

ESKİŐEHİR KARACAHİSAR KALESİ
SGRAFİTTO DEKORLU ORTAÇAĐ SERAMİKLERİ

Muradiye BURSALI

YÜKSEK LİSANS TEZİ
Sanat Tarihi Anabilim Dalı
Danışman: Prof.Dr. Ebru PARMAN

Eskişehir
Anadolu Üniversitesi Sosyal Bilimler Enstitüsü
Mayıs 2007

Bu Tez Çalışması AÜAF'ca desteklenmiştir. Proje No: 050863

YÜKSEK LİSANS TEZ ÖZÜ

ESKİŞEHİR KARACAHİSAR KALESİ SGRAFİTTO DEKORLU ORTAÇAĞ SERAMİKLERİ

Muradiye BURSALI

Sanat Tarihi Anabilim Dalı

Anadolu Üniversitesi Sosyal Bilimler Enstitüsü, Şubat 2007

Danışman: Prof.Dr. Ebru PARMAN

Karacahisar kalesi, Eskişehir'in 7 km., Dorylaion'un 11 km. güney batısında, Porsuk çayının kenarında yer alan, denizden 1010 m. yükseklikteki dik yamaçlı bir platonun batı ucuna kurulmuştur. Güney, kuzey ve batı yönlerinin oldukça sarp bir yamaca sahip olduğu kalenin tek girişi daha kolay çıkılabilir olan doğu yönündedir. Kale yaklaşık olarak 200x300 metrelik bir alan kaplamaktadır.

Bugün Eskişehir ili sınırları içinde Karacaşehir adıyla anılan köy yerleşiminin kurulduğu yamacın platosu üzerinde yer alır. Karacahisar'ın kurulduğu alan itibariyle stratejik bir önemi vardır. Kale, Eskişehir ovasının, Porsuk vadisinin ve Eskişehir'e gelen yolların rahatlıkla gözlenebileceği bir alanda konumlandırılmış; bu özelliğiyle Bizans döneminde önemli bir haberleşme ve savunma sisteminin parçası olmuştur.

Kalede yapılan çalışmalarda Bizans dönemine ait çok sayıda sırlı seramik parçası ele geçmiştir. Bu seramiklerin tasnifi ve değerlendirilmesi, Bizans seramiğinin daha az bilinen yüzü olan Frigya Bölgesi örneklerinin de çoğalmasını sağlayacaktır. Buluntuların çoğunluğunu 'geçiş dönemi' seramikleri diyebileceğimiz 13. ve 14. yüzyıl seramikleri oluşturur. Bunlar hem Bizans karakterinden tamamen kopmamış hem de Anadolu'nun yeni sakinlerinin de izlerini taşıyan üslupta üretilmiş sgraffito dekorlu seramiklerdir.

ABSTRACT

ESKİŞEHİR KARACAHİSAR CASTLE MEDIEVAL SGRAFITTO CERAMICS

Muradiye BURSALI

Historu of Art Department

Anadolu University Graduate School of Social Sciences, February 2007

Advisor: Prof.Dr. Ebru PARMAN

Karahisar Castle lies in 7 kms. southwest of modern Eskişehir city center and 11 kms. southwest of Dorylaion. It is founded on the west end of hill which is near Porsuk brook. North, south and west sides of hill is too steep. So entrance of castle is located on the east side. Karahisar Castle surrounds 200x300 m. area.

Today Castle is still towards on set near the village called Karacaşehir. Karahisar has an strategical importance as its field. It seems as a lookout place which is dominant to Eskişehir plain, Porsuk valley and roads reached to Eskişehir. Due to these features Karahisar became an important part of communication and defence system at the Byzantine period.

During the excavation lots of glazed pottery fragments was found. Classification and evaluation these pottery fragments will be useful to identify Phrygian region Byzantine pottery. Most of the ceramic finds pertaining to 13–14. century has 'transition era' properties. These ceramics didn't leave their Byzantine character and also has traces came from the new occupants of Anatolia.

JÜRİ VE ENSTİTÜ ONAYI

Muradiye BURSALI'nın "Eskişehir Karacahisar Kalesi Sgraffito Dekorlu Ortaçağ Seramikleri" başlıklı tezi tarihinde, aşağıdaki jüri tarafından Lisansüstü Eğitim Öğretim ve Sınav Yönetmeliğinin ilgili maddeleri uyarınca, Sanat Tarihi Anabilim dalında Yüksek Lisans tezi olarak değerlendirilerek kabul edilmiştir.

Adı Soyadı	İmza
Prof.Dr.Ebru PARMAN (Tez Danışmanı) :
Doç.Dr. Yelda OLCA Y UÇKAN :
Yrd.Doç.Dr. Erkan İZNİK :

Prof.Dr. Nurhan AYDIN

Enstitü Müdürü

ÖNSÖZ

Bizans seramikleri üzerine yapılan arařtırmalara sayısal gözle baktığımızda, özellikle 1960'lerden sonra hız kazanmaya başladığını görürüz. Buna rağmen Anadolu'da ve Bizans hâkimiyetinin ulařtığı diđer coğrafyalarda ele geçen seramik malzeme ile ilgili bilgimiz kısıtlı ve dađınık haldedir. Özellikle Geç dönem Bizans'ında Anadolu'nun karmařık siyasi yapısıyla beraber eserlerin tam tanımını yapmak ve kökenini saptamak oldukça zorlařır. Bu dönemde bir geçiř süreci yařayan Anadolu'nun kozmopolit yapısı kesin sonuçlara varma konusunda arařtırmacıyı ikircikli bırakır. Bu noktada karşılařılan en büyük güçlüklerden bir tanesi de yine kesin olarak tanımlanmış benzer buluntuların azlığıdır. Bu da eserlerle ilgili yapılan deđerlendirmelerin net olmamasına sebep olur. Bu sorunların ařılabilmesi kazı malzemelerinin kesintisiz ve eksiksiz biçimde deđerlendirilmesine bađlıdır. Bu yüzden Karacahisar kalesi buluntularının deđerlendirilmesinde, tanım ve tasnif çalıřmasının yanı sıra özellikle diđer kazı alanlarında ele geçen ve müzelerde yerini almıř benzer örneklerin de üzerinde durulmuřtur.

Arařtırmanın konusu "Eskiřehir Karacahisar Kalesi Sgraffito Dekorlu Ortaçađ Seramikleri" olarak belirlenmiştir. Ortaçađda Bizans savunma sisteminin önemli bir parçası olan kaledeki seramik buluntular hem Anadolu'nun bahsettiğimiz karıřık dönemine ait buluntular içermesiyle hem de nitelikleriyle önemlidir.

Kazı buluntuları üzerinde çalıřmama izin veren ve aynı zamanda tezimin danıřmanlığını da üstlenen deđerli hocam Prof.Dr. Ebru PARMAN'a sonsuz teřekkürlerimi sunarım. Ayrıca çalıřmam sırasında desteđini esirgemeyen hocam Doç. Dr. Yelda OLCAY UÇKAN'a; bölgenin tarihçesi, kalenin mimari özellikleri hakkındaki yayınlara ulařmam konusundaki yardımı için meslektařım Gökçen Kurtuluř ÖZTAŐKIN'a, desteđi ve yardımları için Yrd.Doç. Dr. Beate BÖHLENDORF ARSLAN'a ve projeye maddi destek sađlayan Anadolu Üniversitesi Arařtırma Fonu'na teřekkürü borç bilirim.

Muradiye BURSALI

ÖZGEÇMİŞ

Muradiye BURSALI

Sanat Tarihi Anabilim Dalı
Yüksek Lisans

Eğitim

Ls. 1992 Anadolu Üniversitesi, Edebiyat Fakültesi Sanat Tarihi Bölümü

Lise 1998 Eskişehir Kılıçoğlu Anadolu Lisesi, Sosyal Bilgiler Bölümü

İş

2003- Araştırma Görevlisi. Anadolu Üniversitesi Edebiyat Fakültesi

Yayın

PARMAN, Ebru - Muradiye BURSALI (et. al), Lykia'da Bir Korsan Kenti Olympos. İstanbul, Homer Kitabevi, 2006.

PARMAN, Ebru - Muradiye BURSALI (et. al), A Pirate's Town in Lycia Olympos. İstanbul, Homer Publication, 2006.

"Early Byzantine Period Vessels from Antalya/Olympos", 32.Byzantine Studies Conference November 10–12,2006 University of Missouri-St. Louis.

"Early Byzantine Terracotta Lamps Found in Olympos", X.Symposium on Mediterranean Archaeology 9–11 March 2006 Ankara-Turkey.

Kişisel Bilgiler

Doğum yeri ve yılı: 07 Nisan 1980 Cinsiyet: Kadın Yabancı dil: İngilizce

HARİTA, PLAN VE RESİM LİSTESİ

HARİTALAR

HARİTA 1. Bizans döneminde Frigya Bölgesi'nin stratejik merkezleri

(Kaynak: E.Parman. "Eskişehir-Karacahisarda Bir Ortaçağ Kalesi", V. Ortaçağ ve Türk Dönemi Kazı ve Araştırma Sempozyumu: 451–462, 2001, s. 459)

HARİTA 2. Frigya Bölgesi Bizans dönemi yol ağının şematik çizimi

(Kaynak: K.Belke ve N.Mersich. Tabula Imperii Byzantini 7, Phrygien und Pisidien.Viyana : Verlag der Österreichischen Akademie der Wissenschaften, 1990, s.140)

HARİTA 3. Bizans döneminde kullanılan başlıca yollar ve I. Haçlı Seferi güzergâhı

(Kaynak: E.Parman. Ortaçağ'da Bizans Döneminde Frigya (Phrygia) ve Bölge Müzelerindeki Bizans Taş Eserleri. Eskişehir: Anadolu Üniversitesi Yayınları, 2002.)

PLANLAR

PLAN 1. Karacahisar Kalesi topografik planı

PLAN 2. Karacahisar Kalesi doğudaki giriş kapısı vaziyet planı

(Çizen: Doç.Dr.Canan PARLA)

PLAN 3. Karacahisar Kalesi doğudaki giriş kapısı rölöve planı

(Çizen: Doç.Dr.Canan PARLA)

PLAN 4. Karacahisar Kalesi doğudaki giriş kapısı cephe rölövesi

(Çizen: Doç.Dr.Canan PARLA)

RESİMLER

RESİM 1. Selanik İşi tabak parçası, Katalog No.1

RESİM 2. Zeuxippus II Taklidi kâse, Katalog No.8, üstten görünüş

- RESİM 3.** Zeuxippus II Taklidi kâse, Katalog No.8, yandan görünüş
- RESİM 4.** Zeuxippus II Taklidi kâse, Katalog No.8, yandan görünüş
- RESİM 5.** Yeşil ve Erguvan Lekeli çanak, Katalog No.27
- RESİM 6.** Yeşil ve Erguvan Lekeli çanak, Katalog No.34
- RESİM 7.** Yeşil ve Erguvan Lekeli çanak, Katalog No.34, alttan görünüş
- RESİM 8.** Yeşil ve Erguvan Lekeli tabak parçası, Katalog No.35
- RESİM 9.** Yeşil ve Erguvan Lekeli tabak parçası, Katalog No.38
- RESİM 10.** Yeşil ve Erguvan Lekeli çanak parçası, Katalog No.50
- RESİM 11.** Yeşil ve Erguvan Lekeli tabak parçası, Katalog No.55
- RESİM 12.** Yeşil ve Erguvan Lekeli çanak parçası, Katalog No.56
- RESİM 13.** Yeşil ve Erguvan Lekeli tabak parçası, Katalog No.57
- RESİM 14.** Yeşil ve Erguvan Lekeli kaide parçası, Katalog No.58
- RESİM 15.** Yeşil ve Erguvan Lekeli çanak parçası, Katalog No.60
- RESİM 16.** Yeşil ve Erguvan Lekeli tabak, Katalog No.64
- RESİM 17.** Yeşil ve Erguvan Lekeli tabak, Katalog No.64, alttan görünüş
- RESİM 18.** Yeşil ve Erguvan Lekeli tabak parçası, Katalog No.65
- RESİM 19.** Yeşil ve Erguvan Lekeli tabak parçası, Katalog No.65, alttan görünüş
- RESİM 20.** Yeşil ve Erguvan Lekeli çanak parçası, Katalog No.66
- RESİM 21.** Yeşil ve Erguvan Lekeli tabak parçası, Katalog No.86
- RESİM 22.** Yeşil ve Erguvan Lekeli kaide parçası, Katalog No.89
- RESİM 23.** Yeşil ve Erguvan Lekeli tabak parçası, Katalog No.92
- RESİM 24.** Yeşil ve Erguvan Lekeli tabak parçası, Katalog No.95
- RESİM 25.** Yeşil ve Erguvan Lekeli tabak parçası, Katalog No.98
- RESİM 26.** Yeşil ve Erguvan Lekeli gövde parçası, Katalog No.101
- RESİM 27.** Yeşil ve Erguvan Lekeli çanak parçası, Katalog No.102
- RESİM 28.** Yeşil ve Erguvan Lekeli kaide parçası, Katalog No.106
- RESİM 29.** Yeşil ve Erguvan Lekeli kaide parçası, Katalog No.107
- RESİM 30.** Yeşil ve Erguvan Lekeli gövde parçası, Katalog No.110
- RESİM 31.** Yeşil Sırlı Sgraffito tabak parçası, Katalog No.128

LEVHA LİSTESİ

- LEVHA 1. Tabak formu, Form TI-1 ve TI-2
- LEVHA 2. Tabak formu, Form TI-3
- LEVHA 3. Tabak formu, Form TI-4, Form TI-5 ve Form TI-6
- LEVHA 4. Tabak formu, Form TII-1, 2, 3 ve TIII
- LEVHA 5. Çanak formu, Form ÇI-1 ve ÇI-2
- LEVHA 6. Çanak formu, Form ÇI-3 ve ÇII-1
- LEVHA 7. Çanak formu, Form ÇII-2 ve ÇII-3
- LEVHA 8. Çanak formu, Form ÇIII, ÇIV VE ÇV
- LEVHA 9. Çanak formu, Form ÇVI, ÇVII, ÇVIII ve ÇIX
- LEVHA 10. Kâse formu, Form KI-1, KI-2 ve KI-3
- LEVHA 11. Kâse formu, Form KII-1, KII-2 ve KII-3
- LEVHA 12. Kâse formu, Form KIII
- LEVHA 13. Kâse formu, Form KIV ve KV
- LEVHA 14. Kaide formu, Form KAI-1, KAI-2 ve KAI-3
- LEVHA 15. Kaide formu, Form KAI-1, KAI-2 ve KAI-3
- LEVHA 16. Kaide formu, Form KAI-1, KAI-2 ve KAI-3
- LEVHA 17. Kaide formu, Form KAV-1, KAV-2, KAVI, KAVII ve KAVIII
- LEVHA 18. Selanik İşi seramikler
- 18/1. Karacahisar Kalesi, Katalog No.1
 - 18/2. Karacahisar Kalesi, Katalog No.2
 - 18/3. Selanik, (Christo Bakirtzis: Resim 18)
- LEVHA 19.
- 19/1. İstanbul, (Böhlendorf 2004: Levha 73/147)
 - 19/2. Selanik, (Christo Bakirtzis: Resim19)
 - 19/3. (Rice 1930, Resim 4/3)
 - 19/4. Selanik, (Christo Bakirtzis: Resim 20)

19/5. Selanik, (Vavylopoulou: Resim 2)

LEVHA 20.

20/1. Selanik, (Vavylopoulou: Resim 4)

20/2. İstanbul, (Böhlendorf 2004: Levha 72/142–143)

LEVHA 21. Zeuxippus IA, IB ve IC Taklidi Seramikler

21/1. Karacahisar Kalesi, Zeuxippus IA Taklidi seramik parçası, Katalog No.3

21/2. Karacahisar Kalesi, Zeuxippus IA Taklidi seramik parçası, Katalog No.4

21/3. Karacahisar Kalesi, Zeuxippus IB Taklidi seramik parçası, Katalog No.5

21/4. Karacahisar Kalesi, Zeuxippus IB Taklidi seramik parçası, Katalog No.6

21/5. Karacahisar Kalesi, Zeuxippus IC Taklidi seramik parçası, Katalog No.7

21/6. Karacahisar Kalesi, Zeuxippus IC Taklidi seramik parçası, Katalog No.8

21/7. Karacahisar Kalesi, Zeuxippus IC Taklidi seramik parçası, Katalog No.9

21/8. Karacahisar Kalesi, Zeuxippus IC Taklidi seramik parçası, Katalog No.10

LEVHA 22. Zeuxippus II Taklidi Seramikler

22/1. Karacahisar Kalesi, Zeuxippus II Taklidi seramik parçası, Katalog No.11

22/2. Karacahisar Kalesi, Zeuxippus II Taklidi seramik parçası, Katalog No.12

LEVHA 23. Zeuxippus II Taklidi Seramikler

23/1. Karacahisar Kalesi, Zeuxippus II Taklidi seramik parçası, Katalog No.13

23/2. İstanbul Arkeoloji müzesi, 29 kotu, vitrin 28'de 73.318 envanter no.lu kase

23/3. Efes, (Parman 1978: Resim 62b)

LEVHA 24. Zeuxippus II Taklidi Seramikler

24/1. Karacahisar Kalesi, Zeuxippus II Taklidi seramik parçası, Katalog No.14

24/2. Karacahisar Kalesi, Zeuxippus II Taklidi seramik parçası, Katalog No.15

24/3. Karacahisar Kalesi, Zeuxippus II Taklidi seramik parçası, Katalog No.18

24/4. Karacahisar Kalesi, Zeuxippus II Taklidi seramik parçası, Katalog No.16

24/5. Karacahisar Kalesi, Zeuxippus II Taklidi seramik parçası, Katalog No.17

24/6. Karacahisar Kalesi, Zeuxippus II Taklidi seramik parçası, Katalog No.19

24/7. Karacahisar Kalesi, Zeuxippus II Taklidi seramik parçası, Katalog No.21

24/8. Karacahisar Kalesi, Zeuxippus II Taklidi seramik parçası, Katalog No.20

24/9. Karacahisar Kalesi, Zeuxippus II Taklidi seramik parçası, Katalog No.22

24/10. Karacahisar Kalesi, Zeuxippus II Taklidi seramik parçası, Katalog No.23

LEVHA 25. Zeuxippus II Taklidi Seramikler

25/1. Karacahisar Kalesi, Zeuxippus II Taklidi seramik parçası, Katalog No.24

25/2. Karacahisar Kalesi, Zeuxippus II Taklidi seramik parçası, Katalog No.25

25/3. Karacahisar Kalesi, Zeuxippus II Taklidi seramik parçası, Katalog No.26

LEVHA 26. Karacahisar Kalesi, Yeşil ve Erguvan Lekeli Seramikler, Katalog No.34

LEVHA 27. Yeşil ve Erguvan Lekeli Seramikler

27/1. Karacahisar Kalesi, Yeşil ve Erguvan Lekeli Seramikler, Katalog No.102

27/2. Karacahisar Kalesi, Yeşil ve Erguvan Lekeli Seramikler, Katalog No.28

LEVHA 28. Yeşil ve Erguvan Lekeli Seramikler

- 28/1. Karacahisar Kalesi, Yeşil ve Erguvan Lekeli Seramikler, Katalog No.69
- 28/2. Karacahisar Kalesi, Yeşil ve Erguvan Lekeli Seramikler, Katalog No.70
- 28/3. Karacahisar Kalesi, Yeşil ve Erguvan Lekeli Seramikler, Katalog No.71

LEVHA 29. Yeşil ve Erguvan Lekeli Seramikler

- 29/1. Karacahisar Kalesi, Yeşil ve Erguvan Lekeli Seramikler, Katalog No.75
- 29/2. Karacahisar Kalesi, Yeşil ve Erguvan Lekeli Seramikler, Katalog No.29
- 29/3. Karacahisar Kalesi, Yeşil ve Erguvan Lekeli Seramikler, Katalog No.30

LEVHA 30. Yeşil ve Erguvan Lekeli Seramikler

- 30/1. Karacahisar Kalesi, Yeşil ve Erguvan Lekeli Seramikler, Katalog No.73
- 30/2. Karacahisar Kalesi, Yeşil ve Erguvan Lekeli Seramikler, Katalog No.87
- 30/3. Karacahisar Kalesi, Yeşil ve Erguvan Lekeli Seramikler, Katalog No.32

LEVHA 31. Yeşil ve Erguvan Lekeli Seramikler

- 31/1. Karacahisar Kalesi, Yeşil ve Erguvan Lekeli Seramikler, Katalog No.77
- 31/2. Karacahisar Kalesi, Yeşil ve Erguvan Lekeli Seramikler, Katalog No.78
- 31/3. Karacahisar Kalesi, Yeşil ve Erguvan Lekeli Seramikler, Katalog No.103

LEVHA 32. Yeşil ve Erguvan Lekeli Seramikler

- 32/1. Karacahisar Kalesi, Yeşil ve Erguvan Lekeli Seramikler, Katalog No.33
- 32/2. Karacahisar Kalesi, Yeşil ve Erguvan Lekeli Seramikler, Katalog No.72

LEVHA 33. Yeşil ve Erguvan Lekeli Seramikler

- 33/1. Karacahisar Kalesi, Yeşil ve Erguvan Lekeli Seramikler, Katalog No.31
- 33/2. Karacahisar Kalesi, Yeşil ve Erguvan Lekeli Seramikler, Katalog No.74

LEVHA 34.

- 34/1. Bergama, Sgraffito çanak parçası, (Spieser: Levha 53/507)
- 34/2. Bergama, Sgraffito çanak parçası, (Spieser: Levha 17/250)
- 34/3. Bergama, Sgraffito çanak parçası, (Spieser: Levha 54/514)
- 34/4. Bergama, Sgraffito çanak parçası, (Spieser: Levha 20/288)
- 34/5. Bergama, Sgraffito çanak parçası, (Spieser: Levha 26/327)
- 34/6. Bergama, Sgraffito çanak parçası, (Spieser: Levha 10/163)

LEVHA 35.

- 35/1. Bergama, Sgraffito seramik parçaları, (Waksman-Spieser: Serie F)
- 35/2. Bergama, Sgraffito kaide parçası, (Böhlendorf 2004: Levha 53/508)
- 35/3. Bergama, Sgraffito kaide parçası, (Böhlendorf 2004: Levha 97/339)

LEVHA 36.

- 36/1. Amorion, Sgraffito çanak parçası, (Böhlendorf 2002: Çizim 18)
- 36/2. Amorion, Sgraffito çanak parçası, (Böhlendorf 2004: Levha 109/438)
- 36/3. Amorion, Sgraffito gövde parçası, (Böhlendorf 2004: Levha 1110/442)
- 36/4. Amorion, Sgraffito çanak parçası, (Böhlendorf 2004: Levha 110/445)

LEVHA 37.

- 37/1. Metropolis, Sgraffito kaide parçası, (Böhlendorf 2004: Levha 125/570)
- 37/2. Efes, Sgraffito ağız parçası, (Böhlendorf 2004: Levha 127/581)
- 38/3. Efes, Sgraffito çanak parçası, (Parman 1978: Resim 59a)

LEVHA 38.

- 38/1. Sardes, Sgraffito çanak, (Greenewalt: Resim 7)
- 38/2. Paris, Sgraffito çanak, (Soustiel: Parça 167)
- 38/3. Dumbarton Oaks Collection, Sgraffito çanak, (Rice: Resim 8)
- 38/4. Suriye, Sgraffito çanak, (Parman 1978: Resim 59c)

LEVHA 39. Tunus/Kasbah, Sıratlı Boyalı Çanak, (Daoulatli: Resim 105)

LEVHA 40. Karacahisar Kalesi, Yeşil ve Erguvan Lekeli Seramikler, Katalog No.35

LEVHA 41. Yeşil ve Erguvan Lekeli Seramikler

- 41/1. Karacahisar Kalesi, Yeşil ve Erguvan Lekeli Seramikler, Katalog No.36
- 41/2. Karacahisar Kalesi, Yeşil ve Erguvan Lekeli Seramikler, Katalog No.37

LEVHA 42. Yeşil ve Erguvan Lekeli Seramikler

- 42/1. Karacahisar Kalesi, Yeşil ve Erguvan Lekeli Seramikler, Katalog No.90
- 42/2. Karacahisar Kalesi, Yeşil ve Erguvan Lekeli Seramikler, Katalog No.91

LEVHA 43. Karacahisar Kalesi, Yeşil ve Erguvan Lekeli Seramikler, Katalog No.65

LEVHA 44. Karacahisar Kalesi, Yeşil ve Erguvan Lekeli Seramikler, Katalog No.64

LEVHA 45. Yeşil ve Erguvan Lekeli Seramikler

- 45/1. Karacahisar Kalesi, Yeşil ve Erguvan Lekeli Seramikler, Katalog No.67
- 45/2. Karacahisar Kalesi, Yeşil ve Erguvan Lekeli Seramikler, Katalog No.68

LEVHA 46. Yeşil ve Erguvan Lekeli Seramikler

- 46/1. Karacahisar Kalesi, Yeşil ve Erguvan Lekeli Seramikler, Katalog No.60
- 46/2. Karacahisar Kalesi, Yeşil ve Erguvan Lekeli Seramikler, Katalog No.42

LEVHA 47. Yeşil ve Erguvan Lekeli Seramikler

- 47/1. Karacahisar Kalesi, Yeşil ve Erguvan Lekeli Seramikler, Katalog No.41
- 47/2. Karacahisar Kalesi, Yeşil ve Erguvan Lekeli Seramikler, Katalog No.43
- 47/3. Karacahisar Kalesi, Yeşil ve Erguvan Lekeli Seramikler, Katalog No.44

LEVHA 48. Yeşil ve Erguvan Lekeli Seramikler

- 48/1. Karacahisar Kalesi, Yeşil ve Erguvan Lekeli Seramikler, Katalog No.100
- 48/2. Karacahisar Kalesi, Yeşil ve Erguvan Lekeli Seramikler, Katalog No.80

LEVHA 49. Yeşil ve Erguvan Lekeli Seramikler

- 49/1. Karacahisar Kalesi, Yeşil ve Erguvan Lekeli Seramikler, Katalog No.62
- 49/2. Karacahisar Kalesi, Yeşil ve Erguvan Lekeli Seramikler, Katalog No.45

- LEVHA 50. Yeşil ve Erguvan Lekeli Seramikler
50/1. Karacahisar Kalesi, Yeşil ve Erguvan Lekeli Seramikler, Katalog No.108
50/2. Karacahisar Kalesi, Yeşil ve Erguvan Lekeli Seramikler, Katalog No.49
- LEVHA 51. Karacahisar Kalesi, Yeşil ve Erguvan Lekeli Seramikler, Katalog No.51
- LEVHA 52. Yeşil ve Erguvan Lekeli Seramikler
52/1. Karacahisar Kalesi, Yeşil ve Erguvan Lekeli Seramikler, Katalog No.63
52/2. Karacahisar Kalesi, Yeşil ve Erguvan Lekeli Seramikler, Katalog No.53
- LEVHA 53. Yeşil ve Erguvan Lekeli Seramikler
53/1. Karacahisar Kalesi, Yeşil ve Erguvan Lekeli Seramikler, Katalog No.52
53/2. Karacahisar Kalesi, Yeşil ve Erguvan Lekeli Seramikler, Katalog No.109
- LEVHA 54. Yeşil ve Erguvan Lekeli Seramikler
54/1. Karacahisar Kalesi, Yeşil ve Erguvan Lekeli Seramikler, Katalog No.110
54/2. Karacahisar Kalesi, Yeşil ve Erguvan Lekeli Seramikler, Katalog No.61
- LEVHA 55. Yeşil ve Erguvan Lekeli Seramikler
55/1. Karacahisar Kalesi, Yeşil ve Erguvan Lekeli Seramikler, Katalog No.59
55/2. Karacahisar Kalesi, Yeşil ve Erguvan Lekeli Seramikler, Katalog No.58
- LEVHA 56. Yeşil ve Erguvan Lekeli Seramikler
56/1. Karacahisar Kalesi, Yeşil ve Erguvan Lekeli Seramikler, Katalog No.107
56/2. Karacahisar Kalesi, Yeşil ve Erguvan Lekeli Seramikler, Katalog No.105
- LEVHA 57. Yeşil ve Erguvan Lekeli Seramikler
57/1. Karacahisar Kalesi, Yeşil ve Erguvan Lekeli Seramikler, Katalog No.104
57/2. Karacahisar Kalesi, Yeşil ve Erguvan Lekeli Seramikler, Katalog No.46
- LEVHA 58. Yeşil ve Erguvan Lekeli Seramikler
58/1. Karacahisar Kalesi, Yeşil ve Erguvan Lekeli Seramikler, Katalog No.47
58/2. Karacahisar Kalesi, Yeşil ve Erguvan Lekeli Seramikler, Katalog No.96
- LEVHA 59. Yeşil ve Erguvan Lekeli Seramikler
59/1. Karacahisar Kalesi, Yeşil ve Erguvan Lekeli Seramikler, Katalog No.98
59/2. Karacahisar Kalesi, Yeşil ve Erguvan Lekeli Seramikler, Katalog No.99
59/3. Karacahisar Kalesi, Yeşil ve Erguvan Lekeli Seramikler, Katalog No.39
59/4. Karacahisar Kalesi, Yeşil ve Erguvan Lekeli Seramikler, Katalog No.84
- LEVHA 60. Karacahisar Kalesi, Yeşil ve Erguvan Lekeli Seramikler, Katalog No.81
- LEVHA 61. Yeşil ve Erguvan Lekeli Seramikler
61/1. Karacahisar Kalesi, Yeşil ve Erguvan Lekeli Seramikler, Katalog No.94
61/2. Karacahisar Kalesi, Yeşil ve Erguvan Lekeli Seramikler, Katalog No.76
61/3. Karacahisar Kalesi, Yeşil ve Erguvan Lekeli Seramikler, Katalog No.40
61/4. Karacahisar Kalesi, Yeşil ve Erguvan Lekeli Seramikler, Katalog No.85

LEVHA 62. Yeşil ve Erguvan Lekeli Seramikler

- 62/1. Karacahisar Kalesi, Yeşil ve Erguvan Lekeli Seramikler, Katalog No.55
- 62/2. Karacahisar Kalesi, Yeşil ve Erguvan Lekeli Seramikler, Katalog No.86
- 62/3. Karacahisar Kalesi, Yeşil ve Erguvan Lekeli Seramikler, Katalog No.83

LEVHA 63. Yeşil ve Erguvan Lekeli Seramikler

- 63/1. Karacahisar Kalesi, Yeşil ve Erguvan Lekeli Seramikler, Katalog No.82
- 63/2. Karacahisar Kalesi, Yeşil ve Erguvan Lekeli Seramikler, Katalog No.97
- 63/3. Karacahisar Kalesi, Yeşil ve Erguvan Lekeli Seramikler, Katalog No.54

LEVHA 64. Yeşil ve Erguvan Lekeli Seramikler

- 64/1. Karacahisar Kalesi, Yeşil ve Erguvan Lekeli Seramikler, Katalog No.92
- 64/2. Karacahisar Kalesi, Yeşil ve Erguvan Lekeli Seramikler, Katalog No.79
- 64/3. Karacahisar Kalesi, Yeşil ve Erguvan Lekeli Seramikler, Katalog No.48

LEVHA 65. Yeşil ve Erguvan Lekeli Seramikler

- 65/1. Karacahisar Kalesi, Yeşil ve Erguvan Lekeli Seramikler, Katalog No.88
- 65/2. Karacahisar Kalesi, Yeşil ve Erguvan Lekeli Seramikler, Katalog No.93

LEVHA 66.

- 66/1. Karacahisar Kalesi ve Midaion (Karahöyük), Karacahisar Kalesi Katalog No.90
- 66/2. Efes, (Parman 1978: Resim 58c)

LEVHA 67.

- 67/1. Amorion, (Böhlendorf 2004: Levha 109/440)
- 67/2. Bodrum Müzesi, (Bilici 1992: Şekil 76)
- 67/3. Kırım Müzesi, (Marchenko: sayfa 26)
- 67/4. A.G.Leventis Foundation, (Hadjigavriel: sayfa 25)

LEVHA 68.

- 68/1. Amorion, (Böhlendorf 2002: Çizim 19)
- 68/2. Al Mina, (Lane: Levha 22/I-A)
- 68/3. Al Mina, (Lane: Levha 25/1)
- 68/4. Selanik, (Papanikola-Bakirtzis 1999: sayfa 200)

LEVHA 69.

- 69/1. Bergama, (Spieser: 36/376)
- 69/2. İstanbul, (Parman 1989: Resim 21)
- 69/3. İstanbul, (Parman 1989: Resim 22)
- 69/4. İstanbul, (Rice 1930: Levha 3/2)

LEVHA 70.

- 70/1. Kelenderis, (Böhlendorf 2004: Levha 161/876)
- 70/2. Kelenderis, (Böhlendorf 2004: Levha 161/875)
- 70/3. Alanya, (Bilici 2001: Resim 5)

LEVHA 71.

- 71/1. Milet, (Böhlendorf 2004: Levha 149/769)
- 71/2. Selanik, (Papanikola: sayfa 216)
- 71/3. Atina, (Frantz: Resim A 53)
- 71/4. Atina, (Waage: Resim10/d)

LEVHA 72.

- 72/1. (Nicolescu: sayfa 347)
- 72/2. İstanbul, (Ebersolt: Resim 42)
- 72/3. İstanbul, (Ebersolt: Resim 29)
- 72/4. (Rice 1930: Resim 4/4)

LEVHA 73. Selanik, (Vaylodupo: Resim 29)

LEVHA 74.

- 74/1. Dobroudja, (Barnea: Resim 11)
- 74/2. İstanbul, (Çinili Köşk, env. no.82/67)
- 74/3. Yortanlı, (Böhlendorf 2004: Levha 99/347)
- 74/4. (Dark: sayfa 64, resim 57)

LEVHA 75.

- 75/1. Efes, (Parman 1978: Resim 4)
- 75/2. Selanik, (Vavylopoulou: Resim 25)
- 75/3. İstanbul, (Böhlendorf 2004: Levha 61/98)

LEVHA 76.

- 76/1. (Redford: Çizim 4)
- 76/2. Selanik, (Vavylopoulou: Resim 26)
- 76/3. Dumbarton Oaks, (Rice: Resim 10a)
- 76/4. (Cangova: Levha 3/1)

LEVHA 77.

- 77/1. Al Mina, (Lane: levha 17/1)
- 77/2. Al Mina, (Lane: levha 17/2)

LEVHA 78.

- 78/1. (Dark: Resim 50)
- 78/2. Al Mina, (Lane: Levha 26/1)
- 78/3. (Cangova: Levha 3/2)
- 78/4. Kıbrıs, (Plat Taylor: green sgraffito designs 1)
- 78/5. (Hadjigavriel: sayfa 27)

LEVHA 79.

- 79/1. Kıbrıs, (Plat Taylor: Resim 7)
- 79/2. Al Mina, (Lane: Levha 22/2)
- 80/3. İstanbul, (Soyhan: Resim 10)

LEVHA 80.

- 80/1. Milet, (Böhlendorf 2004: Levha 148/758)
- 80/2. Sardis, (Böhlendorf 2004: Levha 115/484)
- 80/3. Lambrun, (Böhlendorf 2004: Levha 165/893)
- 80/4. Kelenderis, (Böhlendorf 2004: Levha 158/845)
- 80/5. Al Mina, (Lane: Levha 26/1)
- 80/6. Efes, (Parman 1978: Resim 63b)
- 80/7. (Rice: Resim 1)
- 80/8. Anamur, (Tömöry: Resim 1/4)
- 80/9. (Boas: Resim 5/3)

LEVHA 81.

- 81/1. (Boas: Resim 5/3)
- 81/2. Korucutepe, (Bakırer: Levha 106/33–34)
- 81/3. Korucutepe, (Bakırer: Levha 109/14)
- 81/4. İstanbul, (Böhlendorf 2004: Levha 75/159)
- 81/5. İstanbul, (Böhlendorf 2004: Levha 72/144)
- 81/6. Alanya, (Bilici 2002: Resim 3)

LEVHA 82.

- 82/1. Amorion, (Böhlendorf 2004: Levha 109/439)
- 82/2. Amorion, (Böhlendorf 2004: Levha 109/440)
- 82/3. (Boas: Resim 14/3)
- 82/4. Bergama, (Spieser: Levha 53/506)
- 82/5. Ahlat, (Karamağaralı: Şekil 9)
- 82/6. İstanbul, (Ebersolt: Resim 24)
- 82/7. (Cangova: Levha 2/3)
- 82/8. Bergama, (Spieser: Levha 56/534)

LEVHA 83. Karacahisar Kalesi, Yeşil Sırlı Sgraffitto Seramikler, Katalog No.111

LEVHA 84. Karacahisar Kalesi, Yeşil Sırlı Sgraffitto Seramikler, Katalog No.112

LEVHA 85. Karacahisar Kalesi, Yeşil Sırlı Sgraffitto Seramikler, Katalog No.113

LEVHA 86. Yeşil Sırlı Sgraffitto Seramikler

- 86/1. Karacahisar Kalesi, Yeşil Sırlı Sgraffitto Seramikler, Katalog No.114
- 86/2. Karacahisar Kalesi, Yeşil Sırlı Sgraffitto Seramikler, Katalog No.115

LEVHA 87. Yeşil Sırlı Sgraffitto Seramikler

- 87/1. Karacahisar Kalesi, Yeşil Sırlı Sgraffitto Seramikler, Katalog No.116
- 87/2. Karacahisar Kalesi, Yeşil Sırlı Sgraffitto Seramikler, Katalog No.117
- 87/3. Karacahisar Kalesi, Yeşil Sırlı Sgraffitto Seramikler, Katalog No.118

LEVHA 88. Yeşil Sırlı Sgraffitto Seramikler

- 88/1. Karacahisar Kalesi, Yeşil Sırlı Sgraffitto Seramikler, Katalog No.119
- 88/2. Karacahisar Kalesi, Yeşil Sırlı Sgraffitto Seramikler, Katalog No.120
- 88/3. Karacahisar Kalesi, Yeşil Sırlı Sgraffitto Seramikler, Katalog No.121

88/4. Karacahisar Kalesi, Yeşil Sırlı Sgraffitto Seramikler, Katalog No.122

LEVHA 89. Yeşil Sırlı Sgraffitto Seramikler

89/1. Karacahisar Kalesi, Yeşil Sırlı Sgraffitto Seramikler, Katalog No.123

89/2. Karacahisar Kalesi, Yeşil Sırlı Sgraffitto Seramikler, Katalog No.124

89/3. Karacahisar Kalesi, Yeşil Sırlı Sgraffitto Seramikler, Katalog No.125

89/4. Karacahisar Kalesi, Yeşil Sırlı Sgraffitto Seramikler, Katalog No.126

LEVHA 90. Yeşil Sırlı Sgraffitto Seramikler

90/1. Karacahisar Kalesi, Yeşil Sırlı Sgraffitto Seramikler, Katalog No.127

90/2. Karacahisar Kalesi, Yeşil Sırlı Sgraffitto Seramikler, Katalog No.130

LEVHA 91. Karacahisar Kalesi, Yeşil Sırlı Sgraffitto Seramikler, Katalog No.128

LEVHA 92. Karacahisar Kalesi, Yeşil Sırlı Sgraffitto Seramikler, Katalog No.129

LEVHA 93.

93/1. İlion, (Böhlendorf 2004: Levha 80/211)

93/2. Yozgat, (Acun: Resim 3)

93/3. (Cordanka: Levha 3/3)

93/4. Amorion, (Böhlendorf 2002: Çizim 14)

93/5. Amorion, (Böhlendorf 2002: Çizim 15)

93/6. İstanbul, (Parman 1989: Resim 10)

LEVHA 94.

94/1. İstanbul, (Parman 1989: Resim 13)

94/2. Kırım, (Parman 1989: Resim 20)

94/3. Efes, (Parman 1978: Resim 56b)

94/4. Kıbrıs, (Plat Taylor: Resim 45/12)

94/5. Caesarea, (Pringle: Resim 12/62)

LEVHA 95.

95/1. Bergama, (Spieser: Levha 30/345)

95/2. Bergama, (Spieser: Levha 56/532)

İÇİNDEKİLER

	<u>Sayfa</u>
ÖZ	ii
ABSTRACT	iii
JÜRİ VE ENSTİTÜ ONAYI	iv
ÖNSÖZ	v
ÖZGEÇMİŞ	vi
HARİTA, PLAN VE RESİM LİSTESİ	vii
LEVHA LİSTESİ	ix
1. GİRİŞ	1
1.1. Karacahisar Kalesi Tarihçesi	2
1.2. Eskişehir Karacahisar Kalesi'nde Yapılan Yüzey Araştırması ve Kazı Çalışmaları	10
1.3. Kaynak ve Araştırmalar	14
2. KARACAHİSAR KALESİ SGRAFİTTO DEKORLU SERAMİKLERİ	20
2.1. Selanik İşi Seramikler	20
2.2. Zeuxippos Taklidi Seramikler	21
2.2.1. Zeuxippos IA Taklidi Seramikler	23
2.2.2. Zeuxippos IB Taklidi Seramikler	23
2.2.3. Zeuxippos IC Taklidi Seramikler	24
2.2.4. Zeuxippos II Taklidi Seramikler	24

2.3. Yeşil ve Erguvan Lekeli Seramikler	25
2.4. Yeşil Sırlı Sgraffito Seramikler	26
3. KARACAHİSAR KALESİ SGRAFİTTO DEKORLU SERAMİKLERİNİN DEĞERLENDİRİLMESİ.....	27
3.1. Malzeme	27
3.1.1. Hamur	27
3.1.2. Astar	28
3.1.3. Sır	29
3.2. Yapım Teknikleri	30
3.3. Form Tipleri	30
3.3.1. Tabaklar	30
3.3.2. Çanaklar	32
3.3.3. Kaseler	33
3.3.4. Kaideler	34
3.4. Süsleme	36
3.4.1. Süsleme Teknikleri	36
3.4.2. Motifler	40
3.4.2.1. Hayvan Figürleri	40
3.4.2.2. Bitkisel Motifler	40
3.4.2.3. Geometrik Motifler	41
3.4.3. Kompozisyon	41
SONUÇ	43
KISALTMALAR VE KATALOG AÇIKLAMASI	45

KATALOGLAR	50
HARİTA VE PLANLAR	141
LEVHALAR	147
RESİMLER	242
KAYNAKÇA	258

1. GİRİŞ

Karacahisar kalesi, Eskişehir'in 7 km. Dorylaion'un 11 km. güney batısında, Porsuk çayının kenarında yer alan, denizden 1010 m. yükseklikteki dik yamaçlı bir platonun batı ucuna kurulmuştur. Bugün Eskişehir ili sınırları içinde Karacaşehir adıyla bilinen köy yerleşiminin kurulduğu yamacın platosu üzerinde yer alır. Kalenin kurulduğu alan, günümüzde I. Hava Taktik Komutanlığı ile sınır oluşturmaktadır. Ancak askeri bölge ile kaleye çıkılan yolun ortak olması sebebiyle kaleye izinsiz çıkılamamaktadır. Kuzey, güney ve batı yönlerinden oldukça sarp bir yamaca sahip kalenin tek girişi daha kolay çıkılabilir olan doğu yönündedir. Kale yaklaşık olarak 200x300 metrelik bir alan kaplamaktadır. (Plan 1–4) Günümüzde kalenin girişi ve kulelerinden bazıları kısmen ayakta olup sur duvarları oldukça tahrip olmuştur. Ortaçağda, Anadolu'da stratejik bir merkeze kurulan Karacahisar Kalesi, Bizans haberleşme ve savunma sisteminde önemli bir yere sahip olmuştur. Anadolu içlerine kadar gelen Türkmenlerle mücadelede, dolayısıyla Bizans İmparatorluğu'nun bölgedeki hakimiyetinde ve Osmanlı Beyliği'nin kuruluşunda da rol oynamıştır. Kale, Osmanlı kaynaklarında Osman Bey'in ilk fethi olarak kayıtlara geçmiştir. Öncesinde kalenin fethine kadarki süreçte ise kale tekfurunun bölgedeki faaliyetleri dikkat çekicidir. Bu yüzden Karacahisar, Türk-Bizans mücadelesinde önemli bir merkez konumundadır.

Tezin konusunu, Eskişehir Karacahisar Kalesi'nde 2000-2005 yılları arasında yapılan çalışmalar esnasında ele geçen sgraffito dekorlu seramik buluntular oluşturmaktadır. Karacahisar Kalesi'nde 2000–2005 yılları arasında yürütülen yüzey araştırması ve kazı çalışmalarında; kalenin girişi tamamen ortaya çıkarılmış, kale içinde belirlenen alanlarda sondaj çalışmaları yürütülmüştür. Yapılan temizlik çalışmaları esnasında çok sayıda seramik parçası bulunmuştur. Söz konusu yıllarda yapılan çalışmalarda sırlı, sırsız çok sayıda seramik parçası, az miktarda da tüme yakın kap ele geçmiştir. 13–17. yüzyıllar arasına tarihlenen pithos, saklama ve pişirme kapları gibi sırsız örneklerin yanı sıra çok sayıda sırlı seramik parçası bulunmuştur. Malzemenin çokluğu, çalışma kapsamında değerlendirilecek eserlerin sınırlanması zorunluluğunu getirmiştir. Bu yüzden sayısal anlamda en yoğun grubu oluşturan sırlı seramik örnekleri

seçilmiş, bu özelliğine göre ayrılan malzeme içerisinde de, yine yoğun bir grup olan sgraffito dekorlu kaplar çalışma konusu olarak belirlenmiştir.

Kale, hem Bizans dönemine hem de Türk dönemine ait seramik buluntular içermesi nedeniyle önemlidir. Seramik araştırmalarına baktığımızda; Beylikler ve Erken Osmanlı dönemi ile Bizans İmparatorluğu'nun son yüzyıllarına ait seramikler üzerine yapılan çalışmaların oldukça az olduğunu görürüz. Sözü edilen dönemlerde Anadolu'nun sürekli fetihler ve savaşlarla kozmopolit bir yapıya bürünmesi, varolan karmaşık siyasi yapıya rağmen Anadolu'daki halkların bir arada yaşayabilmesi, eserlerin kaynağı ve üretimi konusunda kesin yargılara varmayı güçleştirir. 'Geçiş dönemi' olarak adlandırabileceğimiz bu süreçte, seramikler üzerinde görülen süsleme teknikleri, kullanılan motifler, seramik formlarında çok yakın benzerlikler söz konusudur. Üzerlerinde ayırıcı bir kompozisyon, ikonografik bir sahne olmayan ya da kesin olarak tespit edilebilen üretim teknikleri bulunmayan günlük kullanım kaplarını tanımlamak bu yüzden zordur.

Karacahisar seramik buluntularına sayısal gözle bakıldığında, özellikle 13. ve 14. yüzyıllara ait buluntuların diğer dönemlere göre oldukça yoğun olduğu görülür. Karacahisar Kalesi'nin yukarıda bahsedilen Anadolu'nun siyasi bakımdan karışık dönemine ait seramik buluntular içermesi bakımından, bu malzemenin değerlendirilmesi daha da önem kazanmaktadır. Osmanlı kaynaklarında Karacahisar Kalesi'nin tam fetih tarihi 1288 olarak belirtilmiştir. Fetihten sonra Osman Bey'in kale ve çevresini silah arkadaşlarına dirlik olarak verdiği bilinmektedir. Buna göre, 13. yüzyılda kalede kesintisiz bir yerleşim olduğunu söylemek mümkündür. Seramik buluntular da bu bilgiyi doğrular niteliktedir.

1.1. Eskişehir Karacahisar Kalesi Tarihçesi

Kalenin tam inşa tarihi bilinmemektedir. Bu konuda araştırmacılar çeşitli görüşler ortaya koymuşlardır. Ramsey, Kiepert'e dayanarak ve filolojik çözümlenmelerde bulunarak kalenin eski adının Melangeia olduğunu ileri sürmüştür.¹

¹W.M.Ramsay, Anadolu'nun Tarihi Coğrafyası. Çeviren: M.Pektaş (İstanbul: Milli Eğitim Bakanlığı Yayınları, 1960), s.221–228.

Ancak bu görüş, kesin olarak kanıtlanmamıştır. Ayrıca başka araştırmacılar² da Dorylaion'un bugünkü Karacahisar olduğunu düşünmüşlerse de Dorylaion'dan Karacahisar'a uzaklığın 7 km. olduğunu gösteren bir yazıtın bulunması, bu görüşün de kabul görmemesine neden olmuştur.³

Seyahatnamelerde Karacahisar Kalesi hakkında bazı bilgilere rastlanmaktadır.⁴ 1553 Dernswam, İznik'ten Ankara'ya giderken Karacaşehir'e uğramıştır. Eskişehir'e yaklaşırken bazı saray ve hisar kalıntıları gördüğünü söylese de detaylı bilgi vermemiştir.⁵ Eskişehir'i ziyaret eden Evliya Çelebi, eserinde Kalenin harap durumda olduğunu belirtmiştir.⁶ Katip Çelebi ise Karacaşehir'i "Kalecik-i Sultanönü" olarak Sultanönü Sancağı'nın kazaları arasında sayar.⁷

Kalenin mimari özelliklerine bakıldığında, kalede Bizans döneminden öncesine ait bir ize rastlanmamaktadır. Bilinen yönleriyle Karacahisar, Bizans döneminde kurulmuş, askeri ve stratejik konumuyla önemli bir ortaçağ kalesidir.⁸ Karacahisar'ın stratejik önemi kurulduğu alanın panoramasından kaynaklanmaktadır. Kale, Eskişehir ovasının, Porsuk vadisinin ve Eskişehir'e gelen yolların rahatlıkla gözlenebileceği bir alanda konumlandırılmış; bu özelliğiyle Bizans döneminde önemli bir haberleşme ve savunma sisteminin parçası olmuştur.⁹ (Harita 2)

Roma'nın doğu ve batı olara ikiye ayrılmasıyla, Doğu Roma İmparatorları doğu eyaletleriyle bağlantısını kontrol altında tutabilmek için yol sistemlerinde bazı

²W.M.Cox-A.Cameron, "Monuments from Dorylaeum and Nakolea", *Monumenta Asiae Minoris Antiqua* V: 201-241, (1937).

³P.Frei, "Epigraphisch Topographische Forschungen im Raum von Eskişehir", *Türk Arkeoloji Dergisi*, Cilt 25, Sayı 1: 71-86 (1980); E.Parman, "Eskişehir-Karacahisar'da Bir Ortaçağ Kalesi", V. Ortaçağ ve Türk Dönemi Kazı ve Araştırmaları Sempozyumu, (2001), s.455.

⁴E.Parman, "Eskişehir-Karacahisar'da Bir Ortaçağ Kalesi", V. Ortaçağ ve Türk Dönemi Kazı ve Araştırmaları Sempozyumu, (2001), s.455; K.Belke ve N.Mersich. *Tabula Imperii Byzantini 7, Phrygien und Pisidien*. (Viyana : Verlag der Österreichischen Akademie der Wissenschaften, 1990), s.20-21.

⁵H.Dernswam, *İstanbul ve Anadolu Günlüğü*. Çeviren: Yaşar Önen (Ankara: T.C.Kültür Bakanlığı Yayınları, 1992), s.229-230

⁶Evliya Çelebi, *Seyahatname* (İstanbul: Yapı Kredi Kültür Sanat Yayıncılık, 1996), s.12.

⁷Katip Çelebi, *Cihannüma* (İbrahim Müteferrika Matbaası, Dersaadet 1144), s.631-633.

⁸C.Foss, *Survey of Medieval Castles of Anatolia 1: Kütahya* (Oxford: B.A.R. , 1985), s.92-94.

⁹E.Parman, *Ortaçağ'da Bizans Döneminde Frigya (Phrygia) ve Bölge Müzelerindeki Bizans Taş Eserleri* (Eskişehir: Anadolu Üniversitesi Yayınları, 2002), s. 51-54

düzenlemeler yapmışlardır. Antik dönemde ve ortaçağda kullanılan, Constantinopolis'ten, Nicea (İznik) üzerinden geçerek Pazaryeri-Bozüyük-İnönü üzerinden Dorylaion'a uzanan, sonrasında iki kola ayrılarak doğu (Armenia) ve güneydoğu (Kilikya) bölgelerine ulaşan yolun¹⁰ dışında Anadolu'yu kuzeybatı-güneydoğu yönünde boydan boya geçen ve kuzeydoğu-güneybatı yönlerinde diyagonal yollar kurulmuştur. Bu yollar başkent ile Suriye-Kilikya geçitleri arasında önemli bağlantılar oluşturmaktadır. Fakat bu yollar aynı zamanda Orta ve Batı Anadolu'ya yapılan ve başkente ulaşan Arap akınlarının da geçtiği yollardır.¹¹ (Harita 3) Haçlı seferlerinin güzergâhını da belirleyen bu yollar, Iustinianus (527–565) döneminde tamamlanmış ve Türk döneminde de kullanılmıştır.¹² Abbasiler döneminde çoğu kez Tarsus'u merkez edinen kumandanlar, her yıl Orta Anadolu'ya akınlar düzenlemişlerdir. Anadolu'nun içlerine ve hatta başkente kadar uzanan bu akınlar sırasında, Arapların 'Edrolya' ya da 'Duruliye' dedikleri Dorylaion, 778 ve 798 yılları arasında iki kez zapt edilmiştir.¹³ Bizans döneminde kullanılan ve başkent ile "Kutsal Topraklar"ı bağlayan eski yol, imparatorluğun Hacı Yolu'ndan daha uzundur. Bu yolun tercih edilmesinin nedeni, kentlerin korunması için en uygun askeri karargâhların yakınından geçerek sefer sırasında ordunun ihtiyaçlarını tam olarak sağlayabilmesidir. Tüm yolların güvensiz hale geldiği ve bu yüzden Hacı Yolu'nun tercih edilmeye başlandığı 12. yüzyıla kadar Arap ve Türk akınlarıyla mücadelede de bu yol kullanılmıştır. Karacahisar, bu savunma güzergâhı üzerinde kavşak noktasında yer alır.

Askeri savunmaya çok önem veren Bizans imparatorluğu'nun savunma yapılarının çoğunu kent merkezlerinden uzak dağlar arasında saldırıya uğrayabilecek zayıf noktaları gözleyecek şekilde planladıkları görülür.¹⁴ Saldırı hareketini önceden görerek hızlıca savunmaya geçebilmek için bu stratejik noktalar önemlidir. Birbirlerini

¹⁰Parman, a.g.e., s.85–86.

¹¹Parman, a.g.e., s.85.

¹²W.M.Ramsay, Anadolu'nun Tarihi Coğrafyası. Çeviren: M.Pektaş (İstanbul: Milli Eğitim Bakanlığı Yayınları, 1960), s. 78.

¹³Y.Oğuzoğlu ve F.Emecen, "Eskişehir", İslam Ansiklopedisi, Cilt no: 11: 398–401 (Ankara: Milli Eğitim Bakanlığı Yayınları, 1948), s. 398.

¹⁴T. Talbot Rice, Bizans'ta Günlük Yaşam. Çeviren: B. Altınok (İstanbul: Göçebe Yayınları, 2001) s. 103.

görebilen bu noktaların tehlikeyi ateş ve dumanla hızlı bir şekilde diğerlerine iletmesi Bizans döneminde kullanılan önemli bir savunma ve haberleşme sistemidir.¹⁵ Bu haberleşme sisteminin en önemlisi Kilikya kapısı cephesi ile başkenti birbirine bağlayan sistemdir. İmparator Theophilos (829–842) tarafından yaygınlaştırılan ve III. Michael (842–867) tarafından geliştirilen bu sistem güneyde Tarsus'tan Kapadokya'daki Hasan Dağ'a ve buradan Tuz Gölü'nün batısına, Phrygia'da Dindymos Dağı eteklerine ve Dorylaion'a ulaşıyordu. Bu mesajları veren istasyonlar, Bithynia ve Propontis'deki yani Marmara Bölgesindeki istasyonlarla bağlantı kurup sinyali başkente iletiyordu. Karacahisar da konumu ve geniş panoramasıyla haberleşme sistemi içinde önemli bir nokta teşkil etmektedir. Karacahisar, Kayser Kale ile beraber Kütahya (Kotyaion) ve Dorylaion arasındaki irtibatı sağlar.¹⁶

İmparator III. Leon (717–741) döneminde özellikle askeri teşkilatta yapılan değişiklikler, orduda ve ekonomide bir canlanma sağladıysa da 11. yüzyılda bu canlanma yine gerilemeye başlamıştır.¹⁷ 1055 yılında Oğuz Türklerinin Bağdat'ı ele geçirmesiyle başlayan ve Bizans İmparatorluğu'nu uzun süre meşgul eden Arap akınlarının yerini Türk akınları almıştır.

Selçuklu Devletinin kurulması ile Malazgirt Savaşı arasında geçen otuz yıllık süreçte, Türkler daimi bir akış halinde Anadolu içlerine girmiş; Bizans topraklarının doğu ve orta kısımlarına yerleşmeye başlamışlardır. 1071 yılındaki Malazgirt Savaşı ile Bizans'ın Anadolu'daki gücü kırılmış ve Türkmen boylarının Anadolu'ya yerleşmeleri hızlanmıştır. Bu hızlı hareketliliğin neticesinde Süleyman Şah 1075 yılında İznik'i fethetmiştir.¹⁸ Bizans İmparatorluğu'nun yaşadığı taht kavgalarından faydalanan Süleyman Şah, Bithynia bölgesinde rahat hareket imkânı bulmuş ve 1080 yılında İznik Anadolu Selçuklu Devleti'nin merkezi olmuştur. Balkanlar'da Peçenek ve Norman tehlikesiyle uğraşan Bizans imparatoru Alexios Komnenos ile 1081 yılında yapılan antlaşmayla İzmit bölgesindeki Drakon Çayı iki devlet arasında sınır kabul edilmiştir. Bu antlaşmadan sonra Süleyman Şah doğuya yönelmiştir.¹⁹

¹⁵E.Parman, "Eskişehir-Karacahisar'da Bir Ortaçağ Kalesi", V. Ortaçağ ve Türk Dönemi Kazı ve Araştırmaları Sempozyumu, (2001), s.452.

¹⁶Parman, a.g.e., s.452.

¹⁷G.Ostrogorsky, Bizans Devleti Tarihi. Çeviren: F. Işıltan (Ankara: Türk Tarih Kurumu, 1999), s. 334–307.

¹⁸O.Turan, Selçuklular Zamanında Türkiye (İstanbul: Boğaziçi Yayınları, 1971) s. 37.

¹⁹E.Merçil, "Türkiye Selçukluları", Türkler Ansiklopedisi. Cilt no 6: 503–528 (2002), s. 504.

Eskişehir bölgesi, önemli yolların kavşağında olması sebebiyle Selçuklular için de stratejik önemini korumuştur.²⁰ Anadolu Selçuklu Devleti doğudan gelmeye devam eden Türkmen göçleriyle güçlenmiştir. 11. yüzyılın ikinci yarısından itibaren Türkler sürekli Karacahisar Kalesinin önünden geçip batıya doğru ilerlemişlerdir.²¹

Haçlı Seferleri; 11. yüzyıl sonlarında Avrupa dünyasının Kudüs'ü kurtarmak, Türkleri Anadolu topraklarından uzaklaştırmak ve böylece tüm Yakın Doğuyu ele geçirmek için başlattıkları siyasi amaçlı askeri hareketlerdir. 1096 ve 1221 yılları arasında geçen bu süreçte dokuz önemli sefer düzenlemiş, bu seferler arasında nispeten daha küçük girişimler de olmuştur.²² I. Haçlı Seferinin ilk önemli başarısı 1097 yılında İznik'in geri alınması olmuştur. Aynı yıl Dorylaion'da I. Kılıçarslan'ı mağlubiyete uğratan Haçlılar Konya, Kayseri, Maraş yoluyla ilerleyerek Antakya, Urfa ve Kudüs'ü ele geçirmişlerdir. Yapılan antlaşma gereği Haçlılar Dorylaion'u Bizans'a bırakmışlar ancak Antakya, Urfa ve Kudüs'te bağımsız kontluklar kurmuşlardır.²³

I. Haçlı seferinde, Dorylaion ovasında yapılan savaşta Sultan I. Kılıçarslan savaşı Dorylaion'dan yönettiği için, Eskişehir ve çevresi bu tarihten itibaren Türk kaynaklarında Sultaneyüğü/Sultanönü olarak anılmıştır.²⁴ I. Kılıçarslan Dorylaion Savaşı'ndan sonra devletin merkezini Konya'ya taşımıştır.²⁵

I. Haçlı Seferinin bu başarısına karşın, 1147 yılında başlayan II. Haçlı Seferi aynı başarıyı sağlayamamıştır. Urfa'nın fethedilmesi üzerine yola çıkan ikinci Haçlı ordusu, I. Haçlı ordusu gibi İznik- Eskişehir hattı üzerinden ilerlemiştir. Eskişehir ovasında Haçlı ve Selçuklu orduları tekrar karşılaşmış ancak bu sefer galibiyet Selçukluların olmuştur.

²⁰H.Doğru, XVI. Yüzyılda Eskişehir ve Sultanönü Sancağı (İstanbul: AFA Yayınları, 1992), s. 22.

²¹H.Doğru, "Karacahisar Kalesi ve Osmanlı Devletinin Kuruluşundaki Önemi". Anadolu Üniversitesi Sosyal Bilimler Dergisi. Cilt no 1, Sayı 1: 105–127, (2001), s.108.

²²I.Demirkent, "Haçlı Seferleri ve Türkler", Türkler Ansiklopedisi. Cilt no 6: 651–668 (2002), s.651.

²³G.Ostrogorsky, Bizans Devleti Tarihi. Çeviren: F. Işıltan (Ankara: Türk Tarih Kurumu, 1999), s.334–337.

²⁴H.Doğru, "Karacahisar Kalesi ve Osmanlı Devletinin Kuruluşundaki Önemi". Anadolu Üniversitesi Sosyal Bilimler Dergisi. Cilt no 1, Sayı 1: 105–127, (2001), s.108.

²⁵O.Turan, Selçuklular Zamanında Türkiye (İstanbul: Boğaziçi Yayınları, 1971) s. 105.

II. Haçlı Seferinin başarısızlığa uğraması, Bizans İmparatorluğu'nu Selçuklular karşısında olumsuz etkilemiştir. Ancak Selçuklular için de Danişmentliler büyük bir tehlike oluşturmaktaydı. Bu sebeple iki devlet arasında bir saldırmazlık antlaşması yapılmıştır. Antlaşmaya göre II. Kılıçarslan Türkmenlerin Bizans topraklarına yerleşmelerine engel olacak, buna karşılık Manuel Komnenos da Dorylaion'dan Seyitgazi'ye doğru mevcut olan kale, burç ve surları onarmayacak, yenilerini yaptırmayacaktı.²⁶

Antlaşmaya rağmen, yoğun Türkmen kitleleri ana yollar ve idari merkezler dışındaki alanlarda, Bizans topraklarına yerleşmeyi sürdürmüşlerdir. Türkleri Anadolu'dan uzaklaştırmak isteyen Manuel Komnenos da antlaşmaya uymayarak, 1175 yılında hızlı bir imar faaliyetine girişmiştir. Kale ve surları onardığı gibi yeni müstahkem mevki de oluşturmuştur. Bu uygulama içerisinde, doğudan batıya doğru hareket eden ve Porsuk vadisini izleyerek yol alan Türkmenlerin Eskişehir ovasından geçmek zorunda olduğunu göz önüne alan Manuel Komnenos, onların gelişlerini gözetleyebilmek ve durdurabilmek amacıyla Karacahisar Kalesi'ni de güçlendirmiştir. Böylece Karacahisar Kalesi Manuel Komnenos döneminde, önemli savunma kaleleri arasında yer almıştır.²⁷

Manuel Komnenos'un bu imar faaliyeti ve sultanlarından çok aşiret reislerinin sözünü dinleyen Türkmenlerin, Bizans topraklarında yağma yapmaktan çekinmeyen tavırları, iki devlet arasında gerginliğe yol açmıştır. Anadolu'yu tekrar ele geçirmeye kararlı olan Manuel Komnenos, 1176 yılında büyük bir orduyla beraber Konya'ya doğru ilerlemeye başlar. Bizans ordusu Kumdanlı'da Myriakephalon (Düzbel) denilen dar bir geçitten geçmek zorundaydı. Burada Selçuklu ordusu tarafından pusuya düşürülen Bizans ordusu yenilgiye uğramıştır. Bu yenilginin ardından yapılan antlaşmayla Bizans imparatoru Eskişehir ve Soblaion (Dinar'ın batısında) kalelerini yıktırmayı kabul etmiştir. Böylece Bizans-Selçuklu sınırı batıya çekilmiş, Türkmenlerin aşiretlerinin bölgeye yerleşmeleri kolaylaşmış ve Komnenos'ların Türkleri Anadolu'dan atma çabası sona ermiştir. Manuel Komnenos yine antlaşmaya

²⁶H.Doğru, "Karacahisar Kalesi ve Osmanlı Devletinin Kuruluşundaki Önemi". Anadolu Üniversitesi Sosyal Bilimler Dergisi. Cilt no 1, Sayı 1: 105–127, (2001), s.108.

²⁷Doğru, a.g.e., s.108.

uymayarak sadece Soblaion kalesini yıktırması, bunun üzerine Kütahya ve Eskişehir civarı Türkler tarafından fethedilmiştir.²⁸

1204 yılında düzenlenen IV. Haçlı Seferinin ardından İstanbul'da kurulan Latin İmparatorluğu Anadolu ile ilgilenmemiştir. Bizans hanedanından Theodoras Laskaris ile Selçuklu Sultanı I. İzzeddin Keykavus arasında sınırların korunması için bir antlaşma yapılmıştır.²⁹

13. yüzyılın ikinci yarısında Anadolu Selçuklu İmparatorluğu Moğolların bir kukla devleti konumunda görünür. Böylece Selçuklu İmparatorluğu'nun batı kesimi Türkmenlerin egemenliğindeki bir alan haline gelmiştir. Bu dönemde Ertuğrul Gazi de aşiretiyle birlikte Eskişehir- Sakarya bölgesine yerleşmiştir.³⁰

Türkmen yerleşiminin hızlandığı bu dönemde, feodalleşme oluşumu Bizans'ta hızlı bir atılım göstermiştir. Bithynia ve Orta Anadolu'da yer alan tekfurlar güçlenmişlerdir. Bu dönemde yıktırılmış olan kaleleri onartıp buralara yerleşen Bizans tekfurları, Selçuklu sultanına vergi vermek suretiyle uçta bağımsızlıklarını sürdürmüşlerdir. Fakat Türkmenler ve Bizans tekfurları arasındaki mücadele devam etmiştir. 13. yüzyılda Karacahisar tekfuru Türkmenlerin batıya geçmelerine engel olmaya çalışmaktaydı. Osmanlı kaynaklarına bakıldığı zaman, Ertuğrul Gazi'nin oğlu Osman Bey ile bölgedeki tekfurlar arasında mücadeleler olduğu anlaşılır. Bölgede güçlenen Osman Bey'e karşı tekfurlar, Karacahisar tekfurunun önderliğinde birleşmişlerdir.³¹ Osman Bey bu durum karşısında Karacahisar'ı 1288'de kuşatmıştır. Aşıkpaşazade kuşatmanın bir yıl sürdüğünü ve 1288 yılında tamamlandığını bildirir.³²

Kuşatma başlamadan önce Karacahisar halkı, korunma amacı ile kale alanında bulunan çok sayıdaki mekânlara yerleştirilmişti. Bazıları ise daha güvenli buldukları yerlere göç etmişlerdi. Kalenin alınmasından sonra tekfur yakalanmış, kale ve kalenin

²⁸E.Merçil, "Türkiye Selçukluları", Türkler Ansiklopedisi. Cilt no 6: 503–528 (2002), s. 511–512.

²⁹Merçil, a.g.e., s. 515.

³⁰H.İnalçık, "Osmanlı Devletinin Kuruluşu", Türkler Ansiklopedisi. Cilt no 9: 66–88 (2002), s. 67.

³¹Aşıkpaşazade, Tevarih-i Ali Osman. Hazırlayanlar: Kemal Yavuz ve M.A. Yekta Saraç (İstanbul: K Kitaplığı, 2003), s. 59–60.

³²Aşıkpaşazade, a.g.e., s.61.

doğusunda yer alan yerleşim yeri yağma edilmiştir. Türkler kaleye Karacahisar, kale dışındaki yerleşim yerine ise Karacaşehir adını vermişlerdir.³³

Karacahisar'ın alınmasından sonra Porsuk vadisi ve Kütahya'ya giden yol, Osman Bey tarafından denetim altına alınmıştır. Osman Bey, kalenin denetiminde olan ve o tarihte Sultanönü adıyla bilinen Eskişehir bölgesine de hakim olmuştur.³⁴ Osmanlı kronikleri, Karacahisar fethedildikten sonra buraya bir cami yapıp minber konulduğunu, Osman Bey adına ilk cuma hutbesinin burada, ilk bayram hutbesinin de Eskişehir'de okunduğunu yazar.³⁵ Aşıkpaşazade, eserinde Karacahisar'daki kiliselerin camiye çevrildiğini, cuma hutbesinin burada okunduğunu ve Dursun Fakı adındaki bir imamın Karacahisar kadılığına getirildiğini söyler.³⁶ Buna göre Karacahisar'ın Osmanlı Beyliği'nin ilk ele geçirdikleri yer ve ilk idari teşkilatın bir parçası olduğu düşünülmektedir.³⁷

Osman Bey, Türk geleneklerine uygun olarak ele geçirilen yerleri kardeşi, oğulları ve silah arkadaşlarına dirlik olarak dağıtmıştır. Bu paylaşımında, Karacahisar'ın (Sultanönü) kontrolü, Orhan Bey'e verilmiştir.³⁸

16. yüzyılda düzenlenen Tapu Tahrir defterlerine göre Sultanönü Sancağı kaza ve iki nahiyeden oluşur. Kazalar; Bilecik, Eskişehir, İnönü ve Seyitgazi, nahiyeler; Karacaşehir ve Günyüzü nahiyeleridir. Eskişehir Kazası, bu yüzyılda Sultanönü Sancağı'nın ve Karacaşehir Nahiyesi'nin merkezi olarak kayıtlara geçmiştir. Bu dönemde Karacaşehir Nahiyesi'nde 134 köy, 31 mezra ve 1561 hane olduğu bilinmektedir. Fakat kayıtlarda kale ile ilgili herhangi bir bilgiye rastlanmamaktadır.³⁹

³³H.Doğru, "Karacahisar Kalesi ve Osmanlı Devletinin Kuruluşundaki Önemi". Anadolu Üniversitesi Sosyal Bilimler Dergisi. Cilt no 1, Sayı 1: 105–127, (2001), s.115.

³⁴E.Parman, "Eskişehir-Karacahisar'da Bir Ortaçağ Kalesi", V. Ortaçağ ve Türk Dönemi Kazı ve Araştırmaları Sempozyumu, (2001), s.454.

³⁵Aşıkpaşazade, Tevarih-i Ali Osman. Hazırlayanlar: Kemal Yavuz ve M.A. Yekta Saraç (İstanbul: K Kitaplığı, 2003), s.71–72.

³⁶Aşıkpaşazade, a.g.e., s.72.

³⁷Y.Oğuzoğlu ve F.Emecen, "Eskişehir", İslam Ansiklopedisi, Cilt no: 11: 398–401 (1948), s. 399.

³⁸Aşıkpaşazade, Tevarih-i Ali Osman. Hazırlayanlar: Kemal Yavuz ve M.A. Yekta Saraç (İstanbul: K Kitaplığı, 2003), s.102; İ.H.Uzunçarşılı, Osmanlı Tarihi, Cilt 1 (Ankara: Türk Tarih Kurumu, 1947), s.28.

³⁹H.Doğru, "Karacahisar Kalesi ve Osmanlı Devletinin Kuruluşundaki Önemi". Anadolu Üniversitesi Sosyal Bilimler Dergisi. Cilt no 1, Sayı 1: 105–127, (2001), s.119.

II. Murad devrinde Germiyan Beyliđi'nin Osmanlı sınırlarına dahil edilmesiyle bölge Osmanlı topraklarının ortasında güvenli bir konuma gelmiştir. Bu sebeple Karacahisar halkı II. Mehmed fermanıyla, su sorununun yaşandıđı tepeden ayrılıp yamaca yerleştirilmiştir. Böylece kale tamamen terk edilmiştir.⁴⁰

1.2.Eskişehir Karacahisar Kalesi'nde Yapılan Yüzey Araştırması ve Kazı Çalışmaları

Ortaçağda Frigya Bölgesinde son derece önemli bir Bizans savunma kalesi olan Karacahisar'ın günümüzde askeri bölge sınırları içinde kalışı nedeniyle daha önce üzerinde araştırma yapılmamış ancak yakın tarihte kalenin askeri bölge sınırları dışında bırakılmasıyla çalışma imkanı bulunabilmiştir.

1999 yılında Prof. Dr. Halil İnalçık'ın danışmanlığında ve “Osmanlı İmparatorluğu'nun kuruluşunun 700. Yıldönümü” etkinlikleri çerçevesinde , Anadolu Üniversitesi Araştırma Fonu tarafından da desteklenen “Osman Bey'in ilk fethi: Karacahisar Kalesi” projesi başlatılmıştır. Anadolu Üniversitesi Tarih Bölümü'nden Doç. Dr. Halime Doğru'nun yürütücülüđünü üstlendiđi 1999 yılında çalışmalarında kalenin topoğrafik planı çıkarılmış, hava fotoğrafları çekilmiş, kalede yapılan temizlik çalışmaları esnasında yüzeyden çok sayıda, kırık parçalar halinde Geç Bizans dönemi sgraffitto seramikleri ile Erken Osmanlı dönemi seramikleri toplanmıştır. (Plan 1)

Karacahisar Kalesi yüzey araştırması 2000 yılında da Anadolu Üniversitesi Sanat Tarihi Bölüm Başkanı Prof. Dr. Ebru Parman'ın başkanlığında Eskişehir Arkeoloji Müzesi ile ortak bir çalışma olarak devam etmiştir. 2000 yılı araştırmalarında kalenin 3.5 metre kadar toprakla örtülü olduđu anlaşılan doğu cephesindeki giriş kapısı temizlenmeye başlanmıştır. (Plan 4) Araştırmanın büyük çoğunluđunu oluşturan sırlı seramik malzeme de kale girişı ve güneybatısındaki kule temizliđi esnasında bulunmuştur. Bu alanda ele geçen çok sayıda seramik kap parçası birleştirilebilmiştir. Ayrıca kalenin içinde bulunan duvar kalıntılarının saptanabilmesine yönelik çalışmalar

⁴⁰H.Dođru, "Karacahisar Kalesi ve Osmanlı Devletinin Kuruluşundaki Önemi". Anadolu Üniversitesi Sosyal Bilimler Dergisi. Cilt no 1, Sayı 1: 105–127, (2001), s.121–122.

yapılmıştır. Girişin güneybatısında sur duvarıyla bitişik olan duvarın yapısının tespit edilebilmesi için 6 m²'lik bir alanda temizlik çalışmasına başlanmış ; bu alandan da yine çok sayıda sırlı-sırsız seramik parçaları ele geçirilmiştir. Bu alan sondaj III olarak adlandırılmıştır. Yine kale içinde 05. 08. 2000 tarihinde yerleşkenin güneybatı alanında kale içindeki tek veya iki odalı birçok mekandan biri olan küçük bir mekan içinde 5,5 x 3,5 m.lik bir sondaj yapılmıştır. Sondaj I olarak adlandırılan mekanın işlevi saptanamamış fakat az sayıda sırlı Bizans seramiği bulunmuştur. Kale içinde, güney batı yönünde araştırmalar yapılmaya başlanmış; sarnıç olarak adlandırılan ve diğer mimari kalıntılara göre daha aşağı kotta bulunan , büyük yapının hemen yanında bir sondaj yapılmıştır. Sondaj II olarak adlandırılan bu plankarede yoğun miktarda sırlı-sırsız seramik buluntu ele geçmiştir.

2001 yılı Karacahisar Kalesi yüzey araştırması projesi yine Anadolu Üniversitesi Sanat Tarihi Bölüm Başkanı Prof. Dr. Ebru Parman Başkanlığında 03-07-2001 tarihinde başlatılmıştır. Bu yıl içinde yapılan araştırmalar; bir önceki yıl belirlenen giritleme sistemine göre düzenlenerek, yapılan açmalar giritleme sistemine göre belirlenmiş ve adlandırılmıştır. Araştırmanın ilk günlerinde Karacahisar'ın doğu cephesinde kale girişi ve güney kule olarak adlandırılan bölümlerin ortaya çıkarılabilmesi için iki ayrı alanda sondaj çalışmaları yapılmaya başlanarak, bu açmalara NN-22 ve OO-22 adları verilmiştir. Sekiz gün boyunca çalışılan NN-22 açmasında yoğun olarak seramik ve kemik buluntular bir önceki yıl olduğu gibi, yoğun miktarda ele geçmiştir. Ardından sondaj çalışmasına NN-21 açmasında devam edilerek; bu alanın temizliği yapılmış ve az sayıda seramik buluntu ele geçirilmiştir.

NN-22 sondajından bir gün sonra çalışılmaya başlanan OO-22 sondajında, güney kulenin önüne inşa edilmiş destek duvarının görünümünün belirlenmesi amacıyla çalışmalara devam edilmiştir. Bu alandan da çok sayıda kırık seramik parçaları ve devşirme mimari plastik buluntular ele geçmiştir. Kale girişinin batı yönünden görülebilmesi için NN-21 açması çalışmalarına tekrar başlanmış, kale girişinin yıkılma tehlikesine karşı kurulacak çelik destek için bu alan kale ile çağdaş zemine kadar kazılmıştır. Kalenin 'Kuzey Kule' olarak adlandırılan bölümünün ortaya çıkarılabilmesi amacıyla bir sondaj daha yapılmaya başlanmıştır. OO-21 olarak kodlanan alanda da sırlı ve sırsız Bizans seramikleri bulunmuştur. OO-21 plankaresinin çalışmalarının tamamlanmasının ardından her iki kulenin köşelerinin görülebilmesi için OO-22 ve NN-

22 açmalarının temizliği yapılmıştır. Bu alanlardaki temizlik çalışmaları sırasında kaleye ait yapı malzemesi olarak kullanılmış, dökülen moloz taşlar girişin doğusuna düzgün olarak istiflenmişlerdir.

Karacahisar Kalesi 2002 kazı sezonu için Anadolu Üniversitesi Sanat Tarihi Bölüm Başkanı Prof. Dr. Ebru Parman tarafından Kültür Bakanlıđından gerekli izin alınarak kazı çalışmalarına başlanmıştır. 2002 yılında yürütölen kazı çalışmasında ilk olarak kalenin girişindeki zemininin tespiti için PP-20 olarak adlandırılan plankarede çalışmalara başlanmıştır. Bu esnada zemin takip edilerek yapılan kazı çalışmasında ‘Kuzey Kule’ olarak adlandırılan bölümün önünde 3X2.5 m. genişliğinde bir çöp tabakasına rastlanmıştır. Bulunan bu ikinci çöplükte de yine çok sayıda sırlı-sırsız kırık halde seramik parçası ve hayvan kemiđi bir arada bulunmuştur. Aynı alan içinde harçtan yapılmış düzensiz şekilli bir havuz bulunmuştur. PP-20 açmasında yoğun miktarda seramik buluntuyla karşılaşmıştır. Bu çalışma esasında bulunan aynı kaba ait seramik parçaları bir araya getirilerek tümlenmiştir. Kalenin önünde bulunan duvarın tam olarak görölebilmesi ve kale önünün temizliği amacıyla OO-21, NN-22, NN-21 ve PP-20 plankarelerinde çalışılmaya başlanmıştır. Bu çalışmada kalenin doğu cephesinin kuzey yönünde ‘Kuzey Kule’ olarak adlandırılan bölümün 6 m. kuzeyinde dairesel formlu bir kule daha saptanmıştır. Kale içinde HH-17 ve HH-18 plankarelerine denk düşen alanlarda yüzeyden takip edilebilen geç dönem yapılaşmasına ait moloz taş yıkıntılarının görölmemesi, bu alanın yol dokusuna ait olabileceğini düşündürdüğünden sondaj çalışmasına başlanmıştır. Bu amaçla 5X18 m.lik bir alan saptanarak HH-16 ve HH-17 olarak adlandırılmıştır. Kazılan alanda sıkışmış toprak zemine rastlanmış ve az miktarda, yıpranmış sırlı ve sırsız seramik parçaları bulunmuştur. Daha önce çekilen hava fotoğraflarından kale içinde, güneybatı alandan bulunan ve sarnıç olarak adlandırılan yapılan kuzeyinde dikdörtgen planlı bir yapının doğu cephesinin yuvarlak bir biçimde döndüğü görölmüştür. Diđer yapılardan farklı bir özellik gösteren yapı ,bu özelliğinden ötürü incelenmeye başlanmıştır. 5X5 m.lik açmalar halinde düzenlenen kazı alanındaki plankarelere S-20/a ve S-20/b, S-21/a, R-20/a ve R-21/a adları verilmiştir. Alan içinde üç mekan ortaya çıkarılmış, bu yapının sivil kullanıma ait olduđu ve oldukça yoğun olarak ele geçen seramik buluntulardan 14-16.yüzyıllar arasında kullanıldıđı anlaşılmıştır. Mekan içindeki sikke buluntusu da yapının Osmanlı döneminde de kullanıldıđına ait görüşü desteklemektedir.

2003 yılında kazı çalışmalarına ara verilerek, çıkarılan eserler üzerinde temizlik, çizim ve etüt çalışmaları gerçekleştirilmiştir.

2004 yılı çalışmalarına kalenin girişinde yapılan temizlik çalışmaları ile başlanmıştır. Kalenin girişi ve doğu cephesinin temizliği temel seviyesine kadar yapıldı. Ayrıca 2004 yılında yıl içinde defineciler tarafından yapılan kaçak kazı yapılan ve NN-18 olarak adlandırılan alanın kazılmasına başlandı. Defineciler tarafından açılan çukurda dağınık vaziyette bulunan iki ayrı pithosa ait parçalar çıkarılarak temizlenmiştir. Pithosların da içinde yer aldığı, devşirme kesme taşlar ve yerel moloztaşlarla örülmüş sur duvarına bitişik büyük dikdörtgen mekan, ortaya çıkarıldı. NN-18 plankaresinde mekanın çevresinde yapılan çalışmalarda birbirine bitişik olarak konumlanmış duvarlar sayesinde alanda en az beş odalı bir kompleks olduğu anlaşılmıştır. Her bir mekan sırasıyla M1, M2, M3, M4, M5 olarak adlandırılmıştır. Pithosların bulunduğu büyük dikdörtgen mekan M2 olarak adlandırılmış ve mekanda 1.5 m. derinliğe kadar olan dolgu toprak kaldırılmıştır.

2005 yılı kazı sezonunda çalışmalar 20 Haziran - 15 Temmuz 2005 tarihleri arasında yapılmıştır. 2004 yılında tespit edilen NN-18 plankaresinde M2 ve bu mekanın güneyindeki M6, doğusundaki M3 mekanları temizlenmiştir. M3 mekanının kuzeydoğu köşesinde kare biçimli bir ocağa rastlanmıştır. M2 mekanının kuzeyindeki alan temizlendikçe M2 mekanına ait duvarların kuzeye doğru devam ettiği anlaşılmıştır. Bu alanın tespiti için OO-18 olarak adlandırılan plankarede çalışılmıştır. Bu plankare içerisinde yapılan temizlik çalışmaları esnasında, M2 mekanının oluşturan duvarların kalenin sur duvarına dayandığı tespit edilmiş, kuzeydoğu-güneybatı doğrultusunda dikdörtgen planlı M4 mekanı ortaya çıkarılmıştır. M4 mekanında az miktarda, sırlı ve sırsız seramik parçalar ele geçmiştir. M6 alanının güneydoğusundaki çalışmalarda, bu mekanı güneydoğusundan saran duvarın temizliğinde yıpranmış iki adet bakır sikke ile hayvan kemikleri ve az miktarda seramik parçası bulunmuştur. M3 mekanının çözümlenebilmesi için kazı çalışması, NN-19 olarak adlandırılan plankarede devam etmiştir.

1.3. Kaynak ve Arařtırmalar

Bu bölümde Bizans seramik sanatı ile ilgili bilgi içeren genel başvuru kaynakları ile Eskişehir Karacahisar Kalesi seramik buluntularının değerlendirilmesinde yardımcı olan spesifik arařtırmalar bir arada ele alınmıřtır. Yayınlar yayın yılları göz önünde bulundurularak kronolojik olarak değerlendirilmiřtir.

Rice, David Talbot. **Byzantine Glazed Pottery**. London : Oxford University Press, 1930.

Rice'in bu çalıřması Bizans seramięi üzerine yapılmıř kapsamlı ilk yayınlardan olması bakımından oldukça önemli bir yere sahiptir. Seramikler form, desen ve yöresel özelliklerine göre çalıřılarak tarihlendirme önerileri sunulmuř, farklı bölgelerde ele geçen belli bařlı önemli örnekler çalıřma kapsamında incelenmiřtir. Yayında Bizans seramięi arařtırmalarında karşılařılan zorluklar önemle vurgulanarak çalıřma sistematięi üzerine fikirler ortaya konmuřtur.

Morgan, Charles, **Corinth, vol. XI, The Byzantine Pottery**. Cambridge: Harvard University Press, 1942.

Yunanistan'da Korinth kentindeki kazılar uzun yıllardır devam etmektedir. Ortaçaę kent dokusu içerisinde seramik üretim atölyelerine ait bulgular, Bizans seramięinin üretim ařamaları konusunda fikir vermesi açısından oldukça önemlidir. Ayrıca Korinth kentinin özellikle Geç Bizans döneminde önemli bir seramik üretim merkezi olarak karşımıza çıkması ve bu üretim gruplarının çevresindeki bölgelere ihracatı da yerleřimi oldukça önemli hale getirmektedir. Morgan, kazı buluntularını tek renkli sırlama, boyama ve kazıma olarak süsleme tekniklerine göre gruplandırılarak değerlendirmiřtir.

Parman, Ebru. “Bizans Seramik Sanatı ve Ayasuluk Tepesinde Bulunan Bizans Sırlı Seramikleri”. Yayınlanmamış Doktora Tezi. Hacettepe Üniversitesi SBE, 1978.

Bu çalışma Türiye’de Bizans seramiği üzerine yapılmış ilk doktora tezi olması bakımından önemlidir. Bu bakımdan Türkiye’de Bizans seramik arařtırmaları konusunda önemli bir adımdır. 1974-1977 yılları arasında Efes-Ayasuluk tepesindeki kazılarda ele geçen seramik buluntular, benzer örnekleri ile beraber karşılařtırmalı olarak ele alınmıştır. Efes kazılarında ele geçen malzemenin de Karacahisar Kalesi ile benzer örnekler içermesi ve yine Efes’te de Karacahisar gibi Geç Bizans döneminden Türk dönemine (Beylikler, Selçuklu, Osmanlı) geçiş sürecine ait malzemenin ele geçmesi, doktora tezini arařtırma için de önemli kılmaktadır.

Foss, Clive. **Survey of Medieval Castles of Anatolia 1: Kütahya**. Oxford: B.A.R. , 1985.

Anadolu’daki Ortaçağ kaleleri ile ilgili yapılan az sayıda çalışmadan biri olması bakımından C.Foss’un eseri oldukça önemlidir. Ona göre ateşle haberleşme sistemlerinden söz eden 10. yüzyıl kaynaklarında Kayser Kale’den (Kütahya) söz edilmez yalnız Dorylaion (Şarhöyük) yakınlarında bir kaleden söz edilir ve bu kale de Karacahisar Kalesi olmalıdır. Böylelikle Kayser Kale’nin de Eskişehir ve Kütahya arasındaki haberleşmeyi sağlayan bir istasyon olduğu anlaşılmaktadır. C.Foss ayrıca benzer örneklere dayanarak Karacahisar Kalesi’nin tarihlendirilmesine yönelik öneriler getirmiştir.

Runciman, Steven, **Haçlı Seferleri Tarihi**, Cilt 1. İngilizce’den çeviren: Fikret Işıltan. Ankara: Türk Tarih Kurumu, 1986.

Haçlı Seferleri, 11. yüzyıl sonunda Avrupa dünyasının Kudüs’ü kurtarmak, Türkleri Anadolu’dan uzaklařtırmak ve böylece tüm Yakın Doęu’yu ele geçirmek için başlattıkları siyasi amaçlı askeri hareketlere verilen isimdir. Bu yüzden 1096 ve 1221

yılları arasında dokuz önemli sefer düzenlenmiştir. Karacahisar da I. Haçlı Seferi esnasında ovaya hakim konumu ile seferin yönetildiği önemli bir merkez konumunda yer almıştır. II. Haçlı ordusu da I. Haçlı seferinde olduğu gibi yine İznik-Eskişehir hattı üzerinden ilerlemiş ancak yine Dorylaion ovasında yapılan savaşta bu kez zafer Selçuklular'ın olmuştur. Runciman'ın Haçlı Seferleri ile ilgili en detaylı bilgileri içeren bu yayını, Karacahisar'ın bu seferlerdeki konumunu belirtmesi açısından da önem taşır.

Belke, Klaus ve Norbert Mersich. **Tabula Imperii Byzantini 7, Phrygien und Pisidien**. Viyana : Verlag der Österreichischen Akademie der Wissenschaften, 1990.

Avusturya Österreichischen Akademie der Wissenschaften tarafından hazırlanan bu yayını bölgelere göre ayrılan ciltler halinde, Bizans Anadolu'sunu tanıtan önemli bir çalışmadır. Tek tek yerleşim birimlerinin kısa tarihçelerine değinilen bölümde Karacahisar Kalesi'inin hemen kuzey yamacında yer alan 'Karacaşehir' hakkında da bir madde yer almakta ve burada Karacahisar Kalesi'nden de bahsedilmektedir.

Dernschwam, Hans. **İstanbul ve Anadolu Günlüğü**. Çeviren: Yaşar Önen. Ankara: T.C.Kültür Bakanlığı Yayınları, 1992.

Yerli ve yabancı çok sayıda gezgin Eskişehir'den geçmiş ancak bunlardan çok azı Karacahisar'dan söz etmiştir. Eskişehir hakkında en detaylı bilgileri veren kişi, kaleye 1553 yılında gelen H.Dernschwam'dır. İznik'ten Ankara'ya geçerken Karacaşehir'e de uğramış, burada Türklerle Ermenilerin birlikte yaşadıklarından söz etmiştir. Eskişehir'e yaklaşırken bazı saray ve hisar kalıntıları gördüğünden söz etse de bu konuda detaylı bilgi vermemektedir.

Dark, Ken. **Byzantine Pottery**. Stroud: Tempus Publishing, 2001.

Bizans seramiğinin genel hatları ile ele alındığı bir yayındır. Bu özelliği bakımından literatürde sınırlı yayınlar arasında gösterilebilir. Ayrıca kitap özellikle Avrupa ile yurtdışı müze ve koleksiyonlarına dağılmış durumda bulunan Anadolu kökenli seramik buluntularının çok sayıda örneğinin bir arada tanıtılması bakımından da önemlidir. K.Dark, Bizans seramiğinin üretimi, ticareti ve sosyal kültürle ilişkilerine değindiği altı bölümden sonra mal grupları ve üretim merkezlerini ele alarak, her üretim grubunun özelliklerini genel hatları ile içeren bir de katalog hazırlamıştır.

Doğru, Halime. "Karacahisar Kalesi ve Osmanlı Devletinin Kuruluşundaki Önemi", **Anadolu Üniversitesi Sosyal Bilimler Dergisi** 1, 1: 105–127, 2001.

Tarihi kaynaklara göre Osmanlı Devleti'nin kurucusu Osman Bey'in ilk fethettiği Bizans kalesi olan Karacahisar Kalesi'nin tarihçesi hakkındaki en detaylı bilgileri içeren yayındır.

Parman, Ebru. "Eskişehir-Karacahisarda Bir Ortaçağ Kalesi", **V. Ortaçağ ve Türk Dönemi Kazı ve Araştırma Sempozyumu**: 451–462, 2001.

Karacahisar Kalesi'nin mimari özelliklerinin detaylı biçimde ele alındığı yayında Karacahisar'ın konumu, tarihçesi, yapılan araştırma sonuçları yayınlanmıştır.

Böhlendorf Arslan, Beate. "Die Beziehungen Zwischen Byzantinischer und Emiratszeitlicher Keramik", **Ortaçağda Anadolu, Aynur Durukan'a Armağan**, s:135-156, 2002.

12. ve 13. yüzyıllarda Bizans Anadolu'sunun Türk hakimiyetine geçmeye başlaması ile birlikte Bizans seramiklerinde de yeni beğeniler ve üsluplar hakim olmaya

başlamıştır. Bu dönemde Anadolu’da Bizans ve Türk yerleşimlerinin kozmopolit yapısı hem seramik ustalarının yeni etkilerle üretim yapmalarını sağlamış hem de geleneksel el sanatlarının kesintisiz devam etmesini sağlamıştır. Seramik üretiminde bir geçiş dönemi olarak adlandırabileceğimiz bu dönem seramikleri kullanılan üretim teknikleri bakımından fazla değişmese de form ve desen karakterleri farklılıklar göstermektedir. Bergama, Milet, Efes ve Amorion örnekleri ele alınarak hazırlanan bu yayında, bu dönem seramiklerinin karakteristik üretim grupları incelenmiştir. Ayrıca sözü edilen yerleşimlerde bulunan malzemeler ile Karacahisar Kalesi seramik buluntularının aynı üretim grubundan olması; bu yerleşimlerde ele geçen seramik buluntularla da karşılaştırma yapmayı gerekli kılmaktadır.

Bilici, Sema. “Alanya-Selçuklu Sarayı Seramikleri”, **Uluslararası Sanat Tarihi Sempozyumu, Prof.Dr. Gönül Öney’e Armağan**, s.139–154, 2002.

1221 yılında Selçuklu egemenliğine geçen şehir, Antalya ve Sinop’tan sonra üçüncü liman şehri olarak önemli bir konuma sahip olmuştur. 1986-1996 yılları arasında yapılan kazılarda, Selçuklu Sarayı olduğu düşünülen alanda çıkan seramik buluntuların anlatıldığı yayın Karacahisar Kalesi ile karşılaştırma malzemesi sunması bakımından önemlidir. Sözü edilen dönemde yani 13. yüzyılda Bizans hakimiyetinde olan Karacahisar’da ve aynı dönemde Selçuklu egemenliğini yaşayan Alanya’da benzer örneklerin ele geçmesi, Ortaçağ seramik araştırmaları açısından dikkat çekici bir durumdur.

Parman, Ebru. “Eskişehir-Karacaşehir Köyünde Karacahisar Kalesi”, **Kebikeç** 15: 77–83, 2002.

Karacahisar’ın, Anadolu’nun Türkler tarafından fethinde etkin bir rolü olduğundan, arkeolojik değerinin yanı sıra, tarihi bir öneme sahiptir. Bu yayında Karacahisar Kalesi’nin hem tarihi önemine değinilmiş hem de arkeolojik sit olarak korunması gerekliliğinin önemi üzerinde durulmuştur.

Aşıkpaşazade, **Tevarih-i Ali Osman**. Hazırlayanlar: Kemal Yavuz ve M.A. Yekta Saraç İstanbul: K Kitaplığı, 2003.

Bir dönem kaynağı olması bakımından Aşıkpaşazade'nin bu eseri Karacahisar'ın tarihine ışık tutması bakımından oldukça önemli bir yere sahiptir. Anadolu'da özellikle 13. yüzyılın ikinci yarısından sonra yoğunluk kazanan Türkmen aşiretlerinin göçlerinden sonra Bizans'ta feodalleşme oluşumu atılım göstermiştir. Bu yüzden Bithynia ve Orta Anadolu'da kale komutanları yani tekfurlar güç kazanmaya başlamışlardır. Bu dönemde bölgedeki Bizans tekfurları, giderek güçlenen Osman Bey'e karşı önlem almak amacı ile Karacahisar tekfuru önderliğinde birleşmişlerdir. Aşıkpaşazade'ye göre, Osman Bey bu baskılar üzerine 1288'de kaleyi kuşatmıştır. Ve yine Aşıkpaşazade'ye göre kuşatma bir yıl sürmüştür. Kale fethedildikten sonra Karacahisar'daki kilise camiye çevrilmiştir. İlk Cuma hutbesi de yine kalede okunmuş ve Dursun Faki adındaki imam Karacahisar kadılığına tayin edilmiştir. Aşıkpaşazade'nin hem kalenin fethi hem de fetihten sonraki durumu hakkında verdiği bu bilgiler oldukça önemlidir.

Böhlendorf Arslan, Beate. **Glasierte Byzantinische Keramik aus der Türkei**, cilt I-III. Birinci basım. İstanbul: Ege Yayınları., 2004.

Anadolu Bizans dönemi sırlı seramikleri hakkında en kapsamlı çalışmalardan biri olan yayın üç cilt halinde hazırlanmıştır. Birinci cilt metin, ikinci cilt katalog ve üçüncü cilt de çizim ve resimleri içermektedir. Anadolu'da Akdeniz ve Ege ile Trakya bölgelerinde yapılmış olan ve halen kazı çalışmaları yürütülmekte olan toplam kırk ayrı ören yerinde ele geçen Ortaçağ sırlı seramik buluntuları detaylı olarak ele alınmıştır. Seramik buluntular form, teknik, stil ve desen bakımından ayrı ayrı incelendikten sonra ele geçen seramik buluntulardan seçme örneklerin tanıtıldığı ayrı bir bölüm oluşturulmuştur. Bergama, Kelenderis, Milet, Efes, Metropolis ve Amorion örneklerinin Karacahisar Kalesi seramik buluntuları ile benzerlikler göstermesi araştırmanın daha kapsamlı yürütülmesi bakımından da önemlidir.

2. KARACAHİSAR KALESİ SGRAFİTTO DEKORLU SERAMİKLERİ

2.1. Selanik İşi Seramikler

Sert hamurlu, zengin dekorlu kaplardır. Palaiologoslar döneminde, 13. yüzyıl ve 14. yüzyılda üretilmişlerdir. Champleve ve sgraffitto teknikleri keskin hatlar oluşturur. Tipik örneklerinde kuş figürleri ve stilize yaprak motifleri bir arada kullanılır. Seramiklerin Yunanistan, özellikle Selanik'te, yoğun olarak ele geçmesi, bu seramiklerin burada üretilmiş olması gerektiği fikrini doğurmuştur.⁴¹

Bu çalışmada; yabancı literatürde “Thessaloniki Ware”⁴² ve “Salonikiware”⁴³ olarak kullanılan terim Türkçe'ye ‘Selanik İşi’ olarak çevrilmiştir. (Miletus Ware-Milet İşi gibi.) Bu noktada terim, ‘Selanik Üretimi Seramikler’ olarak da çevrilebilecekken, Karacahisar'daki örneklerin kesin olarak nerede üretildiğinin bilinmemesi ancak bu üretim grubuna benzerlik göstermesinden ötürü bu kullanım uygun görülmemiştir. Her ne kadar İstanbul⁴⁴, İznik ve Bergama'da⁴⁵ ele geçmiş, dolayısıyla ihraç mal olarak Anadolu'ya da gelmiş bir üretim grubu olduğu bilirse de Karacahisar örneklerinin ihraç mal mı, yoksa taklit mi olduğunu söylemek zordur.

Karacahisar Kalesi'nde bu grubu temsil eden iki adet parça ele geçmiştir. Bunlardan ilki champleve tekniğinde dekorlu tabak parçasıdır.(Katalog No.1) Kabın ağız kenarını geometrik bordür dolaşır. Tabağın orta kısmında bir kuş figürüne ait kuyruk, kanat ve ayaklar görülebilmektedir. Diğer Selanik örneklerinde olduğu gibi, ince sgraffitto çizgilerle kuyruk ve kanatlardaki detaylar tamamlanmıştır. Ancak Selanik

⁴¹C.Bakırtzis-D.Papanikola-Bakırtzis, “De la Céramique Byzantine en Glaçure A Thessalonike”, Byzantino Bulgaria. Sayı VII: 421–436 (1981); D.Papanikola-Bakırtzis, Byzantine Glazed Ceramics, The Art of Sgraffitto. (1999),s.199–221.

⁴²D. Papanikola-Bakırtzis, “Serres Ware”, Material Analysis of Byzantine Pottery. Editör: Henry Maguire. (Washington: Dumbarton Oaks Research Library and Collection, 1997), s. 135–156.

⁴³B.Böhlendorf Arslan, Glasierte Byzantinische Keramik aus der Türkei. (İstanbul: Ege Yayınları., 2004), s.137.

⁴⁴Böhlendorf Arslan, a.g.e., s.137, Lev.72/142-143.

⁴⁵Böhlendorf Arslan, a.g.e., s.137.

tipi parçalarda motifin kendisi değil çevresi kazınarak figürler ortaya çıkarılmıştır. Karacahisar'da ele geçen tabakta figürün tüm çevresi kazınmış, detaylar yine sgraffito çizgilerle sağlanmış. Yine de bu uygulama da Selanik tipi kaplara uzak bir özellik değildir. (Levha 1/3)

Selanik İşi olarak adlandırılan grubu temsil eden ikinci örnek, üzerinde stilize bir yaprak motifi bulunan gövde parçasıdır. (Katalog No.2) Parça motif karakteri bakımından ilk olarak Bizans seramiğinde "Fine Sgraffito" örneklerini çağırırsa da hamur ve sır özellikleriyle Selanik örneklerine benzer. Kabın iç yüzeyi açık sarı sırla kaplıdır. Dış yüzeyde ise kalın, açık yeşil renkte sır kullanılmıştır.

2.2. Zeuxippus Taklidi Seramikler

Oldukça kaliteli olma özelliği ile diğer Bizans seramik üretim gruplarından ayrılan seramikler, ilk olarak D.Talbot Rice'in 1927 yılında İstanbul'da yaptığı çalışmalarla gün ışığına çıkarılmıştır.⁴⁶ Rice bu örnekleri, parlak yeşil sır renginden ötürü "Shiny Olive Incised Ware" olarak tanımlamıştır. Morgan, Korinth kazısı Bizans dönemi seramiklerinin değerlendirildiği yayınında, bu seramikleri "Painted Incised Ware" olarak adlandırır.⁴⁷ T.Stillwell MacKay da Korinth örneklerini incelediği yayınında ilk adlandırmayı "Shiny Olive Incised Ware II" olarak devam ettirir.⁴⁸ 1968'de A.H.S. Megaw bu seramikleri Geç Bizans döneminin yüksek kalitede, narin servis kapları olarak değerlendirerek, ilk defa "Zeuxippus Ware" terimini kullanmıştır.⁴⁹ Daha sonra bu adlandırma diğer araştırmacılar tarafından da benimsenmiş ve kullanılmaya başlanmıştır.⁵⁰ Kırmızı renk hamurlu; ince, beyaz ya da krem rengi astarlı

⁴⁶D.T.Rice, The Byzantine Pottery in S. Casson, Preliminary Report upon the Excavations carried out in and near the Hippodrome of Constantinople in 1927. (British Academy, 1928), s.34.

⁴⁷C.Morgan, Corinth vol. XI, The Byzantine Pottery. (Cambridge: Harvard University Press, 1942), s.140-166.

⁴⁸T.Stillwell MacKay, "More Byzantine and Frankish Pottery from Korinth", Hesperia. Sayı 36: 249-303 (1967), s.258.

⁴⁹A.H.S. Megaw, "Zeuxippus Ware", British School of Athens. Sayı 63: 67-88 (1968), s.68.

⁵⁰E.Parman, "Bizans Keramiklerinden İlginç Bazı Örnekler", Hacettepe Üniversitesi Güzel Sanatlar Fakültesi Sanat Yazıları I: 81-84 (1989), s.83; A.J. Boas, "The Import of Western Ceramics to the Latin Kingdom of Jerusalem", Israel Exploration Journal. Sayı 44, 1-2: 102-122, (1994), s.104-107; S.Patitucci,

Zeuxippus seramikler, kullanılan sır rengine göre gruplara ayrılmıştır. Buna göre tek renk; sarı ve yeşil, şeffaf sırlı, iç içe daire motiflerinin kullanıldığı örnekler Zeuxippus IA olarak adlandırılmıştır. 12. yüzyıldan itibaren üretildikleri düşünülmektedir. Sarı-kahverengi ve zeytin yeşili renk sırlılar Zeuxippus IB; koyu yeşil renk sırlılar da Zeuxippus IC şeklinde tanımlanmıştır. Zeuxippus II olarak ayrılan gruptaki seramiklerin karakteristik özelliği ise sarı üzerine kahverengi veya daha sonra taklit örneklerde yeşil oksit kullanılmış olmasıdır. 12. yüzyıl ortasından itibaren ve özellikle 13. yüzyılda yoğun olarak üretildikleri düşünülmektedir.

Seramiklerin tam olarak nerede üretilip yayıldığı bilinmemesi ve çok ince cidarlı olması özelliği yüzünden sağlam kapların az miktarda ele geçmiş olması; bu seramikleri tanımlamayı güçleştirmektedir. Zeuxippus seramiklerin üretim tipleri ve dağılım gösterdiği alan bütünüyle tespit edilebilmiş değildir. Tipik sır renkleri ve oldukça kaliteli bir grup olma özelliğiyle öne çıkan bir üretim grubudur. Ancak bu seramiklerin çok miktarda taklitleri de üretilmiştir. Bu yüzden bazı araştırmacılar Zeuxippus üretim grubunun devamı mı yoksa taklitleri mi olduğu tam olarak tespit edilemeyen bu seramikler için, ayrı bir adlandırmaya ihtiyaç duyarak, “Zeuxippus varyantı”⁵¹ ya da “Zeuxippus Ailesi”⁵² gibi adlandırmaları da tercih etme yoluna gitmiştir.

Karacahisar’da bu üretim grubuna ait çok az sayıda, ufak parçalar ele geçmiştir. Parçaların birçoğunda formun ve kullanılan motiflerin anlaşılabilmesi kesin bir tasnif yapmayı güçleştirmektedir. Parçalar gerçek Zeuxippus grubu seramiklerin kalitesinden

“Zeuxippus Ware novita da Kyme Eolica (Turchia)”, XLII Corso di Cultura Sull’arte Ravennate e Bizantina: 721-746 (1995); Jean-Michel Spieser, Die Byzantinische Keramik Aus der Stadtgrabung von Pergamon. (Berlin: Walter de Gruyter, 1996), s.51; Graziella Berti ve Sauro Gelichi, “Zeuxippus Ware in Italy”, Material Analysis of Byzantine Pottery: 85–104 (1997); Ken Dark, Byzantine Pottery. (Stroud: Tempus Publishing, 2001), s. 138–139; D.Papanikola-Bakirtzis, “Zeuxippus Ware: Some Minor Observations”, Mosaic - Festschrift for A.H.S. Megaw. J.Herrin - M. Mullett ve C. Otten-Froux. Studies British School of Archaeology at Athens 8: 131–134; S.Patitucci Uggeri, “Zeuxippus Ware”:Novita da Kyme Eolica (Turchia)”, VIIe Congrès International our la Céramique Médiévale en Méditerranée Thessaloniki: 81–90 (2003); A.H.S. Megaw, “Zeuxippus Ware: An Analytical Approach to the Question of Provenance” VIIe Congrès International our la Céramique Médiévale en Méditerranée Thessaloniki:91–100 (2003).

⁵¹P.Armstrong, “Zeuxippus Derivative Bowls from Sparta”, Lakonian Studies in Honour of Hector Catling. (1992), s.1–9.

⁵²B.Böhlendorf Arslan, Glasierte Byzantinische Keramik aus der Türkei. (İstanbul: Ege Yayınları., 2004), s.125-130; B.Böhlendorf Arslan, “Anadolu’daki Sırlı Bizans Seramiklerinin Sınıflandırılması ve Tarihlenmesi”, Seres, III. Uluslararası Katılımlı Seramik, Cam, Emaye, Sır ve Boya Semineri: 4-9, (2005), s.7.

uzaktır. Bu yüzden Karacahisar örneklerini, gerçek Zeuxippus üretim grubu altında ele almak da yanlış sonuçlar doğurabilmektedir. Gerek hamur gerekse astar ve sır özellikleri tam olarak aynı üretim grubuna benzemez. Yine de kalede ele geçen parçaların başka bir üretim grubuna ait olmadığı da kesindir. Yani sözü edilen seramiklerin Zeuxippus grubunun taklidi olduğu görülmüştür. Ele geçen parçalar daha önce birçok araştırmacının da kullandığı ayrıma göre ‘Zeuxippus Taklidi’ olarak adlandırılmıştır. Birçok örneğin çok ufak parçalar halinde olması, form ve desen özelliklerinin belirtilmesini olanaksız kılsa da Bizans seramik coğrafyasında hangi seramiklerin, nerelerde dağılım gösterdiğinin bilinmesi ve üretim gruplarının tespit edilerek, haritanın netleştirilebilmesi için her buluntunun değerlendirilmesi gerekmektedir.

2.2.1. Zeuxippus IA Taklidi Seramikler

Bu gruba ait iki adet parça ele geçmiştir. (Katalog No.3–4) Sık dokulu, mikalı, kireç katkılı, kırmızı hamurludur. Özellikle Katalog No. 4’te verilen örnekte çok yoğun olarak kireç katkı kullanılmıştır. Beyaz renkte astar kullanılmıştır. Parçalar üzerinde açık yeşil ve açık sarı tonlarında oldukça şeffaf, kaliteli bir sır görülmektedir.

2.2.2. Zeuxippus IB Taklidi Seramikler

Zeuxippus IB grubuna ait iki parça ele geçmiştir. İlk örnek pembe-kırmızı renkte, kireç katkılı, sert ve sık dokulu hamurludur. (Katalog No.5) Kalın uygulanmış, krem rengi astarlıdır. Koyu sarı renkte, şeffaf sırlıdır. Üzerindeki çark izlerinin sıklığından parçanın kabın kaideye yakın bölümüne ait olduğu anlaşılmaktadır. Buna göre kaideden yukarı doğru çıkan beş adet yiv görülür. Biçimlerinden yivlerin sağa doğru döndükleri anlaşılmaktadır. Ayrıca sağdan ikinci yiv parçanın alt kısmında ikiye ayrılmaktadır.

Diğer parça kabın gövde kısmına ait bir parçadır. (Katalog No.6) Pembe-sarı renk astarlı, sarı sırlıdır. Zeuxippus IA grubunda Katalog No.6'da verilen örnekle benzer şekilde hamurda yoğun kireç katkı kullanılmıştır. Kabın duş yüzeyinde bir üretim hatası mevcuttur. Fırınlama esnasında eldeki örnek ile bir başka kabın birbirine yapıştıkları ve daha sonra kopartılarak ayrıldıkları anlaşılmaktadır. Parçanın üzerinde kalan bu izde diğer kaba ait açık yeşil sır kalıntıları da görülebilmektedir.

2.2.3. Zeuxippus IC Taklidi Seramikler

Zeuxippus IC seramiği özellikleri taşıyan bir adet ağız ve bir adet gövde parçası ele geçmiştir. Çok küçük parçalar olduklarından kapların tamamına ilişkin bilgi edinmek zordur. Katalog No.7'de verilen örnek ince cidarlı olup çapından ve gövdesinin yönelişinden çanak formunda olması gerektiği anlaşılmıştır. Katalog No. 8'de ise çok parlak sırlı küçük bir gövde parçası yer alır. Üzerinde sgraffito dekorun sadece ağız kenarına yakın bir bölümündeki bordür görülebilmektedir. Katalog No.9 örneğinde kabın çok kalın cidarlı ve düzensiz pişirimli olması, seramiklerin taklit bir üretim olduğu fikrini kanıtlar. Katalog No.10'da gösterilen tabak, Katalog No. 9 ile aynı astar ve sır özelliklerini taşır. Zeuxippus IC Taklidi seramiklerin çok parlak ve camsı sır görüntüsü, bu grubu diğerlerinden ayırır.

2.2.4. Zeuxippus II Taklidi Seramikler

Bu gruba ait on beş farklı kaba ait parça ele geçmiştir. Tüme yakın bir kâse örneği de mevcuttur. Kaliteli ve diğer Zeuxippus taklitlerine göre daha ince cidarlı örneklerdir. Bu grupta kahverengi ve yeşil oksitle renklendirilmiş iki tip mevcuttur. Katalog No. 11–23'te verilen örneklerde açık sarı sır üzerine yeşil oksitle kullanılmıştır. Bunlardan Katalog No.11–15; sır görüntüsü, işçilik ve tercih edilen motifler bakımından birbirlerine yakınlık gösterirler. Katalog No.24-25'te verilen örneklerde mora doğru giden kahverengi oksit, Katalog No.26'da hem kahverengi hem de yeşil oksit birlikte kullanılmıştır.

2.3. Yeşil ve Erguvan Lekeli Seramikler

İlk olarak Efes kazılarında ele geçmiştir. Parman, Ayasuluk Tepesi Bizans seramiklerinin incelendiği çalışmasında, ‘Sgraffito Tekniğinde Seramikler’ başlığı altında bu üretim grubuna ait örnekleri de incelemiştir.⁵³ Spieser, Bergama Bizans dönemi seramiklerini incelediği yayınında, süslemesinde kullanılan oksit renklerine göre, bu grubu “Yeşil ve Erguvan Lekeli Seramikler” olarak adlandırmıştır.⁵⁴ Yoğun mikalı, kırmızı-kahverengi tonlarında, gözenekli hamurlu; açık yeşilden koyu yeşile giden parlak, kurşun sırlı, iç yüzeyi zengin dekorlu kaplardır. Bergama’daki örneklerinin en ayırıcı özelliklerinden biri de seramik hamurunun “soapy touch” yani sabunsu dokusu olduğu belirtilmiştir. Böhlendorf, Anadolu’daki Ortaçağ Bizans seramiklerinin incelendiği yayınında; Efes, Milet, Ilion, Bergama ve Amorium yerleşimlerindeki aynı türdeki örnekleri ele alarak⁵⁵, bu seramiklerin, İstanbul⁵⁶ ve Sardes’te⁵⁷ de ele geçtiğini belirtmiştir. Hamurun dokunulduğunda, elde kırmızı bir toz tabakası bırakan yapısının, seramiklerin ayırıcı özelliği olduğunu vurgulamıştır. Aynı hamur yapısında sgraffito bezemesiz, yeşil sırlı parçalar da olduğu için, grubu “Yağlı

⁵³ Ebru Parman, “Bizans Seramik Sanatı ve Ayasuluk Tepesinde Bulunan Bizans Sırlı Seramikleri”. Yayınlanmamış Doktora Tezi. Hacettepe Üniversitesi SBE, 1978, s: 54–57.

⁵⁴J.M. Spieser, Die Byzantinische Keramik Aus der Stadtgrabung von Pergamon. (Berlin: Walter de Gruyter, 1996), s. 49–50; Bergama’da ele geçen bu seramiklerin incelendiği diğer yayın: S.Y. Waksman, ve J.M. Spieser, “Byzantine Ceramics Excavated in Pergamon: Archaeological Classification and Characterization of the Local and Imported Productions by PIXE and INAA Elemental Analysis, Mineralogy and Petrography”. Materials Analysis of Byzantine Pottery, Ed: Henry Maguire. (Washington: Dumbarton Oaks Research Library and Collection,1997), s.105–133

⁵⁵B.Böhlendorf Arslan, Glasierte Byzantinische Keramik aus der Türkei. (İstanbul: Ege Yayınları., 2004), s.148-150; Araştırmacının aynı seramik grubunu değerlendirdiği diğer yayınları: B.Böhlendorf Arslan, “Anadolu’daki Sırlı Bizans Seramiklerinin Sınıflandırılması ve Tarihlenmesi”, Seres, III. Uluslararası Katılımlı Seramik, Cam, Emaye, Sır ve Boya Semineri: 4-9, (2005), s.8; B.Böhlendorf Arslan, “Die Beziehungen Zwischen Byzantinischer und Emiratszeitlicher Keramik”, Ortaçağda Anadolu, Aynur Durukan’a Armağan: 135-156, 2002, s. 147-148.

⁵⁶J.Soustiel, La Céramique Islamique. (Fribourg: Office du Livre,1985), s.168.

⁵⁷Howard G. Crane, “Preliminary Observations on the Glazed Pottery of the Turkish Period from Sardis”, Editor: Crawford H. Greenewalt. “The Eighteenth Campaign at Sardis (1975)” Bulletin of the American Schools of Oriental Research 228, s: 47-59, 1977, s.51-53.

Mal”⁵⁸ olarak farklı bir başlık altında inceler. Buna göre karakteristik özellikleri, yoğun mikalı, kireç katkılı, gözenekli, sert, kırmızı renkte, hamurlu, beyaz ya da krem rengi astarlı, parlak açık veya koyu yeşil sırlı olmalarıdır. Aynı özelliklere sahip, üzerinde zengin sgraffito dekor ile yeşil ve mor oksit renkleri olan parçalar da yine “Yeşil ve Mor Lekeli Yağlı Mal”⁵⁹ olarak adlandırılmıştır. Bu kapların üzerinde sgraffito çizimleri daha vurgulayacak şekilde, dağınık olarak oksit renkleri kullanılmıştır.

Karacahisar’da ele geçen parçalar da aynı özellikleri taşımaktadır. Bu araştırmanın konusu sgraffito tekniğindeki seramiklerle sınırlı olduğu için burada yeşil sırlı, bezemesiz örnekler yer verilmeyecek ancak kaledeki en yoğun üretim grubu olan Yeşil ve Erguvan Lekeli Seramikler, detaylı tanımlanacaktır. (Katalog No.27–110)

2.4. Yeşil Sırlı Sgraffito Seramikler

Bu üretim grubundaki seramiklerin karakteristik özelliği tek renk, orta veya çok koyu tonlarda yeşil sırlı olmasıdır. Bundan dolayı daha önce yapılan araştırmalarda da bu özelliği göz önünde bulundurularak adlandırılmışlardır.⁶⁰ Sayısal olarak Karacahisar seramik buluntuları arasında Yeşil ve Erguvan Lekeli Seramiklerden sonra ikinci en yoğun grubu oluşturur. (Katalog No.111–130) En fazla TI olarak adlandırılan omurgalı, geniş ağızlı tabak formunda üretilmişlerdir. Kırmızı renkte, sert, gözenekli hamurlu, kalın cidarlı, beyaz astarlıdır. Bu grubun diğer bir karakteristik özelliği tüm örneklerin ağız kenarında geometrik bordür yer almasıdır. Kapların iç veya dış yüzeyinde başka bir süsleme unsuru görülmez. Çok sayıda parçaları ele geçen bu tipik kapların yanı sıra yine bu gruba ait üretim özelliklerini taşıyan ancak ‘Yeşil ve Erguvan Lekeli’ seramiklerde kullanılan motifleri birebir tekrar eden örnekler de mevcuttur. (Katalog No.128–130)

⁵⁸B. Böhlendorf Arslan, “Anadolu’daki Sırlı Bizans Seramiklerinin Sınıflandırılması ve Tarihlenmesi”, Seres, III. Uluslararası Katılımlı Seramik, Cam, Emaye, Sır ve Boya Semineri: 4–9, (2005), s.7.

⁵⁹Böhlendorf Arslan, a.g.e., s.7.

⁶⁰B. Böhlendorf Arslan, “Die Beziehungen Zwischen Byzantinischer und Emiratszeitlicher Keramik”, Ortaçağda Anadolu, Aynur Durukan’a Armağan: 135–156, 2002, s. 145.

3. KARACAHİSAR KALESİ SGRAFİTTO DEKORLU SERAMİKLERİNİN DEĞERLENDİRİLMESİ

3.2.Malzeme

3.2.1.Hamur

Karacahisar'da ele geçen seramikler, üretim özelliklerine göre dört ana grupta incelenmiştir. Selanik İşi olarak adlandırılan gruptaki örnekler, çok yoğun kireç katkılı mikalı hamura sahip, sert dokuludur. Hamur dokusu içinde ince gözenekler göze çarpar. Yüksek ısıda ve düzenli yanan ateşte fırınlanmışlardır. Kırmızı-kahverengi (10 R-5/8) ve kırmızı (10 R-4/8) tonlarındadır.

Zeuxippus taklidi olduğu düşünülen seramiklerde, hamur, kalede ele geçen diğer seramiklere göre oldukça ince cidarlı ve sık dokulu olsa da gerçek Zeuxippus grubu seramiklerine göre fazladır. Bu grup seramikler, Zeuxippusların aksine kırıklarda çıplak gözle bile görülebilen kireç katkı içerirler. Bazı örnekler çok büyük kireç parçaları da içerir. Hamurda birçok örnekte mika taneleri seçilemeyecek denli küçük ve seyrekler. Karacahisar örneklerini, yine gerçek Zeuxippus grubu seramiklerle karşılaştırdığımızda, hamur kalitesinin daha düşük olduğunu görürüz. Bu da bu seramiklerin Zeuxippus üretimini taklit eden bir grup olduğu fikrini pekiştirir. Hamur renkleri, pembe-kırmızı (7.5 R-5/6), (10 R-6/10), kırmızı (5 R-5/8), (10 R-5/6), (7.5 R-4/8), (10 R-5/10), (10 R-6/12) ve kırmızı-kahverengi (10 R-4/4), (10 R-4/6), (10 R-4/8) tonlarındadır.

Yeşil ve Erguvan Lekeli Seramikler'de, sert hamur dokusuna rağmen dokunulduğunda elde hamur renginde iz bırakan, kaygan doku, bu seramiklerin en belirgin özelliğidir. Mikalı hamurda yoğun kireç katkı kullanılmıştır. Tüm örneklerde hamur dokusu, gözenekli bir yapıya sahiptir. Hamur renkleri kırmızı (7.5 R-6/12), (10 R-4/6), (10 R-5/6), (10 R-5/8), (10 R-6/14) ve kahverengi (5 YR-5/4), (5 R-4/6), (10 R-4/4), (10 R-5/4), (10 R-6/8), (10 R-6/10), (10 R-6/12) tonlarındadır.

Yeşil Sırlı Sgraffito örneklerinde de Yeşil ve Erguvan Lekeli seramiklere benzer bir nitelik söz konusudur. Bazı parçaların dokusu, dokunulduğunda yumuşak, kaygan bir his bırakır. Ancak hamur, Yeşil ve Erguvan Lekeli seramiklere göre serttir. Hamur renkleri kırmızı (10 R-4/8), (10 R-5/6), (10 R-6/8) ve kahverengi (10 R-5/4), (10 R-5/8) tonlarındadır.

3.2.2. Astar

Selanik İşi grubundaki seramikler, beyaz (10 R-9/2) ve krem renkte (2.5 YR-8/4) astarlıdır. Karacahisar'daki diğer üretim gruplarına göre parlak ve daha ince dokuludur.

Zeuxippus taklidi seramiklerde ise ince bir tabaka halinde, kaliteli bir astar kullanılmıştır. Parçalar üzerinde görülen astar renkleri oldukça çeşitlidir. Pembe (7.5 R-7/6), krem (2.5 YR-8/4), (2.5 YR-8/6), (5 YR-8/6), (5 YR-9/2), (10 R-9/2), sarı (5 YR-7/4), (5 YR-7/6), (10 YR-7/6), kahverengi (7.5 R-3/2) ve beyaz (5 YR-9/2), (7.5 YR-9/2), (10 YR-8/2) renklerde. Bazı örneklerde iki farklı renkte astarın, üst üste iki kat halinde uygulandığı görülür. (Katalog No.9-10, 22)

Yeşil ve Erguvan Lekeli seramiklerde beyaz (5 YR-9/2), (5 R-9/2), (7.5 R-9/2), (10 R-9/1), renkte, mat, sık dokulu astar kullanılmıştır. Bazı örneklerde ise farklı renk ve niteliklerde iki astarın üst üste uygulandığı görülmüştür. (Katalog No.41-42) Astar, kapların dış yüzeyinde kabın ortasına kadar devam eder ancak tüm gövdeyi kaplamaz. Sır, dış yüzeyde astar hizasının yarısına kadar gelerek sonlanır.

Yeşil Sırlı Sgraffito Seramikler'de beyaz renkte (5 R-9/2), (7.5 R-9/2), (10 R-9/1), (10 R-9/2), sık dokulu astar kullanılmıştır. Aynı Yeşil ve Erguvan Lekeli Seramikler'de olduğu gibi astar, dış yüzeyde kabın ortasına veya daha yukarısına kadar devam eder. Sır hizası Yeşil Sırlı Sgraffito seramiklerde ağız kenarının biraz altında sonlanır.

3.2.3. Sır

Kaledeki üretim gruplarından ilki Selanik İşi olarak adlandırılan seramiklerdir. Bu grup seramiklerinde parlak ve tamamen şeffaf nitelikte sır kullanılmıştır. Açık yeşil tonlarındadır. (5 GY-8/10 ve 2.5 GY-6/6) Her iki parçadaki sır tabakası üzerinde irizasyon görülür. Katalog No.2'deki örneğin dış yüzünde sır, yer yer akarak kalın damlacıklar oluşturmuştur. Katalog No.1 üzerinde sarı sır üzerine dekoratif malzeme olarak ikinci renkte, yeşil sır (7.5 GY-6/8) uygulanmıştır.

Zeuxippus taklidi seramiklerde oldukça şeffaf, parlak, kaliteli sır kullanılmıştır. Bazı parçalar üzerinde sır tabakasının büyük parçalar halinde yüzeyden koptuğu gözlenmiştir. Karacahisar'daki diğer üretim gruplarının aksine sır yüzeyinde irizasyona rastlanmaz. Birçok örneğin özellikle ağız kenarında sır; kalın, camsı bir yapıdadır. Açık yeşil (5 GY-7/8), yeşil renkte (2.5 GY-4/4), (2.5 GY-5/8), (5 GY-4/6), koyu yeşil renkte (2.5 GY-4/6), açık sarı renkte (2.5 GY-8/8), (7.5 Y-8/6), (10 Y-7/4), koyu sarı (2.5 Y-5/6), (10 YR-7/6) renklerde sır kullanılmıştır. Zeuxippus II Taklidi seramiklerde, açık sarı tonlarındaki sır üzerinde yeşil renkte (7.5 GY-5/10), (7.5 GY-6/8), (7.5 GY-6/10) ikinci bir renk sır uygulanmıştır. Bazı örneklerde ise mora doğru giden kahverengi tonlarında sır kullanılmıştır. Katalog. No.26'da ise açık sarı (7.5 Y-7/4); sır üzerine her iki renkte de sır uygulanmıştır.

Yeşil ve Erguvan Lekeli grupta parlak, kaliteli sır kullanılmıştır. Camsı sır, sarı ve yeşil (2.5 GY-9/6), (7.5 GY-8/6), (10 Y-8/2), tonlarındadır. Yeşil veya sarı renkteki sıra üzerine, sgraffito çizgileri vurgulayan farklı renklerde sırların uygulandığı görülür. Bu renkler, erguvan(10 P-2/6), (10 P-3/2), (10 P-3/4), (10 RP-3/2) ve yeşilin (7.5 GY-6/8), (7.5 GY-6/10), (10 GY-4/8), (10 GY-6/6) tonlarındadır. Ayrıca kabın iç yüzeyinde serbest olarak uygulanmış, yeşil ve erguvan renkte sırların yanı sıra sgraffito yivlerin içerisine sarı renkte (2.5 GY-7/8), (5 Y-6/8), (5 Y-8/8), (7.5 Y-6/6), (7.5 Y-6/10) sır uygulandığı görülür. Bu uygulamadaki amaç sgraffito çizgilerin rengini etkileyerek, daha canlı ve zengin bir görünüm kazandırmaktır.

'Yeşil Sırlı Sgraffito Seramikler' olarak adlandırılan grupta sır rengi yeşildir (5 GY-3/6), (7.5 GY-5/8), (7.5 GY-5/10), (10 GY-4/6), (10 GY-4/8), (10 GY-5/8), (10 GY-6/6), (10 GY-6/8), (10 GY-6/12), (10 GY-7/10). Parlak ve şeffaf sır üzerinde irizasyon görülür.

2001 yılında Anadolu Üniversitesi Mühendislik Mimarlık Fakültesi öğretim üyesi Prof.Dr. Nuran AY tarafından, Karacahisar seramik buluntularından seçilen örnekler üzerinde taramalı elektron Mikroskobu (SEM) ve bu mikroskoba bağlı enerji ayırmalı X-ışınları (EDX) ile kimyasal analizler yapılmıştır. Analiz sonucunda örneklerde sır bünyesinde kurşun ve demir saptanmış, sırların ergime sıcaklıklarının 916–1268° arasında olduğu tespit edilmiştir. Örneklerde sır yüzeyinde kuvars tanelerine de rastlanmıştır.

3.3. Yapım Teknikleri

Karacahisar Kalesi seramik buluntularının tamamı hızlı dönen çarkta elle biçimlendirilmişlerdir. Karacahisar örneklerinde TI formu olarak adlandırılan seramik formu; geniş, dışa açık ağızlı, derin veya orta derinlikte tabak formudur. Kaideden yukarı doğru diyagonal uzanan gövde, kabın üst bölümünde keskin bir çıkıntı yapan omurgaya sahiptir. Omurgadan sonra gövde biraz daha dışa açılıp incelererek devam eder. Yukarı çekik veya yuvarlatılmış dudakla sonlanır. Omurganın biçimlendirilmesinde, çarkta çekme esnasında spatula benzeri bir alet kullanılmış olmalıdır. Tüm kaplarda, özellikle kaideye doğru yoğun çark izleri mevcuttur. Ayrıca gövdesindeki cidar kalınlıkları da değişkendir. Elle çarkta çekim esnasında, kap üzerinde dalgalanmalar oluşmuştur. Bazı örneklerde hamur henüz ıslakken, parçaların ağız kenarlarının aralıklı olarak içe kıvrıldığı görülür. (Katalog No.34, 86, 130)

3.4. Form Tipleri

3.4.1. Tabaklar

T I

Yarı-küresel formlu gövde, 35–40°lik açıyla ağza doğru yönelir. Tek parçadan oluşan gövdenin ağızdan önce, keskin bir çıkıntı yapan omurgası vardır. Omurgadan sonraki bölüm hafifçe dışa eğilerek, yukarı çekik dudakla sonlanır. Kap

derinliđinin üçte birini, omurgadan sonraki bölüm oluřtursa da bu bölüm işlevli olmaktan çok ağız kenarında bir süs gibi uzanır. Cidar, dıřa dođru açılan, halka kaideden itibaren yukarı dođru giderek inceler. TI-1 örneklerinde omurga fazla çıkıntı yapmadan, düz bir şekilde uzanır. TI-2 örneklerinde tabađın çıkıntı yapan kısmı, içten ve dıřtan vurguludur. Omurganın hemen altında kabın cidarı inceltilerek daha küresel bir gövde elde edilmiřtir. (Levha 1) TI-3 formu TI-2 gibidir. Ancak yuvarlak dudak dıřtan oldukça inceltilmiřtir. (Levha 2) TI-4 örnekleri gövde yöneliři bakımından TI-1 seramiklerine benzese de ağız profilleri düz ve kare kesitlidir. TI-5 örneđinde gövde diđer TI formundaki tabaklar gibidir. Ancak gövdedeki omurga belli belirsizdir ve bu bölümden sonra gövde incelmeden düz bir şekilde devam ederek kare kesitli dudakla sonlanır. TI-6 örneklerinde omurga TI-1 formundaki gibi olup omurgadan sonraki gövde kısmı çok dardır. Yukarı çekik, yuvarlak dudakla sonlanır. Omurgaya dik biçimde uzanan alt gövde küreseldir. (Levha 3)

TII

Küresel gövde 25-30°lik açıyla ađza dođru uzanır. Kalın cidarlı gövde ağız kısmına dođru incelererek dıřa dođru açılır. Dıřtan kalınlařtırılmıř dudakla son bulur. TIII-1 formunda dudak kare kesitlidir. TIII-2 tipinde gövde, kabın ortasında keskin bir kavis yaparak devam eder. Sıđ tabak dıřtan kalınlařtırılmıř, yuvarlak dudakla sonlanır. TIII-3'te ise TIII-2 örneklerinde görülen keskin kavis tamamen dik bir biçimde ađza dođru uzanır. (Levha 4)

TIII

Sıđ tabak formudur. Gövde 45°lik açı ile kaideden gövdenin keskin bir kavis yaptığı üst bölüme dođru uzanır. Dıřa açık ağız, yuvarlak dudakla sonlanır. (Levha 4)

3.4.3. anaklar

I

Gövdesi kaideden 45° ya da daha dik olarak ağza doğru düz olarak uzanan anak formudur. I–1 örneklerinde dudak profili kareye yakındır ve dudak fazla incelmeden sonlanır. I–2 örneklerinde dudak dıştan inceltilerek sivrileştirilmiştir. (Levha 5) I–3 olarak adlandırılan gruptaki anaklar, daha dik bir şekilde kaideden ağza doğru uzanır ve yuvarlak kesitli dudakla sonlanmıştır. (Levha 6)

II

Küresel ve yarı-küresel gövdeli anak formudur. Gövde kaideden ağza doğru inceler. II–1 olarak adlandırılan yarı-küresel örnekler yuvarlak dudakla sonlanır. (Levha 7) II–2 örnekleri kareye yakın kesitli dudakla sonlanır. II–3 formu ağza doğru hiç incelmeyen, küresel gövdelidir. Kare kesitli dudakla sonlanır. (Levha 7)

III

Diyagonal bir şekilde hafifçe inceler ağza doğru uzanan ve gövdesi hafif bir S kıvrımına sahip anak formudur. Yuvarlak kesitli ağız içe dönüktür. (Levha 8)

IV

Keskin dönüşlerle hareketlenen gövde tek parçadan oluşmuştur. Kaidenin üzerinde hafifçe çukurlaşan orta bölümün hemen ardından keskin bir profil yer alır. Buradan 45°lik açıyla yukarı doğru çıkan gövde ağza ulaşmadan önce iyice dışa doğru açılır. Burada içe dönük yuvarlak dudakla sonlanır. (Levha 8)

V

Dik bir şekilde cidar kalınlığı değişmeden, kaideden ağza doğru uzanır. Ağza yakın kısmında gövde S kıvrımına sahiptir. Kare kesitli dudakla sonlanır. (Levha 8)

ÇVI

Gövdesi kaideden ağza dik bir şekilde çıkan derin çanak formudur. Ağza ulaşmadan önce, orta bölümde dışa doğru keskin bir profil yapar. Bu bölümden sonra dik bir şekilde yukarı doğru bakan kalınlaştırılmış, yuvarlak kesitli dudakla sonlanır. (Levha 9)

ÇVII

Gövde dik bir şekilde ağza doğru uzanır. Ağza ulaşmadan incelik ve dudak kısmında tekrar dıştan kalınlaştırılmıştır. Dışa çekik, yuvarlak kesitli dudakla sonlanır. (Levha 9)

ÇVIII

Gövde kaideden itibaren hafifçe yukarı doğru kıvrılarak uzanır. Ağza ulaşmadan önce, keskin bir dönüşle ağza geçilir. 45°lik açıyla düz bir şekilde yukarı çıkan gövde dışa çekik, yuvarlak dudakla sonlanır. (Levha 9)

ÇIX

Kap oldukça ince cidarlıdır. Noksan olduğu için kaide ve gövde kısmının tamamı görülmez. Kazı çalışmalarında ele geçen düz bezemesiz, tek renk sırlı örnekler göre restüte edilmiştir. 45°lik açıyla uzanan gövde kabın ortasında keskin bir çıkıntı yapar. Bu bölümden sonra dışa açılarak devam eder. Kalınlaştırılmış, kare kesitli dudakla sonlanır. (Levha 9)

3.4.2. Kâseler

KI

Küresel gövdeli, basit yuvarlatılmış dudaklı kâse formudur. Çapları 10.2–20.6 cm. arasındadır. KI–1 örneğinde 45°lik açı ile kaideden ağza doğru uzanan,

kalın cidarlı gövde, yumuşak bir kavisle yukarı doğru dönerek dıştan hafifçe inceltilmiş yuvarlak dudakla sonlanır. KI-2 formunda kap oldukça sığdır. Kalın cidarlı gövde, ağza doğru dıştan incelerek yuvarlak dudakla sonlanır. KI-3 formu KI-1 örneğine benzer. Diyagonal gövde ağza doğru hafifçe daralarak yuvarlak dudakla sonlanır. (Levha 9)

KII

Küresel gövdeli kâse formudur. Kaideden sonra gövde yuvarlak form alarak dik ağız kenarıyla sonlanır. KII-1 örneği ince cidarlı olup içten ve dıştan inceltilerek sivrileştirilmiş dudakla sonlanır. KII-2 formu kalın cidarlı olup KII-1 formuna göre sığdır. KII-3 kalın cidarlı, derin kâse formudur. Ağza doğru incelerek yuvarlak dudakla sonlanır. (Levha 11)

KIII

KII örnekleri gibi küresel gövdelidir. Kaide kısmından sonra gövde daha ince cidarlıdır. Ağız S kıvrımı çizerek yuvarlak dudakla sonlanır. (Levha 12)

KIV

Gövde 25-30°lik açıyla kaideden uzanır. Gövdenin ortasında keskin bir dönüş yaparak dik bir biçimde devam eder. Ağza doğru giderek incelerek yuvarlak dudakla sonlanır. (Levha 13)

KV

Gövde 45°lik açı ile kaideden ayrılır. Orta bölümde bir dönüş yaparak içe doğru döner. Ağza doğru giderek incelen gövde dışa açık, yuvarlak dudakla sonlanır. (Levha 13)

3.4.4. Kaideler

KAI

Dışa doğru diyagonal açılan, alçak halka kaidedir. Dış tarafta gövde ile birleştiği noktada gövde kalınlaştırılmıştır. KAI-1 örneğinde olduğu gibi kaidenin

zemine yaklařtıđı noktadan itibaren ayak dıřtan kalınlařtırılmıřtır. KAI–2 rneđi KAI–1 ile aynı zelliklere sahip olsa da dıřtan dilimlidir. KAI–3 rneđinde gvde ile kaidenin birleřtiđi nokta ok kalınlařtırılmamıř, ayak zemine dođru iyice kalınlařtırılarak yuvarlatılmıřtır. (Levha 14)

KAIİ

Dıřtan kalınlařtırılarak yuvarlaklařtırılmıř alak ve orta ykseklikteki kaide formudur. KAIİ–1 rneđinde de KAI rneklerinde olduđu gibi kaidenin zemine yaklařtıđı noktadan itibaren ayak dıřtan kalınlařtırılmıřtır. KAIİ formunun diđer rneklerinde bu kalınlık belli belirsizdir. KAIİ–2 rneđi diyagonal olarak dıřa dođru aılır. KAIİ–3 olarak adlandırılan kaide formun zemine dik bir biimde uzanır. (Levha 15)

KAIİİ

Dıřtan kalınlařtırılmıř, diyagonal olarak zemine ulařan, alak halka kaidedir. KAIİİ–1 rneđinde kaidenin ortasına denk dřen gvde blm oldukça inceltilmıřtir. KAIİİ–2 rneklerinde kaide profili, dıřtan kalınlařtırılarak sivri bir ıkıntı yapmıřtır. (Levha 16)

KAIİİİ

Diyagonal olarak dıřa aılan alak halka kaide formudur. Kaidenin gvde ile birleřtiđi blmler kalınlařtırılmıřtır. Bu blmden sonra kaide zarif bir biimde inceler. Daha sonra dıřtan kalınlařtırılarak keskin bir profil verilmiř ayakla sonlanır. (Levha 16)

KAIİİİİ

Dıřa dođru diyagonal aılan kaide formudur. Gvde ile dıřtan birleřtiđi blm oldukça kalınlařtırılmıřtır. Ayak kısmı her iki rnekten de dıřtan oldukça yuvarlatılmıřtır. KAIİİİİ–1 rneđi orta ykseklikte, yuvarlak profillidir. KAIİİİİ–2 formu yksek, yuvarlak formu kaidedir. (Levha 17)

KAVI

Basık halka kaide formudur. Gövde ile birleştiği bölüm oldukça kalınlaştırılmıştır. Dıştan yuvarlatılarak hafifçe kalınlaştırılmıştır. (Levha 17)

KAVII

Dışa doğru diyagonal açılan kaide formudur. Orta yüksekliktedir. Kaide gövdeden itibaren kalınlığı değişmeden düz bir biçimde sonlanır. Kaidenin zemine temas ettiği bölümde içten hafifçe kalınlaşır. (Levha 17)

KAVIII

KAVIII orta yükseklikte kaide formudur. KAVI formu örnekleri gibi dıştan yuvarlaklaştırılmıştır. Yuvarlak ayak kısmına geçmeden önce kaide üzerinde dışa doğru çıkıntı yapan sivri bir profil görülür. (Levha 17)

3.5. Süsleme

3.4.1. Süsleme Teknikleri

Araştırmanın konusunu ‘Sgraffito dekorlu’ seramikler oluşturmaktadır. Sgraffito, kelime olarak İtalyanca ‘Sgraffiare’ yani ‘kazımak’ kelimesinden türetilerek diğer dillere kazandırılmış ve seramik yüzeylerdeki bir süsleme tekniğinin adı olmuştur. Bu teknikte, ıslak kilden şekillendirilen kabın bisküvi fırınlanması, yani ortalama 750–800°deki ilk fırınlanması yapılır. Fırından çıkartılan kap üzerine, astar malzeme uygulanarak kurumaya bırakılır. Astar kurduktan sonra sivri uçlu bir alet yardımıyla oluşturulmak istenen desen, astar üzerine kazınarak ortaya çıkartılır. Üzerine sır malzeme uygulanan kabın ikinci fırınlanması yapılır. Pişme esnasında, kabın astarı kazınan ve sadece hamuru görülen kısımlar, siyah ya da kahverengi renk alarak desenleri daha da belirgin hale getirir. Yine astarın kazınarak desenlerin ortaya çıkarılması tekniğine dayalı, ‘Champleve’ olarak adlandırılan ikinci bir süsleme türü vardır. Teknik olarak birbirlerine benzeseler de desenin yüzeye uygulanışı tamamen farklıdır. Sgraffito tekniğinde motifler, astar yüzeyine çizgiler biçiminde yansıtılır. Yani

desenin astar üzerine sadece konturları kazınmış olur. Champleve tekniğinde ise oluşturulmak istenen motifin çevresindeki astar tamamen kazınarak desen ortaya çıkartılır. Çevresindeki astar dokusu kazınan motif, kap yüzeyinden daha kabarıktır.

Karacahisar'da ele geçen seramiklerde yoğun olarak kullanılan teknik sgrafittodur. İki örnek tamamen champleve tekniğinde işlenmiş olup bazı parçalar da astarın çok genişçe kazınmasıyla champleve özelliklerine sahiptir.

'Selanik İşi' olarak adlandırılan gruptaki seramiklerden ilk örnekte (Katalog No.1) astar yüzey genişçe kazınarak kuş motifi ve bitkisel süslemeler ortaya çıkarılmıştır. Champleve tekniği bordür işlenişinde de kullanılmıştır. Hamur ve motif karakterleri, Selanik üretimi örneklerle benzer. Selanik üretimi seramiklerde sıklıkla kullanılmış tek bir kuş figürü ve beraberindeki bitkisel süsleme, stilize edilmiş tek bir yaprak motifi, kompozisyonu tipiktir. Ancak bu seramiklere genel olarak baktığımızda, kuş figürünün çevresinin değil kendisinin kazınarak oluşturulduğunu görürüz. Kazınan gövde üzerinde yer alan kanat ve kuyruk detayları yine sgrafitto çizgilerle tamamlanmıştır. Yine de Selanik grubu seramikleri tek tek incelediğimizde, Karacahisar'da ele geçen parçaya yakın tekniklerde, tüm süslemenin champleve tekniğinde yapıldığı örnekler de görürüz. Selanik İşi seramiklerdeki ikinci örnek, bahsettiğimiz genel kompozisyona daha yakındır. Parça çok küçük olsa da dış yüzeyindeki sır ve çark izlerinden üzerindeki yaprak motifinin kabın ağız kenarına paralel biçimde uzandığını söylemek mümkündür.

'Zeuxippus Taklidi Seramikler' grubundaki işçilik, kendi içinde farklılıklar gösterir. (Katalog No.3-4) Zeuxippus IA grubunda sgrafitto çizgiler, ince uçlu bir alet yardımıyla yapılmıştır. Katalog No.4'teki örnekte iki farklı kalınlıkta alet kullanılmıştır.

Zeuxippus IB grubundaki örneklerde kalın uçlu bir alet yardımıyla astar üzerinde yivler kazınmıştır. (Katalog No.5-6) Astarın kalın olması ve sgrafitto çizgilerin kalın olması, kazınmadan kalan yüzeylerin kabarıktır bir doku kazanmasını sağlamıştır. Zeuxippus IC seramiklerde ise ince sgrafitto çizgileri, kalın sır tabakası tamamen örtmüştür. (Katalog No.7-10)

Zeuxippus II taklidi seramik örnekleri de birbirinden farklı özellikler sergilerler. Katalog No.11-13'te verilen örnekler, gerek kullanılan motifler gerekse işçilik bakımından birbirlerine yakındır. Bu parçalarda Katalog No.4'te olduğu gibi çok

ince ve kalın olmak üzere iki farklı alet kullanılmıştır. Katalog No.11'deki kâsenin iç yüzeyde, ortasında yer alan madalyon champleve tekniğinde işlenmiştir. Katalog No.14'te de yine champleve özelliklere sahip bir bordür kullanıldığı anlaşılmaktadır. Katalog No. 15–18, 20, 22, 24–26 örneklerinde iki farklı kalınlıkta uç kullanılarak astar üzerinde bezemeler yapılmıştır.

‘Yeşil ve Erguvan Lekeli Seramikler’de sgraffito bezemenin neredeyse kapların tüm iç yüzeyini kaplayacak biçimde kullanılması ayırıcı bir özelliktir. Üretim grubuna adını veren süslemeler, renkli sgraffito tekniğindedir. Bu teknik, sgraffito bezeme üzerine tek renk sır değil, farklı renk ve tonlarda sırların da uygulanması esasına dayanır. Böylelikle kap yüzeyindeki bezeme daha canlı, daha hareketli bir görünüm kazanmaktadır. Rice’a göre, sgraffito dekorasyonu yeşil, kahverengi ya da koyu sarı sırlarla hareketlendirmek; Çin’in T’ang dönemi seramiklerine özgüdür. Ve ticaret yolu ile kuzey Suriye’deki seramik üretimini de etkilemiş olmalıdır. Mezopotamya’ya ve belki de deniz yolu ile Mısır’a ihraç edilen bu teknikteki seramikler, böylelikle Akdeniz dünyasına yayılmıştır.⁶¹ Karacahisar dışında birçok yerleşimde ele geçen Geç Bizans dönemi seramiklerinde bu uygulamayla karşılaşmaktayız.

Yeşil ve Erguvan Lekeli Seramikler’in, Zeuxippus Taklidi grupta olduğu gibi birçok örneğinde, özellikle de kapların bordürlerinde iki farklı kalınlıkta alet yardımıyla bezemeler oluşturulmuştur. Sgraffito motiflerin üzerini örten asıl sır tabakası yeşil tonlarındadır. Bu tabakanın üzerine, erguvan ve kap yüzeyindekinden daha koyu yeşil renkte sırlar uygulanmıştır. Farklı renklerdeki sırsın uygulama tekniğine ilişkin farklı görüşler mevcuttur. Bilici’ye göre sgraffito tekniğinde renklendirme teknikleri, “boya akıtma” ve “sır akıtma” olarak ikiye ayrılmıştır.⁶² Boya akıtma tekniğinde seramik boyaları içerisine %40–70 oranında sır katılarak, bu boyalar astar üzerine sürüldükten sonra kap sırlanır. Fırınlama esnasında iki malzeme birbirine karışır. Sır akıtma tekniğinde ise sırlanan yüzeye farklı renklerdeki sır uygulanır. Bu teknikte de

⁶¹D.T.Rice, “Late Byzantine Pottery at Dumbarton Oaks”, *Dumbarton Oaks Papers*, Sayı 20: 209–219 (1966), s.215.

⁶²S.Bilici, “Akdeniz Bölgesi Örneklerine Göre Ortaçağ Anadolu Sgraffito Seramiklerine Materyal, Biçim, Teknik ve Stilistik Açından Bir Yaklaşım, Tarihleme ve Bir Tipoloji Denemesi”. Yayınlanmamış Doktora Tezi. (Ankara: Ankara Üniversitesi SBE, 1992), s.15.

yine her iki malzeme birbirine karışır. Ancak sır akıtma tekniğinde, fırınlama esnasında eriyen sır, kabın eğimi yönünde akar.

Buna göre Karacahisar örneklerinin sır akıtma tekniğinde renklendirildiği görülür. Bisküvi, yaklaşık 800–850°’de ilk fırınlaması, yapılarak suyu çekilmiş ve sertlik kazanmış hamur, üzerine astar ve sır uygulanır. Sır üzerine farklı renklerdeki sır uygulandıktan sonra kap tekrar fırınlanır. Yeşil ve Erguvan Lekeli Seramikler’de birçok örnekte motifleri oluşturan farklı renklerdeki sırların, kabın ağız kenarına doğru yayılmış olduğu görülür. Sırların ağız kenarına doğru akmış olması, kapların kaidesi üstte olacak şekilde, ters dizilerek fırınlandığını gösterir. Birçok parçada, yeşil ve erguvan renk dışında, sgraffito çizgilerin üzerine sarı renkte sır uygulanmıştır.(Katalog No.27–63) Çizgileri belirginleştirmek için yapılan bu işlem esnasında birçok parçada sarı sır, yivlerden taşarak iki yana dağılmıştır.

‘Yeşil Sırlı Sgraffito Seramikler’in birçok örneğinde sadece ağız kenarında sgraffito tekniğinde bordür yer alır. Yeşil ve çok koyu yeşil tonlarındaki sırlanan kap üzerindeki sgraffito çizgiler, fırınlama esnasında çok koyu kahverengi veya siyah renk almışlardır. Astarın kazınmasında yine aynı kap üzerinde farklı kalınlıklardaki aletlerin kullanıldığı görülür. Kapların iç yüzeyinde sadece tek renkte, yeşil veya çok koyu yeşil tonlarında, sır kullanılmıştır. Tek bir örnekte açık sarı ve açık yeşil sır bir arada kullanılmıştır. (Katalog No.128)

Sırın koyu rengi, Yeşil ve Erguvan Lekeli Seramikler’de olduğu gibi, bu kaplarda da sgraffito çizgiler üzerine sarı renkte sır uygulanıp uygulanmadığını anlamayı güçleştirir. Bazı örneklerde yivlerin çevresinde sarı-kahverengi renkler seçilebilmektedir. (Katalog No.122, 124)

Zeuxippus Taklidi, Yeşil ve Erguvan Lekeli Mal ve Yeşil Sırlı Sgraffito grubu seramiklerin kaide parçalarının hemen hemen tamamında üçayak izi mevcuttur.

3.4.3.Motifler

3.4.3.1.Hayvan Figürleri

Selanik İŖi Seramikler grubunda tek bir para üzerinde figürlü süsleme kullanılmıŖtır. Katalog No.1’de verilen örnek üzerinde bir kuŖ figürünün kanat, kuyruk ve ayak kısımları görölmektedir. Figür, oldukça özenli bir iŖçilikle detaylı olarak iŖlenmiŖtir.

YeŖil ve Erguvan Lekeli Seramiklerde ise iki adet figürlü örnek ele gemiŖtir. İlk örnek üzerinde, kabın orta bölümünü tamamen kaplayan bir tavus kuŖu figürü yer alır. Figür, kanatları açık biçimde gösterilmiŖtir. Kap noksan olduđu için figürün baŖ kısmı görülemez. İkinci örnekte yine kabın orta bölümünü tamamen dolduran bir balık figürü görülür. Kap aŖınmıŖ ve noksan olduđu için figürün tamamı görülemez. Bu yüzden kap üzerinde gövdesi kıvrılmıŖ tek bir figür mü yoksa 13–14. yüzyıl Bizans seramiklerinde olduđu gibi farklı boyutlarda, iki balık figürü mü olduđu seçilemez. Her iki tabak parasında da ağız kenarını geometrik bordür dolaŖır.

3.4.3.2.Bitkisel Motifler

Selanik İŖi seramiklerde Katalog No.2’de yer alan örnek üzerinde ince uçlu bir aletle, astar üzerine kazınmıŖ stilize bir yaprak motifi yer alır.

Zeuxippos II Taklidi seramikler üzerinde çok stilize edilmiŖ yaprak motifleri görülür. Katalog No.8’de kabın tüm iç ve dıŖ yüzeyinde geometrik motifler kullanılarak bordürler oluşturulmuŖtur. Kabın iç yüzeyinde, ortada ise altı yapraklı bir çiek motifi iŖlenmiŖtir. Katalog No.13’te para oldukça noksan olduđu için motiflerin biçimi tam olarak anlaŖılamaz. KarıŖık biçimde dizilmiŖ motiflerin arasında yaprak motifleri dikkati çeker.

YeŖil ve Erguvan Lekeli Seramiklerde figürlü örneklerde olduđu gibi, kabın tümüne hakim bir çiek motifi kullanılmıŖtır. Kabın merkezinden çıkan radyal çizgiler, ağız kenarına ulaŖmadan ikili gruplar halinde birbirlerine dođru kıvrılarak keŖiŖirler. Bu çizgiler, kap yüzeyinde iri yapraklı bir çiek motifi oluşturmuŖ olur. Yapraklar, kabın zemininden farklı tonlardaki oksit renklerle daha da vurgulanmıŖtır. (Katalog No.27–31, 34, 69–75, 12) Bazı örneklerde kabın merkezinde, küçük bir daire içerisinde stilize edilmiŖ bir palmet motifi görülür. (Katalog No.27) aynı

düzenleme, Yeşil Sırlı Sgraffito Seramiklerde de kullanılmıştır. (Katalog No.129)Bu kompozisyonun dışında kapların yüzeyinde geometrik motifler ve figürlerle bir arada stilize yaprak motifleri de kullanılmıştır. (Katalog No. 64, 67–68)

3.4.3.3.Geometrik Motifler

Geometrik motifler, kabın tamamında ya da bazı örneklerdeki gibi sadece bordür kısımlarında kullanılmıştır. Zeuxippus Taklidi grupta spiral, kırık, eğik ve düz çizgi motifleri kullanılmıştır.

Yeşil ve Erguvan Lekeli Seramikler’de en sık tekrarlanan motif spiral ve üçgenlerdir. Bunların yanı sıra diğer üretim gruplarına göre daha grift kompozisyonlar kullanıldığı göze çarpar. Kabın tüm iç yüzeyine yayılan düğüm, yıldız ve tarama çizgilerle oluşturulmuş çeşitli kompozisyonlar, diğer motiflere göre daha zahmet gerektiren bir işçilikle yapılmışlardır.

Yeşil Sırlı Sgraffito grupta tekrarlanan tipik bordürde, ağız kenarına paralel, sayıları iki ile altı arasında değişen yivlerin arasına eşit aralıklarla dikey ya da diyagonal çizgi grupları uygulanmıştır. Diyagonal çizgilerin sayısı üç ile beş arasında değişir. En sık görülen bordür tipi budur. Bunun yanı sıra balıksırtı olarak adlandırılan, > biçimli çizgilerin art arda sıralanmasıyla oluşturulan veya S biçimli kırık çizgilerin kullanıldığı örnekler de mevcuttur. Bazı parçalarda aralıklı olarak yerleştirilen yivler arasına motifler uygulanmadan, ağız kenarına paralel, artarda yivler uygulanmıştır.

3.4.4.Kompozisyon

Karacahisar seramiklerinde tüme yakın veya daha küçük parçaların birçoğunda, motiflerin ne şekilde kullanıldıkları çözümlenebilmiştir. Buna göre kompozisyon tipleri, madalyon, radyal, yatay kuşaklar halinde, merkezi ve serbest başlıkları altında gruplanmıştır. Madalyon kompozisyonunda, kabın iç yüzeyinde, ortada yer an bir madalyon içerisine bitkisel ya da geometrik motifler uygulanmıştır. Katalog

No. 90 ve 101'deki örneklerde madalyon içerisinde geniş yaprak motifleri yan yana uygulanmıştır. Katalog No. 80 ve 100'de ise ortadaki madalyon birbirini kesen çizgilerle karelere ayrılmıştır. Katalog No. 43 ve 44 örneklerinde ise kabın ortasında, birbirini farklı açılarla kesen, diyagonal çizgilerle altı kollu yıldız motifleri oluşturulmuştur.

Radyal tipte ise motifler, merkezden ağız kenarına doğru açılarak sıralanırlar. Katalog No.50 ve 62'de merkezden ağız kenarına doğru uzanan radyal çizgiler, dönüşümlü olarak yatay çizgilerle taranmıştır. Katalog No. 34'te ise merkezden açılarak ağız kenarına doğru uzanan çizgiler, büyük bir çiçek motifi oluşturur. Benzer kompozisyonda birçok örnek ele geçmiştir. (Katalog No.34)

Katalog No. 46, 49, 104, 105 ve 108'de verilen örneklerde ise motifler ağız kenarına paralel, yatay kuşaklar halinde sıralanmışlardır. Merkezi tipte, genellikle kabın tüm yüzeyine hakim, tek bir motif kullanılmıştır. (Katalog No. 64 ve 65)

Serbest tipte, motifler kabın yüzeyinde, kabın ağız kenarı veya merkez noktası hizalanmaksızın, daha dağınık bir biçimde uygulanmışlardır. (Katalog No. 51, 63, 91)

SONUÇ

Araştırma kapsamında Eskişehir Karacahisar Kalesi 2000–2005 yılları arasında le geçen, sgraffito dekorlu seramik buluntularından 130 örnek ele alınmıştır. Parçalar, üretim özelliklerine göre dört ana gruba ayrılmıştır.

Selanik İşi olarak adlandırılan grup iki örnekle temsil edilir. Figür ve motif özellikleri, işçilik bakımından Selanik üretimi seramiklerle benzerlikler taşıdığı için bu adlandırma kullanılmıştır. Bu adlandırma, Karacahisar örneklerinin üretim yeri konusunda kesin bir yargı içermez. Eldeki örneklerin Selanik üretimi seramiklerle olan benzerliğini vurgulamak açısından tercih edilen bir adlandırmadır.

Zeuxippus Taklidi Seramikler, Palailogos hanedanı döneminde üretilmiş kaliteli bir üretim grubu olan Zeuxippus seramiklerin taklididir. Çünkü Karacahisar örnekleri, her ne kadar benzerlikler taşısa da, gerçek Zeuxippus grubu seramiklerinin üretim özellikleri bakımından yakınlık göstermezler. Ancak örnekler arasındaki sır rengi ve motifler bakımından benzerliklere bakıldığında, Karacahisar'da ele geçen örneklerin bu gruba öykünerek üretildiğini gösterir. Zeuxippus seramiklerin çok sayıda taklitlerinin de üretildiğini bilmekteyiz. Bu yüzden kalede ele geçen seramikleri tanımlamak için Zeuxippus Taklidi terimi kullanılmıştır.

Yeşil ve Erguvan Lekeli Seramikler, Karacahisar seramik buluntuları arasında sayısal olarak en yoğun grubu oluşturur. Birçok kazı alanında ele geçen seramikler arasında tüme yakın örneklerin çokluğu, bu grup hakkında daha fazla veri toplanmasına olanak sağlamıştır.

Yeşil Sırlı Sgraffito Seramikler, sgraffito tekniğinde tipik bordürü ve tek renk sır kullanılmış olması özelliği ile net olarak tanımlanabilmektedir. Tek renk sırlı olmasıyla diğer gruplardan ayrılır. Bu yüzden sır rengine göre adlandırılmışlardır.

Karacahisar'da ele geçen seramik buluntuların birçoğunda mikalı ve kireç katkılı hamur kullanıldığı görülür. Hamur renkleri kırmızı ve kahverengi tonlarındadır. Örneklerin tamamı hızlı dönen çarkta elle şekillendirilmişlerdir. Bazı örneklerde fırınlama esnasındaki ani ısı değişikliklerinden kaynaklanan renk değişimleri gözlenir. Seramiklerde yine mikalı, beyaz veya pembe tonlarında astar kullanılmıştır. Kapların tüm yüzeyleri astarlanmamakla birlikte, iç yüzeyin tamamı ve dış yüzeyde de kabın

ortasına kadar astarlandığı görülür. Sır yapısı, kaliteli, şeffaf ve berrak görünümündedir. Yapılan analizler sonucu kurşun ve az miktarda da demir kullanılarak renklendirildiği anlaşılmıştır. Kap formları, seramiklerin çap ve derinlik ölçülerine göre; tabak, çanak, kâse olarak ayrılmıştır. Bu kap türleri de gövde, ağız ve kaide tiplerine alt gruplara ayrılmıştır. Seramik buluntuların tamamında sgraffito tekniği kullanılmıştır. Bazı örneklerde ise sgraffito ve champleve teknikleri bir arada kullanılmıştır. Kalede seramik üretiminde kullanılmış olabilecek bir objeye, fırın malzemesine veya fırın kalıntısına rastlanmamıştır. Anadolu'da aynı döneme ait seramik üretimine ilişkin bilgilerin azlığı nedeniyle de seramiklerin üretim yeri konusunda kesin bilgilere ulaşmak mümkün olmamıştır.

Karacahisar Kalesi seramik buluntuları, Anadolu'nun Bizans döneminden Türk dönemine geçiş sürecine ait örnekler içermesi bakımından önemlidir. Ancak seramik buluntuların tasnifinde çeşitli güçlüklerle karşılaşmıştır. Bu süreci örnekleyen buluntuları tanımlamadaki güçlük, Bizans seramik üretiminin ani bir biçimde kesilip, Türk dönemine ait tamamen farklı üretim gruplarının ortaya çıkmamasından kaynaklanır. Üretim ve süsleme teknikleri birçok yönden süreklilik gösterir. Bu dönemdeki hakimiyet mücadeleleri ve savaşlar göz önüne alındığında Anadolu'nun kozmopolit yapısı içerisinde, el sanatlarına dair veriler de adeta çözülmesi gereken bir bulmaca halini alır.

Anadolu'da bu dönemde seramik üreten merkezlerin tespit edilmemiş olması ve kesin olarak tanımlanmış buluntuların azlığı, kazı buluntularını değerlendirirken temkinli olmayı gerektirmiştir. Bu yüzden Karacahisar seramik buluntularının tasnifinde yanlış sonuçlar doğurabilecek bilgiler, mümkün olduğunca elenmiştir.

KATALOG AÇIKLAMASI VE KISALTMALAR

Kat. No.	: Katalog numarası
Lev. No.	: Levha numarası
Res. No.	: Resim numarası
Tür	: Seramik örneğin türü
Tip	: Seramik örneğinin üretim tipi
Form	: Seramik örneğinin form tipi
Parça sayısı	: Seramik örneğinin kaç parçadan oluştuğu
Buluntu tarihi	: Buluntu tarihi
Buluntu yeri	: Buluntu yeri
Ölçüler	: Seramik örneğinin bilinen ölçüleri
Hamur	: Hamurda kullanılan katkı türleri; hamur yapısı; hamur rengi; hamur niteliği
Astar	: Astar rengi; astar niteliği
Sır	: Sır rengi; sırn niteliği
Yapım tekniği	: Yapım tekniği
Süsleme tekniği	: Süsleme tekniği
Motif	: Seramik Üzerinde görülen motifler
Karşılaştırma	: form: Seramik örneğine form olarak benzer biçimde üretilmiş, diğer örnekler motif: : Seramik örneğine süsleme olarak benzer biçimde üretilmiş, diğer örnekler
Tarihlendirme	: Seramiğin ait olduğu dönem veya yüzyıl

a.ç.:	: Ağız çapı
a.kal.:	: Ağız kalınlığı
yük.:	: Yükseklik
der.:	: Derinlik
k.ç.:	: Kaide çapı
k.kal.:	: Kaide kalınlığı
k.yük.:	: Kaide yüksekliği
g.kal.:	: Gövde kalınlığı
Lev.	: Levha
Çiz.	: Çizim
Res.	: Resim
Fig.	: Figure
Şek.	: Şekil
s.	: sayfa

- Acun : Acun, Hakkı. “Yozgat Müzesi’ndeki Selçuklu Kâseleri”, **9. Milletlerarası Türk Sanatları Kongresi**: 1–12, 1995.
- Bakırer : Bakırer, Ömür. “The Medieval Pottery and Baked Clay Objects”, **Korucutepe, Final Report on the Excavation of the Universities of Chicago, California (Los Angles) and Amsterdam in the Keban Reservoir, Eastern Anatolia, 1968–1970**, Ed: Maurits N. van Loon. Amsterdam: North-Holland Publishing Company, 1980, s. 189–249
- Barnea : Barnea, I. “La Céramique Byzantine de Dobroudja, Xe-XIIe Siécles”, **Bulletin de Corrospondence Hellenique, Supp. XVIII.Recherches sur la Céramique Byzantine** : 131-142, 1989.
- Bilici 1992 : Bilici, Sema. “Akdeniz Bölgesi Örneklerine Göre Ortaçağ Anadolu Sgrafitto Seramiklerine Materyal, Biçim, Teknik ve Stilistik Açından Bir Yaklaşım, Tarihleme ve Bir Tipoloji Denemesi”. Yayınlanmamış Doktora Tezi. Ankara Üniversitesi SBE, 1992.
- Bilici : “Alanya Tersanesi Seramik Buluntuları”, **V. Ortaçağ ve Türk Dönemi Kazı ve Araştırmaları Sempozyumu**: 107–132, 2001.
- Bilici 2002 : Bilici, Sema. “Alanya-Selçuklu Sarayı Seramikleri”, **Uluslararası Sanat Tarihi Sempozyumu, Prof.Dr. Gönül Öney’e Armağan**, s:139–154, 2002.
- Boas : Boas, Adrian J. “The Import of Western Ceramics to the Latin Kingdom of Jerusalem”, **Israel Exploration Journal** 44, 1–2: 102–122, 1994.
- Böhlendorf 2002 : Böhlendorf Arslan, Beate. “Die Beziehungen Zwischen Byzantinischer und Emiratszeitlicher Keramik”, **Ortaçağda Anadolu, Aynur Durukan’a Armağan**, s:135-156, 2002.
- Böhlendorf 2004 : Böhlendorf Arslan, Beate. **Glasierte Byzantinische Keramik aus der Türkei**, cilt I-III. Birinci basım. İstanbul: Ege Yayınları., 2004.
- Cangova : Cangova, Jordanka. “Kam Proucvaneto na Sgrafito V Balgarija ot XII-XIV v. (Sur la Céramique a “sgrafites” de

- Bulgarie du XII^e-XIV^es.), **Arkheologia Sofia** IV, 2: 25–33, 1962.
- Christo Bakirtzis : Bakirtzis, Christo ve Demetria Papanikola-Bakirtzis. “De la Céramique Byzantine en Glaçure A Thessalonike”, **Byzantino Bulgaria** VII: 421–436, 1981.
- Daoulatli : Daoulatli, Abdelaziz. “Les Céramiques de la Kasbah de Tunis”, **Couleurs de Tunisie, 25 Siècles de Céramique**. Editör: Adam Biro. Paris: Institut du Monde Arabe, 1994.
- Ebersolt : Ebersolt, Jean. **Catalogue des Poteries Byzantines et Anatoliennes du Musee de Constantinople**. Constantinople: Typo-lithographie Ahmed Ihsan, 1910.
- Frantz : Frantz, M.A. “Middle Byzantine Pottery in Athens”, **Hesperia** 7: 429–467, 1938.
- Gelichi : Gelichi, Sauro. “La Ceramica Ingubbiata Medievale nell’Italia Nord-Oriantale”, **International Medieval Archeology Colloquium 3-rd. La Ceramica Medievale nel Mediterraneo Occidentale, All’Insegna del Giglio**: 354-407,1986.
- Hadjigavriel : Hadjigavriel, Loukia Loizou (Ed.). **Colours of Medieval Cyprus, the History of Medieval Cyprus 1191–1571**. A.G. Leventis Foundation, 2004.
- Karamağaralı : Karamağaralı, Nakış. “Ahlat Kazılarında Ortaya Çıkarılan Seramikler”. Yayınlanmamış Yüksek Lisans Tezi. Hacettepe Üniversitesi SBE, 1991.
- Ken Dark : Dark, Ken. **Byzantine Pottery**. Stroud: Tempus Publishing, 2001.
- Lane : Lane, Arthur. “Medieval Finds at Al Mina in North Syria”, **Archeologia** 87: 19–78, 1937.
- Marchenko : Marchenko, Lenoid. “Preserving the Global Cultural Heritage in Post Cold War Ukraine”, Presented at the international conference “Art, Antiquity and the Law: Preserving Our Global Cultural Heritage”. Austin: Texas University Institute of Classical Archaeology, 1999.
- Nicolescu : Nicolescu, Corina ve Radu Popa. “La Céramique Emaillée des XIIIe et XIVe Siècles de Pacuiul-lui-Soare”, **Dacia** 9: 337–350, 1965.

- Papanikola-Bakirtzis : Papanikola-Bakirtzis, Demetra. “Serres Ware”, **Material Analysis of Byzantine Pottery**. Editör: Henry Maguire. Washington: Dumbarton Oaks Research Library and Collection, 1997.
- Papanikola-Bakirtzis 1999 : Papanikola-Bakirtzis, Demetra. **Byzantine Glazed Ceramics. The Art of Sgraffito**. 1999.
- Parman 1978 : Parman, Ebru. “Bizans Seramik Sanatı ve Ayasuluk Tepesinde Bulunan Bizans Sırlı Seramikleri”. Yayınlanmamış Doktora Tezi. Hacettepe Üniversitesi SBE, 1978.
- Parman 1989 : Parman, Ebru. “Bizans Keramiklerinden İlginç Bazı Örnekler”, **Hacettepe Üniversitesi Güzel Sanatlar Fakültesi Sanat Yazıları I** :81-84, 1989.
- Plat Taylor : Plat Taylor, Joan. “Medieval Graves in Cyprus”, **Ars Islamica** 5: 55–87, 1938.
- Pringle : Pringle, Denys. “Medieval Pottery from Caesarea: The Crusader Period”, **Levant** 17: 171–202, 1985.
- Redford : Redford, Scott. “ ‘Port Saint Symeon Seramiği’ Denilen Hatay ve Çukurova Bölgesi Sgraffito Seramiği” , **V. Ortaçağ ve Türk Dönemi Kazı ve Araştırmaları Sempozyumu**: 485–490, 2001.
- Rice 1930 : Rice, David Talbot. **Byzantine Glazed Pottery**. London : Oxford University Press, 1930.
- Rice : Rice, David Talbot. “Late Byzantine Pottery at Dumbarton Oaks”, **Dumbarton Oaks Papers** 20: 209–219, 1966.
- Spieser 1996 : Spieser, Jean-Michel. **Die Byzantinische Keramik Aus der Stadtgrabung von Pergamon**. Berlin: Walter de Gruyter, 1996.
- Tömöry : Tömöry, Teresa. “Medieval Sgraffito Ware from Anemurium in Cilicia”, **Bulleten** 41: 20–40, 1977.
- Vavylopoulou : Vavylopoulou-Charitonidou, Angéliki. “Céramique D’Offrande Trouvée dans Tombes Byzantines Tardives de L’Hippodrome de Thessalonique”, **Bulletin de Corrospondence Hellenique, Supp. XVIII.Recherches sur la Céramique Byzantine** : 209-226, 1989.

- Waage : Waage, F. "Excavations in the Athenian Agora. The Roman and Byzantine Pottery", **Hesperia** 2: 308–328, 1933.
- Waksman-Spieser : Waksman, S.Y. ve J.M. Spieser. "Byzantine Ceramics Excavated in Pergamon: Archaeological Classification and Characterization of the Local and Imported Productions by PIXE and INAA Elemental Analysis, Mineralogy and Petrography". **Materials Analysis of Byzantine Pottery**, Ed: Henry Maguire. Washington: Dumbarton Oaks Research Library and Collection, 1997, s.105–133.

KATALOG

Kat. No.	: 1
Lev. No.	: 19/1
Res. No.	: 1
Tür	: Tabak ağız ve gövde parçası
Tip	: Selanik İşi
Form	: TIII
Parça sayısı	: 1
Buluntu tarihi	: 2000
Buluntu yeri	: NN-22
Ölçüler	: a.ç.: 21.8 cm. a.kal.: 0.3 cm. yük.: 3.5 cm. g.k.: 0.4 cm.
Hamur	: Kireç katkılı; mikalı; kırmızı-kahverengi renkte (10 R-5/8); sert, gözenekli
Astar	: Beyaz renkte (10 R-9/2); mat. Astar, dış yüzeyde ağız kenarından 2,9 cm. sonra sonlanır.
Sır	: Yeşil renkte (dış: 5 GY-4/8, iç: 5 GY-8/10), iç yüzeye yeşil renkte (7.5 GY-6/8) çizgiler uygulanmıştır; parlak, çatlak, şeffaf
Yapım tekniği	: Çarkta biçimlendirme
Süsleme tekniği	: Champleve
Motif	: Ağız kenarına paralel kazıma tekniğinde dört adet yiv yer alır. İkinci ve üçüncü yivlerin arası ile kabın orta bölümü champleve (geniş kazıma) tekniğinde kazınmıştır. Yivlerin arasında kırık çizgi motifi görülür. Yivler ve kırık çizgi arasında kalan üçgen boşluklar da dikey kazıma çizgilerle kazınarak yan yana küçük çizgiler oluşturulmuştur. Kabın ortasında baş kısmı kırık bir kuş figürü görülür. Figür oldukça detaylı işlenmiştir. Figürün hemen arkasında da bir yaprak motifi bulunur.
Karşılaştırma	: form: Böhlendorf 2004: Bergama. Zeuxippus-Familie, Lev.94/318; Gelichi: Faenza. Zeuxippus Ware, Lev. VII/8 motif: Böhlendorf 2004: İstanbul. Medallionare, Lev.73/147; Böhlendorf: Staatliche Museum. Env.No.10862. bordür için benzer örnekler: Spieser 1996: Bergama. Lev. 56/534. Figür için benzer örnekler: Christo Bakirtzis: Selanik. Fig.19-21; Vavylopoulou: Selanik. Fig.2 ve Fig.4-5
Tarihlendirme	: 13. yüzyıl

Kat. No.	: 2
Lev. No.	: 19/2
Res. No.	: -
Tür	: Gövde parçası
Tip	: Selanik İşi
Form	: -

Parça sayısı : 1
Buluntu tarihi : 2000
Buluntu yeri : NN-22
Ölçüler : **yük.:** 2.7 cm. **g.kal.:** 0.7 cm.
Hamur : Kireç katkılı, mikalı; kırmızı renkte (10 R-4/8); gözenekli, sert
Astar : Krem renginde(2.5 YR-8/4); parlak, kalın
Sır : Yeşil renkte (dış: 10 GY-5/10, iç: 2.5 GY-7/6 ve 2.5 GY-6/6), parlak, çatlak, şeffaf
Yapım tekniği : Çarkta biçimlendirme
Süsleme tekniği : Sgraffito
Motif : Parça üzerinde ince sgraffito çizgilerle oluşturulmuş stilize bir yaprak motifi seçilebilmektedir.
Karşılaştırma : **motif:** Ebersolt: Constantinople. Fig.17 ve Fig.43; Papanikola-Bakirtzis: Thessaloniki Ware Bowl, Plate Ib; Parman 1978; Sgraffito Seramikler, Resim 18
Tarihlendirme : 13. yüzyıl

Kat. No. : 3
Lev. No. : 21/1
Res. No. : -
Tür : Gövde Parçası
Tip : Zeuxippus IA Taklidi
Form : -
Parça sayısı : 1
Buluntu tarihi : 2000
Buluntu yeri : NN-22
Ölçüler : **yük.:** 1.4 cm. **g.kal.:** 0.5 cm.
Hamur : Kireç katkılı, mikalı; pembe-kırmızı renkte (10 R-6/10); sık dokulu, çok sert
Astar : Beyaz renkte(10 YR-8/2); mat
Sır : Açık yeşil renkte (dış: 5 GY-8/8, iç: 5 GY-7/8), parlak, çatlak, şeffaf
Yapım tekniği : Çarkta biçimlendirme
Süsleme tekniği : Sgraffito
Motif : Parça kabın kaideden birkaç santimetre sonra keskin bir dönüşle gövdeye geçtiği kısmına aittir. Gövdenin keskin bir şekilde dönmeye başladığı noktada, iç yüzeyde kabı boydan boya dolaştığı anlaşılan bir sıra yiv görülür. Yivin hemen üstünde daire ve çizgilerden oluşmuş bir kompozisyon kullanıldığı anlaşılrsa da düzenlemenin ne şekilde yapıldığı tam olarak anlaşılamamaktadır.
Karşılaştırma : -
Tarihlendirme : 13. yüzyıl

Kat. No. : 4
Lev. No. : 21/2
Res. No. : -

Tür : Gövde parçası
Tip : Zeuxippus IA Taklidi
Form : -
Parça sayısı : 1
Buluntu tarihi : 16.08.2002
Buluntu yeri : HH-16
Ölçüler : **yük.:** 2.4 cm. **g.kal.:** 0.5 cm.
Hamur : Kireç katkılı, mikalı; pembe-kırmızı renkte (10 R-5/6); çok sert
Astar : Beyaz renkte(7.5 YR-9/2); mat
Sır : Açık sarı renkte (2.5 GY-8/8); parlak, çatlak, şeffaf
Yapım tekniği : Çarkta biçimlendirme
Süsleme tekniği : Sgraffito
Motif : Parça kabın kaideden gövdeye geçtiği bölüme aittir. Buna göre parça üzerinde görülen küçük spiral motifi kabın merkezinin çevresinde sıralanmış olmalıdır.
Karşılaştırma : -
Tarihlendirme : 13. yüzyıl

Kat. No. : 5
Lev. No. : 21/3
Res. No. : -
Tür : Gövde parçası
Tip : Zeuxippus IB Taklidi
Form : -
Parça sayısı : 1
Buluntu tarihi : 22.08.2005
Buluntu yeri : Radar alanı
Ölçüler : **yük.:** 4.4 cm. **g.kal.:** 0.7 cm.
Hamur : Kireç katkılı; pembe-kırmızı renkte (7.5 R-5/6); çok sert, sık dokulu
Astar : Krem rengi (2.5 YR-8/6); mat, kalın
Sır : Koyu sarı renkte (2.5 Y-5/6); parlak, çatlak, şeffaf
Yapım tekniği : Çarkta biçimlendirme
Süsleme tekniği : Sgraffito
Motif : Parça kabın kaide kısmına yakın bir gövde parçasıdır. Genel özellikleri ile Zeuxippus IB seramiği özellikleri gösterir. Ancak üzerindeki motif tam olarak anlaşılammaktadır. Kaideden yukarı doğru çıkan beş adet yiv görülür. Biçimlerinden yivlerin sağa doğru döndükleri anlaşılmaktadır. Ayrıca sağdan ikinci yiv parçanın alt kısmında ikiye ayrılmaktadır.
Karşılaştırma : -
Tarihlendirme : 13. yüzyıl

Kat. No. : 6
Lev. No. : 21/4
Res. No. : -

Tür	: Gövde parçası
Tip	: Zeuxipus IB Taklidi
Form	: -
Parça sayısı	: 1
Buluntu tarihi	: 2004
Buluntu yeri	: Radar Alanı
Ölçüler	: yük.: 4.2 cm. g.kal.: 0.5 cm.
Hamur	: Kireç katkılı; kırmızı renkte (10 R-5/6); çok sert, sık dokulu
Astar	: Sarı-pembe renkte (2.5 YR-8/4); mat
Sır	: Koyu sarı renkte (10 YR-7/6); parlak, çatlak, şeffaf
Yapım tekniği	: Çarkta biçimlendirme
Süsleme tekniği	: Sgraffito
Motif	: Parça kabın kaidesi ve ağız kenarı arasında, orta bölümüne aittir. Üzerinde kabın tamamını dolaştığı anlaşılan bir sıra yiv görülür. Yivden aşağıya doğru hafifçe kıvrılan iki adet çizgi uzanmaktadır. Soldaki yivin hemen yanında diyagonal yerleştirildiği anlaşılan bir başka çizginin uç kısmı seçilebilmektedir.
Karşılaştırma	: -
Tarihlendirme	: 13. yüzyıl

Kat. No.	: 7
Lev. No.	: 21/5
Res. No.	: -
Tür	: Ağız parçası
Tip	: Zeuxipus IC Taklidi
Form	: ÇVIII
Parça sayısı	: 1
Buluntu tarihi	: 2000
Buluntu yeri	: S-23
Ölçüler	: a.ç.: 21 cm. a.kal.: 0.4 cm. yük.: 5.8 cm.
Hamur	: Kireç katkılı; mikalı; kırmızı-kahverengi renkte (10 R-4/6); sert, gözenekli
Astar	: Krem rengi (2.5 YR-8/6); mat
Sır	: Yeşil renkte (2.5 GY-4/4); parlak, şeffaf, çatlak
Yapım tekniği	: Çarkta biçimlendirme
Motif	: Parça üzerinde, iç yüzeyde kabın keskin bir dönüş yaparak ağza geçtiği bölümde tüm kabı boydan boya dolaştığı anlaşılan iki adet yiv görülür. Yivlerin hemen altında bir motife ait sgraffito izler yer alsa da anlaşılamayacak kadar küçüktür.
Karşılaştırma	: -
Tarihlendirme	: 13. yüzyıl

Kat. No.	: 8
Lev. No.	: 21/6
Res. No.	: 2-4
Tür	: Gövde parçası

Tip : Zeuxippus IC Taklidi
Form : -
Parça sayısı : 1
Buluntu tarihi : 2000
Buluntu yeri : S-23
Ölçüler : **yük.:** 4.2 cm. **g.kal.:** 0.5 cm.
Hamur : Kireç katkılı; mikalı; kırmızı renkte (10 R-5/10); sert, gözenekli
Astar : Krem renginde (2.5 YR-8/4); mat
Sır : Yeşil renkte (5 GY-4/6); parlak, çatlak, şeffaf
Yapım tekniği : Çarkta biçimlendirme
Süsleme tekniği : Sgraffito
Motif : Parça kabın gövdeden ağız kısmına geçişte keskim bir dönüş yaptığı bölüme aittir. Üzerinde kısa aralıklarla yerleştirilmiş kabı boydan boya dolaşan iki adet yiv yer alır. Bu ikili yiv grubunun altında da tek bir yiv seçilebilmektedir. Arada kalan boş alana dalgalı bir çizgi motifi uygulanmıştır.

Karşılaştırma : -
Tarihlendirme : 13. yüzyıl

Kat. No. : 9
Lev. No. : 21/7
Res. No. : -
Tür : Gövde parçası
Tip : Zeuxippus IC Taklidi
Form : -
Parça sayısı : 1
Buluntu tarihi : 21.08.2002
Buluntu yeri : R-21/a
Ölçüler : **yük.:** 5.8 cm. **g.kal.:** 0.7 cm.
Hamur : Kireç katkılı; mikalı; pembe-kırmızı renkte (5 R-5/8); sık dokulu, sert
Astar : İki farklı renkte astar kullanılmıştır. İlk kat kahverengi (7.5 R-3/2); mat ve ince, ikinci kat sarı renkte (5 YR-7/6); mat, kalın
Sır : Yeşil renkte (2.5 GY-5/8); parlak, şeffaf, çatlak
Yapım tekniği : Çarkta biçimlendirme
Süsleme tekniği : Sgraffito
Motif : Parça, kabın gövde kısmına aittir. İç yüzeyde altı adet yiv yer alır. Yivlerden bir tanesi dalgalı çizgi biçiminde yapılmıştır.
Karşılaştırma : -
Tarihlendirme : 13. yüzyıl

Kat. No. : 10
Lev. No. : 21/8
Res. No. : -
Tür : Tabak ağız ve gövde parçası
Tip : Zeuxippus IC Taklidi

Form : TII-3
Parça sayısı : 1
Buluntu tarihi : 05.08.2002
Buluntu yeri : PP-22
Ölçüler : **a.ç.:** 27.8 cm. **a.kal.:** 0.4 cm. **yük.:** 2.6 cm.
g.kal.: 0.6 cm.
Hamur : Kireç katkılı; sık dokulu, sert
Astar : İki farklı renkte astar kullanılmıştır. İlk kat kahverengi (7.5 R-3/2); mat ve ince, ikinci kat sarı renkte (5 YR-7/4); mat, kalın
Sır : Koyu yeşil renkte (2.5 GY-4/6); parlak, şeffaf, çatlak
Yapım tekniği : Çarkta biçimlendirme
Süsleme tekniği : Sgraffito
Motif : -
Karşılaştırma : -
Tarihlendirme : 13. yüzyıl

Kat. No. : 11
Lev. No. : 22/1
Res. No. : -
Tür : Tüme yakın kâse
Tip : Zeuxippus II Taklidi
Form : KIII
Parça sayısı : 6
Buluntu tarihi : 03.08.2004
Buluntu yeri : NN-18/a
Ölçüler : **a.ç.:** 14.4 cm. **a.kal.:** 0.3 cm. **yük.:** 9.7 cm.
der.: 6.7 cm **k.ç.:** 6 cm. **k.kal.:** 1.5 cm.
k.yük: 2.1 cm. **g.kal.:** 0.5 cm.
Hamur : Kireç katkılı; mikalı; kırmızı-kahverengi renkte (10 R-5/8); sert, sık dokulu.
Astar : Pembe renkte (7.5 R-7/6); mat, kalın, pürüzlü. Astar, dış yüzeyde kabın ağız kenarından 5 cm. sonra sonlanmıştır.
Sır : Açık sarı renkte (2.5 GY-8/8), iç ve dış yüzeye yeşil renkte (7.5 GY-5/10) çizgiler uygulanmıştır; parlak, şeffaf, çatlak. Sır, dış yüzeyde kabın ağız kenarından 5 cm. sonra sonlanmıştır.
Yapım tekniği : Çarkta biçimlendirme
Süsleme tekniği : Sgraffito ve champeve
Motif : Kabın dış yüzeyinde, ağız kenarından itibaren küresel gövdenin kıvrılarak kaideye doğru uzandığı bölüme kadar olan kuşakta, sgraffito tekniğinde bezeme görülür. Ağız kenarının biraz altında düzenli aralıklarla tekrarlanan birbirine paralel üç yiv vardır. Bu yivlerden başka küresel gövdenin kıvrılarak kaideye doğru uzandığı bölümde de iki adet yiv uygulanmıştır. İki yiv kuşağı arasına dikey çizgiler uygulanarak aradaki alan dörtgenlere bölünmüştür. Bu dörtgenlerin içleri dönüşümlü olarak küçük spiral motifleri ile doldurulmuştur. Boş bırakılan dörtgenler de yeşil renkle belirginleştirilmiştir. Kabın iç yüzeyinde merkezde

champleve tekniğinde işlenmiş bir madalyon yer alır. Madalyon içerisinde altı yapraklı bir çiçek motifi yer alır. Çiçeğin yaprakları dönüşümlü olarak kazıma noktalarla hareketlendirilmiştir. Düz bırakılan yapraklar da dış yüzeyde olduğu gibi yeşil renkle vurgulanmıştır. Madalyonu sgraffito tekniğinde bir sıra yiv çerçeveler. Yine iç yüzeyde, ağız kenarının hemen altında sgraffito tekniğinde geometrik motifli bordür görülür.

Katalog No. 9'daki aynı formdadır. Katalog No. 9 ve Katalog No. 10 ile benzer süsleme özelliklerine sahiptir.

Karşılaştırma

: **form:** Spieser 1996: Bergama. Lev. 17/258; Böhlendorf 2004: Yortanlı. Zeuxippus-Familie, Lev. 100/355; Böhlendorf 2004: Sardis. Zeuxippus-Familie, Lev. 113/473; Böhlendorf 2004: Metropolis. Zeuxippus-Familie, Lev. 120/529–531; Böhlendorf 2004: Magnesia. Zeuxippus-Familie, Lev. 135/648, 139/679; Böhlendorf 2004: Sillyon. Zeuxippus-Familie, Lev. 155/813

motif: İstanbul Arkeoloji müzesi, 29 kotu, vitrin 28'de 73.318 envanter no.lu kase.

Tarihlendirme

: 13. yüzyıl

Kat. No.

: 12

Lev. No.

: 22/2

Res. No.

: -

Tür

: Kâse ağız ve gövde parçası

Tip

: Zeuxippus II Taklidi

Form

: KIII

Parça sayısı

: 3

Buluntu tarihi

: 11.07.2001 – 31.07.2001

Buluntu yeri

: OO–22 ve PP–22

Ölçüler

: **a.ç.:** 15.4 cm. **a.kal.:** 0.3 cm. **yük.:** 5.3 cm.
g.k.: 0.5 cm.

Hamur

: Kireç katkılı; mikalı; kırmızı renkte (10 R–5/10); sert

Astar

: Beyaz renkte (5 YR–9/2); mat. Astar, dış yüzeyde kabın ağız kenarından 6 cm. sonra sonlanmıştır.

Sır

: Açık sarı renkte (7.5 Y–8/6), iç ve dış yüzeye yeşil renkte (7.5 GY–6/10) çizgiler uygulanmıştır; parlak, çatlak, şeffaf. Sır, dış yüzeyde kabın ağız kenarından 4,8 cm. sonra sonlanmıştır.

Yapım tekniği

: Çarkta biçimlendirme

Süsleme tekniği

: Sgraffito

Motif

: Dış yüzeyde kabın ağız kısmının hemen altında üçer yiv görülür. Kâsenin kaideye yakın bölümünde de yine ağız kenarına paralel ikişer yiv yer alır. Bu iki kuşak arasında kalan alan dikey çizgilerle dörtgen panolara bölünmüştür. Bu panoların içleri dönüşümlü olarak spiral motifleriyle doldurulmuştur. Pano diyagonal iki eşit çizgi ile iki üçgen bölüme ayrılır. Bu alana genişçe bir spiral motifi uygulanmıştır. Kabın iç yüzeyinde orta bölümde bir madalyon olabileceğini gösteren bir yiv varsa da kap tam bu bölümden itibaren noksanır.

Katalog No. 8'deki örnekle aynı formdadır. Katalog No. 8 ve Katalog No. 10 ile benzer süsleme özelliklerine sahiptir.

Karşılaştırma : **form:** Spieser 1996: Bergama. Lev.17/258; Böhlendorf 2004: Yortanlı. Zeuxippus-Familie, Lev.100/355; Böhlendorf 2004: Sillyon. Zeuxippus-Familie, Lev.155/813; Böhlendorf 2004: Magnesia. Zeuxippus-Familie, Lev.135/648, 139/679; Böhlendorf 2004: Metropolis. Zeuxippus-Familie, Lev.120/529; Böhlendorf 2004: Sardis. Zeuxippus-Familie, Lev.113/ 473
motif: Parman 1978: Efes. Sgraffito, Res. 62b

Tarihlendirme : 13. yüzyıl

Kat. No. : 13
Lev. No. : 22/1
Res. No. : -
Tür : Gövde parçası
Tip : Zeuxippus II Taklidi
Form : -
Parça sayısı : 1
Buluntu tarihi : 21.08.2002
Buluntu yeri : R-20/b
Ölçüler : **yük.:** 2.9 cm. **g.kal.:** 0.4 cm.
Hamur : Kireç katkılı; mikalı; kırmızı renkte (10 R-5/6); sert, gözenekli
Astar : Krem renginde (5 YR-9/2); mat
Sır : Açık sarı renkte (10 Y-8/6), dış yüzeye yeşil renkte (10 GY-6/8) çizgiler uygulanmıştır; parlak, çatlak, şeffaf
Yapım tekniği : Çarkta biçimlendirme
Süsleme tekniği : Sgraffito
Motif : Parça, kabın gövde kısmına aittir. Kabın dış yüzeyinde Katalog No. 8'dekine benzer bir düzenleme kullanıldığı anlaşılmaktadır. Katalog No. 8 ve Katalog No. 9 ile benzer süsleme özelliklerine sahiptir.

Karşılaştırma : -
Tarihlendirme : 13. yüzyıl

Kat. No. : 14
Lev. No. : 24/1
Res. No. : -
Tür : Kase ağız ve gövde parçası
Tip : Zeuxippus II Taklidi
Form : KII-2
Parça sayısı : 1
Buluntu tarihi : 15.08.2002
Buluntu yeri : U-20/b
Ölçüler : **a.ç.:** 10.2 cm. **a.kal.:** 0.3 cm. **yük.:** 2.5 cm.
g.k.: 0.3 cm.
Hamur : Sert, gözenekli

Astar	: Krem rengi (10 R-9/2); mat. Astar, dış yüzeyde ağız kenarından 2,4 cm. sonra sonlanır.
Sır	: Açık sarı ve yeşil renkte (dış: 5 GY-4/8, iç: 10 Y-7/4), iç yüzeye yeşil renkte (7.5 GY-6/8) çizgiler uygulanmıştır; parlak, çatlak, şeffaf
Yapım tekniği	: Çarkta biçimlendirme
Süsleme tekniği	: Champleve
Motif	: Parçanın iç yüzeyinde Ağız kenarına paralel iki adet yiv yer alır. Bu iki yivle aralıklı olarak düzenlenmiş üçüncü yivin de hemen altında Katalog No.11'deki örneğe benzer bir bordür düzenlemesi yer alır.
Karşılaştırma	: form: Böhlendorf 2004: Ilion. Zeuxippusware, Lev. 78/196 motif: Spieser 1996: Bergama. Lev. 5/70, Lev23/311, Lev 33/355, Lev 56/534
Tarihlendirme	: 13. yüzyıl

Kat. No.	: 15
Lev. No.	: 24/2
Res. No.	: -
Tür	: Gövde parçası
Tip	: Zeuxippus II Taklidi
Form	: -
Parça sayısı	: 1
Buluntu tarihi	: 2000
Buluntu yeri	: NN-22
Ölçüler	: yük.: 2.7 cm. g.kal.: 0.3 cm.
Hamur	: Kireç katkılı; yoğun mikalı; pembe-kahverengi renkte (10 R-4/4); sert, sık dokulu
Astar	: Krem renginde (5 YR-8/6); mat
Sır	: Açık sarı ve yeşil renkte (dış: 5 GY-4/8, iç: 5 GY-8/8), iç yüzeye yeşil renkte (5 GY-5/6) çizgiler uygulanmıştır; parlak, çatlak, şeffaf
Yapım tekniği	: Çarkta biçimlendirme
Süsleme tekniği	: Champleve
Motif	: Parça, kabın gövde kısmına aittir. Üzerinde champleve tekniğinde bitkisel motifler yer alır. Ancak oldukça karmaşık olduğu anlaşılan kompozisyon tam olarak anlaşılamaz.
Karşılaştırma	: -
Tarihlendirme	: 13. yüzyıl

Kat. No.	: 16
Lev. No.	: 24/4
Res. No.	: -
Tür	: Kâse ağız ve gövde parçası
Tip	: Zeuxippus II Taklidi
Form	: -

Parça sayısı	: 1
Buluntu tarihi	: 26.07.2004
Buluntu yeri	: NN-18/b
Ölçüler	: yük.: 2.8 cm. g.kal.: 0.5 cm.
Hamur	: Kireç katkılı; mikalı; kırmızı-kahverengi (10 R-4/6); sert, sık dokulu
Astar	: Krem renginde (5 YR-9/2); mat
Sır	: Açık sarı renkte (10 Y-8/6), iç ve dış yüzeye yeşil renkte (5 GY-5/6) çizgiler uygulanmıştır; parlak, çatlak, şeffaf
Yapım tekniği	: Çarkta biçimlendirme
Süsleme tekniği	: Sgraffito
Motif	: Parça kabın ağız kısmına aittir. İç yüzeyde kısa aralıklarla yerleştirilmiş, ağız kenarına paralel iki adet yiv yer alır. Bunların biraz altında tekrar tüm kabı boydan boya dolaştığı anlaşılan ikişer yiv daha görülür. Aradaki alan dikey çizgilerle kare ve dörtgenlere bölünmüştür. Dörtgen motifinin içine yatay olarak kırık çizgi motifi yerleştirilmiştir. Dış yüzeyde ağzın hemen altında tek bir yiv yer alır. Bu yive bitişik tarama çizgiler ve daireye benzer motifler görülse de motiflerin ne oldukları tam olarak seçilememektedir.
Karşılaştırma	: -
Tarihlendirme	: 13. yüzyıl

Kat. No.	: 17
Lev. No.	: 24/5
Res. No.	: -
Tür	: Gövde parçası
Tip	: Zeuxippus II Taklidi
Form	: -
Parça sayısı	: 1
Buluntu tarihi	: 2000
Buluntu yeri	: NN-22
Ölçüler	: yük.: 1.7 cm. g.kal.: 0.4 cm.
Hamur	: Kırmızı renkte (10 R-5/6); sert, sık dokulu
Astar	: Beyaz renkte (10 R-9/1); mat
Sır	: Açık sarı renkte (5 Y-8/6), iç ve dış yüzeye yeşil renkte (5 GY-6/8) çizgiler uygulanmıştır; parlak, çatlak, şeffaf
Yapım tekniği	: Çarkta biçimlendirme
Süsleme tekniği	: Sgraffito
Motif	: Parça, kabın gövde kısmına aittir. İç yüzeyde aralıklı yerleştirilmiş iki diyagonal çizgi yer alır. Bu çizgilerin her iki yanında da küçük spiral motifleri bulunur. Kabın dış yüzeyinde ise ∞ biçiminde bir düğüm motifi olduğu anlaşılan ve kırıldığı için yarısı görülebilen motif görülür. Motifin sağ üstün de yine küçük spiral motifleri bulunmaktadır. Katalog No. 20'de verilen örnekle benzer bir kompozisyona sahip olmalıdır.

Karşılaştırma : **motif:** İstanbul Arkeoloji müzesi, 29 kotu, vitrin 28'de 9864 envanter no.lu kase.

Tarihlendirme : 13. yüzyıl

Kat. No. : 18

Lev. No. : 24/3

Res. No. : -

Tür : Gövde parçası

Tip : Zeuxippus II Taklidi

Form : -

Parça sayısı : 1

Buluntu tarihi : 05.08.2002

Buluntu yeri : PP-21

Ölçüler : **yük.:** 2.6 cm. **g.kal.:** 0.5 cm.

Hamur : Kireç katkılı; mikalı; kırmızı renkte (10 R-5/6); sert, sık dokulu

Astar : Beyaz renkte (10 R-9/1); mat

Sır : Açık sarı renkte (10 Y-7/4), iç ve dış yüzeye yeşil renkte (2.5 GY-4/4) çizgiler uygulanmıştır; parlak, çatlak, şeffaf

Yapım tekniği : Çarkta biçimlendirme

Süsleme tekniği : Sgraffito

Motif : Parça, kabın gövde kısmına aittir. İç yüzeyde gövdenin keskin bir dönüş yaptığı bölümün hemen üzerinde kalın, tek bir sıra yiv yer alır. Bunun da üzerinde diyagonal, kavisli bir çizgi yükselir. Aynı çizginin iç yüzeyde de eşit aralıklarla yan yana tekrarlanarak zarif yaprak motifleri oluşturulduğunu söylemek mümkündür. Motiflerin arasında tarama çizgilerin kullanıldığını gösteren bazı sgraffito çizgiler mevcutsa da kompozisyonun tamamı net olarak anlaşılabilir.

Karşılaştırma : -

Tarihlendirme : 13. yüzyıl

Kat. No. : 19

Lev. No. : 24/6

Res. No. : -

Tür : Gövde parçası

Tip : Zeuxippus II Taklidi

Form : -

Parça sayısı : 1

Buluntu tarihi : 18.07.2001

Buluntu yeri : PP-22

Ölçüler : **yük.:** 2 cm. **g.kal.:** 0.5 cm.

Hamur : Kireç katkılı; mikalı; kırmızı renkte (10 R-6/12); sert, sık dokulu

Astar : Pembe renkte (10 R-8/6); mat

Sır : Açık sarı renkte (10 Y-7/6), iç yüzeye yeşil renkte (5 GY-5/8) çizgiler uygulanmıştır; parlak, çatlak, şeffaf
Yapım tekniği : Çarkta biçimlendirme
Süsleme tekniği : Sgraffito
Motif : Parça, kabın gövde kısmına aittir. Çark izlerinin sıklığından kaideye yakın bir bölüme ait olduğu anlaşılmaktadır. İç yüzeyde kabın merkezini çevreleyen sgraffito bir yivin çizgileri seçilebilmektedir.
Karşılaştırma : -
Tarihlendirme : 13. yüzyıl

Kat. No. : 20
Lev. No. : 24/8
Res. No. : -
Tür : Gövde parçası
Tip : Zeuxippus II Taklidi
Form : -
Parça sayısı : 1
Buluntu tarihi : 2000
Buluntu yeri : S-23
Ölçüler : **yük.:** 2.1 cm. **g.kal.:** 0.5 cm.
Hamur : Kireç katkılı; mikalı; kırmızı renkte (10 R-4/8); sert
Astar : Beyaz renkte (5 YR-9/1); mat
Sır : Açık sarı renkte (2.5 Y-8/6), dış yüzeye yeşil renkte (5 GY-5/6) çizgiler uygulanmıştır; parlak, çatlak, şeffaf
Yapım tekniği : Çarkta biçimlendirme
Süsleme tekniği : Sgraffito
Motif : Parça, kabın gövde kısmına aittir. Dış yüzeyde kabı boydan boya dolaştığı anlaşılan bir yiv yer alır. Üstten yive bitişik daire biçiminde bir şekil görülse de parça kırık olduğu için nasıl sonlandığı anlaşılamamaktadır. Dairenin de ortasında yeşil renkli boya görülür. Yiv ve daire arasında kalan üçgen boşluklara, sık biçimde dörtgen ve üçgenler uygulanmıştır.
Karşılaştırma : -
Tarihlendirme : 13. yüzyıl

Kat. No. : 21
Lev. No. : 24/7
Res. No. : -
Tür : Kâse ağız ve gövde parçası
Tip : Zeuxippus II Taklidi
Form : -
Parça sayısı : 1
Buluntu tarihi : 2000
Buluntu yeri : S-23
Ölçüler : **yük.:** 2.4 cm. **g.kal.:** 0.3 cm.

Hamur : Kireç katkılı; mikalı; kırmızı renkte (10 R–6/12); sert
Astar : Beyaz renkte (10 R–9/2); mat
Sır : Açık sarı ve yeşil renkte (iç: 2.5 Y–7/6, dış: 5 GY–4/8), iç yüzeye yeşil renkte (7.5 GY–6/10) çizgiler uygulanmıştır; parlak, çatlak, şeffaf
Yapım tekniği : Çarkta biçimlendirme
Süsleme tekniği : Sgraffito
Motif : Parça kabın ağız kısmına aittir. İç yüzeyde ağız kenarının altında, ağza paralel iki adet yiv görülür. Yivlerin dışında sgraffito tekniğinde bir bezeme seçilememektedir. Ancak parçada yer alan yeşil oksit kabın merkezinde de süsleme öğeleri olduğunu düşündürür. Dış yüzeyde ağız kenarına paralel üç yiv bulunur.
Karşılaştırma : -
Tarihlendirme : 13. yüzyıl

Kat. No. : 22
Lev. No. : 24/9
Res. No. : -
Tür : Gövde parçası
Tip : Zeuxippus II Taklidi
Form : -
Parça sayısı : 1
Buluntu tarihi : 17.08.2004
Buluntu yeri : NN–18/b
Ölçüler : **yük.:** 2.1 cm. **g.kal.:** 0.2 cm.
Hamur : Pembe-kırmızı renkte (10 R–5/6); sert, sık dokulu
Astar : İki farklı renkte astar uygulanmıştır. Birinci kat kahverengi renkte (10 R–4/4); mat ve ince, ikinci kat astar krem rengi (2.5 Y–8/4); mat
Sır : Açık sarı ve yeşil renkte (iç: 5 Y–8.5/6, dış: 5 GY–5/6), iç yüzeye yeşil renkte (2.5 GY–5/8) çizgiler uygulanmıştır; parlak, çatlak, şeffaf
Yapım tekniği : Çarkta biçimlendirme
Süsleme tekniği : Sgraffito
Motif : Parça, kabın gövdesine aittir. İç yüzeyde diyagonal kalın bir çizgi yer alır. Çizginin solunda, küçük spiral motifleri görülür. Katalog No. 15'te verilen örnekle benzer bir kompozisyona sahip olmalıdır.
Karşılaştırma : **motif:** İstanbul Arkeoloji müzesi, 29 kotu, vitrin 28'de 9864 envanter no.lu kase.
Tarihlendirme : 13. yüzyıl

Kat. No. : 23
Lev. No. : 24/10
Res. No. : -
Tür : Gövde parçası

Tip : Zeuxippus II Taklidi
Form : -
Parça sayısı : 1
Buluntu tarihi : 20.08.2002
Buluntu yeri : HH-17/a-b
Ölçüler : **yük.:** 3.4 cm. **g.kal.:** 0.5 cm.
Hamur : Kireç katkılı; kırmızı renkte (10 R-4/6); sert
Astar : Beyaz renkte (7.5 YR-9/2); mat, pürüzlü
Sır : Açık sarı renkte (10 Y-8/6), iç yüzeye yeşil renkte (5 GY-5/6) çizgiler uygulanmıştır; parlak, çatlak, şeffaf
Yapım tekniği : Çarkta biçimlendirme
Süsleme tekniği : Sgraffito
Motif : Çark izlerinin sıklığından parçanın, kabın kaidesine yakın bir kısmından olduğu anlaşılmaktadır. İç yüzeyde farklı aralıklarla yerleştirilmiş altı yiv yer alır. Bu yivlerden bir tanesi dalgalı çizgi biçimindedir.
Karşılaştırma : Böhlendorf 2004: Konstantinopol. Zeuxippus-Familie IB, Lev.60/96
Tarihlendirme : 13. yüzyıl

Kat. No. : 24
Lev. No. : 25/1
Res. No. : -
Tür : Kâse ağız ve gövde parçası
Tip : Zeuxippus II Taklidi
Form : KII-1
Parça sayısı : 1
Buluntu tarihi : 15.08.2002
Buluntu yeri : U-20/b
Ölçüler : **a.ç.:** 18.4 cm. **a.kal.:** 0.4 cm. **yük.:** 4.5 cm.
g.kal.: 0.5 cm.
Hamur : Kireç katkılı; mikalı; kırmızı renkte (10 R-4/6); sık dokulu, sert
Astar : Pembe renkte (2.5 YR-8/4), mat
Sır : Açık sarı renkte (dış: 7.5 Y-8.5/6, iç: 7.5 Y-7/6); dış yüzeye mor (7.5 RP-7/4) çizgiler uygulanmıştır; parlak, şeffaf, çatlak
Yapım tekniği : Çarkta biçimlendirme
Süsleme tekniği : Sgraffito
Motif : İç yüzeyde ağız kenarına paralel üç adet yiv yer alır. Dış yüzeyde ise ağız kenarına paralel iki adet yiv bulunur. Bu yivlerin hemen altında dikey çizgilerle alan dörtgenlere bölünmüştür. Burada Katalog No. 9'da verilen örneğe benzer bir kompozisyon kullanılmıştır.
Karşılaştırma : **motif:** Parman 1978: Efes. Sgraffito, Res.62b
Tarihlendirme : 13. yüzyıl

Kat. No. : 25
Lev. No. : 25/2
Res. No. : -
Tür : Gövde parçası
Tip : Zeuxippus II Taklidi
Form : -
Parça sayısı : 1
Buluntu tarihi : 21.08.2002
Buluntu yeri : R-21/a
Ölçüler : **yük.:** 2.1 cm. **g.k.:** 0.4 cm.
Hamur : Kireç katkılı; kırmızı renkte (7.5 R-4/8); sık dokulu, sert
Astar : Krem rengi (5 YR-8/6), mat
Sır : Açık sarı renkte (dış: 5 GY-7/6, iç: 7.5 Y-7/4); iç yüzeye kahverengi (10 YR-3/6) çizgiler uygulanmıştır; parlak, şeffaf, çatlak
Yapım tekniği : Çarkta biçimlendirme
Süsleme tekniği : Sgraffito
Motif : Parça, kabın gövde kısmına aittir. Üzerinde kabı boydan boya dolaştığı anlaşılan, birbirine paralel iki adet yiv görülür. Yivlerin hemen altında iç içe iki üçgen motifi görülür. İçteki daha küçük olan motifin içerisinde de iç içe iki daire yer almaktadır.
Karşılaştırma : -
Tarihlendirme : 13. yüzyıl

Kat. No. : 26
Lev. No. : 25/3
Res. No. : -
Tür : Gövde parçası
Tip : Zeuxippus II Taklidi
Form : -
Parça sayısı : 1
Buluntu tarihi : 16.08.2002
Buluntu yeri : S-20/b
Ölçüler : **yük.:** 1.9 cm. **g.kal.:** 0.3 cm.
Hamur : Kireç katkılı; sık dokulu, sert
Astar : Krem rengi (5 YR-8/6), mat.
Sır : Açık sarı renkte (dış: 7.5 Y-6/4, iç: 7.5 Y-7/4); dış yüzeye kahverengi (2.5 YR-3/4) ve yeşil (2.5 GY-5/8) çizgiler uygulanmıştır; parlak, şeffaf, çatlak.
Yapım tekniği : Çarkta biçimlendirme
Süsleme tekniği : Sgraffito
Motif : Parça, kabın gövde kısmına aittir. İç yüzeyde yatay yerleştirilmiş bir yiv yer alır. Dış yüzeyde yine yatay yerleştirilmiş bir yiv ve iç içe üç daire motifi görülür.
Karşılaştırma : -
Tarihlendirme : 13. yüzyıl

Kat. No.	: 27
Lev. No.	: -
Res. No.	: 5
Tür	: Tüme yakın çanak
Tip	: Yeşil ve Erguvan Lekeli Seramikler
Form	: ÇII-1
Parça sayısı	: 19
Buluntu tarihi	: 17.07.2000 – 09.07.2001
Buluntu yeri	: OO-22
Ölçüler	: a.ç.: 27.4 cm. a.kal.: 0.4 cm. yük.: 12 cm. der.: 10 cm k.ç.: 7.6 cm. k.kal.: 1.2 cm. k.yük: 1.2 cm. g.kal.: 0.7 cm.
Hamur	: Kireç katkılı; mikalı; kırmızı renkte (10 R-5/8); sert, gözenekli
Astar	: Beyaz renkte (5 R-9/2); mat. Astar, dış yüzeyde kabın ağız kenarından 8.3 cm. sonra sonlanmıştır.
Sır	: Açık yeşil renkte (dış: 10 GY-7/8, iç: 2.5 GY-9/6), iç yüzeyde motiflerin çevresine erguvan (10 P-3/4) ve yeşil renkte (10 GY-4/8), sgraffito çizgilere sarı renkte (5 Y-6/8) oksit renkler uygulanmıştır; parlak, çatlak. Sır, dış yüzeyde kabın ağız kenarından 6,5 cm. sonra sonlanmıştır.
Yapım tekniği	: Çarkta biçimlendirme
Süsleme tekniği	: Sgraffito
Motif	: Kabın ağız kenarına paralel, garklı kalınlıklarda dört adet yiv yer alır. Çanağın ortasındaki daire içerisine alınmış, stilize bir palmetten çıkan on altı ışınsal çizginin, bu bordürle kesişmeden önce ikili gruplar halinde kıvrılmasıyla kabın orta bölümünde dokuz yapraklı büyük bitkisel bir bezeme elde edilmiştir. Yapraklar arasında kalan üçgen boşluklara desene uygun hatlarda içbükey kenarlı üçgenler yerleştirilmiştir. Yaprakların arasında kalan bölümlerde ağız kenarındaki yivlerden aşağı doğru uzanan içbükey kenarlı üçgenler yer alır. Erguvan, yeşil ve sarı renklerde oksit uygulanması, bitkisel bezemenin hatlarını daha da vurgular.
Karşılaştırma	: form: Böhlendorf 2004: Amorion. Fette Ware mit Grünen und Purpurnen Flecken, Lev.108/435; Lev.109/438 motif: Böhlendorf 2004: Bergama. Fette Ware mit Grünen und Purpurnen Flecken, Lev.97/339; Böhlendorf 2004: Amorion. Fette Ware mit Grünen und Purpurnen Flecken, Lev.108/435; Lev.109/ 438; Lev.110/442, 443, 444; Böhlendorf 2004: Metropolis. Keramik mit Grünen und Orangenen Flecken, Lev.125/570; Böhlendorf 2004: Efes. Fette Ware, Lev.127/583, 584; Böhlendorf 2004: Milet. Keramik mit Grünen Flecken, Lev.149/764; Spieser: Bergama. Keramik mit Grünen und Purpurnen Flecken, Lev.17/250; Lev.26/327; Lev.53/507, 508
Tarihlendirme	: 14. yüzyıl

Astar	: Beyaz renkte (5 R-9/2), mat. Astar, dış yüzeyde kabın ağız kenarından 3.2 cm. sonra sonlanmıştır.
Sır	: Açık yeşil renkte (dış: 10 GY-7/6, iç: 10 Y-8/2), iç yüzeyde motiflerin çevresine erguvan (10 RP-3/2) ve yeşil renkte (7.5 GY-6/10), sgraffito çizgilere sarı renkte (7.5 Y-6/6) oksit renkler uygulanmıştır; parlak, çatlak. Sır, dış yüzeyde kabın ağız kenarından 4.1 cm. sonra sonlanmıştır.
Yapım tekniği	: Çarkta biçimlendirme
Süsleme tekniği	: Sgraffito
Motif	: Katalog No. 27 ve 28'de görülen bitkisel kompozisyonla aynı düzenleme görülmektedir.
Karşılaştırma	: form: Böhlendorf 2004: Amorion. Fette Ware mit Grünen und Purpurnen Flecken, Lev. 108/435; Lev. 109/438 motif: Böhlendorf 2004: Bergama. Fette Ware mit Grünen und Purpurnen Flecken, Lev.97/339; Böhlendorf 2004: Amorion. Fette Ware mit Grünen und Purpurnen Flecken, Lev.108/435; Lev.109/438; Lev.110/442, 443, 444; Böhlendorf 2004: Metropolis. Keramik mit Grünen und Orangen Flecken, Lev.125/570; Böhlendorf 2004: Efes. Fette Ware, Lev.127/583, 584; Böhlendorf 2004: Milet. Keramik mit Grünen Flecken, Lev.149/764; Spieser: Bergama. Keramik mit Grünen und Purpurnen Flecken, Lev.17/250; Lev.26/327; Lev.3/507, 508
Tarihlendirme	: 14. yüzyıl
Kat. No.	: 30
Lev. No.	: 29/3
Res. No.	: -
Tür	: Kase ağız parçası
Tip	: Yeşil ve Erguvan Lekeli Seramikler
Form	: KI-2
Parça sayısı	: 1
Buluntu tarihi	: 22.06.2005
Buluntu yeri	: NN-18
Ölçüler	: a.ç.: 18.8 cm. a.kal.: 0.4 cm. yük.: 4.3 cm. g.kal.: 0.8 cm.
Hamur	: Kireç katkılı; kırmızı renkte (10 R-5/6); sert, gözenekli
Astar	: Beyaz renkte (10 R-9/1); mat gözenekli
Sır	: Yeşil renkte (dış: 10 GY-7/8, iç:7.5 GY-8/6), iç yüzeyde motiflerin çevresine yeşil (10 GY-6/6) ve erguvan (10 P-3/4), sgraffito çizgilere sarı renkte (5 Y-8/8) oksit renkler uygulanmıştır; parlak, çatlak, şeffaf
Yapım tekniği	: Çarkta biçimlendirme
Süsleme tekniği	: Sgraffito
Motif	: Kasenin ağız kenarına yakın noktasında görülen çizgiler, Katalog 10, 17, 18, 61, 62, 72 ve 78'de görülen bitkisel kompozisyona benzer bir düzenlemeye aittir. Bu örnekte ağız kenarına paralel dört yiv yer alır. Bitkisel kompozisyon bu

	yivlerden sonra başlar. Yaprak motifleri arasında kalan alanda ağız kenarına paralel yivlerden en alttakine bitişik iki yayın kesişmesi ile oluşturulmuş bir üçgen motifi görülür.
Karşılaştırma	: motif: Böhlendorf 2004: Bergama. Fette Ware mit Grünen und Purpurnen Flecken, Lev.97/339; Böhlendorf 2004: Amorion. Fette Ware mit Grünen und Purpurnen Flecken, Lev.108/435; Lev.109/438; Lev.110/442, 443, 444; Böhlendorf 2004: Metropolis. Keramik mit Grünen und Orangenen Flecken, Lev.125/570; Böhlendorf 2004: Efes. Fette Ware, Lev.127/583, 584; Böhlendorf 2004: Milet. Keramik mit Grünen Flecken, Lev.149/764; Spieser: Bergama. Keramik mit Grünen und Purpurnen Flecken, Lev.17/250; Lev.26/327; Lev.3/507, 508
Tarihlendirme	: 14. yüzyıl
Kat. No.	: 31
Lev. No.	: 33/1
Res. No.	: -
Tür	: Tabak ağız ve gövde parçası
Tip	: Yeşil ve Erguvan Lekeli Seramikler
Form	: TI-2
Parça sayısı	: 2
Buluntu tarihi	: 10.07.2001
Buluntu yeri	: OO-22
Ölçüler	: a.ç.: 29 cm. a.kal.: 0.4 cm. yük.: 5.6 cm. g.k.: 0.7 cm.
Hamur	: Kireç katkılı; mikalı; kırmızı renkte (10 R-5/6); sert, gözenekli
Astar	: Beyaz renkte (10 R-9/1), mat. Astar, dış yüzeyde kabın ağız kenarından 2.4 cm. sonra sonlanmıştır.
Sır	: Açık yeşil renkte (dış: 10 GY-6/10, iç: 7.5 GY-8/6), iç yüzeyde motiflerin çevresine erguvan (10 P-2/6) ve yeşil renkte (5 GY-7/10), sgraffito çizgilere sarı renkte (2.5 GY-7/8) oksit renkler uygulanmıştır; parlak, heterojen. Sır, dış yüzeyde kabın ağız kenarından 2 cm. sonra sonlanmıştır.
Yapım tekniği	: Çarkta biçimlendirme
Süsleme tekniği	: Sgraffito
Motif	: Tabağın ortasında görülen radyal çizgiler, Katalog No. 27-30'da görülen bitkisel kompozisyona benzer bir düzenlemeye aittir. Tabak formunda geniş bir görülsede merkezdeki düzenleme aynıdır. Ağız kenarına paralel dörder yivden aralıklı uygulanan ikinci ve üçüncü yivler arasına geniş spiral motifleri uygulanmıştır. Spirallerin iki yanından dörder diyagonal çizgi uzanır.
Karşılaştırma	: form: Parman 1978: Efes. Sgraffito, Lev-C,4; Böhlendorf 2004: Amorion. Fette Ware mit Grünen und Purpurnen Flecken, Lev. 109/440; Lev.110/441; Böhlendorf 2004: Kalanthia. St. Symeonware, Lev.164/892; Böhlendorf 2004: Lambrun. St. Symeonware, Lev. 165/893; Böhlendorf 2004: Akörten. St.

Symeonware, Lev.171/944, 945; Böhlendorf 2004: Mancınıkkale. St. Symeonware, Lev.173/963

motif: Böhlendorf 2004: Bergama. Fette Ware mit Grünen und Purpurnen Flecken, Lev.97/339; Böhlendorf 2004: Amorion. Fette Ware mit Grünen und Purpurnen Flecken, Lev.108/435; Lev.109/ 438; Lev.110/442, 443, 444; Böhlendorf 2004: Metropolis. Keramik mit Grünen und Orangen Flecken, Lev.125/570; Böhlendorf 2004: Efes. Fette Ware, Lev.127/583, 584; Böhlendorf 2004: Milet. Keramik mit Grünen Flecken, Lev.149/764; Spieser: Bergama. Keramik mit Grünen und Purpurnen Flecken, Lev.17/250; Lev.26/327; Lev.3/507, 508. **bordür:** Ebersolt: Fig. 24

Tarihlendirme

: 14. yüzyıl

Kat. No.

: 32

Lev. No.

: 30/3

Res. No.

: -

Tür

: Gövde parçası

Tip

: Yeşil ve Erguvan Lekeli Seramikler

Parça sayısı

: 1

Buluntu tarihi

: 19.08.2002

Buluntu yeri

: S-20/b

Ölçüler

: **yük.:** 5.3 cm. **g.k.:** 0.5 cm.

Hamur

: Kireç katkılı; mikalı; kırmızı renkte (10 R-5/6); sert, gözenekli

Astar

: Beyaz renkte (10 R-9/1), mat

Sır

: Açık yeşil renkte (dış: 10 GY-8/8, iç: 7.5 GY-8/6), iç yüzeyde motiflerin çevresine erguvan (10 RP-3/2) ve yeşil renkte (10 GY-3/4), sgraffito çizgilere sarı renkte (10 Y-8.5/8) oksit renkleri uygulanmıştır; parlak, şeffaf, çatlak

Yapım tekniği

: Çarkta biçimlendirme

Süsleme tekniği

: Sgraffito

Motif

: Derin bir çanağa ait olması gereken parça üzerinde görülen çizgiler, Katalog No. 27-30'da görülen bitkisel kompozisyona benzer bir düzenlemeye aittir. Bu örnekte kırık olan parça kabın orta bölümüne aittir.

Karşılaştırma

: **motif:** Böhlendorf 2004: Bergama. Fette Ware mit Grünen und Purpurnen Flecken, Lev.97/339; Böhlendorf 2004: Amorion. Fette Ware mit Grünen und Purpurnen Flecken, Lev.108/435; Lev.109/438; Lev.110/442, 443, 444; Böhlendorf 2004: Metropolis. Keramik mit Grünen und Orangen Flecken, Lev.125/570; Böhlendorf 2004: Efes. Fette Ware, Lev.127/583, 584; Böhlendorf 2004: Milet. Keramik mit Grünen Flecken, Lev.149/764; Spieser: Bergama. Keramik mit Grünen und Purpurnen Flecken, Lev.17/250; Lev. 26/327; Lev.3/507, 508.

Tarihlendirme

: 14. yüzyıl

Kat. No. : 33
Lev. No. : 32/1
Res. No. : 6-7
Tür : Kaide parçası
Tip : Yeşil ve Erguvan Lekeli Seramikler
Form : KAI-2
Parça sayısı : 1
Buluntu tarihi : 15.08.2002
Buluntu yeri : S-20/b
Ölçüler : **k.ç.:** 8.2 cm. **k.kal.:** 1.1 cm. **k.yük:** 1.4 cm.
Hamur : Kireç katkılı; mikalı; kırmızı renkte (10 R-5/8); sert, gözenekli
Astar : Beyaz renkte (10 R-9/1), mat
Sır : Açık yeşil renkte (5 GY-8/6), iç yüzeyde motiflerin çevresine erguvan (10 P-3/2) ve yeşil renkte (10 GY-6/8), sgraffito çizgilere sarı renkte (5 Y-6/8) oksit renkleri uygulanmıştır; parlak, şeffaf, çatlak
Yapım tekniği : Çarkta biçimlendirme
Süsleme tekniği : Sgraffito
Motif : Parça üzerinde görülen radyal çizgiler, Katalog 10, 17, 18, 61, 62, 72 ve 78'de görülen bitkisel kompozisyona benzer bir düzenlemeye aittir. Bu örnekte kırık olan parça kabın orta bölümüne aittir. Çizgiler birbirini keserek değil merkezdeki küçük bir daireden dağılır. Daire içerisinde içiçe ikişer yaydan oluşan motifler yan yana sıralanarak daire parçalara bölünmüştür.
Karşılaştırma : **motif:** Böhlendorf 2004: Bergama. Fette Ware mit Grünen und Purpurnen Flecken, Lev.97/339; Böhlendorf 2004: Amorion. Fette Ware mit Grünen und Purpurnen Flecken, Lev.108/435; Lev.109/438; Lev.110/442, 443, 444; Böhlendorf 2004: Metropolis. Keramik mit Grünen und Orangen Flecken, Lev.125/570; Böhlendorf 2004: Efes. Fette Ware, Lev.127/583, 584; Böhlendorf 2004: Milet. Keramik mit Grünen Flecken, Lev.149/764; Spieser: Bergama. Keramik mit Grünen und Purpurnen Flecken, Lev.17/250; Lev. 26/327; Lev.3/507, 508.
Tarihlendirme : 14. yüzyıl

Kat. No. : 34
Lev. No. : 26
Res. No. : 8
Tür : Tüme yakın çanak
Tip : Yeşil ve Erguvan Lekeli Seramikler
Form : ÇIV
Parça sayısı : 5
Buluntu tarihi : 17.07.2000 – 03.07.2001
Buluntu yeri : NN-22
Ölçüler : **a.ç.:** 24.2 cm. **a.kal.:** 0.6 cm. **yük.:** 9.8 cm.
der.: 7.3 cm **k.ç.:** 7.4 cm. **k.kal.:** 0.6 cm.
k.yük: 1.7 cm. **g.kal.:** 0.7 cm.

Hamur	: Kireç katkılı, mikalı; kırmızı renkte (10 R-5/6); gözenekli, pütürlü, çok sert
Astar	: Beyaz renkte (10 R-9/1); mat. Astar, dış yüzeyde kabın ağız kenarından 5.9 cm. sonra sonlanmıştır.
Sır	: Açık yeşil renkte (dış: 2.5 GY-8/6, iç: 7.5 GY-7/6),), iç yüzeyde motiflerin çevresine erguvan (2.5 RP-3/2) ve yeşil renkte (10 GY-6/10), sgraffito çizgilere sarı renkte (5 Y-6/6) oksit renkler uygulanmıştır; parlak, çatlak. Sır, dış yüzeyde kabın ağız kenarından 3 cm. sonra sonlanmıştır.
Yapım tekniği	: Çarkta biçimlendirme
Süsleme tekniği	: Sgraffito süslemenin yanı sıra kabın hamur henüz ıslakken tüm ağız kenarının belli aralıklarla içe doğru kıvrılmasıyla ağız kenarında da dalgalı bir bezeme oluşturulmuştur.
Motif	: Yukarıda anlattığımız dalgalı biçimde ağzın kıvrılmasından sonra, ağız kenarına paralel iki sgraffito çizgi görülür. Bu çizgilerin arası daha sık ve kalın diyagonal çizgilerle doldurulmuştur. Kabın ortasındaki bir merkez motiften çıkan on altı ışınal çizgilerin bu bordürle kesişmeden önce kıvrılmasıyla kabın orta bölümünde dokuz yapraklı büyük bitkisel bir bezeme elde edilmiştir. Yapraklar arasında kalan üçgen boşluklara desene uygun hatlarda içbükey kenarlı üçgenler yerleştirilmiştir. Erguvan ve yeşil oksit renklerin uygulanması, bitkisel bezemenin hatlarını daha da vurgular.
Karşılaştırma	: motif: Böhlendorf 2004: Bergama. Fette Ware mit Grünen und Purpurnen Flecken, Lev.97/339; Böhlendorf 2004: Amorion. Fette Ware mit Grünen und Purpurnen Flecken, Lev.108/435, Lev.109/438, Lev.110/442, 443, 444; Böhlendorf 2004: Metropolis. Fette Ware mit Grünen und Purpurnen Flecken, Lev.125/570; Böhlendorf 2004: Efes-Artemission. Fette Ware, Lev.127/583, 584; Spieser 1996: Bergama. Keramik mit Grünen und Purpurnen Flecken, Lev.17/250, Lev.26/326, 327, Lev.53/506-513
Tarihlendirme	: 14. yüzyıl
Kat. No.	: 35
Lev. No.	: 40
Res. No.	: -
Tür	: Tabak ağız ve gövde parçası
Tip	: Yeşil ve Erguvan Lekeli Seramikler
Form	: TI-2
Parça sayısı	: 7
Buluntu tarihi	: 17.07.2000
Buluntu yeri	: MM-22
Ölçüler	: a.ç.: 28 cm. a.kal.: 0.5 cm. yük.: 5 cm. g.kal.: 0.8 cm.
Hamur	: Kireç katkılı, mikalı; kırmızı renkte (10 R-6/14); gözenekli, çok sert

Astar	: Beyaz renkte (10 R-9/1); mat. Astar, dış yüzeyde kabın ağız kenarından 4 cm. sonra sonlanmıştır.
Sır	: Açık yeşil renkte (dış: 10 GY-7/8, iç: 7.5 GY-8/6), iç yüzeyde motiflerin çevresine erguvan (10 RP-2/2) ve yeşil renkte (10 GY-5/6), sgraffito çizgilere sarı renkte (5 Y-6/10) oksit renkler uygulanmıştır; parlak, çatlak. Sır, dış yüzeyde kabın ağız kenarından 3.3 cm. sonra sonlanmıştır.
Yapım tekniği	: Çarkta biçimlendirme
Süsleme tekniği	: Sgraffito
Motif	: Kırık olduğu için tüm kompozisyon net görünmez. Ancak kazıda ele geçen benzer çok sayıda parçadan bu kapların kompozisyonunu bilmek mümkün olmuştur. Kabın tüm ağız kenarını bir bordür dolaşır. Ağız kenarına paralel, farklı aralıklarla tekrarlanan dört sıra yivden ortadaki iki yiv arasında düzenli tekrarlanan dikey çizgilerle dörtgenler oluşturulmuştur. Dört adet dörtgen ve sonrasında birbirini kesen diyagonal çizgilerle kafes biçiminde doldurulmuş alan, düzenli olarak tekrarlanarak bordür oluşturulmuştur. Ortada ise merkez noktadan omurgaya doğru açılan üçer yaprak motifi mevcuttur. yaprakların ortasından birer düz çizgi geçer.Yaprakların arasında kalan boş alanlar ikişer üçgenler ve ortalarında uzunlamasına merkeze doğru inen bir dikdörtgen içerisine uygulanmış, farklı boyutlarda spiral motifleriyle doldurulmuştur.
Karşılaştırma	: form: Parman 1978: Efes. Lev.C,4; Böhlendorf 2004: Amorion. Fette Ware mit Grünen und Purpurnen Flecken, Lev.109/440; Böhlendorf 2004: Amorion. Fette Ware, Lev.110/441; Böhlendorf 2004: Kalanthia. St. Symeonware, Lev.164/892; Böhlendorf 2004: Lambrun. St. Symeonware, Lev.165/893; Böhlendorf 2004: Akören. St. Symeonware, Lev.171/944, 945; Böhlendorf 2004: İncirlik. St. Symeonware, Lev.173/963 motif: bordür için benzer örnekler: Böhlendorf 2004: Amorion. Fette Ware mit Grünen und Purpurnen Flecken, Lev.109/439
Tarihlendirme	: 14. yüzyıl
Kat. No.	: 36
Lev. No.	: 41/1
Res. No.	: -
Tür	: Çanak ağız ve gövde parçası
Tip	: Yeşil ve Erguvan Lekeli Seramikler
Form	: ÇI-2
Parça sayısı	: 3
Bulut tarihi	: 17.07.2000
Bulut yeri	: NN-22
Ölçüler	: a.ç.: 24.6 cm. a.kal.: 0.4 cm. yük.: 7.5 cm. g.kal.: 0.6 cm.
Hamur	: Kireç katkı, mikalı; kırmızı-kahverengi renkte (10 R-4/6); gözenekli, gevşek dokulu

Astar	: Beyaz renkte (10 R-9/1); mat, kalın
Sır	: Açık yeşil renkte (dış: 10 YR-8/6, iç: 5 GY-7/8), iç yüzeyde motiflerin çevresine erguvan (5 RP-2/2) ve yeşil renkte (10 GY-5/10), sgraffito çizgilere sarı renkte (10 Y-8/10) oksit renkler uygulanmıştır; parlak, çatlak, aşınmış
Yapım tekniği	: Çarkta biçimlendirme
Süsleme tekniği	: Sgraffito
Motif	: Parçaların küçük olmasına rağmen benzer motifli çok sayıda seramiğin ele geçmesi, kompozisyonu tanımlamaya yardımcı olmuştur. Kırık olduğu için görülemeyen merkez noktadan çıkan, ağız kenarına dik yaylar ile geniş yapraklar oluşturulmuştur. Kabın çapına ve motifin genişliğine göre bu yaprak motifinin yüzey boyunca üç kez tekrarlanmış olması gerekir. Motifin ortasından da bunun stilize bir yaprak olduğunu vurgulayan çizgiler geçer. Yapraklar arasında kalan üçgen boşluklar, alanın en geniş olduğu yerde iç içe iki daire ve çevresine rasgele dizilmiş spiral motifleriyle doldurulmuştur. Katalog No. 35'teki tabak formunda uygulanan kompozisyonun benzeridir.
Karşılaştırma	: form: Böhlendorf 2004: Amorion. Fette Ware mit Grünen und Purpurnen Flecken, Lev.108/435; Lev.109/438
Tarihlendirme	: 14. yüzyıl
Kat. No.	: 37
Lev. No.	: 41/2
Res. No.	: -
Tür	: Çanak ağız ve gövde parçası
Tip	: Yeşil ve Erguvan Lekeli Seramikler
Form	: ÇIII
Parça sayısı	: 1
Buluntu tarihi	: 2000
Buluntu yeri	: NN-22
Ölçüler	: a.ç.: 26.2 cm. a.kal.: 0.5 cm. yük.: 9 cm. g.kal.: 0.9 cm.
Hamur	: Kireç katkılı, mikalı; kırmızı (10 R-6/12) renkte; gözenekli, sert
Astar	: Beyaz renkte (10 R-9/2); mat
Sır	: Açık yeşil renkte (dış: 7.5 GY-6/6, iç: 2.5 GY-8/10), iç yüzeyde motiflerin çevresine erguvan (5 P-3/4) ve yeşil renkte (10 GY-6/10), sgraffito çizgilere sarı renkte (10 Y-7/8) oksit renkler uygulanmıştır; parlak, çatlak, yıpranmış
Yapım tekniği	: Çarkta biçimlendirme
Süsleme tekniği	: Sgraffito
Motif	: İç yüzeyde içe hafifçe kıvrık dudağın hemen altından eşit aralıklarla üç adet ve bu hizadan 3.2 cm. daha aşağıda üçlü yiv düzenlemesi tekrarlanmıştır. Oluşturulan geniş aralığa oldukça geniş spiral motifleri uygulanmıştır. Parçanın çok yıpranmış olması tüm bezemenin net olarak görülmesini engeller. Ancak bu kapta da Katalog 6 ve Katalog 13'te kullanılan kompozisyonun

farklı motiflerle kullanılmış olduğu düşünülmektedir. Burada yine geniş yaprak düzenlemeleri yer alır. Ancak ağız çapına ve motif genişliğine göre bu kapta en az altı yaprak kullanılmış olmalıdır. Yaprakların ortasında çizgiler veya stilize bitki dalları yerine yine stilize fakat tohumlu bir bitki dalı kullanılmıştır. Yaprakların arasında kalan boşluklar, Katalog No. 35 ve 36'da olduğu gibi spiral motifleri ile doldurulmuştur.

Karşılaştırma
Tarihlendirme

: -
: 14. yüzyıl

Kat. No.

: 38

Lev. No.

: -

Res. No.

: 9

Tür

: Tabak ağız ve gövde parçası

Tip

: Yeşil ve Erguvan Lekeli Seramikler

Form

: TI-2

Parça sayısı

: 3

Buluntu tarihi

: 14.08.2002 – 16.08.2002

Buluntu yeri

: S-20/b

Ölçüler

: **a.ç.:** 26.2 cm. **a.kal.:** 0.5 cm. **yük.:** 9 cm.
g.kal.: 0.9 cm.

Hamur

: Kireç katkılı, mikalı; kırmızı-kahverengi renkte (10 R-6/12); gözenekli, sert

Astar

: Beyaz renkte (7.5 R-9/2); mat, kalın

Sır

: Açık yeşil renkte (dış: 10 GY-7/8, iç: 5 GY-8/6), iç yüzeyde motiflerin çevresine erguvan (5 RP-2/4) ve yeşil renkte (10 GY-4/8), sgraffito çizgilere sarı renkte (2.5 GY-8/8) oksit renkler uygulanmıştır; parlak, çatlak, yıpranmış

Yapım tekniği

: Çarkta biçimlendirme

Süsleme tekniği

: Sgraffito

Motif

: Kabın tüm ağız kenarını Katalog No. 35'teki örneğe benzer bir bordür dolaşır. Kabın keskin bir çıkıntı yaptığı bölümden sonra ikinci kuşak bordür yer alır. Burada da ağız kenarına paralel iki yiv arasına, kıvrımlı çizgilerin art arda ve yatay olarak sıralanmasıyla geometrik bordür oluşturulmuştur. Kabın merkezindeki kompozisyon tam olarak görülemez de Katalog No. 35-37'deki örneklere benzer bir düzenleme olduğunu söylemek mümkündür. Farklı genişliklerdeki yaprak motiflerinin arasındaki alan spiral motifleri ile doldurulmuştur.

Karşılaştırma

: **form:** Parman 1978: Efes. Lev.C,4; Böhlendorf 2004: Amorion. Fette Ware mit Grünen und Purpurnen Flecken, Lev.109/440; Böhlendorf 2004: Amorion. Fette Ware, Lev.110/441; Böhlendorf 2004: Kalanthia. St. Symeonware, Lev.164/892; Böhlendorf 2004: Lambrun. St. Symeonware, Lev.165/893; Böhlendorf 2004: Akören. St. Symeonware, Lev.171/944, 945; Böhlendorf 2004: İncirlik. St. Symeonware, Lev.173/963

Tarihlendirme	motif: bordür için benzer örnekler: Böhlendorf 2004: Amorion. Fette Ware mit Grünen und Purpurnen Flecken, Lev.109/439 : 14. yüzyıl
Kat. No.	: 39
Lev. No.	: 59/3
Res. No.	: -
Tür	: Tabak ağız parçası
Tip	: Yeşil ve Erguvan Lekeli Seramikler
Form	: TI-2
Parça sayısı	: 1
Buluntu tarihi	: 14.07.2002
Buluntu yeri	: S-20/b
Ölçüler	: a.ç.: 30.6 cm. a.kal.: 0.6 cm. yük.: 5.2 cm.
Hamur	: Mikalı; pembe-kahverengi renkte (10 R-6/8); çok sert
Astar	: Beyaz renkte (5 R-9/2)
Sır	: Yeşil renkte (dış: 10 GY-7/8, iç: 10 GY-8/8), iç yüzeyde motiflerin çevresine erguvan (2.5 RP-2/4) ve yeşil (7.5 GY-5/10), sgraffito çizgilere sarı renkte (5 GY-7/10) oksit renkler uygulanmıştır; parlak, şeffaf, çatlak
Yapım tekniği	: Çarkta biçimlendirme
Süsleme tekniği	: Sgraffito
Motif	: Parçanın küçük olmasından dolayı kabın tüm kompozisyonu anlaşılabilir. Ağız kenarında Katalog No. 35 ve 38'de olduğu gibi geometrik bordür kullanılmıştır. Kabın çıkıntı yaptığı bölümün hemen altında ise paralel uzanan dörder yivden ortadaki ikisi arasına diyagonal sıralanan çizgilerle ikinci bir bordür oluşturulmuştur.
Karşılaştırma	: form: Parman 1978: Efes. Lev.C,4; Böhlendorf 2004: Amorion. Fette Ware mit Grünen und Purpurnen Flecken, Lev.109/440; Böhlendorf 2004: Amorion. Fette Ware, Lev.110/441; Böhlendorf 2004: Kalanthia. St. Symeonware, Lev.164/892; Böhlendorf 2004: Lambrun. St. Symeonware, Lev.165/893; Böhlendorf 2004: Akören. St. Symeonware, Lev.171/944, 945; Böhlendorf 2004: İncirlik. St. Symeonware, Lev.173/963 motif: bordür için benzer örnekler: Böhlendorf 2004: Amorion. Fette Ware mit Grünen und Purpurnen Flecken, Lev.109/439
Tarihlendirme	: 14. yüzyıl
Kat. No.	: 40
Lev. No.	: 61/3
Res. No.	: -
Tür	: Tabak ağız parçası
Tip	: Yeşil ve Erguvan Lekeli Seramikler
Form	: TI-2
Parça sayısı	: 1

Buluntu tarihi	: 2000
Buluntu yeri	: MM-22
Ölçüler	: a.ç.: 24.6 cm. a.kal.: 0.5 cm. yük.: 3.1 cm. der.: 2.6 cm
Hamur	: Mikalı; kırmızı-kahverengi renkte (10 R-4/4); gözenekli, sert
Astar	: Beyaz renkte (5 YR-9/2); mat
Sır	: Açık yeşil renkte (dış: 10 GY-8/8, iç: 5 GY-7/4), iç yüzeyde motiflerin çevresine erguvan (7.5 RP-3/2) ve yeşil renkte (10 GY-6/10), sgraffito çizgilere sarı renkte (5 Y-7/8) oksit renkleri uygulanmıştır; parlak, çatlak. Sır, dış yüzeyde kabın ağız kenarından 2.6 cm. sonra sonlanmıştır.
Yapım tekniği	: Çarkta biçimlendirme
Süsleme tekniği	: Sgraffito
Motif	: Dış yüzeyde süsleme yoktur. Ağız bordürü, birbirine paralel yivlerin ortasındaki yivlerde bir ters, bir düz yerleştirilmiş üçgenlerin alternatif sıralanmasıyla oluşturulmuştur. Tabağın ortasında yer alan kompozisyon parçanın küçüklüğü nedeniyle anlaşılabilir değildir.
Karşılaştırma	: form: Parman 1978: Efes. Lev.C, 4; Böhlendorf 2004: Amorion. Fette Ware mit Grünen und Purpurnen Flecken, Lev.109/440; Böhlendorf 2004: Amorion. Fette Ware, Lev.110/441; Böhlendorf 2004: Kalanthia. St. Symeonware, Lev.164/892; Böhlendorf 2004: Lambrun. St. Symeonware, Lev.165/893; Böhlendorf 2004: Akören. St. Symeonware, Lev.171/944, 945; Böhlendorf 2004: İncirlik. St. Symeonware, Lev.173/963 motif: Bilici 2002: Alanya. Boyalı Sgraffito Seramikler, Res.3; Böhlendorf 2004: Konstantinopolis. Westliche Sgraffitoware, Lev.75/ 159; Böhlendorf 2004: Konstantinopolis. Medaillonware, Lev.72/144
Tarihlendirme	: 14. yüzyıl
Kat. No.	: 41
Lev. No.	: 47/1
Res. No.	: -
Tür	: Tabak ağız ve gövde parçası
Tip	: Yeşil ve Erguvan Lekeli Seramikler
Form	: TI-2
Parça sayısı	: 1
Buluntu tarihi	: 2000
Buluntu yeri	: NN-22
Ölçüler	: a.ç.: 22 cm. a.kal.: 0.4 cm. yük.: 6 cm. der.: 5 cm
Hamur	: Kireç katkılı, mikalı; kırmızı-kahverengi renkte (10 R-4/4); çok gözenekli, sert
Astar	: İki farklı renk ve nitelikte astar uygulanmıştır. Birinci kat kahverengi (7.5 R-3/2), mat ve ince; ikinci kat astar beyaz renkte

	(5 YR-9/1); mat ve kalındır. Beyaz renkli astar, dış yüzeyde kabın ağız kenarından 5.3 cm. sonra sonlanmıştır. Kahverengi renkli astar, kabın kırıldığı noktaya kadar gözlenebilir.
Sır	: Açık yeşil renkte (5 GY-7/4), iç yüzeyde motiflerin çevresine erguvan (10 RP-3/2) ve yeşil renkte (7.5 GY-5/8), sgraffito çizgilere sarı renkte (10 Y-8/12) oksit renkleri uygulanmıştır; parlak, şeffaf, çatlak. Sır, dış yüzeyde kabın ağız kenarından 3.9 cm. sonra sonlanmıştır.
Yapım tekniği	: Çarkta biçimlendirme
Süsleme tekniği	: Sgraffito
Motif	: İç yüzeyde ağız bordüründe birbirine paralel iki yiv arasında düzenli aralıklarla yerleştirilmiş dikey yivlerle dörtgenler oluşturulmuştur. Parçanın omurga kısmından sonra orta alanda tek bir yivle çerçeveselendirilmiş bir merkez kompozisyon yer alır. Burada kullanılan motifler seçilememektedir.
Karşılaştırma	: form: Parman 1978: Efes. Lev. C, 4; Böhlendorf 2004: Amorion. Fette Ware mit Grünen und Purpurnen Flecken, Lev. 109/440; Böhlendorf 2004: Amorion. Fette Ware, Lev. 110/441; Böhlendorf 2004: Kalanthia. St. Symeonware, Lev. 164/892; Böhlendorf 2004: Lambrun. St. Symeonware, Lev. 165/893; Böhlendorf 2004: Akören. St. Symeonware, Lev. 171/944, 945; Böhlendorf 2004: İncirlik. St. Symeonware, Lev. 173/963
Tarihlendirme	: 14. yüzyıl
Kat. No.	: 42
Lev. No.	: 46/2
Res. No.	: -
Tür	: Tabak ağız ve gövde parçası
Tip	: Yeşil ve Erguvan Lekeli Seramikler
Form	: TI-2
Parça sayısı	: 2
Buluntu tarihi	: 17.07.2000
Buluntu yeri	: MM-22
Ölçüler	: a.ç.: 28.6 cm. a.kal.: 0.4 cm. yük.: 6.5 cm. g.kal.: 0.8 cm.
Hamur	: Kireç katkılı, mikalı; kırmızı renkte (7.5 R-6/12); gözenekli, çok sert
Astar	: İki farklı renk ve nitelikte astar uygulanmıştır. Birinci kat kahverengi (7.5 R-3/2), mat ve ince; ikinci kat astar beyaz renkte (5 R-9/1); mat ve kalındır. Beyaz renkli astar, dış yüzeyde kabın ağız kenarından 5.6 cm. sonra sonlanmıştır. Kahverengi renkli astar, kabın kırıldığı noktaya kadar gözlenir.
Sır	: Yeşil renkte (dış: 5 GY-7/4, iç: 5 GY-8/6), iç yüzeyde motiflerin çevresine erguvan (10 RP-3/2) ve yeşil renkte (7.5 GY-6/6), sgraffito çizgilere sarı renkte (10 Y-8.5/12) oksit renkleri uygulanmıştır; parlak, çatlak. Sır, dış yüzeyde kabın ağız kenarından 3 cm. sonra sonlanmıştır.

Yapım tekniği	: Çarkta biçimlendirme
Süsleme tekniği	: Sgraffito
Motif	: Katalog No. 35, 38-39, 41'deki örneklere benzer bir bordür görülür. Dörtgenler, dörtlü gruplar halinde sıralanır. Ortada yer alan kompozisyon çok net seçilemez. Merkezi çevreleyen daire içinde diyagonal çizgiler ve çizgilerin yanında çok sayıda spiral motifi yer alır.
Karşılaştırma	: form: Parman 1978: Efes. Lev. C, 4; Böhlendorf 2004: Amorion. Fette Ware mit Grünen und Purpurnen Flecken, Lev. 109/440; Böhlendorf 2004: Amorion. Fette Ware, Lev. 110/441; Böhlendorf 2004: Kalanthia. St. Symeonware, Lev. 164/892; Böhlendorf 2004: Lambrun. St. Symeonware, Lev. 165/893; Böhlendorf 2004: Akören. St. Symeonware, Lev. 171/944, 945; Böhlendorf 2004: İncirlik. St. Symeonware, Lev. 173/963
Tarihlendirme	: 14. yüzyıl
Kat. No.	: 43
Lev. No.	: 47/2
Res. No.	: -
Tür	: Gövde parçası
Tip	: Yeşil ve Erguvan Lekeli Seramikler
Form	: -
Parça sayısı	: 1
Buluntu tarihi	: 03.07.2001
Buluntu yeri	: OO-22
Ölçüler	: yük.: 7.8 cm. g.k.: 0.8 cm.
Hamur	: Kireç katkılı; mikalı; kırmızı renkte (10 R-5/8); sert, gözenekli
Astar	: Beyaz renkte (10 R-9/1), kalın, mat
Sır	: Açık yeşil renkte (dış: 10 GY-4/4, iç: 5 GY-8/6); iç yüzeyde motiflerin çevresine erguvan (10 P-3/2) ve yeşil renkte (7.5 GY-5/8), sgraffito çizgilere sarı renkte (5 Y-7/10) oksit renkler uygulanmıştır; parlak, çatlak, şeffaf
Yapım tekniği	: Çarkta biçimlendirme
Süsleme tekniği	: Sgraffito
Motif	: Kabın merkezinde tek bir yivle çevrelenmiş madalyon yer alır. Burada birbirine paralel dik çizgileri kesen diyagonal çizgiler görülür. Bu diyagonal çizgilerin yanı sıra ters yönden tekrar diyagonal çizgilerin uygulanması ile altı kollu yıldız motifleri oluşturulmuştur. Kesişen çizgilerin arasında kalan üçgenler spiral motifleriyle doldurulmuştur.
Karşılaştırma	: motif: Bilici: Alanya. Boyalı Sgraffito Seramikler, Res.5; Böhlendorf 2004: Kelenderis. Zypriotische Sgraffittoware, Lev. 161/ 875-876
Tarihlendirme	: 14. yüzyılın ilk yarısı

Süsleme tekniği : Sgraffitto
Motif : Kabın ağız kenarında ve orta bölümünde artarda sıralanan üçer yiv görülür. Bu iki kuşak arasında kalan boş alanda birbirini çapraz kesen diyagonal çizgilerin yan yana uygulanması ile bir kafes örgü oluşturulmuştur.
Karşılaştırma : **form:** Böhlendorf 2004: Amorion. Fette Ware mit Grünen und Purpurnen Flecken, Lev. 109/438
Tarihlendirme : 14. yüzyıl

Kat. No. : 46
Lev. No. : 57/2
Res. No. : -
Tür : Çanak ağız parçası
Tip : Yeşil ve Erguvan Lekeli Seramikler
Form : ÇII-1
Parça sayısı : 1
Buluntu tarihi : 2000
Buluntu yeri : NN-22
Ölçüler : **a.ç.:** 24 cm. **a.kal.:** 0.4 cm. **yük.:** 5.5 cm.
g.k.: 1.3 cm.

Hamur : Kireç katkılı; mikalı; kırmızı-kahverengi renkte (10 R-5/6); sert, gözenekli.

Astar : Beyaz renkte (5 R-9/2), mat. Astar, dış yüzeyde kabın ağız kenarından 4.9 cm. sonra sonlanmıştır.

Sır : Açık yeşil renkte (dış: 2.5 GY-9/6, iç: 7.5 GY-8/4), iç yüzeyde motiflerin çevresine erguvan (10 P-3/4) ve yeşil renkte (10 GY-5/6), sgraffitto çizgilere sarı renkte (10 Y-8/12) oksit renkler uygulanmıştır; parlak, şeffaf, çatlak. Sır, dış yüzeyde kabın ağız kenarından 4.4 cm. sonra sonlanmıştır.

Yapım tekniği : Çarkta biçimlendirme

Süsleme tekniği : Sgraffitto

Motif : Kabın ağız kenarına paralel üç sıra yiv yer almaktadır. Sade olan orta alan üzerinde Zeuxippus seramiklerde görmeye alışkın olduğumuz tipte daire motifleri görülür. Daireler içerisine iki adet S biçimli çizgi uygulanmıştır. Bu motiflerin üstünde de birbirini kesen iki yay görülür.

Karşılaştırma : **form:** Böhlendorf 2004: Amorion. Fette Ware mit Grünen und Purpurnen Flecken, Lev. 108/435; Lev. 109/438

motif: Ken Dark: Victoria and Albert Museum. Zeuxippus Ware, Res. 50; Lane: Al Mina. Local Sgrafiato Wares, Lev. 26/1; Hadjigavriel: A.G. Leventis Foundation. Earthenware, s.27; Cangova: Sgraffitto Wares, Lev. 3/2; Plat Taylor: Cyprus. Green Sgraffitto Designs, Çiz. 1

Tarihlendirme : 14. yüzyıl

Kat. No. : 47

Lev. No. : 58/1
Res. No. : -
Tür : Gövde parçası
Tip : Yeşil ve Erguvan Lekeli Seramikler
Form : -
Parça sayısı : 1
Buluntu tarihi : 16.08.2002
Buluntu yeri : S-20/b
Ölçüler : **yük.:** 5.5 cm. **g.k.:** 0.6 cm.
Hamur : Kireç katkılı; mikalı; kahverengi renkte (5 YR-5/4); gözenekli
Astar : Beyaz renkte (2.5 YR-9/2), mat
Sır : Açık yeşil renkte (dış: 10 GY-7/8, iç: 5 GY-8/6), iç yüzeyde motiflerin çevresine erguvan (5 RP-4/2) ve yeşil renkte (10 GY-4/6), sgraffito çizgilere sarı renkte (10 Y-8/12) oksit renkler uygulanmıştır; parlak, şeffaf, çatlak
Yapım tekniği : Çarkta biçimlendirme
Süsleme tekniği : Sgraffito
Motif : Çanak formunda bir kaba ait olması gereken parça üzerinde Katalog No. 46'dakine benzer daire motifleri görülür. Kompozisyonun da benzer şekilde ancak daha sade çizgilerle oluşturulduğu anlaşılmaktadır.
Karşılaştırma : -
Tarihlendirme : 14. yy.

Kat. No. : 48
Lev. No. : 64/3
Res. No. : -
Tür : Gövde parçası
Tip : Yeşil ve Erguvan Lekeli Seramikler
Form : -
Parça sayısı : 1
Buluntu tarihi : 2001
Buluntu yeri : OO-22
Ölçüler : **yük.:** 7.8 cm. **g.k.:** 0.8 cm.
Hamur : Kireç katkılı; mikalı; kırmızı renkte (10 R-5/6); sert, gözenekli
Astar : Beyaz renkte (10 R-9/1), kalın, mat
Sır : Açık yeşil renkte (dış: 7.5 GY-8/6, iç: 7.5 GY-8/6); iç yüzeyde motiflerin çevresine erguvan (10 RP-3/2), sarı (5 Y-7/8) ve yeşil (10 GY-5/8) renkte çizgiler uygulanmıştır; parlak, çatlak, şeffaf
Yapım tekniği : Çarkta biçimlendirme
Süsleme tekniği : Sgraffito
Motif : Parça üzerinde kabın merkezinden radyal olarak dağılan dörder çizgi görülür. Çizgilerin ucunda bitkisel bir motif seçilebilmektedir. Bu çizgilerin sağ tarafında da benzer bir düzenlemeye ait olduğunu gösteren çizgiler yar alır. Parçadaki ayırıcı bir özellik dörtlü çizgilerin arasında kalan uzun ve ince üç yüzeyin farklı renklerde boyanmış olmasıdır.

Karşılaştırma : **motif:** renklerin kullanımı bakımından; Soyhan: Çinili Köşk.
Sgraffito seramik, Kat. 8

Tarihlendirme : 14. yüzyılın ilk yarısı

Kat. No. : 49
Lev. No. : 50/2
Res. No. : -
Tür : Çanak ağız ve gövde parçası
Tip : Yeşil ve Erguvan Lekeli Seramikler
Form : ÇII-1
Parça sayısı : 1
Buluntu tarihi : 2000
Buluntu yeri : OO-22
Ölçüler : **a.ç.:** 26 cm. **a.kal.:** 0.5 cm. **yük.:** 6.9 cm.
g.kal.: 0.6 cm.

Hamur : Kireç katkılı; mikalı; kırmızı renkte (10 R-5/8), sert, gözenekli
Astar : Beyaz renkte (10 R-9/1), mat
Sır : Açık yeşil renkte (dış: 10 GY-8/8, iç: 2.5 GY-8/4); iç yüzeyde motiflerin çevresine erguvan (5 RP-3/2) ve yeşil renkte (10 GY-4/8), sgraffito çizgilere sarı renkte (10 Y-8.5/12) oksit renkleri uygulanmıştır; parlak, şeffaf, çatlak, cüruflaşmış

Yapım tekniği : Çarkta biçimlendirme
Süsleme tekniği : Sgraffito
Motif : İç yüzeyde kabın ağız kenarını hemen altında ince bir yiv, ardından çok kalın ikinci bir yiv ve son olarak da tekrar ince bir yiv ağız kenarına paralel olarak uzanır. Bu düzenlemeden sonra kabın tüm iç yüzeyini kaplayan kompozisyonu oluşturan yivler düzenli aralıklarla tekrarlanır. Düzenlemede ikişer kalın yiv arasına yerleştirilen iki ince yiv arasının, farklı boyutlarda yan yana dairelerle doldurulması şeklinde oluşturulmuştur.

Karşılaştırma : **form:** Böhlendorf 2004: Amorion. Fette Ware mit Grünen und Purpurnen Flecken, Lev. 108/435; Lev. 109/438

Tarihlendirme : 14. yüzyıl

Kat. No. : 50
Lev. No. : -
Res. No. : 10
Tür : Çanak ağız ve gövde parçası
Tip : Yeşil ve Erguvan Lekeli Seramikler
Form: : ÇI-2
Parça sayısı : 1
Buluntu tarihi : 06.07.2005
Buluntu yeri : NN-18
Ölçüler : **a.ç.:** 30 cm. **a.kal.:** 0.5 cm. **yük.:** 3.5 cm.
g.kal.: 0.8 cm.

Hamur	: Kireç katkılı; mikalı; kırmızı-kahverengi renkte (10 R-5/4); sert, gözenekli
Astar	: Beyaz renkte (10 R-9/1), mat
Sır	: Açık yeşil renkte (dış: 10 GY-8/8, iç: 7.5 GY-8/6); iç yüzeyde motiflerin çevresine erguvan (10 RP-3/2) ve yeşil renkte (7.5 GY-4/8), sgraffito çizgilere sarı renkte (10 Y-8.5/10) oksit renkler uygulanmıştır; parlak, şeffaf, çatlak
Yapım tekniği	: Çarkta biçimlendirme
Süsleme tekniği	: Sgraffito
Motif	: Kabın ağız kenarına paralel, farklı kalınlıklarda beş sıra yiv yer alır. Bu yivlerin hemen altında diyagonal çizgiler görülür. Çizgilerin de içleri birbirini kesen diyagonal çizgilerle doldurulmuştur.
Karşılaştırma	: form: Böhlendorf 2004: Amorion. Fette Ware mit Grünen und Purpurnen Flecken, Lev. 109/438
Tarihlendirme	: 14. yüzyıl

Kat. No.	: 51
Lev. No.	: 51
Res. No.	: -
Tür	: Çanak parçası
Tip	: Yeşil ve Erguvan Lekeli Seramikler
Form	: ÇII-1
Parça sayısı	: 8
Buluntu tarihi	: 11.07.2001 – 12.07.2001
Buluntu yeri	: OO-22
Ölçüler	: a.ç.: 26.4 cm. a.kal.: 0.4 cm. yük.: 10.9 cm. der.: 8.5 cm k.ç.: 8.2 cm. k.kal.: 1.4 cm. k.yük.: 1.2 cm. g.kal.: 0.8 cm.

Hamur	: Mikalı; kırmızı-kahverengi renkte (10 R-6/10); gözenekli, sert
Astar	: Beyaz renkte (10 R-9/1); mat. Astar, dış yüzeyde kabın ağız kenarından 8.5 cm. sonra sonlanmıştır.
Sır	: Açık yeşil renkte (dış: 7.5 GY-7/6, iç: 2.5 GY-8/4), iç yüzeyde motiflerin çevresine erguvan (2.5 RP-3/2) ve yeşil renkte (10 GY-6/10), sgraffito çizgilere sarı renkte (10 Y-8.5/10) oksit renkler uygulanmıştır; parlak, çatlak. Sır, dış yüzeyde kabın ağız kenarından 5.3 cm. sonra sonlanmıştır.
Yapım tekniği	: Çarkta biçimlendirme
Süsleme tekniği	: Sgraffito
Motif	: Kapta noksan kısımlar çok olduğu için motifler tam seçilememektedir. Ancak yüzeyin daire ve tarama çizgileri gibi geometrik motiflerle tamamen bezendiği anlaşılır. Ortada yan yana duran üç adet daire görülmektedir. Aynı dairelerin kabın ağız kenarına yakın noktalarda da tekrarlandığını söylemek mümkündür. Aralarda kalan boşluklar, sık tarama çizgileriyle hiç boş alan kalmayacak biçimde doldurulmuştur.

Karşılaştırma : **form:** Böhlendorf 2004: Amorion. Fette Ware mit Grünen und Purpurnen Flecken, Lev. 109/438

Tarihlendirme : **motif:** Soyhan: Çinili Köşk. Sgraffito seramik, Kat. 6
: 14. yüzyıl

Kat. No. : 52

Lev. No. : 53/1

Res. No. : -

Tür : Çanak ağız ve gövde parçası

Tip : Yeşil ve Erguvan Lekeli Seramikler

Form : ÇV

Parça sayısı : 1

Buluntu tarihi : 2001

Buluntu yeri : OO-22

Ölçüler : **a.ç.:** 21.2 cm. **a.kal.:** 0.5 cm. **yük.:** 5.1 cm.
g.k.: 0.7 cm.

Hamur : Mikalı; kırmızı renkte (10 R-5/8); gözenekli

Astar : Beyaz renkte (10 R-9/1), mat

Sır : Açık yeşil renkte (dış: 10 GY-7/8, iç: 7.5 GY-8/8), iç yüzeyde motiflerin çevresine erguvan (10 RP-3/2) ve yeşil renkte (5 GY-5/8), sgraffito çizgilere sarı renkte (10 Y-8/6) oksit renkler uygulanmıştır; parlak, çatlak, şeffaf

Yapım tekniği : Çarkta biçimlendirme

Süsleme tekniği : Sgraffito

Motif : Kompozisyonun tamamı seçilemez. ancak parça üzerinde Katalog No. 51'dekine benzer sık diyagonal çizgilerin birbirini kesmesi ile oluşturulmuş bir örgü yer alır.

Karşılaştırma : -

Tarihlendirme : 14. yüzyıl

Kat. No. : 53

Lev. No. : 52/2

Res. No. : -

Tür : Çanak ağız ve gövde parçası

Tip : Yeşil ve Erguvan Lekeli Seramikler

Form : ÇII-2

Parça sayısı : 1

Buluntu tarihi : 2001

Buluntu yeri : OO-22

Ölçüler : **a.ç.:** 25.4 cm. **a.kal.:** 0.4 cm. **yük.:** 8.6 cm.
g.kal.: 0.8 cm.

Hamur : Kireç katkılı, mikalı; kırmızı-kahverengi renkte (5 R-4/6); gözenekli, sert

Astar : Beyaz renkte (10 R-9/2); mat. Astar, dış yüzeyde kabın ağız kenarından 6.3 cm. sonra sonlanmıştır.

Sır	: Açık yeşil renkte (dış: 10 GY-8/8, iç: 7.5 GY-7/6),), iç yüzeyde motiflerin çevresine erguvan (7.5 P-2/6) ve yeşil renkte (7.5 GY-5/6), sgraffito çizgilere sarı renkte (10 Y-8.5/12) oksit renkler uygulanmıştır; parlak, çatlak. Sır, dış yüzeyde kabın ağız kenarından 5.2 cm. sonra sonlanmıştır.
Yapım tekniği	: Çarkta biçimlendirme
Süsleme tekniği	: Sgraffito
Motif	: Parçanın küçük olması nedeniyle kompozisyon tam olarak anlaşılmaz. İç yüzeyde ağız kenarına paralel üç yiv yer alır. Bu yivlerden aşağı doğru birbirine ters yönde uzanan yaylar görülür. Yayların arasında kalan üçgen boşluk spiral motifleri ile doldurulmuştur. Ayrıca birinci yayın sağ tarafında biraz altta Zeuxippus seramiklerinde görülen tipte daire içinde dalgalı çizgilerden oluşan motif görülür. Dalgalı çizgiler ve daire çizgisi arasında kalan boşluk tarama çizgileriyle doldurulmuştur. Bu bölümden de aşağı doğru uzanan iki çizgi görülse de nasıl sonlandığı anlaşılamamaktadır.
Karşılaştırma	: form: Böhlendorf 2004: Amorion. Fette Ware mit Grünen und Purpurnen Flecken, Lev. 108/435; Lev.109/438
Tarihlendirme	: 14. yüzyıl
Kat. No.	: 54
Lev. No.	: 63/3
Res. No.	: -
Tür	: Kase ağız ve gövde parçası
Tip	: Yeşil ve Erguvan Lekeli Seramikler
Form	: KI-1
Parça sayısı	: 1
Buluntu tarihi	: 14.08.2002
Buluntu yeri	: S-20/b
Ölçüler	: a.ç.: 18.4 cm. a.kal.: 0.5 cm. yük.: 5.9 cm. g.k.: 0.7 cm.
Hamur	: Kireç katkılı; mikalı; kırmızı renkte (10 R-5/6); sert, gözenekli
Astar	: Beyaz renkte (10 R-9/1), mat
Sır	: Açık yeşil renkte (dış: 7.5 GY-8/6, iç: 7.5 GY-8/6), iç yüzeyde motiflerin çevresine erguvan (10 RP-2/2) ve yeşil renkte (7.5 GY-5/6), sgraffito çizgilere sarı renkte (10 Y-8/12) oksit renkler uygulanmıştır; parlak, çatlak. Sır, dış yüzeyde kabın ağız kenarından 4.2 cm. sonra sonlanmıştır.
Yapım tekniği	: Çarkta biçimlendirme
Süsleme tekniği	: Sgraffito
Motif	: Kabın ağız kenarına paralel üç adet yiv yer alır. Orta bölümde küçük geometrik motifler görülür. Ancak kap noksan olduğu için kompozisyonun biçimi anlaşılamamaktadır.
Karşılaştırma	: -
Tarihlendirme	: 14. yüzyıl

Kat. No.	: 55
Lev. No.	: 62/1
Res. No.	: 11
Tür	: Tabak ağız ve gövde parçası
Tip	: Yeşil ve Erguvan Lekeli Seramikler
Form	: TI-5
Parça sayısı	: 1
Buluntu tarihi	: 02.08.2004
Buluntu yeri	: NN-18/d
Ölçüler	: a.ç.: 32 cm. a.kal.: 0.6 cm. yük: 4.5 cm. g.kal.: 0.9 cm.
Hamur	: Kireç katkılı; kırmızı-kahverengi renkte (10 R-5/6); sert, gözenekli
Astar	: Krem rengi (5 YR-8/4); mat, kalın, gözenekli. Astar, dış yüzeyde ağız kenarından 4.1 cm. sonra sonlanır.
Sır	: Açık yeşil renkte (dış: 10 GY-5/10, iç: 2.5 GY-7/4), iç yüzeyde motiflerin çevresine erguvan (10 RP-3/2), yeşil (10 GY-7/8) ve sarı (10 Y-8.5/8) renkte çizgiler uygulanmıştır; parlak, çatlak, şeffaf. Sır, dış yüzeyde ağız kenarından 3 cm. sonra sonlanır.
Yapım tekniği	: Çarkta biçimlendirme
Süsleme tekniği	: Sgraffito
Motif	: Parça üzerine uygulanan sgraffito çizgiler özensizdir. Yivler birbirine paralel olmayıp kazıma çizgiler dağınık halde ilerlemektedir. Ağız kenarındaki bordürün yer aldığı çizgilerden alttaki yiv daha düzenlidir. Bu yivlerin arasında birbirlerine zıt yönlerde bakan, biri alttaki diğeri üstteki yivden çıkarak kesişen ikişer yay motifi yanyana tekrarlanarak geometrik bir bordür oluşturulmuştur. Kabın ortasında yine sgraffito tekniğinde çizgiler yer alsada kompozisyonun niteliği ve kullanılan motifler seçilememektedir.
Karşılaştırma	: motif: Bakırer: Korucutepe. Lev. 106/33-34; Lev. 109/14; Pringle: Caesarea. St. Symeon Ware, Fig. 13/66; Waksman-Spieser: Bergama. Keramik mit Grünen und Purpurnen Flecken, Lev. Serie F/76
Tarihlendirme	: 14. yüzyılın ilk yarısı

Kat. No.	: 56
Lev. No.	: -
Res. No.	: 12
Tür	: Çanak ağız ve gövde parçası
Tip	: Yeşil ve Erguvan Lekeli Seramikler
Form	: ÇII-1
Parça sayısı	: 7
Buluntu tarihi	: 06.06.2004
Buluntu yeri	: NN-18
Ölçüler	: a.ç.: 32 cm. a.kal.: 0.6 cm. yük: 4.5 cm. g.kal.: 0.9 cm.

Hamur	: Kireç katkılı; kırmızı-kahverengi renkte (10 R-6/10); sert, gözenekli
Astar	: Krem rengi (5 YR-8/4); mat, kalın, gözenekli. Astar, dış yüzeyde ağız kenarından 4.1 cm. sonra sonlanır.
Sır	: Açık yeşil renkte (dış: 10 GY-7/8, iç: 5 GY-8/6), iç yüzeyde motiflerin çevresine erguvan (5 RP-3/4) ve yeşil (10 GY-7/10), sgraffito çizgilere sarı renkte (10 Y-8.5/12) oksit renkler uygulanmıştır; parlak, çatlak, şeffaf. Sır, dış yüzeyde ağız kenarından 3 cm. sonra sonlanır.
Yapım tekniği	: Çarkta biçimlendirme
Süsleme tekniği	: Sgraffito
Motif	: Kabın ağız kenarına paralel farklı kalınlıklarda üç adet yiv yer alır. Kırık olduğu için görülmeyen merkezden çıkan çizgiler, kabın üst kısmında kesişerek sivri yapraklar oluşturur. Yaprakların ortasında geniş spiral motifleri bulunur.
Karşılaştırma	: -
Tarihlendirme	: 14. yüzyıl

Kat. No.	: 57
Lev. No.	: -
Res. No.	: 13
Tür	: Tabak ağız parçası
Tip	: Yeşil ve Erguvan Lekeli Seramikler
Form	: TI-2
Parça sayısı	: 2
Buluntu tarihi	: 16.08.2002
Buluntu yeri	: S-20/b
Ölçüler	: a.ç.: 32 cm. a.kal.: 0.6 cm. yük: 4.5 cm.
Hamur	: Kireç katkılı; kırmızı-kahverengi renkte (10 R-5/6); sert, gözenekli
Astar	: Beyaz renkte (10 YR-9/1); mat, kalın, gözenekli
Sır	: Açık yeşil renkte (dış: 10 GY-6/6, iç: 7.5 GY-8/6), iç yüzeyde motiflerin çevresine erguvan (10 RP-3/2) ve yeşil (7.5 GY-5/10), sgraffito çizgilere sarı renkte (10 Y-8/12) oksit renkler uygulanmıştır; parlak, çatlak, şeffaf
Yapım tekniği	: Çarkta biçimlendirme
Süsleme tekniği	: Sgraffito
Motif	: Ağız kenarına paralel iki sıra yiv yer alır. Kabın keskin bir çıkıntı yaptığı bölümün hemen üzerinde de iki sıra yiv vardır. Arada kalan boş alana içbükey kenarlı üçgen motiflerinin ters ve düz olmak üzere dönüşümlü uygulanmasıyla yaprak motifleri elde edilmiştir. Üçgenlerin içlerinde spiral motifleri görülür.
Karşılaştırma	: motif: bordür için benzer örnekler: Tömöry: Anamur. Sgraffito Ware, Lev. 2/4; Rice: Dumbarton Oaks. Sgraffito Ware, Kat. 1; Parman 1978: Efes. Sgraffito Seramikler, Res. 63b; Lane: Al Mina. Local Sgraffito Ware, Lev. 26/1; İstanbul Arkeoloji müzesi, 29 kotu, vitrin 28'de 9864 envanter no.lu kase; Böhlendorf 2004:

Lambrun. St. Symeon Ware, Lev. 165/893; Böhlendorf 2004: Kelenderis. Zypriotische Sgraffitoware, Lev. 158/845; Lev.159/855; Böhlendorf 2004: Milet. St. Symeon Ware, Lev.148/758; Böhlendorf 2004: Sardis. St. Symeon Ware, Lev.115/484

Tarihlendirme

: 14. yüzyıl

Kat. No. : 58

Lev. No. : 55/2

Res. No. : 14

Tür : Kaide parçası

Tip : Yeşil ve Erguvan Lekeli Seramikler

Form : KAVI

Parça sayısı : 1

Buluntu tarihi : 06.07.2005

Buluntu yeri : NN-18

Ölçüler : **k.ç.:** 9 cm. **k.kal.:** 1.3 cm. **k.yük:** 0.4 cm.
g.kal.: 0.8 cm.

Hamur : Kireç katkılı; mikalı; kırmızı-kahverengi renkte (10 R-5/6); sert, gözenekli

Astar : Beyaz renkte (10 R-9/1); mat

Sır : Yeşil renkte (7.5 GY-8/6), iç yüzeyde motiflerin çevresine erguvan (10 YR-3/6), yeşil (10 GY-5/10) ve sarı (2.5 Y-6/10) renkte çizgiler uygulanmıştır; parlak, çatlak, şeffaf

Yapım tekniği : Çarkta biçimlendirme

Süsleme tekniği : Sgraffitto

Motif : Parça oldukça noksan olduğu için kullanılan motifler seçilememektedir. Palmet olması gereken bir motifin uç kısmı ile yukarı doğru giderek kıvrılan bir şerit görülebilmektedir

Karşılaştırma : -

Tarihlendirme : 14. yüzyılın ilk yarısı

Kat. No. : 59

Lev. No. : 55/1

Res. No. : -

Tür : Çanak ağız ve gövde parçası

Tip : Yeşil ve Erguvan Lekeli Seramikler

Form : ÇII-1

Parça sayısı : 9

Buluntu tarihi : 11.07.2001

Buluntu yeri : OO-22

Ölçüler : **a.ç.:** 28 cm. **a.kal.:** 0.5 cm. **yük.:** 10.9 cm.
g.kal.: 0.7 cm.

Hamur : Kireç katkılı, mikalı; kırmızı-kahverengi renkte (5 YR-6/10); gözenekli, çok sert

Astar	: Beyaz renkte (5 R-9/1); mat, kalın. Astar, dış yüzeyde kabın ağız kenarından 7 cm. sonra sonlanmıştır.
Sır	: Açık yeşil renkte (dış: 7.5 GY-8/8, iç: 7.5 GY-7/6), iç yüzeyde motiflerin çevresine erguvan (7.5 RP-2/8) ve yeşil renkte (10 GY-5/8), sgraffito çizgilere sarı renkte (10 Y-8/12) oksit renkler uygulanmıştır; parlak, çatlak. Sır, dış yüzeyde kabın ağız kenarından 3.9 cm. sonra sonlanmıştır.
Yapım tekniği	: Çarkta biçimlendirme
Süsleme tekniği	: Sgraffito
Motif	: Kabın ağız kenarına paralel beş adet yiv görülür. Orta noktadan radyal olarak dağılan ve uçları da yine bu yivlere kadar ulaşan rumi motiflerinin tüm iç yüzeyi kapladığı anlaşılmaktadır. Motif çizgilerinin ortada birbirlerini keserek geometrik bir örgü oluşturduğu anlaşılmaktadır.
Karşılaştırma	: form: Böhlendorf 2004: Amorion. Fette Ware mit Grünen und Purpurnen Flecken, Lev. 108/435; Lev.109/438 motif: Redford: Kinet Höyük. . St. Symeon Seramiği, Çiz. 4; Rice: Dumbarton Oaks. Sgraffito Ware, Res. 10a-b; Vavylopoulou: Selanik. 4e Groupe, Fig. 26; Cangova: Sgraffito Ware, Lev.3/1
Tarihlendirme	: 14. yüzyıl
Kat. No.	: 60
Lev. No.	: 46/1
Res. No.	: 15
Tür	: Çanak ağız ve gövde parçası
Tip	: Yeşil ve Erguvan Lekeli Seramikler
Form	: ÇII-1
Parça sayısı	: 1
Buluntu tarihi	: 11.07.2000
Buluntu yeri	: NN-22
Ölçüler	: a.ç.: 26.4 cm. a.kal.: 0.3 cm. yük.: 8.6 cm. g.kal.: 0.8 cm.
Hamur	: Kireç katkılı, mikalı; kırmızı-kahverengi renkte (10 R-5/6); gözenekli, çok sert
Astar	: Beyaz renkte (10 R-9/1); mat, kalın. Astar, dış yüzeyde kabın ağız kenarından 6.6 cm. sonra sonlanmıştır.
Sır	: Açık yeşil renkte (dış: 7.5 GY-7/6, iç: 2.5 GY-8/4), iç yüzeyde motiflerin çevresine erguvan (10 RP-4/2) ve yeşil renkte (7.5 GY-6/8), sgraffito çizgilere sarı renkte (10 Y-8.5/12) oksit renkler uygulanmıştır; parlak, çatlak. Sır, dış yüzeyde kabın ağız kenarından 5.5 cm. sonra sonlanmıştır.
Yapım tekniği	: Çarkta biçimlendirme
Süsleme tekniği	: Sgraffito
Motif	: Kabın ağız kenarına paralel farklı kalınlıklarda dört yiv yer alır. Katalog 10'daki gibi kabın tüm merkezini kaplayan bitkisel bir kompozisyon söz konusudur. Ancak bu örnekte kompozisyonun

	oluşturulma biçimi farklıdır. Kırık olduğu için tam merkez nokta görülmesi de radyal olarak dağılan çizgilerle oluşturduğu geniş yapraklı bitkisel motif elde edilmiştir. Yaprakların ortasından da dalgalı çizgi geçer. Katalog 10'dakinin aksine birbirine bitişik olan yaprakların uçları ve ağız kenarındaki yivler arasında kalan alanlar spiral motifleri ile doldurulmuştur.
Karşılaştırma	: form: Böhlendorf 2004: Amorion. Fette Ware mit Grünen und Purpurnen Flecken, Lev. 108/435, 109/438 : motif: Vavylopoulou: Selanik. 3e Groupe, Res.21; Böhlendorf 2004: Konstantinopolis. Westliche Sgraffittoware, Lev. 74/152
Tarihlendirme	: 14. yüzyıl
Kat. No.	: 61
Lev. No.	: 54/2
Res. No.	: -
Tür	: Çanak ağız ve gövde parçası
Tip	: Yeşil ve Erguvan Lekeli Seramikler
Form	: ÇII-1
Parça sayısı	: 3
Buluntu tarihi	: 02.07.2001
Buluntu yeri	: OO-22
Ölçüler	: a.ç.: 25.8 cm. a.kal.: 0.4 cm. yük.: 9.1 cm. : g.kal.: 0.8 cm.
Hamur	: Mikalı; kırmızı-kahverengi renkte (10 R-6/10); gözenekli, çok sert
Astar	: Beyaz renkte (5 R-9/1); mat, kalın. Astar, dış yüzeyde kabın ağız kenarından 7.1 cm. sonra sonlanmıştır.
Sır	: Açık yeşil renkte (dış: 10 GY-8/8, iç: 2.5 GY-9/6), iç yüzeyde motiflerin çevresine erguvan (10 RP-3/2) ve yeşil renkte (7.5 GY-7/6), sgraffitto çizgilere sarı renkte (10 Y-8/8) oksit renkler uygulanmıştır; parlak, çatlak. Sır, dış yüzeyde kabın ağız kenarından 5.4 cm. sonra sonlanmıştır.
Yapım tekniği	: Çarkta biçimlendirme
Süsleme tekniği	: Sgraffitto
Motif	: Kabın ağız kenarına paralel farklı genişliklerde dört yiv yer alır. Kap kırık olduğu için tam orta noktası görülmesi de merkezden radyal olarak dağılan sivri uçlu yaprak motifleri görülür.
Karşılaştırma	: form: Böhlendorf 2004: Amorion. Fette Ware mit Grünen und Purpurnen Flecken, Lev. 108/435, 109/438 : motif: Vavylopoulou: Selanik. 4e Groupe, Res.29
Tarihlendirme	: 14. yüzyıl
Kat. No.	: 62
Lev. No.	: 49/1
Res. No.	: -
Tür	: Kaide parçası

Tip	: Yeşil ve Erguvan Lekeli Seramikler
Form	: KAIİ-1
Parça sayısı	: 1
Bulutnu tarihi	: 07.08.2002
Bulutnu yeri	: RR-20
Ölçüler	: k.ç.: 7.6 cm. k.kal.: 1.4 cm. k.yük: 1.5 cm.
Hamur	: Kireç katkılı; mikalı; kırmızı-kahverengi renkte (10 R-5/8); sert, gözenekli
Astar	: Beyaz renkte (7.5 R-9/2), mat
Sır	: Yeşil renkte (7.5 GY-8/6), iç yüzeyde motiflerin çevresine erguvan (10 P-3/2) ve yeşil renkte (10 GY-4/6), sgraffito çizgilere sarı renkte (10 Y-8/8) oksit renkler uygulanmıştır; parlak
Yapım tekniği	: Çarkta biçimlendirme
Süsleme tekniği	: Sgraffito
Motif	: Kabın merkezinden radyal olarak dağılan çizgileri düzenli aralıklarla kesen yatay çizgilerin oluşturduğu dörtgenlerin içleri dönüşümlü olarak diyagonal çizgilerle taranarak 'dama tahtası' olarak adlandırılan düzenleme uygulanmıştır.
Karşılaştırma	: form: Böhlendorf 2004: Amorion. Fette Ware mit Grünen und Purpurnen Flecken, Lev. 108/435 motif: Nicolescu: s. 347; Ebersolt: İstanbul. Sgraffito Ware, Fig. 42
Tarihlendirme	: 14. yüzyıl
Kat. No.	: 63
Lev. No.	: 52/1
Res. No.	: -
Tür	: Kaide parçası
Tip	: Yeşil ve Erguvan Lekeli Seramikler
Form	: KAIİ-3
Parça sayısı	: 2
Bulutnu tarihi	: 08.08.2002
Bulutnu yeri	: RR-20
Ölçüler	: k.ç.: 7.6 cm. k.kal.: 1.2 cm. k.yük: 1.2 cm.
Hamur	: Kireç katkılı; mikalı; pembe-kırmızı renkte (7.5 R-5/6); gözenekli, yumuşak dokulu
Astar	: Beyaz renkte (7.5 R-9/2), mat
Sır	: Yeşil renkte (7.5 GY-8/6), iç yüzeyde motiflerin çevresine erguvan (10 P-3/4) ve yeşil renkte (7.5 GY-5/6), sgraffito çizgilere sarı renkte (10 Y-8/6) oksit renkler uygulanmıştır; parlak
Yapım tekniği	: Çarkta biçimlendirme
Süsleme tekniği	: Sgraffito
Motif	: Kompozisyonun çok az bir bölümü görülebilmektedir. Ortada yer alan içbükey kenarlı dörtgen motifinin çevresinde daireler ve birbirini kesen çizgiler kullanılarak motifler kullanılarak geometrik bir düzenleme yapılmıştır.
Karşılaştırma	: -

Tarihlendirme : 14. yüzyıl

Kat. No. : 64

Lev. No. : 44

Res. No. : 16-17

Tür : Tüme yakın tabak

Tip : Yeşil ve Erguvan Lekeli Seramikler

Form : TI-2

Parça sayısı : 8

Buluntu tarihi : 17.07.2000

Buluntu yeri : MM-22

Ölçüler : **a.ç.:** 29 cm. **a.kal.:** 0.6 cm. **yük.:** 7 cm.
der.: 4.5 cm **k.ç.:** 7.8 cm. **k.kal.:** 1.4 cm.
k.yük.: 1.1 cm. **g.kal.:** 1 cm.

Hamur : Kireç katkılı, mikalı; kırmızı renkte (5 R-5/6); gözenekli, sert

Astar : Beyaz renkte (10 R-9/1); mat

Astar, dış yüzeyde kabın ağız kenarından 5.2 cm. sonra sonlanmıştır.

Sır : Açık yeşil renkte (dış: 10 GY-7/8, iç: 5 GY-7/4), iç yüzeye erguvan (2.5 RP-2/6) ve sgraffito çizgileri daha da belirginleştirecek şekilde yeşil renkte (10 GY-5/8) çizgiler uygulanmıştır; parlak, şeffaf, çatlak

Sır, dış yüzeyde kabın ağız kenarından 2.7 cm. sonra sonlanmıştır.

Yapım tekniği : Çarkta biçimlendirme

Süsleme tekniği : Sgraffito

Motif : Kabın tüm ağız kenarını bir bordür dolaşır. Farklı aralıklarla tekrarlanan dört sıra yivden ortadaki iki yiv arasına düzenli tekrarlanan dikey çizgilerle dörtgenler oluşturulmuştur. Beş dörtgen ve sonrasında tarama yapılmış alan olarak düzenli olarak tekrarlanarak bordür oluşturulmuştur. Omurgadan sonraki üç sıra yivin ardından, kabın tüm orta yüzeyine ise kanatları açık bir tavus kuşu figürü hakimdir. Figürün baş kısmı noksandır. Ayrıca yivlerin dışında kuşu bir daire içerisine alan stilize yapraklardan oluşmuş bitkisel motif görülür.

Karşılaştırma : **form:** Parman 1978: Efes. Lev. C, 4; Böhlendorf 2004: Amorion. Fette Ware mit Grünen und Purpurnen Flecken, Lev. 109/440; Böhlendorf 2004: Amorion. Fette Ware, Lev. 110/441; Böhlendorf 2004: Kalanthia. St. Symeonware, Lev. 164/892; Böhlendorf 2004: Lambrun. St. Symeonware, Lev. 165/893; Böhlendorf 2004: Akören. St. Symeonware, Lev. 171/944, 945; Böhlendorf 2004: İncirlik. St. Symeonware, Lev. 173/963

motif: figür için benzer örnekler: Böhlendorf 2002: Amorion. Fette Ware, Çiz.19; Lane: Al Mina. Local Sgraffito Ware, Lev. 22/I-A; Lev.25/1; Spieser: Bergama. Lev. 36/376; Rice 1930: İstanbul. Sgraffito, Lev.3/2; Papanikola-Bakirtzis 1999: Sgraffito, s. 200; Parman 1989: Efes. Sgraffito, Res.21; Res. 22

Tarihlendirme	bordür için benzer örnekler: Böhlendorf 2004: Amorion. Fette Ware mit Grünen und Purpurnen Flecken, Lev. 109/439 : 14. yüzyıl
Kat. No.	: 65
Lev. No.	: 43
Res. No.	: 18-19
Tür	: Tabak ağız ve gövde parçası
Tip	: Yeşil ve Erguvan Lekeli Seramikler
Form	: TI-2
Parça sayısı	: 11
Bulut tarihi	: 14.08.2002 – 20.09.2002
Bulut yeri	: S-20/b – R-20/a
Ölçüler	: a.ç.: 35.8 cm. a.kal.: 0.4 cm. yük.: 6.7 cm. g.k.: 1 cm.
Hamur	: Kireç katkılı; mikalı; kırmızı-kahverengi renkte (10 R-5/8); sert, gözenekli
Astar	: Beyaz renkte (5 R-9/2), mat, kalın. Astar, dış yüzeyde kabın ağız kenarından 4.4 cm. sonra sonlanmıştır.
Sır	: Açık yeşil renkte (dış: 10 GY-7/10, iç: 7.5 GY-8/6), iç yüzeye erguvan (10 RP-3/2) ve yeşil renkte (7.5 GY-5/8) çizgiler uygulanmıştır; parlak, çatlak. Sır, dış yüzeyde kabın ağız kenarından 3 cm. sonra sonlanmıştır.
Yapım tekniği	: Çarkta biçimlendirme
Süsleme tekniği	: Sgraffito
Motif	: Tabağın ağız kenarında Katalog No. 64'te olduğu gibi geometrik bir bordür görülür. Bu örnekte farklı olarak tek bir bordür görülmez. Aynı düzenleme kabın çıkıntı yaptığı omurga bölümünün hemen ardından tekrar yerleştirilmiştir. Bu ikinci bordürün de çerçevelendiği orta alanda kalan boşlukta büyük bir balık figürü görülür. Figürün gövdesi daire şeklindeki, alan uydurularak kıvrılmıştır. Kap noksan olduğu için figür tüm detaylarıyla seçilememektedir. Sırt çizgisi birbirine paralel iki farklı çizgi ile oluşturulmuştur. Sırt üzerinde ,eldeki parçalardan görülebildiği kadarıyla, beş sırt yüzgeci seçilir. Balığın baş kısmını da birbirine paralel üç çizgi oluşturur. Baş üzerinde iç içe iki daire ile yapılmış göz de seçilebilmektedir. Figürün tüm gövdesi pullarla kaplı olarak gösterilmiştir. Birbiri ardına sıralanan yaylar ve yayların ortasında kalan küçük daireler pul dokusunu oluşturmuştur. Balığın ağız ve kuyruk bölümüne ait parçalar noksandır. Baş kısmı üzerinde bitkisel bir motif olduğu seçilebilse de bu motifin figürün kuyruk bölümüne mi ait olduğu ya da figürün ağzında tuttuğu bir parçaya mı ait olduğu anlaşılamamaktadır.
Karşılaştırma	: form: Parman 1978: Efes. Sgraffito, Lev-C, 4; Böhlendorf 2004: Amorion. . Fette Ware mit Grünen und Purpurnen Flecken, Lev. 109/440; Lev. 110/441; Böhlendorf 2004: Kalanthis. St.

Symeonware, Lev. 164/892; Böhlendorf 2004: Lambrun. St. Symeonware, Lev. 165/893; Böhlendorf 2004: Akörten. St. Symeonware, Lev. 171/944, 945; Böhlendorf 2004: Mancınikkale. St. Symeonware, Lev. 173/963

motif: Bilici 1992: Bodrum Müzesi. Sgraffito, Şek. 76; Marchenko: Kırım Müzesi, Ceramic vessel, s. 26; Hadjigavriel: A.G Leventis Foundation. Earthenware, s.25; Böhlendorf 2004: Amorion. Fette Ware mit Grünen und Purpurnen Flecken, Lev. 109/440

Tarihlendirme : 14. yüzyıl

Kat. No. : 66

Lev. No. : -

Res. No. : 20

Tür : Çanak ağız ve gövde parçası

Tip : Yeşil ve Erguvan Lekeli Seramikler

Form : ÇI-3

Parça sayısı : 1

Buluntu tarihi : 15.08.2002

Buluntu yeri : S-20/b

Ölçüler : **a.ç.:** 35.8 cm. **a.kal.:** 0.4 cm. **yük.:** 6.7 cm.
g.k.: 1 cm.

Hamur : Kireç katkılı; mikalı; kırmızı renkte (10 R-5/6); sert, gözenekli

Astar : Beyaz renkte (5 R-9/2), mat

Sır : Açık yeşil renkte (dış: 10 GY-8/8, iç: 2.5 GY-9/4); parlak, çatlak, aşınmış

Yapım tekniği : Çarkta biçimlendirme

Süsleme tekniği : Sgraffito

Motif : Tüm kap yüzeyini spiral motifleri kaplar.

Karşılaştırma : **motif:** Bakırer: Korucutepe. Sgraffito, Lev.108/9-10; Böhlendorf 2004: Magnesia. Zeuxippus-Familie, Lev. 133/635

Tarihlendirme : 14. yüzyıl

Kat. No. : 67

Lev. No. : 45/1

Res. No. : -

Tür : Çanak gövde parçası

Tip : Yeşil ve Erguvan Lekeli Seramikler

Form : ÇIX

Parça sayısı : 1

Buluntu tarihi : 14.08.2002

Buluntu yeri : S-20/b

Ölçüler : **yük.:** 6 cm. **g.k.:** 0.8 cm.

Hamur : Kireç katkılı; mikalı; kırmızı renkte (10 R-5/6); sert, gözenekli

Astar : Beyaz renkte (5 R-9/2), mat

Sır	: Açık yeşil renkte (dış: 10 GY-6/8, iç: 5 GY-9/4); parlak, çatlak, aşınmış
Yapım tekniği	: Çarkta biçimlendirme
Süsleme tekniği	: Sgraffito
Motif	: Parça üzerinde Katalog No. 64-65'teki örneklere benzer bir bordür yer alır. Bordürün altında yine Katalog No. 64 üzerinde görülen stilize bitkisel dalların benzeri yer alır.
Karşılaştırma	: form: Böhlendorf 2004: Amorion. Fette Ware mit Grünen und Purpurnen Flecken, Lev. 109/439 motif: Böhlendorf 2004: Amorion. Fette Ware mit Grünen und Purpurnen Flecken, Lev. 109/439
Tarihlendirme	: 14. yüzyıl

Kat. No.	: 68
Lev. No.	: 45/2
Res. No.	: -
Tür	: Tabak ağız ve gövde parçası
Tip	: Yeşil ve Erguvan Lekeli Seramikler
Form	: TI-2
Parça sayısı	: 1
Buluntu tarihi	: 2000
Buluntu yeri	: MM-22
Ölçüler	: a.ç.: 32 cm. a.kal.: 0.6 cm. yük.: 4 cm. g.kal.: 1 cm.
Hamur	: Kireç katkılı, mikalı; kırmızı renkte (10 R-4/6); gözenekli, çok sert
Astar	: Beyaz renkte (5 R-9/2); mat, kalın
Sır	: Açık yeşil renkte (dış: 10 GY-7/8, iç: 5 GY-7/4), iç yüzeye fırça ile erguvan (2.5 RP-2/6) ve yeşil (10 GY-5/8) renkte çizgiler uygulanmıştır; parlak, çatlak, şeffaf
Yapım tekniği	: Çarkta biçimlendirme
Süsleme tekniği	: Sgraffito
Motif	: Tabağı dudak ve çıkıntılı profili arasında kalan geniş alanda farklı aralıklarla, ağız kenarına paralel 5 yiv yer alır. Bu yivlerden ortadaki iki tanesinin arasına diyagonal çizgilerin eşit aralıklarla yerleştirilmesiyle üçgen bir bordür elde edilmiştir. Üçgenlerin iç kısmında, kısa kenarlarına degecek şekilde karışık spiral motifleri uygulanmıştır. Ortadaki kompozisyon parçanın küçüklüğü nedeniyle tam olarak anlaşılabilir. Yalnızca stilize bitkisel bir motif görülür. Bu motifin aynısı Katalog 4'teki tabağın ortasında yer alan figürün çevresinde ve Katalog 13'teki çanakta uygulanan bitkisel kompozisyonda kullanılmıştır. Tabağın ağız kenarında yer alan bordür, Katalog 2 ile aynı özelliklerdedir.
Karşılaştırma	: form: Parman 1978: Efes. Sgraffito, Lev-C, 4; Böhlendorf 2004: Amorion. . Fette Ware mit Grünen und Purpurnen Flecken, Lev. 109/440; Lev. 110/441; Böhlendorf 2004: Kalanthis. St.

Symeonware, Lev. 164/892; Böhlendorf 2004: Lambrun. St. Symeonware, Lev. 165/893; Böhlendorf 2004: Akörten. St. Symeonware, Lev. 171/944, 945; Böhlendorf 2004: Mancınıkkale. St. Symeonware, Lev. 173/963

motif: bordür için benzer örnekler: Bilici 2002: Alanya. Boyalı Sgraffito Seramikler, III.Grup, Res.3; Böhlendorf 2004: İstanbul. Medallionware, Lev. 72/144; Westliche Sgraffitoware, Lev. 75/159

Tarihlendirme : 14. yüzyıl

Kat. No. : 69

Lev. No. : 28/1

Res. No. : -

Tür : Çanak ağız parçası

Tip : Yeşil ve Erguvan Lekeli Seramikler

Form : ÇVII

Parça sayısı : 3

Buluntu tarihi : 17.07.2000

Buluntu yeri : NN-22

Ölçüler : **a.ç.:** 28.2 cm. **a.kal.:** 0.4 cm. **yük.:** 3.8 cm.

Hamur : Kireç katkılı, mikalı; kırmızı-kahverengi renkte (10 R-6/10); gözenekli, sert

Astar : Beyaz renkte (10 R-9/2); mat

Sır : Açık yeşil renkte (dış: 10 GY-8/8, iç: 5 GY-7/4), iç yüzeye erguvan (5 RP-2/2) ve yeşil renkte (10 GY-6/8) çizgiler uygulanmıştır; parlak, çatlak

Yapım tekniği : Çarkta biçimlendirme

Süsleme tekniği : Sgraffito

Motif : Farklı formlarda çanak örnekleri olmasına rağmen, bu parçada da merkezdeki bitkisel kompozisyonun, Katalog No.27-29 ve 39'daki örneklerle aynı kompozisyonda olduğu anlaşılmaktadır.

Karşılaştırma : **motif: motif:** Böhlendorf 2004: Bergama. Fette Ware mit Grünen und Purpurnen Flecken, Lev. 97/339; Böhlendorf 2004: Amorion. Fette Ware mit Grünen und Purpurnen Flecken, Lev. 108/435; Lev.109/ 438; Lev.110/ 442, 443, 444; Böhlendorf 2004: Metropolis. Keramik mit Grünen und Orangenen Flecken, Lev. 125/570; Böhlendorf 2004: Efes. Fette Ware, Lev. 127/583, 584; Böhlendorf 2004: Milet. Keramik mit Grünen Flecken, Lev. 149/764; Spieser: Bergama. Keramik mit Grünen und Purpurnen Flecken, Lev.17/250; Lev. 26/327; Lev. 53/507, 508

Tarihlendirme : 14. yüzyıl

Kat. No. : 70

Lev. No. : 28/2

Res. No. : -

Tür : Çanak ağız parçası

Tip	: Yeşil ve Erguvan Lekeli Seramikler
Form	: ÇVI
Parça sayısı	: 1
Buluntu tarihi	: 19.08.2002
Buluntu yeri	: S-20/b
Ölçüler	: a.ç.: 24 cm. a.kal.: 0.3 cm. yük.: 3.2 cm.
Hamur	: Kireç katkılı; mikalı; kırmızı-kahverengi renkte (10 R-5/6); sert, gözenekli
Astar	: Beyaz renkte (10 R-9/1), mat, gözenekli
Sır	: Açık yeşil renkte (dış: 10 GY-8/8, iç: 5 GY-8/6), iç yüzeye erguvan (10 RP-3/2) ve yeşil renkte (10 GY-5/8) çizgiler uygulanmıştır; parlak, şeffaf, çatlak
Yapım tekniği	: Çarkta biçimlendirme
Süsleme tekniği	: Sgraffito
Motif	: Farklı formlarda çanak örnekleri olmasına rağmen, bu parçada da merkezdeki bitkisel kompozisyonun, Katalog No.27-29, 39 ve 69'daki örneklerle aynı kompozisyonda olduğu anlaşılmaktadır. Bu örnekte kırık olan parça kabın ağız kısmına aittir.
Karşılaştırma	: motif: Böhlendorf 2004: Bergama. Fette Ware mit Grünen und Purpurnen Flecken, Lev. 97/339; Böhlendorf 2004: Amorion. Fette Ware mit Grünen und Purpurnen Flecken, Lev. 108/435; Lev.109/ 438; Lev.110/ 442, 443, 444; Böhlendorf 2004: Metropolis. Keramik mit Grünen und Orangenen Flecken, Lev. 125/570; Böhlendorf 2004: Efes. Fette Ware, Lev. 127/583, 584; Böhlendorf 2004: Milet. Keramik mit Grünen Flecken, Lev. 149/764; Spieser: Bergama. Keramik mit Grünen und Purpurnen Flecken, Lev.17/250; Lev. 26/327; Lev. 53/507, 508
Tarihlendirme	: 14. yüzyıl
Kat. No.	: 71
Lev. No.	: 28/3
Res. No.	: -
Tür	: Çanak ağız parçası
Tip	: Yeşil ve Erguvan Lekeli Seramikler
Form	: ÇI-2
Parça sayısı	: 1
Buluntu tarihi	: 2000
Buluntu yeri	: MM-22
Ölçüler	: a.ç.: 21 cm. a.kal.: 0.4 cm. yük.: 5.8 cm.
Hamur	: Kireç katkılı; mikalı; kırmızı-kahverengi renkte (10 R-5/8); sert, gözenekli
Astar	: Beyaz renkte (10 R-9/2), mat
Sır	: Açık yeşil renkte (dış: 10 GY-8/8, iç: 7.5 GY-8/8), iç yüzeye erguvan (10 RP-2/4) ve yeşil renkte (10 GY-6/10) çizgiler uygulanmıştır; parlak, şeffaf, çatlak
Yapım tekniği	: Çarkta biçimlendirme
Süsleme tekniği	: Sgraffito

Motif	: Farklı formlarda çanak örnekleri olmasına rağmen, bu parçada da merkezdeki bitkisel kompozisyonun, Katalog No.27-29, 39, 69 ve 70'teki örneklerle aynı kompozisyonda olduğu anlaşılmaktadır. Bu örnekte kırık olan parça kabın ağız kısmına aittir. Bu örnekte diğer çanak formlarında uygulananlardan farklı bir bordür kullanılmıştır. Ağız kenarına paralel, uzak aralıklarla yerleştirilmiş yivlerin arasına birbirini kesen diyagonal çizgiler uygulanarak kafes örgüsü oluşturulmuştur. Ancak bu düzenlemenin tüm ağız kenarı boyunca devam mı ettiği yoksa tabak örneklerinde olduğu gibi dörtgenlerle dönüşümlü olarak mı uygulandığı anlaşılamamaktadır.
Karşılaştırma	: form: Böhlendorf 2004: Amorion. Glasierte Warenfamilie, Lev. 105/419 motif: Böhlendorf 2004: Bergama. Fette Ware mit Grünen und Purpurnen Flecken, Lev. 97/339; Böhlendorf 2004: Amorion. Fette Ware mit Grünen und Purpurnen Flecken, Lev. 108/435; Lev.109/ 438; Lev.110/ 442, 443, 444; Böhlendorf 2004: Metropolis. Keramik mit Grünen und Orangenen Flecken, Lev. 125/570; Böhlendorf 2004: Efes. Fette Ware, Lev. 127/583, 584; Böhlendorf 2004: Milet. Keramik mit Grünen Flecken, Lev. 149/764; Spieser: Bergama. Keramik mit Grünen und Purpurnen Flecken, Lev.17/250; Lev. 26/327; Lev. 53/507, 508
Tarihlendirme	: 14. yüzyıl
Kat. No.	: 72
Lev. No.	: 32/2
Res. No.	: -
Tür	: Tabak ağız ve gövde parçası
Tip	: Yeşil ve Erguvan Lekeli Seramikler
Form	: TI-2
Parça sayısı	: 9
Buluntu tarihi	: 10.07.2001
Buluntu yeri	: OO-22
Ölçüler	: a.ç.: 27.5 cm. a.kal.: 0.4 cm. yük.: 4.2 cm. g.k.: 0.7 cm.
Hamur	: Kireç katkılı; mikalı; kırmızı-kahverengi renkte (10 R-5/6); sert, gözenekli
Astar	: Beyaz renkte (10 R-9/1), mat
Sır	: Açık yeşil renkte (dış: 10 GY-6/6, iç: 2.5 GY-9/6), iç yüzeye erguvan (10 P-2/4) ve yeşil renkte (5 GY-4/4) çizgiler uygulanmıştır; parlak, çatlak, aşınmış. Sır, dış yüzeyde kabın ağız kenarından 3.6 cm. sonra sonlanmıştır.
Yapım tekniği	: Çarkta biçimlendirme
Süsleme tekniği	: Sgraffito
Motif	: Tabağın ortasında görülen radyal çizgiler, Katalog No.27-29, 39, 69 ve 70'teki örneklerde görülen bitkisel kompozisyona benzer bir düzenlemeye aittir. Ağız kenarına paralel dörder yivden

Karşılaştırma	<p>aralıklı uygulanan ikinci ve üçüncü yivler arasına uç uca birleştirilmiş diyagonal yayların aralıklı olarak yerleştirilmesi ile yaprağa benzer oval biçimler elde edilmiştir. Oval yaprakların arasında kalan üçgen alanlara küçük spiraller uygulanmıştır.</p> <p>: form: Parman 1978: Efes. Sgraffitto, Lev-C, 4; Böhlendorf 2004: Amorion. . Fette Ware mit Grünen und Purpurnen Flecken, Lev. 109/440; Lev. 110/441; Böhlendorf 2004: Kalanthis. St. Symeonware, Lev. 164/892; Böhlendorf 2004: Lambrun. St. Symeonware, Lev. 165/893; Böhlendorf 2004: Akörten. St. Symeonware, Lev. 171/944, 945; Böhlendorf 2004: Mancınıkkale. St. Symeonware, Lev. 173/963</p> <p>motif: Böhlendorf 2004: Bergama. Fette Ware mit Grünen und Purpurnen Flecken, Lev. 97/339; Böhlendorf 2004: Amorion. Fette Ware mit Grünen und Purpurnen Flecken, Lev. 108/435; Lev.109/ 438; Lev.110/ 442, 443, 444; Böhlendorf 2004: Metropolis. Keramik mit Grünen und Orangenen Flecken, Lev. 125/570; Böhlendorf 2004: Efes. Fette Ware, Lev. 127/583, 584; Böhlendorf 2004: Milet. Keramik mit Grünen Flecken, Lev. 149/764; Spieser: Bergama. Keramik mit Grünen und Purpurnen Flecken, Lev.17/250; Lev. 26/327; Lev. 53/507, 508</p> <p>bordür için benzer örnekler: Tömöry: Anamur. Sgraffitto Ware, Lev. 2/4; Rice: Dumbarton Oaks. Sgraffitto Ware, Kat. 1; Parman 1978: Efes. Sgraffitto Seramikler, Res. 63b; Lane: Al Mina. Local Sgraffitto Ware, Lev. 26/1; İstanbul Arkeoloji müzesi, 29 kotu, vitrin 28'de 9864 envanter no.lu kase; Böhlendorf 2004: Lambrun. St. Symeon Ware, Lev. 165/893; Böhlendorf 2004: Kelenderis. Zypriotische Sgraffittoware, Lev. 158/845; Lev.159/855; Böhlendorf 2004: Milet. St. Symeon Ware, Lev.148/758; Böhlendorf 2004: Sardis. St. Symeon Ware, Lev.115/484</p>
Tarihlendirme	: 14. yüzyıl
Kat. No.	: 73
Lev. No.	: 30/1
Res. No.	: -
Tür	: Kase ağız ve gövde parçası
Tip	: Yeşil ve Erguvan Lekeli Seramikler
Form	: KI-3
Parça sayısı	: 1
Buluntu tarihi	: 2000
Buluntu yeri	: 00-22
Ölçüler	: a.ç.: 20.6 cm. a.kal.: 0.4 cm. yük.: 3.5 cm.
Hamur	: Mikalı; kırmızı-kahverengi renkte (10 R-5/8); sert, gözenekli
Astar	: Beyaz renkte (10 R-9/2), mat
Sır	: Açık yeşil renkte (dış: 10 GY-7/8, iç: 10 GY-8/6), iç yüzeye yeşil renkte (10 GY-4/8) çizgiler uygulanmıştır; parlak
Yapım tekniği	: Çarkta biçimlendirme

Süsleme tekniği	: Sgraffito
Motif	: Bir kaseye ait olan parça üzerinde görülen çizgiler, Katalog No. 27-29, 39, 69 ve 70'teki örneklerde görülen bitkisel kompozisyona benzer bir düzenlemeye aittir. Bu örnekte kırık olan parça kabın ağız bölümüne aittir.
Karşılaştırma	: motif: Böhlendorf 2004: Bergama. Fette Ware mit Grünen und Purpurnen Flecken, Lev. 97/339; Böhlendorf 2004: Amorion. Fette Ware mit Grünen und Purpurnen Flecken, Lev. 108/435; Lev.109/ 438; Lev.110/ 442, 443, 444; Böhlendorf 2004: Metropolis. Keramik mit Grünen und Orangenen Flecken, Lev. 125/570; Böhlendorf 2004: Efes. Fette Ware, Lev. 127/583, 584; Böhlendorf 2004: Milet. Keramik mit Grünen Flecken, Lev. 149/764; Spieser: Bergama. Keramik mit Grünen und Purpurnen Flecken, Lev.17/250; Lev. 26/327; Lev. 53/507, 508
Tarihlendirme	: 14. yüzyıl
Kat. No.	: 74
Lev. No.	: 33/2
Res. No.	: -
Tür	: Tabak ağız ve gövde parçası
Tip	: Yeşil ve Erguvan Lekeli Seramikler
Form	: TI-2
Parça sayısı	: 1
Buluntu tarihi	: 16.08.2002
Buluntu yeri	: S-20/b
Ölçüler	: a.ç.: 28 cm. a.kal.: 0.4 cm. yük.: 4.3 cm. g.k.: 0.9 cm.
Hamur	: Kireç katkılı; mikalı; kırmızı renkte (10 R-5/8); sert, gözenekli
Astar	: Beyaz renkte (10 R-9/1), mat
Sır	: Açık yeşil renkte (dış: 10 GY-6/6, iç: 2.5 GY-9/6), iç yüzeye erguvan (10 P-2/4) ve yeşil renkte (5 GY-4/4) çizgiler uygulanmıştır; parlak, çatlak. Sır, dış yüzeyde kabın ağız kenarından 2.4 cm. sonra sonlanmıştır.
Yapım tekniği	: Çarkta biçimlendirme
Süsleme tekniği	: Sgraffito
Motif	: Kabın ağız kenarında yan yana sıralanmış geniş spirallerden oluşan bordür görülür. Merkezde ise Katalog No. 27-29, 39, 69 ve 70'teki örneklerde görülen bitkisel kompozisyona benzer bir düzenleme vardır.
Karşılaştırma	: form: Parman 1978: Efes. Sgraffito, Lev-C, 4; Böhlendorf 2004: Amorion. . Fette Ware mit Grünen und Purpurnen Flecken, Lev. 109/440; Lev. 110/441; Böhlendorf 2004: Kalanthis. St. Symeonware, Lev. 164/892; Böhlendorf 2004: Lambrun. St. Symeonware, Lev. 165/893; Böhlendorf 2004: Akörten. St. Symeonware, Lev. 171/944, 945; Böhlendorf 2004: Mancınıkkale. St. Symeonware, Lev. 173/963

motif: Böhlendorf 2004: Bergama. Fette Ware mit Grünen und Purpurnen Flecken, Lev. 97/339; Böhlendorf 2004: Amorion. Fette Ware mit Grünen und Purpurnen Flecken, Lev. 108/435; Lev.109/ 438; Lev.110/ 442, 443, 444; Böhlendorf 2004: Metropolis. Keramik mit Grünen und Orangenen Flecken, Lev. 125/570; Böhlendorf 2004: Efes. Fette Ware, Lev. 127/583, 584; Böhlendorf 2004: Milet. Keramik mit Grünen Flecken, Lev. 149/764; Spieser: Bergama. Keramik mit Grünen und Purpurnen Flecken, Lev.17/250; Lev. 26/327; Lev. 53/507, 508
bordür için benzer örnekler: Karamağaralı: Ahlat. Şek. 9
: 14. yüzyıl

Tarihlendirme

Kat. No. :75
Lev. No. : 29/1
Res. No. : -
Tür : Çanak ağız ve gövde parçası
Tip : Yeşil ve Erguvan Lekeli Seramikler
Form : ÇI-1
Parça sayısı : 1
Buluntu tarihi : 2001
Buluntu yeri : OO-22
Ölçüler : a.ç.: 24 cm. a.kal.: 0.4 cm. yük.: 5 cm.
g.k.: 0.6 cm.
Hamur : Kireç katkılı; mikalı; kırmızı renkte (10 R-5/6); sert, gözenekli
Astar : Beyaz renkte (10 R-9/1), mat
Sır : Açık yeşil renkte (dış: 10 GY-8/6, iç: 5 GY-8/6), iç yüzeye erguvan (10 RP-4/2) ve yeşil renkte (7.5 GY-5/10) çizgiler uygulanmıştır; parlak, çatlak
Yapım tekniği : Çarkta biçimlendirme
Süsleme tekniği : Sgraffito
Motif : Kabin ağız kenarında Katalog No. 64-65'tekilere benzer bir bordür yer alır. Merkezde ise Katalog No. 27-29, 39, 69 ve 70'teki örneklerde görülen bitkisel kompozisyona benzer bir düzenleme vardır.
Karşılaştırma : **motif:** Böhlendorf 2004: Bergama. Fette Ware mit Grünen und Purpurnen Flecken, Lev. 97/339; Böhlendorf 2004: Amorion. Fette Ware mit Grünen und Purpurnen Flecken, Lev. 108/435; Lev.109/ 438; Lev.110/ 442, 443, 444; Böhlendorf 2004: Metropolis. Keramik mit Grünen und Orangenen Flecken, Lev. 125/570; Böhlendorf 2004: Efes. Fette Ware, Lev. 127/583, 584; Böhlendorf 2004: Milet. Keramik mit Grünen Flecken, Lev. 149/764; Spieser: Bergama. Keramik mit Grünen und Purpurnen Flecken, Lev.17/250; Lev. 26/327; Lev. 53/507, 508
bordür için benzer örnekler: Böhlendorf 2004: Amorion. Fette Ware mit Grünen und Purpurnen Flecken, Lev. 109/439
: 14. yüzyıl

Tarihlendirme

Kat. No. : 76
Lev. No. : 61/2
Res. No. : -
Tür : Tabak ağız parçası
Tip : Yeşil ve Erguvan Lekeli Seramikler
Form : TI-4
Parça sayısı : 1
Buluntu tarihi : 23.08.2002
Buluntu yeri : Kale içi-yüzey
Ölçüler : **a.ç.:** 28.2 cm. **a.kal.:** 0.5 cm. **yük.:** 4.2 cm.
Hamur : Kireç katkılı; mikalı; kırmızı-kahverengi renkte (10 R-4/6); sert, gözenekli.
Astar : Beyaz renkte (10 R-9/2), mat. Astar, dış yüzeyde kabın ağız kenarından 3.5 cm. sonra sonlanmıştır.
Sır : Açık yeşil renkte (dış: 7.5 GY-8/6, iç: 7.5 GY-8/8), iç yüzeye kahverengi (10 RP-3/2) ve yeşil renkte (7.5 GY-6/8) çizgiler uygulanmıştır; parlak, şeffaf, çatlak, heterojen. Sır, dış yüzeyde kabın ağız kenarından 2 cm. sonra sonlanmıştır.
Yapım tekniği : Çarkta biçimlendirme
Süsleme tekniği : Sgraffito
Motif : Kabın ağız kenarını geometrik bir bordür dolaşır. Burada ağız kenarına paralel uzanan iki yiv arasına > biçimli çizgiler artarda uygulanmıştır. Kabın orta bölümünde ise içi birbirini kesen diyagonal çizgilerle doldurulmuş içbükey kenarlı bir üçgen seçilebilmektedir.
Karşılaştırma : **form:** Parman 1978: Efes. Sgraffito, Lev-C, 4; Böhlendorf 2004: Amorion. . Fette Ware mit Grünen und Purpurnen Flecken, Lev. 109/440; Lev. 110/441; Böhlendorf 2004: Kalanthia. St. Symeonware, Lev. 164/892; Böhlendorf 2004: Lambrun. St. Symeonware, Lev. 165/893; Böhlendorf 2004: Akörten. St. Symeonware, Lev. 171/944, 945; Böhlendorf 2004: Mancınıkkale. St. Symeonware, Lev. 173/963
motif: bordür için benzer örnekler: Böhlendorf 2004: Amorion. . Fette Ware mit Grünen und Purpurnen Flecken, Lev. 109/440
Tarihlendirme : 14. yüzyıl

Kat. No. : 77
Lev. No. : 31/1
Res. No. : -
Tür : Gövde parçası
Tip : Yeşil ve Erguvan Lekeli Seramikler
Form : -
Parça sayısı : 1
Buluntu tarihi : 16.08.2002
Buluntu yeri : S-20/b
Ölçüler : **yük.:** 7.1 cm. **g.k.:** 0.7 cm.

Hamur	: Kireç katkılı; mikalı; kırmızı-kahverengi renkte (10 R-5/4); sert, gözenekli
Astar	: Beyaz renkte (10 R-9/1), mat
Sır	: Açık yeşil renkte (7.5 GY-8/6), iç yüzeye erguvan (10 P-3/2) ve yeşil renkte (10 GY-4/8) çizgiler uygulanmıştır; parlak, şeffaf, çatlak
Yapım tekniği	: Çarkta biçimlendirme
Süsleme tekniği	: Sgraffito
Motif	: Bir tabağa ait olması gereken parça üzerinde görülen çizgiler, Katalog No. 27-29, 39, 69 ve 70'te görülen bitkisel kompozisyona benzer bir düzenlemeye aittir. Bu örnekte kırık olan parça kabın ağız bölümüne aittir. Bitkisel kompozisyonun yer aldığı orta bölüm dışında tabağın ağız kenarında üçgen motifleri ile oluşturulmuş bir bordür görülür. Ağız kenarına paralel iki yiv arasına düzenli aralıklarla yerleştirilen üçgen motiflerinin içinde de spiral motifleri yer alır.
Karşılaştırma	: motif: Böhlendorf 2004: Bergama. Fette Ware mit Grünen und Purpurnen Flecken, Lev. 97/339; Böhlendorf 2004: Amorion. Fette Ware mit Grünen und Purpurnen Flecken, Lev. 108/435; Lev.109/ 438; Lev.110/ 442, 443, 444; Böhlendorf 2004: Metropolis. Keramik mit Grünen und Orangenen Flecken, Lev. 125/570; Böhlendorf 2004: Efes. Fette Ware, Lev. 127/583, 584; Böhlendorf 2004: Milet. Keramik mit Grünen Flecken, Lev. 149/764; Spieser: Bergama. Keramik mit Grünen und Purpurnen Flecken, Lev.17/250; Lev. 26/327; Lev. 53/507, 508 bordür için benzer örnekler: Bilici 2002: Alanya. Boyalı Sgraffito Seramikler, III.Grup, Res.3; Böhlendorf 2004: İstanbul. Medallionware, Lev. 72/144; Westliche Sgraffittoware, Lev. 75/159
Tarihlendirme	: 14. yüzyıl
Kat. No.	: 78
Lev. No.	: 31/2
Res. No.	: -
Tür	: Gövde parçası
Tip	: Yeşil ve Erguvan Lekeli Seramikler
Form	: -
Parça sayısı	: 1
Buluntu tarihi	: 16.08.2002
Buluntu yeri	: S-20/b
Ölçüler	: yük.: 5 cm. g.k.: 1.1 cm.
Hamur	: Kireç katkılı; mikalı; kırmızı renkte (10 R-5/8); gözenekli
Astar	: Beyaz renkte (10 R-9/1), mat
Sır	: Açık yeşil renkte (7.5 GY-8/8), iç yüzeye erguvan (5 RP-2/4) ve yeşil renkte (10 GY-4/8) çizgiler uygulanmıştır; parlak, şeffaf, çatlak
Yapım tekniği	: Çarkta biçimlendirme

Süsleme tekniği	: Sgraffito
Motif	: Derin bir çanağa ait olması gereken parça üzerinde görülen çizgiler, Katalog No. 27-29, 39, 69 ve 70'te görülen bitkisel kompozisyona benzer bir düzenlemeye aittir. Bu örnekte kırık olan parça kabın dip bölümüne aittir.
Karşılaştırma	: motif: Böhlendorf 2004: Bergama. Fette Ware mit Grünen und Purpurnen Flecken, Lev. 97/339; Böhlendorf 2004: Amorion. Fette Ware mit Grünen und Purpurnen Flecken, Lev. 108/435; Lev.109/ 438; Lev.110/ 442, 443, 444; Böhlendorf 2004: Metropolis. Keramik mit Grünen und Orangenen Flecken, Lev. 125/570; Böhlendorf 2004: Efes. Fette Ware, Lev. 127/583, 584; Böhlendorf 2004: Milet. Keramik mit Grünen Flecken, Lev. 149/764; Spieser: Bergama. Keramik mit Grünen und Purpurnen Flecken, Lev.17/250; Lev. 26/327; Lev. 53/507, 508
Tarihlendirme	: 14. yüzyıl
Kat. No.	: 79
Lev. No.	: 64/2
Res. No.	: -
Tür	: Çanak ağız parçası
Tip	: Yeşil ve Erguvan Lekeli Seramikler
Form	: ÇI-3
Parça sayısı	: 2
Buluntu tarihi	: 08.08.2002
Buluntu yeri	: PP-20
Ölçüler	: a.ç.: 24.2 cm. a.kal.: 0.4 cm. yük.: 3.7 cm.
Hamur	: Kireç katkılı; mikalı; kırmızı-kahverengi renkte (10 R-5/8); sert, gözenekli, düzensiz pişirimli
Astar	: Beyaz renkte (7.5 R-9/4), mat
Sır	: Açık yeşil renkte (dış: 10 GY-8/6, iç: 5 GY-8/6); parlak, şeffaf, çatlak
Yapım tekniği	: Çarkta biçimlendirme
Süsleme tekniği	: Sgraffito
Motif	: Kabın tüm ağız kenarını dar aralıklarla tekrarlanmış yivler dolaşır. Kaba ait parça çok küçük olduğu için kullanılan tüm motifler seçilemez. Ancak en altta yer alan yivden aşağı doğru uzanan birbirini kesen diyagonal çizgilerle oluşturulmuş bir bant görülmektedir.
Karşılaştırma	: form: Böhlendorf 2004: Amorion. Fette Ware mit Grünen und Purpurnen Flecken, Lev. 108/435; Lev.109/438
Tarihlendirme	: 14. yüzyıl
Kat. No.	: 80
Lev. No.	: 48/2
Res. No.	: -
Tür	: Kase ağız ve gövde parçası

Tip	: Yeşil ve Erguvan Lekeli Seramikler
Form	: KI-3
Parça sayısı	: 4
Buluntu tarihi	: 14.08.2002
Buluntu yeri	: S-20/b
Ölçüler	: a.ç.: 15.6 cm. a.kal.: 0.4 cm. yük.: 5 cm. g.k.: 0.6 cm.
Hamur	: Kireç katkılı; mikalı; kırmızı-kahverengi renkte (10 R-5/6); sert, gözenekli
Astar	: Beyaz renkte (10 R-9/1), mat, gözenekli. Astar, dış yüzeyde kabın ağız kenarından 4.8 cm. sonra sonlanmıştır.
Sır	: Açık yeşil renkte (dış: 10 GY-7/8, iç: 5 GY-8/4), iç yüzeye erguvan (10 RP-3/2) ve yeşil renkte (10 GY-5/8) çizgiler uygulanmıştır; parlak, şeffaf, çatlak. Sır, dış yüzeyde kabın ağız kenarından 3.4 cm. sonra sonlanmıştır.
Yapım tekniği	: Çarkta biçimlendirme
Süsleme tekniği	: Sgraffito
Motif	: Kabın ortasında tek bir yiv ile çevrelenen madalyon görülmektedir. Bu alanın içinde birbirini kesen çizgilerin oluşturduğu dörtgenlerin dönüşümlü olarak diyagonal çizgilerle doldurulması ile 'dama tahtası' adı verilen kompozisyon oluşturulmuştur. Ancak parçaların küçüklüğü nedeniyle çizgilerin merkezden radyal olarak mı dağıldığı yoksa çizgilerin tam dik olarak mı birbirlerini kestikleri anlaşılamamaktadır.
Karşılaştırma	: -
Tarhlendirme	: 14. yüzyıl
Kat. No.	: 81
Lev. No.	: 60
Res. No.	: -
Tür	: Tabak ağız ve gövde parçası
Tip	: Yeşil ve Erguvan Lekeli Seramikler
Form	: TI-2
Parça sayısı	: 6
Buluntu tarihi	: 06.07.2000 – 09.07.2000 - 06.07.2001
Buluntu yeri	: NN-22
Ölçüler	: a.ç.: 28.4 cm. a.kal.: 0.5 cm. yük.: 5.6 cm. g.kal.: 1 cm.
Hamur	: Kireç katkılı, mikalı; kırmızı-kahverengi renkte (10 R-5/8); gözenekli, sert
Astar	: Beyaz renkte (10 R-9/1); mat
Sır	: Yeşil renkte (dış: 10 GY-6/12, iç: 7.5 GY-8/10), iç yüzeye erguvan (10 RP-2/2) ve yeşil renkte (10 GY-5/6) çizgiler uygulanmıştır; parlak, çatlak, aşınmış. Sır, dış yüzeyde kabın ağız kenarından 3 cm. sonra sonlanmıştır.
Yapım tekniği	: Çarkta biçimlendirme
Süsleme tekniği	: Sgraffito

Motif : Katalog 2 ve katalog 4'tekine benzer bordür görülür. Dörtgenler, beşli gruplar halinde sıralanır. Ortada yer alan kompozisyon çok net seçilemez. Büyük bir düğüm motifi ve boşlukları doldurmak için kullanılmış çok sayıda spiral motifi görülür.

Karşılaştırma : **form:** Parman 1978: Efes. Sgraffito, Lev-C, 4; Böhlendorf 2004: Amorion. . Fette Ware mit Grünen und Purpurnen Flecken, Lev. 109/440; Lev. 110/441; Böhlendorf 2004: Kalanthis. St. Symeonware, Lev. 164/892; Böhlendorf 2004: Lambrun. St. Symeonware, Lev. 165/893; Böhlendorf 2004: Akörten. St. Symeonware, Lev. 171/944, 945; Böhlendorf 2004: Mancınıkkale. St. Symeonware, Lev. 173/963

Tarihlendirme : **motif:** Böhlendorf 2004: Sardis. St. Symeonware, Lev. 115/484
: 14. yüzyıl

Kat. No. : 82

Lev. No. : 63/1

Res. No. : -

Tür : Çanak ağız parçası

Tip : Yeşil ve Erguvan Lekeli Seramikler

Form : ÇI-1

Parça sayısı : 1

Buluntu tarihi : 16.08.2002

Buluntu yeri : P-20/b

Ölçüler : **a.ç.:** 24 cm. **a.kal.:** 0.5 cm. **yük.:** 5.6 cm.

Hamur : Mikalı; kırmızı-kahverengi renkte (10 R-5/4); sert, gözenekli

Astar : Beyaz renkte (5 YR-9/2), mat

Sır : Açık yeşil renkte (dış: 5 GY-8/4, iç: 5 GY-8/6), iç yüzeye erguvan (10 P-3/2) ve yeşil renkte (10 GY-5/8) çizgiler uygulanmıştır; parlak. Sır, dış yüzeyde kabın ağız kenarından 4.1 cm. sonra sonlanmıştır.

Yapım tekniği : Çarkta biçimlendirme

Süsleme tekniği : Sgraffito

Motif : Kabın iç yüzeyinde ağız kenarına paralel üç adet yiv görülür. Ağız kenarına dik olarak inen bir çizginin sol tarafında diyagonal çizgilerin sıralandığı görülmektedir. Bu bezemenin başladığı nokta ile aynı hizada içi spirallerle doldurulmuş bir de üçgen motifi görülür.

Karşılaştırma : -

Tarihlendirme : 14. yüzyıl

Kat. No. : 83

Lev. No. : 62/3

Res. No. : -

Tür : Çanak ağız ve gövde parçası

Tip : Yeşil ve Erguvan Lekeli Seramikler

Form : ÇI-1

Parça sayısı	: 1
Bulut tarihi	: 03.07.2001
Bulut yeri	: OO-22
Ölçüler	: a.ç.: 24 cm. a.kal.: 0.5 cm. yük.: 5.8 cm. g.k.: 0.7 cm.
Hamur	: Mikalı; kırmızı renkte (10 R-5/6); gözenekli
Astar	: Beyaz renkte (10 R-9/1), mat
Sır	: Açık yeşil renkte (dış: 10 GY-8/8, iç: 2.5 GY-7/4), iç yüzeye kahverengi (10 P-3/4) ve yeşil renkte (7.5 GY-3/6) çizgiler uygulanmıştır; parlak, çatlak, şeffaf
Yapım tekniği	: Çarkta biçimlendirme
Süsleme tekniği	: Sgraffito
Motif	: Kabin ağız kenarına paralel altı adet yiv görülür. Aralıklı uygulanan üçüncü ve dördüncü yivlerin arasında geometrik bir bordür yer alır. İlk bakışta baskı tekniğinde yapılan desenlerin kazıma tekniğinde yapıldıkları anlaşılmıştır. Ters yönlerdeki diyagonal çizgilerin kazınmasıyla üçgen motifler elde edilmiştir. Kabin orta bölümünde iki adet dikey çizgi ile çerçevelenmiş alan içerisinde geniş spiral motifler görülür. Kabin bu bölümünde Katalog 35'tekine benzer spiral şeritleri kullanılmıştır.
Karşılaştırma	: form: Böhlendorf 2004: Amorion. . Fette Ware mit Grünen und Purpurnen Flecken, Lev. 108/437
Tarihlendirme	: 14. yüzyıl
Kat. No.	: 84
Lev. No.	: 59/4
Res. No.	: -
Tür	: Tabak ağız ve gövde parçası
Tip	: Yeşil ve Erguvan Lekeli Seramikler
Form	: TI-2
Parça sayısı	: 2
Bulut tarihi	: 2000
Bulut yeri	: NN-22
Ölçüler	: a.ç.: 24 cm. a.kal.: 0.5 cm. yük.: 5.8 cm. g.k.: 0.7 cm.
Hamur	: Mikalı; kırmızı renkte (10 R-5/6); gözenekli, sert
Astar	: Beyaz renkte (10 R-9/1), mat
Sır	: Açık yeşil renkte (dış: 10 GY-8/8, iç: 2.5 GY-9/6), iç yüzeye erguvan (10 P-3/2) ve yeşil renkte (7.5 GY-3/6) çizgiler uygulanmıştır; parlak, çatlak, şeffaf
Yapım tekniği	: Çarkta biçimlendirme
Süsleme tekniği	: Sgraffito
Motif	: Parça üzerinde Katalog No. 64-65'teki örneklere benzer geometrik bir bordür yer alır. Kabin ortasında spiral motifleri seçilse de kompozisyon net olarak anlaşılamamaktadır.
Karşılaştırma	: form: Parman 1978: Efes. Sgraffito, Lev-C, 4; Böhlendorf 2004: Amorion. . Fette Ware mit Grünen und Purpurnen Flecken, Lev.

109/440; Lev. 110/441; Böhlendorf 2004: Kalanthis. St. Symeonware, Lev. 164/892; Böhlendorf 2004: Lambrun. St. Symeonware, Lev. 165/893; Böhlendorf 2004: Akörten. St. Symeonware, Lev. 171/944, 945; Böhlendorf 2004: Mancınıkkale. St. Symeonware, Lev. 173/963

motif: bordür için benzer örnekler: Böhlendorf 2004: Amorion. Fette Ware mit Grünen und Purpurnen Flecken, Lev. 109/439

Tarihlendirme : 14. yüzyıl

Kat. No. : 85

Lev. No. : 61/4

Res. No. : -

Tür : Tabak ağız parçası

Tip : Yeşil ve Erguvan Lekeli Seramikler

Form : TI-3

Parça sayısı : 1

Buluntu tarihi : Radar alanı

Buluntu yeri : 2001

Ölçüler : **a.ç.:** 27 cm. **a.kal.:** 0.3 cm. **yük.:** 2.8 cm.

Hamur : Kireç katkılı; mikalı; kırmızı renkte (10 R-5/6); sert, gözenekli

Astar : Beyaz renkte (5 YR-9/2), mat

Sır : Açık yeşil renkte (dış: 7.5 GY-8/6, iç: 2.5 GY-8/4), iç yüzeye erguvan (10 P-3/2) ve yeşil renkte (10 GY-4/6) çizgiler uygulanmıştır; parlak, şeffaf, çatlak

Yapım tekniği : Çarkta biçimlendirme

Süsleme tekniği : Sgraffito

Motif : Kabin ağız kenarında geniş bir bordür yer alır. Ağız kenarına paralel yerleştirilen aralıklı iki yiv arasına, alttaki yivden çıkarak yukarı doğru uzanan bir spiral motifi uygulanmıştır. Spiralin iki yanındaki üçgenler de bu motife uygun olarak içbükey olarak çizilmiştir ve içleri yine küçük spiral motifleri ile doldurulmuştur. Bu düzenleme birbirine ters yönlerde yerleştirilmiş diyagonal çizgilerle çerçeve içerisine alınmıştır. Üçgenlerin motifin sağında da devam etmesi aynı düzenlemenin tüm kap yüzeyi boyunca uygulandığını gösterir.

Karşılaştırma : **form:** Parman 1978: Efes. Sgraffito, Lev-C, 4; Böhlendorf 2004: Amorion. . Fette Ware mit Grünen und Purpurnen Flecken, Lev. 109/440; Lev. 110/441; Böhlendorf 2004: Kalanthis. St. Symeonware, Lev. 164/892; Böhlendorf 2004: Lambrun. St. Symeonware, Lev. 165/893; Böhlendorf 2004: Akörten. St. Symeonware, Lev. 171/944, 945; Böhlendorf 2004: Mancınıkkale. St. Symeonware, Lev. 173/963

Tarihlendirme : 14. yüzyıl

Kat. No. : 86

Lev. No. : 62/2

Res. No. : -
Tür : Tabak ağız parçası
Tip : Yeşil ve Erguvan Lekeli Seramikler
Form : TI-5
Parça sayısı : 1
Buluntu tarihi : 19.08.2002
Buluntu yeri : S-20/b
Ölçüler : **a.ç.:** 22.4 cm. **a.kal.:** 0.5 cm. **yük.:** 2.4 cm.
Hamur : Mikalı; kırmızı-kahverengi renkte (10 R-5/6); sert, gözenekli
Astar : Beyaz renkte (10 R-9/1), mat
Sır : Açık yeşil renkte (dış: 7.5 GY-8/8, iç: 5 GY-8/4), iç yüzeye erguvan (10 P-3/2) çizgiler uygulanmıştır; parlak
Yapım tekniği : Çarkta biçimlendirme
Süsleme tekniği : Sgraffito
Motif : Kabın ağız kenarına henüz hamur ıslakken dalgalı şekil verilmiştir. Tabağı keskin bir dönüş yaptığı profilden önceki alana ağız kenarına paralel yivler arasına, aralıklı olarak S çizgileri yerleştirilerek geometrik bir bordür oluşturulmuştur. Kabın orta bölümdeki kompozisyon anlaşılammaktadır. Ancak keskin profilli ağız bölümünden sonra dikey olarak yerleştirilmiş, kalın kazıma çizgilerle ikinci bir bordür oluşturulduğu anlaşılmaktadır.
Karşılaştırma : -
Tarihlendirme : 14. yüzyıl

Kat. No. : 87
Lev. No. : 30/2
Res. No. : -
Tür : Çanak ağız ve gövde parçası
Tip : Yeşil ve Erguvan Lekeli Seramikler
Form : ÇIII
Parça sayısı : 2
Buluntu tarihi : 14.08.2002
Buluntu yeri : S-20/b
Ölçüler : **a.ç.:** 25.6 cm. **a.kal.:** 0.5 cm. **yük.:** 5.1 cm.
g.k.: 0.8 cm.
Hamur : Kireç katkılı; mikalı; kahverengi renkte (2.5 YR-5/6); sert, gözenekli
Astar : Beyaz renkte (5 R-9/2), mat, gözenekli. Astar, dış yüzeyde kabın ağız kenarından 3.9 cm. sonra sonlanmıştır.
Sır : Açık yeşil renkte (dış: 10 GY-7/8, iç: 5 GY-7/4); parlak, şeffaf, çatlak. Sır, dış yüzeyde kabın ağız kenarından 3.9 cm. sonra sonlanmıştır.
Yapım tekniği : Çarkta biçimlendirme
Süsleme tekniği : Sgraffito
Motif : Kabın merkezinden çıkan radyal çizgiler ağız kenarına ulaşmadan birkaç santim önce birleşerek tek çizgi halinde ağız kenarına paralel uzanan yivlerde sonlanır. Böylelikle kabın tüm iç

Karşılaştırma	yüzeyini kaplayan sivri uçlu yapraklı bir bitkisel kompozisyon elde edilmiş olur. Yaprakların ortasından geçirilen çifte çizgiler radyal kompozisyonu tamamlar. Sivri uçlu yapraklar arasında kalan boşluklar diyagonal tarama çizgileri ile doldurulmuştur.
Tarihlendirme	: motif: Parman 1978: Efes. Sgraffito, Res. 59a : 14. yüzyıl
Kat. No.	: 88
Lev. No.	: 65/1
Res. No.	: -
Tür	: Kase ağız ve gövde parçası
Tip	: Yeşil ve Erguvan Lekeli Seramikler
Form	: KIV
Parça sayısı	: 5
Buluntu tarihi	: 12.07.2000 – 17.08.2000
Buluntu yeri	: MM-22
Ölçüler	: a.ç.: 17.4 cm. a.kal.: 0.3 cm. : yük.: 6.2 cm. der.: 5.7 cm
Hamur	: Küçük taşçık ve kireç katkılı, mikalı; kırmızı renkte (10 R–5/10); gözenekli, sert
Astar	: Krem renginde(2.5 YR–8/4); mat, kalın Astar, dış yüzeyde kabın ağız kenarından 5.8 cm. sonra sonlanmıştır.
Sır	: Açık yeşil renkte (2.5 GY-8/4), dış yüzeydeki spiral motiflerinin üzerine erguvan (10 R-2/2), aralarına yeşil renkte (10 GY-6/10) dikey çizgiler uygulanmıştır.; parlak, çatlak. Sır, dış yüzeyde kabın ağız kenarından 5 cm. sonra sonlanmıştır.
Yapım tekniği	: Çarkta biçimlendirme
Süsleme tekniği	: Sgraffito
Motif	: Dış yüzeyde ince yatay ve dikey yivlerin oluşturduğu dörtgenler ve spiraller yer alır. İç yüzde de ağız kenarına paralel tekrarlanan yivler seçilir. Kırık olduğundan iç yüzeyde başka bir bezeme olup olmadığı anlaşılmamaktadır.
Karşılaştırma	: form: Böhlendorf 2004: Illion. Zeuxippus-Familie IA, Lev. 79/207; Böhlendorf 2004: Yortanlı. Zeuxippus-Familie IA, Lev. 99/351; Böhlendorf 2004: Kalanthia. St. Symeonware, Lev. 164/892; Böhlendorf 2004: Lambrun. St. Symeonware, Lev. 165/893; Böhlendorf 2004: Akören. St. Symeonware, Lev. 171/944, 945; Böhlendorf 2004: İncirlik. St. Symeonware, Lev. 173/963 : motif: Böhlendorf 2004: Konstantinopolis. Westliche sgraffittoware, Lev. 75/157
Tarihlendirme	: 14. yüzyılın ilk yarısı
Kat. No.	:89
Lev. No.	: -

Res. No.	: 22
Tür	: Kaide parçası
Tip	: Yeşil ve Erguvan Lekeli Seramikler
Form	: KAI-2
Parça sayısı	: 1
Buluntu tarihi	: 2000
Buluntu yeri	: NN-22
Ölçüler	: k.ç.: 8.2 cm. k.kal.: 1.4 cm. k.yük: 1.2 cm. g.kal.: 0.8 cm.
Hamur	: Küçük taşçık ve kireç katkılı, mikalı; kırmızı renkte (10 R-5/10); gözenekli, sert
Astar	: Krem renginde(2.5 YR-8/4); mat, kalın Astar, dış yüzeyde kabın ağız kenarından 5.8 cm. sonra sonlanmıştır.
Sır	: Açık yeşil renkte (2.5 GY-8/4), dış yüzeydeki spiral motiflerinin üzerine erguvan (10 R-2/2), aralarına yeşil renkte (10 GY-6/10) dikey çizgiler uygulanmıştır.; parlak, çatlak.
Yapım tekniği	: Çarkta biçimlendirme
Süsleme tekniği	: Sgraffito
Motif	: Kabın tam ortasında iç içe iki daire yer alır. Dairenin içinde ise çok stilize edilmiş bir palmet motifi görülür. Dairelerden radyal olarak dağılan çizgiler seçilmektedir.
Karşılaştırma	: -
Tarihlendirme	: 14. yüzyıl
Kat. No.	: 90
Lev. No.	: 42/1
Res. No.	: -
Tür	: Kaide parçası
Tip	: Yeşil ve Erguvan Lekeli Seramikler
Form	: KAI-1
Parça sayısı	: 2
Buluntu tarihi	: 08.08.2002
Buluntu yeri	: OO-22
Ölçüler	: k.ç.: 7.6 cm. k.kal.: 1 cm. k.yük: 1 cm.
Hamur	: Kireç katkılı; mikalı; kırmızı-kahverengi renkte (10 R-5/6); sert, gözenekli
Astar	: Beyaz renkte (10 R-9/1), mat
Sır	: Açık yeşil renkte (2.5 GY-8/6), iç yüzeye erguvan (10 P-3/2) ve yeşil renkte (10 GY-4/6) çizgiler uygulanmıştır; parlak, şeffaf, çatlak
Yapım tekniği	: Çarkta biçimlendirme
Süsleme tekniği	: Sgraffito
Motif	: Kırık olan parçanın ortasında üç adet yivle çevrelenen bir madalyon görülür. Madalyon içerisinde sekiz adet yaprak motifi uygulanmıştır. Yapraklar ve madalyon arasında kalan küçük boşluklarda spiral motifleri yer alır.

Karşılaştırma	: Parman 1978: Efes. Sgraffito, Res. 58a, 58b, 58c
Tarihlendirme	: 14. yüzyıl
Kat. No.	: 91
Lev. No.	: 42/2
Res. No.	: -
Tür	: Kaide parçası
Tip	: Yeşil ve Erguvan Lekeli Seramikler
Form	: KAV-1
Parça sayısı	: 1
Bulut tarihi	: 14.08.2002
Bulut yeri	: S-20/b
Ölçüler	: k.ç.: 7.6 cm. k.kal.: 1 cm. k.yük: 1 cm.
Hamur	: Kireç katkılı; mikalı; kırmızı-kahverengi renkte (10 R-5/6); sert, gözenekli
Astar	: Beyaz renkte (10 R-9/1), mat
Sır	: Açık yeşil renkte (2.5 GY-8/6), iç yüzeye erguvan (10 P-3/2) ve yeşil renkte (10 GY-6/8) çizgiler uygulanmıştır; parlak, şeffaf, çatlak
Yapım tekniği	: Çarkta biçimlendirme
Süsleme tekniği	: Sgraffito
Motif	: Parçanın yüzeyinde radyal olarak dağılan sekiz adet çizgi görülür. Bu çizgilerin kesiştiği merkez noktada çizgiler arasına aynı hizada yaylar yerleştirilerek bir çiçek motifi elde edilmiştir. Daha üst bölümde radyal çizgileri kesen yatay yaylar atılmıştır. Bu çizgilerin de her birinin kesiştiği noktaların yanına küçük yaylar çizilerek elde edilen çiçek motifi tüm kap yüzeyi boyunca tekrarlanmıştır.
Karşılaştırma	: motif: Plat Taylor: Cyprus. Green Sgraffito, Fig. 7; Lane: Al Mina. Local Sgraffiato, Lev. 22/2; Soyhan: Çinili Köşk. Sgraffito, Kat. 10
Tarihlendirme	: 14. yüzyıl
Kat. No.	: 92
Lev. No.	: 64/1
Res. No.	: -
Tür	: Tabak ağız ve gövde parçası
Tip	: Yeşil ve Erguvan Lekeli Seramikler
Form	: TII-2
Parça sayısı	: 2
Bulut tarihi	: 17.07.2000
Bulut yeri	: MM-22
Ölçüler	: a.ç.: 21.8 cm. a.kal.: 0.3 cm. yük.: 3.5 cm. g.k.: 0.4 cm.
Hamur	: Kireç katkılı; mikalı; kırmızı-kahverengi renkte (10 R-5/6); sert, gözenekli

Astar	: Beyaz renkte (10 R-9/2), mat
Sır	: Açık yeşil renkte (dış: 10 GY-7/8, iç: 7.5 GY-8/6), iç yüzeye yeşil (7.5 GY-5/6) ve erguvan (10 RP-3/2) renkte çizgiler uygulanmıştır; parlak, çatlak
Yapım tekniği	: Çarkta biçimlendirme
Süsleme tekniği	: Sgraffito
Motif	: Kabin merkezinden radyal olarak dağılan çizgiler dönüşümlü olarak farklı motiflerle doldurulmuştur. Göze çarpan ilk motif bu radyal çizgilerden ikisi arasına uygulanmış alt alta daire motifleridir. Net olarak seçilen en üstteki dairenin ortasında küçük bir daire daha vardır. Bu dairenin çevresinde yazı taklidi çizgiler de görülür. Birer atlamalı olarak ikinci görülen aralıkta diyagonal çizgiler uygulanmıştır.
Karşılaştırma	: -
Tarihlendirme	: 14. yüzyıl
Kat. No.	: 93
Lev. No.	: 65/2
Res. No.	: -
Tür	: Kase ağız ve gövde parçası
Tip	: Yeşil ve Erguvan Lekeli Seramikler
Form	: KV
Parça sayısı	: 1
Bulut tarihi	: 05.08.2004
Bulut yeri	: NN-18/a
Ölçüler	: a.ç.: 14 cm. a.kal.: 0.3 cm. yük.: 5.4 cm. g.k.: 0.7 cm.
Hamur	: Kireç katkılı; mikalı; kırmızı renkte (10 R-5/8); çok sert, gözenekli
Astar	: Beyaz renkte (10 R-9/2), mat
Sır	: Yeşil renkte (dış: 2.5 GY-9/6, iç: 10 GY-4/6), dış yüzeye yeşil (10 GY-6/10) ve erguvan (10 P-3/4) renkte çizgiler uygulanmıştır; parlak, çatlak
Yapım tekniği	: Çarkta biçimlendirme
Süsleme tekniği	: Sgraffito
Motif	: Kabin dış yüzeyinde ağzın hemen altında ve kabin gövdesinin keskin bir dönüş yaptığı bölümde birer sıra yiv yer alır. İki yivin arasına ters yönlerde bakan, diyagonal çizgiler uygulanarak üçgen motifleri elde edilmiştir. Üçgenlerin içerisinde de birer spiral motifi bulunur.
Karşılaştırma	: Bilici 2002: Alanya. Boyalı Sgraffito Seramikler, III.Grup, Res.3; Böhlendorf 2004: İstanbul. Medallionware, Lev. 72/144; Westliche Sgraffiteware, Lev. 75/159
Tarihlendirme	: 14. yüzyıl

Kat. No. : 94
Lev. No. : 61/1
Res. No. : -
Tür : Tabak ağız parçası
Tip : Yeşil ve Erguvan Lekeli Seramikler
Form : TI-2
Parça sayısı : 2
Buluntu tarihi : 27.07.2004
Buluntu yeri : PP-20
Ölçüler : **a.ç.:** 31 cm. **a.kal.:** 0.3 cm. **yük.:** 1.8 cm.
Hamur : Kireç katkılı; mikalı; kırmızı renkte (10 R-5/10); sert, gözenekli
Astar : Beyaz renkte (10 R-9/2), mat
Sır : Açık yeşil renkte (dış: 10 GY-7/6, iç: 5 GY-8/6), iç yüzeye yeşil (7.5 GY-2/4) renkte çizgiler uygulanmıştır; parlak, çatlak
Yapım tekniği : Çarkta biçimlendirme
Süsleme tekniği : Sgraffito
Motif : Ağız kenarına paralel iki adet yiv yer alır. Kısa bir boşluktan sonra bu iki çizgi aşağıda da tekrarlanmıştır. İki yiv grubunun arasına dikey çizgiler uygulanarak alan, dörtgenlere bölünmüştür. Parça kırık olduğu için tüm bordür görülemez. Bordürde üç karenin yanında uzun bir dikdörtgen yer alır. Dikdörtgenin içerisine dalgalı bir çizgi motifi uygulanmıştır.
Karşılaştırma : Spieser: Bergama. Lev. 53/506
Tarihlendirme : 14. yüzyıl

Kat. No. : 95
Lev. No. : -
Res. No. : 24
Tür : Tabak ağız ve gövde parçası
Tip : Yeşil ve Erguvan Lekeli Seramikler
Form : TI-2
Parça sayısı : 2
Buluntu tarihi : 16.08.2002
Buluntu yeri : S-20/b
Ölçüler : **a.ç.:** 14 cm. **a.kal.:** 0.3 cm. **yük.:** 5.4 cm.
g.k.: 0.7 cm.
Hamur : Kireç katkılı; mikalı; kırmızı renkte (10 R-6/10); çok sert, gözenekli
Astar : Beyaz renkte (10 R-9/2), mat
Sır : Yeşil renkte (dış: 210 GY-6/8, iç: 10 GY-4/6), iç yüzeye yeşil (5 GY-4/6) renkte çizgiler uygulanmıştır; parlak, çatlak
Yapım tekniği : Çarkta biçimlendirme
Süsleme tekniği : Sgraffito
Motif : Katalog No. 64-65'tekine benzer bir bordür düzenlemesi görülür. Kabın keskin bir dönüş yaptığı kısmın hemen altında da sgraffito tekniğinde geniş, dikey çizgilerle ikinci bir bordür

	oluşturulmuştur. Kırık olduğu için kabın merkezinde yer alan motifler seçilememektedir.
Karşılaştırma	: motif: bordür için benzer örnekler: Böhlendorf 2004: Amorion. Fette Ware mit Grünen und Purpurnen Flecken, Lev. 109/439
Tarihlendirme	: 14. yüzyıl
Kat. No.	: 96
Lev. No.	: 58/2
Res. No.	: -
Tür	: Çanak ağız parçası
Tip	: Yeşil ve Erguvan Lekeli Seramikler
Form	: ÇI-1
Parça sayısı	: 1
Buluntu tarihi	: 2000
Buluntu yeri	: NN-22
Ölçüler	: a.ç.: 27.4 cm. a.kal.: 0.5 cm. yük.: 7.4 cm. g.k.: 0.7 cm.
Hamur	: Kireç katkılı; mikalı; kırmızı renkte (10 R-5/8); sert, gözenekli
Astar	: Beyaz renkte (10 R-9/1); mat. Astar, dış yüzeyde ağız kenarından 7 cm. sonra sonlanır.
Sır	: Yeşil renkte (dış: 7.5 GY-6/8, iç: 5 GY-8/6), iç yüzeye yeşil (7.5 GY-5/8) renkte çizgiler uygulanmıştır; parlak, çatlak, şeffaf. Sır, dış yüzeyde ağız kenarından 7 cm. sonra sonlanır.
Yapım tekniği	: Çarkta biçimlendirme
Süsleme tekniği	: Sgraffito
Motif	: Kabın iç yüzeyinde aralıklı olarak uygulanmış, ağız kenarına paralel iki adet yiv yer alır. Bu yivlerin arasında daha kalın kazıma çizgilerle oluşturulmuş ters yönlere doğru dönük dikey yay motifleri görülür.
Karşılaştırma	: -
Tarihlendirme	: 14. yüzyıl
Kat. No.	: 97
Lev. No.	: 63/2
Res. No.	: -
Tür	: Çanak ağız ve gövde parçası
Tip	: Yeşil ve Erguvan Lekeli Seramikler
Form	: ÇI-2
Parça sayısı	: 1
Buluntu tarihi	: 2000
Buluntu yeri	: NN-22
Ölçüler	: a.ç.: 26 cm. a.kal.: 0.5 cm. yük.: 4 cm.
Hamur	: Kireç katkılı; mikalı; kahverengi renkte (10 R-4/4); sert, gözenekli
Astar	: Beyaz renkte (10 R-9/2), mat, gözenekli

Sır : Açık yeşil renkte (dış: 2.5 GY-9/6, iç: 5 GY-8/8), iç yüzeye yeşil (7.5 GY-4/6) ve sarı (2.5 GY-7/8) renkte çizgiler uygulanmıştır; parlak, çatlak

Yapım tekniği : Çarkta biçimlendirme

Süsleme tekniği : Sgraffito

Motif : İç yüzeyde ağız kenarına paralel üç adet yiv yer alır. Yivlerin altında bitkisel motiflere ait olabilecek çizgiler ve spiral motifleri seçilse de kompozisyon anlaşılammaktadır.

Karşılaştırma : -

Tarihlendirme : 14. yüzyıl

Kat. No. : 98

Lev. No. : 59/1

Res. No. : -

Tür : Tabak ağız ve gövde parçası

Tip : Yeşil ve Erguvan Lekeli Seramikler

Form : TI-5

Parça sayısı : 1

Buluntu tarihi : 10.08.2004

Buluntu yeri : NN-18/a

Ölçüler : a.ç.: 32 cm. a.kal.: 0.6 cm. yük.: 2.7 cm.

Hamur : Kireç katkılı; mikalı; kırmızı renkte (10 R-6/10); sert, gözenekli

Astar : Beyaz renkte (10 R-9/1), mat, gözenekli

Sır : Açık yeşil renkte (dış: 10 GY-8/8, iç: 5 GY-8/6), iç yüzeye yeşil (7.5 GY-5/10) renkte çizgiler uygulanmıştır; parlak, çatlak

Yapım tekniği : Çarkta biçimlendirme

Süsleme tekniği : Sgraffito

Motif : Ağız kenarının hemen altında, kabın keskin bir çıkıntı yaptığı bölümün hemen üstünde ve altında birer sıra yiv yer alır. Birinci ve ikinci yivler arasına birbiriyle kesişen, ters U motifleri yerleştirilmiştir.

Karşılaştırma : Boas:Pseudo-Port Saint Symeon Ware, Fig.14/3; Waage: Atina. Turkish Sgraffito Ware, Fig. 16/a

Tarihlendirme : 14. yüzyıl

Kat. No. : 99

Lev. No. : 59/2

Res. No. : -

Tür : Tabak ağız ve gövde parçası

Tip : Yeşil ve Erguvan Lekeli Seramikler

Form : TI-5

Parça sayısı : 1

Buluntu tarihi : 30.07.2004

Buluntu yeri : RR-20

Ölçüler : a.ç.: 24 cm. a.kal.: 0.5 cm. yük.: 2.4 cm.

Hamur : Kireç katkılı; mikalı; kahverengi renkte (10 R-4/4); sert, gözenekli
Astar : Beyaz renkte (10 R-9/2), mat, gözenekli
Sır : Açık yeşil renkte (dış: 2.5 GY-9/6, iç: 5 GY-8/8), iç yüzeye yeşil (7.5 GY-4/6) renkte çizgiler uygulanmıştır; parlak, çatlak
Yapım tekniği : Çarkta biçimlendirme
Süsleme tekniği : Sgraffito
Motif : Katalog No. 98 ile aynı düzenlemededir.
Karşılaştırma : Boas:Pseudo-Port Saint Symeon Ware, Fig.14/3; Waage: Atina. Turkish Sgraffito Ware, Fig. 16/a
Tarihlendirme : 14. yüzyıl

Kat. No. : 100
Lev. No. : 48/1
Res. No. : -
Tür : Çanak ağız ve gövde parçası
Tip : Yeşil ve Erguvan Lekeli Seramikler
Form : ÇII-1
Parça sayısı : 2
Buluntu tarihi : 31.07.2002 – 02.08.2002
Buluntu yeri : PP-21 ve PP-22
Ölçüler : a.ç.: 28.8 cm. a.kal.: 0.5 cm. yük.: 7.1 cm.
Hamur : Kireç katkılı; mikalı; kırmızı renkte (10 R-5/6); sert, gözenekli
Astar : Beyaz renkte (10 R-9/2), mat
Sır : Açık yeşil renkte (dış: 10 GY-8/8, iç: 5 GY-8/6), iç yüzeye yeşil (5 GY-2/2) ve sarı (10 Y-8/12) renkte çizgiler uygulanmıştır; parlak, çatlak
Yapım tekniği : Çarkta biçimlendirme
Süsleme tekniği : Sgraffito
Motif : Katalog No. 43-44 ve 80'deki örneklere benzer şekilde, iç yüzeyde ortada bir yiv ile çerçevelemiş geometrik motifler görülür. Bu örnekte alan birbirini dik kesen çizgilerle dörtgenlere bölünmüştür. Dörtgenlerin içlerinde birer spiral motifi yer alır. Katalog No. 44'te olduğu gibi daireden ağız kenarına doğru, oksit boya ile ışınsal çizgiler uygulanmıştır.
Karşılaştırma : Papanikola-Bakırtzis 1999: Sgraffito, s. 216; Waage: Atina. Elaborate Incised Ware, Fig.10/d; Frantz: Atina. Sgraffito, Fig. 8/A53; Böhlendorf 2004: Milet. Keramik mit Grünen und Orangefarben Flecken, Lev. 149/769
Tarihlendirme : 14. yüzyıl

Kat. No. : 101
Lev. No. : -
Res. No. : 26
Tür : Gövde parçası
Tip : Yeşil ve Erguvan Lekeli Seramikler

Form : -
Parça sayısı : 2
Buluntu tarihi : 2000
Buluntu yeri : OO-22
Ölçüler : **yük:** 5 cm. **g.kal.:** 0.8 cm.
Hamur : Kireç katkılı, mikalı; kırmızı renkte (10 R-5/6); gözenekli
Astar : Beyaz renkte (10 R-9/2); mat
Sır : Açık yeşil renkte (dış:10 GY-8/8, iç: 7.5 GY-8/8); iç yüzeye yeşil (7.5 GY-6/10) ve sarı (10 Y-8/8) renkte çizgiler uygulanmıştır; parlak, çatlak
Yapım tekniği : Çarkta biçimlendirme
Süsleme tekniği : Sgraffito
Motif : Parça, kabın gövde kısmına aittir. Üzerinde tek bir yivle oluşturulmuş dairenin içinde yaprak motifleri yer alır.
Karşılaştırma : Parman 1978: Efes. Sgraffito, Res. 58a, 58b, 58c
Tarihlendirme : 14. yüzyıl

Kat. No. : 102
Lev. No. : 27/1
Res. No. : -
Tür : Çanak ağız ve gövde parçası
Tip : Yeşil ve Erguvan Lekeli Seramikler
Form : ÇII-3
Parça sayısı : 1
Buluntu tarihi : 17.07.2001
Buluntu yeri : PP-21
Ölçüler : **a.ç.:** 22.4 cm. **a.kal.:** 0.5 cm. **yük.:** 7.8 cm.
g.kal.: 0.7 cm.
Hamur : Mikalı; kırmızı-kahverengi renkte (10 R-5/8); gözenekli, çok sert
Astar : Beyaz renkte (10 R-9/2); mat
Sır : Açık yeşil renkte (dış: 5 GY-8/6, iç: 2.5 GY-8/6), iç yüzeye erguvan (5 P-3/2) renkte çizgiler uygulanmıştır.
Yapım tekniği : Çarkta biçimlendirme
Süsleme tekniği : Sgraffito
Motif : Parçada görülen kompozisyon Katalog No. 28-29'daki bitkisel kompozisyonla aynı özelliklerdedir. Bu örnekte de ağız kenarında bordür görülmez. Ağız kenarına paralel yivlerden sonra bitkisel kompozisyon uygulanmıştır. Farklı diğer bir özellik bu parçada farklı renklerle motifler vurgulanmamış, iç yüzey sadece tek renk sır kullanılmıştır.
Karşılaştırma : **motif:** Böhlendorf 2004: Bergama. Fette Ware mit Grünen und Purpurnen Flecken, Lev. 97/339; Böhlendorf 2004: Amorion. Fette Ware mit Grünen und Purpurnen Flecken, Lev. 108/435; Lev.109/ 438; Lev.110/ 442, 443, 444; Böhlendorf 2004: Metropolis. Keramik mit Grünen und Orangenen Flecken, Lev. 125/570; Böhlendorf 2004: Efes. Fette Ware, Lev. 127/583, 584;

Böhlendorf 2004: Milet. Keramik mit Grünen Flecken, Lev. 149/764; Spieser: Bergama. Keramik mit Grünen und Purpurnen Flecken, Lev.17/250; Lev. 26/327; Lev. 53/507, 508

form: Böhlendorf 2004: Amorion. Fette Ware mit Grünen und Purpurnen Flecken, Lev. 108/435; Lev. 109/438

Tarihlendirme

: 14. yüzyıl

Kat. No. :103

Lev. No. : 31/3

Res. No. : -

Tür : Kaide parçası

Tip : Yeşil ve Erguvan Lekeli Seramikler

Form : KAI-3

Parça sayısı : 1

Buluntu tarihi : 16.08.2002

Buluntu yeri : S-20/b

Ölçüler : **k.ç.:** 7.4 cm. **k.kal.:** 1.2 cm. **k.yük:** 1.7 cm.

Hamur : Kireç katkılı; mikalı; kırmızı renkte (10 R-5/6); sert, gözenekli

Astar : Beyaz renkte (10 R-9/2), mat

Sır : Açık yeşil renkte (7.5 GY-8/6), iç yüzeye erguvan (2.5 RP-3/2) rengi çizgiler uygulanmıştır; parlak, çatlak

Yapım tekniği : Çarkta biçimlendirme

Süsleme tekniği : Sgraffito

Motif : Parça üzerinde görülen radyal çizgiler, Katalog No. 28-29'da görülen bitkisel kompozisyona benzer bir düzenlemeye aittir. Bu örnekte kırık olan parça kabın orta bölümüne aittir. Yaprakları oluşturan radyal çizgiler merkezdeki nokradan eşit aralıklarla kap yüzeyine dağılır.

Karşılaştırma : -

Tarihlendirme : 14. yüzyıl

Kat. No. : 104

Lev. No. : 57/1

Res. No. : -

Tür : Çanak ağız ve gövde parçası

Tip : Yeşil ve Erguvan Lekeli Seramikler

Form : ÇII-2

Parça sayısı : 1

Buluntu tarihi : 2001

Buluntu yeri : OO-22

Ölçüler : **a.ç.:** 22.4 cm. **a.kal.:** 0.5 cm. **yük.:** 7.8 cm.
g.kal.: 0.7 cm.

Hamur : Kireç katkılı, mikalı; kırmızı-kahverengi renkte (5 R-4/6); gözenekli, sert

Astar : Beyaz renkte (10 R-9/2); mat

Sır	: Açık sarı renkte (2.5 GY–9/6), iç yüzeyde motiflere erguvan (10 P–3/2) ve yivlere de sarı renkte (2.5 GY–8/10) çizgiler uygulanmıştır; parlak, çatlak, şeffaf
Yapım tekniği	: Çarkta biçimlendirme
Süsleme tekniği	: Sgraffito
Motif	: Parçanın ağız kenarına paralel farklı aralıklarla ve farklı genişliklerde dört adet yiv uygulanmıştır. Kabın merkezini çevreleyen ikinci bir yiv sırası görülür. Yivlerin arasında kalan boş alanda 2.2 cm. ara ile iki adet çintamani motifi görülür. Motiflerden ağız kenarına doğru giden dik çizgilerin uçlarına da kahverengi renkler uygulanmıştır.
Karşılaştırma	: form: Böhlendorf 2004; Amorion. Fette Ware mit Grünen und Purpurnen Flecken, Lev. 108/435, 109/438
Tarihlendirme	: 14. yüzyıl
Kat. No.	: 105
Lev. No.	: 56/2
Res. No.	: -
Tür	: Çanak ağız ve gövde parçası
Tip	: Yeşil ve Erguvan Lekeli Seramikler
Form	: ÇII–1
Parça sayısı	: 5
Buluntu tarihi	: 17.07.2000
Buluntu yeri	: MM–22
Ölçüler	: a.ç.: 30.4 cm. a.kal.: 0.5 cm. yük.: 9.8 cm. g.kal.: 0.8 cm.
Hamur	: Kireç katkılı, mikalı; kırmızı-kahverengi renkte (10 R–6/8); çok gözenekli, çok sert
Astar	: Beyaz renkte (5 R–9/1); mat, çok kalın. Astar, dış yüzeyde kabın ağız kenarından 6,2 cm. sonra sonlanmıştır.
Sır	: Açık yeşil renkte (dış: 2.5 Y–8/4, iç: 5 GY–8/6), iç yüzeye erguvan (2.5 RP–2/4), sgraffito çizgilere sarı (10 Y–8/8) renkte çizgiler uygulanmıştır; parlak, şeffaf. Sır, dış yüzeyde kabın ağız kenarından 3,7 cm. sonra sonlanmıştır.
Yapım tekniği	: Çarkta biçimlendirme
Süsleme tekniği	: Sgraffito
Motif	: Kabın ağız kenarına paralel eşit aralıklarla tekrarlanmış üç adet ince yiv görülür. Bu yivlerden belli aralıklarla tekrarlanmış içbükey kenarlı üçgenler aşağı doğru uzanır ancak kabın orta noktasına ulaşmadan sonlanır. Üçgenlerin içindeki daha ince çizgilerle yapılmış daha küçük ikinci üçgenlerin içleri spiral motifleri ile doldurulmuştur. Bu üçgenlerden daha aşağıda başlayan içbükey kenarlı dörtgenlerin de iki kademelidir ve içteki dörtgen spiral motifleri ile doldurulmuştur. Kabın merkezi kırık olsa da burada da içbükey kenarlı dörtgen veya üçgenlerin merkez motif olarak kullanıldığı anlaşılmaktadır.

Karşılaştırma : **form:** Böhlendorf 2004: Amorion. Fette Ware mit grünen und purpurnen Flecken, Lev. 108/435, 109/438
motif: Lane 1937: Al Mina. Syrian Sgrafiato-ware, Lev. 17/I,II

Tarihlendirme : 14. yüzyıl

Kat. No. : 106
Lev. No. : -
Res. No. : 28
Tür : Kaide parçası
Tip : Yeşil ve Erguvan Lekeli Seramikler
Form : KAIII-1
Parça sayısı : 1
Buluntu tarihi : 14.08.2002
Buluntu yeri : S-20/b
Ölçüler : **k.ç.:** 9.4 cm. **k.kal.:** 0.9 cm. **yük.:** 4.3 cm.
g.kal.: 0.8 cm.

Hamur : Kireç katkılı, mikalı; kırmızı-kahverengi renkte (10 R-5/6); gözenekli

Astar : Beyaz renkte (10 R-9/1); mat
Sır : Açık yeşil renkte (7.5 GY-8/8), iç yüzeye erguvan (5 RP-2/2) ve sarı renkte (10 GY-6/10) çizgiler uygulanmıştır; parlak, şeffaf

Yapım tekniği : Çarkta biçimlendirme
Süsleme tekniği : Sgraffitto
Motif : Parça kırık ve aşınmış olduğu için kompozisyonun tamamı anlaşılabilir. Mevcut kısımda beş adet spiral motifi yan yana sıralanmıştır. Motiflerin arasından kalın çizgiler geçer.

Karşılaştırma : **motif:** Böhlendorf 2004: İstanbul. Westliche Sgraffittoware, Lev. 75/154

Tarihlendirme : 14. yüzyıl

Kat. No. : 107
Lev. No. : 56/1
Res. No. : -
Tür : Kaide ve gövde parçası
Tip : Yeşil ve Erguvan Lekeli Seramikler
Form : KAVII
Parça sayısı : 1
Buluntu tarihi : 27.07.2004
Buluntu yeri : PP-20
Ölçüler : **k.ç.:** 7.2 cm. **k.kal.:** 1 cm. **k.yük.:** 1.6 cm.
g.kal.: 0.9 cm.

Hamur : Kireç katkılı; mikalı; kırmızı-kahverengi renkte (10 R-5/6); sert, gözenekli

Astar : Beyaz renkte (10 R-9/1); mat

Sır	: Yeşil renkte (7.5 GY–8/6), iç yüzeye yeşil (10 GY–5/10), erguvan (10 YR–3/6) ve sarı renkte (2.5 Y–6/10) çizgiler uygulanmıştır; parlak, çatlak, şeffaf
Yapım tekniği	: Çarkta biçimlendirme
Süsleme tekniği	: Sgraffito ve champleve
Motif	: Parçanın tam ortasından başlayan bir düğüm motifi görülür. Uçları şeritler halinde yukarı uzanarak karşılıklı yerleştirilmiş palmet motiflerini çerçeveler. Motiflerin arasında champleve özellikli bitkisel motifler görülse de kompozisyonun bu alanda ne şekilde devam ettiği seçilemez.
Karşılaştırma	: form: Böhlendorf 2004: Thrakien. Zeuxippus-Familie IA, Lev. 46/17; Böhlendorf 2004: İstanbul. Zeuxippus-Familie IA, Lev. 60/94; Böhlendorf 2004: Ilion. Zeuxippus-Familie, Lev. 81/229; Lev. 233 motif: Ken Dark: Late Byzantine Colored Sgraffito Ware, s. 64, Fig. 57; Barnea: Dinogetia. Sgraffito, Fig. 11 ; Parman 1978 : Efes. Sgraffito, Res. 4 ; Vavylopoulou: Selanik. Fig. 25; Böhlendorf 2004: Yortanlı. Zeuxippus-Familie, Lev. 99/347; Böhlendorf 2004: İstanbul. Zeuxippus-Familie IC, Lev. 61/98
Tarihlendirme	: 14. yüzyıl
Kat. No.	: 108
Lev. No.	: 50/1
Res. No.	: -
Tür	: Tüme yakın kâse
Tip	: Yeşil ve Erguvan Lekeli Seramikler
Form	: KII–3
Parça sayısı	: 3
Buluntu tarihi	: 03.07.2001 – 06.07.2001
Buluntu yeri	: PP–22
Ölçüler	: a.ç.: 16.6 cm. a.kal.: 0.5 cm. yük.: 8.7 cm. der.: 6.3 cm k.ç.: 5.6 cm. k.kal.: 1 cm. k.yük.: 1.5 cm. g.kal.: 0.7 cm.
Hamur	: Kireç katkılı, mikalı; pembe-kahverengi renkte (5 R–5/6); gözenekli, çok sert
Astar	: Beyaz renkte (5 R–9/2); mat. Astar, dış yüzeyde kabın ağız kenarından 5 cm. sonra sonlanmıştır.
Sır	: Açık yeşil renkte (7.5 GY–8/6); parlak. Sır, dış yüzeyde kabın ağız kenarından 4,1 cm. sonra sonlanmıştır.
Yapım tekniği	: Çarkta biçimlendirme
Süsleme tekniği	: Sgraffito
Motif	: Kabın iç yüzeyinde orta bölüm boş bırakılmıştır. Burada sadece kabın yapımının iki farklı aşamasından kalmış üçayak izleri görülür. Yani kapta iki farklı üçayak izi görülür. Ortada boş bırakılan alandan ağız kenarına kadar tüm yüzey, yatay ve dikey

Hamur : Mikalı; kırmızı-kahverengi renkte (2.5 YR-5/8); çok sert, gözenekli.
Astar : Beyaz renkte (5 YR-9/2), mat.
Sır : Açık yeşil renkte (dış: 7.5 GY-8/10, iç: 7.5 GY-8/8), iç yüzeye kahverengi (10 RP-3/2) çizgiler uygulanmıştır; parlak, şeffaf, çatlak.
Yapım tekniği : Çarkta biçimlendirme
Süsleme tekniği : Sgraffito
Motif : Büyük boyutlu bir kaba ait olması gereken parça üzerinde iki şeritli düğüm motifi görülmektedir. Diğer alanlar tamamıyla hiç boşluk kalmayacak biçimde diyagonal tarama çizgileri ile doldurulmuştur.
Karşılaştırma : **motif:** Bakırer: Korucutepe. Lev. 95/B.7, B.8
Tarihlendirme : 14. yüzyıl

Kat. No. : 111
Lev. No. : 83
Res. No. : -
Tür : Tüme yakın tabak
Tip : Yeşil Sırlı Sgraffito Seramikler
Form : TI-2
Parça sayısı : 2
Bulut tarihi : 17.07.2000
Bulut yeri : OO-22
Ölçüler : **a.ç.:** 27.8 cm. **a.kal.:** 0.6 cm. **yük.:** 8 cm.
der.: 5.7 cm **k.ç.:** 7 cm. **k.kal.:** 1.3 cm.
k.yük.: 0.9 cm. **g.kal.:** 1 cm.

Hamur : Kireç katkılı, mikalı; kırmızı renkte (10 R-5/6); çok gözenekli, çok sert
Astar : Beyaz renkte (10 R-9/2); mat. Astar, dış yüzeyde kabın ağız kenarından 5,3 cm. sonra sonlanmıştır.
Sır : Yeşil renkte (10 GY-6/12); parlak, çatlak. Sır, dış yüzeyde kabın ağız kenarından 1,2 cm. sonra sonlanmıştır.
Yapım tekniği : Çarkta biçimlendirme
Süsleme tekniği : Sgraffito
Motif : Ağız kenarına paralel farklı aralıklarla yerleştirilen dört yivden ortadaki iki tanesinin aralarına bellik aralıklarla, dörderli gruplar halinde diyagonal çizgiler yerleştirilerek bordür oluşturulmuştur.
Karşılaştırma : **form:** Parman 1978: Efes. Sgraffito, Lev-C, 4; Böhlendorf 2004: Amorion. . Fette Ware mit Grünen und Purpurnen Flecken, Lev. 109/440; Lev. 110/441; Böhlendorf 2004: Kalanthia. St. Symeonware, Lev. 164/892; Böhlendorf 2004: Lambrun. St. Symeonware, Lev. 165/893; Böhlendorf 2004: Akörten. St. Symeonware, Lev. 171/944, 945; Böhlendorf 2004: Mancınıkkale. St. Symeonware, Lev. 173/963
motif: Böhlendorf 2002: Amorion. Grüne Ware, Çiz.14-15; Böhlendorf 2004: Ilion. Zeuxippus-Familie, Lev. 80/211; Acun

1995: Yozgat Müzesi. Sgraffito, Res.3; Pringle 1985: Caesarea. Cypriot Grafita Wares, Çiz. 12/62; Spieser: Bergama. Lev. 30/345; Lev. 56/532; Plat Taylor: Cyprus. Sgraffito, Fig. 45/12; Parman 1978: Efes. Sgraffito, Res. 56b; Parman 1989: Kırım. Zeuxippus Grubu, Res. 20; Res. 13; Res. 10; Cangova: Sgraffito, Lev. 3/3

Tarihlendirme : 14. yüzyıl

Kat. No. : 112

Lev. No. : 84

Res. No. : -

Tür : Tüme yakın tabak

Tip : Yeşil Sırlı Sgraffito Seramikler

Form : TI-1

Parça sayısı : 5

Buluntu tarihi : 14.08.2002

Buluntu yeri : S-20/b

Ölçüler : **a.ç.:** 34.4 cm. **a.kal.:** 0.4 cm. **yük.:** 11.7 cm.

der.: 8.1 cm **k.ç.:** 8.4 cm. **k.kal.:** 1.5 cm.

k.yük: 1.4 cm. **g.kal.:** 0.8 cm.

Hamur : Kireç katkılı; mikalı; kırmızı renkte (10 R-5/6); sert, gözenekli

Astar : Beyaz renkte (10 R-9/2), mat, kalın

Sır : Koyu yeşil renkte (dış: 10 GY-5/6, iç: 10 GY-4/6); parlak, şeffaf, çatlak, aşınmış

Yapım tekniği : Çarkta biçimlendirme

Süsleme tekniği : Sgraffito

Motif : Kap noksan olmasına rağmen kompozisyonun Katalog No. 111 aynı olduğu anlaşılmaktadır.

Karşılaştırma : **form:** Parman 1978: Efes. Sgraffito, Lev-C, 4; Böhlendorf 2004: Amorion. . Fette Ware mit Grünen und Purpurnen Flecken, Lev. 109/440; Lev. 110/441; Böhlendorf 2004: Kalanthia. St. Symeonware, Lev. 164/892; Böhlendorf 2004: Lambrun. St. Symeonware, Lev. 165/893; Böhlendorf 2004: Akörten. St. Symeonware, Lev. 171/944, 945; Böhlendorf 2004: Mancınıkkale. St. Symeonware, Lev. 173/963

motif: Böhlendorf 2002: Amorion. Grüne Ware, Çiz.14-15; Böhlendorf 2004: Ilion. Zeuxippus-Familie, Lev. 80/211; Acun 1995: Yozgat Müzesi. Sgraffito, Res.3; Pringle 1985: Caesarea. Cypriot Grafita Wares, Çiz. 12/62; Spieser: Bergama. Lev. 30/345; Lev. 56/532; Plat Taylor: Cyprus. Sgraffito, Fig. 45/12; Parman 1978: Efes. Sgraffito, Res. 56b; Parman 1989: Kırım. Zeuxippus Grubu, Res. 20; Res. 13; Res. 10; Cangova: Sgraffito, Lev. 3/3

Tarihlendirme : 14. yüzyıl

Kat. No. : 113
Lev. No. : 85
Res. No. : -
Tür : Tabak parçası
Tip : Yeşil Sırlı Sgraffito Seramikler
Form : TI-2
Parça sayısı : 8
Buluntu tarihi : 06.07.2001 – 09.07.2001 – 10.07.2001 – 13.07.2001
Buluntu yeri : OO-22
Ölçüler : **a.ç.:** 27.6 cm. **a.kal.:** 0.3 cm. **yük.:** 6.3 cm.
 k.ç.: 7.6 cm. **k.kal.:** 1.5 cm. **k.yük.:** 1.4 cm.
 g.kal.: 0.7 cm.
Hamur : Mikalı; kırmızı-kahverengi renkte (10 R-5/6); gözenekli
Astar : Beyaz renkte (5 R-9/2); mat, kalın. Astar, dış yüzeyde kabın
ağız kenarından 3,4 cm. sonra sonlanmıştır.
Sır : Koyu yeşil renkte (10 GY-5/8); parlak, gözenekli, heterojen.
Sır, dış yüzeyde kabın ağız kenarından 0,7 cm. sonra sonlanmıştır.
Yapım tekniği : Çarkta biçimlendirme
Süsleme tekniği : Sgraffito
Motif : Kap çok aşınmış ve noksan olmasına rağmen kompozisyonun
Katalog No. 111-112'deki örneklerle aynı olduğu anlaşılmaktadır.
Karşılaştırma : **form:** Parman 1978: Efes. Sgraffito, Lev-C, 4; Böhlendorf 2004:
Amorion. . Fette Ware mit Grünen und Purpurnen Flecken, Lev.
109/440; Lev. 110/441; Böhlendorf 2004: Kalanthia. St.
Symeonware, Lev. 164/892; Böhlendorf 2004: Lambrun. St.
Symeonware, Lev. 165/893; Böhlendorf 2004: Akörten. St.
Symeonware, Lev. 171/944, 945; Böhlendorf 2004:
Mancınıkkale. St. Symeonware, Lev. 173/963
motif: Böhlendorf 2002: Amorion. Grüne Ware, Çiz.14-15;
Böhlendorf 2004: Ilion. Zeuxippus-Familie, Lev. 80/211; Acun
1995: Yozgat Müzesi. Sgraffito, Res.3; Pringle 1985: Caesarea.
Cypriot Grafita Wares, Çiz. 12/62; Spieser: Bergama. Lev.
30/345; Lev. 56/532; Plat Taylor: Cyprus. Sgraffito, Fig. 45/12;
Parman 1978: Efes. Sgraffito, Res. 56b; Parman 1989: Kırım.
Zeuxippus Grubu, Res. 20; Res. 13; Res. 10; Cangova: Sgraffito,
Lev. 3/3
Tarihlendirme : 14. yüzyıl

Kat. No. : 114
Lev. No. : 86/1
Res. No. : -
Tür : Tabak parçası
Tip : Yeşil Sırlı Sgraffito Seramikler
Form : TI-3
Parça sayısı : 1
Buluntu tarihi : 2000
Buluntu yeri : NN-22

Ölçüler	: a.ç.: 28.6 cm. a.kal.: 0.5 cm. yük.: 3.6 cm. g.kal.: 0.7 cm.
Hamur	: Mikalı; kırmızı-kahverengi renkte (10 R-5/6); gözenekli, sert
Astar	: Beyaz renkte (5 R-9/2); mat
Sır	: Koyu yeşil renkte (10 GY-4/8); parlak, gözenekli; Sır, dış yüzeyde kabın ağız kenarından 3,4 cm. sonra sonlanmıştır.
Yapım tekniği	: Çarkta biçimlendirme
Süsleme tekniği	: Sgraffito
Motif	: Kap çok aşınmış ve noksan olmasına rağmen kompozisyonun Katalog No. 111-113'teki örneklerle aynı olduğu anlaşılmaktadır.
Karşılaştırma	: form: Parman 1978: Efes. Sgraffito, Lev-C, 4; Böhlendorf 2004: Amorion. . Fette Ware mit Grünen und Purpurnen Flecken, Lev. 109/440; Lev. 110/441; Böhlendorf 2004: Kalanthis. St. Symeonware, Lev. 164/892; Böhlendorf 2004: Lambrun. St. Symeonware, Lev. 165/893; Böhlendorf 2004: Akörten. St. Symeonware, Lev. 171/944, 945; Böhlendorf 2004: Mancınıkkale. St. Symeonware, Lev. 173/963 motif: Böhlendorf 2002: Amorion. Grüne Ware, Çiz.14-15; Böhlendorf 2004: Ilion. Zeuxippus-Familie, Lev. 80/211; Acun 1995: Yozgat Müzesi. Sgraffito, Res.3; Pringle 1985: Caesarea. Cypriot Grafita Wares, Çiz. 12/62; Spieser: Bergama. Lev. 30/345; Lev. 56/532; Plat Taylor: Cyprus. Sgraffito, Fig. 45/12; Parman 1978: Efes. Sgraffito, Res. 56b; Parman 1989: Kırım. Zeuxippus Grubu, Res. 20; Res. 13; Res. 10; Cangovalı: Sgraffito, Lev. 3/3
Tarihlendirme	: 14. yüzyıl
Kat. No.	: 115
Lev. No.	: 86/2
Res. No.	: -
Tür	: Tabak ağız parçası
Tip	: Yeşil Sırlı Sgraffito Seramikler
Form	: TI-3
Parça sayısı	: 1
Buluntu tarihi	: 2001
Buluntu yeri	: OO-22
Ölçüler	: a.ç.: 28.2 cm. a.kal.: 0.4 cm. yük.: 3.6 cm.
Hamur	: Mikalı; kırmızı renkte (10 R-6/8); sert, gözenekli.
Astar	: Beyaz renkte (5 R-9/2), mat, gözenekli. Astar, dış yüzeyde kabın ağız kenarından 3,6 cm. sonra sonlanmıştır.
Sır	: Koyu yeşil renkte (dış: 10 GY-6/8, iç: 10 GY-5/8); parlak, şeffaf, çatlak. Sır, dış yüzeyde kabın ağız kenarından 3,5 cm. sonra sonlanmıştır.
Yapım tekniği	: Çarkta biçimlendirme
Süsleme tekniği	: Sgraffito
Motif	: Kap noksan olmasına rağmen kompozisyonun Katalog No. 111-114'deki örneklerle aynı olduğu anlaşılmaktadır.

Karşılaştırma	: form: Parman 1978: Efes. Sgraffito, Lev-C, 4; Böhlendorf 2004: Amorion. . Fette Ware mit Grünen und Purpurnen Flecken, Lev. 109/440; Lev. 110/441; Böhlendorf 2004: Kalanthis. St. Symeonware, Lev. 164/892; Böhlendorf 2004: Lambrun. St. Symeonware, Lev. 165/893; Böhlendorf 2004: Akörten. St. Symeonware, Lev. 171/944, 945; Böhlendorf 2004: Mancınıkkale. St. Symeonware, Lev. 173/963 motif: Böhlendorf 2002: Amorion. Grüne Ware, Çiz.14-15; Böhlendorf 2004: Ilion. Zeuxippus-Familie, Lev. 80/211; Acun 1995: Yozgat Müzesi. Sgraffito, Res.3; Pringle 1985: Caesarea. Cypriot Grafita Wares, Çiz. 12/62; Spieser: Bergama. Lev. 30/345; Lev. 56/532; Plat Taylor: Cyprus. Sgraffito, Fig. 45/12; Parman 1978: Efes. Sgraffito, Res. 56b; Parman 1989: Kırım. Zeuxippus Grubu, Res. 20; Res. 13; Res. 10; Cangova: Sgraffito, Lev. 3/3
Tarihlendirme	: 14. yüzyıl
Kat. No.	:116
Lev. No.	: 87/1
Res. No.	: -
Tür	: Tabak ağız ve gövde parçası
Tip	: Yeşil Sırlı Sgraffito Seramikler
Form	: TI-2
Parça sayısı	: 1
Buluntu tarihi	: 2000
Buluntu yeri	: OO-22
Ölçüler	: a.ç.: 28.7 cm. a.kal.: 0.5 cm. yük.: 4.9 cm. g.k.: 0.7 cm.
Hamur	: Kireç katkılı; mikalı; kırmızı-kahverengi renkte (10 R-5/8); sert, gözenekli
Astar	: Beyaz renkte (10 R-9/2), mat, gözenekli
Sır	: Koyu yeşil renkte (dış: 10 GY-7/8, iç: 7.5 GY-5/10); parlak, çatlak. Sır, dış yüzeyde ağız kenarından 0,6 cm. sonra sonlanır.
Yapım tekniği	: Çarkta biçimlendirme
Süsleme tekniği	: Sgraffito
Motif	: Kap noksan olmasına rağmen kompozisyonun Katalog No. 111-115 örnekleriyle aynı olduğu anlaşılmaktadır. Bu örnekte ağız kenarına paralel dört yivden aralıklı olarak uygulanmış birinci ve üçüncü yivler arasına dikey yivler kazınmıştır. Kabin çıkıntılı bir profil yaptığı bölümden sonra da ikişer yiv görülür.
Karşılaştırma	: form: Parman 1978: Efes. Sgraffito, Lev-C, 4; Böhlendorf 2004: Amorion. . Fette Ware mit Grünen und Purpurnen Flecken, Lev. 109/440; Lev. 110/441; Böhlendorf 2004: Kalanthis. St. Symeonware, Lev. 164/892; Böhlendorf 2004: Lambrun. St. Symeonware, Lev. 165/893; Böhlendorf 2004: Akörten. St. Symeonware, Lev. 171/944, 945; Böhlendorf 2004: Mancınıkkale. St. Symeonware, Lev. 173/963

motif: Böhlendorf 2002: Amorion. Grüne Ware, Çiz.14–15; Böhlendorf 2004: Ilion. Zeuxippus-Familie, Lev. 80/211; Acun 1995: Yozgat Müzesi. Sgraffito, Res.3; Pringle 1985: Caesarea. Cypriot Grafita Wares, Çiz. 12/62; Spieser: Bergama. Lev. 30/345; Lev. 56/532; Plat Taylor: Cyprus. Sgraffito, Fig. 45/12; Parman 1978: Efes. Sgraffito, Res. 56b; Parman 1989: Kırım. Zeuxippus Grubu, Res. 20; Res. 13; Res. 10; Cangova: Sgraffito, Lev. 3/3

Tarihlendirme : 14. yüzyıl

Kat. No. : 117

Lev. No. : 87/2

Res. No. : -

Tür : Tabak ağız parçası

Tip : Yeşil Sırlı Sgraffito Seramikler

Form : TI-4

Parça sayısı : 2

Buluntu tarihi : 08.08.2002

Buluntu yeri : RR-20

Ölçüler : **a.ç.:** 31.8 cm. **a.kal.:** 0.6 cm. **yük.:** 3.6 cm.

Hamur : Mikalı; kırmızı renkte (10 R-4/8); sert, gözenekli

Astar : Beyaz renkte (5 R-9/2), mat, kalın

Sır : Koyu yeşil renkte (dış: 10 GY-6/8, iç: 10 GY-5/8); parlak, çatlak

Yapım tekniği : Çarkta biçimlendirme

Süsleme tekniği : Sgraffito

Motif : Kap çok aşınmış ve noksan olmasına rağmen kompozisyonun Katalog No. 111-116'daki örneklerle aynı olduğu anlaşılmaktadır.

Karşılaştırma : **form:** Parman 1978: Efes. Sgraffito, Lev-C, 4; Böhlendorf 2004: Amorion. . Fette Ware mit Grünen und Purpurnen Flecken, Lev. 109/440; Lev. 110/441; Böhlendorf 2004: Kalanthia. St. Symeonware, Lev. 164/892; Böhlendorf 2004: Lambrun. St. Symeonware, Lev. 165/893; Böhlendorf 2004: Akörten. St. Symeonware, Lev. 171/944, 945; Böhlendorf 2004: Mancınıkkale. St. Symeonware, Lev. 173/963

motif: Böhlendorf 2002: Amorion. Grüne Ware, Çiz.14–15; Böhlendorf 2004: Ilion. Zeuxippus-Familie, Lev. 80/211; Acun 1995: Yozgat Müzesi. Sgraffito, Res.3; Pringle 1985: Caesarea. Cypriot Grafita Wares, Çiz. 12/62; Spieser: Bergama. Lev. 30/345; Lev. 56/532; Plat Taylor: Cyprus. Sgraffito, Fig. 45/12; Parman 1978: Efes. Sgraffito, Res. 56b; Parman 1989: Kırım. Zeuxippus Grubu, Res. 20; Res. 13; Res. 10; Cangova: Sgraffito, Lev. 3/3

Tarihlendirme : 14. yüzyıl

Astar	: Beyaz renkte (10 R–9/1); mat, kalın
Sır	: Yeşil renkte (10 GY–7/10); parlak, çatlak. Sır, dış yüzeyde kabın ağız kenarından 0,9 cm. sonra sonlanmıştır.
Yapım tekniği	: Çarkta biçimlendirme
Süsleme tekniği	: Sgraffito
Motif	: Tabağı orta bölümüne ait hiç parça ele geçmese de Karacahisar buluntuları içinde sayısal olarak yoğun bir grubu oluşturan bu seramiklerde sadece ağız kenarında geometrik bir bordür görülür. Bu örnek de Katalog 5 ve Katalog 7’de tanıtılan tipte geometrik bir bordüre sahiptir.
Karşılaştırma	: form: Parman 1978: Efes. Sgraffito, Lev-C, 4; Böhlendorf 2004: Amorion. . Fette Ware mit Grünen und Purpurnen Flecken, Lev. 109/440; Lev. 110/441; Böhlendorf 2004: Kalanthia. St. Symeonware, Lev. 164/892; Böhlendorf 2004: Lambrun. St. Symeonware, Lev. 165/893; Böhlendorf 2004: Akörten. St. Symeonware, Lev. 171/944, 945; Böhlendorf 2004: Mancıkkale. St. Symeonware, Lev. 173/963 motif: Böhlendorf 2002: Amorion. Grüne Ware, Çiz.14–15; Böhlendorf 2004: Ilion. Zeuxippus-Familie, Lev. 80/211; Acun 1995: Yozgat Müzesi. Sgraffito, Res.3; Pringle 1985: Caesarea. Cypriot Grafita Wares, Çiz. 12/62; Spieser: Bergama. Lev. 30/345; Lev. 56/532; Plat Taylor: Cyprus. Sgraffito, Fig. 45/12; Parman 1978: Efes. Sgraffito, Res. 56b; Parman 1989: Kırım. Zeuxippus Grubu, Res. 20; Res. 13; Res. 10; Cangovalı: Sgraffito, Lev. 3/3
Tarihlendirme	: 14. yüzyıl
Kat. No.	: 120
Lev. No.	: 88/2
Res. No.	: -
Tür	: Tabak ağız parçası
Tip	: Yeşil Sırlı Sgraffito Seramikler
Form	: TI–2
Parça sayısı	: 1
Buluntu tarihi	: 2001
Buluntu yeri	: OO–22
Ölçüler	: a.ç.: 28.4 cm. a.kal.: 0.6 cm. yük.: 3.3 cm.
Hamur	: Kireç katkılı; mikalı; kırmızı renkte (10 R–5/6); sert, gözenekli
Astar	: Beyaz renkte (5 R–9/2), mat, gözenekli
Sır	: Koyu yeşil renkte (dış: 10 GY–7/8, iç: 10 GY–6/8); parlak, şeffaf, çatlak. Sır, dış yüzeyde kabın ağız kenarından 0,9 cm. sonra sonlanmıştır.
Yapım tekniği	: Çarkta biçimlendirme
Süsleme tekniği	: Sgraffito
Motif	: Kap noksan olmasına rağmen kompozisyonun Katalog No. 111-119’daki örneklerle aynı olduğu anlaşılmaktadır.

Karşılaştırma : **form:** Parman 1978: Efes. Sgraffito, Lev-C, 4; Böhlendorf 2004: Amorion. . Fette Ware mit Grünen und Purpurnen Flecken, Lev. 109/440; Lev. 110/441; Böhlendorf 2004: Kalanthis. St. Symeonware, Lev. 164/892; Böhlendorf 2004: Lambrun. St. Symeonware, Lev. 165/893; Böhlendorf 2004: Akörten. St. Symeonware, Lev. 171/944, 945; Böhlendorf 2004: Mancınıkkale. St. Symeonware, Lev. 173/963

motif: Böhlendorf 2002: Amorion. Grüne Ware, Çiz.14–15; Böhlendorf 2004: Ilion. Zeuxippus-Familie, Lev. 80/211; Acun 1995: Yozgat Müzesi. Sgraffito, Res.3; Pringle 1985: Caesarea. Cypriot Grafita Wares, Çiz. 12/62; Spieser: Bergama. Lev. 30/345; Lev. 56/532; Plat Taylor: Cyprus. Sgraffito, Fig. 45/12; Parman 1978: Efes. Sgraffito, Res. 56b; Parman 1989: Kırım. Zeuxippus Grubu, Res. 20; Res. 13; Res. 10; Cangova: Sgraffito, Lev. 3/3

Tarihlendirme : 14. yüzyıl

Kat. No. : 121

Lev. No. : 88/3

Res. No. : -

Tür : Tabak ağız parçası

Tip : Yeşil Sırlı Sgraffito Seramikler

Form : TI-2

Parça sayısı : 1

Buluntu tarihi : 2000

Buluntu yeri : NN-22

Ölçüler : **a.ç.:** 30.4 cm. **a.kal.:** 0.5 cm. **yük.:** 2.9 cm.

Hamur : Kireç katkılı; mikalı; kırmızı-kahverengi renkte (10 R-5/4); sert, gözenekli

Astar : Beyaz renkte (5 R-9/2), mat, gözenekli

Sır : Koyu yeşil renkte (10 GY-5/8); parlak, şeffaf, çatlak

Yapım tekniği : Çarkta biçimlendirme

Süsleme tekniği : Sgraffito

Motif : Kap noksan olmasına rağmen kompozisyonun Katalog No. 111-120'deki örneklerle aynı olduğu anlaşılmaktadır.

Karşılaştırma : **form:** Parman 1978: Efes. Sgraffito, Lev-C, 4; Böhlendorf 2004: Amorion. . Fette Ware mit Grünen und Purpurnen Flecken, Lev. 109/440; Lev. 110/441; Böhlendorf 2004: Kalanthis. St. Symeonware, Lev. 164/892; Böhlendorf 2004: Lambrun. St. Symeonware, Lev. 165/893; Böhlendorf 2004: Akörten. St. Symeonware, Lev. 171/944, 945; Böhlendorf 2004: Mancınıkkale. St. Symeonware, Lev. 173/963

motif: Böhlendorf 2002: Amorion. Grüne Ware, Çiz.14–15; Böhlendorf 2004: Ilion. Zeuxippus-Familie, Lev. 80/211; Acun 1995: Yozgat Müzesi. Sgraffito, Res.3; Pringle 1985: Caesarea. Cypriot Grafita Wares, Çiz. 12/62; Spieser: Bergama. Lev. 30/345; Lev. 56/532; Plat Taylor: Cyprus. Sgraffito, Fig. 45/12;

Parman 1978: Efes. Sgraffitto, Res. 56b; Parman 1989: Kırım. Zeuxippos Grubu, Res. 20; Res. 13; Res. 10; Cangova: Sgraffitto, Lev. 3/3

Tarihlendirme : 14. yüzyıl

Kat. No. : 122

Lev. No. : 88/4

Res. No. : -

Tür : Tabak ağız parçası

Tip : Yeşil Sırlı Sgraffitto Seramikler

Form : TI-2

Parça sayısı : 1

Buluntu tarihi : 2000

Buluntu yeri : NN-22

Ölçüler : **a.ç.:** 27 cm. **a.kal.:** 0.6 cm. **yük.:** 2.6 cm.

Hamur : Kireç katkılı; mikalı; kırmızı-kahverengi renkte (10 R-5/4); sert, gözenekli

Astar : Beyaz renkte (5 R-9/2), mat, gözenekli

Sır : Koyu yeşil renkte (10 GY-4/6); parlak, şeffaf, çatlak

Yapım tekniği : Çarkta biçimlendirme

Süsleme tekniği : Sgraffitto

Motif : Kap noksan olmasına rağmen kompozisyonun Katalog No. 111-121'deki örneklerle aynı olduğu anlaşılmaktadır.

Karşılaştırma : **form:** Parman 1978: Efes. Sgraffitto, Lev-C, 4; Böhlendorf 2004: Amorion. . Fette Ware mit Grünen und Purpurnen Flecken, Lev. 109/440; Lev. 110/441; Böhlendorf 2004: Kalanthia. St. Symeonware, Lev. 164/892; Böhlendorf 2004: Lambrun. St. Symeonware, Lev. 165/893; Böhlendorf 2004: Akörten. St. Symeonware, Lev. 171/944, 945; Böhlendorf 2004: Mancınıkkale. St. Symeonware, Lev. 173/963

motif: Böhlendorf 2002: Amorion. Grüne Ware, Çiz.14-15; Böhlendorf 2004: Ilion. Zeuxippos-Familie, Lev. 80/211; Acun 1995: Yozgat Müzesi. Sgraffitto, Res.3; Pringle 1985: Caesarea. Cypriot Grafita Wares, Çiz. 12/62; Spieser: Bergama. Lev. 30/345; Lev. 56/532; Plat Taylor: Cyprus. Sgraffitto, Fig. 45/12; Parman 1978: Efes. Sgraffitto, Res. 56b; Parman 1989: Kırım. Zeuxippos Grubu, Res. 20; Res. 13; Res. 10; Cangova: Sgraffitto, Lev. 3/3

Tarihlendirme : 14. yüzyıl

Kat. No. : 123

Lev. No. : 89/1

Res. No. : -

Tür : Tabak ağız parçası

Tip : Yeşil Sırlı Sgraffitto Seramikler

Form : -

Parça sayısı	: 1
Buluntu tarihi	: 2000
Buluntu yeri	: Kale İçi/Yüzey
Ölçüler	: g.kal.: 0.7 cm. yük.: 3.5 cm.
Hamur	: Kireç katkılı; mikalı; kırmızı renkte (10 R–5/6); sert, gözenekli
Astar	: Beyaz renkte (5 R–9/2), mat, gözenekli
Sır	: Yeşil renkte (10 GY–6/8); parlak, şeffaf, çatlak
Yapım tekniği	: Çarkta biçimlendirme
Süsleme tekniği	: Sgraffito
Motif	: Kap noksan olmasına rağmen kompozisyonun Katalog No. 111-122'deki örneklerle aynı olduğu anlaşılmaktadır.
Karşılaştırma	: form: Parman 1978: Efes. Sgraffito, Lev-C, 4; Böhlendorf 2004: Amorion. . Fette Ware mit Grünen und Purpurnen Flecken, Lev. 109/440; Lev. 110/441; Böhlendorf 2004: Kalanthis. St. Symeonware, Lev. 164/892; Böhlendorf 2004: Lambrun. St. Symeonware, Lev. 165/893; Böhlendorf 2004: Akörten. St. Symeonware, Lev. 171/944, 945; Böhlendorf 2004: Mancınıkkale. St. Symeonware, Lev. 173/963 motif: Böhlendorf 2002: Amorion. Grüne Ware, Çiz.14–15; Böhlendorf 2004: Ilion. Zeuxippus-Familie, Lev. 80/211; Acun 1995: Yozgat Müzesi. Sgraffito, Res.3; Pringle 1985: Caesarea. Cypriot Grafita Wares, Çiz. 12/62; Spieser: Bergama. Lev. 30/345; Lev. 56/532; Plat Taylor: Cyprus. Sgraffito, Fig. 45/12; Parman 1978: Efes. Sgraffito, Res. 56b; Parman 1989: Kırım. Zeuxippus Grubu, Res. 20; Res. 13; Res. 10; Cangova: Sgraffito, Lev. 3/3
Tarihlendirme	: 14. yüzyıl
Kat. No.	: 124
Lev. No.	: 89/2
Res. No.	: -
Tür	: Tabak ağız parçası
Tip	: Yeşil Sırlı Sgraffito Seramikler
Form	: TI–2
Parça sayısı	: 2
Buluntu tarihi	: 2001
Buluntu yeri	: OO–22
Ölçüler	: a.ç.: 24 cm. g.kal.: 0.7 cm. yük.: 3.5 cm.
Hamur	: Kireç katkılı; mikalı; kırmızı renkte (10 R–5/6); sert, gözenekli
Astar	: Beyaz renkte (5 R–9/2), mat
Sır	: Koyu yeşil renkte (7.5 GY–5/8); parlak, şeffaf, çatlak; Sır, dış yüzeyde kabın ağız kenarından 0.7 cm. sonra sonlanmıştır.
Yapım tekniği	: Çarkta biçimlendirme
Süsleme tekniği	: Sgraffito
Motif	: Kap noksan olmasına rağmen kompozisyonun Katalog No. 111-123'teki örneklerle aynı olduğu anlaşılmaktadır.

Karşılaştırma : **form:** Parman 1978: Efes. Sgraffito, Lev-C, 4; Böhlendorf 2004: Amorion. . Fette Ware mit Grünen und Purpurnen Flecken, Lev. 109/440; Lev. 110/441; Böhlendorf 2004: Kalanthis. St. Symeonware, Lev. 164/892; Böhlendorf 2004: Lambrun. St. Symeonware, Lev. 165/893; Böhlendorf 2004: Akörten. St. Symeonware, Lev. 171/944, 945; Böhlendorf 2004: Mancınıkkale. St. Symeonware, Lev. 173/963

motif: Böhlendorf 2002: Amorion. Grüne Ware, Çiz.14–15; Böhlendorf 2004: Ilion. Zeuxippus-Familie, Lev. 80/211; Acun 1995: Yozgat Müzesi. Sgraffito, Res.3; Pringle 1985: Caesarea. Cypriot Grafita Wares, Çiz. 12/62; Spieser: Bergama. Lev. 30/345; Lev. 56/532; Plat Taylor: Cyprus. Sgraffito, Fig. 45/12; Parman 1978: Efes. Sgraffito, Res. 56b; Parman 1989: Kırım. Zeuxippus Grubu, Res. 20; Res. 13; Res. 10; Cangova: Sgraffito, Lev. 3/3

Tarihlendirme : 14. yüzyıl

Kat. No. : 125

Lev. No. : 89/3

Res. No. : -

Tür : Tabak ağız parçası

Tip : Yeşil Sırlı Sgraffito Seramikler

Form : TI-2

Parça sayısı : 1

Buluntu tarihi : 2000

Buluntu yeri : OO-22

Ölçüler : **a.ç.:** 26 cm. **a.kal.:** 0.5 cm. **yük.:** 1.5 cm.

Hamur : Mikalı; kırmızı-kahverengi renkte (10 R-5/6); sert, gözenekli

Astar : Beyaz renkte (10 R-9/2), mat

Sır : Koyu yeşil renkte (dış: 10 GY-7/4, iç: 10 GY-6/6); parlak, çatlak, şeffaf

Yapım tekniği : Çarkta biçimlendirme

Süsleme tekniği : Sgraffito

Motif : Katalog no 76'daki örnekle benzer bir bordür kullanılmıştır. Ağız kenarına paralel uzanan iki yiv arasına > biçimli çizgiler art arda uygulanmıştır.

Karşılaştırma : **form:** Parman 1978: Efes. Sgraffito, Lev-C, 4; Böhlendorf 2004: Amorion. . Fette Ware mit Grünen und Purpurnen Flecken, Lev. 109/440; Lev. 110/441; Böhlendorf 2004: Kalanthis. St. Symeonware, Lev. 164/892; Böhlendorf 2004: Lambrun. St. Symeonware, Lev. 165/893; Böhlendorf 2004: Akörten. St. Symeonware, Lev. 171/944, 945; Böhlendorf 2004: Mancınıkkale. St. Symeonware, Lev. 173/963

motif: Böhlendorf 2002: Amorion. Grüne Ware, Çiz.14–15; Böhlendorf 2004: Ilion. Zeuxippus-Familie, Lev. 80/211; Acun 1995: Yozgat Müzesi. Sgraffito, Res.3; Pringle 1985: Caesarea. Cypriot Grafita Wares, Çiz. 12/62; Spieser: Bergama. Lev.

Tarihlendirme	30/345; Lev. 56/532; Plat Taylor: Cyprus. Sgraffito, Fig. 45/12; Parman 1978: Efes. Sgraffito, Res. 56b; Parman 1989: Kırım. Zeuxippos Grubu, Res. 20; Res. 13; Res. 10; Cangova: Sgraffito, Lev. 3/3; Papanikola-Bakirtzis 1999: Selanik. Kat. No.230 : 14. yüzyıl
Kat. No.	: 126
Lev. No.	: 89/4
Res. No.	: -
Tür	: Tabak ağız parçası
Tip	: Yeşil Sırlı Sgraffito Seramikler
Form	: TI-1
Parça sayısı	: 1
Buluntu tarihi	: 09.07.2001
Buluntu yeri	: OO-22
Ölçüler	: a.ç.: 27.6 cm. a.kal.: 0.5 cm. yük.: 2.9 cm.
Hamur	: Kireç katkılı; mikalı; kırmızı-kahverengi renkte (10 R-5/6); sert, gözenekli
Astar	: Beyaz renkte (5 YR-9/2), mat
Sır	: Koyu yeşil renkte (10 GY-5/6); şeffaf, parlak
Yapım tekniği	: Çarkta biçimlendirme
Süsleme tekniği	: Sgraffito
Motif	: Ağız kenarına paralel üçer yivden aralıklı uygulanan ikinci ve üçüncü yivler arasına ortasından kırık yay motiflerinin diyagonal olarak yan yana uygulanması ile geometrik bir bordür düzenlemesi elde edilmiştir.
Karşılaştırma	: form: Parman 1978: Efes. Sgraffito, Lev-C, 4; Böhlendorf 2004: Amorion. . Fette Ware mit Grünen und Purpurnen Flecken, Lev. 109/440; Lev. 110/441; Böhlendorf 2004: Kalanthia. St. Symeonware, Lev. 164/892; Böhlendorf 2004: Lambrun. St. Symeonware, Lev. 165/893; Böhlendorf 2004: Akörten. St. Symeonware, Lev. 171/944, 945; Böhlendorf 2004: Mancınıkkale. St. Symeonware, Lev. 173/963 motif: Böhlendorf 2002: Amorion. Grüne Ware, Çiz.14-15; Böhlendorf 2004: Ilion. Zeuxippos-Familie, Lev. 80/211; Acun 1995: Yozgat Müzesi. Sgraffito, Res.3; Pringle 1985: Caesarea. Cypriot Grafita Wares, Çiz. 12/62; Spieser: Bergama. Lev. 30/345; Lev. 56/532; Plat Taylor: Cyprus. Sgraffito, Fig. 45/12; Parman 1978: Efes. Sgraffito, Res. 56b; Parman 1989: Kırım. Zeuxippos Grubu, Res. 20; Res. 13; Res. 10; Cangova: Sgraffito, Lev. 3/3 : 14. yüzyıl
Tarihlendirme	: 14. yüzyıl
Kat. No.	: 127
Lev. No.	: 90/1
Res. No.	: -

Tür	: Tabak ağız ve gövde parçası
Tip	: Yeşil Sırlı Sgraffito Seramikler
Form	: TI-4
Parça sayısı	: 1
Buluntu tarihi	: 15.08.2002
Buluntu yeri	: S-20/b
Ölçüler	: a.ç.: 28.6 cm. a.kal.: 0.4 cm. yük.: 5.3 cm. g.kal.: 0.6 cm.
Hamur	: Kireç katkılı; mikalı; kırmızı renkte (10 R-5/6); sert, gözenekli
Astar	: Beyaz renkte (5 YR-9/2), mat
Sır	: Koyu yeşil renkte (10 GY-6/10); şeffaf, parlak
Yapım tekniği	: Çarkta biçimlendirme
Süsleme tekniği	: Sgraffito
Motif	: Ağız kenarına paralel, farklı aralıklarla yerleştirilmiş altı yiv yer alır.
Karşılaştırma	: form: Parman 1978: Efes. Sgraffito, Lev-C, 4; Böhlendorf 2004: Amorion. . Fette Ware mit Grünen und Purpurnen Flecken, Lev. 109/440; Lev. 110/441; Böhlendorf 2004: Kalanthia. St. Symeonware, Lev. 164/892; Böhlendorf 2004: Lambrun. St. Symeonware, Lev. 165/893; Böhlendorf 2004: Akörten. St. Symeonware, Lev. 171/944, 945; Böhlendorf 2004: Mancınıkkale. St. Symeonware, Lev. 173/963 motif: Böhlendorf 2002: Amorion. Grüne Ware, Çiz.14-15; Böhlendorf 2004: Ilion. Zeuxippus-Familie, Lev. 80/211; Acun 1995: Yozgat Müzesi. Sgraffito, Res.3; Pringle 1985: Caesarea. Cypriot Grafita Wares, Çiz. 12/62; Spieser: Bergama. Lev. 30/345; Lev. 56/532; Plat Taylor: Cyprus. Sgraffito, Fig. 45/12; Parman 1978: Efes. Sgraffito, Res. 56b; Parman 1989: Kırım. Zeuxippus Grubu, Res. 20; Res. 13; Res. 10; Cangova: Sgraffito, Lev. 3/3
Tarihlendirme	: 14. yüzyıl
Kat. No.	: 128
Lev. No.	: 91
Res. No.	: -
Tür	: Tabak ağız ve gövde parçası
Tip	: Yeşil Sırlı Sgraffito Seramikler
Form	: TI-3
Parça sayısı	: 5
Buluntu tarihi	: 17.07.2000
Buluntu yeri	: MM-22
Ölçüler	: a.ç.: 28 cm. a.kal.: 0.3 cm. yük.: 4.7 cm. g.kal.: 0.8 cm.
Hamur	: Kireç katkılı, mikalı; kırmızı renkte (10 R-4/8); gözenekli, çok sert

Astar	: İki farklı renk ve nitelikte astar uygulanmıştır. Birinci kat kahverengi (7.5 R–3/2), mat ve ince; ikinci kat astar beyaz renkte (5 R–9/1); mat ve kalındır. Beyaz renkli astar, dış yüzeyde kabın ağız kenarından 3,9 cm. sonra sonlanmıştır. Kahverengi renkli astar, kabın kırıldığı noktaya kadar gözlenebilir.
Sır	: İki farklı renkte, açık sarı (5 GY–8/8) ve açık yeşil (10 GY–7/8) sır yüzeye düzensiz olarak uygulanmıştır. Sır, dış yüzeyde kabın ağız kenarından 1,4 cm. sonra sonlanmıştır.
Yapım tekniği	: Çarkta biçimlendirme
Süsleme tekniği	: Sgraffito
Motif	: Tabakta, Katalog No. 111-120'deki örneklere benzer bir kompozisyon yer alır. Bu örnekte bordürdeki dikey çizgiler, dörtlü değil üçlü gruplar halindedir.
Karşılaştırma	: form: Parman 1978: Efes. Sgraffito, Lev-C, 4; Böhlendorf 2004: Amorion. . Fette Ware mit Grünen und Purpurnen Flecken, Lev. 109/440; Lev. 110/441; Böhlendorf 2004: Kalanthia. St. Symeonware, Lev. 164/892; Böhlendorf 2004: Lambrun. St. Symeonware, Lev. 165/893; Böhlendorf 2004: Akörten. St. Symeonware, Lev. 171/944, 945; Böhlendorf 2004: Mancınıkkale. St. Symeonware, Lev. 173/963 motif: Böhlendorf 2002: Amorion. Grüne Ware, Çiz.14–15; Böhlendorf 2004: Ilion. Zeuxippus-Familie, Lev. 80/211; Acun 1995: Yozgat Müzesi. Sgraffito, Res.3; Pringle 1985: Caesarea. Cypriot Grafita Wares, Çiz. 12/62; Spieser: Bergama. Lev. 30/345; Lev. 56/532; Plat Taylor: Cyprus. Sgraffito, Fig. 45/12; Parman 1978: Efes. Sgraffito, Res. 56b; Parman 1989: Kırım. Zeuxippus Grubu, Res. 20; Res. 13; Res. 10; Cangova: Sgraffito, Lev. 3/3
Tarihlendirme	: 14. yüzyıl
Kat. No.	: 129
Lev. No.	: 92
Res. No.	: -
Tür	: Çanak ağız ve kaide parçası
Tip	: Yeşil Sırlı Sgraffito Seramikler
Form	: ÇII–1
Parça sayısı	: 3
Buluntu tarihi	: 05.08.2004 – 24.06.2005
Buluntu yeri	: NN–18/d ve NN–19/b
Ölçüler	: a.ç.: 25.4 cm. a.kal.: 0.4 cm. yük.: 12.5 cm. der.: 10 cm k.ç.: 8.5 cm. k.kal.: 1.1 cm. k.yük.: 1 cm. g.kal.: 0.7 cm.
Hamur	: Kireç katkılı; mikalı; kırmızı-kahverengi renkte (10 R–5/8); sert, gözenekli
Astar	: Beyaz renkte (10 R–9/1); mat

Sır	: Koyu yeşil renkte (dış: 10 GY-7/10, iç: 7.5 GY-4/8); parlak, çatlak, şeffaf. Sır, dış yüzeyde ağız kenarından 0,7 cm. sonra sonlanır.
Yapım tekniği	: Çarkta biçimlendirme
Süsleme tekniği	: Sgraffito
Motif	: Parça üzerinde görülen radyal çizgiler, Katalog No. 27'de görülen bitkisel kompozisyona benzer bir düzenlemeye aittir. Bu örnekte kırık olan parça kabın ağız ve kaide kısmına aittir. Yeşil ve erguvan lekeli seramiklerde gördüğümüz kompozisyon tek renk yeşil sırlı kazıma dekorlu bu üretim grubundaki parçalarda da tekrarlanmıştır. Kırık parçalar halinde de olsa birden fazla kaba ait parçaların ele geçmesi bu örneklerden bir tanesinin restitüsyonun yapılabilmesini olanaklı kılmıştır. Yaprakları oluşturan radyal çizgiler ağız kenarındaki yive ulaşmadan birleşerek tek bit çizgi halinde yukarı uzanır. Ağız kenarına paralel iki yiv arasında Katalog 34'tekine benzer kalın diyagonal çizgiler yer alır.
Karşılaştırma	: form: Fette Ware mit Grünen und Purpurnen Flecken, Lev. 108/435; Lev. 109/438 motif: Böhlendorf 2002: Amorion. Grüne Ware, Çiz.14-15; Böhlendorf 2004: Ilion. Zeuxippus-Familie, Lev. 80/211; Acun 1995: Yozgat Müzesi. Sgraffito, Res.3; Pringle 1985: Caesarea. Cypriot Grafita Wares, Çiz. 12/62; Spieser: Bergama. Lev. 30/345; Lev. 56/532; Plat Taylor: Cyprus. Sgraffito, Fig. 45/12; Parman 1978: Efes. Sgraffito, Res. 56b; Parman 1989: Kırım. Zeuxippus Grubu, Res. 20; Res. 13; Res. 10; Cangova: Sgraffito, Lev. 3/3
Tarihlendirme	: 14. yüzyıl
Kat. No.	: 130
Lev. No.	: 90/2
Res. No.	: -
Tür	: Tabak ağız parçası
Tip	: Yeşil Sırlı Sgraffito Seramikler
Form	: TI-6
Parça sayısı	: 3
Buluntu tarihi	: 2000
Buluntu yeri	: NN-22
Ölçüler	: a.ç.: 30 cm. a.kal.: 0.4 cm. yük.: 2.7 cm.
Hamur	: Kireç katkılı; mikalı; kırmızı renkte (10 R-5/6); sert, gözenekli
Astar	: Beyaz renkte (10 R-9/1); mat
Sır	: Yeşil renkte (dış: 10 GY-8/8, iç: 7.5 GY-6/8); parlak, çatlak, şeffaf; Sır, dış yüzeyde ağız kenarından 0.7 cm. sonra sonlanır.
Yapım tekniği	: Çarkta biçimlendirme
Süsleme tekniği	: Sgraffito
Motif	: Katalog No. 86'daki örneğe benzer bir düzenleme yapılmıştır.
Karşılaştırma	: -

Tarihlendirme : 14. yüzyıl

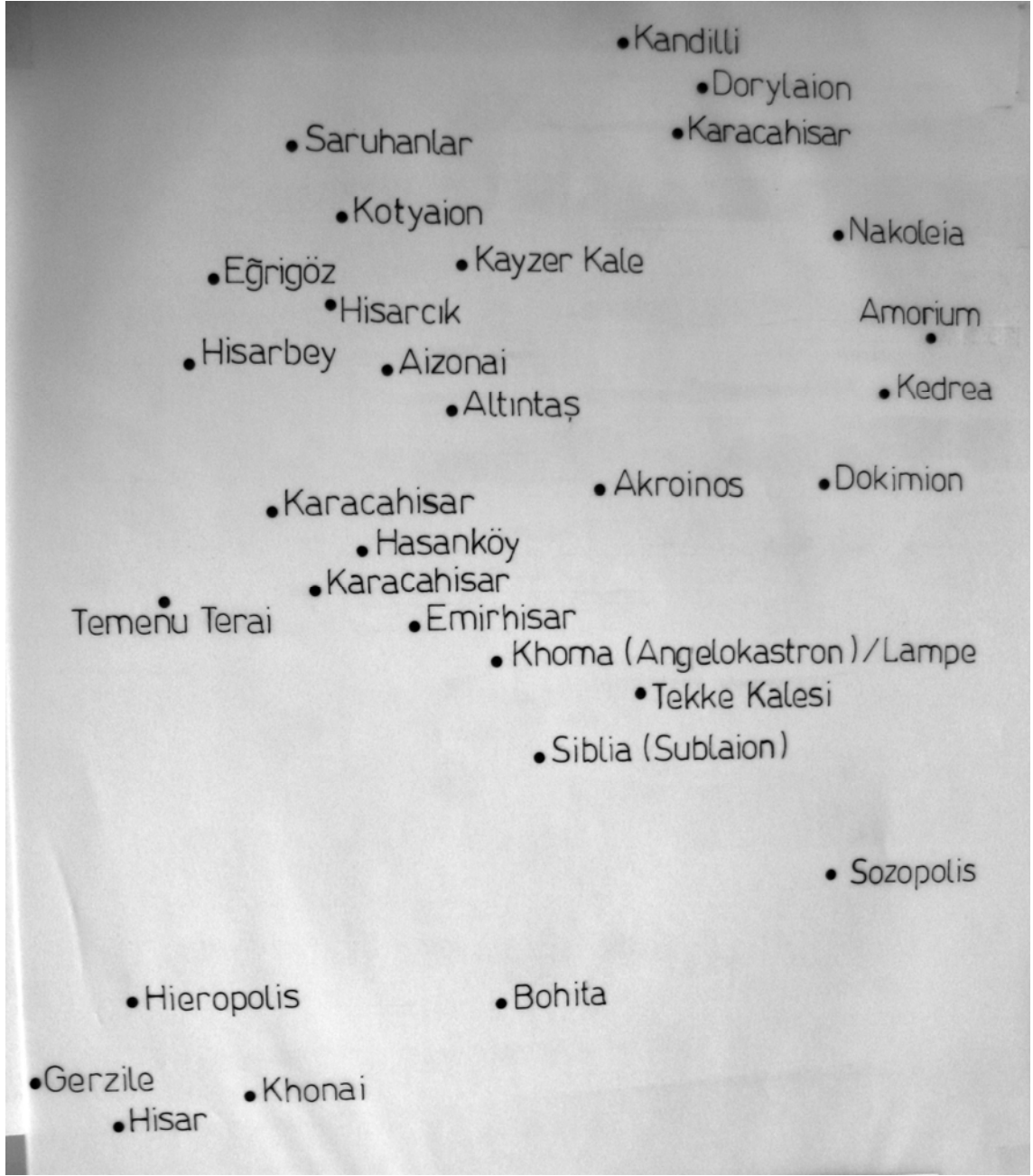

HARİTA 1. Bizans döneminde Frigya Bölgesi'nin stratejik merkezleri
(Kaynak: E.Parman. "Eskişehir-Karacahisarda Bir Ortaçağ Kalesi", V. Ortaçağ ve Türk Dönemi Kazı ve Araştırma Sempozyumu: 451-462, 2001, s. 459)

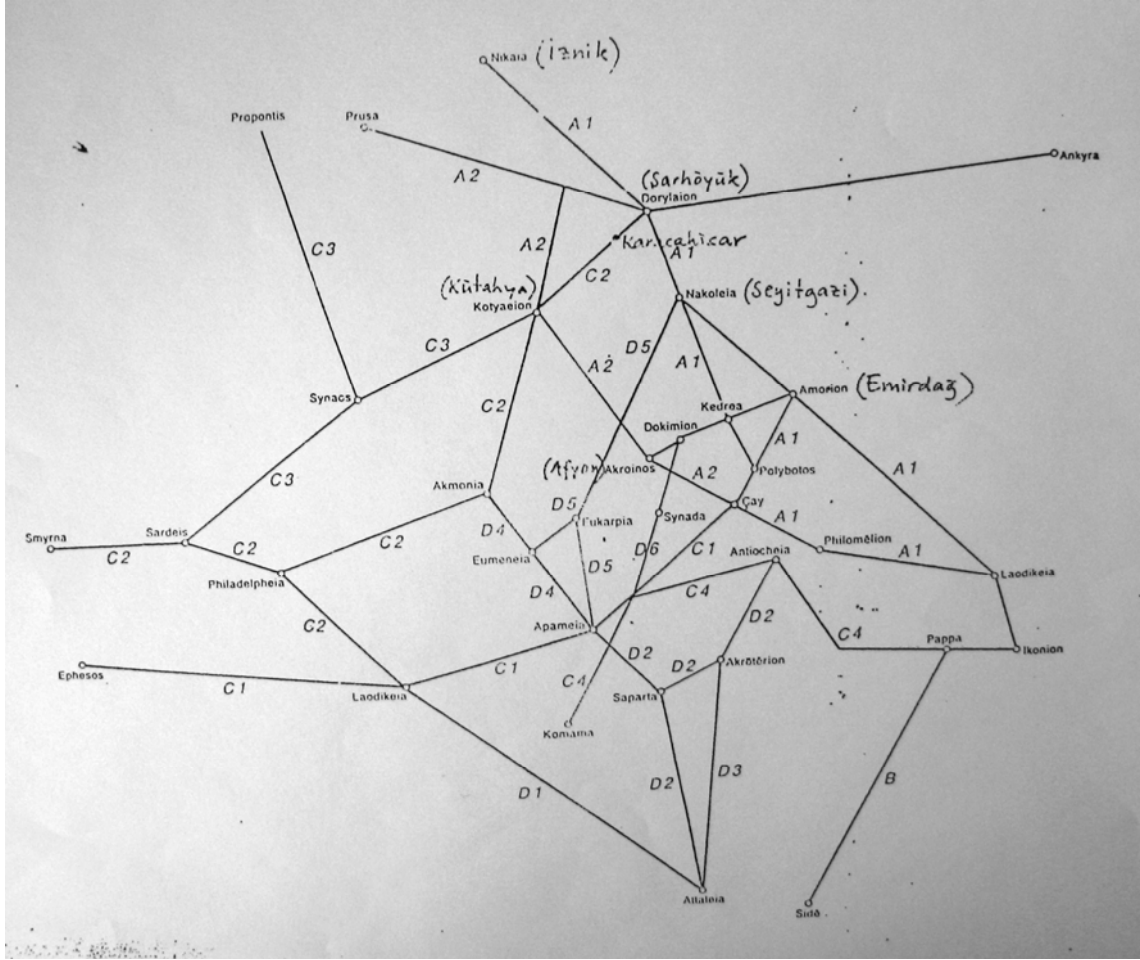

HARİTA 2. Frigya Bölgesi Bizans dönemi yol ağının şematik çizimi
 (Kaynak: K.Belke ve N.Mersich. Tabula Imperii Byzantini 7, Phrygien und Pisidien.Viyana : Verlag der Österreichischen Akademie der Wissenschaften, 1990, s.140)

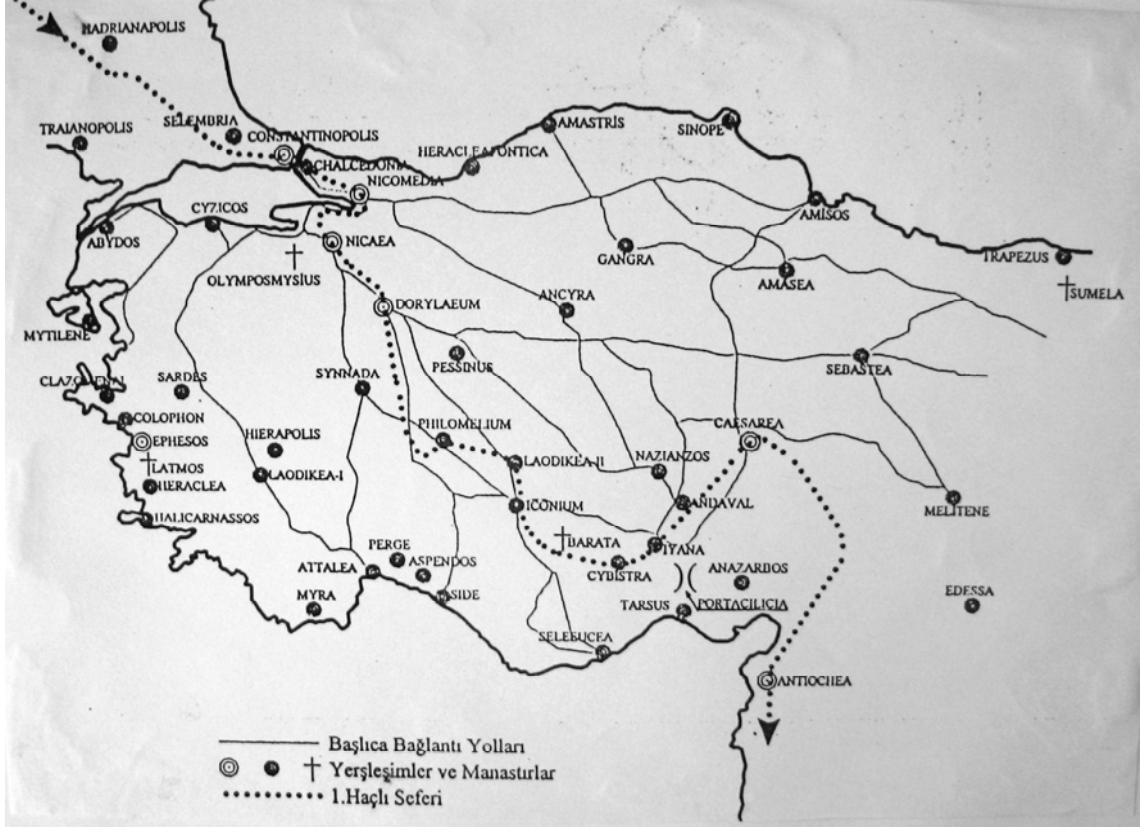

HARİTA 3. Bizans döneminde kullanılan başlıca yollar ve I. Haçlı Seferi güzergâhı (Kaynak: E.Parman. Ortaçağ'da Bizans Döneminde Frigya (Phrygia) ve Bölge Müzelerindeki Bizans Taş Eserleri. Eskişehir: Anadolu Üniversitesi Yayınları, 2002.)

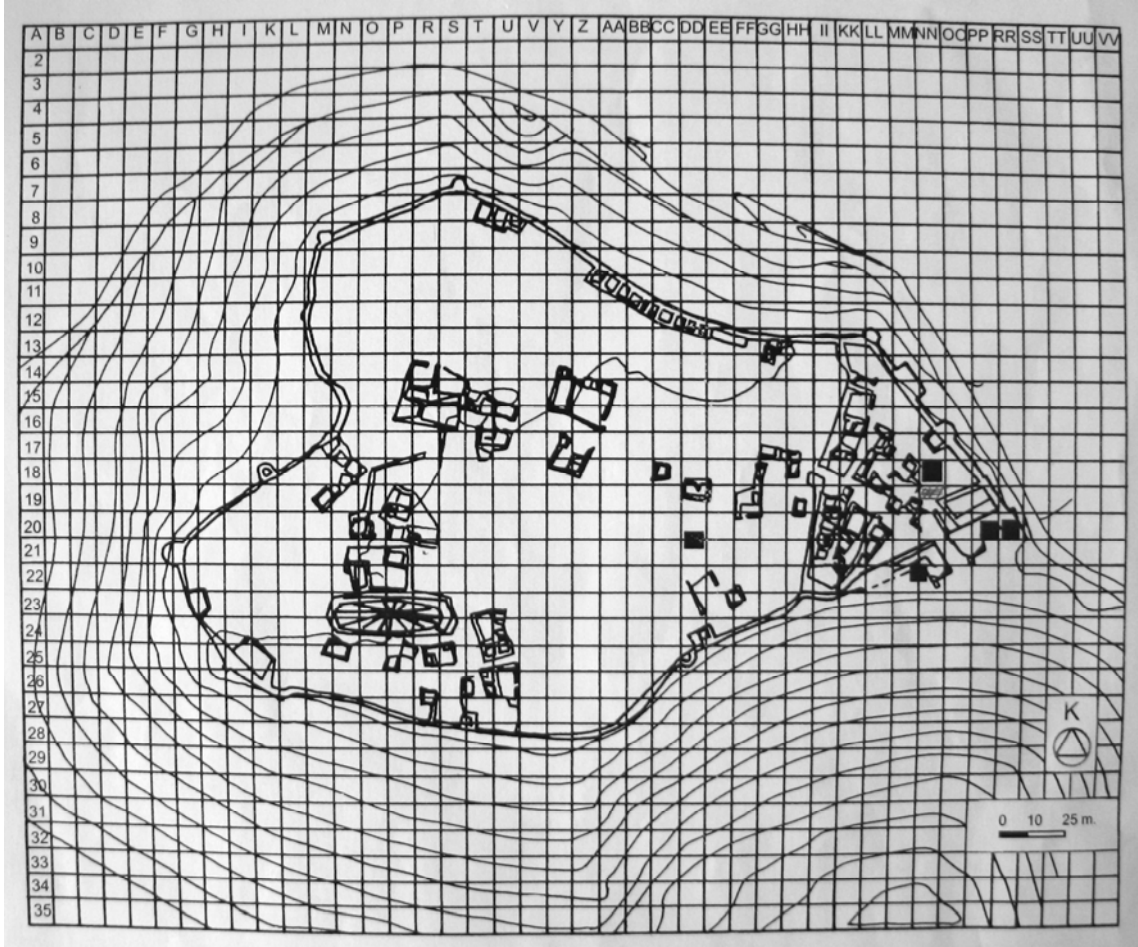

PLAN 1. Karacahisar Kalesi topografik planı

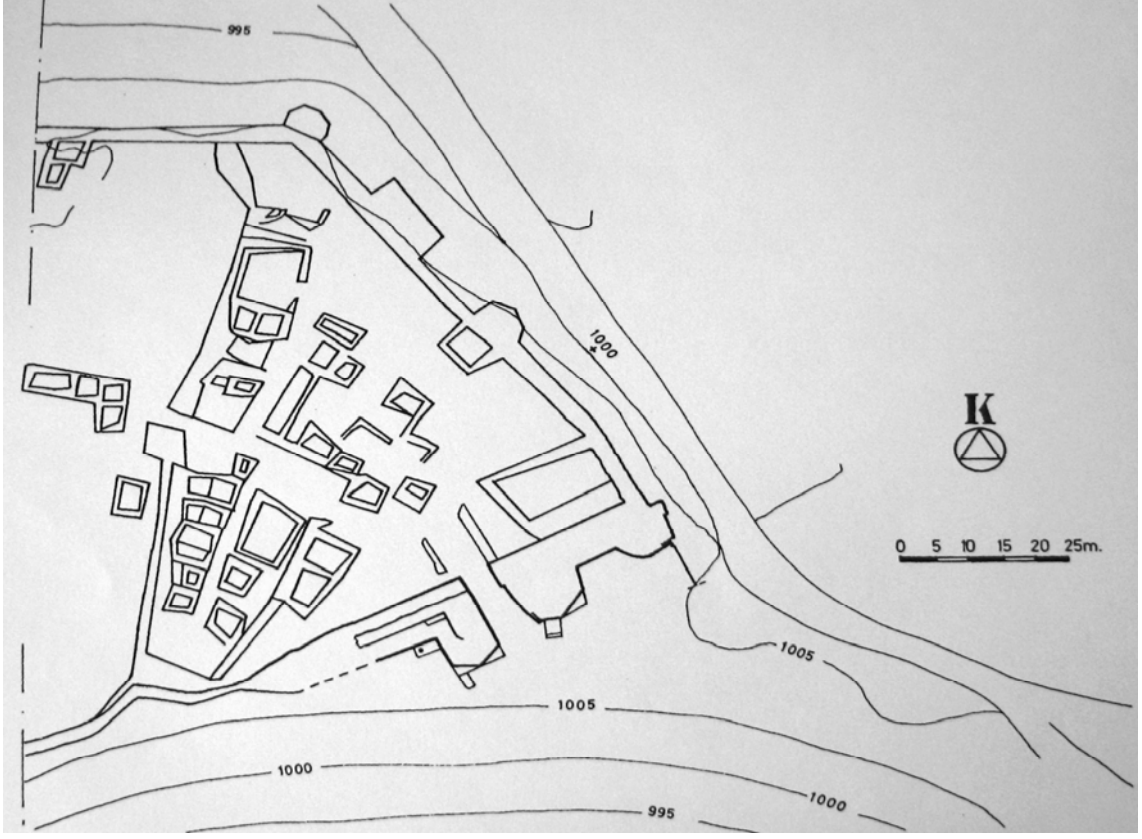

PLAN 2. Karacahisar Kalesi doğudaki giriş kapısı vaziyet planı

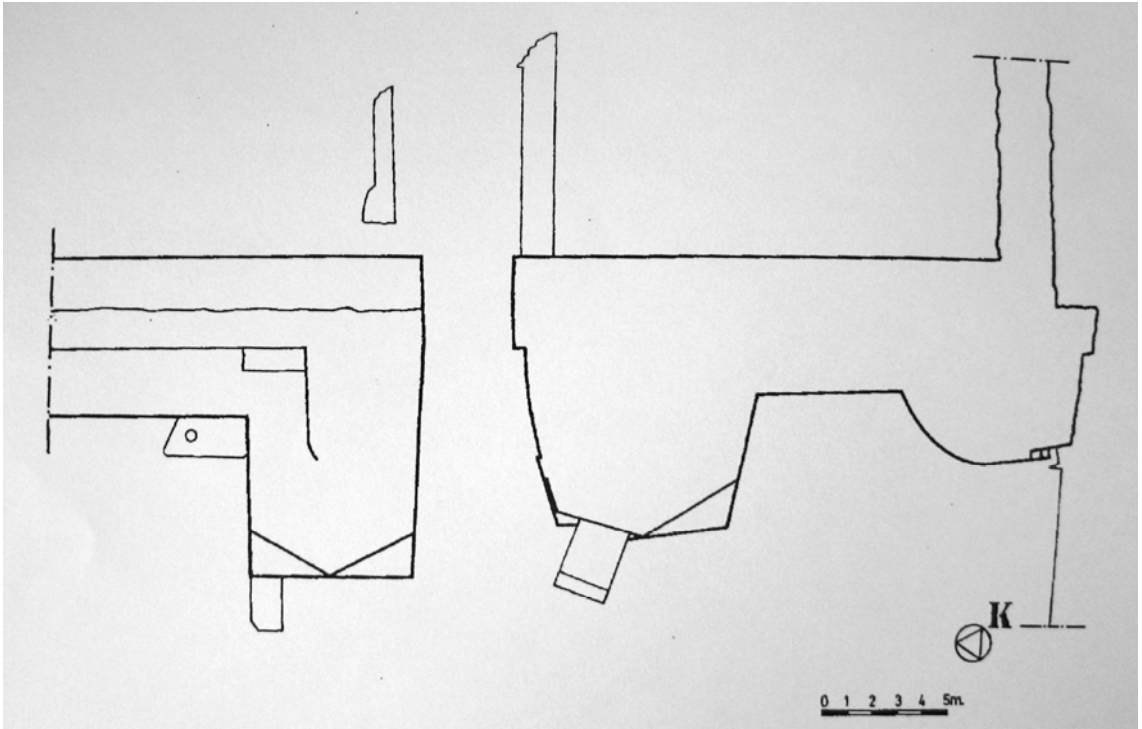

PLAN 3. Karacahisar Kalesi doğudaki giriş kapısı rölöve planı

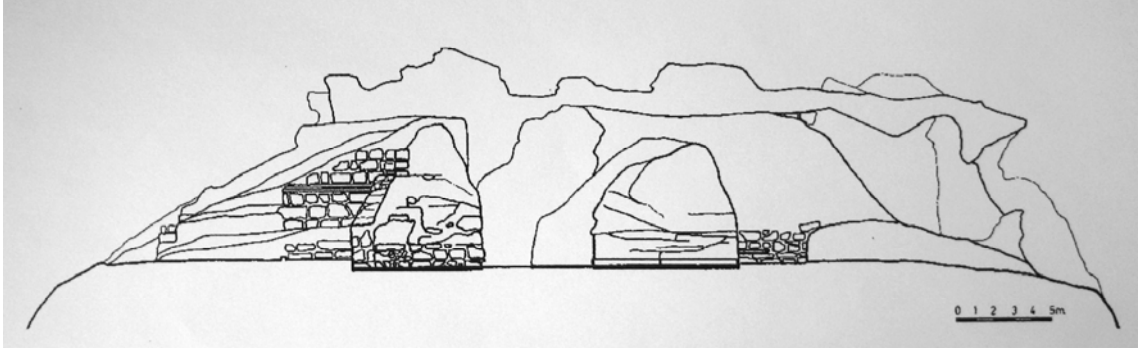

PLAN 4. Karacahisar Kalesi doğudaki giriş kapısı cephe rölövesi

LEVHA 1

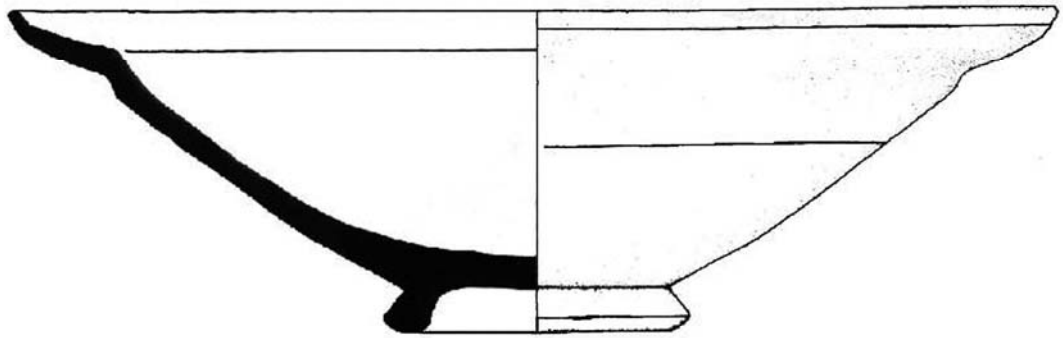

FORM TI-1

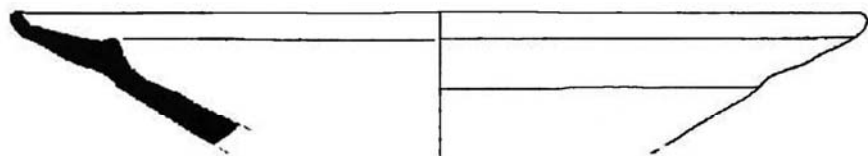
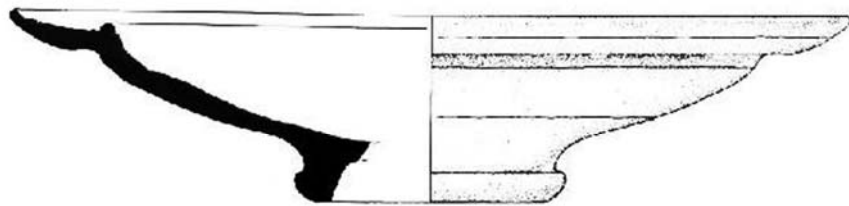

FORM TI-2



LEVHA 2

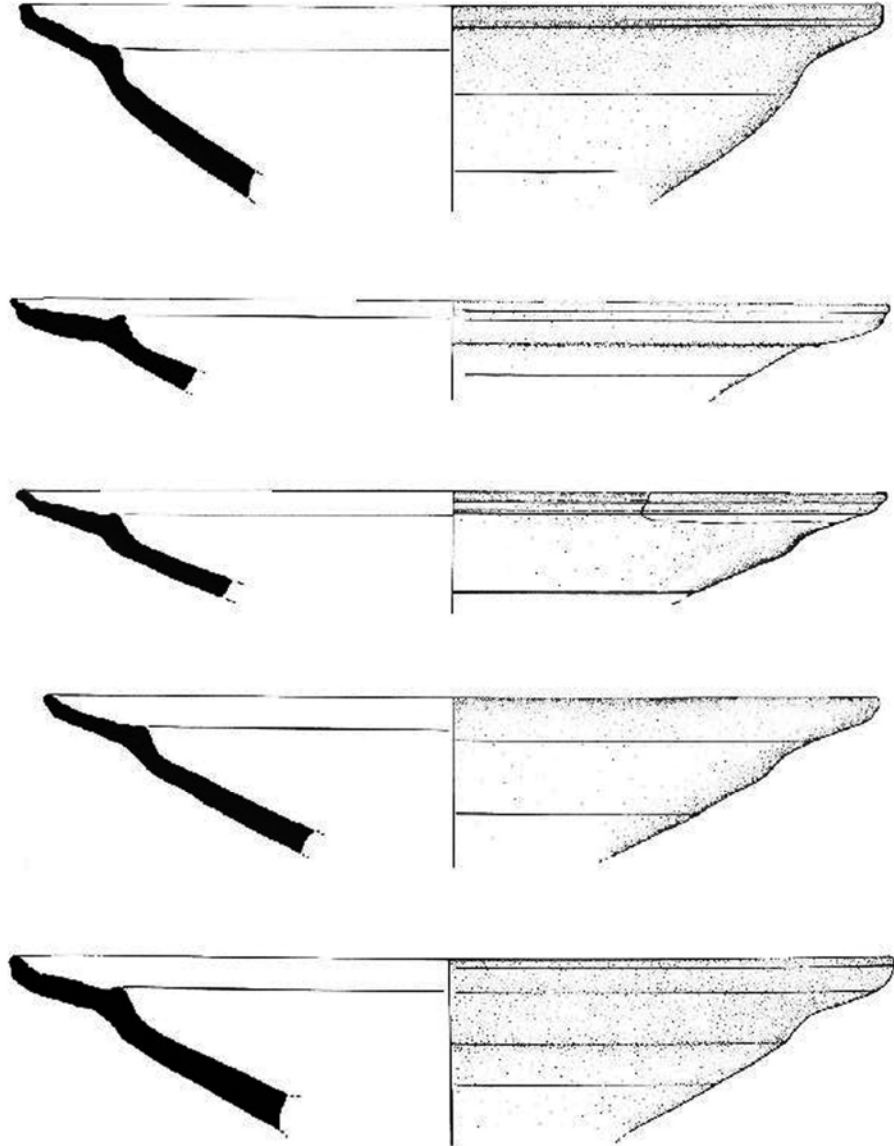

FORM TI-3

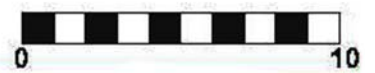

LEVHA 3

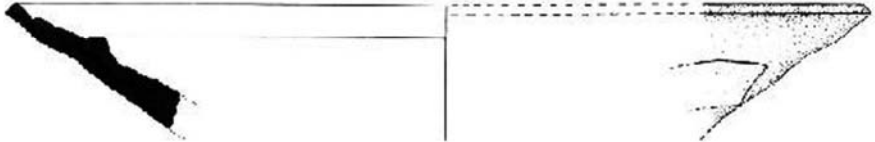

FORM TI-4

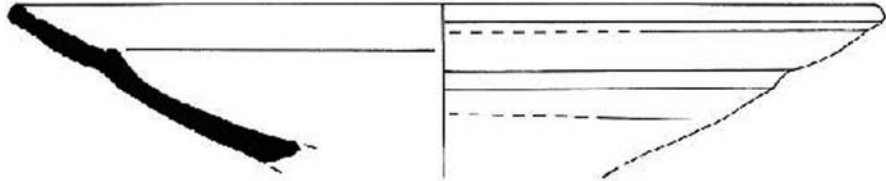

FORM TI-5

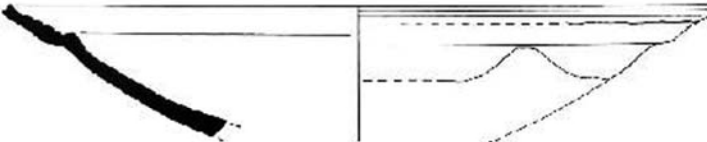

FORM TI-6



LEVHA 4

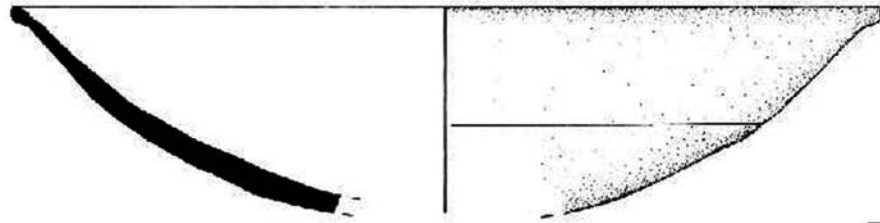

FORM TII

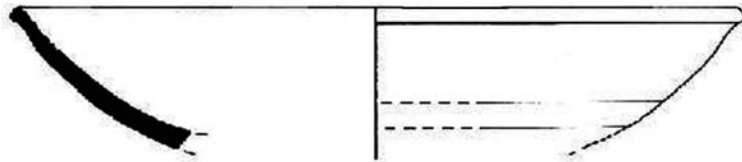

FORM TII-1

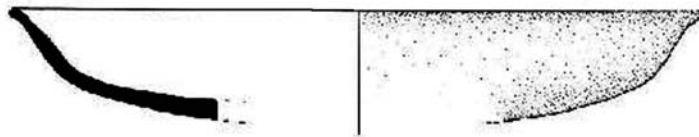

FORM TII-2

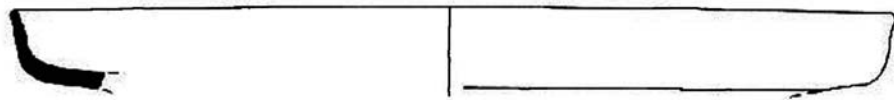

FORM TII-3



FORM TII



LEVHA 5

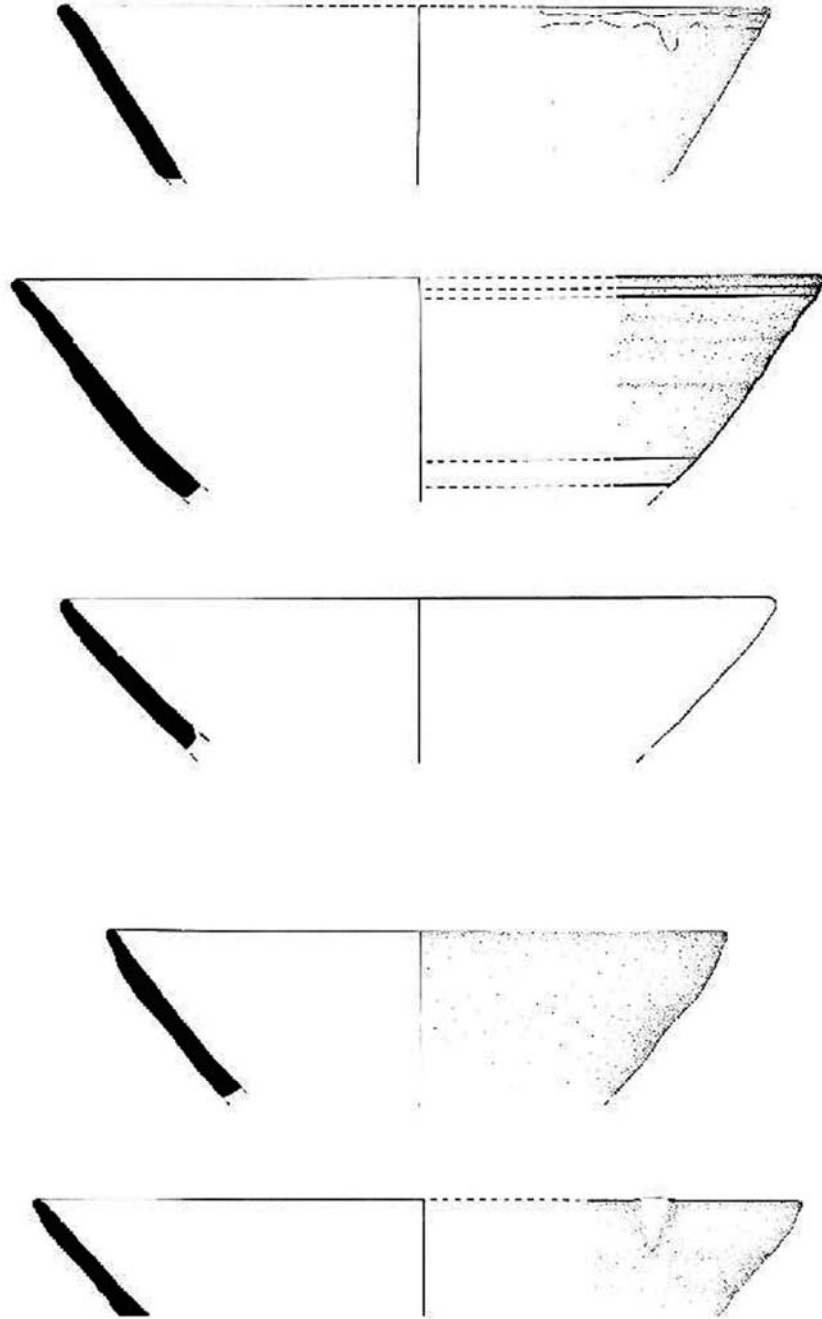

FORM ÇI-1

FORM ÇI-2



LEVHA 6

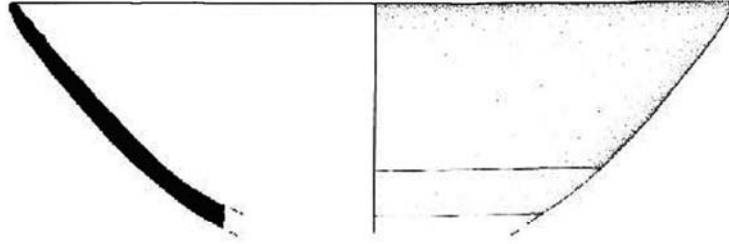

FORM ÇI-3

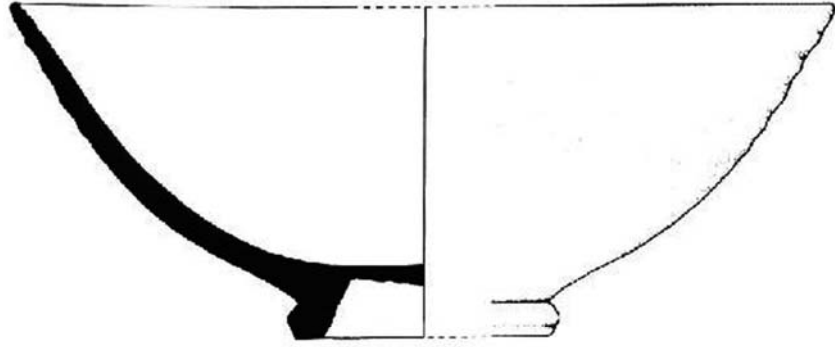

FORM ÇII-1



LEVHA 7

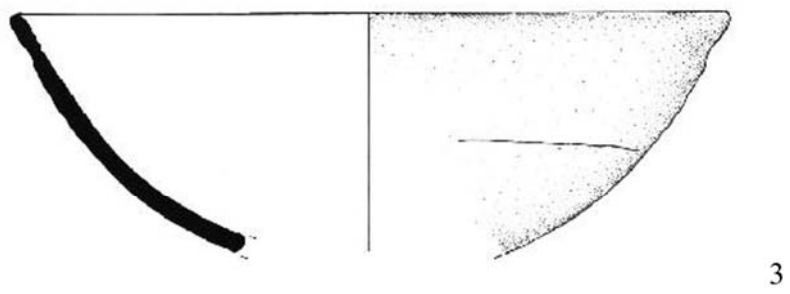
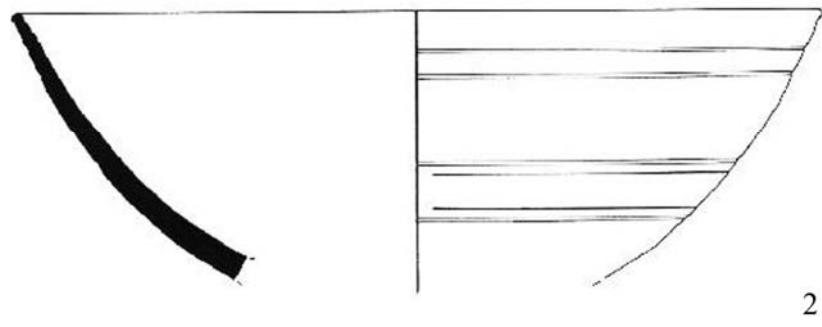
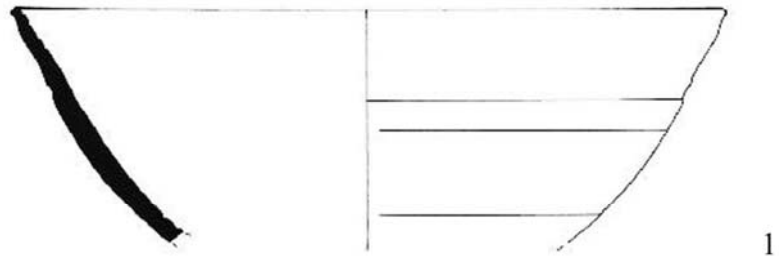

LEVHA 8

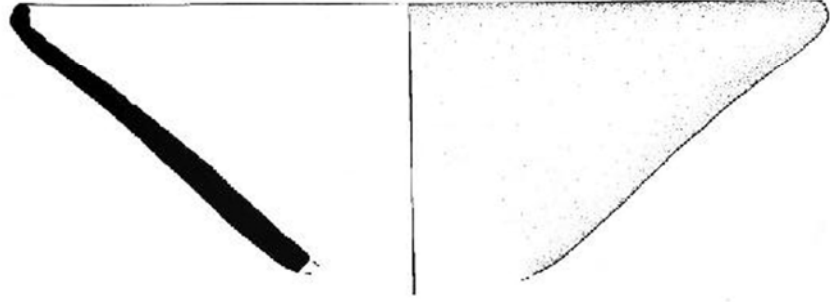

FORM III

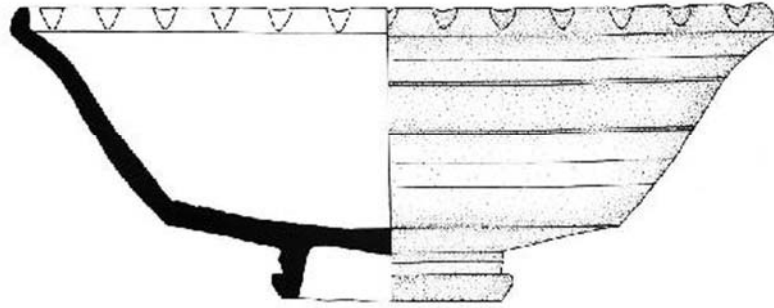

FORM IV

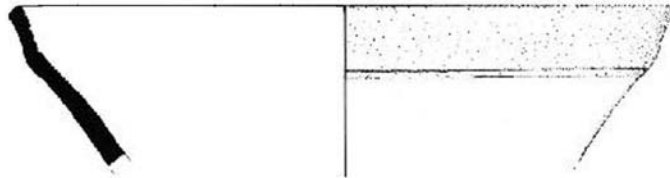

FORM V



LEVHA 9



FORM VI

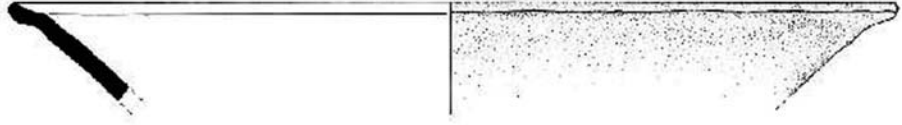

FORM VII



FORM VIII



FORM IX



LEVHA 10

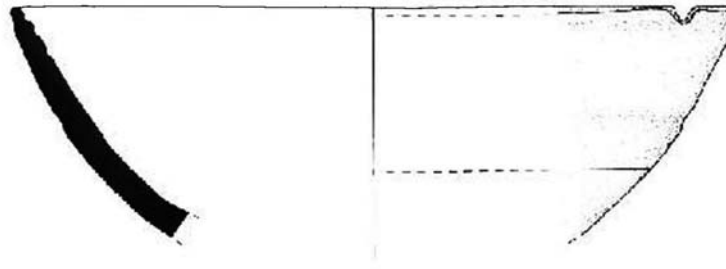

FORM KI-1

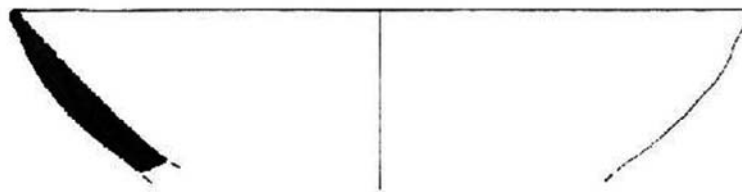

FORM KI-2



FORM KI-3



LEVHA 11



FORM KII-1



FORM KII-2

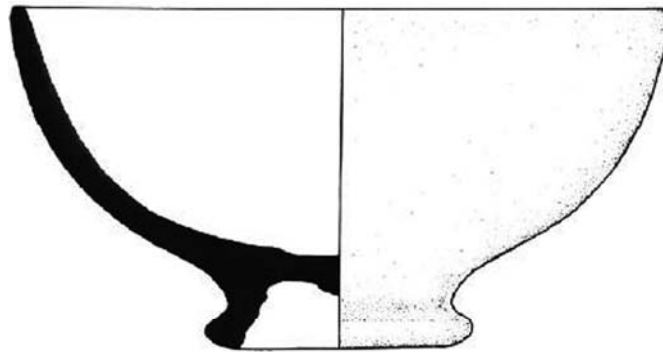

FORM KII-3



LEVHA 12

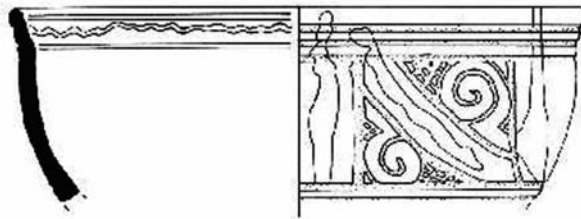
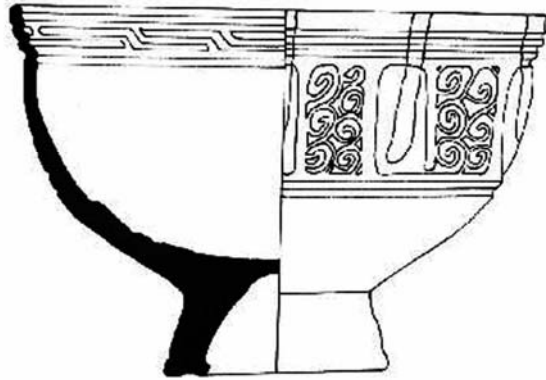

FORM KIII



LEVHA 13

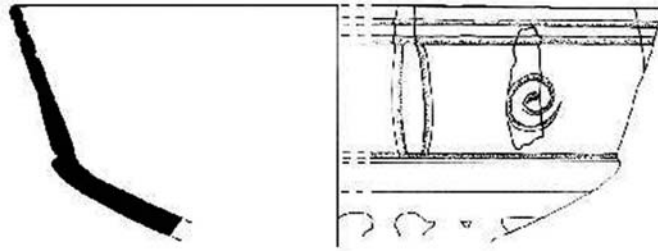

FORM KIV

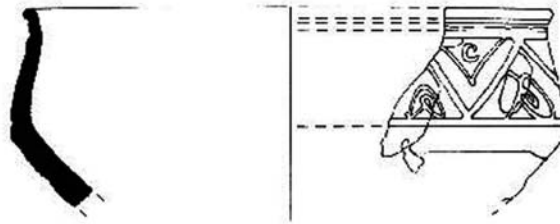

FORM KV



LEVHA 14

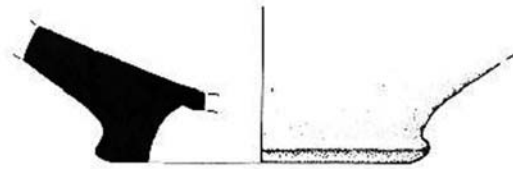

FORM KAI-1



FORM KAI-2



FORM KAI-3



LEVHA 15

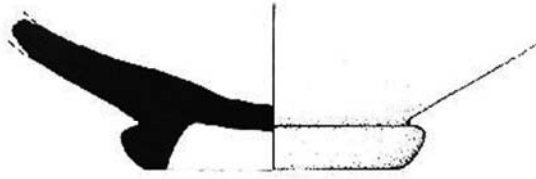

FORM KAI-1

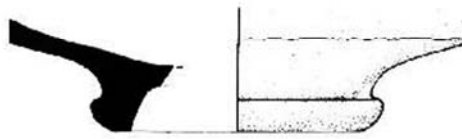

FORM KAI-2



FORM KAI-3



LEVHA 16



FORM KAIII-1

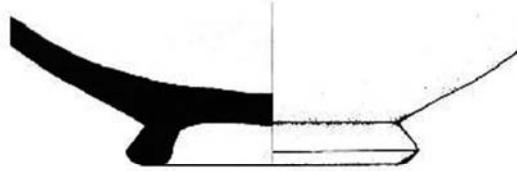

FORM KAIII-2



FORM KAIIV



LEVHA 17



FORM KAV-1



FORM KAV-2



FORM KAVI



FORM KAVII

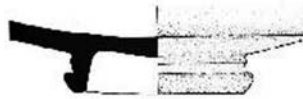

FORM KAVIII



LEVHA 18

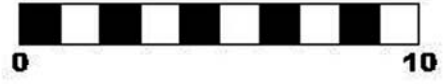
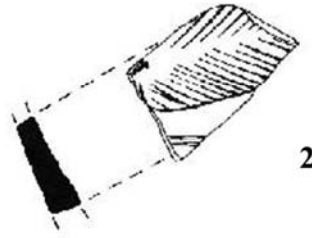
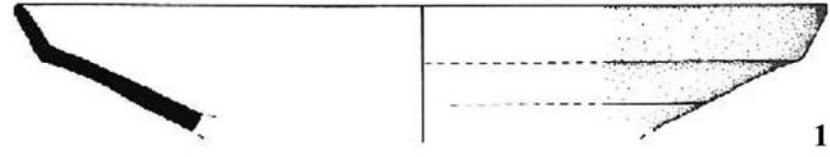

3 Selanik, (Christo Bakirtzis: Resim 18)

LEVHA 19

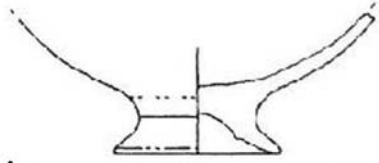

**1 İstanbul, (Böhlendorf 2004:
Levha 73/147)**

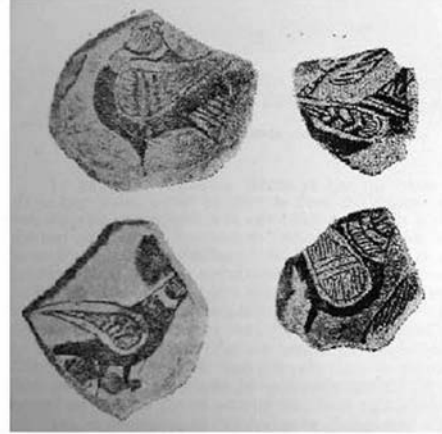

2 Selanik, (Christo Bakirtzis: Resim19)



3 (Rice 1930, Resim 4/3)

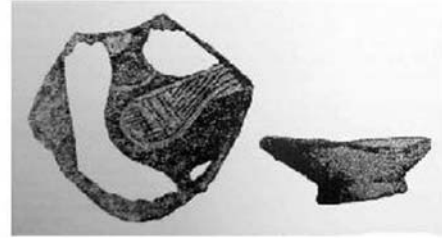

4 Selanik, (Christo Bakirtzis: Resim 20)



5 Selanik, (Vavylopoulou: Resim 2)

LEVHA 20



1 Selanik, (Vavylopoulou: Resim 4)

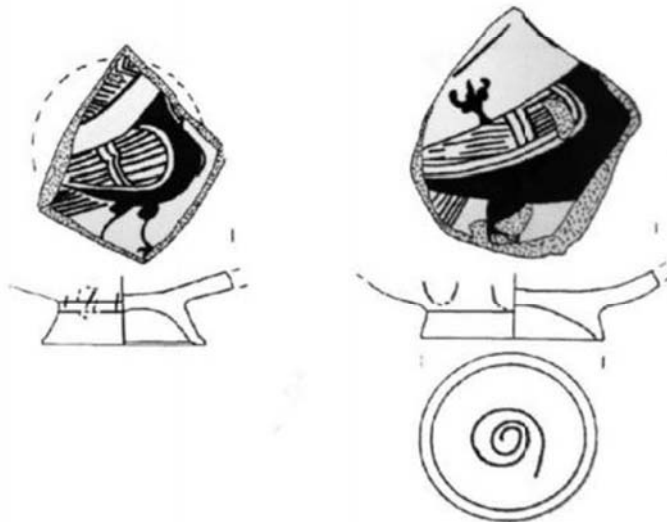

2 İstanbul, (Böhlendorf 2004: Levha 72/142–143)

LEVHA 21

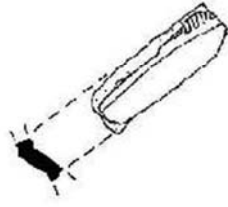

1

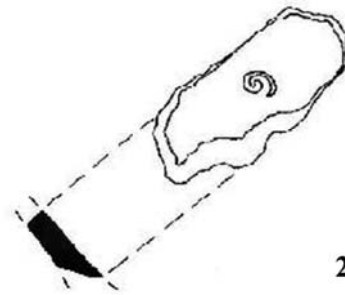

2

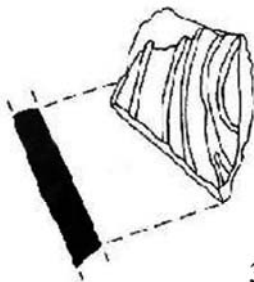

3

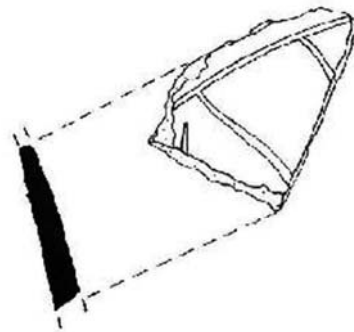

4



5

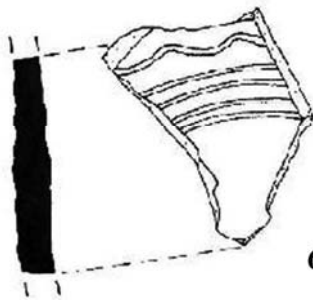

6

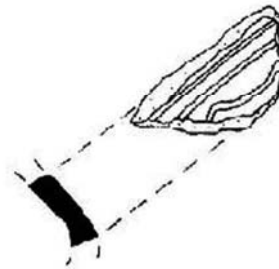

7



8



LEVHA 22

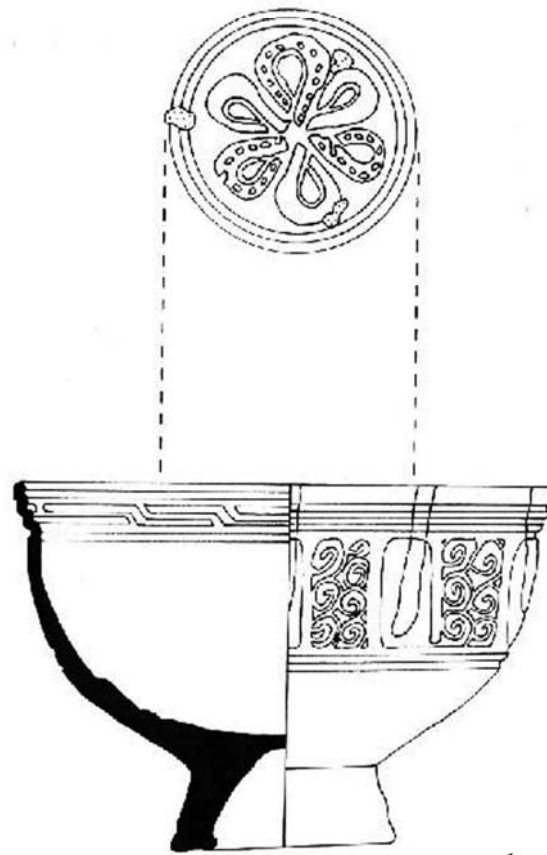

1

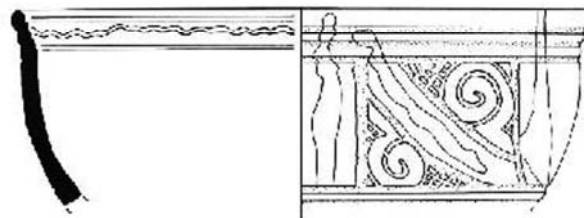

2

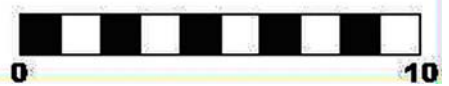

LEVHA 23

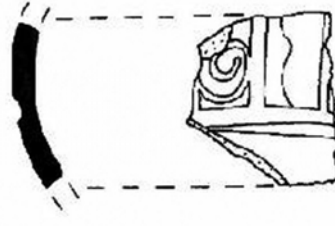

1



2 İstanbul Arkeoloji müzesi,
29 kotu, vitrin 28'de 73.318 envanter no.lu kase



3 Efes, (Parman 1978: Resim 62b)

LEVHA 24

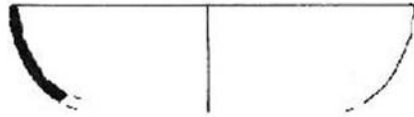

1

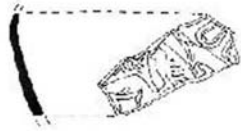

2

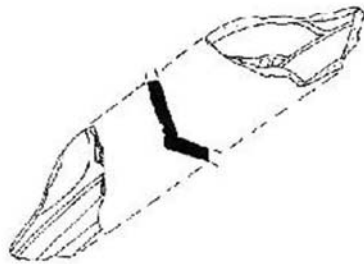

3



4



5



6

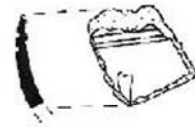

7

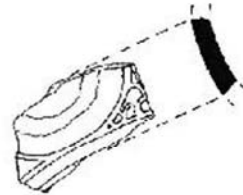

8

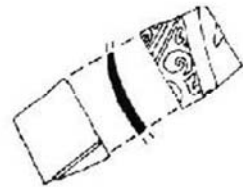

9

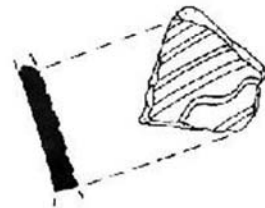

10



LEVHA 25



1

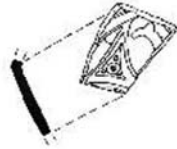

2

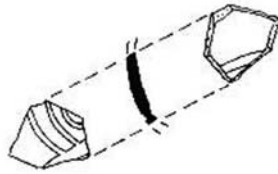

3



LEVHA 26

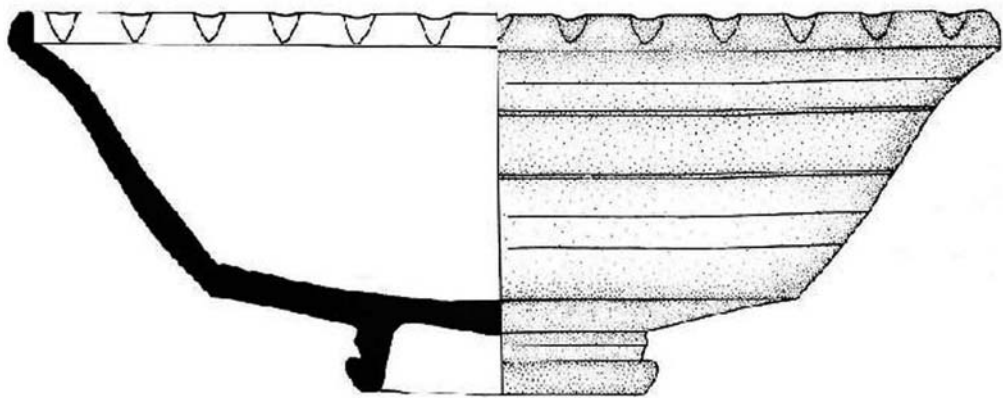
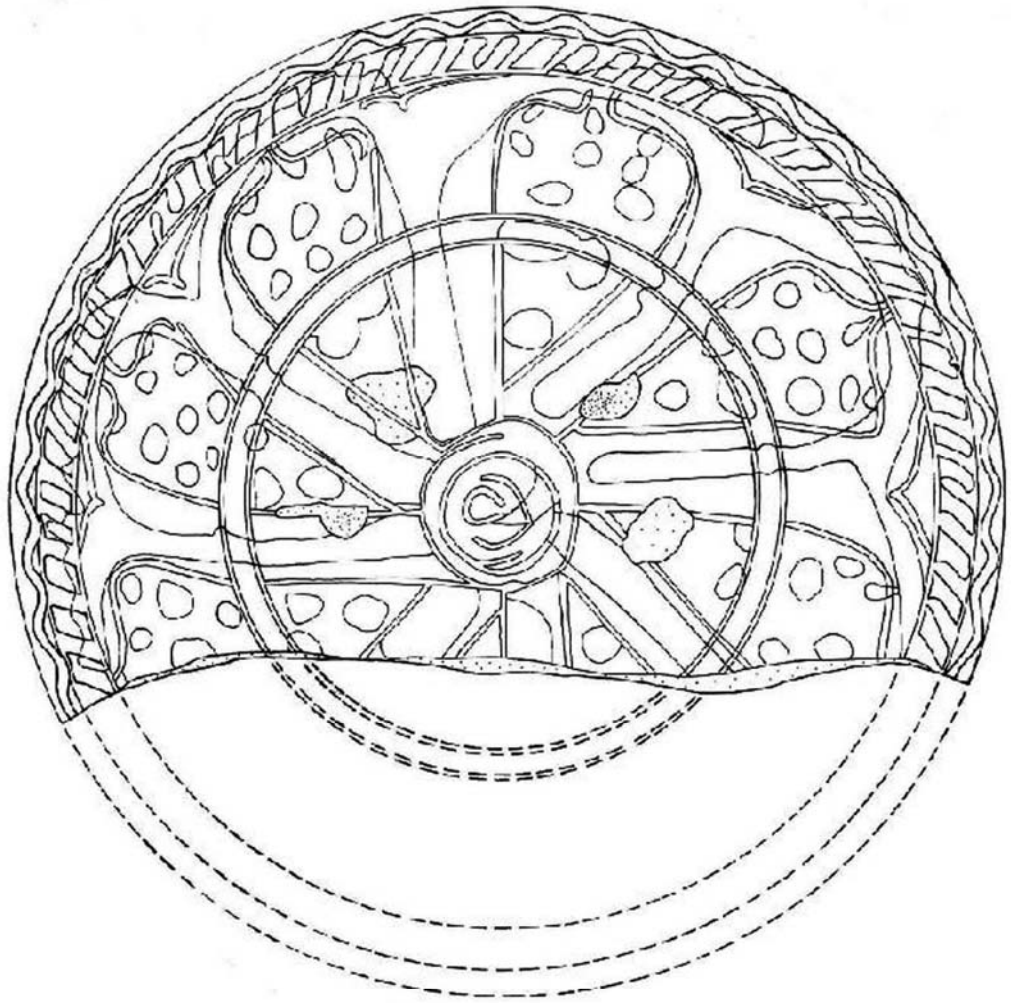

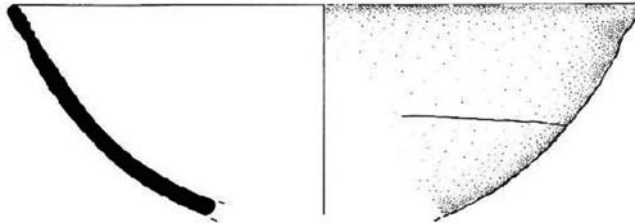

1

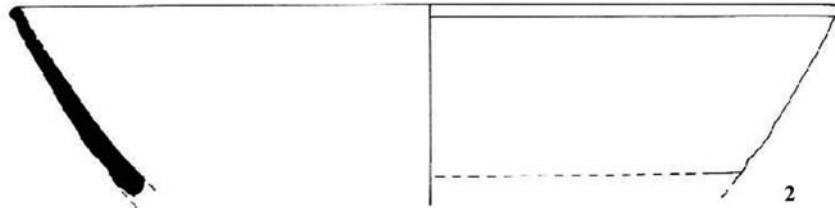
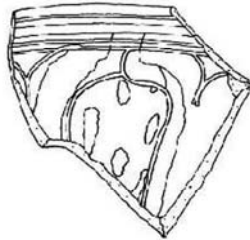

2



LEVHA 28

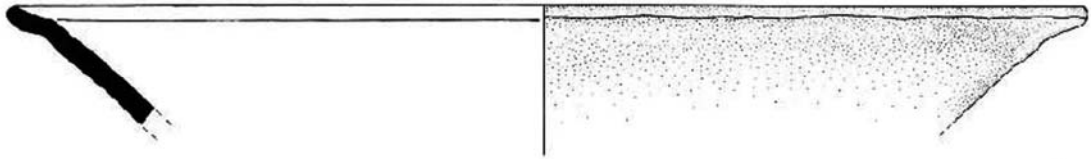
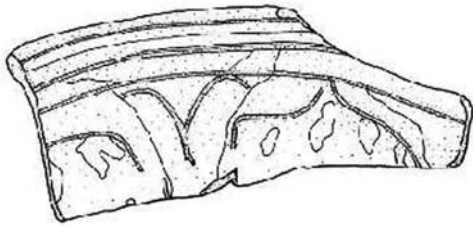

1

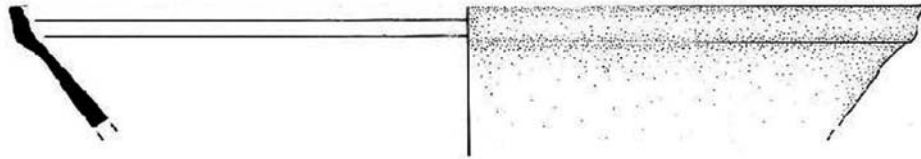
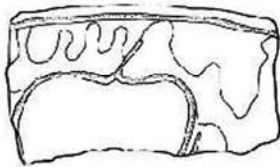

2

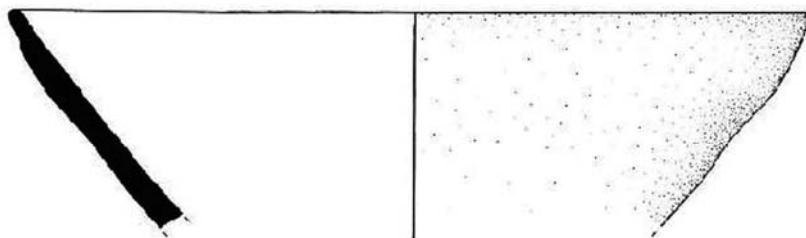

3



LEVHA 29

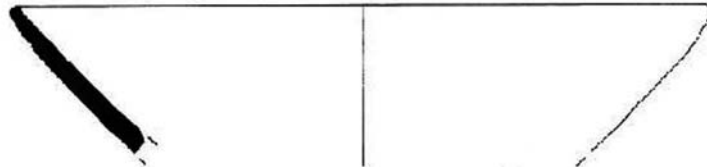

1

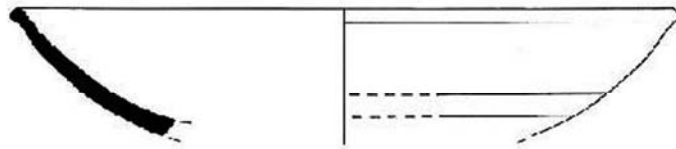

2

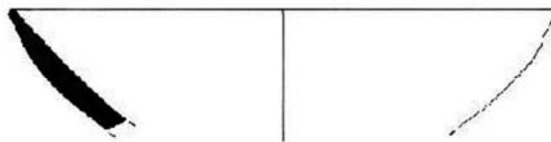

3



LEVHA 30

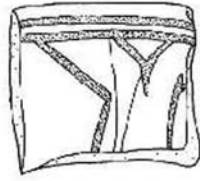

1

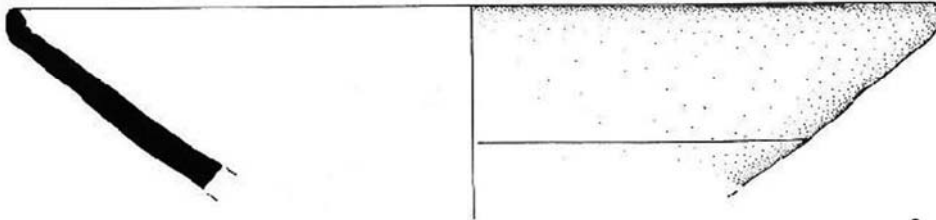
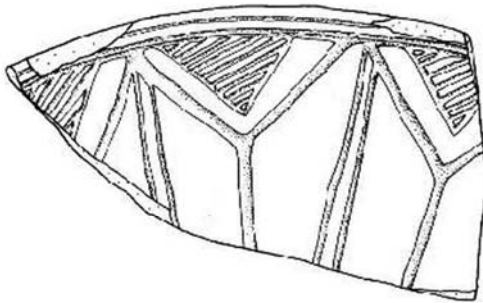

2

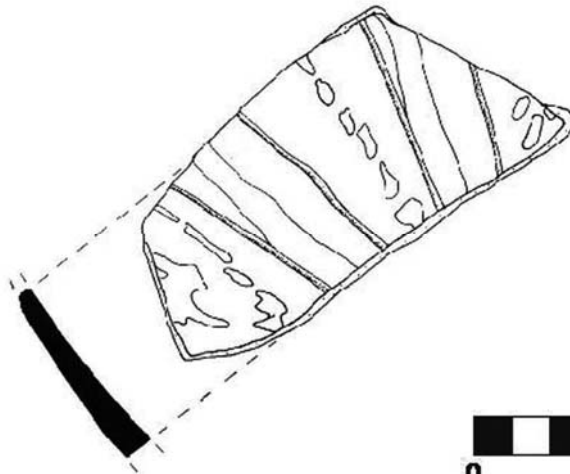

3

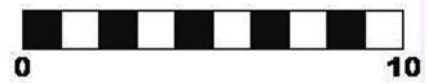

LEVHA 31

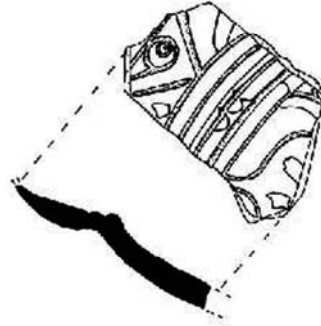

1

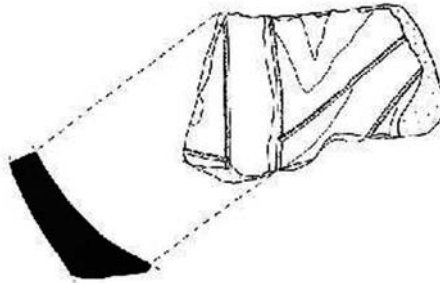

2

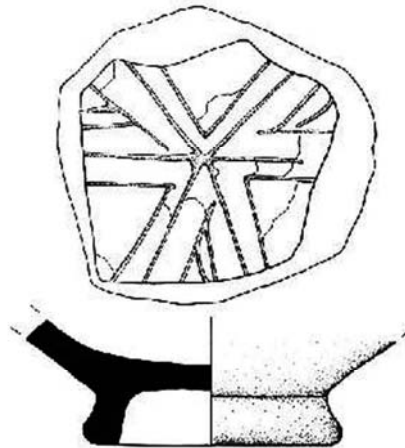

3



LEVHA 32

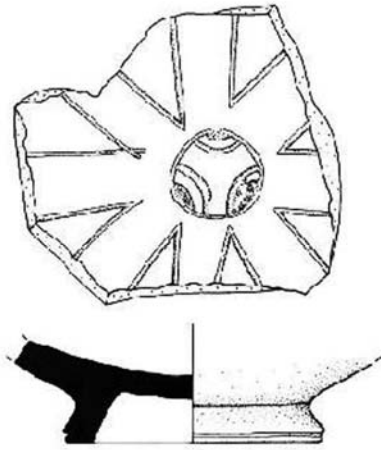

1

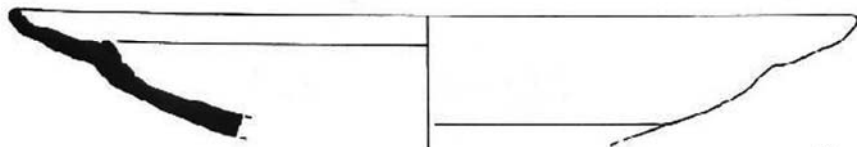
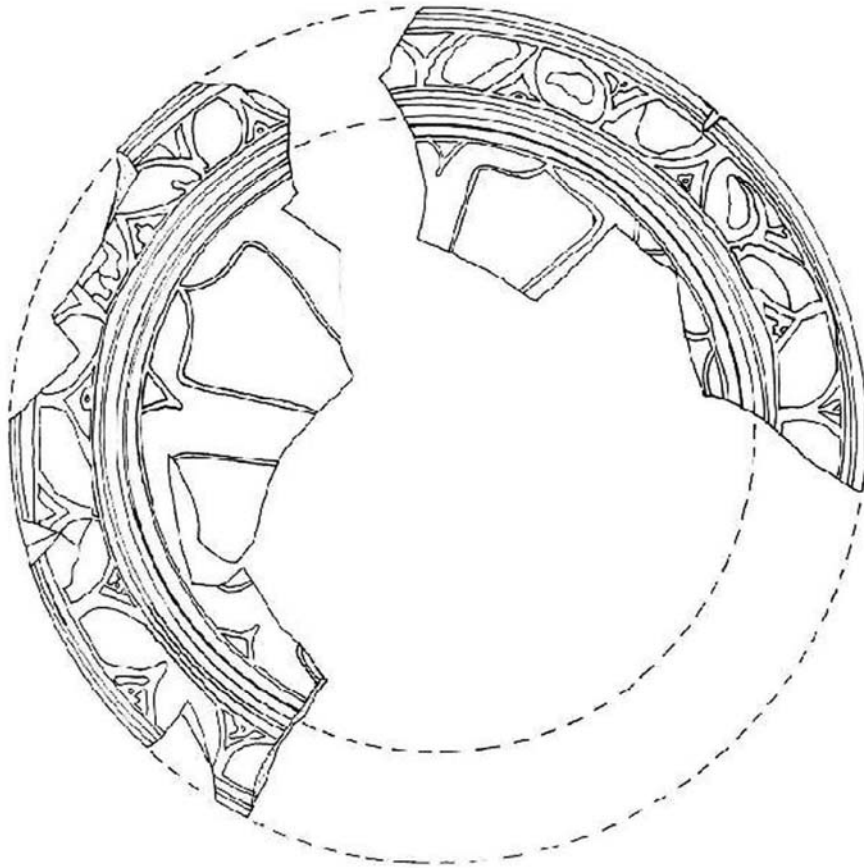

2



LEVHA 33

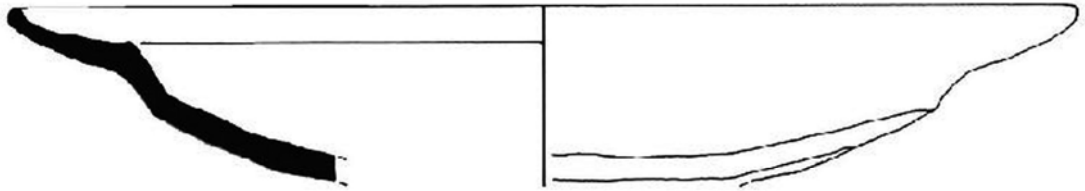
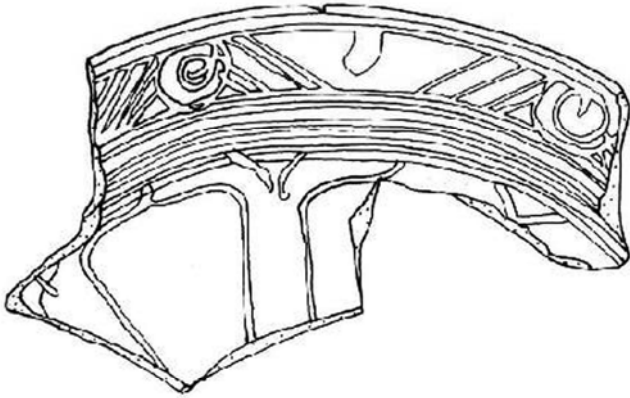

1

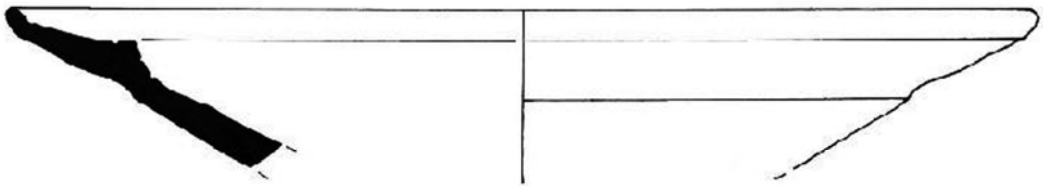
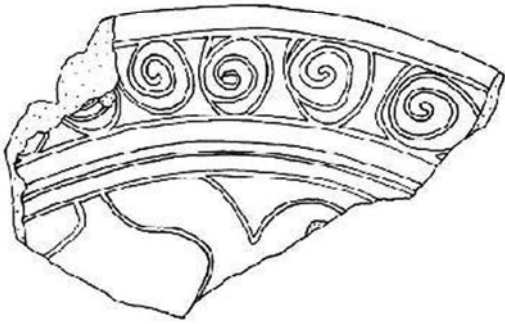

2



LEVHA 34

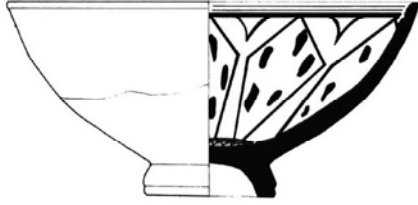
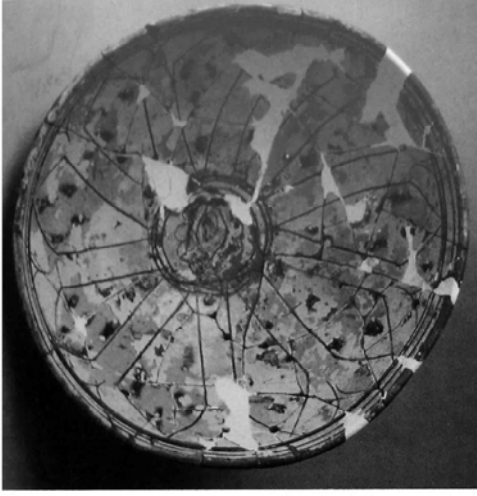

**1 Bergama, Sgraffito Çanak parçası,
(Spieser: Levha 53/507)**

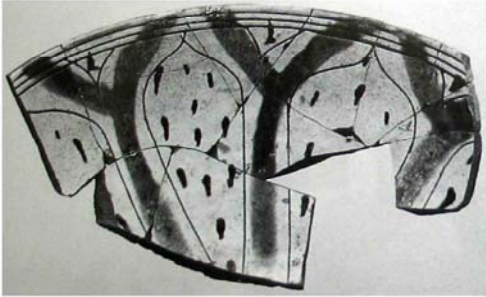

**2 Bergama, Sgraffito Çanak parçası,
(Spieser: Levha 17/250)**



**3 Bergama, Sgraffito Çanak parçası,
(Spieser: Levha 54/514)**



**4 Bergama, Sgraffito Çanak parçası,
(Spieser: Levha 20/288)**



**5 Bergama, Sgraffito Çanak parçası,
(Spieser: Levha 26/327)**



**Bergama, Sgraffito Çanak parçası,
(Spieser: Levha 10/163)**

LEVHA 35



1 Bergama, Sgraffito seramik parçaları, (Waksman-Spieser: Serie F)

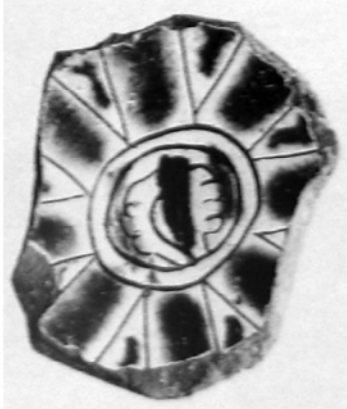

**2 Bergama, Sgraffito kaide parçası,
(Böhlendorf 2004: Levha 53/508)**

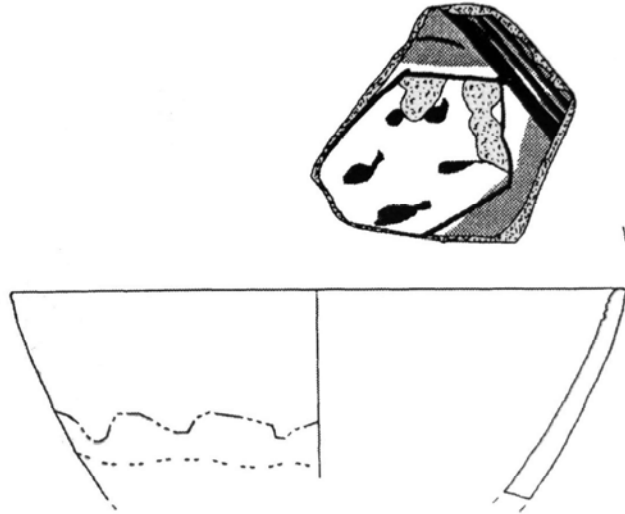

**3 Bergama, Sgraffito kaide parçası,
(Böhlendorf 2004: Levha 97/339)**

LEVHA 36

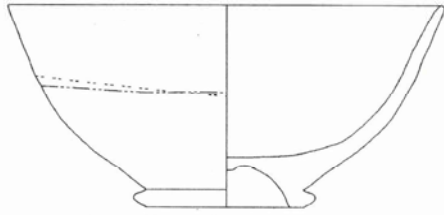
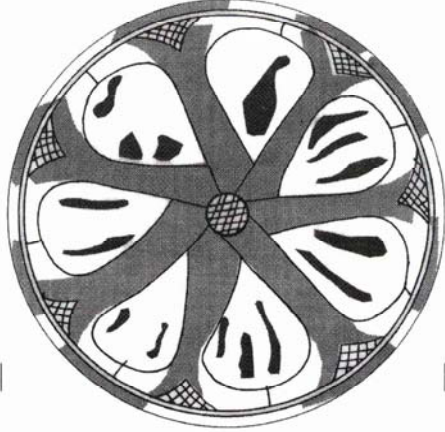

**1 Amorion, Sgraffito çanak parçası,
(Böhlendorf 2002: Çizim 18)**

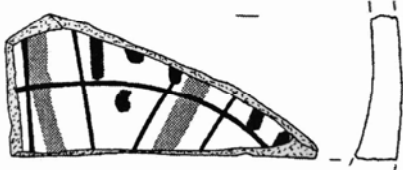

**2 Amorion, Sgraffito çanak parçası,
(Böhlendorf 2004: Levha 109/438)**



**3 Amorion, Sgraffito gövde parçası,
(Böhlendorf 2004: Levha 1110/442)**

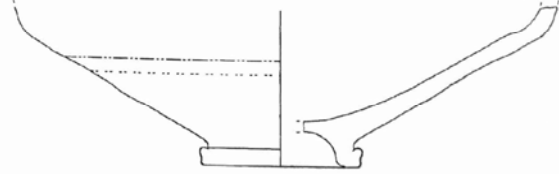

**4 Amorion, Sgraffito çanak parçası,
(Böhlendorf 2004: Levha 110/445)**

LEVHA 37

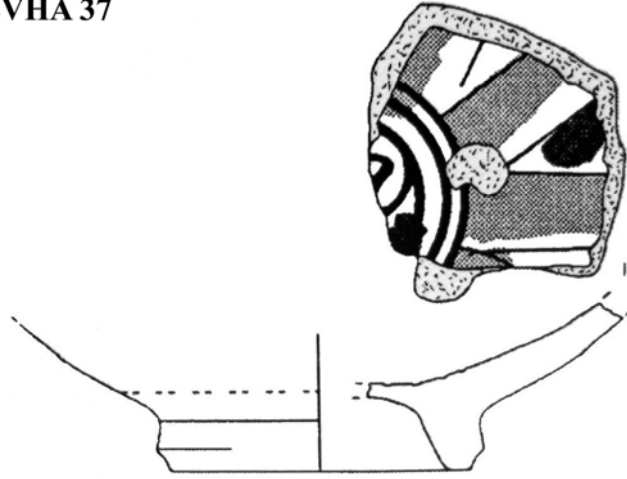

**1 Metropolis, Sgraffito kaide parçası,
(Böhlendorf 2004: Levha 125/570)**

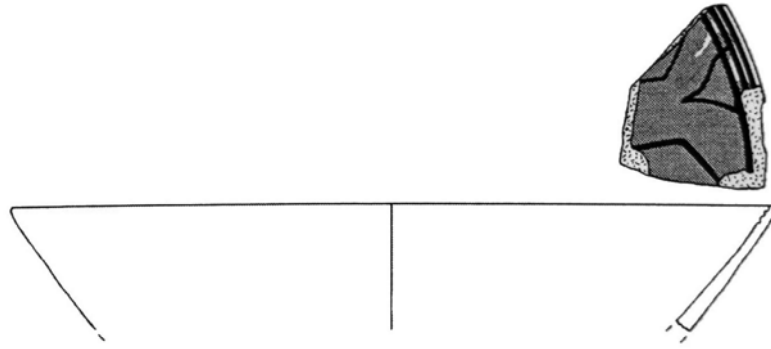

**2 Efes, Sgraffito ağız parçası,
(Böhlendorf 2004: Levha 127/581)**

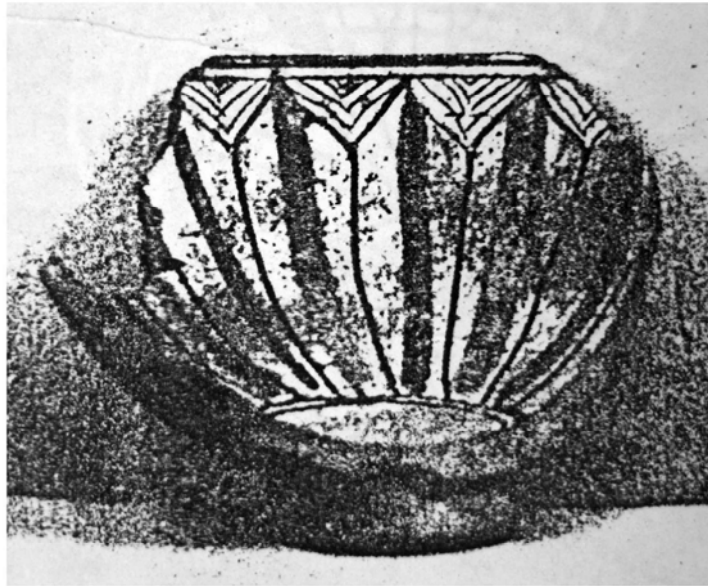

**3 Efes, Sgraffito çanak parçası,
(Parman 1978: Resim 59a)**

LEVHA 38

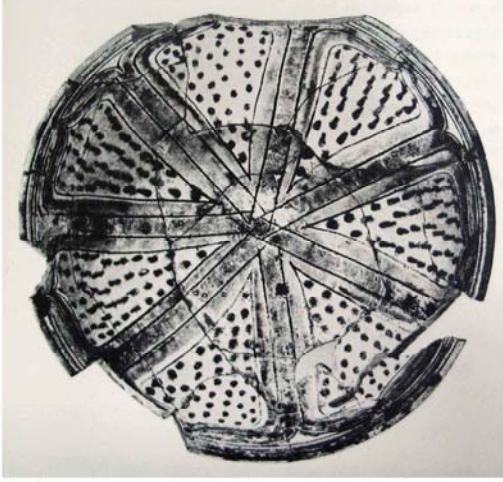

**1 Sardes, Sgraffito çanak,
(Greenewalt: Resim 7)**



**3 Dumbarton Oaks Collection,
Sgraffito çanak, (Rice: Resim 8)**



**2 Paris, Sgraffito çanak,
(Soustiel: Parça 167)**

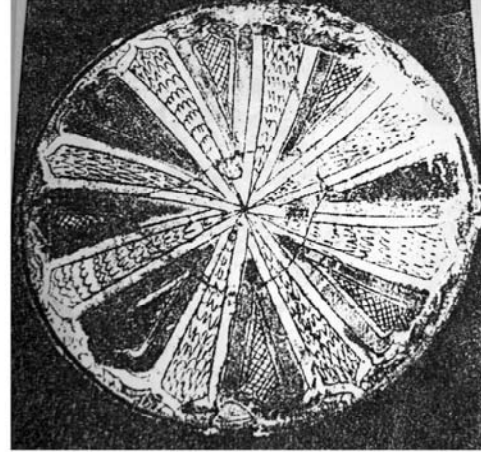

**4 Suriye, Sgraffito çanak,
(Parman 1978: Resim 59c)**



Tunus/Kasbah, Sıralı Boyalı Çanak, (Daoulatli: Resim 105)

LEVHA 40

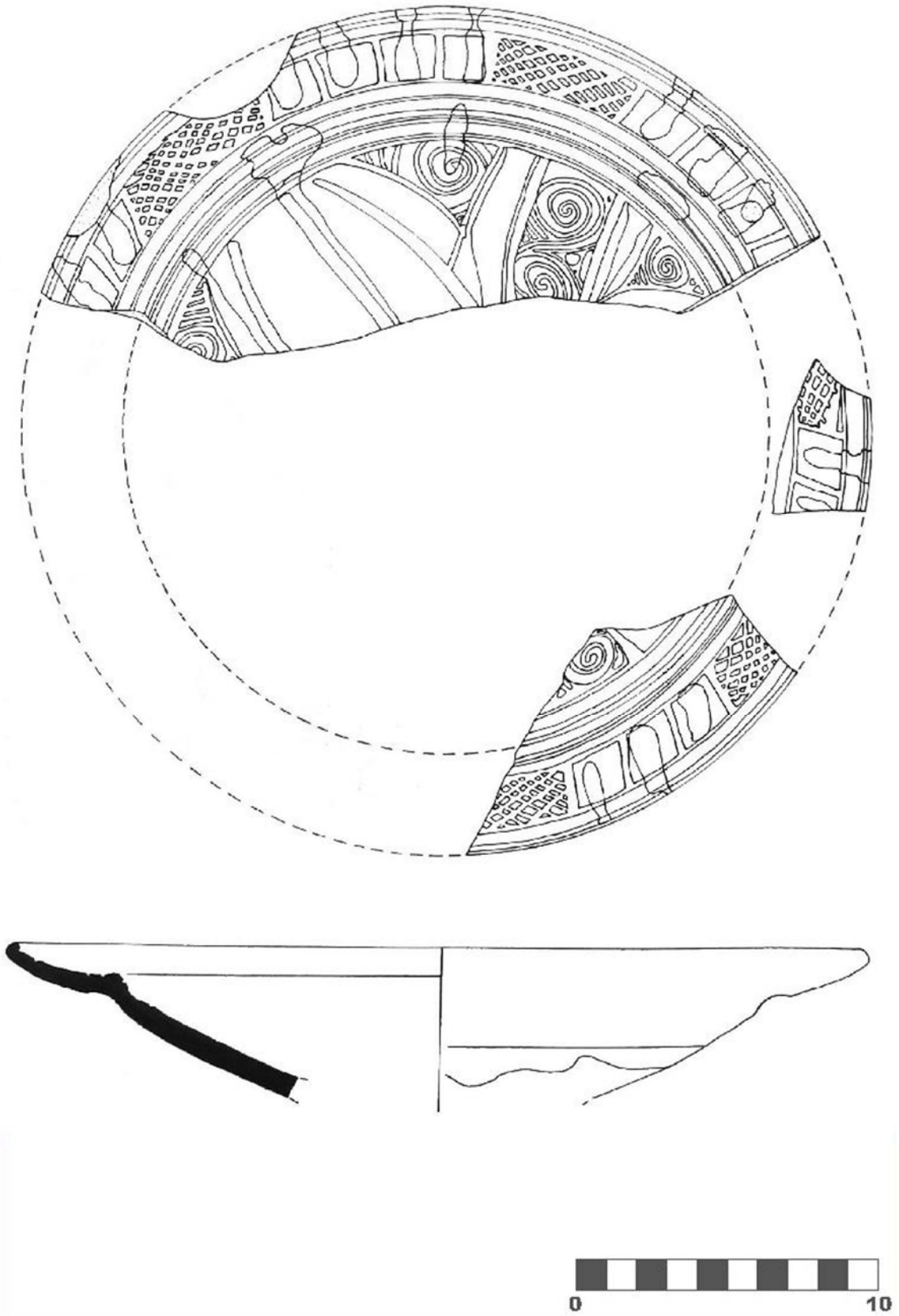

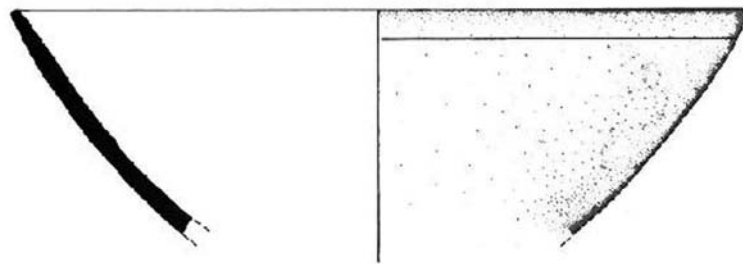
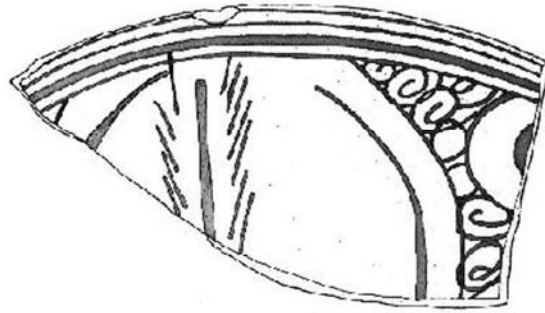

1

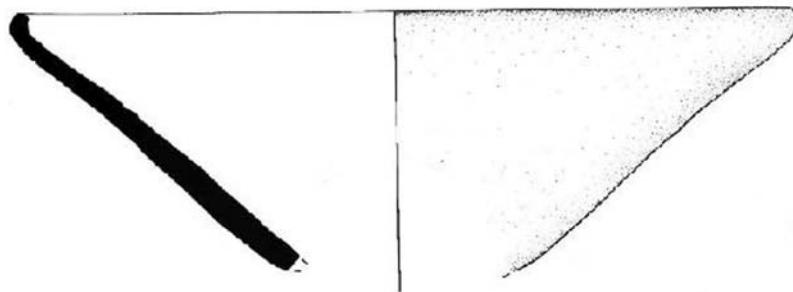

2



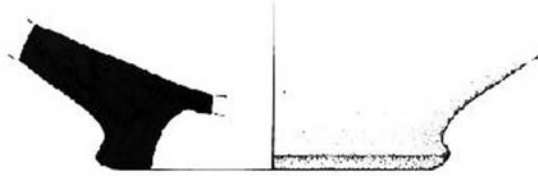
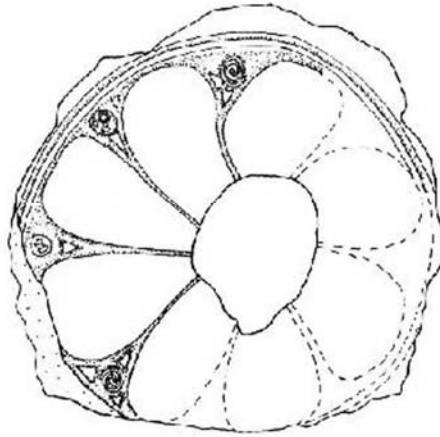

1

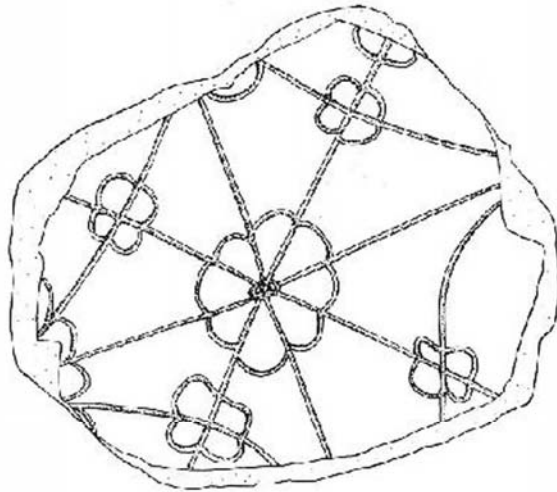

2



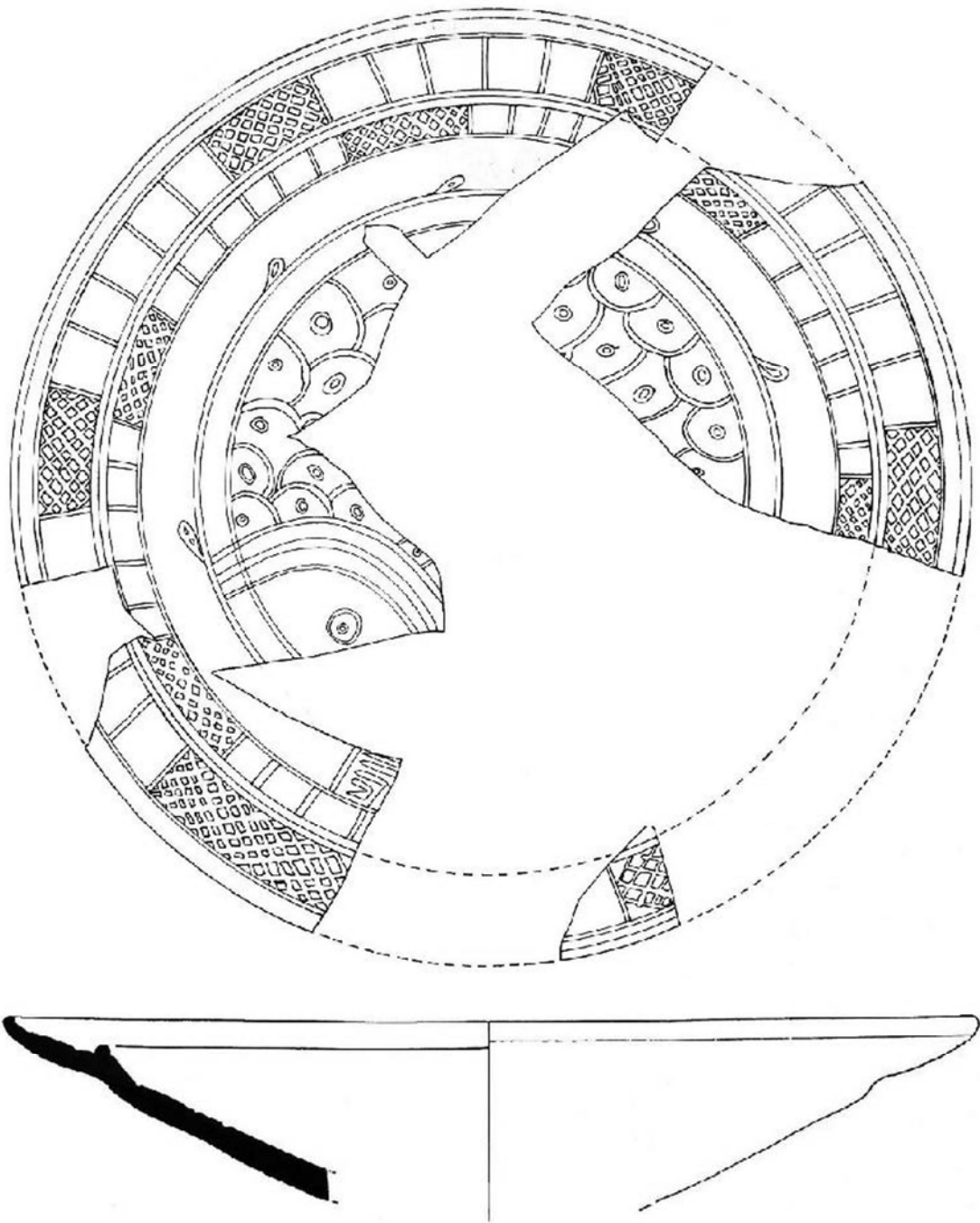

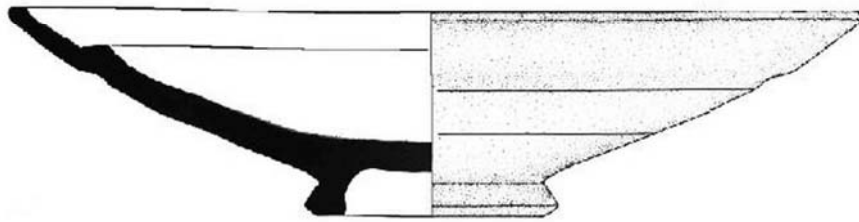

LEVHA 45

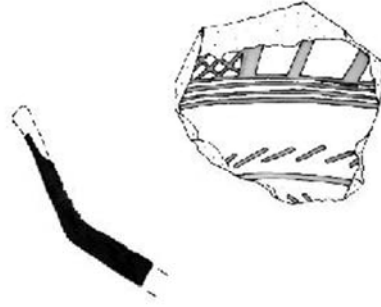

1

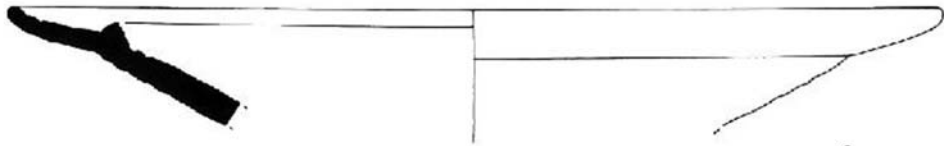

2



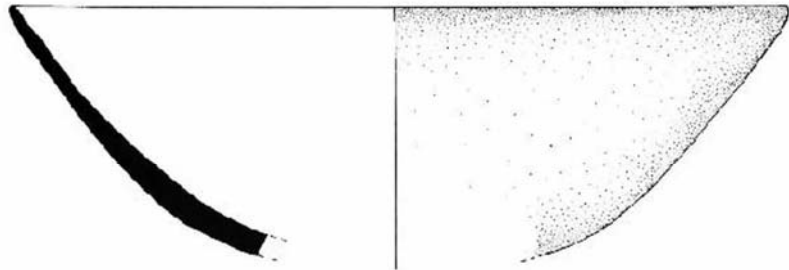

1

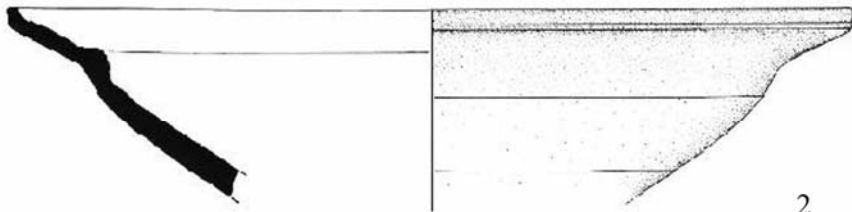
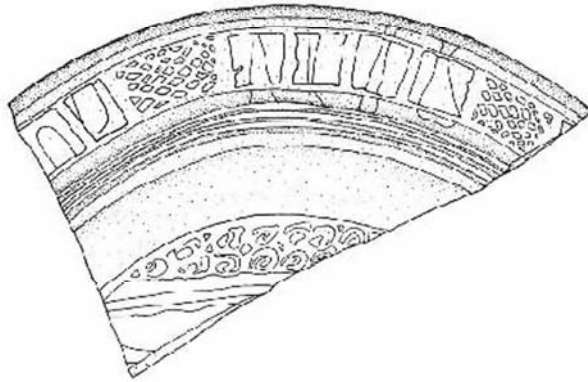

2



LEVHA 47

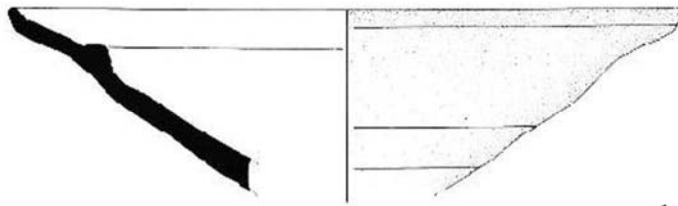
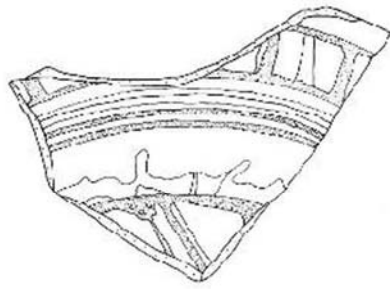

1

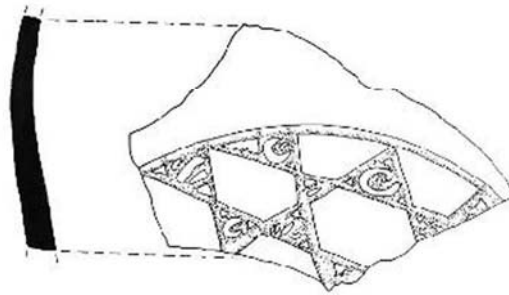

2

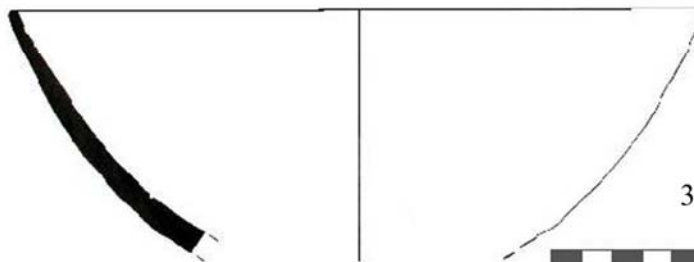
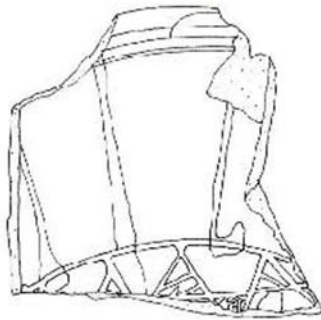

3



LEVHA 48



1

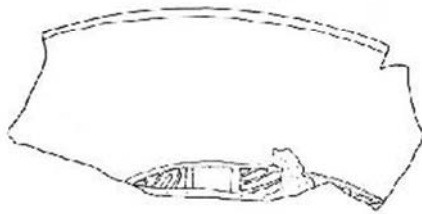

2



LEVHA 49

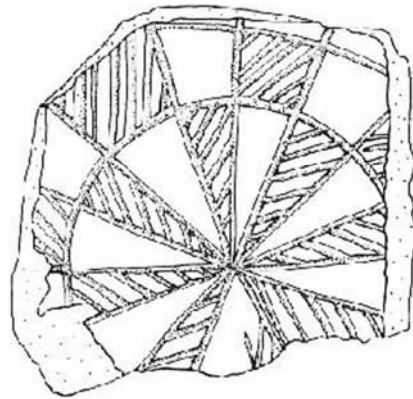

1

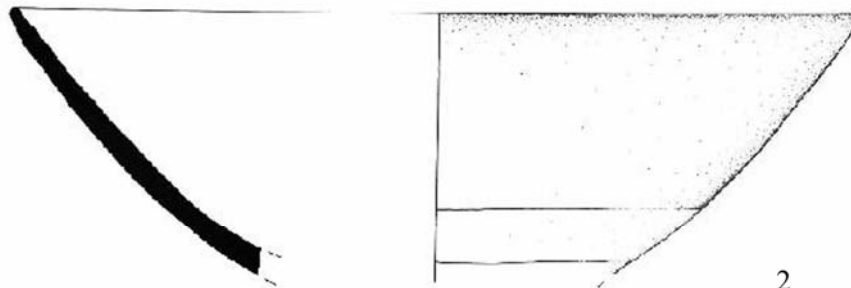
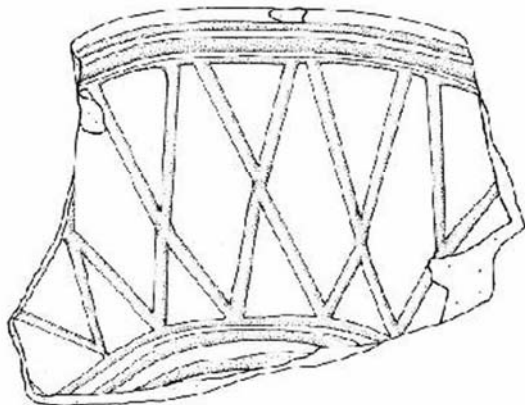

2



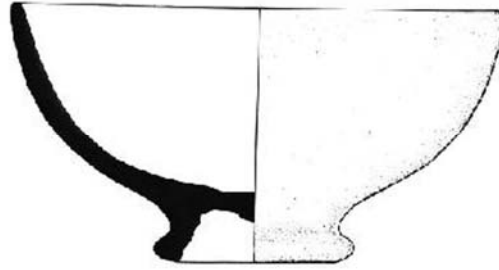
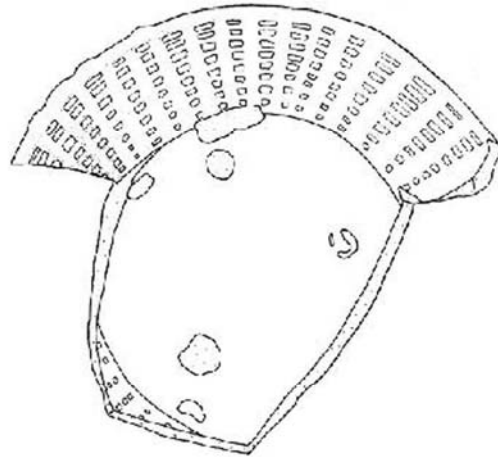

1

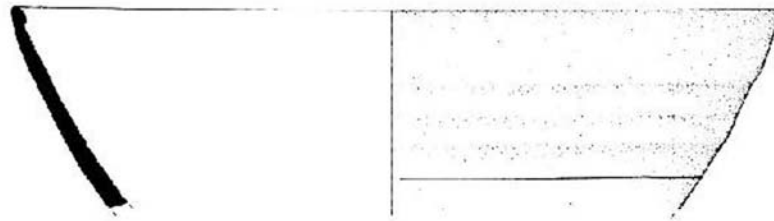
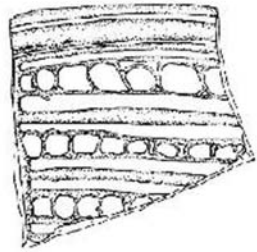

2



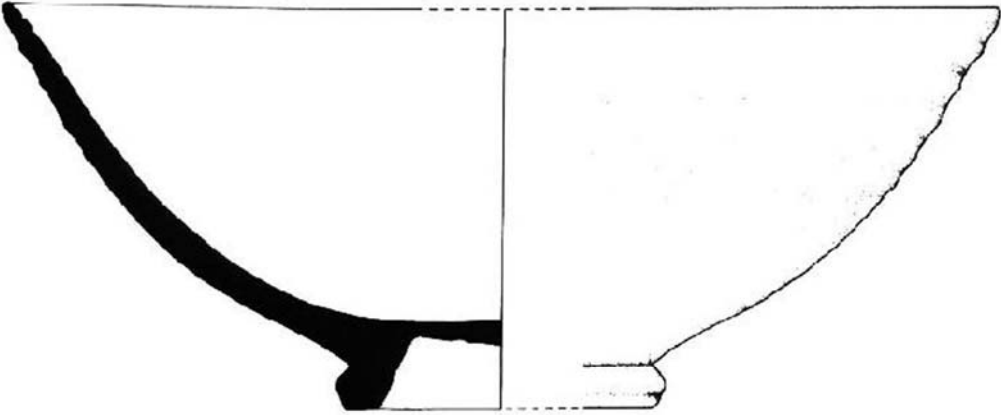

LEVHA 52

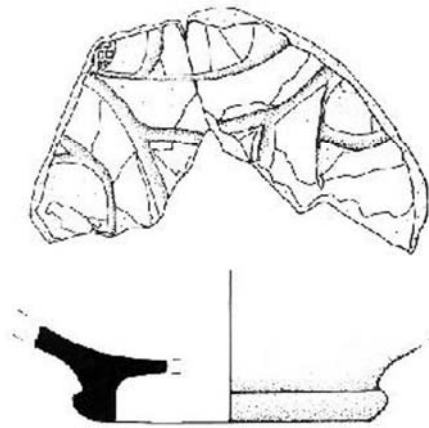

1

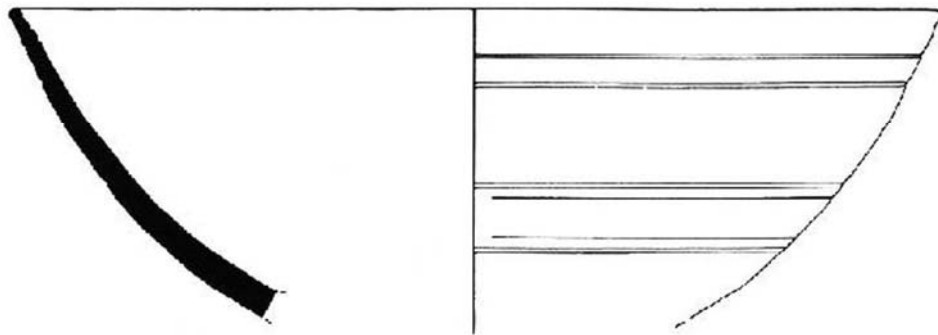
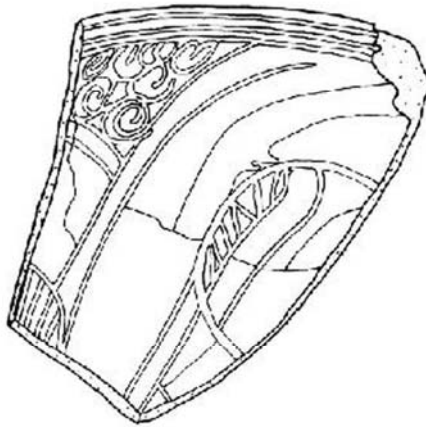

2



LEVHA 53

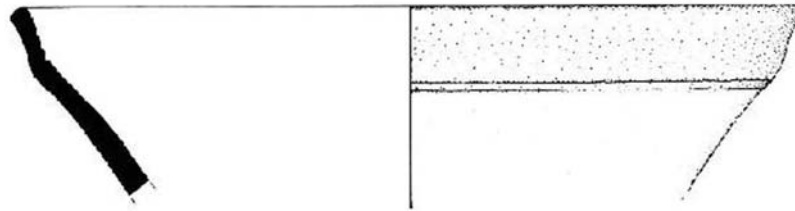
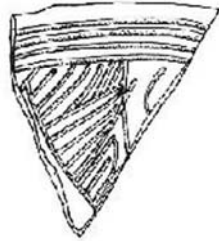

1

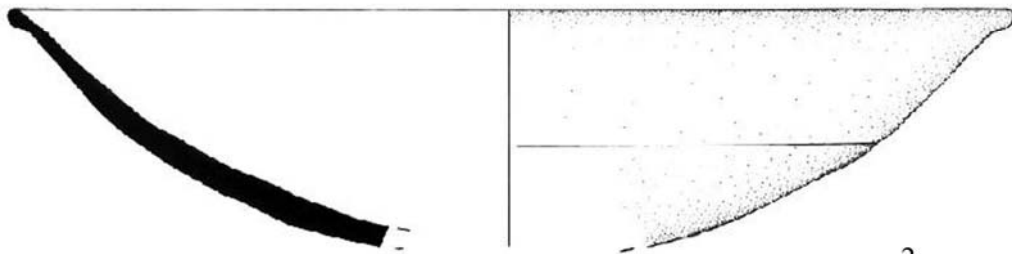
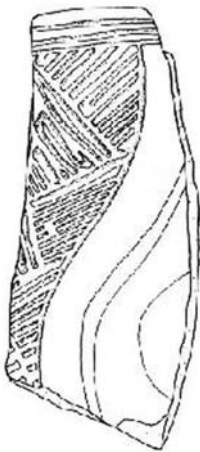

2



LEVHA 54

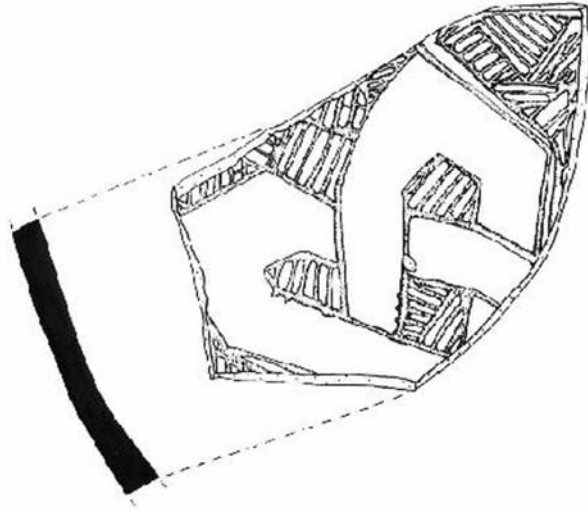

1

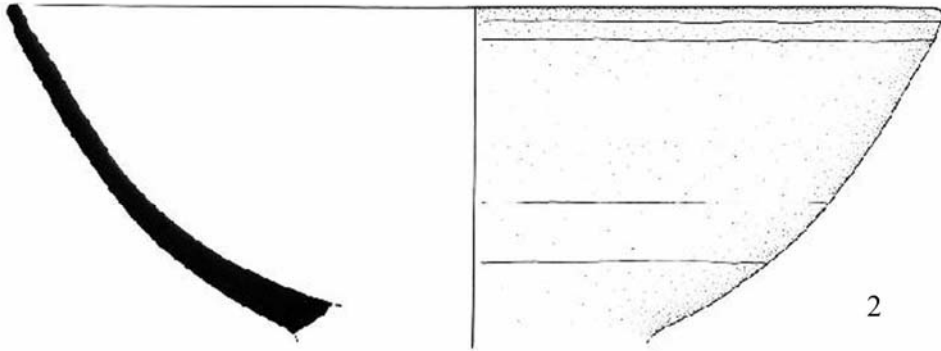
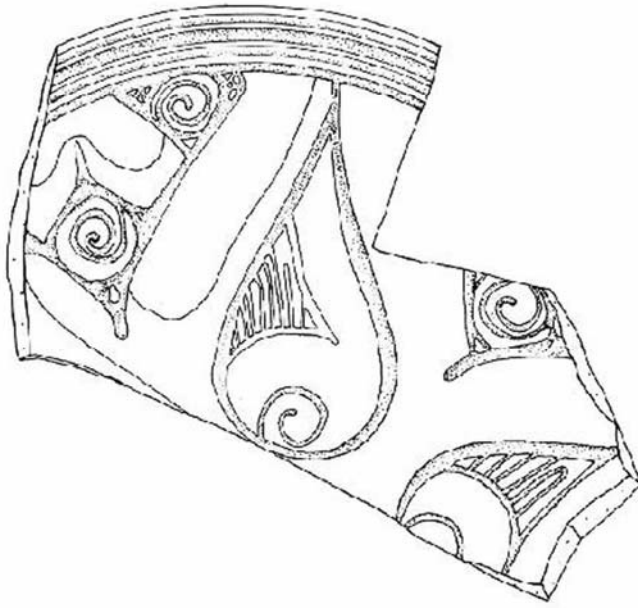

2



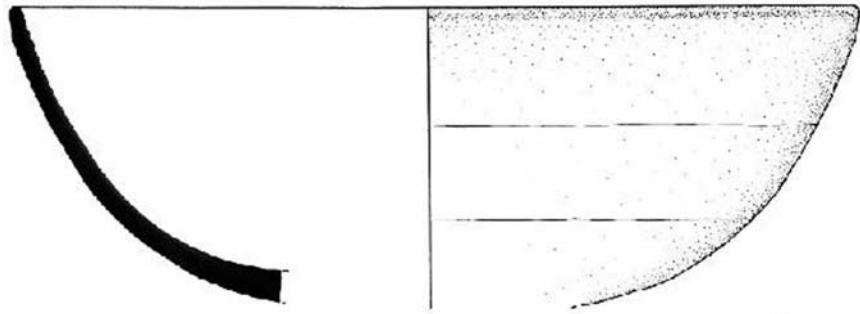
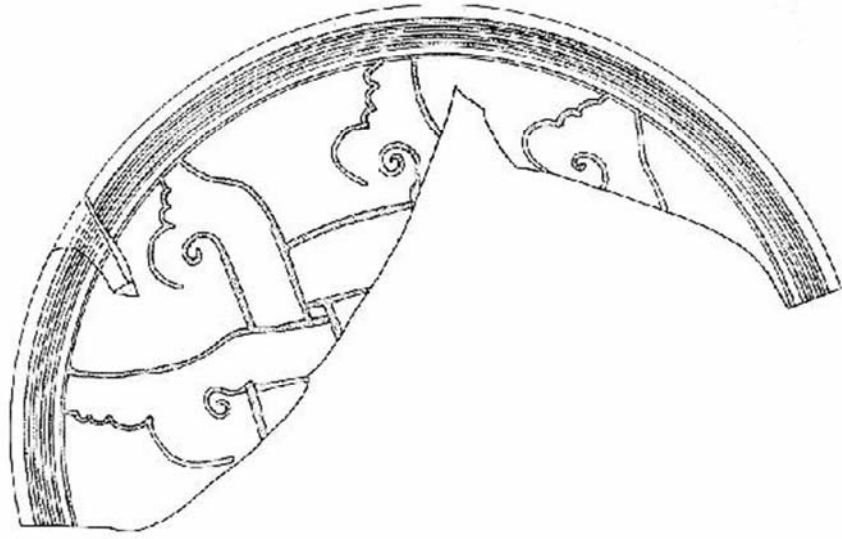

1

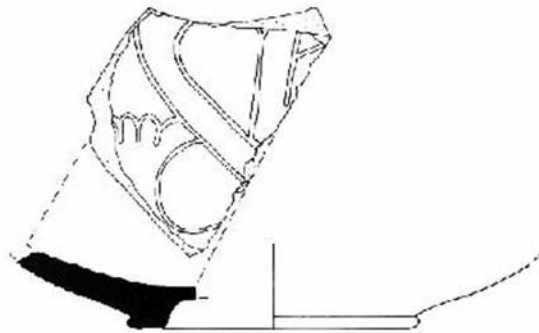

2



LEVHA 56

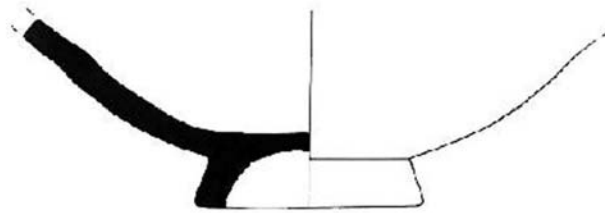

1

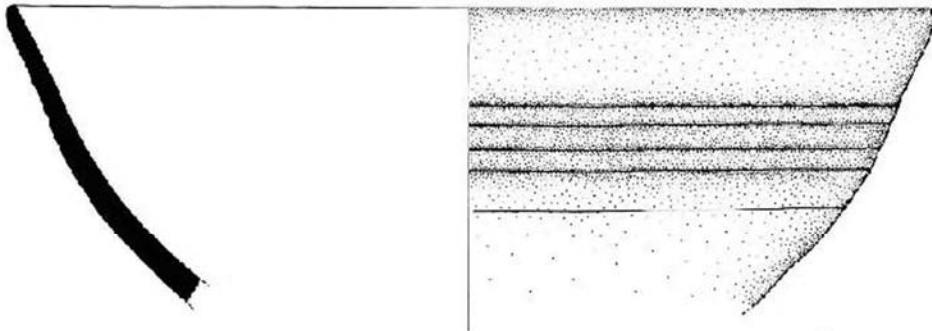
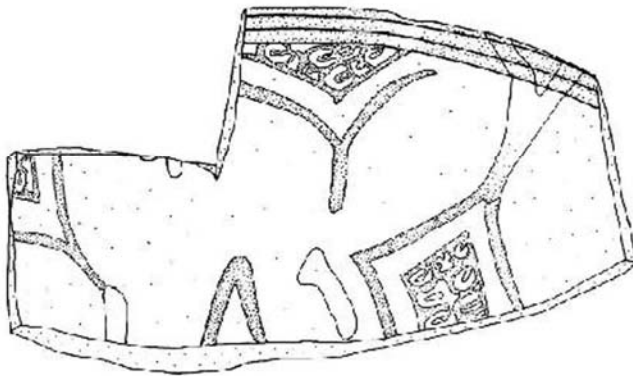

2

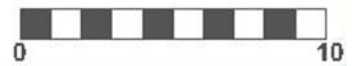

LEVHA 57

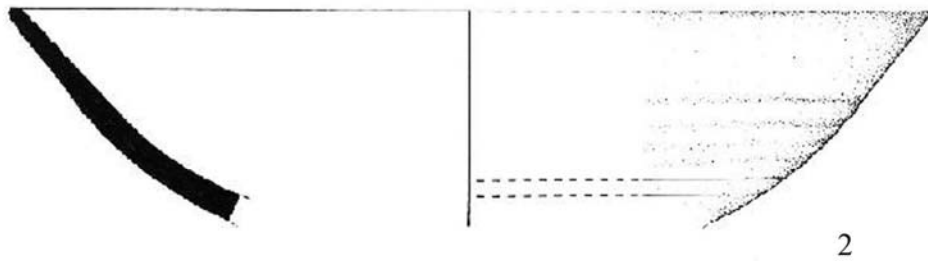
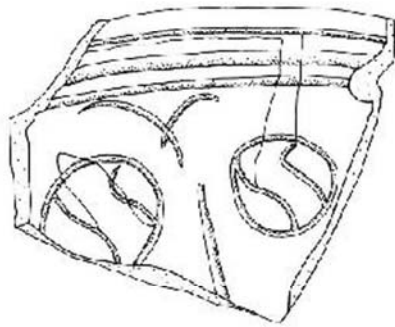
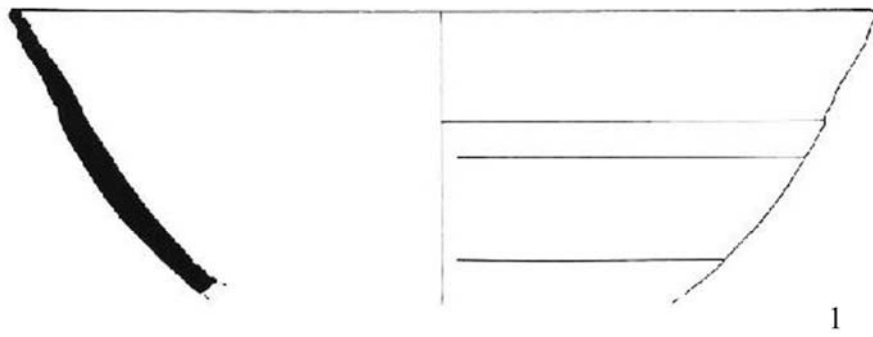
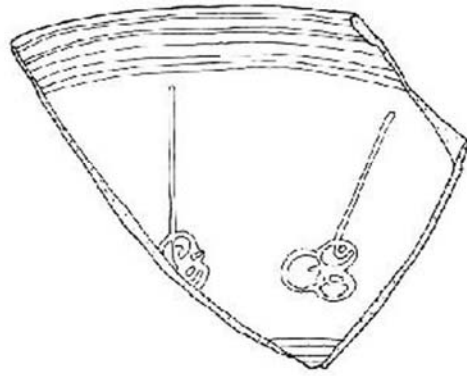

LEVHA 58

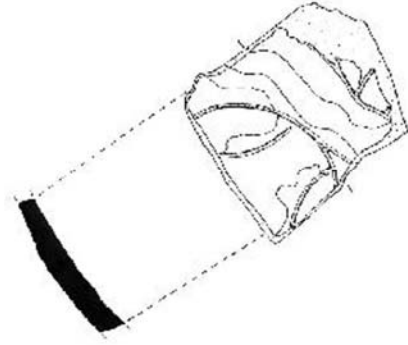

1

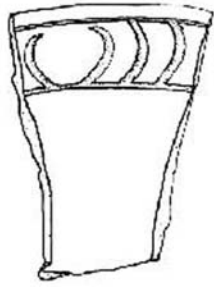

2



LEVHA 59

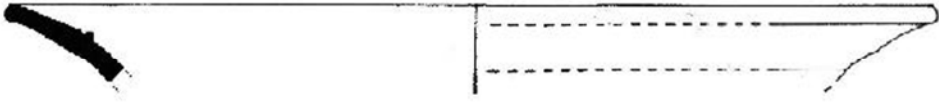

1

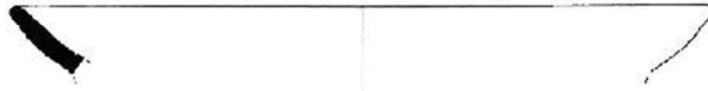
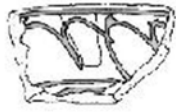

2

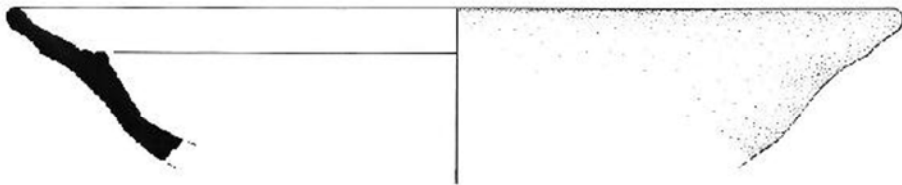
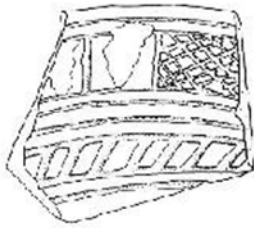

3

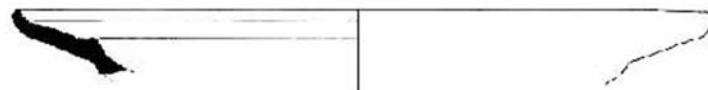
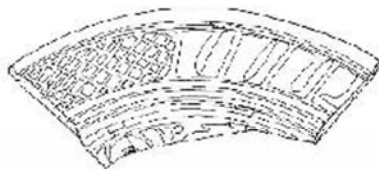

4



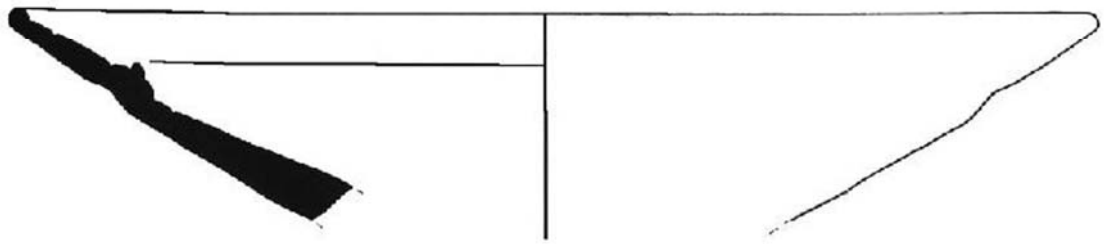
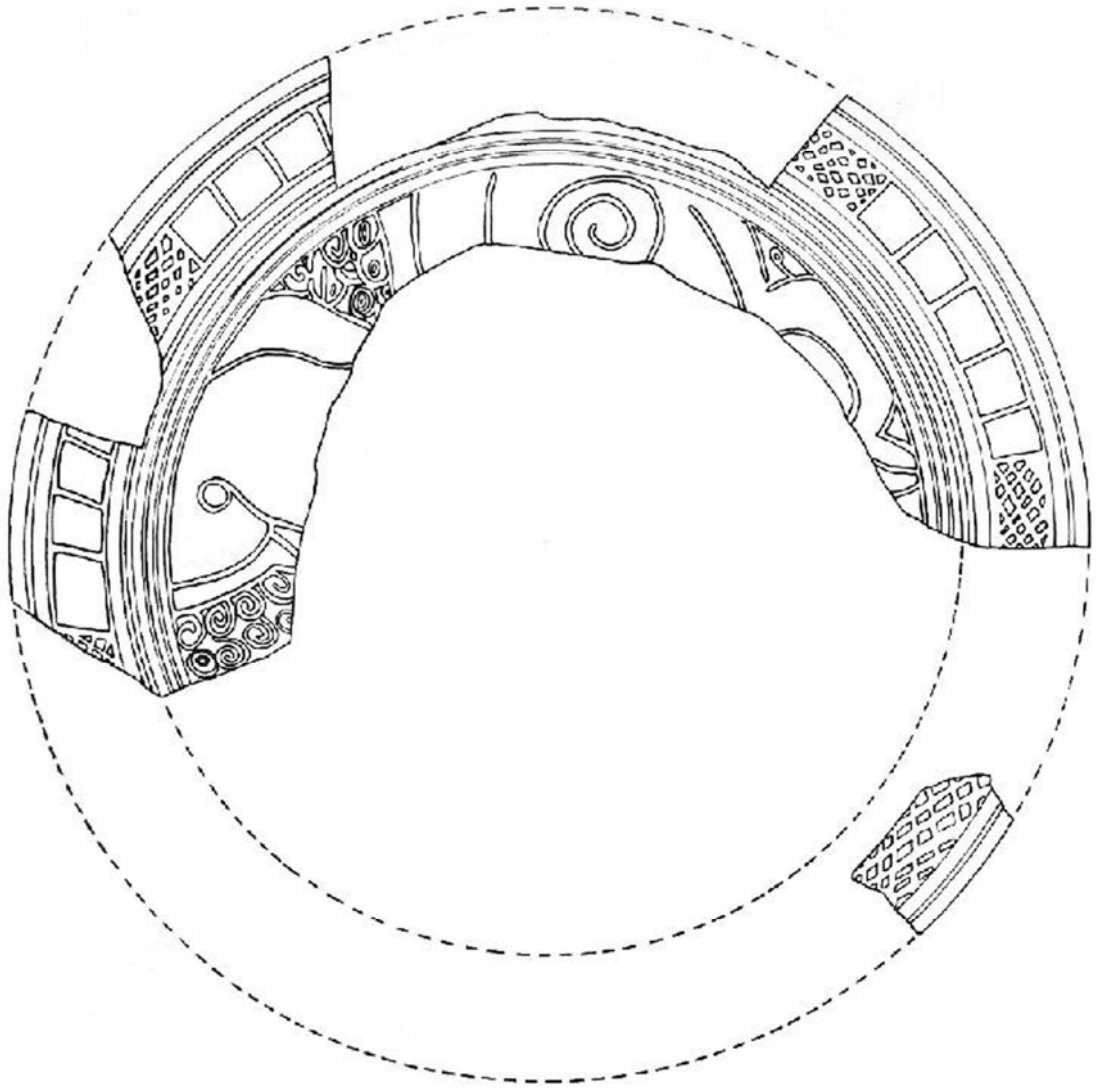

LEVHA 61

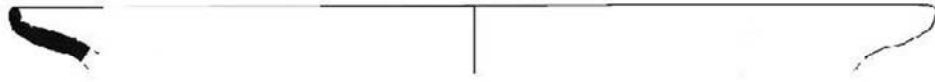

1

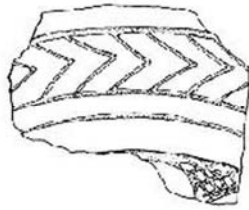

2

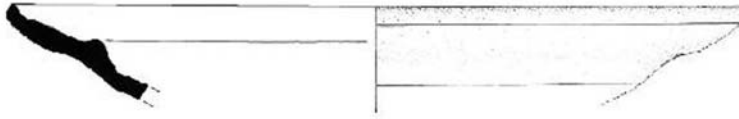

3

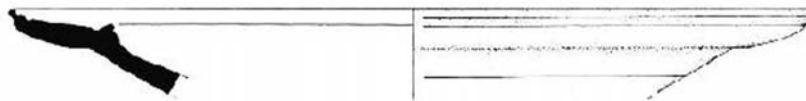
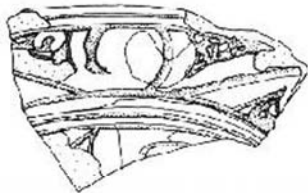

4



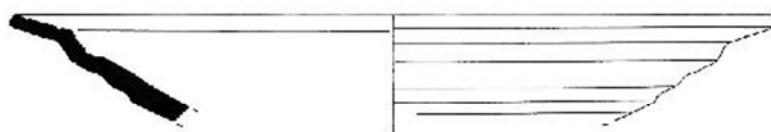

1

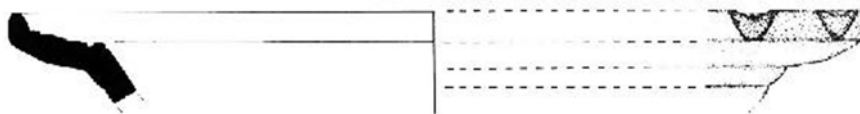

2

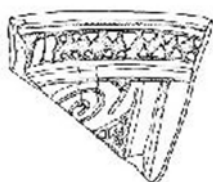

3



LEVHA 63

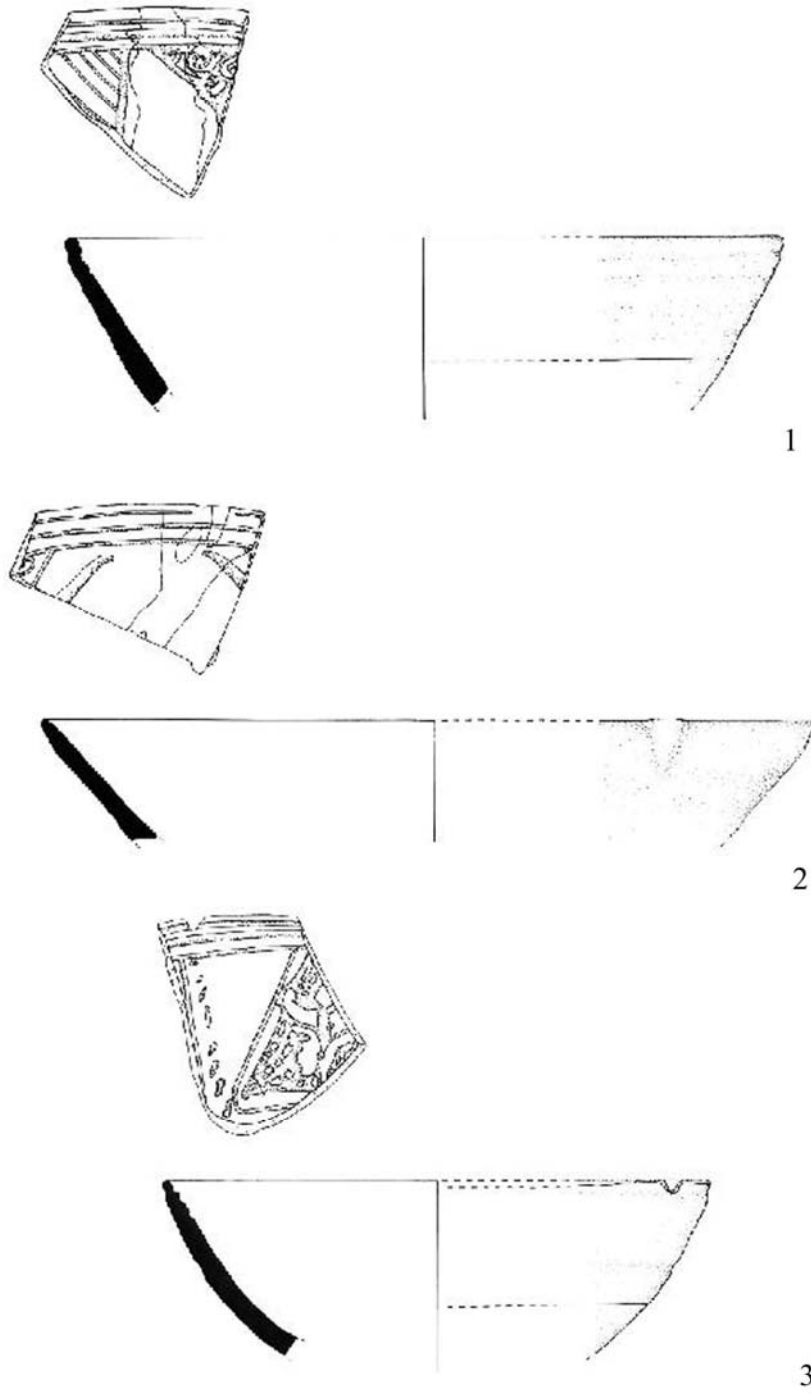

LEVHA 64

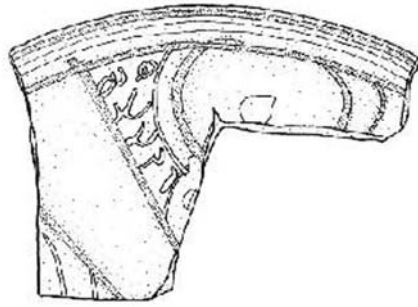

1



2

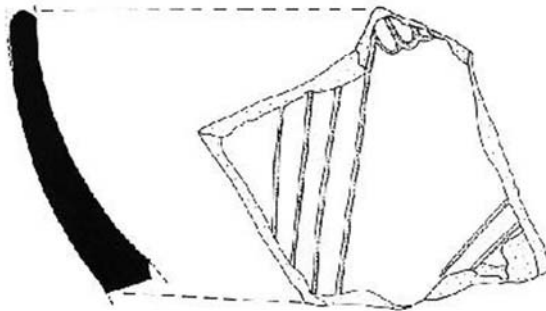

3

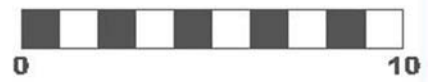

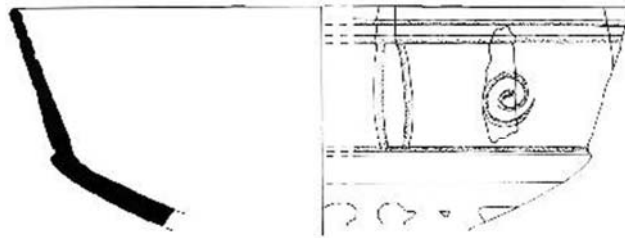

1

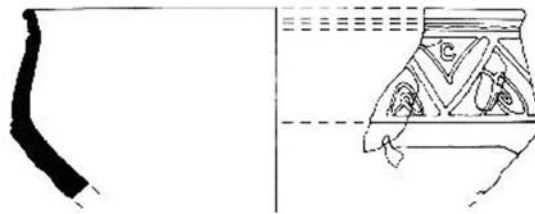

2



LEVHA 66



1 Karacahisar Kalesi ve Midaion (Karahöyük), Karacahisar Kalesi Katalog No.90

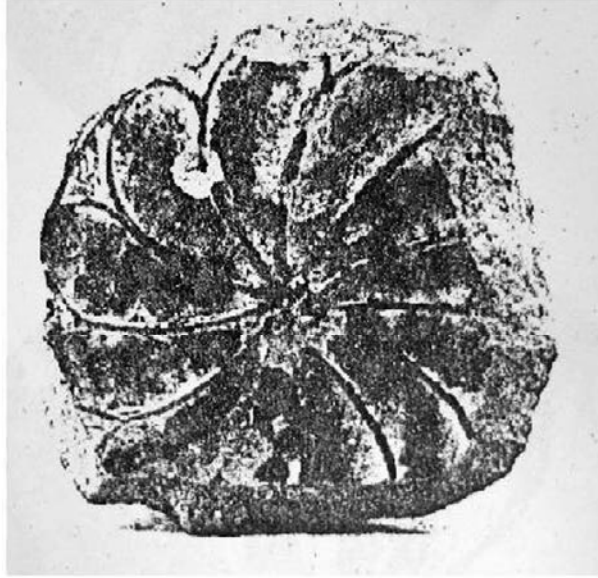

2 Efes, (Parman 1978: Resim 58c)

LEVHA 67

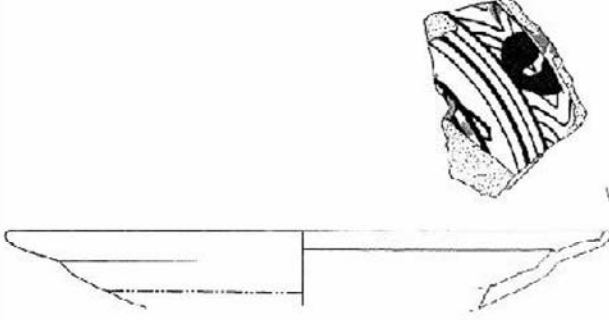

1 Amorion, (Böhlendorf 2004: Levha 109/440)



2 Bodrum Müzesi,
(Bilici 1992: Şekil 76)

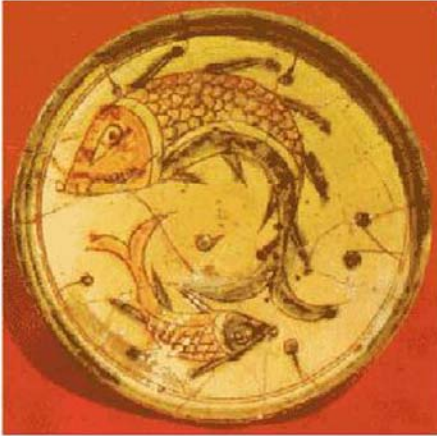

3 Kırım Müzesi, (Marchenko: sayfa 26)



4 A.G.Leventis Foundation,
(Hadjigavriel: sayfa 25)

LEVHA 68

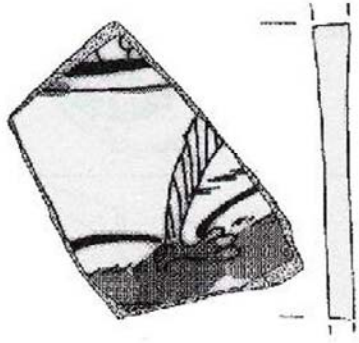

1 Amorion, (Böhlendorf 2002: Çizim 19)



3 Al Mina, (Lane: Levha 25/1)

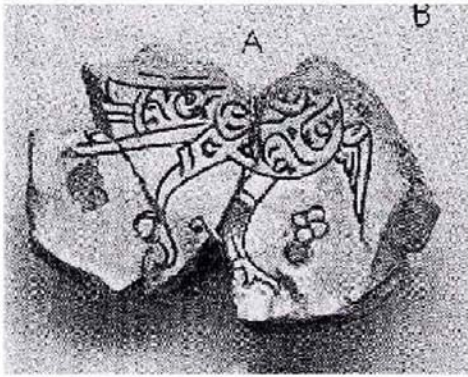

2 Al Mina, (Lane: Levha 22/I-A)



4 Selanik,
(Papanikola-Bakirtzis 1999: sayfa 200)

LEVHA 69



1 Bergama, (Spieser: 36/376)

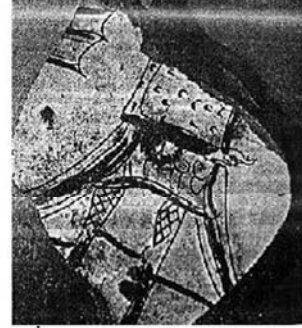

2 İstanbul,
(Parman 1989: Resim 21)



3 İstanbul,
(Parman 1989: Resim 22)



4 İstanbul,
(Rice 1930: Levha 3/2)

LEVHA 70

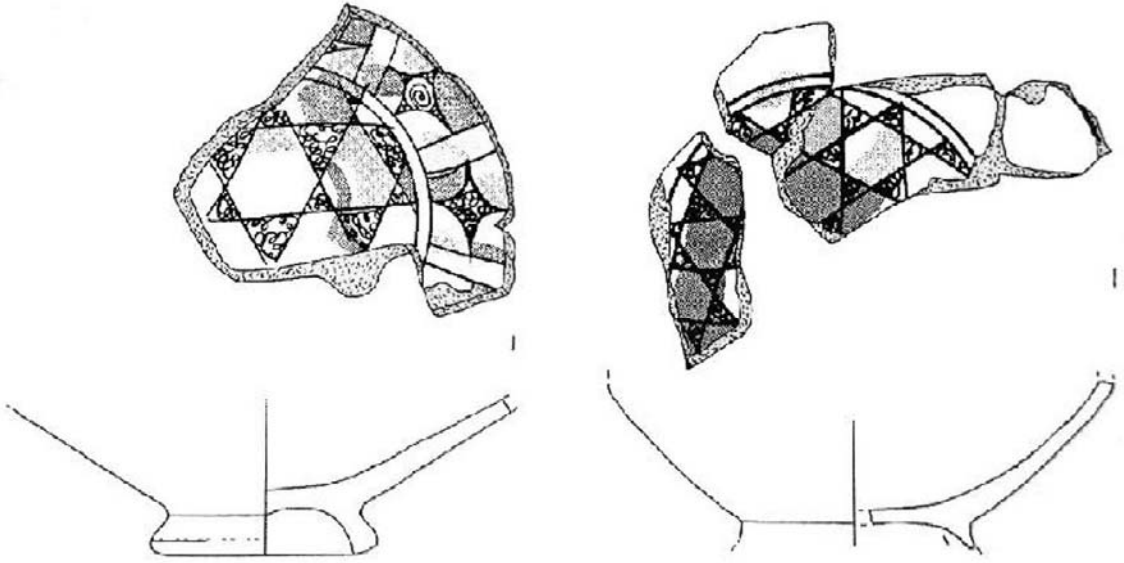

1 Kelenderis,
(Böhlendorf 2004: Levha 161/876)

2 Kelenderis,
(Böhlendorf 2004: Levha 161/875)

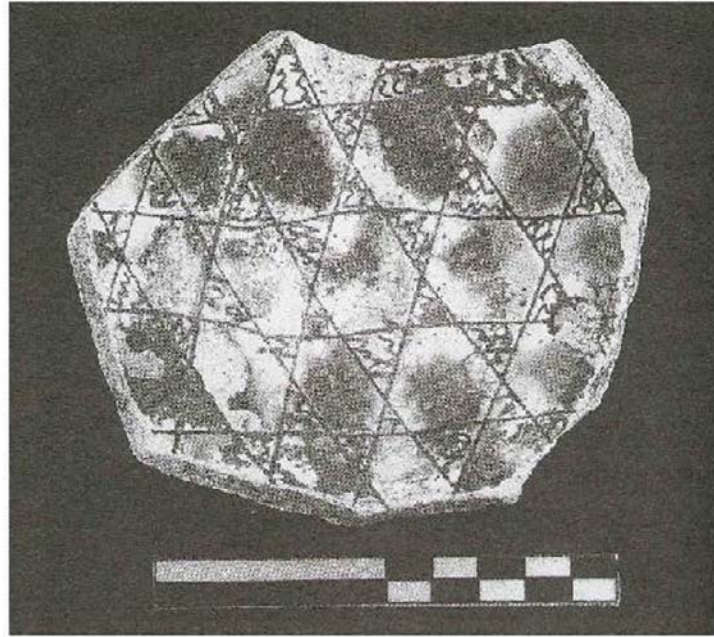

3 Alanya, (Bilici 2001: Resim 5)

LEVHA 71

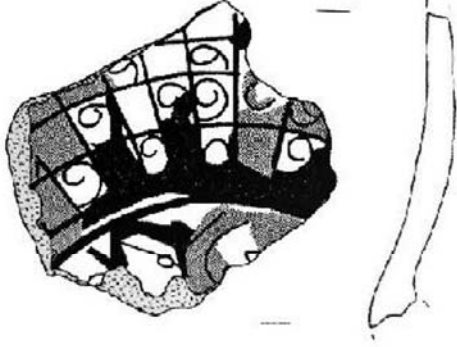

1 Milet, (Böhlendorf 2004: Levha 149/769)



3 Atina, (Frantz: Resim A 53)



2 Selanik, (Papanikola: sayfa 216)

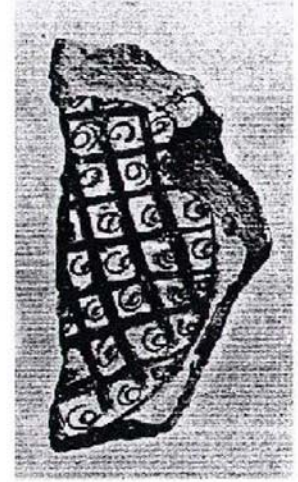

4 Atina, (Waage: Resim10/d)

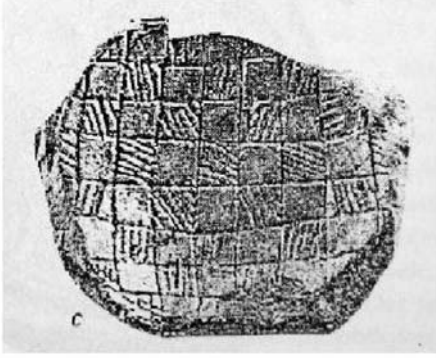

1 (Nicolescu: sayfa 347)

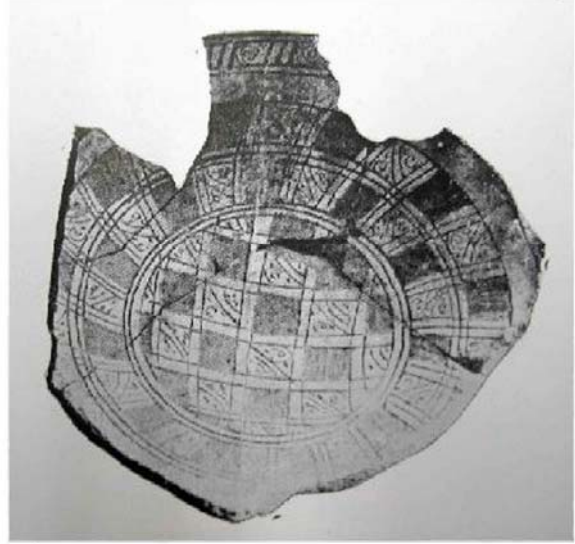

2 İstanbul, (Ebersolt: Resim 42)



3 İstanbul, (Ebersolt: Resim 29)

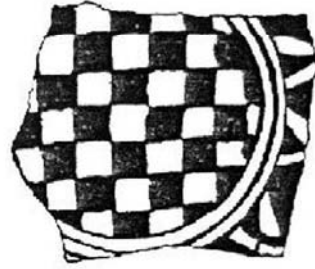

4 (Rice 1930: Resim 4/4)



Selanik, (Vaylodupo: Resim 29)

LEVHA 74



1 Dobroudja, (Barnea: Resim 11)

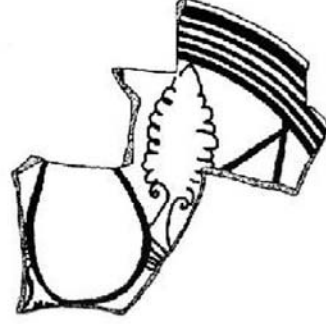

3 Yortanlı, (Böhlendorf 2004: Levha 99/347)



2 İstanbul, (Çinili Köşk, env. no.82/67)



4 (Dark: sayfa 64, resim 57)

LEVHA 75



1 Efes, (Parman 1978: Resim 4)

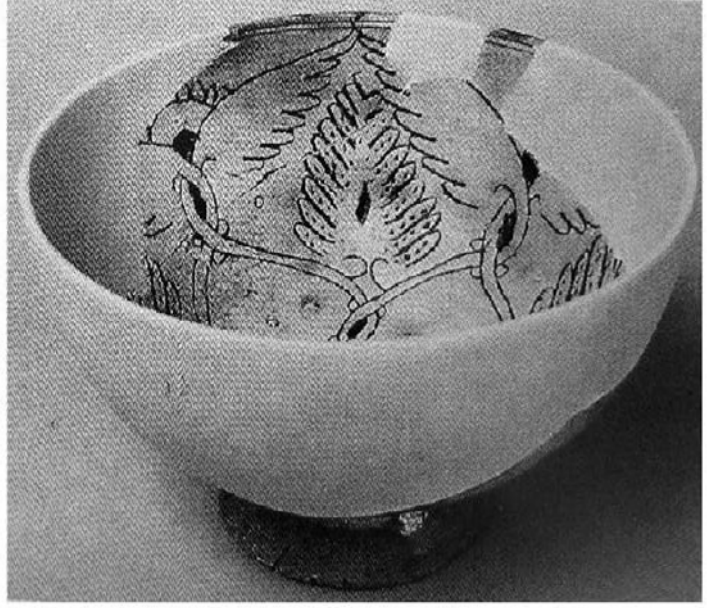

2 Selanik, (Vavylopoulou: Resim 25)

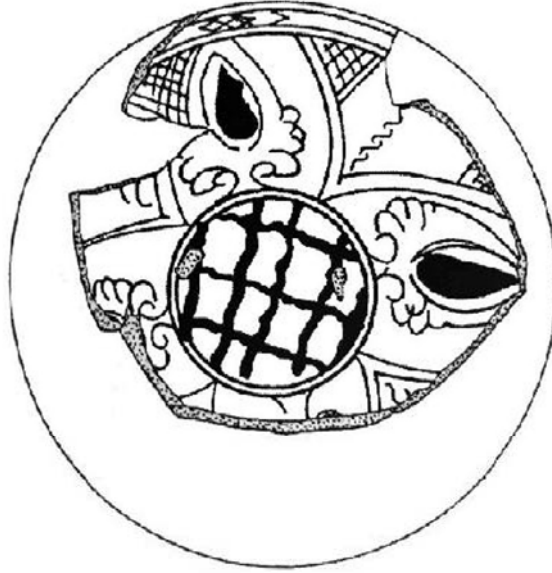

3 İstanbul, (Böhlendorf 2004: Levha 61/98)

LEVHA 76

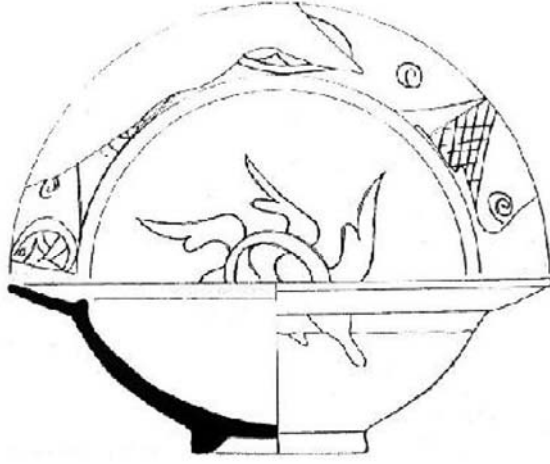

1 (Redford: Çizim 4)



3 Dumbarton Oaks,(Rice: Resim 10a)



2 Selanik, (Vavylopoulou: Resim 26)

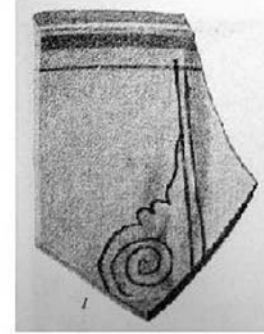

4 (Cangova: Levha 3/1)

LEVHA 77



1 Al Mina, (Lane: levha 17/1)

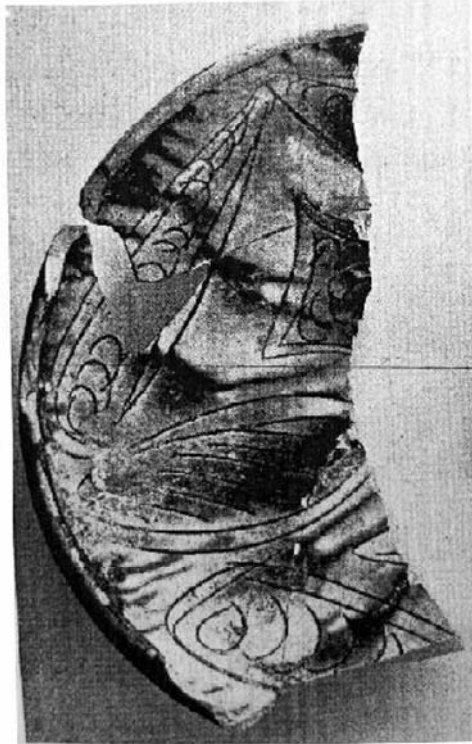

2 Al Mina, (Lane: levha 17/2)

LEVHA 78



1 (Dark: Resim 50)

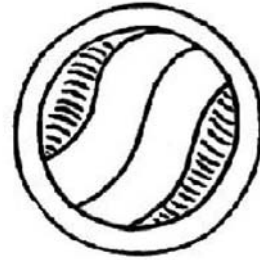

4 Kıbrıs,
(Plat Taylor: green sgraffito designs 1)

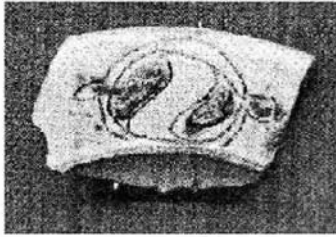

2 Al Mina, (Lane: Levha 26/1)

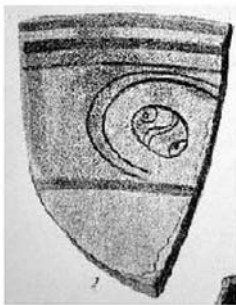

3 (Cangova: Levha 3/2)



5 (Hadjigavriel: sayfa 27)

LEVHA 79



1 Kıbrıs, (Plat Taylor: Resim 7)

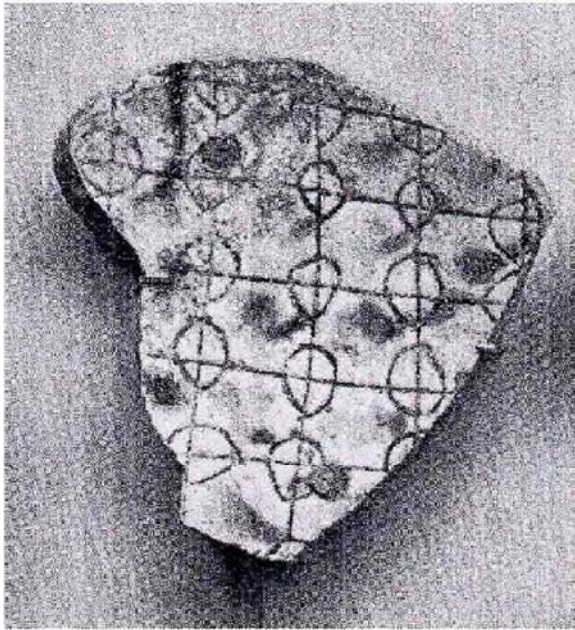

2 Al Mina, (Lane: Levha 22/2)



3 İstanbul, (Soyhan: Resim 10)

LEVHA 80

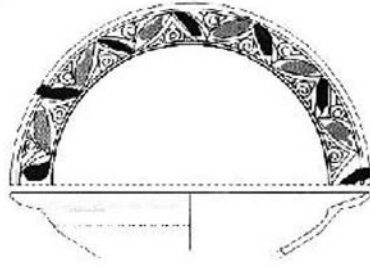

1 Milet,
(Böhlendorf 2004: Levha 148/758)



2 Sardis,
(Böhlendorf 2004: Levha 115/484)



3 Lambrun, (Böhlendorf 2004: Levha 165/893)



4 Kelenderis, (Böhlendorf 2004: Levha 158/845)



5 Al Mina, (Lane: Levha 26/1)



6 Efes, (Parman 1978: Resim 63b)



7 (Rice: Resim 1)



8 Anamur, (Tömöry: Resim 1/4)

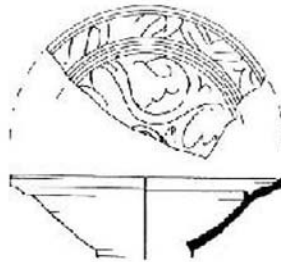

9 (Boas: Resim 5/3)

LEVHA 81

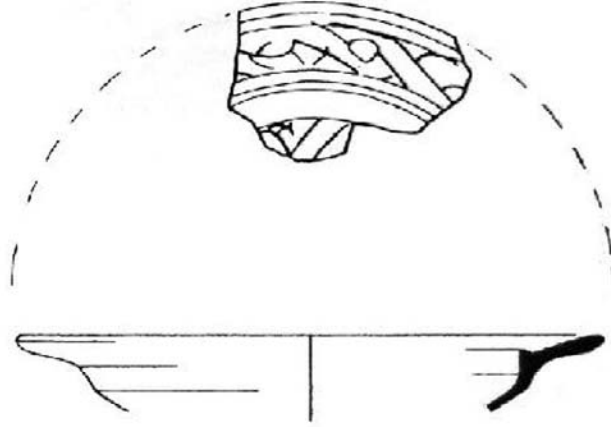

1 (Boas: Resim 5/3)

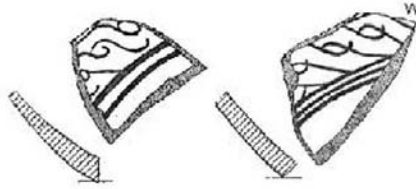

2 Korucutepe, (Bakirer: Levha 106/33-34)

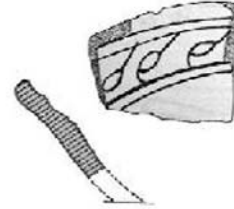

3 Korucutepe, (Bakirer: Levha 109/14)

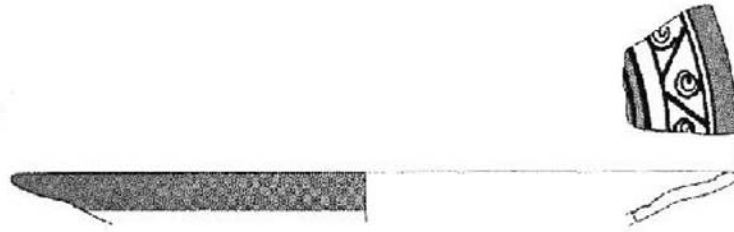

4 İstanbul, (Böhlendorf 2004: Levha 75/159)

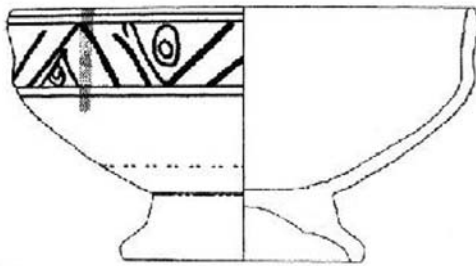

5 İstanbul, (Böhlendorf 2004: Levha 72/144)

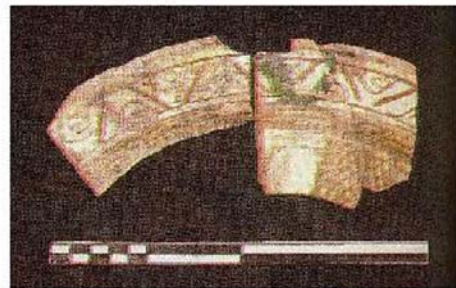

6 Alanya, (Bilici 2002: Resim 3)

LEVHA 82

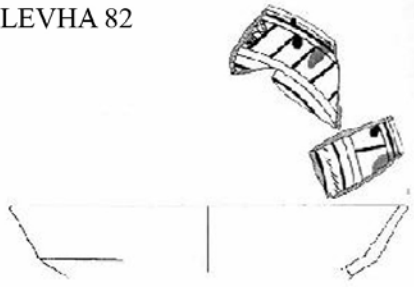

1 Amorion,
(Böhlendorf 2004: Levha 109/439)

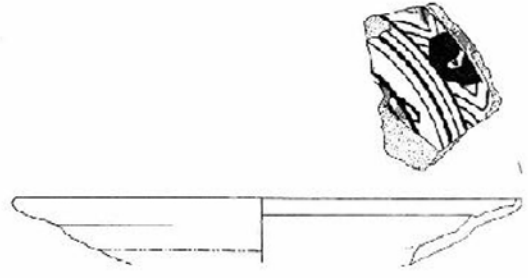

2 Amorion,
(Böhlendorf 2004: Levha 109/440)

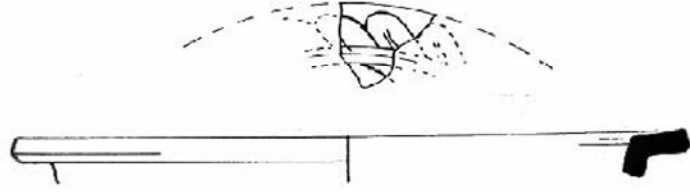

3 (Boas: Resim 14/3)

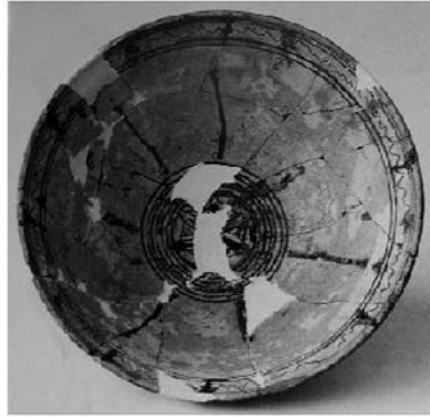

4 Bergama, (Spieser: Levha 53/506)

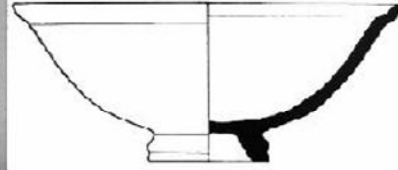

5 Ahlat, (Karamağaralı: Şekil 9)



6 İstanbul, (Ebersolt: Resim 24)

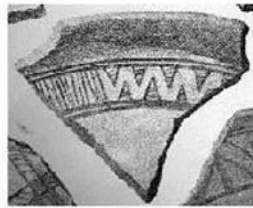

7 (Cangova: Levha 2/3)

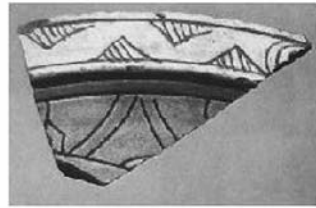

8 Bergama, (Spieser: Levha 56/534)

LEVHA 83

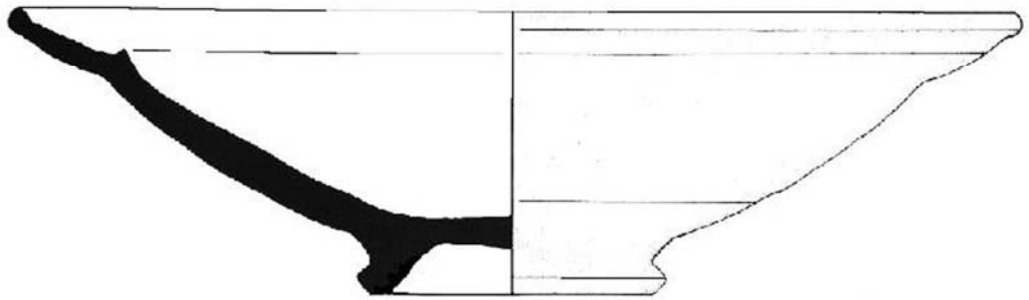
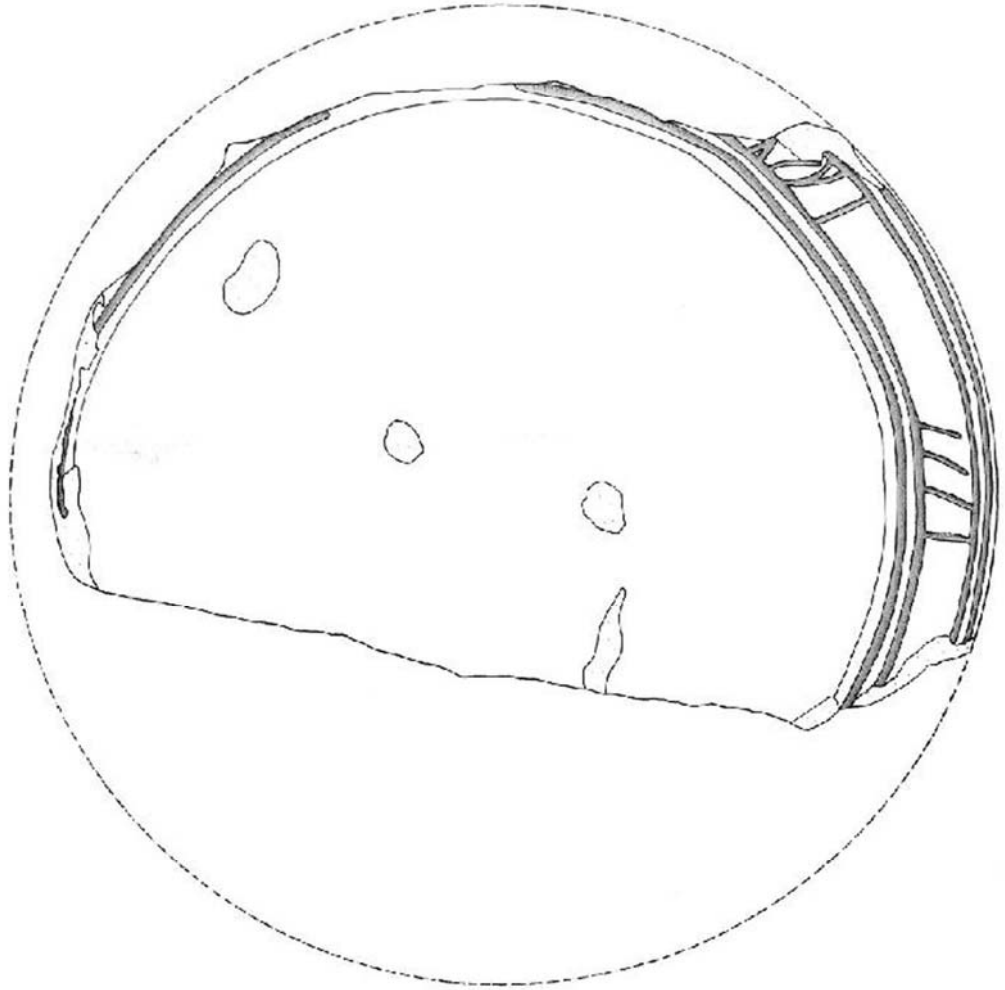

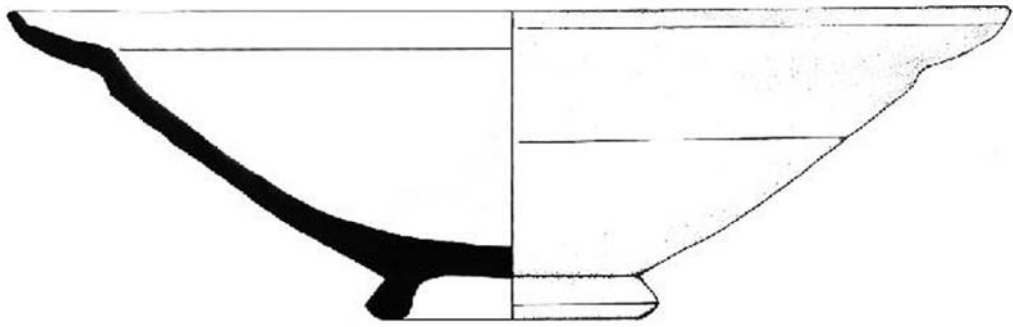
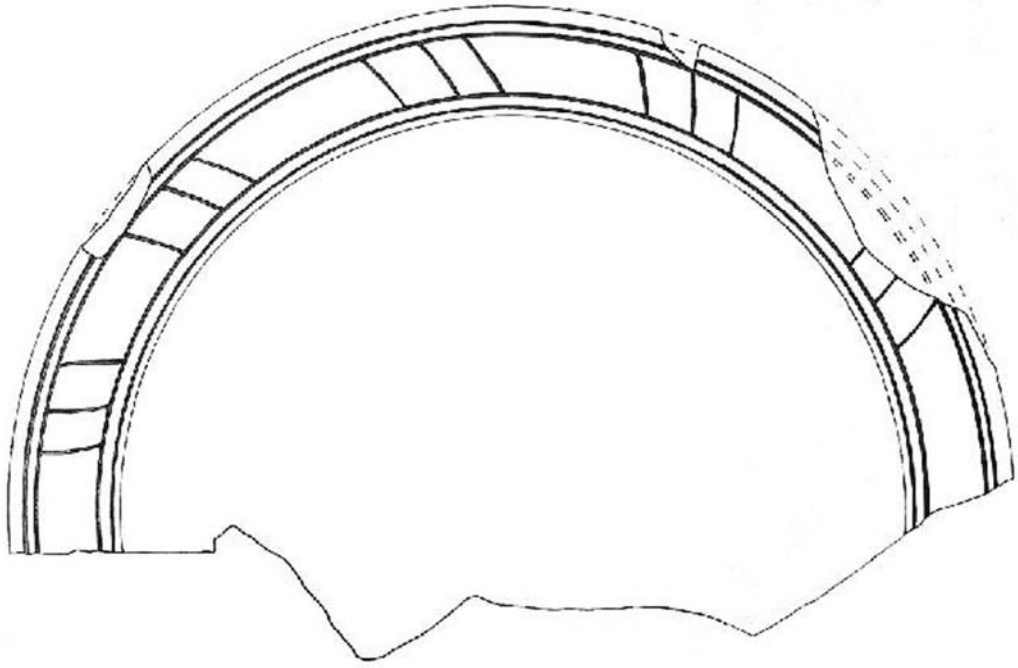

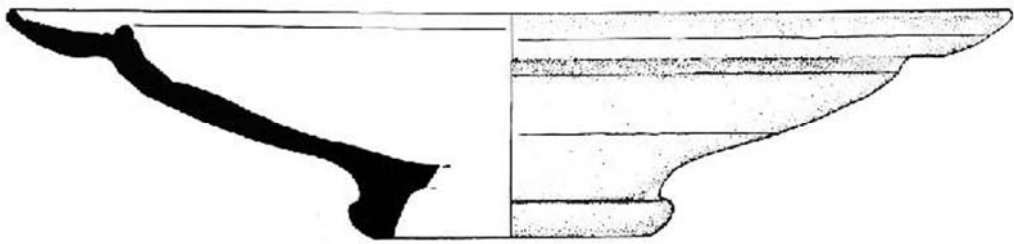
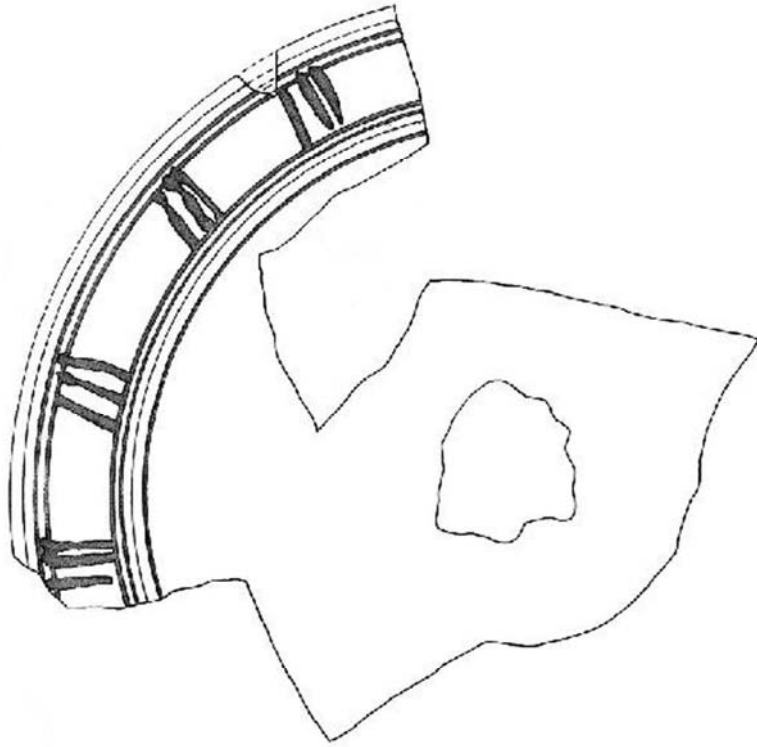

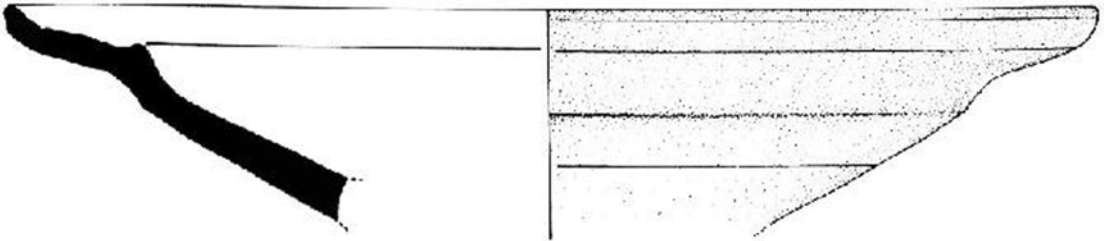
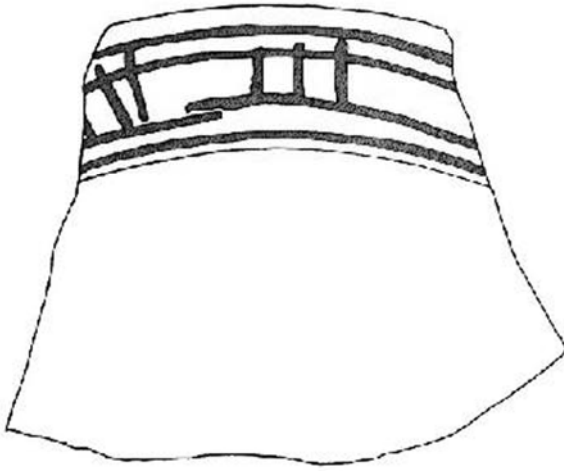

1

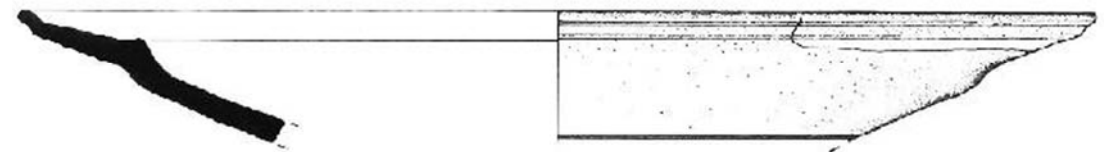
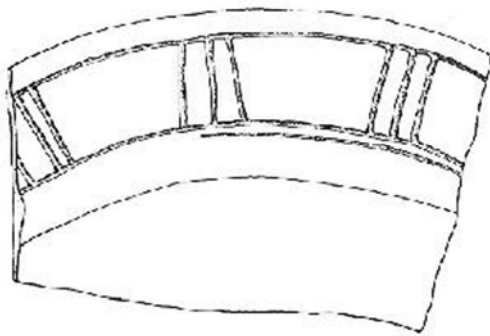

2



LEVHA 87



1

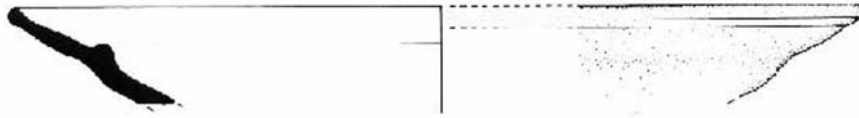
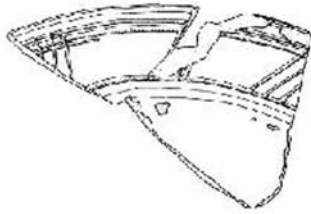

2

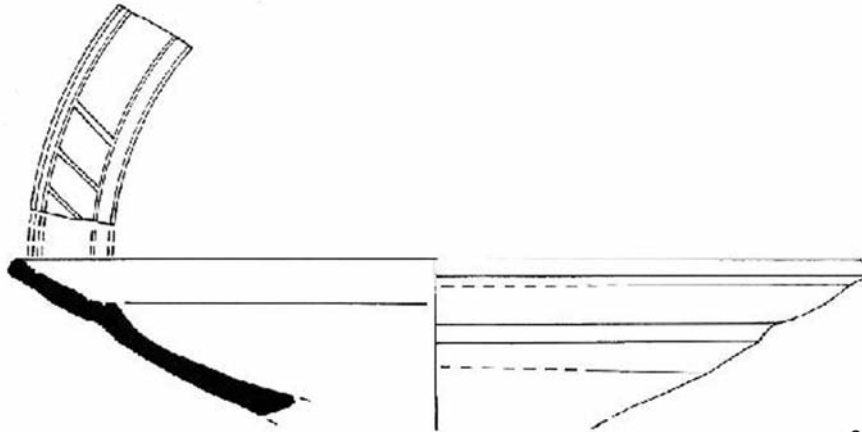

3



LEVHA 88



1

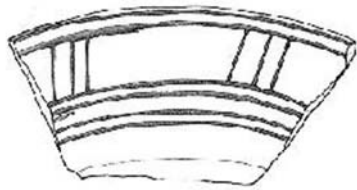

2

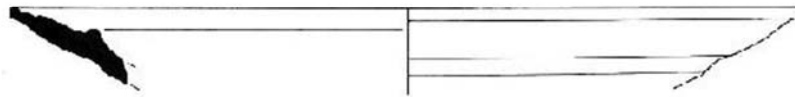

3

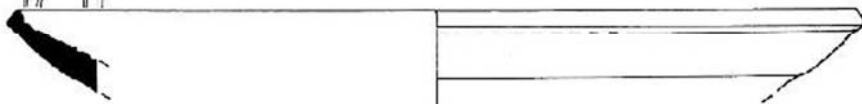
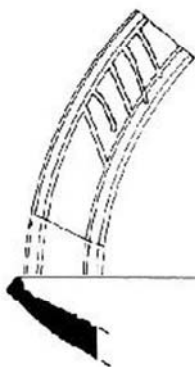

4



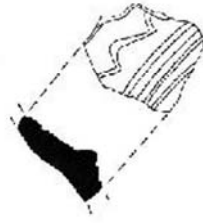

1

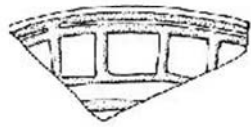

2



3

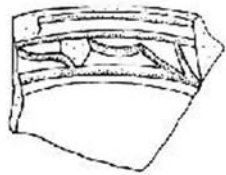

4



LEVHA 90

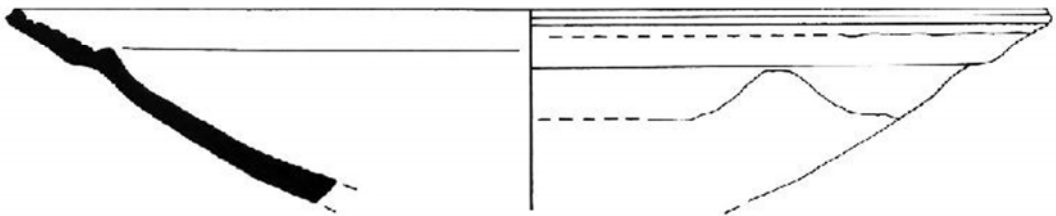
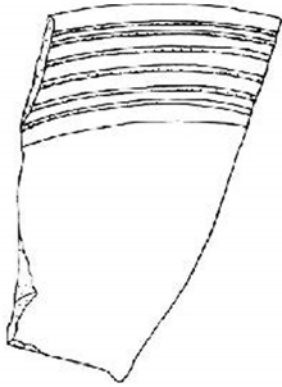

1



2



LEVHA 91

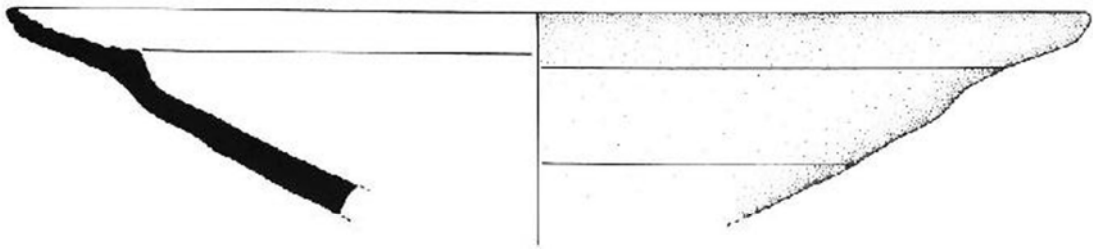

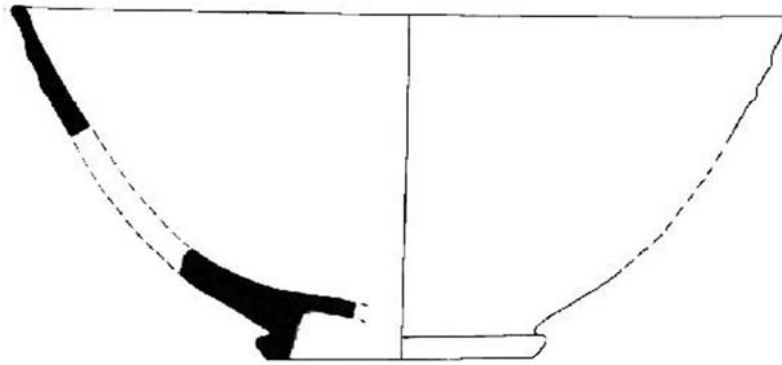
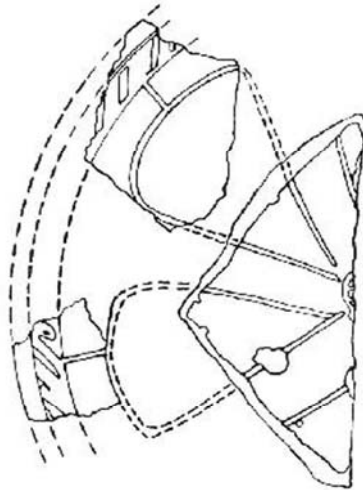

LEVHA 93



1 Ilion, (Böhlendorf 2004: Levha 80/211)

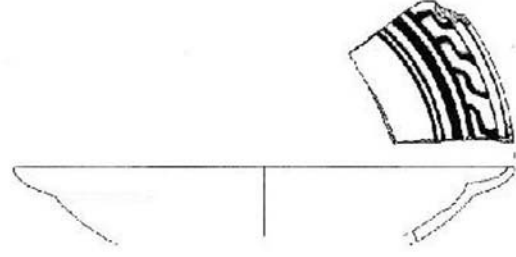

4 Amorion, (Böhlendorf 2002: Çizim 14)



2 Yozgat, (Acun: Resim 3)



5 Amorion, (Böhlendorf 2002: Çizim 15)

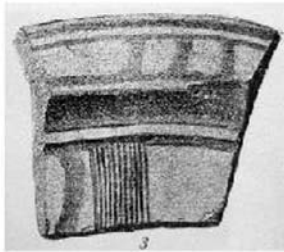

3 (Cordanka: Levha 3/3)



6 İstanbul, (Parman 1989: Resim 10)

LEVHA 94



1 İstanbul, (Parman 1989: Resim 13)



2 Kırım, (Parman 1989: Resim 20)

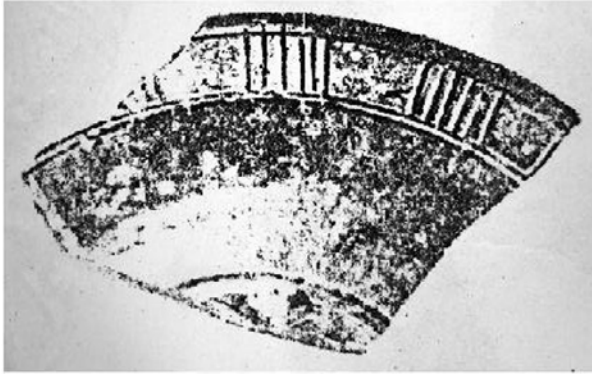

3 Efes, (Parman 1978: Resim 56b)

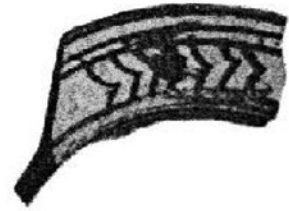

4 Kıbrıs, (Plat Taylor: Resim 45/12)



5 Caesarea, (Pringle: Resim 12/62)

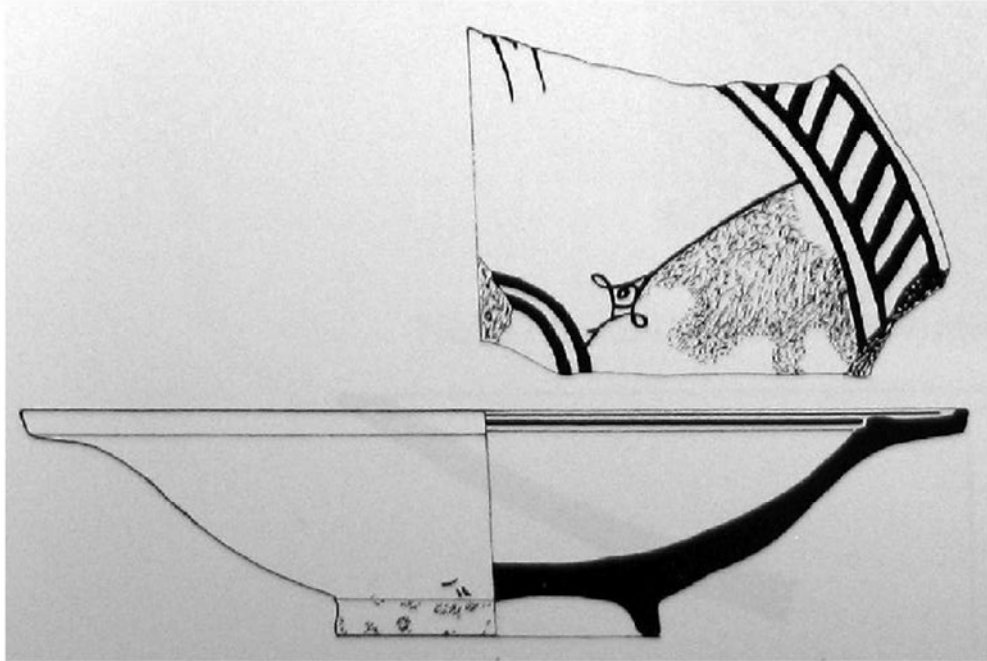

1 Bergama, (Spieser: Levha 30/345)

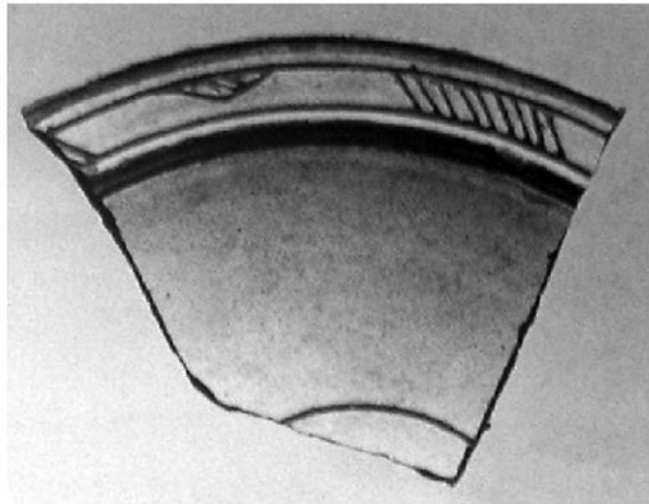

2 Bergama, (Spieser: Levha 56/532)

KAYNAKÇA

- Acun, Hakkı. “Yozgat Müzesi’ndeki Selçuklu Kâseleri”, **9. Milletlerarası Türk Sanatları Kongresi**: 1–12, 1995.
- Armstrong, Pamela. “Zeuxippus Derivative Bowls from Sparta”, **Lakonian Studies in Honour of Hector Catling**, s.1–9, 1992.
- Aşıkpaşazade, **Tevarih-i Ali Osman**. Hazırlayanlar: Kemal Yavuz ve M.A. Yekta Saraç İstanbul: K Kitaplığı, 2003.
- Bakirtzis, Christo ve Demetria Papanikola-Bakirtzis. “De la Céramique Byzantine en Glaçure A Thessalonike”, **Byzantino Bulgaria VII**: 421–436, 1981.
- Bakırer, Ömür. “The Medieval Pottery and Baked Clay Objects”, **Korucutepe, Final Report on the Excavation of the Universities of Chicago, California (Los Angeles) and Amsterdam in the Keban Reservoir, Eastern Anatolia, 1968–1970**, Ed: Maurits N. van Loon. Amsterdam: North-Holland Publishing Company, 1980, s.189–249
- Barnea, I. “La Céramique Byzantine de Dobroudja, Xe-XIIe Siècles”, **Bulletin de Corrospodence Hellenique, Supp. XVIII.Recherches sur la Céramique Byzantine**, s.131–142, 1989.
- Belke, Klaus ve Norbert Mersich. **Tabula Imperii Byzantini 7, Phrygien und Pisidien**. Viyana : Verlag der Österreichischen Akademie der Wissenschaften, 1990.
- Berti, Graziella ve Sauro Gelichi. “Zeuxippus Ware in Italy”, **Material Analysis of Byzantine Pottery**. Ed : Henry Maguire. Washington, D.C.: Dumbarton Oaks Research Library and Collection, s.85-104, 1997.
- Bilici, Sema. “Akdeniz Bölgesi Örneklerine Göre Ortaçağ Anadolu Sgraffito Seramiklerine Materyal, Biçim, Teknik ve Stilistik Açından Bir Yaklaşım, Tarihleme ve Bir Tipoloji Denemesi”. Yayınlanmamış Doktora Tezi. Ankara Üniversitesi SBE, 1992.
- _____ “Alanya Tersanesi Seramik Buluntuları”, **V. Ortaçağ ve Türk Dönemi Kazı ve Araştırmaları Sempozyumu**: 107–132, 2001.

- _____. “Alanya-Selçuklu Sarayı Seramikleri”, **Uluslararası Sanat Tarihi Sempozyumu, Prof.Dr. Gönül Öney’e Armağan**, s.139–154, 2002.
- Boas, Adrian J. “The Import of Western Ceramics to the Latin Kingdom of Jerusalem”, **Israel Exploration Journal** 44, 1-2: 102-122, 1994.
- Böhlendorf Arslan, Beate. “Die Beziehungen Zwischen Byzantinischer und Emiratszeitlicher Keramik”, **Ortaçağda Anadolu, Aynur Durukan’a Armağan**, s:135-156, 2002.
- _____. **Glasierte Byzantinische Keramik aus der Türkei**, cilt I-III. Birinci basım. İstanbul: Ege Yayınları., 2004.
- _____. “Anadolu’daki Sırlı Bizans Seramiklerinin Sınıflandırılması ve Tarihlenmesi”, **Seres, III. Uluslararası Katılımlı Seramik, Cam, Emaye, Sır ve Boya Semineri**: 4-9, 2005.
- _____. **Die Byzantinische Keramik, Staatliche Museen zu Berlin**. Preussischer Kulturbesitz. Skulpturensammlung und Museum für Byzantinische Kunst Bestandskataloge Band 3. (Baskıda).
- Cangova, Jordanka. “Kam Proucvaneto na Sgrafito V Balgarija ot XII-XIV v. (Sur la Céramique a “sgrafites” de Bulgarie du XII”-XIV”s.), **Arkheologia Sofia** IV, 2: 25–33, 1962.
- Cox, W.M. ve A.Cameron. “Monuments from Dorylaeum and Nakolea”, **Monumenta Asiae Minoris Antiqua** V: 201–241, 1937.
- Crane, Howard G. “Preliminary Observations on the Glazed Pottery of the Turkish Period from Sardis”, Editor: Crawford H. Greenewalt. “The Eighteenth Campaign at Sardis (1975)” **Bulletin of the American Schools of Oriental Research** 228: 47-59, 1977, s.51-53
- Crowe, Yolande. “From Inner Asia to Istanbul: Some Pattern Transfers”, **9. Milletlerarası Türk Sanatları Kongresi**: 503-510, 1995.
- Daoulati, Abdelaziz. “Les Céramiques de la Kasbah de Tunis”, **Couleurs de Tunisie, 25 Siècles de Céramique**. Editör: Adam Biro. Paris: Institut du Monde Arabe, 1994.
- Dark, Ken. **Byzantine Pottery**. Stroud: Tempus Publishing, 2001.
- Demirkent, Işın. "Haçlı Seferleri ve Türkler", **Türkler Ansiklopedisi** 6: 651–668, 2002.
- Dernswam, Hans. **İstanbul ve Anadolu Günlüğü**. Çeviren: Yaşar Önen. Ankara: T.C.Kültür Bakanlığı Yayınları, 1992.

Doğer, Lale. “Kufi yazı taklidi Motiflerle Bezeli Sgraffito, Kazıma-Sgraffito Teknikli Bizans Seramikleri”, **Antik & Dekor** 55: 148–151, 1999.

_____ “İslam Sanatı Etkisinde Palmet Motifli Sırlı Bizans Seramikleri”, **Arkeoloji ve Sanat** 88: 40–43, 1999.

Doğru, Halime. **XVI. Yüzyılda Eskişehir ve Sultanönü Sancağı**. İstanbul: AFA Yayınları, 1992.

_____ "Karacahisar Kalesi ve Osmanlı Devletinin Kuruluşundaki Önemi", **Anadolu Üniversitesi Sosyal Bilimler Dergisi** 1, 1: 105–127, 2001.

Ebersolt, Jean, **Catalogue des Poteries Byzantines et Anatoliennes du Musee de Constantinople**. Constantinople : Typo-lithographie Ahmed Ihsan, 1910.

Evlıya Çelebi. **Seyahatname**. Hazırlayan: Z.Kurşun, S.A.Kahraman ve Y.Dağlı. İstanbul: Yapı Kredi Kültür Sanat Yayıncılık, 1996.

Foss, Clive. **Survey of Medieval Castles of Anatolia 1: Kütahya**. Oxford: B.A.R. , 1985.

_____ **Anadolu'daki Ortaçağ Kalelerinin İncelenmesi-II: Nicomedia**. İngilizce'den çeviren: F.Yavuz Ulugün. Kocaeli: İzmit Rotary Kulübü Kültür Yayınları, 2002.

Frantz, M.A. “Middle Byzantine Pottery in Athens”, **Hesperia** 7: 429–467, 1938.

Frei, P. “Epigraphisch Topographische Forschungen im Raum von Eskişehir”, **Türk Arkeoloji Dergisi** 25, 1: 71–86, 1980.

Gelichi, Sauro. “La Ceramica Ingubbiata Medievale nell'Italia Nord-Oriantale”, **International Medieval Archeology Colloquium 3-rd. La Ceramica Medievale nel Mediterraneo Occidentale, All'Insegna del Giglio**: 354-407, 1986.

Hadjigavriel, Loukia Loizou (Ed.). **Colours of Medieval Cyprus, the History of Medieval Cyprus 1191–1571**. A.G. Leventis Foundation, 2004.

İnalçık, Halil. "Osmanlı Devletinin Kuruluşu", **Türkler Ansiklopedisi** 9: 66–88, 2002.

Karamağaralı, Nakış. “Ahlat Kazılarında Ortaya Çıkarılan Seramikler”. Yayınlanmamış Yüksek Lisans Tezi. Hacettepe Üniversitesi SBE, 1991.

Kâtip Çelebi, **Cihannüma** (İbrahim Müteferrika Matbaası, Dersaadet 1144.

Lane, Arthur. “Medieval Finds at Al Mina in North Syria”, **Archeologia** 87: 19–78, 1937.

Marchenko, Lenoid. "Preserving the Global Cultural Heritage in Post Cold War Ukraine", Presented at the international conference "Art, Antiquity and the Law: Preserving Our Global Cultural Heritage". Austin: Texas University Institute of Classical Archaeology, 1999.

Megaw, A.H.S. "Zeuxippus Ware", **British School of Athens** 63: 67–88, 1968.

_____ "An Early Thirteenth-Century Aegean Glazed Ware", Editörler: Giles Robertson ve George Hendorson. **Studies in Memory of David Talbot Rice**. Edinburgh: Edinburgh University Press, s: 34–45, 1975.

Megaw, A.H.S. ve Robert Charleston (Ed.). "Byzantine Pottery" **World Ceramics**. London: Paul Hamlyn Publishing, s: 100–106, 1998.

Megaw, A.H.S., P.Armstrong ve H. Hatcher. "Zeuxippus Ware: An Analytical Approach to the Question of Provenance", **VIIe Congrès International our la Céramique Médiévale en Méditerranée Thessaloniki**: 91–100, 2003.

Merçil, Erdoğan. "Türkiye Selçukluları", **Türkler Ansiklopedisi** 6: 503–528, 2002.

Morgan, Charles, **Corinth, vol. XI, The Byzantine Pottery**. Cambridge: Harvard University Press, 1942.

Nicolescu, Corina ve Radu Popa. "La Céramique Emailée des XIIIe et XIVe Siècles de Pacuiul-lui-Soare", **Dacia** 9: 337–350, 1965.

Oğuzoğlu, Yusuf ve Feridun Emecen. "Eskişehir", **İslam Ansiklopedisi** 11: 398–401. Ankara. Milli Eğitim Yayınları, 1948.

Ostrogorsky, Georg, **Bizans Devleti Tarihi**. İngilizce'den çeviren: Fikret Işıltan. Ankara: Türk Tarih Kurumu, 1999.

Papanikola-Bakirtzis, Demetra. "Serres Ware", **Material Analysis of Byzantine Pottery**. Editör: Henry Maguire. Washington: Dumbarton Oaks Research Library and Collection, s:135–156, 1997.

_____ **Byzantine Glazed Ceramics. The Art of Sgraffito**. 1999.

_____ "Zeuxippus Ware: Some Minor Observations", **Mosaic - Festschrift for A.H.S. Megaw**, J.Herrin - M. Mullett ve C. Otten-Froux. Studies British School of Archaeology at Athens 8: 131–134, 2001.

Parman, Ebru. "Bizans Seramik Sanatı ve Ayasuluk Tepesinde Bulunan Bizans Sırlı Seramikleri". Yayınlanmamış Doktora Tezi. Hacettepe Üniversitesi SBE, 1978.

_____ "Ayasuluk'ta Bulunan Sırlı Bizans Seramikleri" **Bedrettin Cömert'e Armağan**. Ankara: Hacettepe Üniversitesi Yayınları, s:321–341, 1980.

_____ “Bizans Keramiklerinden İlginç Bazı Örnekler”, **Hacettepe Üniversitesi Güzel Sanatlar Fakültesi Sanat Yazıları I**: 81–84, 1989.

_____ “The Pottery from St. John’s Basilica at Ephesos”, **Bulletin de Corrospodence Hellenique, Supp. XVIII. Recherches sur la Céramique Byzantine** : 277-289, 1989.

_____ “Edirne Arkeoloji Müzesinde Bulunan Enez 1990 Yılı Bizans Sırlı Seramikleri”, **Anadolu Araştırmaları XIV, Prof.Dr. Afif Erzen’e Armağan**: 391–414, 1996.

_____ “Eskişehir-Karacahisarda Bir Ortaçağ Kalesi”, **V. Ortaçağ ve Türk Dönemi Kazı ve Araştırma Sempozyumu**: 451–462, 2001.

_____ “Eskişehir-Karacahisar Kalesi 2001 Yılı Kazı Çalışmaları”, **24. Kazı Sonuçları Toplantısı**, c.2: 69–80, 2002.

_____ “Eskişehir-Karacaşehir Köyünde Karacahisar Kalesi”, **Kebikeç** 15: 77–83, 2002.

_____ **Ortaçağ’da Bizans Döneminde Frigya (Phrygia) ve Bölge Müzelerindeki Bizans Taş Eserleri**. Eskişehir: Anadolu Üniversitesi Yayınları, 2002.

Parman, Ebru ve Canan Parla. “Eskişehir (Merkez Karacaşehir Köyü) Karacahisar Kalesi 2002 yılı Kazı Çalışmaları”, **25. Kazı Sonuçları Toplantısı**, c.2: 43–55, 2003.

Patitucci Uggeri, Stella. “Zeuxippus Ware novita da Kyme Eolica (Turchia)”, **XLII Corso di Cultura Sull’arte Ravennate e Bizantina**: 721-746,1995.

_____ “Zeuxippus Ware: Novita da Kyme Eolica (Turchia)”, **VIIe Congrès International our la Céramique Médiévale en Méditerranée Thessaloniki** : 81-90, 2003.

Plat Taylor, Joan. “Medieval Graves in Cyprus”, **Ars Islamica** 5: 55–87, 1938.

Pringle, Denys. “Medieval Pottery from Caesarea: The Crusader Period”, **Levant** 17: 171–202, 1985.

Ramsay, William Mitchell. **Anadolu’nun Tarihi Coğrafyası**. İngilizceden çeviren: Mihri Pektaş. Ankara: Milli Eğitim Bakanlığı Yayınları, 1960.

Redford, Scott. “ ‘Port Saint Symeon Seramiği’ Denilen Hatay ve Çukurova Bölgesi Sgraffito Seramiği” , **V. Ortaçağ ve Türk Dönemi Kazı ve Araştırmaları Sempozyumu**: 485–490, 2001.

Rice, David Talbot. **The Byzantine Pottery in S. Casson, Preliminary Report upon the Excavations carried out in and near the Hippodrome of Constantinople in 1927.** British Academy, 1928

_____ **Byzantine Glazed Pottery.** London : Oxford University Press, 1930.

_____ "Late Byzantine Pottery at Dumbarton Oaks", **Dumbarton Oaks Papers** 20: 209-219, 1966.

Rice, Tamara Talbot, **Bizans'ta Günlük Yaşam.** İngilizce'den çeviren: B. Altınok. İstanbul: Göçebe Yayınları, 2001.

Runciman, Steven, **Haçlı Seferleri Tarihi,** Cilt 1. İngilizce'den çeviren: Fikret Işıltan. Ankara: Türk Tarih Kurumu, 1986.

Sevcenko Patterson, Nancy. "Some Thirteenth-Century Pottery at Dumbarton Oaks", **Dumbarton Oaks Papers** 28: 353-360, 1974.

Soustiel, Jean. **La Céramique Islamique.** Fribourg: Office du Livre, 1985.

Soyhan, Cihat. "Çinili Köşk'ten Bir Grup Selçuklu Seramiği", **Sanat Dünyamız** 32: 9-17, 1985.

Spieser, Jean-Michel. **Die Byzantinische Keramik Aus der Stadtgrabung von Pergamon.** Berlin: Walter de Gruyter, 1996.

Stevenson, R.B.K. "Medieval Glazed Pottery: Links Between East and West", **Cahiers Archéologiques** 7: 89-94, 1954.

Stillwell Mackay, Theodora. "More Byzantine and Frankish Pottery from Korinth" **Hesperia** 36: 249-303, 1967.

Tömöry, Teresa. "Medieval Sgraffito Ware from Anemurium in Cilicia", **Bulleten** 41: 20-40, 1977.

Turan, Osman. **Selçuklular Zamanında Türkiye.** İstanbul: Boğaziçi Yayınları, 1993.

Uzunçarşılı, İsmail Hakkı. **Osmanlı Tarihi,** Cilt 1. Ankara: Türk Tarih Kurumu, 1947.

Vavylopoulou-Charitonidou, Angéliki. "Céramique D'Offrande Trouvée dans Tombes Byzantines Tardives de L'Hippodrome de Thessalonique", **Bulletin de Corrospondence Hellenique, Supp. XVIII. Recherches sur la Céramique Byzantine** : 209-226, 1989.

Waage, F. "Excavations in the Athenian Agora. The Roman and Byzantine Pottery", **Hesperia** 2: 308-328, 1933.

Waksman, S.Y. ve J.M. Spieser. "Byzantine Ceramics Excavated in Pergamon: Archaeological Classification and Characterization of the Local and Imported Productions by PIXE and INAA Elemental Analysis, Mineralogy and Petrography". **Materials Analysis of Byzantine Pottery**, Ed: Henry Maguire. Washington: Dumbarton Oaks Research Library and Collection, 1997, s.105–133.