

T.C.
MARMARA ÜNİVERSİTESİ
SOSYAL BİLİMLER ENSTİTÜSÜ
ATATÜRK İLKELERİ VE İNKILÂP TARİHİ BÖLÜMÜ

**TÜRKİYE'NİN JEOPOLİTİK VE JEOSTRATEJİK KONUMUNDAN
KAYNAKLANAN İÇ VE DIŞ TEHDİTLER**

YÜKSEK LİSANS TEZİ

YÜCEL ATILA ŞEHİRLİ

Danışman: Doç. Dr. MAHMUT İHSAN ÜZGEN

İSTANBUL - 1991

Türkiye'nin jeopolitik ve jeostratejik yeri ve önemi; bütün dünya devletleri tarafından bilinen bir konudur. Özellikle'de büyük devletler bunu daha iyi bilmekte, bütün çalışmalarını bu yönde yoğunlaştırmaktalar. Dolayısıyla Türkiye'ye ait gibi görülen bu konu günümüzde, dünyada söz sahibi olmak isteyen, bütün dünya devletlerini ilgilendiren bir konu haline gelmiştir. Fakat bütün bu çalışmalar ve düşünceler, Türkiye için pek de olumlu sonuçlar doğurmamaktadır. Bizde bu çalışmamız'da "Türkiye'nin jeopolitik ve jeostratejik durumundan kaynaklanan iç ve dış tehditler" in neler olduğunu incelemeye çalıştık. Üzerinde çalıştığımız bu konu, çok geniş kapsamlı ve karmaşık bir konu idi. Bütün bu çalışmalarımı Tez Danışmanım sayın Doç. Dr. Mahmut İhsan Üzgen'in; yönetici, yönlendirici ve teşvik edici katkıları ile sürdürdüm. Kendisine bu değerli ve olumlu katkılarından dolayı teşekkürü bir borç bilirim.

Ülkemize yönelen tehditler, içteki; bölücü, yıkıcı, terör grup ve akımlarından, başlayarak, dıştaki; komşu ülkelerin, Türkiye üzerindeki emelleri ile bu gruplara sağladığı destekten; komşumuz olmayan fakat Ortadoğu'da ve dünyada, Türkiye'nin jeopolitik ve jeostratejik durumunu iyi tahlil eden, (dolayısıyla dünya güç dengeleri arasında dünyanın bu bölgesinde etkili bir yer söz sahibi olmasını istemeyen) büyük devletler'de bölücü, yıkıcı ve terör gruplarına hertürlü desteği sağlamaktadırlar. Böylece içten başlayarak en dışa doğru, tehditler; halkalar gibi birbirine geçmiş durumdadır. Bizler'de bütün bunların farkında olarak, her türlü plân ve projeleri, başa çıkarmak için çok çalışmak durumundayız. Atatürk'ün dediği gibi; "kendi milli benliğimize ve millî birliğimize sahip çıkarak, kendi yetmişmiş insan gücümüzle bu tehdit çemberini kırmak" zorundayız. Aksi takdirde dünyada etkili bir yere gelemeyeceğimiz, daha önceki yıllarda da görüldüğü gibi, hayat ve bağımsızlık hakkını dahî kaybedeceğimiz, bir gerçektir.

İÇİNDEKİLER

I. BÖLÜM	1
I-) ORTADOĞU BÖLGESİNDE VE ÇEVRESİNDE KURULAN, DÜNYANIN EN ESKİ MEDENİYETLERİ:	1
A-) ORTADOĞU BÖLGESİ VE ORTADOĞUNUN İLKLERİ : ..	1
1. GİRİŞ	1
2. ORTADOĞU BÖLGESİ	2
3. ORTADOĞUNUN İLKLERİ	2
B-) ORTADOĞU VE ÇEVRESİNDE KURULAN DÜNYANIN EN ESKİ MEDENİYETLERİ :	8
1. GİRİŞ	8
II. ASYA'DA ANAYURT'TA KURULAN İLK MEDENİYETLER	9
A. Abakan Kültürü	9
B. Anav Kültürü	9
C. Türk Göçleri	9
III. MEZOPOTAMYA MEDENİYETİ	9
A. Sümerler (MÖ.3500-2015)	9
B. Akkadlar (MÖ.2350-2150)	10
C. Babil Devleti (MÖ.19-16 yy.ile MÖ.625-539)	10
D. Asurlular (MÖ. 2000-609)	10
MEZOPOTAMYA MEDENİYETİN ÖZELLİĞİ	11
IV. MISIR MEDENİYETİ (MÖ.3000-333)	11
A. Mısır Medeniyetinin Özelliği	11
V. İRAN MEDENİYETİ(MÖ.2000-330)	11
VI. ANADOLU MEDENİYETİ (MÖ 5500-546)	12
A. Anadolu'nun Coğrafi Durumu	12
B. Anadolu'nun Tarihi	12
C. Yazılı Dönemde Anadolu'da Kurulan İlk Medeniyetler	13

1-) Hititler	13
a) Hitit Medeniyetinin Önemi	13
2-) Frigler	13
a) Frig Medeniyeti	13
3-) Lidyalılar	14
a) Lidya Medeniyeti	14
4-) Urartular	14
a) Urartu Medeniyeti	14
5-) İyonlar	14
a) İyon Medeniyeti	15
VII. FENİKELİLER	15
a) Fenike Medeniyeti	15
VIII. İBRANİLER	16
a) İbrani Medeniyeti	16
IX. EGE MEDENİYETİ	16
a) Ege Bölgesi	16
b) Ege Medeniyetinin Önemi	16
1.) Girit Medeniyeti	17
2.) Miken Medeniyeti	17
3.) Yunan Medeniyeti	17
X. BÜYÜK İSKENDER VE HELLENİSTİK DÖNEM MEDENİYETİ	17
a) Hellenistik Dönem Medeniyeti	17
XI. ROMA MEDENİYETİ	18
XII. İSLAM MEDENİYETİ	19
a) İslam Medeniyetinin Dünya Kültür ve Medeniyetindeki Yeri	20
II. ANADOLU'NUN FETHİ VE TÜRKLEŞTİRİLMESİ	23
1-) Anadolu'ya Yapılan İlk Türk Akınları	24
a) Malazgirt Meydan Muharebesi	24
b) Malazgirt Meydan Muharebesinin Sonuçları	27
2-) ANADOLU'DA İLK TÜRK BEYLİKLERİ DÖNEMİ (1072- 1409)	28
3-) ANADOLU SELÇUKLU DEVLETİ DÖNEMİ(1075-1308)...28	
4-) ANADOLU SELÇUKLU BEYLİKLERİ DÖNEMİ(1308-1460)29	
5-) OSMANLI DEVLETİ DÖNEMİ (1299-1922)	30

4. Amerikan Jeopolitiđi	50
II. Deniz Hakimiyeti Teorisi	50
a) Mahan'a Gre	50
b) Mahan'ın Deniz Hakimiyet Teorisinin Tenkidi	50
III. Kenar Kuşak Teorisi	51
a) Nicholas Spykman'a Gre	51
IV. Hava Hakimiyet Teorisi	52
a) Hanry Schaklian'a Gre	53
7-) Jeopolitik'in nemi	54
8-) Jeostrateji	56
B-) TRKİYE'NİN JEOPOLİTİK DURUMU	60
I-) DNYANIN BUGNK JEOPOLİTİK VE JEOPOLİTİK GRNM	60
II-) TRKİYE'NİN JEOPOLİTİK VE JEOSTRATEGİK DEĖERİ	64
III. BLM	70
A. JEOPOLİTİĐİN UNSURLARINA GRE TRKİYE'NİN JEOPOLİTİK DURUMU	70
I-) Statik (DeĖişmeyen) Unsurlara Gre	71
A-) Trkiye Alanı	71
a) lke	71
b) Uçak Gemisi Ada	71
c) Stratejik Eksenler	71
d) Merkezi Durum	71
B-) Trkiye Arazisi	72
a) Askeri Açıdan Avantajları	72
b) Genel Olarak Trkiye Toprakları	72
C-) Trkiye'nin İklimi	73
a) Askeri Açıdan Avantajları	73
b) CoĖrafi Açıdan Trkiye'nin İklimi	73
D-) Trkiye'nin Sınırları	74
II-) Dinamik (DeĖişen) Unsurlara Gre	75
A-) Trkiye'nin Nfusu	76
B-) Trkiye'nin DoĖal Kaynakları	76
C-) Trkiye'nin Tarım Potansiyeli	79

a. Güney Doğu Anadolu (GAP) Projesi	
Nedir?	80
I. GAP'a Neden İhtiyaç Duyuldu	81
II. GAP'ın 13 Projesi	81
III. GAP'ın, Sosyal, Kültürel ve	
Ekonomik Sonuçları	82
1. Enerji ve Sulama	82
2. Tarım	82
3. Sanayii	83
4. Ticaret	83
5. Turizm	83
6. Sosyal ve Kültürel Yapı	84
SONUÇ	84
D. Hayvancılık	87
E. Ormancılık	87
F. Türkiye'nin Endüstrisi	87
G. Türkiye'nin Ticareti.....	88
H. Türkiye'nin Ulaşımı	88
1. Karayolları	89
2. Demiryolları	89
3. Denizyolları	89
4. Havayolları	89
L. Türkiye'nin Haberleşmesi	90
M. Türkiye'nin Turizm Potansiyeli	90
III. YAPILAN AÇIKLAMALAR VE JEOPOLİTİK TEORİLERE	
GÖRE TÜRKİYE'NİN JEOPOLİTİK VE JEOSTRATEJİK	
DEĞERİ	91
DEĞERLENDİRME	95
BÖLÜM SONU EKLERİ	97
IV. BÖLÜM	113
TÜRKİYE'NİN JEOPOLİTİK VE JEOSTRATEJİK DURUMUNDAN	
KAYNAKLANAN TEHDİTİN YAPISI	113
1. GİRİŞ	113

2. SÜREKLİ TEHDİT	114
3. BÖLGESEL TEHDİT	115
A. Anadolu'nun Coğrafi Konumu	115
B. Boğazlar	116
C. Günümüzdeki Durum	117
D. Ayrıca Hedefleri	117
4. TÜRKLERE YAPILAN YANLIŞ SUÇLAMALAR VE ANADOLU'YA; 1071 YILININ ÇOK ÖNCESİNDE TÜRKLERİN YERLEŞTİĞİ GERÇEĞİ	118
5. BATILI DEVLETLERİN KUTSAL TOPRAKLARI GERİ ALMA PROJELERİ	129
A. DÜŞÜNÜLEN PLAN VE PROJELER	129
B. KÜÇÜK TASARILAR	134
HAZIRLANAN PLAN VE PROJELERİN KISACA DEĞERLENDİRİLMESİ	135
C. OSMANLI DEVLETİ'NİN ÇÖKÜŞÜNÜ HAZIRLAYAN YABANCI OKULLAR NELERDİR?	136
I. GİRİŞ	136
II. OKUL AÇAN DEVLETLER HANGİLERİDİR?	137
A. OKULLARIN AÇILMASINDAKİ ETKENLER ...	137
1. Osmanlı İmparatorluğunda Çeşitli Cemaatlerin Bulunması	137
2. Büyük Devletlerin Çıkarları	138
3. Eğitimin Önem Kazanması	138
4. Milliyetçilik Cerayanı	138
B. FRANSIZ OKULLARI	139
A. Günümüzde Faaliyet Gösteren Fransız Okulları	144
C. İNGİLİZ OKULLARI	145
D. AMERİKAN OKULLARI	145
a. Harput Amerikan Koleji	148
b. Robert Koleji	148
c. İstanbul Amerikan kız Koleji	148
d. Merzifon Amerikan Koleji	148

e. Gaziantep'teki Amerikan Okulları	148
f. Gaziantep'teki Özel Amerikan Okulları	150
I. Amerikan Okullarında Önem	
Verilen Konular	151
1. Eğitim	151
2. Siyasi Faaliyetler	151
3. Din ve Mezhep'e Din Kardeşi Kazandırma Girişimleri	151
II. Günümüzde Faaliyet Gösteren Amerikan Okulları	152
E. İTALYAN OKULLARI	152
1. Günümüzde Faaliyet Gösteren İtalyan Okulları	153
F. ALMAN OKULLARI	154
1. Günümüzde Faaliyet Gösteren Alman Okulları	155
G. AVUSTURYA OKULLARI	155
1. Günümüzde Faaliyet Gösteren Avusturya Okulları	156
H. RUS OKULLARI	156
a. Rus Sibyan Bahçesi(Rus Okulu)	156
b. Rus Okulu (Terkos)	156
L. İRAN OKULLARI	157
1. Günümüzde Faaliyet Gösteren İran Okulları	157
M. BULGAR OKULLARI	158
1. Günümüzde Faaliyet Gösteren Bulgar Okulları	158
III. DİN VE MEZHEP AYRIMI GÖZETEREK AÇILAN GAYR-İ MÜSLÜM OKULLARI	158
A. Rum-Ortodoks Okulları ve Siyasi Faaliyetler	158

1. Günümüzde F.G. Okulları	160
B. Günümüzde F.G. Ermeni Okulları	164
C. YAHUDİ OKULLARI VE SİYASİ FAALİYETLERİ	166
1. Günümüzde F.G. Yahudi Okulları ..	169
D. PROTESTAN OKULLARI VE SİYASİ FAALİYETLERİ	170
E. KATOLİK OKULLARI	171
IV. DİN PROPAGANDASI VE MİSYONERLİK SORUNUNUN ETKİLERİ	172
V. OKULLARIN SİYASİ ETKİLERİ	176
A. Azınlıklara Destek Olma	176
B. Yeni sorunlara Ortam Hazırlama	177
VI. YABANCI OKULLARIN OSMANLI TOPLUMU VE EĞİTİME ETKİLERİ	177
A. 16.yy. Sonlarından İtibaren Medreselerin Bozulma Sebepleri	177
B. Medreselerin Osmanlı Eğitim ve Öğretim Kurumlarına Olan Etki ve Katkıları	178
C. Medreseler İle Yabancı Okullar Arasındaki Benzerlikler	179
VII. YABANCI OKULLARIN TÜRK EĞİTİM-ÖĞRETİM SİSTEMİNE ETKİLERİ	179
1. Müslümanlar Üzerindeki Etkisi	179
2. Gayr-i Müslümler Üzerindeki Etkisi .	179
VIII. YABANCI OKULLARIN OSMANLI TOPLUMUNA ETKİLERİ	179
1. Din konusunda	179
2. Milletlerin İmparatorluk Bünyesinden Kopmaları Konusunda	179
3. Eğitim Konusunda	180
a. Yabancı Okulların Eğitim Alanındaki Etkileri	180

SONUÇ	181
1. Okulların Siyasi Faaliyetleri	184
2. Okulların Denetim Altına Alınma Çabaları	184
DEĞERLENDİRME	185
BÖLÜM SONU EKLERİ	187
V. BÖLÜM	193
TÜRKİYE'YE YÖNELEN DIŞ TEHDİT (BÖLGESEL DIŞ TEHDİT)	193
A. KOMŞU ÜLKELERİN TÜRKİYE ÜZERİNDEKİ TARİHİ EMELLERİ	193
1. BULGARİSTAN	193
A. BULGARİSTAN'IN OSMANLI İMPARATORLUĞU ÜZERİNDEKİ EMELLERİ	193
B. BULGARİSTAN'IN TÜRKİYE ÜZERİNDEKİ EMELLERİ	194
2. SURİYE'NİN TÜRKİYE ÜZERİNDEKİ EMELLERİ	195
3. IRAK'IN TÜRKİYE ÜZERİNDEKİ EMELLERİ	196
4. İRAN'IN TÜRKİYE ÜZERİNDEKİ EMELLERİ	197
A. İRAN'IN OSM. İMP. ÜZERİNDEKİ EMELLERİ ..	197
B. İRAN'IN TÜRKİYE ÜZERİNDEKİ EMELLERİ ...	198
5. YUNANİSTAN'IN TÜRKİYE ÜZERİNDEKİ EMELLERİ .	198
1. YUNANİSTAN'IN OSM. İMP. ÜZERİNDEKİ EMELLERİ	198
A. ETNİK'İ ETERYA'NIN KURULUŞU(1814) ...	200
B. ETNİK'İ ETERYA'NIN FAALİYETLERİ	201
C. ETNİK'İ ETERYA'NIN PROGRAMI	202
D. İSTANBUL PATRİKHANESİ İLE İŞBİRLİĞİ VE MAVRİMİRA	204
2. 1960-1980 YILLARI ARASINDA TÜRK-YUNAN İLİŞKİLERİ	206
3. YUNANİSTAN'IN TÜRKİYE ÜZERİNDEKİ EMELLERİ	207
4. TÜRKİYE İLE YUNANİSTAN ARASINDAKİ MEVCUT BAŞLICA SORUNLAR	208

1. Aşırı sol Ve Komünist Örgütler	246
2. Bölücü Örgütler	248
3. Irkçı Örgütler	249
4. İrticai Örgütler	249
3. Dost ve Müttefik Örgütlerin, Bu Ülke- lerdeki Yıkıcı ve Bölücü Örgütlere Karşı Tutum ve Davranışlar	250
4. Dost ve Müttefik Ülkelerde ki Yıkıcı ve Bölücü Türk Örgütlerin Türkiye'deki Örgütlerle İlişkileri	251
5. Dost ve Müttefik Ülkelerdeki Yıkıcı ve Bölücü Türk Örgütlerin Türkiye Üzerinde Emelleri Olan Ülkelerle İlişkileri	252
6. Ermeni Terörizmi ile İlişkileri	253
VII. BÖLÜM	258
TÜRKİYE DEVLETİNİ YIKMAYA ÇALIŞAN İÇ TEHDİT UNSURLARI	258
1. AMAÇ VE HEDEFLERİ	258
a. Aşırı Solcu Unsurların Amaçları	258
b. Bölücü Unsurların Amaçları	260
c. Irkçı Unsurların Amaçları	260
d. İrticai Unsurların Amaçları	260
II. İÇ TEHDİT UNSURLARININ STRATEJİLERİ	261
a. Aşırı solun Stratejileri	261
b. Bölücü Örgütlerin Stratejileri	263
c. Irkçı Örgütlerin Stratejileri	263
d. İrticai Örgütlerin Stratejileri	264
III. İÇ TENDİT UNSURLARININ TAKTİKLERİ	264
a. Sızma Taktiği	265
b. Dehşet ve Korku Yaratma Taktiği	265
c. Karma Taktik	266
IV. İÇ TEHDİT UNSURLARININ UYGULADIKLARI SAFHALAR	266
a. Başlangıç Safhası	267

b. Örgütlenme Safhası	268
c. Eylam (Az Şiddetli Savaş) Safhaları ...	269
d. İç Savaş Safhaları	270
V. SAFHALARIN TÜRKİYE ÜZERİNDEKİ UYGULAMALARI.	270
VI. İÇ TEHDİT UNSURLARININ EĞİTİM ÇALIŞMALARI.	273
BÖLÜM SONU EKLERİ	274
VIII. BÖLÜM	281
TÜRKİYE DEVLETİNİ YIKMAYA ÇALIŞAN YIKICI VE ÖRGÜTLER	281
I. AŞIRI SOL ÖRGÜTLER	280
a. Aşırı sol Örgütler	280
II. BÖLÜCÜ ÖRGÜTLER	281
III. İRKÇİ ÖRGÜTLER	281
a. Yasadışı Örgütler	282
IV. İRTİCAİ ÖRGÜTLER	282
a. Yasadışı Örgütler	282
b. Yasadışı Bağımsız Gruplar	282
V. DİNİ AKIMLAR	282
VI. TÜRKİYE'DEKİ YIKICI ÖRGÜTLERİN ULUSLARARASI TERÖR ÖRGÜTLERİ İLE İLİŞKİLERİ	283
a. Yabancı Örgütlerle İlişkileri Olan Yasadışı Örgütler	284
b. Diğer Örgütlerle İlişkileri	285
VIII. TÜRKİYE'DEKİ YIKICI ÖRGÜTLERİN KAÇAKÇI ÖRGÜTLERLE OLAN İLİŞKİLERİ	287
1. Türk Kaçakçı Örgütlerinin Amaçları	287
2. Türkiye'de Kaçakçılık Örgütlenmesi	288
a. Örgütler Hakkında Genel bilgi	288
b. Örgüt Bölümleri	289
3. Kaçakçılık Örgütlerin Kaçakçılık Yolları	289
4. Kaçakçılık Örgütlerin Kaçakçılık Yöntemleri	290
5. Kaçakçılık Örgütlerin Parasal Kaynakları	290
6. Kaçakçılık Örgütlerin Türkiye'deki Yıkıcı ve Bölücü Örgütlerle İlişkileri .	291

7. Dış Kaçakçılık Örgütleri İle İlişkiler,
Yöntemler

IX. BÖLÜM	301
TERÖRİZM VE TÜRKİYE'DE TERÖR	301
I. TERÖRİZM	301
A. TANIM	301
B. TÜRKİYE'DE TERÖRİZMİN TIRMANIŞI	302
C. 12 EYLÜL 1980 ÖNCESİ TÜRKİYE'DE GENEL DURUM.	305
D. 1980 TÜRKİYESİ	306
E. 12 EYLÜL 1980 HAREKATININ AMACI	307
F. ANARŞİ VE TERÖRLE MÜCADELEDE HEDEF	307
G. KOMÜNİZM	308
a. Demokratik Sosyalizm	308
b. Anti Demokratik Sosyalizm	308
H. KOMÜNİZMİN BİR ÜLKEYE YAYILMA YOLLARI NELERDİR ?	309
L. KOMÜNİSTLERİN MEMLEKETİMİZDE YÜRÜTTÜKLERİ ÇALIŞMA USUL VE METODLARI NELERDİR ?	311
a. Gizli Faaliyet Esastır	311
b. Bazen Açık Faaliyetlerde Lüzumludur	311
c. Devlet Organlarında	312
d. Milli Eğitim Alanında	313
e. İşçi Çevrelerinde	314
f. Politik Hayatta	314
g. Sanat ve Edebiyatta	314
h. Spor'da	315
l. Basın'da	316
i. Radyo ve TV'de	317
II. TÜRKİYE'DE TERÖRİZM, ÖZELLİKLE ERMENİ TERÖRİZMİ	319
A. ŞEKİL VE TABLOLAR (TABLO 1-13)	320
X. BÖLÜM	329
DOĞU VE GÜNEYDOĞU ANADOLU'YU BÖLME FAALİYETLERİ- KÜRTÇÜLÜK	329

I. ŞARK MESELESİ	329
A. ŞARK MESELESİNE VÜCUT VEREN MENFİ EMELLER.	329
B. ŞARK MESELESİNİN ÇIKIŞ SEBEPLERİ	330
1. Şark Meselesinin Birinci Safhası	331
2. Şark Meselesinin İkinci Safhası	331
3. Şark Meselesinin Uygulanış Biçimi	332
4. Kürtçülüğün Siyasi Bir Mesele Haline Dönüştürülmesi	334
a. İngiltere'nin Rolü	335
b. Rusya'nın Rolü	339
c. Fransa'nın Rolü	341
ç. ABD'nin Rolü	341
d. İran Faktörü ve Ortadoğu'da Süper Güçlerin Politikaları	342
5. Bölücülerin Tarih Tezi ve Gerçekler ...	346
II. DOĞU VE GÜNEYDOĞU'YU BÖLMEK İÇİN FAALİYET GÖSTEREN ÖRGÜTLER	348
I. PKK	348
A. PKK NEDİR?	348
B. PKK'NİN AMACI	348
C. PKK'NİN İLKE VE HEDEFLERİ	348
D. PKK'NİN POLİTİKALARI	350
E. PKK'NİN STRATEJİSİ	350
F. OYNANMAK İSTENEN OYUNLAR	351
G. ZORLUKLAR	352
H. PKK'NİN HAYALİ EYALETLERİ	352
L. PKK'NİN EYLEM HEDEFLERİ	352
İ. PKK'NİN PERSONEL TEMİNİ	353
J. PKK'NİN PERSONEL ALIRKEN ARADIĞI NİTELİKLER	353
K. PKK'NİN ÖRGÜTLENME SAFHALARI	354
a. Hazırlık safhası	354
b. Askeri Örgütlenme	354
c. Savaş Safhası	354
L. PKK'NİN UYGULAMAK İSTEDİĞİ GERİLLA HAREKATI HAKKINDA KISA BİLGİLER	355

a. Gerilla Harbi Nedir ?	355
M. PKK'NIN UYGULADIĞI TAKTİK VE FAALİYETLER ...	356
a. Haber Toplama	356
b. Haber Toplama Şekli	356
c. Keşif Faaliyetleri	356
N. PKK'NIN PROPAGANDA FAALİYETLERİ	356
O. PKK'NIN BASKIN EYLEMLERİ	357
a. Köylere Silahlı Baskın	357
b. Karakollara Silahlı Baskın	358
Ü. ÖRGÜT ELEMANLARININ BASILMA İHTİMALLERİ	358
II. PKK'NIN YURTDIŞI İLİŞKİLERİ	359
A. AVRUPA ÜLKELERİ İLE OLAN İLİŞKİLER	359
1. Almanya, Fransa ve Hollanda ile Olan İlişkiler	359
2. Batı Avrupa Ülkelerinde PKK'ya Bağlı Olarak Faaliyet Gösteren Dernekler	361
A. Suriye ile Olan İlişkiler	363
B. Lübnan ile Olan İlişkiler	363
C. Diğer komşu Ülkelerle İlişkileri(PKK'ya Komşu Ülkelerin Bakışları)	364
1. Irak	364
2. İran	364
3. Suriye	364
D. PKK'NIN KOMŞU ÜLKELERDEKİ KAMP YERLERİ	364
1. Kuzey Irak'taki Kampları	364
2. İran'daki Kamplar	365
3. Komşu Ülkelerdeki Kampların Nitelikleri	366
4. PKK'nın Diğer Örgütlerle İlişkileri	366
III. GÜNEY DOĞU'DAKİ TERÖR EYLEMLERİN BİLİNÇÜSÜ ..	367
IV. ORTADOĞU ÜLKELERİNDE BULUNAN VE TÜRK DÜŞMANI OLARAK BİLİNEREN ÖRGÜTLER	370

1. Irak'ta	370
2. İnan'da	370
3. Suriye'de	370
4. Lübnan'da	370
5. Umman'da	371
6. Ürdün'de	371
7. Bahreyn'de	371
8. Yunanistan'da	371
XI. BÖLÜM	372
YIKICI , BÖLÜCÜ VE TERÖR FAALİYETLERİNİN AMAÇ VE HEDEFLERİ	372
A. TERÖR'ÜN GÖRÜLDÜĞÜ YERLER	373
B. GÜNEYDOĞU OLAYLARI	373
C. TÜRKİYE'DE ŞİDDET HAREKETLERİ VE KAYNAKLARI ..	376
D. ÖĞRENCİ OLAYLARI, TÜRKİYE'DE TERÖR VE TERÖRÜ ÖNLEME YOLLARI	380
1. Öğrenci Olayları	380
2. Türkiye'de Terör	381
3. Terörü Önleme Yolları	382
SONUÇ	385
KAYNAKLAR	

I. BÖLÜM

I-) ORTADOĞU BÖLGESİNDE VE ÇEVRESİNDE KURULAN DÜNYANIN EN ESKİ MEDENİYETLERİ

A-) ORTADOĞU BÖLGESİ VE ORTADOĞUNUN İLKLERİ :

1.) GİRİŞ

Öncelikle Ortadoğu terimi coğrafi değil politik bir terimdir. Bölgenin öneminden dolayı 19.yy'dan itibaren kullanılmaya başlanmıştır. Özellikle, 1900'lü yıllardan itibaren bölgede "petrol"ün bulunmasından sonra, bütün dünya ülkelerin ilgisi bu bölgede yoğunlaşmıştır. Yine, 3 semavi dinin (Musevi, Hristiyan, İslâm)'de merkezi ve kutsal yerlerinin burada bulunması bölgenin önemini daha arttırmıştır.

Ortadoğu bölgesi Akdeniz'in güneydoğu ve doğu kıyılarında, Fas'tan Arap Yarımadasına ve İran'a kadar, bir görüşe göre de daha öteye uzanan toprakları kapsar. Eskiden "Yakındoğu" diye anılırdı. Doğu'yu üç bölgeye ayıran bu görüşe göre, Akdeniz'den Basra Körfezine kadar uzanan bölge "Yakındoğu", Basra Körfezinden, Güneydoğu Asya'ya kadar uzanan bölge "Ortadoğu", buradan Pasifik Okyanus'a kadar olan bölge ise "Uzakdoğu" idi. Ortadoğu tesiri, II. Dünya Savaşı'ndan sonra yerleşti. Günümüzde Ortadoğu tesiri, Bahreyn, B.A.Emirlikleri, Irak, İran, İsrail, Katar, Kıbrıs, Kuveyt, Libya, Lübnan, Mısır, Suriye, Suudi Arabistan, Türkiye, Umman, Ürdün ve Yemen'i kapsamaktadır.

Ortadoğu bölgesi petrol'den önce de dünya siyaseti-

nin, Doğu-batı çıkarınının, çekişmelerin kesiştiği bölgeydi. Hızla değişen dengelerin odak noktasıdır.

Ortadoğu'da bugün hiçbir şey bir bakıma "ilk" olarak yaşanmıyor. Ortadoğu daha Ortadoğu tümü ile anılmadan çok çok önceleri birçok "ilk"e kaynaklık etmiştir.

2.) Ortadoğu Bölgesi :

Ortadoğu Bölgesi yalnız petrolden ötürü değil jeopolitik yönde, tarihi açıdanda, kültürel bakımdan da, yüzünün en önemli zengin ve değerli bölgesidir.

Çünkü Ortadoğu, Asya ile Avrupa'nın, Asya ile Afrika'nın birbirine bağlandığı bölge. Ortadoğu ayrıca, Akdeniz ile Hint Okyanusu'nun bağlantısını da sağlıyor. Sovyetler Birliği için açık denize çıkmanın en kestirme yolu.

Çünkü Ortadoğu, Süveyş Kanalı, Hürmüz Boğazı ile İstanbul ve Çanakkale boğazları gibi dünyanın en önemli su yollarına ev sahipliği yapıyor.

3.) Ortadoğu'nun İlkleri :

İlk kez Ortadoğu, İsa'dan önce, uluslararası bir çatışmaya geçit verdi. Bugünkü İran'dan çıkan Persler, bölgede bir "süper güç" olarak egemenlik kurduktan sonra, çağın öteki "süper gücü" Yunanlılarla savaşa tutuştu(İ.Ö.546-448).

İlk kez Ortadoğu bir barış antlaşmasına sahne oldu. Mısır Firavunu II. Ramses ile Hitit Kralı III. Hattuşili arasında Ünlü Kadeş Antlaşması imzalandı(İ.Ö. 1270).

İlk kez Ortadoğu toprakları üzerinde, İslamiyet öncesinde büyük devletlerin çıkar çatışmaları yaşandı. Doğu'

da bugünkü İran ve Irak toprakları üzerinde kurulu Sasanî İmparatorluğu ile Batı'da Bizans İmparatorluğu'nun politikaları hep Ortadoğu'da egemenlik hesaplarına dayanıyordu.

İlk kez Ortadoğu'da doğan İslamiyet, önce Sasanî İmparatorluğu'nu ortadan kaldırarak Asya'ya, Kuzey Afrika'ya ve oradan Avrupa'nın batı ucuna (İspanya'ya), oradan da Avrupa'nın içlerine (Fransa'ya) uzandı. Daha sonra bölgeye egemen olan tek büyük devlet haline gelen Osmanlı İmparatorluğu, Bizans'ı da çökerterek egemenliğini pekiştirdi.

İlk kez Ortadoğu, Batı'dan Doğu'ya gelen akımların, Haçlı Seferleri'nin hedefi ve yolu oldu: Hıristiyan Avrupa 300 yıl boyunca bölgeye yerleşti.

İlk kez Ortadoğu, Doğu ve Batı kültürlerinin buluşmasıyla kültür zenginliğine sahip bir bölge oldu.

İlk kez Ortadoğu, tek Tanrılı büyük ve kalıcı dinlerin doğuşuna beşiklik etti. Musevilik, Hıristiyanlık ve Müslümanlık bu bölgede kök salıp güçlendi ve yayıldı.

İlk kez Ortadoğu, tarihin ilk uygarlıklarının kaynağı oldu. İnsanlığın ilk etkin uygarlıkları Nil Vadisi'nde ve Mezopotamya'da kendini gösterdi.

İlk kez Ortadoğu, tarıma, ticarete, kentleşmeye tanıklık etti.

Yakın tarihe geldikçe, Ortadoğu'nun önemi azalmadı, arttı; yine "ilk"ler birbirini izledi.

İlk kez Ortadoğu'da, Ermenistan ve Kürdistan sorunları I.Dünya Savaşı'ndan sonra ortaya çıktı. Daha sonra ABD Başkanı Woodrow Wilson'un ünlü "14 ilke"siyle bağımsız Ermenistan ve Kürdistan gündeme getirildi.

İlk kez Ortadoğu'da, yine I. Dünya Savaşı sonrası, bölgeye 400 yıl egemen olmuş Osmanlı İmparatorluğu'nun silinmesiyle, dünyanın en büyük ve en önemli coğrafi ve idari değişiklik yaşandı. bölgede kurulan devletler, kısa sürede kendi aralarında da çekişme sürecine girdi.

İlk kez Ortadoğu'da, siyonist düşünce devlet yapısına kavuştu. II. Dünya Savaşı'nın ardından 1948'de Filistin topraklarının bir bölümü üzerinde İsrail devleti kuruldu.

İlk kez Ortadoğu'da, ilhak yoluyla toprak kazanma İsrail tarafından gerçekleştirildi. İsrail, 1981'de Müslümanlar için kutsal sayılan Kudüs'ü ve bir süre sonra da Golan Tepelerini kendi topraklarına kattı.

İlk kez Ortadoğu'da, bölge dışındaki iki "süper"devlet birbirine karşı konumlandı. İsrail'in ortaya çıkmasıyla birlikte Amerikan Birleşik Devletleri ve Sovyetler Birliği, bölgedeki her gelişmede birbirlerine taraf oldular.

İlk kez Ortadoğu'da, -hemen bir saptama yaparak belirtelim- aynı iki süper güç ABD ile Sovyetler Birliği, son Irak saldırısından sonra yandaş tavır koydular. Benzeri yandaş tavır, 1956'da Mısır Devlet Başkanı Nasır'ın ulusallaştırma girişimiyle başlayan Süveyş Kanalı, bunalımında görülmüştü.

İlk kez Ortadoğu'da , bölge dışından bir devletin öncülüğü ve katılımıyla bölgesel bir pakt kuruldu. Amerika'nın istemiyle 1955'te kurulan Bağdat Paktı'na Türkiye, Irak ve İran'ın dışında Pakistan'ın yanısıra İngiltere'de katıldı. Bağdat Paktı'nın Irak İhtilali'nden sonra dağılışının ardından yine ABD'nin öncülüğü ile eski üyeler bu kez CENTO paktını oluşturdu; bu kez İngiltere'nin yerine Amerika pakta üye oldu ve bu pakt da 1979'a değin sürdü.

İlk kez Ortadoğu'da, 1967'de yaşanan İsrail yayılmacılığından sonra 1973'te Arapların ezeli düşmanları İsrail'e karşı savaş kazandıklarına tanık olundu. Mısır kuvvetleri Süveyş Kanalı'nı geçip İsrail'i Sina ortalarına kadar gerilettiler. Suriye'de Golan'da başarı kazandı.

İlk kez Ortadoğu'da, 1973 Arap-İsrail Savaşı'nın ardından yaşanan petrol krizi dünya ekonomisini sarstı. Arap ülkeleri kurdukları OPEC örgütünün eşgüdümünde petrol fiyatlarını yükselttiler.

İlk kez Ortadoğu'da, İran'da dini lider Humeyni tarafından Şah'ın devrilmesiyle 1979'da gerçekleştirilen İslami devrim sonucunda , ABD'nin bölgedeki egemenliği yara almış oldu.

İlk kez Ortadoğu'da, çağımızda konvansiyonel silahların uzun sürmeyeceği kuramı geçerliliğini yitirdi. İki komşu ülke İran'la Irak arasında başlayan savaş 1980'leri kapsayarak 8 yıl sürdü.

İlk kez Ortadoğu'da, Filistinlilerin Filistinlileri öldürdüğüne 1983'te tanık olundu. Filistin Kurtuluş Örgütü önderi Yaser Arafat'ın kuvvetlerine, Suriye'nin vurucu gücü olarak Filistinliler ateş açtı.⁽¹⁾

İlk kez Ortadoğu'da, İkinci Dünya Savaşı'ndan sonra, bağımsız bir ülke, komşusu tarafından yaklaşık 3-4 saat içinde işgal edildi.(Irak'ın 2 Ağustos'da Kuveyt'i işgali)

İlk kez Ortadoğu'da, 1945 sonrası, ABD ve müttefiklerin, Kuveyt'i Irak işgalinden kurtarılması için 27 Ocak 1991 'de başlattıkları "Çöl Fırtınası Harekâtı"nda 2 bin savaş uçağı, Bağdat'a bir gece içinde 18 bin ton bomba attılar. Bu, Hiroşima'ya atılan atom bombasının tahrip gücüne eşitti.

(1) 28. Ağustos 1990 Milliyet Gazetesi, Nail Güreli (Ortadoğu'da İlk'ler)

İlk kez Ortadoğu'da, 1945 sonrası, "Müttefik Gücün" 25 Şubat 1991'de "Kara Harekâtını" başlatmasıyla 1.200.000 asker karşı karşıya kalarak savaş başladı.(Irak 600 bin, Müttefik Güç 600 bin)

İlk kez Ortadoğu'da, Dünya Harp tarihinde, "Müttefik Hava Kuvvetleri"nin Irak'ın kara ordusunu saf dışı bırakmasıyla, yeni bir dönem açıldı. 17 Ocak ile Ateşkes'in yürürlüğe girdiği 28 Şubat 1991 tarihine kadar, müttefik hava kuvvetleri 40 günde 200 bin çıkış yaptılar. Bu rakam, II. Dünya Savaşı'nın son 14 ayı içinde, ABD hava kuvvetlerinin Japonya'ya düzenlediği akınların tam 4 katı idi.

İlk kez Ortadoğu'da 1945 sonrası, yaklaşık 100 saat içerisinde, dünyanın 4. büyük kara ordusu diye bilinen Irak ordusunu mağlup edildi. Irak Kuveyt'i boşaltacağını bildirerek ateşkes istedi. Bu arada Harekâtın başlayıp sona erdiği 40 gün içerisinde yaklaşık 100 bin Irak askeri öldürüldüğü bildirildi.

İlk kez Ortadoğu'da, "dünyanın en büyük helikopter saldırısı" bu savaşta gerçekleşti. Amerikan 201. Hava İndirme Tümeni'ne bağlı 300 helikopter, Irak içlerine operasyon yaptı.

İlk kez Ortadoğu'da, 1945 sonrası en büyük tank savaşı meydana gelerek 3 ay sürdü. (Amerikan 7. Kolordusuna bağlı birlikler ile Irak Cumhuriyet Muhafızları tank tümenleri arasında)

İlk kez Ortadoğu'da, Dünyanın en büyük çevre felaketi Irak'ın Kuveyt'in ham petrolunu körfeze pompalamasıyla ortaya çıktı.

İlk kez Ortadoğu'da, dünyanın en büyük yangını ortaya çıktı. Irak'ın Kuveyt'e ait 950 petrol kuyusundan 650'

sini ateşe vermesiyle günde yaklaşık 6 milyon ham petrol yanmakta. Söndürülebilmesi için ise, 6 ay süre ve 20 milyar dolara ihtiyaç bulunduğu, yetkililerce bildirilmektedir. Ayrıca Kuveyt, 7 aylık Kuveyt işgali boyunca uğradığı her türlü zararı 200 milyar dolar olarak açıklayarak tazminat istemekte, ülkenin yeniden imarı için ise 10 yıllık bir süreye ihtiyaç bulunduğu, Irak'ın bunu tazmini kabul etmesi durumunda 40 yılda taksitler halinde ödeyebileceği bildirilmektedir.

İlk kez Ortadoğu'da, II.Dünya Savaşı sonrası, 2 Ağustos 1990'da Irak'ın Kuveyt'i işgali ile başta Kuveyt Emiri, çevresi, Kuveytli ve diğer milletlere ait yaklaşık 600.000 kişi ülkeyi terkederek kaçmışlardır. Yine Mart 1991'de Irak'ta güneyde Şii, kuzeyde Türk, Kürt ve Araplar yönetime karşı bir isyan çıkarmışlar fakat Nisan'ın 2.haftasından itibaren önce güney sonra kuzey Irak'taki isyanlar bastırılıp, sivil halka karşı top, uçak ve helikopter ile kimyasal Napalm bombaları kullanılması sonucunda, Türkiye sınırları içine 450 bin, İran'a ise yaklaşık 1 milyon Kuzey Irak'lı sığınmışlardır.⁽²⁾ Türkiye'ye sığınanlardan günde yaklaşık 500-1000 kişi ağır iklim, yiyecek, hastalık vb. sebeplerle ölmektedir. Sığınmacıların ihtiyaçlarının karşılanması için T.C. Devleti günde yaklaşık 9-10 milyar TL.lik bir harcama yapmaktadır. Toplam olarak 800 milyar TL. harcadığı bildirilmektedir. Fakat Mayıs ayından itibaren ABD ve müttefik ülkelerin Kuzey Irak'ta tampon bir bölge oluşturması ile birlikte bu sığınmacılar büyük ölçüde kendi evlerine dönüşmüşlerdir.⁽³⁾

(2.) Mart-Nisan 1991 tarihli günlük gazete ve ilgili devlet başkanları , bakanlar, devlet adamlarının demeçleri, TV, Radyo, Dergi vb. haberlerinden derlenmiştir.

(3.) Mayıs Haziran 1991 tarihli günlük gazeteler.

B-) ORTADOĞU VE ÇEVRESİNDE KURULAN DÜNYANIN EN ESKİ MEDENİYETLERİ

I. GİRİŞ

Dünyanın bugün ulaştığı medeniyet seviyesi, çok uzun bir tarihi sürecin neticesi olarak karşımıza çıkmaktadır. Bu tarihi gelişme ve değişme neticesinde, insanlar artık, uzay yolculuğuna gidebilir bir hale gelmişlerdir. Bu medeniyetin başlangıcına baktığımızda, dünyanın her yerinde eşit olarak değil, bazı yerlerinde ilk medeniyetlerin oluşturulmuş ve geliştirilmiş olduğunu görüyoruz. Sonuçta bütün bu gelişmeler, artık, "insanlığın ortak bir ürünü" halini almıştır.

İnsanlığın günümüzde ulaştığı medeniyetin temelinde, Asya ve Mısır'da kurulan ilk medeniyetler yer alır. Özellikle "Mezopotamya" ve "Mısır medeniyetleri" esas temeli oluşturur.

Bunlardan başka "Anadolu", "Hindistan" ve "Çin Medeniyetleri"nin de günümüz medeniyetine etkisi bulunmaktadır.

Yunan medeniyetinin temeli, Mezopotamya, Mısır ve Anadolu medeniyetlerine dayanır. Bu medeniyet, batıda "Roma" doğuda "Hellenistik Medeniyetleri"nin oluşmasına sebep olmuştur.

"İslam Medeniyeti"nin oluşmasında ise, Hellenistik Medeniyet rol oynamıştır. "Avrupa Medeniyeti" ise, İslâm Medeniyetinden önemli ölçüde etkilenerek oluşmuştur.

İşte medeniyetlerin birbirini etkilemesiyle "Günümüz Medeniyeti" ortaya çıkmıştır.

Ayrıca, dünya medeniyetinin gelişmesine az da olsa, "İran", "Fenike", "İbrani" medeniyetleri etki etmiştir.

II. ASYA'DA ANAYURT'TA KURULAN İLK MEDENİYETLER

Arkeoloji arařtırmaları Orta Asya medeniyetinin "yontma Tař Devri"ne kadar ıktıđını gstermiřtir. Buluntular, Cill Tař ile Tun Devri'nin Orta Asya'nın en eski tarihinde byk bir nem tařıdıkların ortaya koymuřtur. En eski kltr "Altay-Abakan Blgesi"nde olup, baykal evresi, bat Trkistan'da Anav ve Namazgh civarlarında da eski kltrlere rastlanmıřtır. Bu kltrler:

A. ABAKAN KLTR : M.. III. bin sonları ile 1500 yılları arasında Afenesava ve Okunev kltrleri yařanmıřtır. At, koyun besleyip "Bozkır Tipi At" yetiřtiriliyordu.

Bu blgede Andronova Devri (M 2500-1300) yařanmıř ve bunu Karasuk Devri (M.1300-800) izlemiřtir.

B. ANAV KLTR : Anav ve Namazgh'ta, (M 3500 ile M 1200-1000) srmřtir.

C. TRK GLERİ : Orta Asya'dan Trkler, "Kuraklık, řiddetli kıřlar, hayvan hastalıkları, kendi aralarında mcadeleler" sebebiyle bat, gney ve dođu blgelerine g etmiřlerdir. Dođu'da M. 2500 yıllarındaki g in'e olup, kendi kltrlerini onlara gtrmřlerdir.

Gney ve Bat'ya yapılan gler daha etkili olmuřtur. Dnyanın en eski medeniyetini meydana getiren Smerlerin Asya'dan gelen Trk asıll oldukları yolunda pek ok kanıtlar bulunmuřtur. Smerce, Trke gibi son ekli bir dil kmesine girdiđi iin deliller kuvvetlenmiřtir.

III. MEZOPOTAMYA MEDENİYETİ

A. SMERLER (M. 3500-2025)

Mezopotamya, Yunanca'da "iki nehir arası" (Dicle-Fı-

rat) demektir. Sümerler 4. bin yılın ortalarında Güney Mezopotamya'ya geldiler. Asya'lı olup, Akdeniz tipi insanlardan ayrı birlik idiler. Onların dilleri de Türklerinki gibi son eklemeli dil grubuna girmekte idi. Yeni araştırmalar, onların Türk ırkından olabilecekleri tezini doğrulayacak mahiyettedir. (*)

Güçlü orduları bulunmakta idi. Yazıyı MÖ. 3500'lerde icat etmişlerdir. Bu çivi yazısı idi. Dünyadaki ilk yazılı kanunlarda Sümerlerce oluşturulmuştur. Dinleri çok ilahlı idi. Sanayi ve ticarete çok ileri gitmiş olup, gümüş para kullanıyorlardı. İlk sayıları bulmuş olup, 60 tabanlı bir "sayı sistemleri" vardı. Matematik, Astronomi, Tıp'ta çok ileriye gitmişlerdir.

B. AKKADLAR : (MÖ. 2350-2150) Samilerce kurulmuştur. Tarihteki ilk büyük imparatorluktur.

C. BABİL DEVLETİ : Birinci (MÖ.29. yy. ortaları ile 16. yy. 2. yarısı arasında); ikincisi ise, (MÖ. 625-539) yaşamıştır.

D. ASURLULAR : (MÖ. 2000-609) Samilerle, Subarilerin karışmasından oluşmuş bir topluluk olup, ticaretle uğraştıklarından siyasi olarak pek varlık gösterememişlerdir. MÖ. 2000'lerde Sargon ile güçlenip sınırlarını genişletip, MÖ. 609'da tarihe karışmışlardır.

Kültepe-Kaniş höyüğünde 40 yıldır sürdürülen kazı çalışmaları sonunda, 14.000 adet pişirilmiş çivi yazılı tablet bulundu. Bunların o günkü tüccar ve bankerlerin halka verdikleri borç paraların senetleri olduğu açıklandı. Prof. Dr. Tahsin Üzgüç " Bu senetlerden anlaşıldığına göre ,4 bin yıl önce, Asurlular'da faiz uygulaması varmış. Faiz de yüzde yüz'ün üzerindeymiş. bankerler, yerli halka faizle altın

(*) . Bu konuda, 3. bölümde geniş olarak açıklamalarda bulunulmuştur.

para, gümüş para vermekteymişler.'..." demektedir. (4)

MEZOPOTAMYA MEDENİYETİNİN ÖZELLİĞİ

Asya'lı Sümerlerin meydana getirdiği medeniyet üzerine, sami asıllı, Akkadlar, babilliler ve Asurlular bu kültürü benimseyip korumuşlardır. Kendilerinden de pek çok şey katıp ileriye götürmüşlerdir. Böylece bu medeniyet, "çeşitli kavimlerin ortak ürünü"dür. Bu medeniyet, ticaret ile ya da Akkad ve Asurluların seferleri dolayısıyla Ön Asya'nın diğer ülkelerine ve Mısır'a doğru yayılmış, hatta Hindistan'da bile etkileri görülmüştür.

IV. MISIR MEDENİYETİ (MÖ. 3000-333)

Özellikle Nil vadisi çevresinde oluşturulmuştur. Yontma Taş Devrinden itibaren, tarihi devirleri (MÖ.3000'ler) başlar MÖ. 33 yıllarına kadar sürer. Bu medeniyete İskender son vermiştir. Bu dönemde 30 kadar firavun sülalesi, Mısır'da hüküm sürmüştür.

A. MISIR MEDENİYETİNİN ÖZELLİĞİ :

Mısır, Hiksas, Asur ve Perslerin işgalleri dışında sürekli ve uzun bir tarihe sahiptir. Etrafı deniz ve çöllerle çevrili olduğu için istilalardan korunmuştur. Dıştan fazla bir etki almadan, doğup gelişmiştir. Bu özelliği ile de Mezopotamya, Anadolu, Yunan vb. gibi üst üste gelen kavimlerin oluşturduğu medeniyetlerden ayrılır.

V. İRAN MEDENİYETİ (MÖ. 2000-330):

İran'da MÖ. 2000'lerden itibaren Hint-Avrupa asıllı topluluklar yaşamaya başlamışlardı. MÖ.9 yy.'da İran'da "Med"ler vardı. "Pers"ler ise MÖ.550'de bu krallığa son ve-

(4) 25 Ağustos 1990; Tercüman Gazetesi, (Kazıları yürüten Ank.Üni.D.T. C.F. öğretim üyesi. Prof.Dr. Tahsin ÖZGÜÇ'ün açıklaması)

rerek "Pers Devleti"ni kurdular. Mekodonyalı İskender' de MÖ.330'da Pers İmparatorluğuna son vermiştir. İran medeniyeti, Mezopotamya medeniyetinin etkisinde kalarak gelişmiştir⁽⁵⁾.

VI. ANADOLU MEDENİYETİ(MÖ.5500-546)

A. Anadolu'nun Coğrafi Durumu : Anadolu Asya'nın batısında yer alan bir yarımadadır. Asya, Avrupa, Afrika'nın birleştiği bir bölgeye yakındır. Bu kıtalardaki ülkelerle bağlantısı kolaylaşır. Bu coğrafi özelliği sebebiyle tarih boyunca pek çok "göç dalgalarına" maruz kalmıştır. Bazıları yerleşmiş bazıları da yakıp yıkmıştır. Ayrıca Mezopotamya'da oluşturulan yüksek medeniyet, Ege'ye ve Yunanistan'a Anadolu üzerinden taşınmıştır. Böylece Anadolu, çeşitli kültür ve medeniyetlerin kavuştuğu, karışıp kaynaştığı bir ülke olmuştur. İklimde yaşamaya çok elverişlidir. Toprakları verimli olup, hayvan beslemeye uygundur. Bu özellikleri sebebiyle dünyanın en erken yerleşim bölgelerinden biri olmuştur.

B. Anadolu'nun Tarihi : Yontma Taş Devri'nden beri yerleşme alanı olmuş dünyadaki pek az ülkelerden biridir. Pek çok eşya ve heykeller ele geçirilmiştir. En eski heykeller MÖ. 5500 yıllarında yapıldığı anlaşılmıştır.

Cilalı taş Devri'nde etrafı duvarlarla çevrili köy ve şehirlerde oturmaya başladılar. Burdur'da Hacılar, Konya'da çatalhöyük, Çorum'da Alacahöyük, Yozgat'ta Alişar, Çanak-kale'de Truva Anadolu'nun en eski yerleşme merkezleridir.

Anadolu'nun prehistoryası için Avrupa'da yapılan prehistorik taksimat esas tutulmaktadır. Buna göre taş devri kültürleri :

a. Eski Taş (Paleolithikum)	devri
b. Orta Taş (Mesalithikum)	"
c. Yeni Taş (Neolithikum)	" (6)

olarak 3 bölüme ayrılmıştır. Bundan başka Maden Devri'nde

(5) Prof.Dr.Faruk Sümer,Yüksel Turhal;Tarih Kitabı,1989,İst.(Özet Bil M.)

(6) Dr.Kınal Firuzan,Eski Anadolu Tarihi,TTK Basımevi,Ankara,1962,s.9

kendi aralarında bölümlere ayrılmıştır.

C. Yazılı Dönemde Anadolu'da Kurulan İlk Medeniyetler

1. Hititler : 20 yy.başında tarihçiler, bu kavmin gerçek ismi olan "Nesi" kelimesi yerine "Hitit" ismini daha çok kullanmışlardır. bu kavim MÖ II. bin yıl başlarında gelerek, kıvırmak yayı içinde yerleştiler. Boğazlar veya Suriye'den geldikleri ileri sürülmüştür. Fakat yazılı belgelere göre "Hint-Avrupa kavimlerinden biri olduğu" anlaşılmıştır.

MÖ.1800 yıllarında kral "Laborna" ile, başkent Hattuşaş (Boğazköy)" olmak üzere devletlerini kurdular. MÖ.1200'lerde "Ege Göçleri" ile yıkıldılar. Bazı beylikler Güneydoğu'da "Geç Hitit Şehir Devletleri" adı ile MÖ. 700'lere kadar yaşayabilmişlerdir.

a) Hitit Medeniyetinin Önemi : Gelişince, Mezopotamya ve Mısır Medeniyetleri ile tanıştılar. İkisinden de faydalandılar. Kendilerinden önceki Anadolu kültürü ile bu iki medeniyet ustaca kaynaştırıp, kendi yaratıcı güçlerini de ekleyerek ortaya Hitit damgalı "yeni ve yüksek bir medeniyet çıktı".

Sonraki Frig, Urartu, Lidya ve İonlar ile başka topluluklar üzerinde ve Eski Yunan Medeniyetinin ortaya çıkışında Hitit medeniyetinin de büyük etkisi vardır.

2. Frigler : MÖ. VIII. yy. ortalarında başşehirleri Gordion olmak üzere İç Anadolu'da kuvvetli idiler. Nereden geldikleri bilinmemekle birlikte, MÖ.VII.yy. ilk çeyreğinde Kimmerler, Friglere son vermiştir.

a. Frig Medeniyeti : Tarihi bilgiler azdır. Buldukları yüksek medeniyeti kabul ederek kendileri de birşeyler katmışlardır. Özellikle çiftçilik yapmakta olup, gelişmesi

için her türlü tedbirleri almışlardır. Ticaret yolu Orta Anadolu'dan özellikle başkentleri Gordion pek çok tüccarın toplandığı bir şehir olmuştur.

3. Lidyalılar : Anadolu'nun batısında Gediz ve Büyük Menderes nehirleri arasında kalan bölgeye "Lidya" deniliyordu. İlk yılları bilinmesede ilk kralları Giges (MÖ.687-652) olup, Başşehri Sart olan bu devlete MÖ.546'da Persler son vermişlerdir.

a. Lidya Medeniyeti : Dil olarak Hint-Avrupalı oldukları bilinmektedir. Oturdukları topraklar çok verimli olup, ticarettende çok büyük gelir sağlıyorlardı. Böylece çok zenginleşmişlerdi. Mezopotamya'da Ninova'dan başlayıp, Anadolu'yu boydan boya geçen ve Sart üzerinden Efes'e ulaşan ticaret yoluna "Kral Yolu" deniliyordu. Asur, İyonlar ile ticaret anlaşmaları yapıp, Milet ve Mısır ile de ticaret yaptılar.

Dünya'da ilk parayı bastılar. (Kral Giges) zenginleşince, saray, tapınaklar yaptırdılar. Sart, Ege medeniyetinin merkezlerinden biri oldu. Orduları ücretli olup, kendi millî ordularını kuramadıklarından yıkılmışlardır.(MÖ.6yy.)

4. Urartular : MÖ.900 yıllarında başşehirleri Van(Tuşpa) olmak üzere Doğu Anadolu'da kuruldu. MÖ. 600'de Med'ler tarafından yıkılmıştır.

a. Urartu Medeniyeti : Dinleri çok ilahlı idi.Dilleri Ural-Altay dillerine benzediğinden Hint-Avrupalı bir kavim olmadıkları kesindir. Çivi ve Hiyeroglif yazısı kullanmışlardı. Saray, tapınak ve kaleler yapmışlardır. Su kanalları inşa edip, el sanatlarında, maden işletmeciliğinde çok ileriye gitmişlerdir.

5. İyonlar : Batı Anadolu'ya Yunanistan'dan bazı göçler olmuştur. Yerli halka karıştılar. Bunlara "İyon", oturdukları bölgeye de "İyonya"dendi. Foça, Efes ve Milet başta ol-

mak üzere bir çok şehir kurdular. MÖ. 7yy. itibaren, Lidya, Pers, İskender İmparatorluğu ve Roma hakimiyetinde yaşadılar.

a. Iyon Medeniyeti : Şehir devletleri kurmuşlardı. Denizci olup, Anadolu ve Akdeniz arasında ticaret yapıp, koloniler kurarak, çok zenginleşmişlerdi.

Medeniyette çok ileri gitmişlerdir. Hint medeniyeti ile Mezopotamya medeniyetlerinden yararlandılar. Toprakları verimli olup, koloniler sayesinde zenginleşince medeniyette ilerlemek için büyük bir servete sahip oldular. Bu yolla çevreyi tanıyınca, bilgi ve görgüleri arttı. Fenikelilerden çok şey öğrendiler. mısır ile de ticaret yapıp, yüksek mısır medeniyetini de tanıdılar. Alfabeyi Fenikelilerden alıp, Yunanistan'a ulaştırdılar.

Matematik, felsefe, tıp, tarih ve bilimin her dalında ileriye gittiler. Matematikte Tales ve Pisagor, tıpta Hipokrat, tarihte Herodot bu ilerlemenin en güzel delilidir. Pek çok felsefeci de yetiştirdiler. Milet Okulu ile pek çok okul açılmıştır. MÖ. 546 Pers istilasından sonra bazı İyonyalı bilginler Yunanistan'a geçerek, bu ülkede İyon felsefe anlayışını ve diğer ilimleri yaydılar. Ayrıca eşsiz güzellikte pekçok, tapınak, saray ve heykeller yapmışlardır.

VII. FENİKELİLER

Fenikeliler : Lübnan Dağları ile Akdeniz arasındaki sahil şeridinde yerleşerek, bölgedeki yerlilerle, Samilerin karışmasından oluşmuşlardır. MÖ. 2000 yıllarından itibaren Fenike şehir devletleri kurmuşlardır.

a. Fenike Medeniyeti : Deniz ticaretinde çok ileri gittiler. Akdeniz'in her tarafında ticaret kolonileri kurdular. Hindistandan gelen ve Ön-Asya ülkelerinde üretilen malları Akdeniz ülkelerine taşıyarak çok zengin oldular. Mısır'dan öğrendikleri yazıyı geliştirerek zamanla onu harf yazı haline getirmişlerdir (MÖ.XIV.yy). Bunu yaymışlardır. Medeniyetin diğer alanlarında ileriye gidemediler. Fakat onların

tarihte oynadıkları önemli rol eski doğu ve Ön Asya medeniyetlerini, Ege Havzasına taşıyarak tanıtılmaları olmuştur.

İbraniler : Hz.Davut zamanında (MÖ 1025-974) bir devlete kavuşmuşlardır. Önceki tarihleri ise destan şeklindedir. Hz. Musa'ya inandıkları için "Musevî" adıyla da anıldılar; sonraları siyasî olarak parçalanarak "İsrail" ve "Yahudî" adıyla iki devlete bölündüler. İsrail'i MÖ. 721'de Asurlular yıktı. Yuhudi devletini de MÖ. 587'de Babiller yıktı. İbrani halkı böylece dünyanın her tarafına dağılmıştır.

VIII. İBRANİLER

a. İbrani Medeniyeti : Dinleri ilk defa tek tanrılı olup, Tanrı Yahova'dır. Kutsal kitap Tevratı Hz.Musa'ya göndermiş olup bu dinin özünü "on emir" oluşturur. Dinleri, özellik taşımaktadır. Diğer toplumlara kapalıdır (millîdir) ve dini inançları etrafında millî tarih oluşturmuşlardır.

M.Ö.969'da yapılan Süleyman Mabedi en önemli sanat eserleridir.

IX. EGE MEDENİYETİ

a. Ege Bölgesi : Yunanistan, Makedonya ve Trakya ile Anadolu'nun batı ve güneybatı kıyılarıyla çevrili bölgeye denir. Girit adası da bu bölgeye dahildir.

b. Ege Medeniyetin Önemi : Ön Asya'dan gelen ticaret yolları, Anadolu'nun batı kıyılarında son bulur. Mısır'lada kolay ilişki kurulmuştur. Mezopotamya ve Mısır Medeniyeti ile çok erken devirlerde tanışmıştır ve onlardan çok etkilenmiştir. Anadolu Medeniyeti bu bölgenin yanında oluşmuştur. Bu üç büyük medeniyet Ege medeniyetine temel olmuştur.

Ege Denizinde pek çok adanın bulunması ulaşımı kolaylaştırmıştır. Öğrenilen bilgiler geliştirilmiştir. İlmî olarak metodlu bir hale getirilmiştir. Böylece çok parlak bir medeniyet ortaya çıktı. Ticaret yoluyla Akdeniz ve Karadeniz ülkelerine yayıldı. Ege Medeniyeti, Mezopotamya, Mısır, ana medeniyetlerinin sonucu ise, Roma ve Hellenistik medeniyeti de Ege Medeniyetinin bir sonucudur. Bunlarda sonraki medeniyetlere kaynak olmuşlardır.

1. Girit Medeniyeti : En eski medeniyet MÖ. 3000-2000 yıllarına doğru, iyice gelişecek şekilde Girit'te meydana gelmiştir. MÖ. X. yy'da Dorların işgali ile Girit Medeniyeti ortadan kalkmıştır.

2. Miken Medeniyeti : MÖ. 2000'lerde Orta Avrupa'dan Yunanistan'a Aka'lar gelip, bir medeniyet oluşturmuşlardır. Yerlilerle de karışmışlardır. Aka'lar MÖ. 1200'lerde gelen Dorların hakimiyetini kabul edip, erimişlerdir. Bazıları da kaçıp Ege Adaları ile Batı Anadolu kıyılarına göç etmişlerdir.

3. Yunan Medeniyeti : Ege Bölgesi medeniyetinin en son devridir. MÖ. 7. yy.da hız kazanıp, MÖ. 5. ve 4. yy.da zirveye ulaşan bir medeniyettir. Eskiden bu medeniyete "Yunan Mucizesi" ismi verilmişse de, mucizenin söz konusu olmayıp, bu medeniyetin, Mezopotamya, Mısır, Anadolu medeniyetleri temelleri üzerinde yükseldiği anlaşılmıştır.

X. BÜYÜK İSKENDER VE HELLENİSTİK DÖNEM MEDENİYETİ

Büyük İskender, Makedonya Kralı II. Filip'in oğlu idi. İskender, 334'te Anadolu'ya geçti. Pers'leri yenip İyonlara hürriyetlerini verdi. Ertesi yıl Persleri 2 defa yenerek Suriye'den geçti. Mısır'a giderek burada İskenderi'ye şehrini kurdu. MÖ. 331'de Mezopotamya'da Persleri bir daha yenerek, İran'dan, Maverünnehir'e geçerek oradan da Hindistan'a kadar gitti. Geri dönüşte MÖ 333 yılında Babil'de hastalanarak öldü. Ölünce kurduğu imparatorluk parçalandı. Makedonya, Mısır ve Asya krallıkları ortaya çıktı isede Romalılar bu devleti ortadan kaldırmışlardır.

a. Hellenistik Dönem Medeniyeti : İskender'in doğu seferi ile Yunan Medeniyeti Ön-Asya ve Mısır'a yayıldı. Getirdiği bilgiler, eski medeniyetleri inceleyerek, etkilen-diler. Kendisi de gittiği yerlerde pek çok şehir kurmuştu.

En doğudaki Hocent idi. Yunanlı halkta getirildi. Böylece eski Yunan ile doğu medeniyetlerinin kaynaşması sağlandı. Ön Asya ve Mısır MÖ.330-30 yılları arasında hakim olan bu medeniyete "Hellenistik Medeniyet" adı verilmiştir. Etkileri, Orta Asya ve Hindistan'da bile hissettirilmiştir. Bu ise Iskender'in büyük seferinin sonucudur. En önemli medeniyet merkezleri, Iskenderiye ile Antakya olmuştur. Arşimed, bu devirde yetişmiş büyük bir matematikçi idi. Astronomi, tıp, felsefe, coğrafya ve sanatta ilerleme kaydedilmiş olup, Mısır'daki "Iskenderiye Feneri," dünyanın yedi harikasından biri olarak gösterilmiştir.

Ayrıca bu medeniyet islâm medeniyetinin doğmasında da başlıca rolü oynamıştır.

XI . ROMA MEDENİYETİ

Roma, İtalya'da bir şehir adı vede, bütün Akdeniz kavimlerin ortak tarih ve medeniyetleri anlamına gelmektedir. İtalya'ya Yontma Taş Devrinden beri yerleşmiş olup, MÖ. II. bin yıl sonlarından itibaren pek çok kavim göç etmiştir. Sırasıyla İtalikler, İllirler, Etrüksler, Yunanlılar, Fenikeliler, Galler ve Keltler İtalya'ya gelmişlerdir. Özellikle Etrüksler Roma medeniyetinin gelişmesine katkıda bulunmuşlardır. Roma şehrini Latinler kurmuşlardır. Gittikçe büyüyecek MÖ.I. yy'da batıda Atlas Okyanusu'ndan doğuda Fırat Irmağı kıyılarına kadar olan bütün Akdeniz ülkeleri Roma imparatorluğu sınırları içine girmiştir. MÖ. 395'de İmparatorluk ikiye ayrıldı. Batı Roma MS. 476'da yıkılmış, Doğu Roma (Bizans) ise MS. 1453'te Türkler tarafından yıkılmıştır.

Medeniyette pek çok alanda ileriye gitmişlerdir. Özellikle Hristiyanlığın kurucusu ve peygamberi Hz. İsa, Filistin'de doğup, dinini yaymaya çalışmışsa da Romalı yöneticiler onu çarmıha gererek öldürmüşlerdir. Ona inanan 12 kişi çeşitli ülkelere dağılıp, bu dini yaymaya başlayarak, Havari adı-

nı almışlardır. Kendilerine inanıp, Hristiyan olanların sayısı arttıkça Romalılar akla gelmeyecek, vahşi cezaları da o oranda artmıştır. Nihayet MS. 313'te Roma İmparatoru Konstantin, Hristiyanlığı kabul ederek bu dinin serbest olduğunu bir fermanla ilan ettikten sonra bu din iyice yayılarak, Roma imparatorluğunun resmi dini olmuştur. (7)

XII . İSLÂM MEDENİYETİ

İslâmlar kendilerini, maveraünnehir, İran, Irak, Suriye, Anadolu ve Mısır'da, binlerce yıldan beri süregelen yüksek kültür ve medeniyetlerin ortasında buldular. Onlar bütün bu bölgelerdeki kültür ve medeniyet ürünlerini islam çemberi içinde yeni bir sentez haline getirerek islam medeniyetinin temellerini attılar. Kur'an'ın özüne aykırı olmayan her türlü ilim, fikir ve sanat eserlerini almak islamiyete uygun düşüyordu. Hatta bu durumu teşvik eden Hz. Peygamber'in pek çok hadisi de bulunuyordu. Öyle ki müslümanlar Hint, Çin ve Orta Asya medeniyetlerinden bile yararlandılar. İslâm medeniyeti doğuşunda ve yükselişinde en çok eski Yunan ve Hellenistik medeniyet eserlerinden faydalandı. Fakat müslümanlar yeni medeniyetlerini yaratırlarken asla taklitçi olmadılar. Onlar yararlandıkları medeniyeti çok daha ileri götürdüler ve hatta Avrupalılara da bu alanda hocalık ettiler.

İslâm medeniyeti, müslüman olan bütün kavimlerin ortak eseridir. Bunda Türklerin pek büyük katkıları olmuştur. Türkler müslüman olduktan sonra birçok devletler kurmuşlar ve bu devletlerin hakim buldukları ülkelerde medeniyetin her dalında ölümsüz eserler yaratmışlardır.

-
- (7) Afet İnan; Eski Mısırlılar Tarihi ve Medeniyeti, Ankara, 1956
Firuzan Kınal; Eski Anadolu Tarihi, Ankara, 1962
Firuzan Kınal; Eski Mezopotamya Tarihi, Ankara, 1983
A. Müfit Mansel; Ege ve Yunan Tarihi, Ankara, 1984
H. Demircioğlu; Roma Tarihi c.III., Ankara 1953
Ekrem Akurgal, Hitit sanatının Yunan Sanatına Tesirleri; IV. T.T. Kong., s.45-53

A. İslâm Medeniyetinin Dünya Kültür ve Medeniyetindeki Yeri:

Müslümanlar askerî zaferlerinin yanı sıra , fethet - tikleri ülkelerde kültür ve medeniyet bakımında büyük gelişme göstermekle beraber Emevîler devrinden itibaren büyük bir tercüme faaliyetine giriştiler. (Çeviriler Grekçe, Süryanice, Hintçe ve Latince'den, Arapçaya yapılıyordu) Bu faaliyet sırasında el-Kindî Aristo'nun felsefî eserlerini çevirmeye başladı. Avrupa'da "Alfarabius" olarak isimlendirilen FARABİ ise Aristo tercümesini tamamlamakla kalmadı, kendi yorumlarını da katarak Aristo'yu islam geleneğinin en önemli filozofu haline getirdi. İbn-i SİNA (Avicenna) ise ferdi görüşü felsefi sistemde çok kuvvetli ferdi görüşleri, onun dünya tarihinde çok önemli filozoflar arasında yer almasını sağladı. Eserleri, islam ülkelerinde ve özellikle İspanya'da okunup inceleniyordu. İbn-i Rüşd (Averrhoes) ise müslüman ve hristiyan düşüncesini etkilemişti.

Meşhur bilgin, Muhammed el Hârezmi tercüme eserleri ile birlikte, ilk cebir kitabını yazmış, el-Bettanî, meşhur astronom, Abdullah el-Baranî ünlü geometrici İbn Türk el Cilî ünlü matematikçi, Amâcur ailesi, ünlü astronomiciler, İmam Buhârî, yine meşhur Hadis bilgini olarak yetişmişler, islâm medeniyetinin gelişmesine büyük katkılarda bulunmuşlardır.

İspanya'da islâm öğreniminin merkezi olan Toledo'nun Hristiyanların eline geçmesi, müslüman Sicilya'ya Normanların gelmesi bu İslâm-Hristiyan yaklaşmasını sağlayan bazı olaylar idi. Avrupa'da ilk Doğu İlimleri Okulu bir Hristiyan rahip tarafından XII.yy.ortasında kuruldu. Birçok Avrupalı bilgin burada Arapça öğrenmiş ve Arapça eserleri tercüme etmişlerdi. (İbn Rüşd ve İbn Sina gibi) İspanyol okulunda, özellikle felsefe ve soyut bilimler ağırlık kazanmıştı. Norman sarayında müslüman mimarlar korunuyordu. Tıp, İtalyan

topraklarında Salerno'da geliştirdi. Burada bütün Arapça tıp kitapları tercüme edildi. Böylece batılı tabipler, müslümanların tıp sahasındaki birçok fikirlerini tanıdılar. XIII.yy. da İtalya'da imparator Fredrik (Friedrich) Arapça öğrenmiş ve islâm kültürüne merak sarmıştı. Ondan sonra İtalya'daki devlet adamları, islam kültürünü, özellikle, şeker, ev hayatı, giyim vb. gibi yenilikleri Avrupa'ya tanıtmışlardır.

Batı özellikle cebir ilmini müslümanlara borçludur. Avrupa matematiğindeki sayılar müslümanlardan alınmıştır. Müslümanlar, geometri ve trigonometri bilgisine çok şey katmışlardır. İslam tıp bilginleri, bu konudaki eski Yunan bilgilerine kendi ilave ve yeniliklerini katarak batının tıp alanında hızla ilerlemelerini sağlamışlardır.

Maddî hayat şartları müslümanlar sayesinde çok gelişmiştir. Nitekim Arapçadan Avrupa diline geçen kelimeler bu durumu çok iyi göstermektedir. Sözcüğü, şeker(sugar), şurup(syrup), limon (lemon), kahve (caffee), sedir (sofa), tarife(tariff) çek(chege), amiral (admiral) kelimelerini örnek olarak verebiliriz.⁽⁸⁾

Bu müslüman, batı etkileşimini batılı ilim adamları da bildirmektedirler:

"...Maddî hayatla ilgili dilde yaşayan birçok Arapça kelime, iktisadî, sosyal ve bir dereceye kadar siyasî sahalarda İspanyolların Araplara çok şey borçlu olduklarını göstermektedir. Kültür bakımından Arapçanın mirası yalnız İspanya için değil, bütün Avrupa için çok önemli kabul edilmelidir. Hemen her taraftan hristiyanlar, İspanyollar ile beraber Arapça konuşan müslüman ve yahudi hocaların idaresinde buraya tahsil yapmaya geliyorlar ve bu arada birçok Arapça eseri Latinceye tercüme ediyorlardı. Eski Grek kültürünün büyük bir kısmı Batı'ya İspanya'da yapılan tercümeleri yoluyla geçti. Araplar İspanya'da köylü ve zanaat erbabı dilinde izler bırakmışlardır. Yarımadanın mimarî, müzik ve edebiyatında da bu tesirler görülür. Aynı şekilde Batı Ortaçağ'ın ilim ve fel-

(8) Prof.Dr. Erdoğan Merçil, Prof.Dr. Taner Tarhan, Zerrin Günel (Tarih, s.239-246). İst, 1989

sefesine antik kültürü sadakatle aktararak zenginleştirdiler..."(9)

"Müslümanlar ilmi aramaya Allah adına koyuldular. O devirde Hristiyanlar güya Hz. İsa adına bütün eski ilimleri imha ediyor, İskenderiye kütüphanesini tahrip ediyor, birçok feylosofları katlediyordu. İlim, onlar için, putperestlerin sevdiği şeytan tuzağı idi, onlara "Çin'de bile olsa ilmi arayınız" yolunda bir emir verilmemişti. Yunan ve Roma ilminin el yazmaları rahipler tarafından herkesin gözleri önünde yakılmıştı.

Arz yuvarlağının mihverisi etrafında dönüşü, Müslüman İspanya'nın üniversitelerinde ders programlarında yer alırken, Arz'ın hareketi hakkındaki Kopernik nazariyesini tuttuğu için, Giordano Bruno, Engizisyon Mahkemesi tarafından odun yığını üzerinde yakılıyordu. İlim adamı Galile, işkence tehditi altında Arz'ın, Kitab-ı Mukaddes'te yazıldığı gibi sabit ve hareketsiz olduğunu resmen beyan ve imza etmeye zorlanıyordu."(10)

(9) B. Lewis, Tarihte Araplar, İstanbul, 1979, s.157-159

(10)Marmaduke Pekthall, Avrupa Gözüyle İslâm

II. ANADOLU'NUN FETHİ VE TÜRKLEŞTİRİLMESİ

1. ANADOLU'YA YAPILAN İLK TÜRK AKINLAR * :

Anadolu'nun Fırat'tan itibaren doğu kısmı ilk müslüman fetihleri sırasında İslâm'a açılmıştı. Emeviler(661-750) de Anadolu'yu açmak için aralıksız uğraştılar. Abbasiler devrinde ise Anadolu gazalarına büyük bir önemle devam olundu. Anadolu'nun uç kısımlarına Horasan Türkleri yerleştirildi. Halife Mehdî zamanında (775-785) Abbasi ordusunda hizmet görenlerden pek çoğu Anadolu'ya gönderildi. Kendi isteği ile gelen Türklerde buralara yerleştirildiler. Daha sonra Halife Mutasım zamanında (833-842) Türkler Abbasi ordusunda ön plana çıktılar. Bu suretle Anadolu gazalarında da Türk Beyleri görevlendirildi. Ayrıca devamlı bir nüfus tazelemesi vardı. "...bilhassa Horasan ve Türkistan'dan gelen mücahitler eksilenlerin yerlerini dolduruyorlardı." Bizanslılar da müslümanlar ile savaşmak üzere, Rumeli'den Hristiyanlığı kabul etmiş Türkleri bu uç bölgelere yerleştirmişlerdi.

Türkmenlerin Anadolu'ya akınları Çağrı Beyin 1016'daki meşhur keşif akını ile başladı. Çağrı Bey bu akın sırasında 3000 Türkmen ile Doğu Anadolu topraklarına girip, bu bölgede bir kaç yıl kalıp, geriye dönmüştü. Daha sonra Gazneliler önünden kaçan Türkmenler, gaza için gelen Türkmenler ve yeni bir yurt edinmek için gelen Türkmenler akınlarında bulunmuşlardı. Daha sonra Anadolu'ya Tuğrul Bey 1054'te, Yakutî 1057'de, 1060'da, Sultan Alparslan 1064'de, Akıncılar ise 1067, 1068 ve 1070'de en şiddetli akınları düzenlemişlerdir.

Türkler Malazgirt zaferine kadar, yarım asır zarfında, Anadolu hudutlarına "karıncalar" gibi yığılıyor; Bizans

* Türklerin Anadolu'ya 8.yy.dan itibaren gelmedikleri, MÜ. yılında geldikleri (Sümer ve Kimmerler) son zamanlarda yapılan araştırmalar ile ortaya çıkarılmış bulunmaktadır.

topraklarına girerek kendilerine yurt arıyorlardı. Onlar Abbasiler zamanında bu devletin askerleri ve Türkistan'dan gelip din uğrunda savaşan gaziler olarak bu ülkeyi daha eski devirlerde de tanımaya başlamışlardı. İslâm-Bizans hudut teşkilatında gaza yapan bir kısım Türklerde buralarda yerleşmişti. Bizansların islam dünyasına taaruza geçtiği ve şarkta hudutlarını genişlettiği sıralarda yani XI. asrın birinci yarılarında da, ki Oğuzlar Anadolu hudutlarına dayanmış ve akınlara başlamışlardı. Türkistan gönüllü gazilerin verdiği bilgilere dayanan Çağrı Bey 1018 yılında Karahanlı ve Gaznelilerin baskıları karşısında, şarkî Anadolu içlerine kadar gelip tekrar Türkistan'a dönmüş, kendileri için zaruret halinde bu uzak diyarda bir yurt aramış ve dolayısıyla müstakbel Türk vatanını keşfetmişti. Büyük kahraman ve kumandan Çağrı Bey 3000 süvarisi ile Horasan'a dönünce kardeşi Tuğrul Bey'e : "Buralarda bize karşı koyacak bir kimseye rastlamadım" derken Bizanslara karşı üstünlük duygularını belirtiyor ve hem de istikbal için ümitli olduğunu ifade ediyordu".⁽¹¹⁾ Bundan sonra yurt arayan Türkmenler gittikçe çoğalan kabileler halinde Anadolu hudutlarına yığılmış ve sık sık gazalara girişmişlerdi. Kutalmış 1045 yılında fetih yollarını açmak maksadı ile Gence önünde Rum, Ermeni ve Gürcülerden mürkekkep bir Bizans ordusunu bozguna uğratmıştı. Aras vadisinden ilerledikten sonra Payitaht Reye dönünce Tuğrul Bey'e: "Bu bölgeler zengin ve Romalılar da kadın gibi korkak insanlardır. Bu sebeple buraları kolaylıkla fethedilebilecektir"⁽¹²⁾ haberini veriyordu. Anadolu'yu müthiş bir akın ile baştan başa dolaşan Afşin, Malazgirt muharebesi arifesinde, Alparslan'a yazdığı mektupta "İşte Rum ülkesini istila edip büyük bir ganimetle döndüm. Rum bizimle savaşacak bir kudrette değildir" diyerek Malazgird'e doğru büyük bir ordu ile birlikte ilerleyen imparator R.Diogenes'e karşı Alparslan'a cesaret verici haberler iletmişti.⁽¹³⁾ Bizansların zulmü altında ezilen

(11) Prof.Dr. Osman TURHAN, (Bizans Tarihi, s.48, İstanbul,1976)

(12) Bryennias trc.Cousin, Historie de Constantinople, Paris 1672,III, s.674, Zonares,trc.,St.Amour,Paris 1560,I,s.970

(13) Bar Hebraeus,s.320;Sibt İbn ül-Cevzi(Kalünisi), s.102,Türkçe Anonim Selçuk-nâme, s.206

Süryanîler ve Ermeniler de Türkler gibi "Râfizî" Rumları kadınlaşmış sayıyor onları cezalandırmak için Allahın Türkleri gönderdiğine inanıyor; ve bu sebeple de bazen Türklerle yardım ediyorlardı.⁽¹⁴⁾ XII. asır musevi seyyahı Benjamin' de Tudelle:"Rumlar çok mahir ve eğlenceye düşkünlüdürler. Barbar dedikleri bütün milletlerin ordularına asker alır ve sultana yani Türk adını taşıyan Torgaman'ların hükümdarına karşı muharebeye sevk ederler. Çünkü eğlenceye çok düşkün olduklarından kadınlaşmış ve savaş kabiliyetini kaybetmişlerdir. Bu münasebetle erkekten ziyade kadına benzerler" ifadeleri ile Türk görüşünü teyid ediyorlardı⁽¹⁵⁾.

Türk akınları yarım asır sürdüğü halde Bizans'ın devamlı mukabeleleri ve göçebeler için zaptı güç olan kalelerin çokluğu dolayısıyla boy beyleri idaresinde bulunan Türkmenler Anadolu'da emniyet bulamamış ve yerleşememişler; tehlike zamanlarında ya Azerbeycan'a dönmüşler veya Anadolu'da sığınak bulmak ümidi ile dolaşmış ve Bizans ordularından kaçmışlardı. Bu arada 1067'den itibaren imparator R. Diogenis'te Türk akınlarını durdurmak için şiddetli seferler yapıyordu.

A. MALAZGİRT MEYDAN MUHAREBESİ

Bizans İmparatoru R. Diogenes, "Türkleri Anadolu'dan tamamen atmak için" yaklaşık 200 000 kişilik bir orduyla harekete geçti. Bizans ordusunun ağırlıklarını 2400 araba taşıyordu. Bu sıralarda Sultan Alp Arslan'da Mısır seferinde idi. Bizans ordusunun doğuya doğru ilerlediğini duyar duymaz seferden vazgeçerek geriye dönmüştür. İki ordu Malazgirt ovasında karşı karşıya geldiler. Türk ordusu yaklaşık 40-50.000 kişi idi. Bizans, bütün barış girişimlerini reddedince, 26 Ağustos 1071 Cuma günü yapılan savaşta Bizans ordusu mağ-

(14) Mathieu, s.113, Mihael, III, s.154-172

(15) Voyage, nşs. Bergeron, 1830, s.25

lup edilerek Alp Arslan büyük bir zafer kazanmıştır. Esir düşen imparator ile Sultan arasında bir "Barış Antlaşması" imzalandıktan sonra serbest bırakılmıştı. Sultan ona çok iyi davrandıktan başka kardeşlik yemini ile birbirine bağlanmışlardı. Lakin yeni imparator Mihael, Diogenes'i tahtından atıp gözlerine mil çekince, o Selçuklu Sultanına elim durumu yazmış ve imdad dilemişti. Buna çok üzülen ve hiddetlenen Alp Arslan, artık Rumlar tarafından sulh'un bozulduğunu ve harbin başladığını ilan ediyordu. Sultan Türklere : "Aslan ve kartal yavruları gibi olunuz; yeryüzünde gece-gündüz uçunuz; artık Romalılar ve Hristiyanlara aman vermeyiniz!" emrini vermek suretiyle sulhu bozan Rumları tenkil emrini veriyor ve Anadolu kapılarını açıyordu⁽¹⁶⁾. Bizans ordusu Malazgirt'te imha edildiği için yurt arayan bütün Türkler Anadolu'ya boşalmakta ve her taraf Oğuz boyları ile dolmakta idi. Bu büyük insan dalgaları kaynaklarda çok güzel tasvir edilmişlerdir. Anonim bir Bizans kroniği:"Bu imparator (Mihael) zamanında (1071-1078), Kara ve deniz, bütün dünya, sanki kafir Türkler tarafından işgal edildi ve uzaklaştırıldı. Onlar Anadolu'nun bütün köylerini istila ve yağma ettiler"⁽¹⁷⁾ der. Diğer bir Bizans müellifi de,"Türkler Anadolu'ya eski gibi yağmacı olarak değil, işgal ettikleri yerlerin hakiki sahibi sıfatı ile giriyorlardı." ifadesiyle bu yeni durumu ve eski gazalardan farkını daha doğru bir şekilde belirtir⁽¹⁸⁾.*

(16) Mathieu, s.170

(17) Sathas neşri, bibliotheca Graeca, VII, (1894), A.Variliev, Historie de l'Empire By

(18) J. Skylitzes Historica Bonn, s.708

* Prof.Dr. Osman TURAN, Türk Cihan Hakimiyeti MefkuresiTarihi, Cilt I-II, Nakışlar Yayınevi, İstanbul, (s.294-301) 1976.

B. MALAZGİRT MEYDAN MUHAREBESİNİN SONUÇLARI

1. Bizans ordusu Malazgirtte yok edildiği için Türk akıncıları bundan sonra ciddi bir direnişle karşılaşmadan Anadolu içlerine ilerlediler.

2. Türk kuvvetleri feth ettikleri şehir ve kasabalarda yerleşerek Anadolu'yu yurt edindiler ve Türkleşmesini sağladılar. Bu suretle bugünkü Türkiye'nin temelini atmış oldular.

3. Malazgirt Savaşının, Türklerin milli birliğinin oluşmasında önemli rolü olmuştur.

4. Malazgirt savaşı, daha sonraki yıllarda Bizans'ı kurtarmak için tertiplenen Haçlı Seferlerinin meydana gelmesinde de başlıca etken olmuştur. (19)

Malazgirt zaferi ayrıca; bütün islam dünyasında büyük bir sevinç yaratmıştı. Sultan Alparslan'ın başta Bağdat'taki Abbasî halifesi Kaaim Bi Emrillah olmak üzere, bütün islam memleketlerine birer "Fetihnâme" göndererek zaferi müjdelemiştir.

"Tanrı'nın desteğine mazhar, galip ve muzaffer evlat, en büyük sultan, Arap ve Acem hükümdarı, dünya hükümdarlarının efendisi, müslümanların yardımcısı, insanların sığındığı, devletin kahredici bileği, dinin parlak tacı ve islam ülkelerinin sultanı" gibi ünvanlarla hitap etmiştir. Diğer islâm memleketleri de İsfahan'a ayrı ayrı özel heyetler ile değerli hediyeler, tebriknâmeler göndererek Sultan Alparslan'ı kutlamışlardır. Ayrıca, devrin şairleri sultan hakkında kaside ve çeşitli övgüler kaleme almışlardır.

Böylece 954 yılında Tuğrul Bey'in Bağdat'a sefer düzenleyerek Abbasî halifesini ve islâm dünyasını Fatimîlerin elinden kurtarmasıyla birlikte, Türklerin islâm dünyasının fiili liderlikleri Sultan Alparslan'ın Malazgirt Zaferiyle iyice perçinleşmiş oluyordu. Nitekim Halife de, bunu mektubunda, ona verdiği ünvanlarla ispat etmiş oluyordu.

(19) Prof.Dr.Ali SEVİN;Anadolu'nun Fethi, Selçuklular Dönemi,A.K.D. ve T.Yük.Kur. ITK. Yay. 1988, Ankara, s.75

Bu büyük zafer, islâm dünyasında değil, Bizans ve Avrupa ülkelerinde de dikkat ve ilgiyle izlenmiştir. Zaferden birkaç yıl gibi çok kısa bir süre sonra Anadolu ve Suriye' de hakimiyetin Türklerin eline geçmesi amacıyla harekete geçecek Haçlı Seferleri'nin hazırlıklarına başlayacaklardır" (20).

Malazgirt Savaşı sonrası gerçekten de 10 yıl gibi çok kısa bir sürede Türk akıncıları, Marmara kıyılarına kadar bütün Anadolu'yu fethetmişlerdir. Pek çok bölge'de fetihde bulunan komutanlar kendi beyliklerini kurmuşlardır.

2. ANADOLU'DA TÜRK BEYLİKLERİ DÖNEMİ (1072-1409):

İlk Türk Beylikleri;

1. SALTUKLAR; Erzurum ve çevresinde (1072-1202)
2. MENGÜCEKLER (Erzurum ve Erzincan çevresinde (1072-1228)
3. DANIŞMENTLİLER ; Sivas merkez olmak üzere orta, kuzey Anadolu'da (1080-1178)
4. DEMLEÇOĞULLARI; Bitlis ve Erzeri'de (1084-1393)
5. SÖKMENLİLER (AHLATŞAHLAR); Van Gölü ve çevresinde (1110-1207)
6. YİNALOĞULLARI; Diyarbakır'da (1098-1183)
7. ARTUKLULAR; Güney Doğu Anadolu'da (1102-1409)
8. ÇUBUKOĞULLARI; Harput'ta (1085-1113)

kurulmuştur. Bu Beylikler Anadolu'nun bir "TÜRK YURDU" haline gelmesinde önemli tarihi rolleri oynamışlardır. (21)

3. ANADOLU SELÇUKLU DEVLETİ DÖNEMİ (1075-1308) :

Anadolu fatihlerinden KUTALMIŞ'ın oğlu SÜLEYMAN ŞAH, Büyük Selçuklu Devleti tarafından Anadolu'ya gönderilip, fe-

(20) Prof.Dr.Ali SEVİM; a.g.e., s.74

(21) " " " " " "

fetihlerde bulunduktan sonra, başkenti İZNİK olmak üzere "ANADOLU SELÇUKLU DEVLETİ"ni kurmuştur(1075-1308).

Daha sonra devlet gittikçe genişlerken, "Haçlı Seferleri" ile karşılaşmış, uzun yıllar süren, bu mücadelede Selçuklular, İslâmî ve Anadolu Türklüğünü temsilen başarılı sonuçlar almışlardır. Pek çok kez Haçlı orduları mağlup ve perişan olmuş, hatta toptan imha edilmişlerdir. 1243 Köseadağ Savaşı sonrası çöken devlet, 1308'de tamamen yıkılmıştır.

4. ANADOLU SELÇUKLU BEYLİKLERİ DÖNEMİ (1308-1460)

1243 yılında Köseadağ Savaşı'nda Anadolu Selçuklu Devleti, İlhanlılar'a yenildikten sonra, onlara tabi olmakla birlikte hızlı bir çöküş devresine de girmişti. Sultan ve Şehzadeler birbirleriyle taht mücadelesine girdiler. Onlar tahta geçebilmek için Moğolların yardımına başvurdular. Sultanlar, Moğolların kontrolünde hüküm sürdüler. Bu Moğol baskısı Türkmen'lerin Anadolu'nun batısına ve uç bölgelere yerleşmelerine sebep oldu. XIII.yy. sonlarına doğru Anadolu'da bu baskı zayıfladı. Zaten Moğol Valilerinin faaliyetleri genelde Orta Anadolu'yu kapsamakta idi. Bu durumdan faydalanan uc ve sınırlarda yerleştirilmiş Türkmen Beyleri de ve halk yavaş yavaş Selçuklular ile olan ilişkilerini kestiler. Böylece bu devletin mirasını ve siyasi hakimiyeti, "Anadolu Beylikleri"adıyla yeni kurulan büyük küçük bir çok devletler arasında bölüştüler. Belli başlı Beylikler şunlardır;

- | | |
|----------------------------------|---------------------------------------|
| 1- Osmanoğulları Beyliği | 11- Dulkadiroğulları Beyliği |
| 2- Karamanoğulları Beyliği | 12- Eretna Devleti |
| 3- Germiyanoğulları Beyliği | 13- Eşrefoğulları Beyliği |
| 4- Karesioğulları Beyliği | 14- Kadı Burhanettin Ahmet ve Devleti |
| 5- Hamitoğulları Beyliği | 15- Lâdik(Denizli) Beyliği |
| 6- Menteşoğulları Beyliği | 16- Pervaneoğulları Beyliği |
| 7- Candar(İsfendiyar)oğulları B. | 17- Ramazanoğulları Beyliği |
| 8- Aydınoğulları Beyliği | 18- Sahib-Ataoğulları Bey. |
| 9- Saruhanoğulları Beyliği | 19- Taceddinoğulları Beyliği |
| 10- Alâiye Beyliği | |

Bu Beylikler "Kara Devleti" idiler. Fakat deniz kıyısında olanlar, denize hakim olmanın önemini kavrayarak, denizlerde faaliyet göstermeye başladılar. Türkler denizcilikte kısa sürede büyük başarılar elde ettiler. Çaka Bey, Mehmet Bey, Mesut Bey, Yahşi ve Demirhan Beyler, Gazi Çelebi gibi pek çok denizciler ve Beyliklere ait donanmalar Bizans, ceneviz ve Venedikliler ile başarılı savaşlar yaparak, Ege, Marmara ve Karadeniz'de pek çok yerleri ele geçirmişlerdi.

Yine Beylikler döneminde Anadolu'da yüksek bir medeniyet oluşturulmuştu.

5. OSMANLI DEVLETİ DÖNEMİ (1299-1922)

Bu Anadolu Beyliklerinden en küçüğü olmasına karşılık uç Beyliği olup, cihat ve gaza ruhunu temsil edip, istikrarlı yönetimleri, ilme, adalete, insanî değerlere önem verip, müslüman Türkler ile mücadeleye girmediklerinden dolayı, pek çok Türkmenler, gazi ve dervişler bu Beyliğin toprağına, hizmetine girmeye geliyorlardı. Bu sayede nüfus her geçen gün arttıktan başka, Bizans'tan alınan kale ve topraklarla her geçen gün genişlemekte idiler. Bu yolla Osmanlı Beyliği her geçen gün genişlemekle birlikte, "Bağımsız Bir Beylik" olduktan sonra, "Bağımsız Bir Devlet" haline gelecektir. Nitekim diğer Beyliklerde, ya kendilerinden Osmanlı hakimiyetine giriyor, ya da toprakları ele geçiriliyordu. İlk olarak Yıldırım Beyazıt, "Anadolu Türk birliği"ni sağlamıştı. Fakat bu hükümdar, Timur'a karşı Ankara Savaşı'nda yenildikten sonra devlet bir çöküş, iç savaş, "Fetret Devri"ne (1402-1413) düşüyordu. Çelebi Mehmet devletin başına çıktıktan sonra, Osmanlı Devleti yeniden eski gücüne ulaşıyordu.

Nitekim yine bu devlet, bütün müslümanların fethederek, Hz. Peygamberin övgüsüne mazhar olmaya çalışıp bu amaç ile defalarca kuşattıkları ve alamadıkları İstanbul'u II. Mehmet komutasında Osmanlı Türk Ordusu, fethedecektir. Bu

fethin Türk ve Dünya tarihinde çok önemli sonuçları olduktan başka, Ortaçağ kapanmış yeni bir çağ açılmış olması daha başka bir önem arz ediyordu. Bu feth ile yükselmenin zirvesine ulaşarak, Devlet, "İmparatorluk" halini alıyordu.

Osmanlı Devleti'nin geçirdiği dönemleri kısaca şöyle sıralayabiliriz;

- 1- Kuruluş Dönemi (1280-1299)
- 2- Yükselme Dönemi (1299-1566)
- 3- Duraklama Dönemi(1566-1699)
- 4- Gerileme Dönemi(1699-1792)
- 5- Dağılma Dönemi(1792-1909)
- 6- Yıkılma Dönemi(1909-1918)

Pek çok özelliği sebebiyle tarihçiler tarafından, dünya'da eşine rastlanmayan bir devlet olarak gösterilen Osmanlı Devleti'nin, 16. asrına'da "Türk Asrı" denmektedir.

Osmanlı Devletinin 623 yıllık tarihi boyunca yaklaşık 60 ülkeye ve 22 milyon km²'lik bir alana hakim olduğu bilinmektedir. Şu an bizler için en gurur verici olay, Osmanlı Devleti bu genişlemeyi sürdürürken ve imparatorluk döneminde dahî, hakimiyetindeki milletlere, bütün toplum ve topluluklara, adaletle, hoşgörü ile muamele etmesi, dil, din, ırk, ticaret ve serbestliği sağlayarak, baskıya girişmemesi, her türlü hürriyeti vererek, kültür de, yaşayışların da serbest bırakmasıdır. Tarihteki bütün Türk devletleri gibi, "baskı" ve "sömürme" yoluna gidilmemiştir. Hakimiyet altındaki toplumlara hiçbir asimile ve baskı politikası izlenmemiştir. Bunun aksini ispat edecek hiç bir belge ve bilgiye rastlanmamıştır. Halbuki, tarihteki, Roma ve diğer Avrupalı devletin hakimiyet altında bulundurdıkları ülkelerde insanlara uyguladıkları baskıcı politikaların sonucunda çıkan toplu mezarlar bugün halâ varlığını sürdürmektedir. 17. ve 18. yy'da Amerika'da Kızılderilerin katledilmeleri hele 1918 sonrası Anadolu işgalinde özellikle Yunanlıların Türk-

lere yaptıkları mezalim ve katliamlar ile 1974 öncesi Kıbrıs Türküne uygulanan katliamlar günbe gün ortaya çıkarılmaktadır. Bu konularda pek çok örnek bulunmaktadır.

Osmanlı Devleti bünyesinde yapılan pek çok, yapı ve sanat eseri Anadolu'ya değil, Avrupa'ya, Arabistan, Kuzey Afrika ve Suriye, Irak vb. gibi ülkelere yapılmıştır. Anadoludakiler, bu gibi ülkelerle karşılaştırılmayacak derecede azdır. Bu durumda sömürücü değil, hizmet edici, bir özelliğin Osmanlı Devleti'nde görüldüğünü gösterir. Fakat, 19.yy. dan itibaren devlet iyice zayıflamaya başlayınca, gerek iç-içteki azınlıklar gerekse dıştaki büyük devletler, Türkleri çoğu kere, yalan, iftira, baskı, zor ve kötü muameleye tabi tutmuşlardır. Mondros Ateşkes Antlaşması sonrasında ise, işgalciler ile birlikte azınlıklar Türklere karşı hertürlü katliama girişmişlerdir.

Osmanlı Devleti, 623 yıl içerisinde, çok büyük bir medeniyet meydana getirmiştir. Fakat daha sonra, bilgi ve teknoloji alanındaki üstünlük, özellikle 18.yy. sonrasında Batı'ya kaptırılınca, önce askerî, sonra da diğer alanlardaki başarısızlıklar ard arda gelmiştir. Özellikle Avrupa devletleri "Coğrafî Keşif", "Rönesans", "Reform", "Sanayi İnkılabı" vb. gibi alanlarda gerçekleştirdikleri büyük atılımlarla üstünlüğü ellerine geçirmişlerdir. Osmanlı Devleti bunun farkına vararak, iyi niyetli devlet başkanları ve devlet adamlarının giriştikleri her türlü "reform hareketleri" çeşitli nedenlerle başarısız kalmıştır. Netice olarak, her geçen gün yenilgiler arttıktan sonra, adeta Türkler bir volkan gibi fışkırıp, yayılmasıyla, yine başlanan yere, yani Anadolu'ya dönmüştür. Özellikle 1911, 1912-13, 1914-18 dönemlerinde Traslusgarp, Balkanlar ve Trakya ve I. Dünya Savaşı'nda pek çok yerde yenilgi alındıktan başka, imzalanan Mondros Ateşkes Antlaşması sonrası (30 Ekim 1918) Anadolu'da yer yer İtilâf Devletlerin işgaline uğradı. Daha sonraki Sevr Barış Antlaşması (10 Ağustos 1920) çok daha ağır olmakla birlikte

hiç bir zaman uygulamaya geçememiştir.

6. TÜRKİYE CUMHURİYETİ DEVLETİ (1923-)

Türk Milleti Mustafa Kemal'in liderliğinde "Milli Mücadeleye" girişiyor 3 yıl sonra "Büyük Taaruz ve Başkomutanlık Meydan Muharebesi" ile noktalanıyor ve "Milli Bağımsızlık" böylece sağlanıyordu.

24-Temmuz 1923 tarihinde imzalanan "Lozan Barış Antlaşması" ile de yeni ve tam bağımsız olarak, "Türkiye Cumhuriyeti Devletinin" kurulduğu kabul ve ilân ediliyordu. Nihayet bu devletin şeklinin de "Cumhuriyet" olduğu ve "Cumhurbaşkanı"nın Mustafa Kemal Atatürk olduğu 29 Ekim 1923'de TBMM'de yapılan oylama ile bütün dünya'da ilân edilerek rejim tartışmaları da böylece son bulmuş oluyordu.

I. BÖLÜMÜN DEĞERLENDİRİLMESİ

Dünya'nın en eski medeniyetlerin, Mezopotamya, Asya, Mısır, Anadolu, Ege, bölge ve ülkelerinde kurulduğunu, ve bu medeniyetlerin taşıdığı özellikleri gördük. Bu medeniyetlerden ilham alınarak pek çok yeni medeniyetler oluşturulmuştur. Daha sonra'da medeniyetler birbirlerine katkıda bulunarak bugünkü ulaşılan seviyeye gelinmiştir.

Burada politik bir terim olarak kullanılan ve Batıda Balkanlar'dan, Anadolu'dan , doğuya Afganistan'da güneyde, S.Arabistan, Yemen'e batı'da Mısır'dan kuzey batı Afrika ülkelerine de içine alacak şekilde uzayan "ORTADOĞU" Bölgesi, önemini kendiliğinden belli etmektedir. Bu bölge, dünya'daki 3 Semavî dinin'de merkezidir. Dünya petrollerinin yaklaşık %65'i buradadır. Enerji kaynaklarının ve diğer yer altı zenginlik kaynaklarının da önemli bir kısmı burada bulunmaktadır. İnsanların çok çeşitli ırk, dil ve dinlere ayrılarak bir arada yaşamak zorunda olduğu bir bölgedir. Dünya, Hava, Kara, Deniz, Demiryolu ulaşımında geçit yeri özelliğidir.

En fazla bu bölge üzerinde çeşitli sebeplerle savaşlar yapılmaktadır. Halen de bölge de çözülmeyi bekleyen önemli sorunlar mevcuttur. İşte böyle bir bölge de "temel taş" özelliğinde ve konumundaki "Türkiye" bulunmaktadır.

Şimdi de, Türkiye'nin Jeopolitik ve Jeostratejik durumu ile sahip olduğu yeraltı ve yerüstü kaynakları ile diğer potansiyel kaynakları hakkında bilgi vereceğimiz diğer bölümlere geçelim.



II. BÖLÜM

I. JEOPOLİTİK VE TÜRKİYE'NİN JEOPOLİTİK DURUMU

A. Jeopolitik :

1. Jeopolitik Kavramının Anlamı :

Jeopolitik kavramı, "geo" ve "politika" terimlerinin birleşmesinden meydana gelmiştir. Geo; arz veya dünya demektir. Türkçedeki karşılığı "siyaset" olan "politika" (politikos) terimi, şehir veya şehir devleti (site) anlamına gelen "polis" kelimesinden türetilmiştir.

Politikos (politika), ilk zamanlarda şehir veya şehir devleti ile ilgili şeyler anlamında iken, daha sonraları devlet yönetim tarzı ve ülke yönetim sanatı anlamını kazanmıştır. Bugün de politika, "ülke, millet, devlet yönetimi" anlamında kullanılmaktadır. Burada devlet, sadece milletin siyasi otoritesini temsil eden manevî bir şahsiyet olarak değil, "ülkesi, milleti ve devleti ile bölünmez bir bütünlük teşkil eden (gerçek) bir şahsiyet" olarak kabul edilmiştir.

Politika, bir sözlük anlamının dışında "bir milletin veya devletin millî hedeflerinde ulaşılmasını sağlayacak amaçlarının tesbit edilmesini ve bu amaçları gerçekleştirecek hareket tarzlarını belirlenmesini gösteren esaslar" olarak da tanımlanır. Milletin amaçlarının tesbit edilmesi için, bu milletin geçmişi, hali ve geleceği (gelişme istikameti) hakkında doğru bilgilere sahip olmak lazımdır. Ayrıca, tesbit edilen amaçları gerçekleştireci nitelikte hareket tarzlarını seçebilmek için de milletin ve devletin mevcut imkanla-

rının neler olduğunu bilmek gerekir.

Bir ülkenin politikası tesbit edilirken dikkate alınması gereken en önemli hususlardan biri, bu ülkenin coğrafi unsurlarıdır. İşte, basit anlamıyla Jeopolitik, bir ülkenin millî politikasının tesbitinde coğrafi unsurlardan faydalanmanın esaslarını gösteren bilim dalı veya sanat'tır. Jeopolitiğin çeşitli tanımları aşağıda verilmiştir.

2. Jeopolitik'in tanımları :

Jeopolitik 20'nci yüzyılın başından itibaren müstakil bir bilim olmasına rağmen, henüz herkesin üzerinde anlaşılacağı ortak bir tanımı yapılamamıştır. Jeopolitikçiler tarafından yapılan belli başlı tanımlar şunlardır :

- a. Rudolf Kjelln'e göre jeopolitik, devletin coğrafi teşekkül veya mekân içinde tabiat kanunları ve insanların davranışları açısından ilmî olarak incelenmesi ve değerlendirilmesidir.
- b. Karl Haushofer'e göre jeopolitik, tabii şartların ve tarihi gelişmelerin etkisi altında değişen devletin, üzerinde yaşadığı yer ile münasebettir.
- c. Nicholas Spykman'a göre jeopolitik, bir ülkenin güvenlik politikasının coğrafi unsurlara göre plânlanmasıdır.
- d. Kieffer'e göre jeopolitik, sosyal, politik, ekonomik, stratejik ve coğrafik unsurların bir devletin dış politikasının tayin ve tatbikine uygulanmasıdır.
- e. Wright'e göre jeopolitik, coğrafi muhiti dünya politikasında kullanma sanatıdır.
- f. Padel Ford'a göre jeopolitik, tatbiki Siyasî Coğrafya'dır.
- g. Jeopolitik, dünya veya devletlerin politikalarını coğrafi faktörlere göre izah eden bir bilim dalıdır.

Buraya kadar yapılan tanımların hepsinde ortak olan temel husus, bir devletin millî politikasının tesbitinde ve uygulanmasında, üzerinde yaşanılan ülkenin coğrafî unsurlarının dikkate alınmasıdır. Bu tanımlarda tesbit edilen diğer bir husus da, jeopolitik'in teorik niteliğinin (ilmî niteliği) yanında pratik niteliğinin (sanat niteliği) de bulunmasıdır.

3. Jeopolitik'in Özellikleri:

Konuları arasındaki benzerlikten dolayı, bazı düşünürler Jeopolitik ile Siyasî Coğrafya'nın aynı şey olduğunu veya Jeopolitik'in Siyasî Coğrafya'nın kısaltılmış hali olduğunu ya da Jeopolitik'in Siyasî Coğrafya'nın bir kolu olduğunu ileri sürmüşlerdir. Oysa gerçek jeopolitik, Siyasî Coğrafya değildir. Siyasî Coğrafya, siyasî topluluklar ile coğrafî unsurlar arasındaki münasebetleri inceleyen ve bunların özelliklerini ortaya koyan bir bilim dalıdır. Jeopolitik ise topluluklar ile coğrafî unsurların özelliklerinden dış politikanın tesbitinde faydalanır.

Siyasî Coğrafya, devletlerin coğrafî konumu, şekli, büyüklüğü ve tabii kaynaklarını, hudutlarını, nüfus yapısını, halkın sosyal dayanışmasını, idare sistemini objektif ve tasvirî olarak inceler. Devletlerce uygulanması gereken politika ile ilgilenmez ve bu hususta herhangi bir tavsiyede bulunmaz. Oysa Jeopolitik, devletlerin, millî politikası ile doğrudan doğruya ilgilenir. Devletlerin dış politikalarının tesbitinde coğrafî faktörlerin rolünü inceler.

Siyasî Coğrafya, statik coğrafî unsurlar ile siyasî topluluklar arasındaki münasebetleri incelerken, Jeopolitik bir canlı organizma olarak telakki ettiği devletin büyüye gelişmesi için lüzumlu coğrafî unsurları ve imkânları araştırır. Bu tutum Jeopolitik'e dinamik karakter kazandırır.

Jeopolitik'in dinamik vasfı, onun takip ettiği gayenin tabii bir sonucudur. Jeopolitik'in gayesi, coğrafi unsurlardan istifadedir.

Jeopolitik'i, Siyasi Coğrafya'dan ayıran önemli niteliklerinden biri de Jeopolitik'in aynı zamanda tatbiki olmasıdır.

Jeopolitik daha ziyade dış politikanın tayininde coğrafi unsurlardan istifade eder. Dolayısıyla Jeopolitik'in projektörü daha dar bir alana çevrilmiştir. Buna karşılık, Siyasi Coğrafya'nın ilgi alanı ve görüş açısı daha geniştir

4. Jeopolitik'in Unsurları :

Gerek askeri otoriteler ve gerekse politikacılar uzun müddet sadece Fizikî Coğrafya (Coğrafya'nın Statik Unsurları) üzerinde durmuşlardır. Silâh ve teknoloji alanlarındaki gelişmeler, askerî ve politik alanlarda Beşerî ve Ekonomik Coğrafya'nın (Coğrafyanın dinamik unsurları) da dikkate alınmasını zorunlu kılmıştır. Bu durum, Jeopolitik'in müstakil bir bilim haline gelmesini sağlamıştır. Artık bugün Jeopolitik, Genel Coğrafya'nın bütün unsurlarını doğrudan doğruya kullanır. bu unsurların özellikle bazıları Jeopolitik'in temel taşları durumundadır. Bu temel unsurlar, Jeopolitik'in kapsamını sınırlandırır ve neticelerini önemli ölçüde etkiler. Jeopolitik unsurları karşılıklı olarak birbirlerini etkiler, fakat denge durumları hiçbir zaman katî değildir.

Jeopolitik'in unsurları, statik unsurlar ve dinamik unsurlar olarak iki gruba ayrılırlar.

a. Statik (Değişmeyen) Unsurlar :

Bu unsurlara değişmeyen unsurlar da denilmektedir. Ancak burada statiklik veya değişmezlik mutlak manada değildir. Sınırlı ve yavaş da olsa bazı değişmelerin olduğu gö-

rlmektedir.

1. Politik Blnme Unsuru :

Jeopolitik, mekn, insann yaadđı ve kullandđı lde deđerlendirir. Bu durum, meknn taksimini ve organize edilmesini de beraberinde getirir. Maknn politik blnmesi, meknn devletlere veya devletler grubuna blnmesi demektir. Politik blnme, Jeopolitik'in temel unsurudur, devletlerin sınırlarnı tayin eder.

2. Arazi Unsuru :

Bir devletin arazisi, bu arazinin geniliđi, fiziki yapısı, ekli ve konumu bakımlarından incelenir. Arazi bir millet iin birinci derecede dokunulmaz ve mukaddes mill bir mal'dır. Arazinin sınırı, ancak silahlar veya mill irade ile deđiebilir.

a. Arazinin Geniliđi :

Arazinin byk veya kk olması, yalnız baına yeterli bir deđer ifade etmez. Arazinin niteliđi(kalitesi) n plnda gelir. Arazi, yeraltı ve yerst kaynaklarıyla deđer kazanır. Arazinin bahettiđi imkanlar kullanıldıđı zaman bir kuvvet olarak belirir.

b. Arazinin Fizik Yapısı :

En mstakar unsur olmakla beraber, elemanlarının herbirinin gelimesiyle, arazinin fizik yapısı da deđiebilir. Mesel sulama ve hidro elektrik santralleri, madenlerin iletilmesi, zira ve sna kalkınma, yollar, tneller, kprler... arazinin fizik yapısının deđimesine yol aarlar.

Bir lkenin fizik yapısı, zellikle ulatırmayı ko-

laylaştırması ve zorlaştırması bakımından jeopolitik bir değer ifade etmektedir. Çünkü bu durumda fizikî yapı, merkezi kontrolde büyük rol oynamaktadır.

c. Arazinin Şekli :

Arazinin şekli, devletlerin emniyet endişeleri, miraslar, antlaşmalar ve çeşitli kazançların çizdiği sınırlarla belirlenir. Sınır bazen tabii bir engel hattını (dağ silsilesi, vadi, ırmak...gibi) takip eder. Genellikle tamamen itibaridir.

Bir ülkenin medeniyetinin kıymeti, sınırlarının geçirgenliği ile ölçülür. Geçirgen sınırlar, devletlerarası medeni münasebetlere imkân verir. Deniz sınırları, en geçirgen sınırlardır.

Devletler için ideal arazi şekli, daireye benzer olanıdır. Çünkü böyle bir şekilde, en kısa hudutlar içerisinde en büyük arazi bulunur. Bu şekil millî imkanların kullanılmasında avantajlar sağladığı gibi, millî güvenliğin sağlanmasını da kolaylaştırır. Devletlerin arazi şekli, onların gelecekte millî gayelerine ulaşma yolunda başvuracakları harp doktrinini dikte ettirmesi bakımından önemlidir.

d. Arazinin Konumu :

Bir ülkenin coğrafi konumu ve durumu, o ülkenin jeopolitik durumunun temelini teşkil eder. Coğrafi konum, ülkelerin ve devletlerin, tarihî, siyasî, sosyal ve iktisadî gelişimini derin bir şekilde etkiler.

Bir ülkenin coğrafi konumu iki açıdan incelenir. Birincisi, bir ülkenin dünya üzerindeki genel yeridir. Buna gelen konum (mekii) da denir. Bir ülkenin hangi kümede, hangi kuşakta ve kaçınıcı enlem ve boylamda bulunduğu, büyük ka-

ra ve denizlere göre durumunu ifade eder, ikincisi, bir ülkenin bölgesel konumudur. Bir ülkenin bölgesel konumu (mekan), yakın çevresindeki coğrafî ve siyasî şartlarla belirlenir. Bir ülkenin bölgesel konumunun önemini, bu ülkenin diğer ülkelerin tutum ve davranışlarına yaptığı tesir belirler. Milletlerarası münasebetlerde coğrafyanın bahsettiği bu avantajı kullanabilmek için, o devletin yeterli güçte olması gerekir.

Bir devletin hem kara hem de deniz sınırlarınının olması, o devletin hem kara kuvvetlerini hem de deniz kuvvetlerini geliştirmesini zorunlu kılmaktadır. Hatta coğrafî konumlarına uygun bloklara (pakt) girmesine de sebep olmaktadır. Türkiye'nin, deniz hakimiyetini elinde tutan bloka girmesinde coğrafî konumunun da rolü vardır.

b. Dinamik (Değişen) Unsurlar :

Devamlı bir değişme ve gelişme içinde bulunan unsurlardır. Bunların belli başlıları aşağıda incelenmiştir.

1. Nüfus Unsuru :

Bir ülkenin nüfusu, son derece az veya fazla olmamak kaydıyla, o ülkenin politik kudretine pek az tesir eder. Bir ülkenin nüfusunun niteliği daha etkilidir. Bu sebeple, bir değerlendirmede önce o ülkenin nüfusunun kalitesine bakılır. Çünkü salt sayı insan gücünü belirtmeye yetmeyeceğinden, sağlıklı bir değerlendirme yapabilmek için nüfus yoğunluğu, artış hızı, doğum ve ölüm oranı, yaşı, etnik dağılımı, cinsiyeti, öğrenim ve meslek durumu, şehir ve köylere dağılım oranı, aktif insan gücü miktarı...gibi özellikler, hem Jeopolitiğin diğer unsurlarını hem de devletin millî politikasını etkiler. Mesela doğum oranı artarsa, toplumda, sayı ve kuvvet artar. Ancak az gelişmiş ülkelerde hızlı nüfus artışı, ekonomik ve sosyal problemler yaratır. Nüfus fazlalığının

yarattığı yaşama şartlarının güçlüğü, dış ülkelere göçü ve ya arazi elde etmeye yönelik saldırgan politikayı doğrular.

2. Sosyal Unsur :

Sosyal hayat tarzı, ırk, dil, din, ideoloji ve gelenek birliği...gibi faktörler kültürün gelişmesinde büyük rol oynar. İnsanların ekonomik ve politik faaliyetlerinde kültür seviyesinin tesiri büyüktür. Uygun bir ekonomik ortam, kültürün gelişmesine imkân sağlarken, gelişen kültür de diğer faaliyetlere müsbet yönde tesir eder. Bu sebeple; devletlerin sadece işgal ettikleri politik sahalara göre değil, ulaşmış oldukları kültür seviyelerine göre de incelenerek jeopolitik değerlerini ortaya çıkarmak lazımdır.

3. Ekonomik Unsur :

Avrupa'da bilim ve teknik alanındaki gelişmelerin sonucunda 19 ncu yüzyılda gerçekleşen Endüstri İnkılâbı, ülkelerin ekonomik, sosyal ve siyasal hayatında köklü değişiklere yol açmıştır. Endüstrinin devamı ve gelişmesi için gerekli olan hammadde ve pazar yeri ihtiyacı, yeni rezerv bölgelerin değerlendirilmesini gündeme getirmiştir. Ham madde ve pazar yerinin temini ve bunların korunması mecburiyeti, sanayileşmiş ülkeleri bir takım politik tedbirler alma ve kombinezonlar oluşturmaya sevk etmiştir. Bu da, ülkeler arasındaki ilişkilere yön ve şekil vermiştir. Bir ülkenin jeopolitik değeri ile kaynakların bolluğu ve kalitesi arasında sıkı bir ilişki vardır. Ancak bir ülkenin kuvveti ve politik kudreti, kaynaklarının ve bu kaynaklardan elde edilen malların teknolojide kullanılmasına bağlıdır. Bir ülke büyük bir değere sahip ve hatta zengin de olabilir, fakat politik kudrete erişmeyebilir. Meselâ, Afrika'da bazı ülkeler daha işletilmemiş geniş kaynaklara sahiptirler. Bunların değerleri bellidir, fakat zenginlikleri bir ümittir. Henüz bir kudret olmaktan uzaktır.

Ayrıca, yabancılar tarafından işletilen kaynaklara sahip devletler dünya politikasında bir kudrete erişmeksizin zengin olabilirler. Petrol, böyle bir sonuç doğurmuştur. Buna karşılık Türkiye, ustaca değerlendirilmiş durumunun sayesinde, politik bir kudret olmuştur.

Kaynakların işletilmesi için dışarıya bağımlı olan bir ülkede, istenilen kudrete erişemez. Mesela, Venezüela, petrolü işletmek için dışarıya bağımlıdır. Ancak bir ülkenin kaynaklarının kendisi tarafından işletilerek değerlendirilmesi ona politik kudret kazandırır.

4. Politik Unsur :

Devlet yönetme sanatı veya tarzı olarak politika, Jeopolitiğin diğer unsurlarını devamlı olarak değerlendirmeye ve onlardan ülke yararına istifade etmeye çalışır.

Devletlerin değişik politik davranışları sonucunda yeni politik durumlar meydana gelir. Bu yeni durumlar, yeni politik davranışların, yeni gruplaşmaların ve yeni milletlerarası politik nizamların meydana gelmesine sebep olur. İşte devletler arasındaki ilişkilerin şekillenmesinde rol oynayan politikanın da, jeopolitiğin bir unsuru olarak değerlendirilmesi lazımdır.

5. Jeostratejik Unsur :

Bu kısımda sadece jeostratejiğin jeopolitik'in bir unsuru olduğu üzerinde durulacaktır. İleride Strateji ve Jeostrateji hakkında ayrıntılı bilgi verilecektir.

Jeostrateji de jeopolitik'in bir unsurudur. Stratejinin tesbitinde ve uygulanmasında başta fizikî coğrafya unsurları olmak üzere jeopolitik'in bütün unsurları dikkate alınır. Coğrafi unsurların stratejik açıdan incelenmesi ve

stratejik sonuçlar çıkarılması, jeostrateji'nin konusunu teşkil eder. Jeostrateji, strateji ve coğrafi unsurlar arasındaki ilişkileri inceler. Jeopolitik'in statik unsurları (fiziki coğrafya unsurları), Jeostratejinin temelini teşkil eder. Çünkü muharip kuvvetler, silahlar ve imkanların kullanılması üzerinde fizikî unsurların tesiri büyüktür. Silahlı Kuvvetler coğrafi şartlara göre konuşlandırılır; silahlar ve imkânlar, coğrafi şartlara göre seçilir ve kullanılır.

5. Jeopolitik'in Tarihçesi :

Jeopolitik, müstakil bir bilim niteliğini, Birinci Dünya Savaşından sonra kazanmıştır. Ancak, Jeopolitik ismi bilinmemekle beraber, fikrin eski kavimlerde de bulunduğu anlaşılmaktadır. Dünya daha ilkçağlardan itibaren hesaplı yayımlara sahne olmuştur. Bu, toplum ile coğrafi mekân arasındaki ilişkilerin, insanların daha o zamandan beri dikkatini çektiğini göstermektedir. Meselâ Herodot (M.Ö. 485-425), Platon (M.Ö. 427-347), Strabon (M.Ö. 63- M.S.24)... gibi düşünürler, toplum ile coğrafya arasındaki ilişkiler üzerinde durmuşlardır.

Yaptığı savaşlarda coğrafi faktörlerden ustalıkla faydalanan Jul Sezar (M.Ö. 100-44), coğrafi faktörlerin ülke fetihlerindeki sınırlayıcı tesirlerini incelemiş ve bu konuda bir de eser hazırlamıştır.

Göktürklerin Orhun Anıtları Metinleri (732-735) tahlil edildiğinde ; Bilge Kağan'ın, Türklerin kendilerini dış saldırıya karşı savunmaları için, Ötüken Ormanları Bölgesinin çok uygun olduğunu ve bu bölgenin asla terk edilmemesi gerektiğini belirttiği görülmektedir.

İslam düşünürlerinden İbn Haldun (1332-1406) da devlet ile coğrafya arasındaki ilişkileri incelemiştir. Ancak politikada ilmi Coğrafyanın unsurlarına 15 nci yüzyıldan itibaren yer verilmeye başlanmıştır. Bunda coğrafi keşiflerin rolü büyüktür.

Richelieu (1585-1642) her devlet için bir tabii sınır kavramını geliştirdi. Fransız hukukçu Montesquieu (1689-1755) beşeri faaliyetler ve siyasî olaylarda coğrafi faktörlerin tesirlerini incelemiştir. Jeopolitik bilimin gelişmesinde büyük bir hizmeti olan Siyasî Coğrafya kavramını, kültür diline kazandıran A.R.J.Turgot (1727-1781) olmuştur. Bu konuda hazırladığı eserin adı, " Geographie Politique"dir. Turgot ve A. Comte (1789-1857)... gibi pozitivistlerin çalışmaları sonucunda, Coğrafya'ya determinizm fikri girmiştir. Fakat, Siyasî Coğrafya'nın bir birim haline getirilmesi I.Kant (1724-1804) tarafından gerçekleştirilmiştir. Kant'a göre Coğrafya tabiatın temelidir. Kant'ın Siyasi Coğrafya hakkındaki görüşleri, K. Ritter (1779-1853), F. List (1789-1846), F. Nietzsche (1844-1900) ve F.Ratzel (1844-1904) tarafından geliştirilmiştir. bu bilim adamları, dünya devletleri ile dünya coğrafyası hakkındaki ilişkileri incelediler. Ayrıca 19 ncu yüzyılda Endüstri İnkılâbı, ülkelerin maddî ve manevî yapısında, köklü değişikliklere yol açmıştır. Politik endişelerin ve tercihlerin ağırlık merkezini, ekonomik faktörler teşkil etmiştir. Politika, Coğrafyanın ekonomik ve beşerî unsurlarından istifâde etmekle yetinmemiş doktrinlerini kurmak için Coğrafyada yeni unsurlar aramaya başlamıştır. Bu fikir hareketi, Modern Coğrafyanın doğmasını sağlamış ve Modern Coğrafyanın ilmî bulgularına dayanarak insanlığa yön verme arzusu da, Jeopolitik biliminin gelişmesini sağlamıştır.

Jeopolitik bilimin kurucuları olan Almanya'da K.Ritter(1779-1853) ve F. Ratzel (1844-1904), Fransa'da Vidal de La Blanche (1831-1892), İngiltere'de H. Mackinder(1861- 1947) Coğrafya ile siyaset arasındaki ilişkileri kendi ülkelerinin ilgi ve ihtiyaçları doğrultusunda yorumlamışlardır. Bunun sonucunda her ülkede farklı jeopolitik teoriler gelişmiştir

6. Jeopolitik Teoriler :

Batı dünyasının lideri olan İngiltere, Fransa, Amerika ve Almanya'da aşağı yukarı aynı zamanda dört ayrı ekol (teori) ortaya çıkmıştır. Bunlardan İngiltere "Güneş Batmayan İmparatorluğu"nun idamesi, Fransa sömürge coğrafyası ve Almanya'nın emellerinin yakından takip edilmesi, Amerika Birleşik Devletleri Savunma, Almanya "Büyük Almanya"nın gerçekleştirilmesi maksadıyla Jeopolitik ile ilgilenmişlerdir. Daha doğrusu, bu ülkeler, Jeopolitiği kendi çıkarları ve ihtiyaçları açısından değerlendirmişlerdir. Bu teoriler hakkında aşağıda ayrıntılı bilgi verilmiştir.

I. KARA HAKİMİYETİ TEORİSİ :

1. İNGİLİZ JEOPOLİTİĞİ : Japonların bağımsız bir bilim haline gelmesinde büyük hizmetleri olan Londra Üniversitesi profesörü ve İngiliz Coğrafya Cemiyet Yarıbaşkanı Sir Halford MACKINDER(2861-1947), 1904'de "Tarihin Coğrafya Müzesi" ile 1918'de "Demokratik İdealler ve Gerçek" adlı 2 eser yayınlamıştır. Onun birinci kitabındaki fikirler için bilim adamları "Eğer Almanlar, Mackinder'in bu tezinden zamanında haberdar olsalardı, I. Dünya harbini kaybetmezlerdi" hükmünü vermişlerdir.

a. MACKINDER'İN TEORİSİ : Dünyanın 3/4'ü deniz, 1/4'ü karadır. Bu karanın 2/3'ü de Avrupa, Asya ve Afrika'dan meydana gelen kara kütlesi teşkil etmektedir, ki buraya "Dünya Adası" adını vermiştir. Bunun batısında İngiltere, doğusunda Japonya gibi adalar yer alır. Birde Amerika, Avustralya gibi deniz aşırı adalar da vardır. Dünya nüfusunun yaklaşık, %88'i dünya, %6'sı küçük ve %6'sı da deniz aşırı ülkelerde yaşamaktadır.

Mackinder teorisini, Volga'dan Doğu Sibirya'ya ve Kuzey Buz Denizi'nden İran ve Afganistan'a kadar uzanan bu merkez bölgesine "Heartland" (Şekil I) adını vermiştir. Heart-

land, Asya sahillerinden Tibet Dağları ile ayrılmaktadır. Fakat Heartland'ı Avrupa'dan ayıran tabii bir set yoktur. Tarihte, akıncılar bu yolu takip ederek Avrupa'yı istilâ etmişlerdir. Türk, Macar ve Fin akınları buna en iyi örnektir. Yine Napolyon'un "Moskova Seferi" ile Almanların II.Dünya Harbinde Rusya'ya girmeleri de Batı'dan, Doğu'ya doğru yapılan istilalar için en iyi örnektir. Ona göre "İç kuşak" ile "Dış Kuşak" olarak iki bölüm vardır. İç kuşak bölgesine, Avrupa kıyıları, Ortadoğu, Hindistan ve Çin girmektedir. Yumuşak iklimli, bol yağışlı, verimli toprakları ile bu kuşak herkesin istila emellerini üzerine çekmiştir. İngiltere ise, bunu ilk defa değerlendirmek sureti ile "Deniz İmparatorluğu" kurmuştur. Dış Kuşak Bölgesine; İngiltere, Japonya, Amerika, Avustralya ve Büyük Sahra'nın güneyinde kalan Afrika toprakları girmektedir.

Mackinder'in teorisini formüle edişi :

- Doğu Avrupa'yı hakim olan "Heartland"ı kontrol eder.
- Heartland'a hakim olan "Dünya Adasını kontrol eder.
- Dünya Adasına hakim olan "Dünya'yı kontrol eder

Mackinder, 1919 yılında, "Baltık Denizi, Orta Tuna Havzası, Türkiye, İran, Tibet ve Moğolistan'ı 1943'de ise, "Lena Bölgesini" Heartland'dan çıkarmıştır. (Şekil II)

b. Mackinder'in Teorisinin Tenkidi:

1. Teorisini sadece "Fiziki Coğrafya"nın unsurları üzerine temellendirip, teknolojik gelişmeleri dikkate almamıştır.
2. Heartland'a demiryolu ulaşımı, Mackinder'in tahmin ettiği kısa sürede gerçekleştirilememiştir.

3. Hava ve Deniz Kuvvetleri alanında meydana gelen gelişmeler, Heartland'ı dış saldırıya karşı korunma imkânından mahrum bırakmıştır
4. Mackinder, tezinde ideolojik faktörleri hesaba katmamıştır.
5. Heartland'ın büyük bir kısmı, ıssız ve Çöl'dür. Dünya Adası'na hükmedecek seviyede bir gelişme gösterememiştir.

2. ALMAN JEOPOLİTİĞİ :

I. Kant (1724-1804)'in müstakîl bir bilim haline getirdiği "siyasî Coğrafya" K.Ritter ve F. Ratzel tarafından daha da geliştirildi.

a. RATZEL : "Etnografya, siyasî Coğrafya, Arz ve Hayat" adlı eserleriyle yalnız siyasî Coğrafya ve Devlet Nazariyesi'nin değil, aynı zamanda, Jeopolitik'in gelişmesinde de etkili olmuştur. Ratzel'e göre "Siyasî Coğrafya'dan beklenen verimi elde edebilmek için, ekonomi, sosyoloji, siyasi bilimler, kültür ve medeniyet tarihi, toprak ve mekân fikrinden istifade etmek lazımdır. İşte Ratzel, bu fikirleri ile jeopolitik biliminin doğmasını hazırlamıştır.

b. KARL HAUSHOFER (1689-1946); Alman jeopolitikçisi Tümğ. Prof.Dr. K. Haushofer, 1934'de Adolf Hitler ile tanışmış onu etkilemiştir. A.Hitler, "Mein Kampf" adlı eserini yazarken Haushofer'in fikirlerinden çok yararlanmıştı.

Haushofer, Ratzel'in "Organik Devlet Görünüşünü" benimsemiştir. Alman hükümeti Haushofer'in yönetimindeki Münich Üniversitesi Jeopolitik Enstitüsü 1920-1930 yılları arasında büyük oranda desteklemiştir. Böylece Enstitü, Hitler'in iktidarı döneminde "Nasyonal Sosyalizm" in ideolojik merkezi haline gelmiştir. Onun esas görüşü; "Hayat

Sahası" ile Almanya'ya sürekli "Gelişme Politikası" telkin etmesi idi. Hükümete sürekli "İki cephede savaşmayınız, ilk önce Heartland'ı işgal ediniz . Bu sağlandıktan sonra, Almanya, bütün Batı Avrupa'yı ve bütün Dünya Adası'nı zaptedebilecektir." tavsiyesinde bulunuyordu. Almanya, Rusya'yı istila etmeden diğer Avrupa ülkeleri ile savaştığı için yenilgiye doğru gitmiştir.

3. FRANSIZ JEOPOLİTİĞİ :

Fransa'da 19.yy.'ın sonları ve 20.yy.'ın başlarında, "Jean Brunhes, Jacque Angel ve Vidal de la Blanche" gibi bilim adamları Alman jeopolitiğine karşı bir görüş geliştirmişlerdir. Bunlara göre devlet "bir organik kuvvet ve politik bir hüviyet olmaktan ziyade, halkın kolektif faaliyeti tarafından yönlendirilen kültürel ve milli birliktir. Devletin takip edeceği hareket hattını halk tayin eder. Ve yine devletin varlığının devamı için saha kazanma tezini reddetmişler.

Tarih boyunca, birçok devletler "uzun süre" varlıklarını korumuşlar ve beşeriyetin yükselmesine hizmet etmişlerdir görüşünü ileriye sürmüşlerdir.

Bu görüşler siyaset alanında önemli bir yere sahip olmasına rağmen, Alman görüşünü önleyememişlerdir. Pierre Celerier ise; yazdığı denemesinde , Dünya Adası çevresinde üç kuşak görmüştü. (Yarımadalar, İç Adalar, Dış Adalar kuşağı olmak üzere) onun görüşünün ifadesi; "şekil 3" 'tedir.

a. Rudolf Kjellen'in Jeopolitik Görüşü: Kjellen jeopolitik biliminin isim babası ve "jeopolitik" ile "Siyasi Coğrafya"nın farklı bilim dalları olduğunu ilk defa ortaya koyan bir bilim adamıdır. "Bir Hayat Şekli Olarak Devlet" adlı eserinde devletin yönetim prensiplerini şöyle sıralamıştır.

- Ekonopolitik (Ekonomi Politikası), Demopolitik (Halk Politikası), Sosyopolitik (Sosyal Politika)
- Kratopolitik (Milli Politika), Jeopolitik (Arz Politik)

Kjellen'e göre, bir devletin güçlü olup olmadığı hakkında karar verebilmek için, bu devletin aşağıdaki unsurlarını incelemek lazımdır.

- "Coğrafi Yapı", "Etnolojik Yapı", "Ekonomik ve Mali Yapı", "Hukuki Yapı"

Ona göre, bir devletin yaşayabilmesi için, iyi bir tabiat ve mütenacis bir halkın yanında, diğer devletler ile dayanışma ve yardımlaşmaya da ihtiyaç vardır.

4. AMERİKAN JEOPOLİTİĞİ

II. DENİZ HAKİMİYETİ TEORİSİ

Amerikalı Amiral Alfred Mahan (1840-1914) dünya hakimiyetinin ancak denizlere hakim olmakla sağlanabileceğini iddia etmiştir. 1890 yılında "Deniz Kuvvetlerinin tarihe Etkisi" adlı eseri ABD, Almanya, İngiltere, Fransa, İtalya, Rusya ve Japonya'da askerler ve devlet adamları üzerinde oldukça etkili olmuştur.

a. Mahan'a göre; "17.18.19.yy. Dünya Tarihinin denizleri kontrol etmek için yapılan mücadelelerdir. Denizler uçsuz bucaksız ovalar gibidir. Denizlerin imkânlarından faydalanma ancak kuvvetli bir donanma ile mümkündür. Donanmanın yolların emniyetini sağlamak ihtiyacı, bu yolların geçtiği denizleri, yollara yakın adalar ve sahillerin kontrolünü gerekli kılmaktadır. Denizlere, adalara ve sahillere hakim olan kudret bütün dünyayı kontrol eder. Büyük ordular besleyen kara devletleri ayrıca açık deniz

donanması kuramazlar. Hem ada, hem de kıta devleti olan ABD'nin dünya deniz hakimiyetini ele geçirme imkanı çok yüksektir. ABD, bunun için uzak bölgelerde, harp edebilecek bir politika ile bunu sağlayabilir."

b. Deniz Hakimiyeti Teorisinin Tenkidi :

1. Mahan, dünya hakimiyetinin kurulması ve sürdürülmesinde "Hava Kuvvetlerini" hesaba katmamıştır.

2. Mahan, Kara devletlerinin donanma kuramayacağını savunmuştur. Oysa Almanya, I. ve II. Dünya Harbinde güçlü donanmalar kurmuştu. Ayrıca bugün bir kara devleti olan Sovyet Rusya hem kara hem de hava kuvvetlerini kurmuştur. Yine ABD, deniz kuvveti yanında hem kara hem de hava kuvvetleri kurmuştur.

III. KENAR KUŞAK TEORİSİ :

Bu teorinin kurucusu; Amerikan Jeopolitikçisi Yale Üniversitesi Profesörü NICHOLAS SPYKMAN (1893-1943) dir. "Dünya Politikasında Amerikan Stratejisi" adlı eserinde "Coğrafya değişmez vasfından dolayı, devletin dış politikaları için temel faktördür" fikrini öne sürmüş, Mackinder'in jeopolitik görüşünü Amerikan güvenliği açısından değerlendirmiştir.

Ona göre, Batı yarımküresi, doğu yarımküresi ile kuşatılmıştır. Doğu, batıdan , 3 kat geniş, 10 katı nüfuslu, enerji yönünden de üstün olduğu için mücadeleden üstün çıkacaktır. Böylece, Batı'nın veya ABD'nin güvenliği bakımından "Dünya Adası" veya Avrasya'nın yalnız bir devletin hakimiyetinde birleşmesine engel olacak bir "dış politika" takip edilmelidir. Heartland, yakın bir gelecekte dünya güç merkezi durumuna gelebilecek bir nitelik taşımaktadır. Avrasya'nın kudreti, Heartland'ın i-

çinde değil, onu çevreleyen devletler kuşağındadır. Bu kuşak, "Kenar Kuşak"tır. Bu kuşakta ki ülkeler, "Rusya hariç Avrupa ülkeleri, Türkiye, Irak, İran, Pakistan, Afganistan, Hindistan, Çin, Kore ve Doğu Sibirya'dır". Bu bölge, "Heartland" ile "Dış Kuşak" ve "Deniz Ülkeleri" arasında yer alan bir ara bölgedir.

Spykman'ın Kenar Kuşak Teorisinin Förmüle Edilişi: "Kenar Kuşak Ülkelerine hakim olan Avrasya'yı kontrol eder. Avrasya'ya hakim olan, Dünya'yı kontrol eder. (Şekil 4.)

O, kenar kuşak ülkelerine tek bir kuvvetin hakim olmasını uygun bulmadığı için, "ABD'nin dış politikasının esasını böyle bir kuvvetin ortaya çıkmasını önlemek teşkil etmelidir" telkininde bulunmuştur. Bu sebeple, II. Dünya savaşından sonra, ABD'nin direkt veya indirekt te-sirleriyle, NATO, CENTO, SEATO ve ABD teşkilatları kurulmuştur. (Şekil 5)

Spykman, Kenar kuşak Devletlerinin, hem ABD, hem de Rusya için bir tehlike olabileceğini düşünerek "kuvvetler dengesinin kurulması", "dünya barışının korunması" ve devam ettirilmesi için, ABD, Rusya ve İngiltere'nin işbirliği yapması gerektiğini belirtmiştir.

IV. HAVA HAKİMİYET TEORİSİ :

II. dünya Harbinden sonra kara ve deniz hakimiyetleri yanında hava kuvvetine dayanan "hava hakimiyeti" kavramı da gelişmiştir. Uçaklar ve diğer hava vasıtaları alanındaki gelişmeler sonucunda, önceden güvenilen, deniz dağ, çöl... gibi tabî engellerin, uçakların menzil ve te-sir sahasına girmesiyle, etkileri azalmış buna karşılık hava kuvveti de jeopolitik teorilere konu olmuştur.

a. Hava Albayı Henry Schakyian'a göre; hava kuvvetinin gelişmesi, savunma politikasında taktik değil, stratejik değişiklik meydana getirmiştir. 1945 sonrası Rusya, Mackinder'in Kara Hakimiyeti Teorisini dış politikasının esası yaparak Doğu Avrupa'ya hakim olmuştur.

Rusya; kara ve denizde, batı ülkelerinden üstün duruma geçmiştir. Rusya'yı Dünya Adası ve de Dünya'ya hakim olmaktan alıkoyan kuvvet, "Anglo-Amerikan Stratejik Hava Kuvvetleridir" Gerçekten de 1945 sonrası Rusya'yı Dünya Adasını işgal etmekten meneden şey, "nükleer darbe" ve "güçlü bir stratejik hava kuvvetinin yapacağı tahribatı" göze alamaması olmuştur.

Böylece, Mackinder'in Teorisi şöyle tarif edilmiştir: "Heartland'a hakim olan Doğu Avrupa'yı kontrol eder. Bu güç diğer Hava Kuvveti tarafından durudurulmaz ise Dünya Adaları'nı da kontrol eder. Dünya Adasına hakim olan Dünyayı kontrol eder. Fakat bunun için hava kuvveti üstünlüğüne hakim olması lazımdır"

Bugün ABD'nin Alaska ve İzlanda'daki "Hava Gücü" ve Buz Denizi'ndeki "Deniz Gücü" ile " Uzay Savunma Stratejisi Plânı" ve Sovyet Rusya'nın "bu plânı engelleme" teşebbüsleri daha iyi anlaşılmalıdır. (Şekil 6)

Füzeler dahil, hava kuvvetlerinin dünya politikası ve stratejisinde büyük bir yeri olduğu açıkça görülmektedir. Fakat hava kuvveti gücünü, karadan almaktadır. Yani kökü yerdedir. Ratzel'in ifadesiyle; "İnsanlar başları ile göklere ulaşırsalar dahi bu dünyanın çocukları oldukları için, ayakları daima yerde kalacaktır.

7. JEOPOLİTİKİN ÖNEMİ :

Toplum ile coğrafi mekân arasındaki ilişkiler, insanların dikkatini devamlı olarak çekmiştir. Dünya çana ilkçağlardan itibaren hesaplı yayılmalara ve yerleşmelere sanne olmuştur. Eski medeniyet bölgeleri, devletler ve toplumlaraarası mücadeleler bunu açıkca göstermiştir.

"Devletlerin politikaları, coğrafyalarında saklıdır" diyen Napolyon, bir devletin millî güvenlik politikasının tesbitinde ve uygulanmasında coğrafyanın rölünü belirtmektedir. Devlet adamları ülke yönetiminde Jeopolitik'e dayanmak zorundadırlar. Çünkü olmuş ve olmakta devam eden milletlerarası her davranışın, politik problemin, diplomatik anlaşmazlığın ve savaşın temelinde Jeopolitik aranmaktadır. Bugün mevcut hudutları dahi elde tutabilmek için, Jeopolitik bilime ihtiyaç vardır. Bir ülkenin politikası, diğer ülkelerin de jeopolitiğini dikkate almamış ise noksan sayılmaktadır.

Hızla silahlanan dünyada devletler, kendi bünyeleri içinde kendi savunma güçlerini belli sahalarda toplamak ve belli istikametlere yöneltmek çabası içindedirler. Kendi güç unsurlarını değerlendirerek savunma sahaları oluşturmaktadırlar. İşte Jeopolitik bilimi de bu ihtiyaçtan doğmuştur.

Meşhur bir jeopolitikçi Jeopolitik'in önemini aşağıdaki ilginç sözleriyle belirtmektedir:

"Dünyada jeopolitik esaslara dayanmayan bir barışın devamlı olarak sağlanmasına imkan yoktur. İster beğenelim, isterse beğenmeyelim, jeopolitik bilimini benimsemeye, ebede etmeye ve onu tatbik etmeye mecbur bulunmaktayız."

Atatürk, 1932 yılında Mac Arthur ile yaptığı görüş-

mede, Birinci dünya Savaşı sonunda imzalanan Versailles Antlaşması'nın Jeopolitik esasları dikkate almadığı için, Avrupa'da barışı sağlayamadığını şöyle açıklamaktadır:

"Versailles Muahedesi, Birinci Dünya Harbine sebebiyet vermiş olan amillerden hiç birini bertaraf edemediği gibi, bilakis dünün başlıca rakipleri arasındaki uçurumu büsbütün derinleştirmiştir. Zira, galip devletler, mağluplara sulh şartlarını zorla kabul ettirirlerken, bu memleketlerin etnik geo-politik ve iktisadî hususiyetlerin asla nazarı itibara almamışlar ve sadece husumet hislerinden mülhem bulunmuşlardır. Böylelikle bugün içinde yaşadığımız sulh devresi sadece mütarekeden ibaret kalmıştır..."

Gerek politikada ve gerekse askerî sevk ve idarede çeşitli faktörler dikkate alınmaktadır. Bu sebeple, dünyanın genel coğrafi durumu, hem politikada hem de stratejide temel faktör olarak kabul edilmiştir. Politikacılar, yeryüzündeki devletlerin taksimat ve sınırları ile ilgilenerek, kendi devletlerinin değişmez politikalarını tesbit etmeye çalışmışlardır. Askerler ise silahlı kuvvetlerin kullanılmasında coğrafi faktörlerin tesirini incelemişlerca coğrafi faktörleri dikkate alan stratejiler (jeostrateji) geliştirmişlerdir. Gerek askerî otoriteler ve gerekse politikacılar, uzun müddet sadece fizikî coğrafya üzerinde durmuşlardır. Silâh ve teknolojik alanlardaki hızlı gelişmeler, askerî ve politik alanlarda coğrafyanın dinamik unsurlarının da dikkate alınmasını zorunlu kılmıştır. Bu gelişmeler, politika ile strateji arasındaki ilişkilerin de yoğunlaşmasını sağlamıştır.

Bizim için de Jeopolitik, ülkemizi değerlendirmemizi, problemlerimizi anlamamıza, millî menfaatlerimizin ne yönde olduğunu takdir etmemize, bu suretle millî güvenlik siyasetimizin genel esasları ile millî hedeflerinin ne olması gerektiğini tesbit etmemize yardımcı olmakta ve ışık

tutmaktadır.

8. JEOSTRATEJİ :

Jeostrateji kavramı, geo ve strateji terimlerinin birleşmesinden meydana gelmiştir Geo; yer, arz ve dünya demektir. Strateji ise yakın zamanlara kadar sadece askeri alanda kullanılmakta idi. Analizi yapılacak olursa, strateji teriminin askeri menşei ve niteliği açıkça görülür. Strateji için menşe teşkil edecek iki terim vardır. Bu terimlerden birisi "stratos-ago"dur. Stratos-ago, ordu anlamına gelen "stratos" ve kullanma anlamına gelen "ago" kelimelerinin birleşmesinden meydana gelmiştir. Buradan hareketle stratos-ago (strateji), orduyu veya silâhlı kuvvetleri kullanma olarak tanımlanır. Strateji için menşe teşkil edecek ikinci bir terim ise "strategus"dur. Strategus, generallik ve komutanlık sanatı demektir. Stratos-ago ve strategus terimlerinin anlamları dikkate alınarak strateji şöyle tanımlanabilir:

Komutanın kuvvetlerini emniyet tedbirleri içerisinde ve düşmana üstünlük sağlayacak şekilde konuşlandırılması, harekâtı başlatması ve yönetmesi ile ilgili olarak icra ettiği faaliyetlerin bütünüdür.

Oysa bugün strateji askeri alanın dışında siyasî, iktisadî, kültürel ve sosyal ve benzeri alanlarda da kullanılmaktadır. Bu durum stratejinin anlamını genişletmiştir. Bu sebeple strateji, bir devletin veya devletler topluluğunun millî hedeflerine ulaşmak için ekonomik, siyasî, askeri ve moral güçlerin düzenlenmesi ve kullanılması olarak tanımlanır. Bu tanım biraz daha genişletildiğinde strateji, bir milletin belirli bir politika doğrultusunda tesbit etmiş olduğu hedeflere ulaşmak için, her türlü imkân ve vasıtayı ilmi bir şekilde kullanma sanatı olarak da tanımlanabilir.

Bu düşünceler ışığında strateji, belirli bir amaca ulaşmak için gidilecek yol, belirlenecek hareket tarzları ve bulunacak çareler olarak nitelenebilir. Bu amaç sadece askerî alanda kalmayıp, askerî amacı destekleyen iktisadî, siyasî, kültürel ve benzeri alanları da kapsar. Çünkü günümüzde savaş sadece iki ordunun çarpışması değil, iki milletin hatta milletler topluluğun (ittifakların) bütün maddi ve manevi güçleriyle çarpışmasıdır. Yüce önder ATATÜRK, günümüz savaşlarının bu karakterini şöyle açıklamaktadır:

"Harp muharebe nihayet meydan muharebesi yalnız karşı karşıya gelen iki ordunun çarpışması değildir. Milletlerin çarpışmasıdır. Meydan muharebesi milletlerin bütün mevcudiyetleriyle, ilim ve teknik sahasındaki seviyeleriyle, ahlaklarıyla, kültürleriyle, hülasa bütün maddi ve manevi kudret ve faziletleriyle ve her türlü vasıtalarıyla çarpıştığı bir imtihan sahasıdır."

Savaşın sadece iki ordunun arasında ve belirli bir cephede cerayan ettiği zamanlarda strateji, yalnız başına komutan (askerî makamlar) tarafından tesbit edilirdi. Tesbit edilen stratejinin esasını da düşman ordusunun imhası teşkil ederdi. Savaşın, milletlerin bütün maddî ve manevî güçleriyle çarpışması haline dönüşmesi, stratejide zorunlu bazı değişikliklere yol açmıştır. Her şeyden önce stratejinin tesbitinde sadece askerî güç değil, askerî gücü destekleyen siyasî, iktisadî, kültürel ve benzeri imkânlar da dikkate alınmaktadır. Bu durum, politikacı ile komutanın ortak çalışmasını zorunlu kılmıştır. Eskiden politikacı harp yapmaya karar vermiş, harbin amacını tesbit etmek ve bu amacı gerçekleştirmek konusunda askerleri serbest bırakır, ancak elde edilen sonuçları diplomatik alanda en iyi şekilde değerlendirmeye çalışırdı. Oysa bugün politikacı, harbin bütün tesirlerini, ekonomik, politik ve sosyal sonuçlarını yakından takip eder. Daha doğrusu bugün strateji, müşavirliğini komutanın yaptığı hükümet tarafından tesbit edilir ve uygulanır.

Stratejinin tesbitinde ve uygulanmasında başta coğrafi unsurlar olmak üzere Jeopolitik'in bütün unsurları dikkate alınır. Coğrafi unsurların stratejik açıdan incelenmesi ve stratejik sonuçlar çıkarılması, Jeostratejinin konusunu teşkil eder. Jeostrateji, strateji ile coğrafi unsurlar arasındaki ilişkileri inceler. Jeopolitik'in statik unsurları (Fiziki Coğrafya Unsurları), Jeostrateji'nin temelini teşkil eder. Çünkü silahlar ve imkanların kullanılması üzerinde fizikî unsurların tesiri büyüktür. Silahlar ve imkanlar, coğrafi şartlara göre seçilir ve kullanılır.

Coğrafi özelliklerin farklılığı, stratejilerin farklılığına yol açarken, askerî silah ve imkanların gelişmesi, stratejiler arasındaki farklılığı azaltır. Menzilleri ve tahrip güçleri yüksek silahlar, stratejinin temel prensiplerini değiştirmemiş, ancak taktiği (silahları, coğrafi şartlara, maximum tesiri elde edecek şekilde ayarlama) köklü şekilde değiştirmiştir.

tahrip gücü ve menzili çok yüksek nükleer silahlar, bunları elinde bulunduran ülkeleri, büyük çaplı sıcak savaşlardan caydırmayı amaçlayan "Nükleer Denge Strateji" ve "Şantaj Politikası"na yöneltmiştir. Bu strateji, küçük çaplı ve konvansiyonel silahlara dayalı bölgesel çatışmaları teşvik etmektedir.

İlmî ve teknolojik gelişmeler sonucunda kuvvetlerin (muharip kuvvetlerin) hareketliliği, hızı ve menzili, haberleşme ve koordinasyon imkanı çok yükselmiştir. Tabiat kuvvetlerine ve fiziki engellere tabi olma seviyesi düşmüştür. Bu durum, fiziki unsurların (Fizikî Coğrafya Unsurları'nın) strateji üzerindeki tesirlerinin azaldığı şeklinde yorumlanmamalıdır. Bu gelişme, savaşları cephelerden alarak ülke sathına yaymıştır.

Dünyanın bloklara ve paktlara (Batı Bloku ve Doğu Bloku) ayrılması, aktif askeri hareketi sınırlamış, ancak

ideolojik savaşı gündeme getirmiştir. İdeolojiler, dünyanın politik havasını çok hassaslaştırmıştır. Bu psikolojik silah çok büyük bir etki gücü kazanmıştır. Bu usul, ihtilal harplerini, düzeanlı ordu muharebeleri yerine sabotaj, suikast ve gerilla muharebeleri şeklinde ortaya çıkan yıkıcı ve bölücü hareketleri gündeme getirmiştir. Sıcak harbe girmeden önce barış zamanında devamlı soğuk harp(psikolojik savaş) uygulamak bir ihtiyaç halini almıştır. Artık, "Barış Zamanında Bir Strateji"ye ihtiyaç vardır. Bu sıcak harbe her an hazır olmak imkanını sağladığı gibi, mevcut şartlar icabı sıcak harbe başvurmanın uygun veya mümkün olmadığı durumlarda, tesbit edilen bazı hedeflere daha kolay ve ucuz bir şekilde ulaşılması imkânını da sağlamaktadır.

Dünya devletlerin gruplaşması, genel stratejiyi, "ittifak stratejisi" veya "dünya stratejisi", millî stratejiler ise "bölgesel stratejiler" haline gelmiştir. İttifak stratejisinden kaçınmak, millî stratejiyi zayıflatır ve ülkeyi tecrit tehlikesine maruz bırakır. Fakat ittifak stratejisi uğruna da milli strateji feda edilmemeli, aksi takdirde ülkenin bağımsızlığı tehlikeye girer. Her ülke ittifak ve dünya stratejisini dikkate alarak kendi jeopolitik ve jeostratejik durumuna uygun bir savunma stratejisi geliştirmek zorundadır.

bilindiği gibi 19'uncu yüzyıldan itibaren kapsamı genişleyen strateji, barışta ve savaşta millî politikayı sadece askerî strateji yönüyle değil, iktisadi, siyasi, psikolojik, teknolojik ve moral yönleriyle de düzenlemek ve uygulamak sanatı olarak anlaşılmaya başlandı. Bu gelişme sonucunda askerî stratejinin millî stratejinin bir unsuru olduğu anlaşıldı. Millî strateji ise bir milletin barışta ve savaşta millî menfaatlerini korumak ve geliştirmek, millî hedeflere ulaşmak için millî gücünü geliştirmek ve kullanmak sanatıdır. Millî güç ise, bir milletin

iktisadî, siyasî, askerî, moral, teknolojik ve benzeri güçlerin muhasalası veya organik bütünlüğüdür.

Görülüyor ki, bir ülkenin millî stratejisinin tesbitinde ve uygulamasında sadece askerî güç değil, başta Fizikî Coğrafya unsurları olmak üzere Jeopolitik'in bütün unsurlarını dikkate alınmaktadır.

B. TÜRKİYE'NİN JEOPOLİTİK DURUMU :

1. Dünyanın Bugünkü Jeopolitik ve Jeostratejik Görünümü :

Türkiye'nin jeopolitik ve jeostratejik durumu konusuna girmeden önce, dünyanın jeopolitik ve jeostratejik görünümü hakkında kısa ve özlü bilgi vermek faydalı olacaktır. 20'nci yüzyılda dünya güç merkezlerini teşkil eden büyükler şunlardır :

- 1914'de; Fransa, İngiltere, Almanya , Rusya, Amerika (ABD)
- 1920'de; İngiltere, Fransa, Amerika, Japonya, İtalya
- 1939'da; Almanya, İngiltere, Amerika, Fransa, Rusya, Japonya, İtalya
- 1950'den sonra; Amerika, Rusya, İngiltere, Fransa, Çin

Büyükler arasından Almanyanın silinmesi, İngiltere ve Fransa'nın gerilemesi, Amerika ve Rusya'nın hızla yükselmesi ve Çin'in büyükler arasında yer alması, uzun zamandan beri güç merkezi olan Batı Avrupa'nın çökmesinin sonucudur. Rakip olan kuvvetler (Amerika Birleşik Devletleri ve Sovyet Rusya) birbirlerinden uzaklaşmışlardır. Muazzam ağırlıkların bulunduğu denge terazisinin kefelere birbirinden uzaklaşmış, fakat bıçak Avrupa'da kalmıştır. Devletlerin

(Amerika Birleşik Devletleri ve Sovyet Rusya) bu uzaklaşması; politik, ekonomik ve hava kuvvetleri ile atom enerjisine dayanan askeri güçlerin aniden büyümesinin sonucunda ortaya çıkan konjüktürü yaratmıştır.

Kıtaların en küçüğü ve nüfus bakımından en yoğunu olan Avrupa, mevcut kıtaların en çok bölünenidir. Batı medeniyetinin beşiği, Avrasya'nın uç yarım adası ve yolların kavşağı olan Avrupa, önceleri doğudan gelen akınların son bulduğu çıkmaz, sonraları ise tersine olarak maddi gelişmenin ve entellektüel yayılmanın hareket platformu olmuştur. Fazla bölünmesi, milliyetçiliği doğuran eski ve kuvvetli politik organizasyondan kaynaklanır. Son iki asır boyunca Avrupa, milliyetçiliği ve aynı zamanda organizasyon dehasını diğer kıtalara ihraç etmiştir. Dünyanın bugünkü durumu doğrudan doğruya buna bağlıdır.

Asya, Amerika ve Doğu Avrupa'da büyük devletler, geniş topraklar işgal etmişlerdir. Meselâ; Avrupa ve Asya'da Rusya, Asya'da Çin ve Hindistan, Kuzey Amerika'da Kanada ve Amerika Birleşik Devletleri, Güney Amerika'da Brezilya ve Arjantin yer almıştır. Buna karşılık; sahil bölgeleri, deniz ve kara kavşaklarında genellikle çok sayıda küçük devletler kurulmuştur. Bunu, Orta Amerika ve Antiller, Batı Avrupa ve Türkiye'den Japonya'ya kadar uzanan Asya kıyıları ve adalarda yer alan devletler dizisinde görmek mümkündür. Bunlardan küçük devletlerin çok olduğu Orta Amerika istikrarsız bir jeopolitik duruma sahip bir eklem bölgedir. Bu bölge, Komünist ideolojinin en önemli hedeflerinden biridir. Küba'yı nüfuzu altına almayı da başarmıştır. Yine Ortad Doğu'da küçük devletlerin çok olduğu istikrarsız bir mafsal bölgesidir. Burası da komünist ideolojinin hedefidir.

Bu yüzyılın ortalarına kadar Afrika'da birkaç bağımsız devlet vardı. 1960'da bu sayı 21'i bulmuş ve bugün ba-

ğımsız devlet sayısı 30'u aşmıştır. Bu devletlerin istikballeri, diğer kıtalardaki medenî milletlerle temasları nispetinde olumlu yöndeki gelişmelere sahne olacaktır. Siyah Afrika devletleri; Hint Okyanusu vasıtasıyla Asya, Atlas Okyanusu vasıtasıyla Avrupa ve Amerika ile temas kurma imkanına sahiptir. Kuzey Doğu Afrika ülkeleri, Afrika'dan ziyade şarklı görünümüyle dünyanın mentegesi durumundadır. Kuzey Batı Afrika devletleri ise, Afrika'nın diğer kısımlarından çöllere ayrılmış ve önemli bir jeopolitik jeostratejik bir konuma sahiptir.

Ekseriyetini bağımsızlığını yeni kazanmış Afrika ülkelerinin teşkil ettiği, Avrasya'nın güney ve Orta Doğu ülkeleri içine alan bir de Bağlantısızlar Grubu vardır. Bağlantısızlar, Hür Dünya ve Kömünist Blokların yanında üçüncü bir grubu teşkil eder. Az gelişmiş bu ülkelerin ekseriyeti, yukarıda bahsedilen istikrarsız jeopolitik konuma sahip eklem bölgelerinde yer almıştır. Dünyanın en zengin petrol yatakları da Bağlantısızların yer aldığı Coğrafi kuşak üzerindedir.

Bağlantısızlar Grubunda iki önemli fikir etkilidir. Birincisi "Antiemperyalizm", ikincisi "Panislamizm"dir. Ancak bu fikirlerden herhangi biri bütün topluluğa hakim değildir. Az gelişmiş oldukları için, dış yardıma muhtaçtırlar. Bu sebeple, batı ve doğu bloklarına karşı mümkün olduğu kadar tarafsız bir politika izlemekle beraber, zamanın şartları ve eğilimlerinin tesiriyle de zaman zaman Bloklardan birine veya diğerine yönelmektedirler.

Batı Bloku'nun lideri Amerika Birleşik Devletleri, bulunduğu bölgenin jeopolitik ve jeostratejik durumu, deniz ve hava kuvvetleri bakımından üstün olmasını gerekli kılmıştır. Burada Panama Kanalı'nın jeopolitik ve jeostratejik değeri çok yüksektir. Amerikan Donanmasına çok büyük

bir hareket serbesti kazandırmaktadır.

Yeraltı ve yerüstü kaynakları bakımından zengin, yetişmiş insan gücü, hayat seviyesi, bilim, teknik ve endüstri bakımlarından yüksek olan Amerika Birleşik Devletleri, askerî bakımdan deniz kuvveti tipindedir. Hava Kuvvetlerinin kullanılması, deniz kuvvetlerinin kullanılmasına benzer. Kara Kuvvetleri de ancak deniz nakliyatı sayesinde kullanılabilir. Uçak gemileri ve atom denizaltıları, bu kuvvetlerin dağılma ve vurma gücünde hayati öneme sahiptir.

Büyük Amerika Adası her iki okyanusta (Atlas Okyanusu ve Büyük Okyanus) da bir adalar zincirinden mahrumdur. Birkaç ada (Havai, Bermuda, İzlanda) vardır. Bunlar da kolaylıkla işgal edilebilir. Grönland ve Kanada'nın ise iklimi müsait değildir. Bu ada yokluğu, Amerika'nın savunmasını kolaylaştırır, fakat hava taarruzuna karşı tedbir alma imkânını sınırlar. Bu sebeple, Amerikalılar, sunî adalar kurmuşlar veya aysberglerden (Buz Dağları) istifâde etmektedirler. Ancak Alaska yarımadası ve Bering Boğazı vasıtasıyla Sovyet Rusya'yı kontrol imkanı vardır.

Doğu Bloku lideri Sovyet Rusya, Avrasya'nın kıtasal kitlesini işgal etmiştir. Askerî bakımdan hep kara kuvveti tipinde kalmıştır. Hava kuvvetleri, kara kuvvetlerinin tamamlayıcısı olmuştur. Ancak bugün en büyük rakibi Amerika Birleşik Devletlerini kendi topraklarında vurma mecburiyeti, Sovyet Rusya'yı büyük bir donanma ve ağır bombardıman kabiliyetine sahip hava kuvvetlerini kurmaya mecbur etmiştir. Bu büyük donanma ile, Akdenizi de kontrol imkânını elde etmiştir. Ayrıca, Batı Avrupa ve Uzak Doğu, Sovyet Bloku için kolaylıkla harekât alanı olabilecek durumdadır.

Avrasya'nın fiziki birliği, Marksist ideoloji ile

takviye edilmiştir. Ancak Avrupa ile Asya arasındaki fizikî, ekonomik ve beşerî bakımdan farklılıklar vardır. Bu sebeple; politik birlik, ideolojik birliği tam anlamıyla takviye edememiştir.

İkinci Dünya Savaşından sonra yeni bir güç merkezi olarak yükselmeye başlayan Çin'in elindeki en büyük kozu, bir milyar civarındaki nüfusedir. Bugün sadece kara kuvveti kurmuş ve bazı nükleer denemelere başlamıştır. Yakın gelecekte de büyük bir hava ve deniz kuvveti kurması ihtimal dışı görülmektedir.

2. Türkiye'nin Jeopolitik ve Jeostratejik Değeri :

Türkiye, Kuzey yarım küresinde 36-42'inci enlemleri ile 26-45'nci boylamları arasında ve Dünya Adası (Avrupa, Asya, Afrika kıtaları) denilen büyük kara kütesinin hemen hemen ortasında, Atlas Okyanus'un devamı olan "Akdeniz, Ege Denizi, Marmara Denizi ve Karadeniz" ile kuzey, güney ve batıdan kuşatılmış "merkezî durum"da bulunan bir ülkedir.

Asya ve Avrupa kıtalarının arasında köprü durumunda olan Türkiye'nin Asya kesimine Anadolu, Avrupa kesimine Trakya adı verilir. Anadolu yarımadası mütecanis(homejen) bir kütledir. Etrafını çeviren denizlerin sağladığı nisbî emniyet çemberine, Kuzey Doğu ve Güney Doğu Dağlarının nisbî koruma imkânlarının eklenmesiyle bir kale vasfını kazanmıştır.

Anadolu'nun sahip olduğu bu özelliklere tezat teşkil eden niteliklere sahip olan Trakya, Türkiye'nin Avrupa kıtasında bir köprü başı durumundadır. Trakya aynı zamanda Bğozların emniyetini ve kontrolünü tamamlayıcı bir niteliğe sahiptir.

Türkiye toprağının %96'sının Asya kıtasında bulunması, Türkiye'nin bir Asya ülkesi olduğunu göstermez. Türkiye fizikî ve moral sebeplerden dolayı, bir Asya ülkesi olmaktan ziyade, bir Avrupa ülkesidir. Avrupa kıtası üzerinde bulunan %4'lük kısım, Boğazların kuzey kıyılarını ve Marmara Denizini tamamen içine almakta ve İstanbul'a sahip bulunmaktadır. İstanbul'un bulunduğu yer, insanlığın kendine yön verecek bir jeopolitik ve jeostratejik değere sahiptir.

Türkiye'nin bu iki parça toprağı, Türk birliğı üzerinde hiçbir menfî tesir yapmamış, bilâkis Türk birliğini yaratan fikir akımı Trakya'dan Anadolu'ya girmiştir. Modern Türkiye'yi yaratan hareket ise Anadolu'ya (Asya Türkiye'sine) dayanmış olmasına rağmen, yönünü Avrupa'ya çevirmiştir.

Türkiye'nin deniz kıyıları (6150.8 km), kara sınırlarına (2753.2 km) nazaran daha uzun olduğu halde, denizlere yönelmemiş bir kara devleti niteliğindedir. Türkiye, Okyanuslara nazaran içeride kalmış bir ülkedir. Okyanuslara çıkabilmesi için Süveyş Kanalı ve Cebelitarık Boğazından geçmesi lazımdır. Dış Ticaret hacminin küçük olması, endüstrisinin henüz ileri derecede gelişmemiş olması ve dış ham madde kaynaklarına fazla ihtiyaç duymaması...gibi sebeplerden dolayı, menfaatlerini denizlerde aramamıştır.

Ülkemizin dağlık oluşu, onu Doğu ve Güney komşularından ayırır. Fakat Boğazlar, Marmara Denizi, Akdeniz ve bilhassa Ege Denizi'ne doğru gidildikçe engebeler azalır. Batıda çok girintili ve çıkıntılı olan kıyı ve çok sayıda adalar; mübadeleleri mümkün kılar, göçleri kolaylaştırır ve kıyıdan başlayarak gerek Anadolu içlerine ve gerekse denizin ötesine doğru geçişlere imkan hazırlar. De-

niz hudutlarının geçirgen olduğu bu bölgeler, eski çağlardan beri birçok çatışmalara sahne olmuştur. Bugün de bu bölgeler, üzerinde hassasiyetle durmayı gerektiren ve ülkemizin yaşaması için adeta nefes boruları hizmetini kritik alanlardır. Ülkeler arasında maddi ve kültürel mübadelenin yoğun olduğu çağımızda bu bölgeler, Türkiye'nin batı ülkeleri ile temas noktalarıdır. Bu bölgeler, Anadolu'nun gelişmesinde hayati bir öneme sahiptir.

Modern dünyamızda artık bir millet tek başına ne yaşayabilir ve ne de kendini savunabilir. Bilhassa bu ülkenin kendi endüstrisi yeterli değilse, ayakta durması için dışarıdan destek görmesi lazımdır. Bu destek de en kolay şekilde deniz yolu ile sağlanabilir. Ayrıca genel olarak kara vasıfları taşıyan bir ülke, bir bütünlük teşkil eden topraklarını savunmak için bazı imkanlara sahip olmakla beraber, gerek harp ve gerekse sulh zamanlarında iktisadî hayatını düzenlemek ve takviye etmek için deniz nakliyatına muhtaçtır.

İşte jeopolitik durumu münasebetiyle çeşitli mihrakların iştahlarını çeken ve gelişmekte olan Türkiye'nin güvenliğinin sağlanması ve hızla kalkınması için denizden gelen destek hayati bir değer ifade etmektedir. Bir batı ve hatta bir Atlantik ülkesi olan Türkiye'nin ihtiyaç duyduğu bu destek Akdeniz adı verilen Atlantik Körfezinden gelmektedir. Bu sebeple; sadece Ege kıyıları değil, bu körfez boyunca yapılan deniz seyrüseferinin serbestliği; cebelitarık Boğazından başlayıp Ege Kıyılarına ve Süveyş Kanalından başlayıp Anadolu kıyılarına varıncaya kadar, Türkiye'yi doğrudan doğruya ilgilendirir.

Üç kıtanın birleşme bölgesinde bir mafsal durumunda bulunan Türkiye; Asya, Avrupa ve Afrika'ya akınlarda stratejik nitelikli bir platform teşkil etmiştir. Mesela; Pers Kralı Darios, Trakya'ya; Büyük İskender, İran ve Hin-

distan'a; Haçlılar, Kûdûs'e, Osmanlılar, Balkanlar ve Avrupa içlerine, bu platform üzerinden yürümüşlerdir.

Türkiye bu jeopolitik ve jeostratejik değerini bugün de korumaktadır. Bilhassa Boğazlar, denizci devletler(Batı Bloku) ile karacı devletler(Doğu Bloku) arasındaki mücadelede, taraflardan birinin eline geçmesine asla müsaade edilmeyen hayati öneme sahiptir. Bu bölgenin Türkiye, gibi henüz dünya çapında bir güce sahip olmayan ülkenin elinde bulunması, bugün de uygun görülmektedir. Türkiye, Boğazlar sayesinde dünya siyasetinde etkili bir rol oynamaktadır. Bu sebeple, Türkiye'nin kaderi, Boğazlar ile yakından ilgilidir.

Türkiye, iki kıtanın temas bölgesinde bulunmaktadır. Türkiye, Avrupa ile Asya arasında bir perde teşkil etmekte, boğazlar ve Marmara Denizi'ni kullanarak bu kıtaları birbirinden ayırmaktadır.

Karadeniz ve Akdeniz arasındaki tek geçidi elinde bulunduran Türkiye, bu iki deniz arasındaki deniz trafiğini tamamen kontrol altında bulundurmaktadır. Dünya ticareti ve ulaşımında özel bir yeri olan Türk Boğazları, Karadeniz'e kıyısı olan ülkeler ile diğer ülkeler arasındaki siyasî, iktisadî, askerî ilişkilerde önemli bir rol oynamaktadır. Pek tabii olarak milletlerarası anlaşmalar, bütün ülkelerin ve Türkiye'nin bu Boğazları kullanma hakları sınırlamıştır. Fakat Türkiye isterse, kuvvetle engel olunmadıkça, Karadeniz ve içinde bulunan deniz kuvvetlerini tecrit edebilir. Bu deniz kıyısı olan ülkeler (Sovyet Rusya, Bulgaristan ve Romanya), ancak kapalı bir denizde mümkün olabilen savunma niteliğinde küçük çapta harekattan başka birşey yapamazlar.

Türkiye, bu jeopolitik durumu sayesinde, görünüşte birbirini zıddı olan iki önemli rolü oynama imkanına

sahiptir. "Tapa" ve "Köprü" rölünü oynayabilir. Bu karada Avrupa ile Asya, denizde ise Karadeniz ile Akdeniz arasında olur. Türkiye, Batı Bloku'nun lideri Amerika Birleşik Devletleri ile Doğu Bloku'nun lideri Sovyet Rusya arasında tampon bölge niteliğinde olan Kenar Kuşak üzerinde bulunmaktadır. bu iki süper gücün menfaatlerinin, üzerinde çatıştığı kuşağın en kritik ve stratejik bölgesinde bulunan Türkiye, hem bu kuşağı kontrolünde bulunduran bir güç hem de bu kuşağı parçalamak isteyen güç için büyük bir değer taşımaktadır. bu jeopolitik konuma sahip olan Türkiye, Sovyet Rusya ile ortak sınırı olan tek NATO ülkesidir.

Türkiye, birbirine zıt çok değişik jeopolitik vasıfları olan ve her fırsatta kolayca karışan Balkanlar ile istikrarsız bir jeopolitik duruma sahip Orta ve Yakın Doğu arasında bulunmaktadır. Türkiye bu iki istikrarsız bölge arasında, sahip olduğu istikrarlı durumunu korumak zorundadır.

Türkiye; Orta Doğu, Basra Körfezi ve Ege dahil bütün Doğu Akdeniz'i kontrol edebilecek bir coğrafi konuma sahiptir. bu sebeple; bölge ülkeleri, birbirleri ve diğer ülkelerle kuracakları siyasî, iktisadî ve askeri ilişkilerde Türkiye faktörünü daima hesaba katmak zorundadırlar. Orta Doğu petrol bölgesine yakın olmasıyla, Türkiye'nin jeopolitik değeri bir kat daha artmaktadır.

Türkiye, Avrasya'nın batı yarımadası Avrupa'ya göre değerlendirildiğinde, Avrupa'nın kuzey kıyıları ile güney kıyıları arasında bir benzerlik olduğu görülür. Kuzeyde Baltık Boğazları ile İskandinav Yarımadası ve güneyde Türk Boğazları ile Anadolu Yarımadası birçok bakımlardan birbirine benzerler. Her iki deniz de (Karadeniz ve Baltık Denizi) Atlas Okyanusu'na açılır. Hem Baltık

Boğazları hem de Türk Boğazları birer ikmal yollarıdır. Ayrıca Türkiye kendi tarafındaki ikmalı engelleme imkanına sahiptir. Avrupa'nın Kuzey ve Güney Doğusunda İskandinav ve Anadolu yarımadaı, dünya stratejisinde Doęu Bloku'na karşı iki önemli kale durumundadır. Doęu Bloku'nun, batı Bloku için hayati bir önem taşıyan Türkiye'yi bertaraf etmedikçe Orta Doęu, Avrupa ve Afrika'ya hakim olması mümkün değildir. (22)

(22)Ata. ilkve İnkılâp Tarihi 1/2; YÖK Kurumu Yay.Ankara 1990, s.114-142

III. BÖLÜM

A. JEOPOLİTİĞİN UNSURLARINA GÖRE TÜRKİYENİN JEOPOLİTİK DEĞERİ

I. STATİK (DEĞİŞMEYEN) UNSURLARA GÖRE:

A. Türkiye Alanı: Türkiye birinci kuşakta, güçlü komünist kara devletine sınırlı olan ve bu kuşağın Avrupa-Asya ile Jeopolitik ve diplomatik (Nato, Cento, Sento) olarak bağlantı kurduğu bir coğrafi bölgededir. (Şekil-5)

Sovyet Rusya 1946 yılında Türkiye'den Boğazlarda imtiyâz ve toprak talep etmişti. Akdenize inemeyeceğini anlayınca Ortadoğu ve Afrika'da ki zayıf devletlere ekonomik ve askerî yardımlar sağlayarak onları kendi ideoloji alanına sokmak suretiyle Akdenizde üsler tesis ettiler.

Günümüzde Türk Boğazlarından geçen gemilerin çoğunu "petrol tankeri" teşkil etmektedir. Tek başına Boğazların dünya ticaretinde oynadığı rol bile Türkiye'nin statejik değerinin üstünlüğünü göstermektedir. Hava alanı açısından da Türkiye, doğu-batı kuzey-güney hava yollarının orta noktasında bulunmaktadır. Günümüzde sovyetlerin, kafkaslar, karadeniz kuzeyindeki Bulgaristan ve Romanyadaki çok bol sayıdaki uçak alanları ve füze rampaları Ortadoğu ve Akdeniz için bir tehdit teşkil etmektedir. (Şekil-7)

A. TÜRKİYE ALANI:

a. Ülke: Türkiye Sovyetler Birliğine, kara, deniz ve hava sınırı olan, toprak bakımından ise Avrupa'nın en büyük kara parçasına sahip bir yarımada ülkesidir. Hazar denizi, kafkas dağları, Karadeniz ile Akdeniz Türkiyeyi jeopolitik dili ile "uçak gemisi ada" durumuna sokmuştur.

b. Uçak Gemisi Ada: Buna "Anadolu Platformu"da denmektedir. Türkiye kendisi ve Nato için, hava ve füze saldırılarını vaktinde haber ile savunma tedbirlerini de almaya muktedirdir. Erken haber alma da Karadeniz kıyıları dünya çapında, önemlidir. Sovyetlerin bütün faaliyetleri bu bölgedeki üslerden tespit edilebilmektedir. Bu arada "1962 Küba bunalımı"nda Sovyetler Birliği Türkiyedeki "nükleer jüpiter füze üslerini" pazarlık konusu yaparak kaldırttırmıştır. Ülkemiz için bu tip üslerin faydasının yanında nükleer hedef teşkil etmeleri ve bir savaşta ülkenin daha fazla tahrip olmasına neden olmaları gibi zararları da bulunmaktadır.

c. Stratejik Eksenler: İskender, Daryüs, Roma, Anibal, İslâm, Haçlı, Timur ve Ordularının Anadolu yarımadası üzerinde yüzyıllar boyunca gelip geçmeleri tarihin stratejik ekseninden birinin olduğunu belirtmektedir. Bir diğer, eksen, orta Asya'da Karadeniz kuzeyinden Avrupa'ya ulaşan yoldan, Hun ve Cengiz ordularının geçmesidir. Anadolu'ya geçtikten sonra bu yol sadece batıya doğru işlemiştir. 600 yıldır, batı-doğu yönlü saldırıya uğramayan Türk toprakları 19. ve 20 yy'da kuzey-güney yönlü saldırıya uğramıştır. 1877-78 Rus savaşları, I. Dünya savaşındaki Türk cephelerini ve Çanakkale taarruzu bunu göstermektedir. Ayrıca kuzey-güney eksenini yönünde çok değerli jeopolitik ve stratejik hedefler ortaya çıkmıştır. Bu hedefler "Ortoduğu Petrol bölgesi", "Süveyş Kanalı" ve "İdeolojik" (Komünizm)dir. (Şekil-8)

d. Merkezi Durum: Görüyoruz ki Türkiye, istilâ eksenlerinin jeopolitik hedeflerinin yolları üzerinde, 3 kıtayı birleştiren ve etrafı bir çok kara, deniz ve devletlerle çevrilidir. Buna, "Merkezi Devlet Durumu" denmektedir. Karada, 6 denizde 5 devletle komşudur. Böyle bir devlet genişlemeye elverişli olduğundan şanslı, çemberi içine alınmak, düşman ülkere bulunmasıyla da şanssızdır. İsviçre

gibi merkezi devletler topoğrafya ve diplomasiileri ile "tarafsız" kalabilirler. Nitekim II. Dünya savaşında Türkiye' de tarafsız kalmıştı. Tarafsızlık politikası için, "kolayca geçilemeyecek arazi", "büyük silahlı kuvvet" ve "ekonomik güç" gereklidir. Türkiye üçüncüsünden yoksundur. Hitler ordularını Meriç'in batısında bulunduran ilk iki faktördür. Yine Türkiye'yi 1945 sonrası bir savunma ittifakına sokturan nedenler, "karşılaştığı tehditler" ve "ekonomik güçsüzlüğü" dür.

B. TÜRKİYE ARAZİSİ:

a. Askerî Açıdan Avantajları: Çok değişik olan ve sıradağlar (Doğu-Batı yönlü) ile kuzeye karşı doğal savunma çizgileri veren coğrafya, Türkiye'ye iki (doğu ve batı'da) "kapı" veya "hassa bölge" bırakmıştır. Batı'da, "Marmara Boğazları" doğuda "Erzurum yaylası" sanki "bu iki kapıyı iyi savun, kuzeyden gelecek her istilayı önlersin diyor. Düşman harekâtın durdurunca nükleer serpintilerin etkisini azaltıcı özelliği ile eşsiz bir değer taşımaktadır. (Şekil-9) Türkiye, büyük bir "mukavemet yuvası" (hernison) dır. Modern ordular ne kadar makineleşselerde Anadolu dağları ve yaylaları arasında çok zaman kaybedeceklerdir.

b. Genel Olarak Türkiye Toprakları; Toprak, tabii kaynakların en önemlilerinden ve insanlığın en değerli varlığıdır. Yerleşme, ve besin sağlanır. İz düşüm (harita alanı) olarak toplam teritoryal alan 81.4 milyon Ha'dır. Bunun 23 milyon hektar ürün getirmeyen topraktır. Rölyef olarak ise, % 27.5'i 0-500m., % 27'si 500-1000m, % 30'u 1000-1500m, % 15.5'i, 2500-2000m. % 10'u 2000m'nin üstündedir. Ortalama yükseklik 1200m. dir. Anadolu 1160 m. Trakya 280 m. yüksektir.

Toprak, "iklim, kaya tabiat, organizma, özellikle vejetaryasyon, jeomorfoloji, ve zaman" faktörlerinin etki-

siyle oluşur. Etkenlerine göre'de Zonal, İntrazonal, Azonal kolarak ayrılır. Türkiye'de toprağın % 16'sı kullanılmayan türdendir. Erozyon ile de yılda "2 milyar ton kullanılmaz hale gelmektedir.

c. TÜRKİYE'NİN İKLİMİ

a. Askerî Açından Avantajları: Avrupa'da yılın 12 ayı Türkiye de ise 3 ay ancak, askeri faaliyet yapılabilmektedir. Örneğin I. Dünya savaşında Türk ve Rus orduları doğu Anadolu'da aylarca, savaşmadan beklemiş, ağır zayıatlar vermiştir. Yine Hitler'i Rus steplerinde durduran "General Kış"ın iyi kullanırsa Türkiye için iyi bir avantaj olabileceği gerçektir. (23)

b. Coğrafî Açından Türkiye İklimi: Türkiye, orta iklim kuşağında, "Subtropikal kuşakta" bulunan alanların batısında gerçekleşen makrolima içinde yer alır. Kuzey kutup güneyde tropikal hava kütleleri yerel fiziksel etkenlerle (yükseklik, seviye farkı, dağların yönü, vb.) çok çeşitli iklim tipleri olmuştur. 1942, I. Coğrafya Kongresi Türkiyeyi "7 coğrafi bölgeye" ayırmıştır. Üç grup ana iklim tipi görülür. Akdeniz, karadeniz ve step (kara) iklimleri olmak üzere Türkiye'ye yılda 518 milyar m³ yağış düştüğü bunun % 32'sinin akış haline geçtiği (270 milyar m³) ancak bununda 80 ile 105 milyar m³'ünün kullanılabileceği tahmin edilmektedir. Türkiye'de seçilmiş akarsu sayısı 61'dir. Çoğu 90 km' nin üzerindedir. Akış rejimleri düzensizdir. Yine 5km² üstündeki göllerin sayısı 48'dir. Toplam alanları 8903km²' dir. Ayrıca, bu büyüklükler yapay göllerin (baraj) toplam

(23) En. Nurettin Türsan; (Jeopolitik ve jeotratejinin ışığı Altında Türkiye'nin stratejik Değeri) Belgelerle Türk Tarihi Dergisi, Sayı; 40-41-42, 1971 İstanbul s.(2-33) s.(30-35) s.(42-50)

alanları 1.451.7 km² dir. Türkiye'deki 80-105 Milyar m³ su potansiyelinin düzenlenmesi için 473 adet baraj yapılması gerektiği bildirilmiştir. Böylece yapılmış alanların miktarı çok azdır. Yeraltı sularının potansiyeleninde çok büyük bulunduğu bildirilmektedir. (24)

D. TÜRKİYE'NİN SINIRLARI:

Öncelikle, Türkiye 36-42⁰ kuzey paralelleri ile 26-45⁰ doğu meridyenleri arasında yer alan, yüzölçümü 814.578 km² olan bir ülkedir. Sovyetler Birliğine olan sınır, Gümrü (1920) Moskova (1921) ve Kars (1921) Antlaşmaları ile çizilmiştir. Suriye sınırı, Ankara (1921), Yunanistan ve Bulgaristan ile Lozan Barış Antlaşmaları (1923), Irak sınırı ise Ankara Antlaşması (1926) ile çizilmiştir. Ancak, 1979 yılında Hatay Kanavatana katılarak bu günkü şeklini almıştır. İran sınırı ise, 1639-Kasr-ı Şirin Antlaşmasına dayanmaktadır.

Kara sınırlarımız, 2753 km uzunluğundadır. Suriye (877) İran (454) Sovyetler Birliği (610) Bulgaristan (269) Yunanistan (212 km)'dir. Kıyılarımızın uzunluğu ise, 8.272 km'dir. Anadolu kıyıları, 6.419 km. Trakya kıyıları, 768 km Ada kıyıları, 1067 km'dir. Karadeniz'de (1634 km) İstanbul Boğazı, (90 km) Marmara Denizi (927 km) Çanakkale Boğazı (172 km) Ege denizi (2805 km) Akdeniz (1577 km)'dir. Türkiye'nin kıyı uzunluğu 1 km'den fazla olan adalarının sayısı 151'dir. (Karadenizde, 1, Marmara'da 23, Ege'de 101, Akdeniz'de 26 adet olmak üzere toplam kıyı uzunluğu 1067 km'dir) Gerek sınırlarımızın uzunluğu gerekse komşu devletlerin Türkiye üzerindeki emelleri, ilişkileri yönünden, Türkiye büyük bir silahlı kuvvetlere sahip olmak durumundadır. (25)

(24) Prof. Dr. NAZİF KUYUCUKLU; (Türkiye İktisadı), Beta Basım-Yayım Dağ. A.Ş. (1986) İstanbul

(25) Mert Bayat (Cumhuriyetimizin Milli Gücü) B.T.T Dergisi, Sayı 44-45-46 S.54-64 1986 İst. s.60

II. DİNAMİK (DEĞİŞEN) UNSURLARA GÖRE:

A. TÜRKİYE NÜFUSU: 1927'lerde 13.5 milyon olan Türkiye Nüfusu hızla artarak 1990 yılında 56.5 milyona ulaşmıştır. Nüfusun jeopolitiğe etkisi başlı başına bir konu olmakla birlikte bir ülkenin siyasi ve ekonomik bir güç olabilmesi için yeterli değildir. Nüfusun artması sevinilecek bir konudur. Fakat, bu artışla orantılı olarak, ekonomik kalkınmada sağlanabilmelidir. Hızla, istihdâm eğitim, sağlık, ulaşım, kentleşme, haberleşme gibi problemler halledilmelidir. Türkiye'de azınlıklar nüfusun ancak % 2'si kadar olduğundan bir "azınlık problemi" yoktur. Oysa, bu oran, Yunanistan'da % 8, Bulgaristan'da % 15.6'dır. Avrupa'daki Flama, Braton, İskoçlar vb. gibi etnolojik kavgalar Türkiye'de yoktur. Son yıllarda özellikle dış destekli olarak, Türkiyede bir "kürt meselesi", yaratılmak istensedeyse bu sunî bir mesele olup halktan bir destek söz konusu değildir. Sadece yıkıcı ve bölücü çarelerin çabalarıyla sınırlı kalmaya mahkum bir konudur.

Askerî açıdan nüfusun yüzde onu millî savunmaya ayrılabilir ki, Türkiye için bu 6 milyon asker demektir ki korkunç bir kudrettir. Yine, 20-22 milyon dinamik genç nüfusu ile Avrupa'nın en genç nüfuslu ülkesidir. Yukarıda belirttiğimiz gibi, yeterki bu genç nüfusun eğitim sağlık ve istihdam problemi halledilebilsin, ekonomik kalkınma, nüfus ile orantılı olarak sağlansın ülkemiz için çok daha fazla yararlı sonuçlar doğuracaktır.

B. TÜRKİYE'NİN DOĞAL KAYNAKLARI: Türkiye tabii kaynaklarının çokluğu ve nitelikleri bakımından zengin bir ülkedir. Bilinen maden ve mineral kaynakları aşağıdaki gibidir:

a. METALİK MADENLER: Altınlı ve Gümüşlü madenler, Alüminyum, Antimuan, Bakır, Kurşun, Çinko, Pınt, Cıva, Demir, Krom, Manganez, Nikel, Walfam (Tungsten)

b. ENDÜSTRİYEL HAMMADDELER: Alçıtaşı (jips), Alunit (şap), Arbest, Barit, Bentonit, Bor Mineralleri, Disten, Dolomit, Felolispas, Flüonit, Foffat, Grafit, Kaolen, Kaya Tuzu Kil, Kireçtaşı, Kum, Kuvarsit, Manyezit, Perlit, Tuğ-la, Kiremit hammaddesi, çimento hammaddesi, Zımpara taşı, Kükürt, Mika, Pirofillit, Pomza taşı, Sepialit, Lületaşı, Talk, Traverten, Vermikulit

c. ENERJİ HAMMADDELERİ: Taşkömürü, Linyit, Bütümlü, Sist, Uranyum, tortum, Jeotermal enerji petrol, doğal gaz, (26)

1981 yılı itibariyle Türkiye'de, tespit edilen toplam 1152 yatakta, yukarıdaki gibi çok çeşitli maden ve mineral kaynakları bulunmaktadır. Geçen 10 yıl içinde bu madenlerin ve bulunabilen yatakların çok daha fazla artmış olduğu bilinmektedir.

PETROL: Güneydoğu Anadolu'da Raman, Garzan, Kurtalan ve Ulaşlı çevresinden çıkarılmaktadır. Ham petrol'ün arıtılması için BATMAN (Siirt), ATAŞ (Mersin), İPRAŞ (İzmit), ALİAĞA (İzmir) ve ORTA ANADOLU (Kırıkkale) rafineleri kurulmuştur. Irak petrolünü yurdumuza taşıyan, 2 petrol boru hattı (pipeline), bulunmaktadır. Türkiye'de çıkarılan petrol, tüketimin ancak % 25'ini karşılamaktadır. Miktar, ithal yoluyla karşılanmaktadır. Fakat 1990 yılındaki hampetrol üretimi, bir önceki yılın ilk yedi ayına göre % 84 artarak 2 Milyon 926bin 396 tona ulaşmıştır. TPAO. üretiminde büyük bir artış gözlenirken (% 64'ten % 68'e ulaştı) Shell ve Mobil'in verimleri gerilemiştir. (27)

DOĞAL GAZ: Özellikle Trakyada bulunmakla birlikte ülke ihtiyacını karşılayacak düzeyde değildir. Ülkenin ih-

(26)Nihat Apaydın, Necdet Ergeçen, (Türkiye'nin Bilinen maden ve mineral Kaynakları) MTA. Enstitüsü yay. No=185 1981 Ankara, s.1-67

(27)Tercüman Gazetesi, 25-Ağustos-1990 Tarihli,

tiyacı, hava kirliliğinin azalması, kalitesi ucuzluk gibi faydaları sebebiyle Sovyetler Birliğinden, Bulgaristan üzerinden geçerek Trakya'ya İstanbul'a, Kocaeli ve Ankara'ya ulaşan bir Doğal Gaz Boru Hattı döşenmiş, kullanılmaya başlanmıştır. Lüleburgaz-Hamitabadi'da rezervi 12-8 milyar m³ olan doğalgaz yatakları bulunmuştur. Yine bu bölgede, derinlerde petrol bulunduğu bildirilmektedir.

Sovyetler Birliği hariç Avrupa'nın Türkiye'den başka ülkesinde "Taşkömürü" rezervi bulunmamaktadır. Lületaşı üretiminde Türkiye dünyada birincidir.

KROM: Madeni rezervi olarakta dünyanın en önde gelen ülkelerindedir. Ferrakrom; paslanmaz çelik, ağır işmakinaları, silah, tank ve top yapımında kullanılacaktır. Bor Mineralleri; yarısından fazlası yurdumuzda olup jet, roket yakıtı, cam, camyünü, fiberglas, izolosyan, maddeleri, porselen, emaye, deterjan, tekstil boyaları yapımı, ilâç ve kimya endüstrisi ve fotoğrafçılıkta kullanıldığı için Türkiye için çok önemli bir madendir.

Hidroelektrik enerjisi Potansiyeli'de Türkiye'de Yüksek: Halen 100'den fazla bu tür santral'in (baraj) hizmet gördüğü bilinmektedir. 1980'li yıllardan sonra baraj yapımına büyük bir önem verilmiştir. Fakat nükleer enerji açısından olumlu gelişmelerin olduğu söylenemez. Dünya nükleer enerji çağına girmiştir. Türkiye'de sadece Mersin'de silifke yakınında Akkuyu bölgesinde nükleer bir santral kurma yolundadır. Henüz faaliyete geçmiş değildir.

Sonuç Olarak: Tabii kaynaklar bakımından ülkemiz zengin bir durumda olsada, stratejik hammaddeler politik çatışmalara sebep olduğu için, çok dikkatli olmak gerekmektedir. Çünkü belirli madenlerin çıkarılıp işlendiği alan ve tesisler hep jeopolitik hedefler olmaya devam edecektir.

Dolayısıyla stratejik açıdan bir de "Kaynakların korunması" problemi vardır. Harp endüstrisini sağlayacak olan, kömür demir, çelik, krom, uranyum ve petrolün Türkiye'de bulunması Allah'ın bir lütfudur. Avrupa'da taş kömürü az krom yoktur. Bu stratejik hammaddelerimiz ülke içinde barış ve savaş endüstrisinde kullanılırsa değerlidir. Hammadde olarak satılmasının pek bir avantajı yoktur. (28)

Tabii Kaynaklar: Bazen milletlerin bağımsızlıklarının yitirilmesine yol açar. Bugün Ortadoğudaki mücadelelerin nedeni petrol'dür. Petrol'e o ülke sahip değil, tröstlerin arkasında görünmeyen devletler sahiptir. Böylece jeopolitik kural bakımından "Doğal kaynakları Zengin olan her ülke siyasi bir güç değildir". Bunları kendi imkânları ile üretmek ve işletmek gerekir. Tabii kaynaklarda her devletin gözü vardır. I. Dünya Savaşı sonunda bir Türk bölgesi olan Musul ve Kerkük'ü kaybetmemizin tek nedeni, yabancı devlet için ülkelerin bu yeraltı, deniz veya deniz altı kaynak ve rezervleri ele geçirme savaşıdır. Az gelişmişler bakımından ise bu kaynaklarını bulabilme ve sanayilerini kurabilme ve savaşıdır. 2 Ağustos 1990 tarihinde, Irak'ın komşusu, Kuveyt'i işgal ve ilhak etmesinden sonra, bütün dünya devletlerinin ilgisi oluşan "körfez krizine" çevirmesinin nedeni Kuveyt ve ortadoğu petroleridir. Yine ABD ve müttefiklerinin Ortadoğu'ya gelerek, Sudi Arabistan'a kuvvet yığarak, Kuveyt'i işgalinden kurtarmalarının da tek nedeni "barış" veya "insanlık" değil "Kuveyt" dolayısıyla "Ortadoğu Petrolleri"dir.

Yukarıda, tabii kaynaklar açısından Türkiye'nin önemli bir ülke olduğunu belirtmiş olduk ve komşu devletlerin Türkiye'yi bu tabii kaynaklarını kullanmaması işletmesi için gereken her türlü zorluğu çıkaracakları, ülke i-

(28)G. Nurettin Türsan, a-g-e

çindeki her türlü, yıkıcı ve terörist faaliyetleri desteyecekleri uluslararası platformda ise sürekli yalnız bırakacakları bir gerçektir. Her geçen gün bu gerçek daha açık ve net olarak ortaya çıkmaktadır.

C. TÜRKİYE'NİN TARIM POTANSİYELİ:

Öncelikle Türkiye besin ihtiyacı bakımından dünyada kendine yeten 8 ülkeden biridir. Topraklarının tarıma elverişli olmasının yeterli su kaynaklarının bulunmasının ve çok çeşitli iklimlerin görülmesi tarımı geliştirmekle birlikte elde edilen uzun çeşitlerini artırdığı bilinmektedir. Özellikle Cumhuriyetin ilk yıllarında Atatürk'ün yoğun çabaları tarımda çok önemli gelişmeler ve makineye geçilmesi sağlanmıştı. Öncelikle çiftçilere kredi kooperatiflerinin ve devlet üretme çiftliklerinin kurulmaları, Erozyonu önleme sulama, gübreleme toprak bakımı tohum ıslahı, zararlılarla mücadele pazarlama işleri bataklıkların kurutulması çayır ve meraların tarla haline getirilmesi gibi makineleşme çalışmalarla Türkiye turizm tarım bugünkü düzey Şekil 2'de gösterilmiştir. 1989 yılına göre Türkiye topraklarının bölünüşü; Ekili dikili alanlar % 23 nadas olan % 11, Çayırmeralar % 35 Ormanlar % 14 ürün vermeyen yerler ise % 17'dir. Son yıllardaki çalışmalarla Ekili Dikili alanlar ile ormanlık alanların, yüzölçümlerinin artırılmasına çalışılmaktadır. Bu konuda ülke tarımına en büyük faydayı Güneydoğu Anadolulu Projesi (GAP) sağlayacaktır.

Türkiye'de yetiştirilen Tarım ürünleri kısaca aşağıdaki gibidir.

I. TAHILLAR: (Buğday, Arpa, Mısır, Çavdar, Yulaf, Pirinç, Kuş yemi)

II. ENDÜSTRİ BİTKİLERİ: (Şeker pancarı, pamuk, tütün, ay çiçeği, zeytin, çay, keten kenevir, yer fıstığı, soya fasülyesi, susam, kolza, haşhaş, gül)

III. SEBZELER: (Fasülye, bakla, bezelye, nohut, mercimek, patlıcan, biber, domates, lahana, pırasa, ıspanak, patates, soğan, sarımsak, pancar)

IV. MEYVELER: (Fındık, üzüm, incir, turunç giller, (portakal, mandalina, limon, greyfurt) Elma, Antep fıstığı, Erik, Şeftali, Armut, Kayısı...)

Türk tarımı dolayısıyla Türkiye Ekonomisini çok büyük değişikliğe uğratacak olan, "GAP Projesi" kısaca tanıtmak gerekecektir.

A. GÜNEYDOĞU ANADOLU PROJESİ NEDİR?

GAP. Güneydoğu Anadolu Bölgesi'nin Gaziantep, Adıyaman, Şanlıurfa, Diyarbakır, Mardin ve Siirt illerinde uygulanmakta olan büyük bir tarım enerjisi, sulama projesidir. Projesidir. Projenin uygulandığı 6 ilimizin yüzölçümü 73.863 km² dir. Bu alan Türkiye yüzölçümünün yaklaşık onda biri, İtalya'nın dörtte biri İngiltere'nin üçte biri büyüklüğündedir. GAP sulama ve enerji amaçlı projelere ilave olarak;

Kentsel altyapı, Tarımsal altyapı, Ulaştırma sanayi, Eğitim ve Sağlık konut vb. konulardaki yatırımlarıda içine alan çok yönlü bir gelişme projesidir.

GAP. sadece bu bölgeye değil tüm ülkemizi etkileyecek değişimleride beraberinde getirecektir. 1988 yılında sadece Atatürk Barajı'nın yapımı için günde yaklaşık "2 milyar lira harcanmıştır. GAP'ın en büyük ve önemli yatırımları olan Atatürk Barajı ve Şanlı urfa Tünelleri mühendisinden işçisine kadar Türk insanı tarafından gerçekleştirilmektedir.

GAP. bölgesinde yer alan illerimizde de 1985 genel nüfus sayımı sonuçlarına göre 4.3 milyon insan yaşamaktadır. 2005 yılında bu nüfusun 8 milyona ulaşması beklenmektedir.

GAP'ın uygulanması sonucunda doğu ve güneydoğu'dan çukurovaya ve Batı Anadolu'ya insan ve sermaye gücü büyük ölçüde durdurulmuş olacaktır.

1. GAP'A NEDEN İHTİYAÇ DUYULDU?

GDA.Bölgesi eski çağlarda medeniyetin beşiği olan mezopotamya toprakları üzerinde yer almasına rağmen diğer bölgelerimize nazaran daha az gelişmiştir. Bu durumu değiştirmek için bölgenin iki önemli akarsuyu olan Aras ve Dicle'nin sularının, sulama, ve enerji sistemi amacıyla değerlendirilmesi düşünülmüştür. Önceki aşağı fırat havzalarının planlaması başlatılmış daha sonra Dicle Nehri üzerinde yapılması planlanan barajlarında eklenmesi ile kapsamlı bir proje ortaya çıkmıştır. Bu projeye "GAP Projesi" adı verilmektedir.

2. GAP'IN 13 PROJESİ

GAP içersinde 7 adedi aşağı Fırat 6 adedi Dicle Mavzarında olmak üzere, sulama ve enerji amaçlı toplam 13 proje paketi mevcuttur. 21 baraj ve 17 hidroelektrik santrali ile çeşitli sulama şebekeleri ve tünellerden meydana gelen bu projeler şunlardır:

A. FIRAT HAVZASI

1. Atatürk Barajı, Hidroelektrik santrali ve şanlıurfa Tünelleri
2. Karakaya Barajı ve Hidroelektrik Santrali
3. Sınır-Fırat Projesi
4. Suriç-Baziki Projesi
5. Adıyaman-Kâhta Projesi
6. Adıyaman-Göksü Projesi

7. Gaziantep-Projesi

B. DICLE HAVZASI

8. Dicle-Kralkızı Projesi

9. Batman Projesi

10. Batman-Silum Projesi

11. Ilısu Projesi

12. Garzan Profesi

13. Cizre Projesi

3. GAP'IN SOSYAL, KÜLTÜREL VE EKONOMİK SONUÇLARI

1. Enerji ve Sulama:

GAP enerjisi programının tamamıyla uygulanması sonucunda üreteceği enerji, 1988 yılında Türkiye'de sudan elde edilen toplam enerjiye eşit miktarda olacaktır. Cumhuriyet tarihimizin "Bölge Kalkınması" amaçlı en büyük yatırımı olan GAP'ın sulama projeleri tamamlandığında ise, Türkiye'nin şimdiye kadar gerçekleştirdiği sulama alanlarının yarısı kadar bir alan daha sulu tarıma ulaşacaktır.

2. Tarım:

Tarıma dayalı Büyük bir gelişme ve tarımsal verimde bir "Patlama" beklenmektedir. GAP sayesinde bölge'de 1.7 milyon hektar alan sulu tarıma açılacaktır. Bu alan Çukurova da bugün sulu tarım yapılan alanların yaklaşık 10 katı büyüklüğündedir. Böylece:

Toplam olarak ülkemizin bugünkü üretimi katlayabilecek miktarda üretim artışı olacaktır.

Tarım alanları selden korunacak.

Yaklaşık 2.5 milyonluk bir nüfusa tarımla iş imkanı sağlayacak.

Tarımsal üretimde meydana gelecek ürün fazlasının ihraç edilmesiyle ülkemize döviz kazandırılacaktır.

Endüstri bitkilerindeki üretim artışla da tarıma sanayinin kurulup gelişmesine katkıda bulunacak,

Yem bitkilerinin üretilmesi mevcut havyan ırklarının ve sağlık şartlarının ıslahı ile et ve süt üretiminde gelişme sağlanacaktır.

3. Sanayi:

Bölge kaynaklarının geliştirilmesi yerli ve yabancı sermayeye yatırım yapma imkanı sağlayacaktır. Bölgede, öncelikle un ve unlu gıda olan hayvansal ve bitkisel yağlar sanayinin ve diğer sanayi dallarının gelişmesi düşünülmektedir.

4. Ticaret:

Bölgeden geçen E-24 Uluslararası karayolunun ticaret sektörüne canlılık getirdiği bilinmektedir. Mersin ve İskenderun limanlarına gemilerle gelen ithal malların aynı yolla Habur sınır kapısına kadar taşınması da eklenirse GAP'la hareketliliğin en üst seviyeye ulaşacağı ve Ortadoğu ülkelerine ihracaatın bu sektöre yeni bir hareket kazandıracığı görülmektedir.

5. Turizm:

Bölgede gelişecek turizme dayalı sanayi ve ticaret faaliyetleri belirli bir sosyal organizasyon ve hareketliliği şimdiden sağlamış durumdadır. GAP bölgesi içindeki alanlarda turizmin canlanmasına neden olacak önemli faktörler var-

dır. Bu bölgenin tarihi, turistik ve kültürel özelliklerinden dolayı yerli ve yabancı turistlerin bölgeye ilgisini tacağı düşünülmektedir. Aynı zamanda GAP yatırımları ekonomik faaliyetlerin yoğunlaşmasında neden olacak buda yerli ve yabancı yatırımları ve işadamları gruplarının bölgeye ulaşmasını sağlayacaktır.

6. Sosyal ve Kültürel Yapı:

Bölgede yaşayan ve hayat standardı ülke ortalamasının altında olan bölge halkının hayat şartları değişecektir. Satın alma gücünün artmasıyla dışa açılma hızlanacaktır. Ulaşım ve haberleşme ağı gelişecek buna bağlı olarak kırsal ve kentsel alanlar arasındaki ilişkiler artacaktır. Bölgedeki dağınık yerleşim yerini toplu yerleşime bırakacaktır.

SONUÇ:

GAP bölgesinin ve Türkiye'nin kalkınma girişimlerinden en önemlisidir. 2000'li yılların başlarında proje tamamlandığında tarım ve enerji üretimindeki büyük artışla bölgenin gelecekte bir ihracat üssü olması beklenmektedir.

1990 yılında tamamlanarak su tutulmasına başlanan ve Ulu Önderimizde Adını taşıyan "Atütürk Barajı" toplama bakımından ülkemizin en Dünyanın ise 5. büyük barajıdır. Yine burada toplanan suları Harran Ovasına akıtacak olan "Şunlu urfa Tünelleri" dünyanın en uzun sulama tünelleridir. İşte bu özellikleri sebebiyle ülkemiz gerekse dünyanın en büyük projelerinden biridir. Kısaca GAP"ülkemizin kalkınmasında candamarı görevini yapacaktır" diyebiliriz. (29)

GAP yatırım bütçesi 1991 yılında bir önceki yıla göre % 68 artarak "3 trilyon 339 milyar'a" çıkmıştır. Bu günde ortalama 9 milyar lira'lık bir harcama demektir. Çalışmalar Körfez krizi ve savaşına rağmen aksamadan sürmüştür.

(29) TC. Başbakanlık D.P.T. müşteşarlık GAP Grup Başkanlığının hazırladığı "GAP Projesi adlı" tanıtıcı broşürü 1990 Ankara.

GAP'ta öngörülen 22 barajdan 4'ü tamamlanmıştır. 1992 ilk baharında ise, Atatürk Barajın'dan tankerler yoluyla Harran ve Urfa ovalarının sulanmasına geçilmesi önemli bir gelişme olacaktır. Ortadoğuya yakın bir proje olması bakımından bölge ülkeleriyle Türkiye'nin öngördüğü, ekonomik teknolojik ve sanayileşme iş birliğindedir önemli bir noktayı teşkil edecektir. Yine, Ortadoğu'da önümüzdeki 10-15 yıl içinde su, petrolden daha önemli bir madde haline gelecektir. Çünkü 15 Ortadoğu ülkesinde bir damla su yoktur ki bu durumda projenin önemini göstermektedir. (30)

2000'li yıllarda, Ortadoğu'da yeni bir savaşın bu kez petrol yüzünden değil su yüzünden çıkacağını tahmin eden uluslararası stratejik uzmanların görüşlerine paralel tipler su projesinde de ortaya çıkmıştır. Önümüzdeki yıllarda bölgedeki yoğun tuzlanma, deniz kirliliği dünya ısısındaki artışın halen büyük ölçüde su gereksinmesini deniz suyunu arıtarak sağlayan Suudi Arabistan, Körfez Emirlikleri gibi ülkeler açısından tatlı su ihtiyacının en üst seviyeye çıkacağı tahmin ediliyor. Şu anda Ortadoğu'nun "su deposu" olan Türkiye'nin 2000'li yıllarda "su imparatoru" olabileceği ifade edilmektedir. Bunun için ortadoğuya yönelik Türkiye'nin bir "Barış suyu projesi"de mevcuttur. Bu düşünülen su borusu hattı ağının toplam uzunluğunu 2-3 bin km'yi bulabileceği hesaplanmaktadır. Seyhan ve Ceyhan nehirlerinin de devreye sokulması uzmanlarca önerilmektedir. Halen sularını Akdenize akıtan bu iki nehrin yıllık 20 milyar m³ suyu boru hatlarıyla bir şebekeden Suriye, Ürdün İsrail ve Suudi Arabistan'a ikinci bir şebekeden de Irak Kuveyt Körfez Emirliklerine ulaştırmasını ön gören bu projenin toplam 30 Milyar Dolara (bugünkü fiyatlarla) mal olacağı bildirilmektedir. Yine bu sistemin suyun mahiyetini ö-

(30) 24-25 Mart-1991 zaman ve Milliyet Gazeteleri Devlet Bakanı Kamuran İnan açıklamaları (GAP projesinden sorumlu Bakanı)

nemli ölçüde düşeceği bildirilmektedir. Halen deniz suyunu arıtarak kullanan ülkelerde suyun m³'ü (enerji gideri hariç) 4.5 dolara mal olurken, boru hattıyla pompalanacak tatlı suyun maliyetinin 1-2.5 dolara olacağı belirtilmektedir.
(31)

Gerek "GAP Projesi" gerekse "Ortadoğu Barış Suyu Projesi" gerçekleştirdiklerinde Türkiyenin jeopolitik ve stratejik değerini kat kat arttıracaktır. GAP projesinin çok yönlü faydalarının yanısıra komşu ülkelerde Türkiye'nin siyasi ilişkilerini de etkileyeceği, bölgenin ve projenin birde "askeri açıdan savunulması" problemi ortaya çıkacaktır. Nitekim 1990 yılı yaz aylarında 1 aylığına Atatürk Barajında Türkiye'nin su tutmasına daha önceden Suriye ve Irak'ta ihtiyaçların üzerinde su verilip, 1 ay süresince'de yeterli miktar suyun bırakılmasına karşılık uluslararası ilgili hukuk kuralları da Türkiye'nin lehine olmasına rağmen, siyasi ilişkilerimiz olumsuz yönde etkilenmiştir. Hatta Türkiye'ye karşı Arap ülkeleri bir tutum takınarak birlikte hareket etmişlerdir. Ayrıca Ortadoğu'da 2 Ağustos 1990 tarihinde Irak'ın Kuveyti işgala başlayan "körfez krizi" ve "körfez savaşı" süresince GAP Projesini ve barajları askeri açıdan savunma problemi gündeme gelmiştir. Türkiye bölgeye gerek piyade topçu bataryalarını gerekse NATO ülkelerinden gelen "Patriot Füze Rampaları" nı yerleştirmiştir. Ancak bu şekilde savunmamız güçlendirilerek, caydırıcılıkta sağlanmıştır. Bütün bu gelişmeler de göstermektedir ki, GAP projesi Türkiye'nin komşularıyla olan siyasi ve askeri ilişkilerini ve bu ekonomik ilişkilerini etkileyecek bu konuda köklü çözümler getirilmesi probleminide gündeme getirecektir.(32)

(31) ABD mühendislik Firması BROWN AND ROOT'un (Ortadoğu Barış Projesi) fiziksel raporu 29 Mart 1991 tarihli Milliyet Gazetesi

(32) Ağustos 1990 Mart 1991 arasındaki günlük gazete, dergi ve resmi açıklamalardan

D. HAYVANCILIK: Türkiyede hayvancılığın milli gelirdeki payı tarım faaliyetleri içinde ikinci sıradadır. (%40) Dış ticaretimizdeki payıda büyüktür. Büyük baş (sığır, manda, at, eşek, katır, deve) küçük baş (koyun, kıvırcık, dağlıç, karaman), Tiftik keçisi (Ankara keçisi), Kıl keçisi kümes hayvanları (tavuk, hindi, kaz, ördek) yetiştirilmektedir. 1984 yılında sayı itibariyle (68.5 milyon) dünya'da 9. Avrupa'da ise 1. sırada idik. Fakat verim düşüktür. Ayrıca Arıcılık, ipekböceği ve balıkçılık faaliyetlerinde de bulunmaktadır.

E. ORMANCILIK: Türkiye'de iyi vasıflı ormanların oranı % 14'tür. Ormanlar sırasıyla Karadeniz (% 24-9), Akdeniz (% 27-2), Ege (% 14-7), Marmara (% 12-7) İç Anadolu (% 7-5) Doğu Anadolu (% 20-8) ve Güney Doğu Anadolu (% 3) bölgesinde bulunmaktadır. Ormanlar, yeraltı-üstü seralarını düzenlemesi, su depolaması, erozyonu önlemesi, kayma, çığ rüzgarı önlemesiyle, yurdu güzelleştirmesiyle, havayı temizlemesiyle, av hayvanlarını barındırması, gezi inceleme imkânlarını sağlaması vatan savunmasında önemli bir yer tutmasıyla ayrıca çok çeşitli orman ürünleri sağlamasıyla Türkiye'nin gerek ekonomik gerekse stratejik önemine olumlu katkılar sağlamaktadır. Tarla açma, yangınlar, odun vb. yollarla azaltılırsa da özellikle 1980'li yıllarda önemli ölçüde ağaçlandırma faaliyetlerine ve ormanları koruma faaliyetlerine önem verilmiştir.

F. TÜRKİYE'NİN ENDÜSTRİSİ: Endüstrinin kurulabilmesi için gereken hammadde, sermaye, su enerji, iş gücü, ulaşım, ve pazarlama'da Türkiye'de sadece sermaye'nin sıkıntısı çekilmektedir. 1923 sonrası kapitülasyonlar kaldırılmıştır. Atatürk, 1923'te "İzmir İktisat Kongresi" sonrası Türkiye'nin yeni bir savaşa başlayacağını bununda "Ekonomik kalkınma Savaşı" olduğunu ifade ederek ekonomi programlarını ortaya koymuştur. Endüstriyi teşvik edici kanunlar çıkartılarak hızla fabrikaların kurulmasına girişilmiştir. Kırıkka-

le'de "Silah ve Cephane", Kayseri'de "Uçak tamir", Karabük'te "Demir çelik", Kayseri ve Konya'da "Dokuma", Uşak, Alpullu, Turhal ve Eskişehir'de "Şeker" fabrikaları işletmeye açılmıştır. 1933'te ise "Sümerbank" kurulmuştur. İstanbul ve İzmirin yanısıra Bursa, Ankara, Adapazarı, Eskişehir, Samsun, Trabzon, Konya, Kayseri şehirleri de bir endüstri merkezi olmuşlardır. Cumhuriyet sonrasındaki bu endüstrileşme hamleleriyle özellikle 1980 yılı sonrası "dışa açılma", "İhracat" politikalarıyla birlikte artan ihracatta endüstri ürünlerinin oranı % 70-75'lere ulaşmaktadır. Türkiye'de besin hammaddeleri madene dayanan kimya, dokuma, deri ve giyim çimento, cam, seramik endüstrileri ile çay, tütün, sigara, içki endüstrileri bulunmakta, bu kollarla ilgili yüzlerce fabrika ve imalathaneler bulunmaktadır.

G. TÜRKİYE'NİN TİCARETİ: Nüfus ile orantılı olarak canlı bir ticaret yaşanmaktadır. Dış ticarete ise tarım ürünlerinden ziyade endüstri ürünlerinin ağırlığı bulunmaktadır. Petrol ile buna bağlı sektör malları başlıca ithalattımızı oluşturmaktadır. 1985 sonrası, "Serbest Ticaret Bölgeleri" faaliyete geçerek, (Antalya, İzmir, Mersin) ticaret hayatını canlandırmışlardır. 1995'te bu bölgelerdeki ticaret hacminin "5 milyar dolara ulaşacağı tahmin edilmektedir. Oysa 1990 yıllarda, bu rakam "560 milyon dolar olarak gerçekleşmiştir.

H. TÜRKİYE'NİN ULAŞIMI: Ekonomik, savunma ve ülkenin milli bütünlüğü'nün sağlanması açısından çok önemlidir. Tabii şartlar (yüksek sıradağlar, iklim, akarsular) ile ekonomik şartlar (sermaye) ulaşım faaliyetlerini önemli ölçüde etkilemektedir.

1. Kara Yolları: Bütün yurttta gelişmiş bir "kara yolu sistemi" vardır. Şase, beton, asfalt kaplama, patikalar bu sisteme dahildir. Avrupa'yı Asya'ya en kısa şekilde bağlar. Boğaziçi ve Fatih Sultan Mehmet köprüleri bu açıdan çok önemlidir. Karayolları bir ülkenin "kan damarı" gibidir. Türkiye 2000 yılında, 8-9 km otoyol yapmayı, elde edeceği gelir ile de her yıl 800-900 km oto yol yapmayı planlamaktadır. 1990 yılında, Otoyol ve köprülerden "324 milyar lira" elde edilmiştir. Yine Çanakkale Boğazına, "Şehitler köprüsü" kurulması düşünülmektedir. Halen, 60.652 km'lik bir yol ağı faaliyet halindedir. (33)

2. Demir Yolları: İlk demir yolunu 1926 yılında İngilizler "İzmir-Aydın" arası bir hattayapmışlardır. 1923'te uzunluk 4138 km idi. 1929'da "0.01 Gn. Müd." kuruldu. 1948'de ise bütün demir yolları millileştirildi. 3802 km'lik bir uzunluk daha inşa edildi. Son yıllarda ise, "dizel lokomotif yapımı" ile "hızlı tren(mavi)" sayısı ile hatları artırmakta Ankara-İstanbul arasında "çok hızlı tren hattı"nın hizmete girmesi çalışmaları yapılmaktadır.

3. Deniz Yolları: Ülkenin 3 tarafı denizlerle çevrili kıyı uzunluğu 8772 km olmasına karşılık dünya deniz ticaretindeki payımız çok azdır. 1 Temmuz 1926 tarihinde yürürlüğe giren "Kabotaj" hakkı ile, yeni liman, dalgakıran, tersane ve gemi yapım çalışmaları ile şehir hatları ve ithalat ihracat faaliyetlerinde önemli gelişmeler kaydedilmiştir.

4. Hava Yolları: Türkiye'de 1933'te Atatürk'ün direktifleriyle "Devlet Hava Yolları İşletmesi" kurulmuştu. 1956 yılında ise T.H.Y uçakları bazı dış seferlere başlamıştır. Uluslararası hava yollarının kuşağında olmasından dolayı da bu sektörün önemi her geçen gün artmaktadır.

(33) 19 Mart 1991 tarihli Milliyet Gazetesi

T.H.Y uçakları 120'den fazla ülkeye uçuş yapmaktadırlar. Uluslararası hava limanlarına ek olarak, pek çok ilde hava alanları da bulunmaktadır.

L, TÜRKİYE'NİN HABERLEŞMESİ: Haberleşme; mektup, telefon, telsiz, telgraf, teleks ile gazete dergi, resimler, radyo, televizyon gibi kitle iletişim araçları vasıtasıyla yapılmaktadır. Modern postacılık bizde 1939'da başlayarak, gelişmiş fakat 1923 sonrası millileşmiştir. Bu konuda 1980 sonrası büyük bir atılım gerçekleştirilmiştir. 1990 yılında otomatik telefon hattı; 7 milyon 193 köy ve kasaba sayısı 1661'e kırsal yerleşim yeri sayısında 34.500'e ulaşmıştır. PTT bu hat sayısı ile Avrupa'da 7. dünyada 14. sıradadır. Teleks santral kapasiteleri 29 bine ulaşmıştır. TV kanalı 5'e çıkarılmış bir de bölge TV'si (GAP Televizyonu) kurulmuş, Radyo yayınları 80'den fazla ülkeye ulaştırılarak RD. ve TV. yayın saatleri uzatılarak uydu ve kablolu yayıncılığa geçilme aşamasına gelinmiştir. Yukarıda ki bilgiler haberleşme Türkiye'de ulaştığı son durumu göstermektedir.

M, TÜRKİYE'NİN TURİZM POTANSİYELİ: Türkiye bu açıdan dünya'nın sayılı ülkeleri arasındadır. 1980'li yıllarda, "ülkeye döviz girdisinin sağlanması, ekonominin canlandırılması, dışa açılma, turizm ve turistik Türkiye'nin dış dünyaya tanıtılması" amaçlanarak büyük atılımlar gerçekleştirilmiştir. Turizm gelirleri ile turist sayısı kat kat artırılmıştır. 1980'de 1 milyon 1984'de 2 milyon, 1990'da ise 5.5 milyon turist ülkeye gelmiştir. Yatak kapasitesi 1989'da 145 bin iken 1994'te 450 bine ulaşması beklenmektedir. Turistler Türkiye'yi tarih, iklim, tabiat güzellikten insanların misafir perverliği, gibi sebeplerle tercih etmektedirler. Deniz, kış, yaz gezi turizminin bütün özelliklerini gösterdiği için ülkemiz adeta bir "Turizm cenneti" dir. Ülkenin tam anlamıyla tanıtıldığını söyleyememekteyiz. Çünkü OECD rakamlarına göre 1990 yılında Türkiye'ye gelmiştir.

Tanıtımda katedilecek çok büyük mesafelerin olduğunu bu örnek ortaya koymaktadır. (34) Yine Anadolu'dan kaçırılmış bulunan tarihi eserlerin, sanat eserlerinin çok büyük miktarlarda olduğu Batı Avrupa devletlerinin müzelerini süslediği Türkiye'nin bunları almak için mahkemelere başvurduğunu bazılarında, Eserlerin iadesi yolunda kararlar alındığığı belirtmek konuyu bu yönde izah edecektir.

III. YAPILAN AÇIKLAMALAR VE JEOPOLİTİK TEORİLERE GÖRE TÜRKİYE'NİN JEOPOLİTİK VE JEOSTRATEJİK DEĞERİ:

Türkiye'nin jeopolitik ve jeostratejik değeri ile ilgili olarak yapılan açıklamalar jeopolitik Teoriler de dikkate alınarak şöyle özetlenebilir:

a. Türkiye, mensubu olduğu Batı Bloku'nun karşısında bulunan Doğu Bloku'nun lideri Sovyet Rusya'nın yan ve gerilerine her istikametten yönelik bir coğrafi konuma sahiptir. Bir Kenar kuşak ülkesi olan Türkiye bu coğrafi konumu ile, Sovyet Rusya'nın Dünya Adasını ele geçirmek üzere girişeceği muhtemel harekâtı önleme ve Hearland'a en uygun girişi sağlayan Karadeniz'in Kuzeyinde Hazar Denizi'ne uzanan "step koridoru"nu güneyden kontrol etme imkanına sahiptir. Türkiye'nin bu özelliği, O'nun "Kara Hakimiyeti Teorisi" ve "Kenar Kuşak Teorisi" bakımından değerini göstermektedir.

b. İstilacının muhtemel bir savaşta Akdeniz ve dolayısıyla Süveyş ve açık denizlere çıkma gayreti, Türk Boğazlarının kapatılmasıyla önlenir. Ayrıca Boğazlar, Kara Denize kıyısı olan devletleri denizden devamlı kontrol imkanını vermektedir. Bu durum, Türkiye'nin "Deniz Hakimiyeti Teorisi" bakımından değerini artırmaktadır.

(34)Üztin Akgüç,(Turizm Sektöründe Gelişmeler) 23 Şubat 1991 tarihli Milliyet Gazetesi.

c. Türkiye, Kafkas Dağları-İran-Zağros Geçitleri (İrak) istikametinde ve oradan da Akdeniz ve Süveyş Kanalı'na yönelik istilâ Ordularının yan ve gerilerini tehdit eder.

d. Türkiye, bugün global kriz bölgelerine (Avrupa, Orta Doğu ve Uzak Doğu) göre merkezî durumdadır. Türkiye, bu merkezi durumu ile bir uçak gemisi veya hava alanı görünümündedir. Bu özellik Türkiye'ye Sovyet Rusya'nın hayat bölgelerine nüfuz edebilme imkanını vermektedir. Daha doğrusu Türkiye Sovyet Rusya'ya karşı bir üs vazifesi görebilir durumdadır. Bu durum Türkiye'nin "Hava Hakimiyeti Teorisi" bakımından değerini göstermektedir.

e. Türkiye, Orta Doğu Petrol Bölgesine Kuzeyden yaklaşma istikametini üzerinde bulundurur. Bu bölgeye yapılacak harekât için bir üs teşkil eder. Türkiye bu coğrafi konumu ile mensubu olduğu Batı Bloku'yu bir savaşı devam ettirmesinde çok önemli bir etken olan Orta Doğu Petrol Bölgesini emniyette bulundurur.

f. Bir Balkan ülkesi olan Türkiye, Kuzeyden Balkanlara yapılacak harekâtın doğu yanını tehdit eder.

g. Türkiye hem Balkanlar hem de Orta Doğu istikametinde yapılacak harekât için uygun bir üs veya yurt içi bölgesini teşkil eder.

Buraya kadar yapılan değerlendirmeler şöyle ifade edilebilir:

Türkiye Kara, deniz ve hava hakimiyeti teorilerinin sentezini oluşturacak bir jeopolitik ve jeostratejik değere sahiptir.

Bir ülkenin fizikî coğrafyasının bahşetmiş olduğu jeopolitik ve jeostratejik değerinden gereği gibi istifade edebilmesi, ancak yeterli sosyo-ekonomik güce sahip olmasıyla mümkündür. Konu bu açıdan değerlendirildiğinde Türkiye'nin fizikî coğrafyasının bahşetmiş olduğu jeopolitik ve jeostratejik değerinin ekonomik siyasi sosyal ve askerî gücü ile takviye edildiği görülmektedir. Her şeyden önce Türkiye'nin fizikî yapısı gibi, sosyal yapısı da mütecanis (homojen) tir. Türkiye'nin harp meydanlarında olduğu gibi politik sahada da kendini gösteren bağlayıcı iç kuvvetinin gücü ve tesiri bu kaynaktan gelir. Bu vasıf ülkemize ve Türk milletine dıştan gelen baskı ve hareketlere karşı mukâvim ve dağılmaz sağlam bir bütünlük ve manevi bir kudret vermektedir. İşte istikrarlı Türkiye'nin sırrı, bu mütecanis sosyal yapıda saklıdır.

Ayrıca 60 milyona yaklaşan genç dinamik ve kalitesi hızla yükselen nüfusu, Batı İttifakı içindeki Amerika Birleşik Devletleri'nden sonra ikinci büyük ordusu, zengin yeraltı ve yerüstü kaynakları, hızla gelişmekte olan ekonomik ve teknolojik gücüyle Türkiye, bulunduğu bölgede mevcut politik askeri ve ekonomik dengeyi yer aldığı tarafın lehine çevirebilecek ağırlıkta milli güce coğrafya'ya sahip bir " Bölge Devleti" dir.

Türkiye, gıda maddeleri bakımından kendi kendine yeten ender ülkelerden biridir. Bu güçlü ekonomik potansiyelini, dünya güç merkezleri arasındaki ekonomik ve ticari ilişkileri sağlayan ulaşım yolları üzerinde bulunması vasfı da eklendiğinde Türkiye'nin jeopolitik değeri daha çok artmaktadır.

Süper güçler arasında politik ekonomik sosyal ve kültürel mücadelenin sürdürüldüğü kuşak üzerinde bulunan

Türkiye için en önemli problem milli şahsiyetini kaybetmek-sizin varlığını devam ettirmektir. Türkiye, iki süper güç arasında mücadelede varlığını koruyabilmesi için aşağıdaki jeopolitik hususları dikkate almalıdır

Her şeyden önce iç bünyede maddi ve manevi yönden kuvetli olması lazımdır. Bunun için bütün hakkı, millî bünyeyi zararlı ideolojik akımlardan koruyan Atatürkçü Düşünce etrafında birleştirmelidir.

Türkiye milli gücün ve iktisadî bağımsızlığın bir sembolü haline gelen ağır sanayiye bir an önce kurmalıdır. Türkiye bu ağır sanayiye kurabilmek için gerek nüfus kalitesi ve gerekse yeraltı ve yerüstü kaynakları bakımından yeterli imkana sahiptir.

Türkiye, doğan ve doğmakta olan yeni güç merkezlerini de hesaba katmalıdır. Kenar Kuşak üzerinde Ortak Pazar ülkelerini içine alan Batı Avrupa Güç Merkezi, Uzak Doğu'da Çin ve Japonya Güç merkezleri ortaya çıkmıştır. Türkiye millî politikasına yön verirken, eski ve yeni güç merkezlerini ve bu güç merkezleri arasındaki ilişkileri çok iyi değerlendirmek zorundadır.

Türkiye'nin çok geniş bir arazisi ve şimdilik dünya çapında çok büyük bir ekonomik gücü olmamakla beraber, kendisine güç kazandıran, milletlerarası mücadelede jeopolitik avantajlar sağlayan ve önemli roller oynamasını mümkün kılan coğrafi özellikleri vardır. Millî politikasına yön verirken bu özelliklerden gereği gibi istifade etmelidir. (35)

(35) Atatürk ilkeleri ve İnkilâp Tarihi I/2. Yök yayını; Ankara 1990 s.140-142 ,

Prof.Dr. Nazif KUYUCUKLU: Türkiye Ekonomisi, İ.Ü.S.B.F., İstanbul 1986 ,
Suat İLHAN, Jeopolitik Duyarlılık, T.T.K.Yay., Ankara, 1989,
Gn.Kr.Bşk. Askeri Tarih ve Stratejik Etüd Başkanlığı Soğuk Harp (Tercüme Ankara 1976),
Huzaffer ERENDİL; Milli Strataji ve Milli Güç.

DEĞERLENDİRME :

I. Bölüm'den itibaren, "Ortadoğu bölgesi", "bölgenin ilkleri", ve çevresinde kurulan, "dünya'nın en eski medeniyetleri" nin hangileri olduğu birbirlerini nasıl etkileyerek, bugünkü medeniyet seviyesine ulaşıldığını belirtmiş belirtmiş olduk. Bu arada Anadolu'da kurulan medeniyetlerinde, dünya medeniyetine katkısının büyük olduğunu, çünkü mezopotamya ve mısır medeniyetlerinin geliştirilerek "Akdeniz", "Ege", hatta "Roma medeniyeti"ne kaynak teşkil ettiğini açıklamıştık.

Bölümün devamında Anadolu'nun Türklere kesin olarak fethedilerek Türkleştirilmesini, kurulan ilk beylikleri, Anadolu selçuklu, Beylikler, ile Osmanlı Devleti ile Türkiye Cumhuriyeti dönemlerinin çok kısa tarihi geçmişleri özetlemiş olduk.

II. Bölüm'de, Jeopolitik kavramını, tanım, özellik ve unsurlarını, tarihçesini, teorileri ve önemini ayrıca jeostrateji kavramı konusunda bilgi verdik. Yine Türkiye'nin jeopolitik durumunu dünya'nın bugünkü jeopolitik ve jeostratejik görünümü, incelemiş olduk. bu bölümde son olarak, Türkiye'nin jeopolitik ve Jeostratejik değerini ortaya koymaya çalıştık.

III. Bölüm'de Jeopolitik unsurlara göre Türkiye'nin jeopolitik değeri ana başlığı altında değişmeyen ve değişen unsurlara göre konuyu inceleyerek Türkiyenin unsuru tabii kaynakları, tarım potansiyeli GAP projesini sonuçlarını, Hayvancılık, Ormancılık, Endüstri, Ticaret, Ulaşım (kara, deniz, hava yolları) Haberleşme ve Turizm potansiyelini özet bilgiler halinde ortaya koymuş olduk. Daha sonra, yapılan açıklamalar ve jeopolitik teorilere göre, Türkiye'nin jeopolitik ve jeostratejik değerini kısaca ortaya sermeye çalıştık.

Sonuç olarak, yukarıda sıraladığımız en küçük bir konuda dahi pek çok kitap, cilt cilt ansiklopediler pazılabilmesine karşılık sadece Türkiye'nin sahip olduğu jeopolitik ve jeostratejik değerini ortaya koyabilmek için kısaca sıraladık.

Kısaca, dünya'nın Ortadoğu denilen bir bölgesinde, "petrol bölgesine" bu derece yakın Asya ile Avrupa kıtalarını birleştiren, Afrika ile de bağlantı kuran, iki önemli su yolu olan boğazlara sahip bulunan sürekli olarak artan nüfusu, çok zengin yeraltı ve yerüstü kaynaklarıyla, her kaynaklarıyla, her türlü tarım ve hayvancılık, endüstri, ticaret, ulaşım, turizm potansiyelleri, yaklaşık beş bin yıllık şanlı bir maziye sahip bulunmasıyla tarihte sayısız devletler kurarak gerçek anlamda "millet" olmanın şuuruna ulaşmış olan Türk milletinin 1920'lerde elinde kalan en son Anadolu yarımadası da "Hastadır", "bitip tükenmiştir" denilerek işgal edildiği bir dönemde, bünyesinden çıkardığı Mustafa Kemal'in Ünderliğinde tam bağımsız demokratik, lâik, sosyal ve millî bir devlet olan Türkiye Cumhuriyeti Devletini kurmasını büyük devletler ve komşu devletler hazmedememişlerdir.

Kurulan yeni Türk Devletinin Atatürk'ün çizdiği yolda, "Çağdaş medeniyet seviyesine ulaşma ve hatta onu geçme" ülküsüne ulaşmasını Orta Doğu bölgesinde ve hatta dünya çapında, "Süpergüç" olmasına komşu ve büyük devletlerce izin verilmeyeceğini, bu ülkeye ulaşması içinde ne gerekiyorsa yapılmaya çalışılacağı her geçen gün daha iyi anlaşılabilir bir gerçektir.

Yukarıdaki değerlendirmenin ışığında, yeni bölümde "Türkiye'nin Jeopolitik ve jeostratejik durumundan kaynaklanan- iç ve dış tehditleri"nin neler olduğunu inceleyebiliriz.

BÖLÜM SONU EKLERİ :

A. ŞEKİLLER:

- Şekil-1: Mackinder'in Dünyayı Kendi Görüşüne Göre Bölümlemesi
- Şekil-2: Mackinder'in; Merkez bölgesi hakkında Değişik tanımlaması
- Şekil-3: P. Cleer'in 3 kuşak bölgesi,
- Şekil-4: Spykmdn'ın Kenar Kuşak Bölgesi,
- Şekil-5: Paktlar,
- Şekil-6: Runner'in Kuzey kutbu ve Hava Kuvvetlerinin rolü hakkındaki Görüşü,
- Şekil-7: Türkiye, Petrol bölgeleri ve bölgenin stratejik önemi,
- Şekil-8: Jeopolitik ve Jeostratejik hedefler,
- Şekil-9: Türkiye Arazisi ve Özelliği,

B. H.OAKES'E GÖRE TÜRKİYE TOPRAKLARI:

- c. Türkiye'nin Nüfusu, Doğum-Ölüm oranları, artışı, yerleşme ve gelir durumları
- d. Türkiye'nin belirlenen bazı maden rezervleri (1983)
- e. Tarımın GSMH'sı
- f. Topraklarımızın kullanım dağılımı
- g. Türkiye'deki Hayvan varlığı (Karşılaştırmalı)
- h. Türkiye'de yapım Saniyi Üretimi, D.Ü.Çiftlikleri, toplam işgücü Arz-Talebi ve gelişmesi
- l. Türkiye'de insan, yük taşımacılığı, dağılışı ve oranları
- m. Demiryolları, tarımsal üretim araçları, tarla ve nadas alanları gelişmesi
- n. Türkiye'ye gelen yabancılar, yıllara göre dış turizm ve dış seyahat gelirleri

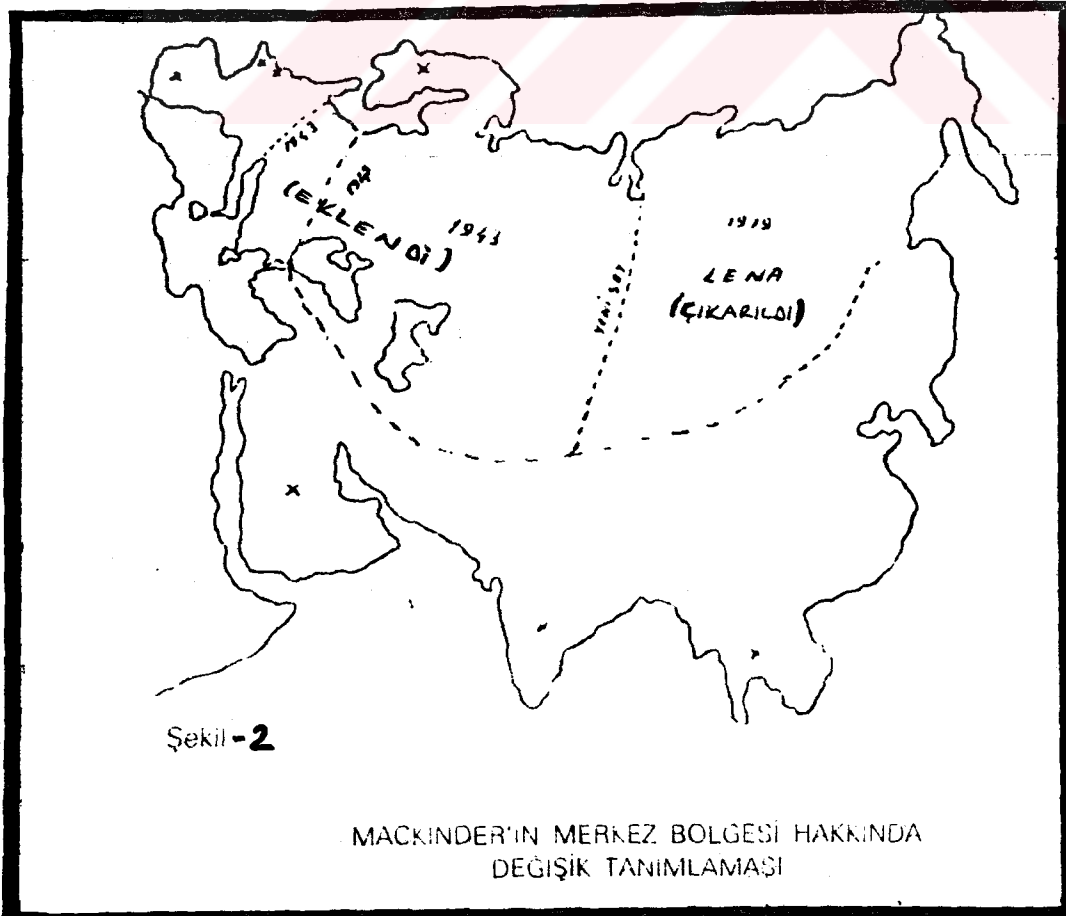
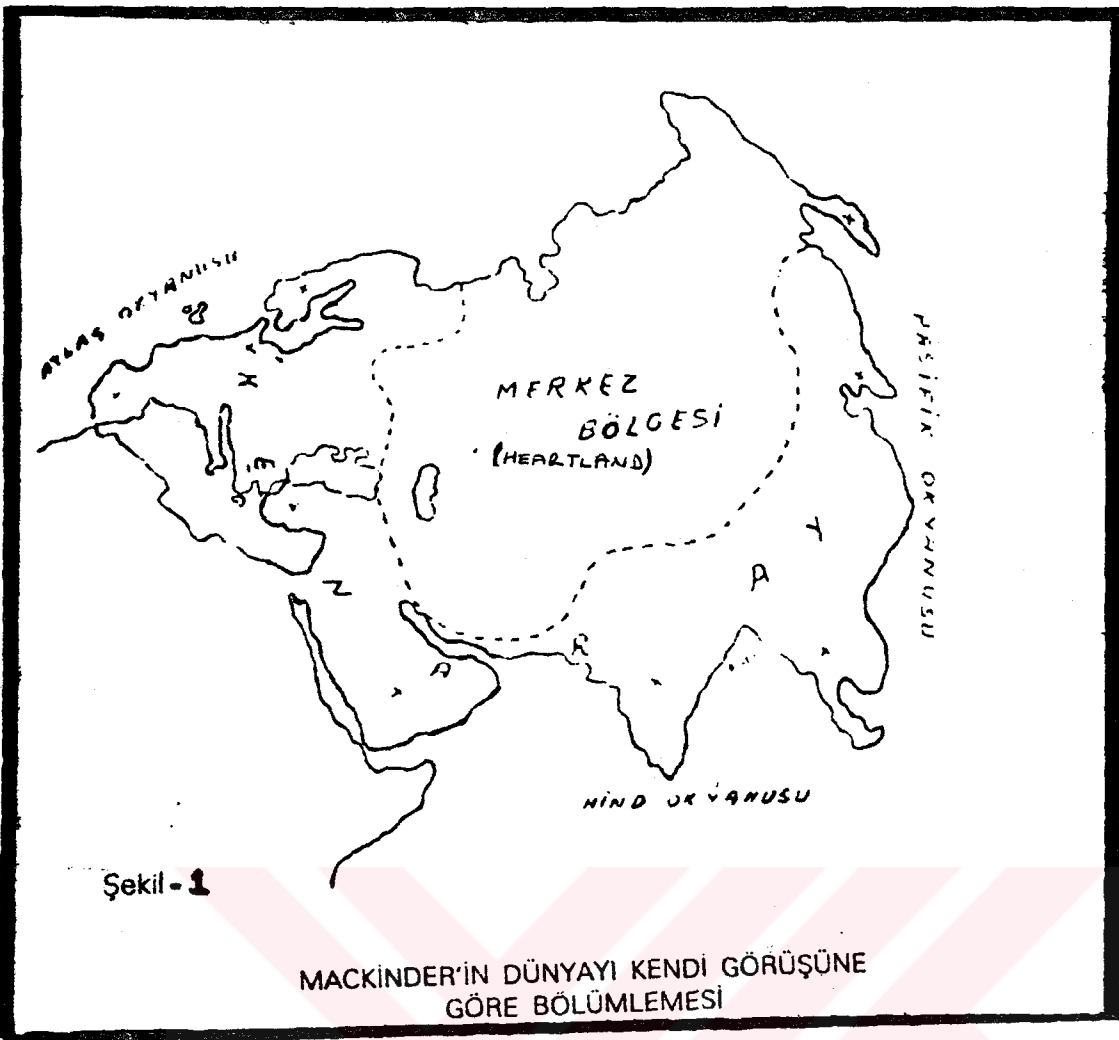

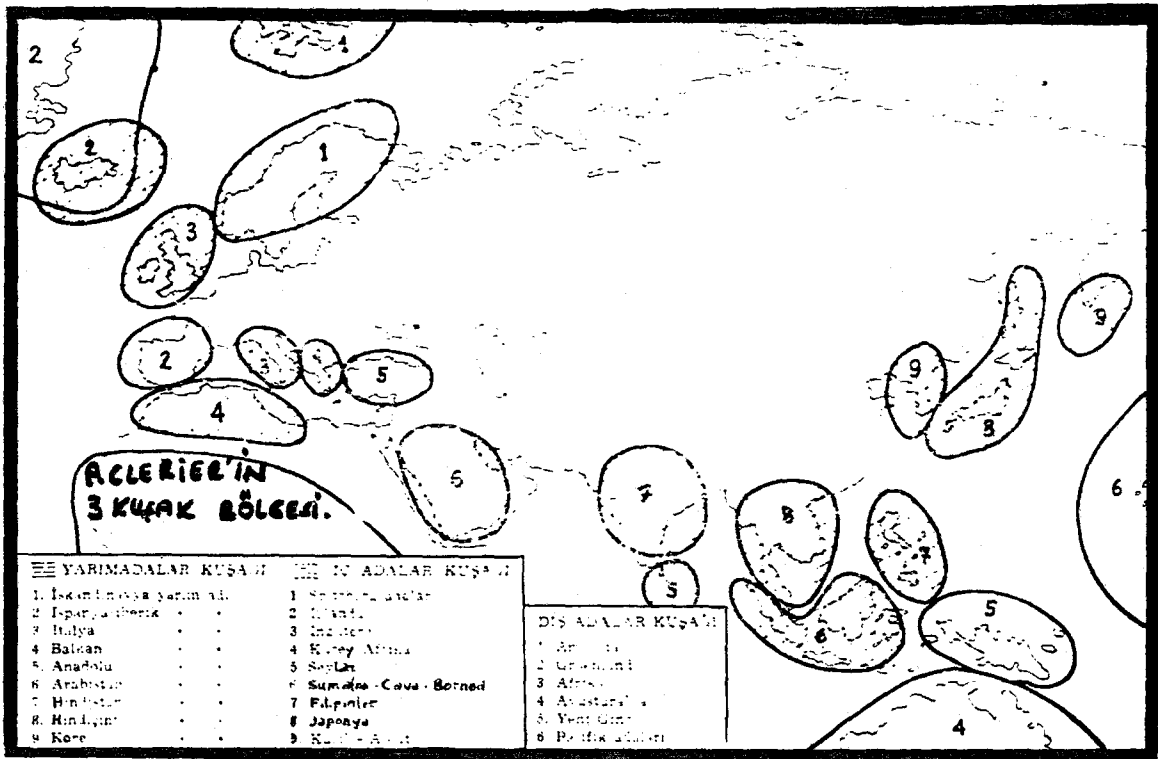

Şekil : 3

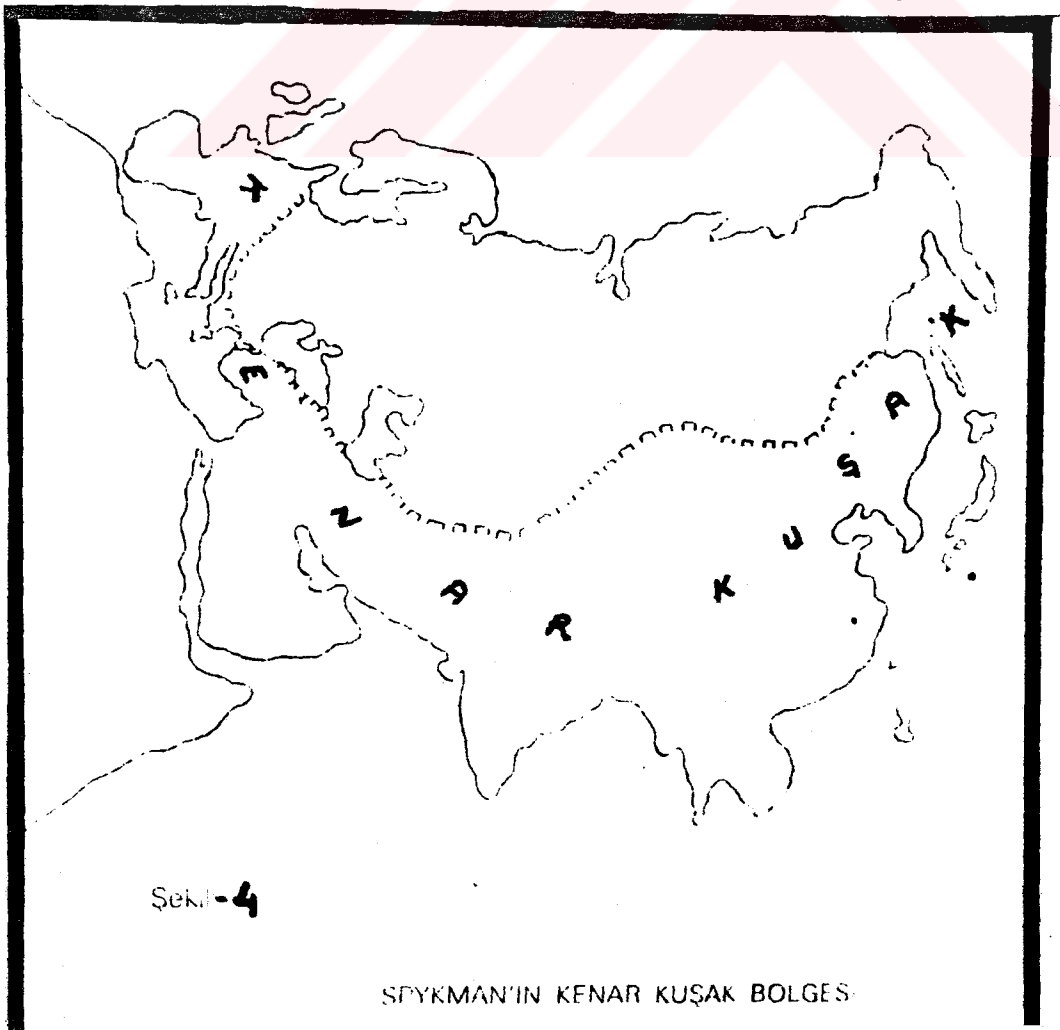
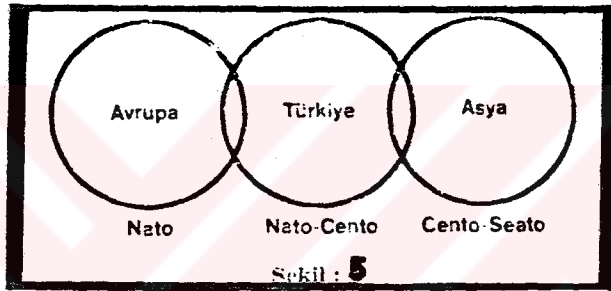

PASİFİK OKYANUSU

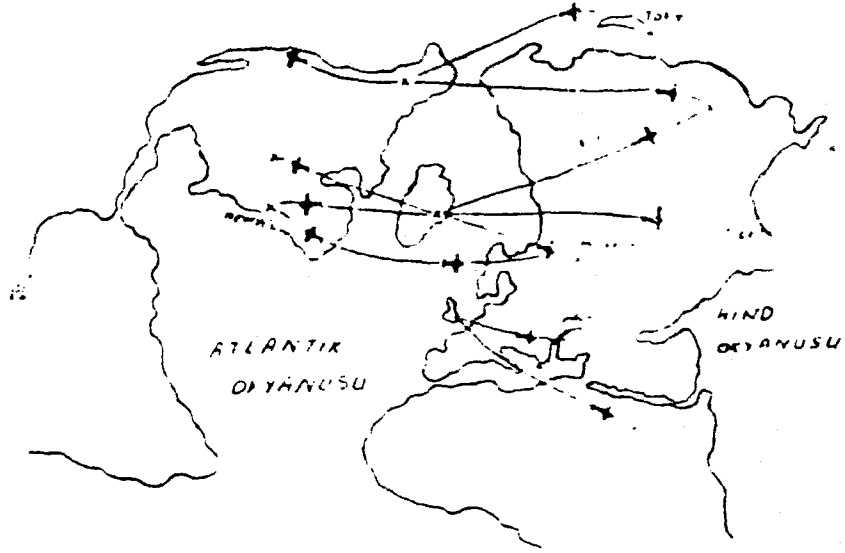

Şekil-6

RUNNER'İN KUZAY KUTBU VE HAVA KUUVETLERİN ROLÜ HAKKINDAKİ GÖRÜŞÜ

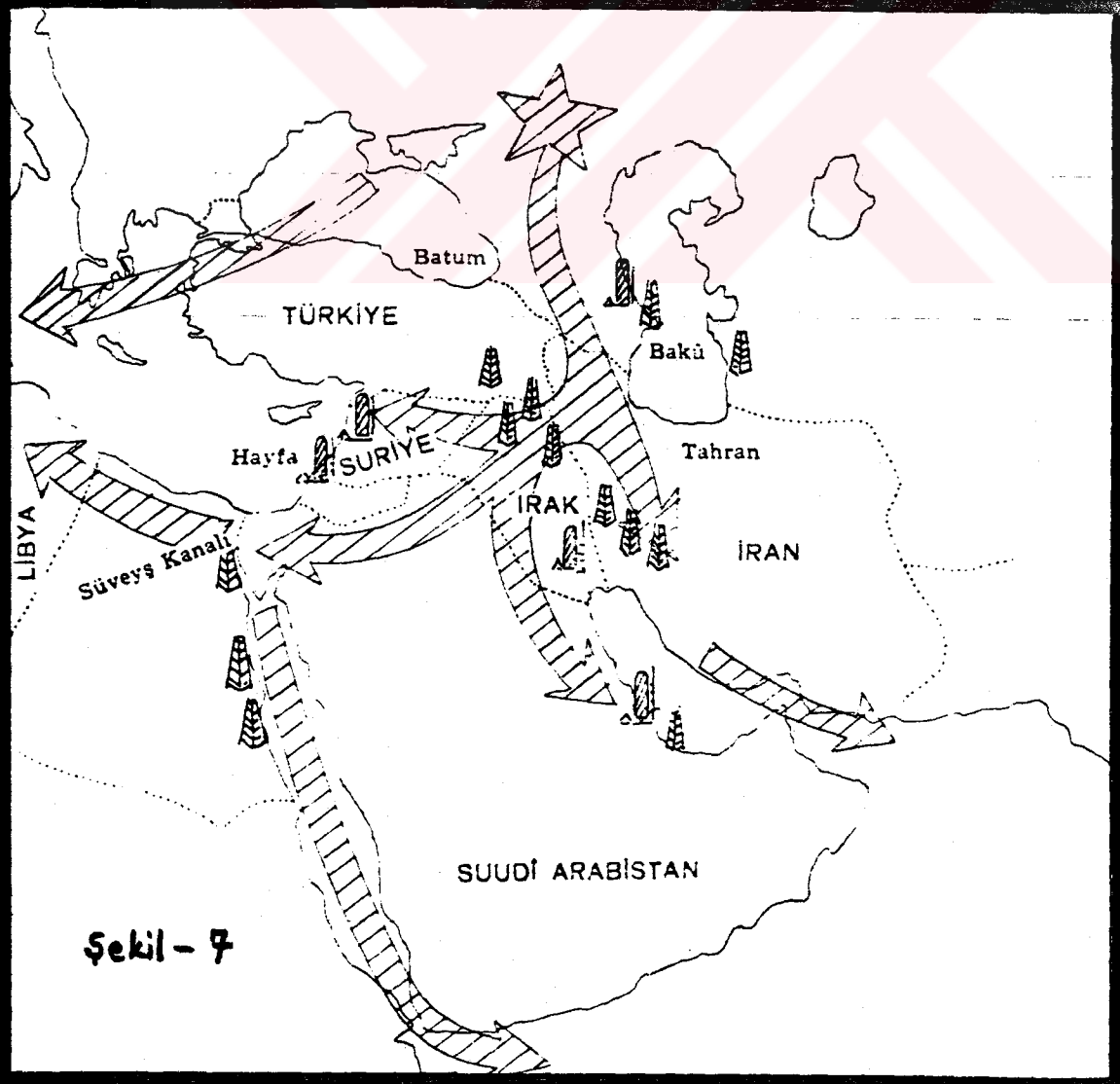

Şekil-7

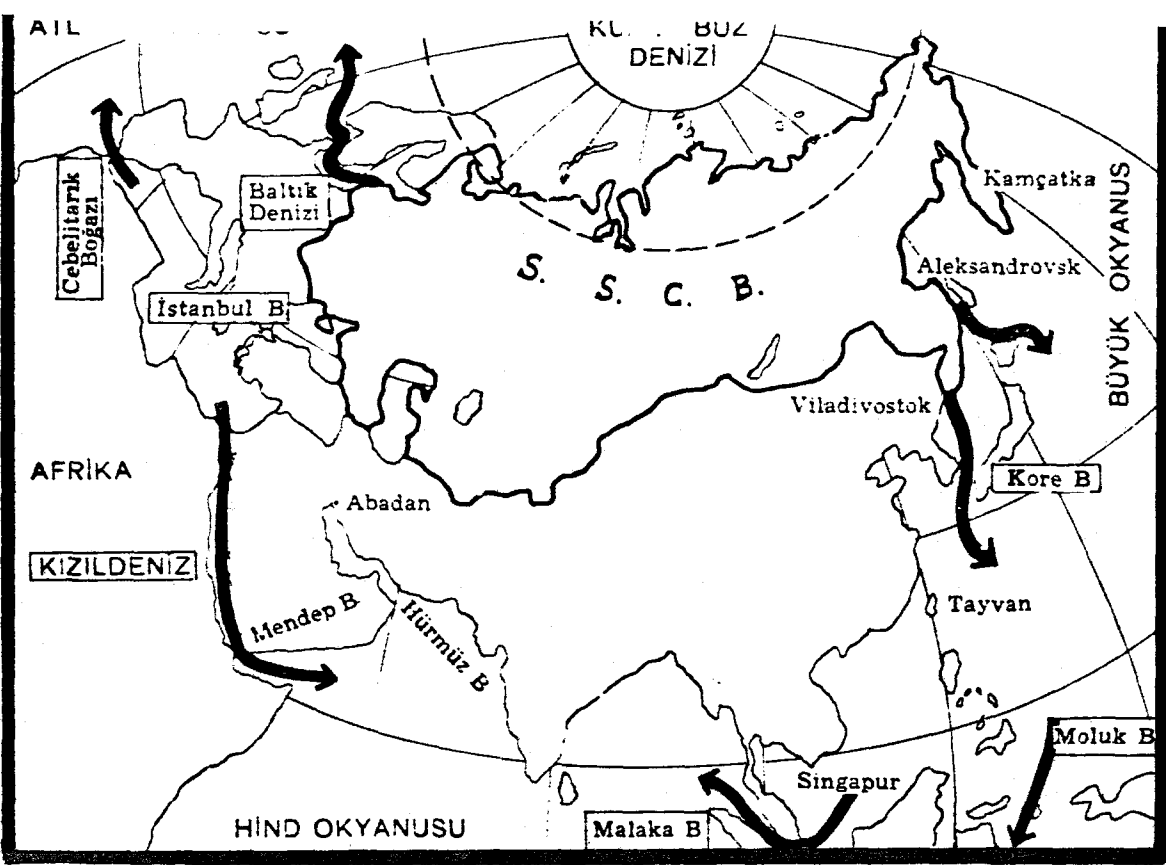

Şekil : 8

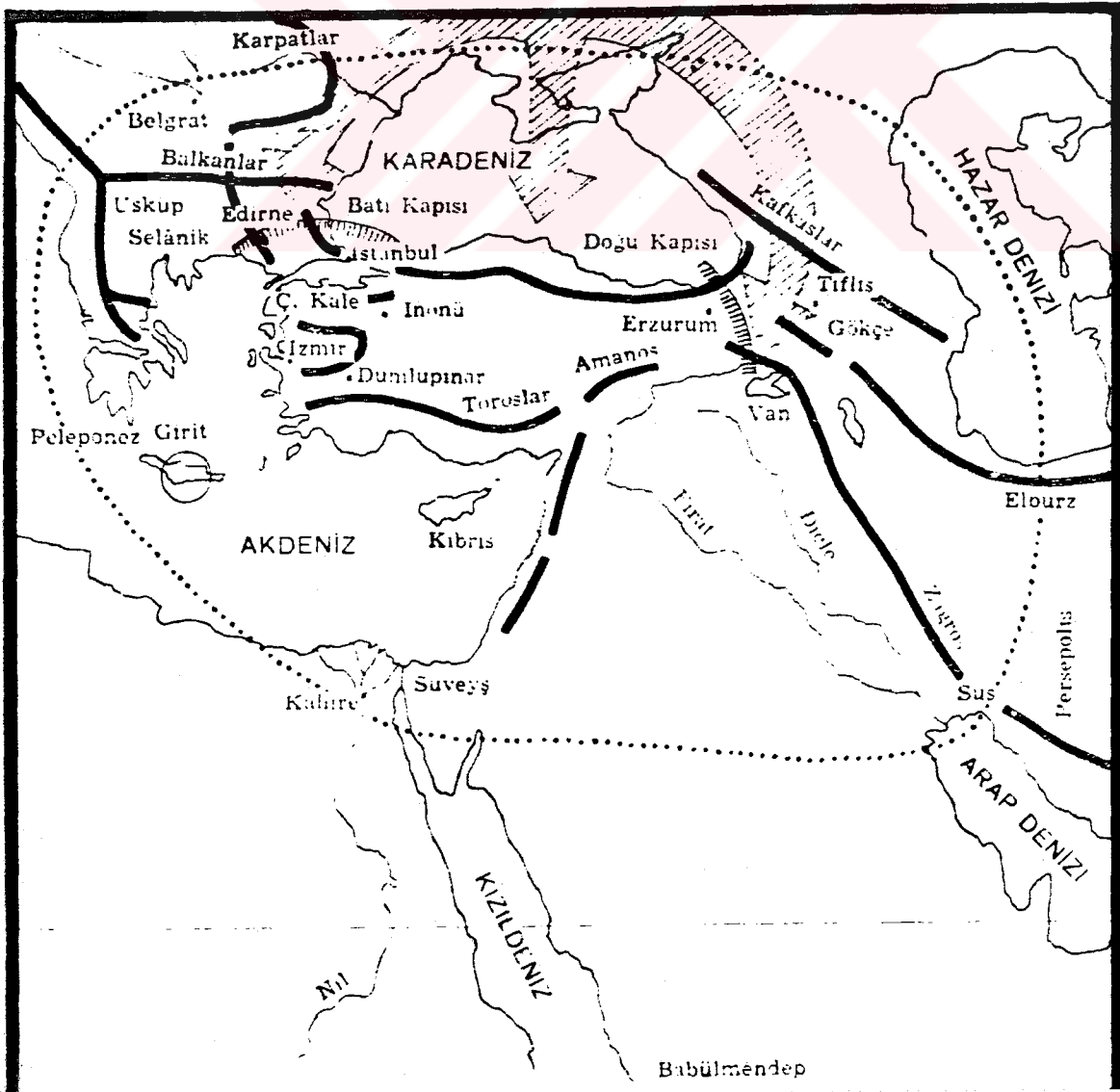

- H. Oakes'a göre Türkiye Toprakları

(Kısaltmalar: P-Podsollajma; L-Lateritleşme; K-Kireçlenme; T-Tuzlanma)

Grup		Toprak tipi	Hâkim pedojenez yetiresi	İklim ve vejetasyon	Alanı %
ZONAL TOPRAKLAR	Pedokal	Serozyom	K	Çölumsu step	0,4
		Kırmızımsı kahverengi	K	Kurak step	5,4
		Kahverengi	K	Step	14,0
		Kırmızımsı kes. rengi	K	Ormanlı step	0,1
		Kestanerengi	K	Ormanlı step	4,5
	Kır.sı çayır (Preri)	P+L(Haifl)+K	Yarınemli preri	0,1	24,5
	Pedalfet	Kireçsiz kahverengi	K+P(Haifl)	Kuru orman ve step	5,0
		Gri-kah. podsolik	P	Nemli ve mutedil ılgıneli ve yapraklı orman	2,5
		Terra rossa	P+K+L	Akdeniz tipi	2,1
	Kırmızı podsolik	+L	Nemli subtropikal Orman	11,0	20,8
INTRAZONAL TOPRAKLAR	Kahverengi orman	P+K	Serin mutedil; yapraklı orman	24,0	
	Rendzina	K	Nemli ve yarınemli; çayır ve orman	0,8	
	Grumusol	K	Step ve park şeklinde orman	1,0	
	Solonçak	T	Kurak ve yarıkurak halofitler	0,1	25,9
AZONAL TOPRAKLAR	Alüvyal	Kısa zaman	Değişik	6,0	
	Hidromorfik alüvyal ve tuzlu alüvyal	Drenaj özel.	Değişik	0,3	9,0
Sınıflan dırılmamış topraklar	Daglık sahalarda volkanik kayalar üzerindeki topraklar			18,4	
	Daglık sahalarda kalker kayalar üzerindeki topraklar			1,6	20,0

Toplam 100,0

Kaynak : Sırrı Erinç.

Türkiye'de Toprak Çalışmalar ve Türkiye'de Toprak Coğrafyasının Anaçizgileri, İst. Üniv. Coğrafya Enstitüsü Dergisi, Cilt: 8, Sayı: 15, 1965'ten ayrı baskı, sy. 15, 7bl. 2.

TOPRAKLARIMIZIN KULLANIM DAĞILIMI

Bin hektar —

Yıl	Tarla alanı	Sebze bahçeleri		Meyve ağaçlarının		Zeytin ağaçlarının	Ormanlar
	Ekilen	Nadas	Bağlar	kapladığı alan	kapladığı alan		
1950	9 838	4 674	—	561	608	297	10 418
1951	10 600	4 672	—	593	620	352	10 418
1952	11 775	5 586	—	649	635	382	10 418
1953	13 021	5 791	—	671	639	397	10 418
1954	13 208	6 408	—	—	—	422	10 418
1955	14 205	6 783	—	707	660	443	10 418
1956	14 555	7 897	—	728	681	467	10 418
1957	14 392	7 769	—	743	690	476	10 418
1958	14 764	8 001	—	710	695	513	10 584
1959	15 020	7 920	—	770	711	537	10 584
1960	15 305	7 959	—	782	730	548	10 584
1961	15 128	7 948	—	775	793	586	10 584
1962	15 167	8 093	—	802	816	599	10 584
1963	15 276	8 547	—	794	824	607	10 584
1964	15 367	8 476	—	800	832	636	10 584
1965	15 294	8 262	—	800	862	643	10 584
1966	15 454	8 528	—	830	888	666	10 584
1967	15 515	8 383	—	840	900	674	12 578
1968	15 400	8 692	416	848	938	723	18 273
1969	15 148	8 824	445	838	951	726	18 273
1970	15 591	8 705	443	845	1 019	731	18 273
1971	15 924	8 603	451	847	1 044	740	18 273
1972	16 047	8 996	530	850	1 052	751	18 273
1973	16 092	8 952	530	816	1 153	775	19 136
1974	16 154	8 506	501	795	1 187	785	20 170
1975	16 230	8 177	490	790	1 163	801	20 170
1976	16 317	7 922	619	768	1 263	810	20 170
1977	16 531	7 941	591	760	1 290	816	20 155
1978	16 352	8 200	571	790	1 321	811	20 155
1979	16 605	8 367	806	850	1 352	812	20 155
1980	16 380	8 188	786	820	1 492	813	20 199
1983	17 164	6 421	628	625	1 470	816	20 199

(1) 1968 yılına kadar meyve ağaçlarının kapladığı alan içinde gösterilmiştir. 1968'e kadar ekilen alanda gösterilen bostanları da kapsar.

Kaynak : — Türkiye İstatistik Yılığ; 1981.
100. Yıl Özel Sayısı,
DİE, Yayın No: 960, Ankara, 1981, sy. 176, Tbl. 169.
— Türkiye İstatistik Yılığ; 1985.
DİE, Yayın No: 115, Ankara, 1985, sy. 210 Tbl. 161.

Yıllar	Nüfus Sayısı	Nüfus Yoğunluğu (km ²)
1927	13 648 270	18
1935	16 158 018	21
1940	17 820 950	23
1945	18 790 174	24
1950	20 947 188	27
1955	24 064 763	31
1960	27 754 820	36
1965	31 391 421	41
1970	35 605 176	46
1975	40 347 719	52
1980	44 736 957	58
1985	50 664 458	65
1990	56 540 000 (*) TAHMİNİ OLARAK	73

TÜRKİYE'DE DOĞUM - ÖLÜM ORANLARI
ve
DOĞAL NÜFUS ARTIŞI GELİŞMESİ

Yıllar	Doğum Oranı (Binde)	Ölüm Oranı (Binde)	Doğal Nüfus Artışı (Binde)
1935-1940	38.3	19.4	18.9
1940-1945	37.1	27.2	19.5
1945-1950	38.8	17.6	21.2
1950-1955	42.2	14.1	28.1
1955-1960	44.0	12.6	31.4
1960-1965	41.3	15.8	25.3
1965-1970	40.8	13.5	27.3
1970-1975	37.5	12.1	25.4
1975-1980	37.2	10.8	26.4
1980-1985	31.6	8.9	22.7

- Kaynak :** — Kalkınma Planı İkinci Beş Yıl (1968-1972) Başbakanlık Devlet Matbaası D.P.T., Ankara, 1967, sy. 51.
— Yeni Strateji ve Kalkınma Planı, Üçüncü Beş Yıl, 1973-1977, D.P.T. Yayın No. 1272, sy. 75.
— Dördüncü Beş Yıllık Kalkınma Planı, 1979-1983, Resmi Gazete 16487, 12 Aralık 1978, sy. 173-183.
— İktisadi Rapor 1981, Türkiye Ticaret Odaları, Sanayi Odaları ve Borsa Birliği, Ankara, sy. 34, Tbl. 21.

İki Sayım Yılında İktisaden Faal Olanların
Yaş Gruplarına Göre %'de Dağılımı

Yaş Grupları/Yıllar	1970	1980
Toplam	43.1	42.9
12 - 14	45.6	42.3
15 - 19	57.4	60.9
20 - 29	70.1	70.6
30 - 39	71.4	71.6
40 - 49	73.0	73.0
50 - 59	69.5	66.0
60 - 64	64.0	55.8
65 ve üstü	52.6	33.1
Bilinmeyen	69.0	45.7

Kaynak : Türkiye İstatistik Çep Yıllığı 1984, Başbakanlık DİE, Yay. No 1100, Ankara 1984, sy 75, Tbl. 72

NUFUSUN YERLEŞME DURUMU

Yıllar	10 bin Şehir Kıstası		11 İlçe Kıstası	
	Şehir %	Köy %	Şehir %	Köy %
1950	18,5	81,5	25,0	75,0
1955	22,5	77,5	28,9	71,1
1960	26,3	73,7	31,9	68,1
1965	26,9	70,1	34,4	65,6
1970	35,9	64,1	38,7	61,3
1975	41,0	59,0	45,6	54,4
1980	50,2	49,8	43,3	56,1
1981	52,4	47,6	44,0	56,0
1982	54,7	45,3	45,0	55,0
1983	56,8	43,2	45,0	55,0

Kaynak : İktisadi Rapor 1981, Türkiye Ticaret Odaları, Sanayi Odaları, Ticaret Borsaları Birliği, Ankara, sy. 35, Tbl. 23 (DiE'den naklen).

— İktisadi Rapor 1984 Türkiye Ticaret Sanayi, Deniz Ticaret Odaları ve Ticaret Borsaları Birliği Yay. No 1984/6, Ankara, 1984, Sy. 26, Tbl. 19 (DiE'den naklen)

Türkiye'de Gelir Dağılımı (% olarak)

Yıllar	Tarım	Maaş ve Ücretler	Faiz, Kira ve Kâr
1963	41.19	21.50	37.31
1964	38.67	23.72	37.60
1965	35.83	27.01	37.17
1966	36.19	27.13	36.68
1967	34.53	28.51	36.95
1968	32.44	29.31	38.25
1969	31.58	31.38	37.05
1970	31.68	31.15	37.77
1971	31.31	31.33	37.37
1972	30.32	31.57	38.11
1973	29.13	31.56	39.31
1974	30.20	29.77	40.03
1975	30.76	31.51	37.73
1976	31.28	33.11	35.60
1977	29.12	36.81	34.07
1978	26.66	35.19	38.15
1979	24.33	32.79	42.88
1980	23.87	28.86	49.47
1981	23.17	24.68	52.15
1982	21.79	24.56	53.65
1983	20.23	24.84	54.93
1984	20.11	21.48	58.40
1985	19.80	19.50	62.70

Kaynak : Cumhuriyet, 30 Ocak 1986, sy. 11 (Dr. Erdogan Özütün'un 1968-1976 dönemini kapsayan Türkiye'nin gelir ve istihdamdaki Yapısal Değişimi-ndeki hesaplama şekliyle Dr. Süleyman Özümücü tarafından geliştirilmiş 1963/1984 dönemi tablosu)

Türkiye'de 1983 Yılı Sonuna Kadar Saptanan Bazı Maden Cevher Rezervleri		(Aksi belirtilmedikçe Ton olarak)
A. — Metalik Madenler		
1. Altın ve gümüşlü maden yatakları	5.417.285
2. Alüminyum	462.406.000
3. Antimon	5.446.510
4. Bakır, kurşun, çinko	452.317.411
5. Cıva	4.781.137
6. Demir	2.168.867.881
7. Krom	223.250.000
8. Manganez	1.665.313
9. Nikel	15.000.000
10. Volfram	17.021.708
B. Sanayi Madenleri		
1. Alçıtaşı	625.612.000
2. Alümin (Şap yatakları)	17.281.865
3. Asbest yatakları	11.070.384
4. Barit	47.528.662
5. Bentonit	337.091.000
6. Bor mineralleri	777.220.000
7. Dolomit	445.376.450
8. Feldispat	323.005.507
9. Flüorit	15.092.780
10. Fosfat	460.097.082
11. Grafit	700.000
12. Kaolen	79.428.358
13. Kaya Tuzu	887.000.000
14. Kil	339.516.634
15. Kireçtaşı	2.420.042.400
16. Kuvarsit	1.373.957.000
17. Kükürt	9.205.500
18. Manyezit	191.139.679
19. Mermer (Kırklareli, Kırşehirde çok büyük, Muğla'da da büyük rezervler var)	1.889.738.217
20. Perlit	5.847.424.500
21. Tuğla-Kiremit ilkelmaddesi (Afyon-Çay'da ve Bolu-Düzce'de milyarlarca, Bursa-Yenişehir'de milyonlarca ton rezerv var)	1.049.255.000
C. Birinci Enerji Kaynakları		
1. Linyit	4.658.610.000
2. Taşkömürü	1.416.405.000
3. Bitümlü Şist	5.586.000.000
4. Uranyum	8.400
5. Toryum	380.000
6. Jeotermal Elektrik kapasite (muhtemel)	4.500 MW
Termik kapasite (muhtemel)	31.100 MW
Petrol	57.000.000

Kaynak : Türkiye'nin Bilinen Maden ve Mineral Kaynakları, Hazırlayanlar Nihat Apaydın, Necdet Erseçen, Maden Tetkik ve Arama Enstitüsü, No: 185, Ankara, 1981 verilerinden hesaplanmıştır.

Not : Kaynak 1981 tarihini taşımaktaysa da, 1983 sonuna kadar olan bulguların katıldığı belirtiliyor. Verilerdeki tenör ve rileri alınmamıştır.

Yıllar	Tarımın GSMH' de (%)	Tarımın GSMH'da Miktarı (Milyon TL.)	Gelişme İndeksi 1923=100
1923	42.3	4.486.7	100.0
1924	47.9	5.741.7	129.0
1925	46.4	6.326.8	141.0
1926	52.5	8.455.9	188.5
1927	42.3	5.810.7	129.5
1928	45.6	6.936.4	154.6
1929	52.6	9.932.0	221.4
1930	49.0	9.437.2	210.3
1931	52.0	10.781.8	240.3
1932	42.3	7.637.0	170.2
1933	44.3	9.291.1	207.1
1934	43.2	9.559.4	213.1
1935	42.4	9.183.4	204.7
1936	51.5	14.011.6	312.3
1937	49.1	13.474.0	300.3
1938	47.2	14.140.4	315.2
1939	42.2	14.696.4	327.6
1940	46.4	14.537.6	324.0
1941	43.4	12.114.8	270.0
1942	45.1	13.390.6	298.5
1943	48.3	12.812.3	285.6
1944	45.8	11.305.6	252.0
1945	41.4	8.471.3	188.8
1946	48.2	13.328.0	297.1
1947	42.2	11.983.6	267.2
1948	48.3	16.361.9	365.1
1949	44.2	4.090.6	314.1
1950	44.9	15.617.6	348.1
1951	47.7	18.708.8	417.0
1952	47.3	20.495.4	456.8
1953	46.0	22.274.3	496.5
1954	40.9	19.166.3	427.2
1955	41.2	22.037.7	468.9
1956	41.5	22.081.5	492.2
1957	40.5	23.514.7	524.1
1958	42.3	25.675.3	571.9
1959	41.4	25.747.3	573.9
1960	40.7	26.324.0	583.7
1961	38.2	25.035.4	558.0
1962	38.1	26.284.6	585.8
1963	38.1	28.827.4	642.5
1964	36.4	28.097.5	639.6
1965	34.1	27.551.2	614.1
1966	33.6	30.506.0	679.9
1967	32.5	30.505.8	679.9
1968	30.7	30.942.9	689.7
1969	29.3	31.268.0	697.3
1970	28.5	32.016.7	713.6
1971	29.6	36.229.3	807.5
1972	27.8	36.065.2	803.8
1973	24.0	32.410.4	722.4
1974	24.5	35.761.5	797.1
1975	24.6	39.674.6	881.3
1976	24.5	42.732.0	952.4
1977	23.1	42.179.8	940.1
1978	22.7	43.302.3	942.9
1979	23.5	44.518.0	982.2
1980	24.1	45.268.2	1008.6
1981	23.2	45.421.7	1012.4
1982	21.0	48.202.1	1074.3
1983	20.7	48.146.4	1073.0
1984	20.1	49.946.2	1113.2

Kaynak : — 1923-1982, Cumhuriyet Döneminde İstatistiklerle Türkiye, Türkiye Ticaret, Sanayi, Deniz Ticaret Oduları ve Ticaret Borsaları Birliği, 1982, Tbl. 18.

— Economic Report 1985, Union of the Chambers of Commerce, Industry, Maritime Trade and Commodity of ... No: ... 7, sy 7, Tbl. 2.

Belirli Yıllarda Hayvan Varlığı Gelişmesi

Yıllar/Türler	Koyun-Keçi	At-Eşek-Katır	Toplam
1950	41.547.125	2.822.144	55.610.490
1960	59.195.400	3.374.300	76.170.090
1970	55.954.000	3.153.000	73.031.000
1980	67.673.000	2.444.000	87.067.000

Kaynak : Tarım İstatistikleri Özeti, 1943-1984, Yayın No: 480, Ankara 1985 sy. II
— Türkiye İstatistik Yıllığı 1971, Yayın No: 670, Ankara, 1973, sy. 189, Tbl. 173.
— Türkiye İstatistik Yıllığı 1981, Yayın No: 960, Ankara, 1981, sy. 183, Tbl. 183.

Belirli Yıllarda Kümes Hayvanlarında Gelişme (Bin olarak)

Yıllar/Türler	Tavuk-Horoz	Hindi	Toplam
1950	19.344	1.200	20.544
1960	27.164	1.675	28.839
1970	32.306	1.983	34.289
1980	58.584	2.865	61.449

Kaynak : — Tarım İstatistikleri Özeti, DİE, 1943/1964, Ankara, 1965, sy. 10
— Türkiye İstatistik Yıllığı 1971, DİE, Ankara, sy. 191.
— Türkiye İstatistik Yıllığı 1981, DİE, Ankara 1981, sy. 185.

Türkiye Et Üretimi-Tüketimi ve Türleri (Bin Ton)

Yıllar	1972 (x)	1977 (x)	1978	1983
Topl. Et Ür.	713.4	979.7	1.043.2	1.487.0
Kırmızı et	585.6	794.3	843.4	1.127.8
Tavuk eti	127.8	185.4	199.8	359.2
Topl. Et tük.	703.0	974.0	1.035.0	1.479.0
Kırmızı et	576.1	788.0	835.0	1.119.8
Tavuk eti	127.8	185.4	199.8	359.2

Kaynak : Dördüncü BYKP, 1970/1983,
DPT Yayın No: 1664, Ankara, 1979, sy. 360, Tbl. 182 ve 183, *
(x) Gerçekleşmiş veriler.

Türkiye ve Bazı Akdeniz Ülkelerinde Büyükbaş Hayvan Karşılaştırması

	(% olarak)					
	Türkiye	Yunanistan	İspanya	Portekiz	Yugoslavya	İtalya
Yabancı kültür ırkı	0.4	8.0	33.0	30.0	2.0	45.0
Geliştirilmiş mahallî ırk	7.4	42.4	—	—	55.0	33.0
Gelişmemiş yerli ırk	92.2	50.0	67.0	70.0	43.0	22.0
Toplam	100.0	100.0	100.0	100.0	100.0	100.0

Kaynak : Yeni Strateji ve Halkınma Planı, Üçüncü Bes Yılı, 1973-1977, DPT Yayın No: 1272, Ankara, sy. 245, Tbl. 155
(OECD, The Development of the Production of Beef and Poul in Mediterranean Countries, 1968'den naklen) (*)
Türkiye dağılımı 1970 sonuçlarıdır

TÜRKİYE'DE TOPLAM İŞGÜCÜ SUNUM (ARZI) VE İSTEMİ (TALEBİ) (BİN OLARAK)

	1962	1967	1972	1977	1980	1981	1983
Topl. Sivil işgücü arzı	13.133	13.868	15.013	16.161	17.342	17.613	18.486,6
Topl. Sivil işg. talebi	12.643	13.238	13.917	14.726	15.310	15.397	15.591,7
Kır ve Kentlerde işgücü fazlası (Gizli iş. hariç) ...	490	630	1.096	1.435	2.032	2.416	2.900,9*
Tarımsal işgücü (Gizli iş.) faz. 850	850	1.050	900	740	700	700	665
Türkiye Yurt içi işgücü fazlası:	1.440	1.680	1.996	2.175	2.732	3.116	3.565,9
İşgücü fazlası oranı (%)	11,0	12,1	13,3	13,5	15,8	17,5	19,28
Yurt dışında çalışan	20	165	660	711	903	-	-

(*) Tamam işgücü fazlası.

Kaynak : — Dördüncü Beş Yıllık Kalkınma Planı (1979/1983)

TC. Resmî Gazete, Sayı: 16487, Gün: 12 Aralık 1978, sy. 16, Tbl. 19.

— İktisadi Rapor 1981 Türkiye Ticaret Odaları, Sanayi Odaları ve Ticaret Borsaları Birliği, Ankara, 1981, sy. 3 Tbl. 24.

— İktisadi Rapor 1984, Türkiye Ticaret Sanayi, Değ. Ticaret Odaları ve Borsalar Birliği, Yayın No. 1984/1 Ankara, 1984, sy. 38, Tbl. 20.

Teknik İşgücü Sunumu (Arzı) ve İsteminde (talebinde) Gelişme

Yıl Meslek Grupları	1972	1977	1978		1983	
			Sunum	Gereksinim	Sunum (1)	Gereksinim (2)
Mimar	4.380	9.330	9.500	5.580	13.580	11.080
İnşaat Mühendisi	8.290	20.850	21.565	13.290	27.465	28.580
Makina Mühendisi	5.550	15.430	15.990	13.810	21.850	31.540
Elektrik Müh.	3.420	7.090	7.120	9.865	11.890	18.400
Maden Metalürji	1.690	2.420	2.470	3.580	4.450	7.425
Kimya Mühendisi	3.080	8.050	320	5.170	10.570	13.955
Harita, Top. Kart.	650	1.420 (H.anh)	1.450	2.180	1.930	4.950
Ziraat Mühendisi	6.920	7.500	8.000	7.325	11.310	14.390
Orman Mühendisi	2.440	3.710	3.775	3.505	4.710	5.150
Veteriner	1.785	2.750	2.750	2.430	3.590	3.125
Diğer Mühendis.	4.050	4.180	4.950	6.625	8.500	7.345
Toplam	42.255	82.709				
İnşaat Teknis.	9.000	12.580	14.400	13.500	18.400	21.400
Makina Teknis.	11.380	15.550	17.850	35.340	27.251	61.700
Elektrik Teknis.	7.270	13.210	17.080	24.295	27.665	44.860
Maden İzabe Teknis.	800	1.200	1.560	4.675	2.870	9.700
Teknik Ressam	8.900	10.550	11.300	7.450	13.830	15.670
Kimya Teknis. Lab.	12.620	13.790	14.100	14.595	18.525	39.300
Tarım Teknisy.	5.800	8.940	10.450	8.290	12.950	16.250
Orman Teknis.	1.000	1.200	1.250	3.950	1.250	5.800
Hayvan Sağlık M.	1.000	1.525	1.720	3.250	2.750	4.175
Diğer Teknisy.	9.290	11.875	12.500	15.741	16.500	17.500
Toplam	67.040	91.820				

Kaynak : — 1972 ve 1977 yılları için: Dördüncü Beş Yıllık Kalkınma Planı, (1979-1983), T.C. Resmî Gazete, Sayı: 16487, Gün: 12 Aralık 1978, sy. 19, Tbl. 23.

— 1978 ve 1983 yılları için: Dördüncü Beş Yıllık Kalkınma Planı Teslağı, (1979-1983), T.C. DPT Müsteşarlığı, Özet, Ağustos 1978, sy. 69, Tbl. 4.

(1) Kurulma kararı alınan ve kurulmakta olan Üniversite Akademi ve Yüksek Okul kapasiteleri arzın hesabı da dikkate alınmamıştır.

(2) İhtiyaç % Ek kalkınma hızına göre hesaplanmıştır.

YAPIM SANAYİ ÜRETİMİ

Kategori	1978		1983		1984		1989		1990	
	Geçerli İşler	Yüzdeleri (%)	Geçerli İşler	Yüzdeleri (%)	Tablolar	Yüzdeleri (%)	Y. Plan İşleri	Yüzdeleri (%)	Y. Plan İşleri	Yüzdeleri (%)
1. İnşaat Mada	3.273.876	47,51	4.103.722	46,97	4.347.913	45,74	5.937.269	43,99	5,7	6,1
Güç	2.057.360	29,85	2.706.889	30,37	2.723.447	28,76	3.698.116	27,27	3,6	3,7
İçer	97.655	1,42	111.136	1,24	119.004	1,25	150.177	1,11	1,4	1,4
Tulum	166.426	2,41	213.711	2,39	226.770	2,39	280.810	2,11	2,1	2,1
Dökme	513.237	7,45	600.571	6,73	638.587	6,77	856.546	6,23	6,2	6,2
Hazır beton	189.239	2,75	254.268	2,85	304.873	3,21	515.711	3,76	3,7	3,7
Ağaç malzeme	172.649	2,51	208.910	2,34	221.640	2,37	295.454	2,19	2,1	2,1
Ayakkabı	77.353	1,12	98.317	1,10	111.911	1,19	148.063	1,07	1,0	1,0
2. Ana malzeme	2.782.101	40,08	3.597.183	41,11	3.893.729	40,86	5.332.781	39,03	3,9	4,1
Çimento	118.750	1,72	130.000	1,46	126.750	1,33	137.560	1,01	1,0	1,0
Ağaç ve marifet Or.	303.983	4,41	326.375	3,66	345.673	3,65	464.645	3,41	3,4	3,4
Kağıt	49.409	0,72	64.222	0,72	63.489	0,67	92.210	0,68	0,6	0,6
Basma	72.339	1,05	86.150	0,96	89.475	0,94	109.550	0,80	0,8	0,8
Deri ve kark. İlemler	54.820	0,80	76.677	0,86	84.348	0,89	128.001	0,94	0,9	0,9
Lacık	54.154	0,79	93.350	1,06	103.712	1,09	144.104	1,05	1,0	1,0
Plastik	6.009	0,09	93.605	1,10	110.910	1,17	155.000	1,13	1,1	1,1
Kimya	237.734	3,45	334.547	3,75	362.610	3,82	522.490	3,82	3,8	3,8
Petrokimya	115.052	1,67	175.511	1,95	206.729	2,18	308.710	2,25	2,2	2,2
Patrol ünvanları	910.889	13,32	1.091.110	12,32	1.151.728	12,12	1.653.499	12,25	12,2	12,2
Gübre	51.040	0,74	143.293	1,60	145.823	1,53	198.999	1,47	1,4	1,4
Cimento	137.050	1,99	121.674	1,36	140.381	1,48	221.748	1,6	1,6	1,6
Pisimik İki	23.771	0,34	113.670	1,27	121.617	1,28	153.250	1,12	1,1	1,1
Cam	51.891	0,75	73.905	0,83	82.715	0,87	114.470	0,85	0,8	0,8
Seramik	24.927	0,36	25.153	0,28	28.617	0,30	44.551	0,33	0,3	0,3
Demir Çelik	301.922	4,38	467.523	5,24	515.289	5,44	839.690	6,12	6,1	6,1
Demir dışı metalürji	113.177	1,65	157.429	1,76	172.253	1,81	240.584	1,78	1,7	1,7
3. Yatırım malzeme	855.609	12,41	1.147.317	12,85	1.223.191	12,86	2.027.439	15,02	15,0	15,0
Maden eşya	296.043	4,29	274.416	3,07	291.690	3,07	499.090	3,67	3,6	3,6
Elektrik malzeme	121.736	1,72	180.000	2,02	196.000	2,06	248.000	1,82	1,8	1,8
Tarım makine ve	48.410	0,70	95.448	1,08	107.213	1,14	125.000	0,92	0,9	0,9
Meslek bilim	6.310	0,09	7.870	0,09	8.660	0,09	13.250	0,10	0,1	0,1
Elektrik malzeme	133.724	1,94	172.830	1,94	182.910	1,93	295.163	2,19	2,1	2,1
Elektrik malzeme	15.222	0,22	78.600	0,88	86.521	0,90	153.500	1,12	1,1	1,1
Karayolu taşıtları	735.141	10,61	795.419	8,99	821.796	8,61	1.333.870	9,77	9,7	9,7
Demiryolu taşıtları	23.377	0,34	23.019	0,26	15.518	0,16	60.000	0,44	0,4	0,4
Genel amaç	27.913	0,40	26.780	0,30	11.267	0,12	53.575	0,39	0,3	0,3
Uçak imalat	1.661	0,02	1.896	0,02	2.229	0,02	3.850	0,03	0,0	0,0
İnşaat Sanayi Top.	6.891.673	100,00	8.928.273	100,00	9.604.982	100,00	13.497.169	100,00	5,3	7,3

Kaynak: Beşinci B.Y.K. 1990, 1991 K. No 8 137 1984

Resmî Gazete 23 Kasım 1984 Sayı 18467, Sayfa 45, Tablo 10.

(16) Resmî Gazete 28 Kasım 1983, sayı 18225 sy. 8

Bu Devlet Üretim Çiftlikleri Şunlardır:

- | | | |
|-----------------------------------|------------------|-----------------------|
| 1 Atatürk Devlet Üretme | Çiftliği Md. İğü | Yalova/İSTANBUL |
| 2 Acıpayam Devlet Üretme | Çiftliği Md. İğü | Acıpayam/DENİZLİ |
| 3 Alpaslan Devlet Üretme | Çiftliği Md. İğü | MUŞ |
| 4 Altınova Devlet Üretme | Çiftliği Md. İğü | Kadınhanı/KONYA |
| 5 Bala Devlet Üretme | Çiftliği Md. İğü | Bala/ANKARA |
| 6 Çöyranpınar Devlet Üretme | Çiftliği Md. İğü | Viranşehir/URFA |
| 7 Çiçekdağ Devlet Üretme | Çiftliği Md. İğü | Çiçekdağı/KIRŞEHİR |
| 8 Dalaman Devlet Üretme | Çiftliği Md. İğü | Köyceğiz/MUĞLA |
| 9 Gelemen Devlet Üretme | Çiftliği Md. İğü | SAMSUN |
| 10 Gökhöyük Devlet Üretme | Çiftliği Md. İğü | AMASYA |
| 11 Gökçeada Devlet Üretme | Çiftliği Md. İğü | ÇANAKKALE |
| 12 Gözlü Devlet Üretme | Çiftliği Md. İğü | Sarayönü/KONYA |
| 13 Hatay Devlet Üretme | Çiftliği Md. İğü | Reyhanlı/HATAY |
| 14 İğdir Devlet Üretme | Çiftliği Md. İğü | İğdir/KARS |
| 15 Koçaş Devlet Üretme | Çiftliği Md. İğü | Aksaray/NİĞDE |
| 16 Konuklar Devlet Üretme | Çiftliği Md. İğü | Sarayönü/KONYA |
| 17 Malya Devlet Üretme | Çiftliği Md. İğü | Mucur/KIRŞEHİR |
| 18 Manisa Sözleşmeli Tohum Üretme | Md. İğü | Turgutlu/MANISA |
| 19 Merkez Atölyesi | | ANKARA |
| 20 Polatlı Devlet Üretme | Çiftliği Md. İğü | Polatlı/ANKARA |
| 21 Tahirova Devlet Üretme | Çiftliği Md. İğü | Gönen/BALIKESİR |
| 22 Turunçgiller İşletmesi | Çiftliği Md. İğü | Dört Yol/HATAY |
| 23 Türkgeldi Devlet Üretme | Çiftliği Md. İğü | Lüleburgaz/KIRKLARELİ |
| 24 Ulaş Devlet Üretme | Çiftliği Md. İğü | SIVAS |

Demiryollarında Çekici Araç ve Çalışma Durumu

Yıl	Buharlı Lok.	DizelLok	Flektrikli Lok
1980	537	376	18
Kömürlü	344		
Fueloilli	193		
Faal	544	563	566
1984	429	456	18
Kömürlü	326		
Fueloilli	103		
Faal	551	572	583

Kaynak : İstatistik Yıllığı 1980/1984, TC. Devlet Demir Yolları, Sayı: 85,
TC Devlet Demir Yolları Matbaası-521, İzmir, 1985, sy 1, Tbl. 1

Tarımsal Üretim Araçları Parkında Gelişme

Araç türü-Yıl	1973	1975	1980	1983
Traktör Pullugu	127.191	206.043	388.655	462.227
Kültivator	86.027	62.894	147.436	199.389
Merdane	32.697	25.797	40.804	37.081
Trak Çapa Maki.		45.050	72.836	78.299
Biçer-Dover (Com.)	10.023	11.245	13.667	13.615
Trakt. Ekim Maki.	25.326	42.183	85.218	99.824
Harman Makinas	29.125	41.220	92.840	115.522
Treyler	132.702	150.887	424.429	
Kamyon (Tarım için)	2.731	3.399	7.310	5.677

Kaynak : — Türkiye İstatistik Yıllığı, 1981, DIE, Ankara, 1981, sy. 188,
Tbl. 192.
— Türkiye İstatistik Cep Yıllığı, DIE, Ankara, 1984, sy. 109,
Tbl. 104.

Tarla ve Nadas Alanları Gelişmesi (Bin Hektar)

Yıllar	Ekim Alanı	Nadas
1948	9.477	4.323
1950	9.868	4.674
1955	14.205	6.798
1960	15.294	8.262
1965	15.294	8.262
1970	15.591	8.705
1975	16.241	8.177
1980	16.372	8.188
1983	17.164	5.854

Kaynak : — 1923-1982 Cumhuriyet Döneminde İstatistiklerle Türkiye,
Türkiye Ticaret, Sanayi, Deniz Ticaret Odaları ve Ticaret
Borsaları Birliği, 1982, Tablo: 1
— Türkiye İstatistik Yıllığı 1985, DIE, Ankara, 1985, sy. 210,
Tbl. 161

Türkiye'ye Gelen Yabancılar

Yıllar	Sayı
1960	124.200
1964	229.347
1968	602.096
1972	953.419
1976	1.222.573
1980	1.057.364
1981	1.158.125
1982	1.148.363
1983 (x)	1.625.099
1984 (x)	2.117.004
1985 (x)	2.614.824
1990 (x)	5.511.000

Kaynak: Türkiye İstatistik Yıllığı, 1983, DİE, Ankara, sy. 334.

— 1985 Turizm Hareketleri Bülteni Kültür ve Turizm Bakanlığı,
Turizm Planlama ve Yatırımlar Dairesi Başkanlığı, sy. 1, Tbl. 1

Yıllara Göre Dışturizm ve Dış Seyahat Gelirleri (Bin Dolar)

Yıllar	Gelirler	Kişi başına harcama
1963	7.560	38,5
1964	8.318	36,3
1965	13.758	38,0
1969	24.082	39,9
1970	51.592	71,2
1972	103.731	100,2
1975	200.861	130,4
1976	180.456	107,7
1980	326.054	253,6
1981	381.268	271,3
1982	370.320	266,1
1983 (s)	408.370	251,6
1984 (xx)	840.000	—
1985	1.482.000	—

Kaynak: Turizm İstatistikleri Bülteni 1982, Kültür ve Turizm Bakanlığı,
Planlama ve Yatırımlar Araştırma Grup Başkanlığı Yay. No:
1982, sy. 36.

— (x) 1983 Turizm Hareketleri Bülteni, Tbl. 7 ve Cumhuriyet, 7
Nisan, 1984, sy. 9

(xx) 1985 yılı Turizm Kaynakları, Kültür ve Turizm Bakanlığı,
Turizm Planlama ve Yatırımlar Dairesi Başkanlığı, sy. 9, Tbl. 7. (*)

(36) Şekiller: Gn. Nurettin Türsan; Jeopolitik ve jeostrateji'nin ışığı altında Türkiye'nin Stratejik değeri. BTT. Dergisi sayı: 40-41-42, 1971, İst. Adlı Makalesinden ve Ata. İlk. ve İnk. Tarihi 1/2 Yök Kurulu yay. 1990-Ank. adlı eserden alınmıştır.

(*) Prof. Dr. Nazif Kuyucuklu: Türkiye İstisadı 1986-İst. adlı eserinden ilgili tablolar alınmıştır.

IV. BÖLÜM

TÜRKİYE'NİN JEOPOLİTİK VE JEOSTRATEJİK DURUMUNDAN KAYNAK- LANAN TEHDİTİN YAPISI

1. GİRİŞ:

Türkiye'ye yönelik tehdidin en önemli nedeni, yukarıda sıraladığımız Jeopolitik Jeostratejik değerinden kaynaklanmaktadır. Bunun yanı sıra, bölgenin, "sosyo ekonomik" ve "demografik yapısındaki karmaşıklık" da Türkiye'nin yakın çevresinde hassas bir durum yaratmaktadır. Örneğin komşu 6 ülkedeki etnik bakımdan farklı, 4 ırk (Yunan, Slav, İran ve Arap)lar yaşar ve en az 5 farklı dil konuşulmaktadır. Diğer bir ifade ise bölge "üç kıta"nın birleşme noktası olarak çok renklilik ve çeşitliliği içeren bir karaktere sahip bulunmaktadır. Farklı dinî inanışlara ve geleneklere sahip olan bu toplumlar zaman zaman birbirleri ile çatışan ideolojilere ve ihtiraslara sahip "siyasî rejimler" tarafından yönetilmektedir. Bu siyasî rejimlerden kaynaklanan tehdit aslında ülkemize jeopolitik önemden dolayı "SÜREKLİ TEHDİT" olarak yansımaktadır.

Ayrıca, Bölgedeki milletlerin bu farklı özelliklerinden kaynakların değişik sayıdaki çıkışlar, Türkiye'nin hemen yakın çevresinde, "birbirleri ile çatışmakta", ve menfaat çatışmalarınının bir kısmı uzun ve kanlı savaşlar halinde bölgenin istikrarını ve güvenliğini tehdit etmektedir. Belirtilen sebeplerle Türkiye bugün "birden fazla, istikâmetten soğuk harbin tehditleri karşısında" bulunmaktadır. Bu da "Bölgesel Tehdidî" oluşturmaktadır. Şimdi de kısaca "Sürekli Tehdit" ve "Bölgesel Tehdit" hakkında bilgi verelim.

2. SÜREKLİ TEHDİT:

Jeopolitik konumu nedeniyle Türkiye, deprem kuşağı gibi aynen bir "TEHDİT KUŞAĞI" üzerinde bulunmaktadır. Tarihin her döneminde güç merkezleri, bir çok milleti etkileyecek şekilde dönemlerin genel yapı ve şartlarına uygun tehditler üretmişlerdir. Bu tehditlere istimâr kaynağını "geçmiş dönemlerde din ve etnik yapı" vb. gibi zahiri sebeplerden kaynaklanmış çeşitli şekillere bürünerek devam etmiş. Örneğin Haçlı seferleri ve Panislavizm, Hellenizm akımı günümüzde ise, bunlara ilâve olarak sosyo-ekonomik ve siyasi etkenlerle bütünleşen "ideolojiler" (komünizm, faşizm ve teokrasizm vb. akımlar) teşkil etmektedir.

Şüphesiz insanlar var oldukça güç merkezleri gelecekte de buldukları dönemlerin şartlarına uygun "yeni tehditler üretecekler" ve bunları "yayacak yeni stratejiler geliştireceklerdir. Ülkemizin üzerinde bulunduğu toprakların tarihin her döneminde, o dönemin şartlarına uygun "yayılmının etkisi altına" bulunduğu görülür. İdeolojisi ne olursa olsun bu tehdit bir "süreklilik" arzemiştir. Bu tehdit dün var idi, bugün aynen mevcut bulunmakta yarında mutlaka artarak devam edecektir.

İşte ideolojinin türü ne olursa olsun, ülkemizin maruz kalacağı bu tür tehdide biz, "Süreklili Tehdit" diyoruz.

Sonuç olarak ülkemiz, jeopolitik ve jeostratejik değeri nedeni ile sürekli bir tehdide maruz bulunmaktadır. Bu sürekli tehdidi oluşturan veya oluşturacak olan güçler hedeflerine ulaşmak için bazı yollar denerler.

Bunlar; "sinsice yürütülen dostluktan" politik veya sosyo-ekonomik baskıya ve "bu baskıdan, savaşa (soğuk veya sıcak) kadar uzanan bir tür uygulama zinciri" halinde kendi-

ni gösterir.

Günümüzde sinsî dostluklar politik ve sosyo-ekonomik baskılar aynen devam ederken sıcak savaş stratejisi son yıllarda şekil değiştirerek yerini "SOĞUK SAVAŞ" dediğimiz "ülkeleri içerden çökertmeyi" hedefleyen "anarşi ve teröre" terketmiştir. Ülkemizin 12 Eylül 1980 öncesi itildiği bu anarşi ortamının asıl nedeni jeopolitik ve jeostratejik değerlerden kaynaklanan "SÜREKLİ TEHDİT" te toplanmaktadır.

3. BÜLGESEL TEHDİT:

A. Anadolu'nun Coğrafi Konumu: Asırlar boyunca üzerinde yaşayan insanların tarihi kaderinin sebebi ve her devirde kendisine sahip olması için sürekli mücadelelerin sahnesi olmuştur. Anadolu coğrafyasının sağladığı eşsiz kolaylıklar sayesinde ona sahip olanlar teşkilatlanmış, gücünü ve bütünlüğünü koruduğu sürece "Akdeniz, Ege, Karadeniz ile bu denizlerin havzalarının kontrolünü elinde bulundurmuş, Ortadoğu-Kafkaslar ve Balkanlar egemenliği veya nüfuzu altına almıştır.

Bölgenin Türkler tarafından elde edilmesine ve kontrolü "dünya tarihinin önemli dönüm noktalarından biri" olmuştur. Yeni ve yakın çağlar tarihi bir bakıma, Anadolu'nun Türklerden kurtarılması için yapılan savaşlar, İttifaklar, politik ve ekonomik entrikalar tarihidir.

B. Boğazlar: Akdeniz ve Ortadoğu'nun tarih boyunca sahip olduğu jeopolitik ve jeostratejik önemi nedeniyle İngiltere, Fransa, Almanya ve Çarlık Rusya'sı gibi Avrupa devletlerinin Osmanlı İmparatorluğuna karşı politikaları, çıkarları doğrultusunda zaman zaman güçlerini kullanma, birbirlerini destekleme, Rum, Ermeni ve diğer azınlıkları kışkırtma şeklinde uygulanmıştır. Ayrıca son iki dünya savaşının hazırlıkları süresi ve sonuçları incelendiğinde, Batılı

Devletlerin Türkiye ile ilgili gizli ve açık tutum ve davranışları tarih sayfalarında yer almaktadır. (37) Boğazlar temini ve stratejik önemi konusunda kısaca aşağıdaki bilgi vermek gerekir:

Terim olarak "Boğazlar" terimi, "Çanakkale Boğazını, Marmara Denizini ve Karadeniz Boğazını kapsayan" genel bir terimdir.

Çanakkale Boğazı'nın uzunluğu 60 km, genişliği 1,3 km ile 7 km arasındadır. Karadeniz (İstanbul) Boğazının uzunluğu, 30 km, genişliği; 0.7 km ile 7 km arasındadır. Marmara denizinin uzunluğu ise yaklaşık 150 mil (275 km) genişliği ise (75 km) kadardır. (38)

Boğazlar, ekonomi, askerî, strateji, ulaşım yönlerinden Türkiye, Romanya, Bulgaristan özellikle'de Sovyetler Birliği, ile dünya devletleri açısından çok önemli bir "deniz ulaşım yolu" dur. Sovyetlerin önemli bir "ticaret kapısı" konumundadır. İstanbul Boğazı üzerine inşa edilen Boğaziçi (1973) ve "Fatih Sultan Mehmet" (1989) asma köprüleri ile Asya ve Avrupa kıtaları yoluyla birleştirilmiş, ulaşım rahatlığı sağlanmıştır. Boğazlardan su yoluyla veya köprülerden kara yoluyla yapılan geçişler ulaşım ve ticaret çok yüksek değerlere ulaşmaktadır. Boğazların askeri açıdan önemi I. Dünya Savaşında "Çanakkale Cehpesi"nde daha iyi anlaşılmıştır. Boğazlardan geçmek için gelen itilaf Devletlerinin çoğunun en büyük ve güçlü donanmaları 8.5 ay boyunca denizden ve karadan yaptıkları bütün girişimleri Türk savunması karşısında sonuçsuz kalmıştır. Türklerden 252 bin şehit karşı taraftan da bir o kadar kayıp vermiştir. Dünya harp

(37) Türkiye'de Anarşi ve Terörün Sebepleri ve Hedefleri, Yök yay, Ankara s.20-24.1982.

(38) Prof Edip Çelik; milletlerarası Hukuk, c.II ist(s.117-118), 1986.

tarihine pek çok özellikleri sebebiyle damgasını vurmuş olan bu savaş, Boğazları geçmek için yapılmıştır. Türk milletinin binlerce yıllık tarihinde, bu kadar kayıp verdiği başka bir cephe olmamıştır. (39)

Mondros ateşkes, Sevr Antlaşması ve Lozan Barış antlaşmalarında,Boğazların stratejik önemini çok iyi değerlenen batılı devletler, Boğazları her üç antlaşmada Türk hakimiyetine devretmemişlerdir. Ancak 30 Temmuz 1936 tarihinde imzalanarak 9 Kasım 1936 günü yürürlüğe giren "Montro Boğazlar Sözleşmesi" ile Boğazlar kesin olarak Türkiye Cumhuriyetinin kontrolüne ve hakimiyetine geçebilmiştir. II. Dünya Savaşında Batılı devletlerin (ABD Büyük Britanya, Sovyetler Birliği) Boğazlar konusundaki istek ve değişik teklifleri karşılıklı notalar verilmesi şeklinde cereyan etmiştir. En sert teklif ve notalar sovyetler Birliğinden gelmişse'de Türkiye'nin kararlı ve sert tutum üzerine konuyu kapatmak zorunda kalmışlardır.(40) Bugüne gelinceye kadar başlıca bir diplomatik ve siyasi kriz ortaya çıkmamakla birlikte yukarıda sıraladığımız özellikleri sebebiyle Boğazlar her geçen gün değerini artırmakta Büyük Devletlerin çıkarları yüzünden Türkiye için ortaya birde Boğazların savunulması sorunu çıkmış bulunmaktadır.

c. Günümüzdeki Durum: Türkiye üzerinde milli menfaat ve hedeflerine uygun emeller taşımakta olan büyük ülkeler, dünya ve bölgesel politik, sosyo-ekonomik gelişmeler doğrultusunda ancak Türkiye'nin içinde bulunduğu politik ekonomik, ve sosyal şartları hesaba katan bir politika izlemektedirler. Bu politika duruma göre, "tek başlarına ve dahil oldukları ittifak çerçevesi içinde zaman zaman Türkiye'

(39) Amiral Afif Büyüktuğrul Boğazlarımızın, dünkü ve bugünkü değeri, belgelerle T.T.D Sayı=64 ist. 2973 s.31-34

(40) Prof. Edip Çelik; 100 Soruda Türkiye'nin Dış politika Tarihi Gerçek yayınevi ist. 2968 s.22-23

nin yanında veya karşısında bulunma şeklinde" görünmektedir.

d. Ayrıca Hedefleri: Türkiye'ye komşu ülkelerin açık ve gizli millî menfaat ve hedefleride bu tarihi süreç içinde şekillenmiş olup durum ve şartlara göre, "Anadolu'nun tamamı veya birkısına sahip olmak veya onun üzerinde yaşayanları bu topraklara sahip olamayacak güçsüzlüğe düşürmek şeklinde ifade edilebilir. (41)

Bu genel değerlendirmelerden hareketle, komşu ülkelerin, "Türkiye üzerindeki tarihi emelleri hakkında bilgi vermeden önce Hıristiyan Batı Dünyasının "Türkleri Anadolu'nun işgalcileri" görece ve gösterecek suçlamalarına "Türkleri Anadolu topraklarından çıkarmak" için yüzyıllarca sürececek olan büyük bir mücadele içine girmelerinden dolayı onların gerek tarihi gerçeklere, gerekse bilime ve insanlığa aykırı bulunan iddia ve fikirlerine "Anadoluya" 1071 yılından çok önceleri Türklerin yerleştiği gerçeği ile cevap vermek isteriz.

4. TÜRLERE YAPILAN YANLIŞ SUÇLAMALAR VE ANADOLU'YA; 1071 YILININ ÇOK ÖNCESİNDE TÜRLERİN YERLEŞTİĞİ GERÇEĞİ:

Kuşkusuz Türkler Anadolu'ya 1071'den sonra gelmiş değillerdir. Bugün yeni araştırmalar bu gerçeği kanıtlarıyla ortaya koymaktadır. (42) Nitekim batılılar gibi bizdeki tarih kitaplarında da Türklere dair bilgilerde yanlışlık ve eksiklikler bulunmaktadır. (43)

(41) Türkiye'de Anarşi ve Terörün sebepleri ve Hedefleri yök yay. 1985 Ankara, s.22

(42) Prof. Dr. Orhan Türkdoğan (Hızlı Değişmenin Boyutları Üzerinde) yeni düşünce 6. 15 Mart 1991

(43) S. N. Kramer (Tarih sümerlerle başlar) TTK. yay Ankara 1990

Anadoluya Türklerin daha önce gelerek, yerleştikleri konusundaki tarihi bilgi ve bu konudaki görüşler aşağıdaki gibidir:

a. Ünlü Sümerolog S.N. KRAMER; "Tarih Sümerlerle Başlar" adlı eserinde Sümerler, inandırıcı ve tatmin edici çalışmalarını ile yaratıcı bir akla sahiptir" demektedir. (44)

b. Benno Landsberger: 1937 yılı Tarih kurultayında sümerce üzerinde olmasa'da İ.Ö 2500 yıllarında mezopotamya'da aynen almış "GUD" yada "KUT" kavram Türk asıllı olabileceği hakkındaki düşüncelerini şöyle açıklamaktadır. Bu "Gutium" yahut "KUTİUM" milletin adının akatça nüsbet eki olan kısmını çizerek "KUT" kalır. Eğer çok önemli olan belirtiler bizi aldatmıyorsa, tarihte Türklere en yakın bir suretle münasebetler alan, hatta belki de ayniyet gösteren kabile budur. Yine aynı bildiriye Kutlar 2500'den sonra Akadların Sami krallarını düşürdüler ve 1250 yıl mezopotamya'ya hükmettiler demektedir. (45)

c. Gud ve Sümer dilleri; her ikisinde bitişken (agglutinate) diller özelliğindedir. Prof. Dr. İ. Kafesoğlu ve Prof. Dr. Vecibe Hatipoğlu gibi düşünürler sümerce ile Türkçe arasındaki yazı benzerliğine dikkati çekmişlerdir. Hatta Hatipoğlu Sümerce Türkçedir ve Türk tarihi Sümer tarihiyle başlar görüşündedir.

Güney mezopotamyadaki sümer varlık halkasının daha yakınlarda Kuzey mezopotamya'ya doğru yayılarak, sürdüren yaşatan "Gud"lar daha sonrada "Kas"lardır. Kasların dillerinin türkçe oluşunun açıklanmasıyla, Sümerce meseleside bütünlüğü ile aydınlığa kavuşmuştur. Son incelemelere göre hiç kuşkusuz kesinlikle sümerce, Türkçe değildir demek doğru değildir. (46)

(44) S.N. Kramer (Tarih Sümerlerle Başlar) TTK yay. Ankara 1990

(45) Prof. Dr. Benna Landsberger (1937-Türk tarihi Kongresi Zabıtları) TTK. yay. Ankara, s.105

(46) Milliyet Gazetesi (26 Eylül 1978)

d. Sümercenin Türkçe olduğunu ilk kez 20. yy'ın başlarında Prof. Dr. FRITZ HOMMEL, açıklamıştır. Ayrıca, 70'e yakın müşterek kelime tespit etmiştir. Nitekim Sümer dilinde "Sİ.SA" koyun boynuzunu düzeltmek anlamına gelir. Bu kelime bugün hala Türk çocuklarının SİÖYUNU'nda yaşanmaktadır. Hem'de Gültekin anıtlarında CODEX CUMANICUS'ta KUTADGU BİLİĞde aynen bu şekilde ve bu bakımda, doğru anlamda geçmektedir. (47)

e. Bu konudaki en yeni bir araştırma'da; İ.Ü Ede. Fak. Tarih Böl. Öğrt. Üyesi Arkeoloji Prof. Dr. TANER TARHAN'a aittir. Tarhan'a göre; "MÖ. 1900-700 yılları arasında Anadolu'yu içine alan yörede KIMMERLER'in hakimiyetine tanık olmaktayız" Yine Tarhan'a göre; "hem arkeolojik bulgular hem de yazılı belgeler "Kimmerlerin Türklüğünü" ortaya koymaktadır. (48) Sn. Tarhan'ın doktorluk ve Doçentlik tezi Kimmerler üzerine olup "Adilcevaz" yöresinde yapmış olduğu arkeolojik kazılar, tarihi belgeleri doğrular nitelikte olduğu bilinmektedir.

f. Daha sonraları M.Ö 1000-500 yılları arasında; Karadeniz'in kuzeyinde de yerleşmiş olan "SAKA TÜRKLERİ" doğu Anadolu'ya gelmişlerdir. (49) M.Ö 7. yy'da Kafkasya Azerbeycan ve Doğu Anadolu üzerinde Saka'lar ile Persler arasında uzun süren mücadeleler olmuştur. Azerbeycan'daki saka topluluklarının merkezi olan "Sakasan" şehri "Uti vilayeti sınırları içinde olup, efsanevî kahramanları "Efrâsiyab"la ilgili hatıralara Azerbeycan'ın bir çok bölgesinde rastlamak mümkündür. (50)

g. MÖ. 395 yılında, "ASYA HUN TÜRKLERİ"; Kafkasya üzerinden Azerbeycan ve Anadolu'ya bir sefer düzenlemişlerdir. Hun boyları "Basık" ve "Kırsık" adlı başbuğlarının komuta- (47) Prof. Dr. Fritz Hommel, Ethola gire und Geographie des Alten Orients
(48) Prof. Dr. Taner Tarhan (Eskiçağda Kimmerler problemi) 8.Türk Kongresi, cilt I. 1979 Ankara s.335
(49) Prof. Dr. A.Zeki Velidi Togan (Bugünkü Türkili-Türkiistan ve yakın tarihi ist 1942-47 s. 86
(50) Prof. Dr. A. Zeki Velidî Togan (Azerbaycan) İslâm Ans. C.I s.97

sında, Erzurum üzerinden, Karasu-Fırat vadisi boyunca, Malatya, Urfa, Antakya, Sür şehirlerini kuşatmışlar ve Kudüs yakınlarına kadar ulaşmışlardı. Bu sasanileri dehşete düşürmüştü. Hunlar yine aynı süratle Orta Anadolu'dan Azerbeycan oradanda üslerine dönmüşlerdir. (51) MÜ 398 yılında şiddetli bir Hun seferi daha olmuştur. (52)

h. MÜ. 515 yılında, "SABİR-SİBİR TÜRKLERİ" yeni bir göç dalgası ile gelerek, Baki ile Küba arasına ve Lenkeran'a yerleşmişlerdir. Yine bu göçte "HAZAR" adı altında toplanan "BULGAR" ve "BELECAR" Türkleri'de Aran, Mugan, Gilan, Leneran, tarafına yerleşmişlerdir. Bu Türkler, "Hazar Türk Devletini"nin teşekkülünde önemli rol oynayacaklar hatta bu Türk devletinin adı Asya'nın en büyük gölüne ki Hazer (Hazar)e ad olacaktır. (53)

1. Özellikle Abbasiler döneminde (750-1258) İslâm orduları içinde müslüman, çeşitli Türk topluluklarının da Azerbeycan'a geldikleri bilhassa Türk asıllı komutanların bölgeye çeşitli Türk unsurlarının yerleştirilmesine ön ayak oldukları görülür. Halife Mehdidöneminde (775-785) ile Halife mutasım döneminde (833-842) Abbasi ordularında Türkler ön plâna çıkmışlar, gazalara gönderilerek Anadolu'ya yerleşmişlerdir. Buraya yerleşen Yeni Türk toplulukları Abbasi ordusunda görev yapan, Türk asıllı komutanlar için büyük bir güven kaynağı idiler. Bu Türk emirlerinden Mübarek et-Türkî, Kazvin'in iç kaderini tamir ettirerek buraya kendi adını vermiştir. Diğer bir Türk komutanı Zirek et-Türkî ise Halife mütevekkil tarafından merend'e isyan eden Benu bu

(51) Prof. Dr. İbrahim Kafesoğlu, (Asya Türk Devleti) Türk Dünyası el kitabı Ankara, 1976 s.700-701

(52) Prof. Dr. İbrahim Kafesoğlu (Türk Milli kültürü) Ankara 1977 s.53

(53) Rasim Efendi (Daşlar danışır Neotik Devrinden 19.yy'a dek) Keçlik Bakü 1980 s.9

ays emirlikleri üzerine gönderilmişti. (848) Daha sonra, Muhammed bin Şûl adlı diğer bir Türk komutanı da Azerbeycan valiliğine tayin olmuştu. (54)

Diğer yandan Türk emirlerinden "Buga" nın 4000 kişilik bir kuvvetle Azerbeycan'a geldiği ve Şamhor'a 20.000 civarında Hazar ve Bulgar Türkü yerleştirdiği de bilinmektedir. 19.yy'ın önemli olaylarından birini teşkil eden "Babek isyanı" Azerbeycanda patlak vermiş ve bu isyanın bastırılmasında Türk komutanları ve Türk orduları oldukça etkili olmuşlardır.

Abbasi Devleti 9.yy'ın 2. yarısından sonra sarsılmaya başlayınca beylikler yarı bağımsız olarak hareket etmeye başlamışlardı. Ebus Sac Divdad B. Yusuf Divdest'in oğlu Muhammed el-Afşin'in Azerbaycan'da kurduğu beylik, bu bölgede kurulan "ilk yarı bağımsız Türk beyliği"dir. (890-929) Sac Oğullarından sonra Selçukluların bölgeye girmesine kadar Azerbaycan'da çeşitli emirlikler hakimiyet kurmuşlardır. (55)

m. 1015-1016 yılları arasında Selçuklu, ÇAĞRI BEY, Doğu Anadolu'ya bir sefer düzenlenmiştir. Bu bir keşif akını olup çok şiddetli idi.

n. 1041-42'de yine ÇAĞRI BEY, Çoruh-Kelkut vadisinden Diyarbakır ve Musul'a doğru ikinci bir akın daha düzenlemiştir. Bu akın pek başarılı olamamıştır.

o. 1048'de Pasinler zaferi ile birlikte Erzurum'un fethi.

ö. 1057'de; Malatya'nın fethi,

(54) Uşrusuna menşeli olan Ebus sac, Afşin'in komutanlarından idi. Babek isyanının bastırılmasında büyük bir birliğin başında görev almıştır. (Bk. H.O. Yıldız;"Ebus-saç Divdad B.Yusuf Divdest" s.110-111 Aynı yazar Ebu Ubeydullah el-Afşin" s.29 Aynı yazar "Ebul Kasım yusef (55) Bu devirde kafkasyada 6 müstakil Sülale ortaya çıkmıştır. Bunlar, Sacoğulları, Caferiler, Seddailer, Haşimiler, Mazdeiler, Sallailer'dir.

- p. 1059'da Sivas'ın fethi
- r. 1064 Kars'ın fethi
- s. 1067'de Kayseri, Tokat ve Konya'nın fethi
- ş. 1071'de Malazgirt Zaferi kazanılmış, Anadolu tamamen fethe başlamıştır.

Daha sonraki yıllarda "İlk Türk Beylikleri" "Anadolu Anadolu Beylikleri ve Osmanlı döneminde ise tamamen Anadolu bütünüyle Türkleştirilmiştir.

Buraya kadar sıraladığımız tarihi örneklerden çıkan sonuç; MÖ. 4000'li yıllarda Asya'lı bir Türk kavmi olan Sümerler, Mezapotamya'da yüksek bir medeniyete ulaşarak hakimiyetlerini Anadolu'ya kadar genişletmişlerdir. Daha sonra Türk kavimlerinden, Kimmerler, Saka'lar, Asya Hunları, Sibir-Sibirler ve Türkmenler Anadolu'ya gelerek yerleşmişlerdir. M.S 1015 yılı sonrasında ise yoğun bir şekilde Türk akınları başlamış, pek çok şehir ise 1071 öncesinde fethedilmiştir.

1071 sonrası Selçuklulara bağlı Türkmenlerin Anadolu'da yurt tutmasıyla başlayan Türkmenleşme hareketini 3 safhada inceleyebiliriz: "11.yy'da başlayan yerleşme", 13.yy'da gerçekleşen "Türkmen yerleşmesi" ve "Osmanlı dönemi"

Burada şu hususu hatırlatmak gerekir: Türkmenlerin hakimiyetine kadar Anadolu'da kurulan devletler, (Hititler, Hurrîler, Urartular, İyonlar, Etrüksler, Frigler, Lidyalılar, Kimmerler ve Persler) ve ırklar tamamen kaybolmuş ve yok olmuştu. Daha sonraki ırkî yapı M.Ö 3.yy'dan M.S 1.yy'a kadar devam eden "Hellenistik çağ"da şekillenmişti. Eski Anadolu kavimlerinin bu dönem'de varlıklarını koruyabildiklerine dair bilgi mevcut değildir. M.S 1.yy'dan itibaren başlayan "Roma hakimiyeti" ve onun devamı olan "Bizans İmparatorluğu" dönemlerinde doğrudan gelen İran ve Müslüman Arap orduları ile Roma ve Bizans ordularının devamlı bir

savaş alanı olmuş, bu savaşlar Anadolu'nun Türkmenler öncesi ırkî yapısında pek etki yapamamışsı' da nüfusun büyük ölçüde azalmasına sebep olmuştur. (56)

Nüfus yoğunluğu bir bütünlük arzetmeyen Rumlar şehirlerle yerleşmiş küçük bir azınlık idiler. Rumlarla Ermeniler arasında ise devamlı bir çatışma mevcut idi. (57) Yine Bizans yönetimi, hür köylüleri derebeylerinin elinde serfleştirmişti. Bu bakımdan Anadolu'da bir dış müdahaleye karşı koymak için "Nüfus yoğunluğu" yeterli almadığı gibi "millî ve etnik bir birlik" de mevcut değildi. Ayrıca Malazgirt Zaferi (1071) öncesinde Kafkasya'da yukarıda açıklandığı üzere oldukça önemli bir "Türk unsuru" bulunduğu gibi "İran Horasan, Kafkasya ve Bağdat"a hakim Büyük Selçuklu Hanedanı bu Türkmenlere dayanıyordu. Yukarıda sıraladığımız bilgilerin ışığında, Anadolu'nun Türkleştirilmesinin bu nedenlerle kolaylaşmış olduğu, zaten Türklerin bölgeye yabancı olmadığı, çok daha önceleri yerleşmiş Türk unsurları bulunduğu ortaya çıkmaktadır. Öyle ise konunun başında belirttiğimiz gibi Türkler 1071 Malazgirt Zaferi sonrası Anadolu'ya girerek Bizans'ın (Rumların) elinden bu toprakları almamışlardır. M.Ö 3000-2000 yıllarından itibaren Türk ırkına mensup kavimlerce, yerleşilmiş, M.S'ki yıllarda ise özellikle Abbasiler (8.yy) döneminden itibaren doğu ve güneydoğu Anadolu bölgelerine yerleştikleri, 1071 yılı öncesi pek çok şehir ve kaleyi fethettikleri 1071 sonrası 10 yıl gibi kısa bir sürede Marmara sahillerine kadar ulaştıkları pek çok beylik kurmalarına karşılık, Rum ve Ermenilere karşı hiç bir saykırım hareketine girişmedikleri, Türk Törelerinden ve İslâm dininin akidelerinden kaynaklanan bir hoş görü ile onlara muamele de bulunmuşlardır. Bunların aksini ispatlayacak tarihi ve ilmî deliller yoktur.

(56) Türk millî tarihinde Doğu Anadolu T.K.A Ens. yay. 1985, Ankara s. 9-13 (Hzl. Bahaddin ögel, H.Dursun Yıldız F.Kırzioğlu, Mehmet Eröz Bayram kodaman, M.A.Çay)

(57) Claude Cahen; "Le probleme ethnique en Anatolie" chaires d' Historie mendiale Paris II/2 (1954) s.351-353

Buna rağmen Bizans imparatorluğu ve Hıristiyan Avrupa devletleri tarafından Anadolu'nun fethinden sonra sunî bir şekilde "şark meselesi" oluşturularak, Türkleri Anadolu'dan atmak, ve Hıristiyanlığın kutsal topraklarını Türkler'den geri almak için yoğun bir faaliyet içerisine girilmiş, yüzyıllarca sürececek bir mücadele, 1071, Malazgirt Zaferinden yaklaşık 20 yıl, Anadolu'nun fethinden 10 yıl kadar sonra "Haçlı Seferleri"nin hazırlıklar ile başlamışlardır. Nitekim, Albert Sorel adlı bir düşünür, "şark meselesi, Avrupa'ya Türklerin ayak basmasıyla başlar" demektedir. Böylece Papa II. URBAN'ın Kasım-1095 tarihinde Klermon (Clermont)'ta bir konsil düzenleyerek; "Bizansa yardım etmek Türkleri Anadolu'dan atmak, Hıristiyanlığın kutsal topraklarını Türklerin elinden, geri almak için" Hıristiyan dünyasının doğuyu kartarmak için bir sefere çıkması gerektiğini söyleyerek din adamlarını kral, Prens ve bütün halkı teşvik etti. En etkili vaazı yaparak, bir ordu oluşturan "Piyer lermit" (Pierre L. Hermite) adlı bir keşiş; Nisan-1096'da Köln şehrinden ayrılarak İznik'e geldiklerinde Sultan I. Kılıçarslan'ın ordusu tarafından Ekim-1096'da tamamen yok edildiler. Daha sonra 600 bin kişilik düzenli zırhlı Haçlı askerleri Anadolu'ya gelmişler, 1097 ilkbaharından itibaren büyük zaiyatlar vererek İç Anadolu'dan güneye doğru inerek, Antakya'ya 3 Haziran 1098'de girmişlerse de şehirde "canlı hiç bir Türk bırakmayarak öldürmüşlerdir. Temmuz 1097'de Kudüs'ü aldıktan sonra ise bütün Müslüman ve Yahudileri cami ve havralarda yakarak öldürmüşlerdir. Böylece Kudüs'te "Latin Devletinin ilk krallığı"nı kurmuşlardı.

Sekiz büyük Haçlı seferi'nin yapıldığı (1096-1270) yılları arasında, 274 yıl süren bir mücadelenin içerisine Bilhassa Türkler ile girdikleri bilinmektedir. Bu dünya tarihinde benzeri olmayan bir mücadeledir. Bu mücadele 1270 tarihinden sonra yine sürmüştür. Çünkü, 1299 yılından

sonra "Osmanlı Beyliği" kurulup, Bizans ile kıyasıya bir mücadele içine girmesiyle, bizce, ikinci bir Haçlı (Hıristiyan Avrupalı) Hilâl (Müslüman Türk) mücadelesi başlamıştır. (1301-1922 yılları arasında toplam 621 yıl sürmüştür. Osmanlıların 1353'te Türklerin ilk defa Marmara'yı aşarak Gelibolu'da "Çimbe" kalesine yerleşerek 20 yıl içerisinde Trakya'yı 1364'te Edirne'yi fethettikten sonra 1369'da yine Hıristiyan Avrupa devletleri ile Türk orduları arasında meydana gelen "Sırpsındığı Savaşı" ile yeniden 2.Haçlı-Hilâl mücadelesi alevlenmiş oluyordu. Bu mücadele dönemi birincisinden daha fazla olarak yüzyıllarca (621 yıl) sürmüştür. Osmanlı Devleti, Avrupa'da sürekli Haçlı ordularıyla mücadele etmek zorunda kalmıştır. Osmanlı'nın Avrupa'da ilerlediği en son nokta "Viyana" olmuş, ileri harekâtlarına Haçlılarca set çekilen olay ise; "1699-Karlofça Barış Antlaşması" olmuştur. Bu tarihten sonra, fasıllarla sürekli bir gerileme görmekteyiz. 16.yy'dan itibaren Avrupa Devletleri "Coğrafî keşifler" ile zenginleşmişler, "Rönesans Hareketleri" ile bilim, kültür sanat ve edebiyatta gelişmişler, "Reform hareketleri" ile ise Katolik kilisesini ve mezhebini düzeltmişler, dini inanış ve hayatlarında gelişmeyi önleyici engelleri ortadan kaldırmışlardır. Gelişen Avrupa karşısında ise Osmanlı Devleti iç ve dış etkenlerle sürekli gerilemiş, yapılan ıslahatlarda yeniden diriliş ve yükselme "hareketini" gerçekleştirememiştir. Askerî alandaki gerileme en son noktası "Büyük Taarruz ve Başkomutanlık meydan Muharebesi" (26-30 Ağustos 1922)'de durdurulabilmiştir.

Bu arada Osmanlı Devleti'nin 623 yıllık tarihi boyunca gerek Avrupa'da gerekse diğer kıta ve ülkelerde, 60 kadar ülkeyi hakimiyeti altına aldığını bilmekteyiz. Yüzyıllarca süren bu hakimiyet özellikle 1789 Fransız ihtilâli sonrasında "Milliyetçilik akımı"nın etkisiyle ve

yüzyıllarca yıl öncesinden gelen "Hıristiyan Haçlı taassubu" fikrinin etkisiyle, "Türk nefretine ve ihanetine" dönüşebileceğini kestirmek zor değildir.

Aşağıda Osmanlı Devletinin yaklaşık 22 milyon km²lik bir sahada ve 60 kadar ülkede kaçar yıl boyunca hükümlan olduğunu bir liste şeklinde göstermek, bu milletlerin Türk'e karşı olan psikolojik ve sosyolojik duygularını izah edebilecektir:

Osmanlı Devleti, 623 senelik Şanlı Tarihi boyunca 60 kadar ülkeyi egemenliği altına almıştır. Bu ülkelerde kaçar yıl hükümlan olduğunu aşağıdaki listede görülmektedir:

<u>Devletin Adı</u>	<u>Yıl</u>	<u>Devletin Adı</u>	<u>Yıl</u>	<u>Devletin Adı</u>	<u>Yıl</u>
BULGARİSTAN	545	LÜBNAN	50	FAS	50
YUNANİSTAN	400	İSRAİL	50	Moritanya	50
Girit Adaları	267	ÜRDÜN	402	Nijer	400
Ege Adaları	541	IRAK	402	Çad	400
ARNAVUTLUK	535	S.ARABİSTAN	399	Senegal	400
YUGOSLAVYA	539	YEMEN	401	Nijerya	400
ROMANYA	490	KATAR	400	Kamerun	400
MACARİSTAN	160	BAHREYN	400	Gambiya	400
ÇEKOSLAVAKYA	20	KUVEYT	381	Gine	400
POLONYA	25	B.A.EMİRLİK.	400	BORUNU	400
RUSYA		ENDONEZYA	25	UGANDA	400
Batı Rusya	25	MALAYA	25	HABEŞİSTAN	350
Beyaz Rusya	25	SİNGAPUR	25	Cibuti	350
Avrupa Rusyası	291	HİNDİSTAN	100	Somali	350
Ukrayna	308	PAKİSTAN	100	Umman	400
Gürcistan	400	MISIR	397	Zengibar	400
Ermenistan	20	SUDAN	397	Tanzanya	400
Azerbaycan	25	LİBYA	394	Kanya	400
KIBRIS	293	TUNUS	308	Mozambik	400
SURİYE	402	CEZAYİR	313		

Şu devletlerin kıyı şehirleri ve adalarında değişik zamanlarda:

İTALYA

FRANSA

İSPANYA

İNGİLTERE

İRLANDA

HOLLANDA

NORVEÇ

DANİMARKA

PORTEKİZ

İZLANDA

CEBELİTARİK

MONAKO

LİECHTENSTEİN

ALMANYA'nın ve İRAN'ın bir kısmı (58)

Burada hakimiyet kavramının batı'da ve doğu'da farklı farklı olduğunu öncelikle belirtmek gerekir. Bilhassa Türk milletinin "Hakimiyet anlayışı" daha değişiktir. Türklerde hakimiyetin amacı hiç bir insana millete, farklı din, dil ve mezheplerine bakılmaksızın konular önünde eşit olarak muamele yapılması esas tutulmuştur. Yine, hoşgörü, adalet, dil, din, ticaret vb. gibi serbestliklerin sağlanması Osmanlı hakimiyetinin ana unsurları olmuştur. Hizmet ise Anadoluya değil, daha çok Avrupa Arap yarımadası ve kuzey Afrika ülkelerine yapılmıştır. Bütün bunlara rağmen, gerek Hıristiyan Avrupa ülkeleri gerekse 19.yy'dan itibaren Arap ülkeleri Osmanlı devletini parçalamak için çalışmışlardır. Hele Avrupa ülkeleri, daha 11.yy'dan itibaren Türkleri Avrupa ve Anadolu'dan atmak düşüncelerini gerçekleştirmek için yüzyıllarca çalışmışlardır. Bunu gerçekleştirmek için Avrupalıların, 1291-1912 yılları arasında (621 yıl) "hazırladıkları plânları" kısaca sıralamak bu konuya verdikleri önemi izah edecektir.

(58) Tahsin Tunalı; 1990 Türkiye Gazetesi duvar Takvimi.

Meşhur Romen Devlet adamı, "T.G. DJUVARA" "Cent Projesi de Parta gedela Turgie" (Türkiyenin parçalanması için 100 plan) adı ile 1924'lerde Paris'te Fransızca bir eser yayınlamıştır. "100 adet plan" ve bunlarla ilgili dipnotların ve haritaların bulunduğu bu kitap, gerçekten büyük bir araştırma ve emek mahsulüdür. (59)

Biz bu yönden sadece hangi yılda, hangi devlet adamı tarafından taksim plânlarının yapıldığını sıralamakla yetineğiz.

5. BATILI DEVLETLERİN KUTSAL TOPRAKLARI GERİ ALMA PROJELERİ: (60)

A.) DÜŞÜNÜLEN PLÂN VE PROJELER:

1. Sicilya Kralı II. Sarl'ın plânı, (23 Ağustos 1291)
2. Rahip FIDENCE DE PADOUE'nın plânı, (13.yy'ın sonrası)
3. Fransız Kralı Philip le Bel'in kardeşi, ŞARLES DE VALOİS'in plânı (1301)
4. Pierre de Bois'in plânı (1306)
5. Raymond Lulle'nin plânı (1306)
6. Marione Sanuto'nun plânı (1306)
7. Hetoum'un plânı (1307)
8. Guillaume de Nogaret'in plânı (1310)
9. Rahip Guillaume D. Adam'ın plânı, (1311)
10. Kıbrıs Kralı 2.Henri De Luisignan'ın plânı (1311)
11. De Brocard (eaphin) in plânı (1332)

(59) Ülkemizde bu eser pek tanınmamaktadır. Fransızca olan aslından Türkçeye çevirisi ise ancak Makup Üstün tarafından yapılarak 1979'da yayınlanmıştır.

(60) T.G. DJUVARA;EMİR ŞEKİP,(Türkiye'yi Parçalamak için 100 plân.Haçlı Taassubu Türkiye Düşmanlığı) çev.Yakıp Üstün damla y.evi. İst. 1979 s.43-191

12. Bertrandan da la Broquire'nin plânı (1432)
13. burgonya dükü Filip-le-Bon'un plânı (1457)
14. Fransı kralı 8.şarl'ın plânı (1495)
15. Papa 10.Leon'un plânı (1515-17)
16. Fransa kralı I. Fransua'nın plânı (24 Ekim 1485)
17. Alman İmparatoru Maximillian'ın plânı (1518)^
18. Meşhur edip Erasme'nin plânı (1530)
19. Nannius Hollandalı Papaz'ın plânı (1557)
20. Cuspinianus Alman doktor'un plânı (1541)
21. Georgeuits Macar seyyah'ın plânı (1542)
22. Guillaume de Grant'ye de Grundchamps (Fransız elçi)nin plânı (1566-67)
23. Papa 5. Pie'nin plânı (1570)
24. İtalyanlara ait bir plân olup (1571) tarihlidir.
(Aslı Milano Kütüphanesindedir)
25. İtalyanlara ait bir plân olup (1571) tarihlidir.
(Aslı milona Kütüphanesindedir.)
26. Fransız Kaptan La Noue'nin plânı (1587)

27. Fransız Rene De Lusing'in plâni (1588)
28. Papa 8. Klementin plâni (1594-1600)
29. Papaz Comuleo'nun plâni (1594)
30. Lutio'nun plâni (1600)
31. Fransız Chavisny'nin plâni (1606)
32. Fransız De Sully'in plâni (1607)
33. İtalyan Ferdinant(Toskanadükü)plâni (1609)
34. Fransız Esprinchard'in plâni (1609)
35. Fransız Minottu'nun plâni (1609)
36. Antonyo Bertucci'nin plâni (6 Nisan 1611)
37. Nevers dükü Charles de Nevers'in plâni (1613-18)
38. Peder Jozef'in plâni (1615-18)
39. Rahip Valeriano'nun plâni (1618) (insbur kütüphanesinde el yazması var)
40. Fransız elçisi, Savary De Breves'in plâni (1620)
41. Buğdan Beyi Vasile Lu pu'nun plâni (1646)
42. İtalyan Kardinal mazarinin plâni (1660)
43. Fro komutanı Turunne'nin plâni (1663)
44. Alman filozofu Leibnitz'nin plâni (1672) (Fr. kralı 14.lusye sunolu)
45. Fr. Rahip Michel Febr'in plâni (1682)
46. Fr. kralı II. Lui'nin plâni (1685-87)
47. Papaz Coppin'in plâni (1686)
48. Rus Çarı Büyük Petro'nun plâni (1710) (Petronun Vasiyetnamesi 1811'de yayınlanmıştır.)
49. Fr. Papaz st. Piyer'in plâni (1713)
50. Bir Avusturyalı'ya ait plân (1718)

51. Macar Dislovay'ın plânı (1732)
52. İtalyan kardinal Alberoni'nin plânı (1736)
53. Bir Avusturyalının plânı (1737)
54. Fr. Dış İşleri Bakanı Markiz D Argenson'a aittir. (1738)
55. Rus Çariçesi 2. Katerina'nın plânı (1772)
56. Aust. İmparatoru II. Jozef'in plânı (1772)
57. Fr. Gazetesi Linguet'in plânı (1774-76)
58. De Carra'nın plânı (1777) (Siyasi Araştırma Kitabı adıyla yayınlandı)
59. İsimsiz, 1788 tarihli "Osmanlı Devleti'nin taksimi konusunda bir politikacının hayali" adlı kitapta yayınlanmıştır.
60. Meşhur Fr. yazarı Valney'in plânı (1786) (Türk lerler yapılacak harplerde gözönüne alınacak hususlar kitabı yayınlandı.
61. Fr. De Brion la Tour'un plânı (1788)"Ayı derisinin paylaşılması yahut Osmanlı Devleti'nin taksimini hayal eden bir şahıs" adlı kitabı yayınlandı.
62. Prusya Dış İşleri Bakanı Hertzberin'in plânı (1792)
63. Meşhur Fr. Dış İşleri Bakanı, Talleyrand'ın (1805)
64. Fr. I. Napolyon'un plânı (1808)
65. Ruç çarı I. İskenderin plânı (1808) (Her iki İmparator 27 Eylül 1808'de Erfnet'te buluşarak 28 gün süren bira toplantı sonunda ortak bir antlaşmaya varmışlardır)

66. Avust. ünlü devlet adamı Metternieh'in plânı (1808)
67. Fr. D Mautenis'in plânı (1808)
68. Fr. Pozzo di Borgo'nun plânı (1809)
69. Fr. yazarı Du fau'nun plânı (1882)
70. Yunanlı Capodistnas'ın plânı (1828) (1827 Yunan Hükümeti başkanı seçilmiştir. Yunan halkı aleyhdönünce, 1831 de suikastle öldürülmüştür)
71. Fr.olan polonya elçisi dePratd'ın plânı (1828)
72. Bir Fransız'ın plânı (1828)
73. Fr. Dış İşleri Bakanı ve Başbakanı De Polignac'ın plânı (1825)
74. Fr. general ve millet vekili De Dichemont'un plânı (1829)
75. Alman yazarı Bronikavski'nin plânı (1833)
76. Rus Çarı I. N kola'nın plânı (1853) (9 Ocak 1853'de Çar ile İngiliz eski Sir Hamüton buluşur. Çar ona Türkiyenin taksimini teklif etmiş **oda oğünkü çıkarlarına aykırı gördüğü için teklifini reddetmiştir.**
77. Dandalo'nun plânı (1853)
78. Fr. yazarı D' al Bonneau'nun plânı (1860)
79. Yunanlı Pitzipios'un plânı (1860)
80. Yunanlı Rattas'ın plânı (1860)
81. Step hanowich'in plânı Tarihi meçhuldür.
82. İtalya'nın Paris ve Viyana elçisi, Kommandeur Nigra'nın plânı (1866)
83. Meşhur İtalyan General Garibaldi'nin plânı(1873) "G. Garibaldi'nin Siyasi Vasiyeti" adıyla yayımlandı.

84. Avust'nın Roma elçisi k. Greppi'nin plânı (1873)
85. Türk-Rus harbinde neşredilen sahibi bilinmeyen bir plân (1870)
86. Alman olup, ismi ve tarihi bilinmeyen bir plân
87. Rollin'in plânı (1876) "Doğu meselesinin Pratik çözümü" adıyla yayınlandı.
88. Testa hanedanına ait bir plân (1876)
89. Mathias Ban'ın plânı (1885)
90. Bir gazetede yayınlanan plân (1896) (Anonim-Plân İngiliz Gaill News ile Alman gazetesinde yayın-
91. Alman gazetesi yazarı Van Sydakof'un plânı(1898)
92. Adı gizlenen Romanyalı Bakan'ın plânı (1904)

B.) KÜÇÜK TASARILAR :

93. Dük Bran deburgün haçlı seferi plânıdır. (1452)
94. Fr. Avukatı Maro Şetti'nin plânı (1828) "Tükiye Taksimi" adıyla yayınlandı.
95. Polonyalı Ostrowoski'nin plânı (tarihi bilinmiyor) "Avrupa Türkiye'nin parçalanması ve Bağımsız Polonya'nın Kuruluşu" kitabını yayınlamıştır
96. General Türr'ün plânı (1877)
97. Kont M. ve Baron C.'nin plânı (1876) "Avrupa Türklerini ne yapmalı" adıyla yayınlandı.
98. Fr. gazetesi, m. Sencerme'nin plânı (1897)
99. M.V. de Gorley'in plânı (1899) "20.yy'da Doğu Sorunu" adıyla yayınlandı.
100. Fr. L'indépendance gazetesinin öncülüğüyle Avrupa'da; "İstanbul'un taksimi plânı adıyla 1912 yılında ortaya atılmıştır.

Yukarıda ilk plân-(proje)nin yapıldığı 1291 yılı ile son projenin yapıldığı (1912 yılına değin) 1904 arasında geçen 613 yıllık süre içerisinde "Türkiye'yi parçalamak için 100 plânı" sadece yılı ortaya atanını belirtmek suretiyle sıralamış olduk.

Bu arada yazar DJUVARA kitabının sonunda şöyle demektedir. "İşte 6.yy boyunca hıristiyanların, beşer tarihin bildiği İmparatorlukların en büyüklerinden olan Osmanlı devletini yıkmak için sarf ettikleri gayretler... Her ne kadar bu plânlar da hiç bir bütün detayları ile tatbik edilmeli ise de bu bütün Avrupa'da Selefden halefe hala bu tasavvurlar devam ediyor, bu fikirler dönüp dolanarak tesirini yavaş yavaş gösteriyor. Türk devletinin temelini dört bir taraftan kemiriyor kolunu kanadını buduyordu. 1571 İnebahtı olayından sonra Osmanlı devleti gerilemeye başladı. Sonra Mısır, Trablus, Cezayir, ve Tunus gibi toprakları orada ayrılmaya başladı. Oralardaki hükümdarlığı isimden ibret kaldı. Sonrada sürüp giden harplerle pek çok ülkesini (Macaristan, Temaşvar ve Barat, Sırbistan, Eflâk, Kırım, Gürcistan, Basarabya, Yunanistan, Ermenistan, Kafkasya, Cezayir, Mısır, Karadağ, Romanya, Kıbrıs, Tunus, Girit, Arnavutluk, Makedonya, Trablusgarp) kaybetti. (61)

HAZIRLANAN PLÂN VE PROJELERİN KISACA
DEĞERLENDİRİLMESİ :

Sıraladığımız plânlar, 613 yıllık süre içerisinde Türkiye'yi parçalamak için düşünülen, aşama aşama uygulanan projelerdir. Avrupa devletlerinin, Türkiye'yi parçalama parçalama konusundaki çalışmalarını sadece bunlar değildi. Çok yönlü olarak, ekonomik, askeri, sosyal, dini, etnik ve eğitim-öğretim vasıtalarını da kullanmak, hedeflerine doğru adım adım ilerlediler.

Ekonomik yönden, önce, Fransa ile Osmanlı devleti arasında yapılan 1535 tarihli ticaret antlaşması, Osmanlı yararına iken daha sonra sürekli yenilenmiş, her yenilenme de ise, durum Osmanlı devletinin aleyhine dönmüştür. Bu haklardan diğer Avrupa devletleri de yararlanmışlar 1735 yılından sonra ise, kapitülasyonlar sürekli hale dönüştürülmüştür.

Askeri yönden ise, Avrupa devletleri, 16.17.yy'dan itibaren Rönesans'ın etkisiyle bilgi birikimlerini bu alana aktarınca başarılı sonuçlar almaya başlamışlardır. Osmanlı devletinin askeri alanda yaptığı ıslahatlar durumu pek fazla değiştirmemiştir.

Fakat burada ayrıntılı olarak durmak istediğimiz konu, Avrupa devletlerinin eğitim, öğretim ve misyonerlik faaliyetleri ile, Türkiye'yi parçalamak konusundaki çalışmalarını açtıkları okullar ve bu alandaki elde ettikleri başarılarıdır. Özellikle bu ülkelerin çalışma biçimini gözler önüne sereceği, bugünkü Türkiye'nin karşılaştığı sorunlarının kaynağını açıklayabileceği için yabancı okullar konusunda bilgi vermek istiyoruz :

C. OSMANLI DEVLETİ'NİN ÇÖKÜŞÜNÜ HAZIRLAYAN YABANCI OKULLAR NELERDİR?

1. GİRİŞ

Osmanlı Devletindeki yabancı okulların ve gayri müslim okulların gelişimine şöyle bir baktığımızda gelişimin, çoğalmanın, ve yaygınlaşmanın birbirine paralel olduğunu görürüz. En eski okul, 1454 yılında açılan "Fener Rum Okulu" dur. Daha sonra, 1583'de Saint Benoit, 1629'da Sankt

açılmıştır Okul sayıları önceki yavaş yavaş artmıştır. 1840' lı yıllarda hızlanma başlamıştır, 1850'li ve 1860'lı yıllarda oldukça büyük rakamlara ulaşmış bundan sonra, 1869'da çıkarılan "MAARİF-İ UMUMİYE NİZAMNAMESİ"nin belirli ölçüde denetim getirmesiyle, bu çoğalma ve yayılma biraz kontrol altına alınmıştır. (62)

II. OKUL AÇAN DEVLETLER HANGİLERİDİR?

Osmanlı İmparatorluğu'nda ilk olarak Osmanlı tebasında çeşitli milletlerin açtıkları cemaat okulları eğitime başlamıştır. Bunların öncüleri de İstanbul'un fethiyle Bizans'tan devralınan miras "latin okulları"dır. Bunları bu günkü anlamda düşünmek doğru değildir. Çünkü onlar kilise bünyesinde kurulmuş dinî eğitim veren daha çok cemaat çocuklarının dinlerini ve varlıklarını milliyet duygularını unutmamaları için düşünülmüş küçük birimlerdir. İstanbul'un fethiyle bu kurumlara din ve ayin serbestisi çerçevesinde izin verilmiştir. Latinlerin açtıkları kilise bünyesinde din eğitimi veren okul anlamından biraz uzak olan bu kurumlar bütün tebası için birer örnektir. Gayr-i müslim tebaa kendileri için birer ikişer okul açmaya başladı. Kısa sürede büyük ve hızlı bir gelişme gösteren bu kurumlar bir kaç etkenin rol oynadığı bu gelişim sürecini kendileri açısından oldukça olumlu ve verimli yaşadılar. (63)

A. Okulların Açılmasındaki Etkenler:

1. Osmanlı İmparatorluğu'nda çeşitli Cemaatların bulunması:

Osmanlı toplumu çeşitli din ve mezheplere bağlı topluluklardan meydana geliyordu. Bu durumda her bir dinî grup kendine özgü eğitim öğretim kurumu açma yoluna gitti. Böylece hem sosyal bakımdan bir artış oldu, hem de milletler benliklerini korudular.

(62) Yrd. Doç. Dr. İlknur Polat Haydaroğlu; Osmanlı İmparatorluğu'nda Yabancı Okullar, Kültür Bak. Yay. Ankara 1990 s.95-97

(63) a.g.e. s.109

2. Büyük Devletlerin Çıkarları:

Yabancı devletlerin Osmanlı Devleti üzerinde söz sahibi olabilmek, elde edebilecekleri çıkarlara bir an önce kavuşabilmek için bu okullara yardım yoluyla yaklaşımları, böylece Osmanlı topraklarına yavaş yavaş yerleşmeleri, bu okulların gelişmesinde ve çoğalmasında büyük rol oynadı.

3. Eğitimin Önem Kazanması:

Yabancılarla olan bu temas; sonuçta eğitim olgusunun öneminin kavranmasına, "okul" konusunda daha bir titizlikle eğilmesine yol açtı.

4. Milliyetçilik Cereyanı:

Okulların belli bir gelişme çizgisine eriştiklerinde, büyük bir akımın daha etkisi altına girdiler. Bu da milliyetçilik fikridir. Zaten yabancı devletlerin etkisiyle benliklerini koruma, Osmanlı toplumunda kopma, ve bağımsız olma yolunda teşvik ve tahrik görüyorlarken bir de dünyayı saran bu milliyetçilik akımı, onları daha da sabırsız ve bir o kadar da azimli yaptı. Artık tek istedikleri; kendi kendilerine yeten, ayrı birer bağımsız birimler devletler olmaktadır. Bu yolda işlerine yarayacak en elverişli yerin, okullar olduğunu çoktan kavramışlardı. Amaçları için buraları kullanabileceklerdi. Yani eğitim yoluyla, cemaatlerinin milliyetçilik duygularını ve bağımsızlık isteklerini daima canlı tutabileceklerdir.

Böylece başlayan yabancı okullar saltanatı olumlu olumsuz ve bir o kadar da şüpheli yönleriyle, Osmanlı imparatorluğu'nun çöküş yıllarına kadar, istedikleri amaç ve sayıya ulaşmayı sağladı. (64)

B. FRANSIZ OKULLARI:

İstanbul'da faaliyet gösteren Latinlerin rahipleri yanından İstanbul'a dışırdan'da latin katolik rahip ve rahibeleri gelmeye başlamıştı. Bunlar çeşitli tarıklara mensuptu. Büyük bir kısmı Fransız rahip ve rahibelerinden oluşmaktaydı. Dolayısıyla da bulunan tarikat ayırımında gözete- rek açtıkları tüm öğretim kuruluşları Fransız himayeli olmuştu.

a.) Önce, 1897 yılındaki tüm Fransız müesseselerini Fransız hükümetinin bütçeden yardım yaptığı okullar ve kurumları; Hastane, yetimhane vb. gösteren bir çizelgeyi gösterelim: Bu liste bütçeden yardım almayan diğer Fransız okullarını kapsamayacağından kesin okul sayısı vermez.

YERLEŞİM MERKEZİ		MÜESSESE	YARDIM
		Constantinople	
Constantinople-		College Saint-Joseph	10.000
Kadi-Keui.	Ferres	Ecole gratuite annexe	1.000
Pera.	de la	Demi-pensionnat Saint-Michel	6.000
	Doctrine	Ecole gratuite	1.400
Pancaldi.	Chretienne		
Galata		—	900
		—	900
Stamboul Phaneraki	—	Assomptionnistes	3.000
		Oblates de l'Assomption	1.200
		Mission des Assomptionnistes	500
		Oblates	500
Eski-Chekir		Mission des Assomptionnistes	500
		Oblates	500
Constantinople	Saint-Louis	Aumerie de l'Ambassade	1.700
Capucins de		Ecole et seminaire	3.500
		Hopital de Taxim	11.510
Galata		Maison de la Providence	4.250
		Ecole gratuite, rue de Bourse	1.000

Stutari-d'Asie Bebek	Soeurs de St-Vincent	Ecole des soeurs	500		
Chokam Bostan (Çukurbostan)	de Paul	Hopital de la Paix	2.000		
		Orphelinat Saint-Joseph	2.500		
		Euvre de la Creche	1.800		
		Hopital municipal	1.000		
Constantinople et Kadi-Keni		Hopital des la Societe artisanne	2.500		
		Dames de Sion Orphelinat	2.000		
Constantinople		Institution de Mmes Devaux et Schafner	3.000		
		Scole de Mme Bocagnano	200		
		Callege de MM. Faure	1.700		
		Soeurs Franciscaines-Ecole Saint- Elisabeth	1.000		
		Grades malades	500		
		Mineurs conventuels-Ecole Saint-Antoine	1.000		
		Dedeagatch	Ecole de Dedeagatch	500	
		Constantinople		Séminaire grec catho lique du P. Polycarpe	800
Ecole hellene Catholique «Sympnia»	800				
Makri Keni (Makriköy)	Ecole des Dominicains			1.000	
Angora		Ecole et orphelinat des Soeurs de Charité	2.500		
		Ecole lai que Velletaz	600		
		Ecole Arméno-catholique des Freres	3.500		
Césarée		Ecole des PP. Jesuites et des Soeurs de Saint Joseph de Lyon	1.500		
		Smyrne	Missions des Capucins	1.200	
Smyrne		Restauration de léglise franç Francaise Saint-Polycarpe	1.000		
		Archeveché latin et vicariat apostolique CRllege des Lazaristes	2.000		
		Ecole des Preres	5.000		
		Ecole des Dames de Sion	1.500		
		Ecole des Soeurs de Charité	3.150		
		Ecole de Mues Routier	300		
		Hopital francais des Soeurs de Charité	2.500		
		Koniah.		Mission Et Ecole des Assomptionnistes	500
		Trébzioude		Mission des Copucins	1.500
				Ecole des Frères	5.200
Soeurs de Saint-Joseph de l'Apparition	1.000				
Eveche Armeno-catholique	120				
Ecole des Soeurs de la Communatute Armenolatrelique	500				
Samsoun				Ecole et dispensaire des Soeurs de saint-Joseph	500
Erzeroum		Ecole des Frères Maristes	700		
		Frères des Ecoles Chrétiennes	1.950		
Sivas		Ecole des Soeurs Arméno- Catholiques	600		
		Missions des Jésuites en Arménie f	1.500		
		Oblates de l'Assomption et Soeurs de Saist-Joseph	1.700 (65)		

b. İstanbul'daki Katolik Fransız Öğretim Kurumlarının tarikatlara göre dağılışı aşağıdaki gibidir:

Fransiscain Rahip ve Rahibelerinin Okulları :

1. Beyoğlu Sainte-Elisabeth ücretsiz okulu
2. Beyoğlu Ste-Elisabeth yatılı okulu
3. Büyüka'da Saint-Antoine Fransız okulu

Jesuite Rahiplerinin Okulları :

1. Galata St. Benoit okulu
2. Beyoğlu'nda Ste. Pulchérie Cizvit Erkek Koleji

Capucin Rahiplerinin Okulları :

1. Galata'da St. Georges Fransız okulu
2. Galata'da St. Georges Dil Oğlanları Koleji
3. Beyoğlu'nda St. Lois Dil Oğlanları koleji
4. Beyoğlu'nda St. Lois Fr. Ruhban Okulu

Lazariste Rahiplerinin Okulları :

1. Galata'da St. Benci. Erkek koleji

Filles De La Charite Rahibelerinin Okulları :

(Soeurs de vincent de Paul)

1. St. Benoit Providence Fransız müessesesi
2. Taksim St. Vincent de Paul Fransız müessesesi
3. Ste. Pulcherie Fransız Kız ortaokulu
4. Bebek St. Joseph Fransız müessesesi
5. Şişli Notre Dame de la Paix Fransız müessesesi
6. Çukurbostan St. Joseph Fransız müessesesi
7. Üsküdar St. Vincent Fransız müessesesi
8. Pangaltı Fransız Kız yatılı okulu

Freres Des Ecoles Chreti'ennes Rahiplerinin Okulu :

1. Kadıköy St. Joseph Erkek koleji
2. Haydarpaşa St. Louis Fransız Erkek koleji
3. Galata St. Pierre Fransız okulu
4. Taksim St. Jean Baptiste Fransız okulu
5. Pangaltı St. Esprit Fransız erkek okulu
6. Beyoğlu St. Michel Fransız koleji

Notre Dame De Sion Rahibelerinin Okulları :

1. Pangaltı Notre Dame de Sion Fransız Kız lisesi
2. Pangaltı St. Esprit Fransız Kız okulu
3. Kadıköy Notre Dame de Sion Fransız Kız lisesi
4. Kadıköy Notre Dame de Sion Fransız ilkokulu

Soeurs Oblates De L'Assomption Rahibelerinin Okulu :

1. Kumkapı St. Jeanne d'Arc Fransız okulu
2. Haydarpaşa St. Euphémie Fransız okulu
3. Fenerbahçe St. İrenne Fransız okulu

Peres Augustine De L'Assomption Rahiplerinin Okulu :

Kumkapı Assomption Fransız koleji

Freres Maristes Rahiplerinin Okulları :

1. Üsküdar Immaculée Conception Fransız koleji
2. Bebek St. Gabriel Fransız okulu
3. Bakırköy Notre Dame du Rosaire Fransız koleji
4. Yeşilköy Sacré Coeur Fransız okulu

Soeurs De L'immacule Conception De Notre Dame Le Lourdes Rahibelerinin Okulu :

Immaculée Conception de N.D. de Lourdes Fransız okulu

c. Şimdi de İstanbul'daki bütün bu kurumları yalnızca açılış tarihlerine göre; kronolojik olarak tarikat ayrımı yapmadan, gösteren listeyi belirtelim:

Kuruluş Tarihi	A d ı
1583	Saint-Benoit Fransız okulu
1629	Saint-Georges Fransız okulu
1629	Beyoğlu Saint-Louia Dil Oğlanları koleji
1745	Saint-Georges Dil Oğlanları koleji
1803	Galata Saint-Benoit Fransız Erkek koleji (Saint Benoit Fransız okulunun devamı)
1839	Saint Benoit Providence Fransız müessesesi
1842	Galata Saint-Pierre Fransız okulu
1844	Pangaltı Notre Dame de Sion Fransız Kız lisesi
1846	Sainte-Pulcherie Fransız Kız Ortaokulu
1853	Taksim Saint-Vincent de Paul Fransız müessesesi
1853	Bebek Saint -Joseph Fransız müessesesi
1856	Pangaltı Notre Dame de Sion Fransız Kız Lisesi
1857	Şişli Notre Dame de la Paix Fransız müessesesi (Daha önce kurulmuş ancak 1857'de resmileşmiştir).
1863	Kadıköy Notre Dame de Sion Fransız Kız Lisesi
1864	St. Joseph Erkek Koleji (Kadıköy)
1864	Saint-Pulcherie Cizvit Erkek Koleji
1870	Beyoğlu Saint-Michel Fransız Koleji
1870	Taksim St. Jean Baptiste Fransız Okulu
1871	Pangaltı St. Esprit Fransız Erkek Okulu
1871	Pangaltı Saint-Esprit Fransız Kız Okulu
1872	Beyoğlu Sainte-Elisabeth Fransız Yatılı Okulu
1872	Beyoğlu Sainte-Elisabeth Fransız Ücretsiz Okulu
1878	Frere'lerin Kadıköy Erkek İlkokulu
1882	Beyoğlu Saint-Louis Fransız Ruhban Okulu
1882	Kumkapı St. Jeanned'Arc Fransız Okulu
1883	Büyükdada Saint-Antoine Fransız Okulu
1883	Kumkapı Assomption Fransız Koleji
1886	Fenerbahçe Ste. Iréne Fransız Okulu
1894	Üsküdar Immaculée Conception Fransız Koleji
1895	Haydarpaşa Sainte-Euphémie Fransız Okulu
1896	Feriköy St. Jean Chrysostome-Ste. Jeanne d'Arc Fransız Koleji
1896	Bebek Saint-Gabriel Fransız Okulu
1898	Haydarpaşa Saint-Louis Erkek Koleji
1909	Bakırköy Notre dame du Rosaire Fransız Koleji
1910	Yeşilköy Sacré Coeur Fransız Okulu (66)

İstanbul dışındada Osmanlı toprakları üzerinde çok sayıda ve her derecede Fransız okulu kurulmuştu. Bunlardan en önemlisi Beyrut'taki "St. Joseph Tıp Okulu" dur. Ankara' da "Fransız Frer Okulu" "1903" siirt'te "Pere Dominicain" ve "Soeur de Lapere Zon tesion" adlı 2 okul ve 2'de yetimhane Kayseri'de "Dame dest. Joseph desicn" ve "Pere jesuite" adlarında 2 okul ve Edirne'de bir kaç "Fransız okulu" vardır. (67)

İttihat ve Terakki Hükümeti ile Fransız Hükümeti arasında imzalanan 1912-1913 Türk-Fransız anlaşmasıyla, Osmanlı devletinin tanıdığı tüm Fransız okullarının sayısı, "102" olarak kabul ediliyordu.

Bu okullardan başka misyonerlik faaliyeti yapmak üzere kurulmuş olan gerçek "Fransız sağlık kuruluşu" bulunmakta idi. Bunların 1914 öncesi dağılımı şöyle idi:

1. İstanbul Fransız Hastanesi
2. İzmir Saint Antoine Katolik Hastanesi
3. İzmir Fransız Hastanesi
4. İzmir Saint Louis Hastanesi
5. Yafa Saint Loisa Hastanesi
6. Kudüs Soeurs Saint Joseph Hastanesi
7. Beyrut Fransız Hastanesi
8. Şam Soeur Saint Vincent Hastanesi
9. Bursa Les Soeur Saint Vincent de Paul Hastanesi

Bütün bunların dışında İzmir'de 6 dispanser, 6 eczane 1 çocuk yuvası ile Bursa Tripoli, Kudüs'de çok sayıda

sağlık ocakları Yafa, Ramullah, Betlenem, Nazaret, Fenerburnu, İzmit, Musul ve Cizre'de birer Fransız dispanseri vardır. (68)

a. Günümüzde Faaliyet Gösteren Fransız Okulları:

1964'te ME Bakanlığının hazırladığı bir rehberine göre İstanbul'daki Fr. okulları:

1. Notre Dame de Sion Fransız Lisesi (İstanbul Pangaltı Cumhuriyet Cad. No:205'tedir.
2. Notre Dame Lourd Fransız okulu (İstanbul, Bomanti Cad. Mavaryan sok. No:36)
3. Sainte pulchene Fransız okulu (İstanbul Beyoğlu, Parmakkapı, Çukurluçeşme, No:7)
4. Saint Benoît Fransız Erkek Lisesi, (İstanbul Galata, Kemaraltı, Cad. No:23)
5. Saint Benoît Kız Ortaokulu (İstanbul Galata, Kemaraltı, Cad. No:25)
6. Saint Michel Fransız Lisesi (İstanbul, Abidesi, Hürriyet, Cad. No:21)
7. Saint Joseph Fransız Erkek Lisesi (İstanbul Kadıköy, Moda, Yoğurtçupark Cad. No:78-80)
8. Ve İstanbul'daki Fransız öğretim kurumlarıdır.

Geçmişte önemli bir yer tutan Fransız okulları günümüzdede eğitim açısından faaliyetlerini hala eski düzenlerini koruyarak sürdürmektedirler. (69)

(68) Necdet Sevinç, Ajan Okulları, Oymak yay, İstanbul, (s.67-81-82) 1976.

(69) Osm. İmp. Yb. okullar, s.122

C. İNGİLİZ OKULLARI:

İmparatorluk topraklarındaki çeşitli yerleşim merkezlerinde, nüfusun yoğun olduğu veya siyasi amaçları için uygun gördükleri yerlerde İngiliz okulları istenen sayılarda açılmıştır. Fakat günümüzde, İngiliz okulları binalarını "Anadolu Lisesi" halinde kullanılmak üzere, Milli Eğitim Bakanlığına devrederken, tüm belgeleri İngiltereye göndermeleri sebebiyle, başlangıcından günümüze kadarki İngiliz okullarının Tarihi gelişimi hakkında kesin bilgi vermek imkansızdır. Bazı belgeler:

1899'da Bağdat'ta 1
Beyrut'ta 1
1900'de Bağdat'ta 1
1901'de Bağdat'ta 1
Beyrut'ta 1
Halep'te 1
Kudüs'te 1
1903'te Bağdat'ta 1
Beyrut'ta 24
Kudüs'te 2
Suriye'de 3

1920'de Halep'te 1 olmak üzere toplam 37 adet İngiliz okulundan bahsedilmektedir. İngilizlerin eğitim faaliyetlerinin en yoğun olduğu bölge "Suriye" ve "Lübnan"dır. Özellikle "Beyrut'a" bu konuda çok önem vermişlerdir.

1917 tarihli bir belgede sadece İstanbul'da "83 İngiliz müessesesi"nin bulunduğu belirtilmektedir. Günümüzde Nişantaşı ve Beyoğlunda iki İngiliz okulu faaliyet göstermektedir.(70)

D. AMERİKAN OKULLARI:

İlk defa 1797 yılında İzmir limanında görülen Amerikan ticaret gemileri artık yoğun bir ticarî trafik içersi-

(70) a.g.e., s.126-127

ne girmişlerdi. Bunun sonucunda, 1830 yılında Amerika ile Osmanlı Devleti arasında ilk ticaret antlaşması yapıldı. Amerika'ya en ayrıcalıklı devlet statüsü tanımak, tüm imtiyazlardan yararlanmak hakkı verildi. Bir diğer ayrıcalıkta Amerikan tüccarlarının Osmanlı devletinin müdahalesi olmadan her milletten ya da dinden "simsar" kullanabilmesidir. Simsar denilince akla "Ermeniler ve Rumlar" geliyordu. Zamanla Ermenilerle çok yakınlaştılar. Hatta onları himayelerine alıp Vatandaşlık hakkı'nda verdiler. Böylece, "Amerikanlaşan bir Ermeni toplumu" doğdu. Böylece Amerika, Osmanlıya karşı Ermenileri kullandı. Azınlıkları taraflarına çekme, onları çıkarları konusunda kullanma amacı konusunda, Yunanlılar Rumları, İngilizler protestanları, Fransızlar Katolikleri, Ruslar Ortadoksları, Amerikalılar Ermenileri korumaları ve kullanmaları sonucunda, koruma altına alınan tüm gayr-i müslüm milletler bağımsız birimler haline gelmiştir. (71)

Bu yolda, en önemli etkenlerden biri olan "eğitim seferberliği", Amerikalılar tarafından da çıkarlarına en elverişli şekilde kullandı. Önce misyonerlerce, 1834'de İstanbul Beyoğlu'nda "Ermeniler için okul" açıldı. Ermenileri protestanlığa kazandırmak isteyen misyonerler öylesine büyük bir çaba gösterdiler ki, sonunda 1848'de Osmanlı Devleti "Protestanları ayrı bir cemaat olarak" resmen tanımakla kalmadı, Ermeni milleti, "Gregoryan, Katolik ve Protestan" diye 3'e bölündü. İşte önceleri yalnızca dini eğitim gören kurumlar giderek laik öğretim yapan "highschool (kolej)"lara dönüştürüldü. Bunun yanında din eğitiminde büsbütün bırakılmamıştı. 1852'de gelen Amerikalı rahip George W. Dunmore'nin raporuna uyularak Harput'ta bir misyoner istasyonu kurulmuştur. (72)

(71) Bilal Şimşir (Ermeni propagandasının boyutu üzerine) Ata.Ünv.yay. 628.Erz.1984, s.79

(72) a.g.e., s.81-94

Çizelge : 1 — 1. Dünya Şavaşı Öncesinde Başlıca Amerikan Okulları Adı

		Öğrenci Sayısı
I. Batı Anadolu		
<u>Misyonu</u>		
Istanbul/Gedikpaşa	Girl School	263
Anadolu/Adapazarı	Girls High School	293
Bursa	Girls High School	169
İzmir	American Collegiate Institute for Girls	301
İzmir	International College	380
Kayseri	Talas Boys School	147
Kayseri	Talas Girls School	126
Sivas	Girls High School	726
Merzifon	Anatolia College	260
Merzifon	Anatolia Girls School	250
II. Doğu Anadolu		
<u>Misyonu</u>		
Harput	Euphrates College	200
Harput	Girls High School	395
Diyarbakır	Protestant School	?
Mardin	Teachers School	?
Mardin	Girls High School	39
Bitlis	Girls Boarding School	41
Van	Boys School	325
Van	Girls School	484
Erzurum	Girls Boarding School	200
Erzurum	Boys Boarding School	90
III. Merkezi Anadolu		
<u>Misyonu</u>		
Antep	Central Turkey College For Boys	247
Antep	Seminary For Girls	158
Maraş	Central Turkey College For Girls	118
Adana	Seminary For Girls	180
Haçin (Saimbeyli)	Hadjin Home School For Girls	267
Tarsus	Saint Paul's Institute For Boys	170
Urfa	Industrial Training School	?
<u>19 İl</u>	<u>27 Okul</u>	<u>5852</u>
		<u>Yaklaşık olarak</u>

1907'deki bir arşiv belgesine göre ise 400 Amerikan okulu bulunmaktadır.

Çizelge : 2 — 1845-1904 Yıllarında Amerikan Misyoner Okullarının Sayısal Görünümü

Yıllar	Misyoner Sayısı	Yerli Görevli Sayısı	Okul Sayısı	Öğrenci Sayısı
<u>1845</u>	<u>34</u>	<u>12</u>	<u>7</u>	<u>135</u>
1850	38	25	7	112
1855	58	77	38	363
1860	92	156	71	2742
1865	89	204	114	4160
1870	116	364	205	5489
1875	137	460	244	8253
1880	146	548	331	13095
1885	156	768	390	13791
1890	177	791	464	16990
1895	177	867	449	20604
1900	153	910	425	23040
<u>1904</u>	<u>167</u>	<u>1057</u>	<u>465</u>	<u>22867</u> (73)

Bu okullardan bazıları kısaca tanıtalım :

a. Harput Amerikan Koleji : Amerikalıların 19 ilde 27 okul 5852 öğrenci ve 1845'te 47 olan okul sayısı 1904'te 465'e kadar yükselmişti. İlk amacı Ermeni protestan din adamı yetiştirmek olan kolej 1880 yılında genişletilerek laik öğretime ağırlık verdi.

b. Robert Koleji: 16 Eylül 1863'te Türkiye'nin ilk yabancı Lisesi olan Robert kolej Dr. C.Hamle ve C.Rhneland Robert'in girişimleri maddi ve manevi destekleriyle açıldı. Türk eğitimin'de (Modern bir okul) olarak örnek olması ve yabancı dil eğitimi açısından etkisi olumlu olmuştur. Yine Amerika'luların Türkiye'deki eğitim faaliyetleri ve Amerikan eğitim sisteminin Türk toprakları etkisi açısından bu okulun faaliyetleri önem taşımaktadır. (74)

c. İstanbul Amerikan Kız Koleji: 1871'de yine Robert kolej bünyesinde Dr. Hamle'nin gayretleriyle gedik paşada kiralananan bir evde kızlar için (Home school) olarak bilinen bir okul açıldı. (75)

d. Merzifon Amerikan Koleji: 1863'te açılmıştı. Başlangıçta bir (teoloji semineri) görünümündeydi. Ancak 1881'de (High scoohl) görünümüne girdi. 1986'da kolej düzeyine ulaştı. (76)

Küçük Asya'da üç tane (Amerikan Koleji) bulunmaktadır. Antep'te (Antep Koleji) Harput'ta (Fırat Koleji) Merzifon'da (Anadolu koleji)

e. Gaziantep'teki Amerikan Okulları: Türkiye Ermenileriyle meşgul olan (Amerikan Bard) ajanları ilk kez 1818'de bu şehre gelip yerleşerek çalışmalarına başlamışlardır.

(74) Osm. İmp. Okullar s.129

(75) a.g.e. 134

(76) a.g.e. 135-136

1822'de Malta'dan İzmir'e getirilen Matbaa, oradanda Gaziantep'e 1831'de taşınmış 12 yılda 40.000 adet incil basılarak özellikle Ermenilere dağıtılmıştır. 1848'de azari ahsimth hastanesi sonrada (Amerikan Tıp Fakültesi) ve (Ermeni azınlık olukları) kurulmuştur. İlk misyonerlerin Gaziantep'e gelmesinden sonra şehirde şöyle bir eğitim örgütü meydana getirilmiştir:

1. Amerikan İlkokulu: (1847'de azari ahsimth tarafından açılmıştır)
2. Amerikan Kız Okulu: (1859'da Amerikan baht ajanlarından bayan Progist tarafından kuruldu)
3. Amerikan Erkekler Koleji: (1868'de Amerikan baht tarafından kuruldu)
4. Amerikan Kız Koleji: (1868'de Amerikan protestan birliğince kuruldu)
5. Amerikan Orta okulları: (1871'de kurulmuştur)
6. Amerikan Tıp Fakültesi: (1871'de kurulmuştur)
(1920'lerde ilk Türk Eczacılar Gaziantep'te çalışmaya başladıkları halde, 1875 sonrasında 9 Ermeni Eczacı vardır. Bu okullardan 1906'ya kadar 284 öğrenci mezun olmuş, bunlardan 107'si Gaziantep gerisinde civar illerin Ermeni öğrencileridir. böylece azınlıkların hem kültürleri hemde ekonomik varlıkları yükselmiştir.
7. Amerikan Yetimevi Okulu: (1897'de kurulmuştur)
8. Klikya Öğretmen Okulu: (1897'de kurulmuş olup Ermeni okullarına Öğretmen yetiştirmiştir.

f. Gaziantep'te özel Amerikan Okulları:

1. Mismarris Erkek çocuk yetimhanesi, (400 mevcutlu)
2. Mistravist Erkek çocuk öksüzler yurdu, (400 mevcutlu)
3. Misfarman Kız Çocuk Yetimhanesi, (350 mevcutlu)
4. Genç Hıristiyanlar Derneği,
5. Miskellini şevkat yuvası, (2000 mevcutlu)
6. Mis, bilgili (260 mevcutlu) **Yuvası**

Bu ilde Amerikalılardan başka Fransız misyonerleride boş durmayarak (1879'da saint Joseph erkek 1890'da saint kız okulunu açarak şehirde bir (Fransız Kültür dairesi) teşekkül etmesi için çalışmışlardır. Amerikan misyonerlerinin 1818-19 da gelmesinden sonraki ilk 20 yılda Ermenileri tam olarak etkilemişler nitekim 1847'de (Nersisyan Millî Okulunu) açan Ermeniler 1910 yılına kadar toplam 27 okul kurmuşlardır. Halbuki 1903'te Türklerin 9 okuluna karşılık azınlıkların 20 okulu bulunmakta, bu da misyonerlerin çalışmasının hızını göstermektedir. (77)

Amerikan kurumlarının ruhsat almak için müracaat ettiği okulların açılışından çok sonraları olmuştur. Tabî bunda en büyük rolü (1869 marif nizamnamesi) oynamıştır. Ruhsatsız okulların kapatılması yasaklanacağı hükmü üzerine bir çok devlete ait okul peş peşe ruhsatlanma gereğini duyduğundan müracaat etmiştir. Amerika kurumları adına Amerikan Elçiliğide gönderdiği bir cetvelle (400 Amerikan okulu) izin ruhsat istemiştir. Osmanlı devleti maarif nezaretide gönderilen cetvele yerel bazı müesseselerinde dahil olabileceğini belirterek onaylanamayacağını Elçiliğe bildirilmesi üzerine, Elçilik; belirttikleri on Amerikan müessesesine ruhsat istediklerini bildirmiştir. Ayrıca bu on tesis dışında ruhsat istemiyor, yalnızca onları meşrulaştırmak için

(77) Necdet Sevinç; Ajan Okulları s.48-54

için ısrar ediyordu. 1917 tarihli belgenin ekinde bu okullar belirtilmişti: "Kayseri, Talas, Tarsus, Selanik, Van, İzmir, Adana, Sivas, Maraş ve Beyrutta kâin kolej ile müstemilatı) deniliyordu. 400 kurum ona indirilmiş olmakla çalışmalarından pek fazla bir şey kaybetmeyecektir. Çünkü bunlar tam teşkilatlı, tam kadrolu, oturmuş müesseselerdir. Faaliyet ve etkinliklerinde bir azalma olmayacaktır. Kısaca Amerikalılar bu faaliyetlerini meşrulaştırma yoluna gitmişlerdir. Bunun içinde tek yol ruhsat almak olmuştur" (78)

I. Amerikan Okullarında Önem Verilen Konular:

1. Eğitim: Modern eğitim için hiç bir fedakarlıktan kaçınmamışlar modern, düzenli ve gelişmiş öğretim kurumlarıyla diğer devletlere örnek olmuşlardır. Türk eğitim kurumlarında yalnızca bu açıdan önemli katkıları olmuştur.

2. Siyasi Faaliyetler: Azınlıkların sorunlarına girmişler, onları desteklemişler, hatta (azınlıklar sorunu)nun çıkış nedenlerinden birini oluşturmuşlardır. Özellikle Ermenilere olan yardımları "Ermeni sorunu"na olan etkileri çok önemlidir.

3. Dine ve Mezhep'e din kardeşi kazandırma Girişimleri: Bu düşünce okulların başlangıcında ve Osmanlı İmparatorluğunun çöküşünde başlıca eken olmuştur. Osmanlı imparatorluğu tebâsı olarak yaşayan milletler, yabancı okulların verdiği eğitim faaliyetleriyle devlete karşı tahrik edildiler. Cemaat okulları hem dinî hem maddi yönden bağımlı oldukları devletlerin himayelerine girdiler. Bunda önemli bir rolüde, "Milliyetçilik, fikirleri" oynadı. Hele "bağımsız devlet statüsü" gibi bir "flash ideoloji" yanında eğitim kurumlarının mükemmelliği ve verdiği eğitim bütün

cemaatleri Osmanlı toplumundan soyutladı. Bu girişimler din kardeşi yanında "Amerikan vatandaşı" da kazandırdı. Mezhebi değişen pek çok ermeni "Amerikan vatandaşlığı",na geçti. Bu yeni Amerikalılarında "Amerikan siyasetine ve ideolojisine" şüphesiz büyük bir sadakât göstereceklerdir. (79)

II. Günümüzde Faaliyet Gösteren Amerikan okulları:

1964 yılında yapılan bir çalışmaya göre halen faaliyette olan Amerikan okulları şunlardır:

1. İzmir Amerikan Kız Koleji (Göztepe Eşrefpaşa Sok. no:76)
2. İstanbul Amiral Bristol Hastanesi Ebe ve Hemşire Okulu (Nişantaşı Poyrazcık sok. No:4)
3. İstanbul Amerikan Koleji Kız Kısmı (Arnavutköy Yalıburnunda)
4. İstanbul Robert Koleji Lise Bölümü (Cevdetpaşa cad. Bebek)
5. İstanbul Robert Koleji Yüksek Okulu (Cevdetpaşa cad. Bebek)
6. Tarsus Amerikan Koleji (Caninur mah. no:74 Tarsus Mersin)
7. Amerikan Kız Lisesi (Emekçi başı sok. no:16-18 Üsküdar)
8. Kayseri-Talas Amerikan Koleji

E. İTALYAN OKULLARI

İtalya'nın liman şehirlerinden İstanbula gelip yerleşen italyanlar özellikle denizcilik ve ticaretle uğraş-

mıŖlardır. Cenevizliler için serbest bir bölge olarak tanımlanan Galata semtinde 1870 yılına kadar italyancanın başta "Cenova şivesi" yanında çeşitli şivelerde konuşulduđu tespit edilmiştir. Açılış tarihlerine göre krolonojik olarak tespit edilebilen italyan okulları aşığıdaki gibidir:

- 1 1861 İtalyan Erkek Okulu,
- 2 1863 İtalyan İlkokulu (Hatay'da, karma okul),
- 3 1864 Kurs,
- 4 1870 İtalyan Kız Okulu (Ađahamamı'nda, ana ve ilkokul),
- 5 1880 İtalyan Okulu (Büyükdere'de, karma ilkokul),
- 6 1881 Bakırköy İtalyan Okulu (Karma ilkokul),
- 7 1884 İtalyan İlkokulu (Yedikule'de karma)
- 8- 1885 İtalyan Erkek Okulu (Beyođlu'nda, İlkokul ve Teknik-Ticaret Okulu),
- 9 1889 Kurs,
- 10 1889 Beykoz İtalyan Okulu,
- 11 (?) St. Marie Kilise Okulu,
- 12 1893 Sacre Cour İtalyan Kız Okulu (Yeşilköy'de),
- 13 1902 İtalyan Erkek Okulu (Büyükdere, İlkokulu),
- 14 1903 Guistiniani Okulu (Feriköy, İlkokulu),
- 15 1906 San-Pietro İtalyan Kız Okulu (Galata'da İlkokul),
- 161910-11 İtalyan Erkek Halk Okulu (İtalyan Hastanesi merkez binasında),
- 171910-11 İtalyan Lisesi (Beyođlu),
- 18 1912 İtalyan Kız Okulu (Kadıköy, bütün öğrencileri erkek).

1963'den bu yana İtalyan okullarının sayısı 20'yi geçmemiş olup genelde ana ve ilkokul derecesindedir. Fakat, bu okulların sayısı az olsa'da ticaret ve sanayi eğitiminde

büyük etkinliği olduğu anlaşılmaktadır ki, bu etkinlik günümüzde sürmektedir. (80)

I. Günümüzde Faaliyet gösteren İtalyan Okulları:

1. İtalyan Ortaokulu (Galatasaray, Turnacı başı sok. no:30 İstanbul)
2. İtalyan Lisesi (Tomtom sok. no:11-13 Beyoğlu)
3. İtalyan Ticaret Lisesi: (Tomtom sok. No:11-13 Beyoğlu)
4. Gius tiniani okulu (havariyum sok. no:19 Şişli)
5. Ayyıldız İtalyan Okulu (Mecidiye sok. No:112 Al-sancak İzmir)
6. Santa terese İtalyan Okulu (Hatay-İskenderun)
7. İtalyan okulu (Yenişehir cad. no:11-E Yenişehir Hatay) (81)

F. ALMAN OKULLARI: Almanlar hastane ve okul konusunda Osmanlı topraklarında Alman vatandaşı az olduğundan 1870 sonrası siyasî birliğini kurduktan sonra İstanbul'da, Kudüs'e giden yol üzerinde Okullar açma girişimlerine yoğun bir şekilde girişmişlerdir.

Almanların Alman kültürünü Türkiye'ye empoze etmek azınlıkları kendi mezheplerine kazandırmak için oluşturdukları dini teşkilatları şunlardır:

1. Wertdestompels (Katolik örgütü) idi.
2. Verein vom heilizren grabe (Misyonerliğin etkili olması için gazete çıkarıyordu.

(80) a.g.e. (s.158-159)

(81) Necdet Sevinç (Ajan Okulları, İstanbul, 1976, s.90)

3. Comuzateeeangelique (Hayfa, betlenen nazaret İzmir ve Beyrut çalışma merkezleri ile idil.

4. Jerusalemverien (Protestan örgütü idi)

5. Dashailizie lant zion verem, versin von der unkeflekten (Katolik kurumlarını organize ediyordu)

6. Deutscher palastine verein (Kudüsle ilgilleni-yordu) (82)

Almanlar okul açmak için bölge ahalisini maddi manevi çeşitli yardımlarla sempatzan kazanmak yoluyla kendi taraflarına çekmeye çalışmışlar adeta kendilerini destekleyecek bir kamuoyu yaratmaya uğraşmışlardır.

1914'ten Sonra Faaliyette Olan Alman Okulları şunlardır:

1. Beyoğlu Alman okulu (11-5-1868'de Dr. Ursula Maxeiner tarafından kurulmuştur)

2. Boğaziçi Bebek Alman Okulu

3. Yedikule Alman Okulu

4. Haydarpasa Alman Okulu

I. Günümüzde Faaliyet Gösteren Alman Okulları:

1. İstanbul Alman Lisesi (Şahkulu Bostan sok. no:20 Beyoğlu İstanbul) (83)

G. AVUSTURYA OKULLARI:

Köklü eğitim kurumlarından olan Avsturya Okulların-

(82) a.g.e s.82

(83) a.g.e s.91

dan ikisi dışında, bölgelerden tespit edilememiştir. İki okul şunlardır.

1. Sankt Georg, Avusturya Erkek lisesi ve Ticaret okulu (Sankt Georgösterrechisches kolej) (1822'de Kondrad Stoever tarafından kurulmuştur)

2. Sankt-Georg Avusturya Kız Lisesi (1882'de S.A. Postruznik tarafından kurulmuştur)

I. Günümüzde Faaliyet Gösteren Avusturya Okulları:

1. Sankt-Georg Avusturya Kız Lisesi (İstanbul Galata'da Çınar sok. no:20'dedir) (84)

H. RUS OKULLARI:

Rusların Osm. İmp. toprakları üzerindeki eğitim-öğretim faaliyetleri Suriye ve çevresinde etkili olmuş bu sınır, bir iki istisna dışında aşılmamıştır.

a. Rus Sibyan Bahçesi (Rus Okulu):

1889'da Bursada iptidai olarak açılmıştır. 40 öğrencisi varken okul 1903'te rüştiye ve idadi derecesine yükselmiş öğrenci sayısı da 78 olmuştur.

b. Rus Okulu (Terkos):

1891'de İstanbul Beyoğlunda Rus Hastanesi bünyesinde açılmıştır. Bunlardan başka Beyrutta "44 Rus okulu"nun bulunduğuna 1910 tarihli maarif nezaretinden verilen bir yazıdan öğrenmekteyiz.

(84) Osm. İmp. Yabancı Okullar s.160-161

Ruslara ait 2'de hastane bulunmakta idi:

1. İstanbul Beyoğlu Hastanesi: (1891)
2. Kudüst'te "Gureba Hastanesi"dir. (1891)

Sonuç olarak Ruslarında belli bölgelerde kurum açmayı düşünmeleri ve yoğunlaştırmaları diğer devletler gibi Osmanlı toprakları üzerindeki politik gayeye pek de uzak olmadıkları düşünülmektedir. (85)

L. İRAN OKULLARI:

İran Devletinin açtığı okulların sayısı eldeki belgelere göre 4'tür.

1. Devistan-ı Uhuvvet-i İraniyan okulu (1910'da Bağdatta açılmıştır.
2. Hüseyni Okulu (1912'de kerbela'da İran Encümen-i Müsavva Cemiyeti tarafından açılmıştır.
3. Devistan-ı Ahmediyan-ı İraniyan okulu (1916'da İstanbul'da açılmıştır)
4. İranlılar ilkokulu (1884'te İstanbula yerleşen İranlılarca açılmıştır)

İ. Günümüzde Faaliyet Gösteren İran Okulları: "İran İslam Cumhuriyeti İlkokulu) (İstanbul Sultanahmet Terzihme sok No:7)

Her devlet okullarını açarken belirli bir amaca göre yer seçmişken İranlılarda bu kuralın dışında kalmamış İstanbul dışında şiiiler bakımından önemli olan "Bağdat" ve "Kerbela"da okul açmışlardır. (86)

(85) a.g.e (Sayfa 164-165)

(86) a.g.e (Sayfa 165-166)

M. BULGAR OKULLARI:

Açılan Bulgar Okulları Şunlar dır:

1. İlk Bulgar okulu 1835'te Balkan Dağları içinde " Gabrova" Kasabasında açılmıştır.

2. 1876 yılına gelindiğinde Bulgar okulunun sayısı 1600'e ulaşmıştır. (87)

I. Günümüzde Faaliyet Gösteren Bulgar Okulları:

1. Bulgar Ortaokulu (1897'de Bulgar eksarhanesi tarafından açılmıştır. İstanbul Beyoğlu Başağaçeşme sok. no:5 Adresinde'dir) (88)

III. DİN VE MEZHEP AYRIMI GÜZETİLEREK AÇILAN GAYR-I MÜSLİM OKULLARI

A. Rum-Ortodoks okulları ve Siyasi Faaliyetleri:

Fatih'in İstanbulu Fethetmesinden (1453) hemen sonra ortadoks kilisesini güçlendirip teşkilatlandırmasıyla rumlar kendilerine tanınan din ve ayin serbestisi çerçevesinde eğitim-öğretim faaliyetlerine girişmişler başlangıçta kiliselere bağlı olan ve din eğitimi veren cemaat okullarını giderek özgün eğitim-öğretim kurumu haline getirmişlerdir. Bu aşamada yabancı devletlere tanınmış olan kapitüler nitelikteki çeşitli imtiyaz ve nimaznâmelerden yararlanmanın vergi vermenin denetim altında olmamanın ve yabancı devletlerden maddi destek görmenin tek yolu yabancı devletlerin himayesine girmekti. Tabî böylecede yabancı devletlerin Osmanlı devletine karşı güttükleri siyasete yardımcı olmaya başladılar. Yabancı devletlerde bu kuruluşlara hem destek sağlayarak hem de milliyetçilik fikirlerini kullanarak bu toplulukların Osmanlı yönetiminden uzaklaştırma yoluna gittiler. Böylece eğitim-öğretim faaliyeti yanında siyasi çalışmada başladılar.

(87) a.g.e (s.166-173)

(88) N. Sevinç a.g.e (s.90)

Rumlara ait cemaate ait "Millet okulları" işte bu şekilde "Siyasi kurumlar" haline gelmiştir.

Rum Okullarının Yunan politikasına yakın ve Türklere karşı olan siyasetlerine en çarpıcı örnek, Edremite bağlı Cunda adasının Belediye Başkanının adadaki Rum okulundan elde ettiği "1884-yılı ders programı"nın içeriğinde yer almaktadır:

1. "Türkleri Rumların Ezeli Düşmanı olarak tanıtmak,
2. Türkleri iktisâden zayıflatmak,
3. Türklerin her konuda itibarını her konuda Avrupa devletlerine karşı zedelemek,
4. Türk milletini ahlak din milliyet ve gelenek bakımından zayıflatmak,
5. Türk gençliğini bozmak,
6. İstanbul'u ele geçirmek,
7. Türk halkıyla Devletin arasını açmak,
8. Her meslekten Türk'ü zor duruma düşürmek,
9. Rüşvetle kandırmak yoluyla Türk taraftar edinmek,
10. Türk çiftçisinin borçlandırılmasını ve ismi işini yada malını rumlara devretmesini sağlamak",

Bu örnek, Rum okullarının asıl amacını ortaya koymaktadır. (89)

Cumhuriyet dönemine gelindiğinde bu okulların siyasi faaliyetlerini bir kenara bırakarak eğitim-öğretim ile meşgul olan okullar durumuna gelmesi halinde devamlarına izin verilmiştir. (90)

(89) N. Sevinç (s.192-196)

(90) Osm. İmp. Yabancı okullar, (s.178-180)

I. Günümüzde Faaliyet Gösteren Rum Okulları:

1964'te yayınlanan ve M.E.B'nca hazırlama özel okullar rehberinde İstanbul ve Adalarda toplam "46 Rum Okulu" bulunduğu belirtilmektedir. Bunlar:

1. Bakırköy Rum İlkokulu: (1829'da mihal simenidis kurmuştur. Bakırköy İst. Cad. No:143
2. Balad Rum İlkokulu: (1862'de Aleksandros Hacopoulos kurmuştur. Balad Ayan Cad. No:25 tedir.)
3. Beşiktaş Rum İlkokulu: (1903'te Hırsto Yoanidi kurmuştur. Beşiktaş köyiçi No:33 tedir)
4. Bebek Rum ilkokulu: (1950'de Aristo Yorgiyadis Bebek inşirah sok. no:24 tedir)
5. Ayakostantin Rum İlkokulu: (1875'te Tergantros Marinos kurmuştur. Beyoğlu Kalyoncukulluk kadın çıkmaızı No: 16 dadır.)
6. Beyoğlu 3. Rum ilkokulu: (1907'de Anastas Kuçupidis kurmuştur. Beyoğlu sakızağacı cad. nane sok. No:20 dedir)
7. Beyoğlu Merkez Rum Lisesi: (1903'te T.Marinos kurmuştur. Beyoğlu Ahamam maç sok. no:40 tadır.)
8. Aynılı Çeşme Rum İlkokulu: (1891'de T.Marinos kurmuştur. Beyoğlu Aynalıçeşme çekiç sok. no:11 dedir)
9. Arnavutköy " " (1902'de yorgi zavrakis kurmuştur. Arnavutköy Abdullah molla sok. no:19 dadır.)
10. Boyacıköy " " : (1886'da Koslo vavakos kurmuştur. Boğaziçi boyacıköy hurşitefendi sok. no:1 dedir)

11. Kalamış Rum İlkokulu : (1880'de Yorgi Kalafatis kurmuştur. Kalamış, Fener cad. no:52 dedir)
12. Kadıköy " " : (1924'ke Yani Drasos kurmuştur. Kadıköydedir)
13. Hasköy " " : (1895'te Yerosimos Evgenidis kurmuştur. Galata kemer altı cad. no:49 dadır)
14. Galata " " : (1895'te Argiro keşiş oğlu kurmuştur. Hasköy baştar sok. no:1 dedir)
15. Feriköy " " : (1902'te Hırıstaki Angelidis kurmuştur. Şişli abidei hürriyet cad. no:7 dedir)
16. Edirnekapı " " : (1897'de varilevan gelidis kurmuştur. Edirnekapı salma toprak mester sok. no:74/2 dedir)
17. Yoakimion Rum Kız lisesi :(1879'da Patrik Yoakim kurmuştur. Fener mektep sok. no:16 dadır)
18. Çengelköy Rum İlkokulu :(1875'te Zinciros Tamer kurmuştur. Çengelköy meşeref sok. No:3 dedir)
19. Cibalirum Rum ilkokulu : (1896'da K.Amaksapulos kurmuştur. Cibali Abdülezel cad. no:196 dadır)
20. Büyükdere Rum İlkokulu: (1871'te Dimitre Papaz Konstantino kurmuştur. Sarıyer büyükdere, kuyu sok. no:2 dedir)
21. Kurtuluş Rum İlkokulu :(1886'da Hırıstos Yoanidis kurmuştur. Kurtuluş sefa meydanındadır)
22. Kumkapı Rum İlkokulu :(1883'de Niko Zumbulidis kurmuştur. Kurtuluş çadırcı cami sok. no:12/4 dedir)
23. Kandilli Rum İlkokulu: (Konstantin Nosopulos kurmuştur. Kandilli derman sok. no:21 dedir)
24. Langa " " :(1850'de Lazari Hacetoğlu kurmuştur. Aksaray Katiprasim mah. Alaca cami sok. no:18 dadır)

25. Maraşlı Rum İlkokulu:(1900'de Vasiv Çürükoğlu kurmuştur. Fener Sadrazam Alipaşa yokuşu no:35 dedir)

26. Ortaköy Rum İlkokulu:(1881'de K.Moshopulos kurmuştur. Ortaköy muhallim naci cad. no:94 dedir)

27. Samatya Rum İlkokulu:(1874'te Yordan Faraşoğlu kurmuştur. Yedikule imsahor cad. no:72)

28. Kuzguncuk Rum İlkokulu:(1926'da Efstatios linos kurmuştur. Kuzguncuk berekli sok. no:23)

29. Lonca Rum İlkokulu:(1889'da Yeorgios Pagodogulas kurmuştur. Ayvan saray mollaaşkı mah. Kırkambar sok. no:10)

30. Odigitria Rum İlkokulu:(1880'de Ermilos Konstantinis kurmuştur. Beyoğlu hamal başı cad.)

31. Taksim Ayatriada Rum İlkokulu:(1895'te Putotrimos Franko kurmuştur. Taksim meşelik sok. no:11-12)

32. Yeşilköy Rum İlkokulu:(1904'te İstafonos İvangelidis kurmuştur. Yeşilköy çekmece cad. no:1)

33. Zapyon Rum İlkokulu:(Zampyon Konstantin Zappas kurmuştur. Taksim meşelik sok. no:17)

34. Zokrasyon Lisesi:(1893'te Menolaos Konstantinidis kurmuştur. Beyoğlu suterazi sok. no:271)

35. Yenişehir Rum İlkokulu:(1858'de Stafanos Tasselaridis kurmuştur. Beyoğlu hacıilbey sok. no:19)

36. Yeniköy Rum İlkokulu:(1870'de Hırıstaki Zoravos Yeniköy saithalim paşa sok. no:10)

37. Üsküdar Rum İlkokulu:(1901'de Rum Cemaati kurmuştur. Üsküdar Yenimahalle hacı Murat sok. no:9)

38. Yeldeğirmeni Rum İlkokulu:(1914'te Harakambis papadopulos kurmuştur. Yeldeğirmeni karakafane sok. no:92)

39. Tarabya Rum İlkokulu: (1880'de Aspasya Zanidu kurmuştur. Tarabya ahı sok. no:27)

40. Fener Rum Erkek Lisesi:(1454'te Hırıstaki Enge-
lidis kurmuştur. En eski rum okuludur. Fener sancaktar yo-
kuşu no:36)

41. Burgazada Rum İlkokulu:(1891'de Simeon simisoğlu
kurmuştur. Burgazada Takıması aralığı no:11-13)

42. Büyük Ada Rum İlkokulu:(1850'de Nikola Küçük Ni-
kalosidi kurmuştur. Büyük ada alaçam sok. no:13)

43. Büyük Ada Yetimler okulu:(1903'te Hırısto Yuani-
dis kurmuştur. Büyük ada isa tepesindedir)

44. Kınalıada Rum İlkokulu:(1955'te Ligor Bahçıvanis
kurmuştur. Kınalıadı hamam sok. no:4)

45. Heybeli Ada Rum İlkokulu:(1849'da Vasilanoğnos-
topulos kurmuştur. Heybeli ada meydana no:3)

46. Heybeli ada Rum İlkokulu:(9.yy'da kurulmuştur.
1884'te Lefter Yakovas Sterfanidis bugünkü şekliyle kurmuş-
tur. Suriye, Mısır, ABD ile Yugoslavyadan gelen Papaz aday-
ları bu okulda eğitim yapar. Patriğin yazlık köşkünde bu o-
kulun bünyesindedir. Meşhur hainler bu okuldan yetiştiril-
miştir.

İstanbul dışında,Çanakkaledeki Rum Okulları Aşağıda-
ki gibidir:

1. Gökçe ada Merkez Rum İlkokulu
2. " " " " "
3. Bademliköy Rum İlkokulu
4. Dereköy Rum İlkokulu
5. Karaköy " "
6. Tepeköy " "
7. Zeytinliköy Rum İlkokulu

B. Günümüzde İstanbul'da faaliyet gösteren Ermeni Okulları:

1. Aramyan Muncıyan Okulu:(1873'te Dr. Jirain Kaynar kurmuştur. Kadıköy caferağa leylek sok. no:3)

2. Balad horanyan okulu:(1876'da Oskian Vatenesyan kurmuştur. Dürriye sok. no:17)

3. Surp Anna okulu:(1895'te Adelgabatyian kurmuştur. Beyoğlu talla sok. no:26)

4. Anarat Higutyun Okulu:(1843'te Katrin Hamperyan kurmuştur. Beyoğlu sakızağacı cad. Eskiçeşme sok. no:12)

5. Datyan Okulu:(1884'te Ohennes Dadyan kurmuştur. Bakırköy Ebuziyan cad. no:84)

6. Bezazyian Okulu:(1908'de Dr. Nubarvartan Ü. kurmuştur. Altınbakkal çayır sok. no:103)

7. Eseyan Okulu:(1895'te kurulmuştur. Taksim meşelik sok. no:34)

8. Bogosyan Varvaryan Okulu: (1832'de Kazoz Artin Behram çavaş mah. Kürkçü mektebi sok. no:1)

9. Bezciian okulu:(1830'da Bezciian artin amire kurmuştur. Kümkapı şarapnel sok. no:1)

10. Feriköy ermeni Okulu:(1912'de Agop sivaslıyan Feriköy çobanoğlu sok. no:14-16)

11. Getronoza Okulu:(1876'da Patrik Nerges Varje Vatyan kurmuştur. Galatakapı içi sakızcılar sok. no:19)

12. Anarat Higutyian Okulu:(1902'de Annasogome Bar-dakçıyan kurmuştur. Kadıköy Osmanağa nihâl sok. no:4)

13. Kalfayan Okulu:(1866'da Meryem Köseyan kurmuştur. Halicioğlu bardak sok . no:10)

14. Karagözyan Yetimhanesi:(1913'te Dr. Ardavat Si-vasciyan kurmuştur. Şişli Abidei Hürriyet cad. no:228)

15. Gedikpaşa Protesyan Okulu:(1928'de Zührap eylen-canyan kurmuştur. Gedikpaşa şakirefendi çeşmesi sok. no:1-27)

16. Surp Mesropyan okulu:(1835'te kijork özoğlu kur-muştur. Gedikpaşa Saray içi sok no:3-5)

17. Makruhyan Okulu:(Sergis Aycan kurmuştur. Beşik-taş abasoğul ilhan so. no:37-39)

18. Nersesyan Okulu:(1832'de Sarkis badalyan kurmuş-tur. Halıcı oğlu boncuk sok. no:5-7)

19. Narlibros Okulu:(1909'da Vahehintliyan kurmuştur Şişli bomonti kral sok.)

20. Surp haç Tıbrevang Okulu:(1954'te Patrik Şnork Kalustyan kurmuştur. Selamsız görünce sok. no:14)

21. Yeşilköy Ermeni Okulu:(1956'da Parsi Gevrekyan kurmuştur. Yeşilköyiçi huban sok.)

22. Leon Vantuhyan Okulu:(1820'de kurulmuştur. Top-kapı Fatih Sultan Mehmet-Eminmolla sok. no:21)

23. Mersesyan Yer Monyan Okulu:(1871'de Harvard mez-buryan kurmuştur. Üsküdar Kuzguncuk Hacı bakkal sok. no:43/a)

24. Semerciyan Cemeran Okulu:(1838'de Levon Semarci-an kurmuştur. Üsküdar Yeni mahalle dersane sok. no:48)

25. Sakızacağı Ermeni Okulu:(1830'da Agopos pos bı-yık kurmuştur. Beyoğlu sakızacağı cad. no:30)

26. Anarat Hiğutyun:(1868'de Katerin Hampuryan kur-muştur. Kocamustafapaşa Işkırlak sok. no:20/1)

27. Sahak Nestop Okulu:(1887'de Toros pehlivanyan kurmuştur. Sarıyer Yeni mah. dalyan sok. no:4)

28. Sahakyan Nunya Okulu: (1961'de İspeten Aratan kurmuştur. Kocamustafapaşa Milli müdafa cad. no:55)

29. Lusavorçyan Okulu:(1895'de berç-garo Şizaher kurmuştur. Pangaltı Altınbakkal ölçek sok. no:76)

30. Anarat Hihutyun:(1903'te Susi Bedros kurmuştur. Harbiye ölçek sok. no:198)

31. Takmanças Okulu:(1785'te Kevork Dayıoğlu kurmuştur. Ortaköy taşbasamak sok. no:52)

32. Gentronagen Okulu:(1825'te Serkis Baroyan kurmuştur. Şişli Süleyman nazif sok. no:9) Sadece İstanbulda 69 adet Ermeni okulu bulunmaktadır. Bunlar M.E.B.bağlı olarak çalışmaktadırlar.

C. YAHUDİ OKULLARI VE SİYASİ FAALİYETLERİ:

Anadolu'da yaşayan yahudi sayısı Sultan II. Beyazıt devrinde kitle halinde yahudi göçleriyle oldukça artmıştır. 1492 sonrası İspanya ve Portekizden sürülenler sakızdakilerin rodos'a yerleştirilmesi (1522) Mohaç zaferi sonrası Maceristan'dan gelenler Polonyadan kaçıp gelen Yahudiler kitleler halinde Osmanlı İmp. gelmeleriyle yahudi nüfus birden bire artmıştır. (91)

Yahudi Toplumuna modern eğitim hareketi diğerleri gibi ticaret burjuvazisi yoluyla değil "Uluslararası Yahudi burjuvazisi"nin girişimiyle gelmiştir. Bunun en çarpıcı örneği ROÇHILT gibi ünlü Yahudikapitalislerinin 1860'ta Paris'te "Aliance Israelit"i kurmalarıdır. Bu kuruluşun amacının bildiride "Judaizm için güçlü bir biçimde çalışmak" olduğu şeklinde özetlenmiştir. Aliance özellikle ortadoğu'da judaizmin yeniden canlanmasında başlıca etken oldu. Onun başlıca faaliyetleri de okullar üzerinde yoğunlaştı. Ancak çok geçmeden İsrail Kavminin maddi ve manevi canlanmasının köklü bir eğitime-öğretime bağlı olduğu gerçeği anlaşıldı. Bu amaçla ilkokul 1862'de "Tetuan"da açıldı. Ve bunu yahudilerin bulunduğu yerlerde açılan diğer okullar izledi. (92)

(91) Abdurrahman Küçük (Dönmeler tarihi Ankara/1990 s.108-117)

(92) Tanzimattan Cumhuriyete Türkiye Ansiklopedisi a.g.e s.264

Türkiye'deki "Alliance İsraelite" okulları :

Türkiye'deki «Alliance İsraelite» Okulları (1908)

Türkiye Avrupası	Erkek Okulları			Kız Okulları		
	Kuruluş Tarihi	Öğrenci	Öğret. Öğretici	Kur. Tarihi	Öğr.	Öğret. Öğretici
EDİRNE	1867	1106	33	1870	551	12
KAVALA	1905	112	5	1905	127	6
<u>İSTANBUL</u>						
— Balat	1875	359	11	1882	352	13
— Kuzguncuk	1879	178	5	1880	201	9
— Galata	1875	235	9	1879	671	14
— Goldschmit Okulu	1876	250	5	—	—	—
— Hasköy	1874	454	14	1877	372	11
— Ortaköy	1881	269	9	1882	215	9
— Rabbin Semineri	1897	20	3	—	—	—
DİMETOKA	1897	182*	7	—	—	—
GELİBOLU	1905	219*	8	—	—	—
YANYA	1904	413	11	1904	143	6
MANASTIR	1895	186	—	1903	142	6
— Telmud Torah (Telmud Tevrat)	—	260	—	—	—	—
PREVEZE	—	145	—	—	—	—
RODOS	1901	180	7	1902	175	5
TEKİRDAĞ	1904	199	3	—	—	—
SELANİK	1873	461	14	1875	437	13
Ana Okulu	—	410	—	—	—	—
Halk Okulu	1897	270	7	1897	225	7
SEREZ	1901	114*	8	—	—	—
ÜSKÜB	1902	167	5	1905	104	4
<u>KÜÇÜK ASYA (ANADOLU)</u>						
AYDIN	1894	222	9	1901	90	5
BURSA	1886	355	11	1888	150	5
KASABA (Turgutlu)	1897	79	4	—	—	—

(* Karma (Kız - Erkek).

	Erkek Okulları			Kız Okulları		
	Kuruluş Tarihi	Öğrenci	Öğret. Öğretici	Kur. Tarihi	Öğr.	Öğret. Öğretici
ÇANAKKALE	1878	208	6	1888	146	5
MANISA	1892	180	5	1896	126	6
NAZİLLİ	—	87	—	—	—	—
<u>İZMİR</u>	1873	312	11	1878	351	10
Ana Okulu	—	107	—			
Halk Okulu	1898	219	9			
Talmud Torah	—	603	—			
TİRE	1897	189	6			
<u>SURİYE</u>						
— HALEP	1869	330	11	1889	217	7
— BEYRUT	1869	291	9	1878	272	8
— HAYFA	1881	204	6	1885	169	5
— ŞAM	1880	253	12	1883	236	9
— Talmud Torah	—	867	18			
— YAFA	1892	169	7			
— KUDÜS	1882	415	17	1906	280	9
Asile	—	80	—			
Yetimhane	—	215	—			
— SAFED	1897	28	4	1897	170	6
— SAYDA	1902	86*	4			
— TÜBERİA	1897	113	5	1900	254	9
<u>IRAK</u>						
— BAĞDAD	1865	434	14	1893	395	13
— NOURİEL OKULU	1902	405	13			
— BASRA	1903	288	8			
— HİLLE	1907	148	7			
— MUSUL	1907	209	7 (2)			

(6) Dumont Paul, Une Source pour l'étude des Communautés Juives de Turquie. Les Archives de L'Alliance Israélite Universelle, Prilozi, za ortjentalnu Filologiju 30/1980. Sarejevo 18-12 septembar. 1978.

Aynı örgüt beceri kazandırmaya yönelik "çıraklık kursları" düzenledikleride görülmektedir. 1871'den başlayarak bu kursta bazı şehirlerde daimi bir nitelik kazanmıştır

1908 tarihli bir listeye göre bu tür kurslara istanbul'da 43 Edirne'de 33 Selanik'te 58 İzmir'de 27 Bursa'da 16 Şamda 40 Bağdatta 22 kişi devam ediyordur. (93)

Yahudi Okullarından günümüzde ancak bir kaçı kalmıştır:

I. Günümüzde Faaliyet Gösteren Yahudi Okulları:

1. Ortaköy Musevi Okulu (1902'de Linaharman kurmuştur İstanbul Ortaköy Dış budak sok. no:6 dadır)

2. Musevi 1. Karma İlkokulu (1890'da Nesim Barokas kurmuştur. İstanbul galata şair ziya paşa yokuşu lakerdeci sok. no:12)

3. Musevi 2. karma İlkokulu (1888'de Nesim Barokas kurmuştur. İstanbul Hacımim mah. dibekçıkmazi no:46 dadır)

4. Beyoğlu Musevi Lisesi (1915'te Yasef Erkenazi kurmuştur. İstanbul Beyoğlu şışhane mektep sok. no:23 tedir)

5. Hasköy Musevi İlkokulu (1888'te Fernandey kurmuştur. İstanbul Hasköy mektep sok. no:20'dedir)

6. Musevi Ruhani lisesi (1955'te Daniel Dehar kurmuştur. Haham yetiştirir. İstanbul tophane kültah sok. no: 33 tedir)

(93) Osm. İmp. yabancı Okullar s.100-189

7. İzmir Musevi Okulu (Yetimhane Ana ve İlkokuldur. İzmir Keçeciler Emniyet sok. no:15 tedir)

8. İzmir Karataş Musevi okul (Ana okul ve ilkokuldur. İzmir Karataş tramvay cad. no:352 dedir)

Bu duruma göre yahudilerin Türkiye'de bir yetimhanesi 3 Anaokulu 7 ilkokulu 1 Ortaokulu ve 2 Liseleri olmak üzere toplam "14 eğitim müesseseleri" vardır. Fakat bu sayı bina sayısı adet olarak 8'dir. (94)

1983'te yayınlanan bir raporda Osmanlı imparatorluğunda yaşayan yahudiler hakkında şöyle denmekteydi: "İsraillilerin Türkiye'de sahihp oldukları tam eşitlik elde ettikleri başka ülkelerin sayısı pek azdır" Gerçektende 19. yy'ın sonlarında Osm. imp. Yahudiler için böyle bir güvenlik içerisinde yaşadıkları bir "Barış havrası" idi. (95)

D. PROTESTAN OKULLARI SİYASİ FAALİYETLERİ:

Bu konuda ayrıntılı bilgiler veren belgeler azdır. Özellikle Amerikalı'lar Protestanları himayelerine almakla protestan okullarından faydalanırlar. Osm. toprakları üzerindeki protestan okulları hakkında en ayrıntılı bilgiyi maarif nazırlarından Ahmet Zühtü paşa'nın "Maarif Nezareti" ne sunduğu protestan okulları hakkındaki iki bölümlü 1894 tarihli rapordan almaktayız. Bu okulların eğitim dışı siyasi faaliyetler yaptığını ifade etmektedir". Hazırlıdığı çizelgeye göre:

Adanada, 18	Ankarada, 9	Konyada, 4	İzmitte, 2
İstanbul'da 6	Aydında, 9	Trabzonda, 1	Elazığda 83
Biğada 1	Bursada 7	Van'da 8	Bitliste 22
Selanik'te 5	Diyarbakırda 22	Halepte 22	Suriye'de 33

(94) N. Sevinç s.169-171

(95) Osm. imp. Yabancı Okullar s.189

Manastırda 3 , Erzurumda 24 , Beyrutta 89 , Kudüs 29 ,
Edirne'de 1

Olmak üzere 398 okul olduğu görülmektedir. Anadolu ıslahat müfettişi Şakir Paşa'da 1898'de bir lahiya hazırlamıştır. Belge'de bu okullarda "Gayri müslüm tebaa çocuklarının eğitim yapacağı ve ailelerine yardım edilmesi suretiyle Osmanlı Devletinin aleyhine olan fikirlerle zehirlenmeye okulların asıl amacının memleketin ve hükümetin çıkarlarına aykırı olduğu tebaa arasındaki huzur ve manevi birliği yok etmeye yönelik hizmetler verdikleri" belirtilmektedir. Ona göre 1. derecede "Erzurum Ermeni Sanasaryan okulu ile Merzifon ve Halep'teki "Amerikan kolejleri" ile 2. derecede Antakya ve Mardin "Katolik ve harput protestan okulları" zararlı okullar olup en zararlısı Erzurum ve Bitlisteki okullardır. (96)

E. KATOLİK OKULLARI:

Bizans zamanında İstanbul Kilisesi ve Roma kilisesi ayrılık nedeniyle İstanbul'da başlayarak Anadolu'da Katolikliği yaymak Roma Kilisesi ve ona bağlı kuruluşların önemli sorunlarından biri haline gelmiştir. Bu nedenle Bizans döneminden başlayarak İstanbul'a ve Anadolu'ya pek çok " Fransız katolik misyoneri" gelmiştir.

1892'de İstanbul'da Latin katolik rahiplerinin 306, rahibelerininde 354 kurumu bulunmaktaydı.Sayı ve çokluk derecesine göre;Fransa,İtalya,ve Avusturyaya bağlı idiler. (97)

(96) Osm. İmp. yabancı okullar. s.189-192

(97) a.g.e (s.192)

IV. DİN PROPAGANDASI VE MİSYONERLİK SORUNUNUN ETKİLERİ:

İlk Latin rahiplerinin İstanbul'a hangi tarihte geldikleri kesin olarak belli değildir. Ancak Saint Benoît tarikatının Cluny şubesi rahiplerine o zamanki Bizans İmparatoru S.Alexios Komminos tarafından Gemlik yöresinin verildiği ve burada bir manastır kurulduğu bilinmektedir. (Bu manastırın kalıntıları halâ durmaktadır)

Bundan sonra İstanbul'a Saint-François (Franciscain) ve Saint Dominique (Dominicain) tarikatları rahipleri gelmeye başlamıştır. Bundan sonra bunu diğer tarikatların gelişi izlemiştir. Sırası ile vermeye çalışalım.

1. Franciscain'lerin ilk gelişi, 1220; ikinci gelişi 1653
2. Dominicain'lerin ilk gelişleri; XIII. asır.
3. Capucin'lerin ilk gelişi; 1551, ikinci gelişi; 1587.
4. Cizvitlerin ilk gelişi; 1583.
5. Saint Francoiselarm (observant) ilk gelişleri; 1584.
6. Riformaliterin geliş tarihi; 1630.
7. Lazaristlerin geliş tarihi; 1783.
8. Filles de La Charitee rahibelerinin geliş tarihi; 1838.
9. Freres de Ecoles Chretianneslerin geliş tarihi; 1842.
10. Notre Dama da Sion rahibelerinin geliş tarihi; 1857.
11. Gürcü Rahip ve Rahibelerinin geliş tarihi; 1861 . .
12. İtalyan İvrea rahibelerinin geliş tarihi; 1869.
13. Franciscaine rahibelerinin geliş tarihi : 15 Kasım 1872
14. Dominicaine rahibelerinin geliş tarihi XIX. asrın 2. yarısı
15. Assomption rahip ve rahibelerinin geliş tarihi : 1862 (Bulgaristan'dan gelmişler)
16. Calais'li Franciscaine rahibelerinin geliş tarihi : 1836
17. Mariste'lerin geliş tarihi : 1892 - 93
18. Petites Soeurs de Pauvres rahibelerinin geliş tarihi : 1892
19. Soeurs de l'Immaculee Conception de Notre Dame de Lourds rahibelerinin geliş tarihi : 1896
20. Salesien'lerin geliş tarihi : 1903

Böylesine akın akın, her tarikat kolundan çok sayıda misyonerin Osmanlı topraklarına gelişlerindeki gaye ne idi? Aslında misyonerlerin gerçek amaçları din eğitimi vermek, kendi mezheplerinde din kardeşi kazandırmak ve okullarda okuyan ya da dairelerde çalışan gençlerin, misyonerlik hareketinin genişletilmesi için yetiştirmektir. Zamanla bu gayeden uzaklaşıp dinî amaçları yanında, siyasî amaçlara yöneldiler. Her iki amacında birbirine bağlayarak çalışmaya başladılar. Misyonerlerin gayelerini ele alacak olursak:

1. Hıristiyan olmayanlara hıristiyanlığı telkin etmek İncil'i bilmeyenlere öğretmek Hıristiyanlık propagandasını büyük boyutlara vardiiren misyonerler, başka dinden olanları Hıristiyan yapmak için okulları kullanmışlardır. Okullar da amaca çok iyi hizmet etmişlerdir.

2. Latin kilisesine bağlı olanlara dini hizmetlerde bulunmak.

3. Roma ve Doğu kiliselerini birleştirmek Bu amaç için doğu hıristiyanlarını katolikleştirmek.

4. Osmanlı tebasındaki hıristiyanları osmanlı devletinden koparmak kendi emellerine hizmet ettirip onları bağımsız devlet haline getirmek.

5. Osmanlı tebasındaki tüm hıristiyanların dinlerini unutmalarını önlemek.

6. Osmanlı topraklarında rahip ve papaz yetiştirmek.

7. Müslüman ve Türk çocuklarını din açısından etkileyerek kendi milletlerinden koparmak.

Bu amaçları gerçekleştirmek içinse şu yollar geçerli idi:

1. Kilise ve manastır kurmak.

2. Telkinlerde bulunmak ve konferanslar vermek

3. Hayır Cemiyetleri kurmak (Ünlü Y.M.C.A (Amerikalı Genç Erkekler Hıristiyanlık teşkilatı) Y.W.C.A (Amerikan Genç Kadınlar Hıristiyan Teşkilatı) ile C.M.S (İngiliz misyonerler cemiyeti) olup bunun 1903'te Filistin'de 75 okulu ve 4600 öğrencisi vardı)

4. Üyelerin telkinle kendisine bağlaya bileceği teşkilatlar kurmak (En çarpıcısı ve amaca en uygun olan "İzcilik teşkilatı" idi. Bunu misyoner papaz Pasty ile papanın Türkiye temsilcisi olan Paul Pertoli'nin idaresindeki, İstanbuldaki Fransız okullarında resmî nitelikte kurmuşlardır. Daha sonra diğerleri de kurulmuştur.

5. Üksüzler yurtları açmak

6. Fakir çocuklara yardım etmek

7. Fakir ailelere yardım etmek

8. Fakirleri iş sahibi yapmak

9. Hastalara bakmak, ilaç yardımı yapmak

10. Pansiyonlar açmak

11. Fransızcaı öğretmek

12. Okullar ve seminerler açmak rahip, yetiştirmek

(98)

Bütün bu çalışmalarda ana ilke, "halkı ürkütmemek" idi. Yani müslümanları; misyonerlerin kendilerini ve halkı sevdiğine inandırmak, onların tepkisine yol açacak sözlerden kaçınmak,örneğin bu konularda araştırmacı olan Charles R.Watron "misyonerlerin güvercinler gibi masum olmaları gerekir. Fakat bu onların yılanları gibi kurnaz olmalarına mani değildir." demektedir. Hem halkla kaynaşabil-

(98)a.g.e (s.194-196)

mek hem de, onları kendi dini okullarına kazandırabilmek için okul şarttı. Nitekim, misyonerler, "İlk misyoner okuldur" demekte idiler.

Istanbul merkez olmak üzere 4 çalışma bölgesi belirlenmişti. Bunlar:

1. RUMELİ BÖLGESİ: (Filibe, Samakour, Selânik ve Matır yörelerini izine alıyordu ve amacı Bulgaristanın kurulması idi.)

2. BATI ANADOLU BÖLGESİ: (İstanbul, İzmit, Bursa, Merzifon, Kayseri ve Trabzon yörelerini izine alıyordu.)

3. ORTA ANADOLU BÖLGESİ (Toros dağlarının güneyinden Fırat vadisine kadar olan yerleri kapsıyordu. Ağırlık noktası ise Antep ve Maraş'tı)

4. DOĞU ANADOLU BÖLGESİ: (Harput (Elazığ) Erzurum, Van, Mardin ve Bitlis şehirleri ile Rus ve İran sınırına kadar olan yerleri kapsıyordu)

1893'ke Türkiye'de bulunan 1317 Amerikan misyonerin 223 Amerikadan gelmiş, 1094'ü ise Ermeniler arasında yetiştirilmiştir. Yine Türkiye'de 155'i tam kadrolu kilise, 281'i küçük ibadethaneler olmak üzere 436 ibadet yerleri vardı. Buralarda da 228'i papaz olmak üzere, 1006 kişi görev yapmakta idi. (99)

1893'te Türkiye'deki kolejleri 5 tane, öğrenci sayıları ise 4085 idi. İstanbul'da haftalık ve aylık birer gazeteleri vardı. 9 İstanbul Amerikan incil kitabevi'de yayın merkezleri idi. 1883'e kadar 3 milyon incil, 4 milyon'da diğer kitaplardan dağıtılmıştı. 1872'de bu matbaa genişletilmişti. 1881 yılına kadar Malta, İzmir, İstanbul'da toplam 725 adet kitap ve broşür basılmıştı. Bunların % 90'ı dini propaganda % 10 ise okullara yöneliktir. 1822'den 19. yy. sonuna kadar bütün Amerikan misyoner matbaalarında ba-

sılan yayınlanan sayfa sayısı; 600 milyon civarında idi.(56)
Türkiye'de çoğu Ermenilere olmak üzere yıllık 285 bin dolar
harcanıyordu. (100)

V. OKULLARIN SİYASİ ETKİLERİ:

A. Azınlıklara Destek olma:

1. Din Propagandası ve misyoner çalışmalarıyla:

Osm. tebasındaki Hıristiyanlar kendi yanlarına çek-
mek dinlerini unutmalarını önlemek, bu şekilde taraftar
bulmak. Bu yol çok etkili olmuştu.

2. Maddi imkânlar sağlanması Yoluyla:

Yabancı okullara bağlı buldukları devlet ve kurum-
larca para yardımı yapıldı. Sağlık alanında da; okuldaki
öğrencilerin ailelerine doktor ilaç ve para yardımında bulu-
nmuş, sadık sempatzalar kazanmak için her imkan tek tek
değerlendirilmiş ve en ufak ayrıntı dahi göz ardı edilme-
miştir.

3. Okullar Aracılığı İle:

Azınlıklara yapılan teşvik ve tahrikler 2 yönde ger-
çekleştirildi:

a. Gayri Müslim toplulukları etkilemek:(kendi amaç-
ları doğrultusunda, öğrenciler ve aileleri öğretmenlerin
desteği gazete, kitap, dergi ve broşürler ile ders program-
ları yoluyla, milli tarihleri anlatılmak, dilleri öğretilen-
rek maddi imkânlar sağlanmak etki altına almıştı)

**b. Okullar sayesinde her türlü yeraltı-yerüstü zen-
gin kaynaklardan haberdar olup yararlanmak:**(1917'de yalnız-
ca Amerikalıların 400 okulu bulunması, 1894'te ise Cezayir'
i Bahr-î Se'fid vilayetinde 276 Muse'vi okulunun bulunması,
(100) Uygur Kocabaşoğlu, Kendi belgeleriyle Anadolu'daki Amerika, İst.
1989 s.144-148

yine 1917'de İstanbul'da 83 İngiliz öğretim kurumunun varlığı bile gayr-ı müslim topluluklar için verilen uğraşın, gösterilen titizliğin, önem derecesini fazlasıyla ortaya koymaktadır.

4. Konsolosluklar Yardımı ile:

Yabancı Devletler okullarını yoğunlaştırdıkları bölgelerde birer'de Konsolosluk açmayı (özellikle Amerikalılar) ve onların da desteğinden yararlanmayı düşünmüşlerdir. Okul-Konsolosluk işbirliğinin faydasını da daima görmüşlerdir.

B. Yeni Sorunlara Ortam Hazırlama:

Yabancı devletlerin Osmanlı tebâsındaki hıristiyan veya çeşitli milletlere destek olmaları onları kendi politik amaçları doğrultusunda kullanmaları sonucunda, "Ermeni Sorunu", "Arap Sorunu", "Kürt Sorunu" ve "Filistin Sorunu" olarak ortaya çıkan sorunlara etki etmiş, katkıda bulunmuşlardır. (101) Bu arada siyonistler, Filistin'i alabilmek için Arap halkı Osmanlıya karşı kışkırtan çalışmaları büyük bir hızla gerçekleştirmişlerdir. Hatta İngilizlerin Şam konsolosunun abartmalı olmakla gözlemediği gibi, 1880'lerde müslüman halk Türk Türk olan herşeyden nefret ediyordu. (102)

VI. YABANCI OKULLARIN OSMANLI TOPLUM VE EĞİTİMİNE ETKİLERİ

A. 16.yy Sonlarından İtibaren Medreselerin Bozulma Sebepleri:

1. Devletin çeşitli kurumlarının bozulması,
2. Rüşvet ve hatır işinin yaygınlaşması,
3. Görevlerinin memurlarca önemsenmemesi,

4. Rumeli'deki yenilgiler ve gerileme devri sebebiyle kentlerde sağlıklı nüfus artışı ile bu artışın medrese-

(101) Osm. İmp. Y.b Okullar (s.199)

(102) Prof.Dr. Nîm Kemal ÖKE, Kutsal Topraklarda Siyonistler ve Masonlar, ÇAĞ yay, İstanbul, 1998, s.72.

lerde barındırılması sonucu, merdeselerin özelliğinden uzaklaşarak hayır kurumları haline dönüştürülmesi.

B. Medreselerin, Osmanlı Eğitim-Öğretim Kurumlarına olan etki ve katkıları:

1. Bina Düzeni (Cami, sosyal kurumlar, yurt, imkânlarıyla küllüye niteliğinde idi)
2. Burs ve Sosyal Yardımlar(Öğrencilerin ihtiyaçları karşılıksız sağlanıyordu)
3. Programlar(Sınıf değil ders geçme sistemi vardı derslere bir sıra takibi gözetilmiştir)
4. Kendi Kendine Yeterli olma(Yemek, temizlik vb. işlerini yapmaları modern görüşler açısından çok önemliydi)
5. Halktan Kopuk Durumda Olmama("cem" sistemi ile her yıl en uzun köylere kadar doğalar halkla kaynaşmakta mezun olunca'da halkın arasında görevlerini rahatça sürdürmeleri adeta halkla bütünleşmeleri de çok ilginçtir)

C. Medreseler ile Yabancı Okullar Arasındaki Benzerlikler:

1. Her iki kurumda, başlangıçta, dinî nitelik taşıması,
2. Her iki kurumda, cami yada kilise gibi dinî bir kurum bünyesinde ve yakınında faaliyete başlaması)
3. Her iki kurumda, yine dinî eğitim yanında bilimsel eğitime de yönelik olması
4. Her iki kurumda, öğrencilere burs ya da sosyal yardım gibi imkânlarla yardımcı olması

VII. YABANCI OKULLARIN TÜRK EĞİTİM-ÖĞRETİM SİSTEMİNE ETKİLERİ:

1. Müslümanlar Üzerindeki Etkisi:

Bu etki oldukça geç ve zayıf olmuştur. Çünkü, Hıristiyan olan her şeye duyulan kuşku, başka bir dinden olan kişilerin yaptığı herşeyi tepkiyle karşılama olduğunu geleneklere bağlılık, dinî kurallara uyulması nedeniyle etkilenme en aza indirilmiştir. Türkler üzerinde olumlu yön; giderek Batılı anlamda modern eğitim-öğretim kurumlarına kavuşturulmasına zemin hazırlanmıştır. Olumsuz ise; kendine bağlı milletlerin, ayrılması, dolayısıyla da elinde tuttuğu geniş toprakları yitirmesidir.

2. Gayr-i Müslimler Üzerindeki Etkisi:

Onlar için olumlu oldu. Önceki cemaat okulları iken yabancı devlet ve okullarının yardım ve desteğiyle her bakımdan güçlenmişlerdi. Çıkarlar özellikle siyasi çıkarları konusunda yoğunlaşmış Osmanlı tebaasındaki hemen her millet sonunda bağımsız birer devlet haline gelmiştir.

VIII YABANCI OKULLAR'IN OSMANLI TOPLUMUNA ETKİLERİ:

1. Din Konusunda: Yabancı devlet okullarında ya da kendi açtıkları okullarda görev yapan misyonerler ve diğer görevliler, öğrencileri ve halktan etkileyebilecekleri kimseleri din değiştirmek için teşvik etmişlerdir. Müslümanlar arasındaki Hıristiyanlaştırma işine, en çarpıcı örnek; Bursa Amerikan Kız Kolejindeki 3 Müslüman kız öğrencisinin (Ocak-1928'de) Hıristiyanlaştırılması ile ilgilidir.

2. Milletlerin İmparatorluk Bünyesinden Kopması Konusunda:

Bu etkiler çok önemlidir. Hem milliyetçilik fikirleriyle hem de maddî manevî yardımlarla desteklenen bağımsızlık fikri amacına ulaşmış bunda en büyük rolü yabancı okul-

lar oynamıştır. (Rumların Yunanistan devleti kurulması için gösterdikleri çabalar, Ermeni, Filistin, Arap, Kürt sorunlarının ortaya çıkarılması gibi)

3. Eğitim Konusunda:

Bu yönden etkileri olumludur. Çünkü her bakımdan yeterli gelişmiş güçlü ve modern görünümdeki yabancı okullar, hem örnek olarak hem de destek sağlayarak tüm Osmanlı Tebaası üzerinde eğitim-öğretim kurumları bakımından etkiler yapmışlardır. Özellikle Tanzimat döneminden sonra Batıya açılma bakımından etkili olmuşlardır. Öncelikle yabancı dil öğrenmek isteyenler bu okullarda görev alan yabancılardan yararlanmışlardır. Rüştüye ve idadilenin açılmasında Fransız İngiliz, Amerikan, İtalyan liselerinin öğretim programlarından yararlanılmıştır. (103)

Tanzimat'la birlikte, "Osmanlı Kavramı" "Uluslararası Eşitliği" anlatan ve bir eşitlik içerisinde "imparatorluğun bütünlüğünü" savunan bir ideoloji haline dönüşmüştür. işte 1868'de açılan "Galatasaray" bu ideolojinin okuludur. Osmanlı tebaasından herkese açık olan bu okul "Osmanlılık ideolojini" uluslararası bir eşitlik içinde yaygınlaştıracaktı" (104)

a. Yabancı Okulların Eğitim Alanındaki Etkileri:

1. Güçlü ve gelişmiş görünüşleriyle etkili olmuşlardır.

2. Bu okullar her yerden yardım ve destek sağlayarak gelişmelerini sürdürmüşlerdir.

3. Gelişmiş durumdaki okulların faaliyete başlaması,

(103)a.g.e (s.205-221)

(104) Tanzimattan Cumhuriyete, Türkiye Ansiklopesidi CII, s.468

na zemin hazırlamışlardır.

4. Yöntem ve sistem bakımından etkin birer örnek olmuşlardır.

5. Batı eğitim sisteminin tanıtımını sağlamışlardır.

6. Türkiye'nin bilim, kültür, sanat hayatında rol oynayan II. meşrutiyet'in ve Cumhuriyet döneminin ünlü isimlerinden sayıları az da olsa birkaçı buralardan yetişmiştir.

SONUÇ:

Yukarıda verilen uzun açıklamalar ile Osmanlı Devleti içerisinde, İstanbul'un fethinden itibaren cemaat okullarının başlangıçta verilen imtiyazlardan yararlanarak din eğitimi veren kurumlar şeklinde açıldığını, daha sonra bir çocuğun yabancı devlet himayesine girdiğini ve bundan sonra da yabancı devletlerin de okul açmaya başladıklarını, nasıl yaygınlaştıklarını, giderek örgün eğitim öğretim kurumlar halinde geldiklerini görmüş olduk. Bu konuda Osmanlı okullarına ait (resmi) ve yabancı devlet okullarına ait sayıları gösteren listeleri veriyoruz.

A- «Beyrut'taki Okullar»

Sınamaların Ait Olduğu Yıllar

Devlet ve Cemaat	Sınamaların Ait Olduğu Yıllar		
	1899	1901	1903
Latin			9 İbtidai 1 Rüşdi 3 İdadi
Musevi	1 İdadi		2 İbtidai
Alman	1 Rüşdi 2 İdadi	2 Rüşdi 2 İdadi	1 İbtidai 1 Rüşdi
Civzit			1 İbtidai 1 İdadi 1 Tıp
İtalyan	5 İdadi		2 İbtidai
Fransız	1 Rüşdi 1 İdadi 1 Tıp	3 İdadi 1 Tıp	8 İbtidai 7 Rüşdi 7 İdadi
İngiliz	1 İdadi	1 İdadi	23 İbtidai 2 Rüşdi
Rus	1 Rüşdi 1 İdadi	1 İbtidai	3 İbtidai 1 Rüşdi 1 İdadi
Protestan			7 İbtidai 4 Rüşdi 1 İdadi
Amerikan	1 Rüşdi 4 İdadi 1 Tıp	Tıp	16 İbtidai 2 Rüşdi 2 İdadi 1 Tıp

Çizelge : 1 — 1894-1895'te Osmanlı Devleti'ndeki Mekteb-i İptidailer'in
(ilkokul) Sayısı -182-

Vilayet	Usul-i Atika	Usul-i Cedide	Toplam
Istanbul	196	47	243
Edirne	1721	204	1925
Erzurum	—	—	850
İşkodra	75	36	111
Adana	585	12	597
Ankara	1695	397	2092
Aydın	420	2151	2571
Bitlis	254	9	263
Basra	90	26	116
Bağdat	38	11	49
Beyrut	205	181	386
Cezair-i Bahr-i Sefid	3	68	71
Haleb	604	29	633
Hüdavendigâr	3173	244	3417
Diyarbakir	185	11	196
Selanik	931	126	1057
Suriye	232	59	291
Sivas	1366	271	1637
Trabzon	2390	229	2619
Kastamonu	2919	555	3474
Kosova	386	59	445
Konya	—	—	1996
Mamuretülaziz	392	6	398
Manastır	275	188	461
Musul	392	—	392
Van	120	9	129
Yanya	61	66	127
TOPLAM	18709	4992	23546

Çizelge : 2 — 1898'deki Osmanlı Devleti'ndeki Ortaöğretim Kurumları

Vilayet	Gayrimüslim Ecnabi							
	İdadi		Rüşdiye		İlk-Orta		İlk-Orta	
	Okul	Öğr.	Okul	Öğr.	Okul	Öğr.	Okul	Öğr.
Edirne	7	947	22	1442	50	4053	2	159
Erzurum	2	420	12	1149	4	453	—	—
İşkodra	—	—	5	344	—	—	—	—
Adana	1	213	11	855	9	1393	6	427
Ankara	4	378	16	736	21	4510	—	—
Aydın	5	695	44	2212	90	10876	15	3719
Bitlis	—	—	6	258	7	855	—	—
Basra	—	—	4	280	1	150	—	—
Bağdat	2	337	8	601	5	812	2	1109
Beyrut	5	529	12	523	8	832	21	1617
Cezair-i Bahr-i Sefid	2	210	5	130	44	6570	2	72
Haleb	1	210	17	1284	34	1572	9	627
Hüdavendigâr	5	828	35	2194	34	5489	6	655
Diyarbakir	1	51	11	748	6	640	1	65
Selanik	3	349	15	1178	51	7090	7	902
Suriye	3	477	5	608	5	260	13	bilinmiyor
Sivas	2	205	22	1746	—	—	—	—
Trabzon	2	305	22	1542	31	1331	2	137
Kastamonu	3	303	23	1536	10	595	—	—
Kosova	1	121	24	1545	12	2439	—	—
Konya	1	106	29	1784	43	5558	—	—
Mamuretülaziz	1	53	17	892	20	894	5	260
Manastır	2	163	17	1277	57	5065	1	30
Musul	1	303	6	264	1	30	1	45
Van	—	—	9	157	7	778	3	211
Yanya	1	134	11	585	79	4628	—	—
İzmit Sancağı	1	115	7	396	17	4270	2	211
Bingazi Sancağı	—	—	1	—	—	—	—	—
Çatalca Sancağı	1	101	1	33	7	1030	—	—
Zor Sancağı	—	—	1	110	—	—	—	—
Kudüs Sancağı	1	81	3	164	7	554	—	—
Kal'a-i Sultaniye San.	1	126	4	147	7	730	—	—
TOPLAM	60	7671	425	27130	667	73255	98	10246 (105)

B - «Selanik'teki Okullar»

Salnamelerin Ait Olduğu Yıllar -183-

Devlet ve Cemaat	Salnamelerin Ait Olduğu Yıllar		
	1871	1899	1901
Bu'gar	92 İbtidai 2 Rüşdi		
Musevi	26 İbtidai 3 Rüşdi		
Rum	367 İbtidai 10 Rüşdi		
Alman		1 Rüşdi	2 Rüşdi
Fransız		2 Rüşdi 1 İdadi	3 Rüşdi 1 İdadi

(Selanik Salnamelerine göre).

C - (Kudüs'deki Okullar»

Salnamelerin Ait Olduğu Yıllar

Devlet ve Cemaat	Salnamelerin Ait Olduğu Yıllar	
	1901	1903
Alman	3 İbtidai	3 İbtidai
İngiliz	1 İbtidai	4 İbtidai
Musevi	19 İbtidai 1 Rüşdi 1 İdadi	6 İbtidai 1 Rüşdi
Protestan	13 İbtidai	22 İbtidai 1 İdadi
Rus	1 İbtidai	

(Kudüs Şehri Salnamelerine göre).

D - «İzmir'deki Okullar»

Salnamelerin Ait Olduğu Yıllar

Devlet ve Cemaat	Salnamelerin Ait Olduğu Yıllar		
	1899	1901	1903
Alman	1 İdadi	1 Rüşdi 1 İdadi	1 Rüşdi 1 İdadi
Avusturya	1 Rüşdi 2 İdadi	1 Rüşdi 1 İdadi	1 Rüşdi 1 İdadi
Amerikan	2 Rüşdi	2 Rüşdi 2 İdadi	
Fransız	1 Rüşdi 3 İdadi	2 Rüşdi 2 İdadi	2 Rüşdi 4 İdadi
Latin	1 Rüşdi 1 İdadi		
İngiliz		5 İbtidai 1 İdadi	5 Rüşdi 1 İdadi

(İzmir Salnamelerine göre).

(106)

(105) İlknur Polat H. a.g.e s.105-106, s.222-223

(106) Tanzimattan Cumhuriyete, Türkiye Ansiklopedisi, s.364, s.474

1. Okulların Siyasî Faaliyetleri:

Okul yöneticileri ve himayedar devletler Osmanlı İmparatorluğun'da etkin olmak için uğraşmışlar, Osm. devletinin zayıflamasıyla faaliyetlerini daha da arttırmışlar, devletin kendilerine engel olabileceğini anladıkları anda da baskı yoluyla, ilişkisine karışılmasına sert tepki göstermişlerdir.

2. Okulların Denetim Altına Alınma Çabaları:

Osmanlı devleti yeterli sayı da olmasa bile denetimi sağlamaya çalışmıştır. Yabancı okulların, okul olarak faaliyetlerini sürdürmesi, yani eğitime yönelmesi ancak, "T.C Devleti" kurulduktan sonra olmuştur. Bu konuda Lozan Barış Antlaşması'nda (24 Temmuz 1923) 2 madde, 1926 yılında yayınlanan bir "Genelge" ile, 18-12-1965 tarihinden itibaren yürürlüğü giren 625 sayılı "özel öğretim Kurumu" k.n.u. ile düzenlemeler yapılmıştır.

Bütün bunların yanı sıra, bu okulların imparatorluk döneminde zemin hazırladıkları sorunlar ise günümüzde hala sürmektedir. Yabancı okullar konusunda iki önemli sonuç ortaya çıkmaktadır.

1. Okul Sayısındaki Özellikler: Yayılma hızını ve belli amaçlarla çoğaldıklarını, yayıldıkları bölgeleri göstermesi bakımından önemlidir. Yabancı Okullar, İstanbul, Filistin (Kudüs'te) yeraltı ve yerüstü zenginliklerin çok olduğu Doğu ve Güneydoğu Anadolu gibi belli başlı yerlerde toplanmışlardır.

2. Yabancı Okullar Yeni Sorunlar ortaya Çıkarmıştır:

bugün için bir "Arap, kürt, ermeni ve Filistin Sorunu" bir ölçüde bu okullar aracılığı ile ortaya çıkmış, gü-

nümüze kadar katkısı, belgelerle anlaşılmaktadır. (107)

DEĞERLENDİRME

Bu bölümün başından itibaren, Türkiye'nin Jeopolitik ve Jeostratejik Durumundan kaynaklanan tehdidin yapısı konusuna giriş yaparak Türkiyeye yörelen "Sürekli tehdit" ve "Bölgesel Tehdit" inedeniyle açıklamış olduk. daha sonra, Hıristiyan Batı dünyasının Türkleri 1071 sonrası Anadoluyu ele geçirdikleri için suçluyarak bu ülkeyi geri alma çalışmalarını ortaya koyduk. Bu arada pek çok tarihi delilleriyle birlikte Türklerin M.Ö'ki yıllardan başlayarak değişik zamanlarda göç dalgaları halinde gelerek, yerleştiklerini belirttik. kısaca bu suçlamaların asılsız ve delilsiz olduğunu tarihî ve ilmi gerçeklere dayanmadığını göstermiş olduk. Daha sonrada hıristiyan batı dünyasınca 1291' de başlayarak 1912 yılına değin kutsal toprakları geri alma, Türkleri Balkan ve Anadolu'dan atma plân ve projelerini sıraladık. Bu plânların gerçekleştirilmesinde ve günümüzde dahi halâ problem olmaya devam eden sonuçların, yabancıların Osm. devleti toprakları üzerinde açtıkları yabancı okulların etkisini, sayısını, faaliyetlerini uzun uzun açıkladık. Okul açın devletleri (Fransız, İngiliz, Amerikan, İtalyan, Alman, Avusturya, Rus, İran, Bulgar okulları) ve gayri müslim okullarını (Rum Ortadoks, Ermeni, Yahudi, Protestan, Katolik) hatta günümüzde faaliyette bulunanları Osm. devletine olan din propogandası, misyonerlik çalışmalarını, siyasî etkilerini (Ermeni, Filistin, Arap, Kürt sorunlarının ortaya çıkarılması) bu okulların Osmanlı toplumuna, gayri müslimlere, Osmanlı eğitimine ve Türk eğitim öğretim sistemine etkilerini, kontrol altına alınma çabalarını, yabancı okullar konusunda vardığımız sonuçları, Osm. devletinin yıkılışına olan etkilerini açıklamış olduk.

Ele aldığımız konuları son vermezden önce, Osm. devletin 1. Dünya Savaşı sonrasında Hıristiyan batı ülkelerinin, 1918-Mondros ateşkes Antlaşmasıyla yüzyıllarca gerçekleştirmek istedikleri amaçlarını kısmende olsa ilk defa bu derecede yaklaştığını, anlaşmanın taşıdığı hükümlere bakmak suretiyle görmek mümkündür.

1919 yılından itibaren gerek, "iç isyanlarla" gerekse doğu, güney ve batı cephelerinde" işgalcilerle büyük bir mücadele başlatılmıştır. 10 Ağustos 1920 tarihinde Osmanlı Devletinin Bakanlar kurulunun imzaladığı fakat padişah Vahdettin imzalamadığı için resmen yürürlüğe girmeyen, hatta dünya resmî siyasî antlaşmaları arasında alınmamış bulunan "Sevr Barış Antlaşması", batı dünyasının yüzyıllardan beri uygulayamadıkları düşüncelerini bu antlaşma ile tam anlamıyla uygulayacakları sandıkları 433 maddeden oluşan bir antlaşma idi. Antlaşmanın sadece önemli hükümlerini, batı dünyasının gerçek niteliğini açıklamak bakımından bölüm sonuna ekliyoruz.

Buradaki hükümler, Osmanlı devletini ve elinde kalmış bulunan en son coğrafya parçası olan Anadolu'yuda parçalamayı öngörmekte, Türk milletinin bağımsız yaşama hakkını dahi elinden almayı öngörmekteydi.

Bu antlaşmanın resmen yürürlüğe girmediğini yukarıda zikretmiştik. Fiili olarak ise; Türk milletinin Mustafa Kemal'in çevresinde kenetlenmesi suretiyle "Milli Mücadele"yi başlatmaları ile hiç bir zaman uygulanamamıştır. Nitekim önce doğu cephesi ve güney cephesi savaşlarından sonra, batı cephesinde I. İnönü (6-10 Ocak-1921) II. İnönü (27-31 Mart 1921), Eskişehir-Kütahya (Temmuz 1921), Sakarya Savaşları (23 Ağustos-13 Eylül 1921) ve Büyük Taaruz ve Başkumandan Meydan Muharebesi (26 -30 Ağustos-1922) ile zafer kazanılmıştır.

Önce 29 Ekim 1923'de "Cumhuriyet" kabul ve ilân edilmiştir. Sonra, yeni kurulan "Türkiye Cumhuriyeti Devleti"nin başına, aynı gün yapılan seçimle Mustafa Kemal "Cumhurbaşkanı" olarak seçilmiştir.

Daha sonra ise 24 Temmuz-1923 tarihli "Lozan Barış Antlaşması" ile yeni ve tam bağımsız olarak "T.C. Devleti"nin kurulduğu, uluslararası bir antlaşma ile bütün dünyaca, (ABD ve SSCB antlaşmayı nalende resmen imzalamamışlardır) kabul edilmiştir.

BÖLÜM SONU EKLERİ:

1. MONDROS ATEŞKES ANTLAŞMASI (30 EKİM 1918)
2. MİSAK-I MİLLİ (28 OCAK 1920)
3. SEVR BARIŞ ANTLAŞMASININ ÖNEMLİ HÜKÜMLERİ (10 AĞUSTOS 1920)

SİLÂH BIRAKIŞIMI SÖZLEŞMESİ

(Armistice Convention)

Mondros, 30 Ekim 1918

(Metin)

İngiltere Hükümetinin, Müttefikleriyle anlaşmış olarak, yetkili kıldığı İngiltere'nin Akdeniz Donanması Başkomutanı Sayın Oramiral Sir Arthur Cough Calthorpe ile, Türk Hükümetinin yetkili kıldığı Donanma Bakanı Sayın Rauf Bey, Dışişleri Bakanlığı Müsteşarı Sayın Reşat Hikmet Bey ve Genelkurmay'dan Yarbay Sadullah Bey arasında kararlaştırılıp bağtlanan Silâh Bırakışımı koşulları :

1. Çanakkale ve Karadeniz Boğazlarının açılması ve Karadeniz'e geçişin sağlanması; Çanakkale ve Karadeniz Boğazları kalelerinin Müttefiklerce işgal edilmesi.

2. Türk sularındaki tüm mayın tarlalarının, torpido kovanlarının ve öteki engellerin yerlerinin gösterilmesi ve bunların taranması ya da kaldırılması için, istemde bulunulunca, yardım edilmesi.

3. Karadeniz'deki mayınlara ilişkin eldeki tüm bilgilerin verilmesi.

4. Müttefik savaş tutsakları ve gözaltında bulundurulan ya da tutsak olan Ermenilerin tümünün İstanbul'da toplanarak, hiç bir koşula bağh olmaksızın, Müttefiklere teslim edilmesi.

5. Sınırların denetlenmesi ve iç güvenliğin sağlanması için gerekli olan askeri birlikler dışında, Türk Ordusunun gecikmeksizin terhis edilmesi (Birliklerin insan gücü ve konusu, daha sonra, Müttefiklerce, Türk Hükümetine danışılarak, saptanacaktır).

6. Türk karasularında ya da Türkiye'nin işgalindeki sularda bulunan tüm savaş gemilerinin teslim edilmesi; Türk karasularında kolluk ya da benzeri amaçlar için gerekli görülebilecek belirli küçük gemiler dışında, anılan gemilerin gösterilecek Türk limanında ya da limanlarında gözaltına alınması.

7. Müttefiklerin, kendi güvenliklerini tehdit edecek herhangi bir durum ortaya çıkarsa, herhangi bir stratejik noktayı işgal etme hakkı bulunması.

TÜRKİYE'NİN SİYASAL ANDLAŞMALARI

8. Şu sırada Türk işgali altında olan tüm limanların ve barınakların Müttefik gemilerince özgürce kullanılması ve düşman tarafından kullanılmasının önlenmesi. özdeş koşullar, ticaret ve Ordunun terhisi amaçları için Türk sularında bulunan Türk ticaret gemilerine de uygulanacaktır.

9. Tüm Türk limanlarında ve tersanelerinde her türlü gemi onarımı kolaylıklarından yararlanılması.

10. Toros tünel sisteminin Müttefiklerce işgali.

11. Kuzey - batı İran'daki Türk Birliklerinin gecikmeksizin savaş öncesi sınırların gerisine çekilmeleri için daha önce verilmiş bulunan buyruk yerine getirilecektir.

Kafkasların [Trans - Caucasia, Maverai Kafkas] bir bölgesinin Türk Birliklerince boşaltılması daha önce buyrulmuş bulunmaktadır; bu bölgenin geri kalan bölümünün boşaltılmasına, oradaki durum Müttefiklerce incelendikten sonra, gerek görülürse, girişilecektir.

12. Türk makamlarının haberleşmeleri dışında, tüm telsiz telgraf ve kablo istasyonlarının Müttefiklerce denetim altına alınması.

13. Denizciliğe, askerliğe ve ticarete ilişkin her türlü gereçlerin yokedilmesinin önlenmesi.

14. Ülkenin gereksinimleri karşılandıktan sonra, Müttefiklere Türk kaynaklarından kömür, akaryakıt ve deniz gereçleri satın alma kolaylıkları gösterilmesi.

Bu nesnelere hiçbir ihraç edilmeyecektir.

15. Kafkasya demiryollarının şu sırada Türk denetimi altında bulunan bölümlerini de kapsamak üzere, tüm demiryollarında, halkın gereksinimleri gereği gibi göz önünde tutulmak koşuluyla, Müttefik makamlarının bunları tümüyle diledikleri gibi kullanabilmeleri amacıyla, Müttefik Denetleme görevlilerinin yerleştirilmesi.

Bu hüküm Batum'un Müttefiklerce işgalini de kapsar. Türkiye, Bakú'nun Müttefiklerce işgaline hiçbir biçimde karşı çıkmayacaktır.

16. Hicaz'da, Asir'de, Yemen'de, Suriye'de ve Irak'da tüm garnizonların en yakın Müttefik komutanına teslim olmaları ve, 5. Maddede öngörülen düzenin korunması için gerekenler dışında, tüm Birliklerin Kilikya'dan çekilmesi.

17. Trablus ve Bingazi'deki tüm Türk Subaylarının en yakın İtalyan garnizonuna teslim olmaları. Bunlar teslim olma buyruğuna

TÜRKİYE'NİN SİYASAL ANDLAŞMALARI

uymazlarsa, Türkiye, bu Subaylara ikmal gönderilmesini ve kendileriyle haberleşmenin kesilmesini sağlamayı yükümlenir.

18. Mısırata'yı da kapsamak üzere, Trablus ve Bingazi'de işgal edilen tüm limanların en yakın Müttefik garnizonuna teslimi.

19. Denizci, asker ve sivil tüm Almanların ve Avusturyalıların bir ay içinde Türk ülkelerinden çıkartılması: uzak bölgelerdekilerin de olanaklı en erken bir tarihte çıkartılması.

20. Beşinci Madde uyarınca terhis edilecek Türk Ordusunun, taşıtlarıyla birlikte, araç ve gereçlerinin, silâhlarının ve cephanesinin kullanış biçimi konusunda verilebilecek buyrukların yerine getirilmesi.

21. Müttefiklerin çıkarlarını korumak için Türk Donatım [İaşe] Bakanlığına bir Müttefik temsilcinin atanması. Bu temsilciye, işbu amacın gerektirdiği tüm bilgilerin verilmesi.

22. Türk tutsaklarının Müttefik Devletler buyruğunda tutulması. Askerlik çağı dışındaki Türk sivil tutsakların salıverilmesi konusu göz önünde tutulacaktır.

23. Türkiye bakımından Merkez Devletleri [Almanya, Avusturya] ile tüm ilişkilerin kesilmesi zorunluğuna.

24. Altı Ermeni ilinde [Vilâyatı sitte] karışıklık çıkarsa, Müttefikler bu illerin herhangi bir bölümünü işgal etme hakkını ellerinde tutarlar.

25. Müttefiklerle Türkiye arasında düşmanca eylemler 31 Ekim 1918 Perşembe günü, yerel saatle öğleden başlamak üzere, duracaktır.

Limni'de, Mondros limanında, İngiltere Kırallığının *Agamemnon* Savaş Gemisinde, 30 Ekim 1918'de, iki örnek olarak, imzalanmıştır.

ARTHUR CALTHORPE

HÜSEYİN RAUF,
REŞAD HİKMET,
SADULLAH

* * *

(108)

ULUSAL AND (MISAK-I MİLLİ)

İstanbul 28 Ocak 1920

(Metin)

Aşağıda imzaları bulunan Osmanlı Millet Meclisi (Meclisi Mebusan) üyeleri, Devletin bağımsızlığının ve ulusun geleceğinin, haklı ve sürekli bir barışa kavuşmak için katlanabilecek özverinin en fazlasını gösteren aşağıdaki ilkelere eksiksiz uyulmasıyla sağlanabileceğini ve bu ilkeler dışında sağlam bir Osmanlı Saltanatı ve toplumunun varlığının sürdürülmesinin olanak dışı bulunduğunu kabul ederek, şunları onaylamışlardır :

Madde 1. Osmanlı Devletinin, özellikle Arap çoğunluğunun yerleşmiş olduğu, 30 Ekim 1918 günkü Silâh Bırakışımı [Mondros Mütarekesi] yapıldığı sırada, düşman Ordularının işgali altında kalan kesimlerinin [o sırada Hatay ve Musul bölgesi Türk egemenliği altında idi] geleceğinin, halklarının serbestçe açıklayacakları oy uyarınca belirlenmesi gerekir: sözkonusu Silâh Bırakışımı çizgisi içinde, din, soy ve amaç birliği bakımlarından birbirine bağlı olan, karşılıklı saygı ve özveri duyguları besleyen soy ve toplum ilişkileri ile çevrelerinin koşullarına saygılı Osmanlı-İslâm çoğunluğunun yerleşmiş bulunduğu kesimlerin tümü, ister bir eylem, ister bir hükümle olsun, hiç bir nedenle, birbirinden ayrılamayacak bir bütündür.

Madde 2. Halkı, özgürlüğe kavuşunca, oylarıyla Anavatana katılmış olan üç il [Elviye-i Selâse yani Kars, Ardıhan ve Batum Livaları] için gerekirse yeniden halkın serbest oyuna başvurulmasını kabul ederiz

Madde 3. Türkiye ile yapılacak barışa değin ertelenen Batı Trakya'nın hukuksal durumunun belirlenmesi de, halkın özgürce açıklayacağı oya göre olmalıdır.

Madde 4. İslâm Halifeliğinin ve Yüce Saltanatın merkezi ve Osmanlı Hükümetinin başkenti olan İstanbul kenti ile Marmara Denizinin güvenliği her türlü tehlikeden uzak tutulmalıdır. Bu ilke saklı kalmak koşulu ile, Akdeniz ve Karadeniz Boğazlarının dünya ticaret ve ulaşımına açılması konusunda, bizimle birlikte, üteki tüm Devletlerin oylu birliği ile verecekleri karar geçerlidir.

Madde 5. Müttefik Devletler ile düşmanları ve onların kimi ortakları arasında yapılan anlaşmalardaki ilkeler çerçevesinde, azınlıkların hakları, komşu ülkelerdeki Müslüman halkların da özdeş haklardan yararlanması umudu ile, bizce de benimsenip güvence altına alınacaktır.

Madde 6. Ulusal ve ekonomik gelişmemize olanak bulunması ve, daha çağdaş biçimde, düzenli bir yönetimle işlerin yürütülmesini başarmak için, her devlet gibi, bizim de gelişmemiz koşullarının sağlanmasında, bütünüyle bağımsızlığa ve özgürlüğe kavuşmamız ana ilkesi varlık ve geleceğimizin temelidir. Bu nedenle siyasal, yargısal, parasal vb. alanlarda gelişmemizi önleyici sınırlamalara [Kapitülasyonlar] karşıyız. Saptanacak borçlarımızın ödenmesi koşulları da bu ilkelere aykırı olmayacaktır. (109)

SEVR BARIŞ ANTLAŞMASININ ÖNEMLİ HÜKÜMLERİ

Osmanlı Devleti'nce kabul edilen, fakat Türk Milleti'nce kabul edilmediği için yürürlüğe girmiyen, sadece diplomatik bir belge olarak kalan «Sevr Muahedesi»ne göre:

1 — Osmanlı İmparatorluğu dağılıyor, İstanbul ve civarında küçük bir muntakadan, orta Anadolu'nun bir kısmı ile Karadeniz sahillerinden ibaret bir Osmanlı Devleti bırakılıyordu.

2 — Rumeli ve Boğazlar, İtilâf devletlerinin müşterek işgalinde kalacaktı.

3 — Boğazlar bir karma komisyon tarafından idâre edilecek, hazarda ve seferde bütün devlet gemilerine açık bulunacaktı.

4 — Yabancı postaneler açılacak, gümrüklerden %8 den ziyâde vergi alınmıyacak, kendi malımızı değil, yabancı malını himâyeye edecektik.

5 — Midye-Çekirgece Gölü hattının batısında kalan tekmil Rumeli de Yunanistan'a verilecekti.

6 — Şarkî Anadolu'da bir «Kürdistan» devleti kurulacaktı.

7 — Şarkî Anadolu'nun kuzey kısımlarında, Karadeniz'de sahili olan ve isterse müstakil Ermenistan ile birleşmesine mümânaat edilmeyen bir «Ermeni» devleti kurulacaktı.

8 — Kürdistan-Osmanlı; Ermenistan-Osmanlı devletleri sınırlarını bir Amerikan hey'et-i mahsusu çizecek, buna taraflar itiraz etmiyeceklerdi.

9 — «Ermeni» devleti 20 sene Amerikan mandası altında kaldıktan sonra istiklâli verilecekti.

10 — Tekmil Arabistan Osmanlı Devleti'nden ayrılacak, müttefiklerin arzu ve irâdesine terk edilecekti.

11 — Müttefiklerce önceden işgal edilmiş yerler İngiltere, Fransa ve İtalya'nın işgalinde kalacaktı. Yani, Kilikya ile beraber Maraş, Tokat, Diyarbakır, Urfa, Antep ve mülhakatı Fransızlar'ın; Irak İngilizleri'n; Antalya, Muğla, Konya, Bursa, Afyon, Kütahya İtalya'nın işgalinde kalacaktı. (Bakınız: Sevr'e göre Anadolu haritaları). Buradaki haklarından Osmanlı Devleti vaz geçecekti.

12 — Ekalliyetler, Osmanlı Devleti'nde siyasi ve mendenî haklar mevzuunda Türkler ile aynı haklara sahip olacaklar, Meclis'te temsil hakkına mâlik olacaklardı.

13 — Kapitülâsyonların yürürlükte olduğu, Osmanlı Devleti'nce eskisi gibi kabul edilecekti.

14 — Osmanlı Devleti'nin askerî ve malî işleri kontrol edilecekti.

15 — İnzibatî işlerde ve hudut muhafazasında istihdam edilmek üzere 50.000 kişilik bir kuvveti olacak, fakat harp gemisi bulundurmıyacaktı.

16 — Memleket geliri İtilâf devletlerinin işgal masraflarına sarfedilecekti.

17 — Limanlar ve demiryolları devletlerarası bir komisyon ile kontrol edilecekti.

18 — Osmanlı Devleti harp tazminatı ödiyecekti.

19 — İstanbul, Osmanlı Devleti'nde kalacaktı. Çünkü İstanbul'u paylaşamıyorlardı. Çünkü müslüman müstemleke halkını rencide etmemek icabediyordu.

20 — İzmir, Osmanlı memleketi olarak kabul ediliyordu. Fakat şehrin idâresini Yunanlılar deruhta edecekti. İzmir kalelerinden birine Türk bayrağı çekilecekti.

21 — Harbe girmiş, harbde idare mekanizmasında bulunmuş olanlar, İtilâf devletlerine teslim ve onlarca mahkema edilecektir (110)

rt politikası 19. yüzyılım sonunda oluştu, İncil'i Kürtçe'ye çeviren Ermeni misyonerler kışkırtıcılar hep el ele çalıştı

ABD'nin uzun vadeli hesapları

KÜRTÇE İNCİL

Kürtler üzerinde uzun vadeli planları olan ABD'nin 1919 yılında misyonerler vasıtasıyla Kürtlere dağıtılması için Kürtçe Luka İncil'i bastırıldığı tesbit edildi. ABD'nin Kürt politikasının 19. yüzyılım sonunda oluşmaya başladığını belirten ilim adamları, "Bugün gelinen durum uzun vadeli çalışmanın elde edilene meyvesidir" yorumunu yaptılar

ERMENİ MİSYONU

Prof. Faruk Sümer, Amerikalıların büyük tehlikeleri göze alıp misyonerlik faaliyetleri ile bölgeye girdiğini belirtti. Gazeteci Ebuzziya, geçmişte Hıristiyanlığı yaymak için bölgede faaliyet gösteren ABD'nin bugünkü düşüncesinin tamamen farklı olduğunu söyledi. Ebuzziya, Ermenilere yüklenmek istenen misyonun Kürtlere yüklenmek istendiğini bildirdi

SÜLEYMAN ÖNAL

İSTANBUL (ZAMAN) - ABD'nin Kürt politikasının 19. yüzyıl sonuna kadar başlamış bir taraftan 20. yüzyıla başlanırken bu kez yeni bir boyutu almıştır. Kürtlerin bu kez ABD'nin Kürt politikasının 19. yüzyılım sonuna kadar başlamış bir taraftan 20. yüzyıla başlanırken bu kez yeni bir boyutu almıştır. Kürtlerin bu kez ABD'nin Kürt politikasının 19. yüzyılım sonuna kadar başlamış bir taraftan 20. yüzyıla başlanırken bu kez yeni bir boyutu almıştır.

Luka İncil'i Amerikan Agay Misyonerleri, İstanbul'a getirdi. Kürtler arasında faaliyet gösteren misyonerlere dağıtılmak üzere hazırlanmış İncil'dir. Bu İncil'in dağıtılmasıyla Kürtlerin Hıristiyanlığı benimsemesi amaçlanmaktadır. ABD'nin Kürt politikasının 19. yüzyılım sonuna kadar başlamış bir taraftan 20. yüzyıla başlanırken bu kez yeni bir boyutu almıştır.

انجيل لوقا

ترجمه کرواوه

چاپ کرواوه

درب و خلاصه کری مه

بسیع مسیح

کوه

ترجمه کرواوه

AMERICAN BIBLE SOCIETY
PUBLISHED BY
NEW YORK

1919

(Kurdish) I

Luka İncil'i'nin iç kapağı, basıldığı yer, Kürtçe yayımlandığına dair dipnot ve ilk sayfası.

• Devamı 10. Sayfada •

13-5-1991: ZAVRAN G.

V.BÖLÜM

TÜRKİYEYE YÖNELEN DIŞ TEHDİT-(BÖLGESEL DIŞ TEHDİT)

A.KOMŞU ÜLKELERİN TÜRKİYE ÜZERİNDEKİ TARİHİ EMELLERİ:

I. BULGARİSTAN:

A. BULGARİSTAN'IN OSMANLI İMPARATORLUĞU ÜZERİNDEKİ EMELLERİ:

Bulgaristan 1396'dan 1877-1878 Osmanlı-Rus savaşı sonuna kadar Osmanlı egemenliği altında yaşamıştır."Ayestefonos antlaşması" yla Tuna boyundan Ege kıyılarına, Karadenizden Ohn gölünün batısına kadar yayılan büyük bir Bulgaristan kurulmuştu. Ancak "Berlin Antlaşması'nda Bulgaristan'ın bu sınırları tanınmadı. Osmanlı Devletine bağlı küçük bir "Bulgar Prensiliği" oluşturuldu. Bu durum Bulgar milliyetçilerini memnun etmedi. Bulgarlar tarihi amaçları olan Büyük Bulgaristan'ı kurmak için yoğun çaba içine girdiler. 1885'te Doğu Rumeli'yi işgal ettiler.Osmanlıya "bağımsızlığını" ilan ettiler. Bulgaristan, İstanbul ve Trakya dahil olmak üzere, Osmanlı Devletinden toprak alarak büyümek tutkusundan bir türlü vazgeçemedi. Rusya'nın desteği ile Sırpı, Yunanistan, Karadağı, kendi etrafında toplayarak, 1912'de Balkan Savaşını başlattı. Avrupa ve Ege'deki Osmanlı varlığının sona erdirilmesine neden oldu. Doğu Trakya'nın yarısını alarak Midye-Enez çizgisine kadar ilerledi. Edirne, ancak II.Balkan Savaşı'nın çıkması üzerine kurtarılabilirdi. (111)

(111) Atatürk ilkeleri ve ink. Tar. I/1 yök yay. Ankara 1989 s.35-36

B. BULGARİSTAN'IN TÜRKİYE ÜZERİNDEKİ EMELLERİ:

Bulgaristan'ın milli hedefi: "Karadeniz 'den Adriyatik'e, Tuna'dan Ege'ye şeklinde edilen ve 9.yy'da kurulmuş olan "Bulgar İmparatorluğunda" İstanbul ve Trakya dahil sahip oldukları toprakları yeniden ele geçirmektir. Bu nedenle de "güçlü bir Türkiye'nin oluşmasını önleyecek bir politika uygulamakta ve bu çerçevede ülkemize karşı her türlü örtülü faaliyeti desteklemektedir."

Silahlı Kuvvetlerinin büyük bir kısmını Türkiye'ye karşı konuşlandıran Bulgaristan'ın Türkiye'ye yönelik politik askeri tehdidi genellikle bir Varşova Paktı veya Sovyet tehdidi içerisinde mütalââ edilmektedir(112)

12 Eylül 1980 öncesi, Türkiye'ye yönelik silah kaçakçılığının büyük bir kısmının Bulgaristan üzerinden gerçekleştirildiği bilinmektedir.

Yine Bulgaristan'da hakları Anayasa ile teminat altına alınmış bulunan yaklaşık 2 milyon müslüman Türk'e karşı özellikle 1970'li yıllarda başlayan baskı ve eritme politikası 1990 yılında doruk noktaya ulaşmıştır. Nitekim bu baskıların çekilmez bir hâl alması üzerine Haziran 1990'dan itibaren 3 ay içerisinde 320 bin Bulgaristan Türk Göçmenleri Türkiye'ye gelmişlerdir. Daha sonra Bulgaristanda yönetim değişikliği ile, Türklere uygulanan politikaların yumuşatılması sonucu 150 bin civarında göçmen geriye dönmüşlerdir. Halen yargılanması süren eski Devlet Başkanı Todor Jivkof'a yöneltilen suçlamalardan birisi de: ülkeindeki Türk Azınlığına uyguladığı insanlık dışı baskı

(112) Türkiye'de Anarşi ve Terör, yök, yay. Ankara 1985 s.24

ve asimile etme politikası uyguladığı yolundadır.(113)

2. SURIYE'NİN TÜRKİYE ÜZERİNDEKİ EMELLERİ :

1918'de son bulan Osmanlı hakimiyeti sonrası ortaya çıkan Fransız ve İngiliz idareleri halkı sürekli Türkler aleyhine kışkırtmışlardır. Dört asır Osmanlı Türkünün himayesinde yaşayan Suriye halkları daha sonra "Türk düşmanlığı devlet politikası haline getirmiştir."

1946 yılında bağımsızlığına kavuşan Suriye bil-hassa 1939 yılında iskenderun sancağının Türkiye'ye iltihak etmesi ile haşimane davranışları arttırmıştır. Bu arada 1950'lerden sonra Batı Bloku ve NATO ile yakın münasbetler kuran Türkiye'nin, sovyetlerin peyki durumundaki sosyalist askeri rejim altındaki Suriye ile dostane ilişkilerine devamı mümkün olmamıştır.

Suriye'nin Hatay dahil olmak üzere Doğu Toroslara kadar uzanan topraklarımız üzerinde tarihi emelleri bulunmaktadır. Turistik haritalarında Hatay bölgemizi sınırları içinde gösterdikleri bilinmektedir. Sosyalist rejimi benimseyen Suriye'nin bu hedefi Rusya'yıda memnun etmektedir.

Bu nedenle Sovyetler Birliği ile yakın ilişkiler içinde bulunan bu ülke Türkiye'ye karşı dostane bir politika izlememekte olup, hissedilir soğukluk ve güvensizlik mevcuttur. Sovyet güdümündeki idarecilerinin, ülkemizdeki milli birlik ve beraberliği tahribe yönelik faaliyetler içerisinde oldukları gözlenmektedir.

12 Eylül 1980 sonrası ele geçen anarşist eşkiya ve çete mensuplarının Suriye'deki askeri kamplarda eğitildikleri kendi ifadelerinden anlaşılmıştır. Halen bu ülke baş-

(113) Haziran Eylül 1990 tarihleri arası Türkiye'de yayınlanan günlük gazeteler.

ka Marksist-Lelinist ve bölücü örgütler ile ermeni terör olmak üzere Türkiye'ye karşı her türlü faaliyeti örtülü olarak desteklemekte ve onlara barınak sağlamaktadır. Her türlü yıkıcı ve bölücü hareketi destekleyen Suriye başta Hatay ili olmak üzere bütün ülkeye alevi ideolojiyi yayma faaliyetlerini sürdürmektedir. Doğu ve Güneydoğu Anadolu'da dış tahriklerle başlatılarak sürdürülen eşkiyalığa destek olan komşu ülke, illegal PKK örgüt karargahını barındırmaktadır. PKK üst düzey kadrolarındaki alevi militanlarla Suriye terör örgütleri arasındaki ilişkiler dikkati çeker davranışlardır. (114)

Bugüne kadar izlediği politika ile Suriye'nin Türkiye'ye karşı dostane duygular içinde olmadığını, tahrik ve yıkıcı propagandalarla milli bütünlüğümüzü parçalamayı hedef aldığı görülmektedir. Milli hudutlarımız içindeki bölgelere göz diktiğini açıkça belirten Suriye'nin ülkemizdeki Türkmenleri'de (özellikle Hatay bölgesinde) tahrik etme gayretlerinin mevcut olduğu bilinmektedir. (115)

Sonuç olarak; sahip olduğu imkan ve kabiliyetleri dikkate alındığında yakın zamana kadar Türkiye'de bir tehdit olarak kabul edilmeyen Suriye'nin, görülebilir bir gelecekte bu ülkedeki Sovyet varlığı ve aşarı silahlanma nedeniyle Türkiye için ciddi bir tehdit olmaya başlayacağı ve bu tehdidin artabilecek bir nitelik kazanacağı değerlendirilmektedir. (116)

3. IRAK'IN TÜRKİYE ÜZERİNDEKİ EMELLERİ:

1920'li yıllara kadar Osmanlı Devleti toprağı olan ve yüzyıllarca Türk hakimiyetinde kalan Irak, 1932 yılında

(114) Selim Yavuz Turganoğlu; (SURIYE) B.T.T Dergisi, Sayı:8 Ekim 1985 s.62-73

(115) Türkiyede Anarşi ve Terör, yök yay. 1985 Ankara, s.24-25

(116) Haziran Temmuz 1990 tarihli günlük gazeteler.

bağımsızlığına kavuşmuştur. Türkiye'ye yönelik olarak ciddi bir tehdit görünümünde olmakla birlikte gerek etnik yapısının özelliği (bilindiği üzere ülkesinde 2 milyona yakın Türk azınlığı vardır) gerekse tarihten kaynaklanan bir takım hasmane duygularla hiçbir devirde güçlü bir Türkiye oluşmasını istememektedir.

Özellikle ülkede iktidara BAAS partisinin gelmesiyle birlikte Türk azınlığa karşı büyük bir saykırım içerisine girildiği bilinmektedir. Yine Güneydoğu da faaliyet gösteren bölücü çetelere kuzey Irak'ta imkân sağladığı onların faaliyetlerini desteklediği, GAP projesinide engellemek için politik ve diğer baskı yollarını kullandığı gözlenmektedir. Irak'ın Ağustos 1990'da Kuveyt'i işgal etmeden önce dünyasının .as eri gücünü elinde bulundurduğu Kuveyt'e saldırmadığı takdirde bu gücünü Türkiye'ye saldırarak kullanmak istediği Türk resmi çevrelerince açıklanmaktadır.(117)

Ayrıca Mart 1991 tarihinde Kuzey Irak'taki Türk+Kürt+Arap isyanı bastırdıktan sonra sivil halka yönelik karadan ve havadan saldırı başlatarak yaklaşık 1 milyon kişinin Türkiye, 1 milyon kişininde İran'a sığınması ile neticelen mülteci akınında kasıtlı davranarak Türkiye'ye yönelik olarak büyük bir mülteci sorunu oluşturduğu yine Türk resmi çevrelerince açıklanmaktadır. (118)

4. İRAN:

A. İRAN'IN OSMANLI İMPARATORLUĞU ÜZERİNDEKİ EMELLERİ:

15.yy'dan itibaren Osmanlı-İran ilişkisi bozulmuştur. Fatih'in Otlukbeli savaşı kazanması, Akkoyunlu Dev-

(117) Gn. Kur. Bşk. Doğan Güreş'i (Irak Kuveyt'e saldırmasa idi, Türkiye'ye saldıracaktı!) Mart 1991

(118) Nisan 1991 tarihli günlük gazeteler.

letin yıkılmasına yol açtı. Onun yerine kurulan Safevi Devleti, Osmanlılara karşı dostça olmayan bir politika izledi. Şah İsmail Anadolu'da yaşayan bazı gruplarla (Alevi) yakın ilişkiler kurarak Osmanlı Devleti aleyhine bozguncu propagandalar yaptırdı. Onları bir isyana hazırladı. Ancak Yavuz Sultan Selimin padişah olmasıyla bu tehlike önlenmiştir. Bozuk olan Osmanlı İnan ilişkileri 1839'da imzalanan ve bugünkü sınırlarımızı içeren "Kasr-ı Şirin Antlaşmasıyla" biraz duraklamıştı. Ancak, İnan, kendi mezhebi olan şiiliği Anadolu'da yaymak ve Anadolu'da yaşayan bazı gruplardan yararlanarak sınırlarını genişletmek amacıyla hiçbir zaman vazgeçmemiştir.

B. İRAN'IN TÜRKİYE ÜZERİNDEKİ EMELLERİ:

"Etnik yapısından kaynaklanan özelliği nedeniyle (bilindiği üzere İRAN'IN çeşitli yörelerinde özellikle güney Azerbaycanda, yani İnan'ın kuzeyinde 20 milyona yaklaşık, Türk yaşamaktadır.) Türkiye ile gerçek anlamda dost olamamaktadır.

Hiçbir dönemde samimi bir politika izlememektedir. "İslâm Devrimi"ni (1979) komşu müslüman ülkelere yayma yeni rejimin esas hedefidir. Bu yönden Türkiye ilgi sahası içinde bulunmaktadır. Özellikle son günlerde ülkemiz üzerinde yoğunlaştırdığı "Devrim ihracı" faaliyetleri ile Irak'ta aleyhimize örgütlenen bazı etnik grupları destekleme gayretleri Türkiye'ye yönelik siyasî faaliyetleri olarak gösterilebilir.

5. YUNANİSTAN

1. YUNANİSTAN'IN OSMANLI İMPARATORLUĞU ÜZERİNDEKİ EMELLERİ :

Fransız inkılâbının dünyaya armağan ettiği milliyetçilik, Osmanlı imparatorluğunu büyük ölçüde etkilemişti. Özellikle, Balkanlarda yaşayan milletler başta Rusya

olmak üzere, kimi batılı devletlerin kışkırtması ile isyana kalkışmışlardır. Gerek siyasi gerekse askeri bakımından milliyet isyanları Avrupalılar tarafından desteklenmiştir.

Osmanlı Devletine karşı isyan ederek ilk bağımsızlığını kazanan devlet Yunanistan olmuştur. Oysa, daha İstanbul'un Fethinden itibaren Rumlara dokunulmamıştır. Rumlar deniz ticaretinde etkin oldukları gibi tercümanlık görevinde bürokrasiye'de girebilmişlerdir.

Rusya'nın kışkırtması ile 1812'de ayaklanan Rumları İngiltere desteklemiştir. İngiltere, Rusya, Fransa, Yunanistan'a bağımsızlık verilmesini istemiştir. Osmanlı Devleti bu istediği benimsememiştir ise de 1828-1829'da ki Osmanlı-Rus savaşında uğradığı yenilgiden sonra Yunanistan'ın bağımsızlığını tanımak zorunda kalmıştır. (1829) Bu tarihten itibaren Yunanistan'ın temel stratejisi Osmanlı topraklarından pay alarak büyüme'dir. Nitekim, II. Balkan savaşı sonunda Batı Trakya dışında ise bugünkü sınırlarına ulaşmış, Ege'de 12 ada dışında bir çok odaya sahip olmuştur.

Yunanistan'ın hedefi eski "Bizans İmparatorluğunu" yeniden kurmaktır. . Bu nedenle Trakya ve Batı Anadolu'nun Yunanistan'ın egemenliği altına alınmasını öngören bir politika izlenmiştir. Bunu sağlamak için'de itilaf Devletleriyle işbirliği yaparak I.Dünya savaşın'da Osmanlı Devleti'ne karşı savaşmıştır. Böylece dostça bir politika yanlısı olmadığı fırsat oldukça göstermiştir(119)

Yukarıda kısaca Yunanlıların Osmanlı İmparatorluğu üzerindeki emellerini ve bağımsız bir "Yunan Devleti" kur-

dukklarını belirtmiş olduk. Yunanlıları bağımsızlığa ulaştırmanın süreci içerisinde en çok etkili olan "Etnik-i Eterya Cemiyetini" ve hedeflerini kısaca tanıtmak konuya açıklık getirecektir.

A. ETNİKİ ETERYA CEMİYETİNİN KURULUŞU: (1814)

"Eterya isimli gizli fesat cemiyeti 1814 yılında kurulmuştur. Bu zamana kadar Kapudistiry'a'nın reisliğinde gizli bir Yunan Cemiyeti vardı. Bu cemiyeti genişleterek kuvvetlendirmek suretiyle "Eterya" adında Cemiyet kurulmuştur. Cemiyetin kurucuları Batnos adalı Manuel, Eksonto, Mardeli, Mikola İskaya, Yanyalı Atnos Çakolof (2'si Rum 1'i Bulgar) adında üç kişi idi. Cemiyetin o zamana kadar ismi "Cemiyeti Hayriye" idi. Eksonto; "Eski Yunan evletleri, doğu Roma imparatorluğu'nun bir devamı olan Yunanlıların Osmanlı Hükümetinin elinde esir ve hayriyetsiz oldukları bunları kurtarmanın Yunan milleti için en büyük hizmet olacağını" açıkladı. Diğerleri bu fikirleri derhal kabul ve gizli cemiyetin kurulması teşebbüsüne geçtiler. Başarılı olmak için ise, iki önemli nokta üzerinde durulmuştur:

1. Böyle nazik bir meselede ilk teşebbüslerin büyük bir dikkat ve itina istediği:
2. Üç tüccarın reisliğinde kurulan ve cemiyetle devlet idaresine ait siyasî meselelerin hallinde muvaffakiyet hasıl olmayacağı idi.(120)

"Eksonto, İstanbul'a gelerek "Mason Birliğine" dahil oldu. Masonlardan bu gibi girişimlerde ne yolda hare-

(120) Selahattin Salıxık; (Tarih boyunca Türk-Yunan ilişkileri ve Etnik-i Eterya) İstanbul (1968) s.147

ket olunması lazım geleceği hususunda yeterli bilgi edindi. Cemiyette dışalım çok yükseldi. İki fikir ortaya çıktı;

1. Yunan Milletinin her türlü levazım ve mühimmatını tedarik ettikten sonra harbin ilânı. Daha sonra Cemiyet Rusya'dan en büyük desteği gördü. Hatta cemiyetin gizli reisinin Rus Çarı I. Alexandır olduğunu gizliden gizliye yaydılar. Daha sonra, Rus imparatorunun harp yaveri olan General, Alexandıra ipsilanti, cemiyetin başına başkan vekili ünvanı altında getirildi. Cemiyette yemin, nütbe, şifre usulleri ihdas edildi. Dört dereceye ayrıldılar. (Çoban, Papaz, tavsiyeli, zararsız) dendi. Daha sonra derece adedi yediye çıktı.

B. ETNİKİ ETERYANIN FAALİYETLERİ:

Cemiyetin slogan; "Doğu Roma İmparatorluğu"nu yeniden ihya etmek ve Ayasofya'ya Putu dikmektir. Bu gayeye ulaşabilmek için de yapılacak ilk iş, Osmanlı İmparatorluğu sınırları dahilindeki bütün Hıristiyanları silahlandırmak ve Rumlar arasında mücadelede birlik ve beraberliği kurmaktır.

C. ETNİKİ ETERYA'NIN FAALİYET PROGRAMI:

1. Yunan milletinin tam istiklâlinin temini.
2. Batı Trakya ve Selanik'in Yunanistan'a ilhakı,
3. Ege adalarının Yunanistan'a ilhakı.
4. 12 Ada'nın Yunanistan'a ilhakı.
5. Girit Adalarının Yunanistan'a ilhakı.
6. Batı Anadolu'nun Yunanistan'a ilhakı.
7. Pantus Rum Devletinin kurulması,

8. Kıbrıs'ın Yunanistan'a ilhakı.

9. İmraz ve Bozca adanın Yunanistan'a ilhakı.

10. İstanbul'un işgal edilecek Doğu Roma imparatorluğu'nun Yeniden kurulması ve megola İdea'nın gerçekleştirilmesi(121)

Rus Çarı da Etniki Eterya'nın çalışmalarından Haberdar idi. Onlara daima mükafatlar vererek cesaretlendirmişti. Rus, Hariciye Nezareti müsteşarı Kont Karüdüstirya Rum asıllı olup Etniki Eterya'nın aktif destekçilerinden birisidir. (122)

Daha sonraki yıllarda gerek İstanbuldaki Fener Rum Patrikanesinin desteği gerekse Osmanlı Devletinde görevli bulunan Rum Devlet adamları ve Tüccarları sayesinde her geçen gün güçlenerek dış devletlerinde desteğiyle ayaklanmışlar, 22 Mart 1829'da bağımsızlığına ulaşmışlardır.

1896 yıllarında Etniki Eterya'nın yayınladığı bildiri; Yunanlıların maskesini iyice düşürmekte olup esasları aşağıdaki gibi idi:

1. Ezeli ve Ebedi düşmanlarımız Türklerdir.

2. Yunan milleti, bağımsızlığını kazanmakla önemli bir kazanç temin edemedi. Milletinin büyük bir kısmı Türklerin buyruğu altında kaldı. Bu vatandaşlarımızı kurtarmak hepimizin görevidir.

3. Megola idea'yı gerçekleştirmek için bu şarttır.

4. Gayeye varmak için gizliliğe olağanüstü dikkat etmek gerekmektedir.

5. Yunanistan'da parti mücadelesi ve fikir ayrılıkları kesin olarak terkedilmelidir.

(121) Em. Kor. Gn. Faruk Güventürk; (Türlere karşı Yunan milli hedefleri ve Genel Politikaları stratejileri nedir?) 1976 İST. s.11

(122) Süleyman Kocabaş; (Tarihte ve Günümüzde Türk-Yunan Mücadelesi) İST. 1984, s.52

6. Bütün Rum milletinin Etniki Eterya bayrağı altında toplanması, yüksek çıkarlarımızın gereğidir.

7. Megola idea'nın gerçekleşmesi için, her türlü vasıtaya başvurulacaktır.

8. Mukaddes olan zamanın gelmesinden sonra ezeli ve ebedi düşmanımız olan Türklere taarruz edilecektir.

10. Ezeli ve ebedi düşmanımız olan Türklere karşı Yunanistan hariçten hiç bir yardım beklemeyecek ve yalnız kendisine güvenecektir.

11. Etniki Eterya doğuda birçok karışıklıklar çıkaracaktır. Bu takdirde, hükümet ilgisiz kalır ve tarafsız bulunursa Etniki Eterya hükümeti görevini bildirecektir.

12. Çelişik fırsatlardan yararlanmak Etniki Eterya'nın boş görevidir.

13. Etniki Eterya, bütün Rum zenginlerini örgüte yardıma davet eder.

14. Sonsuz bir kuvvete sahip ve malik olan Helenizmin kuvvetine inanmak eski ve ebedi düşmanımız Türklere karşı büyük düşmanlık hareketlerine başlayalım.

15. Etniki Eterya hiçbir siyasi partiye tabi olmadığı gibi hiçbir siyasi partinin de emrinde değildir.

16. Şayet, hükümet memleket sorunları üzerine eğilmezse, Etniki Eterya hükümeti görevini yapmaya zorlayacaktır.

17. Tanrının yardımı ile Megola idea muhakkak suretle gerçekleşecektir.

1896'da Cemiyetin üyeleri, parti başkanları ülke dışındaki Rum zenginleri, Atina Belediye Reisi Milas'ide cemiyet başkanı idi. Cemiyet program gereği olarak Avrupa devletlerine Türk vahşeti ve Türklerin medeni olmayan in-

sanlar oldukları hususunda propagandalara geniş ölçüde yer verdiler. (123)

D. İSTANBUL PATRIKHANESİ İLE İŞBİRLİĞİ VE MAVRİ MİRA :

"İstanbul Patriği, Grigoryas Eterya üyesi olup Osmanlı devletini yönetenleri uyutmak için bir afarozname yayınlamıştı. Fakat padişah II. Mahmut papazın entrikalarını sezdiği için birkaç metropolit ile Grigoryos'u idam ettirmiştir."(124)

İstanbul Patrikhanesi, 1821-1919 yılları arasında 98 yıl Etniki Eterya'nın merkezi olmuştu. Cemiyetin manevi ve psikolojik etkisinin büyük olmasını temin bakımından temel, Rus çarlığına ve Rus ortadoks kilisesine dayandırılmıştı.

"1919 sonrası mavri mira faaliyete geçince İngilizlerin İstanbul'da şeklen bir hayır cemiyeti başkanı olan ve esas itibariyle de İngiliz gizli servisine bağlı bulunan papaz (Frd) ile işbirliği yapmak suretiyle milli mücadeleye karşı her türlü faaliyeti bizzat yürütmüşlerdir.

Bu arada Mondros mütarekesi öncesi ve sonrası faaliyet gösteren, İstanbul ve Anadolu'da bulunan Rum-Yunan teşkilat ve cemiyetleri şunlardır:

1. Fener-Rum Patrikhanesi ve Kiliseler,
2. Mavri mora Cemiyeti,
3. Pontus Cemiyeti,

(113) Selahattin Salıslık; a.g.e s.183-184

(114) Türk-Yunan ilişkileri ve Ayasofya meselesi (M. Süreyya Şahin; Rum Ortadoks Patrikhanesi) Aydınlar Ocağı yay. İstanbul, 1990 s.29

4. Trakya Cemiyeti,
5. Kardos Cemiyeti,
6. Rum izci Teşkilatı,
7. Rum matbuat Cemiyeti,
8. Beyoğlu Rum Edebiye Cemiyeti.
9. Rum Ticariye Cemiyeti.
10. Asya-yı şuşra Cemiyeti.
11. Rum-Yunan müdafaa-i Milliye Cemiyeti,
12. Rum-Yunan İttihad-ı Milliye Cemiyeti,
13. Yunan-Rum Salib-i Ahmer Cemiyeti,
14. Yunan Bahriye İdaresi,
15. Yunan Ahz-ı Askeri Şubesi (125)

Atatürk "Nutuk" eserinde mütareke sonrası dönemi anlatıp Rum faaliyetleri ile ilgili olarak bilgi verirken "Patrikhane, mavri mira, Yunan Salib-i Ahmerî, Resmi muhacinin komisyonu, Pontus Cemiyeti, ile bunların sadece belli başlılarıdır" diyor. (126) Bu dönemde 25 tane Rum-Yunan Cemiyeti şu veya bu şekilde faaliyet göstermişlerdir.

Daha sonra ise, 15 Mayıs 1919'da İzmir'e çıkarak bütün Ege'yi işgal eden Yunanlılar, ancak II. İnönü, Eskişehir-Kütahya, Sakarya ve Başkomutanlık Savaşları ile 9 Eylül 1922 tarihinde 3 yıl önce büyük törenlerle çıktıkları İzmir'den, kaçmak sureti ile çıkarılmışlardır. Fakat işgal altında tuttıkları bölgelerde, 3 yıl boyunca sivil Türk halkına akla gelmeyecek ve insanlığın kabul etmeyeceği her türlü baskı, işkence ve katliamları gerçekleştirmişlerdir. Yaptıkları barbarlık ve zulümleri göstermesi bakımından bir kaç raporu bölüm sonuna ekliyoruz. Ayrıca' (125) B.İ.T Dergisi Sayı,25 Mart 1987 s.66 (126) M.K Atatürk; (NUTUK) C.I 10.baskı İstanbul 1970 s.2

da Tarih boyunca Yunan ve Türk taktiklerini, politikaları megola idea'yı ve emelleri konularındaki derlenmiş bilgileride konu hakkında daha fazla bilgi edinmemizi sağlayacağı için ekliyoruz.

2. 1960-1980 YILLARI ARASINDA TÜRK-YUNAN İLİŞKİLERİ:

1960-1980 arasındaki Türk-Yunan münasebetlerini, 1974 öncesi ve 1974 sonrası diye iki kısımda ele almak gerekir. 1974 öncesindeki münasebetler tamamen Kıbrıs meselesi etrafında dönmüş ve Batı Trakya Türkleri, Ege adalarının silahlandırılması gibi meseleler daha geri plânda kalmış iken, 1974 sonrası Türk-Yunan münasebetlerinin meseleleri Kıbrıstan uzaklaşmış ve esas itibarıyla Ege Denizi üzerinde yoğunlaşmıştır. Bunlar da kıt'a sahanlığı, karasularının genişliği, hava kontrol sahası gibi meselelerdir. Keza, Lozan Antlaşmasına aykırı olarak Yunanistanının Ege adalarını silahlandırmış olması da, Türkiye'nin daima üzerinde durduğu ve duracağı bir başka meseledir.

1954-1959 arasındaki Kıbrıs meselesi, Türk-Yunan münasebetlerini bir hayli sarsmış ise de bilhassa NATO'nun aracılığı ile gerçekleştirilen 1959 Londra ve Zürih anlaşmaları ve Kıbrısın bağımsız bir cumhuriyet olarak ortaya çıkışı, havayı tekrar yumuşatmıştır. Şüphesiz bu münasebetler 1954'den önceki şekline dönmüş değildir. Fakat, aradaki soğukluk bir hayli ortadan kalkmış ve iki devlet, NATO'nun güney-doğu kanadı olarak yeniden iş birliği havası içine girmişlerdir.

Fakat 1963-1964 Kıbrıs buhranı ile beraber, Türk-Yunan münasebetleri yeniden ve eskisinden daha şiddetli bir gerginlik dönemine girmiştir. Bu buhran sırasında Makarios ve Kıbrıs rumlarının insanlık dışı saldırıları karşısında Yunanistan, bu saldırıların önlenmesi ve krizin yok edilme-

si için yardımcı olacağı yerde, aksine bu saldırıların destekçisi olmuştur. Çünkü buhran süresince Yunanistan'ın ümidi Enosis'in gerçekleşmesi, yani adanın bir bütün olarak Yunanistan'ın eline geçmesi idi. Enosis hayali ile Yunanistan, Türkiye ile dostluğun ve yakın münasebetlerin getirebileceği bütün avantajları bir kenara atıvermiştir.

1967-1974 arasındaki Yunan cuntası ile, Türk-Yunan ilişkileri konusunda kendinden önceki asıl hükümetlerden çok daha düşüncesiz çıkmıştır. Cunta, kendi siyasi iktidarını Enosis teşebbüsü ise, cuntanın başını geniştir ne var ki 1974 Kıbrıs buhranında Türk-Yunan ilişkisi bir harabe halinde çıkmış ve Türkiyede olan ilişkilerindeki yıkıntıları bugüne kadar tamir etmek de mümkün olmamıştır. Çünkü bu yıkıntıların üzüne 1974'den sonra yeni meseleler yığılmıştır. (127)

3. YUNANİSTAN'IN TÜRKİYE ÜZERİNDEKİ EMELLERİ:

Yunanistan, Türkiye üzerindeki, emellerini "Megalo İdeoloji" adıyla formüle etmiş olduğu politikası doğrultusunda yürütmektedir. Bu politikanın amacı; Kıbrıs, Batı ve Orta Anadolu, Boğazlar İstanbul ve Trakya'yı içine alan Büyük Yunanistan'ın kurulmasını sağlamaktadır. Girit'in işgali, Batı Anadolu'nun işgali teşebbüsü, Ege Adalarının alınması, Kıbrıs'ın Yunanistan'a bağlanması teşebbüsü ve son olarak Ege Denizi'ndeki karasularını 12 mile çıkarma teşebbüsleri (Ege Denizi'ni Yunan Gölü haline getirme teşebbüsleri), bu genel politikalarının gerçekleştirilmesi aşamalarını teşkil eder.

Yunanistan'ın bu politikasının tatbik imkânı bulunmasında, Batı dünyasının Grek medeniyetine duyduğu hayranlığın ve Batı medeniyetinin temelinde Grek medeniyetinin bulunduğu düşüncesinin büyük bir etkisi vardır. Din ortaklığı

şıyla da takviye gören bu hayranlık ve düşünce, bugünkü Yunanistan devletinin kurulmasını ve hızla büyümesini sağladığı gibi, maalesef bugün de Megalo İdeolojinin tatbiki- ne zemin hazırlamaktadır. Bilindiği üzere İngiltere, Fran- sa, Avusturalya ve Rusya gibi Avrupa devletlerinin teşvik ve destekleriyle Osmanlı İmparatorluğu'na isyan ederek bu- günkü Yunanistan devletini kuran Yunanlılar bugün de Avru- pa ve Amerikada "en ziyade müsaade ve sempatiyle mazhar ülke" statüsüyle, aynı ittifakta bulunduğumuz halde, Tür- kiye'nin milli birlik ve beraberliğine, toprak bütünlüğüne aykırı saldırgan politikasını tatbik etmeye çalışmaktadır.

Bugün Türkiye ile Yunanistan arasında jeopolitik ve jeostratejik durumdan kaynaklanan Kıbrıs, Kara Suları, Kı- ta sahanlığı, Fır Hattı... gibi önemli sorunlar vardır. Türkiye bu sorunların bir an önce ikili görüşmeler yoluyla çözümlenmesini isteyerek bu doğrultuda çaba harcarken, Yuna- nistan bu sorunların çözümlenmesini istemediği için hiç ilgi- si olmadığı halde konuyu milletlerarası kuruluşlara götür- mek isteyerek Türkiye'ye karşı silahlanmak için zaman ka- zanmaya çalışmaktadır. (128)

4. TÜRKİYE İLE YUNANİSTAN ARASINDA MEVCUT BAŞLICA SORUNLAR:

A. EGE HAKİMİYETİ SORUNLARI:

- a. Karasularının genişletilmesi sorunu,
- b. Hava sahası sorunu,
- c. Kıta sahanlığı sorunu,
- d. Uçuş Bilgi Projesi (Fır) hattı sorunu,

(128) Atatürk ilkeleri ve Tarihi I/2 Yök. yay, Ankara 1990 s.145-146

- c. Gayri Askeri Statüdeki Ege Adalarının silahlandırılması sorunu.

B. NATO KOMUTA KONTROL SORUNLARI

- a. Komuta Kontrol sahaları sorunu (Ragers Plâni),
1. Deniz komuta kontrol sahaları sorunu,
2. Hava komuta kontrol sahaları sorunu;
b. Erken ihbar Kontrol sahaları sorunu,
c. Tatbikat sorunu.

C. AZINLIKLAR SORUNU:

B. KIBRIS SORUNU:

Yukarıda ana başlıkları ile sıraladığımız sorunlar ve her iki tarafın ileriye sürdükleri tezler konusundaki ayrıntılı bilgi ve belgeleri, bu çalışmamızın kapsamını aştığı için tek tek bu konulara değinmeyeceğiz. Fakat belli başlı bu sorunlar yüzünden zamanla sert açıklamalar yapılmakta karşılıklı protesto notaları verilmekte, hatta her iki ülkenin silahlı kuvvetleri alarm durumuna geçmektedir. (129)

Türkiye'nin bütün iyiniyetli girişim ve açıklamalarına rağmen Yunanistan Ege denizinde Türk haklarının bulunduğunu gerek tarihi gerekse lozan barış antlaşması hükümlerini çiğneyerek ege adaları silahsız olması gerekirken silahlandırmaktadır.(130) Yine Batı Trakya'daki Türk azınlığa karşı uluslararası bütün kuralları çiğneyerek insanlık dışı baskı yapmaktadır. Ayrıca Avrupa ve dünya uluslararası kuruluşlarında sürekli Türk tehdidinden (129) Bu sorunlar halende çözülmüş değildir. Dahada karmaşık hale gelmekte. (130) Mehmet saka;(Ege denizinde Türk hakları)dergah yay, İstanbul 1974 s.90-95

söz ederek kendilerini masum göstererek dünya kamuoyunu etkileme çalışmaları adeta "kronik bir hal" almıştır. Türkiye'nin 1974 yılında Kıbrıs'taki Türk azınlığın eritilmesi ve katledilmesini önlemek, adaya kalıcı bir barış getirmek için gerçekleştirdiği, böylece adanın üçte birini alarak Türkler için güvenliğin yeniden sağlanmasını halâ dünyaya "İşgal" olarak göstermektedirler. 1974 sonrasında kurulan Kıbrıs Türk Federe Devleti, 1983 yılında "Kuzey Kıbrıs Türk Cumhuriyeti"ne dönüşünce Türkiye'ye karşı eleştirileri çok daha artmıştır. Kıbrıs'ta Enosis gerçekleştiremeyecekleri düşüncesiyle Türk tarafından bütün olumlu girişim ve çözüm öncülerini reddettiklerinden halâ "Kıbrıs meselesi" çözülememiştir. Bu arada K.K.T.C'nin Türkiye'den başka 2 ülkenin resmen tanıdığı 160 kadar ülkenin ise resmen tanımadığını belirtmek yerinde olacaktır.

6. RUSYA:

1. RUSYANIN OSMANLI İMPARATORLUĞU ÜZERİNDEKİ EMELLERİ:

Avrupa'da sömürge imparatorlukları kurulduktan sonra Osmanlı Devletine yönelik tehditlerde yoğunlaşmıştır. Rusya I. Petro'dan başlayarak açık denizlere inmeye çalışıyordu. Bunun içinde kendisine engel gördüğü Osmanlı Devletini etkisiz hale getirmek istiyordu. Bu nedenle Rusya ile Osmanlı Devleti arasında hayli savaşlar olmuştur. Çağdaş teknolojiyi transfer etmekte ve uygulamakta etkin davranan Rusya giderek güçlenmiş buna karşılık Osmanlı Devletide zayıflamıştır.

İstanbul ve Boğazları ele geçirmek ya da Boğazları denetimi altında bulundurmak düşüncesi Rus dış politikasının temelini oluşturmuştur.

Küçük Kaynarca Antlaşmasından sonra (1774) Rusya'nın Osmanlı Devleti içinde yaşayan Ortadoksların haklarını korumaya kalkması, Rus etkisini bir hayli artırmıştır.

1789 Fransız inkılâbının yaydığı milliyetçilik düşüncesi sonucu Osmanlı Devletinde, çıkan bir çok isyanda Rusya'nın etkisi olmuştur. Çünkü 1854-1856 Kırım savaşında Boğazları ve İstanbulu ele geçirmek isteyen Rusya'ya bu fırsatın verilmemesi onu Balkanlarda "Panislavist bir politika" izlemeye itmiştir. Bunlar balkanlarda bir milliyetçilik hareketlerini desteklemişlerdir. 1977-78 savaşından sonra Doğu Anadolu'da yaşayan Ermenileri Osmanlı devletine karşı kıskırtarak günümüze kadar süren Ermeni olaylarının yaratıcısı olmuşlardır.

Rusya'nın Osmanlı Devleti üzerindeki emelleri İngiltere, Fransa ve Avusturya-Macaristan devletlerinin çıkarlarıyla ters düştüğü için Rus tehlikesine karşı zaman zaman bu devletlerle birlikte karşı konulmuştur. Ama Rusya hiç bir zaman Osmanlı topraklarından geçerek sıcak denizlere inme politikasından vazgeçmemiştir.(131)

A. RUSYA'NIN OSMANLI İMPARATORLUĞUNA KARŞI İZLEDİĞİ POLİTİKALAR :

Rus politikası'nın özü ve esası çar I. Deli Petro'nun şu cümlesinde şekillenmektedir. "Rusya'nın sıcak denizlere inmesi, siyasi, tarihi ve iktisadi zarurettir." Boğazlar, akdenize inme (İskenderun, Basra körfezine inmeye dönüştü) bu siyasetin başlıca hedefleridir. Bu hedeflere varmak için ise takip edilmesi gereken yollar şunlardır:

1. Osmanlı İmparatorluğunu zayıflatmak ve zayıf kalmasını sağlamak.

(131) Atatürk İlkeleri ve inkılap tarihi, I/2 yök yayını Ankara 1990 s.32

2. Osmanlı imparatorluğunu; parçalamak bunun içinde imparatorluktaki slavları, ve Ermenileri tahrik ve teşvik etmek.
3. Osmanlı imparatorluğunu; himayesi altına almak (Hünkâr ilkelesi antlaşmasıyla).
4. Osmanlı imparatorluğunu; diğer büyük devletlerle kendi menfaatlerine uygun bir şekilde parçalamak.
5. Osmanlı imparatorluğunu; toptan ele geçirmek.

İşte rusya, zaman ve mekan şartlarına uyarak asırlarca esas hedefine varmak için bu beş yolu denemiş (1774-1928) ve hala da devam etmektedir. Rusya'nın bu politikalarına Osmanlı Devleti direnme İngiltere ve Fransa'da kendi çıkarları tehlikeye girdiği için Rusya'ya engel olmaya çalışmıştır.

Rusya geçmişte hedefine varmak için "dini" ve "etnik" vasıtalarla sadece Hıristiyanlar ve Slavlar üzerinde tesirli iken bugün "İdeolojik Silahla" Türkler ve müslümanlar üzerinde müessir olarak "Türkiye Cumhuriyetini" parçalamak veya uyduru yapmak yolunu tercih etmektedir. "Kuvvetli" ve "dikkatli" olmadığımız sürece bu silah daha etkili bir hale gelecektir. (132)

B. TARİH BOYUNCA TÜRK-RUS İLİŞKİLERİ:(1677-1918)

1677 yılından, Romanof'ların son çarı olan II. Nikola'ya kadar Rusya ile Türkler arasında 13 defa harf yapılmıştır. Bu harplerin toplam süresi 50 yıl tutmaktadır. 1677 ile 1918 yılları arasındaki 241 yılın harp süresi olan 50 yılı oranını alırsak 1/5 gibi bir değer çıkmaktadır.

(132)Prof. Dr. Bayram Kodaman; (Osmanlı Tarihi Ders Notları) 1987 Samsun.

Demek oluyor ki Rus çarlığı zamanının 1/5'ini Türklerle savaş halinde geçirmiştir. Rusya kendisini ne zaman kuvvetli hissetmişse sert bir politika izlemiş, tehdit ve isteklerine devam ederek, hasmane bir tavar takınmış zayıf anlarında Türklere yanaşmış, sahte ve geçici dostluk görüntüleriyle daima iki yüzlü bir politika takip etmiştir. Ayrıca Türk donanmasının tarihte uğradığı baskın-1853 yıllarında olmuştur.(Sinop'ta)

1677 yılında başlayarak, Türk-Rus savaşlarını kronolojik sıraya göre kısa birer özet halinde aşağıya alıyoruz:

8 Ocak 1668'de ilk Rus elçisi İstanbul'a geldiğinde Sadrazam Köprülü Ahmet Paşa o esnada kandiye kuşatmasıyla meşgul olduğundan Çar'ın mektubunu bizzat Padişah'a vermek istediysen de teşriyatta kusur gösterdiğinden kovuldu ve Rusya ile o tarihte bir antlaşma yapmak mümkün olmamıştır. Yapılan Harplerin dönemleri ise ;

1. 1677-1681 Harbi
2. 1864-1699 Harbi
3. 1711 Prut
4. 1712 Harbi
5. 1713 Harbi
6. 1736-1739 Harbi
7. 1768-1774 Harbi
8. 1787-1792 Harbi
9. 1806-1812 Harbi
10. 1828-1829 Harbi
11. 1853-1856 Harbi

12. 1877-78 Habri (93 Harbi)

13. 1914-1918 Harbi

3 Mart 1918'de "Brest-Litovsk Antlaşması" imzalanarak Rusya ile savaş dönemi sona ermiştir. Bu antlaşma ile Batum, Kars ve Ardahan sınırlarımıza dahil edilmiştir.

30 Ekim 1918 tarihli "Mondros Mütarekesi" ile birlikte Anadolu'da "Kuva-yi Milliye" Sovyet Rusya'da "Bolşevikler" aynı devletlerle mücadele ettikleri, yeni devletler kurmaya çalıştıkları için her iki devlet bu devrede birbirine yaklaşmıştır. Hatta; Bolşevikler, Çarlığın Emperyalist politikası ile İstanbul isteğinden vazgeçtiklerini ilân ettiler. Fakat yine'de Türk-Rus ilişkileri Osmanlı-Çarlık Rusyası arasındaki müsabetlerin seyrini takip etmiştir. Yani, Sovyet Rusya kendisini bize karşı kuvvetli veya zayıf hissetmesine göre ilişkilerimiz kötü veya iyi olmuştur. (133)

C. 1919-1923 YILLARI ARASINDAKİ TÜRK-SOVYET İLİŞKİLERİ:

Bu devrede ilk yarı resmi temas 1919 yılı son baharında Bakü'de Malil Paşa vasıtasıyla olmuştur. Atatürk'ün 1920 yılında Lelin'e (134) gönderildiği 26 Nisan tarihli mektubu ile temaslar resmi mahiyet almıştır. Ve temsillerimiz Bekir Sami Bey'in "Moskova Temasları" ile 24 Ağustos 1920'de iki devlet arasında diplomatik ilişkiler kurularak Sovyetler'den Ankara'ya silah malzeme ve para yardımı sağlandı. Fakat Bekir Sami Bey sovyetlerin Bitlis, Van ve Muş illerinin Ermenistan'a terkedilmesini istemeleri üzerine bir dostluk antlaşması imzalamadık. (135)

(133) Tarih Boyunca Türk-Rus ilişkileri, Harp Akademileri Komt. yay istanbul 1969 s.1-35

(134) Leline, Vladimir ilitch Qulianar 1870-1924

(135) Ali Fuat Cebesoy; (moskova hatıraları) vatan neşriyatı İstanbul 1955 s.61

Bu suretle Sovyetler'in Anadolu'daki "doktiriner" emellerinden başka, "siyasî" ve "emperyalist" emelleri de ortaya çıkmıştı. Fakat Kazım Karabekir Paşa, komutasındaki Türk kuvvetleri Eylül 1920'de taarruza geçip, Sarıkamış ve Kars'ı aldıktan sonra Gümrü'yü ele geçirince Bolçevik iktidarı altındaki Ermeni Hükümeti barışa yanaşmak zorunda kaldı ve 2 Aralık 1920'de Ermenistan ile "Gümrü Barış Antlaşması" imzalandı. Bu arada Bolçeviklerde Ermenistan'da iktidarı ele geçirmişlerdir. Bu şekilde Ermenistan meselesi kendiliğinden çözümlenmiş oluyordu. Kazanılan bu zaferler üzerine Sovyetler milli mücadele'ye daha fazla önem vermeye başlamışlardır.(136)

Gümrü Antlaşması ile tespit edilen Ermenistan'ın sınırı Moskova (16 mart 1921) ve Kars (13 Ekim 1921) Antlaşmalarıyla teyid edilmiştir.

2. SOVYET RUSYA'NIN TÜRKİYE ÜZERİNDEKİ EMELLERİ:

Çar Birinci Petro'dan itibaren rusya'nın Orta Doğu ve Akdeniz'e yönelik emellerinin özünü "sıcak denizlere açılma" arzusu teşkil etmektedir. Günümüzde bu sıcak denizlere ilaveten bölgenin zengin petrol yataklarına sahip olması, Sovyet Rusya'nın bu istikametteki ihtiraslarını büsbütün şiddetlendirmiştir. Buna karşılık Türkiye, Sovyet Rusya'nın açık denizlere inen su yolunu Boğazlar vasıtasıyla kontrol ederken, petrol bölgesine yönelik hareketini da Doğu Anadolu vasıtasıyla yandan tehdit etmektedir. Bu sebeple Türkiye Sovyet Rusya için öncelikle ele geçirilmesi gereken bir hedef durumundadır.

(136) Prof. Dr. Fahir Armaoğlu (20.yy. Siyasî Tarihi) Türkiye İş Bankası yay. 1984 Ankara s.312

Nitekim Sovyet Rusya, kendi lehine bazı düzeltmeler yapılmasını sağlamak için ikinci Dünya Harbi yıllarında Mantreux Boğazlar Sözleşmesi'nin hükümlerinin uygulanmasında bazı güçlükler çıkarmıştır. Daha da ileri giderek ikinci Dünya Harbi sonrasında Boğazlar'da üs kurma hakkı ve Doğu Anadolu'da bazı sınır düzeltmeleri (Kars ve Ardahan' ı topraklarına katma) talebinde bulunmuştur. Haksız sovyet taleplerini şiddetle reddeden Türkiye, artık bundan sonra Sovyet Rusya'nın komşuluğunun ancak sıkı bir Batı ittifak ile çekilebileceğine karar vererek NATO'ya girmiştir.

Bir NATO üyesi olan Türkiye üzerindeki emellerini, kuvvet kullanarak gerçekleştirmenin mümkün olmadığını anlayan Sovyet Rusya ülkemizi içten çökertmeye yönelik yoğun bir soğuk harp uygulamaya girişmiştir. Aşırı sol hareketlerin NATO ve AET aleyhtarı faaliyetlerin başta Sovyet Rusya ve güdümündeki Varşova Paktı ülkeleri ve Suriye gibi hasım devletler tarafından desteklenmesi bunu açıkça göstermektedir.(137)

B. DİĞER BAZI ÜLKELEİN TÜRKİYE ÜZERİNDEKİ EMELLERİ NELERDİR?

Dünya hakimiyetine aday olan güçler ve kendi milli menfaatlerini bu güçlerin paralelinde bulan ortakları, Türkiye gibi jeopolitik ve jeostratejik değeri çok yüksek olan bu bölgede, kendi kendine yeterli ve güçlü bir ülkenin teşekkülünü istememektedir. Aynı güçler dünyanın bu bölgesinde tamamen zayıf ve her an karşıt gücün (Sovyet Rusya'nın) himayesine girebilecek kadar güçsüz bir Türkiye de istememektedir. O halde bu topraklarda yaşayan millet, her yönü ile kuvvetlendikçe budanan, zayıfladıkça sulanan bir ağaç misali kendilerine kabul edilen asgari ve azami li-

mitler içerisinde kalmalıdır.(138)

Batı ülkelerin, daha 14. yy'dan bugüne Türkleri Anadolu'dan çıkarmak kutsal yerleri ele geçirmek konusundaki projelerini daha önceki bölümlerde sıralamıştık.

Batının yüzyıllardır değişmeyen dış politika temellerini bir dış politika yazarına göre şöyle sıralamak mümkündür:

1. Türk ve İslâm dünyasını bölmek ve birbirleriyle çarpıştırmak
2. İsrailin güvenliğini ve Nil'den Fırat'a hayalini gerçekleştirme'de yardımcı olmak
3. Türkiye'yi Arap Dünyasında tecrit etmek için Kürdistan kurulmasını temin etmek
4. Türkiye'yi Orta Asya ve Kafkasya Türklerinden tecrit etmek için "Büyük Ermenistan"ı kurdurmak
5. Bütün dünyada ve münhasıran Türkiye'de çeşitli maskeler ve tertiplerle İslami uyanışı imha etmek
6. Türkiye'yi Hıristiyan Batı'nın Jandarması olarak Ortadoğu'da ve Anayasada'ki Türk ülkelerinde kullanılmak
7. Türkiye'nin Türk ve İslâm Dünyası ile işbirliğini kesin olarak önlemek
8. Türkiye'nin güçlenerek Türk ve bilahve İslâm Dünyasına lider ve cazibe merkezi olmasını önlemek
9. Türkiye'de milli ve manevi değerlere saygılı kişilerin devlet yönetiminde söz sahibi olmasına mani olmak
10. Anadolu Türklerini Türk İslâm kültüründen koparıp Hıristiyan Batı kültürünü içinde eritmek

11. Türkiye'nin ekonomik savunma sanayi kültür şuur ve hasıl maddî ve manevî bakımdan güçlenmesini önlemek (139)

Yukarıdaki tespitlerin ışığı altında, Batı ülkelerinin gerek Osmanlı Devletini gerekse T.C Devletini Bölmeye yönelik taktiklerini çok kısa bir şekilde aşağıdaki gibi incelemek doğru olacaktır:

Avrupa niye bu bölücülüğü körüklüyor ? Bilindiği gibi dünya petrol rezervlerinin yüzde 62'si Ortadoğu'dadır. Türkiye Ortadoğu'da güçlü, büyük ve istikrarlı bir devlettir. Bir tarafı Karadeniz'de, Avrupa'da, Balkanlarda diğer tarafı Akdeniz, Ortadoğu, İran, Irakta. Çok genç ve dinamik yaş ortalaması 29 olan enerji dolu bir ülke. Diğer tarafta doğum oranı düşük nüfusu günden güne azalan bin Avrupa. Bu Avrupa kendi menfaatleri için böyle enerji kaynaklarının bol olduğu bir bölgede güçlü Türkiye'yi tabi ki istemeyecek ve bizi her fırsatta parçalamaya çalışacaktır. Ülkemizde batı nüfus planlaması için devamlı propaganda yapar.

Batı, Türk unsurunun daha da çoğalıp güçlenmesine tahammül edemiyor. Batı'nın bir kuruş yardım da bulunmamasına ve güney komşularımızın bütün engellemelerine rağmen GAP projesi sadece TC kaynaklarıyla büyük bir hızla inşası devam etmektedir. Kısaca batı statükocudur. Kesinlikle Türkiye'nin güçlenmesini istemez. Onun için kendi menfaatleri daha önemlidir. Peter Bunke adlı bir Alman 1979 yılında " kızılbaş kurden in Tunceli" adlı bir kitap yayınlıyor. Bu çalışmasında o "3 K" förmülüyle Kürt Kurtuluş Savaşçısı; Kürt, kömünist ve kızılbaş olmalı diyerek adeta bugünkü PKK militanlarının tarifini daha 1979 yılında yapıyor. Bu çalışmasını ise Alman Kiliseler Birliği ve VW firması destekliyor. 1931 yılında yayınlanan bir İngiliz kaynağının başında ise "Bölücülük İngiliz politikasının bir çocuğudur" diye yazmaktadır. —Bölüm Sonu Ekleri—

(139) M. Necati Üzfatura, Dış Politika, 23.3. 1991 tarihli Türkiye G.

(140) Prof.Dr. M.Abdülhalûk Çay, Batı'nın Bölme Taktikleri; 24.4.1991 Zaman Gazetesi.

TÜRKLER YUNANLILARA MEDENİYET GETİRMİŞLERDİR

Büyük Menderes ve Gediz bölgesinin klâsik adı İyonyadır. Buranın en eski sakinlerine İyonlar veya İonyalılar denir. İyonlar doğudan gelerek M. Ö. 2000 yıllarında buraya yerleşmişlerdir. Uzun müddet Hititlere tabî olmuşlardır.

İonyalılar zamanla Yunanistandan gelen göçmenlerle sınırlı ailevi münasebetler tesis etmişler ve adeta Yunanlaşmışlardır.

İyonya Hitit ve Mısır medeniyetlerinden pek çok şey öğrenmiş ve kurdukları medeniyet zamanla batıya Yunanistan'a intikâl etmiştir.

Klâsik Yunan kültürünün orjinal olduğu nazariyesi artık hiç bir ciddi tarihçi tarafından savunulmamaktadır.

İyonya medeniyeti gösteriyor ki Millâttan 2000 sene evvelki devirlerde medeniyet doğudan batıya intikâl etmiştir.

Yunanlıların Anadolu'ya müdahalesinin en mühim sebeplerinden biri M. Ö. 1500 yıllarında Anadolu'da yerleşen İranlıların o zamanki şartlara göre yabancı kavimlere ve dinlere karşı son derece liberal bir siyaset takip etmeleridir.

Yunanlılar tarihin her safhasında kendilerine verilmiş olan Liberalizm ve hürriyet mefhumlarını kendilerine temin eden büyük medeni milletlere karşı bu imkânları bir silâh olarak kullanmışlar ve suistimâl etmişlerdir.

Yunanlılar Çanakkale civarında bulunan Truva medeniyetinin Yunanlılara ait olduğunu iddia etmekte iseler de 1873'de burada kazı yapan (Schliemann) in bulduğu izler, bu iddiaları tekzip etmektedir.

Ve keza (Dörpfeld) 1902 de Truva şehirlerinin takribi Kronolojisini tespit etmiştir.

Homerosun destanlarında anlattığı Truva'nın 7 inci Truva şehri olduğu anlaşılmıştır.

Yunanlılar Büyük İskenderi kendilerine anal etmek için çok büyük faaliyet göstermişlerdir. Halbuki Makedonyalılar Yunanistanın kuzeyinde oturan bir kavim idi. Yunanlı değildirler, büyük İskender şayet Yunanlı olsaydı Atina devletini dağıtmazdı.

Makedonyalılardan sonra Doğu Anadolu'daki Ermeni devleti ise Anadolu'da hiç bir medeni eser meydana getirememişlerdir. Ve Selçuklu Türkleri tarafından ortadan kaldırılmışlardır.

Medeni esaslardan biri de yazıdır. Bu günkü bilgilere göre cihan tarihinde evvelâ Mezopotamya'da Sümerler Millâttan 4000 sene evvel yazıyı kullanmışlardır. Yazı konusunda Sumerleri Mısırlılar takip etmişlerdir.

Anadolu bunlardan sonra gelir.

Anadolu'da medeniyet Hititler ile başlar. İlk defa Anadolu'da yazıyı Hititler kullanmışlardır.

Hititler iki cins yazı kullanmışlardır. Bu yazılardan birinin hala çözülememiş olması sebebiyle elimizdeki binlerce Tablet bu gün için bize bir şey ifade edememektedir.

Takvim kullanmakta medeniyet ölçüsü olarak mutalaka edilebilir. Milattan önce 4242 senesinde Mısırlılar, M. Ö. 2060 yıllarında Türkler, M. Ö. 594 yıllarında Romalılar takvim kullanmışlardır.

Bahis konusu senelerde Yunanlıların takvimden haberleri bilic yoktu.

26 Ağustos 1071 de Bizans İmparatoru Didgenes esir edilip Sultan Alp Aslanın huzuruna getirildi. Sultan İmparatoru hürmetle karşıladı, ve yanında oturtup kendisine eşit muamelede bulandı.

Yaptığı stratejik ve taktik hataları E. ndüne izah etti

Türklerin İmparatoru yapmış olduğu sulu tekliflerinin reddedilmesini ayıpladı. Ve sonra:

İmparatoru nasıl bir muamele beklediğini soruda, İmparator Diogenes öldürüleceğini veya zincire vurularak Türk İmparatorluğunda şehir şehir gezdirilip taşınır edileceğini tahmin ettiğini serbest bırakılacağı ümidini kayıf olduğunu söyledi.

Alp Aslan İmparatora serbest bırakılacağını bildirdi ve İmparatorla bir anlaşma imza edildi.

İmparator ve muayyeti ızzat ve ictihâm olunarak İstanbul'a gönderildi. Bu olay bütün Dünya efkârını unumuyesinde büyük tesirler yaptı ve bütün tarihçileri Türklerin Anadolu'ya medeniyet getirdikleri hususunda mütteliktedirler.

İmparatora yapılan muamele ancak medeni seviyesi çok üstün bir milletin tutumu olarak mütalâa olunabilir.

Tarihçi Lorga: Anadolu'da Osmanlı idaresinin ve kuruluş ve yaşayışının en mühim âmîlinin geniş bir demokrasi görüşü içinde her ferdinin sedâret mevkiine kadar yükselmesini sağlayan yeni bir görüşle kurulmuştu diyor. (Hist. Des etats Balcaniques) isimli eserde Türklerin Anadolu'da demokrasiyi tesis ettikleri açık olarak ifade etmektedir.

Fransız tarihçisi Grenard Türklerin kurdukları İmparatorluk beşer tarihinin en büyük ve hayrete değer vakıâlarından biridir diyor. Gerek ecnebi ve gerekse Türk tarihçilerinin beyanlarına göre Türkler Anadolu'da demokrasiyi çok eski tarihlerde kurmuşlardır.

Türkler işgâl ettikleri Yunan arazisinde katliâm yapmamışlar, yağma yapmamışlar, din, basın, vicdan, ekonomik alanlarda tam bir demokrasi anlamı içinde yüksek bir idare tesis etmişlerdir.

Türklerin demokrasiye bağlı buldukları işgâl ettikleri bölgeleri imâr etmelerinden de âşikâr bulunmaktadır.

İkinci Haçlı seferinde Haçlılar İstanbul'u işgâl ettikleri zaman İstanbul'u tahrip ve yağma etmişler, katliâm yapmışlardır.

Bütün İstanbul halkını kılıçtan geçirmişlerdir. Türkler işgâl ettikleri bölgelerde ve gerekse İstanbul'da Bizans tarihçilerinin yazdığı gibi katil ve yağma durmuş can, mal ırz masuniyeti temin edilmiştir.

Türkler Anadolu'da ve İstanbul'da halkın hürriyetlerinin tesisi için büyük caba göstermişlerdir.

Türkler işgâl ettikleri bölgelerde dini törenler yapılmasına mani olmamışlar, bilakis bu törenleri desteklemişlerdir.

İşgâl ettikleri bölgelerde milli örf ve adetlerin Türk kanunlarının himayesinde bulunmasını temin etmişlerdir.

Silahsız, müdafiasız insanlara taarruz etmemişler, hastaları ve yaralıları tedavi ederek dünya medeni âlemine medeniyetin ve demokrasinin eşsiz örneğini vermişlerdir.

Türkler işgâl ettikleri bölgelerde serbest dini lider seçimini temin etmişler ve bu seçimlere müdahalede bulunmamışlardır.

Demokrasinin temeli adalettir. Türkler tarih boyunca işgâl ettikleri bölgelerde kısa zamanda adliye teşkilatını faaliyete geçirmişler ve adli-teşkilât bakımından dünya milletlerine örnek teşkil etmişlerdir.

1204 senesinde Hıristiyan Latinler Bizans'ı tahrip etmişlerdir. Türkler ise Bizans'a hakim oldukları zaman hâkim oldukları bölgeleri imâr etmişler, dini müesseseleri bilhassa Ayasofyayı tamir etmişler bu suretle bütün dünya milletlerine bu alanda da örnek teşkil etmişlerdir.

Türklerin İstanbul'u işgâli Hıristiyan dinini kurtarışı:

1 — İstanbul patriği 1385'de papa 4 üncü Urbanus'e yazdığı bir mektupta Sultanı açıkça övüyor. Sultanın Yunan kilisesine verdiği tam serbetliği buna sebep olarak gösteriyordu.

Bu ifade Türk tarihçilerinin ifadesi değil, bir yabancı tarihçinin ifadesidir.

2 — Yabancı kaynaklardan edinilen bilgilerden anlaşılıyor ki Türkler din ve vicdan hürriyetini ön planda tutan dünyanın en büyük en asil milletidir.

3 — 1084'de Süleyman Şah Antakya'yı tetettiği zaman şehirde umumi af ilân etti. Bütün esirlerin hür olduğunu bildirdi.

Yagmayı menetti, en ufak bir tecavuzu şiddetle cezalandıracağını bildirdi. İki yeni kilise yapmaları iznini verdi ve halkın şükran ve minnetini kazandıktan sonra şehirden ayrıldı.

4 — 1640 tarihinde yapılan İstatistiklerde İstanbulda 670 mahkemenin bulunduğu sabittir. Türkler adalet tevziinde dünyaya örnek olmuşlardır.

5 — 1557 senesinde İstanbulda 743 kilisenin bulunduğu hatırlanırsa Türklerin din ve vicdan hürriyetine verdikleri ehemmiyet meydana çıkar.

6 — 1329- 1331 tarihleri arasında İznik'in fethinden sonra Orhangazi halktan arzu edenlerin taşıyabilecekleri her şeylerini alarak Bizans topraklarına gitmelerine müsaade etmiş iken Türk idaresindeki asayiş meftun ve hayran olan halktan pek azı bu müsaadeye uydu, ve İznik'te kalarak Türk idaresini tercih ettiler.

7 — 14 üncü asrın ortalarında rumeli Bizans idaresinden müteeffir bulunuyordu. Bu sebepledir'ki Rumelinin fethi Türklerle müşkülât arzmemiş halk Türk idaresini tahallükle karşılamıştır.

8 — 436 sene müddetle Türk idaresini yaşayan Yunanistan da Türkler din, ırk, mezhep, milliyet ayırımı yapmadan tam manasiyle halk idaresine dayanan bir idare tesis etmişlerdir.

9 — Türklerin tarihin her safhasında azınlık hukukuna riayetkâr buldukları bir hakikattir. Azınlık hukukuna riâyetin son örneğini Lozan andlaşmasında bütün dünyaya ilân etmişlerdir.

Batı medeniyetinin doğudan batıya intikâl ettiği bu gün bütün ciddi tarihçiler tarafından doğrulanmaktadır.

19 uncu asırda yapılan kazılardan elde edilen neticelere göre batı medeniyeti doğudan batıya intikal etmişlerdir.

Orta Asyadan Anadolu yolu ile, deniz yolu ile, Makedonya yolu ile muhtelif devirlerde ve birbirini müteakip gelen Türk ırkından kavimler Ege bölgesini kaplamıştır.

Burada kurulan medeniyete Ege medeniyeti denilmektedir. Ege kelimesi:

Uygarca: İge- İte İti'dir.

Çağataycada: Ege- Eye dir.

Türkçe manası sahip, malik, efendi, Allah manalarını ifade eder.

Ege bölgesinde Orta Asyadan muhtelif yollarla gelerek medeniyet kuran Türkler Milattan 2480 sene evvel bu medeniyeti kurmuşlardır.

Bu zamanlarda Egede 4 medeniyete tesadüf ediyoruz:

1 — Giritte Minos medeniyeti.

2 — Kiklat medeniyeti.

3 — Morede Miken medeniyeti.

Türklerin kurduğu bu medeniyetlerin zamanla batıya intikal ettiği bu gün bütün tarihçiler tarafından savunulmaktadır.

Türk milleti tarih boyunca büyük medeni vasfını bütün dünyaya ispat etmiş bir millettir.

Türklerin medeni alandaki faaliyetlerini aşağıdaki sıra ile mütalâa mümkündür:

1 — Göktürkler bir çok sulama kanalları tesis etmişlerdir. Bu meyanda Tötö kanalı zikre değer, uzunluğu 10 kilometredir, yapılan incelemeye göre kanal açılması son derecede güç, kayalık bir arazide açılmıştır. Yüksek matematik bilgiye dayanan bu su tevzi şebekesi kanala bağlanmıştır.

1935 senesinde bu bölgeyi sulamak isteyen Ruslar aynen Göktürk kanalını yenileştirmişler ve daha iyi bir şekil olmadığı kanaatine varmışlardır.

2 — Türklerin başlangıçtan Karahanlılar devrine kadar tabiat kudretlerine taptıkları sabittir. Bu gün Allah mefhumunun (tabiattaki kudretlerin cebir toplamı) olduğu mülâhaza edilirse bu kudretlerin her zaman ve her yerde bulunduğu neticesine varılır.

Kur'anı Kerimdeki Allah her yerde nazır nazırdır ifadesinin doğruluğu ve Türklerin daha o zamanlarda din alanında en doğru yolu buldukları anlaşılır.

3 — Türkler uygur hanedanı devrinde kâğıt kullanmışlardır.

4 — Yunanlı âlim Talas'ın ismi turkçedir. Ve kendisi Türktür. Uygurlar zamanına ait Türkçe yazı ve eserler Fergana da ve bu ülkenin en güneyinde Talas havzasında bulunmuştur.

Talas kelimesi buradan alınmıştır.

5 — Miğferi ilk defa Türk Ordusu kullanmıştır.

6 — İyon medeniyeti Dünya çapında ilim, felsefe, edebiyat adamları yetiştirmiştir.

Bunlar arasında Talas, Demokrit, Heraklides, Hipokrites, Pitagoras, Omeros'un asılları Türktür. Ve Türk medeni esasları İyoniyadan batıya yayılmıştır.

7 — İyon kelimesi Türkçedir. sahip, efendi manasına gelir.

8 — Meşhur âlim Homer'in asıl adı Ömerdir.

Yukarıdaki maddelerde açıklanan izahattan anlaşılacağı üzere Türkler batı medeniyetinin esaslarını kurmuşlardır.

Yunan kültürünün orjinal olduğu artık hiç bir ciddi tarihçi tarafından savunulmamaktadır.

9 — Bizans kaynaklarına göre Oğuzlara mensup İtiler Okranya'ya gelmişler, Tunayı geçmişler, Yunanıstana kadar inmişlerdir.

Oğuzlar Osmanlı Türklerinden asırlarca evvel Balkanlarda görünmüşlerdir. Bizans tarihlerinde Oğuzlara (Üs) denilmektedir.

Rus tarihlerinde (Tork) ve cemi olarak (Torki) Türkler olarak isimleri geçmektedir.

Oğuzların Balkanlardaki faaliyetleri 1065'e kadar devam etmiştir.

İbni Hasûl Türkler hakkında şöyle diyor:

1 — Bütün milletler içinde cesaret ve şecaatte onlardan daha ilerde bir millet yoktur.

2 — Türklerin en büyük vafı: bir toplumun başına geçmekte'ki istidatlarıdır. Doğuştan hürbündar, komutan olmak, emir vermek ve toplumlari idare etmek için yaratılmışlardır.

Bu satırlar meşhur Arap edibi İbni Hasûl tarafından 1058'de yazılmıştır.

10 — 1071 zaferinden sonra Türk hükümdarı Anadoludaki Hıristiyan tab'asından şefkatini esirgememiştir. Onlara eskisinden farklı hiç bir muamele yapılmamıştır.

Kılıç Aslanın çağdaşı Edirneli meşhur tarihçi (Matthieus) şöyle söylüyor:

Yüksek ruhlu ve hayır sever hükümdarımızın mevcudiyeti biz bütün Hıristiyanlar için en büyük teminattır.

11 — İkinci Kılıç Aslanın muasırı olan bütün Hıristiyan tarihçilerinin şehadeti ile sabittir'ki İkinci Kılıç Aslan dindar farksız muamele eder. Adalette din farkı gözetmezdi.

Hıristiyanlar kiliselerinde Sultanın şefkati ve Türk milletin başlarından eksik olmaması için dua ederlerdi.

Türk idaresi Anadoluya görülmemiş bir huzur ve refah getirmişti.

12 — İkinci Kılıç Aslan Anadoluyu baştan başa imar etmiş ve Yunanlılara medeniyeti öğretmiştir.

13 — 1397 senesinde Salona piskoposu Deoreitheus bir mektup yazarak padişahı Attika ile Morayı zulüm ve asayişsizlikle kurtarması için bizzat davet etmişti.

14 — Fatih Sultan Mehmet İstanbulun fethinde Galata Sultanselim olduğu için affa mazhar oldu. Boş evlerin açılarak içindeki bütün eşya ve envalin yazılıp mühürlenmesi emredildi. Üç ay zarfında sahipleri çıkmadığı takdirde bunlara hazinenin el koyacağı bildirildi. Bu tutum ortaçağ idaresinde emsâli görülmemiş bir idare ve adalet sistemi idi.

Yunanlılar hakiki medeniyeti anlamaya başlamışlardı.

15 — İstanbul Fatihi 30 Mayıs'ta büyük Doka (Başbakan. Lukas Notaras'ın ziyaretini iade etmek ve hasta olan imparator hanedanından bir prenses olan eşinin hatırını sormak için başvekilin sarayına gitti. (Hammer. 11.434).

Patrik seçimini yaptırdı, seçimi tasdik etti, patriği yemeğe davet etti, patriğin bundan böyle mareşal rütbesine eşit muamele yapılarak protokolda yer almasını emretti.

Fatih'in bu azil demokraside örnek hareketine mukabil bu tarihten 466 sene sonra Yunan milletinin İzmir katliamını bütün dünyaya hangi toplumun medeni olduğunu açıkça izah eder.

16 — İstanbul'un fethi: Bir ordunun galebesi değil, bir medeniyetin yayılmasıdır. Alman imparatoru Fon Melteke:

Hıristiyan Latinler 1204'de İstanbulu tahrip ettiler, ve bir sürü sanat eserini tahrip ettiklerini uzun uzun anlatır.

Halbuki Türklerin işgalinde hiç bir sanat eseri tahrip edilmemiştir, bu hareket güzel sanatlara meftun, medeni bir milletin tutumudur.

17 — Bizans halkının son ferdi prens Dukas şöyle diyor:

(Her milletten fazla haksızlık yaptık ve bize her ne yaptı isen hakiki ve adil kararınla yaptın Tanrım).

18 — Fransız akademisinden Rene Grousset:

İstanbul fethi olmasa idi hiç bir rönesans hareketi mümkün olamazdı diyor.

19 — L'empire du Levant - 610

Osmanlılar; Peygamberin seferindeki mukaddes gayeyi asırlar sonra canlandırmışlardı diyor.

20 — Fransız akademisinden Rene Groussel:

Sözümü şu noktayı belirterek bağlamak isterim ki:

Kitabın Avrupa dışı kültür ve medeniyetlere hiç bir pre-juge ile malûl değildir. Avrupa medeniyeti dışında bilhassa müs-lüman dininden olan milletler insanlık medeniyetine o kadar yüksek safhalar yaşamışlardır ki, taraf tutmayan bir tarihçi onlara düşman hiç bir temayüle sahip olamaz. (L'empire du Levant-8-11).

21 — E. Bourgeois Manuel Historique Etrangere eserinin ikinci cildinde:

(Eğer Fransızlar Haçlı seferlerinden vaz geçseler ve Türklerin İstanbul'a yerleşmesine göz yumsalardı, Avrupa çağı biter ve modern çağlar daha evvel başlamış olurdu) diyor.

Bu ifade Türklerin yalnız Yunanlılara değil Avrupa'ya medeniyet getirdiklerinin yabancı bir tarihçinin kaleminden çıkmış şeklidir.

22 — Bizansın son Başbakanı Lucas Notaras:

Bizans'ta Latın serpuşu görmektense Türk kavuğu görmeyi tercih ederim sözü Türk medeniyetinin bariz bir ifadesidir.

23 — Bizans tarihçileri ve eski tarihçiler:

İkinci Mehmet ve halefleri Dünyanın en üstün medeniyetine sahip olduklarını şuurlu bir şekilde kavramışlardır diyor.

Büyük Kahraman Atatürk'ün kazandığı büyük zaferden sonra Türkiyede mukim Yunanlılara karşı tanıdığı idari, dini, ekonomik alandaki hürriyetler mütalâa edilirse :

Atatürk kendi ecdadının aştığı ekolu ihyâ ve tekâmül ettirmiş ve batı âlemine ve bilhassa Yunanlılara medeniyetin ne olduğunu öğretmiştir.

Bütün bu tarihi hakikatler karşısında 1919 senesinde Yunanlıların İzmir'e çıkartma yapmaları sebebi :

(Türklerin asla görmedikleri ve tahayyül bile edemeyecekleri medeniyeti getirmeleri) olarak gösterilmektedir.

Yukarıdaki izahatımızdan her iki milletin medeni alandaki ölçülerinin Dünya efkârı umumiyesi karşısında tebellür ettiği kanaatindeyim.

Yunanlılar ve bütün batı âlemi şu noktada aldanmışlardır:

Her imparatorluk, her hükümdarlık ve idare tarihi ömrünü ikmâl eder. Ve tarihini kapatır. Asil Türk Milleti ve onun haiz olduğu medeni vasıflar asırlarca evvel Türk hakânı (Bilge Kagan) şöyle seslenmiştir:

(Türk Oğuz beyleri, Türk Milleti işitin:

Yukarıda Gökyüzü çökmedikçe, aşağıda yer delinmedikçe Türk Milleti ülkeni, töreni kim bozabilir. Ey Türk Milleti kendine dön).

Ve son olarak Büyük Atatürk :

Benim naciz vücudum elbet bir gün toprak olacaktır. Fakat Türkiye Cumhuriyeti Ebeddiyyen payidar olacaktır.

İşte 1919 da Batılıların ve Yunanlıların çöken Osmanlı imparatorluğunun paylaşmaları sırasında unuttukları Kagan Bilgen'in hitabesidir.

Türk Milletinin ebediliğidir. Hakan Bilgen'in Türk Milletine hitabesini Büyük Atatürk teyid etmiş ve tarihini ikmâl etmiş bir imparatorluğun enkâzı üzerine modern Türkiye Cumhuriyetini kurmuştur.

YUNANLILARIN TÜRKLERE KARŞI TAKIP ETTİKLERİ GENEL POLİTİKANIN ANA HATLARI

-225-

Tarihin seyrini değiştirmek ancak büyük milletlere nasip olmuştur. Büyük milletler küçük politika oyunları peşinde koşmazlar. Yunanlıların Türkler'e karşı takip ettikleri genel politika tarihin seyrini değiştirecek bir karakter ve hüviyet taşımaktadır. **1832 - 1967**

Bu politikanın ana hatlarını sıra ile gözden geçirelim:

1 — Türkler karşısında tarih boyunca Yunan orduları her zaman perişan olduğundan Türkler'e ateşli silâhlarla değil propaganda silâhı ile taarruz etmek.

2 — Batı âleminde, gerek dini bağlantı ve gerekse akrabalık sebepleri ile büyük müttefikler temin ederek Türkleri yalnız bırakmak.

3 — Batı devleti kral ve cumhur reislerine kız vererek akrabalık tesis etmek ve bu akrabalıktan büyük yardımlar temin etmek.

4 — Mevcut ve mer'i anlaşmaları ihlâl etmek.

5 — Ekonomik alanda ticari ahlâk dışı propaganda gösterileri yaparak Türk ekonomisini yıkmak.

6 — Propaganda esaslarını yalan, hile, iftirâ üzerine istinâd ettirmek.

7 — Türklerin içten çökmesini temin maksadı ile Türkiye'deki ekalliyetlerden istifade ederek Türkiye'deki halkı dini ve politik alanlarda muhtelif gruplara ayırarak bölme politikası takip etmek ve Türk güç birliğini azaltmak.

8 — Batılı akraba ve yakın dostlarından Türklerden daha üstün harp malzemesi temin ederek Türklerin zayıf zamanında karşularına madde üstünlüğü temin edilmiş olarak çıkmak.

9 — Rum Ortodoks kilisesini politikaya alet itti haz ederek bütün dünya Ortodokslarının müzaheretini temin etmek suretiyle güç birliğini arttırmak.

10 — Türk parasını harice kaçırarak Türk parasının düşmesi için gerekli mali tedbirler almak.

11 — İşgal ettikleri Türk arazisinde gayri insani vasıtalarla müracaat ederek terör yaratmak.

12 — Yunanistanda mevcut Türk ekalliyetlerine (mer'i anlaşmalar hilâfına) hayat hakkı tanımamak ve bu ekalliyetleri zamanla eritmek.

13 — Politik oyalama sistemi tatbik ederek zaman faktörünün kendi lehlerine işlemesini temin etmek.

14 — Türk topraklarındaki din adamlarına politik vazifeler vermek.

15 — Fırsat ve imkân zahiründe silâhsız Türkler'i katlederek Türk rezistansını kırmak.

16 — Türk köy ve şehirlerini yakmak suretiyle Türklerin kalkınmasına mani olmak.

17 — Dini müesseselere taarruz ve tecavüzlerde bulunarak mukaddes tanınan herşeyi imhâ etmek.

18 — İşgal ettikleri bölgelerde can, mal, ırz masuniyetini ihlâl ederek Türk mukavemetini kırmak ve Türkler'e yaşama hakkı tanımamak.

19 — Tarafı bir adalet mekanizmasını işletmek suretiyle Türk azınlıklarının hak ve hukukunu gaspetmek.

20 — Türklerin silâhları ellerinden alındığı veya bu silâhları kullanma imkânlarına sahip bulunmadıkları, Türk piyadesinin süngü ve cephanesi bulunmadığı zamanlarda taarruz etmek.

21 — Politik imkânlar yaratmak Türk toprakları üzerinde taleplerde bulunmak.

Kitabımızın kaynakları tetkik edilirse bütün dünya fikir adamları ve tarih yazarları yukarıda açıklanan Yunan politika esaslarını teyid ve tekid etmektedirler.

Tarihi hakikatlar inkâr edilemez. Dünya siyasi tarih yazarları yukarıdaki maddelerde açıklanan Yunan politikasını tesbit etmişlerdir.

Yunanlılar politikalarında Türkleri imhâ prensibini pervasızca tatbik eden tek millettir.

Tarih boyunca işgal ettikleri Türk arazisinde köyleri, kasabaları, şehirleri yakmışlar, yağma etmişler, halkı kitle halinde imhâdan kaçınmamışlardır. Tarih boyunca Grek politikası:

Türkleri: Mezhep, inanç, ırk ayırımları yaratarak bölmek, İslam dinini politika konusu yapmak, kardeş kavgaları çıkartmak suretiyle güç birliğini azaltmak, kardeşi kardeşe kırdırmak esasına dayanmaktadır.

TÜRKLERİN TARİH BOYUNCA TAKİP ETTİĞİ STRATEJİK VE TAKTİK ESASLAR

1049 - 1967

Yunanlılara karşı Türklerin takip ettiği taktik ve stratejik esaslar şöyle hülâsa edilebilir:

1 — Yunanlılar daima kendilerine büyük ve kuvvetli müttefikler bulduklarından Türkler Yunan taarruzları karşısında yıprandırma planı takip etmişler, Yunan ordularını üslerinden uzak, susuz, çorak arazide gayri müsait şartlar altında muharebe etmek mecburiyetinde bırakmışlardır.

2 — Üslerinden uzaklarda muharebe etmek zorunda kalan Yunanlılar ikmal imkânlarından mahrum kalmışlar bilhassa cephane ve işe, su ikmalini başaramamışlardır.

3 — Yunan milleti tarihin boyunca büyük komutanlar yetiştirememiş, buna mukabil Türkler tarihin seyrini değiştirecek kapasitede dünya ölçüsünde büyük komutanlar yetiştirmişlerdir.

4 — Üslerinden uzaklaşan ve yüksek sevki idareden mahrum olan Yunan orduları daima Türklerin karşısında mahkum olmuşlardır.

5 — Türkler silâh, cephane, işe noksanını çok yüksek sevki idareleri sayesinde telâfi etmişlerdir.

6 — Türk ordusunun talim ve terbiyesi her zaman Yunanlıların talim ve terbiyesinden üstün bulunmuştur.

7 — Manevi kudret bakımından Türkler Yunanlılardan her zaman üstündür.

8 — Deniz piyade birliklerini ilk defa Türkler meydana getirmişler ve bu suretle taktik ve stratejik muvaffakiyetler sağlamışlardır.

9 — Türklerin teşkilâtı seyyal, Yunanlıların teşkilâtı ise estetik olmakcaz uzak dondurmuş teşkilattir.

10 — Türklerin harp tekniğinin icap ettirdiği taarruz, müdafaa, oyalama, çekilme gibi sistemleri büyük bir muvaffakiyetle başardıkları görülmektedir.

11 — Yunan orduları Türk ordusuna karşı bütün tarih Buna mukabil Türklerin bütün harp planları kat'i nerice vermiştir.

12 — Türkler Yunan milletinin en kötü günlerinde gerek askeri ve gerekse iktisadi yardımdan kaçınmamışlar zâfiyetlerinden istifade ederek taarruza geçmemişlerdir.

13 — Türkler operatif alanda muvaffakiyet temini için din ve mezhep değiştirmemiş, bilakis dini inancına dayanarak büyük muvaffakiyetler sağlamıştır.

14 — Türkler yabancı devletlerin sempati ve müzaharetlerini temin için kızlarından faydalanmamışlardır. Zafiri kendi yüksek sevk ve idareleri sayesinde muharebe meydanlarında temin etmişlerdir.

15 — Türkler tarihte ilk defa topçu kullanan millettir.

16 — V. ve V.lerin muadili olan füzeler ilk defa İstanbul muhasarasında Türkler tarafından kullanılmıştır.

(Benzer: Mechin, 54,55)

17 — Dünyada ilk defa Türkler Rodos muhasarasında infilak ettirip bombaları kullanmışlardır.

18 — Türk Baş komutanları muharebeyi bizzat idare etmiş, ordularını en iyi sevk ve idare edecek yerleri maharetle seçmişlerdir.

19 — Tarih boyunca Türk orduları süvari birliklerinden teşekkül etmiş ve bu birlikleri özel surette talim ve terbiye edilmiştir. (Avusturya büyük elçisi Büsbek'in Türkiye mektupları isimli eseri).

20 — Türk ordusunun stratejik en mühim vasıflarından birisi de (stratejik baskın) dir.

21 — Türk ordularının (yaya birlikler) hareket kabiliyeti günde 60 km. olup bu günkü motorlu birliklerin günlük muharebe menzildir.

22 — Türkler gece muharebelerini muvaffakiyetle başaran ve neticelendiren dünyada tek millettir.

23 — 1522-1523 Rodos muhasarasında Türkler ilk defa Avrupa ordularına örnek teşkil edecek havan toplarını kullanmışlardır.

24 — Bütün dünya milletlerinin bu gün kabul etmiş oldukları yüksek strateji ve taktik esasları ihtiva eden talimatnameler uzun tarih boyunca Türkler tarafından yazılmıştır.

25 — Dünya tarihçilerinin tetkikatı gösteriyor ki Türkleri muharebe meydanlarında yenmek imkânsızdır.

26 — Harp teknolojisi Türkler tarafından tesis edilmiş ve bütün dünya milletleri bu teknolojiyi Türklerden almışlardır.

TARİH BOYUNCA YUNANLILARIN MEGOLA İDEANIN GERÇEKLEŞMESİ İÇİN UYGULADIKLARI POLİTİKALAR:

- 1 -- Yunanlılar İngiltere, Fransa, Amerika gazetelerini elde ederek veya bu gazetelere ortak olmak suretiyle gayelerinin tahakkuku için neşriyat yaptırmışlardır.
- 2 -- Neşren faaliyeti gösterecek elemanlara dış memleketlerde esası tahsil göstermişlerdir.
- 3 -- Yunan çocuklarını küçük yaşta Türk düşmanı olarak yetiştirmişlerdir.
- 4 -- Batı âlemine Türkleri vahşi, hunhar göstermek ve inandırmak için gerekli yayınları yapmışlardır.
- 5 -- Megalo İdeanın tahakkuku için batılı büyük devletlerin yardımlarını temin etmişlerdir.
- 6 -- İttifak dahilinde bulunan devletlerden Yunanlılara büyük askeri yardımlar temin ettirmişlerdir.
- 7 -- Askeri strateji plânlarını siyasi imkân zuhurunda Türkiye'ye taarruz esası üzerine hazırlamışlardır.
- 8 -- Türkiye'deki patrikhaneyi, kiliseleri, Rum okullarını birer Yunan istihbarat merkezi haline getirerek Türklerin akaliyetlere tanıdığı hak ve hürriyetleri suistimal etmişlerdir.
- 9 -- Yunanistanda mukim Türk azınlıklarına hiç bir medeni hak tanımamışlar, kültürsüz, cahil bırakmak suretiyle yavaş yavaş tasfiye yoluna gitmişlerdir.
- 10 -- İmroz-Bozcaada ve İstanbul'un Yunanlılara ait olduğuna dair geniş mikyasta neşren propaganda yapmışlardır.
- 11 -- Yunanistana gelen turistlere, Yunan vapurlarıyla seyahat eden turistlere Türkler hakkında akla, hayale gelmeyecek isnatlarda bulunmuşlar ve Türkleri vahşi ve canavar olarak tanıtmışlardır.
- 12 -- Küçük Asyanın Yunanistana ait olduğunu yaymışlardır.
- 13 -- Kıbrıs'ı elde ederek Türkleri yandan ve geriden vurmak için askeri üsler hazırlamak teşebbüsünde bulunmuşlardır.
- 14 -- Hıristiyan dinini politik bir silâh olarak kullanmışlardır.
- 15 -- Ege adalarındaki Türkleri tedricen imhâ etmek için gerekli tedbirleri almışlardır.
- 16 -- Türklerin her görüldüğü yerde yok edilmeleri için lüzumlu siyasi, askeri tedbirleri almışlardır.
- 17 -- Ayasofyayı dini ve politik bir faktör olarak kullanmışlardır.
- 18 -- Mevcut ve mer'i anlaşmaları fırsat buldukça ihlâl etmişlerdir.
- 19 -- Büyük Yunanistanın kurulması için lüzumlu üsleri hazırlamışlardır.
- 20 -- Eski Osmanlı imparatorluğundan ayrılmış olan Arap devletleri nezdinde gazeteler çıkararak ve neşren propaganda yaparak bu memleketlerin Türkiye aleyhine hareketlerini temin etmişlerdir.
- 21 -- Komşuları bulunan Yugoslavya ve Bulgaristanla Türkler aleyhinde münferit anlaşmalar imza etmişlerdir.
- 22 -- Batılı büyük devletlerin idari mekanizmalarına hulul ederek lüzumlu tesirleri yapmışlardır.
- 23 -- Amerikada bulunan Amerikan uyruklu Yunanlı zenginler vasıtasıyla Amerikan hükümeti nezdinde etkili olmuşlardır.
- 24 -- Türkiye'ye gönderilen Amerikan yardım malzemesinin bazı hayati parçalarını noksan olarak sevk etmek için Amerikan firmalarında vazifeli bulunan Yunan asıllılara talimat vermişlerdir.

25 — Türkiye'de mevcut başta patrikhane olmak üzere bircümle Rum müessese ve okullarını gizli olarak teşkilâtlandırmışlardır.

26 — Türkiyede şeklen din değiştirmek suretiyle Yunan kadınlarını Türk devletinde vazifeli olanlarla evlendirmek, münasebet tesis ettirmek veya bu kadınları Türk okullarına lisan öğretmeni olarak tayin ettirerek Türk idare ve eğitim sistemi üzerinde etkili olmaya çalışmışlardır.

27 — Hususi şahıslar elinde bulunan Türk endüstri müesseselerine ortak olarak girmek suretiyle onları iflasa sürüklemek için gerekli tedbirleri almışlardır.

28 — Türk ihraç maddeleri aleyhinde propaganda yaparak Türk ekonomisini baltalamışlardır.

29 — Bütün Avrupada ve Amerikada Türkler aleyhinde propagandalarını devam ettirerek batı medeni alemine Türkleri elemantar bir millet olarak tanıtmak için bütün imkânları kullanmışlardır.

30 — Türkiyeyi borçlandırmak için Amerikadaki Yunan asıllı milyonerlerin yardımlarını sağlamışlardır.

31 — Türkiyede çalışma müsaadesi alan yabancı şirketlere perde arkasından ortak olmak suretiyle gelecekte Türk toprakları üzerinde mali iddialarda bulunmak için faaliyet göstermişlerdir.

İşte tarihi Türk-Yunan Dostluğu...

**YUNANLILARIN TÜRKLERE TATBİK ETTİKLERİ
TAKTİK VE STRATEJİK ESASLAR
1397 - 1967**

Uzun tarih boyunca devam edegelmiş olan Türk Yunan münasebetleri arasında Yunanlıların harp iştıyak ve arzusu ve Türklerin sulh tekliflerine tesadüf edilmektedir.

Yunanlılar her zaman harbi sulha tercih etmişlerdir. Ve Türklerin sulh teklifini de Türklerin zafiyetine hamletmişlerdir.

Yunanlıların Türklere tatbik ettikleri stratejik esaslar şöyle hülâsa edilebilir:

1 — Yunanlılar stratejik üstünlük temini için daima hazırlık mahiyetinde Türkler hakkında menfi propagandayı bir vasıta olarak kullanmışlardır.

2 — Yunanlılar uzun tarih boyunca Türklerin zayıf buldukları zamanda taarruza geçmişlerdir.

3 — Yunan taarruz hareketleri daima batılı müttefiklerinin desteğine mazhar olmuştur.

4 — Yunanlılar taarruzdan geçmeden genel olarak gayri askerî bölge hüviyetini taşıyan arazi ve adaları tahkim ve bu adalarda yığınak yapmışlardır.

5 — Yunan stratejisinin esaslarını Etnik Eteriya hazırlamıştır.

6 — Yunanlılar taarruzdan evvel her zaman madde ve materyel üstünlüğünü elde bulundurmuşlardır.

7 — Yunan stratejisinin en mühim unsuru Türk deniz yollarını kapatmak olmuştur.

8 — On iki adada Giritte mevcut, gelecekte Kıbrısta tesisini tasavvur ettikleri askerî üslerin hedefi ne İtalya ne Arnavutluk, ne İngiltere, ne Rusya, ne Mısır ve nede herhangi diğer bir Akdeniz devletidir.

Yalnızca Türkiyedir. Bu suretle Türkiyenin batı alemi ile deniz ve hava muvasalasını kesmek için tertip almış ve almaktadırlar.

9 — Yunan stratejisinde esas Türkler'i müttefiksiz yardımdan mahrum şartlar altında harbe mecbur etmektir.

10 — Yunanlılar stratejilerini Türk ekonomisini yıkma esası üzerine bina etmişlerdir.

Yunanlıların takip ettikleri taktik esaslar:

Yunanlılar taktik alanda muvaffakiyet kazanmak için aşağıdaki vasıtalara baş vurmuşlardır.

1 — Yüksek ateş kudreti temin etmek.

2 — Vurucu deniz ve hava kuvvetlerini üstün bulundurmak.

3 — Vahşet ve cinayetler işlemek suretiyle taktik alanda terör yaratmak bu suretle maneviyatı bozmak.

4 — Taktik alanda madde üstünlüğü temin etmek.

5 — Taktik muvaffakiyet sağlamak için yabancı uzmanlardan istifade etmek.

Bütün bu vasıta ve imkânlara müracaat edildiği halde Yunanlılar uzun tarih boyunca Türklerle karşı taktik ve stratejik alanda muvaffakiyet temin edememişlerdir.

Bunun tek sebebi harp sanatına vakıf yüksek sevki idare elemanlarından mahrum oluşlarıdır.

Bu sebeplerdir ki bir çok muharebelerde stratejik büyük hatalar işlemişlerdir. Bu hatalar ise taktik alanda kazanılan öksal muvaffakiyetlerle gayri kabili telâfidir. Özel fashında müttela ettiğimiz gibi Anadolu toprakları tarih boyunca Yunanlılara mezar olmuştur.

MEGALO IDEA NEDEN TAHAKKUK ETMEMİŞTİR VE ETMİYECEKTİR?

Simdiye kadar olan incelemeler, batılı ve doğulu tarihçilerin görüşleri tetkik edilirse Yunanlıların Megalo İdeasının tahakkuk etmediği ve edemeyeceği neticesine varılır. Bunun sebepleri pek muhtelifdir:

1 — Yunanlılar tarih boyunca seyrini değiştirebilecek kapasitede büyük devlet adamları yetiştirememişlerdir.

2 — Yunanlılar kendilerine değil daima müttefiklerine güvenmişlerdir. Dünya çapında bir devlet kurmak için Nefse itimat ön planda gelir, Yunanlıların nefse itimatları zayıftır.

3 — Yunanlılar tarih boyunca müttefiklerine ihanet etmişlerdir.

4 — Yunanlıların harp teknolojisi bakımından tarihte yeni buluş ve keşifleri yoktur. Harp silâh ve vasıtalarını daima batılı müttefiklerinden temin etmişlerdir.

5 — Yunanlılar yaptıkları harplerde yüksek sevki idarenden ziyade madde üstünlüğüne kıymet ve ehemmiyet vermişlerdir.

6 — Yunanlılar hayat sahası kabul ettikleri Türk topraklarına Türklerin kuvvetli oldukları zaman taarruz cesaretini gösterememiş, daima Türklerin zayıf anlarını seçmişlerdir.

Bu tutum ordularının kuvvetli bir rakip karşısında kat'i netice alacaklarına inanmadıklarını ifade eder.

7 — Yunanlılar daima terlemeden, kan dökmeden muvaffakiyet ve muzafferiyet kazanmak için tertip almışlardır.

8 — Yunan ordusu bir taarruz ordusu değildir.

9 — Yunanlılar tarih boyunca andlaşmaları ihlâl etmişlerdir.

10 — Yunanlılar muvaffakiyeti muharebe meydanlarında değil sefil propaganda vasıtalarında aramışlardır.

11 — Yunanlıların yüksek askeri sevk ve idaresinde daima tereddüt yer almıştır.

12 — Yunanlılar işgal ettikleri Türk topraklarında adaletle değil, zulüm ve vahşete yer vermişlerdir.

13 — Yunan milleti büyük insan kitlelerini sevk ve idare edecek kabiliyette değildir.

14 — Yunanlılar ihaneti esas kabul etmişler hatta bağlı buldukları dine bile ihanet etmişlerdir.

15 — Yunanlılar askerlik sanatını Türklerden öğrenmiş fakat bu sanat'ta tekâmüle varamamışlardır.

16 — Yunan ordusu uzun zaman mihnet ve meşakkata tahammül gösterecek rezistansa sahip değildir.

17 — Yunanlılar işgal ettikleri Türk topraklarında yaşayan halka din, vicdan, basın hürriyeti tanımamışlardır.

18 — Yunanlılar işgal ettikleri Türk topraklarında enayyetler işlemişler, katliâm, yağmacılık yapmışlardır.

19 — Yunanlılar medeniyeti Türklerde görmüşler, fakat bu medeniyeti hazım edememişlerdir.

20 — Yunanlılar kin ve intikam üzerine kurmuş bir eğitim sistemi takip etmişlerdir.

21 — Yunanlılar din adamlarına politik görevler vermişlerdir. Din işleri ile politikayı bir birinden ayıramamışlardır.

22 — Yunanlılar kadınlardan çok alanda istifade sistemini tatbik etmişlerdir. Ancak cıblanın erkeklerden her saba da zayıf yarattığı kadının zâfiyetini unutmamışlardır.

23 — Yunan milleti politik ve askeri rezistansı büyük milletlerin seviyesine ulaşamamışlardır.

24 — Yunan milleti yaratılış itibarıyla terden kaçınmak arzulan bir millettir.

Megalo İdeanın tahakkuku için ölmek ve ölmeyi arzulanamak lazımdır.

Yunanlılarda bu zihniyet yer almıştır.

25 — Yunan milleti fizyolojik yapı itibarıyla Megalomanidir. Megalomanî hastalığını muhtemeldir. Bu bakımdan tedaviye muhtahtır. (Yunan Megalomanî hastalığının fizyolojik ve tarihi etüdü yakında yayılacaktır).

DELİ PETRO VASIYETNAMESİ

Büyük Petro tarafından kendisinden sonra Rusya tahtına geçecek haleflerine terk ve Sen - Peteresburg civarındaki Petrhof sarayı evrâk mahzenine tevdi edilmiş olan bir Avrupa hâkimiyeti lâyihasının su retidir.

Cenabı vahidi zi teslisin namı mutlâk ve akdesi ile biz bütün Rusya vesaire ikliminin hükümdarı Petro, Rus tahtına ve Rus milleti üzerinde saltanata geçecek olan bütün ahfad ve ahlâfımıza can ve tacımızı bir ihsan buyuran ve inayeti Rabbanisile bizi hidayet ve himayesine alan Cenabıhak namına der ki;

* Mahzı hikmeti ilâhiye olmak üzere telâkki ettiği mütalaasınca, kendisi Rus milletinin istikbalde Avrupa üzerinde umumî bir hâkimiyet icrasına mintarafillah memur olduğu fikrindedir. Bu fikre delil olmak üzere şu mülâhazayı dermeyan eder ki Avrupa milletleri çok ilerlemiş ve el'an nihayeti ölüme müncer olacak bir pîrlik devrine geniş adımlarla yaklaşmakta bulunmuştur. Bundan şu neticeyi istihraç eder ki gençlik ve teâlî devrinde bulunan bir millet, tam kuvvet ve erginlik noktasına vasil olur olmaz bunları kolayca hâkimiyet ve itaati altına alabilir.

Rus hükümdarı bu şimalden garp ve şarka doğru vaki olacak istila hareketinin, Romalıları Barbarların istilâsile taze bir hayata mazhar eden takdiri ilâhi gibi, mukadder bir muvakkat hareket olduğunu beyan eder. Bu şimal akını; bıraktığı ince kum ve meyille Mısırın kurak tarlalarını bir zaman bereketlendiren Nil'in taşmasına temsil eder, ilâveten der ki: Kendisinden evvel bir çay gibi bulduğu ve kendinden sonra bir ırmak gibi bıraktığı Rusya, haleflerinin zamanında, hayatîyetini kaybetmiş Avrupayı feyizlendirmeye namzet engin bir deniz olacaktır. Oyle bir deniz ki, kendisine karşı zayıf ellerle bina edilecek bütün bentleri eğer bu halefler suyun mecrasını iyi tayin ve idare edebilirlerse, aşır her tarafı dalgaları altına alacak bir nehir haline gelecektir.»

Bundan sonra münderecatı aşağıda gelecek olan vasiyet maddelerini tespit ediyor. Bunları, Hazreti Musa'nın evamiri aşereyi Yahudi milletine emrettiği gibi ebediyen nazarı dikkat ve basirette tutulmak üzere tenbih ve tavsiye ediyor:

Madde 1 — Askerin daima cengâver ve talimli kalması için Rus milletini daima hali harpte bulundurmamak, ve ona yalnız devletin maliyesini ıslah, orduyu tanzim ve taarruz için en müsait bir fırsat gözlemek maksadıyla ara sıra dinlenme vermek; yani sırf Rusyanın kuvvet ve kudretinin büyüyüp artması için sulhu harbe, harbi sulha vasıta kılmak;

Madde 2 — Avrupanın en müterakki milletlerinden harb esnalarında askerî mütihazları, sulh zamanlarında da alimler getirmek; bu suretle Rus milletini kendi faikiyetini kaybetmeksizin başkalarınınkinden istifade ettirmek;

Madde 3 — Her fırsatta Avrupada zuhura gelen her nevi müzakerata iştirak etmek ve bilhassa memlekete en yakın olmak itibarıyla Almanya işlerine acamî alâka göstermek;

Madde 4 — Lehistanda her zaman fitne ve nifak saçmak; memleketin büyüklerini para ile elde etmek, kralların intihabına tesir etmek için parlamentoları ifsad etmek: bu münasebetle kendi taraflarını ileriye sürmek, onları himaye etmek; memleket dahilinde asker sevk etmek ve burada daimî bir surette yerleşmek fırsatı hasıl oluncaya kadar bunları orada iskân etmek; hemcivar devletler itiraz edecek olurlarsa onları tatmin için kendilerine, ileride yeniden istirdad edilmek üzere, memleketten bazı kimseler ifraz etmek;

Madde 5 — İsveçten mümkün olduğu kadar çok parça koparmak ve maharetle kendisini tecavüze sevk ederek, Rus hakimiyeti altına alınması için vesile ihzar etmek, aynı zamanda kendisini Danimarkadan, Danimarkayı İsveçten ayrı bırakarak aralarındaki istirkabı daimî bir dikkatle idame etmek;

Madde 6 — Rus prenslerinin zevcelerini daima Alman prensesleri meyanından intihap ederek onlarla olan ailevi karabet münasebetini arttırmak, bu suretle menafimizi kendilerinininkile mezc ve tahlit edip Almanya'yı Rus davasına merbut bırakarak tesir ve nüfuzumuzu orada ziyadeleştirmek;

Madde 7 — Ticaret hususunda herşeyden evvel gerek ticari ve gerek harbi bahriyemiz için bize pek müfid olabilecek bir devlet olan İngiltere ile ittihad tesisine çalışmak; kereste mahsulâtımızı altınlarla mübadele etmek; ticaret ve bahriye hususunda kendi tacir ve gemicilerimizle onlarınkiler arasında sıkı münasebetler tesis etmek;

Madde 8 — İmparatorluğun hudutlarını şimalden Baltık Denizi, Cenupdan Karadeniz boyunca mütemadiyen tevsi etmek;

Madde 9 — İstanbul ve Hindistan'a mümkün olduğu kadar yaklaşmak. Zira burada hâkim olan herhangi bir kudret cihanın hakiki bir hükümdarı olur. Bunun için bir taraftan Türkiye, diğer taraftan İran aleyhine mütemadi harbler açmak. Gerek Karadeniz ve gerek Baltık denizinde bahriye tezgâhları inşa ederek buralarını ele geçirmek için bütün teşebbüsatla muvaffakiyet husulü için bu hususu üssülesas edetmek; İran'ın inhitat ve sukutunu tacil Basra körfezine kadar nüfuzu mümkünse şarkta eski Sibiryaya ticaret yolunu cihanın bendergâhı olan Hindistan'a kadar temdit etmek; bir defa oraya vasil olunca İngiltere'nin altınlarından istiğna mümkün olacaktır.

Madde 10 — Daima Avusturya ile bir ittihad tesis ve idamesine çalışmak; sureta kendisinin Almanya üzerindeki müstakbel imparatorluk hakimiyetine müteallik tasavvurlarına mümanaat etmek, fakat aynı zamanda prenslerin hırsıcah ve emellerini imparatorluk aleyhine teşvik ve tahrik etmek. Bu işleri o suretle tertip ve idare etmek ki her iki taraf Rusya'nın müzaheret ve muavenetine müracaat etsin. Böylece memleket üzerinde hakiki hâkimiyeti faikamızı ihzar edecek bir nevî himaye icra etmek;

Madde 11 — Avusturya hanedanını Türklerin Avrupa'dan def ve ihracına meylettirmek; fakat İstanbul'un zaptından evvel ya kendisini Avrupa'nın daha eski devletleriyle harbe sokturarak veya sonradan yine istirdad edilmek üzere memaliki fütuhadan bir kısmını kendisine vererek bize karşı olan istirkâp hislerini tatil ve iptal etmek;

Madde 12 — Türkiye, Macaristan ve cenubi Lehistan'daki bütün Rum, katolikleri kendisine raptettirerek bunları etrafına cemettirmek, onlara bir merkez ve istinatgâh teskil, veyahut cismani veya ruhani reis sıfatile umumî bir hükümdarlık ihzar etmek, bunlarla düşmanlarımızdan yalnız biri nezdinde onun kadar çok taraftar edinmek;

Madde 13 — İsveç muattal, İran mağlûp, Lehistan mağlûp, Türkiye meftuh, orçumuz mütehaşşit, Baltık ve Karadeniz gemilerimiz tarafından mahfuz bir hale getirilir getirilmez, gizliden gizliye ve kendi hesabımıza, evvelâ Versay, sonra Viyana saraylarına bu cihan hâkimiyetini bizimle mukaseme teklifine girişilecek olursa ki bu husus herhalde vaki olacaktır : Bu tarafın hırsıcah ve menfaati teşvik edilirken diğerini izale için berikini istimal etmek; ondan sonra kalanın aleyhine sonu şüpheli olmayacak bir harbe girerek tepelesecektir. Çünkü Rusya o zaman bütün şarka ve Avrupa'nın büyük bir kısmına malik bulunacaktır.

Bugün saat 21.30'da Bergama'ya vardım. Bergama'nın eliahtlı müslimanlar tarafından işgal edildiği, habertini alınca güvenlik ve asâyişi korumak için kuvvetlerimiz Bergama'ya yetmişmiş. Şehir sakinleri Bergama'daki Yunan kuvveti adını taşıyan utuzumuz ve fakat askeri elbiseli Rum çıkıyası İslam ahali ile topcu ye makinali tüfeklerinin kalınmasıyla giriştiği 8 saatlik çarpışmadan sonra gayet perişan bir durumda Bergama'yi terk ve tahliye etmiştir. Çarpışmada ve çarpışmadan sonra Bergama'da birkaç Yahudi ve Erimeni'nin ve birçok İslamların mağazaları yağma ve tahrip edilmiştir. Bir Müslüman şehit olmuştur, bir Erimeni yaralanmıştır.

Bergama'daki durum şu anda meşhuldür. Dikkiliden Bergama'ya doğru ilerleyen Yunan kuvvetinin iki tabur olduğu tahmin edilmektedir. Yunan askerleri giriştikleri köyleri yakmakta ve barbarca hareket etmektedirler. Yunanlıların vahşiliklerinden dehşete kapılan müslimanlar göçmektedirler. (119)

BELGE: 70

(14'üncü Kolordu Komutanlığı'nın 19 Ağustos 1335 (1919) tarihli yazısından) "Yunan birliklerinin işgal ettikleri bölgelerde gözetim veya söylenecek olan faaliyetlerin tespiti çok uzun zamanla başlar. Ancak gündüze kadar tespit edilebilen bazı olaylar"ın bu yazıda ek olarak gönderildiği açıklanmaktadır. Bu ek liste aşağıya aktarılmıştır.

- 1- Yunanlılar, Bergama'ya girildikten sonra Nilye'deki köyüne 20 kişilik bir müfrezeye gönderip köy imamını ile birinci ve ikinci muhtarları korkunç biçimde dövdürmüşlerdir.
- 2- Yunanlılar, Selimiye kahvesi önünde oturan Karca Mehmet oğlu Hulusi'yi işgal komutanlığına götürmüşlerdir. İşgalin üçüncü gününde adı geçen Hulusi'nin başı gövdesinden ayrılmış ve gözleri kaşuralarla oyulmuş cesedi görülmüştür.
- 3- Yunan askerleri, Asağı Kurklar Köyü'nden Kurt Hüseyin'in evini yağmaladıktan sonra sebepsiz yere adı geçen Hüseyin'i katletmişlerdir.
- 4- Yunan askerleri, Bergama'nın bağları içerisinde iki genç kadının ve yine Bergama'nın Bahçetepesi mevkisinde Selanik göçmenlerinden iki kız çocuğunun ırzına geçmişlerdir.
- 5- İşgalin ikinci günü Simitçi kapısındaki Yunan karakolunun erleri Araplı ovasındaki Tuzcu Mustafa'nın çiftliğini yağmaladıktan sonra yakmışlardır.
- 6- Bergama'yi ikinci defa işgal eden Yunan askerleri, evlerin kapılarını kırıp içerindeki eşyaları yağmalamışlardır. Bu arada göç-

(113) A.e.g. Şif. 23-24

meyip evinde kalması olan Çakırtırdan Cafet oğlu Veli. Keselî Mehmet, İbrahim Müslü oğlu Hayreddin, Nalınca Molla usta, Koz oğlu Mustafa, Uçmanlar Köyü'nden Ali, Hacı İlyas mahallesinden Ali efendi oğlu İbrahim ve Aşmacı mahallesinden Karacı Mehmet'i katletmişlerdir.

7- Yunanlılar, Kutrallı Köyü'nde Hüseyin oğlu Cemal ile Buz Köyü'nde Mehmed'i şehit etmişlerdir.

8- Yunanlılar, Alacalar Köyü'nde bir kadının ırzına geçtikten sonra kardeşini; Sahibler Köyü'nde de 11 yaşındaki bir kız çocuğunun ırzına tecavüz etmişlerdir.

9- Yunan askerleri, Bergama telgraf müdürü Alim efendi ile muhabere memurunu ağırca yaralamışlar. Emiş Sultano Camii imamı Hafız Mehmet efendiyi katletmişlerdir.

10- Yunanlılar, Buz köyü Abdurrahman'dan zorla 1000 lira parası ile 30 Osmanlı altununu ve Asağı Kurklar Köyü'nden Osman ağasının da para ve eşyalarını gasp etmişlerdir.

11- Yunanlılar, Bergama'nın Yukarı Kurklar Köyü'nden Molla İbrahim'in (65) ağzını kulaqlarına kadar bıçakla kesip ağzına gem takmış ve şehitli iyerisinde gezdirmişlerdir. Dört gün sonra da şehit etmişlerdir o gün pazara giden köylüler görmüşlerdir.

12- Yunan askerleri, Bergama'da Çerkez İdris ağanın evlatı edindiği bir kızın ırzına geçtikten sonra gövdesini boydan boya keserek ilkiye ayrılarak parçalanmışlardır.

13- Yunan askerleri, Bergama'nın Dogancı Köyü'nden Hacı Mehmet Ağa (65), Demirel Hüseyin ustanın oğulları Ahmet ile Abdurrahman ve Koççi Mehmet Ramazan'ı, "Bergama'da komutan çağırıyor" diye ellerine vaskı verip köyden çıkardıkları sonra yolda danieli keşerek dövrülün de canlı iken gözlerini oymak, buğursaklarını delemek suretiyle parçalayarak şehit etmişlerdir. Mezarlarını da zorla Çabır Köyü'nden Ahmet oğlu Ahmed'e kazdırıp gömmüşlerdir.

14- Yunanlılar, Diktili'de Bigic oğlunu, Arap Said'i ve sekiz arkadaşını korkunç şekilde katletmişlerdir.

15- Bergama'nın Yeni Camii hatibi Halil efendinin annesiyle beraber bir ihtiyar kadın Yunanlıların korkusundan samankite bir zaman saklanmışlar. Açlık ve susuzluğa daha fazla dayanamadıklarından saklandıkları sarnıhtan çıkmışlar. Yolda Yunan askerlerinin ateşleriyle karışmışlar. İhtiyar kadın derhal ölmüş. Halil efendinin annesi de yaralanmış. Yunan askerleri, onun da öldüğünü sanmışlar. Ve çekilip gitmişler. Halil efendinin annesi yaralı olmasına rağmen geceliğinin kaçabilmiş. Şimşil Karabağ'ya oğlunun yanında tedavi edilmiştir.

16- Beş on Yunan askeri, Bergama'daki bir camii imamının kızının ırzına geçtikten sonra karakoldan karakola gezdirmişlerdir. Her gün bu zavallı kızcağzın üzerinden 40-50 Yunan askeri geçmiştir. Ve her gün ağır işkenceler yapmışlardır. Zavallı hâlâ Yunan asker-

lerinin ellerinden kurtulamamıştır.

17- Yunanlıların aldattığı sözlerine inanarak göçten vaz geçip köylerine dönen Bergama'nın Ayaş Köyü'nden Derinçi Süleyman urta oğlu Osman, Paşa Mustafa, Zagnos Köyü'nden Adalı Süleyman, Çerkez Mustafa büyük bir kalabalığın gözetli önünde Yunan askerleri tarafından parça parça doğranarak şehit edilmiştir.

18- Yunanlılar, tahkikat heyeti olarak gelen Fransız subaylarını Soma'dan Bergama'ya, arabasıyla, gelirken Arabacı Mehmet Pehlivan'ı Bergama'dan dönerken parçalayarak katletmişlerdir.

19- Yunan askerleri, Bergama'nın Cumalı Köyü'nden Emin adında birisinin iki bacağıyı ayırmak, karını yarmak ve daha sonra da kafasını ezmek suretiyle şehit etmişlerdir. Bir İngiliz subayı bu zavallunun cesedini gözleriyle görmüştür. Yunanlılar aynı köyden 80'lik ihtiyar bir kadını köylülerin gözleri önünde süngü ve kurşunla parçalamışlardır.

20- Alın Yunan askeri, İğgalin İkinci Cuma günü saatürke saat 3'te Bergama'nın batısında ve şehre bir saat mesafedeki Beyli Köyü'nde başlamışlar. Köylülerin para ve eşyalarını gasp etmek maksadıyla evlere saldırmışlar. Köy muhuru Yamak oğlu Emni'li kurşunlayarak katletmişlerdir.

21- Yunanlılar, Bergama'nın Dogancı Köyü'nden İdris efendi (55), Hacı Karçı (65) ve Hacı Mehmet Ali'yi (65) tutuklayıp iki gün hapsedikten sonra el ve ayaklarını kesmek, gözlerini çıkarmak suretiyle katletmişlerdir.

22- Dört Yunan askeri, İğgalin İkinci günü Kınık Köyü'nden Ramazan oğlu Süleyman ile karısı Hanım'de (25) ve çocukları İbrahim, Saadik denilen yerdeki tarlalarında çalışırken kocası ve oğlu ile birlikte her üçünü de şehit etmişlerdir.

23- Yunan askerleri, Kınık Köyü'nden bir erkek, bir kadın ve bir kız kuruculu denilen yerdeki tarlalarına giderlerken yolda yakalayıp ormana götürmüşler. Kadınların ırzlarına geçtikten sonra üzüntü de silindiyerek şehit etmişlerdir.

24- Yunanlılar, Kınık Köyü'nden Vesile Nine (35) adındaki kadını Karaman kuzuları mevkiindeki tarlasını cepçaparken süngüyle rek katletmişlerdir.

25- Beş silahlı Yunan askeri, Bergama'nın Sarıcalar Köyü'nden iki kadını bağa giderken Seytan Feneri denilen yerde yakalayıp ırzlarına geçmişlerdir.

26- Yunanlılar, Aşağı Kırklar Köyü'nden Firuz oğlu İsmail ile aynı köyden üç kişinin evlerini yağmalamışlardır. Camköy, Babaköy, Dikelmis ve Esenli köylerini de yağmalamışlardır.

27- Yunanlılar, Bergama'nın Turanlı nahiyesinde Hacı Paşa zadedelerin çiftliklerinde Leblebici'nin kızını kaçırmışlardır.

28- Yunan askerleri, Bergama'nın Kurşanlı Köyü'nden Kırmacı Hacı Süleyman'ı kendi evinde.. Bergama'dan Bozkurt Hacı Meli-

met efendi ile Rugancı mahallesinden Balabanlı Hacı Yusuf oğlu Hacı Halil'i tarlalarından kasabaya dönerlerken şehit etmişlerdir.

29- Yunanlılar, İhsanlar Halil oğlu Mehmed'i zorla Zagnos'a kalavuz olarak götürüp katletmişlerdir.

30- Yunan askerleri, Bergama'da Halip zade Mustafa efendinin sakabini yolarak ağır işkence etmişlerdir.

31- Yunanlılar, Bergama'nın Hacı İlyas mahallesinden Derinceci All mollu oğlu İbrahim'i evinde.. Manisa Haliz hocayı Fransız heyetine Yunan mezalimi hakkında şikayete bulduğuna için, Kulaksız camisinde.. Kadın ve kızların ırzlarına tecavüzdən sonra evlerinde katletmişlerdir.

32- Yunanlılar, İplikçi mahallesinden on yaşında bir kızın ırzına geçtikten sonra öldürmüşlerdir. Dogancı mahallesinden Emin oğlunu, Sindelli Köyü'nden Cevik Ali oğlu Hüseyin ve Ahmet çavuş oğlu Süleyman'ın da gözlerini oyarak, ırmaklarını söktükten sonra şehit etmişlerdir.

33- Yunanlılar, Sindelli Köyü'nden Bostan oğlu Süleyman, Kara İbrahim, Ahmet çavuş oğlu Süleyman, Koca Mahmut, Topal Mahmut oğlu Hüseyin'e birçok işkence yaptıkları sonra katletmişlerdir. Birçok Yunan askeri defalarca iki kızın ırzına geçtikten sonra zavallıyı öldürmüşlerdir.

34- Yunanlılar, Bergama'nın Gazi Hayreddin mahallesinden Abdulkadir'i, karısını, oğlunu, kızını ve Dogancı mahallesinden Emni'i korkunç şekilde katletmişlerdir.

35- Yunanlılar, Duyarçık'ta Çerkez topal Zekeriyâ, Sapan Ali'nin oğlu ile balıkçı Yusuf'un alle fertlerinin hepsini şehit etmişler ve kadınların da ırzlarına geçmişlerdir.

36- Bergama'nın Baba Kebir mahallesinden Ayroncu Ahmet oğlu Osman karısının ırzına geçmek isteyen Yunan askerlerine engel olmaya çalıştığundan kolları kırılmış ve çeşitli işkencelerle şehit edilmiştir.

37- Yunanlılar, mollu Ahmed'in oğlu ile sekiz arkadaşını ve Dikili'nin Dogancı Köyü'nden Hacı Mehmed Ali'yi "Komutan çağırıyor" diye vesika verip yola çıkarmışlar ve yolda onlerini kesip öldürmüşlerdir.

38- Yunanlılar, Bergama'da Diliz oğlu Hacı Ahmed'i, karısını ve Haliz Rağıp'ın annesi ile karısını evlerinde boğazlamışlardır.

39- Yunan askerleri, Mahkeme-i Ser'iye baş kalibi rahmetli Mehmet efendinin karısı Fatma, kız kardeşi Behiye, oğlu Haliz Rağıp'ı Belediye Başkanı Hüseyin efendinin evinde hepsini parçalamak suretiyle şehit etmişlerdir. Cenazeler öldürüldükleri yere gömülmüştür.

40- Yunanlılar, Bergama etrafından Diliz oğlu Ahmet karısı Zâhid'e'yi (80) parçası için bir hayli işkence edip parasını aldıktan sonra kendisini de katletmişlerdir.

41- Yunan askerleri, Kırklar Köyü Muharı İbrahim ağayı "Komutan peni istiyor" diye götürüp yolda katletmişlerdir.

- 42- Yunanlılar, Bergama'nın Hacı Fakih mahallesinden Husamed-din oğlu Hacı Osman efendiyi aile fertleriyle birlikte şehit etmişlerdir.
- 43- Yunan askerleri, tahkikat subaylarına Yunan mezaliminden şikayet eden Bergama'nın Altınca mahallesinden Koca Pabuç Mustafa efendiyi, damadını ve Sema'nın eski kadısı Veli efendiyi iki gözlerini oymak suretiyle katlettiler. Mezarları Bergama'dadır. 16 yaşında bir kızın da ırzına geçmiştirler.
- 44- Yunanlılar, Alaca Köyü'nden Mehmet oğlu İsmail ile oğlu Mustafa'nın oğullarını testere ile kemmişlerdir.
- 45- Yunanlılar, Paşa Köyü'nde dört, Dogancı Köyü'nde altı, sinden de iki müslümanı kursuna dizmişlerdir.
- 46- Yunan askerleri, Fırızlar Köyü'ne ahalişine "Sılahlarımızı çıkarınız" diyerek ayaklarından ağaçlara asıp dövüdükları gibi ayrıca pek çok işkenceler de yapmışlardır. Birçok kadının da ırzına geçmiştirlerdir. Daha sonra da hepsini kursuna dizmişlerdir. Ve birçoklarını da surada burada katletmişlerdir.
- 47- Yunanlılar, Kestelli köprüsündeki kırmızı ocagında Yaylıca göçmenlerinden Halil oğlu Salih'i ağaca bağlayıp kursuna dizmişlerdir.
- 48- Yunanlılar, Molla Hüseyin zâde Süleyman ağayı hükümet konasının önünde kursuna dizmişlerdir.
- 49- Yunan askerleri, Kurfah köyünden Koca Emin oğlu Hüseyin çavuş, Akşam oğlu Halil, Mustafa çavuş ve Bergama'da Kestelli köprüsünde Selânik göçmenlerinden Salih oğlu Ali'yi kat etmişler.. köyünlerini de gâsp etmişlerdir.
- 50- Yunanlılar, Dere köyünden Hâdimi Emin efendi oğlu Hâfiz, karısı Fatma, kardeşinin karısı, Süleyman oğlu Enver, karısı Nazime'yi alıp götürmüşlerdir. Akıbetleri bilinmemektedir.
- 51- Yunanlılar, Tahsildar Halil oğlu Mehmet Emin'i, kılavuz olarak Kozaklı nahiyesine götürmüşler ve orada öldürmüşlerdir.
- Armağanlar köyünden Nebi oğlu Mustafa ve Talâci köyünden Hacı Hafız'ın ifadelerine göre elde edilen bilgiler.
- 52- Yunanlılar, eşrafın Altiyeli Hüseyin efendiyi kat etmişlerdir.
- 53- Yunan askerleri, bir emekli binbaşının evinde öldürmüşler... cesedi bir hafız evinde kalmış.. İngiliz tahkikat memurlarının geleceğini haber alan Yunan komutan binbaşının cesedini defn ettirmişler.
- 54- Yunan askerleri, Somhaler mahallesinden Yaylalari Ali efendiyi boğazlarırken karısı ile diğer bir kadın Ali efendiyi kurttarıma ya koşmuşlar.. Yunan askerleri bu iki kadını derhal öldürmüşler.. Ali efendiyi öldü sanarak bırakmışlar.. Ali efendi boynunu kesik olarak yakamaktadır.
- 55- Yunan askerleri Dogancı mahallesinden İlyas hocanın ihtiyar karısının evindeki eşyaları yağmaladıktan sonra zavallı ihtiyar kadını da öldürmüşlerdir.
- 56- Fırızlar köyü ikinci muhtar Şükrü efendi Dogancı köyünde ki kayın babasını ziyarette giderken yolda rastladığı Yunan müfrezesi tarafından kat edilmiştir.

- 57- Yunanlılar Rash efendiyi kat etmişlerdir.
- 58- Yunan askerleri, divân-ı harp üyeliğinden emekli Mustafa celen-diyi evinde korkunc biçimde şehit etmişlerdir.
- 59- Yunanlılar, helvacı Arap Seyit Ali'yi ağzından kesmek suretiyle kat etmişlerdir.
- 60- Yunanlılar, Ayzazmend'i igal ettikleri gün sığırtaç Mehmed'i vahşice süngüleyerek kat etmişlerdir.
- 61- Yunan askerleri, Uçkabağ köyünden kaçamayan kadına 16 gündüz ağsama kadar orak biçirip demet çektikten sonra hepsini bir eve kapayıp ırzlarına geçmişler ve sonra da hepsini kat etmişlerdir.
- 62- Yunanlılar, Araplar köyündeki bütün evleri topraklarla tahrip etmişler... Ahalişini de süngüleyerek öldürmüşler ve köyü baştan başa yakmışlardır. Bu köyün ilti gelenlerinden Mustafa ağayı al-tiyle ve komşularından 15-20 kadını birlikte Ayyalık tarafına dog-ru götürmüşler.. Köyden yarım saat uzakta dereyin ıferisinde hepsini kat etmişlerdir.
- 63- Yunanlılar, Kızılcukur boğazına geldiklerinde tarlasında çalı-san bir ihtiyarın on yaşındaki bir çocuğu yakalamışlar... Çocuğu babasının gözleri önünde boğazlamışlar.. İhtiyarı da Nebiler ve Di-killiler köylerine gönderip bu köylerin ahalişinin teslim olmalarını aksi halde köylerini yakacaklarını söylemesini istemiş ve köylemişlerdir.
- 64- Yunan askerleri, Ayzazmend'e girdiklerinde rastladıkları her-kesi kemmişlerdir. Ayzazmend nahiyesinin eşrafından Çoban zâde Mehmet, damadı Hacı Mehmet ağa zâde Talat ve Mehmet ağaları kat etmişlerdir. 500 kadar köyünlerini de Ayzazmend'e sevk etmişlerdir. Arap Mercan oğlu Ömer ağanın da iki kolunu kırmasıdır. Dişle köyünden Molla Ahmed'i, dayısı ve dayısının karısını, anne-sini ve iki kardeşini Kızıltepe denilen yerde kat etmişlerdir.
- 65- Yunanlılar, Ayzazmend'i baştan başa yağmalamışlar.. 20 ka-dar genç delikanlı ile çocukları öldürmüşler.. Kadınların da ırzları-na geçtikten sonra hepsini kat etmişlerdir. Köyünün bütün koyun, sığır ve eşyalarını toplayıp götürmüşlerdir. Köyde kalan 70 kadar erkek ile 50 kadını da öldürdükleri şüphesizdir.
- 66- Ayzazmend nahiyesine bağlı Saitler köyüne giren Yunan as-kerleri köydeki bütün genç delikanlıları kat etmişlerdir. Genç ka-dınlarla kızların da ırzlarına geçmişlerdir. 15-20 kadar ihtiyar kadını bir araya topladıktan sonra hepsini öldürmüşlerdir. 20 yaşındaki bir delikanlının önce yüzünü sonra kulaklarını kesdikten sonra kat etmişlerdir. Köyün bütün köyünlerini de Dikili'ye götürmüşlerdir.
- 67- Yunanlılar Ayzazmend'de Kara Seferli oğlu Mustafa'yi ve mu-hacirler mahallesinden İdris, Süleyman ve Hasan'ı zeytin tarlası sü-rerlerken yakalayıp denize atmışlardır. Cesetleri Ayyalık sahilinde bulunmuşur. Hayvanlarını da gâsp etmişlerdir.

68- Yunanların denize atıkları iki muslimanın cesedi Ayvalık sahlinde görülmüştür. Ancak kimlikleri tesbit edilememiştir. Cesetler bulundukları sahilde defin edilmişlerdir.

69- Yunanlılar, Ayazmend'in muhacir mahallesini bastıran başka yakmışlardır. Yangından kaçamayan 50-60 çocuk ve kadın diri diri yanarak ölmüşlerdir.

70- Yunanlıların Bergama'da gırtlıkları facialardan ötürü Kırık'a göçen Kılıç köyünden Hacı Yahya efendi, Asker İsmail, yağcı Ahmet ve oğlu Yunan askerleri tarafından korkunç biçimde kail edilmişlerdir.

71- Yunan askerleri, Kırık'ta Tirhalalı Süleyman ile halasını kail etmişlerdir.

72- Yunanlılar, Çenke köyünde bir kadını iki yerinden yaralamışlar.. Cumalı köyünde de bir ihtiyarı kail edip yakmışlar.. diğer iki ihtiyarı da öldürmüşler... bir kadının gözlerini oyduktan ve iki yerinden yaraladıktan sonra kail etmişlerdi. Ve yine tarlasında çalışırken yaraladıktan sonra kail etmişlerdi. Hamzalı köyünden iki ihtiyarın üç muslimanı kail ettikleri gibi Hamzalı köyünden iki ihtiyar öldürmüş iki kişiyi de yaralamışlardır. İngiliz tahkikat subayları Yunanlıların bu cinayetlerini görmüş ve cesetlerin fotoğrafını almışlar.

73- Yunanlılar, Hamzalı köyünde Kasap oğlu Hımmetli diri diri yakmışlar... Kırık köyünde de Kara zevkîli Hasan'ı, karısını ve iki kızını, Tirhalalı Süleyman ve karısını kail etmişlerdir. İki kadının da ırzına geçtikten sonra öldürmüşlerdir.

74- Yunan askerleri, Bolcek köyünde bir kadının ırzına geçtikten sonra ayağını kırmışlardır. Bu kadın şimdiki Soma hastahaneinde tedavi edilmektedir. Fransız ve İngiliz tahkikat subayları kadını bizzat görmüş ve ifadesini almışlardır.

75- Yunan askerlerinin Poyracık köyünü işgalleri sırasında köylüleri kail ettikleri subaylarımız tarafından görülmüştür. Çenke Köylüleri kail ettikleri subaylarımız tarafından Yunan komutanlığın muk ve gerek Poyracık köylerinin ahâlisinden Yunan komutanlığına vesika verilenler bile köyden dışarı çıkurken kail edilmişlerdir. Yunan askerleri, kocalarının gözleri önünde kadınların ırzlarına geçmişlerdir.

76- Yunan askerleri, Kırık köyünden göçen Hacı İsa'yı tarlasında kail ettikleri gibi Çerkez İsmail, yağcı Ahmet oğlu Mehmed'i, de türlü türlü işkencelerden sonra öldürmüşlerdir.

77- Yunanlılar, Kırık köyünde bir genç kadını, bir kızın ırzlarına tecâvüzden sonra cesetli işkencelerle her ikisini de kail etmişlerdir.

78- Yunanlılar, Kırık'ta iki muslimanı büttür köyülerini gözleri önünde kurşuna dizerek idam etmişlerdir.

79- Yunanlıların Kırık nahiyesi merkezine Kurşun köyünde gırtlıkları kaillâm ve ırza tecavüz olayları tasarlansamıza kadar vahşice olmuştur.

80- Yunan süvarisi Hamzalı köyü çevresinde 25 yaşındaki bir genç kurşun ve kılıcra ağırca yaralamıştır.

81- Yunanlılar, Cumalı köyünde İsmail'i diri diri yakmışlar. 10 Tem-

muz tarihinde gelen İngiliz tahkikat eyeti İsmail'in yanmış cesedini görmüştür.

82- Yunan askerleri, Cumalı köyü ahâlisinden Çakır Osman adında birisini Hamzalı köyünün yakınındaki derende içertisinde kail etmişlerdir.

83- Yunanlılar, Yukarı Bey köyüne girince köylülerin birçoğunu kail ettiler. Birçok genç kadın ve kızın ırzlarına geçtikten sonra hepsini öldürdüler, Bırkaçını da eşir edip götürdüler.

84- Yunanlılar, Kozak nahiyesinde Taflılar, Hacı Veller köylerini yakmışlar. Ahâlisini de kail ettiler. Hayvanlarını gasp edip Ayvalık tarafına sevk ettiler. Taflılar köyünde bulunan Ayvalık müftüsü Ömer efendi'yi sakalından tutarak "Burada ağa ve zengin kimdir? Göster!" diyerek kapı kapı gezirdiler. Para koparmak için ağalar ve zenginlerin gözlerine kaynar zeytin yağı döktüler. Köylülerin para, eşya ve hayvanlarının hepsini yağma ve gasp ettiler.

85- Yunanlılar, Kozak nahiyesinin Bağyüzüncü köyünü toplu olarak kail ettiler. Ahâlisini kaillâm ettiler. Kızlarını beraberlerinde bilmeyen bir tarafa götürdüler.

86- Yunan barbarlığı ve vahşice yapıtları mezâlimden korkan Aşağı Cumalı ve Demirel Dere köylerinin ahâlisini yerlerini yurtlarını bırakarak göçtüler. Yunanlıların korkusundan Abovanlılar, Aşağı Bey, Kaplanhisar ve köprücüler köylerinin ahâlisinden pek çoğu da meclerini ve mükkellerini bırakarak göçmüşlerdir. Yunanlılar, bu köylerin halkını terk ettikleri eşyaları yağmalamışlardır.

87- Yunan askerleri, işgal ettikleri Turanlı nahiyesinin birçok köylerini özellikle Aya köyünün ahâlisinden birçoklarını öldürmüşler ve beg kişiyi de köyün ortasında kurşuna dizmişlerdir.

88- Yunanlılar, Çamköy, Yenice, Kızılcukur, Kocaoğlu ve Oba köyleriyle Kozak nahiyesinin merkez ve Ayazmend nahiyesinin muhacir mahallesini bastıran baya yakmışlardır. Alacalar, Aşağı Kırklar, Reşadlı, Eğri köy, Buz köy, Çenke, Hamzalı, Yağalan, Yilzav köylerini de kısmen yakmışlardır. Yangın sırasında kaçamayanlar diri diri yandırları gibi kaçmaya çalışsalar da Yunan askerleri tarafından kurşunlanarak şehit edilmişlerdir.

89- İngiliz tahkikat subayları, Yunanlılar tarafından yakılmış Cumalı, Çenke ve Bergama'nın yangın yerlerini görmüşlerdir. Yunanlılar, yakıcıları bu köylere önce yağmalamışlar.. Kadınların ırzlarına geçmişler.. Çocukları bile öldürmüşlerdir.

90- Dikkilî tarafındaki Aşağı Kırklar, Kılarga, Estil, Parais ve Muhacir baba köylerinin Yunanlılar tarafından yakıldığı görülmüştür.

91- Yunan askerleri, Bergama'nın İncecikler köyünü tamamıyla yakmışlar.. Ahâlisini de kaillâm etmişlerdir.

92- Yunanlılar, Bergama-Dikkilî arasındaki Harputlu Ömer, Arnavut Mustafa, Kocaoğlu İsmail, Devellil Ali, İsa bey, Serdar zâde-nah, Hacı Molla zâde Mahmut, Hacı efendi Mehmet, Çerkez Hüseyin, Hacı Rıza ve Paşa oğullarının ciftliklerini ürünleriyle birlikte

baştan başa yakmışlar... Hayvanlarını gasp edip Midilli'ye sevk etmişlerdir. Kurfalı zeytinliğini de yakmışlardır.
İzmir, Aydın, Ayrıalık ve havallisi Yunan işgali hakkında makâmâtı askeri. (1114)

BELGE: 70/6

Yunanlıların İzmir çevresinde yaptıkları Yıkama alt işletilisk bilgi Anadolu ajanının, Yunanlıların İzmir çevresinde yaptıkları tahribat hakkında yaptığı resmi tahkikat sonucunda elde ettiği istatistik bilgi aşağıdadır.

Bornova'da: 7 okul, 2 meşci ve cami, 7 mezarlık, 1 fabrika, 4 ev, 4 çiftlik.

Torbali'da: 2 okul, 1 cami, 3 fabrika, 562 ev, 2 han, 28 dükkân, 5 çiftlik.

Değirmendere'de: 8 okul, 6 fabrika, 1 tekke, 909 ev, 2 han, 5 medrese, 23 cami ve meşci, 2 türbe, 3 askeri bina, 91 dükkân ve 2 çiftlik.

Tire'de: 3 okul, 1 cami, 91 ev, 1 mağaza.

Kuş adasında: 1 konak, 8 okul, 5 cami, 173 ev ve 1 çiftlik.

Karaburun'da: 2 cami.

Kemal Paşa (NİD) da: 3 okul, 2 resmi bina, 5 cami, 2 mezarlık, 22 fabrikayı yakmışlardır.

Yunanlılar, burularda 730 müslümanı şehit etmişlerdir. 178 kadını beraberlerinde götürmüşler: 117 kadını da ırzına tecavüz etmişlerdir. Ve 4.159.531 lira (yaklaşık 33 milyar lira) değerinde, eyya, mücevher ve nakli para gasp etmişlerdir. (120)

Menemen faciası

BELGE: 71

(14 ncu kolordu komutanlığına 19 Haziran tarihli ve şifreli telgrafından)

Yunanlılar bu gün 18 Haziran 1335 ögde üzeri Meceme'deki devlet memurlarıyla İslâm ahâliyi katliam etmişlerdir. Bu katliam Bergama ve Reşadiye'den gelen Yunan askerleri tarafından yapılmıştır. Bu haberler İzmir'den gelen tren yolcularıyla diğer İnanlır kaymakardan öğrenilmiştir. (119)

Kolordu Komutanı
Yusuif İzzet

BELGE: 72

(13 ncu Kolordu Komutanı Miriiva (Tuggeneni) Yusuf İzzet Paşasına 20/21 Haziran 1335 tarihli ve şifreli telgrafından)

(120) Anadolu'da Yunan zulmü ve vahşeti s.175-176

(119) İzmir, Aydın, Ayrıalık ve havallisi Yunan işgali hakkında makâmâtı askeri raporlar. 3 ncu hisap. İstisnai Askari makâmâtı 1335 s.22

Bergama ve Somak'ın İslâm ahâliyi göçmektedir. Bu göç yalnız yoi üzerindeki köylülerden ibaret olmayıp İc taraflardaki köylüler de göçmektedirler. Bu göçün sebebi de Yunanlıların Menemen'de pişlikleri katliamdır. Göçün durdurulması imkânsızdır. (119)

BELGE: 73

(Ticaretin Çerkez Mahmeti Efendisine Menemen katliamı hakkında verdiği ifadesi)

15 Haziran 1335 Pazartesi günü öğleden sonra mağazamda otururdum. Rum çarşısından bir kalabalığın gelmekte olduğunu gördüm. Kalabalığın önünde muzika ve yerli Rumların ileri gelenleri yürüyordu. Arkasından da Yunan taburu geliyordu. Yerli Rumlar "Zito Venizelos" diye bağırıyorlar ve müslümanlara hakâretler yağdırıyorlardı. Yunan taburu Bergama'ya gidiyordu.

Dört gün sonra aynı tabur perişan bir durumda geri döndü. Yunanlılar, önce Menemen'in etrafındaki yüksek yerlere makinalı tüfekler yerleştirdiler. Bazı yerlerde de askeri karakollar açılar. Çevrede geniş ölçüde terribat aldılar. Ertesi günü çarşıda birkaç arkadaşınla oturuyordum. Rum mahallesinden, öğleye doğru, silah sesleri gelmeye başladı. Herkes dükkânlarını kapayıp evlerine doğru koşmaya başladı. Bende kendimi evime attım. Evime gelinceye kadar Yunanlılar Değirmendagi'ndan ve İslâhâmlardan şehire makinalı tüfeklerle ateş ediyorlardı.

Birün Yunan askerlerinin hareketlerini gözleyebilecek bir yerde idi. Yunanlılar şehrin üzerine meremi yağdırıyorlardı. Yunanlıların açtığı bu ateş saat yarımdan 7'ye kadar sürdü. Bir iki saat sonra Yunan askerleri sokaklarda gezmeye başladılar. Şehir sessizleştirdi. Olup bitenleri anlamak için evimden dışarı çıktım. Sokağa adım atar almaz, üç kadın cesediyie karşılaştım. Biri iki adım daha ilerledim. Dizinden vurulmuş bir kız çocuğu, kapının önüne yuvarlanmış, koruyeye cesetini edemedim. Çeri dönerken komşum İshak efendinin avlusunda kati edildiğini öğrendim. Tekrar evime dönerken mahallede kaşba dıvarındaki çiftlik bağında çalışan hizmetçim Todori geldi. Ayrıarak Yunanlıların Ahmed'i kati ettiklerini ve sığırları da alıp götürdüklerini söyledi. Güvenlik ve Asayiş sığlanamadığını dan 18 Haziran 1335 Çarşamba gününe kadar evimden çıkmadım.

İngiliz ve Fransız temsilcileri İzmir'den geldiler. Hükûmete gittim. Orada Kaymakam Kemal beyle Jandarmaların Yunanlılar tarafından kati edildiklerini öğrendim. Tekrar evime dönerken mahallede kalın müslüman mezarlığı tarafına arabalara müslüman cesetlerini getirilip defn edildiklerini gördüm. Mahallemizdeki cenazeler henüz oldukları yerlerde duruyorlardı. Bunları defne kimse cesazet edemiyordu. Ciddip olayı mülmesâilere anlattım. Defin izni alıp cenazeleri defn ettik. (117)

(116) A.g.d. s.22

(117) İzmir Fecriyi Muhakematı. s.16

(143)

VI. BÖLÜM

TÜRKİYE DEVLETİNİ YIKMAYA ÇALIŞAN DIŞ TEHDİT UNSURLARI

I. AMAÇ VE HEDEFLERİ:

Türkiye coğrafi konumu itibariyle büyük bir jeopolitik öneme sahiptir. Jeopolitik durumunun Asya ve Avrupa Kıtaları arasında köprü teşkil etmesi, petrol kaynaklarına yakınlığı, batı savunma ve demokrasi sisteminin son ve önemli halkasını oluşturması ve zengin yeraltı ve yerüstü kaynaklarına sahip olması gibi nedenler tarihin hemen her döneminde Türkiye'yi yıkıcı unsurlar yönünden cazip hale getirmiştir.

Bu arada, 60 milyona yakın bir nüfus potansiyeli ve gelişmekte olan ekonomik gücü ise, söz konusu yıkıcı unsurların Türkiye'ye daha da önem vermelerini gerektiren bir durum yaratmıştır.

Dünya güç dengesinde çok hassas ve kritik bir yere sahip olan ülkemizi direkt saldırılarla ele geçirmenin zorluğu bir yana, böyle bir girişimin dünya barışını tehdit edebilecek bir durum yaratacağı da açıktır. Bu nedenlerle, dış tehdit unsurlarının hedef aldıkları ülkeleri doğrudan silahlı saldırı yerine son yıllarda daha yoğun olarak uygulanmakta olan içten bölerek çökertmek suretiyle ele geçirme yöntemini tercih ettikleri ve bu amaca yönelindikleri görülmektedir.

Ülkemize yönelik tehdit çok yönlüdür. Dış ülkelerden yönlendirilen; kaçakçılık, uluslararası terörizm, bir kısım ülkelerin emelleri, ermeni terörizmi, iç ve dış yıkıcı unsurların müşterek ve münferit çabaları, casusluk

eylemleri ile dost ve müttefik ülkelerdeki Türk yıkıcı unsurları içiçe ve elele olarak Türkiye için dış tehdit çemberini oluşturmaktadır.(Şekil:1)

A. TÜRKİYE'DEKİ TEHDİT UNSURLARI İLE İLİŞKİLERİ :

Dış tehdit unsurlarının Türkiye'deki yıkıcı unsurlarla ilişkilerini dört ana bölümde incelemek mümkündür:

Ülkemiz üzerindeki ideolojik, jeopolitik ve tarihsel emelleri olan ülkelerin Türkiye'deki tehdit unsurları ile ilişkileri.

Dost ve müttefik ülkelerdeki Türk tehdit unsurlarının eylemleri ve bu devletlerin tutumları.

Türkiye'deki yıkıcı örgütlerin uluslararası terör örgütleri ile ilişkileri

Bunlardan ilk ikisi bu bölümde, diğerleri ise altıncı ve yedinci bölümlerde ele alınacaktır.

1. Ülkemiz Üzerindeki İdeolojik, Jeopolitik ve Tarihsel Emelleri Olan Ülkelerin Türkiye'deki Tehdit Unsurları İle İlişkileri

a. Amaç ve Hedefleri :

Türkiye üzerinde ideolojik ve tarihsel emelleri bulunan ülkelerin amacı, ülkenin yıkıcı faaliyetlerle aşama aşama politik, ekonomik, sosyal ve güvenlik alanlarında güçsüzleştirilmesini ve içten çökertilmesini sağlamaktır.

b. Türkiye'deki Örgütlerle İlişkileri :

ürkiye üzerinde ideolojik, jeopolitik ve tarihsel emelleri bulunan bazı ülkelerin, yıkıcı unsurlara yardımda buldukları bilinmektedir. Bu yardımın şekli ve kapsamı; ülkelerle yıkıcı unsurların ideolojik yapısına ve faaliyet şekline göre , ideolojik konulardan her türlü maddi desteğe kadar değişebilmektedir.

Kuruluş yeri ve şeklinden günümüzdeki faaliyetlerine kadar Türkiye Komünist Partisi (TKP)'nin durumu, yıkıcı unsurlardan aşırı sol ve komünist grupta yer alan bir örgüte sağlanan dış desteğin açık bir örneğini teşkil etmektedir.

Nitekim, 1920 yılında, Mustafa Suphi ve arkadaşlarınınca Bakü'de kurulan ve halen merkezi Doğu Almanya'da bulunan TKP'nin tüzüğündeki;

"TKP, uluslararası komünist hareketin kopmaz bir parçasıdır. TKP, komünist ve işçi partilerinin danışma toplantıları kararlarına bağlıdır...TKP, Komünist Partisine, ölümsüz Lenin'in partisine içtenlikle derin bir sağı duyar." açıklamaları ile doğu emekçileri komünist üniversitesinde eğitim gören ve halen TKP'nin genel sekreteri olan İsmail BİLEN'in 75.nci yaş gününde, komünizme olan hizmetleri ve sadakatı vurgulanarak Karl Marks, 9 Eylül 1944, Halkların Dostluğu nişanlarıyla ödüllendirilmesi - anılan partinin mührakını ve nereden yönlendirildiğini açıkça ortaya koyacak nitelikte görülmektedir.

Diğer taraftan, TKP'nin genel merkezinin ve bu partiye ait iki radyo istasyonunun bazı doğu ülkelerinde bulunması, ayrıca eğitim ve her türlü maddi gereksinmelerinin bazı doğu devletleri tarafından karşılanması, anılan örgüte yapılan dış desteğin kapsamını da ortaya koymaktadır.

Bu cümleden olarak sürdürülen operasyonlar sonunda parti üyelerinin bir bölümünün eğitiminin bu ülkelerden bazılarında yapıldığı tesbit edilmiştir. Buna göre parti merkez komitesince eğitime gönderilmesi kararlaştırılan partililere gerekli direktif, örgütün ana kademeleri vasıtası ile intikal ettirilmektedir. Genel olarak eğitime gönderileceği yolunda direktif alan partili, turist pasaportu çıkartarak İstanbul'a gitmekte, orada kendisine eğitim sırasında kullanacağı bir takma ad verilmektedir. Bilahare İstanbul'dan bir doğu ülkesine gönderilen şahsın pasaportuna sonradan çıkarılabilecek şekilde sayfalar ilave edilmektedir. Eğitime giden partili buradan eğitim göreceği diğer ülkeye intikal etmekte ve orada gerçek kimliğini açıklamaya yarayacak her türlü şahsi evrakı ile birlikte pasaportu da elinden alınmaktadır. Bu şekilde partiliden alınan belgeler kursun bitimine kadar kendisine verilmemektedir. 15-20 kişilik gruplar halinde eğitime tabi tutulan bu kişilere öğretilen dersler arasında; Teori, taktik, ekonomi, politik, komünist partisi tarihi, felsefe, sosyal psikoloji ve illegalite gibi konular bulunmaktadır.

Bunlardan illegalite dersinde; parti toplantılarına ait yerlerin seçimi, parti toplantılarının güvenliği, randevuların saptanması ve buluşma yerlerinin özelliği, randevularda kullanılacak parola ve işaretler, parti evlerinin temininde aranan özellikler, polis ekibine karşı alınacak tedbirler, parti bilgilerinin ulaştırılması ve mikrofilm tekniği, yayın ve haber ulaştırmada kullanılacak usuller, kuryelerin dikkat etmesi gerekli konular, illegal partilerin örgütlenme şekillerinden örnekler, bazı ülkelerin istihbarat örgütlerinin yapısı ve çalışma yöntemleri ile ilgili konulara yer verilmektedir.

Burada üyelere sağlanan eğitim iki kademeli olup, bunlardan birincisi; ideolojik bilinç seviyesi düşük işçi-

lerin ve diđer parti üyelerinin yetiştirilmeleri amacına amacına yönelik olmak üzere 6,5 ay süre ile yapılan eğitimidir. Diđer eğitim ise, daha ziyade bilinç seviyesi yüksek partililerin ihtisas niteliğinde tabii tutuldukları üst seviyedeki 2,5 aylık bir kurstur.

Söz konusu kurslar sırasında;

Kurs süresince kursiyerlere belirli bir aylık ücret ödendiđi,

Kursiyerlerinin bütün masraflarının kurs görülen ülke tarafından karşılandıđı,

Kurs bitiminde kursiyerlerin üçüncü bir ülkeye gönderildiđi,

Burada kendilerine pasaportlarının iade edildiđi,

Seyahat ettikleri ve eğitim gördükleri yerleri açığa çıkarabilecek herhangi bir malzeme ve döküman bulunmaması için kursiyerlerin sıkı bir aramadan geçirildiđi,

Yurda dönüşlerinde "neden bu ülkeden uçađa bindikleri" yolunda bir soru ile karşılaştıklarında "Bu hattı daha ucuz olduđu için tercih ettim" şeklinde yanıt vermeleri yolunda talimat verildiđi, anlaşılmış bulunmaktadır.

Diđer yandan bazı ülkelerin;

Türkiye'den kaçan çeşitli kanun kaçakları ve Türk teröristleri için bir sığınma ve barınma imkânı,

Sınırları dahilinde bulunan kamplarda Türk teröristlerine, terörist eylemler ve ideolojik konularda eğitim,

Ortadoğu'daki terör örgütlerine ait kamplara gitmek isteyen Türklere kolaylık,

Ortadoğu'daki terör örgütlerinin kamplarından Türkiye'ye dönen Türk teröristlerine silah ve çeşitli malzeme sağlamak suretiyle ülkemizdeki yıkıcı faaliyetlerin gelişmesine katkıda bulunduğunu gösteren gelişmelere 1969 yılından bu yana sık sık rastlanılmaktadır.

Ortadoğu'da terörist kamplardan dönerken yakalanan birçok teröristin açıklamaları ve üzerlerinde veya beraberlerinde ele geçirilen belgeler, silah ve malzemeleri temin usulleri bunu ortaya koyacak niteliktedir. Ayrıca Türkiye üzerinde dinsel veya diğer tarihsel ilişkileri bulunan bazı ülkelerin de bir kısım yıkıcı unsurlara çeşitli usullerle yardımda buldukları bilinen hususlar arasındadır.

C. CASUSLUK EYLEMLERİ İLE İLİŞKİLERİ

Dış güçlerin bir yandan kendi doğrultularında faaliyet gösteren örgüt ve gruplara yardım ve destek sağlarken diğer yandan bunlardan Türkiye'nin çeşitli sırlarını öğrenme konusunda yararlanmak istemeleri de olağan görülmektedir. Nitekim, sürdürülen operasyonlar sırasında yakalanan Silahlı Kuvvetler mensubu ve örgüt üyesi üç şahıstan;

Birincisi; "1977 yılı içinde örgüte üye olduğunu ve kendisine takma bir ad verildiği, dönem içerisinde kendisinden Ordudaki durum ve yapı, 12 Eylül'den sonra Ordu içerisinde kendilerince faşist ya da koyu dinci ve ilerici olarak nitelenen kişilerin durumları" hakkında istenen bilgilere ait raporların,

İkincisi;"1979 yılı sonlarında örgüte üye olduğunu

ve kendisine bir takma ad verildiğini, ordu mensubu şahısların birbirleri ile ilişkileri ve görüş ayrılıkları, birliğe yeni atananların ya da birlikten başka yerlere atananların listeleri, komutanların görüş ve siyasi yapıları, askeri istihbarat raporları, yeni yayınlanan komutanlık emirleri, üst düzeydeki komutanların personel veya askeri konulardaki istekleri" gibi hususları kapsayan raporların,

Üçüncüsü ise; "Örgüte kendisini üye olarak kaydet-tiren şahsın talimatı üzerine ordudaki subay ve astsubay-ların politik durumları; Deniz Kuvvetlerinde bulunan gemi-ler ile gemilerdeki cihaz ve materyaller hakkında" hazır-ladığı raporların örgütler aracılığı ile bu örgütleri yön-lendiren ülkeye ulaştırıldığını açıklamış bulunmaktadır.

Bir örgütün ihtiyacını çok aşan ve askeri bir sır niteliği taşıyan yukarıda açıklanan belge ve bilgiler, ko-münist örgütlerin aynı zamanda Türkiye üzerinde ideolojik ve tarihsel emeller besleyen yabancı devletlerin casusluk çalışmalarına ilişkin gerçek bir örnek niteliğini taşımak-tadır.

2. Dost ve Müttefik Ülkelerdeki Türk Tehdit Unsur-larının Eylemleri ve Bu Devletlerin Tutumları:

a. Bu Ülkelerdeki Türk Yıkıcı ve Bölücü Örgütle-rin Amaç ve Hedefleri :

Dost ve müttefik ülkelerde bulunan Türk yıkıcı un-surlar, yurt içindeki örgütlerin uzantısı durumunda olduk-larından; bu örgütlerin veya yandaşlarının amaç ve hedef-leri paralelinde faaliyet gösterirler.

b. Bu Ülkelerdeki Yıkıcı ve Bölücü Örgütler:

Türkiye ile Batı Avrupa ülkeleri (F.Almanya, Fran-

sa, İngiltere, Hollanda, Belçika, İsveç, İsviçre, Avusturya, Danimarka, v.b.) arasında muhtelif tarihlerde yapılan anlaşmalarla, bu ülkelerde Türk vatandaşlarına çalışma imkânı sağlanmıştır. Bu durum başta F.Almanya olmak üzere söz konusu ülkelerde işçi ve öğrencilerin yoğunlaşma-na da neden olmuştur.

Bu cümleden olarak 1961 yılından başlayan işçi akımı sonunda bu ülkelerde bulunan Türklerin sayısı giderek artmış ve son yıllarda aileleri ile birlikte 1,5 milyona varan bir sayıya ulaşmıştır.

Dost ve müttefik ülkelerde yaşayan vatandaşlarımızın yanı sıra bu yerlerde yurt içindeki amaçlarına paralel faaliyet gösteren Türk yıkıcı ve bölücü örgütlerini şöyle özetlemek mümkündür.

1. Aşırı sol ve Komünist Örgütler :

Yurt içinde 5 ayrı odak etrafında kümelenen aşırı sol ve komünist-terörist örgütlerden yurtdışında;

TKP (Türkiye Komünist Partisi) ve TKP doğrultusunda;

F.Almanya 114

İngiltere 21

Belçika 13

Hollanda 9

İsveç 4

Danimarka 1 olmak üzere toplam 162 örgüt,

TKP/M-L (Türkiye Komünist Partisi/Marksist-Leninist)
parelelinde;

F.Almanya'da 43

Avusturya'da 5

Fransa'da 3

İngiltere'de 2 olmak üzere toplam 53 örgüt,

THKP/C (Türkiye Halk Komünist Partisi) yanlısı;

F.Almanya'da 16

Fransa'da 3

İsviçre'de 1 olmak üzere toplam 20 örgüt,

THKO (Türkiye Halk Kurtuluş Ordusu)'nun devamı du-
rumunda;

F.Almanya'da 14

Hollanda'da 1 olmak üzere toplam 11 örgüt,

Sonradan TİKP (Türkiye İşçi Köylü Partisi) adıyla
legal parti kuran TİKP'nin;

F.Almanya'da 14

İsveç'te 3

Hollanda ve Avusturya'da 2,

Fransa, Belçika, Danimarka ve İsviçre'de 1'er olmak üzere toplam 23 örgüt, dernek ve genellikle federasyon, konfederasyon, birlik gibi adlarla merkezileşmiş olarak kendi güçleri doğrultusunda faaliyetlerde buldukları bilinmektedir.

Bunları ilaveten Batı Avrupa ülkelerinde; Anayasa Mahkemesince kapatılan TEP (Türkiye Emekçi Partisi) yandaşlarının 9, 12 Eylül Harekatı ile faaliyetleri durdurulan ve daha sonra kapatılan TBP (Türkiye Birlik Partisi) yandaşlarının 3, TİP (Türkiye İşçi Partisi) yandaşlarının da 2 derneği mevcuttur.

Adı geçen ülkelerde bulunan Türkler arasında yürütülen aşırı sol faaliyetlerin ağırlığını öteden beri, TKP ve TKP yanlısı gruplar oluşturmuştur. Bu mihrak yandaşlarının faaliyetleri genelde buldukları yerlerde yandaş kazanma, yurt içindeki yandaşlarına maddi ve manevi destek sağlama şeklinde ortaya çıkmıştır.

1976'lardan sonra ise yurt içindeki gelişmelere paralel olarak özellikle F.Almanya'da komünist-terörist unsurların ilk çekirdekleri belirleme başlamıştır.

TKP'den sonra TKP/M-L ve THKP/C (Türkiye Halk Kurtuluş Partisi/Cephesi) DEV-YOL halen yurtdışında etkinliği bulunan diğer yasadışı örgütlerdir.

80 üye derneği ile Federal Almanya İşçi Dernekleri Federasyonu (FİDEF) TKP; 30 üye derneği ile Almanya Türkiye'li İşçiler Federasyonu/Yurtdışı (TÜK/YD), TKP/M-L; 16 üye derneği ile Demokratik İşçi Dernekleri Federasyonu (DİDF) İTKP; paralelinde faaliyet sürdüren başlıca örgütler olarak bilinmektedir. Bunların yanısıra; Avrupa Türkiye Halk Birliği

Federasyonu (ATHBF); İTKP; Avrupa Türkiye Sosyalistler Birliği (ATSB) ve Avrupa Türkiye'li Emekçiler Birliği (ATEB) Anayasa Mahkemesince kapatılan TEP; Avrupa Türkiye'li Yurtseverler Birliği Federasyonu (ATYBF), TBP (Türkiye Birlik Partisi); Demokrasi İçin Birlik-Avrupa Komitesi (DİB-AK) ise İİP (Türkiye İşçi Partisi) yandaş örgütler olarak sıralanabilir.

2. Bölücü Örgütler :

Kürdistan İşçi Dernekleri Federasyonu (KOMKAR) (F. Almanya),

Devrimci Demokratik İşçi Dernekleri (KKDK) (F.Almanya),

Devrimci Demokratik Kültür Dernekleri (DDKD) Dayanışma Komitesi (F.Almanya),

Kürdistan İşçi Partisi (PKK) Avrupa Temsilciliği (F.Almanya),

Hollanda Kürt İşçiler Birliği (Hollanda),

Kürt İşçiler Birliği (Hollanda),

Kürt İşçiler Derneği (Norveç),

Mala Gele Kürt (Kürt Halkevi) (F.Almanya),

Danimarka Türk İşçiler Birliği (Danimarka),

3. İrkçı Örgütler :

Avrupa Demokratik Ülkücü Türk Dernekleri Federasyonu (Türk Federasyonu) F.Almanya merkez olup, Batı Avrupa'daki çeşitli ülkelerde 103 şubesi bulunmaktadır. Bu derneklerin ülkelere dağılımı (Şekil:2) dedir.

4. İrticai Örgütler :

İslâm Kültür Merkezleri Birliği, F.Almanya merkez olup, Batı Avrupa'da çeşitli ülkelerde 200'ün üzerinde şubesi bulunmaktadır.

Milli Görüş Teşkilâtının merkezi F.Almanya'da olup, Batı Avrupa'da çeşitli ülkelerde şubeleri bulunmaktadır.

İrticai örgütlerin çeşitli adlar altında faaliyette buldukları ülkeler (Şekil:3)de görülmektedir.

3. Dost ve Müttefik Ülkelerin, Bu Ülkelerdeki Yıkıcı ve Bölücü Örgütlere Karşı Tutum ve Davranışları:

Yukarıda belirtildiği şekilde yıkıcı unsurların yuvalandığı bazı dost ve müttefik ülkelerin; yıkıcı faaliyetlerinin toplum yapısına en çok zarar veren kesimini oluşturan terörist unsurlara karşı en azından "hoşgörü" diye nitelendirilebilecek bir tutum içersinde bulunmaları dikkat çekmektedir. Dost ve müttefik ülkelerin Türkiye'deki yıkıcı faaliyetlere katılan unsurları hoşgörülü yaklaşımının daha ziyade;

Özgürlükçü ve demokratik ilkeler ve politik çıkarlar,

İnsanî duygular,

Yasal zorunluklar,

Yandaş baskı grupları istekleri,

Bazı yönetimlerin kasıtlı tutum ve davranışları,

Yurtdışındaki Türk yıkıcı unsurlarının etkileri,

gibi nedenlerden kaynaklandığı görülmektedir. Ancak bu tutumu anlamak mümkün değildir. Çünkü Türkiye içerisinde insanî duyguları, demokratik hak ve özgürlükleri, hatta insan haklarını, yaşamını sürdürme hakkını dahi tanımayan terörist unsurlara, bu ülkeler adına hoşgörü ile bakılmasını haklı gösterecek hiçbir açıklama bulunmamaktadır.

Kaldı ki, anılan unsurların sadece Türkiye için değil- kendilerine hoşgörü ile bakıp hareket serbestisi tanıyan uluslar için de tehlike kaynağı oldukları örnekleri ile ortaya çıkmış bulunmaktadır. Kuşkusuz bunun en çarpıcı örneğini de Mehmet Ali AĞCA'nın Papa II. Jean Paul'e suikast girişiminde bulunması teşkil etmiştir.

Ayrıca Türkiye den kaçan terörist unsurların, toplu halde buldukları; Almanya, Fransa, Belçika ve Hollan-

da gibi ülkelerde, bu ülkelerin kamu düzenini bozan eylemlere yönelmelerinin yanı sıra ölüm olaylarına da yol açan silahlı, taşlı sopalı saldırılara girişmeye başlamaları da son zamanlarda dikkati çeken bir düzeye ulaşmış bulunmaktadır.

4. Dost ve Müttefik Ülkelerdeki, Yıkıcı ve Bölücü Türk Örgütlerinin Türkiye'deki Örgütlerle İlişkileri :

sonuç olarak ülkemizde yıkıcı unsurlar ortaya çıkmalarından itibaren ve hatta teşkilatlanmalarını tamamlamadan yurt dışı ilişkilerini sağlamaya yönelmişler ve bu ilişkilerini de genellikle aşırı ve yandaş siyasal partiler, çeşitli cephe teşekkülleri, örgütleri ve kuruluşları, kendi görüşleri doğrultusunda faaliyet yürüten muhtelif Türk organizasyonları aracılığıyla başlatmışlar ve geliştirmişlerdir.

Söz konusu bu ilişkiler ise zamanla aşağıdaki şekilde gelişmiştir:

Aynı ideolojik ve politik çizgide bulunan ortak karakteri nedeniyle birlikte çalışmalarını yürütmek, karşılıklı fikir ve yayın alış-verişinde bulunmak,

Genel olarak ortak düşmanları saptamak ve buna göre hedeflere karşı ortak tavır almak, bu amaçla geceler, seminerler, konferanslar, gösteri yürüyüşleri ve mitingler organize etmek,

Örgütler yanında karşılıklı olarak sürekli temsilci bulundurmak,

Karşılıklı ziyaretler yapmak ve dayanışma toplantılarını düzenlemek,

İdeolojik ve politik yayınlardan bazılarının kendi ülkelerinde basılmasını sağlamak,

Karşılıklı olarak kaçak örgüt militanlarının barınma ve beslenme sorunlarına çözüm bulmak,

Gerilla eğitimi görmek üzere karşılıklı dayanışmaya girişmek ve kamp yerleri tahsis etmek,

Karşılıksız para tahsis etmek, kendi kuruluşlarının yurtdışındaki organizasyonları tarafından aidat, bağış toplama, yayın satışı yapma ve eğlence düzenleme yoluyla sağlanan maddi gelirlerinin bir bölümünün örgüt merkezine gönderilmesini sağlamak,

Propaganda çalışmalarında işbirliğinde bulunmak,

Çeşitli vesilelerle karşılıklı kutlama ve dayanışma mesajları çekmek,

Silah, mermi ve patlayıcı madde sağlamak veya bunların üretimine ilişkin teknik bilgileri karşılıklı aktarmak.

5. Dost ve Müttefik Ülkelerdeki Yıkıcı ve Bölücü Türk Örgütlerin, Türkiye Üzerinde Emelleri Olan Ülkelerle İlişkileri :

Türkiye üzerinde emelleri bulunan dış tehdit unsurlarının ulusal sınırlarımız içersindeki yıkıcı faaliyetleri dolaylı da olsa desteklemekten geri kalmadıkları bilinmektedir. Bu grupta yer alan ülke veya bazı ırk gruplarının; sahip oldukları imkânlara göre Türkiye içersindeki yıkıcı unsurları desteklemeye veya en azından onları emelleri doğrultusunda yönlendirmeye çalışacakları kuşkusuzdur. Bunu yaparken de Türkiye içersindeki yıkıcı unsurla-

rı, ideolojileri veya fikir yapıları doğrultusunda bilinçlendirmekten başlayarak her türlü silah ve maddi destek sağlamaya, gerektiğinde onları amaçlarına uygun eylemlere sevketmeye, kaçma ve kurtulmalarına yardımcı olmaya, eğitip, barındırmaya kadar her türlü destek ve yardıma yönelebilecekleri de bilinmektedir (Şekil:4).

Ancak, özellikle uluslararası platformda devlet olarak yerini almış bulunan bazı dış güçlerin ise yıkıcı unsurlara desteğini doğrudan doğruya yapmalarının kendileri bakımından çeşitli sakıncaları bulunmaktadır. Bu nedenle devlet statüsündeki dış güçler, her türlü imkânlardan yararlanarak perde arkasında kalmak suretiyle yıkıcı unsurlara destek sağlama yollarına başvurmaktadırlar. Uluslararası alanda teröre yönelmiş bazı organizasyonlar ile bir kısım ülkelerde emelleri bulunan ülkeler tarafından, yardım ve desteklerini uluşturmada aracı olarak kullanabilmektedir.

Batı toplumlarında birer ağ gibi yayılmış bulunan uluslararası cephe teşekkülleri ve çeşitli ideolojilerin organizasyonları da ilişkilerin tesisinde ve yönlendirmede perde arkasında kalma olanağı sağlayabilmektedir.

Nitekim, batı toplumlarındaki Türk yıkıcı unsurlarının hepsi, ideolojik görüşleri doğrultusundaki yerel organizasyonlar ve uluslararası cephe teşekkülleri ile ilişkiler kurmuşlar, bunların maddi ve ideolojik desteğinden geniş oranda yararlanmışlardır. Halen de bu ilişkiler ve yararlanma durumu, yıkıcı unsurların tümünü oluşturan tehdit odakları bakımından sürekliliği korumaktadır.

6. Ermeni Terörizmi İle İlişkileri :

Uluslararası terör örgütleri ile Türkiye'deki örgütlerin aynı zamanda Ermeni terör örgütleriyle de ilişkisi

içerisinde buldukları sorgulama ve mahkeme tutanakları ile belgelenmiş bulunmaktadır.

1965 yılına kadar bazı önemsiz hareketler dışında güncel duruma gelemeyen ermenilik konusu, bu tarihten sonra muhtemelen çeşitli politik nedenlerin de etkisiyle yeniden gelişme göstermiştir.

Bu tarihte, bilinçli, organize, çok yönlü ve belirgin biçimde boyutlanan "olumsuz propaganda" ile adeta "Türkiye aleyhinde propaganda patlaması" yaratan bu faaliyetler 1973 yılına kadar sürmüştür.

Amerika'da 1973 yılında hiçbir örgüte bağlı olmaksızın Miğirdiç Yanıkyan isimli ermeninin bireysel olarak gerçekleştirdiği öldürme eylemi sonunda "Yanıkyan'ın Amerika'da açtığı yolda yürümenin bir borç olduğu" görüşünün özellikle fanatik ermenilerce benimsenmiş olması, 1974 Kıbrıs Barış Harekatının ermeni çevrelerinde "Türkiye'nin işgalcı ve barbar tavrını bir kez daha ortaya koyduğu" şeklinde yorumlanması, 1975 Lübnan İç Savaşı ve bir ölçüde Türkiye'de oluşan duyarlı ortamın etkileriyle, ermeni toplumunda "şiddet eğilimi" güçlenmiş, özellikle yıkıcı ve bölücü mihrakların ermeni yeraltı faaliyetlerini tahrik etmeleri sonucunda "şiddet eylemleri" başlamış ve günümüze kadar artarak "zincirleme" denilebilecek bir şekilde sürmüştür.

Ermeni yeraltı örgütlerinden "Ermenistan'ın Kurtuluşu İçin Ermeni Gizli Ordusu" (EKİEGO) ilk kez 21 Ocak 1975 tarihinde Lübnan Beyrut'taki "Dünya Kiliseler Birliği" binasına yönelik bomba eyleminden sonra ismini açıklamış ve 7-20 Şubat 1975 tarihinde Beyrut'taki Türk kuruluşlarına yönelik bombalı saldırılarda bulunmuştur.

"Olayların Türkiye-İran-Amerika'yı hedef aldığı,

Bunun da bir başlangıç noktası olduğu..." açıklanmıştır. Nitekim örgütün üstlendiği eylemlerde hedef aldığı yabancı kuruluşların sayısı da giderek artmış ve bu husus "hedefin sadece Türkiye olmadığı (NATO olarak vurgulanabilecek tarzda) müttefikleri de hedef seçtikleri, terör odakları dışında çeşitli art niyetli çevrelerden de destek alabilecekleri, Türkiye dışında bir çok ülkeyi açıkca tehdit ettikleri" gibi hususların tartışılmayacak şekilde açıklık kazanmasına imkan sağlamıştır.

EKİEGO 9 Kasım 1978 tarihinde Lübnan-Beyrut'ta yaptığı gizli basın toplantısında , uluslararası terörist örgütlerle işbirliği içersinde bulunduğunu açıklamıştır. 7 Nisan 1980 tarihinde de, Kürt Halk Kurtuluş Ordusu ve örgütün siyasi grubu Kürdistan İşçi Partisi (PKK) ile ilişki kurarak, Lübnan-Sidon'da müşterek bir basın toplantısı düzenlenmiştir. Bu toplantıda "Türkiye'ye karşı eylem birliği" konusunda karar alınmış, ayrıca bağımsız bir Ermenistan ve Kürdistan'ın kurulmasına kadar mücadelelerine devam edecekleri hususlarında müşterek bir açıklama yapılmıştır. Alınan kararın ilk uygulaması, 10 Kasım 1980 günü Türkiye'nin Fransa-Strasburg Başkonsolosluğunu bombalama eyleminin her iki örgütçe üstlenilmesi ile görülmüştür.

Yurt içindeki ermeni faaliyetleri ise günümüzde, ilgili makamların özenli çalışmaları sonucunda yurtdışından yöneltilebilecek tahriklere kapalı tutularak köhtrole alınmış ve zararsız bir düzeyde tutulmuştur.

Ancak. henüz kesin kanıtları bulunmamakla birlikte, bazı hususlar faaliyetlerin yurt içine yansıtılması çabalarının emareleri olarak değerlendirilebilmektedir.

Bunlar;

Türkiye'de meydana gelen bazı şiddet eylemlerinin ermeni yeraltı örgütlerince üstlenilmesi,

Ermeni yeraltı örgütlerince, Türkiye'de eylem yapılması yönünde açıklamalar yapılması,

Bazı aşırı sol eylem gruplarında ermeni kökenli kişilerin yer alması,

Ermenilerin, Kürt Halk Kurtuluş Ordusu ve örgütün siyasi grubu Kürdistan İşçi Partisi (PKK) ile ilişki kurması, hususlarıdır. Ayrıca ermeni örgütlerinin kaçakçılıkla işbirliği içinde çalıştıkları saptanmıştır.

Başlıca Ermeni Terör Örgütleri :

Ermenistan Kurtuluşu İçin Ermeni Gizli Ordusu (EKİE-GO),

Yeni Ermeni Direnişi (YED),

3 Ekim Örgütü,

Ermeni Katliamı Adalet Komandoları,

9 Haziran Örgütü, gibi örgütlerdir.

Bu örgütlerin tipik bir örgütsel şeması (Şekil:5)'de görülmektedir.

Ermeni yeraltı örgütleri merkezi komiteye bağlı olarak propaganda ve terör grupları şeklinde faaliyet göstermektedirler. En önemli husus bir eylem ortaya koymalarına müteakip, propaganda ile kamu oyu oluşturmaya çalışmasıdır.

Ermeni örgütlerinin 1973 yılından günümüze kadar çeşitli ülkelerde 138 eylemi saptanmıştır. En fazla eylem yaptıkları yıl 53 olayla 1980 yılı olmuştur (Şekil:6). 1973 yılından 1981 yılına kadar eylem türleri ise şöyledir; 12 öldürme, 7 öldürmeye teşebbüs ve 119 patlayıcı madde atma olayıdır (Şekil :7).

Emellerine ulaşmak için her yolu deneyen bir kısım Ermeni unsurların komünist-terörist Türk örgütleri içerisinde elebaşı durumunda eylemlere katıldıkları görülmektedir.

Bunların hangi Türk teröristörgütlerinde yer aldıkları, kimler olduğu ve eylemleri saptanmış bulunmaktadır.
(144)

(144) Türkiye'de Anarşi ve Terörün Gelişmesi ve Sonuçları Güvenlik Kuvvetleriyle önlenmesi Bşk. Basımevi Nisan/1982 Ank. s.23-36

VII . BÖLÜM

TÜRKİYE DEVLETİNİ YIKMAYA ÇALIŞAN
İÇ TEHDİT UNSURLARI

I. AMAÇ VE HEDEFLERİ :

Ülkemizde mevcut olan ve genellikle:

Aşırı solcu ve komünist,

Aşırı sağ,

İrkçı,

İrticai,

Bölücü,

Kesimdekiler olarak beş ana bölüm altında toplanabilecek olan yıkıcı unsurlarının ortak ve nihai amacı; Türkiye Cumhuriyeti Devleti'nin ülkesi ve milleti ile olan bütünlüğünü parçalamak, Atatürk ilkeleri doğrultusunda oluşmuş bulunan çağdaş anlayışı yıkmak ve kendi görüşlerinin etken olduğu bir düzen kurmaktır.

Yıkıcı unsurların ortak ve nihai amaçları genel olarak aynı olmakla birlikte her kesim "amacını" farklı bir şekilde ifade edebilmektedir. Bu nedenle; genellikle ideolojik yapılarından kaynaklanan bu farklı görüşlerin yıkıcı unsurları oluşturan odaklar bakımından ayrı ayrı incelenmesi yararlı olacaktır.

a. Aşırı Solcu Unsurların Amaçları :

Bütün solcu ve komünist-terörist örgütlerin amacı;

mevcut rejimin yıkılarak marksist-leninist bir düzenin kurulmasıdır. Ancak, aşırı solda bu amaç birbirinden farklı iki şekilde açıklanmaktadır.

Birinci şekil; Mevcut düzenin sağladığı tüm olanaklardan yararlanarak iktidara hakim olmak, daha sonra alınacak bir seri önlem ile komünizmi tesis etmektir.

İkinci şekil: Mevcut düzeni silahlı ayaklanma ile yıkarak devlete hakim olmak ve komünist rejime geçmektir.

Hemen bütün yasa dışı komünist-terörist örgütlenmeler ikinci grupta yer almaktadır. Birinci grupta ise siyasi parti kimliğine sahip, yasal görünümde kazanabilen kuruluşlar bulunmaktadır.

Her ne kadar birinci grupta yer alan kuruluşların tavırları ilk bakışta demokratik bir görünüm arzetye ise de; bu kuruluşların zaman zaman silahlı eylem taraftarlarına destek oldukları ve hatta az da olsa kendilerinin silahlı eylemlere yöneldiklerini görülmüştür. Diğer taraftan bu grupların her fırsatta ileriye sürdükleri;

İşçilerin haklarını kazandırma.

Ezilen zümreleri kurtarma.

Gelir dağılımındaki adaletsizlikleri giderme.

Herkese eşit eğitim imkanı sağlama.

Herkese iş imkanı sağlama.

Ülkeyi tam bağımsızlığa kavuşturma gibi sloganların amaç görünümü altında, fakat nihai amaçlarını gizlemeye ve yandaş teminine yönelik propaganda klişelerinden ibaret ol-

duğunu vurgulamak gerekir.

b. Bölücü Unsurların Amaçları :

Bölücü unsurlar Türkiye Cumhuriyetini parçalayarak Doğu ve Güneydoğu Anadolu'da kendilerince belirlenmiş olan yörede bağımsız bir devlet kurulmasını amaçlamaktadırlar.

Bağımsız bir devlet kurulması için takip edilecek yol konusunda, mevcut bölücü örgütlerin benimsedikleri ideolojilere ve esas aldıkları mücadele yöntemlerine göre farklı yaklaşımları bulunmaktadır.

c. İrkçı Unsurların Amaçları :

Bir "Doktrin" olarak kabul ettikleri görüşler doğrultusunda devletin yeniden teşkilatlandırılmasından hareketle, Devletin sosyal, siyasi ve ekonomik yapısında değişiklik yaparak bir kadro oluşturulmasından sonra devlet gücünün yerine kendileri geçerek bu kadroyu her ne şekilde olursa olsun iktidar yapmak, başka bir deyişle; benimsedikleri ilkelerin yanısıra "Tek Lider" prensibini de kabul ederek, zaman zaman Panturanizm propagandasına yönelerek, Anayasa'da yer alan "Vatandaşlık" anlayışını kapalı bir şekilde de olsa reddederek milleti meydana getiren unsurlar olarak sadece Türk-İslam sentezini esas alarak bir bütün haline getirdikleri ideolojik düşüncelerini devlet felsefesine hakim fikir haline getirmektir.

d. İrticaî Unsurların Amaçları :

Devletin ekonomik, sosyal siyasi ve hukuki temel nizamlarını, kısmen de olsa dini esas ve inançlara dayandırmaktır. Bu nedenle; Türkiye'ye hilafetin tekrar geri getirilmesi, bütün islam ülkelerinin bir bayrak altında toplan-

II. İÇ TEHDİT UNSURLARININ STRATEJİLERİ :

Yıkıcı unsurların genelde hepsinin amaçları mevcut rejimin yıkılarak kendi görüşleri doğrultusunda yeni bir düzenin kurulması gibi ortak bir noktada toplanmasına karşın, bu amaca ulaşmada izledikleri usul ve yöntemler gerek karakter, gerekse zamanlama bakımından farklılıklar göstermektedir.

İşte, bu düzenin değişmesine ilişkin fikrin doğmasından rejimin yıkılarak iktidarın tümü ile ele geçirilmesine kadar olan süreç içinde, amaca varmak için sağlanacak eylem birliği ve düzenlemelerin değişmez ve genel çizgilerle ortaya konmasına strateji denilmektedir. Yıkıcı unsurlar genellikle kendi amaçlarına uygun stratejilerini farklı şekillerde açıklamaktadırlar. Bir yıkıcı odağın stratejisi amaca ulaşınca kadar değiştirmemektedir. Ancak stratejide bir değişiklik söz konusu olursa bu husus ideolojik görüşte temelden bir değişme olduğu anlamına gelmektedir.

a. Aşırı Solun Stratejisi :

Bilindiği gibi komünizmin amacı kapitalizmin yanında ve bütün ideolojileri ve diğer değişik sistemleri ve muhtemel gelişmeleri tasfiye edip dünya komünizmini kurmaktır. Bu gaye ile işçi sınıflarının dünya çapında sürdürdükleri sınıf mücadelesini ve birliğini ifade eden "Proleterya Enternasyonalizmi" komünizmin genel esasıdır.

Ülkemizdeki komünist örgütlenmelerin, tarihi, ekonomik ve sosyal şartları ile uluslararası durumu dikkate alarak genelde iki temel stratejiyi benimsedikleri görülür. Bunlar; milli demokratik devrim stratejisi ve sosyalist devrim stratejisidir. Ülkemizde de aşırı sol yelpazede yer alan örgütler bu iki stratejiden birini benimsemiş durumdadırlar.

Milli Demokratik Devrim Stratejisi; kendi beyanlarına göre birincisi milli demokratik devrim, ikincisi sosyalist devrim olmak üzere birbirini izleyen ve aralarında Çin Seddi bulunmayan iki aşamalı bir devrim stratejisidir.

İlk aşamada feodalizm, emperyalizm ve işbirlikçi (komprodor) üçlüsüne karşı, (milli burjuvazi ile büyük burjuvazinin bir kısmı da dahil) geri kalan bütün sınıf ve tabakaların birleşik mücadelesi öngörülmektedir. Ortak mücadele sonucunda varılacak aşama burjuva demokratik devrimi ile eş anlamlı olan, fakat dünya proleter-sosyalist devrimin bir parçası bulunan, özel tipte bir milli demokratik devrimdir. Zira, amacın burjuvazi yararına burjuva milli demokratik devrimini gerçekleştirmek olmaması ve daima sosyalizme ulaşılmak istenildiğinin gözönünde tutulması ve bu aşamanın ve MDD stratejisinin en belirgin özelliğini oluşturur.

Bu aşama, kendi deyimleri ile "proleteryanın önderliği altında bütün devrimci sınıfların birleşik cephesi iktidarı ile sonuçlanacak" ve buradan hem gerçek amaca, hem de ikinci aşama olan sosyalist devrimin gerçekleşmesine yönelecektir.

Görülmektedirki, "Milli" ve "Demokratik" gibi sempatik kelimelerin arkasında gizlenmek istenilen amaç proleterya diktatörlüğü olmaktadır.

Ülkemizde MDD stratejisini izleyen örgütler iki ana grupta özetlenebilir. Birinci grupta yer alanlar, öncü savaşı benimsenler.(Örneğin; THKP/C'den kaynaklanan örgütlerin büyük çoğunluğu)

İkinci grup ise halk savaşı ile iktidara gelebileceklerini iddia edenlerdir.(Örneğin; TKP/M-L, İKB (Türkiye İhtilalci Komünistler Birliği))

Sosyalist Devrim Stratejisi : Demokratik Devrimin tamamlandığını kabul edilen koşullarda geçerlidir. Bu stratejide sosyalist devrim ile, kapitalist üretim tarzı ortadan kaldırılarak işçi sınıfının siyasi ve ekonomik hegemonyası altında kollektif düzene geçiş esas alınır. Ülkemizde bu stratejiyi benimseyenler (Örneğin; TKP) İstiklal Savaşını milli devrim, 1920'de yapılan inkılapları demokratik devrim olarak kabul etmekte ve hepsine birden burjuva devrimi veya kemalist burjuva devrimi diyerek Türkiye'nin MDD (Milli Demokratik Devrim) aşamasını tamamladığını iddia etmektedirler.

b. Bölücü Örgütlerin Stratejisi :

Bölücü örgütler amaçlarına ulaşmak için Doğu ve Güneydoğu Anadolu bölgelerinde yaşayan ve kendilerince ayrı bir ırk olarak nitelendirilen bölge halkının bir kısmına bu bilincin verilmesi, buna bağlı olarak Leninist ilkeler doğrultusunda eğitilerek bilinçlendirilmesi, bu aşamanın ardından kendi öz örgütlerini oluşturarak, bölge halkının savaşacak hale getirilmesi ve son dönemde verilecek halk savaşı ile komünist ve ayrı bir devlete kavuşturulması şeklinde bir strateji izlemektedirler.

c. İrkçı Örgütlerin Stratejisi :

İrkçı nitelikteki unsurların stratejilerini ve savdukları görüşü egemen kılma amacı aşağıdaki konuları kapsamaktadır:

Fikirlerini, mevcut veya yeni kurulacak bir siyasi organizasyona mal ederek, sempatizan kadrolarına da bu siyasi organizasyon bünyesinde toplamak,

Merkeziyetçi yönetim şeklinden uzaklaşmamak koşulu ile; öğrenci, işçi, memur, esnaf, köylü, serbest meslek ve işveren kesimlerinde örgütlenerek etkinlik sağlamak,

kendileri için engel olarak kabul ettikleri kişi veya gruplara karşı faaliyet göstermek üzere silahlı eylem kadrosu oluşturarak, bu güçlerini, gerektiğinde, misilleme ve sindirme doğrultusunda kullanmak,

Silahlı Kuvvetler ve güvenlik kuvvetleri başta olmak üzere tüm kamu kuruluşları bünyesinde, siyasi organizasyonlardan da yararlanarak kadrolaşmak,

Sürekli şekilde, tek anti komünist grup oldukları temasını işleyerek, tüm eylemlerini milliyetçiliğin gereği olarak savunmak, propagandasını yapmak,

Şiddetli eylemleri dahil olmak üzere çeşitli motiflerle kazandıkları yandaşları ile devlet yönetimine egemen olmak ve bu dönemden sonra karşı güçleri tamamen yok etmek.

d. İrticai Unsurların Stratejisi :

Devletin temel düzenini dini esas ve inançlara dayandırmaya amaçlayan irticai kesim bu amacına ulaşabilmek için önce Türkiye Cumhuriyeti'nin sınırları içinde teokratik bir devlet kurmak, daha sonra da tüm islam ülkelerini bir bayrak altında toplamak amacını benimsemiştir.

III. İÇ TEHDİT UNSURLARININ TAKTİKLERİ :

Taktik; "yıkıcı unsurların, saptadıkları stratejilerini hedefine ulaştırmak için baş vurdukları usullerin, izledikleri yolların tümüdür" denilebilir. Bunlar propagandadan silahlı eylemlere kadar değişir. Stratejilerin katılığına karşı taktikler esnektir. Gerektiğinde yön değiştirir, duraklar ya da geriye dönüş yapılır. Örneğin, bir noktaya kadar anayasal yolların izlenmesi, ondan sonra kanun dışı eylemlere geçmek gibi.

Taktiklerin yıkıcı unsurların güçlerine, içerisinde bulunan dönemde sahip oldukları olanaklara, gelinen aşamaya ve güncel koşullara sıkı sıkıya bağlı bulunduğu için tek tek sayılması mümkün veya faydalı görülmemektedir. Buna karşın genel hatları ile şu ana bölümler altında ele alınabilir.

a. Sızma Taktiği :

Sızma, her zaman uygulanabilmekle birlikte, daha ziyade yıkıcı unsurların oluşum veya varlıklarını kabul ettirme aşamalarında yoğun olarak boş vurdukları bir taktik evredir., bu uygulamalarla;

Devlet dairelerine ve etkili devlet kuruluşlarına (Güvenlik kuvvetleri dahil).

Siyasi partilere,

Çeşitli kamu kuruluşlarına,

İşçi ve öğrenci kuruluşlarına,

Amaçları doğrultusunda kullanılması mümkün olan her türlü dernek ve kooperatiflere ve iş yerlerine,

Basın-Yayın Kurumları ile sanat çevrelerine,

Silahlı Kuvvetlere, sızma, buraların yönetimini veya köşe başlarını ele geçirme esas alınır.

b. Dehşet ve Korku Yaratma Taktiği :

Dehşet ve korku yaratma; daha ziyade "sızma" aşamasından sonra veya birlikte ve nihai amaca yaklaşılabilecek bir durumun belirmesi üzerine uygulanan taktik bir evredir. Bu

taktik evrede uygulanan eylemlerin ve hareketlerin amacı; kişiler veya insan toplulukları üzerine korku yaratma ve dehşet havası içerisinde istedikleri ayaklanma ortamını hazırlama veya toplumları istedikleri yöne yöneltmektir. Bu amaçla girilen eylemler genellikle kitle katliamlarına kadar varan, yıldırıcı, korkutucu ve bezdirici sabotajlar, suikastler ve çeşitli silahlı saldırılardır.

c. Karma Taktik :

Sızma ve dehşet yaratma evreleri genellikle kesin çizgilerle birbirlerinden ayrılmaz. sık sık birlikte uygulanabilmektedir. Bu iki evreden birine ağırlık vermeden ikisinin birden uygulanması daha çok başvurulan bir yöntemdir. Bu yöntem örgütlenmenin hemen sütün eylem dönemlerine uygulanabilmektedir.

Diğer yandan, özellikle aşırı solcu hareketlerde sık sık cephe taktiklerinden söz edilebilir. Cephe taktikleri da zaman ve zemine göre çeşitli adlar ve şekillerde uygulanır. Örneğin "Geniş cephe", "Dar cephe", "Milli cephe", "Birleşik cephe" gibi müşterek hareket edecek grupların yapısıyla ilgili cephe taktikleri yanında, "Faşizm ve vurgunculuk aleyhine demokratik cephe", "Anti-emperyalist milli cephe" gibi belirgin hedeflere yönelik cephe taktikleri en çok rastlanılanlar arasında sayılabilir.

IV. İÇ TEHDİT UNSURLARININ UYGULADIKLARI
SAFHALAR :

Yıkıcı faaliyet süreci, yıkıcı faaliyetlerin sürdüğü ülkenin ekonomik, sosyal, psikolojik, siyasal yapısına, yıkıcı odaklar durumuna, aralarındaki işbirliğine, çatışmalara ve uyguladıkları strateji ve taktiklere bağlı olarak çeşitli safhalar arz edebilir. Bu safhalar, (Şekil:

8)'de görüldüğü gibi genel olarak;

Başlangıç safhası,
Örgütlenme safhası,
Eylem (az şiddetli savaş) safhası,
İç savaş safhası, şeklinde dört bölümde incelemek mümkündür.

a. Başlangıç Safhası :

Bu safha iki bölümü içermektedir. Bunlar; hazırlık ve sempatizan oluşturma şeklinde adlandırılabilir. Bu bölümler birbirinden kesin çizgilerle ayrılmaz. Genellikle birbirleriyle içice devam ederler.

Başlangıç safhası daha ziyade şu konularda çalışmalar yapılır :

Dış ülkelerden ithal(empoze) edilmiş veya ülkenin şartlarına göre yurt içinden ortaya atılmış bir görüş ya da ideoloji saptanır.

Bu görüş veya ideolojinin her türlü propaganda vasıtaları ile yaygınlaştırılmasına , toplumun hedef alınan kesimlerine benimsetilmesine çalışılır.

Esas alınan görüş ve ideolojiler doğrultusunda strateji ve taktikler oluşturulur veya mevcutlardan birisi benimsenir.

Çalışma alanları (şehir-kır) faaliyetlerin yönetileceği sınıf ve kesimler (işçi, köylü, öğrenci, memur,vs.) belirlenir.

Hareketlerinde kendilerine yardımcı olacak ve mücadele edecekleri halk tabakaları ve sınıflar ayrılır.

Silahlı eylem hedefleri saptanır.

Sızılması planlanan devlet organları, kamu kuruluşları, dernekler ve işçi sendikaları gibi organizasyonlar belirlenir.

Belirlenen operasyonlarla da etkinlik sağlanması gayretine girilir.

Miting, gösteri yürüyüşü gibi kitleleri etkileyici yasal nitelikli eylemlerle yönelinir.

Temas kurulabilen kişilerin belirledikleri ideolojik görüş doğrultusunda eğitime ağırlık verilir.

b. Örgütlenme Safhası :

Benimsenen ideolojik görüşü tabana yayabilmek veya hakim kılabilmek için gerekli olan legal veya illegal örgütlenme belirlenir.

Esas alınan örgütlenme biçimi doğrultusunda demokratik kitle örgütleri, işçi kuruluşları vb. gibi kurumlar ve dernekler ele geçirilir.

İllegal yapı oluşturulur.

Yasal ve yasadışı örgütlenmenin ülke sathına yayılmasına çalışılır.

En azından bazı grupların genelde ise kitlelerin desteğini sağlayabilmek için kadroların oluşturulmasına özen gösterilir.. Bu kadroların başarılı olabilmesi için de, faaliyetleri merkezi bir şekilde yürütebilecek güçlü bir örgütlenme gerekli görülür.

Sayıda az görünseler bile illegal yapıya sahip güçlü örgütlenme ve dayanılan geniş taban yönünden, yıkıcı bir örgüt sayısal durumu ile kıyaslanamayacak ölçüde tehlike oluşturabilir.

Bir teröristin yetiştirilmesi ile yıkıcı unsurların potansiyel gücüne ilişkin açıklamalar şekillerde görülmektedir.

c. Eylem (Az şiddetli savaş) Safhası :

Devlet daireleri, belediyeler gibi kamu kuruluşlarıyla, diğer politik ve sosyal kuruluşlarda, ekonomik önem haiz işletmelerde kontrol unsurları sağlanır.

Harekete mahalli destek kazandırılır.

Ülke dışı yardımlaşmalar gerçekleştirilmeye çalışılır.

Sansasyonel (önemli kişilerin öldürülmesi gibi) ve kitle eylemlerine (sinema, cami, toplu taşıt araçları, kahve gibi yerlerin kurşunlanması veya bombalanması gibi) girişilir.

Yasal görünümlü veya yasa dışı kitlesel gösteriler düzenlenir.

Şehir veya kırlarda gerilla timleri oluşturularak gerilla tipi eylemler yaygınlaştırılır.

Bu safhada silahlı eylemler yoğunluk kazanmıştır. Yansız kitlelerin devlet organlarına güveni azalmış korku, yılgınlık ve dehşet içine düşülmüştür. Halkın büyük bir kısmı yarınından endişeli tehditçilerin piyonu durumuna gelmiş, istemeyerek de olsa yıkıcı odaklara yardıma başlamıştır.

d. İç Savaş safhası :

Birinci ve ikinci safhalardaki faaliyetler sürdürülürken belirli bölge veya mahallelerde kontrol elde etmeye (genellikle kırsal alanlarda) çalışılır.

Kontrol altına alınan bölgelerde üsler kurularak tahkim edilir.

Devlet güçleri ile açıktan çatışmaya girilir.

Yer yer isyanlar çıkartılır.

Üs bölgelerin birleşmesiyle bir veya birkaç bölgede yıkıcı faaliyet odakları kendi egemenliğini kurar (kurtarılmış bölgeler),

Gerilla timlerinden düzenli ordulara geçilir.

Kurtarılmış bölgelerden; ülkenin tamamının veya öngörülmuş bölümünün elde edilmesine yönelik savaş başlatılır.

Bu safha yıkıcı faaliyet unsurlarının hedeflerini elde etmesine, bunları sevk ve idare eden ülkenin müdahalesine veya devlet güçlerinin duruma hakim olmasına kadar devam eder. Devlet güçlerinin duruma hakim olması ve yıkıcı odakların dağıtılması durumunda , anılan unsurlar, geride kalan güçleri ile faaliyetlerini yeniden canlandırabilme çabasına girerler.

v. SAFHALARIN TÜRKİYE'DE UYGULAMASI :

Türkiye'de yukarıda yazılı safhaların ilk üçü tamamen, dördüncü safha da kısmen uygulanmıştır.(Şekil:9)

Şöyleki :

Yıkıcı örgütler, 1950'lerden beri, ülkemizde tam olarak oluşmasına ulusca gayret gösterilen özgürlükçü demokratik parlementer düzeni yıkıp yerine kendi görüş ve amaçlarına uygun bir rejim yaratabilme amacıyla, özgürlükleri kötüye kullanarak, halk kitlelerinin yüzyılların oluşturduğu duygularını sömürerek,

Sloganlar saptanmış,

Yoğun bir propagandaya girişmiş,

Strateji ve taktik ilkelerini saptayarak uygulamaya koymuş,

Sızma taktiği gereği seçilen hedeflere sızmaya başlamış,

Toplu gösteri hareketlerini giderek yoğunlaştırmıştır.

Böylece 1960'lı yıllarda başlangıç safhası (birinci safha) tamamlanmış, ikinci safha için ortam hazırlanmıştır.

Yıkıcı örgütlerin; 1960'lı yılların sonlarına doğru yoğunlaşan bir şekilde legal ve illegal örgütlenmeye başladıkları gözlenmektedir. Gerçekte TKP gibi örgütler 1920'li yıllarda çalışmalarına başlamış ise de özellikle legal alanda etkili ve yaygın örgütlenmeleri 1960'lı yıllara rastlamaktadır. 1971 yılında Anayasa Mahkemesi'nce kapatılacak olan Türkiye İşçi Partisi (TİP)'nin ve bütün illegal örgütlere kaynaklık eden DEV-GENÇ'in oluşturulması gibi,

Demokratik kitle örgütlerinin kuruluş ve eylemleri, işçi ve öğrenci kuruluşlarının hareketleri bu dönemde baş-

layarak giderek yaygınlaşmış böylece Türkiye az şiddetli savaş aşamasına getirilmiştir.

1970'lerde başlayan ve giderek gelişen az şiddetli savaş safhasında ise; birçok kamu kuruluşunun, devlet dairesinin, KİT'lerin, belediye, muhtarlık ve iş yerlerinin çeşitli örgütlerin kontrolleri altına alındığı görülmektedir.

Yine bu safhada yıkıcı örgütlerce;

Bazı mahalle, kasaba ve şehirlerde baskı ve eyilimlerden yararlanılarak mahalli destek sağlandığı,

Altıncı bölümde belirtilen dış ülke ve terör örgütlerinden her türlü desteğin sağlanarak yoğun bir şekilde sürdürüldüğü,

Dehşet ve korku yaratma taktiğinin yurt düzeyinde tam anlamı ile uygulandığı,

Silahlı şehir ve kır gerillaları ile iç savaşa giden yolu açmanın yoğun çalışmaları içerisinde girildiği görülmektedir.

Bu safhada, halkın büyük bir bezginlik, yılgınlık ve suni'lik içinde ve adeta eşkiyalara teslim olduğu izlenmektedir.

1980 yılında ise şehir ve kır gerillalarının; başta İstanbul, Ankara ve Adana gibi büyük kentlerimiz olmak üzere Fatsa, Siverek, Hilvan, Kars, Artvin, K.Maraş, Adıyaman gibi yerlerde kurtarılmış bölgeler oluşturulmaya kalkışarak, yer altı sığınakları kurarak, mahalli idareleri de ele geçirerek üsler kurmaya başladıkları, devlet güçleri ile yoğun çatışmalara giriştikleri görülmektedir.

Gerçekte bu girişimler Türkiye'nin artık iç savaş safhasının başlarında bulunduğunu göstermektedir. Ancak bu üstlerin birleşmesine, düzenli silahlı kuvvet kurulmasına ve kurtarılan bölgelerde kukla yönetimler kurularak dış ülkelerden yardım alınmasına fırsat verilmeden 12 Eylül hareketi yapılmıştır.

Böylece Türkiye yıkıcı örgütlerin uyguladıkları safhaların sonucu olan iç savaş safhasının başlarında iken duruma Silahlı Kuvvetlerin el koyması ile bu büyük felaketten kurtarılmıştır.

VI. İÇ TEHDİT UNSURLARININ EĞİTİM ÇALIŞMALARI :

Ele geçen belgeler, yıkıcı unsurların teröre yönelmiş olan kesiminin; Türkiye üzerindeki emellerini gerçekleştirebilmek amacıyla Silahlı Kuvvetler'dekine benzer bir örgütlenme çabası içerisinde olduğunu göstermektedir. Bu belgelerden biri taktik ve yöntemler konusunda rehber niteliğindeki bir el kitabıdır. Söz konusu kitapta, askeri talimnamelerdeki gibi şekillerle; eğitim usul ve esasları, kolluk kuvvetleri ve Türk Silahlı Kuvvetleri personeline karşı düzenlenecek saldırı taktikleri gösterilmekte ve özet olarak aşağıdaki konular yer almaktadır.

Bir gerilla birliğindeki taşıyacağı malzemeler,
Saldırı sırasında gerillaların diziliş şekli,
Gece ve gündüz savaş taktikleri,
Kamufraj, pusular
Gerillaların savunma şekli, sığınaklar,
Ani aramalarla karşılaşıldığında ne yapılacağı,
Gerillaların savunması, Düşmanla ani karşılaşmaları,
Geri çekilmeler, Bombardıman saldırısı
Devriyelerin örgütlenişi, ve kullanılacak silahlar,
Gerillaların bir nehri geçişi, (145)

- BÖLÜM SONU ŞEKİLLERİ: (*)

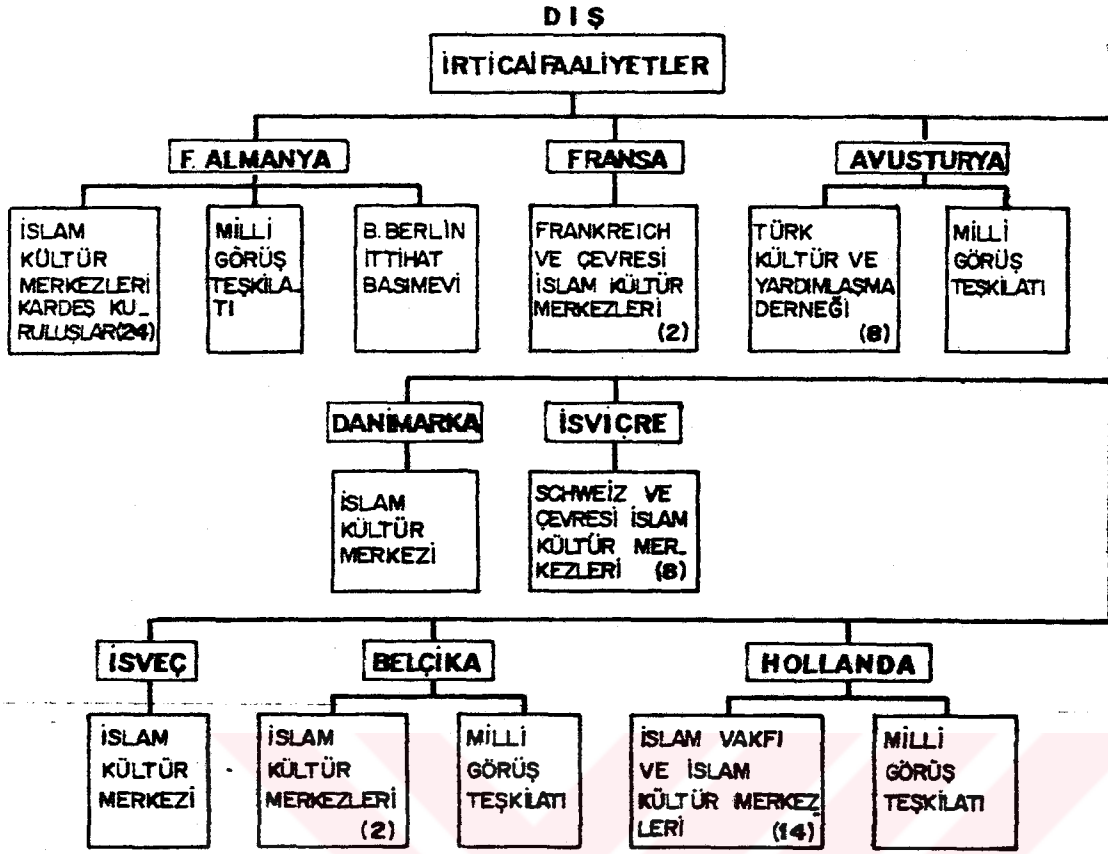

**YURT İÇİNDEKİ ANARŞİ VE TERÖRE KATKIDA
BULUNAN YIKICI FAALİYETLER**

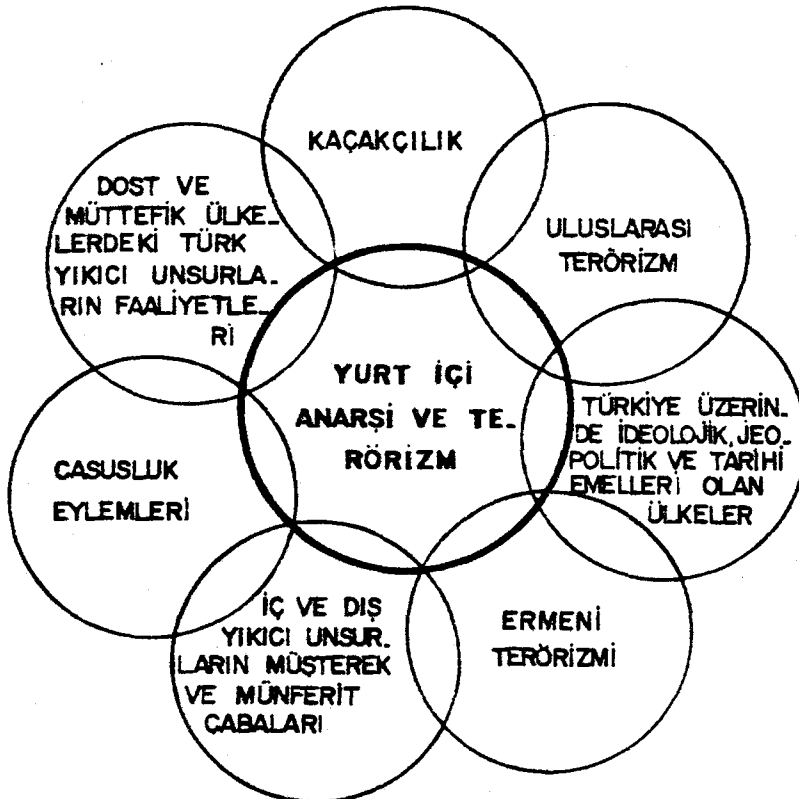

AVRUPA'DAKİ ÜLKÜCÜ ÖRGÜTLER

AVRUPA DEMOKRATİK ÜLKÜCÜ TÜRK DERNEKLERİ FEDERASYONU

(TÜRK - FEDERASYON)

ÜYE DERNEKLERİ :103

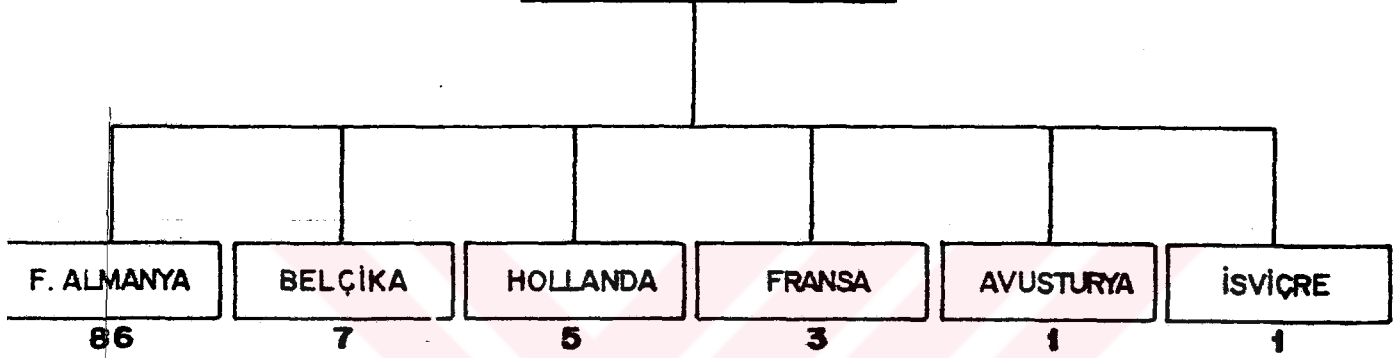

ŞEKİL - 4

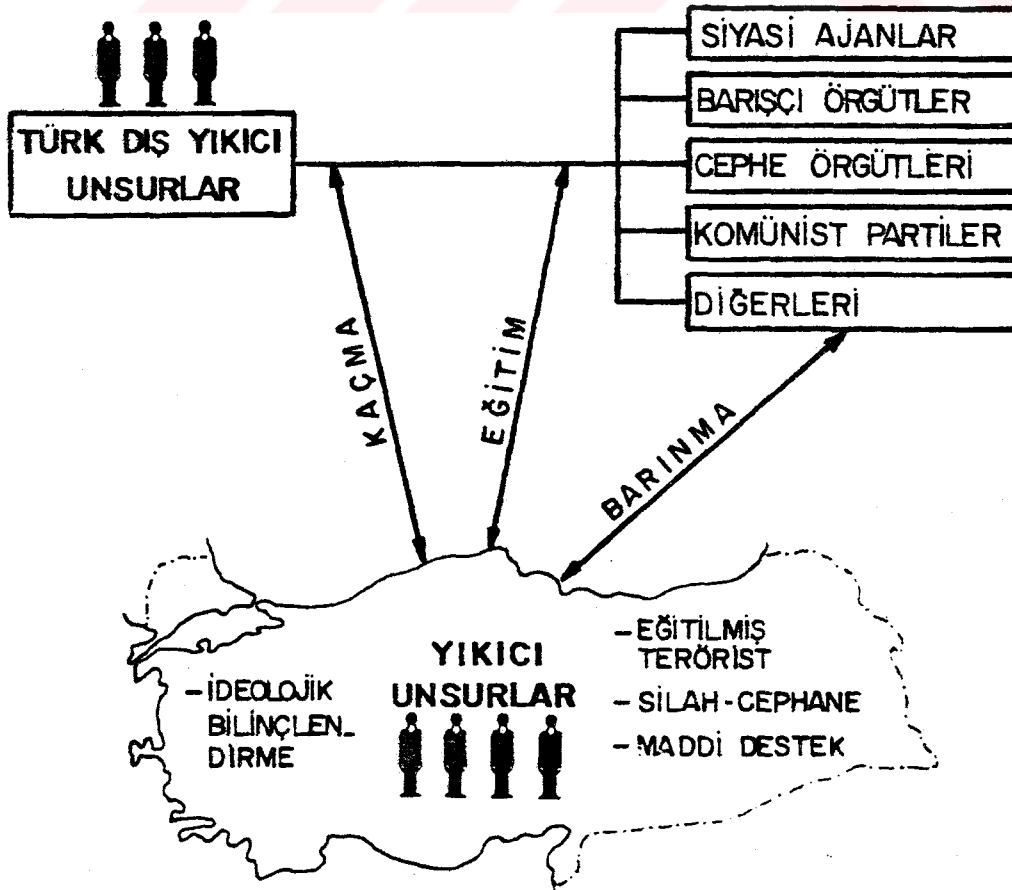

SAFHALAR

ŞEKİL - 8

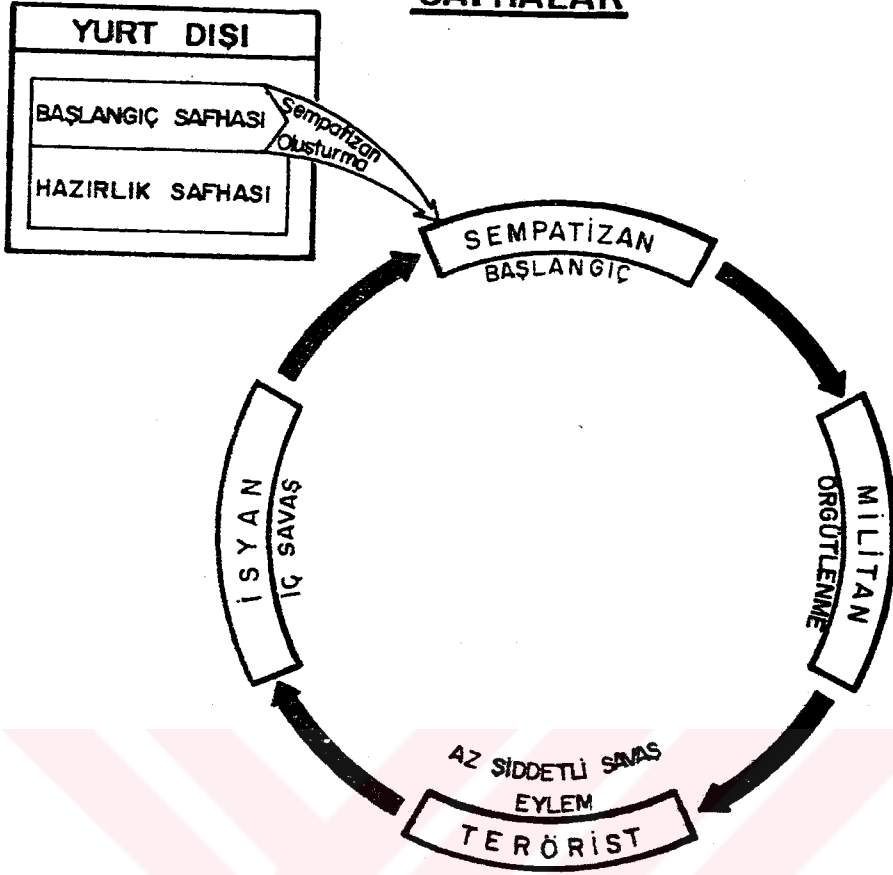

ŞEKİL - 5

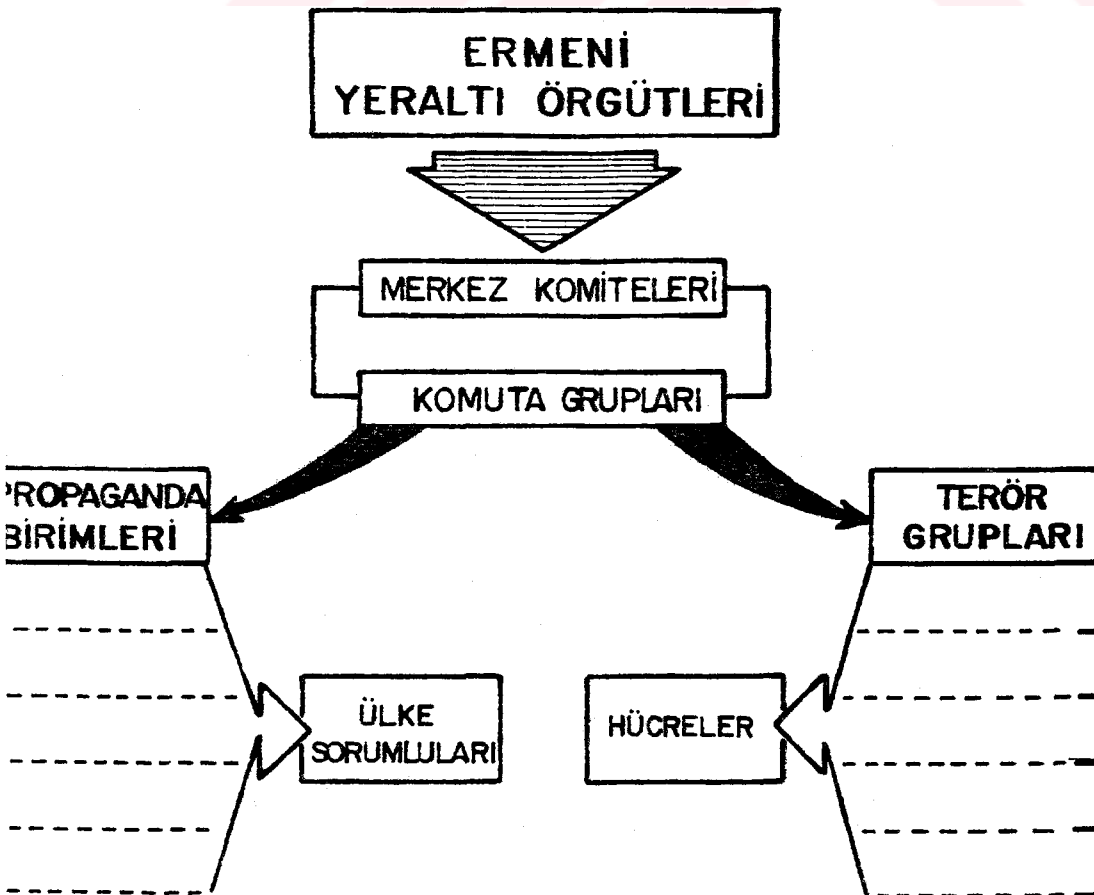

1973 YILINDAN GÜNÜMÜZE KADAR SAPTANAN VE ERMENİLERCE ÜSTLENİLEN ŞİDDET EYLEMLERİNİN ÜLKELERE GÖRE DAĞILIMI

ÜLKE	EYLEM SAYISI	EYLEM ÇEŞİDİ	
TÜRKİYE	8	BOMBALAMA	8
FRANSA	27	ÖLDÜRME	3
		ÖLDÜRMEYE TEŞEBBÜS	2
		BOMBALAMA	22
İTALYA	21	BOMBALAMA	20
		ÖLDÜRMEYE TEŞEBBÜS	1
İSVİÇRE	21	ÖLDÜRME	1
		ÖLDÜRMEYE TEŞEBBÜS	2
		BOMBALAMA	18
LÜBNAN	13	ÖLDÜRME	1
		BOMBALAMA	12
İSPANYA	13	ÖLDÜRME	1
		BOMBALAMA	12
AMERİKA	8	ÖLDÜRME	1
		BOMBALAMA	7
İNGİLTERE	6	BOMBALAMA	6
YUNANİSTAN	4	ÖLDÜRME	1
		BOMBALAMA	3
BELÇİKA	3	BOMBALAMA	3
DANİMARKA	4	ÖLDÜRME TEŞEBBÜSÜ	1
		BOMBALAMA	3
HOLLANDA	2	ÖLDÜRME	1
		BOMBALAMA	1
İRAN	3	BOMBALAMA	3
VATIKAN	2	ÖLDÜRMEYE TEŞEBBÜS	1
		ÖLDÜRME	1
F. ALMANYA	1	BOMBALAMA	1
AVUSTURYA	1	ÖLDÜRME	1
AVUSTRALYA	1	ÖLDÜRME	1
TOPLAM	138		138

ERMENİ EYLEMLERİNİN YILLARA GÖRE DÖKÜMÜ

YILLAR	ÖLDÜRME	ÖLDÜRMEYE TEŞEBBÜS	PATLAMA	TOPLAM
1973	1	-	-	1
1974	-	-	-	-
1975	2	-	7	9
1976	1	-	3	4
1977	1	-	3	4
1978	1	-	8	9
1979	2	1	26	29
1980	2	4	47	53
1981	2	2	25	29
TOPLAM	12	7	119	138

TÜRKİYE'DE UYGULANAN SAFHALAR

SAFHALAR	UYGULANAN DÖNEM VE EYLEMLER
I nci SAFHA (HAZIRLIK)	1965'E KADAR OLAN DÖNEM SLOGANLAR PROPAGANDA STRATEJİ VE TAKTİKLERİN SAPTANMASI SIZMA TOPLU GÖSTERİLER
II nci SAFHA (ÖRGÜTLENME)	1965 - 1970 ARASI YILLAR ÖĞRENCİ FAALİYETLERİNİN DEVAMI ÖRGÜTLENME İŞÇİ HAREKETLERİ ÖĞRENCİ HAREKETLERİ ÇEŞİTLİ KİTLE GÖSTERİLERİ
III ncu SAFHA (EYLEM)	1971 - 1979 ARASI YILLAR ÖNCEKİ SAFHALARDAKİ FAALİYETLERE DEVAM EDİLMESİ. BAZİ DEVLET DAİRELERİNİN, KAMU KURULUŞLARININ FABRİKA, OKUL VE İŞYERLERİNİN KONTROL ALTINA ALINMASI
IV ncu SAFHA (İÇ SAVAŞ)	1980 YILI ŞEHİR - KIR GERİLLASI UYGULAMASI KURTARILMIŞ BÖLGELER TESİSİ DEVLET GÜÇLERİ İLE ÇATIŞMA

AŞIRI SOLDAKİ YASADIŞI
(İLLEGAL) ÖRGÜTLER

- 1 - TÜRKİYE KOMÜNİST PARTİSİ (TKP)
- 2 - TÜRKİYE HALK KURTULUŞ ORDUSU (THKO)
- 3 - TÜRKİYE HALK KURTULUŞ PARTİSİ
CEPHESİ (THKP/C)
- 4 - TÜRKİYE KOMÜNİST PARTİSİ / MARKSİST-
LENİNİST (TKP/M-L)
- 5 - TÜRKİYE İHTİLALCI İŞÇİ KÖYLÜ
PARTİSİ (TİİKP)

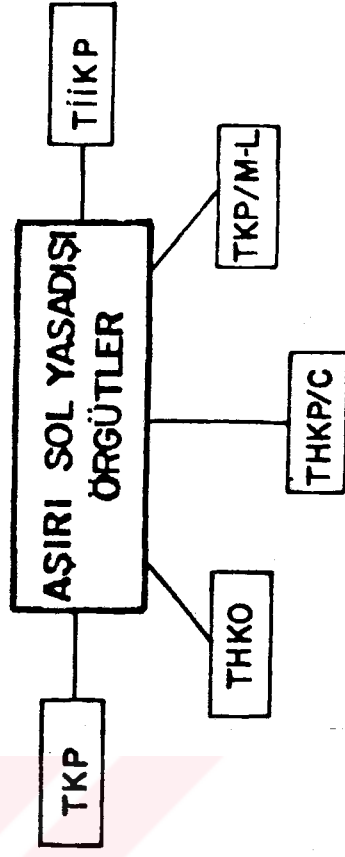

VIII. BÖLÜM:

TÜRKİYE DEVLETİNİ YIKMAYA ÇALIŞAN YIKICI VE BÖLÜCÜ
ÖRGÜTLER :

I) AŞIRI SOL ÖRGÜTLER :

a) YASA DIŞI ÖRGÜTLER :

- 1) Türkiye Komünist Partisi (TKP)
- 2) Türkiye Komünist Partisi Birlik (TKP/B)
- 3) Türkiye Komünist Partisi İşçinin Sesi Grubu
- 4) Türkiye Halk Kurtuluş Ordusu (KHKO)
- 5) Türkiye Devrimci Komünist Partisi (TDKP)
- 6) Türkiye Komünist Emek Partisi (TKEP)
- 7) Türkiye Devrimin Yolu
- 8) Türkiye İhtilâlcî Komünistler (TİKB)
- 9) Işık
- 10) Türkiye Halk Kurtuluş Partisi Cephesi (THKP-K)
- 11) Acilciler
- 12) Halkın Devrimci Öncüleri (HDÖ)
- 13) Devrimci Savaş (Dev - Savaş)
- 14) Eylem Birliği
- 15) Marksist-Leninist Silahlı Propaganda Birliği (MLSPB)
- 16) THKP/C Savaşçıları (Sempatizanları)
- 17) Cephe Yolu
- 18) THKP/C Yolunda Devrimci Sempatizanlar Birliği Çağan
sempatizanları
- 19) Kurtuluş (KSD)
- 20) Marksist -Lenist Devrimci Halkın Yolu (THKP/C M-L)
- 21) Devrimci Yol (DEV-YOL)
- 22) Devrimci Sol (DEV -SOL)
- 23) Türkiye Komünist Partisi Marksist-Lenist (TKP/M-L)
bölünmek suretiyle ise;

- a) TKP/M-L Partizan ve TKP/M-L Geçici koordinasyon Komitesi (GKK)
 - b) TKP/M-L Hareketi Halkın Birliđi ve TKP/M-L Yeniden İnşa Örgütü (YİÖ)
 - c) TKP/M-L Hareketi Devrimciler Halkın Birliđi
 - d) Kurtuluş Bayrađı Grubu
 - e) Kurtuluş Yolu
- 24) Türkiye İhtilali İşçi Köylü Partisi (TİİKP)

II BÖLÜCÜ ÖRGÜTLER :

- 1) Kürdistan İşçi Partisi (PKK)
- 2) Kürdistan Ulusal Kurtuluşçuları (KUK)
- 3) Kürdistan Devriminin Kızıl Peşmergeleri (PSSK)
- 4) Kürdistan Kızıl Partizanlar Örgütü (KPSK)
- 5) Ala Rızgari
- 6) Özgürlük Yolu
- 7) Devrimci Demokratik Kültür Dernekleri (DDKD)

III IRKÇI ÖRGÜTLER :

A) Yasa Dışı Örgütler :

- 1) Esir Türkü Kurtarma Ordusu (ETKO)
- 2) Türk İntikam Tuđayı (TİT)
- 3) malatya İntikam Komandoları (MİK)
- 4) Türkiye İntikam Bozkurtlar Ordusu (TİBO)

IV İRTİCAİ ÖRGÜTLER :

a) Yasa Dışı Örgütler

- 1) Akıncı Liseliler Derneđi (AK-LİS)
- 2) Türkiye İslam Kurtuluş Ordusu (İKO)

- 3) Türkiye İslam Kurtuluş Cephesi (TİKC)
- 4) İslam Devriminin Acil Mücahitleri (İDAM)
- 5) Türkiye İslam Kurtuluş Birliği (TİKB)
- 6) Dünya Şeriat Kurtuluş Ordusu (DŞKO)
- 7) Evrensel Kardeşlik Cephesi Şeriat İntikam Mangası (EKC-ŞİM)
- 8) Evrensel İslam Kurtuluş Savaşının Türkiye Mücahitleri (EİK-TM)

b) YASA DIŞI BAĞIMSIZ GRUPLAR :

- 9) Ak-Güç
- 10) İslam Kurtuluş Partisi Cephesi (İKP-C)
- 11) Türkiye İslam Mücahitleri Ordusu (TİMO)
- 12) İstanbul Kültür Ocağı (İslam Kurtuluş ordusu İKO)

V DİNİ AKIMLAR :

Tarikat:1) Nurculuk 2) Süleymancılık 3) Nakşibendilik
4) Humeynicilik

Kuruluşlar : 1) bahailik 2) Hizm-üt Tahrir 3) Müslüman Kardeşler 4) Yehova Şahitleri (146)

VI. TÜRKİYE'DEKİ YIKICI ÖRGÜTLERİN ULUSLARARASI TERÖR ÖRGÜTLERİ İLE İLİŞKİLERİ:

Türkiye'de yıkıcı faaliyetlere yöneltilmiş bulunan terörist unsurlardan aşırı solda yer alan örgüt ve grupların uluslararası terörist organizasyonlarla ilişkileri 1969 yılında ortaya çıkmıştır.

Ülkenin anarşi ve terör ortamına sürüklenmesinde ilk adımı 1967-1968 yıllarında bazı Avrupa ülkelerinde cereyan eden öğrenci hareketlerinden etkilenme teşkil etmiştir. Bu etki altında bazı sorunları öne sürerek boykot, işgal ve izinsiz gösteri gibi eylemlere girişen öğrenci kitlesi içerisinde bir grup 1969 yılında bir kısım Ortadoğu terör örgütleri ile ilişkiye geçmişlerdir. Bu ilişki daha ziyade söz konusu örgütlerin kampların da eğitim görme, silah ve malzeme sağlama şeklinde gelişmiştir. Bu durum Şubat 1970 tarihinde Ortadoğu'daki terörist kamplardan dönen 11 kişilik bir grubun silah ve malzemeleriyle birlikte Diyarbakır'da yakalanmaları ile su yüzüne çıkmıştır.

Aşırı solda yer alan Türk Teröristlerin Ortadoğu terör örgütlerinden bazıları ile ilişkileri, söz konusu örgütlerin kamplarından dönerken yakalanan birçok kişi ve grubun yanı sıra, 1971-1973 dönemindeki yargılanmalar sırasında mahkeme tutanaklarıyla da saptanmış bulunmaktadır. Aynı şekilde 24 Aralık 1973 tarihinde Ortadoğu'daki terörist örgütler ile işbirliği içerisinde bulunan, silah ve malzemeleri ile birlikte Fransız polisi tarafından

Paris'te yakalanan 10 türk teröristi olayı da bu ilişkinin Türkiye ve Ortadoğu dışında çok yönlü ve geniş boyutlu olarak sürdürüldüğünü ortaya koymuş bulunmaktadır.

Türk teröristlerin ortadoğudaki terör örgütlerinden bazıları ile ilişkileri günümüze kadar da sürekliliğini korumuştur. Bu ilişkiler ana hatları ile şöyledir :

Silah ve Gerilla eğitimi,
İdeolojik konulara ilişkin eğitim,
Silah ve malzeme edinme,
Karşılıklı istihbarat alışverişi,
Ortadoğu'daki terör örgütlerinin kamplarında saklanma ve barınma,

1970 yılından sonra ortaya çıkmaya başlayan komünist, terörist örgütlerini günümüzdeki devamı olduklarını öne süren veya bunlar içerisindeki bölünmeler sonucunda oluşan örgütlerin henüz örgütlenme aşamasında ve hatta bu aşamaya gelmeden bazı dirijanları aracılığı ile dış destek sağlamak amacıyla; bir kısım yabancı örgüt, kuruluş ve hatta devletler ile temasa geçme çabaları bilinmektedir. Bu tür çabaların sonucu olarak da komünist, terörist örgütlerden bazılarının diğer ülkelerdeki yandaş parti, kuruluş veya terörist örgütlerle ilişkiler kurdukları saptanmış bulunmaktadır.

A. Yabancı Örgütlerle ilişkisi Olan Yasadışı Örgütler :

- 1) Türkiye Devrimci komünist Partisi (TDKP)
- 2) Türkiye Komünist Emek Partisi (TKEP)
- 3) Türkiye Halk Kurtuluş Partisi ve cephesi Marksist-Leninist Silahlı Propoganda Birliği (THKP/C MLSPB)

- 4) Türkiye Halk Kurtuluş Partisi ve Cephesi Marksist-
lelinist Devrimci Halkın yolu (THKP/C M-L DHY)
- 5) Türkiye Halk Kurtuluş partisi ve Cephesi Gülten
Çayan (yurtdışı)
- 6) Türkiye Halk Kurtuluş Partisi ve Cephesi Acilciler
- 7) Türkiye Halk Kurtuluş Parti ve Cephesi Devrimci
Sol (THKP/C)
- 8) Türk Halk Kurtuluş Partisi ve Cephesi Devrimci yol
(THKP/ C DEV-YOL)
- 9) Türkiye kominist Partisi /Marksist- Lelinist
(TKP/ML)
- 10) DİĞER ÖRGÜTLERİN İLİŞKİLERİ :
 - a) Türkiye komünist Emek Partisi (TKEP) -ASALA ilişkisi
 - b) PKK- ASALA ilişkileri, (147)

B- DİĞER ÖRGÜTLERİN İLİŞKİLERİ :

Bölücü örgütlerin hemen hemen tüm militanlarının Or-
tadoğu'daki teröristlerin, bazı ülkelerdeki kamplarında
ideolojik konularda kuramsal ve silahlı savaş ile ilgili
olarak uygulamalı eğitim gördüğü bilinmektedir.

Bölücü unsurların eğitim ile ilgili olarak söz konu-
su örgütlerle ilişkilerinin bulunabileceği sanılmaktadır.

Ermeni örgütlerinin, yurtiçindeki ve dışındaki Türk
yıkıcı unsurlardan Teslim Töre'nin liderliğinin yaptığı
Türkiye Komünist Emek partisi (TKEP) ile ilişkileri, anılan
örgüte ait kısımda belirtilmiştir. Bunun dışında ASALA ta-
rafından (Türk örgütlerle ilişkilerinin bulunduğu) konusun-
da zaman zaman açıklamalar yapılmıştır.

Ayrıca PKK mensuplarının ASALA ile elektronik bombalar üzerine eğitim amacıyla ilişki kurduğu saptanmıştır. Bu örgütler bir ortadoğu ülkesinde müşterek basın toplantısı yapmışlar, özellikle aşağıdaki hususlarda açıklamalarda bulunmuşlardır:

İki örgüt Türkiye'ye karşı eylem konusunda aralarında anlaşmışlardır.

ASALA bugüne kadar Avrupa'da Türkiye'ye yönelik 100 kadar saldırı gerçekleştirmiştir.

ASALA'nın 24 Nisan'da gerçekleştirmeyi düşündüğü eylemler o günkü gazelerde görülecektir.

VII. TÜRKİYE'DEKİ YIKICI ÖRGÜTLERİN KAÇAKÇILIK ÖRGÜTLERİ İLE İLİŞKİLERİ :

1) TÜRK KAÇAKÇI ÖRGÜTLERİNİN AMAÇLARI :

Kaçakçılık; ekonomik, sosyal, kültürel ve ideolojik yapıdan kaynaklanan bir olaydır. Gerek ülkemizde ve gerekse dış ülkelerde bu işi yapanlar hemen hemen aynı karakterdeki insanlar olup ana amaçları paradır. Kaçakçıların herbirisinin ayrı uzmanlık alanları vardır. Genellikle ayrı dallarda uzman olan kişilerin bir araya gelmesiyle oluşan ve şirket halinde çalışan gizli kaçakçılık örgütleri, kendilerini günün koşullarına göre yenilemeye devam etmişlerdir. Bu nedenle; gerek ulusal gerekse uluslararası kaçakçılar tek konuda odaklaştırılmaz.

Ülkemizde de yurt dışına ve içine yönelik kaçakçılık olaylarına adı karışan kimseler vardır. Kaçakçılar kâr gördükleri konuya eğilmekte hiçbir sakınca görmemekte, ülkeye ve insanlığa zarar verdiklerini bile bile bu işi yapmaya devam etmektedirler.

Son yıllarda yıkıcı unsurların (geleceğe dönük amaçlarına ulaşabilmek için yatırım olarak gördükleri) uyuşturucu madde kaçakçılığında da önemli rol oynadıkları bilinmektedir.

Yukarıda değinildiği gibi, ülke içindeki kaçakçılık genel olarak çok para kazanmak amacıyla yapıyorsa da ülkemizin içine düşürüldüğü anarşi ve terör ortamında siyasal rejimi, anayasal düzeni ve hükümetleri yıpratıp,

ekonomiyi çökertmek ve amaçladıkları düzeni gerçekleştirme doğrultusunda, anarşi ve teröre kaynak ve dayanak olacak şekilde ideolojik amaçlı kaçakçılık olayları da oluşmuştur. Bu alandaki kaçakçılar bazı yabancı devletlerin güdümündeki örgütlerle işbirliği yaparak ve çok para kazanmak amacıyla olan bazı kişileri de kullanarak eylemlerini sürdürme olanağını elde etmişlerdir.

2. TÜRKİYE'DE KAÇAKÇILIK ÖRGÜTLENMESİ :

a) Örgütler Hakkında Genel Bilgi :

Bir kimsenin kaçakçı olarak bilinmesi yasal açıdan bir anlam taşımaz. Onun suç delilleri ile birlikte yakalanması önemlidir. Silah kaçakçılığı operasyonu uzun zamanı parayı, araç, gereç ve yetişmiş personeli ve yasal dayanağı gerektirir. Komşu bir ülkeden yüklenen silah ve savaş gereçleri 24 saat içinde ülkemizde alıcının eline ulaşabilmektedir.

Geçmişte yakalanan silah ve mermilerin kimlere ait olduğu belirlenmiş olsa bile, bunlar sadece yazılı ifade ve beyanlar da kalıp, yasal olarak maddi delil olamadığından, büyük patronlar, koğuşturmadan kolayca sıyrılabilirlerdir.

Bunu önlemek için çalışmaların dışardan başlatılması örgütlerin içine sızılması ve her türlü eylemlerinin kanıtları ile saptanması gerekmektedir.

Kaçakçılık örgütleri bir isim altında değil, kaçakçılık çalışması içinde bulunan kişilerin bir araya geldiği gruplar şeklinde çalışmakta ve zaman zaman da gruplar arasında değişiklik ve ortaklık bağı kurulmaktadır. Dış bağlantıyı sağlayanlar ise ulurlararası düzeyde belli kişilerdir.

b) Örgüt Bölümleri :

Genel olarak kaçakçılık konusundaki örgütlenmeyi; patronlar grubu, motorlu ekip grubu, dükkan sahipleri veya ikinci eller, şirketler, sıtçılar, taşıyıcılar (tek, tek), satıcılar ve zuraçılar olarak sınıflandırmak mümkündür.

3) Kaçakçılık Örgütlerinin Kaçakçılık Yolları :

Yurdumuzda ele geçirilen silahların kaynakları genellikle, Orta ve Batı Avrupa ve Doğu ülkelerine aittir. Bu ülkelerden alınan silahlar ya doğrudan kara ve deniz yoluyla, yada ikinci bir ülke aracılığı ile yurdumuza sokulmaktadır.

Yurdumuzda Kaçakçılığın yapıldığı yollar aşağıdaki gibidir:

a) Kara sınırlarımızdan : Mayınlı alanda, b) Mayınsız alanda c) Kara sularımızdan a) Karadeniz'de b) Akdeniz'de;

a) Hava ve Deniz Limanları Gümrük Kapılarından

b) Gümrüklerden c) Tır Araçlarıyla

4) KAÇAKÇILIK ÖRGÜTLERİNİN KAÇAKÇILIK YÖNTEMLERİ :

a) Denize indirilerek b) Transit

5) KAÇAKÇILIK ÖRGÜTLERİNİN PARASAL KAYNAKLARI :

Ulusal ve uluslararası düzeyde eylemde bulunan kaçakçılar bu yolda elde ettikleri servetlerini gizleyebilmek için oteller, hanlar, lokantalar, fabrikalar satınalma yoluna gidip, bu yollardan elde ettikleri servetlerini tekrar yasa dışı işlere kanalize ederek var olan servetlerine servet katma olanağı bulabilmişlerdir. Bu kişiler buluşma ,konuşma, anlaşma yeri olarak işlettikleri bu yerleri kullanmaktadırlar.

Daha önce de denildiği gibi, her kaçakçının bir uzmanlık alanı vardır. Kaçakçılığa parasal kaynak sağlamak üzere, kaçakçılık örgütlerinde döviz kaçakçılığı ile uğraşan kollar oluşturulmuştur. Bu kollar yurt içinde ve dışın-
da piyasadan karaborsadan topladıkları yabancı paraları istedikleri gibi kullanmaktadır. Elllerinde döviz olan kaçakçılara yardımcı olan ülkeler, bunlara gizli yollardan her türlü kolaylığı göstererek gerekli yardımı yapmaktadırlar.

Kaçakçıların döviz bakımından ana kaynağı, özellikle yurt dışındaki işçilerimizin alın teri olmuştur. Bunlar dışarıdaki işçilerimizden sağladıkları dövizin karşılığını anında Türkiye'deki yakınlarına Türk parası olarak ödemektedirler.

Kaçakçılar özellikle uzakdoğu ülkelerinden ülkemizden, pazar buldukları diğer ülkelere kaçırdıkları uyuşturucu maddeleri dövize dönüştürerek, parasal kaynak oluşturmaktadır.

Geçmişte, anarşi ve terör odaklarının yukarıda açıklanan kaçakçılık konularında da etkin oldukları hakkında bilgiler ve belgeler terör odaklarına ait militanların ülkemizde yaptıkları soygunlardan elde ettikleri ve haiktan zorla topladıkları paralar da, ideolojileri doğrultusundaki kaçakçılar için finansman kaynağı olmuştur.

6) KAÇAKÇILIK ÖRGÜTLERİNİN TÜRKİYE'DEKİ YIKICI VE BÖLÜCÜ ÖRGÜTLERLE İLİŞKİLERİ :

Türk kaçakçılarının son yıllarda giderek artan boyutlarda uluslararası bir kişilik kazandığı, 12 Eylül sonrası yapılan operasyonlarla açıklık kazanmıştır. Türk kaçakçılar tüm girişimlere rağmen Avrupa ve Doğu Bloku ülkelerine sığınabilmekte ve ülkemiz aleyhine eylemleri sürdürmekten çekinmemektedirler.

Ülke düzeyinde büyük patronlar adına çalışma gösteren kaçakçıların 12 Eylül Harekatından sonra yapılan operasyonlardaki sorgulamalarında sağ ve sol demeksizin teröristlere silah sattıkları, bunun yanı sıra silah elde edebilmek için her türlü yola başvuran yıkıcı unsurların silah kaçakçılarından da yararlanma yoluna gittikleri açıklık kazanmış bulunmaktadır.

7) DIŞ KAÇAKÇI ÖRGÜTLERİ İLE İLİŞKİ YÖNTEMLERİ :

Uluslararası düzeyde kaçakçılar arasında daha önce uzun yıllar Türkiye'de kalıp, bu tür çalışmaları nedeniyle sınır dışı edilen ve bu Batı Avrupa ülkesinin silah fabrikasının Ortadoğu ülkeleri başbayii olan (I.V)'de bulunmaktadır. Bu kişi ülkemizde kaldığı süre içinde çeşitli isim ve hüviyet altında çalışma göstermiştir. Özellikle illerimizde gerçekleştirilen silah ve mermi kaçakçılığında önemli rol oynamıştır.

Uluslararası düzeydeki aracı ve kaçakçılar; bazı Ortadoğu ve Afrika ülkelerinin yetkili ve ilgili mercilerinden rüşvet karşılığı elde ettikleri dış alımcı belgesini de kullanmaktadırlar. Alınan silah ve mermiler ilgili ülkeye gitmemekte;.... Devleti aracılığı ile ilişkili olduklarına, yani ülkemize göndermektedir. Türk kaçakçıları genel olarak doğrudan silah satıcısı ülke ve fabrika ile muhatap olmamakta, komisyoncular ve aracılar ile çalışmaktadır. Yukarıdaki belirttiğimiz yönteme aşağıdaki açıklanan bir olay, örnek olarak gösterilebilir.

3/6/1977 günü İstanbul Büyükdere önlerinde VASOULA isimli Kıbrıs bandıralı gemide ele geçirilen 495 adet roket atar, 10.000 adet roket mermisi, 755 adet roket dürbünü ve 60 adet gaz bombasının.... Devletinden yüklediğini gemi personelinin bir kişi bildirmiş, gemi kaptanı ise söz konusu silahları Etiyopya'ya (HABEŞİSTAN) götürmekte olduğunu savunmuştur.(148) - BÜLÜM SONU ŞEKİLLERİ:

(148) a.g.e' s.70-83, (şekiller, 11-25) a.g.e'den alınmıştır

TÜRKİYE HALK KURTULUŞ ORDUSU

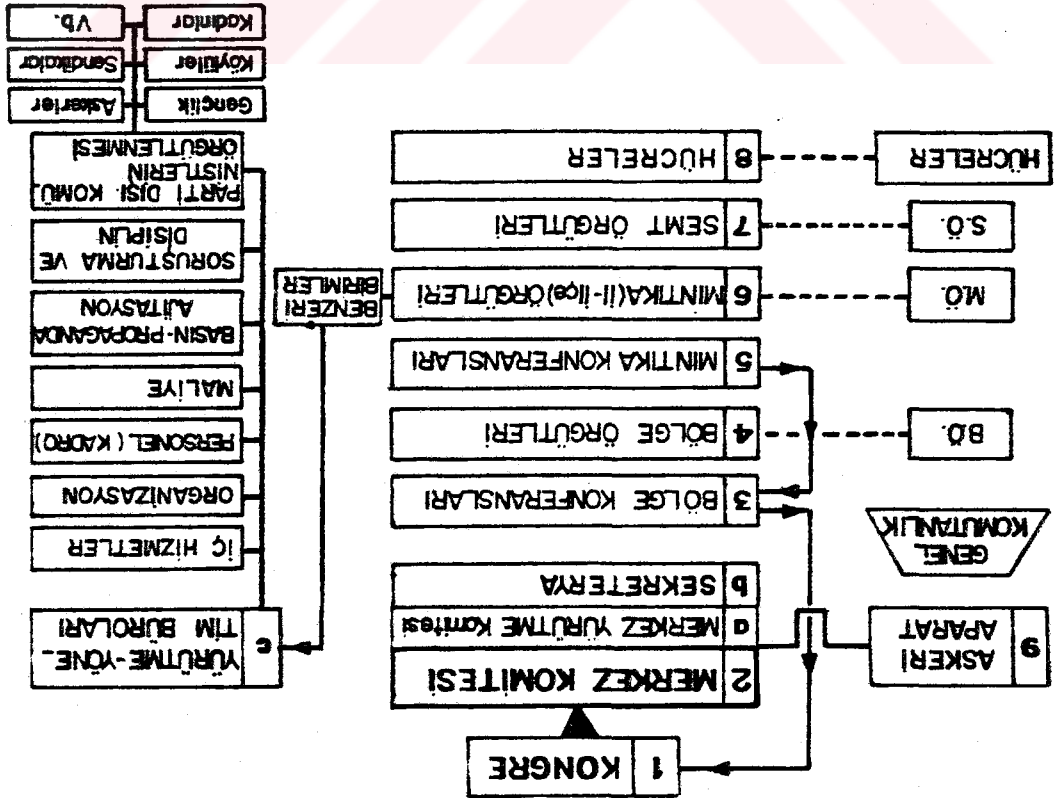
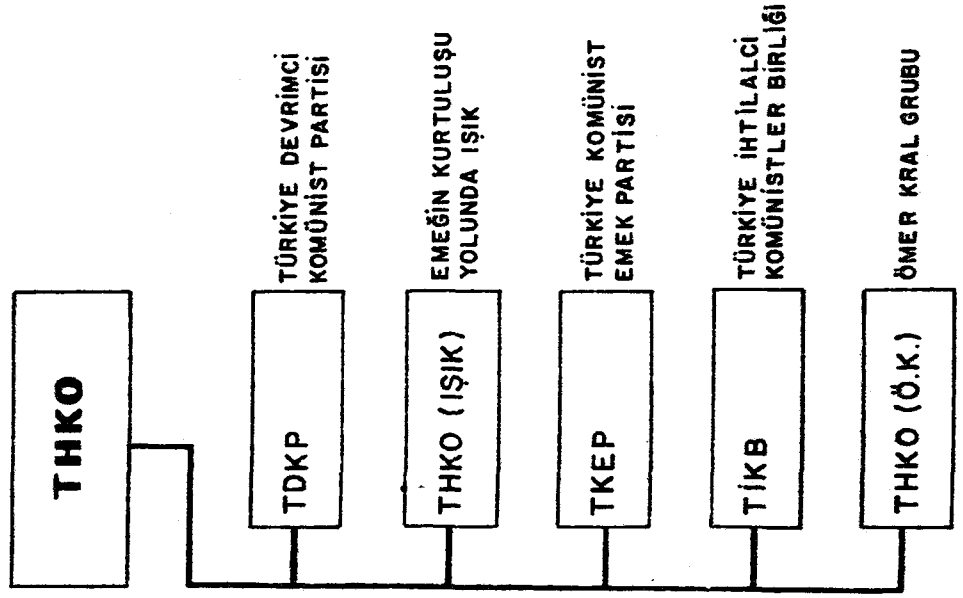

ASIRI SOLDA KLASİK ÖRGÜTSEL YAPI

**TÜRKİYE HALK KURTULUŞ
PARTİSİ YE CEPHESİ
THKP/C**

ACILCILAR

HALKIN DEVRİMCİ ÖNCÜLERİ

DEVRİMCİ SAVAŞ

EYLEM BİRLİĞİ

MARKSİST-LENİNİST SİLAHLI
PROPAGANDA BİRLİĞİ (MLSPB)

THKP/C SAVAŞÇILARI
(SEMPATİZANLARI)

THKP/C CEPHE YOLU

THKP/C YOLUNDA DEVRİMCİ
SEMPATİZANLAR BİRLİĞİ
(CAYAN SEMPATİZANLARI)

KURTULUŞ (KSD)

THKP/C (M-L) HALKIN YOLU
(DEVRİMCİ HALKIN YOLU)

DEVRİMCİ YOL

DEVRİMCİ SOL

KASABALILAR

TÜRKİYE KOMÜNİST PARTİSİ

TKP

İŞÇİNİN
SESİ

İNGİLTERE
GRUBU

TKP/B

TÜRKİYE KOMÜNİST
PARTİSİ - BİRLİK

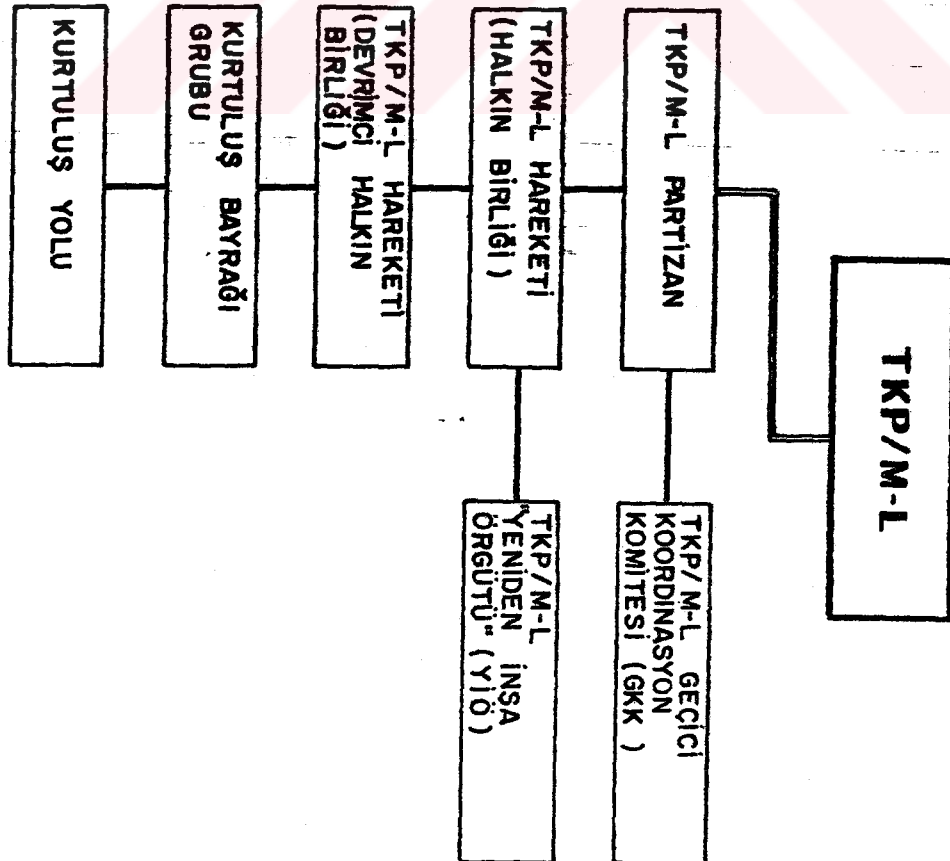
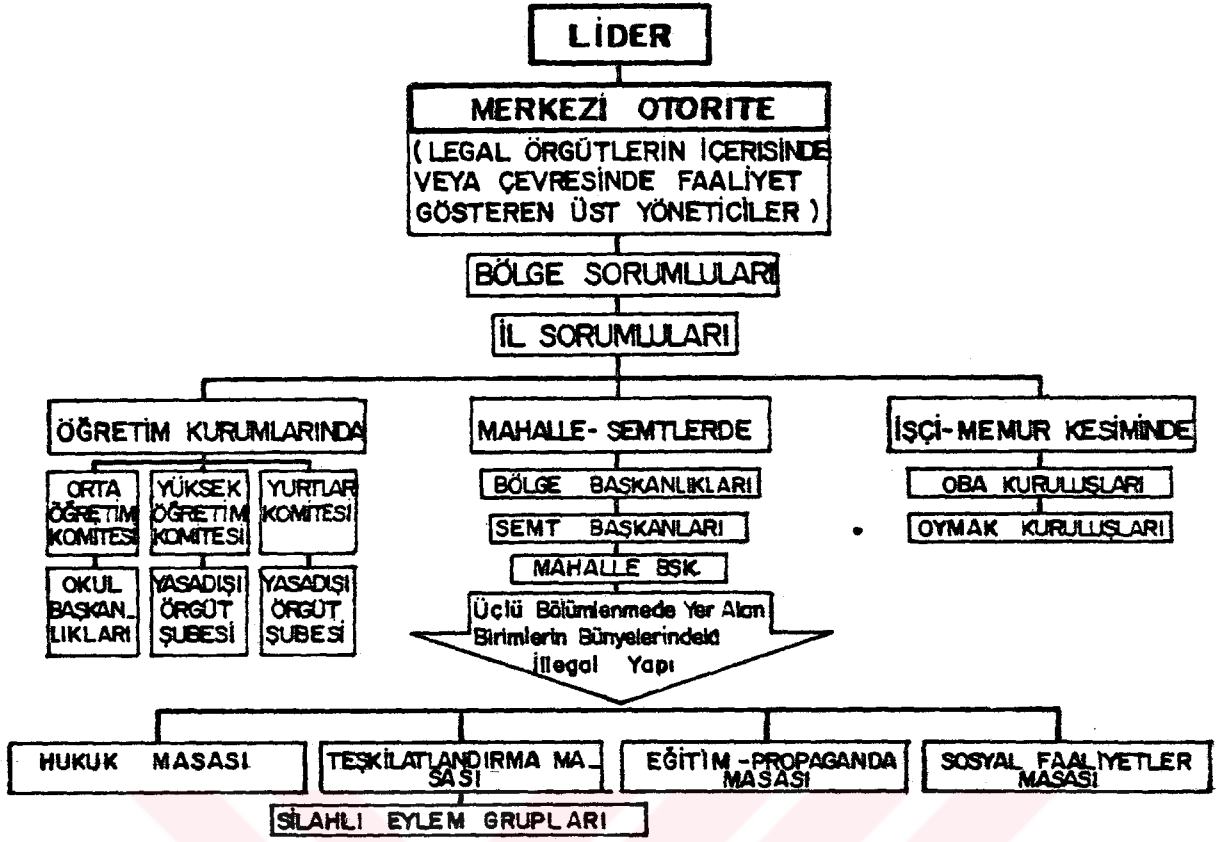
IRKÇI (Ülkücü) UNSURLARIN KLASİK ÖRGÜTLENME BİÇİMİ

TÜRKİYE İHTİLALCI İŞÇİ KÖYLÜ PARTİSİ

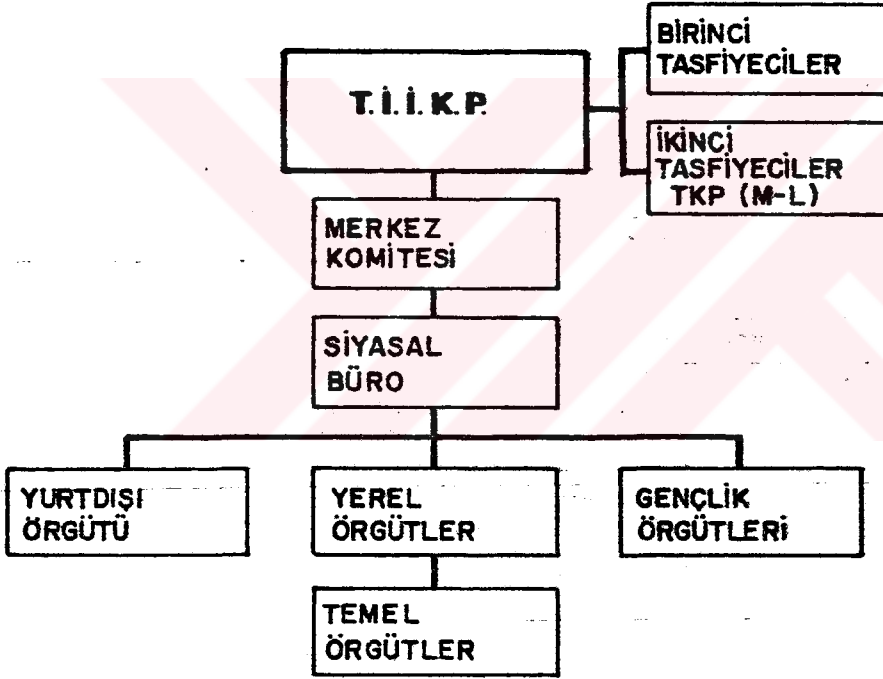

İRTİCAİ UNSURLARIN KLASİK ÖRGÜT ŞEMASI

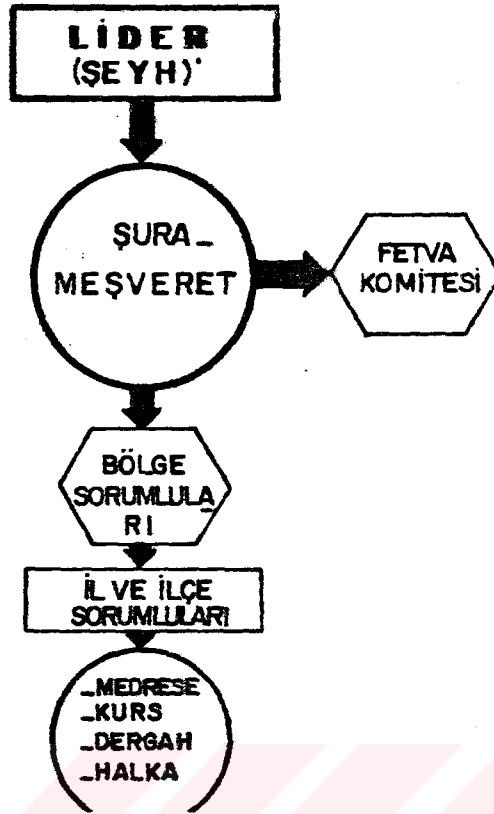

187

ŞEKİL - 17

1981 YILI İTİBARIYLA BÖLÜCÜ GRUPLAR

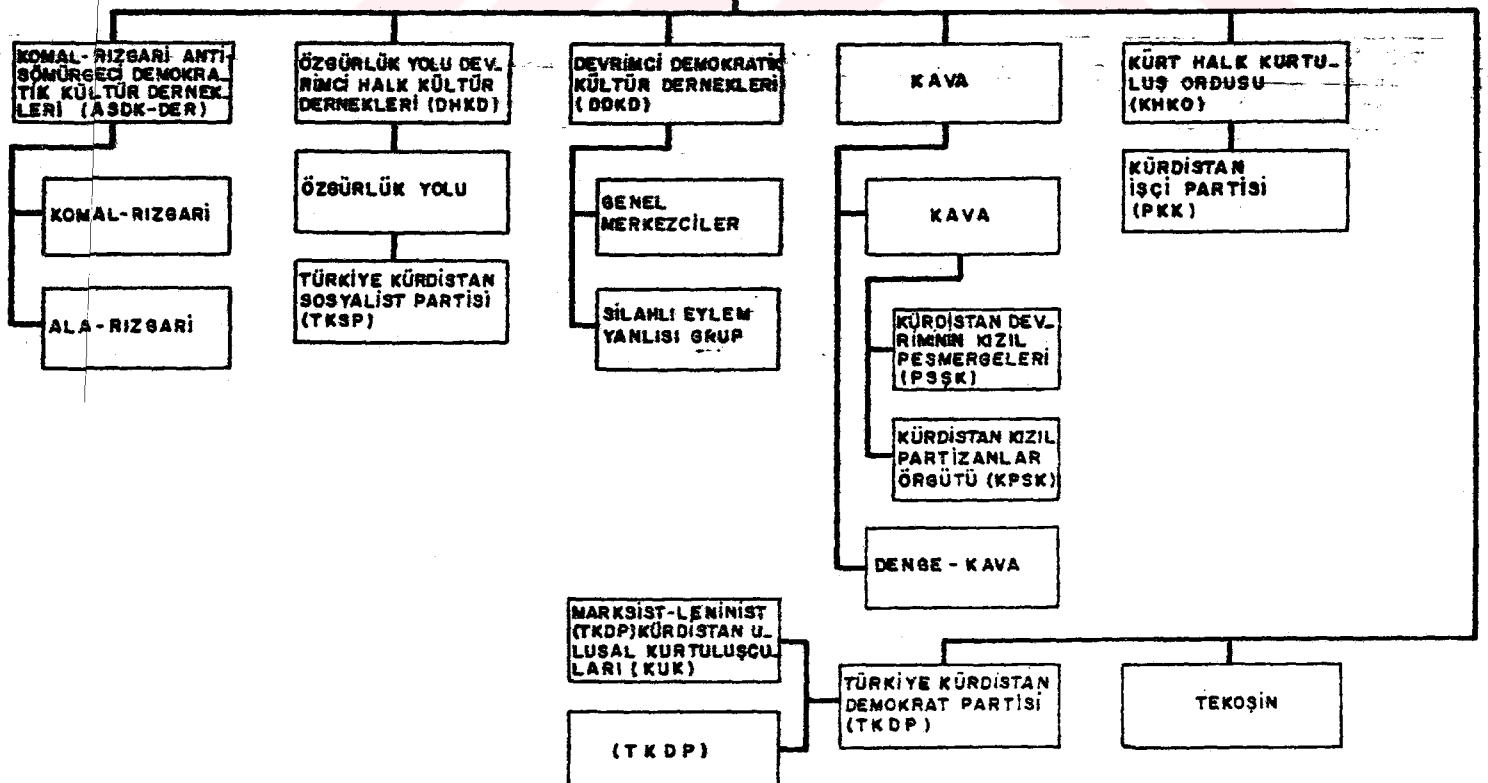

12 EYLÜL 1980 ÖNCESİ
AKINCI DERNEKLER

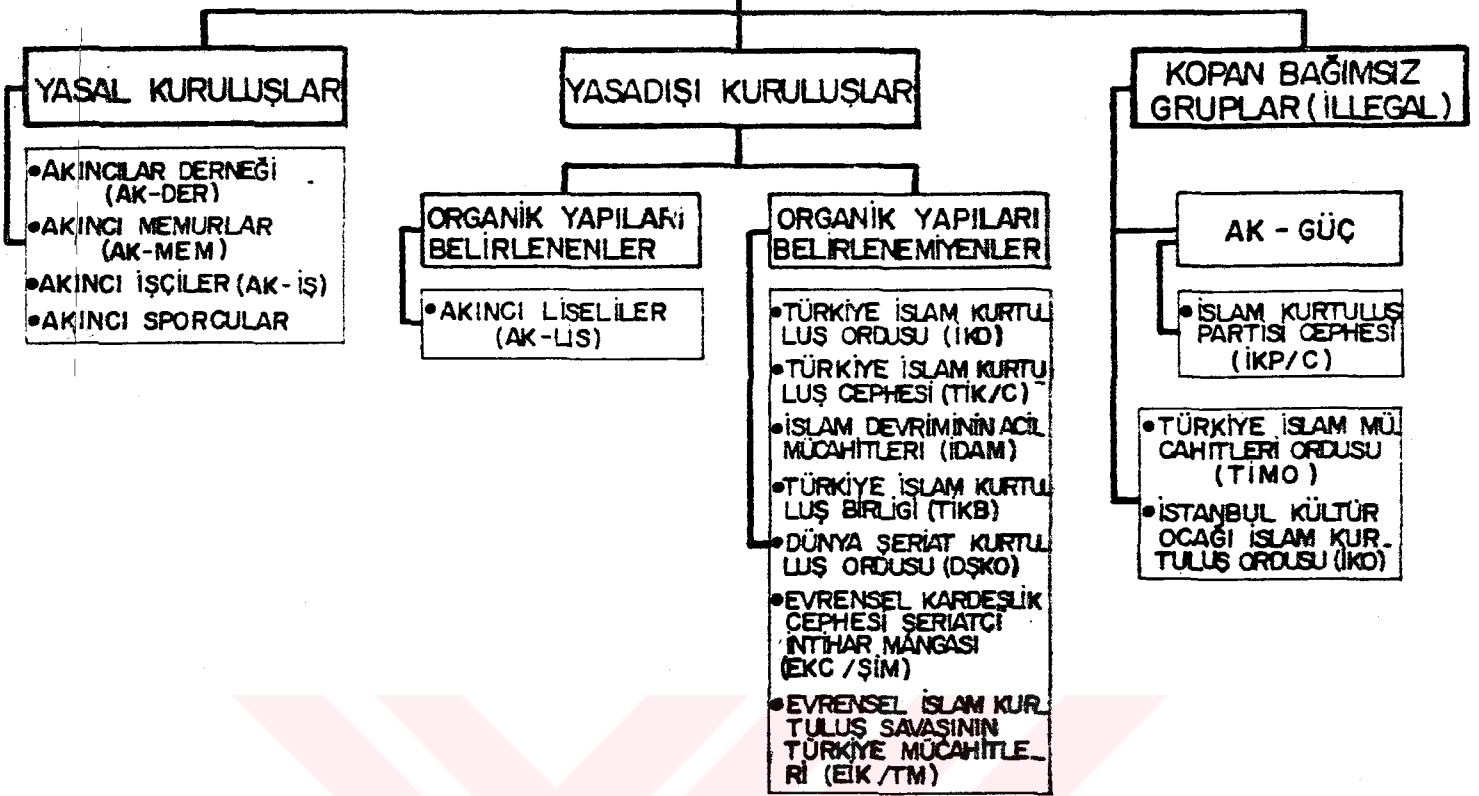

BÖLÜCÜ ÖRGÜTLERİN KLASİK KURULUŞ BİÇİMİ

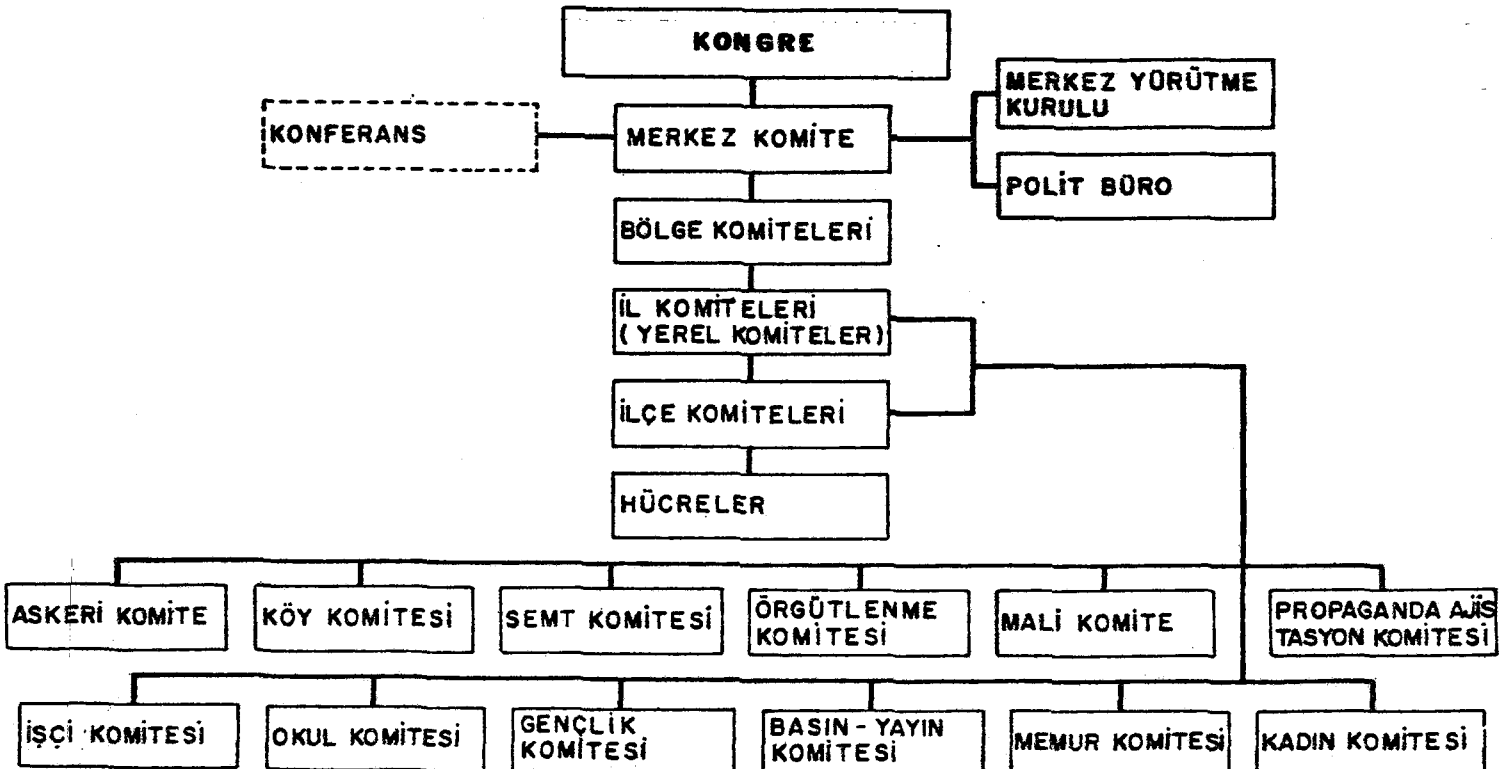

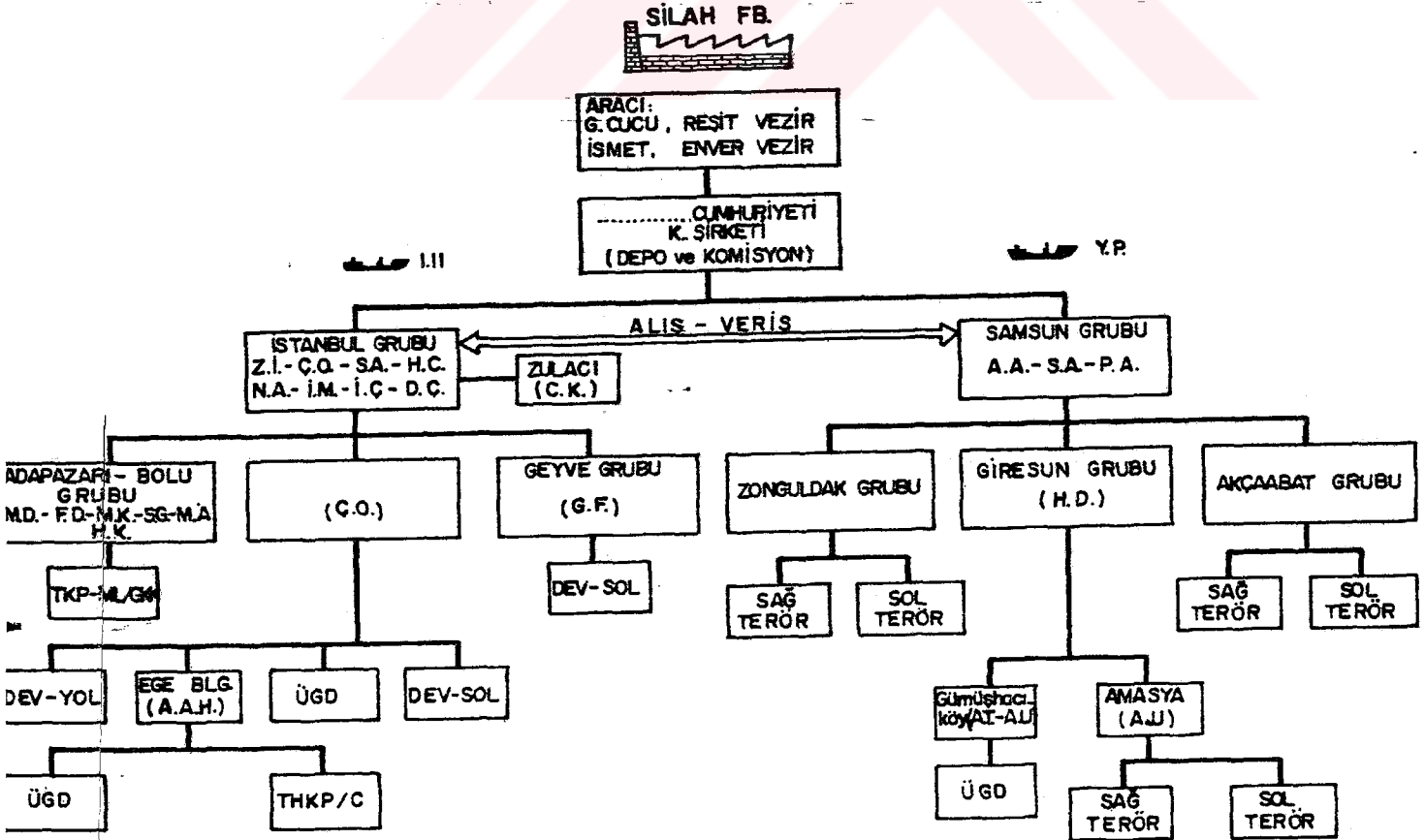
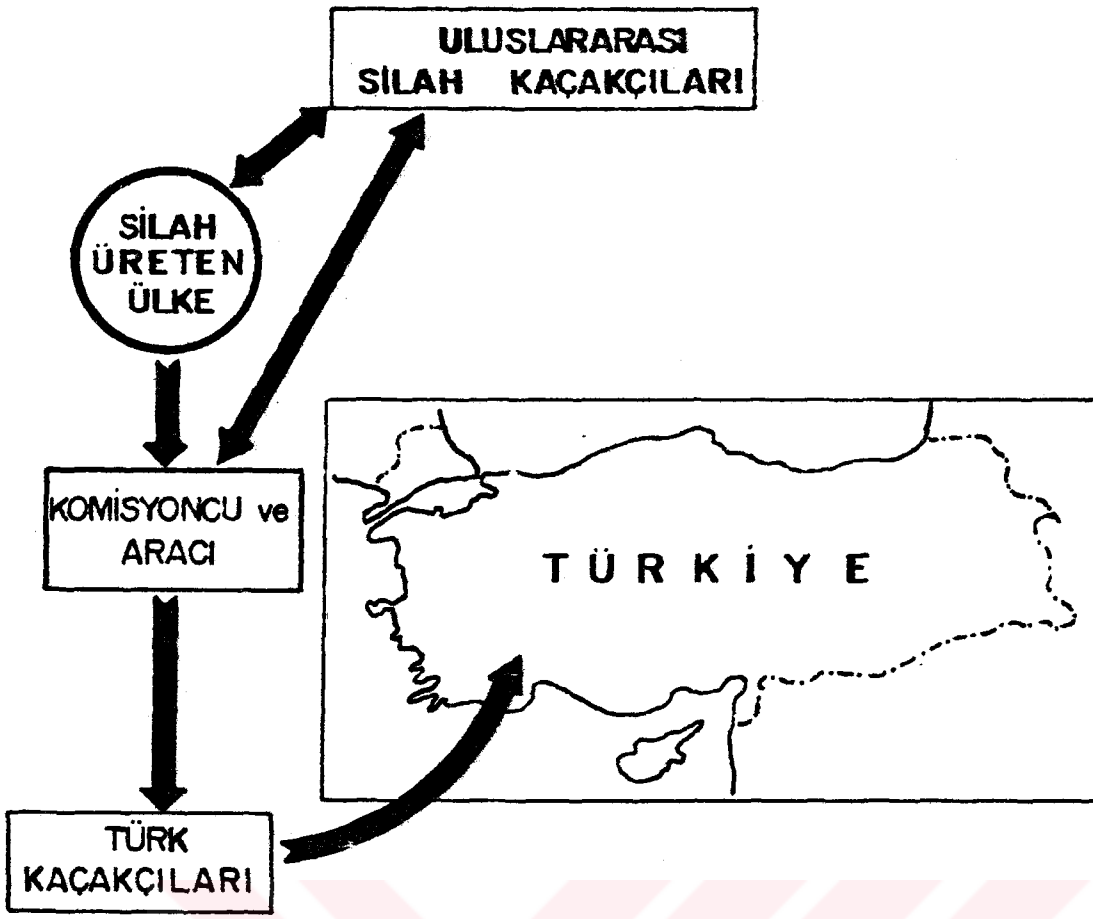

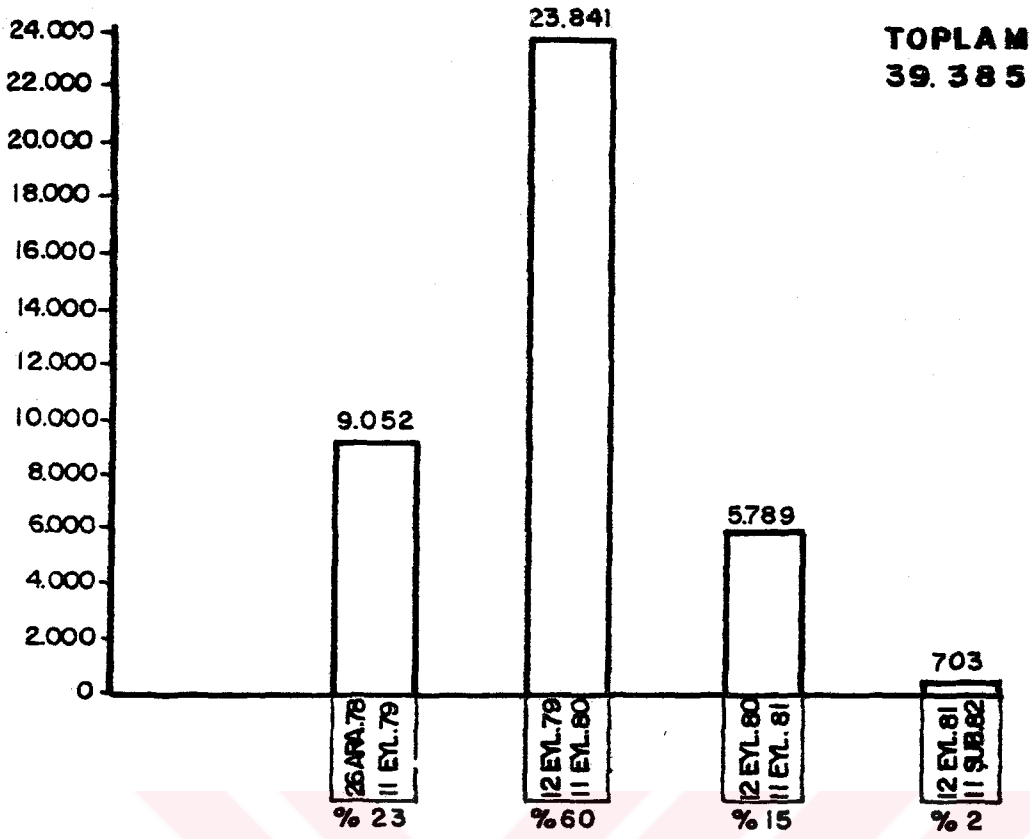

ŞEKL-23

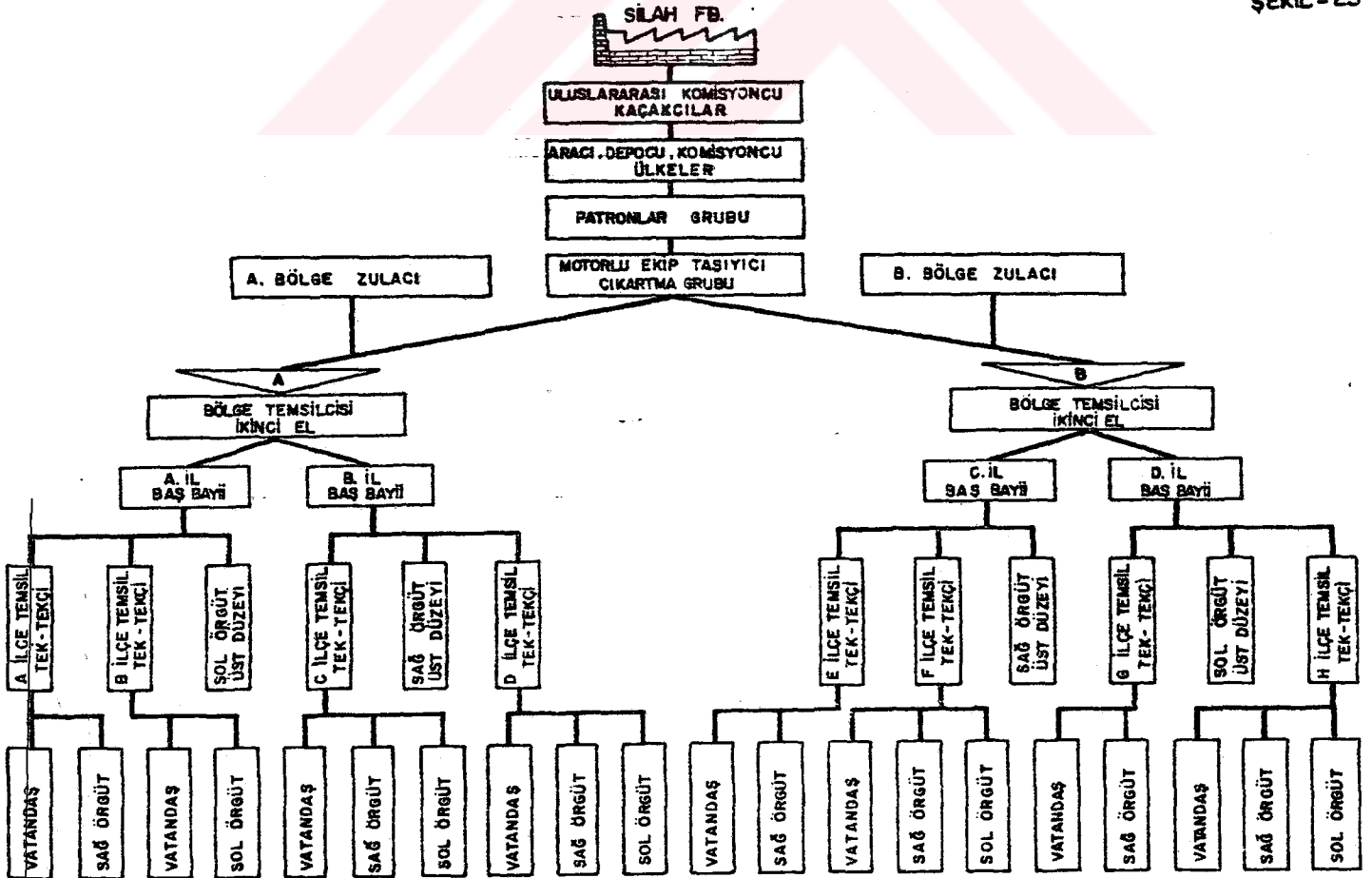

IX. BÖLÜM:

TERÖRİZM VE TÜRKİYE'DE TERÖR

I-) TERÖRİZM :

A-) Tanım : Milletın egemenliđine, milli egemenliđe çağımızda son 20 senedir yaman bir düşmanın musallat olduğunu görüyoruz. Bu Terörizmdir. Nasıl bir zamanlar Enperyalizm milli devletlerin kurulmasını engellemeye, Dünya-hakimiyetini korumaya çalışmışsa, günümüzde Terörizm milli hakimiyetin tecelli ettiği Demokrasileri yıkmak isteyerek milli egemenliđin bir numaralı düşmanı haline getirmiştir.(149)

Demokratik ülke ve toplumları temelinden sarsan, huzur ve güveni tahrip ederek dünyayı yaşanmaz hale getiren terör, yeni bir olgu değildir. İnsan yaradılışı ile başlayan ferdi mücadeleler zamanla yerini kabile harplerine terk etmiş sonuçta toplum ve topraklar mücadelesine dönüşerek boyut ve etkilerini artırmıştır.(150)

Terörizm çağımızın bir olayıdır. Ama günümüzde birden bire ortaya çıkmış bir olgu değildir. Tarihin çok eski dönemlerden bizi arkasından koştuıkları amaçları doğrultusunda fanatik bir anañla bağlanmış ve fakat halk desteđine sahip bulunmuyan bir kısım gruplar terörizme başvurmuşlardır. Tarihi yerinde ise terörizm böylece zayıfın silahı olmuştur. Ancak çağımız bakımından bir takım özellikler taşıdığı ise muhakkaktır.

(149) Prof.Dr. Yılmaz Altuđ; (Terörizm sorunu) s. 47

(150) J.Öğr.Yarbay, Veysel Gani; (Terör ve Terörle Mücadele) Jan. Dergisi, Ankara/1986, s-13

Bir kere günümüzde terörizm milletlerarası nitelik almış ve ülkeleri "Des tabilize" etmek üzere yabancı güçlerin başvurdukları bir araç hüviyetine bürünmüştür.

Terörizm ise, siyasal amaçlar için örgütlü, sisteli ve sürekli tesir kullanmayı yöntem seçen bir stareji anlayışıdır.

Terörizm bugün sadece dünyayı saran bir kâbus yaratmakla kalmamıştır. Aynı zamanda liberal endüstriye ve çoğalan toplumun sonunda imha edecek bir şiddet diyalektiğini ortaya salıvererek tehdit etmektedir. Milli egemenlik bu surette imha edilecek tehlikesi ile karşı karşıyadır.(151)

B. Türkiye'de Terörizm Tırmanışı :

Terörü Ruslar başlattı. Elde ettiğimiz değerli kanıtları Viktor Sakharov adında KGB'den ayrılan bir ajanın belgesel öyküsünü "John Barron" un "KGB" adlı yapıtına boruluyuz.

KGB, Arap devletlerini, Afganistan, İran, Yugoslavya, Yunanistan ve Türkiye'yi içeren 8. bölümün tam ortasında görev yapıyor. Ajanların bütün bu yerlerden yolladıkları raporlar elinden geçiyordu ve böylece kendi bölgelerindeki üç büyük Sovyet operasyonunu tüm ayrıntılarıyla öğrendi.

a) S. Arabistan petrol yataklarına sabotaj yapmak ve eğer imkan varsa Batıya bağlı mondişiyi devirmek.

(151)Örd..Prof. Sulhi Dönmezer; (Teröristlerin Rehabilitasyonu)
C-II, Sayı-1-4, İst/2985,s.2

b) Kuveyt ve İnan K6rfezinin evresinde Katar, bahreyn ve Umman gibi Arap petrol Őihliklerinde ter6rist h6creler kurup Sovyetler Birlięinden burslu gerilla 6ęrenimleri 6nermek.

c) Adam kaırıp suikastler d6zenleyerek, T6rkiye'ye vahŐi bir ter6r kampanyası hazırlamak. Nato'nun en ileri karakolu Karadenizden Rusya'ya bakan ve anakkaleyi koruyan T6rkiye, Rusların 6zel ilgi g6sterdikleri hedefti.

KGB. Ankara'da birkaç zeki gen T6rk'6 Rusya'da eęit-
mek iin toplamaya baŐlamıŐtı. Yurtlarına d6nen yeni eęitil-
miŐ T6rk ajanları daha doęmamıŐ ter6rist hareketler iin re-
dikal genlerin toplanmasına 6n ayak oldu. Bu genler giz-
lice Suriye'de "gerilla eęitimine" g6nderildiler. Gereęi
gizlemek iin genler Suriye'den Filistin kamplarına geti-
ler.

Suriye'den Filistin kamplarına, L6bnan, 6rd6n'den
G6ney Yemen'e daęılan gen, T6rk ter6ristleri "George Habbash"
ve " Vadi Haddad" in ellerine teslim ediliyorlardı.

Bu grupların biri 1970'lerde T6rkiye'nin doęusunda
Diyarbakır 6st6nden yurda d6nerken b6y6k bir ter6rist saldı-
rısı d6zenledikleri bir sırada yakalandı.

6ęrencilerin 1960'ların sonlarında 6zellikle 1968'lere
dek genel bildirilerinde, toplantılarında ve boykotlarında
kullanılan s6zlerin hızla deęiŐtięi g6r6ld6.

1968'de öğrenci yurdunda ABD. Büyük Elçisinin arabasını yakmakla başlayan olaylar, 1969 hazır yapım, yeraltı teröristlerinin bir an ortaya çıkmalarını sağladı.

Adam kaçırma ve suikast düzenleme gibi vahşi kent terör kampanyasını Türkiye'de uygulamaya başladı.

1971'de Türk Silahlı Kuvvetlerinin üstelemesiyle gerçekleştirilen sıkı yönetim 1973'e kadar sürdü.

Sıkı yönetim süresince Filistinliler'de Türkiye'de terörist kadrolar buldular. Yabancı güçler doğu bölgelerin en ıssız köşelerinde kent gerillalarında kendilerine ayak uydurmasıyla dini ve etnik etkenleri körükleyerek iç savaş çıkarmak istiyorlardı.

Habbash; uzun yıllar kürtlerle birlikte, Ermeni gruplarını da Lübnan ve G. Yemen'de eğitiyordu. Ancak her iki topluluğuda istediği yerlere yerleştirmekle güçlük çekiyordu.

Habbash'ın eğittiği Ermeniler, I. dünya savaşından sonra haritadan silinen Türkiye'deki bölümünün arkasından kovuluyorlar, o tarihte 1 milyon 750 bin kişi korku içinde dünyanın dört bir yanına kaçıp dağılmış oluyordu.

Ancak, 1980 yılında herkes 60 yıldır yaşadığı ülkelere yerleşmişlerdir. Kaçışlarında buraya geçen yıllar içinde yeniden yurtlarına sahip olmak gibi bir düşünceye tek kurşun bile atılmamıştı ve bu gün dünyanın hiçbir yerinde Ermeni

toplulukları ise "Ermeni Gizli Ordusunun" artık gizli kalmayan terörist savaşını hoşgörüle karşılamaktadır (6).

c) 12. Eylül 1980 Öncesi Türkiye'de Genel Durum :

a) Son 2 yıl içinde 242 ölü, 14852 yaralı olmak üzere 20.000'in üzerinde vatandaşımız hayatını kaybetmiş ve sakat kalmıştır.

b) Devlet dairelerinden bazılarında, Atatürk'ün resmini indirip, MARKS-LENİN-STALİN'in resimlerini devlet dairelerine asmışlardır.

c) Bazı liselerin ismi değiştirilmiş, Güvenlik kuvvetleri ile çatışmada ölen anarşistlerin isimleri bu liselere verilmiştir.

d) Anarşi ve Terör bütün devlet organlarını kuşatmış Üniversite ve Yüksek Öğretim kurumlarını elde ederek, ilkokullara kadar indirilmiştir.

e) Sıkı yönetim ilanına karşı çıkan hükümetler olmuş, Genel Kurmay Başkanın; "Hudut illerin tamamında sıkıyönetim ilan ederek silahların giriş ve çıkışlarını keselim tüm ülkede sıkıyönetim ilan ederek mevcut Anayasal ortamda önliyelim" şeklindeki tavsiyeler politik çıkarlar yüzünden kulak arkası edilerek, tehlikelerin daha büyük boyutlara ulaşmasına yol açmıştır.

f) Din istismarı en ileri boyutlara ulaşmış, normal toplantı ve gösterilerde bile "Anayasa" ve "Devlet" hedef alınmış bağımsızlığımızın sembolü "İSTİKLAL MARŞINA"ve "Devlet Varlığına" toplu başkaldıranlar görülmüştür.

g) Cumhurbaşkanı bütün ikazlara rağmen 6 ay seçilememiştir. Seçim yapılmayarak bu anarşi ortamda "Devlet itibarı" kasten zedelenmiştir.

h) Ülkeyi bu darboğazlardan düzlüğe çıkaracak "hukukî, ekonomik ve sosyal tedbirler" ve bunları sağlayacak "yasal düzenlemeler" gene bütün ısrar ve uyarılara rağmen başta parlamento olmak üzere görevli tüm kuruluşlarca yerine getirilmemiştir.

I) 12 Eylül'den sonra yapılan operasyonla Türk Silahlı kuvvetlerini donatacak kadar "hafif ve ağır silahlar" ele geçirilmiştir.

İ) Bütün bunlardan daha kötüsü bu korkunç gidişe yegane mani olabilecek zinde devlet gücü olan Türk Silahlı Kuvvetlerinde eli kolu bağlanıyor, tehlikeli gelişmelere gittikçe yıpranıyordu (152)

D) 1980 TÜRKİYESİ :

1980'li yılların başlarında huzursuzluk had safhaya ulaşmış, ülkenin dört bir yanında can ve mal güvenliğinden söz etmenin anlamı bile kalmamıştı. Türkiye yürekleri yanan ana ve babaların sonsuz acı ve ızdırapları içinde durdukları kan ve ateşin hüküm sürdürüp, insanlarımızı acımasızca öldüren, yaralayan, yok eden, millet ve satan bütünlüğünü hedef alan kökleri dışarıda yasa dışı örgütlerin kol gezdiği bir ülke görünümündeydi. Bu korkunç gidişe hergün biraz daha tırmanma gösteren şiddet olaylarına karşı alınması gereken önlemler bir türlü alınamıyor, suçlular yakalanamıyor, terör kaynakları kurutulamıyordu (153)

(152) Türkiye'de Yıkıcı ve Bölücü Akımlar, KK.K. Basevi. ANK/1982

(153) 12 Eylül Öncesi ve Sonrası, MG. Konseyi Gn.Sek. ANK/1981, s.135

E) 12 Eylül 1980 Harekatının Amacı :

- a) Milli birliđi korumak,
- b) Anarşı ve terörü önleyerek can mal güvenliđini tesis etmek,
- c) Devlet otoritesini hakim kılmak ve korumak,
- d) Sosyal barışı Milli anlayışı ve beraberliđi sađlamak,
- e) Sosyal adalete, ferdi hak ve hürriyetlere insan haklarına dayalı laik Cumhuriyet rejimini işler hale getirmek,
- f) Ve nihayet, makul bir sürede yasal düzenlemeleri tamamladıktan sonra milli iradeyi yeniden tesis etmek (154)

F) Anarşı ve Terörle Mücadele de Hedef :

Ülkede huzurun yeniden sađlanması, Milli birlik ve bütünlüđün korunması için ilk hedefi; Anarşı ve Terörle Bölücü odakların kurutulması idi.

Bu yeraltı örgütü, "Askerileşme" ve "Devrimci Şiddet" konusunda "Silahlı mücadeleyi" esas kabul ediyor, Türkiyenin içinde bulunduđu siyasi ve ekonomik güçlerden yararlanarak, dış güçlerden sađlanacak her türlü destek ve yardıma Dođu ve Güneydođu Anadolu'da sapık hayellerine uygun, koministlerden burayı hedef teşkil ediyordu. Girişilen mücadelesonucunda terörist örgütlerin kaynaklarının kurutulmasına çalışılmış alınan idari ve yasal önlemlerle anarşik olaylar, gerek sayı gerekse şiddet olarak kısa zamanda büyük ölçüde azaltmıştır.

Bugün Türkiye sadece bölgesinin değil, Avrupa'nın dahi nadir rastlanan sulh, sukun ve güven dolu istikrar içinde olan bir ülke durumuna gelmiştir. (155)

G.) Komünizm :

Komünizm 1917'de Rusya'da meydana gelen ihtilalle başlayan ve sınıf mücadeleleri kavramı esas olan bir siyasi rejimdir (156)

Komünizm; Proleter (Yani emekçi sınıfın egemenliği altında) tek bir dünya devleti kurmaktır. Bilimsel açıdan Antidemokratik karakterde bir sosyalist yöntemdir. Şu halde sosyalizm esas ideoloji ve uygulama alanında iki şekilde kendini gösterir.

A) Demokratik sosyalizm : Toplumun serbest iradesi ile siyasi alanda hürriyeti sonucu iktidara gelen, Milli gelirden adaletli pay olabilmesi için gerekli görülen tedbirlerin alınması ve ekonominin bu gaye doğrultusunda kullanılabilmesi için "ZORA- ŞİDDETE" başvurulmadan, demokratik esaslar çerçevesinde girişilecek davranışların teşebbüslerin bütünü demokratik sosyalizm kavramı içinde mütâlaa edilir.

B) ANTİ DEMOKRATİK SOSYALİZM : İktidarı bir ayaklanma ile (İşçi ve köylü Ayaklanması) ele geçiren proleterya sınıfının, tüm üretim araçlarını ve servet unsurlarını, kaynaklarını zorla devlet mülkiyetine geçirerek karşılığında herhangi birşey ödenerek, siyasi ÖZGÜRLÜĞÜ tanımak vicdan ve din

(155) a.g.e. s. 215-302

(156) Türkiye'de Yıkıcı ve Bölücü Akımlar, KK.k.B. evi, Ank/, s.77

özgürlüklerini uyutucu bir his olarak nitelenecek şekilde ortaya çıkmaktadır. Anti demokratik Sosyalizm beşer isimleri de vardır. İhtilalci Sosyalizm, Aşırı sol, Bilimsel Sosyalizm (157)

H.) Komünizmin Bir Ülkeye Yayılma Yöntemleri Nelerdir ? :

1955'de Moskova'da 1961 de Varşova'da Beynelminel yazarlar kongresinde, bütün dünya komünist yazarlarına nasıl harab edeceklerine dair 20 maddelik bir talimat verilmiştir.

Bu Talimatın Maddeleri :

1) Memlekenizde Komünist ve Sosyalist partilerin kurulmasını teşvik ediniz. Mevcut parti varsa işbirliği yapınız.

2) Memleketinizi mümkün olduğu kadar "Sınıflara" ve "Zümrelere" bölünüz.

3) Patron ve işçi arasında devamlı olarak anlaşmazlık mevzuları çıkarınız.

4) Rejim kuvvet kazanıncaya kadar, memleketinizde "Komünist tehlikesi" olmadığına herkesi inandırarak, faaliyetlerinizi fark edenleri vehimle suçlayınız.

5) Din düşmanlığı yaparak halkı dinden soğutmaya gayret göstereceksiniz.

6) Her Milli dava ve davranış karşısında tamamıyla tarafsız kalacak, mümkün oldukça, önleyici yazılar neşredeceksiniz. Her Milli varlığı yıkmak için gayret sarfedeceksiniz.

7) Politika, edebiyat ve bütün kültür kollarında fikirlerinize yakın olmayan ve komünist formülü bulunmayanların bütün şöhret ve otoritelerini yıkmaya çalışacaksınız.

(157) A.Bahri Faruki;(Haberalma, propaganda, Yıkıcı Faaliyetler)

İst/ 1977/ s.115-116

8) Halkın çok sevdiği ve artık dönemeyeceği "Milli simâları" ve "Kahramanları" kendinize "bayrak" yapacak "Fikir ve düşüncelerini kendi açınızdan" yorumlayacaksınız. (Türkiye'de bir çok solcu yazar ATATÜRK'ü kendine bayrak yapmış ve kendine göre yorumlamıştır).

9) Romanda, şiirde ve karikatürde, resimde sistemli olarak işinin ve köylünün sefaletini mübalağalı bir şekilde göstereceksiniz.

10) Memleketinizde "Amerikan düşmanlığını" aşılacaksınız.

11) Nizamlara karşı gelenleri destekleyeceksiniz. Kargaşalık çıkarmak için muhalefet isyan derecesine çıkarcaksınız

12) Rus filimlerine ilgiyi celbedeceksiniz.

13) Evvela komünist oldukları halde sonradan dönen, Fransız Andre, Cide, malraur, ingiliz Arthurs, Koertler, Stephen spender, İtalyan İpnasio silona, malagart, Amerikalı Richard, Criph, ve Loise Fisher aleyhinde kampanya açacak şöhretlerini sileceksiniz.

14) Sendikalar, Gençlik, dernek ve topluluklarını fikren ele geçirmeye çalışacaksınız.

15) Memleketinizde " Huzursuzluğu devam ettirmek " baş prensibimiz olacaktır.

16) Bilhassa " Öğretmen", profösör ve şair gibi büyük kitleleri elinde tutanlara yaklaşıp, saflarınıza çekeceksiniz.

17) Devamlı huzursuzluk kaynakları arayacak ve huzursuzluğu devam ettirmeyi baş prensip sayacaksınız.

18) komünizmi açıkca müdafa etmekten mahrum olduğunuz takdirde, "Sosyalizmi", Sosyalist yayın yapamadığınız taktirde, İşçi haklarını savunarak aynı gayeyi devam ettireceksiniz.

19) İcabında kendinize feda edecek, fakat müşterek çalıştığınız arkadaşlarınızdan kimseyi ele vermeyeceksiniz (158).

L.) Komünistlerin Memleketimizde Yürütükleri Çalışma Usul ve Metodları Nelerdir ? :

dd) Gizli faaliyet esastır:

- 1) Asıl olan komünist fert yetiştirmektir.
- 2) Bir ferdi komünist olan diğer ferdi yetiştirir.
- 3) Kanununun suç saydığı propaganda sahasına girmek için yetiştirme işi, yetiştiren olarak 2 kişi arasında cereyan eder. (buna komünistler zincir sistemi der.)
- 4) Sistemi işletmede canlı muhabere sistemi kullanılır.
- 5) Herkez tanıdığından başkasını tanıyamaz ve tanımaya çalışmaz.
- 6) Hedefe direkt olarak gidilemez. Her çeşit çevre ile ilgi yol ve saha kullanıldığı gibi ileri atılan adımlardan sonra yanıtıcı gerilemeler de yapılır.
- 7) Çalışırken ve yakalandığı zaman ketumluk esastır.

bb) Bazen Açık Faliyetler de Lüzumludur:

- 1) Sola meyilli teşekküllere girilir
- 2) Aşırı Devletçilik, solculuk, Sosyalizm
- 3) Devlet idaresinin devamlı tenkitçiliği yapılır, fakat aksayan yönler için çare önerilmez. (hep bu iş kötü derler, doğrusu nedir dersiniz bu rejim değişmeli derler).

4) Daima sosyal ve ekonomik sahalarda iç ve dış politikada yapılan hatalar ve zayıflar eşelenir.

5) İşçi ve köylü hakları konusundaki yasalar yönünden dile getirilir.

6) Kapitalizm ve zenginlik düşmanlığı yapılır.

7) İttifaklar devamlı olarak yenilir = kötülenir

8) Milli duygular tahrik edilerek huzursuzluk yaratılır.

9) Şartlar müsait ise, ferdi tahaküne dayanan idari sistemi övülür.

10) Bilhassa batıdan maksatlı neşriyet reklam edilir.

cc) Devlet Organlarında :

1) Önemli Devlet hizmetlerinde adam yetiştirilir.

2) Devlet adamlarının muhitlerine girilir.

3) Komünist Bloku ile iktisadi ve Kültürel İlişkiler kurulmasına çalışılır.

dd) Milli Eğitim Alanında :

1) Yüksek kademelerde idarecilik elde edilmeye çalışılır.

2) Milli Eğitim sistemi "İstikrarsız" hale getirilerek kendi tarzlarının tercih ihtimali artırılır.

3) Tavsiye edilen neşriyat arasına muzır, neriyatında girmesine gayret edilir.

4) Derlerde kapitalizm ile komünizm mukayesesine yer verilerek komünizmin cazip hale gelen yönleri propaganda edilir.

5) Öğrencilerin "cinsi hayatı tahrik " edilir.

Aynı cinsten olmayan öğretmen ve öğrenciler arasında sözle ve hatta fiille bu konu sonunda bu serbesti komünizm sistemine bağlanır.

6) Aynı cinsten öğrenciler arasındaki ilişkilere göz yumularak hayâ perdesi yırtılır.

7) Edebiyat ve sanat konularında "komünist örnekler " ele alınır.

8) Teknik gelişmeler konusundaki kitaplar için varsa, "komünist yazarların kitapları " tercih edilir.

ee) İşçi Çevrelerinde :

1) "İşçi temsilcileri" elde edilmeye çalışılır.

2) "işçi-işveren uyumsuzlukları" görünmez eller halinde körüklenir.

3) Sendika ve derneklerin " İdareciklerine" seçilmeye çalışılır.

4) "İş verenlerin" yaşama düzeyleri söz konusu edilerek, haset ve kin yaratılır.

5) İşçilerin çalışmaması" ve "iş verimini azltmaları için" telkinler yapılır. Bunun için, işçilere yapılan "haksızlıklar" ve "adeletsizlikler" sebep gösterilir.

6) İşçilerin " imalat hataları" yapmaları teşvik edilir.

7) Enerji kaynaklarını " çalışmaz hale getirecek" basit fakat etkili tedbirler alınır.

8) İşçileri kanunsuz davranışlara sevk edilip, "suçlu hale getirilir" Sonradan bunların savunucusu ve hamisi rolüne bürünülür.

9) İşçilerin emeği karşılığı, "işverene ortak olması" ve "kardan pay alması gerekliliği" devamlı işlenir. Zararda iştirak ise reddedilir.

10) İşverenin sağladığı "imkanların yetersizliği" ve "iş şartlarının ağırlığı" ileri sürülerek "işçinin sömürül-
mekte olduğuna" inanmasına çalışılır.

ff) Politik Hayatta :

1) Kanunlar karşısında "açık bir komünist partisi" kurmanın imkansız olduğundan ötürü, "örtülü komünist parti-
ler" kurulur. Veya gayeye en yakın bir partiye girmeye ça-
lıştır.

2) Bu partinin programına bağlı görünerek, "Meclisle-
re girmeye çalışmak "

3) Partinin "yönetim kurulunda" çoğunluk sağlamaya
çalışılır.

4) Parti Lideri seçiminde uygun bir imkan ve ortam
gözleyerek "kendilerinden birinin" başkan seçilmesi "bir ol-
du bitti" haline getilmek istenir.

5) Kanunların boşluklarının imkan verdiği ölçüde "tü-
zük tadilatına gidilerek" komünizm ilkelerine hizmet edilir.
Fakat konacak hükümlerin "suç unsuru teşkil etmemesine" dik-
kat edilir.

6) "Gençlik kolları" teşkil edilmek,yüzeeye çıkmamış
"genç komünistler tarafından" bu sahada çalışmada yapılması
sağlanır.

gg) Sanat ve Edebiyatta :

1) Çeşitli sanat kollarında ve yurdun değişik yerle-
rinde geceler tertiflenir, "Sergiler açılır"ve komünist fi-
kirlerin yayılmasına hizmet edilir. Bu tip faaliyetler çok
önceden uygun, "basın, yayın, ilan ve reklam yollarıyla du-
yurulur".

2) Bu gecelerde ve sergilerde, "isim yapmış ,sicilli
veya şüpheli komünistlerin eserlerine" yer verilir. Maksat

komünist diye tanınmalarının ve günün birinde takibe "uğrayacakların Kamuoyunda savunması hazırlanacaktır.

3) Zengin bir sanat dalı olan "Mizah yolu" ile "komünist esaslar ve ilkeleri" işlenir. Şüphesiz, gülmek ve eğlenmek ve hoça vakit geçirmek için birçok kimse tarafından isteyerek veya farkında olmadan sol sepatizan olunmaktadır.

4) Resim , heykel müzik ve sanat dallarında komünist ülke ve peyklerindeki ekoller veya klasik sanatların isminden ziyade, eserlerin ve ekollerin ismi zikredilerek tanıtılır ve üstün gösterilir.

5) Opera ve tiyatroda özellikle balede ileri bir durumda bulunan "doğu bloklarından" stayışle bahsedilir.

6) NOBEL ödülü dağıtımı, müzik yarışması, karikatür yarışması v.b. gibi uluslararası reklamı olan yarışmalarda, "komünist yazarların ve sanatkarların derece almasına gayret gösterir."

7) Komünist edebiyatçıların yasaklanmış "bir şiir veya yazılar" gizlice elden ele gezdirilir.

8) Antolojilerde dikkatlerden kaçınılabılırsa ismen çok kere de bir şair şöyle diyor diyerek, yazarını "merak ettirecek" şekilde isimsiz olarak tanınmış komünist edebiyatçıların yazılarına da yer verilir.

hh) Sporda: 1) Komünist ülke; spor kafilesinin propaganda maksadıyla özel olarak hazırlandıklarını unuttur görünerek, sporcuların ekip ve kişisel başarılarını komünist sistemin iyiliğine bağlanır.

2) Yılın sporcusu ve seçim v.b. sportif yarışmalarda seçilen sporcuların komünist olması için gayret gösterilir. TASS Ajansının bir İngiliz sporcusunu, 1979 Aralık ayında Yılın sporcusunu seçmesi boşuna değildir. Zira, o sporcu bir

İngiliz Komünistidir.

Her vesile ile "gençlik ve kitleler tahrik edilir". Yeterli güce ulaşıldığına kanaat getirilince, "kanlı devrim açıkca ilan edilir".

11) Basında:

1) Sol temayyüllü basında memleketlerimize nas ve çok okunan fıkra köşelerinde "fıkra yazarlığı" elde edilir.

2) Ayrıca her çeşit basında, "periyodik olarak" sosyal, ekonomik makalalar yayınlanması sağlanır.

3) Ülke problemlerine "komünist bakış açısından bakan" uzun yazılar ve resimlerle süslü röportajlar ve seri yazılar yazdırılır.

4) Tanınmış komünist yazarların roman ve hikayeleri gazetelerde tefrika edilir.

5) Bu gibi yazılar hakkında iç basında çıkmış eleştiriler için geniş kapsamlı karşı yazılara, dış basında çıkmış övücü kritikler için uzun iktibaslara yer verilir.

6) Komünist yazarların eserlerini tanıtmak ve kitleye mal etmek için "geniş anketlere, mülakat ve röportajlara" yer verilir.

7) İdari mekanizmada Milli Eğitimde ve v.b sahalarda deşifre olmuş komünistler için, "adalete ışık tutmak" kisvesi altında geniş övücü yazılar ve onların "birer masum sanık olduğuna" dair savunmalar yapılır.

8) Komünizm faaliyetleri ile mücadele eden Devletin Emniyet ve istihbarat teşkilatlarına hücum edilir. Yıpratılmaya çalışılır ve gayretleri alaycı bir dille yerilir. "Mit, kontgerilla" safsatası, "MİT kapatılsın" sloganları bunun için söylenmektedir.

9) Yayın hayatında kendileri gibi düşünenleri, "DEV-RİMCİ, İLERİCİ", onlar gibi düşünmeyenleri "GERİCİ-TUTUCU" olarak nitelerler ve bu sözleri "bayrak" gibi kullanırlar.

10) "Toprak reformu ve adaleti, sosyal adalet" gibi güncel konuları sırf işleri çıkmaza sokmak için istismar ederler.

11) Yurda girmesi yasak edilmeyen, "dış basından kalem satın alınarak" maksatlı makaleler neşrettirilir.

12) Yurt içi problemlerin abartılarak veya saptırılarak vatandaşlara hitap edilmesi sağlanır. Komünistler, "kargaşa olsun, pahalılık olsun, halk geçimden aciz kalsın, memnun olmayanlar kitlesi çoğalsın sonunda bu iş yürümez desinler" diye can atarlar. Amaç budur. Amaç pahalılığı protesto etmek değildir.

ii) Radyo ve TV'de:

1) Söz, temsil ve müzik yayınları ile güçlü bir iletişim aracı olan Radyo ve TV'den faydalanıp "komünist düşünciyi yaymaya" çalışırlar.

2) Radyo ve TV'de haber program inceleme ve tetkik kurullarına girmeye çalışırlar.

3) Yabancı dil yayınları ve hassaden geç saatlerdeki yayınlar özel maksatlar için kullanılır.

4) Radyo ve TV'de "kodlu haber ulaştırarak" taraftarlarına bilhassa örgütlere mesaj verirler.

5) Halkın derdini dile getiriyoruz diyerek "sefalet edebiyatı" yaparlar, iyi olan hiç bir şeye temas etmezler. Hep kötü olanı bulurlar.

Görülüyor ki komünizmin girmediği alan yoktur. "Hürriyetçi rejimleri içinden çökertmek için özel harp teknikleriyle şüpheli bir savaşı" sürdürmektedirler.

Anarşi, terör ve yeraltı faaliyetleri iddia edildiği gibi sadece ekonomik yönden zayıf olan ülkelere değil, zengin olan memleketlerde de vardır.

ABD'de.....Karapanter örgütü

İngiltere'de...İRA kurtuluş örgütü

İtalya'da.....Kızıl Tugaylar

Japonya'da.....Kızıl Yıldız Teşkilatı

ve Japon Birleşik Kızıl Ordu (URA)

Fransa'da.....Korsika Kurtuluş Harekatı (FLNC) ve Liberation Kurtuluş Cephesi.(Front De Liberatin De la Bretagne)

İrlanda'da.....İrlanda Cumhuriyet Ordusu (İRA)

İspanya'da.....Ulusal Kurtuluş Ordusu (ETA)

B.Almanya'da...Alman Kızıl Ordusu(Baader Meinhoff)

İran'da.....Fedaiyen,Mücadele(Peykar),Halkın Mücahitleri grupları

O.Doğu'da.....ASALA ve JCAG bulunmaktadır.

Bunların hepsi Marksist-Leninist doğrultuda çalışmakta ve hepsi de hürriyetçi rejimlerde görülmektedir(159). Hiç bir Sosyalist Ülkede yeraltı örgütü yoktur. Bu da göstermektedir ki dünyadaki tüm bölücü örgütlerin kaynağı ve dış desteği komünist ülkelerdir. Ayrıca bu örgütler arasında çok sıkı bir işbirliği bulunmaktadır.(160)

(159) Türkiye'de Yıkıcı ve Bölücü Akımlar, KKK Yay.Ank/1982 s.97-122

(160) Trent Kupperman;"Terrorism" s.31
Turan İtil;(Türkiye'de Terörizm Özellikle Ermeni Terörizmi" s.30

II. TÜRKİYE'DE TERÖRİZM, ÖZELLİKLE ERMENİ TERÖRİZMİ :

Terörizmin "tarih kadar eski" olduğu söylenir. Bu belki doğrudur. Ancak modern terörizm, klasik modelden büyük farklılıklar göstermektedir. Son yüzyıllardaki klasik terörist tipi genellikle gelişigüzel ve tek başına eylemci, kişi olarak idealist, politik yönden milliyetçi ve anarşist idi. Bunun aksine, modern teröristin iyi bir dünya yaratmak isteyen bir idealist ile pek ilgisi yoktur. Politik inançları derin ve köklü değildir. Ancak milletlerarası ilişkileri gelişmiş ve çok daha iyi organize olmuş haldedir. Modern teknolojiyi kullanarak milletlerarası etki yaratan olaylar düzenleyebilecek kapasitedir. Kitle iletişim kuruluşlarının büyük ilgisi sayesinde, yerel ve uluslararası ilişkiler üzerinde büyük etki yapabilmektedir. Modern terörizm, büyük bir korku yaratarak, hedef seçilen ülkedeki günlük hayatı felce uğratabilir. Halk bu tedhiş hareketlerinden büyük acılar çekerken yayın organları için bulunmaz bir fırsat doğmaktadır. Güvenlik kuvvetleri yavaş yavaş etkinliğini yitirir, hükümet hissizleşir ve hepsinden kötüsü kamuoyu tedhiş olaylarını kanıksayacak hâle gelebilir.

Dünyadaki deprem kuşakları gibi, terörizmin de iki ana bölgesi vardır. (Tablo 1). Ne yazık ki, Türkiye depremlerde olduğu gibi terörizm konusunda da büyük acı çekmiş memleketlerden biridir. Oniki Eylül harekâtından önceki iki sene içinde Türkiye'de 32.893 terörist eylem meydana

gelmiştir. (Tablo 2). Eylül 1980 ile Nisan 1983 arasında bu olaylarda büyük bir düşüş görülerek bu sayının 7.144'e inmesine rağmen, henüz tamamen yok edilememiştir. 1979 ile 1980 yıllarında terör hareketleri sonunda 3.856 kişi hayatını kaybetmiştir (Tablo 3) . Ancak 1980 ile 1983 yılları arasında terörizm yinede 592 kişinin hayatına mal olmuştur.

Son 5 yıl içinde Türkiye'de teröristlere ait 832.186 ateşli silah ele geçirilmiştir (Tablo 4). Bu silahların değeri 1 milyar dolar civarındadır. En yüksek devlet memurunun ayda 300 dolar civarında maaş aldığı bir ülkede, silahlara bu kadar para harcanması inanılmaz bir olaydır.

Güvenlik Kuvvetlerinin 1980'den sonraki ciddi ser operasyonlarında çok sayıda terörist yakalanmıştır. Ancak, Türkiye'de terörizmin tamamen yok edildiğini söylemek biraz saf-lık olur. Şimdiye kadar kanun dışı eylemlerden dolayı, 23 eylemci aşırı-sol gruba bağlı olan yaklaşık 26.071 militan yakalanmıştır. Ama, 87.000 kadar aşırı-sol eylemci halen serbesttir (Tablo 5). 12 küsür bölücü örgüte bağlı 24.343 eylemcinin de halen serbest olduğu sanılmaktadır (Tablo 6). Aşırı sağcı 6 küsür terörist fraksiyondan 7.000'den fazla kişi yasa dışı hareketlerinden dolayı tutuklanmıştır.(Tablo 7). Ancak, halen 71.000 kadar aşırı sağcı terörist serbetçe dolaşmaktadır.

Yapılan çalışmalar, yeni idare başa geçtiğinde beri, Türk terörünün durduğuna işaret etmekteyse de, istihbarat raporlarına göre aktif Türk terörist gruplarından birçoğu tekrar örgütlenmeye çalışmaktadır. Ancak, bu gruplardan

görünüşte Türk sınırları içinde pek faaliyet göstermemekte, çalışmalarını genellikle yurtdışında sürdürmektedir. İlginç, fakat pek şaşırtıcı değildir ki, Türk teröristleri bazı Avrupa ülkelerinde büyük bir başarıyla yeniden örgütlendirilmişlerdir. Çeşitli Avrupa ülkelerinde, 15 değişik aşırı sol fraksiyonun çeşitli örgütleri kurulmuştur. Avrupa'da çoğu Batı Almaya'da olmak üzere 408 örgüt mevcuttur (Tablo 8). Bölücü terörist örgütlerin de Avrupa'da 118 fraksiyonu bulunduğu bilinmektedir (Tablo 9).

Eldeki bilgilerden anlaşıldığına göre; Avrupa'daki Türk terörist grupları, çeşitli uluslararası terör örgütleri ile işbirliği halindedir. Özellikle Türk vatandaşlarına yönelmiş en şiddet yanlısı terör örgütleri Ermeni örgütleridir. Bunların en önemlileri THKP-C, Acilciler, PHKP-C-MLSPB, PKT-M-L Partizan gibi Türk terör örgütleri ile de sıkı ilişkiler içinde bulunan ASALA (Ermenistan'ın kurtuluşu için Ermeni Gizli Ordusu) ve JQAG (Ermeni soykırımı Adalet Komandoları)'dır. Bunlardan başka, bu Ermeni terör örgütlerinin bir çok başka uluslararası örgütlerle ilişkileri mevcuttur. (Tablo 10).

Türkiye'deki terörizme paralel olarak (Tablo 11), 1979 ile 1980 yılları arasında Ermeni terör hareketlerinde de büyük artış meydana gelmiştir (Tablo 12). Ermeni teröristlerinin bombalama eylemleri 1980 yılında en yüksek seviyesine çıkmasa da toplam öldürme olaylarında son yıllarda büyük bir artış görülmektedir. (Tablo 13-) En son uluslararası çalışmalar, terörizm ile silah ve uyuşturucu madde kaçakçılığı arasında önemli bir ilişki olduğunu göstermektedir.

1975-1978 yılları arasında Türkiye'ye kaçak sokulan silahlardaki büyük artışın Ermeni terörizmi ile ilgisi olduğu düşünülmektedir. Çeşitli kaynaklar ve yayınlanan iki kitaba göre, Avrupa Narkotik trafiğindeki büyük artış, 1975'de Ermenilerin Lübnan'dan ayrılmaları sonucudur. 1975'de iç savaş ve FÖK ile olan anlaşmazlık yüzünden 300.000-350.000 kadar Ermeninin Beyrut'u terkettiği sanılmaktadır. Bunun sonucu Ermenilerin göç ettikleri ülkelerde narkotik trafiği ve uyuşturucu kaçakçılığında büyük bir artış görüldü. 1980'den sonra Türkiye'ye olan silah kaçakçılığında bir düşme fark edildi. Fakat ele geçen eroin ve esrar miktarı gözönünde tutulunca, uyuşturucu madde trafiğinde büyük bir artış olduğu anlaşılmaktadır. Altın Üçgende (Tayland, Laos, Burma) üretilen morfinin büyük bir kısmının, İran ve Ortadoğuya kaçırıldığına inanılmaktadır. Uyuşturucuların Ortadoğu'dan Avrupa ve ABD'ye dağıtımında "Kıbrıs bağlantısı" en önemli yol haline gelmiştir. Bu uyuşturucu maddelerin Güney Kıbrıs'a getirmesini Ermeni mafyası ve bazı Ermeni terörist grupları sağlamaktadırlar. Uyuşturucular burdan Yunanlılar ya da Ermeni milliyetçileri veya sempatizanları tarafından İtalya ve Fransa'ya oradan da Amerika'nın doğu ve batı sahillerine taşınmaktadır. Kıbrıs bağlantısının en önemli tarafı uyuşturucuların sevkinde masum Ermeni ve Yunan vatandaşlarının kullanılmasıdır. Mahkeme kayıtlarına ve güvenilir kaynaklara göre, narkotik mafyasının en önemli şefleri Ermenilerdir. Ermeni mafyası ile terörist örgütlerin faaliyetleri arasında yakın ilişkiler mevcuttur. Üzücü olan gerçek, Avrupa ülkelerinin bir çoğunun bu ilişkiden haberdar olmasına rağmen, buna karşı herhangi bir önlem almamasıdır. Biz terör üzerinde yapılan Türk çalışmalarının, bu ülkelerin çok

geç olmadan sorunun üzerine gitmelerine yardımcı olacağını ümid ediyoruz. Bizim tahminimize göre Avrupa ve Amerika'daki narkotik trafik trafiği ve terörizm 1980'lerin sonunda çok daha ciddi boyutlara erişecektir. Buna karşı etkili bir savaş verilebilmesi ancak uluslararası işbirliği ile mümkündür. Bu toplantıda Ermeni terörizminin altında yatan gerçeklerin ortaya çıkarılıp, karşı hareket için gerekli temelin oluşturulacağı umundayız.

Dünya gençliğini tehdit eden uyuşturucu madde tehlikesine karşı, bilim adamlarının ve araştırmacıların bu konuda yapacağı çalışmalar Ermeni Tedhiş Örgütleri ile uyuşturucu madde kaçakçılığının bağlantısını daha açık şekilde gözler önüne serecek ve muhakkak ki insanlığa büyük hizmet sunmuş olacaktır. (161)

(161) Turan İtil; (Türkiye'de Terörizm özellikle Ermeni Terörizmi)

Uluslararası E.T Sempozyumu; s.15-35. AÜ. 724, 1985,

Türkiye Gerçekleri ve Terörizm (Beyaz Kitap) Bşb. B. evi, 1973 Ank.

Dr. Faruk Sükan; İhanetin Mirası, Alioğlu Yay. Evi 1985 İst.

Dr. Faruk Sükan-Cemal Kutay; Pusudaki İhanet, 1984-İst.

İlhan Darendelioğlu; Türkiye'de Komünist Hareketleri Toker yay. 1979 İst.

George S.Harris; Türkiye'de Komünizmin Kaynakları Boğaziçi yay. 1979 İst.

Prof. Dr. İsmet Giritli; Solculuk, Milliyetçilik ve Türkiye Toker yay. 1977 İst.

Uluslararası Terörizm ve Gençlik M.E.B. Basımevi, 1987, Ank.

Uyanalım, Komünistler Gençlerimizi Nasıl Aldatıyorlar? (1. Ordu Sk. Yön. Kom. Kitabı Sağduyu yay. 1978 İst.

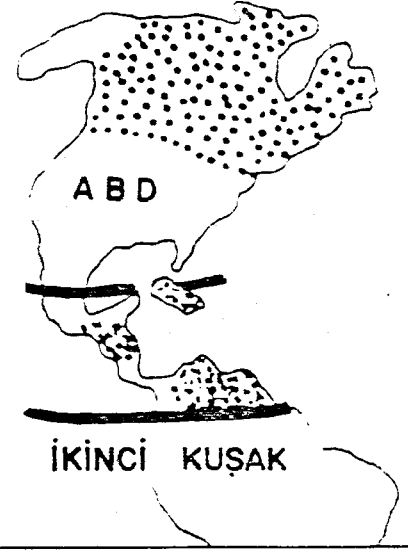
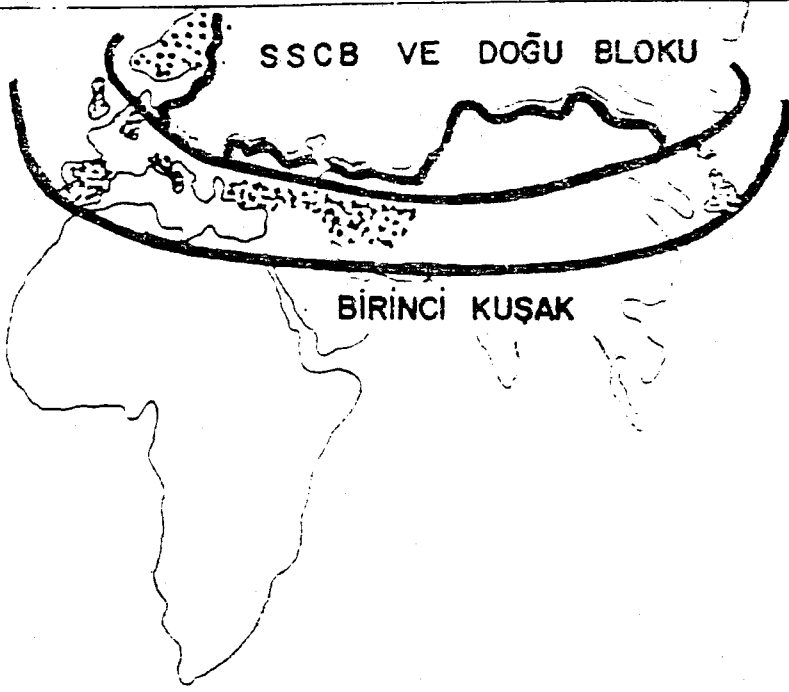

Tablo 2. TERÖRİST ÖRGÜTLER ARASINDA OLAYLARIN DAĞILIMI

Terörist Grupları	Aralık 1978-Eylül 1980		Ekim 1980-Nisan 1983		Toplam
	Olay Sayısı	%	Olay Sayısı	%	
Aydın Sağ	1918	92	171	8	2089
Aydın Sol	10879	73	1030	27	11929
Bölgeçiler	530	76	191	24	781
Bilimsiyenler	19506	88	2732	12	22238
Toplam	32893	83	7144	17	40037

Tablo 3. (1) NİSAN 1983 TARİHİNE KADAR) ADAMI ÖLDÜRME VE YARALAMA OLAYLARI

Zaman	Yıllık	Siviller	Ölümler			Yaralı
			Güvenlik	Teröristler	Toplam	
Sıkıyönetimden Önce	1975	869	29	37	935	3633
	1978	2677	135	109	2921	6784
Eylül 1980'den Önce	1980	3546	164	116	3856	10117
	1981	2227	55	171	456	6440
Eylül 1980'den Sonra	1982	63	18	41	125	191
	1983	2	3	6	11	15
Toplam	1983	292	76	224	592	869
Genel Toplam		13838	710	470	5631	11286

Tablo 4. ELE GEÇİRİLEN ATEŞLİ VE DİĞER SİLAHLAR

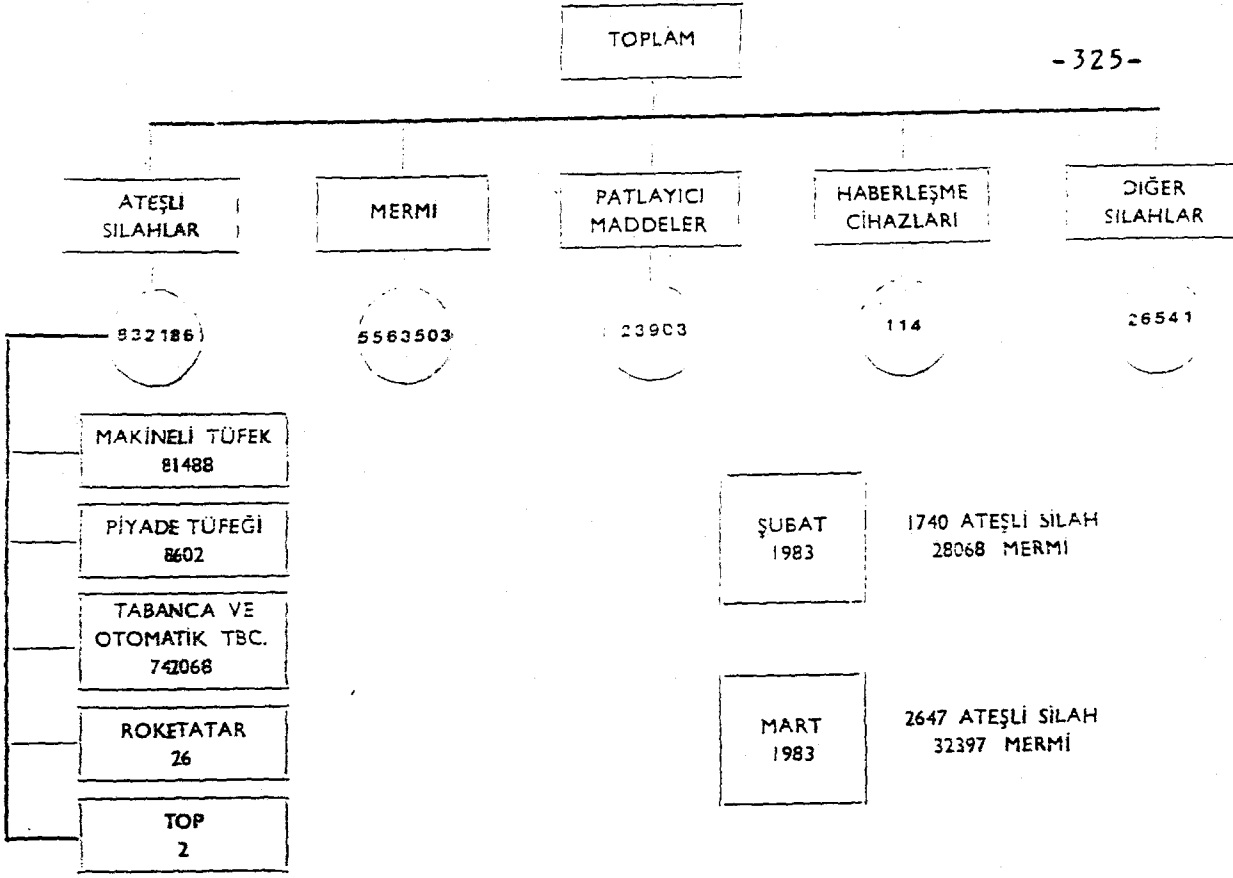

Tablo 5. AŞIRI SOL TERÖRİST ÖRGÜTLERİN İNSAN GÜCÜ

Terörist Örgütler	Tutuklu	Serbest	Toplam	Serbest %
ACILCILAR	119	519	638	53.02
HİDO	181	229	410	55.85
DEV-SAVAS	152	199	351	56.70
EMELİN BİRLİĞİ	206	227	433	44.25
MLSPB	437	1302	1739	74.87
GEPIHE YOLU	71	59	130	45.38
KSD	2238	4896	7134	68.63
M-L (DHV)	298	808	1106	73.06
DEV-YOL	7124	30471	37595	81.05
DEV-SOL	3069	6571	9640	68.17
DEV-GENÇ	54	930	984	91.51
YDKP	3381	14481	17862	81.06
TKEP	765	2078	2843	73.09
TKB	382	1332	1714	77.71
TDY	217	387	604	61.07
TKP/M-L PARTİZAN	2167	4709	6876	68.48
TKP/M-L (DHİB)	614	2293	2907	78.88
TKP	2209	8693	10902	79.71
TKP/B	299	765	1064	71.92
İŞÇİNİN SESİ	226	3107	3333	93.78
PARTİZAN YOLU	76	52	128	40.63
THKP	88	749	837	89.49
DİĞERLERİ	1285	1887	3172	59.23
TOPLAMI	26071	87028	113099	76.95

Tablo 6. BÖLGESEL TERÖRİST ÖRGÜTLERİN İNSAN GÜCÜ

Örgütün Adı	Ünvanlı	Seyahat	Toplam	Seyahat %
PKK	4036	14751	17787	77.31
KCK	229	1372	2101	65.30
KANVA	691	1890	2581	73.23
DDSD	810	1853	2663	68.81
TKSP	456	2516	2972	81.66
ALAZGARİ	581	1375	1956	70.19
KOMARBUZGARİ	180	605	785	77.07
TEKOŞİN	49	192	241	79.67
İSSK		290	290	100.00
KPSK		320	320	100.00
TKDP		128	128	100.00
DİĞERLERİ	23	51	74	68.92
TOPLAMI	7588	21313	31931	76.24

Tablo 7. AŞIRI SAĞ TERÖRİST ÖRGÜTLERİN İNSAN GÜCÜ

Örgütün Adı	Ünvanlı	Seyahat	Toplam	Seyahat %
AKINÇILAR	580	5631	6211	90.66
SÖLİNAKINÇILAR	171	11337	14008	96.82
NİRCİLER	793	9386	10179	92.36
NAKŞİBENDİ	171		171	
UINÇILAR	470	637	1107	79.41
TOPLAMI	2095	21137	23232	91.03

Tablo 8. AVRUPA VE DİĞER BAZI ÜLKELERDE BULUNAN AŞIRI SOL TÜRK TERÖRİST ÖRGÜTLERİN SAYISI

	TKP	İŞÇİNİN İŞÇİSİ	TDKP	TKEP	DEV-YOL	DEV-SOL	KURTULUŞ	YENİLER	TKP P/C	TKP M/L	TKP	İİT	İİSL	İİM	İİP	İİL	İİD
Federal Almanya	122	3	26	1	7	7	6	3	4	4	9	3	3	9	289		
Belçika	13				1						2	1			17		
Hollanda	11		2		11	1					4				29		
İsviçre	9										3	1			13		
Fransa	5		1		4		1	1	2	1					12		
Danimarka	2									1					3		
İngiltere	1	20	1							2					23		
Norveç	1														1		
İsveç								1			4	1			7		
Avusturya					1	1				3	4				9		
Australya										1					1		
Litva					1					1					3		

Tablo 9. AVRUPA VE DİĞER BAZI ÜLKELERDE
BÖLÜMLÜ TERÖRİST ÖRGÜTLERİN SAYISI

Ülke	TKSP	PSSK	DDKD - KIP	PKK	ALA RIZGARI	KUK	TEKOSIN	KOMAL RIZGARI	KPSK	Bilinmeyenler	TOPLAM
Federal Almanya	21	1	15	32	1	1	1	1	1	2	90
İsviçre	2		2			1					9
Norveç	2				1						3
Danimarka	1										1
Hollanda				6							6
Belçika										1	1
Avustralya					1						1
Fransa			1	1	1					3	6
Amerika		1				1					3
Stonya				4					1		5
Lübnan				1							1
İngiltere										1	1
Mısır										1	1
Toplam	29	2	18	44	6	4	1	1	3	10	118

Tablo 10. ULUSLARARASI TERÖRİST ÖRGÜTLERİN İSİMLİĞİ

ASMA	İSİM
ASMA	Kızıl Tuğaylar
	Japon Kızıl Ordusu
	Afrikalı Terörist Örgütler
	PKÖ
	PKK
EVA	IRA
	FKÖ
	Çocuk Kuruluş Örgütü
	Japon Kızıl Ordusu

Tablo 11. SİLAHLI SALDIRILAR

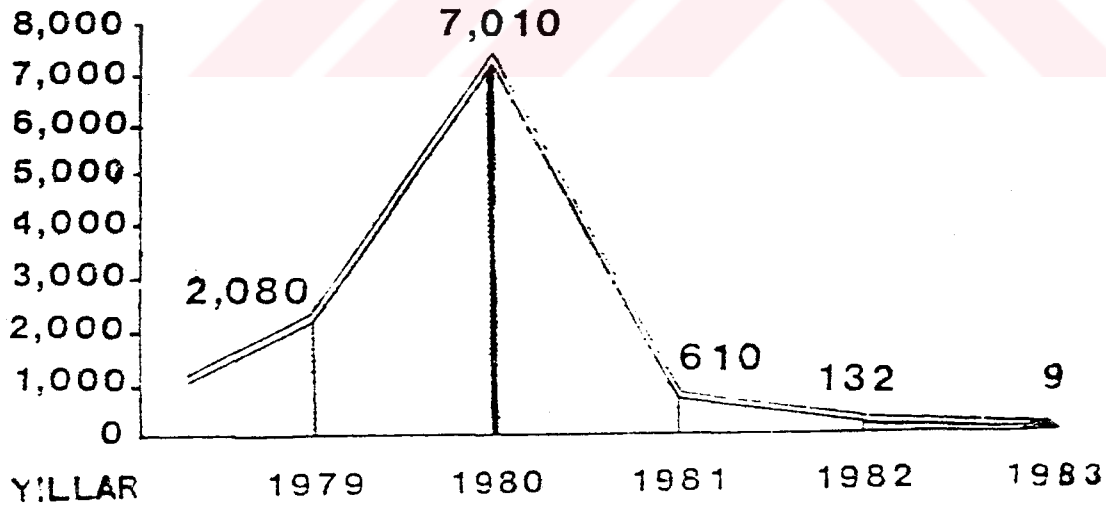

12 EYLÜL

11 NİSAN

TOPLAM 9841

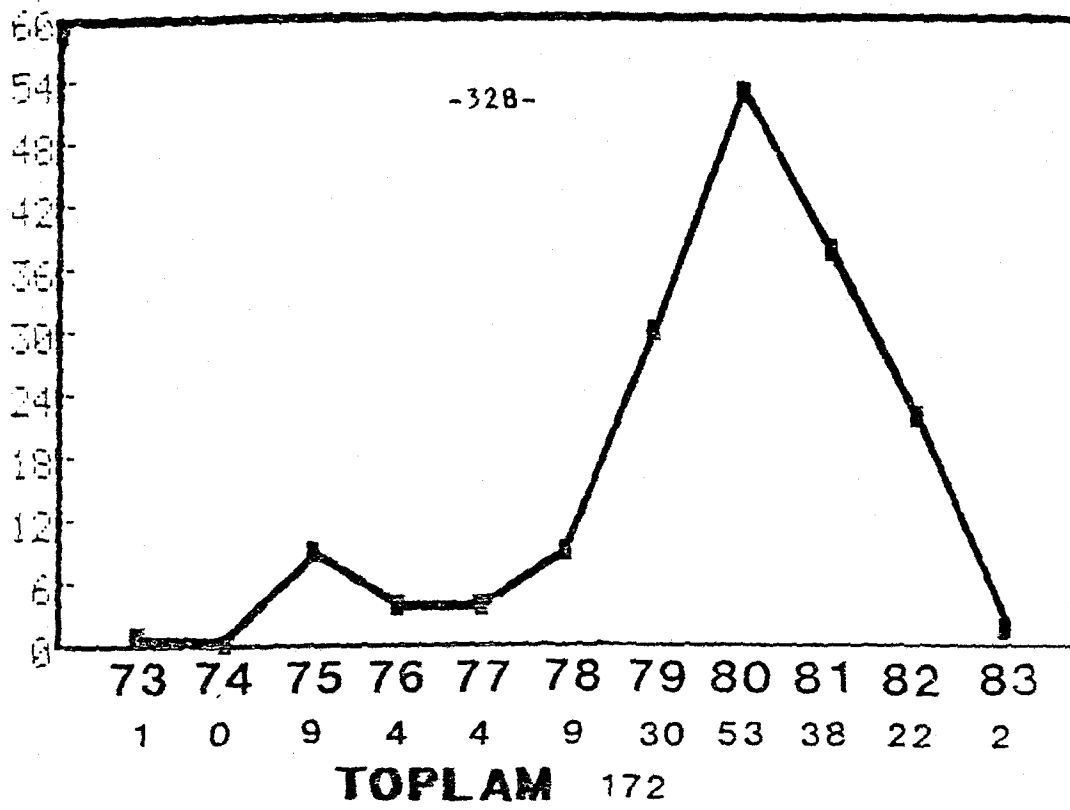

Yıl	Öldürme	Öldürme İşçileri	Bombalama	Toplam
1973	1			1
1974				
1975	2			2
1976	1		1	2
1977	1		1	2
1978	1		1	2
1979	2	1	27	30
1980	2	4	17	23
1981	2	2	34	38
1982	6	2	1	9
1983 Ocak			1	1
Toplam	18	9	113	172

Tablo 13. ERKİMLİ TERÖRİSTLERİNİN ÖLÜMLERİNİN NİTELİĞİ

(162)

DOĞU VE GÜNEYDOĞU ANADOLU'YU BÖLME FAALİYETLERİ-

-KÜRTÇÜLÜK-

I) ŞARK MESELESİ :

A) ŞARK MESELESİNE VUCUT VEREN MENFİ AMİLLER :

a) Tarihi Amiller : Yerli ve yabancı ilim, fikir ve siyaset kadrolarının, ciddi veya gayri ciddi tarih yorumları, Doğu ve Güneydoğu Anadolu'da yaşayan vatandaşlarımızın ve aşiretlerinin "MENŞEİ" konusuna öne sürdükleri teoriler,

b) Harsi amiller (Kültür faktörü): Doğu ve Güneydoğu Anadolu'da konuşulan "ağızlar" etrafında aynı çevrelerce ortaya konulan tezler, yine aynı yörelerde müşahade edebilecek " farklı inançlar" üzerinde koparılan gürültüler ve " Milli kültürel yabancılaşma" vetiresi.

c) İçtimai Amiller (Sosyal Faktörler):Doğu ve Güneydoğuda yaşayan vatandaşlarımızın uzun bir zaman dilimi içerisinde " Konar Göçer" statüsünü koruması ve "Aşiretler" halinde bulunması ve bu durumun doğurduğu meseleleri

d) Coğrafi Amiller: Bölgenin sarf arazi yapısı ve sert iklimi ile ilgili açıklamalar ve bunun milli itibarı zayıflatan yönleri.

e) İktisadi amiller: üretici ve tüketici olarak bölge halkının "Milli yapı" ile bütünleşmemesi komşu yabancı ülkelerle olan iktisadi ilişkiler.

f) Ruhi Amiller (Psikolojik):Ülkemizde bazı idare ve adamlarının hatalı davranışları, yetersiz ve tecrübesiz kadroların kaş yapayım derken göz çıkarmaları "oy avcılığı" kaygısı ile hareket eden çevreler

9) Milletlerarası Çatışmalara Ve Emperyalist Oyunlara Bağlı Amiller :

Milletlerarası rekabetler, Türk devleti üzerinde oynamak istenen oyunlar çeşitli renkteki emperyalizmin meseleye getirdikleri yeni boyutlar olarak sıralana bilir.

B.) Şark Meselesinin Çıkış Sebepleri :

Günümüzdeki bölücülük meselesi Hıristiyan Avrupa için ciddi ve çok yönlü bir anlam taşıyan ve dünya tarih literatüründe "Şark Meselesi" adıyla geçen (günümüzde Orta Doğu, Petrol, Lübnan, İsrail, Filistin, Arap meseleleri olarak yansıyan veya öyle görünen) milletlerarası meseler dizisinin bir parçasından ibarettir. Başka bir ifade ile bölücülük meselesi sömürgeci Avrupa devletlerinin Osmanlı İmparatorluğuna karşı uygulamak istedikleri genel politikanın sadece Doğu Anadolu bölgesinde sahneye konulan kısmını teşkil etmektedir. O halde "Şark Meselesi" nedir?

Daha ziyade XIX. yüzyılda politik bir terim olarak ifade edilmeye başlanan "Şark Meselesi"nin tarihî menşei oldukça eskidir. Zaman ve mekana bağlı olarak çeşitli görünümde ortaya çıkan ve değişik şekillerde tarif edilen "Şark Meselesi"nin temelinde Hıristiyan-Müslüman veya Avrupa-Türk (Osmanlı Devleti) münasebetleri yatmaktadır. Terimin Avrupa'da ortaya çıktığı dikkate alınırca, "Şark Meselesi"nin esasen Avrupa'nın haçlı zihniyetiyle üzerine eğildiği ve kendi menfaatlerine uygun bir biçimde halletmeye çalıştığı bir mesele olduğu kendiliğinden anlaşılmaktadır.

Avrupa'yı fazlasıyla meşgul eden "Şark meselesi"nin iki kısımda mütalaâ etmek mümkündür. Birincisi; 1071-1683 tarihleri arasındaki "Şark Meselesi"dir. Bu safhada, Avrupa savunmada, Türkler taaruz halindedir. Yukarıda belirtilen tarihler arasında Avrupa için "Şark meselesi"nin esasını ve safhalarını şu şekilde özetleyebiliriz.

1) Şark Meselesinin Birinci Safhası :

- a. Türkleri Anadolu'ya sokmamak.
- b. Türkleri Anadolu'da durdurmak
- c. Türklerin Rumeli'ye geçişini önlemek
- d. İstanbul'un Türkler tarafından fethini engellemek
- e. Türklerin Balkanların üzerinde Avrupa üzerinden Avrupa içlerine doğru ilerleyişine mani olmak.

Şark Meselesinde kabul edilen bu hedeflere rağmen, Türkler Anadolu'ya girmiş, Rumeli'ye geçmiş, Balkanlar'ı tamamen zaptetmiş ve Viyana kapılarına kadar ilerlemiştir. Fakat, 1683 tarihinde Türklerin Viyana'da mağlubiyete uğramasıyla "Şark Meselesi"nin ilk safhası bitmiş, ikinci safhası başlamıştır. Bu safhada Türkler savunmada Avrupa taarruzdadır. 1920 yıllarına kadar devam eden bu safhada "Şark meselesi"nin gelişmesi şu tarzda olmuştur:

2) Şark Meselesinin İkinci Safhası :

- a. Balkanlardaki Hıristiyan milletleri Osmanlı hâkimiyetinden kurtarmak. Bunun için hıristiyan toplumları isyana teşvik ederek evvela onların muhtariyetini, sonra istiklâllerini temin etmek.
- b. Birinci maddede belirtilen hususlar gerçekleşmezse, hıristiyanlar için reform istemek ve onların lehine Babâli nezdinde müdahalelerde bulunmak.
- c. Türkler'i Balkanlar'dan tamamen atmak.
- d. İstanbul'u Türklerin elinden geri almak.
- e. Osmanlı Devleti'ne Asya toprakları üzerinde yaşayan hıristiyan cemaatler (azınlıklar) lehine reformlar yaptırmak, onlar için muhtariyet elde etmek veya mümkün olursa istiklâllerine kavuşturmak.
- f. Anadolu'yu paylaşmak ve Türkleri Anadolu'dan çıkarmak.

Görüldüğü üzere bölücülük meselesi "Şark Meselesi" nin Osmanlı İmparatorluğu'nun Asya toprakları üzerindeki uzantısıdır. Bilhassa ikinci safhada uygulanmak istenen Anadolu'daki hıristiyanları kurtarma gayretlerinin veya kısaca "haçlı zihniyetinin" XIX. yüzyılın son çeyreğinde Doğu Anadolu'da tezahürüdür. Bu bakımdan "bölücülük" ve "Ermeni Meselesi"nin temelinde Avrupa'nın dinî şuurla beslenen siyasî ve millî tahrikleri yatmaktadır.

3.) Şark Meselesinin Uygulanış Biçimi :

Osmanlı İmparatorluğunda, XIX. yüzyılın ikinci yarısında açıkça ortaya çıkan "Şark Meselesi"nin sebeplerinin bir diğeri ve en önemlisi de Avrupa'nın kolonyalist yayılma ve ekonomik emperyalizm politikasıdır. Avrupa'da emperyalist ve kolonyalist politikasının gelişme sebeplerini üç ana başlık altında toplamak mümkündür :

Maddi Sebepler : XIX. yüzyılda Avrupa, dünyanın sanayi, sermaye ve üretim merkezi durumundadır. Bu bakımdan Avrupa'nın sanayii için hammaddeye, üretimi için pazarlara, sermayesi için emeğin ucuz olduğu, tekniğin ve sanayiinin bulunmadığı ülkelere ihtiyaç vardı. Bu ihtiyaçları Avrupa kıtasında karşılamak, uygulanan himaye politikası yüzünden zordu. O halde Avrupa dışında yayılma lazımdı.

Stratejik Sebepler : Kolonileri, pazarları, etki sahalarını korumak ve irtibatı temin etmek için stratejik mevkileri ele geçirmek veya tesir sahası içine almak lazımdı.

Psikolojik Sebepler : Bilindiği gibi emperyalizm ve kolonyalizm sadece ekonomik ihtiyaçları gidermez. Onlar aynı zamanda ruhî ihtiyaçları da temin eder. Devletin prestijini artırma, büyük millet ve devlet olma arzularının yanında Avrupalı beyaz insanın diğer ırklardan üstün olma hissi ve hıristiyanlık şuuru emperyalist ve kolonyal yayılmanın

motor unsurları olmuşlardır. Bunlara bağlı olarak, Avrupalı kendi dışındaki dünya milletlerini ve halklarını uyandırmak, medenileştirmek, hıristiyanlığı yaymak, Başka Devletlerin sınırları içinde bulunan hıristiyanları ve diğer unsurları kurtarmak gibi bir görevi kendi işi kabul ediyordu.

Bu üç unsur Avrupa emperyalizminin umumi esaslarını teşkil etmekle birlikte, ayrıca her büyük devletin kendine has kolonyal ve emperyalist politikasının itici gücünü ve gerekçesini oluşturmaktaydı. Bu ise büyük devletler (Düvel-i Muazzama) arasında rekâbeti ve çelişkiyi artırmıştır. Millî his ve millî menfaatler arasındaki bu çelişki devletten devlete millettten millete şüpheleri ve düşmanlıkları, diplomatik mücadeleler yoluyla iyice tahrik etmiştir.

Avrupa'nın emperyalist ve kolonyalist politikasıyla "Kürt" ve "Ermeni" meselesi arasındaki münasebete gelince; bu konuda herşeyden önce, XIX. yüzyıldan itibaren Osmanlı İmparatorluğu'nun pek çok yönden Avrupa emperyalizmi için cazip bir bölge olmaya başlamış olduğu söylenebilir. Ancak, Avrupa; Osmanlı İmparatorluğu'nda, Amerika kıtasında, Avustralya ve Yeni Zelanda'da tatbik ettiği nüfus ihracı yoluyla kolonizasyon veya Afrika kıtasında uyguladığı fizikî, beşerî ve manevî tahribata dayalı gerçek bir sömürge politikası tatbik edememiştir. Zira Osmanlı İmparatorluğu ne Amerika, Yeni Zelanda vs. gibi nüfusu az, boş bir toprak parçası, ne de Afrika gibi siyasî ve sosyal müesseselere sahip olmayan ilkel kabilelerin oturduğu bir bölge idi. Buna karşılık, Osmanlı toplumu oturmuş siyasî, sosyal müesseseleriyle Avrupa toplumundandaha eski bir yapıya ve tarihi geçmişi sahiptir. Bunun da ötesinde Türk İslam toplumu psikolojik yönden kendisini Avrupalıdan üstün görüyordu. Bu yüzden Avrupa, Osmanlı İmparatorluğu'na başka yollarla nüfuz etmeye çalışmıştır. Bu nüfuz yollarının başında "ticari ve malî anlaşmalar" ve imparatorlukta "gayri müslimler" gelmekteydi. Avrupa özellikle bu iki yoldan adım adım Türk

devletini parçalamaya yönelik bir politika takip etmiş ve XX. yüzyıl başlarında Osmanlı İmparatorluğu'nu yıkmak hedefine ulaşmıştır. Ancak imparatorluk enkazı üzerine kurulan genç Türkiye Cumhuriyeti, Avrupa'nın "Yeni Şark Meselesi" politikasıyla karşılaşmakta gecikmemiştir. Yeni Şark Meselesini, genç Türkiye Cumhuriyeti'nin büyümesinin, güçlenmesinin durdurulması şeklinde özetleyebiliriz. Takip edilen politika ise gene Ermeni Meselesi, Yunan Meselesi, Bulgar Meselesi ve bölücülük meselesidir.

4.) "Kürtçülüğün" Siyasî Bir Mesele Haline Dönüştürülmesi:

XIX. yüzyıl başlarından beri yürütülmeye çalışılan "kürtçülük ideolojisi" birtakım aşiret ve oymaklara "Kürt" oldukları propaganda edilerek, Türk'ten ayrı bir ırk oldukları şuurunun verilmeye çalışılması ve Türkiye, İran ve Irak topraklarında müstakil bir Kürdistan devleti kurulması esasına dayanmaktadır. Bugüne kadar yapılan Kürtçülük faaliyetleri içinde yer alanlar, genellikle ortaya çıkacak bölünmeden menfaat, mevki ve ikbal bekleyen kişi ve zümrelerden teşkil etmiştir. Geçmişteki olaylar ise, Anadolu'nun diğer kısımlarından farklı olmayıp yeniliklere karşı tepkiden ve menfaatlerin bozulmasından oluşmuştur. Bu olaylara, içerden fanatikler, dışardan ise çıkar çevreleri ideolojik mahiyet vermeye çalışmışlardır.

Anadolu'nun bu bölgesinde meydana gelen olaylar her ne kadar dış tahrik görmüşler ve içlerine sızan fanatiklerce siyasî mahiyet verilmek istenilmişse de bunlar çıkış sebepleri ve mahiyetleri itibarıyla Anadolu'nun diğer yörelerinde çıkanlardan farklı değildirler. Bunlarda genelde bir mensubiyet duygusundan kaynaklanma karakteri yoktur. Bu hareketlerin başında çok kere dinî liderler olmuştur. Bu olaylara, bugün marksistler tarafından sahnelenen eşkiyalığın geçmişteki olayları gözü ile bakmak hatadır.

Bunlardan;

Eruhlu Yakup Ağa serpuş Yerine şapka giyilmesine,
Dersim olayları, Tunceli bölgesine dördüncü genel
müfettişliğin kurulmasına,

Hazza olayları Hükümetin iskân uygulamasına,
1934'deki Şerif Ahmet han olayı, vergisi verilmesine,
Şemdinân olayı, Hoca olayı, Reşkotan olayı, Raman
olayı, Jilyanlı Resul Ağa olayı, jandarmanın kaçakçı takibi-
bine tepki olarak baş göstermiştir.

Şeyh Sait'in 13-14 Şubat 1925 tarihinde başlattığı
olayın (25 Kasım 1925 tarihinde Rize ve Of'da şapka kanununa
muhalefet, 1 Şubat 1933'te Türkçe ezan okunmasına muhalefet)
22 Aralık 1930 tarihinde cereyan eden Menemen olayı ve ni-
hayet İskilip olaylarından karakter bakımından farkı yok-
tur.

Doğu'da devlete karşı girişilen harekate katılan
aşiretlerin bir kısmı, olaylara girerek çarpışmışlardır.
Bir olayda asi olan aşiret diğer bir olayda devlet güçleri-
nin safında yer almıştır.

1880'lü yıllardan itibaren Osmanlı İmparatorluğu dö-
neminde 12, Cumhuriyet Türkiye'sinde 25 toplu olayların
meydana geldiği, Türk-İran-İrak üçgenindeki Kürt meselesiyle
Avrupalı emperyalist devletlerin ilgilenecekleri de aşağı yukarı
aynı tarihlere rastlamaktadır. Bölgedeki çıkarları bakımın-
dan Avrupalı emperyalist devletlerin "Kürt" diyerek ayırmak
istedikleri doğulu Türk aşiretlerini, menfaatleri doğrultu-
sunda yönlendirme çabaları günümüzde de devam eden "kürtçü-
lük meselesi"ni ortaya çıkarmıştır.

a. İngiltere'nin Rolü :

Kürtçülük hareketi için İngiltere çok defa Çarlık

Rusyası ile işbirliği yapmış olmakla beraber meseleyi kendi çıkarları doğrultusunda yönlendirmeye en çok muvaffak olan devlettir. Çıkar çatışması sebebiyle zaman zaman Rusya'ya karşı tavır almaktan çekinmemiştir. Öyle ki, İngiltere'nin bölgedeki etkinliği II. Cihan savaşı sonrasında yerini ABD'ye terkedinceye kadar devam etmiştir.

İngiltere 1800 yıllarından itibaren bölgeye gönderdiği misyonerler ve siyasî şarkiyatçılar vasıtasıyla "kürtçülük" meselesine eğilmeye başlamıştır. İlk olarak East India Company (Doğu Hindistan Şirketi)'nin Bağdat'ta bir şubesinin açılmasıyla 1806 yılında İngiltere bölgede faaliyete geçmiştir. Bu şubenin başına getirilen Rich ve Heine adlı iki İngiliz ile Basra'da görevli İngiliz istihbarat görevlisi Kolkhan ve Hindistan'da Midran şehrinde görevli İngiliz subayı McDonald bölgedeki "Kürtler" ve "Ermeniler"le ilgilenmişlerdir. 1817-1820 yılları arasında bölge oldukça faaliyet gösteren Heine Brother ve Rich adlı İngilizler bilhassa 1815 yılında Van-Bayezid bölgesinde meydana gelen karışıklıklarda etkili olmuşlardır. Bu olayda Türk aşiretleri kıştırtıldığı gibi, Ermeniler de kışkırılmaya çalışılmıştır.

İngiltere 1821-1822 yıllarından itibaren Anadolu'nun dışındaki İran ve Irak'taki bu aşiretlerin uzantıları ile de ilgilenmeye başlamış, Frazier adlı bir istihbarat elemanı İran'a gönderilirken, bir grup İngiliz subayı da Süleymaniye'de aşiretlere farklı milliyet şuuru vermek üzere eğitime başlamışlardır.

Ortadoğu'da 1828 ve 1832 yıllarında uzunca bir seyahat yapan Rodon Cissini, 1835 yılındaki seyahati sırasında yanında götürdüğü bir heyetle Dicle-Fırat arasındaki bölgede yeraltı zenginliğini tespit etmek üzere faaliyet göstermiştir.

Misyoner faaliyetlerin arkasında da ilk defa olarak gene İngiltere yer almıştır. 1820 yıllarında Türkiye'de açılmaya başlayan misyoner okulları, oldukça geniş bir kadro ile faaliyet göstermişlerdir. 1877-1878 Türk-Rus savaşı sırasında, İngiltere bölgedeki çıkarlarını korumak üzere bazı subay ve sivil elemanları Türkiye'ye göndermişti.

Bunlar arasında bilhassa General Bikker, Fırat-Aras bölgesinde görev alarak aşiretlerimiz üzerine incelemeler yapmıştır. Bundan başka İsmail Hakkı Paşa'nın müşaviri Tirotir, Sivas Konsolosu Wilson, Van Konsolosu Klayton, ayrıca Williams ve Visan adlı siyasi şarkiyatçılar Doğu Anadolu'da oldukça geniş faaliyette bulunmuşlardı.

İngiltere'nin bölgedeki tesiri özellikle Birinci Cihan Savaşı sonrasında gözle görülür hale gelmiştir. Rusya'nın 1917 Komünist ihtilâlini müteâkip bölgeden çekilmesi, savaş galibi İtilâf Devletleri'nin patronu durumunda olan İngiltere'ye, bölge coğrafyasını istediği gibi tespit etme imkânını vermişti. İngiltere, bu hakkı âdeta kendisinde görmekte idi. İngiltere'nin bu tarihlerde bölgede pervasızca takip ettiği politikaya bir misal olmak üzere Şeyh Mahmud olayını zirkedebiliriz.

1 Kasım 1918 tarihinde Irak'ta Şeyh Mahmud liderliğinde kurulan kukla devletin, Şeyh Mahmud'un İngiliz çıkarlarına ters düşmesi sebebiyle bizzat İngiltere tarafından ortadan kaldırılmasında tereddüt gösterilmedi. Ancak İngiltere bölgedeki "Kürt" adı verilen unsurları, çıkarları doğrultusunda kullanacağı hususunda henüz ümitsiz değildi. Gene bu tarihlerde İngiltere için en önemli konuyu Osmanlı İmparatorluğu'nun tasfiyesi teşkil etmektedir. İşte bu sebeple 30 Ocak 1919 tarihinde Lloyd George, Paris konferansında Kürt meselesini gündeme getirerek, konferans metnine; "Ermenistan, Suriye, Mezopotamya ve Kürdistan, Filistin ve Arabistan Osmanlı(Türk) İmparatorluğu'ndan tamamen ayrılmalıdır" maddesini koydurdu. Lloyd George'un bu teşebbüsü, 10

Ağustos 1920 tarihinde imzalanan Sevr antlaşması'nın 62,63 ve 64. maddelerinde daha da belirginleşti. Böylece bölgede kukla bir "Kürt devleti"nin kurulması için önemli bir adım atılmış oldu. İngiltere'nin savaş sonrası bu faaliyetleri, ele geçirdiği Mezopotamya bölgesi daha doğrusu Musul Petrol sahası ile Türkiye ve Rusya arasında bir tampon devlet yaratma gayretlerinden başka bir şey değildir. İngiltere, bölgede kurulacak kukla "Kürdistan" ve "Ermenistan" devletleri ile, Irak'taki yeni sömürgesinin kuzeyden gelebilecek tehlikelere karşı emniyetini sağlayabilecekti.

Mütâreke sonrasında ve Millî Mücadele yıllarında İngiltere'nin Kürtler'le ilgili sürdürdüğü yoğun faaliyet Ro-beck'nin Lord Curzon'a gönderdiği raporda açıkça görülür.

Diğer yandan Seyyid Abdulkadir başkanlığında merkezi İstanbul'da olmak üzere kurulan Kürt Teâvün ve Terakki Cemiyeti, İngiltere tarafından finanse edilmiş, gene İstanbul'da Türk aydınları arasında sempatican toplayabilmek amacıyla "İngiliz Muhibler Cemiyeti", Ermeni Kürt işbirliği'ni sağlayabilmek amacıyla "Hoybon Cemiyeti" gibi legal kuruluşlar İngiltere'nin teşvik ve yardımları ile faaliyete geçmişlerdir. Ayrıca Hürriyet ve İtilaf Fırkası'nın bazı şubelerine ve mensuplarına da el atılarak, bunlar da İngiltere hesabına kazanılmıştır.

Kürt Teâvün ve Terakkî Cemiyeti başlangıçta merkezi otoritenin sarsılması üzerine İstiklâl Savaşı arifesinde Anadolu'nun muhtelif yerlerinde kurulmuş olan ve istilâ ordularına karşı bölgesel savunmaya matuf faaliyetlerde bulunan diğer millî cemiyetlerden farklı değildi. Cemiyetin ismindeki "Kürt" kelimesi bir milliyet tanımlamıyor, bölgedeki Türk halkı kastediyordu. Bu kuruluşun içerisindeki fanatikler, ihânetlerini daha sonraki faaliyetlerinde gösterdiler, millî birlikten yana olanlar Atatürk'ün safında yer aldılar.

Diğer yandan İngiltere, gerek millî mücadele yıllarında ve gerek Cumhuriyet döneminde çeşitli bölgelerde çıkan karışıklıkların çoğunda menfi bir rol oynamıştır. Bunlar arasında 11 Mayıs 1919 tarihinde Midyat, Nusaybin ve Ümerkân bölgelerinde çıkan Ali Batı; 1920 yılında çıkan Koçgiri, aynı yıllarda Irak'ta patlak veren Şeyh Mahmud Barzani, Musul meselesinin görüşülmesi sırasında 1924 yılında Çal, Oramar, Çölemerik ve habur suyu bölgelerinde 1925 yılında Raçkoyan ve Raman, 1926 yılında çıkan Şeyh Sait ve 1926-1930 yıllarında süren Ağrı isyanını sayabiliriz.

b. Rusya'nın Rolü :

Rusya'nında Doğu Anadolu'nun Türk aşiretleriyle ilgilenmesi tarihi, 1805 yıllarına kadar inmektedir. Özellikle Rusya'nın Doğu vilâyetlerimizde görevlendirdiği konsoloslar, bir yandan ilmi çalışmalar yaparken, diğer yandan kışkırtıcı faaliyetlerde bulunmuşlardır. Bu Rus görevlileri arasında Diyarbakır Konsolosu Yakimaniski, Tebriz Konsolosu Bonafiyd, 1853 Türk Rus Savaşı (Kırım Savaşı) sırasında Binbaşı Loris Malakof ile General Babatov, 1856 Yılında Erzurum konsolosu Alexandre Jaba'yı zikredebiliriz.

1829 Türk-Rus savaşları sırasında Botan, Revandiz, Bodinan ve Hakkarî mahallî beyleri, Doğu'da Türk kuvvetlerinin yenilgisinde en önemli rolü oynamışlardı. Erzurum üzerine yürüyen Rus ordusu komutanı General Korganof, Zeylânî aşireti reisi Süleyman Ağa ile, Sepki aşireti reisi Süleyman Ağa'nın tarafsızlıklarını maddî çıkar ve Rus çarı tarafından kendilerine bir ünvan verilmesi karşılığında satın almıştı.

Alexandre Jaba, Petersburg İlimler Akademisi inceleme programı gereği Erzurum ve çevresinde faaliyet göstermiş, temas kurtuğu aşiret ağızlarının kelimelerini tespitte çalışmıştı.

Jaba'nın bu faaliyetleri sonunda Ruslar ilk defa olarak Kürtçe bir lûgat hazırladılar. Rusların bundan sonraki politikalarına esas teşkil eden bu lûgatın hazırlanmasını takiben onlarca Kürt adı verilen bu unsurların ayrı dile ve ayrı ırka mensup oldukları ileri sürüldü. Birbirinden tamamen ayrı özellikler gösteren bu aşiret ağızlarını, müstakil bir dil gibi gösterme gayreti içine girildi. Aynı Rus Akademisi daha sonra Şerefnâme'nin Farsça aslını yayınladı (1860-1862) Şerefnâme 1868-1875 yıllarında ise tahrif edilerek ve Ruslar tarafından bazı ilaveler yapılmak suretiyle Fransızca olarak neşredildi.

Rusya, bölgenin sosyo-ekonomik yapısını incelemek üzere faaliyetlerine daha da hız verdi. 1924 yılında Rus politikacısı Wladimir Minorsky, "Kürtler" adıyla bir eser yayınladı. Encyclopedia of İslam (İslam Ansiklopedisi)'ndeki "Kürtler" maddesinde gene aynı Rus yazarı tarafından kaleme alınmıştır. Erivan Üniversitesi'nde bir "Kürt Enstitüsü" açan Rusya, Revandiz'de de bir Kürt koleji kurmuştur.

Rusya bu politik amaçlı kültürel faaliyetler yanında, bölgedeki isyanlarada önyak olmuştur. Osmanlı İmparatorluğu'nun parçalanması, Rusya'nın sıcak denizlere inmesi ancak bölgede kurulabilecek uydu bir "Kürt devleti" ile mümkün olabilecekti. Rusya, bu koridoru oluşturabilmek amacıyla, İngilizler'le zaman zaman çıkar çatışmasına girmesine rağmen, çoğu defa bu devlete ortaklaşa olarak "Ermeni" ve "Kürt" fanatiklere destek olmuştur.

Kırım Savaşı sonrasında Hakkâri bölgesinde çıkartılan Bedirhanoğulları'ndan Şîr Yezdân isyanı, 1877-78 Türk-Rus savaşları sırasında gene Bedirhanoğulları'na çıkarttıkları isyan ile 1880 yılındaki Şeyh Ubeydullah isyanı doğrudan Rus teşvik ve yardımlarıyla vuku bulmuştur. 1906 y1-

lından sonra Barzon işareti ile temas kuran Rusya bu ilişkisini halen sürdürmektedir. 1908 yılında Barzan Şeyhi Abdüsselim olayı ile 1913 yılındaki Bitlis olayları gene Ruslar'ın tahrik ve desteği ile meydana gelmiştir.

Bilhassa II. Cihan Savaşı sonrasında Ortadoğu meselelerine Rusya büyük ölçüde karışmış ve özellikle Barzani aşireti piyon olarak kullanılmıştır.

c. Fransa'nın Rolü :

Fransa, Ortadoğu'da Osmanlı mirasından daha fazla pay alabilmek için sömürdüğü Ermeni meselesi ile birlikte sunî Kürt meselesini de istismar etmiştir. 1893-1897 yıllarında hazırladığı bir kitapla bölgedeki azınlıklar hakkında çeşitli bilgileri bir araya toplayan Fransa, İngiltere ve Rusya'nın aksine, meseleye bir başka açıdan yaklaşmıştır. Bu Fransız politikası, Ermeniler ile Turanî bir unsur olan Doğu Anadolu Türk aşiretlerinin ârî ırktan oldukları köklerinin bir olduğu iddiasına dayanmaktadır. Ortadoğu'daki İngiliz-Rus politikası karşısında fazla birşey yapamayan Fransa, Hatay meselesinde Türkiye'nin başına bir gaile olarak çıkan 1936 Dersim olaylarına büyük ölçüde karışmıştır. Daha sonraki yıllarda İngiltere ve Amerika'nın arkasından, bölgedeki politik dengede yerini almıştır. Hâlen Fransa'da Fransız hükümeti tarafından kurulan "Comite de Solidarite a la Revolution Kurd" adlı cemiyet faaliyet göstermektedir.

ç. ABD'nin Rolü :

Ortadoğu'da ABD'nin faaliyetleri 1810 yıllarına kadar iner. Daha çok misyoner faaliyetleri şeklinde görülen bu ABD politikası, "American Boar" müessesesi tarafından desteklenmiştir. Başlangıçta Amerikan misyonerleri, bölgede Rus ve İngilizler'e yardımcı olarak faaliyet göstermişler-

dir. Mesela, 1880 yılında çıkan Şeyh Ubeydullah olayında Ruslar'a, 1887'de ise İngiliz Lash'ın Musul bölgesindeki çalışmalarına yardımcı olmuşlardır. ABD'nin Ortadoğu'daki etkinliği daha çok ikinci Dünya Savaşı'ndan sonradır. Özellikle İran faktörü ABD'nin Ortadoğu politikasında önemli bir unsur olmuştur.

d. İran Faktörü ve Ortadoğu'da süper Güçler'in Politikaları :

Ortadoğudaki kürtçülük meselesinin alevlenmesinde meşûm rol bakımından İran devletinin ve özellikle bu devletin son 50 yılına hakim olan Pevlevî hânedanı'nın politikasını tam olarak ortaya koymak zorundayız. Hânedanın kurucusu olan Rıza Şah, asıl adı Savad Kûh olup, Mazenderanlı fakir bir fars ailenin çocuğudur. Gençlik yılları zaruret içinde geçen Rıza Han, gençliğinde, İran'da bulunan Albay Liyanof kumandasındaki Rus gönüllü alayına yazılmış iyi hizmetlerinden dolayı zamanla generalliğe kadar yükselmeyi başarmıştı. Nihayet İngilizler'in de dikkatini çekmeyi başaran Rıza Han, İngilizlerin desteğini sağlayarak Türk Kaçar Han (1909-1925)'in yerine İran tahtına geçti. 16 Aralık 1925 tarihinden itibaren başlayan bu yeni dönem, daha sonra Rıza Han'ın benimsediği Pehlevî soyadına istinaden Pehlevî dönemi olarak bilinmektedir. Rıza Han, kendisini tahta çıkaran İngilizler'e vefa borcunu ödemekte gecikmedi. Musul meselesi Türkiye ile İngiltere arasında ihtilaf konusu iken İran Şahı Rıza Han İngiltere'yi desteklemeye ve bunun için Türkiye ile İran arasında bir Kürt devletinin kurulmasına gayret sarfetmeye başladı. Rıza Şah'ı böyle bir politikaya iten sebepler çoktu. Bunlar içinde en önemlisi İran'ın etnik yapısıdır. İran'ın % 50'den az olmayan Türk unsuru, bin yılı aşkın İranda'ki Türk hânedânlarının hükümdarlığı, komşu Türkiye Cumhuriyeti'nin demokrasiyle yönetilen hür bir ülke olması ve bunun İranlı aydınları etkileyebileceği tehlikesi

bazı Türk topluluklarının (Azeri, Türkmen, Kaşgay vb.) yönetime bir türlü baş eđmemelerini sayabiliriz. Bu ve buna benzer faktörler Rıza Şah'ı Ortadođu politikasını tespite zorlamıştır.

Neticede Şah, İran Nijad Kavimleri Mektebi'ni himâyesine alarak ârî-ırk (aryanîlik) politikası takip etmeye ve "Kürtler" in de aynı ıraktan oldukları propagandasını yürütmeye başladı. Bununla da yetinmeden İran Şahı, 1925 Ramazan ve Recko, 1925 Şeyh Sait, 1926 Koçuşağı, 1926-30 Ağrı, 1928 Sason, 1930 zeylân deresi ve Şemdinli olaylarında Rusya ve İngiltere'nin yanında bölgede Türkiye aleyhtarı bir politika takip etti. Bilhassa Ağrı olaylarından sonra Türk kuvvetlerinin önünden kaçan isyan elebaşlarına sığınma hakkı tanımakta gecikmedi.

Ancak Rıza Şah'ın, II. Cihan Savaşı yıllarında Almanya yanlısı bir politika takip etmeye başlaması, ABD, Rusya ve İngiltere'yi harekete geçirmiş ve bu üç devlet, İran'ı 25 Ağustos 1941 tarihinde işgal etmişlerdir. Tahttan feregat ettirilen Şah Rıza, Morris Adası'na sürgüne gönderildi. Rıza Şah'ın yerine büyük oğlu Şahbur Muhammed, 27 Eylül 1941 tarihinde İran tahtına geçirildi.

İran'da bu siyasi mücadelenin altında yatan gerçek sebep, bu tarihlere kadar imtiyaz hakkı İngiltere'nin elinde bulunan Irak ve İran petrollerinin imtiyaz hakkının ele geçirilmesi kavgasıdır. Özellikle II. Cihan Savaşı sonrasında ABD, İngiltere ve Rusya arasında bölge petrolü imtiyazı için kıyasıya bir mücadele başladı. Bu mücadelede İran ile birlikte Irak'ın kuzeydoğusu, Türkiyenin Hakkari Vilayeti ve İranda Urmiye gölünden Türkiye'ye kadar uzanan geniş sahada yaşamakta olan Barzanlılar aşireti oldukça önemli rol oynamışlardır.

1941 yıllarında müşterek düşman Almanya karşısında birbirlerine oldukça yakınlaşan ABD ile Rusya, bölgedeki İngiliz çıkarlarına karşı ortak bir mücadele yürütmekte gecikmediler. Moskova yanlısı İran Tüdeh Partisi, Kürt Kawa teşkilâtı, ABD desteğinde Komola Kürt Teşkilatı, Irak ve İ-randaki İngiliz Petrol Şirketi Shell'e karşı bir mücadele yürüttüler. İşte bu mücadeleyi, bölgede bu devletler adına genç İran Şahı Muhammed Rıza üstlenmiştir.

Molla Mustafa Barzanı'nın Irak'taki 1924 isyanı, I-rak krallığı ve İngiltere tarafından ortaklaşa bastırıldı. İran'a sığınan Molla Mustafa Barzanî, kurucuları arasında Azeri Türkü ile Türkmenler'in de bulunduğu ve Mahabat'ta kurulan Kürdistan Demokrat Partisi'nin genel sekreterliği görevini üstlendi. Diğer yandan Barzanî, Tüdeh ile de temas halindeydi. Mahabat'a bağlı olarak Irak Kürdistan Demokrat Partisi de 1946 yılında faaliyete geçti. Ancak iki süper güçten ABD'yi tercih eden İran Şahı, bu devletin politika-sına uygun olarak kürdistan Demokrat Partisi'ni kanun dışı ilan etti. Daha sonra Mahabat ve Rızaiye üzerine sevkettiği kuvvetlerle 13 Aralık 1946 tarihinde bu şehirleri ve civar-larını ele geçirdi. Molla Mustafa Barzanî ve peşmergeleri Rusya'ya sığındılar. Rusya, bölgede petrol imtiyazları üze-rindeki çıkar çatışmasını kaybetmişti. 21 Ekim 1954 tari-hinde kurulan konsorsiyum, İran petrollerini 5 ABD, 1 İngi-liz 1 Fransız ve 1 Hollanda İngiliz şirketten oluşan şir-ketler topluluğuna bıraktı. Böylece İran'ın millî petrolü, bizzat İran Şahı tarafından arslan payı ABD'nin olmak üzere Batılı devletlere peşkeş çekilmişti.

Millî petrolünü yabancılara peşkeş çeken İran Şahı bu defa da Irak'taki İngiliz şirketi Shell'in elinde bulu-nan petrol imtiyaz hakkını, ABD'nin Standart Mobil Oil Şir-keti adına ele geçirmek için harekete geçti.

14 Temmuz 1958'de iktidara gelen General Kasım, İhtilâli takiben genel bir af çıkarmış ve aftan yararlanan Molla Mustafa Barzanî 12 yıldan beri sığındığı Rusya'dan Irak'a dönmüştü. Bu arada molla mustafa Barzanî'nin ağabeyi Şeyh Ahmed de hapisten çıkarılmış, bunun yanında Kürdistan Demokrat Partisi'nin Irak'ta 14 kadar şube açmasınada müsaade edilmişti.

Iraktaki bu gelişmeler Rusya'yı oldukça ümitlendirmektedir. Ancak Rusya'nın hesaba katmadığı husus Mustafa Barzanî faktörü idi. Oniki yıl gibi uzunca bir zaman Rusya'da kalan Molla Mustafa Barzanî, Rusya'dan istediği yardımı alamamaktan doğan bir hayal kırıklığı içindeydi. Bunun sonucu olarak politikasını tamamen değiştirmişti. ABD'nin desteği ile bölgede muhtariyet elde etmeyi ümit ediyordu. Ancak parti içinde gittikçe kuvvet kazanan Celâl Talabanî, Moskova yanlısı politikanın devamı hususunda Molla Mustafa Barzanî'ye tehlikeli bir rakip olarak ortaya çıkmakta gecikmedi.

Kürdistan Demokrat Partisi ve Irak Kominst Partisi, 1959 Şubatında Arap milliyetçisi General Abdulvahhab Şevvaf komutasındaki isyanın bastırılmasından sonra Musulda binlerce milliyetçi Arab'ın öldürülmesine önyak oldular. Daha sonra bölgede Kürt emellerine en büyük engel gördükleri Irak Türklerine karşı Kerkük'te 14 Temmuz 1959'da büyük bir katliama giriştiler, ancak bu iç mücadelede General Kasım yönetimini zayıf düşürmüştü. Bu durumdan faydalanan Molla Mustafa Barzani, otonomi isteğiyle Irak hükümetine karşı isyan etti. Taraflar arasında mücadele devam ederken, Irak'ta yönetim 8 Şubat 1963 darbesi ile tekrar el değiştirdi. İş başına bu defa General Abdülşelâm Arif ve Baas mensubu Hasan el-Bekr gelmişti. Diğer yandan Barzanî Talabanî çekişmesi had sahfaya ulaşmış, Barzanî karşısında tutunamayan Tabanî İran'a sığınmak mecburiyetinde kalmıştır.

1964 yılında meydana gelen bu Barzanî Talabanî ayrılığı, İran İstihbarat Servisi Savak'ın teşebbüsleri sonunda tarafların barıştırılması ile sonuçlandı ve Talabanî barışmayı müteakip tekrar İran'a döndü. Irak hükümeti Kürt liderler arasındaki bu çekişmeden azamî derecede istifade ederek 1965-1970 yılları arasında Talabanî'yi desteklemiştir. Gene Irak Hükümeti'nin Kürt liderlere yaptığı muhtariyet vaadil 1970-1974 Yılları arasında taraflar arasında çatışmalara son vermiş, Talabanî, Suriye'ye sığınmak mecburiyetinde kalmıştı. Ancak ABD'nin de aracılığı ile Irak ve İran, Cezayir'de sulh masasına oturmuşlar ve görüşmeler 11 Mart 1975 tarihinde anlaşma ile sonuçlanmıştı. İki devletin anlaşması tarafların birbirine karşı koz olarak kullandıkları Barzanî'den duyulan ihtiyacı da ortadan kaldırmış, Irak, Barzanî ve taraflarına yaptığı bütün vaadleri bir kenara bırakmıştı. Zor durumda kalan Molla Mustafa Barzanî, gene ABD'nin isteği ile İran'ın kendisine sığınma hakkı tanınması üzerine intihar eden peşmergelerini geride bırakarak İran'a sığındı.

Süper güçler arasında cereyan eden ve başta Molla Mustafa Barzanî ve buna bağlı Kürt kabul edilen aşiretlerin Ortadoğu petrolü ugruna nasıl kullanıldığının tipik örneğini gördüğümüz bu olaylar siyasî kürtçülük meselesinin altındaki gerçeği açıkça ortaya koymaktadır.

5.) Bölücülerin Tarih Tezi ve Gerçekler :

Bir milletin meydana gelmesinde en önemli rol oynayan faktörlerden birisi bilindiği üzere millî tarih şuurudur. İşte bu noktadan hareket eden bölücü teşkilatlar ve onların ideologları kendilerine bir millî tarih yaratma çabasına girmişlerdir. Kendilerini tarihin karanlıklarına karışmış eski Karduk, Med, Kalde vb. gibi topluluklara bağlama çabalarının ilmi yetersizliği karşısında son zamanlarda

bazı devletlerin birer "Kürt Devleti" oldukları iddialarını ileri sürmektedirler. Bu devletlerden birisi Mervaniler diğeri de Eyyübiler'dir. Dünya tarihi ve ilmi gerçekler, tarihte herhangi bir Kürt adı verilen devletin olmadığını açıkça ortaya koymaktadır. Sun'î olarak yaratılmak istenen bir millete bir tarih şuuru vermek amacından kaynaklanan bu çabaların ilmi olmadığına rağmen tarihi gerçekler açısından belirtmek yerinde olacaktır. (163)

(163)Düşmanlarımızın Doğu Anadolu'yu Bölme Faaliyetleri-Kürtçülük (Prof.Dr. B.Ögel, H.D. Yıldız, F. Kirzioğlu, N.Eröz, B. Kodaman, N. A. Çay) S.T.T. Dergisi, s.15, Mayıs 1936, s.63-66.

II. DOĞU VE GÜNEYDOĞU ANADOLU'YU BÖLMEK İÇİN FAALİYET GÖSTEREN ÖRGÜTLER :

- 1) TKSP 2) DDKD 3)KAWA 4)KUK 5) PKK

I. PKK :

A) PKK Nedir? : (1973 yıllarında "Marksizm-Leninizm" genel ilkeleri doğrultusunda Kürdistan devletinin kurulmasının legal örgütlerle gerçekleştiremeyeceğini anlaşılınca 1976'da adıyla faaliyet gösteren "Kürdistan işçi Partisi" kurulmuştur. PKK; Kürtçe kelimelerinin baş harflerinden oluşan "Partiye karkeren Kürdistan " adını taşır.

B) PKK'NİN AMACI :

Doğu ve Güneydoğu Anadolu Bölgesinde "Marksist -Leninist." Bağımsız bir Kürt Devletinin kurulmasıdır. Bu amacı gerçekleştirebilmek için

- a) Halkın sempatisinin kazanılması
- b) İdeolojik ve politik çatışmalarla kadroların oluşturulması.
- c) verilecek Gerilla savaşı ile Kürdistan'ın tanınmasını sağlanması doğrultusunda bir yöntem uygulamaktadır.
- d) İdeolojik ve politik çalışmalarla kadroların savaşacak duruma getirilmesi.

C) PKK'NİN İLKE VE HEDEFLERİ :

- a) Halkın en geniş siyasal birliği ve bu temelde en gelişmiş askeri ve siyasi gücün yaratılması.
- b) Halkın topyekün örgütlenmelerinin sağlanması için örgütlerin her alanda yaygınlaştırılması.

- c) Kendi kendini koruması için mili teşkilatının oluşturulması.
- d) Gerilla örgütlenmesinin geliştirilmesi.
- e) Halk ordusunun yaratılması.
- f) Yurt dışında "KİN- ÖFKE Protesto hareketlerinin" miting ve yürüyüşlerle geliştirilmesi.
- g) Silahlı propaganda yapılması.
- h) Genel ve kısmi ayaklanmaların icra edilmesi.
- ı) Türk ordusunun işgali varlığının Nato ve ABD işlerinin ortadan kaldırılması.
- i) Türk yönetiminin sivil aygıtlarının tavsiye edilmesi.
- j) Ekonomik sömürgeciliğin sona erdirilmesi.
- k) Sömürgeci devlet tekellerinin tüm işletmelerinin kamulaştırılması.
- f) Kürt Dili ve kültürünün üzerinde zorla uygulanan, asimilasyona son verilmesi.
- m) Sömürgeci eğitim sisteminin tasfiye edilmesi.
- n) İşbirlikçi ve hain feodal kompradar kesimlerin ekonomik ve sosyal güçlerin ortadan kaldırılması.
- o) Mal varlıklarının kamulaştırılması.
- ö) Halk iktidarının kurulması yolunda bir ulusal meclis ve bu meclise dayalı bir halk hükümetinin teşkili.
- p) Devlet ve hain ağa topraklarının millileştirilmesi, bu toprakların topraksız ve az topraklı köylülere mülkiyeti kamunun, olmak üzere bedava dağıtılması.
- r) Halkın çıkarına dayalı sistemin geliştirilmesi.
- s) 8 saatlik iş gücünün kabul edilmesi.
- ş) Milli azınlıkla özgür gelişme hakkının tanınması.
- t) Kürdistan'ın bütünlüğünün ve diğer hakların tanınması.(164)

D- PKK'NİN POLİTİKALARI :

a) Kısa adı PKK olan Kürdistan işçi Partisi, ülkemizin Doğu ve Güneydoğu Anadolu Bölgesinde yaşayan vatandaşımızın

1) Türk ırkından ayrı bir ırk olduğunu

2) Türk Devleti tarafından sömürüldüğünü

3) Dil ve Kültürünün asimle edildiğini iddia ederek bu bölgelerde ML rejimine dayalı bağımsız komünist kürt devletinin kurulmasını istemektedirler.

b) Aslında Kürdistan bugün Türkiye-İrak -İran hükümdarlığında parçalanmış bir vaziyette olduğunu belirtmekte ve bu parçalardan İran'daki bölümü Doğu Kürdistan, K.İrak' taki bölümü, Güney Kürdistan Türkiye'deki bölümü ise kuzey Kürdistan olarak adlandırılmaktadır.

c) Bu parçalanmış durumda ve ulusal Kurtuluş mücadelesinin zayıf koşullarında tek bir kürdistan cephesinin kurulamayacağını, her parçanın kendi içinde devrimci yurtsever cephesini oluşturması gerektiğini bunların arkasındaki birliğin ise kürdistan Ulusal Kongresi tarafından sağlayabileceğini Kürdistan şeklinde merkezi komünist partisinin daha sonra kurulacağını belirtmektedir.

d) PKK adlı örgüt kendilerine göre sözde Kuzey Kürdistan olarak nitelendirdikleri ve Kürdistan'ın en büyük parçası olarak kabul ettikleri Türkiye'nin Doğu ve Güney Doğu Anadolu kesimindeki kürdistan Kurtuluş mücadelesinin yerine getirilmesini belirten gerekçeler üzerine olduğu iddia edilmektedir.

e) Kuzey Kürdistan olarak iddia edilen 7.12.1984 tarihinde MARDİN ili, Midyat ilçesi, geçit bucağında kırsal kesimdeki operasyonlar sırasında biri ölü, biri sağ olarak

ele geirelen bir rgt militanlarının zerinde Krdistan sınırları belirtilmiřtir (165)

E- PKK'NİN STRATEJİSİ :

PKK belli bir blgeyi ele geirerek 12 Eyll ncesinde moda olan deyimle kurtarılmıř blge kurmak istiyor. Gerilla harbi zmanı Mao-etung'un deyimini ile "s BLGESİ" kurabilmek PKK'nın ilk stratejik hedefidir.

Trkiye topraklarından koparılacak blgelerin Fatsa'dan Adana'ya kadar olan sıcak hat zerinde anarři ve terrist doruk noktaya gelmektedir.

Dođu ve Gneydođu Anadolu Blgesinde Lbnan Gerilla kamplarında Bekaa vadisinde eđitilen ve Trkiye'ye dnen militanlar tarafından Gerilla savařı verilerek kurtarılmıř blgeler meydana getirecek ayrıca bunlarda diđer sol rgtlerin desteđiyle genel ayaklanma bařlatılması amalanmaktadır (166)

F- OYNANMAK İSTENEN OYUNLAR :

Dođu ve Gneydođu Anadolu'da bir ayaklanma ile eyleme geilerek Devletin kurulu kuvvetlerin bu ayaklanmayı bastırmaya kafi gelmediđi propagandası ile kendi benimsedikleri bir devletten yardım istedikleri ve o devletin mdahalesini sađlamaktadır. Tıpkı Dođu Avrupa'da bundan nceki yıllarda olduđu gibi veya yakın zamanda meydana gelen Afganistan gibi

(165) Taha Akyol Ađustos 1989 Tercuman Gazetesi.

(166) Gn. Kur. Břk. Konsepti Ankara, 1985 s.1-4

G) ZORLUKLAR :

Hedef ülkenin halkını kullanmak memleketi zorla içten çökeltmek ve azınlığın arzusunu kabul ettirmektir.

Bunu yaparken asıl maksadı gizlerler ve hedef toplumun haysiyetini istismar edecek konuları ustalıklarla işlerler. Hashas konu yoksa yaratırken. Ufak sorunları değiştirerek toplumu tahrik ederler. Hareketlerinin temelinde ideoloji yatar. Bütün faaliyetlerine bu ideoloji yön verir. Böyle olunca dünyadaki uygulamalar arasında fark olmadığı kendi yayın ve beyanlarından anlaşılmaktadır (167.)

H- PKK'NİN HAYALİ EYALETLERİ :

PKK'nin hayalinde canlandırdığı ve isimlendirdiği eyaletleri Güneydoğu Anadolu Bölgesinde Hakkari ve Siirt'in ilçelerinde içine alan bölgeye BOTAN EYALETİ, Mardin Bölgesine MARDİN EYALETİ ; Van, Kars, Ağrıya SERHAT EYALETİ, Tunceli, Erzurum, Erzincan, Bingöl ve Elazığ'ı içine alan bölgeye "GÜNEY BATI EYALETİ" diye adlandırmaktadırlar.(168)

I- PKK'NİN EYLEM HEDEFLERİ :

Öncelikle T.S.Kuv. hedef olarak kendi teşkilat mensuplarına ve sempatism kitlesine güç ve moral vermeyi amaçlamaktadır.

2- Öncelikle Ağa Muhbir ve düşmanlar, işbirlikçiler olan kişilerin öldürülmesi planlanmıştır.

3- Öncelikle, seçilen hedefler sansasyon yaratacak teşkilata güç kazandıracak olan silahlı saldırı sabotajı, banka soygunları gibi eylemlerdir (169)

(167) Gn. Kur. Bşk. İç Güvenlik Harekat Konsepti; Ank/1985, s.5

(168) Şehnaz Kaplan; 4 Kasım-1989; Tercüman 6

(169) Gn. Kur. Bşk. İç GÜN. Harekat Konsepti, s.37

İ- PKK'NİN PERSONEL TEMİNİ :

a) Terörist pasaportu ile Avrupa'ya çıkış yapmış, iş bulamamış basit suçlardan aranan duruma düşmüş iltica talebinde bulunmuş kişilere el atarak bu şahıslar örgüte kazandırılmaya çalışılır.

b) Libya'ya giderek işsiz kalan, maddi sıkıntılara düşen kişiler örgüte kazandırılmaya çalışılır.

c) Türkiye'de ise kendisini kürt olarak gören şahıslara bağımsız kürt devleti için savaştıklarını bu nedenle her kürt gencinin kendileri ile birlikte hareket etmesi gerektiği fikrini aşladıkları şahıslardır (170)

Doğu ve Güneydoğu Anadolu Böl. İşsizliğin çığ gibi büyüdüğü yatırımların oluştuğu, bu yörelere atanan memurların kendilerini sürgünde saydıkları Doğu ve Güneydoğu Anadolunun sorunu eko-Kültürel ve toplumsal önlemlerle uzun vadede ancak çözülebilir.

Bu konuda yetkili şöyle diyor; Doğu'daki olayları sadece askerlerin ve güvenlik güçlerinin sözleri ile yansıtmak gerçeği görmemezi engeller. PKK terörist olayı sadece bir bölümdür. Asıl büyük sorunlar kaşısında küçük bir yer tutar(171)

J- PKK'NİN PERSONEL ALIRKEN ARADIĞI NİTELİKLER :

a) Alınacak personelin tespiti için direkt veya dolaylı eski tanıdıklarından bilgi toplamasına girilmektedir.

b) Personelin askerlik yapıp yapmadığı, evli olup olmadığı, cezaevine girip girmediği, cezaevine girmiş ve (170)a.g.e s.30-31

(171)(İşsizlikten PKK sempatanları çoğaldı). 29-8-1989= Milliyet 6

tavrının önce ve sonra ne olduğu sade bir yaşantısı olup olmadığı araştırılır.

C) Şayet müspet kanaat olursa şahıs önce yerel birimlerde görevlendirilmekte itimat sağlandıktan sonra kamp-lara gönderilecek teşkilata kazandırılmaktadır.

d) Bu oranda askerliği gelmiş sempatism durumundaki kişiler askere gitmemek için kandırılıp teşkilatın güzel yan-ları propaganda edilerek teşkilata almaya çalışılmaktadır.(172)

K- PKK'NIN ÖRGÜTLENME SAFHALARI :

a) Hazırlık Safhası : (Bu grupta tamamen gizli ola-rak yürütülür. Ve süresi şartlara göre senelerce uzayabili-riz. Yeraltı faaliyetleri şeklinde teşkilat kurulurken ide-olojik yönlendirme sempatism kazanma ve mukavemetin türlü şekilleri uygulanır. Bu safhada zaruret olmadıkça yer üs-tüne çıkabilecek açık faaliyetlere teşebbüs edilmez. Aksi takdirde örgütlenme daha başlangıcında iken karşı koyma teşkilatı tarafından yok edilebilir.

b) Askeri Örgütlenme : (Bu safha yer altı faaliyet-lerinin yer üstüne çıkararak tedricen mukavemetin aktif bir çalışmaya dönmesidir. Bu safhadaki gizli faaliyetler sür-dürülürken bu safhada vurucu güçler açığa çıkarak güvenlik güçleriyle mücadeleye girerler (173)

c) Savaş Safhası : (Bu safhada 1.ve 2 safha tamalayan örgüt ve yer üstünde ve gerek içinde ve gerekse kırsal alan-da propaganda nevinden, örgüt kendini reklam edebilmek için gerek güvenlik güçleri ile ve gerekse kendi yandaşı ve sempatizmi olmayan ve kendine göre devlet yanlısı gibi
(172) PKK hakkında Bilgiler a.g.e s.143-144
(173) Gn.Kur. Bşk. Har. Konsepti s.6

gibi görme vatandaşlara karşı hiç bir ayırım gözetmeksizin saldırılar düzenleyecektir. Önemli olan örgütün var olduğunun bilinmesi yöre halkını korkutması devletin görevini yetersizliğini ortaya koymak istemesi fakat devamlı olarak devlet güçleri ile çatışmalar dan kaçmalı ile vurkaç taktiği uygulamak suretiyle amaç halkı tedirgin etmektedir.

L- PKK'NIN UYGULAMAK İSTEDİĞİ GERİLLA HAREKATI HAKKINDA KISA BİLGİLER :

a) Gerilla Harbi Nedir ?: (Ülkenin düşman işgaline uğrayan bölgelerinde düşmanın muterebe kuvvet ve etkisinin kapasitesini ve manevi kuvvetini azaltmak için askeri ve yarı askeri "esaslara yerli halkın hakim olduğu kuvvetler tarafından sevk ve idare edilen bir muharebe hareketidir.

- 1) Strateji : (a) Tetikte bulunmak,
(b) Seyyaliyet,
(c) Baskın,

- 2- Bu stratejiyi : (a) Düşman durumuna,
(b) arazinin özelliklerine,
(c) Meteorolojik Şartlara,
(d) Ulaştırma sistemleri,
(e) Kuvvetler Artışına,
(f) Halkın durumuna göre düzenler,

3- Tetkik : (Amaç ve hedef düşman ve karşıt gücü yıpratmak, zayıflatmak ve halkın desteğini kazandırmaktır(174):

Gerilla "kır Gerillası" ve "şehir Gerillası" halinde faaliyet gösterirler. Her iki tip harekatta da kullanılan taktik ve eylem çeşitleri farklı farklı olmaktadır.

M- PKK'NIN UYGULADIĞI TAKTİK VE FAALİYETLER :

a) Haber Toplama : PKK haber toplamada kendi, elemanlarını kullanmaktadır. Çünkü en doğru haber güvenilir kaynaktan toplanan haberdir.

b) Haber Toplama Şekli: Örgüt meryalarınınca toplanan her türlü bilgi kuryeler vasıtası ile yazılı olarak önce bölge komitesine gelir. Bölge komitesi bunu değerlendirirken sonra insiyatifi dahilindekileri uygulamay' asker ve yaptığı değerlendirme ile toplanan haberlerin bir kopyasını kurye vasıtası ile merkez komitesine gönderir.

c) Keşif Faaliyetleri : Her eylemden önce keşif yapmak esas alınmıştır. Keşifte görülen durumlar mevcut haritalara işaretlenir veya fotoğraflarını çekerek değerlendirilir. Keşif esnasında eylem öncesi ve sonrası saklayacak noktalar belirlenmektedir. Keşif faaliyetleri kırsal alanda bizzat görerek yazılmaktadır (175)

N- PKK'NIN PROPAGANDA FAALİYETLERİ :

1) Genellikle propaganda faaliyetleri Güv.Kuv.'nin bulunmadığı bölgelerde köylere giderek yayılmaktadır.

2) Köye girmeden önce bütün giriş ve çıkışları göz-cülerce kontrol altına alınmakta ve hava karardıktan sonra köye girmektedirler.

3) Önceden keşif edilen eve gelinerek kısa bir görüşme ve çoğunlukla yemek yemeyi müteakip köyleri gelenleri davet edilmekte ve müsait olan köylüler toplanmaktadır.

4) Köylünün anlayacağı tarzda, örgütün amaç ve faaliyetleri hakkında açıklamalarda bulunmaktadır.

(175) a.g.e., s. 100-105

5) Kürtlerin ayrı bir ırk olduğunu Türklerin Müdür-
ren bile olmadığını içki içtiklerinden, namaz kılmalarını
anlatmaktadır.

6) Beraberinde taşıdıkları bildiri ve dergileri l-
maları için bırakılıp Abdullah Öcalan'ın posterini göndermek-
tedirler

7) Köy bekçilerinden silahlarını teslim etmelerini
veya işe yaramaz hale getirmelerini tehdit ederek istemek-
tedirler.

8) Askerlik çağına gelen gençlerin askere gitmemesi-
ni kendi saflarına katılmalarını istemektedirler.

9) Örgütün güçlü olduğunu ve bu maksatta olayları
abartmak çok sayıda subay astsubay öldürdüklerini, silah
ele geçirdiklerini vurgulamaktadırlar.

10) Saat 24.00 den sonra yanlarına bir miktar yiye-
cek almak ve köylüleri tenbihleyerek köyü terk etmekte-
ler. (176)

0- PKK'NIN BASKIN EYLEMLERİ :

a) Köylere Silahlı Baskın :

2) Daha önce hedef aldıkları şahsı ikaz ederek ve
haber göndererek yapacakları eylemi halkın göfende hakli
göstermeye çalışılmaktadır.

2) Hedef şahsın faaliyetleri eylem zamanı açısından
izlenmektedir.

3) Eylemeleri saat 16.00-24.00 arasında icra etmekte-
dirler.

4) Hedef şahıs hakkında son bilgiler alındıktan son-
ra köyde bulunan örgüt elemanlarının vereceği işaret ve ha-
bere göre köye girilmektedir.

(176) a.g.e. s.115-116

5) Genellikle bu tür eylemlerde 1-2 militan evin dışında emniyeti olmakta diğer 1-2 militan eylemi gerçekleştirmektedir.

6) Eyleme mateakip kısa bir çare esas kaçış istikametinin aksine koşarak köyden çıkmakta bilahare yön değiştirerek kaçırmaktadırlar.

b- KARAKOLLARA SİLAHLI BASKIN :

1) Bölge halkının sempatisiz toplamak için genelliklele hududa yakın dağıtım ve kaçış imkanları sağlayan ve ulaşılması güç ve ayrıca emniyet arayış görevini çok sıkı uygulayarak karakollar seçilmektedir.

2) Başta subay-Astsubay olmak üzere personeli öldürme esir olma ve silahları ele geçirme gayesi göstermektedirler

Ö- ÖRGÜT ELEMANLARININ BASILMA İHTİMALLERİ :

1) Örgütün teşkilatlanabilmesi ve hayatta kalabilmesi açısından en önemli bir husus olup barınma imkanları çok detaylı bir şekilde en iyi imkan veren bölgeler tercih edilmektedir.

2) Bölge halkı üzerinde korku yaratmaya ve böylece kendilerinin bildirmesini önlemeye çalışmaktadır.

3) Ayrıca muhbir olarak nitelendirdikleri şahıslara yönelttikleri silahlı propaganda eylemleri ile de kendilerine yönelik ihbar tehlikesinin tamamen her taraf etmeyi amaçlamaktadırlar.

4) Yol şebekesinin bulunmadığı G.Kuv.'nin kontrolünden uzak, ormanlık, kayalık arazi kesimleri kullanmaktadır.

5-Bilinen mağaralardan ziyade gözden uzak bilinmeyen giriş ve çıkış belli olmayan mağaralar kullanılmakta ve bu tür mağaraların bulunmadığı yerlerde sığınak hazırlanmaktadır.

6-Bilinen mağaralar ancak kısa süreli buluşmalar için kullanılmaktadır.

7-Sığınaklara giriş ve çıkış büyük gizlilik içinde uygulamakta, sığınakların yeri, ona kullanılan örgüt mensupları tarafından dahi bilinmektedir.

8-Mağaralarda yiyecek içecek yatacak ilaç, silah malzemeleri bulunmaktadır.

9-İhtiyaçlar önceden belirledikleri yataklık eden şahısları vasıtası ile köylerden istifade edilmektedirler.

10-İhtiyaç halinde köye grup yakın bir yerde beklemekte 1-2 kişi silahını bırakıp köye gitmekte ihtiyaç karşıladıktan sonra uzaklaşmaktadırlar.

11-Genellikle yaya hareket edebilir. İhtiyaç halinde katir kullanırlar. Eylem ve faaliyetleri gecelere ederler.

12-Yazışmalarda basit şifre, kad buluşmalarda toplanılarda parola kullanılmaktadır. Kimlik taşınmazlar, sahte kimlikleri sabırsız kişiler üzerine düzenlemektedirler.

II-) PKK'NIN YURT DIŞI İLİŞKİLERİ:

A- Avrupa Ülkeleri ile olan İlişkiler

1-Almanya, Fransa ve Hollanda ile Olan İlişkiler :

a- PKK ortadoğudaki faaliyetlere paralel olarak 1979 yılında F.Almanya'da PKK AVR. temsilciliğini oluşturmuş bilahare bu temsilcilikler bünyesinde Federal Almanya'da;32 Hollandada; 3,Fransada; 1,şubesini faaliyete geçirmiş, dernekleşmeye yönelmiştir.

b-F.Almanya'da PKK görüşleri doğrultusunda faaliyet gösteren 15 dernek tarafından 21 Mart 1984 günü KÖLN'de F.Almanya Kürdistan Yurt Seven işçi Kültür Birlikleri Federasyonu adı altında bir Federasyon kurmuştur.

c-Avrupa'daki şubeler aracılığı ile sürdürülen bu faaliyetler ile;

1-Türkiye'de bir kürt ulusunun var olduğunu,

2-Bu ulusun tüm haklarının gasp edildiği Avrupa ve dünya kamuoyuna duyurmak ve Türkiye üzerinede baskı kurdurmak istenmektedir.

d-Belirtilen amaçla daha ziyade gece düzenleme gösteri, bildiri ve dökülen dağıtma gibi faaliyetleri icra edilmekte ve PKK adına maddi yardımlar toplanmaktadır.

e) PKK bu faaliyetleri, "Avrupa Bürosu dış ilişkiler ve ittifaklar bürosu merkez yazı kurulu ile icra etmektedir.

f) PKK'nın (Asya'daki temsilciliği ise; Asya'daki propaganda destekleme, örgütlenme faaliyetlerini yürütmektedir.(177)

g) PKK'nın Suriye kanalı ile Yunanistan, Bulgaristan ve Fransa ile irtibatı sürmektedir.

II-BATI AVRUPA ÜLKELERİNDE PKK'YA BAĞLI OLARAK FALİYET
GÖSTEREN DERNEKLER:

Federal Almanya, Belçika Fransa, Hollanda, İsviçre, Yunanistan, Avusturalya'da PKK'ya bağlı olarak faaliyet gösteren, 55 dernek Türk istihbarat birimlerince belirlenmiştir.

Bu dernek ve şubeleri zaman zaman toplu yürüyüşler, gösteriler, oturma eylemleri, Türkiye'ye ait kuruluş ve temsilciliklerine karşı işgal eylemleri düzenlemektedirler. PKK yayın organı satışını, abone sağlanmasını, propaganda kaset ve video bantlarının pazarlanmasını organize etmekte, özellikle doğu kökenli gurbetçilerden çoğu zaman tehditlerle haraç gibi bağış toplamaktadırlar. Bu paralar, PKK'nın Lübnan'da Bekaa Vadisinde kurulu genel karargahına gönderilmektedir.

Türk İstihbarat birimlerine ulaşan haberlere göre PKK'nın çeşitli ülkelerdeki dernek ve şubeleri şunlardır:

1-Federal Almanya'da: "Federal Almanya Kürdistan Yurtsever İşçi Kültür Birlikleri Federasyonu" (Federasyona Yekitiya Karkeran Vlatpazeren Candiya Kürdistan Fayka Kürdistan) Bu Federasyon 20 üye derneği içine almaktadır.

"Kürdistan Yurtsever Sanatçılar Birliği" iki üye dernekten oluşmaktadır.

"Köln, Kürdistan Komitesi"(Mainz, Offenboch, Russelheim, Oldenburg ve Dortmund'da şubeleri vardır.)

2-Belçika'da:"Brüksel Kürdistan Komitesi

3-Danimarka'da:"Danimarka Kürdistan Kültür ve Dayanışma derneği"

4) Fransa'da: "Kürdistan Yurtsever İşçiler Derneği "

(Kamela karkeran Welat perezan Kürdistan KKWK)

Bu derneğinin 3 şubesi bulunmaktadır.

"Mdebach Kürdistan İşçi Derneği"

"Paris Kürdistan Komitesi"

5) Hollanda'da Kürt Faaliyetleri Merkezi

"Den Haag Kürdistan Komitesi"

"Hollanda Kürt Halkıyla Dayanışma Komitesi"

"Niejegen Koma Kürt Derneği"

6) İsveç'de : "İsveç Demokrat kültür Derneği Federasyonu"

"Vasterhaninge Kürt kültür Derneği"

"Uppsala türk ve kürt Halkıyla dayanışma Komitesi"

7) İsviçre'de : "Zürih Kürdistan İşçi Derneği"

"İsviçre Kürt Derneği"

" Cenevre Kürdisatan Komitesi"

"İsviçre İşçi Derneği"

8) Yunanistan'da " Atina Kürdüstan Komitesi"

9) Avusturya'da "Viyana Kürdistan Komitesi"

Bu kuruluşların dışında PKK'nın cephe örgütü "ERNK" (Entiya Neawa Rıgariye kürdistan/ Kürdistan Ulusal Kurtuluş Cephesi)'nin İsveç, Yunanistan, Lübnan ve Libya'da temsilcilikleri bulunmaktadır (178)

(178) Milliyet Gazetesi, 31 Ağustos 1990.

B- PKK'nın Ortadoğu Ülkeleri ile olan ilişkiler :

A- Suriye ile ilişkileri :

PKK en büyük yardım ve desteğini Suriye'den görmektedir.

b) Suriye içindeki faaliyetlerini bu devleti resmi istihbarat ve güvenlik kuvvetlerinin bilgisi dahilinde yürütmektedir.

c) PKK'nın ileri gelenleri Devlet mensuplarına tanıyan imtiyazlardan istifade ettiği gibi, Devletin en yetkili yöneticileri ile temas etmektedir.

d) Suriye'de yönetimin bilgisi dahilinde yürütülen bu faaliyetler anılan ülkedeki

1- kamışlı-Derik - Sam- Halep irtibat büroları

2- Şam Civarındaki Zebe'den de açtıkları Kamp vasıtası ile yürütülmektedir.

e- Suriye'deki kamp çalışmaları görünürde Filistinliler çalışmaları olarak ortaya konmaktadır.

f- Örgütün, silahlı muhimmat, malzeme ve diğer ihtiyaçları SURİYE tarafından sağlanmaktadır.

B- LÜBNAN İLE İLİŞKİLER :

a) PKK örgüte kazandığı elemanlarının 1979 yılına iltibaren Lübnan'da eğitim kamplarında eğitmiştir.

b) İsrail'in fiili olarak Lübnan işgal etmesi ve kompların Suriye'ye taşınması üzerine Lübnan'la olan ilişkileri zayıflamıştır.

C DİĞER KOMŞU ÜLKELERLE İLİŞKİLERİ (PKK'ya Komşu ÜLKELERİN BAKIŞLARI) :

I- IRAK : (Irak PKK- çetelere karşı, kendi mazisinde Türkiye'ye belirli çap içerisinde, önceden haber vermek şartıyla hakkı tanınmış ve Türkiye bu hakkı defalarca kullanmıştır. Bu Irak tarafından Türkiye'ye karşı dostça bir davranıştır).

II- İRAN : (Bu devlet, Türkiye'nin laik rejimini yıkmak için her yok başvurmaya ilke edindiğinden son zamanlarda sınır bölgesinde PKK çetelerinin yerleşme musammaha etmektedir. Türkiye'nin İran'ı bu konuda sıkıştırmak için kullanabileceği bazı unsurları sınır bölgesinde mevcuttur. Bu imkan Türkiye tarafından kalkınmaktadır.)

III- SURİYE : (Suriye ise PKK'ya asıl deseteği veren devlettir. Bugünkü halde Türkiye Lozan Ant. gereğince Fırat ve Dicle'den bir miktar suyu Irak ve Suriye'ye bırakmak mevkiindedir. Fakat muması Hukuk Türkiye'ye iyi komşuluk yükümlerini bazan Suriye'ye karşı bu suyu Suriye'ye vermene yağtarımına başvurma imkanı verir (179)

D- PKK'NIN KOMŞU ÜLKELERDEKİ KAMP YERLERİ :

I- Kuzey Irak'taki Kamplar :

a) Kuzey Irak'ta genel olarak (Kürdistan Demokratik Partisi) KDP'nin kontrolünde 32 kamp bölgesi bulunmaktadır.

b) Bu kamp bölgesinin faaliyet sahası suyu ile ayrılmıştır. Zap suyunun batısındaki kamplar karayolu ZİVEH civarında bulunan LAK- 1 olarak adlandırılan merkeze ZAP suyunun doğusundaki kamplar ise karargahı hayat civarında SH SHİN yakınlarında bulunan LAK- 2 olarak adlandırılan merkeze bağlıdır.

c) ZAP suyu batısındaki LAK-1 karargahının sorumluluk sahasında KİSHAN ve kuzeyinde HAFTA'nın PKK açısından en önemli kamp bölgesidir.

d) K. Irak'ta (KDP'nin kontrolünde bulunan bu kamplar ve çevresindeki PKK ve diğer örgütlenen taraftan kullanılır.

e) K. Irak'ta Mekteb-i siyasi ve Irak sınırına yakın ZOLAN bölgesinde bulunmaktadır.

f) Kamplarda KDP'nin yanısıra PKK-KUK-SUI (Irak Komünist partisi) HİZBİ-İ İSLAM örgüt mensupları bulunmaktadır.

g) Kamplardaki personelin tamamı kaleşnikof ve G-3 ve G-1 olmak üzere hafif silahla donatılmıştır.

II- İRAN'DAKİ KAMPLAR :

a) İran'da özellikle KDP olmak üzere ayrılıkçı unsurlar tarafından kullanılan kamp bölgeleri mevcuttur.

b) Zaman zaman PKK mensupları çeşitli maksatlarla İran'daki bazı kamplara uğramakla birlikte PKK tarafından sürekli kamp bölgesi bulunmaktadır.

c) İran kesimindeki " metebi siyasi" ZİVEH bulunmaktadır (180)

III- KOMŞU ÜLKELERDEKİ KAMPLARIN NİTELİKLERİ :

Doğu ve G.D. An'da faaliyet gösteren PKK'nin sınırı-sınırımıza Yakın çok sayıda merkezi olduğu belirlendi. İran-Irak- Suriye ve Lübnan'da yer alan PKK tarafından KAMP ÖRGÜTEVLERİ ve AKADEMİSİ olarak kullanılan 132 merkez tespit edildi.

PKK'ye alt 69 merkezim KDP (Irak Kürdistan Demokrat par BARZANİ) ve KYB (Kürdistan Yurtsever Birliği- CEVAL TALABAN) denetimindeki Irak topraklarında, 27 merkezi İKDP (İran Kürdistan Demokrat partisi- KASEMU) denetimindeki İRAN, topraklarında 25 merkezin Suriye topraklarında ve sınırımıza yakın bölgelerimizde, 11 merkezin Lübnan topraklarında Suriye denetimindeki BEKAA vadisinde yer aldıkları bildirilmiştir. (181)

IV- PKK'NİN DİĞER ÖRGÜTLERLE İLİŞKİLERİ :

a) PKK ittifak içinde olduğu Irak KDP dışında örgütlerle geniş çaplı işbirliği bulunmaktadır.

b) 12 Eylül 1980 sanrası gücünü ortaya koymayan sol ve Bölücü örgütlerden bazı milletler PKK'ye geçmiş ve bir kısım sempatizm kadrosu kazanılmıştır.

c) PKK Türkiye içinde faaliyet ve eylemleri yalnız kendisi yapmakta organ müşterek dışında hiç bir örgütten yardım almamaktadırlar.

d) PKK 1982'de aşağıdaki örgütlerle asgari müşterek fikir birliğine vararak FKBCD (Faşizme karşı Birleşik Direniş cephesi)'ne katılmıştır.

Bu Örgütler :

- 1) Devrimci Yol (Dev-Yol)
- 2) Sosyalist Vatan Partisi (S.V.P)
- 3) Türkiye Emek Partisi (T.E.P)
- 4) Türkiye Komünist Emek Partisi (T.K.E.P)
- 5) Devrimci Savaş
- 6) THKP/ C- Acilciler
- 7) TKP işçinin Sesi
- 8) PKK "dır. Fakat kurulan bu ittifak (FKBDC) yükümlülüklerini yerine getirmeden dağılmışlardır (182)

III.) GÜNEYDOĞU'DAKİ TERÖR EYLEMLERİ'NİN BİLANÇOSU

24 Ağustos 1984'de PKK'nın Siirt'in Eruh ve Hakkari'nin Şemdinli ilçelerini basarak ilk büyük kanlı eylemlerini yaptığı tarihten itibaren bölgede çok sayıda kişi hayatını yitirmiştir. 2-5-1991 tarihine kadar toplam 2315 kişi ölmüştür.

1984; yılında, (13) 1986'da (32) 1987'de (74) 1988'de (133), 1989'da (175), 1990'da (323) ve 1991 yılının üç ayında olmak üzere, toplam 830 PKK'lı ölü olarak ele geçirilmiştir. 1984-1991 arasında bölgedeki çatışmalarda, sivil halktan; 879 kişi PKK tarafından öldürülmüştür. Yine aynı dönemde, 30 subay, 34 astsubay, 376 er ve erbaş, 38 polis, 97 köy korucusu, 23 öğretmen, 14 muhtar, 8 yüksek mühendis 1 Cumhuriyet Savcısı, 1 Kaymakam, ve 1 orman bölge şefi olmak üzere toplam; 623 devlet görevlisi PKK'lı teröristlerce şehit edilmişlerdir. Bingöl ün salhan ilk kesimde Mayıs 1991 tarihinde, Kaymakam, Cumhuriyet Savcısı Orman bölge şefinin, yapılan baskın sonucunda şehit etmeleri PKK terörünün ulaştığı son noktayı göstermesi bakımından dikkate değerdir. (183)

(182) PKK hakkında bilgiler, a.g.e., s.102-103

(183) 13 Mayıs 1989 Tercüman G., 2 Mayıs 1991 Cumhuriyet G.

T.C. DEVLETİNİN CUMHURBAŞKANLARININ MİLLİ BİRLİK VE
BERABERLİK KONUSUNDA SÖYLEDİĞİ SÖZLER :

"Diyarbakırlı, Vanlı, Erzurumlu, Trabzonlu, Trakyalı ve Makedonyalı hep bir ırkın evlâtları, hep aynı cevherin damarlarıdır." X:

ATATURK

"Kürt halkının İran kökenli olduğu öne sürülmüştür; oysa bu iddâyı Kürtler'in Turan kökenli olduğunu kabul eden Encyclopaedia Britannica yalanlamaktadır.

Zaten Anadolu'yu tanıyanlar bilirler ki, gerek töre, gerek gelenek ve görenek bakımından, Kürtler hiçbir yönden Türklere farklı değildir. (XX)

INONU

"Şark vilâyetlerimiz bütün tarihimiz boyunca çok ehemmiyetli vazifeler görmüş, muhtelif istilâ tehlikelerine karşı, memleketin bütünlüğünü ve devletin varlığını korumuşlardır. Memleketin diğer yerlerine nisbetle nüfus kesafetinin azlığının ve imana daha çok muhtaç olmasının sebep ve âmili, vatan müdafaasına ait vazifelerinin buralarda yaşayan yurttaşlarımıza yüklediği ağır can ve mal fedakârlıklarıdır. Güzel diyarımız, ortaçağda ve hatta daha sonraki asırlarda, dünya medeniyetinin mevcut sahalarından biri idi. Devletlerimizin yadigarı olan muazzam sanat eserleri ve hattâ onların harabeleri, o eski parlak devirlerin hazin birer şahidi sıfatıyla halâ karşımızda yükselmektedirler.

Bir takım zaruretler neticesi olarak bakımsız kalan bu güzel ve fedakâr yurt parçasını tekrar kalkındırmak, göğsünde sakladığı maddî ve mânevî kabiliyetleri yeniden kıymetlendirerek lâyık oldukları mevkie yükseltmek bize bir borçtur." (XXX)

Celâl BAYAR

(X) K. Kemal KOP, 1923 Atatürk Diyarbakır'da, s.4.

(XX) Seha Meray, Lozan Konferansı Tutanakları, 1/1 s. 346.

(XXX) Demokrat Parti Başkanı Celâl BAYAR'ın Erzurum Söylevi.

"Doğu Anadolu'da oturan, İstanbul Türkçesine benzemeyen bir dil ile tanıştıkları için kendilerini Türk'ten ayrı sayan; bilgisizliğimiz yüzünden bizim de öyle sandığımız vatandaşlarımız su katılmamış Türkler'dir."

"Dünya üzerinde Kürt diye adlandırılacak müstakil hüviyetli bir ırk yoktur.

Kürtler, yalnız vatandaşımız değil, soydaşlarımızdır da." (X)

Cemal GURSEL

"Bölmek ve bölünmekten kaçınınız. Düşünce ve inançlarımız yönünden tam olarak anlayamadığınız kişi ve grupların da bu toprakların insanları olduklarını unutmayınız."

"Öğreticilerin kendilerine emanet ettiğimiz çocukları ve gençleri en iyi bir şekilde yetiştirerek memleketin geleceğini mutlu kılacaklarına, millî birlik ve beraberliği kuvvetlendireceklerine inanıyorum." (XX)

Cevdet SUNAY

"Dış tehlikeler sadece hararetini yüzümüzde hissettiğimiz Ortadoğu Savaşı değildir. Parçalanmış Osmanlı İmparatorluğu'ndan, medeniyet âlemine parlak bir güneş gibi doğmuş olan Türkiye Cumhuriyeti'nin kalkınmasından gocunan, bizi bölmeye ve siyasi kavgalar içinde çökertmeye çalışan ve Türk toplumunun içinde de gaflet ve delâlet halinde bulunanlardan, şöhret ve ihtiras peşinde koşanlardan, gençliğin boş bırakılmış temiz ve engin heyecanından yararlanan düşmanların yarattığı tehlike, elbette Ortadoğu Savaşından da büyüktür." (XXX)

Fahri S. KORUTURK

(X) M. Şerif FIRAT, Doğu Illeri ve Varta Tarihi, 4. Baskı, SUNUŞ, ANKARA, 1981.

(XX) Gençlik ve Spor Bayramı Mesajı, 19 Mayıs 1968.

(XXX) 14 Ekim 1973 Seçimlerinin sonuçlanması dolayısıyla yaptıkları konuşma, 20 Ekim 1973.

"O halde ne yapılacaktır? Böle, parçala ve yut. İşte politika budur.

Asırlar boyu, 600 küsur seneden beri bir arada kucak kucağa yaşamış ülkemizin insanların "Sen Kürtsün, Sen Lâzsin, Sen Çerkezsin" denilerek bölünmeleri için her türlü gayret sarfedilmiştir. Biz bilerek veya bilmiyerek bunlara alet olmuşuz." (X)

Kürtler Orta Asya'dan gelen Türk kavimlerinin bir koludur." (XX)

Kenan EVREN

(X) Kara Harp Okulu'nun 1980-1981 Eğitim ve Öğretim Yılına Başlaması Dolayısıyla Düzenlenen Törende Yaptıkları Konuşma, 30 Eylül 1980.

(XX) Türkiye Cumhuriyeti Devlet Başkanı Orgeneral Kenan EVREN'in Söylev ve Demeçleri (12 Eylül 1980 - 12 Eylül 1981), Ankara/1981.

IV. ORTADOĞU ÜLKELERİNDE BULUNAN VE TÜRK DÜŞMANI OLARAK BİLİNEREN ÖRGÜTLER :

I İRAK'TA:

- 1) Irak Kürdistan Demokratik Partisi
- 2) Kürdistan Yurtsever Birliđi
- 3) Irak Kürdistan Devrimci Halk Partisi
- 4) Irak Kürdistan Sovyet Partisi
- 5) Irak Komünist Partisi

II İRAN'DA :

- 1) İran Kürdistan Demokratik Partisi
- 2) Hizb-ül- İslam
- 3) Hizbi Demokrat
- 4) İran Komala

III SURİYE'DE :

- 1) Suriye Kürdistan Demokratik Partisi
- 2) Ermeni Asala Örgütü
- 3) El- Seika

IV LÜBNAN'DA :

- 1) Filistin Demokratik Kurtuluş Cephesi
- 2) Filistin Mücadele Cephesi
- 3) Filistin Kurtuluş örgütünün bazı birimleri

V UMMAN'DA :

- 1) Umman Kurtuluş Örgütü

VI ÜRDÜN'DE :

- 1) Ürdün Komünist Partisi
- 2) Ürdün Komandoları Örgütü

VII BAHREYN'DE :

- 1) Suriye Komünist Partisi
- 2) Suriye Konferans Örgütü,
- 3) Bahreyn, Kurtuluş Örgütü
- 4) Arap Kurtuluş Harekatı

VIII YUNANİSTAN'DA :

Türkiye'ye yönelik ENOSİS amaçlı ve "Türk Düşmanı" olarak bilinen 37 dernek faaliyetlerini sürdürmektedir. (184)

(184) Dr. İlhan Akbulut., Devlet, Terörizm ve Ülke Bölücülüğü, Boğaziçi Yay., İstanbul 1990, s. 111-112.

XI. BÖLÜM

YIKICI, BÖLÜCÜ VE TERÖR FAALİYETLERİNİN AMAÇ VE HEDEFLERİ :

- Yıkıcı, bölücü ve terör faaliyetlerinin amaç ve yöneldikleri hedefler aşağıda sıralandığı üzere özetlenebilir :

- a)- Hedef, devletin iç ve dış politikasında güçsüzleştirilmesi, zayıflatılması.
- b)- Ekonomik yönden yıpratılması
 - Dış yatırımların durdurulması
 - Ülke içinden dışa sermaye kaçışlarının başlaması
- c)- Halkta istikbale ve devlete güvensizlik şaşkınlık yaratılması
- d)- Hedef, ülkenin rejimi demokrasi ise rejimin yıpratılması, hürriyetlerin kısıntıya uğraması
- e)- Ordu ve istihbaratının ana görevlerinden uzaklaştırarak terör ve yıkıcı faaliyetleri ile boğuşur duruma düşürülmeleri
- f)- Terör faaliyetlerine girişen gücün sesini dünya politikasında duyurması ve yavaş yavaş politik hüviyet kazanması (Ermeni ve Kürt eylemleri gibi)

A. TERÖRÜN GÖRÜLDÜĞÜ ALANLAR :

Günümüzde ülkemize yönelik yıkıcı ve Bölücü faaliyetler ile terörün görüldüğü sahalar aşağıda sunulmuştur:

a)- Güneydoğu Anadolu'da etkin bir PKK terörü ve Kürtçülük hareketleri

b)- Büyük şehirlerde üst seviyede şahıslara karşı yapılan suikastler ve bunların uyandırdığı geniş yankılar

c)- Provoke edilen talebe hareketleri.

d)- Toplu sözleşmeler ve anormal işçi ücreti artış istekleriyle kışkırtılacak grev ve lokavtlar

- Laik düzeni yıkmaya matuf görünen toplu eylemler.

- Yıkıcı ve bölücü faaliyetler ile eylemlerinin bir ülkede tutunabilmesi için iç ve dış destekten yardım görmesi gerektiği açıktır.

6-1 GÜNEY DOĞU OLAYLARI :

Mezkür faaliyet ve eylemlerin militan temini, eğitimleri, silah, cephane temini, istihbarat ihtiyaçları ancak, iç ve dış desteklerden göreceği yardımla karşılanabilir. Türkiye düzeyinde, maruz hususlar tetkik edildiğinde ortaya çıkan durum örgütlerin iç ve dış desteğe sahip bulduklarını tam olarak ortaya koymaktır.

Güneydoğu bölgemizde eylemlerini sürdüren PKK, Lübnan Bekaa bölgesi ile Suriye ve İran'da kanplara sahiptir. Militan teminini ve siyasi faaliyetlerini Avrupa'nın demokratik ülkelerinde dahi rahatlıkla yapmaktadır. Kamplarda eğitimi Suriye ve yabancı hocaların yaptırdığına dair bilgiler alınmıştır. Silah, mühimmat, haberleşme araçları sıkıntısı çekmemektedirler.

- Büyük şehirlerde icra edilen suikastlerde de düşündürücüdür. İstanbul'da Halkın Mücahitleri Örgütü mensupları İran rejimini yıkmaya çalıştıkları nedeniyle belirli aralıklarla öldürülmektedirler. Eylemlerin İran tarafından planlandığı, destek verildiği ve hatta icra edildiği ortadadır. Benzeri en az bir eylemin de Irak tarafından yapıldığı bilinmektedir. Suriye'nin ise diplomatik yolla bir tarihte Türkiye'ye silah soktuğu tespit edilmiştir.

- Emekli subay, polis, prof. Muammer Aksoy, gazeteci Çetin Emeç'in öldürülmeleri ise kısa aralıklarla birbirini takip eden ve Türkiye'yi karıştıran eylemlerdir. Bu suikastler ayrı örgütlerin de faaliyetleri olsa, arkasında yabancı devlet ve plânlama desteği olup olmadığı hususlarının öğrenilmesi lüzumludur. Çünkü sonuç ve güdülen gayenin Türkiye'nin stabilitesini bozmak olduğu düşünülmektedir.

- Güneydoğu'da sıkıyönetim ilan edilmesinin en son düşünülen ve getireceği ile götüreceğinin çok iyi hesap edilmesi icap eden önlem olduğuna inanılmaktadır. Güneydoğu'da halkın kazanılması gerekmektedir ve sert askeri idareler halkı ordu ve otoriteden soğutmaktadır. Güneydoğu'da silahlı güçlerimizin 100.000 civarında olduğu ifade edilmektedir. PKK ise, 20-70 kişilik timlerle gezmekte, eylem yapmaktadır. Atıl ve bu kadar geniş tutulmuş askeri güçlerin, esas görevlerinin dışına kaymasının, hudut komşumuz ve hedefimiz ülkelerin menfaatine olduğu düşünülmektedir. Büyük çapta askeri güçlerin ve tedbirlerin bölge halkını huzursuz etmesi ihtimali de mevcuttur.

Bölgedeki profesyonel PKK' ya karşı, sayıca az fakat nitelikleri üstün, profesyonelleşmiş jandarma ile karşı koymanın gerekliliğine inanılmaktadır.

- Türkiye'deki bölücü ve terörist faaliyetlere destek veren ülkeler hakkındaki her emare MİT tarafından titizlikle kıymetlendirilmeli ve geçerli görülüyorsa onların yaptıklarına karşılık teşkil edecek aktif faaliyetlere tereddütsüz girişilmelidir. Ayrıca eksik bilgi ihtiyacını gidermek yönünden MİT uygun istihbarat servisleri ile bilgi teatisine girişmeli ve bunu lehimize çalıştırmaya uğraşmalıdır.

- İran'da PKK kampları bulunduğu, himaye gördükleri, İran'ın dini kesimleri Türkiye'de kontrol ve tesiri altına almaya çalıştığı konularında ciddi bilgiler mevcuttur. İran'la da bir savaşa girilmeyeceğine göre bu ülkeye karşı rejimi devirme çalışmaları yapan kuruluşların, basit destekler isteyen İran Kürtlerinin ve soydaşlarımızın, karşı faaliyetlerimiz için desteklenmeleri, yönlendirilmeleri imkânımız vardır. Türkiye fazla zorlanmadan mezkûr çalışmaları yapabilecek durumdadır.

- İran'ın Kerkük-Musul bölgesindeki soydaşlarımız, Türkiye'ye yerleşen Peşmergeler, bahse konu ülkedeki Barzani güçleri, kullanılmasına karar verildiği zaman, Türkiye için bir potansiyel oluşturmaktadır. Türkiye G.D.A.'daki tehditi orta bir sürede önleyecek güce ve imkana sahiptir. (185)

(185) Meymet Eymür'ün Anıları, MİT'te Gördüklerim, MİT Eski Daire Başkanı, 11.5.1991 tarihli Milliyet Gazetesi.

c.) TÜRKİYE'DE ŞİDDET HAREKETLERİ VE KAYNAKLARI

Bilindiği gibi, Türkiye'ye ve Türklere karşı 1973'de başlatılan Ermeni Terörü, 200'ü aşkın bombalama, baskın tehiş hareketi ve 41 cinayetle 1984 sonuna kadar "belirli dış güçlerin " siyasi desteğiyle de sürdürülmüş ve bu tarihten itibaren de " Ermeni Meselesi" diye adlandırılan gerçekte, "Ermeni İddia ve İsteklerinden " ibaret olan hususların dünya kamuoyuna duyurulması,"propagandası " ile beslenmiştir.

Ermeni teröristlerin vahşice, acımasızca masum Türk diplomatlarına karşı giriştikleri menfur cinayetler, Türk dış temsilciliklerine karşı düzenledikleri sabotajlar, baskınlar tamamen belirli amaca uygun olarak "Terörizmin hedefine erişmek amacıyla "kullanılmış ve bunu tüm Avrupa ve dünya kamuoyları sadece seyretmiştir.

Bugün ise yalnızca terörizmle elde edilen başarı mevasını vermiş "Ermeni iddia ve isteklerinden ibaret olan" hususlar "Ermeni meselesi" adıyla 1987'de Avrupa Parlamentosunca da tanınmıştır.

Bu nedenle Türkiye'nin "Siyasi rejim yapısı" başta olmak üzere; ekonomik, sosyal ve kültürel yönlerden baskı altında tutulması, "belirli dış güçlerce" planlı, programlı ve sistematik uygulamalarla düzenlenmiştir.

Doğu ve Güneydoğu Anadolu bölgelerinde dış güçlerin ve ülke içindeki uzantılarının yönlendirmiş olduğu, bölücü nitelikteki örgütler baskı ve terör eylemlerini korkunç boyutlarda sürdürmüş, PKK'nın 15 Ağustos 1984'te başlattığı

ve günümüze kadar giderek artış gösteren kanlı cinayetle-
rinde çoğu kadın ve çocuk olmak üzere yüzlerce masum insan
yaşamlarını yitirmiştir.

Bulgaristan insan haklarını hiçe sayarak ülkesinde-
ki iki milyona yakın Türk azınlığın " kendi içinde erit-
me politikasıyla " (Politique d'Assimilation) Bulgarlaşma
faaliyetlerini ısrarla ve kararlılıkla çekinmeden sürdür-
mektedir.

Suriye, Türkiye'ye karşı yaylımcılık anlayışıyla
Hayat ilini Suriye sınırları içinde göstermekte, Ermeni ve
özellikle Kürtçü çeteleri açıkca desteklemektedir.

İran temel İslâmcılık ideolojisi altında Türkiye'yi
hedef haline getirmiş, iç işlerine bile karşıcak kadar per-
varsız tutum ve davranış halindedir.

Yunanistan "Megala İdea" tutkusuyla deniz ve hava
sahasında Ege'yi Yunan ülkesinin bir parçası olarak görmek-
te, Kıbrıs'ta her türlü dengeli uzlaşmayı önlemekte, bir
tarafından Ermeni tedhişçilerle diğer taraftan Türkiye'yi
bölmek isteyen örgütlerle işbirliği halinde çalışmalar yap-
maktadır. Bu arada Bulgaristan ile belirli bir işbirliğine
girmektedir.

Sovyetler Birliği, kendi nüfus alanındaki radyolar-
dan Türkiye'nin iç işlerine karışmakta, Kıbrıs konusunda
ilislararası konferanslara gidilmesi isteğiyle, hareket et-
mekte, tek yönlü ve ısrarlı olarak Ermeni iddialarını

kapsayan propagandalar yapmaktadır.

Anadolu'da masum halka saldıran öldüren bölücü cinayet çetelerine karşı gerekli önlemleri alan Türkiye, 1987'de Kuzey Irak'ta sınır bölgesine gizlenmiş bölücü çetelerin yuvalarına operasyonlar düzenlemişti. Bunun arkasından İran ve Libya radyolarından Türkiye'ye karşı, bölücü çeteleri destekleyen demeçler yayınlandı.

Sovyetler Birliği'nin yayın organlarından Sovyetskaya Rossiya gazetesi, Türkiye'nin sesi Radyosu ve Türkiye dışından yönetilen TKP'nin yayın organı "Bizim Radyo", Türkiyenin sınır ötesi operasyonlarını kınadı. Türkiye'deki bölücülük hareketlerini destekleyici yorumlar yaptı. Fakat maalesef, bölücü cinayet çetelerini kınayan ve öldüren masum ve korunmasız Türk vatandaşları için, üzüntü belirten hiçbir demeç ve yazı yayınlanmadı...

Türkiye üstünde hemen her dönemde, dış güçler ve onların Türkiye'deki uzantıları tarafından anarşi, terör ve şiddet hareketleri, sistematik biçimde planlanmıştır. Ancak böylelikle Türkiye'nin meşgul edilmesi, sindirilmek istenmesi "Prensip" olarak kabul edilmiştir. Bunun için belirli dış güçler ve uzantıları, Türkiye üstünde oynamakta oldukları tüm oyunların başarılı olabilmesi amacıyla "gizli kapalı" kapılar ardında, şu konular paralelinde faaliyetlerde bulunmaktadırlar.

a) Türkiye'de devamlı ve gelişmiş siyasi partilerin mevcudiyeti ile onların, "hür demokratik açık siyasi rekabete dayalı" etkili mücadelesiyle, ancak ortaya çıkabilecek bilgili, dirayetli ve inisiyatif sahibi politikacılara kavuşmasını önlemek, "Rejimin duraklamasını, demokrasiden uzaklaşmasını " temin etmek.

b) Türkiye'nin milli ve uluslararası alandaki çıkarlarına uygun biçimde kamuoyunu bilinçlendirici, oluşturucu bilim adamlarının, araştırmacıların, yazarların ve gazetecilerin çalışmalarını " küçümseyici" veya bloke edici tedbirlerin alınmasını sağlamak.

c) Türkiye aleyhine, siyasi araştırma ve incelemelere ilgi göstererek etnik grupları destekleyici, bölücü ve ayırımçı, Türk geleneklerine ters düşen her türlü senaryoya, yüzeysel edebi çalışmalara ödüller vererek Türk kamuoyunun ilgisini olumsuz yönlere çekmek.

Türkiye yönünden, önemli olan belirli dış güçler ve onların uzantıları tarafından, her türlü tahrik, ve telkinle sürdürülen bu tür olumsuz faaliyetleri "önleyici ve durdurucu " olabilecek "demokratik ve hukuk kurallarına dayalı tedbirleri " zamanında alabilmek, kamuoyunu gerektiği ölçüde "aydınlatmak" ve bütün bu girişimleri "apaçık gözler önüne serebilmektir (186)

(186) M. İhsan Özgen, (Türkiye'de Şiddet Hareketleri ve Kaynakları;) Forum Yay. /Ank 1980/ s 69-72

M.İhsan ÜZGEN, TKP ve Organize Gençlik Hareketleri, İstanbul 1982, s. 323-365.

D.) Öğrenci Olayları, Türkiye'de Terör, ve Terörü Önleme Yolları :

1. Öğrenci Olayları ;

Türkiye'de "masum öğrenci olayları " diye bir gerçek yoktur. Olayları çıkaran bütün memlekette "1000" kişi'yi geçmez. Dış ve iç şer güçlerin senaryosunu yazdığı bütün oyunları bu bin kişi sahneye koyar. Diğer öğrenci kalabalığı sadece seyircidir. Ne var ki başarılı propagandalarla bu "seyirci kalabalık" oyunun içindeymiş gibi gösterilir ve adına "öğrenci olayları" denir.

Gençlerimiz kendi başlarına karar vermeye alıştırılmadığı için onların yerine " şabloncu zihniyet" düşünüyor. Kararları yine onlar adına aynı zihniyet alıyor. Terörün dışında olan gençlik kitlesi olaylara seyirci kalmakta adeta ; "madem bizim adımıza siz düşünüyor ve siz karar veriyorsunuz; o halde olayların hakkından da siz gelin" diyorlar.

Olay çıkaran terör eylemlerine karışanlar, problemli alilelerden gelen gençlerdir. İtilip katılan şahsiyetini bulamamış, doğru düşünme imkanını verecek temel kültürden, din ve milliyet bilgisinden mahrum gençler örgütte adam yerine konmaktadır. Beyinler yıkanınca, her biri kendisini " Vatan Kurtaracak Aslan" zanneder. Tezat bir durum ortaya çıkar; bunlar önce kendi insanını öldürmekle işe başlarlar Güneydoğu'da " Kürtlerin Haklarını Korumak ve Kürt Devleti Kurmak" iddiasıyla ortaya çıkan PKK, çoluk çocuk,

yaşlı, kadın demeden kendi insanını öldürmektedir. Kendi insanını ise, kendilerine destek vermedikleri için öldürmekte, etrafa korku salmakta ve sindirmek istemektedirler. Böylece savunmasız insanları öldürerek güçlü olduklarını göstermeye çalışmaktadırlar.

2. Türkiye'de Terör :

Terörü dış ülkeler desteklemektedir. Çünkü, dün Lavrensleri içimize sokup bizi parçalayanlar, bugün yerli hainlerle aynı şeyi yapmaya çalışıyorlar. Bir yandan Ermeni vatandaşlarımızı tahrik ederken, bir yandan Kürt kardeşlerimizi bize düşman yapıyorlar ve Devletine karşı ayaklandırmaya uğraşıyorlar. Milletlerarası toplantılarda, panellerde ise, "İnsan Hak ve Hürriyetlerini Koruma" adına propaganda yaparak terörü haklı göstermeye çalışmaktalar. Gayeleri de, Türkiye'nin kendisini toparlayamaması ve Avrupa'nın Tüketici kalabalığı olmaya devam etmesidir(187)

Türkiye'de terör deyince aklımıza; aralarında Büyükelçi, Başkonsolos, Bürokrat ve Temsilcilerimizin de bulunduğu 41 Türk'ün ASALA tarafından hunharca öldürülmesi, 1980 öncesinde 5000'i aşkın gencin hayatını kaybetmesi, Güneydoğu'da mahsum vatandaşlara ve güvenlik kuvvetlerine girilen katliamlar, halen devam eden "Aydın" zümreyi, yetişmiş kültürlü ilim adamlarını öldürmeyi hedef alan silahlı saldırılar, akla gelmektedir.

Bütün bunlar, Türkiye'de yetişmiş insanı ortadan kaldırmak için çoğunlukla dışarıdan yönlendirilen terör hareketinde bazı örneklerdir. Ülke içi terör de mutlaka bir dış gücün, yada Türkiye'deki uzantılarının veyahut sempati-(187) M.İhsan Özgen; (Terör olaylarını Çıkaranlar bin Kişiyi geçmez) Sur Der. sayı 170, Mayıs- 1990/İst s.4-7

zanlarının desteđi vardır. Kahpece geliyor, öldürüyor ve kaçıyor, kendini göstermiyor. Hatta tabancasına susturucu takıyorlar. Yani tabancasının gürültüsünü duyarlar diye korkuyorlar. Her hain gibi tam bir korkaklık. Bunlara karşı ise bizim çaydırıcı özelliđimizin bulunması lazımdır.Çare ise, "Yetişmiş insan sayısını artırmak, halkın kültür seviyesini yükseltmektir. 5 aydını, 10 aydını öldürebilirler ama; 5000 aydının hakkından gelemezler. Eğer bilgi seviyesi yüksek, üniversite mezunu kalitesinde insanlar çoğalırsa; terör eylemleri mutlaka azalacaktır.

3. Terörü Önleme Yolları

Böylece, Dünyada terörden en çok zarar gören ülke Türkiye olmaktadır. Çünkü, Türkiye aleyhine çalışanların bütünü terörist hareketi destekler. Terörizm başlangıçta tek cepheden, bir merkezden çıkar. Daha sonra ise cepheleşme başlar.

Türkiye'nin de içinde bulunduğu Ortadođu Bölgesi petrol bakımından dünyanın en zengin bölgesi olduğu için, emperyalist güçler menfaatleri için bu bölgeyi kullanmaktadır. Türkiye'nin gelişmesini istemeyen bütün ülkelerin terör eylemlerini destekledikleri ise muhakkaktır.

Terör milletlerarası antlaşmalarla azıltılabilir. Fakat herşeye rağmen Türkiye'ye karşı hareketler durmayacaktır Çünkü Anadolu pek çok medeniyetin kurulduğu ve yıkıldığı, yeraltı ve yerüstü kaynaklarının zenginliđi, cođrafi konumu ve dinamik insan gücü sayesinde, dikkati üzerine çekmektedir. Zaten çeşitli sanat eserlerinin yurt dışına kaçırılmasının sebebi de Anadolu'nun kültürlerle merkez olmasıdır.

Türkiye'de belirli zaman dilimleri içinde aşırı akımların önemli ölçüde artış kaydettiği, millete ve devlete huzursuz günler yaşattığı bilinen bir gerçektir. Gerek milli mücadele gerekse Cumhuriyet döneminde aşırı solun, aşırı sağın, bölücü ve irticai mahiyet arzeden "örtülü şiddet" hareketlerinin, "dogmatik ideoloji ve saplantılarla" ortaya çıktığı görülmüştür.

Günümüzde özellikle emperyalist ve sömürgeci devletler bir ülkenin veya bir bölgenin ele geçirilebilmesi amacıyla açıktan savaşmaktan ziyade, o ülkenin kültür politikasını yaralayıcı, "dil ve ırk" kavramı üzerinde düşündürücü girişimler ve eğer varsa "etnik" toplulukları, ayrı din grupları, mezhep ayrılıkları veya "mahalli diller" üzerinde ayırıcı çalışmalarla, "ırk kavramı" üstünde çarpıtıcı faaliyetleri organize ederler. Bu açıdan Türkiye'deki Güneydoğu olaylarını ve bölücülük hareketlerini; bölgeye 19.yy'dan itibaren gelen çeşitli ülkelere ait misyonerlerin açılan okulların, yapılan teşvik ve tahriklerin günümüzde meyvesi olarak mütala etmek gerekir.

Ortadoğu'da bazı ülkelerin (Suriye, Irak, İran, Libya v.b.) açıkca terörü destekledikleri gibi pek tabii Avrupa Ülkesinde yuvalanan Türkiye düşmanı belirli dış güçlerin yönlendirdiği; "profesyonel fikir militanları" Türkiye'ye karşı yoğun çalışma içindedirler. Türkiye'de terör 1980 öncesinde olduğu gibi, halen devam etmektedir. Bu kez bölücülük yönü ağır basarak sürmektedir. Bu durum ise Türkiye'nin "ilan edilmeyen gizli savaşla" karşı karşıya bulunduğunu açıkca göstermektedir (188)

(188) M. İhsan Özgen; (İlan Edilmeyen Gizli Savaş) Sur Dergisi Sayı 180 Mart-1991/İST s.9-11

Yine de terörün hakkından gelmek zor değildir. Osmanlı Devleti bunu asırlarca yürütmüştür. Sadece Müslümanları değil gayri müslimleri bile aynı şemsiye altında toplamış ve barındırmıştır. Baskı ve zor ile değil, koruyucu devlet görevini yerine getirerek, Osmanlı bayrağı altındaki topraklarda, "dil, din ve ırk ayrımı" yapmaksızın, üstün bir adaletle insan hak ve hürriyetlerini teminat altına alarak, devlet kapılarını gayrimüslimlere bile açık tutarak bunu gerçekleştirmiştir. Hür bir insan devletine karşı gelmez. Haksızlığa uğradığı yerde, devlet ona sahip çıkarak, hakkını iade ediyorsa, bozgunculuk yapması için bir sebep yoktur. Osmanlı Devleti, en güçlü döneminde bile azınlıklarieritme (asimilasyon) politikasına tevssül etmemiştir. Onun içindir ki, bu günkü Bulgaristan 515 yıl Osmanlı Devleti içinde bir Sofya Vilayeti olarak kalmış, isyan etmeyi aklına bile getirmemiştir.

Osmanlı Devleti, ne zaman "yetişmiş insan" yönünden sıkıntıya düşmüş ise; o zaman gerilemeye başlamıştır. Bir devlet, "yetişmiş insan gücü"nden mahrum kalınca çöküntü kaçınılmaz olur. Devleti ayakta tutanlar yalnızca, güçlü kadrolardır. Kadrosuz devletler, sembolik kalırlar (189)

Sonuç olarak, terörü önlemek için en etkili yol; ülkedeki; "yetişmiş insan gücü"nü artırmak, halkın da "kültür seviyesini yükseltmek" millî birlik ve beraberliği, millî kültürü en üst seviyeye çıkartmaktır. Siyasi görüşü ne olursa olsun, gençlik, işçi, esnaf ve memur kesimi, muhalefet ve iktidar, asker ve aydın kesimleri kısaca bütün millet; bir bütün içinde, millî birlik ve beraberlik duygularını en (189) M.İhsan Özgen; Sur Dergisi, Sayı 270

üst seviyede tutarak, teröre karşı ortak bir tutum, "karşı tavır" alınmak suretiyle hareket etmek, terör için en büyük önlem olacaktır.

SONUÇ

Tezimin I. Bölüm'den itibaren, Ortadoğu bölgesi ile bu bölgede kurulan medeniyetleri daha sonra bu bölgenin dışında kurulan medeniyetleri ele almış olduk. Bu arada Anadolu'da kurulan medeniyetleri ve özelliklerini de inceledik. Daha sonra Anadolu'nun 1071 öncesinden başlayarak Türklerin yerleşimine sahne olduğunu, Malazgirt zaferi sonrası ise tamamen fethedilerek Türkleştirildiğini belirttik. Bu arada Avrupa'lı Hıristiyan devletlerin, gerek Anadolu'yu alarak Türkleri çıkarmak gerekse kutsal toprakları geri alabilecek umuduyla, 174 yıl sürecek olan Haçlı seferini başlattığını bununla birlikte, Osmanlı devletini'de parçalamak için 1913 yılına kadar 100 büyük plân ve proje hazırladıklarını görmüş olduk.

Modnos Ateşkes Antlaşması sonrası; yüz yıllarca hayal ettikleri planlarını gerçekleştirdiklerini sandıkları bir anda, Türk milletinin; Mustafa Kemal'in önderliğinde Milli Mücadeleye girişmesiyle bu teşebbüslerin de sonuçsuz kalarak, yer ve tam bağımsız bir T.C. Devletinin 1923 yılında Atatürk tarafından kurulduğunu belirttik.

Elbetteki batının Türkler ve Osmanlı konusundaki plânlarının son bulması beklenmezdi. Nitekim, yeni kurulan devlet'de çeşitli iç ve dış tehditlere maruz kalmıştır. Bu tehditler dış'taki bölgesel ve sürekli tehditten, içte, her türlü yıkıcı bölücü ve terör gruplarına kadar uzanmaktadır. T.C. Devleti, en büyük tehlikeyi 1980 öncesi uğra-

mış; ülke, 12 Eylül hareketından önce tam bir savaş alanına çevrilmiştir. 1980 sonrası anarşi terör ve bölücülüğün önlenmesi geçici bir süre için olmuştur. Çünkü; iç ve dış tehdit odakları sürekli olduğu için bu olaylar da bir süreklilik arzedecektir. 1980 savaşında, Güneydoğu tam bir savaş alanına dönmüş özellikle 1980 yılından itibaren de, büyük şehirlerden başlamak suretiyle anarşi terör ve bölücü olaylar hızla artmıştır.

Türkiye'de özellikle Atatürk'ün Milliyetçilik, Lâiklik ve Halkçılık ilkelerine aykırı bir şekilde akımlar geliştirmekte veya geliştirilmektedir. Dünyanın bu bölgesinde Türkiye; "Ülkesi ve Milletiyle bölünmez bir bütün halinde yaşamak için, her zamankinden çok, Milli Kültür, Milli Birlik ve beraberliğe, çağdaş uygarlık düzeyinin üstüne çıkmak için ise kendi yetişmiş insan gücüyle çok çalışmaya ihtiyacı bulunmaktadır. Aksi halde, Atatürk'ün bu idealine ulaşmak şöyle dursun T.C. Devleti'nin bölünmesi demokrasi-den ayrılması, hatta hayat ve bağımsızlık hakkını dahi kaybetmesi söz konusudur.

KAYNAKLAR

- 1) ATATÜRK, M.Kemal; Nutuk, C.1 10.Baskı, 1970 İst.
- 2) Prof. Dr. ARMAOĞLU, Fahir; 20.yy. Siyasi Tarihi, 1914-1980
T.C. İş Bankası, Kültür yay.
1984, Ank.
- 3) ATATÜRK İLKELERİ VE İNKILAP TARİHİ; I/2 Yök. yay. 1990 Ank.
- 4) Dr. AKBULUT, İlhan; Devlet, Terörizm ve Ülke Bölücülüğü,
Boğaziçi yay. 1990 İst.
- 5) AKURGAL, Ekrem; Hitit Sanatı'nın Yunan Sanatına Tesirleri,
IV. T.T. Kong.
- 6) Büyüktuğrul, AFİF; Boğazlarımızın dünkü, bugünkü ve stratejik değeri, B.T.T. Dergisi Sayı:64
" " Akdeniz Stratejisinde Türk Boğazları,
B.T.T. Dergisi, Sayı:35 1970 İst.
- 7) BAYAT, Mert; Cumhuriyetimizin Milli Gücü, B.T.T. Der. Sayı:44,45,46, 1986 İst.
- 8) CAHAN, CLAUDE; Le Probleme ethnique en Anatolie Chaires'd
Historie, Mendiante, Paris, II/2, 1954
- 9) Prof. Dr. ÇELİK, Edip; Milletlerarası Hukuk, C.2 1986 İst.
- 10) DJUVARA, T.G-ŞEKİP, Emir; Türkiye'yi Parçalamak için 100
Plân, (Haçlı Tahassubu ve Türkiye Düşmanlığı) Çev:Yakup Üstün
Damla, Y.evi 1979 İst.
- 11) DEMİRCİOĞLU, H; Roma Tarihi, C.3 1953 Ank.
- 12) EFENDİ, Rasim; Daşlar Danışır, Neolitik Devrinden 19.yy.
dek, Keçlik Bakü, 1980.
- 13) ERENGİL, Muzaffer; Milli Strateji ve Milli Güç
- 14) Ord. Prof. Dr. DÖNMEZER, Sulhi; Teröristlerin Rehabilitasyon, C.2 Sayı:1-4 İst.
- 15) ERİM, Nihat; Devletler Hukuku ve Siyasi Tarih, 1/525 Vd.
- 16) Gn. Kur. Bşk; İç Hareket Konsepti, 1985, Ank,
- 17) " " " PKK Hakkında Bilgiler, 1985, SİİRT,
- 18) " " " İç Güvenlik Hareket Broşürü, 1985, Ank,
- 19) " " " As. Tarih ve St. Etüt Bşk. Soğuk Harp; (Tercüme 1976, Ank.

- 20) Em. Kor. Gn. GÜVENTÜRK, Faruk; Türklere Karşı Yunan Milli Hedefleri, ve Genel Stratejileri nedir, 1976 İst.
- 21) HOCAOĞLU, Mehmet; Belgelerle Yunan Barbarlığı, Boğaziçi yay. 1985 İst.
- 22) Harp Aka. Kom. Yay; Tarih Boyunca Türk-Rus ilişkileri, 1969 İst.
- 23) Dr. KINAL, Firuzan; Eski Anadolu Tarihi, İTK B.evi 1962 Ank
- 24) " " " Eski Mezopotamya Tarihi, İTK. B.evi 1983 Ank.
- 25) Prof. Dr. KAFESOĞLU, İbrahim; Asya Türk Devleti Türk Dünyası El Kitabı 1976 Ank.
- 26) " " " Türk Milli Kültürü, 1977 Ank.
- 27) Prof. Dr. KUYUCUKLU, Nazif; Türkiye İktisadı, Beta yay. 1986 İst.
- 28) KIRAMER, S.N; Tarih Sümerlerle Başlar, Türk Tarih Kurumu yay. 1990 Ank.
- 29) KOCABAŞ, Süleyman; Tarihte ve Günümüzde Türk Yunan Mücadelesi, 1981 İst.
- 30) Prof. Dr. KODAMAN, Bayram; Osmanlı Tarihi Ders Notları 1987 Samsun.
- 31) Yrd. Doç. Dr. H.İlknur Polat; Osmanlı İmp. Yabancı okullar, Kültür Bak. Yay. 1990 Ank.
- 32) LEWIS, Bernard; Tarihte Araplar 1979 İst.
- 33) MANSEL, A.Müfit; Ege ve Yunan Tarihi 1984 Ank.
- 34) Prof. Dr. ÜKE, M.Kemal; Kutsal topraklarda Siyonistler ve Masonlar, Çağ. yay. 1990 İst.
- 35) " " " " İngiliz Ajanı Binbaşı E.W.C. Noel' in Kürdistan Misyonu (1919) Boğaziçi yay. 1989 İst.
- 36) PEKTHALL, Marmaduke; Avrupalı gözüyle İslam,
- 37) Prof. Dr. MERÇİL, Erdoğan; Prof. Dr. TARHAN, Taner, GÜNEL
- 38) Zerrin; Tarih Kitabı 1989 İst.

- 39) Prof. Dr. LANDSBERGER, Benina; 1937, T.T Kongresi Zabıtları, T.T.K yay Ank.
- 40) FARUKİ, Bahri; Haber Alma, Propaganda ve Yıkıcı Faaliyetler
- 41) Dr. FARUK, Sükan; İhanetin Mirası, Alioğlu yay. evi 1985 İst.
- 42) Dr. FARUK, Sükan-Cemal Kutay; Pusudaki İhanet, Alioğlu yay. evi 1984 İst.
- 43) SAKA, Mehmet; Ege Denizin'de Türk Hakları, Dergah yay. 1974 İst.
- 44) SALIŞIK, Selahattin; Tarih Boyunca Türk-Yunan ilişkileri ve Etniki Eterya 1968 İst.
- 45) SEVİNÇ, Necdet; Ajan Okulları, Oymak yay. 1976 İst.
- 46) Prof. Dr. SOYSAL, İsmail; Türkiye'nin Siyasal Antlaşmaları T.T.K kurumu yay. 1986 Ank.
- 47) Prof. Dr. SEVİM, Ali; Anadolu'nun Fethi Selçuklular Dönemi T.T.K yay. 1983 Ank.
- 48) Prof. Dr. SÜMER, Faruk, TURHAL, Yüksel; Tarih Kitabı 1989 İst.
- 49) Prof. Dr. ŞİMŞİR, Bilal; Ermeni Propagandasının Boyutu Üzerine Ata. Üni. yay. 1984, Erz.
- 50) ŞAHİN, M.Süreyya; Rum-Ortodoks Patrikhanesi, Türk-Yunan ilişkileri ve Ayasofya Meselesi Aydınlar Ocağı yay. 1990 İst.
- 51) Prof. Dr. TURAN, Osman; Bizans Tarihi 1976 İst.
- 52) " " " " Türk Cihan Hakimiyeti, Mefkuresi Tarihi C.1-2 1976 İst.
- 53) Prof. Dr. TARHAN, Taner; Eski çağda Kimmerler Problemi 8. Türk Kongresi C.1 1979 İst.
- 54) Prof. Dr. TOGAN, Z.Velidî; Bugünkü Türk ili Türkistan ve yakın Tarihi 1942-43 İst.
- 55) " " " " Azerbeycan İslam Ansiklopedisi C.1
- 56) TÜRSAN, Nurettin; Jeopolitiğin ve Jeostrateji'nin ışığı altında Türkiye'nin Stratejik Değeri B.T.T Dergisi, Sayı:40-41-42 1971

- 57) TURGANOĞLU, Y.Selim; Suriye B.T.T Dergisi, Sayı:8 1985 İst.
- 58) Doç. Dr. TUNCER, Gülensoy; Doğu Anadolu Osmanlıcası Etimolojik Sözlük Denemesi TKA. Ens. yay. 1986 Ank.
- 59) TÜRKMEN, Zeynep; Türk Milli Birliği ve TKP T.K.A Ens. yay. 1985 Ank.
- 60) Türk-Yunan ilişkileri ve Megolaidea Kültür ve Turizm Bakanlığı yay. 1985 Ank.
- 61) Türk Milli Bütünlüğü İçinde D.Anadolu (HZL Prof. Dr. B. Ügel, H.D. Yıldız, F.Kırzioğlu M.Eröz, B.Kodaman M.A. Çay T.K.A Ens. Yay. 1985 Ank.
- 62) TÜRKİYEDE ANARŞİ VE TERÖRÜN SEBEPLERİ VE HEDEFLERİ; Bşb. B.evi 1982 Ank.
- 63) TERÖR VE TERÖRLE MÜCADELEDE DURUM DEĞERLENDİRMESİ; Bşb. B. evi 1983 Ank.
- 64) TÜRKİYEDE TERÖR; (Abdi İpekçi Semineri), Gaz. Cem. yay. 1980 İst.
- 65) İNAN, Afet; Eski Mısırlılar Medeniyeti ve Tarihi, 1956 Ank.
- 66) İLHAN, Suat; Jeopolitik Duyarlılık T.T.K yay. 1989 Ank.
- 67) Prof. Dr. GİRİTLİ, İsmet; Solculuk, Milliyetçilik ve Türkiye Toker yay. 1977 İst.
- 68) DARENDELİOĞLU, İlhan; Türkiye'de Komünist Hareketleri Toker yay. 1979 İst.
- 69) Prof. Dr. İTİL. Turan; Türkiyede Terörizm Özellikle Ermeni Terörizmi (Uluslararası Ermeni Terörü Sempozyumu) A.Ü. yay. 1985 Ank.
- 70) VİSALİ, Günaydın; Komünizm, Strateji ve Taktikleri Kadro yay. 1978 Ank.
- 71) YALÇIN, İsmail; TBKP'nin Öznesi Nesnesi, Türkiye Fikir Ajansı 1988 Ank.

___GAZETELER___

1. Güreli, Nail; (Ortadoğu'da ilkler); 28.8.1990 MILLİYET G.
2. Mart-Nisan, 1991 tarihli günlük gazeteler
3. Mayıs-Haziran, 1991 " " "
4. Prof. Dr. Özgür, Tahsin; (Arkeolojik kazıların sonucu), 25.8.1990, TERCÜMAN G.
5. Devlet Bakanı Kamran İnan'ın (GAP, konusundaki açıklamaları) 24.25 3.1991, Milliyet ve Zaman G.
6. 29.3.1991, Milliyet G.
7. Ağustos-1990 ile Mart-1991 arasındaki gazeteler,
8. 19.3.1991, Milliyet G.
9. Akgüç, Üztun; (Turizm Sektöründe Gelişmek), 23.2.1991, Milliyet G.
10. Prof. Dr. Çay, A.; (Batının Bölme Taktikleri) 24.4.1991 ZAMAN G.
11. Prof. Dr. Türkdoğan, Orhan; (Hızlı Değişmenin Boyutları üzerine) 15.3.1991, ve 22.3.1991 Yeni Düşünce G.
12. Üzfatura, M.Necati; (Dış Politika) 23.3.1991, Türkiye G.
13. 2.5.1991, Cumhuriyet G.
14. 13.5.1989, TERCÜMAN G.
15. Eymür, Mehmet'in Anıları; (Mit'te gördüklerim) 11.5. 1991, Milliyet G.

___DERGİLER___

1. Belgelerle Türk Tarihi Dergisi, Sayı: 8.Ekim.1985
2. " " " " " 35
3. " " " " " 40
4. " " " " " 41
5. " " " " " 42
6. " " " " " 44
7. " " " " " 45
8. " " " " " 46
9. " " " " " 64
10. Sur Dergisi, Sayı: 170, Ocak-1991
11. " " " 190, Mart-1991

— BROŞÜRLER —

1. T.C. Bařbakanlık D.P.T Müst. GAP, Grup Bařkanlıđı; (GAP Projesi) adlı Brořür, 1990 Ank.

— ANSİKLOPEDİLER —

1. İslam Ansiplopedisi,
2. Tanzimattan Cumhuriyete, Türkiye Ansiklopedisi,
3. Türkiye Gazetesi; Rehber Ansiklopedisi,

