

59668

T.C.
AKDENİZ ÜNİVERSİTESİ
SAĞLIK BİLİMLERİ ENSTİTÜSÜ
BİYOİSTATİSTİK ANABİLİM DALI

*AKDENİZ ÜNİVERSİTESİ TIP FAKÜLTESİ HASTANESİ İÇİN
GELİŞTİRİLEN HASTANE OTOMASYON SİSTEMİNİN DAĞITIK
VERİTABANI MODELİ İLE TASARLANMASI*

YÜKSEK LİSANS TEZİ
ŞEYHMUS ALTUN

DANIŞMAN ÖĞRETİM ÜYESİ
YRD.DOÇ.DR.MEHMET YARDIMSEVER

“Kaynakça gösterilerek tezimden yararlanılabilir.”

ANTALYA,1997

Şekiller Listesi	3
Tablolar Listesi	3
1.GİRİŞ VE AMAÇ	4
2.GENEL BİLGİLER	6
2.1. Veritabanı (Database).....	6
2.1.1. Veri Tabanının Sunduğu Avantajlar.....	7
2.1.2. Veri Tabanı Geliştirmenin Maliyetleri.....	10
2.1.3. Veri Tabanı Yönetim Sistemi(Database Management System)....	12
2.2. Bilgisayar Destekli Yazılım Mühendisliği Araçları.....	14
2.3. Yerleşim Biçimlerine Göre Veri Tabanı Türleri.....	15
2.3.1. Merkezi Veritabanı.....	15
2.3.1.1. Kişisel Bilgisayar Temelli Veritabanı	16
2.3.1.2. Merkezi Bilgisayara Bağlı Çokkullanıcı Veritabanı.....	16
2.3.1.3. İstemci/Sunucu (Client/Server) Mimarisindeki Veritabanı...	17
2.3.2. Dağıtık Veritabanı.....	19
2.4. Hastane Bilişim Sistemi.....	24
2.4.1. Çekirdek Sistem.....	25
2.4.2. Finans Sistemi.....	25
2.4.3. İletişim Ve Bilgisayar Ağı Sistemi.....	25
2.4.4. Birim Yönetim Sistemi.....	26
2.4.5. Tıbbi Belgeleme Sistemi.....	26
2.4.6. Tıbbi Destek Sistemi.....	27
2.5. ORACLE VTYS.....	27
2.5.1. ORACLE Veritabanı Nesneleri.....	38
2.5.2. ORACLE VTYS Nesnelерinin Yönetimi.....	30
2.5.2.1. PCTFREE Parametresi.....	31
2.5.2.2. PCTUSED Parametresi.....	32
2.5.2.3. Depolama Parametreleri.....	32
2.6. CLARION Uygulama Geliştirme Aracı.....	33

3.METOD	35
3.1. Akdeniz Üniversitesi Hastanesinin Genel Yapısı.....	35
3.2.Akdeniz Üniversitesi Hastanesi Bilgisayar Ağının Yapısı.....	37
3.3.Çekirdek Sistem İş Akışı.....	38
3.3.1.Arşiv.....	39
3.3.2.Randevu ve Rezervasyon.....	39
3.3.3. Hasta Kabul.....	39
3.3.4.Hasta Taburcu Süreci.....	40
3.3.5.Tahakkuk,Tahsilat Süreci ve Vezneler.....	40
3.3.6. Hasta Takip.....	41
3.3.7.Ayniyat, Malzeme Planlama, Satın Alma Hizmetleri.....	42
3.4. Hastane Bilgisayar Sistemleri Yerleşim Planı ve Yapılandırması.....	42
3.5.Uygulama Arayüzleri.....	47
3.5.1. ODBC Yoluyla İstemci/Sunucu İletişimi.....	48
3.5.2. Akdeniz Üniv. HBS Grubu Tarafından Geliştirilen Yazılım İle İstemci/Sunucu İletişimi.....	49
3.5.3. OLE Yoluyla İstemci/Sunucu İletişimi.....	52
3.5.4. Clarion ORACLE Connect.....	54
4.SONUÇ ve TARTIŞMA	58
ÖZET	59
ABSTRACT	60
KAYNAKLAR	61
EKLER	62
EK1: Listener.ora,Tnsnames.ora Dosyaları Yapısı.....	62
EK2: Sunuculardaki ORACLE Yordam,Paket ve Tetikleyiciler.....	65
EK3: Akdeniz Üniv. Hastanesinin Bilişim Sisteminin Global Veritabanı Tanımı.....	75

Şekiller Listesi

Şekil 1: Bir Veritabanı Yönetim Sisteminin Bileşenleri.....	14
Şekil 2: BDYM Araçlarının gerçekleştirdiği Görevler.....	15
Şekil 3: Merkezi Veritabanı.....	16
Şekil 4: İstemci/Sunucu Modelinde Uygulamaların Bölümlenmesi.....	18
Şekil 5: Örnek Bir Dağıtık Veritabanı Modeli.....	21
Şekil 6: Örnek Bir Heterojen Dağıtık Veritabanı Modeli.....	22
Şekil 7: ORACLE VT, Tablouluzayı ve veri dosyası.....	27
Şekil 8: Dağıtık veritabanının bağlantı kuralı.....	30
Şekil 9: Akdeniz Üniversitesi Hastanesi A-A1 ve E-F Bloklarının Bilgisayar Ağı Kablolama Şeması.....	37
Şekil 10: Akdeniz Üniversitesi Hastanesi Bilişim Sistemi Çekirdek Sistem Akış Şeması.....	38
Şekil 11: Hasta Takip Sürecinin Veri Akış Şeması.....	41
Şekil 12: Hastane Bilgisayar Sistemleri Yerleşim Şeması.....	44
Şekil 13: ODBC yoluyla ORACLE veritabanlarına erişim mimarisi.....	48
Şekil 14: Oracle Object For OLE'nin Nesne Hiyerarşisi	53

Tablolar Listesi

Tablo 1: İki Transaction'nın kilitlemesi(Deadlock).....	11
Tablo 2: Orasrv İletişim Protokolü.....	50
Tablo 3: ORACLE Veri Tiplerinin Clarion Veri Tipleri İle Eşleştirilmesi...	54

1.GİRİŞ VE AMAÇ

Geleneksel sistem geliştirme stratejisinde veriler ve uygulama yazılımları ana bilgisayarda (mainframe) yönetilir ve bir çok kullanıcı tek merkezden uygulamalarını işletirler. Son kullanıcılar, akılsız terminal (Dummy Terminal) denilen işlem yapma yeteneğinden yoksun araçlar vasıtasıyla uygulamalarını işletirler. Bu sistem, donanım ve yazılım bağıllığını beraberinde getirmiş olup kuruluşlara kısıtlı imkanlar sunmuştur.

Küçük ve orta boy bilgisayarlarda kullanılabilen hızlı ve birim sürede birden çok mikro komutu işletebilen RISC tabanlı mikro işleyicilerin ortaya çıkması ve platform/donanım bağıllığını ortadan kaldıran açık sistemlerin yaygınlaşmasıyla merkezi sistemler yerini dağıtık modüler sistemlere bırakmaya başlamıştır. Buna SMP (Symetrical Mutiple Processing) denilen, bir bilgisayarda birden çok RISC tabanlı mikroişleyicinin bulunması ve bunların paralel çalışmasını sağlayan teknoloji eklenince düşük maliyetli, yüksek performanslı sistemler geliştirmek mümkün olmuştur.

Bilgisayar ağı teknolojisindeki ve yukarıdaki sözü edilen gelişmelere istemci/sunucu (Client/Server) mimarisi de eklenince veri, işlem ve yordam (Remote Procedure Call-RPC) paylaşımı da gündeme gelmiştir. Dolayısıyla birim sürede birden çok işlemin gerçekleşmesi mümkün olmuştur.

Tüm bu yenilikler veritabanı sistemlerini de etkilemiştir. Tür ve yapılarına göre veri ve işlemlerin dağıtılmasına dayanan dağıtık veri tabanı modeli yaygınlaşmaya başlamıştır. Bu modelde veri tabanının fiziksel görünümü dağıtık yapıda olmasına karşılık mantıksal açıdan veritabanı, geleneksel merkezi veritabanı gibi görünmektedir. Veritabanının dağıtık yapıya kavuşturulması ve istemci/sunucu mimarisinin olanaklarından yararlanılarak uygulamaların da dağıtık yapıya kavuşturulmasıyla performansı daha arttırmak mümkün görünmektedir. Dolayısıyla yazılımların modüler yapıda geliştirilmesi gerekmektedir. Tüm bu gelişmelerin kuşkusuz birçok avantajı ve dezavantajı vardır. Ancak en çok göze çarpan özelliğin sistemin ve yazılımların sonradan ortaya çıkan yeni gereksinimlerin, sistem iş akışını bozmadan ilgili modülü etkilemesiyle karşılanmasıdır. İyi bir sistem çözümleme stratejisiyle, bakım ve genişleyebilirlik maliyeti önemli derecede düşmektedir. Ancak iyi olmayan bir sistem çözümleme çalışması bu maliyeti merkezi sisteme göre daha da

yükseltmektedir. Diğer bir deyişle dağıtık sistem farklı uzmanlıkları (Veritabanı yöneticisi, uygulama geliştirme uzmanları, bilgisayar ağı uzmanı, sistem mühendisi, sistem çözümleyici,vb.) gerektiren iyi organize olmuş bir bilgi işlem personeli gereksinimini doğurmaktadır.

Bu çalışmada, Akdeniz Üniveritesi Tıp Fakültesi Hastanesi için geliştirilen Hastane Bilişim Sisteminin istemci/sunucu mimarisi çerçesinde dağıtık veritabanı modeli ile gerçekleştirilmesi için bir tasarım modeli önerilmektedir. Bu sistem, Windows NT sunucuları üstünde yüklü dağıtık bir ORACLE veritabanı ile DOS ve Windows (3.1 ve 95) temelli istemciler üstünde çalışan Clarion ve Visual Basic ile geliştirilmiş istemci arayüzlerinden oluşmaktadır. Sunucular ve istemciler birbirleriyle TCP/IP temelli ORACLE SQL*NET ile haberleşmektedirler. Ancak Hastane Bilişim Sistemi bir açık sistem ve modüler olarak düşünüldüğünden sözü edilen platformun dışındaki yapılar ve şu anda işleyen veritabanı ve uygulamalar sisteme uyarlanabilir.

Bu yapıyı uygulayabilmek için Akdeniz Üniversitesi Hastanesinin sistem çözümlemesi bir Hastane Bilişim Sisteminin(HBS) özellikleri doğrultusunda gerçekleştirilmiştir ve donanım/yazılım ihtiyacının optimum olması için bir çalışma yapılmıştır. Bu çalışmalar ışığında oluşan veritabanı, işlem ve verilerin tür, yapı ve yoğunluklarına göre belirlenen donanımlara dağıtılması gerçekleştirilmiştir. Ayrıca uygulama arayüzlerinin dağıtık veritabanlarıyla iletişimini kurmak için gerekli olan en uygun yazılımın hangisinin olabileceği konusunda bir tartışma yapılmaktadır.

2. GENEL BİLGİLER

2.1. Veritabanı (Database)

Veritabanı(VT) için günümüzde herkesin kabul ettiği genel bir tanım yoktur. Yapılan tanımlar içinde en çok kabul görenleri şu şekilde sıralayabiliriz:

1. Date'e göre, "Veritabanı bir işletmenin uygulama dizgelerince kullanılan bellekte saklı ve işler durumdaki veriler bütünüdür".
2. Martin'e göre,"Veritabanı bir yada birçok uygulamada kullanılmak için,gereksiz yinelemelerden arınmış olarak bellekte saklanan ve birbirleriyle ilişkili veriler topluluğu olarak tanımlanabilir".
3. Ashany'e göre,"Veritabanının dizgelerinin çalışma alanı verilerin çözümlenmesi, yorumlanması, düzenlenmesi, sınıflandırılması, kaydedilmesi, güncellenmesi, taranması ve bulunmasıdır"[1].

Bu tanımlarla VT'nın birçok özelliği belirtilmektedir:

1. Buna göre bir veritabanı belirli bir işletmenin (hastane, banka, üniversite, fabrika,...vb. herhangi bir kamu ya da özel kuruluşu) verilerinden oluşur. Günümüzde en çok kullanılan veritabanı modeli olan ilişkisel veritabanı modelinde her veri, alanların (Field) oluşturduğu kayıtları (Record) barındıran tablolardan oluşur.
2. VT birbirleriyle ilişkili işlemsel veriler ve veritabanı hakkındaki verilerden (Metadata) oluşur, giriş/çıkış verileri veya geçici ara veriler içermez. VT'ni oluşturan veriler birbirleriyle ilişkili verilerdir; başka deyişle VT'da yalnız veriler değil aynı zamanda iş akışını belirleyen veriler arasındaki ilişkilerde saklanmaktadır. Bu da işletmenin bilgi gereksinimlerini karşılar[1]. İlişkilerine göre veriler bir araya gelerek arayüzleri(view) dediğimiz kayıtlı sorguları(stored query) oluştururlar. Bunlar bir veya birden çok tablonun birleştirilmesiyle(join) yaratılır.
3. Veritabanı işletme kurallarını, kısıtları ve bazı işlevleri bir veri olarak saklar.

2.1.1. Veri Tabanının Sunduğu Avantajlar

Bir tam işlevli VTYS'ne (full-FUNCTION DBMS) bağlı bir sistem aşağıdaki avantajlara sahip olacaktır:

1. *Minimum Veri Tekrarı (Minimum Data Redundancy)*: Veri tabanı yaklaşımında, birbirinden ayrı olarak ve tekrarlı verileri içeren dosyalar birbirleriyle mantıksal bir bütün oluşturur ve yinelemelerden kurtarılır. Her veri VT'da sadece bir yerde kayıt olarak tutulur. Bazı durumlarda (örneğin veriye erişimi hızlandırmak ve etkinleştirmek için) yinelemelere maruz kalınır, ancak VT'da bu yinelemeler denetim altında tutulur.[2] Sistemin genel performansı artırılır ve sistem yinelemelere karşı korunmuş olur. Örneğin bir hastanın hastanedeki kaydı sadece bir yerde tutulur ve aynı dosya numarasına karşılık bir kayıt tutulur. Sistemin daha hızlı çalışması için VT yöneticisi bu kayıtların kopyalarını işletmenin çeşitli makinalarda tutabilir.

2. *Verinin Tutarlılığı (Data Consistency)*: Verilerdeki tekrarları kaldırarak verinin bütünlüğü sağlanmış olur. Bir kayıt üzerinde yapılan her türlü değişiklik tüm veri tabanına yansır.[2] Verinin tutarlılığını sağlamak için VTYS şu işlemleri gerçekleştirir:

- Veri üzerinde belirli bir anda yapılan işlemler bütünü (transaction) sonuçlanmadan veri üzerinde değişiklik yapılmamasını (tutarlılık) garantiler.
- Aynı veri üzerinde sorgulama (okuma) yapanlar, yazma (günleme, ekleme, silme) işlemini gerçekleştirenleri veya diğer sorgulama yapanları beklemez.
- Aynı veri üzerinde yazma yapanlar, sorgulama yapanları beklemez..
- Aynı veri üzerinde yazma yapanlar yine aynı veri üzerinde yazma yapanların işlemlerini bitirmelerini bekler.[3]

Örneğin hastane içinde öğretim üyelerine muayene için bir kişi rezervasyon yaptırdıysa aynı anda diğer bir kişinin de aynı saate rezervasyon yapması engellenmelidir.

3. *Verinin Bütünlüğü (Integrity of Data)*: Kullanıcıların tanımladığı işletim kurallarının, VTYS ve uygulamalar tarafından denetlenmesi ve garanti edilmesi.[3]. VT'daki veriler, kısıtlarıyla (birbirleri arasındaki ilişkiler, anahtarlar,...) birlikte mantıksal bir bütün oluştururlar, bu ise kullanıcılara veriler arasındaki ilişkileri tanımlama ve kısıtları kullanma olanağı sunar[2]. Örneğin hastane içindeki öğretim üyelerinin kişisel bilgileriyle birlikte hastane içinde ürettikleri hizmetler bu özellik sayesinde sorgulanabilir veya depodan 1500 adetten fazla malzemelerin birimlere dağıtımının

engellenmesi gibi kurallar veri tabanı yönetim sistemi tarafından denetlenir.Aşağıda ORACLE VTYS tarafından sunulan ve hemen her VTYS'de bulunan kısıtlar görülmektedir:

- NOT NULL: Bu kısıtla tanımlı bir veri alanına mutlaka bir değer girilmelidir. Örneğin bir hastanın, kayıt dosyasında adı ve soyadı mutlaka olmalıdır,boş geçilmesi engellenmelidir.
- UNIQUE : Unique olan bir veri alanı(veya bir dizi veri alanı) tanımlı olduğu nesne içindeki kayıtlardan en çok bir kayda karşılık gelir. Örneğin hastane içinde kayıtlı bir hastanın nüfus cüzdan numarası sorgulandığında (UNIQUE veri alanı) tüm hasta dosyaları içinde en çok bir kayda rastlanır,çünkü aynı nüfus cüzdan numarasına sahip birden fazla kişi bulunamaz. Bu veri alanı, NOT NULL tanımlanmadığı sürece boş değer taşıyabilir,yani bir hastanın nüfus cüzdan numarası bilinemeyebilir. UNIQUE tanımlı bir veri alanı(veya bir dizi veri alanı) VT'nında indeksin yaratılmasına neden olur.
- PRIMARY KEY: Primary Key olarak tanımlı veri alanı (veya bir dizi veri alanı) tanımlı olduğu nesnenin kayıtları için tekliği tanımlar, dolayısıyla birbirinin aynı iki kayıt bulundurmazlar. Tıpkı UNIQUE olma gibi primary Key sorgulamalarda tek bir kayıt döndürür. Örneğin hizmet kodu L1301 olan hizmet sorgulandığında buna karşılık en fazla bir kayda rastlanır. Primary key olarak tanımlı olan alan(lar) boş geçilemezler, bu alanlar aynı zamanda NOT NULL kısıtına da sahiptirler ve bir indeksin yaratılmasına neden olurlar.
- FOREIGN KEY: Veriler arasındaki ilişkilerin tanımlanmasını sağlayan kısıtlardır.Örneğin hasta faturaları ile o faturayı oluşturan hizmetler arasındaki ilişkiler. Her faturanın bir veya birden çok hizmeti vardır.
- CHECK : Yukarıda anlatılan kısıtların dışında bazı veri alanları özel kurallara tabii tutulabilirler. Örneğin hastaların cinsiyeti ya erkektir ya da kadın, bunun dışında bir cinsiyet yoktur. İlgili veri alanına bir CHECK kısıtı konulursa bu denetim VTYS tarafından denetlenir.

4. Veri Paylaşımı (Sharing of Data): Bir veri tabanındaki her türlü veri kullanıcıların erişim haklarına göre eşanlı olarak erişimlidir. Her birim kendisi için gerekli olan verilere arayüzler(view) yoluyla aynı anda erişebilir üzerinde gerekli işlemleri yukarıda sözü edilen olanaklarla gerçekleştirebilirler[2].

5. *Uygulama Geliştirmede Kolaylık (Ease of Application Development)*: VT kullanımının en önemli avantajlarından bir tanesi de VT'na bağlı kullanıcılar tarafından çalıştırılacak olan uygulama programlarının 4. Kuşak programlama dillerinin (4th Generation Language) olanakları sayesinde maliyetlerinin düşük olması ve kısa sürede geliştirilebilmeleridir.[2]

6. *Güvenlik (Security)*: Çok kullanıcı VT sistemleri, VT erişimi ve kullanımı ile ilgili güvenliğe ilişkin olanaklara sahiptirler. Güvenlik mekanizması genellikle şu temel işlemleri yerine getirir:

- Yetkisiz VT erişiminin engellenmesi.
- VT nesnelere yetkisiz erişimin engellenmesi.
- Disk kullanımının denetlenmesi.
- Sistem kaynaklarının (Merkezi İşlem Birim) kullanımının denetlenmesi.
- Kullanıcıların işlemlerinin izlenmesi.
- Kullanıcıların yarattığı VT nesnelere boyutlarının sınırlandırılması (quota) ve denetlenmesi.
- Her VT nesnesi için gerekli erişimlerin tanımlanması. Örneğin hastanedeki bir veznedar bir hastanın sadece kaydını görebilir, izleyebilir, ancak üzerinde değişiklik yapamaz.
- Kullanıcılara rollerin atanması. Roller belirli işlemlerin yerine getirilmesi için gereken yetkiler bütünüdür[3].

7. *Çöküntülere Karşı Korunma ve Yedek Alma (Recovery and Backup)*: Her VT'da sistem veya donanımsal çöküntülerin oluşması olasıdır (ani elektrik kesilmesi, disk arızası, ... v.b.). Bir çöküntü oluştuğunda ve bundan VT etkilendiyse VT'nın tekrar eski haline dönüştürülmesi gerekmektedir[3]. Aksi takdirde yukarıda bahsedilen VT'nın bütünlük ve tutarlılık gibi önemli olanakları karşılanmamış olur. Tamamlanmayıp da kesilen işlemler (transaction) kaldıkları noktaya geri getirilmeli ve VT kaldığı yerden güvenli bir şekilde devam ettirilmelidir. Kesilen işlemler geri getirilemiyorsa bunlar VT'na işlenmeden geri alınmalıdır (Rollback). Büyük verilerin bulunduğu sistemlerde bu özellik son derece önemlidir.

Disk kapasitelerinin sınırlı olması ve donanımsal çöküntülerin VT'daki verilerin kaybolmasına yol açacağından yedek alma gereksinimini doğurmaktadır. VT sistemlerinde yedek alma kolaylığı önemli bir unsur olarak karşımıza çıkmaktadır.

Çöküntülerden sonra veri kullanılamıyorsa VT'nin bu olanağını kullanarak son yedeği alınan veriler sisteme kolay bir şekilde tekrar yüklenebilir.

8. Veri Erişiminde Kolaylık (Ease Of Data Access): Bir VT sisteminde kullanıcı gereksinimlerinin sık sık değiştiği gözönüne alınırsa veriye erişimin kolay bir şekilde gerçekleştirilmesi isteği doğmaktadır. Yapısal Sorgulama Dili (Structured Query Language-SQL) denilen 4. Kuşak bir sorgulama diliyle her türlü veriye kısa zamanda kolay bir şekilde erişme imkanı doğmaktadır. Örneğin bir hastanedeki laboratuarda üretilen hizmetlerin adlarını ve fiyatlarını görmek için şu SQL cümleciğinin yazılması yeterli olacaktır.

```
SELECT ad,tutar FROM hizmet WHERE hiztur='LAB';
```

9. Veri Bağımsızlığı (Data Independence): Verilerinin tanımlarıyla, verilere ilişkin olan uygulama programlarının birbirinden ayrılması olayına veri bağımsızlığı denir. Veri tanımlarının zamanla değişmesi ve gelişmesi veriyi kullanan uygulamaların değişmesine gerek kalmamaktadır. VT'da veriler uygulamalardan bağımsız bir şekilde VTYS ve VT yöneticisi denilen kişi(ler) tarafından yönetilmektedir. Bu aynı zamanda uygulama programlarının bakım maliyetini düşürmekte ve zaman kaybını minimuma indirmektedir[2].

2.1.2. Veri Tabanı Geliştirmenin Maliyetleri

Yukarıda sözü edilen avantajların dışında bir VT sisteminin maliyetleri ve riskleri vardır:

1. Bir VTYS diğer uygulama geliştirme araçlarına göre daha pahalıdır.
2. Veritabanı sistemleri, öncelikle VT yönetimi için gerekli özel eğitimli personel ihtiyacını yaratmaktadır. Bu, kuruluş için ek bir personel alımını ve eğitimini gerektirmektedir. VTYS kullanmayan bir kuruluş, birkaç programcı ile sistem geliştirebilir, ancak VTYS için farklı konularda uzmanlaşmış bir ekibe (hatta bilgi işlem birimine) gereksinim duymaktadır.
3. Veri tabanının donanımsal çöküntülere karşı korunması için öncelikle verilerin dış ortamda yedeklerinin alınması(backup) gerekmektedir. Bu, kuruluş için ek bir iş yükü demektir. Ancak istenmeyen nedenlerden ötürü oluşacak olan veri kayıplarının ortadan kaldırılması ancak bu yolla engellenebilir.

4. Verilerin paylaşılması sırasında çakışmalar oluşabilir. Çakışma bazen istenmeyen kilitlenmelere(deadlock) yol açabilir[3]. Bu durum farklı kişilerin aynı anda aynı kayıt üzerinde günleme işlemlerini yaptıkları sıralarda oluşur ve işlemlerin takılmasına ve sonuçlanmamasına neden olur. Tablo-1’de iki transaction sırasında, 1 nolu zaman noktasında herhangi sorun yok, ancak 2 nolu zaman diliminde 1 nolu transaction işlemini tamamlamadan 2 nolu transaction’ın kilitlediği(lock) veri üzerinde günleme yapmak istemektedir, aynı durum 2 nolu transaction için de geçerlidir. Sonuç olarak her iki transaction birbirlerinin işlemlerini tamamlamasını bekler ve kilitlenirler. 3 nolu zaman noktasında VTYS bir hata mesajı yollar ve her iki işlemi keser. Bu durumları önlemek için daha farklı yöntemlerle işlemlerin yapılması gerekmektedir.

Transaction 1	Zaman Noktası	Transaction 2
UPDATE stok SET giris=giris+200 WHERE hizkod=100	1	UPDATE stok SET cikis=cikis+500 WHERE hizkod=21
UPDATE stok SET giris=giris+100 WHERE hizkod=21	2	UPDATE stok SET cikis=cikis+300 WHERE hizkod=100
ERROR:Deadlack while waiting for resource	3	

Tablo 1: İki Transaction’ın kilitlenmesi(Deadlock)

5. Bir VT sistemi farklı işlemler yapan birçok kullanıcıya aynı anda hizmet verdiğinden, kullanıcılara ilişkin yetkilerin ve rollerin iyi tanımlanması gerekmektedir. Bunun sağlıklı bir şekilde yapılması için öncelikle iş tanımlarının ve kuruluşun organizasyon şemasının iyice incelenmesi gerekmektedir. Örneğin hastanedeki bir bölüm sekreterinin personellerin döner sermaye verilerine erişmesi engellenmelidir. Bu özellik ek bir iş yüküne neden olmaktadır.

6.Uygulama Programlarında Donanım Maliyeti: Bir VT sisteminin avantajlarından biri uygulama geliştirmedeki kolaylığı, ancak bunu sağlayan ürünler çok sayıda ek kütüphanelere ve yordamlara sahip ve büyük olduklarından bu olanağın sağlanması için gerekli olan donanım birimleri, daha alt düzey programlama ürünlerine göre daha fazladır. Örneğin bir hastanedeki son kullanıcıların sayısının 100’ün üzerinde olduğunu varsayarsak, bu maliyetin önemli boyutlara çıktığını göreceğiz. Bir ORACLE VT’nına SQL*FORMS ürünüyle erişmek için bir PC’nin bellek gereksinimi en az 16MB’tır(Windows 3.x ortamında). Oysa aynı VT’na daha kısıtlı

imkanlarla ve ek modüller yoluyla 3.kuşak programlama (CLARION veya Visual Basic)dilleri 4MB'lık bir bellek istemektedir. 100 kullanıcı için gerekli olan toplam bellek maliyeti 1200 MB'tır.

2.1.3. Veri Tabanı Yönetim Sistemi(Database Management System)

Erişim haklarına göre büyük çaptaki verilerin bulunduğu, bir VT'nın yaratılmasını, korunmasını, denetimli sorgulama işlemlerini ve yıkımlara karşı korunmasını sağlayan yazılıma veri tabanı yönetim sistemi (VTYS) denir.[3]

Bir VTYS işlevlerine ve karmaşıklığına göre; kişisel bilgisayarlardan (PC) çok kullanıcıya ana bilgisayarlara(mainframe) kadar çeşitli ortamlarda çalışırlar. Fiyatları birkaç yüz dolar(dBASE IV) ile birkaç yüzbin dolar(IBM'den DB2) arasında değişirler. Tam işlevli bir VTYS'nin (full-FUNCTION DBMS) temel bileşenleri(Şekil_1) şunlardır:

1.VTYS çekirdeği(DBMS Engine): Bu bileşen bir VTYS'nin ana bileşenidir. Temel işlevi VTYS'nin tüm bileşenlerini koordine etmek ve VT'na ilişkin tüm isteklerin yerine getirilmesini sağlamaktır. İşletim sistemiyle birlikte ana bellek, tampon bellek,indeks ve disk yönetimini üstlenir.

2.Arayüz Altsistemi: Kullanıcıların ve uygulama programlarının VT'na erişmesini sağlayan bir geçittir. Taleplerin gerçekleşmesi için gerekli olan işlemlerin yükümlülüklerine göre diğer ara bileşenlere dağıtımını sağlar.

3.Bilgi Kaynağı Sözlük Altsistemi -BKSA(Information Resource Dictionary Subsystem-IRDS): Bir VT'nı oluşturan nesnelerin ve işlemlerin tanımları sözlük denilen bir kaynaktan saklıdır. Bir sözlükte şu bilgiler tutulur:

- Kullanıcıların adları.
- Kullanıcıların her türlü erişim yetkileri ve rolleri.
- VT nesnelerinin adları (tablo, arayüz, indeks, sequence, altyordam, paket, tetikleyici,... v.b.)
- Bütünlük kısıtlayıcılar (integrity constraint) hakkında her türlü bilgi.
- Kolonların default bilgileri.
- Bir VT nesnesinin VT'da ne kadar yer kapladığı ve toplam ne kadar yerin rezerv edildiği bilgisi.

- Gözlem bilgileri (auditing), örneğin bir kullanıcının hangi objeleri sorguladığı veya güncelleştirdiği bilgisi.
- Diğer genel VT bilgileri.

Sözlükler, sadece sistem tarafından VT üzerinde yapılan işlemler doğrultusunda günclenir. BKSA VTYS çekirdeğinin de işlevlerini kullanarak sözlüğün yönetim ve denetimini üstlenen bir VTYS bileşenidir.

4.Performans Yöneticisi: Bu bileşen VTYS'nin performansını artırmak için gerekli olan optimizasyon işlemlerini yerine getirir[2]. Genel olarak iki önemli işlevi vardır:

- Sorgu Optimizasyonu(Query Optimization): SQL sorgularının (veya diğer sorguların) sonuçlandırılmasını hızlandırmak. Örneğin bir tablo üzerinde sorgu yapılırken hangi indeksin kullanılacağına karar vermek gerekir, çünkü o tablo üzerinde tanımlı birçok indeks olabilir.İççe SQL sorgularında hangi sorgunun öncelikle yapılacağıın tespit edilmesi önemlidir. Örneğin: Aşağıdaki SQL cümleciğinde resmi olmayan hastaların hizmetleri sorgulanmaktadır. HAREKET tablosunun verilerinin FATURA verilerinden fazla olduğunu düşünürsek, optimizasyon sırasında önce FATURA tablosunun sorgusunun yapılması önemlidir. Aksi takdirde, HAREKET0 tablosunun tüm kayıtları incelenecek sonra FATURA üzerindeki sorguyla altküme operasyonu yapılacaktır. Bu önemli bir zaman kaybı demektir. Bu yüzden önce HFATURA tablosu ardından HAREKET0 tablosu üzerinden sorgulama yapılmalıdır.

```
SELECT hizkod FROM hareket WHERE kabnum not in (SELECT kabnum from fatura)
```

- VTYS'nin yeniden yapılandırılması: Sözlük yoluyla VT üzerinde tutulan istatistikler VT yöneticisine yeniden yapılandırmanın gerekliliği konusunda bilgiler verir. Örneğin verilerin disk üzerinde dağınık değil (fragmentation) de birarada tutulması disk hareketini azaltır ve sistemin hızlı çalışmasına yol açar. Bu yüzden VT'nin yeniden yapılandırılmasına gerek vardır. Bu yapılandırma belirli bir nesne üzerinde indeks yaratmak da olabilir.

5.Bütünlük Yönetimi: VT ve sözlükteki verilerin bütünlüklerinin sağlanmasını gerçekleştirir. Bütünlük veri alanları üzerinde tanımlanan kısıtların sağlanmasıyla gerçekleşir. Bu bileşen aynı zamanda VT'nin çoklu ortamda tutarlılığının sağlanmasını üstlenmektedir. Örneğin bir hastaneye başvuran hastalar ya ayakta ya da yatarak tedavi

görürler. Bunun dışında bir hasta kabul tipi olmadığından bunu bütünlük yönetecisi her kayıt için denetler. Bu kısıtı sağlamak için uygulama programlarında ek program satırlarının yazılmasına gerek yoktur.

6. *Yedek ve Çöküntü Yönetimi(Backup And Recovery Management)*: Bu bileşen VT'nın yedeğinin alınması ve çöküntülerde VT ve transaction'ların kurtarılmasını sağlar.

7. *Uygulama Yönetimi(Application Management)*: Programcıların ve uç kullanıcıların Veri Tabanı uygulama programlarını geliştirmesini sağlayan birimdir.

8. *Güvenlik Yönetimi(Security Management)*: Yukarıda sözü edilen VT'nın güvenlik işlevini yerine getirir.

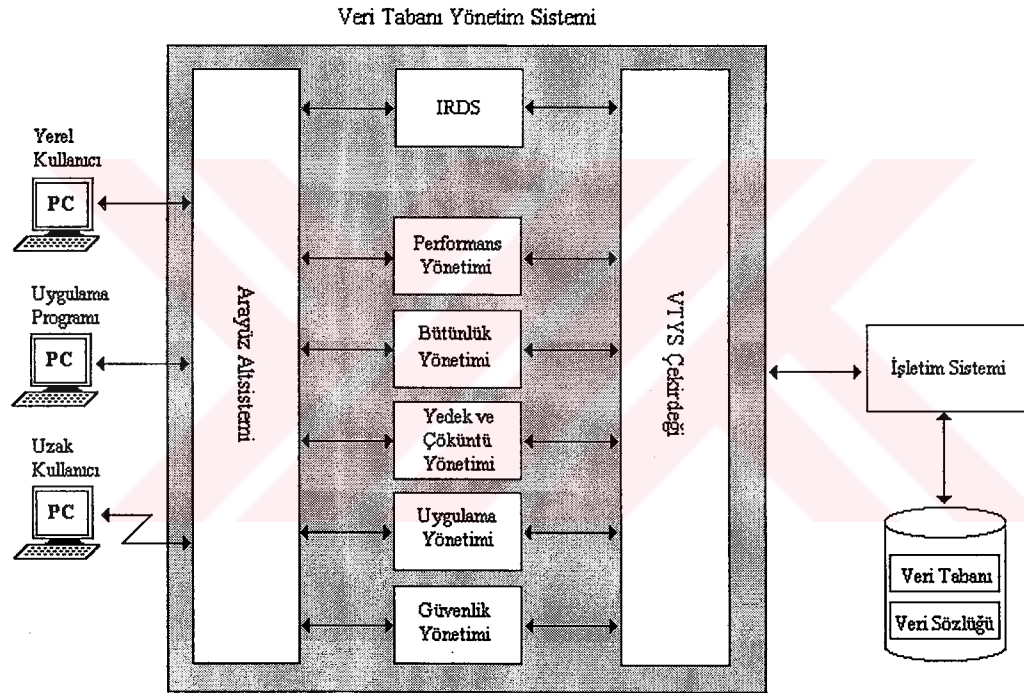

Şekil-1: Bir Veritabanı Yönetim Sisteminin Bileşenleri

2.2. Bilgisayar Destekli Yazılım Mühendisliği Araçları

Günümüzde yazılım geliştirme ile ilgili çalışmalar Bilgisayar Destekli Yazılım Mühendisliği (BDYM) araçlarına (Computer Aided Software Engineering-CASE tools) ulaşmış bulunmaktadır. BDYM araçları bir sistemin uygulama yazılımlarının ve VT'nın geliştirilmesini ve bakımını otomatize edilmesine imkan veren bir sistem geliştirme aracıdır.

İdeal bir BDYM aracı sistem geliştirenlere, yazılım geliştirme sırasında sistematik bir şekilde takip edilmesi gereken bütün aşamalarını (Şekil-2) ve yazılım mühendisliği ile ilgili hertürlü olanağı (kavram, teknik, yöntem, yol, yordam, değerlendirme) içeren bir desteği vermeyi hedeflemektedir.[4]

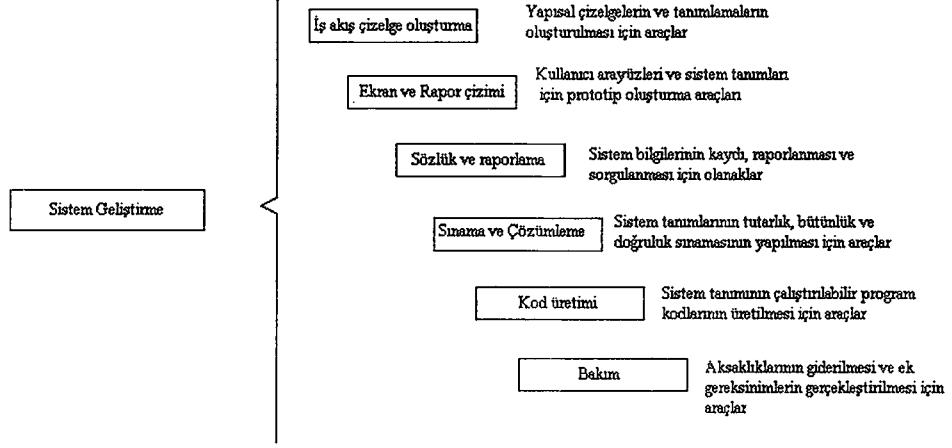

Şekil 2: BDYM Araçlarının gerçekleştirdiği Görevler

2.3. Yerleşim Biçimlerine Göre Veri Tabanı Türleri

Bir VT sisteminin geliştirilmesi sırasında, iş akışının ve verinin boyutuna, maliyet hesabına, kuruluşun büyüklüğü ve dağılımına göre, personel kapasitesine, yazılım parkına ve performans kriterlerine göre farklı VT sistemi modelleri uygulanır. Genel olarak iki ana yapıdan söz edilebilir; merkezi VT ve dağıtık VT, ancak bu iki ana yapı da kendi içinde farklı şekillerde modellenebilir.

2.3.1. Merkezi Veritabanı

Bu modeldeki veri tabanı, merkezi olma niteliği taşıyan bir bilgisayarda bulunur (iş istasyonu, ana bilgisayar, kişisel bilgisayar). Son kullanıcılar taleplerini bir iletişim protokolü yoluyla bu ana bilgisayara yollarlar. Ana bilgisayarda meydana gelecek herhangi bir aksaklık tüm sistemin işlememesine yol açar. Şekil-3'te görüldüğü gibi merkezi VT modelinin üç alt modeli vardır.

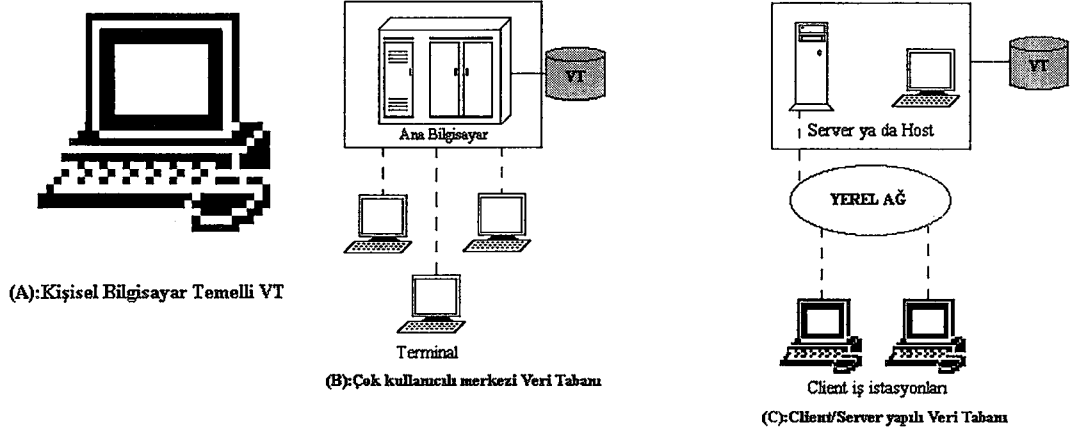

Şekil 3: Merkezi Veritabanı

2.3.1.1. Kişisel Bilgisayar Temelli Veritabanı

Şekil-3a'da görüldüğü gibi bu yapıda VT (dBASE, Clarrion, Clipper, Paradox,...v.b.) kişisel bir bilgisayarda yüküdür. Tek kullanıcılu bu sistemde VT'nın yaratılması, sorgulanması, güncellenmesi ve uygulama yazılımlarının işletilmesi bir tek kişi tarafından yapılır,dolayısıyla VT üzerindeki veriler paylaşımlı değildir. Bu modele sahip veritabanları kısıtlı ve ucuzdurlar.

2.3.1.2. Merkezi Bilgisayara Bağlı Çokkullanıcılu Veritabanı

Veriler ve uygulamalar, birçok kullanıcıya hizmet veren, güçlü ana bilgisayar(mainframe) ve işstasyonları (workstation) tarafından yönetilir(Şekil-3b). Erişimde kullanılan uçlar (terminaller) genel olarak akılsız (işlem yapma ve bilgi saklama yeteneğinden yoksun) üniteler veya bir yerel ağ (Local Area Network-LAN) yoluyla bağlı kişisel bilgisayarlardır (Macintosh, genelde IBM uyumlu PC). Uçlar tarafından talep edilen her türlü veri veya işlem, ana bilgisayar tarafından öncelik sırası ve kuyruktaki sıralarına göre zaman paylaşımı (timesharing) olarak ele alınır. Zaman paylaşımı mantığı her işlemin önemine göre belirli zaman aralıklarıyla işletilmesine dayanan bir görev işletim yöntemidir. Bu sistemler büyük çapta verinin ve çok sayıda uygulamanın aynı anda işletilmesine olanak verir.

2.3.1.3. İstemci/Sunucu (Client/Server) Mimarisindeki Veritabanı

Önceleri bir bilişim fantazisi olarak kabul edilen bu yapı artık günümüzde büyük bir hızla yaygınlaşan bir mimaridir. İstemci/Sunucu mimarisi, çok kullanıcı merkezli bilgisayara bağlı olan VT sisteminin pahallı olması ve işyükünün tamamen bir merkezde yığılmış olmasına alternatif olarak çıkmış ve birçok yönden üstünlükleri olan modern bir modeldir. İstemci/Sunucu modeli, bir bilgisayar ağı (Network) üzerinde bulunan, talepleri yerine getiren ve bunları talep edenlere sunan bir sunucu(Server) ve taleplerini sunucuya ileten istemcilerden(client) oluşur.

Veri transferinin bilgisayarlar arasında yapılmasına olanak sağlayan bilgisayar ağı, bir bina içinde bulunan yerel ağ (Local Area Network-LAN) olduğu gibi örneğin internete bağlı bir geniş alan bilgisayar ağı da olabilir(Wide Area Network-WAN).

Sunucular işyüküne göre, işlem yapma hızı yüksek RISC(reduced Instruction Set Code) temelli merkezi işlem ünitesine(CPU) sahip işstasyonları (Workstation) veya kişisel bilgisayarlar (Macintosh, PC) olabilir. Sunucular ağ protokollerine (TCP/IP,DecNet,...v.b.) açık yazılım ve donanım kaynaklarına (Open System) sahiptir. Diğer bir deyişle bir sunucu, aynı ağ üzerinde bulunan istemciler hangi platformda çalışırlarsa çalışsınlar o istemcilerin taleplerini karşılayacak kaynaklara sahiptir. Veritabanındaki veriler sunucu üzerinde bulunan VTYS tarafından yönetilir ve denetlenir.

İstemciler kendi başına uygulama yazılımlarını işleten bir PC, Macintosh veya işstasyonu olabilir. Bir istemci çalışma esnasında sırasıyla şu işlemleri yerine getirir[6]:

- İstemci üzerindeki kullanıcı çalıştırdığı uygulama programı yoluyla bir işlem talebinde bulunur (girdi işlemleri).
- İstemci ilgili mesajı sunucu için düzenler.
- İstek bilgisayar ağı yoluyla sunucuya iletilir.
- Sunucu mesajı alır, işler ve istemciye sonucu yollar.
- Sunucunun yolladığı mesaj bilgisayar ağı yoluyla ilgili istemci(ler) tarafından alınır.
- Veriler istemci üzerindeki uygulama tarafından formatlanır ve işlenir.

Bir istemci/sunucu modelinde tüm işlemler, tek bir merkezden değil de Şekil_4'te görüldüğü gibi dağıtılmış durumdadır. Örneğin bir hastanedeki bir veznedar PC'de çalışan uygulama yazılımıyla hizmetin kodunu girdiğinde (A işlemi) hizmetin adını ve ücretini uzakta bulunan bir VT'dan getirmesi gerekecektir. SQLNET denen uzaktaki VT'na erişimi sağlayan bir yazılım yoluyla (B işlemi), istek SQL cümlecğine formatlanır ve bilgisayar ağından ilgili sunucuya iletilir. Sunucunun VTYS, SQL cümlecğini (C işlemi) algılar ve VT'dan hizmete ilişkin bilgilere erişir (D işlemi) ve yine bilgisayar ağı yoluyla istemciye iletir. İstemci sonucu alır ve ekrandan veznedara ücretini ve adını gösterir (E işlemi). Bu işlem birkaç kez tekrarlandıktan sonra sıra makbuzu kaydetmeye geldiğinde, makbuza ilişkin tüm bilgiler yine aynı yöntemlerle sunucuya iletilir ve VT'na kayıt gerçekleşir. Sonuç olarak veznedar kaydın gerçekten tamamlandığını algıladığında makbuz bilgilerini kendine bağlı yazıcıdan döker, sunucuyu meşgul etmez.

Örnekteki veznedarların sayısını arttırdığımızda bunların hepsinin bağımsız çalıştığını ve aynı anda birden çok işlemin gerçekleştiğini ve dolayısıyla sistemin genel performansının arttığını göreceğiz. Ancak bilgisayar ağının hızının ve yapısının, bu modelin etkinliğini etkileyen önemli parametrelerden biri olduğunu unutmamak gerekir.

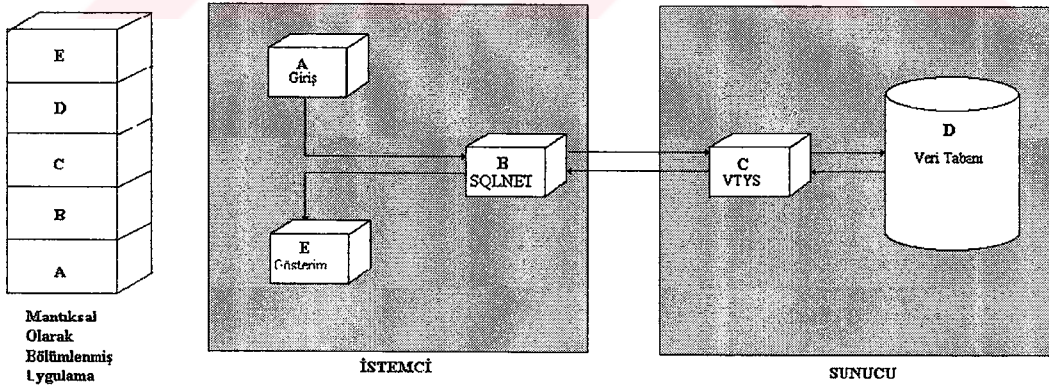

Şekil 4: İstemci/Sunucu Modelinde Uygulamaların Bölünmesi

İstemci/sunucu mimarisindeki VT'nın avantajlarını şu şekilde sıralayabiliriz:

1. Kişisel bilgisayar teknolojilerindeki hızlı gelişmelerin sisteme minimum efor ve maliyetle adapte edilebilmesi. Bilişim sektöründeki yeniliklerin büyük kısımlarının kısa zamanda kişisel bilgisayarlara yansıdığından bu yeniliklerden faydalanmak

mümkündür. Oysa bir ana bilgisayar temelli sistemde bunun yapılması zordur, çünkü bu tip sistemler yeniliklere son derece az açıktırlar ve maliyetleri yüksektir.

2.Uygulama arayüzleri bağımsız olduğundan, grafik tabanlı kullanıcı arabirimlerinin (Graphic User Interface-GUI) geliştirilebilmesi mümkündür. Böylece kullanılması, öğrenilmesi, geliştirilmesi kolay uygulamalar yazılabilir.

3. Aynı anda birçok işlem yapıldığından ve işlemlerin dağıtılmış olmasından dolayı sistemin genel performansı artar.

4. İstemci/Sunucu mimarisi açık sistem olduğundan farklı platforma sahip sistemlerin (ağ protokolu, işletim sistemi, VTYS) entegrasyonu yapılabilir. Bu yapıya heterojen sistem de denir.

5. Sistemin geliştirilmesi ana bilgisayar (mainframe) temelli sisteme göre ucuzdur.

Buna karşılık istemci/sunucu mimarisinin dezavantajları ise şunlardır:

1. Sistemde farklı platformların bulunması denetimi zorlaştırmaktadır.
2. Sistemde tek tip yazılım, donanım ve uygulama olmadığında ve bunların çok çeşitli olması dolayısıyla kurulması (installation) daha fazla efor gerektirmektedir.
3. Veri ve işlem paylaşımı bilgisayar ağı üzerinden yapıldığından sistemin performansı ağ yapısından etkilenmektedir.

2.3.2. Dağıtık Veritabanı

Dağıtık sistemler (Distributed Systems), sadece bilgisayar teknolojisinin gelişimiyle değil aynı zamanda daha fazla kullanıcıların giderek gelişen gereksinimlerinin doğal sonucu olarak ortaya çıkmışlardır. Bu süreçteki etkenleri şu şekilde sıralayabiliriz:

1. Merkezi sistemlerin yatırım ve büyüme (Donanım, yazılım, iletişim, uzman personel,işletim,...) maliyetinin yüksek olması.
2. Bilgi işlem gereksinimlerinin örgütlerin kendi gelişimlerine paralel olarak artma eğilimi göstermesi ve merkezi sistemlerin başlangıç yatırım maliyetlerinin yüksek olması nedeniyle her işi gören merkezler yerine amaca özel hizmet birimlerini destekleyen sistemlerin daha verimli hale getirilmesi.

3. Merkezi sistemlerin örgütün tüm bilgi ihtiyaçlarını istenilen sürede ve kalitede karşılayamaması, buna karşılık bu tür yazılımların “küçük sistemlerde” kullanımı kolay esnek ve ucuz bir şekilde hazır program alternatiflerinin fazlalığı.

4. Örgütün alt birimleriyle üst birimlerinin bilgi gereksinimleri ile zamanlamanın aynı olmaması sayılabilir, bu da sistemin bakım maliyetinin artması anlamına gelmektedir.

Dağıtık sistemler, ilk ortaya çıktığı dönemlerde genellikle birbirinden bağımsız çalışan sistemlerden oluşurdu. Bu yönetim açısından bir sorun teşkil ederdi, çünkü bağımsız birimlerin verilerinin toplanması sonucunda insan faktöründen kaynaklanan hataların çokluğu denetim, yürütme ve karar destek açısından yanlış sonuçların ortaya çıkmasına, yol ve zaman kaybına yol açabilir, ayrıca çağımızda bilişim sistemlerinin en önemli işlemlerinden biri, piyasa rekabet gücünün artırılması ve işletim maliyetlerinin düşürülmesi olduğu kadar yönetim etkinliğinin artırılması da sayılmaktadır. Dağıtık Sistemleri Merkezi Sistemlere göre farklı kılan olgu onların bağımsızlığı değil, tam tersine, yerel ve aynı zamanda gerçek zamanlı olarak ilişkide buldukları Global Veri Tabanına (GVT) da sahip olmalarıdır. Bu nedenle dağıtık olan sistemlerin entegrasyonuna ihtiyaç vardır. Günümüzde gelişen Açık Sistem (Open System) teknolojisi bizi bu sorunun çözümüne götürmektedir. Dağıtık sistemlerdeki standartlaşmış farklı iletişim protokolleri (TCP/IP,Novell,DecNet,...) ek yazılımlarla fiziksel olarak farklı olmalarına rağmen mantıksal olarak bütünlükleri sağlanmaktadır. [5]

Dağıtık veritabanı modeliyle tasarlanan bir sistemde veritabanları fiziksel olarak farklı bölgelerde bulunmalarına rağmen mantıksal olarak bir bütün gibi görülürler ve bir VTYS'nin üstlendiği tüm görev ve özellikleri taşırlar. Şekil-5'te örnek bir dağıtık veritabanı modeli görülmektedir.Bu modelde iki işistasyonunda dağıtılmış iki farklı veritabanı vardır. Veritabanlarından birtanesi hasta arşiv bilgilerini (kimlik bilgileri, teşhisler, tedaviler, özgeçmiş,...v.b.) diğeri ise hastaların fatura bilgilerini (hastanın her gelişi için uygulanan hizmetler, fatura ödeme bilgileri,...v.b.) tutmaktadır. Hastane içindeki herhangi bir kullanıcı, uygulama programlarında her iki veritabanını aynı anda kullanabilmektedir.

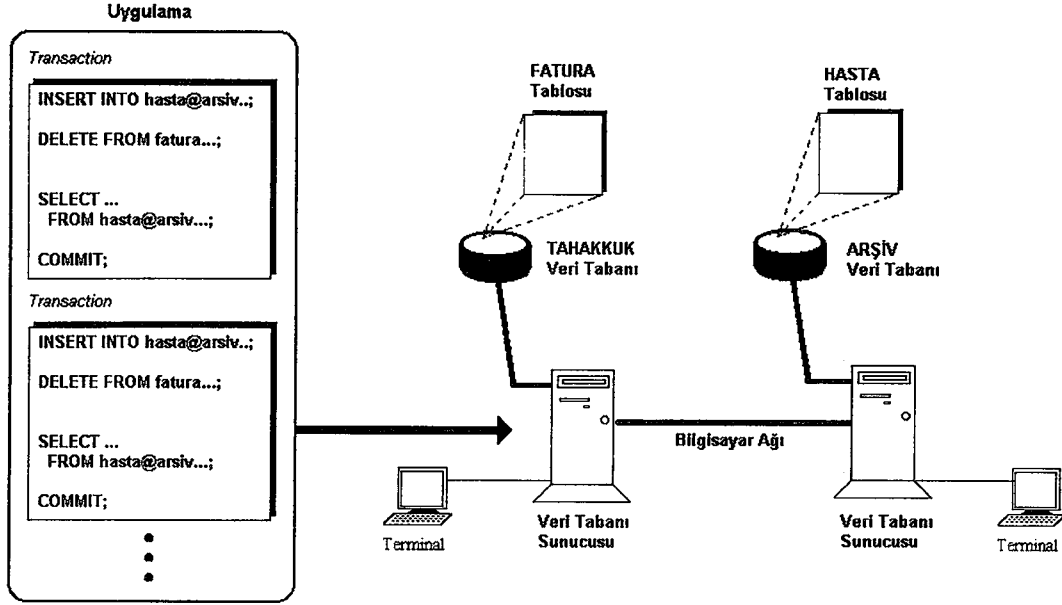

Şekil 5: Örnek Bir Dağıtık Veritabanı Modeli

Dağıtık veritabanlarının iki alt modeli vardır; homojen dağıtık veritabanı, heterojen dağıtık veritabanı.

2.3.2.1. Homojen Dağıtık Veritabanı

Eğer bir sistemde dağıtılmış veri tabanlarının hepsinin teknolojileri (işletim sistemi, VTYS) aynı veya uyumlu ise o veritabanı sistemi Homojen Dağıtılmış Veritabanı Sistemidir. Şekil-5'teki modelde iki ayrı işstasyonun işletim sistemleri (UNIX) ve VTYS (ORACLE) aynı olsa o sistemin homojen bir sistem olduğu söylenir.

2.3.2.2. Heterojen Dağıtık Veritabanı

Heterojen dağıtık veritabanlarında her veritabanı sisteminin aynı olması gerekmemektedir. İstemci/sunucu mimarisine ve açık sistemlere paralel olarak ortaya çıkmış olan bu mimari gelişmelere açık, ucuz ve hızlı bir sistem olduğundan gittikçe daha çok kuruluş tarafından uygulanmaktadır. Şekil-6'da örnek bir heterojen dağıtık veritabanı mimarisi görülmektedir. Sistemde birbirinden farklı işletim sistemi ve VTYS' ne sahip istemci ve sunucular bulunmaktadır. Örnekte ayrıca uzak bölgede yer

alan diğer bir veritabanı görülmektedir. Dağıtık olarak değişik bölgelere dağılmış olarak bulunan veritabanları birbirleriyle mantıksal bir bütün oluşturmaktadır.

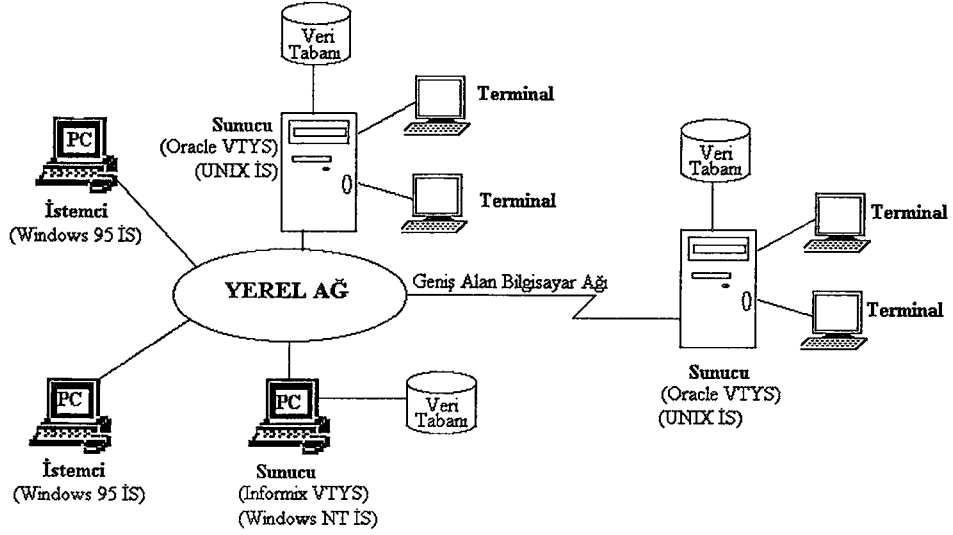

Şekil 6: Örnek Bir Heterojen Dağıtık Veritabanı Modeli

2.3.2.3. Dağıtık Veritabanı Mimarisinin Avantajları Ve Dezavantajları

Dağıtık VT'lerinin merkezi veri tabanlarına göre birçok avantajları vardır:[1]

1.Yüksek Güvenirlik: Merkezi bir veritabanında meydana gelecek herhangi bir aksaklık veya arıza tüm sistemin işlemez duruma gelmesine yol açacaktır. Oysa dağıtık veritabanlarında sadece aksaklığın meydana geldiği VT ve buna bağlı uygulamalar çalışmaz, diğer VT ve ilişkin uygulamalar işlemlerini sürdürürler.

2.Yerel Denetim: Dağıtılmış durumdaki VT'lerinin herbiri fiziksel olarak ayrı olduğundan her birim "kendi" verilerini işletir, denetler ve yönetir. Bu da her VT'nın bütünlüğünü artırır ve yönetimini kolaylaştırır. Gerekli durumlarda diğer birimlerin VT'larındaki verilere yetkileri ölçüsünde erişebilirler.

3.Modüler Büyüme: VT'larının ayrı olmasından dolayı oluşacak yeni gereksinimler ilgili veritabanı ve ilgili uygulama yazılımlarını etkiler bunun dışındaki VT'ları üzerinde değişiklik yapma gereksinimi yoktur. Bu da tüm sistemin bakımının daha kolay yapılması demektir.

4.Düşük İletişim Maliyeti: VT'ları ilişkili oldukları birimlere yakın olduklarından bilgisayar ağındaki trafiği merkezi sisteme göre azaltırlar.

5.Hızlı İşlem: Aynı anda birçok istemci işlem yaptığından ve buna bağlı olarak aynı anda birçok sunucu (VTYS) istemlere karşılık verdiğiinden belli bir sürede birden çok uygulama işletilir. Oysa merkezi sistemde işlemler zaman paylaşımli olduğundan belli bir sürede bir işlem tamamlanır.

Dağıtık veritabanları iyi bir önhazırlık ve çözümlene gerektirmektedir, aksi takdirde yukarıda sözü edilen avantajlar dezavantajlara dönüşebilir. Bu dezavantajları şu şekilde sıralamak mümkündür:

1. Yavaş işlem: VT'ları ve buna bağlı olarak işlemler sağlıklı dağıtılamazsa ve ağ trafiği bu yükü taşıyacak modele ve hıza sahip değilse işlemler merkezi VT sistemine göre daha yavaş tamamlanırlar.

2.Az güvenilirlik: Bilgisayar ağındaki, işlemlerdeki,VTYS'lerindeki ve bilgisayarlardaki iştrafının iyi çözümlenmemesi durumunda hata artar ve buna bağlı olarak sistemin güvenilirliği azalır.

3.Yazılım maliyeti ve karmaşıklık: Dağıtık veritabanı mimarisi ve buna ilişkin uygulama programları daha karmaşıktır. Ayrıca işlemlere göre VT'ları farklı bölgelere dağıtıldığından dolayı iyi çözümlenmemiş sistemde karmaşıklığa yol açar ve denetimi zorlaştırır.

2.4. Hastane Bilişim Sistemi

Bir Hastane Bilişim Sisteminin(HBS) amacı hastanedeki uzmanların (idari,akademik), işlerini daha etkin bir şekilde yürütmeleri için gerekli olan klinik, finans ve yönetim bilgilerini yönetmektir.[8]

Bir HBS, hastane içinde hasta takip işlemleri sırasında üretilen, tıbbi (akademik, klinik) ve idari bilgilerin bilgisayara dayalı sistemlerle depolanmasını ve işlenmesini sağlar. Tıbbi bilgiler açısından bir HBS'nin en önemli işlevi hasta takip işlemleri sırasında oluşan her türlü tıbbi bilginin birimler arasındaki akışını ve işlem paylaşımı için iletişim ortamını hazırlamaktır. Eski bilgilerin de tutulmuş olması, teşhis ve tedavi işlemleri sırasında karar destek hizmeti sunulmasına olanak sağlar. İdari bilgiler açısından bir HBS, hastanenin kısa ve uzun dönemli planlarının gerçekleştirilmesi için gerekli olan karar alımlarına destek olacak bilgilerin tutulması ve

işlenmesi sağlar. Bunun dışında günlük fatura, tahsilat, ödeme ve malzeme alımlarının daha planlı, hızlı ve etkin yapılması için gerekli bilgileri sunar.

Bir hastanenin bilgi gereksinimleri üç ana grupta toplanabilir:

1.İşletimsel Gereksinimler: Bir hastane içindeki her birimde çalışanların (eczane, poliklinik, muhasebe, başhekimlik, hemşirelik,...v.b.) günlük yaptıkları işlemler için belirli bilgilere olan ihtiyaçları bir HBS'nin işletimsel gereksinimlerini oluşturur. Bu gereksinimler sistem çözümlenme aşamasında yapılır ve hastanenin genel iş akışı ve bilgi gereksinimlerini ortaya koyar. Bu bir HBS'nin çekirdek kısmını oluşturur.

2.Planlama Gereksinimleri: Hastane çalışanları, hasta takip ve hastane yönetimi için kısa ve uzun dönemli planlar için belirli bilgilere gereksinim duyarlar. Bu bilgiler hastanenin daha planlı ve etkin şekilde işlenmesini sağlar ve yöneticilerin karar alımlarına destek olacak bilgilerden oluşur. Planlama için gerekli olan bilgiler hastanenin her biriminde üretilen bilgilere dayalı olduğundan bunların yöneticilere bir filtreden geçilerek (çözümlenerek, özetlenerek ve raporlanarak) sunulması gerekir.

3.Belgeleme Gereksinimleri: Hastane içinde üretilen her türlü kaydın, gelecekte kullanılması veya analiz edilmesi amacıyla korunma ihtiyacı belgeleme gereksinimini doğurmaktadır. Böylece bir hastanın tıbbi olarak yapılan müdahaleleri her zaman sorgulanabilir ve uygun tedavinin uygulanıp uygulanmadığı araştırılabilir. İlgili birimler tarafından üretilen hizmetlerin belirli formatta faturalanması bir belge niteliği taşıdığından bir belgeleme gereksinimi doğurur ve gelecekte kullanılması amacıyla arşivlenmesi gerekmektedir.

İdeal bir HBS'nin işlevleri altı temel grupta toplanmaktadır;Çekirdek uygulamalar, finansal işlevler, iletişim ve bilgisayar ağı, birimlerin yönetimi, tıbbi belgeleme ve tıbbi destek.

2.4.1. Çekirdek Sistem

Bir hastanenin çekirdek sistemi hasta kabul, hasta çıkış ve hastanın sevk işlemlerinden oluşur. Hasta kabul işlemleri sırasında hastanın kimlik bilgileri ve ücretlendirme tipi kaydedilir ve ilgili bölüme ve yatağa sevki gerçekleşir . Hastanın hastane içindeki aldığı hizmetler kaydedilir ve yönetilir. Çıkış işlemleri sırasında hastanın aldığı tüm hizmetler sevk biçimine göre düzenlenir, dökülür ve oda bakım

işlemini (housekeeping) başlatır. Hastanın bir yataktan veya bir bölümden diğer yatak veya bölüme sevki gerçekleştirir.

2.4.2. Finans Sistemi

Hasta bakım ve malzeme alım işlemleri sırasında oluşan mali bilgilerin yönetildiği bir sistemdir. Bu sistemin temel işlevi faturaların ilgili kurum veya kişilere dağıtımı, icmal yönetimi, muhasebe, döner sermaye takibi, tahsilat yönetimi ve hastane bütçesinin takibidir. Bu sistem ödeme ve alacakların takibi sonucunda yönetimin malzeme alımları ve yeni yatırımlar için karar alımlarını kolaylaştırır.

2.4.3. İletişim Ve Bilgisayar Ağı Sistemi

Bir HBS'nin bileşenleri arasındaki iletişime olanak sağlar. Kuşkusuz bir hastane bir bütün olduğundan bunu oluşturan birimler arasında veri iletişimi ve işlem paylaşımı sözkonusudur. Bu iletişimin sağlanması hastane içindeki bir bilgisayar ağının oluşturulması ve veri trafiğini kaldıracak düzeyde bir modele sahip olması gerekmektedir. Örneğin doktor tarafından merkezi laboratuarlardan istenen tetkikler laboratuvarlar tarafından izlenebilir ve tetkikleri ilgili aygıtlardan numunelerle gerçekleştirilir.

2.4.4. Birim Yönetim Sistemi

Bu yönetim sistemi hastane içindeki her birimin kendine özgü olup tüm hastane bilişim sistemini ilgilendirmeyen özel işlemleri ve ilişkin verileri yöneten bir sistemdir. Örneğin dializ hastalarının kayıtlarının işlenmesi ve tutulması tüm hastanenin iş akışı ile direkt ilişkide olmayan bir işlemdir dolayısıyla birime özgü bir uygulama olmaktadır. Bu sistem global veritabanıyla ilişkili olmadığından dağıtık veritabanı modeline uygun bir sistemi gerektirmektedir. Ancak yukarıda sözü edilen iletişim ve bilgisayar ağı sisteminin tüm hastanede uygulanmasından ötürü birimlerin kendine has verileri gerektiğinde, özellikle eğitim amaçlı olarak hastanenin her terminalinden erişilebilir olmaktadır.

2.4.5. Tıbbi Belgeleme Sistemi

Bu sistem, hastane içinde hasta bakımı sırasında üreyen her tıbbi (akademik) bilginin standartlaştırılması, kaydedilmesi, organize edilmesi ve sunumuna ilişkin işlevleri yerine getirmektedir. Tıbbi bilgiler, hasta bakımı sırasından yapılan her türlü istemlerin, istemlere ilişkin sonuçların, teşhislerin ve tedavilerin standardize edilerek tutulmaktadır ve raporlanmaktadır. Böylece hasta bakımı sırasında yapılan her türlü müdahaleler arşivlenmekte, eğitim amaçlı kullanılabilmekte ve yönetimin ileriye dönük kararları sağlıklı almasını sağlamaktadır.

Tıbbi Belgeleme Sistemi aynı zamanda hastane içindeki aktiviteleri (enfeksiyon denetimi, kalite kontrol, vb.) yönlendirmekte ve çalışanların performanslarının izlenmesine olanak sağlamaktadır. Bu bilgiler ışığında yöneticiler hastanenin işleyişi hakkında daha net verilere sahip olmakta ve dolayısıyla karar alımları kolaylaşmaktadır.

2.4.6. Tıbbi Destek Sistemi

Akademik personelin verileri yorumlamasını ve hastaya uygulanacak müdahalelerde karar alımını kolaylaştırmayı amaçlayan bir destek sistemidir. HBS'nin bileşenleri iyi organize edildiğinde tıbbi destek sistemi hastaların izlenmesini ve tedaviler sırasındaki kararlara yön vermeyi amaçlayan bir sistemdir.

2.5. ORACLE VTYS

ORACLE, VTYS ve ek paketleriyle birlikte daha önce sözü edilen veri tabanı özelliklerini içinde barındıran bir VTYS'dir. Bir ORACLE veri tabanı mantıksal ve fiziksel olmak üzere Şekil 7'de görüldüğü gibi iki temel bileşenden oluşur.[3]

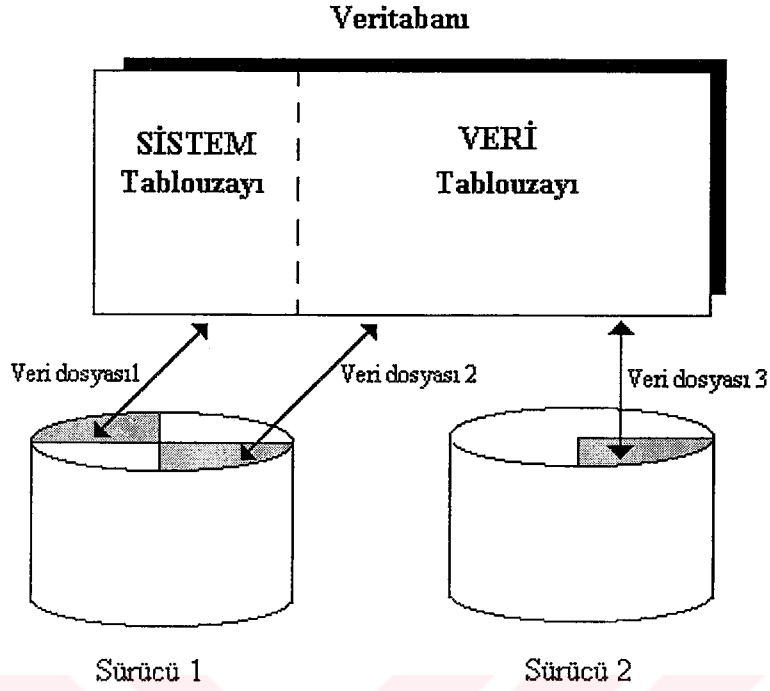

Şekil 7: ORACLE VT, Tablouzayı ve veri dosyası

1. *Fiziksel Veritabanı Yapısı:* ORACLE veri tabanlarının fiziksel yapısı veri tabanının verilerini tutan işletim sistemi dosyalarından oluşur. Bu dosyalar depolama birimlerinde tutulur ve ORACLE tarafından talep edilip işletim sistemi tarafından yönetilen dosyalardır.
2. *Mantıksal veritabanı Yapısı:* Her veri en küçük veri depolama birimi olan veri bloklarına yerleşir. Örneğin bu blok değeri DG_UX işletim sistemi için 2048 Byte'tır. Veriler bu bloklar üzerinden veri dosyalarına yerleşirler. Veri dosyasında arka arkaya gelen veri blokları extent adı verilen belli bir nesne için kullanılan veri alanlarını oluştururlar. Veriler her defasında extentleri doldurduğunda yerine yeni extentleri kendileri için ayırırlar. Bu alan veri dosyalarındaki boş alanlara karşılık gelmektedir. Extentler bir araya gelerek belli bir veritabanı nesnesine karşılık gelen (Örneğin bir tablonun verileri) segmentleri oluştururlar. Segmentler ise bir araya gelerek birden çok veritabanı nesnesini yöneten tablouzaylarını oluştururlar. Bir ORACLE veritabanı tablouzayı denen mantıksal parçalara ayrılmıştır. Bu parçalar veritabanını oluşturan tüm nesnelere içinde maktıksal bir bütün çerçevesinde VTYS tarafından yönetilir. Şekil-7'de de görüldüğü gibi bir veri tabanı bir veya birçok tablouzayından oluşur. Tablouzayında bulunan her nesne sürücüler

üzerinde işletim sistemi dosyalarında fiziksel olarak tutulurlar ve bu dosyaların boyutlarının toplamı o tablouzayının boyutunu oluşturur. Sistem tablouzayında bulunan nesnelere ORACLE veritabanının sözlük bilgilerini tutar. Tüm bu birimler işletim sistemi dosyasındaki alanlara karşılık geldiğinden disk alanlarının kullanımı ile yakından ilişkili parametrelerle yönetilirler. Dolayısıyla bu nesnelere kontrollü kullanılması ve veritabanı nesnelere davranışlarının iyi çözümlenmesi gerekmektedir.

2.5.1. ORACLE Veritabanı Nesnelere

Bir ORACLE veritabanı işlevlerine göre mantıksal nesnelere oluşur. Bu nesnelere herbiri farklı işlevlerine göre veri tabanı yöneticisi ve uygulama programcılar tarafından yaratılırlar. ORACLE veritabanlarındaki nesnelere şunlardır:

1. *Tablolar(Tables)*: Bir veritabanının temel veri depolama birimi olan tablolar tüm kullanıcıların yetkilere göre erişeceği verileri tutar. Tablolardaki veriler kolon ve satırlardan oluşur. Satırlar o tabloya ilişkin kayıtları, kolonlar ise kayıtların özelliklerini tutar.

2. *Arayüzler(Views)*: Arayüzler birden çok tablonun ilişkilerine göre birleştirilmesinden (join) oluşan kayıtlı sorgulardır. Bu nesnelere veritabanını kullanan her birimin erişeceği verileri oluşturur. Bu nesnelere içinde veri tutmazlar sadece hangi tablolardan hangi işleve göre veri alınacağını belirten sorguların tanımlarını tutarlar.

3. *Sequence'lar*: Kullanıcılar çoğu zaman birbirini takip eden sıralı numaralara ihtiyaç duyarlar. Bunların birçok kullanıcı tarafından aynı anda erişildiği düşünülürse her istendiğinde birbirinden farklı sıralı numaralar üretilmesi ve çakışmanın oluşmaması gerekmektedir. Bu nesnelere ORACLE VTYS tarafından denetlenmektedir. Örneğin bir hastanedeki fatura numaralarının veya istem formlarındaki numaraların tekliği bu nesneyle kolaylıkla sağlanabilir.

4. *Program Parçaları*: Uygulama programları tarafından kullanılan her türlü program parçaları (yordamlar, paketler, tetikleyiciler) veri tabanına kaydedilir ve birçok kullanıcının kullanımına sunulur. Bu nesnelere veri tabanına kaydı yetkisiz kullanımı da denetler. Bu program parçaları ORACLE'ın PL/SQL diye adlandırılan bir programlama dili ile geliştirilir.

5.Synonym'lar: Veritabanındaki nesnelere farklı isimlendirilmesine olanak veren bu nesnelere veri tutmazlar sadece nesneye referans gösterilirler. Bu nesnelere anlamlı isimlendirilmesini sağlar ve veritabanının okunabilirliğini artırır, gerçek ismi ve yaratıcı kullanıcıyı maskeler, ilgili nesneye her kullanıcının erişimi sağlar, SQL cümleciklerinin veritabanı kullanıcılarına kullanımını kolaylaştırır.

6.İndeks, Cluster, Hash Cluster: İndeksler veritabanındaki verilere erişimi hızlandıran nesnelere. Tablolardaki veri alan(lar)ı üzerinde uygulama programcısı ve veritabanı yöneticisi tarafından yaratılan ve veri tabanında yer kaplayan nesnelere. Bu indeksler uygulama programcıları tarafından belirtilmediği sürece sistem tarafından optimize edilerek kullanılır. Ancak uygulama programcıları SQL cümleciklerinde optmizasyonu ipuçlarıyla (hint) yönlendirebilirler ve erişimi daha da hızlandırabilirler. İndeksler, fiziksel ve mantıksal olarak üzerinde tanımlı oldukları tablolardan bağımsızdır. Tablolar üzerinde yapılan ekleme, silme ve güncelleme işlemleri indekslere de yansır.

Cluster'lar birbirleriyle sıkı ilişkide bulunan iki veya daha çok tablonun diskte yakın bölgelerde yerleştirilmesini sağlayan nesnelere. Bunlar disk hareketlerini azalttığı için cluster üzerinde tanımlı tablolara erişimin daha hızlı yapılmasına olanak sağlarlar. Örneğin hastalar için doktorlar tarafından istenen istem formları ile (istem numarası, istemi talep eden doktor, istemi gerçekleştiren birim,istem tarihi,...v.b.) isteme ilişkin gerçekleştirilen hizmetler birbirleriyle sıkı ilişki içinde bulunan iki tablodur. Bunların bir cluster üzerinde tanımlanması hem istemlere hem de hizmetlere hızlı erişimi sağlar.

Hash cluster'lar ise cluster üzerinde tanımlanan indekslerin bir matematiksel formülle (hash işlevi) verilere erişimi sağlayan indekslerdir. Aynı hash anahtarına sahip verilerin birarada tutulduğundan erişim hızlanır.

7. Veritabanı bağlantıları (Database Links): Dağıtık veritabanı sistemiyle tasarlanmış veritabanlarının mantıksal olarak bütünlüklerini sağlamak için veritabanları arasında bağlantılar tanımlanır. Böylece yerel veritabanlarının biraraya gelmesiyle mantıksal olarak genel bir veritabanı oluşturulmuş olur. ORACLE'da bu bağlantılar Şekil-8'deki gibi tanımlanır:

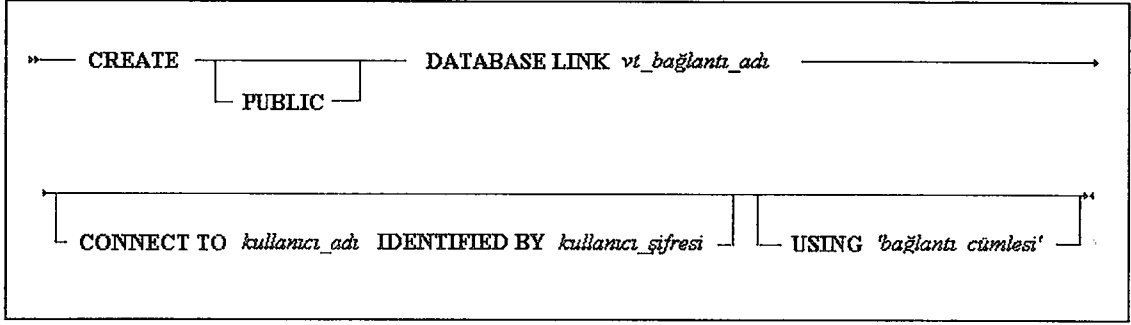

Şekil 8: Dağıtık veritabanının bağlantı kuralı

Örneğin: Tahakkuk servisinde bulunan sunucudaki veritabanında **CREATE PUBLIC DATABASE LINK db_arsiv** denildiğinde arşivde bulunan sunucu üzerindeki *db_arsiv* veritabanı, tahakkuk bölümündeki sunucunun tüm kullanıcılarına açık olarak olarak bağlanmış olur, sanki kendi üzerinde yaratılmış bir ORACLE veritabanı gibi. Böylece tahakkuktaki bir kullanıcı arşivde bulunan hastaları listelerken şu SQL cümleciğini yazması yeterli olacaktır:

```
SELECT * FROM hos.hasta@db_arsiv;
```

2.5.2. ORACLE VTYS Nesnelerinin Yönetimi

Yukarıda sözü edilen nesnelerin veritabanında uygun şekillerde yerleştirilmesi sistemin performansı ile orantılıdır. Veritabanı yöneticisinin sistemi tasarlarırken verilerin davranışlarını (kayıtların genişleme oranı, ortalama kayıt boyları, ekleme, silme, sorgulama ağırlıkları,...vb.) ne kadar iyi çözümlerse verilerin yerleşimi, bakımı ve disk üzerinde yayılması o kadar kontrollü ve sağlıklı işler. Bunun sağlanması ORACLE VTYS nesnelerindeki parametrelere bağlıdır.

2.5.2.1. PCTFREE Parametresi

Verilerin yerleştiği en küçük veri alanı olan veri bloklarının içinde bulunan kayıtların günlemeler sonuncunda genişlemelerinin ilgili bloğa yerleşmesini sağlayan veri alanlarının yüzdelerini gösterir. Örneğin bir UNIX işletim sistemindeki veri bloğu 2048 KB'tır. Bunun %10'luk PCTFREE değeri 204 KB'tır. Yani ilgili nesne için 204 KB günlemeler için ayrılmıştır ve her veri bloğundaki kayıtların genişleyen kısımları bu alana yerleşir[9]. Düşük bir PCFREE değeri ilgili nesne için şu etkileri doğurur:

- G nlemeler sonucunda kayıtların geniřleme alanları azaltılır.
- Kayıt eklemelerinde verilerin veri bloklarına tam yerleřmelerini saęlar. Kullanılmayan veri alanı azalır.
- Nesnenin kayıtları daha az bloęa yerleřir.
- G nlemeler iin ayrılan alan az gelirse bir kaydın verileri farklı bloklara daęılır ve iřlem y k  artar sistem yavařlar. Dolayısıyla nesnenin yeniden organize edilmesi gerekir bu da ek iřlem demektir.

PCTFREE deęeri eęer nesne fazla g nlenmeyen kayıtlar gerektiriyorsa kullanılır.

Y ksek bir PCTFREE deęeri ise řu etkileri yaratır:

- G nlemeler iin daha ok veri bloęu alanı rezerv edilir.
- Nesnenin kayıtları daha fazla bloęa yerleřeceęinden daha fazla disk ve bellek alanı harcanmıř olur.
- G nlemeler neticesinde bir kayıt farklı bloklara yayılmaz dolayısıyla performans artar.
- Bir kayıt farklı veri bloklarına yayılmadıęından tekrar organizasyon gerekmez.

Y ksek PCTFREE deęeri eęer kayıtlar sıklıkla ekleniyorsa ve g nleniyorsa kullanılır.

G r ld ęu gibi kayıtların davranıřları iyi oz mlenmelidir. Verileri sıklıkla g nlenen bir nesneye d řuk PCTFREE deęeri verilirse veriler disk  zerinde ok farklı b lgelere daęılır, kilitlenmeler artar ve eriřim hızı iyice yavařlar. Tersisi durumda ise disk alanı israfı s z konusu olur ve kullanılan veri alanı (disk doluluk oranı) d řer.

2.5.2.2.PCTUSED Parametresi

Bir veri bloęundaki boř alan PCTFREE deęerine ulařtıęında yeni kayıtların eklenmesi nesne iin tanımlı PCTUSED deęerinin altına inmeden gerekleřmez. B ylece ORACLE veri bloęunun en az PCTUSED deęeri kadar dolmasını garantiler. PCTUSED deęeri default olarak %40'tır ve alabileceęi deęerler 0 ile 90 arasındadır.[9]

D řuk bir PCTUSED deęerinin nesne  zerindeki etkileri řu řekildedir:

- Bir veri bloęunun doluluk oranı y ksek bir PCTUSED deęerine g re daha azdır.
- G nleme ve silme iřlemlerinde iřlem maliyetini azaltır.

- Veri tabanının kullanılmayan veri alanları artar.

Yüksek bir PCTUSED değerinin nesne üzerindeki etkileri ise şunlardır:

- Bir veri bloğunun doluluk oranı düşük bir PCTUSED değerine göre daha azdır.
- Alan etkinliğini artırır.
- Ekleme ve güncleme işlemlerinde işlem maliyetini artırır.

2.5.2.3. Segment Depolama Parametreleri

Her veri tabanı default depolama parametresine sahiptir ve işletim sistemi kuralları çerçevesinde değerler taşırlar. Ancak nesnelerin daha sağlıklı gelişmeleri ve veri tabanının bakım maliyetinin azaltılması için depolama parametreleri ayrıca hesaplanmalıdır. ORACLE VTYS'nin parametreleri şunlardır:

1. INITIAL: Segment için yaratılan ilk extentin kaplayacağı veri alanı boyunu belirler. Eğer nesne gelişmeyen ya da az gelişen bir yapıya sahipse bu nesnenin verileri sabit sayıda ve yakın bloklara yerleşir bu da erişim hızını artırır.

2. NEXT: Segmentler, INITIAL değerini geçtiklerinde NEXT parametresiyle tanımlı olan extent alanlarına yerleşir.

3. MAXEXTENTS: Segment için en fazla ayrılacak extent sayısını belirler. Segmentin extent sayısı bu değeri geçtiğinde yeni extent yaratılmaz ve hata oluşur.

4. MINEXTENT: Segment ilk yaratıldığında ayrılacak olan extent sayısıdır.

5. PCTINCREASE: Segment NEXT parametresiyle tanımlı alanları doldurduktan sonraki alanların miktarının bir öncekine göre arttırma yüzdesidir.

6. INITRANS: Segment üzerinde yapılacak her transaction için önceden ayrılacak olan alan sayısı.

7. MAXTRANS: Nesne üzerinde aynı anda aynı veri bloğuna yapılan transaction'lar için ORACLE tarafından veri bloklarında bir alan rezerv edilir. Eğer bu alan INITRANS değerini geçerse MAXTRANS değerine kadar yeni alanlar ayrılır.

2.6. CLARION Uygulama Geliştirme Aracı

Clarion, programların kolay okunması, geliştirilmesi ve gereksiz yazım kurallarından arındırılması düşüncesiyle ortaya çıkmış bir yazılım geliştirme aracıdır. Clarion'u, Visual Basic, Delphi ve Power Builder gibi rakiplerinden ayıran en önemli özellik, bunların veritabanı geliştirme araçlarıyla genişletilmiş birer programlama dili olmalarına karşılık, Clarion'un programlama araçlarıyla genişletilmiş bir veritabanı geliştirme sistemi olmasıdır. ¹

Clarion, Windows 3.x, Windows95, Windows NT ve Dos ortamlarında alt düzey ve veritabanı uygulamaları geliştirmek için TopSpeed tarafından geliştirilmiş bir uygulama geliştirme aracıdır. 1996 sonlarında piyasaya sürülen Clarion 2.0 sürümü, Windows ortamlarındaki RAD (Rapid Application Development), ActiveX, OLE(Object Linking and Embedding), DLL(Dynamic Link Library), DDE(Dynamic Data Exchange), ODBC(Open Database Connectivity), SQL ve Client/Server desteği vermektedir. Bir Clarion programının genel yapısı şu şekildedir:

	PROGRAM	
	[MAP	! Programın genel yordam listesi
	yordam_prototipleri	
	işlev_prototipleri	
	[MODULE(kaynakdosyası)	! Dış yordam ve işlev varlıklar tanımı
	yordam_prototipleri	
	işlev_prototipleri	
	END]	
	END]	
	genel_veriler	! Programın genel veri tanımları
	CODE	! Program satırları
	program_cümlecikleri	! İşletilebilir program komutları
	[RETURN]	
etiket	ROUTINE	! Yerel altprogram
	program_kodları	
	END	
etiket	PROCEDURE(parametre_listesi)	! Yordam tanımı
	Yerel_veriler	
	CODE	
	Program_cümlecikleri	
	[RETURN]	
etiket	ROUTINE	! Yerel altprogram
	program_kodları	
	END	
etiket	FUNCTION(parametre_listesi)	! İşlev tanımı
	Yerel_veriler	
	CODE	
	Program_cümlecikleri	
	[RETURN(değer)]	
etiket	ROUTINE	! Yerel altprogram
	program_kodları	
	END	

¹ BONNER, Paul,"Good Advice:When in Doubt, Get a Trout",
<http://www.zdnet.com/wsources/content/960910/regrev16.html>,1996

C programlama dilinin hızlılığını ve etkinliğini uygulamalarında kullanıcılara sunan bu programlama aracı minimum donanım kaynaklarında hızlı çalışması ve standartlara uyumlu olması nedeniyle, bu yazılım Akdeniz Üniversitesi Hastanesi için geliştirilmekte olan HBS'nde kullanıcı uygulamalarının gerçekleştirilmesinde kullanılacaktır. Clarion'un ORACLE Connect ürünü ile, yerel ağa bağlı tüm ORACLE veritabanı nesnelere, ve yordamları minimum düzeyde kaynak ile Clarion uygulamalarında kullanılabilir.



3.METOD

3.1. Akdeniz Üniversitesi Hastanesinin Genel Yapısı

17 Klinik, 18 Laboratuar, 27 Poliklinik, 27 adet idari ve teknik birimin bulunduğu Akdeniz Üniversitesi Hastanesi, temel olarak iki bloktan oluşmaktadır. 11 katlı birinci blokta, araştırma merkezleri, muhasebe, tahakkuk, tahsilat, idari birimler, servisler, eczane ve merkezi laboratuar bulunmaktadır ve toplam 300 yatan hastaya hizmet vermektedir. İki katlı ikinci blok ise poliklinikler, arşiv, acil servis, yoğun bakım üniteleri ve ameliyathanelerden oluşmaktadır. Hastane birimlerine göre üç ana grupta ele alınabilir:

- *Klinik ve Poliklinikler:* Genel Cerrahi, Kulak-Burun-Boğaz, Göğüs Cerrahisi, Göğüs Hastalıkları, Kalp Damar Cerrahisi, Çocuk Cerrahisi, Nöroşirurji, Kadın Hastalıkları ve Doğum, Ortopedi, Nöroloji, Üroloji, Göz Hastalıkları, Çocuk Sağlığı ve Hastalıkları, Çocuk Psikiyatrisi, Enfeksiyon ve Bakteriyojoloji Hastalıkları, Psikiyatri, Dermatoloji, Nefroloji, Endokrinoloji ve diabet, Gastroenteroloji, Transplantasyon, Periton Daliz(CAPD), Hipertansiyon, İç Hastalıklar, Kardiyoloji, Enfeksiyon Hastalıkları, Fiziksel Tıp ve Rehabilitasyon ve Acil Servis.
- *Laboratuvarlar:* Biyokimya, Hematoloji, Mikrobiyoloji+Eliza, Nükleer Tıp+RİA, Radyoloji, Anjiyografi, Bilgisayarlı Beyin Tomografisi, Koroner Anjiyografi, Efor Testi, Treadmil, Odyoloji, Kan Merkezi, Endoskopi, Ümmünoloji, Patoloji, EKG,EMG,EEG ve ENG
- *İdari, Teknik ve Diğer Birimler:* Başhekimlik, Bilgi İşlem Merkezi, APK, Hemodializ, Ameliyathane, Sterilizasyon, Hemşirelik Müdürlüğü, Eczane Mesul Müdürlüğü, Diyet ve Beslenme Bölüm Şefliği, Sosyal Servis, Satınalma Müdürlüğü, Tahakkuk Şefliği, Ayniyat Saymanlığı, Hasta Kabul Şefliği, Personel Şefliği, Senetler Şefliği, Malzeme Planlama Şefliği, Evrak Servisi, Ev İdaresi Şefliği, Tıbbi Dokümantasyon ve Arşiv Şefliği, Ders Araçları Merkezi, İmamlık, Santral, Elektrik Atölyesi, Sıhhi Tesisat Atölyesi, Kalorifer Atölyesi, Araç İşletme Merkezi, Marangozhane, Terzihane, Boyahane ve Kaynak Atölyesi.

Akdeniz Üniversitesi Hastanesinde 1996 yılı sonunda 353400 hasta kayıtlıdır ve günde ortalama 1200 hasta tedavi görmektedir. Her hasta yine ortalama 5 hizmet almaktadır. Yapılan araştırmalara göre bir hasta yılda üç kez hastanede tedavi görmektedir. Bu veriler ışığında veritabanında oluşturulacak verilerin ortalama yıllık disk gereksinimleri hesaplanmaktadır.

3.2.Akdeniz Üniversitesi Hastanesi Bilgisayar Ağının Yapısı

Yapılan olurluk ve sistem çözümleme çalışmalarında Akdeniz Üniversitesinin Bilgi Alt Yapısının Homojen Dağıtık veritabanı ve Client/Server mimarisine uygun olarak tasarlanmasına karar verilmiştir. Bu mimariler hastanedeki tüm uç kullanıcıların her türlü veriye erişebilmesine olanak vermektedir. Ancak daha önce de sözü edildiği gibi, bu mimarilerin etkinliği bilgisayar ağının topoloji ve modeline bağlıdır. Yapılan çalışmalarda ve sonuçlanan ihaleler neticesinde ethernet network yapısının kullanılması uygun görülmüştür. 11 Katlı hastanenin her katı ile yoğun bakım ve ameliyathanelerin bulunduğu bölümler, Fiber Optik kablolarla (62.5/125 mikrometre, 4 damar multimode, graded index) ağ merkezine bağlanmakta ve katlar Hub'lar (10/100BaseT çıkışlı, 24*5 10/100BaseT porta kadar büyüyebilir)ve UTP Category-5 kablolarıyla uçlara (toplam 168 adet) ulaşmaktadır. Ağ iletişim hızı 10M bps olup kısa süre içinde bu hız 100M bps'e ulaştırılacaktır[10]. Ayrıca ortaya çıkacak olan yeni ihtiyaçlar doğrultusunda kablo çekiminin zor olacağı ve veri iletişimine az ihtiyaç duyan yerler için, hem maliyet düşüklüğü hem de kurma kolaylığı açısından kablosuz (Wireless) iletişimin kullanması uygun görülmektedir. Hastane için yapılan bilgisayar ağı omurgası Şekil-9'da görüldüğü gibi gerçekleştirilmiştir.

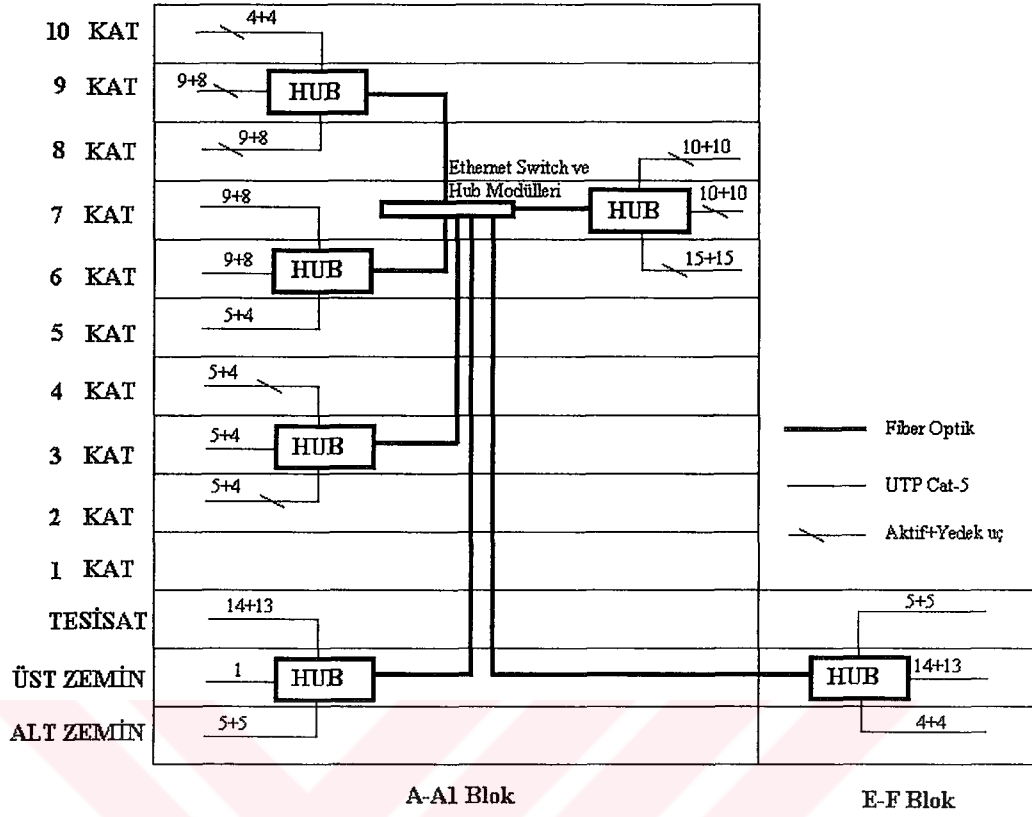

Şekil 9: Akdeniz Üniversitesi Hastanesi A-A1 ve E-F Bloklarının Bilgisayar Ağı Kablolama Şeması

3.3.Çekirdek Sistem İş Akışı

Hastane içindeki işlem ve bilgi paylaşımının önemi daha önceki bölümlerde belirtilmişti. Yapılan sistem çözümlerinde Akdeniz Üniversitesinin iş akışı tamamlanmıştır (Şekil-10). Buna göre veri kaynakları ve yordamlar arasındaki veri ve işlem akışı aşağıdaki bölümlerde anlatılmıştır.

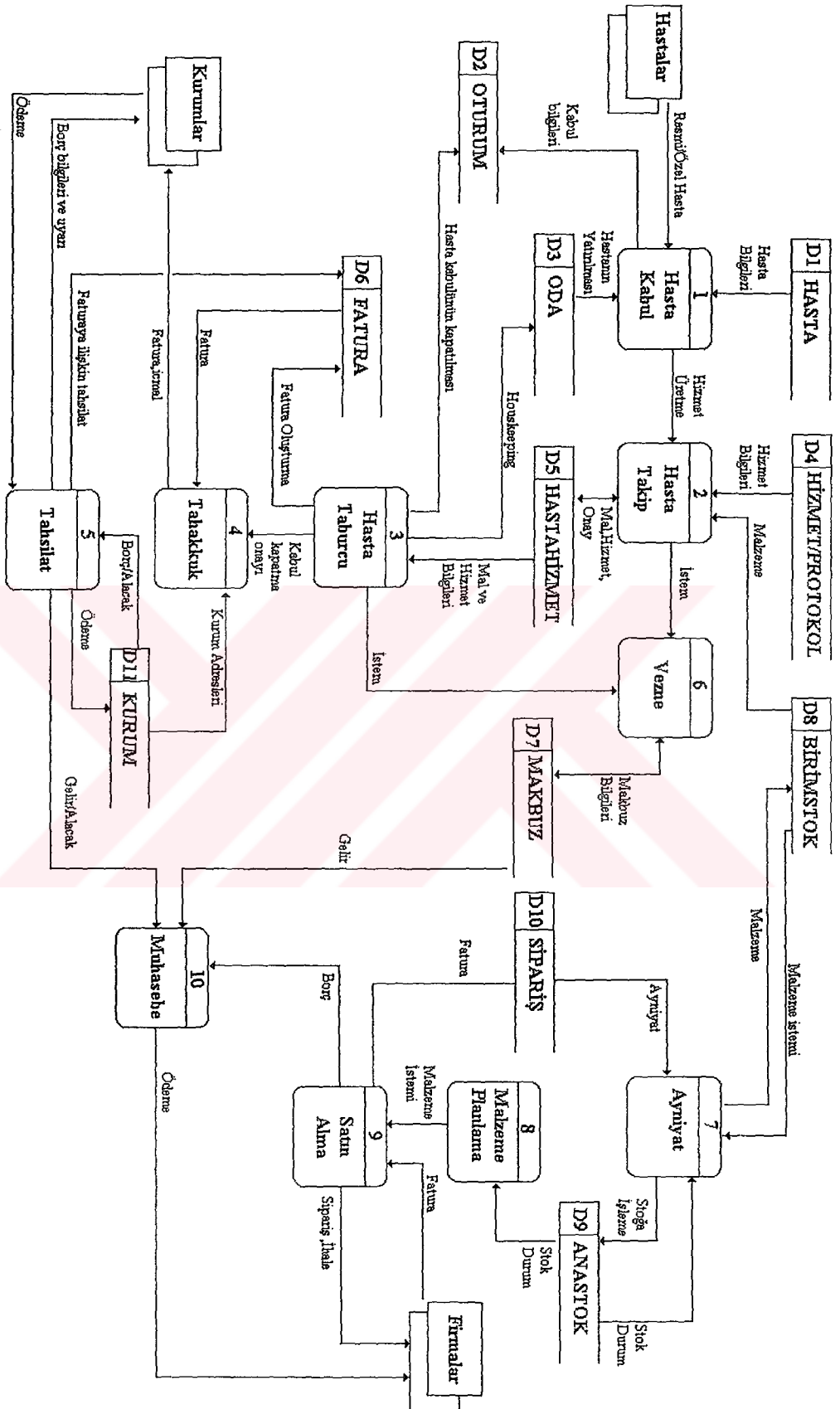

Şekil-10: Akdeniz Üniversitesi Hastanesi Bilgi Sistem Çekirdek Sistem Akış Şeması

3.3.1.Arşiv

Arşiv, hastane süreçleri sonucunda hastalar ile ilişkili tüm tıbbi ve kimlik kayıtlarının kaydedildiği havuzdur, diğer bir deyişle HBS'nin tıbbi dokümantasyon ihtiyacı karşılanmaktadır. Burada her hasta bir dosya numarası ile karakterize edilir. Bu havuzda istenildiği anda hastanın önceki gelişlerine ilişkin tıbbi kayıtlarına (istemler, sonuçlar, teşhisler, tedaviler, ilaçlar, radyolojik bilgiler, raporlar, laboratuvar bilgileri,vb.) erişilmektedir.

3.3.2.Randevu ve Rezervasyon

Randevu ve Rezervasyon merkezleri belli bir tarihte,

- Poliklinik hizmeti,
- Hasta Yatağı,
- Özel öğretim üyesi muayenesi,
- Ameliyat,
- Radyoloji,
- Nükleer tıp,

hizmetlerini almak isteyen hastalara ilişkin hizmetleri yürütür. Randevu ve rezervasyonlar yönetimce belirlenen çalışma ve iş gücü planları doğrultusunda gerçekleştirilmektedir.

3.3.3. Hasta Kabul

Akdeniz Üniversitesi'nde temel olarak resmi, özel ve yarı resmi diyebileceğimiz türden üç tipte hasta tedavi görmektedir. Resmi olan hastalar belli bir kamu kuruluşuna bağlı olan ve kurumlarından aldıkları sevklerle hizmet alan hastalardır. Sözü edilen kamu kuruluşlarıyla hastane arasında her yılın başında bir ücretlendirme protokolü belirlenir ve hastaların hizmetleri bu protokole göre ücretlendirilir. İmzalanan protokollere göre hastaların faturaları ilgili kurumlara yollanmaktadır. Özel hastalar ise bir kuruma tabii olmayıp da kendi bütçelerinden ödemeyi talep eden tipte hastalardır. Bunlar resmi fiyata ve özel tarifeye göre hizmet

alrlar. Yarı resmi tipte hastalar ise tedavilerinin bir kısmını resmi tarifeye (bu kuruma bađlı bir hasta da olabilir) bir kısmını ise özel tarifeye göre ödeme yapmak isteyen hastalardır. Hizmetlerin karşılıkları, hasta kuruma bađlı ise, resmi tarifeye göre olan tedavi hizmetleri kurumlardan, farkları ise hasta tarafından yatırılan makbuzlardan alınmaktadır, hasta kuruma bađlı deđilse yatırılan makbuz ve faturalardan alınmaktadır.

Hasta Kabul merkezlerine gelen hastaların öncelikle dosyalarının olup olmadığına bakılır, dosyası olmayan hastalara arşiv tarafından bir dosya açılır. Hastanın kimlik bilgilerinin yanısıra, özel bilgileri (kurumu, kurum sicil numaraları, sevk, protokol,adres,referans,vb.) girilir. Hasta yatan türden hasta ise, isteđine ve randevu/rezervasyon bilgilerine göre, 1.sınıf, 2.sınıf veya suit odalardan biri rezerv edilir, hastanın hastanedeki oturumunu tanımlayan bir kabul numarası verilir ve artık hasta hastaneden hizmet almaya hazırdır. Hastanın transfer (yatak,birim) işlemleri yine bu merkezler tarafından ele alınmaktadır.

3.3.4.Hasta Taburcu Süreci

Hasta kabul bankolarından yürütölen bu işlem, hastanın aktif hastane oturumunu kapatır ve bu oturum esnasında oluşın tüm mal ve hizmet bilgilerini ücretlendirme protokolüne göre gerekli bilgileri tahakkuk birimine, veznelere ve muhasebe tahsilat merkezlerine aktarır ve yatan hasta için housekeeping işlemini başlatır. Son olarak hastaya ait tüm tıbbi kayıtlara göre arşiv dosyasını günleyerek hastanın taburcu sürecini sonlandırır.

3.3.5.Tahakkuk,Tahsilat Süreci ve Vezneler

Tahakkuk işlemi, Hasta taburcu işlemlerinden sonra oturumu kapatılan hastaların hizmetlerinin kurum bilgilerine göre faturalanmasını ve kurumlara postalanmasını, zimmetlerin oluşturulmasını, tahakkuk edilen faturaların aylık, yıllık raporlarının dökölmesini gerçekleştirir.

Tahsilat işlemi ise, tahakkuk edilen faturaların kurumlar tarafından yapılan ödemelerinin işlenmesini, izlenmesini, takibini, sorgularını ve gelir defterlerinin

oluşturulmasını gerçekleştirir. Alacaklar konusunda ilgili kurumların uyarı mektuplarını döker ve mali bilgileri tekdüze muhasebe kayıtlarına aktarır.

Vezneler, klinik/poliklinik sekreterlikleri tarafından işlenen hizmetlerin ücretlerinin alınmasını düzenler, kasa defterini döker, öğretim üyeleri döner sermaye miktarlarını düzenler ve bunların kayıtlarını tekdüze muhasebe kayıtlarına aktarır.

3.3.6. Hasta Takip

Hasta takip süreci hastaların tedavi gördükleri süre içerisinde aldıkları tıbbi hizmetleri yöneten bir işlemler bütünüdür. İstemde bulunan ile istemi gerçekleştiren birimler arasındaki bilgi alışverişi ve gerçekleştirilen hizmetlerin tıbbi ve idari niteliklerin gerçek zamanlı (real-time) olarak ilgili birimler tarafından işlenmesi bu süreç içerisinde gerçekleştirilir (Şekil-11).

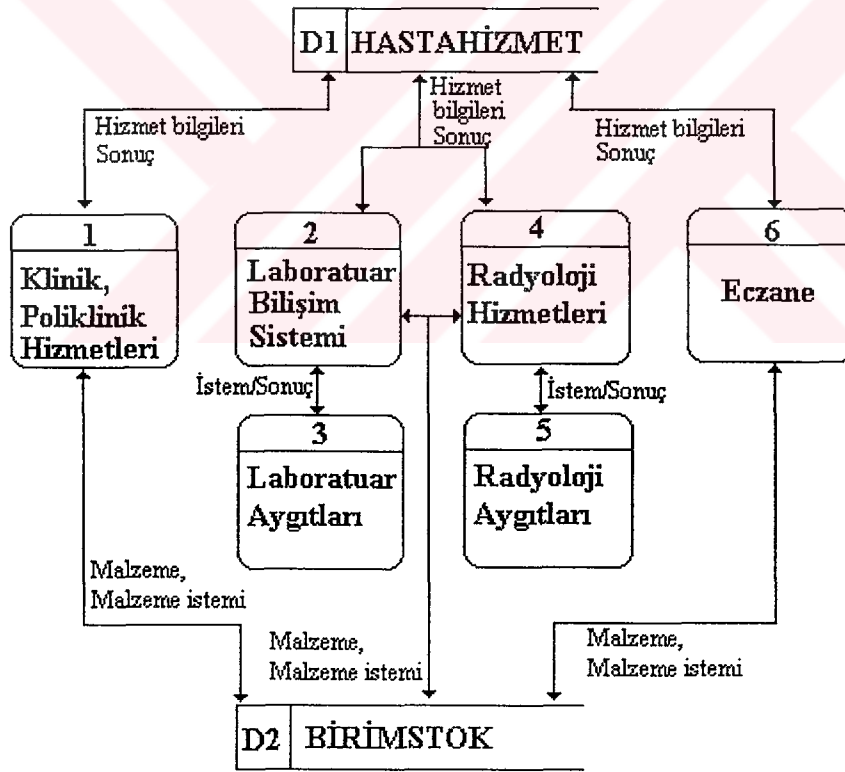

Şekil-11: Hasta Takip Sürecinin Veri Akış Şeması

3.3.7. Ayniyat, Malzeme Planlama, Satın Alma Hizmetleri

Ayniyat, hastanedeki malzemelerin firmalardan geliş kayıtlarını, stok durumlarını ve birimlere dağıtımını yöneten ve arşivleyen bir süreci kapsamaktadır. İstenen ve dağıtılan malzemelerin birebir eşlenmesi ve veri toplama sürecinin hızlandırılması amacıyla bu modül barkod yazıcı ve okuyucularla desteklenmektedir.

Malzeme planlama ise birimlerin malzeme istemlerine göre hangi malzemedan ne kadar alınacağını veya alınan malzemelerden ne kadarının firmaya sipariş verileceğini yönetir. Yıl içinde her birimin ürettiği hizmetlerin izlenmesi yoluyla bu veriler direkt olarak veritabanından alınabilmektedir.

Satın alma ise malzeme planlama tarafından alınmasına karar verilen malzemelerin ihale yoluyla alınmasını gerçekleştiren bir modüldür. İhale sonucunda üreyen mali bilgiler muhasebe modülünün tekdüze kayıtlarına aktarılır.

3.4. Hastane Bilgisayar Sistemleri Yerleşim Planı ve Yapılandırması

Dağıtık veritabanı modeli olarak tasarlanan HBS iş yükleri göz önüne alınarak işlemler ve veritabanları uygun şekilde dağıtılmıştır. Şekil-12'de HBS'nin ağ omurga yapısı ve bilgisayar sistemlerinin yerleşimleri görülmektedir.

Ana omurganın yükünü arttırmamak ve hastane genel işleyişine etki etmeyen bölümlere özel hizmetler kendi içlerinde bir ağ yapısı kurularak gerçekleştirilmektedir. Bunlar Merkezi Laboratuar, Radyoloji Merkezleri, Bilgi İşlem Merkezi ve tahakkuk/tahsilat hizmetleri için tasarlanmaktadır. Her ağ için bir sunucu bulunmaktadır (ORACLE, Windows NT, Workstation, Clarion temelli). Bunun dışında omurgaya bağlı dağıtık veritabanlarını yönetecek olan sunucular bulunmaktadır:

- *Enterprise Server*: İki adet olup, bunlar HBS'nin dağıtık yapısının omurgasını oluştururlar. Diğer bir deyişle dağıtık ORACLE veri tabanlarını Global Veritabanı oluşturmak üzere kurulan veritabanı bağlantılarını (Database Link) yönetirler. Bunun dışında bu sunucular, hastanenin geçmişe ait verilerini arşivlemek, hasta kabul ve hasta takip hizmetlerinde oluşan verileri yönetmek ve yedekleme üniteleri olarak kullanılmaktadırlar. Her biri dört Pentium PRO 200 MHz

işlemcili, 512MB Ana bellekli sunuculardır. Ayrıca her ikisine de bağlı RAID Disk Array'ler ve Tape Array'ler bulunmaktadır. Bu donanımlar disk arızalarında veri kaybını minimum düzeye indirmek, disk alanı sıkıntısını ortadan kaldırmak ve kolay arşivleme amaçları için kullanılmaktadır.

- *Merkezi Laboratuar Sunucusu:* Bu sunucu sekreterlikler tarafından girilen, hekimler tarafından optik formlara işlenen, laboratuar testlerinin yapılması için kullanılmaktadır. Sunuya bağlı ethernet ağı üzerindeki bilgisayarlar Laboratuar aygıtlarına bağlı olup istemleri sunucularından almakla, aygıtlara bu istemleri tanımlamakla, testlerin sonuçlarını alarak hastanın istem bilgilerine işlemekle yükümlüdürler. Bu sistemde ayrıca optik formlara doldurulan tetkiklerin optik okuyularla okunarak testlerin gerçekleştirilmesi de sağlanmaktadır. Sözü edilen bu hizmetin amacı yoğun iş yüküne sahip sekreterliklerin iş yükünü hafifletmek amacıyla kullanılmaktadır.
- *Tahakkuk, Tahsilat Sunucusu:* Hasta taburcu süreçlerinden sonra oluşturulan faturalar bu sunucularda oluşturulmaktadır ve tahakkuk tahsilat işlemlerine temel teşkil eden veriler burada işlemektedir. Ağ iş yükünü hafifletmek amacıyla kurum bilgilerinin birebir kopyası enterprice sunucularının dışında burada da bulunmaktadır. Bu kopyanın birebir tutarlığı ORACLE veritabanı tetikleycilerle (Database Trigger) sağlanmaktadır.
- *Radyoloji Sunucusu:* Sekreterliklerden işlenen radyoloji istemlerinin alınması ve aygıtlar tarafından gerçekleştirilmesi ve istem kayıtlarına sonuçlarının aktarılması bu sunucu ve sunucuya bağlı ağ üzerindeki PC'ler tarafından gerçekleştirilmektedir. Ayrıca oluşan görüntüler, hekimler tarafından işlenmesi dijital ortamda işlenmesi bu sunucu tarafından sağlanmaktadır (Image Processing). Aygıtlarda oluşan görüntülerin hastanın dosyasına gerçek zamanlı aktarılması ve depolanması hedeflenmektedir. Bunun sağlanması için DICOM standardının (yazılım,donanım) hastanemize uygulanması konusunda ayrıca bir olurluk çalışması yapılacaktır.
- *Muhasebe Sunucusu:* Bu sunucu hastanede üreyen mali bilgilerin tekdüze muhasebe kayıtlarına aktarılması, depolanması ve işlenmesi amacıyla kullanılacaktır.

- *Ayniyat, Malzeme Planlama, Satın Alma Sunucusu:* Bu sunucular malzemelerin ortalama tüketim bilgilerini, ana stok durum bilgilerini, ana stoğa giriş ve çıkış bilgilerini, birim stok ve istemleri, ayniyat tarafından birimlere çıkışı yapılamayan

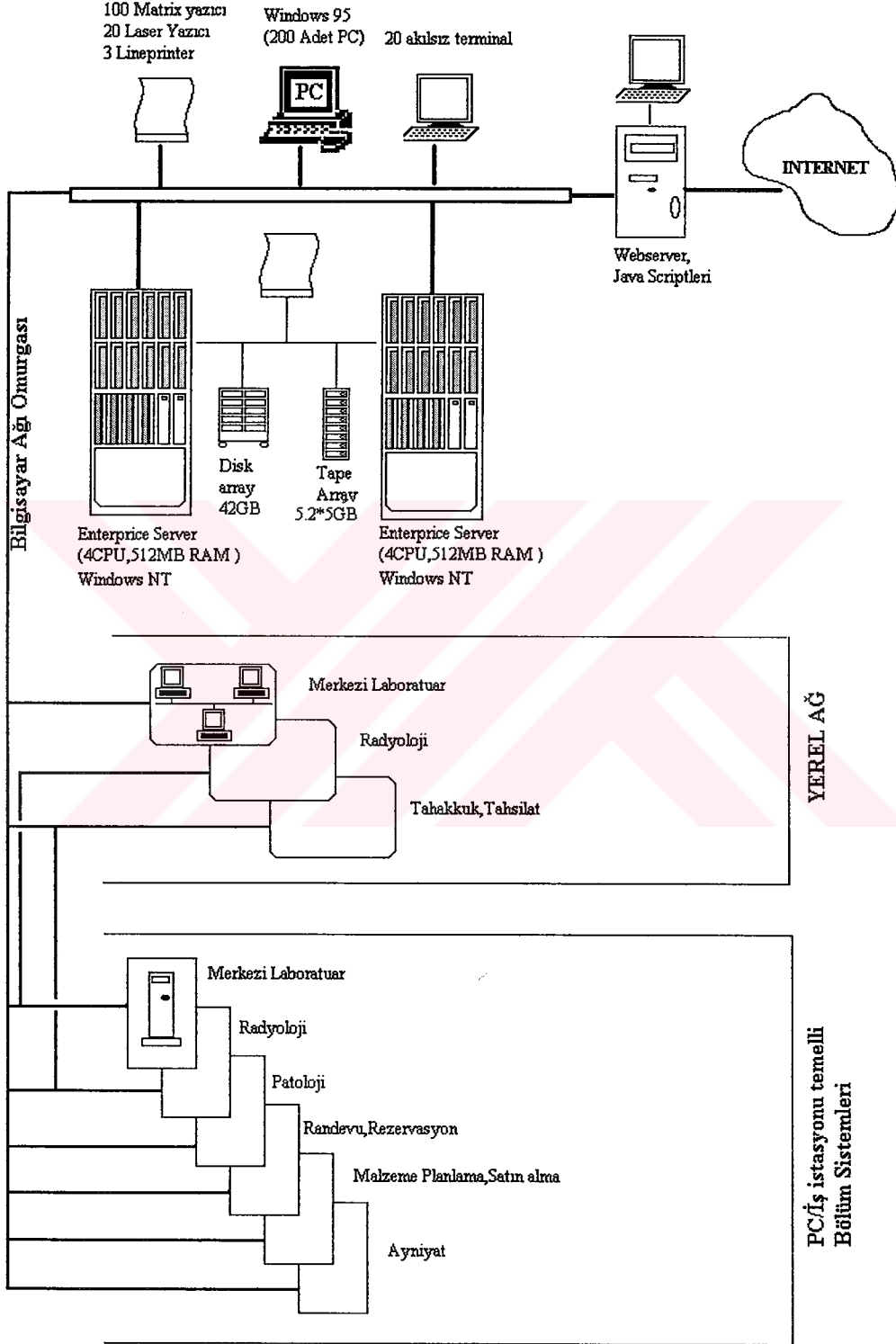

Şekil 12: Hastane Bilgisayar Sistemleri Yerleşim Şeması

malzeme bilgilerini, firmaları, satın alma bilgileri ve siparişleri yöneten verileri tutar. Satın alma sonucunda üreyen mali veriler muhasebe sunucusuna aktarılır.

- *Randevu Rezervasyon sunucusu:* Çalışma ve iş gücü planlarını, yapılan rezervasyon ve randevu kayıtlarını işleyen verileri yönetir. Bu sunucu Clarion dosyalarıyla yerel olarak çalışır ve oluşan bilgiler hasta kabul sırasında bu sunucudan alınır.
- *Webserver:* Hastaneyi internete bağlayan bu sunucu, interneti hastane personellerinin kullanımına sunulmasının dışında Java Scriptleri ve Webserver'lar ile hastanedeki bilgilerin dış kullanıcılar tarafından sorgulanmasını sağlayan bir sunucudur. Ayrıca evlerden randevu/rezervasyon yapma imkanı vermek de mümkündür.

Yukarıda sözü edilen sunucular üzerindeki veritabanlarının dağıtık veritabanı olarak tanımlanması için sunucularda ORACLE SQL*NET yazılımına ve kullanılacak veritabanlarının tanımlandığı yapılandırma dosyalarına (Listener.ora, Tnsnames.ora, Tnsnav.ora) gereksinim vardır. SQL*NET ORACLE'ın, uzaktaki veritabanlara erişime olanak sağlayan özel bir iletişim yazılımıdır. Bu yazılım yoluyla ORACLE veritabanlarının her türlü RDBMS işlev ve nesnelere erişim ve kullanım mümkündür. Bu ürün hem sunucularda hem istemcilerde bulunmak zorundadır.

SQL*Net üzerinden hizmet talep istemcilere, sunucunun hizmet vermesi için mutlaka bir dinleyicinin (Listener) bulunması gerekmektedir.[12] Dinleyicinin konfigürasyonu Listener.ora dosyası ile sağlanmaktadır. Bu dosya şu bölümleri içerir:

- Dinleyicinin adı.
- Dinleyicinin adres tanımları.
- Dinleyicinin bulunduğu sunucu üzerindeki veritabanının tanımları.
- Denetim parametreleri.

Aşağıda enterprice sunucusunun örnek dinleyici yapılandırması görülmektedir (Detaylı bilgi için EK_1'e bakınız).

```
LISTENER =                               !Dinleyici_adi
(ADDRESS_LIST =                           !Dinleyicinin Servis Tanımı
  (ADDRESS=
    (PROTOCOL=IPC)
    (KEY= Db_hos1)                         ! Servis Adı
  )
  (ADDRESS=
    (PROTOCOL=IPC)
    (KEY= hos1)                            ! Sunucunun veri tabanı sistem tanımlayıcısı
  )
  (ADDRESS =                               ! Sunucun ağ adres bilgileri
```

```

(PROTOCOL = TCP)                ! Sunucunun üzerinde bulunduğu ağın protokolü
(HOST = enterprice1)            ! Sunucunun ağ üzerindeki adı veya IP numarası
(PORT = 1521)                   ! Dinleyicinin hizmet verdiği port numarası
)
)
SID_LIST_LISTENER =              ! Sunucunun Veritaban(lar)ı Tanımları
(SID_LIST =
(SID_DESC =
(SID_NAME = hos1)               ! Veritabanı sistem tanımlayıcısı
(ORACLE_HOME=/d01/home/oracle/product/7.0.16.4) ! ORACLE'in bulunduğu dizin
)
)
STARTUP_WAIT_TIME_LISTENER = 0   !Denetim Parametreleri
CONNECT_TIMEOUT_LISTENER = 10
LOG_DIRECTORY_LISTENER = /listener/tmp
LOG_FILE_LISTENER = sqlnet.log
TRACE_LEVEL_LISTENER = ADMIN
TRACE_DIRECTORY_LISTENER= /listener/tmp
TRACE_FILE_LISTENER= listener_trace.trc

```

TNSNames.ora dosyası, dağıtık veritabanı sunucularını, istemcilerin tanımasını sağlayan dosyadır. Bu dosya dağıtık veritabanlarını kullanan tüm istemci ve sunucular için ortaktır. Bu dosya şu bölümleri içermektedir:

- Servis Adı: Hizmeti veren sunucunun servis adı.
- Bağlantı Tanımlayıcıları: Hizmeti veren sunucuların dinleyici adresleri ve veritabanı sistem bilgileri.

Aşağıda, enterprice sunucusunun örnek bir TNSNames.ora dosyası görülmektedir (Detay için EK_1'e bakınız):

```

Db_Hos1 =                        ! Enterprice sunucusunun servis adı
(DESCRIPTION =                   ! Bağlantı Tanımlayıcısı
(AADDRESS_LIST =
(AADDRESS =                       ! Sunucunun adresi
(COMMUNITY = TCPNET)             ! Sunucunun bağlı olduğu topluluk adı
(PROTOCOL = TCP)                 ! TCPIP Protokolü
(HOST = enterprice1)             ! Sunucunun ağdaki adı
(PORT = 1521)                    ! Sunucunun hizmet verdiği port numarası
)
)
(CONNECT_DATA =                  ! Sunucunun veritaban(lar)ı bilgileri
(SID = hos1)                     ! Veritabanı sistem tanımlayıcısı
)
)

```

Dağıtık veri tabanlarının mantıksal olarak bir bütün oluşturulduğu anlatılmıştı. Bu bütünlük veritabanı bağlantıları ile sağlanmaktadır (Database Link). Ancak sistem üzerinde bulunan hangi sunucu için bu bütünlükten söz edebileceğimiz sorusunun yanıtı aramak gerekir. Her sunucu belli bir iş türünü karşılamaktadır, ancak diğer sunucularla aralarında bir ilişki vardır. Her sunucunun işyükü farklı olduğundan bu iş yükünü dağıtmak için her dağıtık veritabanının aynı zamanda global veritabanı

olmasını sağlamak gerekir. Dolayısıyla sistemin genel bütünlüğünü sağlamak ve iş yükünü dengelemek için her sunucu her sunucusuyla bağlı olmasını sağlamak gerekir. Dolayısıyla her istemci her sunucudan aynı işi talep edebilir ve sonuçlandırabilir.

3.5.Uygulama Arayüzleri

Yukarıda sözü edilen tüm arayüzler, istemci/sunucu mimarisine uygun şekilde Grafik Kullanıcı Arayüz'lerinin(GKA) olanaklarıyla Windows 3.1, Windows 95 ve Windows NT ortamlarında Clarion uygulama yazılım geliştirme aracı kullanılarak geliştirilmektedir. Paylaşımına gerek duyulmayan veriler yerel olarak uygulamanın işletildiği bilgisayarda Clarion dosyalarında tutulacaktır. Paylaşımı gerekli olan veriler ise, yerel ağ üzerinde bulunan bölüm sunucuları (Departmental Server) ve veri sunucularındaki (Enterprise Server) ORACLE veritabanlarında tutulmaktadır. Paylaşımına gereksinim duyulmayan Clarion dosyalarının gelecekte paylaşımına sunulması, Windows NT işletim sisteminin sunucu olma özelliklerinden faydalanılarak yerine getirilecektir. Bu özellik aynı zamanda HBS'nin bakım maliyetini düşüren bir unsur olarak karşımıza çıkmaktadır. HBS istemci/sunucu ve dağıtık veritabanı modelleriyle geliştirildiğinden ötürü uygulama arayüzleri, uzaktaki ORACLE Veritabanlarıyla iletişim kullanılmalıdır. Sözü edilen iletişim dört şekilde gerçekleştirilebilmektedir:

- ODBC (Open DataBase Connectivity) yoluyla
- Akdeniz Üniversitesi Hastane Bilişim Sistemi Grubu tarafından geliştirilen Oracle istemci/sunucu arayüzü (OraSrv) yoluyla
- Clarion ORACLE Connect ürünü ile
- OLE (Object Linking & Embedding) yoluyla

Şimdi bu iletişim olanakları tek tek incelenecek, donanım ve yazılım gereksinimlerine ve Oracle nesnelere kullandırma durumuna göre karşılaştırmalı olarak, HBS'ne en uygun olanı seçilecektir

3.5.1. ODBC Yoluyla İstemci/Sunucu İletişimi

ODBC(Open DataBase Connectivity) Windows ortamlarındaki veritabanı dosyalarının (Oracle,Clarion,Dbase,Access,vb.), ODBC desteği veren yazılımlar tarafından kullanılmasını sağlayan bir standarttır. Bir yazılımın, ORACLE tablolarını (uzak veya yerel) ODBC yoluyla kullanması Şekil-14'teki gibi gerçekleşmektedir. Dolayısıyla Şekil-13'teki yazılımların tümünün istemcide bulunması gerekmektedir.

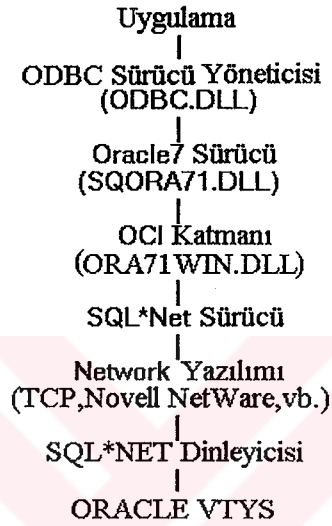

Şekil-13: ODBC yoluyla ORACLE veritabanlarına erişim mimarisi

ODBC yoluyla uzakta bulunan bir ORACLE tablosunun kullanılması için ODBC.ini dosyasının şu şekilde düzenlenmektedir:

```
[ODBC 32 bit Data Sources]      ! ODBC sürücü Yöneticisi
sqlserver=SQL Server (32 bit)

[sqlserver]
Driver32=C:\WINDOWS\SYSTEM\sqlsrv32.dll

[ODBC Data Sources]           !ODBC dosyaları
db_hos1=Oracle71              !Enterprise1 sunucusundaki veritabanının servis adı
db_Lis =Oracle71              !Laboratuar sunucusundaki veritabanının servis adı

[db_hos1]
Driver=C:\WINDOWS\SYSTEM\sqora71.dll      !Veritabanını kullanacak olan ODBC sürücüsü
Server=t:enterprise1:hos1      ! Ağ üzerindeki sunucunun protokol tipi,adı ve SID adı

[db_Lis]
Driver=C:\WINDOWS\SYSTEM\sqora71.dll      !Veritabanını kullanacak olan ODBC sürücüsü
Server=t:lissrv:lis            ! Laboratuar sunucusunun ağ üzerindeki sunucunun protokol tipi,adı ve SID adı
```

ODBC sürücülerinin tanımlanmasında sonra uygulama arayüzleri ilgili veritabanlarındaki nesnelere tanımlanmaları mümkündür. Aşağıda hastaların hastane içindeki oturumlarının bulunduğu db_hos1 veritabanındaki hkabul tablosunun tanımlanması görülmektedir.

Hkabul	FILE,DRIVER('ODBC'),OWNER('db_hos1,hos,torhos'),	
	NAME('hkabul'),PRE(kab),BINDABLE,CREATE,THREAD	
kabulkey	KEY(-KabHar:Kabnum),NAME(PK_Kabul),PRIMARY	
Rec	RECORD,PRE()	
DOSNUM	LONG	!Dosya Numarası
KABNUM	LONG	!Kabul numarası
KABTAR	DATE	!Kabul tarihi
KABTUR	STRING(1)	!Ayakta , Yatan
ISLTUR	STRING(1)	!Resmi , Özel (Acil , Normal)
SEVKNUM	CSTRING(10)	!Kurum sevk numarası
SEVKTAR	DATE	!Sevk tarihi
KURKOD	N(8)	!Kurum Kodu
KURNUM	CSTRING(20)	!Kurum içi sicil no
PRONUM	LONG	!Ücretlendirme protokol numarası
TABTAR	DATE	!Taburcu tarihi veya Çıkış tarihi
	END	
	END	

Sonuç olarak ODBC, fazla sayıda yazılıma gereksinim duyması, SQL desteğinin kısıtlı olması, PL/SQL desteğinin olmaması ve uzaktaki yordamların kullanılması gibi özelliklerin olmaması dolayısıyla kısıtlı bir araçtır. Bu olanakların olmamasından ötürü ODBC, Akdeniz Üniversitesi Hastanesi Bilişim Sisteminde istemci/sunucu arayüzü olarak kullanılmamaktadır.

3.5.2. Akdeniz Üniv. HBS Grubu Tarafından Geliştirilen Yazılım İle İstemci/Sunucu İletişimi

Akdeniz Üniversitesi Hastane Bilişim Sistemini geliştiren grup tarafından 1995 yılında geliştirilen OraSrv iletişim yazılımı, uzaktaki herhangi bir ORACLE veritabanına TCP protokolünü kullanan ağ yazılımı(Winsock.DLL) dışında herhangi bir ek yazılıma gereksinim bırakmamaktadır. Sunucular üzerinde bulunan ve C programlama dili ile geliştirilen bu araç doğrudan soketler üzerinden istemcilerle iletişim kurabilmektedir. İstemci Orasrv sunucusuyla Tablo_3'teki protokole uygun olan komutlarla iletişim kurmaktadır[7]. İletişim sırasında kullanılan ORACLE nesnelere istemci arayüzünde tekrar tanımlanması gerekmemektedir. Bu özellik istemcilerin bakım kolaylığına olanak veren önemli bir özelliktir. OraSrv yazılımı,

PL/SQL, SQL, uzak yordam çağırma (IN, OUT, INOUT parametreleriyle birlikte), arayüz (view), sequence gibi ORACLE VTYS'nin sunduğu tüm nesne ve olanakları kullanabilmektedir.

Mesaj Grubu	Mesaj Tipi	Açıklama	Kullanan Arayüz	Yazım Kuralı	Örnek
Bağlantı	CID	İstemci ID'sini göndererek bağlantı ister	İstemci	CID bağlantı_bilgisi	"CID004"
	CON	bağlantı istemi	Sunucu	CON bağlantı_bilgisi	"CON000" Bağlantı hatası veya "CON001" Bağlantı iletişim#
Denetim	OKE	mesaj alındığına dair onaylama	Sunucu & İstemci	OKE	"OKE"
	REP	son mesajın tekrarlanması	Sunucu & İstemci	REP	"REP"
	CAN	kayıt satırlarının gönderilmesinin kesilmesi	Sunucu & İstemci	CAN	"CAN"
	BYE	İstemcinin sonuçlanması	Sunucu & İstemci	END	"END"
	COM	transaction commit	İstemci	COM	"COM"
	ROL	transaction rollback	İstemci	ROL	"ROL"
Kayıt	RID	sorgu sonucunda donecek olan kayıt sayısı	Sunucu	RID alan_sayısı,hatakodu	"RID00100000000000" veya "RID00001440 "
İstem, Sonuç	PRC	hazır paket yordam isteği	İstemci	PRC kayıt_no, yordam	"PRC0000000000adbul(dosya#)"
	SQL	sql sorgu istemi	İstemci	SQLkayıt_no, sqlcümlecigi	"SQL0000000000select....."
	DML	insert,update, delete istemi	İstemci	DML kayıt_no text	"DML0000000000delete..."
	RES	sonuç satırlarından biri	Sunucu	RES kayıt_sırano, veri alanları	"RES 1 1223 Ali "

Tablo-2:Orasrv İletişim Protokolü

Orasrv yazılımı Winsock.DLL dosyasındaki yordamları kullanmayı destekleyen tüm program geliştirme araçlarında kullanılabilir. Aşağıda Clarion istemci arayüzünün iletişim yordamı görülmektedir:

```

CODE
...
sock = netopen(host,service,'tcp')           !Host socket istemi
IF sock < 0 THEN
  msj('Network Hatası...!')                 ! İletişim hatası
  RETURN
END
sbuf= 'CID001'
adr = ADDRESS(sbuf)
num = netput(adr,SIZE(sbuf),sock)           !ORACLE bağlantı istemi
adr = ADDRESS(rbuf)
num = netget(adr,1024,sock)
IF CLIP(rbuf) = 'CON000' THEN
  msj('ORACLE acik degil!...')             !Bağlantı hatası
ELSE
  adr = ADDRESS(txt)
  num = netput(adr,1024,sock)                !Sorgu iatemi
LOOP
  adr = ADDRESS(rbuf)
  num = netget(adr,SIZE(rbuf),sock)
  recordsprocessed += 1
  tip = SUB(rbuf,1,3)
  IF tip = 'RID' THEN
    fcnt = SUB(rbuf,4,4)
    sqlcode = SUB(rbuf,8,10)
    IF sqlcode <> '0' AND sqlcode <> '-1405' THEN BREAK END           !Sorgu Hatası!...
  END
  IF tip = 'END' OR tip = 'BYE' THEN BREAK .           !İstem tamamlandı
  IF tip = 'RES' THEN                                 !Kayıt
    txt=""
    s" = SUB(rbuf,1,14)
    txt = SUB(rbuf,14,LEN(CLIP(rbuf)))
    IF ~OMITTED(1) THEN
      replaceall(txt,',')
      que = CLIP(txt)
      ADD(que)
    ELSIF ~OMITTED(2) THEN
      replaceall(txt,',')
      grp = txt
      RecordsToProcess = RecordsProcessed
    END
  END
  sbuf = 'OKE'
  adr = ADDRESS(sbuf)
  num = netput(adr,SIZE(sbuf),sock)
END
sbuf = 'BYE'
adr = ADDRESS(sbuf)
num = netput(adr,SIZE(sbuf),sock)
END
z# = netclose(sock)
...

```

Sonuç olarak OraSrv yazılımı az donanım ve yazılım kaynakları, bakım kolaylığı sağlaması ve her türlü Oracle nesnelerini kullanma olanağı ile iyi bir tercih olarak görülmektedir. Ancak kurma ve kullanım zorluğu ve buffer yönetiminin aksaması bu yazılımın dezavantajlarıdır.

3.5.3. OLE Yoluyla İstemci/Sunucu İletişimi

OLE, günümüz yazılım mühendisliği teknolojisi olan Nesneye Dayalı Programlama(Object Oriented Programming) mantığını kullanan ve Windows işletim sistemine ait bir standarttır. Bu standardın temel amacı, windows ortamındaki herhangi bir nesnenin herhangi bir ortamda tanımlanması (Class), yaratılması (instance), kullanılmasıdır ve kaldırılmasıdır. Nesneye dayalı yazılım mühendisliğinin tüm özelliklerini taşıyan bu standart OLE desteğini veren tüm yazılımlarda kullanılabilir. Bu tekniğin önemli avantajlarından bir tanesi geliştirildiği yazılımla bir ilişkisinin olmamasıdır. Diğer bir deyişle OLE yoluyla tanımlanan bir nesne sadece üzerinde tanımlandığı yazılımın kaynaklarını kullanır. Bu özellik OLE'nin daha az kaynak kullanmasını gerektirir.

ORACLE Windows ortamları için, ORACLE Objects For Ole'yi(Oo4o) adında bir OLE sunucusu geliştirmiştir. Bu sunucuyu kullanan bir istemcinin gereksinimleri şunlardır:

- Ağ yazılımı (TCP, Novell Network, Microsoft Network,vb.)
- OLE kullanımını destekleyen bir yazılım geliştirme aracı. Örneğin Visual Basic3.0, Clarion 2.0, Delphi,vb.
- Windows 3.1, Windows 95 veya Windows NT.
- Oracle SQL*Net 1.x veya 2.x.
- Microsoft OLE 2.0.1 veya üstü.
- Doğru tanımlanmış TNSNames.ora dosyası

Şekil-14'te OLE kullanımıyla istemci/sunucu iletişimini sağlayan nesnelere ve bu nesnelere arasındaki ilişkiler görülmektedir. Nesnelere işlevleri şunlardır:

- OraClient:Oracle ile iletişim kuran işstasyonlarını tanımlayan nesnedir. Bir istemci birçok oracle veritabanında oturum başlatabilir.

- OraSession: Bir uygulama yazılımının Oracle veritabanı üzerindeki oturumunu tanımlayan nesnedir.
- OraDatabase: Bir veritabanından hizmet talep eden istemcilerin veritabanı ile ilişkisini kuran nesnedir. Kullanıcı adı, şifresi ve veritabanı adları verilerek bir OraDatabase nesnesi yaratılabilir.
- OraConnection: Oracle veritabanından yapılan istemler için bir bağlantı gereksinimi vardır ve veritabanı üzerindeki işlemler yapılan bağlantı bilgileriyle tanımlanır. OraConnection nesnesi istemcilerin bağlantılarını tanımlayan nesnedir. Bu nesne OraDatabase nesnesi yaratılırken otomatik olarak yaratılır.
- OraDynaset: SELECT SQL cümleciği ile yaratılan verilerin sorgulanmasını ve güncellenmesini sağlayan bir nesnedir. Bu nesne yoluyla istemci verileri alıp işletebilmektedir.
- OraParameter: Oracle sorguları için yerel değişkenleri yöneten nesnedir.
- OraField: Sorgulardan elde edilen veri alanlarını tanımlayan nesnelerdir.

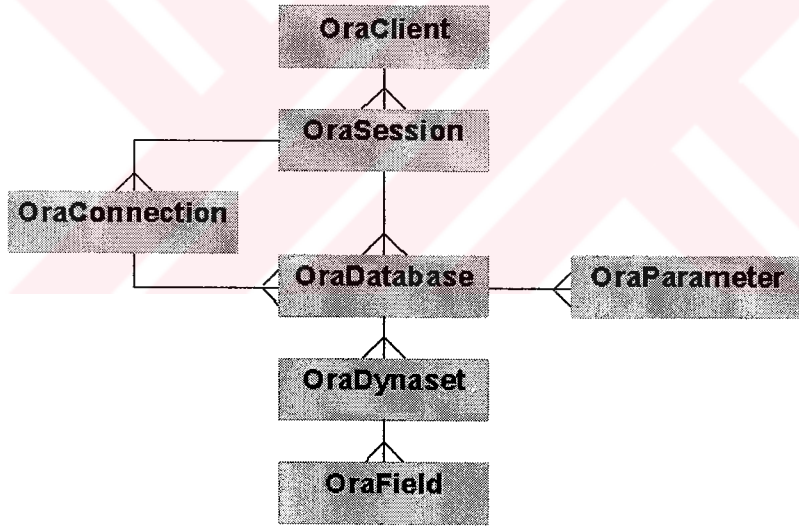

Şekil-14: Oracle Object For OLE'nin Nesne Hiyerarşisi

Aşağıdaki Visual Basic kodunda, enterprice1 sunucusunun db_hos1 veritabanından faturası ödenmeyen hastaların fatura bilgilerini izlenmeyi gerçekleştirmektedir.

```

Sub zzz ()
'OLE Nesnelerinin tanımlanması
Dim OraSession As Object
Dim OraDatabase As Object
Dim OraDynaset As Object

'OraSession nesnesi ile Oturum başlatma.
Set OraSession = CreateObject("OracleInProcServer.XOraSession")

'Enterprice1 sunucusunun db_Hos1 veritabanı ile bağlantı gerçekleştirme
  
```

```

Set OraDatabase = OraSession.OpenDatabase("db_Hos1", "hos/torhos", 0&)
'Sorgu için OraDynaset Nesnesi yaratılmaktadır
Set OraDynaset = OraDatabase.DbCreateDynaset("select
hasta.ad,hasta.soyad,fatnum,fattar,to_char(fattut,'999,999,999,999')
from hos.hfatura,hos.hasta
where odemik is null and hasta.dosnum=hfatura.dosnum", 0&)
'Sorgunun sonuna kadar kayıtlar sunucudan alınmaktadır
Do Until OraDynaset.EOF
OraDynaset.DbMoveNext
'islemler
Loop
End Sub

```

Sonuç olarak Oracle tarafından geliştirilen bu yazılım, Oracle'ın tüm veritabanı nesnelere erişime (PL/SQL ve SQL ile birlikte) ve kullanımına olanak vermesi, kullanım ve kurma kolaylığı sağlaması, sunucu veritabanlarındaki güncellemelerin istemci yazılımlarına yansımaması açısından iyi bir tercihtir.

3.5.4. Clarion ORACLE Connect

Bu ürün Topspeed firmasının Clarion yazılım geliştirme aracı kullanılarak ORACLE veritabanlarına (uzak,yerel) erişim için geliştirilmiş bir yardımcı veritabanı sürücüsüdür. Ancak bu ürünün kullanılabilmesi için uygulamanın çalıştığı bilgisayarlarda, ağ yazılımı, SQL*NET yazılımı ve yukarıda sözü edilen gibi bir TNSNames dosyası bulunmalıdır.

Oracle nesnelere, Clarion uygulamalarında tanımlanırken Clarion veri tiplerine göre tanımlanmalıdırlar. Bu eşleştirmeler aşağıdaki tabloya göre yapılabilmektedir[11].

ORACLE Veri tipleri	Clarion Veri Tipleri
CHAR	STRING,CSTRING
VARCHAR2	STRING,CSTRING
NUMBER	REAL
NUMBER(n,p)	PDECIMAL
NUMBER(n,0)	BYTE,SHORT,USHORT,LONG
LONG	STRING+GROUP+SHORT
LONG RAW	STRING+GROUP+SHORT
DATE	DATE veya STRING+DATE+TIME
RAW	STRING
ROWID	STRING(18)

Tablo-3: ORACLE veri tiplerinin Clarion veri tipleri ile eşleştirilmesi

ORACLE Connect ürününde, ORACLE dosyaları için aşağıdaki filitreler ve özellikler kullanılabilir:

- **/LOGFILE:** Sunucu tarafından yollanan bilgiler sırasında oluşan SQL cümlecikleri ve sorgular sırasında oluşan hata kodları bir LOG dosyasında tutulurlar. Bu özellik SEND komutuyla ve PROP:LOGFILE filitresi ile sağlanmaktadır. Yazım kuralı ise şu şekildedir:

```
DRIVER('ORACLE', '/LOGFILE=logdosyasi[mesaj]')
dosya({PROP:LOGFILE}='logdosyasi[mesaj]')
```

- **/WHERE:** Oracle tablolarının birleştirilmesi (Join) ve kısıtların kurulması bu özellik sayesinde sağlanmaktadır, böylece tablolar arasındaki ilişkiler de kurulmaktadır. Bu filitre üç şekilde kullanılabilir:

- Bir dosya tanımı birden çok tablonun birleştirilmesini gerektiriyorsa, Clarion her dosyanın hangi veri alanları üzerinden birleştirilmesi gerektiğini belirtmektedir. Örneğin dağıtık veritabanlarındaki hastaların her kabulüne (Enterprice1 sunucusu db_hos1 Veritabanı) ilişkin yapılan istemlerinin (Enterprice2 sunucusu db_hos2 Veritabanı) ilişkisini tek dosya üzerinde kurulması aşağıdaki tanımlar ile yapılmaktadır:

```
Kabul_istem FILE, DRIVER('ORACLE', '/WHERE Kabul.kabnum=hareket.kabnum'), |
NAME('hos/torhos.hkabul@db_hos1, hos/torhos.hhareket@db_hos2'), |
PRE(KabHar), BINDABLE, THREAD
kabulkey KEY(-KabHar:Kabnum), NAME(PK_Kabul), PRIMARY
Rec RECORD, PRE()
hKabul GROUP
DOSNUM LONG !Dosya Numarası
KABNUM LONG !Kabul numarası
KABTAR DATE !Kabul tarihi
KABTUR STRING(1) !Ayakta , Yatan
ISLTUR STRING(1) !Resmi , Özel (Acil , Normal)
SEVKNUM CSTRING(10) !Kurum sevk numarası
SEVKTAR DATE !Sevk tarihi
KURKOD N(8) !Kurum Kodu
KURNUM CSTRING(20) !Kurum içi sicil no
PRONUM LONG !Ücretlendirme protokol numarası
TABTAR DATE !Taburcu tarihi veya Çıkış tarihi
END
HHareket GROUP
KABNUM LONG !Kabul numarası
ISTNUM LONG !İstem numarası, Sequence değeri
ISTTUR STRING(1) !İstem türü (Resmi , Özel)
ISTTAR DATE !İstem Tarihi
ISTBIR CSTRING(8) !İsteyen birim
ISLTUR STRING(1) !İşlem türü (Acil, Normal)
YAPBIR CSTRING !Yapan birim
PRONUM LONG !Ücretlendirme ile ilgili Protokol numarası
```

YAPONAY	STRING(1)	!Yapıldı onayı
ACIKLAMA	CSTRING(100)	!İsteme ilişkin notlar
	END	
	END	
END		

- Dosya üzerindeki bir sorgulama sırasında bir kısıt kullanılabilir. Örneğin aşağıda *kabul_istem* dosyasında yatan hastaların kabul ve istemlerini elde etmek için şu şekilde bir sorgu yapılmaktadır:

```

...
CODE
OPEN(Kabul_istem)
SHARE(Kabul_istem,42H)
SENDreturn=SEND(Kabul_istem,'/WHERE kabtur='Y')
LOOP
    NEXT(Kabul_Istem)
    !İşlemler
END

```

- Yukarıdaki sorgu PROP:SQL filtresi sağlanarak da gerçekleştirilmektedir:

```

...
CODE
OPEN(Kabul_istem)
SHARE(Kabul_istem,42H)
Kabul_istem({PROP:SQL} = 'SELECT * from Kabul_istem where kabtur='Y')
LOOP
    NEXT(Kabul_Istem)
    !İşlemler
END

```

- **/HINT:** Bu özellik sorgularda ORACLE ipuçlarının (Hint) kullanılmasını sağlamaktadır. İpuçları uygulama geliştiriciler tarafından belirlenmekte olup ORACLE sorgularını ve optimizasyonu yönlendirmektedir. İpuçları sağlıklı belirlenirse sorguların performansı ve hızı olumlu yönde etkilenir. Yazım kuralları aşağıdaki gibidir. & karakteri önceden tanımlanan ipuçlarının sonuna eklenir aksi takdirde önceki ipuçları silinir yerine son yazılan ipucu geçerli olur.

```

DRIVER('Oracle','/HINT=ipucu')
Anahtar KEY(verialanilistesini),NAME(' isim /HINT=[&]ipucu')
SENDreturn = SEND(dosya,'/HINT=[&]ipucu')
dosya{PROP:Hint} = '['&]ipucu'
dosya{PROP:SQL} = 'select /* ipucu */ sqlcümleciği'

```

- **PL/SQL ve SQL desteği:** Oracle Connect ürününde, ORACLE'in standart uygulama geliştirme dili olan PL/SQL ve sorgulama aracı olan SQL desteği vardır. Bu olanaklar ile her türlü sorguların, program parçacıklarının ve veritabanına yüklenmiş yordamların (Stored Procedures) kullanılması mümkündür ve bunlar

doğrudan sunucu tarafından işletilmektedirler. Böylece 4.Kuşak bir dil olan PL/SQL ve SQL, 3. Kuşak bir dil olan Clarion'a entegreli olup uygulama geliştirmeyi kolaylaştırmaktadır. Ek-2'de Akdeniz Üniversitesi Hastanesinde temel sorguları gerçekleştiren ve veritabanında yüklü yordam, paketler ve tetikleyiciler görülmektedir. Bunlar PROP:SQL filitresi ile Clarion programlarından işletilmektedirler.

Sonuç olarak ORACLE Connect yazılımı, kurması ve programlaması kolay, ayrıca istemcilerde az donanım kaynağı gerektiren bir yazılımdır. Ancak ORACLE'ın tüm olanaklarının kullanılmasına olanak vermemektedir. Bunlardan bir tanesi OUT ve INOUT tipinde parametre kullanan yordamların kullanılamaması ve SEQUENCE kullanım zorluğudur. ORACLE verilerini kullanan dosyalar ileride local olarak bulunması gerekiyorsa yazılımın bakımı kolaylaşmaktadır. Ancak veritabanlarındaki güncellemeler ilgili arayüzlerin de güncellenmesini zorunlu kılmaktadır. Bu ise bir dezavantaj olarak karşımıza çıkmaktadır.

Görüldüğü gibi, sözü edilen dört iletişim yazılımlarından olanakları, gerektirdiği kaynaklar ve performans açısından, en uygun olanı OLE yoluyla iletişim yazılımının kullanılmasıdır. Ancak daha öncede anlatıldığı gibi uygulama arayüzleri Clarion ile geliştirilecektir. HBS'ni geliştiren grup Clarion'un 1.5 sürümüne sahiptir ve bu yazılım OLE desteği vermemektedir. Dolayısıyla OLE kullanımı mümkün görünmemektedir. Bu nedenle diğer bir iletişim yazılımı olan ORACLE Connect yazılımının kullanılması uygundur.

4. Sonuç ve Tartışma

İşlemlerin, verilerin ve bilgisayar kaynaklarının paylaşımı amacıyla ortaya çıkan istemci/sunucu mimarisi, kuruluşların bilgisayarlaşma ve sistemin işleyişi sırasında ortaya çıkan yeni gereksinimlerin uyarlanması maliyetini düşürmektedir. Ayrıca istemci/sunucu mimarisi, donanım, yazılım ve protokol bağımlılığını ortadan kaldırmış ve buna bağlı olarak Açık Sistem kavramı ortaya çıkmıştır. En önemlisi sistemin, bilgisayar ağı yapısına bağlı olarak performansı merkezi sistemlere göre arttırdığı görülmüştür.

Bu felsefe aynı zamanda veritabanı teknolojisine yansımış ve sistemin bilgi ihtiyacını karşılayan bir global veritabanının işlem ve veri türlerine göre dağıtılmasını ortaya çıkarmıştır. Her veritabanı, hem bağımsız hem de veri ve işlem paylaşımını karşılamak amacıyla da global veritabanının ayrılmaz bir parçasıdır. Parçaların farklı protokollerde olmasının bütünlüğü bozmadığı da gözlenmiştir.

Bu çalışmada, Akdeniz Üniversitesi Tıp Fakültesi Hastanesi için geliştirilen Hastane Otomasyon Sisteminin istemci/sunucu mimarisi çerçevesinde dağıtık veritabanı modeliyle nasıl gerçekleştirileceği tartışılmıştır. Kuşkusuz bir hastane farklı işlevleri olan çok sayıda birimi içinde barındırmaktadır. Ancak bu çok çeşitlilik farklılıktan çok bütünlüğü oluşturan parçaları gibi düşünülmelidir. Dolayısıyla veri ve işlem paylaşımının sağlıklı kurulması gereksinimi vardır. Bu gereksinimi karşılamak amacıyla bir sistem çözümlene çalışması yapılmıştır ve HBS'nin bilgi gereksinimi karşılayan global veritabanı oluşturulmuştur. Daha sonra bu veritabanının hastanenin işyükü ve işlem türüne göre nasıl dağıtılacağı tartışılmıştır.

İstemci/sunucu mantığına göre geliştirilecek olan istemci arayüzlerinin Windows ortamlarında bağımsız çalışması ve bunların Clarion uygulama geliştirme aracı ile geliştirilmesi önerilmiştir. Ancak veritabanı sunucularındaki verilere erişmek için kullanılacak dört iletişim yazılımdan hangisinin uygulama yazılımlarında kullanılacağı üzerinde ayrıca durulmuştur. Sonuç olarak kurma, kodlama ve bakım kolaylığı ile birlikte performans açısından ORACLE Connect yazılımının kullanılmasının uygun olacağına karar verilmiştir.

**AKDENİZ ÜNİVERSİTESİ TIP FAKÜLTESİ HASTANESİ İÇİN
GELİŞTİRİLEN HASTANE OTOMASYON SİSTEMİNİN DAĞITIK
VERİTABANI MODELİ İLE TASARLANMASI**

ALTUN Şeyhmus
Akdeniz Üniversitesi
Sağlık Bilimleri Enstitüsü
Yüksek Lisans Tezi

Tez Yöneticisi: YRD.DOÇ.DR.MEHMET YARDIMSEVER
Antalya,1997

ÖZET

Bu çalışmada, Akdeniz Üniversitesi Tıp Fakültesi Hastanesi için geliştirilen Hastane Otomasyon Sisteminin, istemci/sunucu mimarisi çerçevesinde dağıtık veritabanı modeli ile gerçekleştirilmesi için gerekli olan tasarım yapılmıştır. Ayrıca yapılan sistem çözümlene çalışmalarına göre, global bir veritabanı oluşturulmuştur ve bu global veritabanının dağıtık veritabanı modeline nasıl uyarlanacağı tartışılmıştır. İstemci/sunucu arayüzleri performans, bakım ve gerçekleştirim gibi kriterlere göre geliştirilmiştir.

Anahtar Kelimeler: Dağıtık Veritabanı, İstemci,Sunucu, Hastane Bilişim Sistemi

***DESIGNING THE HOSPITAL INFORMATION SYSTEM OF THE
HOSPITAL OF THE AKDENIZ UNIVERSITY'S FACULY OF
MEDICINE WITH DISTRIBUTED DATABASE STRUCTURE***

***ALTUN Şeyhmus
Akdeniz University
Institute of Health Sciences
M.S.Thesis***

Supervisor:Ph.D MEHMET YARDIMSEVER

Antalya,1997

ABSTRACT

In this study, the Hospital Information System, which is developed for the Hospital of the Akdeniz University's Faculty of Medicine, has been designed using the Distributed Database Model and Client/Server Architecture. According to the system analysis, a global Database has been implemented and discussed how this global Database can be made in Distributed Structure. The Client/Server Interfaces have been implemented under the some kinds of critters related with performance, maintenance and development.

Keywords: Distributed Database, Client/Server, Hospital Information System

KAYNAKLAR

1. **YARIMAĞAN Ünal**, "Veri Tabanı Dizgeleri", HÜ/BBM Yayınları, Nisan 1985
2. **MCFADDEN R. Fred, HOFFER A. Jeffrey**, "Modern Database Management", The Benjamin/Cummings Publishing Company Inc, 1994
3. **BOBROWSKI Steven, ARMSTRONG Eric**, "ORACLE7 Server Concepts Manual", December 1992
4. **TÖRECİ Ersin**, "BSG Ve YMT", HÜ/BBM Yayınları, Ankara, 1992
5. **ÖCAL Gürhan**, "Dağıtık Ve Merkezi Sistemlerin Entegrasyonunda Karşılaşılan Yapısal Sorunlar Ve Veri Tabanı Entegrasyonu", 8. Türkiye Bilgisayar Kongresi, 27-30 Mayıs 1991, İstanbul, S:184-189,
6. **ÇAVUŞOĞLU Esmâ**, "Client/Server: Bir Bilgi İşlem Felsefesi", Computerworld White Paper, 7 Ekim 1996
7. **ŞARLAK Sabutay**, "Akdeniz Üniversitesi Tıp Fakültesi Hastanesi İçin Geliştirilen Hastane Otomasyon Sisteminde Yer Alacak Olan İdari Ve Akademik Modüllerin İstemci/Sunucu (Client/Server) Mimarisi Kullanılarak Geliştirilmesi", Yüksek Lisans Tezi, Antalya, 1996
8. **SHORTLIFFE Edward H., WIEDERHOLD G.**, "Medical Informatics: Computer Application In Health Care", Addison-Wesley Publishing Company, 1990
9. **BOBROWSKI Steven, ARMSTRONG Eric**, "ORACLE7 Server Administrator's Guide", December 1992
10. **YARDIMSEVER Dilek**, "Akdeniz Üniversitesi Tıp Fakültesi Hastanesi Bünyesinde Kurulacak Olan Bilgisayar Ağının Tasarımı", Yüksek Lisans Tezi, Antalya, 1993
11. **Topspeed Corporation**, "ORACLE Connect Driver Reference", Topspeed Corporation, 1996
12. **NEUMANN Larry, VENNING Sandy**, "SQL*NET Administrator's Guide", Oracle Corporation, 1993

EK1: Listener.ora,Tnsnames.ora Dosyaları Yapısı

```
#####
# FILENAME: tnsnames.ora
# TIME....: 95-12-11 05:54:30
# NETWORK.: AKHOS
# NODE....: Enterprice
# SERVICE.: ALL_Servers:Tüm sunucular birbirleriyle bağlı olacağından hepsi için aynı dosya geçerlidir.
#####
db_Hos1 =
  (DESCRIPTION =
    (ADDRESS_LIST =
      (ADDRESS =
        (COMMUNITY = TCPNET)
        (PROTOCOL = TCP)
        (HOST = enterprice1)
        (PORT = 1521)
      )
    )
    (CONNECT_DATA =
      (SID = hos1)
    )
  )
db_Hos2 =
  (DESCRIPTION =
    (ADDRESS_LIST =
      (ADDRESS =
        (COMMUNITY = TCPNET)
        (PROTOCOL = TCP)
        (HOST = enterprice2)
        (PORT = 1521)
      )
    )
    (CONNECT_DATA =
      (SID = hos2)
    )
  )
db_Lis =
  (DESCRIPTION =
    (ADDRESS_LIST =
      (ADDRESS =
        (COMMUNITY = TCPNET)
        (PROTOCOL = TCP)
        (HOST = lisrv)
        (PORT = 1521)
      )
    )
    (CONNECT_DATA =
      (SID = lis
    )
  )
db_Radyoloji=
  (DESCRIPTION =
    (ADDRESS_LIST =
      (ADDRESS =
        (COMMUNITY = TCPNET)
        (PROTOCOL = TCP)
        (HOST = imagesrv)
        (PORT = 1521)
      )
    )
    (CONNECT_DATA =
      (SID = img)
    )
  )
```

```

db_Muhasebe=
  (DESCRIPTION =
    (ADDRESS_LIST =
      (ADDRESS =
        (COMMUNITY = TCPNET)
        (PROTOCOL = TCP)
        (HOST = muhsrv)
        (PORT = 1521)
      )
    )
  )
  (CONNECT_DATA =
    (SID = muh)
  )
)

```

```

db_MPlanlama
  (DESCRIPTION =
    (ADDRESS_LIST =
      (ADDRESS =
        (COMMUNITY = TCPNET)
        (PROTOCOL = TCP)
        (HOST = malzemesrv)
        (PORT = 1521)
      )
    )
  )
  (CONNECT_DATA =
    (SID = mal)
  )
)

```

```

db_Stok
  (DESCRIPTION =
    (ADDRESS_LIST =
      (ADDRESS =
        (COMMUNITY = TCPNET)
        (PROTOCOL = TCP)
        (HOST = stoksrv)
        (PORT = 1521)
      )
    )
  )
  (CONNECT_DATA =
    (SID = stk)
  )
)

```

#####

```

# FILENAME: Listener.ora
# TIME.....: 95-12-11 05:54:30
# NETWORK.: AKHOS
# NODE....: Enterprice2

```

SERVICE.: db_Hos2: Bu dosya tüm sunucular için aynı yapıdadır,sadece veritabanı adı,sid ve sunucu adı değişir

#####

```

LISTENER =
  (ADDRESS_LIST =
    (ADDRESS=
      (PROTOCOL=IPC)
      (KEY= Db_hos2)
    )
    (ADDRESS=
      (PROTOCOL=IPC)
      (KEY= hos2)
    )
    (ADDRESS =
      (PROTOCOL = TCP)
      (HOST = enterprice2)
      (PORT = 1521)
    )
  )
)

```

!Dinleyici_adi
!Dinleyicinin Servis Tanımı
! Servis Adı
! Sunucunun veri tabanı sistem tanımlayıcısı
! Sunucun ağ adres bilgileri
! Sunucunun üzerinde bulunduğu ağın protokolü
! Sunucunun ağ üzerindeki adı veya IP numarası
! Dinleyicinin hizmet verdiği port numarası

```
SID_LIST_LISTENER = ! Sunucunun Veritaban(lar)ı Tanımları
(SID_LIST =
(SID_DESC =
(SID_NAME = hos2) ! Veritabanı sistem tanımlayıcısı
(ORACLE_HOME=/d01/home/oracle/product/7.0.16.4) ! ORACLE'ın bulunduğu dizin
)
)
LOG_DIRECTORY_LISTENER = /tmp/listener/tmp
LOG_FILE_LISTENER = /tmp/sqlnet.log
TRACE_DIRECTORY_LISTENER= tmp//listener/tmp
TRACE_FILE_LISTENER= listener_trace.trc
```



EK2: Sunuculardaki ORACLE Yordam,Paket ve Tetikleyiciler

```
CREATE PACKAGE HOS.AD_BUL AS
  FUNCTION hasta_ad_bul (dosyanumarasi number) return char;
  FUNCTION il_ad_bul (ilkodu number) return char;
  FUNCTION birim_ad_bul (birimkodu number) return char;
  FUNCTION hasta_kabulno_bul (dosyanumarasi number) return number;
  FUNCTION hasta_protokolno_bul (kabulnumarasi number) return number;
  FUNCTION hizmet_ad_bul (hizmetkodu number) return char ;
  FUNCTION protokol_ad_bul (protokolnum number) return char;
  FUNCTION malzeme_grp_tur_ad_bul (malzemekod number) return char;
  FUNCTION altkurum_ad_bul (kurumkod number) return char;
  FUNCTION anakurum_ad_bul (kurumkod number) return char;
  FUNCTION hasta_dosyano_bul (kabulnumarasi number) return number;
  FUNCTION hasta_istemno_bul (makbuznumarasi number) return number;
  FUNCTION kurum_ad_bul(kurumnumarasi number) return char;
  FUNCTION sarfli_mi(hizmetkodu number) return char;
  FUNCTION ilac_ad_bul(ilackodu char) return char;
  FUNCTION ilac_no_bul(ilackodu char) return number;
  FUNCTION ilac_birfiy_bul(ilackod char) return number;
  FUNCTION ilac_birim_bul(ilackod char) return char;
  FUNCTION eczane_birim_bul(ilackod char) return char;
  FUNCTION ilcdepo_birfiy(ilackod char) return number;
  FUNCTION kullanıcı_bul return char;
  FUNCTION ilac_kod_bul(ilacnumarasi number) return char;
  FUNCTION stk_cik_mik(ilackodu char) return number;
  PROCEDURE stoga_aktar(ilackodu char, mik number);
  FUNCTION hizmet_birimfiyat(protokol number, hizmet number) return number;
  FUNCTION hasta_fat_kabul(faturano number) return number;
  FUNCTION icm_kurkod_bul(icmalno number) return number;
  PROCEDURE kurum_borc_ode(borc out number,ode out number,kurumkod number);
  FUNCTION hasta_fatura_bul(kabulno number) return number;
END AD_BUL;

/

CREATE PACKAGE BODY HOS.AD_BUL AS
-- Koda sahip hastanın görüntülenmesi
FUNCTION hasta_ad_bul (dosyanumarasi number) return char is
adsoyad char(36);
BEGIN
  select ad||' '||soyad
  into adsoyad
  from hos.hasta
  where hasta.dosnum = dosyanumarasi;
  return(adsoyad);
END hasta_ad_bul;

-- Koda sahip il adını bulur
FUNCTION il_ad_bul (ilkodu number) return char is
il_ad varchar2(25);
BEGIN
  if ilkodu is not null then
    select ad
    into il_ad
    from hos.il
    where il.ilkod = ilkodu;
    return(il_ad);
  else
    return(null);
  END if;
END il_ad_bul;
```

```
END il_ad_bul;
```

```
-- Isteyen ve yapan birimlerin adlarinin goruntulenmesi  
FUNCTION birim_ad_bul (birimkodu number) return char is  
birim_ad varchar2(30);  
BEGIN  
  if birimkodu is not null then  
    select ad  
      into birim_ad  
      from hos.birim  
      where birim.birkod = birimkodu;  
    return(birim_ad);  
  else  
    return(null);  
  END if;  
END birim_ad_bul;
```

```
-- hastanın kabul numarasinin bulunmasi  
FUNCTION hasta_kabulno_bul (dosyanumarasi number) return number is  
kabul number(10) :=0;  
BEGIN  
  select kabnum  
      into kabul  
      from hos.hasta  
      where hasta.dosnum = dosyanumarasi;  
  return(kabul);  
END hasta_kabulno_bul;
```

```
-- Hastanın protokolunun goruntulenmesi  
FUNCTION hasta_protokolno_bul (kabulnumarasi number) return number is  
protokol number(10) :=0;  
BEGIN  
  select pronum  
      into protokol  
      from hos.hkabal  
      where hkabal.kabnum = kabulnumarasi;  
  return(protokol);  
END hasta_protokolno_bul;
```

```
-- Koda sahip hizmetin adinin bulunmasi  
FUNCTION hizmet_ad_bul (hizmetkodu number) return char is  
hizmet_ad varchar2(50);  
BEGIN  
  if hizmetkodu is not null then  
    select ad  
      into hizmet_ad  
      from hos.hizmet  
      where hizmet.hizkod = hizmetkodu;  
    return(hizmet_ad);  
  END if;  
END hizmet_ad_bul;
```

```
-- Koda sahip protokol adinin goruntulenmesi  
FUNCTION protokol_ad_bul (protokolnum number) return char is  
protokol_ad varchar2(50);  
BEGIN  
  if protokolnum is not null then  
    select aciklama  
      into protokol_ad
```

```

        from hos.protokol
        where protokol.pronum = protokolnum;
    return(protokol_ad);
else
    return(null);
END if;
END protokol_ad_bul;

FUNCTION malzeme_grp_tur_ad_bul (malzemekod number) return char is
ad varchar2(25);
BEGIN
    if malzemekod is not null then
        select aciklama
        into ad
        from hos.sozluk
        where sozluk.sozkod = malzemekod;
        return(ad);
    else
        return(null);
    END if;
END malzeme_grp_tur_ad_bul;

-- Altkurum adini bulur
FUNCTION altkurum_ad_bul (kurumkod number) return char is
kurumad varchar2(40);
BEGIN
    if kurumkod is not null then
        select ad
        into kurumad
        from hos.altkur
        where altkur.altkod = kurumkod;
        return(kurumad);
    else
        return(null);
    END if;
END altkurum_ad_bul;

-- Anakurum adini bulur
FUNCTION anakurum_ad_bul (kurumkod number) return char is
kurumad varchar2(50);
BEGIN
    if kurumkod is not null then
        select ad
        into kurumad
        from hos.anakur
        where anakur.anakod = kurumkod;
        return(kurumad);
    else
        return(null);
    END if;
END anakurum_ad_bul;

FUNCTION hasta_dosyano_bul (kabulnumarasi number) return number is
dosyanumarasi number(10);
BEGIN
    if kabulnumarasi is not null then
        select dosnum
        into dosyanumarasi
        from hos.hkabal

```

```

        where hkabul.kabnum = kabulnumarasi;
        return(dosyanumarasi);
    else
        return(null);
    END if;
END hasta_dosyano_bul;

```

```

FUNCTION hasta_istemo_bul (makbuznumarasi number) return number is
istemnumarasi number(10);
BEGIN
    if makbuznumarasi is not null then
        select istnum
            into istemnumarasi
            from hos.hharaket
            where hharaket.maknum = makbuznumarasi;
        return(istemnumarasi);
    else
        return(null);
    END if;
END hasta_istemo_bul;

```

```

FUNCTION kurum_ad_bul(kurumnumarasi number) return char is
kurumadi varchar2(50);
BEGIN
    if kurumnumarasi is not null then
        select ad
            into kurumadi
            from hos.kurum
            where kurum.kurkod = kurumnumarasi;
        return(kurumadi);
    else
        return(null);
    END if;
END kurum_ad_bul;

```

```

FUNCTION sarfli_mi(hizmetkodu number) return char is
e_h char(1);
BEGIN
    if hizmetkodu is not null then
        select sarf
            into e_h
            from hos.hizmet
            where hizmet.hizkod = hizmetkodu;
        return(e_h);
    else
        return(null);
    END if;
END sarfli_mi;

```

```

FUNCTION ilac_ad_bul(ilackodu char) return char is
ilacadi varchar2(50);
BEGIN
    if ilackodu is not null then
        select ad
            into ilacadi
            from hos.ilac
            where ilac.ilckod = ilackodu;
        return(ilacadi);
    else

```

```
    return(ilacadi);
  END if;
END ilac_ad_bul;
```

```
FUNCTION ilac_no_bul(ilackodu char) return number is
ilacno number(8);
BEGIN
  if ilackodu is not null then
    select ilcnum
    into ilacno
    from hos.ilac
    where ilac.ilckod = ilackodu;
    return(ilacno);
  else
    return(null);
  END if;
END ilac_no_bul;
```

```
FUNCTION ilac_birfiy_bul(ilackod char) return number is
birimfiyat number(12) :=0;
BEGIN
  if ilackod is not null then
    select birfiy
    into birimfiyat
    from hos.eczane
    where eczane.ilckod = ilackod;
    return(birimfiyat);
  else
    return(null);
  END if;
END ilac_birfiy_bul;
```

```
FUNCTION ilac_birim_bul(ilackod char) return char is
birim char(5);
BEGIN
  if ilackod is not null then
    select olcbir
    into birim
    from hos.ilac
    where ilac.ilckod = ilackod;
    return(birim);
  else
    return(null);
  END if;
END ilac_birim_bul;
```

```
FUNCTION eczane_birim_bul(ilackod char) return char is
birim char(5);
BEGIN
  if ilackod is not null then
    select olcbir
    into birim
    from hos.eczane
    where eczane.ilckod = ilackod;
    return(birim);
  else
    return(null);
  END if;
END ilac_birim_bul;
```

```

FUNCTION ilcdepo_birfiy(ilackod char) return number is
birimfiyat number(12) :=0;
BEGIN
  if ilackod is not null then
    select birfiy
    into birimfiyat
    from hos.ilac
    where ilac.ilckod = ilackod;
    return(birimfiyat);
  else
    return(null);
  END if;
END ilcdepo_birfiy;

```

```

FUNCTION kullanıcı_bul return char is
kullanıcı varchar2(30);
BEGIN
  select USER
  into kullanıcı
  from dual;
  return(kullanıcı);
END kullanıcı_bul;

```

```

FUNCTION ilac_kod_bul(ilacnumarasi number) return char is
ilackodu char(10);
BEGIN
  if ilacnumarasi is not null then
    select ilckod
    into ilackodu
    from hos.ilac
    where ilac.ilcnum = ilacnumarasi;
    return(ilackodu);
  else
    return(null);
  END if;
END ilac_kod_bul;

```

```

FUNCTION stk_cik_mik(ilackodu char) return number is
miktar number(12) :=0;
BEGIN
  if ilackodu is not null then
    select cikmik
    into miktar
    from hos.eczane
    where ilckod = ilackodu;
    return(miktar);
  else
    return(null);
  END if;
END stk_cik_mik;

```

```

PROCEDURE stoga_aktar(ilackodu char, mik number) as
BEGIN
  update eczane
  set cikmik = nvl(cikmik,0) - mik,
      ciktut = (select nvl(ciktut,0) - birfiy*mik from eczane
              where ilckod = ilackodu)
  where ilckod = ilackodu;

```

```
END stoga_aktar;
```

```
FUNCTION hizmet_birimfiyat(protokol number, hizmet number) return number is
fiyat number(12) :=0;
BEGIN
select birfiy
into fiyat
from hos.ucret
where ucret.hizkod = hizmet and
ucret.pronum = protokol;
return(fiyat);
EXCEPTION
when no_data_found then return(0);
END hizmet_birimfiyat;
```

```
FUNCTION hasta_fat_kabul(faturano number) return number is
kabulno number(10) :=0;
BEGIN
if faturano is not null then
select kabnum
into kabulno
from hos.hfatura
where hfatura.fatnum = faturano;
return(kabulno);
else
return(0);
END if;
END hasta_fat_kabul;
```

```
FUNCTION icm_kurkod_bul(icmalno number) return number is
kurumkod number(8) :=0;
BEGIN
if icmalno is not null then
select kurkod
into kurumkod
from hos.hfatura,hos.hkabal
where hfatura.icmnum = icmalno and
hkabal.kabnum = hfatura.kabnum
group by kurkod;
return(kurumkod);
else
return(0);
END if;
END icm_kurkod_bul;
```

```
PROCEDURE kurum_borc_ode(borc out number,ode out number,kurumkod number) as
BEGIN
if kurumkod is not null then
select bormik,odemik
into borc,ode
from hos.kurum
where kurkod = kurumkod;
END if;
END kurum_borc_ode;
```

```
FUNCTION hasta_fatura_bul(kabulno number) return number is
faturano number(10);
BEGIN
if kabulno is not null then
```



```

select fatnum
  into faturano
  from hos.hfatura
  where hfatura.kabnum = kabulno;
return(faturano);
else
  return(0);
END if;
END hasta_fatura_bul;
END AD_BUL;
/

```

```

CREATE PACKAGE seqpack AS
  FUNCTION seq (dosya CHAR,t NUMBER) RETURN NUMBER;
END seqpack;
/

```

```

CREATE PACKAGE BODY seqpack AS
FUNCTION seq (dosya CHAR,t NUMBER) RETURN NUMBER IS
  s NUMBER(10);
  d NUMBER;

```

```

BEGIN
  if dosya='seq_kabnum' then
    select hos.seq_kabnum.NEXTVAL into s from DUAL;
  elsif dosya='seq_maknum' then
    select hos.seq_maknum.NEXTVAL into s from DUAL;
  elsif dosya='seq_dosnum' then
    select hos.seq_dosnum.NEXTVAL into s from DUAL;
  elsif dosya='seq_fatnum' then
    select hos.seq_fatnum.NEXTVAL into s from DUAL;
  elsif dosya='seq_istnum' then
    select hos.seq_istnum.NEXTVAL into s from DUAL;
  elsif dosya='seq_ciknum' then
    select hos.seq_ciknum.NEXTVAL into s from DUAL;
  elsif dosya='seq_girnum' then
    select hos.seq_girnum.NEXTVAL into s from DUAL;
  elsif dosya='seq_icmnum' then
    select hos.seq_icmnum.NEXTVAL into s from DUAL;
  elsif dosya='seq_pronum' then
    select hos.seq_pronum.NEXTVAL into s from DUAL;
  elsif dosya='seq_ilcnum' then
    select hos.seq_ilcnum.NEXTVAL into s from DUAL;
  elsif dosya='seq_partinum' then
    select hos.seq_partinum.NEXTVAL into s from DUAL;
  elsif dosya='seq_alkod' then
    select hos.seq_alkod.NEXTVAL into s from DUAL;
  elsif dosya='seq_kurkod' then
    select hos.seq_kurkod.NEXTVAL into s from DUAL;
  else return(0);
END if;
select to_number(to_char(SYSDATE,'YY')) into d from dual;
if t=0 then
  return(s);
else
  return(d*100000000+s);
END if;
END seq;
END seqpack;

```

```

CREATE FUNCTION diger_odeme_getir(kurumkodu number) return number is

```

```

    toplam number(12) :=0;
BEGIN
    select nvl(sum(hodeme.odemik),0) into toplam
    from hodeme
    where hodeme.kurkod=kurumkodu;
    return(toplam);
EXCEPTION
    when no_data_found then return(0);
END diger_odeme_getir;
/

CREATE PROCEDURE ecz_iade(ilackod char,miktar number,fiyat number) as
BEGIN
    update eczane set girmik = nvl(eczane.girmik,0) - nvl(miktar,0),
        girtut = nvl(eczane.girtut,0) - nvl(miktar,0)*nvl(fiyat,0)
    where eczane.ilckod = ilackod;
END;
/

CREATE PROCEDURE ilc_iade(ilackod char,miktar number,fiyat number) as
BEGIN
    update ilac set cikmik = nvl(ilac.cikmik,0) - nvl(miktar,0),
        ciktut = nvl(ilac.ciktut,0) - nvl(miktar,0)*nvl(fiyat,0)
    where ilac.ilckod = ilackod;
END;
/

CREATE PROCEDURE depo_iade(ilackod char,miktar number,fiyat number) as
BEGIN
    update ilac set girmik = nvl(ilac.girmik,0) - nvl(miktar,0),
        girtut = nvl(ilac.girtut,0) - nvl(miktar,0)*nvl(fiyat,0)
    where ilac.ilckod = ilackod;
END;
/

CREATE PROCEDURE ecz_devir as
BEGIN
    update eczane set devmik = nvl(devmik,0) + nvl(girmik,0) - nvl(cikmik,0),
        devtut = (nvl(devmik,0) + nvl(girmik,0) - nvl(cikmik,0)) * nvl(birfiy,0),
        girmik = 0,
        cikmik = 0,
        devtar = sysdate
    where trunc(eczane.devtar,'YY') < trunc(sysdate,'YY') or
        devtar is null;

    commit;
END ilac_devir;
/

CREATE PROCEDURE borc_devir as
BEGIN
    update kurum set devmik = nvl(devmik,0) + nvl(bormik,0) - nvl(odemik,0),
        odemik = 0,
        bormik = 0,
        devtar = sysdate
    where trunc(kurum.devtar,'YY') < trunc(sysdate,'YY') or
        devtar is null;

    commit;
END borc_devir;
/

```

```

CREATE PROCEDURE eczane_giris(miktar number ,birimfiyat number,giristarih date ,ilackodu char)
is
BEGIN
    update hos.eczane set girmik = nvl(eczane.girmik,0) + miktar,
        girtut = nvl(eczane.girtut,0) + miktar * birimfiyat,
        birfiy = birimfiyat,
        girtar = giristarih
        where eczane.ilckod = ilackodu;
END;
/

```

```

CREATE trigger TRG_BORC_ISLE
after update of onay on hos.hkabal
for each row
when (new.onay ='E' or new.onay is null)
declare
    fatura_tut    number(12) :=0;
BEGIN
    select fattut into fatura_tut
        from hos.hfatura
        where kabnum = :new.kabnum;
    if :new.onay = 'E' then
        update hos.kurum set bormik = nvl(bormik,0) + nvl(fatura_tut,0)
            where kurum.kurkod = :new.kurkod ;
    elsif :new.onay is null then
        update hos.kurum set bormik = nvl(bormik,0) - nvl(fatura_tut,0)
            where kurum.kurkod = :new.kurkod ;
    END if;
END;
/

```

```

CREATE trigger TRG_BORC_SIL
after delete on hos.hfatura
for each row
declare
    fatura_tut    number(12) :=0;
    kabulno      number(10) :=0;
BEGIN
    if :old.dokctl='E' then
        kabulno := :old.kabnum;
        fatura_tut := :old.fattut;
        update hos.kurum set bormik = nvl(bormik,0) - nvl(fatura_tut,0)
            where kurum.kurkod = (select kurkod from hkabal
                where kabnum = kabulno);
    END if;
END;
/

```

EK3: Akdeniz Üniv. Hastanesinin Bilişim Sisteminin Global Veritabanı Tanımı

SOZLUK

Veritabanında yer alan nesnelere özelliklerini tanımlayan kodların yer aldığı tablo. Bu özellikler iki seviyeli olmalıdır.

Alanlar

SOZKOD	VC(5)	İlişkin nesnenin özellik kodu	(PK)
GRPKOD	VC(10)	Sözlük kodunun üst grubu	(IND)
ACIKLAMA	VC(25)	Nesne özelliğinin açıklaması	

Constraint

SOZKOD	NN,UPPER
GRPKOD	NN,UPPER

İki farklı grup için grup kodunun aynı olmamasına dikkat ediniz.

Örnek

GRPKOD	SOZKOD	ACIKLAMA
CINS	E	Erkek
CINS	K	Kadın
HIZTUR	TET	Tetkik
HIZTUR	ILAC	İlaç
KANGR	ARH+	A Grubu RH Pozitif

ANAKURUM

Hizmet talebinde bulunan hastaların bağlı olabileceği en üst kurum tablosu.

Alanlar

ANAKOD	N(4)	Kurum Ana Kodu	(PK)
AD	VC(50)	Kurum Adı	

Örnek

ANAKOD	AD
1	Milli Eğitim Bakanlığı
2	SSK
3	Emekli Sandığı

İL

Türkiyede yer alan tüm il ve ilçe adlarının bulunduğu tablo.

Alanlar

ILKOD	N(6)	İl ve ilçe kodları (3+3)	(PK)
AD	VC(50)	İl ve ya ilçe Adı	

Örnek

ILKOD	AD
007000	Antalya
007001	Korkuteli
006112	Polatlı

KURUM

Hastaneden hizmet talebinde bulunan dışsal varlıklar ,nesnelere . (Sevk eşliğinde gelen hastaların sevklerinde yer alan kurumlar veya hastanenin alış verişi yaptığı tüm firmalar,şirketler.)

Alanlar

KURKOD	N(8)	Kurum Kodu, KURKODSEQUENCE'dan	(PK)
ANAKOD	N(4)	Kurum Ana Kodu , ANAKURUM tablosundan	(UK,FK)
ILKOD	N(6)	İl Kodu, IL tablosundan	(UK,FK)
SAYKOD	N(8)	Bağlı olduğu saymanlık ,SAYMAN tablosu	(FK)
PRONUM	N(2)	Kurumun aktif protokol numarası, ücret sıra no	
AD1	VC(50)	Kurum Adı,Ana kurum	
AD2	VC(50)	Kurum Adı,Alt kurum	
AD3	VC(30)	Kurum Adı ,il	
ADRES1	VC(50)	Adres satırı 1	
ADRES2	VC(50)	Adres satırı 2	
POSTKOD	VC(8)	Posta Kodu	

Constraints

KURKOD,ANAKOD,ILKOD,ALTKOD,SAYKOD

NotNull

SAYMAN

Kurumların bağılı bulunduğu ve ödemelerini gerçekleştiren saymanlık tablosu.

Alanlar

SAYKOD	N(8)	Saymanlık Kodu ,SAYKODSEQUENCE' dan	(PK)
AD	VC(100)	Saymanlık Adı	
ADRES1	VC(50)	Adres satırı 1	
ADRES2	VC(50)	Adres satırı 2	
POSTKOD	VC(8)	Posta Kodu	
POSTILKOD	N(6)	Posta il kodu, IL tablosundan	

KHESAP

Kurumun hesaplarının takip edildiği tablo.

Alanlar

KURKOD	N(8)	Kurum Kodu , KURUM tablosundan	(PK,FK)
HESTAR	DATE	Hesap tarihi	(PK)
DEVTUT	N(15)	Devreden fatura tutarlarının toplamı	
DEVFAT	N(7)	Devreden fatura sayısı	
TOPTUT	N(15)	Fatura Toplamı	
TOPFAT	N(7)	Toplam fatura sayısı	
ODETUT	N(15)	Ödeme Miktarı	
ODEFAT	N(7)	Ödenen fatura sayısı	
GECTUT	N(15)	Gecikme Faizi tutarı	
GECFAT	N(7)	Gecikmiş fatura sayısı	
UPDTAR	DATE	Bilgilerin son günlendiği tarih	

ORAN

Sistemede yer alacak bazı sabit rakamların yer alacağı tablo. KDV , Gecikme faizi, döviz oranları gibi .

Alanlar

KOD	VC(10)	Oran kısa adı	(PK)
ORAN	N(8.3)	Oran değeri	

BİRİM

Hastane bünyesinde hizmet üreten veya hizmet üretimine dolaylı olarak katkıda bulunan tüm birimler.

Alanlar

BIRKOD	VC(8)	Harf+BİKODSEQUENCE den oluşan kod	(PK)
TURKOD	VC(5)	Sözlükten birim tur kodu	
SICNUM	VC(10)	Surumlu kişinin sicil numarası	(FK)
AD	VC(50)	Birim Adı	

!

Birim türleri : Lab , Eczane , Poliklinik , Doktor , vb

Birim kodunda yer alan Harf: (I) Idari , (H)Hizmet , (A) Akademik

HESAP

Hesap tanımlama tablosu

Alanlar

HESKOD	VC(9)	3+3+3 Seviyeli hesap kodu	(PK)
ACIKLAMA	VC9(50)	Hesap Adı	

BİRİM HESAP

Birimlerin hesap tablosu

Alanlar

HESKOD	VC(9)	Hesap kodu	(FK)
BIRKOD	VC(8)	Birim kodu	(FK)

HİZMET

Hastane bünyesinde verilen tüm hizmetlerin yer aldığı ana hizmet tablosu.

Alanlar

HIZKOD	VC(12)	Harf ve Std Hizmet Kodu	(PK)
HIZTUR	VC(5)	Hizmet türü ,Sözlük tablosundan	(FK)
HIZAD	VC(50)	Hizmet Adı	
BIRKOD	VC(8)	Hizmeti üreten Birim Kodu	(FK)
SARF	C(1)	Sarf var mı?	
VERSIYON	C(1)	Versiyon var mı?	
OLCUM	C(1)	Ölçüm var mı?	
RESUCRET	N(12)	Resmi ücreti	
OZLUCRET	N(12)	Özel fiyatı	
PROUCRET1	N(12)	1. Protokole göre ücreti	
PROUCRET2	N(12)	2. Protokole göre ücreti	
PROUCRET3	N(12)	3. Protokole göre ücreti	
PROUCRET4	N(12)	4. Protokole göre ücreti	
PROUCRET5	N(12)	5. Protokole göre ücreti	
PROUCRET6	N(12)	6. Protokole göre ücreti	
PROUCRET7	N(12)	7. Protokole göre ücreti	
PROUCRET8	N(12)	8. Protokole göre ücreti	
PROUCRET9	N(12)	9. Protokole göre ücreti	
PROUCRET10	N(12)	10.Protokole göre ücreti	

!

HIZKOD : X nnnnnn . nnn

X:	L	Lab testleri
	T	Tetkik ve tedaviler
	S	Sarf Malzemeleri
	I	İlaçlar
	J	Majestral İlaçlar
	M	Majestral Malzeme
	D	Destek Hizmetleri
	O	Oda hizmetleri
	Y	Yemekhane Hizmetleri
	X	Diğer Hizmetler
	P	Paneller

Muayene versiyon tipinde olacaktır.Örneğin , 1 poliklinik muayenesi , 1.01 mesai içi poliklinik muayenesi , 1.02 mesai dışı poliklinik muayenesi.

BİLESEN

Panel sarf v.b hizmetlerin bileşenleri.

Fileds

USTKOD	VC(12)	Bileşenli Hizmet Kodu	(FK)
HIZKOD	VC(12)	Bileşen Kodu	(FK)
ORAN	N(8.3)	Bileşen Oranı	

!

USTKOD (P xxx , sarfli icin T xxx , L xxx olabilir.) Index kurulursa yararlı olabilir.

HASTA

Hastaneden hizmet alan hastalara açılan ve kimlik bilgileri ve kurum bilgilerini içeren dosya.

Alanlar

DOSNUM	N(10)	Hastanın fiziksel dosya numarası	(PK)
DOSTAR	DATE	Dosyanın açılış tarihi	
KABNUM	N(12)	Son kabul numarası	
AD	VC(20)	Adı	(IND)
SOYAD	VC(22)	Soyadı	(IND)
CINS	VC(1)	Cinsiyeti	
DOGYER	N(6)	Doğum yeri , IL tablosundan	(FK)
DOGTAR	DATE	Doğum tarihi	
BABA	VC(20)	Baba adı	
ANNE	VC(20)	Anne Adı	
TELEFON	VC(13)	Telefonu	
ADRES1	VC(50)	Adres	
ADRES2	VC(50)		
POSTKOD	VC(10)	Posta kodu	
POSTILKOD	N(6)	Posta il kodu , IL tablosundan	(FK)
KURKOD	N(8)	Hastanın bağlı olduğu kurum kodu	(FK)
KURNUM	VC(20)	Kurum için sicil numarası (SSK , Emekli sandığı)	
BIRKOD	VC(8)	Dosya kimde bilgisini tutar	
ALMTAR	DATE	Dosyanın birim tarafından alınma tarihi	

HOZELLIK

Hastaların belirli bazı özellikleri tutmak için hazırlanmış tablo.

Alanlar

DOSNUM	N(10)	Hasta dosya numarası	(FK)
SOZKOD	VC(5)	Sözlük tablosunda yer alan kod	
GRPKOD	VC(10)	Gurup kodu	

Örnek

DONUM	GRPKOD	SOZKOD
105	HLA	Var
13432	KANGRP	A rh +

SERVIS (ODA)

Hastanede hastalara tahsis edilen oda ve yatak durumlarının tutulduğu tablo.

Alanlar

YATAKNO	N(10)	Yatak numarası	(PK)
ODANO	VC(10)	Oda numarası	
BIRKOD	VC(8)	Odadan sorumlu birim,BİRİM tablosundan	(FK)
YATAKTUR	VC(5)	Yatağın türü, SOZLUK tablosuna	(FK)
DURUMKODU	VC(5)	Durum bilgisi, SOZLUK tablosuna	(FK)
KABNUM	N(12)	Yatağın verildiği hastanın kabul nosu	(FK)
DOSNUM	N(10)	Hastanın dosya numarası	(FK)

!

Dosnum :Yatağı işgal eden hastanın dosya numarası . Eger Durum kodu RESERV ise o yatağı rezerv eden hastanın dosya numarasıdır.

Durum Kodu : Boş , Dolu , Bakımda , Rezerv gibi

Yatak Tür : Normal , 1. Sınıf , 2. Sınıf , 3.Sınıf gibi

HKABUL

Hastaneye başvuran hastaların hastane içindeki hareketlerinin takibini sağlamak amacıyla her gelişte hastaya bir kabul açılır.

Alanlar

DOSNUM	N(10)	Dosya Numarası	(FK)
KABNUM	N(12)	Kabul numarası	(PK)
FATNUM	N(12)	Fatura numarası	
KABTAR	DATE	Kabul tarihi	
KABTUR	C(1)	Ayakta , Yatan	
ISLTUR	C(1)	Resmi , Özel (Acil , Normal)	
SEVKNUM	VC(10)	Kurum sevk numarası	
SEVKTAR	DATE	Sevk tarihi	
KURKOD	N(8)	Kurum Kodu	(FK)
KURNUM	VC(20)	Kurum içi sicil no	
PRONUM	N(6)	Ücretlendirme protokol numarası	(FK)
TABTAR	DATE	Taburcu tarihi veya Çıkış tarihi	
YAKIN	VC(20)	Yakınının adı	
YAKINLIK	VC(10)	Yakınlık tarihi	
FONAY	C(1)	Fatura basıldı mı?	
YONAY	C(1)	Yatis yapıldı mı?	
DEPOZIT	N(12)	Ön ödeme miktarı	

!

KABTAR ve DOSNUM üzerinde index olmalı

HISTEM

Hastaya verilen tüm hizmetlerin yer aldığı master hizmet dosyasıdır. İstem bazında her istem formuna karşılık gelen tek bir kayıt .

Alanlar

KABNUM	N(12)	Kabul numarası	(FK)
ISTNUM	N(12)	İstem numarası, Sequence değeri	(PK)
ISTTUR	C(1)	İstem türü (Resmi ,Özel)	
ISTTAR	DATE	İstem Tarihi	
ISTBIR	VC(8)	İsteyen birim	(FK)
ISLTUR	C(1)	İşlem türü (Acil,Normal)	
YAPBIR	VC(8)	Yapan birim	(FK)
PRONUM	N(6)	Ücretlendirme ile ilgili Protokol numarası	
MAKNUM	N(10)	Makbuz numarası	
YAPONAY	C(1)	Yapıldı onayı	
ACIKLAMA	VC(100)	İsteme ilişkin notlar	

HHİZMET

Hastaya verilen tüm hizmetlerin yer aldığı detail hizmet dosyasıdır. HISTEM dosyasının detay dosyasıdır.

Alanlar

ISTNUM	N(12)	İstem Numarası,HISTEM tablosuna	(FK)
KABNUM	N(12)	Kabul no	(FK)
MAKNUM	N(12)	Makbuz numarası, HMAKBUZ tablosuna	(FK)
HIZKOD	VC(12)	Hizmetin kodu,HİZMET tablosuna	(FK)
MIKTAR	N(6)	Miktar	
BIRFIY	N(12)	Birim Fiyat	
YAPTAR	DATE	Yapılma tarihi	
VEZONAY	C(1)	Veznede ödeme yapıldı mı?	
VEZODE	N(12)	Veznede ödenen miktar	

!Yarı resmi yarı özel istemler için VEZODE <> NULL , VEZONAY <> NULL için makbuz tutarı VEZODE ile hesaplanır. VEZODE = BIRFIY * MIKTAR ise hizmet tamamen özeldir.

HMAKBUZ

Vezne makbuzunun master dosyasıdır. Detail olarak HHİZMET dosyasını HISTEM ile ortak olarak kullanır.

Alanlar

MAKNUM	N(10)	Makbuz numarası	(PK)
MAKTUR	VC(5)	Makbuz türü , Sözlük tablosundan	(FK)
VEZKOD	N(3)	Vezne Kodu	
MAKTAR	DATE	Makbuz tarihi	
MAKTUT	N(12)	Makbuz tutarı	
MAKNO	N(12)	Makbuz formunun basılı numarası	

!

MAKNO , makbuz formunda yer alan ve maliye tarafından belirlenen basılı numaradır.

HFATURA

Hastaya verilen hizmetleri kapsayan kişiye veya hastanın gönderildiği kuruma ait fatura dosyası.

Alanlar

KABNUM	N(12)	Faturanın ait aldığı kabul numarası	(FK)
DOSNUM	N(10)	Hastanın dosya numarası	(FK)
FATNUM	N(12)	Fatura numarası sequence	(PK)
FATTAR	DATE	Fatura tarihi	
KURKOD	N(8)	Faturanın ait olduğu kurum kodu	(FK)
ICMNUM	N(10)	Faturanın yer aldığı kurum icmal numarası	
IPTAL	C(1)	Fatura iptal edildi mi?	
DOKUM	C(1)	Dökümü yapıldı mı?	
FATTUT	N(15)	Fatura toplamı	
ODENDI	C(1)	Ödendi mi?	
ODENUM	VC(15)	Ödeme belge numarası	
ODETAR	DATE	Ödeme tarihi	
ODEMIK	N(12)	Ödeme miktarı	
RESNUM	N(7)	Resmi yazının sayısı	

KODEME

Kurum ödemelerinin takip edildiği dosya.

Alanlar

KURKOD	N(8)	Kurum kodu ,KURUM tablosundan	(FK)
BELNUM	VC(15)	Ödeme belge numarası	
BELTAR	DATE	Belge tarihi	
ODEMIK	N(12)	Ödeme Miktarı	
ICMNUM	N(10)	İcmal numarası	
RESNUM	N(7)	Resmi sayı numarası	

(FK) :Foreign Key

(PK) :Primary Key

(UK) :Unique Key

(IND) :İndeks

SİSTEMDE YER ALAN SEQUENCES

.KURKODSEQUENCE	Kurum kodunun belirlendiği sequence
.SAYKODSEQUENCE	Sayman kodunun belirlendiği sequence
.KABNUMSEQUENCE	Hasta kabul numarasının belirleyen sequence
.YATAKNOSEQUENCE	Yatak numarasını belirleyen sequence
.ISTNOSEQUENCE	İstem numarasını belirleyen sequence
.MAKNUMSEQUENCE	Makbuz numarasını belirleyen sequence
.FATNUMSEQUENCE	Fatura numarasını belirleyen sequence

TEŐEKKÜR

Bu tezin hazırlanmasında yardımlarını esirgemeyen, danışman hocam sayın Yrd.Doç.Dr.Mehmet YARDIMSEVER'e, sayın hocam Prof.Dr.Osman SAKA'ya, mesai arkadaşlarım Sabutay ŐARLAK, Yavuz Selim KÖMÜR, Dilek YARDIMSEVER, Gülbin BİLGİÇ ve Gökhan POLAT'a teşekkürlerimi sunarım.