

T.C.
NECMETTİN ERBAKAN ÜNİVERSİTESİ
EĞİTİM BİLİMLERİ ENSTİTÜSÜ
İLKÖĞRETİM ANABİLİM DALI
OKUL ÖNCESİ EĞİTİMİ BİLİM DALI

ANNE - BABALARIN DUYGUSAL SOSYALLEŞTİRME
DAVRANIŞLARI İLE OKUL ÖNCESİ ÇOCUKLARIN
AKRAN İLİŞKİLERİ

Nihan KARABULUT

YÜKSEK LİSANS TEZİ

DANIŞMAN

Doç. Dr. Zarife SEÇER

KONYA - 2016



T.C.
NECMETTİN ERBAKAN ÜNİVERSİTESİ
Eğitim Bilimleri Enstitüsü Müdürlüğü



BİLİMSEL ETİK SAYFASI

Öğrencinin	Adı Soyadı	Nihan KARABULUT
	Numarası	128302021019
	Ana Bilim / Bilim Dalı	İlköğretim / Okul Öncesi Eğitimi
	Programı	Tezli Yüksek Lisans
	Tezin Adı	Anne Babaların Duygusal Sosyalleştirme Davranışları ile Okul Öncesi Çocukların Akran İlişkileri

Bu tezin proje safhasından sonuçlanmasına kadarki bütün süreçlerde bilimsel etiğe ve akademik kurallara özenle riayet edildiğini, tez içindeki bütün bilgilerin etik davranış ve akademik kurallar çerçevesinde elde edilerek sunulduğunu, ayrıca tez yazım kurallarına uygun olarak hazırlanan bu çalışmada başkalarının eserlerinden yararlanılması durumunda bilimsel kurallara uygun olarak atıf yapıldığını bildiririm.

Öğrencinin imzası
(İmza)



T.C.
NECMETTİN ERBAKAN ÜNİVERSİTESİ
Eğitim Bilimleri Enstitüsü Müdürlüğü



YÜKSEK LİSANS TEZİ KABUL FORMU

Öğrencinin	Adı Soyadı	Nihan KARABULOT
	Numarası	128302021019
	Ana Bilim / Bilim Dalı	İlköğretim / Okul Öncesi Eğitimi
	Programı	Tezli Yüksek Lisans
	Tez Danışmanı	Doç. Dr. Zariife SEĞER
Tezin Adı	Anne Babaların Duygusal Sosyalleştirme Davranışları ile Okul Öncesi Çocukların Akran İlişkileri	

Yukarıda adı geçen öğrenci tarafından hazırlanan ^{Anne Babaların Duygusal Sosyalleştirme Davranışları ile Okul Öncesi Çocukların Akran İlişkileri} başlıklı bu çalışma ..09../..08../2016 tarihinde yapılan savunma sınavı sonucunda oybirliğiyle ~~başarılı~~ ile başarılı bulunarak, jürimiz tarafından yüksek lisans tezi olarak kabul edilmiştir.

Ünvanı, Adı Soyadı	Danışman ve Üyeler	İmza
Yrd. Doç. Dr. İsmet KARAYAT	Üye	
Doç. Dr. Abdülkerem Kabadayı		
Doç. Dr. Zariife SEĞER		

ANNE - BABALARIN DUYGUSAL SOSYALLEŐTİRME DAVRANIŐLARI İLE OKUL ÖNCESİ ÇOCUKLARIN AKRAN İLİŐKİLERİ

ÖNSÖZ

Arařtırmamın amacı, okul öncesi dönem çocuklarının akran ilişkileri ile anne babalarının duygusal sosyalleőtirme davranıőlarını incelemektir.

Bu arařtırmanın gerçekleőtirilmesinde, her zaman özenli, destekleyici ve ufuk açan tutumuyla yol gösteren danıőmanım, Sayın Doç. Dr. Zarife SEÇER' e bu çalışma aracılıęıyla öğrenme sürecime yaptıęı katkılarından dolayı teőekkür ederim.

Arařtırmamda veri toplama aracı olarak kullandıęım “Çocukların Olumsuz Duygularıyla Baő Etme Ölçeęi”nin Türkiye uyarlamasını yapan ve kullanmama izin veren Sayın Doç. Dr. Bilge YAĞMURLU SELÇUK ve Özge ALTAN AYTUN' a, “Ladd ve Profilet Çocuk Davranıő Ölçeęi”nin Türkiye uyarlamasını yapan ve kullanmama izin veren Sayın Doç. Dr. Hülya GÜLAY OGELMAN' a teőekkür ediyorum.

Yüksek lisans eęitimim sürecinde benden güler yüzünü, ilgisini ve desteęini esirgemeyen, çok deęerli okul müdürüm Sayın Onur DEMİR'e,

Yaşamımın her anında onların çocuęu olduęum için bana kendimi şanslı hissettiren, sendeledięim zaman bana elini uzatan fakat kendi ayaklarını üzerinde durmamı saęlayacak özgüveni ve kararlılıęı bana aőılayan sevgili annem ve sevgili babama,

Elazıę – Konya yolculuęum sırasında bana hep destek olan Konya'daki arkadaşlarıma,

Tezimin uygulama aőmasında bana her türlü desteęi vererek kapılarını açan okul öncesi eęitim kurumu yöneticilerine ve bana anket çalışmalarımda çok yardımcı olan öğretmen arkadaşlarıma teőekkür ederim.

Nihan KARABULUT

Konya 2016



T.C.
NECMETTİN ERBAKAN ÜNİVERSİTESİ
Eğitim Bilimleri Enstitüsü Müdürlüğü
T. C.



Öğrencinin	Adı Soyadı	Nihan KARABULUT
	Numarası	128302021019
	Ana Bilim / Bilim Dalı	İlköğretim/ Okul Öncesi Eğitimi
	Programı	Tezli Yüksek Lisans
	Tez Danışmanı	Doç. Dr. Zarife SEÇER
Tezin Adı	Anne Babaların Duygusal Sosyalleştirme Davranışları ile Okul Öncesi Çocukların Akran İlişkileri	

ÖZET

Bu araştırmanın amacı, anne babaların duygusal sosyalleştirme davranışlarına (problem odaklı tepkiler, duygu odaklı tepkiler, duygu ifadesini kolaylaştıran tepkiler, küçümseyici tepkiler, cezalandırıcı tepkiler, ebeveynde sıkıntı tepkileri) göre okul öncesi çocuklarının akran ilişkilerinin (aşırı hareketlilik, başkalarına yardımı amaçlayan sosyal davranış, asosyal davranış, dışlanma, korkulu kaygılı olma, saldırganlık) farklılaşıp farklılaşmadığını incelemektir.

Araştırmanın çalışma grubunu 2014-2015 eğitim-öğretim yılında Elazığ il merkezine bağlı temel eğitim kurumlarının anasınıfları ile bağımsız anaokullarına devam eden 36-72 aylık çocuklar arasından basit rastlantısal (random) örnekleme yöntemi ile seçilen 480 çocuk ve bu çocukların anne babaları oluşturmaktadır.

Araştırma ilişkisel tarama modeli çerçevesinde yürütülmüştür. Araştırmada veri toplama aracı olarak “Kişisel Bilgi Formu”, “Çocukların Olumsuz Duygularıyla Baş Etme Ölçeği” ve “Ladd ve Profilet Çocuk Davranış Ölçeği” kullanılmıştır.

Araştırma sonucunda elde edilen veriler SPSS 20.0 paket programı kullanılarak analiz edilmiştir. Verilerin analizinde CHAID (Chi-squared Automatic Interaction Detection) (TREE) analizi uygulanmıştır.

Arařtırmanın bulguları doęrultusunda anne babaların konunun uzmanlarınca verilecek olan bařta duygusal sosyalleřtirme olmak üzere çocuęun geliřimi ve eęitimi konularında bilgilendirilmeleri gerektięi önerisi geliřtirilmiřtir.

Anahtar Kelimeler: Okul Öncesi Çocuklar, Akran İliřkileri, Duygusal Sosyalleřtirme.





T. C.
NECMETTİN ERBAKAN ÜNİVERSİTESİ
Eğitim Bilimleri Enstitüsü Müdürlüğü



Öğrencinin	Adı Soyadı	Nihan KARABULUT
	Numarası	128302021019
	Ana Bilim / Bilim Dalı	İlköğretim/ Okul Öncesi Eğitimi
	Programı	Tezli Yüksek Lisans
	Tez Danışmanı	Doç. Dr. Zarife SEÇER
Tezin Adı	Anne Babaların Duygusal Sosyalleştirme Davranışları ile Okul Öncesi Çocukların Akran İlişkileri	

SUMMARY

The purpose of this research is to analyze whether the preschool children's peer relation (aggression levels, prosocial behavior levels, asocial behavior levels, anxious-fearful levels, exclusion levels and peer victimization levels) differentiate according to their parents' behaviors (emotion-focused, expressive encouragement, problem-focused, minimization, punitive, and distress reactions of parents) to socialize them emotionally or not.

The research group is formed with 480 children aged 36-72 months and their parents whom are chosen with simple randomly sampling method from the children who go to pre-classes of primary schools and detached pre-schools in Elazığ city centre in 2014-2015 school year.

The research was conducted in the frame of the relational scanning model. In the research, "Personal Information Form", "The Coping with Children's Negative Emotions Scale" and "Ladd and Profilet Child Behaviour Scale" were used as the data collecting tools.

The data obtained from the research results were analyzed with the SPSS 20.0 software package programme. In analyzing the data CHAID (Chi-squared Automatic Interaction Detection) (TREE) method was applied.

According to the findings obtained from the research, it is suggested that parents should be informed by the experts of the field initially about emotionally socializing, the development and education of the children.

Key Words: Preschoolers , Peer Relationships, Emotional Socialization.



İÇİNDEKİLER

	<u>Sayfa No</u>
BİLİMSEL ETİK SAYFASI.....	ii
YÜKSEK LİSANS TEZİ KABUL FORMU	iii
ÖNSÖZ.....	iv
ÖZET	v
SUMMARY	vii
İÇİNDEKİLER	ix
KISALTMALAR.....	xiii
TABLolar LİSTESİ.....	xiv

BİRİNCİ BÖLÜM

GİRİŞ.....	1
1.1. Araştırmanın Amacı.....	2
1.1.1. Alt Amaçlar	2
1.2. Araştırmanın Önemi	4
1.3. Sınırlılıklar	4
1.4. Sayıtlılar	5
1.5. Tanımlar	5

İKİNCİ BÖLÜM

İLGİLİ KURAMSAL TEMELLER VE ARAŞTIRMALAR.....	7
2.1. Çocuğun Eğitiminde Ailenin Rolü	7
2.1.1. Çocuk Yetiştirme Stilleri.....	7
2.1.2. Duygusal Sosyalleştirme	9
2.1.3. Ebeveynlerin Duygusal Sosyalleştirme Davranışları.....	10
2.1.4. Duygusal Sosyalleştirme Tepkileri/Teknikleri.....	11
2.1.4.1. Olumlu Tepkiler	11
2.1.4.1.1. Duyguya odaklı tepki.....	11

2.1.4.1.2. Duygu ifadesini kolaylaştırıcı (ifade teşvik)tepkiler	12
2.1.4.1.3. Probleme odaklı tepkiler	12
2.1.4.2. Olumsuz Tepkiler.....	12
2.1.4.2.1. Küçümseyici tepkiler	12
2.1.4.2.2. Cezalandırıcı tepkiler.....	12
2.1.4.2.3. Ebeveynde sıkıntı tepkileri	12
2.1.4.3. Duygusal Sosyalleştirme Tepkilerinin Çocuğa Etkileri	12
2.1.5. Duygusal Sosyalleştirme Özellikleri.....	13
2.1.5.1. Çocuğun Yaşına Göre Duygusal Sosyalleştirme	13
2.1.5.2. Çocuğun Cinsiyetine Göre Duygusal Sosyalleştirme	14
2.1.5.3. Kültürlere Göre Duygusal Sosyalleştirme	14
2.1.6. Türk Ailesinde Duygusal Sosyalleştirme	15
2.1.7. Duygusal Sosyalleştirme İle İlgili Yapılan Araştırmalar	15
2.1.7.1. Türkiye’de Yapılan Araştırmalar	15
2.1.7.2. Yurt Dışında Yapılan Araştırmalar	20
2.2. Okul Öncesi Dönem Çocuklarında Akran İlişkileri	24
2.2.1. Akran İlişkilerinin Okul Öncesi Dönemde Gelişimi	25
2.2.2. Akran İlişkilerinin Okul Öncesi Dönemdeki Önemi	26
2.2.3. Okul Öncesi Dönemde Akran İlişkilerinin Gelişimini Etkileyen Faktörler	27
2.2.3.1. Bireysel özellikler	27
2.2.3.1.1. Sosyal çekingenlik.....	27
2.2.3.1.2. Utangaçlık	28
2.2.3.1.3. Mizaç	28
2.2.3.1.4. Kendilik kavramı	29
2.2.3.1.5. Aşırı hareketlilik.....	29
2.2.3.1.6. Zihinsel yetersizlikler	30
2.2.3.1.7. Dil	30
2.2.3.1.8. Fiziksel Çekicilik.....	31
2.2.3.1.9. Cinsiyet	31
2.2.3.2. Kültürel Farklılıklar.....	32

2.2.3.3. Aile	32
2.2.3.4. Okul Öncesi Eğitim Kurumları	33
2.2.3.5. Oyun	34
2.2.4. Akranların Farklı İlişki Türleri	34
2.2.4.1. Akran tarafından kabul edilme	34
2.2.4.2. Akranlar tarafından reddedilme	36
2.2.4.3. Akran şiddeti (zorbalık)	36
2.2.5. Okul Öncesi Dönem Çocuklarının Akranlarına Karşı Gösterdikleri Olumlu ve Olumsuz Davranış Türleri	38
2.2.5.1. Çekingen Davranış (Çekingenlik)	38
2.2.5.2. Sosyal Kabul	39
2.2.5.3. Problem Çözme	39
2.2.5.4. Sosyal Davranış	40
2.2.5.5. Saldırgan Davranış (Saldırganlık)	40
2.2.5.6. Prososyal ve İşbirlikçi Davranış	41
2.2.6. Akran İlişkileri İle İlgili Yapılan Araştırmalar	42
2.2.6.1. Türkiye’de Yapılan Araştırmalar	42
2.2.6.2. Yurt Dışında Yapılan Araştırmalar	56

ÜÇÜNCÜ BÖLÜM

YÖNTEM	66
3.1. Araştırma Modeli	66
3.2. Evren ve Örneklem	66
3.2.1. Evren	66
3.2.2. Örneklem	67
3.3. Veri Toplama Araçları	71
3.3.1. Kişisel Bilgi Formu	71
3.3.2. Çocukların Olumsuz Duyguları İle Baş Etme Ölçeği (ÇODBÇÖ)	71
3.3.3. Ladd ve Profilet Çocuk Davranış Ölçeği (The Child Behavior Scale)	72
3.4. Verilerin Toplanması	73
3.5. Verilerin Analizi	73

DÖRDÜNCÜ BÖLÜM

BULGULAR.....	75
4.1. Annelerin Duygusal Sosyalleştirme Davranışları ile Okul Öncesi Dönem Çocuklarının Akran İlişkileri Arasındaki İlişkilere Ait Bulgular.....	75
4.2. Babaların Duygusal Sosyalleştirme Davranışları ile Okul Öncesi Dönem Çocuklarının Akran İlişkileri Arasındaki İlişkilere Ait Bulgular.....	83

BEŞİNCİ BÖLÜM

TARTIŞMA VE YORUM.....	93
5.1. Annelerin Duygusal Sosyalleştirme Davranışları ile Okul Öncesi Dönem Çocuklarının Akran İlişkileri Arasındaki İlişkilere Ait Bulguların Tartışılması.....	93
5.2. Babaların Duygusal Sosyalleştirme Davranışları ile Okul Öncesi Dönem Çocuklarının Akran İlişkileri Arasındaki İlişkilere Ait Bulguların Tartışılması.....	98

ALTINCI BÖLÜM

SONUÇ ve ÖNERİLER.....	103
6.1. Sonuçlar	103
6.2. Öneriler	105
KAYNAKÇA.....	106
EKLER.....	119
ÖZGEÇMİŞ	122

KISALTMALAR

ÇODBEÖ : Çocuğun Olumsuz Duygularıyla Baş Etme Ölçeği

LPÇDV : Ladd Profile Çocuk Davranış Ölçeği



TABLOLAR LİSTESİ

Sayfa No

Tablo-1: 2014-2015 Eğitim Öğretim Yılında Elazığ İl Genelinde Okul Öncesi Eğitim Alan Öğrenci Sayıları.....	66
Tablo-2: Çocukların Cinsiyete Göre Dağılımı.....	67
Tablo-3: Çocukların Yaşlarına Göre Dağılımı	67
Tablo-4: Çocukların Kardeş Durumlarına Göre Dağılımı.....	68
Tablo-5: Annelerin Eğitim Düzeylerine Göre Dağılımı.....	68
Tablo-6: Annelerin Mesleklerine Göre Dağılımı.....	69
Tablo-7: Annelerin Yaşlarına Göre Dağılımı	69
Tablo-8: Babaların Eğitim Düzeylerine Göre Dağılımı	69
Tablo-9: Babaların Mesleklerine Göre Dağılımı	70
Tablo-10: Babaların Yaşlarına Göre Dağılımı.....	70
Tablo-11: Annelerin Duygusal Sosyalleştirme Davranışlarının Okul Öncesi Çocuklarının Aşırı Hareketlilik Davranışlarına Etkilerinin Araştırılması (Tree Analizi).....	75
Tablo-12: Annelerin Duygusal Sosyalleştirme Davranışlarının Okul Öncesi Çocuklarının Başkalarına Yardım Amaçlayan Sosyal Davranış Düzeylerine Etkisinin Araştırılması (Tree Analizi).....	77
Tablo-13: Annelerin Duygusal Sosyalleştirme Davranışlarının Okul Öncesi Çocuklarının Asosyal Davranış Düzeylerine Etkisinin Araştırılması (Tree Analizi).....	79
Tablo-14: Annelerin Duygusal Sosyalleştirme Davranışlarının Okul Öncesi Çocuklarının Dışlanma Düzeylerine Etkisinin Araştırılması (Tree Analizi).....	80
Tablo-15: Annelerin Duygusal Sosyalleştirme Davranışlarının Okul Öncesi Çocuklarının Korkulu, Kaygılı Olma Düzeylerine Etkisinin Araştırılması (TreeAnalizi).....	81

Tablo-16: Annelerin Duygusal Sosyalleştirme Davranışlarının Okul Öncesi Çocuklarının Saldırganlık Düzeylerine Etkisinin Araştırılması (Tree Analizi).....	82
Tablo-17: Babaların Duygusal Sosyalleştirme Davranışlarının Okul Öncesi Çocuklarının Aşırı Hareketlilik Davranışlarına Etkisinin Araştırılması (Tree Analizi).....	83
Tablo-18: Babaların Duygusal Sosyalleştirme Davranışlarının Okul Öncesi Çocuklarının Başkalarına Yardım Amaçlayan Sosyal Davranış Düzeylerine Etkisinin Araştırılması (Tree Analizi).....	85
Tablo-19: Babaların Duygusal Sosyalleştirme Davranışlarının Okul Öncesi Çocuklarının Asosyal Davranış Düzeylerine Etkisinin Araştırılması (Tree Analizi).....	86
Tablo-20: Babaların Duygusal Sosyalleştirme Davranışlarının Okul Öncesi Çocuklarının Dışlanma Düzeylerine Etkisinin Araştırılması (Tree Analizi) Tablosu.....	88
Tablo-21: Babaların Duygusal Sosyalleştirme Davranışlarının Okul Öncesi Çocuklarının Korkulu, Kaygılı Olma Düzeylerine Etkisinin Araştırılması (Tree Analizi).....	89
Tablo-22: Babaların Duygusal Sosyalleştirme Davranışlarının Okul Öncesi Çocuklarının Saldırganlık Düzeylerine Etkisinin Araştırılması (Tree Analizi).....	91

BİRİNCİ BÖLÜM

GİRİŞ

İnsan gelişiminin en hızlı ve en duyarlı dönemi, okul öncesi eğitim denilen 0-6 yaş dönemidir. Bu dönem, çocuğun öğrenmesinin en yoğunlaştığı, zihinsel yetenek ve temel alışkanlıklarının en hızlı geliştiği ve biçimlendiği dönemdir. Kişiliğin temelini atıldığı okul öncesi yıllarında verilen eğitimin çocukların tüm eğitim kademelerini hatta tüm yaşamlarını etkilediği düşünülmekte ve böylece bu dönemdeki eğitimin önemi artmaktadır (Kandır, 2001). Bu konulardan birisi de duygusal gelişim alanıdır. Bu konuda ilgili literatürde anne babaların davranışlarının çocukların gelişimlerini önemli ölçüde etkilediği görülmektedir.

Çocuklar için duygularını ifade etmek anne babalarının çocuğun duygularını nasıl anlamlandırdığına bağlı olarak değişip gelişebilmektedir. Bu bağlamda duygu sosyalleştirme, anne ve babaların çocuklarının olumsuz duygu yaşadıklarında verdikleri tepki ve kurdukları iletişimidir (Eisenberg, Cumberland & Spinrad 1999; Gottman, Katz & Hooven 1996). Çocukların duygu yeterliliklerini destekleyici duygu sosyalleştirme yaklaşımları çocukların duygularını anlamalarına yardımcı olmaktadır (Eisenberg vd., 1999; Garner, Dansmore & Southam-Gerrow, 2007; Gottman vd., 1996; Yağmurlu & Altan, 2010).

Çocukların duygusal gelişim alanlarını etkileyen diğer bir konu da akran ilişkileridir. Çocukların akran ilişkilerindeki temel okul öncesi dönemde atılır. Bu dönemde akran ilişkileri çocukların kısa ve uzun dönem etkileri açısından öneme sahiptir. Çocukların paylaşmayı öğrenme, işbirliği ile bir bütün olmalarını sağlama, kişiler arası ilişkilerinde kendilerine gereken yeterli bilgi ve becerileri kazanmada, karşılaştıkları problemlerini çözebilip yaşadıkları sorunlarla başa çıkmalarında akran ilişkileri önemli rol oynamaktadır (Beyazkürk, Anlıak & Dinçer, 2007; Gülay, 2008).

Okul öncesi dönemde çocuklar akranları tarafından kabul edilmek istenmekte, arkadaşları tarafından tercih edilen birey olma eğilimindedirler (Gülay, 2008). Çocuklar sosyal yaşamlarındaki akran deneyimlerini olumlu ve olumsuz olarak bu dönemde yaşamaktadırlar. Çocukların bir kısmı dört yaşına geldikten sonra akran

ilişkilerinde akran tarafından red edilme, akranlarının şiddetine maruz kalma gibi zorluklarla karşılaşabilmektedirler. Akran ilişkilerinde akranları tarafından kabul gören çocuklar akranları tarafından şiddete maruz kalmamakta iken akranları tarafından reddedilen çocuklarının akran şiddetine daha fazla maruz kaldıkları görülmektedir (Perry, Kusel & Perry, 1988).

Çocuklarda görülen bu tür olumsuz yaşantılar onların sosyal duygusal uyumlarını ve gelişimlerini etkileyebilmektedir (Boivin, 2005). Konularla ilgili yurt içindeki ve yurt dışındaki literatür incelendiğinde akran ilişkileri ve duygusal sosyalleştirme konularında genellikle öğretmenler ve annelerle yapılan çalışmalar olduğu, babalarla ilgili bu konularda pek çalışma yapılmadığı görülmüştür. Bu bağlamda bu çalışmada okul öncesi dönem çocuklarının anne babasının duygusal sosyalleştirme davranışlarının bu çocukların akran ilişkilerine olan etkisi incelenmiştir. Konularla ilgili literatür taraması yapılmış ve konu ile ilişkili olarak kuramsal bilgiler aktarılmıştır.

1.1. Araştırmanın Amacı

Bu araştırmanın genel amacı okul öncesi eğitim kurumuna devam eden 36-72 aylık çocukların akran ilişkilerinin anne ve babalarının duygusal sosyalleştirme davranışlarına göre farklılaşıp farklılaşmadığını belirlemektir. Bu genel amaç doğrultusunda aşağıdaki sorulara cevap aranmıştır.

1.1.1. Alt Amaçlar

1. Annelerin duygusal sosyalleştirme davranışları (problem odaklı tepkiler, duygusal odaklı tepkiler, duygusal ifadesini kolaylaştıran tepkiler, küçümseyici tepkiler, cezalandırıcı tepkiler, ebeveynde sıkıntı tepkileri) okul öncesi dönem çocuklarının akran ilişkileri ile (aşırı hareketlilik, başkalarına yardım amaçlayan sosyal davranış, asosyal davranış, dışlanma, korkulu kaygılı olma, saldırganlık) ilişkili midir?

- Annelerin duygusal sosyalleştirme davranışları okul öncesi dönem çocuklarının aşırı hareketlilik davranış düzeyleri ile ilişkili midir?

- Annelerin duygusal sosyalleştirme davranışları okul öncesi dönem çocuklarının başkalarına yardımı amaçlayan sosyal davranış düzeyleri ile ilişkili midir?
- Annelerin duygusal sosyalleştirme davranışları okul öncesi dönem çocuklarının asosyal davranış düzeyleri ile ilişkili midir?
- Annelerin duygusal sosyalleştirme davranışları okul öncesi dönem çocuklarının dışlanma davranış düzeyleri ile ilişkili midir?
- Annelerin duygusal sosyalleştirme davranışları okul öncesi dönem çocuklarının korkulu kaygılı olma davranış düzeyleri ile ilişkili midir?
- Annelerin duygusal sosyalleştirme davranışları okul öncesi dönem çocuklarının saldırganlık davranış düzeyleri ile ilişkili midir?

2. Babalarının duygusal sosyalleştirme davranışları (problem odaklı tepkiler, duygu odaklı tepkiler, duygu ifadesini kolaylaştıran tepkiler, küçümseyici tepkiler, cezalandırıcı tepkiler, ebeveynde sıkıntı tepkileri) okul öncesi dönem çocuklarının akran ilişkileri ile (aşırı hareketlilik, başkalarına yardımı amaçlayan sosyal davranış, asosyal davranış, dışlanma, korkulu kaygılı olma, saldırganlık) ilişkili midir?

- Babaların duygusal sosyalleştirme davranışları okul öncesi dönem çocuklarının aşırı hareketlilik davranış düzeyleri ile ilişkili midir?
- Babaların duygusal sosyalleştirme davranışları okul öncesi dönem çocuklarının başkalarına yardımı amaçlayan sosyal davranış düzeyleri ile ilişkili midir?
- Babaların duygusal sosyalleştirme davranışları okul öncesi dönem çocuklarının asosyal davranış düzeyleri ile ilişkili midir?
- Babaların duygusal sosyalleştirme davranışları okul öncesi dönem çocuklarının dışlanma davranış düzeyleri ile ilişkili midir?
- Babaların duygusal sosyalleştirme davranışları okul öncesi dönem çocuklarının korkulu kaygılı olma davranış düzeyleri ile ilişkili midir?

- Babaların duygusal sosyalleştirme davranışları okul öncesi dönem çocuklarının saldırganlık davranış düzeyleri ile ilişkili midir?

1.2. Araştırmanın Önemi

Okul öncesi dönemde çocuğun, gelişmesini tamamlayabilmek için çocuğun gelişimini etkileyen değişkenlerin bilinmesi önemlidir. Çocukların olumsuz durumlarla karşılaştıkları zaman ebeveynler tarafından çocuklara gösterilen tepkiler çocuğun gelişimini önemli ölçüde etkilemektedir. Bir bütün olarak kabul ettiğimiz okul öncesi eğitimde çocuğun akranlarıyla olan iletişimi de çocuğun nasıl bir gelişim gösterdiğini bize yansıtılmaktadır. Ebeveynlerin duygu sosyalleştirme davranışlarının çocukların akran ilişkilerine etkileri çocukların sağlıklı sosyal ilişkiler geliştirecekleri ortamların sağlanması açısından oldukça önemlidir.

Yapılan literatür çalışmasında, Türkiye’de okulöncesi dönem çocuklarının akran ilişkileri ile anne babalarının duygusal sosyalleştirme davranışları arasında bir ilişki olup olmadığını inceleyen bir çalışmaya rastlanmamıştır. Yapılan çalışmalar genellikle annelerle yapılmıştır. Bu nedenle yapılan araştırmanın literatüre katkı sağlayacağı düşünülmektedir.

1.3. Sınırlılıklar

1. Araştırma verileri Elazığ il merkezindeki İl Milli Eğitim Müdürlüğüne bağlı okul öncesi eğitim kurumlarına devam etmekte olan 480 çocuk ve bu çocukların anne babalarından toplanan verilerle sınırlıdır.

2. Araştırma “Kişisel Bilgi Formu” , “Çocukların Olumsuz Duygularıyla Baş Etme Ölçeği” ve “Ladd ve Profilet Çocuk Davranış Ölçeği”nin ölçtüğü niteliklerle sınırlıdır.

3. Ölçeklerin anne babalar ve öğretmenler tarafından doldurulmasından dolayı elde edilen sonuçlar sadece anne babalar ve öğretmenlerin verdiği cevaplarla sınırlıdır.

1.4. Sayıtlar

Araştırmada kullanılacak olan anketleri araştırmaya katılan öğretmen ve ebeveynlerin samimi ve doğru cevaplandıracakları varsayılmaktadır.

1.5. Tanımlar

Duygu Sosyalleştirme: Duygu sosyalleştirme, çocukların olumsuz duygular yaşadığı zamanlarda ebeveynlerin çocuklarıyla kurdukları iletişim ve çocuklarının duygularına verdikleri tepkilerdir (Eisenberg, 1999; Gottman, 1996). Aynı zamanda duygu sosyalleştirme, çocuğun ifade ettiği duygunun hemen ardından ebeveyn tarafından gösterilen tepkiler yani ebeveynle çocuk arasındaki duygulara ilişkin iletişimidir (Denham, Bassett & Wyatt, 2007).

Duyguya Odaklı Tepki: Çocuğun duygusal olarak uyarıldığı şartlarda ebeveynlerin çocuğuna gerekli desteğini ve çocuğa kendini daha iyi hissettirebilme davranışlarını içermektedir (Mirable, Scaramella, Sohr- Preston & Robinson, 2009; Eisenberg vd.1999; Baker, Fenning & Crnic, 2010; Gottman vd. 1996; Yağmurlu & Altan, 2010; Yap, Schwartz, Byrne, Simmons & Allen 2010; Horner ve Wallace 2013; Güven & Erden 2013).

Duygu İfadesini Kolaylaştırıcı (İfade Teşvik) Tepkiler: Çocuğun duygularını ifade edebilmesi için ebeveynlerin çocuğuna olan yardımlarını ve ebeveynlerin bu konularda çocuğunu cesaretlendirmesini içermektedir (Mirable vd. 2009; Eisenberg vd., 1999; Baker vd., 2010; Gottman vd. 1996; Yağmurlu & Altan, 2010; Yap vd. 2010; Horner vd. 2013; Güven & Erden 2013).

Problem Odaklı Tepkiler: Çocuğun karşılaştığı onu duygusal olarak zorlayıcı sorunları çözebilmesi için ebeveynlerin çocuğuna yardımcı olacağı girişimleri içermektedir (Mirable vd. 2009; Eisenberg vd., 1999; Baker vd., 2010; Gottman vd., 1996; Yağmurlu & Altan, 2010; Yap vd., 2010; Horner vd., 2013; Güven & Erden 2013).

Küçümseyici Tepkiler: Çocuğun duygusal tepkisinin önemini azaltan ebeveynlerin tepkileridir (Mirable vd., 2009; Eisenberg vd., 1999; Baker vd., 2010; Gottman vd. 1996; Yağmurlu & Altan, 2010; Yap vd. 2010; Horner vd. 2013; Güven & Erden 2013).

Cezalandırıcı Tepkiler: Ebeveynlerin çocukların ifadelerini fiziksel veya sözel cezalarla karşıladıkları tepkileridir (Mirable vd. 2009; Eisenberg vd., 1999; Baker vd., 2010; Gottman vd. 1996; Yağmurlu & Altan, 2010; Yap vd. 2010; Horner vd., 2013; Güven & Erden 2013).

Ebeveynde Sıkıntı Tepkileri: Çocuğun olumsuz duygusunu üzüntü ile karşılayan tepkilerdir (Mirable vd., 2009; Eisenberg vd., 1999; Baker vd., 2010; Gottman vd., 1996; Yağmurlu & Altan, 2010; Yap vd., 2010; Horner vd., 2013; Güven & Erden 2013).

Akran İlişkileri: Aynı yaş, aynı olgunluk ve gelişim düzeyinde olan kişilerin karşılıklı ve devamlı etkileşimlerinin bütünüdür (Gülay, 2010).

Aşırı Hareketlilik (Hiperaktivite): Çocuğun yaşına ve gelişimine uygun olmayan dikkatsiz, hiç durmayan davranışlardır. Hiperaktif çocuklar düşünmeden davranışlarda bulunup ilgilerini çekmeyen konularda dikkatlerini birkaç dakikadan fazla odaklayamaz, normalden daha fazla hareketli davranış gösterirler (Gülay, 2008).

Başkalarına Yardımı Amaçlayan Sosyal Davranış: Başka insanların yararı için dışarıdan herhangi bir karşılık beklemeden yapılan davranışlardır (Gülay, 2008).

Asosyal Davranış: Akran ve yetişkinlerin yanında gösterilen çekingen, sosyal olmayan davranışlardır. Kalabalık ortamlardan hoşlanmaz ve toplumdan kendilerini uzaklaştırırlar (Gülay, 2010).

Dışlanma: Dışlanan çocuklar, arkadaşı az olan, genellikle yalnız olan, akranları tarafından çok sevilmeyen, arkadaş edinmekte zorluk çeken çocuklardır (Gülay, 2010).

Korkulu Kaygılı Olma: Belirli bir sebebi olmayan gerginlik ve sıkıntılı hallere kaygı denilmektedir. Kişinin güvenliğinin tehdit altında olmadığı durumlarda ortaya çıkar ve bireyin kendisini tehdit altında hissetmesine neden olur (Gülay, 2010).

Saldırganlık: Bireyin kendi düşünce ve davranışlarını fiziksel veya psikolojik olarak karşısındakine zorla benimsetme çabasıdır (TDK, 2013).

İKİNCİ BÖLÜM

İLGİLİ KURAMSAL TEMELLER VE ARAŞTIRMALAR

2.1. Çocuğun Eğitiminde Ailenin Rolü

Çocuğun gelişiminde rol oynayan etkenler katılım ve çevredir. Bunlar çocuğun gelişimini belirleyerek çocuğun gelişimine yön verir. Çocuğun doğumdan sonra iletişime başlaması en yakın çevresi olan anne ve babası ile etkileşim halinde olmasıyla başlar. Aile, çocuğun yaşadığı toplumdaki değer yargılarına uyumlu, toplumun beklentilerine uygun bir birey olarak yetişmesindeki en önemli faktördür (Çağdaş & Seçer, 2010).

Yüz yüze ilişkilerin yaşandığı en yoğun yer ailedir. Ailedeki disiplin anlayışının ve anne babanın çocuğu yetiştirme davranışlarının çocukların hem duygusal hem sosyal gelişimlerinde önemli rol oynadığı aşikardır. Başka bir deyişle ailedeki disiplin anlayışı ve anne babanın çocuğu yetiştirme davranışları çocukların ahlaki ve vicdani gelişimi, topluma karşı uyumlu veya uyumsuz olması, özgür veya bağımlı olması, içe dönük veya dışa dönük vb. bir kişilik oluşturmalarını etkiler (Dönmezler, 2009). Literatüre göre anne babaların çocuk yetiştirme davranışlarının, çocuklarının sosyal ve duygusal alandaki gelişimlerdeki en önemli unsurlardan biri olduğu görülmektedir.

2.1.1. Çocuk Yetiştirme Stilleri

Çocuk yetiştirme davranışlarının çocuklar üzerinde doğrudan ve dolaylı olarak etkileri bulunmaktadır. Anne babanın çocuğa karşı olan davranışları çocukların gelişimlerini ve davranışlarını doğrudan etkileyerek bazı problemlere yol açabilmektedir. Bunun yanında anne babanın çocuğa karşı olan davranışları doğrudan çocukta probleme açmayabilir ve dolaylı olarak çocukta başka davranış sorunlarını tetikleyebilmektedir (Collins, Maccoby, Steinberg, Hetherington & Bornstein, 2000).

Çocukların yaşamlarının özellikle ilk yıllarında hayatlarını diğer kişilerden daha çok etkileyenler hiç şüphesiz ki anne babalarıdır (Eisenberg, 2005). Anne

babaların çocuklara karşı olan davranışların oluşmasında beden dili, çocuğa yönelik ses tonu, mizaç, çocuğun bakımı gibi birçok deneyim etkilidir (Bornstein, 2009).

Toplumun en küçük bireyleri olan çocuklar sağlıklı aile içinde yetişmiş geleceğin güvencesi olan bireylerdir. Çocuğun bakımı ve gelişiminde önemli rol üstlenen anne babaların çocuğa karşı davranışları kendi kişiliklerinden, çocukların özelliklerinden ve bazı demografik özelliklerden değişiklik gösterebilmektedir. Duyarsız, aşırı hoşgörülü, baskıcı, aşırı koruyucu, tutarsız tutuma sahip anne babalar çocukların denetimsiz davranış geliştirmelerine sebep olabilirler. Anne babalar zihinsel ve toplumsal olarak yetkin bireyler yetiştirmek istiyorlarsa hoşgörülü, baskıcı olmayan, demokratik tutum sergileyen anne baba olmaya özen göstermelidirler. Anne ve babalar çocuklarının eğitiminde öncelikle çocuklarının gelişim özellikleri konusunda bilgili olup çocuklarını tanımalı ve çocuklarının ihtiyaçlarına gerekli uygunluktaki cevapları veren yetişkinler olmalıdırlar (Yörükoğlu, 2010; Yavuzer, 2001; Nelsen, Lott & Glenn, 2002).

Ebeveynlerin çocuk yetiştirme stilleri ailelerin çocuklarına kazandırmak istedikleri amaçlarının yanında çocuklarıyla kurdukları ilişkilerin genel niteliğini yansıtır. Çocuğun yeterlilik kazanması için sergilenen davranışlar olarak tanımlanmıştır (Darling & Steinberg, 1993).

İlgisiz tutuma sahip anne babalar çocuğun istek ve gereksinimlerine karşı kayıtsız kalırlar. Çocuklarının ihtiyaçlarını görmezden gelerek çocuklarını önemsemezler ve onları sevgisiz ortamda yetiştirirler. Böyle bir aile ortamında büyüyen çocuk, dikkat çekmek ve varlığını ispatlamak için saldırganlık, özgüven eksikliği, iletişim sorunları yaşama gibi bir çok olumsuz davranış göstermeye başlarlar (MEB, 2013).

Aşırı hoşgörülü tutum sergileyen anne babalar, çocuklarına sınırsız hak tanırlar. Çocuklarının hemen hemen her istediklerini yerine getirmeye çalışan bu anne baba çocuklarının hatalı davranışlarını bile büyük bir hoşgörü ile karşılayabilmektedir. Bu tür ailelerde çocuk anne babasını yönlendirmeye çalışır (Çağdaş, 2008).

Tutarsız tutuma sahip ailelerde anne babanın tutarsız olmasından dolayı çocuk tarafından anlaşılma problemlerinden sorunlar yaşanır. Bu tür ailelerde aynı çocuk için ebeveynlerden birinin doğru bulduğunu diğer ebeveyn yanlış bulur ve tutarsızlıklar oluşur. Bu tarz tutarsız tutuma sahip ailelerde yetişen çocuklar genellikle; aşırı isyanlarda olan, kendi kendine karar vermekte zorlanan, başka insanlara güven duymayan, tutarlı davranışlara sahip olmayan, dengeli davranışları bulunmayan veya boyun eğen bireyler olarak yetişebilirler (MEB, 2013).

Otoriter tutuma sahip anne babalar çocuklarının gelişimlerinde yüksek düzeyde kontrole sahiplerdir ve çocuklarına karşı sevgi ve şefkatleri düşük düzeydedir. Bu tür anne babalar çocuklarının koydukları kurallara sorgusuz sualsiz uymalarını isterler, çocuklarını kısıtlar ve cezalandırırlar (Altay & Güre, 2012).

Koruyucu tutuma sahip aileler, çocukların yaparak yaşayarak öğrenmelerine engel olurlar çünkü çocukların kendi başlarına yapabilecekleri bir çok şeyi kendileri yaparlar. Bu tür ailelerde yetişen çocuklar özgüveni eksik, karar verme becerileri fazla gelişmemiş, kendi işini kendi başına halledemeyen ve kendini savunamayan kişiliklere sahip olabilirler (MEB, 2013).

Mükemmeliyetçi tutuma sahip anne babalar, çocuklarının gösterdiği başarı ile yetinmez çocuklarını hep başla çocuklarla kıyaslar ve hep daha fazlasını isterler. Çocuktan bekledikleri başarı çocuğun gelişim düzeyine ve yeteneklerine uygun olmasa da bu tür aileler çocuktan çok başarılı olmasına dair büyük beklentiler içerisindedirler (Çağdaş & Seçer, 2010).

Demokratik tutuma sahip aileler çocuklarına karşı bazı sınırlamalar dışında hoşgörülü davranırlar, çocuklarını destekler, onlarla ilişkilerini sevgi ve saygıya dayandırarak sorunlarını konuşarak çözümlmeyi tercih ederler (Yavuzer, 2007).

2.1.2. Duygusal Sosyalleştirme

Duygusal sosyalleştirme davranışları gelişim psikolojisi literatüründe sosyal öğrenme sürecinde incelenmiş olup ebeveynlerin çocuklarının duygularına göstermiş oldukları tepkiler olarak ele alınmaktadır (Eisenberg, Cumberland & Spinrad, 1998).

Duygusal sosyalleştirme, çocukların olumsuz duygular yaşadığı zamanlarda ebeveynlerin çocuklarıyla kurdukları iletişim ve çocuklarının duygularına verdikleri tepkilerdir (Eisenberg, 1999; Gottman, 1996). Aynı zamanda duygusal sosyalleştirme, çocuğun ifade ettiği duygunun hemen ardından ebeveyn tarafından gösterilen tepkiler yani ebeveynle çocuk arasındaki duygulara ilişkin iletişimidir (Denham vd., 2007).

Karadeniz'in (2013), yapmış olduğu literatür taramalarına göre, çocuğun duygu düzenleme becerilerini kazanması ebeveynlerin çocuğa güvenli bir çevre yaratmaları, uygun duygusal tepkilerle çocuğa örnek model olmaları, çocuğun kendi duygularını anlamasına yardımcı olmaları ve çocuğun duygularını düzenleme çabalarının bir sonucudur.

2.1.3. Ebeveynlerin Duygusal Sosyalleşme Davranışları

Sosyalleşme süreci gelişiminin erken dönemlerinde başlar ve kişinin yaşam süresi boyunca devam eder. Bu süreçte çocukların sosyalleşmesi açısından çocukların ebeveynlerinin sözel ve sözel olmayan davranışları ile çocukların duyguları yönlendirilir (Eisenberg vd., 1998).

Ebeveyn tepkileri çocukların duygusal ve sosyal yeterlilik için etkili belirleyicisidir. Bu nedenle, anne babalar çocuklarının sosyalleşmesi için önemli bir rol üstleneceklerdir (Denham, Mitchell-Copeland, Strandberg, Auerbac & Blair, 1997). Duygusal sosyalleştirme ebeveynlerin çocuklarının duygularını fark etmelerine ve bu duyguları anlamlandırmalarını sağlayarak çocukların duygu yönetimlerine yardımcı olmalarını sağlar (Denham, 2007).

Çocuklarıyla olumlu tutum içerisinde olup onların duygularının farkında olan ebeveynlerin çocukları akranları ile daha az sorun yaşamakta ve daha az olumsuz etkileşim göstermektedirler. Çocuklarının duygusunun farkında olmayan, duygusal yaşantılarını küçümseyen ve çocuklarına destek olmayan ebeveynlerin çocuklarının ise duygu düzenlemeleri kötü yönde etkilenmektedir (Gottman vd., 1996).

Kendi duygularını tartışmayan anne babaların çocuklarının kendileriyle ilgili kabullenmeleri özellikle de duyguları ile ilgili kabullenme ve farkındalıkları az olur

ve bu çocuklar saldırganlık, ağlama krizleri gibi olumsuz duygularıyla başa çıkmaya çalışırlar. Ayrıca anne babalar çocuklarını özellikle üzgün oldukları zaman cezalandırıyorsa, çocuğun muhtemelen üzüntüsünü bastırıp üzüntü yerine saldırgan davranışlar sergilemesi beklenir. Bu tür davranışlar da üzün dönemlerde çocuklarda davranış problemlerine yol açmaktadır (Chaplin, 2010).

Anne babaların azarlama saldırganlık gibi davranışları çocukların sıkıntılarını azaltmada başarısız olarak çocukların sıkıntı kaynaklarına dikkat toplamalarına yol açar. Anne babaların çocuğu sakinleştirmek için uğraşları çocuğun duygusal gerginliğini ve uyarılmışlığını azaltma isteklerindedir. Anne babalar çocuklarının yaşadıkları sıkıntıyı azaltmak için onları sıkıntılarının merkezinden uzaklaştırarak dikkat dağıtma tekniğini de kullanırlar (Mirable, 2009).

2.1.4. Duygusal Sosyalleştirme Tepkileri/Teknikleri

Konu ile ilgili yapılan araştırmalarda (Baker vd., 2010; Güven & Erden, 2013; Horner, Tanner & Wallace, 2013; Yağmurlu & Altan, 2010) anne babaların duygusal sosyalleştirme davranışlarının 3'ü olumlu 3'ü olumsuz olmak üzere 6 kategoride ele alındığı görülmektedir. Duygu ifadesini kolaylaştıran (ifade teşvik), probleme odaklı tepkiler, duyguya odaklı tepkiler olumlu duygu sosyalleştirme tepkileri olarak tanımlanırken; küçümseyici, cezalandırıcı ve ebeveynde sıkıntı tepkileri ise olumsuz duygu sosyalleştirme tepkileri olarak tanımlanmaktadır. Olumlu tepkilerden duygu odaklı, duygu ifadesini kolaylaştıran (ifade teşvik) ve probleme odaklı tepkiler ile olumsuz tepkiler olan küçümseyici, cezalandırıcı ve ebeveynde sıkıntı (tehlike reaksiyonları) tepkileri aşağıdaki şekilde tanımlanmıştır: (Mirable vd., 2009; Eisenberg vd., 1999; Baker vd., 2010; Gottman vd., 1996; Yağmurlu ve Altan, 2010; Yap vd., 2010; Horner vd., 2013; Güven & Erden 2013).

2.1.4.1. Olumlu Tepkiler

2.1.4.1.1. Duyguya odaklı tepki

Çocuğun duygusal olarak uyarıldığı şartlarda ebeveynlerin çocuğuna gerekli desteğini ve çocuğa kendini daha iyi hissettirebilme davranışlarını içermektedir.

2.1.4.1.2. Duygu ifadesini kolaylaştırıcı (ifade teşvik) tepkiler

Çocuğun duygularını ifade edebilmesi için ebeveynlerin çocuğuna olan yardımlarını ve ebeveynlerin bu konularda çocuğunu cesaretlendirmesini içermektedir.

2.1.4.1.3. Probleme odaklı tepkiler

Çocuğun karşılaştığı onu duygusal olarak zorlayıcı sorunları çözebilmesi için ebeveynlerin çocuğuna yardımcı olacağı girişimleri içermektedir.

2.1.4.2. Olumsuz Tepkiler

2.1.4.2.1. Küçümseyici tepkiler

Çocuğun duygusal tepkisinin önemini azaltan ebeveynlerin tepkileridir.

2.1.4.2.2. Cezalandırıcı tepkiler

Çocuğun ifadesini fiziksel veya sözel cezalarla karşılayan ebeveynlerin tepkileridir.

2.1.4.2.3. Ebeveynde sıkıntı tepkileri

Çocuğun olumsuz duygusunu üzüntü ile karşılayan tepkilerdir.

2.1.4.3. Duygusal Sosyalleştirme Tepkilerinin Çocuğa Etkileri

Çocuğunun duygularını fark edebilen, çocuğuna duygularıyla baş etmede yardımcı olabilen ebeveynlerin çocukları akranları ile etkileşimlerinde daha az olumsuzluk göstererek diğer akranlarına göre daha az sorun davranış göstermektedirler. Çocuğunun duygularını fark etmeyip onun duygularını eleştiren, çocuğunu desteklemeyen, çocuğunun duygusal yaşantılarını duruma uygun olarak desteklemeyip küçümseyen saygısız ebeveynler çocuklarının duygularını bastırmalarına sebep olarak çocuklarının duygularını kontrol etmelerine yardımcı olacak ipuçlarını öğrenmelerini engellerler (Gottoman, 1996; Yağmurlu & Altan, 2010).

Yapılan arařtırmalarda annelerin olumlu duyguları ile çocukların saldırgan davranıřları arasında negatif yönde iliřki bulunmuřtur. Anneler çocukları ile konuřma aralarında ne kadar çok olumlu duygularından bahsederlerse çocuklar akranları ile o kadar az saldırgan davranıř göstermektedirler. Anne babaların olumlu duygusal sosyalleřtirme tepkilerini daha az sergileyip olumsuz duygusal sosyalleřtirme tepkilerini daha fazla sergilemeleri çocuklarının problem çözme becerilerinde yeterli olmayıp duygu düzenleme konusunda da uyumsuz olmalarına sebep olmaktadır. Annelerin duygusal sosyalleřtirme sürecindeki ihmalkar tavırları çocukların saldırgan davranıřlarını arttırmakta ve böylece çocukların davranıř ve duyguları arasındaki uyumlu baęlantıyı kuramamalarına sebep olmaktadır. Bu tür çocuklar anneleri ile olan etkileřimlerinde genellikle depresif belirtiler göstermektedirler. Bu durumda çift yönlü bir etkileřim de söz konusu olabilir. Örneęin, annelerin duygusal sosyalleřtirmedeki yüzeysellikleri çocukların saldırgan davranıřlarından dolayı da ortaya çıkıyor olabilir (Garner vd., 2007; Yap vd., 2010).

2.1.5. Duygusal Sosyalleřtirme Özellikleri

Okul öncesi dönemde çocuklar duygusal yetkinliklerini hızla kazanmaktadırlar. Çocuęun duygusal sosyalleřtirme davranıřları çocuęun sosyal çevresine olan uyumunu kolaylařtırıp okul başarısını olumlu yönde etkileyecektir. Duygusal sosyalleřtirme anne babaların çocuklarının duygularını fark edip bunları anlamlandırmalarına ve bu sayede çocukların duygu yönetimlerinde onlara yardımcı olmalarını saęlar. Anne babaların duygusal sosyalleřtirme davranıřları, çocuęun yaşı, cinsiyeti, ailenin sosyoekonomik yapısı ve içinde yařadıkları kültüre göre farklılık gösterebilmektedir. (Einsenber vd., 1998; Denham, 2007).

2.1.5.1. Çocuęun Yařına Göre Duygusal Sosyalleřtirme

Çorapçı'nın (2013), yapmıř olduęu literatür taramasına göre, bebeklik ve erken çocukluk dönemlerinde olumsuz duygulara verilen tepkiler, aęırlıklı olarak sarılarak veya kucakta sallayarak çocuęu rahatlatmayı, çocuęun dikkatini başka bir yöne çekmeyi ve gerektięinde çocuęun hareketlerini fiziksel olarak engellemeyi içermektedir. Sorun çözmeye yönelik önerilerde bulunma ve sıkıntı yaratan olayı

farklı açılardan değerlendirme gibi bilişsel ağırlıklı yöntemleri ise ebeveynler okulöncesi dönemden itibaren kullanmaktadırlar.

2.1.5.2. Çocuğun Cinsiyetine Göre Duygusal Sosyalleştirme

Cinsiyete göre duygusal sosyalleştirme tepkilerinin değiştiği, kız çocuklarının daha üzüntülü ve kaygılı duygulara, erkek çocuklarının ise daha çok öfke duygularına yönelik tepkileri olduğu görülmektedir. Çocuklardaki olumsuz duygusal sosyalleşme davranışlarının özellikle ergenlik döneminde erkeklerde davranış bozukluğu, kızlarda da depresyon gibi sorunlara yol açabileceği görülmüştür (Chaplin, 2010).

2.1.5.3. Kültürlere Göre Duygusal Sosyalleştirme

Çorapçı'nın (2013), yapmış olduğu literatür taramasına göre yapılan bir çalışmada, Çinli ve Amerikalı annelerin çocuklarıyla (3- 4, 5 yaş) geçmişten hatırladıkları en iyi ve en kötü anılarına ilişkin sohbetleri karşılaştırılmıştır. Kültürlerarası farklılıklar söz konusu olduğunda, çocuğun duygularını anlamaya yönelik soru sormak ve çocuğun üzüntüsünü dile getirmek gibi davranışları, Amerikalı annelerin Çinli annelere kıyasla daha sık sergiledikleri belirtilmiştir. Ancak kızgınlık ve korku duygularının dile getirilmesinde iki grup arasında bir fark bulunmamıştır. Her ne kadar kızgınlık duygusu iki kültür grubunda benzer sıklıkta konuşulmuşsa da, Çinli anneler kaygı ve kızgınlık gösteren çocuklara açıklama yapıp çocuğu uygun davranışlar hakkında eğitmeyi tercih etmektedirler. Amerikalı anneler ise Çinli annelere kıyasla, çocuğun olumsuz duygularla başa çıkabilmesi için örnek olmanın gereğine daha fazla inandıklarını bildirmiştir.

Bu kültürler arası çalışmalar incelendiğinde; Batılı kültürlerde duygusal sosyalleştirmedeki amacın öncelikle çocuğun duygu ifadesi ve duygu düzenleme becerisini geliştirmeye yönelik olduğu saptanırken Doğulu kültürlerde ise duygusal sosyalleştirmenin öncelikli görevinin çocuğa toplum içinde uymak zorunda olduğu davranış biçimlerini göstermek olduğu saptanmıştır (Çorapçı, 2013).

2.1.6. Türk Ailesinde Duygusal Sosyalleştirme

Literatür incelendiğinde anne babaların duygusal sosyalleştirme davranışları üzerine yapılmış çalışmalar genel olarak Amerika ve Batı Avrupa ülkelerindeki aileler ile yapılmıştır. Duygusal sosyalleştirme ile ilgili ülkemizde az sayıda çalışma yapıldığı görülürken Türk aile yapısı ve işleyişi ile ilgili yapılan çalışmaların gün geçtikçe arttığı görünmektedir. Duygusal sosyalleştirme davranışları alanında yapılan çalışmalara bakıldığında Türk ailelerini farklı kültürlerdeki ailelerle karşılaştıran pek fazla çalışmaya rastlanılmamıştır.

Anne babaların okul öncesi dönem çocuklarının içe dönük ve saldırgan davranışlarına verdikleri tepkileri karşılaştırıldığında, çocukların saldırgan davranışlarında Türk annelerinin utanç ve kızgınlık gibi sıkıntılı tepki verdikleri görülürken çocukların içe dönük davranışlarında ise utanç ve hayal kırıklığı gibi sıkıntılı hisleriyle tepki verdikleri görülmüştür (Özdemir & Cheah 2015).

Çorapçı'nın (2013), yapmış olduğu literatür taramasında, Türk ve Amerikalı annelerin okulöncesi dönemdeki çocuklarının olumsuz davranışlarına (örneğin, yemek yemeyi reddetmek, evin duvarlarını boyamak) verdikleri tepkiler karşılaştırılmıştır. Yapılan bu çalışma doğrudan annelerin duygu sosyalleştirme davranışlarını hedef almamış olup annelerin çatışma anlarında sadece itaatsizlik ile değil engellendiği için çocuğun kızgınlık duygusuyla nasıl başa çıkılacağına ipuçları sunulmaktadır. Bu çalışmada Türk annelerin Amerikalı annelere göre, yanlış davranışın sonuçlarını açıklama, yanlış davranış karşısında nasıl hissedebileceğini vurgulama, çocuğu otorite figürleri (örneğin, baba, doktor, polis) ile korkutma ve ayıplama gibi davranışları daha fazla gündeme getirdikleri bulunmuştur.

2.1.7. Duygusal Sosyalleştirme İle İlgili Yapılan Araştırmalar

2.1.7.1. Türkiye'de Yapılan Araştırmalar

Duygusal sosyalleştirme ile ilgili yapılan yayın ve araştırmalara bakıldığında yapılan çalışmaların genellikle Amerika ve Batı Avrupa ülkelerindeki ailelerle yapıldığı görülmektedir. Ülkemizde de bu konuda kısıtlı sayıda çalışmalar yapıldığı ancak bu çalışmaların son yıllarda arttığı görülmektedir. Yapılan çalışmalar şunlardır.

Atay (2009), *Annelerde Duygulanım ve Erken Çocukluk Dönemindeki Duygu Sosyalleşimi* adlı yüksek lisans tezinde, İstanbul'un çeşitli ilçelerindeki yuvalara giden 16 erkek ve 15 kız çocuğunun annesi katılmıştır. Annelere. "Çocukların Olumsuz Duygularıyla Başa Çıkma" ölçeğinde yer alan ve günlük hayatta korku, üzüntü, kaygı, kızgınlık gibi olumsuz duygular yaşayan çocuklar tanımlanmıştır (örneğin, bisikletini kırdığı için üzülen bir çocuk, iğne olmaktan korku duyan bir çocuk). Her senaryodan sonra annelere açık uçlu olarak "Kendinizi bu senaryoda tanımlanan çocuğun annesi olarak hayal edin. Bu durumda ne yaptınız ve çocuğunuza neler söylediniz?" sorusu yöneltilmiştir. Bu çalışmadaki Türk annelerin çocuklarının duygularına verdikleri karşılıkların, Batılı çalışmalarda tanımlanmış olan duygu ve problem odaklı, duygu ifadesini cesaretlendirici, küçümseyici ve cezalandırıcı tepkilerin içeriği ile tutarlı olduğu görülmüştür. Bunun yanı sıra, anneler, çocuğun olumsuz duygu ifadesi karşısında kendilerinin de sıkıntı hissi yaşayacaklarını belirtmişlerdir. Annenin eğitimi, ailenin gelir miktarı gibi demografik değişkenler ile hiçbir duygu sosyalleştirme tepkisi arasında ilişki bulunmamıştır.

Çağdaş (1997), yapmış olduğu 4-5 yaş çocuklarının sosyal gelişimlerini incelediği çalışmada 15 kişisi deney 15 kişisi kontrol grubu olarak toplam 30 çocukla çalışmıştır. Bu çalışmada annelerin çocuklarına karşı göstermiş oldukları davranış ve tutumlarını ölçebilmek için "Ebeveyn Kendi Davranışını Değerlendirme Ölçeği (EKDDÖ)" geliştirilmiştir. Çocukların sosyal ilişkilerindeki davranışlarını ve birbirleri arasındaki işbirliklerini ölçebilmek için de "Davranış Derecelendirme Ölçeği (DDÖ)" geliştirilmiş ve uygulanmıştır. Yapılan araştırmanın sonuçları incelendiğinde ise, "Anne-Çocuk İletişim Dilinin Eğitimi" sonrasında deney grubundaki annelerin çocuklarına karşı gösterdikleri olumlu tutumları ve davranışlarını geliştirmelerindeki etkiler görülmüştür. Annelerin eğitimlerinin çocukların sosyal ilişkilerini ve işbirliklerinin olumlu olarak gelişmesini sağladığı görülmüştür.

Ersay (2007), *Okul Öncesi Öğretmenlerinin Duyguları Yaşama Özellikleri, Kendi Duygularının Farkındalıkları, ve Duyguları Sosyalleştirme Uygulamaları* (Preschool Teachers' Emotional Experience Traits, Awareness of Their Own

Emotions, and Their Emotional Socialization Practices) adlı doktora tezinde; anketler, gözlemler, ve mülakatlar ile okul öncesi öğretmenlerinin duygusal deneyim özelliklerini, kendi duygularını kendi bilincini ve kendi duygusal sosyalleşme uygulamalarını araştırmıştır. Bu çalışmanın sonuçları, okul öncesi öğretmenler kendi duygularını katıldı, onlar çocukların duygularını ifade etmek için daha muhtemel ve duygularını en aza indirmek için daha az olduğunu ortaya koydu. Ayrıca, okul öncesi öğretmenleri çocukların ceza kullanma eğilimlerinde öfke göstermelerinde yoğun olumsuz duygular yaşadı. Kendi duygularının farkında olan okul öncesi öğretmenleri de öğrencilerinin duygularını göz ardı etme ve onların öğrencinin duygularını teşvik etmek için daha az çaba gösterdiğini göstermiştir. Buna ek olarak, okul öncesi öğretmenleri kendi duygularını yüksek bilinci ile öğrencilerin olumsuz duygularını kabul ederek saygı göstermişlerdir. Bu bulgular ilişkiyi anlamak için önemli bir katkı sunmaktadır. Okul öncesi öğretmenlerinin kendi duygusal deneyim süreçlerine ve onların yanıtları arasındaki ve küçük çocukların duyguları hakkında tartışmalara açıklık getirmiştir.

Ersay (2007), Duygular (a) nöropsikolojik ve biyokimyasal süreçler, (b) motor ve davranışsal ifade süreçleri ve (c) bilişsel- deneysel süreçler olmak üzere üç birbiriyle ilişkili bölümden oluşur. Bireyler duygularını ifade etmekte farklılık gösterir ve bu farklar dört grupta kategorilendirilebilir: (1) Dikkat, izleme seviyesi, değerlendirme ve duygulara katılma, (2) Açıklık, tanımlama kabiliyeti, ayrıştırma ve duyguları tanımlama, (3) Yoğunluk duyguları ifade etme gücü ve (4) İfade, duyguları ifade etmenin derecesi. Bunun yanı sıra bireylerin kendi duygularına karşı dikkatleri ve kendi duygularına karşı açıklıkları, bireylerin duygularının farkındalıklarının iki açısıdır. Güncel çalışmalar üç evreli anketlerden, gözlemlerden, okul öncesi öğretmenlerin duygusal karakterini araştırmak, kendi duygularına karşı olan farkındalıklarını ortaya çıkarmak için yapılan röportajlardan oluşur. Bu çalışmanın sonuçları ; eğer okul öncesi öğretmenleri kendi duygularına dayanırsa, çocukların duygularını daha çok dikkate aldıklarını ve onların duygularını daha az küçümsediklerini gösterdi. Üstelik negatif duyguları yoğunlukla yaşayan okul öncesi öğretmenlerinin çocukların öfke gösterimlerinde ceza kullanmaya meyilli olduklarını gösterdi. Kendi duygularının farkında olan okul öncesi öğretmenlerinin çocukların

duygularını daha az göz ardı ettiklerini ve onların duygularını daha çok cesaretlendirdikleri görüldü. Buna ek olarak kendi duygularının farkında olan okul öncesi öğretmenleri öğrencilerinin olumsuz duygularına saygı gösterdi ve kabul etti. Ayrıca onların duygularını kabul edip cesaretlendirmenin önemini belirtip onlarla konuşmanın önemini anlattılar. Bu bulgular okul öncesi öğretmenlerinin kendi duygusal süreçleri arasındaki ilişkiyi anlamak, genç çocukların duyguları hakkındaki tartışmaların ve onların cevaplarının bulunmasında önemli katkılar sunar.

Güven (2013), anne baba çatışması ile çocuğun davranış sorunları arasındaki ilişkilerde duygu sosyalleştirmenin aracı rolü hakkında yazmış olduğu yüksek lisans tezinde; ebeveynler arası çatışma ve annelerin duygu sosyalleştirme tepkileri sonucundaki ebeveyn ve çocuk etkileşiminin davranış sorunlarındaki ilişkisini ve bu sorunlara katkısını incelemiştir. Aynı zamanda bu çalışmada annelerin duygu sosyalleştirme tepkilerinin çocukların davranış sorunlarında aracı rolünün olup olmadığı incelenmiştir. Bu çalışmanın örneklemini 266 ilköğretim okulu öğrencisi oluşturmuştur. Veriler bu çocukların kendileri, öğretmenleri ve ebeveynlerinden toplanmıştır. Araştırmada ölçme aracı olarak; Çocukların Olumsuz Duygularıyla Başa Çıkma Ölçeği (ÇODBÇÖ), Öğretmen ve Ebeveyn Derecelendirme Ölçekleri Kısa Formlar (CÖDÖ-28, CEDÖ-27), Çocuğun Evlilik Çatışması Algısı Ölçeği (ÇEÇAÖ), Connors ve kişisel bilgi formu kullanılmıştır. Araştırmanın bulguları yapılan literatür taraması ile kısmi olarak tutarlıdır. Araştırmanın sonuçları incelendiğinde ebeveyn çatışmalarında kendini suçlama davranışı fazlaştığında çocuklardaki gelişmekte olan davranışların da fazlaştığı görülmektedir. Ayrıca, annelerin sıkıntılı duygu sosyalleştirmeleri ve cezalandırıcı tepkileri çocuklarda gelişen davranış sorunlarını tetiklemektedir. Çocukların ebeveyn çatışmasında kendilerini suçlamaları ile annelerin davranış sorunları arasındaki ilişkide annenin cezalandırıcı tepkileri ve sıkıntılı duygu sosyalleştirme tepkilerinin önemi görülmektedir. Bu araştırma ebeveyn çocuk ilişkisinde problemlerin belirlenmesine katkıda bulunup bu problemlere erken müdahale şansı vererek aile eğitimlerine rehberlik edebilmektedir.

Kılıç (2014), ebeveyn duygu sosyalleştirme davranışlarının açıklayıcı bir bağlam içinde daha iyi anlaşılması adlı bir çalışma yapmıştır. Bu çalışmanın amacı;

çocukların duygusal yeterlilikleri kapsamında anne babalarının duygu sosyalleştirme tepkileri ve duygu sosyalleştirme süreçlerine etkisinin incelendiği önemli çalışmaları sentezleyerek konuların açıklanmasıdır. Genellikle ebeveyn duygu sosyalleştirme davranışlarının açıklanması ebeveynlik stilleri olarak bahsedilmiştir. Ancak, ebeveyn duygu sosyalleştirme tepkilerinin ebeveynlik stillerine göre daha çok duygusal davranışlarla ilgili olduğu görülmekte ve bu yüzden ebeveyn duygu sosyalleştirme tepkilerinin ayrıntılı açıklamalara ihtiyaç duyduğu aşıkardır. Bu çalışma duygu sosyalleştirme tepkilerine katkıda bulunan veya bu tepkileri etkileyen başka etmenleri de (cinsiyet, sosyoekonomik düzey, cinsiyet, kültür...) tartışarak sonuçlandırılmıştır.

Yağmurlu ve Altan (2010), bu araştırmasında anneye ait sosyalleşme davranışının türk okul öncesi çocuklarının duygusal düzenlemelerindeki rolünü araştırmıştır. Araştırmaya 145 okul öncesi öğrencisi, (79 erkek, 69 kız) ve onların anneleri katılmıştır. Araştırmaya katılanlar İstanbul'un orta-yüksek sosyo- ekonomik bölgesinden ve günlük bakım öğretmenlerinden oluşmaktadır. Bu çalışmada annesel çocuk yetiştirme teknikleri ve duygu uyum davranışları küçük çocukların duygu düzenlemeleriyle ilişkili olarak ebeveynliğin birbirleriyle bağlantılı bileşenleri birlikte incelenmiştir. Anneler çocukların duygu düzenleme ve davranışlarının yanı sıra kendi duygu uyum ve çocuk yetiştirme davranışlarını ölçen bir dizi anket doldürmüştür. Öğretmenler de çocukların duygularını düzenleme yeteneklerini ölçen bir ölçek hazırlamıştır. Yapılan analizler çocuğun olumsuz tepkiselliğinin ve pozitif ısrarının duygu düzenlemelerini ön gördüğünü göstermiştir. Annesel cevaplanabilirlik ve çocuk yaklaşma geri çekilme davranışı arasındaki etkileşimde duygu düzeltmelerini önemli ölçüde öngörölmüştür. Çalışmadaki basit meyil testleri bilgiyi iki parçaya ayırmaya yöneltmiştir. İlk örnekte, yaklaşım düzeyi düşük çocuklar için, duygu düzenleme durumu üzerindeki basit meyil (eğim) cevaplanabilirliği büyük ölçüde pozitif. Aksine, yaklaşım düzeyi yüksek çocuklarda duygu düzenleme durumundaki basit eğim cevaplanabilirliği önemli değildi. İkinci örnekte, annelerdeki ortalama cevaplanabilirlik, duygu düzenleme durumundaki basit eğim yaklaşımı önemli ölçüde pozitif. Aksine annelerdeki yüksek cevaplanabilirlik, duygu düzenlemesi üzerindeki basit eğim yaklaşımı önemli değildi. Bu bulgular

Türk okul öncesi öğrencilerinin duygu düzenlemelerinin önemli tahmincilerinin pozitif ebeveynlik ve çekingen davranışları içinde barındıran etkileşimli model olduğunu düşündürdü.

2.1.7.2. Yurt Dışında Yapılan Araştırmalar

Bariola & Hughes (2012), bu çalışmasında özetle, orta çocukluk döneminden yetişkinliğe geçiş süreci boyunca kullanılan anne baba ve çocuk arasındaki doğrudan ilişkinin duygu düzenini incelediklerini söyler. 9 ve 19 yaş aralığında 179 katılımcı, çocuklar ve yetişkinler için Duygu Düzeni Anketini tamamladı. Buna ek olarak, onların annelerinin 358'i ve babalarının 207'si de bu anketi tamamladı. Ancak; annenin duygularını içine atmasının varsayımını taraflı olarak desteklersek, çocuklarının da aynı şekilde içine attığını tahmin edebiliriz. Ama, anne babanın duygu düzeni stratejisini kullanımı çocukların kullanımından farklıdır. Çocuk yaşı, ilişkileri çok ayrıntılı algılayamaz. Tüm bu bulgular, çocukların duygu düzeninin babalardan çok annelere daha yakın olduğunu gösterir.

Chaplin vd. (2005), Bu çalışmalarında, farklı cinsiyetteki çocukların itaatkar ve uyumsuz duyguları ve ebeveynlerin bu duygulara dikkatleri incelenmiştir. Çalışmaya 4 ve 6 yaş arasındaki 60 çocuk ve onların anne ve babaları katıldı. Çocukların duygusal ifadeleri ve ebeveynsel tepkiler oynanan oyun boyunca kodlanmıştır. Kızlar erkeklerden ziyade daha uysal ve itaatkar duygular sergilemiştir. Babalar okul öncesi çağındaki çocuklarında erkeklerden ziyade kızların itaatkar duygularına dikkat etmişlerdir. Babalar erken okul çağındaki çocuklarda ise erkek çocukların kız çocuklara göre daha uyumsuz duygular gösterdiklerine dikkat etmişlerdir. Ebeveynsel ilginin okul öncesi çağlarındaki seviyesi daha itaatkar ve boyun eğen bir kademedede olduğu tahmin edilmektedir. Ayrıca çocuk duygusal uyumsuzluklarının bilinçaltının dışavurum semptomları olduğu öngörüldü. Okul öncesi dönemdeki çocukların babaları tarafından verilen yanıt diferansiyel olduğunda cinsiyet farklılıkları bu duygular gibi erken ortaya çıkabilir.

Chaplin vd. (2010), bu çalışmasında, her ne kadar düşük gelirli ailelerin çocukları üzerinde duygu sosyalleşmesi ve cinsiyet farklılığı üzerinde çok fazla araştırma yapılmış olmasa da, düşük gelirli ailelerin çocuklarında duygusal

sorunların giderek arttığını gördüklerini belirtmişlerdir. Yazarlar, orta gelirli ailelerin çocuklarına karşı düşük gelirli ailelerin çocuklarının hangi duygularda farklılık gösterdiklerini açıklamamaktadırlar. Ayrıca elde edinilen deneysel bulgularda düşük gelirli ailelerin çocuklarının duygularını dışa vurmaları esnasında ebeveynlerin tepkiğeri incelendiğinde onlara daha destekleyici ve daha az cezalandırıcı rolünde oldukları, erkek çocuklarının davranışlarına kızlara oranla daha öfkeli cevap verdiklerini fakat endişe ve üzüntü duygularında cinsiyet açısından pek fark olmadığını belirtmektedirler. Son olarak yazarlar özellikle düşük gelirli ailelerin çocuklarının duygu sosyalleşmesini ve psikiyatrik olarak gelişimini anlayabilmek için iki farklı model ortaya koymuşlardır. 1) Duygu yetkinlik modeli 2) Diferansiyel duygu modeli.

Denham vd. (2010), bu çalışmalarında anasınıfı öğrencilerinin duygu yönünden sosyalleşmesi ve bunun duygusal beceriye katkısı, muhtemelen belli sınıflara ayrılmıştır. Yazarlar bu çalışmalarda, annelerin genellikle ailede duygu beğçisi, babaların ise sevimli oyun arkadaşı rolünü üstlendiklerini bulmuşlardır. Ama bu ebeveynlerin duygu yönünden sosyalleşme şekilleri, genellikle çocukları için pek fark ifade etmez. Onlar aynı zamanda anasınıfı öğrencilerinin duygu konusunda düzen ve bilgilerinin tahminlerine dayanan temalar da buldular. Örneğin; bazen ebeveynlerin duygusallıklarındaki farklılıklar bazı yeteneklere katkıda bulunmaktadır ve özellikle kızlar, ebeveynlerin duygu yönünden sosyalleşmesine daha duyarlıdır.

Friedlmeierl vd. (2011), duygu sosyalleşmesi çocukların duygu yeterliliklerinin artırılmasını amaçlar. Çocukların yeterliliği çocukların ifade uygunluklarının ve duygu deneyimlerinin bakıcıların beklentilerini etkilediği sosyal çevrenin içine yerleşmiştir. Bireyselci ve duygusal yeterlilik ilişkileri olarak iki açıdan duygusal yeterlilik öne çıkmaktadır. Onlar kültürel ortaklığı ve duygu uyum stratejilerini yorumlayan iki teorik iskelet sunarlar. Bu göz atış bakıcıların çocukların negatif duygu ifadelerine karşı sosyal uyum stratejilerini ve kültürel bakış açısındaki duygusal davranışları hakkında güncel bilgileri özetler. Birleşik devletler dışındaki kültürlerde deneysel çalışma sayısı düşük kalmaktadır. Bununla birlikte mevcut kanıtlar bir dizi duygusal uyum stratejilerini ve çocukların duygusal gelişimleri için onların sonuçlarını tanımlar. Kültürlere karşı birçok ortaklığın yanı sıra kültürel

çeşitliliği işaret eden niteliksel bilgilerin bazılarının yanı sıra bakıcılar tarafından desteklenen stratejilerin bazılarının farklarını da tanımlıyoruz. Son olarak edebiyattaki aralıkları (eksik yönleri) not ediyoruz ve gelecek araştırma istikametlerini tahmin ediyoruz.

Garner vd. (1994), bu çalışmalarında duygu uyum değişkenleri arasındaki ilişkiyi, sosyal kavramsal bilgiyi ve çocukların sosyal yeterliliklerini araştırmak için iki tane çalışma düzenlenmiştir. Birinci çalışmada 46 tane düşük gelirli okul öncesi öğrencilerinin ifade ve durum bilgisi değerlendirilmiştir. Okul öncesi ortamındaki akran yeterliliği de ayrıca değerlendirilmiştir. Anneler negatif duygu uyumunu değerlendiren anketler doldurmuştur. Sonuçlar çocukların duygu uyum tekniklerinin annelere ait bilgilerinin üzgün ve kızgın durum bilgisiyle alakalı olduğuydu. Durum bilgisinin bütün ölçümü akran yeterliliği hakkında tahmin yürütülmesine yardımcı oldu. İkinci çalışmada 41 tane düşük gelirli okul öncesi öğrencisinin küçük kardeşlerine bakıcılık yaptığı durumlar gözlemlendi. Okul öncesi öğrencilerinin bakıcılık davranışlarının oranı kaydedildi ve onların durum bilgisinin ölçümleri, duygusal rol alma durumları ve bakıcılık kayıt bilgisi elde edildi. Anneler duygusal sosyalleşme anketleri doldurdu. Durum bilgisi sosyal zihinsel (bilişsel) çeşitliliğini kardeş bakıcılık davranışını yönlendirdiğini gösterdi. Ancak sadece anneye ait duygu çeşitliliği doğrudan kardeş bakım davranışlarıyla ilgiliydi. Bu bulgular durum bilgisinin ve düşük gelirli çocukların akran ve kardeşleriyle sosyal yeterlilikleri için duygusal uyum tekniklerinin önemini aydınlattı ve düşük gelirli çocukların sosyal gelişimleri üzerinde çok ihtiyaç duyulan bilgiler sağladı.

Garner & Estep (2001), bu araştırmada, ana sınıfı öğrencilerinin akranlarıyla duygusal beceriler ve sosyal beceriler yönünden aralarındaki bağları incelemektedir. İstatistiklere göre olan duygusal beceri, ilgi yönünden de kontrol edildiğinde anne babanın duygu yönünden sosyalleşme çabalarının sosyal beceri tahminlerine katkıda bulunduğu görülür. Birçoğu Kafkasyalı olan 81 kişilik ana sınıfı öğrencileri, aynı cinsiyetten oluşan üçer kişilik gruplar halinde katıldığı bir video çektiler. Videodan dört akranın anlaşmazlığı tespit edildi: Sosyalleşme, genetik olmayan öfkeye bağlı reaksiyonlar vb. gibi. Durum bilgisi, çocukların oyun sırasında duygularını açığa vurmaları ve duygusal yoğunluk duygusal beceri kriterleridir. Anneden çocuğa geçen

sinir, duygusal sosyalleşmenin bir kriteridir. Araştırmalar duygusal beceri uyumsuzluğunun; çocukların genetik olmayan sinir reaksiyonları yüzünden anlaşmazlığı ve annenin siniri ile bağlantılı olduğunu gösterdi. Araştırmalar aynı zamanda; duygusal beceri ve duygusal sosyalleşmenin, ve küçük çocuklar ve aileleri için yapılan bilgilendirme programlarının çocuklara nasıl katkı sağladığını tartışır.

Mirabile vd. (2009), bu çalışmalarında, çocukların yeni yürüme dönemleri boyunca anne babaya bağlı olan duygularını bağımsız olarak değiştirmeye başlarlar. Yeni araştırmalar, annelerin çocuklarının duygu sosyalleştirmeleri için negatif duygusal etkileşimlere karşı olan eğilimler üzerinde çalışıyor. 55 düşük gelirli anne ve onların 2 yaşındaki çocukları; çocukların duygu düzenini, tepkiselliklerini ve annelerin duygu düzenlerinin sosyalleşmesini karşılaştıran gözlemsel bir değerlendirmeye katıldılar. Çocukların negatif tepkilerine karşı olan eğilimleri; annelerin sakinleştirici kullanımlarıyla önemli ölçüde etkileşim içerisindedir. Yani, daha çok sakinleştirici kullanıp daha az tepkili çocuklara sahip annelerin çocukları, karşılıklı dikkat dağılmasını düzenleme temelli davranışlara daha çok meyillidir.

Mirabile vd. (2014), bu çalışmalarında henüz ebeveynlerin tutarsız davranışları içinde sosyalleştirme davranışlarının bulunduğu incelenmişlerdir. Araştırmalar çok olmasa da, ebeveynlerin çocuklarının duygu sosyalleştirmeleri içinde aktif ve amaçlı stratejiler ve kendi etkinlik dereceleri ile sosyalleştikleri görülmektedir. Yazarlar yapılan küçük çaplı test edilmiş araştırma sonuçları ebeveynlerin kendileriyle ya da ebeveyn duygu sosyalleştirme tutarsızlıklarını deneme yanılma modeli kapsamında sunmuştur. Çocukların duyguları onların etkinlik derecesi çocuğun duygusal düzeni ve etkinlik durumu, sosyal yeterliliği ve onu benimseyişi iç dünyasındaki dışa vurumlarına mukabil olarak anaokulu çocukları ebeveynlerindeki ortalama yaş 34,8 yıl ve yüzde 85 annelerden oluşur. Ayrıca 4,5 yıl ortalama olmak üzere yüzde 53 bayan olduğu saptanmıştır. Ebeveynler genellikle kendi sosyalizasyonlarını sürdürürler fakat istisnai olarak çocukların negatif aktivitelerine karşılık büyük ölçüde olumsuz yönde çocuklarını cezalandırırlar. Birbirleri ile uyuşmayan çiftlerin sosyalleşme tutumları çocuğun duygusal düzenini ve özümseyişindeki uyumsuzlukla etkileşim içindedir. Yazar araştırmasındaki bulgu ve yönlerdeki sınırlılıkların gelecekteki araştırmalara kaynaklık etmesini beklemektedir.

Mirabile vd. (2009), bu çalışmalarında çocukların yeni yürümeye başladıkları dönem süresince, çocuklar duygularını başlıca ebeveyne bağımlı olmaktan bağımsız olarak kontrol edecek hale dönüştürmeye başlarlar. Güncel bir çalışma çocukların eğilimlerinin annenin duygularını düzenleyip sosyalleştirme çabaları ile nasıl olarak olumsuz duygusal uyarılmaya doğru yöneldiklerini göz önünde bulundurulmaktadır. 55 düşük gelirli anne ve 2 yaşındaki çocukları; annelerin, çocukların tepkisel eğilim duygu düzenleme evcilleştirmesi ve çocukların annenin fiziksel yatıştırıcılar kullanmasıyla önemli derece etkili olan olumsuz tepkiselliğe yönelik duygu düzenlemesi ölçen gözlemsel bir sınav alıp tamamladılar.

Root ve Rubin (2010), Bu bölümde yazarlar okul öncesi yaşlarındaki kız ve erkek çocuklardaki bazı özel duyguların sosyal uyumunun anne ve babalar arasındaki farkını incelerler. Onlar anne ve babaların çocukların duygusal yeterliliklerindeki belirgin ve büyüleyici rollerini tartışır. Bu roller anne ve babaların cinsiyetinden, çocuğun cinsiyetinden ve sosyalleşen duyguların tiplerinden etkilenirler. Betimsel bilgi analizlerine rağmen anne ve babaların çocukların duygularına farklı şekilde cevap verdikleri görülmektedir. Yazarlar bu durumun altında yatan potansiyel nedenlerden ve anne ve babalar tarafından belirgin duyguların sosyalleştirilmesi için potansiyel çıkarımları içeren bir tartışma oluşturmaktadırlar.

2.2. Okul Öncesi Dönem Çocuklarında Akran İlişkileri

Çocukların yaşamında okul öncesi dönem büyük bir öneme sahiptir. Bu dönemde çocukların yaşamları boyunca tüm gelişim alanlarını etkileyebilecek önemli ve kalıcı ilerlemeler gerçekleşmektedir (Gülay, 2010).

Akranlar, aynı beceriyi kazanıp aynı ilgileri paylaşarak birebir başlattıkları bu iletişimi zamanla küçük ve büyük grup oyunlarına dönüştürmektedirler. Grup şeklindeki bu değişimler çocukların ilerleyen yıllardaki ilişkilerinin temelini oluşturmaktadır. Akranlarıyla etkileşim halinde olmak çocukların topluma uyum sağlamalarını öğrenmelerini, toplum kurallarına uymalarını ve kendilerini zamanla tanımaya başlamalarını sağlamaktadır. Buna dayanarak akran ilişkilerinin iyi vakit geçirmenin yanında sosyalleştirmeyi de hızlandırarak tüm gelişim alanlarını etkilediği görülmektedir (Gülay, 2010). Çocukların kendilerine olan güven

duygularının gelişmesi, çocuklardaki çekingenliğin azalması ve sosyal uyumun kolaylaşması açısından akran ilişkileri oldukça önemlidir (Asendorph vd., 1994; akt. Çağdaş & Seçer, 2005).

Okul öncesi dönem çocukları için akranlarıyla olumlu ilişkiler geliştirmek, etkileşimlerde duygularını yönetebilmek, sosyal olarak anne babaları dışında başka bireylerden de beklentiler içine girebilmektedirler. Çocuklar akran ilişkilerinde kendileriyle ilgili geribildirimler alarak kendi benliklerindeki algılarını geliştirebilirler. Çocukların bu akran ilişkilerinde cinsel kimlik ve sosyal rollerine göre uygun davranışlar belirlenmektedir. Ebeveynlerin bulunmadığı ortamlarda akranlar birbirlerine duygusal destek ve güven sağlarlar. Çocukların yeni ortamlarda, yeni insanlarla tanışıp bazı sorunlarla baş etmelerine yardımcı olurlar. Görüldüğü gibi akranlarla sağlanan başarılı, bağımsız ilişkiler sosyal bir gelişim için gereklidir ve bu ilişkiler ileriki yıllarda akıl sağlığının da belirleyicisidir (Çetin, Bilbay & Kaymak, 2002 ; Denham, 2007).

2.2.1. Akran İlişkilerinin Okul Öncesi Dönemde Gelişimi

Berk'in (2013), incelediği literatüre göre, bebeklerin sosyal ilişkileri doğumla başlar. Bebekler gülümseyerek, ellerini kollarını hareket ettirerek veya başka türlü oyun arkadaşının davranışlarını taklit etmektedirler. Ayrıca 1-2 yaş arasındaki çocuklar başkalarının kendilerinden farklı düşünceleri, istek ve duygularının olduğunu anladıkları zaman diğer çocukları giderek artan bir biçimde oyun arkadaşları olarak görmeye başlarlar. 2 yaş civarında çocuklar ortak oyun amaçları koymak için sözcükler kullanırlar. Oldukça sınırlı olmakla birlikte akran ilişkileri ilk iki yılda gözlenir ve anne-baba-çocuk ilişkisi tarafından desteklenir.

4 yaş çocuğu 3 yaş çocuğuna göre daha uyumludur ve akranlarıyla daha uzun süren iletişim kurabilir. Sosyal çevresi ile sürekli temasta bulunarak zihnini devamlı olarak zenginleştirir (Çakmaklı, 1996). Gander ve Gandiner (2004) yapmış oldukları literatür sonucu, 4-5 yaş arasındaki çocukların, anne ve babadan kabul görme, ilgi, onay alma ihtiyaçlarını yaşitlarından almaya çalışarak kendi kendilerine arkadaşlık çevresi kurmaya başlarlar.

5 yaş dönemindeki çocuklar akranlarıyla başladıkları bir oyunu bir gün sonra devam ettirebilirler. Arkadaşlarını kendileri seçerler. Onların duygularını paylaşır anlar ve arkadaşlarıyla işbirliği yaparlar. Genellikle grup oyunlarını tercih ederler (Cirhinlioğlu, 2010).

6 yaş dönemindeki çocuklar akran grupları ile kurallı karmaşık oyunlar oynayarak sözel ifade becerilerini daha da artmışlardır. Bu yaş grubundaki çocuklar ailelerinden daha çok arkadaşlarıyla ilişki kurarlar ve aile ilişkileri akran ilişkilerine göre zayıflar (Uluyurt, 2012).

2.2.2. Akran İlişkilerinin Okul Öncesi Dönemdeki Önemi

Çocukların sosyal gelişmelerinin önemli bir parçası çocukların akran ilişkileridir. Çocukların yaşamları boyunca sağlıklı iletişimde bulunarak akran ilişkileri kurmaları onlar için psikolojik uyum ve yaşamları boyu sürecek sosyal iletişimlerinin önemli bir parçasıdır (Szewczyk- Sokolowski, Bost & Wainwright, 2005).

Akran ilişkileri; çocuğun yakın çevresindeki aynı olgunluk düzeyinde veya yaşları uygun olan başka çocuklar içerisinde güvendiği, merak ettiği, ilgilendiği çocuklarla etkileşim iletişime geçmesiyle başlayan süreçtir (Erten, 2012).

Çocuklar akranlar ilişkileri içinde kendileriyle ilgili geri bildirim alırlar ve bu geri bildirimler çocukların kendi kişiliklerini geliştirmelerine yardımcı olur. Çocuklar akranlarıyla yeni beceriler kazanırlar. Akran ilişkileri ile çocukların empati yetenekleri ve bilişsel becerileri gelişmektedir. Çocuklar rekabet içeren etkinliklere katılmayı ve işbirliği içerisinde çalışmayı öğrenerek cinsel kimliklerine, sosyal rollerine ve konumlarına uygun davranışlarda bulunurlar. Çocuklar tarafından kazanılan bu beceriler, çocukların başka insanlarla uyumlu olarak yaşamalarını sağlamaktadır (Çetin, Bilbay & Kaymak, 2003; Rowley, Sellers, Chavous & Smith, 1998).

Çocuklar için akran ilişkileri; sosyal becerilerine zemin oluşturup çocukta güven duygusunun oluşması, çocuklara sosyal destek sağlanması, çocuklara duygusal işlev görmesi, sosyal ve bilişsel gelişmeyi arttırması, çocukların

birbirleriyle sosyal bilgi alışverişleriyle bilgilerini sınamalarını sağlamasını sağlar. Çocukların bireysel isteklerini sosyal yaşamlarında nasıl ifade edebileceklerini deneyimleyen akran ilişkileri çocukların sosyal kontrolleri, sırasını bekleme, paylaşma, işbirliği, yardımlaşma gibi sosyal davranışları öğrenmelerine fırsat vererek sosyal değerlerle ilgili farkındalıklarının gelişmesini sağlar (Bradley, 2001; Erwin, 2000; Green, Cillesen, Rechis, Patterson & Hughes, 2008).

Okul öncesi dönemdeki çocukların akranlarıyla fazla deneyimlerde bulunmaları akran ilişkilerinin okul öncesi dönemdeki önemini göstermektedir.

2.2.3. Okul Öncesi Dönemde Akran İlişkilerinin Gelişimini Etkileyen Faktörler

Akran ilişkileri; bireysel özellikler, kültür, aile, okul, oyun gibi etmenler tarafından şekillenmektedir.

2.2.3.1. Bireysel özellikler

Her çocuğun birbirinden farklı olarak bireysel özellikleri vardır. Çocukların bireysel özellikleri onların gelişim özellikleri üzerinde etkili olduğu kadar akran ilişkilerinde de etkileri vardır. Utangaçlık, kendilik kavramı, sosyal çekingenlik, dil, cinsiyet, fiziksel çekicilik, aşırı hareketlilik, zihinsel yeterlik ve mizaç bireysel özelliklerden bazılarıdır (Gülay, 2008).

2.2.3.1.1. Sosyal çekingenlik

Çocukların akran ilişkilerine çoğunlukla katılmama durumunun genel tanımı sosyal çekingenliktir (Armer, 2003). Çekingenlik, iletişimde kopukluğa sebep olmakta ve kişilerin amaçlarına ulaşmalarında; kendi haklarını korurken yeterli olamamaları, ihtiyaçlarını karşılarken güçlük çekmeleri, hakları ellerinden alındığında buna karşı koyamamaları olarak tanımlanmaktadır. Çekingen insanlar başka insanlar istiyor diye istemedikleri bir şeyi yapabilen, isteklerini başkalarına iletemeyen, sorunla karşılaştıklarında kaçan, başkalarını incitmekten kaçınıp söyleyeceklerini açık ve net bir şekilde ifade edemeyen insanlardır (Altınmakas, 2010).

Sosyal açıdan çekingen davranış gösteren çocukların empati kurma becerileri, benlik algıları, sosyal problemleri çözebilme becerileri düşüktür. Okul öncesi dönemde çekingen olan çocuklar akranlarıyla etkileşimlerinde etkin rol alamamaktadırlar. Bu tür çekingen çocuklar akranları arasında da genel olarak red edilen çocuklar olmaktadır (Chang vd., 2005; Christensen, Young & Marchant, 2007; Ladd, 2006; Rubin vd, 2004; Rydell, Bohlin & Thorell, 2005).

2.2.3.1.2. Utangaçlık

Utangaçlık, yabancı insanlarla sosyal iletişim ve etkileşimlerde üzgün, kaygılı ve korkulu olma durumlarıdır. Aynı zamanda sosyal çekingenlik davranışında da çekingenliği oluşturan faktörlerden birinin utangaçlık olduğu belirtilmektedir değerlendirilmektedir (Asendorpf, 1991).

Utangaçlığın tek bir tanımı olmayabilir ve farklı insanlar için farklı anlamlara gelebilir. Utangaç olmak, çekingenlikten veya güvensizlikten dolayı sosyal ortamlarda bulunmakta zorluk yaşamak anlamına gelmektedir. Utangaçlık, orta dereceli bir çekimserlik durumundan sosyal fobi durumuna kadar gidebilen bir değişiklik gösterebilmektedir (Zimbardo, 1977).

Utangaç çocuklar akran ilişkilerinde genellikle yalnız oynamakta ve akranlarla ilişki kurmakta zorluk çekmektedirler. Bu da bir süre sonra akranları tarafından reddedilen bireyler haline gelmelerine yol açabilir.

2.2.3.1.3. Mizaç

Mizaç, çocuğun ev ortamı ile sosyal yaşamı arasındaki bir köprü olarak çocukların sosyal ilişkilerini etkileyebilmektedir (Szewczyk vd., 2005).

Gülay (2008), yapmış olduğu literatür taramasında mizacı zor olan çocukların karamsar bir bakış açısına sahip olduklarını, empati becerilerinin yetersiz olduğunu, kızgınlık, saldırganlık, öfke gibi olumsuz duygularını kontrol etmekte zorlandıklarını, akranları tarafından reddedildiklerini, uyum problemleri yaşadıklarını ve bu yüzden akranlarıyla ilişkilerinde sorun yaşadıklarını görmüştür. Her çocuğun mizacı birbirinden farklıdır. Kimi çocuk kızgın bir yapıya sahip

olurken kimi çocuk mutlu bir yapıya sahip olabilmektedir. Yumuşak mizaca sahip çocuklar akran ilişkilerinde sevilen ve kabul gören bireyler olurken, zor mizaca sahip olan çocuklar akranlarıyla iletişim sorunları yaşayabilirler. Çocukların bu mizaç özellikleri akran ilişkilerinde çok etkili olmaktadır.

2.2.3.1.4. Kendilik kavramı

Bireyin kendisini diğer tüm kişilerden ayıran özellikleri kişinin kendilik kavramıdır. Kendilik kavramı olumlu ve olumsuz olmak üzere 2 şekilde incelenmiştir.

Olumlu kendilik kavramına sahip çocuklar genellikle; akademik başarısı yüksek, sosyal açıdan yeterli, ebeveynleri, öğretmenleri ve akranlarıyla daha çok etkileşim halinde bulunan ve sağlıklı iletişimde bulunan çocuklardır (Mpofo & Thomas, 2006). Olumsuz kendilik kavramına sahip çocuklar da genellikle; hem kendilerine hem de diğer kişilere karşı gösterdikleri memnuniyetsiz yaklaşımlardan dolayı insanlarla etkileşimlerine ve akran ilişkilerine zarar verebilmektedirler (Kostelnik, Whiren, Soderman & Gregory, 2005).

Olumlu bir kendilik kavramı geliştirebilmiş çocuk akranları ile olumlu ilişkiler kurabilmekte, çevresindeki insanlarla daha rahat iletişim kurabilmekte ve herkes tarafından sevilabilmektedir; fakat olumlu bir kendilik kavramı geliştirememiş çocuk akranları ile olumlu ilişkiler kuramamakta, çevresiyle iletişimde zorlanmakta hatta sosyal ilişkilerine zarar verebilmektedir.

2.2.3.1.5. Aşırı hareketlilik

Bir çocuğun “aşırı hareketli” olarak nitelendirilebilmesi için; çocuğun akranlarına göre belirgin bir şekilde fazla hareketli olması, bu davranışlarının günlük ilişkilerinde, aile veya öğretmenler için sorun oluşturması gerekmektedir (MEB, 2012).

Gülay (2008), tarafından yapılan bir çalışmada kız çocuklarının erkek çocuklardan daha az hareketli oldukları görülmüştür. Ayrıca çocukların ebeveyn tutumları incelenmiş ve otoriter tutuma sahip annelerin çocuklarının aşırı hareketli,

demokratik tutuma sahip annelerin çocuklarının ise otoriter tutuma sahip annelerin çocuklarına göre daha az hareketli oldukları belirtilmiştir.

Aşırı hareketli çocukların empati düzeyleri genellikle düşük ve sosyal davranışları da yetersizdir. Bu tür çocuklar akran ilişkilerinde akran şiddetine maruz kalma, akranları tarafından reddedilme ve dışlanma gibi etkilere maruz kalabilmektedirler (Bierman, 2005; Ercan & Aydın, 2000; Keown, 2000).

2.2.3.1.6. Zihinsel yetersizlikler

Çocukluk döneminde görülen zihinsel yetersizlikler, öfke nöbetleri, sosyal çekingenlik, kendine ve çevresine zarar verme, düşük kendilik değeri, karamsar bakış açısı ve kaygı gibi şekillerde görülmektedir. Bu tür davranış problemleri çocukların akran ilişkilerini başlatıp geliştirmelerini zorlaştırabilmektedir. Bu da çocukların akranları tarafından dışlanmalarına, sevilmemelerine, reddedilmelerine sebep olabilmektedir. Çocuktaki zihinsel yetersizlikler kişiler arası ilişkilere zarar verebilmektedir (Honeyman, 2007).

Zihinsel yetersizliğe sahip çocukların sosyal becerileri öğrenmelerinde ve bu öğrendiklerini uygulamada anne babalarının tutumları normal gelişim düzeyindeki çocuklara oranla daha fazla önem taşıdığı düşünülmektedir (Aydın & Sönmez, 2014).

2.2.3.1.7. Dil

Dil bilinmeyen zamanlarda ortaya çıkmış, insanlar arasındaki iletişimi sağlayan bir işaretler sistemidir. Dilin kendine özgü yasaları vardır ve dil bu yasalar çerçevesinde gelişir (Pilancı, 2009).

Çocukların akranları tarafından kabul edilmesinin ve çocukların başarısını arttıran etmenlerin başında dil gelmektedir. Çocukların dili kullanmaları; akranlarıyla yakınlaşmaları, duygularını, düşüncelerini ifade etmeleri, sorunlarını çözebilmeleri açısından yaşamlarında önemli bir yere sahiptir (Kostelnik vd., 2005).

Literatüre göre, dil, iletişimin vazgeçilmez unsurlarından biridir. Çocukların zamanla sözcük dağarcığı geliştikçe, kendini ifade etme becerileri de gelişmektedir.

Çocuklar sözlü iletişim kurmaya başlamalarıyla çevreleriyle olan iletişimlerini artırıp duygu ve düşüncelerini daha iyi ifade etmeye başlarlar. Bu da çocukların akranlarıyla ve çevreleriyle daha iyi iletişim kurmalarını sağlar. Dil becerilerinde problemler olan çocuklar ise akranlarıyla ve çevreleriyle yeterli iletişimi kurmakta zorlanıp içe kapanış veya saldırgan davranış gösterebilirler.

2.2.3.1.8. Fiziksel Çekicilik

Kişiler arası ilişkilerde fiziksel çekicilik önemlidir. Bir çocuk karşısındaki kişi ile sözel iletişime başlamadan önce kişinin görünüşü ve çekiciliğinin farkına varır. Çocuklar kilolu, kısa saçlı, gözlüklü, fiziksel olarak çekici olmayan, bedensel engelli çocukları “hoş, güzel” olarak değerlendirmezler ve onlara sempatiyle yaklaşmamaktadırlar. Uzun saçlı, büyük gözlü, hoş görünümlü çocuklara ise “hoş, güzel” olarak bakıp sempatiyle yaklaşmaktadırlar (Erwin, 1993; Kostelnik vd., 2005).

Literatüre göre, normal kiloda, saçları uzun, gözleri renkli, bedensel engeli olmayan, gözlüksüz gibi fiziksel açıdan diğer çocuklardan daha çekici görünen çocuklar akranları ile daha rahat iletişim kurmakta, akranları tarafından sevilmetedir. Böylece bu çocukların kendilerine olan özgüvenleri daha fazla olmaktadır. Fakat; kilolu, saçları kısa, gözlüklü, dişleri çürümüş, bedensel engeli olan gibi fiziksel açıdan yeterince çekiciliği bulunmayan çocuklar akranları tarafından dışlanmakta, onlarla rahat iletişim kuramamakta ve böylece kendilerine olan özgüvenleri kırılmaktadır. Bu da çocukların daha saldırgan veya içekapanık davranışlarının olmasına yol açabilmektedir.

2.2.3.1.9. Cinsiyet

Çocuklar genellikle karşı cins akranlarını değersiz görüp onlardan uzak durmaya çalışırlar. Bu yüzden kızlar toplumda görülen kız rolüne uygun davranışlar edinerek erkekler de toplumda görülen erkek rolüne uygun davranışlar edinerek kendi cinsiyet kimlikleri ile farklı sosyalleşme süreçlerine girerler (Önder, 2005).

Literatüre göre, akran ilişkilerinde erkekler genellikle erkeklerle oynamayı tercih eder ve oynadıkları oyunlar saldırganlığa daha yatkındır bu yüzden daha

saldırgan bir tutum gösterebilmektedirler. Kız çocukları ise genellikle kızlarla oynamayı tercih etmekte ve evcilik gibi konuşma ağırlıklı oyunları oynarlar. Bu yüzden kız çocukları erkek çocuklarına göre daha sosyaldir.

2.2.3.2. Kültürel Farklılıklar

Newman (2008), kültürü fiziksel ve sosyal kültür olarak iki gruba ayırmaktadır. Sosyal kültür, kurallar, sosyal roller, değerleri; fiziksel kültür ise, toplumun ortaya koymuş olduğu teknoloji ve yapıları ifade etmektedir.

Çocuğun sosyalleşme sürecindeki aktif rol, kültürün akran ilişkileri üzerindeki etkisidir. Çocukların akran gruplarında oluşan beklenti varolan kültürün değerine göre şekillenebilmektedir. Örneğin saldırgan davranışların akranlar tarafından red edilmediği, kabul gördüğü kültürlerde reddedilmeye yol açabilecek saldırgan davranışlar “değerli” olarak kabul edilecektir (Bierman, 2005; akt. Gülay, 2008).

Kültür, bir bakış açısidir. Kültürlerarası farklılıklar incelenirken, kültürel yapının, algılama biçiminin ortaya konulmasına dikkat edilmelidir. Kültürün sosyalleşme sürecine yönelik sağladığı koşullar; akran ilişkileri, ebeveyn davranışları, değer yargıları akran ilişkileri üzerinde etkilidir (Gülay, 2010).

(Chen vd., 2006; Roopnarine vd.,1994), Hindistan gibi grup uyumunu vurgulayan kültürlerde çocukların genel olarak büyük gruplarla oynadığını, davranışlarının uyum içerisinde, yakın fiziksel temasa ve büyük bir bölümünün de taklitle dayalı olduğunu görmüştür. Ayrıca Kuzey Amerika gibi kültürlerde okul öncesi çocuklarının sessiz olan sınıf arkadaşlarını reddettiği görülürken Çinli okul öncesi çocuklarının sessiz, kendi başına oyun oynayan çocukları oyunlarına almaya istekli oldukları görülmüştür (Berk, 2013).

2.2.3.3. Aile

Çocuğun sosyal etkileşime girdiği ilk kişiler çocuğun anne ve babasıdır. Bu tür sosyal etkileşim ve iletişimler çocukta çok yönlü gelişim ve kısa uzun süreli etkiler oluşturur. Çocuğun anne ve babasıyla olan iletişimi tüm sosyal yaşamını etkilemektedir. Çocuğun akran ilişkilerinde anne babanın direk (model olarak

davranışları öğretme) ve dolaylı olarak (çocuk yetiştirme tutum ve ebeveynlerin kişilik özellikleri) etkileri vardır (Gülay, 2010).

Okul öncesi çağındaki çocuklar ebeveynlerinin birbirleriyle ve başkaları ile ilişkilerini gözlemleyerek uzlaşma, işbirliği, anlaşma gibi davranışları ebeveynleri ile etkileşimleriyle öğrenirler. Bu yaş grubundaki çocuklar çok iyi birer gözlemcidirler ve yetişkinlerin davranışlarını taklit etmekten hoşlanırlar. Çoğunlukla kendileri için önemli olan kişilerle özdeşleşir ve onları taklit ederler (Çağdaş, 1997).

2.2.3.4. Okul Öncesi Eğitim Kurumları

Çocuk, gelişimiyle ilgili temel tutum, alışkanlık, bilgi ve becerilerini ailede kazanır. Bundan dolayı aile, çocuğun yaşamında, çocuğun gelişim ve eğitiminden sorumlu olan ilk kurum sayılmaktadır. Aileden sonra çocuğun bu tür davranışları kazanıp çocuğu toplumsal yaşama hazırlayan kurum da okul öncesi eğitim kurumlarıdır (Orçan, 2008).

Okulöncesi eğitim kurumları, çocukların tüm gelişim alanlarında etkili olduğu gibi akran ilişkilerinde de oldukça etkilidir. Okul öncesi eğitim kurumundaki ve okul öncesi eğitimdeki kalite arttırıldıkça çocukların sosyal açıdan uyumlu, çevresine duyarlı, girişken ve bağımsız çocuklar olma olasılığı o kadar artacaktır (Gülay, 2010).

Üç yaşından itibaren çocuklar akranlarına yönelen bir sosyalleşme eğilimi gösterirler. Bu sebeple çocuğun sosyalleşmesi için okul yaşantısının çocuğa çok olumlu bir katkısı vardır. Okulöncesi eğitim kurumlarının en önemli görevlerinden biri de çocukların her gelişim alanlarını desteklemek dışında çocuklara olumlu sosyal ilişkilerde bulunmayı öğretmektir. Okul öncesi eğitim kurumları bu görevi bazen evdeki eksiklikleri gidererek, bazen de evdeki olumlu öğretileri pekiştirerek yapar. Yapılan araştırmalara göre, okulöncesi eğitim kurumuna giden çocuklar okul öncesi eğitim kurumuna gitmeyen çocuklara göre daha bağımsız, daha sosyal ve girişken, daha güvenli ve çevreyle ilgili olmaktadır (Zembat & Unutkan, 2001).

Literatüre göre, okul öncesi çağı çocuğu akranları ile ilk defa okul öncesi eğitim kurumunda aynı ortamı paylaşmaya başlar. Çocukların akran ilişkilerindeki en

önemli sosyal çevrelerden biri de okuldur. Okulda bir kısım çocuklar akranları ile daha yakın ilişkilerde bulunurken bir kısım çocuklar da kendilerini akranlarından uzaklaştırmakta ve kendilerini yalnızlığa sürüklemektedirler.

2.2.3.5. Oyun

Okul öncesi çağı çocuklarında oyunun gelişim süreci ile akran ilişkilerinin gelişim süreci birbirine paraleldir. Herhangi bir okul öncesi eğitim kurumunda serbest zaman etkinlikleri gözlemlendiğinde, çocukların birbirleriyle nasıl iletişim ve etkileşim kurdukları kısa sürede fark edilecektir. Çocuklarla oyun arkadaşları hakkında sohbet edildiğinde sınıftaki etkileşim de kısa sürede fark edilecektir (Gülay, 2010).

Çocuk işbirliğini ve toplu yaşam için gereken kuralları arkadaşlarıyla oynayarak oyun yoluyla öğrenir. Çocuklar oyun yoluyla sosyalleşerek vermeyi, almayı, ben, başkası kavramlarını, çevresindeki doğru ve yanlış kabul edildilen şeyleri oyunla öğrenir ve bu tür kurallara uymanın zorunluluğunu da ancak oyun ortamlarında anlayabilmektedirler (Yavuzer, 1998).

2.2.4. Akranların Farklı İlişki Türleri

2.2.4.1. Akran tarafından kabul edilme

Akran kabulü; çocukların akranları tarafından sevilmesidir. Akranları tarafından kabul edilmek çocukların gelişimlerinde çok önemli bir yere sahiptir.

Çocukların akranları tarafından sevilmemesi akranları tarafından kabul edilmemesine yol açar. Bir çocuğun akranları tarafından sevilip sevilme derecesi akran kabulünü ortaya çıkarmaktadır. Çocukların akranları tarafından kabul edilme veya red edilmeleri çocukların kişilik özelliklerine bağlıdır. Kendilerini doğru ve uygun bir biçimde ifade edebilen çocuklar akran gruplarında başarılı ve uzun süreli ilişkiler kurarlar. Akranlar tarafından sevilme ve kabul edilme çocukların var olan olumlu davranış becerilerini geliştirmelerine yardımcı olmaktadır (Ladd, Kochenderfer & Goleman, 1997; Ladd & Burges, 1999; Gülay, 2010).

Hartup (1970), yapmış olduğu arařtırmalarda akran kabulü gören çocukların diđer çocuklara göre daha sosyal, kaygı düzeyi düşük, zeki, arkadaş canlısı, akademik yönden başarılı işbirlikçi ve empatik olduğu kanısına varmıştır. Ancak; akranları tarafından kabul görmeyen çocukların diđer çocuklara göre daha az sosyal olduklarını, üzgün ve depresif çocukların akranları tarafından daha fazla kabul görmediğini belirtmiştir (Harrist, Zaia, Bates, Dodge & Petit, 1997).

Gülay'ın (2008), yapmış olduğu literatür taramasında akran kabulünün erken çocukluk döneminden başladığı ve çocukların akademik başarısında, okula uyumlarında, kişilik gelişimi ve psikolojik sağlıkları üzerinde belirgin bir rol gösterdiği görülmektedir.

Akranları tarafından kabul gören çocuklar akademik başarısı yüksek, fiziksel çekicilikleri olan, işbirliğinden hoşlanan, sosyal becerileri yeterli ve popüler çocuklardır.

Akran kabulünü etkileyen bazı kişilik özellikleri şunlardır:

- Sorumluluk sahibi olma, sosyal uyumu yüksek ve arkadaş canlısı olma,
- Fiziksel çekiciliğe sahip,
- Olumlu sosyal davranış sergileyen,
- Oyun becerileri, ahlak anlayışları, popülerlik,
- İşbirliği içinde olma, yardımsever olma,
- Akademik açıdan başarılı, mizahsel anlayışa sahip, pozitif düşünen, iletişim becerisine sahip,
- Sosyal problemleri çözme becerisi olan,
- Hem bilişsel hem de dilsel yeterliliği olan,
- *Empatik bakış açısına sahip,
- Kurallara uyan (Bradley, 2001; Polenski, 2001; Slaughter, Dennis & Pritchard, 2002).

2.2.4.2. Akranlar tarafından reddedilme

Akranlar tarafından reddedilme, çocukların akranları tarafından az sevilme veya sevlmeme durumudur. Çocuklar için en tatmin edici şey kendilerini akranlarına kabul ettirmektir. Akranları tarafından reddedilmek çocuğun güven duygusu üzerinde olumsuz sonuçlar doğurabilmektedir (Farmer, 2000; Yavuzer, 2000).

Literatüre göre, genel olarak fiziksel açıdan çekici olmayan, özgüveni düşük, sosyal açıdan yetersiz ve saldırgan çocuklar akranları tarafından reddedilmektedir. Akranları tarafından kabul edilmeyen çocuklar zamanla kendi konumlarına uygun davranışlar sergilemeye başlarlar. Bu çocuklar sosyal becerilerinde de bazı yetersizlikler yaşayarak kendileri için gerekli becerileri öğrenme fırsatlarını kaçırmırlar. Akranları tarafından kabul edilmeyen bazı çocuklar akranları ile ilişkilerini uygun şekilde başlatamaz veya uygun şekilde sürdüremez ve giderek yalnızlaşırlar.

İlerleyen yıllarda akranları tarafından kabul edilmeyen çocuklara karşı ister istemez çevrelerinde önyargılar oluşmaya başlar, yani akranları tarafından kabul edilmeyen çocukların akranları tarafından reddedilme olasılığı artarak devam edebilir. Böylece akranlar tarafından kabul edilme veya reddedilme giderek kalıcı olmaya başlar (Uluhurt, 2012; Oden & Asher, 1977). Yani saldırgan olan bir çocuk akranları tarafından kabul edilmediği için saldırganlığı daha çok artacak ve böylece akranları tarafından kabul edilmesi daha da zorlaşacaktır. Akranları tarafından reddedilen çocuklarda düşük benlik algısı, özgüven kaybı ve akranlarından uzaklaşma gibi belirtiler görülebilmektedir.

2.2.4.3. Akran Şiddeti (zorbalık)

Şiddet, cinsellikle birlikte en güçlü iki dürtüden biridir. Şiddet, insan psikolojisinde evrensel olarak varlığı kabul edilmiş ve toplum içerisinde farklı boyutlarda gözlemlenebilen bir olgudur. Olumsuz hareket olarak da adlandırılan şiddet, bir kişiye kasıtlı olarak acı çektirmek veya acı çektirmeye teşebbüs edebilecek hareketlerin bütünüdür. Dalga geçmek, lakap takmak, tehdit etmek, kişileri dışlamak gibi sözel şiddetlerin yanında birilerini tekmelemek, vurmak gibi fiziksel şiddetlerde bulunmaktadır (Polat, 2001; Çayırdağ, 2006). Olweus (1993), akran şiddetini, güçlü

çocuğun güçsüz olan çocuğa kışkırtıcı bir unsur olmadığı halde sürekli şiddet göstermesi olarak tanımlamıştır (Gülay, 2010).

Zorbalık; fiziksel, sözel ve dolaylı zorbalık olarak sınıflandırılmaktadır:

1. Fiziksel zorbalık: Vurma, itme, düşmanca hareket etme, engelleme.

2. Sözel zorbalık: Korkutma, susturma, hakaret etme, lakap takma, utandırma, kötü bakma, bağırma, dil çıkartma.

3. Dolaylı zorbalık: Arkadaş ilişkilerini bozma, gruptan dışlama, görmemezlikten gelme, dedikodu yapmaktır (Whithney, 1993).

Akran zorbalığı cinsiyete göre farklılık göstermektedir. Erkekler kız öğrencilere göre daha çok şiddete maruz kalmakta ve daha fazla şiddet uygulamaktadır. Bu tür zorba çocuklar genellikle az sayıda arkadaşa sahip ve yalnızdırlar. Çocuklardaki bu zorbalık süreci incelendiğinde, çevreden gelen sosyal baskı ve açlık saldırganlıkla ortaya çıkmaktadır. Zorbalığın gösterildiği hedef çocuklar da zorbalıkla baş etme becerilerinden yoksun olduklarından gerekli tepkileri akranlarına verememektedirler. Bu da zamanla zorba davranışların tekrarlanmasını, hedefteki çocukların artan ve tekrarlanan bu zorba davranışlar karşısında daha da dayanıksız hale gelmelerine sebep olmaktadır (Uluyurt, 2012; Rodkin & Hodges, 2003; Crothers & Levinson, 2004).

Bütün dünyadaki araştırmacılar genellikle her 7 öğrenciden 1'inin akran istismarına uğradığını kabul etmektedir (Güvenir, 2005).

Zorbalık davranışı gösteren öğrencilerin ortak özellikleri;

1. Benlik saygıları genel çoğunlukla normal veya normalin üzerindedir.
2. Empati yetenekleri çok fazla gelişmemiş olup saldırgan ailelerden gelmektedirler.
3. İlişki kurma ve sosyal becerilerinde yeterli değildirler.
4. Kendine örnek rol olarak benimsediği kişilerde şiddet eğilimi fazladır.
5. Mizaç olarak dürtüsel ve saldırganlardır. Erkeklerde fiziksel üstünlük vardır.
6. Duygu izolasyonu vardır.

Akran zorbalığına uğrayan öğrencilerin ortak özellikleri;

1. Çoğunlukla aşırı koruyucu kollayıcı tutum sergileyen ailelerin çocuklarıdır.
2. Özel öğrenim gereksinimi veya herhangi bir engeli olan öğrenciler olabilir
3. Genellikle içine kapanık ve utangaçlardır.
4. Pasif, kendini koruyamayan, karşısındakine boyun eğici ve güvensiz kişilerdir.
5. Kekemelik vb. gibi farklı özelliklere sahip olabilirler.
6. Akranlarına göre daha pahalı eşyalara sahip olabilirler.
7. Çok fazla yakın arkadaşları yoktur.
8. Farklı ırk ve etnik grup üyesi olabilir (Güvenir, 2005).

2.2.5. Okul Öncesi Dönem Çocuklarının Akranlarına Karşı Gösterdikleri Olumlu ve Olumsuz Davranış Türleri

2.2.5.1. Çekingen Davranış (Çekingenlik)

Çekingenlik, az tanınan veya hiç tanınmayan kişilerin yanında gösterilen davranışlardır. Bireyin bulunduğu ortamda dikkat çekmekten korkması, çevresine karşı mesafeli olması çekingenlik olarak bilinir. Çekingenlik, sessiz kalma ile başlayarak zamanla ilişkilerde sorun yaşama ve kişilerden uzaklaşma ile devam etmektedir. Çocuk, içine kapanmaya başlar ve insanların kendisine olan dikkatlerinden kaçınmak için ısrarla bu davranışını sürdürür. Genellikle çevresinden gelen soruları cevapsız bırakır (Gülay, 2010; Duygulu, 2009).

Çocuklardaki çekingenlik genellikle korku ve sosyal becerilerindeki azalma ile ortaya çıkar. Arkadaşlık kurmaktan kaçınma, bağlanmaktan korkma, duygu ve düşüncelerini ifade edememe, haklarını koruyamama çekingenlikle birlikte ortaya çıkıp zamanla güven duygusunun düşmesine yol açabilmektedir. Çocuklardaki çekingenliğin en önemli nedeninin hatalı anne baba tutumları ve çocuğun kişisel özellikleri olduğu görülmektedir. Çocukların özgüven gelişimlerinin desteklenmesi çocukların çekingenliklerini yenmelerinde olumlu sonuçlar verecektir (Ünal, 2004).

2.2.5.2. Sosyal Kabul

Bireyin bir grup tarafından herhangi bir etkinlik için seçilmesi veya başkalarının bireyin tüm kişiliğine verdikleri tepkiler sosyal kabul olarak adlandırılır. Hurlock'a göre çocuğun sosyal ve kişisel uyumu, büyük bir çoğunlukla akranlarının onu kabul etmesiyle ilişkilidir. Akranları tarafından kabul edilen çocuğun sosyal uyumu artar, çeşitli beceriler edinir ve olumlu benlik algısı geliştirebilir (Civelek, 1990).

Çocukların gelişimlerinde erken çocukluk dönemi çok önemlidir. Bu dönemdeki en önemli olaylardan birisi çocuğun akranları tarafından sosyal kabul görmesidir. Bu dönemde akranları tarafından kabul görmeyen çocukların çeşitli sorunlar yaşadıkları bilinmektedir. Çocukların kendilerine duyduğu güven duygusu ve benlik algıları akran tutumlarıyla ilişkilidir. Bu tutumlar çocukların psikolojik olarak sağlıklı bir birey olmalarında önemli bir rol üstlenmektedir. Örneğin olumlu tutumlar çocuktaki okul başarısının artmasını sağlarken olumsuz tutumlar çocuğun okuldaki performansını kötü etkileyebilmektedir (Aktaş, 2001; Öcal, 1999).

2.2.5.3. Problem Çözme

Okul öncesi dönemde çocukların birbirleriyle ve diğer bireylerle etkileşimde bulunabilmesi çocukların sosyal ve duygusal gelişimlerinin desteklenmesiyle oluşur. Çocukların duygusal ve sosyal gelişimleri değerlendirildiğinde bebeklikten itibaren kendi duygu ve isteklerini karşı tarafa aktarabildikleri, problem yaşayan birine nasıl yardım edebileceklerinin farkında oldukları, çatışma durumlarında bununla nasıl başa çıkabileceklerinin bilincinde oldukları belirtilmiştir (Koruklu & Yılmaz, 2010).

Bireylerin gündelik yaşamları içinde kurdukları ilişkilerde çeşitli problemlerle karşılaşmaları son derece doğal bulunmaktadır. Günümüzde, bazı bireylerin bazı davranış ve düşünme becerilerine sahip olmamaları onların bu güçlüklerle başa çıkma aşamalarında oldukça önemlidir. Bundan dolayı tüm yaşam boyu sürecek olan bu problem çözme becerisinin yaşamın ilk yıllarından itibaren desteklenmesi gerekmektedir. Etkin olarak problem çözme becerisi hakkında eğitim almayan çocuklar bu davranışlarını yetişkin oldukları zaman da sürdürebilmektedirler. Okullardaki şiddet içeren davranışları azaltmak için çocuklara iletişim becerilerini

geliştirme, olaylara farklı bakabilme, problem çözüme becerilerini geliştirebilmeye yönelik eğitimler uygulanmalıdır (Sünbül, 2008; Anlık & Dinçer, 2005).

2.2.5.4. Sosyal Davranış

Seven (2010), yapmış olduğu literatür taramasında çocuklardaki sosyal yeterliliğin sadece çocukların sosyal davranışlarındaki nitelikler ile gözlenebileceğini belirtmiştir. Sosyal davranışın tarihsel gelişimine bakıldığında, sosyal davranışların değerlendirilmesi için farklı boyutlarda değişik değerlendirme metotlarının olduğundan bahsetmektedir. Sosyal davranışların değerlendirilmesinde kullanılacak bilginin öğretmen, ebeveyn, akranlar gibi pek çok kaynaktan toplanabileceğini belirtmiştir.

Erken çocukluk yılları sosyal ve duygusal gelişimlerin hızlı yaşandığı bir dönemdir. İlk çocuklukta gelişen iletişim örüntüleri, bireyin sosyal davranışlarını genellikle belirgin hale getirmektedir. Bu dönemde çocuklar onlara hayatları boyunca rehberlik edecek sosyal ve duygusal özelliklerin büyük bir kısmını kazanırlar. Çocukların sosyal becerilerinin geliştirilmesi ve ailelerin daha kolay bir şekilde yönlendirilebilmesi açısından bu yaşlarda çocuklardaki sosyal davranış problemlerinin ailesel faktörlerinin belirlenmesi gerekmektedir (Ersanlı, 2006; Seven, 2007).

2.2.5.5. Saldırgan Davranış (Saldırganlık)

Psikolojik veya fiziksel zarar verme amacıyla yapılan her türlü davranışa saldırganlık denir. Yapılan araştırmalara göre, 2-5 yaşları arasında bu saldırganlık bağırıp çağırma, eşya kırma şeklinde görülebilir. 2-4 yaşlarında sözlü saldırılar görülmeye başlarken 3 yaşında intikam duygusu ortaya çıkar.

Saldırganlığa eşlik eden en temel duygu “öfke”dir. Kısaç (1997), öfkeyi; insanın istekleri ve planlarının engellenip bu gibi farklı durumların kendine yönelik bir tehdit olarak algılanması sonucunda kendisini savunmak ve karşısındaki insanı uyarmak için ortaya konulan bir duygu biçimi olarak yorumlamaktadır (Şahin, 2005).

Çocukların günlük sosyal hayatlarının büyük kısmı kişilerle kurdukları iletişimidir. Bireylerde özellikle de çocuklarda saldırganlık kişiler arası ilişkilerini

önemli ölçüde etkilemektedir. Saldırgan çocuklar akranlarıyla sürekli çekişme içine girerek üstünlük kurmaya, kabadayılıklarla kendilerini benimsetmeye çalışırlar. Amaçlarına kavuşamayan saldırgan çocuklar akranları ile kavga eder veya arkadaşlarını değiştirmek zorunda kalırlar. Zamanla arkadaş gruplarından dışlanan bu çocuklar daha çok hırçınlaşır ve kuşkulu olurlar (Hasta & Güler, 2013; Yörükoğlu, 2010).

2 yaşını dolduran çocuklar dil gelişimindeki ilerlemelerden dolayı kendilerini ifade ederken öncesine göre daha kolay ifade etmektedirler. İfade yeteneklerinin gelişmesi ile saldırgan davranışlarının sıklığı ve süresi azalmaktadır. Saldırganlığı bireysel farklılıklar da etkileyebilmektedir. Örneğin fiziksel tepkiyi erkeklerin kızlardan daha fazla gösterdiği, sözel tepkinin de kızların erkeklerden daha fazla gösterdiği bulunmuştur. Çocuklardaki saldırganlık ve öfkenin kardeş ve akranlarına yetişkinlerden daha fazla yöneltildiği de görülmektedir (Bayhan & Artan, 2007).

2.2.5.6. Prososyal ve İşbirlikçi Davranış

Prososyal davranış “olumlu kişiler arası ilişkiler” olarak da adlandırılmaktadır. Bunlar empati, paylaşma, iş birliği gibi diğer insanların yararına olan duygulardır. Prososyal davranış, başkalarının yararı için dışarıdan herhangi bir karşılık beklemeden yapılan davranışlardır. Prososyal davranışta fedakarlık, risk ve bir bedel ödeme söz konusu olabilmektedir. Prosyal davranış genellikle 2 yaşında gelişmeye başlar ve bu davranış tam anlamıyla geliştiği zaman samimiyet, koruma, dostluk gibi duygularla ilgili olur. Prososyal davranışın gelişiminde ebeveynler ve kardeşler önemli rol oynamaktadır. Çevresindeki insanlarla güvenli ilişki kurabilmiş çocuklar, çevresiyle olumsuz ilişkiler kurmuş çocuklara göre kardeşlerini teselli etme konusunda daha başarılıdırlar. Prososyal davranışın gelişimi ergenliğe ve sonrasına kadar sürebilmektedir (Bayhan San & Artan, 2004).

Yardımlaşma, paylaşım gibi kişinin karşısındakinin yararını düşündüğü davranışlara olumlu sosyal davranış denilmektedir. Bu davranışın eksikliği, çocukların akranları tarafından dışlanmasına sebep olabilmektedir. Bu davranışın varlığı veya yokluğu akran ilişkilerinin kalitesini belirlemektedir (Gündoğdu, 2012).

Erken yaşlarda ortaya çıkan olumlu sosyal davranışlar (prososyal davranışlar), çocuk gelişiminde önemli bir yere sahiptir. Yapılan araştırmalar, olumlu sosyal davranışın, duygusal gelişim, dil becerisi ve ebeveyn ilişkisi ile bağlantılı olduğuna dikkat çekmektedir.

2.2.6. Akran İlişkileri İle İlgili Yapılan Araştırmalar

2.2.6.1. Türkiye’de Yapılan Araştırmalar

Aydilek Çiftçi (2011), bu araştırmasında, okul öncesi dönem çocuklarının ebeveynleri ve öğretmenlerinin cinsiyet rollerindeki algıları ile 60-72 aylık okul öncesi dönem çocuklarının akran ilişkilerindeki etkileşim ve oyuncak tercihleri arasındaki ilişkiyi incelemiştir. Araştırma da tabakalı amaçsal örnekleme yöntemi kullanılmıştır. Adana il merkezine bağlı ilköğretim bünyesindeki anasınıfları sosyoekonomik düzeylerine göre üç gruba ayrılmıştır. Örnekleme, üst sosyoekonomik düzeye sahip 50 (15 anne; 16 baba; 19 öğretmen), orta sosyoekonomik düzeye sahip 33 (12 anne; 10 baba; 11 öğretmen), alt sosyoekonomik düzeye sahip 34 katılımcı (13 anne; 12 baba; 9 öğretmen) olmak üzere toplam da 117 katılımcıdan (N=117) ve 61 çocuk (N=61) oluşmaktadır. Araştırmada kullanılan veri toplama araçları; Demografik Bilgi Formları, Cinsiyet Rollerini Davranış Ölçeği (CRDÖ), Grup Gözlem Formu ve Bireysel Gözlem Formu, Anne-Baba Görüşme Formu’dur. Öğretmenlerin ve anne- babaların cinsiyet rollerine bağlı algılarına ait veriler Cinsiyet Rollerini Davranış Ölçeği (CRDÖ) ile, çocuklara ait veriler ise bireysel gözlem, grup gözlemi ve anne babalarla yapılan kısa görüşmelerle toplanmıştır. Verilerin analizinde tek yönlü varyans analizi (ANOVA), t-testi ve pearson korelasyon analizleri kullanılmıştır. Araştırmanın bulgularına göre, babaların erillik cinsiyet rol algısı sosyo-ekonomik düzeye göre farklılaşmaktadır. Gözlem sonuçlarına göre erkek ve kız çocuklarının farklı etkinliklerden hoşlandıkları ve bu etkinliklerde geçirdikleri zamanın anlamlı bir şekilde farklılaştığını görülmektedir. Kız öğrenciler anne baba rolünde olma ve grup içinde aktif olarak etkileşimde bulunmalarını gerektiren etkinliklerle ilgilenmekte ve daha dar alanlarda ve daha küçük gruplarla oynanan oyunlarla ilgilenirken, erkek öğrenciler dayanıklılık, hız ve güç gerektiren etkinlikleri tercih ederek daha geniş alanlarda ve daha büyük gruplarla oynanan oyunlarla

ilgilenmişlerdir. 60-70 aylık çocukların oyun oynarken karşı cinsten arkadaşları ile çok fazla etkileşime girmedikleri ve genellikle kendi hemcinsleri ile oyunlar oynamayı tercih ettikleri görülmüştür. Öğretmen, anne ve babaların dişil ve eril cinsiyet rol algıları ile çocukların öncelik verdiği bazı etkinlikler arasında anlamlı ilişkiler olduğu da görülmüştür.

Çorbacı Oruç (2008), yapmış olduğu araştırmasında anasınıfı öğrencilerindeki sosyal yeterlilik alanı, sosyal bilgi işlemleri ve sosyal konum süreçleri arasında olabilecek ilişkileri incelemeyi amaçlamıştır. Ayrıca çocukların sosyal yeterlik düzeyleri, sosyal bilgi işlemleri ve sosyal konumlarını çocukların cinsiyetleri ve ebeveynlerinin öğrenim düzeyleri gibi değişkenlerin etkileyip etkilemediğini de amaçlamıştır. Bu araştırmaya Antalya il merkezinde eğitim öğrenim gören 6 yaşında 62 öğrenci katılmıştır. Ölçme aracı olarak kullanılan “Sosyal Bilgiyi İşleme Süreci”, “Okul Öncesi Dönem Çocuklar İçin Problem Durumların Sınıflaması (OPDS)” ölçeklerinin Türkçe uyarlanması yapıp geçerlik ve güvenirlik çalışmaları yapılmıştır. Sosyal konumu belirleyebilmek için ise “Sosyometrik Dereceleme Ölçeği” kullanılmıştır. OPDS ölçeğinin alt boyutları olan ‘öğretmen beklentileri’ ve ‘tepkisel saldırganlık’ ile sosyal konum arasında anlamlı bir fark bulunmamıştır.

Erten (2012), çalışmasında iki temel amacının bulunduğunu belirterek; ilk amacının, okul öncesi dönem öğrencilerinden 5-6 yaş grubu öğrencilerin okula uyum seviyelerinin, akran ilişkilerinin, sosyal konum ve becerilerinin eğitim öğretim yılı içerisinde değişikliğe uğrayıp uğramadığını incelemek; İkinci amacının ise öncesi dönem öğrencilerinin akranlarıyla olan ilişkilerinin, sosyal beceri ve sosyal konum düzeylerinin, okula uyumlarındaki düzeyde yordayıcı etkisi olup olmadığı yönündeki incelemeler olduğunu belirtmiştir. Çalışmanın örneklemini, 2010-2011 eğitim öğretim yılında Denizli il merkezine bağlı Serinhisar ve Tavas ilçelerinde okul öncesi eğitim almaya devam eden 91 kız, 84 erkek olmak üzere toplam 175 öğrenci ve 12 anaokulu öğretmeni oluşturmuştur. Veri toplama araçları olarak “Kişisel Bilgi Formu, Ladd ve Profilet Çocuk Davranış Ölçeği, Akranların Şiddetine Maruz Kalma Ölçeği, 5-6 Yaş Çocukları İçin Okul Uyumlu Öğretmen Değerlendirme Ölçeği, Resimli Sosyometri Ölçeği ve Sosyal Beceri Gözlem Formu” kullanılmıştır. Verilerin analizinde; öğrencilerin okula uyumları, sosyal beceri ve sosyal konumları ve akran ilişkilerinin

eđitim đretim yılı ierisinde deđiřip deđiřmediđini tespit etmek iin tek faktrl varyans analizi (ANOVA) kullanılmıřtır. đrencilerin akran iliřkilerini, sosyal beceri ve konularının okula uyum dzeylerinde yordayıcı etkisinin olup olmadıđını belirlemek iin ise alıřmada oklu oklu regresyon analizi uygulanmıřtır. alıřmanın genel sonularında; bu yař grubundaki đrencilerin sosyal beceri dzeylerinde dř grlmektedir. Sosyal konum dzeyi, akran iliřkileri ve okula sađladıkları uyumun yıl ierisinde arttıđı grlmektedir. Okula uyum dzeyini en fazla yordayan deđiřkenin olumlu sosyal davranıř deđiřkeni olduđu saptanmıř olup sırayla korkulu kaygılı olma ve ařırı hareketli olma deđiřkenlerinin de okula uyum dzeyini etkileyen deđiřkenler oldukları grlmřtr.

Glay'ın (2008), yapmıř olduđu alıřmada amacı; okulncesi dnem ocuklarına ynelik akran iliřkileri leklerinin (Ladd ve Profilet ocuk Davranıř leđi, Akranlarının řiddetine Maruz Kalma leđi ve Resimli Sosyometri leđi) gvenirlik, geerlik ve dilsel eř deđerlik alıřmalarını yaparak akran iliřkilerini cinsiyet, ebeveyn eđitim dzeyleri, ebeveyn tutumları gibi eřitli deđiřkenlerden incelemektir. alıřmaya İstanbul'da yařayan 5-6 yařındaki đrenciler katılmıřtır. Arařtırmada đrencilerin dıřlanma dzeyleri ile anne tutumları arasında anlamlı bir farklılık olduđu grlmřtr. Annesi otoriter olan ocuklar annesi demokratik olan ocuklara gre daha fazla dıřlanma davranıřı ile karřılařmıřlardır. đrencilerin ařırı hareketli davranıřları cinsiyetlerine gre anlamlı bir farklılıđa sahip olur erkek đrencilerin kızlardan daha ok hareketli oldukları sonucuna ulařılmıřtır. đrencilerin sosyal konumları ve annelerin eđitim dzeyleri arasında anlamlı bir farklılık grlmekte ve akran iliřkileri aısından tercih edilirken anne eđitim dzeyleri dřk olan annelerin ocuklarına gre annelerin eđitim dzeyi yksek olan annelerin ocuklarının daha fazla tercih edildikleri grlmektedir. Aynı zamanda asosyal davranıřlar incelendiđinde eđitim dzeyi dřk olan annelerin ocukları eđitim dzeyleri yksek olan annelerin ocuklarından daha ok asosyal davranıř sergilemektedirler. Babalarının eđitim dzeyi yksek olan ocuklar akran iliřkilerinde babalarının eđitim dzeyi dřk olan ocuklara gre daha ok tercih edilmektedirler.

Gülay (2009), yapmış olduğu araştırmasında okul öncesi dönemdeki çocukların sosyal konumlarını etkileyen değişkenleri ve bu değişkenlerin birbirleri ile olan ilişkilerini araştırmıştır. Çalışmanın örneklemini İstanbul'da anaokulunda eğitim öğrenim gören 5-6 yaş grubu 204 erkek, 196 kız olmak üzere toplam 400 öğrenci oluşturmaktadır. Bulgulara bakıldığında sosyal olmayan davranış, başkalarını yardımcı amaçlayan sosyal davranış, korkulu kaygılı olma, saldırganlık ve dışlanma ile sosyal konum arasında ilişki görülmemektedir. Öğrencilerin sosyal konumları ile akran şiddetine maruz kalma ve aşırı hareketli davranış arasında olumsuz yönde anlamlı ilişki bulunmaktadır.

Gülay vd. (2010), sosyal konum ve çocukların büyük kas gelişimleri ile akran ilişkileri arasındaki ilişkiyi araştırmıştır. Çalışmadaki örneklem Denizli ilinde okul öncesi dönem öğrencilerinden eğitim öğretimlerine devam eden 5-6 yaş grubundaki 64 kız , 55 erkek ve toplamda 119 öğrenciden oluşmaktadır. Bulgular incelendiğinde, çocuklardaki büyük kas gelişiminin çocukların korkulu kaygılı olma, aşırı hareketli olma, akran şiddeti, dikkat dağınıklığı, akran kabulü, sosyal davranış, sosyal olmayan davranış ve saldırganlık üzerinde önemli bir etkisinin olduğu görülmektedir. Akran kabulü ve olumlu sosyal davranışlar ile çocuklardaki büyük kas gelişimi arasında olumlu yönde ilişki olduğu görülmektedir. Bu araştırmada çocukların sosyal gelişimleri ile fiziksel gelişimleri arasındaki etkileşim ortaya konulmaktadır.

Gülay (2011a), 5-6 yaş çocuklarının okula uyumları ve akran ilişkilerini araştırmıştır. Akran ilişkileri ve okula uyum süreçlerinin arasındaki ilişki eğitim öğretim yılının güz ve bahar döneminde izlenmiştir. Araştırmanın örneklemini okul öncesi eğitime devam eden 5-6 yaş grubu 36 kız, 40 erkek olmak üzere toplam 76 çocuk oluşturmaktadır. Çalışmanın sonuçları incelendiğinde, güz ve bahar dönemlerinde, çocukların okula uyumları arttıkça, olumlu sosyal davranış düzeyleri de artmakta, okula uyumları azaldıkça olumlu sosyal davranış düzeyleri de azalmaktadır. Hem güz hem de bahar döneminde çocukların okula uyum düzeyleri arttıkça dışlanma, saldırganlık, aşırı hareketlilik, akran şiddetine maruz kalma ve korkulu-kaygılı olma düzeylerinde de azalma olduğu görülmektedir. Eğitim öğretim yılının başında öğrencilerde gözlenen okula uyum düzeyleri bahar döneminin sonunda görülen akran ilişkileriyle anlamlı ilişki içinde bulunmaktadır. Eğitim

öğretim yılının başında öğrencilerde sağlanan uyum düzeyi yıl içerisindeki akran ilişkilerini etkileyebilmektedir.

Gülay (2011b), çalışmasında akran ilişkilerinin dil becerileri ve toplumsal cinsiyet üzerindeki etkisini incelemiştir. Çalışmanın örneklemini, 5-6 yaş grubu 113 kız, 123 erkek olmak üzere toplam 236 çocuk oluşturmaktadır. Araştırmada bu çocukların dil becerileri, cinsiyetleri ve akran ilişkileri arasındaki ilişkiler araştırılmıştır. Araştırma sonucunda, çocukların dil becerilerinde akran şiddetine maruz kalma, korkulu kaygılı olma, olumlu sosyal davranış, aşırı hareketlilik-dikkat dağınıklığı ve dışlanma değişkenlerinin etkisi olduğu belirlenmiştir.

Gülay (2011c), okul öncesi eğitimi alan 5-6 yaş çocuklarının TV izleme alışkanlıklarını akran ilişkileri ile değerlendirmek için bir araştırma yapmıştır. Bu araştırmaya 62 kız, 64 erkek olmak üzere toplam 126 çocuk ve bu çocukların anne babaları katılmıştır. Ölçme aracı olarak, “Akran Şiddetine Maruz Kalma Ölçeği”, “Çocuk Davranış Ölçeği”, ve “Çocuk ve Televizyon” ölçekleri kullanılmıştır. Araştırmada, arkadaş sayısı, dışlanma, olumlu sosyal davranışlar, sosyal olmayan davranış, saldırganlık, aşırı hareketlilik dikkat dağınıklığı, korkulu kaygılı olma ile TV izleme süresi arasında anlamlı bir ilişki bulunmuştur. Arkadaşları veya kardeşleri ile TV izleyen çocukların yalnız veya anne babaları ile TV izleyen çocuklara göre daha fazla arkadaşına sahip oldukları ve daha fazla düzeyde olumlu sosyal davranışa sahip oldukları görülmüştür. Yalnız olarak TV izleyen çocukların aşırı hareketlilik dikkat dağınıklığı, dışlanma, saldırganlık, korkulu kaygılı olma düzeyleri kardeşleri, arkadaşları ya da ebeveynleri ile birlikte TV seyreden çocuklara göre daha yüksek olduğu görülmüştür. TV de genellikle çizgi film izleyen çocukların, genellikle yetişkinlere yönelik programları izleyen çocuklardan daha çok arkadaşları olup ve daha fazla olumlu sosyal davranış düzeyleri olduğu görülmüştür. Yetişkinler için hazırlanan programları izleyen çocukların aşırı hareketlilik dikkat dağınıklığı, saldırganlık, korkulu kaygılı olma, dışlanma seviyelerinin çizgi film izleyen çocuklardan çok daha fazla olduğu tespit edilmiştir.

Gülay (2011d), çocukların akran ilişkileri ve sosyal etki, kendilik algısı, sosyal tercih arasındaki ilişkiyi incelemiş ve bu çalışmasında tarama modeli kullanılmıştır. Araştırmanın örneklem grubunu Denizli ilinde okul öncesi eğitimine devam eden 5-

6 yaş grubu, 50 kız, 48 erkek olmak üzere toplam 98 çocuk oluşturmuştur. Yapılan çalışmada ilk model okul öncesi çocuklarının kendilik algılarının çeşitli koşul ve akran ilişkilerindeki belirleyiciliğini ve sosyal etkileşim ve sosyal tercihlerinin belirleyiciliklerini ortaya çıkarabilmektir. İkinci model de akran ilişkileri, sosyal etkileşim ve sosyal tercihlerinin çeşitli koşullar açısından okul öncesi çocuklarının kendilik algılarına etkisidir. Çalışmanın sonunda elde edilen bulgular da var olan modellerle önemli ölçüde benzeşmektedir.

Gülay (2011e), erken çocukluktaki depresif belirtilerin sosyal gelişim, akran ilişkileri, anne baba kabulü, anne baba reddi, sosyal beceriler gibi farklı değişkenlerle olan ilişkisini incelediği bir çalışma yapmıştır. Çalışmaya Denizli ilinde, 123 kız ve 124 erkek olmak üzere toplam 247 6 yaş çocuğu katılmıştır. Çalışmanın bulgularına bakıldığında ise olumlu sosyal davranış, akran ilişkileri, dışlanma, sosyal olmayan davranış, korkulu kaygılı olma ile anne baba kabullenme reddetme, depresif belirtiler, aşırı hareketlilik- dikkat dağınıklığı, saldırganlık ve sosyal beceriler arasında anlamlı bir ilişki bulunmuştur.

Gülay (2011f), 5-6 yaş çocuklarının akran ilişkilerini yaş ve cinsiyet açısından inceleyen bu çalışmada örneklem olarak; Denizli il merkezine bağlı 10 ilköğretim okulunun anasınıfına devam eden 5-6 yaş grubu 216 kız, 234 erkek olmak üzere toplam 450 çocukla çalışmıştır. Çalışmanın sonucunda; erkek çocukların akranların şiddetine maruz kalma düzeylerinin, kız çocukların akranların şiddetine maruz kalma düzeylerinden daha yüksek olduğu saptanmıştır. Çocukların saldırganlık düzeylerinde cinsiyete bağlı istatistiksel olarak anlamlı bir farklılık görülmesine rağmen yaşa göre istatistiksel olarak anlamlı bir farklılık görülmemiştir. 6 yaş grubu çocuklarının 5 yaş grubu çocuklarına göre, kız çocuklarının da erkek çocuklara göre akran ilişkilerinde daha olumlu davranışlar gösterdikleri belirlenmiştir. Dışlanma, sosyal olmayan davranış ve aşırı hareketlilik düzeyleri yaşa göre farklılık göstermektedir. Ayrıca olumlu sosyal davranış, akran şiddetine maruz kalma, saldırganlık ve aşırı hareketlilik açısından da cinsiyete göre farklılık bulunmuştur.

Gülay Ogelman ve Erten Sarıkaya (2013), araştırmalarında okul öncesi eğitime devam eden çocuklarının akran ilişkilerindeki değişkenin 5 ve 6 yaşta anlamlı düzeyde değişiklik gösterip göstermediğini incelemiştir. Çalışmaya 2010-2011

eđitim đretim yılında Denizli il merkezine bađlı zel bir anaokulu, Tavas ve Serinhisar ilelerine bađlı 2 bađımsız anaokulunda eđitim đretime devam eden, 5 ve 6 yađ grubundan 78 ocuk ve 7 anaokulu đretmeni katılmıđtır. alıřmada, Akranların Őiddetine Maruz Kalma leđi ve Ladd ve Profilet ocuk Davranıř leđi kullanılmıđtır. Veri toplama srecinde lekler aynı rneklem grubuna bir yıl ara ile iki kere uygulanmıđtır. Arařtırmaya katılan đretmenler “ocuk Davranıř leđi, Akran Őiddetine Maruz Kalma leđi’ni her ocuk iin her uygulama dneminde bir defa doldurmuřlardır. İlk veriler 2011’in mayıs ayında, ikinci veriler ise aradan bir yıl getikten sonra 2012 yılının mayıs ayında doldurulmuřtur. Analizlerde, okul ncesi eđitime devam eden ocuklarının akran iliřkileri deđiřkenlerinin 5 - 6 yađa anlamlı dzeyde deđiřiklik gsterip gstermediđini belirleyerek iliřkili rneklemeler iin tek faktrl varyans analizi (ANOVA) kullanılmıđtır. Okul ncesi eđitimi almıř ocukların akran iliřkilerine bađlı deđiřkenler 5 ve 6 yađa deđiřiklik gstermektedir. Okul ncesi eđitimi almıř ocukların dıřlanma dzeyi, saldırganlık dzeyi, akran Őiddetine maruz kalma dzeyi, olumlu sosyal davranıř dzeyi, korkulu-kaygılı olma dzeyi ve sosyal olmayan davranıř dzeyi 5 ve 6 yađa sabit kalmayıp dřř ve artıř gstermiřtir. alıřmanın sonularına gre, okul ncesi eđitimi almıř ocukların ve akran Őiddetine maruz kalma dzeyleri, sosyal olmayan davranıř dzeyleri, dıřlanma dzeyleri, korkulu kaygılı olma dzeyleri ve saldırganlık dzeyleri 6 yađa dřř gsterirken olumlu sosyal davranıř dzeyleri 6 yađa artıř gstermiřtir.

İmrak ulhaođlu (2009), anne babaların ve đretmenlerin okul ncesi dnemde kaynařtırma eđitimine iliřkin tutumlarını incelenmiř ve kaynařtırma eđitimi uygulanan sınıflardaki akran iliřkileri gzlemlemeye alıřmıřtır. Arařtırmanın rneklemini, Adana ili merkez ilelerinde bulunan 20 ilköđretim okulu ile 14 bađımsız anaokulunda grev yapan toplam 89 okulncesi đretmeni, ocuđu anasınıfına devam eden 281 anne baba ve kaynařtırma eđitimine devam eden 4 sınıfta bulunan 4 zel gereksinimli ocuk ile bu ocukların sınıflarında yer alan 72 normal geliřim gsteren ocuklar oluřturmuřtur. Arařtırmada anne baba ve đretmenlerin tutumlarını belirlemek zere “Okulncesi Dnemde Kaynařtırmaya Karřı Tutum leđi” kullanılmıđtır. Arařtırmanın sonucunda, đretmenlerin tutum

ve davranışları ile kaynaştırma öğrencisi tecrübesine sahip olma, meslekteki kıdem, sınıfında yardımcı personel bulunma durumları ve kaynaştırma konusunda eğitim alma konularıyla anlamlı bir ilişki görülmüştür. Anne baba tutumları ile aylık gelir, özel gereksinimli çocuk sahibi olma, öğrenim durumları ve kaynaştırma eğitimi sakıncalı bulma arasında anlamlı ilişkiler bulunmaktadır. Kaynaştırma eğitiminin uygulandığı sınıflarda, öğretmenlerin yaklaşımlarının akranlarla ilişkilerde etkisinin olduğu ve çocuklar arasındaki olumlu sosyal iletişimin olumsuz sosyal iletişimden daha çok olduğu görülmektedir.

Kadan (2010), bu çalışmasında, okul öncesi dönem çocuklarının saldırganlık davranışlarını etkileyen faktörleri çeşitli değişkenlere göre incelemiştir. Veri toplama araçları olarak, “Anne Baba Tutum Ölçeği”, “Kişisel Bilgi Formu”, “Çocuk Davranış Ölçeği” kullanmıştır. Araştırmaya 152 ebeveyn ve çocuk katılmıştır. Araştırmanın sonuçlarında, ebeveyn eğitim seviyesi daha az olan çocukların, televizyonu uzun süre izleyen çocukların ve annesi çalışan çocukların televizyonudaha az izleyen çocuklara göre daha fazla saldırgan oldukları görülmüştür. Ayrıca, 2004 ve 2005 doğumlu olan çocukların, 2003 doğumlu çocuklara göre; kardeşi olmayan çocukların kardeşi olan çocuklara göre; herhangi bir okul öncesi eğitim kurumuna devam etmeyen çocukların devam eden çocuklara göre; ebeveynleri ayrı yaşayan çocukların ebeveynleri bir arada yaşayan çocuklara göre; erkek çocukların kız çocuklara göre; daha saldırgan oldukları görülmüştür.

Koçak ve Tepeli (2006), çalışmalarında 4-5 yaş grubundaki 381 çocuğun iş birliği ve sosyal ilişkilerini çeşitli değişkenler açısından incelemiştir. Veri toplama aracı olarak, “Davranış Derecelendirme Ölçeği” kullanılmıştır. Araştırmanın sonucuna göre, anne eğitim düzeyi, yaş, sosyo-ekonomik düzey ve cinsiyet değişkenlerinin 4-5 yaş çocuklarının işbirliği ve sosyal ilişkilerine ait davranışlarını etkilediği bulunmuştur.

Köksal (2012), araştırmasında normsal anlayışın ve duyguların gelişimsel ilişkisini araştırmakta ve çocukların akranlarıyla belli bir oyunun kuralları üzerine tartışmalarını hedefleyen bir yöntem kullanmaktadır. Deney grubunda çocuklara bir oyun oyun farklı kurallarla öğretilerek daha sonra iki akrandan oyunu beraber oynamaları istenmiştir. Çocukların oyunun kuralını farklı öğrendiklerinden

çocukların akranlarının oyunun farklı şekilde oynadıklarında onlara itiraz etmeleri beklenmiştir. Bu çalışmanın sonuçları hem 3, hem de 5 yaş çocuklarında bu hipotezi desteklemiştir. Kontrol grubundaki çocuklara aynı oyunun farklı iki şekilde de oynanabileceği öğretilerek çocukların bu durumlarda birbirlerine itiraz etmedikleri gözlemlenmiştir. Ayrıca, çocukların birbirleri ile etkileşimleri sırasındaki duygusal durumları (özellikle rahatsızlık ve kızgınlık durumları) incelenmiş ve 3 yaşındaki deney grubunun, kontrol grubuna göre daha fazla kızgınlık ve rahatsızlık durumları görülmüştür. Ama, 5 yaş çocuklarının rahatsızlık ve kızgınlık duygu durumlarına bakıldığında kontrol grubu ve deney grubu arasında farklılık görülmemiştir. Duygusal ve normsal gözlemler birlikte değerlendirildiği zaman 5 yaş çocuklarının deney grubundayken kontrol grubuna göre daha çok itiraz etmiş, deney grubunda ise daha fazla rahatsızlık, kızgınlık göstermedikleri gözlenmiştir. Ayrıca, çocukların normsal anlayışlarını yordayacağı düşünülmüş ve çocuklara çeşitli akıl teorisi, yönetici işlev testleri uygulanmıştır. Ayrıca çocukların annelerinin doldurması için mizaç özellikleri ve duygu düzenleme ölçen ölçekler verilmiştir. Fakat, bu etkenlerin hiçbiri çocukların normsal tepkilerini yordamamıştır.

Önder ve Gülay Duman (2006), sosyometri ile depresif eğilim düzeyi arasındaki ilişkiyi inceledikleri bu çalışmada İstanbul ilindeki çeşitli anaokullarında eğitime devam eden 6 yaş grubundan 100 çocukla çalışmışlardır. Çalışmanın sonuçları, sosyometri puanları ile depresif eğilim düzeyi arasında ilişki olmadığını göstermektedir.

Özdemir Topaloğlu (2013), araştırmasında Sosyal Beceri Eğitimi Programının anaokulunda eğitime devam eden 4 – 5 yaş grubu çocuklarının akran ilişkilerine etkisini incelemiştir. Araştırmadaki okullar tesadüfi küme örnekleme yöntemi ile seçilmiştir. Edirne ili Keşan İlçesi Milli Eğitim Müdürlüğü'ne bağlı bağımsız anaokulunda eğitim görmekte olan 4 – 5 yaş grubundaki 20 kontrol ve üniversitenin anaokulunda eğitim görmekte olan 4 – 5 yaş grubundaki 20 deney grubu olmak üzere toplam 40 öğrenci ile çalışılmıştır. Veri toplama aracı olarak, “Kişisel bilgi formu” ve “Çocuk Davranış Ölçeği (The Child Behavior Scale)” kullanılmıştır. Ölçeği çocukların öğretmenleri programdan önce ve sonra doldurmuş ve deney grubu için de eğitim programı bittikten 8 hafta sonra tekrar doldurulmuştur. Deneme ve kontrol

gruplarının ön test ve son testlerinin karşılaştırılmasında Mann Whitney U testi, Deneme grubunun ön test – son test ve son test izleme testi ile kontrol grubunun ön test son test puanlarının karşılaştırılmasında Wilcoxon İşaretli Sıralar Testi kullanılmıştır. Sonuçlara bakıldığında, çocukların akran ilişkilerini etkinlik temelli sosyal beceri eğitimi programı olumlu yönde desteklemiştir.

Özmen (2013), araştırmasında sosyal problem çözme becerileri açısından 5-6 yaş grubu çocukların akran ilişkilerini incelemektedir. Çalışma ilişkiyel tarama modelinde yapılmıştır. Bu çalışmada 2011-2012 eğitim öğretim yılında Konya il merkezine bağlı Meram, Karatay ve Selçuklu'daki okul öncesi eğitim kurumlarından tesadüfi olarak seçilen ilköğretime bağlı anasınıfları ve bağımsız anaokullarında eğitim gören 5-6 yaş grubu 450 çocuk ile çalışılmıştır. Veri toplama araçları olarak, “Wally Sosyal Problem Çözme Testi” ve “Akran İlişkilerini Değerlendirme Ölçeği” kullanılmıştır. Akran İlişkilerini Değerlendirme Ölçeği'nin alt ölçek puanlarının (Sosyal Davranış, Çekingenlik, Problem Çözme, Saldırganlık ve Sosyal Kabul) sosyal problem çözme beceri puanlarına göre farklılaşıp farklılaşmadığını test etmek amacıyla Tek Yönlü Varyans Analizi (ANOVA) kullanılmıştır. Gruplar arası farkın anlamlı olup olmadığının anlaşılması için Tukey Testi yapılmıştır. Akran İlişkileri Değerlendirme Ölçeği'nin alt test ve toplam test puanları ile Wally Sosyal Problem Çözme Testi puanları arasındaki ilişki ise Pearson Korelasyon Katsayısı ile belirlenmiştir. Çalışmanın sonucuna göre, çocukların akranlarıyla yaşadıkları ilişkilerindeki çekingenlik, problem çözme, saldırganlık, sosyal kabul ve sosyal davranışlarının sosyal problem çözme becerilerine göre farklılaştığı görülmüştür.

Pırtık (2013), bu çalışmasında boşanmış aile ve boşanmamış aileden gelen okul öncesi dönem çocuklarının sosyal beceri ve akranlarına göstermiş oldukları davranışsal tepkileri karşılaştırmalı olarak incelemiştir. Çalışma Konya iline bağlı okul öncesi eğitim kurumlarında eğitime devam eden 60-72 aylık 120 çocuk ile yapılmıştır. Araştırmaya katılan 60 çocuk boşanmış aileden gelirken 60 çocuk ise boşanmamış aileden katılmaktadır. Boşanmış aileden gelen çocukların ebeveynlerinin boşanması üzerinden 3 ay ila 5,5 yıl arasında değişken olarak geçen süre vardır. Çocukların sosyal beceri düzeylerini belirlemek için “Sosyal Becerileri Değerlendirme Ölçeği (SBDÖ) ” kullanılmış, çocukların akranlarına karşı

gösterdikleri davranışsal tepkileri değerlendirebilmek için ise “Akran Tepki Testi-ATT (Challenging Situation Task-CST) “ kullanılmıştır. Araştırmanın verileri SPSS kullanılarak analiz edilmiştir. Analizler için “t testi” ve “Pearson Chi-Square” testi kullanılmıştır. Araştırma sonucunda boşanmış ve boşanmamış aileden gelme durumlarına göre çocukların akranlarına karşı gösterdikleri davranışsal tepkilerinde anlamlı bir fark olduğu ve boşanmış ve boşanmamış ailelerden gelen çocukların sosyal beceri puanlarının farklılaştığı görülmüştür.

Polat Unutkan (1998), yaptığı araştırmada “Aile Katılımlı Sosyalleşme Programı”nın etkinliğini test etmeyi amaçlamaktadır. Araştırmada 15’ i deney, 15’ i kontrol grubu olmak üzere 30 çocuk ve deney grubuna dahil çocukların ebeveynlerinin yer aldığı 15 aile görev almıştır. “Aile Katılımlı Sosyalleşme Programı”nın içeriğinde sorumluluk alma, saldırganlık, başladığı işi bitirme, paylaşma, sırasını bekleme, yardımlaşma, nezaket kuralları ve işbirliği gibi alt boyutlar vardır. Bu program deney grubundaki çocuklar ve bu çocukların ailelerine uygulanmıştır. Uygulama ve sonuçlar çocuklar ve öğretmenlerden alınan veriler ile değerlendirmeye alınmıştır. Sonuç olarak hem programın bütünsel etkisi hem de alt boyutları açısından anlamlı farklılıklar bulunmuştur.

Seçer ve arkadaşları (2008), annelerin özyeterlik algılarının okul öncesi dönem 5-6 yaş grubu çocuklarının akran ilişkilerine etkisini incelemiştir. Örnekleme, 5-6 yaş grubu 96 kız, 104 erkek olmak üzere toplam 200 çocuk ve annesi oluşturmuştur. Araştırmada veri toplama aracı olarak “Ebeveynliğe Yönelik Tutum Ölçeği-Anne Formu”, Akranlarının Şiddetine Maruz Kalma Ölçeği” ve “Ladd ve Profiled Çocuk Davranış Ölçeği” kullanılmıştır. Çalışmanın sonucunda, annelerin özyeterlik algılarının çocukların olumlu sosyal davranışları ve sosyal olmayan davranışları arasındaki ilişkinin anlamlı olmadığı görülmüştür. Araştırmanın sonuçlarına göre annelerin özyeterlik algılananın çocukların akran şiddetine maruz kalma, saldırganlık, aşırı hareketlilik, korkulu-kaygılı olma ve dışlanma düzeylerini anlamlı düzeyde yordadığı ve olumsuz yönde bir anlamlı ilişkinin olduğu görülmüştür.

Şendil (2010), çalışmasında, 5- 6 yaş okul öncesi çocuklarının mizaç özellikleri, cinsiyet ve akranları tarafından tercih edilip edilmeme durumlarının davranış sorunları ve sosyal yetkinliklerini farklılaştırıp farklılaşmadığını

incelemiştir. Veri toplama aracı olarak, çocuklara “Resimli Sosyometri Ölçeği”, öğretmenlere “Sosyal Yetkinlik ve Davranış Değerlendirme Ölçeği”, ailelere ise “Çocuklar için Kısa Mizaç Ölçeği” doldurtulmuştur. Araştırmaya Ankara’daki özel bir okul öncesi eğitimi kurumundan 5- 6 yaş grubu 42 çocuk katılmaktadır. Çalışma sonuçlarına göre, cinsiyetin anksiyete içedönüklük, kızgınlık, saldırganlık veya sosyal yetkinlikten herhangi birini farklılaştırmadığı görülmüştür. Sıcakkanlı, akranları tarafından daha çok tercih edilen çocukların daha yüksek sosyal yetkinlik becerisine sahip oldukları, tepkiselliği daha fazla olan çocukların ise daha fazla kızgınlık saldırganlık içeren davranış sorunları gösterdikleri görülmüştür.

Uluyurt (2012), araştırmasında okul öncesi eğitim kurumuna devam eden 5-6 yaş grubu çocukların akran ilişkilerini farklı değişkenler açısından incelemiştir. Araştırmadaki bağımlı değişken akran ilişkileri olurken bağımsız değişken de cinsiyet, kurum tipi, doğum sırası, ebeveyn eğitim durumu, ebeveyn mesleği, yaş, kardeş sayısı, ebeveyn yaşı oluşturmaktadır. Çalışma, Konya iline bağlı okul öncesi eğitim kurumlarına devam eden 5-6 yaş grubu çocuklardan oluşmaktadır. Örneklem, oransız küme örnekleme yoluyla seçilen ilköğretim bünyesindeki anasınıfları, devlet anaokulları ve özel anaokullarına devam eden 5-6 yaş grubu çocuklardan oluşmaktadır. Devlet okullarından 395, özel anaokullarından 325 olmak üzere toplam 720 çocuk araştırmaya katılmıştır. Bu çocukların 351’i kız, 369’u erkektir. Araştırmada “Kişisel Bilgi Formu”, “Akranların Şiddetine Maruz Kalma Ölçeği (Self Reports of Victimization) Öğretmen Formu”, “Ladd ve Profilet Çocuk Davranış Ölçeği (The Child Behavior Scale)” kullanılmıştır. Verilerin analizinde T, F ve Tukey Testi kullanılmıştır. Araştırmadan elde edilen bulgulara bakıldığında, dışlanma, akran şiddetine maruz kalma, saldırganlık ve aşırı hareketlilik puanlarında erkek çocukların puanları kız çocuklarının puanlarından fazladır. Başkalarına yardımı amaçlayan sosyal davranış gösterme puanlarına bakıldığında kız çocukların puanlarının erkek çocukların puanlarından fazla olduğu görülmektedir. Özel anaokulunda eğitim öğretim alan çocukların akran şiddetine maruz kalma, asosyal davranış geliştirme, dışlanma, korkulu kaygılı olma, saldırganlık, aşırı hareketlilik puanlarının devlet anaokulu ve anasınıflarında eğitim öğretim alan çocukların puanlarından daha yüksek puana sahip oldukları görülmüştür. Özel anaokulunda

eđitim đretim alan ocukların akranlarına karřı yardımı amalayan sosyal davranıř gsterme puanları, devlet anaokulu ve anasınıflarında eđitim đretim alan ocukların puanlarından daha yksektir. Ebeveynlerin eđitim dzeyi arttıa ocukların bařkalarına yardımı amalayan sosyal davranıř gsterme puanları artmakta iken annenin eđitim dzeyi azaldıka ocukların korkulu kaygılı olma, dıřlanma ve ařırı hareketlilik puanları ykselmektedir. Babaların eđitim dzeyi arttıa akran řiddetine maruz kalma, ařırı hareketlilik, dıřlanma puanları dřř gstermektedir. Ebeveynlerin yařları azaldıka ocuktaki bařkalarına yardımı amalayan sosyal davranıř gsterme puanları ykselmektedir. Babanın yařı arttıa saldırganlık, ařırı hareketlilik, nasosyal davranıř geliřtirme, akran řiddetine maruz kalma, korkulu kaygılı olma puanları da ykselmektedir. Annenin yařı arttıđında ise korkulu kaygılı olma, akran řiddetine maruz kalma, asosyal davranıř gsterme, ařırı hareketlilik ve dıřlanma puanlarında da artıř grlmektedir. Babası memur olan ocukların bařkalarına karřı yardımı amalayan sosyal davranıř gsterme puanı, babası iři olanlardan yksek olup babası memur olan ocukların akran řiddetine maruz kalma, korkulu kaygılı olma puanları babası serbest meslek olan ocuktan dřktir. Babası iři olan ocuklar da babası memur olan ocuktan daha hareketlidirler. Annesi alıřan ocukların bařkalarına karřı yardımı amalayan sosyal davranıř puanları alıřmayan annelere gre daha yksektir.

Civelek (1990), yapmıř olduđu bu alıřmada normal geliřim gsteren ocuklarla zihinsel engelli ocukların kısmen btnleřtirilmelerinin ve normal geliřim gsteren ocuktan bu konuda verilen bilgilerin engelli ocukların sosyal kabulleri zerindeki etkilerini saptamayı amalamıřtır. Arařtırmanın sonucuna gre, bilgilendirilip btnleřtirilen gruptaki normal geliřim gsteren ocuklar, zihinsel engelli arkadaşlarına diđer gruptaki normal ocuktan gre daha fazla sosyal kabul gstermiřlerdir.

Ummanel (2007), okul ncesi dnem ocuklarının akran kabuln eřitli deđiřkenlerle incelemiřtir. Arařtırmanın rneklemini Kuzey Kıbrıs'ta  okulncesi eđitim kurumuna devam eden 158 (75 kız, 83 erkek) ocuk oluřturmuřtur. Bu ocukların yař aralıđı 40-72 aydır. Arařtırma sonucunda okul ncesi dnemde

görülebilen kişisel sosyal gelişim ve duygusal davranışsal sorunların akran kabulünü yordadığı görülmektedir.

Uysal (2011), çalışmasında 60-72 aylık çocuklar arasında oluşan saldırgan davranışları çeşitli değişkenler açısından incelemiş ve zorbalık davranışlarını farklı gözlem araçları aracılığıyla gözlemiştir. Açıklayıcı desende olan bu araştırma nitel ve nicel olmak üzere iki bölümden oluşmaktadır. Çalışmanın nicel bölümünde Ankara ilindeki iki farklı bağımsız anaokuluna devam eden 121 çocuk yer almıştır. Bu bölümde veriler Kişisel Bilgi Formu, Okul Öncesi Sosyal Davranış Ölçeği-Öğretmen Formu (OÖSDÖÖF) ve Hikâyeleştirilmiş Varsayımsal Durumlar Formundan (HVDF) elde edilmiştir. Cinsiyet, ebeveynlerin öğrenim durumu, kardeş sayısı, ebeveynlerin çalışma durumu, aile yapısı ve doğum sırası değişkenlerinin OÖSDÖ-ÖF alt boyutlarından aldıkları toplam puanların üzerindeki etkileri t-testi ve ANOVA ile incelenmiştir. İlişkisel saldırganlıkta anne çalışma durumu, öğretmenlerin mesleki deneyimleri ve baba öğrenim durumunun, fiziksel saldırganlıkta ise öğretmenlerin mesleki deneyimleri ve cinsiyetin anlamlı bir farklılığa sahip olduğu saptanmıştır. Çalışmanın nitel bölümü ise nicel bölümde ulaşılan 121 çocuk içerisinde OÖSDÖ-ÖF ve HVDF analizleri sonunda seçilen 14 çocuk ile yürütülmüştür. Anekdot kaydı, olay örnekleme ve basit katılım çizelgesi sonunda gözlemlenen çocukların zorba, zorba kurban veya kurban olma durumları ile yaptıkları/uğradıkları zorbalık türleri/davranışları ayrıştırılmıştır. Zorba ve zorba-kurbanlar için belirlenen davranışlar süre kaydı ve zaman örnekleme ile gözlemlenmiştir. Zorbalığın serbest zaman etkinliklerinde ve her iki etkinlik türü sırasında ise sözel zorbalığın daha çok ortaya çıktığı saptanmıştır. Her iki sınıfta toplam 5 zorba ve 3 zorba-kurban olduğu belirlenmiştir. Gözlemler sonunda zorbaların ve zorba-kurbanların vurma davranışını gösterdikleri; zorba-kurbanların vurma, kurbanların ise zorla alma davranışlarına uğradıkları görülmüştür. Gözlem sonuçlarının öğretmen görüşmeleriyle tutarlılığı incelenmiş ve bazı çocuklar için sonuçların paralellik gösterdiği bulunmuştur.

Yanık (2011), araştırmasında okul öncesi dönemde akran, okul ve sınıf kültürlerinin betimi, bu kültürlerin iletişim ve etkileşimlerinin nasıl olduğunun anlaşılmasını amaçlamış ve bu doğrultuda çalışmasını nitel olarak yapmıştır.

Çalışma, Kahramanmaraş il merkezinde Milli Eğitim Bakanlığı'na bağlı bağımsız bir anaokulunda yapılmıştır. Çalışmaya öğretmen, stajyer, okul personeli ve 20 öğrenci katılmıştır. Çalışmada etnografik yaklaşım tercih edilmiş olup kültürler gözlenmiştir. Bu süreçte araştırmacı okul içerisinde katılımcı gözlemci olarak verilerini doküman analizi, gözlem, araştırmacı günlüğü ve görüşmeleri kullanarak toplamıştır. Nitel olarak elde edilen verilerin analizlerinde içerik ve betimsel analiz kullanılmıştır. İçerik analizinde ham veriler sistematik kodlama işlemine tabi tutulurken betimsel analizde toplanan veriler bütünsel bir şekilde ortaya konulmuştur. Araştırmanın sonucunda, sınıf kültürünün öğretmenden, sınıfın fiziksel özelliklerinden, öğretmenin sınıf içindeki uygulamalarından şeklini almaktayken akran kültürü, kültürün çekirdeğinde çocukların birbirleriyle olan ilişkileri yer alırken özellikle erkek çocukların dikkatini çeken savaş oyunları, ben ten ve spiderman bu kültürün doğasını oluşturmaktadır. Okul kültürü ise okulun sosyal ve fiziksel özelliklerinden oluşarak içinde farklı ve gizli kültürler barındırmaktadır. Bu üç kültürün birbirleriyle olan etkileşimlerine bakıldığında okul kültürünün sınıf kültürünü şekillendirdiği, bu şekillenme sonucu oluşan sınıf kültürünün ise akran kültürünün oluşumunu yönlendirdiği ve sınıf kültürü ile akran kültürünün çatıştığı sonucuna ulaşılmıştır.

2.2.6.2. Yurt Dışında Yapılan Araştırmalar

Cillesen vd. (1992), yapmış olduğu araştırmasında reddedilen çocukları saldırgan reddedilen ve saldırgan olmayan reddedilen olarak 2 gruba ayrılmıştır. Saldırgan olmayan reddedilen çocukların kendilerini akranlarının gözünde olumsuz olarak düşündükleri ve daha utangaç oldukları bulunmuş, saldırgan reddedilen çocukların ise karşılıklı ilişkilerde saldırgan olmayan reddedilen çocuklara göre daha çok rahatsız edici, saldırgan, işbirlikçi olmayan ve tepkisel davranışlarda buldukları gözlemlenmiştir. Yıllar sonra yapılan çalışmalarda ise % 66 oranında saldırgan olmayan reddedilen çocukların sosyal konumlarını değiştirdikleri (ortalama ya da popüler), saldırgan reddedilen çocukların ise aynı konumda kaldıkları tespit edilmiştir.

Chang vd.'nin (2005), yaptığı çalışmada okul öncesi dönemdeki sosyal olarak çekinik olan çocuklar, sosyal problem çözme becerilerinde de, empati becerilerinde de, benlik algılarında da düşük seviyededirler. Bu çocuklar akran gruplarında da etkin değildirler.

Chen vd. (2002), tarafından, 2 yaşında, 172 Çinli çocuk ve ailesiyle yapılan ve 2 yıl süren araştırmada, çocukların kişiliklerinin ve sosyalleşmelerinin saldırgan davranışa etkisi incelenmiştir. Sonuçlara göre, erkekler, kızlara göre sözel ve fiziksel saldırganlıkla ilgili daha yüksek puanlar almışlardır. Ebeveyn tutumlarından da destekleyici, sıcak, sevgi dolu tavırların saldırganlıkla ters yönde ilişkili, kontrole dayalı tutumların ise olumlu yönde ilişkisi bulunmuştur. Ebeveynlerin cinsiyetleri ile çocukların cinsiyetleri arasındaki ilişkiye bakıldığında, annelerin olumsuz tutumlarının kızların saldırganlığını arttırdığı, babaların tutumlarının ise erkeklerin saldırganlığını arttırdığı belirlenmiştir.

Erwin (1994), bu çalışmasında 5-6 yaş grubu çocukların popüler ve popüler olmama durumlarına göre sosyal davranışlarını ve sosyal problem çözme becerilerini incelemiştir. Araştırmaya aynı okul öncesi eğitim sınıfında eğitim alan 5-6 yaş grubundan 26 çocuk katılmıştır. Çocukların popülerlikleri sosyometrik ölçümler ile belirlenmiştir. Serbest zaman etkinliklerinde çocukların sosyal davranışları, video gösterileri gözlemsel kodlama formu ile değerlendirilmiş ve çocukların ikilem cevapları ile video davranışları çocukların sosyal konuları hakkında bilgisi olmayan iki kişi tarafından değerlendirilmeye alınmıştır. Popüler olan ve popüler olmayan çocukların ikilem puanlarına bakılarak popüler olan çocukların sosyal ikilemlerde ilişkiyi arttırıcı ve daha etkili cevaplar verdikleri gözlemlenmiştir. Popüler olan ve popüler olmayan çocukların davranışsal gözlemleri de karşılaştırılmış ve iki grup arasındaki sosyal davranışlarda anlamlı farklılıklar bulunmuştur.

Heiman (2005), çalışmasında, hiperaktivite davranışı olan ve olmayan çocukların akran ilişkilerini karşılaştırmıştır. Hiperaktivite davranışı olan çocukların olmayanlara göre sosyal ilişkilerinde problem yaşamadıklarını ve çok fazla yalnızlık duygusu hissetmediklerini belirtmiştir. Heiman akran ilişkileri ve hiperaktivite davranışında çoğu araştırmaya ters düşebilecek bir sonuç bulmuştur. Kaynaştırma sınıfındaki öğrenilerin hiperaktivite davranışı olan ve olmayan öğrencileri, öğretmenleri ve anne babalarının görüşleri doğrultusunda değerlendirilmiş ve literatürden farklı bir sonuca ulaşılmıştır. Sonuçlara göre, hiperaktivite davranışı olmayan çocuklar hiperaktivite davranışı olan çocuklarına karşı değişken tutumlar sergileyebilmektedirler. Heiman, önerilerinde anne baba ve öğretmenlere çocuklara

karşı farkındalıklarını geliştirerek çocuk ilişkilerinin karışık olabileceğinden bahsetmiştir.

Hipwell vd.'nin (2005), annelerin depresyon düzeyleri ile ebeveynlerle yaşanan anlaşmazlıkların çocukların oyunları üzerindeki etkisinin incelendiği çalışmada, 5 yaşında, 94 çocuk ve annesi katılmıştır. Çalışmanın sonuçlarına göre annenin depresyon düzeyi ile erkek çocuklarının oyunlarda gösterdikleri saldırgan davranışlar arasında ilişki belirlenmiştir. Annelerle yaşanan anlaşmazlıkların da oyun esnasındaki (her iki cinsiyette de) saldırganlıkla ilişkili olduğu belirlenmiştir. Ayrıca kızların daha çok sözel saldırganlık, erkeklerin ise fiziksel saldırganlık gösterdikleri belirlenmiştir.

Hopp (2004), araştırmasını nitel olarak yapmış ve çocukluğunda akran reddine maruz kalanların yetişkinlik dönemlerine etkisini araştırmıştır. Araştırmanın sonucuna göre, akran reddinin araştırmaya katılan bütün yetişkin katılımcılar için acı veren yaşantılar olduğu ve bu yaşantıların etkilerinin kalıcı ve güçlü olduğunu belirtmiştir. Tüm katılımcıların öğretmenleri, çevrelerindeki insanlar ve akranları tarafından zorbalık gördükleri, arkadaşlık kurarak bunu sürdürmekte zorlandıkları ve yetişkin olduklarında genellikle yalnızlık ve dışlanma yaşadıkları belirlenmiştir.

Kochenderfer-Ladd (2004), araştırmasında çocukların akranlarının saldırgan davranışlarına göstermiş oldukları duygusal tepkileri incelemiştir. Araştırmanın örneklemini anaokulundan ilköğretim 5. sınıfa kadar olan 145 çocuk oluşturmuştur. Bu çocukların 12'si anaokulu, 20'si ilkokul 1. sınıf, 26'sı ilkokul 2. sınıf, 28'i ilkokul 3. sınıf, 41'i ilkokul 4. sınıf ve 18'i ilkokul 5. sınıf öğrencileridir. Düşük ve orta düzeyde sosyoekonomik düzeye sahip 66 kız ve 79 erkek çocuk bulunmaktadır. Sonuçlara bakıldığında, akran şiddeti gören çocukların sadece olumsuz duygusal tepki vermedikleri aynı zamanda baş etme konusunda stratejiler de geliştirdikleri gözlenmiştir. Çocukların akran saldırganlığına karşı gösterdikleri en yoğun duygusal tepkinin öfke olduğu görülürken çocukların cinsiyetleri ve yaşları arasında en yoğun duygusal tepki olarak bir fark görülmemiştir. Çocukların yaşları arttıkça, yardım isteme, barışçı çözümler bulma gibi çözüm yollarının azaldığı ve çocuklardaki üzüntü ve öfke yoğunluğunun da fazlalaştığı görülmüştür. Akran şiddetinden erkek çocuklarının kız çocuklarına göre daha az düzeyde etkilendikleri belirlenmiştir.

Ladd ve Kochenderfer-Ladd (2002), yaptıkları 2 aşamalı araştırmanın ilk kısmında okul öncesi eğitimden ilköğretim 4. sınıfa kadar olan 95 erkek, 102 kız olmak üzere toplam 197 öğrenci katılmıştır. Araştırmanın sonuçlarında okul öncesi dönem çocuklarının akran şiddetine maruz kalma ile ilgili bilgi verme konusunda hatırlama, anlama, şiddeti tanımlama gibi konularda yetersiz kaldıkları ve kişisel raporlarının akran raporlarından daha güvenilir olduğu da gözlenmiştir. İlköğretim 1 ve 4. sınıf öğrencilerinin ise kişisel ve akran raporlarının hem güvenilir hem de geçerli olduğu saptanmıştır.

Lindsey (2002), “Okul Öncesi Çocukların Arkadaşlıkları ve Akranlarının Kabulü: Sosyal Beceriyle Bağlantısı” adlı araştırmasında akran kabulü, karşılıklı arkadaşlık statülerini çocuklardaki sosyal beceri ile bağlantılı olarak incelenmiştir. Çalışmaya 3-6 yaş grubundan 166 çocuk katılmıştır. Araştırmada öğretmenler akran becerilerini ve saldırganlıklarını ölçmüş ve öğretmenlerle sosyometrik işlemler kullanarak görüşülmüştür. “En çok sevilen oylamalarına göre, çocukların %73’ünün en azından bir tane karşılıklı arkadaşlığı ve %27’sinin de iki ya da daha fazla karşılıklı arkadaşlığı olduğu bulunmuştur. En az bir tane karşılıklı arkadaşlığı bulunanlar öğretmenleri tarafından karşılıklı arkadaşlığı olmayanlara göre daha çok becerikli olarak görülmüştür ve bu çocukların akranları tarafından daha fazla sevildiği belirlenmiştir. 36 çocuk 2 yıldan daha uzun bir süre izlenmiştir. Yapılan boylamsal araştırmada birinci yılda en azından bir tane karşılıklı arkadaşlığı olan çocukların ikinci yılda karşılıklı arkadaşlığı olmayan çocuklara göre akranları tarafından daha çok sevildikleri görülmüştür.

Lindsey ve Colwell (2003), yaptıkları araştırmada çocukların duygusal yeterlilikleriyle akran ilişkileri incelemiştir. Araştırmaya anaokuluna devam eden 43 ay 82 ay arası toplam 44 çocuk katılmıştır. Araştırma 2 yıl boyunca yapılmıştır. Araştırma sonuçlarına göre çocukların duygusal düzen ve duyguları anlama becerileri akran ilişkilerindeki duygusal boyutu etkileyebilmektedir. Duygusal düzen ve duyguları anlama becerilerine sahip çocukların başkalarına yardımı amaçlayan sosyal davranış sergileyerek akranları ile işbirlikçi oyunlar oynayabildikleri gözlemlenmiştir.

Ladd ve Burgess (2001), saldırganlık ve akran zorbalığı ile ilgili yapmış oldukları bu araştırmada 5 yaşındaki 396 çocuk (198 kız, 198 erkek) ile çalışmışlardır. Araştırma 2 yıl sürmüştür ve araştırmada saldırganlık üzerinde etkisi olan koruyucu faktör ve çoklu ilişkisel risk faktörlerinin etkisini incelemişlerdir. Sonuçlarda doğrudan saldırganlığın okula uyum ve psikolojik açıdan risk faktörü olduğu görülmüştür. Anasınıfında yüksek düzeyde saldırgan davranış gösteren çocukların, ilköğretim 1. sınıfa geldiklerinde okula uyumlarının düşük ve psikolojilerinin de düşük düzeyde olduğu görülmüştür. Öğretmen ile çocuk arasında olan sürekli çatışmalar, çocukların doğrudan saldırganlıklarını arttırabilmektedir. Sosyal ve psikolojik uyumun güçlü belirleyicilerinin akran şiddetine maruz kalmaktan öte öğretmen ile çocuk çatışması ve akran reddiyle alakalı olduğu belirlenmiştir. Saldırganlığı arttıran diğer bir unsurun da akran şiddetine maruz olma durumu olduğu görülmektedir.

Ladd (1990), arkadaş edinme, arkadaşlığı devam ettirme, akranları tarafından sevilmenin okula uyumunun etkisini incelediği bu çalışmada 125 anasınıflı öğrencisi ile çalışmıştır. Öğrenciler, eğitim öğretim yılının başında, okulun başlamasından 2 ay sonra ve eğitim öğretim yılının sonunda izlenmişlerdir. Sonuçlara göre, akranlar arasındaki ilişkinin çocukların okula uyumunu eğitim öğretim yılı başı ve eğitim öğretim yılı boyunca etkilediği görülmüştür. Anasınıflı dönemde akran reddine uğrayan çocukların ilköğretim 1. sınıfta okula uyum problemi yaşadıkları belirlenmiştir. Akranları tarafından reddedilmenin okul performansını olumsuz etkilediği, arkadaş edinmenin ise okul performansını arttırdığı belirlenmiştir.

Ladd vd. (1988), okul öncesi dönem çocukların oyun davranışlarını ve akran ilişkilerini incelemiştir. Okul öncesi yıllarında kurulan olumlu akran ilişkilerinin anasınıfında uyumla ilişkili olup aynı zamanda ilköğretim döneminde de çocukların akademik başarılarının önemli bir yordayıcısı olduğu belirtilmektedir.

Lawton ve Burk (1990), bu araştırmalarında 3-5 yaşlarındaki çocukların konuşarak sorun çözme becerileri, çocukların işbirliği becerileri, empati, paylaşma, yardım etme ve sıra bekleme davranışlarını incelemişlerdir. Çocukların davranışları doğal ortamda gözlenmiş ve olumlu sosyal davranışın değerlendirilmesi için testler

uygulanmıştır. 17 kişilik deney ve kontrol grubu farklı etnik gruplar ve orta sosyoekonomik düzeydeki çocuklardan oluşmuştur. Bu çocuklara 6 hafta boyunca olumlu sosyal davranışlarla ilgili eğitimler verilmiştir. Deney grubu çocuklarına 6 farklı problemle ilgili 2 kukla arasında diyaloglar oluşturulmuş ve çocukların bu problemlere çözümler üretmeleri istenerek verilen cevaplar değerlendirilmeye alınmıştır. Deney grubundaki çocukların kontrol grubundaki çocuklarına göre sorunları konuşarak çözümlenmeye başladıkları, daha çok olumlu sosyal davranış gösterdikleri gözlemlenmiştir.

Lier vd. (2005), çocukluk döneminde akran reddine maruz kalan çocuklar ile sosyal olmayan davranışlar arasındaki ilişkiyi incelemiştir. Sosyal olmayan davranışı yüksek seviyede gösteren erkek çocuklarının bu davranışı düşük ve orta seviyede gösteren erkek çocuklarına göre akran reddine daha fazla uğradıkları bulunmuştur. Sosyal olmayan davranışı orta seviyede gösteren kız ve erkek çocuklarının ise akran reddine uğrama düzeylerinin eşit olduğu görülmüştür.

McCloskey ve Stuewing (2001), akran ilişkilerindeki kaliteyi araştırmışlardır. Araştırma sonuçlarında babaların annelere uyguladığı şiddetten dolayı çocukların sosyal ilişkilerinin etkilendikleri görülmüştür. Bu çocukların kendilerini akranlarından daha yalnız hissederek yakın oldukları arkadaşlarıyla fazla çok çatışmaya girdikleri ve akran ilişkilerinde daha çok sorun yaşadıkları görülmüştür.

Mendez vd. (2002), araştırmalarında çocukların akran oyunlarındaki yeterlilikleri ve çocukların kişilik özellikleri arasındaki ilişkiyi incelemişlerdir. Araştırmaya 3,5-5,5 yaş arası 141 Head Start programına katılan Afrika kökenli Amerikalı anaokulu öğrencisi katılmıştır. Araştırma çocukların sosyal yeterliliğini doğrudan saldırganlık ve etkileşimli yeterlik değişkenleri içerisinde incelenmesini sağlamıştır. Akran oyunlarında başarılı etkileşimleri olan ve pozitif mizaç özelliklerine sahip çocukların etkileşimli yeterliliği olan çocuklar oldukları görülmüştür. Arkadaşlarının oyuncaklarına zarar veren, oyuncaklarını paylaşmayan, akranlarının oyunlarını bozan çocukların ise doğrudan saldırganlık gösteren çocuklar oldukları görülmüştür.

Monks vd. (2002), yaptıkları araştırmada 49 erkek, 43 kız olmak üzere toplam 92 4-6 yaş çocuğu ile çalışmışlardır. Bu çocuklar İspanyol anaokuluna devam eden

çocuklardır. Saldırganlıkla ilgili roller (şiddeti destekleyen, şiddete maruz kalanı savunan, izleyici, şiddete maruz kalan, ve saldırgan) akran, öğretmen ve kişisel değerlendirmelerle incelenmiştir. Sosyal açıdan red gören çocukların saldırgan çocuklar oldukları görülmüştür. İspanyol çocuklar arkadaşları % 30 izleyici, % 29 savunucu, % 13.5 kurban edilen ve % 12 saldırgan olarak tanımlamışlardır. Sınıftaki en popüler çocukların savunmacılar oldukları görülmüştür. Akran şiddeti görme açısından kızlar ve erkekler arasında farklılık bulunmamıştır. Öğretmen, kişisel ve akran değerlendirmelerinde kızlar daha savunucu ve izleyici bulunurken erkekler de daha saldırgan bulunmuşlardır.

Munoz, Braza ve Carreras (2004), tarafından 4-5 yaşlarındaki 90 anaokulu öğrencisiyle yapılan araştırmada, saldırgan davranışlar ile saldırgan olmayan davranışlar incelenmiştir. Sonuçlara bakıldığında, saldırgan olmayan grup etkinlikleri içinde iki bağımsız unsur tespit edilmiştir. İlki kazanımdır. Bu unsur, kurallara uyma, rica etme, izleme, yeniden düzenlemedir. İkincisi ise yetkeci olmaktır. Bu da rica etmek, liderlik etme ve uyumu içermektedir. Yetkeci ve saldırgan davranışlar arasında 4 yaş grubunda ilişki bulunamamıştır. 5 yaş çocuklarında ise yetkeci davranış saldırganlık arasında ilişki belirlenmiştir.

Nygaard (1988), bu çalışmasında akran kabulü ve reddine uğrayan çocukların ebeveynleriyle etkileşimlerini, hangi ebeveyn tutumunun çocukların sosyal yeterliliklerini etkilediğini incelemiştir. Sonuçlar incelendiğinde, ebeveynlerin çocukların sosyal becerilerini ve sosyal bilişsel gelişimini olumlu yönde teşvik ettikleri rollerde çocukların akranları tarafından daha fazla kabul edildiği, ebeveynlerin çocukların sosyal becerilerini ve sosyal bilişsel gelişimini olumlu yönde fazla teşvik etmedikleri rollerde çocukların akran reddine uğradığı görülmüştür.

Persson (2005), tarafından yapılan okul öncesi dönem çocuklarının prososyal ve saldırgan davranışlarının 2 aylık periyodlarla toplam 3 yıl boyunca izlendiği araştırmaya, 22-40 ay aralığındaki 44 çocuk katılmıştır. Yaş ilerledikçe prososyal davranışın arttığı, yaşın artmasıyla saldırgan davranış arasında ise ilişkinin bulunmadığı belirlenmiştir. Ayrıca prososyal davranış ile saldırgan davranış arasında ilişkiye rastlanmamıştır. Saldırganlık açısından cinsiyetler arasında fark bulunamamıştır.

Peterson (2001), çocukların özgüvenleri, çözüm becerileri ve akranlarıyla aralarındaki ilişkilerdeki tartışmaları incelemiştir. Araştırmaya 3-5 yaş grubu 43 çocuk katılmıştır. Ebeveyn görüşü, akran görüşü, öğretmen görüşü ve çocuklarla görüşmeler yapılmıştır. Özgüven ve saldırganlık arasında bir ilişki bulunmamıştır. Öğretmenlerin değerlendirmesindeki akran kabulü ile akran kabulü arasında olumlu yönde ilişki bulunmuştur. Saldırgan olduğu düşünülen çocukların hem anne baba değerlendirmeleri hem de öğretmen değerlendirmelerinde yüksek düzeyde saldırgan oldukları belirlenmiştir.

Polenski (2001), çocukların aile içindeki ilişkileri ve mizaçlarının akran ilişkilerine etkisini incelemiştir. Çalışmada 5 yaş grubunda 233 çocuk ve anneleri ile çalışılmıştır. Araştırmaya düşük gelir düzeyindeki aileler ile göçmen aileler katılmıştır. Araştırmaya katılan çocuklar 5-8 yaşları arasında 3 yıl boyunca belirli aralıklarla okuldaki gözlemler, telefon görüşmeleri ve ev ziyaretleriyle takip edilmişlerdir. Sonuçlarda çocukların akran ilişkileri ile sosyal yeterlikleri, dışa yönelik davranış problemleri ve annelerine bağlanma stilleri arasında ilişki bulunmuştur. Sosyal yeterlik ile dışa yönelik davranışlar arasında ilişki bulunmuştur. Akran ilişkilerinde kardeş ilişkilerinin etkisinin olmadığı görülmüştür. Özellikle erkek çocukların akran ilişkilerinde sorun yaşadıkları belirlenmiştir.

Putallaz ve Gottman (1981), akran reddi yaşayan, akran kabulü yaşayan ve akranları tarafından ihmal edilen çocuklarla ilgili çalışmalardan, çocukların akran gruplarına giriş davranışlarıyla ilgili yapmış olduğu araştırmasında, akranları reddine uğrayan ve akranları tarafından kabul edilen çocukların ikili ilişkilerini karşılaştırmıştır. Akran reddine uğrayan çocuklarda kuralları benimsememe, eleştirilerinde yapıcı olmama ve davranışlarında huysuzluk belirlenmiştir.

Rhodes'in (2003), yaptığı çalışmada 4 yaşındaki 16 çocuk ve bu çocukların anneleriyle çalışmıştır. Bu çalışmada hikayelerle anne baba çocuk ve akran çocuk ilişkileri incelenmiştir. Çalışmanın sonuçlarına göre, anneleriyle olumlu ilişkiler geliştiren ve anneleriyle güvenli bağlanması olmuş çocukların işbirlikçi olup akran ilişkilerinde olumlu tutumlar sergiledikleri, yakın oyunlarda da başarılı oldukları görülmüştür. Anneleriyle olumsuz ilişkileri olan güvenli bağlanamamış çocukların akranlarıyla olan ilişkilerinde kaçınmacı ve daha saldırgan oldukları belirlenmiştir.

Rydell, Bohlin ve Tharell (2005), tarafından 5 yaşında, 112 çocuk ile yapılan araştırmada, ebeveynlere bağlılık ve çekingenliğin çocukların anaokulu öğretmenleri ve akran yeterlilikleriyle ilişkisi incelenmiştir. Araştırmanın sonuçlarına göre çekingen çocukların, çekingen olmayanlara göre öğretmenleriyle daha az güvenli iliksiler kurdukları, daha az yeterli akran ilişkileri geliştirdikleri belirlenmiştir. Çekingen çocuklar, çekingen olmayanlara göre akranlarıyla daha az etkileşime girmektedirler.

Scaramella ve Leve'nin (2004), araştırmasına göre okul öncesi dönemde çocukların yaşadıkları olumlu anne baba çocuk ilişkisinin, çocukların çocukluk ve ergenlikteki sosyal ilişkilerini ve davranışlarını olumlu olarak etkilediği sonucuna ulaşılmıştır.

Verschuren vd. (1996), çalışmasında çocukların benlik saygılarının anneye bağlılık, bilişsel yetenek, fiziksel yetenek ve akran uyumu ile ilişkisini incelemeyi amaçlamışlardır. Çalışmasında 51-76 aylık 95 anaokulu öğrencisi katılmıştır. Çalışmada "Cassidy Kukla Görüşme Formu" kullanılmıştır. Araştırmanın sonucuna bakıldığında, anneleriyle güvenli bağlılık ilişkisi kursn çocukların benlik saygılarının yüksek olduğu ve kendi kusurlarını kabul ettikleri görülmüştür. Akran uyumu, fiziksel yetenek, bilişsel yetenek ve benlik saygısı arasında ise bir ilişki bulunmamıştır.

Weiss vd. (2001), okul öncesi çocuklarının olumlu sosyal davranışlarının ve kaygı düzeylerinin etkisini incelemiştir. Anaokulunda eğitim öğretime devam eden 4 yaşındaki çocuklardan 10 kız, 10 erkek, olmak üzere toplam 20 çocuk seçilmiştir. Sonuçlara bakıldığında, okul öncesi eğitimin çocukların kaygı düzeyini düşürdüğü ve pek çok yeni davranışı çocuklara kazandırdığı yer olduğu belirtilmiştir.

Wood, Emerson ve Cowan (2004), anne baba ve çocuğun bağlanma niteliğinin çocukların sosyal kabullerini etkilemesini incelemiştir. Bu araştırmada 37 okul öncesi çocuğu ile çalışılmıştır. Anne baba ve çocuk arasındaki bağlanma puanının düşük olması çocukların ileride bazı davranış sorunları ve akran reddiyle ilgili sorun yaşamalarına neden olabileceği görülmüştür. Anne baba ve çocuk arasındaki

bağlanma güvenli değilse bu çocuğun ileride akran reddi yaşamasına ve bazı davranış bozukluklarına sebep olmaktadır. Anne baba ve çocuk arasındaki bağlanma stilinin çocukların akranları tarafından kabul edilme ve akranları tarafından reddedilmesiyle anlamlı derecede ilişkili olduğu görülmüştür. Yüksek düzeyde akran reddi ve düşük düzeyde akran kabulü yaşayan çocukların genellikle düşük bağlanma puanına sahip çocuklar olduğu belirtilmiştir. Bulgular sonucunda güvenli bağlanan çocukların okul döneminde arkadaşlarıyla daha iyi ilişkiler geliştirdiği ve diğer çocuklara nazaran daha az akran reddi yaşadıkları saptanırken anne babalarıyla güvenli bağlanmayı geliştiremeyen çocukların ise sosyal reddinin daha fazla olduğu saptanmıştır. Bu çocuklarda davranış bozukluklarının da ortaya çıktığı ve aslında bu davranış bozukluklarının da sosyal akran reddine sebep olabileceği üzerinde durulmuştur.

ÜÇÜNCÜ BÖLÜM

YÖNTEM

3.1. Araştırma Modeli

Okul öncesi dönem çocuklarının anne babalarının duygusal sosyalleştirme davranışları ile bu çocukların akran ilişkilerinin incelendiği bu çalışmada nicel araştırma yöntemlerinden ilişkisel tarama modeli kullanılmıştır.

İlişkisel tarama modeli, iki veya daha çok sayıdaki değişken arasındaki birlikte değişimin varlığını veya derecesini belirlemeyi hedefleyen araştırma modelidir (Karasar, 2010).

3.2. Evren ve Örneklem

3.2.1. Evren

Canlı veya cansız varlıklardan oluşan, herhangi bir araştırmadaki soruları yanıtlamak için ihtiyaç duyulan verilere evren denir. Evren, herhangi bir araştırma için toplanacak verilerin analizleri ile elde edilecek sonuçların geçerli olacağı, yorum yapılabileceği grup olarak da tanımlanabilmektedir (Büyüköztürk vd., 2014:80).

Araştırmanın evrenini 2014-2015 eğitim-öğretim yılında Elazığ il merkezinde Elazığ İl Milli Eğitim Müdürlüğüne bağlı Temel Eğitim bünyesindeki okullarının anasınıfları ile bağımsız anaokullarına devam eden 36-72 aylık çocuklar ve bu çocukların anne babaları oluşturmaktadır.

Tablo-1: 2014-2015 Eğitim Öğretim Yılında Elazığ İl Genelinde Okul Öncesi Eğitim Alan Öğrenci Sayıları

	Erkek		Kız		Toplam	
	n	f	n	f	n	f
Şehir	3728	81,5	3269	81,4	6997	81,5
Köy	844	18,5	746	18,6	1590	18,5
Toplam	4572	100	4015	100	8587	100

Tablo'ya bakıldığı zaman Elazığ il ve ilçe merkezlerinde toplam 6997 (%81,5) çocuk, il ve ilçe köylerinde ise toplam 1590 (18,5) çocuk olmak üzere Elazığ ili genelinde toplam 8587 çocuğun okul öncesi eğitime devam ettiği görülmektedir.

3.2.2. Örneklem

Araştırmanın örnekleme basit rastgele örnekleme (random) yöntemi kullanılarak belirlenmiştir.

Basit rastgele örnekleme de evreni oluşturan her bir elemanın örneğe girme şansı eşit olup hesaplamada da her elemana verilecek ağırlığın aynı olduğu belirtilmiştir (Arıkan, 2004).

Bu çalışmadaki örneklem, Elazığ il merkezi'nde okul öncesi eğitim öğretimi alan 480 çocuktan oluşmaktadır.

Örnekleme yer alan çocukların demografik değişkenlere göre dağılımları aşağıdaki tablolarda verilmiştir.

Tablo-2: Çocukların Cinsiyete Göre Dağılımı

Cinsiyet	N	f
Erkek	229	47,7
Kız	251	52,3
Toplam	480	100

Tablo 2 incelendiğinde çalışma grubunu oluşturan çocukların 229'unun (%47,7) erkek ve 251'inin (% 52,3) kız çocuk olduğu görülmektedir. Araştırmaya katılan çocukların çoğunluğunun kız olduğu (251) görülmektedir.

Tablo-3: Çocukların Yaşlarına Göre Dağılımı

Doğum Tarihi	N	f
61-72 Ay	224	46,7
49-60 Ay	202	42,1
36-48 Ay	54	11,3
Toplam	480	100

Tablo 3 incelendiğinde çalışma grubunu oluşturan çocukların 224'ünün (%46,7) 61-72 aylık, 202'sinin (%42,1) 49-60 aylık, 54'ünün (%11,3) 36-48 aylık, olduğu görülmektedir. Araştırmaya katılan çocukların çoğunluğunun 61-72 aylık (224) çocuklardan oluştuğu görülmektedir.

Tablo-4: Çocukların Kardeş Durumlarına Göre Dağılımı

Kardeş Durumu	N	f
Yok	136	28,3
Var	344	71,7
Toplam	480	100

Tablo 4'u incelediğimizde araştırmaya katılan çocukların 136'sının (%28,3) kardeşinin olmadığı, 344'ünün (%71,7) kardeşinin olduğu görülmektedir.

Tablo-5: Annelerin Eğitim Düzeylerine Göre Dağılımı

Eğitim Düzeyi	N	f
Okur yazar değil	3	6
İlkokul, ortaokul mezunu	59	12,3
Lise mezunu	195	40,6
Ön lisans, lisans mezunu	223	46,5
Toplam	480	100

Çocukların anne eğitim düzeylerinin verildiği Tablo 5 incelendiğinde, annelerin 3'ünün (%6) okuma yazma bilmediği, 59'unun (%12,3) ilkokul-ortaokul mezunu, 195'inin (%40,6) lise, 223'ünün (%46,5) ön lisans veya lisans mezunu oldukları görülmektedir. Çocukların anne eğitim düzeylerine bakıldığında, çoğunluğunun (223) ön lisans- lisans mezunu olduğu görülmektedir.

Tablo-6: Annelerin Mesleklerine Göre Dağılımı

Meslekler	N	f
Ev Hanımı	222	46,3
Memur	224	46,7
İşçi	19	4,0
Serbest Meslek	15	3,1
Toplam	480	100

Çocukların anne meslek dağılımlarının yer aldığı Tablo 6 incelendiğinde, annelerin 222'sinin (%46,3) ev hanımı, 224'ünün (%46,7) memur, 19'unun (%4,0) işçi, 15'inin de (%3,1) serbest meslek grubuna sahip oldukları görülmektedir. Çocukların annelerinin çoğunluğunun memur (224) olduğu görülmektedir.

Tablo-7: Annelerin Yaşlarına Göre Dağılımı

Yaş	N	f
20-30 Yaş arası	126	26,3
31-40 Yaş arası	298	62,1
41 Yaş ve üzeri	56	11,8
Toplam	480	100

Tablo 7'yi incelediğimizde araştırmaya katılan çocukların annelerinin 126'sının (%26,3) 20-30 yaş arasında, 298'inin (%62,1) 31-40 yaş arasında, 56'sının (%11,8) da 41 yaş ve üzeri olduğu görülmektedir. Verilere göre araştırmaya katılan çocukların annelerinin çoğunluğunun 31-40 yaş (298) arasında olduğu görülmektedir.

Tablo-8: Babaların Eğitim Düzeylerine Göre Dağılımı

Eğitim Düzeyi	N	f
İlkokul, ortaokul mezunu	33	6,9
Lise mezunu	141	29,4
Ön lisans, lisans mezunu	306	63,8
Toplam	480	100

Tablo 8’te çalışma grubunu oluşturan çocukların baba eğitim düzeylerine bakıldığında, babaların 3’ünün (%6,9) ilkokul-ortaokul, 141’inin (%29,4) lise, 306’sının (%63,8) ön lisans veya lisans mezunu oldukları görülmektedir. Çocukların baba eğitim düzeylerine göre dağılımı incelendiğinde, çoğunluğunun (306) ön lisans veya lisans mezunu olduğu görülmektedir.

Tablo-9: Babaların Mesleklerine Göre Dağılımı

Meslekler	N	f
Memur	253	52,7
İşçi	123	25,6
Serbest Meslek	104	21,7
Toplam	480	100

Çocukların baba meslek dağılımlarının yer aldığı Tablo 9’de incelendiğinde, babaların 253’ünün (%52,7) memur, 123’ünün (%25,6) işçi, 104’ünün (%21,7) serbest meslek grubuna sahip oldukları görülmektedir. Çocukların babalarının çoğunluğunun memur (253) olduğu görülmektedir.

Tablo-10: Babaların Yaşlarına Göre Dağılımı

Yaş	N	f
20-30 Yaş arası	44	9,2
31-40 Yaş arası	306	63,8
41 Yaş ve üzeri	130	27
Toplam	480	100

Tablo 10’i incelediğimizde araştırmaya katılan çocukların babalarının 44’ünün (%9,2) 20-30 yaş arasında, 306’sının (% 63,8) 31-40 yaş arasında, 130’unun (%27) da 41 yaş ve üzeri olduğu görülmektedir. Verilere göre araştırmaya katılan çocukların babalarının çoğunluğunun 31-40 yaş (306) arasında olduğu görülmektedir.

3.3. Veri Toplama Araçları

Araştırmada veri toplama amacıyla “Kişisel Bilgi Formu” , “Çocukların Olumsuz Duygularıyla Baş Etme Ölçeği ve “Ladd ve Profilet Çocuk Davranış Ölçeği” kullanılmıştır.

3.3.1. Kişisel Bilgi Formu

Kişisel bilgi formunda demografik bilgileri edinebilmek amacıyla çocukların cinsiyeti, yaşı, annenin eğitim düzeyi, babanın eğitim düzeyi, annenin yaşı, babanın yaşı, annenin mesleği, babanın mesleği ve kardeşinin olup olmaması sorularına yer verilmiştir.

3.3.2. Çocukların Olumsuz Duyguları İle Baş Etme Ölçeği (ÇODBCÖ)

Anne babaların duygu sosyalleştirme davranışlarını ölçmek amacıyla Fabes, Eisenberg, & Bernzweig (1990) tarafından geliştirilen geliştirilen “ Çocukların Olumsuz Duyguları İle Baş Etme Ölçeği” [Coping with Children’ s Negative Emotions Scale (CCNES)] çocukların deneyimlediği utanç, öfke, hayal kırıklığı, üzüntü ve korku gibi olumsuz duyguları içeren 12 senaryodan oluşmaktadır. Her senaryo için çocuğun olumsuz duygusuyla ilgili 6 farklı tepki vardır. Ebeveynler her senaryoyu okuduktan sonra verecekleri tepkiyi hangi sıklıklarla vereceklerini 5 basamakta değerlendirirler.

Ölçek, ebeveynde sıkıntı (çocuğun olumsuz duygusunu üzüntü ile karşılayan), probleme odaklı tepkiler (ebeveynin olumsuz duyguya sebep olan sorunu çözmesi için çocuğuna yardım girişimleri), cezalandırıcı tepkiler (çocuğun ifadesini sözel ya da fiziksel cezalarla karşılayan), duyguya odaklı tepkiler (anne-babanın çocuğun daha iyi hissetmesine yardımcı girişimleri), küçümseyici tepkiler (çocuğun duygusal tepkisinin önemini azaltan) ve duygu ifadesini kolaylaştıran tepkiler (çocuğun duygusal ifadesini destekleyici girişimleri) den oluşan 6 alt ölçekten oluşmaktadır.

Ölçek 12 soru ve a ile f arasında maddelerden oluşmaktadır. Her alt ölçek için alınan puanlar arttıkça söz konusu tepkinin görülme sıklığı artmaktadır. Ölçek 5’li “Likert Tipi” derecelendirme ölçeğine uygun olarak hazırlanmıştır.

Derecelendirmeler “Hiç böyle yapmam (1 puan)”, “Nadiren böyle yaparım (2 puan)”, “Belki böyle yaparım (3 puan)”, “Büyük olasılıkla böyle yaparım (4 puan)”, “Kesinlikle böyle yaparım (5 puan)” şeklindedir. Orijinal ölçeğin iç tutarlılık katsayıları .69 ile .85 arasında değişmektedir. Ölçeğin Türkiye uyarlamasını Altan ve Yağmurlu (2010) yapmış olup iç tutarlılık katsayılarının da .54 ile .88 arasında değiştiği görülmektedir. Araştırmada “Çocukların Olumsuz Duyguları İle Baş Etme Ölçeği” (CCNES) hem anne hem de babalara uygulanmıştır.

3.3.3. Ladd ve Profilet Çocuk Davranış Ölçeği (The Child Behavior Scale)

Okul öncesi dönem çocuklarının okulda akranlarıyla kurdukları ilişkilerini değerlendirmek amacıyla, öğretmenlerin görüşleri doğrultusunda Gary W. Ladd ve Suzan M. Profilet (1996) tarafından geliştirilmiş bir ölçme aracıdır. Ölçeğin Türkçe uyarlaması Gülay (2008) tarafından yapılmıştır.

Ölçek 3'lü “Likert Tipi” derecelendirme ölçeğine uygun olarak hazırlanmış bir ölçektir. Derecelendirmeler “Tamamen Uygun (2 puan)”, “Bazen Uygun (1 puan)”, “Uygun Değil (0 puan)” şeklindedir. Ölçekte, alt ölçeklerin yapısı gereği genel bir toplam puandan söz edilememektedir. Ölçeğin puanlaması alt ölçekler bazında gerçekleştirilmektedir. Alt ölçeklerden çıkan toplam puanın yüksekliği, o davranışların çocukta gerçekleşme sıklığını ortaya koymaktadır.

Ladd ve Profilet Çocuk Davranış Ölçeği 6 alt ölçekten oluşmaktadır. Akranları tarafından dışlanma alt ölçeği 7 maddeden oluşmakta olup ölçeğin iç tutarlılık katsayısı .94'tür. Akranlarına karşı saldırganlık alt ölçeği 7 maddeden oluşmakta olup ölçeğin iç tutarlılık katsayısı .89'dur. Aşırı hareketlilik alt ölçeği 4 maddeden oluşmakta olup iç tutarlılık katsayısı .88'dir. Akranlarına karşı asosyal davranışlar göstermek alt ölçeği 7 maddeden oluşmakta olup iç tutarlılık katsayısı .87'dir. Akranlarına karşı korkulu kaygılı olma alt ölçeği 9 maddeden oluşmakta olup iç tutarlılık katsayısı .77'dir. Akranlarına karşı yardımı amaçlayan sosyal davranışlar göstermek alt ölçeği 10 maddeden oluşmakta olup iç tutarlılık katsayısı .92'dir. Ölçeğin tamamı 44 maddeden oluşmaktadır. Her bir alt ölçeğe ait test-tekrar test ölçümlerinin sonuçları doğrultusunda iki ölçüm arasında tüm ölçümlerin zamana karşı değişmezliği ($p < .05$) ortaya konulmuştur (Gülay, 2008).

3.4. Verilerin Toplanması

Araştırma verileri, 2014-2015 eğitim-öğretim yılında Elazığ İl Milli Eğitim Müdürlüğü'nden gerekli resmi izinler alındıktan sonra bağımsız anaokulları ve ilkokul bünyesindeki ana sınıflarından toplanmaya başlanmıştır.

Verilerin toplanması Elazığ il merkezinde bağımsız anaokulunda öğretmenlik yapan araştırmacı tarafından öğretmenlerin çocukları en az bir dönem gözlemesinden sonra okul öncesi öğretmenleri ve anne babalarla iş birliği yapılarak gerçekleştirilmiştir.

Önce Basit Rastgele Örnekleme tekniği kullanılarak seçilen okulların okul öncesi öğretmenlerine araştırma ve ölçekler hakkında detaylı bilgi verilmiş ve araştırmaya katılmayı kabul eden öğretmenlere 700 (Kişisel Bilgi Formu, Çocukların Olumsuz Duygularıyla Baş Etme Ölçeği, Ladd Profilet Çocuk Davranış Ölçeği) ölçek bırakılmıştır.

Bu işlem bittikten yaklaşık 1 ay sonra araştırmacı ölçekleri bıraktığı okullara yeniden giderek anne ve babaların ayrı ayrı doldurduğu "Kişisel Bilgi Formu" ve "Çocukların Olumsuz Duygularıyla Baş etme Ölçeği" inceleyerek okul öncesi öğretmenlerinden her çocuk için ayrı ayrı "Ladd ve Profilet Çocuk Davranış Ölçeği"ni doldurmalarını istemiştir.

Araştırmacı daha sonra okullara giderek anne baba ve öğretmenlerin doldurduğu 530 ölçeği geri almıştır. Önce anne ve babalar tarafından doldurulan anketler incelenerek eksik veya hatalı olanlar çıkarılmıştır. Daha sonra öğretmenlerin doldurduğu anketler eksik veya hatalı olma durumuna göre incelenmiş, eksik ve hatalı olanlar çıkarılmış ve anne babalar tarafından doldurulan anketler ile birleştirilmiştir.

Hatalı ve eksik olan toplam 50 ölçek çıkarılmıştır. Son olarak ise 480 ölçekten elde edilen veriler, istatistiksel analiz için bilgisayara aktarılmıştır.

3.5. Verilerin Analizi

Araştırma sonucunda elde edilen veriler bilgisayar ortamına aktarılmış olup SPSS 20.0 paket programı kullanılarak analizler yapılmıştır.

Elde edilen verilerin geçerlik ve güvenilirliği tekrar kontrol edilmiş ve Cronbach Alpha Testi uygulanmış ve $\alpha= 0,875$ olarak tespit edilmiştir. Elde edilen bu α değeri verilerin güvenilir düzeyde olduğunu göstermektedir (Alpar, 1998).

Anne ve babaların ayrı ayrı doldurduğu “Çocukların Olumsuz Duygularıyla Baş Etme Ölçeği” ve öğretmenlerin doldurduğu “Ladd ve Profilet Çocuk Davranış Ölçeği”nin alt boyutları arasındaki değişkenlerin ilişkilerini inceleyebilmek amacıyla Tree (Chaid) analiz yöntemi uygulanması uygun görülmüştür.

Chaid analizi; çalışmalardaki bağımlı değişkendeki varyasyonu bölümler içinde en az, bölümler arasında da en fazla olacak şekilde farklı alt gruplara bölen bir yöntemdir. Bu teknik, bağımlı değişkeni en iyi açıklayabilecek biçimde değişkenlere ait veri kümelerini homojen alt gruplara böler ve tahmin edici alt gruplar oluşmasını sağlar. Chaid analizi; geniş örneklemelerden yararlanarak çok güvenilir tahminler sunup bağımsız değişkendeki kayıp gözlemleri tahmin edebildiği için pratikte en çok tercih edilen ağaç diyagramıdır (Doğan & Özdamar, 2003).

Araştırmada Tree (Chaid) analiz yönteminde veriler arasındaki çok yönlü bağıntılar ortaya çıkarılmış ve gereken yorumlamalar Tree (Chaid) analiz şemalarının altlarında yapılmıştır.

DÖRDÜNCÜ BÖLÜM

BULGULAR

Bu bölümde araştırma bulguları yer almaktadır. Araştırma sonucunda elde edilen bulgular araştırmanın amaçları doğrultusunda aşağıda verilmiştir.

4.1. Annelerin Duygusal Sosyalleştirme Davranışları ile Okul Öncesi Dönem Çocuklarının Akran İlişkileri Arasındaki İlişkilere Ait Bulgular

Okul öncesi dönem öğrencilerinin akran ilişkilerini (aşırı hareketlilik, başkalarına yardımı amaçlayan sosyal davranış, asosyal davranış, dışlanma, korkulu kaygılı olma, saldırganlık) annelerinin duygusal sosyalleştirme davranışları (problem odaklı tepkiler, duygu odaklı tepkiler, duygu ifadesini kolaylaştıran tepkiler, küçümseyici tepkiler, cezalandırıcı tepkiler, ebeveynde sıkıntı tepkileri) etkilemekte midir?

Tablo-11: Annelerin Duygusal Sosyalleştirme Davranışlarının Okul Öncesi Çocuklarının Aşırı Hareketlilik Davranışlarına Etkilerinin Araştırılması (Tree Analizi)

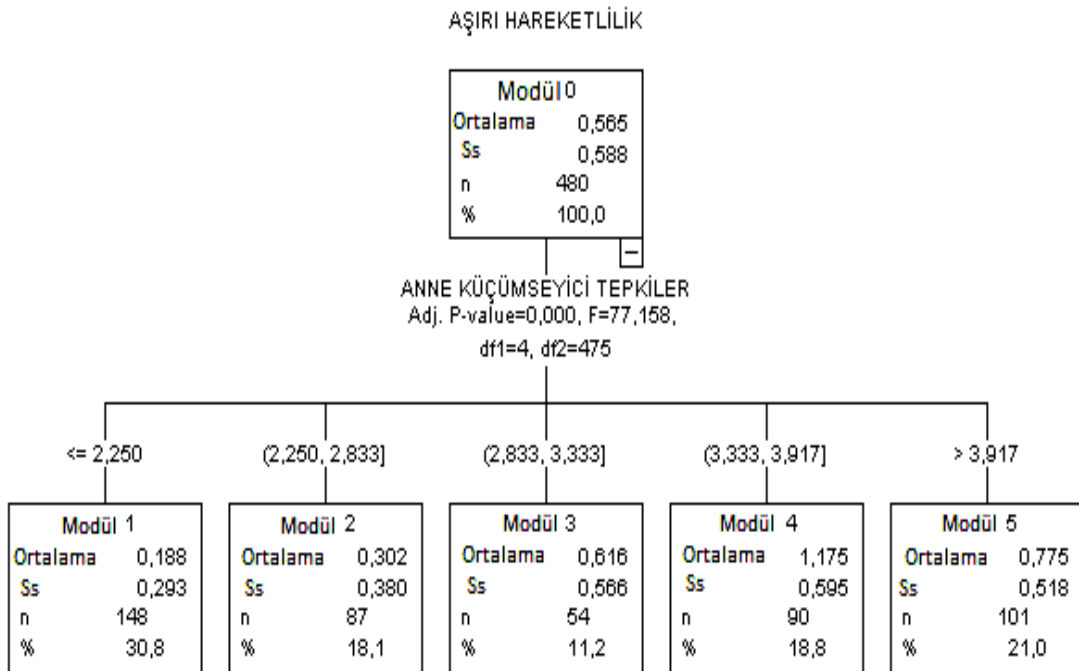

Chaid analizinde, bağımsız değişkenler içinde bağımlı değişkeni etkileyen önemli değişkenlerden en yüksek F değerine sahip olan diyagramda ilk sırada yer almaktadır. Tablo 11’de çocukların aşırı hareketlilik düzeyleri anne duygu sosyalleştirme davranışlarına göre incelenmiştir. Çocukların aşırı hareketlilik davranışları ile en çok ilişkili anne duygu sosyalleştirme davranışının annenin küçümseyici tepkisi olduğu görülmüştür. Tablo 11’e baktığımızda şu sonuçları görmekteyiz.

- Anne küçümseyici tepki puanı en düşük (2,250 ve daha az) olan çocuklar araştırmaya katılan diğer çocuklara göre minimum düzeyde aşırı hareketli davranış sergilemektedir.

- Anne küçümseyici davranış puanı 3,333 ile 3,917 arasında olan çocuklar ise araştırmaya katılan diğer çocuklara göre maksimum düzeyde aşırı hareketli davranış sergilemektedir.

- Anne küçümseyici davranış puanı en yüksek (3,917 ve daha çok) olan çocuklar ise maksimum düzeyde aşırı hareketli davranış sergileyen çocuklara göre daha düşük, minimum düzeyde aşırı hareketli davranış sergileyen çocuklara göre ise daha yüksek bir düzeyde aşırı hareketli davranış sergilemektedirler.

Tablo-12: Annelerin Duygusal Sosyalleştirme Davranışlarının Okul Öncesi Çocuklarının Başkalarına Yardım Amaçlayan Sosyal Davranış Düzeylerine Etkisinin Araştırılması (Tree Analizi)

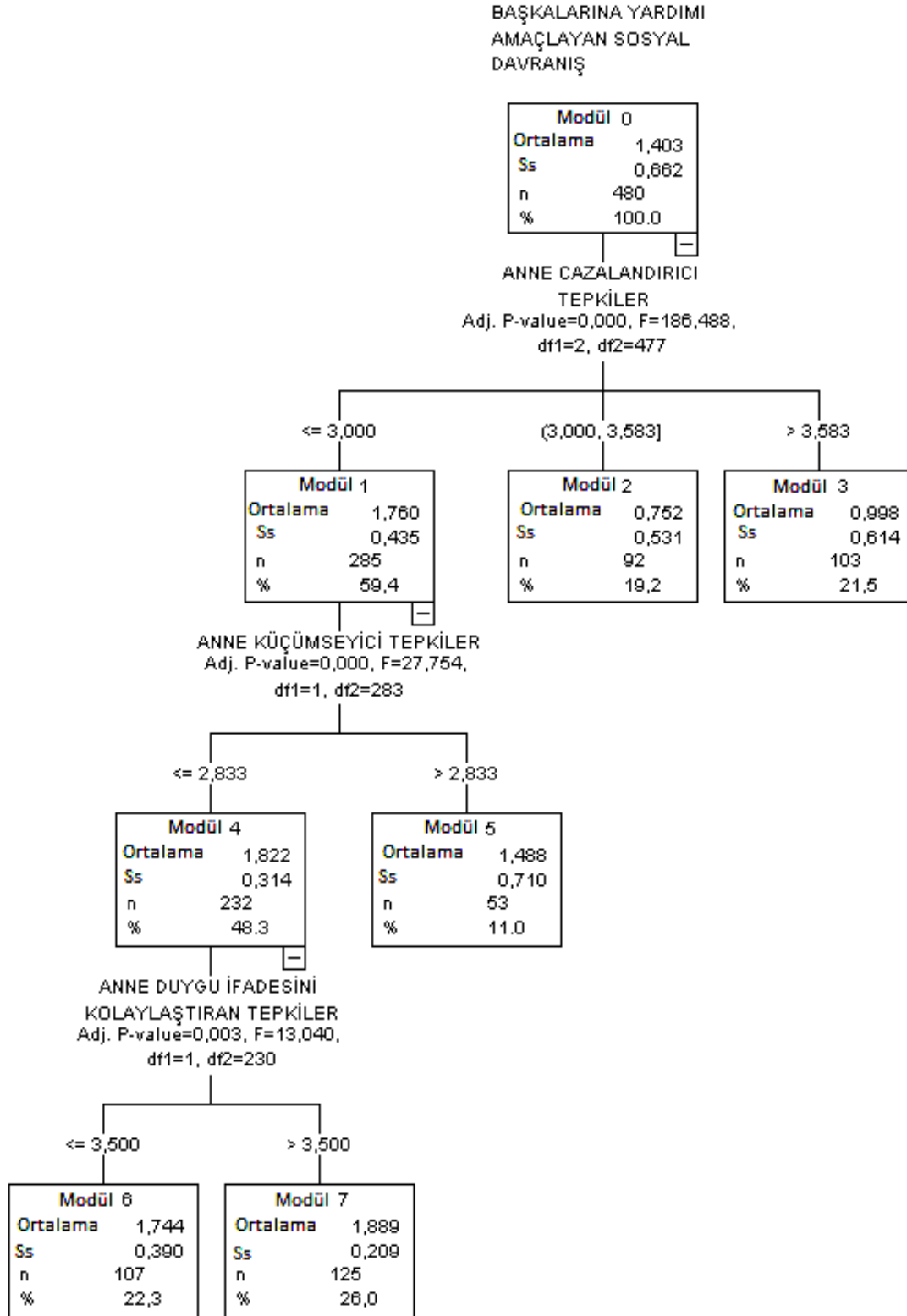

Okul öncesi çocuklarının başkalarına yardımı amaçlayan sosyal davranış düzeyleri, anne duygu sosyalleştirme davranışlarına göre incelenmiştir. İncelemeler sonucunda, çocukların başkalarına yardımı amaçlayan sosyal davranışları ile en çok ilişkili anne duygu sosyalleştirme davranışının annenin cezalandırıcı tepkisi olduğu görülürken ikinci en çok etkili anne duygu sosyalleştirme davranışının anne küçümseyici tepkisi, üçüncü en çok etkili anne duygu sosyalleştirme davranışının ise anne duygu ifadesini kolaylaştıran tepki olduğu görülmektedir.

- Anne cezalandırıcı tepki puanı en düşük (3,000 ve daha az) olan çocuklar araştırmaya katılan diğer çocuklara göre maksimum düzeyde başkalarına yardımı amaçlayan sosyal davranış sergilemektedir.

- Anne cezalandırıcı tepki puanı 3,000 ile 3,583 arasında olan çocuklar araştırmaya katılan diğer çocuklara göre minimum düzeyde başkalarına yardımı amaçlayan sosyal davranış sergilemektedir.

- Anne cezalandırıcı tepki puanı en yüksek (3,583 ve daha fazla) olan çocuklar ise maksimum düzeyde başkalarına yardımı amaçlayan sosyal davranış sergileyen çocuklara göre daha düşük, minimum düzeyde başkalarına yardımı amaçlayan sosyal davranış sergileyen çocuklara göre ise daha yüksek bir düzeyde başkalarına yardımı amaçlayan sosyal davranış sergilemektedir.

Araştırmaya göre;

- Anne cezalandırıcı tepki puanı en düşük düzeyde olan (< 3,00),
- Anne küçümseyici tepki puanı en düşük düzeyde olan (< 2,833),
- Anne duygu ifadesini kolaylaştıran tepki puanı en yüksek düzeyde olan (> 3,500)

Şartlarını sağlayan çocukların başkalarına yardımı amaçlayan sosyal davranış düzeyleri en üst seviyededir.

Tablo-13: Annelerin Duygusal Sosyalleştirme Davranışlarının Okul Öncesi Çocuklarının Asosyal Davranış Düzeylerine Etkisinin Araştırılması (Tree Analizi)

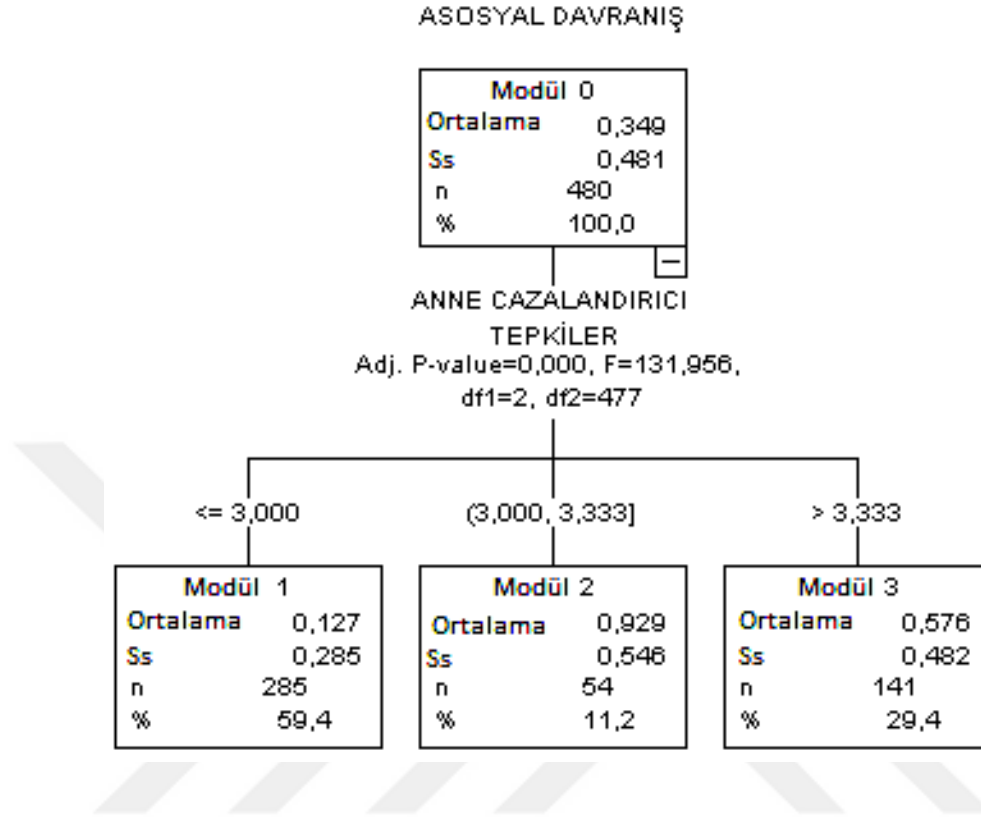

Okul öncesi çocuklarının asosyal davranış düzeyleri, anne duygu sosyalleştirme davranışlarına göre incelenmiştir. İncelemeler sonucunda, çocukların asosyal davranışları ile en çok ilişkili anne duygu sosyalleştirme davranışının annenin cezalandırıcı tepkisi olduğu görülmektedir.

- Anne cezalandırıcı tepki puanı en düşük (3,000 ve daha az) olan çocuklar araştırmaya katılan diğer çocuklara göre minimum düzeyde asosyal davranış sergilemektedir.

- Anne cezalandırıcı tepki puanı 3,000 ile 3,333 arasında olan çocuklar araştırmaya katılan diğer çocuklara göre maksimum düzeyde asosyal davranış sergilemektedir.

- Anne cezalandırıcı tepki puanı en yüksek (3,333 ve daha fazla) olan çocuklar ise maksimum düzeyde asosyal davranış sergileyen çocuklara göre daha düşük, minimum düzeyde asosyal davranış sergileyen çocuklara göre ise daha yüksek bir düzeyde asosyal davranış sergilemektedir.

Tablo-14: Annelerin Duygusal Sosyalleştirme Davranışlarının Okul Öncesi Çocuklarının Dışlanma Düzeylerine Etkisinin Araştırılması (Tree Analizi)

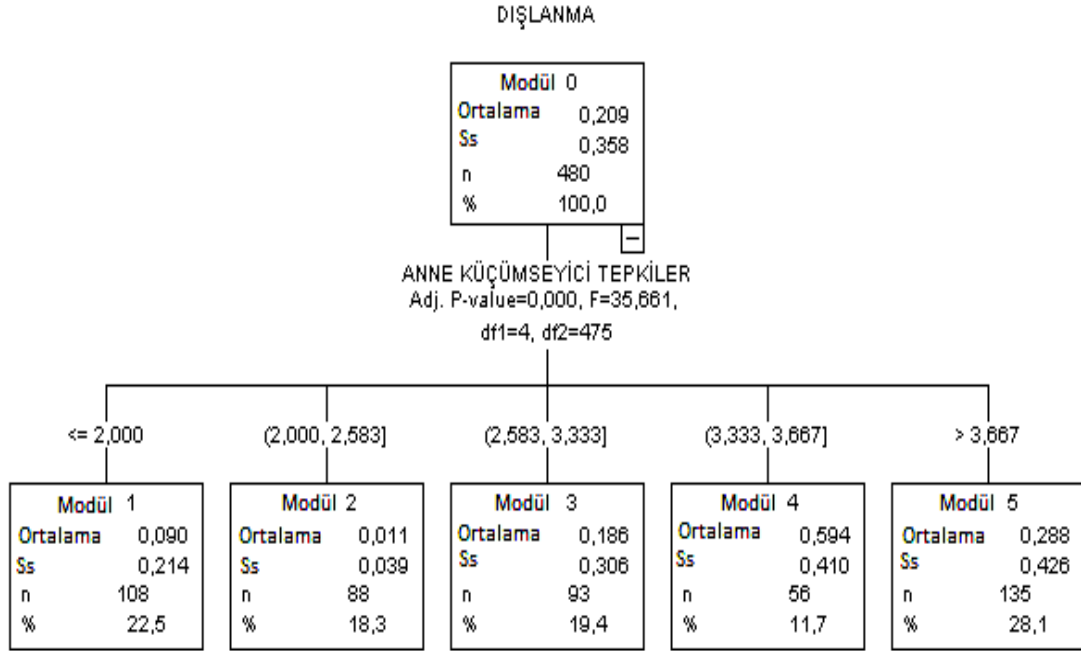

Okul öncesi çocuklarının dışlanma düzeyleri, anne duygu sosyalleştirme davranışlarına göre incelenmiştir. İncelemeler sonucunda, çocukların dışlanma davranışları ile en çok ilişkili anne duygu sosyalleştirme davranışının annenin küçümseyici tepkisi olduğu görülmektedir.

- Anne küçümseyici tepki puanı 3,333 ile 3,667 arası olan çocuklar araştırmaya katılan diğer çocuklara göre maksimum düzeyde dışlanma davranışı sergilemektedir.

- Anne küçümseyici tepki puanı 2,000 ile 2,583 arası olan çocuklar araştırmaya katılan diğer çocuklara göre minimum düzeyde dışlanma davranışı sergilemektedir.

- Anne küçümseyici tepki puanı en düşük (2,000 ve daha az) olan çocuklar araştırmaya katılan diğer çocuklara göre minimum düzeye yakın bir dışlanma davranışı sergilemektedir.

- Anne küçümseyici tepki puanı en yüksek (3,667 ve daha fazla) olan çocuklar ise maksimum düzeyde dışlanma davranışı sergileyen çocuklara göre daha düşük, minimum düzeyde dışlanma davranışı sergileyen çocuklara göre ise daha yüksek bir düzeyde dışlanma davranışı sergilemektedir.

Tablo-15: Annelerin Duygusal Sosyalleştirme Davranışlarının Okul Öncesi Çocuklarının Korkulu, Kaygılı Olma Düzeylerine Etkisinin Araştırılması (TreeAnalizi)

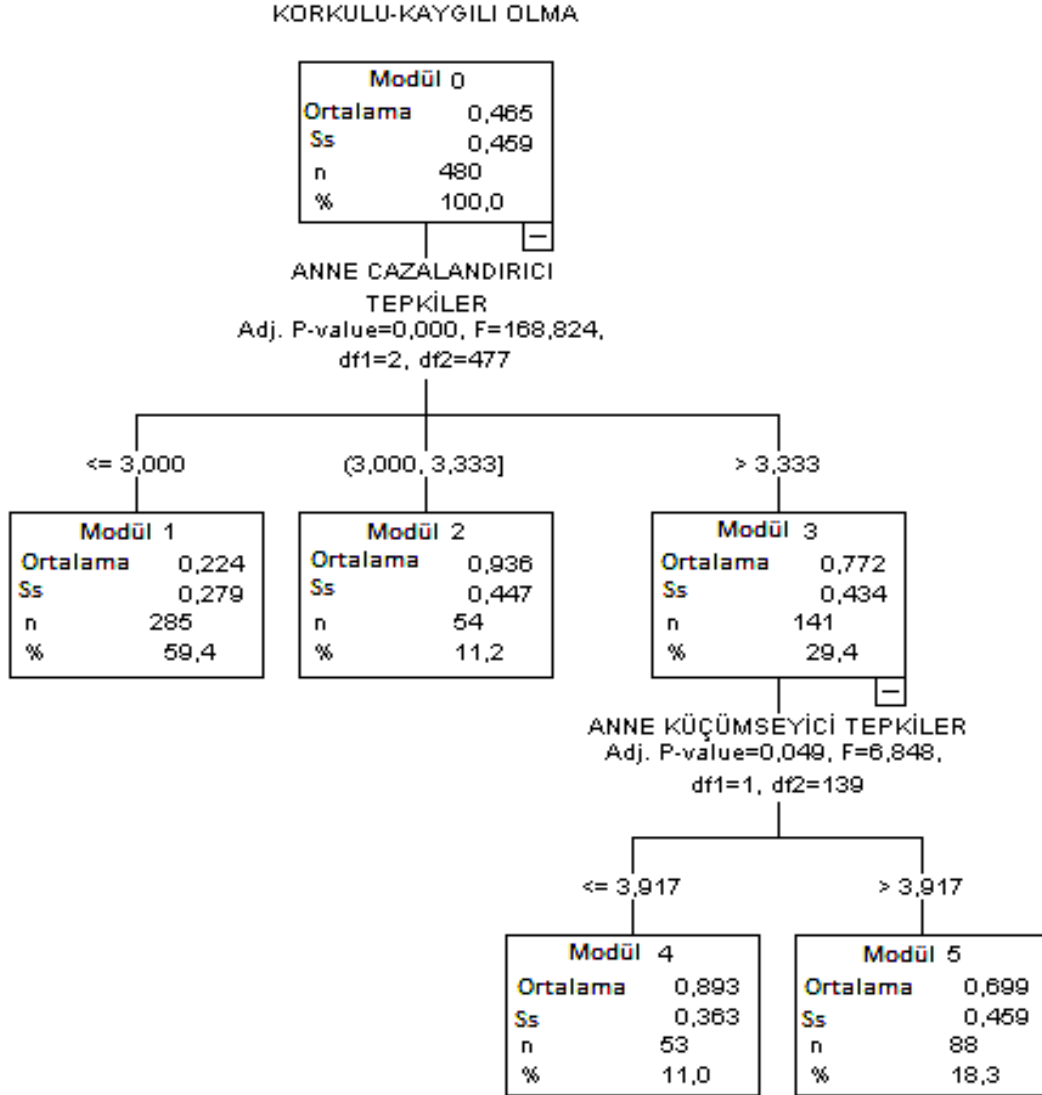

Okul öncesi çocuklarının korkulu - kaygılı olma düzeyleri, anne duygusal sosyalleştirme davranışlarına göre incelenmiştir. İncelemeler sonucunda, çocukların korkulu kaygılı olma davranışları ile en çok ilişkili anne duygusal sosyalleştirme davranışının annenin cezalandırıcı tepkisi olduğu görülürken, ikinci en çok ilişkili anne duygusal sosyalleştirme davranışının da annenin küçümseyici tepkisi olduğu görülmektedir.

- Anne cezalandırıcı tepki puanı en düşük (3,000 ve daha az) olan çocuklar araştırmaya katılan diğer çocuklara göre minimum seviyede korkulu kaygılı olma davranışı sergilemektedir.

- Anne cezalandırıcı tepki puanı 3,000 ile 3,333 arası olan çocuklar araştırmaya katılan diğer çocuklara göre maksimum düzeyde korkulu kaygılı olma davranışı sergilemektedir.

- Araştırmaya göre;

- Anne cezalandırıcı tepki puanı en yüksek düzeyde olan ($> 3,333$),
- Anne küçümseyici tepki puanı en düşük düzeyde olan ($< 3,917$),

Şartlarını sağlayan çocukların korkulu kaygılı olma düzeyleri en üst seviyededir.

Tablo-16: Annelerin Duygusal Sosyalleştirme Davranışlarının Okul Öncesi Çocuklarının Saldırganlık Düzeylerine Etkisinin Araştırılması (Tree Analizi)

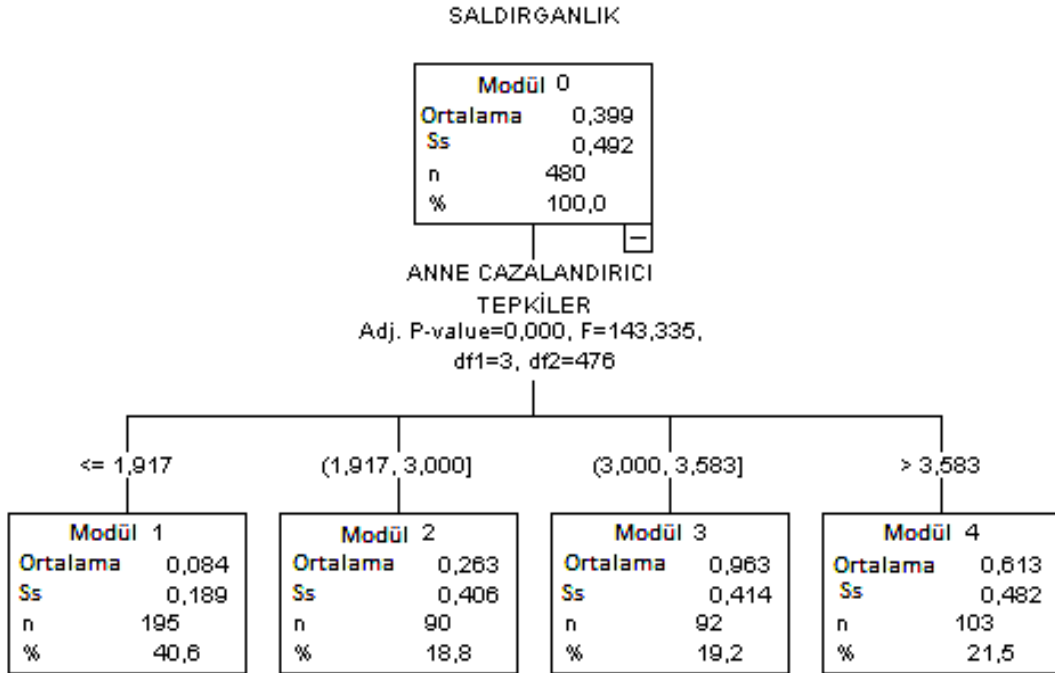

Okul öncesi çocuklarının saldırganlık düzeyleri, anne duygu sosyalleştirme davranışlarına göre incelenmiştir. İncelemeler sonucunda, çocukların saldırganlık davranışları ile en çok ilişkili anne duygu sosyalleştirme davranışının annenin cezalandırıcı tepkisi olduğu görülmektedir.

- Anne cezalandırıcı tepki puanı en düşük (1,917 ve daha az) olan çocuklar araştırmaya katılan diğer çocuklara göre minimum düzeyde saldırgan davranış sergilemektedir.

- Anne cezalandırıcı tepki puanı 3,000 ile 3,583 arasında olan çocuklar ise araştırmaya katılan diğer çocuklara göre maksimum düzeyde saldırgan davranış sergilemektedir.

- Anne cezalandırıcı tepki puanı en yüksek (3,583 ve daha çok) olan çocuklar ise maksimum düzeyde saldırgan davranış sergileyen çocuklara göre daha düşük, minimum düzeyde saldırgan davranış sergileyen çocuklara göre ise daha yüksek bir düzeyde saldırgan davranış sergilemektedir.

4.2. Babaların Duygusal Sosyalleştirme Davranışları ile Okul Öncesi Dönem Çocuklarının Akran İlişkileri Arasındaki İlişkilere Ait Bulgular

Okul öncesi dönem öğrencilerinin akran ilişkilerini (aşırı hareketlilik, başkalarına yardımı amaçlayan sosyal davranış, asosyal davranış, dışlanma, korkulu kaygılı olma, saldırganlık) babalarının duygusal sosyalleştirme davranışları (problem odaklı tepkiler, duygu odaklı tepkiler, duygu ifadesini kolaylaştıran tepkiler, küçümseyici tepkiler, cezalandırıcı tepkiler, ebeveynde sıkıntı tepkileri) etkilemekte midir?

Tablo-17: Babaların Duygusal Sosyalleştirme Davranışlarının Okul Öncesi Çocuklarının Aşırı Hareketlilik Davranışlarına Etkisinin Araştırılması (Tree Analizi)

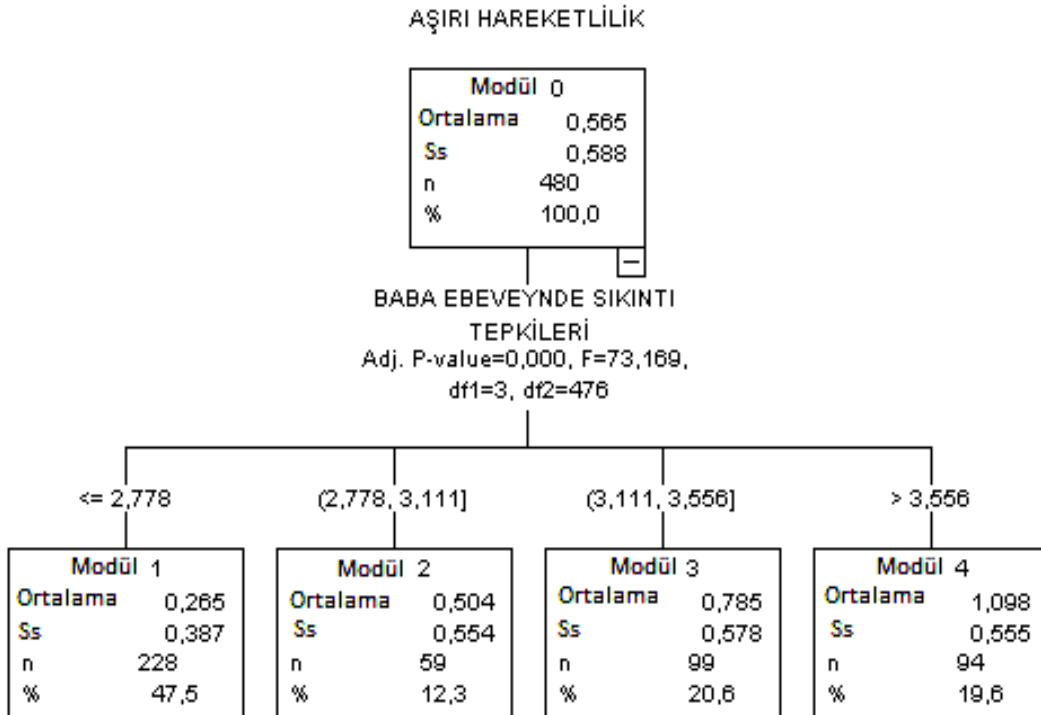

Okul öncesi çocukların aşırı hareketlilik düzeyleri, baba duygu sosyalleştirme davranışlarına göre incelenmiştir. İncelemeler sonucunda, çocukların aşırı hareketlilik davranışları ile en çok ilişkili baba duygu sosyalleştirme davranışının babanın evebeyinde sıkıntı tepkisi olduğu görülmektedir.

Baba ebeveynde sıkıntı tepki puanları en düşük (2,778 ve daha az) olan çocuklar araştırma katılan diğer çocuklara göre minimum düzeyde aşırı hareketli davranış sergilemektedir.

- Baba ebeveynde sıkıntı tepki puanları en yüksek (3,556 ve daha çok) olan çocuklar araştırma katılan diğer çocuklara göre maksimum düzeyde aşırı hareketli davranış sergilemektedir.

- Baba ebeveynde sıkıntı tepki puanları 2,778 ile 3,111 arası olanlar ve 3,111 ile 3,556 arası olan çocuklar ise maksimum düzeyde aşırı hareketli davranış sergileyen çocuklara göre daha düşük, minimum düzeyde aşırı hareketli davranış sergileyen çocuklara göre ise daha yüksek bir düzeyde saldırgan davranış sergilemektedir.

Okul öncesi çocuklarının başkalarına yardımı amaçlayan sosyal davranış düzeyleri, baba duygu sosyalleştirme davranışlarına göre incelenmiştir. İncelemeler sonucunda, çocukların başkalarına yardımı amaçlayan sosyal davranışları ile en çok ilişkili baba duygu sosyalleştirme davranışının babanın cezalandırıcı tepkisi olduğu görülürken, ikinci en çok ilişkili baba duygu sosyalleştirme davranışının da babanın duygu ifadesini kolaylaştıran tepkisi olduğu görülmektedir.

Baba cezalandırıcı tepki puanı en düşük (2,083 ve daha az) olan çocuklar araştırmaya katılan diğer çocuklara göre maksimum düzeyde başkalarına yardımı amaçlayan sosyal davranış sergilemektedir.

Tablo-18: Babaların Duygusal Sosyalleştirme Davranışlarının Okul Öncesi Çocuklarının Başkalarına Yardım Amaçlayan Sosyal Davranış Düzeylerine Etkisinin Araştırılması (Tree Analizi)

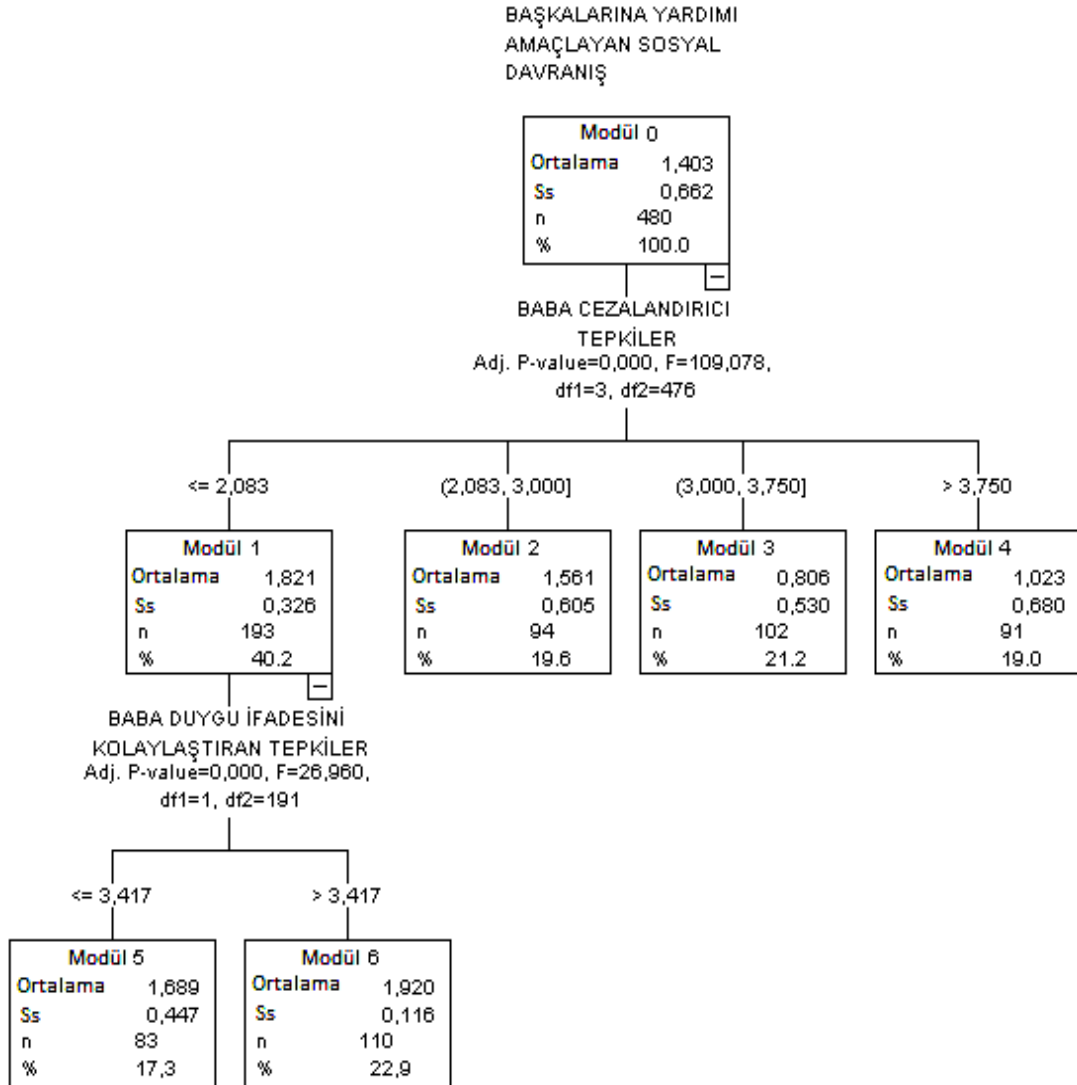

- Baba cezalandırıcı tepki puanı 3,000 ile 3,750 arasında olan çocuklar araştırmaya katılan diğer çocuklara göre minimum düzeyde başkalarına yardımı amaçlayan sosyal davranış sergilemektedir.

- Baba cezalandırıcı tepki puanları en yüksek (3,750 ve daha fazla) olan çocuklar ve 2,083 ile 3,000 arası olan çocuklar ise maksimum düzeyde başkalarına yardımı amaçlayan sosyal davranış sergileyen çocuklara göre daha düşük, minimum düzeyde başkalarına yardımı amaçlayan sosyal davranış sergileyen çocuklara göre ise daha yüksek bir düzeyde başkalarına yardımı amaçlayan sosyal davranış sergilemektedir.

- Araştırmaya göre;

- Baba cezalandırıcı tepki puanı en düşük düzeyde olan ($< 2,083$),
- Baba duygu ifadesini kolaylaştıran tepki puanı en yüksek düzeyde olan ($> 3,417$)

Şartlarını sağlayan çocukların başkalarına yardımını amaçlayan sosyal davranış düzeyleri en üst seviyededir.

Tablo-19: Babaların Duygusal Sosyalleştirme Davranışlarının Okul Öncesi Çocuklarının Asosyal Davranış Düzeylerine Etkisinin Araştırılması (Tree Analizi)

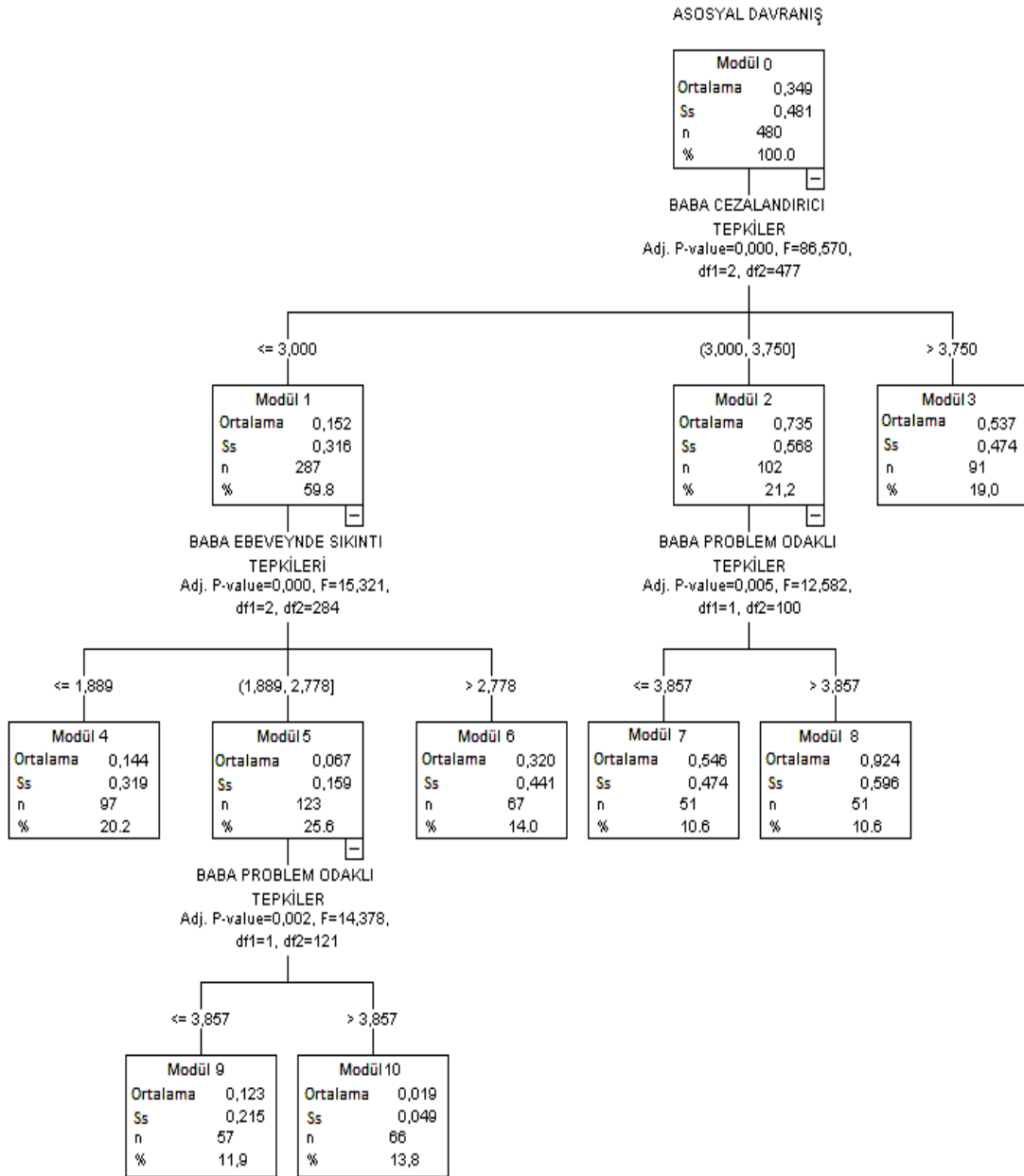

Okul öncesi çocuklarının asosyal davranış düzeyleri, baba duygu sosyalleştirme davranışlarına göre incelenmiştir. İncelemeler sonucunda, çocukların asosyal davranışları ile en çok ilişkili baba duygu sosyalleştirme davranışının babanın cezalandırıcı tepkisi olduğu görülürken, ikinci en çok ilişkili baba duygu sosyalleştirme davranışının da babanın ebeveynde sıkıntı tepki, üçüncü en çok ilişkili baba duygu sosyalleştirme davranışının baba problem odaklı tepki olduğu görülmektedir.

Baba cezalandırıcı tepki puanı en düşük (3,000 ve daha az) olan çocuklar araştırmaya katılan diğer çocuklara göre minimum düzeyde asosyal davranış sergilemektedir.

- Baba cezalandırıcı tepki puanı 3,000 ile 3,750 arasında olan çocuklar araştırmaya katılan diğer çocuklara göre maksimum bir düzeyde asosyal davranış sergilemektedir.

- Baba cezalandırıcı tepki puanı en yüksek (3,750 ve daha fazla) olan çocuklar ise maksimum asosyal davranış sergileyen çocuklara göre daha düşük, minimum asosyal davranış sergileyen çocuklara göre ise daha yüksek bir düzeyde asosyal davranış sergilemektedir.

- Baba cezalandırıcı tepki puanı 3,000 ile 3,750 arasında olan çocuklardan baba problem odaklı tepki puanı en yüksek (3,924 ve daha fazla) olan çocuklar araştırmaya katılan diğer çocuklara göre daha yüksek bir düzeyde asosyal davranış sergilemektedir.

Araştırmaya göre;

- Baba cezalandırıcı tepki puanı en düşük düzeyde olan (< 3,000),
- Baba ebeveynde sıkıntı tepki puanı 1,889 ile 2,778 arası olan,
- Baba problem odaklı tepki puanı en düşük düzeyde olan (< 3,857),

Şartlarını sağlayan çocukların asosyal davranış düzeyleri en üst seviyededir.

Tablo-20: Babaların Duygusal Sosyalleştirme Davranışlarının Okul Öncesi Çocuklarının Dışlanma Düzeylerine Etkisinin Araştırılması (Tree Analizi) Tablosu

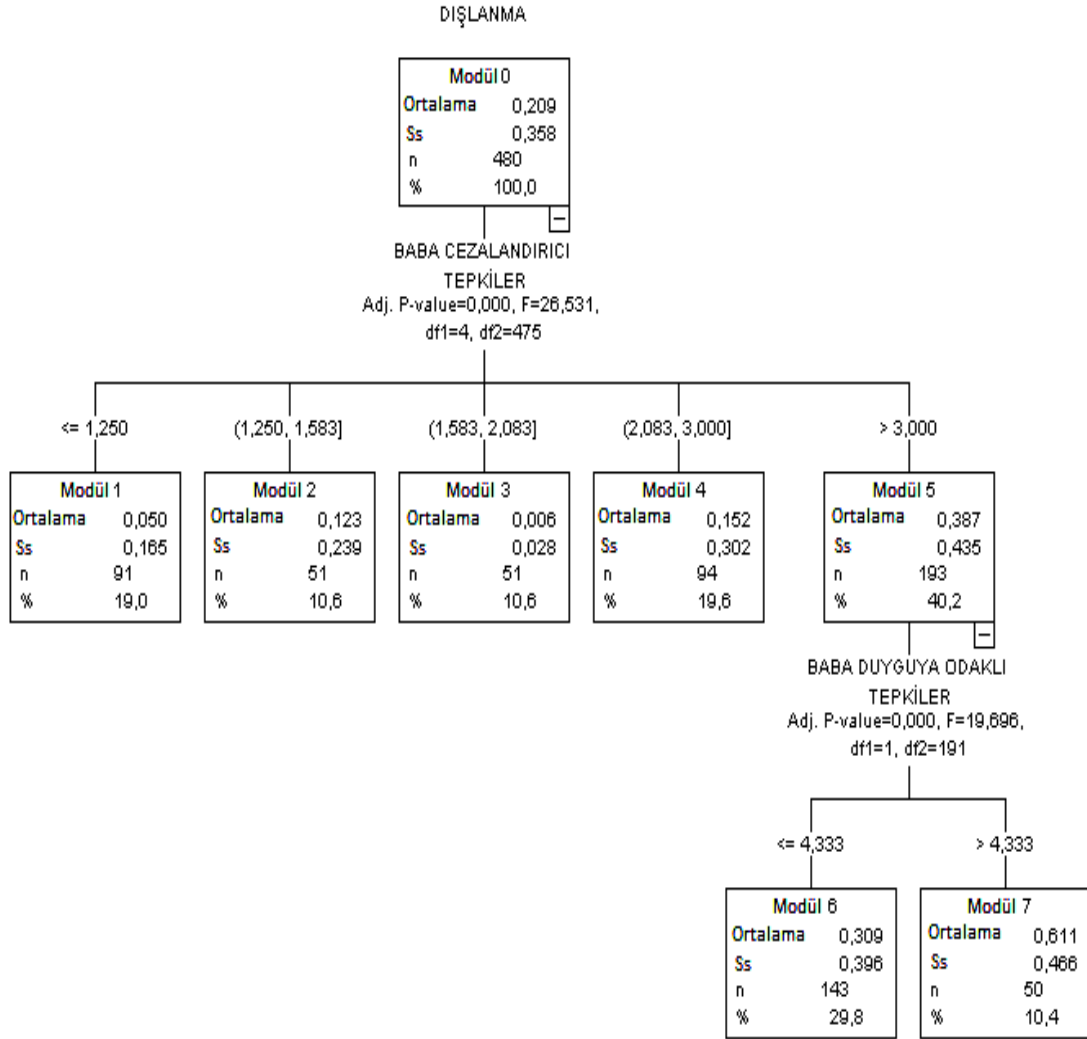

Okul öncesi çocuklarının dışlanma düzeyleri, baba duygu sosyalleştirme davranışlarına göre incelenmiştir. İncelemeler sonucunda, çocukların dışlanma davranışları ile en çok ilişkili baba duygu sosyalleştirme davranışının babanın cezalandırıcı tepkisi olduğu görülürken, ikinci en çok ilişkili baba duygu sosyalleştirme davranışının da babanın duyguya odaklı tepkisi olduğu görülmektedir.

Baba cezalandırıcı tepki davranış puanı (1,583 - 2,083) olan çocuklar araştırmaya katılan diğer çocuklara göre minimum düzeyde dışlanma davranışı sergilemektedir.

- Baba cezalandırıcı tepki davranış puanı en yüksek (3,000 ve üzeri) olan çocuklar araştırmaya katılan diğer çocuklara göre maksimum düzeyde dışlanma davranışı sergilemektedirler.

- Araştırmaya göre;

- Baba cezalandırıcı tepki puanı en yüksek düzeyde olan ($> 3,000$),
- Baba duygu odaklı tepki puanı en yüksek düzeyde olan ($< 4,333$),

Şartlarını sağlayan çocukların dışlanma düzeyleri araştırmaya katılan çocuklara göre en üst seviyededir.

Tablo-21: Babaların Duygusal Sosyalleştirme Davranışlarının Okul Öncesi Çocuklarının Korkulu, Kaygılı Olma Düzeylerine Etkisinin Araştırılması (Tree Analizi)

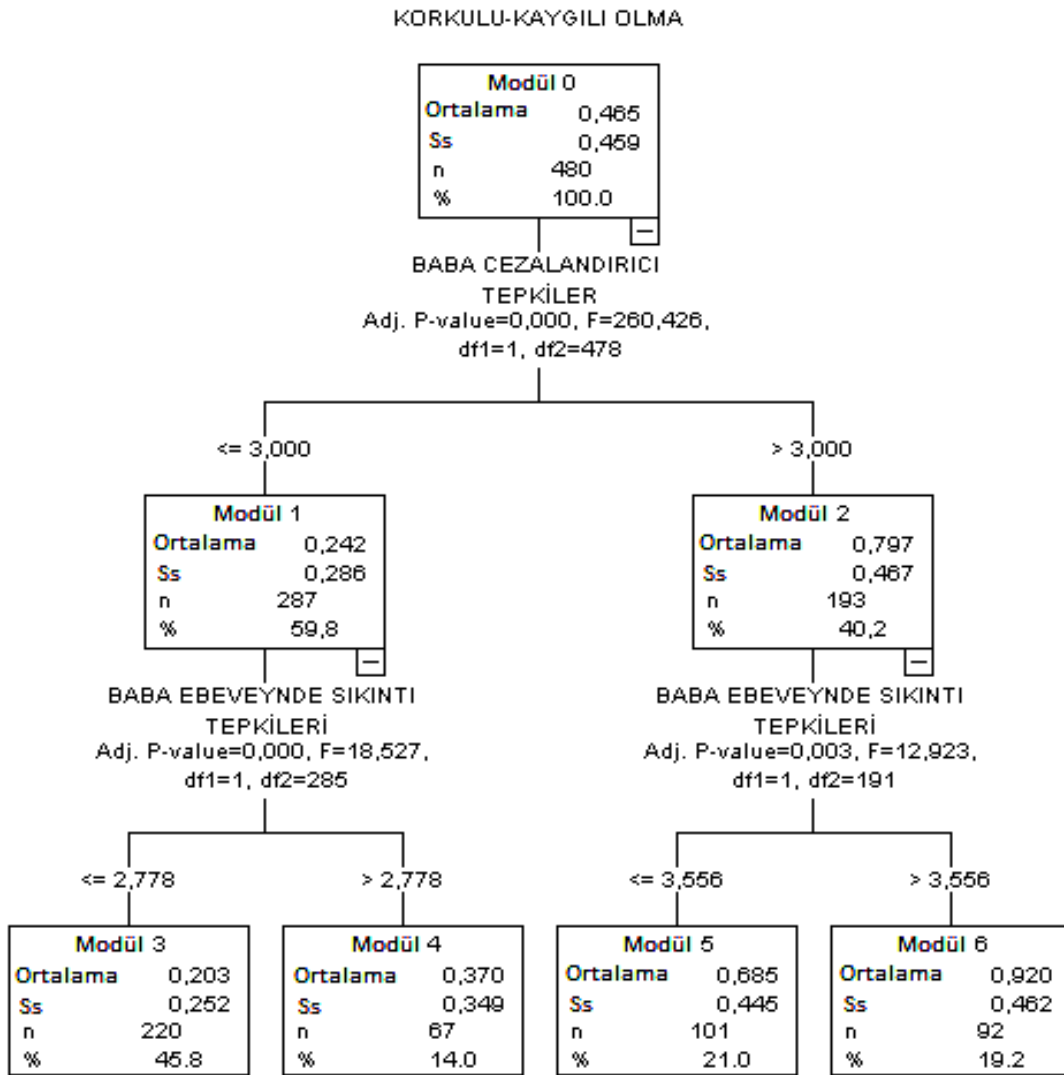

Okul öncesi çocuklarının korkulu - kaygılı olma düzeyleri, baba duygu sosyalleştirme davranışlarına göre incelenmiştir. İncelemeler sonucunda, çocukların korkulu kaygılı davranışları ile en çok ilişkili baba duygu sosyalleştirme davranışının babanın cezalandırıcı tepkisi olduğu görülürken, ikinci en çok ilişkili baba duygu sosyalleştirme davranışının da babanın ebeveynde sıkıntı tepkisi olduğu görülmektedir.

Araştırmaya göre;

- Baba cezalandırıcı tepki puanı en düşük düzeyde olan ($< 3,000$),
- Baba ebeveynde sıkıntı tepki puanı en düşük düzeyde olan ($< 2,778$),

Şartlarını sağlayan çocukların korkulu kaygılı olma düzeyleri araştırmaya katılan çocuklara göre en alt seviyededir.

Araştırmaya göre;

- Baba cezalandırıcı tepki puanı en yüksek düzeyde olan ($> 3,000$),
- Baba ebeveynde sıkıntı tepki puanı en düşük düzeyde olan ($> 3,556$),

Şartlarını sağlayan çocukların korkulu kaygılı olma düzeyleri araştırmaya katılan çocuklara göre en üst seviyededir.

Tablo-22: Babaların Duygusal Sosyalleştirme Davranışlarının Okul Öncesi Çocuklarının Saldırganlık Düzeylerine Etkisinin Araştırılması (Tree Analizi)

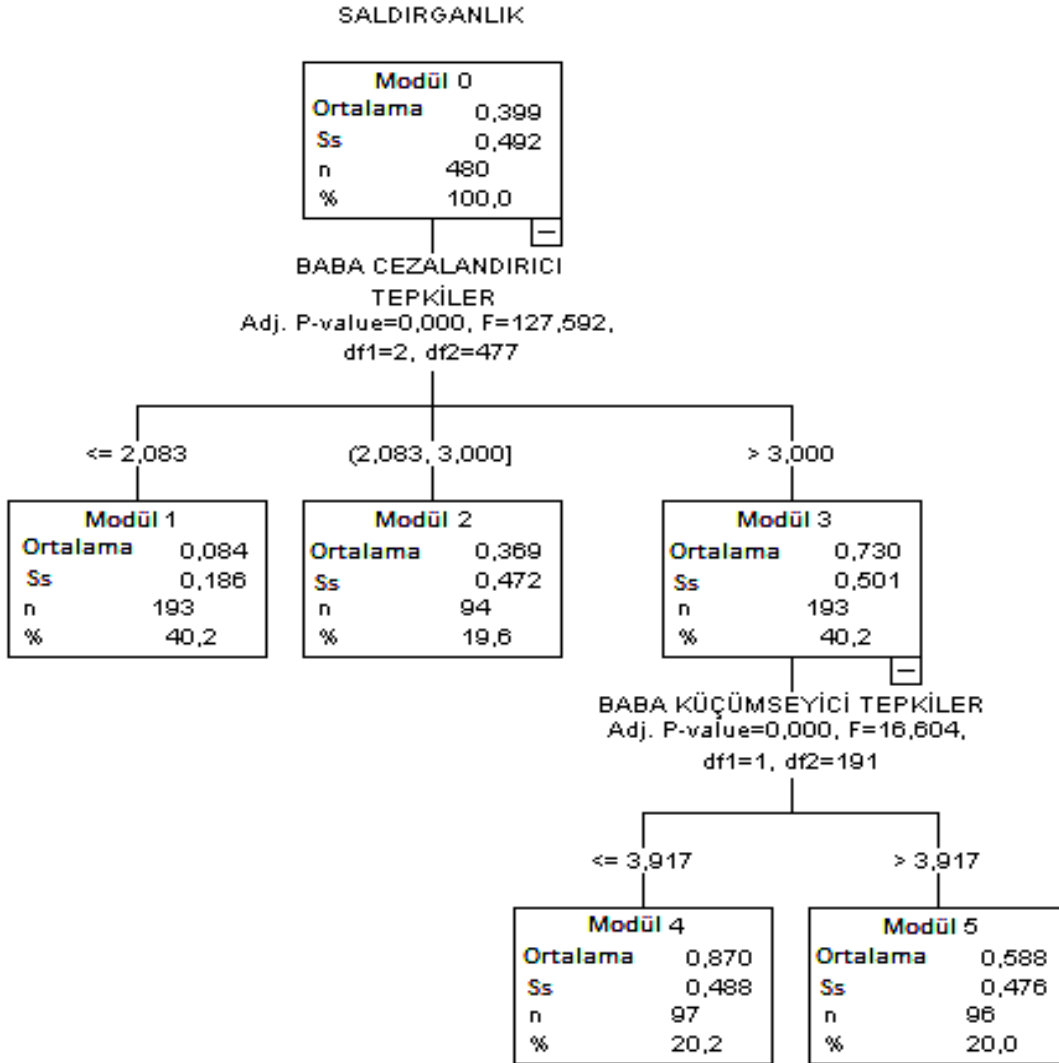

Okul öncesi çocuklarının saldırganlık düzeyleri, baba duygu sosyalleştirme davranışlarına göre incelenmiştir. İncelemeler sonucunda, çocukların saldırganlık davranışları ile en çok ilişkili baba duygu sosyalleştirme davranışının babanın cezalandırıcı tepkisi olduğu görülürken, ikinci en çok ilişkili baba duygu sosyalleştirme davranışının da babanın küçümseyici tepkisi olduğu görülmektedir.

- Baba cezalandırıcı tepki puanı en düşük (2,083 ve daha az) olan çocuklar araştırmaya katılan diğer çocuklara göre minimum düzeyde saldırgan davranış sergilemektedir.

- Baba cezalandırıcı tepki puanı en yüksek (3,000 ve daha çok) olan çocuklar arařtırmaya katılan diđer çocuklara göre maksimum düzeyde saldırgan davranıř sergilemektedir.

- Baba cezalandırıcı tepki puanı 2,083 ile 3,000 arasında olan çocuklar ise maksimum düzeyde saldırgan davranıř sergileyen çocuklara göre daha az, minimum düzeyde saldırgan davranıř sergileyen çocuklara göre ise daha fazla bir düzeyde saldırgan davranıř sergilemektedir.

- Arařtırmaya göre;

- Baba cezalandırıcı tepki puanı en yüksek düzeyde olan ($> 3,000$),
- Baba küçümseyici davranıř puanı en düşük düzeyde olan ($< 3,917$),

řartlarını sađlayan çocukların saldırgan olma davranıř düzeyleri en üst seviyededir.

BEŞİNCİ BÖLÜM

TARTIŞMA VE YORUM

Bu bölümde araştırmanın amaçları doğrultusunda; anne baba duygu sosyalleştirme davranışları ile okul öncesi dönemindeki çocukların akran ilişkilerinin karşılaştırılması araştırmanın amaçlarına uygun olarak literatür ışığında tartışılmış ve yorumlanmıştır. Bu çalışmada anne babaların duygusal sosyalleştirme davranışları ile okul öncesi dönem çocuklarının akran ilişkileri arasındaki ilişki CHAID analizi kullanılarak değerlendirilmiştir.

5.1. Annelerin Duygusal Sosyalleştirme Davranışları ile Okul Öncesi Dönem Çocuklarının Akran İlişkileri Arasındaki İlişkilere Ait Bulguların Tartışılması

Araştırmanın ilk alt problemi olan “Annelerin duygusal sosyalleştirme davranışları (problem odaklı tepkiler, duygu odaklı tepkiler, duygu ifadesini kolaylaştıran tepkiler, küçümseyici tepkiler, cezalandırıcı tepkiler, ebeveynde sıkıntı tepkileri) okul öncesi dönem çocuklarının akran ilişkileri ile (aşırı hareketlilik, başkalarına yardım amaçlayan sosyal davranış, asosyal davranış, dışlanma, korkulu kaygılı olma, saldırganlık) ilişkili midir?” sorusuna yönelik bulgular incelendiğinde okul öncesi dönem çocuklarının annelerinin duygusal sosyalleştirme davranışlarının çocukların akran ilişkileri üzerinde anlamlı bir farklılaşmaya neden olduğu görülmektedir.

Okul öncesi çocuklarının Ladd Profiled Çocuk Davranış Ölçeği'nin alt ölçeklerine ait puan ortalamaları ve annelerin doldurmuş olduğu Çocukların Olumsuz Duygularıyla Baş Etme Ölçeği'nin alt ölçeklerine ait puan ortalamaları incelendiğinde aşağıdaki sonuçlara ulaşılmıştır.

Aşırı hareketlilik alt ölçek sonuçları; Annelerin küçümseyici tepki puan ortalamalarının en düşük olduğu durumlarda çocukların aşırı hareketli davranış puan ortalamalarının en düşük olduğu görülmektedir. Annelerin küçümseyici tepki puan ortalamalarının ne en düşük, ne de en yüksek olduğu durumlarda çocukların aşırı

hareketli davranış puan ortalamalarının en yüksek olduğu görülmektedir. Annelerin küçümseyici tepki puan ortalamalarının en yüksek olduğu durumlarda ise çocukların aşırı hareketli davranış puan ortalamalarının en yüksek olan gruptan daha düşük, aşırı hareketli davranış puan ortalamalarının en düşük olan gruptan daha yüksek olduğu görülmektedir.

Araştırmada uygulanan CHAID analizine göre; Çocukların Olumsuz Duygularıyla Baş Etme Ölçeği'nin alt ölçeklerinden annelerin küçümseyici davranışının çocukların aşırı hareketli davranmasında en etkili alt ölçek olduğu söylenebilir.

Annelerin küçümseyici davranışlarının çocukların aşırı hareketli davranmasında önemli bir etkisi olduğu görülmektedir. Annelerin küçümseyici davranışı düşük düzeyde sergilediğinde çocukta aşırı hareketli davranış düşük düzeyde görülürken, annelerin küçümseyici davranışı sergilemede dengeyi ayarlayamayıp ne düşük ne de yüksek düzeyde küçümseyici davranış sergilediği durumlarda çocuktaki aşırı hareketli davranışın en yüksek düzeyde olduğu görülmektedir. İlgili literatür incelendiğinde benzeri sonuçlara ulaşılmış ve bu örnekler aşağıda sunulmuştur.

Gülay (2011e), annelerin kabullenme davranışları ve çocukların aşırı hareketlilik davranışları arasında anlamlı bir ilişki bulmuştur. Seçer vd. (2008), annelerin özyeterlik algılarının çocukların aşırı hareketlilik davranışlarını anlamlı düzeyde yordadığını ve aralarında olumsuz yönde anlamlı bir ilişkinin olduğunu tespit etmişlerdir.

Başkalarına yardımı amaçlayan sosyal davranış alt ölçek sonuçları; Annelerin cezalandırıcı tepki puan ortalamalarının en düşük olduğu durumlarda çocukların başkalarına yardımı amaçlayan sosyal davranış puan ortalamalarının en yüksek olduğu görülmektedir. Annelerin cezalandırıcı tepki puan ortalamalarının ne en düşük, ne de en yüksek olduğu durumlarda çocukların başkalarına yardımı amaçlayan puan ortalamalarının en düşük olduğu görülmektedir. Annelerin cezalandırıcı tepki puan ortalamalarının en yüksek olduğu durumlarda ise çocukların başkalarına yardımı amaçlayan sosyal davranış puan ortalamalarının en yüksek olan

gruptan daha düşük, başkalarına yardımı amaçlayan sosyal davranış puan ortalamalarının en düşük olan gruptan daha yüksek olduğu görülmektedir.

Araştırmaya göre annelerinin cezalandırıcı tepki puan ortalamaları en düşük düzeyde olan, annelerinin küçümseyici tepki puan ortalamaları en düşük düzeyde olan ve annelerinin duygu ifadesini kolaylaştıran tepki puan ortalamaları en yüksek düzeyde olan çocukların başkalarına yardımı amaçlayan sosyal davranış düzeylerinin en yüksek seviyede olduğu görülmektedir.

Araştırmada uygulanan CHAID analizine göre; Çocukların Olumsuz Duygularıyla Baş Etme Ölçeği'nin alt ölçeklerinden annelerin cezalandırıcı davranışları, annelerin küçümseyici davranışları ve annelerin duygu ifadesini kolaylaştıran tepkilerinin çocukların başkalarına yardımı amaçlayan sosyal davranışlarında en etkili alt ölçekler olduğu söylenebilir. İlgili literatür incelendiğinde benzeri sonuçlara ulaşılmış ve bu örnekler aşağıda sunulmuştur.

Gülay (2011e), anne kabullenme davranışları ve çocukların başkalarına yardımı amaçlayan sosyal davranışları arasında anlamlı bir ilişki bulmuştur. Seçer vd. (2008), annelerin özyeterlik algıları ile çocukların olumlu sosyal davranışları arasındaki ilişkinin anlamlı olmadığını tespit etmişlerdir. Rhodes (2003) anneleriyle olumlu ilişkiler geliştiren ve anneleriyle güvenli bağlanan çocukların işbirlikçi olup akran ilişkilerinde olumlu tutumlar sergilediklerini bulmuştur.

Asosyal davranış alt ölçek sonuçları; Annelerin cezalandırıcı tepki puan ortalamalarının en düşük düzeyde olduğu durumlarda çocukların asosyal davranış puan ortalamalarının da en düşük olduğu görülmektedir. Annelerin cezalandırıcı tepki puan ortalamalarının ne en düşük düzeyde, ne de en yüksek düzeyde olduğu durumlarda çocukların asosyal davranış puan ortalamalarının en yüksek olduğu görülmektedir. Annelerin cezalandırıcı tepki puan ortalamalarının en yüksek düzeyde olduğu durumlarda ise çocukların asosyal davranış puan ortalamalarının en yüksek olan gruptan daha düşük, asosyal davranış puan ortalamalarının en düşük olan gruptan daha yüksek olduğu görülmektedir.

Araştırmada uygulanan CHAID analizine göre; Çocukların Olumsuz Duygularıyla Baş Etme Ölçeği'nin alt ölçeklerinden annelerin cezalandırıcı

davranışları çocukların asosyal davranışlarındaki en etkili alt ölçek olduğu söylenebilir. İlgili literatür incelendiğinde benzeri sonuçlara ulaşılmış ve bu örnekler aşağıda sunulmuştur.

Gülay (2011e), anne kabullenme davranışı ve çocuklardaki sosyal olmayan davranış arasında anlamlı bir ilişki bulmuştur. Seçer vd. (2008), annelerin özyeterlik algılarının çocukların sosyal olmayan davranışları arasındaki ilişkinin anlamlı olmadığını görmüşlerdir. Polenski (2001), çocukların dışa yönelik davranış problemleri ve annelerine bağlanma stilleri arasında ilişki bulmuştur. Rhodes (2003), anneleriyle olumsuz ilişkileri olan güvenli bağlanamamış çocukların akranlarıyla olan ilişkilerinde kaçınmacı olduklarını belirlemiştir.

Dışlanma davranış alt ölçek sonuçları; Annelerin küçümseyici tepki puan ortalamalarının en düşüğe yakın düzeyde olduğu durumlarda çocukların dışlanma davranış puan ortalamaları en düşük düzeydedir. Annelerin küçümseyici tepki puan ortalamalarının en yükseğe yakın düzeyde olduğu durumlarda çocukların dışlanma davranış puan ortalamaları en yüksek düzeydedir. Annelerin küçümseyici tepki puan ortalamalarının en düşük düzeyde olduğu durumlarda çocukların dışlanma davranış puan ortalamaları en düşüğe yakın düzeydedir. Annelerin küçümseyici tepki puan ortalamalarının en düşük düzeyde olduğu durumlarda çocukların dışlanma davranış puan ortalamaları en düşüğe yakın düzeydedir. Annelerin küçümseyici tepki puan ortalamalarının en yüksek düzeyde olduğu durumlarda çocukların dışlanma davranış puan ortalamalarının en yüksek olan gruptan daha düşük düzeyde, dışlanma davranış puan ortalamalarının en düşük olan gruptan daha yüksek düzeyde olduğu görülmektedir.

Araştırmada uygulanan CHAID analizine göre; Çocukların Olumsuz Duygularıyla Baş Etme Ölçeği'nin alt ölçeklerinden annelerin küçümseyici davranışları çocukların dışlanma davranışlarındaki en etkili alt ölçek olduğu söylenebilir. İlgili literatür incelendiğinde benzeri sonuçlara ulaşılmış ve bu örnekler aşağıda sunulmuştur.

Gülay (2008), çocukların dışlanma düzeyleri ile anne tutumları arasında anlamlı bir farklılık görülmüştür. Annesi otoriter olan çocukların, annesi demokratik

olan çocuklara göre daha çok akranları tarafından dışlandıklarını belirlemiştir. Gülay (2011e), yapmış olduğu başka bir araştırmasında anne kabullenme davranışı ve çocukların dışlanmaları arasında anlamlı bir ilişki bulmuştur. Nygaard (1988), annelerin çocukların sosyal becerilerini ve sosyal bilişsel gelişimini olumlu yönde teşvik ettikleri rollerde çocukların akranları tarafından daha fazla kabul edildiği, annelerin çocukların sosyal becerilerini ve sosyal bilişsel gelişimini olumlu yönde fazla teşvik etmedikleri rollerde çocukların akran reddine uğradığını belirtmiştir. Seçer vd. (2008), annelerin özyeterlik algılarının çocukların dışlanma düzeylerini anlamlı düzeyde yordadığını ve olumsuz yönde bir anlamlı ilişkinin olduğunu göstermişlerdir. Wood vd. (2004), anneleri ile güvenli bağlanan çocukların okul döneminde arkadaşlarıyla daha iyi ilişkiler geliştirdiği ve diğer çocuklara nazaran daha az akran reddi yaşadıklarını saptamış anneleriyle güvenli bağlanmayı geliştiremeyen çocukların ise sosyal reddinin daha fazla olduğunu saptanmıştır.

Korkulu-kaygılı olma davranışı alt ölçek sonuçları; Annelerin cezalandırıcı tepki puan ortalamalarının en düşük düzeyde olduğu durumlarda çocukların korkulu kaygılı olma davranış puan ortalamaları en düşük düzeydedir. Annelerin cezalandırıcı tepki puan ortalamalarının en yüksek olduğu durumlarda çocukların korkulu kaygılı olma davranış puan ortalamaları en yüksek düzeydedir.

Araştırmaya göre annelerinin cezalandırıcı tepki puan ortalamaları en yüksek düzeyde olan, annelerinin küçümseyici tepki puan ortalamaları en düşük olan çocukların korkulu kaygılı olma davranış düzeylerinin en yüksek seviyede olduğu görülmektedir.

Araştırmada uygulanan CHAID analizine göre; Çocukların Olumsuz Duygularıyla Baş Etme Ölçeği'nin alt ölçeklerinden annelerin cezalandırıcı davranışları ve annelerin küçümseyici davranışlarının çocukların korkulu kaygılı olma davranışlarında en etkili alt ölçekler olduğu söylenebilir. İlgili literatür incelendiğinde benzeri sonuçlara ulaşılmış ve bu örnekler aşağıda sunulmuştur.

Gülay (2011e), anne kabullenme reddetme davranışlarının ve korkulu kaygılı olma arasında anlamlı bir ilişki bulunmuştur. Seçer vd. (2008), araştırmalarında annelerin özyeterlik algılarının korkulu kaygılı olma düzeylerini anlamlı düzeyde yordadığı ve olumsuz yönde bir anlamlı ilişkinin olduğunu göstermişlerdir.

Saldırganlık davranışı alt ölçek sonuçları; Annelerin cezalandırıcı tepki puan ortalamalarının en düşük düzeyde olduğu durumlarda çocukların saldırganlık davranış puan ortalamaları en düşük düzeydedir. Annelerin cezalandırıcı tepki puan ortalamalarının ne en düşük, ne de en yüksek düzeyde olduğu durumlarda çocukların saldırgan davranış puan ortalamalarının en yüksek olduğu görülmektedir. Annelerin cezalandırıcı tepki puan ortalamalarının en yüksek düzeyde olduğu durumlarda ise çocukların saldırgan davranış puan ortalamalarının en yüksek olan gruptan daha düşük, saldırganlık davranış puan ortalamalarının en düşük olan gruptan daha yüksek olduğu görülmektedir.

Araştırmada uygulanan CHAID analizine göre; Çocukların Olumsuz Duygularıyla Baş Etme Ölçeği'nin alt ölçeklerinden annelerin cezalandırıcı davranışları çocukların saldırganlık davranışlarında en etkili alt ölçek olduğu söylenebilir. İlgili literatür incelendiğinde benzeri sonuçlara ulaşılmış ve bu örnekler aşağıda sunulmuştur.

Gülay (2011e), anne kabullenme reddetme davranışları ile çocukların saldırganlıkları arasında anlamlı bir ilişki bulmuştur. Seçer vd. (2008), araştırmalarında annelerin özyeterlik algılarının çocukların saldırganlık düzeylerini anlamlı düzeyde yordadığı ve olumsuz yönde bir anlamlı ilişkinin olduğunu göstermişlerdir. Chen vd. (2002), tarafından yapılan araştırmada annelerin olumsuz tutumlarının kızların saldırganlığını arttırdığı görülmüştür. Rhodes (2003), anneleriyle olumsuz ilişkileri olan güvenli bağlanamamış çocukların akranlarıyla olan ilişkilerinde daha saldırgan oldukları belirlemiştir.

5.2. Babaların Duygusal Sosyalleştirme Davranışları ile Okul Öncesi Dönem Çocuklarının Akran İlişkileri Arasındaki İlişkilere Ait Bulguların Tartışılması

Araştırmanın ikinci alt problemi olan “Babalarının duygusal sosyalleştirme davranışları (problem odaklı tepkiler, duygu odaklı tepkiler, duygu ifadesini kolaylaştıran tepkiler, küçümseyici tepkiler, cezalandırıcı tepkiler, ebeveynde sıkıntı tepkileri) okul öncesi dönem çocuklarının akran ilişkileri ile (aşırı hareketlilik, başkalarına yardımını amaçlayan sosyal davranış, asosyal davranış, dışlanma, korkulu

kaygılı olma, saldırganlık) ilişkili midir?” sorusuna yönelik bulgular incelendiğinde okul öncesi dönem çocuklarının babalarının duygusal sosyalleştirme davranışlarının çocukların akran ilişkileri üzerinde anlamlı bir farklılaşmaya neden olduğu görülmektedir.

Okul öncesi öğrencilerinin Ladd Profiled Çocuk Davranış Ölçeği'nin alt ölçeklerine ait puan ortalamaları ve babaların doldurduğu Çocukların Olumsuz Duygularıyla Baş Etme Ölçeği'nin alt ölçeklerine ait puan ortalamaları incelendiğinde aşağıdaki sonuçlara ulaşılmıştır.

Aşırı hareketlilik alt ölçek sonuçları; Babaların ebeveynde sıkıntı tepki puan ortalamalarının en düşük düzeyde olduğu durumlarda çocukların aşırı hareketli davranış puan ortalamalarının en düşük olduğu görülmektedir. Babaların ebeveynde sıkıntı tepki puan ortalamalarının en yüksek düzeyde olduğu durumlarda çocukların aşırı hareketli davranış puan ortalamalarının en yüksek olduğu görülmektedir.

Araştırmada uygulanan CHAID analizine göre; Çocukların Olumsuz Duygularıyla Baş Etme Ölçeği'nin alt ölçeklerinden babaların ebeveynde sıkıntı tepki davranışının çocukların aşırı hareketli davranmasında en etkili alt ölçek olduğu söylenebilir. İlgili literatür incelendiğinde benzeri sonuçlara ulaşılmış ve bu örnekler aşağıda sunulmuştur.

Gülay (2011e), baba kabullenme reddetme davranışı ve çocukların aşırı hareketlilikleri arasında anlamlı bir ilişki bulmuştur.

Başkalarına yardımı amaçlayan sosyal davranış alt ölçek sonuçları; Babaların cezalandırıcı tepki puan ortalamalarının en düşük düzeyde olduğu durumlarda çocukların başkalarına yardımı amaçlayan sosyal davranış puan ortalamalarının en yüksek olduğu görülmektedir. Babaların cezalandırıcı tepki puan ortalamalarının ne en düşük, ne de en yüksek düzeyde olduğu durumlarda çocukların başkalarına yardımı amaçlayan sosyal davranış puan ortalamalarının en düşük olduğu görülmektedir. Babaların cezalandırıcı tepki puan ortalamalarının en yüksek düzeyde olduğu durumlarda çocukların başkalarına yardımı amaçlayan sosyal davranış puan ortalamalarının en yüksek olan gruptan daha düşük, çocukların başkalarına yardımı

amaçlayan sosyal davranış puan ortalamalarının en düşük olan gruptan daha yüksek olduğu görülmektedir.

Araştırmaya göre babalarının cezalandırıcı tepki puan ortalamaları en düşük olan, babalarının duygu ifadesini kolaylaştıran tepki puan ortalamaları en yüksek olan çocukların başkalarına yardımı amaçlayan sosyal davranış düzeylerinin en yüksek seviyede olduğu görülmektedir.

Araştırmada uygulanan CHAID analizine göre; Çocukların Olumsuz Duygularıyla Baş Etme Ölçeği'nin alt ölçeklerinden cezalandırıcı tepki davranışları ile babaların duygu ifadesini kolaylaştıran tepkileri çocukların başkalarına yardımı amaçlayan sosyal davranış düzeylerindeki en etkili alt ölçekler olduğu söylenebilir. İlgili literatür incelendiğinde benzeri sonuçlara ulaşılmış ve bu örnekler aşağıda sunulmuştur.

Gülay (2011e), olumlu sosyal davranış ile baba kabullenme reddetme davranışı arasında anlamlı bir ilişki bulunmuştur.

Asosyal davranış alt ölçek sonuçları; Babaların cezalandırıcı tepki puan ortalamalarının en düşük olduğu durumlarda çocukların asosyal davranış puan ortalamalarının da en düşük olduğu görülmektedir. Babaların cezalandırıcı tepki puan ortalamalarının ne en düşük, ne de en yüksek olduğu durumlarda çocukların asosyal davranış puan ortalamalarının en yüksek olduğu görülmektedir. Babaların cezalandırıcı tepki puan ortalamalarının en yüksek olduğu durumlarda ise çocukların asosyal davranış puan ortalamalarının en yüksek olan gruptan daha düşük, asosyal davranış puan ortalamalarının en düşük olan gruptan daha yüksek olduğu görülmektedir.

Araştırmaya göre babalarının cezalandırıcı tepki puan ortalamaları en düşük düzeyde olan, babalarının ebeveynde sıkıntı tepki puan ortalamaları en yüksek düzeydeki gruptan düşük, en düşük olan gruptan yüksek olan ve babalarının problem odaklı tepki puan ortalamaları en düşük olan çocukların asosyal davranış düzeylerinin en üst seviyede olduğu görülmektedir.

Araştırmada uygulanan CHAID analizine göre; Çocukların Olumsuz Duygularıyla Baş Etme Ölçeği'nin alt ölçeklerinden babaların cezalandırıcı

davranışları, babaların ebeveynde sıkıntı tepkileri ve babaların problem odaklı tepkileri çocukların asosyal davranışlarındaki en etkili alt ölçek olduğu söylenebilir. İlgili literatür incelendiğinde benzeri sonuçlara ulaşılmış ve bu örnekler aşağıda sunulmuştur.

Gülay (2011e), sosyal olmayan davranış ile baba kabullenme reddetme davranışı arasında anlamlı bir ilişki bulunmuştur.

Dışlanma davranış alt ölçek sonuçları; Babaların cezalandırıcı tepki puan ortalamalarının en düşüğe yakın düzeyde olduğu durumlarda çocukların dışlanma davranış puan ortalamaları en düşük düzeydedir. Babaların cezalandırıcı tepki puan ortalamalarının en yüksek düzeyde olduğu durumlarda çocukların dışlanma davranış puan ortalamaları en yüksek düzeydedir.

Araştırmaya göre babalarının cezalandırıcı tepki puan ortalamaları en yüksek olan ve babalarının duygu odaklı tepki puan ortalamaları en yüksek olan çocukların dışlanma davranış düzeylerinin en üst seviyede olduğu görülmektedir.

Araştırmada uygulanan CHAID analizine göre; Çocukların Olumsuz Duygularıyla Baş Etme Ölçeği'nin alt ölçeklerinden babaların cezalandırıcı davranışları ve babaların duygu odaklı tepkileri çocukların dışlanma davranışlarındaki en etkili alt ölçekler olduğu söylenebilir. İlgili literatür incelendiğinde benzeri sonuçlara ulaşılmış ve bu örnekler aşağıda sunulmuştur.

Gülay (2011e), dışlanma ile baba kabullenme reddetme davranışı arasında anlamlı bir ilişki bulunmuştur. Nygaard (1988), babaların çocukların sosyal becerilerini ve sosyal bilişsel gelişimini olumlu yönde fazla teşvik etmedikleri rollerde çocukların akran reddine uğradığını görmüştür. Wood vd. (2004), babaları ile güvenli bağlanmayı gerçekleştirmiş çocukların okul dönemlerinde arkadaşlarıyla daha iyi ilişkiler geliştirdiği ve diğer çocuklara göre daha az akran reddi yaşadıklarını saptamış babalarıyla güvenli bağlanmayı geliştiremeyen çocukların ise sosyal reddinin daha fazla olduğunu saptamışlardır.

Korkulu-kaygılı olma davranışı alt ölçek sonuçları; Araştırmaya göre babalarının cezalandırıcı tepki puan ortalamaları en düşük düzeyde olan, babalarının ebeveynde sıkıntı tepki puan ortalamaları en düşük düzeyde olan çocukların korkulu

kaygılı olma davranış düzeylerinin en alt seviyede olduğu görülmektedir. Babalarının cezalandırıcı tepki puan ortalamaları en yüksek olan, babalarının ebeveynde sıkıntı tepki puan ortalamaları en düşük olan çocukların korkulu kaygılı olma davranış düzeylerinin en üst seviyede olduğu görülmektedir.

Araştırmada uygulanan CHAID analizine göre; Çocukların Olumsuz Duygularıyla Baş Etme Ölçeği'nin alt ölçeklerinden babaların cezalandırıcı davranışları ve babaların ebeveynde sıkıntı davranışlarının çocukların korkulu kaygılı olma davranışlarında en etkili alt ölçekler olduğu söylenebilir. İlgili literatür incelendiğinde benzeri sonuçlara ulaşılmış ve bu örnekler aşağıda sunulmuştur.

Gülay (2011e), korkulu kaygılı olma ile baba kabullenme reddetme davranışı arasında anlamlı bir ilişki bulunmuştur.

Saldırganlık davranışı alt ölçek sonuçları; Babaların cezalandırıcı tepki puan ortalamalarının en düşük düzeyde olduğu durumlarda çocukların saldırganlık davranış puan ortalamaları en düşük düzeydedir. Babaların cezalandırıcı tepki puan ortalamalarının en yüksek düzeyde olduğu durumlarda çocukların saldırgan davranış puan ortalamalarının en yüksek olduğu görülmektedir.

Araştırmaya göre babalarının cezalandırıcı tepki puan ortalamaları en yüksek olan, babalarının küçümseyici tepki puan ortalamaları en düşük olan çocukların saldırgan olma davranış düzeylerinin en yüksek seviyede olduğu görülmektedir.

Araştırmada uygulanan CHAID analizine göre; Çocukların Olumsuz Duygularıyla Baş Etme Ölçeği'nin alt ölçeklerinden babaların cezalandırıcı davranışları ve babaların küçümseyici davranışlarının çocukların saldırganlık davranışlarındaki en etkili alt ölçekler olduğu söylenebilir. İlgili literatür incelendiğinde benzeri sonuçlara ulaşılmış ve bu örnekler aşağıda sunulmuştur.

Gülay (2011e), saldırganlık ile baba kabullenme reddetme davranışı arasında anlamlı bir ilişki bulmuştur. Chen vd. (2002), babaların olumsuz tutumlarının erkek çocukların saldırganlığını arttırdığı belirlemiştir. Baba tutumlarından da destekleyici, sıcak, sevgi dolu tavırların saldırganlıkla ters yönde ilişkili, kontrole dayalı tutumların ise olumlu yönde ilişkisi bulmuştur.

ALTINCI BÖLÜM

SONUÇ ve ÖNERİLER

6.1. Sonuçlar

Bu bölümde araştırma sonucunda elde edilen bulgulara dayalı olarak ulaşılan sonuç ve önerilere yer verilmiştir.

Araştırma sonucunda okul öncesi dönem çocuklarının akran ilişkilerinin (aşırı hareketlilik, başkalarına yardımı amaçlayan sosyal davranış, asosyal davranış, dışlanma, korkulu kaygılı olma, saldırganlık) anne babaların duygusal sosyalleştirme davranışlarına (problem odaklı tepkiler, duygu odaklı tepkiler, duygu ifadesini kolaylaştıran tepkiler, küçümseyici tepkiler, cezalandırıcı tepkiler, ebeveynde sıkıntı tepkileri) göre anlamlı düzeyde farklılaştığı belirlenmiştir.

1) Çocukların akran ilişkilerinden aşırı hareketliği, annelerin duygusal sosyalleştirme davranışlarından küçümseme tepkileri etkilerken, babaların duygusal sosyalleştirme davranışlarından ebeveynde sıkıntı tepkilerinin anlamlı düzeyde etkilediği görülmektedir.

2) Çocukların akran ilişkilerinden başkalarına yardımı amaçlayan sosyal davranışını, annelerin duygusal sosyalleştirme davranışlarından cezalandırıcı, küçümseyici ve duygu ifadesini kolaylaştırıcı tepkileri etkilerken, babaların duygusal sosyalleştirme davranışlarından cezalandırıcı ve duygu ifadesini kolaylaştıran tepkilerinin anlamlı düzeyde etkilediği görülmektedir.

3) Çocukların akran ilişkilerinden asosyal davranışını annelerin duygusal sosyalleştirme davranışlarından cezalandırıcı tepkileri etkilerken, babaların duygusal sosyalleştirme davranışlarından cezalandırıcı, ebeveynde sıkıntı ve problem odaklı tepkilerinin anlamlı düzeyde etkilediği görülmektedir.

4) Çocukların akran ilişkilerinden dışlanma davranışını annelerin duygusal sosyalleştirme davranışlarından küçümseyici tepkileri etkilerken, babaların duygusal sosyalleştirme davranışlarından cezalandırıcı ve duygu odaklı tepkilerinin anlamlı düzeyde etkilediği görülmektedir.

5) Çocukların akran ilişkilerinden korkulu kaygılı olmalarını annelerin duygusal sosyalleştirme davranışlarından cezalandırıcı ve küçümseyici tepkileri etkilerken, babaların duygusal sosyalleştirme davranışlarından cezalandırıcı ve ebeveynde sıkıntı tepkilerinin anlamlı düzeyde etkilediği görülmektedir.

6) Çocukların akran ilişkilerinden saldırganlığı annelerin duygusal sosyalleştirme davranışlarından cezalandırıcı tepkileri etkilerken, babaların duygusal sosyalleştirme davranışlarından cezalandırıcı ve küçümseyici tepkilerinin anlamlı düzeyde etkilediği görülmektedir.

- Annelerin duygusal sosyalleştirme davranışlarından ölçeğin sadece üç alt boyutunun (küçümseyici, cezalandırıcı ve duygu ifadesini kolaylaştırıcı tepkiler) çocukların akran ilişkilerini etkilediği görülürken, babaların duygusal sosyalleştirme davranışlarından ölçeğin tüm alt boyutlarının (ebeveynde sıkıntı, cezalandırıcı, duygu ifadesini kolaylaştırıcı, problem odaklı, duygu odaklı ve küçümseyici tepkiler) çocukların akran ilişkilerini etkilediği görülmektedir.
- Çocukların akran ilişkilerinde, anne ve babaların sadece küçümseyici, cezalandırıcı ve duygu ifadesini kolaylaştırıcı tepkilerde birleştikleri ve çocukların akran ilişkilerinde babaların duygu sosyalleştirme davranışlarının annelere göre daha fazla etkili olduğu görülmektedir.
- Genellikle anne ve babaların duygu sosyalleştirme davranışlarının maksimum düzeyde olduğu durumlarda çocukların akran ilişkilerindeki değişimin maksimum düzeyde olmadığı görülmektedir. Anne ve babaların duygu sosyalleştirme davranışlarının maksimum düzeye en yakın olduğu durumlarda çocukların akran ilişkilerindeki değişim maksimum düzeyde olmaktadır. Bunun da anne ve babaların çocuklarına karşı göstermiş olduğu tutarsız tutumdan kaynaklanabileceği söylenebilir. Tutarsız tutuma sahip ailelerde anne ve babanın tutarsız davranışlar sergilemesinden dolayı çocuk tarafından anlaşılma problemlerinde sorunlar yaşanır. Bu çocuklar genellikle; aşırı isyankar, kendi kendine karar veremeyen, asosyal, başkalarına güven duymayan, saldırgan, korkulu, boyun eğen bireyler olabilirler (MEB, 2013).

6.2. Öneriler

Araştırmadan elde edilen sonuçlar ışığında geliştirilen öneriler şunlardır:

1) Okul öncesi dönemdeki çocukların akran ilişkileri ile ebeveyn duygu sosyalleştirme düzeyleri arasındaki ilişkileri ortaya koyan farklı örneklem gruplarıyla (kırsalda yaşayan, boşanmış...) yeni araştırmalar yapılmalıdır.

2) Anne babalara çocuklarının duygularının farkında olmanın önemi, çocuğa verilen tepkilerin yani duygu sosyalleştirmenin öneminin vurgulandığı, duygu sosyalleştirmenin günlük hayattan örneklerle ilişkilendirilerek anlatıldığı, çocukların davranış sorunlarını önleme ve müdahalede destekleyici eğitimler verilmelidir. bu eğitimler verilirken, çocukların akran ilişkilerini en çok annelerin küçümseyici ve cezalandırıcı tepkiler etkilediği için annelere öncelikli olarak bu konularda eğitim verilirken, çocukların akran ilişkilerini en çok babaların cezalandırıcı tepkilerinin etkilemesinden dolayı babalara da öncelikli olarak bu konuda eğitim verilmelidir.

3) Yapılan araştırma Elazığ il merkezinde okul öncesi eğitime devam eden 36-72 aylık çocuklar, aileleri ve öğretmenleri ile sınırlıdır. Dolayısıyla farklı illerde ve farklı yaş gruplarındaki çocuklar, aileleri ve öğretmenleri ile de çalışma yapılabilir.

4) Bu araştırma tarama modeli olduğundan yeni araştırmalarda nitel araştırma tekniklerinden yararlanılarak araştırma zenginleştirilebilir.

KAYNAKÇA

- Aktaş, C. (2001). *İlköğretim öğrencilerinin fiziksel özürlü yaşlılarına yönelik sosyal kabul düzeylerinin geliştirilmesi*. Yayımlanmamış uzmanlık tezi. Başbakanlık Özürlüler İdaresi Başkanlığı Yayınları, Ankara.
- Alpar, R. (1998). *İstatistik ve spor bilimleri*. Ankara: Bağırhan Yayinevi.
- Altay, F. B. ve Güre, A. (2012). Okulöncesi kuruma (devlet-özel) devam eden çocukların sosyal yeterlik ve olumlu sosyal davranışları ile annelerinin ebeveynlik stilleri arasındaki ilişkiler. *Kuram ve Uygulamada Eğitim Bilimleri*, 12(4), 2699-2718.
- Altınmakas, B. (2010). Çekingenlik ve saldırganlığa karşı atılganlık. *Eğitimde Yansımalar*, 28, 4-6.
- Anliak, Ş. ve Dinçer, Ç. (2005). Farklı eğitim yaklaşımları uygulayan okul öncesi eğitim kurumlarına devam eden çocukların kişiler arası problem çözme becerilerinin değerlendirilmesi. *Ankara Üniversitesi Eğitim Bilimleri Fakültesi Dergisi*, 38(1), 149-166.
- Aral, N., Kandır, A. ve Yaşar, M. (2000). *Okul öncesi eğitim 2*. İstanbul: Ya-Pa Yayınları.
- Arıkan, R. (2004). Araştırma teknikleri ve rapor hazırlama. Ankara: Asil Yayinevi.
- Armer, K. M. (2003). *A longitudinal investigation of the stability and outcomes of shyness from preschool to early elementary school*. Unpublished master thesis, Carleton University, Canada.
- Asendorpf, J. B. (1991). Development of inhibited children's coping with unfamiliarity. *Child Development*, 62, 1460- 1474.
- Atay, Z. S. (2009). Annelerde duygulanım ve erken çocukluk dönemindeki duygusal sosyalizasyonu. Yüksek lisans tezi, Boğaziçi Üniversitesi, İstanbul.
- Aydın, A. ve Sönmez, O. İ. (2014). Zihinsel yetersizliği olan çocukların annelerinin çocuk yetiştirme tutumlarının çocukların sosyal becerilerine etkisi. *Yüzüncü Yıl Eğitim Fakültesi Dergisi*, 6(1), 149-168.
- Aydilek Çiftçi, M. (2011). Öğretmenlerin ve farklı sosyo-ekonomik düzeye sahip anne-babaların cinsiyet rolleri algısının 60-72 ay arası çocukların oyuncak tercihleri ve akran etkileşimleri ile ilişkisinin incelenmesi. Yüksek lisans tezi, Çukurova Üniversitesi, Adana.
- Baker, J. K., Fenning, R. M., & Crnic, K. A. (2010). Emotion socialization by mothers and fathers: Coherence among behaviors and associations with parent attitudes and children's social competence. *Social Development*, 20(2), 412-430.
- Bariola, E., Hughes, E. K. & Gullone, E. (2012). Relationships between parent and child emotion regulation strategy use: A brief report. *J Child Fam Stud* 21(3), 443-448.

- Bayhan, P. ve Artan, İ. (2007). *Çocuk gelişimi ve eğitimi*. İstanbul: Morpa Kültür Yayınları.
- Berk, L. E. (2013). *Çocuk gelişimi*. (A. Dönmez, Çev.). Ankara: İmge Kitabevi.
- Berndt, T. J. (1997). *Child development*. USA: Brown and Benchmark Publishers.
- Beyazkürk, D., Anlak, Ş. ve Dinçer, Ç. (2007). çocuklukta akran ilişkileri ve arkadaşlık. *Eurasian Journal of Educational Research*, 26, 13-26.
- Bierman, K. L. (2005). *Peer rejection. Developmental processes and intervention strategies*. USA: The Guilford Press.
- Bornstein, M. H. & Zlotnik, D. (2009). Parenting styles and their effects. In J. B. Benson & M. M. Haith (Eds.), *Social and emotional development in infancy and early childhood* (pp. 280-292). UK: Elsevier.
- Bradley, K. D. (2001). *Group entry strategies as socially excluded children as a function of sex, Ethnicity and sociometric status*. Unpublished phd. thesis, The University of Texas, USA.
- Büyükzötürk, Ş., Kılıç Çakmak, E., Akgün, Ö. E., Karadeniz, Ş. ve Demirel, F. (2014). Bilimsel araştırma yöntemleri. İstanbul: Pegem Akademi Yayınları.
- Chang, L., Lei, L., Kit-Li, K., Liu, H., Guo, B., Wang, Y. & Fung, K. Y. (2005). Peer acceptance and self perceptions of verbal and behavioral aggression and social withdrawal, *International Journal of Behavioral Development*, 29(1), 48-57.
- Chaplin, T. M. & Cole, P. M. (2005). Parental socialization of emotion expression: Gender differences and relations to child adjustment. *American Psychological Association*, 5(1), 80-88.
- Chaplin, T. M., Casey, J., Sinha, R. & Mayes L. J. (2010) Gender differences in caregiver emotion socialization of low-income toddlers. *New Directions for Child and Adolescent Development*, 128, 11-27.
- Chen, X., Wang, L., Chen, H. & Liu, M. (2002). Noncompliance and child-rearing attitudes as predictors of aggressive behavior: A longitudinal study in Chinese children. *International Journal of Behavioral Development*, 26(3), 225-233.
- Christensen, L., Young, R. K. & Marchant, M. (2007). Behavioral intervention planing: Increasing appropriate behaviour of socially withdrawn students, *Education and Treatment of Children*, 30(4), 81-103.
- Cillesen, A. H., Ijzendoorn, H. W., Lieshout, C. F. M. & Hartup, W. W. (1992). Heterogeneity among peer-rejected boys: Subtypes and stabilities. *Child Development*, 63, 893-905.
- Cirhinlioğlu, F. G. (2010). *Çocuk ruh sağlığı ve gelişim*. Ankara: Nobel Yayın Dağıtım.
- Civelek, A. H. (1990). *Eğitilebilir zihinsel özürlü çocukların sosyal kabul görmelerinde normal çocukların bilgilendirilmelerinin ve ki grubun resim-iş ile beden eğitimi derslerinde bütünleştirilmelerinin etkileri*. Yayımlanmamış doktora tezi, Ankara Üniversitesi, Ankara.

- Collins, W. A., Maccoby, E. E., Steinberg, L., Hetherington, E. M. & Bornstein, M. H. (2000). Contemporary research on parenting: The case for nature and nurture. *American Psychologist*, 55(2), 218–232.
- Crothers, L. M., & Levinson, E. M. (2004). Assessment of bullying: A review of methods and instruments. *Journal of Counseling and Development*, 82(4), 496-503.
- Çağdaş, A. (1997). İletişim dilinin 4-5 yaş çocuklarının sosyal gelişimine etkileri. Doktora tezi, Selçuk Üniversitesi, Konya.
- Çağdaş, A. (1997). İletişim Dilinin 4-5 yaş çocuklarının sosyal gelişimlerine etkileri. Doktora tezi, Selçuk Üniversitesi, Konya.
- Çağdaş, A. (2008). *Anne-Baba-Çocuk İletişimi*. Ankara: Kök Yayıncılık.
- Çağdaş, A. ve Seçer, Z. (2005). *Çocuk ve ergende sosyal ve ahlaki gelişim*. Konya: Nobel Yayın Dağıtım.
- Çağdaş, A. ve Seçer, Z. (2010). *Anne - Baba Eğitimi*. Ankara: Kök Yayıncılık.
- Çakmaklı, K. (1996). *Çocuk ve gençlerde psikososyal sağlık*. İstanbul: Seha Neşriyat.
- Çayırdağ, N. (2006). İlköğretim 7. ve 8. sınıf öğrencilerinin okul kültürünü algılayışları ile zorbalık eğilimleri ve zorbalıkla baş etme düzeyleri arasındaki ilişkinin incelenmesi. Yüksek lisans tezi, İstanbul Üniversitesi, İstanbul.
- Çetin, F., Bilbay, A. A., ve Kaymak, D. A. (2002). *Araştırmadan uygulamaya çocuklarda sosyal beceriler*. İstanbul: Epsilon Yayınları.
- Çorapçı, F. (2013). Ailede duygu sosyalleştirme süreci ve çocuğun sosyo duygusal gelişimi. M. Sayıl, B. Yağmurlu (Ed.), *Ana babalık: kuram ve araştırma*. (s. 271-294). İstanbul: Koç Üniversitesi Yayınları.
- Çorbacı Oruç, A. (2008). 6 yaş çocuklarında sosyal yeterliliğin, akran ilişkilerinin ve sosyal bilgi işleme sürecinin değerlendirilmesi. Doktora tezi, Ankara Üniversitesi, Ankara.
- Darling, N. & Steinberg, L. (1993). Parenting style as context: An integrative model. *Psychological Bulletin*, 113(3), 487-496.
- Demiriz, S. ve Öğretir, A. D.(2007). Alt ve üst sosyo-ekonomik düzeydeki 10 yaş çocuklarının anne tutumlarının incelenmesi. *Kastamonu Eğitim Dergisi*, 15(1), 105-122.
- Denham, S. A. (2007). Dealing with feelings: How children negotiate the worlds of emotions and social relationships. *Cognition Brain and Behavior* 11(1), 1– 48.
- Denham, S. A., Bassett, H. H. & Wyatt, T. (2007). The socialization of emotional competence. *Handbook of Socialization* 24, 614-637.
- Denham, S. A., Bassett, H. H. & Wyatt, T. M. (2010). Gender differences in the socialization of preschoolers' emotional competence. *New Directions for Child and Adolescent Development*, 128, 29–49.

- Denham, S. A., Mitchell-Copeland, J., Strandberg, K., Auerbach, K. S. & Blair, K. (1997). Parental contributions to preschoolers' emotional competence: *Direct and indirect effects. Motivation and emotion, 21(1)*, 65-86.
- Doğan, N. ve Özdamar, K. (2003). Chaid analizi ve aile planlaması ile ilgili bir uygulama. *T Klin Tıp Bilimleri, 23*, 392-397.
- Dönmezler, İ. (2009). *Ailede iletişim ve etkileşim*. İstanbul: Sistem Yayıncılık.
- Duygulu, S. (2009). Çocuğunuz çekingense...Çekingenliğin nedenleri neler? *Baby and You dergisi, 12*, 79.
- Eisenberg, N., Cumberland, A. & Spinrad, T. L. (1998). Parental socialization of emotion. *Psychological Inquiry, 9(4)*, 241-273.
- Eisenberg, N., Fabes, R. A. , Shepard, S. A. ,Guthrie, Y. K. , Murphy, B. C. & Reiser, M. (1999) parental reactions to children's negative emotions: Longitudinal relations to quality of children's social functioning. *Child Development, 70(2)*, 513– 534.
- Eisenberg, N., Zhou, Q., Spinrad, T. L., Valiente, C., Fabes, R. A. & Liew, J. (2005). Relations among positive parenting, children's effortful control and externalizing problems: A three wave longitudinal study. *Child Development, 76(5)*, 1055-1071.
- Ercan, E. S., ve Aydın, C. (2000). *Dikkat eksikliği hiperaktivite bozukluğu*. İstanbul: Gendaş Yayınları.
- Ersanlı, K. (2006). Sosyal gelişim. K. Ersanlı ve E. Uzman (Ed.), *Gelişim ve öğrenme*. İstanbul: Lisans Yayınevi.
- Ersay, E. (2007). Preschool teachers' emotional experience traits, awareness of their own emotions and their emotional socialization practices. Doktora thesis, The Pennsylvania State University, Pennsylvania.
- Erten, H. (2012). *Okul öncesi eğitime devam eden 5-6 yaş çocuklarının sosyal beceri, akran ilişkileri ve okula uyum düzeyleri arasındaki ilişkilerin izlenmesi*. Yüksek lisans tezi, Pamukkale Üniversitesi, Denizli.
- Erwin, P. (2000). *Çocuklukta ve ergenlikte arkadaşlık*. (O. Akınhay, Çev.). İstanbul: Alfa Kitabevi.
- Erwin, P. G. (1994). Social problem solving social behaviour and children's peer Popularity. *The Journal of Psychology, 128(3)*, 299-306.
- Farmer, T. W. (2000). Misconceptions of peer rejection and problem behavior, *Remedial and Special Education, 21(4)*, 194-208.
- Friedlmeier, W., Çorapçı, F. & Cole, P. M. (2011). Emotion socialization in cross-cultural perspective. *Social and Personality Psychology Compass, 5(7)*, 410-427.
- Gander, M. J. & Gardiner, H. W. (2004). *Çocuk ve ergen gelişimi*. (A. Dönmez, N. Çelen & B. Onur, Çev.). Ankara: İmge Kitabevi.

- Garner, P. W. & Estep, K. E. (2001). Emotional competence, emotion socialization, and young children's peer-related social competence. *Early Education and Development*, 12(1), 29-48.
- Garner, P. W., Dansmore, J. C. & Southam- Gerrow, M. (2007). Mother child conversations about emotions: Linkages to child aggression and prosocial behavior. *Social Development*, 17(2), 259-277.
- Garner, P. W., Jones, D. C. & Miner, J. L. (1994). Social competence among low-income preschoolers: Emotion socialization practices and social cognitive correlates. *Child Development*, 65(2), 622-637.
- Gottman, J. M., Katz, L. F. & Hooven, C. (1996). Parental meta-emotion philosophy and emotional life of families: Theoretical models and preliminary data. *Journal of Family Psychology*, 10(3), 243- 268.
- Green, V. A., Cillesen, A. H. N., Rechis, R., Patterson, M. M. & Hughes, J. M. (2008). Social problem solving and strategy use in young children. *The Journal of Genetic Psychology*, 169(1), 92-112.
- Grusec, J. E. & Davidov, M. (2007). Socialization in the family: The role of parents. In J. E. Grusec & P. D. Hastings (Eds.), *Handbook of socialization* (284-308). New York: Guilford.
- Gülay Ogelman, H. ve Erten Sarıkaya, H. (2013). Okul öncesi eğitimi almış çocukların akran ilişkileri değişkenlerinin 5 ve 6 yaşta incelenmesi: iki yıllık boylamsal çalışma. *Turkish Studies - International Periodical For The Languages, Literature and History of Turkish or Turkic Volume*, 8(8), 1859-1871.
- Gülay, H. (2008). *5-6 yaş çocuklarına yönelik akran ilişkileri ölçeklerinin geçerlik güvenirlik çalışmaları ve akran ilişkilerinin çeşitli değişkenler açısından incelenmesi*. Doktora tezi, Marmara Üniversitesi, İstanbul.
- Gülay, H. (2009). 5-6 Yaş çocuklarının sosyal konumlarını etkileyen çeşitli değişkenler, *Yüzüncü Yıl Üniversitesi Eğitim Fakültesi Dergisi*, 6(1), 104-121.
- Gülay, H. (2010). *Okul öncesi dönemde akran ilişkileri*. Ankara: Pegem Akademi.
- Gülay, H. (2011a). 5-6 yaş grubu çocuklarda okula uyum ve akran ilişkileri. *Elektronik Sosyal Bilimler Dergisi*, 10(36), 1-10.
- Gülay, H. (2011b). Effects of peer relationships and gender on turkish children's language Skills. *Social Behaviour and Personality*, 7(39), 979-992.
- Gülay, H. (2011c). The evaluation of the relationship between the tv-viewing and peer relations of preschool children. *International Journal of Academic Research*, 3(2), 922-930.
- Gülay, H. (2011d). The self-perception, social impact, social preferences and peer relations of turkish children between the ages of five and six. *Early Child Development and Care*, 181(10), 1441-1451.

- Gülay, H. (2011e). Relationship of different variables to depressive symptoms in early childhood: a research from the point of parental acceptance-rejection, social development, social skills and peer relationships. *Energy Education Science and Technology Part B: Social And Educational Studies*, 3(4), 431-440.
- Gülay, H. (2011f). The peer relations of 5-6 year old children in relation to age and Gender. *Eurasian Journal of Educational Research*, 43, 107-124.
- Gülay, H. ve Önder, A. (2011). Annelerin tutumlarına göre 5-6 yaş çocuklarının sosyal-duygusal uyum düzeyleri. *Celal Bayar Üniversitesi Eğitim Fakültesi Dergisi*, 1(1), 92.
- Gülay, H., Seven, S. ve Damar, M. (2010). The effects gross motor skills in pre-school children have on their peer relations and social status. *Research Journal of Biological Sciences*, 5(11), 722-726.
- Gültekin Akduman, G. (2012). Okul öncesi eğitimin tanımı ve önemi. Doç. Dr. G. Uyanık Balat (Ed.), *Okul öncesi eğitime giriş* (s. 2-3). Ankara: Pegem Akademi.
- Günalp, A. (2007). *Farklı anne baba tutumlarının okul öncesi eğitim çağındaki çocukların özgüven duygusunun gelişimine etkisi (Aksaray ili örneği)*. Yüksek lisans tezi, Selçuk Üniversitesi, Konya.
- Gündoğdu, S. (2012). *2-4 yaş arası çocuklarda olumlu sosyal davranışlar. Ebeveynlik Akademisi*, <https://ebeveynlikakademisi.wordpress.com/2012/12/24/2-4-yas-arasi-cocuklarda-olumlu-sosyal-davranislar/>. Erişim tarihi: 05.02.2016.
- Güven, E. (2013). *Çocuğun davranış sorunları ile algıladığı anne baba çatışması arasındaki ilişkiler: Duygu sosyalleştirmenin aracı rolü*. Yüksek lisans tezi, Ankara Üniversitesi, Ankara.
- Güven, E. ve Erden, G. (2013). Duygu sosyalleştirme bağlamında bir derleme. *Çocuk ve Gençlik Ruh Sağlığı Dergisi*, 20(2), 119-130.
- Güvenir, T. (2005). *Okulda akran istismarı*. Ankara: Kök Yayıncılık.
- Harrist, A. W., Zaia, A. F., Bates, J. E., Dodge, K. A. & Petit, G. S. (1997). Subtypes of social withdrawal in early childhood: Sociometric status and social-cognitive differences across four years. *Child Development*, 68(2), 278-292.
- Hasta, D. ve Güler, M. E. (2013). Saldırganlık: Kişilerarası ilişki tarzları ve empati açısından bir inceleme. *Ankara Üniversitesi Sosyal Bilimler Enstitüsü Dergisi*, 4(1), 64-104.
- Heiman, T. (2005). An examination of peer relationships of children with and without attention deficit and hyperactivity disorder. *School Psychology International*, 26, 330-339.
- Hipwell, A. E., Murray, L., Ducournaou, P. & Stein, A. (2005). The effects of maternal depression and parental conflict on children' s peer play. *Child: Care, Health and Development*, 31(1), 11-23.

- Honeyman, C. (2007). Recognising mental health problems in children on young people, *Pediatric Nursing*, 19(8), 38-44.
- Hopp, J. A. (2004). Recollections of adults who self-identify as having experienced peer rejection in childhood. Masters thesis, Siena Heights University, Michigan.
- Horner, C. G., & Wallace, T. L. (2013). Measuring emotion socialization in schools. *Journal of school health*, 83(10), 697-703.
- İmrak-Çulhaoğlu, H. (2009). *Okul öncesi dönemde kaynaştırma eğitimine ilişkin öğretmen ve ebeveyn tutumları ile kaynaştırma eğitimi uygulanan sınıflarda akran ilişkilerinin incelenmesi*. Yüksek lisans tezi, Çukurova Üniversitesi, Adana.
- Kadan, G. (2010). *Okul öncesi dönem çocuklarında (4-6 yaş) saldırganlık davranışlarını etkileyen faktörlerin çeşitli değişkenlere göre incelenmesi*. Yüksek lisans tezi, Marmara Üniversitesi, İstanbul.
- Karabulut Demir, E. (2007). *Ebeveyn tutum ölçeği*, Yüksek lisans tezi, İstanbul Üniversitesi, İstanbul.
- Karadeniz, G. (2013). *Duygu sosyalleştirme*. <http://Gulcinkaradeniz.Blogspot.Com.Tr/2013/08/Duygu-Sosyallestirme.Html>. Erişim tarihi: 02.06.2014.
- Karasar, N. (2010). *Bilimsel araştırma yöntemi*. Ankara: Nobel Yayın Dağıtım.
- Kaya, M. (1997). Ailede anne-baba tutumlarının çocuğun kişilik ve benlik gelişimindeki rolü. *On Dokuz Mayıs Üniversitesi İlahiyat Fakültesi Dergisi*, 9, 193-204.
- Kennedy Root, A. & Rubin, K. H. (2010). Gender and parents' reactions to children's emotion during the preschool years. *New Directions for Child and Adolescent Development*, 128, 51-64.
- Keown, L. J. (2000). Parent- child relationships, peer functioning, and preschool hyperactivity. Doctoral thesis. The University Of Auckland, USA.
- Kılıç, Ş. (2014). A better understanding of parental emotional socialization behaviors with an illustrative context1 (Ebeveyn duygu sosyalleştirme davranışlarının açıklayıcı bir bağlam içinde daha iyi anlaşılması). *Eğitimde Kuram ve Uygulama Articles*, 10(2), 511-521.
- Kochenderfer-Ladd, B. (2004). Peer victimization: The role of emotions in adaptive and maladaptive coping, *Social Development*, 13(3), 329-249.
- Koçak, N. ve Tepeli, K. (2006). 4-5 yaş çocuklarında sosyal ilişkiler ve işbirliği davranışlarının çeşitli değişkenler açısından incelenmesi, *1. Uluslar Arası Okul Öncesi Eğitim Kongresi*. İstanbul: Marmara Üniversitesi.
- Kostelnik, M. J., Gregory, K. M., Soderman, A. K. & Whiren, A. P. (2005). *Guilding children's social development*. USA: Cengage Learning.

- Köksal, Ö. (2012). Akran ilişkilerinde normsal ve duygusal tepkiler: 3 ve 5 yaş türk çocukları üzerinde gelişimsel bir çalışma. Yüksek lisans tezi, Orta Doğu Teknik Üniversitesi, Ankara.
- Krejcie, R. V. & Morgan, D. W. (1970). Determining sample size for research activities. *Educational and Psychological Measurement*, 30, 607- 610.
- Kuzgun, Y. (1991). Ana baba tutumlarının bireyin kendini gerçekleştirme düzeyine etkisi. B. Dikeçligil ve A. Çiğdem (Ed.), *Aile yazıları* (s. 62-75). Ankara: Başbakanlık Aile Araştırma Kurumu Yayınları.
- Ladd, G. W. & Burges, K. B. (1999). Charting the relationship trajectories of aggressive, withdrawn children during early grade school, *Child Development*, 70(4), 910-929.
- Ladd, G. W. & Burgess, K. B. (2001). Do relational risk and protective factors moderate the linkages between childhood aggression and early psychological and school adjustment?, *Child Development*, 72(5), 1579-1601.
- Ladd, G. W. & Kochenderfer-Ladd, B. (2002). Identifying victims of peer aggression from early to middle childhood: analysis of crossprevalance of victimization and characteristics of identified victims, *Psychological Assessment*, 14(1), 74- 96.
- Ladd, G. W. (2006). Peer rejection, aggressive or withdrawn behavior and psychological maladjustment from ages 5 to 12: An examination of four predictive models, *Child Development*, 77(4), 882-846.
- Ladd, G. W., Kochenderfer, B. J. & Goleman, C. C. (1997). Classroom peer acceptance, friendship and victimization: distinct relational systems that contribute uniquely to children's school adjustment?, *Child Development*, 6(69), 1181-1197.
- Ladd, G. W., Price, J. M. & Hart, C. H. (1988). Predicting preschoolers peer status from their playground behaviours and peer contacts, *Child Development*, 59, 986-992.
- Ladd, Gary W. (1990). Having friends, keeping friends, making friends, and being liked by pers in the classroom: Predictors of children's early school adjustment?. *Child Development*, 61, 1081-1100.
- Lawton, J. & Burk, J. (1990). Effects of advance organizer instuction on preschool children's prosocial behavior, *Journal of Structural Learning*, 10(3), 215-226.
- Lier, P., Vitaro, F., Wanner, B., Vuijk, P. & Crijnen, A. (2005). Gender differences in developmental links among antisocial behaviour, friends' antisocial behaviour and peer rejection in childhood: Result from two cultures, *Child Development*, 76(4), 841-855.
- Lindsey, E. W. & Colwell, M. J. (2003). Preschooler's emotional competence links to pretend and physical play, *Child Study Journal*, 33(1), 39-53.
- Lindsey, E. W. (2002). Preschool children's friendship and peer acceptance: links to social competence, *Child Study Journal*, 32(3), 145.

- Mccloskey, L. A. & Stuewing, J. (2001). The quality of peer relationships among children exposed to family violence. *Development and Psychopatology*, 13, 83-96.
- MEB (Milli Eğitim Bakanlığı). (2013). *0-36 ay çocukları için eğitim programı ile bütünleştirilmiş aile destek eğitim rehberi eğitimci kitabı*. MEB Temel Eğitim Genel Müdürlüğü, Ankara: MEB.
- MEB (Milli Eğitim Bakanlığı). (2015). *Milli Eğitim İstatistikleri Örgün Eğitim*. Ankara: MEB.
- Mendez, J. L. Fantuzzo, J. & Cicchetti, D. (2002). Profiles of social competence among low-income African-American preschool children, *Child Development*, 73(4), 1085- 1100.
- Mirable, S. P. (2014). Parents' inconsistent emotion socialization and children's socioemotional adjustment. *USA Journal of Applied Developmental Psychology* 35(5), 392–400.
- Mirable, S. P., Scaramella, L. V., Sohr- Preston, S. L. & Robinson, S. D. (2009). Mothers' socialization of emotion regulation: The moderating role of children's negative emotional reactivity. *Child Youth Care Forum*, 38(1), 19– 37.
- Monks, C. P., Ruiz, R. O. & Val, E. T. (2002). Unjustified aggression in preschool, *Aggressive Behavior*, 28, 458-476.
- Munoz, J. M., Braza, F. & Carreras, R. (2004). Controlling relationships in preschool children. *International Journal of Behavioral Development*, 28(5), 444-448.
- Nelsen, J., Lott, L. & Glenn, S. (2002). *Çocuk eğitiminde a'dan z'ye pozitif disiplin* (M. Esin, Çev.). İstanbul: Hayat Yayıncılık.
- Newman, B. M. & Newman P. R. (2008). *Developmental through life, a psychological approach*. USA: Cengage Learning.
- Nygaard, D. D. (1988). *Parent-child interactions of socially accepted and rejected children*. Unpublished doctoral dissertation, The University Of North Carolina at Chapel Hill, United States.
- Oden, S. & Asher, S. R. (1977). Coaching children in social skills for friendship making, *Child Development*, 48(2), 495-506.
- Olweus, D. (2003). A profile of bullying at school, *Educational Leadership*, 60(6), 48-55.
- Orçan, M. (2008). Sosyal gelişim. M. E. Deniz (Ed.), *Erken Çocukluk Döneminde Gelişim*. Ankara: Maya Akademi.
- Öcal, D. (1999). *Zihinsel engelli çocukların diğer çocuklarla iletişimi ve kaynaştırılması üzerine bir inceleme*. Yüksek lisans tezi, Ankara Üniversitesi, Ankara.

- Önder A. (2005). *Okul Çağı çocuğu ile iletişim, sorunların iletişimle çözümü*. İstanbul: Morpa Kültür Yayınları.
- Önder, A. ve Gülay-Duman, H. (2006). Altı yaş çocuklarının depresif eğilim düzeyleri ile sosyometri puanları arasındaki ilişkinin incelenmesi. *Avrupa Birliği Sürecinde Okul Öncesi Eğitimin Bugünü ve Geleceği Sempozyumu* (s.198-207). Kıbrıs: Marmara Üniversitesi Atatürk Eğitim Fakültesi.
- Özdemir Topaloğlu, Ayşegül (2013). *Etkinlik Temelli Sosyal Beceri Eğitiminin Çocukların Akran İlişkilerine Etkisi*. Doktora Tezi, SELÇUK ÜNİVERSİTESİ Sosyal Bilimler Enstitüsü, Konya.
- Özdemir, A. D.(2012). Bazı değişkenler açısından okul öncesi dönemdeki çocukların sosyal becerilerinin ve ailelerinin ebeveynliğe yönelik tutumları, Yüksek lisans tezi, Selçuk Üniversitesi, Konya.
- Özdemir, S. B. & Charissa S. L. C. (2015). Turkish mothers' parenting beliefs in response to preschoolers' aggressive and socially withdrawn behaviors. *Journal of Child and Family Studies*, 24, 687-702.
- Özmen, D. (2013). 5-6 yaş grubu çocukların akran ilişkilerinin sosyal problem çözme becerisi açısından incelenmesi. Yüksek lisans tezi, Selçuk Üniversitesi, Konya.
- Özyürek, A. ve Tezel Şahin, F. (2005). 5-6 yaş grubunda çocuğu olan ebeveynlerin tutumlarının incelenmesi, *Gazi Eğitim Fakültesi Dergisi*, 25(2), 19-34.
- Perry, D. G., Kusel, S. J., & Perry, L. C. (1998). Victims of peer aggression. *Developmental Psychology*, 24, 807-814.
- Persson, G. E. B. (2005). *Developmental perspectives on prosocial and aggressive motives in preschoolers' peer interactions*. *International Journal of Behavioral Development*, 29(1), 80-91.
- Peterson, M. A. (2001). *An examination aggression and self-esteem in preschoolers*, Unpublished master thesis, Southern Connecticut State University, USA.
- Pırtık, Ş. (2013). Boşanmış ve tam aileden gelen okul öncesi çocukların sosyal beceri ve akran tepkilerinin karşılaştırmalı olarak incelenmesi. Yüksek lisans tezi, Selçuk Üniversitesi, Konya.
- Pilancı, H. (2009). 7-9 yaş arasındaki Türk öğrencilerinin kelime dağarcığı gelişimi, *Uluslararası Sosyal Araştırmalar Dergisi*, 2(9), 348-357.
- Pişkin, M. (2010). Ankara'daki ilköğretim öğrencileri arasında akran zorbalığının incelenmesi, *Eğitim ve Bilim Dergisi*, 35(156), 175-189.
- Polat, O. (2001). *Çocuk ve şiddet*. İstanbul: Der Yayınevi.
- Polat-Unutkan, Ö. (1998). 5-6 Yaş grubu aile katılımlı sosyalleşme programı. Yüksek lisans tezi, Marmara Üniversitesi, İstanbul.
- Polenski, T. A. (2001). *Child characteristics and relations in the family as predictors of peer relationships*. Unpublished doctoral thesis, University Of Pittsburg, USA.

- Putallaz, Martha & Gottman, John M. (1981). An interactional model of children's entry into peer groups, *Child Development*, 52, 986-994.
- Rhodes, J. B. (2003). *Young children's representations of parental and peer relationships: a story completion task with four years olds*. Unpublished master thesis, Sarah Lawrence College, USA.
- Rodkin, P. C., & Hodges, E. V. E. (2003). Bullies and victims in the peer ecology: Four questions for psychologists and school professionals. *School Psychology Review*, 32(3), 384-400.
- Rowley, S. J., Sellers, R. M., Chavous, T. M. & Smith, M. A. (1998). The relationship between racial identity and self-esteem in african american college and high school students, *Journal of Personality and Social Psychology*, 74, 715-724.
- Rubin, K. H., Burgess, K. B. & Coplan, R. J. (2004). Social withdrawal and shyness. In P. K. Smith & C. H. Hart (Eds.), *Blackwell Handbook of Childhood Social Development* (pp. 329-352). USA: Blackwell Publishing.
- Rydell, A. M., Bohlin, G. & Thorell, L. B. (2005). Representations of attachment to parents and shyness as predictors of children's relationships with teacher and peer competence in preschool, *Attachment and Human Development*, 7(2), 187-204.
- San Bayhan, P. ve Artan, İ. (2007). *Çocuk gelişimi ve eğitimi*. İstanbul: Morpa Kültür Yayınları.
- Scaramella, L.V. & Leve, L. D. (2004). Clarifying parent-child reciprocities during early childhood: the early childhood coercion model. *Clinical Child And Family Psychology Review*, 7(2), 89-106.
- Seçer, Z., Ogelman Gülay H., Berengi, S. ve Önder, A. (2012). Okul öncesi 5-6 yaş grubu çocukların akran ilişkileri ile annelerinin ebeveynliğe yönelik öz yeterlik algıları arasındaki ilişkinin incelenmesi, *Kuram ve Uygulamada Eğitim Bilimleri*, 12(3), 1993-2008.
- Seçer, Z., Ogelman Gülay, H., Önder, A. ve Berengi, S. (2008). Okul öncesi 5-6 yaş grubu çocukların akran ilişkileri ile annelerinin ebeveynliğe yönelik öz yeterlik algıları arasındaki ilişkinin incelenmesi. *Educational Sciences: Theory and Practice*, 12(3), 1993-2008.
- Seven, S. (2007). Ailesel faktörlerin altı yaş çocuklarının sosyal davranış problemlerine etkisi. *Kuram ve Uygulamada Eğitim Yönetimi Dergisi*. 13(3), 477-499.
- Seven, S. (2010). Sosyal davranış öğretmen değerlendirmesi ölçeğinin Türk kültürüne uyarlanması, *Selçuk Üniversitesi Sosyal Bilimler Enstitüsü Dergisi*, 23, 193-200.
- Szewczyk- Sokolowski, M., Bost, K. K., & Wainwright, A. B. (2005). Attachment, temperament and preschool children's peer acceptance. *Social Development*, 14(3), 379-397.

- Şahin, H. (21-23 Eylül 2005). Öfke denetimi eğitiminin çocuklarda gözlenen saldırgan davranışlar üzerindeki etkisi. *VIII. Ulusal Psikolojik Danışma ve Rehberlik Kongresi*, İstanbul Marmara Üniversitesi Atatürk Eğitim Fakültesi.
- Şendil, Ç. (2010). 5- 6 yaş çocuklarında sosyal yetkinlik ve davranış sorunlarının, akran kabulü, mizaç ve cinsiyet açısından incelenmesi. Yüksek lisans tezi, Orta Doğu Teknik Üniversitesi, Ankara.
- TDK (2013). Büyük Türkçe Sözlük, <http://tdkterim.gov.tr/bts/>. Erişim Tarihi: 10.10.2015.
- Türkiye İstatistik Kurumu, Milli Eğitim İstatistikleri Örgün Eğitim 2014-2015.
- Uluyurt. F. (2012). Bazı değişkenlere göre okul öncesi eğitim kurumlarına devam eden 5-6 yaş grubu çocuklarının akran ilişkileri. Yüksek lisans tezi, Selçuk Üniversitesi, Konya.
- Ummanel, A. (2007). Okul öncesi çocuklarda akran kabulünün çeşitli değişkenler açısından incelenmesi. Yüksek lisans tezi, Ankara Üniversitesi Eğitim, Ankara.
- Uysal, H. (2011). Okul öncesi dönemde görülen akran zorbalığının bazı değişkenler açısından incelenmesi. Yüksek lisans tezi, Ankara Üniversitesi, Ankara.
- Uz-Baş, A. ve Siyez, D. M. (2011). Akranları tarafından kabul gören ve görmeyen ilköğretim okulu öğrencilerinin akran ilişkilerine yönelik algılarının incelenmesi, *Türk Eğitim Bilimleri Dergisi*, 9(1), 43-70.
- Ünal, G. (2004). Bir grup üniversiteli gençte çekingenlik, aleksitimi ve benlik saygısının değerlendirilmesi. *Klinik Psikiyatri Dergisi*, 7(4), 215-222.
- Weiss, E. M., Maciolek, L. C. & Reio, T. G. (2001). *The prevalence of anxiety and prosocial behaviors in child-centered and basic skills classrooms*. Overhead project, John Hopkins University, USA.
- Whitney, I. (1993). A Survey of the nature and extent of bullying in junior/middle and secondary schools, *Educational Research*, 35(1), 325-335.
- Wier, A. T. (2001). *Alternating social rejected pre-kindergartener's social status and social behaviour: An intervention strategy*. Unpublished doctoral thesis, The University Of Texas At Austin, USA.
- Wood, J. J., Emerson, N. A. & Cowan, P. A. (2004). Is early attachment security carried forward into relationships with preschool peers? *British Journal of Developmental Psychology*, 22, 245-253.
- Yağmurlu, B. ve Altan, Ö. (2010). Maternal socialization and child temperament as predictors of emotion regulation in Turkish preschoolers. *Infant and Child Development*, 19(3), 275-296.
- Yağmurlu, B. ve Kodalak, C. A. (2010). Ebeveynlik ve okul öncesi dönemde çocuğun sosyal gelişimi. T. Solmuş(Ed.), *Romantik ilişkiler, evlilik ve ana- baba çocuk ilişkileri*. Ankara: Nobel Basım Yayın.

- Yağmurlu, B., Çıtlak, B., Dost, A. ve Leyendercker, B. (2009). Türk annelerin çocuk sosyalleştirme hedeflerinde eğitime bağlı olarak gözlemlenen farklılıklar. *Türk Psikoloji Dergisi*, 24(63), 1-15.
- Yanık, Betül (2011). *Okulöncesinde okul, sınıf ve akran kültürüne etnografik bakış*. Yüksek lisans tezi, Çukurova Üniversitesi, Adana.
- Yap, M. B. H. , Schvartz, O. S. , Byrne, M. L. , Simmons, J. G. & Allen, N. B. (2010). Maternal positive and negative interaction behaviors and early adolescents' depressive symptoms: Adolescent emotion regulation as a mediator. *Journal of Research on Adolescence* 20(4), 1014–104.
- Yavuzer, H. (1998). *Çocuk psikolojisi*. İstanbul: Remzi Kitabevi.
- Yavuzer, H. (2000). *Okul çağı çocuğu*. İstanbul: Remzi Kitabevi.
- Yavuzer, H. (2001). *Yaygın ana-baba tutumları, ana-baba okulu*. Ankara: Remzi Kitabevi.
- Yavuzer, H. (2007). *Ana-baba ve çocuk*. İstanbul: Remzi Kitabevi.
- Yıldız, A. (2004). Ebeveyn tutumları ve saldırganlık. *Polis Bilimleri Dergisi*, 6(3-4), 131-149.
- Yılmaz, A. (1999). Çocuk yetiştirme tutumları: Kuramsal yaklaşımlar ve görgül çalışmalar. *Türk Psikoloji Dergisi*, 3(1), 99-118.
- Yörükoğlu, A. (2010). *Çocuk ruh sağlığı: Çocuk yetiştirme sanatı ve kişilik gelişimi*. İstanbul: Özgür Yayınları.
- Yurtsever, M. (2009). Ebeveyn çocuk hakları tutum ölçeğinin geliştirilmesi ve anne babaların çocuk haklarına yönelik tutumlarının farklı değişkenler açısından incelenmesi. Doktora tezi, Marmara Üniversitesi, İstanbul.
- Zembat, R. ve Unutkan, P. Ö. (2001). *Okulöncesi dönemde çocuğun sosyalleşmesinde ailenin yeri*. İstanbul: Ya-Pa Yayınları.
- Zimbardo, G. P. (1977). *Shyness: what is it and what to do about it*. Cambridge, Massachusetts: Perseus Boks.

EKLER

1. Kişisel Bilgi Formu
2. Çocukların Olumsuz Duygularıyla Baş Etme Ölçeği



EK-1

KİŞİSEL BİLGİ FORMU**Çocuğun Adı- Soyadı** :**Şube- Sınıf** :**Cinsiyet** :**Yaş (Gün/ Ay/ Yıl)** :**Okul Adı** :**Formun Doldurulduğu Tarih** :**Anne Eğitim Durumu:**

Okur Yazar Değil

Okur Yazar.....

İlkokul Mezunu.....

Ortaokul Mezunu.....

Lise Mezunu.....

Üniversite Mezunu

Baba Eğitim Durumu:

Okur Yazar Değil

Okur Yazar.....

İlkokul Mezunu.....

Ortaokul Mezunu.....

Lise Mezunu.....

Üniversite Mezunu

Annenin Yaşı:

20-30.....

31-40.....

41 ve üstü.....

Babanın Yaşı:

20-30.....

31-40.....

41 ve üstü.....

Annenin Mesleği

Ev hanımı.....

Memur.....

İşçi.....

Serbest Meslek....

Babanın Mesleği

Çalışmıyor.....

Memur.....

İşçi.....

Serbest Meslek....

Emekli.....

Kardeş Sayısı

Kardeşi Yok.....

1 kardeşi var.....

2 kardeşi var.....

3 kardeşi var.....

4 ve 4' ten fazla kardeşi var.....

Kardeş Cinsiyeti

Kız Kardeşi var.....

Erkek kardeşi var.....

Hem kız hem erkek kardeşi var.....

EK-2

ÇOCUKLARIN OLUMSUZ DUYGULARIYLA BAŞETME ÖLÇEĞİ

- Aşağıda günlük yaşamınızda, çocuğunuzla ilişkilerinizde karşılaşılabileceğiniz bazı durumlar maddeler halinde verilmiştir. Her durumun altına da anne-baba olarak gösterebileceğiniz bazı davranışlar sıralanmıştır.
- Lütfen bu davranışların her birini ne kadar sıklıkla yaptığınızı belirtiniz. Örneğin, birinci maddede belirtilen durumla ilgili olarak 6 davranış seçeneğinin her birini ne sıklıkla yaptığınızı 1’den 5’e kadar sayılardan uygun olanı daire içine alarak belirtiniz. Böylece her bir durumla ilgili 6 davranış için de cevap vermiş olacaksınız.
- Eğer çocuğunuzun daha önce böyle bir durumla karşılaşmadığını düşünüyorsanız, “böyle olsaydı ne yapardım” diye düşünerek yanıtlayınız.

1	2	3	4	5
Hiç Böyle Yapmam	Nadiren Böyle Yaparım	Belki Böyle Yaparım	Büyük Olasılıkla Böyle Yaparım	Kesinlikle Böyle Yaparım

1) Eğer çocuğum hastalandığı ya da bir yerini incittiği için arkadaşının doğum günü partisine veya oyun davetine gidemiyorsa ve bundan dolayı öfkeli olursa, ben;

	Hiç böyle yapmam	Nadiren böyle yaparım	Belki böyle yaparım	Büyük olasılıkla böyle yaparım	Kesinlikle böyle yaparım
a) Çocuğumu sakinleşmesi için odasına gönderirim.	1	2	3	4	5
b) Çocuğuma kızarırım.	1	2	3	4	5
c) Çocuğuma arkadaşları ile birlikte olabileceği başka yollar düşünmesi için yardımcı olurum (örneğin, bazı arkadaşlarını partiden sonra davet edebilir).	1	2	3	4	5
d) Çocuğuma partiyi kaçırmayı büyütmemesini söylerim.	1	2	3	4	5
e) Çocuğumu, öfkesini ve hayal kırıklığını ifade etmesi için cesaretlendiririm.	1	2	3	4	5
f) Çocuğumu yatıştırırım ve kendini daha iyi hissetmesi için eğlenceli bir şeyler yaparım.	1	2	3	4	5



T.C.
NECMETTİN ERBAKAN ÜNİVERSİTESİ
Eğitim Bilimleri Enstitüsü Müdürlüğü



ÖZGEÇMİŞ

Adı Soyadı:	Nihan KARABULUT	İmza:	
Doğum Yeri:	Elazığ		
Doğum Tarihi:	29.04.1987		
Medeni Durumu:	Bekar		

Öğrenim Durumu

Derece	Okulun Adı	Program	Yer	Yıl
Lisans	Selçuk Üniversitesi	Okul Öncesi Öğretmenliği	Konya	2007 -2011
Yüksek Lisans	Necmettin Erbakan Üniversitesi	Okul Öncesi Eğitimi	Konya	2013 -2016
İş Deneyimi:	2012 - Halen : Elazığ Anaokulu - Öğretmen			
İletişim:	nhnkrblt87@gmail.com			
Adres	Elazığ Anaokulu, Çayda Çıra Mahallesi, Emsal Sokak, No: 36 Elazığ/ Merkez			