



T.C.
NEVŞEHİR HACI BEKTAŞ VELİ ÜNİVERSİTESİ
SOSYAL BİLİMLER ENSTİTÜSÜ
İŞLETME ANABİLİM DALI

BAĞIMSIZ DENETİMİN KALİTESİ AÇISINDAN DENETİMİN
KATMA DEĞERİ: YATIRIM KURULUŞLARI ÜZERİNE BİR
ARAŞTIRMA

Doktora Tezi
Kadir GÖKOĞLAN

Danışman
Doç. Dr. Ahmet TANÇ

Nevşehir
Temmuz 2019



T.C.
NEVŞEHİR HACI BEKTAŞ VELİ ÜNİVERSİTESİ
SOSYAL BİLİMLER ENSTİTÜSÜ
İŞLETME ANABİLİM DALI

BAĞIMSIZ DENETİMİN KALİTESİ AÇISINDAN DENETİMİN
KATMA DEĞERİ: YATIRIM KURULUŞLARI ÜZERİNE BİR
ARAŞTIRMA

Doktora Tezi
Kadir GÖKOĞLAN

Danışman
Doç. Dr. Ahmet TANÇ

Nevşehir
Temmuz 2019

BİLİMSEL ETİĞE UYGUNLUK

Bu çalışmadaki tüm bilgilerin, akademik ve etik kurallara uygun bir şekilde elde edildiğini beyan ederim. Aynı zamanda bu kural ve davranışların gerektirdiği gibi, bu çalışmanın özünde olmayan tüm materyal ve sonuçları tam olarak aktardığımı ve referans gösterdiğimi belirtirim.



Tezi Hazırlayan
KADİR GÖKOĞLAN

TEZ YAZIM KLAVUZUNA UYGUNLUK

“Bağımsız Denetimin Kalitesi Açısından Denetimin Katma Değeri: Yatırım Kuruluşları Üzerine Bir Araştırma” adlı Doktora tezi, Nevşehir Hacı Bektaş Veli Üniversitesi Sosyal Bilimler Enstitüsü Lisansüstü Tez Yazım Kılavuzu'na uygun olarak hazırlanmıştır.

Tezi Hazırlayan

KADIR GÖKOĞLAN

Danışman
DOÇ. DR. AHMET TANÇ

İşletme Ana Bilim Dalı Başkanı
PROF. DR. ŞEVKİ ÖZGENER

KABUL VE ONAY

Doç. Dr. Ahmet TANÇ danışmanlığında Kadir GÖKOĞLAN tarafından hazırlanan “Bağımsız Denetimin Kalitesi Açısından Denetimin Katma Değeri: Yatırım Kuruluşları Üzerine Bir Araştırma” adlı bu çalışma, jürimiz tarafından Nevşehir Hacı Bektaş Veli Üniversitesi Sosyal Bilimler Enstitüsü İşletme Ana Bilim Dalında Doktora Tezi olarak kabul edilmiştir.

18.07.2019

(Tez savunma tarihi)

JÜRİ

Danışman : Doç. Dr. Ahmet TANÇ
Üye : Prof. Dr. Şaban UZAY
Üye : Prof. Dr. Azzem ÖZKAN
Üye : Prof. Dr. Hakan Vahit ERKUTLU
Üye : Doç. Dr. Şükran GÜNGÖR TANÇ

İMZA

(Handwritten signatures of the jury members)

ONAY:

Bu tezin kabulü Enstitü Yönetim Kurulunun 16.08.2019 tarih ve 2019-32-356 sayılı Kararı ile onaylanmıştır.

(Handwritten signature of Prof. Dr. Ali Mustafa)
Prof. Dr. Ali Mustafa
Enstitü Müdürü
(Official stamp of Nevşehir Hacı Bektaş Veli University Social Sciences Institute)

TEŐEKKÜR

Doktora tez alıřmamın bařlangıcından bitiřine kadar benimle ilgilenerek s¼rekli teřvik eden ve destekleyen, alıřmalarıma y¼n veren danıřmanım Do. Dr. Ahmet TAN'a teřekk¼rlerimi sunarım.

Doktora programına bařladıđım ilk g¼nden son g¼n¼ne kadar moral ve motivasyon kaynađım olan babam Mesut G¼KOđLAN ve annem Saniye G¼KOđLAN'a, oluřan t¼m sıkıntılara katlanan, manevi desteđini hi esirgemeyen, kendisine ayırmam gereken zamandan fedakarlık ettiđi iin ve en ¼nemlisi doktora programının bařlangıcından bitiřine kadar her t¼rl¼ sıkıntılara rađmen sevgisini hi esirgemeyen ve ailemimizin gizli kahramanı olan sevgili eřim Hatice G¼KOđLAN'a sonsuz teřekk¼rlerimi sunarım.

BAĞIMSIZ DENETİMİN KALİTESİ AÇISINDAN DENETİMİN KATMA DEĞERİ: YATIRIM KURULUŞLARI ÜZERİNE BİR ARAŞTIRMA

Kadir GÖKOĞLAN

Nevşehir Hacı Bektaş Veli Üniversitesi, Sosyal Bilimler Enstitüsü

İşletme Ana Bilim Dalı, Doktora, Temmuz-2019

Danışman: Doç. Dr. Ahmet TANÇ

ÖZET

Bu çalışmanın amacı, yatırım kuruluşlarının bağımsız denetim faaliyetlerinde kalitenin artırılmasıyla sağlanan katma değer algılarını belirlemektir. Araştırmanın örneklemini 2018 yılında faaliyette olan yatırım kuruluşlarındaki yetkili denetim personeli oluşturmaktadır (n=66). Bağımsız denetim kalitesinin artırılması ve sağlanan katma değer belirlenmesi amacıyla veriler yapısal eşitlik modellemeleri yapılarak analiz edilmeye çalışılmıştır.

Bu araştırma sonucunda şu bulgulara ulaşılmıştır; bağımsız denetim kuruluşlarının faaliyet etkinliğinin artması ile işletmelerde ekonomik büyümeye pozitif ve anlamlı yönde etki etmektedir. Ayrıca bağımsız denetim kuruluşlarının faaliyet etkinliğinin artması ile bağımsız denetim faaliyetlerinin güvenilirliği arasında negatif ve anlamlı bir ilişki söz konusudur. Bağımsız denetim faaliyetleri kurumsal yönetimi teşvik etmekte ve kuruluşların marka değerine pozitif ve anlamlı yönde katkı sağladığı tespit edilmiştir. İşletmelerin iç kontrol sistemlerinde etkinliğin artırılması, bağımsız denetim faaliyetlerinde şeffaflığın artması yönünde pozitif ve anlamlı bir etki söz konusudur. Ayrıca araştırma sonucunda bağımsız denetim kuruluşları ve işletme yöneticilerine bağımsız denetimin kalite ve katma değer algılarına yönelik tavsiyelerde bulunulmuş, gelecekte benzer konularda yapılacak araştırmalar için öneriler sunulmuştur.

Anahtar Kelimeler: Bağımsız Denetim, Bağımsız Denetimin Kalitesi, Katma Değer, Bağımsız Denetimin Katma Değeri.

**THE VALUE ADDED OF THE AUDIT IN TERMS OF THE QUALITY OF
THE INDEPENDENT AUDIT: A RESEARCH ON INVESTMENT
INSTITUTIONS**

Kadir GÖKOĞLAN

Nevşehir Hacı Bektaş Veli University, Institute of Social Sciences

Department of Business Administration, Ph.D., July-2019

Supervisor: Associate Professor Ahmet TANÇ

ABSTRACT

The aim of this study is to determine the value added perceptions that are provided by increasing quality in the independent auditing activities of investment institutions. The sample of the research constitutes of authorized audit personel in the investment institutions operating in 2018 (n:66). In order to increase the quality of the independent audit and determine the added value provided, the data was analyzed by making structural equality models.

As a result of this research, the following findings have been achieved; With the increased in the activity effectiveness of independent auditing firms, it has a positive and significant effect on economic growth in enterprises. In addition, there is a negative and significant relationship between independent auditing firms effectiveness and the reliability of independent auditing activities. Independent auditing activities encourage corporate governance and it has been determined contribute positively and significantly to brand value of companies. There is a positive and significant effect on increasing the effectiveness in internal control systems of enterprises and increasing transparency in independent auditing activities. In addition, as a result of the research, suggestions have made to the independent auditing agencies and business executives recommendations for the quality and value added perceptions of the independent auditing and suggestions were made for in the future researches on similar issues.

Key Words: Independent Audit, Quality of Independent Audit, Added Value, Added Value of Independent Audit.

İÇİNDEKİLER

BİLİMSEL ETİĞE UYGUNLUK	ii
TEZ YAZIM KLAUZUNA UYGUNLUK	iii
KABUL VE ONAY	iv
TEŞEKKÜR	v
ÖZET	vi
ABSTRACT	vii
İÇİNDEKİLER	viii
KISALTMALAR VE SİMGELER	xiii
TABLolar LİSTESİ	xv
ŞEKİLLER LİSTESİ	xix

GİRİŞ	1
--------------------	----------

BİRİNCİ BÖLÜM

BAĞIMSIZ DENETİMDE TEMEL KAVRAMLAR

1.1. Denetim Kavramı ve Denetim Türleri	8
1.1.1. Yapılış Amaçlarına Göre Denetim Türleri	13
1.1.2. Bağlı Buldukları Yapıya Göre Denetim Türleri	16
1.2. Denetçi Kavramı ve Denetçi Türleri	22
1.3. Genel Kabul Görmüş Denetim Standartları	27
1.3.1. Genel Standartlar	29
1.3.2. Çalışma Alanı Standartları	32
1.3.3. Raporlama Standartları	34
1.4. Bağımsız Denetim Kavramı ve Özellikleri	36
1.5. Bağımsız Denetimin Tarihsel Gelişimi	38
1.5.1. Dünyada Bağımsız Denetimin Gelişim Süreci	40
1.5.2. Türkiye’de Bağımsız Denetimin Tarihsel Gelişim Süreci	41
1.6. Bağımsız Denetimde Teoriler	43
1.6.1. Vekâlet Teorisi	43
1.6.2. Bilgi Hipotezi	44
1.6.3. Rasyonel Beklentiler Teorisi	45
1.6.4. Sigorta (Güvence) Hipotezi	45
1.7. Bağımsız Denetimin Amaçları	46
1.8. Bağımsız Denetimin İlkeleri	46
1.9. Genel Olarak Bağımsız Denetim Süreci	48

İKİNCİ BÖLÜM

BAĞIMSIZ DENETİMDE KALİTE

2.1. Bağımsız Denetimde Kalite Kavramı ve Önemi.....	50
2.2. Literatürde Denetim Kalitesine Yönelik Çalışmalar	53
2.2.1. Denetim Kalitesinin Tanımlanmasına Yönelik Çalışmalar	53
2.2.2. Denetim Kalitesini Etkileyen Faktörleri Dikkate Alarak Yapılan Çalışmalar	55
2.2.2.1. Bağımsızlık ve Yeterliğe İlişkin Çalışmalar	60
2.2.2.2. Firma Boyutu ve İtibarına İlişkin Denetim Kalitesine Yönelik Çalışmalar	61
2.2.2.3. Kazanç Kalitesine İlişkin Çalışmalar	62
2.3. Denetim Kalitesine Yönelik Düzenleyici Çalışmalar	63
2.3.1. DeAngelo'nun Denetim Kalitesi Çalışmaları	63
2.3.2. Denetim Süreci ve Kalite Araştırmaları	65
2.4. Bağımsız Denetim Kalitesini Etkileyen Faktörler.....	69
2.4.1. Bağımsız Denetim Kuruluşu ile İlgili Faktörler	70
2.4.1.1. Örgüt Kültürü.....	70
2.4.1.2. Denetim Kuruluşunun Büyüklüğü	71
2.4.1.3. Denetim Kuruluşunun Personel Yeterliliği ve Tecrübesi	74
2.4.1.4. Denetim Kuruluşu Rotasyon Uygulaması	74
2.4.2. Bağımsız Denetçi ile İlgili Faktörler	77
2.4.2.1. Denetçi Yeterliliği ve Tecrübesi	77
2.4.2.2. Denetim Süreci	79
2.4.2.3. Denetçi Bağımsızlığı.....	80
2.4.2.4. Bağımsız Denetçinin Sektörel Bilgi Birikimi ve Tecrübesi	82
2.4.3. Bağımsız Denetim Kalitesini Etkileyen Diğer Faktörler.....	83
2.4.3.1. Denetim Ücreti.....	83
2.4.3.2. Denetim Dışı Hizmetler	85
2.4.3.3. Hukuki Düzenlemeler	87
2.4.3.4. Kurumsal Yönetim ve Etik Kurallar	89
2.4.3.5. Denetim Bilinci.....	91
2.5. Bağımsız Denetimde Kalite Kontrolü ile İlgili Uluslararası Düzenlemeler	91
2.5.1. Uluslararası Kalite Kontrol Standardı-1	92
2.5.2. Bağımsız Denetim Standardı - 220 – (Finansal Tabloların Bağımsız Denetiminde Kalite Kontrol)	94
2.5.3. Meslektaş Denetimi (İncelemeleri)	97
2.5.4. Sarbanes-Oxley Yasası ile Getirilen Düzenlemeler	99
2.5.5. Avrupa Birliği Düzenlemeleri	102
2.6. Bağımsız Denetimde Kalite Kontrolü ile İlgili Türkiye'deki Düzenlemeler	105

2.6.1. 3568 ve 5786 Sayılı Kanun'daki Düzenlemeler.....	105
2.6.2. Kamu Gözetimi Muhasebe ve Denetim Standartları Kurumu Düzenlemeleri	106
2.6.3. Sermaye Piyasası Mevzuatı.....	108
2.6.4. Bankacılık Mevzuatı.....	109
2.6.5. Sigortacılık Mevzuatı	110
2.6.6. Enerji Piyasası Mevzuatı	111
2.7. Denetimde Kalite Göstergeleri.....	112

ÜÇÜNCÜ BÖLÜM

BAĞIMSIZ DENETİMDEN FAYDALANAN BİLGİ KULLANICILARI VE KATMA DEĞER BEKLENTİLERİ

3.1. Katma Değer Kavramı ve Denetimin Katma Değeri.....	122
3.2. Katma Değer Sağlayan Denetim Süreci ve Faaliyetleri.....	126
3.3. Bağımsız Denetimden Faydalanan Bilgi Kullanıcıları ve Katma Değer Beklentileri.....	130
3.3.1. İşletme İçi Bilgi Kullanıcıları.....	133
3.3.2. İşletme İçi Bilgi Kullanıcılarının Beklediği Katma Değer.....	135
3.3.3. İşletme Dışı Bilgi Kullanıcıları	136
3.3.3.1. Sermaye Piyasası Kanunu Uyarınca Sermaye Piyasası Kurulunun Düzenleme ve Denetimine Tabi Şirketler.....	138
3.3.3.1.1. Yatırım Kuruluşları	140
3.3.3.1.2. Yatırım Ortaklıkları.....	147
3.3.3.1.3. Portföy Yönetim Şirketleri.....	151
3.3.3.1.4. Bağımsız Denetim Kuruluşları.....	153
3.3.3.1.5. Derecelendirme Kuruluşları	155
3.3.3.1.6. Gayrimenkul Değerleme Şirketleri	157
3.3.3.1.7. Portföy Saklama Kuruluşları.....	158
3.3.3.2. 5411 Sayılı Bankacılık Kanunu Uyarınca Bankacılık Düzenleme ve Denetleme Kurumunun Düzenleme ve Denetimine Tabi Şirketler	159
3.3.4. İşletme Dışı Bilgi Kullanıcılarının Beklediği Katma Değer	162
3.4. Bağımsız Denetimde Kalite ve Katma Değer İlişkisi	171

DÖRDÜNCÜ BÖLÜM

BAĞIMSIZ DENETİMİN KALİTESİ AÇISINDAN DENETİMİN KATMA DEĞERİ ÜZERİNE BİR ARAŞTIRMA

4.1. Araştırmanın Konusu ve Amacı	174
4.2. Araştırmanın Kapsamı ve Kısıtları	175

4.3. Araştırmanın Dizayını	176
4.3.1. Veri ve Bilgi Toplama Yöntemi	176
4.3.2. Anket Sorularının Hazırlanması	177
4.3.3. Araştırmada Yer Alan Ölçeğin Güvenilirlik Analizi.....	177
4.4. Araştırma Verilerinin Analizi ve Bulgular	178
4.4.1. Yatırım Kuruluşları Hakkında Genel İstatistikler	178
4.4.2. Faktör Analizi	186
4.4.2.1. Bağımsız Denetim Katma Değeri Açısından Faktör Analizi ve Yorumları	187
4.4.2.2. Bağımsız Denetim Kalitesi Açısından Faktör Analizi ve Yorumları	190
4.5. Araştırmanın Modeli ve Hipotezleri.....	192
4.6. Çalışma ile İlgili Temel Verilerin Analizi	194
4.6.1. Yatırım Kuruluşlarının Bağımsız Denetimin Katma Değeri ve Kalite Faktörlerine Göre Algı Farklılıklarına İlişkin T-Testi ve Varyans Analizi Sonuçları	200
4.6.2. Denetim Ücretlerine İlişkin ANOVA Analizi Sonuçları.....	202
4.6.3. Denetçi Rotasyonuna İlişkin ANOVA Analizi Sonuçları	210
4.6.4. Denetim Maliyetine İlişkin ANOVA Analizi Sonuçları	215
4.6.5. Denetim Kuruluşunun Görev Süresine İlişkin ANOVA Analizi Sonuçları ..	220
4.6.6. Denetim Kuruluşunun Büyüklüğüne İlişkin ANOVA Analizi Sonuçları	223
4.6.7. Denetçi Yetenek ve Uzmanlıklarına İlişkin ANOVA Analizi Sonuçları.....	227
4.6.8. Bağımsızlığa İlişkin ANOVA Analizi Sonuçları	231

BEŞİNCİ BÖLÜM

BAĞIMSIZ DENETİMİN KALİTE VE KATMA DEĞERİNE İLİŞKİN YAPISAL EŞİTLİK MODELİ UYGULAMASI

5.1. İstatistiksel Analizler İçin Değerler	239
5.1.1. Kalite Ölçekleri Doğrulamalı Faktör Analizi	240
5.1.2. Katma Değer Ölçekleri Doğrulamalı Faktör Analizi	243
5.2. Yapısal Eşitlik Modelleri	248
5.2.1. Ekonomik Büyüme Jenerik Model	248
5.2.2. Ekonomik Büyüme Revize Model	251
5.2.3. Kurumsal Yönetimi Teşvik Jenerik Model	255
5.2.4. Kurumsal Yönetimi Teşvik Revize Model	258
5.2.5. Şeffaflık Jenerik Model	263
5.2.6. Şeffaflık Revize Model	266
5.2.7. Güvenilirlik Jenerik Model	270
5.2.8. Güvenilirlik Revize Model	273
5.3. Araştırma Sonuçları ve Değerlendirmelerine Genel Bir Bakış	280

SONUÇ VE ÖNERİLER.....	284
KAYNAKÇA	290
EKLER.....	329
Ek 1: Çalışma Anket Formu	329
EK 2: Çalışma Hipotezlerinin Genel Görünümü	334
EK 3: Yatırım Kuruluşları.....	335
ÖZ GEÇMİŞ.....	339



KISALTMALAR VE SİMGELER

- AAA - Amerikan Muhasebe Birliđi
- AICPA - Amerikan Sertifikalı Kamu Muhasebecileri Enstitüsü
- AQI - Denetim Kalitesi Göstergeleri
- BDDK- Bankacılık Düzenleme ve Denetleme Kurumu
- BT - Bilgi Teknolojileri
- COSO - Treadway Komisyonu Sponsor Kuruluşları Komitesi
- EAC – Avrupa Birliđi Sayıştay
- EPDK - Enerji Piyasası Düzenleme Kurumu
- GKGDS - Genel Kabul Görmüş Denetim Standartları
- GKGMİ - Genel Kabul Görmüş Muhasebe İlkeleri
- GSYO - Girişim Sermayesi Yatırım Ortaklıkları
- GYO - Gayrimenkul Yatırım Ortaklıkları
- IAASB - Uluslararası Denetim ve Güvence Standartları Kurulu
- IESBA - Uluslararası Muhasebe Meslek Mensupları Etik Standartları Kurulu
- IFAC - Uluslararası Muhasebeciler Federasyonu
- IIA - İç Denetim Enstitüsü'nün
- IPPF - Uluslararası Mesleki Uygulamalar Çerçevesi
- ISQC - Uluslararası Kalite Kontrol Standardı
- KGK - Kamu Gözetimi Muhasebe ve Denetim Standartları Kurumu
- KKS - Kalite Kontrol Standı
- KMO - Kaiser-Meyer-Olkin Örnekleme Yeterliliđi Testi
- PCAOB - Halka Açık Şirketler Muhasebe Gözetim Kurulu
- QBT - Kaliteyi Tehdit Eden Davranışlar
- QCSC - Kalite Kontrol Standartları Komitesi
- SOX - Sarbanes-Oxley Yasası
- SPK - Sermaye Piyasası Kurulu
- TAC - Topluluk Müktesebatı
- TDK - Türk Dil Kurumu
- TDS - Türkiye Denetim Standartları
- TMS- Türkiye Muhasebe Standartları
- TMSK- Türkiye Muhasebe Standartları Kurulu

TÜRMOB - Serbest Muhasebeci Mali Müşavirler ve Yeminli Mali Müşavirler Odaları
Birliđi

UDS - Uluslararası Denetim Standartları

US GAAS - Uluslararası Genel Kabul Görmüş Denetim Standartları

VUK - Vergi Usul Kanunu



TABLolar LİSTESİ

- Tablo 2.1:** Denetim Kalitesinin Tanımlanmasına Yönelik Yapılan Çalışmalar
- Tablo 2.2.** Denetim Kalitesini Etkileyen Faktörleri Dikkate Alarak Yapılan Çalışmalar
- Tablo 2.3.** Denetim Kalitesine Yönelik Türkiye’deki Çalışmalar
- Tablo 4.1.** Çalışmaya Katılan Kuruluşların Faaliyet Alanları
- Tablo 4.2.** Çalışmaya Katılan Kuruluştaki Personelin Departmanı
- Tablo 4.3.** Yatırım Kuruluşlarının Çalıştığı Bağımsız Denetim Kuruluşları
- Tablo 4.4.** Yatırım Kuruluşlarının Çalıştığı Bağımsız Denetim Kuruluşlarının Ölçeği
- Tablo 4.5.** Yatırım Kuruluşlarının Çalıştığı Dört Büyük Denetim Kuruluş Oranları
- Tablo 4.6.** Bağımsız Denetim Kuruluşlarının Değerlendirilmesi
- Tablo 4.7.** Denetim Personelinde Olması Gereken Özelliklerin Faktör Yüzdeleri
- Tablo 4.8.** Yatırım Kuruluşlarının Denetim Kalitesinin Artırılmasındaki Konuların Faktör Yüzdeleri
- Tablo 4.9.** Bağımsız Denetimin Katma Değeri Açısından KMO ve Bartlett’s Testi
- Tablo 4.10.** Bağımsız Denetimin Katma Değeri Faktör Analizi Özet Tablosu
- Tablo 4.11.** Bağımsız Denetimin Kalitesi Açısından KMO ve Bartlett’s Testi
- Tablo 4.12.** Bağımsız Denetim Kalitesi Faktör Analizi Özet Tablosu
- Tablo 4.13.** Bağımsız Denetimde Katma Değer Algılarına Yönelik İfadelerin Ortalama Değerleri
- Tablo 4.14.** Bağımsız Denetimde Kalite Algılarına Yönelik İfadelerin Ortalama Değerleri
- Tablo 4.15.** Yatırım Kuruluşlarının Bağımsız Denetimin Katma Değer Faktörleri Açısından Algı Farklılıklarına İlişkin T-Testi ve Varyans Analizi
- Tablo 4.16.** Yatırım Kuruluşlarının Bağımsız Denetimin Kalite Faktörlerine Açısından Algı Farklılıklarına İlişkin T-Testi ve Varyans Analizi
- Tablo 4.17.** Denetim Ücretleri ile Bağımsız Denetimin Katma Değeri Faktörleri ile İlgili Betimleyici İstatistikler
- Tablo 4.18.** Denetim Ücretleri ile Bağımsız Denetimin Katma Değeri Faktörlerine Göre Algı Farklılıklarına İlişkin ANOVA Analizi
- Tablo 4.19.** Denetim Ücretlerine İlişkin Tamhane T2 Testi Sonuçları
- Tablo 4.20.** Denetim Ücretleri ile Bağımsız Denetimin Kalite Faktörleri ile İlgili Betimleyici İstatistikler

Tablo 4.21. Denetim Ücretleri ile Bağımsız Denetimin Kalite Faktörlerine Göre Algı Farklılıklarına İlişkin ANOVA Analizi

Tablo 4.22. Denetim Ücretleri ile Bağımsız Denetimin Kalite Faktörlerine Göre Algı Farklılıklarına İlişkin Tukey Testi

Tablo 4.23. Denetçi Rotasyonu ile Bağımsız Denetimin Katma Değeri Faktörleri ile İlgili Betimleyici İstatistikler

Tablo 4.24. Denetçi Rotasyonu ile Bağımsız Denetimin Katma Değeri Faktörlerine Göre Algı Farklılıklarına İlişkin ANOVA Analizi

Tablo 4.25. Denetçi Rotasyonu ile Bağımsız Denetimin Katma Değeri Faktörlerine Göre Algı Farklılıklarına İlişkin Tukey Testi

Tablo 4.26. Denetçi Rotasyonu ile Bağımsız Denetimde Kalite Faktörleri ile İlgili Betimleyici İstatistikler

Tablo 4.27. Denetçi Rotasyonu ile Bağımsız Denetimin Kalite Faktörlerine Göre Algı Farklılıklarına İlişkin ANOVA Analizi

Tablo 4.28. Denetçi Rotasyonu ile Bağımsız Denetimin Kalite Faktörlerine Göre Algı Farklılıklarına İlişkin Tukey Testi

Tablo 4.29. Denetim Maliyeti ile Bağımsız Denetimin Katma Değeri Faktörleri ile İlgili Betimleyici İstatistikler

Tablo 4.30. Denetim Maliyeti ile Bağımsız Denetimin Katma Değeri Faktörlerine Göre Algı Farklılıklarına İlişkin Anova Analizi

Tablo 4.31. Denetim Maliyeti ile Bağımsız Denetimin Katma Değeri Faktörlerine Göre Algı Farklılıklarına İlişkin Tukey Testi

Tablo 4.32. Denetim Maliyeti ile Bağımsız Denetimde Kalite Faktörleri ile İlgili Betimleyici İstatistikler

Tablo 4.33. Denetim Maliyeti ile Bağımsız Denetimin Kalite Faktörlerine Göre Algı Farklılıklarına İlişkin Anova Analizi

Tablo 4.34. Denetim Maliyeti ile Bağımsız Denetimin Kalite Faktörlerine Göre Algı Farklılıklarına İlişkin Tukey Testi

Tablo 4.35. Denetim Kuruluşunun Görev Süresi ile Bağımsız Denetimin Katma Değeri Faktörlerine İlişkin Betimleyici İstatistikler

Tablo 4.36. Denetim Kuruluşunun Görev Süresi ile Bağımsız Denetimin Katma Değeri Faktörlerine Göre Algı Farklılıklarına İlişkin ANOVA Analizi

- Tablo 4.37.** Denetim Kuruluşunun Görev Süresi ile Bağımsız Denetimde Kalite Faktörlerine İlişkin Betimleyici İstatistikler
- Tablo 4.38.** Denetim Kuruluşunun Görev Süresi ile Bağımsız Denetimin Katma Değeri Faktörlerine Göre Algı Farklılıklarına İlişkin ANOVA Analizi
- Tablo 4.39.** Denetim Kuruluşunun Büyüklüğü ile Bağımsız Denetimin Katma Değeri Faktörlerine İlişkin Betimleyici İstatistikler
- Tablo 4.40.** Denetim Kuruluşunun Büyüklüğü ile Bağımsız Denetimin Katma Değer Faktörlerine Göre Algı Farklılıklarına İlişkin ANOVA Analizi
- Tablo 4.41.** Denetim Kuruluşunun Büyüklüğü ile Bağımsız Denetimde Kalite Faktörlerine İlişkin Betimleyici İstatistikler
- Tablo 4.42.** Denetim Kuruluşunun Büyüklüğü ile Bağımsız Denetimin Kalite Faktörlerine Göre Algı Farklılıklarına İlişkin ANOVA Analizi
- Tablo 4.43.** Denetçi Yetenek ve Uzmanlıkları ile Bağımsız Denetimin Katma Değeri Faktörlerine İlişkin Betimleyici İstatistikler
- Tablo 4.44.** Denetçi Yetenek ve Uzmanlıkları ile Bağımsız Denetimin Katma Değeri Faktörlerine Göre Algı Farklılıklarına İlişkin ANOVA Analizi
- Tablo 4.45.** Denetçi Yetenek ve Uzmanlıkları ile Bağımsız Denetimde Kalite Faktörlerine İlişkin Betimleyici İstatistikler
- Tablo 4.46.** Denetçi Yetenek ve Uzmanlıkları ile Bağımsız Denetimin Kalite Faktörlerine Göre Algı Farklılıklarına İlişkin ANOVA Analizi
- Tablo 4.47.** Denetçi Yetenek ve Uzmanlıkları ile Bağımsız Denetimin Kalite Faktörlerine Göre Algı Farklılıklarına İlişkin Tamhane T2 Testi
- Tablo 4.48.** Bağımsızlık ile Bağımsız Denetimin Katma Değeri Faktörlerine İlişkin Betimleyici İstatistikler
- Tablo 4.49.** Bağımsızlık ile Bağımsız Denetimin Katma Değer Faktörlerine Göre Algı Farklılıklarına İlişkin ANOVA Analizi
- Tablo 4.50.** Bağımsızlık ile Bağımsız Denetimin Kalite Boyutlarına Göre Algı Farklılıklarına İlişkin Tukey Testi
- Tablo 4.51.** Bağımsızlık ile Bağımsız Denetimde Kalite Faktörlerine İlişkin Betimleyici İstatistikler
- Tablo 4.52.** Bağımsızlık ile Bağımsız Denetimin Kalite Faktörlerine Göre Algı Farklılıklarına İlişkin ANOVA Analizi

Tablo 4.53. Bağımsızlık ile Bağımsız Denetimin Kalite Faktörlerine Göre Algı Farklılıklarına İlişkin Tukey Testi

Tablo 5.1. Uyum İndeksleri ve Eşik Değerleri

Tablo 5.2. Kalite Ölçekleri İçin Jenerik Model Uyum İstatistik Değerleri

Tablo 5.3. Güvenilirlik ve Şeffaflık Ölçekleri İçin Jenerik Model Uyum İstatistik Değerleri

Tablo 5.4. Ekonomik Büyüme ve Kurumsal Yönetimi Teşvik Ölçekleri İçin Jenerik Model Uyum İstatistik Değerleri

Tablo 5.5. Ekonomik Büyüme Jenerik Model İçin İyilik Uyum Değerleri

Tablo 5.6. Ekonomik Büyüme Regresyon Ağırlıkları Jenerik Model

Tablo 5.7. Ekonomik Büyüme Revize Model İçin İyilik Uyum Değerleri

Tablo 5.8. Ekonomik Büyüme Regresyon Ağırlıkları Revize Model

Tablo 5.9. Kurumsal Yönetimi Teşvik Jenerik Model İçin İyilik Uyum Değerleri

Tablo 5.10. Kurumsal Yönetimi Teşvik Regresyon Ağırlıkları Jenerik Model

Tablo 5.11. Kurumsal Yönetimi Teşvik Revize Model İçin İyilik Uyum Değerleri

Tablo 5.12. Kurumsal Yönetimi Teşvik Regresyon Ağırlıkları Revize Model

Tablo 5.13. Şeffaflık Jenerik Model İçin İyilik Uyum Değerleri

Tablo 5.14. Şeffaflık Regresyon Ağırlıkları Jenerik Model

Tablo 5.15. Şeffaflık Revize Model İçin İyilik Uyum Değerleri

Tablo 5.16. Şeffaflık Regresyon Ağırlıkları Revize Model

Tablo 5.17. Güvenilirlik Jenerik Model İçin İyilik Uyum Değerleri

Tablo 5.18. Güvenilirlik Regresyon Ağırlıkları Jenerik Model

Tablo 5.19. Güvenilirlik Revize Model İçin İyilik Uyum Değerleri

Tablo 5.20. Güvenilirlik Regresyon Ağırlıkları Revize Model

Tablo 5.21. Korelasyon Tablosu

Tablo 5.22. Değişkenler Arasındaki İlişki Sonuçları

ŞEKİLLER LİSTESİ

- Şekil 1.1. Finansal Tablo Denetimi
- Şekil 1.2. Denetim Kavramı Çerçevesi
- Şekil 1.3. Genel Kabul Görmüş Denetim Standartları
- Şekil 2.1. Denetim Kalite Çerçevesi
- Şekil 2.2. Denetim Kalitesindeki Girdi ve Çıktılar
- Şekil 2.3. Denetim Sürecinde Araştırılan Yaklaşımlar
- Şekil 2.4. Denetim Kalite Çerçevesi
- Şekil 2.5. Denetim Personeli Açısından Kalite Göstergeleri
- Şekil 2.6. Denetim Süreci Açısından Kalite Göstergeleri
- Şekil 2.7. Denetim Sonuçları Açısından Kalite Göstergeleri
- Şekil 3.1. Elliots Bilgi Değeri Zinciri
- Şekil 3.2. İşletme Bilgi Kullanıcıları
- Şekil 4.1. Araştırma Modeli
- Şekil 5.1. Bağımsız Denetim Kuruluşlarının Etkinliği Ölçeği
- Şekil 5.2. Revize Edilmiş İç Kontrol Sistemi Etkinliği Ölçeği
- Şekil 5.3. Risk Ölçeği
- Şekil 5.4. Revize Edilmiş Ekonomik Büyüme Ölçeği
- Şekil 5.5. Revize Edilmiş Kurumsal yönetimi Teşvik Ölçeği
- Şekil 5.6. Şeffaflık Ölçeği
- Şekil 5.7. Güvenilirlik Ölçeği
- Şekil 5.8. Ekonomik Büyüme Jenerik Model
- Şekil 5.9. Ekonomik Büyüme Revize Model
- Şekil 5.10. Kurumsal Yönetimi Teşvik Jenerik Model
- Şekil 5.11. Kurumsal Yönetimi Teşvik Revize Model
- Şekil 5.12. Şeffaflık Jenerik Model
- Şekil 5.13. Şeffaflık Revize Model
- Şekil 5.14. Güvenilirlik Jenerik Model
- Şekil 5.15. Güvenilirlik Revize Model

GİRİŞ

Bağımsız denetim faaliyetleri, işletmelerin sunmuş olduğu finansal bilgilerin doğruluğu ve güvenilirliği açısından önem arz etmektedir. Özellikle yatırım faaliyetleriyle ilgilenen işletmeler, bağımsız denetimden geçmiş finansal tabloları kaliteli, gerçeğe uygun ve güvenilir bilgi sağlama aracı olarak kullanmaktadır. Dolayısıyla, bağımsız denetim faaliyet sonuçları (finansal tablolar, denetçi raporları vb.) yatırımcı kararlarını direkt etkileyen bir unsur olarak dikkate alınmaktadır.

Birçok çalışma bağımsız denetim faaliyetlerinin kalitesini belirlemek amacıyla gerçekleştirilmiştir. Bu çalışmaların temelinde De Angelo (1981) yer almaktadır. De Angelo (1981) denetim kalitesini; denetçinin müşteri kayıtlarındaki değişiklikleri ve ihlalleri tespit etme, finansal tablolardaki önemli yanlış beyanları keşfederek ilgililere rapor etme olasılığı ve ilgili sektör tarafından değerlendirilen denetçi bağımsızlığı olarak tanımlamıştır. Bu çalışmayla birlikte yapılan araştırmaların temelinde denetim kuruluşlarının büyüklüğü ve denetçilerin durumu ile denetim kalitesi arasındaki ilişkiler yer almaktadır. DeAngelo (1981) gibi Dopuch ve Simunic (1982), Simunic ve Stein (1987) da denetim kalitesini denetlenen finansal tabloların önemli yanlışlıklar içermesi ihtimaline dayanarak tanımlamışlardır. Dopuch ve Simunic (1982); Titman ve Trueman (1986); Simunic ve Stein (1987); Schauer (2002) yaptıkları çalışmalarda yüksek kalitedeki denetim faaliyetlerinin finansal tabloların güvenilirliğini artıran ve ilgili yatırımcıların firma değerine ilişkin daha kesin tahmin yapma imkânı sağladığını belirtmişlerdir. Ayrıca işletmenin faaliyet sonuçlarını ve finansal tabloların daha doğru finansal bilgilerin yansıtılması olasılığını artırdığını belirtmiştir. Clinch ve arkadaşları (2010) denetim kalitesinin ilgililere sunulan muhasebe bilgilerinin kaliteli bir bileşenidir ve sunulan yüksek kaliteli bilgilerin ilgili bilgi kullanıcıları arasındaki dengenin bozulmasına yol açtığını belirtmiştir.

Bu çalışmalar doğrultusunda Manita ve Elommal (2010), denetim kalitesinin belirlenmesi için yapılan çalışmaların çoğunun denetçi kalitesi ve denetim kalitesini belirlemede yeterli olmadığını belirtmiştir. Ancak denetimin kaliteli olabilmesi için sadece denetim sürecinin kaliteli olması değil aynı zamanda denetçinin de kaliteli faaliyetler sunması gerektiğini vurgulayarak denetim kalitesine farklı bir yön vermiştir. Bilgi kullanıcıları, denetimdeki beklenti farklılıklarından dolayı denetim çalışmalarının kalitesi sadece belirli bir kesimi (denetçiler) ilgilendiren bir konu olmaktan çıkarak daha genele yayılmasına imkân sağlamıştır. Bu amaçla denetim kalitesini etkileyen faktörler üzerine yoğunlaşmıştır.

Denetim kalitesini etkileyen faktörleri bağımsız denetim kuruluşları ile ilgili faktörler, bağımsız denetçi ile ilgili faktörler ve diğer faktörler olarak sınıflandırarak araştırılmıştır. Araştırmacılar, denetim kuruluşları ile ilgili faktörleri örgüt kültürü, denetim kuruluşlarının büyüklüğü, denetim kuruluşlarının personel kalitesi ve tecrübesi, denetim kuruluşlarında rotasyon uygulaması, şeffaflık ve denetim raporları kriterleri incelemiştir. Denetim kuruluşları ile ilgili faktörler çerçevesinde yapılan araştırmaların genelinde örgüt kültürünün denetimin kalitesine etkisini, denetim kuruluşlarının büyüklüğü veya personelin etkinliği ve yeterliliği, denetim kuruluşlarındaki rotasyon uygulamalarının olumlu ve olumsuz yönleri ve şeffaflık raporlarının denetim kalitesine olumlu veya olumsuz etkileri tartışılmıştır. İkinci olarak bağımsız denetçiler ile ilgili faktörleri; denetçi kalitesi ve tecrübesi, denetim süreci, bağımsız denetçinin bağımsızlığı, tarafsızlığı ve dürüstlüğü ile bağımsız denetçinin sektörel bilgi ve tecrübesi olmak üzere sınıflandırılmıştır. Bu sınıflandırmanın temelinde, denetçinin faaliyetlere tepkisi, mesleki yeterliliği ve özellikleri dikkate alınarak denetimin kalitesine etkisi yer almaktadır. Üçüncü olarak diğer faktörler sınıflandırmasında denetim ücreti, denetim dışı hizmetler, yasal sistem, kurumsal yönetim ve etik kurallar, denetim bilinci kriterleri araştırılmıştır. Bu sınıflamada araştırmacılar denetim ücretinin düşüklüğü veya yüksekliğinin, denetçilerin denetim dışı hizmetlerinin denetime olumlu veya olumsuz etkileri, mevzuat, standartlar gibi yasal düzenlemelerin denetim kalitesine etkisi, kurumsal yönetimin, etik kuralların ve işletme personellerinin denetim bilincine yönelik tutumlarını hem olumlu hem de olumsuz açıdan incelemiştir.

Denetim kalitesinin artırılması veya kalitenin eksik yönlerinin belirlenmesi açısından uluslararası ve ulusal düzeyde literatürde pek çok çalışma yapılmıştır. Fakat bu çalışmalarda genellikle bir veya birkaç kriteri (denetçi bağımsızlığı, denetim süresi vb.) dikkate alarak yapıldığı belirlenmiştir. Ayrıca yapılan çalışmaların büyük bir çoğunluğunun denetim kuruluşlarını dikkate alarak yapıldığı görülmektedir. Örneğin, denetim ücretleri kriteri dikkate alındığında, Simunic (1980) yaptığı çalışmada göz önünde olan ve bilinen denetim kuruluşlarının aldığı ücretin bilinmeyen ve tanınmamış denetim kuruluşların ücretlerine göre daha düşük olduğunu belirtmiştir. Ancak Taffler ve Ramalinggam (1982) İngiltere'deki denetim kuruluşları üzerine yaptıkları çalışmada daha büyük denetim kuruluşlarının daha yüksek denetim ücreti aldıkları sonucuna ulaşmışlardır. Bağımsızlık ve denetim süresi kriteri dikkate alındığında; Chi ve Huang (2005) yapmış olduğu çalışmada denetim kalitesinin başlangıçta artış gösterirken, ortak sayısı veya denetim kuruluşunun görev süresi beş yılı aştığında azalmaya başladığını gözlemlemişlerdir. Carcello ve Nagy (2004) tarafından yapılan çalışmada finansal raporlamalardaki hile ve sahtekârlıkların, denetim kuruluşu görev süresinin ilk üç yılı içinde oluşma olasılığı daha yüksek olduğunu gözlemlemişlerdir. Yine bir başka kriter olan denetçi rotasyonu ile ilgili çalışmalardan Svanberg ve Öhman (2015) tarafından gerçekleştirilen çalışmaya göre, denetçi görev süresinin denetim kuruluşu yönetimine yarar sağlayabileceği ve denetçi görev süresi ile denetçinin rızası ile yakın bir ilişkinin olduğu dolayısıyla denetçi rotasyonunun yararlı olacağı sonucuna ulaşılmıştır. Chi ve arkadaşları (2009) da Tayvan'da yaptığı çalışmasında denetim kuruluşların deneyimli zorunlu denetçi ortağı rotasyonunun denetim kalitesini artırdığı inancının doğru olmadığını kanıtlamışlardır. Bunun nedeni denetim sözleşmelerinin yapıldığı ilk yıllarda müşteri kuruluşların özellikleri hakkında bilgi eksikliği ve ilgili finansal tablolardaki hile ve hataların belirlenme olasılığı düşük olmasıdır. Noordin (1990) Malezya'daki denetçi bağımsızlığını etkileyen sorunlar üzerine yaptığı çalışmasında bütünlük ve tarafsızlıktan kaçınılması ya da bireysel faaliyetler üzerinde denetim personelinin rotasyonu ile azaltılabileceğini belirtmiştir.

Kısaca, günümüze yaklaştıkça denetim kalitesini etkileyen en önemli unsurları sadece denetim kuruluşlarından kaynaklanmadığının anlaşılması üzerine daha bireysel ve sübjektif açıdan incelemeler başlatılmıştır. Fakat bu çalışmalarda da bir önceki paragrafta belirtildiği üzere bir veya birkaç kriter (denetçi bağımsızlığı,

denetçi rotasyon uygulamaları, denetçi görev süresi vb.) dikkate alınarak gerçekleştirilmiştir. Bu çalışmaların odak noktasındaki en önemli sınırlılık sadece belirli kriterlerin dikkate alınarak çalışmanın yapılmasıdır.

Bununla birlikte denetim faaliyetlerinde kalitenin artırılması veya iyileştirilmesi bilgi kullanıcıları açısından yeterli olmadığı ve farklı beklentiler içerisinde olduğu görülmektedir. Bu beklentilerin temelinde bağımsız denetimden beklenen katma değerdir. Denetim faaliyetlerinin kalitesinin artırılması yanında işletmelere sağladığı katma değer neler olduğu sorusu henüz cevabını bulamamıştır. İç denetim faaliyetlerinin sağladığı katma değer (güvence ve danışmanlık) belirlenmişken, bağımsız denetimin sağladığı katma değer hala belirlenememiştir. Özellikle hem uluslararası hem de ulusal düzeyde bağımsız denetimin katma değerine yönelik kapsamlı bir akademik çalışma mevcut değildir.

Bağımsız denetimin katma değerine yönelik ulusal düzeyde sadece KPMG (2016) yuvarlak masa toplantılarında işletme bazlı görüşmeler söz konusudur. Uluslararası literatürde ise Oliverio ve Newman, (2005) tarafından yapılan çalışmada 1984 tarihinde gerçekleştirilen altı adet çalışma sorularına 2004 yılında dört adet soru ekleyerek tekrarlamıştır. Bu çalışmanın temelinde iki soruya dikkat çekilmiştir. İlk olarak bağımsız denetim çalışmalarının katma değerinin olduğunu düşünüyor musunuz? ve ikinci olarak finansal tabloların güvenilirliği konusunda bağımsız denetimin katma değeri midir? şeklindedir. Çalışma sonucunda 1984 yılındaki sonuçlara benzer ve bağımsız denetimle ilgili kuruluşların olumlu görüşleri olduğu belirlenmiştir. Alles, Vasarhelyi ve Issa (2011) tarafından yapılan çalışmanın temelinde AICPA'nın Denetim Veri Standartlarının bağımsız denetimin katma değeri ile ilişkisi belirlenmeye çalışılmıştır. Çalışma sonucunda Standartların denetçilerin işletmelerin verilerine ulaşımını kolaylaştırdığı ve katma değeri dikkate almaya teşvik ettiği belirlenmiştir. Adriana (2014) yaptığı çalışmada bağımsız denetimin süresi, denetim kuruluşunun büyüklüğü ve denetim fikrinin şirketlerin değerine etkisi araştırılmıştır. Çalışma sonucunda denetçi rotasyon uygulamalarının, uzman denetçilerin varlığı ve denetçilerin nitelikli çalışmaları sonucunda işletmelerin değerinin arttığı tespit edilmiştir. Belirtilen çalışmalar dikkate alındığında bağımsız denetimin katma değerini belirleyecek akademik çalışmaların oldukça yetersiz olduğu tespit edilmiştir.

Çalışmanın amacı, bağımsız denetim kuruluşlarının etkinliğinin artması, işletmelerin iç kontrol sistemlerinin etkinliğinin artması ve işletme risklerinin tespit ve önlenmesi ile işletmede ekonomik büyüme, kurumsal yönetimi teşvik, bağımsız denetim faaliyetlerinde şeffaflık ve finansal tablolar denetimi ve finansal raporlama faaliyetleri üzerinde bir etkisinin söz konusu olup olmadığını belirlemektir.

Aracı kurumlar ve aracı bankalar (yatırım kuruluşları) ekonomik piyasalarda oldukça etkin kuruluşlardır. Özellikle yatırım kuruluşları ile yatırımcılar arasındaki faaliyetlerde güven ortamının sağlanması, hem yatırımcıların sağlıklı birikim imkânına sahip olmasına hem de yatırımların güvenilirliğinin sağlanması piyasaların etkinliğini artırmaktadır. Bu amaç doğrultusunda yatırım kuruluşlarının ekonomik piyasadaki etkinliği ve stratejik konumu nedeniyle yatırım kuruluşlarında denetim faaliyetlerini yürüten personeller üzerine bir anket çalışması yapılmasının uygun olacağı düşünülmüştür. Bu amaçla araştırmanın örnekleme 2018-2019 yılları arasında faaliyet gösteren yatırım kuruluşları olarak belirlenmiştir.

Çalışmada araştırmanın sorunsalı; *Bağımsız denetimin katma değeri nedir veya nelerdir?, Bağımsız denetim kalitesinin katma değere etkisi söz konusu mudur?* temelleri üzerinde şekillendirilmiştir. Bu sorular kapsamında bağımsız denetimin kalitesine etki ettiği düşünülen üç kriter (bağımsız denetim kuruluşlarının etkinliğinin artırılması, işletmelerin iç kontrol sistemlerinin etkinliğinin artırılması ve işletme risklerinin tespiti ve önlemler) belirlenmiştir. Ayrıca bağımsız denetim faaliyetlerinin katma değeri olarak belirlenen dört kriter (ekonomik büyümeye etkisi, kurumsal yönetimi teşvik, finansal tablolara ve finansal raporlamanın güvenilirliği (denetim güvenilirliği) ve bağımsız denetim faaliyetlerinde şeffaflık) belirlenmiştir.

Çalışmada ilk olarak bağımsız denetimin kalitesinin artırılmasında etkili olduğu düşünülen yedi adet kriteri (Denetim Ücretlerinin Yüksekliği, Denetçi Rotasyonu, Denetim Maliyeti, Denetim Kuruluşlarının Görev Süresi (Denetim Süresi), Denetim Kuruluşlarının Büyüklüğü, Denetçi Yetenek ve Uzmanlıkları, Denetçi Bağımsızlığı) *“Denetim kalitesinin artırılmasında üzerinde durulması gereken konuları önem sırasına göre puanlayınız?”* ifadesine verilen cevaplar neticesinde bu kriterlerin bağımsız denetim kalitesi ve katma değerine etkisi belirlenmeye çalışılmıştır. İkinci olarak bağımsız denetim faaliyetlerinin kalitesini belirleyen üç kriterin, bağımsız

denetimin katma deęerini oluřturduęu dūřunūlen dōrt kritere etkisi olęūlmeye ęalıřılmıřtır.

Bu ęalıřma denetim kalitesine etki eden biręok kriteri dikkate alarak yapılan bir ęalıřma nitelięindedir. Ayrıca baęımsız denetimin kalitesi ve katma deęerine yōnelik belirlenen kriterlerin ilk kez bir akademik ęalıřmada kullanılması ve yapısal eřitlik modellemesi uygulamasına yer verilmesi aęısından ۆrnek bir ęalıřma olma ۆzellięine de sahip olacaktır. Bu ęalıřma ile birlikte hem denetim kalitesinin artırılması konusunda arařtırmacılara farklı bir bakıř aęısı sunmasına yardımcı olmayı hedeflerken, hem de literatürde eksik olan baęımsız denetimin katma deęeri konusunda farkındalık oluřturmak istenmektedir. Baęımsız denetim faaliyetlerindeki katma deęerin belirlenmesiyle hem denetim faaliyetleriyle ilgili kurum ve kuruluřlar hem de bilgi kullanıcıları baęımsız denetim faaliyetlerinin saęladıęı artı deęeri (katma deęer) göz önünde bulundurarak faaliyetlerine yön verecektir. Baęımsız denetimin katma deęeri dikkate alınarak faaliyetlerini yönlendiren iřletmelerin “marka deęerinde” pozitif yönlü etkiler söz konusu olacaktır.

Bu ęalıřma beř bölümden meydana gelmektedir. Birinci bölümde denetim ve baęımsız denetim kavramları hakkında teorik bilgilere yer verilmiřtir. Bu kapsam içerisinde baęımsız denetimin amacı, ilkeleri ve yaklařımları yer almaktadır. Ayrıca baęımsız denetim süreci bu bölüm içerisinde ele alınmıřtır. İkinci bölümde, baęımsız denetimde kalite olgusu ele alınmıřtır. Bu kapsam içerisinde baęımsız denetimde kalite kavramının teorik olarak aęıklamaları yer almaktadır. Ayrıca literatürde yer alan denetimin kalitesine yōnelik ęalıřmalara yer verilmiřtir. Bununla birlikte baęımsız denetim kalitesini etkileyen faktörler ve aęıklamaları yer almaktadır. Son olarak kaliteye iliřkin yaklařımlar ve kalite standartları yer almıřtır.

Üçüncü bölümde katma deęer olgusu ele alınmıřtır. Bu kapsam içerisinde bilgi kullanıcıları ve bilgi kullanıcıların katma deęer beklentilerine yōnelik teorik bilgiler yer almaktadır. Baęımsız denetimde denetim kuruluřlarının saęladıęı katma deęer hakkında bilgiler sunulmuřtur. Dördüncü bölümde arařtırma kapsamında oluřturulan anket uygulaması geręekleřtirilmiřtir. Bu kapsam içerisinde öncelikle anket verileri elde edilmiřtir. Elde edilen anket verileri doęrultusunda bir istatistik programı kullanılarak frekans tabloları ve aęıklayıcı tablolar oluřturulmuřtur. Ayrıca kaliteyi artırıcı faktörler ile baęımsız denetim kuruluřlarından elde edilen veriler üzerine

parametrik testler yapılmıştır. Bu testler sonucunda yatırım kuruluşlarının kaliteyi artırıcı faktörler ile bağımsız denetimin kalite faktörleri ve katma değer faktörleri arasındaki ilişkiler ortaya konulmuştur.

Beşinci ve son bölümde ise yapısal eşitlik modellemeleri gerçekleştirilmiştir. Bu kapsam içerisinde faktör analizleri yapılmış olan 4 faktör eşliğinde katma değer, üç faktör eşliğinde ise kalite değişkenleri kullanılarak modellemeler yapılmıştır. Modellemeler öncelikle jenerik modeller yapılmış ve en uygun endeksleri sağlamak amacıyla revize işlemleri gerçekleştirilmiştir. Öncelikle kalite değişkenleri ile ekonomik büyüme değişkeni arasındaki ilişkiler ortaya konulmuştur. Daha sonra kurumsal yönetimi teşvik değişkeni ile kalite faktörleri arasındaki ilişkiler ortaya konulmuştur. Son olarak şeffaflık ve güvenilirlik değişkeni ile kalite faktörleri arasındaki ilişkiler ortaya konulmuştur. Araştırma sonuç ve öneriler kısmı oluşturularak sonlandırılmıştır.

BİRİNCİ BÖLÜM

BAĞIMSIZ DENETİMDE TEMEL KAVRAMLAR

Bu bölüm çerçevesinde denetim kavramı hakkında bilgilendirme, denetim türlerinin açıklanması, denetçi kavramı hakkında bilgilendirme ve denetçi türlerinin açıklanması, genel kabul görmüş muhasebe ilkeleri hakkında bilgilendirme, bağımsız denetim kavramı hakkında bilgilendirme, bağımsız denetim teorileri ve denetim süreci hakkında bilgilendirmeler yapılmaya çalışılmıştır.

1.1. Denetim Kavramı ve Denetim Türleri

Çalışma yaşamında gerçekleştirilen faaliyetlerin farkındalığı kurumsal ve kişisel açıdan önem arz etmektedir. Bu farkındalık denetim faaliyetleri ile gerçekleştirilmektedir. Gelişen sermaye piyasaları, yabancı yatırımcı talepleri ve hem yurt içi hemde yurt dışındaki artan rekabet ortamının gelişmesi sonucunda finansal bilgi kullanıcılarının değişen ihtiyaçlarına paralel olarak denetimin farklı tanımlamaları yapılmaktadır.

Denetim kavramının tanımında öncelikle birbirine ikame olarak kullanılan ve kavram kargaşasına neden olan¹ kavramlarını tanımlamak gerekir. Bu kavramlar murakabe, revizyon, teftiş ve kontrol kavramlarıdır². Gerçekleşmesi muhtemel olan faaliyetler ile gerçekleşen faaliyetler arasındaki karşılaştırma anlamına gelen **murakabe**; faaliyetlerde beklenen sonuçlar oluşmadığında faaliyetlerin yeniden gözden

¹Nuran Cömert, İşletmelerde Kontrol ve Denetim Kavramlarının Doğru Kullanılmasına Yönelik Kavramsal Bir İnceleme, **Marmara Üniversitesi Marmara Business Review**, Volume: 1, Issue: 1, June 2016, 1.

²Ömer Adil Atasoy, **Anonim Ortaklıkların Denetlenmesinde Hakim Olan Esaslar ve Türk Hukukunda Denetleme Organının Görevleri**, Anadolu Üniversitesi Yayınları No:65, Eskişehir 1984, 7-8; Yaşar Okur, **Türkiye’de Teftiş ve İç Denetim: Kavramlar, Beklentiler ve Hayatla Yüzleşme**, Maliye Dergisi, Sayı 158, Ocak-Haziran 2010, 571.

geçirilerek düzeltilmesi anlamına gelen **revizyon**,³ faaliyetlerin istenilen düzeyde gerçekleştirilebilmesi için yapılan gözden geçirme ile faaliyetlerin belirlenen kanun ve yönetmeliklere göre yürütülüp yürütülmediğini tespit etmek anlamına gelen **teftiş**, faaliyet sonuçları ile hedeflenen amaçların karşılaştırılması anlamına gelen **kontrol**⁴ gibi kavramların tamamını içerisinde muhafaza eden bir üst kavram” olarak belirtilmiştir⁵. Denetim kavramı farklı dillerinde kullanılan “Audire⁶, Revision, Control, Inspection, Expertise, Auditing, Prüfung ve Murakaba⁷” kavramlarını ve Türkçede kullanılan “onaylayan, duyan⁸, inceleme, murakabe etme, teftiş etme, kontrol etme, denetim ve denetleme” anlamlarına gelmektedir⁹.

Bir işletme ya da bireyin kayıtlarının incelenmesi olarak tanımlanan denetim, kendi kendini kontrol, verimlilik ve faaliyet etkiliği amacıyla bir dış (dış uzman) veya dahili kişiler tarafından yapılmaktadır¹⁰. Denetim temel ihtiyacı, finansal piyasaların güven ve istikrar ihtiyacı çerçevesinde değerlendirilmesidir¹¹. Denetim, genellikle bağımsız bir üçüncü tarafın, faaliyetlere ilişkin uygulamaların bir dizi norma veya standarda bağlı olduğunun kanıtlarını sistematik olarak inceler ve profesyonel bir

³Mikail Erol, **Muhasebe Denetimi**, İkinci Baskı, İstanbul, Ege Reklam Basım Sanatları San. Tic. Ltd. Şti., 2015, 5.

⁴ Erol, 5.

⁵Turgay Münyas, **Finansal Piyasalar ve Kurumlar: Yeni Düzenlemeler Perspektifinde Finansal Araçlar, Faaliyetler ve Kurumlar**, Birinci Baskı, Bursa, Ekin Basım Yayın Dağıtım, 2016, 234; Hamide Özyürek, Uluslararası Finansal Raporlama Standartları Açısından Bağımsız Denetimin Önemi, **Organizasyon ve Yönetim Bilimleri Dergisi**, 2012, Cilt: 4, Sayı: 2, 98; <http://docplayer.biz.tr/6764499-Denetlenebilir-bilgi-finansal-tablolar-uygunluk-arastirir-standart-genel-kabul-gormus-muhasebe-ilkeleri.html>, 22.09.2016

⁶Aysel Gündoğdu, **Finansal Piyasalar ve Kurumlar: Teori ve Türkiye Uygulamasına Güncel Bakış**, Birinci Baskı, Ankara, Seçkin Yayıncılık, 2016, 197; Lee Teck-Heang; Ali, Azham Md., The Evolution of Auditing: An Analysis of the Historical Development, **Journal of Modern Accounting and Auditing**, Vol:4, No: 12, 2008, 2; Nehme Rabih, **Dynamics of Audit Quality: Behavioural Approach and Governance Framework: UK Evidence**, Durham Theses, Durham University, 2013, 26; David O'Regan, **International Auditing: Practical Resource Guide**, John Wiley & Sons, Inc., Hoboken, New Jersey, 2003, 2.

⁷Vasfi Haftacı, **Muhasebe Denetimi**, Birinci Baskı, İstanbul, Avcı Ofset, 2007, 7.

⁸Stettler Howard F., **Auditing Principles**, 4.B., USA, 1977, 5.

⁹ Serap Ünen, Bankacılık Gözetim Sisteminde İç Denetimin Dış Denetimi Destekleme Koşulları, **Marmara Üniversitesi Bankacılık ve Sigortacılık Enstitüsü Bankacılık Anabilim DalıYayınlanmamış Yüksek Lisans Tezi**, İstanbul. 2006, Seval Kardeş Selimoğlu ve Şaban Uzay, **Muhasebe Denetimi**, Üçüncü Baskı, Ankara, Gazi Kitabevi, 2011, 1.

¹⁰W. Power Vogt, **Dictionary of Statistics & Methodology**, 3rd Edition, 2005, <http://methods.sagepub.com/Reference/dictionary-of-statistics-methodology/n109.xml>.

¹¹Jeffery W. Gunther ve Robert R. Moore, Auditing the Auditors: Oversight or Overkill, **Federal Reserve Bank of Dalls Economic and Financial Policy Review**, Volume 1, Number 5, 2002, 4; Nail Sanlı, Zafer Sayar ve Muharrem Karataş, Auditors Public Oversight: Global Perspectives ve Turkey Experience, **3rd International Symposium on Accounting and Finance, ISAF 2014**, Tokyo, 62.

görüş açısı getiren bir prosedür olarak tanımlanmaktadır¹². Denetim, performans açısından izlenen işletme ve uygulamaları kendi imajında yeniden şekillendirme görevini de yerine getirmektedir¹³. Kısaca denetim, muhasebe kayıtlarının incelenmesidir. Denetim, bilginin geçerliliğini ve güvenilirliğini saptamak için yapılmakta olup, yönetimle ilişkili olmayan bilgi kullanıcılarının finansal çıkarlarını güvence altına almaktır¹⁴.

Temelde güvenilir bilgi ihtiyacından dolayı ortaya çıkmış, olan denetim kavramı; herhangi bir ticari faaliyet ve finansal nitelikli olayların meydana geldiği durumda, günümüzdeki anlamından farklı olarak¹⁵ denetime olan ihtiyaç doğrultusunda Amerikan Sertifikalı Kamu Muhasebecileri Enstitüsü (AICPA) ve denetimle ilgili kuruluşların değişen ekonomik koşullar ve bilgi kullanıcılarının ihtiyaçlarını dikkate alarak şekillenen tanımına göre denetim kavramını;¹⁶

“Ekonomik sonuçlar doğuran faaliyet ve olaylara ilişkin beklenti ve hedeflerin önceden belirlenmiş kriterlere ulaşabilme ihtimalini yükseltmek, uygunluğunu araştırmak ve tarafsızlık ilkesine uygun olarak elde edilen bilgilerin sonuçlarını ilgili bilgi kullanıcılarına doğru yer ve zamanda iletmek amacıyla tarafsızca kanıt toplama faaliyetleri ve elde edilen bu kanıtları düzenleyen sistemli bir süreç bütünü” olarak tanımlayarak literatürde yer almasını sağlamıştır¹⁷. Bu tanım doğrultusunda, genel olarak kabul görülen denetim tanımı;

¹²Thomas A. Schwandt, The Sage Dictionary of Social Research Methods Compiled and edited by Victor Jupp, SAGE Publications Ltd, 2006, 15.

¹³Michael Power, **The Audit Society: Rituals of Verification**, 1997, Oxford: Oxford University Press.

¹⁴The Institute of Company Secretaries of India, Fundamentals of Accounting, and Fundamentals of Auditing, Paper 4, <https://www.icsi.edu/docs/webmodules/publications/FULL%20FAA%20PDF.pdf>, 2014, 321.

¹⁵Murat Erdoğan, Muhasebe, Denetim ve Bağımsız Denetimin Gerekliği, **Doğuş Üniversitesi Dergisi**, Sayı: 5, 2002, 55.

¹⁶Walter G. Kell, William C. Boynton ve Richard E. Ziegler, **Modern Auditing**, Jhon Wiley And Sons. New York, Fourth Edition, 1989, 4; American Accounting Association Committee on Basic Auditing Concepts, A Statement of Basic Auditing Concepts (Sarasota, FL: American Accounting Association, 1973); file:///C:/Users/USER/Desktop/lou62341_ch01.pdf, ss: 4; Mehmet Bakır, **Denetim**, Beşinci Baskı, Trabzon, Dilara Yayınevi Yayınevi, 2007, 2; Mehmet Bakır, Denetim ve Meslek Hukuku, Yedinci Baskı, Trabzon, Murathan Yayınevi, 2012, 14; Dana R Hermanson ve Heather M. Hermanson., The Internal Control Paradox: What Every Manager Should Know, **Review of Business**, Vol 16, Issue 2, 1994, 29.

¹⁷Alifah Aida Binti Lope Abdul Rahman, A. Al-Nemrat, D.S. Preston, Sustainability in Information Systems Auditing, **European Scientific Journal**, September 2014, Special, Vol.3, 458; Ömer Duman, **Muhasebe Denetimi ve Raporlama**, İkinci Baskı, Ankara, Siyasal Kitabevi, 2008, 11.

“Denetim, ekonomik faaliyetler ve olaylar hakkındaki beyanlar ile önceden oluşturulmuş kriterler arasındaki uygunluk derecesini belirlemek için bu ekonomik faaliyetler ve olaylar hakkındaki beyanlarla ilgili kanıtların tarafsız olarak elde edilmesi, değerlendirilmesi ve sonuçların ilgili kişilere iletilmesinden oluşan sistematik bir süreçtir”¹⁸ şeklindedir.

Aynı zamanda işletmenin ana fonksiyonları içerisinde yer alan denetim faaliyetleri,¹⁹ nitelikli ve bağımsız kişi veya kurumlar tarafından yapılması güvenilirliği artırmakta²⁰ ve nitel araştırmalarda bulguların güvenilirliğinin sağlanması amacıyla belirtilen iddiaların güvenilirlik ve onaylanabilirliğini doğrulamak için bir araç olarak öne sürülmüştür²¹.

Yukarıda kapsamlı bir şekilde açıklanan denetim tanımlarını dikkate alarak denetimin unsurları aşağıdaki gibi ifade edilebilir²²:

- a. Denetim nitelik ve ilgi alanı içerisinde yer alan faaliyetler ve hedefler bütünlüğüne sahip başlangıç ve bitişi olan bir süreci kapsamaktadır. Bu süreç, bilgi sağlama ve faaliyetlerde karar verme faaliyetlerinden oluşmaktadır²³.
- b. Denetim ekonomik faaliyet ve olaylarla ilişkin hedefler ile ilgilidir. Denetim açısından hedefler; işletme yönetimi tarafından işletmenin finansal tablolarının kayıtları, unsurları ve sistemlerine ilişkin yaptığı açıklamalardır. Ayrıca denetçi,

¹⁸Walter, G. Kell, William, C.Boynton, Richard, E.Ziegler, Modern Auditing, New York: John Willey and Sons., Seventh Ed., 2000, 4.

¹⁹ Ahmet Erol, **Finansal Kurumların Denetim ve Vergilemesi**, Birinci Baskı, Ankara, Yaklaşım Yayınları, 2000, 32.

²⁰ Randal J. Elder, Mark S. Beasley ve Alvin A. Arens, **Auditing and Assurance Services: An Integrated Approach**, Thirteenth Edition, Pearson Education Inc, 2010,4.

²¹Schwandt, 13.

²²Kadir Gököğlan, **Kamu İç Denetçilerde Tükenmişlik Sendromu**, Niğde Üniversitesi Sosyal Bilimler Enstitüsü İşletme Ana Bilim Dalı Muhasebe ve Finans Bilim Dalı, Yayınlanmamış Yüksek Lisans Tezi, Niğde, 2010; Süleyman Uyar, **Bağımsız Denetim Mesleğinin Geleceği**, 2010, Duman, 12-13, Erdoğan, 56; Elçin Halilov, **Bağımsız Dış Denetim ve Azerbaycan’da Denetim Sistemi**, Ankara Üniversitesi, Sosyal Bilimler Enstitüsü İşletme Ana Bilim Dalı Yayınlanmamış Yüksek Lisans Tezi, Ankara, 2006. 11-14; Erkan Çalgan ve Diğerleri, Muhasebe Denetimi, İSMMM Yayınları, Yayın No:113, İstanbul, 2008, 34-35.

²³Ersin Güredin, Denetim Teorisinde Bilgi Üretimi Olarak Denetim Sürecinin Oluşumu, İ.Ü. İşletme Fakültesi Muhasebe Enstitüsü Dergisi, Yıl 3, Sayı 9, 1977, 9; Ayça Özyurt, Bağımsız Denetim Kalitesini Etkileyen Faktörlerden Bağımsız Denetçi Özelliklerinin İncelenmesine Yönelik Bir Araştırma, Hacettepe Üniversitesi Sosyal Bilimler Enstitüsü İşletme Anabilim Dalı Muhasebe Finansman Bilim Dalı, Yayınlanmamış Yüksek Lisans Tezi, Ankara, 2010, 3; Walter B. Meigs, O. Ray Whittington, Kurt Pany ve Robert F. Meigs, **Principles Of Auditing**. Ninth Edition, Richard D. Irwin Inc, Boston, 1989.

kuruluşların sunmuş olduğu raporlardaki iddiaların doğruluğunu ve güvenilirliğini araştırarak onaylamaktadır²⁴.

c. Denetim önceden belirlenmiş ortak hedeflere (ölçütlere) dayanır. Bu ölçütler sayesinde denetçi ve bilgi kullanıcıları ile etkin ve verimli bir iletişimin sağlanır²⁵. Denetimin amacına uygun olacak şekilde önceden belirlenmiş ölçütler farklılık göstermekle birlikte yasal mevzuat, muhasebenin temel kavramları ve ilkeleri, muhasebe standartları, yönetim tarafından konulmuş kurallar ve belirlenmiş performans ölçütlerinden oluşmaktadır.

d. Denetim tarafsızca kanıt toplama ve bu kanıtları değerlendirme esasına dayanır. Aynı zamanda kanıtların objektif, yeterli ve kaliteli olması veya olmaması durumuna göre önemli olan, kanıtın tarafsız bir şekilde değerlendirilmesidir²⁶.

e. Denetime duyulan ihtiyaç, denetlenen kişinin konunun kalitesi veya durumu konusunda şüpheniz olup olmadığından emin olması ve bu şüphe veya belirsizliklerden kurtulamaması nedeniyle ortaya çıkmaktadır. Bundan dolayı denetim, belirlenmiş kriterlere ne derece uygun olduğunu belirler²⁷.

f. Denetim sonuç bildirme ve sonucunda raporlamaya dayanır. Denetçi elde ettiği görüşü ayrıntılı bir şekilde düzenleyeceği bir denetim raporu ile bilgi kullanıcılarına iletir.

g. Denetim raporlama sonuçlarını ilgi duyanlara bildirmekle yükümlüdür. İlgi duyanlar genel olarak bilgi kullanıcılarını ve kamuyu ifade etmektedir.

h. Denetim geleceğe dönük bir faaliyet bütünüdür.

i. Denetim alanında yetkin ve bağımsız kişiler tarafından yapılmalıdır.

Denetim ihtiyacının temelinde finansal piyasalar çerçevesinde ihtiyaç duyulan finansal bilgilerin yanlış, hatalı ve yanıltıcı bilgilerin sunulması sonucunda güvenilmez bilgi aktarımı, kamuoyunu yanlış yönlendirme gibi olumsuz durumların önüne geçmek suretiyle sadece gerçeği yansıtan finansal bilgi aktarımı için ihtiyaç duyulmaktadır²⁸.

²⁴ Çalgan ve Diğerleri, 34.

²⁵Halilov, 13.

²⁶ Ferruh Çömlekçi ve Diğerleri, **Muhasebe Denetimi ve Mali Analiz**, Üçüncü Baskı, Eskişehir, Anadolu Üniversitesi Yayınları, 2008, 6.

²⁷Vladimír Bolek, Jana Filanová, Iveta Ondrášová ve Jana Martinková, Process Modeling of Internal Audit in Healthcare Center, **Kontakt 17**, 2015, 155.

²⁸ Gunterve Moore, 3; Sanlı, Sayar ve Karataş, 62.

Güvenilirliğin sağlanması açısından denetim süreçleri içerisinde gerçekleştirilen faaliyetlerin denetlenmesinde bir takım denetim türlerinden faydalanılmaktadır. Denetim türlerinin en fazla kullanıldığı sınıflandırma şekli; yapılış amaçlarına göre ve denetim faaliyetini gerçekleştirenlerin bağlı buldukları yapıya göre denetim türleri olmak üzere ikili sınıflandırmadır. Aynı zamanda güncel literatürde risk odaklı denetim ve sürekli denetim faaliyetleri de en fazla kullanılan denetim türleri arasındadır.

1.1.1. Yapılış Amaçlarına Göre Denetim Türleri

Amaç yönünden denetim türleri; Muhasebe Denetimi (Finansal Tablolar-Bağımsız Denetim), Uygunluk Denetimi ve Faaliyet Denetimi olmak üzere üç kategoride incelenmektedir.

a) **Muhasebe Denetimi (Finansal Tablolar Denetimi-Bağımsız Denetim)**

Muhasebe denetimi, bir işletmenin finansal tabloları muhasebe ilke ve kavramları ile finansal raporlama standartlarına uygun olarak düzenlenip düzenlenmediğinin belirlenmesi ve elde edilen bulguları denetim raporunda dürüst olarak sunulup sunulmadığını amaçlayan sistematik bir incelenmedir²⁹. Aynı zamanda işletme faaliyetleri sonucunda elde edilen finansal tabloların belirlenmiş muhasebe standartlarına uygun olarak düzenlenip düzenlenmediğinin belirlenmesi amacıyla yapılmaktadır³⁰. Muhasebe denetimi muhasebe alanının bir dalı olmamakla birlikte muhasebe faaliyet sonuçlarına dayalı bağımsız bir disiplin olarak görülmektedir³¹.

Muhasebe denetimi gerek teoride gerekse uygulamada ilk akla gelen³² ve en yaygın denetim türü olup, bu denetim türünde denetçiler, defteri-i kebiri, yevmiye defterini ve finansal tabloları inceleyerek denetimler sırasında oluşacak eksiklik, yanlışlık,

²⁹Hayrettin Usul, **Türkiye Finansal Raporlama Standartları Uygulamalı Bağımsız Denetim**, Birinci Baskı, Ankara, Detay Yayıncılık, 2013, 14; Erdoğan, 55; Gallegos Frederick, Richardson Dana R. ve Borthick A. Faye, **Audit and Control of Information Systems**, South-Western Publishing, Cincinnati 1987, 23; Alvin A. Arens ve James K Loebbecke, **Auditing An Integrated Approach**, Prentice Hall, 6.B., New Jersey 1994, 4.

³⁰ TÜRMOB-TESMER Mesleki Uyum Eğitimi, **Denetim Cilt-1**, Birinci Baskı, Ankara, Temel Eğitim ve Staj Merkezi Yayınları, 2009, 17; Selimoğlu ve Uzay, 6.

³¹ Arthur W. Holmes ve Wayne S. Overmyer, **Auditing**, Sekizinci Baskı, Irwin-Dorsey International London, England, (Çeviri: Oğuz Göktürk, **Muhasebe Denetimi: Standartları ve Yöntemleri**, The Willard J. Graham Muhasebe Serileri, Beşinci Baskı, Bilimsel Yayınlar Derneği, 1975, 1.

³²Nuran Cömert, Şaban Uzay, Seval Kardeş Selimoğlu ve Süleyman Uyar, **Uluslararası Denetim Standartları Kapsamında Bağımsız Denetim**, Birinci Baskı, Sakarya, Ada Renk Matbaa, 2013, 15.

GKGMİ'ye uymayan durumları ve ihmalleri ortaya çıkararak finansal tabloların güvenilirliğini ve gerçek durumunu yansıtmasını sağlamaktadır³³.

Finansal tabloların gerçek durumu yansıtması, ekonomik faaliyetler sonucunda meydana gelen bilgilerin gerçeğe uygun değerleriyle finansal tablolara aktarılması anlamına gelmemektedir. Aynı zamanda finansal tabloların, muhasebe ilke ve kavramlarına ve kanuni uygulamalara uygun olarak düzenlenip düzenlenmediğinin kontrol aşamalarını da içerisine almaktadır³⁴. Muhasebe denetimlerini bağımsız denetçiler ve kamu denetçileri tarafından yürütülmektedir³⁵. Denetçi, finansal tabloların güvenilirliğine dair görüşlerini, mantık çerçevesi içerisinde belirtmelidir. Bu durum, finansal tabloların tamamıyla güvenilir olduğu anlamına gelmemektedir. Sadece makul düzeyde güvenilirlik sağlamaktadır³⁶.

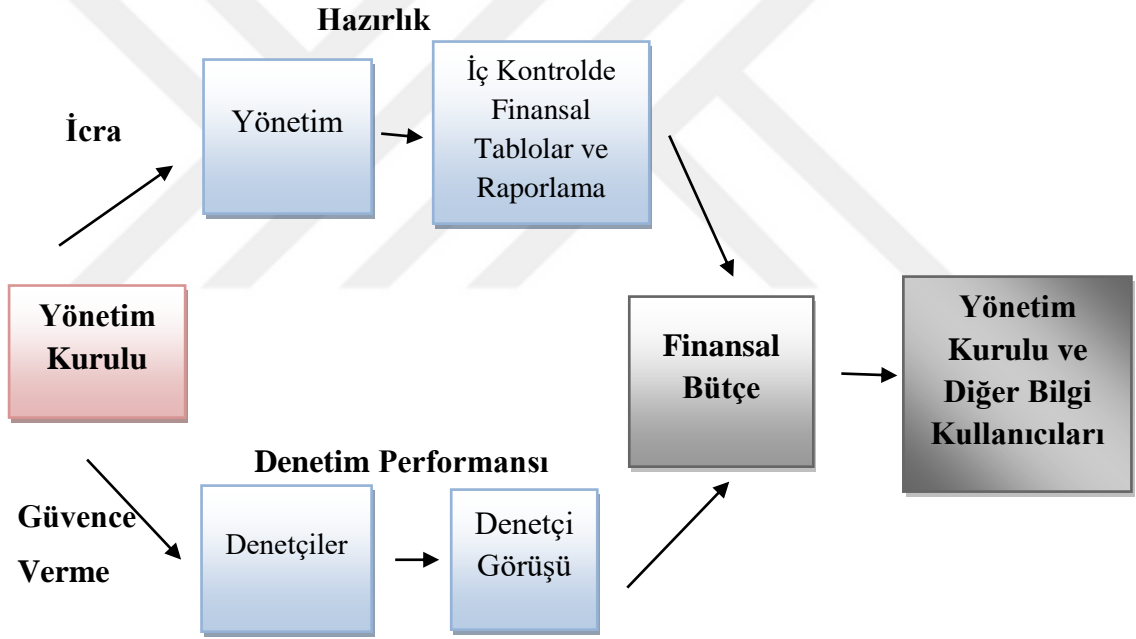

Şekil 1.1. Finansal Tablolar Denetimi³⁷

Rittenberg ve arkadaşları (2008) finansal tablolar denetim sürecini tanımlarken, yönetim kurulunun yönetim departmanı ve denetçiler üzerinde sorumluluklarının

³³Kurt Pany ve Ray Whittington, Auditing, Irwin, 2. B., ABD, 1997, 10.

³⁴Seniha Dal ve Yıldırım E. Çalış, Anonim Şirketlerde Bağımsız Denetim ve Bağımsız Denetçi. **İSMMM Mali Çözüm Dergisi**, Sayı 118, 2013, 91; Yıldırım E. Çalış, **Aracı Kurumlarda İç Denetim Uygulaması**, Birinci Baskı, İstanbul, Yalın Basım Yayım Dağıtım, 2013, 14.

³⁵ Bakır, 20.

³⁶Nalan Akdoğan, Serap Yanık ve Deniz Umut Erhan, **Başkent Üniversitesi Denetim Eğitimi Notları**, 2013, 31.

³⁷ Aysel Gündoğdu, Finansal Piyasalar ve Kurumlar - Teori ve Türkiye Uygulamasına Güncel Bakış, Birinci Baskı, Ankara, Seçkin Yayıncılık, Nisan 2016, 216.

belirlenmesi süreciyle başlayan ilgi kişi ve departmanların görüşlerinin alınması ile finansal bilgilerin oluşturulması aşamasıyla devam etmektedir. Son olarak elde edilen finansal bilgilerin yönetim kuruluna ve diğer bilgi kullanıcılarına sunulma işlemleri olarak tanımlanmışlardır. Bu tanımlama Şekil 1.1’de gösterilmiştir.

b) Uygunluk Denetimi (Usul denetimi)

Uygunluk denetimi; devlet veya yetkili üst makam tarafından belirlenen kanun, yönetmelik ve kurallara uyulup uyulmadığını denetlemektedir³⁸. Uygulayıcıların işletme içerisinde veya işletme dışından bir üst organca saptanmış kurallara ve prosedürlere uyulup uyulmadığının tespitine yöneliktir. Uygunluk denetimini genellikle işletme üst yönetimi ve işletme personeli olan bir denetçi tarafından gerçekleştirilmektedir³⁹.

Uygunluk denetimi Türkiye’de, bütün denetim birimlerince sıkça düzenli bir biçimde gerçekleştirilmekte olup⁴⁰, faaliyet denetimi etkinliği ve verimliliği değerlendirebilmek amacıyla işletmenin faaliyet yöntemlerinin incelenmesidir. Uygunluk denetiminde ulaşılan sonuçlar, işletme yönetimi ve işletme dışındaki kurumların finansal tablolarının denetimine imkân tanımaktadır⁴¹.

c) Faaliyet Denetimi (Performans Denetimi - Verimlilik Denetimi)

Faaliyet denetimi, iç denetimin bir koludur⁴². İç denetçiler, faaliyet alanı oldukça geniş olan, performans, etkinlik ve verimlilik alanlarında analiz yeteneklerine sahip bir faaliyet denetçisidir⁴³.

Ayrıca işletmenin her kademesinde gerçekleştirilmeye çalışılan faaliyet ve işlemlerin meydana getirilmesi veya bu amaçla saptanmış işletme hedeflerine ulaşmada ortaya

³⁸ Münevver Yılcı ve Birol Yıldız, **Yeminli Mali Müşavir-Bağımsız Denetçi ve Tasdik-Mali Tablo Denetim Çelişkisi: Mesleğin Gelişimine Etkileri**, Muhasebe ve Denetime Bakış, Yıl:2, Sayı 5, 2001, 68.

³⁹Özgür Çatıkkaş, Mustafa Okur ve İsmail Balkan, **Bankalarda Denetim Komitesi Uygulaması**, Türkiye Bankalar Birliği Yayınları-287, İstanbul. 2012, 7; Özgür Çatıkkaş, **Bankalarda İç Kontrol Sistemi ve İç Denetim Fonksiyonunun Etkinliği**, Marmara Üniversitesi Bankacılık ve Sigortacılık Enstitüsü Bankacılık Anabilim Dalı, Yayınlanmamış Doktora Tezi, İstanbul, 2005, 9.

⁴⁰ H. Gül Yılmaz, **Yeminli Mali Müşavirlerin Müşterek ve Mütessesil Sorumluluklarının Temel İnsan Hakları, Avrupa Birliği Hukuku, Anayasa Hukuku ve Borçlar Hukuku Yönünden Değerlendirilmesi**, Birinci Baskı, Ankara, Yeminli Mali Müşavirler Odası Yayını, 2004, 235.

⁴¹Çalgan ve Diğerleri, 36; Volkan Demir ve Oğuzhan Bahadır, **SMMM Staja Başlama ve SMMM Yeterlilik Sınavlarına Hazırlık İçin Muhasebe**, Üçüncü Baskı, İstanbul, İSMMM Yayınları, 2010, 1108.

⁴² Hasan Gürbüz, **Muhasebe Denetimi**, İstanbul, Bilim Teknik Yayınevi, 1990.

⁴³ Şaban Uzay, **Faaliyet Denetimine Genel Bir Bakış, VII. Türkiye Muhasebe Denetimi Sempozyumu**, Antalya, 25-29 Nisan, 2007, 2.

çıkabilecek engelleri ve olumsuz gelişmeleri önlemek amacıyla etkinliğin, ekonomikliğin ve verimliliğin incelenmesidir⁴⁴. Kısacası işletme faaliyetlerinin etkin ve ekonomik olup olmadığını incelemektedir⁴⁵.

Denetim faaliyetlerinden farklı olarak bir yönetim danışmanlığı şeklinde ifade edilebilir⁴⁶. Faaliyet denetiminin kapsamında gerçekleştirilen faaliyetlerinin verimliliğini ve etkinliğini değerlendirme ve bu faaliyetleri denetlemek amacıyla oluşturulmuş kural ve yöntemlerin uygulanması süreçleri yer almaktadır⁴⁷. Kısacası faaliyet denetimi ile işletme yönetiminin etkin ve verimli faaliyetlerini geliştirebilmesi için önerilerde bulunulmak ve performansının ölçülmesini amaçlanmaktadır⁴⁸.

Faaliyet denetiminde sadece muhasebe açısından incelemeler yer almamaktadır. Muhasebe incelemelerine ek olarak işletmelerin organizasyon yapısı, işletmenin üretim tekniği veya yapısı, teknolojik işlemler, pazarlama, yönetim, finans veya denetim personelinin uzmanlık alanındaki bütün konular faaliyet denetimine tabi tutulmaktadır⁴⁹.

1.1.2. Bağlı Buldukları Yapıya Göre Denetim Türleri

Bağlı buldukları yapıya göre denetim türleri iç denetim, bağımsız denetim (dış denetim) ve kamu denetimi olmak üzere üç kategoride incelenmektedir⁵⁰. Eğer işletme içerisinde bir personel tarafından gerçekleştiriliyorsa “iç” kavramıyla, fakat işletmeyle herhangi bir bağı olmasına rağmen işletme dışında bağımsız bir kişi tarafından gerçekleştiriliyorsa dış kavramıyla nitelenmekte olup, bu kavramlar personelin statüsüne göre belirlenmektedir⁵¹.

⁴⁴Nezaket Çakmak, **İşletmelerde İç ve Dış (Bağımsız) Denetim Faaliyetleri ve Bankalarda Uygulanışı**, Kocaeli Üniversitesi Sosyal Bilimler Enstitüsü, Yayınlanmamış Yüksek Lisans Tezi, Kocaeli, 2006, 10.

⁴⁵TÜRMOB-TESMER, 17; Faruk Güçlü, **Muhasebe Denetimi İlkeler ve Teknikler**, Brinci Baskı, Ankara, Detay Yayıncılık, 2005, 5.

⁴⁶Çömlekçi ve Diğerleri, 8.

⁴⁷Duman, 14; Alvin ve Loebbecke, 4.

⁴⁸Ray O. Whittington ve Kurt Pany, **Principles Of Auditing**, 12th Edition, Hardcover, New York, NY, U.S.A: McGraw-Hill Education Group, 1997, 10; Elder, Beasley ve Arens, 13.

⁴⁹Elder, Beasley ve Arens, 13-14.

⁵⁰Güçlü, 5-8; Cevdet Kızıl, Vedat Akman ve Hasan Korkmaz, Marmara Bölgesinde Muhasebe-Denetim Mesleğinin Önemi Üzerine Bir Araştırma, **Akademik Sosyal Araştırmalar Dergisi**, Yıl: 3, Sayı: 10, Mart 2015, 196.

⁵¹Arthur W Holmes, **Basic Auditing Principles**, Richard Irwin, ABD, 1962, 1.

a) Bağımsız Denetim (Dış Denetim)

Bağımsız denetim;

“Finansal tabloların, işletmenin kendi talebiyle bir sözleşme doğrultusunda işletme dışından uzman bir denetçi tarafından tarafsız bir şekilde, önceden belirlenmiş ilke ve kurallar çerçevesinde incelenmesi, elde edilen sonuçların işletmeye yerinde ve zamanında iletilmesi” olarak tanımlanmaktadır⁵².

Bağımsız denetim, özellikle finansal tablolarda hile ve hataların önlenmesi ve tespiti ile ilgili olarak aynı zamanda kurumsal yönetim önemli bir temel taşı olarak kabul edilmektedir⁵³. Bağımsız denetim sürecinde yürütülen denetim faaliyetlerinin sistematik olması önemlidir⁵⁴.

Bu çalışmanın temel konusunu oluşturan bağımsız denetim ilerleyen konularda daha detaylı olarak anlatılacağı için burada kısaca değinilmiştir.

b) İç Denetim

Genel olarak denetim mesleği ve özellikle iç denetim faaliyetleri oldukça eski bir geçmişe sahiptir. İç denetim, 1941'de ABD'de İç Denetim Enstitüsü'nün (IIA) kurulmasından bu yana kayda değer şekilde gelişmiştir⁵⁵. IIA tarafından yapılan tanıma göre⁵⁶;

“İç denetim; Organizasyon içindeki faaliyetlerin, organizasyona yönelik bir hizmet olarak incelemek ve değerlendirmek üzere kurulmuş bağımsız bir değerlendirme fonksiyonudur.”

İç denetim, işletme faaliyetlerinin ve bu faaliyetleri gerçekleştiren işletme personelinin yaptıkları her türlü işlemi verimlilik ve etkinliğinin denetlenerek elde edilen bilgileri üst makamlara iletilmesi,⁵⁷ işletmenin iç kontrol unsurlarının etkili ve

⁵² Usul, 14.

⁵³ Rayn Davidson, Jenny Goodwin-Stewart ve Pamela Kent, Internal Governance Structures and Earnings Management, **Accounting and Finance**, 45(2), 2005, 242.

⁵⁴ Beth L. Rodgers, **The Sage Encyclopedia of Qualitative Research Methods**, Volumes 1-2. Editor: Lisa M. Given, University of Alberta, SAGE Publications, Inc. 2008, 43.

⁵⁵ Sridhar Ramamoorti, **Internal Auditing: History, Evolution and Prospects**. The Institute of Internal Auditors Research Foundation, Altamonte Springs: IIARF, 2003, 2; Reding ve Diğerleri, 1-2.

⁵⁶ Robert Moeller, **Brink's Modern Internal Auditing: A Common Body of Knowledge**, Jhon Wiley & Sons, Inc., Seventh Edition, 2009, 3; Lawrence B. Sawyer, Mortimer A. Dittenhofer and James H. Scheiner, **Sawyer's Internal Auditing: The Practice of Modern Internal Auditing**, IIA The Institute of Internal Auditors, 5th Edition, 2005, 8.

⁵⁷ A. Kadir Tuan ve Jale Sağlar, İç Denetçinin Örgüt İçindeki Yerinin Denetim Faaliyetleri Açısından Önemi, **Muhasebe ve Denetim Bakış**, Sayı 11, 2004, 2.

yeterli olup olmadığının değerlendirilmesi ve geliştirmesi amacıyla faaliyetlerinin, karar süreçlerinin ve faaliyet sonuçlarının raporlanmasında ihtiyaç olan bilginin sağlanmasında işletme yönetimine güvence vermektir⁵⁸.

İç denetim, bir işletmenin kurumsal yönetim yapısında önemli bir parça olarak görülmektedir⁵⁹. İç denetim faaliyeti, yönetim ve yönetim kuruluna karşı sorumlulukları doğrultusunda, organizasyonun risk yönetim sisteminin etkinliğini ve yönetim tarafından uygulanan kontrolleri belirlemek ve değerlendirmekten sorumludur⁶⁰. İşletme personelinin yapması gereken faaliyetlerin belirlenmesi ve bu faaliyetleri kusursuz bir şekilde gerçekleştirmelerine yardımcı olma, faaliyetlerdeki hata ve hilelerin engellenmesinde ve etkili kurumsal yönetimin oluşmasında yararlı bir mekanizma olarak önemli bir rol oynamaktadır⁶¹.

Başka bir ifadeyle iç denetim; amaç yönünden denetim türlerinin tamamını kapsayan işletme içerisinde bağımsız olarak faaliyet gösteren değerlendirme fonksiyonudur. İç denetim, bir işyerindeki bir çalışanın veya bir dış bilgi kullanıcısının faaliyetleri üzerine yaptığı bir denetimdir. Ayrıca geleneksel denetim anlayışının hakim olduğu finansal odaklı faaliyetlerden⁶² daha çok hizmete yönelik olan operasyonel denetiminin, süreç denetiminin, bilgi teknolojileri denetiminin ve sistem denetiminin gerçekleştirildiği denetim faaliyetlerine doğru geçiş sağlanmaktadır⁶³. İç denetim

⁵⁸Razimah Binti Abdullah, **Redefining Internak Audit Performance: Impaction Corporate Governance**, School of Business Faculty of Business and Law Edith Cowan University, Joondalup, Western Australia, Thesis Submitted in Fulfilment of the Requirements for the Degree of Doctor of Philosophy. 2014, 10; Richard G. Brody ve D. Jordan Lowe, The New Role of the Internal Auditor: Implications for Internal Auditor Objectivity, **International Journal of Auditing**, 4, 2000, 170.

⁵⁹Paul Coram, Colin Ferguson ve Robyn Moroney, Internal Audit, Alternative Internal Audit Structures and The Level of Misappropriation of Assets Fraud, **Accounting and Finance**, 48, 2008, 546.

⁶⁰David Coderre, **Continuous Auditing: Implications for Assurance, Monitoring, and Risk Assessment**, Global Technology Audit Guide, 2005, 5, https://chapters.theiia.org/montreal/Chapter Documents/GTAG%203%20-%20Continuous%20Auditing%20Implications%20for%20Assurance_%20Monitoring_%20and%20Risk%20Assessment.pdf, 12.02.2018

⁶¹D. Paul Scarbrough, Dasaratha V. Rama ve K. Raghunandan, Audit Committee Composition and Interaction With Internal Auditing: Canadian Evidence **Accounting Horizons**, 12, 1, 1998, 53.

⁶²Mehmet Ünsal Memiş ve Kayahan Tüm, Sürekli Denetim Süreci ve İç Denetim ile İlişkisi, **Erciyes Üniversitesi İktisadi ve İdari Bilimler Fakültesi Dergisi**, Sayı: 37, Ocak-Haziran, 2011, 151.

⁶³Leen Paape, Johan Scheffe ve Pim Snoep, The Relationship Between the Internal Audit Function and Corporate Governance in the EU- a Survey. **International Journal of Auditing**, 7, 2003, 259; Roland F. Spekle, Hilco J. van Elten ve Anne-Marie Kruis, Sourcing of Internal Auditing: An Empirical Stud, **Management Accounting Research**, 18, 2007, 102.

faaliyetlerinin geleneksel anlayışının temeli iç kontrol ve finansal uyumu gözlemleme üzerine odaklanmıştır⁶⁴.

İç denetim faaliyetleri, iç kontrol sisteminin etkin ve verimli çalışmasına yardımcı olma, ortaya çıkabilecek risklerin minimize etme ve risklere karşı önlemler alarak,⁶⁵ faaliyetlerin geliştirilmesi ve faaliyetlere değer katma, danışmanlık yapma, güvence sağlama ve işletmeye yol göstermek amacıyla gerçekleştirilmektedir⁶⁶. İç denetim fonksiyonu, yönetimle ortak çalışma yaklaşımı ve danışmanlık hizmetlerine odaklanarak risk odaklı bir yaklaşıma yönelik bir kontrol yaklaşımından uzak, çatışmacı, algılama odaklı hizmetlerden, önleme odaklı bir hizmete doğru ilerlemektedir⁶⁷.

İşletme faaliyet sonuçlarına ilgi duyan bilgi kullanıcılarının farklı ihtiyaçlarından dolayı değer yaratma faaliyeti, işletmenin faaliyet dönemi içerisinde karşılaştığı ve karşılaşacağı riskin yönetilmesi, kontrol faaliyetlerin etkin bir şekilde işleyip işlemediğinin belirlenmesi ve faaliyet sonucunda ortaya çıkacak olan bilgilerin gerçeği yansıtmayı yansıtmadığının belirlendiği güvence faaliyetleri ile ilgili kişi veya grupların faaliyetler konusundaki görüşlerini, düşüncelerini, analiz sonuçlarını ve değerlendirmeleri sayesinde danışmanlık faaliyetleri gerçekleştirilmektedir⁶⁸.

İç denetim kapsamının güvence ve danışmanlık faaliyetlerini içerdiğini vurgulayan yeni tanım, iç denetlemeyi proaktif ve müşteri odaklı olarak ve kontrol, risk yönetimi ve yönetim konusundaki kilit konularla ilgilidir⁶⁹. Bu tanım daha sonra katma değerli faaliyetlere vurgu yaparak daha tutarlı hale getirilmiştir. Nagy ve Cenker

⁶⁴Abdulaziz Alzeban ve David Gwilliam, Factors Affecting the Internal Audit Effectiveness: A Survey of the Saudi Public Sector, **Journal of International Accounting, Auditing and Taxation**, 23, 2014, 74.

⁶⁵Rüveyda Kızılböğâ, İç Denetim Sisteminde Denetçilerin Bağımsızlık ve Tarafsızlığının Önemi, **Marmara Üniversitesi Siyasal Bilgiler Dergisi**, Yıl: 2013, Sayı: 1, Cilt: 1, 2013, 108.

⁶⁶Susan Hass, Mohammad J. Abdolmohammadi ve Priscilla Burnaby, The Americas Literature Review on Internal Auditing, **Managerial Auditing Journal**, Vol. 21 Iss. 8, 2006, 836; Dessalegn Getie Mihret ve Aderajew Wondim Yismaw, Internal Audit Effectiveness: An Ethiopian Public Sector Case Study. **Managerial Auditing Journal**, Vol. 22, Iss. 5, 2007, 471; Lois Munro ve Jenny Stewart, External Auditors' Reliance on Internal Audit: The Impact of Sourcing Arrangements and Consulting Activities. **Accounting and Finance**, 50, 2010, 7; Albert L. Nagy ve William J. Cenker, An Assessment of The Newly Defined Internal Audit Function. **Managerial Auditing Journal**, 17, 2002, ⁶⁷Dessalegn Getie Mihret, Getachew Zemenu Woldeyohannis, Value-Added Role of Internal Audit: An Ethiopian Case Study, **Managerial Auditing Journal**, Vol. 23 Issue: 6, 2008, 569.

⁶⁸ Bilal Gerekan, Kamu Kurumlarında İç Denetim Faaliyetlerinin Yerine Getirilmesine ve Öneme İlişkin Kamu İç Denetçilerine Yönelik Bir Durum Değerlendirme Çalışması, **Gümüşhane Üniversitesi Sosyal Bilimler Elektronik Dergisi**, Sayı 1, Ocak 2010, 4.

⁶⁹Andrew D. Bailey, Audrey A. Gramling ve Sridhar Ramamoorti, **Research Opportunities in Internal Auditing**, Institute of Internal Auditors Research Foundation, 2003, 12.

(2002) tarafından yapılan çalışmada iç denetçilerin yıllardır danışmanlık hizmetleri ve katma değerli faaliyetler yaptığı belirlenmiştir⁷⁰. Aynı zamanda iç denetim, kamu sektöründe güvence sağlama ve faaliyetlerin geliştirilmesinde etkin olarak kullanılmaktadır⁷¹. İç denetim faaliyetleri doğrultusunda izleme mekanizmasının varlığı, dış denetim çalışmalarının azaltılmasına neden olmakta ve ikame etkisi oluşturmaktadır⁷².

c) **Kamu Denetimi**

Kamu denetimi, devlet kadrolarında görev yapan denetçiler tarafından kamu kurum ve kuruluşlarının faaliyetlerinde kabul edilen kanun, yönetmelik ve politikalara uygun olarak yapılıp yapılmadığının araştırılması amacıyla yapılan denetimdir⁷³. Aynı zamanda kamu denetimi, tüm kamu kurum ve kuruluşlar ile özel sektördeki kuruluşların kamu tarafından görevlendirilmiş ve yetkilendirilmiş bir personel tarafından incelenmesi olarak da tanımlanabilir⁷⁴.

Çeşitli devlet kurumlarında faaliyet gösteren ilgili mevzuat hükümlerine uygun olarak denetim yapan kuruluşlar, devlet tarafından belirlenen politika ve kamu yararının sağlanması amacıyla denetim gerçekleştirilmektedir⁷⁵. Kamu denetimi, genel anlamda kamu denetim elemanları tarafından mevzuat hükümleri kapsamında yürütülen denetimdir⁷⁶.

Bağlı buldukları yapıya göre denetim türlerinin incelenmesinden sonra günümüzde önemle üzerinde durulan sürekli denetim ve risk odaklı denetim faaliyetleri şu şekilde özetlenmiştir.

Denetim süreci, kağıt dokümantasyonlu bir muhasebe sisteminin geleneksel manuel denetiminden, bilgisayarın etrafında denetlenmekte olan mevcut denetim

⁷⁰Munro ve Stewart, 374.

⁷¹Joseph K. Achua ve Timothy T. Alabar, Imperatives of Marketing Internal Auditing in Nigerian Universities, **Procedia - Social and Behavioral Sciences**, 164, 2014, 34. International Conference on Accounting Studies 2014, ICAS 2014, 18-19 August 2014, Kuala Lumpur, Malaysia.

⁷²Peter Carey, Roger Simnett, and George Tanewski, Voluntary Demand for Internal and External Auditing by Family Businesses, **AUDITING: A Journal of Practice & Theory**, Vol. 19, Supplement, 2000, 6.

⁷³ Tuna Özdem, **Kamu Mali Denetiminde Yeniden Yapılandırma ve ABD Uygulaması ile Karşılaştırılması**, Gazi Üniversitesi S.B.E. İşletme A.B.D.Muhasebe-Finansman Bilim Dalı, Yayınlanmış Yüksek Lisans Tezi, Ankara, 2006, 13.

⁷⁴Gündoğdu, 213.

⁷⁵ Suna Oksay, Avrupa Birliği ve Türk Sigorta Sektöründe Denetim, **Sigorta Araştırma ve İnceleme Yayınları**, İstanbul, 2007, 25.

⁷⁶Recep Sanal, Türkiye’de Yönetmelik Denetim ve Devlet Denetleme Kurulu, **Türkiye ve Orta Doğu Amme İdaresi Enstitüsü**, Birinci Baskı, Ankara, 2003.

yöntemlerine, bilgisayarlar aracılığıyla denetlemeye dönüşmüş olup, gelişmekte olan bilgi teknolojileri ile kağıtsız, elektronik ve on-line denetime doğru ilerlemektedir⁷⁷.

Sürekli denetim fiziki belge olmaksızın finansal raporlarda yer alan bilgilerin doğruluğunu ve güvenilirliğine yönelik bilgi vermek amacıyla, denetim teknikleri ve analitik denetim prosedürlerini kullanarak kanıt toplama ve elde edilen kanıtlar eşliğinde finansal raporlardaki bilgileri değerlendirme işlevi olarak tanımlanmaktadır.⁷⁸ Sürekli denetim faaliyetlerinin uzun bir süre içerisinde gerçekleştirilmesinden dolayı faaliyet sonuçlarının aktarıldığı raporların güvenilirlik düzeyinin yüksek olduğu belirtilmektedir.

İşletmenin faaliyetlerinin bir faaliyet dönemi boyunca iç denetçiler tarafından aralıksız olarak denetlenmesi şeklinde yapılan denetime sürekli denetim denilmektedir⁷⁹. Sürekli denetim, kanun ve yasaların kesin hükümleri uyarınca yapılan ve yasa, yönetmelik ve diğer mevzuatlarla esasları belirlenmiş olan bir denetimdir⁸⁰. Sürekli denetim faaliyetleri sonucunda denetçilerin düzenlemiş olduğu denetim raporun güvenilirlik düzeyi oldukça yüksektir⁸¹.

Sürekli denetim her faaliyet dönemi içerisinde yapılmasından kastedilen, faaliyet dönemi sonunda veya bitiminde değil de herhangi bir süre sınırlaması olmaksızın faaliyet dönemi boyunca elde edilen finansal tablo bilgilerinin denetçinin belirlemiş olduğu başlangıç ve bitiş zamanına kadar yürütülen çalışmalarıdır⁸². Kuruluşların sürekli denetim faaliyetleri ile desteklediği durumlarda çalışan personellerin yolsuzluk, hileli faaliyetlerde bulunma vb. problemleri önleme ve caydırma konusunda önemli bir durum oluşturmaktadır⁸³.

Risk odaklı denetim yaklaşımı, denetim faaliyeti süresince, denetim prosedürlerinin kapsamı veya zamanlamasının etkililiği ve verimliliğin üst düzeyde kullanılmasını

⁷⁷Zabihollah Rezaee, Rick Elam ve Ahmad Sharbatoghlie, Continuous Auditing: The Audit of The Future, **Managerial Auditing Journal**, Volume 16, Issue: 3, 2001, 157.

⁷⁸ Uslu,18.

⁷⁹ Beste Akyürek, **Bankacılık Sektöründe Risk Odaklı İç Denetim Sistemi**, Ankara Üniversitesi Sosyal Bilimler Enstitüsü Yayınlanmamış Yüksek Lisans Tezi, Ankara, 2006, 9; Özyürek, 101.

⁸⁰ Şefika Demirkan, **Denetim**, İlkem Yayıncılık, İzmir, 2007, 16.

⁸¹Sami Karacan ve Rahmi Uygun, **Tek Düzen Muhasebe Sistemi ve Uluslararası Denetim Standartları ile Uyumlu Denetim ve Raporlama**, Birinci. Baskı, Kocaeli, Umuttepe Yayınları, 2012, 20.

⁸²Mustafa Yavaşoğlu, **Sermaye Piyasası Mevzuatında Bağımsız Denetim**, Seçkin Yayınevi, Ankara, 2001.

⁸³ Gündoğdu, 218.

sağlama amacındadır. Risk odaklı denetime riskin analiz edilmesi süreciyle başlanmaktadır. Risk analiz süreci riskin değerlemesi, riskin kontrolü ve riskin izlenmesi şeklinde yapılmaktadır⁸⁴.

Risk odaklı stratejik sistem denetim yaklaşımı, iddiayı etkili bir şekilde denetlemek için sistem düşüncesi görüşünü yansıtır, denetçi müşterinin tüm işletme ortamını anlamalı ve işletme bilgi çerçevesi için önemli işlemlerin rolünü yorumlamalıdır⁸⁵. Ayrıca, risk odaklı denetim yaklaşımı, denetçilerin işletme ve çevresi hakkında bilgi edinilmesi koşuluyla önemli yanlışlık risklerini belirlemelidir. Daha sonra tespit edilen risklerin finansal tabloların geneline ve yönetim beyanlarına etki düzeyinde değerlendirir. Böylece önemli yanlışlık içeren riskler ve normal riskler tespit edilmiş olacaktır. Denetçi, tespit edilen riskler doğrultusunda uygun denetim karşılıklarını belirlemeye çalışacaktır. Bu süreç denetim tamamlanana kadar devam edecektir⁸⁶.

1.2. Denetçi Kavramı ve Denetçi Türleri

Denetçi kelimesi ilk kez 1289 yılında literatürde yerini alırken,⁸⁷ 1581 yılında Venedik'te denetim faaliyetini gerçekleştiren kişiler, örgütsel nitelikteki faaliyetleri sunanlar olarak ifade edilmiştir⁸⁸. Denetçi, mesleki bilgi ve tecrübeye sahip, gerçekleştirdiği faaliyetlerde bağımsızlık ilkesinden ödün vermeyen, mesleğin gerektirdiği bütün ahlaki değerleri taşıyan ve alanında uzman kişiler tarafından denetim faaliyetlerini gerçekleştiren kişiler olarak tanımlanmaktadır⁸⁹.

Denetçilerin tarihsel süreç içinde faaliyetler sonuçlarına bakılarak duyulan ihtiyaç ve işletme veya kurumun kültürüne göre farklılık gösterdiği ve çeşitlendiğini söylemek mümkündür⁹⁰. Denetçinin amacı, önceden belirlenmiş tehdit ve risklerin tahlilini

⁸⁴ Usul,16-17.

⁸⁵Timothy B. Bell, Frank O. Marrs, Ira Solomon ve Howard Thomas, **Auditing Organizations Through a Strategic-Systems Lens**, KPMG, 1997, 71.

⁸⁶ Ayşegül Acar, Risk Odaklı Denetim, **Muhasebe ve Denetim Dünyası**, Nisan-Haziran, 2016, 56.

⁸⁷Mehmet Ali Aktuğlu, **Denetleme ve Revizyon**, Bilgehan Basımevi, İzmir, 1986, 8; Ercan Bayazıtlı, Uluslararası Bağımsız Dış Denetim Standartlarının Türkiye Uygulaması, **Ankara Üniversitesi SBF Dergisi**, Cilt:46, Sayı: 3, 1991, 151; Osman Fikret Arkun, **İşletmelerde Muhasebe Denetimi**, 2. Baskı, İstanbul İktisadi ve Ticari İlimler Akademisi Nihat Sayar Yayın ve Yardım Vakfı, Yayın No:317-550, İstanbul, 1980, 17.

⁸⁸Şaban Uzun, Ahmet Tanç ve Mehmet Erciyes, Türkiye'de Muhasebe Denetimi: Geçmişten Geleceğe- 1", **Mali Çözüm Dergisi**, Sayı:95, 2008,2.

⁸⁹ Selimoğlu ve Diğerleri, 10.

⁹⁰ David Galloway, **Internal Auditing: A Guide for The New Auditor**, Second edition, Institute of Internal Auditors, 2006.

yapmaktır. Tehditlerin sıralamasında oluşma olasılığı, parasal kayıplar, işletmeye olan muhtemel zararları dikkate alınmalıdır. Bu sıralama denetçiye hangi riskin daha çok tehdit içerdiğini gösterir. Etkili iç kontrol sisteminin tamamlayıcı en önemli ögesi güvenilir bilgi sistemidir⁹¹. Ayrıca denetçiler makul bir görüş oluşturmak için yeterli sayıda denetim kanıtı toplamalı, planlama yapmalı ve denetim prosedürlerini uygulamalıdır⁹². Denetçiler çalışmış oldukları kurumlarda sadece vergi danışmanlığı ve denetim faaliyetleri dışında hizmet ve danışmanlık faaliyetleri yapması mümkün değildir⁹³. İç ve dış denetçiler arasındaki ilişki, denetim kalitesi ve kurumsal yönetim mekanizmalarıyla karşılıklı ve güçlü bir iş birliği oluşturma amacını taşımaktadır⁹⁴.

Denetim görevlileri genellikle şirket bünyesinde görev yapan ortaklar olup meslek mensubu unvanına sahip kişilerden oluşmaktadır⁹⁵. Kısaca denetçiler, durumları ve konumları geniş bir mesleki eğitim sonucunda oluşmuş, davranışları kapsamlı standartlar tarafından belirlenen ve müşteriler tarafından mesleğe aykırı konular üzerinde uygulanan baskılara rağmen doğru kararlar verme yükümlülüğüne sahip kişiler olarak tanımlanmaktadır⁹⁶. Denetçi kavramının tanımlanması ve denetim unsurlarıyla ilişkisi Şekil 1.2'de görülmektedir.

⁹¹Emre Akbulut, İşletmelerde İç Kontrol Sisteminin Etkinliğinin İncelenmesi ve Trakya Bölgesindeki Ayçiçek Yağı Sektöründe Bir Araştırma, **Electronic Journal of Vocational Colleges**, Mayıs, 2012, 178-179.

⁹²Ieva Aizsila ve Roberts Ikaunieks, Changes and Challenges Facing the Audit Profession in Latvia. **Procedia - Social and Behavioral Sciences**, 156, 2014, 628. 19th International Scientific Conference; Economics and Management 2014, ICEM 2014, 23-25, April 2014, Riga, Latvia.

⁹³Gökhan Alpman, Yeni TTK'da UFRS'ye Geçiş. Bağımsız Denetim ve Uyum İçin Yol Haritası, 8 Şubat 2012, 7.[http://www.tobb.org.tr/Documents/ttk/sunumlar/GokhanAlpman .pdf](http://www.tobb.org.tr/Documents/ttk/sunumlar/GokhanAlpman.pdf).

⁹⁴Audrey A. Gramling ve Patricia M. Myers, Internal Auditors Assessment of Fraud Warning Signs: Implications for External Auditors, **The CPA Journal Online**, Vol. 73 Issue 6, 2003, 1.

⁹⁵Jale Sağlar ve Derya Yüce, Bağımsız Denetimde Kamu Gözetim Kurumunun Rolü ve Kurumdan Beklentilerin Tespitine Yönelik Bir Araştırma, **Niğde Üniversitesi İktisadi ve İdari Bilimler Fakültesi Dergisi**, Temmuz, Cilt-Sayı: 8(3), 2015, 50.

⁹⁶Craig Emby ve Ronald A. Davidson, The Effects of Engagement Factors on Auditor Independence: Canadian Evidence, **Journal of International Accounting, Auditing & Taxation**, Vol. 7, Iss. 2, 1998, 165.

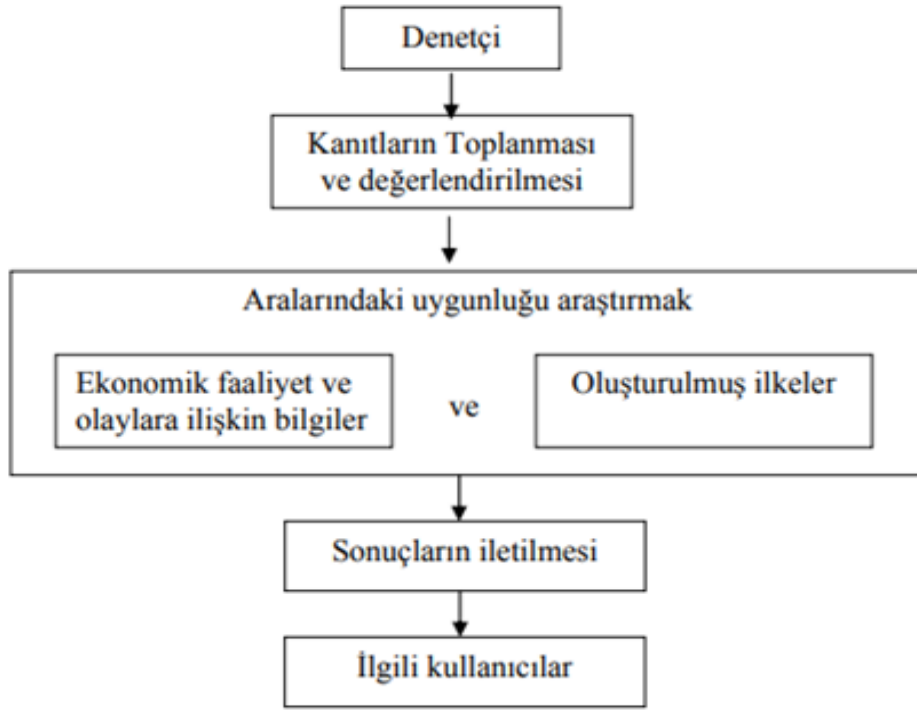

Şekil 1.2. Denetim Kavramı Çerçevesi⁹⁷

Denetçiler, işletmenin faaliyet sonuçlarını dikkate alarak elde edeceği kanıtların toplanması ve bu kanıtların değerlendirmesi işlemiyle faaliyetlerine başlamalıdır. Elde edilen kanıtlar mevzuata uygun ve kabul edilmiş ilkeler doğrultusunda analiz edilmelidir. Analiz sonuçları ihtiyaç doğrultusunda bilgi kullanıcılarına iletme işlevini yerine getirmekle sorumludur. Literatürde denetçiler; bağımsız (dış) denetçiler, iç denetçiler ve kamu denetçileri olmak üzere üçlü bir sınıflama mevcuttur.

a) Bağımsız (Dış) Denetçiler

Bağımsız denetçi, almış oldukları eğitim ve deneyimleri sayesinde müşterilerine profesyonel denetim hizmeti sunan ve denetim faaliyetlerini en iyi şekilde yerine getirebilecek kişiler olarak tanımlanabilir⁹⁸. Tanımlamada denetçilerin “dış” olarak adlandırılmalarının nedeni, işletme bünyesinde çalışmıyor olmalarından

⁹⁷ Seval Kardeş, Denetim Etkinliğinin Arttırılmasında Analitik İnceleme Prosedürlerinin Kullanımı ve Türkiye’deki Denetim Firmalarına Yönelik Bir Araştırma, SPK Yayınları, No:29, Ankara, 1996, 7.

⁹⁸ Cömert ve Diğerleri, 17.

kaynaklanmaktadır⁹⁹. Ayrıca bağımsız denetçilik sadece unvan olarak algılamak doğru değil, aynı zamanda bir uzmanlık alanıdır¹⁰⁰.

Bağımsız denetçilerin temel amacı finansal tablolar denetimini gerçekleştirmektir¹⁰¹. Bağımsız denetçi, temel finansal tabloların temelinde yatan işlemleri test etmeyi amaçlamaktadır. Bu şekilde, sunulan bilgilerin doğru ve adil bir görüş gösterip göstermediğine ilişkin bilgi sahibi olabilmektedir¹⁰². Finansal tabloların oluşturulmasında ve sunulmasında temel sorumluluk, bağımsız denetçide olmayıp şirket yönetimindedir. Denetçinin temel sorumluluğu, uygulanabilir finansal raporlama çerçevesinde, finansal tablolar üzerinde bir görüş bildirmektir¹⁰³. Ayrıca, finansal tablolara ait rapordaki bilgilerin güvenilirliğini sağlayarak işletmenin faaliyetlerine değer katmaktır. Bağımsız denetçiler genellikle amaçlarına göre denetim türleri içerisinde yer alan denetim faaliyetlerini gerçekleştirmektedir.¹⁰⁴ Kısaca bağımsız denetçiler öncelikle kuruluşların finansal yönleriyle ilgilenmektedirler.¹⁰⁵

b) İç Denetçiler

İç denetçiler sürekli olarak işletme bünyesinde görev yapan ve bağlı oldukları işletmenin organizasyon şemasında yer alan üst yönetim tarafından alınmış kararların işletme içerisinde uygulanıp uygulanmadığı konusunda bilgi toplayan kişiler olarak tanımlanabilir.¹⁰⁶ Bu derece önemli konularda görev yapan denetçilerin işletme kültürü ve yapısı, işletmenin finansal durumu, belirlenen politikalar hakkında yeterli bilgiye sahip olmaları ve alanının gerektirdiği bilgi, beceri ve mesleki tecrübeye sahip, işletme faaliyetlerinin verimlilik ve etkinliğinin artırılması konuları üzerinde uzmanlaşmış kişiler olmaları gerekmektedir.

⁹⁹ Kardeş, 7.

¹⁰⁰ Seval Kardeş Selimoğlu, Mehmet Özbirecikli, Şaban Uzay ve Süleyman Uyar, Bağımsız Denetim: Türkiye Denetim Standartlarıyla Uyumlaştırılmış, **TÜRMOB Yayınları-479**, Birinci Baskı, Ankara, 2015, 21.

¹⁰¹ Usul, 24; Selimoğlu ve Diğerleri, 21.

¹⁰² K. H. Spencer Pickett, **The Internal Auditing Handbook**, Second Edition, John Wiley & Sons Inc. Hoboken, USA, 2003, 73.

¹⁰³ Cansen Başaran (Pricewaterhouse) - Nejat Yalım (Arthur Andersen), Türkiye'de Muhasebe Denetiminin Bugünkü Durumu ve Karşılaşılan Güçlükler, **Muhasebe Denetimi Sempozyum Bildirileri 1 Uluslararası Muhasebe Sempozyumu**, 6-8 Nisan, 1995, 1.

¹⁰⁴ Usul, 24; Koray Tuan, Bağımsız Dış Denetim Sürecinde İç Kontrol Sisteminin İncelenmesi ve Değerlendirilmesi, **Çukurova Üniversitesi İİBF Dergisi**, Cilt:13, Sayı: 2, Aralık 2009, 13.

¹⁰⁵ Sawyer, Dittenhofer ve Scheiner, 1272.

¹⁰⁶ Elder, Beasley ve Arens, 16.

İç denetçiler, kurumsal faaliyetlerin hem finansal hem de finansal olmayan tüm yönleriyle ilgilidir¹⁰⁷. İç denetçiler faaliyet, uygunluk ve finansal denetimi yapmaktadırlar. İşletmenin mevcut bilgileri ve sahip olduğu varlıkların kontrolü, gerçekleştireceği denetim faaliyetleri için gerekli olan denetim kanıt ve delillerin yeterliliği ve denetim risk derecesinin belirlenmesi iç denetçilerin yaptığı denetimin güvenilirliğinin kapsamını oluşturmaktadır. İç denetçi, proaktif, müşteri odaklı bir güvence ve danışmanlık faaliyetleri sunar. Böylece, denetçi, organizasyon koşullarının iyileştirilmesine yardımcı olabilmekte ve günlük işlemler için yönetim için önemli bir kaynak oluşturmaktadır¹⁰⁸.

İç denetçiler bir şirketin risk profilini izleme ve risk yönetimini iyileştirmek amacıyla faaliyet alanlarının belirlenmesinde önemli bir rol oynamaktadır¹⁰⁹. Küçük, Orta ve Büyük İşletmeler (KOBİ) gibi orta düzey yönetime sahip şirketlerde, iç denetçilerin giderek şirket içerisinde bir danışman gibi davrandığı görülmektedir¹¹⁰. İç denetçiler faaliyetlerini gerçekleştirirken ve faaliyet sonuçlarını raporlarken tarafsızlıktan ödün vermemelidir. Tarafsızlığın artırılması konusunda işletme yönetim kuruluna gerçekleştirilen faaliyet raporlarının sunulması ve gerçekleştiren faaliyetlerde yönetim kurulunun görüşleri ve yönetim kuruluna karşı sorumluluklarının artırılması konusunda çalışmalar yaygınlaşmaktadır.

İç denetçiler işletmedeki iç kontrol mekanizmasını gözden geçirmekten sorumludur¹¹¹. Bağımsız denetçiler ise; iç denetim fonksiyonu ile ilgili olan objektiflik, yeterlilik ve iş performansı faktörlerini dikkate alarak faaliyetlerini gerçekleştirmektedir¹¹². Bağımsız denetçiler genellikle finansal tablo denetimi ve iç kontrol denetimlerini iç denetçilerin çalışmalarına dayandırmaktadır¹¹³. Ayrıca

¹⁰⁷ Sawyer, Dittenhofer and Scheiner, 1272.

¹⁰⁸ Don Edwards, Jim Kusel ve Tom Oxner, Internal Auditing in Hospitals, **Hospital Topics**, Vol. 81, Iss. 4, 2003, 13.

¹⁰⁹ Goodwin-Stewart ve Kent, 83; Enofe AO, Mgbame CJ, Osa-Erhabor VE ve Ehiorobo, The Role of Internal Audit in Effective Management in Public Sector, **Research Journal of Finance and Accounting**, Vol.4, Iss.6, 2013, 163.

¹¹⁰ Marika Arena ve Giovanni Azzone, Identifying Organizational Drivers of Internal Audit Effectiveness, **International Journal of Auditing**, Int. J. Audit. 13: 2009, 55.

¹¹¹ David N. Ricchuite, **Auditing**, Cincinnati, Ohio: South-Western College Publishing Comp. 1992.

¹¹² Kasey Martin, Elaine Sanders ve Genevieve Scalan, The Potential Impact of COSO Internal Control Integrated Framework Revision on Internal Audit Structured SOX Work Programs. **Research in Accounting Regulation**, 26, 2014, 112.

¹¹³ Arnold Schneider, Analysis of Professional Standards and Research Findings to Develop Decision Aids for Reliance on Internal Auditing, **Research in Accounting Regulation**, Volume 22, Issue 2, 2010, 96.

bağımsız denetçiler, finansal raporlama ve iç denetim faaliyetlerinin düzenlenmesinde gerekli olan iç kontrol fonksiyonunu değerlendirirken iç denetim politikalarını, programlarını ve prosedürlerini dikkate alması gerekmektedir¹¹⁴.

c) Kamu Denetçileri

Devlete ait kurum ve kuruluşların bünyesinde görev alan, hızlı ve güvenli bir şekilde geniş bir soruşturma ve araştırma yetkisine sahip olan kamu yararına denetim faaliyetini gerçekleştiren ve faaliyet sonuçları sonucunda oluşturduğu denetim raporunu bağlı bulunduğu kamu birimine sunan denetçilerdir¹¹⁵.

Kamu denetçileri kamu adına hem kamu kuruluşlarını denetlerken hem de özel şirketleri denetleme yetkisine sahiptirler¹¹⁶. Kamu denetçileri, kamudan maaş alan, kamu adına denetim yetkisi kullanan denetim elemanlarıdır. Kamu denetçileri kamu adına tüm faaliyet alanlarını denetlemektedir¹¹⁷.

1.3. Genel Kabul Görmüş Denetim Standartları

Genel Kabul Görmüş Muhasebe Standartları, meslek mensuplarına yönelik algılanan bağımsızlık tehditlerinin ve aşırı baskıların kısmen hafifletilmesi amacıyla yönelik olarak ortaya çıktığı iddia edilmektedir. Standartlarla birlikte meslek mensupları arasındaki fikir birliği riskinin azalmasına neden olmuştur¹¹⁸. Bu standartlar, denetçinin mesleki sorumluluğunu yerine getirmesinde yol ve yöntem gösteren, yapılan denetim faaliyetlerinin geçerliliğinin ve ilgili kural ve mevzuata uygunluğu için denetçinin bu ilkelere aykırılmaması gereken temel ilkelerdir. Bir başka deyişle denetim standartları, denetçilerin tarihi finansal tabloların denetiminde mesleki sorumluluklarını yerine getirirken faydalanacakları kılavuzlardır¹¹⁹.

¹¹⁴ Martin, Sanders ve Scalan,112.

¹¹⁵ Hasan Tahsin Fendoğlu, Kamu Denetçiliği (Ombudsmanlık), Stratejik Düşünce Enstitüsü Analiz, Aralık, 2010,4, <http://www.sde.org.tr/userfiles/file/Ombudsman.pdf>.

¹¹⁶ Usul, 33; Münevver Yılcı, Birol Yıldız ve Murat Kiracı, **Bağımsız Denetim Standartları ile Uyumlu Muhasebe Denetimi**, İkinci Baskı, Detay Yayıncılık, Ankara, 2016, 5.

¹¹⁷ Faruk Güçlü, **Muhasebe Denetimi: İlkeler ve Teknikler**, Dördüncü Baskı, Detay Yayıncılık, Ankara, 2013, 25.

¹¹⁸ Greg Trompeter, The Effect of Partner Compensation Schemes and Generally Accepted Accounting Principles on Audit Partner Judgment, **Auditing: A Journal of Practice ve Theory**, Vol. 13, No: 2, Fall 1994, 56; Robert P. Magee ve Mei-Chiun Tseng, Audit Pricing and Independence, **The Accounting Review**, Vol. 65, Iss. 2, Apr., 1990, 315.

¹¹⁹ Elder, Beasley ve Arens, 35.

Denetim mesleğinin esasını, denetçiye ve onun yaptığı denetim çalışmalarına duyulan güven oluşturmaktadır. Denetçinin yaptığı denetim çalışmalarına güven duyulabilmesi için ise, onun denetim çalışmaları sırasında önceden belirlenmiş olan ölçütlere göre hareket edip etmediğine bağlıdır¹²⁰. Finansal tablolarda açıklanan muhasebe bilgisinin doğruluk ve güvenilirliği sağlamak amacıyla denetim yapacak personelin nitelik ve özellikleri, elde edilen bilgilerin raporlanması ve sonuçta denetçi görüşünün nasıl oluşturulacağına açıklanmış ve bütün denetçilerin her denetim faaliyetinde uyması gereken ilke ve kurallar dizisine GKGDS olarak ifade edilmektedir¹²¹. GKGDS bir denetim çalışmasında uyulması gereken asgari nitelikleri göstermekte, çalışmaların kalite ve güvenilirliğinin sağlanması ve bir anlamda denetimin temel yapısını oluşturarak denetçilere kılavuzluk yapacak olan bilgiler bütünüdür¹²².

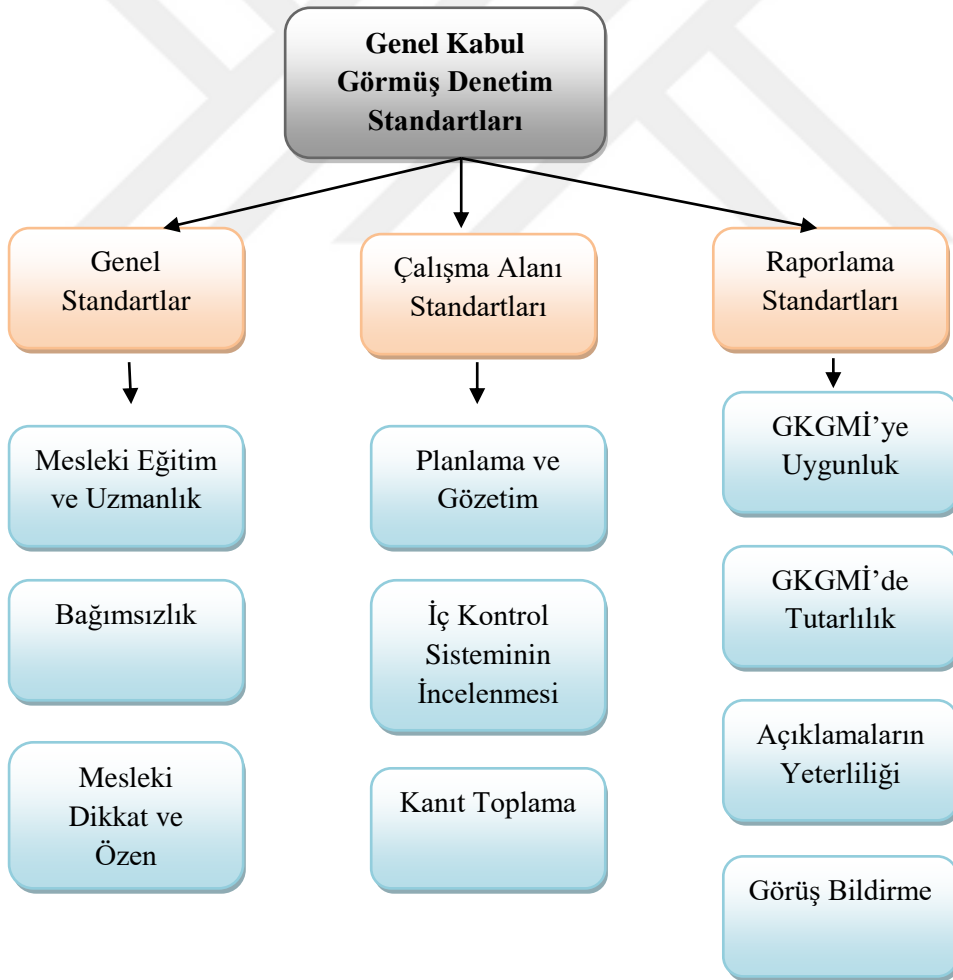

¹²⁰ Hasan Türedi, Muhasebe ve Denetim Uygulamaları, Celepler Matbaacılık, Trabzon, 2007. 21.

¹²¹ Çömlekçi ve Diğerleri, 17.

¹²² William R. Kinney Jr., Audit Technology and Preferences for Auditing Standards, **Journal of Accounting and Economics** 8, North-Holland, 1986, 76-77.

Şekil 1.3. Genel Kabul Görmüş Denetim Standartları

GKGDS; mesleği gerçekleştirecek olan kişilerde olması gereken özellikleri belirten genel standartlar, yapılacak denetim faaliyetlerinin istenilen düzeyde yapılmasını sağlayacak olan çalışma alanı standartları ve denetim faaliyetleri sonucunda belgelenmesi gereken bilgilerin niteliklerini oluşturan raporlama standartları olmak üzere üç kategorideki 10 standarttan oluşmaktadır¹²³. Genel Kabul Görmüş Denetim Standartları Şekil 1.3'te gösterilmiştir.

1.3.1. Genel Standartlar

Bu standartlar, bağımsız denetçiyi tanımlayan¹²⁴ ve denetim faaliyetlerini gerçekleştirecek olan denetçinin bizzat taşıması gereken özellikler ve standartlar olarak bilinmektedir.

Genel standartlar, denetim çalışmasının kalitesi, denetçinin kişisel özellikleri ve eğitimi ile ilgili esasları içermektedir. Ayrıca genel standartlar, denetçinin denetim faaliyetlerindeki önemini vurgulayarak mesleki sorumlulukları ve kişilikleri hakkında bilgi sağlanan standartlardır. Genel standartlar mesleki eğitim ve yeterlilik, bağımsızlık ve mesleki dikkate ve özen standardı olmak üzere üç kategoriye ayrılarak incelenmektedir.

a) Mesleki Eğitim ve Yeterlilik Standardı

Mesleki eğitim ve yeterlilik, denetim işine mensup olacak kişilerin mesleki bilgi ve bu bilgiye sahip olduğunu belgelemesinin yanında kişinin güvenilirliğini pekiştirecek birikim ve deneyime sahip olması gereğini ifade etmektedir¹²⁵.

Mesleki eğitim ve deneyim standardı, denetçinin muhasebe ve denetim alanında eğitim görmüş olmasını, gerçekleştirilen işle ilgili mesleki deneyime sahip olmasını ve devamlı eğitim görmesini gerekli kılmaktadır, bunun yanında bazı standart

¹²³ Holmes ve Overmyer, 18; Bayazıtlı, 166; Adnan Dönmez, P. Başak Berberoğlu ve Ayten Ersoy, Ülkemiz Bağımsız Dış Denetim Standartlarının ABD Genel Kabul Görmüş Denetim Standartları-AB Sekizinci Yönergesi ve Uluslararası Denetim Standartlarıyla Karşılaştırılması, **Akdeniz Üniversitesi İktisadi ve İdari Bilimler Fakültesi Dergisi**, Mayıs, Cilt 5, Sayı 9, 2005, 54; Thomas R. Weirich, Natalie Tatiana Churyk ve Thomas C. Pearson, **Accounting and Auditing Research and Databases: Practitioner's Desk Reference**, John Wiley & Sons, Inc., Hoboken, New Jersey, 2012, 50.

¹²⁴ Usul, 36.

¹²⁵ Çömlekçi ve Diğerleri, 18.

hükümleri, denetçilerin teknik yetkinliğe ve tecrübeye sahip olması gerektiğini belirtmektedir¹²⁶. Diğer taraftan mesleki hizmet kuruluşlarının en önemli kaynağı, sahip oldukları tecrübeli, eğitilmiş ve mesleki çalışanlardır¹²⁷.

b) Bağımsızlık Standardı

IFAC bağımsızlık kavramını iki boyutta ele almaktadır. İlk olarak, denetçinin denetim görüşüne karar verirken, tarafsızlığını, dürüstlüğünü, mesleki yargısını ve şüphecilikliğini etkileyecek herhangi bir durumun olmamasıdır. İkinci olarak, bilgi kullanıcılarının denetçinin dürüstlüğü, tarafsızlığı ve mesleki yargısına olan inancını kaybettirecek herhangi bir durum, davranışlar veya ilişkilerden kaçınmasıdır¹²⁸. Bağımsızlık, iç denetçilerin denetim faaliyetlerine ilişkin almış olduğu karar ve bu karar sonucundaki yargılarının bir başkasının görüş ve düşüncelerine bağlı kalmadan,¹²⁹ doğruluk, dürüstlük ve objektiflik niteliklerine sahip kısacası kendine özgü karakterini ifade etmektedir¹³⁰. Bağımsızlık, denetim testlerini gerçekleştirirken, sonuçlarını değerlendirirken ve denetim raporunu yayınlarken tarafsız bir bakış açısı kazanmak demektir¹³¹.

Denetçi bağımsızlığını işletme düzeyinde ve bireysel düzeyde kavramlaştırmak mümkündür¹³². Denetçi bağımsızlığı, denetçinin tespit edilen usulsüzlükleri raporlamadaki istekliliği ya da müşteri işletme baskısına karşı koyabilme ve kararlarında objektif kalabilme kabiliyeti olarak tanımlanmaktadır¹³³. Ayrıca ilgililere sunulacak denetim raporlarının güvenilirliğinin sağlanması da önemli bir unsurdur¹³⁴.

¹²⁶ Elder, Beasley ve Arens, 35.

¹²⁷ Hüseyin Gürer, Muhasebe ve Denetim Mesleğinde Kurumsallaşmanın Getireceği Faydalar, X. Türkiye Muhasebe Denetimi Sempozyumu, IV. Uluslararası Türkiye Muhasebe Denetimi Sempozyumu, 2011, 2.

¹²⁸ Musa Kayrak, Denetim Başarısızlığı Kavramı: Nedenleri, Sonuçları ve Çözüm Önerileri, **Niğde Üniversitesi İktisadi ve İdari Bilimler Fakültesi Dergisi**, Yıl: Ocak 2015, Cilt: 8, Sayı: 1, 96.

¹²⁹ Şener Gönülaçar, İç Denetimde Hedefler ve Beklentiler I, **Mali Hukuk Dergisi**, Temmuz-Ağustos. Sayı: 130, 2007, 10.

¹³⁰ Sara Ann Reiter, Paul F. Williams, The History and Rhetoric of Auditor Independence Concepts, **Business Ethics Quarterly**, Vol. 14, Iss. 3, 2004, 7; Hasan Erken, Denetimde 'Bağımsızlık' Kavramı, **Denetim Dergisi**, Cilt 1, Sayı 1, 2009, 17.

¹³¹ Mark W. Nelson, A Review of Experimental and Archival Conflicts of Interest Research in Auditing, **Cornell University**, Working Paper, 2003, 4.

¹³² Trompeter, 57.

¹³³ Koray Tuan, Bağımsız Denetimde Rotasyon Uygulaması: Sistemin Artıları-Eksileri Üzerine Tartışmalar, **Akademik Sosyal Araştırmalar Dergisi**, Yıl: 3, Sayı: 16, Eylül 2015, 295.

¹³⁴ Emby ve Davidson, 177.

Bağımsızlık standardı, denetim faaliyetlerini gerçekleştirenlerin faaliyetlerinde tarafsızlık ve dürüstlük çerçevesi içerisinde olmasını beklemektedir. Bazen denetçi bağımsızlığı bir işletmenin iç denetim sorunlarının açıklanması ile ilgili olabilir. Denetçi ile müşteri işletme arasında ekonomik olarak güçlü bir bağ olduğunda denetçi, potansiyel problemleri görmezlikten gelme veya müşteri işletmenin iç kontrol sistemlerinde herhangi bir sorun olmadığı görüşünü sunması gibi vb durumları örnek olarak belirtmek mümkündür¹³⁵.

Kurumsal denetim düşüncesinin ortaya atılmasıyla denetimin başarısının artırılması denetçi bağımsızlığının sağlanmasıyla mümkün olacaktır, bu durum mevcut değilse denetim görüşünün objektifliğinin sınırlandırıldığı bir gerçektir¹³⁶. Denetçi bağımsızlığı, denetim raporunun bilgi kullanıcılarına güvence sunmada önemli bir unsurdur¹³⁷. Denetçi bağımsızlığı, hem kamuda hem de özel sektörde faaliyette bulunan denetimlerin başarısı için vazgeçilmez bir ön koşuldur¹³⁸. Bağımsızlığı ölçmek genellikle mümkün olmamaktadır. Bunun nedeni ise bağımsızlığı sağlayacak ana unsurun insanın içerisinde yer alan sorumluluk duygusudur¹³⁹.

Bireysel olarak denetçi bağımsızlığını tehdit eden yedi unsur bulunmaktadır. Bu unsurlar denetçinin öz eleştiri yapması; sosyal baskı; ekonomik çıkarlar; kişisel ilişkiler; kültürel, ırksal ve cinsiyet önyargıları; faaliyetlere ve kişilere aşinalık ve son olarak denetim faaliyetlerini gerçekleştirirken önyargılı davranmayı psikolojik olarak kabul etmedir¹⁴⁰. Ayrıca yapılan çalışmalar bağımsız denetçilerin çıkar çatışması yaşaması bağımsızlık ve tarafsızlığını etkilediğini göstermektedir¹⁴¹. Denetçi gerçekte bağımsız olsa da başkalarının kendisi hakkında bağımsız olmadığını düşündürecek ilişkilerden kaçınması gerekmektedir. Tarafsızlık düşüncesi

¹³⁵ Yan Zhang, Jian Zhou ve Nan Zhou, Audit Committee Quality, Auditor Independence, and Internal Control Weaknesses, **Journal of Accounting and Public Policy**, 26, 2007, 306.

¹³⁶ Thomas. A. Lee, A Stakeholder Approach to Auditing, **Critical Perspectives on Accounting**, 9, 1998, 223.

¹³⁷ Emby ve Davidson, 164.

¹³⁸ Kayrak, 96.

¹³⁹ Çömlekçi ve Diğerleri, 19.

¹⁴⁰ Jenny Stewart, Nava Subramaniam, Internal Audit Independence and Objectivity: Emerging Research Opportunities, **Managerial Auditing Journal**, Vol. 25, Iss: 4, 2010, 332.

¹⁴¹ Don A. Moore, Philip E. Tetlock, Lloyd Tanlu ve Max H. Bazerman, Conflicts of Interest and the Case of Auditor Independence: Moral Seduction and Strategic Issue Cycling, **The Academy of Management Review**, Vol. 31, Iss. 1, 2006, 29; Carolyn Strand Norman, Anna M. Rose ve Jacob M. Ros, Internal Audit Reporting Lines, Fraud Risk Decomposition and Assessments of Fraud Risk, **Accounting, Organizations and Society**, 35, 2010, 546; Joel S. Demski, Corporate Conflicts of Interest. **Journal of Economic Perspectives**, Volume 17, Number 2, 2003, 51.

faaliyetlerde dürüstlük, objektiflik, ön yargılardan arındırılmış, çıkar çatışmalarına meyil vermemeyi gerektirmektedir¹⁴².

c) Mesleki Dikkat ve Özen Standardı

Mesleki Dikkat ve Özen Standardına göre, denetçinin görevini isteyerek yapması ve beklenmedik ani durumlara karşı sürekli olarak dikkatli olması gerektiği anlamına gelmektedir. Bunun için de denetçinin denetleyeceği işletmenin yapısını tanımadan ve işletmenin iç kontrol sistemini incelemeden denetimi planlaması, planı eksiksiz ve hatasız uygulaması ve denetim raporunda açıklayacağı görüşünü kesinlikle kanıtlara dayandırması gerekmektedir¹⁴³.

Mesleki yeterliliğe sahip, bağımsız ve tarafsız davranması gereken denetçinin, gerçekleştireceği denetim faaliyetlerinde ve faaliyet sonucunda düzenleyeceği denetim raporunda gerekli özen ve titizliğin sağlanmasına dikkat etmelidir. Mesleki dikkat ve özen standardına sahip bir denetçi, denetim faaliyetlerinde bir plan doğrultusunda, ihtiyaca uygun ve gereken sayıda kanıt toplayarak analiz eden, çalışmalarında temiz, düzenli ve açık bir şekilde çalışma kağıtlarını hazırlayıp kullanmaktadır. Dolayısıyla bu şekilde faaliyetini sürdüren denetçiler, finansal tablolar hakkında doğru ve güvenilir bir yargıya ulaşarak yargısını titiz bir şekilde raporlama imkânına sahiptir¹⁴⁴.

1.3.2. Çalışma Alanı Standartları

Çalışma alanı standartları denetim çalışmalarının başlangıcından raporlanmasına kadar geçen bütün faaliyetleri içermektedir. Çalışma alanı standartları, genel standartlara oranla daha özel ve sınırlı çerçeveye sahiptir. Çünkü bu standartlar, denetim faaliyetinin planlanması ve yürütülmesi ile ilgilidir¹⁴⁵.

Çalışma alanı standartları planlama ve gözetim, iç kontrol faaliyetlerinin incelenmesi ve kanıt toplama standardı olmak üzere üç kategoriye ayrılarak incelenmektedir.

¹⁴² Bayram Aslan, Bir Yönetim Fonksiyonu Olarak İç Denetim. **Sayıştay Dergisi**, Sayı:77, Nisan - Haziran, 2010, 83.

¹⁴³ Selimoğlu ve Diğerleri, 15.

¹⁴⁴ Leyla Akgün ve Fatma Tektüfekçi Şençiçek, Azerbaycan'da Denetim ve Denetim Standartlarının Uygulanmasına Yönelik Bir Uygulama, **Finans Politik & Ekonomik Yorumlar**, 2015, Cilt: 52, Sayı: 603, 70-71.

¹⁴⁵ Ahmet Başpınar, Türkiye'de ve Dünya'da Denetim Standartlarının Oluşumuna Genel Bir Bakış, **Maliye Dergisi**, Sayı:148, Ocak-Nisan, 2005, 56.

a) Planlama ve Gözetim Standardı

Denetim iyi bir takım çalışmasını gerektirir. Bu nedenle denetçi, denetim süreci içerisinde gerçekleştirilen faaliyetler hakkında bilgi sahibi olmalı ve denetim faaliyetleri boyunca kendisine yardımcı olan ekip arkadaşlarının çalışmalarını sürekli olarak izlemelidir. Denetçi, kendisine yardımcı olan ekibin gözetilmesiyle denetim kalitesinin yükselmesine ve aynı zamanda denetim mesleğini gerçekleştirecek meslek mensuplarına doğru bilgiler aktarılmasını sağlayacaktır¹⁴⁶. Denetim ekibi oluşturulurken, denetim yapma sıklığı ve kullanılan denetim prosedürleri ve kuralları gibi faktörlerin dikkate alınması gerekmektedir. Fakat gerçekleştirilen iç veya dış denetimlerde bu kriterlerin önemi oldukça düşüktür¹⁴⁷.

Denetim faaliyetleri kusursuz bir şekilde planlanmalı ve faaliyetlere yardımcı olacakların kontrol faaliyetlerini eksiksiz yapmalıdır. Planlamanın temelinde hem denetçilerin hem de denetim ekibindeki diğer yardımcılardan faaliyet zamanının doğru belirlenmesine imkân tanımaktadır. Denetim planlanması yapılırken, beklenmedik olaylara karşı esneklik sağlanması konusu göz önünde bulundurulmalıdır¹⁴⁸.

b) İç Kontrol Faaliyetlerinin İncelenmesi Standardı

İç kontrol, işletmenin amaç ve hedeflerinin gerçekleştirilmesine, geliştirmesine ve değer katmaya yönelik oluşturulan politika ve uygulamalara¹⁴⁹ ilişkin makul güvence sağlamak amacıyla ortaya konulan bir süreçtir.

Güçlü bir iç kontrol sistemine sahip işletmelerde hata riskinin azalmasına ve daha sonraki denetim işlemlerinde gerekli olacak kanıt ve belgelerin sayısı ve kapsamının daralması ile yayımlanan raporların ve bilgilerin doğruluk ve güvenilirliğini artırdığı bilinmektedir. Aksi durumda ise, zayıf ve etkin olmayan bir iç kontrol sistemine sahip olan işletmelerde hata riskinin yükseldiği ve bu durumda daha sonraki denetim

¹⁴⁶ Çömlekçi ve Diğerleri, 20-21.

¹⁴⁷ Alexandra Simon, Luc Honore Petnji Yaya, Stanislav Karapetrovic ve Martí Casadesús, An Empirical Analysis of The Integration of Internal and External Management System Audits, **Journal of Cleaner Production**, 66, 2013, 499.

¹⁴⁸ Roger H. Hermanson, Linda M. Plunkett ve H. Deobrah, A Study of the Importance of Certain Attributes to Clients' Initial Selections of Audit Firms: A Longitudinal and Stratified Approach, **Journal of Applied Business Research**, Vol.10, Iss.1, 1994, 101.

¹⁴⁹ Ceren Ayça Göçen, Kurumsal Yönetim, İç Kontrol ve Bağımsız Denetim: Parmalat Vakası, **Mali Çözüm**, sayı 97, 2010, 110.

işlemlerinde gerekli olacak kanıt ve belgelerin sayısı ve kapsamını genişletmek zorunda kalacaktır. Bu da denetçi için zaman kaybına neden olacaktır¹⁵⁰.

İç denetimin etkin şekilde çalışması ve istenilen düzeyde denetim faaliyetlerinin yapılması, bağımsız denetim faaliyetleri üzerinde güven oluşturarak bu sürecin kısalmasını sağlayabilmektedir. Bu durumda iç denetçi ve bağımsız denetçi arasında pasif bir iş birliğinden bahsedebilir. Böylece iç kontroller ile bu kontrollerin etkinliğini inceleyen ve finansal nitelik taşıyan ve taşımayan faaliyetleri değerlendiren iç denetimin yeterliliği doğrudan bağımsız denetimin çerçevesini ve etkinliğini etkileyecektir¹⁵¹.

c) Kanıt Toplama Standardı

Finansal tablolardaki bilgilerin doğruluğu ve güvenilirliğinin belirtildiği denetim raporunun oluşturulabilmesi için gerekli olan kanıtların istenilen nitelikte ve güvenilirlikte olması gerekmektedir. Denetim süresi içinde yararlanılan kanıtların, koşullar değiştiğinde özelliklerinin bozulmaması, kanıt olarak geçerliliğini koruması gerekmektedir¹⁵².

Kanıtların nasıl ve ne miktarda toplanacağı, hangi kanıtların güvenilir olduğunu belirlemek denetçiye aittir. Standart sadece yeterli ve güvenilir kanıtların toplanmasını belirtmekle yetinmektedir¹⁵³.

1.3.3. Raporlama Standartları

Raporlama Standartları denetçinin, denetim süreci sonucunda denetlenen finansal tabloların GKGMİ'ye uygunluk derecesini ve elde edilen bilgilerin doğru ve güvenilir olup olmadığı görüşünü bildirdiği denetim raporların yapısı ve içeriğinde olması gereken ilkeleri içermektedir¹⁵⁴.

¹⁵⁰ Can Doğan ve Tuncay Kapusuzoğlu, Denetim Standartları ve Vergi İncelemesine Yönelik Muhasebe Denetim Kılavuzu, **Vergi Konseyi Alt Komisyon Raporu**, İstanbul. 2003, 17.

¹⁵¹ Fikret Kartal, Türkiye'de Kamu ve Özel Sektördeki İç Denetim Uygulamaları, **Maliye Finans Yazıları**, Nisan, 2013, 17.

¹⁵² Çömlekçi ve Diğerleri, 22.

¹⁵³ Selimoğlu ve Diğerleri, 12.

¹⁵⁴ Dönmez, Berberoğlu ve Ersoy, 57; Çömlekçi ve Diğerleri, 22.

Bu standartların amacı, işletmenin düzenlemiş olduğu denetim raporu sonuçlarına ihtiyaç duyan bilgi kullanıcılarına gerekli olan bilgilerin eksiksiz, gerçeğe uygun olarak açıklanmasını sağlamaktır¹⁵⁵.

Raporlama standartları; uygunluk, tutarlılık, yeterli açıklama ve görüş bildirme standardı olmak üzere dört kategoriye ayrılarak incelenmektedir.

a) Uygunluk Standardı

Uygunluk standardı gereği, denetim raporunda incelenen finansal tabloların Temel Kavramlar ve GKGMİ'ye uygun olarak hazırlanıp hazırlanmadığının belirtilmesi gerekmektedir. Muhasebe uygulamasını oluşturan muhasebe usulleri ve işlemleri, GKGMİ'ye dayanmaktadır. GKGMİ'nin amacı; işletmenin varlıkları ve kaynaklarının, muhasebe kayıt, hesap ve düzenlenmiş finansal tablolarında tespit edilmesi ve tespit edilen bilgilerin doğru bir şekilde gösterilmesidir¹⁵⁶.

b) Tutarlılık Standardı

Bir işletmede genel kabul görmüş muhasebe ilkeleri ve temel kavramların yıldan yıla değiştirilmeyip sonraki dönemde de kullanılmasının bir sonucu olarak farklı dönemlerin karşılaştırılması imkânını tanımaktadır. Eğer işletme tarafından önceki yıllarda benimsenmiş olan esaslar, kurallar ve uygulamalar sonraki yıllarda terk edilmeyip uygulanmaya devam edilmesi tutarlılık kavramının bir gereğidir. Aksi durumda tutarlılık kavramına uyulmamakla birlikte bu durumun finansal tablolara etkisini denetçiler ayrıca belirtmek zorundadır¹⁵⁷.

c) Yeterli Açıklama Standardı

Yeterli açıklama standardı; denetçinin finansal tablolarda yer alan bilgilerin istenilen düzeyde ve açıklıkta olmadığını, açıklanan bilgilerin de yetersiz olduğu kararına vardığında bu durumu raporunda açıklamasını ifade etmektedir¹⁵⁸.

Finansal tablolar ekleri ile birlikte bir bütün oluşturarak, işletmenin finansal durumunu ortaya koymaktadır. Ancak bazı durumlar vardır ki, bunlara finansal tablolarda yer verilmez ve finansal tabloların eklerinde açıklanır. Gerekli olduğu halde finansal tablolara geçmeyen veya geçirilmesi mümkün olmayan bu bilgilerin

¹⁵⁵ Dönmez, Berberoğlu ve Ersoy, 57.

¹⁵⁶ Selimoğlu, Özbirecikli, Uzay ve Uyar, 88.

¹⁵⁷ Selimoğlu ve Diğerleri, 13.

¹⁵⁸ Çömlekçi ve Diğerleri, 24.

neler olduğunun denetim raporunda açıklanması gereklidir¹⁵⁹. Finansal tablolar ve eklerindeki bu açıklamalar, raporda aksi belirtilmedikçe makul ölçüde yeterli ve güvenilir sayılmaktadır.

d) Görüş Bildirme Standardı

Denetçiler, denetim faaliyetlerinin sonucunu gerçeğe uygun ve doğru bir şekilde, tamamı ile ilgili bir yargıya ulaşmalı ve olumlu, olumsuz veya şarta bağlı görüş türlerinden biriyle denetim raporunu tamamlamadır¹⁶⁰. Eğer denetçiler görüş bildiremeyeceği bir durum varsa bu durumun nedenleri ayrıntılarıyla birlikte denetim raporda açıkça belirtmelidir. Görüş bildirme standardı; denetim raporu ve finansal tabloların bütünü hakkında bir görüşü, ya da bu konuda görüş bildiremeyeceğine dair bir açıklamayı içermelidir. Görüş kapsamlı olarak açıklanamıyorsa bunun nedenleri belirtilmelidir¹⁶¹.

Denetçilerin mesleki yargıları, objektifliği ve mesleki şüphecilik ile birlikte denetim sürecine ve yüksek kalitede denetim faaliyetini gerçekleştirmesi için gerekli unsurlardır¹⁶². Bu unsurları dikkate alarak gerçekleştirilen denetim faaliyetleri sonucunda belirtilen görüşlerin hatalı olma olasılığı, oldukça düşük olacaktır.

1.4. Bağımsız Denetim Kavramı ve Özellikleri

Bağımsız denetim;

*“Ekonomik faaliyet ve olaylarla ilgili hedeflerin daha önce belirlenmiş kriterlere uygunluk düzeyini araştırarak sonuçları ilgili bilgi kullanıcılarına iletmek amacıyla objektif bir şekilde kanıt toplayan ve elde edilen bu kanıtları değerlendiren sistemli bir süreçtir.”*¹⁶³

Kamu Gözetim Kurumu (KGK) tarafından bağımsız denetim yönetmelikleri doğrultusunda yapılan tanıma göre Bağımsız Denetim;

¹⁵⁹ Hasan Kaval, **Uluslararası Finansal Raporlama Standartları (IFRS/IAS) Uygulama Örnekleri ile Muhasebe Denetimi**, Gazi Kitabevi, Ankara, 2008, 179.

¹⁶⁰ Yaşar, 82.

¹⁶¹ Selimoğlu ve Diğerleri, 24; Alpaslan Yaşar, Olumlu Görüş Dışındaki Denetim Görüşlerinin Veri Madenciliği Yöntemleriyle Tahminine İlişkin Karar ve Birliktelik Kuralları, **Mali Çözüm Dergisi**, ISMMMO, Ocak-Şubat 2016, sayı: 133, 104.

¹⁶² Aizsila ve Ikaunieks, 629.

¹⁶³ Mehmet Aygün ve H. Cem Sayın, Kurumsal Yönetişim ve Denetim Kalitesi: Borsa İstanbul Şirketleri Üzerine Bir İnceleme, **Finans Politik & Ekonomik Yorumlar**, Cilt 53, sayı 618, 2016, 52.

“Finansal tablo ve diğer finansal bilgilerin, finansal raporlama standartlarına uygunluğu ve doğruluğu hususunda, makul güvence sağlayacak yeterli ve uygun bağımsız denetim kanıtlarının elde edilmesi amacıyla, denetim standartlarında öngörülen gerekli bağımsız denetim tekniklerinin uygulanarak defter, kayıt ve belgeler üzerinden denetlenmesi ve değerlendirilerek rapora bağlanması” olarak tanımlanmaktadır¹⁶⁴.

Bağımsız denetim faaliyetleri denetçiler¹⁶⁵ tarafından gerçekleştirilmektedir¹⁶⁶. Bağımsız denetimin gerçekleştirilmemesi durumunda işletme tarafından sunulacak bilgilerin doğruluğu ve güvenilirliğinin sorgulanmasına neden olmakta ve bilgi kullanıcıların kararlarına doğrudan etki eden bilgilerin gerçeği yansıtmama olasılığı olarak tanımlanan bilgi riskini beraberinde getirmektedir.

Bilgi kullanıcılarının finansal tablolardan beklediği güven seviyesinin artırılmasında yardımcı olan bağımsız denetim faaliyetleri, finansal raporlama standartlarına uygun olarak hazırlanıp hazırlanmadığının belirlenmesinde denetçi görüşüyle amacını gerçekleştirmektedir. Denetçi görüşlerinin temelinde, finansal raporlama standartlarına uygun olarak hazırlanmış olan finansal tabloların gerçeğe uygun olarak sunulup sunulmadığının belirlenmesidir. Ayrıca bağımsız denetim standartları ve etik hükümlere uygun olarak yürütülmekte olan denetim, denetçi görüşünü oluşturmada yardımcı olmaktadır¹⁶⁷.

Bağımsız denetimin gerçekleştirdiği işlev, finansal tablo kullanıcılarının faaliyetlerinin sürekliliği açısından hayati bir anlam taşımaktadır. Ayrıca, finansal tabloların işletmenin faaliyet sonuçlarını ve finansal durumunu eksiksiz bir şekilde ve önemli yönleriyle gerçeğe uygun olarak gösterilip gösterilmediğini ilgili bilgi kullanıcılarına bildirmek ve toplumuma sunmasında güven mekanizması görevini

¹⁶⁴ KGK Bağımsız Denetim Yönetmeliği, 2017, 1.

¹⁶⁵ (660 sayılı KHK, md.2/f.1-a) göre; Bağımsız denetçi; bağımsız denetim yapmak üzere, 1/6/1989 tarihli ve 3568 sayılı Serbest Muhasebeci Mali Müşavirlik ve Yeminli Mali Müşavirlik Kanununa göre yeminli mali müşavir ya da serbest muhasebeci mali müşavirlik ruhsatını almış meslek mensupları arasından KGK tarafından yetkilendirilen kişidir.

¹⁶⁶ Özkan Arslan, Bağımsız Denetim Yapılmamasının Hukuki Sonuçları, **Mali Çözüm**, İSMMMO Yayın Organı, Kasım-Aralık, 2015, 74.

¹⁶⁷ KGK BDS 200 - Bağımsız Denetçinin Genel Amaçları ve Bağımsız Denetimin Bağımsız Denetim Standartlarına Uygun Olarak Yürütülmesi, Madde 3, 2017, 4.

üstlenmektedir¹⁶⁸. Bu doğrultuda denetim faaliyetlerinin kalitesini belirleyen bir unsurda bağımsızlık oluşturmaktadır¹⁶⁹.

İşletme tarafından sunulan bilgilerin güvenilirliğinin bağımsız bir uzman tarafından ilgili kullanıcılara iletmek amacıyla araştırılması ve bilgilerin doğruluğunun belirlenmesi ekonomik açıdan güvenilir bir yol olduğu kabul edilmektedir. Ayrıca denetim faaliyetlerinin önemlilik seviyesinin ve kapsamının belirlenmesinde bağımsız denetim rolü büyük ve sorumluluk alanına girmektedir¹⁷⁰.

Bağımsız denetim faaliyetlerinin temelinde bağımsız denetçiler önemli rol oynamaktadır. Bağımsız denetçiler müşteri işletmenin kabulü ile başlayan ve raporlamayla biten denetim faaliyetlerin devamı süresince elde ettiği kanıt ve belgeleri çalışma kağıtlarına aktarmak zorundadır. Bu işlemler gerçekleştirilirken GKGMİ'ye uygunluk esastır. Ayrıca faaliyet sonuçlarını finansal tablolara aktarma görevini de yerine getirmek zorundadırlar. Son olarak elde edilen sonuçların raporlanması ve ilgililere güvenilir ve şeffaf bir şekilde sunulması bağımsız denetim faaliyetinin aşamaları olarak görülmektedir.

1.5. Bağımsız Denetimin Tarihsel Gelişimi

Denetimin tarihi aslında çok eskilere kadar uzanmaktadır¹⁷¹. 1289 yılında kullanılmaya başlanmış olan denetçi kavramı ile birlikte 1851'de ilk örgütlenmeler gerçekleşmiştir¹⁷². Denetim faaliyetlerinin erken dönemde tarihsel gelişiminin tam olarak belgelenemediği görülmektedir. Denetim faaliyetleri öncelikle Çin¹⁷³ Mısır ve Yunanistan'ın eski uygarlıklarında gerçekleştirildiği belirlenmiştir. Fakat günümüze

¹⁶⁸ Kalsom Salleh ve Hazlina Jasmani, Audit Rotation and Audit Report: Empirical Evidence From Malaysian PLCs Over The Period of Ten Years, *Procedia - Social and Behavioral Sciences*, 145, 2014, 40.

¹⁶⁹ Ebru Esendemirli, Bağımsız Denetimde Kalite Kontrol ve YMM'lere Yönelik Bir Uygulama, *World of Accounting Science*, 15 (2): 2013, 92.

¹⁷⁰ TÜSİAD, *Uygulamalı Örnekleri ile Birlikte, A'dan Z'ye Denetim Komiteleri*, Yayın No: TÜSİAD-T/2012-06/527, Haziran. 2012, 63.

¹⁷¹ Ümit Ataman, Rüstem Hacırustemoğlu ve Nejat Bozkurt, *Muhasebe Denetimi Uygulamaları*, Alfa Basım Yayım, İstanbul, 2001; O'Regan, 1.

¹⁷² Uzay, Tanç, ve Erciyes, 2.

¹⁷³ Lee, 315.

en yakın denetim faaliyetlerinin Yunanistan'da gerçekleştirildiği bilinmektedir¹⁷⁴. Ayrıca denetim Sanayi Devrimi ile başlayıp hızlı bir gelişme sürecine girmiştir¹⁷⁵.

18. yüzyılda işletmeler, sermayeye hissedarlar tarafından katkıda bulunmakla birlikte, işletmelerin gündelik çalışmaları üzerinde kontrol sahibi değildirler. Sermaye sahipleri işletmelerin finansal durumu hakkında bilgi sahibi olmayı istemeye başlamıştır. Bu durum, hesapları kontrol edecek ve pay sahiplerini, hesapların doğruluğuyla ve yatırımlarının güvenliğiyle ilgili rapor edecek bağımsız bir kişi ihtiyacına neden olmuştur¹⁷⁶.

İngiltere'de 19. yüzyılın başlarından itibaren denetim faaliyetlerinin önemi anlaşılmaya başlanmıştır¹⁷⁷. İlk denetimler, gerçekleşen bütün işlemlerin doğru şekilde kayıtlara alındığını belirlemek amacı ile bütün işlemlerin baştan sona eksiksiz şekilde incelenmesi ile yapılmıştır. İngiltere'de işletmelere gelir sağlayan varlıklara ilişkin kayıtlarda hile olup olmadığının saptanması amacıyla denetimler yapılmıştır. 1840 ile 1920 yılları arasındaki dönemde denetim faaliyetlerinin temelinde muhasebe kayıt ve belgelerdeki sahtekârlıkların belirlenmesi ve işletmelerin borçlarını ödeme durumunun doğru olarak yansıtılıp yansıtılmadığının incelenmesidir. 1920 ile 1960 yılları arasında dünyadaki sosyo-ekonomik durumun denetimin gelişmesini etkilediği bilinen bir gerçektir¹⁷⁸.

1960 ile 1990 yılları arasında Porter ve arkadaşlarının (2005) gerçekleştirdiği çalışmalarda danışmanlık hizmetlerinin gündeme geldiği ve bu hizmetlerin denetimin ikinci bir hedefini oluşturmasına neden olmakla birlikte denetçiler de bu faaliyetleri gerçekleştirmeye başlamıştır. 1990'lardan günümüze kadar olan zaman diliminde dünyadaki ekonomik gelişmelerin hızlı bir şekilde değişmesi nedeniyle denetim faaliyetlerinin de bu değişimlere paralel olarak geliştiği görülmektedir¹⁷⁹.

¹⁷⁴ Teck-Heang ve Ali, 2; O'Regan, 1.

¹⁷⁵ Mehmet Erkan ve Berfu İlter, Kobilerde İç Kontrol Yapısının Muhasebe Denetimine Katkısı, **Muhasebe ve Vergi Uygulamaları Dergisi (MUVU)**, Cilt 1, Sayı 2, 2008, 106.

¹⁷⁶ Pete Williams, **Concept of Auditing, Fundamentals of Accounting and Auditing**, Study Material, Paper 4, The Institute of Company Secretaries of India, by Aarushi Graphics, Prashant Vihar, New Delhi, 2014, 321.

¹⁷⁷ Uzay, Tanç ve Erciyes, 2.

¹⁷⁸ Teck-Heang ve Ali, 3.

¹⁷⁹ Teck-Heang ve Ali, 4-5.

1.5.1. Dünyada Bağımsız Denetimin Gelişim Süreci

İlk olarak İngiltere gerçekleştirilen denetim çalışmalarından sonra Amerika’da da denetim mesleğinin ilk yasal olarak faaliyetlerine başlandığı “Amerikan Kamu Muhasebe Uzmanları Birliği” kurulmuştur¹⁸⁰. Daha sonra GKGMİ’nin kullanımının artması ve denetim faaliyetlerinde kullanılmaya başlanılmasına yardımcı olmuştur. Finansal tabloların hazırlanmasında gerekli olan yöntem ve tekniklerin standartlaştırılması amacıyla çalışmalar yapılmıştır¹⁸¹.

1900–1930 döneminde meydana gelen faaliyetler sonucunda denetçileri işletmelerin finansal tabloların bölümlere ayrılmadan bütünüyle denetlemeye tabi tutulmasına başlanmıştır. Finansal tabloların denetlemesinin nedeni işletme faaliyetleriyle ilgilenen, kişi ve kuruluşların sayılarında önemli derecede artış olmasıdır. Aynı zamanda bu dönemde işletme faaliyetleri sonucunda belirlenen hata ve hilelerin tek tek gün yüzüne çıkmasından ziyade, finansal tablolara genel bir denetim görüşü oluşturulması yönünde ilerleyerek, modern denetim anlayışının temelleri atılmıştır.

1960 ve 1990 yılları arasında gerçekleştirilen denetim faaliyetlerinin temel amacı, işletme üst yönetimi tarafından hazırlanmış olan finansal tabloların güvenilirliğinin tespit edilmesi ve danışmanlık faaliyetlerinin gerçekleştirilmesidir¹⁸².

1990’lardan itibaren ve günümüze kadar olan dönemde risk odaklı denetim, bilgi işlem sürecinin denetlenmesi yaklaşımları dikkate alınırken denetim faaliyetlerinin amacı finansal tablolardaki bilgilerin doğruluğunun tespiti olmuştur. Bu dönemler arasında işletme ortakları, sendikalar, devlet, kredi kuruluşları, tüketiciler ve diğer ilgili gruplar denetim faaliyetlerin sonuçlarıyla ilgilenen bilgi kullanıcıları olarak dikkat çekmektedir¹⁸³.

Günümüze bakıldığında denetim faaliyetlerinin amacının finansal tablolardaki hata ve hilelerin ortaya çıkarılması ön planda yer alırken, işletme çevresi ve faaliyetlerin kapsamının artması nedeniyle çeşitli çıkar gruplarının ortaya çıkması ve bu grupların

¹⁸⁰ Ercüment Güler, Bağımsız Dış Denetim Süreci-Kurumsal Sosyal Sorumluluk İlişkisi - Bankacılık Sektörü Uygulaması, **Marmara Üniversitesi Bankacılık ve Sigortacılık Enstitüsü Bankacılık Anabilim Dalı**, Doktora Tezi, İstanbul, 2006, 60.

¹⁸¹ Gülfér Özşahin, Bağımsız Denetçinin Hata ve Hilelere İlişkin Sorumluluğu, **SPK Yayınları**, Ankara 2004, 4-5.

¹⁸² Esendemir, 3893.

¹⁸³ Lerzan Kavut, Taş Oktay ve Şavlı Tuba, Uluslararası Denetim Standartları Kapsamında Bağımsız Denetim. İstanbul: İSMMMO, 2009, 43-44.

ihtiyaç duyduğu finansal bilgilerin güvenilirliği ve doğruluğu yönünde denetim faaliyetlerinin yoğunlaşmasına neden olmuştur.

1.5.2. Türkiye’de Bağımsız Denetimin Tarihsel Gelişim Süreci

Türkiye’de 1933’te denetim faaliyetlerinin sonuçlarının önem kazanması sonucu denetim mesleğinin ilk adımları atılmaya başlanmıştır. Türkiye’de bağımsız muhasebe denetçiliği mesleği ile ilgili olarak ilk kez Maliye Bakanlığı tarafından 1947’de VUK tasarısında “Mali Müşavirler ve Mükellef Yardımcıları” şeklinde düzenleme ile uygulamaya başlanmıştır. Fakat 1949 yılında VUK’ un görüşülmesi sırasında bu bölüm tasarıdan çıkartılarak düzenlemeye alınmamıştır¹⁸⁴.

1970’li yıllardan itibaren, ekonomik, sosyal, kültürel, idari, siyasi, vb. gelişmelerin yaşanması¹⁸⁵ ülkedeki işletmelerin faaliyet alanlarının hem ulusal sınırlar içerisinde hem de uluslararası düzeydeki ilişkilerinin gelişmeye başlaması, yabancı yatırımcıların ülkeye olan ilgisinin artması gibi nedenler bağımsız denetimi zorunlu hale getirmiştir¹⁸⁶.

1987 tarihinde küresel gelişmeler ve uluslararası gereklilikler doğrultusunda denetim kavramında değişikliklere neden olmuştur. Yetkili otoriteler tarafından yayımlanan ve işletmelerin uygulamaları istenilen bağımsız denetim faaliyetlerini belirli alanlarda sınırlı olarak yetkilendirilmiş denetçiler tarafından yapılmaktadır. Ayrıca 2011 tarihinde sermaye şirketlerinin uluslararası denetim standartları doğrultusunda uyumlaştırılarak denetlenmesi öngörülmüştür¹⁸⁷. Enerji Piyasası Düzenleme ve Denetleme Kurumu’nun da bağımsız denetim zorunluluğunun getirilmesiyle birlikte Türkiye’de denetim faaliyetlerinin yaygınlaştığının bir göstergesi olmuştur¹⁸⁸.

Türkiye’nin 3 Ekim 2005 tarihi itibarıyla Avrupa Birliği tam üyeliği için müzakerelere başlamış olması, ilk olarak temel kanunlar daha sonra da tüm mevzuatın AB Kanunları ile uyumlu hale getirilmesi zorunluluğunu doğurmuştur. Bundan dolayı Adalet Bakanlığı 1999 yılı sonunda kurulan “Ticaret Kanunu

¹⁸⁴ Peyami Çarıkçıoğlu, Türkiye’de Muhasebe Denetimin Gelişimi, **I. Türkiye Muhasebe ve Denetim Sempozyumu**, 6-8 Nisan, 1995, 2.

¹⁸⁵ Okur, 571.

¹⁸⁶ Dönmez, Berberoğlu ve Ersoy, 62.

¹⁸⁷ Masum Türker ve İpek Türker, Public Oversight, Benefits and Challenges, **12th FCM Annual Conference**, 4 Kasım, Tirana, Albania, 2013, 30.

¹⁸⁸ Özyürek, 97.

Komisyonu” tarafından birtakım çalışmalara başlamış ve 2007 yılında da büyük oranda İsviçre ve Alman Bilanço Hukuku’nu kaynak alarak yeni bir TTK tasarısı oluşturmuştur. Böylelikle yeni TTK 2011 yılı başında kabul edilmiştir¹⁸⁹.

Özellikle 56 yıl yürürlükte kalan, 6762 sayılı 1957 tarihli Türk Ticaret Kanunu (TTK) yerine 2011 yılında 6102 sayılı yeni TTK’nın yürürlüğe girmesi ile Uluslararası Muhasebe Standartlarına ilişkin hiçbir düzenlemenin bulunmadığı 6762 sayılı eski TTK yerine tamamen uluslararası standartları benimseyen 6102 sayılı yeni TTK’nın yürürlüğe girmesi, finansal tabloların hazırlanmasında ve denetiminde yeni bir dönemin başlangıcını oluşturmuştur¹⁹⁰. Tüm işletmelerin muhasebe ve finansal raporlama hususunda Türkiye Muhasebe Standartları Kurumu (TMSK) tarafından yayınlanan Uluslararası Finansal Raporlama Standartları’na (UFRS) uyma zorunluluğunu getirmiştir. Bütün olarak 01.07.2012’de yürürlüğe girmiş olan yeni TTK’da, muhasebe standartları ve bağımsız denetleme ile ilgili birçok madde ise daha sonra 01.01.2013 tarihinde yürürlüğe girmiştir. Düzenlenen yeni TTK (mad. 397) ile birlikte Bakanlar Kurulunca belirlenen tüm anonim ve limited şirketler topluluğu bağımsız denetime tabi tutulmuşlardır. Bu madde ile beraber Bakanlar Kurulu, 23 Ocak 2013 tarihinde denetime tabi olacak şirketler ile ilgili kararını yayınlamıştır¹⁹¹.

2013 tarihinde yayınlanan ve belirlenen kriterlere sahip işletmeler bağımsız denetimden geçmiş raporlarını yayınlama zorunluluğu getirilmiştir. 2016 tarihinde ise kriterler yeniden revize edilerek uygulamaya konulmuştur. Son olarak bu kriterler 2018 yılında revize edilip, günümüzde bağımsız denetime tabi olacak şirketler belirlenmektedir.

2018 yılından itibaren revize edilmiş kriterler doğrultusunda işletmeler TMS ve TDS’ye uygun olarak finansal tabloları denetlenerek raporlanmaktadır. Bu yeni revize işlemler sonucunda ulusal şirketler uluslararası platformlarda yerlerini almaya başlamıştır.

¹⁸⁹ Oktay Güvemli ve Mehmet Özbirecikli, Türkiye’de Bağımsız Muhasebe Denetiminin Gelişim Süreci 1990-2011, MUFTAV, 2011, 156.

¹⁹⁰ Ahmet Hayri Durmuş ve Arif Aytulun, Muhasebe Mesleğini İlgilendiren Ulusal ve Uluslararası Kuruluşlar - Risk Tabanlı Denetim ve Denetim Standartları, Türkiye Muhasebe Uzmanları Derneği, 2016, 13.

¹⁹¹ Hakan Özçelik, Hasan Şenol ve Ahmet Aktürk, Muhasebe Meslek Mensuplarının Bağımsız Denetim Alanındaki Güncel Gelişmelere Bakış Açılı ve Farkındalıkları Üzerine Bir Araştırma, Muhasebe ve Finansman Dergisi, Nisan 2014, 57.

1.6. Bağımsız Denetimde Teoriler

İşletme yönetimi, hissedarlar ve kredi kuruluşlarının bağımsız denetim faaliyetleri sonucunda oluşturulan denetim raporundan faydalanan gruplar olarak bilinmektedir. Bu raporu düzenleyen denetçilerin bağımsızlığı, itibarı ve faaliyet raporlarının istenilen düzeyde ve doğrulukta olması ile ilgili durumların önemini çeşitli teorik çerçevelerle belirlemektedir¹⁹².

Belirlenen teorik çerçeveler vekâlet teorisi, bilgi hipotezi, rasyonel beklentiler teorisi ve sigorta hipotezi olmak üzere dördü bir sınıflandırmaya tabi tutulmuştur.

1.6.1. Vekâlet Teorisi

Vekâlet, belirli hedefe ulaşmak için kasıtlı olarak etkili bir plan ve yönetim yapmak için rasyonel aktörlerin bir süreci olarak tanımlanır. Buna ek olarak, vekâlet teorisi, başkalarıyla bireyin çıkarları ve hedefleri arasında bir tutarsızlık olması durumunda sorunun çözümü için tartışmaktadır¹⁹³.

Vekâlet teorisi iki davranışsal varsayım üzerine kuruludur. Birincisi, bireylerin fayda sağlamayı en üst düzeye çıkarmaya çalıştıklarını ve ikincisi, bireylerin sözleşmelerin eksikliğinden fayda sağlayacağını varsaymaktadır¹⁹⁴. Vekâlet teorisinin temelinde hedef ve çıkarları farklı iki grubun yardımlaşması sonucunda ortaya çıkan problemleri inceleyen¹⁹⁵ ve bir kişinin görevini yerine getirmek için bir başka kişiye bu görev için yetki verme durumudur. Ayrıca vekâlet teorisi sosyal etkileşimin en eski ve yaygın teorilerinden biridir¹⁹⁶. Ayrıca vekâlet teorileri evrenseldir. İşveren ile işçi veya devlet ile yönetilenler arasındaki gibi tüm sözleşme düzenlemeleri örnek olarak gösterilebilir¹⁹⁷. Vekâlet teorisi genellikle sosyal bilimlerin genelinde

¹⁹² Esendemir, 3894.

¹⁹³ Kartika Putri Kumalasari ve Made Sudarma, A Critical Perspective Towards Agency Theory, **Jurnal Akuntansi Multiparadigma**, Volume 4, Nomor 2, Agustus 2013, 269.

¹⁹⁴ Félix Zogning, Agency Theory: A Critical Review, **European Journal of Business and Management**, Vol.9, Iss.2, 2017, 1.

¹⁹⁵ Feyza Dereköy, Kurumsal Yönetim ve Temel Dinamikleri, **Ekonomi ve Yönetim Araştırmaları Dergisi**, Cilt:4, Sayı:1, Haziran, 2015, 38.

¹⁹⁶ Susan P. Shapiro, Agency Theory, *Annual Review of Sociology*, vol. 31, Iss. 1, 2005, 263.

¹⁹⁷ Banu Tarhan Mengi, Bağımsız Denetimin Vekâlet Teorisindeki Yeri, **MÖDAV**, Sayı: 1, 2013, 99; Stephen A. Ross, The Economic Theory of Agency: The Principle's Problem, **The American Economic Review**, Papers and Proceedings of the Eighty-Fifth Annual Meeting of the American Economic Association, Vol, 63, No: 2, (May): 1973, 134.

kullanılmaktadır¹⁹⁸. Genellikle görev sahibi olan kişiye *asil*, görevi yapmayı kabul eden kişiye ise *vekil* olarak adlandırılmaktadır¹⁹⁹.

Vekâlet teorisi, kurumsal yönetim disiplininde yaygın bir katkı sağlamanın yanı sıra bir partinin (asıl) temsilcilerin bu çalışmayı yapan başka bir (temsilciye) çalıştığı her durumda uygulanabilir. Vekâlet teorisi, ilişkiyi davranışsal özellikler açısından tanımlamaya çalışmakta ve karşılıklı güven eksikliğindeki taraflar arasındaki durumları değerlendirmek için aracı sağlamaktadır²⁰⁰.

1.6.2. Bilgi Hipotezi

Yatırımcıların, kararları sonucunda elde etmeleri muhtemel olan hasılatın artırılması ve karşılaşılabilecekleri risk faktörlerini minimuma indirmek ve belirlemek amacıyla doğru bilgilere ihtiyacı ortaya çıkmaktadır. Gerçekleştirilecek yatırım kararlarını verirken ihtiyaç duyacakları bilginin kalitesi önemli olduğundan dolayı, denetimden geçmiş bilgileri talep etmektedirler. Aynı zamanda karar alıcıların ihtiyacı olan finansal bilgilerin kalitesi artmaktadır. Bilgi hipotezi ve vekâlet teorisinin belirli ortak yönlerinin olduğu bazı hususlar bulunmaktadır. Bilgi hipotezinin temelinde bilgi kullanıcılarının kararlarını etkileyecek gerekli olan bilgilerin güvenilirlik düzeyinin artırılması gerektiğini savunmaktadır²⁰¹.

Bilgi hipotezinin temelini bilgi kullanıcılarının faaliyetlerinin devamı ve faaliyetlerle ilgili kararlar alırken finansal bilgilere ihtiyacının varlığına dayanmaktadır. Alınacak kararların doğruluğu ve kalitesi için finansal bilgilerin güvenilirliği yüksek olmalıdır. Ayrıca finansal bilgilerin güvenilirliği kaliteli denetim ile mevcut olacaktır²⁰².

¹⁹⁸ Kathleen M. Eisenhardt, Agency Theory: An Assessment and Review, **The Academy of Management Review**, Vol. 14 Iss. 1, 1989, 57; Mengi, 99.

¹⁹⁹ Mengi, 99

²⁰⁰ Podrug Najla, Filipovic, Davor ve Milic, Silvana, Critical Overview of Agency Theory, *Annals of DAAAM for 2010 & Proceedings of the 21'th International DAAAM Symposium*, 1(1), 2010, 1.

²⁰¹ Esendemir, 3894.

²⁰² Mehmet Şirin, Denetimde Kanıt Teorisi ve Gelişimi, **Sayıştay Dergisi**, Sayı 61, (Nisan-Haziran), 2006, 10-12.

1.6.3. Rasyonel Beklentiler Teorisi

1926'da Limperg tarafından bilgi kullanıcıların karar almada ihtiyacı olan güvenilirliği yüksek bilgi ve bu bilgi ihtiyacını karşılamaında yardımcı olacak denetim teknikleri arasında bir ilişkinin varlığından bahsedilmiştir. Limperg'e göre denetçiler, denetim faaliyetleri sonucunda oluşturacakları denetim raporuna ihtiyaç duyanların rasyonel beklentilerini göz önüne alarak faaliyetleri gerçekleştirmelidir. Ayrıca, gerçekleştirilen denetim faaliyetleri sonucunda oluşturulan denetim raporunda, bilgi kullanıcılarına yönelik beklentilerin gereğinden fazla belirtilmemesidir. Finansal tablo sonuçlarının bilgi kullanıcılarıyla bağımsız denetçiler arasındaki ilişkinin temelinde denetçilerin güvenilir bir vekil rolünü üstlendiği vurgulanmıştır²⁰³.

1.6.4. Sigorta (Güvence) Hipotezi

Denetçiler, bilgi kullanıcılarının güvenerek karar aldığı bilginin doğruluğu konusunda sigorta hizmeti sağlama durumu, sigorta hipotezi olarak bilinmektedir. Bunun nedeni finansal faaliyetler sonucunda oluşturulan denetim raporlarını dikkate alarak kararlarına yöne veren bilgi kullanıcıları bu kararları doğrultusunda kayba uğradıklarında, denetçilerin sunmuş olduğu raporu gerekçe göstererek uğramış olduğu kayıpları geri almalarına imkân tanınmaktadır²⁰⁴.

Yukarıda belirtilmiş olan tanımlamalara ek olarak Wallace sigorta hipotezinde ilk olarak işletme yöneticileri, işletmeye kredi verenler ve ilgili kullanıcıların zarar beklentisini azalttığını belirtmiştir. Bağımsız denetimin sigorta amacıyla yapılmasının en büyük sebebi prestijli bir çalışmanın ürünü olması, denetim kuruluşlarının bilgi birikiminin fazlalığı, sigorta şirketlerin herhangi bir kayıp sonucunda fayda maliyet analizi yaparken denetim kuruluşlarının prestiji düşünmesi ve bağımsız denetimdeki yüksek ücretlerin yatırımcıların elde edeceği getiriye azaltması, bağımsız denetim sigorta amacıyla yapılmasına neden olmuştur²⁰⁵.

²⁰³ Esendemir, 3895.

²⁰⁴ Esendemir3895.

²⁰⁵ S. Tunahan Baykara, Denetimin İlişkili Olduğu Disiplinler Üzerine Bir Değerlendirme, **Sayıştay Dergisi**, Sayı: 90, 2013, 101.

Bilgi kullanıcılarının gerçekleştirmiş olduğu yatırımlara karşı oluşabilecek zararların önlenmesinde birinci derecede sorumluluk sahibi olan kişi denetçilerdir. Denetlenmiş bilgiler, oluşabilecek zararların düşürülme olasılığı yükseltmektedir²⁰⁶.

1.7. Bağımsız Denetimin Amaçları

Denetimin genel amaçları arasında; faaliyetlerde gerçeklik, zamanlılık, yükümlülükler ve sahiplik, bütünlük, değerlendirme, sınıflandırma, açıklama ve kayıt doğrulama faaliyetleri yer aldığı bilinmektedir²⁰⁷.

Bilgi kullanıcıların ihtiyaçlarından medya gelen bağımsız denetim 1844 yılında İngiltere’de zorunlu olarak faaliyetlerin sonuçlarında uygulanmaya başlanmıştır. Günümüze kadar değişen ekonomik ve sosyal faaliyetler sonucunda bağımsız denetiminde amaç ve hedeflerinde değişimler olmuştur²⁰⁸. 2002 yılından itibaren yeni raporlama ve bağımsız denetim gereksinimleri ortaya çıkmıştır. Ulusal ve çok uluslu işletmeler bu yeni gelişmeler doğrultusunda hareket etmeleri ve denetçilerden de daha kapsamlı finansal raporları denetlemeleri beklenmektedir. Bağımsız denetçilerin rolünü ve sorumluluklarını genişlettikçe, maliyetler de artmaktadır. Artan maliyetleri kontrol etme, işletmelerin denetimden beklediği hizmetler arasındadır.

1.8. Bağımsız Denetimin İlkeleri

Amerikan Muhasebe Birliği (AAA) tarafından 1961 yılında, “*Denetim Felsefesi*” başlığı altında yayınlanan denetim ilkeleri bir bütün olarak ele alındığında bağımsız denetimin kuramsal çerçevesini oluşturmaktadır. Özet olarak anlatılmak istenenler şunlardır: Finansal tablolar denetlenebilir veriler içermektedir. Toplumun bağımsız denetim ihtiyacı açısından, bağımsız denetçiler ile beyanları denetlenenler arasında uzun vadeli çatışmalar olmamalıdır. Etkin iç kontrol ve genel kabul görmüş muhasebe ilkelerinin uygulanması, işletmelerin hazırladıkları finansal tabloların güvenilirliği ile ilgili faydalı bilgiler sağlamaktadır. Aksi yönde bir delil olmadıkça, önceki denetim ortamının devam edeceği varsayılmaktadır. Bağımsız denetçiler,

²⁰⁶ Şirin, 10-11.

²⁰⁷ Türedi, 21.

²⁰⁸ Brenda Porter, Jon Simon ve David Hatherly, **Principles of External Auditing**, Second Edition, John Wiley&Sons, Ltd., NJ., USA, 2003, 162.

denetim sözleşmesi imzaladıkları işletmelerin hazırladıkları finansal tablolarında önemli usulsüzlüklerin var olduğu yönünde önyargılı olmamalı fakat profesyonel şüphecilik yaklaşımı içerisinde bağımsız, dürüst ve tarafsız davranmalıdırlar. Bağımsız denetim aşağıdaki ilkelere dayanmaktadır.

- a. Bağımsız denetimden geçmiş finansal tablo ve veriler kanıtlanabilirliği yüksek bilgiler içermektedir.
- b. Bağımsız denetçiler ile denetlenen şirket yönetimi arasında kısa süreli anlaşmazlık söz konusu olmasına karşın uzun vadede bu anlaşmazlıklar çözülmektedir.
- c. İşletme yönetimi kabul ettikleri ücret sistemleri doğrultusunda kazanç veya faaliyet sonuçlarını yüksek gösterme çabası içerisinde olabilirler.
- d. İşletme yönetimi hakkında meydana gelebilecek olumsuz durum ve bulguların değiştirilme çabasında içerinde olabilir, bağımsız denetçiler işletme yönetimi üzerindeki iddiaları inceleyerek doğru değerlendirmeler yapmalıdır.
- e. Denetçiler, işletme yönetiminin iddiaları hakkında kanıtlar elde ederken, tarafsız ve profesyonel şüpheli bir yaklaşım doğrultusunda işlerini yapmalıdır.
- f. İşletmelerdeki hata ve hileleri etkin bir iç kontrol sistemin varlığı ile tespit ve önlenmesi yapılabilir.
- g. Finansal tablolardaki bilgilerin doğruluğu GKGMİ'nin uygulanmasıyla olacaktır.
- h. Bağımsız denetçiler, finansal verilerile yönelik topladıkları kanıtlar çerçevesinde görüşlerini bildirmelidir.
- i. Bağımsız denetçinin mesleki statüyle orantılı mesleki yükümlülükleri de beraberinde getirmektedir.

Bağımsız denetim ilkeleri doğrultusunda denetçiler gerçekleştireceği denetim sürecini titizlikle belirlemek zorundadırlar. Bu süreçler belirlenirken işletmenin çevresi ve faaliyet alanı gibi pek çok kriter dikkate alınmalıdır.

1.9. Genel Olarak Bağımsız Denetim Süreci

Bağımsız denetim sürecinde temel düşünce bilgi kullanıcılarına finansal bilgiler açısından güvence sağlayıcı hizmetler sunulmasıdır. Bu güvence hizmetleri denetçilerin mesleki bilgi ve tecrübeleri ile belirlenen standartlar doğrultusunda finansal tabloların doğruluğu ve güvenilirliğinin belirlenmesidir²⁰⁹.

Bağımsız denetim süreci “Müşteri İşletmenin Seçimi ve İşin Kabul Edilmesi” başlamaktadır. Müşteri işletmenin çalışmış olduğu önceki denetçiyle görüşmelerin yapılmasıyla başlayan, kalite kontrol standartlarıyla müşteri işletmeyi değerlendirme ve denetim sözleşmesiyle son bulmaktadır. Bu süreç Müşteri İşletmenin Seçimi ve İşin Kabul Edilmesiyle başlayan ve 4 evreden meydana gelmektedir.

İlk evre “Denetim Planlanması” evresidir. Bu evrede müşteri işletme hakkında geniş çapta bilgi edinme, gerçekleştirilecek denetim çalışmalarının bölümlendirilmesi, önemlilik düzeyinin belirlenmesi, denetim riskinin değerlendirilmesi, denetim amacının belirlenmesi, denetlenecek işletmenin iç kontrol sistemi hakkında bilgi edilerek kontrol riskini değerlendirme, denetim programının hazırlanması, çalışma süresi ve zamanının hesaplanması ve denetim personelinin görevlendirilmesi faaliyetleri gerçekleştirilmektedir. İkinci evre “Gerçekleştirilen Faaliyetlerin Test Edilmesi” aşamasıdır. Bu evrede kontrol testlerinin yapılması, maddi doğruluk testlerinin yapılması ve finansal tablolarda meydana gelebilecek hata ve hile olasılığının değerlendirilmesi faaliyetleri yapılmaktadır.

Üçüncü evre “Analitik Testlerin Yapımı ve Hesap Kalanlarının Test Edilmesi” aşamasıdır. Bu evrede analitik testlerin ve yardımcı hesap kalanlarının maddi doğruluk testlerinin gerçekleştirilmesi faaliyetlerinin gerçekleştiği evredir. Dördüncü ve son evre ise “Denetimin Tamamlanması ve Denetim Raporunun Sunulması” evresidir. Bu evrede şarta bağlı borçların gözden geçirilmesi, bilanço tarihinden sonraki olayların gözden geçirilmesi, sonuçların gözden geçirilmesi ve denetim raporunun ilgililere sunulması faaliyetlerinin gerçekleştirildiği evredir. Kısaca, bağımsız denetim süreci müşteri seçimiyle başlayan ve denetimin tamamlanıp raporlanması aşamaları arasındaki faaliyetler bütününden oluşmaktadır.

²⁰⁹ El-Hussein E. El-Masry ve Jacqueline L. Reck, Continuous Online Auditing as A Response to The Sarbanes- Oxley Act, **Managerial Auditing Journal**, Vol. 23, Iss. 8, 2008, 781.

Çalışmanın birinci bölümü içerisinde bağımsız denetim kavramına ilişkin teorik bilgiler verilmeye çalışılmıştır. Öncelikle denetim, denetçi ve bağımsız denetim kavramları hakkında genel bilgiler sunulmaya çalışılmıştır. Takip eden bölümde ise bağımsız denetim kavramının kalite ile ilişkisi incelenmeye çalışılmıştır. Bu amaçla bağımsız denetimde kalite kavramı teorik olarak açıklanarak, ulusal ve uluslararası literatürde yer alan bağımsız denetimde kalite çalışmaları incelenmeye çalışılmıştır.



İKİNCİ BÖLÜM

BAĞIMSIZ DENETİMDE KALİTE

Bağımsız denetim faaliyetleri, bilgi kullanıcılarının beklentilerini karşılaması açısından belirli bir kalitede gerçekleştirilmesi gerekmektedir. Dolayısıyla denetim faaliyetlerinde kalite beklentilerin karşılanması açısından büyük bir öneme sahiptir.

İkinci bölüm itibariyle bağımsız denetimde kalite kavramı teorik olarak açıklanmaya çalışılmıştır. Ayrıca bağımsız denetimde kaliteye etki eden faktörler literatür taramaları eşliğinde açıklanmaya çalışılmıştır. Bağımsız denetimin kalitesine etki eden kurum ve kuruluşlar ile kalite kontrol standartları ve kalite göstergeleri hakkında teorik bilgilere yer verilmiştir.

2.1. Bağımsız Denetimde Kalite Kavramı ve Önemi

ABD sermaye piyasalarında denetim kalitesini artırmak için, Sarbanes-Oxley Yasası 2002 (SOX) denetim piyasasının yapısı ve denetim hizmetlerinin kalitesini etkileyen çok sayıda değişiklikleri başlatmıştır²¹⁰. Kalite, hem amaca uygunluk hem de belirtilen gereksinimleri karşılama olarak tanımlanmıştır²¹¹. Denetim faaliyetlerinin kaliteli bir şekilde yapılabilmesi için öncelikle denetim faaliyetini gerçekleştiren denetçilerin teknik eğitim ve bilgilerinin de yüksek kalitede olması gerekmektedir.

²¹⁰ Mark L. DeFond ve Lennox S. Clive, The Effect of SOX on Small Auditor Exits and Audit Quality, **Journal of Accounting and Economics**, Vol. 52, Iss. 1, 2011, 21.

²¹¹ John Mitchell, Value Added System Development Auditing, **Computer Audit Update**, Volume 1996, Issue 7, July 1996, 21.

Denetim kalitesi meslekte sürekli olarak karşılaşılan bir konu olarak bilinmektedir²¹². Ayrıca denetim kalitesinin ölçülmesi oldukça zor bir konudur²¹³.

Denetçiler, denetim kalitesinin artmasında sorumlu olan ve kalite denetimlerini sürekli olarak gerçekleştirme amacıyla olmalıdırlar. Denetim kuruluşları, faaliyetlerini devam ettirmeleri için hem kaliteli denetim performansı hem de yüksek düzeylerde denetlenen memnuniyeti için çaba harcaması gerekmektedir. Aynı zamanda denetim kalitesi, iç ve dış bilgi kullanıcıları açısından önem arz etmekte ve denetlenen memnuniyeti açısından muhasebe mesleğinin merkezinde yer almaktadır²¹⁴. Gerçekleştirilen pek çok çalışmada denetlenen memnuniyeti ve belirlenen denetim kalite göstergeleri arasında anlamlı, ağırlıklı olarak pozitif bir ilişkinin olduğu belirlenmiştir²¹⁵. Denetim kalitesi, müşteri hakkında bilgi eksikliğinden dolayı düşük olabilmektedir²¹⁶. Ayrıca denetim hizmetlerine ilave olarak diğer hizmetler işletmeler açısından önemlidir. Bazı çalışmalar danışmanlık hizmetlerinin denetim faaliyetlerinin kalitesine etki etmediği fakat denetçi bağımsızlığını zedelediği sonucuna ulaşılmıştır²¹⁷.

Denetim kalitesi, ilk olarak denetim meslek mensuplarının daha sonra ise denetim ile ilgili düzenleyici kurum ve kuruluşların, şirketler ve diğer bilgi kullanıcılarının bağımsız denetim faaliyetlerini gerçekleştirirken yaygın olarak dikkate aldığı bir kavram olarak karşımıza çıkmaktadır. Denetim kalitesinin tanımlanması ve ölçülmesi konusunda denetçi, müşterilerinin muhasebe sistemindeki hata, hile ve uyumsuzluğun belirlenmesi ve bu durumu denetim raporunda yer vermelidir.

²¹² Donald Jr. Deis R. ve Giroux A. Gary, Determinants of Audit Quality in the Public Sector, **The Accounting Review**, Vol. 67, Iss. 3, 1992, 464.

²¹³ Alan Blankley I., Keejae P. Hong, David Kerr, Casper E. Wiggins, A Note on the Effect of PCAOB Inspections on the Audit Quality of Triennial CPA Firms, **Research in Accounting Regulation**, Vol. 26, 2014, 212.

²¹⁴ Bhattacharya A., Multiculturalism and the Accounting Profession: Enhancing Employee Productivity and Client Satisfaction, **National Public Accountant**, 2001, Vol. 46, Iss. 3, 14; Samelson Donald, Suzanne Lowensohn and Laurence E. Johnson: The Determinants of Perceived Audit Quality and Auditee Satisfaction in Local Government, *J. Of Public Budgeting*, **Accounting & Financial Management**, 2006, Vol. 18, Iss. 2, 141.

²¹⁵ Carcello, J. V., R. H. Hermanson, ve N. T. McGrath, Audit Quality Attributes: The Perceptions of Audit Partners, Preparers, and Financial Statement Users, **Auditing: A Journal of Practice & Theory**, Vol. 11, Iss. 1, 1992, 1; Samelson ve Diğerleri, 139.

²¹⁶ Michael Firth, Oliver M. Rui, Xi Wu, How Do Various Forms of Auditor Rotation Affect Audit Quality? Evidence from China, **The International Journal of Accounting**, Volume 47, Issue 1, March 2012, 110.

²¹⁷ Paul J. Beck ve Martin G.H. Wu, Learning by Doing and Audit Quality, **Contemporary Accounting Research**, Vol. 23, No: 1, 2006, 21; M. Banu Durukan ve Aysun Kapucugil İkiz, Denetim Kalitesi, Kalite ve Hizmet Kalitesine İlişkin Modeller: Kavramsal Çerçeve, **Mali Çözüm**, İSMMMÖ Yayın Organı, Temmuz-Ağustos, Sayı: 82, 2007, 32.

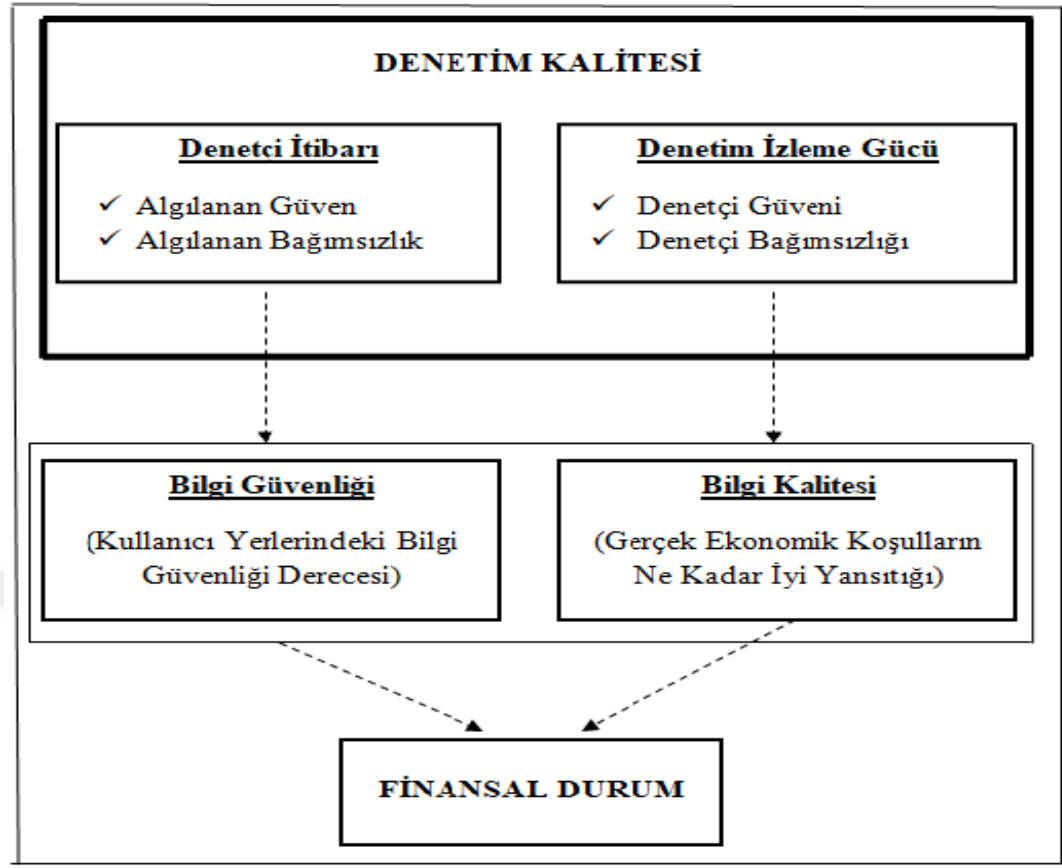

Şekil 2.1. Denetim Kalite Çerçevesi²¹⁸

Watkins, Hillison ve Morecroft (2004) göre, denetim kalite çerçevesi öncelikle denetçinin özellikleri ve denetim faaliyetlerinin inceleme derecesinin belirlenmesiyle gerçekleştirilmektedir. Ayrıca ihtiyaç duyulan bilgilerin güvenilirliği ve kalitesi finansal bilgilerin doğru ve kullanılabilirliğini artırmaktadır. Denetim kalitesi çerçevesinin ilk faktörü olan denetçi hakkında algılanan güven ve bağımsızlık duygusunun sağlanması doğrultusundaki denetçi itibarıdır. Denetçi itibarının oluşması sonucunda bilgi güvenliğinin sağlanması ikinci faktör olarak gösterilmiştir. Denetçi tarafından sağlanan güven ve bağımsızlık üçüncü faktörü oluştururken bu doğrultuda bilgi kalitesinin sağlanması da dördüncü faktör olarak belirlenmiştir. Bütün belirtilen faktörler bir araya getirilerek mevcut finansal durum hakkında bilgi sağlama imkânı oluşacaktır.

²¹⁸ Ann L Watkins, William Hillison and Susan E Morecroft, Audit quality: a synthesis of theory and empirical evidence, *Journal of Accounting Literature*, Vol. 2004, Iss. 23, 2004, 155.

2.2. Literatürde Denetim Kalitesine Yönelik Çalışmalar

Denetim kalitesi, denetim kapsamında yeni bir kavram olmasına rağmen pek çok araştırmaya konu olmuştur. Fakat şüana kadar yapılan araştırmalar sonucunda evrensel ve oy birliğiyle üzerinde mutabık olunan bir tanımının olmadığı görülmektedir.

Denetim kalitesini doğrudan gözlemlenebilir olmamakla birlikte ve ampirik olarak ölçmek oldukça zordur²¹⁹. Denetim kalitesi üzerine yapılan çalışmalar dikkate alınarak denetim kalitesinin tanımlanmasına ve denetim kalitesini etkileyen faktörleri dikkate alan çalışmalar olmak üzere iki genel kategoride denetim kalitesinin belirleyici şartlarını sınıflandırılmaya çalışılmıştır.

2.2.1. Denetim Kalitesinin Tanımlanmasına Yönelik Çalışmalar

Denetim kalitesi kavramının kesin olarak tanımlanması ve ölçülmesi oldukça zordur. Bunun nedeni denetim piyasasındaki katılımcıların beklenti ve ihtiyaçlarının birbirinden farklı ve çelişkili olma durumudur. Literatürde denetim kalitesi üzerine pek çok tanımlama mevcuttur. Bu tanımlamalardan en önemli ve denetim kalitesinin temelini oluşturan DeAngelo'dur. DeAngelo (1981) denetim kalitesini, denetçinin müşteri kayıtlarındaki değişiklikleri ve ihlalleri tespit etme, finansal tablolardaki önemli yanlış beyanları keşfederek²²⁰ ilgililere rapor etme olasılığı ve ilgili sektör tarafından değerlendirilen denetçi bağımsızlığı olarak tanımlamıştır²²¹. Hileli veya usulsüz faaliyetlerin tespiti ve tespit edilenlerin raporlanması işlemleri denetim kalitesinin iki temel bileşenini oluşturmaktadır²²².

²¹⁹ Jeong-Bon Kim ve Cheong H. Yi, Does Auditor Designation by the Regulatory Authority Improve Audit Quality? Evidence from Korea, **Journal of Accounting and Public Policy**, 28, 2009, 208.

²²⁰ Kris Hardies, Diane Breesch ve Joël Branson, Are Female Auditors Still Women?: Analyzing The Gender Differences Affecting Audit Quality, **Vergilius Aeneis**, 5, 2009, 3; Gary Giroux ve Rowan Jones, Measuring Audit Quality of Local Governments in England and Wales, **Research in Accounting Regulation**, Vol. 23, 2011, 63.

²²¹ Linda Elizabeth DeAngelo, Auditor Size and Audit Quality, **Journal of Accounting ve Economics**, Vol. 3, Iss. 3, 1981b, 186. **Bkz;** DeAngelo, 1981a; Deis ve Giroux, 1992; Dang, 2004; Ussahawanitchakit ve Kulwadee, 2008; Al-Ajmi, 2009; Özyurt, 2010; Firth, Rui ve Wu, 2010; Chadevani, 2011; PCAOB, 2011; Daniels ve Booker, 2011; Hamdan ve Diğerleri, 2012; Ding ve Jia, 2012; Yaşar, 2013; Maroun, 2015; Elder, Lowensohn ve Reck, 2015).

²²² Semiu Babatunde Adeyemi ve Temitope Olamide Fagbemi, Audit Quality, Corporate Governance and Firm Characteristics in Nigeria, **International Journal of Business and Management**, Vol. 5, Iss. 5, 2010, 171; Mohammed Soliman ve Mohamed Abd Elsalam, Corporate Governance Practices and Audit Quality: An Empirical Study of The Listed Companies in Egypt, **World Academy of Science, Engineering and Technology**, Vol. 71, 2012, 1293.

DeAngelo'nun yaptığı çalışmalardan sonra yapılan araştırmaların temelinde denetim kuruluşlarının büyüklüğü, denetçilerin gerçekleştirdiği faaliyetler ile denetim kalitesi arasındaki ilişkiler incelenmektedir²²³. Titman ve Trueman (1986), finansal tablo bilgilerinin güvenilirliğini artıran ve yatırımcılar için firma değerinin daha kesin bir tahmin yapmak için izin veren, denetçi boyutunu kullanarak denetim kalitesinin işlerliğini belirten ve denetçinin iş hayatındaki uzmanlık derecesinin yüksek kalitede denetim faaliyetlerine yol açtığını belirtmiştir²²⁴.

Tablo 2.1. Denetim Kalitesinin Tanımlanmasına Yönelik Çalışmalar

<i>Tanımlama</i>	<i>Kaynaklar</i>
Denetim hizmetlerinin kalitesi, muhasebe sistemindeki hata, eksiklik ve ihlallerin belirlenmesi ve belirlenen ihlallerin ilgililere raporlanma olasılığıdır.	DeAngelo, 1981.
DeAngelo'dan Yararlanan Çalışmalar	Davidson ve Neu, 1993; Becker vd., 1998; Colbert ve Murray, 1998; Watkins vd., 2004; Hardies vd., 2009; Breesch ve Branson, 2009; Manita ve Elommal, 2010; Hakim ve Omri, 2010; Kanagaretnam vd., 2011; Memis ve Cetenak, 2012; Gold vd., 2012; Yasina ve Nelson, 2012; Seyyed vd., 2012; Patrick ve Henning, 2013; Chen vd., 2013; Chi vd., 2009.
Denetim kalitesi ilgililere sunulan muhasebe bilgilerinin kaliteli bir bileşendir ve sunulan yüksek kaliteli bilgiler ilgili bilgi kullanıcıları arasındaki dengenin bozulmasına yol açmaktadır.	Clinch vd., 2010.

²²³ Bu Çalışmalar **Bkz;** (Palmrose, 1988; Davidson ve Nue, 1993; Teoh ve Wong, 1993; Lam ve Chang, 1994; Colbert ve Murray, 1998; Krishnan ve Schauer, 2000; Watkins, Hillison ve Morecroft, 2004).

²²⁴ Bruce K. Behn, Jong-Hag Choi ve Tony Kang, Audit Quality and Properties of Analyst Earnings Forecasts, **The Accounting Review**, Vol. 83, Iss. 2, 2008, 329; Siew Hong Teoh ve T. J. Wong, 346; Steven Balsam, Jagan Krishnan ve Joon S. Yang, Auditor Industry Specialization and Earnings Quality, **AUDITING: A Journal of Practice & Theory**, Vol. 22, Iss. 2, 2003, 75; Mark S Beasley ve Kathy R. Petroni, Board Independence and Audit Firm Type, **Auditing A Journal of Practice & Theory**, Vol. 20, No: 1, 2001, 98; Vincent E. Owhoso, William F. Messier Jr. Ve Jhon G. Lynch Jr., Error Detection by Industry-Specialized Teams During Sequential Audit Review, **Journal of Accounting Research** Vol 40, No: 3, 2002, 885.

Yüksek kaliteli denetim finansal tabloların güvenilirliğini artıran ve ilgili yatırımcıların firma değerine ilişkin daha kesin tahmin yapma imkânı sağlar. Ayrıca işletmenin faaliyet sonuçlarını ve finansal tabloların daha doğru finansal bilgilerin yansıtılması olasılığını artırır.	Dopuch ve Simunic, 1982;Titman ve Trueman, 1986; Simunic ve Stein, 1987; Schauer, 2002.
Denetim kalitesi, güvence derecesini muhasebe standartlarına uygun olarak müşterilerin sadakatle gerçekleştirilmesini istediği ekonomik faaliyetler bütünü oluşturur.	DeFond ve Zhang, 2013.
Denetim kalitesi, denetim yetersizliğinin ortaya çıkarılması, denetçilerin disiplinsizliği ve yatırımcıların yönetsel fırsatlardan yararlanma olanağını sınırlandırılma olasılığıdır.	De Las Heras vd., 2012.
Denetim kalitesi, denetçinin önemli yanlışlıkları tespit etme yeteneğinin kullanımı (teknik yetenekler) ve hataların raporlanmasıdır.	Palmrose, 1988; Davidson ve Nue 1993; Teoh ve Wong, 1993; Lam ve Chang 1994; Krishnan ve Schauer, 2000; Chadegani 2011; Gold vd., 2012; Memis ve Cetenak, 2012.
Denetim kalitesinin belirlenmesi için yapılan çalışmaların çoğunun denetçi kalitesi ve denetim kalitesini hesaplamada yeterli olamamıştır. Ancak denetimin kaliteli olabilmesi için denetim sürecinin kaliteli olması değil denetçinin kaliteli olması gerekmektedir.	Manita ve Elommal, 2010

Tablo 2.1’de denetim kalitesinin tanımlanması kapsamında almış olduğumuz çalışmalar ve araştırmacılar yer almaktadır. Bu çalışmalar hakkında geniş bilgilere ilerleyen konularda yer verilecektir.

2.2.2. Denetim Kalitesini Etkileyen Faktörleri Dikkate Alarak Yapılan Çalışmalar

Denetim kalitesini etkileyen faktörleri dikkate alarak yapılan çalışmalar kapsamında kalite getirisi, denetçi karakterleri, pazar algısı, bağımsızlık ve diğer belirleyici faktörler yer almaktadır. Bu faktörler ve çalışmalar ve Tablo 2.2’de yer almaktadır.

Burada belirtilen çalışmalara ilişkin açıklamalar ilerleyen konularda genişçe yer verilecektir.

Tablo 2.2. Denetim Kalitesini Etkileyen Faktörleri Dikkate Alarak Yapılan Çalışmalar

Faktörler	Çalışmanın Konusu	Çalışmalar
KALİTE GETİRİSİ	Tahakkuk Yoluyla Getiri	Balsam vd., 2003; Lee vd., 2013; Hoitash vd, 2007; Koh vd., 2013; Chen vd.,2008; Jackson vd., 2008; Chi vd.,2009; Francis ve Yu, 2009; Choi vd., 2010; Francis vd., 2011; Lawrence vd., 2011; Patrick ve Penning, 2013; Carey ve Simnett, 2006; De Las Heras vd., 2012; Gold vd., 2012; Gunny ve Zhang, 2012; Asthana ve Boone, 2012; Minutti-Meza, 2013; Svanstrom,2013.
	Getiri Hedefini Karşılama veya Getiri Hedefine Ulaşamama	Minutti-Meza, 2013; Carey ve Simnett, 2006; Francis ve Yu, 2009; Francis 2004; Asthana ve Boone 2012; Koh vd., 2013.
	Getiri Tepki Katsayısı	Chi vd., 2009; Koh vd., 2013; Burnett vd., 2013; Balsam vd., 2003; Lee vd., 2013.
	Yeniden İfade Etme Olasılığı	Gunny ve Zhang, 2012.
	Kar Raporlama Olasılığı	Francis vd., 2011.
	Kayıpları Zamanında Doğrulama	Hoitash vd., 2007; Francis vd., 2011.
DENETÇİ KARAKTERLERİ	Denetçi ve Denetim Kuruluşu Büyüklüğü	DeAngelo 1981; Francis 2004; Behn vd., 2008; Clinch vd., 2010; Kanagaretnam vd., 2011; Chen vd., 2011; Memis ve Cetenak 2012; Knapp, 1985; Simunic 1980; Beasley ve Petroni, 2001; Fan ve Wong, 2005; Kane ve Velury, 2004; Abdullah vd., 2008; Adeyemi ve Fagbemi, 2010; Soliman ve Elsalam, 2012; Beislve vd., 2012; Francis,1984; Jackson ve Liu, 2010; Palmrose, 1988; Gunny ve Zhang 2013; Novak 2010; Teoh ve Wong, 1993; Becker vd., 1998; Francis vd., 1999; Rahmina ve Agoes, 2014; Bauwhede, Willekens ve Gaeremynck 2003; Samagaio ve Rodrigues, 2016; Comprix ve Huang, 2015; Bryan ve Reynolds, 2016; Zureigat, 2011; Beisland vd., 2013;

		Karaibrahimoğlu, 2013; Fathi, 2013; Terzi vd., 2014; Hay vd., 2006; Aygün ve Sayın, 2016; Dopuch ve Simunic, 1982; Davidson ve Neu, 1993; Chen, Lin ve Lin, 2008; Francis ve Yu, 2009; Cano-Rodríguez, 2010; Choi vd., 2010; Chang, Cheng ve Reichelt, 2010; Chi ve Chin, 2011; Francis ve Michas, 2012; Coram ve Robinson, 2017; DeFond vd., 2017; Ghosh ve Siriviriyakul, 2018; Yendrawati ve Mahendra, 2018.
	Denetçi Saygınlığı	Broye ve Weill, 2008; Hope vd., 2008; Chaney ve Philipich, 2002; Zerni, 2012; Gul vd., 2017.
	Denetçi Tipleri	Hakim ve Omri 2010; Clarkson 2000; Kanagaretnam vd., 2011; Watkins vd., 2004; Chu vd., 2013; Clinch vd., 2010; Becker vd., 1998.
	Denetçi Yetenek ve Uzmanlıkları	Francis ve Yu, 2009; Carcello ve Nagy 2004; Clinch vd., 2010; Hakim ve Omri 2010; Francis 2004; Behn vd., 2008; Mansouri vd., 2009; Watkins vd., 2004; Breesch ve Branson 2009; Li vd., 2009; Kanagaretnam vd., 2011; Francis ve Michas, 2012; Francis, Michas ve Seavey, 2013; Azizkhani, Monroe ve Shailer, 2013; Aobdia, Lin ve Petacchi, 2015; Chen vd., 2013.
BAĞIMSIZLIK	Bağımsızlık	Mautz ve Sharaf, 1961; Catanach ve Walker, 1999; Raghunathan vd., 1994; Dopuch vd., 2001; Simunic, 1984; Barknes ve Simnett, 1994; Sweeney, 1994; Pike, 2003; Richard, 2006; Ziebart ve Reiter, 1992; Baotham ve Ussahawanitchakit, 2009; Krishnamurthy vd., 2006; Pany ve Reckers, 1980; Abbott vd., 2016; Stewart ve Subramaniam, 2010; Ghosh ve Moon, 2005; Dopuch vd., 2003; Kinney, 1999; Shockley, 1981; Goodwin ve Seow, 2002; Bhojraj ve Kaplan ve Urwitz, 1979; Rayn vd., 2001; Farmer vd., 1987; Knapp, 1985; Elliott, ve Jacobson, 1998; Dopuch vd., 2003; Davis vd., 2002; Carmichael, 1999; Mohamed ve Habib, 2013; Zerni, 2012; Rahmina ve Agoes, 2014; Garcia-Blveon ve Argiles, 2015; Daniels ve Booker, 2011; Umar ve Anvearajan, 2004; Sori ve Karbhari, 2005; Lindberg ve Beck, 2004; Firth 1980; Pany ve Reckers, 1987; Gul, 1989; Bartlett, 1993; Teoh ve Lim, 1996; Beattie vd., 1999; Majid vd., 2001; Van Horne, 1992; Umar ve Anandarajan, 2004; Lindberg ve Beck, 2004; Lin ve Chen, 2004; Jones ve Chen, 2005; Cooper vd., 2006; Law, 2008b; Daniels ve Booker, 2009; Law ve Yuen, 2010; Lindberg ve Beck, 2002; Arel vd., 2005; Carey ve Simnett, 2006; Geiger ve Raghunvean, 2002; Teoh ve Lim, 1996; Lu, 2005; Ruddock vd., 2006; Johnson ve Pany, 1984; Robinson, 2008; Kinney vd., 2004; Hay vd., 2006a; Pany ve Reekers, 1983; Reckers vd., 1994; Parkash ve Venable, 1993; Francis ve Ke, 2003; Khurana ve Raman, 2004; Schmidt, 2012; Lopez ve Bonilla, 2018.

DIĞER KRİTERLER	Denetçi Rotasyonu	Berton, 1991; Palmrose, 1986; Palmrose, 1991; Petty ve Cuganesan, 1996; Geiger ve Raghunvean, 2002; Şenyiğit Yb ve Zeytinoğlu E, 2014; Hoyle, 1978; Zeff, S. 2003; Imhoff, 2003; Carey ve Simnett, 2006; Blouin, Grein ve Rountree, 2007; Daugherty vd., 2012; Daniels ve Booker, 2011; Nagy, 2005; Raiborn, Schorg ve Massoud, 2006; Kwon, Lim ve Simnett, 2010; Ghosh ve Moon, 2005; Türel ve Çiftçi, 2014; Jackson vd., 2008; Cameran vd., 2012; Daugherty vd., 2012; Siregar vd., 2012; Gold vd., (2012; Firth vd., 2012; Li vd., 2013; Monroe ve Hossain, 2013; Bveyopadhyay vd., 2013; Lennox vd., 2014; Chi vd., 2009; Brody ve Moscove, 1998; Mohamed ve Habib, 2013; Scott ve Gist, 2013; Corbella vd., 2015; Anis, 2014; Salleh ve Jasmani, 2014; Bveyopadhyay, Chen ve Yu, 2014; Salleh ve Jasmani. 2014; Sori, ve Karbhari, 2005; Lowensohn vd., 2007.; Lai, ve Cheuk, 2005; Fitzgerald vd. 2012; Enofe vd. 2013; Bedard ve Johnstone 2010; Bamber ve Bamber 2009; Chi vd., 2009; Casterella ve Jhonston, 2013.
	Faaliyet Raporu	Minutti-Meza, 2013; Geiger ve Tan, 2002; Carey ve Simnett, 2006; Jackson vd., 2008; DeFond ve Lennox, 2011; Francis ve Yu, 2009; Gunny ve Zhang, 2012; Burmettd vd., 2013.
	Denetim Ücreti	DeAngelo, 1981; Kanagaretnam vd., 2011; Yasina ve Nelson, 2012; Salleh vd., 2006; O'Keefe, Simunic ve Stein, 1994; Palmrose, 1991a; Mitra vd., 2007; O'Sullivan ve Diacen, 1994; Firth, 1997; Collier ve Gregory, 1996; Chan vd., 1993; Rubin, 1988; Copley, 1989; Whisenant vd., 2003; Blankley, Hurtt, ve MacGregor, 2012; O'Sullivan, 2000; Lobo ve Zhao, 2013; Novak, 2010; Scott ve Gist, 2013; Li vd., 2009; Rahmina ve Agoes, 2014; Corbella vd., 2015; Picconi ve Reynolds, 2010; Stanley, 2011; Brayn ve Mason, 2016; Huang vd., 2015; Duellman, Hurwitz ve Sun, 2015; Hribar vd., 2010; Venkatamaran vd., 2008; Watkins vd., 2004; Carcello vd., 2002; Hayvd., 2006b; Ezzamel vd., 2002; Huang vd., 2007; Hogan ve Wilkins, 2008; Lim ve Tan, 2010; Abbott vd., 2003; Asthana ve Boone, 2012; Francis, 2004; Yatim vd., 2006; Castro, Peleias ve Silva, 2015.
	Denetim Maliyeti	Adams M vd., 1997; Picard, 2000; Pierce ve Sweeney, 2004; Chen vd., 2011; Davis vd., 1993; Zerni, 2012; Karjalainen, 2011; Carcello ve Li, 2013; Bryan ve Reynolds, 2016; Habib vd., 2018; Kang ve Lee, 2018; Kordlouie vd., 2018.
		Zureigat, 2011; Palmrose, 1991b; DeAngelo, 1981b; Knapp, 1991; Cadbury 1992; Humphrey 1993; Terzi, Şen ve Solak 2014; Beislve vd., 2012; Abdullah vd., 2008; Balsam, Krishnan ve Yang 2003; Sutton ve Lampe 1990; Francis, Michas ve Seavey, 2011; Deis ve Giroux, 1992;

Denetim Kalitesi	Dwyer ve Wilson 1989; Goldman ve Barlev 1974; Nicholas ve Price 1976; Abbott vd., 2016; Dang, 2004; Samudhram vd., 2014; Dopuch ve Simunic 1982; DeFond ve Jiambalvo 1991; Turpen 1990; Nichols ve Smith 1983; Shockley ve Holt 1983; Simunic ve Stein 1987; Ettredge vd. 1988; Imhoff 1988; Palmrose 1988; Beatty 1989; Eichenseber vd. 1989; Wilson ve Grimlund 1990; Schroeder vd., 1986; Carcello vd. 1992; Novak 2010; Krishnan 2003; Zhao 2010; Wooten 2003; Ghosh ve Moon 2005; Mohamed ve Habib 2013; Jiang, Habib ve Zhou 2015; Lamoreaux, 2016; Mock ve Samet 1982; Corbella vd. 2015; Lu, 2005; Van Tendeloo ve Vanstraelen, 2008; Wilborn, 1989; Houmes vd., 2013; Castro, Peleias ve Silva, 2015.
Toplum Algısı	Jamal ve Sunder, 2011; Svanström, 2013.
Denetim Görüşü	Breesch ve Branson, 2009; Liu vd., 2011.
Denetim Kuruluşunun Görev Süresi	Hakim ve Omri, 2010; Deis ve Giroux, 1992; Ghosh ve Moon, 2005; Turner, 2002; Knechel vd., 2007; Brody ve Moscove, 1998; Senate,1977; Mautz ve Sharaf, 1961; Mansi vd., 2004; Johnson vd., 2002; Davis vd., 2002; Gonzalez-Diaz vd., 2015; Garcia-Blveon ve Argiles, 2015; Chen vd., 2008, Chi vd., 2009; Chen vd., 2016; Gul vd., 2009; Myers vd., 2003; Geiger ve Raghunvean, 2002; Stanley ve DeZoort, 2007; Chi ve Huang 2005; Ali ve Zhang, 2015; Li, 2010; Davis vd., 2009; Gul vd., 2009; Boone vd., 2008; Vanstraelen, 2000; Carey ve Simnett, 2006; Ling ve Hwang, 2010; Lim ve Tan, 2010; Wiemann, 2015; Johnson, 2006; Johnson ve vd., 2002; Bae, Choi ve Rho, 2015.
Denetim Dışı Hizmetler	Palmrose, 1991b; Firth, 1997; Ezzemal vd.,1996; Zerni M 2012; Wu, Hsu ve Haslam, 2016; Lee, Mvee ve Son 2009; Whisenant vd., 2003; Ruddock vd., 2006; Kinney vd.,2004; Hay vd., 2006a; Ferguson vd., 2004; Ezzemal vd., 2002; Pany ve Reekers 1983; Reekers ve Stagliano 1981; Wines, 1994; Parkash ve Venable, 1993; Lennox, 1999; Francis ve Ke ,2003a; Francis ve Ke, 2003b; Lim ve Tan, 2010; Chaney ve Philipich, 2002; Davis vd., 1993; Schmidt, 2012.
Bilgi Güvenilirliği	Cadbury, 1992; Humphrey, 1993.
Yaptırımlar	Sundgren ve Svanstrom, 2014.
Kazanç Kalitesi	DeAngelo, 1986; Healy, 1985; Jones, 1991; Davidson ve Neu, 1993; Dechow vd., 1995; Becker vd., 1998; Healy ve Wahlen, 1999; Thomas ve Zhang, 2000; Clarkson, 2000; Bauwhede vd., 2000; Davis vd., 2000; Gul vd., 2002; Chang vd., 2009; Okolie 2014; Persakis ve Latridis, 2015; Miko ve Kamardin, 2015; Comprix ve Huang 2015; Hohenfels, 2016; Chen vd., 2011; Behn vd., 2008; Habib vd., 2018; Behn ve Kang,

		2008; Bhattacharya vd., 2012; Chan ve Wong, 2002; Choi vd., 2010; Francis vd., 2013; Caramanis ve Lennox, 2008; Carcello ve Li 2013; Kordlouie vd., 2018.
--	--	---

Ayrıca Türkiye’de gerçekleştirilen denetim kalitesine yönelik yapılan çalışmalar Tablo 2.3’te gösterilmiştir.

Tablo 2.3: Denetim Kalitesine Yönelik Türkiye’deki Çalışmalar

<i>Çalışmasının Konusu</i>	<i>Kaynaklar</i>
<i>DENETİM KALİTESİ</i>	Dalak 2000; Uzay, 2004; Yakar 2015; Durukan ve İkiz 2007; Türk 2009; Özkan ve Balsarı 2009; Acar, Senal ve Usul 2011; Oktay 2013; Yaşar 2013; Selimoğlu ve Yeşil 2014; Şenyiğit ve Zeytinoğlu 2015; Aslanoğlu vd., 2016; Yükçü ve Koçakoğlu 2017.

Denetim faaliyetlerinin kalitesi konusunda literatürde pek çok çalışma mevcuttur. Bu çalışmalar denetçi bağımsızlığı ve yeterliliğinin belirlenmesi konusyla başlayan ve denetimin getiri kalitesine etkisinin belirlenmesine yönelik çalışmalar doğrultusunda sınıflandırılarak açıklanmaya çalışılmıştır.

2.2.2.1. Bağımsızlık ve Yeterliğe İlişkin Çalışmalar

Denetim kalitesini etkileyen faktörleri dikkate alarak yapılan çalışmalar genellikle DeAngelo tarafından temelinde bağımsızlık ve denetim yetkisi ön planda tutulduğu çalışmalar doğrultusundadır.

1981 yılında DeAngelo tarafından gerçekleştirilen çalışmada denetçi boyutu ve denetim kalitesi arasındaki bağlantıyı belirtmektedir. Bir denetim kuruluşunun büyük boyutta olması, sağladığı teminatlar nedeniyle denetim kalitesinin yüksek olduğu anlamına geldiğini belirtmiştir. Ayrıca gerçekleştirilen birçok araştırmada büyük boyuttaki denetim kuruluşlarının oluşturdukları marka isimlerini korumak amacıyla daha fazla teşviklerde buldukları ve yüksek kalitede denetim hizmeti sunarak itibarlarını artırdığını belirtilmiştir²²⁵.

²²⁵ Jiri Novak, Audit Quality and Accrual Persistence, Examining the Impact of Auditor Size and Audit Fees, **Uppsala University Bachelor Thesis**, Autumn 2010, 7.

Francis (2009) tarafından yapılan araştırmaya göre; yüksek kaliteli denetimler, denetçilerin bilgi kullanıcılarına sunduğu denetim raporunun kalitesi ve bilgilerin doğruluğunun gerçeği yansıtması konusundaki güvenilirliği ile ilişkilidir. Mansouri, Pirayesh ve Salehi (2009) denetim kalitesinin kesin olarak denetim bağımsızlığı ile ilgili olduğunu belirtmiştir. Ayrıca denetçilerde yetkinlik eksikliğinin olması, denetçilerin müşterilerin sunduğu bilgilere güven konusundaki eksikliği doğrultusunda bağımsızlığın olmadığı kanısına varmaktadır. Bu nedenle kaliteli denetimde denetçi bağımsızlığı ve denetçi yetkinliği ile kesin olarak ilişki içerisinde olduğunu belirtmiştir. Aynı şekilde Jamal (2011), Chen vd., (2011) ile Becker vd., (1998) aynı görüşe sahip olmakla birlikte denetim kalitesini, raporlamanın kalitesinin ve bilgi riskinin azaltılması sonucunda oluştuğunu belirtmişlerdir.

Denetçi bağımsızlığının denetim kalitesini etkilediğini ve kesin olarak ilişkili olduğunu belirten pek çok çalışma mevcuttur. Bu çalışmalardan bazıları Geiger ve Tan (2002), Antle ve Nalebuff (1991), Gibbins vd., (2001), Asthana ve Boone (2012) tarafından gerçekleştirilmiştir. Tablo 2.2’de yer alan çalışmaların geneli denetçi bağımsızlığının denetimin kalitesini etkilediği sonucuna ulaşılmıştır. Denetçi bağımsızlığı, denetimin kalitesini artırdığı yönünde bir görüş söz konusudur. Yapılan çalışma ve araştırmalar bu görüşü destekler nitelikte olduğu görülmektedir.

2.2.2.2. Firma Boyutu ve İtibarına İlişkin Denetim Kalitesine Yönelik Çalışmalar

Denetim kalitesini, firmanın büyüklüğü ve itibarın belirlenmesi doğrultusunda denetçinin yeterliliğini ve bağımsızlığı yansıtabilmektedir. Kısaca kalite için denetçinin özellikleri kullanılmaktadır. Yaygın olarak denetim kalitesinin firma büyüklüğü ve uzmanlaşma ile kesin olarak ilişkili olduğu ileri sürülmektedir. Bu çalışmaların temelinde DeAngelo (1981) göre, kariyerli ve yeterlilik sahibi denetçilerin yüksek kalitede denetimleri yapma eğiliminde oldukları belirtilmiştir. Daha sonra yapılan teorik ve ampirik araştırma sonuçlarına göre firma büyüklüğünün denetimin kalitesi ile ilişkili olduğu ortaya çıkmıştır.

İşletmelerin itibar veya marka değerini artıran unsurun firma özellikleri olduğu bilinmektedir. Denetim genellikle büyük firmalar tarafından yürütüldüğü zaman yüksek kaliteli olduğu kabul edilir. Bunun nedeni bu tarz işletmelerin mevcut

kaynaklar, personel eğitimi ve uzmanlığın yüksek düzeyde olduğu varsayılmaktadır. Aynı zamanda yüksek kaliteli denetim kuruluşları itibar maliyetlerinin azaltılması için teşvikler sağladığı belirtilmektedir²²⁶. Denetçiler daha yüksek kalite güvencesini sağlamak için marka itibarını geliştirmeli ve dolayısıyla denetlenmiş finansal tabloların kalitesinin yükseltilmesini sağlamaktadırlar²²⁷.

2.2.2.3. Kazanç Kalitesine İlişkin Çalışmalar

Kazanç kalite derecesinin düşmesi ve finansal raporların gerçeğe uygun olarak düzenlenmesi ile ilgili bilgilerin bilgi kullanıcılarına aktarılma hızı kazanç kalitesinin bir göstergesidir. Kazanç kalitesi yüksek ise kazancın ihtiyaca uygunluğu ve bilgi aktarımı da yüksektir. Dolayısıyla bilginin de doğruluğu yüksek olacaktır²²⁸.

Düşük denetim ücretlerinin, denetçi ile müşteri arasında pazarlık gücü dengesinde önemli ince ayarları işaret ettiğini ve bu gücün denetim kalitesini nihai olarak etkileyebileceği görülmektedir. Analistler, kazanç tahminlerine dayanan denetim kalitesini anormal denetim ücretleri arttıkça azaldığını tespit etmiştir²²⁹.

Okolie (2014) yaptığı çalışmada denetim kalitesinin, Nijerya'daki şirketlerin kazanç tepki katsayılarına herhangi bir etkisinin olup olmadığı incelemiştir. Bu amaca uygun olarak, 2006 ile 2011 yılları arasında Nijeryalı Borsada (NSE) kota olan 57 şirketin yıllık raporlarından yararlanılmıştır. Çalışma sonucunda Nijerya'da denetim kalitesini artırmak ve kazanç manipülasyonlarını en aza indirmek için, Nijerya Finansal Raporlama Konseyi ve Ulusal Meclisin, denetim kalitesine ilişkin yetkili kodlar çıkarmaları gerektiğini; şirketlerin kazanç kalitelerini ancak satış büyümesi, maliyet kontrolü ve maliyet düşürme stratejileri yoluyla geliştirmeleri gerektiğini belirtmiştir²³⁰.

²²⁶ Benjamin Klein ve Keith B. Leffler, The Role of Market Forces in Assuring Contractual Performance, **The Journal of Political Economy**, vol 89, No:4, 1981, 636.

²²⁷ Yang Li, Donald Stokes, Stephen Taylor ve Leon Wong, Audit Quality, Accounting Attributes and the Cost of Equity Capital, **SSRN Electronic Journal**, October 2, 2009, 3.

²²⁸ Balsam, Krishnan ve Yang, 75.

²²⁹ Sharad C. Asthana ve Jeff P. Boone, Abnormal Audit Fee and Audit Quality, **AUDITING: A Journal of Practice & Theory**, , Vol. 31, Iss. 3, August 2012, 1.

²³⁰ Augustine O. Okolie, Audit Quality and Earnings Response Coefficients of Quoted Companies in Nigeria, **Journal of Applied Finance & Banking**, Vol. 4, Iss. 2, 2014, 139.

2.3. Denetim Kalitesine Yönelik Düzenleyici Çalışmalar

Denetim kalitesinin ölçülmesine ilişkin pek çok yaklaşımın olduğu bilinmektedir. Fakat bunların içerisinde ve literatürde ilk yer alan çalışmanın temeli DeAngelo tarafından atılmıştır. Daha sonra ortaya çıkacak yaklaşımlar bu çalışmayı referans olarak geliştirilmiştir.

2.3.1. DeAngelo'nun Denetim Kalitesi Çalışmaları

Denetim kalitesi ile özellikle ilgilenen, bağımsızlık ve büyük denetim kuruluşların denetim yetkilerini dikkate alan DeAngelo'nun (1981a; 1981b) çalışmaları literatürde önemli bir yere sahiptir. Birçok denetim kalitesi araştırmaları DeAngelo tarafından belirlenen kriterlere dayanılarak yapılmaktadır. Denetçiler hem denetim sürecinde herhangi bir maddi hatayı tespit edecek teknik yeterliliğe sahip olan kişiler olduğu hem de maddi hata ve eksikliklerin tamamlanmasında bağımsızlığını kullanarak düzenleme yapan ve bu konuları denetim raporunda açıklayan kişiler olarak tanımlanmaktadır. Böylece hem gerçeklik hem de denetim kalitesinin iki önemli belirleyicisi olan yetkinlik ve bağımsızlık denetim kalitesine bağlıdır. Büyük denetim kuruluşları denetçilerinin, diğer denetçilere kıyasla daha kaliteli olduğunu savunmaktadır. Çünkü sadece belirli sayıdaki müşteriye hizmet sunumak daha düşük ekonomik güvence gerektirmektedir. Fakat müşteri portföyünün yüksekliği ve büyük kuruluşlara sunulan hizmetin ekonomik güvencesi çok daha yüksek seviyelerde olmak zorundadır. Ayrıca, büyük denetim kuruluşların sahip olduğu imkân ve teşvikler, denetim kalitesini azaltmadaki etkisi diğer denetçilere oranla etkisi daha düşük olacaktır.

Denetim kalitesinin belirlenmesine ilişkin girdi ve çıktıların önemi büyüktür. Bu girdi ve çıktılar kalitenin somut bir göstergesi durumundadır.

Denetim Kalitesiyle İlgili Girdi ve Çıktılar: Araştırmalarda denetim kalitesindeki girdi ve çıktılarının sayısı DeAngelo'nun tanımlamaları dikkate alınarak sınıflandırılmış olup Şekil 2.2'de özetlemiştir. Sınıflandırmadaki çıktılar (örneğin; denetim kuruluşunun büyüklüğü, denetim ücretleri ve denetim süresi gibi) ve girdiler (Örneğin kazanç kalitesi ve düzenleyici yaptırımlar gibi) ile ilgili değişkenler dikkate alınmaktadır.

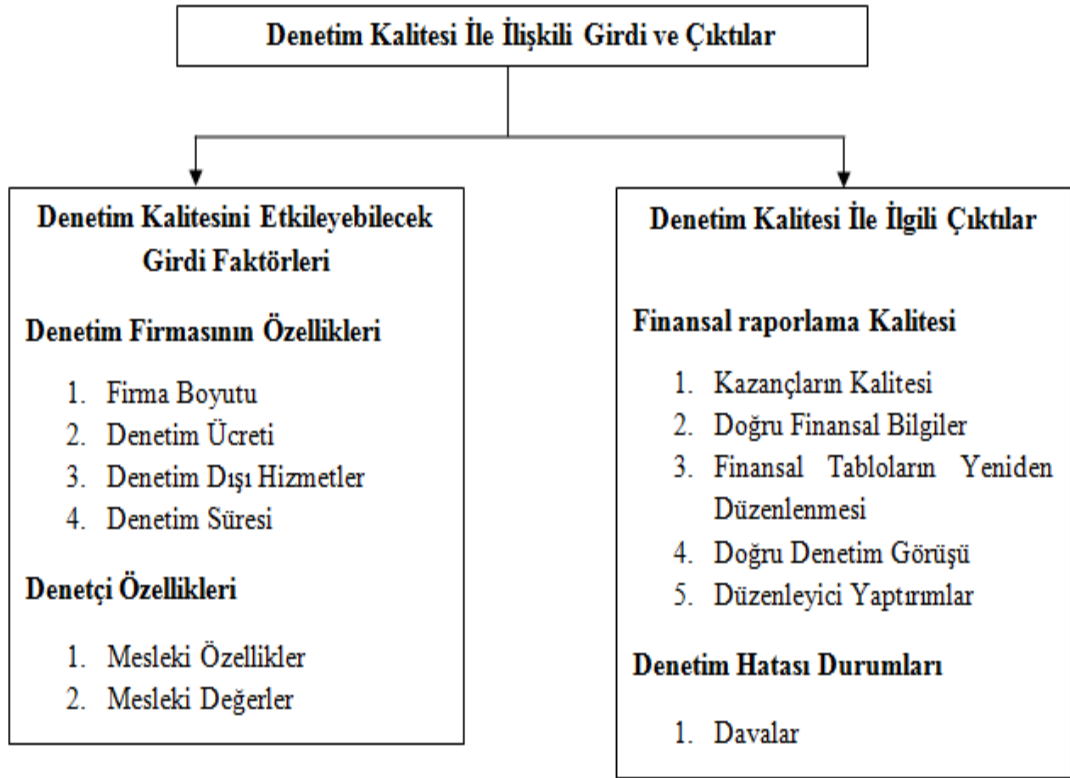

Şekil 2.2: Denetim Kalitesindeki Girdi ve Çıktılar²³¹

İstenilen denetim kalitesini ortaya çıkarmadaki başarısızlık denetçi davaları ve düzenleyici yaptırımlar gibi kaynaklardan anlaşılmaktadır²³². Denetçi finansal raporlama kalitesinin atırılmasında, müşterinin faaliyetleri ve gelecekteki planları hakkında denetçinin samimi bilgilerine bakıldığında, özellikle faydalı bilgiler sağlayabilmektedir²³³.

Girdi faktörleri, ilgili kanıtların test edilmesi amacıyla denetim kuruluşlarının büyüklüğü, denetim ücretleri (denetim çabasının bir göstergesi olarak), sektörde uzman firma olup olmadığı ve denetçi bağımsızlığı derecesinin denetim dışı hizmetlerden elde edilen ücretler doğrultusunda bağımsızlığı tehdit edip etmediğinin belirlenmesi ve denetim süresinden oluşmaktadır. Çıktı faktörleri ise finansal raporlama kalitesini etkileyen kazançların kalitesi, finansal bilgilerin doğruluğu,

²³¹ Dang, 54.

²³² Ehsan H. Feroz, Kyungjoo Park ve Victor S. Pastena, The Financial and Market Effects of the SEC's Accounting and Auditing Enforcement Releases, **Studies on Accounting Institutions in Markets and Organizations**, Vol. 29, 1991, 126.

²³³ Emiliano Ruiz-Barbadillo, Nieves Gómez-Aguilar, Cristina De Fuentes Barberá ve María Antonia García-Benau, Audit Quality and The Going-Concern Decision-Making Process: Spanish Evidence, **European Accounting Review**, Vol 13, No 4, 2004, 598.

dođru denetim grř, finansal tablolarda oluřan hataların dzenlenmesi iin yeniden gzden geirme faaliyetleri ve dzenleyici yaptırımlardan oluřmaktadır.

2.3.2. Denetim Sreci ve Kalite Arařtırmaları

ncelikli olarak literatrde denetim srecinde denetim kalitesini anlama aısından bu konudaki alıřmalar  ana alanda kategorize edilebilir. Bunlar; ilk olarak denetilerin faaliyetlerinin belirlenen denetim prosedrlerine uygunluđunun arařtırılması, ikinci olarak denetilerin yargılama ve karar verme durumlarını ieren alıřmaları ve sonuncu olarak tehdit yoluyla veya denetim kalitesini bozabilecek davranıřların yaygınlıđının arařtırılmasıdır. Bu sınıflandırma ařađıda Őekil 2.3'te gsterilmiřtir.

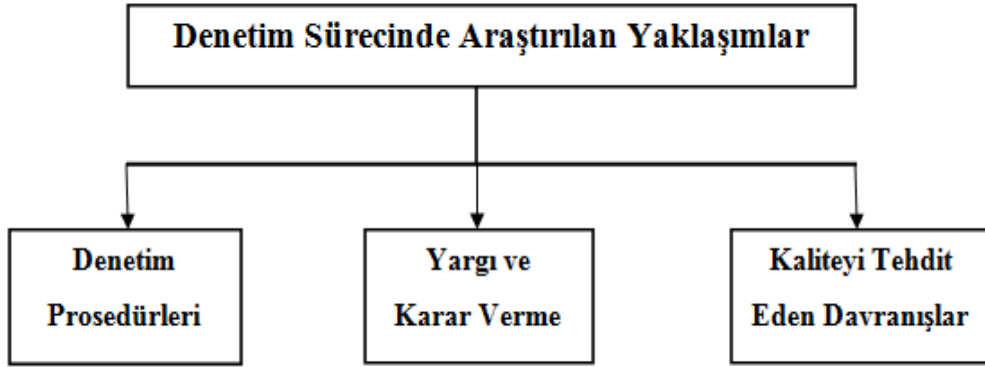

Őekil 2.3. Denetim Srecinde Arařtırılan Yaklařımlar

Denetim srecinde arařtırılan yaklařımlar; denetim prosedrleri, yargı ve karar verme ve kaliteyi tehdit eden davranıřlar ařađıda geniř bir Őekilde aıklanmaya alıřılmıřtır.

a) Denetim Prosedrleri

Turley (1985) tarafından denetim prosedrleri alıřmaları iki alanda sınıflandırılmaktadır. Bunlar denetim prosedrleri alıřmaları ve deneti karar verme alıřmalarıdır. Denetim prosedrleri uygulamalarda kullanılan alıřmaları, yntemleri deđerlendiren alıřmaları, karar yardımcıları ve uygulamalarda kullanılan aralar ile alıřmaları geliřtirmek veya yeni teknikleri test etmeyi amalayan alıřmalar hakkında aıklayıcı bilgi vermektedir. Cushing ve Lobbecke (1986) yapmıř olduđu alıřmada ABD'de 12 byk iřletmede elde edilen finansal bilgilerin

incelenmesi (Örneğin denetim kılavuzları, monografiler, eğitim materyalleri, anketler ve kontrol listesi gibi) neticesinde, işletmeler arasındaki yapı farklılıklarının varlığını göstermişlerdir. Bu çalışma uygulamalarda kullanılan denetim metodolojilerinin yapılandırılmış, yarı yapılandırılmış, kısmen yapılandırılmış ve yapılandırılmamış sınıflandırmaların tanımlanmasına katkı sağlamıştır²³⁴.

Farklı denetim yaklaşımları denetim performansı üzerinde farklı etkilerin olduğunu savunmaktadır. Bowrin (1998) yapmış olduğu çalışmalarda denetim yapısıyla ilgili literatürleri gözden geçirerek denetim etkinliği üzerinde yapılandırılmış yaklaşımların olumlu etkilerinin olduğu, denetim verimliliği ve denetim kuruluşlarının dava tehdidinde olduğu, denetçi kararlarında fikir birliğine varıldığı ve denetim kararlarının doğruluğunun yüksek olduğu sonucuna varmıştır. Bununla birlikte, önceki literatürler dikkate alınarak denetim performansının çeşitli yönlerine ilişkin denetim yapısı ve potansiyel yararı arasındaki ilişki hakkında karışık bulgular elde etmiştir²³⁵.

Örneğin, Bamber ve Snowball (1998) 113 denetim kuruluşu yöneticilerinin birbirleriyle olan ilişkilerini, denetçi kararlarının görüş birliğine bağlı olarak farklı denetim yapılarının (yapılandırılmış veya yapılandırılmamış) incelenmesi ve kendi denetim performanslarını, koordinasyon ve kontrol mekanizmalarını nasıl gerçekleştirdiğini kullanarak denetim faaliyetlerini gerçekleştirildiğini anlamak için bir saha çalışması gerçekleştirmiştir. Bu çalışma sonucunda fikir birliğine dayalı yargılar için yapısal denetim yaklaşımının sınırlı bir etkiye sahip olduğu fakat yapılandırılmış kuruluşlardaki denetçilerin daha fazla koordinasyona sahip olduğu ve kontrol mekanizması yapılandırılmamış kuruluşlardaki denetçilere göre denetim faaliyetlerinin yürütülmesinde daha fazla belirsizliklerle karşı karşıya oldukları belirlenmiştir.

Mutchler ve Williams (1990) tarafından gerçekleştirilen çalışmada denetim teknolojileri ile denetim kuruluşları arasındaki ilişkiyi göstermektedir. Çalışma sonucunda müşteri risk profilinden ziyade denetim teknolojilerinin denetçi

²³⁴ Noor Adwa Sulaiman, **Audit Quality in Practice: A Study of Perceptions of Auditors, Audit Committee Members and Quality Inspectors**, Manchester Business School, A thesis submitted to the University of Manchester for the degree of Doctor of Philosophy in the Faculty of Humanities, 2011, 32.

²³⁵ E. Michael Bamber ve Doug Snowball, An Experimental Study of the Effects of Audit Structure in Uncertain Task Environments, **The Accounting Review**, Vol. 63, Iss. 3, 1988, 492. **Bkz.** (Morris ve Nichols, 1988; Mutchler ve Williams, 1990; Icerman ve Hillison, 1991).

kararlarında oldukça etkili olduğu ortaya çıkmıştır. Morris ve Nichols (1998) belirli büyüklükteki kuruluşların yayınladığı yıllık raporlarda, veri incelenmesine dayanan önemlilik kararları üzerinde denetçilerin oybirliğiyle aldığı kararları ile yapılandırılmış bir denetim yaklaşımı arasında pozitif bir ilişkinin olduğu belirlenmiştir. Sonuç olarak denetim sürecinin yapısındaki farklılıklar potansiyel değişkenliğe katkıda bulunabileceği ve denetçiler ile denetim yükümlülüğü arasında ve denetim performansında tutarsızlıkların olabileceği saptanmıştır.

Bamber ve Ramsay (2000) çalışma kâğıtlarının inceleme süreci, denetim uzmanlığının etkisini değerlendiren bir çalışma yapmışlardır. Çalışmada denetim uzmanlığının çalışma kâğıtlarının inceleme sürecine kolaylık sağlamadığı tespit edilmiştir. Agoglia ve arkadaşları (2009) gözden geçirilen kararların kalitesinin denetim inceleme biçimlerinin etkisi üzerine bir çalışma yapmışlardır. Çalışma sonucunda hazırlanan inceleme formları (yüz yüze inceleme, elektronik inceleme vs.) gözlemlenen kararları etkileyen bir faktör olduğu belirlenmiştir.

b) Denetçi Yargıları ve Karar Verme

Denetçi performansı, literatürde geniş yer almakta ve denetim kararlarının kalitesi üzerinde denetim yapma çalışmalarından oluşmaktadır²³⁶. Libby ve Luft (1993) denetçi performansını etkileyebilecek potansiyel faktörler üzerindeki görüşleri geliştirecek bilgi, yetenek, motivasyon ve çevre etkilerini sınıflandırılmıştır. Solomon ve Trotman's (2003) çoklu karar verme, sezgiler ve önyargılar, bilgi ve hafıza, yargı olasılığı, çevre ve motivasyon, denetçi yargılarında mesleki kanaat ve karar verme konuları üzerine yorumlarının etkisini tespit etme çalışmaları gerçekleştirmişlerdir. Nelson ve Tang (2005) bu çalışmaları gözden geçirmiş ve üç geniş kategoriye etkisini sınıflandırılmıştır: denetim görevleri, denetçi niteliklerini ve görev performansı ve denetçi kararlarının denetçi ve diğer paydaşlar arasındaki etkileşimi olarak belirlemiştir.

Robertson (2010) denetçi kararlarının denetim müşterilerine etkisine ilişkin herhangi bir kanıt bulamamıştır. Çalışmasında "yağcılığı" (stratejik taktik etkisi) kullanan müşterilerin talebini karşılatmak için denetçileri etkilediği görülmektedir. Trotman ve arkadaşları (2005) 45 yönetici ve ortaklar üzerinde gerçekleştirdiği çalışmasında

²³⁶ W. Robert Knechel, Behavioral Research in Auditing and Its Impact on Audit Education, **Issues in Accounting Education**, Vol. 15, Iss. 4, 2000, 695.

envanter işlemlerinin kaydedilmesine ilişkin müşterilerle görüşme sürecine müdahale yöntemlerinin (rol yapma, müşterinin çıkarlarını dikkate almama ve uygulama) etkilerini incelemiştir. Sonuç olarak denetçilerin müzakere yeteneği yöntemlerinin potansiyel faydalarının olduğunu kanıtlamıştır.

c) Kaliteyi Tehdit Eden Davranışlar

Denetçi performansı ile ilgili faktörlerin belirlenmesi üzerine odaklanmış olan çalışmalarda kaliteyi tehdit eden davranışların denetim kalitesini düşürdüğü belirlenmiştir. Literatürde kaliteyi tehdit eden davranışlar (QBT - Quality Threatening Behaviour) veya işlevsiz davranışlar olarak tanımlanan ve maddi hataları tespit etmede denetçiyi engelleyecek eylemler olarak bilinmektedir²³⁷. Herrbach (2001) işlevsiz davranışları, sorumluluğu sırasında denetçi tarafından alınan tedbirler olarak tanımlamakta ve bunun uygunsuz kanıt toplama etkinliğini azalttığını iddia etmektedir.

Denetçi performansını etkileyebilecek değişkenlerin dört ana kategoride olduğu tespit edilmiştir. Bunlar; birey ile ilgili olanlar, denetim yönetiminde üstleri ile ilgili olanlar, kontrol sistemleri ve içeriksel değişkenler olmaktadır. Gerçekleştirilen karma çalışmalarda kaliteyi tehdit eden davranışların oranları ile bireysel değişkenler, mesleki özellikler, ahlaki gelişim ve etik²³⁸ kavramları arasındaki ilişki üzerine odaklanılmıştır.

Gerçekleştirilen çeşitli çalışmalarda kalite kontrol sisteminin performans değerlendirme, zaman sınırı ve bütçe baskısı ve kuruluşların kalite kontrol ve inceleme prosedürleri açısından incelenmiştir²³⁹. Çalışmaların sonucunda zaman sınırı ve bütçe baskısının kaliteyi tehdit eden davranışları yükselttiği belirlenmiş fakat kalite kontrol ve inceleme işlemleri için belirsiz sonuçlar elde edilmiştir.

²³⁷ Wendy Beekes, David Otley ve Valentine Ururuka, Factors Influencing Quality Threatening Behaviour in a Big Four Accounting Firm, July 3, 2014.

²³⁸ Alan T. Lord ve F. Todd DeZoort, The Impact of Commitment and Moral Reasoning on Auditors' Responses to Social Influence Pressure, **Accounting, Organizations and Society**, Vol 26, Iss 3, 2001, 215; Lawrence A. Ponemon, Ethical Reasoning and Selection-Socialization in Accounting, **Accounting, Organizations and Society**, Vol. 17, No 3-4, 1992, 239; Mark S. Schwartz, Universal Moral Values for Corporate Codes of Ethics, **Journal of Business Ethics**, Vol. 59, Iss. 1/2, Voluntary Codes of Conduct for Multinational Corporations, 2005, 27.

²³⁹ Bill Lee, Professional Socialisation, Commercial Pressures and Junior Staff's Time-Pressured Irregular Auditing-A Contextual Interpretation, **British Accounting Review**, Vol 34, Iss 4, 2002, 315. Bkz. (Lightnerve Diğerleri, 1982; Alderman ve Deitrick, 1982; McNair, 1991; Otley ve Pierce, 1996b; Willet ve Page, 1996; Kelley ve Diğerleri, 1999; Lee, 2002; Margheim ve Pany, 1986; Malone ve Roberts, 1996; Pierce ve Sweeney, 2005)

Bazı çalışmalarda kaliteyi tehdit eden davranışlar ve bağlamsal değişkenler (örneğin, denetim kuruluş yapısı), denetim kuruluşunun büyüklüğü,²⁴⁰ psikolojik sözleşme²⁴¹ ve sosyal baskı²⁴² arasındaki ilişkiyi vurgulamaktadır. Bu çalışmalar sonucunda denetim kuruluşlarının etrafında kaliteyi tehdit eden davranışlar ve bağlamsal değişkenler ile denetim kalitesinin arasında anlamlı bir ilişkinin varlığı kanıtlanmıştır. Herrbach (2001) Fransa'da kıdemli denetçiler üzerinde anket çalışması gerçekleştirmiştir. Bu çalışmanın temel amacı, denetçi davranışı üzerinde "psikolojik sözleşmenin" etkilerini ve bireysel denetçi ile denetim kuruluşu arasında denetçi performansını nasıl etkilediğini araştırmaktadır. Çalışmada maaş, eğitim düzeyi, özerklik ve kalite azaltma eylemleri arasında negatif bir ilişki bulunmuştur.

2.4. Bağımsız Denetim Kalitesini Etkileyen Faktörler

Denetimde kalite araştırmalarının uzun bir geçmişi vardır. Denetim kalitesi denetim faaliyetlerinde vazgeçilemeyecek bir unsur olarak görülmektedir. Denetim faaliyetlerinin kamuoyu nezdinde güven sağlayamadığı takdirde hiçbir değeri yoktur. Benzer şekilde denetim kalitesi üzerinde çalışanlar için önemli bir endişe alanını oluşturmaktadır²⁴³. Bu çalışmalar genellikle denetim kalitesini olumsuz yönde etki eden unsurların tespiti ve önlemlerinin alınmasıyla ilgilidir. Doğrudan ölçülebilme olanağının düşük ve karmaşık bir kavram olarak algılandığı bağımsız denetim kalitesi, pek çok faktörden etkilenmektedir²⁴⁴. Denetim süreci uygulamalarında kalitenin yükseltilmesi ve geliştirilmesi için objektif kriterlere ihtiyaç duyulmaktadır. Bu kriterler denetim kuruluşlarının denetim kalitesinin değerlendirilmesi ve denetim kuruluşu süreçlerinin sistematik ve disiplinli olmasını sağlar ve kuruluşların uygulamalarının etkinliğini artırmak için çalışmaktadır²⁴⁵. Bu ihtiyaç doğrultusunda

²⁴⁰ Charles F. Malone ve Robin W. Roberts, Factors Associated with the Incidence of Reduced Audit Quality Behaviors, **Auditing: A Journal of Practice & Theory**, Vol 15, Iss 2, 1996, 49.

²⁴¹ Olivier Herrbach, Audit Quality, Auditor Behaviour and the Psychological Contract, **The European Accounting Review**, Vol 10, Iss. 4, 2001, 787.

²⁴² Lord ve DeZoort, 215.

²⁴³ Deumes Rogier, Schelleman Caren, Bauwhede Heidi Vander ve Vanstraelen Ann, Audit Firm Governance: Do Transparency Reports Reveal Audit Quality?, **AUDITING: A Journal of Practice & Theory**, Vol. 31, Iss. 4, 2012, 193.

²⁴⁴ Sadiye Oktay, Bağımsız Denetim Etkinliğinin Arttırılmasında Denetim Hizmetinde Kalite ve Kalite Kontrol: ABD Düzenlemeleri, **Maliye Finans Yazıları**, Yıl 27, Sayı 100, 2013, 53.

²⁴⁵ Aida Hazlin Ismail, Zuraidah Mohd-Sanusi, Yusarina Mat Isa, Syazliana Kasim, Kamaruzaman Muhamad ve Nor'Azam Mastuki, Implementation of Audit Quality Control System: Preliminary Evidence From Small ve Medium Audit Practies in Malaysia, **The 9. Asian Academic Accounting Association Annual Conference**, United Arab Emirates, 29 November - 1 December, 2008, 3.

denetim kuruluşunun büyüklüğü, denetim ücreti, denetçinin bağımsızlığı, denetçinin yeteneği ve tecrübesi vb. kriterler dikkate alınarak kuruluşların denetim sürecinin kalitesinin artırılması sağlanmaktadır²⁴⁶.

Gerçekleştirilen çalışmalarda denetim kuruluşlarının düzenlemeleri ve politikaları, faaliyet gösteren denetçilerin etkinlik derecesi, denetim kuruluşlarının imajı (itibarı) ve denetim kuruluşlarının çalışma kriterleri denetçiler ve yöneticilerin denetimin kalitesine etki eden faktörler olarak belirtmişlerdir²⁴⁷.

Bağımsız denetim kalitesini etkileyen faktörleri bağımsız denetim kuruluşu ile ilgili faktörler, bağımsız denetçi ile ilgili faktörler ve diğer faktörler olmak üzere üç bölümde incelemek doğru olacaktır.

2.4.1. Bağımsız Denetim Kuruluşu ile İlgili Faktörler

Bağımsız denetim kuruluşu ile ilgili faktörlerini dört başlık altında sınıflandırmak mümkündür. Bu sınıflandırmada; Örgüt kültürü, denetim kuruluşunun büyüklüğü, denetim kuruluşunun personel kalitesi ve tecrübesi, denetim kuruluşunun rotasyon uygulaması yer almaktadır.

2.4.1.1. Örgüt Kültürü

Örgüt kavramı, iki veya daha fazla kimsenin bilinçli bir biçimde²⁴⁸ bir takım ortak amaçlar ve değerler uğruna faaliyetlerde planlama yapılarak, sorumluluk bilinci içinde, örgütün çalışanları ve özellikle kurucusu veya ilk yöneticileri tarafından faaliyetlerinin mantık çerçevesi içerisinde organize olması şeklinde tanımlanmaktadır²⁴⁹. Kültür kavramı ise, Türk Dil Kurumu'na (TDK) göre;

“Tarihsel, toplumsal gelişme süreci içinde yaratılan bütün maddi ve manevi değerler ile bunları yaratmada, sonraki nesillere iletmede kullanılan, insanın doğal

²⁴⁶ İsmail Fatih Ceylan, **Bağımsız Denetim Kalitesini Artırıcı Bir Yöntem Olarak Veri Madenciliği: Borsa İstanbul Uygulaması**, Sakarya Üniversitesi SBE, İşletme ABD, Muhasebe Finansman BD, Yayınlanmamış Doktora Tezi, Sakarya, 2014, 84.

²⁴⁷ A. Taylan Altıntaş, **Halka Açık Şirketlerin Bağımsız Denetiminin Kalitesinin Algılanmasına İlişkin Bir Araştırma**, İstanbul Üniversitesi SBE İşletme ABD Muhasebe BD, Yayınlanmamış Doktora Tezi, İstanbul, 2007, 84.

²⁴⁸ Philip Selznick, Foundations of the Theory of Organization, **American Sociological Review**, Vol.13, No.1, 1948, 27.

²⁴⁹ Kayahan Tüm ve Metin Reyhanlıoğlu, İç Kontrol Sisteminin Örgüt Kültürünü Belirlemesindeki Rolü, **Mustafa Kemal Üniversitesi Sosyal Bilimler Enstitüsü Dergisi**, Cilt 12, Sayı 31, 2015, 395.

ve toplumsal çevresine egemenliğinin ölçüsünü gösteren araçların bütünü, hars, ekin” olarak tanımlanmaktadır²⁵⁰.

Örgüt kültürü, örgütün çevresine, başarı standartlarına, personeline, rutin çalışmaları ve kültürel özelliklerine ilişkin olarak geliştirilmiş; değerler, inançlar ve kavramlar ile bunları aktaran ve ilgililere ileten simge ve söylentiler şeklinde tanımlanmaktadır²⁵¹. Örgüt kültürü, örgüt bünyesinde görev alan personele rehberlik edecek tutum ve davranışların doğruluğunun belirlendiği,²⁵² bununla birlikte amaç ve faaliyet yapısından kaynaklanan özellikleri ile toplumsal değerlerin bir birleşimi, önemlilik düzeyi ile ilgili standartlar olarak ifade edilmekte ve örgüt içerisindeki hiyerarşik düzen içerisindeki personel ile kurulacak ilişkilere yönelik davranışlardan oluşturmaktadır²⁵³.

Örgüt kültürü, işletmenin iç kontrol sistemini direkt olarak etkileyen faktörler arasında yer almaktadır. İşletme personelinin ortak değerler üzerinde fikir birliğini sağlaması etkin bir iç kontrol sisteminin temelini atmaktadır²⁵⁴. Ayrıca, işletme içerisinde oluşabilecek hile ve yolsuzlukların engellenmesinde işletme yönetimi tarafından meydana getirilen plan, politika, prosedür ile ödül-ceza sistemlerinin örgüt kültürü üzerinde etkisi olabilmektedir²⁵⁵. Denetim kuruluşları denetim faaliyetlerinin başlangıcından sonucuna kadar denetim kalitesinin ön planda tutulduğu örgüt içi kültürünü destekleyecek politika ve prosedürler oluşturmak zorundadır²⁵⁶.

2.4.1.2. Denetim Kuruluşunun Büyüklüğü

Denetim kuruluşunun boyutu sıklıkla denetim kalitesinin bir göstergesi²⁵⁷ ve denetim raporunun güvenilirliği ve algılanan kalite açısından önemli bir etkiye sahiptir²⁵⁸.

²⁵⁰ Türk Dil Kurumu, 2017, <http://www.tdk.gov.tr>, 28.01.2017

²⁵¹ Muharrem Varol, Örgüt Kültürü ve İklimi, **Ankara Üniversitesi SBF Dergisi**, cilt:44, sayı:1, 1989, 200.

²⁵² Tüm ve Reyhanlıoğlu, 396.

²⁵³ Ramazan Erdem, Orhan Adıgüzel ve Aslı Kaya, Akademik Personelin Kurumlarına İlişkin Algıladıkları ve Tercih Ettikleri Örgüt Kültürü Tipleri, **Erciyes Üniversitesi İktisadi ve İdari Bilimler Fakültesi Dergisi**, Sayı: 36, Ağustos-Aralık 2011, 76.

²⁵⁴ Simay Erdoğan, **İç kontrol Sistemi: Kamu İktisadi Teşebbüsleri İçin İç Kontrol Model Önerisi**, Planlama Uzmanlığı Tezi, T.C. Başbakanlık Devlet Planlama Teşkilatı Müsteşarlığı Yıllık Programlar ve Konjonktür Değerlendirme Genel Müdürlüğü, Ankara, 2009, 34.

²⁵⁵ Tüm ve Reyhanlıoğlu, 405.

²⁵⁶ Cömert ve Diğerleri, 36.

²⁵⁷ Maroun Warren ve Jill Atkins, Section 45 of the Auditing Profession Act: Blowing the whistle for audit quality?, **The British Accounting Review**, Vol. 46, 2014, 250. **Bkz.** (DeAngelo 1981, Nair ve

Kısaca, büyük denetim kuruluşları küçük denetim kuruluşlarına göre daha kaliteli denetimler sağlamaktadır²⁵⁹. DeAngelo'ya göre, denetim kuruluşları ne kadar büyük ise o kadar kalitesi yüksek denetim hizmeti gerçekleştirmektedirler. Çünkü büyük denetim kuruluşları, kendi müşterilerine belirli bir seviyenin altında denetim hizmeti sunması halinde, diğer müşterilerini de kaybetme riskinin yüksek olduğunu bilmektedir. Ayrıca büyük denetim kuruluşlarının etkin iç kontrol sisteminin olması, denetim personelinin eğitimi, sayısı ve elde edilen imkânların küçük denetim kuruluşlarına göre denetim kalitesinin artırmasında avantaj sağlamaktadır²⁶⁰.

Denetim kalitesi, denetim kuruluşu birleşme sonrasında artması beklenmektedir ve büyük denetçilerin bağımsız olma olasılığı daha yüksek olacaktır²⁶¹. Birleştirilmiş kuruluşlar daha büyük ve daha büyük denetim kuruluşlarının kaliteli denetimleri sağlamak için güçlü teşvikler almaktadır²⁶². Chan ve Wu (2011) Çin'deki denetim kuruluşlarının birleşmesiyle yüksek kaliteli denetimin sağlandığını belirtmiştir. Pany ve Reekers (1983) çalışmasında, müşteri boyutu etkisi incelemiştir. Çalışmada önemli bir bulguya rastlamasalar da müşteri potansiyelinin büyüklüğü denetçi bağımsızlığının daha az güvende olduğuna işaret etmiştir. Comprix ve Huang (2015) tarafından gerçekleştirilen çalışmaya göre küçük denetim kuruluşlar düşük denetim kalitesi sunduğu fakat bu tür kuruluşların düşük denetim kalitesi sunmasının istenilen bir durum olmadığı açıklanmıştır.

Francis ve Yu (2009) dört büyük denetim kuruluşunun ofis büyüklüğü ile denetim faaliyetleri arasında sistematik bir ilişkinin varlığı üzerine yaptığı çalışma sonucunda büyük ofislerin daha kaliteli denetim hizmeti sunduğu sonucuna ulaşmıştır. Titman ve Trueman (2002) tarafından gerçekleştirilen çalışma sonucu, kuruluş boyutu ile denetim kalitesi ile doğrudan bir ilişkinin olmadığı, fakat kuruluşların faaliyetlerde uzmanlaşmış olmasının denetim kalitesini artırdığı belirlenmiştir. Choi ve arkadaşları

Rittenberg, 1987; Palmrose, 1988; Cravens ve Diğerleri, 1994; Moizer, 1997; Colbert ve Murray, 1998; Fargher, ve Diğerleri, 2001; Piot, 2001; Reynolds ve Francis, 2001; Sainty ve Diğerleri, 2002; Whisenant ve Diğerleri, 2003; Kane ve Velury, 2004; Carcello ve Nagy, 2004; Gómez-Guillamón ve Sanchez-Val, 2012)

²⁵⁸ Marshall A. Geiger ve Dasaratha V. Rama, Audit Firm Size and Going-Concern Reporting Accuracy, **Accounting Horizons**, Vol. 20, No. 1, 2006, 1.

²⁵⁹ Ronald A. Davidson ve Dean Neu, A Note on Association Between Audit Firm Size and Audit Quality, **Contemporary Accounting Research**, Vol. 9, Iss. 2, 1993, 479.

²⁶⁰ Jasim Al-Ajmi, Audit Firm, Corporate Governance, and Audit Quality: Evidence from Bahrain, **Advances in Accounting, incorporating Advances in International Accounting**, Vol. 25, 2009, 69.

²⁶¹ Rong Ding ve Yuping Jia, Auditor Mergers, Audit Quality and Audit Fees: Evidence from the PricewaterhouseCoopers Merger in the UK, **J. Account. Public Policy**, Vol. 31, 2012, 73.

²⁶² DeAngelo, 1981b, 187.

(2010) ABD denetim piyasasında yaptığı çalışmada hem denetim kalitesi hem de denetim ücretlerinin ofis boyutu ile pozitif bir ilişkinin olduğunu belirlemiştir. Ofis boyutu, denetim hizmetlerini sunma maliyetine etkisi ve denetim kalitesi üzerindeki etkisi aracılığıyla denetim ücretleri etkileyebilmektedir²⁶³.

Önceki araştırmalar, büyük denetim kuruluşlarının daha kaliteli finansal raporlamayla ilişkili olmasını, büyük ve küçük denetim kuruluşlarının denetimleri arasındaki altta yatan gerçeğin üretim farklılıklarında ve daha büyük denetçilerin, genel denetim yaklaşımı nedeniyle daha yüksek kalitede bir denetim ürettiklerini bulmaktadır. Büyük denetçilerin iç kontrolleri değerlendirmek için nispeten daha fazla zaman harcadıklarını ve detay testlerini küçük denetçilere nispeten daha az zaman harcadıklarını belirlemiştir²⁶⁴.

Pek çok neden denetim kalitesi üzerindeki denetim kuruluşu büyüklüğünün olumlu etkisini açıklamak için kullanılır. Denetim kalitesi, denetim ekibinin fonksiyonlarının üstünlüğü ve muhtemelen işletmelerin aşağıda yer alan kriterleri dikkate aldığı bir fonksiyonudur²⁶⁵;

- a. Yeterli kaynaklara sahipliği (insan ve teknoloji),
- b. Yüksek standartta kontrol sistemlerinin varlığı,
- c. Büyük kuruluşlar müşterilerinden daha bağımsız olması,
- d. Büyük kuruluşların itibarının zedelenmesi ihtimaline işaret etmesi,
- e. Yüksek denetim ücretlerine sahip olması, her bir denetim görevi için daha fazla zaman ve çaba harcamaları gerekmesi,
- f. Denetim başarısızlığı durumunda denetçilere dayatılan yüksek önemli bir ekonomik maliyetler söz konusu olması.
- g. Küçük ve orta ölçekli denetim kuruluşları, standart olmayan çalışma usullerine dayalı faaliyet eğilimindedir.

²⁶³ Jong-Hag Choi, Chansog (Francis) Kim, Jeong-Bon Kim, and Yoonseok Zang, Audit Office Size, Audit Quality, and Audit Pricing, **Auditing: A Journal of Practice & Theory**, Vol. 29, Iss. 1, 2010. 73.

²⁶⁴ David N. Herda, Matthew A. Notbohm ve Thomas D. Dowdell Jr., The Effect of External Audits of Internal Control Over Financial Reporting on Financial Reporting for Clients of Big 4, Second-Tier, and Small Audit Firms, **Research in Accounting Regulation**, Vol. 26, 2014, 100.

²⁶⁵ Al-Ajmi, 67.

Denetim kuruluşunun büyüklüğü, denetim faaliyetlerinin kalitesini etkileyen temel unsurlar arasında olmasına rağmen denetim kuruluşlarında görev alan personelin yeterliliği ve tecrübesi de denetim faaliyetlerinin kalitesini etkilemektedir.

2.4.1.3. Denetim Kuruluşunun Personel Yeterliliği ve Tecrübesi

Denetimin kalitesi; denetim faaliyetlerini gerçekleştirecek olan personelin yeteneklerinin muhtemel hata ve hilelerin belirlenmesi ve bağımsızlığının zedelenmesine imkân verebilecek davranışlardan uzak durmasına bağlıdır²⁶⁶. Bu nedenle iş yaşamında başarıyı hedefleyen denetçilerin, sürekli olarak gelişime açık, değişen mesleki mevzuatları takip etme ve deneyim kazanmak için çaba sarf etmeleri gerekmektedir²⁶⁷.

Denetim kuruluşlarının sağlayacağı kaliteli denetim faaliyetlerinin temelini personelin kalitesi oluşturmaktadır. Kaliteli personele sahip denetim kuruluşlarının denetim faaliyetlerinde kalitesinin arttığı bilinen bir gerçektir. Ayrıca sadece kaliteli personelin mevcudiyetinin yanı sıra personelin mesleki tecrübesi de denetim faaliyetlerinin kalitesini artırmaktadır. Mesleki tecrübe ise iş yaşamında karşılaştığı pek çok zorlukların üstesinden gelinmesiyle ve mesleki faaliyetlerin sürekliliği ile elde edilmektedir. Mesleki tecrübe denetçilerin hem yıl olarak uzun bir tecrübe dönemi geçirmesiyle hem de oldukça fazla denetim faaliyetlerinin içerisinde yer almasıyla elde edilebilecek bir durumdur.

2.4.1.4. Denetim Kuruluşu Rotasyon Uygulaması

Kelime manası yer değiştirme olan rotasyon, muhasebe literatüründe herhangi bir birimde görev yapanların belirlenmiş aralıklarla yer değiştirmeleri olarak tanımlanmaktadır. Burada birim olarak belirtilen denetim faaliyetinin yürütüldüğü yerler, çalışan görevliler ise denetçiler olarak belirtilmektedir. İç rotasyon, denetim

²⁶⁶ Benito Arruñada, Audit Quality: Attributes, Private Safeguards and The Role of Regulation, **The European Accounting Review**, 9-2, 2000, 206.

²⁶⁷ Güçlü, 8.

kuruluşu içinde bir denetçi değişimini temsil ederken, dış rotasyon bütün denetim kuruluşlarının değiştirilmesi ile ilişkilidir²⁶⁸.

Denetim kuruluşlarında rotasyon uygulamaları yaşanan krizlerin etkileri önemi artmıştır. Bu tür krizlerin sonucunda genellikle denetim kalitesinin artırılması veya kalitenin sorgulanması ön plana çıkmaktadır²⁶⁹. Genellikle, denetim kuruluşları zorunlu rotasyon üzerinde odaklanmıştır. Zorunlu rotasyon ile birlikte denetçiler veya denetçi bağımsızlığı üzerinde müşterilerin etkisini azaltarak denetim kalitesini artırmayı amaçlamaktadırlar²⁷⁰. Zorunlu rotasyon uygulamalarında olumsuz görüşe sahip araştırmacılar, yeni müşterilere standartların altında denetimler yapmasının nedenini, denetçilerin bu işletmeler hakkında daha az bilgiye sahip olmasından kaynaklandığını savunmaktadır²⁷¹. Ayrıca, yeni atanan denetçilerin tecrübe eksikliğinden dolayı ilk denetim deneyiminde kolayca müşterilerin görüşlerinden etkilendiği belirtilmiştir²⁷².

Zorunlu denetim rotasyonu denetçi bağımsızlığı nedeniyle finansal tabloların kalitesini artırmak için bir araç olarak birçok ülkede kabul edilmiştir²⁷³. Özellikle Çin'de 2003 yılında ilgili komisyon (Çin Menkul Kıymetler Düzenleme Komisyonu ve Çin Maliye Bakanlığı) tarafından denetçi bağımsızlığı ve denetim kalitesini artırmak için zorunlu denetim ortağı rotasyon kuralı yayınlanmıştır²⁷⁴.

Chi ve arkadaşları (2009) da Tayvan'da yaptığı çalışmasında kuruluşların zorunlu denetçi ortağı rotasyonunun denetim kalitesini artırdığı inancının doğru olmadığını

²⁶⁸ Patrick Velte ve Carl-Christian Freidank, The Link Between in-and External Rotation of the Auditor and the Quality of Financial Accounting and External Audit, **European Journal of Law and Economics**, Volume 40, Issue 2, 2015, 226.

²⁶⁹ Ergün Kış, Zorunlu Denetim Firması Rotasyonu: Denetim Kalitesi İçin Bir Fırsat Mı Tehdit mi?, **KPMG-Denetimin Değeri**, Günce Reklam Yayıncılık Matbaa San. ve Tic. Ltd. Şti, İstanbul, 2016, 106.

²⁷⁰ Randal J. Elder, Suzanne Lowensohn ve Jacqueline L. Reck, Audit Firm Rotation, Auditor Specialization, and Audit Quality in the Municipal Audit Context, **Journal of Governmental & Nonprofit Accounting**, Volume 4, 2015, 75; Richard G. Brody ve Stephen A. Moscovice, Mandatory Auditor Rotation. **National Public Accountant**, Vol. 43, 1998, 35.

²⁷¹ Van E. Johnson, Inder K. Khurana ve J. Kenneth Reynolds, Audit-Firm Tenure and the Quality of Financial Reports, **Contemporary Accounting Research**, Vol. 19, 2002, 654-655. **Bkz.** (Stanley ve DeZoort 2007; Carcello ve Nagy 2004; Walker, Lewis ve Casterella 2001)

²⁷² Emiliano Ruiz-Barbadillo, Nieves Gomez-Aguilar ve Estibaliz Biedma-Lopez, Long-Term Audit Engagements and Opinion Shopping: Spanish Evidence, **Accounting Forum**, Vol. 30, 2006, 64-65. **Bkz.**(Geiger ve Raghunandan 2002; Elder, Lowensohn ve Reck, 2015).

²⁷³ Lan Jyh-shyan, Audit Partner Rotation, Audit Quality, and Dynamic Industry Structure, **Journal of Modern Accounting and Auditing**, Vol. 10, Iss. 5, 2014, 529.

²⁷⁴ Sati P. Bandyopadhyay, Changling Chen ve Yingmin Yu, Mandatory Audit Partner Rotation, Audit Market Concentration, and Audit Quality: Evidence from China, **Advances in Accounting, incorporating Advances in International Accounting**, Vol. 30, 2014, 18.

kanıtlamışlardır. Bunun nedeni denetim sözleşmelerinin yapıldığı ilk yıllarda müşteri kuruluşların özelliklerinin tanınmaması ve ilgili finansal tablolardaki hile ve hataların belirlenme olasılığının düşük olmasıdır. Noordin (1990) Malezya'daki denetçi bağımsızlığını etkileyen sorunlar üzerine yaptığı çalışmasında dürüstlük ve tarafsızlıktan kaçınılması, denetim personelinin rotasyonu ile azaltılabileceğini belirtmiştir.

Zorunlu denetim kuruluşu rotasyonu, daha rekabetçi bir pazar oluşmasına ve düşük fiyatlandırma yapılmasına imkan sağlayacaktır²⁷⁵. Denetçilerin sistematik rotasyon politikası denetim kalitesini artıracaktır²⁷⁶. Svanberg ve Öhman (2015) tarafından gerçekleştirilen çalışmaya göre, denetçi görev süresinin denetim kuruluşu yönetimine yarar sağlayabileceği ve denetçi görev süresi ile denetçinin rızası ile yakın bir ilişkinin olduğu dolayısıyla denetçi rotasyonunun yararlı olacağı sonucuna ulaşılmıştır.

Rotasyon uygulamalarında işletme yönetimi, beş yıllık faaliyet dönemi sonrasında personelinin değişmesi gerektiğini, bunun temel nedeni ise denetçilerin bağımsızlığının zedelenmesini engellediğini belirtirken,²⁷⁷ mevcut ortamda daha uzun denetim faaliyetlerinin birtakım maliyetleri de artırdığını belirlemiştir²⁷⁸. Örneğin, Politikacılar, analistler ve küçük denetim kuruluşları, denetçilerin objektiflik ve bağımsızlığın engellenmesine yönelik bir çözüm olarak zorunlu denetçi rotasyonunun olması gerektiğini savunmaktadırlar. Öte yandan, akademisyenler, şirketler ve büyük denetim kuruluşları zorunlu denetçi kuruluşu rotasyonuna karşı olma eğilimindedirler, çünkü değişen denetçilerin maliyeti artırdığı görüşüne sahiptirler²⁷⁹. Ayrıca, faaliyet boyutu geniş olan işletmelerde denetim faaliyetlerini yürütecek denetim kuruluşlarının mevcut olmaması rotasyonu gerçekleştirilmede

²⁷⁵ Judith Welschen, Sarbanes-Oxley and Auditor Independence: A Critical Examination, Department of Accountancy Faculty of Economics and Business, **University of Amsterdam**, Bachelor Thesis, 2009, 13.

²⁷⁶ Ramy Elitzur ve Haim Falk, Planned Audit Quality, **Journal of Accounting and Public Policy**, Volume 15, Issue 3, 1996, 247.

²⁷⁷ Marianne Ojo, **Avoiding Another Enron: The Role of the External Auditor in Financial Regulation and Supervision**, MPRA Paper No. 1591, posted 28, January 2007, 8.

²⁷⁸ James N. Myers, Linda A. Myers, ve Thomas C. Omer, Exploring the Term of the Auditor-Client Relationship and the Quality of Earnings: A Case for Mandatory Auditor Rotation?, **The Accounting Review**, Vol. 78, Iss. 3, 2003, 779.

²⁷⁹ Soo Young Kwon, Youngdeok Lim ve Roger Simnett, Mandatory Audit Firm Rotation and Audit Quality: Evidence from the Korean Audit Market, **Auditing: A Journal of Practice and Theory**, Vol. 33, Iss. 4, 2010, 6.

güçlük yaratmaktadır²⁸⁰. Her iki görüşe sahip olan gruplar, kendi çıkarları açısından haklı sebepler sunmaktadır. Dolayısıyla zorunlu denetçi rotasyonu işletmelerin çıkarlarına olumlu anlamda etkiliyorsa kabul edilebilir, olumsuz bir etkisi söz konusu ise kabul edilemez bir uygulama olarak görülmektedir.

2.4.2. Bağımsız Denetçi ile İlgili Faktörler

Bağımsız denetçi ile ilgili faktörleri denetçi kalitesi ve tecrübesi, denetim süreci, Bağımsız denetçinin bağımsızlığı, tarafsızlığı ve dürüstlüğü ile bağımsız denetçinin sektörel bilgi ve tecrübesi olmak üzere dört kategoride incelemek mümkündür.

2.4.2.1. Denetçi Yeterliliği ve Tecrübesi

Denetçilerin denetim faaliyetlerini resmi olarak gerçekleştirmede yetkili olması için öncelikle lisans seviyesinde eğitimini tamamlamış olması ve mesleğiyle ilgili eğitim ve staj dönemini başarıyla tamamlayarak mesleki yeterlilik sınavını başarıyla geçmiş olması zorunludur. Bu kriterleri başarıyla gerçekleştirenler denetim faaliyetinde bulunmaya hak kazanmaktadırlar.

Bağımsız denetim faaliyetleri, denetçiler tarafından gerçekleştirildiği için, bağımsız denetim kalitesi, denetçilerin mesleki kalitesiyle doğru orantılıdır. Denetçilerin kaliteli denetim faaliyetlerinde bulunmaları için yeterli düzeyde mesleki bilgi ve tecrübeye sahip olmaları önemlidir. Ayrıca mesleki bilgi ve tecrübenin yanında denetim faaliyetlerine gereken özen ve dikkat konularında oldukça hassas olmaları önemli bir başka konudur. Mesleki bilgi ve tecrübe olarak denetçilerin, muhakeme yeteneği olan, meraklı, sorumluluk sahibi, güncel mesleki bilgilere sahip, ahlaklı ve dürüst kişiler olmaları gerekmektedir. Bununla birlikte denetim faaliyetlerinin hemen hemen her aşamasında mesleki sorumluluğu ve bağımsızlığı ön planda tutmak zorundadırlar²⁸¹.

²⁸⁰ Yiğit Bora Şenyiğit ve Emin Zeytinoğlu, Zorunlu Denetçi Rotasyonunun Denetim Kalitesi Üzerindeki Etkileri: Literatür Araştırmaları, **İ. Ü. İşletme Fakültesi İşletme İktisadi Enstitüsü Yönetim Dergisi**, Yıl: 25, Sayı: 77, 2014, 86.

²⁸¹ Erkan Oktay ve M. Suphi Özçomak, Kalite Kavramındaki Gelişme, **Atatürk Üniversitesi İktisadi İdari Bilimler Dergisi**, Cilt: 15, Sayı:3-4, 2001, 308.

Mesleki beceri ve uzmanlığa sahip denetçiler, işletmelerin kazanç yönetiminde etkin bir role sahip olmaları nedeniyle²⁸² bilgi riski ve özkaynak maliyetini düşürmektedir. Örnek olarak bankacılık sektöründe çalışan uzman denetçilerin finansal raporlama kalitesini artırarak ve hileli finansal raporlamayı azaltarak uzman olmayan denetçilere kıyasla müşterilerin kredi kaybını engellediği bilinmektedir²⁸³.

Becker ve arkadaşları (1998) çalışmalarında kaliteli denetçilerin hile tespitinde kullanılan yöntemleri kabul etmede isteksiz olduğunu, dolayısıyla yanlışlıkları ortaya çıkarmaları ve bunu raporlama olasılıklarının da yükseldiğini belirtmişlerdir²⁸⁴. Chen vd., (2013) yapmış olduğu çalışmada, çeşitli değişkenleri kullanarak denetim kalitesinin dört beşerî faktöre bağlı olarak artırıldığını belirtmiştir. Bu faktörler: denetçinin eğitim düzeyi, iş deneyimi, profesyonellik ve mesleki eğitimin sürekliliği olarak belirlenmiştir²⁸⁵.

Denetçi itibarı, denetçinin gerçekleştirdiği denetim faaliyetlerinin kalitesiyle doğru orantılıdır. İşletme itibarı, genellikle denetim faaliyetlerinde tutarlılığın olduğu kuruluşların karakteristik bir özelliği olarak görülmektedir. Uzmanlık ve beceriler sayesinde kuruluşların yüksek kalite güvencesi sağlamak için marka değerini geliştirmesi, denetlenmiş finansal tabloların kalitesinde meydana gelen artış ile gerçekleşmektedir²⁸⁶.

Yüksek eğitim ve niteliklere sahip çalışanların, daha yüksek maaş ve yüksek eğitim nitelikleri kazanma eğiliminde olduğu göz önüne alındığında her zaman iş performansının yüksek olacağı anlamına gelmemektedir. Aynı zamanda denetim kalitesinin de yükseleceği anlamını taşımamaktadır²⁸⁷.

²⁸² Li ve Diğerleri, 1.

²⁸³ Kırdaran Kanagaretnam, Gopal V. Krishnan, Gerald J. Lobo ve Robert Mathieu, Audit Quality and the Market Valuation of Banks' Allowance for Loan Losses, **Accounting Perspectives**, vol. 10, Iss. 3, 2011, 161.

²⁸⁴ Connie L. Becker, Mark L. Defond, James Jiambalvo ve K.R. Subramanyam, The Effect Audit Quality on Earnings Management, **Contemporary Accounting Research**, Vol. 15, 1998, 1.

²⁸⁵ Yahn-Shir Chen, Joseph C. S. Hsu, Mei-Ting Huang ve Ping-Sen Yang, Quality, Size and Performance of Audit Firms, **The International Journal of Business and Finance Research**, Vol.7, Iss. 5, 2013, 89.

²⁸⁶ Li ve Diğerleri, 2.

²⁸⁷ Ananda Samudhram, Errol Stewart, Jayasinghe Wickramanayake ve Jothee Sinnakkannu, Value Relevance of Human Capital Based Disclosures: Moderating Effects of Labor Productivity, Investor Sentiment, Analyst Coverage and Audit Quality, **Advances in Accounting, incorporating Advances in International Accounting**, Vol. 30, 2014, 338.

2.4.2.2. Denetim Süreci

Denetim süreci, denetim kuruluşu tarafından müşteri işletme teklifinin alınması ve bu teklifin değerlendirilmesiyle başlamakta, denetim faaliyetleri sonucunda oluşturulan denetim raporunun yazılması ve finansal tabloların yayınlanmasıyla sonuçlanmaktadır. Bu süreç denetim hizmetlerinin kalitesi açısından önemli bir faaliyet bütünüdür. Denetim süreci içerisinde gerçekleştirilen faaliyetler eksiksiz ve istenilen düzeyde ise denetim kalitesinin artacağı aksi halde ise kalitenin düşeceği bilinmektedir. Kısaca denetim sürecindeki faaliyetler ile denetim kalitesi doğru orantılıdır.

Denetim süresinin uzunluğu, kısalığı, denetçi rotasyon uygulamaları gibi pek çok faktör denetim sürecini etkilemektedir. Denetim kuruluşu ile müşteri işletme arasındaki denetleme süresinin uzunluğunun denetçi bağımsızlığına ve denetim kalitesine etkisi söz konusudur. Denetim süresinin uzamasının denetimin kalitesini olumsuz etkileyeceği, bununla birlikte denetçi bağımsızlığını da zedeleyici ve mesleki muhakemesini olumsuz olarak etkileyeceği savunulmaktadır²⁸⁸. Aynı zamanda denetimde kısa süren görev süreleri denetim kalitesinde bozulma, yetkinlik veya bağımsızlığın zedelenmesine ya da bunlardan bazılarının eksikliğine neden olmaktadır²⁸⁹. Denetim kuruluşunun rotasyonu için en baskın olan görüş, bazen bağımsızlıktan ödün verebilecek denetçi-müşteri ilişkilerinin oluşumunu sınırlayacağıdır. Çoğu taraftar, birkaç yıl içinde yönetimle bu kadar yakın çalışmanın denetçilerin bağımsız kararını zayıflatabileceğine, dolayısıyla yönetimin işletme menfaatleri yerine yönetimin kendi çıkarları doğrultusunda kararlar almasına neden olabileceğine inanmaktadır²⁹⁰. Zorunlu denetçi rotasyon uygulaması bu problemleri engellemede yardımcı olmaktadır²⁹¹.

Shockley (1981) yaptığı çalışmada görev süresi beş yılı geçmeyen denetçilerin bağımsızlığının azalmasının düşük olduğunu belirtmiştir. Knechel ve Vanstraelen

²⁸⁸ Randolph Shockley, Perceptions of Auditors' Independence: An Empirical Analysis, **The Accounting Review**, Vol. 56, Iss. 4, 1981, 785. **Bkz.** (Durukan ve Kapucugil, 2007; Balsarı ve Varan, 2014; Chen, Elder ve Liu, 2005; Welschen, 2009; Raghunathan ve Diğerleri, 1994; O'Keefe ve Diğerleri, 1994)

²⁸⁹ W. Robert Knechel ve Ann Vanstraelen, The Relationship Between Auditor Tenure and Audit Quality Implied by Going Concern Opinions, **AUDITING: A Journal of Practice & Theory**, Vol. 26, No. 1, 2007, 113.

²⁹⁰ Joe Hoyle, Mandatory Auditor Rotation: The Arguments and an Alternative, **Journal of Accountancy**, Vol. 145, Iss. 5, 1978, 71.

²⁹¹ Şenyiğit ve Zeytinoğlu, 84.

(2007) yaptıkları çalışmalarda denetçilerin görev sürelerinin uzunluğu işletmelerin iflas etme olasılıkları üzerinde bir etkiye sahip olmadığını, kısacası denetçilerin görev sürelerinin bir öneminin olmadığını vurgulamıştır. Mansi, Maxwell ve Miller (2004) denetçilerin uzun görev süresinin tahvil piyasasında borçlanma maliyetinin düşük olmasıyla ilişkili olduğunu tespit etmişlerdir.

Hakim ve Omri (2010) çalışmalarında özellikle denetçiler ile müşteri ilişkilerinin uzunluğunun denetçi bağımsızlığını etkileyip etkilemediğini ele almıştır. Ayrıca denetim kalitesini değerlendirirken gözlemlenebilir kriterlerden denetim kuruluşunun görev sürelerini ele almıştır. Çalışmanın sonucunda denetim kuruluşlarının görev süresinin uzun olmasının denetçi bağımsızlığı ve tarafsızlığını tehlikeye düşürdüğü sonucuna ulaşılmıştır. Chi ve Huang (2005) yapmış olduğu çalışmada denetim kalitesinin, denetim faaliyetlerinin başlangıcında artış gösterirken, ortak sayısının artması ile veya denetim kuruluşlarının görev süresinin beş yılı aşması ile birlikte azalmaya başladığını gözlemlemiştir. Carcello ve Nagy (2004) tarafından yapılan çalışmada finansal raporlamalardaki hile ve yolsuzlukların, denetim kuruluşu görev süresinin ilk üç yılı içinde oluşma olasılığının daha yüksek olduğunu gözlemlemiştir.

Ayrıca, Ghosh ve Moon (2005); Nagy (2005); Chung ve Kallapur (2003); Myers, Myers ve Omer (2003); Johnson vd., (2002) yapmış oldukları çalışmalarında denetim görev süresinin kalite üzerindeki etkilerini incelemiştir. Bu çalışmaların genelinde denetim sürecinin artması ile kalitenin negatif olarak etkilendiği belirtilmiştir. Yapılan bazı çalışmalarda da denetçinin görev süresinin uzatılmasının denetçinin daha özel denetim tecrübelerine sahip olmasına ve mesleki yeterlilik kazanmalarına yardımcı olduğu, bununla birlikte belirli risklere karşı da bilgi düzeyini artırdığı görülmüştür. Böylelikle denetim kalitesinin iyileştirilmesi sağlanmış olacaktır²⁹².

2.4.2.3. Denetçi Bağımsızlığı

Denetim kalitesini etkileyen en önemli unsurlardan birisi ve yıllardır tartışma konusu olmuş denetçi bağımsızlığıdır²⁹³. Denetçiler müşterilerin performansını

²⁹² Myers, Myers ve Omer, 779;

²⁹³ Philip Law, Desmond Yuen ve Lyu Chan, he Impact of Guanxi on Auditor Independence: Perceptions of Auditors and CFOs in Hong Kong, **Corporate Ownership and Control**, Vol. 10, Iss. 2, 2013, 685; Spain Josep Garcia-Blandon ve Josep Ma Argiles, Taxation Audit Firm Tenure and

değerlendirirken objektif olmalı ve görüş bildirirken müşterilerin baskısına karşı ayakta durabilmelidirler²⁹⁴. Bağımsızlık, denetim hizmeti ve faaliyetleri sonucu oluşturulan denetim raporunun değerini olumsuz etkileyecek birtakım hususlar ile denetçilerin önyargılı olma ve müşteriler tarafından ikna edilebilme gibi hususlarıyla ilişkilidir. Bu kritik husustan dolayı kanun ve yönetmelikler, denetçi ile müşteri arasındaki ekonomik bağın denetçinin bağımsızlığını zayıflatacağı, dolayısıyla denetim kalitesini tehlikeye atacağı inancıyla şekillendirilir²⁹⁵. Denetçilerin denetim faaliyetlerini gerçekleştirirken bağımsız, tarafsız ve dürüst davranmaları bağımsız denetimin kalitesini etkileyen en önemli faktörlerden biridir²⁹⁶. Denetçinin bağımsızlığı, müşterilerin bütünlük, kişisel hesap verebilirlik ve zamanında hizmet sunumu gibi faaliyetler ile birlikte önemli bir diğer alandır²⁹⁷.

IFAC (2005) tarafından düzenlenen kavramsal çerçeve, iki ana boyutta bağımsızlığı tanımlamaktadır. İlk olarak bağımsızlık, dürüstlükle hareket eden, tarafsız davranan ve profesyonel iş yaşamına şüphecilikle yaklaşan denetçilerin zihninde oluşan bir tutumdur. İkinci olarak, bağımsızlık endişeleri zihinde belirlenen bağımsızlık tavizlerinin potansiyel çıkar çatışmalarına dönüşümünün algılanmasıyla ilgilidir. Bağımsızlığın profesyonel denetim için önemli olmasının nedeni finansal tabloların ve denetim görüşünün güvenilirliği ile ilgili olmasıdır. Suddaaby ve arkadaşları (2009) çalışmalarında, denetçi bağımsızlığının denetim mesleğinin performansını ve davranışların yönetimini ele alarak denetim kalitesini göstermesiyle denetimin profesyonel bir değer taşıdığını öne sürmüşlerdir.

Denetçi ve müşteri arasında kurulan güçlü ekonomik bağ, denetçi bağımsızlığının azalmasına²⁹⁸ dolayısıyla finansal tabloların bağımsızlığının ve şeffaflığının düşmesine neden olmaktadır²⁹⁹.

Independence: A Comprehensive Investigation of Audit Qualifications in Spain, **Journal of International Accounting, Auditing and Taxation**, Vol. 24, 2015, 82.

²⁹⁴ Peter Carey ve Roger Simnett, Audit Partner Tenure and Audit Quality, **The Accounting Review**, Vol. 81, Iss. 3, 2006, 653.

²⁹⁵ Nopmanee Tepalagul ve Ling Lin, Auditor Independence and Audit Quality: A Literature Review, **Journal of Accounting, Auditing & Finance**, Vol. 30, Iss. 1, 2015, 105.

²⁹⁶ Keith A. Houghton ve Christine A. Jubb, The Market for Financial Report Audits: Regulation of and Competition for Auditor Independence, **Low and Policy**, Vol. 25, Iss. 3, 2003, 299.

²⁹⁷ Prem Lal Joshi, Jasim Al Ajmi ve Wayne G. Bremser, A Study of Auditor-Client Relationships and Problems in The Bahraini Audit Environment, **Advances in Accounting, Incorporating Advances in International Accounting**, Vol. 25, 2009, 267.

²⁹⁸ Fiona Ball, Jonathan Tyler ve Peter Wells, Is Audit Quality Impacted by Auditor Relationships?, **Journal of Contemporary Accounting & Economics**, Vol. 11, 2015, 168-169.

Bağımsızlık, tarafsızlık ve dürüstlük üzerine literatürde pek çok araştırma yapılmıştır. Richard (2006) yaptığı çalışmada bağımsızlık düzeyi ile denetim kalitesi arasında doğru orantının olduğunu belirtmiştir. Garcia-Blandon ve Argiles (2015) yaptıkları çalışma sonucunda denetçi bağımsızlığının uzun süreli sözleşmelerde zedelenebileceğini belirtmiştir. Ayrıca, dış denetçilerin bağımsızlığı konusunda kuruluşların uzun denetim görevlerinde olumsuz etkilerinin olduğunu belirtmiştir.

2.4.2.4. Bağımsız Denetçinin Sektörel Bilgi Birikimi ve Tecrübesi

Denetçilerin denetim faaliyetini gerçekleştireceği sektör hakkındaki yeterli bilgi ve deneyiminin bağımsız denetim kalitesi üzerindeki etkisi arasında doğru orantı mevcuttur³⁰⁰. Denetçilerin müşteri işletmenin faaliyet alanıyla (sektör) ilgili bilgi ve tecrübesi arttıkça, karşılaşılabileceği zorluk ve sorunları tespit etmede başarılı olduğu görülmüştür. Böylece, daha yüksek kaliteli denetim hizmeti sunulmasına imkân sağlayacaktır³⁰¹. Ayrıca bilinmesi gereken bir konu da, pazar liderliğinin yüksek denetim kalitesinin bir göstergesi olarak kullanıldığıdır³⁰².

Bağımsız denetçinin sektörel bilgi ve tecrübesi bağımsız denetim kalitesi üzerinde etkisi olan önemli faktörlerden biridir. Kavut, (2002) ve Jaffar ve diğerleri (2005) tarafından yapılmış olan araştırma sonuçlarına göre bağımsız denetçinin sektörel bilgi ve tecrübesi ile bağımsız denetim kalitesi arasında doğru orantılı bir ilişki olduğu tespit edilmiştir. Ayrıca Titman ve Trueman, 2002; Dunn ve Mayhew, 2004; Lys ve Watts, 1994; Krishnan, 2005 tarafından yapılan çalışmaya göre, bağımsız denetçinin müşteri işletmenin faaliyet gösterdiği sektör ile ilgili uzmanlık derecesi arttıkça, sektördeki özel sorunları ve konuları tespit etme ve ortaya çıkarma olasılığı artmakta ve bunların mali tablolara yansımaları daha iyi anlaşılmaktadır. Bu da daha yüksek kalite düzeyinde bağımsız denetim hizmetini beraberinde getirmektedir.

²⁹⁹ Asli Ascioğlu, Shantaram P. Hegde ve John B. McDermott, Auditor Compensation, Disclosure Quality, and Market Liquidity: Evidence From The Stock Market, *Journal of Accounting and Public Policy*, Volume 24, Issue 4, 2005, 352.

³⁰⁰ Nahariah Jaffar, Salsiah Mohd Ali, Zarehan Binti Selamat, Norazlan Alias, Perception of the Audit Partners, Audit Committee and Investment Analyst on the Audit Quality Attributes in Malaysian, **Finance India**, Vol. XIX, No.2, 2005, 544.

³⁰¹ Sheridan Titman ve Brett Trueman, Information Quality and The Valuation of New Shares, **Journal of Accounting and Economics**, Vol.8, Issue.2, 2002, 171; Kimberly A. Dunn ve Brain W. Mayhew, Audit Firm Industry Specialization and Client Disclosure Quality, **Review of Accounting Studies**, Vol. 9, 2004, 55.

³⁰² Li ve Diğerleri, 2.

Bağımsız denetçinin sadece sektörel bilgi ve tecrübesi değil aynı zamanda müşteri işletme hakkındaki bilgi birikiminin de (özellikle müşteri işletmenin işi, karşı karşıya olduğu riskler, işinde ve işle bağlantılı olan risklerdeki değişikliklerin etkileri konusunda) denetim kalitesi için önemli olduğunu doğrulayan araştırmalar vardır. 1987-1997 dönemine ilişkin yapılan bir araştırmada ABD'deki halka açık şirketler tarafından hileli mali tablo düzenlenme olayının daha çok bağımsız denetçi değişikliğinin yapıldığı dönemde olduğu tespit edilmiştir. AICPA tarafından yapılan başka bir araştırmada ise, 1979-1991 arasında gerçekleşen 400 denetim başarısızlığı incelenmiş ve iddia edilen denetim başarısızlıkları, bağımsız denetçinin müşteri işletmeyi ilk kez ya da ikinci kez denetlediği dönemde diğer dönemlere göre hemen hemen üç kat daha fazla olduğu ortaya çıkmıştır. Günümüzde denetçinin çok iyi bir muhasebe ve denetim bilgisine sahip olması yeterli değildir. Denetlediği işletmenin işi ve faaliyet gösterdiği sektörün özelliklerini de çok iyi bilmelidir. Sonuç olarak denetçi belirli sektörlerde uzmanlık kazanmış, söz konusu sektörlerdeki riskleri, makro gelişmeleri ve trendleri iyi bilen ve izleyen bir kişi olmalıdır.

2.4.3. Bağımsız Denetim Kalitesini Etkileyen Diğer Faktörler

Bağımsız denetim kalitesini etkileyen diğer faktörleri denetim ücreti, denetim dışı hizmetler, yasal sistem, kurumsal yönetim ve etik kurallar, denetim bilinci olmak üzere beş kategoride incelemek mümkündür.

2.4.3.1. Denetim Ücreti

Denetim ücretleri; denetim piyasasındaki rekabet ortamında denetçiler ve müşterileri arasındaki görüşmeler ve denetim için değerlendirilen riskler tarafından belirlenmektedir³⁰³. Simunic'in (1980) denetim ücreti çalışmasını takiben dünya çapında çok sayıda denetim ücreti çalışması uygulama bulmuştur³⁰⁴. Denetim ücretlerinin denetim kuruluşlarının büyüklüğü ile olan ilişkisini inceleyen birçok araştırma mevcuttur. Denetim ücretinin denetim kuruluşlarının büyüklüğü ile ters

³⁰³ Scott Duellman, Helen Hurwitz ve Yan Sun, Managerial Overconfidence and Audit Fees, **Journal of Contemporary Accounting & Economics**, Vol. 11, 2015, 150.

³⁰⁴ Reiner Quick, Stuart Turley ve Marleen Willekens, **Auditing, Trust and Governance: Developing Regulation in Europe**, First Edition, Routledge Taylor & Francis Group, London and New York, 2008, 4. (Aasmund Eilifsen ve Marleen Willekens, Some Thought About Trust, Audit Quality and Audit Regulation in Europe).

orantılı olduğunu ortaya çıkaran çalışmalar olduğu gibi, denetim kuruluşu büyüklüğü ile doğru orantılı olduğu sonucuna ulaşan çalışmalar da bulunmaktadır. Örneğin, Simunic (1980) yaptığı çalışmada göz önünde olan ve bilinen denetim kuruluşlarının aldığı ücretin bilinmeyen ve tanınmamış denetim kuruluşlarının aldığı ücretten daha düşük olduğunu belirtmiştir. Ancak Taffler ve Ramalinggam (1982)'nin İngiltere'deki denetim kuruluşları üzerine yaptıkları çalışmasında daha büyük denetim kuruluşlarının daha yüksek denetim ücreti aldıkları sonucuna ulaşmıştır.

Denetim ücretleri olumlu denetim faaliyetleri sonrası ile ilişkilidir³⁰⁵. Denetim ücret getirisi genellikle yüksek denetim kalitesi ile ilişkilidir. Yüksek ücretler denetçi bağımsızlığının zedelenmesine ve dolayısıyla azalmış denetim kalitesine yol açabilmektedir³⁰⁶. Yüksek denetim ücretleri, artan denetim testi ve yüksek denetim kalitesi anlamına gelmektedir³⁰⁷.

İşletmeler büyüdükçe, artan ihtiyaçlarını daha büyük bağımsız denetim kuruluşları ile karşılama yoluna gitmektedir. 1980'lerden sonra, bağımsız denetim piyasasında oluşan arz fazlası nedeniyle pek çok bağımsız denetim kuruluşu kapanmıştır. Kalan kuruluşlar da kapanmamak için, ücret düşürme yöntemine başvurmuşlardır. Bu bağlamda Dye (1991) denetçilerin ilk denetimde aldıkları ücreti düşük tutmaları nedeniyle denetçilerin az kâr ettikleri bir dönemden sonra müşterilerini elde tutabilmek için yapacakları denetimde daha hoşgörülü olacaklarını belirtmektedir. Denetlenen işletmeler ise artan pazarlık güçlerini kullanarak mevcut denetçilerine bağımsız denetim görüşlerini değiştirme yönünde baskı yapmaya başlamıştır.

Hediye, indirim ve müşteri işletme büyüklüğünün algılanan denetçi bağımsızlığına etkileri araştırılan diğer bir çalışmada, alınan hediye veya çok küçük bir miktarda da olsa indirim tutarının, kullanıcıların denetçi bağımsızlığı algılarını etkilediği görülmüş ancak müşteri işletme büyüklüğünün etkileri ile ilgili sonuç anlamlı

³⁰⁵ Timothy B. Bell, Wayne R. Landsman ve Douglas A. Shacke, Auditors'Perceived Business Risk and Audit Fees: Analysis and Evidence, *J. Account. Res.* 39 (1), 2001, 43.

³⁰⁶ Ariel Markelevich ve Rebecca L. Rosner, Auditor Fees and Fraud Firms, **Contemporary Accounting Research**, Vol. 30 Iss. 4, 2013, 1612.

³⁰⁷ Jenny Goodwin-Stewart ve Pamela Kent, Relation Between External Audit Fess, Audit Committee Characteristics and Internal Audit, **Accounting and Finance**, 46, 2006b, 387.

çıkmamıştır. Çalışmanın sonucuna göre daha büyük bir hediye boyutu, daha az denetçi bağımsızlığı algısına yol açmaktadır³⁰⁸.

Denetim kuruluşları ilk denetimler sonucunda eksikliğini ikinci denetim sonucunda kabul etmekte ve ilk denetimler sonrasında denetim kalitesinin artırıldığı görülmektedir. Aynı zamanda ikinci denetimlerde ücretlerin artırılması sorununun oluşması nedeniyle denetim kuruluşları ücretlerde iyileştirilmeye gittiği aksi halde denetim kalitesinin elde edilmesinin daha zor ve pahalı olacağı bilinmektedir³⁰⁹.

Ücret indirimlerinin denetim kalitesini düşürmesine neden olan en azından iki sebebin olduğu bilinmektedir. Birincisi, denetçilerin uygunsuz müşteri baskıları sonucunda normal seviyenin altında fiyatlandırmalarının denetime etkisinin denetçiler ve müşterileri arasında bir ekonomik bağ oluşturabilmesidir. İkincisi ise, denetim kalitesinin üzerinde ücret iskontosunun olumsuz etkisi, denetim elemanlarınca artan zaman ve bütçe baskılarına neden olabilmektedir³¹⁰.

Denetim kalitesi ve ücretler arasındaki bağlantıyı hem Cadbury (1992) hem de Yeminli Mali Müşavirler 'Ortak Etik Komitesi (1993) denetim kalitesinin düşük ücretler ile tehlikede olabileceği olasılığına karşı her ikisi de raporlarında uyarmıştır³¹¹.

2.4.3.2. Denetim Dışı Hizmetler

Denetim dışı hizmetler, bir denetçi tarafından sağlanan ve denetim olarak değerlendirilmeyen tüm hizmetler olarak tanımlanır. Denetim dışı hizmetler, denetim dışı gelir kaynaklarını oluşturmaktadır. Bir denetim müşterisine finansal tabloların incelenmesi ve bu konudaki profesyonel görüşlerinin ifadelerinden farklı olan diğer hizmetler olarak tanımlanabilir³¹².

³⁰⁸ Mahdi Salehi, Non-Audit Service and Audit Independence: Evidences from Iran, **International Journal of Business and Management**, Vol. 4, Iss. 2, 2009, 144.

³⁰⁹ Blankley ve Diğerleri, 213.

³¹⁰ Jonathan D. Stanley, Duane M. Brandon ve Jeffrey J. McMillan, Does Lowballing Impair Audit Quality? Evidence From Client Accruals Surrounding Analyst Forecasts, **J. Account. Public Policy**, Vol. 34, 2015, 626.

³¹¹ Noel O’Sullivan, The Impact of Board Composition and Ownership on Audit Quality: Evidence From Large UK Companies, **British Accounting Review**, Vol. 32, 2000, 399.

³¹² Adeyemi ve Olowookere, 90.

Pekçok çalışmada denetim dışı hizmetler ile denetim kalitesi arasındaki ilişki geniş bir şekilde incelenmiştir³¹³. Bu çalışmalar genellikle denetim dışı hizmetlerin varlığının, denetçinin bağımsızlığının bozulmasına neden olup olmadığını keşfetmek üzerine olmuştur³¹⁴. Ayrıca denetim dışı ücretlerin denetçilerin bağımsızlığına zarar verdiği ve daha düşük kalitede denetim faaliyetlerine yol açtığı varsayımına göre, 2002 Sarbarnes-Oxley Yasası denetim müşterileri için bazı denetim dışı hizmetleri yasaklamıştır³¹⁵. Son zamanlarda denetim dışı hizmet ve ücretlerinin etkileri üzerine araştırmacılar tarafından giderek artan bir ilginin olduğu görülmektedir³¹⁶. Bu çalışmalar spesifik olarak denetim dışı hizmet ücretlerinin denetçilerin bağımsızlığını zedelediği üzerinde görüş birliğine varılmıştır. Özellikle denetim dışı hizmet ücretlerinin bu olumsuz etkisini önlemek amacıyla ABD’de işletmelerin uygulaması için çeşitli yasalar çıkartılmıştır³¹⁷.

Ferguson vd., (2004) denetim dışı hizmet ücretlerin ekonomik anlamda düşürülmesi denetim kalitesine yol açtığını söylemektedirler. Aynı zamanda araştırmacılar denetim ücretleri ile denetim dışı hizmet ücretleri arasındaki ilişkiyi incelemiştir. Bell, Causholli ve Knechel (2015) dört büyük denetim kuruluşu üzerinde yaptığı çalışma sonucunda görev süresi ve denetçi tarafından sağlanan denetim dışı hizmetler, denetim ile ilgili düzenleyici politikalar açısından önemli olduğunu vurgulamıştır.

Belirli çalışmalar (Örneğin; Firth 1997; Raghunandan, Read ve Whisenant, 2003; Ashbaugh, LaFond ve Mayhew, 2003; Whisenant, Sankaraguruswamy ve Raghunandan, 2003; Chu ve Zhang 2009; Gul, Jaggi ve Krishnan, 2007; Habib, 2012) denetim dışı hizmetlerin denetim kalitesine negatif bir etkisinin bulunmadığını belirlenmiştir. Fakat belirli koşullar dikkate alınarak değerlendirildiğinde denetim dışı hizmetlerin denetim kalitesi için olumsuz sonuçlara neden olabileceği belirtilmiştir. Örneğin, zayıf kurumsal yönetimin oluşması, müşterilerin önemsiz

³¹³ Francis, 357.

³¹⁴ Dan A. Simunic, Auditing, Consulting, and Auditor Independence, **Journal of Accounting Research**, Vol. 22, Iss. 2, 1984, 679.

³¹⁵ Semiu Babatunde Adeyemi ve Johnson Kolawole Olowookere, Non-Audit Services and Auditor Independence – Investors’ Perspective in Nigeria, **Business and Management Review**, Vol. 2, Iss. 5, 2012, 89.

³¹⁶ Reiner Quick, EC Green Paper Proposals and Audit Quality, **Accounting in Europe**, Vol. 9, Iss. 1, 2012, 17; Li ve Diğerleri, 201.

³¹⁷ Lawrence J. Abbott, Susan Parker, Gary F. Peters ve Kannan Raghunandan, The Association Between Audit Committee Characteristics and Audit Fees, **Auditing: A Journal of Practice & Theory**, Vol. 22, Iss. 2, 2003, 23; Li ve Diğerleri, 201; Quick, 18.

derecede gelişmesi ve büyümesi ve zararlı denetim dışı faaliyetlerin gerçekleştirilmesi SOX tarafından yasaklanmıştır³¹⁸.

Ye Carson ve Simnett (2006), denetçilerin denetim dışı hizmetler, uzun denetim süreleri ve kişisel ilişkiler üzerindeki ekonomik bağımlılığın, denetçinin bağımsızlığının erozyonuna katkıda bulunduğunu düşünmektedir³¹⁹. Farklı bir çalışmada denetim dışı hizmet sunumunun yarattığı kişisel çıkar tehdidi, denetçi bağımsızlığının bozulma olasılığını attırdığını belirlemiştir³²⁰. Hayes ve diğ., (2005), denetim dışı hizmetleri sunarken denetçi bağımsızlığının bozulma potansiyeline sahip olduğunu ileri sürmektedir.

Denetim kuruluş büyüklüğü ve denetçi iş uzmanlığının olması ve denetim dışı hizmetlerin sağlanması, denetimin kalite göstergeleri konusunda kesin bir kanıt değildir³²¹. Fakat denetçi iş uzmanlığı, denetim kalitesinin bir boyutu olarak ileri sürülmektedir³²². Yönetim danışmanlık hizmetlerinin sağlanması denetçinin bağımsızlığı algılarını etkilemektedir. Bu konu üzerine yapılan çalışmaların sonuçlarına göre yönetim danışmanlık hizmetlerinin sağlanması ve denetçinin bağımsızlığı arasındaki negatif bir ilişki olduğunu göstermektedir³²³.

2.4.3.3. Hukuki Düzenlemeler

Finansal piyasalar, bu piyasaların paydaşları, finansal raporlama, banka ve sigortacılık firmaları, denetim kuruluşlarının doğrudan gözetimi ile ilgili düzenlemeler gibi denetimi etkileyen çok farklı düzenlemeler vardır. Bazı ülkelerde

³¹⁸ Jayanthi Krishnan, Lixin (Nancy) Su ve Yinqi Zhang, Nonaudit Services and Earnings Management in the Pre-SOX and Post-SOX Eras, **Auditing: A Journal of Practice and Theory**, Vol. 30, Iss. 3, 2011, 103; Monika Causholli, Dennis J. Chambers ve Jeff L. Payne, Future Non-Audit Service Fees and Audit Quality, **Contemporary Accounting Research**, Vol. 31, 2014, 681.

³¹⁹ Ping Ye, Elizabeth Carson ve Roger Simnett, Threats to Auditor Independence: The Impact of Relationship and Economic Bonds, **AUDITING: A Journal of Practice & Theory**, Vol. 30, Iss. 1, 2011, 121.

³²⁰ David Hay, Robert Knechel ve Vivian Li, Non-Audit Services and Auditor Independence: New Zealand Evidence, **Journal of Business Finance and Accounting**, Vol. 35, Iss. 5/6, 2006a, 715.

³²¹ Aasmund Eilifsen ve Kjell Knivsflå, The Role of Audit Firm Size, Non-Audit Services, and Knowledge Spillovers in Mitigating Earnings Management During Large Equity Issues, **International Journal of Auditing**, **International Journal of Auditing**, Volume 20, Issue 3, 2016, 239-240.

³²² Elder, Lowensohn, ve Reck, 77.

³²³ Ken Y. Chen, Randal J. Elder ve Jo-Lan Liu, Auditor Independence, Audit Quality and Auditor-Client Negotiation Outcomes: Some Evidence from Taiwan, **Journal of Contemporary Accounting & Economics**, Vol. 1, Iss. 2, 2005, 123.

denetim kalitesi ile ilgili faaliyetleri koordine eden birbirleriyle uyum içinde birçok yasal düzenleme yapılmaktadır

Yasalar, denetçi ve müşteri arasında oluşabilecek ekonomik bağ sonucu denetçi bağımsızlığına zarar vereceğini ve dolayısıyla denetim kalitesini tehlikeye atacağı inancıyla oluşturulmaktadır³²⁴. Düzenleyici otoriteler, denetçi atamaları ile denetim kalitesini artırır ve dolayısıyla finansal raporlamanın güvenilirliğini sağlamaktadır³²⁵.

Choi ve Wong (2007) tarafından yapılan çalışmaya göre yasaların yeterli düzeyde olmaması, denetçilerin kontrol faaliyetlerini düşürmekle birlikte denetçilerin yatırımcı kararlarını pozitif anlamda dikkat çekme aracı olma özelliğini de minimum düzeye çekmektedir. Fakat diğer yandan denetçiler, yasal sistemin zayıf olduğu ülkelerde yabancı yatırımcılar açısından iyi bir yönetim rolü de üstlenebilmektedir. Denetçi açısından bakıldığında yasal sorumluluğa sahip, kanuni düzenlemeleri bilen ve denetimi kanuni düzenlemeler çerçevesinde gerçekleştiren bir denetçi, daha çok çaba harcayacak ve denetim kalitesini artırabilecektir. Ayrıca yasal düzenlemeler ve gözetim sonucunda ortaya çıkan yolsuzluk ve hilelere cezai müeyyide uygulanması denetim raporlarının kalitesini artırıcı bir işlev görecektir.

Kim ve Yi (2009) tarafından Kore’de yapmış oldukları çalışma sonucuna göre yasal düzenlemeler, denetim kalitesinin iyileştirilmesi ve gelir artırıcı kazanç yönetimini yapmaktan yöneticileri caydırmada etkili olduğunu belirtmiştir. Denetçi atamasına yönelik yasal düzenlemeler denetçi seçimi üzerinde idari etkisini sınırlayarak denetçi bağımsızlığını güçlendireceğini iddia ederken, denetim kalitesini azaltacağını belirtmiştir. Jiang, Habib ve Zhou (2015) Çin’deki yapmış olduğu çalışmalarda denetim kalitesi ile rekabetçi ve bölümlenmiş denetim pazarlarında denetim etkinliğinin yasal yükümlülüklerle birlikte denetçilerin güvenilirliğini sağlamak için “izleme fonksiyonu ve denetçilerin güçlendirilmesinde yasal reformun önemini” vurgulamaktadır³²⁶.

Denetim kalitesi üzerindeki devlet destekli yasal düzenlemelerin etkisi üzerine yapılan çalışmalar oldukça az ve sonuçlar çelişkilidir. Örneğin, Wang ve Zhao (2003) ile Han (2008) yaptıkları çalışmaya göre devlet destekli yasal düzenlemelerin

³²⁴ Tepalagul ve Lin, 105.

³²⁵ Kim ve Yi, 207.

³²⁶ Haiyan Jiang, Ahsan Habib ve Donghua Zhou, Accounting Restatements and Audit Quality in China, **Advances in Accounting**, Volume 31, Issue 1, 2015, 9-10.

denetim kalitesi üzerinde negatif bir etkinin olduğunu belirtirken, Liao ve Wang (2008) ve Liu, Wang ve Wu (2011) pozitif bir etkiye sahip olduğunu belirtmiştir.

2.4.3.4. Kurumsal Yönetim ve Etik Kurallar

Kurumsal yönetim,

“Bir işletmenin, hak sahipleri ve kamuoyunun menfaatlerine zarar vermeyecek şekilde, finansal ve insan kaynaklarını kendine çekmesini, verimli çalışmasını ve bu sayede de hissedarları için uzun dönemde ekonomik kazanç yaratarak istikrar sağlamasını mümkün kılan kanun, yönetmelik ve gönüllü sektör uygulamalarının bileşimi” olarak tanımlanmaktadır³²⁷.

Kurumsal yönetim, dış yatırımcıların kamulaştırmaya karşı kendilerini koruyan bir dizi mekanizma hali olarak tanımlanmaktadır³²⁸. Kurumsal yönetimin temel amacı, işletmelerin şeffaflık, adil olma, hesap verilebilirlik ve sorumluluk ilkeleri ışığında faaliyet göstermelerini amaçlamaktadır³²⁹. Aynı zamanda kurumsal yönetim işletmeler ile bilgi kullanıcıları arasındaki ilişkiler bütünüdür³³⁰.

Cornett, McNutt ve Tarhan (2009) göre, kurumsal yönetim mekanizmalarının ABD’deki en büyük kamuya açık şirketlerde kazanç yönetimini etkileyip etkilemediğini incelemiştir. Çalışmanın sonucunda kurumsal yönetişimin büyük Amerikan bankalarında kazanç yönetiminde en azından küçük bir rol oynadığını ortaya koymaktadır. Ayrıca şirket performansının, yönetim kurulu bağımsızlığı ve sermayenin kazanç yönetimi ile olumsuz bir ilişkisi olduğunu tespit edilmiştir³³¹.

Aygün ve Sayın (2016) yapmış oldukları çalışmada kurumsal yönetim ve denetim kalitesi arasındaki ilişkiyi araştırmıştır. Çalışma sonucunda denetim kalitesi ile kurumsal yönetim göstergesi olarak kullanılmış olan bağımsız üye ve kurumsal

³²⁷ Cevat Sarıkamış, Ali Ceylan, Nurhan Aydın ve Metin Coşkun, **Sermaye Piyasaları ve Finansal Kurumlar**, Birinci Baskı, Anadolu Üniversitesi Açıköğretim Fakültesi Yayınları, Eskişehir, Eylül, 2008, 279.

³²⁸ Rafael La Porta, Florencio Lopez-de-Silanes, Andrei Shleifer ve Robert Vishn, Investor Protection and Corporate Governance, **Journal of Financial Economics**, Volume 58, Issues 1–2, 2000, 4.

³²⁹ Tamer Aksoy, **Basel II ve İç Kontrol**, Birinci Baskı, Ankara SMMM Odası Yayınları, Ankara, 2007,165.

³³⁰ Serkan Yılmaz Kandır, Kurumsal Yönetim Derecelendirme Notu Açıklamalarının Hisse Senedi Getirileri Üzerindeki Etkisinin İncelenmesi, **Bankacılar Dergisi**, Sayı 85, Haziran 2013, 21.

³³¹ Marcia Millon Cornett, Jamie John McNutt ve Hasan Tahrán, Corporate Governance and Earnings Management at Large U.S. Bank Holding Companies, **Journal of Corporate Finance**, Vol. 15, 2009, 427.

sahiplik arasında pozitif bir ilişkinin olduğu, bağımsız üye ve ikilik arasında negatif ve istatistiksel olarak anlamlı bir ilişkinin varlığının olduğunu tespit etmişlerdir.

Kurumsal yönetim yapısı, oluşturulacak finansal tabloların kalitesinin varlığı, faaliyetler uygun politikaların seçimi, hem iç hem de dış denetim faaliyetlerinde temel etik kurallara uygun olarak faaliyet gösteren denetim komiteleri ile faaliyetlerde oluşabilecek risklerin tespit edilip değerlendirilmesine imkân sağlayan iç kontrol sistemin varlığı ile sağlamlaşmaktadır. Kaliteli kurumsal yapının oluşmasında finansal raporlamanın önemi büyüktür. Bu nedenle finansal bilgilerin doğruluğu ve güvenilirliğini bilgi kullanıcılarına sunma ve kabul edilen muhasebe standartlarının yanlış veya eksik uygulanmasının önlenmesi işlevine sahip bağımsız denetim faaliyetleri kurumsal yönetimde önemli bir rolü bulunmaktadır³³².

Kurumsal yönetim faaliyetleri işletmelerin ve ortaklarının uzun dönemde ekonomik kazanç yaratması ve istikrarını sürdürme imkânını sağlamasında en önemli faktörlerden birisi etik kurallara uygun olarak faaliyetlerin gerçekleştirilmesidir. Etik kurallar çerçevesinde hem işletme hem de ortaklar ekonomik istikrarın sağlanmasına katkı sağlayacaktır.

Etik, özellikle toplumda sosyal sorumluluk taşıdığı düşünülen belirli gruplarla ilişkilendirilmiştir³³³. Etik insanlarla birlikte yaşama yolu olarak tanımlanmaktadır³³⁴. Kutlu (2009) kişilerin nasıl davranmaları gerektiğine işaret eden, görev ve sorumlulukları esas alan bir davranış kuralı ya da disiplin olarak tanımlarken, Ural (2003) ise etik kavramını, “*bireylerin doğru olarak nasıl davranacağını açıklayan ve tanımlayan ilkeler, değerler ve standartlar sistemi*” olarak tanımlamıştır.

Kurumsal yönetim ve etik kurallar denetim faaliyetlerinin kalitesine etki etmektedir. Etik ilkelere uygunluk faaliyet sonucunda oluşturulan finansal tabloların güvenilirliğini ve doğruluğunu artırmaktadır. Böylece hem işletme yönetimi hem de paydaşlar denetimde katma değer sağlamış olacaktır.

³³² İsmail Ünal ve İpek Arkaya, Denetimin Ötesi: Denetlenmiş Finansal Bilgilerin Sağladığı Katma Değer, **KPMG-Denetimin Değeri**, Günce Reklam Yayıncılık Matbaa San. ve Tic. Ltd. Şti, İstanbul, 2016, 14.

³³³ Hasan Arslan, Kadir Gökoğlan ve Mustafa Bulut, Dicle Üniversitesi Sosyal Bilimler Meslek Yüksekokulu Öğrencilerinin Muhasebe Meslek Etiği Algıları Üzerine Bir Araştırma, Elektronik Sosyal Bilimler Dergisi, Cilt 17, Sayı 64, 2018, 1.

³³⁴ Richard Hain ve Toni Saad, Foundations of Practical Ethics, Ethics and Communication Skills, **Medicine**, Volume 44, Issue 10, 2016, 578.

Uluslararası Muhasebe Meslek Mensupları Etik Standartları Kurulu (IESBA), çıkar çatışmalarını tespit etme, değerlendirme ve yönetmede muhasebe meslek mensuplarını desteklemek için daha özellikli kurallar belirlemek ve daha kapsamlı rehberlik sağlamak için revize etmiştir. Etik kurallar kurumsal yönetimin vazgeçilmez kriterleri arasında yer almaktadır. Dürüstlük, tarafsızlık, mesleki yeterlilik ve özen, gizlilik ve mesleki davranış olarak belirlenen etik kuralları hem çalışma performansının artırımına hem de ahlaki değerler çerçevesinde faaliyetlerin devamının sağlanmasında önemlidir.

2.4.3.5. Denetim Bilinci

İşletmenin faaliyetleri sonucunda oluşturulan finansal tablolar ve finansal bilgilerin denetim sonucunda ilgili bilgi kullanıcılarının denetim faaliyetleri hakkında önceden bir bilgi birikiminin olması denetim faaliyetinin kalitesini pozitif yönde etkilemektedir³³⁵.

Denetim faaliyetlerinin istenilen kalitede ve beklentileri karşılayacak düzeyde oluşması ilgili yönetim ve bilgi kullanıcılarının denetim bilincine sahip olmasıyla ilgilidir. Kısacası denetim faaliyetleri sonucu, yönetim ve bilgi kullanıcıların beklentilerini maksimum düzeyde karşılaması önemli bir konudur. Fakat her zaman bu beklenti karşılanmayabilir. Yönetim ve bilgi kullanıcıları beklentilerini ne çok düşük düzeyde ne de çok yüksek düzeyde tutmaması gerekmektedir. İşte bu durum denetim bilinci oluşmuş işletme çevresiyle gerçekleşmektedir.

2.5. Bağımsız Denetimde Kalite Kontrolü ile İlgili Uluslararası Düzenlemeler

Amerikan Yeminli Kamu Muhasebecileri Enstitüsü (AICPA) tarafından 1947 yılında bağımsız denetim çalışmalarının kalitesinin artırılması, bağımsız denetim faaliyetini gerçekleştiren denetçilerin sorumluluklarını, niteliklerini ve görevlerini belirlemek ve denetçilere faaliyetlerinde pusula görevi yapmak amacıyla belirlenen standartlar ve açıklamalarının yer aldığı Genel Kabul Görmüş Denetim Standartları (US GAAS)

³³⁵ Tuğba Göger, **Türkiye’de Bağımsız Denetim Uygulamalarında Bağımsız Denetim Kalitesini Belirleyen Etmenler ve Türkiye’deki Denetim Firmalarına Yönelik Bir Araştırma**, Marmara Üniversitesi Sosyal Bilimler Enstitüsü, İşletme Anabilim Dalı Muhasebe Denetimi Bilim Dalı, Yüksek Lisans Tezi, İstanbul, 2006, 23.

yayınlanmıştır. Bu standartlar ile birlikte IFAC tarafından yayınlanacak olan UDS'nin temelini oluşturmuştur.

Amerikan Yeminli Kamu Muhasebecileri Enstitüsü bünyesinde yer alan Kalite Kontrol Standartları Komitesi (QCSC), 1978 yılında bağımsız denetim kuruluşlarının faaliyetlerinin düzenlenmesine ilişkin kalite kontrol standartlarını geliştirmek ve uygulanmasını sağlamak amacıyla faaliyetine başlamıştır. Kalite Kontrol Standartları Komitesi Genel Kabul Görmüş Denetim Standartları'na sadık kalınarak denetim faaliyetlerinin gerçekleştirildiğine ilişkin makul bir güvence sağlamak amacıyla 1996 tarihinde 2 nolu Kalite Kontrol Standardı'nı yayınlamıştır.

2.5.1. Uluslararası Kalite Kontrol Standardı-1

Uluslararası Denetim ve Güvence Standartları Kurulu (IAASB) tarafından 2009 tarihinde bağımsız denetim faaliyetlerine ilişkin kalitenin belirli bir standarda getirilmesi amacıyla Uluslararası Kalite Kontrol Standardı-1 (ISQC-1) yayınlanmıştır. Bu standart, kalite kontrol sisteminin unsurlarını, yöneticilerin firmalardaki kaliteye yönelik sorumluluklarını, etik ilkelerin uygulanabilirliğini, müşteri işletmeler ile olan ilişkiler ve faaliyetlere ilişkin denetim ve gözetimi konularına ilişkin açıklayıcı bilgiler yer almaktadır. Bununla birlikte Uluslararası Kalite Kontrol Standardı 1'in IFAC tarafından oluşturulan etik kuralları dikkate alınarak uygulanması gerekliliği belirtilmiştir.

Uluslararası Kalite Kontrol Standardı-1 denetim kuruluşları tarafından geliştirilen plan, program ve prosedürlerin, kuruluşların farklı özelliklerine bağlı olarak değişmesi beklenmektedir. Uluslararası Kalite Kontrol Standardı-1'e göre kuruluşların faaliyetlerinin değerlendirilmesinde kullanılan kalite kontrol unsurları şu şekilde açıklanmaktadır. Bu unsurlar;

a. *Yönetimin Sorumluluğu*; Denetim kuruluşunun yapısı, tutum ve davranışları, faaliyet çerçevesi vb. özellikleri işletmelerin iç faaliyet yapısını etkilemesinden dolayı Uluslararası Kalite Kontrol Standardı 1 yönetimin, denetim faaliyetlerinin yürütülmesinde temel unsur olarak görmektedir. Bununla birlikte denetim kuruluşu yönetimi, denetim faaliyetlerinde görev alacak personelin seçimine gereken önemi vermesi, kalite kontrol sisteminin işleyişinden sorumlu olacak personelin

faaliyetlerde yeterlilik, bilgi ve becerilere sahip olması konusunda gereken önemi vermelidir.

b. *Etik Kurallar*; Uluslararası Kalite Kontrol Standardı 1'e göre denetim kuruluşu, belirlenen etik kurallar çerçevesinde üst kademelerdeki personellerden başlayarak alt kademedeki personele kadar bağımsız davranmalarını sağlayacak prosedür ve politikaların oluşturulmasını zorunlu tutmuştur. Böylece denetim kuruluşları faaliyetlerinde bağımsızlık ilkesine bağlılığının artmasına ve bağımsızlığı etkileyen unsurların tespit edilmesi ve bu unsurların ortadan kaldırılmasına veya kabul edilebilir düzeye indirgenmesine olanak sağlamaktadır.

c. *Müşteri İlişkilerinin ve Belirli Sözleşmelerin Kabulü ve Sürekliliği*; Kalite Kontrol Standardı 1'e göre denetim kuruluşları denetim faaliyetlerinin başlamasındaki temel unsur olan müşterinin seçimi ve işi alma evresindeki faaliyetleri düzenlemiştir. Buna göre, yeni veya mevcut bir denetim sözleşmesinin kabulü için gerekli olan bilgi, beceri, yükümlülükler ve sorumluluklar ile yeterli kaynaklara sahipliğinin değerlendirilmesi gerekmektedir. Ayrıca her kademedeki denetim kuruluşu personelinde olması gereken niteliklerin kontrol edilmesi önemli bir durumdur. Bu kontrol faaliyetleri;

- a.** Denetim kuruluşu personellerinin faaliyet göstereceği sektör ve gerçekleştirilecek denetim konuları üzerinde yeterli bilgilere sahipliğinin sorgulanması,
- b.** Denetim kuruluşu personellerinin denetim faaliyetlerinin yürütülmesindeki bilgi, beceri ve yeterliliklerin sorgulanması,
- c.** Denetim faaliyetleri sırasında ihtiyaç durumunda uzmanlardan faydalanma imkânının sorgulanması,
- d.** Denetim kuruluşu faaliyetlerde kalite kontrolünün sağlanmasına yönelik yeterli personelin varlığı ve gereken şartları taşıyan personelin yeterliliğinin sorgulanması,
- e.** Denetim kuruluşunun faaliyet sonucunda raporlama ve denetimin tamamlanıp tamamlanamayacağına ilişkin hususları dikkate alması gerekmektedir.

d. *İnsan Kaynakları*; İşletmelerde faaliyetlerin devamlılığının sağlanması için gerekli olan personel ihtiyacının hem nitelik hem de nicelik olarak belirlenmesi,

belirlenen personelin nereden, nasıl ve ne zaman karşılanacağına planlanması, personelin tedariki açısından önem arz etmektedir³³⁶.

Kalite Kontrol Standardı 1, denetim kuruluşunun insan kaynaklarına ilişkin politika ve prosedürlerin oluşturulması, personelin işe alınması, performansının değerlendirilmesi, yeterlilik, personel ihtiyacının tahmini, kariyer gelişimi, terfi etme ve ücret gibi bir takım sorumluluk ve haklarının belirlenmesi ve uygulanmasını içermektedir. Denetim kuruluşu bünyesinde çalışan personelin yeterlilik, bilgi ve becerilerinin geliştirilmesi sürekli mesleki eğitim ile ilgilidir. Bu gelişimin sağlanmasında etkin politika ve prosedürlerin denetim kuruluşundaki bütün kademelere eşit ve sürekli olarak uygulanması önem arz etmektedir.

e. **Denetimin Yürütülmesi;** Kalite Kontrol Standardı 1'e göre, denetim kuruluşu, oluşturmuş olduğu politika ve prosedürler çerçevesinde denetim faaliyetlerinin kalitesinin artması ve tutarlılığı sağlanmaktadır. Denetim faaliyetlerinin sorunsuz yürütülmesinde denetim kuruluşunun etkin ve etkili politika ve prosedürlerinin etkisi oldukça büyüktür.

f. **İzleme;** Kalite Kontrol Standardı 1'e göre, denetim kuruluşu oluşturduğu prosedür ve politikaların kalite kontrol sisteminin etkin ve yeterli işleyişini sağlayan bir izleme süreci oluşturmak zorundadır. İzleme faaliyetleri, kalite kontrol sisteminin uygun şekilde tasarlanıp tasarlanmadığının ve uygulanıp uygulanmadığının tespiti, mesleki standartlara ve yürürlükteki mevzuat hükümlerine uygunluğunun tespit edilmesi ve belirlenen şartlara uygun olmalarını sağlayacak şekilde uygulanıp uygulanmadığının değerlendirmesi amacını taşımaktadır.

2.5.2. Bağımsız Denetim Standardı - 220 – (Finansal Tabloların Bağımsız Denetiminde Kalite Kontrol)

Finansal tabloların bağımsız denetime tabi tutulma zorunluluğu, bilgi kullanıcıların kararlarına doğrudan etkilemesidir. Bu nedenden dolayı denetim faaliyetleri belirli bir kalite ve düzen çerçevesinde gerçekleştirilmelidir. Kalite ve düzenin sağlanması belirli kriterlerin geliştirilmesi yoluyla mümkün olacaktır.

³³⁶ Ayşe Ünal, İşletmelerde İnsan Kaynaklarının Önemi, İnsan Kaynaklarının İşlevleri ve İnsan Kaynakları Yönetimi Sisteminde Ücretleme, **Kamu-İş Dergisi**, Cilt: 7,Sayı: 1, 2002, 2.

Uluslararası Muhasebeciler Federasyonu (IFAC) bünyesinde oluşturulan Uluslararası Denetim ve Güvence Standartları Kurulu (IAASB) tarafından yayınlanmaktadır. Son dönemlerde meydana gelen muhasebe skandalları, itibar zedelenmeleri ve sonucunda meydana gelen iflaslar yeni kanun ve düzenlemelerin oluşmasına zemin hazırlamıştır³³⁷.

Uluslararası Denetim Standartları gereğince denetim faaliyetini gerçekleştiren kişilerin etik ilkelere (dürüstlük, tarafsızlık, mesleki yeterlilik ve özen, sır saklama (gizlilik), mesleğe uygun davranış) bağlı kalarak faaliyetlerini devam ettirmeleri, işletme yönetimi ise finansal tablolarında faaliyetlerle ilgili bütün bilgi ve belgeleri sunma zorunluluğu getirilmiştir. Ayrıca bu işlemleri yaparken makul bir güvenceyi içerecek şekilde bilgileri sunmaları istenmektedir.

Uluslararası Denetim Standartları hükümlerini şu şekilde açıklamak mümkündür;

a. Denetim Kalitesine İlişkin Liderlik Sorumlulukları; Uluslararası Denetim Standardı 220'ye göre denetim faaliyetlerinden sorumlu denetim personelinin kaliteye ilişkin sorumluluk ve yükümlülüklerin kabulü, denetim ekibi içerisindeki diğer personellerle iletişimi ve gerçekleştirilen faaliyetlerde her zaman kalitenin önemli bir unsur olduğunu unutmaması ve uygulaması gerektiği istenilmektedir. Kısacası bütün denetim faaliyetlerindeki temel unsuru kalitenin sağlanması ve yükseltilmesi, denetimden sorumlu personelin tutum ve davranışlarına bağlıdır.

b. İlgili Etik Kurallar; Uluslararası Denetim Standardı 220'ye göre, denetim faaliyetlerinden sorumlu olan personelin müşteri seçimi ve işin kabul edilmesinden başlayarak denetim raporunun oluşturulmasına kadar geçen zaman içerisinde denetim personellerinin etik ilkelere bağlılığı ve ilkelerin uygulanması konusunda sürekli olarak gözlem ve sorgulamaları yapmalıdır. Etik ilkelere uymayan personelin uyarılması veya ilkelere uygunluğu engelleyen durumların tespit çalışması ile önleme çalışmaları yapmak zorundadır.

c. Müşteri ilişkilerinin ve Belirli Sözleşmelerin Kabulü ve Devam Ettirilmesi; Uluslararası Denetim Standardı 220'ye göre, denetim faaliyetlerinden sorumlu olan personelin müşterilerle olan ilişki ve sorumluluğun düzeyi, denetim sözleşmesinin gerçekleştirilmesi, belirlenen prosedür ve politikaların uygulanabilirliği konusunda

³³⁷ Mikail Erol ve Muhsin Aslan, Uluslararası Muhasebe ve Denetim Standartlarının Gelişmesi, *Muhasebe ve Finans Tarihi Araştırmaları Dergisi*, Sayı: 12, 2017, 78.

emin olunması gerekmektedir. Ayrıca kabul edilen denetim sözleşmesinin ileride reddedilmesine imkân tanıyabilecek durumların bilinmesi durumunda denetim kuruluşunun gerekli önlemleri alması açısından hemen müşteri işletmeye bildirilmesi önem arz etmektedir.

d. Denetim Ekiplerinin Belirlenmesi; Uluslararası Denetim Standardı 220'e göre, denetim faaliyetlerinden sorumlu olan personelin, alınan işin niteliğine uygun personelin tedarik etmesi istenilmektedir. İşe uygun personel seçimi yaparken öncelikle şu hususlara dikkate edilmelidir;

a. Denetim ekibinde yer alacak personelin denetim faaliyetleri hakkında önceden bilgi birikimi ve tecrübesinin varlığının sorgulanması,

b. Mesleki standartlar ve yürürlükteki mevzuat hükümlerine ilişkin bilgisinin sorgulanması,

c. Müşteri işletmelerin faaliyet alanları hakkında bilgi birikiminin sorgulanması,

d. Mesleki muhakeme yeteneği kullanabilme kabiliyetinin sorgulanması,

e. Denetim kuruluşunun kültürü, çerçevesi, kalite kontrole ilişkin politika ve prosedürleri kavrama durumu gibi hususlar hakkında bilgi ve yeteneğinin sorgulanması gerekmektedir.

e. Denetimin Yürütülmesi; Uluslararası Denetim Standardı 220'ye göre, denetim faaliyetlerinden sorumlu olan personelin denetim kuruluşu tarafından kabul edilen politika ve prosedürler çerçevesinde denetim faaliyetlerini devam ettirmesi istenilmektedir. Bununla birlikte meydana gelebilecek olumsuzluklar veya sorunları ilgili personelle görüşmeler yaparak çözümünün sağlanması ve denetim kalitesinin artırılması konusunda ihtiyaç duyulan personelden yardım alınması istenilmektedir.

f. İzleme; Uluslararası Denetim Standardı 220'ye göre, denetim kuruluşu tarafından kabul edilen politika ve prosedürler kalite kontrol sisteminin etkin olarak çalışmasına imkân sağlamalıdır. Aksi halde etkin olmayan kalite kontrol sistemindeki eksiklik veya noksanlığın tespit edilmesi ve düzeltilmesi gerekmektedir. Fakat denetim kuruluşunun tespit ettiği eksiklik ve noksanlıklar her zaman denetim faaliyetlerinin ilgili mevzuat ve mesleki standartlara uygun olarak yapılmadığına işaret etmemektedir. Bu eksiklik ve noksanlık, sorumlu personeli sürekli izleme ve gözlem sonucunda tespit edilecektir.

g. Belgelendirme; Uluslararası Denetim Standardı 220'ye göre, denetim faaliyetleri sonucunda oluşturulacak denetim raporundaki bilgilerin şeffaflık ve doğruluğunun sağlanması için belgelendirme gerekmektedir. Bunun için denetimden sorumlu personellerin çalışma kâğıtları büyük önem arz etmektedir. Bu çalışma kâğıtlarında şu bilgilere yer verilmelidir;

- ✓ Denetim faaliyetlerinde uyulması gereken etik ilkelere ilişkin tespit edilen sorunların belirlenmesi ve bu sorunların nasıl çözüldüğü hakkında bilgiler,
- ✓ Yürütülen denetim faaliyetleri çerçevesinde etik ilkelerin temeli olan bağımsızlığa sadık kalındığına ilişkin belgeler ve aksi durumda ortaya çıkan sorunların denetim kuruluşuyla nasıl çözüldüğüne ilişkin bilgi ve belgeler,
- ✓ Denetim kuruluşu ile müşteri işletme arasındaki iletişim ve denetim sözleşmesinin kabulü ve faaliyetlerin devamlılığına ilişkin bilgi ve belgeler yer almalıdır.

2.5.3. Meslektaş Denetimi (İncelemeleri)

Meslektaş denetimi (incelemeleri); denetim kuruluşlarının, Amerika Yetkili Kamu Muhasebecileri Enstitüsü (AICPA) tarafından oluşturmuş olduğu kalite kontrol standartlarına uygunluğunun, başka bir denetim kuruluşu tarafından incelenmesidir. Bu incelemenin temel amacı, AICPA üyeleri tarafından gerçekleştirilen muhasebe, denetim ve tasdik hizmetlerinin kalitesini artırmaktır. Ayrıca, AICPA meslektaş tarafından değerlendirme programına kayıtlı kuruluşlarının (ve bireylerin) değerlendirmelerinin yürütülmesi, planlanması, raporlanması ve kabul edilmesi için standartlar sağlamaktadır.

AICPA, Meslektaş denetimi programı kapsamında oluşturulan AICPA Meslektaş Tarafından İnceleme Yapılması ve Uygulanmasına İlişkin Standard'a göre yapılmaktadır. Bu standarda göre iki tür muadil değerlendirme yapılmaktadır. Bunlar sistem incelemeleri ve etkileşim incelemeleridir. Sistem incelemeleri bir işletmenin kalite kontrol sistemine odaklanırken etkileşim incelemeleri belirlenen sorumluluk ve yükümlülükler için yapılan çalışmaya odaklanmaktadır. Bu

değerlendirmelerin yanında bunların niteliği, hedefleri, kapsamı, sınırlamaları ve prosedürlerinin bir özetini oluşturan bir açıklama kısmı yer almaktadır³³⁸.

AICPA Meslektaş denetimi programına kayıtlı şirketler (ve bireyler) muadil değerlendirmeleri yapan ve raporlayan birey ve işletmeler; muadil değerlendirme çalışmalarını onaylayan kuruluşlar, üyeleri aynı zamanda AICPA üyesi olan inceleme ekipleri kurmalarına yardım etmesi için yönetim kurulu tarafından yetkilendirilen kuruluşların dernekleri ve AICPA program personeli yararlanmaktadır³³⁹.

Programın hedefleri, işletmenin büyüklüğüne ve uygulamasının doğasına uygun prosedürleri içeren muadil incelemelerinin gerçekleştirilmesi yoluyla sağlanmaktadır. Bir sistem incelemesi, denetim kuruluşunun muhasebe ve denetim uygulamaları için kalite kontrol sisteminin, uygulanabilir mesleki standartlara uygun olarak gerçekleştirilmesi ve raporlanması konusunda makul bir güvence sağlamak üzere tasarlandığını ve uyulduğunu belirlemektedir. Program, sistematik bir izleme ve eğitim sürecinin, meslek boyunca yüksek kalitede performansa ulaşmanın en etkili yoludur prensibine dayanmaktadır. Bu nedenle, karşılıklı güven ve iş birliğine bağlıdır. Sistem İncelemelerinde, gözden geçirilen işletmenin, kalite kontrol sistemi ile veya sisteme uyumluluğu ile tespit edilen bulgulara, eksikliklere ve önemli yetersizliklere karşılık olarak uygun önlemleri alması beklenmektedir³⁴⁰.

İnceleme kuruluşu, gözden geçirme ekibi üyeleri ve incelemeye katılan ya da bu incelemeyle ilişkili diğer kişiler tarafından, gözden geçirilen kuruluş ile ilgili olarak, bağımsızlığını korumalıdır. Buna ek olarak, gözden geçirme ekibi bütün sorumluluklarını yerine getirmeli ve bu sorumlulukların yerine getirilmesinde nesnellığı korumalıdır. Bağımsızlık, sadece gözden geçirilen kuruluşun değil aynı zamanda gözden geçirme raporunu kullananlara adil olma yükümlülüğünü tanıyan tarafsızlığı da kapsamaktadır. İnceleme kuruluşu, gözden geçirme ekibi ve gözden geçirmesine katılan diğer kişiler, incelenen kuruluş ya da kuruluş personeli için herhangi bir yükümlülükten veya çıkarlardan bağımsız olmalıdır³⁴¹.

³³⁸ <https://www.aicpa.org/research/standards/peerreview/peer-review-summary.html>, 23.01.2017

³³⁹ <https://www.aicpa.org/research/standards/peerreview/peer-review-summary.html>, 23.01.2017

³⁴⁰ <https://www.aicpa.org/research/standards/peerreview/peer-review-summary.html>, 23.01.2017

³⁴¹ <https://www.aicpa.org/research/standards/peerreview/peer-review-summary.html>, 23.01.2017

2.5.4. Sarbanes-Oxley Yasası ile Getirilen Düzenlemeler

Sarbanes-Oxley 2002'de dünyanın saygın ve önde gelen kurumlarının sayısız başarısızlığına tepki olarak kurulmuştur. SOX Yasası şirketlerin finansal açıklamalarda bulunmasını ve muhasebe dolandırıcılığını önlemek için katı reformlar yapılmasını zorunlu kılmıştır. SOX Yasası, Enron Corporation , Tyco International Plc ve WorldCom gibi kamu skandallarının yatırımcı güvenini sarstığı ve düzenleyici standartların revize edilmesini talep ettiği 2000'li yılların başında muhasebe hilelerine karşı oluşturmuştur³⁴².

Yıllarca temel iç kontroller üzerine odaklanan, başarısız kurumların yöneticileri kişisel hedeflerini ilerletmek için bir fırsata sahip olmuştur. 2002 tarihinde SOX'in ortaya çıkmasıyla birlikte, halka açık işletmelerin odağı ve kaynakları, geleneksel operasyonel incelemelerden, yeni raporlama gereksinimlerini karşılamak için tam kapsamlı uyum çabalarına yönlendirdiler. SOX, halka açık şirketlerin finansal raporlama ve açıklamaları üzerindeki iç kontrollerinin tasarımı ve işletme etkinliği konusunda bir iddiada bulunmalarını zorunlu kılmıştır³⁴³.

2002'de SOX'in başlangıcında halka açık şirketlerde hemen hemen tüm çabaları finansal raporlama güvenilirliği hedefine odaklanmıştır. Sarbanes-Oxley üzerindeki genel algı, Sarbanes-Oxley'in yatırımcı riski ve endişelerini hafifletmeye yardımcı olması bakımından değer yarattığına inanmakla birlikte, bir bakıma genel gayretin var olan durum hale geldiği de iddia edilmektedir³⁴⁴.

SOX 2002'de yürürlüğe girmesiyle finansal uygulama ve kurumsal yönetim düzenlemesinde büyük değişiklikler yapılmıştır. Sarbanes-Oxley Yasası onbir başlık halinde düzenlenmiştir. Bunlar içindeki en önemli bölümlerin 302, 401, 404, 409, 802 ve 906 olarak kabul edilmektedir.

Bölüm 302'ye göre, raporlanan finansal tabloların doğruluğunu onaylamak için üst düzey yönetime ihtiyaç duymaktadır³⁴⁵. Bölüm 401'e göre; finansal tablolar, ihraç edenler tarafından doğru olarak verilmekle birlikte yanlış beyanlar içermeyen veya maddi bilgileri devlete kabul etmeyecek şekilde sunulmuştur. Bu finansal tablolar, bilanço dışı yükümlülükleri veya işlemleri de içermektedir. Komisyon, şeffaf

³⁴² <http://www.investopedia.com/terms/s/sarbanesoxleyact.asp>, 23.01.2017

³⁴³ http://www.s-ox.com/dsp_getFeaturesDetails.cfm?CID=2176, 19.03.2017

³⁴⁴ http://www.sox.com/dsp_getFeaturesDetails.cfm?CID=2176, 19.03.2017

³⁴⁵ <http://www.investopedia.com/terms/s/sarbanesoxleyact.asp>, 23.01.2017

raporlama ile sonuçlanan bilanço dışı işlemlerin kapsamını incelemek ve raporlamakla yükümlüdür. Bölüm 404'e göre ihraççılar, iç kontrol yapısının kapsamı ve yeterliliği ile finansal raporlama prosedürleri hakkında yıllık raporlarında bilgi yayımlamalıdır. Bu beyan, bu tür iç kontrol ve prosedürlerin etkinliğini de değerlendirecektir.

Kayıtlı muhasebe, kuruluşun aynı raporda, iç kontrol yapısının etkinliği ve finansal raporlama prosedürlerine ilişkin değerlendirmeyi tasdik eder ve raporlar. Bölüm 409'a göre ihraç edenler, finansal durumlarında veya operasyonlarında maddi değişiklikler meydana geldiğinde acil bir şekilde kamuya açıklamak zorundadırlar. Bu açıklamalar, niteliksel bilgileri grafik sunumları şeklinde ve değişiklikler anlaşılması kolay terimlerle sunulacaktır. Bölüm 802'de ise yasal soruşturmayı engellemek veya etkilemek amacıyla kayıtları, belgeleri değiştirmek, yok etmek, sakatlamak, gizlemek, kusurlu hale getirmek amacıyla yapılan her türlü faaliyetler cezalandırılmaktadır³⁴⁶.

SOX, denetim, doğruluk ve kontroller gibi bir işletmenin maddi yanına ek olarak elektronik kayıtlarla ilgili bilgi teknolojisi departmanlarının gereksinimlerini de özetlemektedir. SOX Yasası bu konuda bir takım iş uygulamaları ortaya koymaz, bunun yerine hangi şirket kayıtlarının dosyada saklanması ve ne kadar süreyle saklanması gerektiğini tanımlar. SOX Yasası'nda belirtilen standartlara göre bir işletmenin kayıtlarını nasıl saklayacağını belirtmemektedir; yalnızca BT departmanının bunları depolamasından sorumlu olduğu belirtilmektedir³⁴⁷. Ayrıca kuruluş yöneticilerin sorumluluklarını, kamuya açıklanan finansal tabloların kapsamının genişletilmesi, yönetimi, denetimi ve gözetim sorumluluklarının artırılması ve denetim kuruluşlarının bağımsızlığının sağlanması ve işlevlerinin daha etkin hale getirilmesi konularında düzenlemeler yapmaktadır³⁴⁸. Bu yasa ile birlikte finansal raporlamaların ve faaliyette bulunan denetçilerin doğruluğu, dürüstlüğü ve kalitenin artırılması, geliştirilmesi ve aynı zamanda yatırımcı ve diğer bilgi kullanıcılarının güvenliğinin sağlanması amaçlanmaktadır³⁴⁹.

³⁴⁶ <http://www.soxlaw.com>, 23.01.2017

³⁴⁷ <http://www.investopedia.com/terms/s/sarbanesoxleyact.asp>, 23.01.2017

³⁴⁸ Aksoy, 166.

³⁴⁹ Ülkü Turan ve Nizamettin Bayyurt, Kurumsal Yönetim, Mülkiyet Yapısı ve Performans, **Finans Politik & Ekonomik Yorumlar**, Cilt 50, Sayı 585, 2013, 30.

SOX yatırımcıların çıkarlarını korumak amacıyla Halka Açık Şirketler Muhasebe Gözetim Kurulu'nu (PCAOB) oluşturmuştur. PCAOB halka açık işletmelerin denetim raporlarını hazırlayan bağımsız denetim kuruluşlarını tescil etmek ve işletmelerin denetim raporlarının hazırlanması için gerekli faaliyet ve standartları belirlemiştir³⁵⁰. Ayrıca Sarbanes-Oxley Yasası ile yeni oluşturulan PCAOB'a, denetçi bağımsızlığını, nesnelliği ve mesleki şüpheciliği teşvik etmek için kullanılacak üç ek araç vermiştir. PCAOB, bağımsızlık ve kalite kontrol standartlarını kabul etme yetkisini de içeren standart belirleme yetkisine sahiptir. PCAOB'a, denetim eksikliklerinin düzeltilmesini talep etme yetkisi verilmiştir. Para cezaları verme ve kayıt iptal etme yetkisini de içeren PCAOB icra yetkisine sahiptir³⁵¹.

SOX, bir şirketin finansal raporlamasını kolaylaştırmak için şirketlerin görevlerini yerine getirmelerinde kendilerine yardımcı olacak bağımsız danışma ve danışmanlarla çalışmak için kaynakları ve yetkileri olan denetim komitelerine ihtiyaç duymaktadır. SOX ayrıca, muhasebe, denetim ve iç kontrol usulsüzlükleri ile ilgili şikâyetlerin alınmasına yönelik usuller oluşturmak ve bu konularda çalışan şikâyeti gizli ve isimsiz bir şekilde ele alınmasını sağlamak için denetim komitelerine ihtiyaç duymaktadır. Bu ihtiyacı karşılamak amacıyla dış denetçilerin işletmelerin denetim komiteleriyle gerekli olan iletişimini kuvvetlendirme yoluna gitmiştir. Bunun sonucunda; Denetim Kalitesi Merkezi tarafından rapor edilen 2008 denetim komitesi anketinde, araştırmaya katılan denetim komitesi üyelerinin% 90'ı, SOX sonrası "bağımsız denetçi ile daha yakından çalıştıklarını" belirtmiştir. Bu artan odaklanma, etkileşim ve gözetim, denetim komiteleri, dış denetçiden sadece resmi toplantılar sırasında değil, yıl boyunca denetim kuruluşlarının konu uzmanlarıyla ve kıdemli liderleriyle daha fazla soruşturma ve toplantı yapma fırsatı bulmuştur. Toplu olarak, bu reformlar denetim kalitesinde önemli gelişmelere katkıda bulunmuştur³⁵².

³⁵⁰ Mustafa Yavuz, Bağımsız Denetim Kuruluşları ve Bağımsız Denetçiler Üzerinde Kamu Denetimi ve Gözetimi, **Mali Çözüm**, İSMMM Yayını, Eylül-Ekim 2011, 149.

³⁵¹ PACOAB, (2012), The Sarbanes-Oxley Act Ten Years Later: Auditor Independence, Objectivity and Professional Skepticism. https://pcaobus.org/News/Events/Documents/03282012_IAGMeeting/Independence_Objectivity_Working_Group_Report.pdf, 23.01.2017

³⁵² [http://www.ey.com/Publication/vwLUAssets/The_Sarbanes-Oxley_Act_at_10_-_Enhancing_the_reliability_of_financial_reporting_and_audit_quality/\\$FILE/JJ0003.pdf](http://www.ey.com/Publication/vwLUAssets/The_Sarbanes-Oxley_Act_at_10_-_Enhancing_the_reliability_of_financial_reporting_and_audit_quality/$FILE/JJ0003.pdf), 23.01.2017.

2.5.5. Avrupa Birliđi Dzenlemeleri

AB hukuki dzenlemelerinin tamamı Topluluk Mkteşebatı (The Acquis Communautaire) olarak adlandırılmaktadır ve tüm AB üyelerinin bu hükümlere bađlı kalma zorunluluđu vardır³⁵³. AB tarafından üye ülkelerin denetim faaliyetlerinin incelenmesi ve ilgili mevzuatların, standartların uygulanıp uygulanmadıđının kontrolünü Avrupa Sayıřtayını (European Court of Auditors - ECA) tarafından yapılmaktadır³⁵⁴. ECA, AB'nin dıř denetçisidir. Çalışmaları, AB'nin finansal raporlamasına, bütçesinin ve politikalarının uygulanmasına odaklanmıştır. Diđer yüksek denetim kurumları ile uyumlu olarak ECA finansal, uygunluk ve performans denetimi gibi üç farklı denetimi yürütmektedir. ECA'nın denetimleri karmařık ve tekniktir, tamamlanması için önemli kaynaklar gerekmektedir. Denetim konuları risk, kamu yararı ve olası etkiye göre seçilir, ECA kaynaklarının kullanımını en üst düzeye çıkarmayı amaçlamaktadır³⁵⁵.

ECA denetimlerini, belirli AB bađlımları için geçerli olan uluslararası denetim standartları ve etik kurallarına uygun olarak gerçekleştirir. Bu standartlar ECA'nın çalışmalarının kalitesinin ve profesyonelliđinin ve verimliliđinin sađlanması yardımcı olmaktadır. ECA, uluslararası iş birliđiyle standartların geliştirilmesine katkıda bulunmaktadır. Ayrıca üye ülkeler hakkında güvence denetim beyanı ve performans denetimlerini yönlendirmektedir. Güvence beyanı, ECA'nın AB hesaplarının güvenilirliđini ve bunlara dayanan işlemlerin düzenini denetlediđi yıllık bir mali ve uygunluk denetim uygulamasıdır. ECA performans denetimleri, AB gelirinin veya harcamalarının kalitesini ve sađlam finansal yönetim ilkelerinin uygulanıp uygulanmadıđını ele almaktadır. Bunlar, bu kaynakların kullanımında ekonomi, verimlilik ve etkinlik elde edip etmediklerini deđerlendirmek için AB fonlarını yöneten kurum ve kuruluşların programlarını, operasyonlarını, yönetim sistemlerini ve prosedürlerini incelemeyi içermektedir³⁵⁶.

AB Denetim Standartlarına göre; Üye Devletler, yasal denetçiler ve denetim kuruluşlarının, Komisyon tarafından kabul edilen uluslararası denetim standartlarına

³⁵³ Aksoy, 182.

³⁵⁴ <https://www.accountancyeurope.eu/topic/audit/> 23.01.2017.

³⁵⁵ https://europa.eu/european-union/sites/europa.eu/files/docs/body/fiche_16_sent_to_ep_cons_2010-12-15_en.pdf, https://europa.eu/european-union/about-eu/institutions-bodies/european-court-auditors_en, 23.01.2017.

³⁵⁶ https://europa.eu/european-union/about-eu/institutions-bodies/european-court-auditors_en

uygun yasal denetimler yapmalarını istemektedir. Komisyon, aynı konuyu kapsayan uluslararası bir denetim standardını benimsemediği sürece, ulusal denetim standartlarını, usullerini veya gerekliliklerini uygulayabilir. Komisyon, ilgili kanun maddesine uygun olarak belirlenen uluslararası denetleme standartlarını ve denetimi, bağımsızlık ve iç denetime ilişkin yasal denetçilerin ve denetim kuruluşlarının denetim alanlarında kabul etmeye yetkilidir. Komisyon uluslararası denetim standartlarını ancak aşağıdaki hallerde kabul edebilir³⁵⁷:

- a. Doğru yasal işlem, kamu gözetim ve şeffaflık ile geliştirilmiş ve genellikle uluslararası kabul görmüşse;
- b. 2013/34 / EC sayılı Direktifin 4 (3) Maddesinde belirtilen ilkelere uygun olarak yıllık veya konsolide finansal tablolara yüksek derecede güvenilirlik ve kaliteye katkıda bulunmak;
- c. Birliğin kamu yararı için elverişli olan ve
- d. Bu Yönerge'nin herhangi bir gerekliliğini değiştirmeyin veya Bölüm IV ve Madde 27 ve 28'de belirtilenlerden ayrı olarak herhangi bir gereklilik eklemesiz.

AB'nde Kalite Güvence Sistemi; Her üye devlet, tüm görevlendirilmiş denetçilerin ve denetim kuruluşlarının en azından aşağıdaki kriterleri karşılayan bir kalite güvencesi sistemine tabi olmasını sağlamalıdır:

- a. Kalite güvence sistemi, gözden geçirilen yasal denetçilerden ve denetim kuruluşlarından bağımsız olacak ve kamu gözetimine tabi olacak şekilde düzenlenecektir;
- b. Kalite güvence sistemi için fonlama, görevlendirilmiş denetçiler veya denetim kuruluşları tarafından olası herhangi bir aşırı etkisi olmaksızın güvenli ve özgürdür;
- c. Kalite güvencesi sisteminin yeterli kaynakları olacaktır;
- d. Kalite güvencesi incelemelerini yapan kişiler, kalite güvence gözden geçirmelerine ilişkin spesifik eğitimle birlikte, denetim faaliyetlerinde ve finansal raporlamada yeterli mesleki eğitim ve deneyime sahip olmalıdır;
- e. Kalite güvence sistemini gözden geçirme görevlerine ilişkin personel seçimi, personel ile denetleme görevindeki personelin veya denetim kuruluşu arasında herhangi bir çıkar çatışmasının bulunmadığından emin olmak için tasarlanmış objektif bir usule uygun olarak gerçekleştirilir;

³⁵⁷ <https://www.accountancyeurope.eu/topic/audit/>, 24.01.2017.

- f. Kalite güvence sisteminin genel sonuçları yıllık olarak yayınlanacaktır;
- g. Kalite gözden geçirmelerinin önerileri makul bir süre içinde yasal denetçi veya denetim kuruluşu tarafından takip edilir; eğer tavsiyeler takip edilmezse, yasal denetçi veya denetim kuruluşu, uygulanabilir olması halinde, Madde 30'da belirtilen disiplin cezaları veya cezalar sistemine tabi olacaktır.
- h. Kalite güvencesi incelemeleri, gözden geçirilen yasal denetçi ya da denetim kuruluşları faaliyetinin kapsamı açısından uygun ve orantılı olacaktır.

AB'nde Kamu Gözetimi; Avrupa Birliğine üye devletler kabul edilmiş standartlar ve ilkeler çerçevesinde denetçiler ile denetim kuruluşları için etkin bir kamu gözetim sistemi oluşturmak zorundadırlar. Oluşturulacak kamu gözetim sistemi, denetim faaliyetleri alanında uzman kişiler tarafından oluşturulmakla birlikte kamu gözetimi yapan denetçiler dışından bir ekibin yönetimde olması zorunludur. Fakat bazı AB üyelerinin denetimini yaptığı meslek mensuplarını kamu gözetim sisteminin yönetiminde görev vermeleri konusunda serbest bırakılmıştır³⁵⁸.

Kamu gözetimi sisteminin yönetimini yapacak kişilerin bağımsız ve şeffaf bir seçim ile belirlenmesi gerekmektedir. Seçimlerde olduğu üzere gerçekleştirilen faaliyetlerde de şeffaflık esastır³⁵⁹.

Son zamanlarda AB şirketlerin finansal bilgilerine olan güveni güçlendirmek ve denetim kalitesini arttırmak amacıyla denetim reformunu yayınlamıştır. Bunu başarmak için, yeni denetim mevzuatı, diğerlerinin yanı sıra, denetim piyasasının en üst basamağını daha dinamik hale getirmeyi ve denetçilerin bağımsızlığını arttırmayı amaçlamıştır. Denetim reformu ile birlikte denetim saatlerinin uzaması, çalışma düzenindeki karmaşıklıklar nedeniyle denetim ücretlerinde bir artışın meydana geldiği saptanmıştır. Bununla birlikte denetim dışı ücretlerde düşüşler yaşandığı tespit edilmiştir. Ayrıca bu reformlarla birlikte denetimin kalitesinin de arttığı belirtilmiştir³⁶⁰.

³⁵⁸ <http://www.kgk.gov.tr/DynamicContentDetail/5118/Uluslararası%C4%B1-Du%CC%88zenlemeler>

³⁵⁹ <http://www.kgk.gov.tr/DynamicContentDetail/5118/Uluslararası%C4%B1-Du%CC%88zenlemeler>

³⁶⁰ <https://www.accountancyeurope.eu/audit/study-on-eu-statutory-audit-reform/>, 24.01.2017.

2.6. Bağımsız Denetimde Kalite Kontrolü ile İlgili Türkiye'deki Düzenlemeler

Bu bölümde bağımsız denetim kalitesine ilişkin yapılan 3568 ve 5786 Sayılı Kanunlar, Kamu Gözetimi Muhasebe ve Denetim Standartları Kurumu (KGK) Düzenlemeleri, Sermaye Piyasası, Bankacılık Mevzuatı, Sigorta Mevzuatı ve Enerji Piyasası Mevzuatı hakkında yapılan düzenlemeler açıklanmıştır.

2.6.1. 3568 ve 5786 Sayılı Kanun'daki Düzenlemeler

13 Haziran 1989 tarihinde kabul edilen 3568 sayılı kanun 26 Temmuz 2008 tarihinde revize edilerek kabul edilen 5786 sayılı “Serbest Muhasebeci Mali Müşavirlik ve Yeminli Mali Müşavirlik Kanunu” Türkiye’de muhasebe ve denetim faaliyetleri adına kabul edilmiş en önemli adımlardan birisidir. Serbest Muhasebeci Mali Müşavir ve Yeminli Mali Müşavir olarak kanunda adlandırılan meslek mensupları, işletme faaliyetlerinin ilgili mevzuat hükümleri çerçevesinde, mesleki standartları dikkate alarak denetimini yaptığı mükellef ile devlet arasındaki köprü görevini üstlenmiştir. Ayrıca Serbest Muhasebeci Mali Müşavirlik ve Yeminli Mali Müşavirlik meslekleri ve hizmetleri ile Serbest Muhasebeci Mali Müşavirler ve Yeminli Mali Müşavirler Odaları, Serbest Muhasebeci Mali Müşavirler ve Yeminli Mali Müşavirler Odaları Birliği (TÜRMOB) kurulmuştur³⁶¹.

TÜRMOB, muhasebe meslek mensuplarının ihtiyaçlarını karşılamak, mesleki faaliyetlerini kolaylaştırmak, mesleki gelişmesini sağlamak ve meslek mensupları arasındaki iletişimi kuvvetlendirmek amacıyla kurulmuştur³⁶².

Muhasebe meslek mensubu olabilmek için TÜRMOB tarafından yapılacak olan staj ve yeterlilik sınavında başarılı olarak serbest muhasebeci mali müşavirlik veya yeminli mali müşavirlik ruhsatını almak gerekmektedir. 5786 sayılı Kanunla birlikte Türkiye’de denetim hizmetlerinin daha sağlıklı sağlanması amacıyla Yeminli Mali Müşavirlere önemli görevler yüklenmiştir. Yeminli malî müşavirler gerçek ve tüzel kişilerin veya bunların teşebbüs ve işletmelerinin finansal tablolarının ve beyannamelerinin mevzuat hükümleri, muhasebe prensipleri ile muhasebe

³⁶¹ SMMM ve YMM Kanunu, (2008): mad:1, <http://www.istanbulsmmmodasi.org.tr/html.asp?id=3989>, 23.01.2017.

³⁶² SMMM ve YMM Kanunu, 2008, mad:14, <http://www.istanbulsmmmodasi.org.tr/html.asp?id=3989>, 23.01.2017.

standartlarına uygunluğunu ve hesapların denetim standartlarına göre incelediğini tasdik etmekle görevlendirilmiştir³⁶³.

TÜRMOB, 1 Kasım 2010 tarihinde 27746 sayılı tebliğ ile bağımsız denetim merkezi kurulmasına ilişkin esaslar hakkında 1 nolu tebliğ yayınlanmıştır. Bu tebliğ ile muhasebe mesleğinin tarafsızlığı ve bağımsızlığının korunması, muhasebe meslek mensupları ve muhasebe denetimine olan güvenin sürdürülmesini sağlamak amacıyla "Kalite Güvence Sistemi İzleme Müdürlüğü" kurulmuştur. Denetim kuruluşlarının kalite güvence sistemi inceleme uzmanlığı eğitim programı TÜRMOB Bağımsız Denetim Merkezi tarafından düzenlenmektedir. Böylece uzmanlar sayesinde denetim faaliyetleri ve meslek mensuplarının kalitesinin artırılması sağlanmış olacaktır³⁶⁴.

2.6.2. Kamu Gözetimi Muhasebe ve Denetim Standartları Kurumu Düzenlemeleri

Yüksek kalitede ve güvenilir bir finansal raporlama ve bağımsız denetim ortamı oluşturma vizyonuna sahip, finansal raporların uluslararası standartlarla uyumlu olarak düzenlenmesini ve denetlenmesini sağlayacak standartlar koymak ve etkin bir kamu gözetimini gerçekleştirme misyonu edinmiş olan Kamu Gözetimi, Muhasebe ve Denetim Standartları Kurumu, 660 sayılı Kanun Hükmünde Kararname (KHK) ile 2 Kasım 2011 tarihinde kurulmuştur. Uluslararası standartlarla uyumlu Türkiye Muhasebe Standartlarını oluşturmak ve yayımlamak, bağımsız denetimde uygulama birliğini, gerekli güveni ve kaliteyi sağlamak, denetim standartlarını belirlemek, bağımsız denetçi ve bağımsız denetim kuruluşlarını yetkilendirmek ve bunların faaliyetlerini denetlemek ve bağımsız denetim alanında kamu gözetimi yapmak amacıyla kurulmuştur³⁶⁵.

KGK'nin temel amacı, yatırımcıların çıkarlarını ve denetim raporlarının doğru ve bağımsız olarak hazırlanmasına ilişkin kamu yararını korumak ile doğru, güvenilir ve

³⁶³ SMMM ve YMM Kanunu, 2008, mad:12, <http://www.istanbulsmmmmodasi.org.tr/html.asp?id=3989>, 23.01.2017.

³⁶⁴ www.resmigazete.gov.tr, 12.09.2018.

³⁶⁵ 660 Sayılı Kamu Gözetimi, Muhasebe ve Denetim Standartları Kurumu Kanununun Teşkilat ve Görevleri Kanunu, (2011), mad: 1, [kgk.gov.tr.](http://kgk.gov.tr), 23.01.2017

karşılaştırılabilir finansal bilginin sunumunu sağlamaktır. Bu doğrultuda başta borsa şirketleri, bankalar, sigorta şirketleri olmak üzere belirlenen büyük ölçekli şirketlerin denetimlerini gözetmek ve izlemek için kurulmuştur³⁶⁶.

KGK'nun birçok önemli görevi bulunmaktadır. Bu önemli görevler arasında; Bağımsız denetçiler ve bağımsız denetim kuruluşlarını yetkilendirmek. Bağımsız denetim alanında kamu gözetimi yapmak ve böylece bağımsız denetimde uygulama birliğini, gerekli güveni ve kaliteyi sağlamak. Uluslararası Muhasebe Standartlarıyla uyumlu Türkiye Muhasebe Standartlarını (TMS) oluşturmak ve yayımlamak. Uluslararası Denetim Standartlarıyla uyumlu Türkiye Denetim Standartlarını (TDS) oluşturmak ve yayımlamaktır³⁶⁷.

Bağımsız denetim kuruluşları ve bağımsız denetçiler; denetledikleri finansal tablo, bilgi ve raporlara ilişkin olarak hazırladıkları bağımsız denetim raporlarının denetim standartlarına aykırı olması ile bu raporlardaki yanlış, eksik ve yanıltıcı bilgi ve kanaatler nedeniyle doğabilecek zararlardan hukuken sorumludurlar. Bağımsız denetim kuruluşları ve bağımsız denetçiler, verdikleri hizmetlerden doğabilecek zararları karşılamak amacıyla genel şartları Hazine Müsteşarlığınca belirlenen sorumluluk sigortası yaptırmak zorundadır. Bu maddenin uygulanmasına ilişkin usul ve esaslar Hazine Müsteşarlığının görüşü alınarak Kurulca belirlenir³⁶⁸.

KGK Uluslararası Bağımsız Denetim ve Güvence Denetimi Standartları Kurulu (IAASB) ve Uluslararası Muhasebeciler Federasyonu (IFAC) tarafından yayınlanmış olan Kalite Kontrol ve Bağımsız Denetim Standartlarını Türkçe tercümesini yaparak Türkiye bu standartların tanınması ve dağıtılmasını sağlamaktadır. Dolayısıyla uluslararası standartların Türkiye'de takip edilmesi ve uygulanmasında görev almaktadır. KGK, IAASB ve IFAC tarafından yayınlanan uluslararası standartlarla uyumlu standartları oluşturarak finansal tabloların ihtiyaca uygun, güvenilir, karşılaştırılabilir, şeffaf ve tutarlı bir şekilde uygulanmasını sağlayarak yurt içindeki şirketlerin uluslararası platformlarda pazar paylarını arttırmayı sağlamaktadır.

³⁶⁶ kgk.gov.tr., 23.01.2017

³⁶⁷ kgk.gov.tr., 23.01.2017

³⁶⁸ 660 Sayılı Kamu Gözetimi, Muhasebe ve Denetim Standartları Kurumu Kanununun Teşkilat ve Görevleri Kanunu, (2011), mad: 24, kgk.gov.tr., 23.01.2017

2.6.3. Sermaye Piyasası Mevzuatı

Sermaye piyasasında bağımsız denetim faaliyetine, bu faaliyette bulunmak üzere yetkilendirilecek bağımsız denetim kuruluşlarına ve bağımsız denetçilere ilişkin standart, ilke, usul ve esasları belirlendiği ve 2499 sayılı Sermaye Piyasası Kanununun 16, 22/d ve 22/e maddelerine dayanılarak hazırlanan “*Seri: X, No: 22 sayılı Sermaye Piyasasında Bağımsız Denetim Standartları Hakkında Tebliğ*” yürürlüğe girmiştir. Bu tebliğ daha sonra “*Seri: X, No: 28*” sayılı Tebliğ ile revize edilmiştir. Sermaye Piyasasında Bağımsız Denetim Standartları Hakkında Tebliği, 35 adet Tebliğ Kısmı olup bu tebliğlere karşılık gelen Uluslararası Bağımsız Denetim Standartlarından oluşmaktadır.

13 Ocak 2011 tarihli ve 6102 sayılı Türk Ticaret Kanunu’nun 397’nci maddesinin dördüncü fıkrası uyarınca Bakanlar Kurulu Kararı ile belirlenen işletmeler ve yatırım fonları ile konut ve varlık finansmanı fonları yıllık finansal raporlarını bağımsız denetime tabi tutmak zorundadırlar. Ayrıca yatırım kuruluşları, yatırım fonları hariç kolektif yatırım kuruluşları, ipotek finansmanı kuruluşları ve sermaye piyasası araçları bir borsada ve/veya teşkilatlanmış diğer pazar yerlerinde işlem gören anonim ortaklıkların altı aylık ara dönem finansal tabloları bağımsız denetim kapsamındadır³⁶⁹.

Sermaye piyasasına tabi kuruluşlar, finansal raporlama standartları doğrultusunda finansal durumunu ve faaliyet sonuçlarını tüm önemli yönleriyle gerçeğe uygun ve doğru bir biçimde gösterip göstermediğini bağımsız denetçi görüşü sonucunda ilgililere raporlamaktadır. Bağımsız denetçinin görüşü, finansal tabloların güvenilirlik derecesini yükseltmektedir. Kaliteli bir denetçi görüşü için ise, uygulanacak bağımsız denetim yöntem ve tekniklerinin belirlenmesinde yayınlanan Tebliğde yer alan hükümler ile Kurulun konuya ilişkin düzenlemeleri ve yerine göre bağımsız denetim sözleşmesi ile raporlama gereklilikleri göz önünde bulundurulmalıdır³⁷⁰.

SPK, Sermaye Piyasasında Bağımsız Denetim Standartları Hakkında yayınlanan tebliğler ile SPK’ya tabi kuruluşların finansal tablolarının gerçeği yansıtabilecek şekilde

³⁶⁹ Seri: X, No: 22 sayılı Sermaye Piyasasında Bağımsız Denetim Standartları Hakkında Tebliğ, 2013, mad: 5, <http://www.spk.gov.tr/displayfile.aspx?action=displayfile&pageid=590&fn>, 23.01.2017

³⁷⁰ Seri: X, No: 22 sayılı Sermaye Piyasasında Bağımsız Denetim Standartları Hakkında Tebliğ, 2013, mad: 4, <http://www.spk.gov.tr/displayfile.aspx?action=displayfile&pageid=590&fn>, 23.01.2017

oluşturulmasına katkı sağlamaktadır. Ayrıca sermaye piyasaların kamuyu aydınlatma ilkesi doğrultusunda piyasanın güvenilirliğinin sağlanması ve güven sarsıcı her türlü uygulamaların engellenmesi, uyarı ve gözetim faaliyetlerini yerine getirmektedir. Bağımsız denetim kuruluşlarının SPK'ya tabi şirketleri bağımsız denetim standartlarına uygun olarak denetimlerinin yürütülüp yürütülmediğini belirlemek amacıyla kalite kontrol incelemeleri yapmaktadır. Ayrıca gerçekleştirilen kalite kontrol çalışmaları kamu güveninin sağlanması amacıyla kamuya açıklamalar yapmaktadır.

2.6.4. Bankacılık Mevzuatı

Bankacılık Düzenleme ve Denetleme Kurumu (BDDK), bankacılık faaliyetlerinde ilişkin bağımsız denetim düzenlemeleri 2 Nisan 2015 tarih ve 29314 sayılı resmi gazetede yayınlanan ve 5411 sayılı Bankacılık Kanununun ilgili maddesine dayanılarak hazırlanmış olan “Bağımsız Denetim İlkelerine İlişkin Yönetmelik” ile 19 Ekim 2005 tarihli ve 5411 sayılı Bankacılık Kanununun ilgili hükümlerine dayanılarak hazırlanmış olan “Bağımsız Denetim Yapacak Kuruluşların Yetkilendirilmesi ve Yetkilerinin Geçici veya Sürekli Olarak Kaldırılması Hakkında Yönetmelik” yürürlüğe girmiştir.

Bağımsız Denetim Yapacak Kuruluşların Yetkilendirilmesi ve Yetkilerinin Geçici veya Sürekli Olarak Kaldırılması Hakkında Yönetmeliği bankaların bilgi sistemleri ile finansal veri üretimine ilişkin süreç ve sistemlerinin, yetkilendirilmiş bağımsız denetim kuruluşları tarafından denetlenmesiyle ilgili usul ve esasları düzenlemektir. Bu yönetmelik ile bankalardaki bilgi sisteminin daha güvenilir ve şeffaf bir şekilde denetlenmesi sağlanmıştır. Bankalara bilgi hizmeti sunan kuruluşlar, bilgi sistemi denetimi yapan kuruluşlar ve hizmet sağlayan kuruluşlar bankaların denetimi gerçekleştirmeye yetkilidirler. Belirlenen kuruluşlar ilgili yönetmelik hükümlerini dikkate alarak bankalara denetim hizmeti sunmakla görevlendirilmiştir³⁷¹.

Bağımsız Denetim İlkelerine İlişkin Yönetmelik, bağımsız denetim kuruluşlarının bankalarda bağımsız denetim görevini yapmaları için taşımaları gereken ilave şartların belirlenmesine, bu kuruluşların geçici veya sürekli olarak belirlenen listelerden çıkarılmasına ve bankalarda yapılacak bağımsız denetim faaliyetine ilişkin usul ve

³⁷¹ <http://www.resmigazete.gov.tr/eskiler/2006/05/20060516-3.htm>, 23.01.2017

esasları düzenleme amacını taşımaktadır. Bu yönetmelik ile bankaların kayıt ve hesap düzenini, sunulan finansal tabloların doğruluğu, güvenilirliği ve şeffaflığının sağlanması amacıyla belirlenen hükümler çerçevesinde makul bir görüş oluşturma ve gerçekleştirilen faaliyetler sonucunda bankaların yeterliliği ve etkinliğinin artmasına yardımcı olmaktadır. Gerçekleştirilen denetim faaliyetleri sonucunda oluşturulan denetim raporları konsolide olmayanları dönem sonunu takiben 45 gün içerisinde, konsolide olanları ise 75 gün içerisinde bankalar tarafından Kuruma ve T.C Merkez Bankasına göndermekle yükümlüdür³⁷².

2.6.5. Sigortacılık Mevzuatı

Sigortacılık mevzuatında bağımsız denetim faaliyetlerine ilişkin düzenlemeler 12 Temmuz 2008 tarihinde 26934 sayılı Resmi gazete de yayınlanan ve 5684 sayılı Sigortacılık Kanunu çerçevesinde Sigorta ve Reasürans Şirketlerinde Bağımsız Denetim Yapılmasına İlişkin Yönetmelik ile Sigortacılık Bağımsız Denetim İlkelerine İlişkin Yönetmeliktir. Her iki yönetmeliğin temel amacı sigortacılık faaliyetlerindeki bağımsız denetimin kalitesini artırmaya yöneliktir. Sigorta Denetleme Kurulu tarafından Türkiye’de faaliyet gösteren sigorta şirketlerin her türlü faaliyetlerinin mevzuat ve standartlara uygun olarak yapılıp yapılmadığının denetimi gerçekleştirilmektedir. Ayrıca mevzuat ve standartlardaki değişikliklerin uygulanması ve denetlenmesi suretiyle faaliyetlerin kalitesini artırmaktadır.

Sigorta ve Reasürans şirketlerinde Bağımsız Denetim Yapılmasına İlişkin Yönetmelikte, Türkiye’de kurulmuş sigorta, reasürans şirketleri ile yabancı ülkelerde kurulmuş sigorta ve reasürans şirketlerinin Türkiye’deki teşkilatı ile emeklilik şirketleri tarafından sigortacılık ile emeklilik mevzuatı dahilinde yayımlanacak konsolide ve konsolide olmayan finansal tablolarını denetleyecek bağımsız denetim kuruluşlarının; niteliklerine, faaliyetlerine, yetkilendirilmelerine, bu yetkilerinin geçici veya sürekli olarak kaldırılmasına ve bağımsız denetim sözleşmesinin içeriği ile bağımsız denetim sözleşmesinin taraflarının yükümlülüklerine ilişkin usul ve esasları düzenlemektir.

³⁷² https://www.bddk.org.tr/WebSitesi/turkce/Mevzuat/Bankacilik_Kanununa_Iliskin_Duzenlemeler/14012bankalarin_bagimsiz_denetimi_hakkinda_yonetmelik.pdf, 23.01.2017

Sigortacılık Bağımsız Denetim İlkelerine İlişkin Yönetmelikte sigorta ve reasürans ile emeklilik şirketlerinin faaliyetlerinin güven ve açıklık içinde sürdürülmesine ve kamunun doğru bir şekilde bilgilendirilmesine yönelik olarak; Türkiye'de kurulmuş sigorta ve reasürans şirketleri ile yabancı ülkelerde kurulmuş sigorta ve reasürans şirketlerinin Türkiye'deki şubeleri ile emeklilik şirketlerinin hesap ve kayıtlarına göre oluşturulan finansal tablolarının, yetkili bağımsız denetim kuruluşlarınca denetlenmesine ve yapılan denetim sonucunda oluşturulan görüş çerçevesinde yayımlanacak finansal tabloların, sigorta, reasürans ve emeklilik şirketlerinin gerçek durumunu yansıtıp yansıtmadığının tespitine ilişkin ilkeler belirlenmiştir³⁷³.

2.6.6. Enerji Piyasası Mevzuatı

Enerji piyasasında bağımsız denetim faaliyetleri 4628 sayılı Elektrik Piyasası Kanunu ile 4646 sayılı Doğal Gaz Piyasası Kanununa dayanılarak Enerji Piyasası Düzenleme Kurumu (EPDK) tarafından çıkarılan ve 18 Mart 2015 tarih, 29299 sayılı Resmi Gazete'de yayımlanan “Enerji Piyasasında Faaliyet Gösteren Gerçek ve Tüzel Kişilerin Bağımsız Denetim Kuruluşlarınca Denetlenmesi Hakkında Yönetmelik ile gerçekleştirilmektedir.

Bu yönetmelik ile enerji piyasasında faaliyet gösteren, lisans sahibi tüzel kişilerin, sertifika sahibi gerçek ve tüzel kişilerin ve yetki belgesi sahibi resmi ve özel şirketlerin bağımsız denetim kuruluşlarınca denetlenmesini öngörmektedir. Faaliyet dönemi içerisinde EPDK'dan lisans, sertifika ya da yetki belgesi alan kurum veya kuruluşlar bağımsız denetim yaptırma yükümlülüğüne sahip olmaktadır. Her faaliyet döneminden önce bağımsız denetim sözleşmesi imzalamak zorundadırlar. Sözleşmede herhangi bir değişiklik yapıldığı takdirde Kuruma göndermekle yükümlüdürler. Eğer herhangi bir bağımsız denetim kuruluşuyla bir sözleşme imzalanmadığı takdirde Kuruma bildirmekle yükümlüdür. Kurum tarafından belirlenecek olan bir bağımsız denetim kuruluşuyla sözleşme yapmaları zorunludur³⁷⁴.

³⁷³ <http://www.resmigazete.gov.tr/eskiler/2008/07/20080712-7.htm>, 23.01.2017

³⁷⁴ <http://www.epdk.org.tr/TR/Dokumanlar/DDB/BagimsizDenetimKuruluslari/KurulKararlari>, 23.01.2017

2.7. Denetimde Kalite Göstergeleri

Bağımsız denetim, finansal raporlama zincirinin önemli bir kısmı olmuştur ve denetim kalitesi bu zincirin her zaman önemli bir halkasıdır. Kalite göstergeleri, denetim kalitesini nasıl değerlendireceğimize ve ne kadar yüksek kalite denetimlerine ulaşıldığına dair yeni bilgiler sağlayacak potansiyel bir niceliksel ölçüm aracı olarak kullanılmaktadır. Son birkaç yıldır, denetim kalitesinin nasıl tanımlanabileceği ve ölçülebileceği konusuna önem verilmektedir. Şu anda denetim kalitesini ölçmek için ortak bir yaklaşım mevcut olmasa da, birçok paydaş denetim kalitesiyle ilgili tartışmalarda konuyla ilgili olası yollar düşünmektedir³⁷⁵.

Denetimde kalite göstergeleri nitel bağlamda ele alındığında, finansal raporlama ve denetim süreci hakkında, örneğin denetim komiteleri ve denetim kuruluşları arasındaki tartışmaları bilgilendirmektedir. Göstergelerin kullanımı aynı zamanda kuruluşların çalışmalarının kalitesine odaklanan denetim kuruluşları arasındaki rekabeti de teşvik edebilir ve böylece genel olarak denetim kalitesini artırabilir. Kurul tarafından gündeme getirilen konular arasında potansiyel kalite göstergelerinin niteliği, tanımlanan belirli kalite göstergelerinin yararlılığı, diğer kalite göstergeleri için öneriler, kalite göstergelerinin potansiyel kullanıcıları ve bir denetim kalite göstergesi projesinin zaman içinde uygulanmasına yönelik bir yaklaşımlar yer almaktadır. Kurul, bu konularda 2015 yılında denetim faaliyetleriyle ilgilenen kurum veya kuruluşlara yönelik yuvarlak masa toplantıları düzenleyerek kalite göstergeleri hakkında yorum ve tavsiyelerine başvurmuştur. Elde edilen bilgiler ışığında denetimde kalitesinin artırılmasına yönelik kararlara yardımcı olacağı düşünülmüştür.

Uluslararası Denetim ve Güvence Standartları Kurulu (IAASB) Şubat 2014'te girdiler, temel etkileşimler, süreçler, çevre faktörleri ve çıktılar şeklinde unsurları içeren Denetim Kalitesi Çerçevesini yayınlamıştır. Denetim kalitesi çerçevesi Şekil 2.4'te gösterilmiştir.

³⁷⁵ <http://www.ifac.org/global-knowledge-gateway/audit-assurance/discussion/significant-differences-audit-quality-indicators>, 25.01.2017

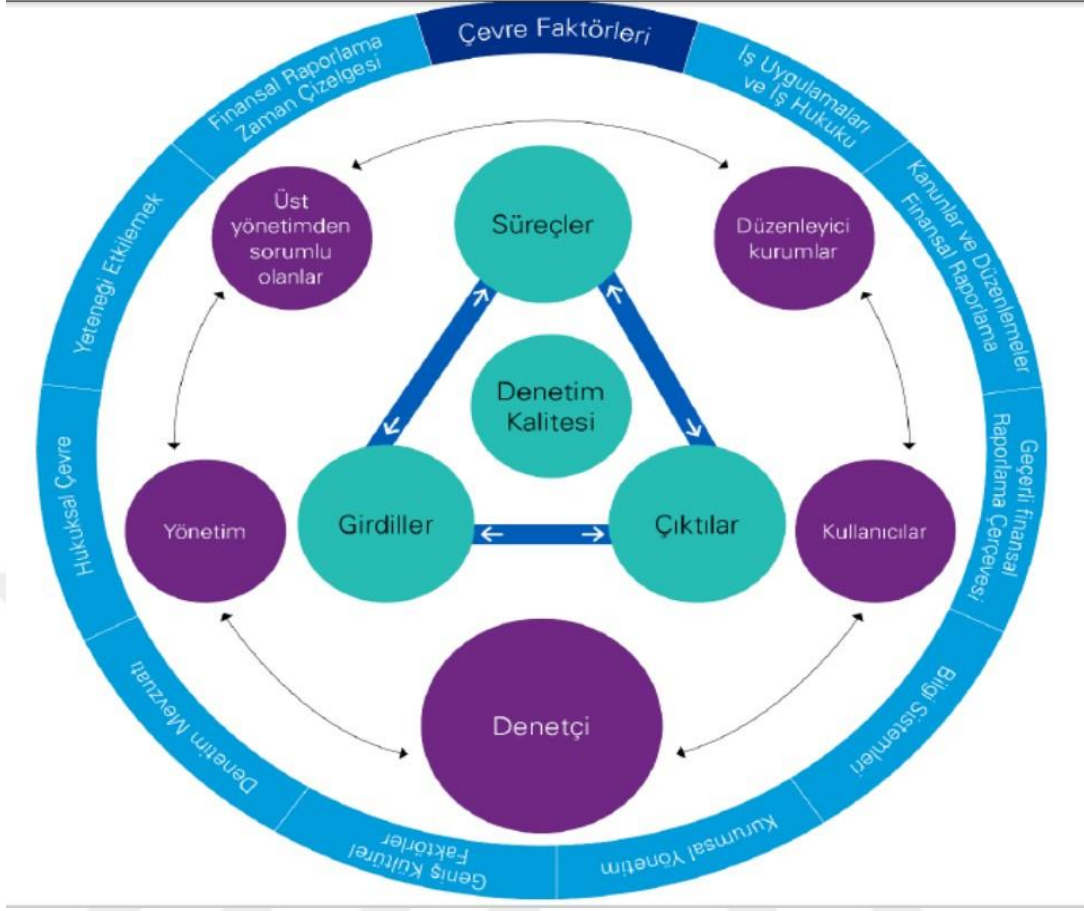

Şekil 2.4: Denetim Kalite Çerçevesi³⁷⁶

Girdiler unsuru içerisinde denetim kuruluşundan etkilenen değerler, etik davranışlar ve yaklaşımlar ile denetçi tarafında yeterli seviyede bilgi, beceri, yetenek ve denetimi tamamlamak için yeterli bir zaman yer almaktadır. Süreçler unsuru bünyesinde, kapsamlı bir denetim süreci, kalite kontrol prosedürleri ile yürürlükteki yasal düzenlemeler ve standartlarla uyum yer almaktadır. Çıktılar bünyesinde ise fayda sağlayan ve zamanında yapılan raporlamalar, raporlama süreci içerisinde denetçi, denetim şirketi, denetlenen şirket ve düzenleyici kuruluşlar tarafından oluşturulan raporlamalar yer almaktadır. Etkileşimler unsuru altında bağımsız denetçilerin merkezde rol aldığı ve yönetim, düzenleyici kuruluşlar, finansal tablo kullanıcıları ve yönetimden sorumlu kişilerin karşılıklı faaliyetleri yer almaktadır. Finansal raporlama çerçevesi, kurumsal yönetim, bilgi sistemleri, finansal raporlamaya ilişkin düzenlemeler, ticaret kanunları, denetim ile ilgili düzenlemeler, hukuki ortam, insan

³⁷⁶ KPMG, 4; Yükücü ve Koçakoğlu, 64.

kaynağı, finansal raporlama zaman çizelgesi ve kültürel faktörler çevre faktörlerini oluşturmaktadır³⁷⁷.

Denetim faaliyetleri belirlenen çerçeveye uygun olarak yapıldığı takdirde denetim kalitesinin artmasına imkân sağlayacaktır. Hem denetçiler hemde işletme yönetimi, düzenleyici kurumlar ve bilgi kullanıcıları bu çerçeve doğrultusunda sürdürülebilir kalite faaliyetlerine olanak sağlamada yardımcı olacaklardır. Bu çerçeve zamanla işletme ve bilgi kullanıcılarının ihtiyaçları doğrultusunda genişletme veya yeniden düzenlenmeye olanak sağlayacak şekilde denetim faaliyetlerinde uygulanmalıdır.

Denetim faaliyetlerinin kalitesi yatırımcılar açısından büyük önem arz etmektedir. Yatırımcılar, finansal raporlama sürecinin ve denetim kalitesinin nihai olarak hedeflendiği grubun başlıca faydalanıcıları olarak görülmektedir. Onlar yatırım yaptıkları şirketin direktörlerini seçerler. Buna ek olarak, kamu şirketlerinin büyük çoğunluğu denetçi seçimini onaylamak için hissedar oyu talep etmektedir. Şu anda, denetim kalitesinin kaynaklarının yatırımcılara görünürlüğü, denetim komitelerine göre çok daha sınırlıdır. Yatırımcıların denetçiye doğrudan erişimi yoktur; iletişim, genellikle bir şirketin finansal tabloları ve finansal raporlama ile ilgili dahili kontroller ve standart denetçi raporuyla sınırlıdır³⁷⁸.

Denetim kalitesine ilişkin yatırımcı izlenimleri, genel olarak şirketin finansal raporlaması, finansal raporlamaya ilişkin dahili kontrolün maddi hataları veya olumlu tarafı ile ilgili hatalar veya dolandırıcılık düzeltmeleri gibi negatif olayların sıklığı ve büyüklüğünden kaynaklanmaktadır. Bu tür olaylar yatırımcılar açısından kesinlikle önemli olabilmekte ve denetim kalitesinin derecesini etkilemektedir. Geçtiğimiz on yıl boyunca, PCAOB kamusal denetim raporları, yatırımcıların denetim kalitesine ilişkin izlenimlerine bilgi vermek için hazır bulunmuştur; ancak tasarım gereği, bu raporlar kalite için daha geniş öğeler yerine anonim olarak belirli denetim eksikliklerini tartışmaktadır. Ayrıca, raporlar bir işletmenin genel uygulamasını temsil etmez, çünkü denetimler riske dayalıdır ve en büyük denetim kuruluşları söz konusu olduğunda kamu şirketi uygulamalarının yalnızca küçük bir kısmını içermektedir³⁷⁹.

³⁷⁷ KPMG Türkiye Denetim Komitesi Enstitüsü, **Denetimin Kalitesi Nedir ve Nasıl Ölçülür?**, <https://home.kpmg.com/content/dam/kpmg/pdf/2016/06/tr-denetimin-kalitesi-sunum.pdf>, 2016, 4-7

³⁷⁸ PCAOB, **Concept Release on Audit Quality Indicators**, July, 2015, 23.

³⁷⁹ PCAOB, 24-25.

PCAOB tarafından geliştirilen denetim kalite göstergesi üç bölümden oluşmaktadır. İlki, göstergenin doğasını açıklar. İkincisi, göstergenin denetim sözleşmesi ve denetim kuruluşu düzeyinde nasıl hesaplanabileceğini göstermektedir. Üçüncüsü, göstergenin önerildiği ve kısmen de göstergenin ortaya çıkabileceği sorunların kısaca tartışılmasını içermektedir. Tüm göstergeler yalnızca faaliyet gösterdikleri alanlar çerçevesinde cevaplanmaktadır. Belirli bir durum karşısında önemli olan bir ölçüm göstergesi bir başka olay için önemsiz olabilmektedir. Göstergelerin tanımı, bir kavramın amacına uygun olarak mümkün olduğunca genel tutulmuştur. Bu nedenle, örneğin, çeşitli işletme personel sınıflarının teknik tanımları, devam etmekte olan bir projenin parçası olarak tarif edilebilir. Aynı şey, şirket genelinin dışındaki önlemler için de geçerlidir (örneğin, sanayi, bölge ya da büro tarafından yapılan tedbirler)³⁸⁰.

Denetim kalite göstergeleri 28 adet başlık üzerine inşa edilerek her bir başlık için açıklayıcı bilgi ve ölçüm için gerekli bilgiler yer almaktadır. Bu gösterge başlık ve açıklamaları şu şekilde sıralanmıştır³⁸¹:

- 1. Görevlendirme Kaldırıcı;** Bu kalite göstergesi, denetim çalışmasının hacmine göre deneyimli üst düzey personelin zamanını ölçmektedir.
- 2. Ortak İş Yüğü;** “İş ortağı iş yüğü” göstergesi, denetim ortağının sorumlu olduğu çalışma seviyesi ve dikkatini çektiği iddia sayısı hakkında veri üretmektedir.
- 3. Yönetici ve Personel İş Yüğü;** Bu gösterge, denetim yöneticilerinin ve denetim personelinin iş yüğü hakkında bilgi sağlayacaktır.
- 4. Muhasebe Tekniği ve Denetim Kaynakları;** Bu gösterge, denetim ekiplerine karmaşık, olağandışı veya yabancı konulara ilişkin tavsiyelerde bulunmak için mevcut olan bir işletmenin merkez personelinin düzeyini ve belirli bir katılımda ne derece kullandıklarını ölçmektedir.
- 5. Uzmanlığa, Beceri veya Bilgiye Sahip Kişiler;** Bu gösterge, gösterge 4 uyarınca teknik muhasebe ve denetim kaynakları olarak sayılan muhasebe ve denetim personeli dışındaki "uzmanlaşmış beceri ve bilgiye sahip" kişilerin denetim sözleşmesindeki kullanımını ölçmektedir. Bu kişiler işletme personeli olabilir veya işletme tarafından temin edebilirler.

³⁸⁰ PCAOB, 36.

³⁸¹ PCAOB, 37-61.

6. **Denetim Personelinin Deneyimi;** Bu gösterge, belirli bir denetim takımının üyelerinin deneyim düzeyini ve genel olarak işletme personelinin ağırlıklı ortalama deneyimini ölçmektedir.
7. **Denetim Personelinin Sektör Uzmanlığı;** Bu gösterge, denetlenen şirketin faaliyet gösterdiği sektördeki uzmanların yanı sıra denetim ekibinin kıdemli üyelerinin deneyimini ele alır.
8. **Denetim Personelinin Devri;** Bu gösterge, denetim personelinin denetim faaliyetlerindeki yetkinliği, başarısı ve tecrübesi sonucunda denetim kuruluşundaki pozisyon seviyesini ölçmektedir.
9. **Hizmet Merkezlerinde Merkezileştirilen Denetim Tutarı;** Bu gösterge, denetim kuruluşunun, servis merkezlerinde denetim kuruluşunun merkezi olma derecesini ölçmektedir.
10. **Denetimli Profesyonel Başına Eğitim Saatleri;** Bu gösterge, görevlendirilen takım üyelerinin ve takımın kuruluşun aldığı ilgili eğitim saatlerine (endüstriye özel eğitim dahil) odaklanmaktadır.
11. **Denetim Saatleri ve Risk Alanları;** Bu gösterge, denetim planlaması sırasında kuruluş tarafından tespit edilen risk alanlarında, denetim ekibinin üyelerinin her seviyedeki harcadığı zamanı ölçmektedir.
12. **Denetim Saatlerinin Denetleme Aşamalarına Göre Tahsisi;** Bu gösterge, denetim planlamasına, alan arazi çalışmasına ve denetimin tamamlanmasına ayırdığı çaba ve personel kadrosunu ölçmektedir.
13. **Kuruluş Personelinin Bağımsız Anket Sonuçları;** Bu gösterge, bir denetim personelinin performansını belirlemek amacıyla bir denetim aracını kullanarak ölçmektedir.
14. **Kalite Derecelendirmeleri ve Telafi;** Bu gösterge, yüksek kalite derecelendirmeleri ile telafi artışı arasındaki potansiyel ilişki ve düşük kalite derecelendirmeleri ile telafi artışları veya azalmaları arasındaki karşılaştırmalı ilişkiyi ölçmektedir.
15. **Denetim Ücretleri, Çaba ve Müşteri Riski;** Bu gösterge, diğer yandan, denetim görev süresi veya kuruluş denetim ücretleri ile saatler arasındaki ilişkiyi ve bir taraftan müşteri riski seviyelerini anlamayı sağlamaktadır.

- 16. Bağımsızlık Gereklere Uyum;** Bu gösterge, bir kuruluşun bağımsızlık eğitim ve izleme programının çeşitli öğelerini ve bu programa verdiği önemi ölçmektedir.
- 17. Kalite Denetimini Destekleyen Altyapıya Yatırım;** Bu gösterge, denetim kuruluşlarının, kalite denetiminin dayandığı dayanağı desteklemek amacıyla sürece ve teknolojiye yatırdıkları tutarı ölçmektedir.
- 18. Denetim Kuruluşlarının İç Kalite İnceleme Sonuçları;** Bu gösterge, her denetim kuruluşu tarafından yapılan iç kalite değerlendirmeleri hakkında bilgi içermektedir.
- 19. PCAOB Denetim Sonuçları;** Bu gösterge, katılımı veya denetim kuruluşu ile ilgili PCAOB inceleme sonuçları hakkında bilgi içermektedir.
- 20. Teknik Yeterlilik Testi;** Bu gösterge, bir kuruluşun denetim personelinin teknik yeterlik düzeyini ve bu yetkinlik düzeyini yakalama çabalarının başarısını ölçmeye çalışmaktadır.
- 21. Hatalar için Mali Tablolar Düzeltmelerinin Sıklığı ve Etkisi;** Bu gösterge, denetim kuruluşu tarafından gerçekleştirilen denetimin finansal tabloların hata tablosu için yeniden düzenlenmesini ölçmektedir.
- 22. Dolandırıcılık ve diğer Finansal Raporlama Usulsüz Davranışı;** Bu gösterge, dolandırıcılık ve diğer mali yanlış davranışların hem nişanlanma hem de denetim fim seviyelerinde raporlanmasıyla ilgilidir.
- 23. Denetim Kalitesinin Finansal Raporlama Kalitesinden Alınması;** Bu potansiyel gösterge, yatırım analistleri, akademisyenler ve düzenleyiciler tarafından kullanılan mali raporlama kalitesinin ölçüm kalemlerinin denetim kalitesi ölçütleri olarak da kullanılabilmesi (ve hangi ölçütlere göre) olduğuna odaklanmaktadır.
- 24. İç Kontrolün Zayıf Yönlerinin Zamanında Raporlanması;** Bu önlem, bir denetim kuruluşunun, finansal raporlamaya ilişkin bir ihraççının dahili kontrollerinde zamanında yapacağı önemli zayıflıkları ne ölçüde tespit ettiğini tespit etmektedir.
- 25. Giderek Kaygılanan Sorunların Zamanında Raporlanması;** Bu gösterge, denetim raporunda denetçinin görüşleri doğrultusunda devam eden bir paragrafın zamanlamasına odaklanmaktadır.
- 26. Denetimden Sorumlu Komite Üyelerinin Bağımsız Anket Sonuçları;** Bu gösterge, bir denetim aracını kullanarak denetçiler ile denetim komiteleri arasındaki iletişimi etkinliğini ölçmektedir.

27. PCAOB ve SEC İcra İşlemlerinde Eğilimler; Bu gösterge, denetim kuruluşuna karşı denetim ve denetimle ilgili konularda PCAOB veya SEC işlemlerini ölçmektedir.

28. Özel Davalarda Eğilimler; Bu gösterge, denetim kuruluşu ile ilgili özel davalara odaklanmaktadır.

Yukarıda açıklamaları yapılan 28 adet kalite göstergesini denetim personeli açısından, denetim süreci açısından ve denetim sonuçları açısından dikkate alındığında Şekil 2.5-2.6 ve 2.7’de görüldüğü üzere sınıflandırılmaktadır³⁸²;

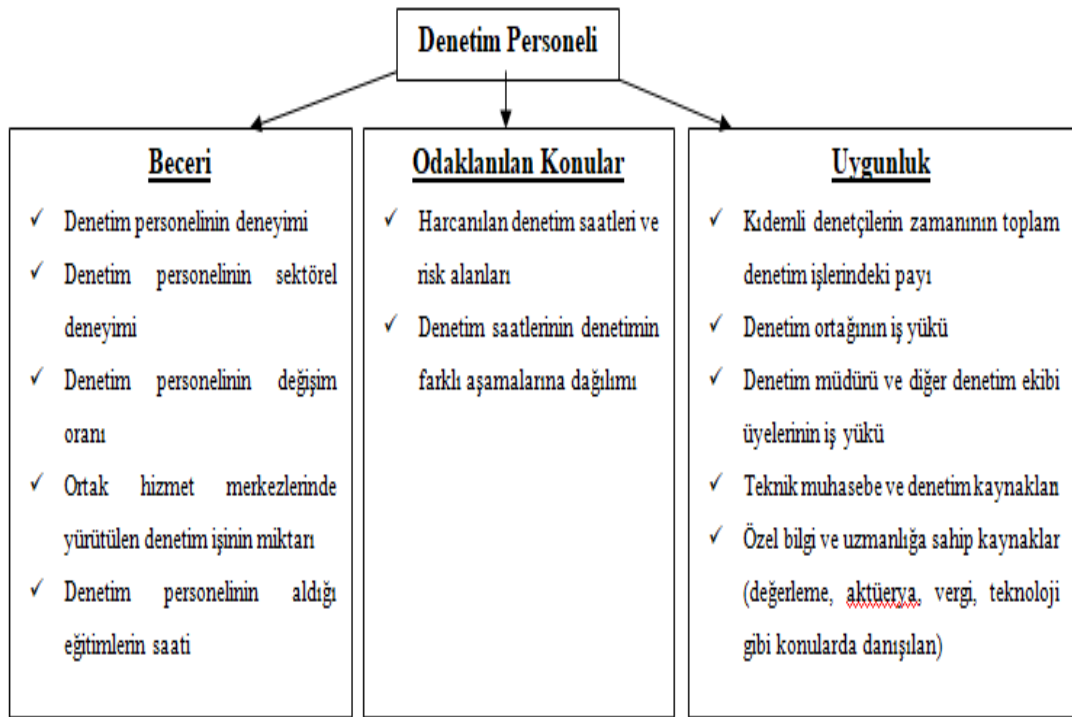

Şekil 2.5. Denetim Personeli Açısından Kalite Göstergeleri

Şekil 2.5 dikkate alındığında denetim kalite göstergelerinin ilk grubu denetim personeli açısından göstergeler oluşturmaktadır. Bu göstergeler denetim personelinin yetenek ve uzmanlıklarını, deneyimlerini ve harcanılan zaman ile iş yükleri üzerine yoğunlaşmaktadır.

³⁸² KPMG, 11-14

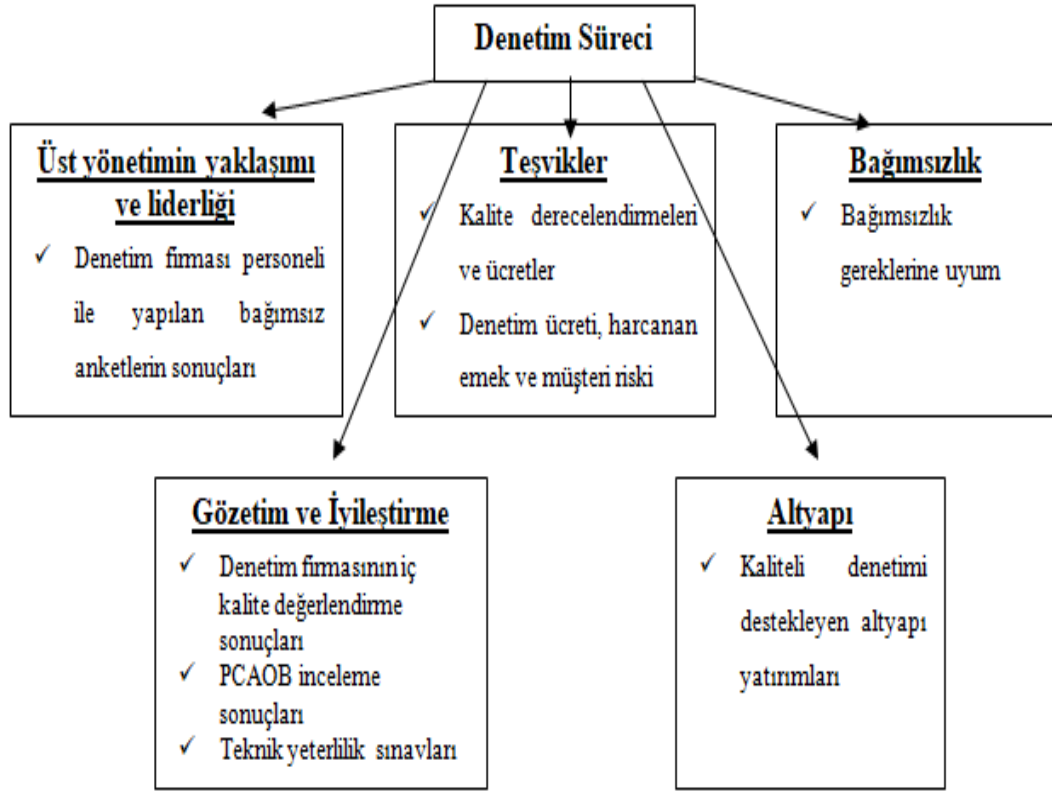

Şekil 2.6. Denetim Süreci Açısından Kalite Göstergeleri

Şekil 2.6 dikkate alındığında denetim kalite göstergelerinin ikinci grubunu denetim süreci oluşturmaktadır. Denetim süreci içerisinde üst yönetim ile personel arasındaki ilişki ve iletişimin önemi vurgulanmaktadır. Ayrıca denetim sürecinde dikkate alınması gereken bağımsızlık, belirlenen standartlara uygunluk ve kaliteli denetim faaliyetlerine odaklanılmaktadır.

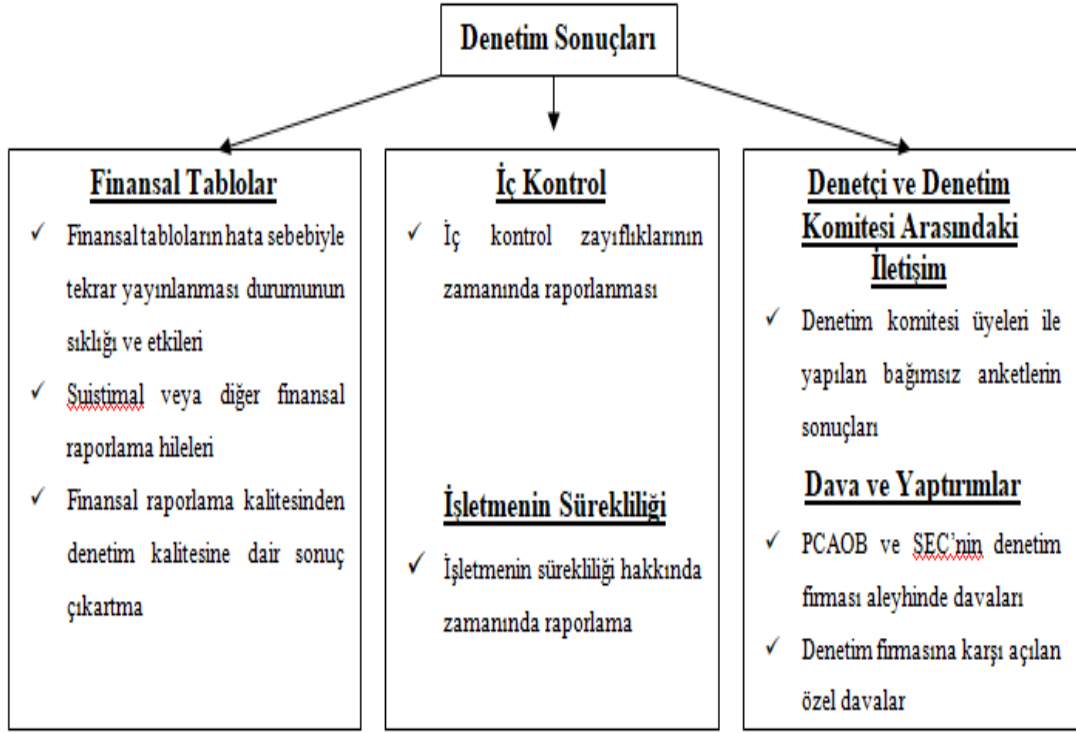

Şekil 2.7. Denetim Sonuçları Açısından Kalite Göstergeleri

Şekil 2.7 dikkate alındığında denetim kalite göstergelerinin üçüncü grubunu denetim sonuçları oluşturmaktadır. Denetim sonuçlarının finansal tablolara, işletmenin iç kontrol sistemine ve denetim komitesi gibi önemli organlarına olan etkileri vurgulanmaktadır.

Denetim faaliyetlerinin kalitesini yükseltmek öncelikle denetçi sorumluluğunda olmakla birlikte bilgi kullanıcılarının da desteği ve yeterli iletişimin sağlanmasıyla mümkün olmaktadır. Ayrıca kaliteli bir denetim faaliyeti oluşturmak için öncelikle sadece denetim komitesi üyelerinin oluşturacağı toplantılarda kaliteyi etkileyecek risk unsurları belirlenmelidir. Belirlenen risk unsurlarının minimum düzeye indirgenmesi için denetçilerden yardım alınmalıdır. Denetçi tarafından belirlenecek olan unsurların uygulanması, sonuçların tartışılması ve uygunluğu durumunda ilgili departman yönetici ve personelini bilgilendirerek iç kontrollerin sağlanması gerekmektedir³⁸³.

Son dönemlerde denetim kalite göstergeleri üzerine çeşitli çalışmalar yapılmaktadır. Avrupalı muhasebeciler mevcut girişimlerin benzerlik ve farklılıkları hakkında bir

³⁸³ KPMG, 17.

fikir vermek için Temmuz 2016’da güncellenen denetim kalitesi göstergelerine (AQI) genel bir çerçeve yayınlamıştır. Yayımlanan denetim kalitesi gösterge setleri pek çok amaç doğrultusunda yapılmıştır. Örneğin, bir denetim kuruluşu seçerken yönetim ve denetim komitelerinden sorumlu kişilerle yapılan tartışmalar için hangi bilgilerin gerekli olduğuna ilişkin şeffaflığın artırılmasıdır. AQI’ler, denetim kuruluşlarında denetim kalitesinin artırılması ve rekabet ortamının oluşmasına yardımcı olmaktadır³⁸⁴.

Denetim kalitesini hem tanımlamak hem de ölçmek zor bir durumdur. Birçok denetim kuruluşu küresel düzeyde çalışmaktadır. Buna ek olarak, AQI’lara genel bakış, çeşitli yargı alanlarındaki girişimlerde önemli farklılıklar göstermektedir. Dolayısıyla, AQI’ler üzerinde küresel bir düzeyde görüşlere yer vermek gereklidir. İstenilen sonucun elde edilmesi için en iyi yaklaşım, ilgili paydaşların tamamı için anlamlı bir denetim kalitesi göstergeleri seti oluşturmaya ve iş birliği yapmaya çalışmaktır³⁸⁵.

Denetim kalitesi, denetim faaliyetlerinde belirlenen kriterlere uygunluğunu gösteren en önemli kriterdir. Denetim kalitesinin yüksekliği veya düşüklüğü bu kriterlere hangi düzeyde uyulup uyulmadığının kanıtı niteliğindedir. Denetim kalitesinin yükselmesi veya iyileştirilmesi bilgi kullanıcılarını yeni beklentilere sevk etmiştir. Bu beklentilerin başında katma değer sağlayan faaliyetler yer almaktadır. Çalışmanın üçüncü bölümünde bilgi kullanıcıları ve katma değer beklentileri üzerine teorik açıklamalar yer verilmiştir.

³⁸⁴ Vita Ramanauskaite, Policy Advisor, Accountancy Europe and Hilde Blomme, Deputy Chief Executive, Accountancy Europe, February 8, 2017, <http://www.ifac.org/global-knowledge-gateway/audit-assurance/discussion/significant-differences-audit-quality-indicators>, 1.

³⁸⁵ Ramanauskaite, 2.

ÜÇÜNCÜ BÖLÜM

BAĞIMSIZ DENETİMDEN FAYDALANAN BİLGİ KULLANICILARI VE KATMA DEĞER BEKLENTİLERİ

Çalışmanın üçüncü bölümün kapsamında katma değer kavramı ve denetimin katma değeri, katma değer sağlayan denetim süreci ve faaliyetleri, bağımsız denetim faaliyetlerinden faydalanan bilgi kullanıcıları ve bilgi kullanıcıların katma değer beklentileri üzerine kavramsal bilgiler sunulacaktır.

3.1. Katma Değer Kavramı ve Denetimin Katma Değeri

Değer, faaliyet sonucunda belirlenen hedeflere minimum maliyetle elde etmektir. Değer kavramının sözlükte birkaç tanımı söz konusudur, bu tanımlamaların tamamı yararlı olan faaliyetler kavramına odaklanmaktadır.

Denetçiler tarafından elde edilen bilgilerin belirli bir değere sahip olması kaliteli denetim faaliyetlerinin oluşmasına zemin hazırlamaktadır. Bir bilginin değer ifade etmesi için belirli fonksiyonlara sahip olması gerekmektedir. Elliots (1998) tarafından literatüre kazandırılan bilgi değeri zinciri sayesinde alınan kararlarda doğruluk olasılığı artmaktadır. Bu zincir Şekil 3.1'de gösterilmiştir.

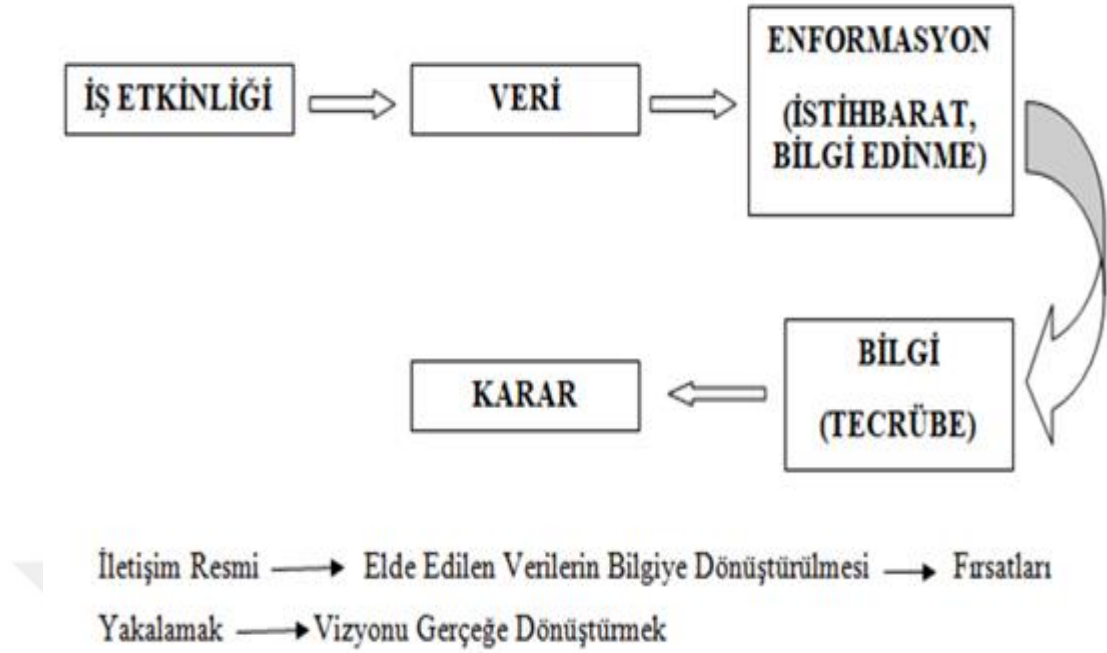

Şekil 3.1. Elliots'un Bilgi Değeri Zinciri³⁸⁶

Elliots (1998) zincirinin sol tarafında işletme faaliyetleri ve gerçekleşecek işlemler yer almaktadır. Faaliyetlerin gerçekleşmesiyle veriler kaydedilmeye başlanır. Elde edilen veriler ile önceki bilgilerle birleştirilerek veriler genişletilir. Son olarak birleştirilen veriler dikkate alınarak akıllıca kararlar verilmesine neden olacaktır. Elliot'un belirttiği en önemli nokta; muhasebecilerin değer zincirinde, karar verme sürecinde daha yüksek katma değer yaratmaya odaklanmasıdır. Kısacası bilgi kullanıcılarına sunulacak olan bilgilerin katma değerinin yükseltilmesi, muhasebe faaliyetlerini gerçekleştiren personellerin öncelikli sorumlulukları arasında yer almasına bağlıdır³⁸⁷.

Günümüzde denetimin değeri; riskleri yönetmek, operasyonel etkinliği ölçmek ve bilgi kullanıcılarının faaliyet gereksinimlerinin karşılanmasını sağlama olarak belirlenmiştir. İşletmelerin meydana getirdikleri değer ve performansının değerlendirilmesinde ekonomik katma değer dikkate alınmaktadır. Dikkate alınan

³⁸⁶ Alles, Vasarhelyi ve Issa, 2.

³⁸⁷ Michael Alles, Miklos Vasarhelyi ve Hussein Issa, Rethinking the Practice and Value Added of External Audits: The AICPA's Audit Data Standards (ADS) Initiative, **The 26th XBRL International Conference**, Dublin, Ireland, 2011, 3.

ölçütlerden bir başkası ise, işletmenin faaliyet dönemi sonunda yarattığı pazar katma değeridir³⁸⁸.

Katma değer kavramına yönelik pek çok tanımlama mevcuttur. Bu tanımlardan bazıları şu şekildedir. Katma değer, bir işletmede meydana getirilen ekonomik değerlerin tamamını ifade etmektedir³⁸⁹. Katma değer, bir işletmenin dışarıdan tedarik ettiği girdilere, kendi bünyesinden kattıklarıdır³⁹⁰. Katma değer, bir kişinin ekip / işletme veya müşterilere sunmayı hedeflediği ürün ve hizmetlere ne derece katkıda bulunduğu belirlenmesidir³⁹¹.

Bağımsız denetim faaliyetlerinin kalitesi, farklı bilgi kullanıcılarına ihtiyaçları doğrultusunda fayda üreterek değer yaratmaktadır. Sermaye piyasalarının gelişimi ve etkinliğinin artırılması beklenen kalite göstergelerinden biridir. Ayrıca, bağımsız denetim kuruluşlarının faaliyetlerinin gelişimine katkıda bulunması, mesleği daha cazip hâle getirerek ilerlemesini sağlaması ve paydaşlara karşı mesleki sorumlulukların daha etkin bir şekilde yerine getirilmesi bir denetim hizmetinden beklenen katma değerler arasında sıralanabilir³⁹². Finansal bilgilerin bilgi kullanıcılarına doğru ve güvenilir şekilde iletilmesi diğer bir katma değer göstergesidir. Ayrıca bağımsız denetim faaliyetleri ve finansal raporlamaya ilişkin temel sorumlulukların yerine getirilmesi sonucunda katma değer sağladığı bilinmektedir³⁹³.

Denetimin katma değeri, işletmenin operasyonlarının iyileştirilmesini destekler ve hedeflerine ulaşmada ona yardımcı olmaktadır. Ayrıca, objektif analizler yapmak, değer zincirinin her fonksiyonunu, sürecini ve faaliyetini incelemek, bir organizasyonun iş stratejileri ve hedeflerine ulaşmasına yardımcı olmak, faaliyet sonuçlarının değerlendirilmesinde sistematik ve disiplinli bir yaklaşımı takip etmek

³⁸⁸ Öztürk M. Başaran, Finansal Performansın Ölçülmesinde Alternatif Bir Yöntem (Ekonomik Katma Değer), **Atatürk Üniversitesi İktisadi ve İdari Bilimler Dergisi**, Cilt 18, Sayı 3-4, 2004, 355.

³⁸⁹ M Faruk Çatal, Bölgesel Kalkınmada Küçük ve Orta Boy (KOBİ) İşletmelerin Rolü, **Atatürk Üniversitesi Sosyal Bilimler Enstitüsü Dergisi**, Cilt 10, Sayı 2, 2010, 339.

³⁹⁰ Serkan Güneş, Abdullah Togay ve Çiğdem Güneş, Katma Değer ve Kalkınma Bağlamında Ürün Tasarımı, **Sanat ve Tasarım Dergisi**, Sayı 16, 2015, 103.

³⁹¹ Gopika Kannan ve K.B. Akhilesh, Human Capital Knowledge Value Added: A Case Study in Infotech, **Journal of Intellectual Capital**, Vol. 3 Issue: 2, 2002, 170.

³⁹² Fikret Selamet ve Çiğdem Atılgan, Denetim Kalitesi Nedir ve Nasıl Ölçülür?, **KPMG-Denetimin Değeri**, Günce Reklam Yayıncılık Matbaa San. ve Tic. Ltd. Şti, İstanbul, 2016, 116.

³⁹³ İsmail Ünal ve İpek Arkaya, 13.

ve risk yönetimi, kontrol ve yönetim süreçlerinin etkinliğini değerlendirme ve iyileştirme, denetimin katma değerini artırmaktadır.

Katma değer sağlayan denetim faaliyetlerinin gelecekte öneminin daha da fazla artması beklenmektedir. Bu doğrultuda söz konusu beklenti gelecekte şu sonuçlara yol açacaktır;

- a. Kalite denetimi ve iç denetim raporları yönetim kuruluna gidecektir.
- b. Kalite denetimi işlevi, iç denetim ile bütünleşecektir.
- c. "Kalite denetimi" terimi, ISO standartlarının sözlüğünden kaybolacaktır.
- d. Farklı paydaşlar için çoklu denetimler yapılacaktır.
- e. Uygunluk ve düzenleyici sistem değerlendirmeleri birlikte yürütülecektir.
- f. Denetçiler, kalite denetçileri ve iş süreç danışmanları olarak ortaya çıkacaktır.
- g. Bir araç olarak katma değer sağlayan denetim, katlanarak artacaktır.
- h. Denetçi eğitimi gereksinimleri artacaktır.

Katma değer kavramı üzerine yapılan çalışmalarda ağırlıklı olarak iç denetim uygulamaları üzerinde yoğunlaşmış olmasına rağmen, literatürde düşük düzeyde de olsa bağımsız denetim faaliyetleriyle ilgili çalışmalarda yapılmıştır³⁹⁴.

Günümüzde iç denetim fonksiyonunun ilgi odağı, geleneksel/uygunluk denetiminden, faaliyet denetimlerine değer katma rolüne kaymıştır³⁹⁵. Uluslararası Mesleki Uygulamalar Çerçevesi (IPPF), iç denetim fonksiyonlarının örgütsel hedeflere ulaşmak için önemli fırsatlar sağladığı, operasyonel iyileşmeyi tanımladığı ve hem güvence hem de danışmanlık hizmetleri yoluyla riskin azaltılmasına katkıda bulunduğu zaman değer katacağını belirtmektedir³⁹⁶.

Pıvka (2004) tarafından yapılan çalışmada uyumluluk ve yönetimin katma değer sağlayan denetimini ele alınmakta ve ISO 9000 denetiminin önemi vurgulanmaktadır. ISO 9000 denetiminin, uygunluk denetimi yönetim denetimi ile bütünleştirildiği takdirde uzun vadeli ekonomik katma değer sağladığı sonucuna

³⁹⁴ Giselle Bou Raad, Internal Auditors and A Value-Added Approach: The New Business Regime, **Managerial Auditing Journal**, Vol. 15 Issue: 4, 2000, 183; Cristina Boşa-Avram, Adding Value: The Significant Substance of Internal Audit, **International Journal of Business Research**, Vol. 8 Issue 3, 2008, 137.

³⁹⁵ Mihret ve Yismaw, 471; Barry J. Cooper, Philomena Leung ve Grace Wong, The Asia Pacific Literature Review on Internal Auditing, **Managerial Auditing Journal**, Vol. 21 Issue: 8, 2006, 826.

³⁹⁶ Karin Barac, Kato Plant ve Kgobalale Nebbel Motubatse, Perceptions on the Value Added by South African Internal Audit Functions, **African Journal of Business Management**, Volume 3, Issue 13, 2009, 980.

ulaşmıştır³⁹⁷. Mihret ve Woldeyohannis (2008) tarafından yapılan çalışma sonucunda, katma değer sağlayan denetimlerle geleneksel/uygunluk denetimi karşılaştırıldığında işletmenin bütün faaliyetlerine egemen olduğunu görülmüştür. Çalışma ayrıca, iç denetimin stratejik planlama ve pazarlama kalitesi üzerine, bir katma değer sağladığını belirlemiştir³⁹⁸.

3.2. Katma Değer Sağlayan Denetim Süreci ve Faaliyetleri

Katma değer sağlayan denetim sürecinin temelini işletmelerin iç denetimin katma değerini yükseltmesi faaliyetleri oluşturmaktadır. İç denetim faaliyetlerindeki katma değer artırıldığında, bağımsız denetimden beklenen katma değere etkisi olumlu yansımaktadır. Bu amaçla işletmeler, öncelikle iç denetim faaliyetlerinde katma değeri artırma konusunda yoğunlaşmalıdır. İşletmeler, gerekli tüm kalite standartlarını ve ilgili otoriteler tarafından çıkarılan yönetmelikleri eksiksiz karşıladığından emin olmak için denetim yapmaktadır. Sürecin bu bölümü değiştirilemezken, değişebilen şey, denetleme işlemi tamamlandıktan sonra şirketlerin faaliyet sonuçlarına göre işletme başarısı veya başarısızlığının doğrulanmasıdır. Bununla birlikte bu değişiklik, işletmelerin uyumluluk denetimi veya katma değer sağlayan denetime odaklanmasına bağlıdır. Uyumluluk denetimi, bazen iş geliştirmede var olan fırsatların kaçırılmasına neden olmaktadır. Bir işletmenin denetimi ile elde ettikleri beklenti, onların uygunluk içinde olduklarından emin olmaktır. Katma değer sağlayan denetim faaliyetlerinde, doğru eğitim, dokümantasyon, prosedürler ve kalite yönetim sistemlerine yönelik veriler elde edildikten sonra denetimin yerine getirilmektedir. Uygun planlama ve yürütme ile denetim süreci, gelecek denetimler sırasında ortaya çıkabilecek sorunların önlenmesi için bir araç olarak kullanılabilir.

Bir işletmenin katma değer sağlayan denetime ilişkin en önemli beklentisi, katma değer faaliyetlerin yalnızca süreç boyunca değil ve sonrasında da devamı için taahhütte bulunulmasıdır. Şirketler denetim sürecine geçmişteki olumsuz durumları dikkate alarak değil, yeni başlanmaya çalışılan faydalı süreçleri bütünüyle benimseyerek katkı sağlamalıdır. Katma değer sağlayan denetimdeki bir sonraki

³⁹⁷ Marjan Pivka, ISO 9000 Value-Added Auditing, **Total Quality Management**, Vol. 15, Iss. 3, 2004, 345.

³⁹⁸ Mihret ve Woldeyohannis, 567.

adım denetim ekibinin seçilmesidir. Tarafsız ve objektif olan bir ekip seçmek yeterli olmamakla birlikte, aynı zamanda organizasyonunuzu gelecekteki başarısı için yaratıcı yeteneği ve işe odağı olan bir ekip seçmek esastır. Yine, mevcut denetimler değil, gelecekteki denetimlerinizde başarı elde etmenizi sağlayan bir ekip üzerinde durulması gerekmektedir.

Unutulmaması gereken en önemli nokta, denetim ekiplerini yönetimden veya işletmelerde çalışan personelden seçen şirketlerin, katma değer sağlayan denetim sürecine katkı sağlamak ve yardımcı olmaktan ziyade bu süreci engelleme olasılığı yüksektir. Yönetim, denetime odaklanmak için normal işletme sorumluluklarından uzak durmak zorunda kaldığında, bu durum gündelik iş operasyonlarının her yönüne negatif etkisi olacaktır. Göz önüne alınması gereken bir diğer faktör, işletmelerin denetimlerini tek yönlü olarak yerine getirmesi, hataları bulma ve düzeltmeye ayrılan süre zarfı içerisinde değer yaratan faaliyetleri bulma fırsatını çok aza indirmektedir. Sağlıklı denetim ekibi oluşturulduğunda, aşağıdaki adımlar katma değer sağlayan denetim sürecinin temelini oluşturacaktır³⁹⁹:

- a.** Ön denetim görüşmeleri- bu aşamada, denetim sürecinin sorunsuz ilerlediğinden ve temel hedeflerin hem yönetim hem de denetim ekibi tarafından açıkça anlaşılmasının sağlanması esastır.
- b.** Veri toplama işlemi, belge incelemesi, doğrudan gözlem ve mülakat içeren 3 odak noktasını kapsamaktadır. Bu aşamanın hayati önem taşıdığı nedenlerden biri, görüşme sürecini içerdiğinden, genellikle denetim süreci boyunca etkili bir şekilde kullanılmamaktadır. Görüşme, mülakatlar doğru, tarafsız ve nesnel görüşmeciler tarafından yapıldığı takdirde, sürekli iş geliştirme de en iyi araçlardan biri olabilmektedir.
- c.** Görüşmelerin dışında, doğrudan gözlem, üretilen ürünlerin veya hizmetlerin kalitesini gösteren bir işarettir. Gerçekte belgelenen iddialar, yapılan sonuçlar ile karşılaştırıldığında yapılması gereken şey doğrudan gözlem performansına odaklanmaktır.
- d.** Doküman incelemesi hala denetim sürecinin bir parçasıdır ve önemli bir rol oynamaktadır, ancak unutulmaması gereken en önemli nokta, doğrudan gözlem ve performansa dayalı denetimden çoğu zaman doğru veriler elde edilmesidir.

³⁹⁹ <http://5msolutions.com/value-added-auditing/>, 10.01.2017

e. Son iki aşama, bulguları sunmak için veri analizi süreci ve son denetim görüşmesini içermektedir.

Katma değer sağlayan denetim sürecinde belirtildiği gibi, görüşme aşaması, başarısızlıkla sonuçlanan faaliyetlerin nedeni ile sürekli iş geliştirme için harcanılan çabaların eksikliğinin belirlenmesidir. Görüşme aşamasının sıklıkla denetim sürecinde başarısız olmasının iki belirleyici nedeni vardır. Birincisi, görüşmecinin varolan herhangi bir sorunun kökenine varmak için gerekli mülakat becerisine sahip olmadığından kaynaklanmaktadır. Örneğin, sorular yeterince açık olmayabilir veya sorulan sorular işletme faaliyetleri üzerinde doğrudan bir etkisi olmayabilir. Görüşmenin sıklıkla başarısız olmasının ikinci nedeni, sürekli olarak şirkette çalışan personelin gerçekleştirilecek olan mülakatlara atanmasından kaynaklanmaktadır. Soruyu soran kişi şirket içinde günlük bir role sahip olduğunda, görüşülen kişilere doğru ve dürüst bilgi edinmek kesinlikle mümkün değilse de, zor olacaktır. Ayrıca, görüşmeyi yapan kişi, sürekli iyileştirme için faydalı olacak cevapları alabilecek kadar objektif sorular sormada eksik kalacaktır. Deneyimli ve tarafsız bir iç denetçi aracılığıyla katma değer sağlayan denetim faaliyetleri, görüşme aşamasında ortaya çıkan yaygın sorunları ortadan kaldırmaya yardımcı olabilmektedir. Buna ek olarak, katma değer sağlayan denetim faaliyetlerini gerçekten benimseyen işletmelerde;

- a. İş verimliliğini artırmaya yardımcı olacak yöntemlerin kullanılması,
- b. İş operasyonlarına odaklanarak daha fazla zaman harcanması, hataları bulma ve düzeltme tekrarlarında daha az zaman harcanması,
- c. Organizasyonda çalışan her bir kişinin rollerini ve onlardan beklenen şeyi gerçekten anlamasını sağlayacak istisnai dokümantasyon ve prosedürler hazırlama faaliyetleri gerçekleştirilmektedir⁴⁰⁰.

Katma değer sağlayan denetim faaliyetlerini benimseyen işletmeler, bir sonraki denetime gelinceye kadar faaliyetlerinin doğruluğu, güvenilirliği ve başarı derecesine yönelik endişeleri minimum düzeyde olacaktır. Katma değer sağlayan denetim faaliyetlerinin oluşturulması için birtakım kriterlere ihtiyaç vardır. Bu kriterler denetlenenler açısından, denetçi ve denetlenen arasındaki ilişki açısından ve denetçiler açısından olmak üzere üç başlık altında incelenmektedir.

⁴⁰⁰ <http://5msolutions.com/value-added-auditing/>, 10.01.2017

Denetlenenler açısından dikkate alındığında, denetim yapan kuruluş veya denetçilerin yapmış olduğu faaliyetler hakkında bilgi sahibi olunması, katma değeri artıran bir faktör olarak görülmektedir. Ayrıca, denetim yapan kuruluş veya denetçilerin faaliyetlerine ilişkin iş süreçlerinin, denetim personellerinin beceri ve tecrübelerinin, kullandıkları araç ve teknolojiler hakkında bilgi sahibi olması da önemlidir. Bununla birlikte yapılan faaliyetlerin planlanan zaman dilimlerine uygun olup olmadığı ve denetim kuruluşları ve denetçilerin müşterilerle arasındaki iletişimin derecesi ve kalitesinin belirlenmesi, katma değer oluşturma anlamında önemli durumlardır.

Denetçi ile denetlenenler (müşteri işletmeler) arasındaki etkileşim dikkate alındığında, denetlenen işletmelerin güven ortamının oluşturulması ve her iki tarafında karşılıklı olarak saygıyı teşvik etmeye yardımcı olunması önemlidir. Gerçekleştirilen faaliyetlerde şeffaf, objektif ve bağımsızlık ilkelerinden taviz verilmeden karşılıklı iletişim içinde olunmalıdır. İletişim ve ilişki yönetimi kavramlarından yararlanılmalıdır. Sürekli olarak her iki tarafın iletişim halinde bulunması, gerçek zamanlı değerlendirmeler yapılması, denetim faaliyetlerine değer katmak amacıyla oluşabilecek fırsatları belirleme ve denetlenen işletmelerin çeşitli toplantılarında yer almak değer katma anlamında önemli adımlardır. İşletmelerin denetim planlamasının yapılması ve uygulanmasında birlikte çalışılmalı ve planları tekrarlayan/döngü denetimlerinden ziyade risk değerlendirme temelinde oluşturmak önemlidir. En önemlisi gerçekleştirilen faaliyetlerde her iki tarafında yeniliklere açık ve profesyonelce hareket edilmesi katma değer oluşturma açısından temel kriterdir.

Denetçiler açısından dikkate alındığında, denetim faaliyetlerini denetlenen işletmelerin organizasyon yapılarıyla uyumlu hale getirilmediği. Denetim faaliyetlerine değer katmak için denetçilerin mükemmel bir doğrulayıcı, değerlendirici, danışman ve ilişki yönetici becerilerini geliştirmeleri gerekmektedir. Bilgi teknolojilerinden yararlanma ve bunu denetlenen işletmeye entegre etme açısından denetimle bağlantılı olarak bilgi teknolojisinin kullanımını uygun hale getirilmelidir. Sadece kontrol odaklı olmaktan kaçınılarak süreçleri iyileştirme odaklı olunmalıdır. Oluşabilecekleri riskleri gidermek için denetim planlarına esneklik kazandırılmalıdır. Bütünlüğü bozulmadan muhafaza ederek, her zaman objektif davranılmalı ve tabii ki gizlilikten taviz verilmemelidir.

Katma değer sağlayan denetim süreci, öncelikle işletmeler daha sonra da işletmenin sunmuş olduğu finansal bilgileri kullananlarının beklentilerini karşılayacak düzeyde sonuçların elde edilmesine imkân tanımaktadır.

3.3. Bağımsız Denetimden Faydalanan Bilgi Kullanıcıları ve Katma Değer Beklentileri

Paydaş kavramının kökeni incelendiğinde, ilk olarak Amerikan hukukunda yer almakla birlikte⁴⁰¹ İngilizcede “stake” terimine, Türkçede ise yarar, beklenti ve menfaat kavramlarına karşılık gelmektedir. Bununla birlikte “faaliyet sonucu elde edilecek olan pay” olarak da ifade edilebilmektedir⁴⁰². Pay kavramının belirlenmesi ve tanımlanmasıyla birlikte paydaşlar kavramının araştırılmasına başlanmış, çeşitli araştırmacılar paydaşları belirleme ve sınıflandırma yapmak için gerekli olan kriterleri belirlemek için yıllarca çalışmıştır⁴⁰³.

Adam Smith tarafından 1759’da yayınlanmış eserleri paydaş kavramının temelini atıldığı çalışmalardır⁴⁰⁴. Adam Smith’in paydaş kavramını tanımlamasından sonra 1984 tarihinde Edward Freeman tarafından paydaş ve paydaş yönetimi kavramı literatürde kabul görmüştür. Freeman (1984) *“işletmelerin hedeflediği amaçlarının gerçekleştirilmesini etkileyen ya da bu amaçların gerçekleştirilmesinden etkilenen kişi ya da gruplar”* olarak paydaş kavramını tanımlamıştır⁴⁰⁵. Freeman tarafından yapılan tanıma Baron daha geniş yelpazeden bakarak işletme faaliyetlerinden, kararlarından ve politikalarından etkilenen veya işletme faaliyetlerini, kararlarını ve

⁴⁰¹ A Gönül Demirel, Stratejik Yönetimde Paydaşlar Yönetimi Kuramına Giriş: Aracı Yaklaşımlar, **Akademik Sosyal Araştırmalar Dergisi**, Yıl 1, sayı 1, 2013, 150.

⁴⁰² Fatmanur Ertuğrul, Paydaş Teorisi ve İşletmelerin Paydaşları ile İlişkilerinin Yönetimi, **Erciyes Üniversitesi İktisadi ve İdari Bilimler Fakültesi Dergisi**, Sayı: 31, Temmuz-Aralık 2008, 212; Cihan Becan, Kurumsal Sosyal Sorumluluk Kavramının Paydaş Teorisi ve İletişim Yaklaşımı Açısından Değerlendirilmesi: Bankaların Basın Bültenlerine Yönelik Bir İçerik Analizi, **Selçuk Üniversitesi İletişim Fakültesi Dergisi**, Cilt 7, Sayı 1, 2011, 23.

⁴⁰³ David Weitzner ve Yuval Deutsch, Understanding Motivation and Social Influence in Stakeholder Prioritization, **Organization Studies**, 2015, 3; Tommy Jensen ve Johan Sandström, Stakeholder Theory and Globalization: The Challenges of Power and Responsibility, **Organization Studies**, Vol. 32, Iss. 4, 2011, 473.

⁴⁰⁴ Ertuğrul, 200.

⁴⁰⁵ Bidhan L. Parmar, R. Edward Freeman, Jeffrey S. Harrison, Andrew C. Wicks, Simone de Colle ve Lauren Purnell, **Stakeholder Theory: The State of the Art**, Cambridge, U.K.: Cambridge University Press, 2010. 5; R. Edward Freeman, Jeffrey S. Harrison, Andrew C. Wicks, Bidhan Parmar ve Simone de Colle, **Stakeholder Theory: The State of the Art**, United States of America by Cambridge University Press, New York, 2010, 31.

politikalarını etkileyen bütün kişi veya gruplar olarak tanımlamıştır⁴⁰⁶. Ayrıca genel olarak bakıldığında paydaşların bütün toplum, sosyal, kültürel ve doğal çevreden oluştuğu görülmektedir⁴⁰⁷. Kısaca kişi veya gruplarla işletme arasındaki çıkar ilişkisinin varlığı paydaşlığı tanımlamaktır⁴⁰⁸.

Paydaş yönetimi ise işletmenin yönetiminin ve faaliyetlerin etkinliğinin artırılması ile bilgi kullanıcılarına değer yaratmak amacını taşımaktadır⁴⁰⁹. İşletmenin bilgi kullanıcılarını aşağıdaki Şekil 3.2'deki gibi sınıflandırmak mümkündür.

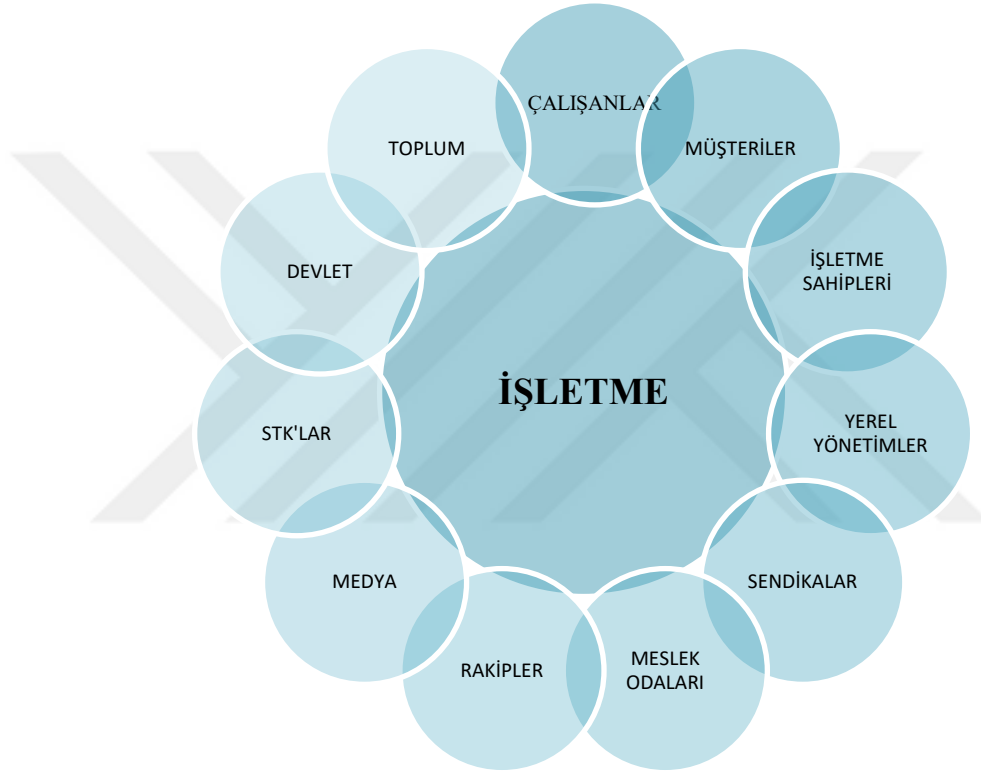

Şekil 3.2. İşletme Bilgi Kullanıcıları⁴¹⁰

İşletmelerin faaliyet sonuçlarıyla ilgilenen gruplar sadece işletme sahipleriyle sanayi devrimiyle birlikte ortakların, kredi verenlerin, işletme çalışanlarının, devlet ile çeşitli yatırımcı ve tüketicilerin de eklendiği görülmektedir. Belirtilen kişi veya grupların işletmenin faaliyetleri ile doğrudan veya dolaylı yollarla bir ilişkisinin olduğu ve bu ilişkiden dolayı işletmenin paydaşları olarak adlandırılmıştır. İşletmeler paydaşlarını değerlendirirken işletme faaliyetleri sonucuna olumlu veya olumsuz

⁴⁰⁶ Coşkun Can Aktan ve D. Boru, **Kurumsal Sosyal Sorumluluk, İşletmeler ve Sosyal Sorumluluk**, İGİAD Yayınları, İstanbul, 2007, 14.

⁴⁰⁷ Özer Ertuna, Muhasebe İçin Yeni Ufuklar: Sosyal Muhasebe, **MUFTAV Dergisi**, Sayı 3, 2012, 11.

⁴⁰⁸ Becan, 23-24.

⁴⁰⁹ Freeman ve Diğerleri, 31.

⁴¹⁰ Pekkola ve Pekkola, 26.

etkisi, faaliyetlerin önem sırası ve işletme paydaşlarından beklenen geri dönüşler dikkate alınmaktadır. Bu değerlendirmelerin sonucunda paydaşların işletmeden beklentileri ve ihtiyaçlarının belirlenmesi, karşılanması ve tatmin düzeyinin artmasına neden olacaktır⁴¹¹.

Paydaşlar, işletmelerin sunmuş olduğu finansal bilgilerin kalitesi ve kendi faaliyetlerine yansıtacak katma değer konusundaki beklentileri oldukça büyüktür. Paydaşlar açısından maliyetlerin, önlenilen veya ortaya çıkarılan finansal tablolarındaki hata ve hilelerin oranından fazla veya aşırı olması, denetim için bir katma değer oluşturulmasını engellemektedir. Örnek olarak denetim faaliyetini gerçekleştiren bağımsız denetçinin işinde uzman olması, oluşturduğu denetim ekibinin planlı, programlı çalışması ve teknik bilgi ve becerisinin yüksek olması denetim katma değerinin artmasına neden olacaktır. Aksi durumda ise maliyetlerin artmasına dolayısıyla katma değer beklentilerinin düşmesine neden olacaktır⁴¹². Ayrıca işletmenin belirlemiş olduğu denetim amaçlarının gerçekleştirilmesi ve bilgi kullanıcılarının (paydaş) beklentilerinin istenilen düzeyde olabilmesi; gerçekleştirilen denetim faaliyetlerinin denetim standartları çerçevesinde planlanması, yürütülmesi, raporlanması ve kalite kontrol süreçlerinin etkin biçimde işletilmesi ve denetim sonuçlarının izlenmesine bağlıdır⁴¹³.

Denetçiler, temel denetim hizmetlerine ek olarak müşterilerine güvenilir finansal bilgiler elde etmesine yardımcı olarak katma değerli denetim hizmeti sunmaktadır⁴¹⁴. Gerçekleştirilen faaliyetler sonucunda işletme kaynaklarını etkin ve verimli kullanmasını sağlayacak yönetim faaliyetlerinin sunulması sonucu toplum ve bireylere katma değer sağladığı ve faaliyetlerde mükemmelleştirme işlevinin gerçekleştirildiği görülmektedir⁴¹⁵.

⁴¹¹ Orhan Alkan, http://strateji-nedir.blogspot.com.tr/2011/09/stratejik-yonetim-ve-stratejik-planlama_02.html, 2 Eylül 2011.

⁴¹² Yaşar Kabataş, Zekeriya Demir ve Nizamülmülk Güneş, **Denetimin Katma Değer Yaratması ile İlgili Taraflar**, <http://archive.ismmmo.org.tr/docs/Sempozyum/11/TR/Dr.%20Nizam%C3%BCIm%C3%BCIk%20G%C3%9CNE%C5%9E.docx>. 2014, 10.

⁴¹³ Kayrak, 91.

⁴¹⁴ Richard Fontaine ve Claude Pilote, An Empirical Study of Canadian Companies to Determine Clients' Preferred Relationship Approach with Their Financial Auditor, **Journal of Marketing Trends**, Vol. 6, Iss. 1, 2011, 4.

⁴¹⁵ Müslüm Palak ve Zeliha Parlak, Sayıştay Denetçilerin Denetim ile İlgili Algıları, Beklentileri ve Görüşleri Üzerine Bir Anket Çalışması, **Sayıştay Dergisi**, Sayı: 92, Ocak-Mart, 2014, 15.

Bağımsız denetimden beklenen katma değer, ilk zamanlarda sadece finansal tablolaradaki hata ve hilelerin ortaya çıkarılarak gerçek durumuna dönüştürülmesi beklenirken günümüzde ise, beklenen katma değer genellikle işletmenin imajının atılması, gerçekleştirilen faaliyetlerde kamu güvenin sağlanması gibi daha soyut kavramların beklenildiği görülmektedir.

İşletmeler sunmuş olduğu finansal bilgileri ihtiyaçları doğrultusunda kullanan pek çok taraf söz konusudur. İşletme dikkate alındığında hem işletmenin kendi iç çevresi hemde dış çevresinde pek çok bilgi kullanıcısı söz konusudur. Bu amaçla işletme bir bütün olarak dikkate alındığında işletme yönetimi, çalışan personel ve paydaşlar (ortaklar) işletmenin iç bünyesini yani iç bilgi kullanıcılarını oluştururken tedarikçiler, rakipler, toplum, müşteriler işletmenin kendi bünyesi dışında fakat sunulan finansal bilgilerden yararlanan taraf olması nedeniyle dış bilgi kullanıcıları olarak adlandırılmıştır.

3.3.1. İşletme İçi Bilgi Kullanıcıları

İşletme içi bilgi kullanıcılarının ihtiyacı olan bilginin hem çok çeşitli hem de ayrıntılı olduğu bilinmektedir. Bu nedenle ihtiyaç duyulan bilgileri tedarik aşamasında muhasebenin bütün alt dallarının analiz sonuçlarına ihtiyaç doğmaktadır. İşletme içi bilgi kullanıcılarını bir sınıflamaya tabi tutulduğunda öncelikle işletme yönetimi, işletme çalışanları ve ortaklar şeklinde sıralanacaktır.

İşletme içi bilgi kullanıcılarından bir olan işletme personeli (çalışanlar), dâhil oldukları işletmenin amaç ve hedeflerinin yerine getirilmesinde emeklerini harcayarak karşılığında belirli beklenti ve taleplerde bulunan kimseler olarak tanımlanmaktadır.

Çalışanlar, işletme faaliyetlerinden olumlu veya olumsuz olarak doğrudan etkilenen grup olması nedeniyle işletmenin hedeflerine ulaşmada ve faaliyetlerinin sürdürülebilirliğinde önemli rol almaktadır⁴¹⁶.

İşletme personeli, çalıştıkları işletmelerin ekonomik durumları, pazar payları, rakipleri ile olan ilişkileri, sunulan finansal bilgilerin doğruluk ve güvenilirliği gibi pek çok konuyu yakından takip etmektedirler. Bunun nedeni çalıştıkları işletmelerin

⁴¹⁶ Becan, 21.

faaliyetlerinin devamlılı olup olmayacağı konusundaki meraktır. İşletme yönetiminin bağımsız denetim faaliyetleri sonucunda doğru, güvenilir ve şeffaf bilgiler sunması işletme personelinin geleceğini de etkilemektedir. Bu amaçla işletme personeli bağımsız denetim sonuçları ile yakından ilgilenmektedirler.

İşletme sahipleri (yöneticiler), mevcut işletme faaliyetlerinin düzenli olarak yerine getirilmesi, yönetilmesi ve koordine edilmesi, kaynakların etkin ve verimli kullanılmasından sorumlu kişi veya kişilerden oluşmaktadır. Yönetim genellikle iç denetçileri, risklerin etkili bir şekilde tanımlanması ve izlenmesi, organizasyonel süreçler etkin bir şekilde kontrol edilmesi ve organizasyonel süreçlerin verimli veya etkili olduğuna dair güvence sağlamasına yardımcı olması konusunda görevlendirmektedir⁴¹⁷. Ayrıca işletme sahipleri meydana gelen ve gelmesi muhtemel risklerin gözetilmesinde ve bu riskleri minimum düzeye düşürecek kontrollerden sorumludur. Bu sorumluluklarını yerine getirirken iç denetimden önemli derecede faydalanmaktadır⁴¹⁸.

İşletme yönetiminin iç denetim faaliyetlerindeki yeterliliği, bağımsız denetim faaliyetlerinin açık ve şeffaf bir şekilde gerçekleştirilmesine olanak sağlayacaktır. Bağımsız denetim faaliyetlerinin açık ve şeffaf bir şekilde yapılması işletme yönetiminin bir başarısıdır. Ayrıca yönetimin almış olduğu kararların doğruluk derecesinin de yüksekliğine işaret etmektedir. Bağımsız denetim faaliyetleri, işletme yönetiminin faaliyetlerdeki başarısı veya başarısızlığı ile işletme yönetiminin etkin ve verimli çalışıp çalışılmadığının belirlenmesine imkân tanımaktadır.

Hissedarlar/Yatırımcılar işletmenin gelir ve giderlerine ortak olan işletmede belirli bir oranda pay sahibi olan kişiler olarak tanımlanmaktadır. Bir işletmeye ortak olan yatırımcının amacı en kısa zamanda yatırmış olduğu payının yüksek bir kâr marjına sahip olması ve işletmenin finansal performansını yükseltmesini bekleyerek kendisi için tatmin derecesini artırmayı beklemektedir⁴¹⁹.

Şirket faaliyetleri, ortakların oluşma ihtimali olan risk ve problemlerini minimize etmede ve çözüm sağlamada yardımcı olmaktadır. Kısacası şirketler, ortak ve

⁴¹⁷ Dana R. Hermanson ve Larry E. Rittenberg, **Internal Audit and Organizational Governance**, The Institute of Internal Auditors Research Foundation, 2003, 32.

⁴¹⁸ Hermanson ve Hermanson, 30.

⁴¹⁹ Juhani Pekkola ve Kimmo Pekkola, Theoretical Essence of Business Ethics: Classification of Approaches, Cultural and Business Environmental Impacts on Ethics, **United Experts of Telework Oy - VIP WP2 D3**, 2001, 25.

müşterilerine fayda sağlamaktadır. Onlara faydalı olacak şekilde ortakların ihtiyaçlarını karşılamak ve ortakların menfaatlerine saygı göstermek, şirketin menfaatleri için bir önkoşuldur. Ortaklar, genel ve paylaşılan değerlere sahip değer zincirinin bir parçası olarak etkinlikler ve politikalar yürütmektedir⁴²⁰.

Bağımsız denetim sonuçları işletme ortaklarını yakından ilgilendirmektedir. Finansal bilgilerin doğru, güvenilir ve şeffaf bir şekilde sunulması ortakların geleceği konusunda doğru kararlar almasına neden olacaktır. Örneğin işletmelerin bağımsız denetimden geçmiş finansal tablolarındaki sonuçlar negatif yönlü olduğunda ortakların işletmeden ayrılma kararı almasına neden olacaktır. Aksi durumda daha fazla yatırım yapmalarına neden olacaktır. Kısacası bağımsız denetim sonuçları ortakların kararlarını yönlendirmektedir.

3.3.2. İşletme İçi Bilgi Kullanıcılarının Beklediği Katma Değer

İşletme yönetimi genellikle iç ve bağımsız denetim faaliyet sonuçlarıyla ilgilenmektedir. Faaliyet raporları işletmenin performans düzeyinin belirlenmesinde, yönetim kararlarının faaliyetlere olumlu veya olumsuz yansımalarının belirlenmesi için kullanılmaktadır. Bağımsız denetim raporları iç denetim raporlarına göre daha geniş bir çerçeveye sahiptir. Bu yüzden bağımsız denetim raporları ile hem iç bilgi kullanıcıları hem de dış bilgi kullanıcıları yakından ilgilenmektedir. Bağımsız denetimden geçmiş finansal raporlarının işletme içi bilgi kullanıcılarına sağladığı en büyük katma değeri finansal tablolardaki bilgilerin standartlara ve mevzuata uygun olarak yapılmış olması ve tarafsız, objektif ve şeffaflık olmasıdır. Böylece bilgi kullanıcıları gerçeğe uygun, doğru ve istenilen kalitede bilgiye sahip olacaktır⁴²¹.

Bilgi kullanıcıları bağımsız denetim sonucunda beklediği katma değerleri şu şekilde özetlemek mümkündür⁴²²;

a. Ulusal ve uluslararası işletmelerin finansal tablolarının bağımsız denetimden geçmesi, bilgilerin güvenilirliğini artırmaktadır.

⁴²⁰ Pekkola ve Pekkola, 57-58.

⁴²¹ Kabataş, Demir ve Güneş, 12-13.

⁴²² Erol Çelen, Bağımsız Denetimin Önemi, Yararları Ve Kamuyu Aydınlatma İlkesi, **Mali Çözüm Dergisi**, Sayı 55, Ocak-Şubat-Mart 2001, 3-4; Masis Yontan, Denetime Genel Bakış, **Ordu Serbest Muhasebeci Mali Müşavirler Odası Bülteni**, Sayı 32, Yıl 12, 2012, 35-36.

- b. Bilgi kullanıcıları ihtiyacı olan finansal bilgileri tedarik ederken düşük maliyetli olmasını istemektedir.
- c. Faaliyetlerdeki verimliliğin artması ve finansal tablolardaki hata ve hilelerin mümkün olduğunca düşük düzeyde veya hiç olmamasını istemektedir.
- d. İşletme riski, denetim riski ve faaliyet risklerin minimum düzeyde olması istenilen bir durumdur.
- e. İşletmeler, bağımsız denetim faaliyetleri sayesinde kamu güvenine sahip olmaktadır.
- f. İşletme imajının pozitif yönde yükselmesi ve dolayısıyla pazar payını artırmak istemektedirler.
- g. İşletme yönetimi ve çalışanların faaliyetlerde hile ve sahtekârlıklar yapma eğilimlerinin düşürülmesi sağlamaktadır.
- h. Alınacak kararların doğru ve pozitif yönde olmasını istemektedirler.

Yukarıda maddeler halinde sıralanan işletme içi bilgi kullanıcılarının beklentileri bağımsız denetim faaliyetleri ile gerçekleştirilme imkânına kavuşmuştur. İşletme içi bilgi kullanıcılarının bağımsız denetimden beklentileri bu şekilde iken, işletme dışı bilgi kullanıcıların bağımsız denetimden beklentileri farklılaşmaktadır.

3.3.3. İşletme Dışı Bilgi Kullanıcıları

İşletme dışı bilgi kullanıcıları, işletmeye doğrudan bir bağı dışında dolaylı olarak bir ilişkisi olan veya olma eğiliminde olması muhtemel kişi veya gruplar olarak tanımlanmaktadır.

İşletmelerin menfaat sahipleri faaliyetlerin yürütülmesinden etkilenen kişiler, gruplar ve varlıklardır. İşletme dışı bilgi kullanıcıları arasında adil muamele ve güçlü ilişkiler kurma, uzun vadeli kar sağlama ve iş başarısının temel anahtarı olarak görülmektedir⁴²³. İşletme dışı bilgi kullanıcılarını tedarikçiler, rakipler, müşteriler, toplum, sermaye piyasaları ve kredi kuruluşları şeklinde sınıflandırmak mümkündür.

Tedarikçiler, işletmelerin faaliyetlerinin sürekliliğinin sağlanması ve devamlılığı, üretilecek olan ürün ve hizmetin sunulabilmesi için ihtiyaç duyulan somut ürün sağlayıcıları olarak görev yapmaktadır.

⁴²³ Neil Kokemuller, What Are Stakeholder Relationships?, <http://smallbusiness.chron.com/stakeholder-relationships-59983.html>, 15.02.2017.

Tedarikçiler ile işletme arasındaki ilişkiler her zaman olumlu ve uzun vadeli olması önemlidir. Bunun nedeni, her iki tarafın birbirlerini tanıma fırsatı bularak güvenilirliğin artmasına ayrıca pazardaki fırsatların değerlendirilmesine imkân tanımaktadır. Tedarikçilerin işletmeden beklentileri genellikle ödemelerin zamanında yapılıp yapılamayacağı konusudur. Ayrıca elde edilecek kârların ne şekilde kullanılacağı konusu da tedarikçileri ilgilendiren bir durumdur⁴²⁴.

Bağımsız denetim sonucunda tedarikçiler işletmeden alacaklarının durumu hakkında doğru ve güvenilir bilgiler elde edecektir. Örneğin işletmenin finansal durumunun iyi olduğunda tedarikçinin herhangi bir ödeme kaygısı oluşmayacaktır. Aksi durumda tedarikçilerin kaygıları artacaktır. Kısacası, bağımsız denetim sonuçları tedarikçilerin işletmeye olan güveninin artmasına veya azalması konusunda bilgi sağlamaktadır.

Bir işletme çevresinde faaliyet alanıyla ilgili bütün işletmeler rakip olarak görülmektedir. Rakipler her ne kadar işletmenin faaliyet alanıyla ilişkili olarak mal ve hizmet üretmesine rağmen bunun yanında işletmelerin kendilerini geliştirmesi, plan ve politikalarını gözden geçirmesi ve stratejilerinin kontrolü için gereklidir. Kısaca, işletmelerin kendilerini denetlemeye yardımcı olmaktadır.

Bağımsız denetim sonuçları işletmelerin doğru ve güvenilir bilgi sunumu sonucunda rakiplerin alacağı kararlara etki etmektedir. Örneğin bağımsız denetim sonuçlarında işletmenin büyüdüğü veya kar elde ettiği söz konusu olduğunda kendi faaliyetlerinin iyileştirilmesi veya farklı önlemlerin alınmasına imkân tanıyacaktır. Ayrıca, rakiplerin bağımsız denetim sonuçlarına göre doğru kararlar almasına yardımcı olacaktır.

Toplum işletme yönetimi başta olmak üzere diğer işletme paydaşlarını da içine alan bir kurum olarak adlandırmak mümkündür. Toplum işletme faaliyetlerinin gerçekleştirmek için ihtiyaç duyulan ortamın sağlanmaktadır. İşletme ve paydaşlarının topluma karşı birtakım sorumlulukları mevcuttur. Bu sorumlulukların en temelinde devlete olan verginin ödenmesidir. İşletme açısından dikkate alındığında zamanında ödeyeceği vergiler paydaşlarına karşı sorumluluk sahibi olduğunun göstergesidir⁴²⁵.

⁴²⁴ Pekkola ve Pekkola, 32.

⁴²⁵ Ertuğrul, 215.

Bağımsız denetim sonuçları işletmelerin doğru, güvenilir ve şeffaf bilgiler sunmasına imkân tanımaktadır. Dolayısıyla işletmeler topluma olan sorumluluklarını açık bir şekilde yerine getirme imkânı sağlayacaktır. Örneğin bağımsız denetim sonuçlarına göre işletmelerin kar ettiği tespit edildiğinde, ödeyeceği vergi tutarının şeffaf bir şekilde hesaplanması ve ödenmesi sağlanmış olacaktır.

En önemli paydaş grubu olarak görülen müşteriler, işletmelerin faaliyet sonucunda elde ettiği ürün ve hizmetleri talep eden kişi veya gruplar olarak tanımlamak mümkündür. En önemli grup denilmesinin nedeni müşterilerin işletme faaliyetlerine yön vermesinden kaynaklanmaktadır. Örneğin, müşterilerin değişen talepleri nedeniyle işletmelerin kendilerini yenilemeleri, teknolojiyi takip etmeleri ve pazardaki rekabet koşullarına ayak uydurmada önemli rol almaktadırlar⁴²⁶.

Müşteriler, bağımsız denetim sonuçlarını dikkate alarak işletmelerin piyasa koşullarına ayak uydurup uydurmadığını takip edebilmektedir. Kısaca, pazar payı yüksek olan işletmelerin mal ve hizmetlerine olan talepleri artmaktadır. Aksi durumda taleplerde düşüşler yaşanacaktır. Ayrıca müşterilerin mal ve hizmetler konusundaki kararlarına olumlu veya olumsuz yönlendirmelere imkân tanımaktadır.

3.3.3.1. Sermaye Piyasası Kanunu Uyarınca Sermaye Piyasası Kurulunun Düzenleme ve Denetimine Tabi Şirketler

İşletmelerin gerçekleştirmiş olduğu faaliyetlerde doğru kararlara imza atması, ihtiyacı olan kaynakların en kısa zamanda tedariki ve kabul edilen sözleşmelerin yerine getirilmesinde finansal sistemlerin etkinliği ön plana çıkmaktadır. Bu etkinliğin devam ettirilmesi ve geliştirilmesi için ilgili kurum veya kuruluşların finansal sektöre ilişkin birtakım düzenlemelerde bulunması gerekmektedir. Bu kurum ve kuruluşlardan en önemli ve etkilisi Sermaye Piyasası Kurulu'dur.

Sermaye Piyasası Kurulu, 1981 tarihli ve 2499 sayılı Sermaye Piyasası Kanunu ile faaliyetlerine başlamıştır. 2012 tarihli ve 6362 sayılı Sermaye Piyasası Kanunu ile Kurulun görev, yetki ve sorumlulukları yeniden düzenlenmiştir⁴²⁷. Sermaye piyasasında gerçekleştirilen faaliyetlerin güvenilir, adil, şeffaf ve etkinliğinin

⁴²⁶ Pekkola ve Pekkola, 5.

⁴²⁷ <http://www.spk.gov.tr/indexcont.aspx?action=showpage&showmenu=yes&menuid=0&pid=1&subid=1&submenuheader=1>, 17.10. 2016

artırılması, dünyadaki gelişmelere paralel faaliyetler sunma ve objektif, anlaşılabilirliği ve hesap verilebilirliği misyon edinmiş, ulusal ve uluslararası platformlarda öncü, dinamik ve saygın olmayı kendine vizyon edinmiştir⁴²⁸.

SPK madde 88'e göre; Kurul başkanı tarafından görevlendirilecek olan personeller her türlü sermaye piyasası faaliyet ve işlemlerine ilişkin denetimi yapmakla yükümlüdürler. Ayrıca Kurul gerçekleştirilecek denetim faaliyetlerine ilişkin risk değerlendirmeleri, önemlilik, mesleki ilkelere yönelik dikkate alınacak olan kriterler ve uygulanacak esasları belirleme ve program oluşturma yetkisine sahiptir. Belirlenen programlar haricinde gerek görülmesi halinde program dışı denetim faaliyeti yapabilmektedir.

Sermaye piyasalarının karmaşıklığı nedeniyle, yatırımcılar ile sermaye piyasasında faaliyet gösteren kuruluşlar arasında çatışma ve uyuşmazlıkların ortaya çıkması muhtemel bir durumdur⁴²⁹. SPK'nın pek çok görev ve sorumluluğu bulunmaktadır. Bu görev ve sorumlulukların temelinde 6362 sayılı Sermaye Piyasası Kanunu ile belirlenen sorumluluk ve görevlerin yerine getirilmesi amacıyla faaliyetlerine devam etmektedir. Gerçekleştirilen faaliyetlerin zamanında ve doğru olarak ilgilileri aydınlatma prensibine sahiptir. Finansal düzenin sağlanması amacıyla diğer düzenleyici ve denetleyici kurum veya kuruluşlarla birlikte çalışmalar gerçekleştirmektedir. Ayrıca hem Türkiye'de hem de yabancı ülkelerde faaliyet gösteren kurum veya kuruluşların sermaye piyasalarıyla iş birliği yaparak faaliyetlerinin devamlılığını sağlamaktadır⁴³⁰.

Bağımsız denetim öncelikle bankalar, halka açık anonim şirketler ve sigorta şirketleri için zorunlu bir faaliyet unsuru iken şimdi ise SPK tarafından kabul edilen unsurları⁴³¹ sağlayan bütün işletmeler için zorunluluk oluşturmaktadır. SPK' da

⁴²⁸ <http://www.spk.gov.tr/displayfile.aspx?action=displayfile&pageid=1224>, 17.10. 2016

⁴²⁹ Nusret Çetin, Sermaye Piyasalarında Yatırımcı Uyuşmazlıklarının Çözümüne Yönelik Türk ve İngiliz Modellerinin Karşılaştırılması, **Gazi Üniversitesi Hukuk Fakültesi Dergisi**, Cilt XIII, 2009, 23.

⁴³⁰

<http://spk.gov.tr/indexcont.aspx?action=showpage&showmenu=yes&menuid=0&pid=0&subid=1&submenuheader=0>, 22.11.2016

⁴³¹ 16.02.2016 tarih ve 2016/8549 Sayılı Bakanlar Kurulu Kararı ile revize edilen hadler 26.03.2018 tarih ve 2018/11597 Sayılı Bakanlar Kurulu Kararı ile 2018 yılı için bağımsız denetime tabi olma kriterleri yeniden belirlenmiştir. Bu karara göre, tek başına veya bağlı ortaklıkları ve iştirakleriyle birlikte belirlenen üç ölçütten en az ikisini art arda iki hesap döneminde sağlayan şirketler, izleyen hesap döneminde bağımsız denetime tabi olacaktır. Bu ölçütler; 1 Grup; Aktif toplamı 15 milyon ve üstü Türk Lirası, Yıllık net satış hâsılatı 20 milyon ve üstü Türk Lirası ve Çalışan sayısı 50 ve üzeri

bağımsız denetim faaliyetlerini gerçekleştirirken birtakım hususlar üzerinde dikkatle durmak gerekmektedir. Bu hususlar “Seri: X, No: 22 Sermaye Piyasasında Bağımsız Denetim Standartları Hakkında Tebliğ’inde” açıkça belirtilmiştir. Bu tebliğe göre; ilk olarak bağımsız denetim faaliyetlerinin etkinliği ve sürekliliği için yürürlükteki mevzuata uygun, ulusal ve uluslararası gelişmeleri dikkate alarak bir denetim planının oluşturulmasıyla başlanmalıdır. Ayrıca oluşturulan plan dahilinde bağımsız denetim riskinin mümkün olabilecek düzeye indirilmesi gerekmektedir. İkinci olarak işletmelerin faaliyet koşullarının ve çevresiyle olan ilişkilerinin anlaşılması ve bu konulara ilişkin önemli yanlışlık riskinin değerlendirilmesi gerekmektedir. Üçüncü olarak bağımsız denetim faaliyetlerinde tasarlanan denetim tekniklerinin oluşumu ve etkinliğinin artırılmasıdır. Son olarak oluşturulan plan, program ve prosedürlerin makul bir çerçevede olup olmadığının değerlendirilmesi amacıyla denetim komiteleriyle iletişim halinde bulunmaktadır.

Sermaye piyasasında faaliyet gösteren kurum ve kuruluşlar; Yatırım Kuruluşları, Yatırım Ortaklıkları, Portföy Yönetim Şirketleri, Bağımsız Denetim Kuruluşları, Derecelendirme Kuruluşları, Gayrimenkul Değerleme Şirketleri ve Portföy Saklama Kuruluşları olmak üzere yedi başlık üzerinde incelenmektedir.

3.3.3.1.1. Yatırım Kuruluşları

Yatırımcı, belirli bir sektörde faaliyet yapmak amacıyla ihtiyaç duyduğu kaynağın oluşturulması, faaliyet sürecinde bu kaynağın kullanılması ve gelir elde etme amacıyla sahip olduğu varlıklarını değerlendiren kişi olarak tanımlanabilmektedir. Yatırımcının amacı, satış hâsılatlarının bir takım uyarlanabilir stratejiler üzerinden beklenen faydasını en üst düzeye çıkarmaktır⁴³². Yatırım kuruluşları, 6362 sayılı SPK’da belirlenen sermaye piyasası kurumlarını ve bankaları ifade etmektedir⁴³³.

olan kuruluşlar bağımsız denetime tabi tutulacaktır. II Grup; Aktif toplamı 30 milyon ve üstü Türk Lirası, Yıllık net satış hâsılatı 40 milyon ve üstü Türk Lirası ve Çalışan sayısı 125 ve üzeri olan kuruluşlar bağımsız denetime tabi tutulacaktır. Burada belirlenen şirketlere tabi olmayanların ölçütleri ise; Aktif toplamı 35 milyon ve üstü Türk Lirası, Yıllık net satış hâsılatı 70 milyon ve üstü Türk Lirası ve Çalışan sayısı 175 ve üzeri olan kuruluşlar bağımsız denetime tabi tutulacaktır. Ayrıca, BOBİ FRS içerisinde yer alan Büyük işletme kriteri ayrıca belirlenmiş olup, Aktif toplamı 75 milyon ve üstü Türk Lirası, Yıllık net satış hasılatı 150 milyon ve üstü Türk Lirası, Çalışan sayısı 250 ve üstü olanlar bağımsız denetime tabi tutulacaktır.

⁴³² Alexander Schied, Torsten Schöneborn ve Michael Tehranchi, Optimal Basket Liquidation for CARA Investors is Deterministic, **Applied Mathematical Finance**, Vol. 17, Iss. 6, 2010, 471.

⁴³³ Münyas, 165.

Sermaye Piyasası Kurulunda faaliyet gösteren belli başlı kurumlar yer almaktadır. Bu kurumları aracı kurumlar ve bankalar olmak üzere ikiye ayrılarak incelenecektir.

a) Aracı Kurumlar

Sermaye Piyasası'nda aracılık kavramı, "SPK madde 30 ve 31'e göre aracılık faaliyetlerinin gerçekleştirilmesi amacıyla yetki sahibi kuruluşların kendi nam ve hesabına, başka bir kuruluşun nam ve hesabına veya yetkili kuruluşun namına başka kuruluşlar hesabına ticari amaçla alımı satımı" olarak tanımlanmıştır⁴³⁴. Kısaca aracı kurum; "ilgili kanun maddesinde⁴³⁵ yer alan yatırım hizmet ve faaliyetlerini gerçekleştirmek amacıyla Kurul tarafından belirlenen şartları⁴³⁶ yerine getirdikten sonra yetkilendirilen kuruluşlar olarak" tanımlanmaktadır.

Aracı kurumlar, faaliyet hacimleri, işletme büyüklükleri ve gerçekleştirdikleri faaliyetlerin niteliğini dikkate alarak risk yönetimi, iç denetim, izleme ve kontrol ile

⁴³⁴ Metin Coşkun, **Para ve Sermaye Piyasaları: Kurumlar, Araçlar ve Analiz**, 1. Baskı, Ankara: Detay Yayıncılık, 2010, 140.

(Bu Tebliğ, 11/7/2013 tarihinde yayımlanan ve 1/7/2014 tarihinde yürürlüğe giren Yatırım Hizmetleri ile Yan Hizmetlere İlişkin Esaslar Hakkında Tebliğ (III-37.1) ile yürürlükten kaldırılmıştır. Yeni tebliğe göre; Kanununun 37'nci maddesinin birinci fıkrasının (b) bendi kapsamında işlem aracılığı faaliyeti, emir iletimine aracılık faaliyetine ek olarak, müşterilerin sermaye piyasası araçlarıyla ilgili alım veya satım emirlerinin müşteri adına ve hesabına veya kendi adına ve müşteri hesabına yatırım kuruluşları tarafından, borsalar ya da teşkilatlanmış diğer pazar yerlerine, Kanununun 37'nci maddesinin birinci fıkrasının (c) bendi kapsamında yetkilendirilmiş bir kuruluşa, kaldıraçlı işlemler hariç olmak üzere ilgili ülkenin yetkili otoritesinden faaliyet izni almış yurt dışında yerleşik bir kuruluşa, iletilmek suretiyle gerçekleştirilmesi olarak tanımlanmıştır.)

⁴³⁵ (Madde 37) – Bu Kanun kapsamına giren yatırım hizmetleri ve faaliyetleri şunlardır:

- a) Sermaye piyasası araçlarıyla ilgili emirlerin alınması ve iletilmesi,
- b) Sermaye piyasası araçlarıyla ilgili emirlerin müşteri adına ve hesabına veya kendi adına ve müşteri hesabına gerçekleştirilmesi,
- c) Sermaye piyasası araçlarının kendi hesabından alım ve satımı,
- ç) Portföy yöneticiliği,
- d) Yatırım danışmanlığı,
- e) Sermaye piyasası araçlarının halka arzında yüklenimde bulunularak satışa aracılık edilmesi,
- f) Sermaye piyasası araçlarının halka arzında yüklenimde bulunmaksızın satışa aracılık edilmesi,
- g) Çok taraflı alım satım sistemlerinin ve borsa dışı diğer teşkilatlanmış pazar yerlerinin işletilmesi,
- ğ) Sermaye piyasası araçlarının müşteri namına saklanması ve yönetimi ile portföy saklanması,
- h) Kurulca belirlenecek diğer hizmet ve faaliyetlerde bulunulması,

⁴³⁶ Nusret Çetin, Hatice Ebru Töremiş, Zeynep Cantimur, **6362 Sayılı Sermaye Piyasası Kanunu'nun Sistemik Analizi**, 1. Basım, Ankara: Yetkin Yayınları, 2014, 93

(Madde 5) – (1) Aracı kurumların kuruluşuna Kurulca izin verilebilmesi için; a) Anonim ortaklık şeklinde kurulmaları, b) Paylarının tamamının nama yazılı olması, c) Paylarının nakit karşılığı çıkarılması, ç) Kuruluş sermayelerinin Kurulun sermaye yeterliliği ile ilgili düzenlemeleri uyarınca geniş yetkili aracı kurumlar için aranan asgari özsermaye tutarının altında olmamak kaydıyla Kurulca belirlenecek tutardan az olmaması, d) Esas sözleşmelerinin Kanun ve ilgili düzenlemelerde yer alan hükümlere uygun olması, e) Kurucularının Kanunda ve ilgili düzenlemelerde belirtilen şartları haiz olması, f) Ortaklık yapısının şeffaf ve açık olması gerekmektedir.

(2) ilgili madde uyarınca kurulacak aracı kurumların özsermayesi, gerçekleştirmek istedikleri hizmet ve faaliyetlere göre içinde yer alacakları aracı kurum grubu için Kurulun sermaye yeterliliği ile ilgili düzenlemeleri uyarınca aranan asgari özsermaye tutarından az olmamalıdır.

mesleki eğitim ve deneyim artışını sağlayacak politikalar oluşturmak zorundadırlar⁴³⁷.

Aracı kurumların toplam varlıkları artan mevduat bakiyesi ile birlikte 2017'nin ilk çeyreği itibarıyla önceki yıla göre %19 artarak 22 milyar TL'ye çıkmıştır. Likit bir aktif yapısına sahip aracı kurumların varlıklarının 21 milyar TL'sini dönen varlıklar oluşturmaktadır. Toplam varlıkların 12 milyar TL'sini nakit ve nakit benzerleri, 6 milyar TL'sini ise kısa vadeli ticari alacaklar oluşturmaktadır. Toplam varlıklardaki artışın büyük kısmı nakit ve nakit benzerlerinde takip edilen mevduat tutarındaki artıştan kaynaklanmaktadır⁴³⁸. 2017'nin ilk çeyreğinde aracı kurumların toplam faaliyet gelirleri, kurum portföyüne yapılan finansal araç alım satım kazançlarındaki artışla önceki yıla göre %15 yükselerek 670 milyon TL'ye çıkmıştır⁴³⁹.

Aracı kuruluşlar, toplumu karakterize eden yapıların yoğun formları olarak görülür; tıpkı aracı kurumların kurulumundaki değişiklikler, toplumun bütününde yaşanan dönüşümlerin net bir şekilde yansıtmaktadır⁴⁴⁰. Aracı kurumlarda bağımsız denetçiler, sermaye yeterliliği tablosunun incelenmesi, değerlendirilmesi, rapor halinde sunulması ve oluşturulan finansal tabloların tutarlılığı ve hesaplamaların doğruluğundan sorumludur. Ayrıca her aracı kurum, bağımsız denetçilerin ihtiyacı olan veya gerekli gördüğü bilgi ve belgelerin temininden sorumludur. Gerçekleştirilen denetimler sonucunda aracı kurumların finansal yapılarında meydana gelen olumsuzlukların giderilmesi için bir süre verilmektedir. Bu süre zarfı içerisinde gerekli önlemleri almayan veya taahhütleri karşılayamayacak durumda olan aracı kurumların yetkileri sonlandırılmaktadır⁴⁴¹.

Aracı kurumlar, anonim ortaklıklar şeklinde kurulmalarından dolayı hem Türk Ticaret Kanunu'na hem de Sermaye Piyasası Mevzuatı'na uygun olarak iç denetimleri gerçekleştirilmektedir. Finansal tablo ve raporlarını belirlenen bir bağımsız denetleme kuruluşlarına denetleme zorunluluğu bulunmaktadır. Bağımsız denetimle birlikte gerçekleştirilen faaliyet sonuçlarının düzenlenmekte olan finansal

⁴³⁷ Türkiye Sermaye Piyasası Aracı Kurumlar Birliği, Faaliyet Raporu, 2009, 3.

⁴³⁸ Deniz Kahraman ve Onur Salttürk, Aracı Kurumlar-2017/06, Türkiye Sermaye Piyasaları Birliği, **Gösterge**, Güz 2017, 17.

⁴³⁹ Kahraman ve Salttürk, 19.

⁴⁴⁰ Poul F. Kjaer, Towards a Sociology of Intermediary Institutions: The Role of Law in Corporatism, Neo-Corporatism and Governance, **Cambridge: Cambridge University Press**, 2014, 2.

⁴⁴¹ Selçuk Sarıyar, **Sermaye Piyasası Hukuku: Aracı Kurumlar**, <http://docplayer.biz.tr/658185-Araci-kurumlar-sermaye-piyasasi-hukuku-selcuk-sariyar.html>, 2008, 9-10.

tablolarla gerçeğe uygun olarak yansıtılıp yansıtılmadığı belirlenmektedir. Bağımsız denetim kuruluşları, denetledikleri finansal tablo ve raporların mevzuata uygun olarak denetlenmemesi ve gerçekleştirilen faaliyetler sonucunda oluşturulan raporlarda yer alan yanlış, yanıltıcı ve eksik bilgiler dolayısıyla neden oldukları zararlardan sorumludurlar⁴⁴².

Aracı kurumlar Kurul tarafından yayınlanmış olan finansal raporlama standartları çerçevesinde özel hükümleri saklı kalmak şartıyla 6 aylık ara dönem finansal tablolarını sınırlı bağımsız denetimden geçirme zorunluluğu vardır. Ayrıca sermaye piyasası araçlarının halka arzı için Kurula başvuru yapılması, birleşme, bölünme, devir ve tasfiye durumlarında özel bağımsız denetime tabi tutulma zorunluluğu söz konusudur. Özel bağımsız denetim kuruluşların finansal tablolarının bağımsız denetim çalışmalarının başladığı ay sonu veya daha sonraki bir tarihte hazırlanmış olmalı ve bağımsız denetim sözleşmesinin imzalandığı tarihte başladığı kabul edilmektedir⁴⁴³.

Aracı kurumlar yatırım yapacakları işletmelerin bağımsız denetim raporları ile yakından ilgilenmektedir. Bağımsız denetim raporları dikkate alınarak işletmelere yatırım yapılıp yapılmayacağı konusunda karar vermektedir. Çünkü bağımsız denetim raporları işletmelerin finansal bilgilerini doğru, güvenilir ve şeffaf bir şekilde sunmasına imkân tanımasından dolayı aracı kurumlarda bu raporlara göre yatırım kararı almaktadır. Kısacası hem işletmelerin hem de aracı kurumların bağımsız denetim raporları karar verme konusunda her iki tarafta önemli bir araç olarak kullanılmaktadır.

b) Aracı Bankalar

Bankacılık faaliyetleri ile ülkenin ekonomik yapısı ve belirlenen ekonomi politikaları arasında direk bir ilişki söz konusudur. Hem ulusal sınırları içerisinde hem de uluslararası sınırlardaki değişim ve gelişmeler bankaların işlevlerinin yanında mülkiyet yapılarını da etkilediği görülmektedir⁴⁴⁴.

⁴⁴² SPK, Madde 63.

⁴⁴³ Sarıkamış ve Diğerleri, 270.

⁴⁴⁴ Akgüç Öztin, Türkiye’de Yabancı Bankalar, **Muhasebe ve Finansman Öğretim Üyeleri Bilim ve Araştırma Derneği (MUFAD) Muhasebe ve Finansman Dergisi**, Sayı:36, Ekim 2007, 6

Ulusal ekonomik sistemler içerisinde önemli bir role sahip olan ve uluslararası düzenlemeler ile şekillenen⁴⁴⁵ bankalar sermayenin dolaşımı ve oluşumuna aracılık etmektedir⁴⁴⁶. Bankalar piyasalardaki finansman sağlayıcı kurum veya kuruluşların mevcut fonlarını alarak, fon ihtiyacı olan kurum veya kuruluşlara maliyet, miktar ve süre uygunluğunu sağlayarak fonların aktarılmasında görev almaktadır.⁴⁴⁷ Bankacılık faaliyetleri hem ulusal hem de uluslararası ekonomik kaynakların akışını ve yönetimini, düzenleyici ve dengeleyici fonksiyonlarını sağlayan ve finansal ihtiyaçlarını karşılayan faaliyetler olarak tanımlanmaktadır⁴⁴⁸.

Bankacılığın düzenlenme ve denetlenmesi konusunda öne çıkan birçok yaklaşımın temel hedefi “yardımcı el” görüşüdür. Bu şekilde bankaların doğrudan izlenilmesi ve bankaların faaliyetlerinde istikrar sağlama ve etkililiğin artırılması sağlanmış olacaktır⁴⁴⁹. Denetleyici kurumlar, bankaların faaliyetlerinin ve risk yönetimi prosedürlerinin tümü hakkında doğru, kapsamlı ve konsolide bilgi üretmesini zorunlu kılmaktadır. Bununla birlikte pek çok denetleyici kurumun özel denetimleri teşvik ettiği görülmektedir. Ayrıca, bankaların uluslararası derecelendirme kuruluşlarından sertifikalı denetimler ve/veya derecelendirme almalarını istediğini göstermektedir. Bazı ülkelerde ise, bankacılık faaliyetleri sonucundaki bilginin hatalı veya yanıltıcı olması halinde banka müdürlerini yasal olarak sorumlu kılmaktadır⁴⁵⁰.

Türkiye’de Bankacılık Düzenleme ve Denetleme Kurumu tarafından 2 Nisan 2015 tarihli ve 29314 sayılı resmî gazetede yayınlanan “Bankaların Bağımsız Denetimi Hakkındaki Yönetmelik” ile bankalarda bağımsız denetim yapma yetkisine sahip kuruluşlar ve bu kuruluşların yapacağı bağımsız denetim faaliyetleri belirlenmiştir. Bu yönetmeliğe göre bankaların bağımsız denetimi, gerçekleştirilecek faaliyetlere

⁴⁴⁵ Engin Demirel, Ahmet Atakışi ve Seda Abacıoğlu, Bankacılık Faaliyet Oranlarının Panel Veri Analizi: Türkiye’deki Kamu, Özel Ve Yabancı Sermayeli Bankaların Durumu, **Muhasebe ve Finansman Öğretim Üyeleri Bilim ve araştırma Derneği (MUFAD) Muhasebe ve Finansman Dergisi**, Sayı:59, Temmuz 2013, 102.

⁴⁴⁶ Ümmühan Aslan, Bankalarda “Vadeye Kadar Elde Tutulacak Menkul Kıymet” İşlemleri ve Etkin Faiz Yöntemi, **Muhasebe ve Finansman Öğretim Üyeleri Bilim ve araştırma Derneği (MUFAD) Muhasebe ve Finansman Dergisi**, Sayı:52, Ekim 2011, 96

⁴⁴⁷ Selahattin Koç, Türkiye’deki Bankaların Sektörler Bazında Kullandıkları Krediler ile Ekonomik Büyüme Arasındaki İlişki: 1999-2011, **Muhasebe ve Finansman Öğretim Üyeleri Bilim ve araştırma Derneği (MUFAD) Muhasebe ve Finansman Dergisi**, Sayı: 67, Temmuz 2015,136

⁴⁴⁸ Münyas, 28.

⁴⁴⁹ Aysel Gündoğdu, Bankacılık Sistemlerinin Denetleme ve Düzenleme Yapıları: Seçilmiş Bazı Ülkelerin İncelenmesi, **Finans Politik & Ekonomik Yorumlar**, Cilt 53, Sayı 622, 2016, 80.

⁴⁵⁰ James R. Barth, Gerard Caprio Jr. ve Ross Levine, Bank Regulation and Supervision: What Works Best?, **Journal of Financial Intermediation**, Vol. 13, 2004, 213

ilişkin hesap ve kayıtların düzenini, oluşturulacak finansal tablolardaki bilgilerin güvenilirliği ve doğruluğunun yürürlükteki mevzuat hükümleri ve belirlenen standartlar çerçevesinde ilgililere makul güvence sunmak amacıyla yürütülmektedir. Bankaların bağımsız denetimine ilişkin yayımlanan yönetmelik madde 4⁴⁵¹, de genel esaslar altında gerçekleştirilecek olan faaliyetler yer almaktadır.

Bağımsız denetim kuruluşları denetim faaliyetleri süresince denetime ilişkin bilgi ve belgeleri istenmesi dahilinde Kuruma göndermek zorundadır. Ayrıca kurum tarafından gerçekleştirilecek her türlü denetleme durumuna hazır bulunmak zorundadır. Denetim ekibi bankaların denetiminde önemlilik arz edecek herhangi bir olumsuzluk veya risk belirlendiğinde Kuruma bilgi vermekle yükümlüdür. Kurum ilgili bankaya finansal tablolarında düzeltilmesi gereken hususları belirtir ve banka tarafından gerekli düzenlemelerin yapılması istenmektedir. Banka finansal tablolardaki eksiklikleri düzeltmediği takdirde Kurul tarafından gerçekleştirilecek denetimler sonucunda olumsuzluk ve riskin düzeyine göre bankalarda yürütülen bağımsız denetim faaliyetlerini durdurma yetkisine sahiptir.

⁴⁵¹ **(Madde 4)** – (1) Bankaların bağımsız denetimi, bankaların hesap ve kayıt düzeni ile finansal tablolarının doğruluğu, güvenilirliği, Kanun uyarınca yürürlüğe konulan düzenlemelere ve TMS'ye uygunluğu hakkında makul güvence sağlayacak şekilde görüş oluşturulması amacıyla yürütülür.

(2) Bağımsız denetim faaliyetleri, bankaların iç sistemlerinin, hesap ve kayıt düzeniyle ilgili birimlerinin ve muhasebe sistemlerinin Kanun ve ilgili düzenlemelere uyumu, yeterliliği ve etkinliğinin değerlendirilmesini kapsayacak şekilde yürütülür ve bu amaçla TDS kapsamında gereken denetim prosedürleri uygulanır.

(3) Bağımsız denetim raporu, TDS'de öngörülen hususlara ilave olarak bankanın iç kontrol sisteminin; finansal tabloların Bankaların Muhasebe Uygulamalarına ve Belgelerin Saklanması İlişkin Usul ve Esaslar Hakkında Yönetmelik ve TMS hükümleri ile Kurul tarafından bankaların hesap ve kayıt düzenine ilişkin yayımlanan diğer düzenlemelere, Kurum genelge ve açıklamalarına uygun olarak, tüm önemli yönleriyle gerçeğe uygun bir biçimde hazırlanmasını ve sunulmasını sağlayacak nitelikte olduğu, uygun muhasebe politikalarının seçildiği ve uygulandığına ilişkin ibareleri de içerecek şekilde düzenlenir.

(4) Bankalar, sözleşme imzaladıkları bağımsız denetim kuruluşuna, bu Yönetmelik ve TDS hükümlerine uygun olarak Mart, Haziran ve Eylül ayları sonu itibarıyla ara dönem sınırlı bağımsız denetim, hesap dönemleri sonu itibarıyla yıllık bağımsız denetim yaptırmak zorundadır.

(5) Kurum, Kanun uyarınca yürürlüğe konulan düzenlemelerde öngörülen veya Kurumca belirlenecek özellik arz eden konulara münhasır olmak üzere bankalar veya bağımsız denetim kuruluşlarından özel amaçlı bağımsız denetim gerçekleştirilmesini istemeye yetkilidir.

(6) Özel amaçlı bağımsız denetime başlamadan önce, 1/11/2006 tarihli ve 26333 sayılı Resmî Gazete'de yayımlanan Bankalarca Yıllık Faaliyet Raporunun Hazırlanmasına ve Yayımlanmasına İlişkin Usul ve Esaslar Hakkında Yönetmelik kapsamında yapılacak denetim hariç olmak üzere, banka ile bağımsız denetim kuruluşu arasında bağımsız denetimin türü ve düzenlenecek rapora ilişkin olarak sözleşme yapılır ve denetim faaliyetleri buna göre yürütülür.

(7) Kurum, özel amaçlı bağımsız denetimin bankanın yıllık ve ara denetimlerini gerçekleştiren farklı bir bağımsız denetim kuruluşunca yapılmasını talep etmeye yetkilidir.

(8) Hesap dönemi sonuna ilişkin konsolide ve konsolide olmayan bağımsız denetim raporları Nisan ayı sonuna kadar, ara dönemler itibarıyla düzenlenen bağımsız denetim raporlarından konsolide olmayanlar ilgili dönem sonunu izleyen kırkbeş gün içinde, konsolide olanlar ise yetmişbeş gün içinde, banka tarafından Kuruma ve Türkiye Cumhuriyet Merkez Bankasına gönderilir.

Bankacılık faaliyetlerinin denetlenmesinde bağımsız denetçilere verilen geniş yetkilerin nedeni şu şekilde açıklanmaktadır. İlk olarak, bankaların denetlenmesi ve izlenilmesi hem masraflı hem de zordur. Bu, bankaların yeterinde denetlenmemesine ve izlenilememesine yol açmakta olup, bu da, optimal olmayan performans ve istikrar anlamına gelmektedir. İkincisi, bilgi asimetrisinden dolayı, bankalar sosyal açıdan katma değeri yüksek faaliyetlere yönelmektedir. Böyle bir durumda gözetim, toplumsal açıdan etkili bir role sahiptir. Üçüncüsü, birçok ülke mevduat sigortası planlarını benimsemektedir. Bu durum bankalar tarafından aşırı risk almak için teşvikler oluşturmakta ve mevduat sahiplerinin bankaları izlemesi için teşvikleri azaltmaktadır. Bu şartlar altında güçlü ve resmi denetim, bankaların aşırı risk alma davranışına girmesini engelleyerek banka gelişimini, performansı ve istikrarı geliştirmeye yardımcı olmaktadır⁴⁵². Ayrıca, bankacılık sistemindeki faaliyetlerin denetlenmesinde temel amacı, aşırı risk alımını daha da sınırlamak için düzenlemeler yapmak olarak belirtilmektedir⁴⁵³.

Bankalar Kurulu tarafından yayınlanmış olan finansal raporlama standartları çerçevesinde özel hükümleri saklı kalmak şartıyla 6 aylık ara dönem finansal tablolarını sınırlı bağımsız denetimden geçirme zorunluluğu vardır. Ayrıca sermaye piyasası araçlarının halka arzı için Kurul'a başvuru yapılması, birleşme, bölünme, devir ve tasfiye durumlarında özel bağımsız denetime tabi tutulma zorunluluğu söz konusudur. Özel bağımsız denetim kuruluşların finansal tablolarının bağımsız denetim çalışmalarının başladığı ay sonu veya daha sonraki bir tarihte hazırlanmış olmalı ve bağımsız denetim sözleşmesinin imzalandığı tarihte başladığı kabul edilmektedir⁴⁵⁴.

Bankalar kredi sağlayacakları işletmelerin bağımsız denetim raporlarıyla yakından ilgilenmektedir. Çünkü işletmelerin bağımsız denetim raporları sonucunda doğru, güvenilir ve şeffaf bilgiler içeren bilgileri sunması sonucunda işletmeye kredi sağlanıp veya sağlanmayacağı konusunda karar vermede araç olarak kullanılmaktadır. Örneğin bağımsız denetim raporları sonucunda işletmenin

⁴⁵² Barth, Caprio ve Levine, 212

⁴⁵³ Johan Devriese, Mathias Dewatripont, Dirk Heremans and Grégory Nguyen, Corporate Governance, Regulation and Supervision of Banks, **Financial Stability Review**, 2004, vol. 2, Iss. 1, 99.

⁴⁵⁴ Sarıkamış ve Diğerleri, 270.

ekonomik durumu hakkında olumlu sonuçlar söz konusu ise bankalar kredi sağlamada gönüllü olacaktır. Aksi durumda kredi vermekten kaçınacaktır.

3.3.3.1.2. Yatırım Ortaklıkları

Yatırım ortaklıkları, Sermaye Piyasası Kurulu'na göre, sermaye piyasası araçlarını kullanarak hem ulusal hem de uluslararası borsa veya piyasalarda işlemlere tabi tutulan kıymetli madenlerin işletilmesi amacıyla anonim şirket şeklinde kurulmuş sermaye piyasası kurumları şeklinde tanımlanmaktadır. Yatırım ortaklıkları borsa veya piyasalarda faaliyette bulunan düşük bütçeli kullanıcıların birikimlerinin işletilmesi sonucunda kazanç elde etmektedir. Yatırım ortaklıkları sadece sermaye piyasası araçları ile altın ve diğer kıymetli madenleri işletmekle sorumludurlar. Bu sorumluluk küçük yatırımcıların kaynaklarını etkin kullanılmasını sağlamakla birlikte oluşabilecek risklerin azalmasına neden olmaktadır⁴⁵⁵.

Yatırım ortaklıkları faaliyetlerinin temelinde oluşabilecek risklerin dağıtılması, profesyonel bir yönetimin varlığı, menkul kıymet portföylerini işletmek, ortaklıktan doğan hakların kullanılması ve portföyde yer alan menkul kıymetlerin korunması ilkelerine göre faaliyetlerini gerçekleştirmektedirler. Yatırım ortaklıkları bağımsız denetime tabi kuruluşlardır. Yatırım ortaklıklarının faaliyet sonuçları aktardığı finansal tabloları Kurul tarafından denetleme yetkisi verilmiş olan bir bağımsız denetim kuruluşu tarafından 6. ve 12. ay faaliyet sonucunda denetlemeye tabi tutulmaktadır⁴⁵⁶.

Yatırım ortaklıkları Kurul tarafından yayınlanmış olan finansal raporlama standartları çerçevesinde özel hükümleri saklı kalmak şartıyla 6 aylık ara dönem finansal tablolarını sınırlı bağımsız denetimden geçirme zorunluluğu vardır. Ayrıca sermaye piyasası araçlarının halka arzı için Kurula başvuru yapılması, birleşme, bölünme, devir ve tasfiye durumlarında özel bağımsız denetime tabi tutulma zorunluluğu söz konusudur. Özel bağımsız denetim kuruluşların finansal tablolarının bağımsız denetim çalışmalarının başladığı ay sonu veya daha sonraki bir tarihte

⁴⁵⁵ SPK, Yatırımcı Bilgilendirme Kitapçığı-4, <http://www.tml.web.tr/download/yatirim-ortakliklari.pdf>, 21.01.2017, 4-5.

⁴⁵⁶ SPK, Yatırımcı Bilgilendirme Kitapçığı-4, <http://www.tml.web.tr/download/yatirim-ortakliklari.pdf>, 21.01.2017, 12.

hazırlanmış olmalı ve bağımsız denetim sözleşmesinin imzalandığı tarihte başladığı kabul edilmektedir⁴⁵⁷.

Yatırım ortaklıkları, Menkul Kıymet Yatırım Ortaklığı, Gayrimenkul Yatırım Ortaklıkları ve Girişim Sermayesi Yatırım Ortaklığı olmak üzere üçe ayrılarak incelenmektedir.

Yatırım ortaklıkları işletmelerin bağımsız denetim raporları ile yakından ilgilenmektedir. Ortaklığı kabul edilen işletmelerin bağımsız denetim raporları, işletmelerin ekonomik durumu veya ileride işletmenin yatırım işlemleri konusunda herhangi bir sıkıntısının olup olmadığını görme fırsatı sağlamaktadır. Olumlu denetim sonuçları öz konusu ise yatırım ortaklığı için işletme kabul edilir, aksi durumda ise işletmenin reddine karar verilmektedir. Ayrıca, yatırım ortaklıkları hem yatırım kuruluşları hem de yatırım yapacak olan işletmeler karşılıklı olarak bağımsız denetim raporlarını dikkate alarak karar vermektedir.

a) Girişim Sermayesi Yatırım Ortaklıkları

Girişim Sermayesi Yatırım Ortaklıkları (GSYO), 9 Ekim 2013 tarih ve 28790 sayılı resmî gazetede yayınlanan “Girişim Sermayesi Yatırım Ortaklıklarına İlişkin Esaslar Tebliğinde” faaliyetlere ilişkin bilgiler belirlenmiştir. Bu tebliğe göre girişim sermayesi yatırım ortaklıkları; belirlenen usul ve esaslar dikkate alınarak anonim ortaklıklar şeklinde faaliyetlerini sürdüren, sermaye piyasası araçlarını ve Kurul tarafından belirlenen varlık ve haklardan oluşacak portföyleri işletme görevine sahip ortaklıklar olarak belirlenmiştir⁴⁵⁸. Ayrıca kayıtlı sermayeli olarak faaliyetine başlayan ve girişim sermayesi yatırımı yapmak için kurulan ortaklıklara girişim sermayesi yatırım ortaklığı denilmektedir⁴⁵⁹.

Girişim sermayesi yatırım ortaklıkları anonim ortaklıklar şeklinde kurulmasından dolayı halka arz edildikleri hesap dönemi itibarıyla bağımsız denetime tabi tutulmaktadır. Girişim sermayesi yatırım ortaklıklarının faaliyet sonuçları aktardığı finansal tabloları Kurul tarafından denetleme yetkisi verilmiş olan bir bağımsız denetim kuruluşu tarafından 6. ve 12. ay faaliyet sonucunda denetlemeye

⁴⁵⁷ Sarıkamış ve Diğerleri, 270.

⁴⁵⁸ SPK, Seri (III-48.3) nolu tebliğ, www.spk.gov.tr, 24.01.2017

⁴⁵⁹ Şenol Babuşçu, Adalet Hazar ve Sedat Yenice, **Sermaye Piyasası Hukuku ve Anonim Şirketler Hukuku/SPK- Kredi Derecelendirme**, 2. Baskı, Ankara: Akademi Consulting and Training, 2012, 49.

tabi tutulmaktadır. Ayrıca borsada faaliyet gösteren ortaklıkların bağımsız denetimi 3. ve 9. aylar itibariyle oluşturdukları finansal tablolarını borsaya iletmek zorundadırlar. Fakat hisselerini sadece nitelikli yatırımcılara arz eden GSYO'lar ara dönemde oluşturulan finansal tablolarının bağımsız denetime tabi tutulması gerekmemektedir. Sadece 6. ve 12. ay faaliyet sonucunda denetlemeye tabi tutulmaktadır⁴⁶⁰.

b) Gayrimenkul Yatırım Ortaklıkları

Gayrimenkul Yatırım Ortaklıkları, 22 Temmuz 1995 tarihinde yayımlanan "Gayrimenkul Yatırım Ortaklıklarına İlişkin Esaslar Tebliği" (Seri VI No 11) ile faaliyetlerine başlamış bulunmaktadır. Günümüzde ise, 17 Ocak 2017 tarih ve 29951 sayılı Resmî Gazete'de yayımlanan "Gayrimenkul Yatırım Ortaklıklarına İlişkin Esaslar Tebliği (III-48.1)'nin Değişiklik Yapılmasına Dair Tebliğ (III-48.1b)", gayrimenkul yatırım ortaklıklarının kuruluşundan itibaren gerçekleştirilecek faaliyetlere ilişkin her türlü esasları düzenlemektedir.

Türkiye Sermaye Piyasası Aracı Kuruluşları Birliği tarafından yapılan çalışma sonucunda kıymetli madenlerden (altın) sonra tercih edilen yatırım aracı olduğu tespit edilmiştir⁴⁶¹.

Türkiye'de yaklaşık olarak 22 yıldır faaliyet gösteren gayrimenkul yatırım ortaklıkları borçlanma sınırlamaları nedeniyle negatif sermaye riskini ortadan kaldırarak düşük riskli bir gayrimenkul yatırım imkânı sunmaktadır. Yatırımcıların istedikleri zaman ve büyüklükte borsada alım veya satım işlemlerini gerçekleştirmede avantaj sağlamaktadır⁴⁶². Ayrıca gayrimenkul yatırım ortaklıkları, sermaye piyasası araçlarını alma, satma ve ödünç verme işlemleri ile repo işlemleri yapabilmektedirler. Bununla birlikte GYO hisselerinin borsada işlem görmesinden dolayı likiditesi yüksek yatırım yapma fırsatı sağlamaktadır. SPK hükümleri çerçevesinde elde etmiş oldukları getirisi yüksek gayrimenkuller, gayrimenkullere dayalı projeler, portföylerindeki gayrimenkullerden elde edilecek olan kazanç ve gelirleri ortaklarına dağıtmaktadır. Ayrıca GYO'ların kurumlar vergisi muafiyetinin

⁴⁶⁰ <http://www.spk.gov.tr/Sayfa/Index/16/5>, 24.01.2017

⁴⁶¹ Humeyra, Burucu ve F. Yıldız Contuk, Türk Gayrimenkul Yatırım Ortaklıklarında Rekabet Yapısı, **Finans Politik & Ekonomik Yorumlar**, Cilt 53, Sayı 615, 2016, 90.

⁴⁶² Ersun Bayraktaroğlu, Dünyada ve Türkiye'de Gayrimenkul Yatırım Ortaklıkları, **GYODER Sektör Buluşma Konferansı**, 2013, 8, <http://www.gyoder.org.tr/konferanslar/gyoder-sektor-bulusmasi-gayrimenkul-sektorunun-yeni-dinamikleri>, 28.01.2017

olması bir başka avantajı olarak değerlendirilebilir. Gayrimenkul piyasasından çok finansal piyasalardaki değişim ve işlem hacimlerine bağımlı fiyat hareketliliği, hisse fiyatlarındaki ani değişimler ve temettü dağıtım politikalarındaki belirsizlikler gayrimenkul yatırım ortaklıklarının dezavantajları olarak görülmektedir⁴⁶³.

GYO'lar faaliyete başladığı dönemden itibaren günümüze kadar geçen süreçte portföy değerini 2012 yılı sonuna kadar %35 artış sağladığı görülmektedir. Belirlenen portföy değerleri 1997 tarihinde %2, 1998 tarihinde %5, 1999 ile 2001 tarihleri arasında %8, 2002 ile 2004 tarihleri arasında %9, 2005 tarihinde %10, 2006 tarihinde %11, 2007 tarihinde %13, 2008 ile 2009 tarihleri arasında %14, 2010 tarihinde %21, 2011 tarihinde %23, 2012 tarihinde %26 ve 2013 tarihinde %29⁴⁶⁴, 2014 ile 2015 tarihleri arasında %30 oranında piyasa değerlerine sahip olduğu belirlenmiştir⁴⁶⁵. GYO sektörünün kuruluş ve gelişme dönemine kadar olan süreçte bu denli büyümesi sektöre olan ilginin arttığını göstermektedir. Dolayısıyla GYO'nun denetimi de önemli bir konu haline gelmiştir.

GYO'lar faaliyet sonuçlarının sunulduğu finansal tabloların hazırlanması, ilgililere raporlanması ve iletilmesinde Kurul tarafından kabul edilmiş olan finansal raporlamaya ilişkin düzenlemelere uygun olarak yapılmalıdır⁴⁶⁶. Gayrimenkul yatırım ortaklıkları, faaliyet sonuçlarının aktarıldığı finansal raporlarını üç aylık dönemler itibariyle hazırlamak zorundadır. Hazırlanan bu raporlar ile bağımsız denetim raporlarını elektronik imzalı olarak kamuyu aydınlatma platformuna göndermek zorundadırlar⁴⁶⁷.

GYO'lar girişim sermayesi yatırım ortaklıkları gibi bağımsız denetime tabi tutulmaktadırlar. GYO'nun faaliyet sonuçları aktardığı finansal tabloları Kurul

⁴⁶³ Önder Halisdemir, Gayrimenkul Sektörü İçin Yeni Nesil Finans Araçları, **GYODER Sektör Buluşma Konferansı**, 2013, 6, http://www.gyoder.org.tr/img/mc-content/20131025133044_2641dronderhalisdemir.pdf, 17.01.2017; Yener Coşkun, GYO Sektörü Neden Hızla Büyüdü? Madalyonun Parlak Yüzü, 2016, <http://gayrimenkulturkiye.com/2016/09/21/gyo-sektoru-hizla-buyudu-madalyonun-parlak-yuzu/>, 17.01.2017.

⁴⁶⁴ Aydın Seymen, Gayrimenkullerin Finansa Kazandırılması, **GYODER Sektör Buluşma Konferansı**, 2013, 5, http://www.gyoder.org.tr/img/mc-content/20131025132734_2975draydinseyman.pdf, 17.01.2017

⁴⁶⁵ Yener Coşkun, GYO Sektörü Neden Hızla Büyüdü? Madalyonun Parlak Yüzü, 2016, <http://gayrimenkulturkiye.com/2016/09/21/gyo-sektoru-hizla-buyudu-madalyonun-parlak-yuzu/> 19.01.2017

⁴⁶⁶ SPK, Gayrimenkul Yatırım Ortaklıklarına İlişkin Esaslar Tebliği (III-48.1), madde 38.

⁴⁶⁷ <http://www.spk.gov.tr/Sayfa/AltSayfa/409>, 27.01.2017

tarafından denetleme yetkisi verilmiş olan bir bağımsız denetim kuruluşu tarafından 6. ve 12. ay faaliyet sonucunda denetlemeye tabi tutulmaktadır.

c) Menkul Kıymet Yatırım Ortaklığı

Menkul kıymet yatırım ortaklıkları, SPK tarafından 27 Mayıs 2015 tarihli ve 29368 sayılı Resmi Gazetede yayımlanan “Menkul Kıymet Yatırım Ortaklıklarına İlişkin Esaslar Tebliği (III-48.5)” ile gerçekleştirilecek olan faaliyetlerin belirlenmesi ve düzenlenmesi sağlanmıştır. MKYO’lar kayıtlı sermayeli anonim şirket şeklinde ve SPK Seri III-48.5 tebliği ve madde 6’da⁴⁶⁸ yer alan kuruluş şartlarını yerine getirerek kurulan ortaklıklardır⁴⁶⁹.

MKYO tarafından gerçekleştirilen bütün faaliyetler Kurul denetimine tabi tutulmaktadır. Faaliyetlerin denetimi Kurul tarafından belirlenen finansal raporlama esasları dikkate alınarak gerçekleştirilmektedir. Ortaklıklar her faaliyet dönemine ilişkin olarak bir denetçi seçmektedir⁴⁷⁰.

MKYO’lar GSYO ve GYO’lar gibi bağımsız denetime tabi tutulmaktadır. MKYO’nın faaliyet sonuçları aktardığı finansal tabloları Kurul tarafından denetleme yetkisi verilmiş olan bir bağımsız denetim kuruluşu tarafından 6. ve 12. ay faaliyet sonucunda denetlemeye tabi tutulmaktadır.

3.3.3.1.3. Portföy Yönetim Şirketleri

Portföy Yönetim Şirketleri, SPK tarafından 2 Temmuz 2013 tarihli ve 28695 sayılı Resmi Gazete’de yayımlanmış ve 17 Ocak 2017 tarihli ve 29951 sayılı Resmi Gazete’de III-55.1.c sayılı Tebliğ ile revize edilmiş “Portföy Yönetim Şirketleri ve Bu Şirketlerin Faaliyetlerine İlişkin Esaslar Tebliği” ile gerçekleştirilecek olan

⁴⁶⁸ (MADDE 6) - Sabit sermayeli ortaklıkların kuruluşlarının Kurulca uygun görülebilmesi için;
a) Kayıtlı sermayeli anonim ortaklık şeklinde kurulması,b) Kurucularının, sabit sermayeli ortaklığın çıkarılmış sermayesinin asgari %49’u oranındaki paylarının, bu Tebliğde belirtilen süre ve esaslar dahilinde halka arz edileceğini Kurula taahhüt etmiş olması,c) Kuruluş sermayesinin 20 milyon TL’den az olmaması,ç) Paylarının nakit karşılığı çıkarılması ve pay bedellerinin kuruluş sırasında tam ve nakden ödenmesi,d) Ticaret unvanında “Menkul Kıymet Yatırım Ortaklığı” ibaresini taşıması,
e) Kurucularından en az birisinin lider sermayedar olması,f) Genel müdür ile yönetim kurulu üyelerinin belirlenmiş olması ve bu kişilerin bu Tebliğde öngörülen şartları taşımaları,g) Kurucu ortaklarının bu Tebliğde öngörülen şartları haiz olması,ğ) Esas sözleşmesinin TTK, Kanun ve bu Tebliğ hükümlerine uygun olması,h) Kurulca yetkilendirilmiş bir kuruluşun portföy saklama hizmetini yürütmek üzere belirlenmiş olması, zorunludur.

⁴⁶⁹ SPK, Menkul Kıymet Yatırım Ortaklıklarına İlişkin Esaslar Tebliği (III-48.5), madde: 4.

⁴⁷⁰ SPK, Menkul Kıymet Yatırım Ortaklıklarına İlişkin Esaslar Tebliği (III-48.5), madde: 82-83.

faaliyetlerin belirlenmesi ve düzenlenmesi sağlanmıştır. Portföy Yönetim Şirketi, fonların kurulması ve yönetimi faaliyetlerini gerçekleştirecek olan, anonim ortaklık şeklinde ve SPK seri III-55.1.c sayılı tebliği madde 5'te⁴⁷¹ belirtilen şartları sağlayarak kurulan kurumlardır. Ayrıca Kuruldan alınabilecek olan yetki belgesiyle portföy yöneticiliği ve yatırım danışmanlığı faaliyetlerini gerçekleştirme yetkisi elde etmektedir⁴⁷².

Portföy Yönetim Şirketleri merkez ve varsa şubelerinde gerçekleştirilen faaliyetlere ilişkin defter, kayıt ve belgeleri düzenleme ve saklama yükümlülüğüne sahiptir. Ayrıca bu işlemleri gerçekleştirirken Kurul tarafından kabul edilmiş olan finansal

⁴⁷¹ (MADDE 5) - (Değişik: RG-22/6/2014-29038) (1) Kuruluş izni başvurularının Kurulca değerlendirilebilmesi için Şirketin; a) TTK hükümleri uyarınca kayıtlı sermaye sistemine tabi anonim ortaklık şeklinde kurulması, b) Paylarının tamamının nama yazılı olması, c) Paylarının nakit karşılığı çıkarılması, ç) Başlangıç sermayesinin en az 2.000.000 TL olması, d) Esas sözleşmesinin Kanun hükümlerine ve Kurul düzenlemelerine uygun olması, e) Kurucu ortaklarının;

1) Müflis olmaması, konkordato ilân etmiş olmaması ya da hakkında iflasın ertelenmesi kararı verilmiş olmaması, 2) Faaliyet izinlerinden biri Kurulca iptal edilmiş kuruluşlarda, bu müeyyideyi gerektiren olayda sorumluluğu bulunan kişilerden olmaması, 3) Kanunda yazılı suçlardan kesinleşmiş mahkûmiyetinin bulunmaması, 4) 14/1/1982 tarihli ve 35 sayılı Ödeme Güçlüğü İçinde Bulunan Bankerlerin İşlemleri Hakkında Kanun Hükmünde Kararname ve eklerine göre kendileri veya ortağı olduğu kuruluşlar hakkında tasfiye kararı verilmemiş olması, 5) 26/9/2004 tarihli ve 5237 sayılı Türk Ceza Kanununun 53 üncü maddesinde belirtilen süreler geçmiş olsa bile; kasten işlenen bir suçtan dolayı beş yıl veya daha fazla süreyle hapis III. KISIM 4 cezasına ya da devletin güvenliğine karşı suçlar, anayasal düzene ve bu düzenin işleyişine karşı suçlar, zimmet, irtikâp, rüşvet, hırsızlık, dolandırıcılık, sahtecilik, güveni kötüye kullanma, hileli iflas, ihaleye fesat karıştırma, edimin ifasına fesat karıştırma, bilişim sistemini engelleme, bozma, verileri yok etme veya değiştirme, banka veya kredi kartlarının kötüye kullanılması, suçtan kaynaklanan malvarlığı değerlerini aklama, kaçakçılık, vergi kaçakçılığı veya haksız mal edinme suçlarından mahkûm olmaması,6) 7/2/2013 tarihli ve 6415 sayılı Terörizmin Finansmanının Önlenmesi Hakkında Kanunda düzenlenen suçlardan mahkum olmaması, 7)(Değişik:RG-31/12/2014-29222 4.mükerrer) İşlem yasaklı olmaması, 8)(Değişik:RG-31/12/2014-29222 4.mükerrer) Muaccel vergi borcu bulunmaması, 9) İşin gerektirdiği dürüstlük ve itibara sahip bulunması, 10) Gerekli mali güce sahip olması, f) Ortaklık yapısının şeffaf ve açık olması, g) Önemli etkiye sahip ortaklarının birinci fıkranın (e) bendinin (1) ila (9) no'lu alt bentlerinde yer alan şartları taşımaları, zorunludur.

(2) Birinci fıkranın (e) bendinin (1) no'lu alt bendinde belirtilen şartlar, iflasın kaldırılmasına, kapatılmasına veya konkordato teklifinin tasdikine ilişkin kararın, (2) no'lu alt bendinde yer alan şartlar ise buna ilişkin kararın kesinleşme tarihinden itibaren on yıl geçmesi hâlinde, bu fıkranın uygulamasında dikkate alınmaz.

(3) (Değişik:RG-31/12/2014-29222 4.mükerrer) Şirket ortaklarının yurtdışında yerleşik olması halinde, bu maddede belirtilen belgelerin muadili istenir. Önemli etkiye sahip ortağın yurtdışında yerleşik olması halinde, birinci fıkranın (g) bendinde yer alan şartların değerlendirilmesine ilişkin esaslar Kurulca belirlenir.

(4) (Değişik:RG-31/12/2014-29222 4.mükerrer) Kurucu ortağın veya önemli etkiye sahip ortağın banka olması halinde, bankanın birinci fıkranın (e) bendinin (8) nolu alt bendinde belirtilen niteliği taşıdığını tevsik eden bilgi ve belgelerin Kurula gönderilmesi ve Kurul tarafından Bankacılık Düzenleme ve Denetleme Kurumunun uygun görüşünün alınması yeterlidir. Bankada sahip olunan doğrudan ve dolaylı pay sahipliği yoluyla Şirkette önemli etkiye sahip ortak olunması halinde bu kişiler için birinci fıkranın (e) bendinde yer alan şartlar aranmaz.

⁴⁷² SPK, Portföy Yönetim Şirketleri ve Bu Şirketlerin Faaliyetlerine İlişkin Esaslar Tebliği (III-55.1.c), madde:4.

raporlama ve bağımsız denetim düzenlemelerine uyulması zorunludur⁴⁷³. Portföy Yönetim Şirketleri Kurul tarafından yayınlanmış olan finansal raporlama standartları çerçevesinde özel hükümleri saklı kalmak şartıyla 6 aylık ara dönem finansal tablolarını sınırlı bağımsız denetimden geçirme zorunluluğu vardır. Ayrıca sermaye piyasası araçlarının halka arzı için Kurula başvuru yapılması, birleşme, bölünme, devir ve tasfiye durumlarında özel bağımsız denetime tabi tutulma zorunluluğu söz konusudur. Özel bağımsız denetim kuruluşların finansal tablolarının bağımsız denetim çalışmalarının başladığı ay sonu veya daha sonraki bir tarihte hazırlanmış olmalı ve bağımsız denetim sözleşmesinin imzalandığı tarihte başladığı kabul edilmektedir⁴⁷⁴.

Portföy yönetim şirketleri portföyünü yöneteceği veya danışmanlığını yapmayı düşündüğü şirketlerin bağımsız denetim raporları ile yakından ilgilenmektedir. İşletmelerin bağımsız denetim raporlarının sonuçlarına göre işin kabulü veya reddine karar vermektedir. Örneğin bağımsız denetim raporları sonucunda negatif bir tablo söz konusu ise işin reddedilmesi kararı verilirken, pozitif bir sonuç halinde işletmenin kabul kararı verilecektir. Aynı durumda portföyünü yönetecek veya danışmanlık yapacak şirketlerin seçimi yapılırken bağımsız denetim sonuçları karar almada önemli rol oynamaktadır.

3.3.3.1.4. Bağımsız Denetim Kuruluşları

Bağımsız denetim kuruluşları, “Sermaye Piyasasında Bağımsız Denetim Standartları Hakkında Seri: X, No: 22 Tebliğ,28 Haziran 2013 tarihli ve 28691 sayılı Resmi Gazete’de yayımlanan “Sermaye Piyasasında Bağımsız Denetim Standartları Hakkında Tebliğde Değişiklik Yapılmasına Dair Seri: X, No: 28 Tebliğ” ile revize edilerek bağımsız denetim kuruluşları ile denetim faaliyetini gerçekleştirecek denetçilerin faaliyet alanlarına ilişkin düzenlemeler belirlenmiştir.

Bağımsız denetim kuruluşları denetim faaliyetlerini gerçekleştirecek denetçilerde mesleki yeterlilik ve gelişimine açık olmasına dikkat etmelidirler. Ayrıca hizmet içi eğitim ve mesleki deneyimlerinde denetçilere yardımcı olmak zorundadırlar.

⁴⁷³ SPK, Portföy Yönetim Şirketleri ve Bu Şirketlerin Faaliyetlerine İlişkin Esaslar Tebliği (III-55.1.c), madde:25.

⁴⁷⁴ Sarıkamış ve Diğerleri, 270.

Bununla birlikte bağımsız denetçilerin mesleki yeterliliğinin artırılması ve sürekliliğinin yanında denetim kalitesinin artırılması amacıyla denetçilerin sürekli olarak faaliyet içerisinde olmasını sağlamalıdır⁴⁷⁵.

Bağımsız denetim kuruluşları ve denetçiler mesleki şüphecilik, bağımsızlık, mesleki özen ve titizlik, ticaret ve mesleğe aykırı faaliyet yasağı, reklam yasağı, sır saklama yükümlülüğü ve karşılıklı ilişkiler ve haksız rekabeti içeren mesleki etik ilkelerine uygun denetim faaliyetleri yapma zorunluluğu bulunmaktadır.⁴⁷⁶ Ayrıca sermaye piyasalarında bağımsız denetim faaliyetlerinde bulunacak kuruluşların, ortak, yönetici ve denetçilerin sağlaması gereken kuralları “Seri:X, No:28 Sermaye Piyasasında Bağımsız Denetim Standartları Hakkında Tebliğde Değişiklik Yapılmasına Dair” İkinci Kısım’ının 3⁴⁷⁷ve 4.⁴⁷⁸maddesinde belirlenmiştir.

⁴⁷⁵ SPK, Sermaye Piyasasında Bağımsız Denetim Standartları Hakkında Tebliğde Değişiklik Yapılmasına Dair Tebliğ (Seri: X, No: 28), madde: 6-10.

⁴⁷⁶ SPK, Sermaye Piyasasında Bağımsız Denetim Standartları Hakkında Tebliğde Değişiklik Yapılmasına Dair Tebliğ (Seri: X, No: 28), madde: 11-18.

⁴⁷⁷ **(Madde 3)** – (1) İşletmelerin finansal tablolarının bağımsız denetimi ile görevlendirilecek bağımsız denetim kuruluşlarının; a) Kamu Gözetimi Muhasebe ve Denetim Standartları Kurumu tarafından yetkilendirilmiş olması, b) Anonim şirket şeklinde kurulmuş ve hisse senetlerinin nama yazılı olması, c) Sermayesinin ve oy haklarının en az %51’inin sorumlu ortak baş denetçilere ait olması, ç) Organizasyon, mekan, teknik donanım, belge ve kayıt düzeninin sermaye piyasasında bağımsız denetim işini yürütecek düzeyde bulunması, d) Bağımsız denetim kuruluşunun kalite kontrol sisteminin işleyişinden ve gözetiminden sorumlu en az bir sorumlu ortak başdenetçi nezaretinde çalışacak yeter sayıda denetçi veya konusunda uzman personelden oluşan bir Kalite Kontrol Güvence Komitesi’ne sahip olması e) 26/9/2011 tarihli ve 660 sayılı Kanun Hükmünde Kararname uyarınca yaptırması zorunlu mesleki sorumluluk sigortasının asgari tutarının 200.000 TL’den az olmamak üzere bir önceki faaliyet döneminde bağımsız denetim faaliyetinden elde edilen gelirin iki katından az olmayacak şekilde belirlenmesi şarttır.

⁴⁷⁸ **(Madde 4)** - Yönetici ve bağımsız denetçilerin; a) Kamu Gözetimi Muhasebe ve Denetim Standartları Kurumu tarafından sermaye piyasasında bağımsız denetim yapmak üzere yetkilendirilmiş olması, b) Kanun’a tabi ortaklık ve sermaye piyasası kurumlarının bağımsız denetim çalışmalarında görev alabilmeleri için, Kamu Gözetimi Muhasebe ve Denetim Standartları Kurumu tarafından yetkilendirildikleri tarihi takiben, her yıl en az bir olmak üzere, iki yılda iki adet Kanun kapsamında olmayan ortaklıkların bağımsız denetim çalışmasında fiilen yer almış veya sermaye piyasasında bağımsız denetim yapmaya yetkili kuruluşlarda denetçi yardımcısı olarak fiilen iki yıl çalışmış olması, c) Sorumlu ortak baş denetçi olabilmek için, en az iki yıl Kurulun listesinde yer alan bağımsız denetim kuruluşlarında sermaye piyasası kurumları ve halka açık anonim ortaklıkların bağımsız denetiminde fiilen denetçi, kıdemli denetçi veya baş denetçi unvanı ile faaliyet göstermeleri, ç) Sermaye piyasası mevzuatı veya diğer mevzuat uyarınca bağımsız denetim yapma yetkisi iptal edilmiş olan kuruluşlarda yetki iptaline neden olan bağımsız denetim faaliyetlerinde sorumluluklarının tespit edilip bağımsız denetim faaliyetinde bulunmaktan sürekli olarak yasaklanmamış ve bağımsız denetim faaliyetinde bulunması süreli olarak yasaklananların ise yasaklarının süresi sonunda Kurulca kaldırılmış olması, d) Faaliyet yetki belgelerinden biri veya birden fazlası iptal edilmiş yahut borsa üyeliği iptal edilmiş işletmelerde iptalde sorumluluğu bulunan kişilerden olmaması, e) Mülga 2499 sayılı Sermaye Piyasası Kanunu ve Kanuna muhalefetten dolayı haklarında verilmiş mahkumiyet kararının bulunmaması, şarttır. (2) Bağımsız denetçi yardımcılarının yukarıda (ç) (d) ve (e) bentlerinde sayılan koşullara sahip olmaları ve 1/6/1989 tarihli ve 3568 sayılı Kanunda belirlenen yüksek öğrenim şartını haiz olmaları zorunludur.

Bağımsız denetim kuruluşları, müşteri işletmenin seçimi ve denetim sözleşmesinin imzalanmasından başlayarak denetim raporlarının yazımı ve ilgililere sunumu arasında geçen süreç içerisinde gerçekleştirilen faaliyetlerin sonuçlarının aktarıldığı finansal tabloların finansal raporlama standartları ve yürürlükteki mevzuat hükümlerini dikkate alarak gerçeğe uygun ve doğru bir biçimde gösterilip gösterilmediği konusunda bağımsız denetçilerin denetim standartları çerçevesinde görüş bildirmesini sağlamak amacıyla faaliyetlerini gerçekleştirmektedir. Böylece finansal tabloların güvenilirlik derecesinin artırılmasına katkı sağlamış olacaktır⁴⁷⁹.

İşletmeler bağımsız denetim faaliyetlerini gerçekleştirecek denetim kuruluşlarını seçerken öncelikle yapmış olduğu başarılı denetim faaliyetlerine bakmaktadır. Bu da denetimini yaptığı işletmelerin denetim raporlarının sonuçlarıyla ölçülmektedir. Örneğin daha önce bir işletmenin denetim faaliyetlerini yürüten bir denetim kuruluşu denetim sonuçlarının güvenilir ve doğruluğu konusunda olumlu görüşler almışsa işletme bu denetim kuruluşuna denetimini yaptırmak ister fakat aksi durum söz konusu ise tercihini başka bir denetim kuruluşundan yana kullanacaktır. Kısaca işletmeler denetim kuruluşu seçimi yaparken, denetimini yaptığı diğer işletmelerin bağımsız denetim sonuçlarını göz önünde bulundurmaktadır.

3.3.3.1.5. Derecelendirme Kuruluşları

Derecelendirme Kuruluşlarının faaliyetlerine, çalışanlarına ilişkin olarak 12 Temmuz 2007 tarihli ve 26580 sayılı Resmi Gazete’de yayımlanmış olan “Seri: VIII, No:51 Sermaye Piyasasında Derecelendirme Faaliyeti ve Derecelendirme Kuruluşlarına İlişkin Esaslar Tebliği” 1 Şubat 2017 tarihli ve 29966 sayılı Resmi Gazete’de yayımlanmış Seri III-62.1 tebliği ile revize edilmiştir.

Derecelendirme kuruluşlarının faaliyetleri kredi ve kurumsal yönetim ilkelerine uyum faaliyetlerini kapsamaktadır. Derecelendirme faaliyetleri kuruluşların birbirini izleyen üç hesap dönemini kapsamaktadır. Kuruluşların derecelendirme notu

⁴⁷⁹ SPK, Sermaye Piyasasında Bağımsız Denetim Standartları Hakkında Tebliğde Değişiklik Yapılmasına Dair Tebliğ (Seri: X, No: 28), Birinci Kısım madde: 3.

maksimum altı aylık dönemli şekilde gözden geçirilip kamuya açıklanma zorunluluğu söz konusudur⁴⁸⁰.

Derecelendirme kuruluşları faaliyetlerini gerçekleştirirken belirlenen faaliyet ilkelerine uygun, derecelendirme komitesi tarafından belirlenen derecelendirme notunun belirlenmesi, izlenmesi ve güncellenmesi, tarafsızlık, bağımsızlık, çıkar çatışmalarından kaçınılma, derecelendirme çalışması ile ilgili bilgilerin zamanında kamuya açıklanması ve şeffaflık, gizlilik ve sır saklama yükümlülüğü, reklam yasağı ve ahlaki davranış kuralları yönergesinin kamuya açıklanması ve piyasa katılımcıları ile iletişim ilke ve esaslarına uygun olarak yapma zorunluluğu bulunmaktadır⁴⁸¹. Ayrıca derecelendirme kuruluşları işletmelerin talepleri olmaksızın derecelendirme yapabilmektedir⁴⁸².

Derecelendirme kuruluşları, düzenlemiş oldukları finansal tablolarının Kurul tarafından belirlenmiş olan denetim standartları çerçevesinde bağımsız denetime tabi tutulmaktadır⁴⁸³. Kurul tarafından gerçekleştirilecek olan gözetim ve denetim faaliyetlerine ilişkin olarak derecelendirme kuruluşları her türlü belge ve bilgileri ihtiyaç doğrultusunda ibraz etme mecburiyeti söz konusudur. Ayrıca, faaliyet dönemlerine ilişkin olarak hazırlanan rapor, çalışma kâğıt ve belgeler Kurulun talep etme ihtimaline karşı on yıl süre zarfı boyunca saklama mecburiyeti vardır⁴⁸⁴.

İşletmeler, derecelendirme kuruluşu seçininde daha önce başka bir işletmenin derecelendirmesini dikkate alarak karar vermektedir. İşletmeler, derecelendirme kuruluşunun daha önceki faaliyetlerinde doğru ve güvenilir sonuçlar alıp almadığına göre karar vermektedir. Dolayısıyla derecelendirme kuruluşlarının doğru ve güvenilir faaliyetlerinin gerçekleştirildiğine kanıt olarak bağımsız denetim sonuçları gösterilebilir. İşletmeler bağımsız denetim sonuçlarına göre derecelendirme kuruluşu seçimi yapacaktır.

⁴⁸⁰ SPK, Sermaye Piyasasında Derecelendirme Faaliyeti ve Derecelendirme Kuruluşlarına İlişkin Esaslar Tebliği (Seri:VIII, No:51), madde: 4.

⁴⁸¹ SPK, Sermaye Piyasasında Derecelendirme Faaliyeti ve Derecelendirme Kuruluşlarına İlişkin Esaslar Tebliği (Seri:VIII, No:51), madde: 15-24.

⁴⁸² Sarıkamış ve Diğerleri, 265.

⁴⁸³ SPK, Sermaye Piyasasında Derecelendirme Faaliyeti ve Derecelendirme Kuruluşlarına İlişkin Esaslar Tebliği (Seri:VIII, No:51), madde: 25

⁴⁸⁴ SPK, Sermaye Piyasasında Derecelendirme Faaliyeti ve Derecelendirme Kuruluşlarına İlişkin Esaslar Tebliği (Seri:VIII, No:51), madde: 28

3.3.3.1.6. Gayrimenkul Değerleme Şirketleri

Gayrimenkul Değerleme Şirketlerinin faaliyet ve çalışanlarına ilişkin olarak 28 Temmuz 1981 tarihli ve 2499 sayılı “Seri VIII, No: 35 Sermaye Piyasası Mevzuatı Çerçevesinde Gayrimenkul Değerleme Hizmeti Verecek Şirketler ile Bu Şirketlerin Kurulca Listeye Alınmalarına İlişkin Esaslar Hakkında Tebliği” 24 Kasım 2009 tarih ve 27416 sayılı Resmi Gazete’de yayımlanan Seri: VIII, No: 64 sayılı Tebliğ ile revize edilmiştir.

Gayrimenkul Değerleme Şirketleri gayrimenkullerin, gayrimenkuller ile ilgili projelerin veya hak ve faydalarının belirlenen bir tarihteki değerinin yeterli mesleki tecrübeye sahip bağımsız ve tarafsız bir uzman tarafından belirlenmesi amacıyla faaliyet göstermektedirler⁴⁸⁵. Sermaye Piyasası mevzuatı çerçevesinde değerlendirme faaliyeti gösterecek kuruluşların ilgili tebliğinin madde 4⁴⁸⁶,te belirlenen kurallara uygun olma şartı konulmuştur.

Gayrimenkul Değerleme şirketleri, düzenlemiş oldukları finansal tablolarının Kurul tarafından belirlenmiş olan denetim standartları çerçevesinde bağımsız denetime tabi tutulmaktadır. Kurul tarafından gerçekleştirilecek olan gözetim ve denetim faaliyetlerine ilişkin olarak derecelendirme kuruluşları her türlü belge ve bilgileri ihtiyaç doğrultusunda ibraz etme mecburiyeti söz konusudur. Ayrıca, faaliyet

⁴⁸⁵ SPK, Sermaye Piyasası Mevzuatı Çerçevesinde Gayrimenkul Değerleme Hizmeti Verecek Şirketler ile Bu Şirketlerin Kurulca Listeye Alınmalarına İlişkin Esaslar Hakkında Tebliği (Seri VIII, No: 35), madde: 3; Nurban Aydın, **Sermaye Piyasası ve Finansal Kurumlar**, x. Baskı, Eskişehir: Anadolu Üniversitesi. Yayını, 2012, 100.

⁴⁸⁶ **(Madde 4)** – Sermaye piyasası mevzuatı çerçevesinde değerlendirme hizmeti verebilmek amacıyla Kurul listesine alınmak üzere başvuracak şirketlerin; a) Anonim şirket olmaları, b) Esas sözleşmelerinin 29/6/1956 tarihli ve 6762 sayılı Türk Ticaret Kanunu hükümlerine uygun olması, c) Ticaret unvanlarında "gayrimenkul değerlendirme" veya "taşınmaz değerlendirme" ibaresinin bulunması, d) Ödenmiş sermayelerinin en az 200.000 YTL olması, e) Asgari ödenmiş sermayelerini temsil eden hisse senetlerinin tamamının nakit karşılığı çıkarılmış olması, f) Hisse senetlerinin tamamının nama yazılı olması, g) Ödenmiş sermayesinin asgari %51’inin, en az iki sorumlu değerlendirme uzmanına ait olması, h) En az 2’si sorumlu değerlendirme uzmanı olmak üzere en az 5 adet değerlendirme uzmanının tam zamanlı istihdam edilmesi, i) Faaliyetlerini sürdürebilmek için yeterli mekan, personel ve donanımına sahip olması zorunludur.

Ödenmiş sermayesinin asgari % 51’inin doğrudan veya dolaylı olarak bankalara, sigorta şirketlerine veya kamu kuruluşlarına ait olması durumunda bu maddenin (g) bendinde yer alan şart aranmaz. Ancak sorumlu değerlendirme uzmanının sorumluluklarını yerine getirmek üzere bu Tebliğ uyarınca sorumlu değerlendirme uzmanının taşınması gereken, pay sahipliği dışındaki diğer nitelikleri haiz en az iki kişinin yönetim kurulu kararıyla atanması şarttır. Şirket, ihtiyaç duyulması halinde yeterli sayıda değerlendirme uzman yardımcısı ve konut değerlendirme uzman yardımcısı istihdam edebilir. Birinci fıkranın (d) bendinde belirtilen asgari ödenmiş sermaye, her yıl Maliye Bakanlığınca ilan edilen yeniden değerlendirme oranı dikkate alınarak Kurulca yeniden belirlenebilir.

dönemlerine ilişkin olarak hazırlanan rapor, çalışma kâğıt ve belgeler Kurulun talep etme ihtimaline karşı on yıl süre zarfı boyunca saklama mecburiyeti vardır⁴⁸⁷.

İşletmeler derecelendirme kuruluşlarının seçimi kararı alınırken yapılan faaliyetlerin tamamı gayrimenkul derecelendirme şirketleri seçimi içinde geçerlidir. Kısaca seçimi, bağımsız denetim sonuçları dolaylı olarak etkilemektedir.

3.3.3.1.7. Portföy Saklama Kuruluşları

Portföy Saklama Kuruluşlarının 2 Temmuz.2013 tarih ve 28695 sayılı Resmi Gazete'de yayımlanan “Seri III-56.1Portföy Saklama Hizmetine ve Bu Hizmette Bulunacak Kuruluşlara İlişkin Esaslar Tebliği” ile faaliyetine ilişkin düzenlemeler belirlenmiştir.

Portföy saklama hizmeti, yatırım kuruluşlarının sahip olduğu finansal varlıklarının saklanması, kayıt altına alınması işlemlerini gerçekleştirilmesinde rol alacak portföy saklayıcısının (Takasbank ve portföy saklama hizmeti verme konusunda Kurulca yetkilendirilen banka ve aracı kurumlar) görevlerin⁴⁸⁸ yerine getirilmesidir.

Portföy Saklama Kuruluşları, düzenlemiş oldukları finansal tablolarının Kurul tarafından belirlenmiş olan denetim standartları çerçevesinde bağımsız denetime tabi tutulmaktadır. Kurul tarafından gerçekleştirilecek olan gözetim ve denetim faaliyetlerine ilişkin olarak derecelendirme kuruluşları her türlü belge ve bilgileri ihtiyaç doğrultusunda ibraz etme mecburiyeti söz konusudur. Ayrıca, faaliyet dönemlerine ilişkin olarak hazırlanan rapor, çalışma kâğıt ve belgeler Kurulun talep

⁴⁸⁷ SPK, Sermaye Piyasası Mevzuatı Çerçevesinde Gayrimenkul Değerleme Hizmeti Verecek Şirketler ile Bu Şirketlerin Kurulca Listeye Alınmalarına İlişkin Esaslar Hakkında Tebliği (Seri VIII, No: 35), madde: 21.

⁴⁸⁸ (Madde 7) - (1) Portföy saklayıcısı; a) Kolektif yatırım kuruluşlarına ait varlıkların ayrı ayrı, kolektif yatırım kuruluşuna aidiyeti açıkça belli olacak, kayıp ve hasara uğramayacak şekilde saklanmasını sağlar. b) Belge ve kayıt düzeninde varlıkları, hakları ve bunların hareketlerini kolektif yatırım kuruluşu bazında düzenli olarak takip eder. c) Kolektif yatırım kuruluşlarına ait varlıkları uhdesinde ve diğer kurumlardaki kendi hesaplarında tutamaz ve kendi aktifleriyle ilişkilendiremez.

(2) Bir kolektif yatırım kuruluşu portföyüne saklama hizmeti vermek üzere belirlenmiş olan portföy saklayıcısı, saklama hizmetinin fonksiyonel ve hiyerarşik olarak diğer hizmetlerden ayrıştırılması, potansiyel çıkar çatışmalarının düzgün bir şekilde belirlenmesi, önlenmesi, önlenemiyorsa yönetilmesi, gözetimi ve bu durumun kolektif yatırım kuruluşu yatırımcılarına açıklanması kaydıyla ilgili kolektif yatırım kuruluşuna portföy değerlendirme, operasyon ve muhasebe hizmetleri, katılma payı alım satımına aracılık hizmeti ve Kurulca uygun görülecek diğer hizmetleri verebilir.

(3) Portföy saklayıcısı her gün itibari ile saklamaya konu varlıkların mutabakatını, bu varlıklara merkezi saklama hizmeti veren kurumlar ve Şirket veya yatırım ortaklığı ile yapmalıdır.

(4) Portföy saklayıcısı portföy saklama hizmetini yürütürken karşılaşılabileceği çıkar çatışmalarının tanımlanmasını, önlenmesini, yönetimini, gözetimini ve açıklanmasını sağlayacak gerekli politikaları oluşturmak ve bunları uygulamakla yükümlüdür.

etme ihtimaline karşı on yıl süre zarfı boyunca saklama mecburiyeti vardır⁴⁸⁹. Ayrıca, yılda en az bir defa olmak üzere portföy saklayıcısının faaliyetlerinin bağımsız denetimden geçme zorunluluğu söz konusudur. Kabul edilen bağımsız denetim sözleşmesinin belirtilmesi ve denetim faaliyetleri sonucunda oluşturulacak olan denetleme raporlarının örneğini altı iş günü içerisinde Kurula iletilmesi zorunludur⁴⁹⁰.

İşletmeler, portföy saklama kuruluşlarını seçimi yapılırken öncelikle daha önce yapmış olduğu başarılı faaliyetlerine bakmaktadır. Portföy yatırım kuruluşlarının doğru, güvenilir ve şeffaf faaliyetleri işletmelerin kararlarını doğrudan etkilemektedir. Bu faaliyetlerin doğru, güvenilir ve şeffaflığı bağımsız denetim sonuçları ile ölçülmektedir. İşletmeler, bağımsız denetim sonuçları olumlu olan portföy saklama kuruluşlarının güvenilirliği daha yüksek olduğunu düşünmektedir. Dolayısıyla seçim yaparken bağımsız denetim sonuçları kararlarını etkilemektedir.

3.3.3.2. 5411 Sayılı Bankacılık Kanunu Uyarınca Bankacılık Düzenleme ve Denetleme Kurumunun Düzenleme ve Denetimine Tabi Şirketler

Bankacılık Denetleme ve Düzenleme Kurumu, 2 Nisan 2015 tarihli ve 29314 sayılı Resmi Gazete’de yayımlanan “Bankaların Bağımsız Denetimi Hakkında Yönetmelik” ve 24 Temmuz 2007 tarihli ve 26592 sayılı tebliğ ile Resmi Gazetelerde yayımlanan “Bağımsız Denetimi Gerçekleştirecek Kuruluşların Yetkilendirilmesi ve Faaliyetleri Hakkında Yönetmelik”²⁶ Temmuz 2011 tarihli ve 28006 sayılı tebliğ ile revize edilerek bankacılık faaliyetlerinin izlenmesi ve denetlenmesi, bankalarda bağımsız denetimi gerçekleştirilecek olan kuruluşlar ve denetçilere ilişkin usul ve esaslar düzenlenmiştir. Bu yönetmeliklerin temel amacı bankalarda gerçekleştirilecek olan bağımsız denetim faaliyetleri sonucunda sağlıklı ve şeffaf bilgilerin sunulması ve denetim kalitesinin artırılmasıdır.

Bankaların bağımsız denetimi, bankacılık faaliyetlerine ilişkin hesap ve belgelerin düzeni ile faaliyet sonuçlarının belirtildiği finansal tabloların şeffaflığı, doğruluğu ve güvenilirliğinin artırılması amacıyla yürürlükteki mevzuata ve mesleki standartlara

⁴⁸⁹ SPK, Portföy Saklama Hizmetine ve Bu Hizmette Bulunacak Kuruluşlara İlişkin Esaslar Tebliği (III-56.1), madde: 17.

⁴⁹⁰ SPK, Portföy Saklama Hizmetine ve Bu Hizmette Bulunacak Kuruluşlara İlişkin Esaslar Tebliği (III-56.1), madde: 16.

uygun denetim faaliyetlerinin gerçekleştirilmesidir⁴⁹¹. Bankalarda bağımsız denetim faaliyetleri; yıllık denetim, ara denetim, özel amaçlı denetim ve bağımsız denetim faaliyetleri Kanun ve Kanuna ilişkin düzenlemeler, diğer ilgili düzenlemeler ile uluslararası denetim standartları dikkate alarak gerçekleştirilmektedir⁴⁹².

Bağımsız denetim kuruluşları denetim sözleşmesi yaptıkları bankalara ilgili yönetmelik ve standartlar çerçevesinde üçer aylık dönemler itibariyle sınırlı bağımsız denetim ve faaliyet dönemlerinin tamamlanmasıyla yıllık bağımsız denetim yapmak zorunluluğu vardır. Ayrıca, bankalar veya bağımsız denetim kuruluşları önemlilik arz eden durumlarda özel amaçlı bağımsız denetim faaliyetlerinin yapılmasını isteme hakkına sahiptir. Bununla birlikte farklı bir bağımsız denetim kuruluşunun denetim faaliyetlerini gerçekleştirilmesini talep etme hakkı da söz konusudur⁴⁹³.

5411 Sayılı Bankacılık Kanunu Uyarınca Bankacılık Düzenleme ve Denetleme Kurumunun (BDDK) Düzenleme ve Denetimine tabi şirketler Finansal Kiralama, Faktoring ve Finansman Şirketleri olmak üzere üç grupta sınıflandırılmaktadır.

Finansal Kiralama⁴⁹⁴, Faktoring⁴⁹⁵ ve Finansman⁴⁹⁶ Şirketleri 13 Aralık 2012 tarihli ve 28496 sayılı Resmi Gazete’de yayımlanan “Finansal kiralama, Faktoring ve Finansman Şirketleri Kanunu” ile kuruluş, faaliyet esasları ve yapılacak olan sözleşmelere ilişkin usuller belirlenmiştir.

⁴⁹¹ BDDK, Bankaların Bağımsız Denetimi Hakkında Yönetmelik, madde: 4.

⁴⁹² BDDK, Bağımsız Denetimi Gerçekleştirecek Kuruluşların Yetkilendirilmesi ve Faaliyetleri Hakkında Yönetmelik, madde: 5

⁴⁹³ BDDK, Bankaların Bağımsız Denetimi Hakkında Yönetmelik, madde: 4.

⁴⁹⁴ Finansal kiralama sözleşmesi, bir finansal kiralama sözleşmesine dayalı olmak koşuluyla, Kanun veya ilgili mevzuatı uyarınca yetkilendirilen kiralayan tarafından finansman sağlamaya yönelik olarak bir malın mülkiyetinin kira süresi sonunda kiracıya devredilmesi; kiracıya kira süresi sonunda malın rayiç bedelinden düşük bir bedelle satın alma hakkı tanınması; kiralama süresinin malın ekonomik ömrünün yüzde sekseninden daha büyük bir bölümünü kapsaması veya finansal kiralama sözleşmesine göre yapılacak kira ödemelerinin bugünkü değerlerinin toplamının malın rayiç bedelinin yüzde doksandan daha büyük bir değeri oluşturması hâllerinden herhangi birini sağlayan kiralama işlemi olarak tanımlanmaktadır.

⁴⁹⁵ Faktoring sözleşmesi; mal veya hizmet satışından doğmuş fatura ile tevsik edilen alacaklar ile Kurulca belirlenen usul ve esaslar çerçevesinde tevsik edilebilen mal veya hizmet satışına bağlı doğacak alacakları devir almak suretiyle, faktoring şirketinin müşterisine sağladığı tahsilat, borçlu ve müşteri hesaplarının tutulmasının yanı sıra finansman veya faktoring garantisi fonksiyonlarından herhangi birini ya da tümünü içeren sözleşmedir.

⁴⁹⁶ Finansman sözleşmesi, her türlü mal veya hizmet alımının, malı veya hizmeti satın alan gerçek veya tüzel kişinin nam ve hesabına mal veya hizmetin teslim veya temini ile birlikte doğrudan satıcıya ödeme yapılması suretiyle kredilendirilmesini öngören sözleşmedir

Ülkemizde finansal kiralama, faktoring ve finansman faaliyetlerini gerçekleştirmek isteyen işletmelerin ilgili kanun gereği madde 5⁴⁹⁷,te belirtilen kuruluş şartlarını yerine getirmek zorundadır. Belirtilen şartları sağlayan işletmelerin Kurul tarafından yapılan görüşmelerde en az beş Kurul üyesinin onayı gerekmektedir⁴⁹⁸.

Şirketlerin bağımsız denetimi 6102 sayılı Türk Ticaret Kanunu, 26 Eylül 2011 tarihli ve 660 sayılı “Kamu Gözetimi, Muhasebe ve Denetim Standartları Kurumunun Teşkilat ve Görevleri Hakkında Kanun Hükmünde Kararname’nin 25. maddesinde⁴⁹⁹ belirtilen mevzuatlar çerçevesinde yapılmaktadır.

⁴⁹⁷ **(Madde 5)** – (1) Türkiye’de kurulacak bir şirketin; a) Anonim şirket şeklinde kurulması ve kurucu ortak sayısının beşten az olmaması, b) Pay senetlerinin nakit karşılığı çıkarılması ve tamamının nama yazılı olması, c) Ticaret unvanında “Finansal Kiralama Şirketi”, “Faktoring Şirketi” veya “Finansman Şirketi” ibarelerinden birinin bulunması, ç) Kurucularının bu Kanunda belirtilen şartları haiz olması, d) Yönetim kurulu üyelerinin bu Kanunun kurumsal yönetim hükümlerinde belirtilen nitelikleri ve planlanan faaliyetleri gerçekleştirebilecek mesleki tecrübeyi haiz olması, e) Nakden ve her türlü muvazaadan ari olarak ödenmiş sermayesinin en az yirmi milyon Türk Lirası olması, f) Ana sözleşmesinin bu Kanun hükümlerine uygun olması, g) Kurumun etkin denetimini engellemeyecek şeffaf ve açık bir ortaklık yapısına sahip olması, ğ) Öngörülen faaliyet konularına ait iş planlarını, kuruluşun mali yapısı ile ilgili projeksiyonlarını, ilk üç yıl için bütçe planını ve yapısal örgütlenmesini gösteren bir faaliyet programını ibraz etmesi, şarttır.

(2) Kurul, asgari ödenmiş sermaye tutarını her yıl Türkiye İstatistik Kurumu tarafından açıklanan yıllık üretici fiyatları endeksindeki artış oranının gerektirdiği miktarı geçmemek üzere artırmaya yetkilidir.

⁴⁹⁸ Finansal kiralama, Faktoring ve Finansman Şirketleri Kanunu, madde: 4.

⁴⁹⁹ **(Madde 25)** – (1) Kurumca yapılacak seçilmiş denetim dosyalarının yeterli testini içeren kalite güvence sistemi incelemeleri; bağımsız denetim kuruluşlarınca gerçekleştirilmiş denetim çalışmalarının Kurum standart ve düzenlemeleri çerçevesinde gözden geçirilmesi ve bu kuruluşların faaliyetlerinin Kurum düzenlemelerine uygunluğunun denetimi ile harcanan kaynakların nitelik ve niceliği, alınan denetim ücreti ve bağımsız denetim kuruluşunun iç kontrol sistemi ile ilgili değerlendirmesini kapsar. İncelemeler, kamu yararını ilgilendiren kuruluşları denetleyen bağımsız denetim kuruluşları için asgari üç yılda bir, diğerleri için ise asgari altı yılda bir yapılır. Kurumun; planlanmış bu incelemeler yanında ihbar, şikayet, bildirim gibi durumlarda ve gerekli görülen diğer hallerde inceleme yapma ve yaptırma yetkisi saklıdır.

(2) Bağımsız denetçilerin kalite güvence sistemi incelemeleri ise, usul ve esasları Kurul tarafından belirlenen ilkelere uygun olarak Kurum tarafından yapılır. Bu incelemelerin yürütülmesi için Kurum bünyesinde yeterli sayıda kalite güvence uzmanı istihdam edilir.

(3) Kurum, incelemeleri kendi meslek personeli eliyle yürütebileceği gibi, gerekli hallerde kanunlarla belirli alanları düzenleme ve denetleme yetkisini haiz olan Gümrük ve Ticaret Bakanlığı, Maliye Bakanlığı, Hazine Müsteşarlığı, Bankacılık Düzenleme ve Denetleme Kurumu, Sermaye Piyasası Kurulu ve Enerji Piyasası Düzenleme Kurumunun ilgili denetim birimleri vasıtasıyla da yürütebilir. İnceleme faaliyetleri, ilgili kuruluşların görüşü alınmak suretiyle Kurulca her yıl hazırlanan yıllık inceleme planı kapsamında yürütülür.

(4) Bu maddeye göre yapılacak inceleme sonuçları her yıl bir raporla kamuoyuna açıklanır.

(5) Bağımsız denetçiler ve bağımsız denetim kuruluşları, yapılan incelemeler sonucunda tespit edilen görüş ve öneriler doğrultusunda gerekli tedbirleri almakla yükümlüdürler. Kurumca belirlenen sürede gerekli tedbirleri almayanlar hakkında uyarı, lisansın askıya alınması ve iptali de dahil olmak üzere uygun yaptırımlar uygulanır.

(6) İnceleme için görevlendirilen kişiler; ilgili rapor, defter, belge ve çalışma kâğıtları ile elektronik, manyetik ve benzeri ortamlarda tutulanlar dahil tüm kayıtları ve sair bilgi ihtiva eden vasıtaları incelemeye ve bunların örneklerini almaya, işlem ve hesapları denetlemeye, ilgililerden yazılı ve sözlü bilgi almaya, gerekli tutanakları düzenlemeye yetkilidir. İlgili kişi ve kuruluşlar da istenilen bilgi, belge, defter ve sair vasıtaların örneklerini ibraz etmek, yazılı ve sözlü bilgi vermek ve

İşletmeler gerçekleştirdikleri faaliyetlerine ilişkin olarak yaşayabileceği risklerin belirlenmesi, izlenilmesi ve önlenmesi amacıyla yeterli ve etkin bir iç kontrol sistemi kurmak zorundadır. Aynı zamanda bu sistemin sağlıklı yürütülmesi için yeterli bilgi ve donanımına sahip personellerin görevlendirilmesinden sorumludur. İşletmeler, Kamu Gözetimi, Muhasebe ve Denetim Standartları Kurulu tarafından kabul edilmiş olan esas ve ilkeler çerçevesinde faaliyet sonuçlarını ve düzenlenen finansal raporlarını bilgi kullanıcılarına doğru, yeterli, anlaşılır ve güvenilir bir şekilde sunma zorunluluğu vardır. Ayrıca, faaliyet sonuçlarının denetiminin yapıldığı bağımsız denetim raporlarını Kuruma göndermek zorundadır⁵⁰⁰.

İşletmeler, portföy saklama kuruluşlarına karar verirken yaptıkları faaliyetler finansal kiralama, faktoring ve finansman şirketlerinin seçimi içinde geçerlidir. Finansal kiralama, faktoring ve finansman şirketleri seçiminde bağımsız denetim sonuçları önemli bir araç olarak kullanılmaktadır.

3.3.4. İşletme Dışı Bilgi Kullanıcılarının Beklediği Katma Değer

Bilgi kullanıcıları bağımsız denetimden beklediği katma değeri somut bir şekilde elde etmeyi beklemektedir. Bağımsız denetimin sağladığı katma değer, sadece faaliyetler sonucunda görüş bildirmekle sınırlı olmamakla birlikte, işletmelerin bilgi teknolojileri ve süreçleri ile işletmenin faaliyetleri hakkında değerlendirmeler yaparak işletme üst yönetimine kapsamlı bir kontrol bilgisi sunabilmektedir⁵⁰¹.

Bağımsız denetim faaliyetlerinin işletmelere katma değer sağladığı bilinmektedir. Bu katma değerlerden ilki bağımsız denetim faaliyetleri işletmeler arası rekabet gücüne katkı sağlamaktadır. Bu amaçla, işletmelerin finansal tablolarının incelenmesi

tutanakları imzalamakla yükümlüdürler. Kendilerinden bilgi istenilen gerçek ve tüzel kişiler özel kanunlarda yazılı gizlilik ve sır saklama hükümlerini ileri sürerek bilgi vermektan imtina edemezler.

(7) İnceleme için görevlendirilenler tarafından istenecek rapor, defter, belge ve çalışma kâğıtları ile elektronik, manyetik ve benzeri ortamlarda tutulanlar dahil tüm kayıtların ve sair bilgi ihtiva eden vasıtaların ibraz veya teslim edilmemesi veya gerekli görülen diğer hallerde, Kurumun gerekçeli bir yazı ile yetkili sulh ceza hakiminden talepte bulunması üzerine, sulh ceza hakiminin istenilen yerlerde arama yapılmasına karar vermesi halinde ilgililer nezdinde arama yapılabilir. Aramada bulunan ve incelenmesine lüzum görülen defterler ve belgeler ayrıntılı bir tutanakla tespit olunur ve yerinde incelemenin mümkün olmadığı hallerde muhafaza altına alınarak inceleme yapanın çalıştığı yere sevk edilir. Arama sonucunda alınan defter ve belgeler üzerindeki incelemeler en geç üç ay içinde sonuçlandırılarak bir tutanakla sahibine geri verilir. İncelemelerin haklı sebeplere dayanılarak üç ay içinde bitirilmesine imkân olmayan hallerde, sulh ceza hakiminin vereceği karar üzerine bu süre uzatılabilir.

⁵⁰⁰ Finansal kiralama, Faktoring ve Finansman Şirketleri Kanunu, madde: 14.

⁵⁰¹ Ünal ve Arkaya, 12.

sonucunda olumlu/olumsuz görüşler sunarak yatırımcı veya üçüncü kişilerin kararlarına ve işletmenin rekabet gücünün artışı/azalışına imkân tanımaktadır. İşletmelerin iş süreçlerinin iyileştirilmesi ve işletme sürekliliğine ilişkin etkili olabilecek risklerin ilgililere sunmaktadır. İkinci olarak kamuyu aydınlatma görevine sadıhtır. Son olarak kurumsal yönetimin sağlıklı olarak oluşturulmasına katkı sağlamaktadır⁵⁰².

İşletme dışı bilgi kullanıcıları, risk yönetimi, kurumsal yönetim etkinliği ve kuruluşun iş modelinin altında yatan varsayımların test edilmesi ve muhtemel sürdürülebilirlik konularında müşterilerle etkileşim kurma düşüncelerini genişletme faaliyetleri gibi bağımsız denetim faaliyetlerinden katma değer beklemektedir. En büyük global şirketlerde karmaşık iş modellerinin denetçiler için zorluklar yaratması ele alınması gereken net bir sorumluluktur, ancak işletme denetimin kapsamını genişletmek yerine, değerini artırma fırsatı olarak görmelidirler.

İşletmelerin en çok üzerinde durduğu nokta, işletmenin pazardaki rekabet ortamında varlığını sürdürebilmesi ve hedef ve amacına ulaşabilmesindeki en büyük etken tüketicilerin memnuniyetinden kaynaklanmaktadır⁵⁰³. Yapılan bazı çalışmalarda dış bilgi kullanıcılarıyla işletmenin performansı üzerine etkisin büyük olduğu belirlenmiştir. Bu bağlamda işletme içerisinde bazı faaliyetlerin dış bilgi kullanıcılarının görüşlerinin dikkate alınarak gerçekleştirildiği,⁵⁰⁴ dolayısıyla dış bilgi kullanıcıların işletmeden beklediği katma değeri dolaylı yollardan kendilerinin sağladığını söylemek mümkün olacaktır.

İşletme dışı bilgi kullanıcıların istediği en önemli katma değer, işletmeye olan güven duygusunun oluşturulmasıdır. Güven, işletmelerin faaliyetlerinin ve paydaşlarıyla olan ilişkilerin devamlılığı için önemli bir kavramdır⁵⁰⁵. Herhangibir denetim kuruluşu hem aynı işletme için dış denetim faaliyetlerini hem de iç denetim faaliyetlerini gerçekleştirmediği durumunda yapmış olduğu denetim faaliyetlerine olan güveni sarstığı görülmektedir. İşletme dışı bilgi kullanıcılarının kaybedilen güveni geri kazanmak için sadece soyut olarak değil ayrıca somut olarak önemli maliyetlere

⁵⁰² KPMG, 1.

⁵⁰³ Becan, 21.

⁵⁰⁴ Daniel Korschun, Boundary-Spanning Employees and Relationships with External Stakeholders: A Social Identity Approach, **Academy of Management Review**, October, Vol. 40, Iss. 4, 2015, 611.

⁵⁰⁵ Selma Karatepe, İtibar Yönetimi: Halkla İlişkilerde Güven Yaratma, **Elektronik Sosyal Bilimler Dergisi**, Cilt 7, No 23, 2008,78.

katlanmak zorunda kalacaktır. Dolayısıyla beklenen katma değer düşecektir. İşletmeler bu denli büyük maliyetlere katlanmamak için bilgi kullanıcılarıyla sürekli bir iletişimde olması ve finansal tablolardaki hesapların ve kalemlerin daha şeffaf bir şekilde ilgililere duyurulması gerekmektedir⁵⁰⁶.

Bağımsız denetimden geçmiş finansal tablolar sayesinde işletme ile ilişkili olan bilgi kullanıcıların ihtiyacı olan bilgileri doğrudan sağlanması imkânı oluşmaktadır. İşletme dışı bilgi kullanıcıların alacağı kararlara yardımcı olma ve düşündüklerini hayata geçirme veya geçirmeme konusunda katkı sağlaması bilgi kullanıcılarının beklediği bir başka katma değer olarak karşımıza çıkmaktadır. Örneğin, bağımsız denetime tabi tutulmuş bir işletme, faaliyetleri sonucunda oluşturulan raporlardaki kayıtlar çerçevesinde güvenilir ve tercih edilir bir şirket olarak görülmektedir. Bununla birlikte, işletmelerin sunmuş oldukları bilgilerin güvenilirliği artmakta ve üçüncü kişilerin daha sağlıklı karar alabilmelerine imkân tanınmaktadır. Ayrıca bağımsız denetimden geçmiş finansal tablolara sahip kuruluşlarda denetimin kapsamının daraldığı dolayısıyla daha az kanıt ve belgelerin incelenmesi, maliyetlerin düştüğü ve zaman tasarrufu sağladığı bilinmektedir.

Bağımsız denetim faaliyetlerinin bir diğer önemli ve kritik görevi piyasalardaki güven ortamının oluşturulmasıdır. Güven ortamının oluşturulması da piyasalardaki hazırlanan finansal tabloların doğruluğu ve güvenilirliğinin sağlanmış olmasıdır. Bu görev de denetçiler tarafından yapılmaktadır. Denetçiler finansal tabloları gerekli standart ve mevzuata uygun olarak analiz etmelidir. Bu uygunluğun oluşması işletmelerin sağlıklı kurumsal bir yapıya sahip olmasıyla gerçekleşmektedir⁵⁰⁷. Güven ortamının kaybolması durumunda tasarruf sahiplerinin piyasalardan çekilmesine dolayısıyla finansal sistemin çökmesine neden olmaktadır. Güven sağlamanın en önemli yolu sürekli denetim faaliyetleri, bilgilerde açıklık ve bilgi kullanıcılarını aydınlatmaktır⁵⁰⁸.

Finansal bilgilere ihtiyacı olan bilgi kullanıcıları (Hissedarlar, yatırımcılar, kredi kuruluşları, yöneticiler ve işletmeilgili diğer çıkar grupları) mümkün olduğunca

⁵⁰⁶ Becan, 22.

⁵⁰⁷ Durmuş Acar, Serpil Senal, Hayrettin Usul, Bağımsız Denetim Kalitesi: Denetim Firmaları Üzerine Bir Araştırma, **SÜ İİBF Sosyal ve Ekonomik Araştırmalar Dergisi**, Cilt 11, Sayı: 22, 2011, 278.

⁵⁰⁸ Sarıkamış ve Diğerleri, 268.

güvenilir bilgiye ihtiyaç duymaktadır⁵⁰⁹. Güvenilir bilgi bilgi kullanıcıları tarafından kararlarının isabetliliği açısından önemlidir. Güvenilirliği yüksek finansal bilgiler, yüksek isabetli kararlara neden olacaktır. Bu durumda hem finansal bilgi kullanıcıları hem de piyasa güven ortamına sahip olacaktır.

Bağımsız denetim sonuçları işletme dışı bilgi kullanıcıları açısından büyük önem arz etmektedir. İşletmelerin bağımsız denetim sonuçları gerçeğe uygun, güvenilir ve şeffaf finansal bilgiler içermektedir. İşletmeler tarafından sunulan bu bilgiler dış bilgi kullanıcılarının kararlarında etkili olmaktadır. Örneğin işletmelerin bağımsız denetim sonuçları yatırım yapacak olan işletmelerin kararlarını olumlu veya olumsuz bir şekilde etkilemektedir. Pozitif yönlü denetim sonuçları işletmenin kararında olumlu sonuçlar oluştururken, negatif yönlü bağımsız denetim sonuçları işletmelerin kararlarını olumsuz yönde etkileyecektir.

3.4. Denetim Kuruluşlarının Sağladığı Katma Değer

İşletme içi ve işletme dışında çalışan denetçilerin birbirinden farklı avantaj ve dezavantajları mevcuttur. İşletme içi denetçilerin iç kontrol faaliyetlerine katma değer oluşturma imkânına sahipken, işletme dışı yani bağımsız denetim kuruluşlarında görev yapan dış denetçilerin daha objektif ve piyasa güvenini dikkate alarak işletmelere bağımsız denetim faaliyetlerinde katma değer sağlamaktadır.

Bağımsız denetim kuruluşları, bünyesinde muhafaza ettiği denetim personeline hizmet içi eğitimler sayesinde denetim becerilerinin, profesyonel bir muhasebecinin eğitimi için, iş modelleri hakkında bilgi ve tecrübe edinmesini sağlayarak hem denetim uygulayıcılarının hem de diğer muhasebecilerin işletmelerine iyi danışmanlık yapmalarını sağlayan mesleki şüphecilik ve düşünce bağımsızlığının değerlerini ortaya çıkardığına inanmaktadır⁵¹⁰.

İç ve dış (bağımsız) denetçilerin denetlemelerin etkinliğini artırmak için birleştirdikleri farklı güçlü yönleri vardır. Örneğin, iç denetçiler zamanlarının çoğunu veya tamamını aynı şirkette geçirmelerinden dolayı şirket kültürü ve şirketin işleyişi

⁵⁰⁹ Süleyman Uyar ve H. Saliha Özdemir, İşletmelerin Bağımsız Denetime Bakış Açıklarına İlişkin Bir Araştırma, *Uluslararası Alanya İşletme Fakültesi Dergisi*, Cil 5, Sayı 3, 2015, 117.

⁵¹⁰ The Association of Chartered Certified Accountants (ACCA), *Restating The Value of Audit*, February 2010, 4. <http://www.accaglobal.com/content/dam/acca/global/PDF-technical/audit-publications/pol-pp-rva2.pdf>. 27.03.2017

hakkında daha iyi bir anlayışa sahip olurlar. Bu, iç denetçilerin ziyaretlerinde dış denetçilerin göremeyecekleri şeyleri görmelerini sağlamaktadır. Dış denetçiler ise birden çok işletmeye hizmet ettiği için, daha geniş finansal sorunlarla karşı karşıya kalmaktadır. Bu nedenle, dış denetçiler, iç denetçilerin daha önce ele almadıkları sorunları keşfedebilir ve çözebilirler. Güveni artırmaya ek olarak koordinasyon verimliliği artırır. Denetim düzgün bir şekilde koordine edilmediğinde, dış denetçiler iç denetçiler tarafından gerçekleştirilen çalışmalarını tekrar etme olasılığı yükseltecektir⁵¹¹.

Son dönemlerde bilgi kullanıcıları denetim faaliyetleri sonucunda ortaya çıkacak katma değeri daha net görmek istemektedir. Denetimden beklenen katma değer sadece denetim raporunda belirtilen olumlu veya olumsuz görüşten ibaret olmadığı bununla birlikte finansal tablolardaki bilgilerin güvenilir bir biçimde elde edilmesi, işletmelerin kontrol sistemleri, bilgi teknolojilerinin süreci ve geliştirilmesi ve işletmelerin geleceğe yönelik daha emin adımlar atmasına yardımcı olacak faaliyetlerin gerçekleştirilmesidir. Ayrıca işletmelerin gerçekleştirmiş olduğu faaliyetler doğrultusunda sürekli bir şekilde kendilerini değerlendirme imkânı sağlamaktadır. Böylece faaliyetlerin geliştirilmesi ve eksikliklerin görülmesiyle işletme devamlılığının sağlanması, katma değer olarak görülmektedir⁵¹².

Bağımsız denetim kuruluşları denetim faaliyetlerini gerçekleştirirken öncelikle sistem veya sürecin iyileştirilmesi ve geliştirilmesi faaliyetlerini yerine getirmektedir. Bu aşamadan sonra mevzuat ve standartlara uygun olarak gerçekleştirilen faaliyetler sonucunda makul güvence sunmaktadırlar. Oluşturulan güvence sonucunda organizasyonel yetkinlik ve yeterlilik artışını sağlamaktadır. Son aşama olarak yeterlilik, etkinlik ve uygunluğun teyit edilmesi aşamasıyla faaliyetlerde katma değer yaratmayı amaçlanmaktadır⁵¹³.

Bağımsız denetimde değer tanınmasında finansal tablolardaki hata ve hilelerin tespit edilmesi ve tespit edilenlerin gerçeğe uygun bir şekilde finansal tablolarda yer alabilecek hale getirilmesidir. Bu faaliyetler gerçekleştirilirken mümkün olduğunca

⁵¹¹ David A. Wood, Increasing Value Through Internal and External Auditor Coordination, **Prepared for the IIA Research Foundation Esther R. Sawyer Scholarship Award**, March 1, 2004, 2-3.

⁵¹² Ünal ve Arkaya, 12.

⁵¹³ Özgüven Saymaz, **İş Sürekliliğinde Katma Değerli Denetim Yaklaşımı Uygulama Çalışması**, ISACA, İstanbul Chapter, 24.05.2017, http://www.isaca-istanbul.org/wp-content/uploads/2017/05/ISACA_ISYS_OzguvenS._Denetim_V02.pdf. 27.03.2017

maliyetlerin de minimum düzeyde tutulması gerekmektedir. Özellikle katlanılan maliyet, tespit edilerek önlenebilen hata ve hilelerden daha yüksek ise denetim faaliyetlerinin değer sağlaması düşünülemez. Bağımsız denetimde tanımlanan değerlerin sürekliliğini sağlayan süreçlerin devam ettirilmesi gerekmektedir⁵¹⁴.

Kaliteli bağımsız denetim kuruluşlarının sunmuş olduğu faaliyetler sonucu müşteri işletmelerde beklenen katma değerleri marka oluşturma, kariyer yönetimi, kamu güveni ve faaliyetlerde şeffaflık ve doğruluk olarak sıralamamız mümkündür.

Marka kavramı üretilen ürünün kalitesinden zihinlerde oluşturduğu çağrışıma, işletmenin sahip olduğu kişiliğinden hitap ettiği tüketici kitlesinin özelliğine kadar tüm ayrıntıları kapsamaktadır⁵¹⁵. Marka değerinin son zamanlarda işletmeler açısından taşıdığı önemin artarak yeniden farkına varılması nedeniyle üzerinde titizlikle durulmaya başlanılan bir kavram olarak karşımıza çıkmaktadır. Marka değeri, isim veya sembollerin tüketicilerin zihinlerinde gerçekleştirdiği pozitif izlenimlerin sayesinde üretilen ürün ve hizmetin tüketicilere sağladığı ek değer olarak tanımlanmaktadır⁵¹⁶. Ayrıca işletmelerin markaya yapılan yatırımlarının gelecek faaliyet yaşamlarında kazandırması muhtemel gelir veya pozitif dönüşler olarak bilinmektedir⁵¹⁷.

Kurumsal saygınlığı yüksek, markalaşmış işletmeler müşteriler tarafından daha fazla tercih edilmektedir⁵¹⁸. Özellikle denetim gibi ciddi faaliyetlerde bulunan işletmelerin markalaşması müşteriler için önemli bir tercih sebebi olarak görülmektedir. Çünkü kurumsal saygınlığı sağlamış ve denetim faaliyetlerde istenilen sonuçları istenilen düzey ve zamanda sonuçlandırması denetim kuruluşlarının marka oluşturmada önemli bir kriterdir.

Çalışanların markaya direkt etkileri olduğu gibi markanın da müşterilerine yönelik vaatleriyle, kurum içerisinde oluşturduğu marka kültürüyle çalışanlar üzerinde etkileri büyüktür. Müşteriler, denetim üretim süreci ve bağımsız denetim

⁵¹⁴ Kabataş, Demir ve Güneş, 1.

⁵¹⁵ Ruziye Cop ve Elif Baş, Marka Farkındalığı ve Marka İmajı Unsurlarına Karşı Tüketici Algıları Üzerine Bir Araştırma, **SÜ İİBF Sosyal ve Ekonomik Araştırmalar Dergisi**, Sayı 19, 2010, 322.

⁵¹⁶ Ruziye Cop ve Mustafa Bekmezci, Marka ve Bilinirliği Yüksek Çamaşır Deterjanı Üzerine Bir Uygulama, **Ticaret ve Turizm Eğitim Fakültesi Dergisi**, Sayı 1, 2005, 69.

⁵¹⁷ Akın Kocak ve Alper Ozer, Marka Değeri Belirleyicileri: Bir Ölçek Değerlendirilmesi, Marka Değeri Belirleyicileri: Bir Ölçek Değerlendirilmesi”, **9. Ulusal Pazarlama Kongresi Bildirisi**, 2004, 2.

⁵¹⁸ Yüksel Köksal, Çalışanlar Üzerinde Marka Etkisini Anlamaya Yönelik Bir Araştırma, **Uşak Üniversitesi Sosyal Bilimler Dergisi**, Cilt 4, Sayı 2, 2011, 127.

performansını gözlemlenmeleri ve güvenilirliğin sağlanması oldukça maliyetlidir. Bu nedenle denetim hizmetlerindeki güvenilirliğini bağımsız denetim markası ve itibarını dikkate alarak tercih yapmaktadırlar⁵¹⁹.

Denetim kuruluşlarının “algılanan imajı” denetim kalitesinin bir göstergesi olarak kabul edilebilir. Çok uluslu denetim kuruluşları, bireysel, küçük ve orta ölçekli denetçi kuruluşlara göre daha büyük bir itibara sahiptir⁵²⁰. Denetim kalitesinin ve denetim türü arasında yakın bir ilişki bulunmaktadır. Bir denetim kuruluşunun denetçi imajı denetim çalışmasının kalitesi ile ilişkilidir ve yüksek hizmet kalitesi geliştirilmiş bir itibara yol açmaktadır⁵²¹.

Denetim kalitesine etkisinin yanı sıra değer sağlamak amacıyla faaliyetlerini sürdüren işletmeler marka değerini finansal performans aracı olarak kullandığı görülmektedir. Tüketicilerin markaya gösterdikleri tepkiler nedeniyle işletmeler faaliyet yaşamlarına devam edip etmeyeceği hakkında bilgi edinmektedirler.

Kariyer yönetimi genellikle, çalışanlarının kariyer verimliliğini artırmak için kasıtlı olarak kuruluşlar tarafından kurulan çeşitli politika ve uygulamaları kapsamaktadır. Bu tür programların içeriği değişiklik gösterse de çalışanların kariyerlerinden ne istediklerini belirlemek, hangi çalışanların bu imkânları hak ettiğini belirlemek ve daha sonra bunları sağlamak ve kariyer yönetimi programlarının sonuçlarını değerlendirmek amacıyla çalışanlar için uygun kariyer fırsatları sağlamak gibi kendilerini belli kılan genel özellikleri paylaşmaktadır⁵²².

Kariyer yönetimi süreci, kariyer hedefleri edinmek için kariyer arama, kariyer hedeflerinin geliştirilmesi ve kariyer stratejilerinin kullanılması ile ilgilidir⁵²³. Kariyer yönetim sürecinin rolünü daha iyi anlamak, işverenlerin giderek bireylerin kendi mesleklerini yönetmek için sorumluluk almayı beklediklerini savunan örgütsel

⁵¹⁹ Deis ve Giroux, 466.

⁵²⁰ Antonio Luis Duréndez Gómez-Guillamón ve Mariluzmaté Sanchez-Val, The Geographical Factor in the Determination of Audit Quality: El Factor Geográfico en la Determinación de la Calidad de la Auditoría, **Revista de Contabilidad**, Vol. 15, Iss. 2, 2012, 290. **Bkz.** (Francis ve Wilson, 1988; Rollins ve Bremser, 1997; Sundgren, 1998; Sucher ve Diğerleri, 1999, Ferguson ve Stokes, 2002)

⁵²¹ Giroux ve Jones, 62.

⁵²² Christopher Orpen, The Effects of Organizational and Individual Career Management on Career Success, **International Journal of Manpower**, Vol. 15 Issue: 1, 1994, 28.

⁵²³ Raymond A. Noe, Is Career Management Related to Employee Development and Performance? **Journal of Organizational Behavior**, Vol. 17, Iss. 2, 1996, 119.

ortamlarda önemlidir⁵²⁴. Bu örgütsel ortamların temelinde bağımsız denetim kuruluşları gelmektedir. Bağımsız denetim kuruluşları etik ilkeler ve standartlar çerçevesinde faaliyet gösterdiklerinden dolayı kariyer geliştirme süreçleri burada önemli bir konudur.

Gelecekte denetim faaliyetlerini gerçekleştirecek olan elemanların farklı alanlara sahip profesyonellerin yer alacağı denetim kuruluşları tarafından yapılacağı beklenen bir durum olarak görülmektedir. Ayrıca bilgi teknolojilerinin yardımıyla daha etkin ve verimli faaliyetlerin gerçekleştirilmesine olanak sağlayacaktır. Böylece katma değeri yüksek denetim faaliyetleri meydana gelecektir. Zarefar, Andreas ve Zarefar (2016) tarafından gerçekleştirilen çalışmaya göre etik, deneyim ve etkinlik denetim kalitesinin çıktılarını doğrudan etkilemektedir. Mesleki şüphecilik ise daha ılımlı olarak kaliteyi etkilediğini belirtmişlerdir.

Bağımsız denetim kuruluşları etkin bir personel seçim ve gelişim programlarının varlığı ve uygulanabilirliği denetim kalitesinin artmasına neden olmaktadır. İşe alınacak personelin sadece eğitilmiş olup olmadığının yanında kendisine verilecek görevlerde istekli ve gerekli yetkinliğe sahip olduğu dikkate alınması gereken diğer önemli bir konudur. Özellikle kaliteye gereken önemi veren denetim kuruluşların ortak özelliği, her zaman eğitime verilen destek ve ayrılan kaynakların yüksek düzeyde tutulduğu görülmektedir. Böylece, başarılı denetim kuruluşları her zaman kariyer ve eğitimde dinamizmi sağlayan kuruluşlar olarak faaliyetlerine devam etmektedir. Bununla birlikte bu tarz denetim kuruluşlarında çalışan denetçilerin saygınlığının da arttığı beklenen bir sonuçtur.

Saygın denetçilerin yüksek kalitede denetim yapmak ve finansal tabloların güvenilirliğini sağlamada güvence verdiği bilinmektedir⁵²⁵. Aynı zamanda bu saygınlığın devamı ve artırılmasında, iş performanslarının geliştirilmesinde ve kariyerlerinin geliştirilmesinde denetçilere düşen en büyük görev sürekli öğrenmeyi sağlamaktır.

⁵²⁴ Jane Sturges, Neil Conway David Guest ve Andreas Liefoghe, Managing the Career Deal: The Psychological Contract as a Framework for Understanding Career Management, Organizational Commitment and Work Behavior, **Journal of Organizational Behavior**, Vol, 26, 2005, 821.

⁵²⁵ Cheol Lee ve Myung S. Park, Subjectivity in Fair-Value Estimates, Audit Quality, and Informativeness of Other Comprehensive Income, **Advances in Accounting, Incorporating Advances in International Accounting**, Vol. 29, 2013, 220.

Muhasebe mesleğinde güven olgusu genel olarak, tarafların davranışının güvenilir ya da güvenilir olmama şartına bağlı olarak çıkmaktadır. Bu bağlamda güven; korku, çekince ve kuşku duymadan bağlanma, kabul etme ve kredi verme duygusudur. Muhasebe meslek mensubuna güven ve onu itibarlandırmak ancak, hukuka ve mesleki etik kurallara uygun davranarak, sosyal sorumluluk duygusu içinde, dürüst ve tarafsız olarak, kurumsal yapı içinde yaratılacak hizmet üretim ve yönetim kalitesi ile birlikte hedef kitle memnuniyeti sağlayarak kazanıp korunabilir⁵²⁶.

Denetim, finansal tabloların kullanıcılarının kendilerine güvenebilmelerini sağlayan hayati filtrelerden biridir. Yatırımcı güveni, global finansal piyasaların başarılı bir şekilde çalışması için temel önem arz etmektedir. Sermaye tahsisine ilgili kararlar alınırken, yatırımcıların verdikleri finansal bilgilerin güvenilir ve doğru olduğunu bilmeleri gerekmektedir. Finansal raporlarla ilgili denetim ve denetim görüşlerinin kalitesi, bunu başarmak için çok önemlidir. Bağımsız denetçiler finansal tabloların doğruluğunu kanıtlayarak finansal bilgilerin güvenilirliğini artırmada hayati bir rol oynamaktadır⁵²⁷.

Şeffaflık ve açıklık kurumsal yönetimin temel bileşenleridir. Şeffaflığın ve açıklığın fazla olması paydaşları işletmenin nasıl yönetildiği hakkında daha fazla bilgili kılacaktır. Buna ilaveten, yapılan çalışmalar daha fazla açıklığın sermaye piyasalarının etkin çalışmasına pozitif etkisinin olduğunu ortaya koymuştur⁵²⁸. Üzerinde kamu güveni oluşmuş finansal tablolar bilgi kullanıcılarının her tür iş, işlem ve kararlarında daha rahat davranmalarına başka bir ifadeyle kararlarını verirken mobilitelerinin artmasına imkân tanıyacaktır. Çünkü bilgi kullanıcıları finansal tablolara güvenerek, onların doğruluğundan şüphe duymadan karar verebilme imkânına sahip olacaktır⁵²⁹.

Çeşitli organizasyonlar (PCAOB) denetimler üzerine yerleştirilen önemli düzenleyici rol göz önüne alındığında, muhasebe sektöründeki kamu güveninin tekrardan

⁵²⁶ Erol Demirel, Muhasebe Mesleğinde Sürdürülebilir İletişim: Muhasebe Meslek Mensubuna Güven, Onur İtibarlandırma ve Kurumsallaşma, **11th. International Symposium on Auditing in Turkey**, Antalya, 2014, 6.

⁵²⁷ ACCA, 5.

⁵²⁸ Chris Patel ve Jim Psaros, Perception of External Auditors Independence, **British Accounting Review**, Vol. 32, 2000, 311.

⁵²⁹ Cemal Elitaş, Oğuzhan Aydemir ve Bilge Leyli Elitaş, Muhasebe Açısından Kamu Güveni: Türk Ceza Kanunu'nun İncelenmesi, **Mali Cözüm Dergisi/Financial Analysis**, Sayı 93, 2009, 41.

sağlanması ve denetim kalitesini artırma amacındadır⁵³⁰. Ayrıca denetim kalitesinin sağlanmasında denetçilerin bilgi kullanıcılarına olan sorumluluğunu yerine getirmede önemli olan dürüstlük, bağımsızlık, yeterlilik ve faaliyetlerde bütünlüğün sağlanması temel ilkelerdendir. Denetçilerin ekonomik bir varlık olduğu ve bir kamuya yarar sağlama unsurunun olduğu ve buna ek olarak denetçiler toplumsal bir role sahip olduğu bilinmektedir.

3.4. Bağımsız Denetimde Kalite ve Katma Değer İlişkisi

Dünyada yaşanan gelişmeler dikkate alınarak Türkiye’de Kamu Gözetim Kurumu’nun oluşturulmasıyla birlikte denetimde kalite değerinin artmasına imkân sağlanmıştır. Katma değerli denetim, sürekli kalite iyileştirme için en güçlü araçlardan biri olarak ortaya çıkmaktadır. Tüm denetim sistemleri, katma değerli denetim teması etrafında bir araya gelmektedir ve kalite yönetimi alanında en önemli ticari araçlardan biri olarak yaygın olarak kabul edilmektedir. Denetçiler, katma değerli denetimlerde önemli rol oynamaktadır ve “katma değer yaratan denetçiler” olarak adlandırılmaktadır. Katma değer denetimi, bu nedenle ek denetçi becerileri gerektirmektedir⁵³¹.

Denetim kalitesi muhasebe araştırmalarının önemli bir konusunu oluşturmaktadır. Denetim kalitesinin anlaşılmasını ve geliştirilmesi için birçok çalışmanın yapıldığı ve bu çalışmaların temelinde denetim kalitesi ile diğer değişkenler arasında ilişkinin algılanmasına yönelik olduğu görülmektedir. Fakat gerçekleştirilen pek çok çalışmaya rağmen denetim kalitesinin gözlemlenmesinin zor olduğu bilinmektedir. Bu bölümde denetim kalitesini belirleyen ve açıklayan çalışmalara değinilmiştir.

Algılanan denetim kalitesi ve gerçek denetim kalitesi farklı kavramlar olduğu görülmektedir. Gerçek denetim kalitesi sorunlarını araştırmak daha önemli olmasına rağmen, amaç daha gerçek denetim kalitesini anlamaktır. Çünkü denetim kalitesini doğrudan ölçmek oldukça güçtür. Gerçek denetim kalitesi gözlemlenemez ve sadece denetim faaliyetlerinin gerçekleştirilmesinden sonra değerlendirilebilir.

⁵³⁰ Katherine A. Gunny ve Tracey Chunqi Zhang, PCAOB Inspection Reports and Audit Quality, **J. Account. Public Policy**, Vol. 32, 2013,135-136.

⁵³¹ Türkay Dereli, Adil Baykasoglu ve G. Sena Daş, Fuzzy Quality-Team Formation for Value Added Auditing: A Case Study, **J. Eng. Technol. Manage**, Vol.. 24, 2007, 370-371.

Gerçek denetim kalitesini ölçmek zor olsa da, denetim kalitesinin piyasa algılamalarının ölçümü daha uygundur. Muhasebe bilgilerini denetlemek için piyasa tepkileri önemli bir ölçüttür. Piyasa tamamen verimli olması durumunda, piyasa algılanan denetim kalitesi her zaman gerçek denetim kalitesine yaklaşacaktır. Bir denetim faaliyeti gerçekleştirilmeden önce denetim kalitesi gözlemlenemediğinden dolayı, gerçek denetim kalitesi ve diğer faktörler arasındaki ilişkilerin araştırılması gerekmektedir⁵³².

Denetim kalitesine etki eden içsel ve dışsal unsurlar mevcuttur. İçsel unsurlar işletme içerisinde denetim hizmetinin yürütülmesine etki eden faaliyetler olarak bilinmektedir. Genellikle bu faaliyetler müşteri işletme seçiminden başlayarak personelin eğitime kadar olan süreçten bahsedilmektedir. Dışsal unsurlar ise düzenleyici kurumlar, kamuoyu ve müşterilerden oluşmaktadır. Dışsal unsurlar özellikle denetim kalitesinin belirlenmesinde önemli rol oynamaktadır.

İşletmelerin gerçekleştirdiği faaliyetler sonucunda oluşturulan finansal tabloların bağımsız denetimden geçmesi işletme yatırımcıların güvenebileceği temel bilgi kaynağıdır. Ayrıca faaliyet süreçleri ve teknolojik altyapıların gözden geçirilip iyileştirilmesi sağlanan farklı katma değerlerdir. Bununla birlikte bağımsız denetim sonucunda oluşturulan raporlarının yatırımcı kararlarını pozitif yönde etkilemesi için denetim raporlarının yeniden düzenlenmesi gerekmektedir. Raporlar, yatırımcılar dışındaki bilgi kullanıcılarını da göz önünde bulundurularak hazırlanmalı ve işletmelerin gelecekteki faaliyetlerine ilişkin pozitif fikirler verme niteliğini taşıması denetimin değerini artıracaktır⁵³³.

Bilgi kullanıcılara değer sağlayan, kaliteli denetim faaliyetlerinden söz edilebilmesi, bu faaliyetlerin sürdürülebilir olması için “İç Denetim - Bağımsız Denetim ve Denetim Komitesi” işbirliği ve birlikte hareket etmeleri esastır. Denetimin değeri, bir iş alanından diğerine, bilgi kullanıcılarının beklentilerine ve değer algılarına göre farklılık göstermektedir⁵³⁴. Finansal tablo bilgilerine ihtiyaç duyanların denetim kalitesinden bekledikleri finansal tablolarda yer alan bilgilerde önemli derecede

⁵³² Li Dang, Assessing Actual Audit Quality, A Thesis Submitted to the Faculty Of Drexel University, **In Partial Fulfillment of the Requirements for the Degree of Doctor of Philosophy**, May 2004, 2.

⁵³³ Ünal ve Arkaya, 15.

⁵³⁴ Bülent Bozdoğan, Denetim Komitesi Gözüyle Denetimin Kalitesi ve Değeri, **KPMG Denetim Komitesi Enstitüsü Toplantısı Conrad İstanbul Bosphorus**, 2016, 18.

yanlılıkların bulunmaması iken, denetçiler açısından müşterilerin denetimden beklentilerine cevap verme derecesi olarak tanımlanmaktadır⁵³⁵.

Çalışmanın ilk üç bölümünde bağımsız denetimin faaliyetleri ve katma değeri üzerine teorik açıklamalara yer verilmiştir. Dördüncü ve beşinci bölümde araştırmanın kapsamına uygun olarak belirlenen örneklem üzerinde uygulama yapılmıştır. Gerçekleştirilen uygulamalar analiz edilerek yorumlamaya çalışılacaktır.



⁵³⁵ Şenyiğit ve Zeytinoğlu, 81; **Bkz.** (Knechel, Krishnan, Pevzner, Shefchik ve Velury, 2012)

DÖRDÜNCÜ BÖLÜM

BAĞIMSIZ DENETİMİN KALİTESİ AÇISINDAN DENETİMİN KATMA DEĞERİ ÜZERİNE BİR ARAŞTIRMA

Çalışmanın araştırma bölümü iki kısımdan oluşmaktadır. Araştırmanın ilk kısmında yatırım kuruluşlarının anket sorularına verdiği cevapların frekans analizlerine yer verilmiştir. Ayrıca yatırım kuruluşlarının denetimin kalitesini artırdığı düşünülen on adet kriterin denetimin kalitesi ve katma değeri ile ilişkileri parametrik testler yapılarak incelenmeye çalışılmıştır. İkinci kısımda ise kaliteyi artırıcı üç kriter ile bağımsız denetimin katma değeri olarak belirlenen dört kriter arasında belirlenen hipotezlerin test edilmesi sağlanmıştır. Bu amaçla, hipotezlerin testi için yapısal eşitlik modelleme uygulamasından yararlanılmıştır. Ayrıca, araştırmanın amacı, araştırmanın konusu ve önemi, araştırmanın kapsamı ve kısıtları belirtilerek araştırma kapsamındaki veri ve bilgi toplama yöntemi, araştırma problemleri, araştırmanın hipotezleri ve araştırmada yer alan ölçeğin güvenilirlik ve geçerlilik analizine yer verilmiştir. Son olarak araştırma sonucunda elde edilen bilgilerin analizleri yapılarak sonuçların yorumlanması gerçekleştirilmeye çalışılacaktır.

4.1. Araştırmanın Konusu ve Amacı

Bağımsız denetim faaliyetleri, pek çok işletmenin sunmuş olduğu finansal bilgilerin doğruluğu ve güvenilirliği açısından önem arz etmektedir. Özellikle yatırım faaliyetleriyle ilgilenen işletmelerin bağımsız denetimden geçmiş finansal bilgi ve tablolara büyük değer vermektedir. Çünkü bağımsız denetim faaliyetlerinin yatırımcı kararlarını olumlu yönde etkilediği görülmektedir.

Aracı kurumlar ve aracı bankalar (yatırım kuruluşları) ekonomik piyasalarda oldukça büyük bir öneme sahiptir. Özellikle yatırım kuruluşları ile yatırımcılar arasındaki faaliyetlerde güven ortamının sağlanması, hem yatırımcıların sağlıklı birikim imkânına sahip olmasına hem de yatırımların güvenilirliği açısından büyük önem teşkil etmektedir.

Bu çalışmada, Türkiye'deki SPK'ya tabi yatırım kuruluşlarının (aracı bankalar ve aracı kurumlar) bağımsız denetim faaliyetlerinde kalite ve bağımsız denetimin katma değeri konusundaki algılarının belirlenmesi amaçlanmaktadır. Ayrıca yatırım kuruluşlarının bağımsız denetim faaliyetlerinde kalitenin artırılması için gerekli faktörler ve katma değer sağlanmasında önem arz eden faktörler üzerindeki algıları tespit edilmeye çalışılmıştır.

4.2. Araştırmanın Kapsamı ve Kısıtları

Çalışmada ana kütle olarak, 2018 yılı itibariyle SPK'nın listesinde yer alan 117 yatırım kuruluşu seçilmiştir.

Bağımsız denetim faaliyetleri hem iç denetçiler hem de dış denetçilerin koordineli olarak çalışmasına dayanmaktadır. Çalışma yatırım kuruluşlarının denetim faaliyetleriyle ilgili bölümünde görev yapan denetim sorumlusu, muhasebe sorumlusu, yönetim kurulu üyesi, denetim komitesi üyesi, finansal raporlama sorumlusu, vergi yönetimi sorumlusu veya finans sorumlularından denetim faaliyetlerinde yetkili olanlar üzerine yöneltilmiştir. Ayrıca, çalışmanın önemi ve güvenilirliği için her bir yatırım kuruluşundan sadece en yetkili olan personelin seçilmesine dikkat edilmiştir.

Çalışmada işletmeler arasında ekonomik piyasalarda fon transferlerini yönlendiren ve bir tampon görevini yerine getiren aracı kurumlar seçilmiştir. Ayrıca çalışmanın bakış açısı, yatırım kuruluşların bağımsız denetim faaliyetleri sonucunda sağlanması muhtemel kalite ve katma değer etkisi araştırılmaya çalışılmıştır. Bu bakış açısıyla yatırım kuruluşlarına anketler uygulanmış olup yatırım kuruluşlarıyla faaliyet içinde olan işletmeler dikkate alınmamıştır. Bununla birlikte bu kuruluşlara yatırım yapacak işletmelerin bağımsız denetim sonuçlarından bekledikleri genel durum, doğru ve güvenilir finansal tabloların sunulması ve bağımsız denetim sonuçlarıyla yatırım

kararlarını almasıdır. Bu sonuç bütün yatırım yapacak işletmelerin ortak beklentisi olmasından dolayı yatırım kuruluşları çalışma kapsamına alınmıştır.

4.3. Araştırmanın Dizaynı

Araştırmanın dizaynı bölümünde; araştırmada kullanılacak verilerin toplanma yöntemi, anket sorularının hazırlanması ve süreci, araştırmada kullanılan ölçeğin güvenilirliği ve geçerliliği konuları ele alınmıştır.

4.3.1. Veri ve Bilgi Toplama Yöntemi

Çalışmada, saha araştırmalarında en sık kullanılan veri toplama yöntemlerinden anket yöntemi kullanılmıştır. Araştırma kapsamında ana kütlenin tamamına ulaşmak için Türkiye Sermaye Piyasaları Birliği'nin sitesinden yararlanılarak kurumların e-posta adresleri ve telefonları doğrultusunda yatırım kuruluşlardan randevu alınmaya çalışılmıştır.

Anket çalışmasının uygulama aşamasında, yatırım kuruluşlarının sürekli olarak iş faaliyetlerinin devam etmesi, anketi uygulayacak personelin kurumda bulunamaması, çok yoğun olması, iş yerlerinin belirtilen yerlerden taşınmış olması, genellikle saat 17.00'dan sonraya randevuların verilmesi gibi birçok sebepten dolayı anketleri uygulamada sıkıntılar yaşanmıştır. Bu durumlara rağmen 10 yatırım kuruluşu e-posta yoluyla anketlere cevap verirken, 56 yatırım kuruluşu ile yüz yüze görüşmeler sağlanarak ankete katılımları sağlanmıştır. Ankete katılan kuruluşlar bütün sorulara cevap vermiştir. Saha çalışması sırasında Türkiye Sermaye Piyasaları Birliği'nin internet sitesinden alınan listede yer alan 11 yatırım kuruluşunun faaliyetinin geçici veya tamamen durdurulduğu tespit edilmiştir. Dolayısıyla çalışmada 117 olarak belirlenen ana kütle sayısı 106'ya düşmüştür. Türkiye'de fiilen faaliyet gösteren SPK'ya tabi 64 aracı kurum ile 42 aracı banka olmak üzere toplam 106 yatırım kuruluşu üzerinde gerçekleştirilmiştir. Bu doğrultuda 66 anket formunun geri dönüşümü sağlanmıştır. Geri dönüş oranı %62,26'dır.

4.3.2. Anket Sorularının Hazırlanması

Anket çalışması öncelikle hatalı ve ihtiyaca uygun olmayan ifadelerin düzeltilmesi veya çıkartılmasıyla başlanmıştır. Bu amaçla denetim alanında çalışan akademisyenlerin görüşleri alınarak anket soruları oluşturulmuştur.

Ankette yer alan ifadelerin anlaşılabilirlik derecesi ve anket formunun güvenilirliğini tespit etmek amacıyla rastgele seçilmiş birkaç yatırım kuruluşundaki denetim personeline ön uygulama yapılmış ve sorular arasındaki çelişkili ve yanlış anlaşılmalara imkân verecek ifadeler düzeltilmiştir.

Çalışmanın anket sorularını oluştururken: Bağımsız Denetim Standartları 220 - 265 ve 570 numaralı tebliğlerden; Doty, 1981; Imhoff, 2003; Kane ve Velury, 2004; Arı, 2008; Merhout ve Havelka, 2008; Uzay, 2009; Joshi, Al Ajmi ve Bremser, 2009; Kutukız ve Öncü, 2009; Terzi, Şen ve Solak, 2014; Gör, Terzi ve Şen, 2016; Aygün ve Sayın, 2016 akademik çalışmaların incelenmesi neticesinde oluşturulmuştur.

Anket çalışması iki bölümden oluşmaktadır. Birinci bölümde yatırım kuruluşlarına ilişkin genel bilgiler ve denetim kalitesini etkileyen faktörler üzerine ifadeler yöneltilmiştir. Bu bölümdeki ifadelerin bir kısmı tanımlayıcı, diğer kısmı ise 5'li Likert ölçeğine göre hazırlanmıştır.

Anket çalışmasının ikinci kısmında ise çalışmaya katılan yatırım kuruluşlarının bağımsız denetimin katma değerini belirlemeye yönelik 5'li Likert ölçeğine göre hazırlanmış toplam 4 faktör eşliğinde 18 adet ifade bulunmaktadır. Bağımsız denetimde kalite algılarını belirlemeye yönelik olarak 5'li Likert ölçeğine göre hazırlanmış toplam 3 faktör eşliğinde 18 adet ifade bulunmaktadır. (Bakınız Ek:1) Son bölümde yatırım kuruluşlarının gerek duymaları halinde önerilerini belirtmesi amacıyla da bir bölüm oluşturulmuştur.

4.3.3. Araştırmada Yer Alan Ölçeğin Güvenilirlik Analizi

Bir ölçme aracının daha sonraki ölçümlerde aynı sonucu verme derecesi ölçme aracının güvenilirlik değeri olarak tanımlanmaktadır⁵³⁶. Bir araştırma yapılmadan önce kullanılacak olan ölçeğin güvenilirlik ve geçerliliğinin sorgulanması

⁵³⁶ Yahşi Yazıcıoğlu ve Samiye Erdoğan, SPSS Uygulamalı Bilimsel Araştırma Yöntemleri, 4. Baskı, Ankara, 2014, 248.

gerekmektedir. Güvenilirlik ve geçerlilik arařtırmada kullanılan deęiřkenleri ölçmek amacıyla uygulanan soruların, hangi derecede bilinçli olarak cevaplandırıldığının belirlenmesidir. Cronbach Alfa, verilerin büyük kısmının güvenilirliğini yansıtmaktadır⁵³⁷.

Bu çalışmada, güvenilirliğin araştırılması amacıyla Alfa katsayısı (Cronbach's Alpha) değeri dikkate alınmıştır. 18 ifadeden oluşan bağımsız denetimin katma değeri bölümünde, Cronbach's Alpha değerinin 0,88 olarak bulunmuş ve bu değer sosyal bilimler çalışmalarında yüksek seviyede güvenilirliğe sahip olduğu kabul edilmektedir. Ayrıca, 18 ifadeden oluşan bağımsız denetimin kalitesi bölümünde, Cronbach's Alpha değerinin 0,91 olarak bulunmuş ve yine bu değer de sosyal bilimler çalışmalarında yüksek seviyede güvenilirliğe sahip olduğu kabul edilmektedir.

4.4. Arařtırma Verilerinin Analizi ve Bulgular

Yatırım kuruluşlarının denetim departmanları veya denetimden sorumlu personelleri üzerinde gerçekleştirilen anket soruları sonucunda elde edilen veriler dikkate alınarak analizler gerçekleştirilmiştir. Öncelikle yatırım kuruluşları hakkında istatistikî genel bilgilere yer verilmiştir.

Daha sonra yatırım kuruluşlarının bağımsız denetimin kalite ve katma değeri üzerine algıları belirlenmeye çalışılmıştır.

4.4.1. Yatırım Kuruluşları Hakkında Genel İstatistikler

1986 yılında 19 aracı kurum ve 28 banka ile toplamda 47 yatırım kuruluşu borsada işlem görmeye başlamıştır. Bu rakam 2018 yılının ilk çeyređi itibariyle 64 aracı kurum ve 42 banka toplamda 106 yatırım kuruluşu faaliyetini sürdürmektedir.

Türkiye Sermaye Piyasaları Birliđi'nin gerçekleřtirdiđi çalışmaya göre; 2018 yılı başı itibariyle 1.345 řube, 202 acente ve 607 irtibat bürosu olmakla birlikte 1.547 departmanda aracı kurumların faaliyet gösterdiđi bilinmektedir. Ayrıca 2018 yılı

⁵³⁷ Andreas Christmann ve Stefan Van Aelts, Robust estimation of Cronbach's alpha, Technical Report, SFB 475: Komplexitätsreduktion in Multivariaten Datenstrukturen, Universität Dortmund, 2002, 2.

itibariyle iç denetim ve teftiş departmanında 177 personelin görev yaptığı tespit edilmiştir.

2018 yılı ilk çeyreğinde ise bu durum kadın sayısının 1.940 erkek sayısının 2.811 olmak üzere toplamda 4751 kişinin görev yaptığı görülmektedir. 2018 yılı ilk çeyreği itibariyle çalışanların %0.58'inin doktora, %14.75'i yüksek lisans, %67.83'ünün lisans, %5.51'i önlisans, %8.92'si lise, %0.88'i ortaokul ve çalışanların %1.38'inin de ilkokul mezunu olduğu tespit edilmiştir.

2018 yılı ilk çeyreği itibariyle aracı kurumlarda 268 personelin 18-25 yaş aralığında, 901 personelin 26-30 yaş aralığında, 915 personelin 31-35 yaş aralığında, 871 personelin 36-40 yaş aralığında, 978 personelin 41-45 yaş aralığında, 566 personelin 46-50 yaş aralığında, 179 personelin 51-55 yaş aralığında, 58 personelin 56-60 yaş aralığında ve 15 personelin de 61 ve üzeri yaş aralığında olduğu bilinmektedir.

2018 yılı ilk çeyreği itibariyle aracı kurumlarda 587 personelin 0-2 yıl aralığında iş tecrübesine sahip olduğu, 713 personelin 3-5 yıl iş tecrübesine sahip olduğu, 882 personelin 6-10 yıl iş tecrübesine sahip olduğu, 803 personelin 11-15 yıl iş tecrübesine sahip olduğu, 814 personelin 16-20 yıl iş tecrübesine sahip olduğu, 598 personelin 21-25 yıl iş tecrübesine sahip olduğu, 269 personelin 26-30 yıl iş tecrübesine sahip olduğu ve 85 personelin 31 yıl ve üzeri iş tecrübesine sahip olduğu tespit edilmiştir.

Araştırmaya katılan yatırım kuruluşlarının %68,2'sinin aracı kurum faaliyetlerini gerçekleştirdiği, %31,8'inin ise aracı banka faaliyetlerini gerçekleştirdiği Tablo 4.1'de görülmektedir.

Tablo 4.1. Çalışmaya Katılan Kuruluşların Faaliyet Alanları

<i>Faaliyet Alanı</i>	<i>Frekans</i>	<i>Yüzde</i>
<i>Aracı Kurum faaliyetleri</i>	45	68,2
<i>Aracı Banka Faaliyetleri</i>	21	31,8
TOPLAM	66	100,0

Araştırmaya katılan yatırım kuruluşlarındaki personellerin %28,8'inin denetim faaliyetlerinden sorumlu olduğu, %24,2'sinin muhasebe sorumlusu olduğu, %13,6'sının finans sorumlusu olduğu, %1,5'inin yönetim kurulu üyesi olduğu,

%28,8'nin finansal raporlama sorumlusu olduğu ve %3'ünün ise diğer departmanlardan olduğu Tablo 4.2'de görülmektedir.

Tablo 4.2. Çalışmaya Katılan Kuruluştaki Personelin Departmanı

<i>Departman</i>	<i>Frekans</i>	<i>Yüzde</i>
<i>Denetim Sorumlusu</i>	19	28,8
<i>Muhasebe Sorumlusu</i>	16	24,2
<i>Finans Sorumlusu</i>	9	13,6
<i>Yönetim Kurulu Üyesi</i>	1	1,5
<i>Finansal Raporlama Sorumlusu</i>	19	28,8
<i>Diğer</i>	2	3,0
TOPLAM	66	100,0

Araştırmaya katılan yatırım kuruluşlarına yöneltilen “Şuan hangi denetim kuruluşuyla çalışıyorsunuz?” sorusuna verilen cevaplar neticesinde %72,7’si 4 büyük (PWC, KPMG, E&Y ve D&T) denetim kuruluşuyla çalışırken, %27,3’ü ise ulusal denetim kuruluşlarıyla çalıştığı Tablo (4.3)’te görülmektedir.

Tablo 4.3. Yatırım Kuruluşlarının Çalıştığı Denetim Kuruluşları

<i>Denetim Kuruluşu</i>	<i>Frekans</i>	<i>Yüzde</i>
<i>Ulusal Denetim Kuruluşu</i>	18	27,3
<i>4 Büyük denetim Kuruluşu</i>	48	72,7
TOPLAM	66	100,0

Araştırmaya katılan aracı kurumların %40’ı ulusal denetim kuruluşlarıyla çalışırken %60’ı dört büyük denetim kuruluşuyla çalışmaktadır. Bankacılık faaliyetiyle uğraşan aracı kurumlarda ise %100’ü dört büyük denetim kuruluşuyla çalıştığı görülmektedir. Bankacılık faaliyetiyle uğraşan aracı bankaların hiçbiri ulusal denetim kuruluşlarıyla çalışmamaktadır. Bu veriler Tablo 4.4’te gösterilmiştir.

Tablo 4.4. Yatırım Kuruluşlarının Çalıştığı Denetim Kuruluşlarının Ölçeği

<i>Aracı Kurumlar</i>	<i>Frekans</i>	<i>Yüzde</i>
<i>Ulusal Denetim Kuruluşu</i>	18	40,0
<i>4 Büyük Denetim Kuruluşu</i>	27	60,0
TOPLAM	45	100,0
<i>Aracı Bankalar</i>		

<i>Ulusal Denetim Kuruluşu</i>	0	0
<i>4 Büyük Denetim Kuruluşu</i>	21	100,0
TOPLAM	21	100,0

Araştırmaya katılan yatırım kuruluşlarının çalıştığı dört büyük denetim kuruluşunun dağılımı Tablo 4.5’te gösterilmiştir. Tablo 4.5’e göre yatırım kuruluşlarının %18,5’i PWC denetim kuruluşuyla, %33,3’ü KPMG denetim kuruluşuyla, %29,7’si E&Y denetim kuruluşuyla ve %18,5’i D&T denetim kuruluşuyla çalıştığı görülmektedir. Aracı bankalarda ise, %9,5’i PWC denetim kuruluşuyla, %42,9’u KPMG denetim kuruluşuyla, %28,6’sı E&Y denetim kuruluşuyla ve %19,0’u D&T denetim kuruluşu ile çalıştığı görülmektedir.

Tablo 4.5. Yatırım Kuruluşlarının Çalıştığı Dört Büyük Denetim Kuruluş Oranları

<i>Aracı Kurumlar</i>	<i>Frekans</i>	<i>Yüzde</i>
<i>PWC</i>	5	18,5
<i>KPMG</i>	9	33,3
<i>E&Y</i>	8	29,7
<i>D&T</i>	5	18,5
TOPLAM	27	100,0
<i>Aracı Bankalar</i>	Frekans	Yüzde
<i>PWC</i>	2	9,5
<i>KPMG</i>	9	42,9
<i>E&Y</i>	6	28,6
<i>D&T</i>	4	19,0
TOPLAM	21	100,0

Araştırmaya katılan yatırım kuruluşlarına “*Şu Anda Faaliyetine Devam Eden Bağımsız Denetim Kuruluşunun Performansını Nasıl Değerlendirirsiniz?*” ifadesine verdiği cevaplar Tablo 4.6’da gösterilmiştir.

Tablo 4.6. Bağımsız Denetim Kuruluşu Performansının Değerlendirilmesi

<i>Derecelendirme</i>	<i>Frekans</i>	<i>Yüzde</i>
Çok iyi	3	4,5
İyi	45	68,2

<i>Orta Derecede</i>	17	25,8
<i>Kötü</i>	1	1,5
<i>Çok Kötü</i>	0	0
<i>Toplam</i>	66	100

Araştırmaya katılan yatırım kuruluşlarının büyük çoğunluğu faaliyetine devam eden bağımsız denetim kuruluşundan memnun olduğu görülmektedir. Ayrıca, yatırım kuruluşlarının 1/4'lük kısmı kararsız (ne katılıyorum ne katılmıyorum) olduğu görülmektedir.

Araştırmaya katılan yatırım kuruluşlarına “Denetim Kalitesini Etkileyen Denetim Personelinde Olması Gereken Özelliklerini Önem Derecesine Göre Puanlayınız?” ifadesi doğrultusunda verilen cevaplar Tablo 4.7’de gösterilmiştir. Puanlama işleminde 1-Hiç Önemli Değil, 2- Önemli Değil, 3- Orta Derecede Önemli, 4-Önemli ve 5-En Önemli olarak belirlenmiştir.

Tablo 4.7. Denetim Personelinde Olması Gereken Özelliklerin Faktör Yüzdeleri

<i>KONULAR</i>	<i>YÜZDE DEĞERLERİ</i>					<i>Toplam</i>
	1	2	3	4	5	
<i>Objektiflik</i>	-	-	9,1	37,9	53,0	100,0
<i>Gizlilik (Sır Saklama)</i>	-	-	10,6	31,8	57,6	100,0
<i>Mesleğe Uygun Davranış</i>	-	-	7,6	47,0	45,5	100,0
<i>İletişim Becerisi</i>	-	6,1	16,7	37,0	30,3	100,0
<i>Muhakeme Yeteneği</i>	-	-	15,1	36,4	48,5	100,0
<i>Yönetişim ve Etik Hassasiyeti</i>	-	-	7,6	40,9	51,5	100,0
<i>Problem Çözme Becerisi</i>	-	4,5	27,3	36,4	31,8	100,0
<i>Adli Beceriler</i>	-	-	9,1	19,7	71,2	100,0
<i>Bilgi Teknolojileri Yetkinliği</i>	-	-	12,1	51,5	36,4	100,0
<i>Bağımsızlık ve Tarafsızlık</i>	-	-	6,1	37,9	56,1	100,0

Objektiflik: Yatırım kuruluşları denetim ekibinde olması gereken özelliklerden objektiflik kriterinin %9,1 oranında orta derecede önemli olduğunu, %37,9 oranında önemli ve %53,0 oranında en önemli kriter olarak belirtmiştir.

Gizlilik (Sır Saklama): Yatırım kuruluşları denetim ekibinde bulunması gereken gizlilik kriterini orta derecede önemli olduğunu düşünenlerin %10, önemli bir kriter

olarak düşünenlerin %32 ve en önemli kriter olarak düşünenlerin oranı %58 olarak belirlemiştir.

Mesleğe Uygun Davranış: Mesleğe uygun davranış kriterini orta derecede önemli olarak düşünenlerin oranı %7, önemli bir kriter olarak düşünenlerin oranı %47 ve en önemli kriter olarak belirleyenlerin oranı %46'dır.

İletişim Becerisi: İletişim becerisi kriterinin bağımsız denetim personelinde mevcut olmasının önemini olmadığını düşünen yatırım kuruluşlarının oranı %6 olarak belirlenmiştir. Orta derecede önemli olduğunu düşünenlerin %17, önemli bir kriter olarak düşünenlerin %37 ve en önemli kriter olarak düşünenlerin oranı %30 olarak belirlemiştir.

Muhakeme Yeteneği: Muhakeme yeteneği kriterinin bağımsız denetim personelinde mevcut olmasının orta derecede önemli olduğunu düşünenlerin %15, önemli bir kriter olarak düşünenlerin %36 ve en önemli kriter olarak düşünenlerin oranı %45 olarak belirlemiştir.

Yönetişim ve Etik Hassasiyeti: Yatırım kuruluşları yönetişim ve etik hassasiyeti kriterinin bağımsız denetim personelinde mevcut olmasının orta derecede önemli olduğunu düşünenlerin %8, önemli bir kriter olarak düşünenlerin %41 ve en önemli kriter olarak düşünenlerin oranı %51 olarak belirlemiştir.

Problem Çözme Becerisi: Yatırım kuruluşları problem çözme becerisi kriterinin bağımsız denetim personelinde mevcut olmasının önemini olmadığını düşünen yatırım kuruluşlarının oranı %5 olarak belirlenmiştir. Orta derecede önemli olduğunu düşünenlerin %27, önemli bir kriter olarak düşünenlerin %36 ve en önemli kriter olarak düşünenlerin oranı %32 olarak belirlemiştir.

Adli Beceriler: Yatırım kuruluşları adli beceriler kriterinin bağımsız denetim personelinde mevcut olmasının orta derecede önemli olduğunu düşünenlerin oranı %9, önemli bir kriter olarak düşünenlerin oranı %20 ve en önemli kriter olarak düşünenlerin oranı %71 olarak belirlemiştir.

Bilgi Teknolojileri Yetkinliği: Yatırım kuruluşları bilgi teknolojileri yetkinliği kriterinin bağımsız denetim personelinde mevcut olmasının orta derecede önemli olduğunu düşünenlerin oranı %12, önemli bir kriter olarak düşünenlerin oranı %52 ve en önemli kriter olarak düşünenlerin oranı %36 olarak belirlemiştir.

Bağımsızlık ve Tarafsızlık: Yatırım kuruluşları bağımsızlık ve tarafsızlık kriterinin bağımsız denetim personelinde mevcut olmasının orta derecede önemli olduğunu düşünenlerin oranı %6, önemli bir kriter olarak düşünenlerin oranı %38 ve en önemli kriter olarak düşünenlerin oranı %56 olarak belirlemiştir.

Araştırmaya katılan yatırım kuruluşlarının denetim personelinde olması gereken kriterlerden en önemli olanının adli becerilere sahip olması gerektiği görüşündedirler. Önemsiz olarak görülen kriter ise problem çözme becerisinin olması olarak belirlemiştir.

Araştırmaya katılan yatırım kuruluşlarına “Denetim kalitesinin artırılmasında üzerinde durulması gereken konuları önem sırasına göre puanlayınız?” ifadesine verilen cevaplar Tablo 4.8’de gösterilmiştir. Puanlama işleminde 1-Hiç Önemli Değil, 2- Önemli Değil, 3- Orta Derecede Önemli, 4-Önemli ve 5-En Önemli olarak belirlenmiştir.

Tablo 4.8. Yatırım Kuruluşlarının Denetim Kalitesinin Artırılmasındaki Konuların Faktör Yüzdeleri

<i>KONULAR</i>	<i>YÜZDE DEĞERLERİ</i>					<i>Toplam</i>
	<i>1</i>	<i>2</i>	<i>3</i>	<i>4</i>	<i>5</i>	
<i>Denetim Ücretleri</i>	4,5	4,5	31,8	51,5	7,6	100,0
<i>Denetçi Rotasyonu</i>	-	6,1	30,3	47,0	16,7	100,0
<i>Denetim Maliyeti</i>	-	7,6	50	37,9	4,5	100,0
<i>Denetim Kuruluşunun Görev Süresi (Denetim Süresi)</i>	-	3,0	21,2	37,9	37,9	100,0
<i>Denetim Kuruluşunun Büyüklüğü</i>	1,5	3,0	19,7	30,3	45,5	100,0
<i>Denetçi Yetenek ve Uzmanlıkları</i>	-	-	3,0	22,8	74,2	100,0
<i>Bağımsızlık</i>	-	-	6,1	27,3	66,6	100,0

Tablo 4.8 dikkate alındığında yatırım kuruluşlarının denetim kalitesinin artırılmasındaki konularının önem derecesine göre yüzdeleri şu şekilde oluşmuştur;

Denetim Ücretleri (Yükseklik): Yatırım kuruluşları %4,5 oranında en önemsiz olarak kabul edilmiştir. %4,5 oranında önemsiz, %31,8'i orta derecede önemli olduğunu belirtmiştir. %53,0 oranında önemli olduğunu düşünürken, %7,6'sı en önemli konu olarak düşünmektedir.

Denetçi Rotasyonu: Yatırım kuruluşları denetçi rotasyonunun kaliteyi artırmada %6,1 oranında önemsiz olduğunu düşünmektedirler. %6,1 oranında önemsiz, %30,3'ü ne önemli ne de önemsiz olduğunu belirtmiştir. %47,0 oranında önemli olduğunu düşünürken, %16,7'si en önemli konu olarak düşünmektedir.

Denetim Maliyeti: Yatırım kuruluşları denetim maliyetlerinin kaliteyi artırması konusunda %7,6'sı önemsiz bir kriter olarak görmektedir. %50'si ne önemli ne de önemsiz olduğunu düşünmektedir. %37'si önemli bir kriter olarak ifade ederken, %4,5'i denetim maliyetini kalitenin artırılmasında en önemli kriter olarak belirtmiştir.

Denetim Kuruluşunun Görev Süresi (Uzunluk): Yatırım kuruluşları denetim kuruluşunun görev süresini (denetimin süresi) kaliteyi artırmada %3'ü önemsiz bir kriter olarak görmektedir. %21,2'si ne önemli ne de önemsiz olduğunu düşünmektedir. %37'9'u önemli bir kriter olarak ifade ederken, yine aynı oranda (%37,9) denetim kuruluşunun görev süresi (denetim süresi) kalitenin artırılmasında en önemli kriter olarak belirtmiştir. Bu konu kapsamında denetimin süresinin uzun mu yoksa kısa olması mı kaliteyi artırıcı etken olarak sorulduğunda araştırmaya katılanların yarısından fazlası denetim süresinin uzun olması kaliteyi artırıcı bir etken olarak gördüğünü belirtmiştir.

Denetim Kuruluşunun Büyüklüğü: Yatırım kuruluşları denetim kuruluşunun büyüklüğü kaliteyi artırmada %1,5 oranında en önemsiz, %3'ü önemsiz bir kriter olarak görmektedir. %19,7'si ne önemli ne de önemsiz bir kriter olduğunu düşünmektedir. %30'3'ü önemli bir kriter olarak ifade ederken, %45,5'i denetim kuruluşunun büyüklüğünü kalitenin artırılmasında en önemli kriter olarak belirtmiştir.

Denetçi Yetenek ve Uzmanlıkları: Yatırım kuruluşları denetçi yetenek ve uzmanlıklarının kaliteyi artırmadaki önemi konusunda %3'ünün ne önemli ne de önemsiz bir kriter olduğunu düşünmektedir. %22,8'i önemli bir kriter olarak ifade ederken, %74,2'si denetçi yetenek ve uzmanlıklarının kalitenin artırılmasında en

önemli kriter olarak belirtmiştir. Ayrıca araştırmaya katılan yatırım kuruluşlarının denetçi yetenek ve uzmanlıkları kriterinde önemsiz olduğuna dair hiçbir görüş bildirmediği görülmektedir. Bu verilerden de anlaşıldığı üzere yatırım kuruluşlarının denetçilerin eğitim ve deneyiminin kaliteyi artırmada ciddi bir kriter olarak görmektedir.

Bağımsızlık: Yatırım kuruluşları denetim kuruluşunun ve denetçi bağımsızlığının kaliteyi artırmadaki önemi konusunda %6,1'i orta derecede önemli olduğunu, %27,3'ü önemli bir kriter olarak ifade ederken, %66,6'sı denetim kuruluşunun ve denetçi bağımsızlığının kalitenin artırılmasında en önemli kriter olarak belirtmiştir. Bu verilerden de anlaşıldığı üzere yatırım kuruluşlarının bağımsızlık kriterinin kaliteyi artırmada oldukça önemli bir kriter olarak dikkate aldığı görülmektedir.

Araştırmaya katılan yatırım kuruluşlarının öncelikle bağımsızlık ve denetçi yetenek ve uzmanlıkları kriterlerinin kaliteyi artırmada kritik bir öneme sahip olduğunu belirtmiştir. Dolayısıyla denetim faaliyetini gerçekleştiren kişilerin kaliteyi artırmada önemli bir görev üstlendiği ortaya çıkmaktadır. Ayrıca sırasıyla denetim kuruluşunun büyüklüğü, denetim ücretleri, denetçi rotasyonu, denetimin süresi ve denetim maliyetleri kriterleri kaliteyi artırmadaki önem sırasını oluşturduğu görülmektedir.

4.4.2. Faktör Analizi

Faktör analizi, çok sayıda değişkeni daha az sayıda faktöre indirgemek için kullanılan bir tekniktir. Faktör analizinin anahtar kavramı, gözlemlenen çoklu değişkenlerin hepsinin benzer bir tepki modeline sahip olmalarıdır.

Faktör analizi yapısal eşitlik model uygulamalarının yapılabilmesi için oldukça önemli bir analiz tekniğidir. Faktör analizi sonucunda faktör yükleri en yüksek olan ifadeler dikkate alınması gerekmektedir. Dolayısıyla yapısal eşitlik modellerinde doğru sonuçlar elde edilebilmesi faktör analizi sonucuna bağlıdır.

Faktör analizinin yapılması aşamasında aşağıda belirtilen dört aşama takip edilmektedir:

- a. İlk olarak Bartlett Testi hesaplanır.
- b. İkinci olarak KMO (Kaiser-Meyer-Olkin) değerinin hesaplanması gerekir. Çünkü KMO değerleri örnek kütle değişkenleri arasındaki ilişkinin faktör analizi için

uygun olup olmadığını göstermektedir. Yapılan çalışmalarda 0,50'den büyük olan KMO değerlerinin bulunması durumunda veriler arasındaki ilişkinin faktör analizine uygunluğu kabul edilmiştir⁵³⁸.

c. Üçüncü olarak verileri en uygun şekilde temsil edecek faktör sayısı, her faktör tarafından açıklanan toplam varyans yüzdesi ile belirlenir.

d. Son olarak, faktör yüklerin hesaplanması gerekmektedir. Faktör yükleri en az ,30'un üzerindeki ifadeler çalışmaya kabul edilmelidir⁵³⁹.

4.4.2.1. Bağımsız Denetim Katma Değeri Açısından Faktör Analizi ve Yorumları

Faktör sayısının belirlenmesinde, öz değerleri birin (1) üzerinde olan faktörler seçilmiş ve maddelerinin faktör yüklerinin Tablo 4.10'da görüldüğü üzere, 0,40'ten yüksek olmasına dikkat edilmiştir. Açıklanan varyans yüzdesi için sosyal bilimlerde önerilen oran %60 ve üzeridir.

Tablo 4.9. Bağımsız Denetim Katma Değeri Açısından KMO ve Bartlett's Testi

Kaiser-Meyer-Olkin Örnekleme Yeterliliği Testi (KMO)		,796
Küresellik Testi (Bartlett's Test of Sphericity)	Yaklaşık Ki Kare Değeri	592,296
	Df	153
	Anlamlılık (Sig.)	,000

Bağımsız denetimin katma değeri ifadeleri üzerine gerçekleştirilen faktör analizi sonucunda KMO değeri 0,796 bulunmuştur. Verilerin faktör analizine uyumluluğu oldukça yüksek düzeyde olduğu görülmektedir.

⁵³⁸ Şeref KALAYCI ve Abdülmecit KARATAŞ, Hisse Senedi Getirileri ve Finansal Oranlar İlişkisi İMKB'de Bir Temel Analiz Araştırması, Muhasebe ve Finansman Dergisi, Sayı: 27, 2005, 151.

⁵³⁹ Çetin SEMERCİ, Araştırma Görevlilerinin Öğretim Üyelğine İlişkin Tutum Ölçeğinin Üçlü, Beşli ve Yedili Derecelemeye Geçerlik ve Güvenirliği, XIII. Ulusal Eğitim Bilimleri Kurultayı, İnönü Üniversitesi Eğitim Fakültesi, Malatya, 6-9 Temmuz 2004.

Tablo 4.10. Bağımsız Denetim Katma Değeri Faktör Analizi Özet Tablosu

Faktörler	Faktör Yükleri	Özdeğer	Varyans Yüzdesi	Cronbach's Alpha
Faktör 1: Ekonomik Büyüme	,714	2,913	16,865	,840
Bağımsız denetim faaliyetleri, yatırımlardaki yeni gelişmelerin takibi ve teşviklerden yararlanma derecesini artırmaktadır.	,805			
Bağımsız denetim faaliyetleri, işletme kaynaklarının etkin ve verimli kullanılmasına yardımcı olmaktadır.	,749			
Bağımsız denetim faaliyetleri, işletmelerin kar marjının yükselmesinde rol almakla birlikte ülke ekonomisine katkı sağlamaktadır.	,739			
Bağımsız denetim faaliyetleri, sürdürülebilir karlılığı sağlamaktadır.	,680			
Bağımsız denetim faaliyetleri, işletmeler arasındaki rekabet üstünlüğünü sağlamada yardımcı olmaktadır.	,595			
Faktör 2: Kurumsal Yönetimi Teşvik	,734	1,386	15,252	,842
Bağımsız denetim faaliyetleri, işletme yönetimi ve personelinin hak ve menfaatlerinin korunmasına yönelik faaliyetlere yönlendirmektedir.	,801			
Bağımsız denetim faaliyetleri, kurumsal değerlere bağlılığı artırmaktadır.	,771			
Bağımsız denetim, işletmelerin iç denetim faaliyetleri doğrultusunda stratejik hedeflerin oluşturulmasına imkân tanımaktadır.	,744			
Bağımsız denetim faaliyetleri, işletme ile yatırımcılar arasında oluşabilecek çıkar çatışmalarını önleyebilecek bir organizasyon yapısı oluşturmada yardımcı olmaktadır.	,683			
Bağımsız denetim faaliyetleri, işletme yönetiminin doğru ve güvenilir kararlar almasına yardımcı olmaktadır.	,673			
Faktör 3: Şeffaflık	,713	1,562	15,899	,783
Bağımsız denetim faaliyetleri süresince denetim ekibi, denetim süreci hakkında bilgi vermektedir.	,829			
Bağımsız denetim faaliyetleri sonucunda genellikle müşteri işletmeye yönelik olumlu	,737			

veya olumsuz geri dönüşümler sağlanmaktadır.				
Bağımsız denetim faaliyetleri süresince denetim ekibi, gerçekleştirilen faaliyetlere ilişkin gerekçeleri açıklamaktadır.	,655			
Bağımsız denetim faaliyetleri, saydamlık ve hesap verilebilirlik ilkeleri doğrultusunda raporlama imkânı tanımaktadır.	,631			
Faktör 4: Güvenilirlik	,763	6,038	17,985	,827
Bağımsız denetim faaliyetleri, finansal raporlamanın gerçeğe uygunluk ve güvenilirlik derecesini artırmaktadır.	,870			
Bağımsız denetim faaliyetleri, piyasa güveni ve istikrarının sağlanmasına yardımcı olmaktadır.	,774			
Bağımsız denetim faaliyetlerinin standartlar ve ilkeler doğrultusunda gerçekleştirilmesi, finansal bilgi ve raporlamaya olan güveni artırmaktadır.	,705			
Finansal raporlamanın güvenilirliğinin sağlanmasında, denetçi raporlarının bağımsız, eksiksiz ve karşılaştırılabilir olmalıdır.	,701			
Açıklanan Toplam Varyans (%)	66,002			

Not 1: n=66, Varimax Rotasyonlu Temel Bileşenler Faktör Analizi kullanılmıştır. İfadeler 25 kez rotasyona tabi tutulmuştur. Ayrıca 1 adet ifade binişik faktör nedeniyle faktör analizinden çıkarılmıştır.

Tablo 4.10’da faktörlere ilişkin skorlar, faktörler ve alt maddeleri gösterilmektedir. Birinci ve ikinci faktör altında beş adet değişken yer almaktadır. Üçüncü ve dördüncü faktör altında dört adet değişken yer almaktadır. Çalışma kapsamında bağımsız denetim faaliyetlerinin ekonomik büyümeye etkisi faktörü altında yer alan ifadelerin yaklaşık olarak %17 oranında faktörü açıkladığı görülmektedir. Bağımsız denetim faaliyetlerinin kurumsal yönetimi teşvik üzerine etkisi faktörü altında yer alan ifadeler yaklaşık olarak %15 oranında faktörü açıkladığı görülmektedir. Bağımsız denetim faaliyetlerinin şeffaflığa etkisi faktörü altında yer alan ifadelerin faktörü yaklaşık olarak %16 oranında faktörü açıkladığı tespit edilmiştir. Bağımsız denetim faaliyetlerinin finansal tablolar denetimi ve finansal raporlamanın güvenilirliğine etkisi faktörü altında yer alan ifadelerin faktörü yaklaşık olarak %18 oranında faktörü açıkladığı tespit edilmiştir. Kısaca oluşturulan ölçek, belirlenen bu

ifadeler dikkate alındığında yaklaşık olarak %66 oranında açıklandığı görülmektedir. Bu sosyal bilimlerde kabul edilebilir derecede bir orandır.

4.4.2.2. Bağımsız Denetim Kalitesi Açısından Faktör Analizi ve Yorumları

Faktör sayısının belirlenmesinde, öz değeri 1'in üzerinde olan faktörler seçilmiş ve maddelerinin faktör yüklerinin Tablo 4.12'de görüldüğü üzere, 0,40'ten yüksek olmasına dikkat edilmiştir. Açıklanan varyans yüzdesi için sosyal bilimlerde önerilen oran %60 ve üzeridir.

Tablo 4.11. Bağımsız Denetim Kalitesi Açısından KMO ve Bartlett's Testi

Kaiser-Meyer-Olkin Örnekleme Yeterliliği Testi (KMO)		,870
Küresellik Testi (Bartlett's Test of Sphericity)	Yaklaşık Ki Kare Değeri	627,426
	Df	153
	Anlamlılık (Sig.)	,000

Bağımsız denetim kalitesinin artırılması açısından belirlenen ifadeler üzerine gerçekleştirilen faktör analizi sonucunda KMO değeri 0,796 bulunmuştur. Verilerin faktör analizine uyumluluğu oldukça yüksek düzeyde olduğu görülmektedir.

Tablo 4.12. Bağımsız Denetim Kalitesi Faktör Analizi Özet Tablosu

Faktörler	Faktör Yükleri	Özdeğer	Varyans Yüzdesi	Cronbach's Alpha
Faktör 1: Bağımsız Denetim Kuruluşunun Etkinliği	,724	7,676	29,734	,909
Bağımsız denetim kuruluşlarının etkinliği ve yeterliliği, denetim faaliyetlerinin kalitesini artırmaktadır.	,806			
Bağımsız denetim ekibinin kalitesi (yeterlilik, uzmanlık ...), denetim faaliyetlerinin kalitesini artırıcı bir unsurdur.	,773			
Bağımsız denetim kuruluşunun büyüklüğü ve sahip olduğu geçmişi, kaliteli denetim faaliyetlerini olumlu yönde etkilemektedir.	,767			
Kaliteli bağımsız denetim faaliyetleri, meslek mensuplarının ilgili standartlara uygun davranmasıyla mümkündür.	,762			

Ulusal denetim kuruluşları ve düzenleyicilerin küresel olmaması, denetim kalitesini olumsuz etkilemektedir.	,744			
Denetim kuruluşların bilgisayar destekli denetim tekniklerini uygulaması, denetim süresinin azalmasına neden olmaktadır.	,710			
Denetim kuruluşların bilgisayar destekli denetim çalışmaları, işletme personelinin suistimallerinin tespit edilmesine yardımcı olmaktadır.	,703			
Bağımsız denetim faaliyetleri sırasında denetçilerin tespit ettikleri önemsiz eksikliklerin de ilgililere bildirilmesi gerekmektedir.	,685			
Bağımsız denetim faaliyetlerini gerçekleştiren kuruluşların makul güvence sunmak amacıyla etkin bir kalite kontrol sistemine sahip olması gerekmektedir.	,568			
Faktör 2: İç Kontrol Sisteminin Etkinliği	,647	2,173	15,548	,791
Bağımsız denetim faaliyetleri sırasında tespit edilen iç kontrol eksikliklerinin ilgililere zamanında ve eksiksiz iletilmesi, denetim kalitesinin artırılmasına katkı sağlamaktadır.	,754			
Bağımsız denetim kalitesinin artırılmasında, işletme iç denetçileri ile bağımsız denetçiler arasındaki iletişimin devamlılığı etkilidir.	,715			
Bağımsız denetim faaliyetleri, işletmelerin sürekliliğinin sağlanmasına ilişkin faaliyetlerin etkinliğini artırmaktadır.	,709			
Bağımsız denetim faaliyetleri, işletmelerin kontrol çevresinin etkin olmayan yönlerinin belirlenmesinde önemli rol oynamaktadır.	,614			
Bağımsız denetim faaliyetlerine yönelik etkin bir kalite kontrol sisteminin oluşturulmasında izleme süreçleri büyük önem arz etmektedir.	,441			
Faktör 3: İşletme Riskleri	,674	1,065	15,352	,742
Bağımsız denetim faaliyetleri, işletmelerin etkin risk değerlendirme sürecinin oluşturulmasında önemli rol oynamaktadır.	,792			

Bağımsız denetim faaliyetleri, işletmelerde oluşabilecek iç ve dış risklerin tanımlanması ve önlenmesine ilişkin faaliyetlere katkı sağlamaktadır.	,744			
Bağımsız denetim faaliyetleri, işletme risklerine karşı bilgi sistemlerinin sürekliliği ve güvenilirliğini sağlamada yardımcı olmaktadır.	,640			
Bağımsız denetim faaliyetleri, işletmelerde oluşabilecek riskleri karşılamaya uygun strateji ve yöntemlerinin belirlenmesi ve uygulanmasına yardımcı olmaktadır.	,518			
Açıklanan Toplam Varyans (%)		60,634		

Not 1: n=66, Varimax Rotasyonlu Temel Bileşenler Faktör Analizi kullanılmıştır. İfadeler 25 kez rotasyona tabi tutulmuştur. Ayrıca 2 adet ifade binişik faktör nedeniyle faktör analizinden çıkarılmıştır. Tablo 4.12’de faktörlere ilişkin skorlar, faktörler ve alt maddeleri gösterilmektedir. Birinci faktör altında dokuz adet değişken yer almaktadır. İkinci faktör altında beş adet değişken yer almaktadır. Üçüncü faktör altında ise dört değişken yer almaktadır. Çalışma kapsamında bağımsız denetim kuruluşlarının etkinliğinin denetim kalitesi üzerine etkisi faktörü altında yer alan ifadelerin yaklaşık olarak %30 oranında faktörü açıkladığı görülmektedir. İşletmelerin iç kontrol sisteminin etkinliğinin denetim kalitesi üzerine etkisi faktörü altında yer alan ifadeler yaklaşık olarak %16 oranında faktörü açıkladığı görülmektedir. İşletme risklerinin bağımsız denetim faaliyetleri üzerine etkisi faktörü altında yer alan ifadelerin faktörü yaklaşık olarak %15 oranında faktörü açıkladığı tespit edilmiştir. Kısaca oluşturulan ölçek, belirlenen bu ifadeler dikkate alındığında yaklaşık olarak %60 oranında açıklandığı tespit edilmiştir. Bu sosyal bilimlerde kabul edilebilir derecede bir orandır.

4.5. Araştırmanın Modeli ve Hipotezleri

Hipotez, iki veya daha fazla değişken arasındaki ilişki veya gözlemlenen bazı durumlar için önerilen bir açıklama hakkında test edilebilir bir iddia veya ifade olarak tanımlanmaktadır. Boş hipotez veya sıfır hipotezi, bir araştırmacı iki değişken arasında bir ilişki olduğuna inanmaktadır, ya da bilimsel bir hipotez için bilgi eksikliği söz konusudur ve H_0 sembolü ile gösterilmektedir. Sıfır veya boş hipotez yanlışlanabilirlik gereksinimini karşılamaktadır. Boş hipotez, çürütme, reddedilme ya da çalışmanın seyrinin değiştirilmesi amacıyla yapılabilmektedir. Boş bir hipotezi

çürütme veya reddedilme girişiminde, araştırmacılar alternatif bir hipotez geliştirmektedir. Alternatif hipotez H_1 semboli ile gösterilmektedir.⁵⁴⁰

Araştırma kapsamında bağımsız denetim kalitesinin katma değere etkisi araştırılmaktadır. Bu kapsam etrafında oluşturulan üç kalite faktörü, dört adet katma değer faktörüyle ilişkileri araştırılmaktadır. Bu araştırmanın modeli Şekil 4.1'de gösterilmiştir.

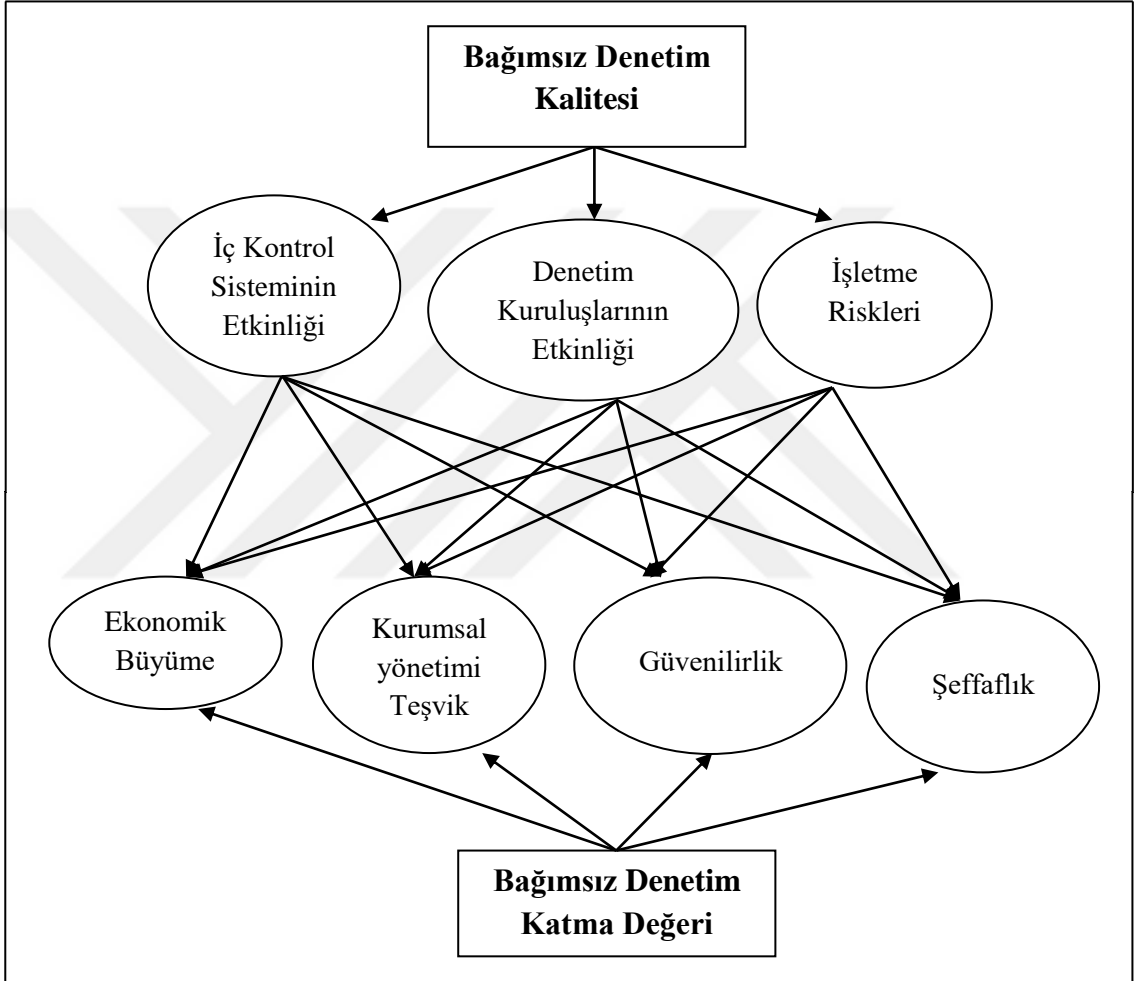

Şekil 4.1. Araştırma Modeli

Araştırma kapsamında, faktör analizi sonucunda bulunan faktörler doğrultusunda oluşturulan hipotezler şu şekildedir:

H₁: Ekonomik Büyüme ile Bağımsız Denetim Kuruluşlarının Faaliyet Etkinliği arasında anlamlı bir ilişki vardır.

⁵⁴⁰<https://examples.yourdictionary.com/examples-of-hypothesis.html>, 03.09.2017.

H₂: Ekonomik Büyüme ile İşletmelerin İç Kontrol Sisteminin Etkinliği arasında anlamlı bir ilişki vardır.

H₃: Ekonomik Büyüme ile İşletme Riskleri arasında anlamlı bir ilişki vardır.

H₄: Kurumsal Yönetimi Teşvik ile Bağımsız Denetim Kuruluşlarının Faaliyet Etkinliği arasında anlamlı bir ilişki vardır.

H₅: Kurumsal Yönetimi Teşvik ile İşletmelerin İç Kontrol Sisteminin Etkinliği arasında anlamlı bir ilişki vardır.

H₆: Kurumsal Yönetimi Teşvik ile İşletme Riskleri arasında anlamlı bir ilişki vardır.

H₇: Bağımsız Denetim Faaliyetlerinde Şeffaflık ile İşletmelerin İç Kontrol Sisteminin Etkinliği arasında anlamlı bir ilişki vardır.

H₈: Bağımsız Denetim Faaliyetlerinde Şeffaflık ile Bağımsız Denetim Kuruluşlarının Faaliyet Etkinliği arasında anlamlı bir ilişki vardır.

H₉: Bağımsız Denetim Faaliyetlerinde Şeffaflık ile İşletme Riskleri arasında anlamlı bir ilişki vardır.

H₁₀: Bağımsız Denetim Faaliyetlerinin Güvenilirliği ile Bağımsız Denetim Kuruluşlarının Faaliyet Etkinliği arasında anlamlı bir ilişki vardır.

H₁₁: Bağımsız Denetim Faaliyetlerinin Güvenilirliği ile İşletmelerin İç Kontrol Sisteminin Etkinliği arasında anlamlı bir ilişki vardır.

H₁₂: Bağımsız Denetim Faaliyetlerinin Güvenilirliği ile İşletme Riskleri arasında anlamlı bir ilişki vardır.

Çalışma kapsamına uygun olduğu düşünülen 12 adet hipotez çalışmanın beşinci bölümünde yer alacak olan yapısal eşitlik modellemelerinin analizi sonucunda test edilecektir. Bu doğrultuda hipotez testleri beşinci bölümde yer almaktadır.

4.6. Çalışma ile İlgili Temel Verilerin Analizi

Araştırma kapsamında yatırım kuruluşlarına yöneltilen ifadeler sonucunda elde edilen bilgilere frekans analizleri, kalite ve katma değer ifadelerinin ortalama değerleri, 5'li Likert ölçeği şeklinde hazırlanmış olan kaliteyi artırıcı etmenlerin analizleri yapılmıştır.

Araştırma kapsamında öncelikle analizi yapılacak olan anket verilerine parametrik veya parametrik olmayan testlerin uygulanacağı konusunda karar verilmelidir. Parametrik test; belirli bir dağılıma ve varyans kavramına dayanarak işlemler yapan, esnek olmayan testlerdir. Parametrik testlerin kullanılabilmesi için varyansların homojen olması, örneklem dağılımının normal olması, verilerin nicel tipte olması ve örneklem veri sayısının 30 ve üzeri olması gerekmektedir. Parametrik olmayan testlerin kullanılabilmesi için ise belirtilen kriterlerin tam tersi bir durumda olması gerekmektedir.

Öncelikle çalışmada kullanılacak anket verilerine varyansların homojenlik testi (Laveres test) uygulanmıştır. Homojenlik testi sonuçlarına göre verilerin homojen dağıldığı tespit edilmiştir ($p>0,05$). Ayrıca verilerin çarpıklık ve basıklık (skewnes, kourtes) değerlerinin standart hata değerine bölünmesi sonucu (-,+ 1) aralığında olması sonucunda verilerin normal dağılıma sahip olduğu belirlenmiştir⁵⁴¹. Bununla birlikte veriler faktör analizi sonucunda bulunan faktör skorları olarak dikkate alındığından dolayı normal dağılım şartını da sağlamaktadır. Bu bilgiler ışığında çalışmada yer alan veriler için parametrik testler olan ANOVA ve T-Testleri kullanılmıştır. Bu çalışmada veriler 0.05 anlamlılık seviyesinde test edilmiştir.

Faktör analizi sonucunda belirlenen bağımsız denetimin katma değer algılarına yönelik 4 faktör eşliğinde 21 ifade ortalamaları Tablo 4.13'te gösterilmiştir.

Tablo 4.13. Bağımsız Denetimde Katma Değer Algılarına Yönelik İfadelerin Ortalama Değerleri

EKONOMİK BÜYÜME	N	Ortalama	Standart Sapma
Bağımsız denetim faaliyetleri, işletme kaynaklarının etkin ve verimli kullanılmasına yardımcı olmaktadır.	66	3,80	,749
Bağımsız denetim faaliyetleri, sürdürülebilir kârlılığı sağlamaktadır.	66	3,61	,926
Bağımsız denetim faaliyetleri, yatırımlardaki yeni gelişmelerin takibi ve teşviklerden yararlanma derecesini artırmaktadır.	66	3,59	,656

⁵⁴¹Nancy L. Leech, Karen C. Barrett, George A. Morgan, SPSS for Intermediate Statistics: Use and Interpretation, Second Edition, Lawrence Erlbaum Associates, Publishers Mahwah, New Jersey, 2005, 21.

Bağımsız denetim faaliyetleri, işletmelerin kâr marjının yükselmesinde rol almakla birlikte ülke ekonomisine katkı sağlamaktadır.	66	3,35	,920
Bağımsız denetim faaliyetleri, işletmeler arasındaki rekabet üstünlüğünü sağlamada yardımcı olmaktadır.	66	3,32	,995
KURUMSAL YÖNETİMİ TEŞVİK			
Bağımsız denetim, işletmelerin iç denetim faaliyetleri doğrultusunda stratejik hedeflerin oluşturulmasına imkân tanımaktadır.	66	3,88	,713
Bağımsız denetim faaliyetleri, kurumsal değerlere bağlılığı artırmaktadır.	66	3,82	,783
Bağımsız denetim faaliyetleri, işletme yönetiminin doğru ve güvenilir kararlar almasına yardımcı olmaktadır.	66	3,74	,810
Bağımsız denetim faaliyetleri, işletme ile yatırımcılar arasında oluşabilecek çıkar çatışmalarını önleyebilecek bir organizasyon yapısı oluşturmada yardımcı olmaktadır.	66	3,68	,786
Bağımsız denetim faaliyetleri, işletme yönetimi ve personelinin hak ve menfaatlerinin korunmasına yönelik faaliyetlere yönlendirmektedir.	66	3,27	,887
BAĞIMSIZ DENETİM FAALİYETLERİNDE ŞEFFAFLIK			
Bağımsız denetim faaliyetleri, saydamlık ve hesap verilebilirlik ilkeleri doğrultusunda raporlama imkânı tanımaktadır.	66	4,12	,734
Bağımsız denetim faaliyetleri süresince denetim ekibi, gerçekleştirilen faaliyetlere ilişkin gerekçeleri açıklamaktadır.	66	4,00	,496
Bağımsız denetim faaliyetleri süresince denetim ekibi, denetim süreci hakkında bilgi vermektedir.	66	3,95	,478
Bağımsız denetim faaliyetleri sonucunda genellikle müşteri işletmeye yönelik olumlu veya olumsuz geri dönüşümler sağlanmaktadır.	66	3,85	,662
FİNANSAL TABLOLAR DENETİMİ VE FİNANSAL RAPORLAMANIN GÜVENİLİRLİĞİ			
Finansal raporlamanın güvenilirliğinin sağlanmasında, denetçi raporlarının bağımsız, eksiksiz ve karşılaştırılabilir olmasıdır.	66	4,26	,664
Bağımsız denetim faaliyetleri, finansal raporlamanın gerçeğe uygunluk ve güvenilirlik derecesini artırmaktadır.	66	4,20	,561
Bağımsız denetim faaliyetleri, piyasa güveni ve istikrarının sağlanmasına yardımcı olmaktadır.	66	4,17	,597

Bağımsız denetim faaliyetlerinin standartlar ve ilkeler doğrultusunda gerçekleştirilmesi, finansal bilgi ve raporlamaya olan güveni artırmaktadır.	66	4,12	,668
--	----	------	------

Araştırma kapsamında yatırım kuruluşlarının katma değere ilişkin ifadelerle verdiği cevaplar dikkate alındığında ekonomik büyümeye etki faktörü altındaki *Bağımsız denetim faaliyetleri, yatırımlardaki yeni gelişmelerin takibi ve teşviklerden yararlanma derecesini artırmaktadır.* ifadesi 3,80 oranla en yüksek değeri alırken, *“Bağımsız denetim faaliyetleri, işletmeler arasındaki rekabet üstünlüğünü sağlamada yardımcı olmaktadır.”* ifadesi 3,32 ortalama ile en düşük değeri almıştır. Kurumsal yönetimi teşvik üzerine etki faktörü dikkate alındığında *“Bağımsız denetim, işletmelerin iç denetim faaliyetleri doğrultusunda stratejik hedeflerin oluşturulmasına imkân tanımaktadır.”* ifadesi 3,88 oranla en yüksek ortalama değeri alırken, *“Bağımsız denetim faaliyetleri, işletme yönetimi ve personelinin hak ve menfaatlerinin korunmasına yönelik faaliyetlere yönlendirmektedir.”* ifadesi 3,27 oranla en düşük ortalama değeri aldığı görülmektedir.

Bağımsız denetim faaliyetlerinde şeffaflığa etki faktörü altındaki *“Bağımsız denetim faaliyetleri, saydamlık ve hesap verilebilirlik ilkeleri doğrultusunda raporlama imkânı tanımaktadır.”* ifadesi 4,12 ortalama oranla en yüksek değere sahipken, *“Bağımsız denetim faaliyetleri sonucunda genellikle müşteri işletmeye yönelik olumlu veya olumsuz geri dönüşümler sağlanmaktadır.”* ifadesi 3,85 oranla en düşük ortalama değeri aldığı görülmektedir. Finansal tablolar denetimi ve finansal raporlamanın güvenilirliğine etkisi konusundaki ifadelerden *“Finansal raporlamanın güvenilirliğinin sağlanmasında, denetçi raporlarının bağımsız, eksiksiz ve karşılaştırılabilir olmalıdır.”* ifadesi 4,26 ortalama oranla en yüksek değere sahipken; *“Bağımsız denetim faaliyetlerinin etik ilke ve kurallara uygunluğu hem finansal bilgilerin hem de denetim personelinin güvenilirliğini artırmaktadır.”* ifadesi 4,12 oranla en düşük ortalama değeri aldığı görülmektedir.

Faktör analizi sonucunda belirlenen bağımsız denetimde kalite algılarına yönelik 4 faktör eşliğinde 25 ifade ortalamaları Tablo 4.14’te gösterilmiştir.

Tablo 4.14. Bağımsız Denetimde Kalite Algılarına Yönelik İfadelerin Ortalama Değerleri

BAĞIMSIZ DENETİM KURULUŞLARININ ETKİNLİĞİNİN BAĞIMSIZ DENETİM KALİTESİNE ETKİSİ	N	Ortalama	Standart Sapma
Bağımsız denetim ekibinin kalitesi (yeterlilik, uzmanlık vb.), denetim faaliyetlerinin kalitesini artırıcı bir unsurdur.	66	4,15	,533
Bağımsız denetim kuruluşunun büyüklüğü ve sahip olduğu geçmişi, kaliteli denetim faaliyetlerini olumlu yönde etkilemektedir.	66	4,03	,723
Kaliteli bağımsız denetim faaliyetleri, meslek mensuplarının ilgili standartlara uygun davranmasıyla mümkündür.	66	3,70	,894
Denetim kuruluşların bilgisayar destekli denetim tekniklerini uygulaması, denetim süresinin azalmasına neden olmaktadır.	66	3,65	,668
Bağımsız denetim kuruluşlarının etkinliği ve yeterliliği, denetim faaliyetlerinin kalitesini artırmaktadır.	66	3,59	,841
Bağımsız denetim faaliyetlerini gerçekleştiren kuruluşların makul güvence sunmak amacıyla etkin bir kalite kontrol sistemine sahip olması gerekmektedir.	66	3,56	,636
Bağımsız denetim faaliyetleri sırasında denetçilerin tespit ettikleri önemsiz eksikliklerin de ilgililere bildirilmesi gerekmektedir.	66	3,50	,729
Denetim kuruluşların bilgisayar destekli denetim çalışmaları, işletme personelinin suiistimallerinin tespit edilmesine yardımcı olmaktadır.	66	3,45	,727
Ulusal denetim kuruluşları ve düzenleyicilerin küresel olmaması, denetim kalitesini olumsuz etkilemektedir.	66	3,42	,946
İÇ KONTROL SİSTEMİNİN ETKİNLİĞİNİN BAĞIMSIZ DENETİM KALİTESİNE ETKİSİ			
Bağımsız denetim faaliyetleri sırasında tespit edilen iç kontrol eksikliklerinin ilgililere zamanında ve eksiksiz iletilmesi, denetim kalitesinin artırılmasına katkı sağlamaktadır.	66	4,64	,598
Bağımsız denetim kalitesinin artırılmasında, işletme iç denetçileri ile bağımsız denetçiler arasındaki iletişimin devamlılığı etkilidir.	66	4,39	,630
Bağımsız denetim faaliyetleri, işletme sürekliliğinin sağlanmasına ilişkin faaliyetlerin etkinliğini artırmaktadır.	66	4,09	,575
Bağımsız denetim faaliyetleri, işletme kontrol çevresinin etkin olmayan yönlerinin belirlenmesinde önemli rol oynamaktadır.	66	4,09	,626

Bağımsız denetim faaliyetlerine yönelik etkin bir kalite kontrol sisteminin oluşturulmasında izleme süreçleri büyük önem arz etmektedir.	66	4,06	,551
İŞLETME RİSKLERİ			
Bağımsız denetim faaliyetleri, işletmelerin etkin risk değerlendirme sürecinin oluşturulmasında önemli rol oynamaktadır.	66	4,14	,493
Bağımsız denetim faaliyetleri, işletmede oluşabilecek iç ve dış risklerin tanımlanması, değerlendirilmesi ve önlenmesine ilişkin faaliyetlere katkı sağlamaktadır.	66	4,02	,540
Bağımsız denetim faaliyetleri, işletme risklerine karşı bilgi sistemlerinin sürekliliği ve güvenilirliğini sağlamada yardımcı olmaktadır.	66	3,94	,523
Bağımsız denetim faaliyetleri, işletmede oluşabilecek riskleri karşılamaya uygun strateji ve yöntemlerinin belirlenmesi ve uygulanmasına yardımcı olmaktadır.	66	3,86	,523

Bağımsız denetim kuruluşlarının bağımsız denetimin kalitesine etki faktörü altında yer alan “*Bağımsız denetim ekibinin kalitesi (yeterlilik, uzmanlık vb.), denetim faaliyetlerinin kalitesini artırıcı bir unsurdur.*” ifadesi 4,15 ortalama oranla en yüksek değere sahipken, “*Ulusal denetim kuruluşları ve düzenleyicilerin küresel olmaması, denetim kalitesini olumsuz etkilemektedir.*” ifadesi 3,42 oranla en düşük ortalama değeri aldığı görülmektedir. İşletmelerin iç kontrol sisteminin etkinliğinin bağımsız denetim kalitesine etki faktörü altında yer alan “*Bağımsız denetim faaliyetleri sırasında tespit edilen iç kontrol eksikliklerinin ilgililere zamanında ve eksiksiz iletilmesi, denetim kalitesinin artırılmasına katkı sağlamaktadır.*” ifadesi 4,64 ortalama oranla en yüksek değere sahipken, “*Bağımsız denetim faaliyetleri, işletmelerin etkin risk değerlendirme sürecinin oluşturulmasında önemli rol oynamaktadır.*” ifadesi 3,91 oranla en düşük ortalama değeri aldığı görülmektedir.

Bağımsız denetim faaliyetlerinin işletme riskleri üzerine etkisi faktörü altında yer alan “*Bağımsız denetim faaliyetleri, işletmelerin etkin risk değerlendirme sürecinin oluşturulmasında önemli rol oynamaktadır.*” ifadesi 4,14 ortalama oranla en yüksek değere sahipken, “*Bağımsız denetim faaliyetleri, işletmelerde oluşabilecek riskleri karşılamaya uygun strateji ve yöntemlerinin belirlenmesi ve uygulanmasına yardımcı olmaktadır.*” ifadesi 3,86 oranla en düşük ortalama değeri aldığı görülmektedir.

4.6.1. Yatırım Kuruluşlarının Bağımsız Denetimin Katma Değeri ve Kalite Faktörlerine Göre Algı Farklılıklarına İlişkin T-Testi ve Varyans Analizi Sonuçları

Tablo 4.15'te gösterilen bağımsız örneklem T-Testi analiz sonuçlarına göre, yatırım kuruluşlarının 2. faktör ve 4. faktörlerin p değerleri ($p < 0,05$) olarak bulunmuştur. Ayrıca 1. Faktör ve 3. faktörlerin p değerleri ($p > 0,05$) olarak bulunmuştur. Bu veriler dikkate alındığında yatırım kuruluşlarının bağımsız denetim faaliyetlerinin kurumsal yönetimi teşvik etme algıları ve bağımsız denetim faaliyetlerinin güvenilirliği algıları (0,05) anlamlılık değerinden küçük olmasından dolayı istatistiksel olarak anlamlı bir farklılığın varlığından söz etmek mümkündür. Başka bir ifadeyle yatırım kuruluşları bağımsız denetim faaliyetleri sonucunda işletmeleri kurumsal yönetimi teşvik ettiği ve bağımsız denetim faaliyetleri sonuçlarının güvenilirliği yüksek olduğu düşünülmektedir.

Fakat bağımsız denetim faaliyetlerinin ekonomik büyümeye etkisi algıları ile bağımsız denetim faaliyetlerinde şeffaflık algıları (0,05) anlamlılık değerinden büyük olmasından dolayı istatistiksel olarak anlamlı bir farklılığın varlığından söz etmek mümkün değildir. Dolayısıyla yatırım kuruluşları bağımsız denetim faaliyetleri sonucunda ekonomik büyüme bir etkisinin olmadığını ve bağımsız denetim faaliyetleri sonuçlarının şeffaf olmadığını düşünülmektedir.

Tablo 4.15. Yatırım Kuruluşlarının Bağımsız Denetimin Katma Değer Faktörleri Açısından Algı Farklılıklarına İlişkin T-Testi ve Varyans Analizi

İstatistikler						Ortalamaların Farklılığı T-Testi			
	Faaliyet Alanı	N	Ortalama	Standart Sapma	Standart Hata	t	Serbestlik Derecesi (df)	p	
Ekonomik Büyüme (Faktör 1)	Aracı Kurum	45	4,080	,477	,071	Varyansların Eşitliği Varsayımı	-,077	64	,939
	Aracı Banka	21	4,038	,349	,349	Varyansların Eşit Olmadığı Varsayımı	-,076	37,530	,940

Kurumsal Yönetimi Teşvik (Faktör 2)	Aracı Kurum	45	3,586	,624	,093	Varyansların Eşitliği Varsayımı	- 1,795	64	,030
	Aracı Banka	21	3,647	,568	,124	Varyansların Eşit Olmadığı Varsayımı	- 1,844	45,552	,033
Şeffaflık (Faktör 3)	Aracı Kurum	45	3,822	,496	,071	Varyansların Eşitliği Varsayımı	-,046	64	,964
	Aracı Banka	21	3,785	,356	,076	Varyansların Eşit Olmadığı Varsayımı	-,052	53,669	,959
Güvenilirlik (Faktör 4)	Aracı Kurum	45	3,716	,669	,099	Varyansların Eşitliği Varsayımı	1,962	64	,040
	Aracı Banka	21	3,916	,489	,106	Varyansların Eşit Olmadığı Varsayımı	2,118	56,903	,028

Tablo (4.16)'da gösterilen bağımsız örneklem T-Testi analiz sonuçlarına göre, 1. faktörün p değeri ($p < 0,05$) olarak bulunmuştur. 2. ve 3. faktörlerin p değerleri ($p > 0,05$) olarak bulunmuştur. Bu veriler dikkate alındığında yatırım kuruluşlarının bağımsız denetim kuruluşlarının denetimin kalitesine etkisi algıları (0,05) anlamlılık değerinden küçük olmasından dolayı istatistiksel olarak anlamlı bir farklılık vardır. Fakat işletmelerin iç kontrol sistemlerinin etkinliğinin kaliteye etkisi algıları ve bağımsız denetim faaliyetlerinin işletme risklerine etkisi algıları (0,05) anlamlılık değerinden büyük olmasından dolayı istatistiksel olarak anlamlı bir farklılığın varlığından söz etmek mümkün değildir.

Tablo 4.16. Yatırım Kuruluşlarının Bağımsız Denetimin Kalite Faktörleri Açısından Algı Farklılıklarına İlişkin T-Testi ve Varyans Analizi

İstatistikler						Ortalamaların Farklılığı		
						T-Testi		
	Faaliyet Alanı	N	Ortalama	Standart Sapma	Standart Hata	t	Serbestlik Derecesi (df)	p
Denetim Kuruluşu Etkisi (Faktör 1)	Aracı Kurum	45	3,624	,575	,085	Varyansların Eşitliği Varsayımı -2,01	64	,016
	Aracı Banka	21	3,777	,568	,124	Varyansların Eşit Olmadığı Varsayımı -2,01	39,576	,020
İç Kontrol Etkinliği (Faktör 2)	Aracı Kurum	45	4,160	,460	,068	Varyansların Eşitliği Varsayımı -,703	64	,435
	Aracı Banka	21	4,247	,321	,070	Varyansların Eşit Olmadığı Varsayımı -,774	54,034	,376
İşletme Riski (Faktör 3)	Aracı Kurum	45	4,016	,447	,0667	Varyansların Eşitliği Varsayımı -,065	64	,948
	Aracı Banka	21	4,023	,325	,071	Varyansların Eşit Olmadığı Varsayımı -,073	52,367	,942

Tablo 4.16 dikkate alındığında yatırım kuruluşları bağımsız denetim kuruluşlarının etkinliği, bağımsız denetim faaliyetlerinin kalitesini artırdığını düşünmektedir. Fakat yatırım kuruluşları işletmelerin iç kontrol etkinliğinin ve işletme risklerinin tespit ve önlenmesi konusunda bağımsız denetim kalitesine olumlu bir etkisinin olmadığını düşünmektedirler.

4.6.2. Denetim Ücretlerine İlişkin ANOVA Analizi Sonuçları

Denetim ücretlerinin yüksekliği ile bağımsız denetimin katma değeri ve kalitesine etkisine ilişkin Anova Analizi sonuçları şu şekildedir; Yatırım kuruluşları; denetim ücretlerinin yüksek oluşunun bağımsız denetimde ekonomik büyümeye, kurumsal yönetimi teşvik, denetim faaliyetlerinde şeffaflık ve finansal tablolar ve finansal raporlamanın güvenilirliğine etkisini belirten betimsel istatistikler Tablo 4.17’de

gösterilmiştir. Tablo 4.17'ye göre denetim ücretlerinin yüksekliği ekonomik büyümeye önemli derecede etki ettiğini düşünmektedirler (ortalama değer yaklaşık olarak 4,07). Denetim ücretlerinin yüksekliği işletmelerde kurumsal yönetimi teşvik ettiği kriteri dikkate alındığında orta derecede öneme sahip olduğu konusunda görüş bildirmişlerdir (ortalama değer yaklaşık olarak 3,60). Denetim ücretlerinin yüksekliği bağımsız denetim faaliyetlerinde şeffaflığa etkisi kriteri dikkate alındığında orta derecede öneme sahip olduğu konusunda görüş bildirmişlerdir (ortalama değer yaklaşık olarak 3,81). Denetim ücretlerinin yüksekliği finansal tablolar denetimi ve finansal raporlamanın güvenilirliğine etkisi kriteri dikkate alındığında önemli bir kriter olarak değerlendirmişlerdir (ortalama değer yaklaşık olarak 4,02).

Tablo 4.17. Denetim Ücretleri ile Bağımsız Denetimin Katma Değeri Faktörleri ile İlgili Betimleyici İstatistikler

Değişkenler	Derecelendirme	N	Ortalama	Standart Sapma
<i>Ekonomik Büyüme (Faktör 1)</i>	En Önemsiz	3	3,8666	1,6165
	Önemsiz	3	4,6666	,1154
	Orta Derecede Önemi	21	3,9428	,2767
	Önemli	34	4,1235	,3114
	En Önemli	5	3,9600	,4560
	Toplam	66	4,0666	,4386
<i>Kurumsal Yönetimi Teşvik (Faktör 2)</i>	En Önemsiz	3	3,2666	1,4189
	Önemsiz	3	4,6666	,1154
	Orta Derecede Önemi	21	3,6666	,4575
	Önemli	34	3,4941	,5098
	En Önemli	5	3,6800	,8074
	Toplam	66	3,6060	,6035
<i>Şeffaflık (Faktör 3)</i>	En Önemsiz	3	3,4167	1,3768
	Önemsiz	3	4,0833	,1443
	Orta Derecede Önemi	21	3,7738	,4994
	Önemli	34	3,8382	,3249
	En Önemli	5	3,8500	,2850
	Toplam	66	3,8106	,4537
<i>Güvenilirlik (Faktör 4)</i>	En Önemsiz	3	3,5000	1,3228
	Önemsiz	3	4,4167	,3818
	Orta Derecede Önemi	21	4,0357	,4421
	Önemli	34	4,0147	,2035
	En Önemli	5	4,0500	,3708
	Toplam	66	4,0189	,4097

Tablo 4.18’de yer alan Anova Analizi sonuçlarına göre denetim ücretlerinin yüksekliği ile bağımsız denetim faaliyetlerinin ekonomik büyüme üzerindeki algıları ve bağımsız denetim faaliyetlerinin kurumsal yönetimi teşvik etme üzerindeki algıları dikkate alındığında, p değerinin (0,05) anlamlılık değerinden düşük olduğu görülmektedir. Bağımsız denetim faaliyetlerinin güvenilirliği algıları ve bağımsız denetim faaliyetlerinde şeffaflık algılarının ise (0,05) anlamlılık değerinden yüksek olduğu görülmektedir. Başka bir ifadeyle yatırım kuruluşları, denetim ücretleri yüksekliğinin nedenini işletmelerin ekonomik büyümesi ve işletmelerin kurumsal yönetimi teşvik olduğunu düşünmektedirler. Ayrıca yatırım kuruluşları denetim ücretlerinin yüksekliği ile bağımsız denetim faaliyetlerinde şeffaflık, finansal tablolar denetimi ve finansal raporlamanın güvenilirliğinde herhangi bir etksinin olmadığı görüşüne sahiptirler.

Tablo 4.18. Denetim Ücretleri ile Bağımsız Denetimin Katma Değeri Faktörlerine Göre Algı Farklılıklarına İlişkin ANOVA Analizi

Değişkenler		Kareler Toplamı	Serbestlik Derecesi	Kareler Ortalaması	F	p
Ekonomik Büyüme (Faktör 1)	Gruplararası	1,689	4	,422	3,481	,031
	Grup içi	10,818	61	,177		
	Toplam	12,507	65			
Kurumsal Yönetimi Teşvik (Faktör 2)	Gruplararası	4,251	4	1,063	3,337	,015
	Grup içi	19,427	61	,318		
	Toplam	23,678	65			
Şeffaflık (Faktör 3)	Gruplararası	,751	4	,188	,906	,466
	Grup içi	12,632	61	,207		
	Toplam	13,383	65			
Güvenilirlik (Faktör 4)	Gruplararası	1,294	4	,323	2,051	,098
	Grup içi	9,620	61	,158		
	Toplam	10,914	65			

Tablo 4.18’de yer alan 1. faktör ve 2. faktör varyansların homojenlik testinde p değerinin (0,05)’ten düşük olduğu tespit edilmiştir. Dolayısıyla varyansların homojen olmadığı belirlenmiş ve Tamhane’s T₂ Testi uygulanmıştır.

Tablo 4.19. Denetim Ücretlerine İlişkin Tamhane T₂ Testi Sonuçları

Bağımsız Değişken	Ortak Grup (I)	Ortak Grup (J)	Ortalama Fark (I-J)	Standart Sapma	P
<i>Ekonomik Büyüme</i> (Faktör 1)	En Önemsiz	Önemsiz	-,8000	,9357	,999
		Orta Derecede Önemli	-,0761	,9352	1,000
		Önemli	-,2568	,9348	1,000
		En Önemli	-,0933	,9553	1,000
	Önemsiz	En Önemsiz	,8000	,9357	,999
		Orta Derecede Önemli	,7238*	,0899	,002
		Önemli	,5431*	,0854	,012
		En Önemli	,7066	,2145	,208
	Orta Derecede Önemli	En Önemsiz	,0761	,9352	1,000
		Önemsiz	-,7238*	,0899	,002
		Önemli	-,1806	,0806	,261
		En Önemli	-,0171	,2127	1,000
	Önemli	En Önemsiz	,2568	,9348	1,000
		Önemsiz	-,5431*	,0854	,012
		Orta Derecede Önemli	,1806	,0806	,261
		En Önemli	,1635	,2108	,998
	En Önemli	En Önemsiz	,0933	,9553	1,000
		Önemsiz	-,7066	,2145	,208
		Orta Derecede Önemli	,0171	,2127	1,000
		Önemli	-,1635	,2108	,998
<i>Kurumsal Yönetimi Teşvik</i> (Faktör 2)	En Önemsiz	Önemsiz	-1,4000	,8219	,926
		Orta Derecede Önemli	-,4000	,8252	1,000
		Önemli	-,2274	,8238	1,000
		En Önemli	-,4133	,8952	1,000
	Önemsiz	En Önemsiz	1,4000	,8219	,926
		Orta Derecede Önemli	1,0000*	,1200	,000
		Önemli	1,1725*	,1099	,000
		En Önemli	,9866	,3672	,409
	Orta Derecede Önemli	En Önemsiz	,4000	,8252	1,000
		Önemsiz	-1,0000*	,1200	,000
		Önemli	,1725	,1327	,893
		En Önemli	-,0133	,3746	1,000
	Önemli	En Önemsiz	,2274	,8238	1,000
		Önemsiz	-1,1725*	,1099	,000

		Orta Derecede Önemli	-,1725	,1327	,893
		En Önemli	-,1858	,3715	1,000
	En Önemli	En Önemsiz	,4133	,8952	1,000
		Önemsiz	-,9866	,3672	,409
		Orta Derecede Önemli	,0133	,3746	1,000
		Önemli	,1858	,3715	1,000

Tablo 4.19’da yer alan faktör 1 için hesaplanan Tamhane T₂ Testi sonucuna göre denetim ücretleri kriterini önemsiz olarak düşünenlere göre önemli olduğunu düşünen yatırım kuruluşlarının lehine bir anlamlılık söz konusudur. Başka bir ifadeyle denetim ücretleri kriterini önemli olarak görüş bildiren yatırım kuruluşları diğer görüşlere sahip yatırım kuruluşlara göre denetim ücretlerinin yükselmesi, işletmelerin ekonomik büyümeye bağlı olarak artmakta olduğunu bildirmişlerdir. Faktör 2 için ise denetim ücretlerinin yüksekliği kriterini önemsiz olarak düşünen yatırım kuruluşlarının lehine bir anlamlılığın olduğu tespit edilmiştir. Dolayısıyla denetim ücretleri kriterini önemsiz olarak görüş bildiren yatırım kuruluşları diğer görüşlere sahip yatırım kuruluşlara göre kurumsal yönetim faaliyetlerine teşvik, denetim ücretlerinin değişime (yükselmesi) bağlı değildir.

Tablo 4.20. Denetim Ücretleri ile Bağımsız Denetimin Kalite Faktörleri ile İlgili Betimleyici İstatistikler

Değişkenler	Derecelendirme	N	Ortalama	Standart Sapma
<i>Denetim Kuruluşunun Etkinliği (Faktör 1)</i>	En Önemsiz	3	3,2962	1,2781
	Önemsiz	3	4,6666	,1924
	Orta Derecede Önemli	21	3,8571	,3753
	Önemli	34	3,4705	,4969
	En Önemli	5	3,9111	,5687
	Toplam	66	3,6734	,5735
<i>İç Kontrol Etkinliği (Faktör 2)</i>	En Önemsiz	3	3,5333	1,3613
	Önemsiz	3	4,2411	,2297
	Orta Derecede Önemli	21	4,1333	,3596
	Önemli	34	4,7333	,1154
	En Önemli	5	4,1200	,5215
	Toplam	66	4,1878	,4208
<i>İşletme Riski (Faktör 3)</i>	En Önemsiz	3	3,5000	1,3228
	Önemsiz	3	4,4167	,3818

	Orta Derecede Önemli	21	4,0357	,4421
	Önemli	34	4,0147	,2035
	En Önemli	5	4,0500	,3708
	Toplam	66	4,0189	,4097

Yatırım kuruluşları ücretlerin yüksekliği ile bağımsız denetimin kalitesine etkisi olan denetim kuruluşlarının etkinliği, işletmelerin iç kontrol sistemlerinin etkinliği ve bağımsız denetimin işletmen risklerine etkisini belirten betimsel istatistikler Tablo 4.20’de gösterilmiştir. Tablo 4.20 dikkate alındığında yatırım kuruluşları denetim ücretlerinin yüksekliği bağımsız denetim kalitesinine etkisinin orta derecede önemli bir kriter olarak görmektedirler (ortalama değer yaklaşık olarak 3,67). Yatırım kuruluşları denetim ücretlerinin yüksekliği işletmelerin iç kontrol sistemin etkinliğine etkisi üzerine önemli bir kriter olarak algılamaktadırlar (ortalama değer yaklaşık olarak 4,19). Yatırım kuruluşları denetim ücretlerinin yüksekliğinin işletme risklerine etkisinde önemli bir kriter olarak algılamaktadırlar (ortalama değer yaklaşık olarak 4,02). Kısaca, denetim kuruluşunun etkinliğinin artması orta derecede denetim ücretlerindeki artışa bağlıdır. Ayrıca hem işletmelerin iç kontrol sistemlerindeki etkinliğinin sağlanamaması hem de işletme risklerinin yüksekliğine göre önemli derecede denetim ücretleri artmaktadır.

Tablo 4.21. Denetim Ücretleri ile Bağımsız Denetimin Kalite Faktörlerine Göre Algı Farklılıklarına İlişkin ANOVA Analizi

Faktörler		Kareler Toplamı	Serbestlik Derecesi	Kareler Ortalaması	F	p
<i>Denetim Kuruluşu Etkinliği</i> (Faktör 1)	Gruplararası	5,776	4	1,444	5,646	,001
	Grup içi	15,603	61	,256		
	Toplam	21,380	65			
<i>İç Kontrol Etkinliği</i> (Faktör 2)	Gruplararası	2,360	4	,590	3,933	,007
	Grup içi	9,150	61	,150		
	Toplam	11,510	65			
<i>İşletme Riski</i> (Faktör 3)	Gruplararası	1,294	4	,323	2,051	,098
	Grup içi	9,620	61	,158		
	Toplam	10,914	65			

Tablo 4.21’de yer alan Anova Analizi sonuçlarına göre ücretlerinin yüksekliği ile denetimin kalite boyutlarından faktör 1 ve faktör 2’de hesaplanan p değerinin (0,05) anlamlılık değerinden düşük olduğu tespit edilmiştir. Faktör 3’te ise p değerinin (0,05) anlamlılık değerinden yüksek olduğu görülmektedir. Dolayısıyla, bağımsız denetim kuruluşlarının etkinliğinin denetim kalitesine etkisi algıları ile işletmelerin iç kontrol sistemlerinin etkinliğinin denetim kalitesine etkisi algıları arasında istatistiksel olarak anlamlı bir farklılık mevcuttur. Söz konusu anlamlılığın hangi görüş derecesine (önemsiz ... en önemli) sahip gruplar arasında olduğunun belirlenmesi için Tukey Testi uygulanmıştır.

Tablo 4.22. Denetim Ücretleri ile Bağımsız Denetimin Kalite Faktörlerine Göre Algı Farklılıklarına İlişkin Tukey Testi

Bağımsız Değişken	Ortak Grup (I)	Ortak Grup (J)	Ortalama Fark (I-J)	Standart Sapma	P
<i>Denetim Kuruluşu Etkinliği (Faktör 1)</i>	En Önemsiz	Önemsiz	-1,3703*	,4129	,013
		Orta Derecede Önemli	-,5608	,3121	,385
		Önemli	-,1742	,3046	,979
		En Önemli	-,6148	,3693	,463
	Önemsiz	En Önemsiz	1,3703*	,4129	,013
		Orta Derecede Önemli	,8095	,3121	,084
		Önemli	1,1960*	,3046	,002
		En Önemli	,7555	,3693	,257
	Orta Derecede Önemli	En Önemsiz	,5608	,3121	,385
		Önemsiz	-,8095	,3121	,084
		Önemli	,3865	,1403	,058
		En Önemli	-,0539	,2516	1,000
	Önemli	En Önemsiz	,1742	,3046	,979
		Önemsiz	-1,1960*	,3046	,002
		Orta Derecede Önemli	-,3865	,1403	,058
		En Önemli	-,4405	,2422	,373
	En Önemli	En Önemsiz	,6148	,3693	,463
		Önemsiz	-,7555	,3693	,257
		Orta Derecede	,0539	,2516	1,000

		Önemli	,4405	,2422	,373
İç Kontrol Etkinliği (Faktör 2)	En Önemsiz	Önemsiz	-1,2000*	,3162	,003
		Orta Derecede Önemli	-,6000	,2390	,102
		Önemli	-,7078*	,2332	,028
		En Önemli	-,5866	,2828	,245
		En Önemsiz	1,2000*	,3162	,003
	Önemsiz	Orta Derecede Önemli	,6000	,2390	,102
		Önemli	,4921	,2332	,229
		En Önemli	,6133	,2828	,206
		En Önemsiz	,6000	,2390	,102
	Orta Derecede Önemli	Önemsiz	-,6000	,2390	,102
		Önemli	-,1078	,1074	,853
		En Önemli	,0133	,1927	1,000
		En Önemsiz	,7078*	,2332	,028
	Önemli	Önemsiz	-,4921	,2332	,229
		Orta Derecede Önemli	,1078	,1074	,853
		En Önemli	,1211	,1855	,965
		En Önemsiz	,5866	,2828	,245
	En Önemli	Önemsiz	-,6133	,2828	,206
		Orta Derecede Önemli	-,0133	,1927	1,000
		Önemli	-,1211	,1855	,965
En Önemsiz		,5866	,2828	,245	

Tablo 4.22'deki Tukey Testi sonuçlarına göre faktör 1'de, denetim ücretlerinin yüksekliği kriterinin önemsiz olduğunu düşünen yatırım kuruluşlarının lehine bir anlamlılık söz konusudur. Başka bir ifadeyle denetim ücretlerinin yüksekliği kriterinin önemsiz olduğunu düşünen yatırım kuruluşları diğer görüşe sahip yatırım kuruluşlarına göre denetim kuruluşunun etkinliğinin artması ile denetim ücretlerinin yükselmesinde etkili olmadığını düşünmektedirler. Faktör 2 için ise denetim ücretlerinin yüksekliği kriterini önemli bir kriter olduğunu düşünen yatırım kuruluşlarının lehine bir anlamlılığın olduğu tespit edilmiştir. Kısaca denetim ücretlerinin yüksekliği kriterinin önemsiz olduğunu düşünen yatırım kuruluşları diğer görüşe sahip yatırım kuruluşlarına göre işletmelerde iç kontrol sisteminin etkinliğinin artması, denetim ücretlerinin düşmesine neden olacağını düşünmektedirler.

4.6.3. Denetçi Rotasyonuna İlişkin ANOVA Analizi Sonuçları

Denetçi rotasyon uygulaması ile bağımsız denetim faaliyetlerinin ekonomik büyümeye etkisi, kurumsal yönetimi teşvik etkisi, denetim faaliyetlerinde şeffaflığa etkisi ve denetim faaliyetlerinde güvenilirliğe etkisi konusunda betimsel istatistikler Tablo 4.23'te gösterilmiştir.

Tablo 4.23. Denetçi Rotasyonu ile Bağımsız Denetimin Katma Değeri Faktörleri ile İlgili Betimleyici İstatistikler

Değişkenler	Derecelendirme	N	Ortalama	Standart Sapma
<i>Ekonomik Büyüme</i> (Faktör 1)	Önemsiz	4	3,6500	1,1357
	Orta Derecede Önemli	20	4,0100	,3582
	Önemli	31	4,1483	,3897
	En Önemli	11	4,0909	,2586
	Toplam	66	4,0666	,4386
<i>Kurumsal yönetimi Teşvik</i> (Faktör 2)	Önemsiz	4	3,1000	1,1604
	Orta Derecede Önemli	20	3,7200	,5001
	Önemli	31	3,5290	,5832
	En Önemli	11	3,8000	,5291
	Toplam	66	3,6060	,6035
<i>Şeffaflık</i> (Faktör 3)	Önemsiz	4	3,3125	,8984
	Orta Derecede Önemli	20	3,7000	,4973
	Önemli	31	3,8468	,3141
	En Önemli	11	4,0909	,3404
	Toplam	66	3,8106	,4537
<i>Güvenilirlik</i> (Faktör 4)	Önemsiz	4	3,5000	1,0801
	Orta Derecede Önemli	20	3,8375	,5335
	Önemli	31	3,6693	,6370
	En Önemli	11	4,0909	,4646
	Toplam	66	3,7803	,6209

Yatırım kuruluşları denetçi rotasyon uygulamasının ekonomik büyümeye katkısı açısından önemli bir kriter olarak görmektedirler (ortalama değer yaklaşık olarak 4,01). Yatırım kuruluşları denetçi rotasyon uygulamalarının kurumsal yönetimi teşvik ettiği konusunda, bağımsız denetim faaliyetlerinde şeffaflığın artması konusunda ve finansal tablolar denetimi ve finansal raporlamanın güvenilirliği

konusunda orta derecede önemli bir kriter olarak değerlendirmektedirler (ortalama değerler yaklaşık olarak 3,61 - 3,81 ve 3,78).

Denetçi rotasyon uygulaması ile denetimin katma değeri ve kalitesi faktörlerine göre yatırım kuruluşlarının algı farklılıkları Tablo 4.24 ve Tablo 4. 27’te gösterilmiştir.

Tablo 4.24. Denetçi Rotasyonu ile Bağımsız Denetimin Katma Değeri Faktörlerine Göre Algı Farklılıklarına İlişkin ANOVA Analizi

		Kareler Toplamı	Serbestlik Derecesi	Kareler Ortalaması	F	p
Ekonomik Büyüme (Faktör 1)	Gruplararası	,972	3	,324	1,742	,168
	Grup içi	11,535	62	,186		
	Toplam	12,507	65			
Kurumsal yönetimi Teşvik (Faktör 2)	Gruplararası	1,882	3	,627	1,784	,159
	Grup içi	21,796	62	,352		
	Toplam	23,678	65			
Şeffaflık (Faktör 3)	Gruplararası	2,142	3	,714	3,938	,012
	Grup içi	11,241	62	,181		
	Toplam	13,383	65			
Güvenilirlik (Faktör 4)	Gruplararası	1,823	3	,608	1,621	,194
	Grup içi	23,242	62	,375		
	Toplam	25,064	65			

Tablo 4.24’te yer alan Anova Analizi sonuçlarına göre denetçi rotasyonu ile bağımsız denetimin katma değeri faktörlerine göre algılarda faktör 1, 2 ve 4’te hesaplanan p değerinin (0,05) anlamlılık düzeyinin üzerinde olduğu görülmektedir. Dolayısıyla yatırım kuruluşları denetçi rotasyon uygulamaları ile işletmelerde ekonomik büyümeye, kurumsal yönetimi teşvik etmeye ve finansal tablolar denetimi ve finansal raporlamanın güvenilirliği arasında bir ilişkinin olmadığını düşünmektedirler. Faktör 3’te yer alan ifadeler (0,05) anlamlılık düzeyinin altında hesaplandığı görülmektedir. Dolayısıyla yatırım kuruluşları denetçi rotasyon uygulamaları ile bağımsız denetim faaliyetlerinde şeffaflığı arasında bir ilişkinin söz konusu olduğunu düşünmektedirler. Faktör 3’tekisöz konusu anlamlılığın hangi görüş derecesine (önemsiz ... en önemli) sahip gruplar arasında olduğunun belirlenmesi için Tukey testi uygulanmıştır.

Tablo 4.25. Denetçi Rotasyonu ile Bağımsız Denetimin Katma Değeri Faktörlerine Göre Algı Farklılıklarına İlişkin Tukey Testi

<i>Bağımsız Değişken</i>	<i>Ortak Grup (I)</i>	<i>Ortak Grup (J)</i>	<i>Ortalama Fark (I-J)</i>	<i>Standart Hata</i>	<i>p</i>
<i>Şeffaflık (Faktör 3)</i>	Önemsiz	Orta Derecede Önemli	-,5000	,2309	,145
		Önemli	-,7056*	,2240	,013
		En Önemli	-,8295*	,2462	,007
	Orta Derecede Önemli	Önemsiz	,5000	,2309	,145
		Önemli	-,2056	,1209	,332
		En Önemli	-,3295	,1583	,170
	Önemli	Önemsiz	,7056*	,2240	,013
		Orta Derecede Önemli	,2056	,1209	,332
		En Önemli	-,1239	,1480	,837
	En Önemli	Önemsiz	,8295*	,2462	,007
		Orta Derecede Önemli	,3295	,1583	,170
		Önemli	,1239	,1480	,837

Tablo 4.25'te yer alan Tukey Testi sonuçlarına göre denetçi rotasyon uygulamalarını en önemli kriter olarak görenlerin lehine anlamlı bir farklılıktan söz etmek mümkündür. Başka bir ifadeyle denetçi rotasyon uygulamalarını en önemli kriter olarak dikkate alan yatırım kuruluşları diğer görüş bildiren yatırım kuruluşlarına göre denetçi rotasyon uygulamaları sonucunda, bağımsız denetim faaliyetlerinde şeffaflığın artacağını düşünmektedir.

Tablo 4.26. Denetçi Rotasyonu ile Bağımsız Denetimde Kalite Faktörleri ile İlgili Betimleyici İstatistikler

<i>Değişkenler</i>	<i>Derecelendirme</i>	<i>N</i>	<i>Ortalama</i>	<i>Standart Sapma</i>
<i>Denetim Kuruluşu Etkinliği (Faktör 1)</i>	Önemsiz	4	3,3611	1,1380
	Orta Derecede Önemli	20	3,8555	,4460
	Önemli	31	3,5913	,5631
	En Önemli	11	3,6868	,5416
	Toplam	66	3,6734	,5735
<i>İç Kontrol Etkinliği</i>	Önemsiz	4	3,6500	1,2476
	Orta Derecede Önemli	20	4,1800	,3302

(Faktör 2)	Önemli	31	4,2387	,2654
	En Önemli	11	4,2545	,3697
	Toplam	66	4,1878	,4208
İşletme Riski (Faktör 3)	Önemsiz	4	3,3750	,9464
	Orta Derecede Önemli	20	4,1250	,4253
	Önemli	31	4,0484	,2844
	En Önemli	11	3,9773	,2078
	Toplam	66	4,0189	,4097

Yatırım kuruluşları, denetçi rotasyon uygulamalarının bağımsız denetimin kalitesine etkisi olan denetim kuruluşlarının etkinliği, işletmelerin iç kontrol sistemlerinin etkinliği ve bağımsız denetimin işletme risklerine etkisini belirten betimsel istatistikler bilgileri Tablo 4.26’da gösterilmiştir. Yatırım kuruluşları denetçi rotasyon uygulamasının denetim kuruluşunun etkinliğine etkisi açısından orta derecede önemli bir kriter olarak görmektedirler (ortalama değer yaklaşık olarak 3,67). Yatırım kuruluşları denetçi rotasyon uygulamalarının işletmelerin iç kontrol sistemlerinin etkinliğinde ve işletme risklerinin tespit edilip önlenmesinde önemli bir kriter olarak değerlendirmektedirler (ortalama değerler yaklaşık olarak 4,18 - 4,02).

Tablo 4.27. Denetçi Rotasyonu ile Bağımsız Denetimin Kalite Faktörlerine Göre Algı Farklılıklarına İlişkin ANOVA Analizi

		Kareler Toplamı	Serbestlik Derecesi	Kareler Ortalaması	F	p
Denetim Kuruluşu Etkinliği (Faktör 1)	Gruplararası	1,264	3	,421	1,299	,283
	Grup içi	20,116	62	,324		
	Toplam	21,380	65			
İç Kontrol Etkinliği (Faktör 2)	Gruplararası	1,287	3	,429	2,603	,060
	Grup içi	10,223	62	,165		
	Toplam	11,510	65			
İşletme Riski (Faktör 3)	Gruplararası	1,930	3	,643	4,439	,007
	Grup içi	8,984	62	,145		
	Toplam	10,914	65			

Tablo 4.27’de yer alan Anova Analizi sonuçlarına göre faktör 1 ve faktör 2 için hesaplanan p değerinin (0,05) anlamlılık düzeyi değerinden yüksek olduğu

görülmektedir. Başka bir ifadeyle yatırım kuruluşları denetçi rotasyon uygulamalarının denetim kuruluşunun etkinliği ve işletmelerin iç kontrol sistemlerinin etkinliğinin artmasında etkisinin olmadığını düşünmektedir. Faktör 3'te ise hesaplanan p değerinin (0,05) anlamlılık düzeyinin altında yer aldığı görülmektedir. Bu veriler doğrultusunda denetçi rotasyonu ile bağımsız denetim faaliyetlerinin işletme risklerine etkisi algıları arasında anlamlı bir farklılıktan söz etmek mümkündür. Dolayısıyla yatırım kuruluşları denetçi rotasyon uygulamaları ile işletme risklerinin tespit ve önlenmesi konusunda yardımcı olduğunu düşünmektedir. Faktör 3'teki söz konusu anlamlılığın hangi görüş derecesine (önemsiz ... en önemli) sahip gruplar arasında olduğunu belirlemek için Tukey Testi uygulanmıştır.

Tablo 4.28. Denetçi Rotasyonu ile Bağımsız Denetimin Kalite Faktörlerine Göre Algı Farklılıklarına İlişkin Tukey Testi

Bağımsız Değişken	Ortak Grup (I)	Ortak Grup(J)	Ortalama Fark (I-J)	Standart Sapma	p
<i>İşletme Riski</i> (Faktör 3)	Önemsiz	Orta Derecede Önemli	-,7500*	,2085	,003
		Önemli	-,6733*	,2022	,008
		En Önemli	-,6022*	,2222	,042
	Orta Derecede Önemli	Önemsiz	,7500*	,2085	,003
		Önemli	,0766	,1091	,896
		En Önemli	,1477	,1428	,730
	Önemli	Önemsiz	,6733*	,2022	,008
		Orta Derecede Önemli	-,0766	,1091	,896
		En Önemli	,0711	,1336	,951
	En Önemli	Önemsiz	,6022*	,2222	,042
		Orta Derecede	-,1477	,1428	,730
		Önemli	-,0711	,1336	,951

Tablo 4.28'de yer alan Tukey testine göre faktör 3'te denetçi rotasyon uygulamalarını orta derecede önemli olarak gören yatırım kuruluşlarının lehine anlamlı bir farklılıktan söz etmek mümkündür. Başka bir ifadeyle denetçi rotasyon uygulamalarını orta derecede önemli olarak gören yatırım kuruluşları diğer görüşe sahip yatırım kuruluşlarına göre denetçi uygulamaları işletme risklerinin belirlenmesi ve önlenmesinde etkili olduğunu düşünmektedir.

4.6.4. Denetim Maliyetine İlişkin ANOVA Analizi Sonuçları

Denetim maliyetleri ile bağımsız denetim faaliyetlerinin ekonomik büyümeye etkisi, kurumsal yönetimi teşvik etkisi, denetim faaliyetlerinde şeffaflığa etkisi ve denetim faaliyetlerinde güvenilirliğe etkisi konusunda betimsel istatistikler Tablo 4.29'da gösterilmiştir.

Tablo 4.29. Denetim Maliyeti ile Bağımsız Denetimin Katma Değeri Faktörleri ile İlgili Betimleyici İstatistikler

Değişkenler	Derecelendirme	N	Ortalama	Standart Sapma
<i>Ekonomik Büyüme</i> (Faktör 1)	Önemsiz	5	4,4000	,5099
	Orta Derecede Önemli	33	4,0181	,5228
	Önemli	25	4,0240	,2602
	En Önemli	3	4,4000	,2000
	Toplam	66	4,0666	,4386
<i>Kurumsal Yönetimi Teşvik</i> (Faktör 2)	Önemsiz	5	4,2400	,5176
	Orta Derecede Önemli	33	3,5393	,5798
	Önemli	25	3,4880	,5746
	En Önemli	3	4,2666	,2309
	Toplam	66	3,6060	,6035
<i>Şeffaflık</i> (Faktör 3)	Önemsiz	5	4,0000	,4677
	Orta Derecede Önemli	33	3,7348	,5517
	Önemli	25	3,8200	,2653
	En Önemli	3	4,2500	,2500
	Toplam	66	3,8106	,4537
<i>Güvenilirlik</i> (Faktör 4)	Önemsiz	5	4,0500	,5968
	Orta Derecede Önemli	33	3,8257	,6170
	Önemli	25	3,6100	,6294
	En Önemli	3	4,2500	,2500
	Toplam	66	3,7803	,6209

Tablo 4.29 dikkate alındığında işletmelerin ekonomik büyümesiyle denetim maliyetlerinin artmasında önemli bir kriter olarak görmektedirler (ortalama değer yaklaşık olarak 4,07). Yatırım kuruluşları kurumsal yönetimi teşvik faaliyetleri, bağımsız denetim faaliyetlerinde şeffaflık ile finansal tablolar denetimi ve finansal raporlama güvenilirliği açısından denetim maliyetlerini artırması orta derecede

önemli bir kriter olduğunu düşünmektedirler (ortalama değerler yaklaşık olarak 3,61-3,81 ve 3,78).

Tablo 4.30. Denetim Maliyeti ile Bağımsız Denetimin Katma Değeri Faktörlerine Göre Algı Farklılıklarına İlişkin Anova Analizi

		Kareler Toplamı	Serbestlik Derecesi	Kareler Ortalaması	F	p
Ekonomik Büyüme (Faktör 1)	Gruplararası	1,012	3	,337	1,819	,153
	Grup içi	11,495	62	,185		
	Toplam	12,507	65			
Kurumsal Yönetimi Teşvik (Faktör 2)	Gruplararası	3,814	3	1,271	3,968	,012
	Grup içi	19,864	62	,320		
	Toplam	23,678	65			
Şeffaflık (Faktör 3)	Gruplararası	,950	3	,317	1,579	,203
	Grup içi	12,432	62	,201		
	Toplam	13,383	65			
Güvenilirlik (Faktör 4)	Gruplararası	1,819	3	,606	1,617	,194
	Grup içi	23,246	62	,375		
	Toplam	25,064	65			

Tablo 4.30'da yer alan Anova Analizi sonuçlarına göre denetim maliyetleri ile faktör 2 için p değerinin (0,05) anlamlılık değerinden düşük olduğu görülmektedir. Başka bir ifadeyle yatırım kuruluşları kurumsal yönetimi teşvik faaliyetlerinin denetim maliyetlerini artırdığını düşünmektedir. Faktör 1, 3 ve 4'te ise hesaplanan p değeri (0,05) anlamlılık değerinden yüksek olduğu görülmektedir. Dolayısıyla işletmelerin ekonomik büyüme faaliyetleri, bağımsız denetim faaliyetlerinde şeffaflık ile finansal tablolar denetimi ve finansal raporlama güvenilirliğinin artmasında denetim maliyetlerinin etkisi söz konusu değildir. Ayrıca faktör 2 ile anlamlı bir farklılık söz konusu iken faktör 1, 3 ve 4 için anlamlı bir farklılık söz konusu değildir.

Denetim maliyetleri ile bağımsız denetim faaliyetlerinin kurumsal yönetimi teşvik algıları arasında söz konusu anlamlılığın hangi görüş derecesine (önemsiz ... en önemli) sahip gruplar arasında olduğunun belirlenmesi için Tukey Testi uygulanmıştır.

Tablo 4.31. Denetim Maliyeti ile Bağımsız Denetimin Katma Değeri Faktörlerine Göre Algı Farklılıklarına İlişkin Tukey Testi

<i>Bağımsız Değişken</i>	<i>Ortak Grup (I)</i>	<i>Ortak Grup (J)</i>	<i>Ortalama Fark (I-J)</i>	<i>Standart Hata</i>	<i>p</i>
<i>Kurumsal yönetimi Teşvik (Faktör 2)</i>	Önemsiz	Orta Derecede Önemli	,7006	,2716	,058
		Önemli	,7520*	,2772	,042
		En Önemli	-,0266	,4133	1,000
	Orta Derecede Önemli	Önemsiz	-,7006	,2716	,058
		Önemli	,0513	,1500	,986
		En Önemli	-,7272	,3413	,155
	Önemli	Önemsiz	-,7520*	,2772	,042
		Orta Derecede Önemli	-,0513	,1500	,986
		En Önemli	-,7786	,3458	,121
	En Önemli	Önemsiz	,0266	,4133	1,000
		Orta Derecede Önemli	,7272	,3413	,155
		Önemli	,7786	,3458	,121

Tablo 4.31’de yer alan Tukey Testi sonuçlarına göre faktör 1’de denetim maliyetini önemsiz olarak gören yatırım kuruluşlarının lehine anlamlı bir farklılıktan söz etmek mümkündür. Başka bir ifadeyle denetim maliyetlerinin artmasında işletmelerin kurumsal yönetimine teşvik faaliyetleri orta derecede önemli olarak gören yatırım kuruluşları diğer görüşe sahip yatırım kuruluşlarına göre bu kriterin etkili olduğunu düşünmektedir.

Tablo 4.32. Denetim Maliyeti ile Bağımsız Denetimde Kalite Faktörleri ile İlgili Betimleyici İstatistikler

<i>Değişkenler</i>	<i>Derecelendirme</i>	<i>N</i>	<i>Ortalama</i>	<i>Standart Sapma</i>
<i>Denetim Kuruluşu Etkinliği (Faktör 1)</i>	Önemsiz	5	4,2000	,3959
	Orta Derecede Önemli	33	3,6969	,5775
	Önemli	25	3,4533	,4916
	En Önemli	3	4,3703	,3207

	Toplam	66	3,6734	,5735
İç Kontrol Etkinliği (Faktör 2)	Önemsiz	5	4,2800	,5215
	Orta Derecede Önemli	33	4,0727	,4970
	Önemli	25	4,2800	,2081
	En Önemli	3	4,5333	,4618
	Toplam	66	4,1878	,4208
İşletme Riski (faktör 3)	Önemsiz	5	4,3500	,2236
	Orta Derecede Önemli	33	4,0455	,5095
	Önemli	25	3,8900	,2174
	En Önemli	3	4,2500	,2500
	Toplam	66	4,0189	,4097

Tablo 4.32’de denetim maliyetleri ile bağımsız denetim kalitesine denetim kuruluşlarının etkisi, işletmelerin iç kontrol sistemlerinin etkinliği ve bağımsız denetim faaliyetlerinin işletme risklerine etkisini belirten betimsel istatistikler yer almaktadır. Kısaca yatırım kuruluşları denetim kuruluşunun etkinliğinin artmasıyla denetim maliyetlerinin de artmasına neden olacak orta derecede önemli bir kriter olarak görmektedirler (ortalama değer yaklaşık olarak 3,67). Yatırım kuruluşları işletmelerin iç kontrol etkinliğinin artmasında ve işletme risklerinin belirleme ve önlenmesi sonucunda denetim maliyetlerinin de artmasına neden olacak önemli bir kriter olarak görmektedirler (ortalama değerler yaklaşık olarak 4,19 - 4,01).

Tablo 4.33. Denetim Maliyeti ile Bağımsız Denetimin Kalite Faktörlerine Göre Algı Farklılıklarına İlişkin Anova Analizi

		Kareler Toplamı	Serbestlik Derecesi	Kareler Ortalaması	F	p
Denetim Kuruluşu Etkinliği (Faktör 1)	Gruplararası	4,073	3	1,358	4,864	,004
	Grup içi	17,307	62	,279		
	Toplam	21,380	65			
İç Kontrol Etkinliği (Faktör 2)	Gruplararası	1,050	3	,350	2,075	,113
	Grup içi	10,460	62	,169		
	Toplam	11,510	65			
İşletme Riski (Faktör 3)	Gruplararası	1,147	3	,382	2,427	,074
	Grup içi	9,767	62	,158		
	Toplam	10,914	65			

Tablo 4.33'te yer alan Anova Analizi sonuçlarına göre denetim maliyetleri ile faktör 1 için p değerinin (0,05) anlamlılık değerinden düşük olduğu görülmektedir. Dolayısıyla denetim kuruluşlarının etkinliğinin artması denetim maliyetlerinin de artmasına neden olacaktır. Faktör 2, 3'te ise hesaplanan p değeri (0,05) anlamlılık değerinden yüksek olduğu görülmektedir. Bu doğrultuda işletmelerin iç kontrol sistemlerinin etkinliğinin artmasıyla ve işletme risklerinin tespit ve önlenmesi faaliyetleri denetim maliyetlerini artırıcı bir kriter değildir. Bu bilgiler doğrultusunda denetim maliyetleri faktör 1 ile anlamlı bir farklılık söz konusu iken faktör 2 ve 3 için anlamlı bir farklılık söz konusu değildir. Denetim maliyetleri ile denetim kuruluşunun etkinliği arasındaki söz konusu anlamlılığın hangi görüş derecesine (önemsiz ... en önemli) sahip gruplar arasında olduğunun belirlenmesi için Tukey Testi uygulanmıştır.

Tablo 4.34. Denetim Maliyeti ile Bağımsız Denetimin Kalite Faktörlerine Göre Algı Farklılıklarına İlişkin Tukey Testi

<i>Bağımsız Değişken</i>	<i>Ortak Grup (I)</i>	<i>Ortak Grup (J)</i>	<i>Ortalama Fark (I-J)</i>	<i>Standart Sapma</i>	<i>P</i>
<i>Denetim Kuruluşu Etkinliği (Faktör 1)</i>	Önemsiz	Orta Derecede Önemli	,5030	,2535	,205
		Önemli	,7466*	,2588	,027
		En Önemli	-,1703	,3858	,971
	Orta Derecede Önemli	Önemsiz	-,5030	,2535	,205
		Önemli	,2436	,1400	,313
		En Önemli	-,6734	,3186	,160
	Önemli	Önemsiz	-,7466*	,2588	,027
		Orta Derecede Önemli	-,2436	,1400	,313
		En Önemli	-,9170*	,3228	,030
	En Önemli	Önemsiz	,1703	,3858	,971
		Orta Derecede Önemli	,6734	,3186	,160
		Önemli	,9170*	,3228	,030

Tablo 4.34'te yer alan Tukey Testi dikkate alındığında faktör 1'de denetim maliyetini önemsiz olarak gören yatırım kuruluşlarının lehine anlamlı bir farklılıktan

söz etmek mümkündür. Dolayısıyla denetim denetim maliyetlerinin artmasında denetim kuruluşunun etkinliğinin artmasında önemsiz olarak cevaplayan yatırım kuruluşları diğer görüşe sahip yatırım kuruluşlarına göre bu kriterin etkili olduğunu düşünmektedir.

4.6.5. Denetim Kuruluşunun Görev Süresine İlişkin ANOVA Analizi Sonuçları

Tablo 4.35'te denetim kuruluşunun görev süresi ile bağımsız denetimin katma değeri ifadeleri arasındaki betimsel istatistikler yer almaktadır.

Tablo 4.35. Denetim Kuruluşunun Görev Süresi ile Bağımsız Denetimin Katma Değeri Faktörlerine İlişkin Betimleyici İstatistikler

Değişkenler	Derecelendirme	N	Ortalama	Standart Sapma
<i>Ekonomik Büyüme</i>	Önemsiz	2	3,7000	,1414
	Orta Derecede Önemli	14	4,0000	,4076
	Önemli	25	4,0960	,3168
	En Önemli	25	4,1040	,5601
	Toplam	66	4,0666	,4386
<i>Kurumsal Yönetimi Teşvik</i>	Önemsiz	2	3,8000	,0000
	Orta Derecede Önemli	14	3,7142	,6010
	Önemli	25	3,6800	,6271
	En Önemli	25	3,4560	,5986
	Toplam	66	3,6060	,6035
<i>Şeffaflık</i>	Önemsiz	2	3,3750	,1767
	Orta Derecede Önemli	14	3,9286	,4539
	Önemli	25	3,8300	,4064
	En Önemli	25	3,7600	,5024
	Toplam	66	3,8106	,45375
<i>Güvenilirlik</i>	Önemsiz	2	3,7500	,7071
	Orta Derecede Önemli	14	4,0178	,4542
	Önemli	25	3,6900	,6303
	En Önemli	25	3,7400	,6864
	Toplam	66	3,7803	,6209

Tablo 4.35'e göre yatırım kuruluşları işletmelerin ekonomik olarak büyümesi, denetim kuruluşlarının görev süresinin artmasında önemli bir kriter olarak görmektedirler (ortalama değer yaklaşık olarak 4,07). Yatırım kuruluşları kurumsal yönetimi teşvik faaliyetleri, bağımsız denetim faaliyetlerinde şeffaflık ile finansal tablolar denetimi ve finansal raporlama güvenilirliği açısından denetim kuruluşunun görev süresinin artırmasında orta derecede önemli bir kriter olduğunu düşünmektedirler (ortalama değerler yaklaşık olarak 3,60-3,81 ve 3,78).

Tablo 4.36. Denetim Kuruluşunun Görev Süresi ile Bağımsız Denetimin Katma Değeri Faktörlerine Göre Algı Farklılıklarına İlişkin ANOVA Analizi

		Kareler Toplamı	Serbestlik Derecesi	Kareler Ortalaması	F	p
Ekonomik Büyüme (Faktör 1)	Gruplararası	,387	3	,129	,661	,579
	Grup içi	12,119	62	,195		
	Toplam	12,507	65			
Kurumsal Yönetimi Teşvik (Faktör 2)	Gruplararası	,939	3	,313	,853	,470
	Grup içi	22,739	62	,367		
	Toplam	23,678	65			
Şeffaflık (Faktör 3)	Gruplararası	,648	3	,216	1,051	,376
	Grup içi	12,735	62	,205		
	Toplam	13,383	65			
Güvenilirlik (Faktör 4)	Gruplararası	1,036	3	,345	,891	,451
	Grup içi	24,028	62	,388		
	Toplam	25,064	65			

Tablo 4.36'da yer alan Anova Analizi sonuçlarına göre denetim kuruluşunun görev süresi ile bağımsız denetimin katma değer boyutları için hesaplanan p değerinin (0,05) anlamlılık değerinden yüksek olduğu görülmektedir. Dolayısıyla denetim kuruluşunun görev süresi ile bağımsız denetimin katma değer faktörleri arasında anlamlı bir farklılıktan söz etmek mümkün değildir. Bu bilgi doğrultusunda denetim kuruluşunun görev süresinin artmasında işletmelerin ekonomik büyüme faaliyetleri, kurumsal yönetimi teşvik faaliyetleri, bağımsız denetim faaliyetlerinde şeffaflık ile finansal tablolar denetimi ve finansal raporlama güvenilirliğine etkileri söz konusu değildir.

Tablo 4.37. Denetim Kuruluşunun Görev Süresi ile Bağımsız Denetimde Kalite Faktörlerine İlişkin Betimleyici İstatistikler

Değişkenler	Derecelendirme	N	Ortalama	Standart Sapma
<i>Denetim Kuruluşu Etkinliği</i> (Faktör 1)	Önemsiz	2	3,8888	,4714
	Orta Derecede Önemli	14	3,8650	,4777
	Önemli	25	3,7511	,5263
	En Önemli	25	3,4711	,6377
	Toplam	66	3,6734	,5735
<i>İç Kontrol Etkinliği</i> (Faktör 2)	Önemsiz	2	3,7000	,4242
	Orta Derecede Önemli	14	4,2000	,4150
	Önemli	25	4,2480	,2902
	En Önemli	25	4,1600	,5196
	Toplam	66	4,1878	,4208
<i>İşletme Riski</i> (Faktör 3)	Önemsiz	2	4,3750	,1767
	Orta Derecede Önemli	14	4,0536	,3944
	Önemli	25	4,0400	,3281
	En Önemli	25	3,9500	,4947
	Toplam	66	4,0189	,4097

Tablo 4.37’de bağımsız denetimin kalitesine etki eden üç faktöre ilişkin betimleyici bilgiler yer almaktadır. Yatırım kuruluşları denetim kuruluşunun görev süresinin artmasında denetim kuruluşu etkinliğinin orta derecede önemli olduğunu düşünmektedirler (ortalama değer yaklaşık olarak 3,67). İşletmelerin iç kontrol sistemlerinin etkinliği ve işletme risklerinin belirlenmesi ve önlenmesi faaliyetleri denetim kuruluşunun görev süresinin artmasında önemli bir kriter olarak görmektedirler (ortalama değerler yaklaşık olarak 4,19 - 4,02).

Tablo 4.38. Denetim Kuruluşunun Görev Süresi ile Bağımsız Denetimin Kalite Faktörlerine Göre Algı Farklılıklarına İlişkin ANOVA Analizi

		Kareler Toplamı	Serbestlik Derecesi	Kareler Ortalaması	F	p
<i>Denetim Kuruluşu Etkinliği (Faktör 1)</i>	Gruplararası	1,781	3	,594	1,878	,142
	Grup içi	19,598	62	,316		
	Toplam	21,380	65			
<i>İç Kontrol Etkinliği (Faktör 2)</i>	Gruplararası	,588	3	,196	1,112	,351
	Grup içi	10,922	62	,176		
	Toplam	11,510	65			
<i>İşletme Riski (Faktör 3)</i>	Gruplararası	,400	3	,133	,787	,506
	Grup içi	10,514	62	,170		
	Toplam	10,914	65			

Tablo 4.38’de yer alan Anova Analizi sonuçlarına göre denetim kuruluşunun görev süresi ile bağımsız denetimin kalite boyutları için hesaplanan p değerinin (0,05) anlamlılık değerinden yüksek olduğu görülmektedir. Dolayısıyla denetim kuruluşunun görev süresi ile bağımsız denetimin kalite boyutları arasında anlamlı bir farklılıktan söz etmek mümkün değildir. Bu bilgi doğrultusunda denetim kuruluşunun etkinliği, işletmenin iç kontrol sistemlerinin etkinliği ve işletme risklerinin tespiti ve önlenmesi denetim kuruluşunun görev süresini etkilememektedir.

4.6.6. Denetim Kuruluşunun Büyüklüğüne İlişkin ANOVA Analizi Sonuçları

Tablo 4.39’da bağımsız denetim kalitesine etki eden denetim kuruluşunun büyüklüğü ile bağımsız denetimin katma değer faktörleri açısından betimsel istatistikler yer almaktadır.

Tablo 4.39. Denetim Kuruluşunun Büyüklüğü ile Bağımsız Denetimin Katma Değeri Faktörlerine İlişkin Betimleyici İstatistikler

Değişkenler	Derecelendirme	N	Ortalama	Standart Sapma
<i>Ekonomik Büyüme (Faktör 1)</i>	En Önemsiz	1	4,2000	.
	Önemsiz	2	3,8000	,2828
	Orta Derecede Önemli	13	4,0769	,3515
	Önemli	20	4,1000	,3811
	En Önemli	30	4,0533	,5250
	Toplam	66	4,0666	,4386
<i>Kurumsal Yönetimi Teşvik (Faktör 2)</i>	En Önemsiz	1	4,4000	.
	Önemsiz	2	3,8000	,0000
	Orta Derecede Önemli	13	3,6000	,5416
	Önemli	20	3,6200	,6453
	En Önemli	30	3,5600	,6289
	Toplam	66	3,6060	,6035
<i>Şeffaflık (Faktör 3)</i>	En Önemsiz	1	4,0000	.
	Önemsiz	2	4,0000	,7071
	Orta Derecede Önemli	13	3,7692	,5250
	Önemli	20	3,8250	,2821
	En Önemli	30	3,8000	,5227
	Toplam	66	3,8106	,4537
<i>Güvenilirlik (Faktör 4)</i>	En Önemsiz	1	3,7500	.
	Önemsiz	2	3,8750	,8838
	Orta Derecede Önemli	13	3,9230	,4376
	Önemli	20	3,7125	,6138
	En Önemli	30	3,7583	,7055
	Toplam	66	3,7803	,6209

Tablo 4.39'a göre yatırım kuruluşları işletmelerin ekonomik olarak büyümesi açısından denetim kuruluşunun büyüklüğü önemli bir kriter olarak görmektedirler (ortalama değer yaklaşık olarak 4,06). Yatırım kuruluşları kurumsal yönetimi teşvik faaliyetleri, bağımsız denetim faaliyetlerinde şeffaflık ile finansal tablolar denetimi ve finansal raporlama güvenilirliği açısından denetim kuruluşunun büyüklüğü orta derecede önemli bir kriter olduğunu düşünmektedirler (ortalama değerler yaklaşık olarak 3,60-3,81 ve 3,78).

Tablo 4.40. Denetim Kuruluşunun Büyüklüğü ile Bağımsız Denetimin Katma Değer Faktörlerine Göre Algı Farklılıklarına İlişkin ANOVA Analizi

		Kareler Toplamı	Serbestlik Derecesi	Kareler Ortalaması	F	p
Ekonomik Büyüme (Faktör 1)	Gruplararası	,189	4	,047	,234	,918
	Grup içi	12,318	61	,202		
	Toplam	12,507	65			
Kurumsal Yönetimi Teşvik (Faktör 2)	Gruplararası	,774	4	,193	,515	,725
	Grup içi	22,904	61	,375		
	Toplam	23,678	65			
Şeffaflık (Faktör 3)	Gruplararası	,137	4	,034	,158	,959
	Grup içi	13,245	61	,217		
	Toplam	13,383	65			
Güvenilirlik (Faktör 4)	Gruplararası	,390	4	,098	,241	,914
	Grup içi	24,674	61	,404		
	Toplam	25,064	65			

Tablo 4.40'tayer alan Anova Analizi sonuçlarına göre denetim kuruluşunun büyüklüğü ile bağımsız denetimin katma değer boyutları için hesaplanan p değerinin (0,05) anlamlılık değerinden yüksek olduğu görülmektedir. Dolayısıyla denetim kuruluşunun büyüklüğü ile bağımsız denetimin katma değer boyutları arasında anlamlı bir farklılıktan söz etmek mümkün değildir. Bu bilgi doğrultusunda denetim kuruluşunun büyüklüğünün işletmelerin ekonomik büyüme faaliyetlerine, kurumsal yönetimi teşvik faaliyetlerine, bağımsız denetim faaliyetlerinde şeffaflık ile finansal tablolar denetimi ve finansal raporlama güvenilirliğine etkisi söz konusu değildir.

Tablo 4.41. Denetim Kuruluşunun Büyüklüğü ile Bağımsız Denetimde Kalite Faktörlerine İlişkin Betimleyici İstatistikler

Değişkenler	Derecelendirme	N	Ortalama	Standart Sapma
Denetim Kuruluşu Etkinliği (Faktör 1)	En Önemsiz	1	4,1111	.
	Önemsiz	2	3,7222	,2357
	Orta Derecede Önemli	13	3,8034	,4695
	Önemli	20	3,7611	,5748

	En Önemli	30	3,5407	,6242
	Toplam	66	3,6734	,5735
İç Kontrol Etkinliği (Faktör 2)	En Önemsiz	1	4,2000	.
	Önemsiz	2	4,1000	,9899
	Orta Derecede Önemli	13	4,2153	,2640
	Önemli	20	4,2000	,3554
	En Önemli	30	4,1733	,5002
	Toplam	66	4,1878	,4208
İşletme Riski (Faktör 3)	En Önemsiz	1	4,0000	.
	Önemsiz	2	4,5000	,3535
	Orta Derecede Önemli	13	4,0385	,4311
	Önemli	20	4,0375	,3371
	En Önemli	30	3,9667	,4488
	Toplam	66	4,0189	,4097

Tablo 4.41 dikkate alındığında denetim kuruluşunun büyüklüğü ile bağımsız denetim faaliyetlerinin katma değer boyutlarına ilişkin betimsel istatistikler yer almaktadır. Yatırım kuruluşları denetim kuruluşunun büyüklüğünün, denetim kuruluşu etkinliğinin artmasında orta derecede önemli olduğunu düşünmektedirler (ortalama değer yaklaşık olarak 3,67). İşletmelerin iç kontrol sistemlerinin etkinliği ve işletme risklerinin belirlenmesi ve önlenmesi faaliyetlerinde denetim kuruluşunun büyüklüğü önemli bir kriter olarak görmektedirler (ortalama değerler yaklaşık olarak 4,19 – 4,02).

Tablo 4.42. Denetim Kuruluşunun Büyüklüğü ile Bağımsız Denetimin Kalite Faktörlerine Göre Algı Farklılıklarına İlişkin ANOVA Analizi

		Kareler Toplamı	Serbestlik Derecesi	Kareler Ortalaması	F	p
Denetim Kuruluşu Etkisi (Faktör 1)	Gruplararası	1,098	4	,274	,826	,514
	Grup içi	20,282	61	,332		
	Toplam	21,380	65			
İç Kontrol Etkinliği (Faktör 2)	Gruplararası	,035	4	,009	,046	,996
	Grup içi	11,476	61	,188		
	Toplam	11,510	65			
İşletme	Gruplararası	,557	4	,139	,820	,517

Riski (Faktör 3)	Grup içi	10,357	61	,170		
	Toplam	10,914	65			

Tablo 4.42’de yer alan Anova Analizi sonuçlarına göre denetim kuruluşunun büyüklüğü ile bağımsız denetimin kalite boyutları için hesaplanan p değerinin 0,05 anlamlılık değerinden yüksek olduğu görülmektedir.

Tablo 4.42’ye göre denetim kuruluşunun büyüklüğü ile bağımsız denetimin kalite boyutları arasında anlamlı bir farklılıktan söz etmek mümkün değildir. Bu bilgi doğrultusunda denetim kuruluşunun büyüklüğü; işletmelerin ekonomik büyüme faaliyetlerine, kurumsal yönetimi teşvik faaliyetlerine, bağımsız denetim faaliyetlerinde şeffaflık ile finansal tablolar denetimi ve finansal raporlama güvenilirliğine etkisi söz konusu değildir.

4.6.7. Denetçi Yetenek ve Uzmanlıklarına İlişkin ANOVA Analizi Sonuçları

Denetçi yetenek ve uzmanlıkları ile bağımsız denetimin katma değer boyutlarına ilişkin betimsel istatistikler Tablo 4.43’te yer almaktadır.

Tablo 4.43. Denetçi Yetenek ve Uzmanlıkları ile Bağımsız Denetimin Katma Değeri Faktörlerine İlişkin Betimleyici İstatistikler

Değişkenler	Derecelendirme	N	Ortalama	Standart Sapma
Ekonomik Büyüme (Faktör 1)	Orta Derecede Önemli	2	4,0000	,2828
	Önemli	15	4,0266	,3011
	En Önemli	49	4,0816	,4811
	Toplam	66	4,0666	,4386
Kurumsal Yönetimi Teşvik (Faktör 2)	Orta Derecede Önemli	2	3,9000	,1414
	Önemli	15	3,5600	,4014
	En Önemli	49	3,6081	,6645
	Toplam	66	3,6060	,6035
Şeffaflık (Faktör 3)	Orta Derecede Önemli	2	3,6250	,5303
	Önemli	15	3,8167	,2907
	En Önemli	49	3,8163	,4968
	Toplam	66	3,8106	,4537
	Orta Derecede Önemli	2	4,1250	,1767

Güvenilirlik (Faktör 4)	Önemli	15	3,5166	,4673
	En Önemli	49	3,8469	,6531
	Toplam	66	3,7803	,6209

Yatırım kuruluşları, denetçi yetenek ve uzmanlıklarının işletmenin ekonomik büyüme faaliyetlerine etkisinde önemli bir kriter olarak görmektedir (ortalama değer yaklaşık olarak 4,01). Yatırım kuruluşları, denetçi yetenek ve uzmanlıklarının kurumsal yönetimi teşvik faaliyetlerinde, bağımsız denetim faaliyetlerinde şeffaflık ile finansal tablolar denetimi ve finansal raporlama güvenilirliğine etkisinde orta derecede önemli bir kriter olarak görmektedir (ortalama değerler yaklaşık olarak 3,61 - 3,81 ve 3,78).

Tablo 4.44. Denetçi Yetenek ve Uzmanlıkları ile Bağımsız Denetimin Katma Değeri Faktörlerine Göre Algı Farklılıklarına İlişkin ANOVA Analizi

		Kareler Toplamı	Serbestlik Derecesi	Kareler Ortalaması	F	p
Ekonomik Büyüme (Faktör 1)	Gruplararası	,044	2	,022	,111	,895
	Grup içi	12,463	63	,198		
	Toplam	12,507	65			
Kurumsal Yönetimi Teşvik (Faktör2)	Gruplararası	,205	2	,102	,275	,761
	Grup içi	23,473	63	,373		
	Toplam	23,678	65			
Şeffaflık (Faktör 3)	Gruplararası	,071	2	,036	,168	,846
	Grup içi	13,312	63	,211		
	Toplam	13,383	65			
Güvenilirlik (Faktör 4)	Gruplararası	1,498	2	,749	2,002	,144
	Grup içi	23,567	63	,374		
	Toplam	25,064	65			

Tablo 4.44'te yer alan Anova Analizi sonuçlarına göre faktör1, 2, 3 ve 4 için hesaplanan p değerinin (0,05) anlamlılık değerinden yüksek olduğu görülmektedir.

Dolayısıyla denetçi yetenek ve uzmanlıkları ile bağımsız denetimin katma değer boyutları arasında anlamlı bir farklılıktan söz etmek mümkün değildir. Bu bilgi doğrultusunda denetçi yetenek ve uzmanlıklarının; işletmelerin ekonomik büyüme faaliyetlerine, kurumsal yönetimi teşvik faaliyetlerine, bağımsız denetim

faaliyetlerinde şeffalık ile finansal tablolar denetimi ve finansal raporlama güvenilirliğine etkisi bulunmamaktadır.

Tablo 4.45. Denetçi Yetenek ve Uzmanlıkları ile Bağımsız Denetimde Kalite Faktörlerine İlişkin Betimleyici İstatistikler

Değişkenler	Derecelendirme	N	Ortalama	Standart Sapma
<i>Denetim Kuruluşu Etkinliği (Faktör 1)</i>	Orta Derecede Önemli	2	4,1111	,1571
	Önemli	15	3,5851	,4271
	En Önemli	49	3,6825	,6173
	Toplam	66	3,6734	,5735
<i>İç Kontrol Etkinliği (Faktör 2)</i>	Orta Derecede Önemli	2	4,0000	,0000
	Önemli	15	4,1200	,2484
	En Önemli	49	4,2163	,4669
	Toplam	66	4,1878	,4208
<i>İşletme Riski (Faktör 3)</i>	Orta Derecede Önemli	2	4,2500	,3535
	Önemli	15	3,9833	,2749
	En Önemli	49	4,0204	,4473
	Toplam	66	4,0189	,4097

Tablo 4.45'te denetçi yetenek ve uzmanlıklarının bağımsız denetimin kalitesi algılarına ilişkin betimsel istatistikler yer almaktadır.

Yatırım kuruluşları denetçi yetenek ve uzmanlıklarının denetim kuruluşu etkinliğinin artmasında orta derecede önemli olduğunu düşünmektedirler (ortalama değer yaklaşık olarak 3,67). İşletmelerin iç kontrol sistemlerinin etkinliği ve işletme risklerinin belirlenmesi ve önlenmesi faaliyetlerinde denetçi yetenek ve uzmanlıklarını önemli bir kriter olarak görmektedirler (ortalama değerler yaklaşık olarak 4,19 – 4,02).

Tablo 4.46. Denetçi Yetenek ve Uzmanlıkları ile Bağımsız Denetimin Kalite Faktörlerine Göre Algı Farklılıklarına İlişkin ANOVA Analizi

		Kareler Toplamı	Serbestlik Derecesi	Kareler Ortalaması	F	p
Denetim Kuruluşu Etkisi (Faktör 1)	Gruplararası	,504	2	,252	,761	,472
	Grup içi	20,876	63	,331		
	Toplam	21,380	65			
İç Kontrol Etkinliği (Faktör 2)	Gruplararası	,179	2	,212	1,672	,023
	Grup içi	11,331	63	,243		
	Toplam	11,510	65			
İşletme Riski (Faktör 3)	Gruplararası	,126	2	,063	,368	,694
	Grup içi	10,788	63	,171		
	Toplam	10,914	65			

Tablo 4.46’da yer alan Anova Analizi sonuçlarına göre faktör 2 için hesaplanan p değerinin (0,05) anlamlılık değerinden düşük olduğu görülmektedir. Faktör 1 ve 3 için hesaplanan p değerinin (0,05) anlamlılık değerinden yüksek olduğu görülmektedir. Dolayısıyla faktör 2 ile denetçi yetenek ve uzmanlıkları kriteri, denetimin kalite boyutu ile anlamlı farklılıklar gösterdiği görülmektedir. Fakat faktör 1 ve 3 için denetçi yetenek ve uzmanlıkları kriteri denetimin kalite boyutu ile anlamlı farklılıklar söz konusudur. Başka bir ifadeyle yatırım kuruluşları, denetçi yetenek ve uzmanlıklarının denetim kuruluşunun etkinliğinde ve işletme risklerinin tespiti ve engellenmesi konusunda bir etkisinin olmadığını düşünmektedir. Fakat yatırım kuruluşları denetçi yetenek ve uzmanlıklarının işletmelerin iç kontrol sisteminin etkinliğinin artmasında bir etkisinin olduğunu düşünmektedir.

Tablo 4.46’da işletmelerin iç kontrol sisteminin etkinliği değişkeninin varyansların homojenlik testinde p değeri (0,05)’ten düşük olduğu tespit edilmiştir. Dolayısıyla varyansların homojen olmadığı belirlenmiş ve Tamhane’s T₂ Testi uygulanmıştır.

Tablo 4.47. Denetçi Yetenek ve Uzmanlıkları ile Bağımsız Denetimin Kalite Faktörlerine Göre Algı Farklılıklarına İlişkin Tamhane T₂ Testi

<i>Bağımsız Değişken</i>	<i>Ortak Grup (I)</i>	<i>Ortak Grup (J)</i>	<i>Ortalama Fark (I-J)</i>	<i>Standart Sapma</i>	<i>p</i>
<i>İç Kontrol Etkinliği (Faktör 2)</i>	Orta Derecede Önemli	Önemli	-,1200	,0641	,227
		En Önemli	-,2163*	,0667	,006
	Önemli	Orta Derecede Önemli	,1200	,0641	,227
		En Önemli	-,0963	,0925	,662
	En Önemli	Orta Derecede Önemli	,2163*	,0667	,006
		Önemli	,0963	,0925	,662

Tablo 4.47 dikkate alındığında denetçi yetenek ve uzmanlıklarının işletmelerin iç kontrol sistemlerinin etkinliğine etkisi algıları açısından en önemli kriter olarak belirten yatırım kuruluşların lehine bir anlamlılık söz konusudur. Bu bilgi doğrultusunda denetçi yetenek ve uzmanlıklarını işletmelerin iç kontrol sistemin etkinliğinin artmasında en önemli kriter olarak gören yatırım kuruluşları diğer görüşe sahip yatırım kuruluşlarına göre bu kriterin etkili olduğunu düşünmektedir.

4.6.8. Bağımsızlığa İlişkin ANOVA Analizi Sonuçları

Tablo 4.48’te yer alan bilgiler bağımsızlık ile denetim kalite boyutları arasındaki ilişki açısından betimsel istatistikler yer almaktadır.

Tablo 4.48. Bağımsızlık ile Bağımsız Denetimin Katma Değeri Faktörlerine İlişkin Betimleyici İstatistikler

<i>Değişkenler</i>	<i>Derecelendirme</i>	<i>N</i>	<i>Ortalama</i>	<i>Standart Sapma</i>
<i>Ekonomik Büyüme (Faktör 1)</i>	Orta Derecede Önemli	4	4,2500	,4123
	Önemli	18	3,9888	,5717
	En Önemli	44	4,0818	,3792
	Toplam	66	4,0666	,4386
	Orta Derecede Önemli	4	3,1500	,4123

Kurumsal Yönetimi Teşvik (Faktör 2)	Önemli	18	3,5111	,5870
	En Önemli	44	3,6863	,6106
	Toplam	66	3,6060	,6035
Şeffaflık (Faktör 3)	Orta Derecede Önemli	4	3,7500	,2041
	Önemli	18	3,7500	,5285
	En Önemli	44	3,8409	,4416
	Toplam	66	3,8106	,4537
Güvenilirlik (Faktör 4)	Orta Derecede Önemli	4	3,7500	,2886
	Önemli	18	3,5694	,6956
	En Önemli	44	3,8693	,5991
	Toplam	66	3,7803	,6209

Yatırım kuruluşları denetçi bağımsızlığının işletmenin ekonomik büyüme faaliyetlerine katkı sağlamada önemli bir kriter olduğunu düşünmektedir (ortalama değer yaklaşık olarak 4,07). Denetçi bağımsızlığının işletmelerin kurumsal yönetimi teşvik faaliyetlerine, bağımsız denetim faaliyetlerinde şeffaflık ile finansal tablolar denetimi ve finansal raporlama güvenilirliğine etkisini orta derecede önemli olduğunu düşünmektedir (ortalama değerler yaklaşık olarak 3,61 - 3,81 ve 3,78).

Tablo 4.49. Bağımsızlık ile Bağımsız Denetimin Katma Değer Faktörlerine Göre Algı Farklılıklarına İlişkin ANOVA Analizi

Değişkenler		Kareler Toplamı	Serbestlik Derecesi	Kareler Ortalaması	F	p
Ekonomik Büyüme (Faktör 1)	Gruplar arası	1,502	2	,751	3,827	,010
	Grup içi	29,783	63	,473		
	Toplam	31,285	65			
Kurumsal Yönetimi Teşvik (Faktör 2)	Gruplar arası	1,031	2	,515	1,365	,263
	Grup içi	23,782	63	,377		
	Toplam	24,813	65			
Şeffaflık (Faktör 3)	Gruplar arası	1,357	2	,728	3,649	,013
	Grup içi	12,205	63	,214		
	Toplam	13,562	65			
Güvenilirlik (Faktör 4)	Gruplar arası	,450	2	,225	1,057	,354
	Grup içi	13,415	63	,213		
	Toplam	13,865	65			

Tablo 4.49’da yer alan Anova analizi sonuçlarına göre bağımsızlık ile bağımsız denetimin kalite faktörleri arasında hesaplanan p değerinin (0,05) anlamlılık değerinden faktör 1 ve 3’te hesaplanan değerden düşük olduğu görülmektedir. Ayrıca, faktör 2 ve 4’te hesaplanan p değeri (0,05) anlamlılık değerinden yüksek olduğu görülmektedir. Dolayısıyla bağımsızlık ile denetimin katma değer boyutlarından faktör 2 ile 4 arasında anlamlı bir farklılıktan söz etmek mümkün değildir. Bağımsız denetimin katma değer 1 ve 3 boyutu ile anlamlı bir farklılığın varlığından söz etmek mümkündür. Bu bilgiler doğrultusunda yatırım kuruluşları denetçi bağımsızlığının işletmenin ekonomik büyüme faaliyetlerine ve bağımsız denetim faaliyetlerinde şeffaflığa etkisinin olduğunu düşünmektedir. Ayrıca yatırım kuruluşları denetçi bağımsızlığının işletmelerde kurumsal yönetimi teşvik faaliyetlerinde ve finansal tablolar denetimi ve finansal raporlamanın güvenilirliğinde etkisinin olmadığını düşünmektedir. Denetçi bağımsızlığı ile ekonomik büyüme faaliyetleri ve bağımsız denetim faaliyetlerinde şeffaflık arasındaki söz konusu anlamlılığın hangi görüş derecesine (önemsiz ... en önemli) sahip gruplar arasında olduğunun belirlenmesi için Tukey Testi uygulanmıştır.

Tablo 4.50. Bağımsızlık ile Bağımsız Denetimin Kalite Boyutlarına Göre Algı Farklılıklarına İlişkin Tukey Testi

Bağımsız Değişken	Ortak Grup (I)	Ortak Grup (J)	Ortalama Fark (I-J)	Standart Sapma	P
<i>Ekonomik Büyüme (Faktör 1)</i>	Orta Derecede Önemli	Önemli	-,0675	,2614	,914
		En Önemli	-,4384	,2399	,169
	Önemli	Orta Derecede Önemli	-,0675	,2614	,914
		En Önemli	,2555*	,0948	,037
	En Önemli	Orta Derecede Önemli	-,4384	,2399	,169
		Önemli	-,2555*	,0948	,037
<i>Şeffaflık (Faktör 3)</i>	Orta Derecede Önemli	Önemli	,2205	,1822	,421
		En Önemli	-,0697	,1672	,919
	Önemli	Orta Derecede Önemli	-,2205	,1822	,421
		En Önemli	-,2903*	,1099	,028
	En Önemli	Orta Derecede	,0697	,1672	,919
		Önemli	,2903*	,1099	,028

Tablo 4.50’de Tukey Testi sonuçlarına göre faktör 1 ile faktör 3 için bağımsızlığın katma değere etkisini en önemli bir kriter olarak algılayan yatırım kuruluşlarının lehine anlamlı bir farklılık söz konusudur. Başka bir ifadeyle denetçi bağımsızlığının ekonomik büyümeye katkı sağladığı ve bağımsız denetim faaliyetlerinde şeffaflığın artmasında en önemli kriter olarak bildiren yatırım kuruluşları diğer görüşe sahip yatırım kuruluşlarına göre bu kriterin etkili olduğunu düşünmektedir.

Tablo 4.51. Bağımsızlık ile Bağımsız Denetimde Kalite Faktörlerine İlişkin Betimleyici İstatistikler

Değişkenler	Derecelendirme	N	Ortalama	Standart Sapma
<i>Denetim Kuruluşu Etkinliği (Faktör 1)</i>	Orta Derecede Önemli	4	3,2500	,3557
	Önemli	18	3,4444	,5562
	En Önemli	44	3,8055	,5563
	Toplam	66	3,6734	,5735
<i>İç Kontrol Etkinliği (Faktör 2)</i>	Orta Derecede Önemli	4	4,2000	,1632
	Önemli	18	4,0888	,5624
	En Önemli	44	4,2272	,3674
	Toplam	66	4,1878	,4208
<i>İşletme Riski (Faktör 3)</i>	Orta Derecede Önemli	4	4,0000	,0000
	Önemli	18	3,8611	,5301
	En Önemli	44	4,0852	,3574
	Toplam	66	4,0189	,4097

Bağımsızlık ile bağımsız denetimin kalite faktörleri arasındaki ilişkinin belirlenmesi amacıyla yapılan analizler sonucundaki betimsel istatistikler Tablo 4.51’de yer almaktadır. Yatırım kuruluşları denetçi bağımsızlığının denetim kuruluşunun etkinliğinde orta derecede önemli olduğunu düşünmektedir (ortalama değer yaklaşık olarak 3,67). Denetçi bağımsızlığının işletmelerin iç kontrol sisteminin etkinliğinin artmasında ve işletme risklerinin tespiti ve önlenmesi faaliyetlerinde önemli bir kriter olarak görmektedir (ortalama değerler yaklaşık olarak 4,19 - 4,02).

Tablo 4.52. Bağımsızlık ile Bağımsız Denetimin Kalite Faktörlerine Göre Algı Farklılıklarına İlişkin ANOVA Analizi

Değişkenler		Kareler Toplamı	Serbestlik Derecesi	Kareler Ortalaması	F	p
<i>Denetim Kuruluşu Etkinliği (Faktör 1)</i>	Gruplararası	2,282	2	1,141	3,764	,029
	Grup içi	19,098	63	,303		
	Toplam	21,380	65			
<i>İç Kontrol Etkinliği (Faktör 2)</i>	Gruplararası	,421	2	,210	1,182	,313
	Grup içi	11,214	63	,178		
	Toplam	11,635	65			
<i>İşletme Riski (Faktör 3)</i>	Gruplararası	,478	2	,239	,984	,379
	Grup içi	15,287	63	,243		
	Toplam	15,765	65			

Tablo 4.52’te yer alan Anova analizi sonuçlarına göre bağımsızlık ile bağımsız denetimin kalite faktörleri arasında hesaplanan p değerinin (0,05) anlamlılık değerinden faktör 1 için hesaplanan değerden düşük olduğu görülmektedir. Ayrıca, faktör 2 ve 3’te hesaplanan p değeri (0,05) anlamlılık değerinden yüksek olduğu görülmektedir. Dolayısıyla bağımsızlık ile faktör 2 ve faktör 3 arasında anlamlı bir farklılıktan söz etmek mümkün değildir. Fakat Faktör 1 ile anlamlı bir farklılığın varlığından söz etmek mümkündür. Başka bir ifadeyle yatırım kuruluşları; denetçi bağımsızlığının denetim kuruluşunun etkinliğinin artmasında etkili olan bir kriter olarak görmektedir. Fakat denetçi bağımsızlığının işletmelerin iç kontrol etkinliğinin sağlanmasında ve işletme risklerinin tespiti ve önlenmesinde etkisinin olmadığını düşünmektedir. Denetçi bağımsızlığı ile denetim kuruluşunun etkinliği arasındaki söz konusu anlamlılığın hangi görüş derecesine (önemsiz ... en önemli) sahip gruplar arasında olduğunun belirlenmesi için Tukey Testi uygulanmıştır.

Tablo 4.53. Bağımsızlık ile Bağımsız Denetimin Kalite Faktörlerine Göre Algı Farklılıklarına İlişkin Tukey Testi

<i>Bağımsız Değişken</i>	<i>Ortak Grup (I)</i>	<i>Ortak Grup (J)</i>	<i>Ortalama Fark (I-J)</i>	<i>Standart Sapma</i>	<i>p</i>
<i>Denetim Kuruluşu Etkinliği (Faktör 1)</i>	Orta Derecede	Önemli	-,0675	,2614	,964
	Önemli	En Önemli	-,4384	,2399	,169
	Önemli	Orta Derecede Önemli	,0675	,2614	,964
		En Önemli	-,3708	,1577	,047
	En Önemli	Orta Derecede Önemli	,4384	,2399	,169
		Önemli	,3708	,1577	,047

Tablo 4.53'te yer alan Tukey Testi sonuçlarına göre faktör 1'de bağımsızlık kriterini en önemli olarak gören yatırım kuruluşlarının lehine anlamlı bir farklılıktan söz etmek mümkündür. Başka bir ifadeyle denetçi bağımsızlığının yatırım kuruluşları; denetçi bağımsızlığının denetim kuruluşunun etkinliğinin artmasında en önemli kriter olarak bildiren yatırım kuruluşları diğer görüşe sahip yatırım kuruluşlarına göre bu kriterin etkili olduğunu düşünmektedir.

Yatırım kuruluşlarının bağımsız denetim kalitesine ve katma değerine etki ettiğini düşündüğü kriterler hakkında genel olarak şu bilgilere ulaşılmıştır;

- ✓ Denetim ücretlerinin artışında işletmelerin ekonomik büyüme faaliyetleri ve kurumsal yönetimi teşvik faaliyetlerinin etkisi söz konusudur. Ayrıca denetim kuruluşlarının etkinliğinin artmasında ve işletmelerin iç kontrol sistemlerinin etkinliğinin artmasıyla denetim ücretlerinde artış meydana gelmektedir.
- ✓ Denetçi rotasyon uygulamalarıyla birlikte bağımsız denetim faaliyetlerinde şeffaflığın artmasına neden olmaktadır. Ayrıca işletmelerin risk tespiti ve önlenmesinde denetçi rotasyon uygulamaları önemli yer tutmaktadır.
- ✓ Denetim maliyetlerindeki artışın nedenlerinden bir tanesi işletmelerin kurumsal yönetimi teşvik faaliyetleridir. Ayrıca denetim kurumlarının etkinliğinin artması denetim maliyetini de artırmaktadır.
- ✓ Denetim kuruluşunun görev süresi ve denetim kuruluşunun büyüklüğü bağımsız denetimin kalite ve katma değerine etki etmemektedir.
- ✓ Denetçi yetenek ve uzmanlıkları işletmelerin iç kontrol sistemlerinin etkinliğinde önemli bir pay sahibi olarak görülmektedir.

- ✓ Denetçi bağımsızlığı işletmelerde ekonomik büyüme faaliyetlerine, bağımsız denetim faaliyetlerinde şeffaflığa ve denetim kuruluşunun etkinliğinin sağlanmasında önemli bir kriter olarak görülmektedir.



BEŞİNCİ BÖLÜM

BAĞIMSIZ DENETİMİN KALİTE VE KATMA DEĞERİNE İLİŞKİN YAPISAL EŞİTLİK MODELİ UYGULAMASI

Yapısal eşitlik modellemesi çalışılan sürecin bir seri yapısal eşitlik içeren ve bu yapısal eşitlikler, belirlenen hipotezlerin daha kolay anlaşılmasına ve görsel olarak gösterilmesine imkân tanımaktadır.⁵⁴² Ayrıca, çok değişkenli kompleks modellerin geliştirilmesi, test ve tahmin edilmesine olanak sağlayarak belirlenen modeldeki değişkenlerin direk veya endirekt etkilerini dikkate alan bir istatistik programıdır.⁵⁴³

Yatırım kuruluşlarının bağımsız denetimde kalite ve katma değer algılarını içeren ve tam olarak ölçülemeyen (Latent) değişkenler arasındaki ilişkileri incelemek amacıyla yapısal eşitlik modeli kullanılmıştır. İlk olarak oluşturulan modellerin (jenerik) yeterli uyum değerleri sağlanamadığı tespit edilmiş ve modeller uyum değerlerini sağlayabilmesi için revize edilmiştir. Modellerin değerlendirilmesi ve analizinde SPSS 21.0 ve AMOS 18.0 istatistik programları ile Yapısal Eşitlik Modeli metodu kullanılmıştır. Yapısal Eşitlik Modeli için literatürde pek çok farklı uyum değişkeni kullanılırken hem çalışmada hem de literatürde en fazla kullanılan uyum istatistik değerleri; χ^2 -p- χ^2 /df, RMSEA-PCLOSE, TLI-CFI değerleri ile HOLTER Index değeridir.⁵⁴⁴

⁵⁴² Cem Harun Meydan ve Şeşen Harun, **Yapısal Eşitlik Modellemesi AMOS Uygulamaları**, Birinci Baskı, Ankara, Detay Yayıncılık, 2011, 5.

⁵⁴³ Nuran Bayram, **Yapısal Eşitlik Modellemesine Giriş AMOS Uygulamaları**, Birinci Baskı, Bursa, Ezgi Kitabevi, 2010, 1.

⁵⁴⁴ Kula, S. (2011), Occupational Stress and Work-Related Wellbeing of Turkish National Police (TNP) Members, University of Central Florida, Orlando (unpublished dissertation, 65-74)

5.1. İstatistiksel Analizler İçin Değerler

Bu bölümde gerçekleştirilecek analizlere yönelik olarak eşik değerleri, anlamlılık seviyeleri ve faktör yüklemeleri yer almaktadır.

Çalışmada anlamlılık seviyesi genel olarak kullanılan $p < 0,05$ olarak belirlenmiştir. Kısaca, boş hipotezin doğru iken geçersiz sayılma olasılığı %5 iken, alternatif hipotezin desteklenme oranının %95 olduğu anlamına gelmektedir. Faktör yüklemeleri gizli değişkenler ile ölçülen değişkenler arasındaki korelasyonu belirtmektedir. Belirlenen değişkenler, bir faktörün temel amacını ve önemini belirlemede yardımcı olmaktadır. Malthouse (2001) faktör yüklemelerinin şiddetinin ,03 olması gerektiğini belirterek bu değer in örneklem boyutuna, belirlenen metodun betimsel veya nedensel olması durumlarında değişebileceğini söylemektedir.

Belirlenen modellere ilişkin verilerin test edilmesi ve sonuçların analizi için öncelikle verilerin güvenilirlik analizi ve doğrulayıcı faktör analizinin gerçekleştirilmiş olması sonuçların güvenilirliği için önemli bir kriterdir. Bu çalışmada dördüncü bölümde güvenilirlik analizi sonuçları yer almaktadır. Modellerin test edilmesi aşamasından önce doğrulayıcı faktör analizleri gerçekleştirilmiştir.

Ayrıca çarpıklık (skewness) ve basıklık (kurtosis) değerleri -1 ile +1 arasında bulunmuş olup, verilerin normal olarak dağıldığı belirlenmiştir. Normallik testinde literatürde iki görüş kabul görmektedir. İlk olarak test sonucunda verilerin -1.5 ve +1.5 aralığında yer alması durumunda verilerin normal dağıldığı kabul edilmektedir. İkinci olarak ise verilerin -2 ile +2 aralığında yer alması durumunda verilerin normal dağıldığı kabul edilmektedir. Çalışma verileri her iki görüşü de desteklemektedir. Çalışmada kabul edilen uyum indeksleri ve eşik değerleri Tablo 5.1'de gösterilmiştir.⁵⁴⁵

⁵⁴⁵ Kula, 74.

Tablo 5.1. Uyum İndeksleri ve Eşik Değerleri

Uyum İndeksi	Eşik Değerleri	Araştırmacılar
Chi-square (χ^2)	Değer, mümkün olduğu derecede düşük olmalıdır.	Schermelleh-Engel vd. (2003); Wan (2002); Garson (2009)
Chi-square Associated p Value (p)	Değer $\geq ,05$	Schermelleh-Engel vd. (2003); Wan (2002); Garson (2009)
Chi-square / Degree of Freedom (χ^2/df)	Örneklem çerçevesi küçük ise ≤ 3 , örneklem çerçevesi büyük ise ≤ 4 olmalıdır.	Ullman (2001); Kline (1998); Wan (2002); Kline (2005)
Root Mean Square Error of Approximation (RMSEA)	$\leq ,05$; iyi $,05 < \text{değer} \leq ,08$; kabul edilebilir	Browne and Cudeck (1993); Wan (2002); Schumacher and Lomax (2004); Garson (2009); Schermelleh- Engel vd. (2003)
Tucker-Lewis Index (TLI)	$,90 \leq \text{değer} < ,95$; kabul edilebilir. $\geq ,95$; iyi	Hoe (2003); Hu and Bentler (1999); Schumacher and Lomax (2004)
Comparative Fit Index (CFI)	$,90 \leq \text{değer} < ,95$; kabul edilebilir. $\geq ,95$; iyi	Hu and Bentler (1999); Schreiber, Stage, King, Nora and Barlow (2006)
Hoelter's Critical N (HOELTER INDEX)	$75 \leq \text{değer} < 200$; kabul edilebilir ≥ 200 ; iyi	Wan (2002); Garson (2009); Garson (2009)

Tablo 5.1’de yer alan uyum indeksleri çalışmaların oluşturulan modellerle hangi ölçüde uygun olduğunu göstermektedir. Eşik değerler ise en uygun modelin çalışmayla uygunluğu için belirlenen aralıklardır. Burada önemli olan kabul edilebilir değerlere ulaşmaktır.

5.1.1. Kalite Ölçekleri Doğrulayıcı Faktör Analizi

Yatırım kuruluşlarına uygulanan kalite ifadeleri sonucunda “bağımsız denetim kuruluşlarının etkinliğinin bağımsız denetim kalitesine etkisi”, “işletmelerin iç kontrol sisteminin etkinliğinin bağımsız denetim kalitesine etkisi” ve “işletme risklerinin bağımsız denetim kalitesine etkisi” olarak adlandırılan 3 faktör üzerine doğrulayıcı faktör analizi gerçekleştirilmiştir. Denetim kuruluşlarının bağımsız denetim faaliyetlerine etkisi ve “işletme risklerinin bağımsız denetim kalitesine etkisi

ölçeklerinde herhangi bir revizeye gerek duyulmamış sadece iç kontrol faaliyetlerinin etkinliğinin bağımsız denetim kalitesine etkisi ölçeği revize edilmiştir. Ölçekler için hesaplanan fit değerler Tablo 5.2’de gösterilmiştir. Ayrıca bu ölçekler için oluşturulan model Şekil (5.1 - 5.2 ve 5.3)’te gösterilmiştir. Modeller üzerindeki her bir numaralandırma o model altındaki ifadeleri belirtmektedir.

Şekil 5.1 dikkate alındığında bağımsız denetim kuruluşlarının faaliyetlerindeki etkinlik ölçeğinde iyilik uyum endekslerinin yeterli düzeyde olması sonucunda tekrar bir iyileştirme yapılmamıştır. Dokuz faktör içerisinde dokuzuncu ifadenin en yüksek varyansa sahip olduğu ve yedinci ifadesinde en düşük varyansa sahip olduğu görülmektedir.

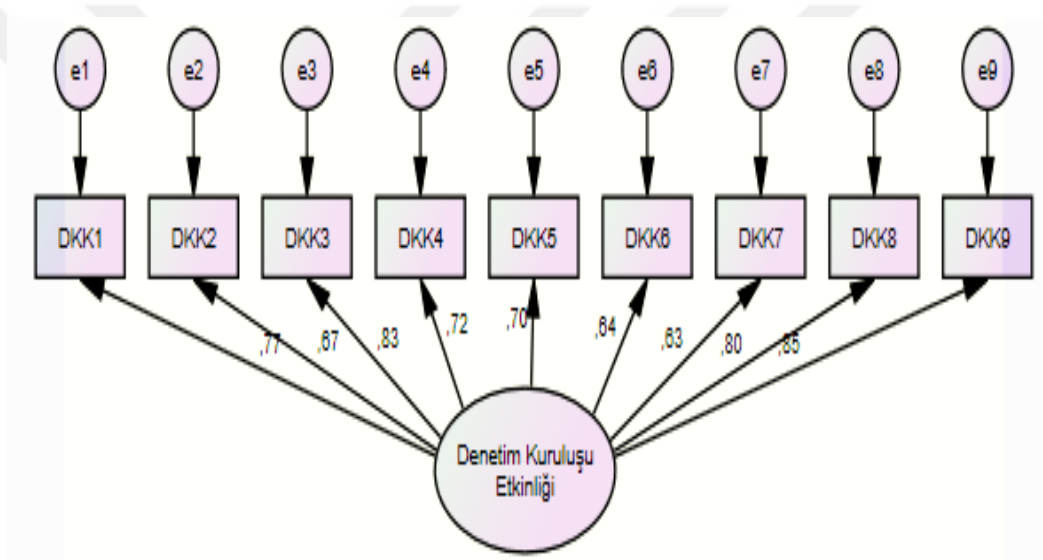

Şekil 5.1. Bağımsız Denetim Kuruluşlarının Etkinliği Ölçeği

Şekil 5.2 dikkate alındığında işletmelerin iç kontrol sisteminin etkinliği ölçeğindeki sadece Root Mean Square Error of Approximation (RMSEA) iyilik uyum indeksinin düşük olmasından dolayı revize edilmiştir. Revize edilmiş olan ölçekte yer alan beş ifadeden dördüncü ifade en yüksek varyansa sahipken, birinci ifade ise en düşük varyansa sahip olduğu görülmektedir.

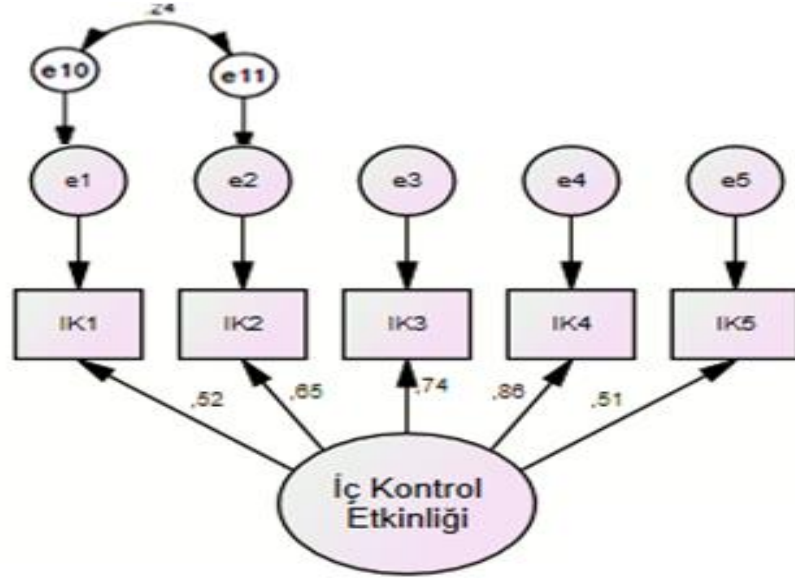

Şekil 5.2. Revize Edilmiş İç Kontrol Sistemi Etkinliği Ölçeği

Şekil 5.3 dikkate alındığında işletme risklerinin tespiti ve önlenmesi ölçeğinde iyilik uyum endekslerinin yeterli düzeyde olması sonucunda tekrar bir iyileştirme yapılmamıştır. Dört faktör içerisinde üçüncü ifadenin en yüksek varyansa sahip olduğu ve dördüncü ifadesinde en düşük varyansa sahip olduğu görülmektedir.

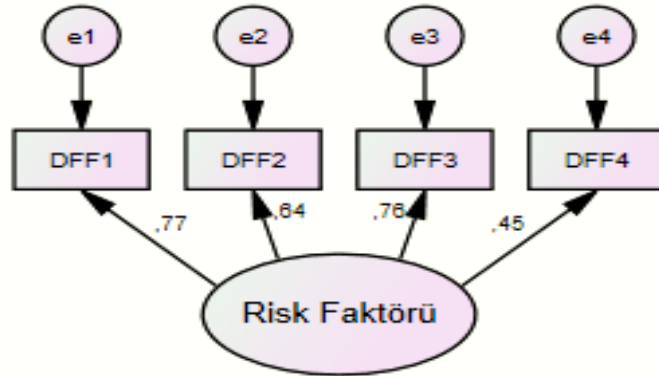

Şekil 5.3. Risk Ölçeği

Bağımsız denetim faaliyetlerinin işletme risklerine etkisi ölçeği uyum istatistikleri dikkate alındığında Root Mean Square Error of Approximation (RMSEA) değeri kabul edilebilir seviyeden düşük olduğu fakat diğer değerlerin tamamının fit değerlere ulaştığı görülmektedir. Dört ifadeden oluşan risk ölçeğinde birinci ifadenin en yüksek varyansa sahip olduğu görülmekte ve dördüncü ifadenin de en düşük varyans değerine sahip olduğu görülmektedir.

Tablo 5.2. Kalite Ölçekleri İçin Jenerik Model Uyum İstatistik Değerleri

Uyum İndeksi	Eşik Değerleri	Ölçüm Modeli		
		Denetim Kuruluşu Etkinliği	İç Kontrol Etkinliği	Risk
Chi-square (χ^2)	Değer, mümkün olduğu derecede düşük olmalıdır.	29,02	8,1	1,937
Chi-square Associated p Value (p)	Değer \geq ,05	,360	,087	,380
Chi-square / Degree of Freedom (χ^2/df)	Örneklem çerçevesi küçük ise ≤ 3 ; örneklem çerçevesi büyük ise ≤ 4 olmalıdır.	1,075	2,003	,968
Root Mean Square Error of Approximation (RMSEA)	,05 < değer \leq ,08; kabul edilebilir. \leq ,05; iyi	,034	,076	,039
Tucker-Lewis Index (TLI)	,90 \leq değer < ,95; kabul edilebilir. \geq ,95; iyi	,991	,900	1,000
Comparative Fit Index (CFI)	,90 \leq değer < ,95; kabul edilebilir. \geq ,95; iyi	,993	,956	1.003
Hoelter's Critical N (HOELTER INDEX)	75 \leq değer < 200; kabul edilebilir \geq 200; iyi	106	107	310

Tablo (5.2) dikkate alındığında; Bağımsız denetim kuruluşlarının etkinliğinin denetim kalitesine etkisi ölçüğü için bu çalışmada kabul edilen uyum indeksleri ile karşılaştırıldığında; Root Mean Square Error of Approximation (RMSEA) değeri kabul edilebilir seviyeden düşük olduğu, Tucker-Lewis Index (TLI) ve Comparative Fit Index (CFI) değerleri iyi bir fit model için yüksek seviyelerde olduğu ve bu yüzden diğer uyum istatistikleri kabul edilebilir seviyelerde olduğu görülmektedir.

5.1.2. Katma Değer Ölçekleri Doğrulayıcı Faktör Analizi

Yatırım kuruluşlarına uygulanan bağımsız denetimin katma değerini ölçmeye yönelik ifadeler sonucunda “Ekonomik Büyüme”, “Kurumsal yönetimi Teşvik”, “Şeffaflık” ve “Güvenilirlik” olarak adlandırılan 4 faktör üzerine doğrulayıcı faktör

analizi gerçekleştirilmiştir. Güvenilirlik ve şeffaflık ölçeklerinde herhangi bir revizeye gerek duyulmamış sadece ekonomik büyüme ve kurumsal yönetimi teşvik ölçekleri revize edilmiştir. Güvenilirlik ve şeffaflık ölçekleri için hesaplanan fit değerler Tablo 5.3'te ekonomik büyüme ve kurumsal yönetimi teşvik ölçekleri Tablo 5.4'te gösterilmiştir. Ayrıca bu ölçekler için oluşturulan model Şekil (5.4 - 5.5 - 5.6 ve 5.7)'de gösterilmiştir.

Tablo 5.3. Güvenilirlik ve Şeffaflık Ölçekleri İçin Jenerik Model Uyum İstatistik Değerleri

Uyum İndeksi	Eşik Değerleri	Ölçüm Modeli	
		Güvenilirlik	Şeffaflık
Chi-square (χ^2)	Değer, mümkün olduğu derecede düşük olmalıdır.	4,536	4,075
Chi-square Associated p Value (p)	Değer \geq ,05	,103	,130
Chi-square / Degree of Freedom (χ^2/df)	Örneklem çerçevesi küçük ise ≤ 3 , örneklem çerçevesi büyük ise ≤ 4 olmalıdır.	2,268	2,038
Root Mean Square Error of Approximation (RMSEA)	,05 < değer \leq ,08; kabul edilebilir; \leq ,05; iyi	,07	,06
Tucker-Lewis Index (TLI)	,90 \leq değer < ,95; kabul edilebilir. \geq ,95; iyi	,916	,922
Comparative Fit Index (CFI)	,90 \leq değer < ,95; kabul edilebilir. \geq ,95; iyi	,972	,974
Hoelter's Critical N (HOELTER INDEX)	75 \leq değer < 200; kabul edilebilir. \geq 200; iyi	132	147

Tablo 5.3 dikkate alındığında hem güven ölçeği hem de şeffaflık ölçeğinin belirlenen uyum istatistiklerinin tamamında fit değerlere ulaştığı görülmektedir. Özellikle χ^2 , **p** ve χ^2/df değerlerinin kabul edilebilir değerlerin üzerinde olması iyi bir fit model (en uygun model) için önemli kriterlerdendir.

Tablo 5.4. Ekonomik Büyüme ve Kurumsal yönetimi Teşvik Ölçekleri İçin Jenerik Model Uyum İstatistik Değerleri

Uyum İndeksi	Eşik Değerleri	Ölçüm Modeli			
		Ekonomik Büyüme		Kurumsal Yönetimi Teşvik	
		İlk Ölçüm	Revize	İlk Ölçüm	Revize
Chi-square (χ^2)	Değer, mümkün olduğu derecede düşük olmalıdır.	25,1	7,963	13,8	7,3
Chi-square Associated p Value (p)	Değer $\geq ,05$,000	,051	,017	,119
Chi-square / Degree of Freedom (χ^2/df)	Örneklem çerçevesi küçük ise ≤ 3 , örneklem çerçevesi büyük ise ≤ 4 olmalıdır.	5,022	2,645	2,756	1,834
Root Mean Square Error of Approximation (RMSEA)	,05 < değer $\leq ,08$; kabul edilebilir. $\leq ,05$; iyi	,249	,059	,164	,053
Tucker-Lewis Index (TLI)	,90 \leq değer < ,95; kabul edilebilir. $\geq ,95$; iyi	,695	,897	,866	,936
Comparative Fit Index (CFI)	,90 \leq değer < ,95; kabul edilebilir. $\geq ,95$; iyi	,847	,963	,933	,975
Hoelter's Critical N (HOELTER INDEX)	75 \leq değer < 200; kabul edilebilir ≥ 200 ; iyi	40	93	118	147

Tablo 5.4 dikkate alındığında ekonomik büyüme ölçeği ilk ölçümlerde Chi-square (χ^2) ve Root Mean Square Error of Approximation (**RMSEA**) uyum kriterleri dışında diğer uyum kriterlerini sağlamadığı görülmektedir. Revize işlemleri gerçekleştirildiğinde bütün uyum indekslerinin kabul edilebilir fit değerlere ulaştığı görülmektedir. Kurumsal yönetimi teşvik ölçeği ilk ölçümlerde Chi-square Associated p Value (**p**), Root Mean Square Error of Approximation associated p value (**PCLOSE**) ve Tucker-Lewis Index (**TLI**) uyum indekslerini sağlamadığı görülmektedir. Revize işlemleri sonucunda bütün uyum indekslerinin sağlandığı ve iyi seviye indekslere ulaştığı görülmektedir.

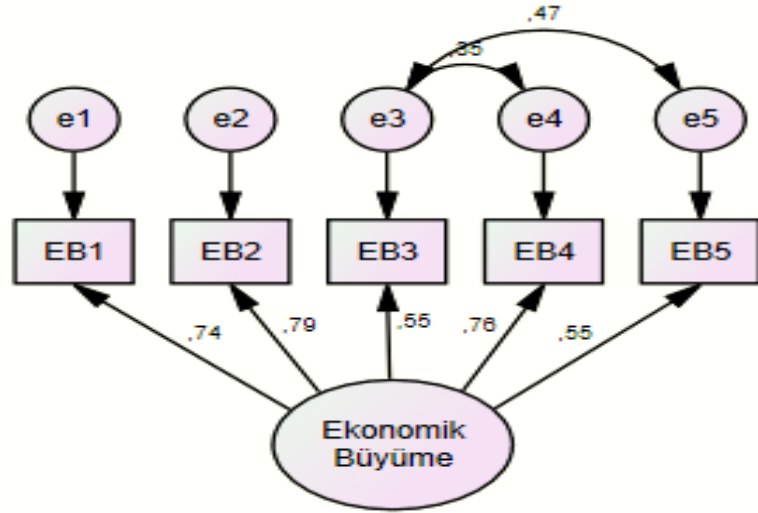

Şekil 5.4. Revize Edilmiş Ekonomik Büyüme Ölçeği

Şekil 5.4 dikkate alındığında ekonomik büyüme ölçeğinin beş ifadeden oluştuğu bu ifadelerden en yüksek varyans değerine sahip olan ifadenin ikinci, en düşük varyans değerine sahip olan ifadenin ise üçüncü ve beşinci ifadeler olduğu görülmektedir.

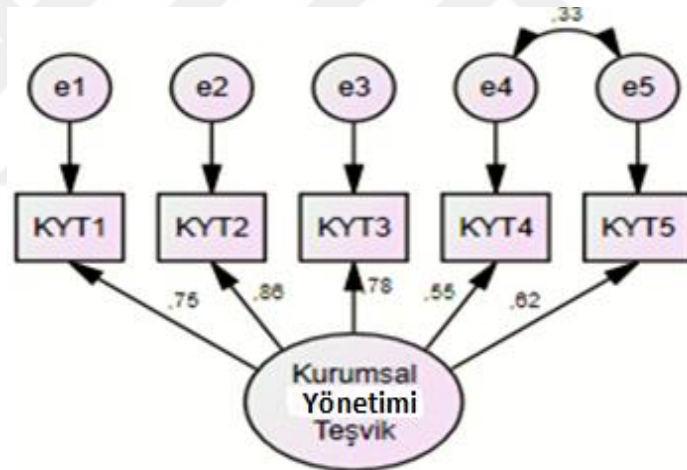

Şekil 5.5. Revize Edilmiş Kurumsal Yönetimi Teşvik Ölçeği

Şekil 5.5 dikkate alındığında ekonomik büyüme ölçeğinin beş ifadeden oluştuğu bu ifadelerden en yüksek varyans değerine sahip olan ifadenin ikinci, en düşük varyans değerine sahip olan ifadenin ise üçüncü ve beşinci ifadeler olduğu görülmektedir.

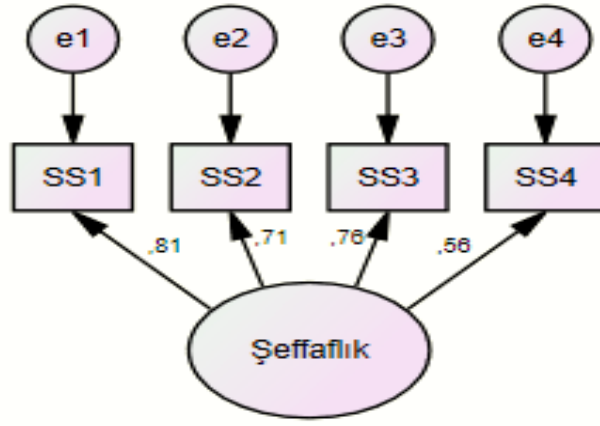

Şekil 5.6. Şeffaflık Ölçeği

Şekil 5.6 dikkate alındığında şeffaflık ölçeğinin dört ifadeden oluştuğu bu ifadelerden en yüksek varyans değerine sahip olan ifadenin ikinci, en düşük varyans değerine sahip olan ifadenin ise birinci ifade olduğu görülmektedir.

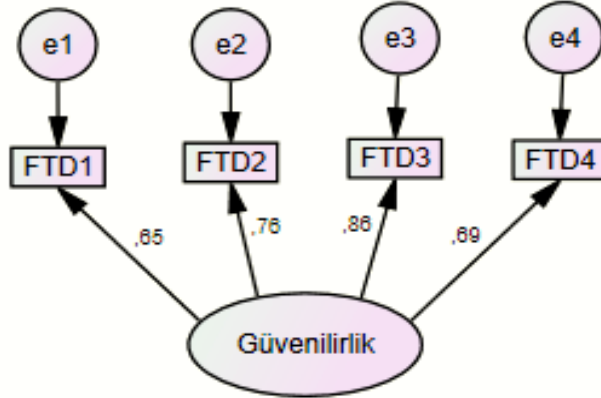

Şekil 5.7. Güvenilirlik Ölçeği

Şekil 5.7 dikkate alındığında güvenilirlik ölçeğinin dört ifadeden oluştuğu bu ifadelerden en yüksek varyans değerine sahip olan ifadenin üçüncü, en düşük varyans değerine sahip olan ifadenin ise dördüncü ifade olduğu görülmektedir.

Şekil 5.1 ile 5.7 arasında yer alan revize edilmiş veya başlangıç değerleri ile uyum indekslerini sağlayan modeller çalışma kapsamında belirlenmiş olan hipotezlerin analizinin gerçekleştirilmesi için yapısal eşitlik modeli oluşturulmuştur.

5.2. Yapısal Eşitlik Modelleri

Yapısal eşitlik modellemeleri öncelikle yatırım kuruluşlarının kalite ölçekleri ile sırasıyla ekonomik büyümeye, kurumsal yönetimi teşvik, güvenilirlik ve şeffaflık üzerindeki algıları üzerindeki ilişkiler belirlenmiştir. Bu amaca yönelik olarak öncelikle jenerik modeller oluşturulmuş ve modeller revize edilerek revize modele ulaşılmaya çalışılmıştır.

5.2.1. Ekonomik Büyüme Jenerik Model

Yatırım kuruluşlarının ekonomik büyüme ile kalite ölçekleri arasındaki algılarına ilişkinin belirlenmesi amacıyla revize edilmiş olan ölçekler dikkate alınarak jenerik model oluşturulmuştur. Jenerik modele ilişkin iyilik uyum indeksleri Tablo 5.5'te gösterilmiştir. Ayrıca Şekil 5.8'de Jenerik Model gösterilmiştir.

Tablo 5.5. Ekonomik Büyüme Jenerik Model İçin İyilik Uyum Değerleri

Uyum İndeksi	Eşik Değerleri	Jenerik Modeli
Chi-square (χ^2)	Değer, mümkün olduğu derecede düşük olmalıdır.	292,6
Bağımsızlık Derecesi (df)	Değer \geq ,0	221
Olasılık (P)	Değer \geq ,05	,01
Likelihood Ratio (χ^2/df)	≤ 2 ; ≤ 3 ; ≤ 4	1,324
İyilik Uyum İndeksi (GFI)	$>$,90	,752
Adjusted GFI (AGFI)	$>$,90	,691
Tucker-Lewis Index (TLI)	,90 \leq değer $<$,95; kabul edilebilir. \geq ,95; iyi	,896
Karşılaştırmalı Uyum İndeksi (CFI)	,90 \leq değer $<$,95; kabul edilebilir. \geq ,95; iyi	,909
Normlu Uyum İndeksi (NFI)	$>$,90	,781
Yakınlaşmanın Kök-Ortalama Karesinin Hatası (RMSEA)	,05 $<$ değer \leq ,08; kabul edilebilir. \leq ,05; iyi	,071
Hoelter'in Kritik Sayısı N (HOELTER INDEX)	75 \leq değer $<$ 200; kabul edilebilir \geq 200; iyi	61

Tablo 5.5 dikkate alındığında; Jenerik model için iyilik uyum değerleri incelendiğinde Ki kare (χ^2) değerleri önem arz etmektedir. Ki karenin bağımsızlık derecesine oranı (χ^2/df) 3 ya da daha az olmalıdır. Çalışmamızda bu değer 1,324 olarak görülmekte ve istenilen kritik değere sahiptir.

Normlaştırılmış uyum indeksi (NFI) ve karşılaştırmalı uyum indeksi (CFI) ,90 veya daha fazla olmalıdır. Tablo (5.5)'e bakıldığında bu değerlerin NFI için ,781 ve CFI için bu değer, ,909 olduğu gözlemlenmektedir. İyilik uyum indeksi (GFI) için de değer ,90 veya daha fazla olması tercih edilmektedir. Yakınlaşmanın kök-ortalama karesinin hatası (RMSEA) ,08 veya daha küçük olması tercih edilir. Tablo 5.5'te görüldüğü üzere GFI değerinin düşük RMSEA değerinin ise istenilen kritik değerler aralığında olduğu görülmektedir. Ayrıca Hoelter'in Kritik Sayısı N değeri, olasılık (p) değeri, GFI ve AGFI değerlerinin istenilen kritik değerlerden düşük olduğu görülmektedir.

Ekonomik büyüme iyilik uyum indekslerinin belirlenmesinden sonra jenerik modele ilişkin regresyon ağırlıkları hesaplanarak ölçekler arasındaki ilişkiler belirlenmelidir. Jenerik model için regresyon ağırlıkları tablosu Tablo 5.6'da gösterilmiştir.

Tablo 5.6. Ekonomik Büyüme Regresyon Ağırlıkları Jenerik Model

	Regresyon Katsayısı	Standart Hata	Kritik Oran	Anlamlılık Değeri	Sınıf
Bağ. Den. Kuruluşu <-- İç Kontrol	1,439	,461	3,124	***	par_26
Risk <--- İç Kontrol	,924	,341	2,707	,007	par_27
Risk <--- Bağ. Den. Kuruluşu	,067	,099	,680	,497	par_28
Ekonomik Büyüme <--- Bağ. Den. Kuruluşu	,117	,043	2,754	***	par_17
Ekonomik Büyüme <--- İç kontrol	,143	,072	1,999	,041	par_18
Ekonomik Büyüme <--- Risk	,238	,257	,927	,354	par_19
DKK1 <--- Bağ. Den. Kuruluşu	1,000				
DKK2 <--- Bağ. Den. Kuruluşu	,563	,101	5,554	***	par_1
DKK3 <--- Bağ. Den. Kuruluşu	,953	,133	7,180	***	par_2

		Regresyon Katsayısı	Standart Hata	Kritik Oran	Anlamlılık Değeri	Sınıf
DKK4	<--- Bağ. Den. Kuruluşu	1,001	,169	5,938	***	par_3
DKK5	<--- Bağ. Den. Kuruluşu	1,081	,178	6,084	***	par_4
DKK6	<--- Bağ. Den. Kuruluşu	,671	,128	5,261	***	par_5
DKK7	<--- Bağ. Den. Kuruluşu	,724	,139	5,212	***	par_6
DKK8	<--- Bağ. Den. Kuruluşu	,919	,135	6,816	***	par_7
DKK9	<--- Bağ. Den. Kuruluşu	,848	,116	7,281	***	par_8
IK1	<--- İç Kontrol	1,000				
IK2	<--- İç Kontrol	1,251	,319	3,916	***	par_9
IK3	<--- İç Kontrol	1,258	,351	3,581	***	par_10
IK4	<--- İç Kontrol	1,647	,442	3,725	***	par_11
DFF1	<--- Risk	1,000				
DFF2	<--- Risk	,941	,194	4,839	***	par_12
DFF3	<--- Risk	1,030	,208	4,952	***	par_13
IK5	<--- İç Kontrol	1,228	,390	3,152	,002	par_14
EB3	<--- Ekonomik Büyüme	1,000				
EB2	<--- Ekonomik Büyüme	1,359	,303	4,486	***	par_15
EB1	<--- Ekonomik Büyüme	,985	,217	4,548	***	par_16
EB4	<--- Ekonomik Büyüme	1,479	,276	5,367	***	par_20
EB5	<--- Ekonomik Büyüme	,783	,160	4,900	***	par_21
DFF4	<--- Risk	,821	,234	3,512	***	par_23

Tablo 5.6 dikkate alındığında; yatırım kuruluşlarının ekonomik büyüme ile bağımsız denetim kuruluşlarının etkinliği algıları ile iç kontrol sisteminin etkinliği arasında istatistiksel olarak anlamlı bir ilişkinin olduğu görülmektedir. Fakat işletme riskleri algıları ile ekonomik büyüme arasında istatistiksel olarak anlamlı bir ilişkinin bulunmadığı görülmektedir.

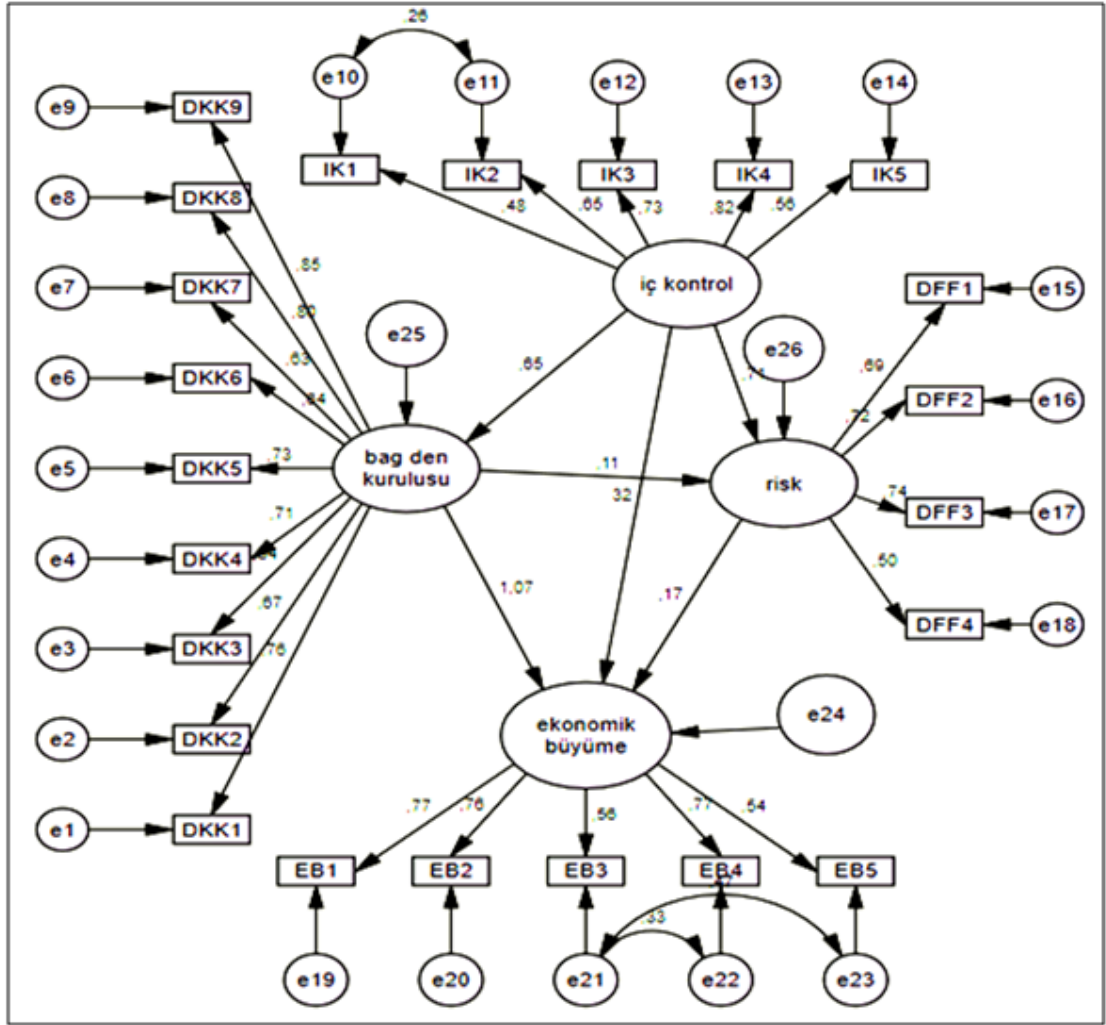

Şekil 5.8. Ekonomik Büyüme Jenerik Model

Şekil 5.8’de ekonomik büyümeye ilişkin ön (jenerik) modellemesi yapılmıştır. Modellemede iyilik uyum değerlerinin sağlanamaması nedeniyle revize modelleme yapılmıştır.

5.2.2. Ekonomik Büyüme Revize Model

Jenerik modelin revize edilmesiyle oluşturulan revize model iyilik uyum değerleri Tablo 5.7’de gösterilmiştir.

Tablo 5.7. Ekonomik Büyüme Revize Model İçin İyilik Uyum Değerleri

Uyum İndeksi	Eşik Değerleri	Jenerik Model	Revize Model
Chi-square (χ^2)	Değer, mümkün olduğu derecede düşük olmalıdır.	292,6	272,217
Bağımsızlık Derecesi (df)	Değer \geq ,0	221	217
Olasılık (P)	Değer \geq ,05	,01	,06
Likelihood Ratio (χ^2/df)	≤ 2 ; ≤ 3 ; ≤ 4	1,324	1,254
İyilik Uyum İndeksi (GFI)	$>$,90	,752	,882
Adjusted GFI (AGFI)	$>$,90	,691	,901
Tucker-Lewis Index (TLI)	,90 \leq değer $<$,95; kabul edilebilir. \geq ,95; iyi	,896	,918
Karşılaştırmalı Uyum İndeksi (CFI)	,90 \leq değer $<$,95; kabul edilebilir. \geq ,95; iyi	,909	,927
Normlu Uyum İndeksi (NFI)	$>$,90	,781	,930
Yakınlaşmanın Kök-Ortalama Karesinin Hatası (RMSEA)	,05 $<$ değer \leq ,08; kabul edilebilir. \leq ,05; iyi	,071	,064
Hoelter'in Kritik Sayısı N (HOELTER INDEX)	75 \leq değer $<$ 200; kabul edilebilir \geq 200; iyi	61	77

Tablo 5.7 dikkate alındığında jenerik modelde düşük olan değerlerin yükseldiği görülmektedir. İyilik Uyum İndeksi (GFI) ,882 değerlerinin hala zayıf değerlere sahip olduğu fakat kabul edilebilir değere çok yaklaştığı görülmektedir.

Özellikle Ki karenin bağımsızlık derecesine oranı (χ^2/df) 3 ya da daha az olması istenilen bir durumdur. Çalışmamızda bu değer hem jenerik modelde hem de revize modelde istenilen kritik değerlerden daha iyi olduğu görülmektedir.

Tablo 5.8. Ekonomik Büyüme Regresyon Ağırlıkları Revize Model

		Regresyon Katsayısı	Standart Hata	Kritik Oran	Anlamlılık Değeri	Sınıf
Bağ. Den. Kuruluşu	<--- İç Kontrol	1,492	,467	3,192	***	par_29
Risk	<--- İç Kontrol	,942	,374	2,521	,012	par_30
Risk	<--- Bağ. Den. Kuruluşu	,032	,112	,281	,779	par_31
Ekonomik Büyüme	<--- Bağ. Den. Kuruluşu	,131	,046	2,842	***	par_17
Ekonomik Büyüme	<--- İç Kontrol	,148	,074	1,992	,041	par_18
Ekonomik Büyüme	<--- Risk	,215	,501	,429	,668	par_19
DKK1	<--- Bağ. Den. Kuruluşu	1,000				
DKK2	<--- Bağ. Den. Kuruluşu	,564	,102	5,533	***	par_1
DKK3	<--- Bağ. Den. Kuruluşu	,957	,134	7,152	***	par_2
DKK4	<--- Bağ. Den. Kuruluşu	1,007	,170	5,934	***	par_3
DKK5	<--- Bağ. Den. Kuruluşu	1,083	,179	6,048	***	par_4
DKK6	<--- Bağ. Den. Kuruluşu	,658	,129	5,116	***	par_5
DKK7	<--- Bağ. Den. Kuruluşu	,713	,140	5,087	***	par_6
DKK8	<--- Bağ. Den. Kuruluşu	,923	,136	6,791	***	par_7
DKK9	<--- Bağ. Den. Kuruluşu	,855	,117	7,282	***	par_8
IK1	<--- İç Kontrol	1,000				
IK2	<--- İç Kontrol	1,221	,309	3,951	***	par_9
IK3	<--- İç Kontrol	1,029	,311	3,312	***	par_10
IK4	<--- İç Kontrol	1,408	,392	3,592	***	par_11
DFF1	<--- Risk	1,000				
DFF2	<--- Risk	1,090	,250	4,365	***	par_12
DFF3	<--- Risk	1,001	,199	5,027	***	par_13
IK5	<--- İç Kontrol	1,342	,396	3,389	***	par_14
EB3	<--- Ekonomik Büyüme	1,000				
EB2	<--- Ekonomik Büyüme	1,369	,307	4,467	***	par_15
EB1	<--- Ekonomik Büyüme	,990	,219	4,522	***	par_16
EB4	<--- Ekonomik Büyüme	1,471	,276	5,332	***	par_20
EB5	<--- Ekonomik Büyüme	,794	,162	4,910	***	par_21
DFF4	<--- Risk	,920	,279	3,301	***	par_23

Tablo 5.8 dikkate alındığında jenerik modelde de belirtildiği gibi yatırım kuruluşlarının kalite ölçeklerinden bağımsız denetim kuruluşlarının etkinliğinin

ekonomik büyüme algıları üzerinde pozitif anlamda etkisinin olduğu, istatistiksel olarak anlamlı ilişkinin söz konusu olduğu görülmektedir. Bağımsız denetim kuruluşlarının etkinliği ile iç kontrol sistemi etkinliği değişkenleri arasında istatistiksel olarak anlamlı bir ilişkinin mevcut olduğu görülmektedir. Yine risk değişkeni ile iç kontrol sisteminin etkinliği değişkenleri arasında istatistiksel olarak anlamlı bir ilişkinin mevcut olduğu görülmektedir.

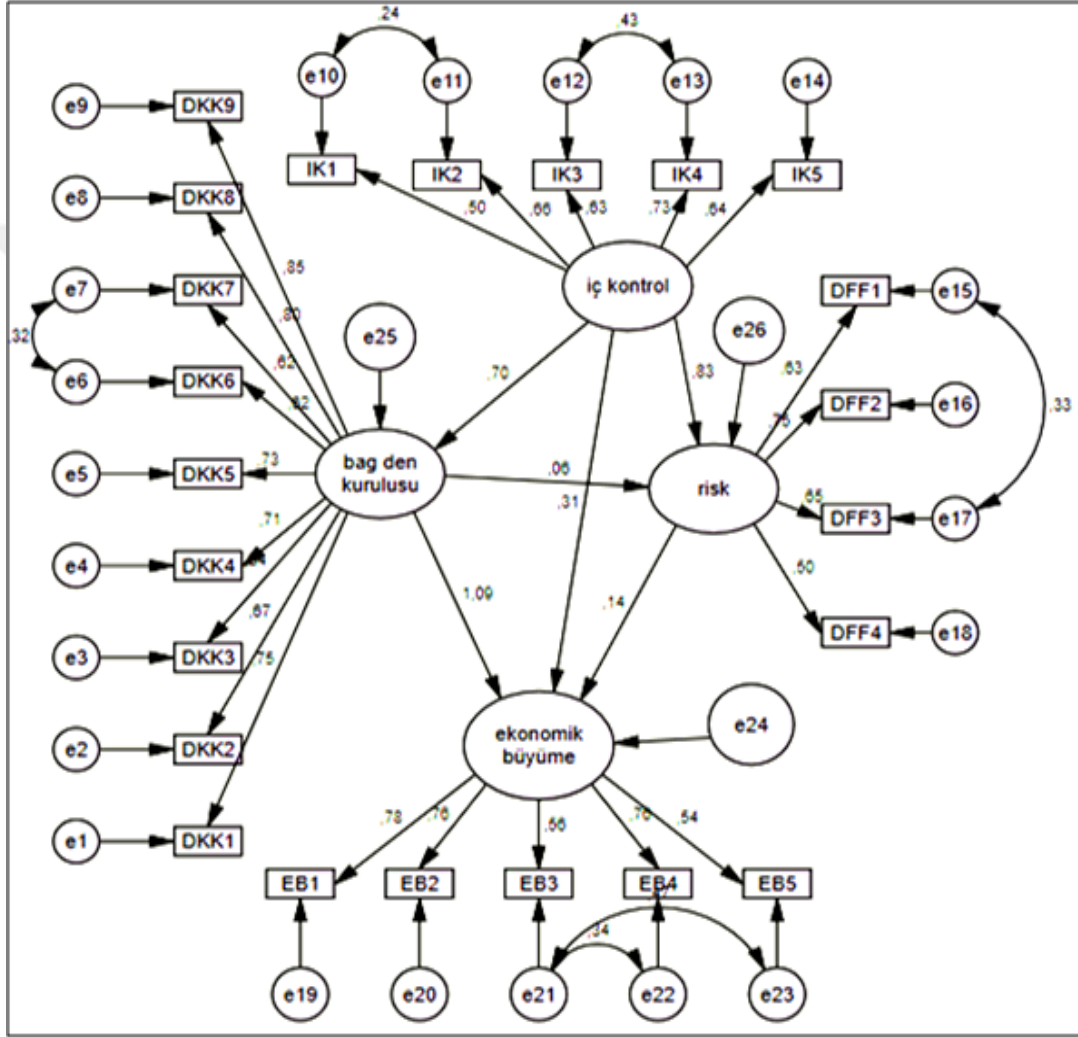

Şekil 5.9. Ekonomik Büyüme Revize Model

Şekil 5.9 dikkate alındığında ekonomik büyüme algıları üzerinde bağımsız denetim kuruluşlarının etkinliği, iç kontrol sisteminin etkinliği ve işletme riskleri değişkenlerinin eş etkenleri incelendiğinde bağımsız denetim kuruluşlarının etkinliği (1,09), iç kontrol sisteminin etkinliğinin (.31) ve işletme riskleri (.14) değişkenlerinin ekonomik büyüme üzerine etkilerinin istatistiksel olarak kayda değer olduğu görülmektedir. Dolayısıyla yatırım kuruluşları, bağımsız denetim kuruluşlarının

etkinliğinin artması ve işletmelerin iç kontrol sistemlerindeki etkinliğin artması sonucunda işletmelerde ekonomik büyüme olumlu etkisinin olduğunu düşünmektedir.

Tablo 5.7 ve Tablo 5.8 dikkate alındığında araştırma kapsamındaki hipotezlerden; **“H₁: Ekonomik Büyüme ile Bağımsız Denetim Kuruluşlarının Faaliyet Etkinliği arasında anlamlı bir ilişki vardır.”** ve **H₂: Ekonomik Büyüme ile İç Kontrol Sisteminin Etkinliği arasında anlamlı bir ilişki vardır.”** hipotezleri kabul edilmiştir. **“H₃: Ekonomik Büyüme ile İşletme Riskleri arasında anlamlı bir ilişki vardır.”** hipotezi ise reddedilmiştir.

5.2.3. Kurumsal Yönetimi Teşvik Jenerik Model

Yatırım kuruluşlarının Kurumsal Yönetimi Teşvik ile kalite ölçekleri algıları arasındaki ilişkinin belirlenmesi amacıyla revize edilmiş olan ölçekler dikkate alınarak jenerik model oluşturulmuştur. Jenerik modele ilişkin iyilik uyum indeksleri Tablo 5.9’da gösterilmiştir. Ayrıca Şekil 5.9’da Jenerik Model gösterilmiştir.

Tablo 5.9. Kurumsal Yönetimi Teşvik Jenerik Model İçin İyilik Uyum Değerleri

Uyum İndeksi	Eşik Değerleri	Jenerik Modeli
Chi-square (χ^2)	Değer, mümkün olduğu derecede düşük olmalıdır.	285,686
Bağımsızlık Derecesi (df)	Değer \geq ,0	216
Olasılık (P)	Değer \geq ,05	0,04
Likelihood Ratio (χ^2/df)	≤ 2 ; ≤ 3 ; ≤ 4	1,323
İyilik Uyum İndeksi (GFI)	$>$,90	,864
Adjusted GFI (AGFI)	$>$,90	,744
Tucker-Lewis Index (TLI)	,90 \leq değer $<$,95; kabul edilebilir. \geq ,95; iyi	,901
Karşılaştırmalı Uyum İndeksi (CFI)	,90 \leq değer $<$,95; kabul edilebilir. \geq ,95; iyi	,912
Normlu Uyum İndeksi (NFI)	$>$,90	,799

Yakınlaşmanın Kök-Ortalama Karesinin Hatası (RMSEA)	,05 < değer ≤ ,08; kabul edilebilir. ≤ ,05; iyi	,070
Hoelter'in Kritik Sayısı N (HOELTER INDEX)	75 ≤ değer < 200; kabul edilebilir ≥ 200; iyi	68

Tablo 5.9 dikkate alındığında; Jenerik model için iyilik uyum değerleri incelendiğinde Ki kare (χ^2) değerleri önem arz etmektedir. Ki karenin bağımsızlık derecesine oranı (χ^2/df) 3 ya da daha az olmalıdır. Çalışmamızda bu değer 1,323 olarak görülmekte ve istenilen kritik değere sahiptir.

Normlaştırılmış uyum indeksi (NFI) ve karşılaştırmalı uyum indeksi (CFI) ,90 veya daha fazla olmalıdır. Tablo 5.9 dikkate alındığında bu değerlerin NFI için ,799 ve CFI için bu değer ,912 olduğu gözlemlenmektedir. İyilik uyum indeksi (GFI) için de değer ,90 veya daha fazla olması tercih edilmektedir. Tablo 5.9'da görüldüğü üzere GFI değerinin düşük RMSEA değerinin ise istenilen kritik değerden büyük olduğu görülmektedir. Ayrıca Hoelter'in Kritik Sayısı N değeri, olasılık (p) değeri, GFI ve AGFI değerlerinin istenilen kritik değerlerden düşük olduğu görülmektedir.

Kurumsal Yönetimi Teşvik iyilik uyum indekslerinin belirlenmesinden sonra jenerik modele ilişkin regresyon ağırlıkları hesaplanarak ölçekler arasındaki ilişkiler belirlenmelidir. Jenerik model için regresyon ağırlıkları tablosu Tablo 5.10'da gösterilmiştir.

Tablo. 5.10. Kurumsal Yönetimi Teşvik Regresyon Ağırlıkları Jenerik Model

	Regresyon Katsayısı	Standart Hata	Kritik Oran	Anlamlılık Değeri	Sınıf
Bağ. Den. Kuruluşu <--- İç Kontrol	1,453	,463	3,137	***	par_25
Risk <--- İç Kontrol	,918	,339	2,708	***	par_26
Risk <--- Bağ. Den. Kuruluşu	,066	,097	,676	,499	par_27
Kur Yön_Tesvik <--- Bağ. Den. Kuruluşu	,544	,146	3,736	***	par_17
Kur Yön_Tesvik <--- İç Kontrol	0,50	,023	2,187	***	par_18
Kur Yön_Tesvik <--- Risk	,121	,337	,358	,720	par_19
DKK1 <--- Bağ. Den. Kuruluşu	1,000				
DKK2 <--- Bağ. Den. Kuruluşu	,560	,100	5,590	***	par_1

		Regresyon Katsayısı	Standart Hata	Kritik Oran	Anlamlılık Değeri	Sınıf
DKK3	<--- Bağ. Den. Kuruluşu	,936	,131	7,147	***	par_2
DKK4	<--- Bağ. Den. Kuruluşu	,999	,166	6,010	***	par_3
DKK5	<--- Bağ. Den. Kuruluşu	1,019	,177	5,759	***	par_4
DKK6	<--- Bağ. Den. Kuruluşu	,662	,126	5,245	***	par_5
DKK7	<--- Bağ. Den. Kuruluşu	,710	,138	5,155	***	par_6
DKK8	<--- Bağ. Den. Kuruluşu	,922	,133	6,948	***	par_7
DKK9	<--- Bağ. Den. Kuruluşu	,850	,114	7,428	***	par_8
IK1	<--- İç Kontrol	1,000				
IK2	<--- İç Kontrol	1,261	,321	3,930	***	par_9
IK3	<--- İç Kontrol	1,235	,347	3,564	***	par_10
IK4	<--- İç Kontrol	1,644	,441	3,731	***	par_11
DFF1	<--- Risk	1,000				
DFF2	<--- Risk	,957	,198	4,825	***	par_12
DFF3	<--- Risk	1,034	,212	4,890	***	par_13
IK5	<--- İç Kontrol	1,237	,390	3,173	,002	par_14
KYT3	<--- Kur. Yön. Tesvik	1,000				
KYT2	<--- Kur. Yön. Tesvik	1,154	,175	6,587	***	par_15
KYT1	<--- Kur. Yön. Tesvik	1,166	,200	5,826	***	par_16
KYT4	<--- Kur. Yön. Tesvik	,859	,177	4,840	***	par_20
KYT5	<--- Kur. Yön. Tesvik	1,023	,184	5,553	***	par_21
DFF4	<--- Risk	,835	,237	3,520	***	par_22

Tablo 5.10 dikkate alındığında; yatırım kuruluşlarının kurumsal yönetimi teşvik ile iç kontrol sisteminin etkinliği algıları arasında istatistiksel olarak anlamlı bir ilişkinin olduğu görülmektedir. Fakat bağımsız denetim kuruluşlarının etkinliği ve işletme riskleri algıları ile kurumsal yönetimi teşvik arasında istatistiksel olarak anlamlı bir ilişkinin bulunmadığı görülmektedir.

Bağımsız denetim kuruluşlarının etkinliği ile işletme riskleri değişkenleri ile iç kontrol sisteminin etkinliği değişkeni arasında istatistiksel olarak anlamlı bir ilişkinin mevcut olduğu görülmektedir.

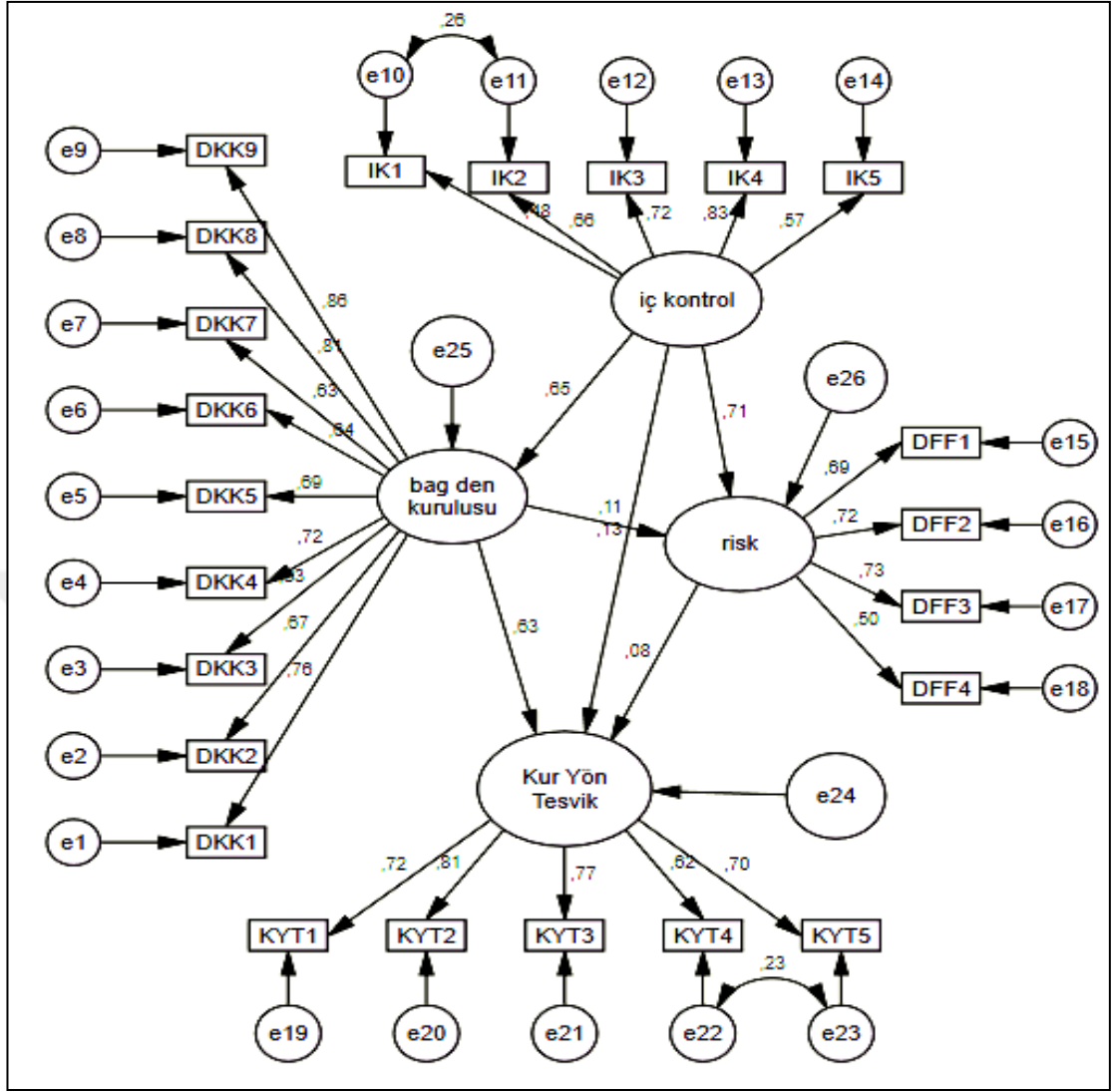

Şekil 5.10. Kurumsal Yönetimi Teşvik Jenerik Model

Şekil 5.10'da kurumsal yönetimi teşviğe ilişkin ön (jenerik) modellemesi yapılmıştır. Modellemede iyilik uyum değerlerinin sağlanmaması nedeniyle revize modelleme yapılmıştır.

5.2.4. Kurumsal Yönetimi Teşvik Revize Model

Jenerik modelin revize edilmesiyle oluşturulan revize model iyilik uyum değerleri Tablo 5.11'de gösterilmiştir.

Tablo 5.11. Kurumsal Yönetimi Teşvik Revize Model İçin İyilik Uyum Değerleri

Uyum İndeksi	Eşik Değerleri	Jenerik Model	Revize Model
Chi-square (χ^2)	Değer, mümkün olduğu derecede düşük olmalıdır.	285,686	238,276
Bağımsızlık Derecesi (df)	Değer \geq ,0	216	210
Olasılık (P)	Değer \geq ,05	0,04	0,06
Likelihood Ratio (χ^2/df)	≤ 2 ; ≤ 3 ; ≤ 4	1,323	1,134
İyilik Uyum İndeksi (GFI)	$>$,90	,864	,901
Adjusted GFI (AGFI)	$>$,90	,744	,859
Tucker-Lewis Index (TLI)	,90 \leq değer $<$,95; kabul edilebilir. \geq ,95; iyi	,901	,943
Karşılaştırmalı Uyum İndeksi (CFI)	,90 \leq değer $<$,95; kabul edilebilir. \geq ,95; iyi	,912	,965
Normlu Uyum İndeksi (NFI)	$>$,90	,799	,918
Yakınlaşmanın Kök-Ortalama Karesinin Hatası (RMSEA)	,05 $<$ değer \leq ,08; kabul edilebilir. \leq ,05; iyi	,070	,058
Hoelter'in Kritik Sayısı N (HOELTER INDEX)	75 \leq değer $<$ 200; kabul edilebilir \geq 200; iyi	68	82

Tablo 5.11 dikkate alındığında jenerik modelde zayıf olan değerlerin iyileştirildiği görülmektedir. Fakat, AGFI (,859) değerinin hala zayıf değerlere sahip olduğu fakat, kabul edilebilir değere yaklaştığı görülmektedir.

Özellikle Ki karenin bağımsızlık derecesine oranı (χ^2/df) 3 ya da daha az olması istenilen bir durumdur. Çalışmamızda bu değer hem jenerik modelde hem de revize modelde istenilen kritik değerlerden daha iyi olduğu görülmektedir.

Kurumsal Yönetimi Teşvik iyilik uyum indekslerinin belirlenmesinden sonra revize modele ilişkin regresyon ağırlıkları hesaplanarak ölçekler arasındaki ilişkiler belirlenmelidir. Revize model için regresyon ağırlıkları tablosu Tablo 5.12'de gösterilmiştir.

Tablo 5.12. Kurumsal Yönetimi Teşvik Regresyon Ağırlıkları Revize Model

			Regresyon Katsayısı	Standart Hata	Kritik Oran	Anlamlılık Değeri	Sınıf
Bağ. Den. Kuruluşu	<---	İç Kontrol	1,568	,496	3,163	***	par_25
Risk	<---	İç Kontrol	,923	,381	2,423	***	par_26
Risk	<---	Bağ. Den. Kuruluşu	,048	,113	,419	,675	par_27
Kur. Yön. Tesvik	<---	Bağ. Den. Kuruluşu	,519	,160	3,357	***	par_17
Kur. Yön. Tesvik	<---	İç Kontrol	,124	0,40	3,097	***	par_18
Kur. Yön. Tesvik	<---	Risk	,024	,523	,046	,963	par_19
DKK1	<---	Bağ. Den. Kuruluşu	1,000				
DKK2	<---	Bağ. Den. Kuruluşu	,563	,099	5,674	***	par_1
DKK3	<---	Bağ. Den. Kuruluşu	,930	,130	7,162	***	par_2
DKK4	<---	Bağ. Den. Kuruluşu	,993	,165	6,010	***	par_3
DKK5	<---	Bağ. Den. Kuruluşu	1,016	,174	5,843	***	par_4
DKK6	<---	Bağ. Den. Kuruluşu	,647	,126	5,139	***	par_5
DKK7	<---	Bağ. Den. Kuruluşu	,697	,137	5,078	***	par_6
DKK8	<---	Bağ. Den. Kuruluşu	,915	,132	6,957	***	par_7
DKK9	<---	Bağ. Den. Kuruluşu	,796	,109	7,294	***	par_8
IK1	<---	İç Kontrol	1,000				
IK2	<---	İç Kontrol	1,257	,323	3,889	***	par_9
IK3	<---	İç Kontrol	1,041	,322	3,231	,001	par_10
IK4	<---	İç Kontrol	1,439	,410	3,512	***	par_11
DFF1	<---	Risk	1,000				
DFF2	<---	Risk	1,094	,245	4,475	***	par_12
DFF3	<---	Risk	,979	,193	5,061	***	par_13
IK5	<---	İç Kontrol	1,374	,413	3,324	***	par_14
KYT3	<---	Kur. Yön. Tesvik	1,000				
KYT2	<---	Kur. Yön. Tesvik	1,136	,167	6,812	***	par_15

		Regresyon Katsayısı	Standart Hata	Kritik Oran	Anlamlılık Değeri	Sınıf
KYT1	<--- Kur. Yön. Tesvik	1,181	,193	6,135	***	par_16
KYT4	<--- Kur. Yön. Tesvik	,829	,171	4,850	***	par_20
KYT5	<--- Kur. Yön. Tesvik	,917	,166	5,520	***	par_21
DFF4	<--- Risk	,839	,260	3,228	,001	par_22

Tablo 5.12 dikkate alındığında; yatırım kuruluşları kalite ölçeklerinden bağımsız denetim kuruluşlarının etkinliğinin kurumsal yönetimi teşvik algıları üzerinde pozitif anlamda etkisinin olduğu, istatistiksel olarak anlamlı bir ilişkinin söz konusu olduğu görülmektedir. Ayrıca, iç kontrol sisteminin etkinliğinin kurumsal yönetimi teşvik algıları üzerinde pozitif anlamda etkisinin olduğu, istatistiksel olarak anlamlı bir ilişkinin söz konusu olduğu görülmektedir.

Bağımsız denetim kuruluşlarının etkinliği ile iç kontrol sistemi etkinliği değişkenleri arasında istatistiksel olarak anlamlı bir ilişkinin mevcut olduğu görülmektedir. Yine risk değişkeni ile iç kontrol sisteminin etkinliği değişkenleri arasında istatistiksel olarak anlamlı bir ilişkinin mevcut olduğu görülmektedir.

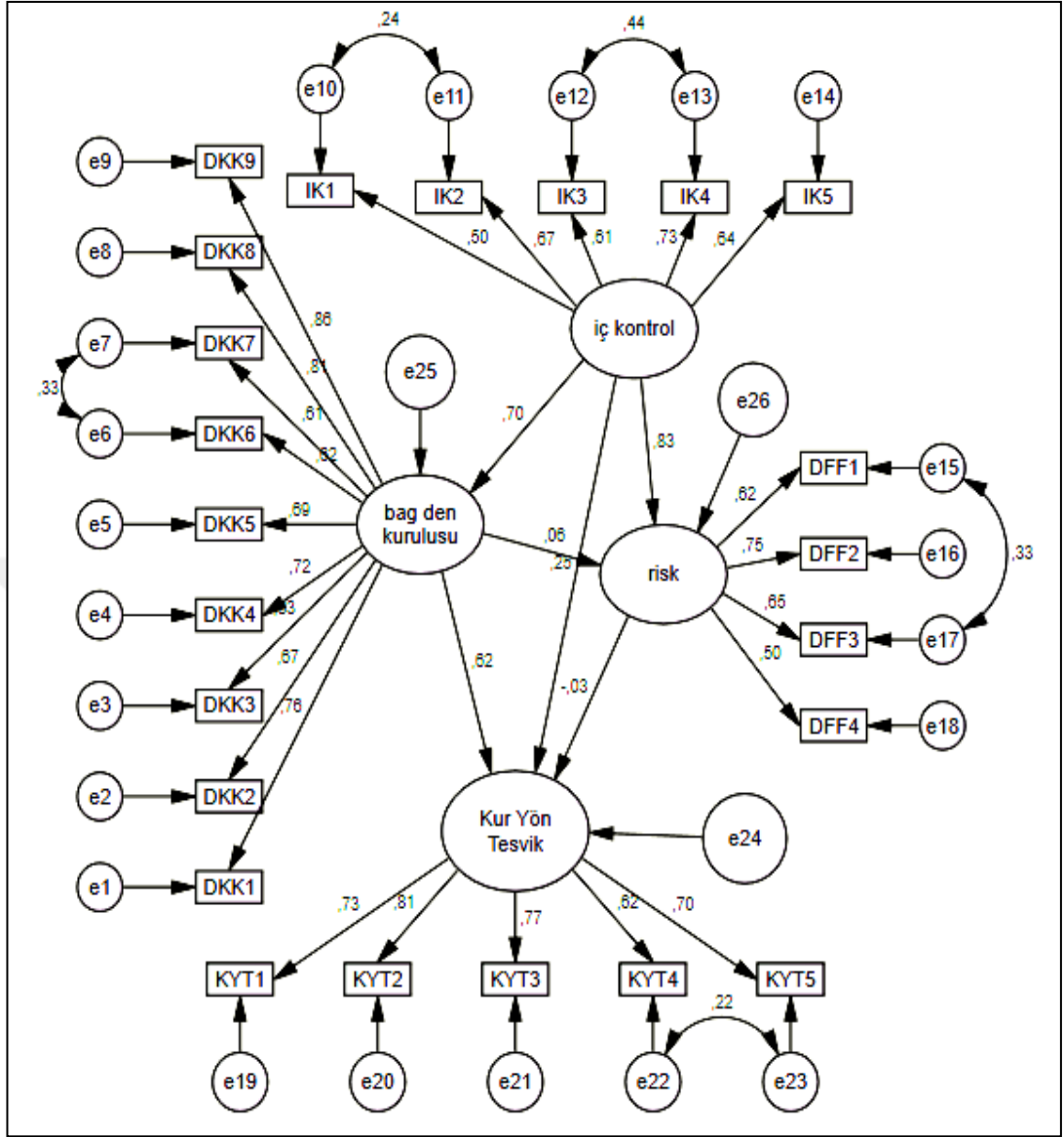

Şekil 5.11. Kurumsal Yönetimi Teşvik Revize Model

Şekil 5.11 dikkate alındığında kurumsal yönetimi teşvik algıları üzerinde bağımsız denetim kuruluşlarının etkinliği, iç kontrol sisteminin etkinliği ve işletme riskleri değişkenlerinin eş etkenleri incelendiğinde bağımsız denetim kuruluşlarının etkinliği (.62), iç kontrol sisteminin etkinliğinin (.25) ve işletme riskleri (-,03) değişkenlerinin kurumsal yönetimi teşvik üzerine etkilerinin istatistiksel olarak kayda değer olduğu görülmektedir. Yatırım kuruluşları, bağımsız denetim kuruluşlarının faaliyet etkinliğinin artması ile kuruluşları kurumsal yönetimi teşvik ettiğini düşünmektedir. Dolayısıyla, kurumsal yönetim uygulamalarının kalitesi ve etki derecesinin yüksekliği, işletmelerin sunduğu finansal bilgilerin güvenilirliğini de artırıcı bir etkiye sahip olduğu düşünülmektedir.

Tablo 5.11 ve Tablo 5.12 dikkate alındığında araştırma kapsamındaki hipotezlerden; **“H₄: Kurumsal Yönetimi Teşvik ile Bağımsız Denetim Kuruluşlarının Faaliyet Etkinliği arasında anlamlı bir ilişki vardır.”** ve **“H₅: Kurumsal Yönetimi Teşvik ile İç Kontrol Sisteminin Etkinliği arasında anlamlı bir ilişki vardır.”** hipotezleri kabul edilmiştir. Ayrıca **“H₆: Kurumsal Yönetimi Teşvik ile İşletme Riskleri arasında anlamlı bir ilişki vardır.”** hipotezi reddedilmiştir.

5.2.5. Şeffaflık Jenerik Model

Yatırım kuruluşlarının şeffaflık ile kalite ölçekleri algıları arasındaki ilişkinin belirlenmesi amacıyla revize edilmiş olan ölçekler dikkate alınarak jenerik model oluşturulmuştur. Jenerik modele ilişkin iyilik uyum indekleri Tablo 5.13’te gösterilmiştir. Ayrıca Şekil 5.11’de Jenerik Model gösterilmiştir.

Tablo 5.13. Şeffaflık Jenerik Model İçin İyilik Uyum Değerleri

Uyum İndeksi	Eşik Değerleri	Jenerik Modeli
Chi-square (χ^2)	Değer, mümkün olduğu derecede düşük olmalıdır.	245,118
Bağımsızlık Derecesi (df)	Değer \geq ,0	198
Olasılık (P)	Değer \geq ,05	,053
Likelihood Ratio (χ^2/df)	≤ 2 ; ≤ 3 ; ≤ 4	1,238
İyilik Uyum İndeksi (GFI)	$>$,90	,868
Adjusted GFI (AGFI)	$>$,90	,805
Tucker-Lewis Index (TLI)	,90 \leq değer $<$,95; kabul edilebilir. \geq ,95; iyi	,920
Karşılaştırmalı Uyum İndeksi (CFI)	,90 \leq değer $<$,95; kabul edilebilir. \geq ,95; iyi	,932
Normlu Uyum İndeksi (NFI)	$>$,90	,834
Yakınlaşmanın Kök-Ortalama Karesinin Hatası (RMSEA)	,05 $<$ değer \leq ,08; kabul edilebilir. \leq ,05; iyi	,061
Hoelter’in Kritik Sayısı N (HOELTER INDEX)	75 \leq değer $<$ 200; kabul edilebilir \geq 200; iyi	76

Tablo 5.13 dikkate alındığında; Jenerik model için iyilik uyum değerlerinden Ki kare (χ^2) değerleri önem arz etmektedir. Ki karenin bağımsızlık derecesine oranı (χ^2/df) 3 ya da daha az olmalıdır. Çalışmamızda bu değer 1,238 olarak görülmekte ve istenilen kritik değere sahiptir.

Normlaştırılmış uyum indeksi (NFI) ve karşılaştırmalı uyum indeksi (CFI) ,90 veya daha fazla olmalıdır. Tablo 5.13 dikkate alındığında bu değerlerin NFI için ,834 ve CFI için bu değer ,932 olduğu gözlemlenmektedir. İyilik uyum indeksi (GFI) için de değer ,90 veya daha fazla olması tercih edilmektedir. Yakınlaşmanın kök-ortalama karesinin hatası (RMSEA) ,08 veya daha küçük olması tercih edilir. Tablo 5.13'te görüldüğü üzere GFI değerinin düşük RMSEA değerinin ise istenilen kritik değere sahip olduğu görülmektedir. Ayrıca Hoelter'in Kritik Sayısı N değeri, olasılık (p) değeri, GFI ve AGFI değerlerinin istenilen kritik değerlerden düşük olduğu görülmektedir.

Şeffaflık iyilik uyum indekslerinin belirlenmesinden sonra jenerik modele ilişkin regresyon ağırlıkları hesaplanarak ölçekler arasındaki ilişkiler belirlenmelidir. Jenerik model için regresyon ağırlıkları tablosu Tablo 5.14'te gösterilmiştir.

Tablo 5.14. Şeffaflık Regresyon Ağırlıkları Jenerik Model

		Regresyon Katsayısı	Standart Hata	Kritik Oran	Anlamlılık Değeri	Sınıf
Bağ. Den. Kuruluşu	<--- İç Kontrol	1,416	,419	3,381	***	par_23
Risk	<--- İç Kontrol	,913	,324	2,821	***	par_24
Risk	<--- Bağ. Den. Kuruluşu	,049	,103	,479	,632	par_25
Şeffaflık	<--- Bağ. Den. Kuruluşu	-,099	,107	-,923	,356	par_17
Şeffaflık	<--- İç Kontrol	1,035	,479	2,160	***	par_18
Şeffaflık	<--- Risk	,033	,296	,110	,912	par_19
DKK1	<--- Bağ. Den. Kuruluşu	1,000				
DKK2	<--- Bağ. Den. Kuruluşu	,566	,097	5,811	***	par_1
DKK3	<--- Bağ. Den.	,925	,127	7,288	***	par_2

			Regresyon Katsayısı	Standart Hata	Kritik Oran	Anlamlılık Değeri	Sınıf
		Kuruluşu					
DKK4	<---	Bağ. Den. Kuruluşu	,987	,162	6,088	***	par_3
DKK5	<---	Bağ. Den. Kuruluşu	1,007	,173	5,838	***	par_4
DKK6	<---	Bağ. Den. Kuruluşu	,653	,123	5,287	***	par_5
DKK7	<---	Bağ. Den. Kuruluşu	,705	,135	5,238	***	par_6
DKK8	<---	Bağ. Den. Kuruluşu	,898	,129	6,956	***	par_7
DKK9	<---	Bağ. Den. Kuruluşu	,824	,111	7,408	***	par_8
IK1	<---	İç Kontrol	1,000				
IK2	<---	İç Kontrol	1,223	,289	4,229	***	par_9
IK3	<---	İç Kontrol	1,102	,290	3,795	***	par_10
IK4	<---	İç Kontrol	1,411	,355	3,970	***	par_11
DFF1	<---	Risk	1,000				
DFF2	<---	Risk	,946	,190	4,989	***	par_12
DFF3	<---	Risk	,983	,200	4,913	***	par_13
IK5	<---	İç kontrol	1,257	,351	3,578	***	par_14
SS3	<---	Şeffaflık	1,000				
SS2	<---	Şeffaflık	1,208	,221	5,465	***	par_15
SS1	<---	Şeffaflık	,987	,161	6,120	***	par_16
SS4	<---	Şeffaflık	1,050	,248	4,233	***	par_20
DFF4	<---	Risk	,807	,229	3,530	***	par_21

Tablo 5.14 dikkate alındığında yatırım kuruluşlarının şeffaflık ile iç kontrol sisteminin etkinliği algıları arasında istatistiksel olarak anlamlı bir ilişkinin olduğu görülmektedir. Fakat hem bağımsız denetim kuruluşlarının etkinliği değişkeni hem de işletme riskleri değişkeninin şeffaflık değişkeni algıları arasında anlamlı bir ilişkinin olmadığı görülmektedir.

Ayrıca, işletme riskleri ile iç kontrol sisteminin etkinliği değişkenleri arasında da istatistiksel olarak anlamlı bir ilişkinin olduğu görülmektedir. Diğer değişkenler ile anlamlı bir ilişkinin bulunmadığı görülmektedir.

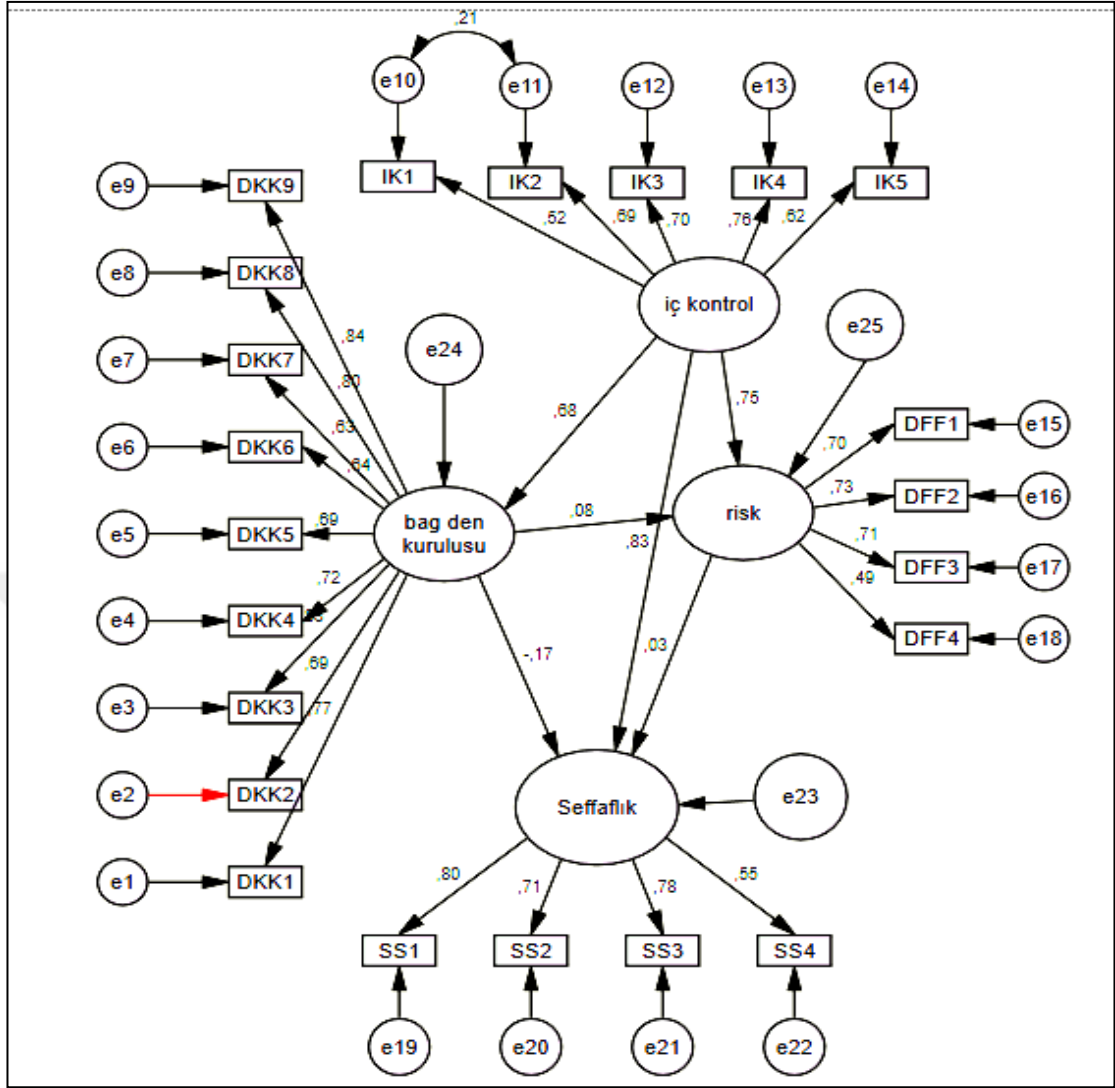

Şekil 5.12. Şeffaflık Jenerik Model

Şekil 5.12’de Şeffaflığa ilişkin ön (jenerik) modellemesi yapılmıştır. Modellemede iyilik uyum değerlerinin sağlanmaması nedeniyle revize modelleme yapılmıştır.

5.2.6. Şeffaflık Revize Model

Jenerik modelin revize edilmesiyle oluşturulan revize model iyilik uyum değerleri Tablo 5.15’de gösterilmiştir.

Tablo 5. 15. Şeffaflık Revize Model İçin İyilik Uyum Değerleri

Uyum İndeksi	Eşik Değerleri	Jenerik Model	Revize Model
Chi-square (χ^2)	Değer, mümkün olduğu derecede düşük olmalıdır.	245,118	243,483
Bağımsızlık Derecesi (df)	Değer \geq ,0	198	196
Olasılık (P)	Değer \geq ,05	,053	,055
Likelihood Ratio (χ^2/df)	≤ 2 ; ≤ 3 ; ≤ 4	1,238	1,242
İyilik Uyum İndeksi (GFI)	$>$,90	,868	,896
Adjusted GFI (AGFI)	$>$,90	,805	,857
Tucker-Lewis Index (TLI)	,90 \leq değer $<$,95; kabul edilebilir. \geq ,95; iyi	,920	,922
Karşılaştırmalı Uyum İndeksi (CFI)	,90 \leq değer $<$,95; kabul edilebilir. \geq ,95; iyi	,932	,933
Normlu Uyum İndeksi (NFI)	$>$,90	,834	,866
Yakınlaşmanın Kök-Ortalama Karesinin Hatası (RMSEA)	,05 $<$ değer \leq ,08; kabul edilebilir. \leq ,05; iyi	,061	,058
Hoelter'in Kritik Sayısı N (HOELTER INDEX)	75 \leq değer $<$ 200; kabul edilebilir \geq 200; iyi	76	78

Tablo 5.15 dikkate alındığında jenerik modelde zayıf olan değerlerin iyileştirildiği görülmektedir. Fakat GFI (,896), AGFI (,857) ve NFI (,866) indekslerin hala zayıf değerlere sahip olduğu fakat kabul edilebilir değere yaklaştığı tespit edilmiştir.

Özellikle Ki karenin bağımsızlık derecesine oranı (χ^2/df) 3 ya da daha az olması istenilen bir durumdur. Çalışmamızda bu değer hem jenerik modelde hem de revize modelde istenilen kritik değerlerden daha iyi olduğu görülmektedir ($\chi^2/df= 1,242$).

Tablo 5.16. Şeffaflık Regresyon Ağırlıkları Revize Model

		Regresyon Katsayısı	Standart Hata	Kritik Oran	Anlamlılık Değeri	Sınıf
Bağ. Den. Kuruluşu	<--- İç Kontrol	1,455	,425	3,423	***	par_23
Risk	<--- İç Kontrol	,879	,340	2,584	***	par_24
Risk	<--- Bağ. Den. Kuruluşu	,043	,112	,382	,703	par_25
Şeffaflık	<--- Bağ. Den. Kuruluşu	-,172	,139	-1,236	,216	par_17
Şeffaflık	<--- İç Kontrol	1,178	,646	1,947	***	par_18
Şeffaflık	<--- Risk	-,278	,621	-,448	,654	par_19
DKK1	<--- Bağ. Den. Kuruluşu	1,000				
DKK2	<--- Bağ. Den. Kuruluşu	,561	,097	5,776	***	par_1
DKK3	<--- Bağ. Den. Kuruluşu	,924	,126	7,318	***	par_2
DKK4	<--- Bağ. Den. Kuruluşu	,986	,161	6,105	***	par_3
DKK5	<--- Bağ. Den. Kuruluşu	1,008	,172	5,865	***	par_4
DKK6	<--- Bağ. Den. Kuruluşu	,633	,124	5,122	***	par_5
DKK7	<--- Bağ. Den. Kuruluşu	,669	,132	5,056	***	par_6
DKK8	<--- Bağ. Den. Kuruluşu	,896	,129	6,967	***	par_7
DKK9	<--- Bağ. Den. Kuruluşu	,827	,111	7,479	***	par_8
İK1	<--- İç Kontrol	1,000				
İK2	<--- İç Kontrol	1,177	,274	4,290	***	par_9
İK3	<--- İç Kontrol	,956	,264	3,617	***	par_10
İK4	<--- İç Kontrol	1,239	,322	3,849	***	par_11
DFF1	<--- Risk	1,000				
DFF2	<--- Risk	1,083	,240	4,504	***	par_12
DFF3	<--- Risk	,952	,190	5,019	***	par_13
İK5	<--- İç Kontrol	1,307	,345	3,784	***	par_14
SS3	<--- Şeffaflık	1,000				
SS2	<--- Şeffaflık	1,210	,217	5,564	***	par_15
SS1	<--- Şeffaflık	1,021	,163	6,284	***	par_16
SS4	<--- Şeffaflık	1,052	,250	4,204	***	par_20
DFF4	<--- Risk	,895	,269	3,324	***	par_21

Tablo 5.16 dikkate alındığında jenerik modelde de ifade edildiği üzere yatırım kuruluşlarının şeffaflık değişkeni ile işletmelerin iç kontrol sisteminin etkinliği

algıları arasında istatistiksel olarak anlamlı ve pozitif yönlü bir ilişkinin mevcut olduğu görülmektedir. Yine, jenerik modelde belirtildiği gibi işletmelerin iç kontrol sisteminin etkinliği bağımsız denetim kuruluşlarının etkinliği ve işletme riskleri algıları arasında istatistiksel olarak anlamlı bir ilişkinin varlığından söz etmek mümkündür. Diğer değişkenlerle şeffaflık algıları arasında bir ilişkinin bulunmadığı görülmektedir.

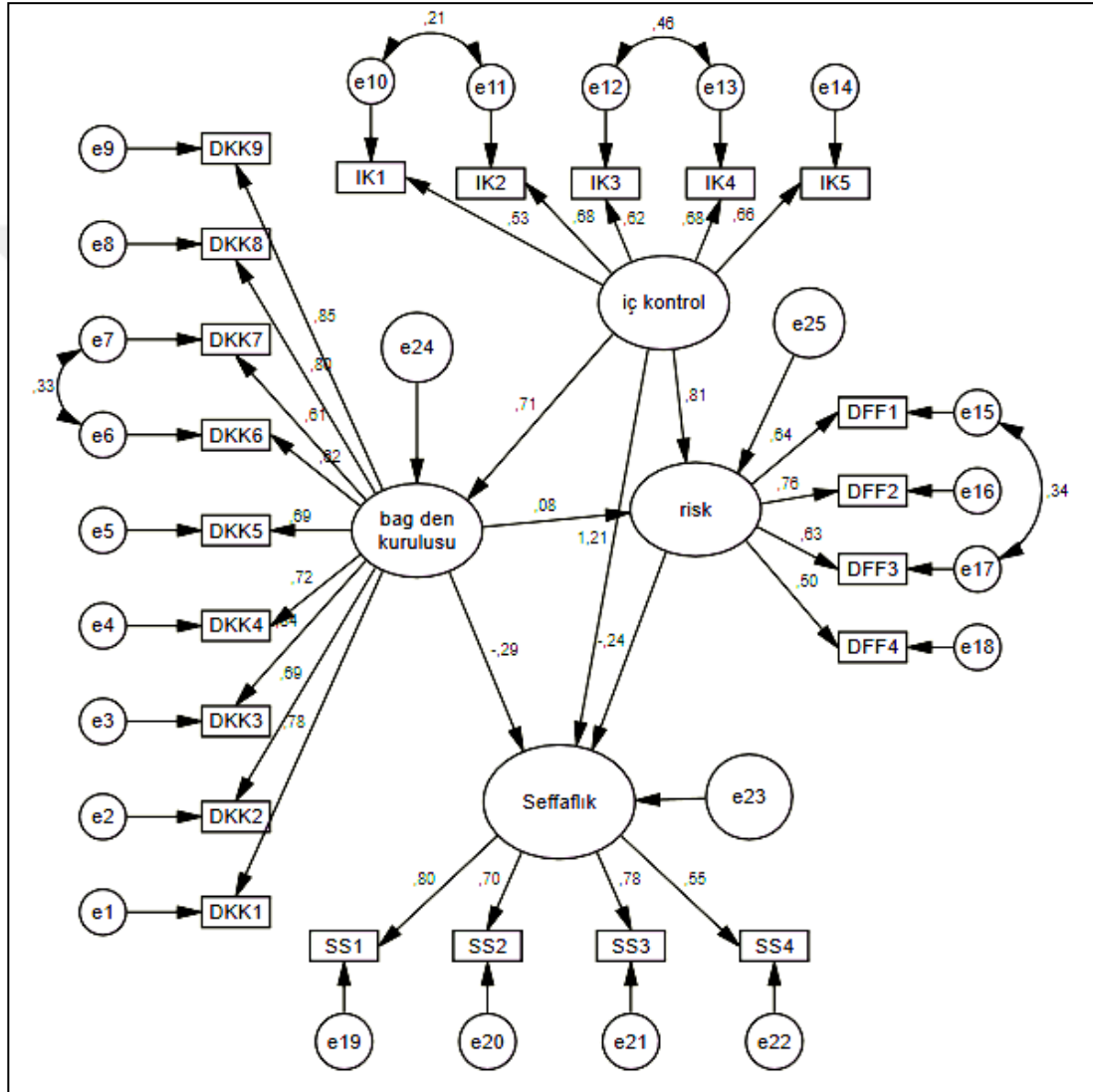

Şekil 5.13. Şeffaflık Revize Model

Şekil 5.13 revize modele göre; yatırım kuruluşlarının denetim faaliyetlerindeki şeffaflık algıları üzerinde bağımsız denetim kuruluşlarının etkinliği, iç kontrol sisteminin etkinliği ve işletme riskleri değişkenlerinin eş etkenleri incelendiğinde bağımsız denetim kuruluşlarının faaliyetlerindeki etkinliği (-,29), işletmelerin iç kontrol sisteminin etkinliğinin (1,21) ve işletme riskleri (-,24) değişkenlerinin

denetim faaliyetlerinde şeffaflık üzerine etkilerinin istatistiksel olarak kayda değer olduğu görülmektedir. Burada dikkat çeken en önemli noktanın işletmelerin iç kontrol sisteminin etkinliği etkisinin oldukça yüksek bir değere sahip olması dolayısıyla aralarında istatistiksel olarak anlamlı bir ilişkinin mevcut olduğunu da göstermektedir. Dolayısıyla yatırım kuruluşları, kuruluşların iç kontrol sistemlerinin etkinliğinin artması bağımsız denetim faaliyetlerindeki şeffaflığında artmasına neden olduğunu düşünmektedir.

Tablo 5.16 dikkate alındığında araştırma kapsamındaki hipotezlerden;

“H₈: Bağımsız Denetim Faaliyetlerinde Şeffaflık ile İşletmelerin İç Kontrol Sisteminin Etkinliği arasında anlamlı bir ilişki vardır.” hipotezi kabul edilmiştir.

Ayrıca **“H₇: Bağımsız Denetim Faaliyetlerinde Şeffaflık ile Bağımsız Denetim Kuruluşlarının Faaliyet Etkinliği arasında anlamlı bir ilişki vardır.”** ve **“H₉: Bağımsız Denetim Faaliyetlerinde Şeffaflık ile İşletme Riskleri arasında anlamlı bir ilişki vardır.”** hipotezleri reddedilmiştir.

5.2.7. Güvenilirlik Jenerik Model

Yatırım kuruluşlarının Bağımsız Denetim Faaliyetlerinin (Finansal Tablolar Denetimi ve Finansal Raporlama) Güvenilirliği ile kalite ölçekleri algıları arasındaki ilişkinin belirlenmesi amacıyla revize edilmiş olan ölçekler dikkate alınarak jenerik model oluşturulmuştur. Jenerik modele ilişkin iyilik uyum indekleri Tablo 5.17’de gösterilmiştir. Ayrıca Şekil 5.14’te Jenerik Model gösterilmiştir.

Tablo 5.17. Güvenilirlik Jenerik Model İçin İyilik Uyum Değerleri

Uyum İndeksi	Eşik Değerleri	Jenerik Modeli
Chi-square (χ^2)	Değer, mümkün olduğu derecede düşük olmalıdır.	215,782
Bağımsızlık Derecesi (df)	Değer \geq ,0	196
Olasılık (P)	Değer \geq ,05	,158
Likelihood Ratio (χ^2/df)	≤ 2 ; ≤ 3 ; ≤ 4	1,101
İyilik Uyum İndeksi (GFI)	$>$,90	,900

Adjusted GFI (AGFI)	>,90	,841
Tucker-Lewis Index (TLI)	,90 ≤ değer < ,95; kabul edilebilir. ≥ ,95; iyi	,965
Karşılaştırmalı Uyum İndeksi (CFI)	,90 ≤ değer < ,95; kabul edilebilir. ≥ ,95; iyi	,971
Normlu Uyum İndeksi (NFI)	>,90	,862
Yakınlaşmanın Kök-Ortalama Karesinin Hatası (RMSEA)	,05 < değer ≤ ,08; kabul edilebilir. ≤ ,05; iyi	,051
Hoelter'in Kritik Sayısı N (HOELTER INDEX)	75 ≤ değer < 200; kabul edilebilir ≥ 200; iyi	84

Tablo 5.17 dikkate alındığında; Jenerik model için iyilik uyum değerlerinden Ki kare (χ^2) değerleri önem arz etmektedir. Ki karenin bağımsızlık derecesine oranı (χ^2/df) 3 ya da daha az olmalıdır. Çalışmamızda bu değer 1,101 olarak görülmekte ve istenilen kritik değere sahiptir. Normlaştırılmış uyum indeksi (NFI), Adjusted GFI (AGFI) değerleri kabul edilebilir kritik değerlerden zayıf olduğu görülmektedir.

Bağımsız Denetim Faaliyetlerinin Güvenilirliği iyilik uyum indekslerinin belirlenmesinden sonra jenerik modele ilişkin regresyon ağırlıkları hesaplanarak ölçekler arasındaki ilişkiler belirlenmelidir. Jenerik model için regresyon ağırlıkları tablosu Tablo 5.18'de gösterilmiştir.

Tablo 5.18. Güvenilirlik Regresyon Ağırlıkları Jenerik Model

		Regresyon Katsayısı	Standart Hata	Kritik Oran	Anlamlılık Değeri	Sınıf
Bağ. Den. Kuruluşu	<--- İç Kontrol	1,414	,429	3,297	***	par_23
Risk	<--- İç Kontrol	,727	,294	2,474	***	par_24
Risk	<--- Bağ. Den. Kuruluşu	,058	,080	,717	,474	par_25
Güvenilirlik	<--- Bağ. Den. Kuruluşu	-,219	,153	-1,428	,153	par_16
Güvenilirlik	<--- İç Kontrol	,673	,580	1,160	,246	par_17
Güvenilirlik	<--- Risk	,803	,558	1,438	,150	par_18
DKK1	<--- Bağ. Den. Kuruluşu	1,000				
DKK2	<--- Bağ. Den. Kuruluşu	,566	,097	5,847	***	par_1

		Regresyon Katsayısı	Standart Hata	Kritik Oran	Anlamlılık Değeri	Sınıf
DKK3	<--- Bağ. Den. Kuruluşu	,922	,126	7,306	***	par_2
DKK4	<--- Bağ. Den. Kuruluşu	,986	,161	6,114	***	par_3
DKK5	<--- Bağ. Den. Kuruluşu	1,003	,172	5,838	***	par_4
DKK6	<--- Bağ. Den. Kuruluşu	,651	,123	5,292	***	par_5
DKK7	<--- Bağ. Den. Kuruluşu	,705	,134	5,265	***	par_6
DKK8	<--- Bağ. Den. Kuruluşu	,895	,128	6,972	***	par_7
DKK9	<--- Bağ. Den. Kuruluşu	,820	,111	7,416	***	par_8
IK1	<--- İç Kontrol	1,000				
IK2	<--- İç Kontrol	1,184	,289	4,091	***	par_9
IK3	<--- İç Kontrol	1,154	,308	3,743	***	par_10
IK4	<--- İç Kontrol	1,540	,389	3,957	***	par_11
DFK4	<--- Risk	1,000				
DFK3	<--- Risk	1,219	,338	3,605	***	par_12
IK5	<--- İç Kontrol	1,211	,358	3,381	***	par_13
FTD3	<--- Güvenilirlik	1,000				
FTD2	<--- Güvenilirlik	,818	,131	6,224	***	par_14
FTD1	<--- Güvenilirlik	,687	,125	5,507	***	par_15
DFK2	<--- Risk	1,189	,325	3,657	***	par_19
FTD4	<--- Güvenilirlik	,847	,147	5,765	***	par_20
DFK1	<--- Risk	1,183	,338	3,503	***	par_22

Tablo 5.18 dikkate alındığında yatırım kuruluşlarının bağımsız denetim faaliyetlerinin güvenilirliği katma değer değişkenleri algısı arasında istatistiksel olarak anlamlı bir ilişkinin olmadığı görülmektedir.

Ayrıca, işletme riskleri ile işletmelerin iç kontrol sisteminin etkinliği değişkenleri arasında da istatistiksel olarak anlamlı bir ilişkinin olduğu görülmektedir. Diğer değişkenler ile anlamlı bir ilişkinin bulunmadığı görülmektedir.

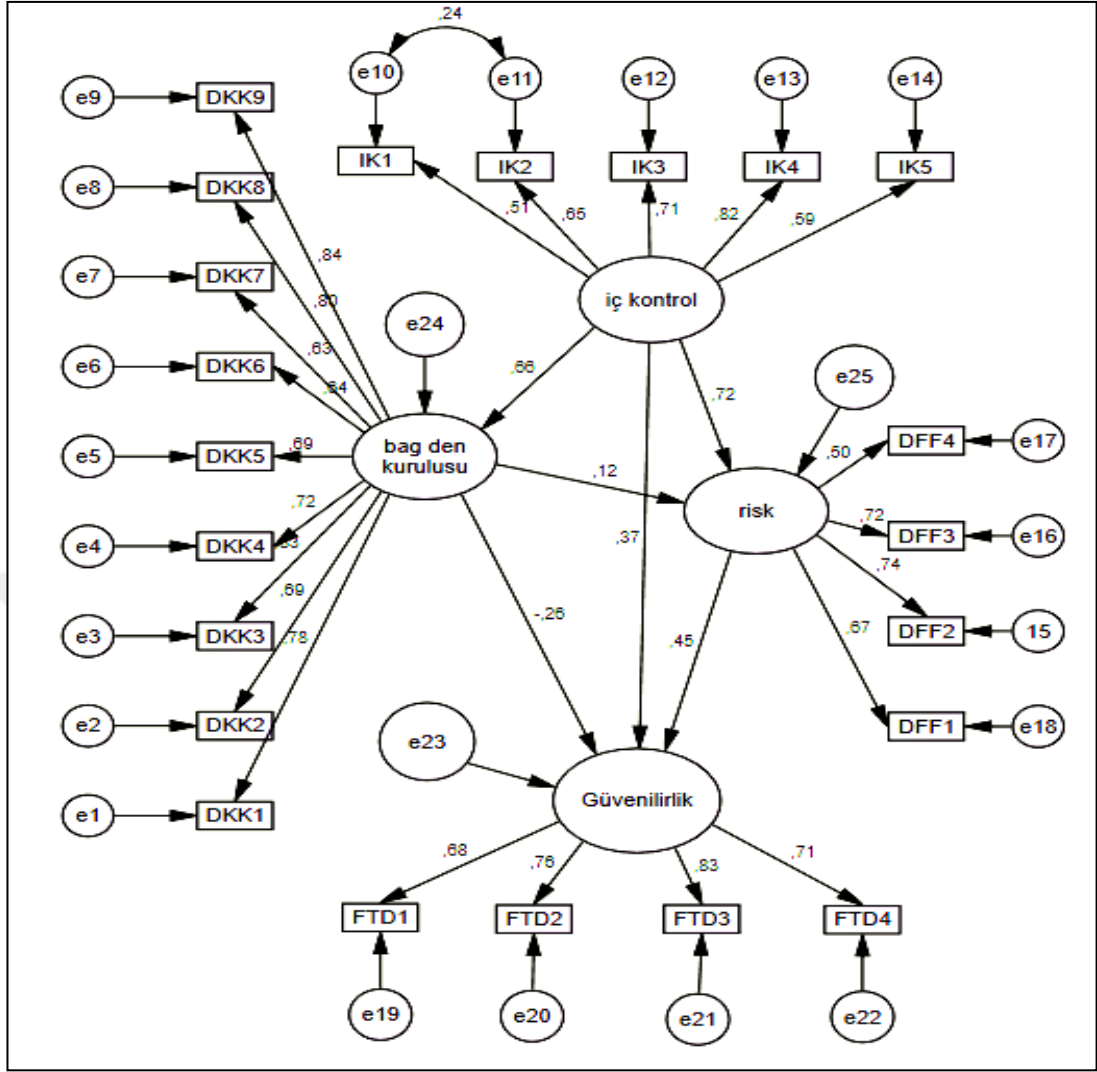

Şekil 5.14. Güvenilirlik Jenerik Model

Şekil 5.14'te Güvenilirliğe ilişkin ön (jenerik) modellemesi yapılmıştır. Modellemede iyilik uyum değerlerinin sağlanamaması nedeniyle revize modelleme yapılmıştır.

5.2.8. Güvenilirlik Revize Model

Jenerik modelin revize edilmesiyle oluşturulan revize model iyilik uyum değerleri Tablo 5.19'da gösterilmiştir.

Tablo 5.19. Güvenilirlik Revize Model İçin İyilik Uyum Değerleri

Uyum İndeksi	Eşik Değerleri	Jenerik Model	Revize Model
Chi-square (χ^2)	Değer, mümkün olduğu derecede düşük olmalıdır.	215,782	214,567
Bağımsızlık Derecesi (df)	Değer \geq ,0	196	195
Olasılık (P)	Değer \geq ,05	,158	,161
Likelihood Ratio (χ^2/df)	≤ 2 ; ≤ 3 ; ≤ 4	1,101	1,100
İyilik Uyum İndeksi (GFI)	$>$,90	,900	,903
Adjusted GFI (AGFI)	$>$,90	,841	,852
Tucker-Lewis Index (TLI)	,90 \leq değer $<$,95; kabul edilebilir. \geq ,95; iyi	,965	,968
Karşılaştırmalı Uyum İndeksi (CFI)	,90 \leq değer $<$,95; kabul edilebilir. \geq ,95; iyi	,971	,980
Normlu Uyum İndeksi (NFI)	$>$,90	,862	,878
Yakınlaşmanın Kök-Ortalama Karesinin Hatası (RMSEA)	,05 $<$ değer \leq ,08; kabul edilebilir. \leq ,05; iyi	,051	,050
Hoelter'in Kritik Sayısı N (HOELTER INDEX)	75 \leq değer $<$ 200; kabul edilebilir \geq 200; iyi	84	86

Tablo 5.19 dikkate alındığında jenerik modelde zayıf olan değerlerin iyileştirildiği görülmektedir. Fakat Adjusted GFI (AGFI - ,852) ve Normlu Uyum İndeksi (NFI - ,878) indekslerin hala zayıf değerlere sahip olduğu fakat kabul edilebilir değere yaklaştığı görülmektedir.

Ayrıca çalışma modellerinin tamamında düşük olarak belirtilen değerlerin (,85)'den yüksek çıkması, birçok araştırmada bu değerlerin kabul edilebilir değer olarak dikkate alınmıştır⁵⁴⁶.

⁵⁴⁶ Daire Hooper, Joseph Coughlan ve Michael R. Mullen, Structural Equation Modelling: Guidelines for Determining Model Fit, **Electronic Journal of Business Research Methods**, Volume 6, Issue 1, 2008, 55; Mehmet Şerif Şimşek, Şevki Özgener ve İbrahim İlhan, Turizm Sektöründe Kadın Girişimciler ve Yöneticiler Açısından Otantik Liderliğin Sosyal Tembellik Üzerindeki Etkileri: Yaşam

Özellikle Ki Karenin bağımsızlık derecesine oranı (χ^2/df) 3 ya da daha az olması istenilen bir durumdur. Çalışmamızda bu değer hem jenerik modelde hem de revize modelde istenilen kritik değerlerden daha iyi olduğu görülmektedir ($\chi^2/df= 1,100$).

Tablo 5. 20. Güvenilirlik Regresyon Ağırlıkları Revize Model

			Regresyon Katsayısı	Standart Hata	Kritik Oran	Anlamlılık Değeri	Sınıf
Bağ. Den. Kuruluşu	<---	İç Kontrol	1,483	,430	3,447	***	par_23
Risk	<---	İç Kontrol	,780	,323	2,414	***	par_24
Risk	<---	Bağ. Den. Kuruluşu	,034	,100	,335	,737	par_25
Güvenilirlik	<---	Bağ. Den. Kuruluşu	-,373	,193	-1,932	***	par_16
Güvenilirlik	<---	İç Kontrol	1,375	,742	1,853	***	par_17
Güvenilirlik	<---	Risk	,324	,580	,558	,577	par_18
DKK1	<---	Bağ. Den. Kuruluşu	1,000				
DKK2	<---	Bağ. Den. Kuruluşu	,558	,097	5,736	***	par_1
DKK3	<---	Bağ. Den. Kuruluşu	,922	,126	7,302	***	par_2
DKK4	<---	Bağ. Den. Kuruluşu	,983	,161	6,085	***	par_3
DKK5	<---	Bağ. Den. Kuruluşu	1,007	,172	5,865	***	par_4
DKK6	<---	Bağ. Den. Kuruluşu	,612	,120	5,078	***	par_5
DKK7	<---	Bağ. Den. Kuruluşu	,684	,135	5,075	***	par_6
DKK8	<---	Bağ. Den. Kuruluşu	,901	,128	7,027	***	par_7
DKK9	<---	Bağ. Den. Kuruluşu	,827	,111	7,483	***	par_8
IK1	<---	İç Kontrol	1,000				
IK2	<---	İç Kontrol	1,108	,267	4,146	***	par_9
IK3	<---	İç Kontrol	,897	,263	3,406	***	par_10
IK4	<---	İç Kontrol	1,247	,327	3,810	***	par_11
DF4	<---	Risk	1,000				
DF3	<---	Risk	1,031	,303	3,402	***	par_12
IK5	<---	İç Kontrol	1,311	,353	3,719	***	par_13
FTD3	<---	Güvenilirlik	1,000				

Tatmininin Düzenleyici Rolü, **Seyahat ve Otel İşletmeciliği Dergisi**, 14(3), 2017, 98; Şeyma Yetiş, Sezgin Özden, Yapısal Eşitlik Modellemesinin Ormancılığın Sosyal Alanında Kullanılma Olanakları, IBANESS Konferans Serisi – Tekirdağ / Türkiye, 2018, 14.

			Regresyon Katsayısı	Standart Hata	Kritik Oran	Anlamlılık Değeri	Sınıf
FTD2	<---	Güvenilirlik	,815	,131	6,221	***	par_14
FTD1	<---	Güvenilirlik	,679	,122	5,575	***	par_15
DFF2	<---	Risk	1,151	,310	3,708	***	par_19
FTD4	<---	Güvenilirlik	,850	,146	5,805	***	par_20
DFF1	<---	Risk	1,079	,315	3,424	***	par_22

Tablo 5.20 dikkate alındığında jenerik modelde de ifade edildiği üzere yatırım kuruluşlarının bağımsız denetim faaliyetlerinin güvenilirliği değişkeni ile işletmelerin iç kontrol sisteminin etkinliği algıları arasında istatistiksel olarak anlamlı ve pozitif yönlü bir ilişkinin mevcut olduğu görülmektedir. Ayrıca yatırım kuruluşlarının bağımsız denetim faaliyetlerinin güvenilirliği değişkeni ile bağımsız denetim kuruluşlarının faaliyet etkinliği etkinliği algıları arasında istatistiksel olarak anlamlı ve negatif yönlü bir ilişki tespit edilmiştir.

Araştırmaya katılan yatırım kuruluşları bağımsız denetim faaliyetlerinin güvenilirliği algıları ile bağımsız denetim kuruluşlarının faaliyet etkinliği ve işletmelerin iç kontrol sistemlerinin etkinliği algıları arasında istatistiksel olarak anlamlı bir ilişkinin olduğu görülmektedir.

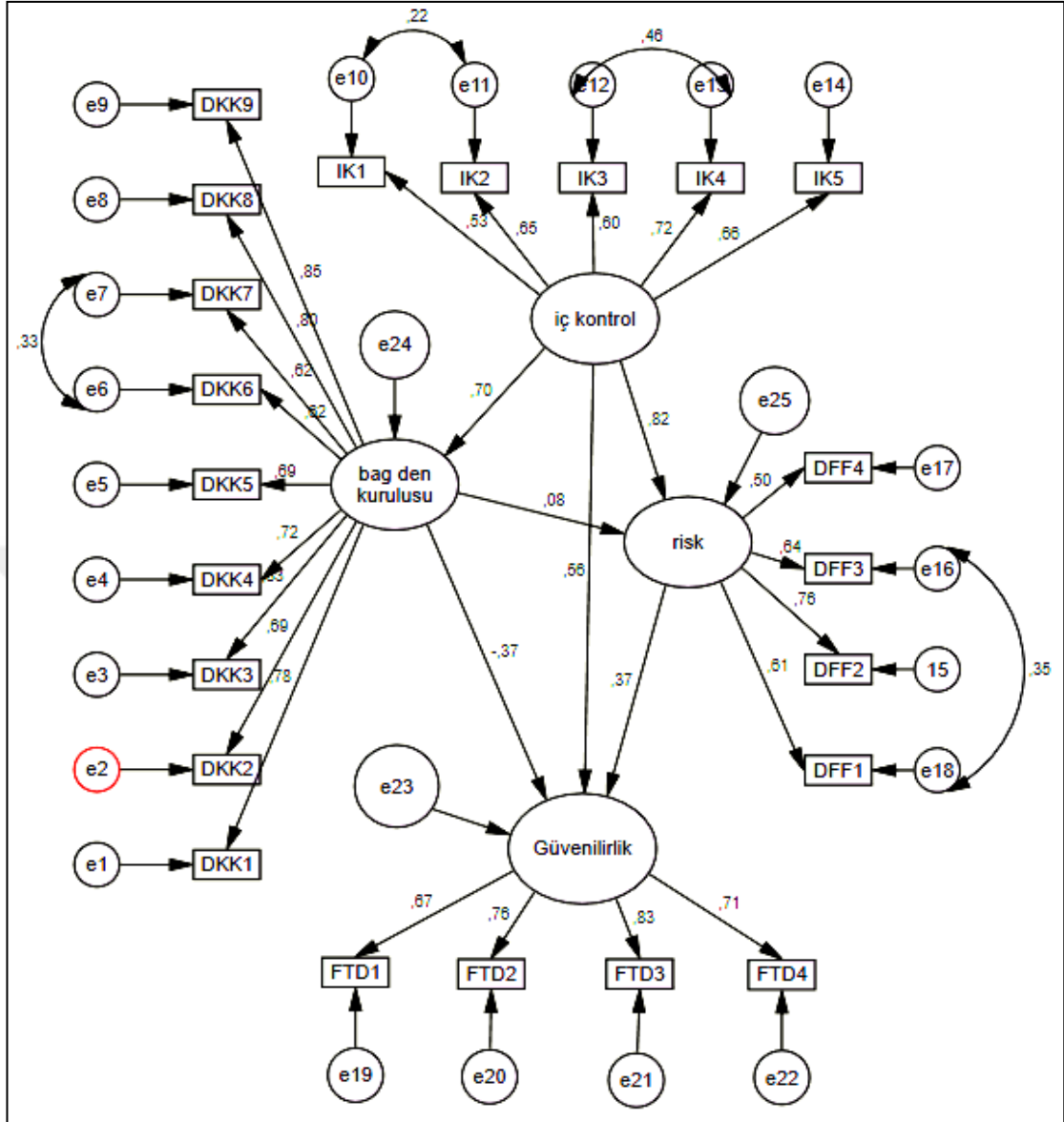

Şekil 5.15. Güvenilirlik Revize Model

Şekil 5.15 revize modele göre; yatırım kuruluşlarının bağımsız denetim faaliyetlerinin güvenilirliği algıları üzerinde bağımsız denetim kuruluşlarının faaliyetlerindeki etkinliği, işletmelerin iç kontrol sisteminin etkinliği ve işletme riskleri değişkenlerinin eş etkenleri incelendiğinde bağımsız denetim kuruluşlarının faaliyetlerindeki etkinliği (-,37), işletmelerin iç kontrol sisteminin etkinliğinin (.56) ve işletme riskleri (.37) değişkenlerinin denetim faaliyetlerinin güvenilirliği üzerine etkilerinin istatistiksel olarak kayda değer olduğu görülmektedir. Burada dikkat çeken en önemli noktanın bağımsız denetim kuruluşlarının faaliyetlerindeki etkinliği etkisinin negatif bir değere sahip olmasıdır.

Dolayısıyla yatırım kuruluşları, bağımsız denetim kuruluşlarının etkinliğinin artmasıyla bağımsız denetim faaliyetlerine olan güvenilirliğin azaldığını düşünmektedir. Buradaki negatif durumun bağımsız denetim kuruluşlarının bağımsızlık, tarafsızlık gibi temel ilkelerin uygulamalarında yetersiz ve eksikliklerin söz konusu olduğunu düşünmelerinden kaynaklandığını belirtmek mümkün olacaktır.

Tablo 5.20 dikkate alındığında araştırma kapsamındaki hipotezlerden;

“H₁₀: Bağımsız Denetim Faaliyetlerinin Güvenilirliği ile Bağımsız Denetim Kuruluşlarının Faaliyet Etkinliği arasında anlamlı bir ilişki vardır.” ve *“H₁₁: Bağımsız Denetim Faaliyetlerinin Güvenilirliği ile İşletmelerin İç Kontrol Sisteminin Etkinliği arasında anlamlı bir ilişki vardır.”* hipotezleri kabul edilmiştir.

“H₁₂: Bağımsız Denetim Faaliyetlerinin Güvenilirliği ile İşletme Riskleri arasında anlamlı bir ilişki vardır.” hipotezi reddedilmiştir.

Hipotez testleri sonrasında bağımsız denetimin kalitesi ve katma değerini etkileyen kriterler arasında bir ilişki derecesini ve şiddetini belirlemek amacıyla korelasyon analizi yapılmıştır. Korelasyon analizi, iki veya daha fazla faktörün ilişki düzeyinin belirlenmesi ve ilişki düzeyinin şiddetinin ölçülmesi amacıyla yapılan bir analiz türüdür. Korelasyon analiz sonuçları Tablo 5.21’de gösterilmiştir.

Tablo 5.21. Korelasyon Tablosu

		Ağırlıklı Ortalama	Standart Sapma	1	2	3	4	5	6	7
1 Ekonomik Büyüme	Korelasyon Değeri				,461**	,532**	,343**	,400**	,575**	,554**
	P değeri	4,067	,439		,000	,000	,005	,001	,000	,000
	Örneklem Sayısı				66	66	66	66	66	66
2 Kurumsal Yönetimi Teşvik	Korelasyon Değeri			,461**		,600**	,566**	,775**	,458**	,454**
	P değeri	3,607	,604	,000		,000	,000	,000	,000	,000
	Örneklem Sayısı			66		66	66	66	66	66

3 Şeffaflık	Korelasyon Değeri			,532**	,600**		,550**	,503**	,600**	,490**
	P değeri	3,811	,454	,000	,000		,000	,000	,000	,000
	Örneklem Sayısı			66	66		66	66	66	66
4 Güvenilirlik	Korelasyon Değeri			,343**	,566**	,550**		,677**	,575**	,504**
	P değeri	3,780	,621	,005	,000	,000		,000	,000	,000
	Örneklem Sayısı			66	66	66		66	66	66
5 Denetim Kuruluşların Etkinliği	Korelasyon Değeri			,400**	,775**	,503**	,677**		,536**	,494**
	P değeri	3,673	,574	,001	,000	,000	,000		,000	,000
	Örneklem Sayısı			66	66	66	66		66	66
6 İç Kontrol Sistemin Etkinliği	Korelasyon Değeri			,575**	,458**	,600**	,575**	,536**		
	P değeri	4,188	,421	,000	,000	,000	,000	,000		
	Örneklem Sayısı			66	66	66	66	66		
7 Risk	Korelasyon Değeri			,554**	,454**	,490**	,504**	,494**	,635**	
	P değeri	4,019	,410	,000	,000	,000	,000	,000	,000	
	Örneklem Sayısı			66	66	66	66	66	66	

** Korelasyon 0.01 düzeyinde anlamlı (Çift yönlü).

Tablo 5.21 dikkate alındığında bağımsız denetimin kalitesini etki ettiği düşünülen bağımsız denetim kuruluşların faaliyet etkinliği, işletmelerin iç kontrol sistemlerinin etkinliği ve işletme risklerin tespit ve önlenmesi faktörleri ile bağımsız denetimin katma değeri olarak belirlenen ekonomik büyüme, kurumsal yönetimi teşvik, bağımsız denetim faaliyetlerinde şeffaflık ile finansal tablolar ve finansal raporlamanın güvenilirliği faktörleri arasındaki ilişkiler belirtilmiştir. Tablo 5.21'e göre bütün faktörler arasında anlamlı ve pozitif yönlü bir ilişki söz konusudur. Ayrıca genel olarak bakıldığında faktörler arasındaki ilişki şiddetinin orta düzeyde olduğu görülmektedir⁵⁴⁷.

⁵⁴⁷ Korelasyon katsayısı -1 ile +1 ($-1 \leq r \leq +1$) arasında değişen değerler almakla birlikte, korelasyon kat sayılarında 0,00 ile 0,25 arası değerler 'çok zayıf', 0,26 ile 0,49 arası değerler 'zayıf', 0,50 ile 0,69

En yüksek ilişki derecesinin denetim kuruluşlarının faaliyet etkinliği ile kurumsal yönetimi teşvik faktörü arasında olduğu görülmektedir (,775). Bu doğrultuda denetim kuruluşların faaliyet etkinliğinin artması işletmelerde kurumsal yönetimi teşvik faaliyetlerinin artması arasında yüksek düzeyde bir ilişki söz konusudur. En düşük ilişki derecesinin finansal tablolar ve finansal raporlamanın güvenilirliği ile ekonomik büyüme faktörü arasında olduğu tespit edilmiştir (,343). Bu doğrultuda finansal tablolar ve finansal raporlamanın güvenilirliğinin artması işletmelerde ekonomik büyümeye etkisinin zayıf düzeyde bir ilişkinin olduğu tespit edilmiştir.

5.3. Araştırma Sonuçları ve Değerlendirmelerine Genel Bir Bakış

Araştırma kapsamında belirlenen hipotezler, araştırma bulguları ve hipotezlerin değerlendirilmesi Tablo 5.22’de toplu bir şekilde gösterilmiştir.

Tablo 5.22. Değişkenler Arasındaki İlişki Sonuçları

Araştırma Hipotezleri	Araştırma Bulguları	Değerlendirme
H ₁ : Ekonomik Büyüme ile Bağımsız Kuruluşlarının Faaliyet Etkinliği arasında anlamlı bir ilişki vardır.	Yapısal eşitlik modellemesi uygulaması sonucunda etken değerinin (1.09) ve p<0.05 olduğu tespit edilmiştir. Dolayısıyla yatırım kuruluşları, bağımsız denetim kuruluşlarının etkinliğinin artmasının, ekonomik faaliyetlerindeki büyümelere bir etkisinin söz konusu olduğunu düşünmektedir.	H ₁ hipotezi kabul edilmiştir.
H ₂ : Ekonomik Büyüme ile İç Kontrol Sisteminin Etkinliği arasında anlamlı bir ilişki vardır.	Yapısal eşitlik modellemesi uygulaması sonucunda etken değerinin (,31) ve p<0.05 olduğu tespit edilmiştir. Dolayısıyla yatırım kuruluşları, işletmelerin iç kontrol sistemlerinin etkinliğinin artışı ile ekonomik faaliyetlerindeki büyümelere bir etkisinin söz konusu olduğunu düşünmektedir.	H ₂ hipotezi kabul edilmiştir.
H ₃ : Ekonomik Büyüme ile İşletme Riskleri arasında	Yapısal eşitlik modellemesi uygulaması sonucunda etken değerinin (,14) ve p>0.05	H ₃ hipotezi reddedilmiştir.

arası değer ‘orta’, 0,70 ile 0,89 arası değer ‘yüksek’, 0,90 ile 1,00 arası değer ise ‘çok yüksek’ olduğu ifade edilmektedir.

<p>anlamli bir iliski vardir.</p>	<p>oldugu tespit edilmiştir. Dolayısıyla yatırım kuruluşları, işletme risklerinin tespiti ve önlenmesi ile ekonomik faaliyetlerindeki büyümelere bir etkisinin söz konusu olmadığını düşünmektedir.</p>	
<p>H4: Kurumsal yönetimi Teşvik ile Bağımsız Denetim Kuruluşlarının Faaliyet Etkinliği arasında anlamlı bir ilişki vardır.</p>	<p>Yapısal eşitlik modellemesi uygulaması sonucunda etken değerinin (.62) ve $p < 0.05$ olduğu tespit edilmiştir. Dolayısıyla yatırım kuruluşları, bağımsız denetim kuruluşlarının etkinliğinin artması, yatırım kuruluşlarını kurumsal yönetim faaliyetlerine teşvik ettiği konusunda bir etkisinin söz konusu olduğunu düşünmektedir.</p>	<p>H4 hipotezi kabul edilmiştir.</p>
<p>H5: Kurumsal yönetimi Teşvik ile İç Kontrol Sisteminin Etkinliği arasında anlamlı bir ilişki vardır.</p>	<p>Yapısal eşitlik modellemesi uygulaması sonucunda etken değerinin (.25) ve $p < 0.05$ olduğu tespit edilmiştir. Dolayısıyla yatırım kuruluşları, işletmelerin iç kontrol sistemlerinin etkinliğinin artışı, yatırım kuruluşlarını kurumsal yönetim faaliyetlerine teşvik ettiği konusunda bir etkisinin söz konusu olduğunu düşünmektedir.</p>	<p>H5 hipotezi kabul edilmiştir.</p>
<p>H6: Kurumsal yönetimi Teşvik ile İşletme Riskleri arasında anlamlı bir ilişki vardır.</p>	<p>Yapısal eşitlik modellemesi uygulaması sonucunda etken değerinin (-.03) ve $p > 0.05$ olduğu tespit edilmiştir. Dolayısıyla yatırı kuruluşları, işletme risklerinin tespiti ve önlenmesi ile yatırım kuruluşlarını kurumsal yönetim faaliyetlerine teşvik ettiği konusunda bir etkisinin söz konusu olmadığını düşünmektedir.</p>	<p>H6 hipotezi reddedilmiştir.</p>
<p>H7: Bağımsız Denetim Faaliyetlerinde Şeffaflık ile Bağımsız Denetim Kuruluşlarının Faaliyet Etkinliği arasında anlamlı bir ilişki vardır.</p>	<p>Yapısal eşitlik modellemesi uygulaması sonucunda etken değerinin (-.29) ve $p > 0.05$ olduğu tespit edilmiştir. Dolayısıyla yatırım kuruluşları, bağımsız denetim kuruluşlarının etkinliği ile bağımsız denetim faaliyetlerinde şeffaflık arasında bir etkinin söz konusu olmadığını düşünmektedir.</p>	<p>H7 hipotezi reddedilmiştir.</p>

<p>H₈: Bağımsız Denetim Faaliyetlerinde Şeffaflık ile İşletmelerin İç Kontrol Sisteminin Etkinliği arasında anlamlı bir ilişki vardır.</p>	<p>Yapısal eşitlik modellemesi uygulaması sonucunda etken değerinin (1,21) ve $p < 0.05$ olduğu tespit edilmiştir. Dolayısıyla yatırım kuruluşları, işletmelerin iç kontrol sistemlerinin etkinliğinin artışı, bağımsız denetim faaliyetlerinde şeffaflığın artmasına neden olduğunu düşünmektedir.</p>	<p>H₈ hipotezi kabul edilmiştir.</p>
<p>H₉: Bağımsız Denetim Faaliyetlerinde Şeffaflık ile İşletme Riskleri arasında anlamlı bir ilişki vardır.</p>	<p>Yapısal eşitlik modellemesi uygulaması sonucunda etken değerinin (-,24) ve $p > 0.05$ olduğu tespit edilmiştir. Dolayısıyla yatırım kuruluşları, işletme risklerinin tespiti ve önlenmesi ile bağımsız denetim faaliyetlerinde şeffaflık arasında bir etkinin söz konusu olmadığını düşünmektedir.</p>	<p>H₉ hipotezi reddedilmiştir.</p>
<p>H₁₀: Finansal Tablolar Denetimi ve Finansal Raporlamanın Güvenilirliği ile Bağımsız Denetim Kuruluşlarının Faaliyet Etkinliği arasında anlamlı bir ilişki vardır.</p>	<p>Yapısal eşitlik modellemesi uygulaması sonucunda etken değerinin (-,37) ve $p < 0.05$ olduğu tespit edilmiştir. Dolayısıyla yatırım kuruluşları, bağımsız denetim kuruluşlarının etkinliğinin artması ile bağımsız denetim faaliyetlerine olan güvenilirliğin azalacağını düşünmektedir.</p>	<p>H₁₀ hipotezi kabul edilmiştir.</p>
<p>H₁₁: Finansal Tablolar Denetimi ve Finansal Raporlamanın Güvenilirliği ile İşletmelerin İç Kontrol Sisteminin Etkinliği arasında anlamlı bir ilişki vardır.</p>	<p>Yapısal eşitlik modellemesi uygulaması sonucunda etken değerinin (,55) ve $p < 0.05$ olduğu tespit edilmiştir. Dolayısıyla yatırım kuruluşları, işletmelerin iç kontrol sistemlerinin etkinliğinin artması ile bağımsız denetim faaliyetlerine olan güvenilirliğin artmasına neden olduğunu düşünmektedir.</p>	<p>H₁₁ hipotezi kabul edilmiştir.</p>
<p>H₁₂: Finansal Tablolar Denetimi ve Finansal Raporlamanın Güvenilirliği ile İşletme Riskleri arasında anlamlı bir ilişki vardır.</p>	<p>Yapısal eşitlik modellemesi uygulaması sonucunda etken değerinin (,37) ve $p > 0.05$ olduğu tespit edilmiştir. Dolayısıyla yatırım kuruluşları, işletme risklerinin tespiti ve önlenmesi ile bağımsız denetim faaliyetlerinin güvenilirliği konusunda bir ilişkinin söz konusu olmadığını düşünmektedir.</p>	<p>H₁₂ hipotezi reddedilmiştir.</p>

Araştırma sonucunda bağımsız denetimin kalite ve katma değerinde dikkat çeken bulgular şu şekilde özetlenmiştir. Yatırım kuruluşları bağımsız denetim kuruluşlarının etkinliğinin artması ve işletmelerin iç kontrol sistemlerinin etkinliğinin artması işletmelerde ekonomik büyümeye neden olmaktadır. Bağımsız denetim kuruluşunun faaliyet etkinliğinin artışı ve işletmelerin iç kontrol sistemlerinin etkinliğinin artması işletmeleri kurumsal yönetimi teşvik etmektedir. İşletmelerin iç kontrol sistemlerinin etkinliği bağımsız denetim faaliyetlerinde şeffaflığı artırmaktadır. Bağımsız denetim kuruluşunun etkinliği ve işletmelerin iç kontrol sistemlerinin etkinliğinin artması finansal tablolar denetimi ve finansal raporlamanın güvenilirliğini artırmaktadır.



SONUÇ VE ÖNERİLER

Araştırma kapsamında bağımsız denetim kalitesine etki ettiği düşünülen denetim ücretleri, denetçi rotasyon uygulaması, denetim maliyeti, denetim kuruluşunun görev süresi, denetim kuruluşunun büyüklüğü, denetçi yetenek ve uzmanlıkları ile bağımsızlık kriterleri bağımsız denetim kalite faktörleri ve bağımsız denetimin katma değer faktörleri arasındaki ilişkilerin belirlenmesi amacıyla gerçekleştirilen analiz sonuçları şu şekildedir;

- ✓ Denetim ücretlerinin artışında işletmelerin ekonomik büyüme faaliyetleri ve kurumsal yönetimi teşvik faaliyetlerinin pozitif anlamda bir etkisi söz konusudur. Ayrıca denetim kuruluşlarının faaliyet etkinliğinin artması ve işletmelerin iç kontrol sisteminin etkinliğinin artmasıyla denetim ücretlerinde artış meydana gelmektedir.
- ✓ Denetçi rotasyon uygulamalarıyla birlikte bağımsız denetim faaliyetlerinde şeffaflığın artmasına neden olmaktadır. Ayrıca işletmelerin risk tespiti ve önlenmesinde denetçi rotasyon uygulamaları önemli yer tutmaktadır.
- ✓ Denetim maliyetlerindeki artışın nedenlerinden bir tanesi işletmelerin kurumsal yönetimi teşvik faaliyetleridir. Ayrıca denetim kuruluşlarının etkinliğinin artması denetim maliyetini de artırmaktadır.
- ✓ Denetim kuruluşunun görev süresi ve denetim kuruluşunun büyüklüğü bağımsız denetimin kalite ve katma değerine etki etmemektedir.
- ✓ Denetçi yetenek ve uzmanlıkları işletmelerin iç kontrol sistemlerinin etkinliğinde önemli bir pay sahibi olarak görülmektedir.

- ✓ Denetçi bağımsızlığı işletmelerde ekonomik büyüme faaliyetlerinin, bağımsız denetim faaliyetlerinde şeffaflığın ve denetim kuruluşunun faaliyet etkinliğinin sağlanmasında önemli bir kriter olarak görülmektedir.

Araştırma kapsamında bağımsız denetim kuruluşlarının faaliyet etkinliğinin, işletmelerin iç kontrol sistemlerinin etkinliğinin ve bağımsız denetim faaliyetlerinin işletme riskleri üzerindeki etkisi değişkenlerinin ekonomik büyümeye, kurumsal yönetimi teşvik, bağımsız denetim faaliyetlerinde şeffaflık ile finansal tablolar denetimi ve finansal raporlamanın güvenilirliğine etkisini belirlemek amacıyla yapısal eşitlik modellemeleri yapılmıştır. Oluşturulan modeller ve analiz sonuçları şu şekildedir;

- ✓ İlk olarak kalite faktörlerinin ekonomik büyüme etkisi arasındaki ilişkiler açıklanmaya çalışılmıştır. Bağımsız denetim kuruluşlarının faaliyet etkinliğinin artması işletmelerde ekonomik büyümeye pozitif ve anlamlı bir katkı sağladığını desteklemektedir. Aynı şekilde işletmelerde iç kontrol sisteminin etkinliği hem bağımsız denetimin etkinliğinin artmasında hem de işletme risklerinin kontrol edilmesi, değerlendirilmesi veya önlenmesinde pozitif bir etkisi söz konusudur. Bununla birlikte yatırım kuruluşları bağımsız denetim faaliyetleriyle sürdürülebilir kârlılığın sağlanmasına, işletmeler arası rekabetin sadece ulusal düzeyde değil de uluslararası düzeylerde gerçekleştirilmesine katkı sağlayacağına inanmaktadır. Bağımsız denetim faaliyetleri doğru yatırımlara imkân tanıdığı, dolayısıyla yatırım getirisinin artmasına yardımcı olacaktır. Beklentilerimiz doğrultusunda, bağımsız denetim faaliyetleri işletmelerde ekonomik büyüme faaliyetlerine pozitif ve anlamlı bir etkiye sahip olduğunu desteklemektedir.
- ✓ İkinci olarak kalite faktörlerinin kurumsal yönetimi teşviki arasındaki ilişkiler açıklanmaya çalışılmıştır. Bağımsız denetim kuruluşlarının faaliyet etkinliğinin artmasıyla denetim faaliyetlerinde şeffaflığın artması açısından pozitif ve anlamlı bir etki söz konusudur. Aynı şekilde işletmelerde iç kontrol sisteminin etkinliği, işletme risklerinin kontrol edilmesi, değerlendirilmesi veya önlenmesinde pozitif ve anlamlı bir ilişki söz konusudur. Bağımsız denetim faaliyetleri işletmeler arası rekabette stratejik hedefler belirleyip, bu hedeflere ulaşmada yardımcı olacaktır. Ayrıca işletme ile yatırımcılar

arasında oluşabilecek çıkar çatışmalarını önleyecek organizasyon yapılarını oluşturmada yardımcı olacaktır. Beklentilerimiz doğrultusunda bağımsız denetim faaliyetleri kurumsal yönetimi teşvik etmekte ve işletmelerin marka değeri üzerinde pozitif ve anlamlı bir etkiye sahip olduğunu desteklemektedir.

- ✓ Üçüncü olarak kalite faktörlerinin bağımsız denetim faaliyetlerinde şeffaflık arasındaki ilişkiler açıklanmaya çalışılmıştır. İşletmelerin iç kontrol sistemlerinde etkinliğinin artırılması, bağımsız denetim faaliyetlerinde şeffaflığın artması arasında pozitif ve anlamlı bir etki söz konusudur. Aynı şekilde işletmelerde iç kontrol sistemin etkinliği, işletme risklerinin kontrol edilmesi, değerlendirilmesi veya önlenmesi arasında pozitif ve anlamlı bir etki söz konusudur. Bağımsız denetim faaliyetlerinin başlangıcından denetim raporunun yazımına kadar olan süreç denetim kuruluşu tarafından şeffaf bir şekilde müşteri işletmeye açıklanmasına imkân tanımaktadır. Dolayısıyla, denetim hizmetlerini açık, anlaşılabilir ve şeffaflık ilkeleri doğrultusunda gerçekleştirme imkânı tanımaktadır. Beklentilerimiz doğrultusunda bağımsız denetim faaliyetleri bağımsız denetim faaliyetlerinde şeffaflığın artırılmasında pozitif ve anlamlı bir etkiye sahip olduğunu desteklemektedir.
- ✓ Dördüncü olarak kalite faktörleri ile bağımsız denetim faaliyetlerinde güvenilirlik arasındaki ilişkiler açıklanmaya çalışılmıştır. Bağımsız denetim kuruluşlarının etkinliğinin artırılması ile bağımsız denetim faaliyetlerine olan güvenin artması arasında negatif ve anlamlı bir etki söz konusudur. İşletmelerin iç kontrol sistemlerinin etkinliğinin artırılması ile bağımsız denetim faaliyetlerine olan güvenin artması arasında pozitif ve anlamlı bir etki söz konusudur. Aynı şekilde işletmelerde iç kontrol sisteminin etkinliği, işletme risklerinin kontrol edilmesi, değerlendirilmesi veya önlenmesi arasında pozitif ve anlamlı bir etki söz konusudur. Yatırım kuruluşları ile yatırımcılar arasında bir güven bağının oluşması hem yatırımcının sağlıklı bir şekilde birikimlerini değerlendirmesi açısından hem de yatırımlarının güvenliği açısından büyük bir önem arz etmektedir. Beklentilerimiz doğrultusunda bağımsız denetim faaliyetleri piyasada güven ortamının oluşması ve piyasa istikrarının sağlanmasında pozitif ve anlamlı bir etkiye

sahip olduğunu desteklemektedir. Fakat bağımsız denetim kuruluşlarının etkinliğinin artması ile denetimin güvenilirliği üzerindeki negatif etkisi daha sonraki çalışmalarda detaylı bir şekilde araştırılması gereken önemli bir konudur.

Oluşturulan modeller çerçevesinde yatırım kuruluşlarının bağımsız denetim faaliyetlerinde kalitenin artırılması sonucunda bağımsız denetimin katma değerinin de artacağı düşüncesine sahiptirler. Kısaca bağımsız denetim faaliyetleri işletmelerde katma değer yaratmaktadır. Bu çalışmayla birlikte bağımsız denetimde katma değer olgusu somutlaştırılmış olup gelecekte yapılacak olan bağımsız denetimin katma değeri çalışmalarına örnek teşkil edeceği düşünülmektedir.

Bu çalışma sadece yatırım kuruluşları üzerine gerçekleştirilmiştir. Bundan sonraki çalışmaların farklı sektör ve kuruluşlar üzerinde gerçekleştirilerek bağımsız denetimin katma değeri olgusuna farkındalık yaratılmalıdır. Ayrıca, bu çalışma sonrasında bağımsız denetimin katma değerini ölçebilecek çalışmalar konusunda akademisyenler, ilgili kurum ve kuruluşlar tarafından önemle ele alınmalıdır. Bu çalışmada bağımsız denetim kuruluşlarının etkinliği, işletmelerin iç kontrol sistemlerinin etkinliği ve işletme risklerinin tespiti ve önlenmesi kriterleri dikkate alınarak katma değere etkisi belirlenmeye çalışılmıştır. İleriki çalışmalarda akademisyenler, ilgili kurum ve kuruluşların farklı kriterler kullanılarak katma değere etkisi belirlenmelidir. Ayrıca genellikle işletme bazlı faaliyetler dikkate alınarak belirlenen katma değer çalışmasını, diğer önemli faktör olan “insan” dikkate alınarak çalışmalar yapılmalıdır. Örneğin uygulama yapılacak olan örneklemin yaş, cinsiyet, ekonomik durum, eğitim durumu vb. demografik özellikleri dikkate alınarak çalışmalar düzenlenmelidir. Denetçilerin faaliyet etkinlikleri, tecrübesi, denetim kuruluşuyla olan kişisel bağlılığı gibi durumlar da dikkate alınarak çalışmalar yapılmalıdır.

Çalışmada denetim ücretleri, denetçi rotasyon uygulaması, denetim maliyeti, denetim kuruluşunun görev süresi, denetim kuruluşunun büyüklüğü, denetçi yetenek ve uzmanlıkları ile bağımsızlık kriterleri dikkate alınarak bağımsız denetimin kalite ve katma değerine etkisi araştırılmaya çalışılmıştır. Daha önce literatürde bu kriterleri dikkate alınarak bağımsız denetimin kalitesi ve katma değerini belirlemeye yönelik olarak çalışmalar mevcut değildir. Fakat bu kriterler farklı çalışmalarda bağımsız

olarak incelemeye tabi tutulduğu görülmüştür. Bağımsız denetim faaliyetleri sonucunda işletmelerde katma değer sağladığını belirten Oliverio ve Newman (2005) ve Alles, Vasarhelyi ve Issa (2011) tarafından yapılan çalışmaları destekler nitelikte sonuçlara ulaşılmıştır. Ayrıca bağımsız denetimin kalitesine yönelik çalışmalardan Chi ve arkadaşları (2000), Noordin (1990) ve Svenberg ve Öhman (2005) tarafından yapılan çalışmaları destekler nitelikte sonuçlara ulaşılmıştır. Bununla birlikte çalışmanın ikinci bölümünde bağımsız denetimin kalitesine yönelik Tablo 22’de yer alan kriterlere göre sınıflandırılmış olan çalışmaların sonuçlarını destekler niteliktedir. Fakat bağımsız denetimin katma değerine yönelik literatürde belirlenmiş olan kriterler üzerine çalışmaların mevcut olmaması nedeniyle herhangi bir karşılaştırma yapılamamıştır. Bu doğrultuda sadece Oliverio ve Newman (2005) ve Alles, Vasarhelyi ve Issa (2011) çalışmalarında bağımsız denetimin katma değer sağladığına ilişkin önermeyi destekler niteliktedir.

Bu çalışma sonucunda bağımsız denetim faaliyetlerinin işletmelerin ekonomik, yönetsel ve işletme imajına pozitif etkilerinin olduğu tespit edilmiştir. Örneğin bağımsız denetim kuruluşlarının faaliyet etkinliğinin artması ile işletmelerde kurumsal yönetimi teşvik etmektedir. Ayrıca bağımsız denetim kalitesini artırdığı tespit edilen üç faktörün işletmelerde ekonomik büyümeye, bağımsız denetim faaliyetlerinde şeffaflık ve güvenilirliğin sağlanmasında etkili olduğu tespit edilmiştir. Bu doğrultuda işletme yönetimi bağımsız denetim faaliyetleri doğrultusunda iç kontrol sistemlerinde etkinliği artırma çalışmalarına önem vermelidir. Ayrıca iç kontrol etkinliği hem işletme içi hem de işletme dışı denetçilerin etkin ve etkili çalışmalarına bağlı olduğu unutulmamalıdır. Dolayısıyla denetçilerin hizmet içi eğitim ve mesleki çalışmalarının desteklenmesi gibi eğitim olanaklarının artırılmasına imkân tanınmalıdır. Bununla birlikte işletmelerde oluşması muhtemel veya var olan risklerin tespit ve önlenmesinde etkin bir risk yönetimi konusunda destek alınmalıdır. Yatırım kuruluşlarının faaliyetlerde güvenilirlik ve şeffaflığı bağımsız denetim faaliyetleri doğrultusunda sağlanmalıdır. Bu konuda hem işletme yönetimi hem de işletme içi ve dışı denetçilerin koordineli çalışmaları ile gerçekleştirilmelidir.

Bağımsız denetim faaliyetlerini gerçekleştirilmesinde temel taşı denetçiler oluşturmaktadır. Çalışma kapsamında denetim kuruluşlarının faaliyet etkinliği, iç

kontrol sisteminin etkinliđi ve risklerin tespit ve önlenmesi konularında bağımsız denetim faaliyetlerinde pozitif etkileri olduđu gözlemlenmiştir. Bu doğrultuda denetçilerin bağımsız denetim standartları ve kabul edilen mevzuat doğrultusunda mesleki eğitim ve becerilerini geliştirmeleri gerekmektedir. Çalışma kapsamında bağımsız denetim kuruluşlarının etkinliđi ile bağımsız denetim faaliyetlerindeki güvenilirlik konusunda negatif bir etki olduđu belirlenmiştir. Bu doğrultuda yatırım kuruluşlarının üst yönetimi ve denetçilerin etik ilkeler doğrultusunda faaliyetlerini gerçekleştirmeleri bu negatif durumun düzeltilmesinde etkili olacağı düşünülmektedir.

Bu çalışma sonucunda bağımsız denetim faaliyetlerinin kalitesinin artması, bağımsız denetimde katma değer sağlamasında temel kriter olduđu belirlenmiştir. Kalite artarsa katma değer sağlanacaktır. Bağımsız denetim kuruluşlarının faaliyet etkinliđinin artması, işletmeler açısından katma değer sağlamada önemli rol oynamaktadır. Bağımsız denetim faaliyetlerinde güvenilirlik ve şeffaflığın artması yatırımcıların doğru kararlar almasına yardımcı olacaktır. Dolayısıyla doğru yatırımlar ekonomik büyümeyi sağlayacaktır. İşletmelerde kurumsal yönetimi teşvik edici faaliyetlerin gerçekleştirilmesini sağlayacaktır. Ayrıca işletmelerde oluşacak risklerin tespit ve önlenmesine yönelik risk yönetimi geliştirilecektir. Kısacası işletmelerin *marka değerinin* artmasına imkan tanıyacaktır.

KAYNAKÇA

- Abbott LJ, Parker S, Peters GF, Raghunandan K (2003) The Association Between Audit Committee Characteristics and Audit Fees, *Auditing: A Journal of Practice & Theory* 22(2): 17-32.
- Abdullah R (2014) Redefining Internak Audit Performance: Impaction Corporate Governance. *School of Business Faculty of Business and Law Edith Cowan University*, Joondalup, Western Australia, Thesis submitted in fulfilment of the requirements for the degree of Doctor of Philosophy.
- Acar A, (2016) Risk Odaklı Denetim, *Muhasebe ve Denetim Dünyası*, Nisan-Haziran, 1(1):55-66.
- Acar D, Senal S, Usul H (2011) Bağımsız Denetim Kalitesi: Denetim Firmaları Üzerine Bir Araştırma, *SÜ İİBF Sosyal ve Ekonomik Araştırmalar Dergisi* 11(22): 273-306.
- ACCA (2010) Accountancy Futures - Restating the Value of Audit
- Achua JK, Alabar TT (2014) Imperatives of Marketing Internal Auditing in Nigerian Universities, *Procedia- Social and Behavioral Sciences*, 164: 32-40. International Conference on Accounting Studies 2014, ICAS 2014, 18-19 August 2014, Kuala Lumpur, Malaysia.
- Adeyemi SB, Fagbemi TO (2010) Audit Quality, Corporate Governance and Firm Characteristics in Nigeria, *International Journal of Business and Management* 5(5): 187-195.
- Adeyemi SB, Olowookere JK (2012) Non-Audit Services and Auditor Independence - Investors' Perspective in Nigeria, *Business and Management Review* 2(5): 89-97.
- Aizsila I, Ikaunieks R (2014) Changes and Challenges Facing the Audit Profession in Latvia. *Procedia - Social and Behavioral Sciences* (156): 627-632. 19th International Scientific Conference; Economics and Management 2014, ICEM 2014, 23-25, Riga, Latvia.
- Akbulut E (2012) İşletmelerde İç Kontrol Sisteminin Etkinliğinin İncelenmesi ve Trakya Bölgesindeki Ayçiçek Yağı Sektöründe Bir Araştırma. *Electronic*

Journal of Vocational Colleges, Mayıs, <http://www.ejovoc.org/makaleler/mayıs2012/pdf/16.179-185>.

Akdoğan N, Yanık S, Erhan DU (2013) *Başkent Üniversitesi Denetim Eğitim Notları*: 29-37.

Akgün L, Şençiçek FT (2015) Azerbaycan'da Denetim ve Denetim Standartlarının Uygulanmasına Yönelik Bir Uygulama, *Finans Politik & Ekonomik Yorumlar* 52(603): 65-78.

Aksoy T (2007) Basel II ve İç Kontrol (Ankara SMMM Odası Yayınları, Ankara).

Aktan CC, Boru D (2007) Kurumsal Sosyal Sorumluluk, Aktan C C (ed.), Kurumsal Sosyal Sorumluluk, İşletmeler ve Sosyal Sorumluluk (İGİAD Yayınları, İstanbul).

Aktuğlu MA (1986) *Denetleme ve Revizyon* (Bilgehan Basımevi, İzmir).

Akyürek B (2006) Bankacılık Sektöründe Risk Odaklı İç Denetim Sistemi. Yüksek Lisans Tezi, Ankara Üniversitesi Sosyal Bilimler Enstitüsü, Ankara.

Al-Ajmi J (2009) Audit Firm, Corporate Governance, and Audit Quality: Evidence from Bahrain, *Advances in Accounting, incorporating Advances in International Accounting* 25(2009): 64-74.

Alles M, Vasarhelyi M, Issa H (2011) Rethinking the Practice and Value Added of External Audits: The AICPA's Audit Data Standards (ADS) Initiative, The 26th XBRL International Conference, Dublin, Ireland.

Alpman G (2012) Yeni TTK'da UFRS'ye Geçiş. Bağımsız Denetim ve Uyum İçin Yol Haritası, <http://www.tobb.org.tr/Documents/ttk/sunumlar/GokhanAlpman.pdf> (25.12.2017).

Altıntaş T (2007) Halka Açık Şirketlerin Bağımsız Denetiminin Kalitesinin Algılanmasına İlişkin Bir Araştırma. Doktora Tezi, İstanbul Üniversitesi SBE İşletme ABD Muhasebe BD, İstanbul.

Alzeban A, Gwilliam D (2014), Factors Affecting the Internal Audit Effectiveness: A Survey of the Saudi Public Sector, *Journal of International Accounting, Auditing and Taxation* (23): 74-86.

- American Accounting Association Committee on Basic Auditing Concepts (1973) A Statement of Basic Auditing Concepts (Sarasota, FL: American Accounting Association), file:///C:/Users/USER/Desktop/lou62341_ch01.pdf,(27.02.2016).
- Ardiana PA (2014) The Role of External Audit in Improving Firm's Value: Case of Indonesia *Asian Journal of Finance & Accounting* 6(2): 261-277.
- Arena M, Azzone G (2009) Identifying Organizational Drivers of Internal Audit Effectiveness, *International Journal of Auditing*, (13): 43-60.
- Arens AA, Loebbecke JK (1994) *Auditing An Integrated Approach*. (Prentice Hall, 6.B., New Jersey).
- Arı M (2008) Kurumsal Yönetim ve Finansal Raporlamanın Güvenirliliği, Eskişehir Osmangazi Üniversitesi İİBF Dergisi 3(2): 43-68.
- Arkun OF (1980) *İşletmelerde Muhasebe Denetimi*. (Nihad Sayar Yayın ve Yardım Vakfı Yayınları No:317-550, İstanbul).
- Arrunada B (2000) Audit Quality: Attributes, Private Safeguards and The Role of Regulation, *The European Accounting Review* 9(2): 205-224.
- Arslan H, Gökoğlan K, Bulut M (2018) Dicle Üniversitesi Sosyal Bilimler Meslek Yüksekokulu Öğrencilerinin Muhasebe Meslek Etiği Algıları Üzerine Bir Araştırma, *Elektronik Sosyal Bilimler Dergisi* 17(64): 278-294.
- Arslan Ö (2015) Bağımsız Denetim Yapılmamasının Hukuki Sonuçları. Mali Çözüm, İSMMMOMO Yayın Organı, Kasım-Aralık, 73-86.
- Ascioglu A, Hegde PS, McDermott JB (2005) Auditor Compensation, Disclosure Quality, and Market Liquidity: Evidence From The Stock Market, *Journal of Accounting and Public Policy* 24(4): 325-354.
- Aslan B (2010) Bir Yönetim Fonksiyonu Olarak İç Denetim. *Sayıstay Dergisi*, (77) Nisan - Haziran.
- Aslan Ü (2011) Bankalarda "Vadeye Kadar Elde Tutulacak Menkul Kıymet" İşlemleri ve Etkin Faiz Yöntemi, *Muhasebe ve Finansman Öğretim Üyeleri Bilim ve araştırma Derneği (MUFAD) Muhasebe ve Finansman Dergisi* (52): 95-120.

- Asthana SC, Boone JP, (2012) Abnormal Audit Fee and Audit Quality, *Auditing: A Journal of Practice & Theory* 31(3): 1-9.
- Ataman Ü, Hacırüstemoğlu R, Bozkurt R (2001) Muhasebe Denetimi Uygulamaları. (Alfa Basım Yayım, İstanbul).
- Atasoy ÖA (1984) Anonim Ortaklıkların Denetlenmesinde Hakim Olan Esaslar ve Türk Hukukunda Denetleme Organının Görevleri. (*Anadolu Üniversitesi Yayınları*, Eskişehir).
- Aygün M, Sayın HC (2016) Kurumsal Yönetişm ve Denetim Kalitesi: Borsa İstanbul Şirketleri Üzerine Bir İnceleme, *Finans Politik & Ekonomik Yorumlar* 53(618): 51-58.
- Babuşçu Ş, Hazar A, Yenice S (2012) *Sermaye Piyasası Hukuku ve Anonim Şirketler Hukuku / SPK - Kredi Derecelendirme* (Akademi Consulting and Training, Ankara).
- Bailey AD, Gramling AA, Ramamoorti S (2003) *Research Opportunities in Internal Auditing*, Institute of Internal Auditors Research Foundation.
- Bakır M (2007) *Denetim* (Dilara Yayınevi Yayınevi, Trabzon).
- Bakır M (2012) *Denetim ve Meslek Hukuku*. (Murathan Yayınevi, 7. Baskı).
- Ball F, Tyler J, Wells P (2015) Is Audit Quality Impacted by Auditor Relationships?, *Journal of Contemporary Accounting & Economics* 11(2015): 166-181
- Balsam S, Krishnan J, Yang JS (2003) Auditor Industry Specialization and Earnings Quality, *Auditing: A Journal of Practice & Theory* 22(2): 1-46.
- Bamber EM, Snowball D (1988) An Experimental Study of the Effects of Audit Structure in Uncertain Task Environments, *The Accounting Review* 63(3): 1-13.
- Bandyopadhyay SP, Chen C, Yu Y (2014) Mandatory Audit Partner Rotation, Audit Market Concentration, and Audit Quality: Evidence from China, *Advances in Accounting, incorporating Advances in International Accounting* 30(2014): 18-31.

- Barac K, Plant K, Motubatse KN (2009) Perceptions on the Value Added by South African Internal Audit Functions, *African Journal of Business Management* 3(13): 980-988.
- Barth JR, Jr. Caprio G, Levine R (2004) Bank regulation and supervision: what works best?, *Journal of Financial Intermediation* 13(2004): 205-248.
- Başaran C, Yalım N (1995) *Türkiye’de Muhasebe Denetiminin Bugünkü Durumu ve Karşılaşılan Güçlükler*, Muhasebe Denetimi Sempozyum Bildirileri, 1 Uluslararası Muhasebe Sempozyumu,
- Başpınar A (2005) Türkiye’de ve Dünya’da Denetim Standartlarının Oluşumuna Genel Bir Bakış, *Maliye Dergisi* (148) Ocak-Nisan, 35-62.
- Bauwhede VH, Willekens M, Gaeremynck A (2003) Audit Firm Size, Public Ownership, and Firms’ Discretionary Accruals Management, *International Journal of Accounting* 38(1): 1–22.
- Bayazıtlı (1991) Uluslararası Bağımsız Dış Denetim Standartlarının Türkiye Uygulaması, *Ankara Üniversitesi SBF Dergisi* 46(3): 143-193.
- Baykara ST (2013) Denetimin İlişkili Olduğu Disiplinler Üzerine Bir Değerlendirme. *Sayıştay Dergisi* (90), 97-118.
- Bayraktaroğlu E (2013) Dünyada ve Türkiye’de Gayrimenkul Yatırım Ortaklıkları, GYODER Sektör Buluşma Konferansı, <http://www.gyoder.org.tr/konferanslar/gyoder-sektor-bulusmasi-gayrimenkul-sektorunun-yeni-dinamikleri>, (28.01.2017).
- Bayram N (2010) *Yapısal Eşitlik Modellemesine Giriş AMOS Uygulamaları*, (Ezgi Kitabevi, Bursa).
- BDDK, Bağımsız Denetimi Gerçekleştirecek Kuruluşların Yetkilendirilmesi ve Faaliyetleri Hakkında Yönetmelik
- BDDK, Bankaların Bağımsız Denetimi Hakkında Yönetmelik
- Beasley MS, Petroni KR (2001) Board Independence and Audit Firm Type, *Auditing: A Journal of Practice & Theory* 20(1): 97-114.

- Becan C (2011) Kurumsal Sosyal Sorumluluk Kavramının Paydaş Teorisi ve İletişim Yaklaşımı Açısından Değerlendirilmesi: Bankaların Basın Bültenlerine Yönelik Bir İçerik Analizi. *Selçuk Üniversitesi İletişim Fakültesi Akademik Dergisi*, Temmuz 7(1): 16-35.
- Beck PJ, Wu MGH (2006) Learning by Doing and Audit Quality, *Contemporary Accounting Research* 23(1): 1-30.
- Becker CL, Defond ML, Jiambalvo J, Subramanyam KR (1998) The Effect Audit Quality on Earnings Managment, *Contemporary Accounting Research* 15(1): 1-24.
- Beekes W, Otley D, Ururuka V (2014) Factors Influencing Quality Threatening Behaviour in a Big Four Accounting Firm. *Accounting and Finance* 5(3): 1-39.
- Behn BK, Choi JH, Kang T (2008) Audit Quality and Properties of Analyst Earnings Forecasts, *The Accounting Review* 83(2): 327-349.
- Bell TB, Landsman W, Shackelford DA (2001) Auditors' Perceived Business Risk and Audit Fees: Analysis and Evidence. *J. Account. Res.* 39(1): 35-43.
- Bell TB, Marrs FO, Solomon I, Thomas H (1997) Auditing *Organizations Through a Strategic-Systems Lens* (KPMG).
- Bhattacharya A (2001) Multiculturalism and the Accounting Profession: Enhancing Employee Productivity and Client Satisfaction. *National Public Accountant* 46(3): 13-14.
- Blankley AI, Hong KP, Kerr D, Wiggins CE (2014) A Note on the Effect of PCAOB Inspections on the Audit Quality of Triennial CPA Firms, *Research in Accounting Regulation* (26): 212-216
- Bolek V, Filanová J, Ondrášová I, Martinková J (2015) Process Modeling of Internal Audit in Healthcare Center. *Kontakt* (17):154-162.
- Bota-Avram C (2008). Adding Value: The Significant Substance of Internal Audit. *Int. J. Bus. Res.* 8(3): 134-138.
- Bozdoğan B (2016) Denetim Komitesi Gözüyle Denetimin Kalitesi ve Değeri, KPMG Denetim Komitesi Enstitüsü Toplantısı Conrad İstanbul Bosphorus.

- Brody RG, Lowe DJ (2000) The New Role of the Internal Auditor: Implications for Internal Auditor Objectivity. *International Journal of Auditing* (4): 169-176.
- Brody RG, Moscovice SA (1998) Mandatory Auditor Rotation. *National Public Accountant* 43(3): 32-36.
- Burucu H, Contuk FY (2016) Türk Gayrimenkul Yatırım Ortaklıklarında Rekabet Yapısı, *Finans Politik & Ekonomik Yorumlar* 53(615): 89-99.
- Carcello JV, Hermanson RH, McGrath NT (1992) Audit Quality Attributes: The Perceptions of Audit Partners, Preparers, and Financial Statement Users, *Auditing: A Journal of Practice* 11(1): 1-15.
- Carcello JV, Nagy AL (2004) Audit Firm Tenure and Fraudulent Financial Reporting *AUDITING: A Journal of Practice & Theory*: 23(2): 55-69.
- Carey P, Simnett R (2006) Audit Partner Tenure ve Audit Quality. *Account. Rev.* 81(3): 653-676.
- Carey P, Simnett R, Tanewski G (2000) Voluntary Demand for Internal and External Auditing by Family Businesses, *AUDITING: A Journal of Practice & Theory* (19), Supplement.
- Causholli M, Chambers DJ, Payne JL (2014) Future Non-Audit Service Fees and Audit Quality, *Contemporary Accounting Research* 31(2014): 681-712.
- Ceylan İF (2014) Bağımsız Denetim Kalitesini Artırıcı Bir Yöntem Olarak Veri Madenciliği: Borsa İstanbul Uygulaması, Doktora Tezi, Sakarya Üniversitesi Sosyal Bilimler Enstitüsü, İşletme ABD, Muhasebe Finansman BD. Sakarya.
- Chen KY, Elder RJ, Liu J-L (2005) Auditor Independence, Audit Quality and Auditor-Client Negotiation Outcomes: Some Evidence from Taiwan, *Journal of Contemporary Accounting & Economics* 1(2): 119-146.
- Chen YS, Hsu JCS, Huang MT, Yang PS (2013) Quality, Size and Performance of Audit Firms, *The International Journal of Business and Finance Research* 7(5): 89-105.
- Chi W, Huang H (2005) Discretionary Accruals, Audit-Firm Tenure and Auditor Tenure: An Empirical Case in Taiwan *Journal of Contemporary Accounting and Economics* 1(2005): 65-92.

- Chi W, Huang H, Liao Y, Xie H (2009) Mandatory Audit Partner Rotation, Audit Quality, and Market Perception: Evidence from Taiwan. *Contemporary Accounting Research* 26(2): 329-358.
- Choi JH, Kim C, Kim JB ve Zang Y (2010) Audit Office Size, Audit Quality, and Audit Pricing, *Auditing: A Journal of Practice & Theory* 29(1): 73-97.
- Christmann A, Aelts SF (2002) Robust estimation of Cronbach's Alpha, Technical Report, SFB 475: Komplexitätsreduktion in Multivariaten Datenstrukturen, Universität Dortmund.
- Coderre D (2005) Continuous Auditing: Implications for Assurance, Monitoring, and Risk Assessment. *Global Technology Audit Guide*, Florida: The Institute of Internal Auditors: 1-33.
- Cooper BJ, Leung P, Wong G (2006) The Asia Pacific Literature Review on Internal Auditing, *Managerial Auditing Journal* 21(8): 822-834.
- Cop R, Baş Y (2010) Marka Farkındalığı ve Marka İmajı Unsurlarına Karşı Tüketici Algıları Üzerine Bir Araştırma, *Sosyal ve Ekonomik Araştırmalar Dergisi* 13(19):321-341.
- Cop R, Bekmezci M (2005) Marka ve Bilinirliği: Yüksek Markalı Bir Çamaşır Deterjanı Üzerine Bir Uygulama, *Ticaret ve Turizm Eğitim Fakültesi Dergisi* (1): 66-81
- Coram P, Ferguson C, Moroney R (2008) Internal Audit, Alternative Internal Audit Structures and the Level of Misappropriation of Assets Fraud. *Accounting and Finance* (48): 543-559.
- Cornett MM, McNutt JJ, Tahrán J (2009) Corporate Governance and Earnings Management at Large U.S. Bank Holding Companies, *Journal of Corporate Finance* 15(4): 412-430.
- Coşkun M (2010) *Para ve Sermaye Piyasaları: Kurumlar, Araçlar ve Analiz* (Detay Yayıncılık, Ankara).
- Coşkun Y (2016) GYO Sektörü Neden Hızla Büyüdü? Madalyonun Parlak Yüzü, <http://gayrimenkulturkiye.com/2016/09/21/gyo-sektoru-hizla-buyudu-madalyonun-parlak-yuzu/>, (17.01.2017).

- Cömert N (2016) İşletmelerde Kontrol ve Denetim Kavramlarının Doğru Kullanılmasına Yönelik Kavramsal Bir İnceleme, *Marmara Üniversitesi Marmara Business Review* 1(1): 1-20.
- Cömert N, Uzay Ş, Selimoğlu SK, Uyar S (2013) Uluslararası Denetim Standartları Kapsamında Bağımsız Denetim, (Ada Renk Matbaa, Sakarya).
- Çakmak N (2006) İşletmelerde İç ve Dış (Bağımsız) Denetim Faaliyetleri ve Bankalarda Uygulanışı. Yüksek Lisans Tezi, *Kocaeli Üniversitesi Sosyal Bilimler Enstitüsü*, Kocaeli.
- Çalğan EE, Mentеше FI, Toroslu MV, Özcan M, Gülmez N, Savaş Ş, Onur Z, Ağca Z (2008) Muhasebe Denetimi. (İSMMM Yayınları, Yayın No:113, İstanbul).
- Çalış YE (2013) Aracı Kurumlarda İç Denetim Uygulaması, (Yalın Basım Yayım Dağıtım, İstanbul).
- Çarıkçioğlu P (1995) Türkiye’de Muhasebe Denetiminin Gelişimi, Muhasebe Denetimi Sempozyum Bildirileri 1, 6-8 Nisan, 1-6.
- Çatal MF (2010) Bölgesel Kalkınmada Küçük ve Orta Boy (KOBİ) İşletmelerin Rolü, *Atatürk Üniversitesi Sosyal Bilimler Enstitüsü Dergisi* 10(2): 333-352.
- Çatıkkaş Ö (2005) Bankalarda İç Kontrol Sistemi ve İç Denetim Fonksiyonunun Etkililiği, *Doktora Tezi, Marmara Üniversitesi Bankacılık ve Sigortacılık Enstitüsü Bankacılık Anabilim Dalı* İstanbul.
- Çatıkkaş Ö, Okur M, Balkan İ (2012) Bankalarda Denetim Komitesi Uygulaması. (Türkiye Bankalar Birliği Yayınları-287, İstanbul).
- Çelen E (2001) Bağımsız Denetimin Önemi, Yararları ve Kamuyu Aydınlatma İlkesi. *Mali Çözüm Dergisi* (55) Nisan-Mayıs-Haziran: 29-34. [http:// archive.ismmmo.org.tr/.../20%20-%2055%20EROL%20ÇELEN.doc](http://archive.ismmmo.org.tr/.../20%20-%2055%20EROL%20ÇELEN.doc), (02.02.2016).
- Çetin N (2009) Sermaye Piyasalarında Yatırımcı Uyuşmazlıklarının Çözümüne Yönelik Türk ve İngiliz Modellerinin Karşılaştırılması, *Gazi Üniversitesi Hukuk Fakültesi Dergisi* XIII (1-2): 21-41.
- Çetin N, Töremiş HE, Cantimur Z (2014) *6362 Sayılı Sermaye Piyasası Kanunu'nun Sistemik Analizi*. (Yetkin Yayınları, Ankara).

- Çömlekçi F, Yılandı M, Erdoğan N, Önce S, Selimođlu SK, Kaya E (2008) *Muhasebe Denetimi ve Mali Analiz*, (Anadolu Üniversitesi Yayınları, Yayın No:1585, Eskişehir).
- Dal S, Çalış YE (2013) Anonim Şirketlerde Bağımsız Denetim ve Bağımsız Denetçi. *Mali Çözüm Dergisi* 118(23):87-106.
- Dang L (2004) *Assessing Actual Audit Quality*. A Thesis Submitted to the Faculty of Drexel University, The Degree of Doctor of Philosophy. May
- Davidson R, Goodwin-Stewart J, Kent P (2005) Internal Governance Structures and Earnings Management. *Accounting and Finance* 45(2): 241-67.
- Davidson RA, Neu D (1993) A Note on the Association between Audit Firm Size and Audit Quality, *Contemporary Accounting Research* 9(1): 479-488.
- DeAngelo LE (1981b) Auditor Size and Audit Quality. *Journal of Accounting ve Economics* 3(3): 183-199.
- DeAngelo, L. (1981a). Elizabeth. "Auditor Independence, 'Low Balling' and Disclosure Regulation. *Journal of Accounting and Economics* (North—Holland Publishing Company), 3(2), 113-117.
- DeFond ML, Lennox CS (2011) The effect of SOX on small auditor exits and audit quality. *Journal of Accounting and Economics* 52(1): 21-40.
- Deis Jr DR, Giroux GA (1992) Determinants of Audit Quality in the Public Sector. *The Accounting Review* 67(3): 462-479.
- Demir V, Bahadır O (2010) *SMMM Staja Başlama ve SMMM Yeterlilik Sınavlarına Hazırlık İçin Muhasebe*. (İSMMM Yayınları, İstanbul).
- Demirel AG (2013) Stratejik Yönetimde Paydaşlar Kuramına Giriş: Aracı Yaklaşımlar. *Akademik Sosyal Araştırmalar Dergisi*1(1): 149-154.
- Demirel E (2014) Muhasebe Mesleğinde Sürdürülebilir İletişim: Muhasebe Meslek Mensubuna Güven, Onu İtibarlaştırma ve Kurumsallaşma, 11th. International Symposium on Auditing in Turkey, Antalya.
- Demirel E, Atakışı A, Abacıođlu S (2013) Bankacılık Faaliyet Oranlarının Panel Veri Analizi: Türkiye'deki Kamu, Özel ve Yabancı Sermayeli Bankaların

Durumu, *Muhasebe ve Finansman Öğretim Üyeleri Bilim ve Araştırma Derneği (MUFAD) Muhasebe ve Finansman Dergisi*, 59(2013): 101-112.

Demirkan Ş (2007) *Denetim*. (İlkem Yayıncılık, İzmir).

Demski JS (2003) Corporate Conflicts of Interest. *Journal of Economic Perspectives* 17(2): 51–72.

Dereköy F (2015) Kurumsal Yönetim ve Temel Dinamikleri. *Ekonomi ve Yönetim Araştırmaları Dergisi* 4(1): 31-51.

Dereli T, Baykasoğlu A, Daş GS (2007) Fuzzy Quality-Team Formation for Value Added Auditing: A Case Study, *J. Eng. Technol. Manage*24(2007): 366-394.

Devriese J, Dewatripont M, Heremans D, Nguyen G (2004) Corporate Governance, Regulation and Supervision of Banks, *Financial Stability Review* 2(1): 95-120.

Ding R, Jia Y (2012) Auditor Mergers, Audit Quality and Audit Fees: Evidence from the PricewaterhouseCoopers Merger in the UK, *J. Account. Public Policy* 31(2012): 69-85.

Doğan C, Kapusuzoğlu T (2003) Denetim Standartları ve Vergi İncelemesine Yönelik Muhasebe Denetim Kılavuzu. *Vergi Konseyi Alt Komisyon Raporu*, İstanbul.

Dopuch N, Simunic D (1982) The Competition in Auditing: An Assessment. Symposium on Auditing Research IV. Urbana: University of Illinois, 401-405.

Doty JR (1981) The Relevance, Role, and Reliability of Audits in the Global Economy, *Texas Law Review* 90(1891): 1891-1911.

Dönmez A, Berberoğlu PB, Ersoy A (2005) Ülkemiz Bağımsız Dış Denetim Standartlarının ABD Genel Kabul Görmüş Denetim Standartları-AB Sekizinci Yönergesi ve Uluslararası Denetim Standartlarıyla Karşılaştırılması. *Akdeniz Üniversitesi İktisadi ve İdari Bilimler Fakültesi Dergisi* 5(9): 52-78.

Duellman S, Hurwitz H, Sun Y (2015) Managerial Overconfidence and Audit Fees, *Journal of Contemporary Accounting & Economics* 11(2015): 148-165.

- Duman Ö (2008) *Serbest Muhasebecilik, Serbest Muhasebeci Mali Müşavirlik ve Yeminli Mali Müşavirlik Sınavları için Muhasebe Denetimi ve Raporlama* (Tesmer Yayınları, Ankara).
- Dunn KA, Mayhew BW (2004) Audit Firm Industry Specialization and Client Disclosure Quality, *Review of Accounting Studies* 9(2004): 35-58.
- Durmuş AH, Aytulun A (2016) *Muhasebe Mesleğini İlgilendiren Ulusal ve Uluslararası Kuruluşlar - Risk Tabanlı Denetim ve Denetim Standartları*, Türkiye Muhasebe Uzmanları Derneği, 1-169.
- Durukan MB, İkiz AK (2007) Denetim Kalitesi, Kalite ve Hizmet Kalitesine İlişkin Modeller: Kavramsal Çerçeve, *Mali Çözüm İSMMMÖ Yayın Organı* 82(2007): 29-56.
- Edwards D, Kusel J, Oxner T (2003) Internal Auditing in Hospitals. *Hospital Topics* (81): 13-18.
- Eilifsen A, Knivsfå K (2016) The Role of Audit Firm Size, Non-Audit Services, and Knowledge Spillovers in Mitigating Earnings Management During Large Equity Issues, *International Journal of Auditing, International Journal of Auditing* 20(3): 239-255.
- Eisenhardt K (1989) Agency Theory: An Assessment and Review, *The Academy of Management Review* 14(1): 57-74.
- Elder RJ, Beasley MS, Arens AA (2010) *Auditing and Assurance Services: An Integrated Approach*. (13th Edition, Pearson Education Inc.)
- Elder RJ, Lowensohn S, Reck JL (2015) Audit Firm Rotation, Auditor Specialization, and Audit Quality in the Municipal Audit Context, *Journal of Governmental & Nonprofit Accounting* 4(2015): 73-100.
- Elitaş C, Aydemir O, Elitaş BL (2009) Muhasebe Açısından Kamu Güveni: Türk Ceza Kanunu'nun İncelenmesi, *Mali Çözüm Dergisi/Financial Analysis* 93(2009): 29-44.
- Elitzur R, Falk H (1996) Planned Audit Quality, *Journal of Accounting and Public Policy* 15(3): 247-269.

- El-Masry EE, Reck JL (2008) "Continuous Online Auditing as a Response to the Sarbanes-Oxley Act, *Managerial Auditing Journal* 23(8): 779-802.
- Emby C, Davidson RA (1998) The Effects of Engagement Factors on Auditor Independence: Canadian Evidence. *Journal of International Accounting, Auditing ve Taxation* 7(2): 163-179.
- Enofe AO, Mgbame CJ, Osa-Erhabor VE, Ehiorobo AJ (2013) The Role of Internal Audit in Effective Management in Public Sector. *Research Journal of Finance and Accounting* 4(6):162-168.
- Erdem R, Adıgüzel O, Kaya A (2011) Akademik Personelin Kurumlarına İlişkin Algıladıkları ve Tercih Ettikleri Örgüt Kültürü Tipleri. *Erciyes Üniversitesi İİBF Dergisi* (36): 73-88.
- Erdoğan M (2002) Muhasebe, Denetim ve Bağımsız Denetimin Gerekliliği. *Doğuş Üniversitesi Dergisi* (5): 51-63.
- Erdoğan S (2009) İç kontrol Sistemi: Kamu İktisadi Teşebbüsleri İçin İç Kontrol Model Önerisi, Planlama Uzmanlığı Tezi, T.C. Başbakanlık Devlet Planlama Teşkilatı Müsteşarlığı Yıllık Programlar ve Konjonktür Değerlendirme Genel Müdürlüğü, Ankara.
- Erkan M, İlter B (2008) Kobilerde İç Kontrol Yapısının Muhasebe Denetimine Katkısı, *Muhasebe ve Vergi Uygulamaları Dergisi (MUVU)* 1(2): 105-111.
- Erken H (2009) Denetimde 'Bağımsızlık' Kavramı. *Denetim Dergisi* (1):16-27.
- Erol A (2000) *Finansal Kurumların Denetim ve Vergilendirmesinde Özellikli Durumlar* (Yaklaşım Yayınları, Ankara).
- Erol M (2015) *Muhasebe Denetimi* (Ege Reklam Basım Sanatları San. Tic. Ltd. Şti., İstanbul).
- Erol M, Aslan M (2017) Uluslararası Muhasebe ve Denetim Standartlarının Gelişmesi, *Muhasebe ve Finans Tarihi Araştırmaları Dergisi* Ocak (12): 55-86.
- Ertuğrul F (2008) Paydaş Teorisi ve İşletmelerin Paydaşları ile İlişkilerinin Yönetimi. *Erciyes Üniversitesi İktisadi ve İdari Bilimler Fakültesi Dergisi* (31) Temmuz-Aralık: 199-223.

- Ertuna Ö (2012) Muhasebe İçin Yeni Ufuklar: Sosyal Muhasebe. *Muhasebe ve Finans Tarihi Araştırmaları Dergisi* 3(3): 6-18.
- Esendemirli E (2013) Bağımsız Denetimde Kalite Kontrol ve YMM'lere Yönelik Bir Uygulama. *World of Accounting Science* 15(2): 91-123.
- Fendoğlu HT (2010) Kamu Denetçiliği (Ombudsmanlık), Stratejik Düşünce Enstitüsü Analiz, Aralık: 4-20, <http://www.sde.org.tr/userfiles/file/Ombudsman.pdf>
- Feroz EH, Park K, Pastena VS, (1991) The Financial and Market Effects of the SEC's Accounting and Auditing Enforcement Releases, *Studies on Accounting Institutions in Markets and Organizations* 29(1991): 107-142.
- Firth M, Rui OM, Wu X (2012) How Do Various Forms of Auditor Rotation Affect Audit Quality? Evidence from China, *The International Journal of Accounting* 47(2012): 109-138.
- Fontaine R, Pilote C (2011) An Empirical Study of Canadian Companies to Determine Clients' Preferred Relationship Approach with Their Financial Auditor. *Journal of Marketing Trends* 6(1): 61-69.
- Freeman RE (1984) *Strategic Management: A Stakeholder Approach*. (Pitman, Boston).
- Freeman RE, Harrison J, Hicks A, Parmar B, De Colle S (2010) Stakeholder Theory: The State of the Art. (United States of America by Cambridge University Press, New York).
- Gallegos F, Richardson DR, Borthick AF (1987) *Audit and Control Of Information Systems*. (South-Western Publishing, Cincinnati).
- Galloway D (2006) *Internal Auditing: A Guide for The New Auditor*, (Second edition, Institute of Internal Auditors).
- Garcia-Blandon SJ, Argiles JM (2015) Taxation Audit Firm Tenure and Independence: A Comprehensive Investigation of Audit Qualifications in Spain, *Journal of International Accounting, Auditing and Taxation* 24(2015): 82-93.

- Geiger MA, Rama DV (2006) Audit Firm Size and Going-Concern Reporting Accuracy, *Accounting Horizons* 20(1): 1-12.
- Gerekan B (2010) Kamu Kurumlarında İç Denetim Faaliyetlerinin Yerine Getirilmesine ve Önemine İlişkin Kamu İç Denetçilerine Yönelik Bir Durum Değerlendirme Çalışması. *Gümüşhane Üniversitesi Sosyal Bilimler Elektronik Dergisi* (1):1-17.
- Giroux G, Jones R (2011) Measuring Audit Quality of Local Governments in England and Wales, *Research in Accounting Regulation* 23(2011) 60-66.
- Gómez-Guillamón LDA, Sanchez-Val MM (2012) The Geographical Factor in the Determination of Audit Quality: El Factor Geográfico en la Determinación de la Calidad de la Auditoría, *Revista de Contabilidad* 15(2): 287-310.
- Goodwin-Stewart J, Kent P (2006b) Relation Between External Audit Fees, Audit Committee Characteristics and Internal Audit, *Accounting and Finance* 46(2006): 387-404.
- Gündoğdu A (2016) Finansal Piyasalar ve Kurumlar- Teori ve Türkiye Uygulamasına Güncel Bakış (Seçkin Yayıncılık, Ankara).
- Göçen CA (2010) Kurumsal Yönetim, İç Kontrol ve Bağımsız Denetim: Parmalat Vakası. *Mali Çözüm* (97): 107-129.
- Göger T (2006) Türkiye’de Bağımsız Denetim Uygulamalarında Bağımsız Denetim Kalitesini Belirleyen Etmenler ve Türkiye’deki Denetim Firmalarına Yönelik Bir Araştırma. Yüksek Lisans Tezi, Marmara Üniversitesi SBE İşletme ABD Muhasebe Denetimi BD. İstanbul.
- Gökoğlan K (2010) Kamu İç Denetçilerde Tükenmişlik Sendromu Üzerine Bir Araştırma. Yüksek Lisans Tezi, Niğde Üniversitesi SBE İşletme ABD Muhasebe-Finansman BD. Niğde.
- Gönülaçar Ş (2007) İç Denetimde Hedefler ve Beklentiler I. *Mali Hukuk Dergisi*, Temmuz-Ağustos (130): 20-27.
- Gör Y, Terzi S, Şen İK (2016) Şeffaflık Açısından Kurumsal Yönetim Uygulamalarının Finansal Raporlamanın Süresi Üzerine Etkisi: Borsa

İstanbul Örneği *Muhasebe Bilim Dünyası Dergisi* 2016 18 (Özel Sayı -1); 673-705

Gramling AA, Myers PM (2003) Internal Auditors Assessment of Fraud Warning Signs: Implications for External Auditors, *The CPA Journal* 73(6): 1-20.

Gunny KA, Zhang TC (2013) PCAOB Inspection Reports and Audit Quality, *J. Account. Public Policy* 32(2013): 136-160.

Gunther JW, Moore RR (2002) Auditing the Auditors: Oversight or Overkill. *Federal Reserve Bank of Dalls Economic and Financial Policy Review* 1(5): 1-19.

Güçlü F (2005-2013) *Muhasebe Denetimi İlkeler ve Teknikler* (Detay Yayıncılık, Ankara).

Güler E (2006) Bağımsız Dış Denetim Süreci-Kurumsal Sosyal Sorumluluk İlişkisi-Bankacılık Sektörü Uygulaması, Doktora Tezi, Marmara Üniversitesi Bankacılık ve Sigortacılık Enstitüsü Bankacılık Anabilim Dalı, İstanbul.

Gündoğdu A (2016) Bankacılık Sistemlerinin Denetleme ve Düzenleme Yapıları: Seçilmiş Bazı Ülkelerin İncelenmesi, *Finans Politik & Ekonomik Yorumlar* 53(622): 79-99.

Gündoğdu A (2016) *Finansal Piyasalar ve Kurumlar: Teori ve Türkiye Uygulamasına Güncel Bakış* (Seçkin Yayıncılık, Ankara).

Güneş S, Togay A, Güneş Ç (2015) Katma Değer ve Kalkınma Bağlamında Ürün Tasarımı, *Sanat ve Tasarım Dergisi* 16(2015): 79-112.

Gürbüz H (1990) *Muhasebe denetimi*. (İstanbul: Bilim Teknik Yayınevi).

Güredin E (1977) Denetim Teorisinde Bilgi Üretimi Olarak Denetim Sürecinin Oluşumu, *İ.Ü. İşletme Fakültesi Muhasebe Enstitüsü Dergisi* 3(9): 1-9.

Gürer H (2011) Muhasebe ve Denetim Mesleğinde Kurumsallaşmanın Getireceği Faydalar. *Muhasebe Denetimi Sempozyumu Bildirileri* 10, 05-09 Ekim: 1-6.

Güvemli O, Özbirecikli M (2011) Türkiye’de Bağımsız Muhasebe Denetiminin Gelişim Süreci 1990-2011, *MUFTAV*, 146-180.

- Habib A, Bhuiyan MBU, Sun X (2018) Audit Partner Busyness And Cost Of Equity Capital, *International Journal Audit Wiley* (Early View):1-16.
- Haftacı V (2007) *Muhasebe Denetimi* (Avcı Ofset, İstanbul).
- Hain R, Saad T, (2016) Foundations of Practical Ethics, Ethics and Communication Skills, *Medicine* 44(10): 578-582.
- Halilov E (2006) *Bağımsız Dış Denetim ve Azerbaycan'da Denetim Sistemi*. Yüksek Lisans Tezi, Ankara Üniversitesi Sosyal Bilimler Enstitüsü, Ankara,
- Halisdemir Ö (2013) Gayrimenkul Sektörü İçin Yeni Nesil Finans Araçları, GYODER Sektör Buluşma Konferansı. http://www.gyoder.org.tr/img/mc-content/20131025133044_2641_dronderhalisdemir.pdf, (17.01.2017).
- Hardies K, Breesch D, Branson J (2009) Are Female Auditors Still Women?: Analyzing The Gender Differences Affecting Audit Quality. *Vergilius Aeneis* (5): 231-245.
- Hass S, Abdolmohammadi MJ, Burnaby P (2006) The Americas Literature Review on Internal Auditing, *Managerial Auditing Journal* 21(8): 835-844.
- Hay D, Knechel WR, Li V (2006a) Non-Audit Services ve Auditor Independence: New Zealand Evidence, *Journal of Business Finance ve Accounting* 33(5-6): 715-734.
- Herda DR, Notbohm MA, Jr. Dowdell TD (2014) The Effect of External Audits of Internal Control Over Financial Reporting on Financial Reporting for Clients of Big 4, Second-Tier, and Small Audit Firms, *Research in Accounting Regulation*, 26(2014), 98-103.
- Hermanson DR, Hermanson HM (1994) The Internal Control Paradox: What Every Manager Should Know?. *Review of Business* 11(4): 1-20.
- Hermanson RD, Rittenberg EL (2003) *Internal Audit and Organizational Governance*, Chap, in *Research Opportunities in Internal Auditing*, edited by Bailey, A. D., Jr., A. A. Gramling, and S. Ramamoorti. Institute of Internal Auditors Research Foundation.

- Hermanson RH, Plunkett LM, Turner DH (1994) A Study of the Importance of Certain Attributes to Clients' Initial Selections of Audit Firms: A Longitudinal and Stratified Approach. *Journal of Applied Business Research* 10(1): 111-117.
- Herrbach O (2001) Audit Quality, Auditor Behaviour and the Psychological Contract, *The European Accounting Review* 10(4): 787-802.
- Hill CWL, Thomas MJ (1992) Stakeholder-Agency Theory. *Journal of Management Studies* (29): 131-154.
- Holmes AW (1962) *Basic Auditing Principles*. (Richard Irwin, ABD).
- Holmes AW, Overmyer WS (1975) *Auditing*, 8.Edition, England, Irwin Dorsey International (Çeviren: Oğuz Göktürk, Muhasebe Denetimi "Auditing" Standartları ve Yöntemleri, Cilt: 1, Bilimsel Yayınlar Derneği.
- Hooper D, Coughlan J, Mullen MR (2008) Structural Equation Modelling: Guidelines for Determining Model Fit, *Electronic Journal of Business Research Methods* 6(1):53-60.
- Houghton KA, Jubb CA (2003) The Market for Financial Report Audits: Regulation of and Competition for Auditor Independence, *Law and Policy* 25(3): 299-321.
- Howard SF (1977) *Auditing Principles* (4.B., USA).
- Hoyle J (1978) Mandatory Auditor Rotation: The Arguments and an Alternative, *Journal of Accountancy* 145(5): 69-78.
- <http://spk.gov.tr/indexcont.aspx?action=showpage&showmenu=yes&menuid=0&pid=0&subid=1&submenuheader=0>, (22.11.2016).
- <http://www.investopedia.com/terms/s/sarbanesoxleyact.asp>,23.01.2017
- <http://www.resmigazete.gov.tr/eskiler/2015/04/20150402-5.htm>,(21.01.2017).
- http://www.s-ox.com/dsp_getFeaturesDetails.cfm?CID=2176, (19.03.2017).
- <http://www.soqlaw.com>, (23.01.2017)
- <http://www.spk.gov.tr/displayfile.aspx?action=displayfile&pageid=1224>,17.10.2016.
- <http://www.spk.gov.tr/indexcont.aspx?action=showpage&showmenu=yes&menuid=0&pid=1&subid=1&submenuheader=1>, (17.10. 2016)

<http://www.spk.gov.tr/Sayfa/AltSayfa/409>, (27.01.2017).

<https://www.aicpa.org/research/standards/peerreview/peer-review-summary.html>

<https://www.accountancyeurope.eu/topic/audit/> (23.01.2017).

https://europa.eu/european-union/sites/europaeu/files/docs/body/fiche_16_sent_to_ep_cons_2010-12-15_en.pdf, (23.01.2017).

https://europa.eu/european-union/about-eu/institutions-bodies/european-court-auditors_en, (23.01.2017).

Imhoff EA (2003) Accounting Quality, Auditing and Corporate Governance Accounting Horizons, Supplement 2003:117-128.

Ismail AH, Mohd-Sanusi Z, Isa YM, Kasim S, Muhamad K, Mastuki N (2008) Implementation of Audit Quality Control System: Preliminary Evidence From Small ve Medium Audit Practies in Malaysia, The 9. Asian Academic Accounting Association Annual Conference, (United Arab Emirates, 29 November - 1 December).

Jaffar N, Ali SM, Selamat ZB, Alias N (2005) Perception of the Audit Partners, Audit Committee and Investment Analyst on the Audit Quality Attributes in Malaysian, *Finance India* 19(2): 535-545.

Jensen T, Sandstrom J (2011) Stakeholder Theory and Globalization: The Challenges of Power and Responsibility. *Organization Studies* (34): 473-488.

Jiang H, Habib A, Zhou D (2015) Accounting Restatements and Audit Quality in China, *Advances in Accounting* 31(1): 9-11.

Johnson E, Khurana IK, Reynolds JK (2002) Audit-Firm Tenure ve The Quality of Financial Reports. *Contemporary Accounting Research* 19(4): 637-660.

Joshi PL, Al Ajmi J, Bremser WG (2009) A Study of Auditor–Client Relationships and Problems in The Bahraini Audit Environment, *Advances in Accounting, Incorporating Advances in International Accounting* 25(2009): 266-277.

Jyh-shyan L (2014) Audit Partner Rotation, Audit Quality, and Dynamic Industry Structure, *Journal of Modern Accounting and Auditing* 10(5): 528-536.

- Kabataş Y, Demir Z, Güneş R (2014) Denetimin Katma Değer Yaratması ve İlgili Taraflar. *İSMMM*, https://www.academia.edu/12684445/DENET%C4%B0M%C4%B0N_KATMA_DE%C4%9EER_YARATMASI_VE_%C4%B0LG%C%B0L%C4%B0_TARAFLAR (12.03.2016).
- Kahraman D, Salttürk O (2017) *Gösterge*. (Türkiye Sermaye Piyasaları Birliği-Güz).
- Kalaycı Ş, Karataş A (2005) Hisse Senedi Getirileri ve Finansal Oranlar İlişkisi İMKB’de Bir Temel Analiz Araştırması, *Muhasebe ve Finansman Dergisi*, Sayı: 27.
- Kanagaretnam K, Krishnan GV, Lobo GJ, Mathieu R (2011) Audit Quality and the Market Valuation of Banks’ Allowance for Loan Losses, *Accounting Perspectives* 10(3): 161-193.
- Kandır SY (2013) Kurumsal Yönetim Derecelendirme Notu Açıklamalarının Hisse Senedi Getirileri Üzerindeki Etkisinin İncelenmesi, *Bankacılar Dergisi* 2013(85): 21-31.
- Kane GD, Velury U (2004) The Role Of Institutional Ownership in The Market For Auditing Services: An Empirical Investigation *Journal of Business Research*, 57: 976-83.
- Kang YS, Lee HY (2018) The Cost of Debt and The Characteristics of Audit Firms, *Managerial Finance* 44(1): 27-45.
- Kannan G, Akhilesh KB (2002) Human Capital Knowledge Value Added: A Case Study in Infotech, *Journal of Intellectual Capital* 3(2): 167-179.
- Karacan S, Uygun R (2012) *Tek Düzen Muhasebe Sistemi ve Uluslararası Denetim Standartları ile Uyumlu Denetim ve Raporlama* (Umuttepe Yayınları, Kocaeli).
- Karatepe S (2008) İtibar Yönetimi: Halkla İlişkilerde Güven Yaratma. *Elektronik Sosyal Bilimler Dergisi* 7(23): 77-97.
- Kardeş S (1996) Denetimin Etkinliğin Artırılmasında Analitik İnceleme Prosedürlerinin Kullanımı ve Türkiye’deki Denetim Firmalarına Yönelik Bir Araştırma. (Sermaye Piyasası Kurulu, Yayın No:29, Ankara).
- Kartal F (2013) Türkiye’de Kamu ve Özel Sektördeki İç Denetim Uygulamaları. *Maliye Finans Yazıları* 27(99): 8-36.

- Kaval H (2008) *Uluslararası Finansal Raporlama Standartları (IFRS/IAS) Uygulama Örnekleri ile Muhasebe Denetimi* (Gazi Kitabevi, Ankara).
- Kavut L, TAŞ O, Savlı T (2009) *Uluslararası Denetim Kapsamında Bağımsız Denetim* (İSMMM Yayın No: 130, İstanbul).
- Kayrak M (2015) Denetim başarısızlığı Kavramı: Nedenleri, Sonuçları ve Çözüm Önerileri. *Niğde Üniversitesi İktisadi ve İdari Bilimler Fakültesi Dergisi* 8(1): 91-103.
- Kell WG, Boynton WC, Ziegler RE (1989 - 2000) *Modern Auditing* (Jhon Wiley And Sons. New York).
- Kinney Jr. WR (1986) Audit Technology and Preferences for Auditing Standards. *Journal of Accounting and Economics* 8(1986): 73-89.
- Kış E (2016) Zorunlu Denetim Firması Rotasyonu: Denetim Kalitesi İçin Bir Fırsat Mı Tehdit mi?, KPMG-Denetimin Değeri, (Günce Reklam Yayıncılık Matbaa San. ve Tic. Ltd. Şti, İstanbul).
- Kızıl C, Akman V, Korkmaz H (2015) Marmara Bölgesinde Muhasebe-Denetim Mesleğinin Önemi Üzerine Bir Araştırma. *The Journal of Academic Social Science* 3(10): 193-211.
- Kızılboğa R (2013) İç Denetim Sisteminde Denetçilerin Bağımsızlık ve Tarafsızlığının Önemi. *Marmara Üniversitesi Siyasal Bilgiler Dergisi* 1(1): 107-119.
- Kim J-B, Yi CH (2009) Does Auditor Designation by the Regulatory Authority Improve Audit Quality? Evidence from Korea, *Journal of Accounting and Public Policy* (28): 207-230.
- Kjaer PF (2014) Towards a Sociology of Intermediary Institutions: The Role of Law in Corporatism, Neo-Corporatism and Governance, *Cambridge: Cambridge University Press*, 117-141.
- Klein B, Leffler KB (1981) The role of market forces in assuring contractual performance, *The Journal of Political Economy* 89(4): 615-641.

- Knechel RW, Vanstraelen A (2007) The Relationship Auditor Tenure and Audit Quality Implied by Going Concern Opinions, *Auditing: A Journal Of Practise & Theory* 26(1): 113-131.
- Knechel WR (2000) Behavioral Research in Auditing and Its Impact on Audit Education, *Issues in Accounting Education* 15(4): 695-712.
- Kocak A, Ozer A (2004) Marka Deęeri Belirleyicileri: Bir Ölçek Deęerlendirilmesi, Marka Deęer Belirleyicileri: Bir Ölçek Deęerlendirmesi”, 9. Ulusal Pazarlama Kongresi Bildirisi.
- Koç S (2015) Türkiye’deki Bankaların Sektörler Bazında Kullandırdıkları Krediler ile Ekonomik Büyüme Arasındaki İlişki: 1999-2011, *Muhasebe ve Finansman Öğretim Üyeleri Bilim ve araştırma Derneęi (MUFAD) Muhasebe ve Finansman Dergisi* (67): 135-156.
- Kokemuller N (2017) What Are Stakeholder Relationships?, <http://smallbusiness.chron.com/stakeholder-relationships-59983.html>, (15.02.2017).
- Kordlouie HR, Sadeghi L, Sadeghi N (2018) Investigating The Relationship Between Earnings Quality, Audit Quality and Capital Cost Despite Iran’s Economic Sanctions in Tehran Stock Exchange, *Revista Gestão & Tecnologia (Journal of Menegement & Technology)* 18(3):30-48.
- Korschun D (2015) Boundary-Spanning Employees and Relationships with External Stakeholders: A Social Identity Approach. *Academy of Management Review* 40(4): 611-629.
- Köksal Y (2011) Çalışanlar Üzerinde Marka Etkisini Anlamaya Yönelik Bir Araştırma, *Uşak Üniversitesi Sosyal Bilimler Dergisi* 4(2): 126-148.
- KPMG Türkiye Denetim Komitesi Enstitüsü (2016) Denetimin Kalitesi Nedir ve Nasıl Ölçülür?, <https://home.kpmg.com/content/dam/kpmg/pdf/2016/06/tr-denetimin-kalitesi-sunum.pdf>.
- Krishnan J, Su LY, Zhang Y (2011) Nonaudit Services and Earnings Management in the Pre-SOX and Post-SOX Eras, *Auditing: A Journal of Practice and Theory* 30(3): 103-123.

- Kula S (2011) Occupational Stress and Work-Related Wellbeing of Turkish National Police Members (University of Central Florida, Orlando).
- Kumalasari KP, Sudarma M (2013) A Critical Perspective Towards Agency Theory, *Jurnal Akuntansi Multiparadigma* 4(2): 269-285
- Kutukız D, Öncü MA (2009) Bağımsız Denetimin Anonim Ortaklıklarda Kurumsal Yönetimin Gelişmesine Etkisi Muhasebe ve Finansman Dergisi, 41(41): 131-139.
- Kwon SY, LimY, Simnett R (2010) Mandatory Audit Firm Rotation and Audit Quality: Evidence from the Korean Audit Market, *Auditing: A Journal of Practice and Theory* 33(4): 1-61.
- Law P, Yuen D, Chan L (2013) The Impact of Guanxi on Auditor Independence: Perceptions of Auditors and CFOs in Hong Kong, *Corporate Ownership and Control* 10(2): 680-716.
- Lee B (2002) Professional Socialisation, Commercial Pressures and Junior Staff's Time-Pressured Irregular Auditing-A Contextual Interpretation, *British Accounting Review* 34(4): 315-333.
- Lee C, Park MS (2013) Subjectivity in Fair-Value Regresyon Katsayısı, Audit Quality, and Informativeness of Other Comprehensive Income, *Advances in Accounting, Incorporating Advances in International Accounting* 29(2013): 218-231.
- Lee TA (1998) A Stakeholder Approach to Auditing. *Critical Perspectives on Accounting* (9): 217-226.
- Leech NL, Barret KC, Morgan GA (2005) *SPSS for Intermediate Statistics: Use and Interpretation* (Lawrence Erlbaum Associates, Inc. Mahwah, New Jersey London).
- Lennox CS (1999) Audit Quality and Auditor Size: An Evaluation of Reputation and Deep Pockets Hypotheses, *Journal of Business Finance & Accounting* 26(7-8): 779-805.

- Li Y, Stokes D, Taylor SL, Wong L (2009) Audit Quality, Accounting Attributes and the Cost of Equity Capital, *Accounting and Finance Association of Australia and NewZealand (AFAANZ) Conference*.
- Lim C, Tan H (2010) Does Auditor Tenure Improve Audit Quality? Moderating Effects of Industry Specialization ve Fee Dependence. *Contemp. Account. Res.* 27(3): 923-957.
- Lord AT, DeZoort FT (2001) The Impact of Commitment and Moral Reasoning on Auditors' Responses to Social Influence Pressure, *Accounting, Organizations and Society* 26(3): 215-235.
- Magee PR, Tseng MC (1990) Audit Pricing and Independence, *The Accounting Review* 65(2): 315-336.
- Malone CF, Roberts WR (1996) Factors Associated With the Incidence of Reduced Audit Quality Behaviors, *Auditing: A Journal of Practice & Theory* 15(2): 49-64.
- Manitaa R, Elomma N (2010) The Quality of Audit Process: An Empirical Study with Audit Committees *International Journal of Business*, 15(1): 87-99.
- Markelevich A, Rosner RL (2013) Auditor Fees and Fraud Firms, *Contemporary Accounting Research*30(4): 1590-1625.
- Martin K, Sanders E, Scalan G (2014) The Potential Impact of COSO Internal Control Integrated Framework Revision on Internal Audit Structured SOX Workprograms. *Research in Accounting Regulation* (26): 110–117.
- Meigs WB, Whittington OR, Kurt P, Meigs RF (1989) *Principles Of Auditing*. (Richard D. Irwin Inc, Boston).
- Memiş MÜ, Tüm K (2011) Sürekli Denetim Süreci ve İç Denetim ile İlişkisi. *Erciyes Üniversitesi İktisadi ve İdari Bilimler Fakültesi Dergisi* (37): 145-162.
- Mengi BT (2013) Bağımsız Denetimin Vekâlet Teorisindeki Yeri. *MÖDAV* (1): 97-108.
- Merhout JW, Havelka D (2008) Information Technology Auditing: A Value-Added IT Governance Partnership between IT Management and Audit, *Communications of the Association for Information Systems* 23(26): 462-483.

- Meydan CH, Harun Ş (2011) *Yapısal Eşitlik Modellemesi AMOS Uygulamaları* (Detay Yayıncılık, Ankara).
- Mihret DG, Yismaw AW (2007) Internal Audit Effectiveness: An Ethiopian Public Sector Case Study. *Managerial Auditing Journal* 22(5): 470-484.
- Mihret GD, Woldeyohannis ZG (2008) Value-Added Role of Internal Audit: an Ethiopian Case Study. *Managerial Auditing Journal*, 23(6): 567-595.
- Mitchell J (1996) Value Added System Development Auditing, *Computer Audit Update* (7): 19-27.
- Moeller R (2009) *Brink's Modern Internal Auditing: A Common Body of Knowledge*, (Jhon Wiley & Sons, Inc.)
- Moore D, Tetlock P, Tanlu L, Bazerman M (2006) Conflicts of Interest and The Case of Auditor Independence: Moral Seduction and Strategic Issue Cycling. *Academy of Management Review* 31(1): 10–29.
- Munro L, Stewart J (2010) External Auditors' Reliance on Internal Audit: The Impact of Sourcing Arrangements and Consulting Activities. *Accounting and Finance* (50): 371-387.
- Münyas T (2016) *Finansal Piyasalar ve Kurumlar: Yeni Düzenlemeler Perspektifinde Finansal Araçlar, Faaliyetler ve Kurumlar* (Ekin Basım Yayın Dağıtım, Bursa).
- Myers JN, Myers LA, Omer TC (2003) Exploring the Term of the Auditor-Client Relationship and the Quality of Earnings: A Case for Mandatory Auditor Rotation?, *The Accounting Review* 78(3): 779-799.
- Nagy AL, Cenker WJ (2002) An Assessment of The Newly Defined Internal Audit Function. *Managerial Auditing Journal* (17): 130–137.
- Najla P, Davor F, Silvana M, (2010) Critical Overview of Agency Theory, Annals of DAAAM for 2010 & Proceedings of the 21'th International DAAAM Symposium.
- Nelson MV (2003) *A Review of Experimental and Archival Conflicts of Interest Research in Auditing* (Cornell University, Working Paper).

- Noe AR (1996) Is Career Management Related to Employee Development and Performance?, *Journal of Organizational Behavior* 17(2): 119-133.
- Noordin H (1990) Ethical Standards in The Accountancy Profession, *Akauntan Nasional*, 3-9.
- Norman CS, Rose AM, Rose JM (2010) Internal audit reporting lines, fraud risk decomposition, and assessments of fraud risk. *Accounting, Organizations and Society* (35): 546–557.
- Novak J (2010) Audit Quality and Accrual Persistence, Examining the Impact of Auditor Size and Audit Fees, Uppsala University Bachelor Thesis, Autumn.
- O'Regan D (2003) *International Auditing: Practical Resource Guide* (John Wiley & Sons, Inc., Hoboken, New Jersey).
- O'Sullivan N (2000) The Impact of Board Composition and Ownership on Audit Quality: Evidence From Large UK Companies, *British Accounting Review* 32(2000): 397-414.
- Ojo M (2007) Avoiding Another Enron: The Role Of The External Auditor In Financial Regulation And Supervision, Munich Personal Repec Archive, 1-12 ><http://mpra.ub.unimuenchen.de/1147/>>. (27.04.2016).
- Okolie OA (2014) Audit Quality and Earnings Response Coefficients of Quoted Companies in Nigeria, *Journal of Applied Finance & Banking* 4(2): 139-161.
- Oksay S (2007) *Avrupa Birliđi ve Türk Sigorta Sektöründe Denetim (Sigorta Araştırma ve İnceleme Yayınları-9, İstanbul)*.
- Oktay E, Özçomak MS (2001) Kalite Kavramındaki Gelişme, *Atatürk Üniversitesi İktisadi İdari Bilimler Dergisi* 15(3-4): 307-328.
- Oktay S (2013) Bağımsız Denetimin Etkinliğinin Artırılmasında, Denetim Hizmetinin Kalite Kontrolü ve Türkiye'deki Denetim Firmalarına Yönelik Bir Araştırma. Doktora Tezi, *İstanbul Üniversitesi Sosyal Bilimler Enstitüsü*, İstanbul.
- Oktay S (2013) Bağımsız Denetim Etkinliğinin Arttırılmasında Denetim Hizmetinde Kalite ve Kalite Kontrol: ABD Düzenlemeleri. *Maliye Finans Yazıları* 27(100): 42-94.

- Okur Y (2010) Türkiye’de Teftiş ve İç Denetim: Kavramlar, Beklentiler ve Hayatla Yüzleşme. *Maliye Dergisi* (158): 570-586.
- Oliverio ME, Newman B (2005) Value of An External Audit Revisited *Faculty Working Papers*. Paper 48. <http://digitalcommons.pace.edu/lubinfacultyworkingpapers/48>
- Orpen C (1994) The Effects of Organizational and Individual Career Management on Career Success, *International Journal of Manpower* 15(1): 27-37.
- Owhoso VH, Jr Messier WF, Jr Lynch JG (2002) Error Detection by Industry-Specialized Teams During Sequential Audit Review, *Journal of Accounting Research* 40(3): 883-900.
- Özçelik H, Şenol H, Aktürk A (2014) Muhasebe Meslek Mensuplarının Bağımsız Denetim Alanındaki Güncel Gelişmelere Bakış Açıları ve Farkındalıkları Üzerine Bir Araştırma. *Muhasebe ve Finansman Dergisi* (62): 55-72.
- Özdem T (2006) Kamu Mali Denetiminde Yeniden Yapılandırma ve ABD Uygulaması ile Karşılaştırılması. Yüksek Lisans Tezi, Gazi Üniversitesi S.B.E. İşletme A.B.D Muhasebe-Finansman BD, Ankara.
- Özşahin G (2004) Bağımsız Denetçinin Hata ve Hilelere İlişkin Sorumluluğu, Sermaye Piyasası Kurulu Yeterlilik Etüdü, (SPK, Ankara)
- Öztin A (2007) Türkiye’de Yabancı Bankalar, *Muhasebe ve Finansman Öğretim Üyeleri Bilim ve araştırma Derneği (MUFAD) Muhasebe ve Finansman Dergisi* (36): 1-17.
- Öztürk MB (2004) Finansal Performansın Ölçülmesinde Alternatif Bir Yöntem (Ekonomik Katma Değer), *Atatürk Üniversitesi İktisadi ve İdari Bilimler Dergisi* 18(3-4): 351-368.
- Özyurt A (2010) Bağımsız Denetim Kalitesini Etkileyen Etmenlerden Bağımsız Denetçi Özelliklerinin İncelenmesine Yönelik Bir Araştırma. Yüksek Lisans Tezi, Hacettepe Üniversitesi SBE İşletme AD Muhasebe Finansman BD, Ankara.
- Özyürek H (2012) Uluslararası Finansal Raporlama Standartları Açısından Bağımsız Denetimin Önemi. *Organizasyon ve Yönetim Bilimleri Dergisi*4(2): 95-105.

- Paape L, Scheffe J ve Snoep SP (2003) The Relationship between the Internal Audit Function and Corporate Governance in the EU- a Survey. *International Journal of Auditing* (7): 247-262.
- PCAOB (2012) The Sarbanes-Oxley Act Ten Years Later: Auditor Independence, Objectivity and Professional Skepticism. https://pcaobus.org/News/Events/Documents/03282012_IAGMeeting/Independence_Objectivity_Working_Group_Report.pdf, (23.01.2017).
- PCAOB (2015) Concept Release on Audit Quality Indicators. PCAOB Release No. 2015-005, July 1, 2015.
- Palak M, Parlak Z (2014) Sayıştay Denetçilerin Denetim ile İlgili Algıları, Beklentileri ve Görüşleri Üzerine Bir Anket Çalışması, *Sayıştay Dergisi* (92): 5-34.
- Palmrose Z (1988) An Analysis of Auditor Litigation and Audit Service Quality. *The Accounting Review* 64(1): 55-73.
- Pany K, Whittington OR (1997) *Auditing*. (Irwin, ABD).
- Parmar BL, Freeman RE, Harrison JS, Wicks AC, De Colle S, Purnell L (2010) *Stakeholder Theory: The State of the Art*, (Cambridge, U.K Cambridge University Press).
- Patel C, Psaros J (2000) Perception of External Auditors Independence, *British Accounting Review* 3(2000): 311-338.
- Pekkola J, Pekkola K (2001) Theoretical Essence of Business Ethics Classification of Approaches, Cultural and Business Environmental Impacts on Ethics. <http://www.unext.fi>, (19.03.2016).
- Pivka M (2004) ISO 9000 Value-Added Auditing, *Total Quality Management & Business Excellence* 15(3): 345-353
- Pickett KHS (2003) *The Internal Auditing Handbook* (John Wiley & Sons Inc. Hoboken, USA).
- Ponemon AL (1992) Ethical Reasoning and Selection-Socialization in Accounting, *Accounting, Organizations and Society* 17(3-4): 191-215.

- Porta LP, Lopez-de-Silanes F, Shleifer A, Vishn R (2000) Investor Protection and Corporate Governance, *Journal of Financial Economics* 58(1-2): 3-27.
- Porter B, Simons J, Hatherly D (2003) *Principles of External Auditing*. (Second Edition, John Wiley & Sons, Ltd., NJ., USA).
- Power M (1997) *The Audit Society: Rituals of Verification* (Oxford: Oxford University Press).
- Quick R (2012) EC Green Paper Proposals and Audit Quality, *Accounting in Europe* 9(1): 17-38.
- Quick R, Turley S, Willekens M (2008) *Auditing, Trust and Governance: Developing Regulation in Europe*, First Edition, Routledge Taylor & Francis Group, London and New York. (Aasmund Eilifsen ve Marleen Willekens, Some Thought About Trust, Audit Quality and Audit Regulation in Europe).
- Raad GB (2000) Internal Auditors and A Value-Added Approach: The New Business Regime, *Managerial Auditing Journal* 15(4): 182-187.
- Rabih N (2013) *Dynamics of Audit Quality: Behavioural Approach and Governance Framework: UK Evidence*. Durham theses, *Durham University*.
- Rahman AABLA, Al-Nemrat A, Preston DS (2014) Sustainability in Information Systems Auditing, *European Scientific Journal* (3): 458-472
- Ramamoorti S (2003) *Internal Auditing: History, Evolution and Prospects*. The Institute of Internal Auditors Research Foundation, Altamonte Springs: IIA RF.
- Ramanauskaite V (2017) Policy Advisor, Accountancy Europe and Hilde Blomme, Deputy Chief Executive, Accountancy Europe, <http://www.ifac.org/global-knowledge-gateway/audit-assurance/discussion/significant-differences-audit-quality-indicators>, (25.08.2018).
- Reiter SA, Williams PF (2004) The History and Rhetoric of Auditor Independence Concepts, *Business Ethics Quarterly* 14(3): 1-27.
- Rezaee Z, Elam R, Sharbatoghlie A (2001) Continuous Auditing: The Audit of The Future, *Managerial Auditing Journal* 16(3): 150-158.
- Ricchuite D (1992) *Auditing*. (South Western Publishing Comp).

- Rodgers (2008) *The Sage Encyclopedia of Qualitative Research Methods*, Volumes 1-2. Lisa M. Given, (University of Alberta, SAGE Publications, Inc).
- Rogier D, Caren S, Vander BH, Ann V (2012) Audit Firm Governance: Do Transparency Reports Reveal Audit Quality?, *Auditing: A Journal of Practice & Theory* 31(4): 193-214.
- Ross SA (1973) The Economic Theory of Agency: The Principle's Problem, *The American Economic Review, Papers and Proceedings of the Eighty Fifth Annual Meeting of the American Economic Association* (63): 134-139.
- Ruiz-Barbadillo E, Gómez-Aguilar N, Barberá CDF, García-Benau MA, (2004) Audit Quality and The Going-Concern Decision-Making Process: Spanish Evidence, *European Accounting Review* 13(4): 597-620.
- Ruiz-Barbadillo E, Gomez-Aguilar N, Biedma-Lopez E (2006) Long-Term Audit Engagements and Opinion Shopping: Spanish Evidence, *Accounting Forum* 30:(2006) 61-79.
- Sağlar J, Yüce D (2015) Bağımsız Denetimde Kamu Gözetim Kurumunun Rolü ve Kurumdan Beklentilerin Tespitine Yönelik Bir Araştırma. *Niğde Üniversitesi İktisadi ve İdari Bilimler Fakültesi Dergisi* 8(3): 45-57.
- Salehi M (2009) Non-Audit Service and Audit Independence: Evidences from Iran, *International Journal of Business and Management* 4(2): 142-152.
- Salleh K, Jasmani H (2014) Audit Rotation ve Audit Report: Empirical Evidence from Malaysian PLCs over the Period of Ten Years. *Procedia - Social ve Behavioral Sciences* (145): 40-50.
- Samelson D, Lowensohn S, Johnson LE (2006) The Determinants of Perceived Audit Quality and Auditee Satisfaction in Local Government, *J. Of Public Budgeting, Accounting & Financial Management* 18(2): 139-166
- Samudhram A, Stewart E, Wickramanayake J, Sinnakkannu J (2014) Value Relevance of Human Capital Based Disclosures: Moderating Effectsof Labor Productivity, Investor Sentiment, Analyst Coverage and Audit Quality, *Advances in Accounting, incorporating Advances in International Accounting* 30(2014): 338-353.

- Sanal R (2003) *Türkiye’de Yönetmel Denetim ve Devlet Denetleme Kurulu*, (Türkiye ve Orta Doğu Amme İdaresi Enstitüsü, Ankara).
- Sanlı N, Sayar ARZ, Karataş M (2014) Auditors Public Oversight: Global Perspectives ve Turkey Experience. *3rd International Symposium on Accounting and Finance*, ISAF 2014, TOKYO.
- Sarıkamış C, Ceylan A, Aydın N, Coşkun M (2008) *Sermaye Piyasaları ve Finansal Kurumlar* (Anadolu Üniversitesi Açıköğretim Fakültesi Yayınları, Eskişehir).
- Sarıyar S (2008) Sermaye Piyasası Hukuku: Aracı Kurumlar, <http://docplayer.biz.tr/658185-Araci-kurumlar-sermaye-piyasasi-hukuku-selcuk-sariyar.html>, (12.12.2016).
- Sawyer LB, Dittenhofer MA, Scheiner JH (2005) *Sawyer’s Internal Auditing: The Practice of Modern Internal Auditing* (IIA The Institute of Internal Auditors)
- Saymaz Ö (2017) İş Sürekliliğinde Katma Değerli Denetim Yaklaşımı Uygulama Çalışması, ISACA, İstanbul Chapter, http://www.isaca-istanbul.org/wp-content/uploads/2017/05/ISACA_ISYS_OzguvenS._Denetim_V02.pdf, (27.03.2017).
- Scarborough D P, Rama VD, Raghunandan K (1998) Audit Committee Composition and Interaction with Internal Auditing: Canadian Evidence, *Accounting Horizons* 12(1): 51-62.
- Schied A, Schöneborn T, Tehranchi M (2010) Optimal Basket Liquidation for CARA Investors is Deterministic, *Applied Mathematical Finance* 17(6): 471-489.
- Schmidt JJ (2012) Perceived Auditor Independence and Audit Litigation: The Role of Nonaudit Services Fees, *The Accounting Review* May 87(3):1033-1065.
- Schneider A (2010) Analysis of Professional Standards and Research Findings to Develop Decision Aids for Reliance on Internal Auditing, *Research in Accounting Regulation* (22): 96-106.
- Schwandt (2006) *The SAGE Dictionary of Social Research Methods* Victor Jupp
Methods: Auditing.

- Schwartz MS (2005) Universal Moral Values for Corporate Codes of Ethics, *Journal of Business Ethics* 59(1/2): 27-44.
- Selamet F, Atılgan Ç (2016) *Denetim Kalitesi Nedir ve Nasıl Ölçülür?*, KPMG-Denetimin Değeri, (Günce Reklam Yayıncılık Matbaa San. ve Tic. Ltd. Şti, İstanbul).
- Selimoğlu KS, Uzay Ş (2011) *Muhasebe Denetimi* (Gazi Kitabevi, Ankara).
- Selimoğlu SK, Özbirecikli M, Uzay Ş, Uyar S (2015) *Bağımsız Denetim: Türkiye Denetim Standartlarıyla Uyumlaştırılmış* (TÜRMOB Yayınları-479, Ankara).
- Selznick P (1948) Foundations of the Theory of Organization, *American Sociological Review* 13(1): 25-35.
- Semerci Ç (2004) Araştırma Görevlilerinin Öğretim Üyeliğine İlişkin Tutum Ölçeğinin Üçlü, Beşli ve Yedili Derecelemede Geçerlik ve Güvenirliği, *XIII. Ulusal Eğitim Bilimleri Kurultayı, İnönü Üniversitesi Eğitim Fakültesi, Malatya, 6-9 Temmuz*.
- Seymen A (2013) Gayrimenkullerin Finansa Kazandırılması, GYODER Sektör Buluşma Konferansı, http://www.gyoder.org.tr/img/mc-content/20131025132734_2975draydin_seyman.pdf, (17.01.2017).
- Shapiro SP (2005) Agency Theory, *Annual Review of Sociology* 31(1): 263-284.
- Shockley R (1981) Perceptions of Auditors' Independence: An Empirical Analysis, *The Accounting Review* 56(4): 785-800.
- Simon A, Yaya LHP, Karapetrovic S, Casadesús M (2013) An Empirical Analysis of the Integration of Internal and External Management System Audits. *Journal of Cleaner Production* (66): 499-506.
- Simunic D, Stein M (1987) Product Differentiation in Auditing: Auditor Choice in The Market for Unseasoned New Issues (Vancouver, B.C: Canadian Certified General Accountants' Research Foundation).
- Simunic DA (1984) Auditing, Consulting, and Auditor Independence, *Journal of Accounting Research* 22(2): 679-702.

- Soliman M, Elsalam MA (2012) Corporate Governance Practices and Audit Quality: An Empirical Study of The Listed Companies in Egypt, *World Academy of Science, Engineering and Technology* 71(2012): 1292-1297.
- Spekle FR, Hilco JE, Anne MK (2007) Sourcing of Internal Auditing: An Empirical Study. *Management Accounting Research* (18): 102-124.
- SPK, Gayrimenkul Yatırım Ortaklıklarına İlişkin Esaslar Tebliği (III-48.1)
- SPK, Menkul Kıymet Yatırım Ortaklıklarına İlişkin Esaslar Tebliği (III-48.5)
- SPK, Portföy Saklama Hizmetine ve Bu Hizmette Bulunacak Kuruluşlara İlişkin Esaslar Tebliği (III-56.1)
- SPK, Portföy Saklama Hizmetine ve Bu Hizmette Bulunacak Kuruluşlara İlişkin Esaslar Tebliği (III-56.1)
- SPK, Portföy Yönetim Şirketleri ve Bu Şirketlerin Faaliyetlerine İlişkin Esaslar Tebliği (III-55.1.c)
- SPK, Seri (III-48.3) nolu tebliğ, www.spk.gov.tr, (24.01.2017).
- SPK, Sermaye Piyasası Mevzuatı Çerçevesinde Gayrimenkul Değerleme Hizmeti Verecek Şirketler ile Bu Şirketlerin Kurulca Listeye Alınmalarına İlişkin Esaslar Hakkında Tebliği (Seri VIII, No: 35)
- SPK, Sermaye Piyasasında Bağımsız Denetim Standartları Hakkında Tebliğde Değişiklik Yapılmasına Dair Tebliğ (Seri: X, No: 28)
- SPK, Sermaye Piyasasında Derecelendirme Faaliyeti ve Derecelendirme Kuruluşlarına İlişkin Esaslar Tebliği (Seri: VIII, No:51)
- SPK, Yatırımcı Bilgilendirme Kitapçığı - 4, <http://www.tml.web.tr/download/yatirim-ortakliklari.pdf>, (21.01.2017).
- Stanley JD, Brandon DM, McMillan JJ (2015) Does Lowballing Impair Audit Quality? Evidence From Client Accruals Surrounding Analyst Forecasts, *J. Account. Public Policy* 34(2015): 625-645.
- Stewart J, Subramaniam N (2010) Internal Audit Independence and Objectivity: Emerging Research Opportunities. *Managerial Auditing Journal* 25(4): 328-360.

- Sturges J, Conway N, Guest D, Liefvooghe A (2005) Managing the Career Deal: The Psychological Contract as a Framework for Understanding Career Management, Organizational Commitment and Work Behavior, *Journal of Organizational Behavior* 26(2005): 821-838.
- Sulaiman NA, (2011) Audit Quality in Practice: A Study of Perceptions of Auditors, Audit Committee Members and Quality Inspectors, Manchester Business School, A Thesis Submitted to the University of Manchester for the Degree of Doctor of Philosophy in the Faculty of Humanities, England.
- Sundgren S, Svanström T (2014) Auditor-in-Charge Characteristics and Going - Concern Reporting, *Contemporary Accounting Research* 31(2):531-550.
- Svanberg J, Öhman P (2015) Auditors? Identification With Their Clients: Effects On Audit Quality *British Accounting Review*, 47(4): 395-408.
- Şenyiğit YB, Zeytinoğlu E (2014) Zorunlu Denetçi Rotasyonunun Denetim Kalitesi Üzerindeki Etkileri: Literatür Araştırmaları, *İ. Ü. İşletme Fakültesi İşletme İktisadi Enstitüsü Yönetim Dergisi* 25(77): 79-98.
- Şimşek MŞ, Özgener Ş, İlhan İ (2017) Turizm Sektöründe Kadın Girişimciler ve Yöneticiler Açısından Otantik Liderliğin Sosyal Tembellik Üzerindeki Etkileri: Yaşam Tatmininin Düzenleyici Rolü, *Seyahat ve Otel İşletmeciliği Dergisi* 14(3) :88-109.
- Şirin M (2006) Denetimde Kanıt Teorisi ve Gelişimi, *Sayıştay Dergisi* (61): 10-12.
- Taffler RJ, Ramalinggam KS (1982) *The Determinants of Audit Fees in the UK: An Exploratory Study* (City University Business School, London).
- Teck-Heang L, Ali AMD (2008) The Evolution of Auditing: An Analysis of the Historical Development. *Journal of Modern Accounting and Auditing* 4(12): 1-8.
- Teoh SH, Wong TJ (1993) Perceived Auditor Quality and the Earnings Response Coefficient. *The Accounting Review* 68(2): 346-366.
- Tepalagul N, Lin L (2015) Auditor Independence and Audit Quality: A Literature Review, *Journal of Accounting, Auditing & Finance* 30(1): 101-121.

- Terzi S, Şen İK, Solak B (2014) Kurumsal Yönetim Uygulamalarının Denetim Kalitesine Etkisi: Borsa İstanbul'da Ampirik Bir Araştırma Uluslararası Yönetim İktisat ve İşletme Dergisi, 10(23): 191-206.
- TESMER (2009) *Mesleki Uyum Eğitimi: Denetim (Teori)*. (Tesmer Yayınları, Ankara).
- The Association of Chartered Certified Accountants (ACCA-2010), Restating The Value of Audit, <http://www.accaglobal.com/content/dam/acca/global/PDF-technical/audit-publications/pol-pp-rva2.pdf>. (12.12.2016).
- Titman S, Trueman B (2002) Information Quality and The Valuation of New Shares, *Journal of Accounting and Economics* 8(2): 159-172.
- Trompeter G (1994) The Effect of Partner Compensation Schemes and Generally Accepted Accounting Principles on Audit Partner Judgment, *Auditing. A Journal of Practice ve Theory* 13(2): 56-68.
- Tuan AK, Sağlar J (2004) İç Denetçinin Örgüt İçindeki Yerinin Denetim Faaliyetleri Açısından Önemi. *Muhasebe ve Denetime Bakış* (11): 1-16.
- Tuan K (2009) Bağımsız Dış Denetim Sürecinde İç Kontrol Sisteminin İncelenmesi ve Değerlendirilmesi. *Çukurova Üniversitesi İİBF Dergisi*13(2): 1-15.
- Tuan K (2015) Bağımsız Denetimde Rotasyon Uygulamsı: Sistemin Artıları-Eksileri Üzerine Tartışmalar, *Akademik Sosyal Araştırmalar Dergisi* 3(16): 291-309.
- Turan Ü, Bayyurt N (2013) Kurumsal Yönetim, Mülkiyet Yapısı ve Performans, *Finans Politik & Ekonomik Yorumlar*Cilt 50(585): 27-40.
- Tüm K, Reyhanlıoğlu M (2015) İç Kontrol Sisteminin Örgüt Kültürünü Belirlemedeki Rolü, *Mustafa Kemal Üniversitesi Sosyal Bilimler Enstitüsü Dergisi* 12(31): 395-422.
- Türedi H (2007) *Denetim*. (Trabzon: Celepler Matbaacılık).
- Türker M, Türker İ (2013) Public Oversight, Benefits and Challenges, *12th FCM Annual Conference*, 4 Kasım, Tirana, Albania.
- Türkiye İç Denetim Enstitüsü – TİDE (2013), Uluslararası İç Denetim Standartları. <http://www.tide.org.tr/uploads/NitelikStandarlari.pdf>. (20.04.2016).

- TÜRMOB (2008) Finansal Raporlama Konseyi'nin Denetim Kalitesi Çerçevesi, (15) Nisan.
- TÜSİAD (2012) Uygulamalı Örnekleri ile Birlikte, A'dan Z'ye Denetim Komiteleri. Yayın No: TÜSİAD-T/2012-06/527, Haziran.
- Uluslararası Sayıştaylar Birliği – INTOSAI (1998) ISSAI 30. Viyana: INTOSAI.
- Usul H (2013) *Türkiye Finansal Raporlama Standartları Uygulamalı Bağımsız Denetim*. (Detay Yayıncılık. Ankara).
- Uyar S (2010) Bağımsız Denetim Mesleğinin Geleceği. <http://www.muhasebetr.com/yazarlarimiz/suleyman/021/>, (29.04.2016).
- Uyar S, Özdemir HS (2015) İşletmelerin Bağımsız Denetime Bakış Açılarına İlişkin Bir Araştırma, *Uluslararası Alanya İşletme Fakültesi Dergisi* 5(3): 55-71.
- Uzay Ş (2007) Faaliyet Denetimine Genel Bir Bakış. *II. Uluslararası Muhasebe Denetimi Sempozyumu ve VII. Türkiye Muhasebe Denetimi Sempozyumu*, Antalya, 25-29 Nisan.
- Uzay Ş (2009) Denetimde Kalite. Konya SMMMO, *I. Uluslararası Denetim Standartları Konferansı*, 14-17 Mayıs.
- Uzay Ş, Tanç A, Erciyes M (2008) Türkiye'de Muhasebe Denetimi: Geçmişten Geleceğe. *12. Dünya Muhasebe Tarihçileri Kongresi. Mali Çözüm Dergisi* (96): 1-17.
- Ünal A (2002) İşletmelerde İnsan Kaynaklarının Önemi, İnsan Kaynaklarının İşlevleri ve İnsan Kaynakları Yönetimi Sisteminde Ücretleme, *Kamu-İş Dergisi* 7(1): 1-19.
- Ünal İ, Arkaya İ (2016) Denetimin Ötesi: Denetlenmiş Finansal Bilgilerin Sağladığı Katma Değer. Denetimin Değeri: KPMG.
- Ünen S (2006) Bankacılık Gözetim Sisteminde İç Denetimin Dış Denetimi Destekleme Koşulları. Yüksek Lisans Tezi, Marmara Üniversitesi Bankacılık ve Sigortacılık Enstitüsü Bankacılık Anabilim Dalı, İstanbul.
- Varol M (1989) Örgüt Kültürü ve İklimi, *Ankara Üniversitesi SBF Dergisi* 44(1): 195-222.

- Velte P, Freidank CC (2015) The Link Between in-and External Rotation of the Auditor and the Quality of Financial Accounting and External Audit, *European Journal of Law and Economics* 40(2015): 225-246.
- Vogt PW (2005) Dictionary of Statistics & Methodology. Third Edition.
- Warren MW, Atkins J (2014) Section 45 of the Auditing Profession Act: Blowing the whistle for audit quality?, *The British Accounting Review* 46(2014): 248-263.
- Watkins AL, Hillison W, Morecroft SE (2004) Audit quality: A Synthesis of Theory and Empirical Evidence, *Journal of Accounting Literature* 2004(23): 153-193.
- Weirich TR, Churyk NT, Pearson TC (2012) *Accounting and Auditing Research and Databases: Practitioner's Desk Reference*. (Somerset, US: Wiley, ProQuest ebrary).
- Weitzner D, Deutsch Y (2015) Understanding Motivation ve Social Influence in Stakeholder Prioritization. *Organization Studies* 36(10): 1337-1360.
- Welschen J (2009) Sarbanes-Oxley and Auditor Independence: A Critical Examination, Bachelor Thesis, Department of Accountancy Faculty of Economics and Business, University of Amsterdam, Holland.
- Whittington OR, Pany K (1997) Principles Of Auditing (McGraw-Hill Education Group, USA).
- Williams P (2014) *Concept of Auditing, Fundamentals of Accounting and Auditing*, Study Material, Paper 4, The Institute of Company Secretaries of India, by Aarushi Graphics, (Prashant Vihar, New Delhi).
- Wood DA (2004) Increasing Value Through Internal and External Auditor Coordination, *Prepared for the IIA Research Foundation Esther R. Sawyer Scholarship Award* (March): 1-14.
- Yakar S (2015) Denetim Kalitesinde Denetim Komitesinin Etkinliđi. *Elektronik Sosyal Bilimler Dergisi* 14(54): 251-263.
- Yaşar A (2016) Olumlu Görüş Dışındaki Denetim Görüşlerinin Veri Madenciliđi Yöntemleriyle Tahminine İlişkin Karar ve Birliktelik Kuralları. *Mali Çözüm*. İSMMMOMO Yayın Organı, Ocak-Şubat.

- Yavaşođlu M (2001) *Sermaye Piyasası Mevzuatında Bađımsız Denetim* (Seçkin Yayınevi, Ankara).
- Yavuz M (2011) Bađımsız Denetim Kuruluşları ve Bađımsız Denetçiler Üzerinde Kamu Denetimi ve Gözetimi, *Mali Çözüm İSMMM Yayını* (Eylül-Ekim): 147-162.
- Yazıcıođlu Y, Erdoğan S (2014) *SPSS Uygulamalı Bilimsel Araştırma Yöntemleri* (Detay Yayıncılık, Ankara).
- Ye P, Carson E, Simnett R (2011) Threats to Auditor Independence: The Impact of Relationship and Economic Bonds, *Auditing: A Journal of Practice & Theory* 30(1): 121-148.
- Yetiş Ş, Özden S (2018) Yapısal Eşitlik Modellemesinin Ormancılığın Sosyal Alanında Kullanılma Olanakları. *IBANESS Konferans Serisi Tekirdađ/Türkiye*.
- Yılancı M, Yıldız B (2001) Yeminli Mali Müşavir-Bađımsız Denetçi ve Tasdik-Mali Tablo Denetim Çelişkisi: Mesleğin Gelişimine Etkileri. *Muhasebe ve Denetime Bakış* 2(5): 67-77.
- Yılancı M, Yıldız B, Kiracı M (2013) *Muhasebe Denetimi*. (Detay Yayıncılık, Ankara).
- Yılmaz GH (2004) *Yeminli Mali Müşavirlerin Müşterek ve Mütessesil Sorumluluklarının Temel İnsan Hakları, Avrupa Birliđi Hukuku, Anayasa Hukuku ve Borçlar Hukuku Yönünden Deđerlendirilmesi* (Yeminli Mali Müşavirler Odası Yayın, Ankara).
- Yontan M (2012) Denetime Genel Bakış. *Ordu Serbest Muhasebeci Mali Müşavirler Odası Bülteni*, (32): 34-36. <http://www.ordusmmmo.org.tr/admin/dosya/dergi/sayi32.pdf>. (16.03.2016).
- Yükçü S, Koçakođlu Ö (2017) *Bađımsız Denetimde Denetimin Kalitesi Genel Çerçevesi ve Göstergeleri* (Kitapana Basım Yayın Dađıtım Bilişim, İzmir).
- Zarefar A, Andreas, Zarefar A (2016) The Influence of Ethics, Experience and Competency toward the Quality of Auditing with Professional Auditor Scepticism as a Moderating Variable, *Procedia - Social and Behavioral Sciences* (219): 828-832, 3rd Global Conference on Business and Social

Sciences (GCBSS-2016) on “Contemporary Issues in Management and Social Sciences Research”, Kuala Lumpur, Malaysia.

Zhang Y, Zhou J, Zhou N (2007), Audit Committee Quality, Auditor Independence, and Internal Control Weaknesses, *Journal of Accounting and Public Policy* (26): 300-327.

Zogning F (2017) Agency Theory: A Critical Review, *European Journal of Business and Management* 9(2): 1-8.



EKLER

Ek 1: Çalışma Anket Formu

Sayın Yetkili,

Nevşehir Hacı Bektaş Veli Üniversitesi, Sosyal Bilimler Enstitüsü, İşletme Anabilim dalında, Doç. Dr. Ahmet Tanç danışmanlığında yürütülmekte olan “Bağımsız Denetim Kalitesi Açısından Denetimin Katma Değeri: Yatırım Kuruluşları Üzerine Bir Araştırma” başlıklı doktora tez çalışması kapsamında düzenlemiş olan bu anket; Bağımsız denetim faaliyetlerinde kalitenin artırılması ve denetim faaliyetleri sonucunda sağlanan katma değeri belirlemek amacıyla yapılmaktadır.

Anket sorularına verilen cevaplar gizli tutulacaktır. Analizin sağlıklı yapılabilmesi için sorulara içtenlikle ve dikkatlice cevap verilmesi, boş soru bırakılmaması çok büyük önem taşımaktadır. Ayrıca çalışmaya eklemek istediğiniz veya belirtmek istediğiniz herhangi bir konu olduğu takdirde çalışma sorularının alt kısmına ilave edebilir veya **(0543) 668 2569** nolu telefon ve **kadir.gokoglan@dicle.edu.tr** adresinden ulaşarak görüşlerinizi bildirebilirsiniz.

Bilimsel çalışmayaptığınız katkıdan dolayı şimdiden çok teşekkür ederim.

Saygılarımla;

Öğr. Gör. Kadir GÖKOĞLAN

Nevşehir Hacı Bektaş Veli Üniversitesi SBE.

GENEL BİLGİLER

1. Faaliyet Alanınız?

- a) Aracı Kurum Faaliyetleri b) Bankacılık Faaliyetleri

2. Çalıştığınız İşletmedeki Pozisyonunuz?

- a) Denetim Sorumlusu b) Muhasebe Sorumlusu c) Yönetim Kurulu Üyesi
d) Denetim Komitesi Üyesi e) Finansal Raporlama Sorumlusu f) Diğer

3. Şu anda çalıştığınız Bağımsız Denetim Kuruluşu?

- a) Ulusal Denetim Kuruluşu b) Dört Büyük Denetim Kuruluşu

4. Dört Büyük Bağımsız Denetim Kuruluşundan Hangisi ile Çalışıyorsunuz?

- a) PWC b) KPMG c) E&Y d) D&T

5. Şu Anda Faaliyetine Devam Eden Bağımsız Denetim Kuruluşunun Performansını Nasıl Değerlendirirsiniz?

- a) Çok İyi b) İyi c) Orta d) Kötü e) Çok Kötü

6. Denetim Kalitesini Etkileyen Denetim Ekibinde Yer Alacak Personelde Olması Gereken Özelliklerini Önem Derecesine Göre Puanlayınız? (1- En Önemsiz, 5 En Önemli)

Konular	1	2	3	4	5
Objektiflik					
Gizlilik (Sır Saklama)					
Mesleğe Uygun Davranış					
İletişim Becerisi					
Muhakeme Yeteneği					
Yönetişim ve Etik Hassasiyeti					
Problem Çözme Becerisi					
Adli Beceriler (Dolandırıcılık Farkındalığı)					
Bilgi Teknolojileri Yetkinliği					
Bağımsızlık ve Tarafsızlık					

7. Denetim Kalitesinin Arttırılmasında Üzerinde Durulması Gereken Konuları Önem Derecesine Göre Puanlayınız? (1- En Önemsiz, 5 En Önemli)

Konular	1	2	3	4	5
Denetim Ücretleri (Yükseklik)					
Denetçi Rotasyonu					
Denetim Maliyeti					
Denetim Kuruluşunun Görev süresi					
Denetim Kuruluşunun Büyüklüğü					
Denetçi Yetenek ve Uzmanlıkları					
Bağımsızlık (Denetçi)					

BAĞIMSIZ DENETİMİN KALİTESİNE YÖNELİK İFADELER

BAĞIMSIZ DENETİM KURULUŞLARIN ETKİNLİĞİNİN DENETİM KALİTESİ ÜZERİNE ETKİSİ	Kesinlikle Katılmıyorum	Katılmıyorum	Kararsızım	Katılıyorum	Kesinlikle Katılıyorum
Bağımsız denetim kuruluşlarının etkinliği ve yeterliliği, denetim faaliyetlerinin kalitesini arttırmaktadır.					
Bağımsız denetim ekibinin kalitesi (yeterlilik, uzmanlık vb.), denetim faaliyetlerinin kalitesini artırıcı bir unsurdur.					
Bağımsız denetim kuruluşunun büyüklüğü ve sahip olduğu geçmişi, kaliteli denetim faaliyetlerini olumlu yönde etkilemektedir.					
Kaliteli bağımsız denetim faaliyetleri, meslek mensuplarının ilgili standartlara uygun davranmasıyla mümkündür.					
Ulusal denetim kuruluşları ve düzenleyicilerin küresel olmaması, denetim kalitesini olumsuz etkilemektedir.					
Denetim kuruluşların bilgisayar destekli denetim tekniklerini uygulaması, denetim süresinin azalmasına neden olmaktadır.					
Denetim kuruluşların bilgisayar destekli denetim çalışmaları, işletme personelinin suistimallerinin tespit edilmesine yardımcı olmaktadır.					
Bağımsız denetim faaliyetleri sırasında denetçilerin tespit ettikleri önemsiz eksikliklerin de ilgililere bildirilmesi gerekmektedir.					
Bağımsız denetim faaliyetlerini gerçekleştiren kuruluşların makul güvence sunmak amacıyla etkin bir kalite kontrol sistemine sahip olması gerekmektedir.					
İÇ KONTROL SİSTEMİNİN ETKİNLİĞİNİN DENETİM KALİTESİNE ETKİSİ	Kesinlikle Katılmıyorum	Katılmıyorum	Kararsızım	Katılıyorum	Kesinlikle Katılıyorum
Bağımsız denetim faaliyetleri sırasında tespit edilen iç kontrol eksikliklerinin ilgililere zamanında ve eksiksiz iletilmesi, denetim kalitesinin arttırılmasına katkı sağlamaktadır.					
Bağımsız denetim kalitesinin arttırılmasında, işletme iç denetçileri ile bağımsız denetçiler arasındaki iletişimin devamlılığı etkilidir.					
Bağımsız denetim faaliyetleri, işletmelerin finansal karar ve işlemlerine ilişkin prosedürleri ilgili personelin erişimine sunulmasına katkı sağlamaktadır.					
Bağımsız denetim faaliyetleri, işletmelerin kontrol çevresinin etkin olmayan yönlerinin belirlenmesinde önemli rol oynamaktadır.					
Bağımsız denetim faaliyetlerine yönelik etkin bir kalite kontrol sisteminin oluşturulmasında izleme süreçleri büyük önem arz etmektedir.					

İŞLETME RİSKLERİ VE BAĞIMSIZ DENETİM FAALİYETLERİ	Kesimlikle Katılmıyorum	Katılmıyorum	Kararsızım	Katılıyorum	Kesimlikle Katılıyorum
Bağımsız denetim faaliyetleri, işletmelerin etkin risk değerlendirme sürecinin oluşturulmasında önemli rol oynamaktadır.					
Bağımsız denetim faaliyetleri, işletmelerde oluşabilecek iç ve dış risklerin tanımlanması ve önlenmesine ilişkin faaliyetlere katkı sağlamaktadır.					
Bağımsız denetim faaliyetleri, işletme risklerine karşı bilgi sistemlerinin sürekliliği ve güvenilirliğini sağlamada yardımcı olmaktadır.					
Bağımsız denetim faaliyetleri, işletmelerde oluşabilecek riskleri karşılamaya uygun strateji ve yöntemlerinin belirlenmesi ve uygulanmasına yardımcı olmaktadır.					
BAĞIMSIZ DENETİMİN KATMA DEĞERİNE YÖNELİK FADELER					
EKONOMİK BÜYÜME	Kesimlikle Katılmıyorum	Katılmıyorum	Kararsızım	Katılıyorum	Kesimlikle Katılıyorum
Bağımsız denetim faaliyetleri, yatırımlardaki yeni gelişmelerin takibi ve teşviklerden yararlanma derecesini arttırmaktadır.					
Bağımsız denetim faaliyetleri kullanılan denetim teknik ve teknolojileri sayesinde yatırım getirisi artmaktadır.					
Bağımsız denetim faaliyetleri, işletmelerin kar marjının yükselmesinde rol almakla birlikte ülke ekonomisine katkı sağlamaktadır.					
Bağımsız denetim faaliyetleri, sürdürülebilir karlılığı sağlamaktadır.					
Bağımsız denetim faaliyetleri, işletmeler arasındaki rekabet üstünlüğünü sağlamada yardımcı olmaktadır.					
KURUMSAL YÖNETİMİ TEŞVİK	Kesimlikle Katılmıyorum	Katılmıyorum	Kararsızım	Katılıyorum	Kesimlikle Katılıyorum
Bağımsız denetim faaliyetleri, işletme yönetimi ve personelinin hak ve menfaatlerinin korunmasına yönelik faaliyetlere yönlendirmektedir.					
Bağımsız denetim faaliyetleri, kurumsal değerlere bağlılığı arttırmaktadır.					
Bağımsız denetim, işletmelerin iç denetim faaliyetleri doğrultusunda stratejik hedeflerin oluşturulmasına imkân tanımaktadır.					
Bağımsız denetim faaliyetleri, işletme ile yatırımcılar arasında oluşabilecek çıkar çatışmalarını önleyebilecek bir organizasyon yapısı oluşturmada yardımcı olmaktadır.					
Bağımsız denetim faaliyetleri, işletme yönetiminin doğru ve güvenilir kararlar almasına yardımcı olmaktadır.					

BAĞIMSIZ DENETİM FAALİYETLERİNDE ŞEFFAFLIK	Kesinlikle Katılmıyorum	Katılmıyorum	Kararsızım	Katılıyorum	Kesinlikle Katılıyorum
Bağımsız denetim faaliyetleri süresince denetim ekibi, denetim süreci hakkında bilgi vermektedir.					
Bağımsız denetim faaliyetleri sonucunda genellikle müşteri işletmeye yönelik olumlu veya olumsuz geri dönüşümler sağlanmaktadır.					
Bağımsız denetim faaliyetleri süresince denetim ekibi, gerçekleştirilen faaliyetlere ilişkin gerekçeleri açıklamaktadır.					
Bağımsız denetim faaliyetleri, saydamlık ve hesap verilebilirlik ilkeleri doğrultusunda raporlama imkânı tanımaktadır.					
FİNANSAL TABLOLAR DENETİMİ VE FİNANSAL RAPORLAMANIN GÜVENİLİRLİĞİ	Kesinlikle Katılmıyorum	Katılmıyorum	Kararsızım	Katılıyorum	Kesinlikle Katılıyorum
Bağımsız denetim faaliyetleri, finansal raporlamanın gerçeğe uygunluk ve güvenilirlik derecesini arttırmaktadır.					
Bağımsız denetim faaliyetleri, piyasa güveni ve istikrarının sağlanmasına yardımcı olmaktadır.					
Bağımsız denetim faaliyetlerinin standartlar ve ilkeler doğrultusunda gerçekleştirilmesi, finansal bilgi ve raporlamaya olan güveni arttırmaktadır.					
Finansal raporlamanın güvenilirliğinin sağlanmasında, denetçi raporlarının bağımsız, eksiksiz ve karşılaştırılabilir olmasıdır.					

EK 2: Çalışma Hipotezlerinin Genel Görünümü

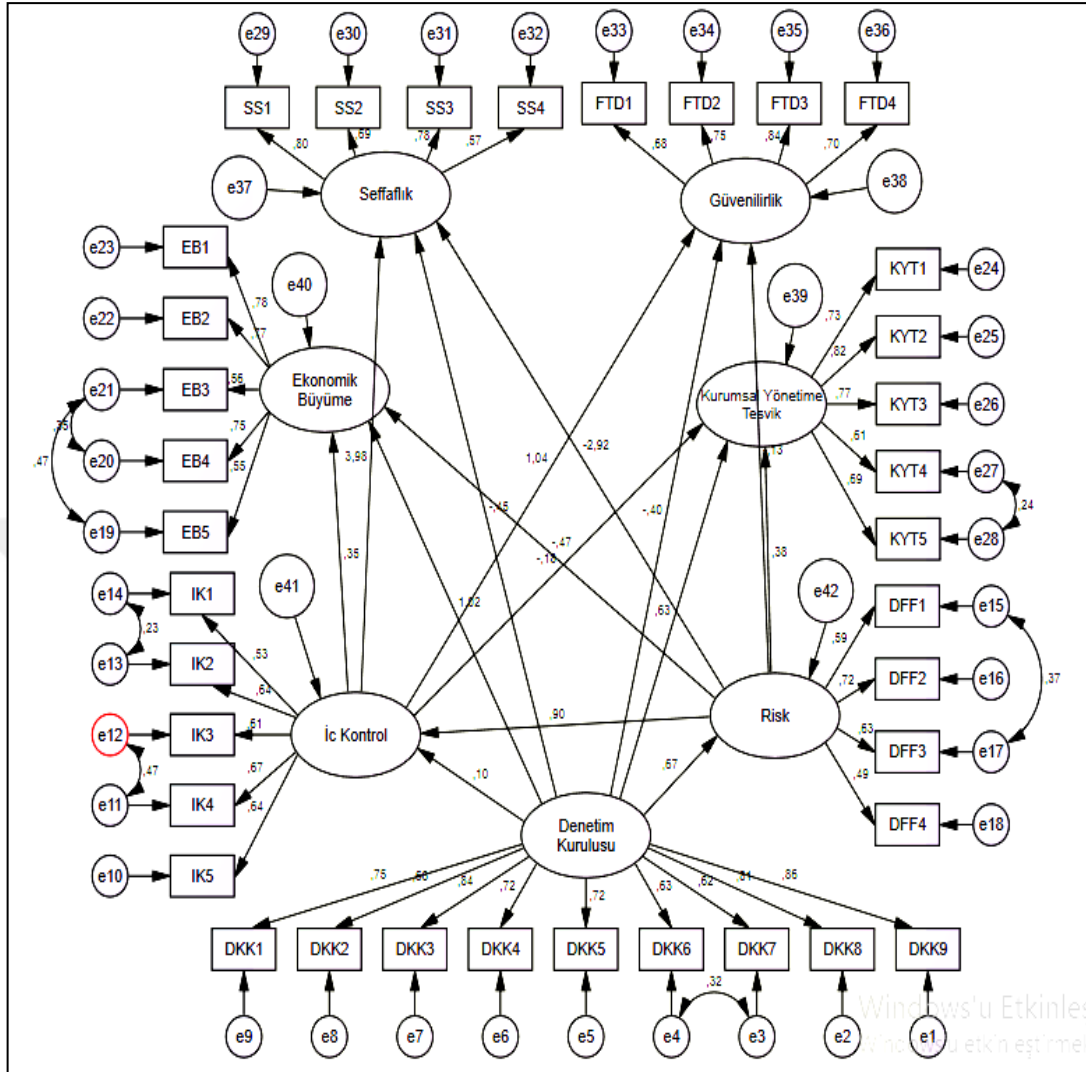

EK 3: Yatırım Kuruluşları

YATIRIM KURULUŞLARI			
No	ARACI KURUMLAR	Faaliyet Durumu	Faaliyet Durdurma Tarihi
1	A1 CAPITAL YATIRIM MENKUL DEĞERLER A.Ş.	Faal	
2	ACAR MENKUL DEĞERLER A. Ş.	Faal	
3	AHLATCI YATIRIM MENKUL DEĞERLER A.Ş.	Faal	
4	AK YATIRIM MENKUL DEĞERLER A.Ş.	Faal	
5	ALAN YATIRIM MENKUL DEĞERLER A.Ş.	Faal	
6	ALB MENKUL DEĞERLER A.Ş.	Faal	
7	ALNUS YATIRIM MENKUL DEĞERLER A.Ş.	Faal	
8	ALTERNATİF YATIRIM MENKUL DEĞERLER A.Ş.	Faal	
9	ANADOLU YATIRIM MENKUL KIYMETLER A.Ş.	Faal	
10	ATA YATIRIM MENKUL KIYMETLER A.Ş.	Faal	
11	ATIG YATIRIM MENKUL DEĞERLER A.Ş.	Geçici Durdurma	31.03.2017
12	BAHAR MENKUL DEĞERLER TİCARETİ A.Ş.	Faal	
13	BAŞKENT MENKUL DEĞERLER A.Ş.	Faal	
14	BGC PARTNERS MENKUL DEĞERLER A.Ş.	Faal	
15	BİZİM MENKUL DEĞERLER A.Ş.	Faal	
16	BURGAN YATIRIM MENKUL DEĞERLER A.Ş.	Faal	
17	CITI MENKUL DEĞERLER A.Ş.	Faal	
18	CREDIT SUISSE İSTANBUL MENKUL DEĞERLER A.Ş.	Faal	
19	DELTA MENKUL DEĞERLER A.Ş.	Faal	
20	DENİZ YATIRIM MENKUL KIYMETLER A.Ş.	Faal	
21	DEUTSCHE SECURITIES MENKUL DEĞERLER A.Ş.	Faal	
22	DİNAMİK MENKUL DEĞERLER A.Ş.	Faal	
23	EKSPRES YATIRIM MENKUL DEĞERLER A.Ş.	Geçici Durdurma	09.05.2017
24	EURO FİNANS MENKUL DEĞERLER A.Ş.	Geçici Durdurma	01.07.2016
25	GALATA MENKUL DEĞERLER A.Ş.	Geçici Durdurma	16.04.2018
26	GARANTİ YATIRIM MENKUL KIYMETLER A.Ş.	Faal	
27	GCM YATIRIM MENKUL DEĞERLER A.Ş.	Faal	
28	GEDİK YATIRIM MENKUL DEĞERLER A.Ş.	Faal	

29	GLOBAL MENKUL DEĞERLER A.Ş.	Faal	
30	HALK YATIRIM MENKUL DEĞERLER A.Ş.	Faal	
31	HSBC YATIRIM MENKUL DEĞERLER A.Ş.	Faal	
32	ICBC TURKEY YATIRIM MENKUL DEĞERLER A.Ş.	Faal	
33	IKON MENKUL DEĞERLER A.Ş.	Faal	
34	ING MENKUL DEĞERLER A.Ş.	Faal	
35	INVEST-AZ YATIRIM MENKUL DEĞERLER A.Ş.	Faal	
36	IŞIK MENKUL DEĞERLER A.Ş.	Faal	
37	İFO YATIRIM MENKUL DEĞERLER A.Ş.	Faal	
38	İNTEGRAL YATIRIM MENKUL DEĞERLER A.Ş.	Faal	
39	İŞ YATIRIM MENKUL DEĞERLER A.Ş.	Faal	
40	MARBAŞ MENKUL DEĞERLER A.Ş.	Faal	
41	MEKSA YATIRIM MENKUL DEĞERLER A.Ş.	Faal	
42	METRO YATIRIM MENKUL DEĞERLER A.Ş.	Faal	
43	MORGAN STANLEY MENKUL DEĞERLER A.Ş.	Faal	
44	NETA MENKUL DEĞERLER A.Ş.	Faal	
45	NOOR CAPITAL MARKET MENKUL DEĞERLER A.Ş.	Faal	
46	OSMANLI YATIRIM MENKUL DEĞERLER A.Ş.	Faal	
47	OYAK YATIRIM MENKUL DEĞERLER A.Ş.	Faal	
48	PAY MENKUL DEĞERLER A.Ş.	Faal	
49	PHİLLİPCAPİTAL MENKUL DEĞERLER A.Ş.	Faal	
50	PİRAMİT MENKUL KIYMETLER A.Ş.	Faal	
51	POLEN MENKUL DEĞERLER A.Ş.	Faal	
52	PRİM MENKUL DEĞERLER A.Ş.	Faal	
53	QNB FİNANS YATIRIM MENKUL DEĞERLER A.Ş.	Faal	
54	REEL KAPİTAL MENKUL DEĞERLER A.Ş.	Faal	
55	REFERANS MENKUL DEĞERLER A.Ş.	Geçici Durdurma	09.05.2017
56	SANKO YATIRIM MENKUL DEĞERLER A.Ş.	Faal	
57	STRATEJİ MENKUL DEĞERLER A.Ş.	Faal	
58	ŞEKER YATIRIM MENKUL DEĞERLER A.Ş.	Faal	

59	TACİRLER YATIRIM MENKUL DEĞERLER A.Ş.	Faal	
60	TEB YATIRIM MENKUL DEĞERLER A.Ş.	Faal	
61	TERA YATIRIM MENKUL DEĞERLER A.Ş.	Faal	
62	TURKISH YATIRIM MENKUL DEĞERLER A.Ş.	Faal	
63	ÜNLÜ MENKUL DEĞERLER A.Ş.	Faal	
64	VAKIF YATIRIM MENKUL DEĞERLER A.Ş.	Faal	
65	VENBEY YATIRIM MENKUL DEĞERLER A.Ş.	Faal	
66	VERİM MENKUL DEĞERLER A.Ş.	Faal	
67	X TRADE BROKERS MENKUL DEĞERLER A.Ş.	Geçici Durdurma	18.01.2018
68	YAPI KREDİ YATIRIM MENKUL DEĞERLER A.Ş.	Faal	
69	YATIRIM FİNANSMAN MENKUL DEĞERLER A.Ş.	Faal	
70	ZİRAAT YATIRIM MENKUL DEĞERLER A.Ş.	Faal	
71	J.P. MORGAN MENKUL DEĞERLER A.Ş.	Geçici Durdurma	03.07.2015
72	K MENKUL KIYMETLER A.Ş.	Geçici Durdurma	10.09.2007
73	MED MENKUL DEĞERLER A.Ş.	Geçici Durdurma	21.06.2001
74	RAYMOND JAMES YATIRIM MENKUL KIYMETLER A.Ş.	Geçici Durdurma	24.10.2008

ARACI BANKALAR

75	AKBANK T.A.Ş.	Faal	
76	AKTİF YATIRIM BANKASI A.Ş.	Faal	
77	ALBARAKA TÜRK KATILIM BANKASI A.Ş.	Faal	
78	ALTERNATİFBANK A.Ş.	Faal	
79	ANADOLUBANK A.Ş.	Faal	
80	BANKPOZİTİF KREDİ VE KALKINMA BANKASI A.Ş.	Faal	
81	BURGAN BANK A.Ş.	Faal	
82	CITIBANK A.Ş.	Faal	
83	DENİZBANK A.Ş.	Faal	
84	DEUTSCHE BANK A.Ş.	Faal	
85	DİLER YATIRIM BANKASI A.Ş.	Faal	
86	FİBABANKA A.Ş.	Faal	
87	GSD YATIRIM BANKASI A.Ş.	Faal	

88	HSBC BANK A.Ş.	Faal	
89	ICBC TURKEY BANK A.Ş.	Faal	
90	ING BANK A.Ş.	Faal	
91	JP MORGAN CHASE BANK NATIONAL ASSOCIATION MERKEZİ COLUMBUS OHIO İSTANBUL TÜRKİYE ŞUBESİ	Faal	
92	KUVEYT TÜRK KATILIM BANKASI A.Ş.	Faal	
93	MERRILL LYNCH YATIRIM BANK A.Ş.	Faal	
94	MUFG BANK TURKEY A.Ş.	Faal	
95	NUROL YATIRIM BANKASI A.Ş.	Faal	
96	ODEA BANK A.Ş.	Faal	
97	PASHA YATIRIM BANKASI A.Ş.	Faal	
98	QNB FİNANSBANK A.Ş.	Faal	
99	RABOBANK A.Ş.	Faal	
100	SOCIETE GENERALE (SA)	Faal	
101	ŞEKERBANK T.A.Ş.	Faal	
102	T.C. ZİRAAT BANKASI A.Ş.	Faal	
103	TURKISH BANK A.Ş.	Faal	
104	TURKLAND BANK A.Ş.	Faal	
105	TÜRK EKONOMİ BANKASI A.Ş.	Faal	
106	TÜRKİYE FİNANS KATILIM BANKASI A.Ş.	Faal	
107	TÜRKİYE GARANTİ BANKASI A.Ş.	Faal	
108	TÜRKİYE HALK BANKASI A.Ş.	Faal	
109	TÜRKİYE İHRACAT KREDİ BANKASI A.Ş. (TÜRK EXIMBANK)	Faal	
110	TÜRKİYE İŞ BANKASI A.Ş.	Faal	
111	TÜRKİYE KALKINMA VE YATIRIM BANKASI A.Ş.	Faal	
112	TÜRKİYE SİNAİ KALKINMA BANKASI A.Ş.	Faal	
113	TÜRKİYE VAKIFLAR BANKASI T.A.O.	Faal	
114	VAKIF KATILIM BANKASI A.Ş.	Faal	
115	YAPI VE KREDİ BANKASI A.Ş.	Faal	
116	ZİRAAT KATILIM BANKASI A.Ş.	Faal	
117	ADABANK A.Ş.	Geçici Durdurma	03.07.2015

ÖZ GEÇMİŞ

KİŞİSEL BİLGİLER

Adı-Soyadı: KADİR GÖKOĞLAN

Uyruğu: TC.

Doğum Yeri ve Tarihi: ORTAKÖY(AKSARAY)/19.08.1984

Tel: (0543) 668 25 69

E-posta: kadirgokoglan68@gmail.com

Yazışma Adresi: Dicle Üniversitesi Sosyal Bilimler MYO/ DİYARBAKIR

EĞİTİM

DERECE	KURUM	MEZUNİYET TARİHİ
Yüksek Lisans	Niğde Üniversitesi Sosyal Bilimler Enstitüsü (Niğde) - İşletme ABD Muhasebe ve Finansman BD	2009 – 2011
Lisans	Pamukkale Üniversitesi İktisadi ve İdari Bilimler Fakültesi (Denizli) - İşletme	2005 – 2008
	Anadolu Üniversitesi Açık Öğretim Fakültesi (Eskişehir) - İktisat Fakültesi - İktisat	2005 – 2008
	Atatürk Üniversitesi Açıköğretim Fakültesi (Erzurum) - Açıköğretim Fakültesi - Sosyoloji	2015 – 2019
Ön Lisans	Aksaray Üniversitesi (Aksaray) -Aksaray Meslek Yüksekokulu - Bilgisayarlı Muhasebe ve Vergi Uygulamaları	2003-2005
	Anadolu Üniversitesi Açık Öğretim Fakültesi (Eskişehir) – Adalet	2017 -

İŞ DENEYİMİ

YIL	KURUM	GÖREV
2009-2010	Aksaray Meslek Yüksekokulu	Ücretli Öğretim Görevliliği
2011- 2012	Yediiklim Dershanesi	KPSS A Grubu Muhasebe Dersleri
2012 - 2013	Dicle Üniversitesi Beden Eğitimi ve Spor Yüksekokulu	Öğretim Görevliliği (Genel Muhasebe Dersi)

2011 - 2018	Anadolu Üniversitesi Açık Öğretim Fakültesi	Maliyet Muhasebesi, Finansal Yönetim, Denetim ve Genel Muhasebe Dersleri
2011 - 2014	TÜRMOB Diyarbakır	Serbest Muhasebeci Mali Müşavirlik Staj Başlama ve Yeterlilik Dersleri (Maliyet Muhasebesi, Denetim Dersleri)
2011 - 2015	Dicle Üniversitesi İktisadi ve İdari Bilimler Fakültesi	Öğretim Görevliliği Maliyet Muhasebesi, Envanter ve Bilanço, Finansal Yönetim, Şirketler Muhasebesi Dersleri
2011 - Devam Ediyor	Diyarbakır Sosyal Bilimler Meslek Yüksekokulu	Öğretim Görevliliği Maliyet Muhasebesi, Mali Tablolar Analizi, Denetim, Finansal Yönetim Dersleri