



**T.C.  
SÜLEYMAN DEMİREL ÜNİVERSİTESİ  
GÜZEL SANATLAR ENSTİTÜSÜ  
GELENEKESEL TÜRK EL SANATLARI ANASANAT DALI**

**Sadberk Hanım Müzesi, Sevgi Gönül Koleksiyonu'nda  
Bulunan Hilye-i Saadet Levhalarının Form Açısından  
İncelenmesi**

**YÜKSEK LİSANS TEZİ**

**Çiğdem Ö. ERTUNÇ**

**Tez Danışmanı  
Yrd. Doç. Dr. Filiz Nurhan ÖLMEZ**

**ISPARTA - 2008**

T.C.

**SÜLEYMAN DEMİREL ÜNİVERSİTESİ**

**SOSYAL BİLİMLER ENSTİTÜSÜ**

**TEZLİ YÜKSEK LİSANS VE TEZ SAVUNMASI SÖZLÜ SINAV  
TUTANAĞI**

İLGİ: Enstitü Yönetim Kurulunun .../.../2007 tarih ve .....Sayılı Kararı.

Geleneksel Türk El Sanatları Anabilim Dalında ders dönemine ait eğitim öğretim programını başarı ile tamamlayan 0430210080 numaralı Çiğdem Önkol Ertunç'un hazırladığı "Sadberk Hanım Müzesi, Sevgi Gönül Koleksiyonu'nda Bulunan Hilve-i Saadet Levhalarının Form Açısından İncelenmesi" başlıklı TEZLİ YÜKSEK LİSANS TEZİ ile ilgili TEZ SAVUNMASI ve SÖZLÜ SINAVI Lisansüstü Öğretim Yönetmeliği'nin ... maddesi uyarınca .../.../2007 günü saat ...'da yapılmış; sorulan sorular ve alınan cevaplar sonunda adayın tez savunmasının KABULÜNE / REDDİNE / DÜZELTME SÜRESİ VERİLMESİNE, OY BİRLİĞİ İLE / OY ÇOKLUĞU İLE karar verilmiştir.

**SINAV JÜRİSİ**

**BAŞKAN**

**ÜYE**

**ÜYE**



## ÖZET

### **Sadberk Hanım Müzesi, Sevgi Gönül Koleksiyonu'nda Bulunan Hilye-i Saadet Levhalarının Form Açısından İncelenmesi**

**Çiğdem ÖNKOL ERTUNÇ**

Süleyman Demirel Üniversitesi, Geleneksel Türk El Sanatları Anasanat Dalı  
Yüksek Lisans Tezi, 83 Sayfa, Ocak 2008

Danışman: Doç Dr. Filiz Nurhan ÖLMEZ

Bu Tezin amacı Hilye-i Saadet Levhalarının Form Açısından İncelenmesi ve form analizleri doğrultusunda bu levhalardaki tarihsel gelişim sürecini araştırmaktır.

Çalışmada kavramsal çerçeve olarak Türk Tezhib Sanatı'nın ve buna paralel olarak gelişen Hilye-i Saadet Levhaları'nın tarihi kısaca ele alınmıştır. Bu doğrultuda, levhaların ortaya çıkışı, kaynakları ve düzenlenmesi konusunda bilgiler verilmiştir.

Bu kavramlar ışığında elde edilen eserler incelenmiş, öncelikle kompozisyon incelemeleri ve form açısından gösterdikleri farklılıklar vurgulanmıştır.

Hat ve Tezhib öğelerinin birlikte oluşturduğu Hilye-i Saadet Levhalarının metin kısımlarının analizleri de, çalışmanın genel çerçevesi yönünden önemli olmuştur. Bu açıdan levhaları yazan hattatlar ve kullandıkları yazı çeşitleri hakkında kısaca bilgiler verilmeye çalışılmıştır.

Levha incelemelerine ilk olarak, motif, renk ve kompozisyon şekillerinin anlatılması ile başlanmıştır. Bu özelliklerin ortalama olarak hangi yüzyıl ve ekol etkisinde oldukları belirtilmiştir. Yüzyıl olarak değerlendirdiğimizde XVIII. ve XIX. yüzyıl Hilye-i Saadet Levhalarının genel olarak, pek çok sanat eserinde olduğu gibi Barok ve Rokoko tarzı süsleme etkisinde olduğu saptanmıştır.

Kompozisyon, renk ve motif özelliklerinde yapılan değerlendirmelerden sonra levha örnekleri formları açısından, Göbek Formuna Göre Hilyeler, Serbest Formlu Hilyeler ve bunlara ek olarak Kütahya Hilyeleri olmak üzere gruplandırılmıştır.

**Anahtar Kelimeler:** *Hilye-i Saadet Levhaları, Hat, Tezhib Sanatı.*

**ABSTRACT****Analyzing of the XVIII th and XIX th Centuries Hilye-i Saadet Plaques in terms of forms****Çiğdem ÖNKOL ERTUNÇ**

Süleyman Demirel University, Department Of Traditional Turkish Handcrafts,

Thesis Of Postgraduate, 83 Pages, January 2008.

Supervising Professor: Asst. Prof. Dr. Filiz N. ÖLMEZ

The aim of this thesis is analysing of Hilye-i Saadet Plaques in terms of forms and by this way searching the historical evolution process of these plaques.

The conceptual outline of this work is the history of Turkish Illumination Art and Hilye-i Saadet Plaques which develops as parallel with it. And these have given that arising, origins and arrangements of plaques.

By the light of these conceptions the handiworks have been examined, and first of all it has emphasized that the composition analyses and the differences in terms of form.

The analyzing of Hilye-i Saadet Plaques' textual parts, which is formed by calligraphy and illumination elements, has an importance in general concept. So there are short knowledges have given about the calligraphers, who wrote the plaques, and the types of writing styles.

The analyzing of the plaques has started with explaining of motive, color and the form of composition. When we consider the plaques we see that Hilye-i Saadet Plaques have same character as most of artworks as same ornament style under effect of Baroc and Rococo style which are made in XVIII th and XIX th centuries.

After the consideration of composition, color and motive characters, the examples have been divided into groups in terms of their forms such as The Hilyes according to Navel Form, Free Form Hilyes and additionally Kütahya Hilyes.

**Key Words:** Hilye-i Saadet Plaques, Illumination Art and Calligraphy

## SUNUŞ

Her biri ayrı bir sanat anlayışı ve üslûbuyla üretilen el yazması eserler arasında, önemli bir yeri olan Hilye-i Saadet Levhaları'nın tarihsel gelişimleri ve gösterdikleri farklılıklar araştırmamızın temelini oluşturmuştur. Özellikle XVIII. ve XIX. yüzyılda Türk Tezhib Sanatının içerisinde bulunduğu etkileşimler doğrultusunda ortaya çıkan farklılıklar incelenmiştir.

Söz konusu inceleme ve araştırma, bu alanda yapmayı planladığım, gelecekteki çalışmalarına sadece bir başlangıç olacaktır. Bu araştırmanın bu alanda Hilye-i Saadet Levhaları alanında yapılmış sayılı çalışmalardan biri olması kuşkusuz bir takım eksiklikleri kaçınılmaz kılmıştır. Konumuzun geniş bir sahaya sahip olması ve imkânlarımız doğrultusunda böyle bir araştırmayı hazırladığımız ve zamanın sınırlı olması sebebi ile daha fazla esere yer veremediğimiz ise bir gerçektir.

Çalışmanın bütün aşamalarında bana rehberlik yapan danışmanım Yrd. Doç. Dr. Filiz Nurhan ÖLMEZ'e öncelikle teşekkür etmeyi bir borç biliyorum. Araştırmam sırasında görüşlerinden faydalandığım saygıdeğer hocalarım Prof. Dr. İlhan ÖZKEÇECİ ve Öğr. Gör. Habibe ŞİMŞEK'e, incelemelerin yapıldığı kütüphane ve müzeler hakkında verdiği bilgilerden, sağladığı bağlantılardan ve analizlerimdeki yardımlarından dolayı, Arş. Gör. İbrahim YILDIRIM'a, teşekkür ediyorum. Son olarak, tüm bu süreç esnasında manevi desteğini her zaman hissettiğim eşim Altan ERTUNÇ'a teşekkür ediyorum.

## İÇİNDEKİLER

ÖNSÖZ.....	iv
İÇİNDEKİLER .....	v
KISALTMALAR .....	vii
ŞEKİLLER DİZİNİ .....	viii

GİRİŞ .....	1
-------------	---

### BİRİNCİ BÖLÜM

#### KAVRAMSAL TEMELLER 4

1.1. Hilye-i Saadet Levhalarının Tanımı ve Tarihçesi.....	4
1.2. Hilye-i Saadet Levhalarının Bölümleri ve Düzenlenmesi .....	16
1.3. Hilye-i Saadet Levhalarının Formları.....	20
1.4. Hilye-i Saadet Levhalarında Kullanılan Yazı Çeşitleri.....	24

### İKİNCİ BÖLÜM

#### ARAŞTIRMA YÖNTEMİ VE TEKNİKLERİ 27

### ÜÇÜNCÜ BÖLÜM

#### ARAŞTIRMA BULGULARI VE DEĞERLENDİRME 29

3.1. 15501 Y. 94 numaralı Hilye-i Saadet Levhası.....	29
3.2. 15504 Y. 97 numaralı Hilye-i Saadet Levhası.....	39
3.3. 15505 Y. 98 numaralı Hilye-i Saadet Levhası.....	44
3.4. 15507 Y. 100 numaralı Hilye-i Saadet Levhası.....	49
3.5. 15508 Y. 101 numaralı Hilye-i Saadet Levhası.....	54
3.6. 15509 Y. 102 numaralı Hilye-i Saadet Levhası.....	59
3.7. 15510 Y. 103 numaralı Hilye-i Saadet Levhası.....	65
3.8. 15512 Y. 105 numaralı Hilye-i Saadet Levhası.....	70
3.9. 15513 Y. 106 numaralı Hilye-i Saadet Levhası.....	75

<b>3.10. 15516 Y. 109 numaralı Hilye-i Saadet Levhası.....</b>	<b>80</b>
<b>3.11. 15518 Y. 111 numaralı Hilye-i Saadet Levhası.....</b>	<b>85</b>
<b>3.12. 15519 Y. 112 numaralı Hilye-i Saadet Levhası.....</b>	<b>95</b>

#### **DÖRDÜNCÜ BÖLÜM**

<b>SONUÇ VE ÖNERİLER</b>	<b>102</b>
--------------------------	------------

<b>KAYNAKÇA.....</b>	<b>104</b>
----------------------	------------

<b>ÖZGEÇMİŞ.....</b>	<b>107</b>
----------------------	------------

**KISALTMALAR DİZİNİ**

C.	Cilt
cm.	Santimetre
s.	Sayfa
S.	Sayı
S.D.Ü.	Süleyman Demirel Üniversitesi
vd.	Ve diğerleri
Y.	Yazma

## ŞEKİLLER DİZİNİ

Şekil 1. Hafız Osman'a ait Hilye-i Saadet Levhalarına bir örnek .....	5
Şekil 2. Hafız Osman'a ait Hilye-i Saadet Levhalarına bir örnek .....	6
Şekil 3. Hilye-i Saadet Levhası Bölümleri.....	19
Şekil 4. Klâsik Formlu Hilyelere bir örnek.....	21
Şekil 5. Serbest Formlu Hilyelere bir örnek .....	22
Şekil 6. Serbest Formlu Hilyelere bir örnek .....	23
Şekil 7. 15501 Y. 94 numaralı Hilye-i Saadet Levhası.....	35
Şekil 8. 15501 Y. 94 numaralı Hilye-i Saadet Levhası'nın Alan Analizi .....	36
Şekil 9. 15501 Y. 94 numaralı Hilye-i Saadet Levhası'nın Motif Analizi .....	37
Şekil 10. 15501 Y. 94 numaralı Hilye-i Saadet Levhası'nın Motif Analizi İçin Numaralandırılmış Paftaları.....	38
Şekil 11. 15504 Y. 97 numaralı Hilye-i Saadet Levhası.....	40
Şekil 12. 15504 Y. 97 numaralı Hilye-i Saadet Levhası'nın Alan Analizi .....	41
Şekil 13. 15504 Y. 97 numaralı Hilye-i Saadet Levhası'nın Motif Analizi .....	42
Şekil 14. 15504 Y. 97 numaralı Hilye-i Saadet Levhası'nın Metin Analizi .....	43
Şekil 15. 15505 Y. 98 numaralı Hilye-i Saadet Levhası.....	45
Şekil 16. 15505 Y. 98 numaralı Hilye-i Saadet Levhası'nın Alan Analizi .....	46
Şekil 17. 15505 Y. 98 numaralı Hilye-i Saadet Levhası'nın Motif Analizi .....	47
Şekil 18. 15505 Y. 98 numaralı Hilye-i Saadet Levhası'nın Metin Analizi .....	48
Şekil 19. 15507 Y. 100 numaralı Hilye-i Saadet Levhası.....	50
Şekil 20. 15507 Y. 100 numaralı Hilye-i Saadet Levhası'nın Alan Analizi .....	51
Şekil 21. 15507 Y. 100 numaralı Hilye-i Saadet Levhası'nın Motif Analizi .....	52
Şekil 22. 15507 Y. 100 numaralı Hilye-i Saadet Levhası'nın Metin Analizi.....	53
Şekil 23. 15508 Y. 101 numaralı Hilye-i Saadet Levhası.....	55
Şekil 24. 15508 Y. 101 numaralı Hilye-i Saadet Levhası'nın Alan Analizi .....	56
Şekil 25. 15508 Y. 101 numaralı Hilye-i Saadet Levhası'nın Motif Analizi .....	57
Şekil 26. 15508 Y. 101 numaralı Hilye-i Saadet Levhası'nın Metin Analizi.....	58
Şekil 27. 15509 Y. 102 numaralı Hilye-i Saadet Levhası.....	61
Şekil 28. 15509 Y. 102 numaralı Hilye-i Saadet Levhası'nın Alan Analizi .....	62
Şekil 29. 15509 Y. 102 numaralı Hilye-i Saadet Levhası'nın Motif Analizi .....	63
Şekil 30. 15509 Y. 102 numaralı Hilye-i Saadet Levhası'nın Metin Analizi.....	64
Şekil 31. 15510 Y. 103 numaralı Hilye-i Saadet Levhası.....	66
Şekil 32. 15510 Y. 103 numaralı Hilye-i Saadet Levhası'nın Alan Analizi .....	67
Şekil 33. 15510 Y. 103 numaralı Hilye-i Saadet Levhası'nın Motif Analizi .....	68
Şekil 34. 15510 Y. 103 numaralı Hilye-i Saadet Levhası'nın Metin Analizi.....	69
Şekil 35. 15512 Y. 105 numaralı Hilye-i Saadet Levhası.....	71
Şekil 36. 15512 Y. 105 numaralı Hilye-i Saadet Levhası'nın Alan Analizi .....	72

Şekil 37. 15512 Y. 105 numaralı Hilye-i Saadet Levhası'nın Motif Analizi .....	73
Şekil 38. 15512 Y. 105 numaralı Hilye-i Saadet Levhası'nın Metin Analizi.....	74
Şekil 39. 15513 Y. 106 numaralı Hilye-i Saadet Levhası.....	76
Şekil 40. 15513 Y. 106 numaralı Hilye-i Saadet Levhası'nın Alan Analizi .....	77
Şekil 41. 15513 Y. 106 numaralı Hilye-i Saadet Levhası'nın Motif Analizi .....	78
Şekil 42. 15513 Y. 106 numaralı Hilye-i Saadet Levhası'nın Metin Analizi.....	79
Şekil 43. 15516 Y. 109 numaralı Hilye-i Saadet Levhası.....	81
Şekil 44. 15516 Y. 109 numaralı Hilye-i Saadet Levhası'nın Alan Analizi .....	82
Şekil 45. 15516 Y. 109 numaralı Hilye-i Saadet Levhası'nın Motif Analizi .....	83
Şekil 46. 15516 Y. 109 numaralı Hilye-i Saadet Levhası'nın Metin Analizi.....	84
Şekil 47. 15518 Y. 111 numaralı Hilye-i Saadet Levhası.....	88
Şekil 48. 15518 Y. 111 numaralı Hilye-i Saadet Levhası'nın Alan Analizi .....	89
Şekil 49. 15518 Y. 111 numaralı Hilye-i Saadet Levhası'nın Motif Analizi .....	90
Şekil 50. 15518 Y. 111 numaralı Hilye-i Saadet Levhası'nın Metin Analizi İçin Numaralandırılmış Paftaları.....	91
Şekil 51. 15519 Y. 112 numaralı Hilye-i Saadet Levhası.....	98
Şekil 52. 15519 Y. 112 numaralı Hilye-i Saadet Levhası'nın Alan Analizi .....	99
Şekil 53. 15519 Y. 112 numaralı Hilye-i Saadet Levhası'nın Motif Analizi .....	100
Şekil 54. 15519 Y. 112 numaralı Hilye-i Saadet Levhası'nın Metin Analizi İçin Numaralandırılmış Paftaları.....	101



## GİRİŞ

Dünya uygarlık tarihinde, tezyini sanatlar bakımından en olgun ve seçkin bir seviyeye ulaşmış olan ulusların başında, Türkler gelmektedir. Tarihi gelişim sürecinde Türkler, Orta Asya'dan başlayarak sürdüregeldikleri kültürlerini Anadolu'da da yüzyıllar boyunca çok başarılı bir şekilde yürütmüşlerdir. Özellikle İslamiyet' in kabulüyle Kur'an-ı Kerim başta olmak üzere, tüm yazılı belgelerin en güzel şekilde yazma ve süsleme arzusu, karşımıza pek çok nadide sanat eserini çıkarmıştır.

Bu gelişim sürecinde Türkler kendilerine has tezyini motifler yarattıkları gibi, başka ulusların kullandıkları motifleri de rahatlıkla alıp kullanmış, kendi zevklerine uygun gelecek şekilde değiştirerek Türkleştirmişlerdir.

Türk kültürü, bilime, edebiyata, astronomiye, felsefeye ve daha bir çok alana her zaman açık olmuştur. Bu konularda pek çok kitap yazılmış ve bezenmiştir. Bezemeler ve yazımdaki itina, bilgiye verilen değer açık bir kanıttır.

Medeniyetler için büyük önem taşıyan yazı, Türklerde özellikle *Hat Sanatı*'nın gelişimiyle farklı bir boyut kazanmış, âdeta yazının manasından ziyade kendisinin kazandığı estetik görünüm ile birlikte anılmaya başlanmıştır. Yazı, bir bakıma manevi olayların maddi nüshalara dönüştürülmesi anlamına geldiği için, tarihi bilgilerin nesiller boyu aktarılmasına yardımcı olmuştur. Şüphesiz yazı, geçmiş ile geleceğin arasında bir köprü niteliği taşımaktadır.

İslâm dini putperest eğilimleri önlemen kastıyla peygamberinin resminin çizilmesine izin vermez. Müslüman birey için örnek insan olan İslâm Peygamberi Hz. Muhammed'i hatırd tutmak, tanımak ve hayatın içinde hissetmek adına hattatlar hilyeler tasarlamışlardır. (Özkeçeci, 2007: 167). Hz. Muhammed'in özelliklerini anlatan Hilye-i Saadet'ler, hat ve tezhibin birlikte bir uyum içerisinde kullanılarak oluşturulmuş şaheserlerdir.

Geçmiş ile gelecek arasında bir çeşit köprü durumunda olan yazı, Hilye-i Saadet'lerde de Peygamberin özelliklerini, tarih boyunca onu merak eden kişilerin anlamasına vasıta olarak kullanılmıştır. Bu durum özellikle Müslümanların,

peygamberleri hakkında bilgi edinebilecekleri Hilye'leri her açıdan benimsemelerine neden olmuştur. Müslümanlar, peygamberlerine karşı hissettikleri sevgi ve saygısını hep canlı tutmak gayreti içinde olmuş ve çeşitli yollara başvurmuşlardır. Hilyeler de bu gayretin bir göstergesi olarak, hattatlar ve müzehhipler tarafından en güzel biçimde düzenlenip tezhiblenmişlerdir (Yardım, 1998: 60).

Hilyeler özellikle Hz. Ali'nin, Hz. Muhammed hakkında ki tasvir ve rivayetlerini anlatmakta kullanılan yazılı belgelerdir. Bunun dışında o dönemde yaşayan ünlü sahabelerin rivayetleri de hilyelerde kullanılmıştır. Yazıldıkları ve tezhiblendikleri dönemlerinin en ünlü hattatları ve müzehhipleri tarafından oluşturulan Hilye-i Saadet levhaları her zaman büyük ilgi görmüşlerdir. Değişik boyutlarda bulunan hilyeler özellikle Müslümanlar için vazgeçilmez birer sanat eseri özelliğini taşımaktadırlar.

Hilye-i Saadet levhaları hattat ve müzehhiplerin her zaman ilgisini çekmiş, onlar için bu nadide eseri tekrar tekrar yorumlama isteği vazgeçilmez olmuştur. Gerek onu oluşturan sanatçının üslubu, gerekse sanatın yüzyıllara göre yeniden yorumlanması, Hilye-i Saadet levhalarının da formlarında ve barındırdığı süsleme gruplarında değişikliklere yol açmıştır. Özellikle Klâsik dönemlerdeki örnekleriyle, batı etkisindeki XVIII. ve XIX. yüzyıllardaki örnekleri arasında büyük farklılıklar görülmektedir.

Bu çalışmada öncelikle, Hilye-i Saadet Levhalarının formları incelenirken, özellikle yüzyıllara ve etkisi altına girilen ekollere göre değişiklikler gösteren Tezhib Sanatının tarihsel gelişimi üzerinde durulmuştur. Çünkü form, motif ve kompozisyonlarda yüzyıllara göre gözlenen değişimlerin ve girilen sanat etkileşimleri neticesinde gözlenen gelişimlerin açıklanması oldukça önemlidir.

Hilye-i Saadet Levhaları'nı form açısından değerlendirirken özellikle Doç. Dr. Faruk Taşkale ve Yrd. Doç. Dr. Hüseyin Gündüz'ün "Hat Sanatında Hilye-i Şerife Hz. Muhammed'in Özellikleri" adlı eserinden yararlanılmıştır.

Bu bilgiler ışığında araştırmamıza konu olan Hilye-i Saadet Levhaları'na yönelik literatür bilgisine ulaşılmaya çalışılmış, çeşitli müzelerden ve kaynaklardan örnekler bulunmuş, bu örnekler edinilen bilgiler doğrultusunda incelenmiştir.

Bu alıřmanın “Giriř” kısmından sonra gelen ilk blmnde konu ile ilgili kavramsal bilgiler verilmiřtir. Bu kapsamda, Hilye-i Saadet levhalarının aıklanması ve onu oluřturan Tezhib Sanatı’nın tarihi geliřimi hakkında bilgi verilmiřtir. Bunun dıřında Hilye-i Saadet Levhalarının form aısından deęerlendirilmesi ve ierdięi yazı eřitlerine deęinilmiřtir.

Kavramsal bilgilerin verilmesinden sonra arařtırmada takip edilen yntem ve teknikler, yararlanılan kaynaklar, bu konularda yapılan arařtırmaların yeri ve yapılan incelemeler hakkında bilgi verilmiřtir.

Arařtırma bulguları ve deęerlendirme blmnde ise elde edilen Hilye-i Saadet Levhaları zerinde, tezhib ve form aısından incelemeler yapılmıřtır. Levhaların form bakımından hangi gruba dahil oldukları ve tezhib aısından barındırdıęı zellikler konusunda bilgiler verilmiřtir. Bu incelemeler sırasında hilyeyi yazan hattat hakkında kısa bilgiler verilmeye alıřılmıřtır.

## 1. BİRİNCİ BÖLÜM

### 1. KAVRAMSAL TEMELLER

#### 1.1. Hilye-i Saadet Levhalarının Tanımı ve Tarihçesi

Arapça bir kelime olan hilye “süs, ziynet, cevher, güzel sıfatlar” gibi anlamlar taşımaktadır (Devellioğlu, 1995: 37). Güzel yüz anlamında da ifade edildiği gibi Hz. Muhammed’in mübarek vasıflarını ve güzelliklerini anlatan manzum veya mensur eser olarak da ifade edilmektedir.

Hilyeler, Hz. Peygamber’in vefatından sonra onun nasıl biri olduğunu öğrenmek ve onu tanımak isteyenlerin çoğalması, onu tanıyanların ve ona yetişenlerin bildiklerini anlatmasıyla oluşmuştur. Rivayete göre, hastalığı sırasında kızı Hz. Fatîma’nın, bir daha yüzünü göremeyeceği endişesini dile getirmesi üzerine Hz. Muhammed, damadı Hz. Ali’ye “*Hilyemi yaz; benden sonra onu gören beni görmüş gibi olur*” demiştir (Acar, 1999: 151).

Hilyeler çeşitli boyda yazılmış olup, göğüs cebinde taşınacak ölçülerde ya da büyük duvarlara asılmak üzere, iki metreyi aşan boyda yazılmış olanları vardır. Hilye boyutları büyüdükçe, kullanılan hatlar da irileşmektedir. Özellikle XVIII. yüzyıl sonu ve XIX. yüzyıl başlarında, kimi hilyeler tahta üzerine yapıştırılmış kâğıtlara yapılmıştır (Taşkale ve Gündüz, 2006: 38).

Hilyelerin levha boyutlarına gelmiş şekillerine “Hilye-i Şerif”, “Hilye-i Saadet” veya “Hilye-i Nebevî” isimleri verilmektedir (Acar, 1997: 42).

Peygamberin vasıflarını anlatması sebebi ile Hilye-i Saadet levhaları, Müslüman Türk halkının yaşadığı mekânların en güzel yerlerine asılmıştır. Hilyelerin bulunduğu yerlerde bereketin artacağı, elem ve kederin o mekândan uzak duracağı inancı güdülmüştür. (Acar, 1997: 42).

Bazı kaynaklarda ilk hilye levhasını düzenleyen hattatın Derviş Alı olduğu söylenirse de bu güne kadar sanatçıya ait bir esere rastlanılmamıştır. Bu sebeple bilinen ilk hilye metinlerinin ilk defa XVII. yüzyılın meşhur hattatı Hafız Osman (1052/1642 - 1110/1698) tarafından levha şeklinde yazıldığı kabul edilmektedir. (Şekil 1., 2.)



Şekil 1. Hafız Osman'a ait Hilye-i Saadet Levhalarına bir örnek (Taşkale ve Gündüz, 2006: 16)





Şekil 2. Hafız Osman'a ait Hilye-i Saadet Levhalarına bir örnek (Taşkale ve Gündüz, 2006: 34)

“Kayışzade” lakabıyla tanınan büyük hattat “Hafız Osman” 1642 yılında İstanbul'da doğmuş olup 1698 yılında yine burada vefat etmiştir (Çığ, 1949). Devrinin yazı ustası Derviş Ali ve Soyulcuzade Eyyubi Mustafa Efendi' den ders ve icazet almıştır.

Şeyh Hamdullah'ın yazısına yeni bir şekil verdiği için kendisine ikinci şeyh manasına “Şeyh-i Sâni” denilmiştir. Pek çok Kur'an-ı Kerim yazdığı ve ilk defa sülüs ve nesih hattı ile hilye kompoze ettiği bilinmektedir. İstanbul'da vefat ederek Koca Mustafa Paşa'daki Sünbül Efendi dergâhı kabristanına defnolmuştur. Hayatı boyunca açtığı kalem kıymıklarını saygıdan dolayı atmayan Hafız Osman vasiyetinde cenaze suyunun ısıtılmasında kullanılmasını yazmıştır. Aklam-ı Sitte yazılarında Türk zevkini ve üslubunu dünyaya yaymıştır. Hafız Osman, hilyelerinde besmele, âyet ve dört Halifenin isimlerini sülüs, hilye metnini nesih, imzayı nesih veya icâze-rıkaa hatlarıyla yazmış; bazen besmele için muhakkak hattını kullanmıştır (Taşkale ve Gündüz, 2006: 37).

Hafız Osman'dan sonra hilye yazan hattatlardan bilinen ilk örnekler ise; Yedikuleli Seyyid Abdullah (1081/1670-1144/1731), Mahmud Celâleddin (ö.1245/1829), Yeserizâde Kazasker Mustafa İzzet Efendi (ö.1265/1849). Kazasker Mustafa İzzet Efendi (1216/1801-1293/1876), Mehmet Şefik (1235/1819-1297/1880), Mehmed Şevki (1245/1829-1304/1887), Yahyâ Hilmi (1249/1833-1325/1907), Hasan Rızâ 81265/1849-1338/1920), Ahmed Kâmil Akdik (1278/1861-1360/1941) ve Hamid Aytaç (1309/1891-1402/1982) olmuştur (Taşkale ve Gündüz, 2006:37).

Hız. Muhammed'i tasvir eden hilyelerin kaynağı, onu tanıyan ve iyi bilen insanların hadislerinden oluşmaktadır.

Hilyelerin esasını, çoğunu Hız. Ali, Ayşe ve Hasan'ın, kimilerini de Abdullah Bin Ömer, Enes Bin Mâlik, Ebû Hüreyre, İbni Hâlid, Ebû Tufeyl gibi ünlü ve güvenilir hadis rivayetçilerinin ifadeleri ve aktardıkları hadisler oluşturmaktadır.

Hız. Peygamber'in hilyesi hakkındaki rivayetler hadis kitaplarında “Şifâtü'n Nebî” ve “Fezâ'il” gibi başlıklar altında verilmiştir. Bu rivayetleri, hadis kaynakları yanında çeşitli eserlerden derleyip bir arada değerlendiren ve “Şemâil” adıyla bir ilim haline getiren İmam Tirmizi (öl.278/892), Kadı Ebû-l Fazl İyas bin Mûsa el Yahsûbî

(ö.543/1149) gibi müellifler, hilye konusunu şemâil kitaplarının Hz. Peygamber'in vücut yapısıyla ilgili özelliklerin anlatıldığı "Halku Resûlullah" adlı ilk bölümünde incelemişlerdir (Uzun, 1998: 44).

Hilye-i Saadet levhalarını ve dönemlere göre gelişimlerini incelerken, buna paralel olarak, bu levhaları oluşturan tezhip sanatının tarihi gelişimini incelemek gerekmektedir.

Yazma kitap sanatımızın en önemlilerinden birisi olan tezhip "altınlamak" anlamına gelmektedir. Başta kitap olmak üzere ferman, tuğra ve murakka halinde yazma eserlerin çevresine altın tozu ve boya ile yapılan her türlü süslemeye tezhib, tezhib yapan kişiye "müzehhib", tezhiblenmiş eserlere "müzehheb" ismi verilmiştir.

Batılı arkeologların 1904'de Batı Türkistan'da Aşkabad ve Anav kazı bölgelerinde ve 1908'de Orta Asya'da yaptıkları arkeolojik kazılarda bulunan çanak, çömleklerdeki şekil ve motiflere dayanarak, Türklerde plastik sanatın kökleri M.Ö. 9000'e kadar uzandığını ortaya koymuştur (Arseven, 1970: 9).

Türklerde tüm sanat dallarında olduğu gibi Tezhib Sanatı'nda da İslamiyet'in kabulüyle birlikte değişiklikler gözlemlenmektedir. İslam dini ile tanışmaları ve bu dini kabul etmeleri VII. yy'ın sonlarında başlar ve X. yy'a kadar sürmüştür. X. yy'da Türklerin birçoğunun İslamiyeti kabul etmesiyle birlikte yeni bir üslûbun başlangıcı atılmış olmuştur.

Genellikle bir yazı süslemesi olarak bilinen ve hüsn-i hattın elbisesi olarak kabul edilen tezhip sanatı, Türklerde İslâm öncesi ve İslâm sonrası tezhip sanatı olmak üzere iki ana grupta toplanmaktadır (Taşkale, 1989: 4).

X. yy başları İslâmiyetin kabulünden sonra Karahanlı Sanatı, eski ile yeni Türk Sanatı arasında bir dönüm noktası oluşturmaktadır. Karahanlılar, Orta Asya kültür ve sanat geleneklerini, İslâmiyetle birlikte daha da geliştirmişlerdir. Aynı yüzyıllarda Uygur sanatının özellikle grafik tekniğinde çok başarılı olması, bu kolun sanat açısından önemli bir yer tutmasına sebep olmuştur.

Uygur kitap resimleri ve duvar resimleri birbirinin aynısı olup; aralarında yalnızca büyüklük ve küçüklük farkı vardır. Siyah ve kırmızı mürekkep ile çizilmiş



hatların üzerine, şeffaf boyalar sürülmüş, tezhibli yüzeyler ise, kalemle yine kırmızı ve siyah mürekkep ile noktalanmış, yazılarla süslenmiştir (Esin, 1972).

Anadolu Selçukluları ve Beylikler Döneminde yapılmış ilmi eserler Kur'an'lar tezhip sanatımızın en eski ve önemli örnekleri arasında yer almaktadır. Selçuklu devrine ait önemli kaynaklar arasında o dönemde oluşturulmuş olan az sayıdaki Kur'an-ı Kerim'ler yer almaktadır. Bu eserlerde nakşi yazı kullanılmış, kûfi yazıya sadece başlıklarda yer verilmiştir. Eski yatay süsleme şemasının yerini Selçuklular'da boyuna gelişen dikey bir şema almıştır.

Selçuklular, süslemelerinde görülen stilize edilmiş hayvan motifleri ile bezeli "Rumi" üslûbunu geliştirmişlerdir. Ayrıca birbirinden estetik görünen geometrik şekiller de bu dönemde çokça kullanılmıştır.

Selçuklu dönemi tezhiplerinde birbirine benzemeyen çok zengin süsleme çeşitleri yer almaktadır. Altın, toprak rengi, kiremit kırmızısı, kahverengi, yeşil bu dönemin tezhiplerinin orijinal zemin renkleri olarak belirlenmiş, bu renkler ayrıca çiçek motiflerinde de sıkça kullanılmıştır. Bundan başka mavi, sarı, pembe, mor, beyaz renkleri de süslemelerde sıkça yer almıştır.

Selçuklu tezhiplerinde kullanılan tekniklerin en güzel örnekleri, sayfa kenarlarında yer alan hizip, aşır, secde ve hamse gibi yerleri belirten küçük madalyonlarda görülmektedir. Bu madalyonlara "gül" adı verilmiştir (Demiriz, 1981:30). XIV. ve XV. yy arasında ki dönemi kapsayan bu dönemde yapılan tezhiblerde işleme tekniği fazla ayrıntılı ve ince olmamasına rağmen üslup bakımından güzel eserler verilmiştir.

Osmanlılara gelinceye kadar tezhib sanatı türk sanatkârlar eliyle dört bir tarafa yayıldığından, onların yaptıkları tezhibli eserler metinleri Türkçe, Arapça ve Farsça ile yazılmıştır. Bu açıdan metin kısmı Arapça ise Araplara, Farsça ise İranlılara ait olduğu zannedilen kitaplar arasında aslında, Türklere ait pek çok eser bulunmaktadır (Özkeçeci, 1993: 24).

Mazisi Orta Asya Türklüğüne kadar uzanan tezhib sanatı, Selçuklu Türklerinde hayli ilerlemiş, onlardan Osmanlılar'a geçmiş, XV. ve VXI. yy'larda en yüksek zirvesine ulaşmıştır.

Osmanlılar'dan kalma tezhib sanatının en eski örneği, II. Murad dönemine ait bir musiki kitabı olup, bugün Topkapı Sarayı Müzesi Kütüphanesinde bulunmaktadır. Bu eser Fatih Devri tezhibinin de renk ve desen bakımından öncüsü olarak değerlendirilmiştir (Demiriz, 1982: 924).

Osmanlı İmparatorluğunun ilk başkentlerinden birisi olan Bursa'daki nakışhane daha sonra Edirne'ye taşınmış, 1453'de Fatih'in İstanbul'u almasından sonra da İstanbul'da yeni sarayda çalışmalarına devam etmiştir. 1451–1461 tarihleri arasında Fatih'in saltanatı sırasında sayısız ve çok güzel eserler yapılmıştır.

Osmanlılar'ın siyasette olduğu gibi ilim ve sanatta da merkezi olan İstanbul'da çok sayıda müzehhib yetişmiştir. İnce bir sanat olan tezhibin kıymetli üstadları saraylarda çalıştırılmış, bu sanatçılara devletin resmi işleri tezhib ettirildiği gibi, büyük adamlarla zenginler tarafından zevkleri okşayacak eserler de yaptırılmıştır. Başlangıçta Selçuklu ve Orta Asya tesiri altında gelişen Osmanlı tezhibi örnekleri çok ince eserler olmayıp, yükselme devrine geçiş niteliğini taşımaktadırlar (Özkeçeci, 1993: 24).

Güzel sanatları seven ve koruyan gelişmelerine yardımcı olan Fatih devrinde diğer bilim ve sanat dallarında olduğu gibi tezhip sanatında da gelişme olması kaçınılmaz bir durum olmuştur. Tezhibin başlıca motiflerini ise, Selçuklu döneminde ortaya çıkmış Rumîler ve kıvrımla dallar üzerinde sıralanan hatayi grubu çiçekler oluşturmaktadırlar. Zeminlere genellikle lacivert olarak belirlenmiş, motiflerde başta altın yıldız ve uçuk maviden laciverde kadar mavinin en güzel ve parlak tonları olmak üzere kiremit kırmızısı, pembe, açık ve koyu yeşil, beyaz, kahverengi ve siyah kullanılmıştır. Bezemelerde aşırılığa kaçmadan sade bir bezeme üslûbu kullanılmış, başlıklarda pek fazla tığ kullanılmamıştır.

Klâsik tezhibin ilk dönemi Fatih Sultan Mehmed, ikinci önemli aşamasını ise Kanuni Sultan Süleyman dönemi kapsamaktadır. Fatih'in ölümü ile başa geçen oğlu II. Sultan Beyazıd (1481–1512) geleneksel sanatlara bağlı olup, Saray nakışhanesindeki faaliyetleri de bu yönde geliştirmeye zorlamıştır. II. Beyazıd dönemi tezhib örnekleri bu sebeptendir ki Fatih dönemi etkisinde gelişmiştir.

II. Beyazıd devri Osmanlı Saray Nakışhanesinde Akkoyunlu Türkmenlerin de tesiri görülmektedir. Kanunî devrinde ortaya çıkacak olan “Saz Üslûbu”nun ilk belirtileri bu devirde görülmüştür (Mahir, 1990: 4).

Minyatürde olduğu gibi tezhib sanatında da bir yükseliş devri olarak nitelendirebileceğimiz XVI. yy.’da saray nakışhanesinin başında Mehmed Karamemi adlı sanatçı bulunmaktadır. Karamemi Osmanlı tezhip ve süsleme sanatlarının yeni bir çehre açmasına yol açmış, daha doğrusu temel taşı, yaratıcısı olmuştur. Sanatçının imzalı ve imzasız çeşitli eserleri günümüze ulaşmıştır. Karamemi tezhib sanatına gerek kompozisyon, gerek motif olarak pek çok yenilikler kattığı gibi, süregelen üsluplara da, yeni uygulamalar getirmiştir. Saz üslubunun motifleri, klâsik rûmi çeşitlemeleri, kıvrık dallı çiçeklerden oluşan bezemeler, hatayi çiçeğinin negatif, yani iç dolgularıyla görüntülediği süslemeler sanatçının uygulamaları arasında yer almaktadır (Taşkale, 1989: 12).

II. Bayezıd’dan sonra tahta çıkan Yavuz Sultan Selim (1512–1520) döneminde de imparatorluğun gelişimine paralel olarak sanatçı sayısı artmış ve dönem özelliklerini taşıyan nadide eserler verilmiştir. İmparatorluk dışından da birçok sanatkar getirilmiştir. Bunların arasında Şahkulu, Şah Mehmed, Abdülgani Derviş, Mirza Bey, Abdülfettah, Mizaka, Şeref Ali Kulu Ahi Bey, Tacüddin Girihibend ve Hüseyin Bali yer almaktadır (Özkeçeci, 1993:4).

Aynı şekilde Kanuni (1520–1566) zamanında da imparatorluk dışından özellikle Tebriz ve Herat’tan sanatkârlar getirilmiştir. XVI. yy ikinci yarısında tezhiblenecek sayfanın hemen her yerinin süslenmesi sonucu çok zengin örnekler ortaya çıkmıştır (Özkeçeci, 1993: 4).

Kanuni döneminde nakışhanenin başına önce Şah Kulu sonra onun ölümünden sonra öğrencisi Karamemi bu göreve getirilmiştir. Şah Kulu’nun ince ayrıntılı mürekkep resimleri ile yaptığı, ayrıntılı peri, yaprak ve hatâyî motifleri arasında ejderler, simurglar bulunmaktadır. Bu resimler çoğunlukla boyanmamış kâğıt üzerine koyu renk mürekkeple bazen ise sulandırılmış renk ve altın ile yapılmıştır. Bu üslûba “Saz Üslûbu” denmiştir. Bu tarz bezeme XVII. yy. ortalarına kadar devam etmiş, XVIII yy. Lâke işçiliği ile yeniden yorumlanmıştır.

XVII. yy. ortalarına doğru Osmanlı İmparatorluğunda başlayan sosyal ve politik gerileme sanat faaliyetlerine de yansımıştır. Yüzyılın ilk yarısında Klâsik dönemin özelliklerini yansıtırken ikinci yarısında işçilik kalitesinin bir hayli zayıfladığı göze çarpmaktadır.

XVII. yüzyılda tezhip sanatı, XVI. yüzyılın birikimlerini korumuş ancak üzerine bir şey eklememiştir. Osmanlı tezhip sanatı bu dönemden sonra her alanda başlayan batılılaşma akımları etkisinde bir değişim sürecine girmiştir. XVII. yy. klâsik üslubun son ustalarını yetiştirmiş daha sonraki asırlarda bu tarz gerileyerek yerini “Şüküfe Tarzı”na bırakmıştır. III. Ahmet (1703-1730) devrine tekâmül eden dönemde ise Lale'nin ilgi görmesiyle Şüküfe tarzı gelişim göstermektedir (Özkeçeci, 1993: 6).

Üslup teknik ve çeşitlilik açısından Osmanlı süsleme sanatının yükseliş dönemi de diyebileceğimiz klâsik dönem XVII. Yüzyılın sonlarında devletinde içinde bulunduğu durum ile birlikte batılı sanat akımlarının etkisi altına girmiştir. Eserlerin klasik döneme oranla zayıflaması aslında sanatçıların teknik açısından zayıflamasına bağlanmaktadır. Bu dönemde devletin siyasi gücü zayıflamaya başladığı için sanata ve sanatçıya verilen destek de azalmıştır. İlgi ve maddi destek yetersizliği sanatçıyı giderek daha çok etkilemiştir.

18. yüzyılda III. Ahmed devri süresinde batılılaşma akımlarının etkisi daha net hissedilmeye başlamıştır. Batı ülkeleriyle girilen diplomatik köprü sanatımıza da yansımıştır. Devletin bütün kurumlarında uygulamaya konan bu yenileşme hareketlerine paralel olarak Osmanlı devletinin yüzyıllardır devam eden köklü geleneksel kültür ve sanat anlayışında da yavaş yavaş batı kültür ve sanatının etkileri kendini göstermeye başlamıştır. Batı tarzında yapılan resimler giderek minyatür sanatının gerilemesine ve ortadan kalkmasına sebep olurken, tezhib sanatında da Fransız sanatının etkisiyle Barok ve Rokoko tarzı dediğimiz, klâsik tezhib süslemesinden çok farklı özellikleri olan bir üslup ortaya çıkmıştır. Fransız rokoko akımı 1721'den sonra Osmanlı sanatlarını etkisi altına almıştır. Neredeyse tüm sanat dallarını etkileyen bu akımdan tezhip de nasibini almıştır. Bu dönemde Avrupa Barok üslubuna Türk sanatının unsurlarının katılmasıyla oldukça zevkli eserler

verilmiştir. Bazı sanat öğreticilerimiz bu dönem sanatına "Türk Baroğu ve Türk Rokokosu" adını vermekte bir sakınca görmemektedirler (Aksoy, 1997: 131).

Sanatçılarda önceden var olmayan perspektif ve üç boyut özentsisi sanatımızın duraksamasına neden olmuştur. Bu yüzyıllarda özellikle İstanbul’ da bulunan yabancı resim sanatçılarının da bu duruma ayrıca bir katkısı olmuştur. Bu yüzyıl sonunda Türk tezhibi giderek inceliğini ve klasik motiflerin özelliğini yavaş yavaş kaybettiği görülmektedir Batı sanat etkisinin kuvvetle hissedildiği 18. yy. da klasik süslemeyle Barok, Rokoko motiflerinin bir arada kullanıldığı tarz dikkati çekmektedir.

XVIII. yy da tezhiplerde özellikle klâsik tezhib’de kullanılan motiflerden ziyade yarı üsluplaştırılmış, natüralist sayılabilecek çiçekler kullanılmıştır. Çiçek desenleri bilinen üsluptan farklı olarak bir düzen içinde değil bağımsız olarak kullanılmıştır. Bu tarz Edirnekâri olarak adlandırılmıştır. Edirnekâri bezemelerde en çok natüralist çiçek, yaprak ya da meyve motifleri kullanılmaktadır. Yeşil, açık mavi, kahverengi, kırmızı ve açık sarı zemin üzerine işlenen çiçekler tek tek olabildikleri gibi bir vazo içinde ya da ortadan kurdeleyle bağlı bir buket biçiminde olup, bu tekniği uygulayan sanatçıların en büyük esin kaynağı tabiat olmuştur (Aksoy, 1997).

Natüralist çiçekler en çok tarama ve noktalama teknikleriyle renklendirilmiştir. Tarama tekniğinde çiçek, taranacak rengin beyaza yakın en açık tonuyla boyanıp daha sonra bir ya da iki ton koyulaştırılmış boya ile içten dışa doğru yapılan çok ince çizgiler ile yapılmaktadır. Ucu sivri, tüy fırçalarla yapılan taramalar üst üste çoğaldıkça motifler gölge ve hacim kazanmaktadır. Noktalama tekniğinde ise, en açık tonda boyanan zemin rengi üzerine, fırça ucu ile koyu tonda çok küçük noktacıklar bırakılmaktadır. Sık ve üst üste gelen noktalar motife hacim vermektedir. Noktalama tekniği daha çok XIX. yüzyıl çiçek ve rokoko motiflerin renklendirilmesinde kullanılmıştır. Çiçek renklendirmede kullanılan diğer bir teknik de gölgelendirme tekniğidir. Bu teknik özellikle, dal, sap ve küçük alanların renklendirilmesinde tercih edilmiştir (Üstün, 1990).

Dönemin müzehhibleri arasında lake ustası Ali Üsküdari, Abdullah Buharî, Bursalı İbrahim, Ahmed Vehbi, İbrahim Çelebi, Ali Sadık, Ahmed Ağa, Mehmed Efendi, Çâkeri, Sultan Selimli Mustafa Raşid Efendi, Dramalı Süleyman Çelebi,

Kastamonulu Abdurrahman Efendi, Baruthaneli Abdullah, Solak Süleyman, Müçellitbaşı Kara Mehmed gibi sanatkarlar yer almaktadır. Bu sanatçıların tüm eserlerinde eski ve yeni akımın en güzel şekilde bağdaştığı örnekler görülmektedir (Üstün, 1990).

Müzehhib Yusuf Mısrî'nin öğrencisi olan Ali Üsküdarî, hocasının yolundan gittiği gibi bezeme sanatlarına getirdiği yeniliklerle de hocasını geçmiştir. Sanatçı sadeliği esas alan desenlerinde daha çok üsluplaştırılmış bitki kaynaklı motiflere yer vermiştir. Natüralist çiçekler ve rokoko tarzı motifler karakteristik desen anlayışı ile bezemelerinde yerlerini almıştır.

18. yy. sonuna doğru tezhibte “Türk Rokokosu” adı verilen bir bezeme üslubu yaygınlaşmıştır. Türk Rokokosu, bol kavisli ve gösterişli süsleme tarzı olarak nitelendirilmektedir. Özellikle naturalist çiçek buketlerinden oluşan bu teknik 19.yy. sonuna kadar devam etmiştir.

XVIII. yy tezhip süslemeleri iki yönde gelişme göstermektedir. Birincisi, Klâsik kompozisyonlar içerisinde yer alan iri çiçekli karışık motifli kaba süslemelerdir ki bunlar gerileme dönemi olarak değerlendirilen grubu oluşturmaktadır. Geniş altın zencerek bordürler, sıvama düz desensiz altın zeminler, natüralist çiçek motiflerinin süslediği serlevha kısımları, kırmızı, lacivert hatayı, karanfil veya çiçek demeti şeklinde ki tığlara sahiptir. Siyah zemin bu dönemde ortaya çıkmıştır. İri ve bozulmuş Rûmiler, gül, karanfil, lâle, haşhaş çiçeği, seberk, pençberk ve rozet çiçekleri kaba ve karışık olarak uygulanmıştır (Ersoy, 1988: 72).

İkinci grubu ise Batı etkilerinin kuvvetle ortaya çıktığı örnekler oluşturmaktadır. Bu eserlerde serbest elle çizilmiş halkâri bezemenin yanı sıra, Barok motifler de görülmektedir. Bu dönemde hizip ve sure gülleri de artık madalyon şeklinde değil, naturalist çiçek demetleri şeklinde sayfaların yanlarında yer almaktadır. Katmerli gül, sümbül, lâle, karanfil, şakayık, yıldız çiçekleri, nilüfer ve değişik “C” veya “S” kıvrımları yapan yapraklar yine bu dönemde karşımıza çıkmaktadır (Ersoy, 1988: 72).

19. yy. sonuna doğru klasik motiflerin yeniden ele alınmasına çalışılmış ve Türk tezhibinde Neo klasik üslup ortaya çıkmışsa da Osmanlı bezeme sanatının en zayıf üslubu olarak kabul edilir. Bu bezeme anlayışı her ne kadar birçok kaynakta

sanatımızı batı etkisinde kalmış, taklitçi, yozlaşmış ibaresiyle yer alsa da çok farklı bir üslubun temelleri bu dönemde atılmıştır. Ortaya çıkan eserler bu yeni üslubun etkisinde Türk zevkini yansıtan nadide şaheserler olmalarından pek bir şey kaybetmemişlerdir.

XIX.yy.'da, I. Abdülhamid devrinde (1774-1789) Hezargrâdi Mustafa, XIX. yy.' in başlarında ve III. Selim (1789-1908) zamanında Üstad Ahmed ve kardeşi Atâ, II. Mahmud (1808-1839) zamanında müzehhiblerden Hasan Karamâni, Razgradlızâde Ahmed, Lâlelili Şâkir, Sultan Abdülmecid (1839-1861) ve Sultan Abdülaziz'in (1861-1876) müzehhibi Hacı Hasan Sâlih, Lâleli Camii müezzini Sarı Ahmed, Hacı Hasib, Hacı Hüseyin, Topal Hacı Rıfat, Sultanahmedli Emin Efendi II. Abdülhamid devrinde (1875-1909) müzehhib Tevfik Efendi, Hüsnü, Nureddin, Bahâeddin Efendi ve Hakkı Bey, yaşadıkları dönemin meşhur müzehhibleri olup çok nadide eserler vermişlerdir (Özkeçeci, 1993: 8).

XIX. yy sonlarında gerileme dönemi olarak adlandırılan dönemi yaşayan türk tezhib sanatı XX. yy.'da Medreset'ül Hattâtin vasıtası ile yeniden canlanmaya başlamıştır. Bahâeddin Efendi ve Hakkı Bey'ler bu kuruluşda hizmet vermiş sanatçılardır. Hat, tezhib, halı, cilt, ebru ve ahar gibi geleneksel sanatların yaşamasını sağlamak üzere kurulan okul, harf devrimine kadar, önce "Medreset-ül Hattatin" sonraki adıyla "Hattat Mektebi" kurulmuştur. 1928'deki harf inkilâbında yazının değişmesiyle beraber, bu okulda kapatılmıştır. Sonunda "Şark Tezyini Sanatlar Mektebi" adları altında eğitim vermiştir. 1936 yılında, Osman Hamdi bey'in kurmuş olduğu "Güzel Sanatlar Akademisi'ne" (Sanayi-i Nefise Mekteb-i Âlf'si) bağlanmıştır.

XX. yy ve günümüz tezhibinin akışı genellikle Güzel Sanatlar Akademisi'nde ve yakın çevrelerde cereyan etmiştir. Bu devrenin iki önemli şahsiyeti vardır; M. Muhsin Demironat ve Rikkat Kunt. Bu sanatçılarımızın her ikisi de Hakkı Bey'in öğrencileri olmuşlar, fakat değerli üstâd Hezârfen Necmeddin Okyay'ın tavsiyeleri ile klâsik tezhib yoluna girerek çok kıymetli eserler vermişler ve öğrenciler yetiştirmişlerdir(Özkeçeci, 1993: 9).

Medreset'ül Hattâtin, Dr. Süheyl Ünver gibi sanatçıların yetişmesine vesile olmuştur. Bu sanatçıların ve yetiştirdikleri öğrencilerinin sayesinde Türk Tezhib

Sanat'ı devamlılığını korumuştur. Yüzyılımızda üniversitelerde Güzel Sanatlar Fakültelerinde var olan Geleneksel Türk El Sanatları Bölümleri'nde sürdürülen tezhib eğitimi sayesinde Türk Tezhib Sanat'ı adına kaliteli eserler verilmektedir.

## 1.2. Hilye-i Saadet Levhalarının Bölümleri ve Düzenlenmesi

Klasik üsluptaki hilyelerde kullanılacak kâğıt özenle seçilip, tezhibe ve yazıya uygun renklerde özellikle açık renkler tercih edilerek bezemenin ve yazının ön plana çıkarılması sağlanmaktadır. Müzehhibin de hilyeyi tezyin ederken, renkleri çok özenle seçip, yazının ön planda olmasına gayret etmesi gerekmektedir. Dış pervazda klasik bir tezyinat yapılmayacaksa, hâlkâr tarzı tezyinatının zemin rengi olarak, lacivert, siyah, kahverengi ve değişik tonlardaki yeşil renkler ana zemin olarak tercih edilmektedir.

Hilye tezhiplerinde, 18. yy. sonlarında Mekke-Medine minyatürlerine ve özellikle dönem özelliklerini yansıtan tezhiplere rastlanmaktadır. 19. yy. hilyelerinde barok-rokoko tarzı ön plana çıktığından yazı ikinci plana itilmiştir. Metinler genelde Arapça olup, bazen bu metinlerin sonuna veya arasına Türkçe veya Farsça ilaveler yapıldığı görülmektedir.

Hilye levhaları her zaman ilgi görmüş ve koleksiyonların vazgeçilmezlerinin başında gelmiştir. Bu gün Hâfız Osman, Yesârîzâde Mustafa İzzet, Kazasker Mustafa İzzet, Mahmud Celaleddîn, Hasan Rızâ, Kamîl Akdik ve Hâmid Aytâç gibi hattatların yazdığı hilyelere sahip olmak, her koleksiyonerin hayalini süslemektedir. Güzel yazılmış ve tezhiplenmiş bir hilye adeta seyredeni büyüleyip, kendine çekmektedir (Derman, 1998: 47). Bilinen en zengin hilye koleksiyonu 2003'de kaybettiğimiz merhum Sevgi Gönül'e ait olup, 1987'de Sadberk Hanım Müzesi'nde açtığı "Hilye-i Şerîfler" sergisinden sonra, vefatına kadar sevgi ve coşkuyla topladığı yirminin üzerinde hilye-i şerîf, bugün kendisinin arzuladığı gibi Sadberk Hanım Müzesi'nde sergilenmektedir (Taşkale, 1990: 90-97).

Hilyelerde rastlanan metinlerin büyük bir kısmı Hz. Ali'den rivâyet edilen metinlerdir. Bunlardan başka ayrıca başka metinler de bulunmaktadır. Hilye



metinleri aracılığı ile, bu metinleri okuyan kimsenin Hz. Muhammed'in iç ve dış özelliklerini anlaması sağlanmaktadır.

Genellikle Hz. Ali'nin rivayeti olan metinlerin düzenlenme şekline göre tercümesi şöyledir; Hazret-i Ali (Allah ondan râzı olsun), Hazret-i Peygamber'i (Allahın salât ve selâmı onun üzerine olsun) vafettiği zaman, şöyle buyurdu: Hazret-i Peygamber'in boyu ne çok kısa ne de çok uzundu, orta boyluydu. Ne kıvrıkcık kısa ne de düz uzun saçlıydı; saçı kıvrıkcıkla düz arasında idi. Değirmi yüzlü, duru beyaz tenli, iri ve siyah gözlü ve uzun kirpikliydi. İri kemikli ve geniş omuzluydu. Göğsü, ortadan karnına kadar kılsızdı. İki avucu ve tabanları dolgundu. Yürüdüğü zaman, sanki yokuş aşağı iner gibi rahatlıkla giderdi. Sağına ve soluna baktığında bütün vücuduyla dönerdi. İki omuzu arasında “Nübüvvet Mührü” vardı. Bu, O'nun son peygamber oluşunun nişânesi idi. O, insanların en cömert gönüllüsü, en doğru sözlüsü, en yumuşak huylusu ve en arkadaş canlısı idi. Kendilerini ansızın görenler heybeti karşısında sarsılırlar, fakat üstün vasıflarını bilerek sohbetinde bulunanlar, O'nu her şeyden çok severlerdi. O'nun üstünlüklerini ve güzelliklerini tanıtmaya çalışan kimse: “Ben, gerek O'ndan önce ve gerekse O'ndan sonra, Resûlullah gibi birisini görmedim...” demek suretiyle, O'nu övmek hususundaki aczini ve yetersizliğini itiraf ederdi. Allah'ın salât ve selâmı O'nun üzerine olsun(Derman, 2002:33)(Acar,1999,156).

Hz. Muhammed'in özelliklerini tasvir eden hilyeler belirli bölümlerden meydana gelmektedirler. Bu bölümler genel olarak on üç grupta değerlendirilmektedirler (Şekil 1.).

*Başmakam:* Hilyelerin bölüm grafik düzenleme olarak en üst kısmında bulunan “Esirgeyen ve bağışlayan Allah'ın adıyla” anlamına gelen “Besmele” yazılı olan kısım olup, besmelelerde değişik yazı stilleri kullanılmıştır. Ancak özellikle celi hat kullanıldığı görülmektedir.

*Göbek:* Göbek kısmında hilyelerin konusunu teşkil eden Hz. Muhammed'in özellikleri anlatan yazı bulunmaktadır. Bu bölüm hilye formlarına göre oval, tam yuvarlak veya dörtgen şeklinde olabilmektedir. Göbek kısmı kimi kaynaklarda “gövde” olarak isimlendirilmiştir.

*Hilâl:* Göbek kısmının etrafında, uçlarının yukarı doğru birleşmesiyle hilâl şeklini almış bölüm olup, her hilyede bulunmamaktadır. Renklendirilmesinde özellikle sıvama altın kullanılmıştır. Bazen sıvama altının tek başına bazen ise tezhiblenerek kullanıldığı görülmektedir.

Hz. Muhammed'in Müslüman âleminde dünyayı nuruyla aydınlattığı inancı yaygın olduğu için, hilyenin göbek kısmına güneş, onu saran bölmeye de hilâl ismi verilmiştir.

Hilâl'in dışında tezyimat bakımından en uygun alanı teşkil eden kısımda "Aşer-i Mübeşşere" (Cennette müjdelenmiş olan on sahabe) isimleri bulunmaktadır. Bu sahabeler içerisinde en çok Hz. Ebubekir, Hz. Ömer, Hz. Osman ve Hz. Ali'nin isimleri kullanılmıştır.

*Etek:* Hilye metninin devamı olan bu bölümde dualar, hattatın ismi ve imzası ayrıca hilyenin yapıldığı tarih bulunmaktadır.

*Koltuklar:* Hilyenin etek kısmını kuşatan iki boşluktan meydana gelen bu bölümde tezhib motifleri yer almaktadır. Hilye formu içerisinde çoğunlukla dikdörtgen şekilde bulunmaktadırlar

*İç Pervaz:* Hilyenin grafiksel olarak bölümlerini içten çerçeveleyip tezhiblenen bölüm olup, hilye tezyinatına uygun olarak renklendirilip üzerine sadece çizgiler çizilerek bırakıldığı da görülmektedir. Bu bölüm ayrıca ebrû ile kaplanabilmektedir.

*Dış Pervaz (kenar suyu):* İç pervaz ve hilye bölümlerini çerçeveleyen bölüm olup, aynen iç pervazda olduğu gibi tezhiblenmektedir.

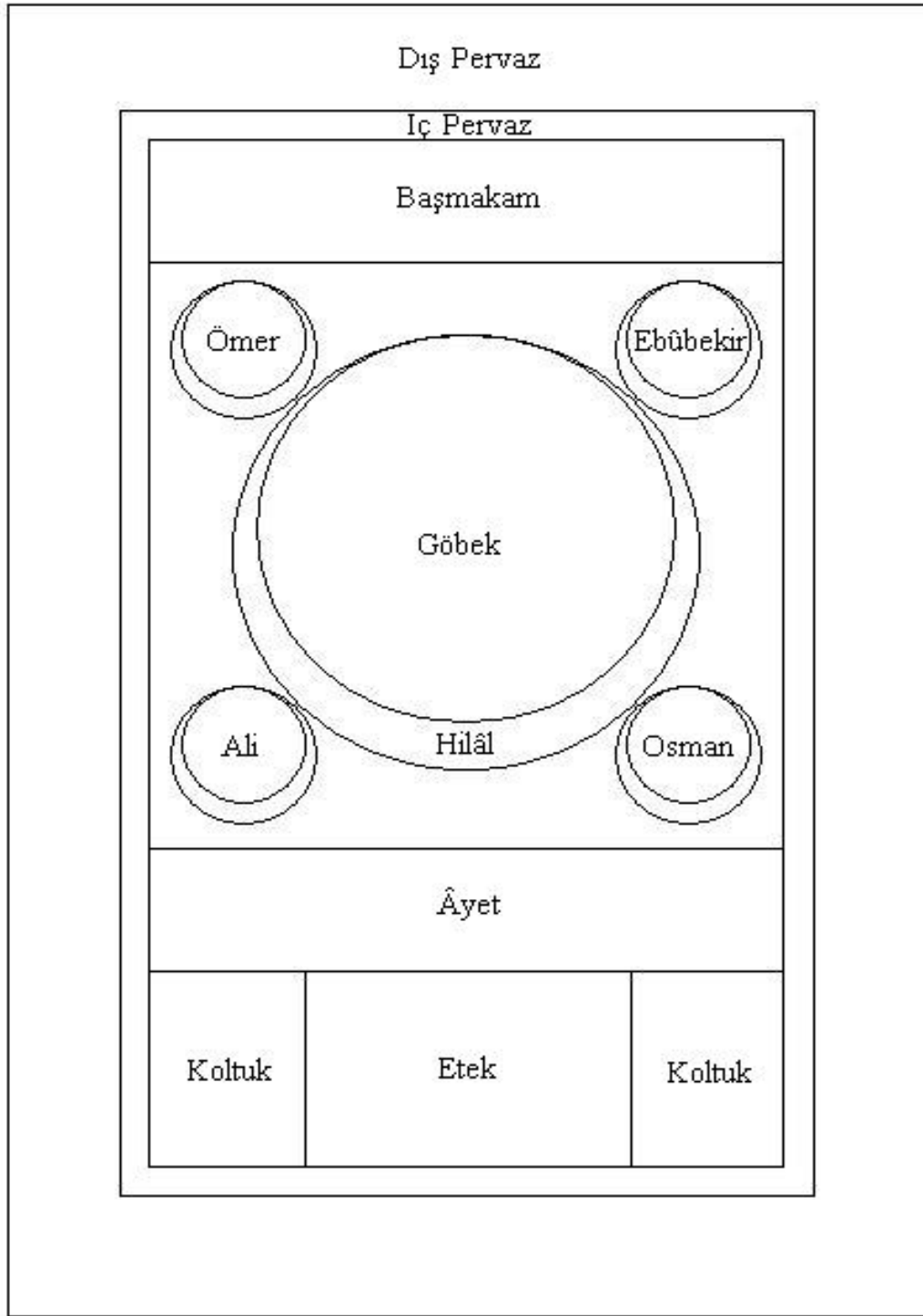

**Şekil 3. Hilye-i Saadet Levhası Bölümleri**

### 1.3. Hilye-i Saadet Levhalarının Formları

İlk kez Hâfız Osman tarafından geliştirilen Hilye-i Saadet levhalarının düzenlenmesinde kullanılan klâsik form, zaman ilerledikçe müzehhibler ve hattatlar tarafından değişik şekillerde kullanılmıştır.

Hilye-i Saadet Levhaları özellikle tarihsel gelişim sürecinde değişik formlarda oluşturulmuşlardır. Bu formların yer yer klâsik hilye formundan çok farklı şekillerde bulunduğu gözlemlenmektedir. Taşkale ve Gündüz (2006) bu konu hakkındaki yaklaşımlarını şöyle açıklamışlardır:

Hattatlar, ilk kez Hâfız Osman tarafından geliştirilen ve her dönemde vazgeçilmez olan klasik hilye formu dışında yeni arayışlar içerisine girmişlerdir. Dolayısıyla zaman içerisinde farklı hilye formları ortaya çıkmıştır. Hilye-i Şerife formları temel olarak iki grupta toplanabilir (Taşkale ve Gündüz, 2006: 61)

Bu gruplar; “*Klâsik Formlu Hilyeler*” ve “*Serbest Formlu Hilyeler*”dir. Göbek Formuna Göre Hilyeler, göbek yani gövde kısmının değişik şekillerde düzenlenmesi ile gruplandırılmıştır.

*Klâsik Formlu Hilyeler:* Hilye formları arasında en sık görülen form olup, isminden de anlaşılacağı gibi hilye bölümlerinin klasik bir görümün sergilediği, göbek kısmının genellikle daire biçiminde oluşturulması ile sağlanan hilyelerdir. Göbek kısmının daire formu olanlarının yanı sıra klâsik hilye düzenlemelerinde serbest formlu hilyelere nazaran daha az değişikliğin gözlemlendiği hilyeleri de bu gruba dahil etmek mümkündür. Bu tür hilyelerin göbek kısımları daire formunun yanı sıra köşegen veya oval formlarda da oluşturulmuştur.

Klâsik formlu hilyelerde, başmakamda bulunan besmele genellikle sülüs veya muhakkak hattıyla yazılmakta olup, zaman zaman, nesta’lik ve diğer hat çeşitlerine de rastlanmaktadır. Göbek kısmında en çok nesih kullanılmaktadır. Daire formundaki göbekler, daire oluşturacak şekilde uçları yukarıda birleşen hilâl formuyla sarılmıştır (Taşkale ve Gündüz, 2006: 61). (Şekil 3.)

*Serbest formlu hilyeler:* alışlagelmiş klâsik formdan çok ayrı bir düzenlemeye sahip olup, vazodan çıkan güllerle düzenlenmiş hilyeler, servili hilyeler, tuğralı hilyeler, Hz. Muhammed’in ayak izi şeklinde düzenlenmiş hilyeler bu grubun içinde yer almaktadırlar (Taşkale ve Gündüz, 2006: 61). (Şekil 4.,5.)







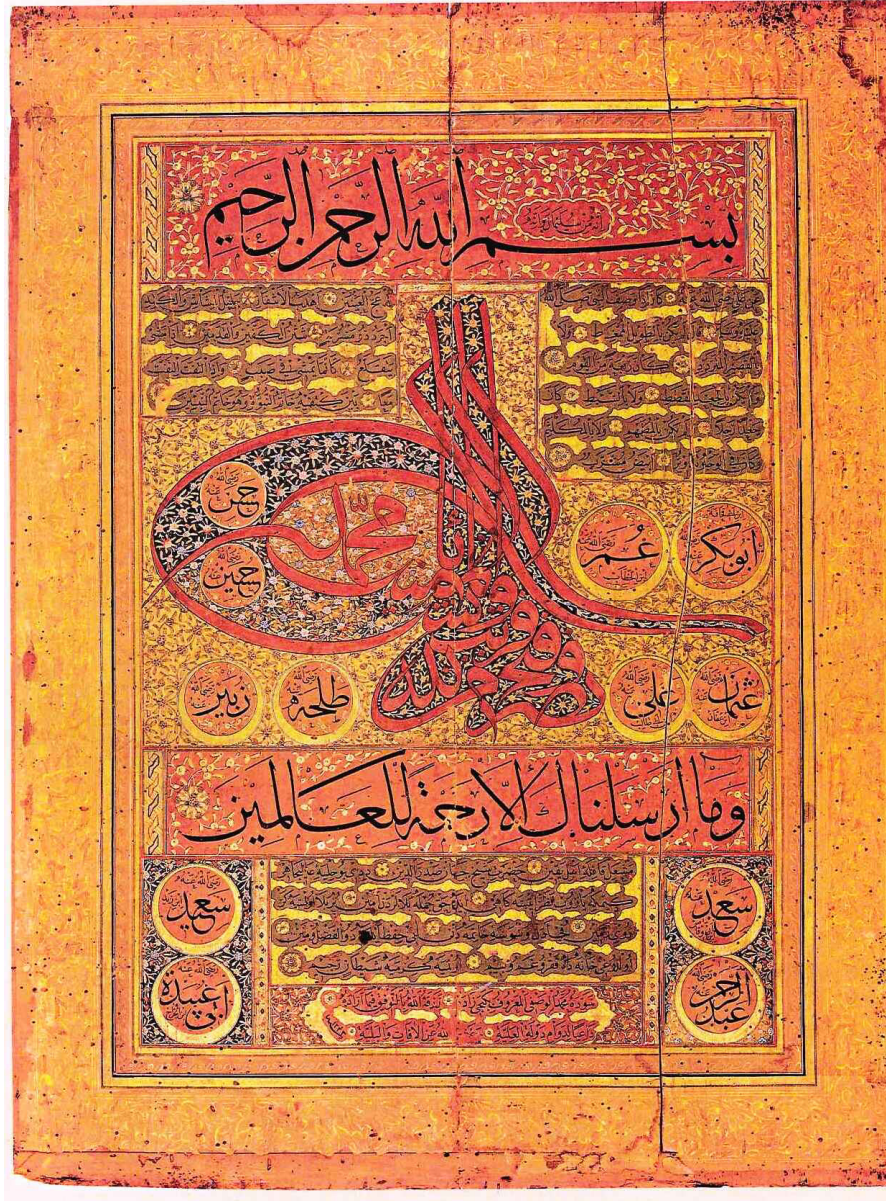

Şekil 5. Serbest Formlu Hilyelere bir örnek (Taşkale ve Gündüz, 2006)





Şekil 6. Serbest Formlu Hilyelere bir örnek (Taşkale ve Gündüz, 2006:141)

Klâsik formlu ve serbest formlu olarak gruplandırılan hilyelerden farklı olarak Kütahya Hilyeleri olarak adlandırılan ve isminden de anlaşılacağı gibi Kütahya’da yapılan hilyelerin oluşturduğu bir grup daha bulunmaktadır. Bu grubu oluşturan hilyeler diğer formdaki hilyelere nazaran daha ilkel yapılmışlardır. Kütahya hilyeleri iki – üç mm. kalınlığında el yapımı bir mukavva üzerine yapılmışlardır. İki uçtaki parçanın birbiri üzerine katlanması, hilyelerin kolaylıkla cepte taşınmasına imkân sağlamıştır (Taşkale ve Gündüz, 2006: 61).

#### **1.4. Hilye-i Saadet Levhalarında Kullanılan Yazı Çeşitleri**

Hilye-i Saadet levhalarında kullanılan yazı çeşitleri, muhakkak, sülüs, nesih, ta’lik ve bu yazıdan gelişen nesta’lik hatlarıdır. Bu yazı çeşitleri hilyelerde kullanım alanları ve düzenlerine göre

Sülüs - Nesih - Sülüs

Muhakkak - Nesih - Sülüs

Ta’lik - Nesta’lik olmak üzere üçe ayrılmaktadırlar.

İslamiyet ile birlikte gelişen ve İslam Devleti’nin sınırlarının gelişmesiyle değişik merkezlerde kullanılan ve günümüze kadar benliğini koruyarak ulaşan bu hüsn-i hat çeşitlerini kısaca şu şekilde açıklanmaktadır:

Sülüs hattı, Hilye-i Saadet levhalarının başmakam ve göbek alanı köşelerinde yer alan dört halifenin ve âyetin yazımında kullanılmaktadır. Kitabeler ve kitaplardaki bölüm başlıkları önceden kûfi ile yazılırken zamanla sülüs yazı ile yazılır olmuştur. Eski kaynaklarda “Ümmü’l-hat” olarak adlandırılan sülüs, Aklâm-ı Sitte içinde sanat göstermeye en uygun yazı olarak değerlendirilmektedir. Yuvarlak ve gergin karakteri sülüs’e şekil zenginliği ve yeni istiflere açık olma imkânı vermiştir (Derman, 1981: 111).

Genellikle ağız 3 -4 mm. genişlikte kamış kalemle yazılmakta olan sülüs hattı harflerinin gözleri, ağızları, başları, daha mürekkep şekiller almıştır; harflerin karakterleri bu şekilde iyice belirlenmiş, hat daha açık bir hale gelmiştir.

Hüsn-i hat (güzel yazı) öğrenmek isteyenler derse sülüs öğrenerek başlamaktadırlar. Hat sanatında sülüs’ten sonra icad edilmiş olan yazı çeşitlerinin



ufak tefek bazı deęişiklikler yapılmak suretiyle bu yazıdan çıkmış olduęu söylenmektedir.

Sülüs hattın, kitabe ve levhalarda kullanılan kalın ve iri bünyelisine sülüs celisi ismi verilmiştir. Camilerin kubbeleri, Allah ve Peygamber ve altı büyük halifenin müstakil levhalarda isimleri, yine camilerin seyyar ve sabit müstakil levhalarda çeşitli istifli kısa hadis ve kısa ayetlerinde celi sülüs yazı kullanılmaktadır.

Nesih hattı, hilyelerin göbek ve etek kısmında kullanılmıştır. Kalınlığı sülüsün üçte biri kadar olan nesih hattı; ağzı bir mm. olan kamış kalemlerle yazılmaktadır. Nesih hattı harfleri yuvarlaklık olmakla beraber, daima satır nizamına uygun bir yazı olduğundan istife müsait değildir, bu sebeple uzun metinlerin, hadis kitapları, tefsirler, divanlar, bilhassa Kur'an-ı Kerim'lerin yazılmasında kullanılmıştır (Derman vd., 1995: 26).

Muhakkak hattı da sülüs hattı gibi hilyenin başmakam kısmında bulunan besmelenin yazımında kullanılmaktadır. Düzlüğü ve yuvarlaklığı deęişik, çoęu harfleri bitişiktir. Kûfi hatta ilk olarak ortaya çıkan yazının bu olduğü söylenmektedir (Özcan, 1984). Sülüs ve Nesih arasında bir yazı olan muhakkak hattı ile, murakka kıt'alar yazılmış, ancak Besmelesi hariç rağbet görmediğinden fazla kullanılmamıştır (Ayverdi,1953: 9). Yazıda dikey harflerin boyları ile sin, şın, sad, dad ve fe, nun gibi çanaklı harflerin sola doğru uzayan kısımları sülüs yazıya göre uzun tutulmuştur. XVI. Yüzyıldan beri pek kullanılmayan bu yazı çeşidiyle sadece bazı levhalar ve Peygamberimizin vasıflarını gösteren hilyeler'deki Besmeleler bazen bu yazı ile yazılmıştır (Yazansoy ve Karahan, 1985: 229).

Ta'lik hattı, dięerlerinin aksine, Arapça'da harflerin kısa seslendirilmesinde kullanılan hareke işaretlerine yer verilmeden, çıplak ve sade bir görünüşle yazılmıştır. Sanat eserleri dışında divanların, şer'i ve kazai hükümlerin kaleme alınmasında geniş bir kullanılma sahası bulmuş olan ta'likin İran'da ortaya çıkmıştır. Ta'lik hattının çokça işlenmesi sonunda geçirdiğı safhalar, onda deęişikliğe sebep olmuş ve bu yeni yazı şekline nes ta'lik adı verilmiştir. Zamanla nes ta'lik e dönüşen bu ismi benimsemeyip ta'lik adını tercih eden Osmanlılarda, yazının isminde olduğü kadar, tavrında da farklılıklar doğmuştur (Kut vd., 1998).

Ta'lik kelimesi asma, asılma manasına gelmektedir. Bu adı almasının sebebi harflerinin birbirine asılmış gibi görünmelerinden ileri gelmektedir. Harfler yuvarlak ve harekesiz olarak yazıldığı için süs unsurları fazla bulunmamaktadır. Nesih kalemi ile yazılanına İnce ta'lik, bunun güzellik endişesi taşımadan süratle yazılanına ta'lik kırmacı ya da şikeste ta'lik, çok ince kalemle yazılanına ta'lik gubarisi, irisine celi ta'lik denilmiştir (Yazır, 1983: 139). Ta'lik ve onun incisi olan nesta'lik yazı hilyelerin her bölümünde kullanılmaktadır.

Hilye-i Saadet levhalarında kullanılan yazı çeşitlerine, az da olsa bu alanda kullanılan gubari hattını da eklemek gerekmektedir. Gubari hattı, küçük boyuttaki hilye metinlerinin yazımında kullanılmış olup, yazı toz gibi ince yazıldığı için bu adı almıştır. Eski Türk devletlerinde güvercin postalarıyla gönderilen mektuplar bu yazı ile yazılmıştır.

## 2. İKİNCİ BÖLÜM

### 2. ARAŞTIRMA YÖNTEMİ VE TEKNİKLERİ

Araştırmaya konu olan hilye-i saadet levhalarının formlarını incelerken, öncelikle hilye-i saadet levhalarının yapım teknikleri ve tarihçeleri incelenmiştir.

Geleneksel süsleme sanatları içerisinde önemli bir yere sahip olan hilye-i saadet levhalarının tanıtılması ve form özellikleri ile birlikte hem tezhib hem de hat yönüyle hazırlanması gibi teknik konuların, sanat anlayışımız içerisindeki yerini belirtmek için bu konuda hazırlanmış kaynakların incelenmesi, çalışmanın yöntemi ve tekniği konusunda yol gösterici olmuştur. Bu kaynaklar doğrultusunda hilyelerin meydana geliş aşamaları öğrenilmiş bu şekilde levhaların form açısından değerlendirilmesi sağlanmıştır. Hilyenin yapım teknikleri, doğrudan doğruya konu ile ilgili olmadığı için çalışmada yer verilmemiştir. Hilye levhalarının yapım teknikleri, öncelikli olarak motif gruplarının eser üzerinde ki analizleri ve yüzyıllara göre gösterdikleri farklılıkların (kompozisyon, renk, üslûp) ifade edilmesinde yardımcı olmuştur.

Levhaların metin kısımlarının incelenmesi sırasında, özellikle Prof. Dr. Ali YARDIM'ın "Hilye-i Saâdet Peygamber Efendimizin Yaratılış Güzellikleri" adlı eserinden yararlanılmıştır. Kitapta bulunan çeviriler özellikle levhaların metin kısımlarında neler yazılı olduğunu anlamamız açısından önemli bir etken olmuştur.

Çalışmanın kavramsal kısmı oluşturulurken, literatür tarama tekniğine başvurulmuştur. İlk olarak Süleyman Demirel Üniversitesi Kütüphanesi ve Isparta Halil Hamit Paşa Kütüphanesi'nde bulunan kitap ve dergiler arasından, tez konusuyla ilgili olan makale ve kitapların bir kısmı tespit edilmiştir. Bu kütüphanelerde bulunamayan kaynaklara öncelikle İstanbul'da bulunan Beyazıt Devlet Kütüphanesi, İstanbul Eminönü ilçesinde Süleymaniye külliyesinde yer alan Süleymaniye Yazma Eser Kütüphanesi, İstanbul Üniversitesi Kütüphanesi Nadir Eserler Bölümü ve İstanbul Üniversitesi Edebiyat Fakültesi Genel Kitaplığı'ndan araştırılmıştır. Bunun dışında tezhib ve hat konusunda, Ankara Milli Kütüphanesinde daha önceki tarihlerde yapılan araştırmalardan faydalanılmıştır.

Çalışmaya konu hilye levhalarının özelliklerinin, yüzyıllara göre nasıl değerlendirilebileceği ve bu levhaların toplu bir yerde bulunup bulunamayacağı hakkında yaptığım çeşitli araştırmalar neticesinde, hilye levhalarının standart bir boyutu olmadığı, levhanın boyutunun ve form özelliklerinin öncelikle hattatın yazış şekline sonra ise işleyen müzehhibin kullandığı motif ve kompozisyon planına göre değişebileceği öğrenilmiştir. Bunun yanı sıra incelenen yüzyıllar da gösterdikleri form farklılıkları ve kompozisyon farklılıklar değerlendirilmeye çalışılmıştır.

Nadide birer yazma eser niteliğinde olan, orijinal hilye levhalarının farklı yerlerde mevcut olduğu ve bunlardan birer örnek verilmektense, bir müze veya özel koleksiyonlardaki levhalardan bir kısmının tanıtılmasının daha uygun ve yararlı olacağı sonucuna varılmıştır. Tezin araştırma bulguları ve değerlendirme bölümünde incelenen eserleri, İstanbul'da bulunan Vehbi Koç Vakfı Sadberk Hanım Müzesi'nde sergilenen Sevgi Gönül Koleksiyonu bünyesindeki hilye-i saadet levhaları oluşturmaktadır. Bu koleksiyonun seçilmesinin en önemli nedeni, bilinen en zengin hilye koleksiyonunu oluşturmasıdır.

Sevgi Gönül (Koç), 1938 yılında, Türkiye'nin saygın işadamlarından Vehbi Koç'un ortanca kızı olarak Ankara'da dünyaya gelmiştir. Tarihe ve tarihi eserlere verdiği önemle tanınan Sevgi Gönül'e ait hilyeler, 1987'de Sadberk Hanım Mezesi'nde açtığı "Hilye-i Şerifler" adlı sergide teşhire açılmıştır. Sevgi Gönül'ün vefatına kadar sevgi ve coşkuyla topladığı yirminin üzerinde hilye-i şerife, bugün de kendisinin arzuladığı gibi Sadberk Hanım Müzesi'nde sergilenmektedir.

Bu koleksiyonda bulunan hilye levhaları yüzyıllara göre ayrılmamıştır. Bunun sebebi koleksiyonun bir bütün halinde tanıtılmasıdır.

Çalışmaya konu olan, ilgili müze ve kaynaklardan toplanan hilye levhaları, hat ve tezhib açısından incelenmiş bu inceleme sırasında göstermiş oldukları form özellikleri de belirtilmiştir. Araştırma sırasında görülen hilye levhalarının büyük bir kısmı Batı etkisi ile yapılmış tezhib örnekleri olma özelliğini taşımaktadır. İncelenen levhaların bir çoğunda onu tezhibleyen müzehhibin imzasına rastlanmamıştır. Bunun yanı sıra bazı levhaların ise hangi yüzyıllara ait oldukları belirtilirken, yazılış tarihleri hakkında kesin bir bilgi bulunamamıştır.

### 3. ÜÇÜNCÜ BÖLÜM

#### 3. ARAŞTIRMA BULGULARI VE DEĞERLENDİRME

Çalışmanın bu kısmında form açısından değerlendirilen hilyeler, İstanbul Vehbi Koç Vakfı Sadberk Hanım Müzesi, Sevgi Gönül Hat Koleksiyonu'nda bulunmaktadır. Analizlerde ele alınan hilyeler, müzede ki envanter kayıt numaralarına göre sıralandırmaya tabi tutulmuştur.

##### 3.1. 15501 Y. 94 Numaralı Hilye

Levhanın Bulunduğu Yer	: Sadberk Hanım Müzesi
Envanter Numarası	: 15501 Y 94.
Yazı Çeşidi	: Kûfi, Muhakkak, Sülüs ve Nesih
Yazılış Tarihi	: XVIII. yy olarak belirlenmiştir.
Ölçü	: 71 x 36 cm.
Hattatı	: Bilinmiyor.
Ketebe Kaydı	:Bulunmamaktadır.
Müzehhibi	: Bilinmiyor.

Açıklama: Serbest Formlu Hilyeler Grubuna dâhil olan bu levha ahşap zemin üzerine yapıştirilmiştir. Levha kenarlarında dönem özelliklerini yansıtan lotus ve palmet tarzı ahşap çerçeve yer almaktadır. Taç kısmında lacivert zemin üzerine barok, rokoko üslûbunu yansıtan çeşitli penç motiflerinden oluşan limonküfü, altın, turuncu ve pembe renklerinin kullanıldığı bir tezyinat yer almaktadır. Kullanılan yapraklar tezyinatın tamamen batı etkisinde kalarak kabalaştığının göstergesidir.

Başmakamda iki yanında koltuk formunda kullanılmış yazılarla birlikte “Eûzü Besmele” yer almaktadır.

Başmakamın hemen altında Mekke, Medine ve Mescid-i Aksa tasvirlerinin yer aldığı üç pafta halinde minyatür vardır. Kutsal Kent tasvirleri İslam dini resimlerinin önemli bir yerini oluşturmaktadır. Böyle bir tasvir türünün öncülüğünü, Kanuni Sultan Süleyman döneminin musavviri ve aynı zamanda bir ilim adamı olan Matrakçı Nasuh'un yaptığı söylenebilir. Onun yazıp, resimlediği “Mecmua-i

Menazil” adlı eserde, kutsal kent ve yörelerin tasvirleri yer almaktadır (Tanındı, 1983: 407-411). Aynı tasvirlerle, Ahmed Bin Abdullah tarafından yazılan “Delail-i Hayrat” yazmalarında da rastlanmaktadır (Çağman vd., 2006: 275). Bu tarz tasvirler İslam dininde, Hz. Muhammed’in ifade ettiği hadislerden dolayı kutsal sayılmıştır. Buna örnek olarak “İbâdet için şu üç mescidden başkasına yolculuk edilmez: el-Mescidu’l-Harem, Mescidu’r-Rasûl ve Mescidu’l Aksâ” (Sofuoğlu, 2004: 1129) hadisi verilebilir.

Levhanın göbek kısmında çeşitli renklerde, ortalarında hat metinlerin yer aldığı yedi adet katmerli gül motifi yer almaktadır. Bu kısmın hemen dış tarafında iç kısımda kullanılan teknikle yapılmış on iki adet çeşitli penç motifleri kullanılmıştır. Göbek alanının iki tarafında ikişerli gruplar halinde bulunan, dört adet servi yer almaktadır. Servilerde yeşil renk kullanılmış olup üzerinde altın ile yazılmış hat metinleri bulunmaktadır. Servilerin alt tarafında gül demetleri bulunmaktadır. Gül demetlerinin içe doğru olan kenarlarında iki pafta halinde vazolar içerisine resmedilmiş çiçek buketleri görülmektedir. Bu buketlerin içerisinde bulunduğu vazolar, sehpalara üzerine oturtulmuş olarak yapılmıştır. Bu iki kısmın arasında ortada palmye ağacı tasviri bulunan çeşitli bitkilerden oluşan bir bezeme dikkati çeker. Vazolu çiçek motiflerinin bulunduğu alanların hemen üzerinde bu alanlardan biraz daha geniş olarak yerleştirilmiş içlerinde klâsik tarzda yapılmış taç tezhibi bulunmaktadır. Cetvellerde desen kullanılmamıştır. Sadece altın sürülerek bırakılmıştır.

Metin açısından çok zengin olan bu hilye levhasında çeşitli şeylerden bahsedilmiştir. Özellikle hilyenin sağ alt tarafında bulunan daire formunda yer alan Eshab-i Kehf dikkati çekmektedir. Form açısından klasik tarzda hilyelerden farklı bir görünüm sergilediği için bu hilye levhasının metin analizleri numaralandırma yöntemiyle verilmeye çalışılmıştır. Bunun için metin kısımlarının bulunduğu alanlara ayrı ayrı numaralar verilmiş ve bu numaralara karşılık gelen alanlardaki yazılar çözümlenmiştir.

*15501 Y. 94 Numaralı Hilye-i Saadet Levhasının Metin Analizleri;*

1. *Bismillahirrahmanirrahim:* Rahman ve Rahim olan Allah’ın adıyla başlarım ve yardımını sadece ondan umarım.

2. Euzubillahimineşşeytanirraciyim: Kovulmuş Şeytan'ın şerrinden Allah'a sığınırım.
3. *Kelime-i Tevhid; Lailaheillallah Muhammedun Rasul Allah:* Allah'tan başka ilah yoktur. Muhammed O'nun Resulüdür.
4. *Kelime-i Tevhid; Lailaheillallah Muhammedun Rasul Allah:* Allah'tan başka ilah yoktur. Muhammed O'nun Resulüdür.
5. *Saffet Hilye-i Sıdk-i Atik Radiyallahu Anhu:* Hz. Ebubekir'in sıfatları Allah ondan razı olsun.
6. *Keane Ebubekir radiyallahu anhu racülen tavilen ...*(Eserin bu kısmındaki tahribat yüzünden yazı okunamamıştır)... Ebubekir'in özelliklerinden boy ve güzelliklerinden bahsedilmiştir.
7. *Haza esmaül Hüsna celle celalihi:* Allah'ın esmaül hüsnası.
8. *Esmâ-ül Hüsna:* Allah'ın doksan dokuz ismi.
9. *Sıfat Hilye-i Osman Radiyallahu Anhu:* Hz.Osman özellikleri Allah ondan razı olsun
10. *Keane Osman radiyallahu anhu hüsnüvechu rakikul beşer:* Hz. Osman'ın özelliklerinden bahsedilmektedir.
11. *Allahümme salli ala seyidina Muhammedin ve ala alihi:* Allah'ın salat ve selamı Hz. Peygamberin üzerine olsun.
12. *İnnel nebiye aleyhisselamu aliyimu evladiküm eshabülkehfî Fe inneha lev ketebe ala dariküm lem tahrik ve fil metai lem yesru vealez setiyyeti lem tağruk min tefsiril kebe ve tefsirül kadı. Sadaka men nataka;* Peygamberimiz Ashabı Kehf isimlerini çocuklarınıza öğretin buyurdu. Eğer onları bulduğunuz yere yazarsanız o yerde hırsızlık olmaz, o kişi boğulmaz. Tefsirül Kebe'de ve Tefsirül Kadı'da bu şekilde yazılıdır. Burada söylendiği gibi doğru söylenir.
13. *Ashabı kehf* isimleri yer almaktadır.
14. *Vema erselnake illa Rahmeten Lil Âlemin;* Biz seni ancak âlemlere rahmet olarak gönderdik.
15. *Kelime-i Tevhid; Lailaheillallah Muhammedun Rasul Allah:* Allah'tan başka ilah yoktur. Muhammed O'nun Resulüdür.

16. *Kelime-i Tevhid; Lailaheillallah Muhammedun Rasul Allah:* Allah'tan başka ilah yoktur. Muhammed O'nun Rasuludur.
17. *Sıfat-ı Hilye-i Ömer Radiyallahu Anhu:* Hz. Ömer'in Sıfatları Allah ondan razı olsun.
18. Hz Ömer'in özelliklerinden bahsedilmiştir.
19. *Haza esmaü en nebiyi sallallahu Aleyhi Vessellem:* Peygamber efendimizin isimleri yer almaktadır.
20. *Esmâ-ül Nebi:* Peygamberin isimleri
21. *Sıfat-ül Hilye-i Ali:* Hz. Ali'nin Sıfatları
22. *Kane Ali radiyallahu Anhu aden şefihü hüsnülvechü ed acül ayneyni:* Hz. Ali'nin özellikleri; insanlar içinde en yakışıklı ve en güzel yüzü olan kişi olmasından bahsedilmiştir.
23. *Kema la nihae li kemalike ve ade kemalehu.*
24. Eserdeki tahribattan dolayı okunamamaktadır.
25. *Hasbi cemi risalehu Sallallahu alihi ve alihi:* Onun risaleti hepsinin toplamıdır.
26. Yazı bulunmamaktadır.
27. *Ali Radiyallahu Teala anhu. Kâne iza vasafa en nebiyyi. Sallallahû aleyhi vessellem. Kâle lem yekûn bit tavilil mümeğğit. Vela bil kasiyiril mütereddit. Ve kâne rağbeten minel kavmi. Lem yekûn bil çağdil katati. Vela bissebtı. Kane ca'den recilen. Velem yekûn bil mutahhem. Vela bil mükelsim. Ve kane fil vechi tedvir. Ebyadu müşerrebün. Ed acul ayneyni. Ehdebül eşfari celilül müşeşi vel ketidi. Ecradu zü meşrubetin. Şesnül keffeyni vel kademeyni iza meşa teğallea keennema yemşi fi sabebi. Ve iza iltefetel tefete mean:* Hazret-i Ali (Allah ondan râzı olsun), Hazret-i Peygamber'i (Allahın salât ve selâmı onun üzerine olsun) vafettiği zaman, şöyle buyurdu: Hazret-i Peygamber'in boyu ne çok kısa ne de çok uzundu, orta boyluydu. Ne kıvrıcık kısa ne de düz uzun saçlıydı; saçı kıvrıcıkla düz arasında idi. Değirmi yüzlü, duru beyaz tenli, iri ve siyah gözlü ve uzun kirpikliydi. İri kemikli ve geniş omuzluydu. Göğsü, ortadan karnına kadar kılsızdı. İki avucu ve tabanları dolgundu. Yürüdüğü zaman, sanki yokuş aşağı iner gibi rahatlıkla giderdi. Sağına ve soluna baktığında bütün vücuduyla dönerdi.



28. *Levlake levlak lema halaktul eflak:* Ey Habibim sen olmasaydın, sen olmasaydın bu kâinatı, küreleri, bu eflakı halletmezdim.
29. Allah
30. Muhammed
31. Hz. Ebubekir
32. *Hz. Talha Radiyallahu Anhu:* Hz. Talha Allah ondan razı olsun.
33. *Hz. Sad Radiyallahu Anhu:* Hz. Sad Allah ondan razı olsun.
34. *Hz. Osman Radiyallahu Anhu:* Hz. Osman Allah ondan razı olsun.
35. *Hz. Abdurrahman Radiyallahu Anhu:* Hz. Abdurrahman Allah ondan razı olsun.
36. *Hz. Ubeyde Radiyallahu Anhu:* Hz. Ubeyde Allah ondan razı olsun.
37. *Hz. Ali Radiyallahu Anhu:* Hz. Ali Allah ondan razı olsun.
38. *Hz. Said Radiyallahu Anhu:* Hz. Said Allah ondan razı olsun.
39. *Hz. Zübeyr Radiyallahu Anhu:* Hz. Zübeyr Allah ondan razı olsun.
40. *Hz. Ömer Radiyallahu Anhu:* Hz. Ömer Allah ondan razı olsun.
41. *Hz. Hüseyin Radiyallahu Anhu:* Hz. Hüseyin Allah ondan razı olsun.
42. *Hz. Hasan Radiyallahu Anhu:* Hz. Hasan Allah ondan razı olsun.
43. *Sallallahu Teala Aleyhi Vessellem.*

Göbek kısmında 44. numaradan 49. numaraya kadar olan kısımda Peygamberin övülen özelliklerinden bahsedilmiştir.

50. Çiçek buketlerinin içinde bulunduğu vazanın içinde sırasıyla *Cebrail Aleyhisselam Mikail* yazıları bulunmaktadır.

51. Çiçek buketlerinin içinde bulunduğu vazanın içinde sırasıyla *İsrafil Aleyhisselam Azrail* yazıları bulunmaktadır. 50 ve 51 numaralı alanların içerisinde dört büyük meleğin isimleri yer almaktadır.

52. *Gametın bostanı lâmekân pirayesi;* Ey ezeli şehrin aydınlatan güneşi.

53. *Bir nurdan servidir düşmez zemine sayesi; Ve ey zeval olmayacak feleği*  
aydınlık ayı

54. *Gametın ey nahl-i tûba kaddin anden münteha;* Mumlar bir araya gelip  
pervane oluşturur.

55. *Nam-ı pâkin arşı âlâda Muhammed Mustafa;* Bu mumlar pervane şeklinde  
Peygamberin etrafında uçuşur.

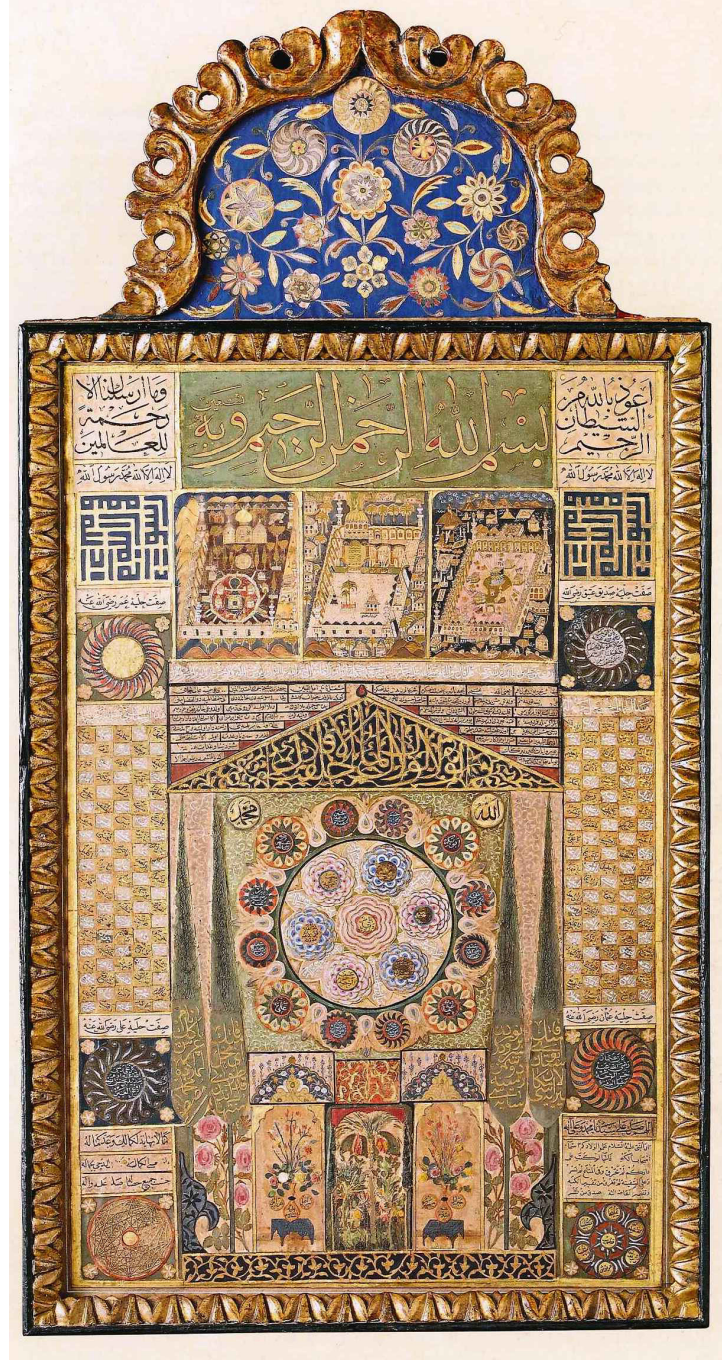

Şekil 7. 15501 Y 94 no.lu Hilye-i Saadet Levhası

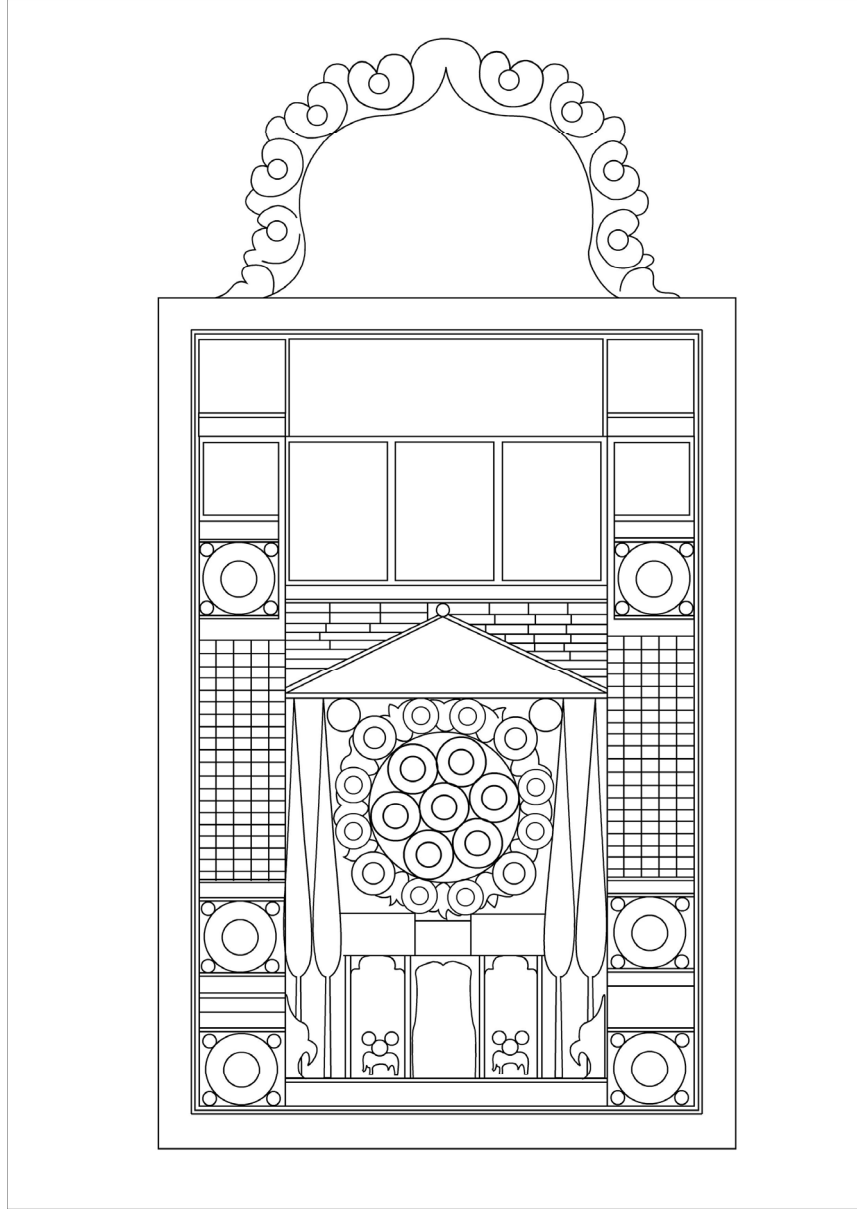

**Şekil 8. 15501 Y 94 no.lu Hilye-i Saadet Levhası'nın Alan Analizi**



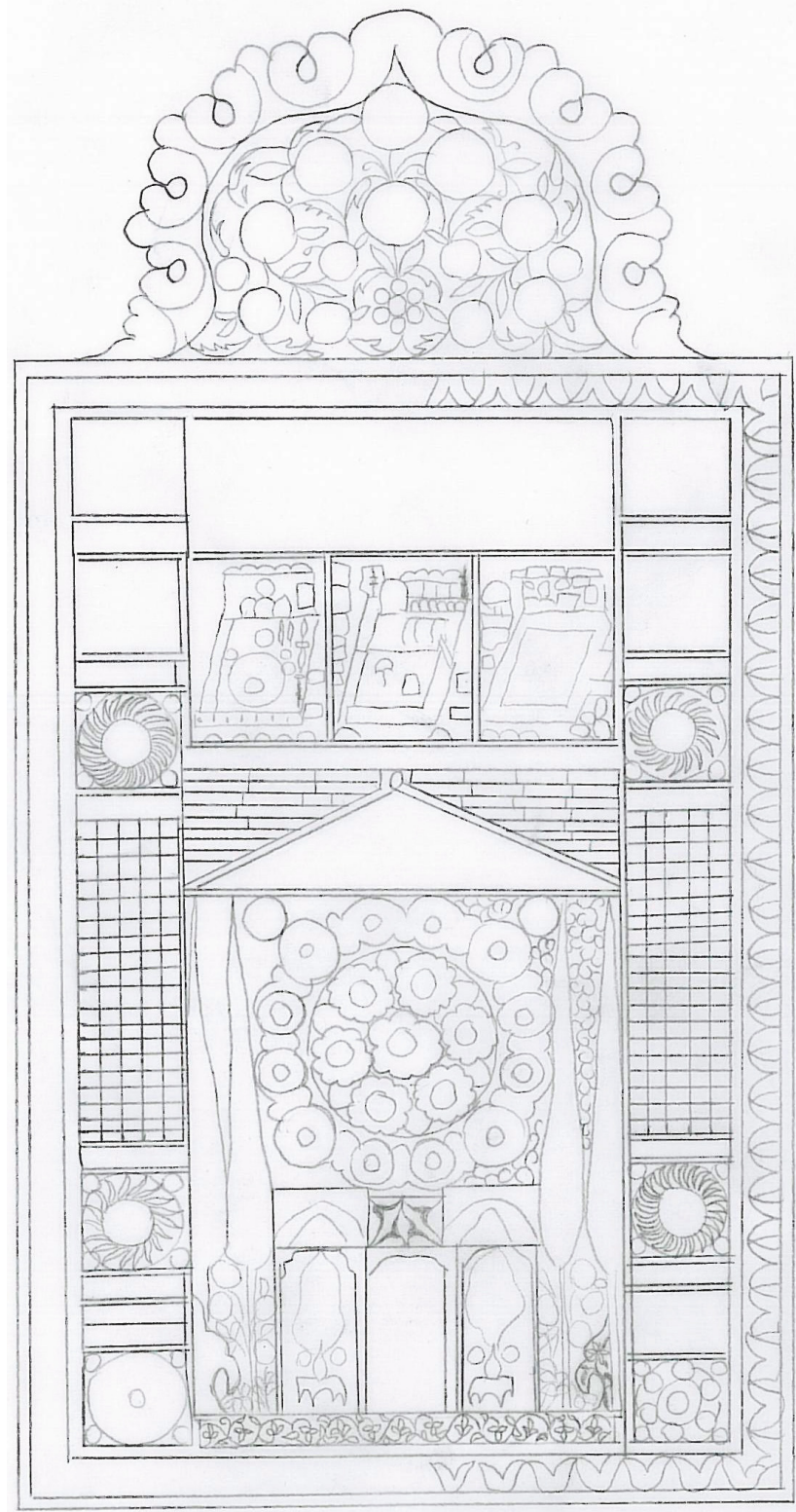

Şekil 9. 15501 Y 94 no.lu Hilye-i Saadet Levhası'nın Motif Analizleri

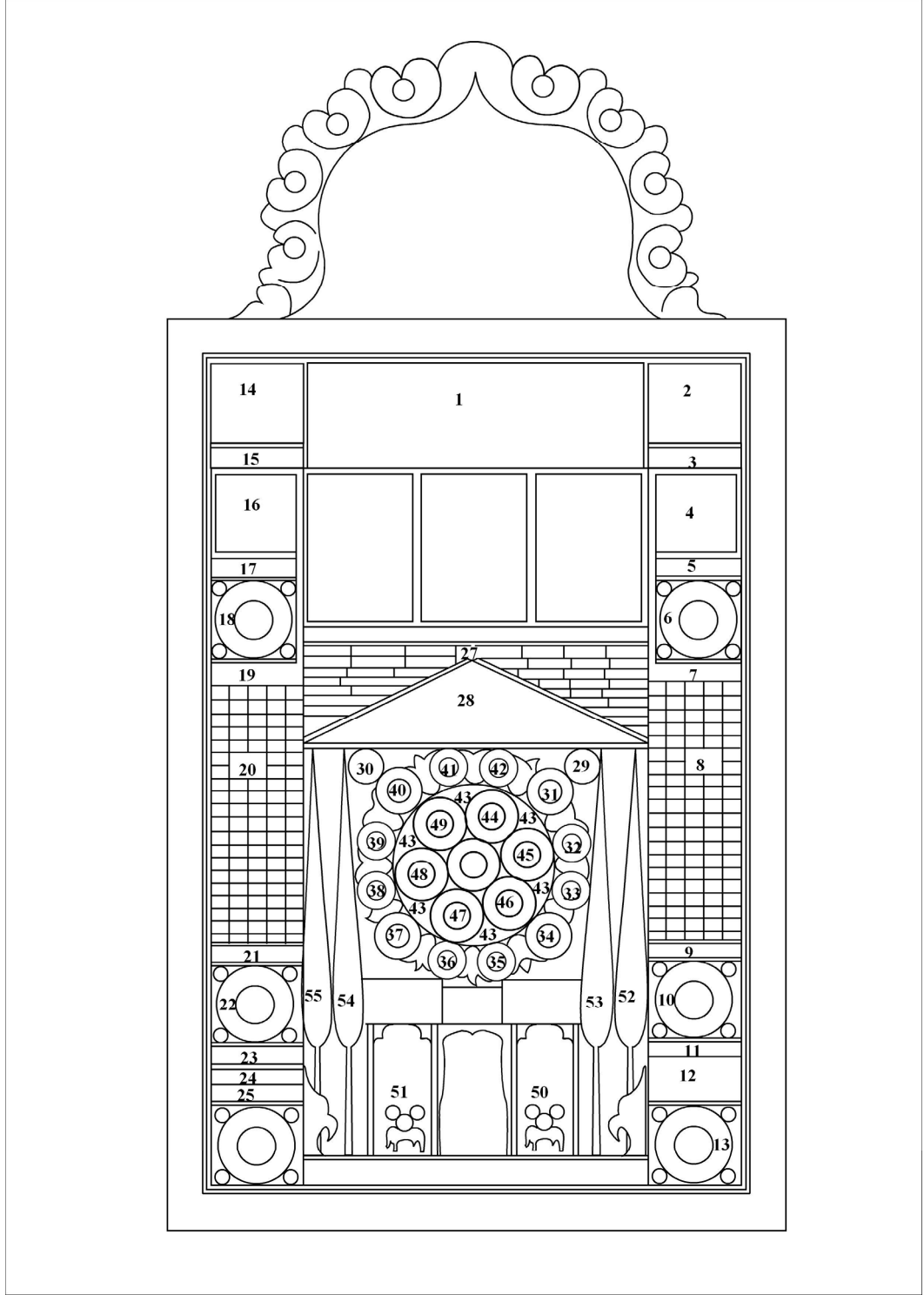

**Şekil 10. 15501 Y 94 no.lu Hilye-i Saadet Levhası'nın Metin Analizi İçin Numaralandırılmış Paftaları.**

### 3.2. 15504 Y 97 Numaralı Hilye

Levhanın Bulunduğu Yer	: Sadberk Hanım Müzesi
Envanter Numarası	: 15504 Y 97
Yazı Çeşidi	: Sülüs, Nesih
Yazılış Tarihi	: XVIII. yüzyıl olarak belirlenmiştir.
Ölçü	: 41 x 27,5 cm.
Hattatı	: Mustafa Kütahi
Ketebe Kaydı	: Ketebehu Mustafa Al Müştehir Bi Kütahi
Müzehhibi	: Bilinmiyor.

Açıklama: Hilyenin hattatı Mustafa Kütahi, İbrahim Rodosî'den hat sanatını öğrenmiş olup icazetini yine aynı kişiden almıştır. Sülüs, nesih ve celf sülüs yazıları bulunmaktadır (Rado, 1984; 180).

Levha form açısından “Klâsik Formlu Hilyeler” grubuna dahildir. Hilye klâsik tarzda tezhiblenmiş olup başmakam kısmında besmele keşidesinin hemen üzerinde Medîne-i Münevvere tasviri bulunmaktadır. Başmakam kısmı yazı etrafında bitkisel ve rûmi motiflerinden oluşmuş altın renkli bir kompozisyon yer almaktadır. Aynı kompozisyon hilyenin tezhib içeren her yerinde kullanılmıştır. Metin kısmında beyn es-süturlar yer almaktadır. Göbek kısmının etrafını çevreleyen hilâl kısmı altın renkle belirlenmiş hiçbir bezeme ögesi kullanılmamıştır. Hilâl kısmının, dört halifenin isimlerinin yer aldığı bölgelerin ve koltuk kısımlarının etrafında siyah renk zeminli bir iç pervaz bulunmaktadır.

Levhanın koltuk bezemesinde natüralist tarzda işlenmiş bir çiçek demeti bulunmaktadır. Bu çiçek demetinde pembe ve yeşil renklerin kullanıldığı zeminin ise parlak altın olarak renklendirildiği görülmektedir.

Hilyeyi çevreleyen ara pervazın zemini kâğıt renginde olup üzerine, peñç motiflerinden oluşan hâlkâr tarzı bezeme yapılmıştır. Bu bezemenin bir benzeri kenar suyu kısmında da yer almaktadır. Ortabağ rûmîler ve bitkisel motiflerden oluşan bu hâlkâr tarzı bezemenin etrafı siyah renk tahrirler ile çevrelenmiştir.





Şekil 11. 15504 Y 97 no.lu Hilje-i Saadet Levhası



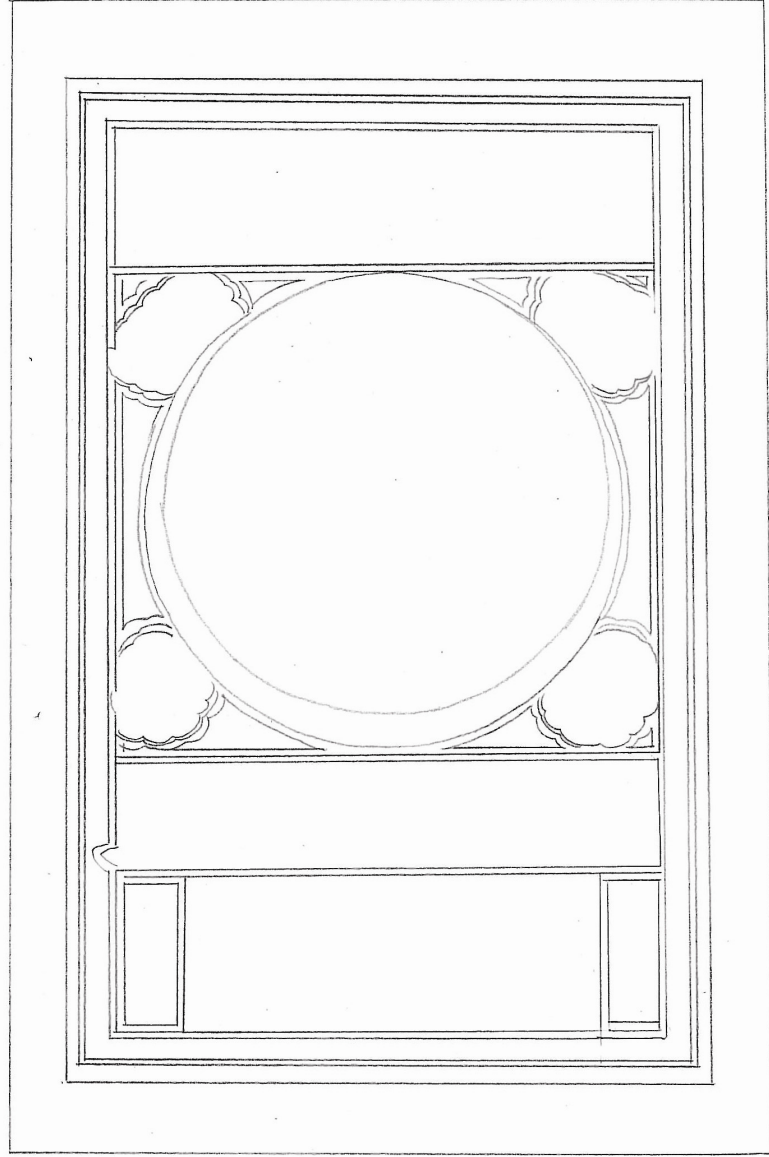

**Şekil 12. 15504 Y 97 no.lu Hilye-i Saadet Levhası'nın Alan Analizi**

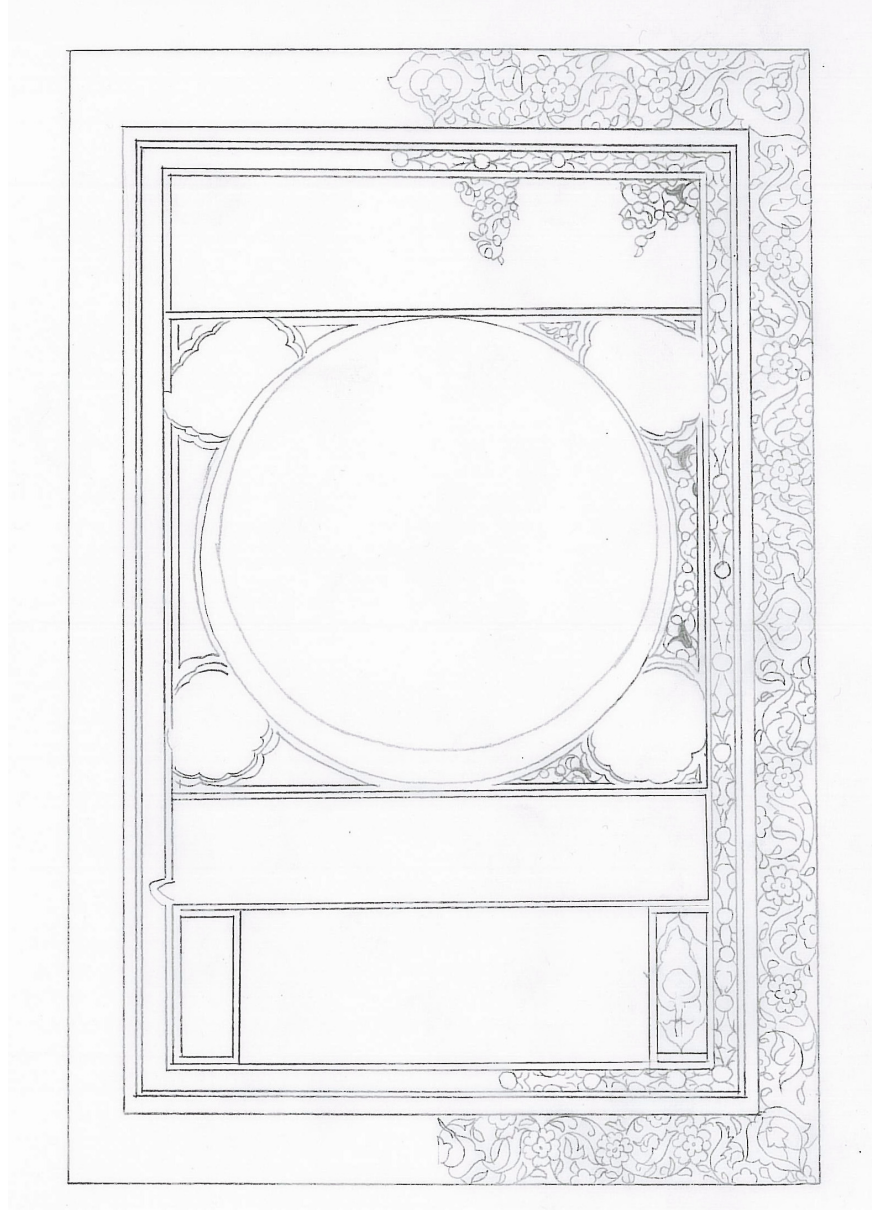

**Şekil 13. 15504 Y 97 no.lu Hilye-i Saadet Levhası'nın Motif Analizi**

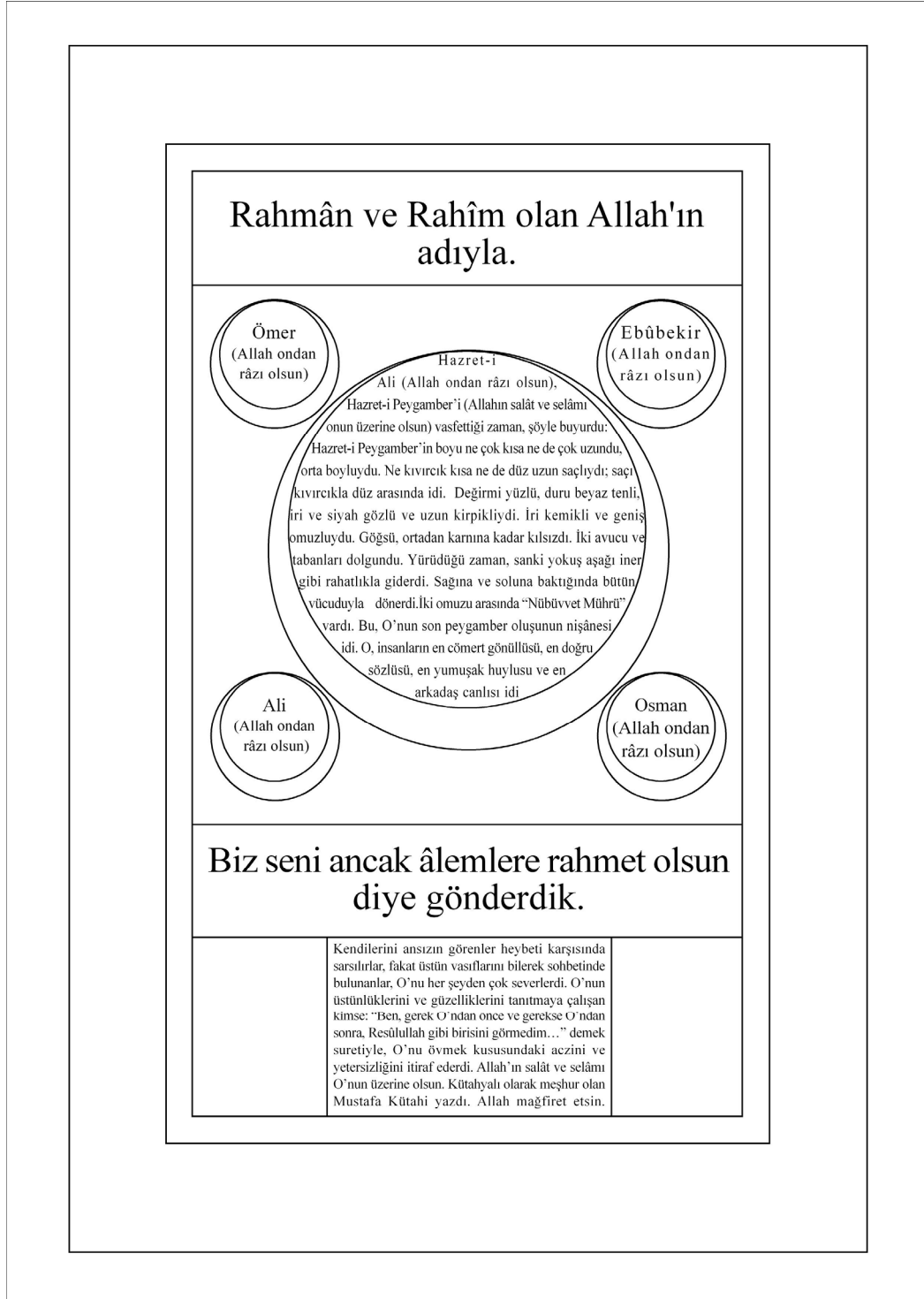

**Şekil 14. 15504 Y 97 no.lu Hilye-i Saadet Levhası'nın Metin Analizi**

### 3.3. 15505 Y. 98 Numaralı Hilye

Levhanın Bulunduğu Yer	: Sadberk Hanım Müzesi
Envanter Numarası	: 15505 Y. 98
Yazı Çeşidi	: Ta'lik, Nesta'lik
Yazılış Tarihi	: H. 1220/1805
Ölçü	: 34 x 17,5 cm.
Hattatı	: Yesârîzâde Kazasker Mustafa İzzet Efendi
Ketebe Kaydı	: Harrerehû el-fakir Yesarîzâde Mustafa İzzet gufirelehümâ.
Müzehhibi	: Bilinmiyor

Açıklama: Türk Ta'lik Ekolü'nün doğmasında ilk adımı atan Yesâri Mehmed Es'ad'ın oğlu olan Mustafa İzzet, Ta'lik yazıya babasından yazarak kısa zamanda terakki etmiştir. 1788 tarihinde icazetname almıştır. (Serin, 2003; 252)

Başmakam ve âyet kısımları, Ta'lik hat ile yazılmıştır. Göbek metni ve dört halifenin isimleri zemininde altın kullanılarak hilâllerle çevrelendirilmiştir. Göbek alanı, başmakam ve âyet kısmında kâğıt kendi renginde bırakılmıştır. Göbek alanında beyaz ve mavi renklerde penç, goncagül gibi motiflerin kullanıldığı görülmektedir. Motiflerin birbirine bağlandığı dallar ve bezemede kullanılan yapraklar altından yapılmıştır. Etek kısmında dört eşit parçaya ayrılmış nesta'lik hattının bulunduğu kıt'aların kenarında koltuk hissini veren mavi ve altınla renklendirilmiş geçmeli zencerek bulunmaktadır. Hattatın imzasının bulunduğu ketebe kısmının kenar kısımlarında göbek alanında kullanılan bezemelerden yer almaktadır. İç cetveller ince olarak belirlenmiş altın ve uçuk mavi renktedirler. Ara pervazlar düz beyaz zeminli ve uçuk mavi renk üzerine ikili basit zencerek bezemelidir. Kenar suyu zemini kâğıt renginde tutulmuştur. Levhanın üst kısmında, kenar suyu kompozisyonunun tamamlayıcısı niteliğini taşıyan bir taç bulunmaktadır. Bu alanlarda helezonlar üzerine yerleştirilmiş altından rûmîler kullanılmıştır. Rûmîlerin etraflarında siyah renk tahrir bulunmaktadır. Levha form olarak "Klâsik Formlu Hilyeler" grubuna dahildir.

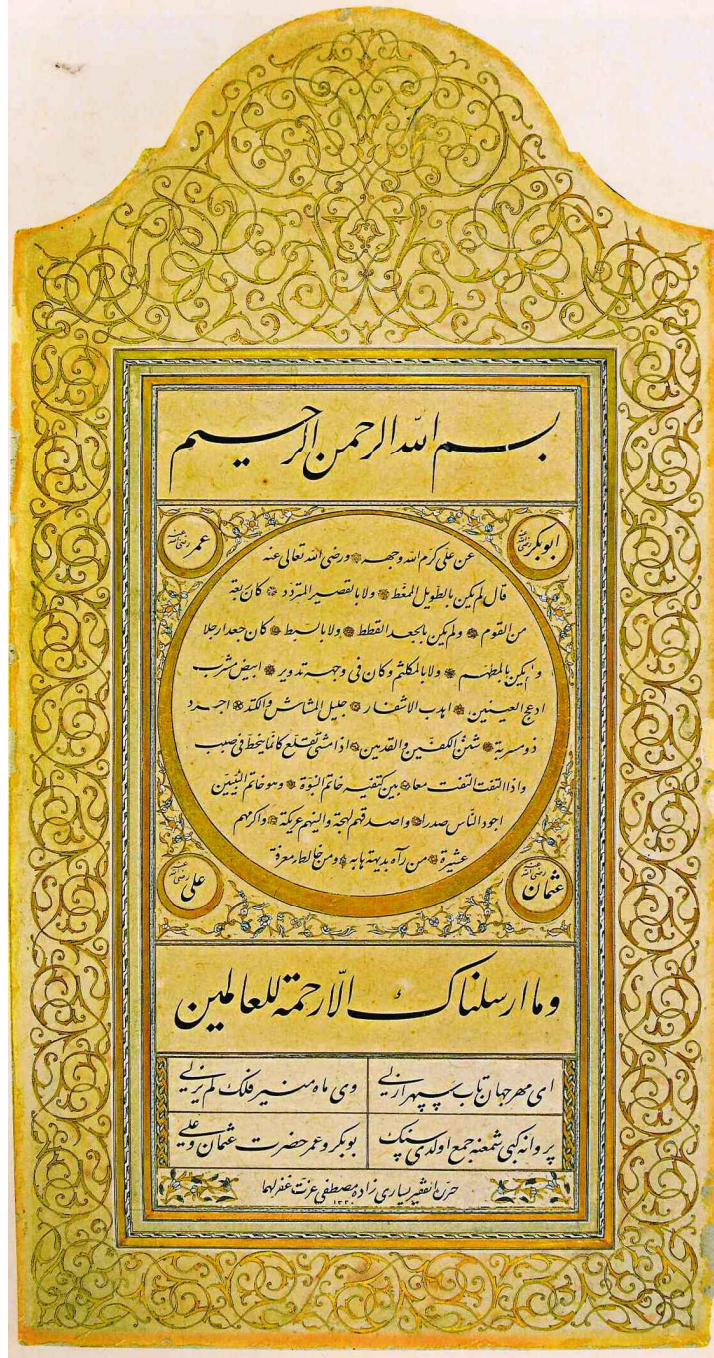

Şekil 15. 15505 Y. 98 no.lu Hilye-i Saadet Levhası



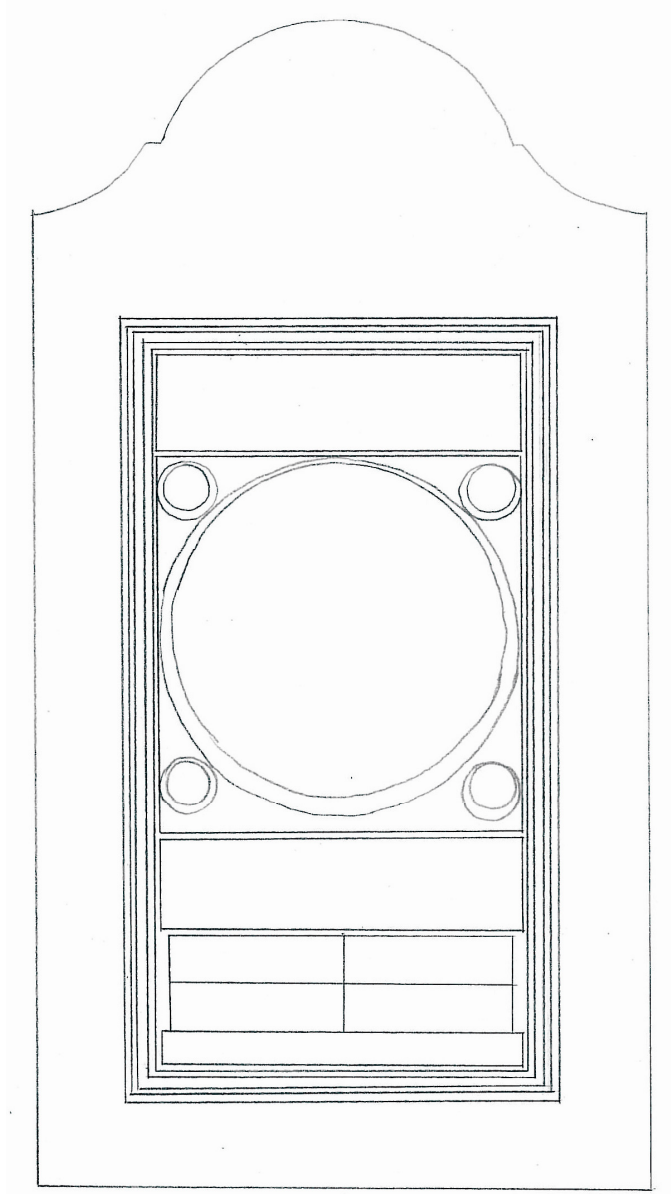

**Şekil 16. 15505 Y. 98 no.lu Hilye-i Saadet Levhası'nın Alan Analizi**

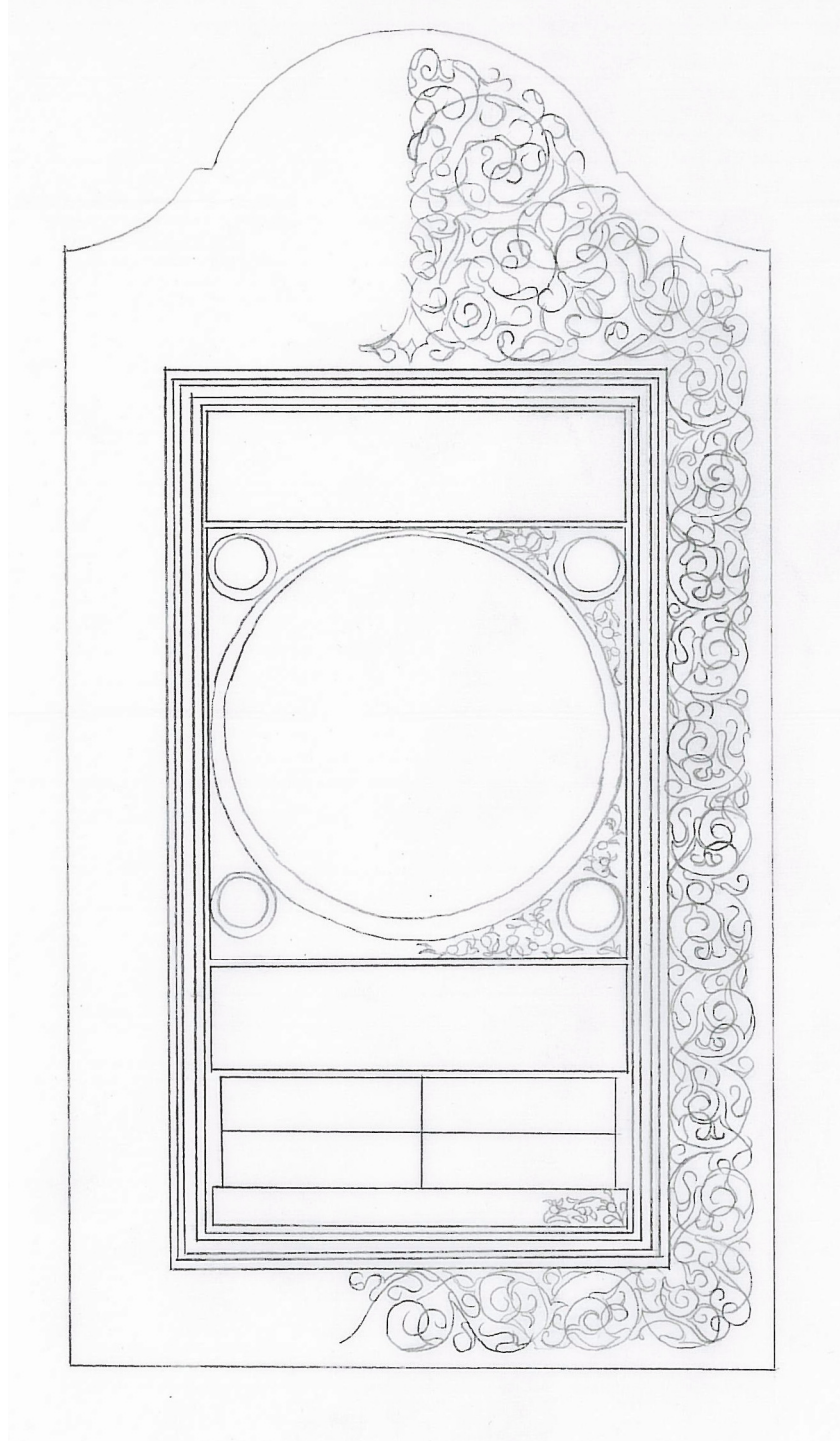

**Şekil 17. 15505 Y. 98 no.lu Hilye-i Saadet Levhası'nın Motif Analizi**



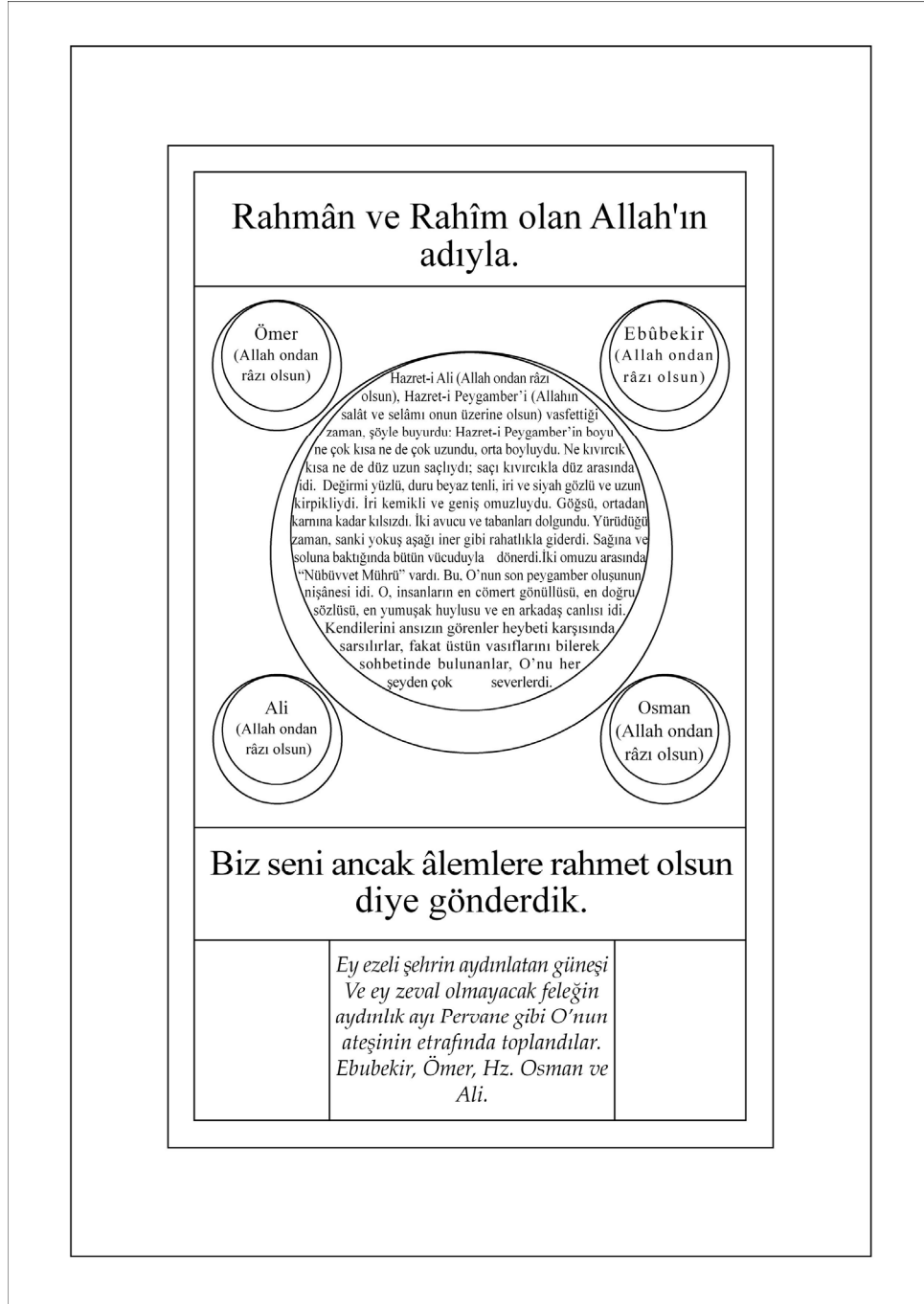

**Şekil 18. 15505 Y. 98 no.lu Hilve-i Saadet Levhası'nın Metin Analizi**

### 3.4. 15507 Y. 100 Numaralı Hilve

Levhanın Bulunduğu Yer	: Sadberk Hanım Müzesi
Envanter Numarası	: 15507 Y. 100
Yazı Çeşidi	: Sülüs, Nesih
Yazılış Tarihi	: H. 1282/1866
Ölçü	: 39 x 28 cm.
Hattatı	: Kazasker Mustafa İzzet Efendi
Ketebe Kaydı	: Bendeî Alî Abâ Seyyid İzzed Mustafa
Müzehhibi	: Bilinmiyor

Açıklama: Levha form olarak “Klâsik Formlu Hilyeler” grubuna dahildir. Başmakam kısmında yazının keşide kısmının hemen üzerinde altın, yeşil ve kırmızı rengin kullanıldığı simetrik bir bitkisel kompozisyon bulunmaktadır. Yazının hemen sol tarafında yine kırmızı ve altın rengin kullanıldığı klâsik tarzda oluşmuş küçük bir bitkisel desen bulunmaktadır.

Hilyenin metin kısımlarında beyn es-sütur kullanılmıştır. Âyet kısmının iki tarafında da küçük bitkisel desenler bulunmaktadır. Göbek kısmının etrafını çevreleyen hilâl bölümünde, yarı stilize yaprak desenlerinin ard arda eklenmesiyle oluşmuş, yeşil renkli bir kompozisyan kullanılmıştır. Diğer yazı kısımlarını çevreleyen zencerekler iplik formunda tutulmuş, beyaz üzerine ara ara yeşil ve kırmızı tonlarının uygulanması ile oluşmuştur. Cetveller altın renkte olup, ara pervaz kırmızı zemin üzerine altın renkli küçük yaprak motifleri kullanılarak kompoze edilmiştir. Levhada desen olarak, uçuk mavi zemin üzerine, yarı üsluplaştırılmış çiçek motiflerinin oluşturduğu süslemeler kullanılmıştır. Bu süslemeler mavi, kızıl kahve, kırmızı ile renklendirilmiştir. Koltuk deseninde tek dal gül resminin bulunduğu yarı stilize bir çiçek dalı bulunmaktadır.

Kenar suyu deseninde yağ yeşili renk üzerine köşelerde barok ve rokoko tarzı bezemenin kullanıldığı, ince çizgilerin bütünü sağladığı altın renkli bir kompozisyon kullanılmıştır.



Şekil 19. 15507 Y. 100 no.lu Hilye-i Saadet Levhası

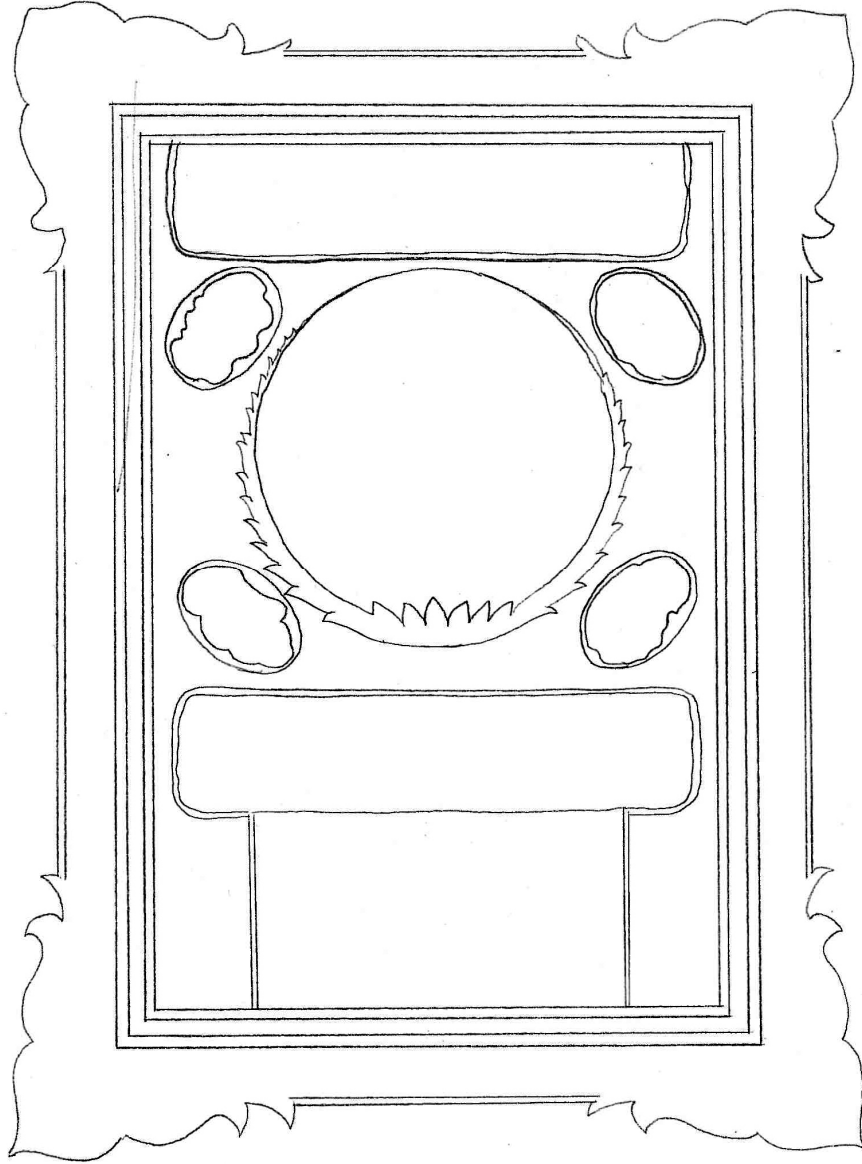

**Şekil 20. 15507 Y. 100 no.lu Hilye-i Saadet Levhası'nın Alan Analizi**

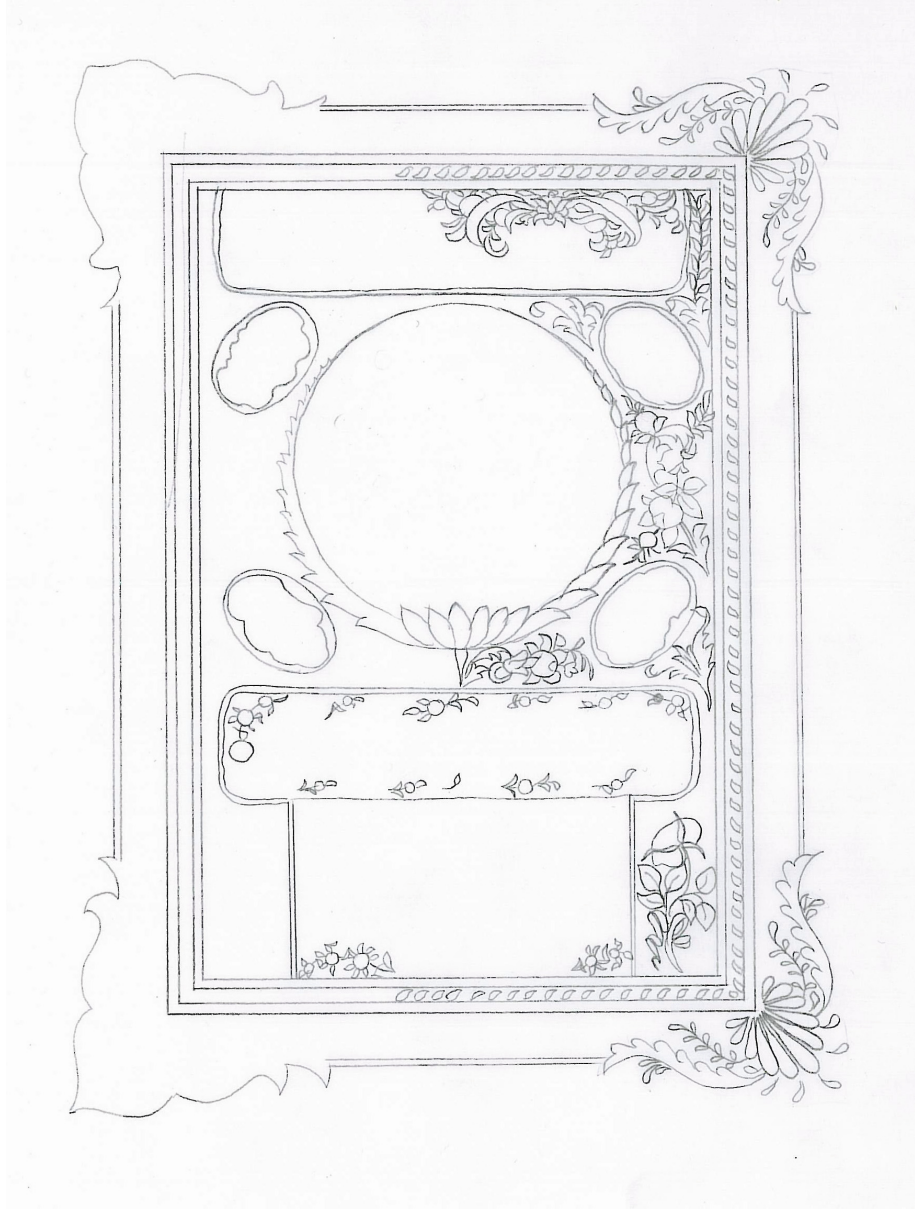

Şekil 21. 15507 Y. 100 no.lu Hilye-i Saadet Levhası'nın Motif Analizi



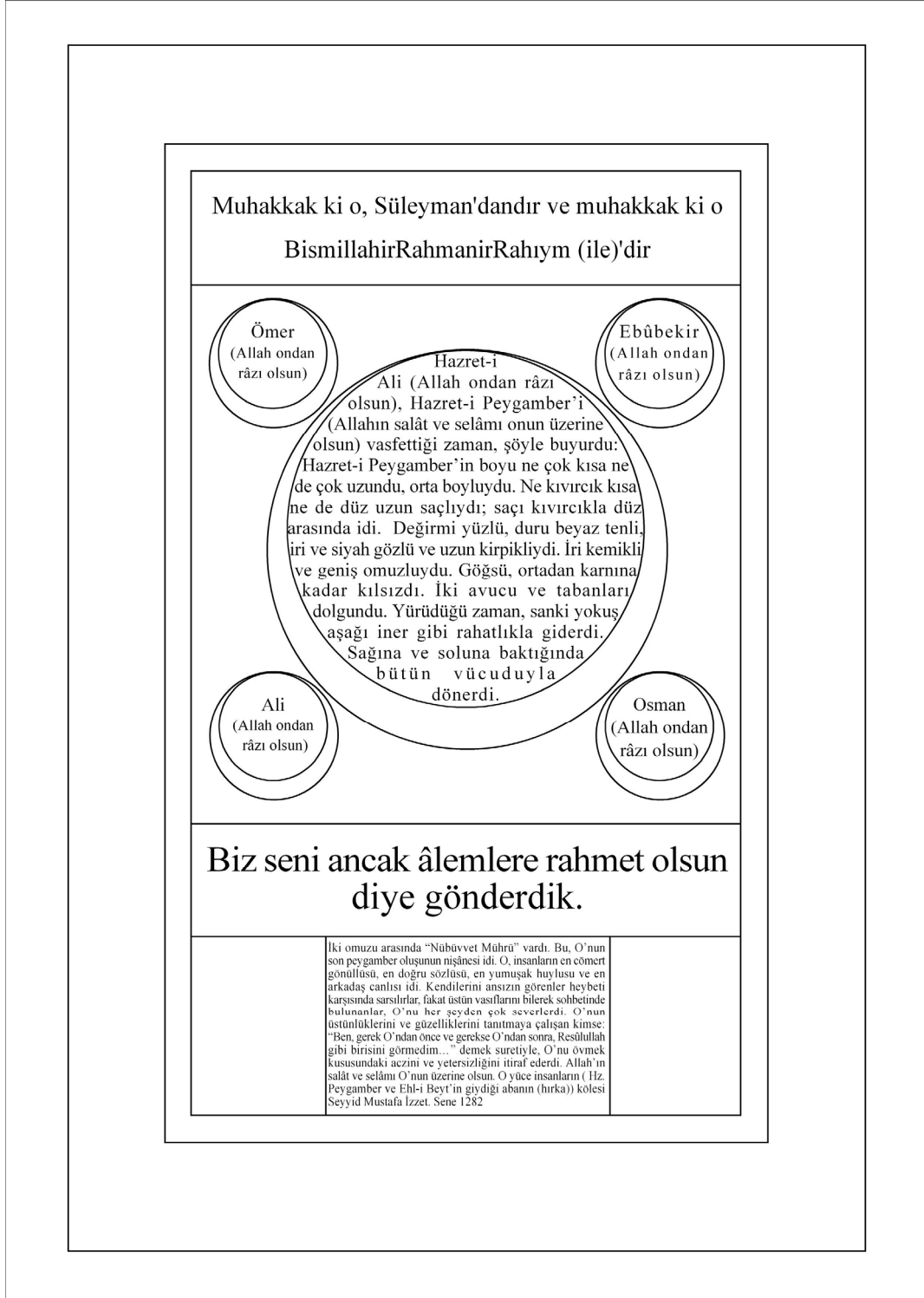

Şekil 22. 15507 Y. 100 no.lu Hilye-i Saadet Levhası'nın Metin Analizi

### 3.5. 15508 Y. 101 Numaralı Hilye

Levhanın Bulunduğu Yer	: Sadberk Hanım Müzesi
Envanter Numarası	: 15508 Y 101
Yazı Çeşidi	: Sülüs, Nesih
Yazılış Tarihi	: H. 1275/1858
Ölçü	: 49,5 x 36 cm.
Hattatı	: Mehmed Şevki Efendi
Ketebe Kaydı	: Ketebehu Ed'aful Küttab Es Seyyid Muhammed El Mağruf Bi Şevkî Gafar Allahû Zunubehu Amin.
Müzehhibi	: Bilinmiyor

Açıklama: Hilyenin hattatı Mehmed Şevki Efendi nesih yazıda Şeyh Hamdullah, Hafız Osman ve İsmail Zühdi tarzını, celi sülüsde ise Mustafa Râkım tarzını benimsemiştir (Serin, 2003:174-177).

Levha form olarak “Klâsik Formlu Hilyeler” grubuna dahildir. Hilyenin metinleri oldukça sade bir hat kullanılmış olup, göbek, âyet ve etek kısımlarında yazılar beyn es-süturlu olarak yazılmıştır. Başmakam ve koltuk kısımlarının bir bölümünde, göbek alanının ise tümünde klâsik tarzda bir tezyinat bulunmaktadır. Bu tezyinat altın zemin üzerine bitkisel ve rûmi gruplarının oluşturduğu desenlerden meydana gelmiştir. Bu desenlerin etrafı siyah renk tahrir ile belirlenmiştir. Dört halifenin isimlerinin bulunduğu kısımlar oval formda tutulmuş, altın renkli küçük yaprak motifleri ile çevrelenmişlerdir. Göbek alanının etrafını çevreleyen hilâl kısmında ise altın ve yeşil renklerin kullanıldığı yaprak motifleri ile oluşturulmuş bir kompozisyon yer almaktadır. Koltuk kısımlarında ise yarı stilize çiçek buketleri kullanılmıştır. Cetveller oldukça sade olup, ara pervazda beyaz renk zemin üzerine üç iplik rûmi motiflerinin oluşturduğu bir kompozisyon bulunmaktadır. Kenar suyu deseninde ise yağ yeşili zemin üzerine kırmızı kahve ve altın tonları ile renklendirilmiş bitkisel bir kompozisyon yer almaktadır.





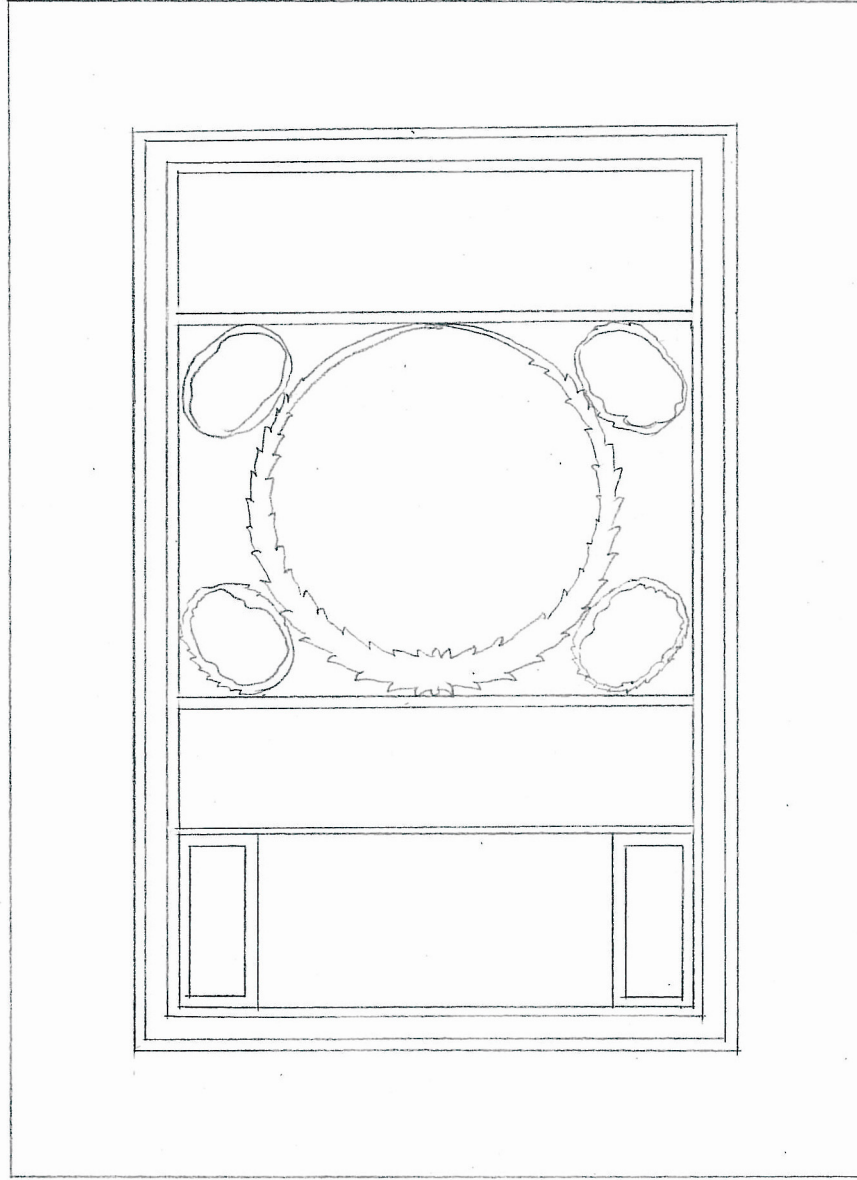

**Şekil 24. 15508 Y 101 no.lu Hilve-i Saadet Levhası'nın Alan Analizi**

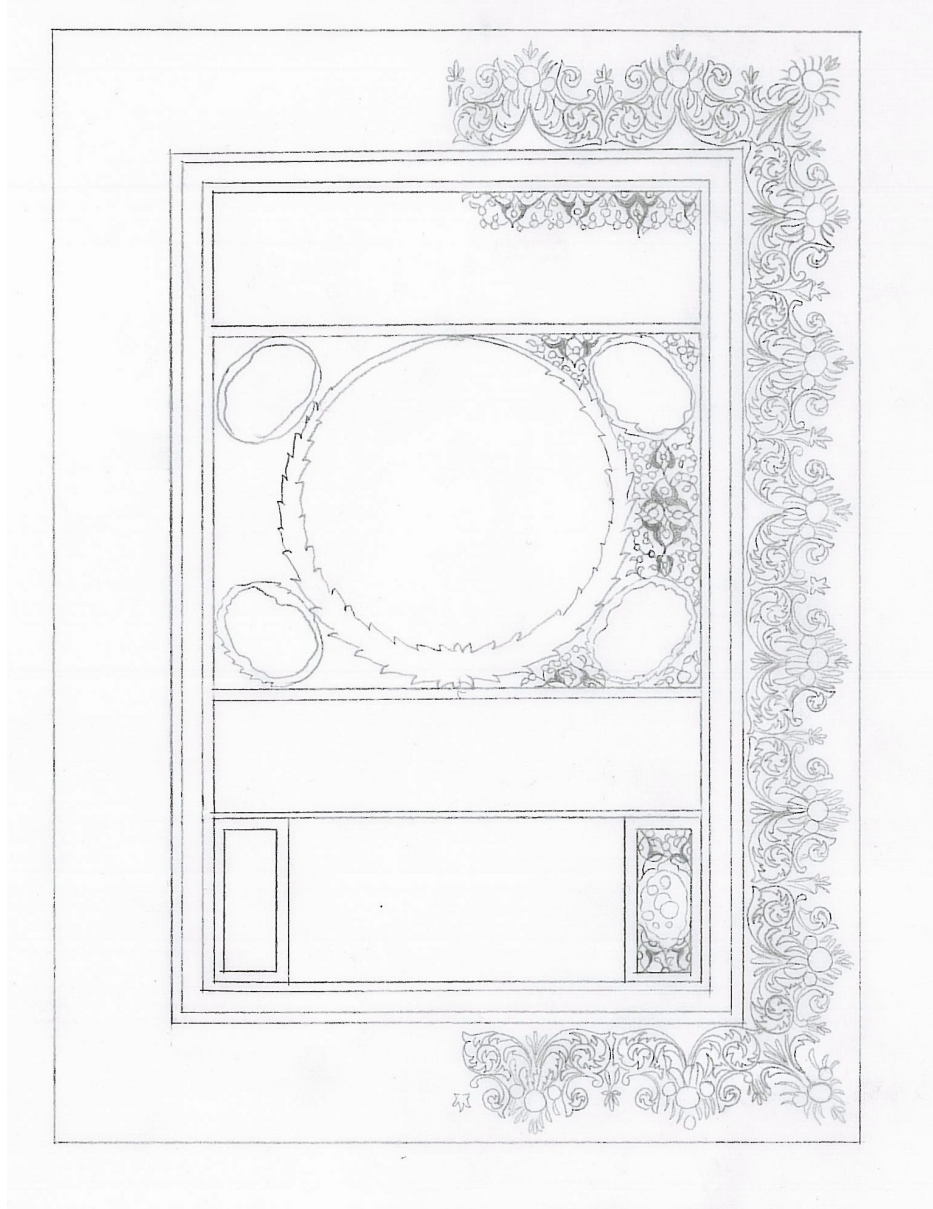

Şekil 25. 15508 Y 101 no.lu Hilye-i Saadet Levhası Motif Analizi

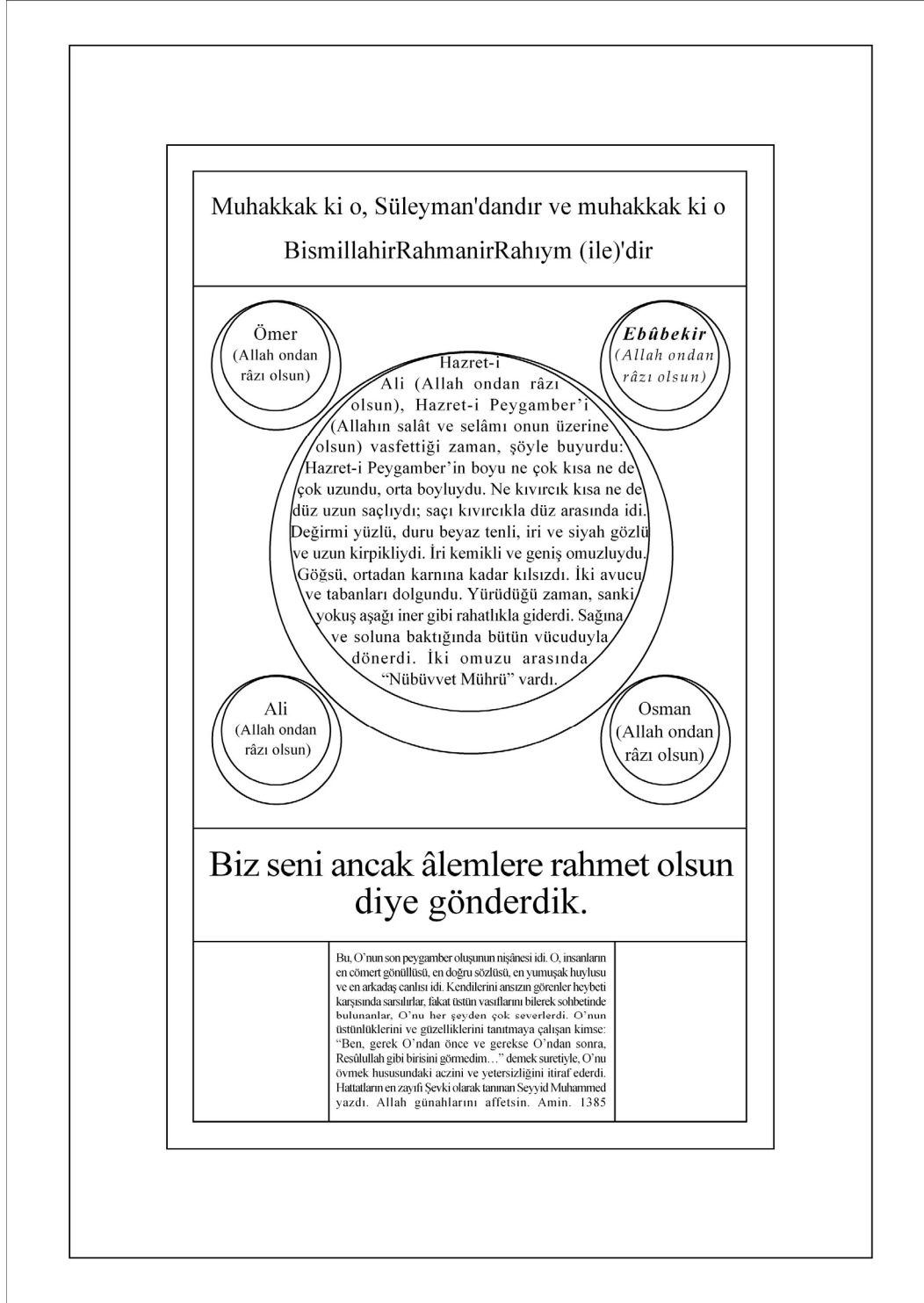

Şekil 26. 15508 Y 101 no.lu Hilve-i Saadet Levhası'nın Metin Analizi

### 3.6. 15509 Y. 102 Numaralı Hilye

Levhanın Bulunduğu Yer	: Sadberk Hanım Müzesi
Envanter Numarası	: 15509 Y. 102
Yazı Çeşidi	: Sülüs, Nesih
Yazılış Tarihi	: H. 1295/1878
Ölçü	: 60 x 43 cm.
Hattatı	: (Hâfız) Hasan Tahsin Efendi
Ketebe Kaydı	: Sevvedehu El Müznib Hafız Tahsin Min Telamizi Mir Muhammed Şefik Gafar Allahu Lehuma Velivalideyhima Amin.
Müzehhibi	: Bilinmiyor

Açıklama. (Hâfız) Hasan Tahsin Efendi, Muhsinzâde Abdullah Efendi'den sülüs ve nesih yazıları öğrenerek icazetini almıştır. Muhsinzâde Abdullah Efendi'nin yanı sıra Kazasker Mustafa İzzet Efendi ile de çalışmıştır (İnal, 1955:423).

Levha form olarak “Klâsik Formlu Hilyeler” grubuna dahildir. Hilyenin metin kısımları, altınla beyn es-süturlu olarak çalışılmıştır. Başmakam ve göbek alanında barok ve rokoko tarzı sap ve yaprak kıvrımları ile çiçek motiflerinin yer aldığı kompozisyonlar bulunmaktadır. Bu kompozisyonlarda mavi, beyaz ve yeşil renkleri kullanılmıştır. Göbek metni etrafında yeşil renkli yapraklardan oluşan bir hilâl bulunmaktadır. Koltukların zemini altın olarak renklendirilmiş olup, her iki koltukta da mavi yapraklar ve kıvrım dallarla vazoyu andıran birer şekil içine barok rokoko tarzı çiçek demetlerinin bulunduğu bir kompozisyon bulunmaktadır. Dört halifenin isimlerinin etrafı mavi ve beyaz yapraklı çelenk izlenimi veren desenlerde kompoze edilmiştir. Metin kısımlarını çevreleyen iç cetveller mavi, beyaz ve altın damarlı yaprakların yan yana eklenmesiyle oluşturulmuş olup ara pervaz cetvelleri sadece altın ile renklendirilmiştir. Ara pervaz ise siyah renk zemin üzerine altın noktalar ve yapraklardan oluşan bir desen grubu ile kompoze edilmiştir.

Dış pervaz zemini siyah renk olup üzeri altın ile işlenmiş yarı stilize bitkisel motifler ile bezenmiştir. Bu motifler arasında üzüm, başak ve yaprak ve kurdeleler yer almaktadır.





Şekil 27. 15509 Y. 102 no.lu Hilye-i Saadet Levhası

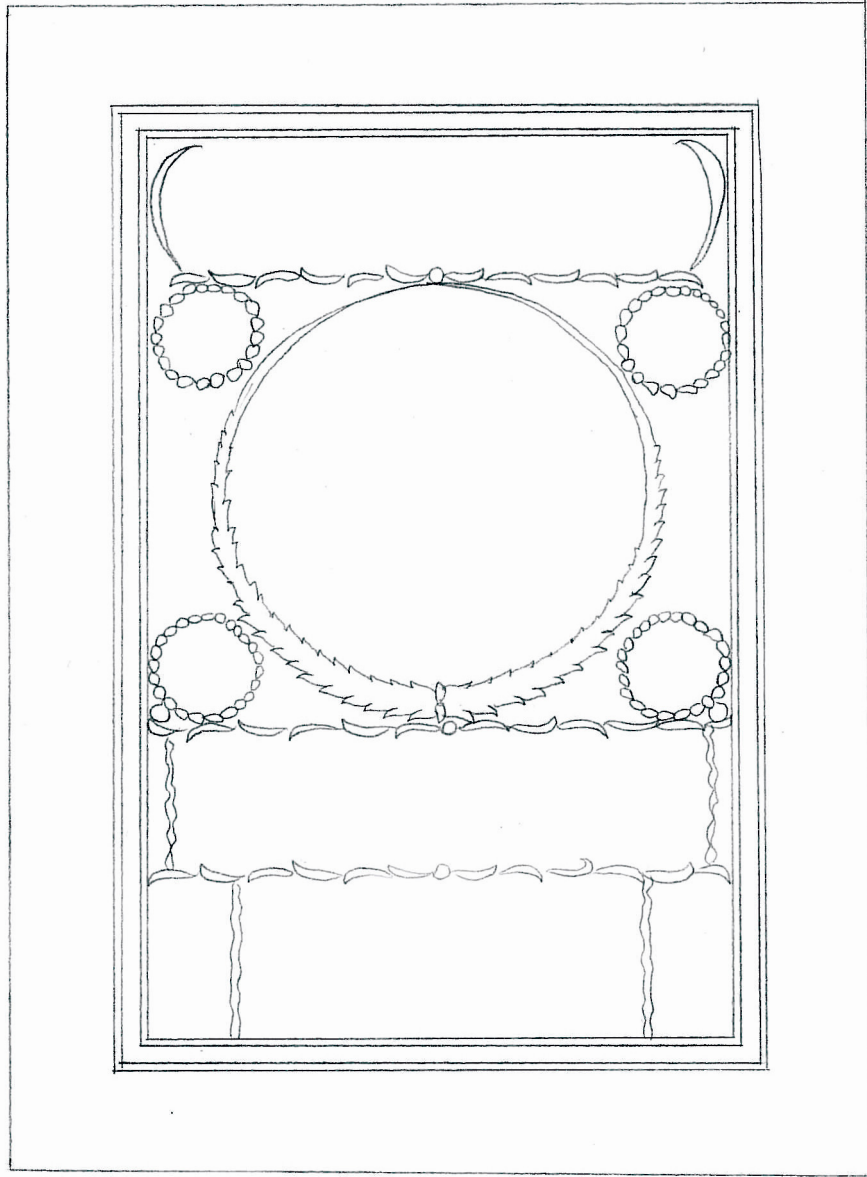

Şekil 28. 15509 Y. 102 no.lu Hilye-i Saadet Levhası'nın Alan Analizi



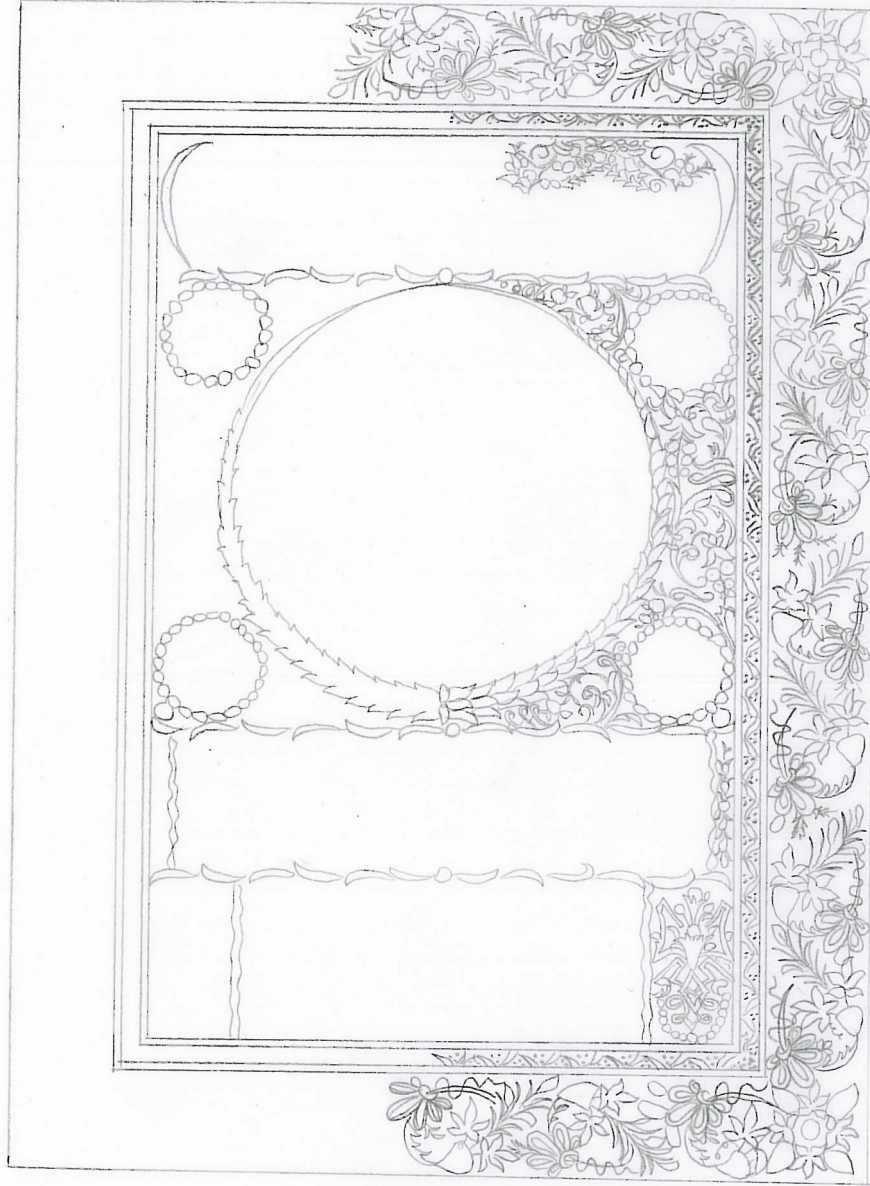

Şekil 29. 15509 Y. 102 no.lu Hilye-i Saadet Levhası'nın Motif Analizi



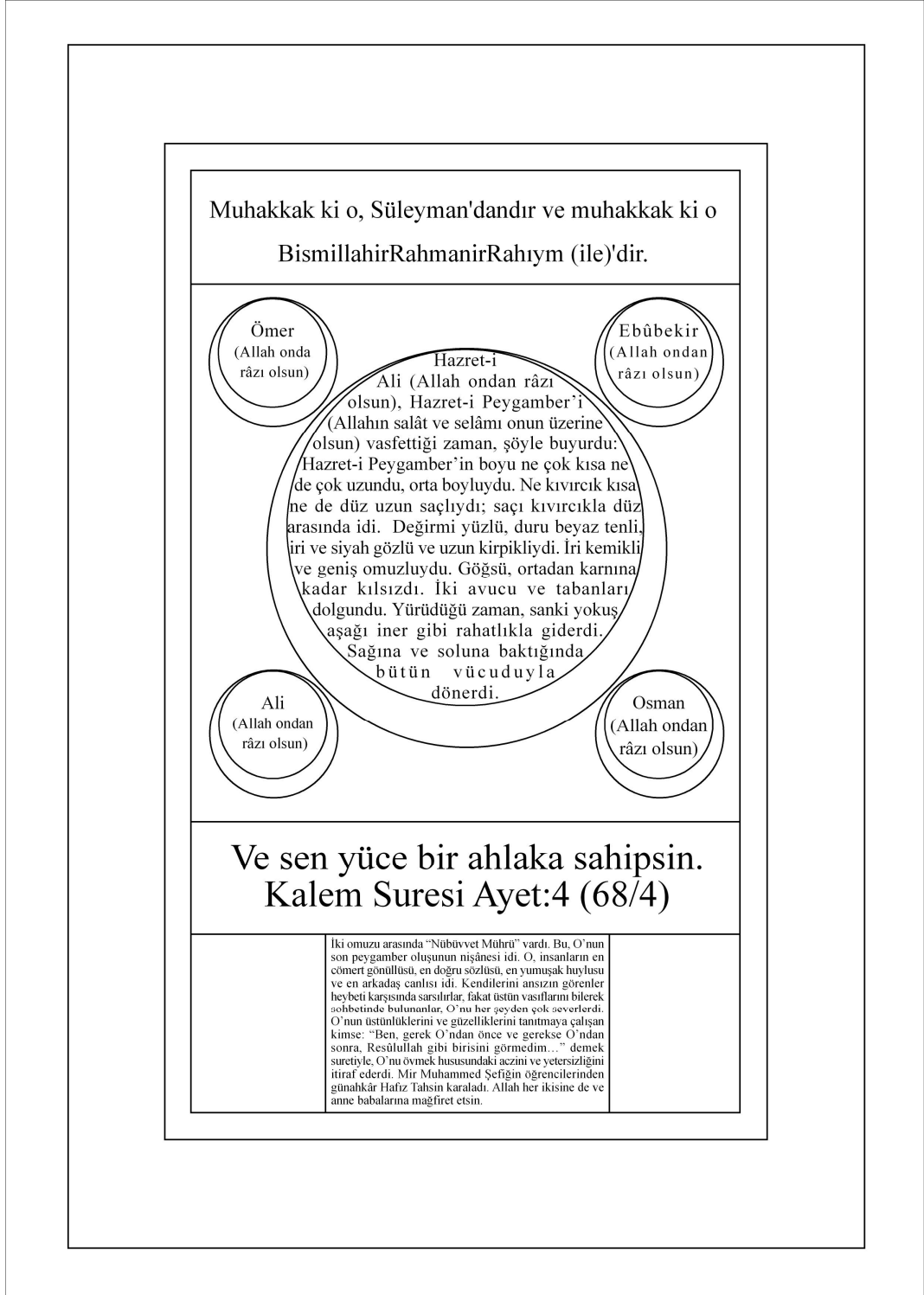

Şekil 30. 15509 Y. 102 no.lu Hilve-i Saadet Levhası Metin Analizi

### 3.7. 15510 Y. 103 Numaralı Hilye

Levhanın Bulunduğu Yer	: Sadberk Hanım Müzesi
Envanter Numarası	: 15510 Y. 103
Yazı Çeşidi	: Sülüs, Nesih
Yazılış Tarihi	: H. 1311/1893
Ölçü	: 39,5 x 30 cm.
Hattatı	: Hasan Rıza Efendi
Ketebe Kaydı	: Es Seyyid Hasan Rîza
Müzehhibi	: Bilinmiyor

Açıklama: Hilye metnini yazan Hasan Rıza Efendi, Yahya Hilmi Efendi ve Şefik Bey'den hat dersleri alarak icâzetini almıştır. Ayrıca Sâmi Efendi'den nesta'lık dersleri almıştır (Rado, 1984; 249–250).

Levha form olarak “Klâsik Formlu Hilyeler” grubuna dâhildir. Metin kısımları gayet sade tutulmuş olan levhada sadece durak işlemleri yer almaktadır. Göbek alanı etrafı naturalist üslupta kompoze edilmiş, beyaz ve yeşil renklerin hâkim olduğu bitkisel bir desenle bezenmiştir.

Göbek kısmını çevreleyen hilâl kısmında sadece altın zemin kullanılmıştır. Koltuklarda ise yine dikey eksen üzerinde dizilmiş, etrafı yeşil renkli yapraklarla doldurulmuş goncalar kullanılmıştır. Bu desenlerde yeşil ve beyaz renk kullanılmıştır. Dört halifenin isminin bulunduğu alanların etrafında, altın renkli iplik üzerine dizilmiş beyaz çiçekler ile kompoze edilmiş bir bezeme bulunmaktadır. Cetveller gayet sade ve altın renkte yapılmış olup, ara pervaz beyaz renk zemin üzerine altın yaprak motifleri ile tezyin edilmiştir.

Dış pervaz deseninde, mavi renk zemin üzerine altın ve beyaz renklerde bitkisel bir kompozisyon uygulanmıştır. Bu kompozisyonda yer alan motifler barok ve rokoko etkisinde olup klâsik tezhibe oranla daha iri olarak yapılmışlardır. Kullanılan motifler arasında asma yaprağı ve üzüm motifleri yer almaktadır.



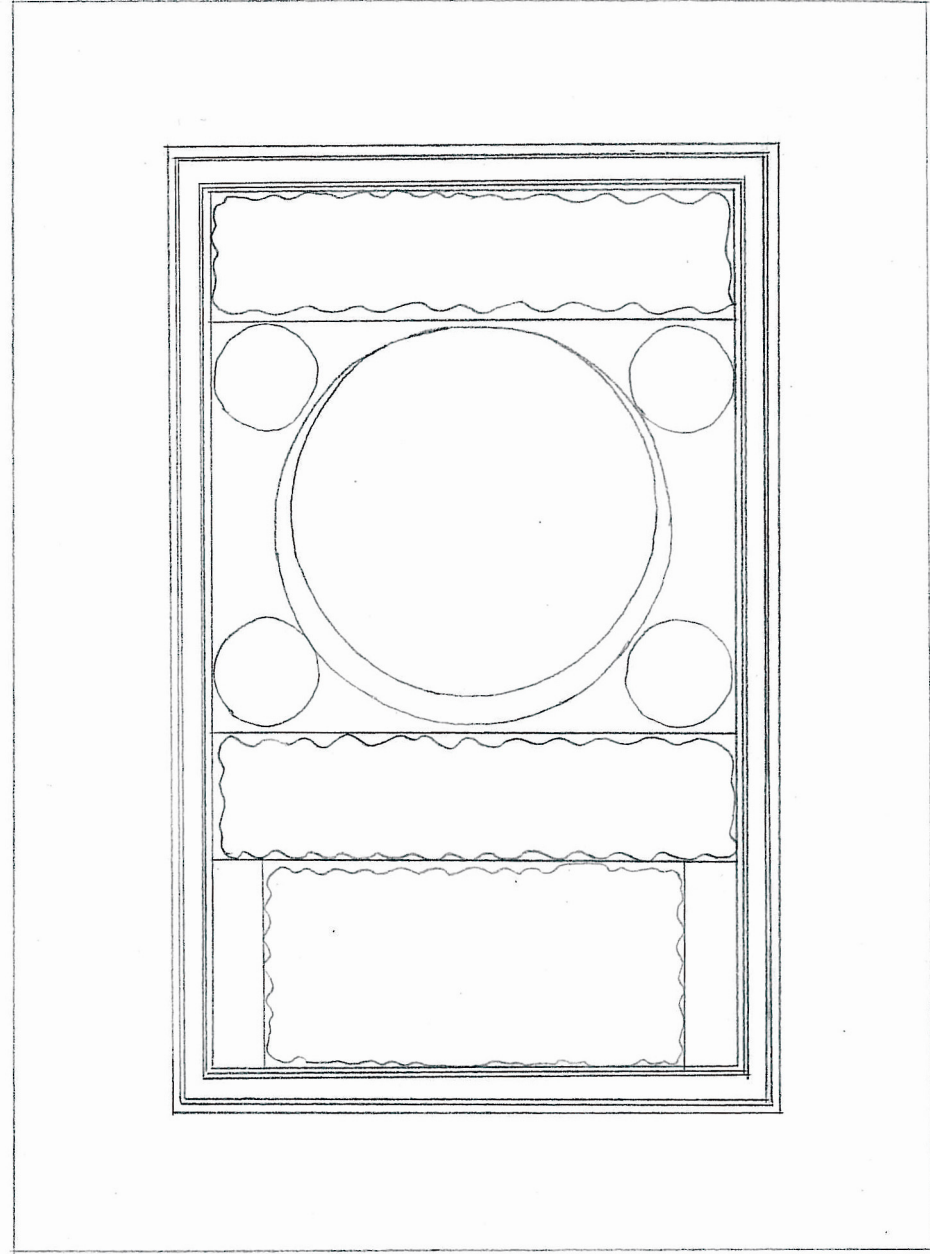

Şekil 32. 15510 Y. 103 no.lu Hilye-i Saadet Levhası'nın Alan Analizi



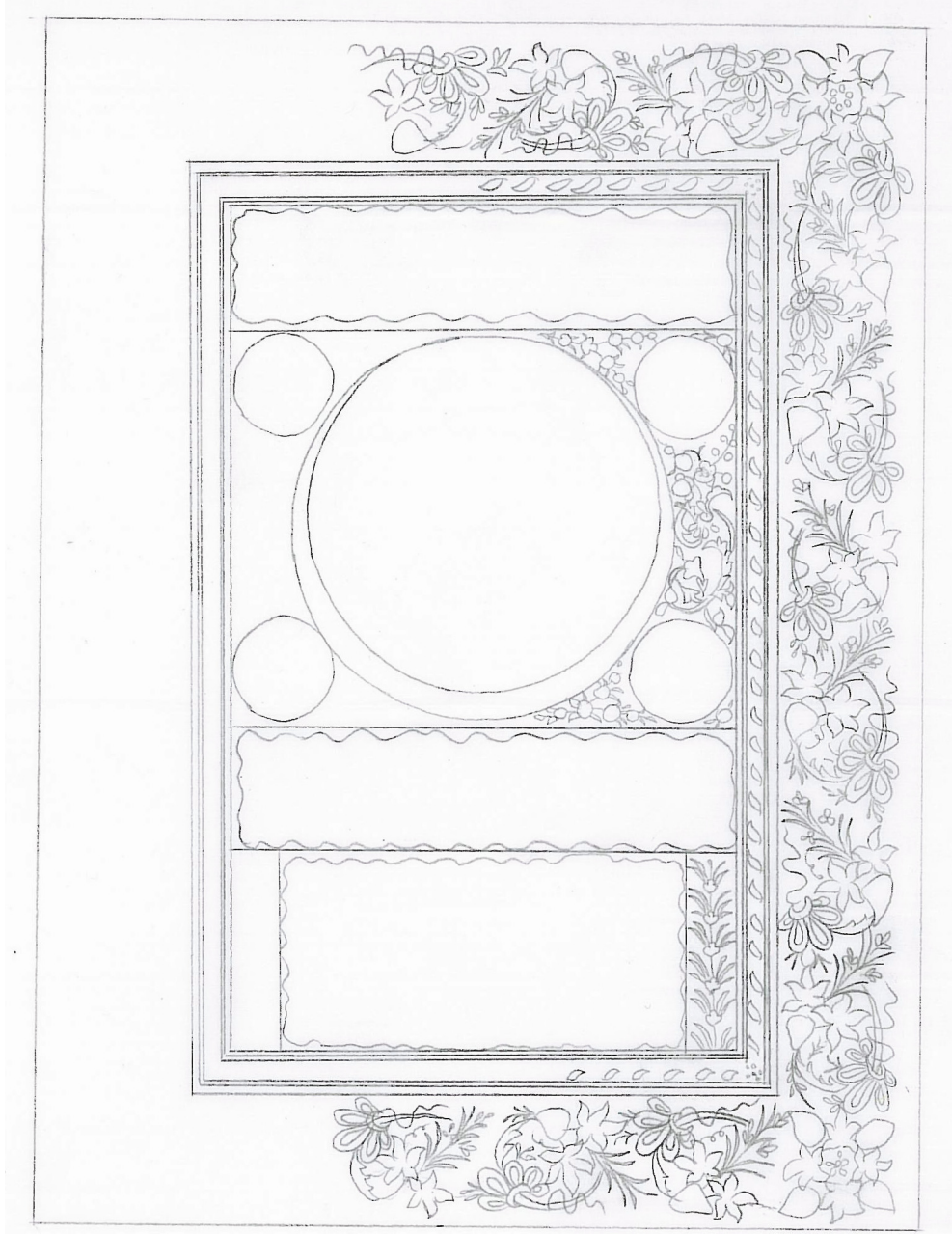

Şekil 33. 15510 Y. 103 no.lu Hilye-i Saadet Levhası'nın Motif Analizi

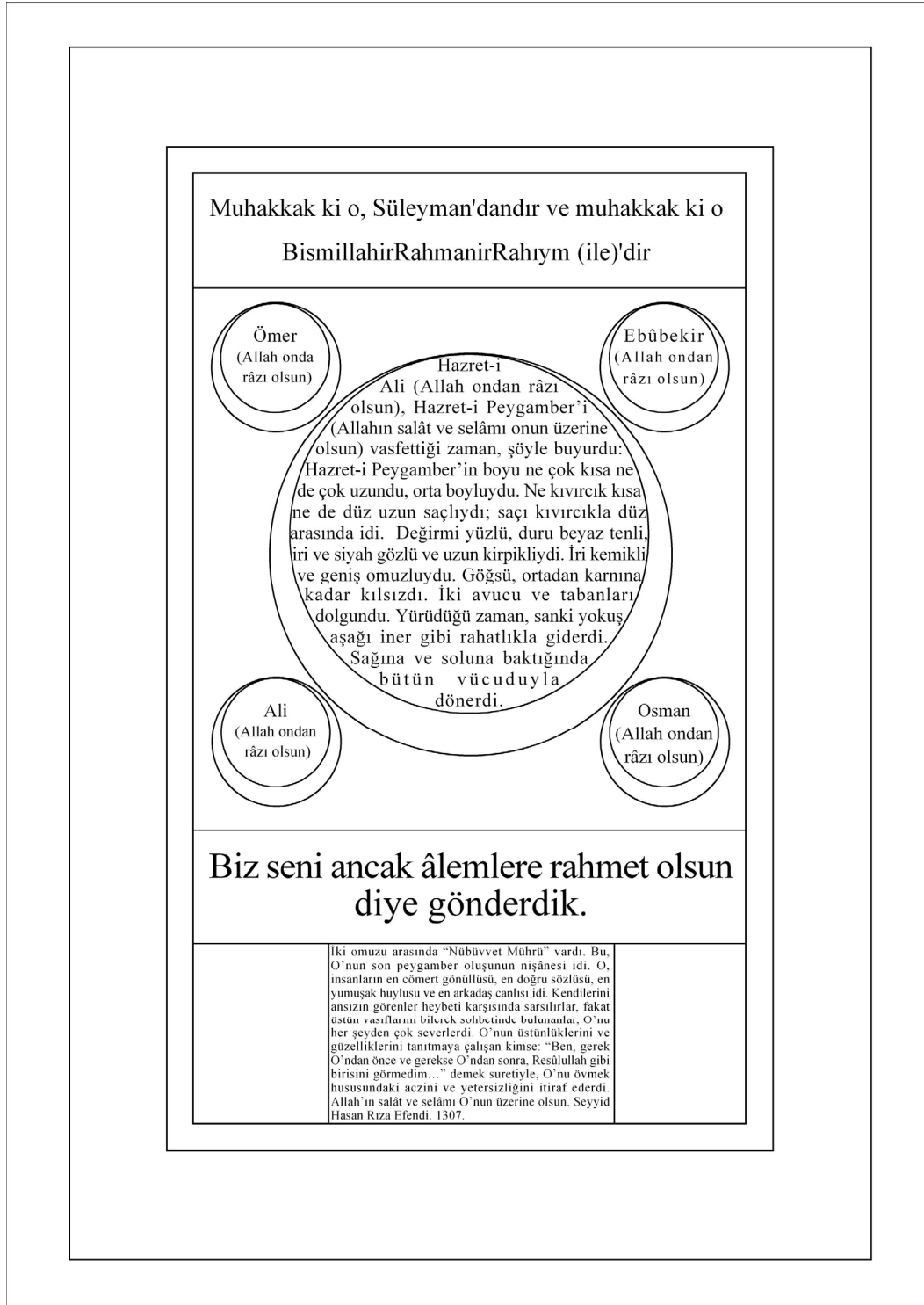

Şekil 34. 15510 Y. 103 no.lu Hilye-i Saadet Levhası'nın Metin Analizi

### 3.8. 15512 Y. 105 Numaralı Hilye

Levhanın Bulunduğu Yer	: Sadberk Hanım Müzesi
Envanter Numarası	: 15512 Y 105.
Yazı Çeşidi	: Sülüs, Nesih
Yazılış Tarihi	: H. 1348 / 1929
Ölçü	: 58,5 x 39 cm
Hattatı	: Mehmed Aziz Rıfâi Efendi
Ketebe Kaydı	: Ketebehu Muhammed El Azîz
Müzehhibi	: Bilinmiyor

Açıklama: Hilyenin hattatı, Mehmed Aziz Rıfâi Efendi sülüs ve nesih yazılarını Filibeli Bakkal Ârif Efendi'den ve Muhsinzâde Abdullah Bey'den öğrenmiştir. Karinâbâdlı Hasan Hüsnü Efendi'den nesta'lik hattını meşketmiştir (Serin, 2003; 206)

Levha form açısından “Klâsik Formlu Hilyeler” grubuna dâhildir. Başmakam kısmında yazının hemen üstünde rûmilerden meydana gelen bir kompozisyon yer almaktadır. Yazının sonunda ise altın ve boya karışımı bitkisel, basit bir kompozisyon yer almaktadır. Göbek metni gayet sade tutulmuş, çeşitli renklerde değişik geçmeli tarzda bezenmiş duraklar kullanılmıştır. Göbek kısmını çevreleyen hilâl kısmında sarı, beyaz, mavi, kırmızı ve turuncu renklerden oluşmuş bitkisel bir desen işlenmiştir. Hilâl etrafında çift zencerek bulunmaktadır. Göbek alanında ve koltuklarda, hilâl kısmında bulunan kompozisyonla aynı özellikleri taşıyan bir bezeme grubu yer almaktadır.

Levhanın cetvelleri altın olup, ara pervaz zemini limonküfü rengine belirlenmiştir. Ara pervazda beyaz renkte üç iplik rûmi deseni yer almaktadır. Hilyenin etrafında yer ayan kenar suyu deseni kızıl kahverengi zemin üzerine açık mavi tahrirli rûmilerden oluşan bir kompozisyon ile bezenmiştir.





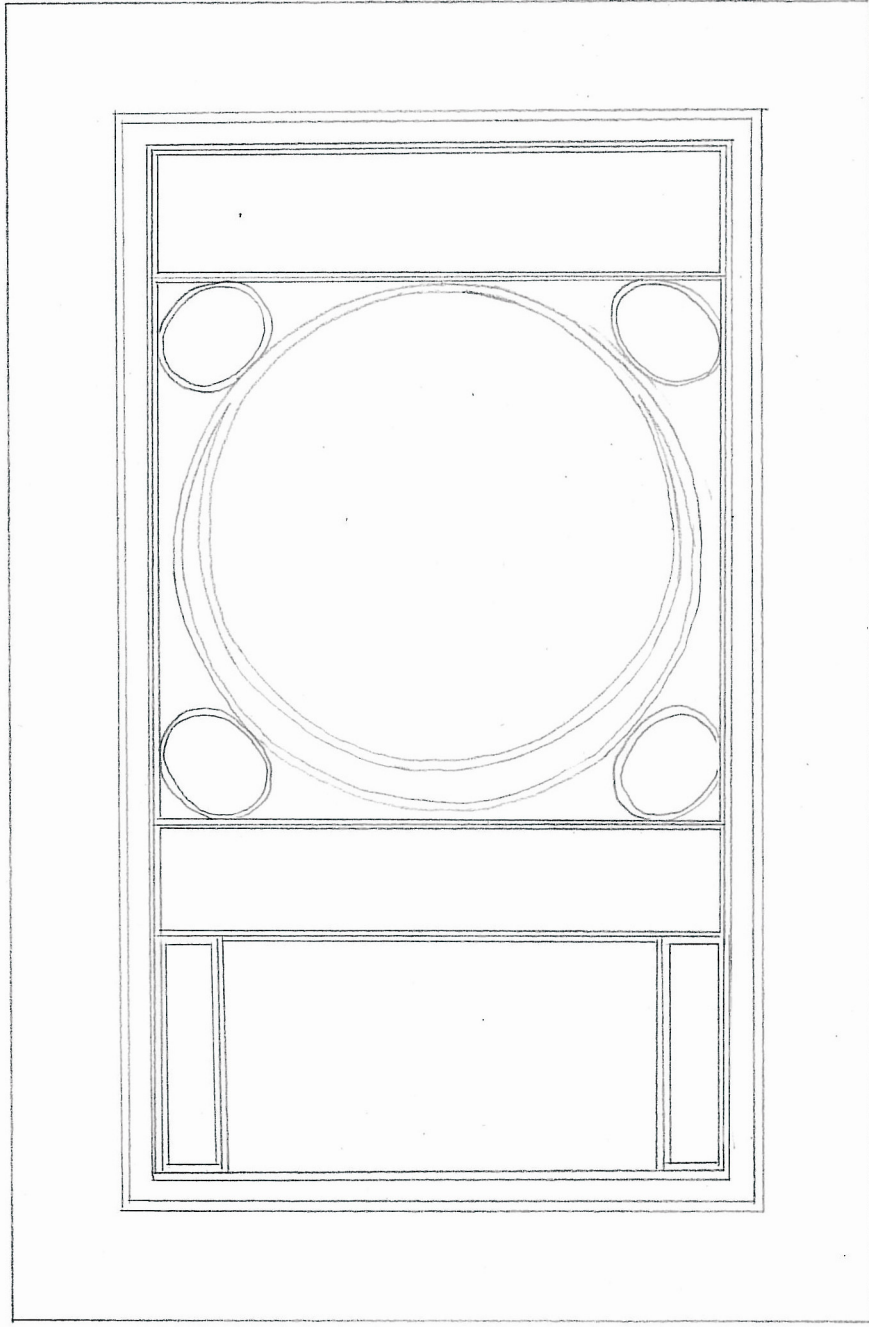

**Şekil 36. 15512 Y 105 no.lu Hilye-i Saadet Levhası'nın Alan Analizi**



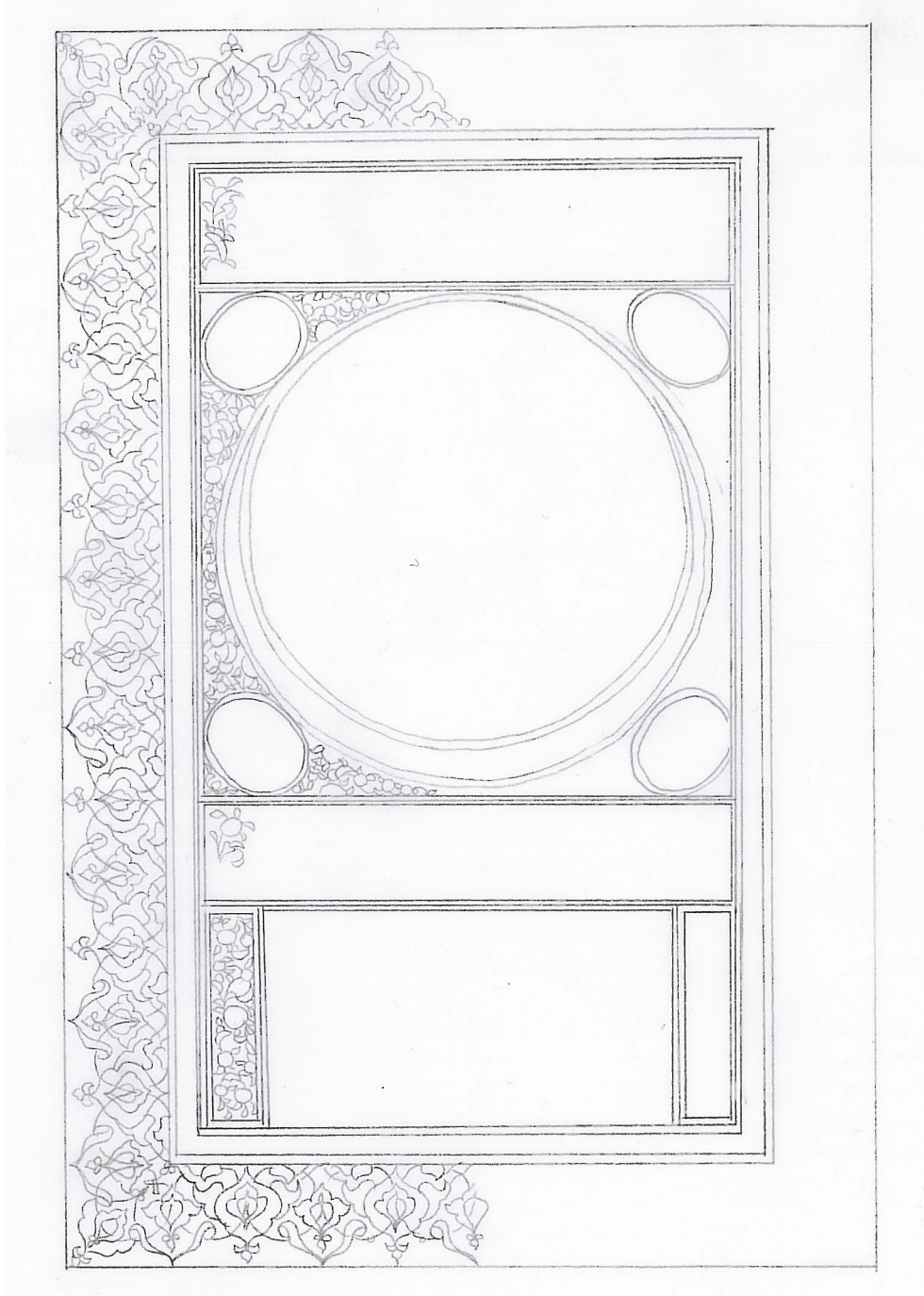

**Şekil 37. 15512 Y 105 no.lu Hilye-i Saadet Levhası'nın Motif Analizi**

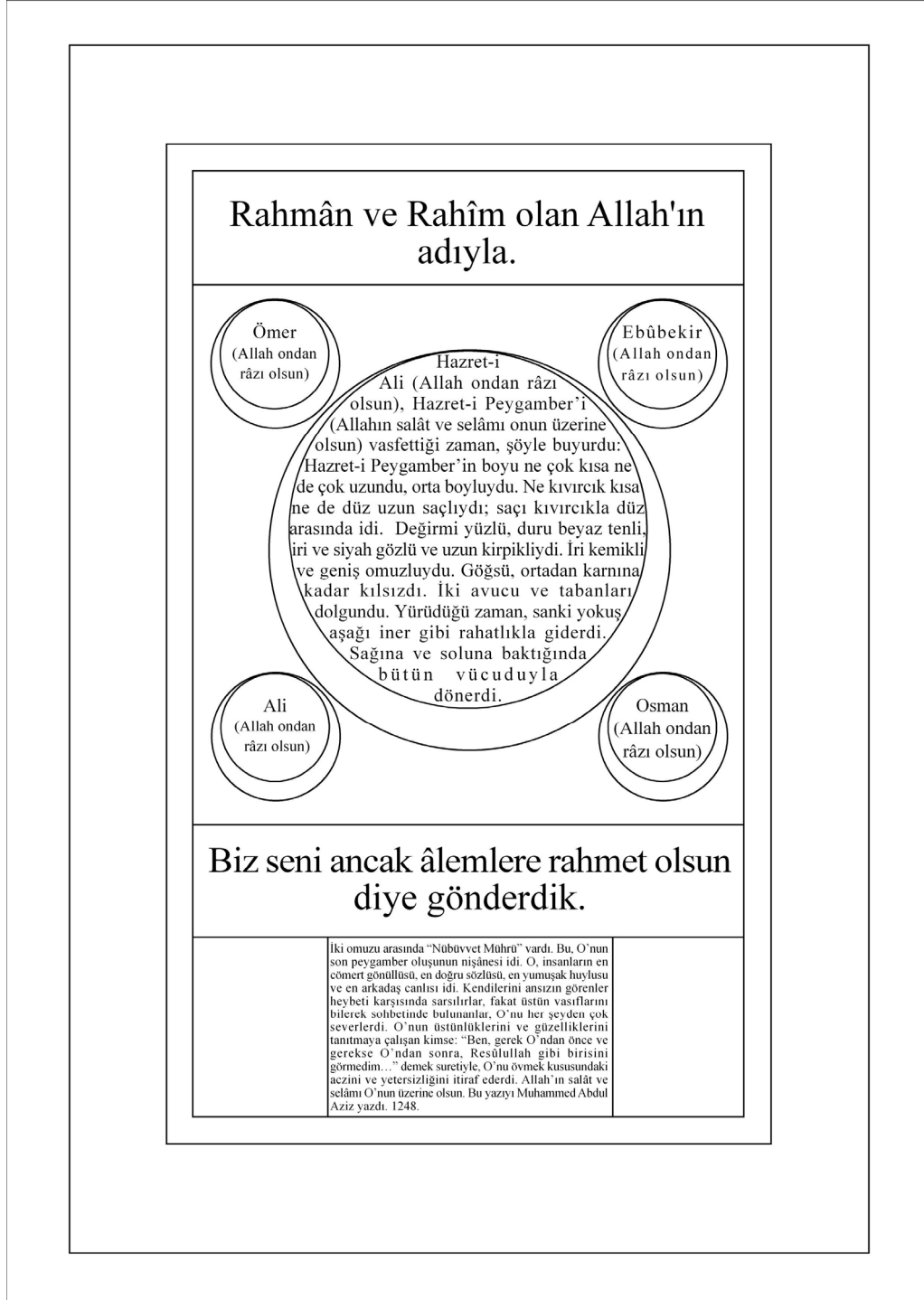

Şekil 38. 15512 Y 105 no.lu Hilve-i Saadet Levhası'nın Metin Analizi

### 3.9. 15513 Y. 106 Numaralı Hilye

Levhanın Bulunduğu Yer	: Sadberk Hanım Müzesi
Envanter Numarası	: 15513 Y. 106
Yazı Çeşidi	: Sülüs, Nesih
Yazılış Tarihi	: H. 1350/1931
Ölçü	: 55 x 37 cm.
Hattatı	: (Neyzen) Mehmed Emin Yazıcı
Ketebe Kaydı	: Ketebehu Muhammed Emin Gufire Lehu
Müzehhibi	: Tuğrakeş İsmail Hakkı Altunbezer

Açıklama: Hilye metnini yazan (Neyzen) Mehmed Emin Yazıcı, Çukurcumalı Kadri Efendi'den sülüs ve nesih yazıyı meşketmiştir.

Levha form olarak “Klâsik Formlu Hilyeler” grubuna dâhildir. Metin kısımlarının zeminleri kâğıt olarak belirlenmiş olup, yazılar arasında kullanılan duraklar birbirinden değişik mücevher durak olarak yapılmıştır. Göbek alanı ve koltuk deseni, barok ve rokoko tarzı yaprak kıvrımları ve gonca motiflerinin oluşturduğu desen grupları ile tezyin edilmiştir. Bu desenlerde altın, beyaz, yeşil, kırmızı, pembe, mavi renk tonları kullanılmıştır. Göbek alanının etrafında lacivert ve kâğıt zeminli paftalar halinde ayrılmış, paftalar içerisinde rûmi ve bitkisel desenlerin bulunduğu kompozisyonlarla bezenmiş bir hilâl bulunmaktadır.

Dört halifenin isimlerinin etrafı oval olup, yüzyıl özelliklerini taşıyan bir şekilde kırmızı renklerin kullanıldığı bir desenle çevrelenmiştir.

Cetveller altın, pembe ve mavi renkli olup, altın renkli cetvellerin üzerinde, geometrik bir zencerek deseni yer almaktadır. Kenar suyu deseninde kâğıt rengi zemin üzerine, rûmi ve hatayı motiflerinden oluşan klâsik bir kompozisyon bulunmaktadır. Rûmilerin oluşturduğu paftaların zeminleri lacivert ile renklendirilmiş olup, kompozisyonda ayrıca altın ve mavi renk kullanılmıştır.



Şekil 39. 15513 Y. 106 no.lu Hilye-i Saadet Levhası



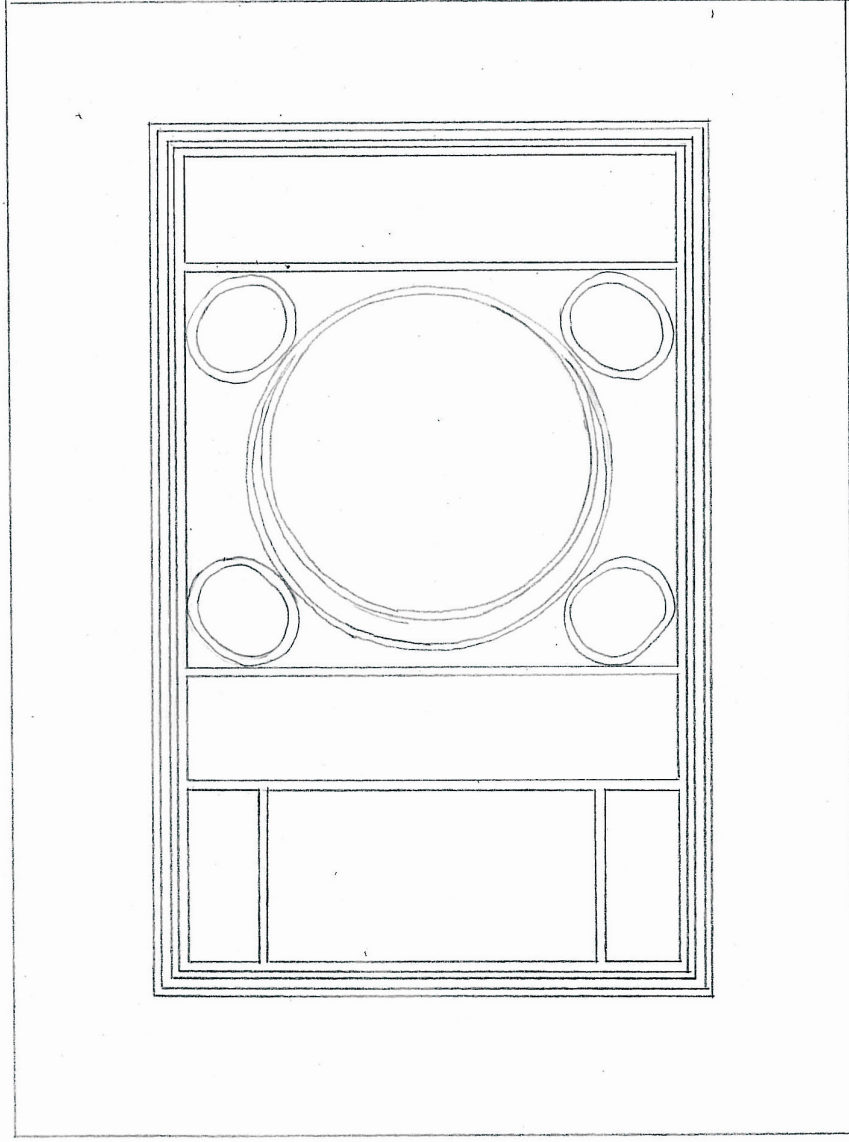

**Şekil 40. 15513 Y. 106 no.lu Hilye-i Saadet Levhası'nın Alan Analizi**

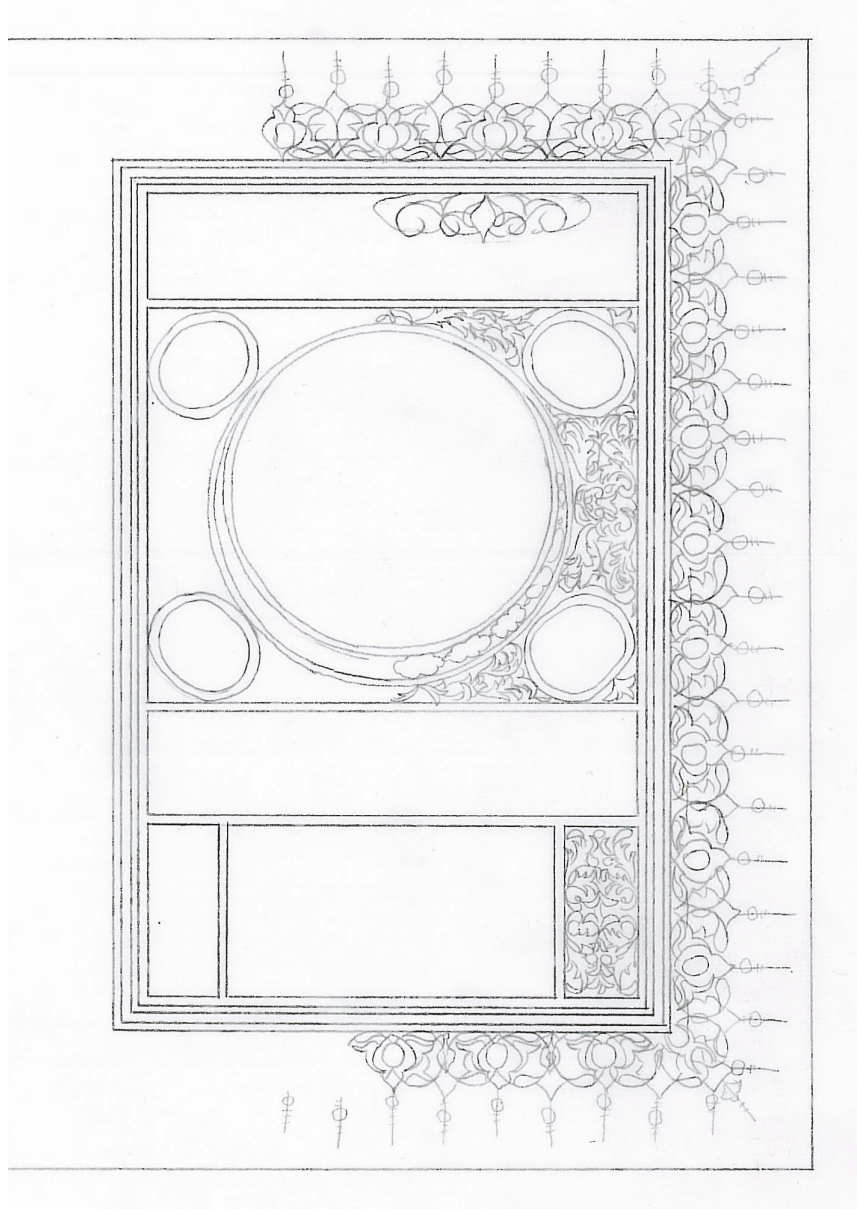

Şekil 41. 15513 Y. 106 no.lu Hilye-i Saadet Levhası'nın Motif Analizi

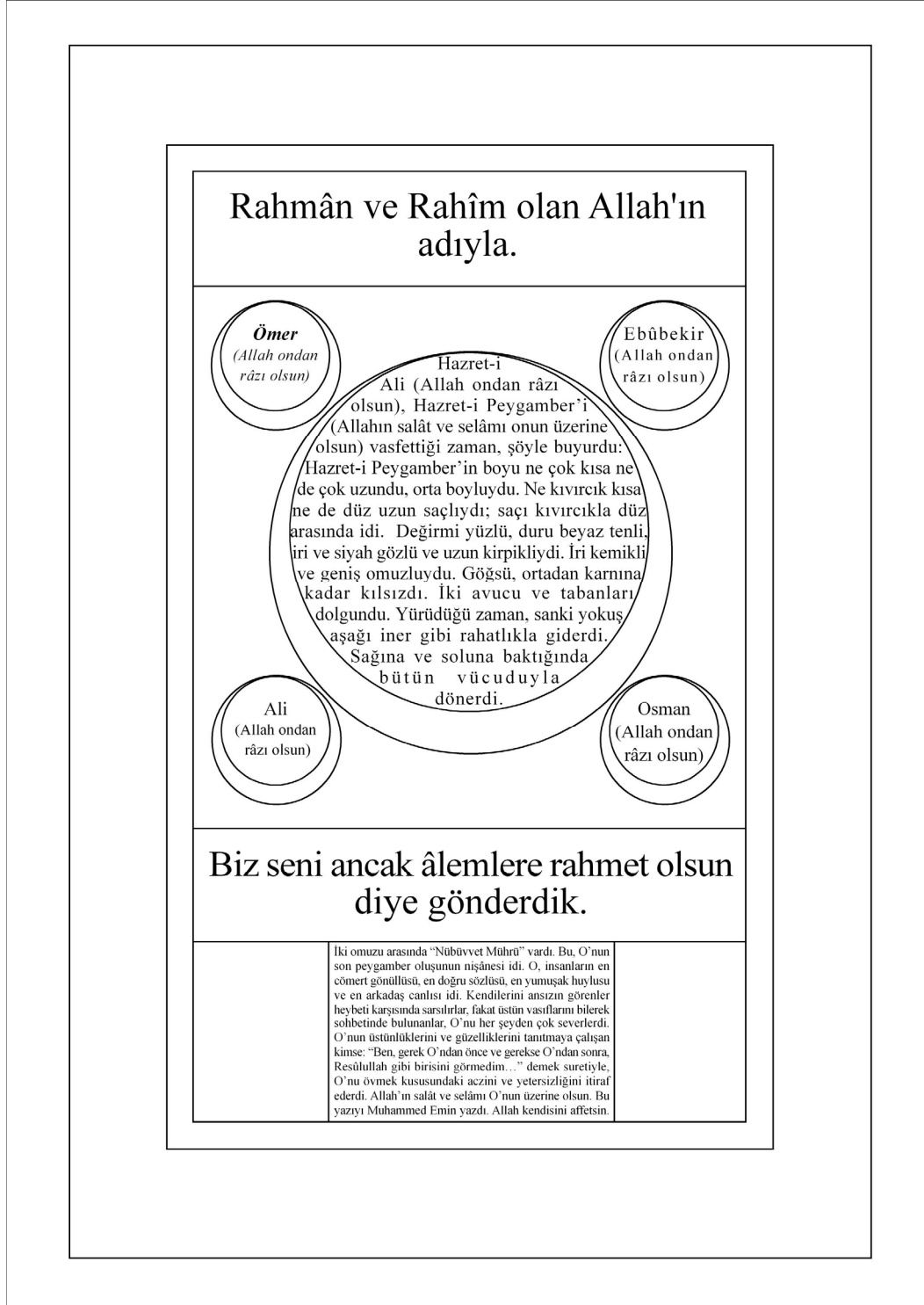

Şekil 42. 15513 Y. 106 no.lu Hilje-i Saadet Levhası'nın Metin Analizi

### 3.10. 15516 Y. 109 Numaralı Hilve

Levhanın Bulunduğu Yer	: Sadberk Hanım Müzesi
Envanter Numarası	: 15516 Y 109
Yazı Çeşidi	: Nasta'lik
Yazılış Tarihi	: XIX. yüzyıl olarak belirlenmiştir.
Ölçü	: 45 x 28,5 cm.
Hattatı	: Hocazâde Mehmet Hulûsi Efendi
Ketebe Kaydı	: Nemakahu El Fakîr Muhammed Hulusi Min Telâmizi Sami Gufira Lehuma
Müzehhibi	: Mihriban Sözer

Açıklama: Hilyenin hattatı Hocazâde Mehmet Hulûsi Efendi (1869-1940) Osman Efendi, Muhsinzade Abdullah Efendi, Çarşambalı Arif Bey ve Sami Efendi'den sülüs, celi sülüs ve ta'lik hatlarını meşketmiştir (Rado, 1984; 252).

Levha form açısından “Klâsik Formlu Hilyeler” grubuna dâhildir. Başmakam ve âyet kısımlarında bulunan metin kısmında tezhib bulunmamaktadır. Göbek metni altın renkli hilâl ile çevrelenmiş olup, hilal zemini kızıl kahverengi üzeri altın renkli bitkisel bir kompozisyonla bezenmiştir. Metim kısımlarında kullanılan duraklar değişik tarzda yapılmış pençlerden oluşmaktadır. Göbek alanı ve koltuk kompozisyonlarında klâsik tarzda bir bezeme uygulanmıştır. Genel olarak mavi zemin renkli olan bezemede rûmilerden oluşan paftalar altın zeminlidir. Bu ayrımlar koltuk tezyinatında beyaz renk dendanlar ile yapılmıştır.

Cetveller altın renginde olup en dışta yer alan cetvelde altın yerine lacivert renk kullanılmıştır. Etek bölümünde ise yazılar ve duraklar göbek kısmını aynısı olup, hattattın imzasının bulunduğu satırın iki tarafında hâlkâr tarzı bitkisel motifler bulunmaktadır. Benzer şekilde hâlkâr tarzı bezeme levhanın kenar suyu alanında da kompoze edilmiştir. Bu bezemelerde siyah renk tahrir bulunmaktadır.



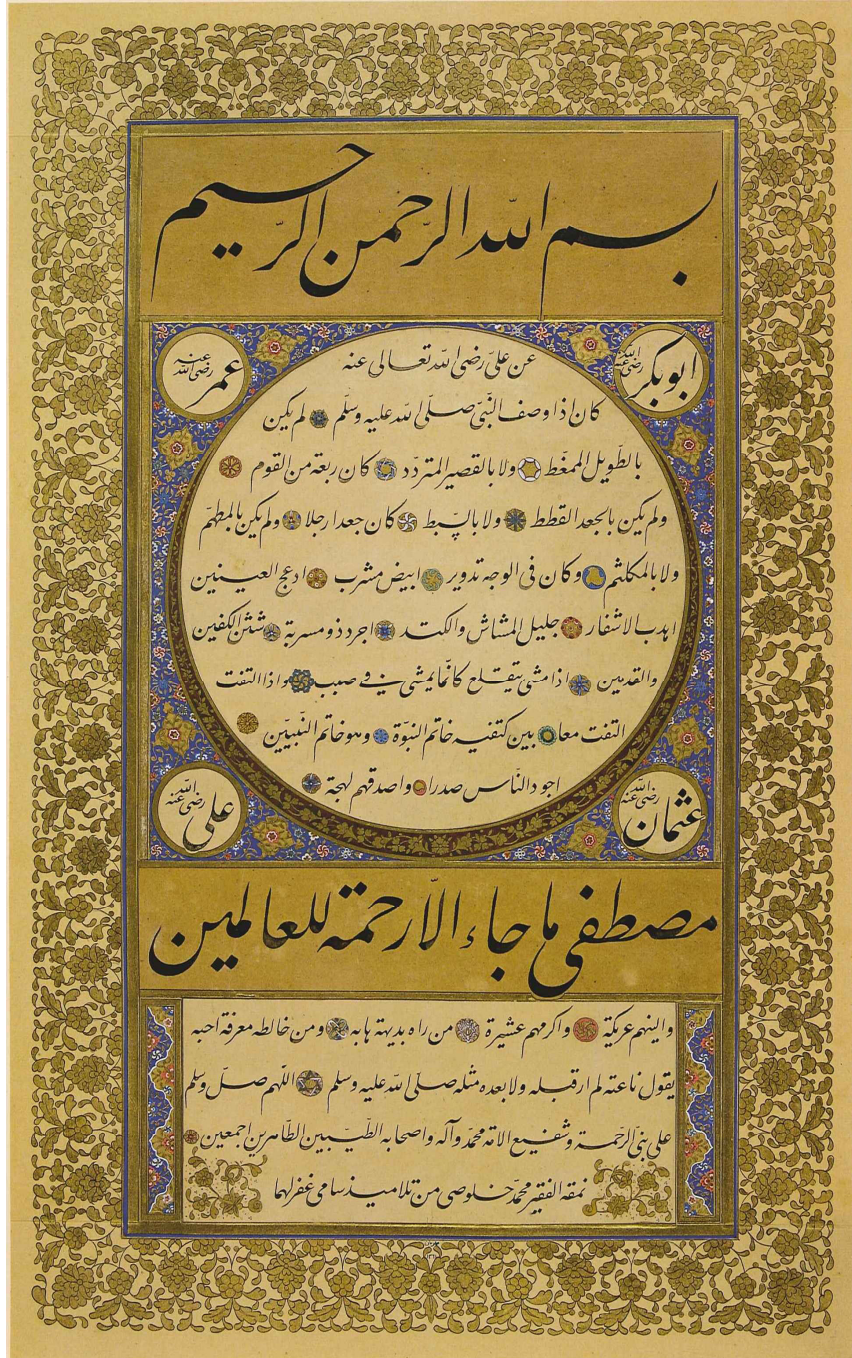

Şekil 43. 15516 Y 109 no.lu Hilye-i Saadet Levhası

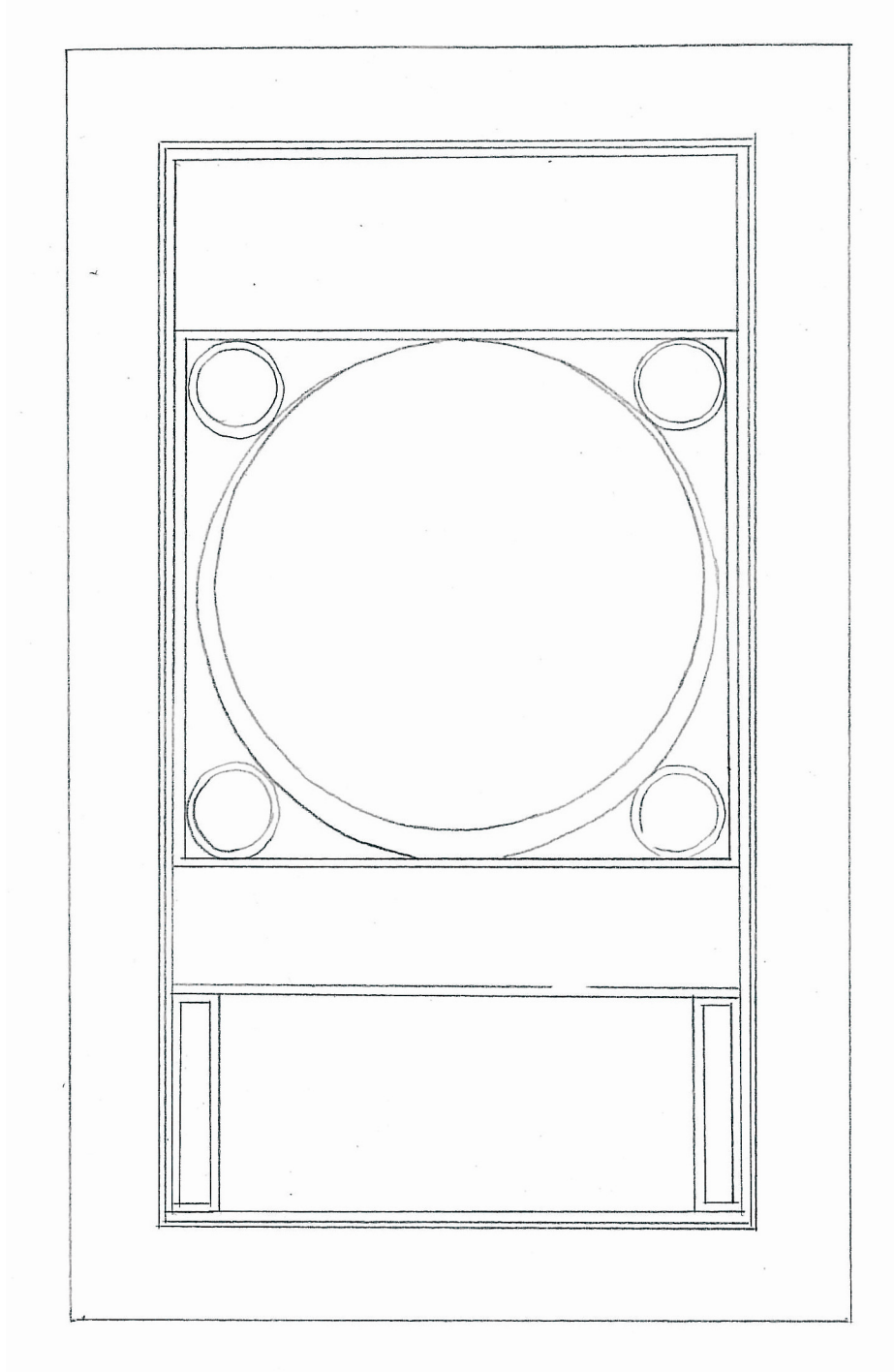

**Şekil 44. 15516 Y 109 no.lu Hilye-i Saadet Levhası'nın Alan Analizi**



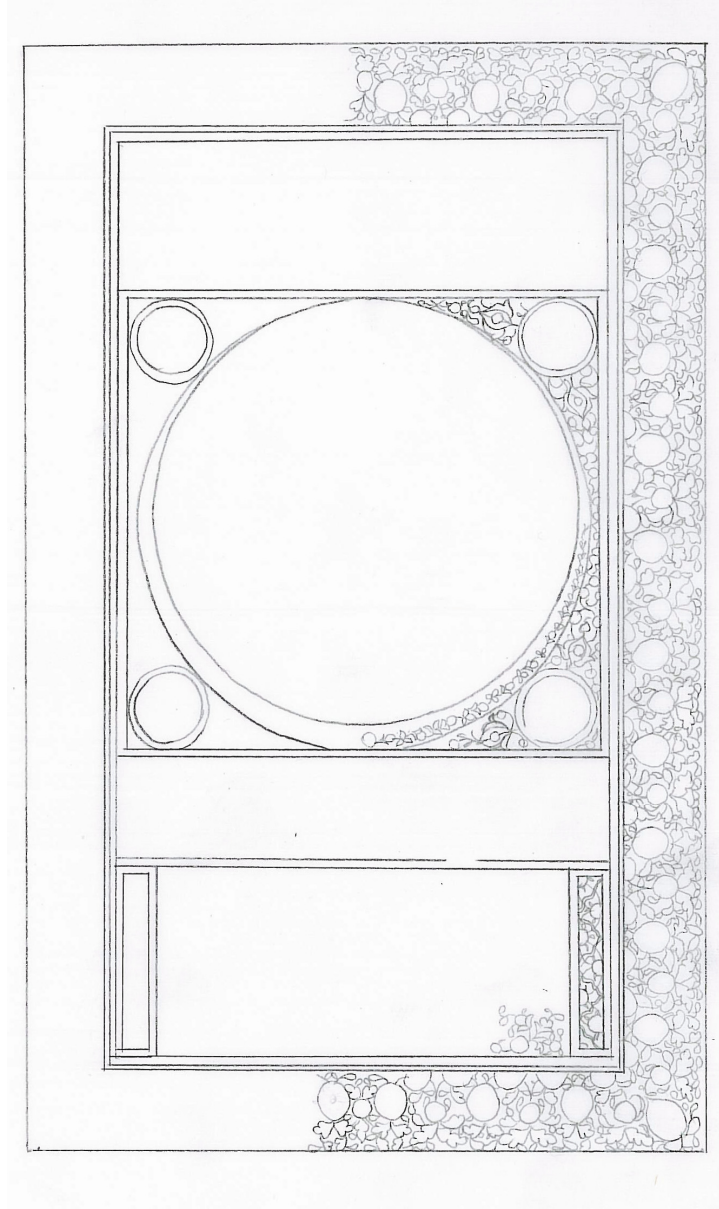

Şekil 45. 15516 Y 109 no.lu Hilye-i Saadet Levhası'nın Motif Analizi

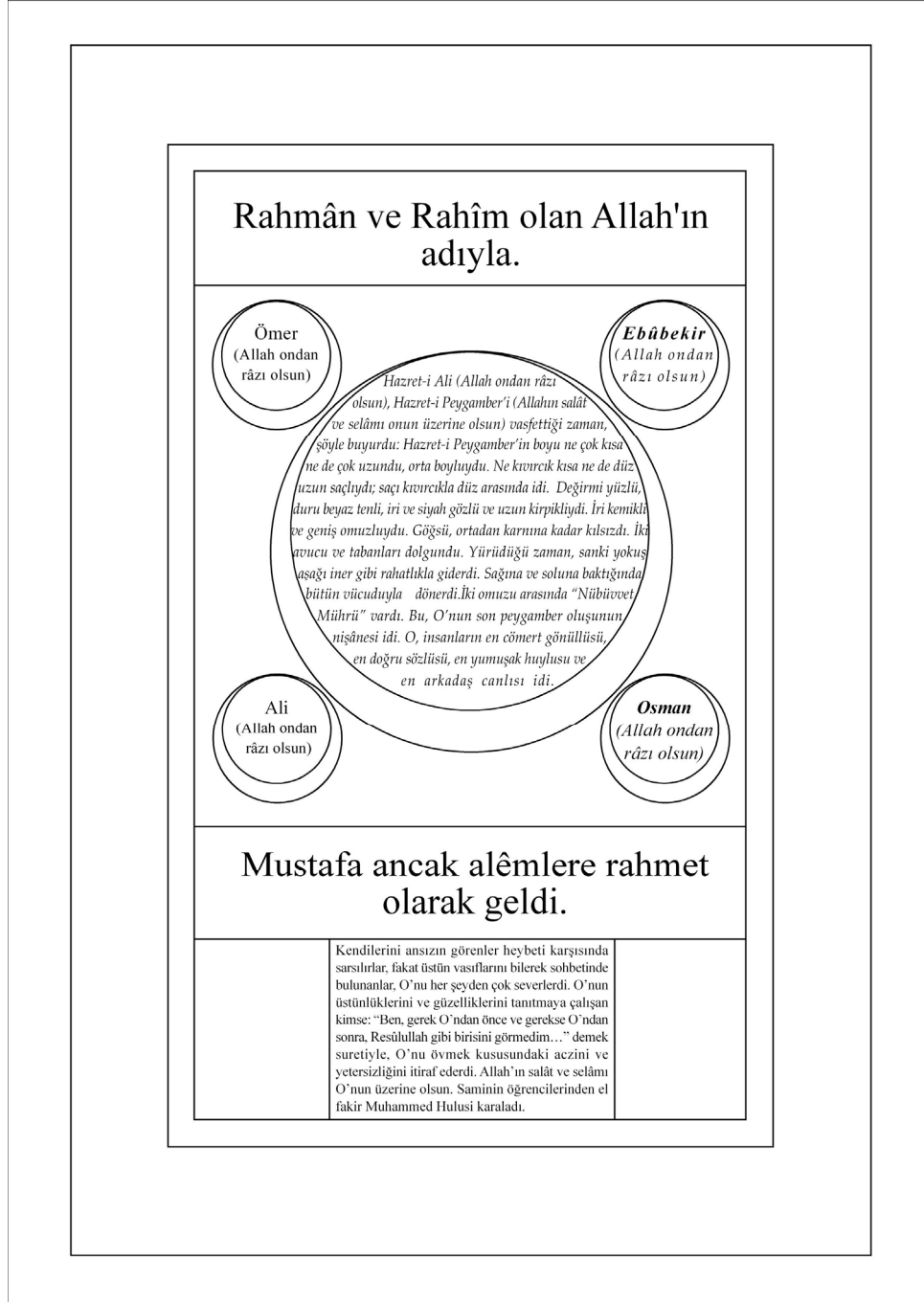

**Şekil 46. 15516 Y 109 no.lu Hilve-i Saadet Levhası'nın Metin Analizi**

### 3.11. 15516 Y. 109 Numaralı Hilye

Levhanın Bulunduğu Yer	: Sadberk Hanım Müzesi
Envanter Numarası	: 15518 Y. 111
Yazı Çeşidi	: Sülüs, Nesih
Yazılış Tarihi	: H. 1227/1812
Ölçü	: 39 x 39 cm.
Hattatı	: Seyyid Mehmed Bâhir el Hulûsi
Ketebe Kaydı	: Seyyid Mehmed Bâhir el Hulûsi
Müzehhibi	: Bilinmiyor

Açıklama: Seyyid Mehmed Bâhir el Hulûsi tarafından yazılmış olan hilyede sülüs ve nesih hatları kullanılmıştır. “Ve huve âlâ, külli şey-in Kâdir” yazısı sülüs hattı ile dörtgen, iki metin birbirine bakar tarzda istiflenerek oluşmuştur. İstif şekli itibari ile gayet uyumlu estetik bir yapıya sahiptir.

Levhanın dört tarafında kalan boşluklarda dört halifenin isimleri yer almaktadır. Göbek kısmında istif itibari ile dört yapraklı yonca izlenimi veren bölümde Peygamberin özellikleri yazmaktadır. Hilyenin etrafı siyah renk cetvel ile çerçevelemiştir. Bu kısımda altın ile renklendirilmiş dairesel formda duraklar bulunmaktadır.

Dört halifenin isimlerinin etrafı altın renkli dendanlar ile çevrelenmiştir. Yazı kenarlarında altın ile renklendirilmiş, mavi ve beyaz rengin de kullanıldığı bitkisel bir kompozisyon bulunmaktadır. Kompozisyonda bulunan yapraklar küt görümlü olup, bu tarz görünümü ile son dönem tezhib sanatı etkisini yansıtmaktadırlar. Motiflerin etrafında siyah tahrirler bulunmaktadır.

Kenar suyu kısmında nesih yazı gruplarının bulunduğu görülmektedir. Köşelerde altın renkli rûmiler kullanılmış, bu rûmilerin arasına yazı ve bezeme grupları yerleştirilmiştir.

Hilyenin metin kısımlarındaki yazıları değerlendirirken form açısından “Serbest Formlu” bir hilye olduğu için diğer metin analizlerinden farklı olarak metin kısımlarının numaralandırması yöntemiyle açıklama yapılmıştır.

*15516 Y. 109 Numaralı Hilye-i Saadet Levhasının Metin Analizleri;*

**1. Muhammed**

**2. An Ali Radiyallahu Teala anhu. Kâne iza vasafa en nebiyyi. Sallallahû aleyhi vessellem. Kâle lem yekûn bit tavilil mümeğğit. Vela bil kasiyiril mütereddid. Ve kâne rağbeten minel kavmi. Lem yekûn bil cağdil katati. Vela bissebti. Kane caden recilen. Velem yekûn bil mutahhem. Vela bil mükelsim. Ve kane fil vechi tedvir. Ebyadu müşerrebüm. Ed'acul ayneyni. Ehdebûl eşfari celilül müşaşi vel ketidi. Ecradu zü meşrubetin. Şesnül keffeyni vel kademeyni iza meşa tealleka keennema yemşi fi sabebin. Ve iza iltefetel tefete mean:** Hazret-i Ali (Allah ondan râzı olsun), Hazret-i Peygamber'i (Allahın salât ve selâmı onun üzerine olsun) vafettiği zaman, şöyle buyurdu: Hazret-i Peygamber'in boyu ne çok kısa ne de çok uzundu, orta boyluydu. Ne kıvrıkcık kısa ne de düz uzun saçlıydı; saçı kıvrıkcıkla düz arasında idi. Değirmi yüzlü, duru beyaz tenli, iri ve siyah gözlü ve uzun kirpikliydi. İri kemikli ve geniş omuzluydu. Göğsü, ortadan karnına kadar kılsızdı. İki avucu ve tabanları dolgundu. Yürüdüğü zaman, sanki yokuş aşağı iner gibi rahatlıkla giderdi. Sağına ve soluna baktığında bütün vücuduyla dönerdi.

**3. Ala Külli Şeyin Kadir:** O her şeye kadirdir.

**4. Ebubekir Sıdık Allah ondan razı olsun.**

**5. Ömer ul Faruk Allah ondan razı olsun.**

**6. Aliyyün kerrem allahu vechehu ve radiya anhu:** Allah onun yüzünü mükerrem kılsın ve ondan razı olsun.

**7. Osman zinnureyn:** İki nur sahibi Osman.

**8. Ve bi ibadihi**

**9. Latifun habiyrun:** Kullarına karşı latiftir, haberdardır.

**10. Ya Hannan:** Allah isimlerinden.

**11. Ya Mennan:** Allah isimlerinden.

**12. Ya Vedud:** Allah isimlerinden.

**13. Ya Subhan:** Allah isimlerinden.

**14. İnnallahe ala külli şey'in kadir – Allahu veliyyul tevfik niğmel Mevla ve niğmen nasir:** Muhakkak ki Allah en büyük yardımcımızdır. O ne güzel velimizdir ve o ne güzel yardım edenimizdir.

**15.** *İnnallahe ala külli şey'in kadir- Allahu veleyyul tevfik niğmel Mevla ve niğmen nasir:* Muhakkak ki Allah en büyük yardımımızdır. O ne güzel velimizdir ve o ne güzel yardım edenimizdir.

**16.** *İnnallahe ala külli şey'in kadir - Allahu veleyyul tevfik niğmel Mevla ve niğmen nasir:* Muhakkak ki Allah en büyük yardımımızdır. O ne güzel velimizdir ve o ne güzel yardım edenimizdir.

**17.** *İnnallahe ala külli şey'in kadir - Allahu veleyyul tevfik niğmel Mevla ve niğmen nasir:* Muhakkak ki Allah en büyük yardımımızdır. O ne güzel velimizdir ve o ne güzel yardım edenimizdir.

**18.** *Ezelden ebede merhume-i muhteremdir..... ( Ya rasulallah)*

Geçmişten geleceğe en kıymetli ölü sensin..... (Ey allah'ın resulü)

**19.** Eserdeki tahribattan dolayı metin kısmı okunamamıştır.

**20.** *Şefial müznibin sensin şefaah mahreme oldu. Beni reddetme ferdai kıyamet (Ya rasulallah):* Şefaah haram oldu yalnızca günahkârlara şefahat edecek olan sensin. Beni kıyamet gününde reddetme ey Allah'ın resulü.

**21.** *Nasibet Ravzai yanın ziyaret ya rasulallah:* Makamını kabrini ziyaret etmeyi bana nasib et.

**22.** *Seyyid Mehmed Bâhir el Hulûsi*





Şekil 47. 15518 Y. 111 no.lu Hilye-i Saadet Levhası

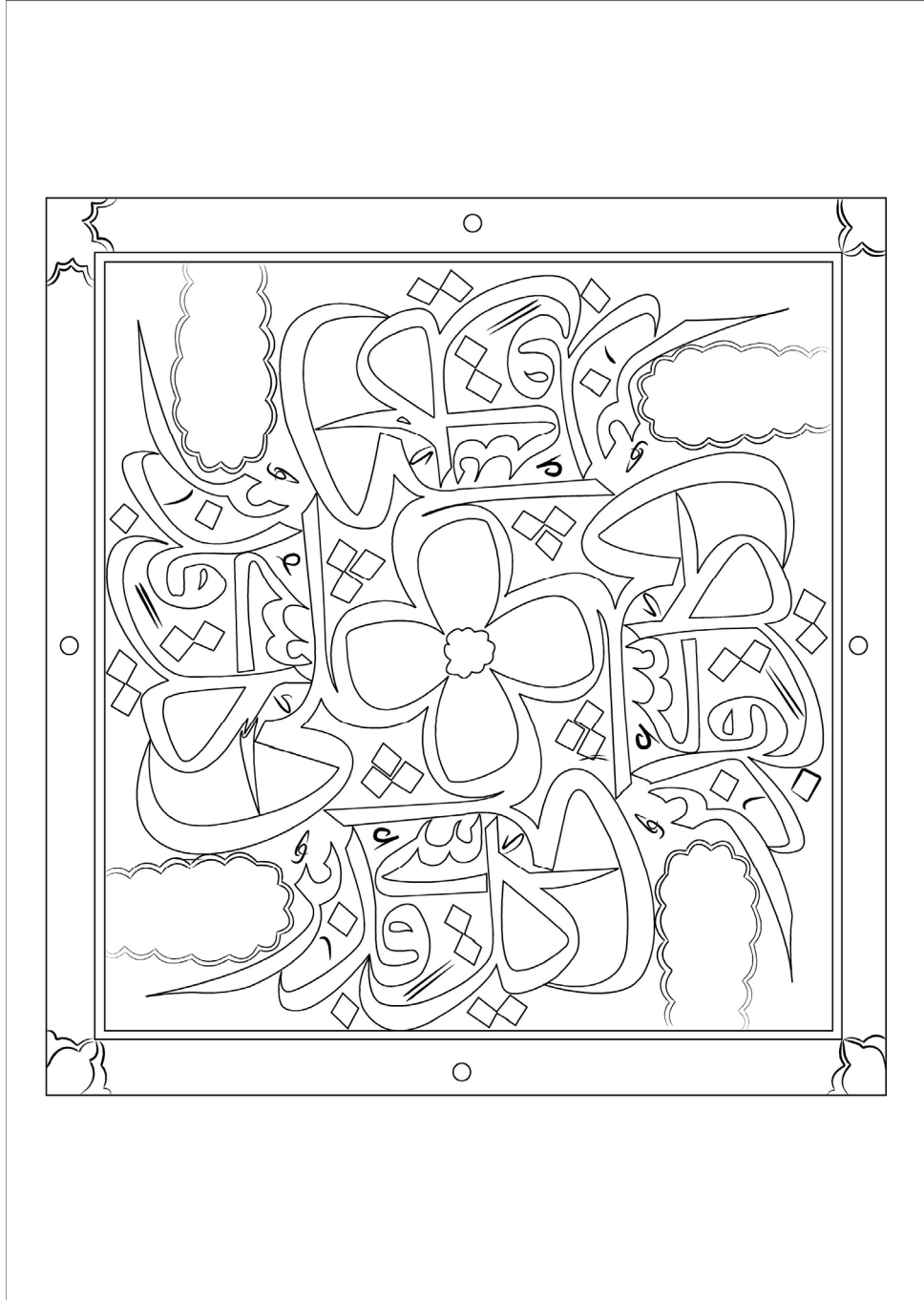

Şekil 48. 15518 Y. 111 no.lu Hilye-i Saadet Levhası'nın Alan Analizi

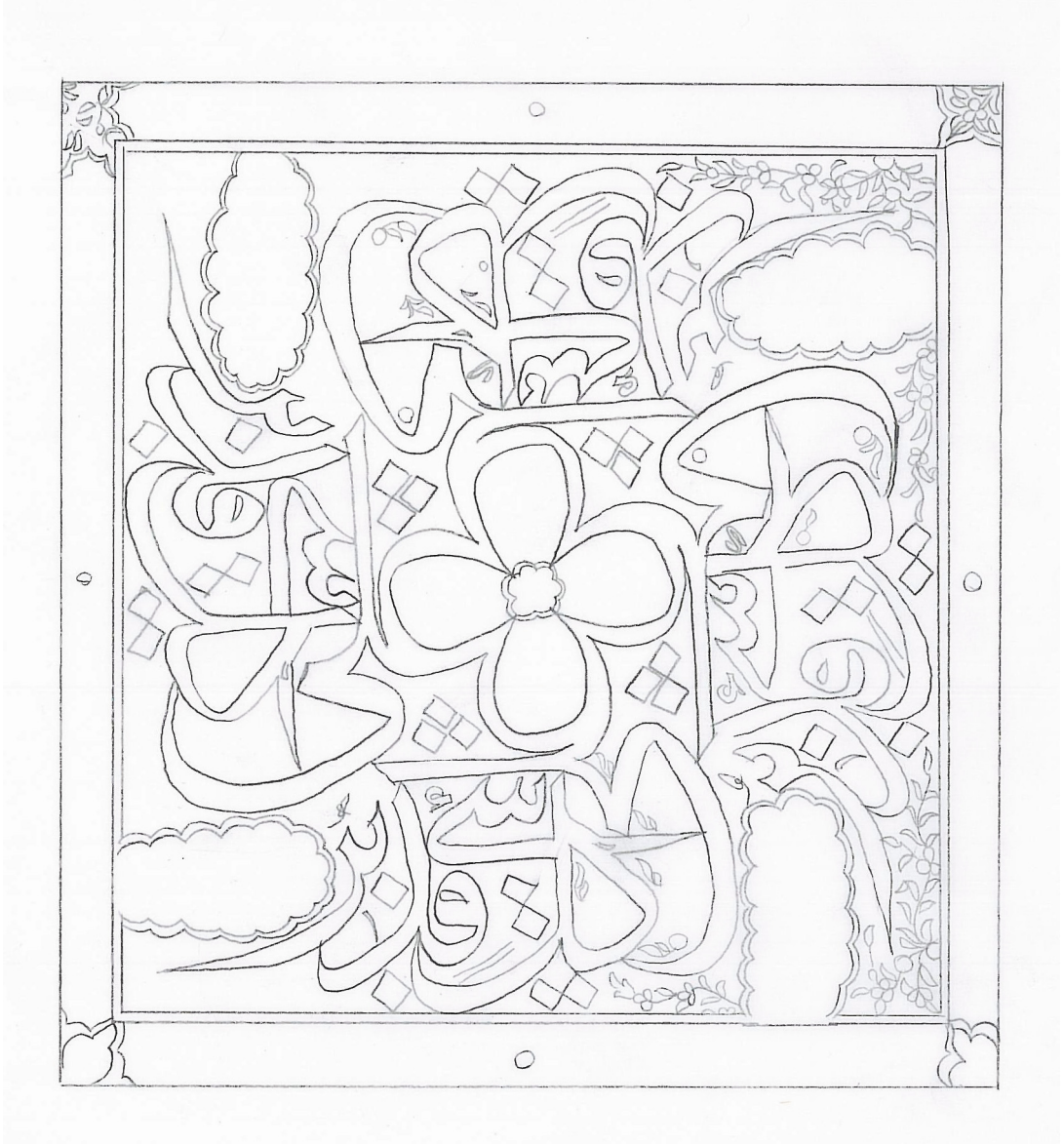

Şekil 49. 15518 Y. 111 no.lu Hilye-i Saadet Levhası'nın Motif Analizi



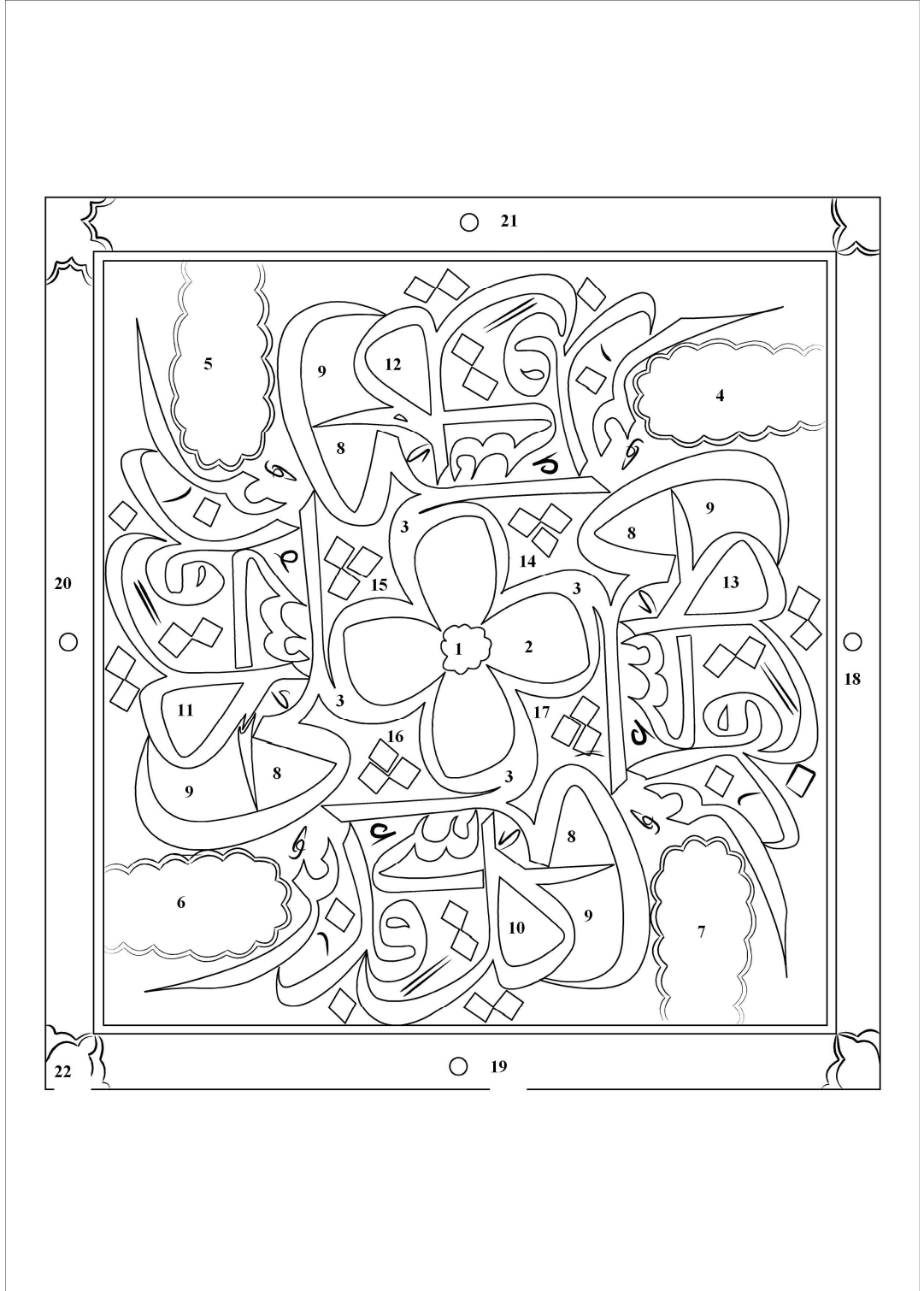

**Şekil 50. 15518 Y. 111 no.lu Hilve-i Saadet Levhası'nın Metin Analizi İçin Numaralandırılmış Paftaları.**

### 3.12. 15519 Y. 112 Numaralı Hilve

Levhanın Bulunduğu Yer	: Sadberk Hanım Müzesi
Envanter Numarası	: 15519 Y. 112
Yazı Çeşidi	: Muhakkak, Sülüs, Nesih
Yazılış Tarihi	: XIX. yüzyıl olarak belirlenmiştir.
Ölçü	: 34 x 25 cm.
Hattatı	: Abdullah Zühdi
Ketebe Kaydı	: Abdullah El Zühdi
Müzehhibi	: Bilinmiyor

Açıklama: Abdullah Zühdi, Eyüplü Râşid Efendi ve Kazasker Mustafa İzzet Efendi'den sülüs ve nesih yazıları meşketmiştir. Uzun süre Medine'de kalarak hattat Çömezzâde Muhsin, müzehhip Hacı Hüseyin ve Hacı Ahmed efendilerin yardımıyla Hz. Muhammed'in mescidinin kubbe, kasnak ve duvarlara yazılar yazmıştır (İnal, 1955,15–19).

Levhanın besmele kısmının ve âyet kısmının iki tarafında turuncu ve altın renkli bitkisel bezemeler yer almaktadır. Göbek kısmında Hz. Ali'den rivayet edilen, Hz. Peygamber'in özelliklerinin anlatıldığı gubari hatlı metin kısmı yer almaktadır. göbek kısmının hemen altında küçük beyaz hat ile yazılmış hattatın imzası yer almaktadır. Levhanın göbek alanının dışında kalan bölümlerde dairesel formda paftaların içerisinde büyük sahabelerin isimleri yer almaktadır. Levhada çeşitli renklerde cetveller kullanılmış olup, göbek kısmının etrafında altın renkli, göbek alanı etrafında ise beyaz zeminli cetveller bulunmaktadır. Ara pervazda, köşelerde yazılardan cetvel ayrılmış paftalarda, altın zemin üzerine mavi, beyaz ve turuncu renkli Rûmi tarzı fakat rumi den farklı son dönem süsleme özelliklerini taşıyan kompozisyonlar yer almaktadır. Levhanın dört kenarında geometrik görünümlü kesik hilal desenleri bulunmaktadır. Bu desenlerle köşeler arasında kalan kısımlarda kaba işçilikli yaprak ve çiçek bezemelerinden oluşan kompozisyonlar yer almaktadır.

Hilye form açısından “Serbest Formlu” hilyeler grubuna dâhil olduğu için metin analizlerini yaparken numaralandırma yöntemi uygulanmıştır. Bu numaralara karşılık gelen kısımlardaki yazılar analiz edilmeye çalışılmıştır.

*15519 Y. 112 Numaralı Hilye-i Saadet Levhasının Metin Analizleri;*

1. Hasan Radiyallahu Anhu: Hz. Ali'nin oğlu Peygamberin torunu.
2. Hüseyin Radiyallahu Anhu: Hz. Ali'nin oğlu Peygamberin torunu.
3. Zübeyir Radiyallahu Anhu
4. Talha Radiyallahu Anhu
5. Ebubekir es Sıddik Radiyallahu Anhu
6. Ömer ul Faruk Radiyallahu Anhu
7. Osman Zinnureyn Radiyallahu Anhu
8. Ali el Murtaza Radiyallahu Anhu
9. 9 numaradan 20 numaraya kadar olan kısımda Fetih Suresi yer almaktadır.

*Fetih Suresi:* Şüphesiz biz sana apaçık bir fetih verdik. Ta ki Allah, senin geçmiş ve gelecek günahlarını bağışlasın, sana olan nimetini tamamlasın, seni doğru yola iletsin ve Allah sana, şanlı bir zaferle yardım etsin. O, inananların imanlarını kat kat artırmaları için kalplerine huzur ve güven indirendir. Göklerin ve yerin orduları Allah'ındır. Allah hakkıyla bilendir, hüküm ve hikmet sahibidir. Bütün bunlar Allah'ın; inanan erkek ve kadınları, içlerinden ırmaklar akan, içinde temelli kalacakları cennetlere koyması, onların kötülüklerini örtmesi içindir. İşte bu, Allah katında büyük bir başarıdır. Bir de, Allah'ın, hakkında kötü zanda bulunan münafık erkeklere ve münafık kadınlara, Allah'a ortak koşan erkeklere ve Allah'a ortak koşan kadınlara azap etmesi içindir. Kötülük girdabı onların başına olsun! Allah onlara gazap etmiş, onları lanetlemiş ve kendilerine cehennemi hazırlamıştır. Orası ne kötü bir varış yeridir! Göklerin ve yerin orduları Allah'ındır. Allah mutlak güç sahibidir, hüküm ve hikmet sahibidir. Ey Muhammed!) Şüphesiz biz seni bir şahit, bir müjdecî ve bir uyarıcı olarak gönderdik. Ey insanlar! Allah'a ve Peygamberine inanasınız, ona yardım edesiniz, ona saygı gösteresiniz ve sabah akşam Allah'ı tespih edesiniz diye (Peygamber'i gönderdik.) Sana bîat edenler ancak Allah'a bîat etmiş olurlar.



Allah'ın eli onların ellerinin üzerindedir. Verdiği sözden dönen kendi aleyhine dönmüş olur. Allah'a verdiği sözü yerine getirene, Allah büyük bir mükâfat verecektir. Bedevîlerin (savaştan) geri bırakılanları sana, "Bizi mallarımız ve ailelerimiz alıkoydu; Allah'tan bizim için af dile" diyecekler. Onlar kalplerinde olmayanı dilleriyle söylerler. De ki: "Allah sizin bir zarara uğramanızı dilerse, yahut bir yarar elde etmenizi dilerse, ona karşı kimin bir şeye gücü yeter? Hayır, Allah yaptıklarınızdan haberdardır." (Ey münafıklar!) Siz aslında, Peygamberin ve inananların bir daha ailelerine geri dönmeyeceklerini sanmıştınız. Bu, sizin gönüllerinize güzel gösterildi de kötü zanda bulundunuz ve helaki hak eden bir kavim oldunuz. Kim Allah'a ve Peygambere inanmazsa bilsin ki, şüphesiz biz, inkârcılar için alevli bir ateş hazırladık. Göklerin ve yerin hükümranlığı Allah'ındır. O, dilediğini bağışlar, dilediğine ceza verir. Allah çok bağışlayandır, çok merhamet edendir. Savaştan geri bırakılanlar, siz ganimetleri almaya giderken, "Bırakın biz de sizinle gelelim" diyeceklerdir. Onlar Allah'ın sözünü değiştirmek isterler. De ki: "Siz bizimle asla gelmeyeceksiniz. Allah önceden böyle buyurmuştur." Onlar, "Bizi kıskanıyorsunuz" diyeceklerdir. Hayır, onlar pek az anlarlar. Bedevîlerin (savaştan) geri bırakılanlarına de ki: "Siz, güçlü kuvvetli bir kavme karşı teslim oluncaya kadar savaşmaya çağrılacaksınız. Eğer itaat ederseniz Allah size güzel bir mükâfat verir. Ama önceden döndüğünüz gibi yine dönerseniz, Allah sizi elem dolu bir azaba uğratar." Köre güçlük yoktur, topala güçlük yoktur, hastaya güçlük yoktur. (Bunlar savaşa katılmak zorunda değillerdir.) Kim Allah'a ve Peygamberine itaat ederse, Allah onu, içlerinden ırmaklar akan cennetlere koyar. Kim de yüz çevirirse, onu elem dolu bir azaba uğratar. Şüphesiz Allah, ağaç altında sana bîat ederlerken inananlardan hoşnut olmuştur. Gönüllerinde olanı bilmiş, onlara huzur, güven duygusu vermiş ve onlara yakın bir fetih ve elde edecekleri birçok ganimetler nasip etmiştir. Allah mutlak güç sahibidir, hüküm ve hikmet sahibidir. Allah size, elde edeceğiniz birçok ganimetler vaad etmiştir. Şimdilik bunu size hemen vermiş ve insanların ellerini sizden çekmiştir. (Allah böyle yaptı) ki, bunlar mü'minler için bir delil olsun, sizi de doğru bir yola iletсин. Henüz elde edemediğiniz, fakat Allah'ın, ilmiyle kuşattığı başka (kazançlar) da vardır. Allah her şeye hakkıyla gücü yetendir. İnkâr edenler sizinle savaşsalar, arkalarını dönüp kaçarlar, sonra da ne bir dost, ne de bir yardımcı bulabilirlerdi. Allah'ın öteden beri işleyip duran kanunu (budur). Allah'ın

kanununda asla bir deęişiklik bulamazsın. O, Mekke'nin göbeğinde, sizi onlara karşı üstün kıldıktan sonra, onların ellerini sizden, sizin ellerinizi onlardan çekendir. Allah, yaptıklarınızı hakkıyla görmektedir. Onlar, inkâr edenler ve sizi Mescid-i Haram'ı ziyaretten ve (ibadet amacıyla) bekletilen kurbanlıkları yerlerine ulaştırmaktan alıkoyanlardır. Eğer, oradaki henüz tanımadığımız inanmış erkeklerle, inanmış kadınları bilmeyerek ezmeniz ve böylece size bir eziyet gelecek olmasaydı, (Allah Mekke'ye girmenize izin verirdi). Allah, dilediğini rahmetine koymak için böyle yapmıştır. Eğer, inananlarla inkârcılar birbirinden ayrılmış olsalardı, onlardan inkâr edenleri elem dolu bir azaba uğrattırdık. Hani inkâr edenler kalplerine taassubu, cahiliye taassubunu yerleştirmişlerdi. Allah ise, Peygamberine ve inananlara huzur ve güvenini indirmiş ve onların takva (Allah'a karşı gelmekten sakınma) sözünü tutmalarını sağlamıştı. Zaten onlar buna lâıyk ve ehil idiler. Allah her şeyi hakkıyla bilmektedir. Andolsun, Allah, Peygamberinin rüyasını doğru çıkardı. Allah dilerse, siz güven içinde başlarınızı kazıtmış veya saçlarınızı kısaltmış olarak, korkmadan Mescid-i Haram'a gireceksiniz. Allah, sizin bilmediğinizi bildi ve size bundan başka yakın bir fetih daha verdi. O, Peygamberini hidayet ve hak din ile gönderendir. (Allah) o hak dini bütün dinlere üstün kılmak için (böyle yaptı). Şahit olarak Allah yeter. Muhammed, Allah'ın Resulüdür. Onunla beraber olanlar, inkârcılara karşı çetin, birbirlerine karşı da merhametlidirler. Onların, rükû ve secde halinde, Allah'tan lütf ve hoşnutluk istediklerini görürsün. Onların secde eseri olan alametleri yüzlerindedir. İşte bu, onların Tevrat'ta ve İncil'de anlatılan durumlarıdır: Onlar filizini çıkarmış, onu kuvvetlendirmiş, kalınlaşmış, gövdesi üzerine dikilmiş, ziraatçıların hoşuna giden bir ekin gibidirler. Allah kendileri sebebiyle inkârcıları öfkelenmek için onları böyle sağlam ve dirençli kılar. Allah, içlerinden salih amel işleyenlere bir bağışlama ve büyük bir mükâfat vaad etmiştir (Kur'an, Fetih Suresi, Sure 48).

**21.** *An Ali Radiyallahu Teala anhu. Kâne iza vasafa en nebiyyi. Sallallahû aleyhi vessellem. Kâle lem yekûn bit tavilil mümeğğit. Vela bil kasiyiril müterettit. Ve kâne rağbeten minel kavmil. Lem yekûn bil çağdil katati. Vela bissebtı. Kane caden recilen. Velem yekûn bil mutahhem. Vela bil mükelsim. Ve kane fil vechi tedvir. Eb yadu müşerrebüm. Ed acul ayneyni. Eh debûl eşfari celilül müşeaşi vel ketidi. Ec radu zü meşrubetin. Şesnül keffeyni vel kademeyli iza neşa teğallea keennema yemşi*

*fi sabin. Ve iza iltefetel tefete mean. Beyne kiifeyhi hatemün nübüvveti. Ve hüve hatemün nebbiyyine Ec medünnasi sadren ve asdakuhum lehçeten. Ve el yenuhum ariketen. Ve ekramuhum aşireten. Men raahu bediheten habehu ve men haletahu mağrifeten e habbehu:* Hazret-i Ali (Allah ondan râzı olsun), Hazret-i Peygamber'i (Allahın salât ve selâmı onun üzerine olsun) vafettiği zaman, şöyle buyurdu: Hazret-i Peygamber'in boyu ne çok kısa ne de çok uzundu, orta boyluydu. Ne kıvrıcık kısa ne de düz uzun saçlıydı; saçı kıvrıcıkla düz arasında idi. Değirmi yüzlü, duru beyaz tenli, iri ve siyah gözlü ve uzun kirpikliydi. İri kemikli ve geniş omuzluydu. Göğsü, ortadan karnına kadar kılsızdı. İki avucu ve tabanları dolgundu. Yürüdüğü zaman, sanki yokuş aşağı iner gibi rahatlıkla giderdi. Sağına ve soluna baktığında bütün vücuduyla dönerdi. İki omuzu arasında "Nübüvvet Mührü" vardı. Bu, O'nun son peygamber oluşunun nişânesi idi. O, insanların en cömert gönüllüsü, en doğru sözlüsü, en yumuşak huylusu ve en arkadaş canlısı idi. Kendilerini ansızın görenler heybeti karşısında sarsılırlar, fakat üstün vasıflarını bilerek sohbetinde bulunanlar, O'nu her şeyden çok severlerdi.

**22.** Ahzap suresinin 40 ile 47.(Kur'an, Ahzap Suresi, 33. Sure) ayetleri çeşitli bölümler halinde bulunmaktadır. *Ma kâne Muhammedün eba ehadin min ricaliküm ve lâkin Rasûlellahi ve Hâtemen Nebîyyiyn\** ve *kânAllahu Bi külli şey'in Aliyma:* Muhammed, sizin erkeklerinizden birinin babası değildir! Fakat Rasûlullah ve HatemünNebîyiyn'dir... Allah, herşeyi bilir.

**23.** *Ve datayen ilellahi Bi iznih ve siracen müniyra; Ve beşşiril mu'miniyne Bi enne lehüm minAllahi fadlen kebiyra:* Allah'a, O'nun izniyleçağırın ve nur saçan bir kandil olarak irsal ettik. Mü'minlere, muhakkak ki onlar için Allah'dan büyük bir lutuf-ihsan olduğunu müjdele.

**24.** *İlenNur\** ve *kâne Bil mu'miniyne Rahıyma; Tahıyyetühüm yevme yelkavnehu Selâm\** ve *eadde lehüm ecran keriyma; Ya eyyühenNebîyyü inna erselnake şahiden ve mübeşşiren ve neziyra;*Ve O'nun melekleri de salat ederler Mü'minlere mü'minler olarak-mü'minlerden Rahıym'dir. O'na kavuşacakları gün, onlara hayat-esenlik dileği "*Selam*"dır... Onlar için şerefli, bitmez bir ecir hazırlamıştır. Ey O Nebî!... Muhakkak ki biz seni bir şahid, bir müjdecî ve bir neziyr olarak irsal ettik.

**25.** *Ya eyyühelleziyne amenüzkürullahe zikran kesiyra; Ve sebbihuhu bükraten ve asiyla; huvelleziy yusalliy aleyküm ve melaiketehu li yuhriceküm minez zulümati:* Ey

iman edenler!.. Allah'ı çok zikredin!. Sabah-akşam devamlı O'nu tesbih edin (vücudunuz yok?)!. O'dur ki, sizi zulumatlardan Nur'a çıkarmak için size salat...

**26.** 26, 27, 28, 29 numaralı alanların içerisinde bulunan metin kısmı şöyledir; Her kim ki benden sonra hilyeme görürse beni görmüş gibi olur ve her kimki bana duyduğu şevkle ona bakarsa Allah ona cehennem ateşini ve kabir azabını haram kılar. Çıplak olarak da haşrolunmaz (diriltilmez). Yine buyurdu ki her kim ki onu evine asarsa Allah'ın izniyle ateşe atılsa da yanmaz.

**30.** *Bismillahirrahmanirrahim;* Rahmân ve Rahîm olan Allah'ın adıyla.

**31.** Metin kısmı analiz edilememiştir.

**32.** Sad Radiyallahu Anhu

**33.** Said Radiyallahu Anhu

**34.** Ebu Ubeyde Radiyallahu Anhu

**35.** Abdurrahman Radiyallahu Anhu

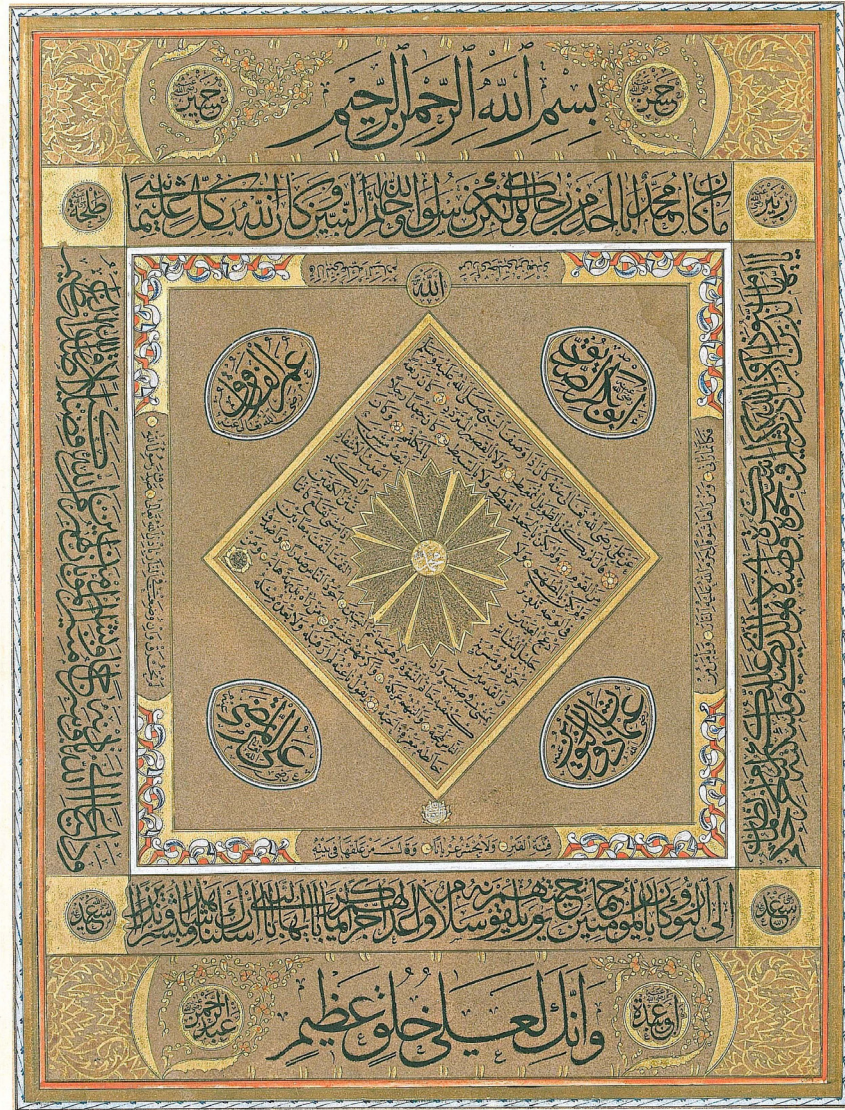

Şekil 51. 15519 Y. 112 no.lu Hilye-i Saadet Levhası

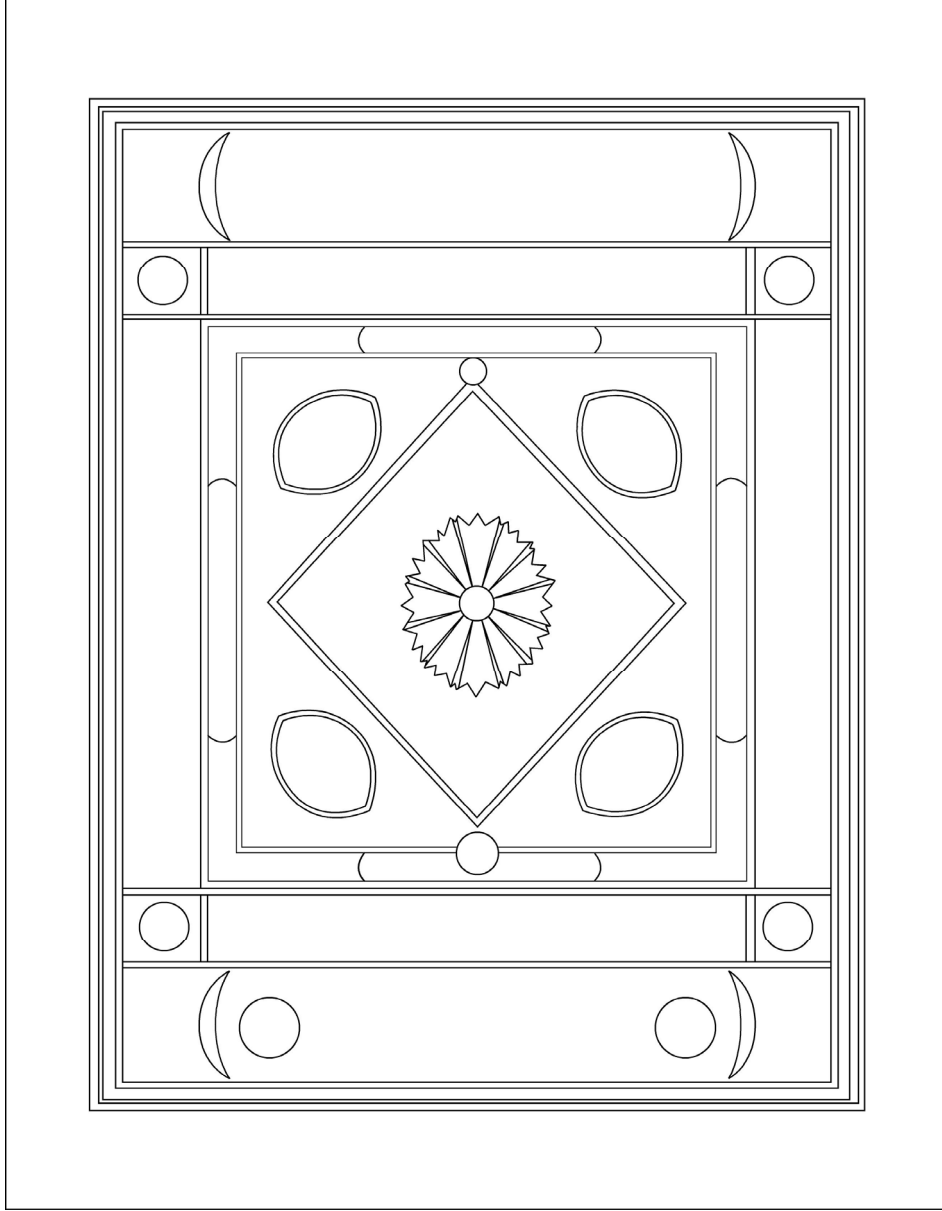

**Şekil 52. 15519 Y. 112 no.lu Hilye-i Saadet Levhası'nın Alan Analizi**



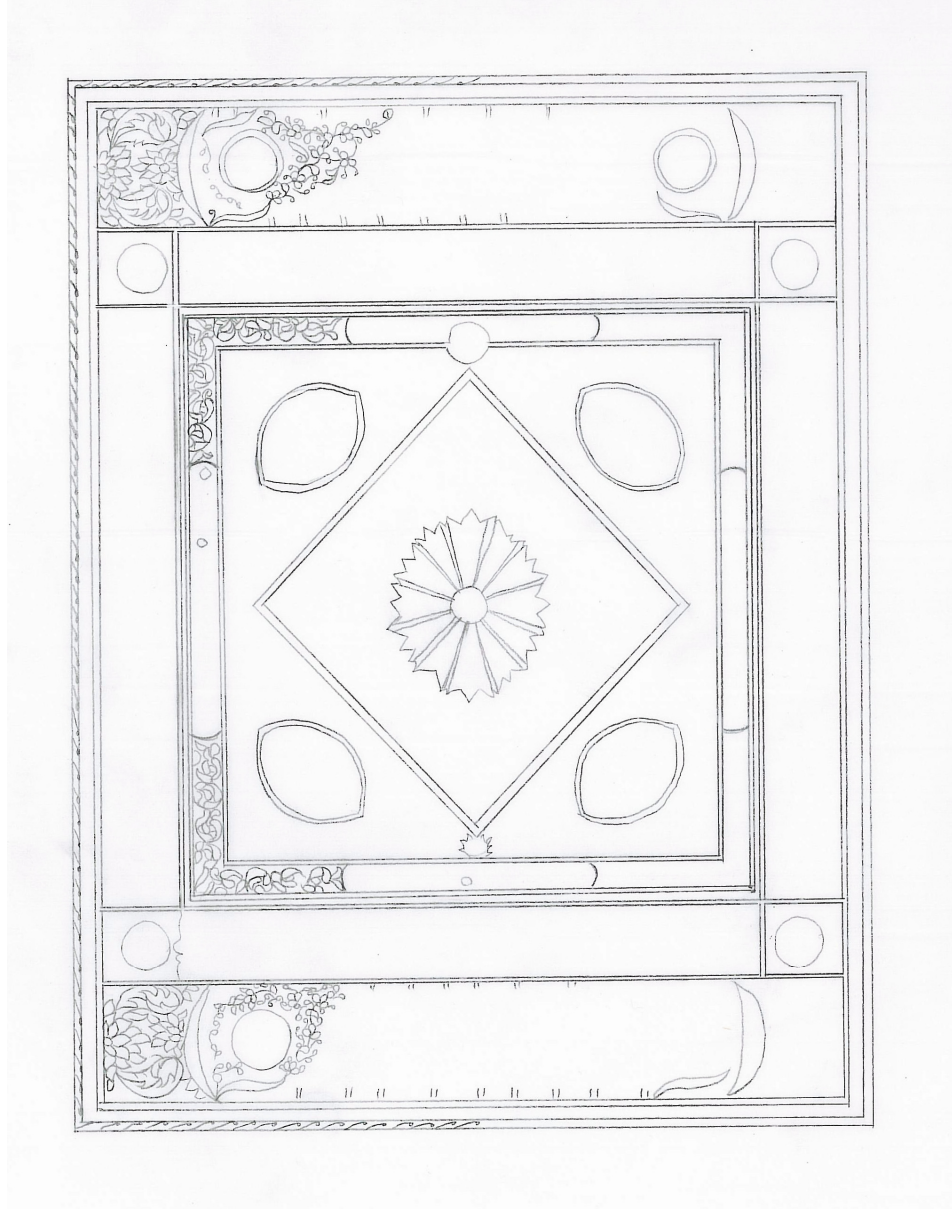

Şekil 53. 15519 Y. 112 no.lu Hilye-i Saadet Levhası'nın Motif Analizi

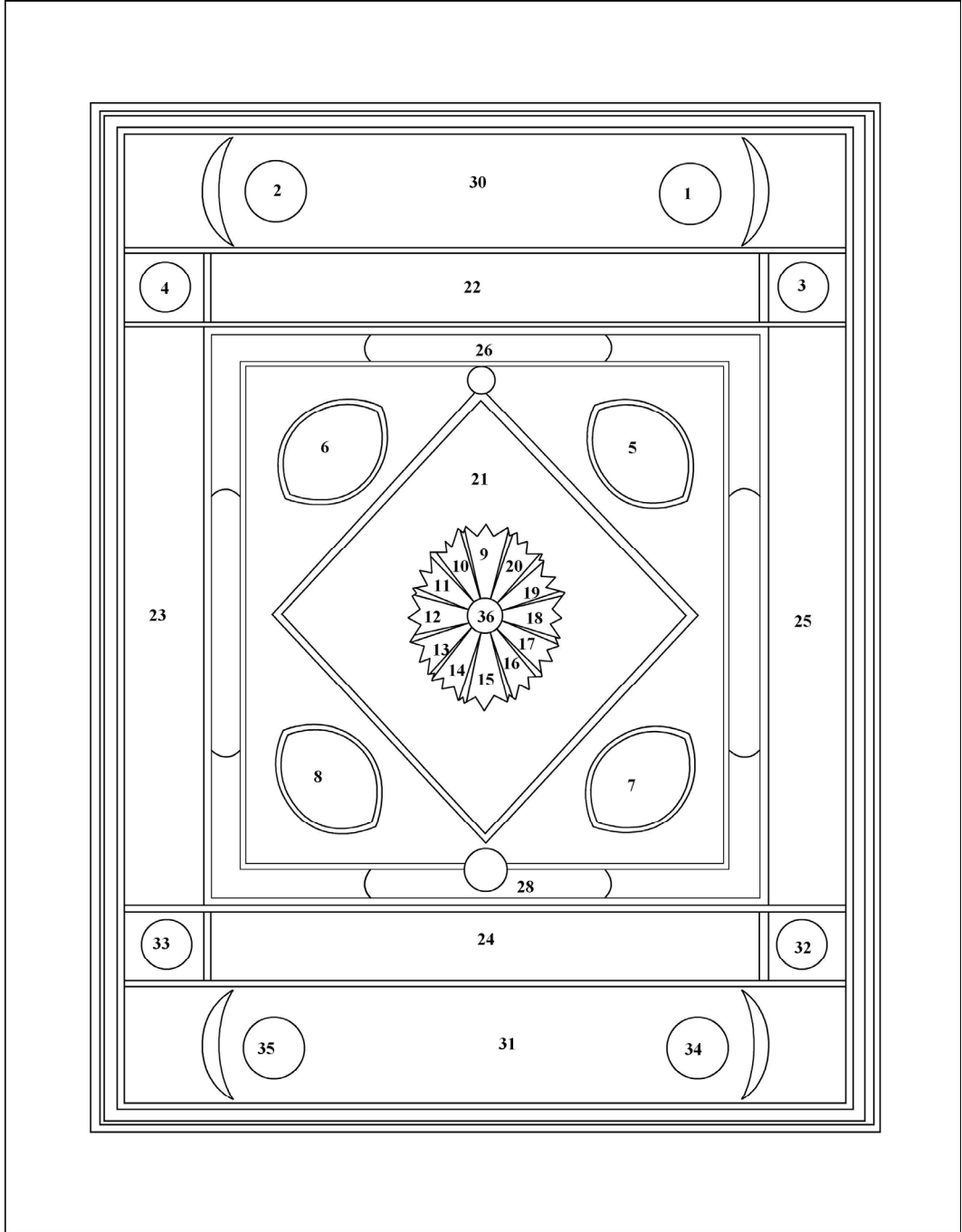

**Şekil 54. 15519 Y. 112 no.lu Hilye-i Saadet Levhası'nın Metin Analizi İçin Numaralandırılmış Paftaları.**

## 4. DÖRDÜNCÜ BÖLÜM

### 4. SONUÇ VE ÖNERİLER

Türkler'in yüzyıllar boyunca, güzel sanatlara duymuş oldukları ilgi, meydana getirdikleri nadide sanat eserleri, Türk milletinin geçmişte yalnızca askeri ve idari alanlarda değil, aynı zamanda sanatta da çok üstün bir seviyeye ulaştıklarının açık delilleri olmuşlardır. Türkler Orta Asya'da başlayarak Anadolu ve Rumeli'yi de aşan bir saha içerisinde kültür ve sanatlarını yaymışlar, nesiller boyunca büyük bir özveri ve sevgi ile birbirlerine aktararak bugüne kadar devam ettirmişlerdir.

Türk Kültüründe önemli bir yer tutan tezhib sanatı değişik beğeni ve ekollerle günümüze kadar gelmiştir. Değişen beğeni ve ekollere rağmen motif ve kompozisyon uyumu her dönemde ortak nokta olmuştur. Türklerde tezhib sanatının gelişmesi, Türkler'in kitaba ve yazıya duydukları sevgiden kaynaklanmaktadır. Sanata ve sanatçıya büyük önem veren devlet büyüklerinin desteği de tezhib sanatının gelişmesinde büyük bir etken olmuştur.

Bugün müze ve kütüphanelerimizde uzun ve şanslı bir geçmişi olan tezhib sanatının örneklerinden oluşan dört yüz bini aşkın el yazması eser yer almaktadır. incelediğimiz Hilye-i Saadet Levhaları Türk Tezhib ve Hat Sanatının mahsulü eserlerin sadece bir tanesidir.

Bugün, Türk süsleme sanatları alanında eserler ortaya koyabilmek için, kendi sanatımızın ve onu oluşturan unsurların, tarihi gelişim açısından incelenmesi, tanınması, en iyi şekilde öğrenilmesi ve bilimsel verilerle araştırılması ve incelenmesi gerekmektedir. Bu eserlerin sadece taklit yoluyla değil onları anlayarak yapılan yeni yorumları, Türk Tezhib Sanatı'nın öğrenilmesi ve gelecek nesilleri kendi sanatları hakkında aydınlatma açısından yararlı olacaktır. Bu sebeple tezhib sanatı içinde önemli bir yer tutan Hilye-i Saadet levhalarının yüzyıllara göre hem formsal hem de dönem özellikleri açısından çok daha ayrıntılı bir şekilde araştırılarak bilimsel olarak ortaya konması gerektiğine inanıyoruz. Bu tarz çalışmalar ile birlikte kompozisyon, üslûp, teknik bilgi ve konu ile alakalı diğer bilinmeyenlerin gün ışığına çıkması mümkündür.

Teze kaynak olan ve yurtiçi ve yurtdışında bulunan müzelerde ve çeşitli özel koleksiyonlarda yer alan Hilye-i Saadet Levhalarının tümünün incelenmesi mümkün olamamıştır. Bunun başlıca sebebi sanat tarihi açısından birer yazılı evrak niteliği taşıyan birçok eser gibi Hilye-i Saadet Levhaları'nın da, milli servet kabul edilmesi ve bunlar üzerinde rahatlıkla çalışma imkânı bulunamamasıdır.

Bu tip eserlerin dönem özellikleri ve ortaya çıkış tarihleri başlıca olmak üzere her açıdan araştırılmasına kolaylık teşkil etmesi ve her ne şekilde olursa olsun kaybolma ihtimallerini ortadan kaldırmak açısından, sanat tarihçiler ve sanatçıların işbirliği ile birer katalog çalışması haline getirilmesi, alanda yapılan çalışmalar konusunda yardımcı olacaktır. Bu kataloglar oluşturulurken eserlerin asıllarına uygun renk ve boyutlarına uygun olarak fotoğraflandırılması işlemi eser analizlerinde, araştırma yapan kişilere yardımcı olacaktır. Bu sıkıntının giderilmesi açısından ilgili müze ve koleksiyon sahipleri ile onarım ve koruma çalışmalarının Üniversiteler ve Müzeler işbirliği ile giderilmesi bu alanda yetişen bizlerin beklentilerinin başında yer almaktadır.

## KAYNAKÇA

### Kitaplar:

- ACAR, Ş., **Türk Hat Sanatı**, Antik A.Ş. Kültür yayınları, İstanbul,1999.
- ARSEVEN, C. E., **Türk Sanatı**, Cem Yayınevi, İstanbul, 1970.
- AYVERDİ, E. H., **Fatih Devri Hattatları ve Hat Sanatı**, İstanbul Fetih Cemiyeti Yayınları, İstanbul, 1953.
- ÇAĞMAN, F., G. RENDA, S. BAĞCI, Z. TANINDI, **Osmanlı Resim Sanatı**, Kültür ve Turizm Bakanlığı Yayınları, 1. Baskı, İstanbul, s.275, 2006.
- ÇİĞ, K., **Hattat Hafız Osman Efendi**, İbrahim Horoz Basımevi, İstanbul, 1949.
- DERMAN, U., K. GİRAY, B. ERUZ, **Sabancı Koleksiyonu Hat Resim Heykel-Porselen**, Akbank Kültür Yayınları, 1995.
- DEVELİOĞLU, F., “Hilye”, **Osmanlıca Türkçe Ansiklopedik Lügat**, Aydın Kitabevi Yayınları, Sözlük Dizisi 1, 15. Baskı, Ankara, s.37, 1995.
- ERSOY, A., **Türk Tezhip Sanatı**, Akbank Kültür Yayınları, 14/4, İstanbul, 1988.
- İNAL, İ. M. K., **Son Hattatlar**, Maarif Matbaası, İstanbul, 1955.
- KUR’AN, **Ahzap Suresi**, Ayet 40-47,(Türkçe Anlamı, çev. A. ÖZEK, H. KARAMAN, A. TURGUT, M. ÇAĞRICI, K. DÖNMEZ, S. GÜMÜŞ, Türkiye Diyanet Vakfı Yayınları, 1998).
- \_\_\_\_\_, **Fatih Suresi**,(Türkçe Anlamı, çev. A. ÖZEK, H. KARAMAN, A. TURGUT, M. ÇAĞRICI, K. DÖNMEZ, S. GÜMÜŞ, Türkiye Diyanet Vakfı Yayınları, 1998).
- KUT, G., M. AKAY, N. YÜCE, **Osmanlı Devleti ve Medeniyeti Tarihi**, İrcica Yayınları, İstanbul, 1998.
- ÖZKEÇECİ, İ., **Türk Tezhib Sanatı ve Tezyini Motifler Tebliğleri**, Dizgi-Baskı, Erciyes Üniversitesi Matbaası, Kayseri,1993.
- \_\_\_\_\_, Ş.B.ÖZKEÇECİ, “**Türk Sanatında Tezhip**”, Seçil Ofset, İstanbul, 2007.
- RADO, Ş., **Türk Hattatları XV. YY.dan Günümüze Kadar Gelmiş Ünlü Hattatların Hayatları ve Yazılarından Örnekler**, Yayın Matbaacılık Tic. Ltd. Şti, İstanbul, 1984.
- SERİN, M., **Hat Sanatı ve Meşhur Hattatlar**, II. Baskı, İstanbul, 2003.
- SOFUOĞLU, M., **Sahîh-i Buhari Tercemesi**, Ötüken Neşriyat, Cilt 3, s. 1129, İstanbul, 2004.

- TAŞKALE, F., H. GÜNDÜZ, “**Hilye-i Şerîfe Hz. Muhammed’in Özellikleri**”, Antik A.Ş. Kültür Yayınları, İstanbul, 2006
- YARDIM, A., **Peygamberimiz (sav)’in Şemali**, Damla Yayınevi, III. Baskı, İstanbul, 1998.
- YAZANSOY, C., A. KARAHAN, “**Sabancı Hat Koleksiyonu**”, Ak Yayınları Sanat Kitapları Serisi, İstanbul, 1895.
- YAZIR, M. B., “**Eski Yazıları Okuma Anahtarı**”, Vakıflar Genel Müdürlüğü Yayınları, IV. Baskı, s.139, İstanbul, 1983
- İSLAM ANSİKLOPEDİSİ, “**Hat**”, Türkiye Diyanet Vakfı, Cilt 16, s. 42.

**Makaleler:**

- ACAR, Ş., “Hilyeler”, **Antik Dekor Dergisi**, Sayı 42, s.94-100, 1997.
- DEMİRİZ, Y., “Anadolu Türk Sanatında Süsleme ve Küçük Sanatlar”, **Anadolu Uygarlıkları Ansiklopedisi**, Cilt 5, s. 924, 1982.
- DERMAN, U., “Sülüs”, **Türk Ansiklopedisi**, Cilt 30, s. 133, 1981.
- \_\_\_\_\_, “Hilye-Hat”, **Türkiye Diyanet Vakfı İslam Ansiklopedisi**, Cilt 18, 1998.
- ESİN, E., “İslamiyetten Evvel Orta Asya Türk Resim Sanatı”, **Türk Kültürü El Kitabı**, Kısım 1, Cilt 2, s. 924, 1982
- MAHİR, B., “II. Bayezid Dönemi Nakkaşhanesinin Osmanlı Tezhip Sanatına Katkıları”, **Türkiyemiz Dergisi**, Sayı 60, s. 4-13, 1990.
- ÖZCAN, A. R., “Osmanlılarda Kitap Sanatları”, **Osmanlı Ansiklopedisi**, Ağaç Yayıncılık, Cilt 5, 1984.
- TANINDI, Z., “İslam Resminde Kutsal Kent ve Yöre Tasvirleri”, **Orhan Şaik Gökyay Armağanı. II. Journal of Turkish Studies 7**, Cilt: 2, s. 407-437, 1983.
- TAŞKALE, F., “Türk Süsleme Sanatı Tezhib”, **Antik Dekor Dergisi**, Sayı 4, s.72, 1989.
- \_\_\_\_\_, “Hat Sanatı Yapıtlarından Seçkin Örnekler Hilyeler”, **Antik Dekor Dergisi**, Sayı 7, s.90-96, 1990.
- ÜNVER, S., “Hattat Mahmud Celaleddin Efendi ve İstanbul Fethini Müjdeleyen Hadıs”, **50 San’at Severler Serisi**, Sayı 4, 1953.



ÜSTÜN, A., “**Hilye-i Saadet Levhalarının Tezhip Açısından İncelenmesi**”,  
Yüksek Lisans Tezi, D.E.Ü., 1990.

YARDIM, A., “**Hilye-i Saadet Peygamber Efendimiz’ in Yaratılış Güzellikleri**”,  
**Kubbealtı Akademi Mecmuası**, Sayı 4, s. 12-25, 1978.

## ÖZGEÇMİŞ

### **Kişisel Bilgiler:**

Adı ve Soyadı: Çiğdem ÖNKOL ERTUNÇ  
Doğum Yeri: Gölcük – Kocaeli  
Doğum Yılı: 1982  
Medeni Hali: Evli

### **Eğitim Durumu:**

Lise: 1996 – 2000 Anadolu Mahalli İdareler Meslek  
Lisesi  
Lisans: 2000 – 2004 SDÜ Güzel Sanatlar Fakültesi,  
Geleneksel Türk El Sanatları Bölümü

### **Yabancı Dil ve Düzeyi**

1. İngilizce, Orta Seviye

### **İş Deneyimi:**

2005 – Devam ediyor. SDÜ Sosyal Bilimler Enstitüsü, Araştırma Görevlisi.

### **Bilimsel Yayınlar ve Çalışmalar:**

ŞİMŞEK H. ÖNKOL, Ç., 2006. Uluslararası Geleneksel Sanatlar Sempozyumu."Yaşayan Bir Örnek: Bakıbey Konağı (Burdur) Kalemîşi Süslemeleri" başlıklı sözlü sunum bildiri. Dokuz Eylül Üniversitesi Güzel Sanatlar Fakültesi. Tübitak katkıları ile. 16- 18 Kasım 2006. İZMİR

**Diğer:**

- 1- 8 Mart Dünya Kadınlar Günü Geleneksel Türk el Sanatları Sergisi. 8–26 Mart 2005 SDÜ Kültür Merkezi ISPARTA
- 2- 8 Mart Dünya Kadınlar Günü Karma Resim Sergisi. SDÜ Araştırma Uygulama Hastanesi. 8–30 Mart 2006. Çünür /ISPARTA
- 3- 15 Nisan 2006 Geleneksel Türk El Sanatları Bölümü Öğretim Elemanları Sergisi. Demiralay Konağı / ISPARTA
- 4- 20 Nisan 2006 ÖYP Üniversiteleri Güzel Sanatlar Sergisi. Erciyes Üniversitesi, Güzel sanatlar Fakültesi, Zafer Bayburtoğlu Sanat Galerisi. KAYSERİ
- 5- 8 Mart Dünya Kadınlar Günü Karma Resim Sergisi. SDÜ Kültür Merkezi (Oditoryum) Fuayesi. 7- 16 Mart 2007. ISPARTA