



T.C.
SÜLEYMAN DEMİREL ÜNİVERSİTESİ
GÜZEL SANATLAR ENSTİTÜSÜ
GELENEKSEL TÜRK SANATLARI ANASANAT DALI

ANTALYA MÜZESİ ETNOGRAFYA BÖLÜMÜ'NDE BULUNAN
AHŞAP ESERLERİN SÜSLEME ÖZELLİKLERİ

Elif Tüba AKÇAY

Yüksek Lisans Tezi

Danışman: Doç. Dr. Sema ETİKAN

ISPARTA, 2014

T.C.
SÜLEYMAN DEMİREL ÜNİVERSİTESİ
GÜZEL SANATLAR ENSTİTÜSÜ
GELENEKSEL TÜRK SANATLARI ANASANATDALI

Bu tez 26.05.2016 tarihinde aşağıdaki jüri üyeleri tarafından oy birliği/oy çokluğu ile kabul edilmiştir.

DANIŞMAN

Doç. Dr. Sema Etikan

İmza: 

ÜYE

Doç. Dr. Filiz N. Ölmez

İmza: 

ÜYE

Yard. Doç. Dr. Doğan Demirci

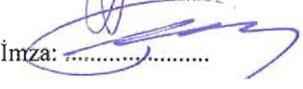
İmza: 

Yukarıdaki imzaların adı geçen öğretim üyelerine ait olduğunu onaylıyorum.

İmza ve Mühür

Doç. Dr. Abdullah Şevki DUYMAZ

SDÜ Güzel Sanatlar Enstitüsü Müdürü



T. C.
SÜLEYMAN DEMİREL ÜNİVERSİTESİ
GÜZEL SANATLAR ENSTİTÜSÜ MÜDÜRLÜĞÜNE

Bu belge ile bu tezdeki bütün bilgilerin akademik kurallara ve etik davranış ilkelerine uygun olarak toplanıp sunulduğunu beyan ederim. Bu kural ve ilkelerin gereği olarak, çalışmada bana ait olmayan tüm veri, düşünce ve sonuçları aldığımı ve kaynağını gösterdiğimi ayrıca beyan ederim (06/05/2014)

Elif Tüba AKÇAY

İÇİNDEKİLER

Sayfa No

İÇİNDEKİLER	i
ŞEKİLLER DİZİNİ.....	iii
ÇİZELGELER DİZİNİ	viii
SUNUŞ.....	ix
ÖZET.....	x
ABSTRACT.....	xi
1. GİRİŞ.....	1
1.1. Antalya Müzesi.....	3
2. KURAMSAL TEMELLER	5
2.1. Ahşabın Tanımı	5
2.2. Ahşap İşçiliğinin Tarihi Gelişimi	5
2.2.1. Erken Dönem Ahşap İşçiliği	6
2.2.2. Selçuklu Dönemi Ahşap İşçiliği	7
2.2.3. Osmanlı Dönemi Ahşap İşçiliği.....	8
2.3. Ahşap İşleme Teknikleri	14
2.3.1. Kazıma Tekniği.....	14
2.3.2. Yüzey Oyma Tekniği	14
2.3.2.1. Düz ve Yuvarlak Satırlı Oyma Tekniği	15
2.3.2.2. Çift Katlı Kabartma Tekniği	15
2.3.2.3. Eğri Kesim Tekniği.....	15
2.3.3. Şebekeli Oyma Tekniği.....	16
2.3.4. Tabii Şekil Oyma Tekniği	16
2.3.5. Aplike Oyma Tekniği.....	17
2.3.6. Kafesişi Tekniği	17
2.3.7. Kündekâri Tekniği	17
2.3.7.1. Hakiki Kündekâri Tekniği	17
2.3.7.2. Taklit Kündekâri Tekniği.....	18

2.3.7.2.1.	Çakma ve Kabartmalı Kündekâri Tekniği	18
2.3.7.2.2.	Tamamen Çakma ve Yapıştırma Kündekâri Tekniği	18
2.3.7.2.3.	Tamamen Kabartmalı Kündekâri Tekniği	19
2.3.8.	Kakma Tekniği.....	19
2.3.9.	Boyama Tekniği.....	20
2.3.10.	Pirografi Tekniği.....	20
3.	KAYNAK ÖZETLERİ.....	21
4.	MATERYAL VE YÖNTEM.....	24
4.1.	Materyal.....	24
4.2.	Yöntem	24
5.	BULGULAR VE TARTIŞMA.....	25
5.1.	Antalya Müzesi Etnografya Bölümü'nde Bulunan Ahşap Eserler.....	25
5.1.1.	Antalya Müzesi Etnografya Bölümü'nde Bulunan Ahşap Eserlerin Tarihlendirilmesi.....	25
5.1.2.	Antalya Müzesi Etnografya Bölümü'nde Bulunan Ahşap Eserlerde Kullanılan İşleme Teknikleri	25
5.1.3.	Antalya Müzesi Etnografya Bölümü'nde Bulunan Ahşap Eserlerin Kullanım Amaçlarına Göre Sınıflandırılması.....	26
5.2.	Antalya Müzesi Etnografya Bölümü'nde Bulunan Ahşap Eserlerin Süsleme Özellikleri.....	28
6.	DEĞERLENDİRME VE SONUÇ.....	129
	KAYNAKÇA.....	131

ŞEKİLLER DİZİNİ

Sayfa No

Şekil 1. : Ahşap eserlerin işleme tekniklerine göre dağılımı	26
Şekil 2. : Ahşap Eserlerin kullanım amaçlarına göre dağılımı.....	27
Şekil 3. : 1,27,77 Envanter numaralı rahlenin önden görünüşü (Akçay, 2012).....	29
Şekil 4. : 1,27,77 Envanter numaralı rahlenin yandan görünüşü (kapalı) (Akçay, 2012)	29
Şekil 5. : 1,27,77 Envanter numaralı rahlenin ve desen çizimi (Akçay, 2012).....	29
Şekil 6. : 2,53,73 Envanter numaralı konsollu tuvaletin önden görünüşü (Akçay, 2012)	31
Şekil 7. : 2,53,73 Envanter numaralı konsollu tuvaletin aynalığının desen çizimi (Akçay, 2012).....	31
Şekil 8. : 2,53,73 Envanter numaralı konsollu tuvaletin ayna kenarının desen çizimleri.....	31
Şekil 9. : 2,53,73 Envanter numaralı konsollu tuvaletin çekmecesinin desen çizimi (Akçay, 2012).....	31
Şekil 10. : 162,97 Envanter numaralı beşiğin önden görünüşü (Akçay, 2012)	33
Şekil 11. : 162,97 Envanter numaralı beşiğin desen çizimi (Akçay, 2012).....	33
Şekil 12. : 9,10,75 Envanter numaralı nalının önden görünüşü (Akçay, 2012).....	35
Şekil 13. : 9,10,75 Envanter numaralı nalının önden görünüşünün desen çizimi (Akçay, 2012).....	35
Şekil 14. : 9,10,75 Envanter numaralı nalının yandan görünüşü (Akçay, 2012)	35
Şekil 15. : 9,10,75 Envanter numaralı nalının yandan görünüşünün desen çizimi (Akçay, 2012).....	35
Şekil 16. : 20,11,79 Envanter numaralı nalının önden görünüşü (Akçay, 2012).....	37
Şekil 17. : 20,11,79 Envanter numaralı nalının desen çizimi (Akçay, 2012)	37
Şekil 18. : 185 Envanter numaralı ağızlığın önden görünüşü (Akçay, 2012)	39
Şekil 19. : 185 Envanter numaralı ağızlığın desen çizimi (Akçay, 2012).....	39
Şekil 20. : 1,24,76 Envanter numaralı tütün tabakasının önden görünüşü (Akçay, 2012)	40
Şekil 21. : 1,24,76 Envanter numaralı tütün tabakasının desen çizimi (Akçay, 2012)	40
Şekil 22. : 8,6,2000 Envanter numaralı sigara tabakasının önden görünüşü (Akçay, 2012)	42
Şekil 23. : 8,6,2000 Envanter numaralı sigara tabakasının desen çizimi (Akçay, 2012)	42
Şekil 24. : 4,12,77 Envanter numaralı oturak değirmeninin önden görünüşü (Akçay, 2012)	44
Şekil 25. : 4,12,77 Envanter numaralı oturak değirmeninin desen çizimi (Akçay, 2012)	44

Şekil 26. : 17,12,77 Envanter numaralı oturak değirmeninin üstten görünüşü (Akçay, 2012)	46
Şekil 27. : 17,12,77 Envanter numaralı oturak değirmeninin desen çizimi (Akçay, 2012)	46
Şekil 28. : 17,12,77 Envanter numaralı oturak değirmeninin desen çizimi (Akçay, 2012)	46
Şekil 29. : 6,46,73 Envanter numaralı kahve soğutacağıının önden görünüşü (Akçay, 2012)	48
Şekil 30. : 6,46,73 Envanter numaralı kahve soğutacağıının desen çizimi (Akçay, 2012)	48
Şekil 31. : 3,71,73 Envanter numaralı kahve soğutacağıının önden görünüşü (Akçay, 2012)	50
Şekil 32. : 3,71,73 Envanter numaralı kahve soğutacağıının desen çizimi (Akçay, 2012)	50
Şekil 33. : 10,8,74 Envanter numaralı kahve soğutacağıının önden görünüşü (Akçay, 2012)	52
Şekil 34. : 10,8,74 Envanter numaralı kahve soğutacağıının desen çizimi (Akçay, 2012)	52
Şekil 35. : 16,8,74 Envanter numaralı kahve soğutacağıının önden görünüşü (Akçay, 2012)	54
Şekil 36. : 16,8,74 Envanter numaralı kahve soğutacağıının desen çizimi (Akçay, 2012)	54
Şekil 37. : 1,15,95 Envanter numaralı kahve soğutacağıının önden görünüşü (Akçay, 2012)	56
Şekil 38. : 1,15,95 Envanter numaralı kahve soğutacağıının desen çizimi (Akçay, 2012)	56
Şekil 39. : 5,17,95 Envanter numaralı kahve soğutacağıının önden görünüşü (Akçay, 2012)	58
Şekil 40. : 5,17,95 Envanter numaralı kahve soğutacağıının desen çizimi (Akçay, 2012)	58
Şekil 41. : 9a Envanter numaralı soğudanın önden görünüşü (Akçay, 2012).....	60
Şekil 42. : 9a Envanter numaralı soğudanın desen çizimi (Akçay, 2012)	60
Şekil 43. : 11,6,79 Envanter numaralı soğudanın üstten görünüşü (Akçay, 2012)....	62
Şekil 44. : 11,6,79 Envanter numaralı soğudanın desen çizimi (Akçay, 2012)	62
Şekil 45. : 1,3,82 Envanter numaralı kahve soğutucusunun üstten görünüşü (Akçay, 2012)	64
Şekil 46. : 1,3,82 Envanter numaralı kahve soğutucusunun desen çizimi (Akçay, 2012)	64
Şekil 47. : 11,29,74 Envanter numaralı kaşığın üstten görünüşü (Akçay, 2012).....	66
Şekil 48. : 11,29,74 Envanter numaralı kaşığın desen çizimi (Akçay, 2012)	66
Şekil 49. : 12,29,74 Envanter numaralı kaşığın üstten görünüşü (Akçay, 2012).....	68
Şekil 50. : 12,29,74 Envanter numaralı kaşığın desen çizimi (Akçay, 2012)	68

Şekil 51. : 1,8,83	Envanter numaralı kaşığın üstten görünüşü (Akçay, 2012).....	70
Şekil 52. : 1,8,83	Envanter numaralı kaşığın desen çizimi (Akçay, 2012).....	70
Şekil 53. : 2,8,83	Envanter numaralı kaşığın üstten görünüşü (Akçay, 2012).....	72
Şekil 54. : 2,8,83	Envanter numaralı kaşığın desen çizimi (Akçay, 2012).....	72
Şekil 55. : 3,8,83	Envanter numaralı kaşığın üstten görünüşü (Akçay, 2012).....	74
Şekil 56. : 3,8,83	Envanter numaralı kaşığın desen çizimi (Akçay, 2012).....	74
Şekil 57. : 6,8,83	Envanter numaralı muhtelif kaşıkların üstten görünüşü (Akçay, 2012)	76
Şekil 58. : 6,8,83	Envanter numaralı muhtelif kaşıkların desen çizimi (Akçay, 2012)	76
Şekil 59. : 7,8,83	Envanter numaralı muhtelif kaşıkların üstten görünüşü (Akçay, 2012)	78
Şekil 60. : 7,8,83	Envanter numaralı muhtelif kaşıkların desen çizimi (Akçay, 2012)	78
Şekil 61. : 13,8,83	Envanter numaralı deste kaşıkların üstten görünüşü (Akçay, 2012)	80
Şekil 62. : 13,8,83	Envanter numaralı deste kaşıkların desen çizimi (Akçay, 2012).	80
Şekil 63. : 8,14,74	Envanter numaralı oymalı kaşıkların önden görünüşü (Akçay, 2012)	82
Şekil 64. : 8,14,74	Envanter numaralı oymalı kaşıkların desen çizimi (Akçay, 2012)	82
Şekil 65. : 10,14,74	Envanter numaralı boyalı kaşığın üstten görünüşü (Akçay, 2012)	84
Şekil 66. : 10,14,74	Envanter numaralı boyalı kaşığın desen çizimi (Akçay, 2012).	84
Şekil 67. : 10,14,74	Envanter numaralı boyalı kaşığın üstten görünüşü (Akçay, 2012)	84
Şekil 68. : 10,14,74	Envanter numaralı boyalı kaşığın desen çizimi (Akçay, 2012).	84
Şekil 69. : 3,18,99	Envanter numaralı kepçenin üstten görünüşü (Akçay, 2012).....	86
Şekil 70. : 3,18,99	Envanter numaralı kepçenin desen çizimi (Akçay, 2012)	86
Şekil 71. : 2003/16	Envanter numaralı kepçenin önden görünüşü (Akçay, 2012)	88
Şekil 72. : 2003/16	Envanter numaralı kepçenin desen çizimi (Akçay, 2012).....	88
Şekil 73. : 36	Envanter numaralı kapı kanadının önden görünüşü (Akçay, 2012)	90
Şekil 74 a, b, c. : 36	Envanter numaralı kapı kanadının pafta çizimi (Akçay, 2012).	91
Şekil 74 a. : 36	Envanter numaralı kapı kanadının paftasının desen çizimi (Akçay, 2012).....	91
Şekil 74 b. : 36	Envanter numaralı kapı kanadının paftasının desen çizimi (Akçay, 2012).....	91
Şekil 74 c. : 36	Envanter numaralı kapı kanadının orta göbeğinin 1/4'ünün desen çizimi (Akçay, 2012).....	91
Şekil 75. : 37	Envanter numaralı kapı kanadının üst aynalığının önden görünüşü (Akçay, 2012).....	93

Şekil 76. : 37 Envanter numaralı kapı kanadının alt aynalığının önden görünüşü (Akçay, 2012).....	93
Şekil 77. : 37 Envanter numaralı kapı kanadının desen çizimi (Akçay, 2012).....	93
Şekil 78. : 37 Envanter numaralı kapı kanadının desen çizimi (Akçay, 2012).....	93
Şekil 79. : 30 Envanter numaralı dolap kapağının önden görünüşü (Akçay, 2012) ..	95
Şekil 80. : 30 Envanter numaralı dolap kapağının desen çizimi (Akçay, 2012).....	95
Şekil 81. : 38 Envanter numaralı dolap kapağının önden görünüşü (Akçay, 2012) ..	97
Şekil 82. : 38 Envanter numaralı dolap kapağının desen çizimi (Akçay, 2012).....	97
Şekil 83. : 39 Envanter numaralı dolap kapağının önden görünüşü (Akçay, 2012) ..	99
Şekil 84. : 39 Envanter numaralı dolap kapağının desen çizimi (Akçay, 2012).....	99
Şekil 85. : 264 Envanter numaralı dolap kapağının önden görünüşü (Akçay, 2012)	101
Şekil 86 a, b, c. : 264 Envanter numaralı dolap kapağının pafta çizimi (Akçay, 2012)	102
Şekil 86 a. : 264 Envanter numaralı dolap kapağının paftasının desen çizimi (Akçay, 2012).....	102
Şekil 86 b. : 264 Envanter numaralı dolap kapağının paftasının desen çizimi (Akçay, 2012).....	102
Şekil 86 c. : 264 Envanter numaralı dolap kapağının paftasının desen çizimi (Akçay, 2012).....	102
Şekil 87. : 1,1,74 Envanter numaralı dolap kapağının yandan görünüşü (Akçay, 2012)	104
Şekil 88 a, b. : 1,1,74 Envanter numaralı dolap kapağının pafta çizimi (Akçay, 2012)	104
Şekil 88 a. : 1,1,74 Envanter numaralı dolap kapağının paftasının desen çizimi (Akçay, 2012).....	105
Şekil 88 b. : 1,1,74 Envanter numaralı dolap kapağının paftasının desen çizimi (Akçay, 2012).....	105
Şekil 89. : 3,1,74 Envanter numaralı dolap kapağının yandan görünüşü (Akçay, 2012)	106
Şekil 90 a, b. : 3,1,74 Envanter numaralı dolap kapağının pafta çizimi (Akçay, 2012)	106
Şekil 90 a. : 3,1,74 Envanter numaralı dolap kapağının paftasının desen çizimi (Akçay, 2012).....	106
Şekil 90 b. : 3,1,74 Envanter numaralı dolap kapağının paftasının desen çizimi (Akçay, 2012).....	1067
Şekil 91. : 76 Envanter numaralı tavanın önden görünüşü (Akçay, 2012)	108
Şekil 92 a, b, c, d, e, f. : 76 Envanter numaralı tavanın pafta çizimi (Akçay, 2012)	108
Şekil 92 a1,a2. : 76 Envanter numaralı tavanın orta göbeğinin desen çizimi ve ayrıntısı (Akçay, 2012).....	109

Şekil 92 b. : 76 Envanter numaralı tavanın göbek ve köşe arasındaki bölümün desen çizimi (Akçay, 2012).....	109
Şekil 92 c. : 76 Envanter numaralı tavanın köşesinin desen çizimi (Akçay, 2012).....	109
Şekil 92 d,e,f. : 76 Envanter numaralı tavanın bordürünün desen çizimi (Akçay, 2012).....	109
Şekil 93. : 1,2,74 Envanter numaralı tavanın alttan görünüşü (Akçay, 2012).....	111
Şekil 94. : 1,2,74 Envanter numaralı tavanın desen çizimi (Akçay, 2012).....	111
Şekil 95. : 2,2,74 Envanter numaralı korkuluğun önden görünüşü (Akçay, 2012)..	113
Şekil 96. : 2,2,74 Envanter numaralı korkuluğun desen çizimi (Akçay, 2012).....	113
Şekil 97. : 830 Envanter numaralı tüfeğin önden görünüşü (Akçay, 2012).....	115
Şekil 98. : 830 Envanter numaralı tüfeğin desen çizimi (Akçay, 2012).....	115
Şekil 99. : 830 Envanter numaralı tüfeğin desen çizimi (Akçay, 2012).....	115
Şekil 100. : 830 Envanter numaralı tüfeğin desen çizimi (Akçay, 2012).....	115
Şekil 101. : 830 Envanter numaralı tüfeğin desen çizimi (Akçay, 2012).....	115
Şekil 102. : 830 Envanter numaralı tüfeğin dipçiğinin desen çizimi (Akçay, 2012)	115
Şekil 103. : 2,24,72 Envanter numaralı barutluğun önden görünüşü (Akçay,2012)	117
Şekil 104. : 2,24,72 Envanter numaralı barutluğun desen çizimi (Akçay,2012).....	117
Şekil 105. : 7,14,75 Envanter numaralı barutluğun önden görünüşü (Akçay, 2012).....	119
Şekil 106. : 7,14,75 Envanter numaralı barutluğun desen çizimi (Akçay, 2012) ...	119
Şekil 107. : 50 Envanter numaralı topuzun genel görünümü ve motif çizimi (Akçay, 2012).....	121
Şekil 108. : 50 Envanter numaralı topuzun desen çizimi (Akçay, 2012).....	121
Şekil 109. : 1,22,72 Envanter numaralı okların önden görünüşü (Akçay, 2012).....	123
Şekil 110. : 1,22,72 Envanter numaralı okların desen çizimi (Akçay, 2012).....	123
Şekil 111. : 3,22,72 Envanter numaralı yayın önden görünüşü (Akçay, 2012).....	123
Şekil 112. : 3,22,72 Envanter numaralı yayın çizimi (Akçay, 2012).....	123
Şekil 113. : 43,116,73 Envanter numaralı kavalın önden görünüşü (Akçay, 2012)	125
Şekil 114. : 43,116,73 Envanter numaralı kavalın desen çizimi (Akçay, 2012).....	125
Şekil 115. : 1,15,74 Envanter numaralı kemeçenin yandan görünüşü (Akçay, 2012).....	127
Şekil 116. :1,15,74 Envanter numaralı kemeçenin desen çizimi (Akçay, 2012) ...	127
Şekil 117. : 1,15,74 Envanter numaralı kemeçenin desen çizimi (Akçay, 2012) ..	127

ÇİZELGELER DİZİNİ

Sayfa No

Çizelge 1. : Ahşap eserlerin işleme tekniklerine göre dağılımı	25
Çizelge 2. : Ahşap eserlerin kullanım amaçlarına göre dağılımı	26

SUNUŞ

Geleneksel Türk Süsleme Sanatları içerisinde önemli bir yere sahip olan ahşap işçiliği, günümüze kadar gelen örnekleri ile emeğin ve zanaatın sonucunda meydana çıkmıştır. Ahşap işçiliği Orta Asya'dan Anadolu'ya özellikle de Selçuklu Dönemi'nde gelişme göstermiş olup gerek mimaride gerekse günlük kullanım eşyalarında hem kolay temin edilebilirliği hem de kolay işlenebilirliği açısından fonksiyonel ve dekoratif kullanım amaçlı olarak çokça kullanılmış, farklı işleme ve süsleme teknikleriyle günümüze kadar yerini korumuştur. Uygulanan işleme teknikleri ve süsleme özelliklerinin araştırılması, tespit edilmesi; eserlere ait fotoğraflar ve ahşap işleme sanatı ile literatür oluşturması amaçlanarak yapılan bu araştırmada, ahşap işçiliğinin tarihsel gelişimi, uygulanan teknikler ve süsleme özellikleri ile Antalya Müzesi Etnografya Bölümü sergi salonunda bulunan süslemeli ahşap eserleri kapsamaktadır. Antalya Müzesi'nde 90 adeti Etnografya Bölümü sergi salonunda, 250 adeti de müzenin deposunda olmak üzere toplam 340 adet ahşap eserin bulunduğu tespit edilmiştir. Ancak depo çalışanlarının iş yoğunluğundan dolayı teşhirdeki eserler çalışma kapsamına alınmıştır. Yapılan çalışmada teşhirde yer alan 90 adet eserden 49'unun süslemeli olduğu belirlenmiş ve bu 49 adet eserin süsleme özellikleri incelenmiştir.

Çalışmanın hazırlanma sürecinde akademik bilgi birimiyle destek olan ve yön veren tez danışmanı hocam Sayın Doç. Dr. Sema Etikan'a; Osmanlıca metinlerin okunmasında yardımını esirgemeyen değerli hocalarım Sayın Yrd. Doç. Dr. Doğan Demirci'ye ve Sayın Öğretim Görevlisi Ünal Erdinç'e; yardımlarından dolayı Sayın Muhammed Çelik'e, Isparta Müzesi Müdürlüğü ve Antalya Müzesi Müdürlüğü'ne; anlayış ve sabırları için de aileme sonsuz teşekkür ederim.

Elif Tüba AKÇAY

Isparta, 2014

ÖZET

ANTALYA MÜZESİ ETNOGRAFYA BÖLÜMÜ'NDE BULUNAN AHŞAP ESERLERİN SÜSLEME ÖZELLİKLERİ

Elif Tüba AKÇAY

Süleyman Demirel Üniversitesi

Güzel Sanatlar Enstitüsü Tezhip Anasanat Dalı, Yüksek Lisans Tezi

Yıl: 2014, Sayfa: 134

Danışman: Doç. Dr. Sema ETİKAN

Bu çalışmada, Antalya Müzesi Etnografya Bölümü'nde teşhirde bulunan süslemeli 49 adet ahşap eserin süsleme özellikleri incelenmiş ve eserler ait oldukları dönem, kullanım amaçları ve süslemelerini oluşturan ahşap işleme tekniklerine göre sınıflandırılarak açıklanmıştır. Her bir eser için fotoğrafları ve desen çizimleri ile desteklenen bilgi formları oluşturulmuştur. Bilgi formlarında ahşap eserlerin kullanım amacı, dönemi, boyutları, işleme tekniği, süsleme özellikleri envanter kayıtlarına da dayanarak verilmiştir. Araştırma sonucunda Antalya Müzesi Etnografya Bölümü'nde teşhir edilen 49 adet süslemeli ahşap eserin müzeye geliş tarihi, kullanılan malzeme ve süsleme özellikleri ile işleme tekniği konularından elde edilen bilgilere göre çoğunlukla XVIII. yüzyıla ait olduğu belirlenmiştir. Eserlerin çoğunluğunun işlenmesinde yüzey oyma tekniğinin kullanıldığı ve yine çoğunluğunun mutfak eşyası ve mimari eleman olarak kullanılmak üzere üretildiği saptanmıştır. Süsleme özellikleri incelendiğinde çoğunlukla bitkisel motif olarak; dal, yaprak, penç ve stilize çiçek motiflerinin, geometrik süslemede; eşkenar dörtgen, dikdörtgen, üçgen, kare ve daire gibi şekiller ile zikzak ve birbirine paralel çizgilerin, sembolik motif olarak; altı ve sekiz kollu yıldız motiflerinin figüratif süsleme olarak; horon oynayan erkek motifi ile kuş ve boğa başı gibi hayvan figürlerinin kullanıldığı belirlenmiştir. Çarkıfelek motifi de eserlerin süslenmesinde kullanılan diğer bir motiftir.

Anahtar Kelimeler: Antalya, Antalya Müzesi, ahşap işleme, süsleme

ABSTRACT

DECORATION PROPERTIES OF THE WOODEN WORKS IN THE ETHNOGRAPHY DEPARTMENT OF ANTALYA MUSEUM

Elif Tüba AKÇAY

Suleyman Demirel University

Institute of Fine Arts, the Department of Illumination, Master Thesis

Year: 2014, Page: 134

Supervisor: Assoc. Dr. Sema ETIKAN

In this study, 49 embellished pieces of wood work from the Antalya Museum's Ethnography section have been examined and classified. Classification depends on each pieces' garnishing features, the period of time that they belong to, the purpose of use, and wood work processing techniques. Information forms were created supported by each piece of works design drawing and photographs. The purpose of the use of each artifacts as well as their time period, dimensions, process techniques, and garnishing features are given on the information forms based on the inventory records. As a result of the research, it has been determined that 49 embellished wood works belong to mostly XVIIIth century. The information obtained from the subjects that the date of arrival at the museum, materials used, ornamental features and processing technique. It has been identified that surface carving technique was used at the majority of artifacts in the processing, and it has also been detected that most of the artifacts were produced to be used as kitchen utensils and architectural elements. When garnish properties were examined mostly-as floral motifs- it was found that the branches, leaves, penç and stylized flowers; it was detected that rhombus, rectangle, triangle, squares and circles with parallel lines were used more at geometric decoration, as symbolic motifs; It was seen that six and eight pointed stars as symbolic motifs, men playing horon motifs as figurative ornament motif; bird as bull's head motif as animal decorative motifs were used. Passionflower motifs were the other motif as a decorations were used.

Keywords: Antalya, The Museum of Antalya, Woodworking, Decorating

1. GİRİŞ

Tabiat şartları tahribatına karşı dayanıksız olmasına rağmen sağlıklı, kolay işlenebilir ve temin edilebilir bir malzeme olan ahşap, günlük hayatta çok farklı kullanım alanlarına sahiptir.

Türk Sanatında; Orta Asya'dan Anadolu'ya kadar, zaman içerisinde gelişip değişerek, farklı teknikler ve üsluplarla günümüze kadar gelen ahşap, el sanatları ve mimarlıkta farklı objelerle karşımıza çıkmaktadır. Geleneksel Türk el sanatlarında çokça kullanılan ahşap, fonksiyonel ve dekoratif kullanım amaçlı olarak pek çok alanda kullanım amacına uygun olarak işlenmiştir (Özkeçeci, 2007:231).

Kiriş, tavan, direk, sütun vb. fonksiyonel mimari öğelerde ahşap, asıl malzeme olarak kullanılmıştır. Barışta'ya göre, "Günümüze ulaşan üç boyutlu parçalardan sütun, sütun başlığı, minber, sanduka, pencere kapağı, kapı kanadı ve bölmeler için hazırlanmış kafesler, korkuluklar bu konuda ahşaba tanıklık etmektedir." (Barışta, 2009).

Tarih boyunca ahşap malzemeyi hemen her yerde kullanan Türkler, Anadolu'ya geldiklerinde bu zenaatı da beraberlerinde getirmişlerdir. Özellikle Selçuklular Dönemi'nde, Anadolu'da, hem yapım tekniklerinde ve süsleme tarzında hem de ahşap malzeme seçiminde kendine özgü bir üslup oluşmuştur.

Kültür varlığımızı oluşturan öğeler arasında önemli bir yere sahip olan doğal malzemeler ve bunların kullanımları, toplumun kendine özgü karakteristik özelliklerine bağlı olarak gelişme gösterir. Tarihsel olarak toplumların fonksiyonel ve dekoratif açıdan kullandıkları bu doğal malzemelerin özelliklerini bizlere yansıtmaya görevini başta müzeler üstlenmekle beraber bunları korumak da bireylerin sorumluluğu altında olmaktadır.

Çalışmanın kapsamını, Antalya Müzesi etnografya bölümünde bulunan süsleme özelliğine sahip ahşap eserler ile bu eserlerin teknik ve sanatsal özellikleri oluşturmaktadır. Bu çalışmada, Antalya Müzesinde yer alan süslemeli ahşap eserlerin sanatsal ve teknik özelliklerini ortaya çıkarmak, kültürün bir parçası olan eserlerin kullanım amaçlarına, süslemesine, teslim tarihine bakılarak analizlerinin yapılması amaçlanmıştır. Söz konusu eserlerin süsleme özelliklerinin daha önce

incelenmemesi sebebiyle bu araştırma, literatüre ve okuyucunun bilgisine katkı sağlaması açısından önem teşkil etmektedir.

Antalya Müzesi etnografya bölümü sergi salonunda bulunan ahşap eserlerin envanter kayıtları temel alınarak hammaddesi, boyutları, müzeye teslim ediliş tarihleri; eseri teslim eden kişi ve kurumların adları, işleme tekniği, süslemede kullanılan motifler, envanter kayıtlarında yer alan eser açıklamalarıyla birlikte tezde verilmiş ayrıca kendi incelemelerimize de dayanarak bir tanım oluşturulmuştur.

Antalya ili, Türkiye'nin güneyinde, Akdeniz kıyısında olan bir turizm merkezidir ve yüzölçümü 20,723 km² dir. Kuzeyinde; Burdur, Isparta, Konya, doğusunda; Karaman, Mersin, batısında; Muğla illeri vardır. Güneyi, Akdeniz ile çevrelenmiştir. Türk Riviera'sı Antalya kıyılarının uzunluğu 630 km'yi bulur ve nüfusu 1,121,222 (2012) dir. Akdeniz ikliminin hâkim olduğu Antalya'da, kışlar ılıman ve yağışlı, yazlar ise sıcak ve kurak geçer. Antalya şehri ve çevresine antik çağda, "çok verimli" anlamına gelen Pamphylia, Batı kesimine ise Lykia denirdi. Zaman içinde Attalos, Atalia, Adalya olarak da söylenmiş, son olarak Antalya olmuştur. (www.antalya.gov.tr, [23.04.2014])

II. Attalos tarafından kurulan ve Bizans egemenliği sırasında piskoposluk merkezi olan Attaleia, Türklerin eline geçtikten sonra büyük bir gelişme göstermiştir. Modern şehir, antik yerleşmenin üzerine kurulduğundan, Antalya'da antik çağ kalıntlarına çok az rastlanmaktadır. Görülebilen kalıntıların ilki, eski liman olarak nitelenen liman mendireğinin -kıyılarda, dalgakıranla yapılmış liman- bir kısmı ve limanı çevreleyen surdur. Surların, park dışındaki kısmında restorasyonu yapılan Hadrian Kapısı, Antalya'nın en güzel antik eserlerinden biridir. Yapılan arkeolojik kazılarda Antalya ve bölgesinde, M.Ö. 2000 yılından bu yana bölge, sırasıyla; Pamphylia, Lykia, Kilikya gibi kent devletlerinin ve Pers, Büyük İskender ile onun devamı sayılan Antigonos, Ptolemais, Selevkos, Bergama Krallığı'nın idaresine girdiği ispatlanmıştır. Daha sonra Roma Devleti, hüküm sürmüştür. Yöre, Bizanslıların (Doğu Roma İmparatorluğu) hâkimiyeti altındayken, 1207'de Selçuklular tarafından Türk topraklarına katılmıştır. (www.antalya.gov.tr, [23.04.2014]) Anadolu Beylikleri devrinde ise Hamitoğulları'nın bir kolu olan Teke Aşiretinin egemenliğine girmiştir (Anonim, 2004:187). XVII. yüzyılın ikinci

yarısında Antalya'ya gelen ünlü Osmanlı seyyahı Evliya Çelebi, kale içinde dört mahalle ve üç bin ev, kale dışında yirmi dört mahallesi olduğunu belirtir. Antalya'nın kuzeyinde kalan Isparta ve Burdur, Göller Yöresi olarak adlandırılır. Antalya ve Fethiye Körfezleri arasında kalan kısım ise Teke Yöresi olarak adlandırılır. Yarı yerleşik hayat tarzına sahip olan yörede, birbirine akraba aileler kıl çadırlarda yaşar, yazın yaylalara çıkar, kışın ise kışlak denen sıcak ovalara iner. (www.antalya.gov.tr, [23.04.2014])

1.1. Antalya Müzesi

I. Dünya Savaşı'ndan sonra bölgeye gelen işgal güçlerinin yağmasından kurtarılan eserlerin korunması amacıyla 1922 yılında Antalya Lisesinde öğretmenlik yapan Süleyman Fikri Erten tarafından ilk olarak Kaleiçi'nde kurulan Antalya Müzesi, sonra Alaaddin Camii'de, daha sonra Yivli Camii'de yerini almıştır. Müze, 1972 yılında bugünkü binasına taşınmış, 1982'de geçici kapatılarak tamamıyla tadilatın geçirilmiş ve 1985'te tekrar ziyarete açılmıştır. 1988 yılında 'Avrupa Konseyi Yılın Müzesi' ödülüne layık görülen müzenin sorumluluk alanını, Antalya Bölgesi'nin sınırları içerisinde yer alan üç antik kültür bölgesi Lykia, Pamphylia ve Pisidia'nın önemli bir bölümü oluşturur. Arkeoloji ve Tarih Müzesi olup aynı zamanda Bölge Müzesi olarak da nitelendirilebilir. Koleksiyondaki eserlerin büyük bölümü bölgede yapılan kazılardan elde edilmiş, etnografik eserler de yine bölgeden müze uzmanları tarafından derlenmiş veya şahıslar tarafından müzeye verilmiştir. Salonlarda, Antalya topraklarının ilk insanla başlayan ve günümüze kadar kesintisiz süregelen binlerce yıllık geçmişini yansıtan, kronolojik ve yer yer konularına göre sergilenen eserler görülebilir. (www.antalyamuzesi.gov.tr, [23.04.2014])

Antalya Müzesi 30.000 m²'lik bir alana oturmaktadır. Tabiat Tarihi ve Prehistorya Salonu, Seramik Eserler Salonu, Bölge Kazıları Salonu, İmparatorlar Salonu, Tanrılar Salonu, Mozaik Salonu, Mermer Portreler Salonu, Perge Tiyatrosu Salonu, Lahitler Salonu, Ölü Kültü Salonu, Sikke Salonu, Küçük Eserler ve İkonlar Salonu, Etnografya Salonları ve Çocuk Salonu olmak üzere on dört sergi salonu ile açık hava galerileri ve bahçeden oluşan alanda hizmet vermektedir. Pazartesi günleri kapalı olan müzede, ihtisas kütüphanesi ve iki adet sergi salonunda güzel sanat sergileri düzenlenmektedir. (www.antalyamuzesi.gov.tr, [23.04.2014])

Müze dışında Antalya'da bulunan önemli ziyaret yerleri: Kaleiçi, Eski Antalya Evleri, Yivli Minare, Karatay Medresesi, Evdirhan, Kırkgöz Han, Düden Şelalesi, Kurşunlu Şelalesi, Lara ve Konyaaltı Plajları, Perge, Ariassos ve Karain Mağarası'dır. (www.antalya.gov.tr, [23.04.2014])

2. KURAMSAL TEMELLER

Çalışmanın bu bölümünde ahşabın tanımı, ahşap işçiliğinin yüzyıllara ve dönemlere göre tarihsel gelişimi, ahşap işleme ve süsleme teknikleri hakkında bilgiler verilmiştir.

2.1. Ahşabın Tanımı

Ağaçtan elde edilen malzemeyle yapılmış her türlü ürünü niteleyen ahşap kelimesinin kökü “hasep” olup; Arapçadır ve Türkçede “ağmak” yani yükselmek manasındadır. Türkçe ’de, yakılmak için kesilen ağaçlara, ateş anlamına gelen “od” kelimesinden türeyen “odun” denilmiştir (Anonim, t.y.:181).

Özellikle cam, tuğla, taş ve metale kıyasla, kolay işlenebilirliği, şekil verilebilirliği ile kullanışlı yapı malzemesi olan ahşap, her çağda ve her toplumda yaygın olarak kullanılmıştır.

Günay’a göre, “Geleneksel ahşap yapılar ve bugün artık unutulmaya yüz tutmuş, yapı detayları ile işçilikler, o dönemde bulunması daha kolay olan kaliteli ağaçla yapılmıştır. Şimdi bunları onarmak çok daha zor ve masraflıdır. Bu nedenle geleneksel ahşap yapılarımızı korumak, ömrünü arttırmak ve doğru onarımlarıyla gelecek kuşaklara aktarmak bize düşen önemli görevler arasındadır.” (Günay, 2007).

Günay’ın dediği gibi zamanla bozulan ahşap elemanların onarılması oldukça güçtür. Çünkü hem özgün olarak, ahşabın temin edilmesi hem de ustanın bulunması artık imkânsız hale gelmiştir.

2.2. Ahşap İşçiliğinin Tarihi Gelişimi

Ahşap ilk çağlardan beri insanların severek kullandığı bir malzemedir. Çünkü ulusların yaşam biçimlerinin yönlenmesinde, sahip oldukları inançları kadar, içinde buldukları çevre de belirleyici olmuştur. Çevrenin insanlara sunduğu en değerli kaynaklardan biri olan ahşap, her dönemde Türk insanının yaşamında önemli bir yer tutmuştur (Ersoy, 1977:58’den akt. Öztop, 2010:15).

Orta Asya kurganları ve Pazırık kazılarında ele geçen çeşitli ahşap işleri Türklerin bu organik malzemeyi eskiden beri severek kullandıklarını ispatlamaktadır. (Özkeçeci, 2007:231) Özellikle kurganlardan çıkarılan at koşum takımları, Hunlara

ait masalar, günlük kullanım eşyaları ahşabın çok eskiden beri hemen her eşyada kullanıldığını göstermektedir. Leningrad Müzesi'nde bulunan 1865'te Radlof tarafından Altay Kurganlarından çıkarılan içi oyulmuş ahşap gövdesinden yapılmış ahşap lahit ve at koşum takımları, ahşabın Orta Asya'daki kullanımı konusunda ortaya çıkarılan ilk bulgulardandır (Yücel, 1975:182).

Gelişen teknoloji ile birlikte bu kadar geniş kullanım alanına sahip olan ahşabın korunması konusunda, malzemenin rutubet deformasyonunu gidermek, yanmazlığını sağlamak ve mikroorganizmalara karşı direncini artırmak amacıyla yöntemler geliştirilmiştir. Ahşap malzeme üzerinde izlenen fiziksel tahribatı; güneş radyasyonu, kurt, böcek, bakteri ve mantarları kapsamına alan biyolojik etkiler ile hava ve suyun sürekli etkisi sonucu oluşan çürümeler olmak üzere üç ana grupta toplayabiliriz (Eriç, 1986:23).

2.2.1. Erken Dönem Ahşap İşçiliği

Erken dönem ahşap eserlerde kullanılan tekniklerin başında kazıma, rölyef ve eğri kesim tekniği yer alır ve bu teknikler günümüzde de uygulanmaya devam etmiştir. Türklerin milattan önceki asırlardan itibaren ahşabı işlediklerini, Tüekta Kurganı'nda ele geçen M.Ö. IV. yüzyıla ait, ahşaptan eğri kesim tekniğinde oyularak yapılmış kartal arması açıkça göstermektedir. Hun kurganlarından çıkarılan, ahşap gövdesinden oyularak yapılmış lahitler üzerinde kazıma yöntemiyle işlenmiş hayvan figürleriyle karşılaşmaktadır. Başadar Kurganı'ndan çıkan lahit üzerinde, birbirini takip ederek yürür vaziyetteki aslan figürleri, ahşap lahit süslerine iyi bir örnektir. I. Pazırık Kurganı'nda ele geçen buluntular, Türklerin at koşum takımlarında çeşitli hayvan figürlerini eğri kesim tekniğinde deri ile birlikte ahşaba işlediği görülmektedir. Bu da, Asya Türklerinin çok eski tarihlerden beri ahşapla ilgilendiğinin kanıtıdır. Çoğunluğu Hunlara ait olan bu örnekler Leningrad Ermitaj Müzesi'nde teşhir edilmektedir. Suriye bölgesi ahşap işlerinde, akantus ve asma yapraklarıyla bezeli çok sayıda eser taş oyma tekniği ile süslenmiştir. Örneğin; Mıŝatta Sarayı cephe süsleme rölyeflerine, çok az deęişikliklerle Emevi ve Abbasi ahşap işlerinde de rastlanmıştır. El Ezher Camii kapısı ve XI. yüzyıla ait El Hâkim Camii'nin ahşap işleri, İslâm dönemi ahşap işçiliğinin dikkat çeken örnekleridir.

Yine X-XIII. yüzyıl Suriye-Mısır taş kabartmaları da Fatımilerdeki ahşap eserlerini etkilemiştir (Yücel, 1977:58).

Türk-İslâm ahşap işçiliği, Türkistan'dan Endülüs'e kadar Asya, Küçük Asya, Afrika ve Güney Avrupa gibi çok geniş bir alana yayılmış ve buralarda oldukça zengin örnekler vermiştir (Çulpan, 1968:1).

2.2.2. Selçuklu Dönemi Ahşap İşçiliği

XI. ve XIII. yüzyıllar arasında Selçuklu Dönemi ve Beylikler Dönemi ahşap işçiliği, Osmanlı'daki ahşap işçiliğinin temel özelliklerini oluşturmaktadır (Aslanapa, 1977:314). Bu dönemde kullanılan malzeme, teknik ve işçilik daha sonraki dönemlere ilham kaynağı olmuştur.

Selçuklular, birçok ahşap yapım tekniği geliştirmiş ve uygulamıştır. Bu tekniklerde dayanıklılığına, kullanım amacına ve yumuşaklığına göre çok çeşitli ahşap türlerini tercih etmişlerdir (Yücel, 1977:60). Özellikle abanoz, ceviz, elma, armut, sedir, gül ağacı kullanılmıştır (Barışta, 1988:15). Burada bahsedilen malzeme cinsleri genellikle sert olanlardır. Sert olan ahşabın daha kullanışlı olduğu ve daha uzun süre dayandığı anlaşılmaktadır.

Selçuklularda künde-kârî, oyma ve edirnekârî teknikleri; rahle, minber, kürsü, sehpa, kavukluk, yazı takımı, konsol, çekmece, sandık, kayık, taht, Kur'an mahfazası, sanduka gibi günlük kullanım eşyalarına, dolap, kapı ve pencere kanatları, tavan, tırabzan, kürsü, mihrap ile "ahşap direkli camiler" olarak isimlendirilen camilerin sütun, sütun başlığı ve giriş gibi mimari öğelere uygulanmıştır (Öney, 1989:33).

Gerçek İslâm süslemesi olan ve az ya da çok geometrik bir düzende iç içe geçmiş çizgiler, kıvrımlar, yapraklar ve çiçeklerden oluşan arabesk düzenleme (Lizbon Calouste Gulbenkian Müzesi'nden Başyapıtlarla Doğu'dan Batı'ya Kitap Sanatı ve Osmanlı Dünyasından Anılar 15 Nisan-28 Mayıs 2006, 2006:126) ile binalardaki Kûfi ve nesih yazılar, Selçuklu süslemesinin esas unsurları oluşturmuştur (Yetkin, 1974:153).

İnce kıvrık dal, rumilerle işlenmiş yıldız, simetriye dayalı geometrik motif, poligon (çokgen), sekizgen geçmelerden meydana gelen dörtlü düğüm (Aslanapa,

1984:314) birbirini kesen çok kollu yıldız; palmet (Arseven, 1973:216-218) ile madalyonlu kompozisyonun kenar ve köşe boşluklarında bordürler kullanılmıştır. Saç örgüsü biçiminde süsleme tarzı, pek çok kapı ve pencere kanadında bordür olarak görülür.

Minber, kitabe, mihrap, kapı, pencere ve kanatlarında genelde makili sülüs, celi sülüs, kûfi, çiçekli kûfi görülmektedir. Bu yazılar genelde Kur'an-ı Kerim'den bir ayet ya da hadis-i şerif olarak görülür. Yazıdan arta kalan kısım ise gerek geometrik, gerek bitkisel süsleme unsurlarıyla tamamlanmıştır (Arseven, 1973:216-218).

Kur'an-ı Kerim okumak maksadıyla yapılan rahlelerin kanatları, tek parçadan yapılmakta olup geçmeli olarak açılır kapanır şekildedir (Özönder, 2009:160). Genellikle girift oyma, yarım ve tam palmet yapraklı arabeskler, nesih yazılı ayetler, sureler daha da ender olarak kûfi yazılarla bezenmiştir.

Konya Mevlana Müzesi'nde bulunan ceviz ağacından oyma ve ajur tekniğinde yapılmış rahle, Selçuklu Dönemi eseri ahşap işçiliğinin seçkin örneklerinden biridir. Daha sonraki yüzyıllarda bu ayarda rahlelerin yapılmadığı gözlenmiştir. XV. ve XVI. yüzyılda ahşap işlerinde fildişi, sedef ve bağa ile zenginleştirilen ve ince ustalık isteyen eserler yapılmışsa da Selçuklu rahlelerinin yüksek sanatı XIII. yüzyılda sona ermiştir (Aslanapa, 1977:315-316).

Ahşap işçiliğinin en ilginç örnekleri minberler olup, Erken Dönem İslâm Sanatı'nın en çok ahşap minber örneğine Anadolu Selçuklu sanatında rastlanır. Selçuklu geleneğinin daha ince üslup ve işçilikle devam ettirildiğini kanıtlar örnekleri ise Beylikler Devri'ne ait Niğde Sungur Bey, Çorum, Birgi, Manisa ve Bursa Ulu Camii minberleridir. Kayseri Huant Hatun, Divriği Ulu, Ankara Arslanhane, Ankara Ahi Elvan, Beyşehir Eşrefoğlu Camii minberleri de devrin üstün ahşap işçiliğine örnektir (Erginsoy ve Öney, 1978: 111-112).

2.2.3. Osmanlı Dönemi Ahşap İşçiliği

XIII. yüzyılın son çeyreği ve XIV. yüzyıl Osmanlı dönemi ahşap işçiliğinde; Selçuklu ve Beylikler Döneminde olduğu gibi yumuşak, kolay işlenebilen, dayanıklı

ağaçlardan ceviz, şimşir, ıhlamur, meşe, elma, armut, sedir, gül ve abanoz tercih edilmiştir.

Osmanlılar, dönemin ahşap işçiliğinde yeni teknik ve süsleme arayışlarına girmemiş, bilinen teknik ve süslemeleri geliştirerek, kompozisyonda kendine has üsluplar elde etmişlerdir. Osmanlı ahşap ustaları özellikle künde-kârî, kakma ve oyma tekniğinde oldukça yetkin eserler vermişlerdir (Aslanapa, 1977:61).

Yücel (1977:62)'e göre "Osmanlı İmparatorluğu dönemi ahşap işleri konusunda genel bir bilgi edinebilmek için, bu dönemdeki ahşap işlerine tarihi bir perspektif açıdan bakmak gerekir." Bilindiği gibi Osmanlı İmparatorluğu dönemi camii, türbeler ve diğer mimari yapıları süsleyen ahşap işi örneklerinin bir grubu yapı ile birlikte yapılmış; bir grubu yapının geçirdiği onarımlar sırasında yenilenmiş; bir grubu ise değiştirilmiştir. Günümüze ulaşan örnekler arasında mimari ile bağlantılı sütun başı, korniş, konsol, tavan süslemesi, mahfil korkuluk ve şebekesi, kapı, pencere ve dolap ile bunların kapakları, minber, sanduka, sanduka parmaklığı, raf, kutu, kavukluk hatta kayık olarak bile güzel örnekleri görülmektedir (Yücel, 1977:62). Ayrıca bol sayıda yapılmış olan vaaz kürsüsü, Kur'an mahfazası ve rahle, klasik barok, empre, neo-klasik olarak genel üslup gelişmesine uydurulmuştur. Süleymaniye Camii'ndeki vaaz kürsüsü şebekeli ahşap işlerine en başarılı ve olgun bir örnek olarak gösterilebilir (Aslanapa, 1977:316).

XV. yüzyılda bitkisel, geometrik motifler ve rumi ile sedef, fildişi ve firuze kakma; mozaikli ve plaka kakma ile edirnekârî teknikleri uygulanmıştır. Hürrem Sultan Türbesi'ndeki rahleler örnek olarak gösterilebilir (Barışta, 2009:73-74).

XVI. yüzyıl Osmanlı Devri'nin diğer sanat dallarında olduğu gibi ahşapta da oldukça zengin bir süslemenin görüldüğü dönem olmuştur.

Bu yüzyıldan kalan örnekler, geleneklerden esinlenerek yapılan ürünlerin yanı sıra geleneksel motif ve kompozisyon şemalarından da yararlanarak yeni teknik yaklaşımlar ve beğenilerin sentezi ile bu dalda da klasik bir üslubun oluştuğunu ortaya koymaktadır. Bu oluşumda saray çevresi ve orduya bağlı atölyelerin katkısı büyüktür. Bu dönemdeki eserler yüzyılın hem teknolojide ulaştığı düzey hem de estetik anlayışı konusunda en sağlam bilgiyi vermektedir (Barışta, 2009:71-72).

Çeşitli midye kabukları ve bir tür renkli sedef olan arusek, fildişi, bağa ve kemikle kakma, sıvama ve kaplama teknikleri uygulanmıştır. Yer yer oyma üzerine boyama ile süslü bordür motifleri bulunan Kur'an mahfazaları, dönemin yeni üslubunu ortaya koymaktadır (Barışta, 2009:71-72).

XVI. yüzyılın bir önemli özelliği de sadece çinilerde kullanılan çintemani motifinin artık sedefli ahşap işlerinde de kullanıldığını Bağdat ve Revan köşklerinin kapılarının süslemelerinden anlıyoruz (Yücel, 1977:64).

Ayrıca XVI. yüzyıl eserleri üzerindeki madalyon, sonsuza açılan çok kollu yıldız, çokgen, üç top ve balıksırtı palmet, kıvrık dal, ejder motifleri yanı sıra kûfi ve sülüs hatlı süslemeler ile Selçuklu döneminde seçilmiş olan sonsuza açılan yıldız motifinden gelişen kompozisyon biçimi kullanılarak üç boyutlu bir yaklaşımla yeni bir üslup ortaya çıkmıştır (Barışta, 2009:71-72).

XVI. ve XVII. Yüzyıllar, sedefli eşya kullanmanın bir moda haline geldiği çağlardır. Özellikle sedef kakma bu dönemde artık birçok ahşapta farklı versiyonlarıyla görülmektedir.

Bu yüzyıllarda sedef süslemeciliğinin mimaride de örneklerini görmekteyiz. Topkapı Sarayındaki Bağdat ve Revan köşklerindeki kapılar, III. Murat'ın Ayasofya Camii Hazinesi türbe kapı kanatları bu dönemin örneklerindedir (Kuşoğlu, 1994:11). Bu kapı kanatları abanoz ağacından sedef, fildişi ve bağa kakma tekniği ile yapılmıştır (Yücel, 1977, s.64).

XVI. yüzyıl sonlarında sedef ve fildişi kakmayla bezenmiş yine Topkapı Müzesi'nde bulunan çok sayıda Kur'an mahfazaları, rahle, çekmeceler, kutular, iskemleler, koltuklar, nalınlar, masalar, gergefler, saat dolapları, çerçeveler, aynalar, tahtlar bulunmaktadır (Yücel, 1977:67).

XVII. yüzyılda ev ve camilerin tavan, kapı, pencere kanadı, minber ve mihrap gibi bölümleri ile sandık, sehpa, rahle, mücevher kutusu vb. eşyaların üzeri ahşap oyma ve geçme tekniğiyle süslenmiştir. Ayrıca ahşap eşyaların üzerine oyulan yuvalara sedef ve fildişi parçaları yerleştirilerek kakma tekniği uygulanmıştır (Kılıçkan, 2004:174).

XVII. yüzyıl eserlerinin en güzel iki örneğinden biri, I. Ahmet'in tahtıdır. Arkasına kalem işi süslemeleri, sedef bağa kakma ve sıvama tekniği uygulanmış olup, üzerine yerleştirilen metal yuvalara kakılmış zebercet, firuze, yakut vb. değerli taşlarla, vazo içine oturtulmuş karanfil, küpe vb. çiçeklerle oluşturulmuş natürmort motifi ile süslenmiştir (Barışta, 2009:77-78).

Bir diğer eser ise Sultan IV. Mehmet'in saltanat kayığıdır. Kayığın burnu oyma ve boyama tekniği ile tasarlanmış bir ejder figürü ile süslenmiş; köşkünün üstünde gümüş tel, sedef, bağa, kristal ve renkli çini parçaları kullanılarak kakma ve sıvama uygulanmıştır (Barışta, 2009:79).

Barok ve rokoko etkisi XVII. Ve XVIII. yüzyılda ahşap yapıları ve eserleri fazlasıyla etkilemiştir. Klasik Türk ahşap süslemeciliği gerek yapılarda gerek taşınabilir eşyalarda kendi özelliğini kaybederek yerine Batı üsluplu ahşap süsleme tarzı almıştır. Bu etki XIX. yüzyılda da devam ederek gitmiştir (Yücel, 1977:71).

XVIII. yüzyıl süslemelerinde klasik motifler yerine batı etkili motif türleri görülmüştür (Kuşoğlu, 1994:11).

Telli, telsiz ve mozaik biçiminde kakma, sedef kakma, kafes işi ve edirnekâri tekniğinin sık kullanıldığı görülür.

Geometrik biçimlerde sedef pulların, mozaik gibi ahşap yüzeylere yapıştırıldığı, oyulan ve çevresine gümüş tel geçirilen yuvalara da sedef kakıldığı gözlenmektedir (Barışta, 1988:81)

Buna en güzel örnek, İstanbul Topkapı Sarayı'nda bulunan III. Ahmet'in Yemiş Odasıdır (Barışta, 2009:78-80).

XIX. yüzyılda da oyma, kakma, boyama tekniklerinin çeşitlemelerle süregeldiği gözden kaçmamaktadır. Bu bağlamda bir grup beşik, dolap, sandık, ayna, zarf, konsol, tırnak, koltuk, sandalye, sehpa vb. gibi möbleler, Sakal-ı Şerif kutuları, rahleler, lambalığa dönüşmüş kavukluklar, iş takımları, yazı ve tuvalet çekmeceleri, parfüm kutuları, sedef kakmanın önemini koruduğuna işaret etmektedir.

Kuşkusuz kakma tekniği kapsamında beliren çift yüzlü kakma tekniği dönemin tipik tekniğidir. İki yüzü görülebilen ahşaplarda kullanılan bu teknikle yapılmış dolap kapakları, tavla kutuları ayırt edilebilmektedir (Barışta, 2009:81). Bu

teknikinin sandalyeler, ayna, tarak gibi ön ve arka yüzeyi görülebilen ahşap eşyalarda kullanıldığı görülmektedir.

Osmanlı Dönemi'nde ahşap konstrüksiyonlu camiler artık kalktığı için ahşap, mimari öge olmaktan çok taşınabilir eşyalarda kullanılmıştır (Türkoğlu, 1993:51). Günümüze ulaşan parçalar arasında dip eşiği ile parmaklık kısmının üstüne sedefle süslenmiş Sinekeman (Tapan ve Çağman, 1983:210-249) sedefkârlığın varlığını işaret eden önemli parçalardan birisidir (Barışta, 2009:81).

Sedef, fildişi, kemik (inek kemiği), bazı hayvan kabukları, Hindistan cevizi ve abanoz mozaik markatörlerde kullanılan maddeler olup; maun, limon, portakal, pelesenk, gül ve armut ağacına uygulanmıştır (Lecomte, t.y.:36'dan akt. Barışta, 2009:81). Bu teknikle bezenmiş mücevher kutuları, ayna, tarak vb. eşyalardan oluşan tuvalet takımları, sandıkların yanı sıra büyük boyutlu tırnak; ayna ve çeyiz sandıkları ilgi çekmektedir (Barışta, 1988:75).

Bu dönemde dikkat çeken diğer bir unsur ise cihan padişahı Sultan Abdülmecid'in oğlu II. Abdülhamid'in bilfiil ahşap işleriyle uğraşmış olmasıdır (Adım Adım Osmanlı Tarihi, 2001:528). Dolayısıyla II. Abdülhamid, ustalık seviyesinde ince estetiğe sahip bir marangozdu. Yıldız Sarayı'na Sedefhâne kurmuş olup; kendisi de bu Sedefhâne'de güzel eserler yapmıştır. Aynı zamanda bu Sedefhâne'de büyük ustalar ve çırakları çalışmış ve eserlerini ortaya koymuşlardır. Türk sedefkârlığının en son güzel eserini Sedefkâr Vasıf Sedef'in yaptığı, Topkapı Sarayı Hırka-i Saadet Dairesi'nin kapılarıdır. (Kuşoğlu, 1994:16).

Edirnekâri XIX. yüzyıl ve XX. yüzyılın başlarına kadar evlerin, yalıların pencere ve dolap kapaklarında, saçak altları gibi alanlarda kullanılmıştır (Anonim, 1981:764). Bu dönemde portakal, limon, pelesenk, armut ve gül ağacı kullanılmıştır (Barışta, 1988:86) Bir grup sandık beşik, mücevher kutusu, saat zarfı ustaları bu teknikle resim sanatına bir geçiş yaptıklarını ortaya koymaktadır (Barışta, 1988:78). Yer yer yazı beyitleri ile süslenmiş bu parçalar dışında at arabalarındaki süslemeler halk resminin örnekleridir (Önder, 1984:188-189'dan akt. Aslanapa, 1984:78).

İlgi çeken bir başka grup ahşap iş örneği ise yer yer ipekle dokunmuş yazı şeritleri veya motiflerle bezenmiş çubuklarla yapılmış ağızlık, pipo vb. eşyalardır (Paçacıoğlu, t.y.:224-229'dan akt. Aslanapa, 1984:79). Bolu çevresinde mezar

üzerine yerleştirilen hece tahtaları boyama ile yapılmış değişik mahalli uygulamalardır (Eren, 1981:145-166'dan akt. Aslanapa, 1984:79).

XX. yüzyılın başında bütün güzel sanatları etkisi altına alan izlenimcilik akımı mobilya ve kakmacılıkta da etkisini göstermiştir. Güzelliğin parçalanmayan, sade, düzgün ve büyük yüzeylerle sağlamaya dayanan anlayış, yaklaşık otuz yıl etkisini sürdürmüş ve ahşap işlerinde hiç kakma kullanılmamıştır.

Bu dönemde inşa edilen kapılardaki ahşap işlerin genellikle ya klasik dönem ya da XIX. yüzyıldaki beğeniye bir dönüş ya da bazı yeni arayışlara da yönelik gözlenmektedir. (Barışta, 2009:553-555).

XX. yüzyılın ilk çeyreğinden kalan cami ve türbelerinde bulunan ahşap işleri hem XIX. yüzyılda gözlenen özellikleri sürdüren hem de Türk sanatının neo-klasik üsluplu parçaları olarak adlandırılabilir örneklerle dikkat çekmekte ve güçlü bir Türkiye mirasını Türkiye Cumhuriyeti Dönemi'ne ulaştırmaktadır (Barışta, 2009:568-574).

Dikdörtgen biçimli, üç tablalı kapı kanatları arasında Bebek Camii, Amine Hatun Camii, Osman Reis Camii, Sultan Reşat Türbesi, Makbul İbrahim Paşa Camii (Yağkapanı Camii)'nin kapı kanatları, Vilayet Camii'nin üst tablaları eşkenar dörtgenle bezenmiş, üç tablalı kapı kanatları önceki yüzyıllardaki kapı biçimlerinin yenilendiğini ortaya koymaktadır (Barışta, 2009:553-555).

Önceki yüzyıllarda olduğu gibi süslemelerde seçilen konular bitkisel, geometrik, yazılı, nesneli süslemeler ve ardışık süslemelerden oluşmaktadır (Barışta, 2009:568-574).

Zeminden boşaltma yapılmadan uygulanan oymanın yanı sıra zemin boşaltılarak yapılmış delik işi ile yapılan süslemeler de bu yüzyılın ilk çeyreğinde görülür (Barışta, 1988:86). XX. yüzyılın ilk çeyreğinden günümüze ulaşan örnekler delik işi, oyma, geçme, kakma ve applike tekniklerinin devam ettiğini, bu zaman diliminde torna ile yapılan bazı ünitelerinde kullanılmış olduğu ve halk dilinde "çırakçılık" olarak isimlendirilen meslek dalının beğeni kazandığı gözlenmektedir (Barışta, 2009:564).

Günümüzde de şimdiye kadar ahşaba uygulanan süsleme teknikleri teknoloji ile birlikte gelişme göstererek devamlılığını sürdürmektedir.

Sedefin yanı sıra tahta, süsleyici taş ve cam boncuk ve pul kullanılmış örnekler karşımıza çıkmaktadır. Uygulanan teknikler açısından ilgi çeken diğer bir uygulama boncuk tutturma olarak isimlendirilebilecek bu sedef kakma, çalışmalar arasında belirmektedir (Barışta, 1988:86).

2.3. Ahşap İşleme Teknikleri

2.3.1. Kazıma Tekniği

Erken dönem mimarisinde çokça uygulanan bir ahşap süsleme tekniği olup, kazınabilecek, üzerinde süslemeler yapılabilecek ağaç, taş vb. malzemelere uygulanır.

2.3.2. Yüzey Oyma Tekniği

Oyma; yüzeyi zenginleştirmek, estetikli bir görünüm ve belirli bir hareket vermek amacıyla kâğıt, karton, ahşap, metal, taş, mermer gibi maddeler üzerine çizilen bir desenin, özel kesici alet ve kalemlerle biçimlendirilmesi tekniğidir.

Dekoratif unsur olarak, Türk ahşap oyma sanatının gelişmesinde Osmanlıdan günümüze kadar birçok üslup etkili olmuş ve malzeme temini ve çeşitliliği ile farklı üsluplar doğmuş ve gelişmiştir. Kolay işlenmesi doğal yapısından kaynaklanan tekstür, renk ve estetik özelliklerinden dolayı ahşap malzeme, oymacılık sanatında geniş bir kullanım alanına sahiptir (Asarcıklı ve Keskin, 2005:30).

Türk ahşap oymacılığı önce Helenistik ve Sasani geleneğine bağlı, sonra kendi sanat anlayışını belirtecek nitelikte örnekler vermiştir. Bu tür ahşap oyma sanatında Selçuklu sanatı, Osmanlı sanatını büyük ölçüde etkisi altına almıştır (Asarcıklı ve Keskin, 2005:31).

Osmanlı Dönemi'nde uzun yıllar süslemeye sadelik hâkimken, XVIII. yüzyılda Batı etkisiyle figürlü süslemeler yeniden görülmeye başlamıştır (Öney, 1989:114). Ayrıca Osmanlı dönemi oymacılık sanatında bağa, sedef ve fildişi kakma gibi kıymetli malzemelerle teknikler geliştirilmiştir.

Oymacılık bağımsız bir sanat olarak gelişmeyerek, her zaman mimariye bağlı olmuştur. Hiçbir zaman süsleme alanının dışına çıkamamıştır. Yalnız abidelerin ve sanat eşyasının süslemeciliğinde değil, hat sanatında da kullanılan oymacılık, mimarının yardımcı bir kolu olarak kalmıştır. Bununla beraber Selçuk Türklerinde hayvan ya da insan figürlerini tasvir eden bazı heykeltıraşlık eserine rastlanmaktadır. Yine bazı Selçuklu abidelerinde insan figürlerini tasvir eden bir takım kabartmalar, aslan, kartal, kanatlı melekler gibi heykeller vardır (Arseven, 1973: 216).

Selçuklu Dönemi figürlü ahşap süsleme örnekleri olarak Ankara Etnografya Müzesi'nde bulunan Hacı Hasan Camii'nin aslanlı kapısında simetrik aslan figürleri, yine aynı müzede tam olarak hangi yapıya ait olduğu bilinmeyen tavuslu kapı, Akşehir Kileci Mescidi pencere kanatlarındaki çift başlı kartal ve ejder başları sayılabilir (Öney, 1989:114).

2.3.2.1. Düz ve Yuvarlak Satırlı Oyma Tekniği

İşlenecek ahşabın düz ya da yuvarlak olması sonucu ismini alır. Az derinlikli düz ve yuvarlak satırlı yüzey oyma tekniğinde; ahşap yüzeyi aynı seviyede ve düz veya yuvarlak satırlı olup, motiflerin derinliği yüzeyden 3 ya da 4 mm. yi geçmez. Çok derinlikli düz ve yuvarlak satırlı yüzey oymacılığı tekniğinde ise ahşap yüzeyi aynı seviyede düz ya da yuvarlak satırlı olup, motifler yüzeye 4 mm. den daha derin oyma ile işlenir.

2.3.2.2. Çift Katlı Kabartma Tekniği

Rölyef olarak da bilinen çift katlı kabartma tekniği; özellikle kitabelerde, yazı bordürlerinde, arabesk dekorlarda çok zengin bir görünüş kazandıran ve en yaygın şekilde kullanılan işçilik tekniğidir. Kabartmalar engebeli yuvarlak bir düzey meydana getirmek üzere işlenmiş olup bazı örneklerde de kabartmalar çok yüksektir ve ajur işçiliği etkisi ön plandadır. Ankara Etnografya Müzesi'nde bulunan Ankara Kızılbey Camii kapısı ve kürsüsü buna örnektir (Erginsoy ve Öney, 1978:118).

2.3.2.3. Eğri Kesim Tekniği

İran bölgesi Büyük Selçuklu alçı ve Anadolu taş işçiliğinde çok görülen bu teknik Anadolu ahşap işçiliğinde erken örneklerde, stilize yarım palmet motifleriyle

dikkatimizi çeker. Ayrıca bu tür oyulan kompozisyonlarda geometrik eleman, bir veya iki ince yiv şeklinde bütün yüzeyi dolaşan çizgilerdir.

2.3.3. Şebekeli Oyma Tekniği

Bir masif veya kontrplağın her iki yüzeyinin aynı düzeyde kıl, farekuyruğu, dekupaj testere ile kesilerek çıkartılmasıyla oluşan teknik olup, ajur, düşey kesme ve dekupe olarak da adlandırılır (Erginsoy ve Öney, 1978:121) Bıçak, yüzeyden zemine dik tutularak çalışılan ve dantel görünümü veren şebekeli derin oyma ile bezenmiş parçalar ustaların el maharetlerini belgelendirmektedir (Barışta, 1988:15). Ahşap yüzeyler dantel gibi delikli şekilde oymalarla süslenir. Bu tekniğin örneklerine daha çok rahlelerde rastlanır (Erginsoy ve Öney, 1978:121).

İlk olarak nerede ve ne zaman başladığı bilinmemekle beraber 3000 yıl önce Mısır anıt mezarlarında bulunan ince ahşap levhalardan yapılmış süslemeler şebekeli oymanın ilk örnekleri olarak kabul edilebilir. Eski Yunan ve Roma mobilyalarında da şebekeli oyma benzeri çalışmalara rastlanmıştır (Asarcıklı ve Keskin, 2005:31-32). Orta Asya'da, Koçkar Buluntularında da şebekeli oyma tekniğinde, çiçek dallarını ihtiva eden motifler ve efsanevi hayvan başları ile süslenmiş, yuvarlak ve dört köşe kayış uçları mevcuttur (Ögel, 1988:148).

Ünlü Fransız oymacı Andre Charles Boulle temel kesme-oyma tekniklerini ve araçlarını kullanan ilk marangoz olduğu bilinmektedir. Boulle, birçok tarihçi tarafından kesme oymanın yanı sıra kakma sanatının da mucidi olarak kabul edilmektedir (Asarcıklı ve Keskin, 2005:31-32). Konya'dan Türk İslâm Eserleri Müzesi'ne nakledilen "Keykavus bin Keyhüsrev" yazılı rahle, oyma tekniğindeki başarıyı sergilenmektedir (Diez, Aslanapa, 1977:289-294'ten akt. Barışta, 1988:15).

2.3.4. Tabii Şekil Oyma Tekniği

Canlı ve cansız varlıkların gerçek ebatları veya küçültülerek fiziksel kopyalarının oyma kalemleri ve çakılar kullanılarak elde edilmesiyle yapılan üç boyutlu oymadır. Heykel oyma ve üç boyutlu oyma da denilen bu tekniğin örnekleri tarihte minik heykelcikler, Buda heykelleri ve totemlerde görülür. Selçuklu ve Osmanlı tarihinde ise İslami açıdan sakıncalı olduğu için tabii şekil oyma tekniğinin örneklerine rastlanmaz (Asarcıklı ve Keskin, 2005:166-17).

2.3.5. Aplike Oyma Tekniđi

Masif ahşap malzemeden kesme oyma tekniđi ile kesilen parçaların, dışa gelen yüzeylerinin, motife uygun yontularak biçimlendirildikten sonra, ayrıca hazırlanmış bir yüzeye monte (aplike) edilmesiyle elde edilir. Mobilya kapak ve çekmece önlerinde, perde kornişlerinde dekoratif süsleme amaçlı uygulanır.

2.3.6. Kafesişi Tekniđi

Çakma tekniđi olarak da bilinen bu teknik, Anadolu Selçuk ahşap işçiliğinde rastlanan özellikle minberlerin korkuluk kısmında kullanılan bir tekniktir. Ahşap kirişlerin geometrik üçgenler, yıldızlar vb. meydana getirecek şekilde bir araya çakılmasıyla elde edilir (Erginsoy ve Öney, 1978:121). Ankara Ahi Elvan ve Beyşehir Eşrefođlu Camiindeki minber korkuluklarında örnekleri bulunmaktadır. Ender olarak ahşap kirişlerin arasına içi arabesk dolgulu çokgenler, yıldızlar girer böylece kafesler daha zengin bir görünüm kazanır (Erginsoy ve Öney, 1978:121).

2.3.7. Kündekâri Tekniđi

Hassas ölçülendirilerek işlenmiş geometrik blokların tezyinat tablasına kordonlu çıtalarla tutkalsız ve çivisiz kınışlı-zıvanalı çatma tekniđi ile kafes sisteminde kilitlemek suretiyle elde edilen çok sayıda küçük geometrik bloklardan oluşan süslemelere kündekâri ya da çatma denir (Erdil ve Yüksel, 2006:5).

Bu teknik, küçük ölçüde geometrik parçaların birbirine geçmesiyle elde edilir. Bu durum ahşap malzemede deformasyonu azaltıcı etki yapabilmektedir (Anonim, 1981:763). Bu küçük parçaların ahşap suları, damarları birbirine zıt vaziyette konulduğundan, ahşabın zaman içerisinde çalışmasında doğabilecek sakıncaları bir ölçüde engel olduğu için kapı kanatları uzun yıllar düzgünlüğünü korumuştur. Teknik; hakiki kündekâri ve taklit kündekâri olarak kendi içerisinde iki kısımda incelenmektedir.

2.3.7.1. Hakiki Kündekâri Tekniđi

Hakiki kündekâride eşkenar dörtgen, sekizgen ve yıldız biçiminde olan, içi arabesk kabartmalı ahşap parçalar, bunları birbirine bağlayan oluklu ahşap kirişler içine geçerek, çivi ve tutkal kullanılmadan birbirine tutturulmuştur. Bu sayede ahşap

kurusa dahi yarıklar meydana gelmez. Geçme künde-kârîde satırların altında ahşap bir iskeletle de sağlamlık elde edilmektedir. Ortaçağda ve Anadolu coğrafyasında kullanılan ilk ahşap minber ve ilk künde-kârî uygulama Konya Alâeddin Camii minberinde görülmektedir (Erginsoy ve Öney, 1978:113-114).

Bursa Ulu Camii minberinin yan aynalığindeki geometrik süslemede, yıldızların ortalarının kabara şeklinde olması, hakiki künde-kârî tekniğine örnektir (Erdil ve Yüksel, 2006:6).

2.3.7.2. Taklit Künde-kârî Tekniği

Görünüşte hakiki künde-kârîden güç ayrılan bu teknikte sekizgen, yıldız ve eşkenar dörtgenlerde (ahşap blokla yekpare oldukları için) çivi yoktur, aradaki çitılar çivi ile tutturulmuştur. Ahşap blokların kuruyup küçülmesi halinde panoların arasında boydan boya ayrıklar görülmesi hakiki künde-kârî ile arasındaki en büyük farktır. Bu teknik, taklit künde-kârînin aslına en yaklaşan ve ustalık isteyen güzel bir örneğidir. Örnek olarak Ankara Alâeddin, Kayseri Ulu ve Huand Hatun, Divriği Ulu Cami, Ankara Arslanhane Camii minberleridir (Erginsoy ve Öney, 1978:115).

Taklit künde-kârî de çakma ve kabartma künde-kârî, tamamen çakma ve yapıştırma künde-kârî ve tamamen kabartmalı künde-kârî olmak üzere üçe ayrılır.

2.3.7.2.1. Çakma ve Kabartmalı Künde-kârî Tekniği

Yaygın kullanılan, kabartması çok yüksek olmayan bir tekniktir. Kalınlığı daha az olan pencere kanadı, kapı ve minber kapılarının altında kullanılmıştır. En bol örnekleri veren bu grupta sekizgenler, yıldızlar ve baklavalar arasındaki kafes aynı ahşap blokun kabartması halindedir. Kabartmalar fazla yüksek değildir, geometrik kafes ile arabeskle iç dolguları belirli bir düzey ayrımı göstermez. Bu tip malzemede ahşabın kurumması ile çeşitli yönlerde yarılmalar olabilir. Ankara Etnografya Müzesi'nde bulunan Kayseri ulu Camii, Ankara Baklacı baba, Kuyulu Hara Paşa ve Hacı Hasan camii kapılarında bu tekniğin çeşitli desen ve kompozisyonlarda uygulanmasını görürüz (Erginsoy ve Öney, 1978:117).

2.3.7.2.2. Tamamen Çakma ve Yapıştırma Künde-kârî Tekniği

Taklit grubun daha kaba ve az ustalık isteyen örneklerini sunar. Bu işçilikte, ahşap bloklar üzerine sekizgenler, yıldızlar, baklavalar ve geometrik kafesi meydana

getiren ahşap kirişler çakılmıştır. Ankara Ahi Elvan Camii minberi bu teknik için örnek gösterilebilir. Görünüşte çakma ve kabartmalı künde-kâriye benzeyen bu gruba ait örnekler daha çok olmalıdır. Ancak geometrik kafesin içindeki parçaların dökülmesiyle anlaşılabilirdiğinden saptanması güçtür. Ahşap blokların kuruyup küçülmesiyle burada da blokların arasında ayırıklar görülür (Erginsoy ve Öney, 1978:116).

2.3.7.2.3. Tamamen Kabartmalı Künde-kâri Tekniği

Oldukça yaygın olup kalınlığı daha az olan pencere kanadı, kapı ve minber kapılarının altında uygulanmıştır. En bol örnekleri veren bu grupta sekizgenler, bloğun kabartması halindedir. Kabartmalar fazla yüksek değildir. Geometrik kafesi ile arabeskli iç dolguları belirli bir düzey ayrımı göstermez. Bu tip malzemede ahşabın kurumması ile çeşitli yönde yarılmalar olabilir.

Bu tekniğin örneklerine; Ankara Etnografya Müzesi'nde bulunan Kayseri Ulu Camii kapıları ve Birgi Ulu Camii pencere kanatlarının bazılarında rastlanılmaktadır (Öney, 1989:112).

2.3.8. Kakma Tekniği

Anadolu ahşap sanatı uygulamalarından biri olan kakma tekniği; düz bir zeminin oyulması ve oyulan yerlere aynı ölçülerde renkli parçalar yerleştirilmesiyle yapılan bir süsleme tekniği olup, marketri veya marköteri de denir (Aker, 2010:259). Osmanlı Saraylarında ahşap üzeri sedef, fildişi kakma yapan ustalara Cema'at-i Künde-kâran denir (And, 2004:109). Zemine çizilen desen uygun derinlikte oyulur ve oyulan desenlerin kalıpları çıkarılır. Bu kalıpları; ahşabı ahşaba, sedefi ahşaba, taşı başka bir taşa gömme işlemidir.

Önemli bir süsleme tekniği olan sedef kakmanın, sıvama, macunlama ve kaplama tekniği esas alınarak Eser-i İstanbul, Viyana İşi, Şam İşi, Kudüs İşi, Antep İşi biçiminde çeşitleri vardır.

Ahşap işlerinde kakma; masif veya kaplamalı yüzeylere renkli kaplama, sedef, fildişi, bağa, kemik, formika -mobilyacılıkta kullanılan, düz ya da desenli, plastik esaslı bir tür kaplama levhası- (Sözen ve Tanyeli, 2012:110), metal vb. malzemelerin kompozisyon oluşturacak şekilde gömülmesiyle elde edilen

süslemedir. Gümüş eşyalara yapılan kakmacılık ise şamdan, ibrik, fiskiyelere uygulanır.

Sıvama tekniği, yapıştırma olarak da bilinir. Zeminin, çizilen desene uygun malzemelerle fileto, zencirek, bağa, sedef, fildişi, kemik, abanoz, pelesenk, yılan ağacı ve bunun gibi birçok ahşaptan elde edilmiş papeller (1-4 mm. arası kaplama türü) kullanarak, zeminde boşluk kalmayacak şekilde süslenmesine denir.

2.3.9. Boyama Tekniği

Edirnekâri olarak da adlandırılan boyama tekniği; ahşap eserlerin güzelleştirilmesi ve korunması amacı ile yapılan boyama ve vernikleme işlemidir. İlk olarak MÖ. 200-250 yılları arasında Çinliler tarafından yapılmaya başlanmış ve renk olarak en çok kırmızı ve siyah kullanılmıştır (Asarcıklı ve Keskin, 2005:229).

XV. yüzyıldan başlayarak XVIII. ve XIX. yüzyılda da çokça uygulanmıştır (Türkoğlu, 1993:51) ve XVIII. yüzyıl boyamanın klasik dönemidir (Tazecan, 1984'ten akt. Duran, 2008:21). XV. yüzyıldan kalan Bursa II. Murat ve Alaaddin Türbesi saçağından sonra giderek ilgi gören bu teknikte, önce ahşap zemin bezir yağı, üstübeç vb. malzeme ile hazırlanmaktadır, sonra tahrir kalemleri ile ahşap üzerine desen çizilmekte ve tabii boyalarla boyanmaktadır. Bazen boyalar arasına varak altın-yaldız katılmakta, boya işlemi bittikten sonra henüz alaşımı belirlenmemiş bir cins vernikle desen üstünden geçilmekte ve bu suretle dayanıklılık ve parlaklık kazandırılmaktadır (Barışta, 1988:70).

Beyşehir Eşrefoğlu Camii sütun başlıkları ve Afyon Müzesi'nde sergilenen Afyon Ulu Camii'ne ait ahşap tavan süslemelerinde horoz ve kuş figürleri ahşap üzeri boyamanın zengin örnekleridir (Erginsoy ve Öney, 1978:122-123).

2.3.10. Pirografi Tekniği

Yakma yapılacak malzemenin sertlik ve yumuşaklığına göre ayarlanan sıcaklığa sahip tel ya da pirografi kalemleriyle ahşap üzerine yapılan süslemedir.

3. KAYNAK ÖZETLERİ

Aker (2010), çalışması dört bölümden oluşmaktadır. Kitabın birinci bölümünde Türk çini sanatının tanımı ve tarihi gelişimi içinde motif, kompozisyon, renk ve teknik özelliklerini incelemiş; ikinci bölümde bunlara dayalı olarak Türk çini sanatının karakter özellikleri korunarak yeni tasarımların nasıl oluşturulabileceğini anlatmıştır. Sürekli kopya çalışmalarla Türk çini sanatı geliştirilemez düşüncesi ile konuların, işlenirken yaratıcı ve özgün çalışmalardan faydanılmasının önemini vurgulamıştır. Üçüncü bölümde araç-gereç ve teknikleri anlatmış; dördüncü bölümde ise öğrencilerin çalışmalarından oluşan özgün tasarımlar, benzer çalışmalara yol göstermesi amacıyla incelemiştir. Kitapta alt yapısında temel tasar eğitiminde boşluklar olanlar, özellikle eğitim kurumlarının dışında konuyla ilgilenenler için tasarım ve süsleme tasarımı ile ilgili temel konulara da kısaca yer vermiştir.

Asarcıklı ve Keskin (2005), çalışmasında, ahşap süsleme tekniklerine ilgi duyan herkesin, gerekli araç ve gereçleri kolaylıkla ve ekonomik olarak temin ederek yapabileceği kesme oyma çalışmasına ağırlık verilmiştir. İki bölümden oluşan kitabın birinci bölümde ahşabın tanımı ve tarihi gelişimi, gereç bilgisi; ikinci bölümde ise ahşap işleme ve süsleme tekniklerinden kısaca bahsedilmiş. Kesme oyma çalışmaları hedef alınarak tasarım, proje ve ürün çalışması aşamaları ile kesme oyma, kakma, pirografi (yakma), boyama çalışmaları yapacaklar için kaynak bir kitaptır.

Aslanapa (1984), eserinde, bütün Türk sanatı ve mimarisini içine alarak, geniş çevrelerin ilgisini uyandırmak ve dikkatini çekmeyi amaçlamıştır. Aynı zamanda son yıllarda İran, Afganistan, Türkistan ve Anadolu'da yapılan kazı ve araştırmaların sonuçlarını bir araya getirmektedir. Kitabın büyük kısmı mimariye ayrılmış olup, cami, medrese, türbe, hamam, kale, kervansaray, saray ve çeşmeler, taş ve alçı kabartmalar gibi konular yanında, çini ve keramik, maden işleri, cam işleri, halı, kumaş, minyatür ve hat sanatı ile çeşitli küçük sanatlara da ayrıca yer vermiştir. İslamlık öncesinden başlayarak, az tanınan ilk devirler ele alınmakla birlikte, asıl ağırlık büyük Selçuklu ve Anadolu Selçukluları ile Osmanlı sanatına yer vermiştir.

Barışta (2009), eserinde, XVI-XX. yüzyıl İstanbul cami ve türbelerinin önce bilgileri daha sonra fotoğraf ve eser isimlerine yer vermiştir. XV. yüzyıldan günümüze ulaşan türler, türlerin yapılış biçimi, kullanılan gereçler, gözlenen süslemeler her yüzyıl için ayrı ayrı değerlendirmiştir. Selçuklu, Beylikler ve Osmanlı dönemi ahşap işleri ve daha sonra da İstanbul cami ve türbeleri ahşap işlerine yer vermiş.

Birol (2008), araştırmasında, tezyînî sanatlar, klasik motif ve desen çizimlerini, Türk Tezyînî Sanatlarında Motifler'in devamı olarak ele almıştır. Böylece motiflerden sonra bunların klasik desen çiziminde kullanılışı, 1957'de başlayan çalışma ve araştırmanın sonucu olarak, çizimler ve belgesel resimler eşliğinde sunmuştur.

Broug (2012), araştırmasında, sadece kalem, cetvelle ve pergelle İslam sanatlarında mimaride kullanılan geometrik desenlerin çizimine yol gösteren bir kaynak olmayı hedef almıştır. İslam sanat ve mimarisinin en meşhur görsel ifade biçimi olan desenlerin ihtişamı, tesadüfen oluşmuş bir güzellik değildir. Esere sahip olan her birey kendi girift desenlerini tasarlayabilir ya da klasik örnekleri yeniden oluşturabilir. Kitapta ilk olarak bir kare, altıgen ya da beşgenin nasıl çizileceğine dair temel bilgiler uygulamalı olarak anlatmış, teknik ipuçları vermiştir. Bu desenlerin nasıl oluşturulacağı, güçlük derecesine göre ayarlanmış üç seviyede, dikkatle ve adım adım talimatlarla göstermiştir. Kitapta yer alan desenler, İslam sanat ve mimarisinin en güzel örnekleri arasından seçilmiş, on dokuz esere yer verilmiştir. Örneğin: İspanya Kurtuba Ulu Camii, Beyşehir Eşrefoğlu Camii, Şam Emeviye Camii, İspanya Elhamra Sarayı, Kayseri Mahperi Huand Hatun Külliyesi...

Çulpan (1968), eserinde, rahlelerin yapılışı üzerinde kısaca bahsetmiş, Türkiye'deki Selçuklu ve Osmanlı devri rahleleriyle Türkiye dışında bulunan toplam 85 rahle hakkında kısaca bilgi vermiş, resimleri eserin sonuna ekleyerek eserini tamamlamıştır. Yazar, rahleler hakkında daha önce Türk İslam Tahta Oymacılık Sanatından, Selçuklu Devri Bir Kur'an Rahlesi gibi konular üzerinde incelemeler yapmıştır.

Keskiner (2002), çalışmasında, Selçukludan Osmanlıya kitap sanatlarını çizimleriyle birlikte konu edilmiştir. Hatai motifinin, kısa tarihçesine, terminolojik

belirlemeler ile çizim özellikleri ve kurallarına yer verilmektedir. Ayrıca, kitabın sonunda bulunan terminoloji listesi ile bu alana ilişkin kaynakların dökümü temel hazine niteliğindedir.

Kılıçkan (2004), araştırmasında, Orta Asya'dan Anadolu'ya Türk Süsleme Sanatı ve Örnekleri; Türk süsleme sanatının Orta Asya'dan Anadolu'ya kadar ki zaman diliminde gelişimini ele almıştır. Geometrik, bitkisel, hayvansal ve doğa görünümülerinden stilize edilen örgelerden kısaca bahsedilerek örneklendirmiştir. Halı, çini, ahşap, taş oymacılığı, tezhip sedef, vitray, hat, ebru sanatlarındaki bezmelere de yer veren yazar, bol bol çizim ve resimlerle eseri güçlendirmiştir.

Özkeçeci (2007), eserinde, kültürümüzün en değerli hazinelerinden olan yazma kitap sanatları içinde tezhibin yeri ve önemi, Türk sanatının gelişimi, tezhipte kullanılan malzemeler, motifler, kompozisyon tasarımları ve özellikleri, çizimleri, kullanım alanları, en seçkin klasik örnekleri ile anlatmıştır. Süsleme sanatlarının en güzel uygulamalarının görüldüğü taş, tuğla, alçı, çini, kalemişi, halı, ahşap, maden gibi başlıca sanat dalları da yer almıştır. Bu konular çerçevesinde tezhibi kapsamlı olarak ele alan Türk Sanatında Tezhip, teorik ve uygulama olarak sanatla ilgilenen herkese bir başvuru kaynağıdır.

Sözen ve Tanyeli (2012), çalışmasında, resim, heykel ve mimarlıktan, endüstri tasarımı ve grafik sanatlara, fotoğrafçılıktan geleneksel Türk sanatlarına kadar geniş bir yelpazeye sahip, yeterli sayıda kelimeye yer vermekte ve sanat dallarında ihtiyacı yeterince karşılamaktadır.

Türkoğlu (1993), çalışmasında, maden sanatı ve kuyumculuk, ahşap sanatı, çini ve seramik, hali-kilim; kumaş, işleme minyatür sanatı; mimarlık, ciltçilik ve tezhip sanatlarının örneklerle ele almıştır. Ahşap ve ahşap sanatının tarihi gelişimi; ahşap işleme teknikleri, süsleme öğelerinde özetle bahsedilmiş, resimlerle anlatım güçlendirilmiştir.

4. MATERYAL VE YÖNTEM

4.1. Materyal

Araştırmanın materyalini Antalya Müzesi Etnografya Bölümü sergi salonunda bulunan süslemeli ahşap eserler, eserlere ait fotoğraflar ve ahşap işleme sanatı ile ilgili literatür oluşturmaktadır.

Antalya Müzesi'nde 90 adeti Etnografya Bölümü sergi salonunda, 250 adeti de müzenin deposunda olmak üzere toplam 340 adet ahşap eserin bulunduğu tespit edilmiştir. Ancak depoda çalışma imkânı bulunamadığından sadece teşhirdeki eserler araştırma kapsamına alınmıştır. Yapılan çalışmada teşhirde yer alan 90 adet eserin 49 adetinin süslemeli olduğu belirlenmiş ve bunlardan 49 adet eserin süsleme özellikleri incelenmiştir.

4.2. Yöntem

Antalya Müzesi Etnografya Bölümü sergi salonunda bulunan 49 adet süslemeli ahşap eserin fotoğrafları çekilerek belgelenmiştir. Müze yönetiminden eserlerin envanter kayıtlarına ulaşılarak eserin adı, envanter no, sıra no, müzeye bağışlayan ya da satan kişi / kurum, temin edildiği yer, müzeye geliş tarihi ve geliş şekli, alış bedeli, ayniyat (cilt no, sayfa no), müzede bulunduğu yer (teşhir, depo), boyutları, film negatif no, envanter defter no, envanter kaydını hazırlayan kişi adı, hazırlama tarihi hakkında bilgi edinilmiştir.

Eserler ait oldukları dönem, kullanım amaçları ve süslemelerini oluşturan ahşap işleme tekniklerine göre sınıflandırılarak açıklanmıştır. Eserlerin süslemelerini oluşturan motif ve desenlerin çizimleri yapılmış, süsleme konusunda yapılan detaylı inceleme sonucunda envanter bilgilerine ahşap işleme tekniği ve kullanılan motif çeşitleri hakkında bilgiler de eklenmiştir. İncelenen her bir eser için ayrı bilgi formu oluşturularak, genel ve detay fotoğrafları ile birlikte "Bulgular ve Tartışma" başlığı altında verilmiştir.

5. BULGULAR VE TARTIŞMA

5.1. Antalya Müzesi Etnografya Bölümü'nde Bulunan Ahşap Eserler

Araştırma kapsamında Antalya Müzesi Etnografya Bölümü sergi salonunda bulunan 49 adet süslemeli ahşap eser incelenmiştir. Bu bölümde eserlerin tarihlendirilmesi, kullanılan işleme teknikleri ve kullanım amaçları açıklanmıştır.

5.1.1. Antalya Müzesi Etnografya Bölümü'nde Bulunan Ahşap Eserlerin Tarihlendirilmesi

Antalya Müzesi envanter bilgileri incelendiğinde, ahşap eserlerin sadece müzeye geliş tarihleri ile envanter kayıtlarının hazırlanma tarihinin kayıt altına alındığı, eserin hangi döneme ait olduğu ile ilgili bilgiye yer verilmediği görülmektedir. Yapılan çalışma sonucunda, ahşap eserlerin müzeye geliş tarihi, kullanılan malzeme ve süsleme özellikleri ile işleme tekniğinin incelenmesi sonucu elde edilen bilgilere göre eserlerin çoğunlukla XVIII. yüzyıla ait olduğu düşünülmektedir.

5.1.2. Antalya Müzesi Etnografya Bölümü'nde Bulunan Ahşap Eserlerde Kullanılan İşleme Teknikleri

49 adet ahşap eserin işleme tekniklerine göre sınıflandırılması yapılarak Çizelge 1 ve Şekil 1'de verilmiştir.

Çizelge 1. : Ahşap eserlerin işleme tekniklerine göre dağılımı

AHŞAP İŞLEME TEKNİKLERİ	SAYI	%
Kazıma+Yüzey oyma+Şebekeli oyma	1	2
Kazıma+Boyama	1	2
Yüzey oyma	9	18
Yüzey oyma +Şebekeli oyma	11	23
Yüzey oyma +Kündekari	6	12
Yüzey oyma +Kakma	3	6
Yüzey oyma + Boyama	8	17
Yüzey oyma +Pirografi	1	2
Yüzey oyma + Şebekeli oyma +Boyama	1	2
Yüzey oyma +Aplike oyma+Kündekari	1	2
Yüzey oyma +Şebekeli oyma+Aplike oyma+Kündekari	2	4
Şebekeli oyma+Aplike oyma+Kündekari+Boyama	1	2
Kakma	4	8
Toplam	49	100

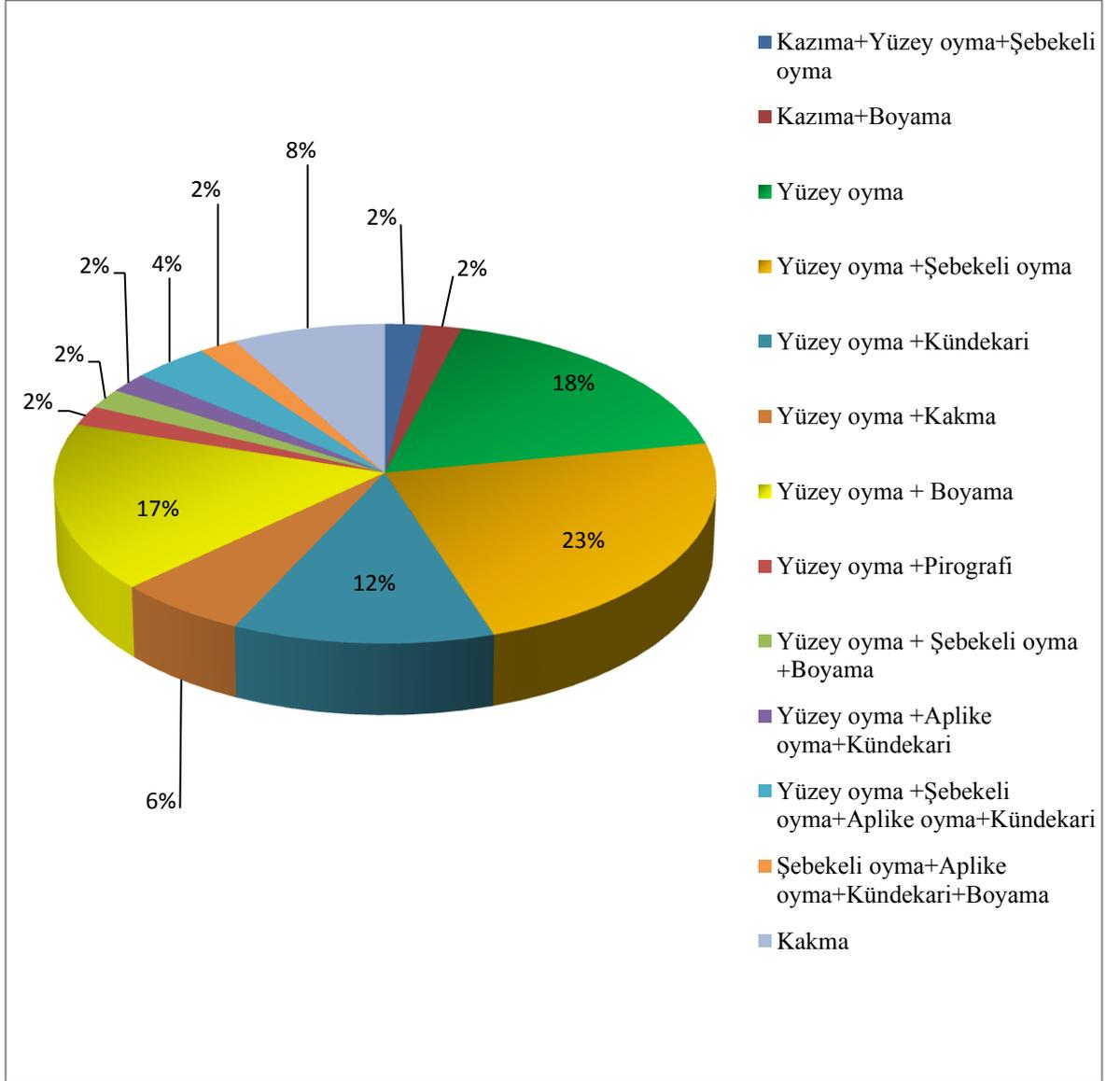

Şekil 1. : Ahşap eserlerin işleme tekniklerine göre dağılımı

Çizelge 1. ve Şekil 1. incelendiğinde 49 adet ahşap eserin 9'unun (%18) yüzey oyma tekniği, 4'ünün (%8) de kakma tekniği kullanılarak işlendiği görülmektedir. Diğer eserlerde birden fazla işleme tekniğinin kullanıldığı yine çizelgeden anlaşılmaktadır.

5.1.3. Antalya Müzesi Etnografya Bölümü'nde Bulunan Ahşap Eserlerin Kullanım Amaçlarına Göre Sınıflandırılması

49 ahşap eserin kullanım amaçlarına göre sınıflandırılması yapılarak Çizelge 2 ve Şekil 2'de verilmiştir.

Çizelge 2. : Ahşap eserlerin kullanım amaçlarına göre dağılımı

KULLANIM AMAÇLARINA GÖRE	SAYI	%
Mutfak eşyaları	23	47
Kişisel eşyalar	5	10
Silah ve yardımcı malzemeler	5	10
Mimari eleman	11	23
Mobilya	1	2
Müzik aletleri	2	4
Çeşitli kullanım eşyaları	2	4
TOPLAM	49	100

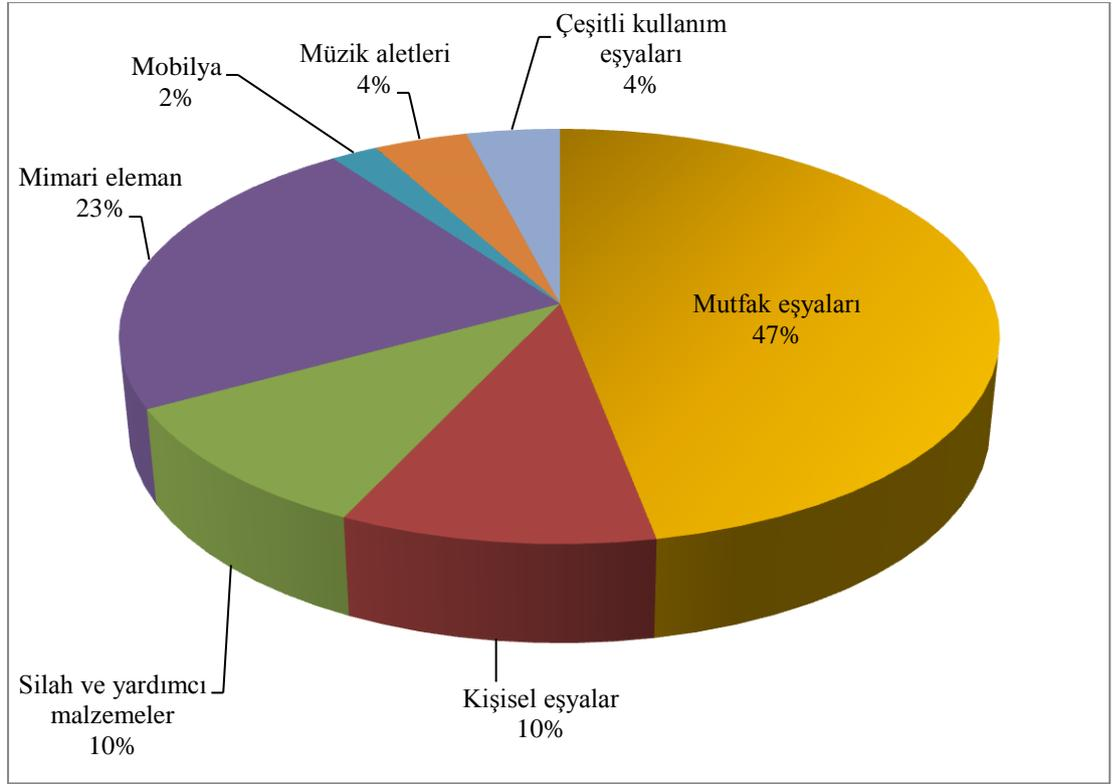

Şekil 2. : Ahşap Eserlerin kullanım amaçlarına göre dağılımı

Çizelge 2. ve Şekil 2. incelendiğinde 49 adet ahşap eserin 23'ünün (%47) mutfak eşyası olduğu görülmektedir. Oturak değirmeni, kahve soğutacağı, kaşık ve kepece mutfak eşyası olarak tespit edilmiştir. 1 adet mobilya (%2) olarak konsollu tuvaletin yer aldığı yine çizelge ve şekilden anlaşılmaktadır.

5.2. Antalya Müzesi Etnografya Bölümü'nde Bulunan Ahşap Eserlerin Süsleme Özellikleri

Araştırmada Antalya Müzesi Etnografya Bölümü sergi salonunda, yer alan 90 adet eserin 49'unun süslemeli olduğu belirlenmiş ve bu 49 adet eserin süsleme özellikleri incelenmiştir.

Eserlerin süslemesinde bitkisel motif olarak, dal, yaprak, penç ve stilize çiçek motifleri ağırlıklı olmak üzere, seberk, ciharberk, şeşberk, katmerli penç, sap çıkması, çınar yaprağı, karanfil ve servi ağacı kullanıldığı tespit edilmiştir. Bitkisel motiflerin bazı eserlerde cennet simgesi olarak vazodan çıkan çiçekler şeklinde yerleştirildiği bazı eserlerde de Barok Sanat süsleme anlayışı ile kullanıldığı görülmüştür. Yine S ve C kıvrımlar da eserlerde Barok Sanat süsleme anlayışı ile yer almıştır

Geometrik süsleme olarak daire, yarım daire, iç içe geçmiş daire, kare, dikdörtgen, eşkenar dörtgen, iç içe geçmiş eşkenar dörtgen, üçgen, oval, yarım oval, paralel kenar, deltoit, altıgen, sekizgen, zikzak ve birbirine paralel çizgi, altıgen şekilleri kullanılmıştır. Geometrik süslemede en çok eşkenar dörtgen, dikdörtgen, üçgen, kare ve daire gibi şekiller ile zikzak ve birbirine paralel çizgilerin kullanıldığı tespit edilmiştir.

Sembolik süsleme motiflerinden, çarkifelek, beş, altı, sekiz ve on iki kollu yıldız, ay, kubbe, bayrak, Mevlana Türbesi, minare, vazo ve eli belinde kullanılmıştır. Eserlerde ağırlıklı olarak altı ve sekiz kollu yıldız kullanıldığı tespit edilmiştir.

Figüratif süsleme motifi olarak horon oynayan erkek motifi; hayvansal süsleme motifi olarak kuş ve boğa başı motifi kullanıldığı görülmüştür. Bazı eserlerde geçmeler ve dendan süslemede kullanılan yardımcı unsurlar olmuştur.

Araştırma kapsamında incelenen 49 eserde kullanılan işleme tekniği, süslemede kullanılan motifler ve eser hakkında açıklamalar envanter kayıtlarında yer alan bilgiler ile birlikte ayrıntılı olarak her eser için ayrı ayrı düzenlenen bilgi formlarında verilmiştir.

Bilgi Formu 1



Şekil 3. : 1,27,77 Envanter numaralı rahlenin önden görünüşü (Akçay, 2012)



Şekil 4. : 1,27,77 Envanter numaralı rahlenin yandan görünüşü (kapalı) (Akçay, 2012)

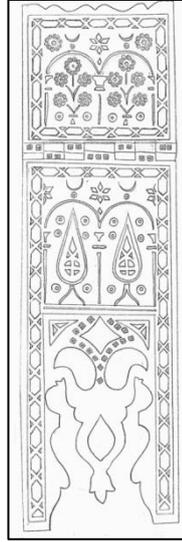

Şekil 5. : 1,27,77 Envanter numaralı rahlenin ve desen çizimi (Akçay, 2012)

Env. No/S. No	:1,27,77/3603
Eserin Adı	:Rahle
Eserin Kullanım Amacı	:Fonksiyonel, dekoratif
Eserin Hammaddesi	:Ahşap
Temin Eden Şahıs/Kurum	:-
Temin Edildiği Yer	:-
Devri (Dönemi)	:Selçuklu Dönemi-XIII. yüzyıl
Müzeye Geliş Tarihi	:-
Müzeye Geliş Şekli	:Satınalma
Alış Bedeli	:-
Ayniyat	
Cilt No	:-
Sayfa No	:-
Müzedeki Yeri	
Depo	:-
Vitrin	:86
Eserin Boyutları	
Yük.	:-
Gen.	:24 cm.
Uz.	:80 cm.
Çap	:-
Kalınlık	:-
Ağırlık	:-
Ağ. Çap	:-
Göv. Çap	:-
Dip Çap	:-
Film Negatif No	:-
Env. Def. No	:28
Env. Kay. Haz.	:Mete Kırmızı
Haz. Tar.	:1977
Kullanılan Ahşap İşleme Tekniği	:Az derinlikli düz satırlı yüzey oyma ve şebekeli oyma.
Süslemede Kullanılan Motifler	:Vazodan çıkan çiçekler ve servi ağacından oluşan bitkisel motifler; iç içe geçmiş daire, eşkenar dörtgen, altıgen bordür ve dik üçgenin oluşturduğu geometrik süsleme; altı kollu yıldız, sekiz kollu yıldız, ay ve kubbeden oluşan sembolik motifler kullanılmıştır. Vazodan çıkan çiçekler ve servi ağacı cennet simgesi olarak rahlenin süslemesinde yer almıştır.
Eser Hakkında Açıklama	:Tamamı tek bir ahşap parçasından yapılmıştır. Üst kısım 21×24'tür. Alt kısım 55×24. Üst kısım kenarları ulamalı, uzun altıgen bordürlüdür. Zemin üç ayaklı, iki kemer içerisini süsleyen çiçekli ve dallıdır. İki kemer arasında sekiz köşeli bir yıldız bulunmaktadır. Uzun kenarların üç tarafı da uzun altıgen ulamalıdır. Üst kısımda iki kemer gözünde stilize servi, iki kemer arasında sekiz köşeli yıldız zemini süsler. Her iki kısımda kemer üstlerinde bir ay bulunmaktadır.

Bilgi Formu 2



Şekil 6. : 2,53,73 Envanter numaralı konsollu tuvaletin önden görünüşü (Akçay, 2012)

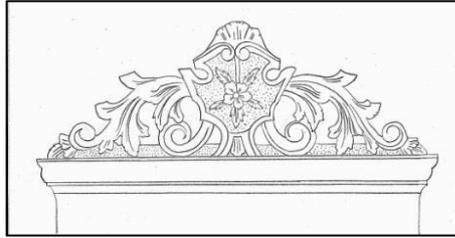

Şekil 7. : 2,53,73 Envanter numaralı konsollu tuvaletin aynalıgının desen çizimi (Akçay, 2012)

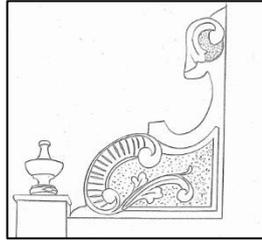

Şekil 8. : 2,53,73 Envanter numaralı konsollu tuvaletin ayna kenarının desen çizimleri (Akçay, 2012)

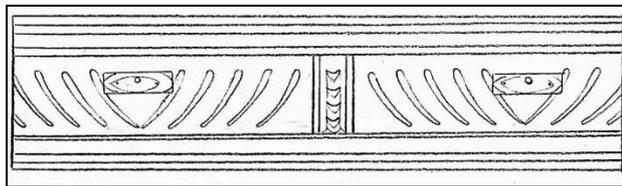

Şekil 9. : 2,53,73 Envanter numaralı konsollu tuvaletin çekmecesinin desen çizimi (Akçay, 2012)

Env. No/S. No	:2,53,73/2288
Eserin Adı	:Konsollu tuvalet
Eserin Kullanım Amacı	:Fonksiyonel, dekoratif
Eserin Hammaddesi	:Ahşap
Temin Eden Kişi/Kurum	:Nefise Atamer
Temin Edildiği Yer	:-
Devri (Dönemi)	:Osmanlı Dönemi-XVIII. yüzyıl
Müzeye Geliş Tarihi	:21/05/1973
Müzeye Geliş Şekli	:Satınalma
Alış Bedeli	:55.5
Ayniyat	
Cilt No	:-
Sayfa No	:-
Müzedeki Yeri	
Depo	:-
Vitrin	:Yatak odası
Eserin Boyutları	
Yük.	:96,5 cm.
Gen.	:112,5 cm.
Uz.	:-
Çap	:-
Kalınlık	:-
Ağırlık	:-
Ağ. Çap	:-
Göv. Çap	:-
Dip Çap	:-
Film Negatif No	:-
Env. Def. No	:14
Env. Kay. Haz.	:Mete Kırmızı
Haz. Tar.	:1973
Kullanılan Ahşap İşleme Tekniği	:Az derinlikli düz satırlı yüzey oyma, az derinlikli yuvarlak satırlı yüzey oyma, çok derinlikli yuvarlak satırlı yüzey oyma ve şebekeli oyma.
Süslemeye Kullanılan Motifler	:Dal, yaprak ve penç motifinden oluşan bitkisel motifler; birbirine paralel çizgilerin oluşturduğu geometrik süsleme kullanılmıştır. Aynanın üst bölümünde yer alan süsleme Barok Sanatı süsleme üslubu göstermektedir.
Eser Hakkında Açıklama	:Tek parçadır, kahverengidir. Konsol kısmı 4 yuvarlak ayaklı iki köşesinde yarım sütunca gibi işlemler (Şekil 8) şamdana benzemektedir. İki kapaklı dolap ve üstte iki adet çekmecesine vardır, çekmece üzerleri oyularak verev şekillendirilmiştir (Şekil 9).

Bilgi Formu 3



Şekil 10. : 162,97 Envanter numaralı beşiğin önden görünüşü (Akçay, 2012)

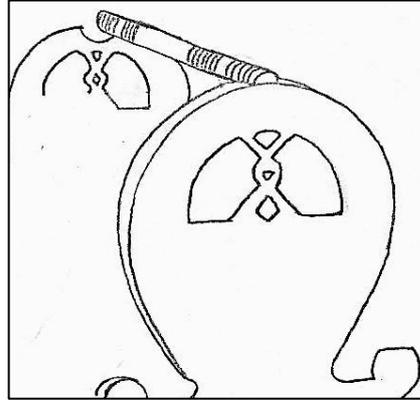

Şekil 11. :162,97 Envanter numaralı beşiğin desen çizimi (Akçay, 2012)

Env. No/S. No	:162,97/5377
Eserin Adı	:Beşik
Eserin Kullanım Amacı	:Fonksiyonel
Eserin Hammaddesi	:Ahşap
Temin Eden Kişi/Kurum	:Mehmet Akkan
Temin Edildiği Yer	:-
Devri (Dönemi)	:Osmanlı Dönemi-XVIII. yüzyıl
Müze Geliş Tarihi	:09/06/1997
Müze Geliş Şekli	:Satınalma
Alış Bedeli	:5.000.000 TL
Ayniyat	
Cilt No	:74
Sayfa No	:50
Müzedeki Yeri	
Depo	:-
Vitrin	:Yatak odası
Eserin Boyutları	
Yük.	:64 cm.
Gen.	:42 cm.
Uz.	:103,5 cm.
Çap	:-
Kalınlık	:-
Ağırlık	:-
Ağ. Çap	:-
Göv. Çap	:-
Dip Çap	:-
Film Negatif No	:-
Env. Def. No	:40
Env. Kay. Haz.	:Nermin Çolak
Haz. Tar.	:1997
Kullanılan Ahşap İşleme Tekniği	:Az derinlikli yuvarlak satırlı yüzey oyma ve şebekeli oyma.
Süslemeye Kullanılan Motifler	: Serbest şekilli geometrik süsleme kullanılmıştır.
Eser Hakkında Açıklama	:İki başlık, yukarıya doğru kıvrılan yuvarlak hatlı sallanır ayaklarla yekpare olup, dairesel formudur. Üst kısımda kaba ajurlu bir süsleme yer almaktadır. Yatak kısmını iki uzun ahşap çevrelemekte, yatak bölümünün ortasında pişmiş topraktan yapılmış tuvalet taşı bulunduğu bir çukur yer almaktadır. Başlıkları oluşturan yuvarlak yan parçaların üzerinde onları birleştirmek üzere boydan boya uzanan üzeri yivli sallama çubuğu yer almaktadır.

Bilgi Formu 4



Şekil 12. : 9,10,75 Envanter numaralı nalının önden görünüşü (Akçay, 2012)

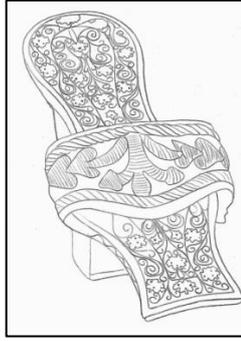

Şekil 13. : 9,10,75 Envanter numaralı nalının önden görünüşünün desen çizimi (Akçay, 2012)



Şekil 14. : 9,10,75 Envanter numaralı nalının yandan görünüşü (Akçay, 2012)

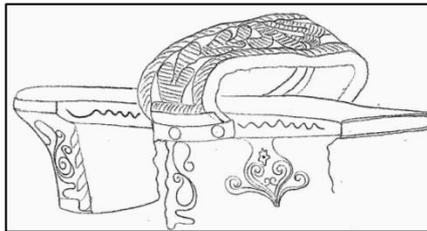

Şekil 15. :9,10,75 Envanter numaralı nalının yandan görünüşünün desen çizimi (Akçay, 2012)

Env. No/S. No	:9,10,75/3040
Eserin Adı	:Nalın
Eserin Kullanım Amacı	:Fonksiyonel
Eserin Hammaddesi	:Ahşap
Temin Eden Kişi/Kurum	:Güngör Gökğöz
Temin Edildiği Yer	:-
Devri (Dönemi)	:Osmanlı Dönemi-XVII. yüzyıl
Müzeye Geliş Tarihi	:20/01/1975
Müzeye Geliş Şekli	:Satınalma
Alış Bedeli	:-
Ayniyat	
Cilt No	:-
Sayfa No	:-
Müzedeki Yeri	
Depo	:-
Vitrin	:79
Eserin Boyutları	
Yük.	:7,5 cm.
Gen.	:-
Uz.	:25 cm.
Çap	:-
Kalınlık	:-
Ağırlık	:-
Ağ. Çap	:-
Göv. Çap	:-
Dip Çap	:-
Film Negatif No	:-
Env. Def. No	:22
Env. Kay. Haz.	:Mete Kırmızı
Haz. Tar.	:1975
Kullanılan Ahşap İşleme Tekniği	:Az derinlikli düz satırlı yüzey oyma ve kakma.
Süslemeye Kullanılan Motifler	:Dal, çiçek ve çınar yaprağından oluşan bitkisel motifler kullanılmıştır.
Eser Hakkında Açıklama	:Üstü ve ökçesi bitkisel motifler kullanılarak sedef kakma ile süslenmiştir. Ayak bağları deri bezden oluşmuş, üstleri ise sarı kılıptan ile işlemelidir. Nalında yer yer çatlama şeklinde yıpranma gözlenmektedir.

Bilgi Formu 5



Şekil 16. : 20,11,79 Envanter numaralı nalının önden görünüşü (Akçay, 2012)

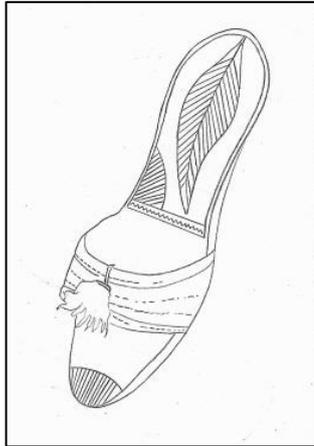

Şekil 17. : 20,11,79 Envanter numaralı nalının desen çizimi (Akçay, 2012)

Env. No/S. No	:20,11,79/3816
Eserin Adı	:Nalın
Eserin Kullanım Amacı	:Fonksiyonel
Eserin Hammaddesi	:Ahşap
Temin Eden Kişi/Kurum	:İsmail Ataoğlu
Temin Edildiği Yer	:-
Devri (Dönemi)	:Osmanlı Dönemi-XVII. yüzyıl
Müzeye Geliş Tarihi	:24/10/1979
Müzeye Geliş Şekli	:Satınalma
Alış Bedeli	:-
Ayniyat	
Cilt No	:17
Sayfa No	:-
Müzedeki Yeri	
Depo	:-
Vitrin	:80
Eserin Boyutları	
Yük.	:4,7 cm.
Gen.	:7
Uz.	:25,7 cm.
Çap	:-
Kalınlık	:-
Ağırlık	:-
Ağ. Çap	:-
Göv. Çap	:-
Dip Çap	:-
Film Negatif No	:-
Env. Def. No	:30
Env. Kay. Haz.	:Mete Kırmızı
Haz. Tar.	:1979
Kullanılan Ahşap İşleme Tekniği	:Az derinlikli düz satırlı yüzey oyma ve boyama.
Süslemeye Kullanılan Motifler	:Yapraktan oluşan bitkisel süsleme ve zikzak çizgilerden oluşan geometrik süsleme kullanılmıştır.
Eser Hakkında Açıklama	:Ahşaptan yapılmış olan nalın siyah renklidir. Üzerinde topuktan ayak tarafına kadar sarı yaldız boyalı yaprak motifi bulunmaktadır. Nalının kemeri ise koyu kahverengi deridendir. Üzerinde iplikle bağlanmış bir püskül yer almaktadır.

Bilgi Formu 6



Şekil 18. : 185 Envanter numaralı ağızlığın önden görünüşü (Akçay, 2012)

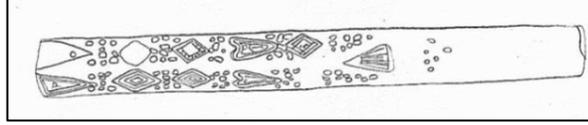

Şekil 19. : 185 Envanter numaralı ağızlığın desen çizimi (Akçay, 2012)

Env. No/S. No	:185/190
Eserin Adı	:Ağızlık
Eserin Kullanım Amacı	:Fonksiyonel
Eserin Hammaddesi	:Ahşap
Temin Eden Kişi/Kurum	:-
Temin Edildiği Yer	:-
Devri (Dönemi)	:Osmanlı Dönemi-XVI. yüzyıl
Müze Geliş Tarihi	:-
Müze Geliş Şekli	:-
Alış Bedeli	:-
Ayniyat	
Cilt No	:-
Sayfa No	:-
Müzedeki Yeri	
Depo	:-
Vitrin	:96.1
Eserin Boyutları	
Yük.	:-
Gen.	:-
Uz.	:26 cm.
Çap	:-
Kalınlık	:-
Ağırlık	:-
Ağ. Çap	:-
Göv. Çap	:-
Dip Çap	:-
Film Negatif No	:-
Env. Def. No	:1B
Env. Kay. Haz.	:A. Naci Eren
Haz. Tar.	:-
Kullanılan Ahşap İşleme Tekniği	:Kakma.
Süslemede Kullanılan Motifler	:Üçgen ve iç içe geçmiş eşkenar dörtgenlerden oluşan geometrik süsleme kullanılmıştır.
Eser Hakkında Açıklama	:4 köşe, 4 yüzü gümüş kabara ve plakalı. Bir yüzdeki madalyonda (Mısır Osman pehlivan 336) yazı ve tarih mahkuk. 4 gümüş plaka noksandır.

Bilgi Formu 7



Şekil 20. : 1,24,76 Envanter numaralı tütün tabakasının önden görünüşü (Akçay, 2012)

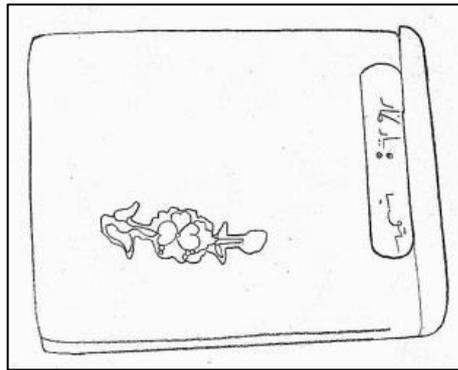

Şekil 21. : 1,24,76 Envanter numaralı tütün tabakasının desen çizimi (Akçay, 2012)

Env. No/S. No	:1,24,76/3458
Eserin Adı	:Tütün tabakası
Eserin Kullanım Amacı	:Fonksiyonel
Eserin Hammaddesi	:Ahşap
Temin Eden Kişi/Kurum	:Şükrü Özden
Temin Edildiği Yer	:-
Devri (Dönemi)	:Osmanlı Dönemi-XVI. yüzyıl
Müzeye Geliş Tarihi	:29/07/1976
Müzeye Geliş Şekli	:Satınalma
Alış Bedeli	:-
Ayniyat	
Cilt No	:-
Sayfa No	:-
Müzedeki Yeri	
Depo	:-
Vitrin	:96.1
Eserin Boyutları	
Yük.	:-
Gen.	:7 cm.
Uz.	:8,5 cm.
Çap	:-
Kalınlık	:-
Ağırlık	:-
Ağ. Çap	:-
Göv. Çap	:-
Dip Çap	:-
Film Negatif No	:-
Env. Def. No	:27
Env. Kay. Haz.	:Mete Kırmızı
Haz. Tar.	:1976
Kullanılan Ahşap İşleme Tekniği	:Kakma.
Süslemede Kullanılan Motifler	:Dal, yaprak ve seberkten oluşan bitkisel motifler kullanılmıştır.
Eser Hakkında Açıklama	:Cevizden yapılmış koyu kahve renkli bir tabakadır. Üst yüzünde sedef kakma ile birleşik olarak çiçek, dal, yaprak; ağız kısmında yine sedef kakma ile enine dikdörtgen şerit üzerinde Osmanlıca yazı bulunmaktadır. Ancak yazı okunamamıştır.

Bilgi Formu 8



Şekil 22. : 8,6,2000 Envanter numaralı sigara tabakasının önden görünüşü (Akçay, 2012)

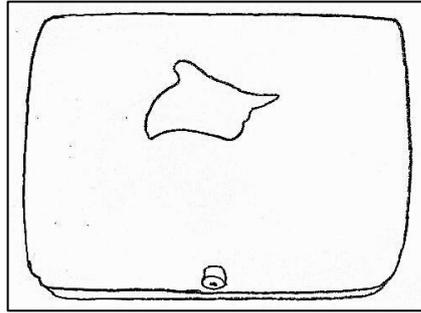

Şekil 23. : 8,6,2000 Envanter numaralı sigara tabakasının desen çizimi (Akçay, 2012)

Env. No/S. No	:8,6,2000/5587
Eserin Adı	:Sigara tabakası
Eserin Kullanım Amacı	:Fonksiyonel
Eserin Hammaddesi	:Ahşap
Temin Eden Kişi/Kurum	:-
Temin Edildiği Yer	:-
Devri (Dönemi)	:Osmanlı Dönemi-XVI. yüzyıl
Müzeye Geliş Tarihi	:09/06/2000
Müzeye Geliş Şekli	:Satınalma
Alış Bedeli	:20.000.000 TL
Ayniyat	
Cilt No	:-
Sayfa No	:-
Müzedeki Yeri	
Depo	:-
Vitrin	:96.1
Eserin Boyutları	
Yük.	:-
Gen.	:7,5 cm.
Uz.	:10,5 cm.
Çap	:-
Kalınlık	:3,2
Ağırlık	:-
Ağ. Çap	:-
Göv. Çap	:-
Dip Çap	:-
Film Negatif No	:-
Env. Def. No	:-
Env. Kay. Haz.	:-
Haz. Tar.	:2000
Kullanılan Ahşap İşleme Tekniği	:Kakma.
Süslemede Kullanılan Motifler	:Boğa başı formunda hayvansal motif kullanılmıştır.
Eser Hakkında Açıklama	:Ahşabın içi oyularak yapılmıştır. Dikdörtgen şeklindedir. Üst kapak ve alt kısım bombelidir. Kapağın üstünde, oyularak yerleştirilmiş boynuzlu boğa başı figürü bulunmaktadır Alt kapakta kapanmayı sağlayan kemik düğmecik ve kemikten perçinlenmiş bir bölüm yer alır. Üst kapakta parça koptuğundan kapanma işlevi sağlanamamaktadır. Küçük menteşelerle bağlanmış kapak kısım ve menteşe bölümünde ahşapta yer yer çatlama görülmektedir.

Bilgi Formu 9



Şekil 24. : 4,12,77 Envanter numaralı otarak değirmeninin önden görünüşü (Akçay, 2012)

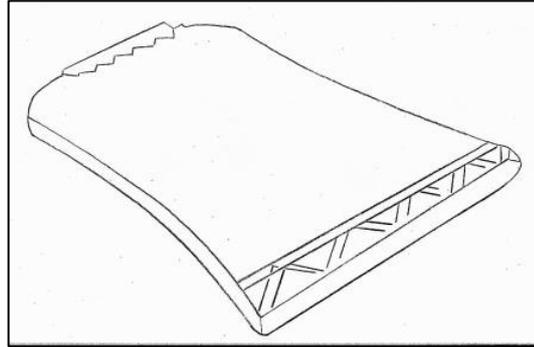

Şekil 25. : 4,12,77 Envanter numaralı otarak değirmeninin desen çizimi (Akçay, 2012)

Env. No/S. No	:4,12,77/3499
Eserin Adı	:Oturak değirmeni
Eserin Kullanım Amacı	:Fonksiyonel
Eserin Hammaddesi	:Ahşap
Temin Eden Kişi/Kurum	:İbrahim Korkmazoğlu
Temin Edildiği Yer	:-
Devri (Dönemi)	:Osmanlı Dönemi-XVI. yüzyıl
Müzeye Geliş Tarihi	:25/04/1977
Müzeye Geliş Şekli	:Satınalma
Alış Bedeli	:-
Ayniyat	
Cilt No	:-
Sayfa No	:-
Müzedeki Yeri	
Depo	:-
Vitrin	:97.2
Eserin Boyutları	
Yük.	:27 cm.
Gen.	:-
Uz.	:38,5 cm.
Çap	:-
Kalınlık	:-
Ağırlık	:-
Ağ. Çap	:-
Göv. Çap	:-
Dip Çap	:-
Film Negatif No	:-
Env. Def. No	:27
Env. Kay. Haz.	:Mete Kırmızı
Haz. Tar.	:1977
Kullanılan Ahşap İşleme Tekniği	:Az derinlikli düz satırlı yüzey oyma.
Süslemede Kullanılan Motifler	:Zikzak çizgilerden oluşmuş geometrik süsleme kullanılmıştır
Eser Hakkında Açıklama	:İki kısımdan ibarettir: 1 hazne, 2 oturak tahtası. Hazne dikdörtgenler prizması şeklindedir. Bütün yüzleri çaprazlama oyma çizgilerle süslüdür. Üstünde kahve dökmeye mahsus yarım küre biçiminde demir aksamı, bunun ortasında çıkan değirmen mili ve baş taraftan bu mile takılı değirmen kolu mevcuttur. Değirmen çalışır durumdadır.

Bilgi Formu 10



Şekil 26. : 17,12,77 Envanter numaralı oturak değirmeninin üstten görünüşü (Akçay, 2012)

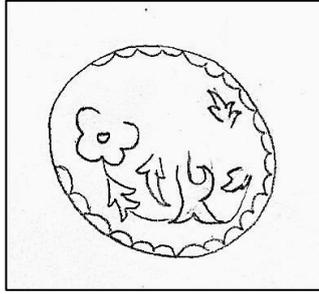

Şekil 27. : 17,12,77 Envanter numaralı oturak değirmeninin desen çizimi (Akçay, 2012)

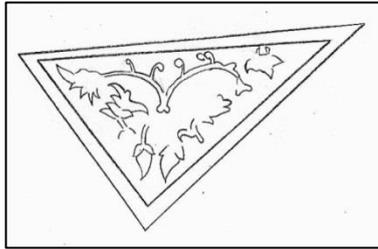

Şekil 28. : 17,12,77 Envanter numaralı oturak değirmeninin desen çizimi (Akçay, 2012)

Env. No/S. No	:17,12,77/3512
Eserin Adı	:Oturak değirmeni
Eserin Kullanım Amacı	:Fonksiyonel
Eserin Hammaddesi	:Ahşap, maden
Temin Eden Kişi/Kurum	:İbrahim Korkmazoğlu
Temin Edildiği Yer	:-
Devri (Dönemi)	:Osmanlı Dönemi-XVII. yüzyıl
Müzeye Geliş Tarihi	:25/04/1977
Müzeye Geliş Şekli	:Satınalma
Alış Bedeli	:-
Ayniyat	
Cilt No	:-
Sayfa No	:-
Müzedeki Yeri	
Depo	:-
Vitrin	:97.2
Eserin Boyutları	
Yük.	:30 cm.
Gen.	:-
Uz.	:63,5 cm.
Çap	:-
Kalınlık	:-
Ağırlık	:-
Ağ. Çap	:-
Göv. Çap	:-
Dip Çap	:-
Film Negatif No	:-
Env. Def. No	:27
Env. Kay. Haz.	:Mete Kırmızı
Haz. Tar.	:1977
Kullanılan Ahşap İşleme Tekniği	:Az derinlikli düz satırlı yüzey oyma ve boyama.
Süslemeye Kullanılan Motifler	:Dal, yaprak, penç, goncagül ve sap çıkmasından oluşan bitkisel motifler; daire ve üçgenin oluşturduğu geometrik süsleme ve dendan kullanılmıştır.
Eser Hakkında Açıklama	:Değirmenin dikdörtgen şeklinde bir oturak tahtası bulunmaktadır. Hazne üstü kare bir ahşap ile örtülmüştür. Kahve öğütülecek kısım yayvan tas şeklinde olup pirinçten yapılmıştır. Çevirme kolu S biçimlidir. Oturak tahtası üzerinde ortada daire (Şekil 27), uç bölümde üçgen (Şekil 28) olmak üzere iki geometrik şekil bulunmaktadır. Dairenin ve üçgen şekillerin içleri çiçek, dal, yaprak işlemelidir. Dairenin iç bölümü dendanla çevrelenmiştir. Süslemeler siyah renkle boyanarak oluşturulmuştur. Değirmen işler durumdadır ancak dişleri aşınmış ve paslanmıştır.

Bilgi Formu 11



Şekil 29. : 6,46,73 Envanter numaralı kahve soğutacağıın önden görünüşü (Akçay, 2012)

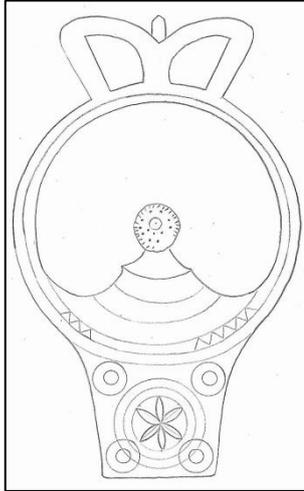

Şekil 30. : 6,46,73 Envanter numaralı kahve soğutacağıın desen çizimi (Akçay, 2012)

Env. No/S. No	:6,46,73/2259
Eserin Adı	:Kahve soğutacağı
Eserin Kullanım Amacı	:Fonksiyonel
Eserin Hammaddesi	:Ahşap
Temin Eden Kişi/Kurum	:Saime Cankat
Temin Edildiği Yer	:-
Devri (Dönemi)	:Osmanlı Dönemi-XVII. yüzyıl
Müzeye Geliş Tarihi	:11/05/1973
Müzeye Geliş Şekli	:Satınalma
Alış Bedeli	:-
Ayniyat	
Cilt No	:-
Sayfa No	:-
Müzedeki Yeri	
Depo	:-
Vitrin	:97.1
Eserin Boyutları	
Yük.	:4 cm.
Gen.	:-
Uz.	:21 cm.
Çap	:-
Kalınlık	:-
Ağırlık	:-
Ağ. Çap	:-
Göv. Çap	:-
Dip Çap	:-
Film Negatif No	:-
Env. Def. No	:14
Env. Kay. Haz.	:Mete Kırmızı
Haz. Tar.	:1973
Kullanılan Ahşap İşleme Tekniği	:Az derinlikli düz satırlı yüzey oyma ve çok derinlikli yuvarlak satırlı yüzey oyma.
Süslemede Kullanılan Motifler	:Pençten oluşan bitkisel motifler ile iç içe geçmiş daire ve zikzak çizgilerden oluşan geometrik süsleme kullanılmıştır.
Eser Hakkında Açıklama	:Yuvarlak gövdeli, geniş oluklu, iki delikli, tek saplıdır. Sap üzerinde iç içe geçmiş 3 adet dairenin ortasında penç ve köşelerde de yine iç içe geçmiş dairelerin oluşturduğu süslemeleri bulunmaktadır. Kakmaları dökülmüştür. Düz altlıdır.

Bilgi Formu 12



Şekil 31. : 3,71,73 Envanter numaralı kahve soğutacağıın önden görünüşü (Akçay, 2012)

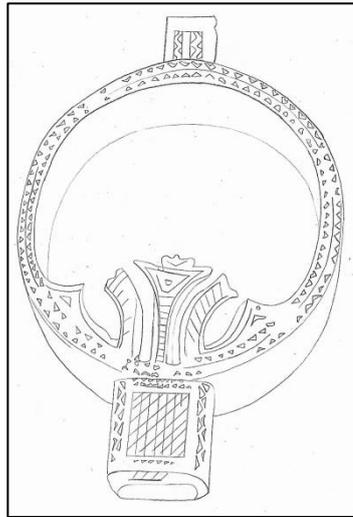

Şekil 32. : 3,71,73 Envanter numaralı kahve soğutacağıın desen çizimi (Akçay, 2012)

Env. No/S. No	:3,71,73/2362
Eserin Adı	:Kahve soğutacağı
Eserin Kullanım Amacı	:Fonksiyonel
Eserin Hammaddesi	:Ahşap
Temin Eden Kişi/Kurum	:Vural Binbir
Temin Edildiği Yer	:-
Devri (Dönemi)	:Osmanlı Dönemi-XVII. yüzyıl
Müzeye Geliş Tarihi	:20/06/1973
Müzeye Geliş Şekli	:Satınalma
Alış Bedeli	:-
Ayniyat	
Cilt No	:-
Sayfa No	:-
Müzedeki Yeri	
Depo	-
Vitrin	:97.1
Eserin Boyutları	
Yük.	:3 cm.
Gen.	:11 cm.
Uz.	:18 cm.
Çap	:-
Kalınlık	:-
Ağırlık	:-
Ağ. Çap	:-
Göv. Çap	:-
Dip Çap	:-
Film Negatif No	:-
Env. Def. No	:15
Env. Kay. Haz.	: Mete Kırmızı
Haz. Tar.	:1973
Kullanılan Ahşap İşleme Tekniği	:Az derinlikli düz satırlı yüzey oyma, az derinlikli yuvarlak satırlı yüzey oyma, çok derinlikli düz satırlı yüzey oyma ve şebekeli oyma.
Süslemede Kullanılan Motifler	:Eşkenar dörtgen, zikzak, birbirine paralel çizgilerden oluşan geometrik süsleme kullanılmıştır.
Eser Hakkında Açıklama	:Ağız kısmı üç bölümlü, altı düz kenar, üst kısım geometrik oyma motifli emziği sonradan delinmiştir.

Bilgi Formu 13



Şekil 33. : 10,8,74 Envanter numaralı kahve soğutacağıнын önden görünüşü (Akçay, 2012)

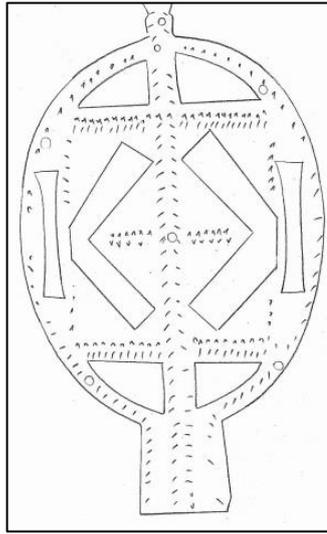

Şekil 34. : 10,8,74 Envanter numaralı kahve soğutacağıнын desen çizimi (Akçay, 2012)

Env. No/S. No	:10,8,74/2723
Eserin Adı	:Kahve soğutacağı
Eserin Kullanım Amacı	:Fonksiyonel
Eserin Hammaddesi	:Ahşap
Temin Eden Kişi/Kurum	:Veli Kaçmaz
Temin Edildiği Yer	:Akçaeniş Köyü
Devri (Dönemi)	:Osmanlı Dönemi-XVI. yüzyıl
Müzeye Geliş Tarihi	:03/06/1974
Müzeye Geliş Şekli	:Satınalma
Alış Bedeli	:-
Ayniyat	
Cilt No	:-
Sayfa No	:-
Müzedeki Yeri	
Depo	:-
Vitrin	:97.1
Eserin Boyutları	
Yük.	:3 cm.
Gen.	:11 cm.
Uz.	:19 cm.
Çap	:-
Kalınlık	:-
Ağırlık	:-
Ağ. Çap	:-
Göv. Çap	:-
Dip Çap	:-
Film Negatif No	:-
Env. Def. No	:19
Env. Kay. Haz.	:Mete Kırmızı
Haz. Tar.	:1974
Kullanılan Ahşap İşleme Tekniği	:Az derinlikli düz satırlı yüzey oyma ve şebekeli oyma.
Süslemede Kullanılan Motifler	:Eserin kenarlarında ve orta bölümünde yüzey oyma tekniği ile birbirini takip eden kısa çizgilerle süsleme oluşturulmuştur.
Eser Hakkında Açıklama	:Hazne kısmı ve kapak kısmı olmak üzere iki parçalıdır. Kapak iri boşluklarla işlemelidir ve hazneye sabitlenmiştir. Arkasında "1940 Hüseyin" yazılıdır.

Bilgi Formu 14



Şekil 35. : 16,8,74 Envanter numaralı kahve soğutacağıının önden görünüşü (Akçay, 2012)

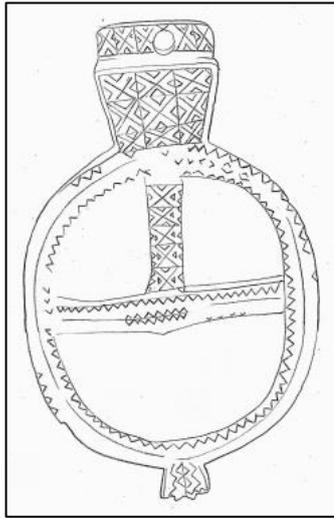

Şekil 36. : 16,8,74 Envanter numaralı kahve soğutacağıının desen çizimi (Akçay, 2012)

Env. No/S. No	:16,8,74/2729
Eserin Adı	:Kahve soğutacağı
Eserin Kullanım Amacı	:Fonksiyonel
Eserin Hammaddesi	:Ahşap
Temin Eden Kişi/Kurum	:Veli Kaçmaz
Temin Edildiği Yer	:Akçaeniş Köyü
Devri (Dönemi)	:Osmanlı Dönemi-XVI. yüzyıl
Müzeye Geliş Tarihi	:03/06/1974
Müzeye Geliş Şekli	:Satınalma
Alış Bedeli	:-
Ayniyat	
Cilt No	:-
Sayfa No	:-
Müzedeki Yeri	
Depo	:-
Vitrin	:97.1
Eserin Boyutları	
Yük.	:3,5 cm.
Gen.	:10,5 cm.
Uz.	:17,5 cm.
Çap	:-
Kalınlık	:-
Ağırlık	:-
Ağ. Çap	:-
Göv. Çap	:-
Dip Çap	:-
Film Negatif No	:-
Env. Def. No	:19
Env. Kay. Haz.	:Mete Kırmızı
Haz. Tar.	:1974
Kullanılan Ahşap İşleme Tekniği	:Az derinlikli düz satırlı yüzey oyma, çok derinlikli düz satırlı yüzey oyma ve şebekeli oyma.
Süslemede Kullanılan Motifler	:Eşkenar dörtgen, üçgen ve zikzak çizgilerden oluşan geometrik süsleme kullanılmıştır.
Eser Hakkında Açıklama	:Tek parça ahşaptan yapılmıştır. Üzerinde alt yarıda T biçiminde bir birleştirici mevcuttur. Alt kısmı hariç diğer yerler oyma kabartma işlemelidir.

Bilgi Formu 15



Şekil 37. : 1,15,95 Envanter numaralı kahve soğutacağının önden görünüşü (Akçay, 2012)

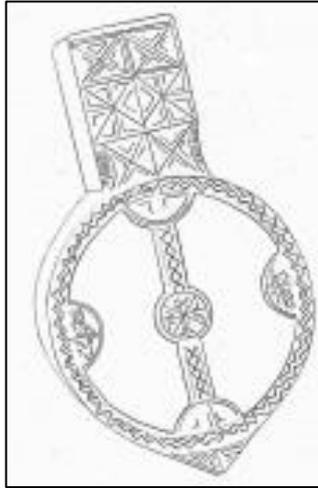

Şekil 38. : 1,15,95 Envanter numaralı kahve soğutacağıнын desen çizimi (Akçay, 2012)

Env. No/S. No	:1,15,95/5113
Eserin Adı	:Kahve soğutacağı
Eserin Kullanım Amacı	:Fonksiyonel
Eserin Hammaddesi	:Ahşap
Temin Eden Kişi/Kurum	:Kazım Kaya
Temin Edildiği Yer	:-
Devri (Dönemi)	:Osmanlı Dönemi-XVII. yüzyıl
Müzeye Geliş Tarihi	:30/06/1995
Müzeye Geliş Şekli	:Satınalma
Alış Bedeli	:1.000.000 TL
Ayniyat	
Cilt No	:71
Sayfa No	:46
Müzedeki Yeri	
Depo	:-
Vitrin	:97.1
Eserin Boyutları	
Yük.	:-
Gen.	:4,2 cm.
Uz.	:24 cm.
Çap	:-
Kalınlık	:-
Ağırlık	:-
Ağ. Çap	:-
Göv. Çap	:-
Dip Çap	:-
Film Negatif No	:-
Env. Def. No	:39
Env. Kay. Haz.	:Nermin Çolak
Haz. Tar.	:1995
Kullanılan Ahşap İşleme Tekniği	:Kazıma, az derinlikli düz satırlı yüzey oyma, çok derinlikli düz satırlı yüzey oyma ve şebekeli oyma.
Süslemeye Kullanılan Motifler	:Daire, yarım daire, kare, üçgen ve zikzak çizgilerden oluşan geometrik süsleme kullanılmıştır.
Eser Hakkında Açıklama	:Tek parça ahşaptan oyularak yapılmıştır. Dikdörtgenler prizması şeklinde bir sapı bulunmaktadır. Soğutma bölümünde tüm üst kenarlar oyularak yapılmış ve zikzak çizgilerden oluşan geometrik süsleme ile çevrelenmiştir. Sap kısmının üzerinde de 6 adet kare içerisinde üçgen motifleri yer almaktadır. Sapın yan tarafında bir sıra eski yazı ile "1329" tarihi ve onun üzerinde de "Hacı Bekir Ağa" yazısı bulunmaktadır.

Bilgi Formu 16



Şekil 39. : 5,17,95 Envanter numaralı kahve soğutacağının önden görünüşü (Akçay, 2012)

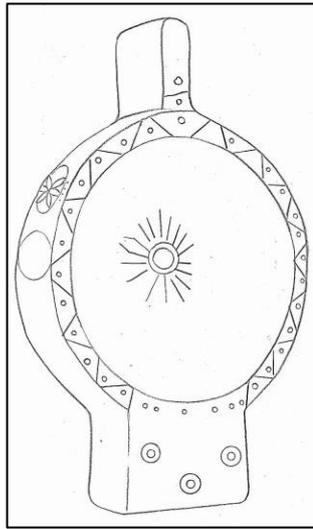

Şekil 40. : 5,17,95 Envanter numaralı kahve soğutacağının desen çizimi (Akçay, 2012)

Env. No/S. No	:5,17,95/5119
Eserin Adı	:Kahve soğutacağı
Eserin Kullanım Amacı	:Fonksiyonel
Eserin Hammaddesi	:Ahşap
Temin Eden Kişi/Kurum	:Mehmet Akkan
Temin Edildiği Yer	:-
Devri (Dönemi)	:Osmanlı Dönemi-XVI. yüzyıl
Müzeye Geliş Tarihi	:05/07/1995
Müzeye Geliş Şekli	:Satınalma
Alış Bedeli	:750.000 TL
Ayniyat	
Cilt No	:71
Sayfa No	:49
Müzedeki Yeri	
Depo	:-
Vitrin	:97.1
Eserin Boyutları	
Yük.	:4,1 cm.
Gen.	:-
Uz.	:23,2 cm.
Çap	:-
Kalınlık	:-
Ağırlık	:-
Ağ. Çap	:-
Göv. Çap	:-
Dip Çap	:-
Film Negatif No	:-
Env. Def. No	:39
Env. Kay. Haz.	:Nermin Çolak
Haz. Tar.	:1995
Kullanılan Ahşap İşleme Tekniği	:Az derinlikli düz satırlı yüzey oyma, çok derinlikli düz satırlı yüzey oyma ve kakma.
Süslemede Kullanılan Motifler	:Pençten oluşan bitkisel motifler ile iç içe geçmiş daire ve zikzak çizgilerden oluşan geometrik süsleme kullanılmıştır.
Eser Hakkında Açıklama	:Yuvarlak gövdenin bir yanında gövdeye dik gelen dikdörtgen kesitli, ortasında iplik geçirme deliği yer alan asma kısmı bulunmaktadır. Sapı dikdörtgenler prizması şeklindedir. Yuvarlak ve çukur olan soğudan bölümünün tam ortasında pirinçten yapılmış, ortası yuvarlak kabara biçiminde bir çiçek rozeti yer almaktadır. Kenarlarında zikzak çizgilerden oluşan geometrik süsleme ve mavi, siyah, kavuniçi, kırmızı renklerde boncukların kullanıldığı süslemeler yer almaktadır. Ancak boncukların bir kısmı düşmüş olup yuvaları boş kalmıştır. Gövdenin dış kenarında yüzey oyma tekniği ile yapılmış yuvarlak daireler içinde pençten oluşan bitkisel süslemeler bulunmaktadır.

Bilgi Formu 17



Şekil 41. : 9a Envanter numaralı soğudanın önden görünüşü (Akçay, 2012)

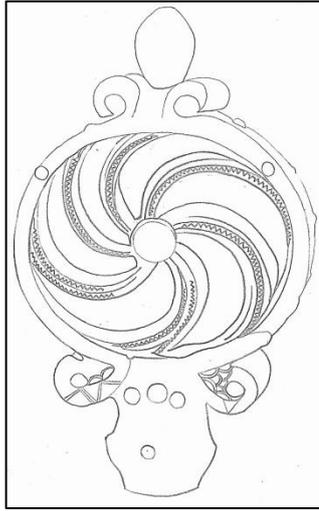

Şekil 42. : 9a Envanter numaralı soğudanın desen çizimi (Akçay, 2012)

Env. No/S. No	:9a/11
Eserin Adı	:Soğudan
Eserin Kullanım Amacı	:Fonksiyonel
Eserin Hammaddesi	:Ahşap
Temin Eden Kişi/Kurum	:-
Temin Edildiği Yer	:-
Devri (Dönemi)	:Osmanlı Dönemi-XVII. yüzyıl
Müzeye Geliş Tarihi	:25/07/1923
Müzeye Geliş Şekli	:-
Alış Bedeli	:100
Ayniyat	
Cilt No	:-
Sayfa No	:-
Müzedeki Yeri	
Depo	:-
Vitrin	:97.1
Eserin Boyutları	
Yük.	:-
Gen.	:-
Uz.	:25 cm.
Çap	:-
Kalınlık	:-
Ağırlık	:-
Ağ. Çap	:-
Göv. Çap	:-
Dip Çap	:-
Film Negatif No	:-
Env. Def. No	:1B
Env. Kay. Haz.	:A. Naci Eren
Haz. Tar.	:1923
Kullanılan Ahşap İşleme Tekniği	:Az derinlikli düz satırlı yüzey oyma, çok derinlikli yuvarlak satırlı yüzey oyma ve şebekeli oyma.
Süslemeye Kullanılan Motifler	:Çark-ı felek motifi, zikzak çizgiler ve iç içe geçmiş dairelerden oluşan geometrik süsleme kullanılmıştır.
Eser Hakkında Açıklama	:Ortası çarkifelek şeklindedir. Kolların üzeri hafif oymalıdır. Eserin etrafını madeni kaplamalar çevrelemektedir. Arkası düzdür ve ortasındaki madeni plaka üzerinde “maşallah” yazılıdır.

Bilgi Formu 18



Şekil 43. : 11,6,79 Envanter numaralı soğudanın üstten görünüşü (Akçay, 2012)

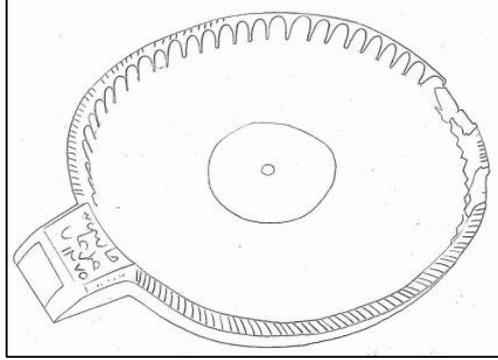

Şekil 44. : 11,6,79 Envanter numaralı soğudanın desen çizimi (Akçay, 2012)

Env. No/S. No	:11,6,79/3776
Eserin Adı	:Soğudan
Eserin Kullanım Amacı	:Fonksiyonel
Eserin Hammaddesi	:Ahşap
Temin Eden Kişi/Kurum	:İsmail Şahir
Temin Edildiği Yer	:Akkoç Köyü
Devri (Dönemi)	:Osmanlı Dönemi-XVI. yüzyıl
Müze Geliş Tarihi	:29/08/1979
Müze Geliş Şekli	:Satınalma
Alış Bedeli	:-
Ayniyat	
Cilt No	:12
Sayfa No	:-
Müzedeki Yeri	
Depo	:-
Vitrin	:97.1
Eserin Boyutları	
Yük.	:-
Gen.	:-
Uz.	:4 cm.
Çap	:19,8 cm.
Kalınlık	:-
Ağırlık	:-
Ağ. Çap	:-
Göv. Çap	:-
Dip Çap	:-
Film Negatif No	:-
Env. Def. No	:30
Env. Kay. Haz.	:Mete Kırmızı
Haz. Tar.	:1979
Kullanılan Ahşap İşleme Tekniği	:Az derinlikli düz satırlı yüzey oyma, az derinlikli yuvarlak satırlı yüzey oyma, çok derinlikli düz satırlı yüzey oyma ve şebekeli oyma.
Süslemeye Kullanılan Motifler	:Birbirine paralel verev çizgilerden oluşan geometrik süsleme kullanılmıştır.
Eser Hakkında Açıklama	:Daire şekilli haznelidir. hazne içi kenarı oyularak oluşturulan dilimli bir süsleme ile çevrelidir. Ağız üstü kapalıdır ve üzerinde Osmanlıca yazı bulunmaktadır. Yazının ilk satırı okunamamıştır. Alt satırda bulunan yazı ise, Süleyman Demirel Üniversitesi, Güzel Sanatlar Fakültesi, Geleneksel Türk Sanatları Bölümü Öğretim Görevlisi Sayın Ünal Erdinç tarafından "Amele Ali 1275" şeklinde Türkçeye çevrilmiştir. Haznenin iki yerinde kırık şeklinde yıpranma vardır.

Bilgi Formu 19



Şekil 45. : 1,3,82 Envanter numaralı kahve soğutucusunun üstten görünüşü (Akçay, 2012)

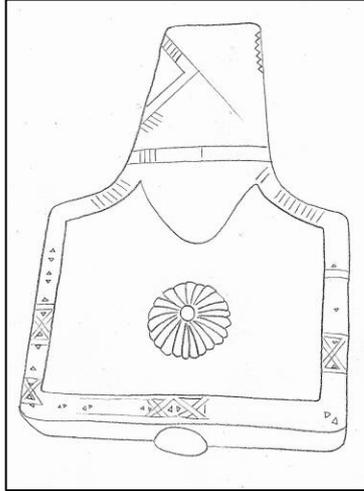

Şekil 46. : 1,3,82 Envanter numaralı kahve soğutucusunun desen çizimi (Akçay, 2012)

Env. No/S. No	:1,3,82/4095
Eserin Adı	:Kahve soğutucusu
Eserin Kullanım Amacı	:Fonksiyonel
Eserin Hammaddesi	:Ahşap
Temin Eden Kişi/Kurum	:Yusuf Taşbaş
Temin Edildiği Yer	:-
Devri (Dönemi)	:Osmanlı Dönemi-XVI. yüzyıl
Müzeye Geliş Tarihi	:22/06/1982
Müzeye Geliş Şekli	:Satınalma
Alış Bedeli	:3
Ayniyat	
Cilt No	:3
Sayfa No	:-
Müzedeki Yeri	
Depo	:-
Vitrin	:97.1
Eserin Boyutları	
Yük.	:-
Gen.	:13,6 cm.
Uz.	:19,7 cm.
Çap	:-
Kalınlık	:-
Ağırlık	:-
Ağ. Çap	:-
Göv. Çap	:-
Dip Çap	:-
Film Negatif No	:-
Env. Def. No	:33
Env. Kay. Haz.	:S. Kor-Mete Kırmızı
Haz. Tar.	:1982
Kullanılan Ahşap İşleme Tekniği	:Az derinlikli düz satırlı yüzey oyma ve çok derinlikli düz satırlı yüzey oyma.
Süslemede Kullanılan Motifler	:Üçgenlerden oluşan geometrik süsleme kullanılmıştır.
Eser Hakkında Açıklama	:Hazne kısmı dikdörtgen şekilli olup ağza doğru daralma göstermektedir. Ağız dikdörtgen şeklinde, üstü kapalı ve olukludur. Haznenin ortasında üzeri yivli, madeni bir kabarası yer almaktadır. Soğutacağın üst ve yan yüzleri oyma tekniği ile geometrik şekiller oluşturularak süslenmiştir. Arkasında küçük bir demir tutma halkası bulunmaktadır.

Bilgi Formu 20



Şekil 47. : 11,29,74 Envanter numaralı kaşığın üstten görünüşü (Akçay, 2012)

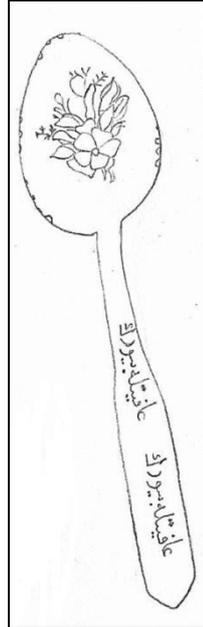

Şekil 48. : 11,29,74 Envanter numaralı kaşığın desen çizimi (Akçay, 2012)

Env. No/S. No	:11,29,74/2822
Eserin Adı	:Kaşık
Eserin Kullanım Amacı	:Fonksiyonel
Eserin Hammaddesi	:Ahşap
Temin Eden Kişi/Kurum	:Fuat Çiftçibaş
Temin Edildiği Yer	:-
Devri (Dönemi)	:Osmanlı Dönemi-XIX. yüzyıl
Müzeye Geliş Tarihi	:08/10/1974
Müzeye Geliş Şekli	:Satınalma
Alış Bedeli	:-
Ayniyat	
Cilt No	:-
Sayfa No	:-
Müzedeki Yeri	
Depo	:-
Vitrin	:101
Eserin Boyutları	
Yük.	:-
Gen.	:-
Uz.	:22,5 cm.
Çap	:-
Kalınlık	:-
Ağırlık	:-
Ağ. Çap	:-
Göv. Çap	:-
Dip Çap	:-
Film Negatif No	:-
Env. Def. No	:20
Env. Kay. Haz.	:Mete Kırmızı
Haz. Tar.	:1974
Kullanılan Ahşap İşleme Tekniği	:Çok derinlikli düz satırlı yüzey oyma ve boyama.
Süslemeye Kullanılan Motifler	:Dal, yaprak, penç ve gongagülden oluşan bitkisel süsleme kullanılmıştır.
Eser Hakkında Açıklama	:Armutî ağızlıdır. Sap ağızdan sonra giderek genişlemiştir ve sivri uçludur. Ağız içinde penç, dal ve yaprak süslemeleri bulunmaktadır. Kullanılan renkler siyah, kırmızı ve yeşildir. Sap üzerinde Osmanlıca yazı bulunmaktadır. Bu yazılar, Süleyman Demirel Üniversitesi, Fen Edebiyat Fakültesi, Sanat Tarihi Bölümü Öğretim Üyesi Sayın Yrd. Doç. Dr. Doğan Demirci tarafından "Afiyetle buyurun" şeklinde Türkçeye çevrilmiştir. Sap üzerinde bulunan iki yazı da aynıdır.

Bilgi Formu 21



Şekil 49. : 12,29,74 Envanter numaralı kaşığın üstten görünüşü (Akçay, 2012)

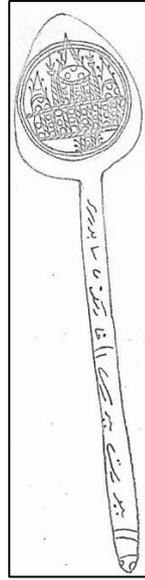

Şekil 50. : 12,29,74 Envanter numaralı kaşığın desen çizimi (Akçay, 2012)

Env. No/S. No	:12,29,74/2823
Eserin Adı	:Kaşık
Eserin Kullanım Amacı	:Fonksiyonel
Eserin Hammaddesi	:Ahşap
Temin Eden Kişi/Kurum	:Fuat Çiftçiabaşı
Temin Edildiği Yer	:-
Devri (Dönemi)	:Osmanlı Dönemi-XIX. yüzyıl
Müzeeye Geliş Tarihi	:08/10/1974
Müzeeye Geliş Şekli	:Satınalma
Alış Bedeli	:-
Ayniyat	
Cilt No	:-
Sayfa No	:-
Müzedeki Yeri	
Depo	:-
Vitrin	:101
Eserin Boyutları	
Yük.	:-
Gen.	:-
Uz.	:22,5 cm.
Çap	:-
Kalınlık	:-
Ağırlık	:-
Ağ. Çap	:-
Göv. Çap	:-
Dip Çap	:-
Film Negatif No	:-
Env. Def. No	:20
Env. Kay. Haz.	:Mete Kırmızı
Haz. Tar.	:1974
Kullanılan Ahşap İşleme Tekniği	:Çok derinlikli düz satırlı yüzey oyma ve boyama.
Süslemede Kullanılan Motifler	:İç içe geçmiş dairelerden oluşan geometrik süsleme, Mevlana Türbesi, ay ve minarelerin oluşturduğu sembolik süsleme kullanılmıştır.
Eser Hakkında Açıklama	:Armudî ağızlıdır. Sap sivri uçludur. Ağızda iç içe geçmiş dairelerin içerisinde stilize Mevlâna Türbesi yer almaktadır. Kullanılan renkler siyah, kırmızı ve yeşildir. Sap üzerinde Osmanlıca yazı bulunmaktadır. Ancak yazı okunamamıştır.

Bilgi Formu 22



Şekil 51. : 1,8,83 Envanter numaralı kaşığın üstten görünüşü (Akçay, 2012)

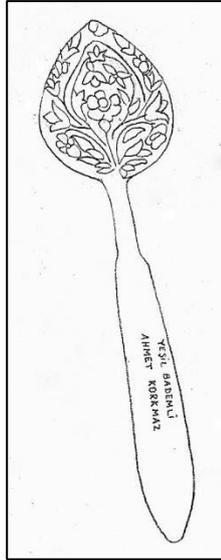

Şekil 52. : 1,8,83 Envanter numaralı kaşığın desen çizimi (Akçay, 2012)

Env. No/S. No	:1,8,83/4155
Eserin Adı	:Kaşık
Eserin Kullanım Amacı	:Fonksiyonel
Eserin Hammaddesi	:Ahşap
Temin Eden Kişi/Kurum	:Ramazan Bütüner
Temin Edildiği Yer	:Bademli Köyü
Devri (Dönemi)	:Osmanlı Dönemi-XIX. yüzyıl
Müzeye Geliş Tarihi	:16/06/1983
Müzeye Geliş Şekli	:Satınalma
Alış Bedeli	:-
Ayniyat	
Cilt No	:34
Sayfa No	:-
Müzedeki Yeri	
Depo	:-
Vitrin	:101
Eserin Boyutları	
Yük.	:-
Gen.	:-
Uz.	:21,5 cm.
Çap	:-
Kalınlık	:-
Ağırlık	:-
Ağ. Çap	:-
Göv. Çap	:-
Dip Çap	:-
Film Negatif No	:-
Env. Def. No	:34
Env. Kay. Haz.	:Mete Kırmızı
Haz. Tar.	:1983
Kullanılan Ahşap İşleme Tekniği	:Çok derinlikli düz satırlı yüzey oyma ve boyama.
Süslemeye Kullanılan Motifler	:Dal, yaprak, çiçek ve goncagülden oluşan bitkisel süsleme kullanılmıştır.
Eser Hakkında Açıklama	:Kaşık kısmının ucu sivri ağızlı olup, sap kısmı, kenarları ve sap ortası iki yeri oymalı ve işlemelidir. Sap kısmında "Yeşil Bademli Ahmet Korkmaz" yazılıdır. Kullanılan renkler siyah, kırmızı ve yeşildir.

Bilgi Formu 23



Şekil 53. : 2,8,83 Envanter numaralı kaşığın üstten görünüşü (Akçay, 2012)

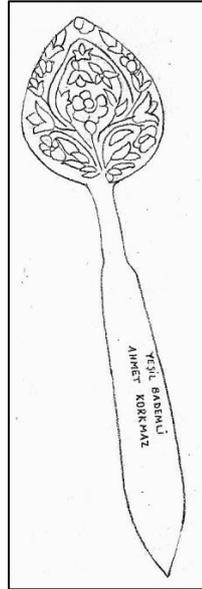

Şekil 54. : 2,8,83 Envanter numaralı kaşığın desen çizimi (Akçay, 2012)

Env. No/S. No	:2,8,83/4156
Eserin Adı	:Kaşık
Eserin Kullanım Amacı	:Fonksiyonel
Eserin Hammaddesi	:Şimşir
Temin Eden Kişi/Kurum	:Ramazan Bütüner
Temin Edildiği Yer	:Bademli Köyü
Devri (Dönemi)	:Osmanlı Dönemi-XIX. yüzyıl
Müzeeye Geliş Tarihi	:16/06/1983
Müzeeye Geliş Şekli	:Satınalma
Alış Bedeli	:-
Ayniyat	
Cilt No	:34
Sayfa No	:-
Müzedeki Yeri	
Depo	:-
Vitrin	:101
Eserin Boyutları	
Yük.	:-
Gen.	:-
Uz.	:21,5 cm.
Çap	:-
Kalınlık	:-
Ağırlık	:-
Ağ. Çap	:-
Göv. Çap	:-
Dip Çap	:-
Film Negatif No	:-
Env. Def. No	:34
Env. Kay. Haz.	: Mete Kırmızı
Haz. Tar.	:1983
Kullanılan Ahşap İşleme Tekniği	:Çok derinlikli düz satırlı yüzey oyma ve boyama.
Süslemede Kullanılan Motifler	:Dal, yaprak, çiçek ve goncagülden oluşan bitkisel süsleme kullanılmıştır.
Eser Hakkında Açıklama	:Kaşık kısmının ucu sivri ağızlı olup, sap kısmı, kenarları ve sap ortası iki yeri oymalı ve işlemelidir. Sap kısmında “Yeşil Bademli Ahmet Korkmaz” yazılıdır. Kullanılan renkler siyah, kırmızı ve yeşildir.

Bilgi Formu 24



Şekil 55. : 3,8,83 Envanter numaralı kaşığın üstten görünüşü (Akçay, 2012)

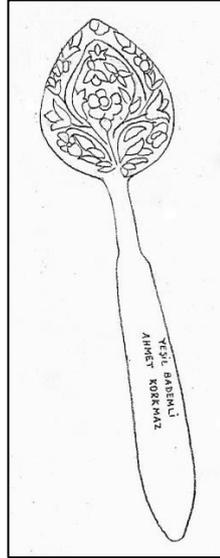

Şekil 56. : 3,8,83 Envanter numaralı kaşığın desen çizimi (Akçay, 2012)

Env. No/S. No	:3,8,83/4157
Eserin Adı	:Kaşık
Eserin Kullanım Amacı	:Fonksiyonel
Eserin Hammaddesi	:Şimşir
Temin Eden Kişi/Kurum	:Ramazan Bütünler
Temin Edildiği Yer	:Bademli Köyü
Devri (Dönemi)	:Osmanlı Dönemi-XIX. yüzyıl
Müzeye Geliş Tarihi	:16/06/1983
Müzeye Geliş Şekli	:Satınalma
Alış Bedeli	:-
Ayniyat	
Cilt No	:34
Sayfa No	:-
Müzedeki Yeri	
Depo	:-
Vitrin	:101
Eserin Boyutları	
Yük.	:-
Gen.	:-
Uz.	:21,5 cm.
Çap	:-
Kalınlık	:-
Ağırlık	:-
Ağ. Çap	:-
Göv. Çap	:-
Dip Çap	:-
Film Negatif No	:-
Env. Def. No	:34
Env. Kay. Haz.	:Mete Kırmızı
Haz. Tar.	:1983
Kullanılan Ahşap İşleme Tekniği	:Çok derinlikli düz satırlı yüzey oyma ve boyama.
Süslemeye Kullanılan Motifler	:Dal, yaprak, çiçek ve goncagülden oluşan bitkisel süsleme kullanılmıştır.
Eser Hakkında Açıklama	:Kaşık kısmının ucu sivri ağızlı olup, sap kısmı, kenarları ve sap ortası iki yeri oymalı ve işlemelidir. Sap kısmında “Yeşil Bademli Ahmet Korkmaz” yazılıdır. Kullanılan renkler siyah, kırmızı ve yeşildir.

Bilgi Formu 25



Şekil 57. : 6,8,83 Envanter numaralı muhtelif kaşıkların üstten görünüşü (Akçay, 2012)

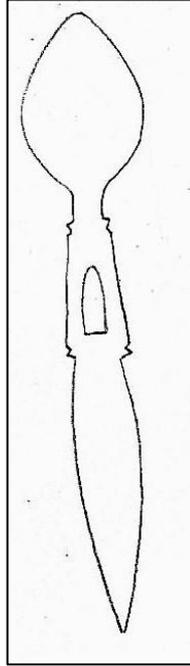

Şekil 58. : 6,8,83 Envanter numaralı muhtelif kaşıkların desen çizimi (Akçay, 2012)

Env. No/S. No	:6,8,83/4160
Eserin Adı	:Muhtelif kaşık
Eserin Kullanım Amacı	:Fonksiyonel
Eserin Hammaddesi	:Şimşir
Temin Eden Kişi/Kurum	:Ramazan Bütüner
Temin Edildiği Yer	:Bademli Köyü
Devri (Dönemi)	:Osmanlı Dönemi-XVIII. yüzyıl
Müzeye Geliş Tarihi	:16/06/1983
Müzeye Geliş Şekli	:Satınalma
Alış Bedeli	:-
Ayniyat	
Cilt No	:34
Sayfa No	:-
Müzedeki Yeri	
Depo	:-
Vitrin	:101
Eserin Boyutları	
Yük.	:-
Gen.	:-
Uz.	:22 cm.
Çap	:-
Kalınlık	:-
Ağırlık	:-
Ağ. Çap	:-
Göv. Çap	:-
Dip Çap	:-
Film Negatif No	:-
Env. Def. No	:34
Env. Kay. Haz.	: Mete Kırmızı
Haz. Tar.	:1983
Kullanılan Ahşap İşleme Tekniği	:Çok derinlikli düz satırlı yüzey oyma ve şebekeli oyma.
Süslemede Kullanılan Motifler	:Serbest şekilli geometrik süsleme kullanılmıştır.
Eser Hakkında Açıklama	:Kaşık kısmının ucu sivri ağızlı olup, enli saplı ve sapın ağzına yakın kısmı oyukludur.

Bilgi Formu 26



Şekil 59. : 7,8,83 Envanter numaralı muhtelif kaşıkların üstten görünüşü (Akçay, 2012)

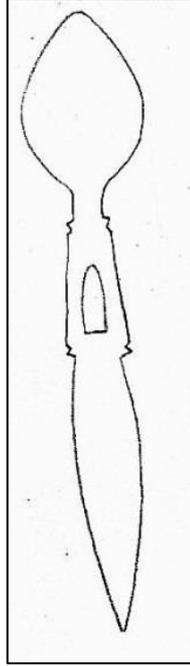

Şekil 60. : 7,8,83 Envanter numaralı muhtelif kaşıkların desen çizimi (Akçay, 2012)

Env. No/S. No	:7,8,83/4161
Eserin Adı	:Muhtelif kaşık
Eserin Kullanım Amacı	:Fonksiyonel
Eserin Hammaddesi	:Şimşir
Temin Eden Kişi/Kurum	:Ramazan Bütüner
Temin Edildiği Yer	:Bademli Köyü
Devri (Dönemi)	:Osmanlı Dönemi-XVIII. yüzyıl
Müzeye Geliş Tarihi	:16/06/1983
Müzeye Geliş Şekli	:Satınalma
Alış Bedeli	:-
Ayniyat	
Cilt No	:34
Sayfa No	:-
Müzedeki Yeri	
Depo	:-
Vitrin	:101
Eserin Boyutları	
Yük.	:-
Gen.	:-
Uz.	:22 cm.
Çap	:-
Kalınlık	:-
Ağırlık	:-
Ağ. Çap	:-
Göv. Çap	:-
Dip Çap	:-
Film Negatif No	:-
Env. Def. No	:34
Env. Kay. Haz.	: Mete Kırmızı
Haz. Tar.	:1983
Kullanılan Ahşap İşleme Tekniği	:Çok derinlikli düz satırlı yüzey oyma, şebekeli oyma.
Süslemede Kullanılan Motifler	:Serbest şekilli geometrik süsleme kullanılmıştır.
Eser Hakkında Açıklama	:Kaşık kısmının ucu sivri ağızlı olup, enli saplı ve sapın ağzına yakın kısmı oyukludur.

Bilgi Formu 27



Şekil 61. : 13,8,83 Envanter numaralı deste kaşıkların üstten görünüşü (Akçay, 2012)

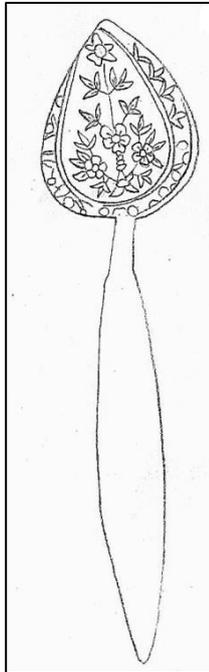

Şekil 62. : 13,8,83 Envanter numaralı deste kaşıkların desen çizimi (Akçay, 2012)

Env. No/S. No	:13,8,83/4167
Eserin Adı	:Deste kaşık
Eserin Kullanım Amacı	:Fonksiyonel
Eserin Hammaddesi	:Şimşir
Temin Eden Kişi/Kurum	:Ramazan Bütüner
Temin Edildiği Yer	:Bademli Köyü
Devri (Dönemi)	:Osmanlı Dönemi-XIX. yüzyıl
Müzeeye Geliş Tarihi	:16/06/1983
Müzeeye Geliş Şekli	:Satınalma
Alış Bedeli	:10 adet
Ayniyat	
Cilt No	:34
Sayfa No	:-
Müzedeki Yeri	
Depo	:16 (6 adet)
Vitrin	:101 (4 adet)
Eserin Boyutları	
Yük.	:-
Gen.	:-
Uz.	:22,5 cm.
Çap	:-
Kalınlık	:-
Ağırlık	:-
Ağ. Çap	:5 cm.
Göv. Çap	:-
Dip Çap	:-
Film Negatif No	:-
Env. Def. No	:34
Env. Kay. Haz.	: Mete Kırmızı
Haz. Tar.	:1983
Kullanılan Ahşap İşleme Tekniği	:Çok derinlikli düz satırlı yüzey oyma ve boyama.
Süslemede Kullanılan Motifler	:Dal, yaprak, penç ve goncagülden oluşan bitkisel süsleme, zikzak çizgilerin oluşturduğu geometrik süsleme kullanılmıştır.
Eser Hakkında Açıklama	:Ucu sivri, armudî ağızlıdır. Uç kısma doğru sivrilen geniş bir sapı bulunmaktadır. Ağız içi kırmızı, yeşil ve siyah renkler kullanılarak dal, yaprak, çiçek motifleri ile süslenmiştir. Kaşıklar cilalıdır.

Bilgi Formu 28



Şekil 63. : 8,14,74 Envanter numaralı oymalı kaşıkların önden görünüşü (Akçay, 2012)

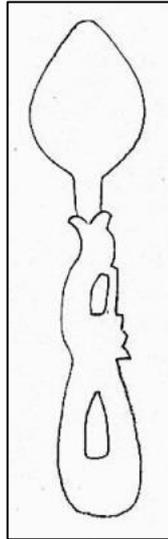

Şekil 64. : 8,14,74 Envanter numaralı oymalı kaşıkların desen çizimi (Akçay, 2012)

Env. No/S. No	:8,14,74/2760
Eserin Adı	:Oymalı kaşık
Eserin Kullanım Amacı	:Fonksiyonel
Eserin Hammaddesi	:Ahşap
Temin Eden Kişi/Kurum	:Ramazan Bütüner
Temin Edildiği Yer	:Bademli Köyü
Devri (Dönemi)	:Osmanlı Dönemi-XVIII. yüzyıl
Müzeye Geliş Tarihi	:19/06/1974
Müzeye Geliş Şekli	:Satınalma
Alış Bedeli	:2 adet
Ayniyat	
Cilt No	:-
Sayfa No	:-
Müzedeki Yeri	
Depo	:-
Vitrin	:101
Eserin Boyutları	
Yük.	:-
Gen.	:-
Uz.	:23,5 cm.
Çap	:-
Kalınlık	:-
Ağırlık	:-
Ağ. Çap	:-
Göv. Çap	:-
Dip Çap	:-
Film Negatif No	:-
Env. Def. No	:19
Env. Kay. Haz.	:Mete Kırmızı
Haz. Tar.	:1974
Kullanılan Ahşap İşleme Tekniği	:Çok derinlikli düz satırlı yüzey oyma ve şebekeli oyma.
Süslemede Kullanılan Motifler	:Serbest geometrik süsleme kullanılmıştır.
Eser Hakkında Açıklama	:Ağızlar elips şeklindedir. Sapların ortasında 3 cm. boyunda oyuklar bulunmaktadır. Bu oyukların üst ve altlarında da sap kenarlarında kertikler yer almaktadır.

Bilgi Formu 29



Şekil 65. : 10,14,74 Envanter numaralı boyalı kaşığın üstten görünüşü (Akçay, 2012)

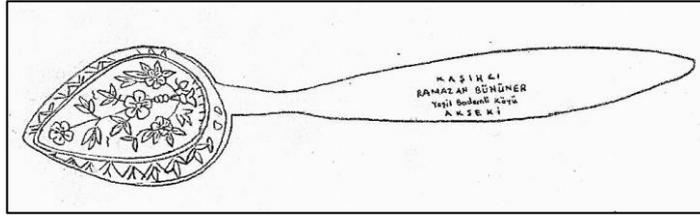

Şekil 66. : 10,14,74 Envanter numaralı boyalı kaşığın desen çizimi (Akçay, 2012)



Şekil 67. : 10,14,74 Envanter numaralı boyalı kaşığın üstten görünüşü (Akçay, 2012)

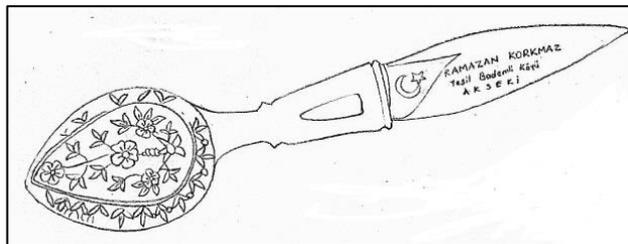

Şekil 68. : 10,14,74 Envanter numaralı boyalı kaşığın desen çizimi (Akçay, 2012)

Env. No/S. No	:10,14,74/2762
Eserin Adı	:Boyalı kaşık
Eserin Kullanım Amacı	:Fonksiyonel
Eserin Hammaddesi	:Ahşap
Temin Eden Kişi/Kurum	:Ramazan Bütüner
Temin Edildiği Yer	:Bademli Köyü
Devri (Dönemi)	:Osmanlı Dönemi-XIX. yüzyıl
Müzeye Geliş Tarihi	:19/06/1974
Müzeye Geliş Şekli	:Satınalma
Alış Bedeli	:2 adet
Ayniyat	
Cilt No	:-
Sayfa No	:-
Müzedeki Yeri	
Depo	:-
Vitrin	:101
Eserin Boyutları	
Yük.	:-
Gen.	:-
Uz.	:21,5-23,5 cm.
Çap	:-
Kalınlık	:-
Ağırlık	:-
Ağ. Çap	:-
Göv. Çap	:-
Dip Çap	:-
Film Negatif No	:-
Env. Def. No	:19
Env. Kay. Haz.	:Mete Kırmızı
Haz. Tar.	:1974
Kullanılan Ahşap İşleme Tekniği	:Çok derinlikli düz satırlı yüzey oyma, şebekeli oyma ve boyama.
Süslemeye Kullanılan Motifler	:Dal, yaprak ve pençlerden oluşan bitkisel motifler, bayraktan oluşan sembolik süsleme kullanılmıştır.
Eser Hakkında Açıklama	:Biri düz diğeri oymalı kaşık tipindedir, her ikisinin de süslemeleri ağız içinde olup penç, dal ve yapraklardan oluşmaktadır. Kullanılan renkler siyah, kırmızı ve yeşildir. Oymalı kaşığın sapında bir Türk Bayrağı bulunmaktadır. Her ikisinin saplarında da damga halinde “Kaşıkçı Ramazan Bütüner - Yeşil Bademli Köyü, Akseki” yazılıdır. Kaşıklar cilalıdır.

Bilgi Formu 30



Şekil 69. : 3,18,99 Envanter numaralı kepçenin üstten görünüşü (Akçay, 2012)

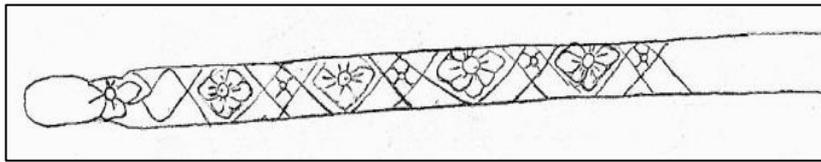

Şekil 70. : 3,18,99 Envanter numaralı kepçenin desen çizimi (Akçay, 2012)

Env. No/S. No	:3,18,99/5552
Eserin Adı	:Kepçe
Eserin Kullanım Amacı	:Fonksiyonel
Eserin Hammaddesi	:Ahşap
Temin Eden Kişi/Kurum	:-
Temin Edildiği Yer	:-
Devri (Dönemi)	:Osmanlı Dönemi-XV. yüzyıl
Müzeye Geliş Tarihi	:10/12/1999
Müzeye Geliş Şekli	:Satınalma
Alış Bedeli	:25.000.000 TL
Ayniyat	
Cilt No	:-
Sayfa No	:-
Müzedeki Yeri	
Depo	:-
Vitrin	:101
Eserin Boyutları	
Yük.	:-
Gen.	:-
Uz.	:Sap uz. 29,5 cm.
Çap	:-
Kalınlık	:-
Ağırlık	:-
Ağ. Çap	:Kepçe çap 5 cm.
Göv. Çap	:-
Dip Çap	:-
Film Negatif No	:-
Env. Def. No	:-
Env. Kay. Haz.	:Nermin Karagöz
Haz. Tar.	:1999
Kullanılan Ahşap İşleme Tekniği	:Az derinlikli düz satırlı yüzey oyma, az derinlikli yuvarlak satırlı yüzey oyma ve çok derinlikli düz satırlı yüzey oyma.
Süslemeye Kullanılan Motifler	:Pençten oluşan bitkisel motif ve eşkenar dörtgenlerin oluşturduğu geometrik süsleme kullanılmıştır.
Eser Hakkında Açıklama	:Yekpare ahşaptan oyulmuştur. Yuvarlak uzun sapı üzerinde kazınarak oluşturulmuş eşkenar dörtgenler içerisinde çiçek motifleri (Şekil 70) yer almaktadır. Uç kısım yuvarlak formda ve oldukça çukurdur.

Bilgi Formu 31



Şekil 71. : 2003/16 Envanter numaralı kepçenin önden görünüşü (Akçay, 2012)

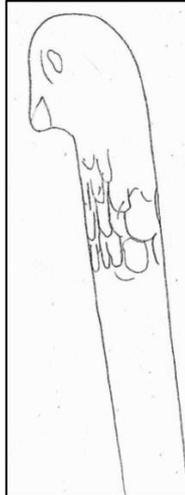

Şekil 72. : 2003/16 Envanter numaralı kepçenin desen çizimi (Akçay, 2012)

Env. No/S. No	:2003/16/6011
Eserin Adı	:Kepçe
Eserin Kullanım Amacı	:Fonksiyonel
Eserin Hammaddesi	:Ahşap
Temin Eden Kişi/Kurum	:Mehmet Akkan
Temin Edildiği Yer	:-
Devri (Dönemi)	:Osmanlı Dönemi-XV. yüzyıl
Müzeye Geliş Tarihi	:01/12/2003
Müzeye Geliş Şekli	:Satınalma
Alış Bedeli	:10.000.000 TL
Ayniyat	
Cilt No	:86
Sayfa No	:42
Müzedeki Yeri	
Depo	:-
Vitrin	:101
Eserin Boyutları	
Yük.	:-
Gen.	:-
Uz.	:40 cm.
Çap	:-
Kalınlık	:-
Ağırlık	:-
Ağ. Çap	:-
Göv. Çap	:-
Dip Çap	:Hazne çap 10,4 cm.
Film Negatif No	:-
Env. Def. No	:44
Env. Kay. Haz.	:-
Haz. Tar.	:2003
Kullanılan Ahşap İşleme Tekniği	:Az derinlikli yuvarlak satırlı yüzey oyma ve çok derinlikli düz satırlı yüzey oyma.
Süslemeye Kullanılan Motifler	:Kuş başı formunda hayvansal motif kullanılmıştır.
Eser Hakkında Açıklama	:Tek parça ahşaptan oyularak yapılmıştır. Yuvarlak, çukur haznelidir. Sap kısmı uzundur. Uç kısmında gaga kısmı aşağıya doğru bakan ve göz yerleştirilmiş kuş başı (Şekil 72) yer almaktadır.

Bilgi Formu 32



Şekil 73. : 36 Envanter numaralı kapı kanadının önden görünüşü (Akçay, 2012)

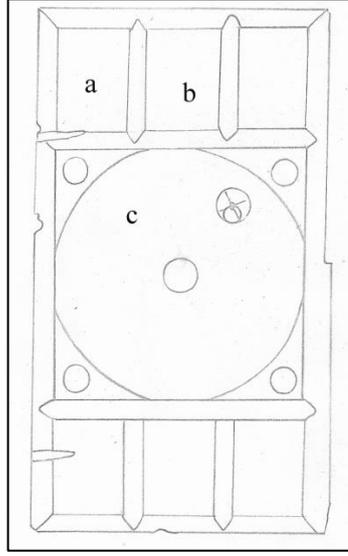

Şekil 74 a, b, c. : 36 Envanter numaralı kapı kanadının pafta çizimi (Akçay, 2012)

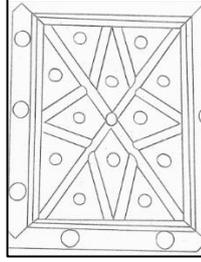

Şekil 74 a. : 36 Envanter numaralı kapı kanadının paftasının desen çizimi (Akçay, 2012)

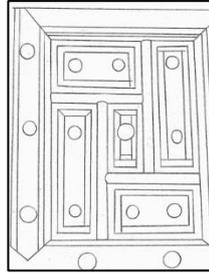

Şekil 74 b. : 36 Envanter numaralı kapı kanadının paftasının desen çizimi (Akçay, 2012)

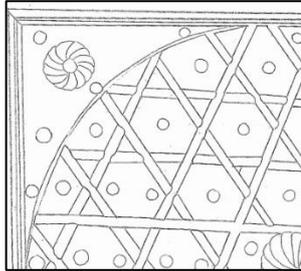

Şekil 74 c. : 36 Envanter numaralı kapı kanadının orta göbeğinin 1/4 'ünün desen çizimi (Akçay, 2012)

Env. No/S. No	:36/37
Eserin Adı	:Kapı kanadı
Eserin Kullanım Amacı	:Fonksiyonel, dekoratif
Eserin Hammaddesi	:Ahşap
Temin Eden Kişi/Kurum	:-
Temin Edildiği Yer	:-
Devri (Dönemi)	:Selçuklu Dönemi-XIII. yüzyıl
Müzeye Geliş Tarihi	:15/11/1924
Müzeye Geliş Şekli	:-
Alış Bedeli	:100
Ayniyat	
Cilt No	:-
Sayfa No	:-
Müzedeki Yeri	
Depo	:-
Vitrin	:Dolap kapakları teşhiri
Eserin Boyutları	
Yük.	:-
Gen.	:100 cm.
Uz.	:181 cm.
Çap	:-
Kalınlık	:-
Ağırlık	:-
Ağ. Çap	:-
Göv. Çap	:-
Dip Çap	:-
Film Negatif No	:-
Env. Def. No	:1B
Env. Kay. Haz.	:A. Naci Eren
Haz. Tar.	:1924
Kullanılan Ahşap İşleme Tekniği	:Az derinlikli düz satırlı yüzey oyma, çok derinlikli düz satırlı yüzey oyma ile çakma ve kabartmalı künde-kâri.
Süslemede Kullanılan Motifler	:Daire, dikdörtgen, üçgen, altıgen ve deltoitin oluşturduğu geometrik süsleme kullanılmıştır.
Eser Hakkında Açıklama	:Alt üst kenar üçer bölmeli ve bölme içleri deltoit (Şekil 74 a) ve dikdörtgen paftalıdır (Şekil 74 b). Ortasında kare pafta içerisinde büyük bir daire yer almaktadır. Dairenin içerisi üçgen ve altıgen geometrik şekillere bölünerek süslenmiştir. Dairenin merkezinde çarkıfelek motifi (Şekil 74 c) bulunmaktadır. Kapının etrafı yıpranmıştır.

Bilgi Formu 33



Şekil 75. : 37 Envanter numaralı kapı kanadının üst aynalığının önden görünüşü (Akçay, 2012)



Şekil 76. : 37 Envanter numaralı kapı kanadının alt aynalığının önden görünüşü (Akçay, 2012)

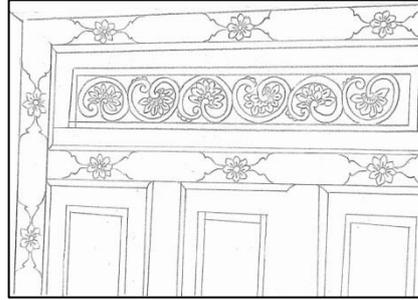

Şekil 77. : 37 Envanter numaralı kapı kanadının desen çizimi (Akçay, 2012)

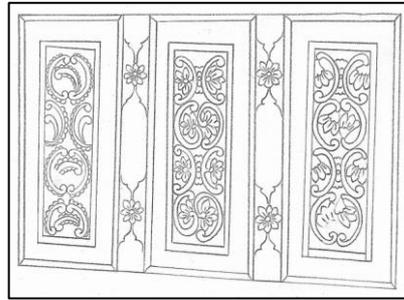

Şekil 78. : 37 Envanter numaralı kapı kanadının desen çizimi (Akçay, 2012)

Env. No/S. No	:37/38
Eserin Adı	:Kapı kanadı
Eserin Kullanım Amacı	:Fonksiyonel, fonksiyonel
Eserin Hammaddesi	:Ahşap
Temin Eden Kişi/Kurum	:-
Temin Edildiği Yer	:-
Devri (Dönemi)	:Osmanlı Dönemi-XVIII. yüzyıl
Müzeye Geliş Tarihi	:15/11/1924
Müzeye Geliş Şekli	:-
Alış Bedeli	:100
Ayniyat	
Cilt No	:-
Sayfa No	:-
Müzedeki Yeri	
Depo	:-
Vitrin	:Antalya odası
Eserin Boyutları	
Yük.	:-
Gen.	:96 cm.
Uz.	:180 cm.
Çap	:-
Kalınlık	:-
Ağırlık	:-
Ağ. Çap	:-
Göv. Çap	:-
Dip Çap	:-
Film Negatif No	:-
Env. Def. No	:1B
Env. Kay. Haz.	:A. Naci Eren
Haz. Tar.	:1924
Kullanılan Ahşap İşleme Tekniği	:Az derinlikli düz satırlı yüzey oyma, çok derinlikli düz satırlı yüzey oyma ile çakma ve kabartmalı künde-kârî.
Süslemede Kullanılan Motifler	:Dal, penç ve çiçeklerden oluşan bitkisel motifler ve S ve C kıvrımlar kullanılmıştır. Süsleme Barok Sanatı süsleme üslubu göstermektedir.
Eser Hakkında Açıklama	:Kapı kanadının yüzeyinde, dikdörtgen paftalar içerisinde S ve C kıvrımların oluşturduğu bir süsleme bulunmaktadır. Kıvrımların aralarında çiçek motifleri yer almaktadır. Bu dikdörtgen paftaları yine penç motiflerinin birleştirdiği boş paftaların bordür şeklinde sıralanması ayırmaktadır.

Bilgi Formu 34



Şekil 79. : 30 Envanter numaralı dolap kapağının önden görünüşü (Akçay, 2012)

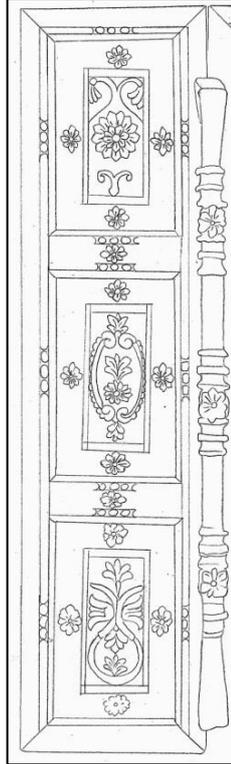

Şekil 80. : 30 Envanter numaralı dolap kapağının desen çizimi (Akçay, 2012)

Env. No/S. No	:30/31
Eserin Adı	:1 çift dolap kapağı
Eserin Kullanım Amacı	:Fonksiyonel, dekoratif
Eserin Hammaddesi	:Ahşap
Temin Eden Kişi/Kurum	:-
Temin Edildiği Yer	:-
Devri (Dönemi)	:Osmanlı Dönemi-XVIII. yüzyıl
Müzeye Geliş Tarihi	:15/11/1924
Müzeye Geliş Şekli	:-
Alış Bedeli	:75
Ayniyat	
Cilt No	:-
Sayfa No	:-
Müzedeki Yeri	
Depo	:-
Vitrin	:Dolap kapakları teşhiri
Eserin Boyutları	
Yük.	:-
Gen.	:33 cm.
Uz.	:137 cm.
Çap	:-
Kalınlık	:-
Ağırlık	:-
Ağ. Çap	:-
Göv. Çap	:-
Dip Çap	:-
Film Negatif No	:-
Env. Def. No	:1B
Env. Kay. Haz.	:A. Naci Eren
Haz. Tar.	:1924
Kullanılan Ahşap İşleme Tekniği	:Az derinlikli düz satırlı yüzey oyma, çok derinlikli düz satırlı yüzey oyma ile çakma ve kabartmalı künde-kâri.
Süslemede Kullanılan Motifler	:Dikdörtgen çerçeveler içerisinde dal, yaprak, katmerli penç ile vazodan çıkan çiçek ve lalelerden oluşan bitkisel motifler ve dendandan oluşan süsleme kullanılmıştır. Süsleme Barok Sanatı süsleme üslubu göstermektedir.
Eser Hakkında Açıklama	:Çam malzemedен yapılmış dolap kapağının yüzeyi altı adet dikdörtgen paftadan oluşmaktadır. Paftaların içerisi bitkisel motiflerle süslenmiştir.

Bilgi Formu 35



Şekil 81. : 38 Envanter numaralı dolap kapağının önden görünüşü (Akçay, 2012)

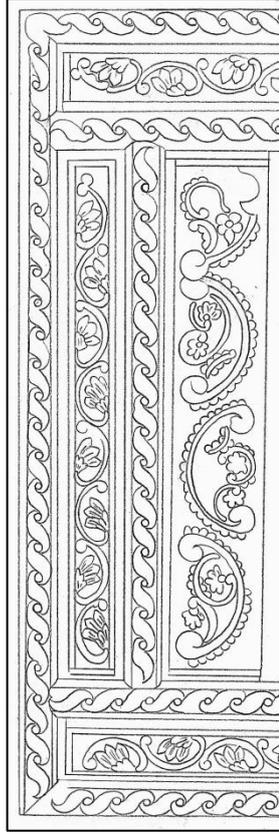

Şekil 82. : 38 Envanter numaralı dolap kapağının desen çizimi (Akçay, 2012)

Env. No/S. No	:38/39
Eserin Adı	:1 çift dolap kapağı
Eserin Kullanım Amacı	:Fonksiyonel, dekoratif
Eserin Hammaddesi	:Ahşap
Temin Eden Kişi/Kurum	:-
Temin Edildiği Yer	:-
Devri (Dönemi)	:Osmanlı Dönemi-XVIII. yüzyıl
Müzeye Geliş Tarihi	:15/11/1924
Müzeye Geliş Şekli	:-
Alış Bedeli	:75
Ayniyat	
Cilt No	:-
Sayfa No	:-
Müzedeki Yeri	
Depo	:-
Vitrin	:Dolap kapakları teşhiri
Eserin Boyutları	
Yük.	:-
Gen.	:78 cm.
Uz.	:132 cm.
Çap	:-
Kalınlık	:-
Ağırlık	:-
Ağ. Çap	:-
Göv. Çap	:-
Dip Çap	:-
Film Negatif No	:-
Env. Def. No	:1B
Env. Kay. Haz.	:A. Naci Eren
Haz. Tar.	:1924
Kullanılan Ahşap İşleme Tekniği	:Az derinlikli düz satırlı yüzey oyma, çok derinlikli düz satırlı yüzey oyma ile çakma ve kabartmalı künde-kâri.
Süslemede Kullanılan Motifler	:Dal, yaprak, penç ve çiçeklerden oluşan bitkisel motifler; S ve C kıvrımlar, geçmeler ve dendandan oluşan süsleme kullanılmıştır. Süsleme Barok Sanatı süsleme üslubu göstermektedir.
Eser Hakkında Açıklama	:Dolap kapağının bir kanadının yüzeyi dört adet dar iki adet geniş olmak üzere toplam altı adet dikdörtgen paftadan oluşmaktadır. Dikdörtgen paftalar içerisinde S ve C kıvrımların oluşturduğu bir süsleme bulunmaktadır. Kıvrımların aralarında çiçek motifleri yer almaktadır. Bu dikdörtgen paftaları geçmeler ayırmaktadır.

Bilgi Formu 36

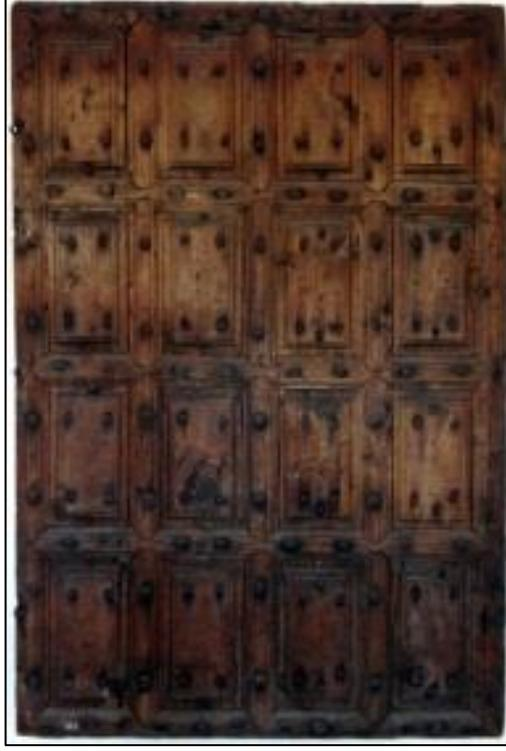

Şekil 83. : 39 Envanter numaralı dolap kapağının önden görünüşü (Akçay, 2012)

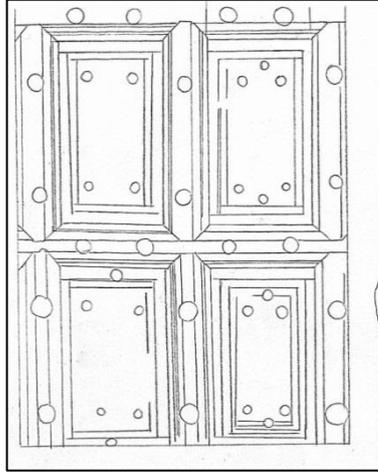

Şekil 84. : 39 Envanter numaralı dolap kapağının desen çizimi (Akçay, 2012)

Env. No/S. No	:39/40
Eserin Adı	:Tek dolap kapağı
Eserin Kullanım Amacı	:Fonksiyonel, dekoratif
Eserin Hammaddesi	:Ahşap
Temin Eden Kişi/Kurum	:-
Temin Edildiği Yer	:-
Devri (Dönemi)	:Selçuklu Dönemi-XIII. yüzyıl
Müze Geliş Tarihi	:15/11/1924
Müze Geliş Şekli	:-
Alış Bedeli	:100
Ayniyat	
Cilt No	:-
Sayfa No	:-
Müzedeki Yeri	
Depo	:-
Vitrin	:Dolap kapakları teşhiri
Eserin Boyutları	
Yük.	:-
Gen.	:83 cm.
Uz.	:120 cm.
Çap	:-
Kalınlık	:-
Ağırlık	:-
Ağ. Çap	:-
Göv. Çap	:-
Dip Çap	:-
Film Negatif No	:-
Env. Def. No	:1B
Env. Kay. Haz.	:A. Naci Eren
Haz. Tar.	:1924
Kullanılan Ahşap İşleme Tekniği	:Az derinlikli düz satırlı yüzey oyma ile çakma ve kabartmalı kündeğari.
Süslemeye Kullanılan Motifler	:İç içe dikdörtgenlerin oluşturduğu geometrik süsleme kullanılmıştır.
Eser Hakkında Açıklama	:16 dikdörtgen bölmeli plakadan oluşmaktadır. Üzerleri yassıdır ve iki farklı boyda çivi kakmalıdır.

Bilgi Formu 37



Şekil 85. : 264 Envanter numaralı dolap kapağının önden görünüşü (Akçay, 2012)

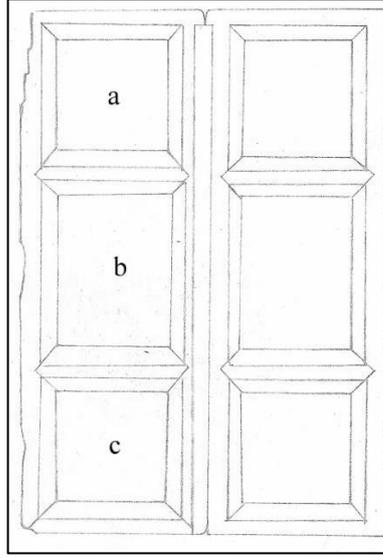

Şekil 86 a, b, c. : 264 Envanter numaralı dolap kapağının pafta çizimi (Akçay, 2012)

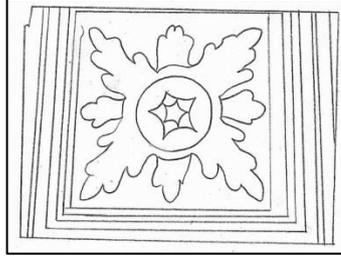

Şekil 86 a. : 264 Envanter numaralı dolap kapağının paftasının desen çizimi (Akçay, 2012)

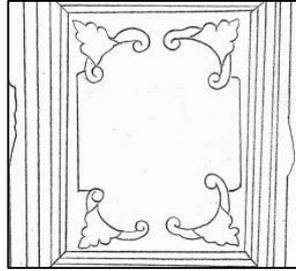

Şekil 86 b. : 264 Envanter numaralı dolap kapağının paftasının desen çizimi (Akçay, 2012)

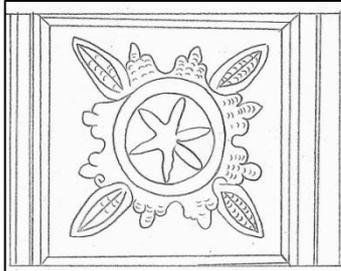

Şekil 86. c. : 264 Envanter numaralı dolap kapağının paftasının desen çizimi (Akçay, 2012)

Env. No/S. No	:264/269
Eserin Adı	:Dolap kapağı
Eserin Kullanım Amacı	:Fonksiyonel, dekoratif
Eserin Hammaddesi	:Ahşap
Temin Eden Kişi/Kurum	:-
Temin Edildiği Yer	:-
Devri (Dönemi)	:Osmanlı Dönemi-XVIII. yüzyıl
Müzeye Geliş Tarihi	:-
Müzeye Geliş Şekli	:-
Alış Bedeli	:-
Ayniyat	
Cilt No	:-
Sayfa No	:-
Müzedeki Yeri	
Depo	:-
Vitrin	:Dolap kapakları teşhiri
Eserin Boyutları	
Yük.	:-
Gen.	:47 cm.
Uz.	:135 cm.
Çap	:-
Kalınlık	:-
Ağırlık	:-
Ağ. Çap	:-
Göv. Çap	:-
Dip Çap	:-
Film Negatif No	:-
Env. Def. No	:1B
Env. Kay. Haz.	:A. Naci Eren
Haz. Tar.	:-
Kullanılan Ahşap İşleme Tekniği	:Az derinlikli düz satırlı yüzey oyma, çok derinlikli düz satırlı yüzey oyma, şebekeli oyma, aplike oyma, çakma ve kabartmalı künde-kârî.
Süslemede Kullanılan Motifler	:Kare çerçeveler içerisinde yer alan penç ve yaprakların oluşturduğu bitkisel süsleme ile beş kollu yıldızdan oluşan sembolik süsleme kullanılmıştır. Süsleme Barok Sanatı süsleme üslubu göstermektedir.
Eser Hakkında Açıklama	:Kapakların her biri üç paftalıdır ve yukarıdan aşağıya doğru paftaların üzerinde bitkisel motifler ve yıldız motifi ile oluşturulmuş kabartma süslemeler bulunmaktadır. Sol kapakta yıpranma görülmektedir.

Bilgi Formu 38



Şekil 87. : 1,1,74 Envanter numaralı dolap kapağının yandan görünüşü (Akçay, 2012)

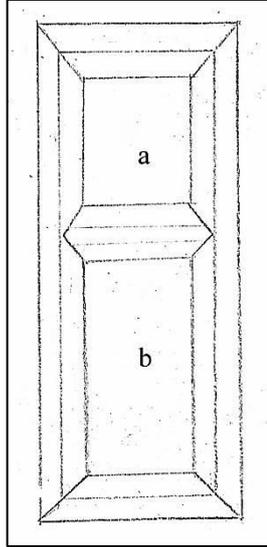

Şekil 88 a, b. : 1,1,74 Envanter numaralı dolap kapağının pafta çizimi (Akçay, 2012)

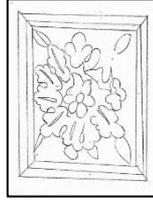

Şekil 88 a. : 1,1,74 Envanter numaralı dolap kapağının paftasının desen çizimi (Akçay, 2012)

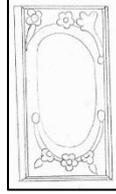

Şekil 88 b. : 1,1,74 Envanter numaralı dolap kapağının paftasının desen çizimi (Akçay, 2012)

Env. No/S. No	:1,1,74/2672
Eserin Adı	:Dolap kapağı
Eserin Kullanım Amacı	:Fonksiyonel, dekoratif
Eserin Hammaddesi	:Ahşap
Temin Eden Kişi/Kurum	:-
Temin Edildiği Yer	:-
Devri (Dönemi)	:Osmanlı Dönemi-XVIII. yüzyıl
Müze Geliş Tarihi	:15/04/1974
Müze Geliş Şekli	:Bağış
Alış Bedeli	:-
Ayniyat	
Cilt No	:-
Sayfa No	:-
Müzedeki Yeri	
Depo	:-
Vitrin	:Antalya odası
Eserin Boyutları	
Yük.	:-
Gen.	:34 cm.
Uz.	:78 cm.
Çap	:-
Kalınlık	:-
Ağırlık	:-
Ağ. Çap	:-
Göv. Çap	:-
Dip Çap	:-
Film Negatif No	:-
Env. Def. No	:18
Env. Kay. Haz.	:Mete Kırmızı
Haz. Tar.	:1974
Kullanılan Ahşap İşleme Tekniği	:Az derinlikli düz satırlı yüzey oyma, çok derinlikli düz satırlı yüzey oyma, şebekeli oyma, applike oyma ile çakma ve kabartmalı künde-kârî.
Süslemede Kullanılan Motifler	:Yaprak, penç ve penç benzeri bitkisel süsleme kullanılmıştır. Süsleme Barok Sanatı süsleme üslubu göstermektedir.
Eser Hakkında Açıklama	:Kare ve dikdörtgen paftalar içerisinde applike oyma tekniği ile oluşturulmuş bitkisel süsleme yer almaktadır (Şekil 88 a, 88 b).

Bilgi Formu 39



Şekil 89. : 3,1,74 Envanter numaralı dolap kapağının yandan görünüşü (Akçay, 2012)

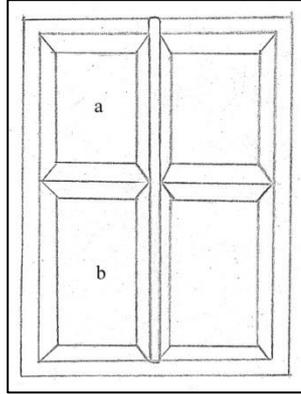

Şekil 90 a, b. : 3,1,74 Envanter numaralı dolap kapağının pafta çizimi (Akçay, 2012)

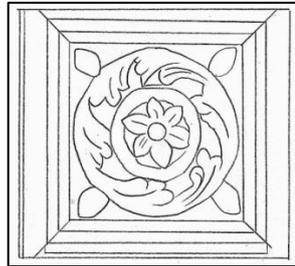

Şekil 90 a. : 3,1,74 Envanter numaralı dolap kapağının paftasının desen çizimi (Akçay, 2012)

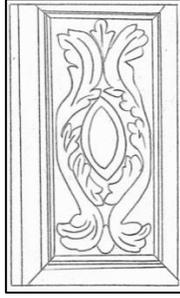

Şekil 90 b. : 3,1,74 Envanter numaralı dolap kapağının paftasının desen çizimi (Akçay, 2012)

Env. No/S. No	:3,1,74/2674
Eserin Adı	:Dolap kapağı
Eserin Kullanım Amacı	:Fonksiyonel, dekoratif
Eserin Hammaddesi	:Ahşap
Temin Eden Kişi/Kurum	:-
Temin Edildiği Yer	:Akseki
Devri (Dönemi)	:Osmanlı Dönemi-XVIII. yüzyıl
Müzeye Geliş Tarihi	:15/04/1974
Müzeye Geliş Şekli	:Bağış
Alış Bedeli	:-
Ayniyat	
Cilt No	:-
Sayfa No	:-
Müzedeki Yeri	
Depo	:-
Vitrin	:Antalya odası
Eserin Boyutları	
Yük.	:-
Gen.	:35 cm.
Uz.	:71 cm.
Çap	:-
Kalınlık	:-
Ağırlık	:-
Ağ. Çap	:-
Göv. Çap	:-
Dip Çap	:-
Film Negatif No	:-
Env. Def. No	:19
Env. Kay. Haz.	:Mete Kırmızı
Haz. Tar.	:1974
Kullanılan Ahşap İşleme Tekniği	:Az derinlikli düz satırlı yüzey oyma, çok derinlikli düz satırlı yüzey oyma ile çakma ve kabartmalı künde-kârî.
Süslemede Kullanılan Motifler	:Yaprak ve şeşberklerden oluşan bitkisel süsleme kullanılmıştır. Süsleme Barok Sanatı süsleme üslubu göstermektedir.
Eser Hakkında Açıklama	:Dolap kapaklarının her iki kanadında ikisi kare, ikisi de dikdörtgen olmak üzere toplam dört adet pafta yer almaktadır. Paftaların içerisi bitkisel motiflerle süslenmiştir. Dikdörtgen paftalarda iri yaprakların meydana getirdiği çerçeve oval madalyon oluşturmuştur (Şekil 90 b).

Bilgi Formu 40

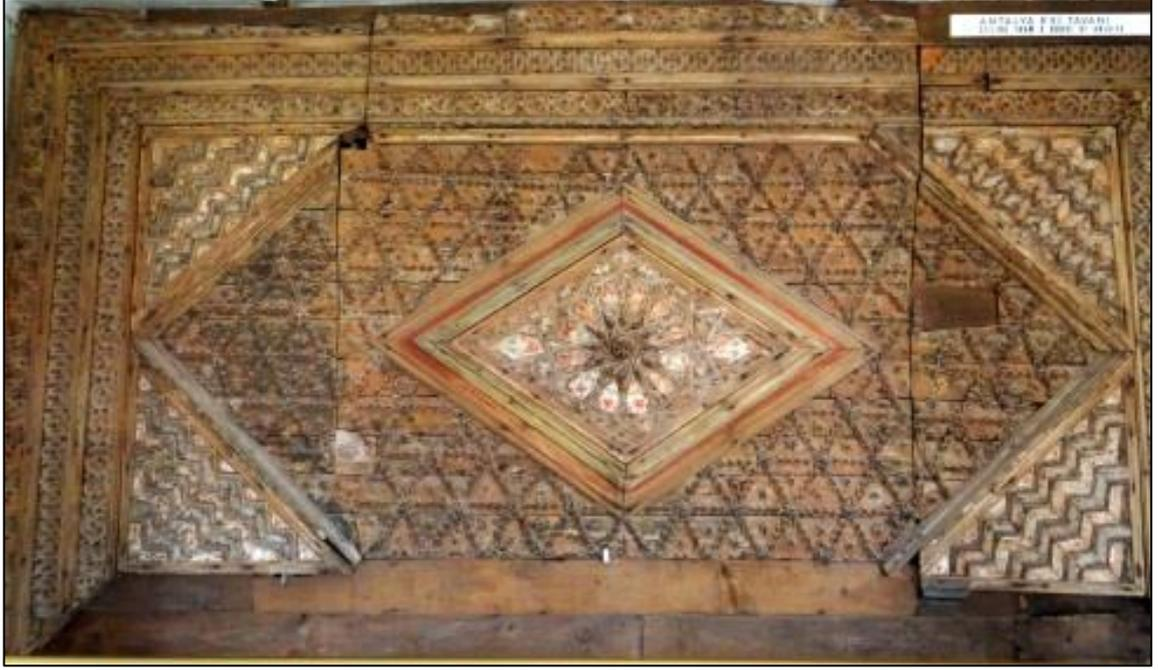

Şekil 91. : 76 Envanter numaralı tavanın önden görünüşü (Akçay, 2012)

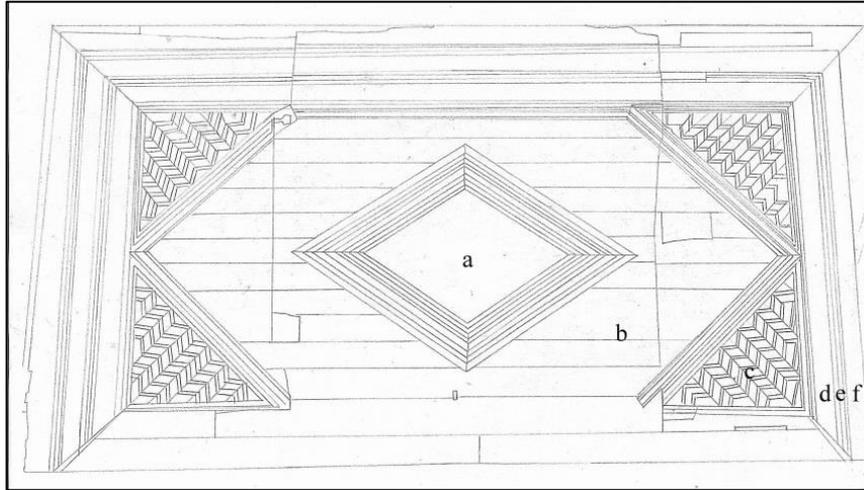

Şekil 92 a, b, c, d, e, f. : 76 Envanter numaralı tavanın pafta çizimi (Akçay, 2012)

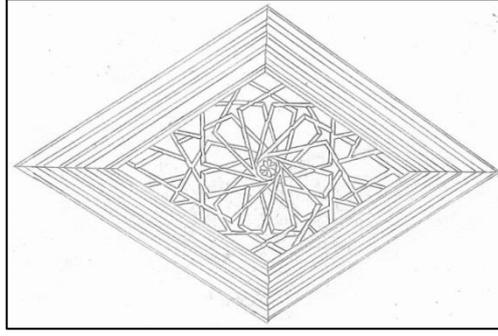

a1

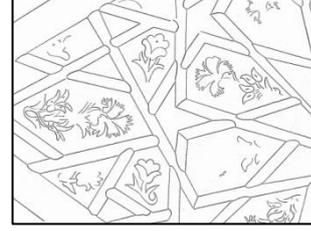

a2

Şekil 92 a1, a2. : 76 Envanter numaralı tavanın orta göbeğinin desen çizimi ve ayrıntısı (Akçay, 2012)

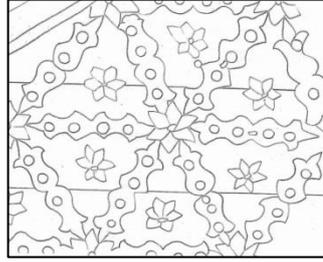

Şekil 92 b. : 76 Envanter numaralı tavanın göbek ve köşe arasındaki bölümünün desen çizimi (Akçay, 2012)

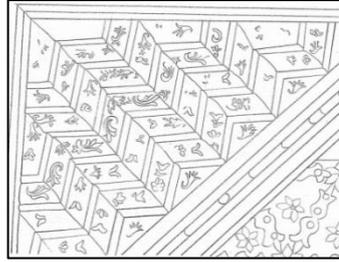

Şekil 92 c. : 76 Envanter numaralı tavanın köşesinin desen çizimi (Akçay, 2012)

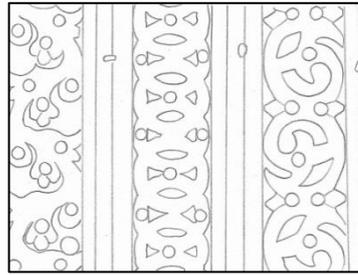

d

e

f

Şekil 92 d, e, f. : 76 Envanter numaralı tavanın bordürünün desen çizimi (Akçay, 2012)

Env. No/S. No	:76/81
Eserin Adı	:Tavan
Eserin Kullanım Amacı	:Fonksiyonel, dekoratif
Eserin Hammaddesi	:Ahşap
Temin Eden Kişi/Kurum	:-
Temin Edildiği Yer	:-
Devri (Dönemi)	:Osmanlı Dönemi-XVIII. yüzyıl
Müzeye Geliş Tarihi	:13/11/1929
Müzeye Geliş Şekli	:-
Alış Bedeli	:500
Ayniyat	
Cilt No	:-
Sayfa No	:-
Müzedeki Yeri	
Depo	:-
Vitrin	:Dolap kapakları teşhiri
Eserin Boyutları	
Yük.	:-
Gen.	:-
Uz.	:-
Çap	:-
Kalınlık	:-
Ağırlık	:-
Ağ. Çap	:-
Göv. Çap	:-
Dip Çap	:-
Film Negatif No	:-
Env. Def. No	:1B
Env. Kay. Haz.	:A. Naci Eren
Haz. Tar.	:1929
Kullanılan Ahşap İşleme Tekniği	:Şebekeli oyma, çakma ve kabartmalı künde-kâri, boyama ve applike oyma.
Süslemede Kullanılan Motifler	:Dal, yaprak, stilize çiçek ve karanfillerden oluşan bitkisel süsleme; bazı geometrik şekillerle oluşturulmuş süsleme; altı kollu yıldız ve on iki kollu yıldızdan oluşan sembolik süsleme kullanılmıştır. İslam Sanatı süsleme prensiplerinden girişik bezeme üslubu tavan göbeğinde görülmektedir.
Eser Hakkında Açıklama	:Tavan göbeği Ortası kabarık eşkenar dörtgen (Şekil 92 a1) şeklindedir ve üzeri girişik bezeme üslubuna göre süslenmiştir. Tavanın bordürü, köşeleri ve köşelerle göbek arasındaki zemin bazı bitkisel motif ve geometrik şekillerle süslenmiştir. Köşeler ve göbek boyamadır, diğer kısımlar applike tekniği ile oluşturulmuştur. Eserde yıpranma görülmektedir.

Bilgi Formu 41



Şekil 93. : 1,2,74 Envanter numaralı tavanın alttan görünüşü (Akçay, 2012)

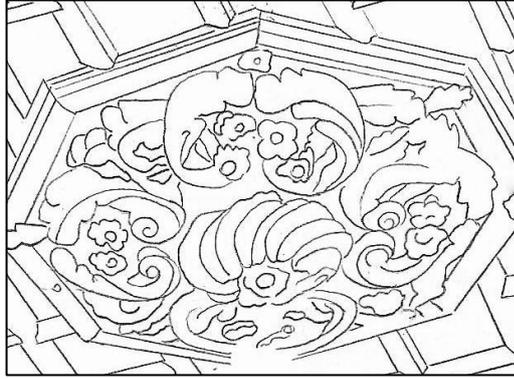

Şekil 94. : 1,2,74 Envanter numaralı tavan göbeğinin desen çizimi (Akçay, 2012)

Env. No/S. No	:1,2,74/2675
Eserin Adı	:Tavan
Eserin Kullanım Amacı	:Fonksiyonel, dekoratif
Eserin Hammaddesi	:Ahşap
Temin Eden Kişi/Kurum	:Ahmet Maden
Temin Edildiği Yer	:-
Devri (Dönemi)	:Osmanlı Dönemi-XVIII. yüzyıl
Müze Geliş Tarihi	:20/05/1974
Müze Geliş Şekli	:Satınalma
Alış Bedeli	:-
Ayniyat	
Cilt No	:-
Sayfa No	:-
Müzedeki Yeri	
Depo	:-
Vitrin	:Antalya odası
Eserin Boyutları	
Yük.	:-
Gen.	:338 cm.
Uz.	:365 cm.
Çap	:-
Kalınlık	:-
Ağırlık	:-
Ağ. Çap	:-
Göv. Çap	:-
Dip Çap	:-
Film Negatif No	:-
Env. Def. No	:19
Env. Kay. Haz.	:Mete Kırmızı
Haz. Tar.	:1974
Kullanılan Ahşap İşleme Tekniği	:Az derinlikli düz satırlı yüzey oyma, çift katlı kabartma, applike oyma ile çakma ve kabartmalı künde-kârî.
Süslemede Kullanılan Motifler	:Tavan göbeğindeki sekizgen içerisinde yer alan dal, yaprak, ve ciharberklerden oluşan bitkisel motifler ve kare şekillerin oluşturduğu geometrik süsleme kullanılmıştır. Süsleme Barok Sanatı süsleme üslubu göstermektedir.
Eser Hakkında Açıklama	:Tavanın boyutları kareye yakındır. Yüzey çitakârî küçük karelerden ibarettir. Ortada kabartma kıvrık yaprak ve çiçeklerden oluşmuş göbeği mevcuttur. Yer yer yıpranmalar ve noksanlıklar bulunmaktadır.

Bilgi Formu 42



Şekil 95. : 2,2,74 Envanter numaralı korkuluğun önden görünüşü (Akçay, 2012)

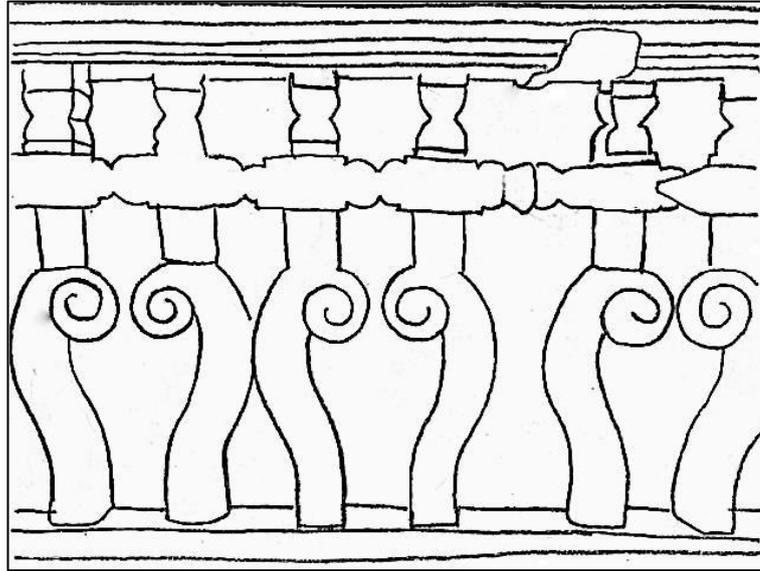

Şekil 96. : 2,2,74 Envanter numaralı korkuluğun desen çizimi (Akçay, 2012)

Env. No/S. No	:2,2,74/2676
Eserin Adı	:Korkuluk
Eserin Kullanım Amacı	:Fonksiyonel, dekoratif
Eserin Hammaddesi	:Ahşap
Temin Eden Kişi/Kurum	:Ahmet Maden
Temin Edildiği Yer	:-
Devri (Dönemi)	:Osmanlı Dönemi-XVIII. yüzyıl
Müzeye Geliş Tarihi	:20/05/1974
Müzeye Geliş Şekli	:Satınalma
Alış Bedeli	:-
Ayniyat	
Cilt No	:-
Sayfa No	:-
Müzedeki Yeri	
Depo	:-
Vitrin	:Antalya odası
Eserin Boyutları	
Yük.	:-
Gen.	:47 cm.
Uz.	:177 cm.
Çap	:-
Kalınlık	:-
Ağırlık	:-
Ağ. Çap	:-
Göv. Çap	:-
Dip Çap	:-
Film Negatif No	:-
Env. Def. No	:19
Env. Kay. Haz.	:Mete Kırmızı
Haz. Tar.	:1974
Kullanılan Ahşap İşleme Tekniği	:Az derinlikli düz satırlı yüzey oyma ve çok derinlikli yuvarlak satırlı yüzey oyma.
Süslemede Kullanılan Motifler	:Karşılıklı içe kıvrılan "S" helezonlardan oluşan geometrik süsleme kullanılmıştır.
Eser Hakkında Açıklama	:Korkuluk iki bölümden ibarettir. Altta bölümde çiftlerli ve birbirine bakar durumda yarım "S"ler (Şekil 96) bulunmakta, üstte ise kısa ve ortaları boğumlu parçalar sıralanmaktadır.

Bilgi Formu 43



Şekil 97. : 830 Envanter numaralı tüfeğin önden görünüşü (Akçay, 2012)

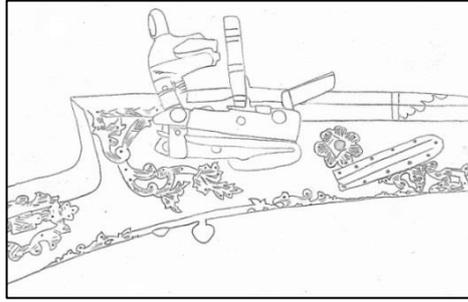

Şekil 98. : 830 Envanter numaralı tüfeğin desen çizimi (Akçay, 2012)

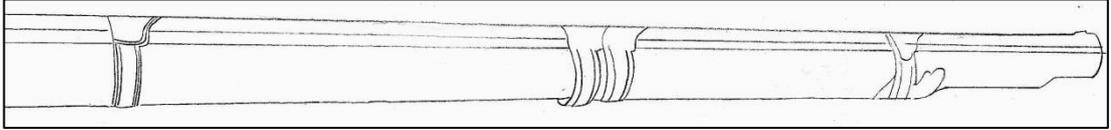

Şekil 99. : 830 Envanter numaralı tüfeğin desen çizimi (Akçay, 2012)

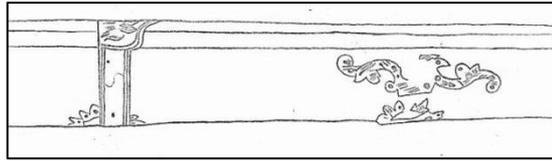

Şekil 100. : 830 Envanter numaralı tüfeğin desen çizimi (Akçay, 2012)

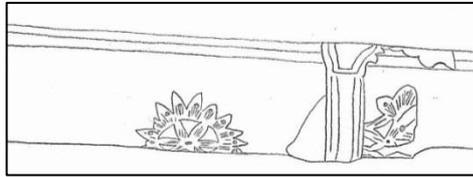

Şekil 101. : 830 Envanter numaralı tüfeğin desen çizimi (Akçay, 2012)

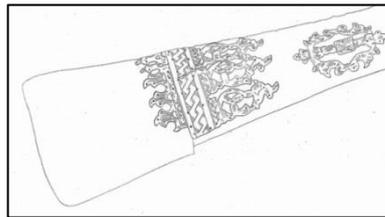

Şekil 102. : 830 Envanter numaralı tüfeğin dipçiğinin desen çizimi (Akçay, 2012)

Env. No/S. No	:830/854
Eserin Adı	:Tüfek
Eserin Kullanım Amacı	:Fonksiyonel
Eserin Hammaddesi	:Ahşap, maden
Temin Eden Kişi/Kurum	:Abdullah Palancı
Temin Edildiği Yer	:-
Devri (Dönemi)	:Osmanlı Dönemi-XVII. yüzyıl
Müzeye Geliş Tarihi	:25/07/1969
Müzeye Geliş Şekli	:Satınalma
Alış Bedeli	:-
Ayniyat	
Cilt No	:-
Sayfa No	:-
Müzedeki Yeri	
Depo	:-
Vitrin	:103
Eserin Boyutları	
Yük.	:-
Gen.	:-
Uz.	:110 cm.
Çap	:-
Kalınlık	:-
Ağırlık	:-
Ağ. Çap	:-
Göv. Çap	:-
Dip Çap	:-
Film Negatif No	:-
Env. Def. No	:1B
Env. Kay. Haz.	:A. Naci Eren
Haz. Tar.	:1969
Kullanılan Ahşap İşleme Tekniği	:Kakma.
Süslemede Kullanılan Motifler	:Dal, yaprak ve seberklerden oluşan bitkisel motifler ve geçmeler kullanılmıştır.
Eser Hakkında Açıklama	:Kundak ceviz (Şekil 98) ve iki parçadır. Ek yerinden bir parça kopuk ve bağlama madeni bileziğin büyük bir kısmı noksandır. Namlu 8 köşeli olup dip tarafı altın tel kakma ile dal, çiçek ve yaprak süslemelidir. Üstünde de Fransız Zeiner yazılıdır. Namlu yatağı namluya iki bilezikle bağlı, olması gereken üçüncü bilezik noksandır (Şekil 99). Dipçiğin (Şekil 102) üzeri, yanları ve tetik önü kabartma çiçek ve yaprak motifli madeni beyaz plakalarla kaplıdır. Tetik yuvarlaktır ve korkuluğu bulunmamaktadır. Çakmak üzerinde altın tel ile çiçek süslemeleri yer almaktadır. Namlu yatağı çatlamak suretiyle yıpranmıştır. Üzerinde iki askı tokası bulunmaktadır.

Bilgi Formu 44



Şekil 103. : 2,24,72 Envanter numaralı barutluğun önden görünüşü (Akçay,2012)

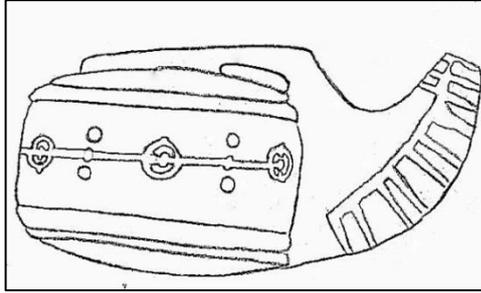

Şekil 104. : 2,24,72 Envanter numaralı barutluğun desen çizimi (Akçay,2012)

Env. No/S. No	:2,24,72/1298
Eserin Adı	:Barutluk
Eserin Kullanım Amacı	:Fonksiyonel
Eserin Hammaddesi	:Ahşap
Temin Eden Kişi/Kurum	:Mahmut Alkış
Temin Edildiği Yer	:-
Devri (Dönemi)	:Osmanlı Dönemi-XVI. yüzyıl
Müzeye Geliş Tarihi	:24/10/1972
Müzeye Geliş Şekli	:Satınalma
Alış Bedeli	:-
Ayniyat	
Cilt No	:-
Sayfa No	:-
Müzedeki Yeri	
Depo	:-
Vitrin	:103
Eserin Boyutları	
Yük.	:-
Gen.	:19,5 cm.
Uz.	:10,5 cm.
Çap	:8,5 cm.
Kalınlık	:-
Ağırlık	:-
Ağ. Çap	:-
Göv. Çap	:-
Dip Çap	:-
Film Negatif No	:0350
Env. Def. No	:4
Env. Kay. Haz.	:Mustafa Gürdal
Haz. Tar.	:1972
Kullanılan Ahşap İşleme Tekniği	:Az derinlikli yuvarlak satırlı yüzey oyma, çok derinlikli yuvarlak satırlı yüzey oyma ve kakma.
Süslemede Kullanılan Motifler	:Dairelerin oluşturduğu geometrik süsleme kullanılmıştır.
Eser Hakkında Açıklama	:Kandile benzer şekilde, yuvarlak silindir prizma haznelidir. İki parça olup parçalar gerek emzik gerekse gövdede hem motif hem de birleştirme vazifesi gören demir şeritlerle birleştirilmiştir. Sapın emziğe yakın yerinde elle tutmayı kolaylaştıracak bir boşluk bırakılmıştır. Taban yüzü yine madeni kakmalı süslerle bezenmiştir. Sapın üstünde çentik şeklinde oluşturulmuş basit bir süsleme yer almaktadır.

Bilgi Formu 45



Şekil 105. : 7,14,75 Envanter numaralı barutluğun önden görünüşü (Akçay, 2012)



Şekil 106. : 7,14,75 Envanter numaralı barutluğun desen çizimi (Akçay, 2012)

Env. No/S. No	:7,14,75/3057
Eserin Adı	:Barutluk
Eserin Kullanım Amacı	:Fonksiyonel
Eserin Hammaddesi	:Ahşap
Temin Eden Kişi/Kurum	:Gülsüm Karakuş
Temin Edildiği Yer	:-
Devri (Dönemi)	:Osmanlı Dönemi-XVI. yüzyıl
Müzeye Geliş Tarihi	:08/02/1975
Müzeye Geliş Şekli	:Satınalma
Alış Bedeli	:-
Ayniyat	
Cilt No	:-
Sayfa No	:-
Müzedeki Yeri	
Depo	:-
Vitrin	:103
Eserin Boyutları	
Yük.	:16,5 cm.
Gen.	:-
Uz.	:-
Çap	:-
Kalınlık	:-
Ağırlık	:-
Ağ. Çap	:-
Göv. Çap	:-
Dip Çap	:5 cm.
Film Negatif No	:-
Env. Def. No	:22
Env. Kay. Haz.	:Mete Kırmızı
Haz. Tar.	:1975
Kullanılan Ahşap İşleme Tekniği	:Az derinlikli yuvarlak satırlı yüzey oyma ve çok derinlikli yuvarlak satırlı yüzey oyma.
Süslemeye Kullanılan Motifler	:İç içe geçmiş daire ve iç içe geçmiş yarım dairelerden oluşan bordürlü geometrik süsleme kullanılmıştır.
Eser Hakkında Açıklama	:Matara biçimindedir. Gövdenin her iki yüzü birbirine paralel geometrik süslemelerle bezelidir. Boyun kısmı uzun olup ortası şişkindir. Ağız küçük ve yuvarlaktır.

Bilgi Formu 46



Şekil 107. : 50 Envanter numaralı topuzun genel görünümü ve motif çizimi (Akçay, 2012)

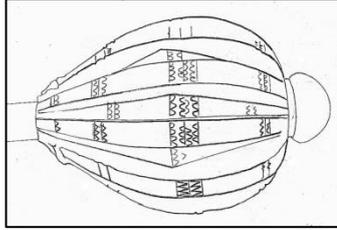

Şekil 108. : 50 Envanter numaralı topuzun desen çizimi (Akçay, 2012)

Env. No/S. No	:50/55
Eserin Adı	:Topuz
Eserin Kullanım Amacı	:Fonksiyonel
Eserin Hammaddesi	:Ahşap
Temin Eden Kişi/Kurum	:-
Temin Edildiği Yer	:-
Devri (Dönemi)	:Osmanlı Dönemi-XVI. yüzyıl
Müzeye Geliş Tarihi	:23/05/1926
Müzeye Geliş Şekli	:-
Alış Bedeli	:250
Ayniyat	
Cilt No	:-
Sayfa No	:-
Müzedeki Yeri	
Depo	:-
Vitrin	:93
Eserin Boyutları	
Yük.	:-
Gen.	:-
Uz.	:98 cm.
Çap	:-
Kalınlık	:-
Ağırlık	:-
Ağ. Çap	:-
Göv. Çap	:-
Dip Çap	:-
Film Negatif No	:-
Env. Def. No	:1B
Env. Kay. Haz.	:A. Naci Eren
Haz. Tar.	:1926
Kullanılan Ahşap İşleme Tekniği	:Az derinlikli düz satırlı yüzey oyma ve çok derinlikli yuvarlak satırlı yüzey oyma.
Süslemeye Kullanılan Motifler	:Zikzak çizgilerin oluşturduğu geometrik süsleme kullanılmıştır.
Eser Hakkında Açıklama	:Topuz kısmı dilimli ve sapı yuvarlaktır.

Bilgi Formu 47

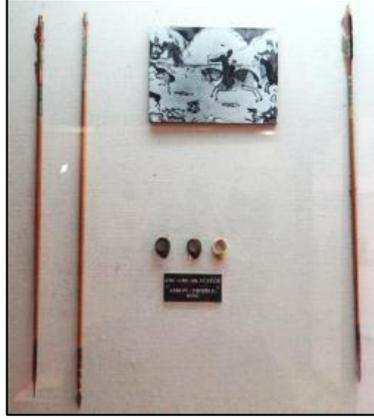

Şekil 109. : 1,22,72 Envanter numaralı okların önden görünüşü (Akçay, 2012)

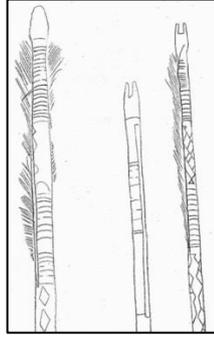

Şekil 110. : 1,22,72 Envanter numaralı okların desen çizimi (Akçay, 2012)



Şekil 111. : 3,22,72 Envanter numaralı yayın önden görünüşü (Akçay, 2012)



Şekil 112. : 3,22,72 Envanter numaralı yayın çizimi (Akçay, 2012)

Env. No/S. No	:1,22,72 - 3,22,72/1232
Eserin Adı	:Ok (3 adet), Yay
Eserin Kullanım Amacı	:Fonksiyonel
Eserin Hammaddesi	:Ahşap, demir
Temin Eden Kişi/Kurum	:Topkapı Sarayı Müzesi
Temin Edildiği Yer	:-
Devri (Dönemi)	:Osmanlı Dönemi-XVI. yüzyıl / Erken Dönem-M.Ö. III.-IV. yüzyıl
Müzeye Geliş Tarihi	:20/04/1972
Müzeye Geliş Şekli	:-
Alış Bedeli	:2.250.000 TL
Ayniyat	
Cilt No	:-
Sayfa No	:-
Müzedeki Yeri	
Depo	:Okun 1 adedi düşüldü
Vitrin	:103
Eserin Boyutları	
Yük.	:-
Gen.	:-
Uz.	:73 cm.-70 cm.
Çap	:-
Kalınlık	:-
Ağırlık	:-
Ağ. Çap	:-
Göv. Çap	:-
Dip Çap	:-
Film Negatif No	:-
Env. Def. No	:3-4
Env. Kay. Haz.	:N. Eren-M. Gürdal/M. Gürdal
Haz. Tar.	:1972
Kullanılan Ahşap İşleme Tekniği	:Oklarda kazıma ve boyama tekniği vardır; yayda bir işleme tekniği kullanılmamıştır.
Süslemede Kullanılan Motifler	:Eşkenar dörtgenler ve birbirine paralel çizgilerin oluşturduğu geometrik süsleme kullanılmıştır. Yayda süsleme bulunmamaktadır.
Eser Hakkında Açıklama	:Çam ağacından yapılmış olup değişik büyüklükte üçgen uçludur. Uç diplerine ince meşin sarılmıştır ve değişik renklerde boyanmıştır. Yayın içi siyah deri kaplıdır.

Bilgi Formu 48



Şekil 113. : 43,116,73 Envanter numaralı kavalın önden görünüşü (Akçay, 2012)

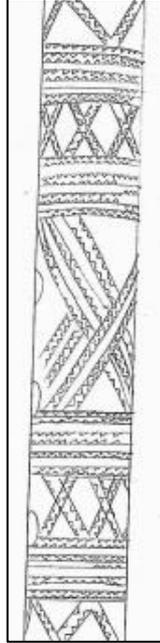

Şekil 114. : 43,116,73 Envanter numaralı kavalın desen çizimi (Akçay, 2012)

Env. No/S. No	:43,116,73/2650
Eserin Adı	:Kaval
Eserin Kullanım Amacı	:Fonksiyonel
Eserin Hammaddesi	:Ahşap
Temin Eden Kişi/Kurum	:Ahmet Papir
Temin Edildiği Yer	:Küçük Köyü
Devri (Dönemi)	:Osmanlı Dönemi-XVIII. yüzyıl
Müzeye Geliş Tarihi	:14/12/1973
Müzeye Geliş Şekli	:Satınalma
Alış Bedeli	:-
Ayniyat	
Cilt No	:-
Sayfa No	:-
Müzedeki Yeri	
Depo	:-
Vitrin	:94
Eserin Boyutları	
Yük.	:-
Gen.	:-
Uz.	:78-83 cm.
Çap	:2-2,5 cm.
Kalınlık	:-
Ağırlık	:-
Ağ. Çap	:-
Göv. Çap	:-
Dip Çap	:-
Film Negatif No	:-
Env. Def. No	:18
Env. Kay. Haz.	:Mete Kırmızı
Haz. Tar.	:1973
Kullanılan Ahşap İşleme Tekniği	:Az derinlikli yuvarlak satırlı yüzey oyma ve çok derinlikli yuvarlak satırlı yüzey oyma.
Süslemede Kullanılan Motifler	:Eşkenar dörtgen, zikzak çizgiler ve birbirine paralel çizgilerden oluşan geometrik süsleme kullanılmıştır.
Eser Hakkında Açıklama	:Yünden örülmüş kılıf, ahşap muhafaza, kaval ve ahşap harbi kılıf olmak üzere 4 parçalıdır. Kılıfın renkleri koyu kahve, kahve, beyaz, kırmızı, turuncudur. Kaval üzerinde yüzey oyma tekniği ile süsleme yapılmıştır. Harbinin ucu, temizleme bezini geçirmek için deliklidir.

Bilgi Formu 49



Şekil 115. : 1,15,74 Envanter numaralı kemençenin yandan görünüşü (Akçay, 2012)

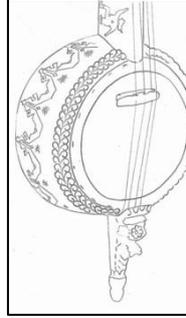

Şekil 116. :1,15,74 Envanter numaralı kemençenin desen çizimi (Akçay, 2012)

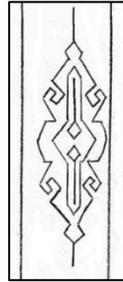

Şekil 117. : 1,15,74 Envanter numaralı kemençenin sapının desen çizimi (Akçay, 2012)

Env. No/S. No	:1,15,74/2764
Eserin Adı	:Kemençe
Eserin Kullanım Amacı	:Fonksiyonel
Eserin Hammaddesi	:Ahşap
Temin Eden Kişi/Kurum	:Durkadin Özkan
Temin Edildiği Yer	:-
Devri (Dönemi)	:Cumhuriyet Dönemi-XX. yüzyıl
Müzeye Geliş Tarihi	:22/05/1974
Müzeye Geliş Şekli	:Satınalma
Alış Bedeli	:-
Ayniyat	
Cilt No	:-
Sayfa No	:-
Müzedeki Yeri	
Depo	:-
Vitrin	:94
Eserin Boyutları	
Yük.	:-
Gen.	:10 cm.
Uz.	:41,5 cm.
Çap	:-
Kalınlık	:-
Ağırlık	:-
Ağ. Çap	:-
Göv. Çap	:-
Dip Çap	:-
Film Negatif No	:-
Env. Def. No	:19
Env. Kay. Haz.	:Mete Kırmızı
Haz. Tar.	:1974
Kullanılan Ahşap İşleme Tekniği	:Çok derinlikli düz satırlı yüzey oyma, çok derinlikli yuvarlak satırlı yüzey oyma ve pirografi.
Süslemede Kullanılan Motifler	:Penç formunda çiçeklerin oluşturduğu bitkisel süsleme; sekiz kollu yıldız ve eli belinde motiflerinden oluşan sembolik süsleme; horon oynayan erkek şeklinde figüratif süsleme kullanılmıştır.
Eser Hakkında Açıklama	:Yarım armudî gövdeli, çıkıntılı dipli, sivri kemer başlıklıdır. 3 bağır sak teli ve 3 kulağı bulunmaktadır. Yüksek eşikli olup, eşik dibinde ve karında iki deliği mevcuttur.

6. DEĞERLENDİRME VE SONUÇ

Araştırmada Antalya Müzesi Etnoğrafya Bölümünde teşhirde yer alan süslemeli eserler incelenmiştir. 49 adet süslemeli eser tarihleri, kullanım amaçları ve işleme teknikleri yönünden değerlendirilmiş ve süsleme özellikleri tespit edilmiştir. Eserlerin müzeye geliş tarihleri, kullanılan malzeme ve süsleme özellikleri ile işleme tekniklerinin incelenmesi sonucu XIII. ve XX. yüzyıl aralığına ait oldukları düşünülmüştür. Çoğunluğunun mutfak eşyası ve mimari eleman olarak kullanılmak üzere üretildiği tespit edilen eserlerin arasında kişisel eşyalar, silah ve yardımcı malzemeler, mobilya, müzik aletleri ve çeşitli kullanım eşyaları bulunmaktadır.

Araştırma kapsamına alınan 49 eserde ahşap işleme tekniklerinden birçoğunun uygulandığı görülmüştür. Yüzey oyma, şebekeli oyma, applike oyma, kakma, boyama, künde kari, pirografi ve kazıma bu eserlerde kullanılan işleme ve süsleme teknikleridir. Çoğunlukla yüzey oyma tekniğinin kullanıldığı, yine birçok eserde de birden fazla tekniğin bir arada kullanıldığı tespit edilmiştir.

Araştırma kapsamına alınan 49 adet ahşap eserin işleme teknikleri incelendiğinde bu eserlerin 9'unun (%18) yüzey oyma tekniği, 4'ünün (%8) de kakma tekniği kullanılarak işlendiği görülmektedir. Kullanım amaçlarına göre incelendiğinde 23'ünün (%47) mutfak eşyası, 1 tanesinin (%2) de mobilya olarak konsollu tuvaletin yer aldığı görülmektedir.

Süsleme özellikleri incelendiğinde de bitkisel ve sembolik motifler, geometrik şekiller, insan ve hayvan figürleri kullanıldığı belirlenmiştir. Bu eserlerde sağlamlık, zarafet ve sanatkârlık ön plandadır.

Araştırma kapsamına alınan 49 adet eserin süsleme tekniği açısından bazı özellikleri dikkat çekmektedir. 1,27,77 envanter numaralı rahlede bulunan vazodan çıkan çiçekler ve servi ağacı cennet simgesi olarak rahlenin süslemesinde yer almaktadır. 8,6,2000 envanter numaralı sigara tabakasında bulunan boğa başı figürü; 2003 envanter numaralı kepçenin uç kısmında gaga kısmı aşağıya doğru bakan ve göz yerleştirilmiş kuş başı yer almaktadır. 76 envanter numaralı tavanın halı formunda tasarlanmış olduğu tahmin edilmektedir. 1,15,74 envanter numaralı

kemençenin sap kısmında bulunan horon oynayan erkek figürü, eli belinde motifiyle anlam kazanarak müzik aletinde tamamlayıcı bir kompozisyon oluşturmaktadır.

11,6,79 envanter numaralı soğudanın uç kısmında “Amele Ali 1275” yazısı, o dönemde kalem işi ve el sanatları eserlerini yapan sanatçının “amele” olarak kendini belirtmesi bunun kanıtıdır.

11,29,74 envanter numaralı kaşığın sap kısmında bulunan Osmanlıca “Afiyetle buyurun” yazısı o dönemdeki zarafetin bir kanıtıdır. 12,29,74 ile 10,14,74 envanter numaralı kaşıklarda bulunan Mevlana Türbesi ve Türk Bayrağı süslemeleri, bu kaşıkların, Konya’daki kaşık süslemelerinden esinlenerek üretildiği tahmin edilmiştir.

2,53,73 envanter numaralı konsolu tuvalet; 37 envanter numaralı kapı kanadı; 30, 38, 264 envanter numaralı üç adet dolap kapağı ile 1,1,74 ve 3,1,74 envanter numaralı dolap kapakları ve 1,2,74 envanter numaralı tavanın süslemesinde Barok Sanatı süsleme üslubu tespit edilmiştir.

Geçmişî erken döneme dayanan ahşap el işçiliği ve süsleme tekniği, günümüzde teknoloji ile birlikte modernize edilerek, yerini dayanıksız ve estetikten uzak, kalıplaşmış süslemelere bırakmaktadır. Geçmişteki sağlam ve zarif örnekleri ise müzelerin vitrinlerinde sergilenmekte ve depolarında özenle saklanmaktadır. Fonksiyonel amaçlı yapılmış olmasına rağmen kaşıklardaki süslemenin yoğunluğu, o dönem insanların sanat ve estetiğe değer verdiğinin göstergesidir. Sonuç olarak; hangi amaçla yapılırsa yapılsın hemen hemen bütün ahşap eserlerin mutlaka bir yerinde hem işleme hem de süsleme tekniği uygulanarak esere estetik kazandırılmaktadır.

KAYNAKÇA

Kitaplar

AKER, S. (2010). **Çini Tasarımı**, Detay Yayıncılık, Ankara.

AND, M. (2004). Osmanlı Tasvir Sanatları: 1 Minyatür, İş Bankası Kültür Yayınları, İstanbul.

ARSEVEN, C. E. (1973). **Türk Sanatı**, Cem Yayınevi, İstanbul.

ASARCIKLI, M. ve H. KESKİN. (2005). **Ahşap Süsleme Teknikleri Teknik & Projeler**, 2.Baskı, Gazi Kitabevi, Ankara.

ASLANAPA, O. (1984). **Türk Sanatı**, Remzi Kitabevi, İstanbul.

ASLANAPA, O. (1977). **Yüzyıllar Boyunca Türk Sanatı (14. Yüzyıl)**, Milli Eğitim Bakanlığı Yayınları, Ankara.

BARIŞTA, H. Ö. (1988). **Türk El Sanatları**, Sanat Eserleri Dizisi, 1. Baskı, T.C. Kültür Bakanlığı Yayınları, Ankara.

BARIŞTA, H. Ö. (2009). **Osmanlı İmparatorluğu Dönemi İstanbul Cami ve Türbelerinden Ahşap İşleri**, 1. Baskı, Atatürk Kültür Merkezi Yayınları, Ankara.

BİROL, İ. A. ve Ç. DERMAN (2004). **Türk Tezyini San'atlarında Motifler**

BİROL, İ. (2008). **Klasik Devir Türk Tezyini Sanatlarında Desen Tasarımı Çizim Tekniği ve Çeşitleri**, 1. Baskı, Kubbealtı Neşriyat, İstanbul.

BROUG, E. (2012). **İslam Sanatında Geometrik Desenler**, Y. D. KARACA (çev.), Klasik Yayınları, İstanbul.

ÇULPAN, C. (1968). **Türk İslâm Tahta Oymacılık Sanatında Rahleler**, 1. Baskı, Milli Eğitim Bakanlığı Yayınları, İstanbul.

DURAN, G. (2008). **Ali Üsküdârî Tezhip ve Ruganî Üstâdı Çiçek Ressamı**, Kubbealtı Neşriyat, İstanbul.

ERGİNSOY, Ü. ve GÖNÜL Ö. (1978). **Anadolu Selçuklu Mimari Süslemesi ve El Sanatları**, Türkiye İş Bankası Kültür Yayınları, Ankara.

GÜNAY, R. (2007). **Geleneksel Ahşap Yapılar Sorunları ve Çözüm Yolları**, 2. Baskı, Birsen Yayınevi, İstanbul.

KESKİNER, C. (2002). **Türk Süsleme Sanatlarında Stilize Çiçekler Hatai**, T.C. Kültür Bakanlığı Sanat Eserleri, Neyir Matbaacılık, Ankara.

KILIÇKAN, H. (2004). **Orta Asya'dan Anadolu'ya Türk Süsleme Sanatı ve Örnekleri**, 3. Baskı, İnkılâp Kitabevi, İstanbul.

KUŞOĞLU, M. Z. (1994). **Dükkü Sanatımız-Kültürümüz**, Ötüken Neşriyat, İstanbul.

ÖGEL, B. (1988). **İslamiyet'ten Önce Türk Kültür Tarihi Orta Asya Kaynak ve Buluntularına Göre**, 3. Baskı, Atatürk Kültür, Dil ve Tarih Yüksek Kurumu Türk Tarih Kurumu Yayınları, Ankara.

ÖNEY, G. (1989). **Beylikler Devri Sanatı XIV.-XV. Yüzyıl (1300-1453)**, Atatürk Kültür, Dil ve Tarih Yüksek Kurumu Türk Tarih Kurumu Yayınları, XXIV. Dizi, Sayı 9, Ankara.

ÖZKEÇECİ, İ. (1992). **Türk Tezhip Sanatı ve Tezmini Motifler**, Erciyes Üniversitesi Gevher Nesibe Tıp Tarihi Enstitüsü No: 15, Kayseri.

ÖZKEÇECİ, İ. ve Ş. B. ÖZKEÇECİ. (2007). **Türk Sanatında Tezhip**, Seçil Ofset, İstanbul.

TAPAN, N. ve F. ÇAĞMAN. (1983). **Anadolu Medeniyetleri-3 Selçuklu/Osmanlı**, T.C. Kültür Bakanlığı Yayını, İstanbul.

TAZECAN, H. (1984). **Edirnekari Desen Eserler Üzerine Bir Dönem**, Selçuk Üniv. Fen-Ed. Fak. Arkeoloji ve Sanat Tarihi ABD, Konya.

TÜRKOĞLU, S. (1993). **Ahşap Sanatı Geleneksel Türk Sanatları**, Kültür ve Turizm Bakanlığı Yayınları, İstanbul.

YETKİN, S. K. (1974). **İslâm Ülkelerinde Sanat**, Cem Yayınevi, İstanbul.

Bildiriler

ERDİL. Y. Z. ve YÜKSEL M. (2006). **Muğla Üniversitesi Yayınları.**

ÖNDER, M. (1984). **Konya’da Kaşık Sanatı Dünü Bugünü**, 4. Ulusal El Sanatları Sempozyumu, Dokuz Eylül Üniversitesi Güzel Sanatlar Fakültesi Yayınları, No:25, İzmir.

Sürelî Yayınlar

ERİÇ, M. (1986). Eski Eserlerimizde Malzeme Sorunları, **Türkiye Anıt Çevre Turizm Değerlerini Koruma Vakfı (TAÇ) Yayınları**, 4, 23-28.

ERSOY, A. (1977). Osmanlı Ağaç İşçiliği, **Kültür ve Sanat Dergisi**, 5, İstanbul.

YÜCEL, E. (1975). Selçuklu Ahşap İşçiliği, **Sanat Dünyamız Dergisi**, 4, Yapı Kredi Bankası Yayınları.

YÜCEL, E. (1977). Osmanlı Ahşap İşçiliği, **Kültür ve Sanat Dergisi**, 5, 10-24.

Kataloglar

Sabancı Üniversitesi Sakıp Sabancı Müzesi, (2006). **Lizbon Calouste Gulbenkian Müzesi’nden Başyapıtlarla Doğu’dan Batı’ya Kitap Sanatı ve Osmanlı Dünyasından Anılar 15 Nisan-28 Mayıs 2006**, MAS Matbaacılık, İstanbul.

Tezler

CANAY, A. (2011). **Anadolu’da Üretilen Kilim Motifleri ve Seramik Sanatında Yorumlanması**, Yüksek Lisans Tezi, Afyonkarahisar, Kocatepe Üniversitesi SBE.

KALENDEROĞLU, S. (2006). **Ankara Etnografya Müzesinde Bulunan 13. Yüzyıl Selçuklu Dönemi Ahşap Kapı Süslemeleri**, Yayınlanmamış Yüksek Lisans Tezi, Ankara, Gazi Üniversitesi EBE.

ÖZTOP, M. (2010). **Ankara Ahi Elvan Camii Alaaddin Camii Ahşap Süslemeleri Üzerine Bir Araştırma**, Yüksek Lisans Tezi, Ankara, Gazi Üniversitesi EBE.

Ansiklopedi

ANONİM. (2001). **Adım Adım Osmanlı Tarihi, C.2**, Boyut Yayın Grubu Dosya Yayınları, İstanbul.

ANONİM. (2004). **Ana Britannica, C.2**, ana Yayıncılık, İstanbul.

ANONİM. (1981). **Sanat Tarihi Ansiklopedisi, C.4**, Görsel Yayınları, İstanbul.

ANONİM. (t.y.). **Yurdumuz Ansiklopedisi, C.2**, Tercüman Gençlik Yayınları, İstanbul.

Sözlükler

ÖZÖNDER, H. (2009). **Ansiklopedik Hat, Tezhip Sanatları Deyimleri, Terimleri Sözlüğü**, Tablet Yayınevi, Konya.

SÖZEN, M. ve U. TANYELİ. (2012). **Sanat Kavram ve Terimleri Sözlüğü**, 12. Basım, Remzi Kitabevi, İstanbul.

TURANİ, A. (1993). **Sanat Terimleri Sözlüğü**, 7. Baskı, Remzi Kitabevi, İstanbul.

İnternet Kaynakları

www.antlaya.gov.tr (23.04.2014)

www.antalyamuzesi.gov.tr (23.04.2014)