



T.C.

AYDIN ADNAN MENDERES ÜNİVERSİTESİ
SOSYAL BİLİMLER ENSTİTÜSÜ
ARKEOLOJİ ANABİLİM DALI

**FRİG GEOMETRİK BEZEMELİ SERAMİK KÜLTÜRÜNÜN
KÖKENİ ÜZERİNE DÜŞÜNCELER**

HAZIRLAYAN

Sezar KIZIL

1730400102

TEZ DANIŞMANI

Doç. Dr. Aydın ERÖN

AYDIN-2020

T.C.
AYDIN ADNAN MENDERES ÜNİVERSİTESİ
SOSYAL BİLİMLER ENSTİTÜSÜ
ARKEOLOJİ ANABİLİM DALI
2020-YL-118

FRİG GEOMETRİK BEZEMELİ SERAMİK KÜLTÜRÜNÜN
KÖKENİ ÜZERİNE DÜŞÜNCELER

HAZIRLAYAN

Sezar KIZIL

1730400102

TEZ DANIŞMANI

Doç. Dr. Aydın ERÖN

AYDIN-2020

T.C.
AYDIN ADNAN MENDERES ÜNİVERSİTESİ
SOSYAL BİLİMLER ENSTİTÜSÜ MÜDÜRLÜĞÜNE
AYDIN

Bu tezde sunulan tüm bilgi ve sonuçların, bilimsel yöntemlerle yürütülen gerçek deney ve gözlemler çerçevesinde tarafımdan elde edildiğini, çalışmada bana ait olmayan tüm veri, düşünce ve sonuç bilgilere bilimsel etik kuralların gereği olarak eksiksiz şekilde uygun atıf yaptığımı ve kaynak göstererek belirttiğimi beyan ederim.



02/12/2020

Sezar KIZIL

ÖZET

FRİG GEOMETRİK BEZEMELİ SERAMİK KÜLTÜRÜNÜN KÖKENİ ÜZERİNE DÜŞÜNCELER

Sezar KIZIL

Yüksek Lisans Tezi, Arkeoloji Anabilim Dalı

Tez Danışmanı: Doç. Dr. Aydın ERÖN

2020, XVI + 164 Sayfa + 2 Tablo + 10 Harita + 19 Şekil + 54 Levha

Frig Uygarlığı, Hellen Uygarlığı tarafından tanımlandığı üzere Anadolu'nun ortası ve batısı arasında kalan bölümde kendine yer bulmuştur. Kültüre ait buluntular arasında en dikkat çeken ve kültürün geldiği rotayı anlayabilmemiz açısından en önemli buluntu grubunu seramikler oluşturmaktadır. Frig seramikleri, Doğu ve Batı Frig olarak iki ana yayılım alanında kendine özgü bezeme farklılıkları ile karşımıza çıkmaktadır.

Birçok kültür tarafından severek kullanılan geometrik bezeme geleneği, Frig seramik sanatında da en önemli bezeme grubunu oluşturmaktadır. Kökeni konusunu yıllardır Batı eksenli gelişim gösterdiği yönünde fikirler mevcuttur. Batı'dan beslendiğine dair ufak kanıtlar mevcuttur fakat Frig kültürü Batı Kültürleri gibi gelişmiş bir bezeme ikonografine sahip değildir. Ancak söz konusu geometrik bezemelerin benzerlerine Frig Uygarlığı'nın varlığından önce Doğu Seramik Kültürleri'nde hali hazırda var olan baskın boyalı seramik gruplarında rastlamak mümkündür. Bu bağlamda Frig Seramik Kültürü'nün farklı sosyo-etnik kökene sahip halklar ve Batı Kültürleri etkisi altında, hali hazırda bulunan MÖ II. binyıl Doğu Seramik Kültürleri'nin izlerini içinde barındırarak ortaya çıkmış homojen bir kültür olma olasılığı muhtemel görünmektedir.

ANAHTAR SÖZCÜKLER

Frig, Seramik Sanatı, Doğu Frig, Batı Frig, Doğu Seramik Kültürleri

ABSTRACT

THOUGHTS ON THE ORIGIN OF PHRYGIAN GEOMETRIC DECORATED CERAMIC CULTURE

Sezar KIZIL

MA Thesis at Archaeology

Supervisor: Assoc. Prof. Aydın ERÖN

2020, XVI + 164 Pages + 2 Tableau + 10 Maps + 19 Figure + 54 Plate

Phryg Civilization has found its place in the section between the middle and west of Anatolia as defined by Hellen Civilization. Ceramics constitute the most remarkable group of finds in terms of understanding the route of culture and the most remarkable find among the cultural finds. Phryg ceramics emerge with distinctive decoration differences in two main spreading areas, East and West Phryg.

The geometric decoration tradition, which is used fondly by many cultures, constitutes the most important decoration group in Phryg ceramic art. There are opinions that the subject of its origin has developed in a West axis for years. There is little evidence that it is fed from the West, but the Phrygian culture does not have an advanced ornamental iconography like Western Cultures. However, similar geometric decorations can be found in the dominant painted ceramic groups that existed in Eastern Ceramic Cultures before the Phrygian Civilization. In this context, it seems probable that the Phryg Ceramic Culture is a homogeneous culture that emerged under the influence of peoples of different socio-ethnic origin and Western Cultures, embodying the traces of the Eastern Ceramic Cultures of the II millennium BC.

KEYWORDS

Phryg, Ceramic Art, East Phryg, Western Phryg, Eastern Ceramic Cultures

ÖN SÖZ

Günümüzdeki gibi eski çağlar içinde temel ihtiyaçlardan biri olan yemek yeme ve içecek içme ihtiyacının karşılanması için en önemli grubu çanak çömlekler oluşturmaktadır. Birçok kültürde farklı dekorasyon unsurları ile tarih sahnesinde yerini almış olan seramik buluntuları, MÖ I. binyılda güçlü bir devlet olarak karşımıza çıkan Frig Uygarlığı'nda da oldukça gelişmiş örnekleri ile görülmektedir. Kültür dahilinde seramikler üzerinde en çok kullanım gördüğü anlaşılan geometrik bezemeler, Frig seramik sanatında kullanılan geometrik dekorasyonun çıkış rotasını anlayabilmemiz açısından önem arz etmektedir. Bu bağlamda tez kapsamında Frig seramikleri üzerinde görülen geometrik motiflerin olası kökeni üzerine tarafımda değerlendirmeler yapılarak sunulmaya çalışılmıştır. Kültürün geometrik bezeme anlayışının köken arayışı üzerinde gerçekleştirmiş olduğum bu çalışmamda öncelikle bana yol gösteren ve bu konuyu çalışmam konusunda bana imkan sağlayan değerli hocam Doç. Dr. Aydın Erön'e çok teşekkür ederim.

Kaynaklar konusunda ve Frig kültürü hakkında gerçekleştirdiğimiz görüşmeler ile beni aydınlatan çok değerli hocam Doç. Dr. Emre Erdan hocama teşekkürü bir borç bilirim.

Son olarak bu yolda yürümem konusunda en büyük desteği sağlayan ve her konuda yanımda olan aileme çok teşekkür ederim. Tezin gidişatı ve hazırlama aşamasında, benden yardımlarını esirgemeyen ve her başım sıkıştığında yardımına koşan çok değerli arkadaşım doktora öğrencisi Merve Sultan ÇAKAN'a; benden desteklerini esirgemeyen çok değerli arkadaşlarım Özgür KUTLU ve Sami ARICI'ya sonsuz teşekkür etmek isterim.

Sezar KIZIL

İÇİNDEKİLER

ÖZET	ii
ABSTRACT.....	iii
ÖN SÖZ	iv
İÇİNDEKİLER.....	v
KISALTMALAR LİSTESİ.....	vii
TABLO LİSTESİ.....	viii
HARİTA LİSTESİ.....	ix
ŞEKİL LİSTESİ.....	x
LEVHA LİSTESİ.....	xii
GİRİŞ.....	1
BİRİNCİ BÖLÜM.....	4
FRİG KÜLTÜRÜ VE SERAMİKLERİ.....	4
1.1.Frigya Bölgesi Coğrafi Konumu, Halkı ve Tarihçesi.....	4
1.2. Frig Kültürünün Kronoloji Önerileri.....	10
1.3. Frig Seramikleri.....	12
1.3.1. Genel Özellikleri.....	12
1.3.2. Doğu Frig Seramiklerinin Genel Özellikleri.....	14
1.3.3. Batı Frig Seramiklerinin Genel Özellikleri.....	18
1.4. Frig Seramikleri Üzerinde Karşımıza Çıkan Geometrik Bezeme Unsurları.....	22
İKİNCİ BÖLÜM.....	28
MÖ II. BİNYIL DOĞU KÜLTÜRLERİ BASKIN BOYALI SERAMİK GRUPLARI.....	28
2.1. Doğu Seramik Kültürlerinin Görüldüğü Coğrafi Alanlar	28
2.2. MÖ II. Binyıl Orta Anadolu Siyasi Yapılanması.....	31
2.3. II. Binyıl Doğu Seramik Kültürleri Baskın Boyalı Seramik Grupları.....	37
2.3.1. Aras Boyalı Seramik Kültürü.....	38
2.3.1.1. Kızıl Vank/ Van-Urmiye seramik kültürü.....	39
2.3.1.2. Trialeti-Kirovakan seramik kültürü.....	41

2.3.1.3. Tazekent(Karmir Berd) seramik kültürü	43
2.3.1.4. Sevan-Üzerliktepe seramik kültürü	44
2.3.2. Syro-Kilikya(Amik-Kilikya) Seramik Kültürü	45
2.3.3. Habur Seramik Kültürü	48
2.3.4. Nuzi Seramik Kültürü	50
2.3.5. Nahçıvan Orta ve Son Tunç Çağı Seramik Kültürü.....	53
2.3.5.1. Orta tunç çağı seramik kültürü	53
2.3.5.2. Son tunç çağı seramik kültürü	55
2.4. MÖ II. Binyıl Doğu Seramik Kültürleri Baskın Boyalı Seramik Gruplarında Karşımıza Çıkan Geometrik Bezeme Unsurları	58
ÜÇÜNCÜ BÖLÜM	62
SON TUNÇ ÇAĞI SONU VE ERKEN DEMİR ÇAĞI'NDA GÖRÜLEN GEOMETRİK BEZEMELER ARASINDAKİ BENZERLİKLER	62
3.1.Son Tunç Çağı Sonu ve Erken Demir Çağı Başlangıcı.....	62
3.2. MÖ II. Binyıl Doğu Kültürleri Baskın Boyalı Seramik Gruplarında Görülen Geometrik Bezeme Geleneğinin Frig Seramiği Üzerine Etkileri.....	66
DEĞERLENDİRME VE SONUÇ	76
KAYNAKÇA	81
HARİTALAR	94
ŞEKİLLER	99
LEVHALAR	109
ÖZGEÇMİŞ	163

KISALTMALAR LİSTESİ

Bkz: Bakınız

MÖ: Milattan Önce

OTÇ: Orta Tunç Çağı

STÇ: Son Tunç Çağı

Vd: Ve Diğerleri

yy: Yüzyıl



TABLO LİSTESİ

Tablo 1: Young ve Matsumura tarafından Gordion üzerinden oluşturulan Frig Kronoloji Önerisi

Tablo 2: Voigt ve Markson tarafından Gordion üzerinden oluşturulan Frig Kronoloji Önerisi



HARİTA LİSTESİ

Harita 1: Frig Uygarlığı'nın yayılım alanı(Pekyaman (2008: 5) çalışmasından alınarak tarafımızca yeniden çizimi yapılmıştır).

Harita 2: Aras Boyalı Seramik Kültürü'nün görüldüğü alanlar

Harita 3: Kızıl Vank/Van-Urmiye Seramik Kültürü'nün yayılım alanı(Mirzae (2014: 299) çalışmasından alınarak tarafımızca yeniden çizimi yapılmıştır.)

Harita 4: Trialeti-Kirovakan Seramik Kültürü'nün yayılım alanı(Mirzae (2014: 300) çalışmasından alınarak tarafımızca yeniden çizimi yapılmıştır).

Harita 5: Tazekent(Karmir-Berd) Seramik Kültürü'nün yayılım alanı(Mirzae (2014: 300) çalışmasından alınarak tarafımızca yeniden çizimi yapılmıştır).

Harita 6: Sevan-Üzerliktepe Seramik Kültürü'nün yayılım alanı(Mirzae (2014: 300) çalışmasından alınarak tarafımızca yeniden çizimi yapılmıştır).

Harita 7: Syro-Kilikya(Amik-Kilikya) Seramik Kültürü'nün ana ve ikincil yayılım alanı(Çatalbaş (2008: 89-90) çalışmasından alınarak tarafımızca yeniden çizimi yapılmıştır).

Harita 8: Habur Seramik Kültürü'nün ana ve ikincil yayılım alanı(Çatalbaş (2008: 91) çalışmasından alınarak tarafımızca yeniden çizimi yapılmıştır).

Harita 9: Nuzi Seramik Kültürü'nün yayılım alanı(Bataray (2012: Levha XXIX) çalışmasından alınarak tarafımızca yeniden çizimi yapılmıştır).

Harita 10: Nahçıvan OTÇ ve STÇ Seramik Kültürü'nün yayılım alanı(Quliyeva (2014: 90) çalışmasından alınarak tarafımızca yeniden çizimi yapılmıştır).

ŞEKİL LİSTESİ

Şekil 1: Frig Kültürü'nde görülen üçgenler ve tipleri(Sams (1994: Figure 62); Erdan (2015: Levha 114-115) çalışmalarından alınarak tarafimca yeniden çizimleri yapılmıştır).

Şekil 2: Frig Kültürü'nde görülen dalgalı çizgiler (Sams (1971: Plate 6) çalışmasından alınarak tarafimca yeniden çizimleri yapılmıştır).

Şekil 3: Frig Kültürü'nde görülen zikzak sıraları (Sams (1971: Plate 2) çalışmasından alınarak tarafimca yeniden çizimleri yapılmıştır).

Şekil 4: Frig Kültürü'nde görülen çapraz tarama panelleri(1-2) ve yatay çizgi ile zikzak paneli(3) (Sams (1971: Plate 5-6) çalışmasından alınarak tarafimca yeniden çizimleri yapılmıştır).

Şekil 5: Frig Kültürü'nde görülen kafes taramalı paneller (Sams (1994: Figure 64) çalışmasından alınarak tarafimca yeniden çizimleri yapılmıştır).

Şekil 6: Frig Kültürü'nde görülen baklava deseni(eşkenar dörtgen) sıraları (Sams (1971: Plate 4); Sams (1994: Figure 63) çalışmalarından alınarak tarafimca yeniden çizimleri yapılmıştır).

Şekil 7: Frig Kültürü'nde görülen baklava deseni(eşkenar dörtgen) panelleri (Sams (1971: Plate 3); Sams (1994: Plate 4) çalışmalarından alınarak tarafimca yeniden çizimleri yapılmıştır).

Şekil 8: Frig Kültürü'nde görülen çoklu baklava deseni(eşkenar dörtgen) panelleri (Sams (1971: Plate 3); Sams (1994: Figure 65) çalışmalarından alınarak tarafimca yeniden çizimleri yapılmıştır).

Şekil 9: Frig Kültürü'nde görülen dama tahtası panelleri (Sams (1971: Plate 5); Sams (1994: Figure 64) çalışmalarından alınarak tarafimca yeniden çizimleri yapılmıştır).

Şekil 10: Frig Kültürü'nde görülen x panelleri (Sams (1971: Plate 4) çalışmalarından alınarak tarafimca yeniden çizimleri yapılmıştır).

Şekil 11: Frig Kültürü'nde görülen yarım daire panelleri (Sams (1971: Plate 6) çalışmasından alınarak tarafimca yeniden çizimleri yapılmıştır).

Şekil 12: Frig Kültürü'nde görülen tekerlek-daire motifleri (Sams (1994: Figure 60); Erdan (2015: Levha 51) çalışmalarından alınarak tarafimca yeniden çizimleri yapılmıştır).

Şekil 13: Frig Kültürü'nde görülen meander motifleri (Sams (1971: Plate 2) çalışmasından alınarak tarafimca yeniden çizimleri yapılmıştır).

Şekil 14: Frig Kültürü'nde görülen çengel(1), at nalı(2-3), kelebek(4), gözlü sarmal(5) ve malta hacı(6-7) motifleri (Sams (1971: Plate 5-7); Sams (1994: Figure 61) çalışmalarından alınarak tarafimca yeniden çizimleri yapılmıştır).

Şekil 15: Frig Kültürü'nde görülen ışın dizileri (Sams (1971: Plate 7); Erdan (2015: Levha 50) çalışmalarından alınarak tarafimca yeniden çizimleri yapılmıştır).

Şekil 16: Frig Kültürü'nde görülen chevron(çavuş) motifi (Sams (1971: Plate 6); Sams (1994: Figure 60) çalışmalarından alınarak tarafimca yeniden çizimleri yapılmıştır).

Şekil 17: Frig Kültürü'nde görülen hayat ağacı motifi (Sams (1971: Plate 7); Erdan (2015: Levha 117) çalışmalarından alınarak tarafimca yeniden çizimleri yapılmıştır).

Şekil 18: Frig Kültürü'nde görülen balık kılıcı motifi (Sams (1994: Figure 60-65) çalışmalarından alınarak tarafimca yeniden çizimleri yapılmıştır).

Şekil 19: Frig Kültürü'nde görülen yaprak(Oluk) benzeri(1-2) ve içi noktalarla dolu kum saati benzeri(3) motif (Seramik görseller üzerinden tarafimca çizimleri yapılmıştır).



LEVHA LİSTESİ

- Levha 1** a- Doğu Frig mat ve soluk boyalı Boğazköy buluntusu seramik parçaları (Çakmak, 2018: 238).
b- Doğu Frig kırmızı boyalı Boğazköy buluntusu seramik parçaları (Çakmak, 2018: 240).
- Levha 2** a- Alishar buluntusu krater parçası çizimi (Akurgal, 1955: 7).
b- Alishar buluntusu krater çizimi (Akurgal, 1955: 13).
- Levha 3** a- Alishar buluntusu maşrapa çizimi (Akurgal, 1955: 13)
b- Alishar buluntusu akıtacaklı testi (Akurgal, 1955: 13).
- Levha 4** a- Altıntepe'den bulunan ve Doğu Frig kültürüne atfedilen seramik parçası çizimi (Karaosmaoğlu ve Korucu, 2013: 238).
b- Boğazköy buluntusu seramik parçası çizimi (Genz, 2011: 350).
- Levha 5** a- Gölge görüntülü hayvan biçemi detay görüntüsü (Akurgal, 1955: Tafel 6).
b- Doğu Frig buluntusu krater (Pekyaman, 2008: 40).
- Levha 6** a- Alishar buluntusu krater çizimi (Akurgal, 1955: 6).
b- Alishar buluntusu krater çizimi (Sevin, 1982: 279).
- Levha 7** a- Doğu Frig kültürüne atfedilen Gordion buluntusu krater ön yüz (Sams, 1994: Plate 126).
b- Doğu Frig kültürüne atfedilen Gordion buluntusu krater arka yüz (Sams, 1994: Plate 126).
- Levha 8** a- Doğu Frig kültürüne atfedilen Gordion buluntusu kraterin yandan görüntüsü (Sams, 1994: Plate 126).
b- Alishar buluntusu gaga ağızlı testi çizimi (Akurgal, 1955: 13).
- Levha 9** a- Alishar buluntusu gaga ağızlı testi çizimi (Akurgal, 1955: 13).
b- Alishar buluntusu maşrapa çizimi (Akurgal, 1955: 13).
- Levha 10** a- Gordion buluntusu bezemesiz akıtacaklı testi (Pekyaman, 2008: 29).
b- Gordion buluntusu bezemesiz maşrapa (Pekyaman, 2008: 32).
- Levha 11** a- Gordion buluntusu bezemesiz maşrapa (Pekyaman, 2008: 32).
b- Batı Frig Kültürüne atfedilen gaga ağızlı testi (Adıbelli, 2015: 42).

- Levha 12** a- P Tümülüsü'nden "Brown-on-Buff" ile ilişkilendirilen örnek iç görünüm (Sams, 1994: Plate 32).
b- P Tümülüsü'nden "Brown-on-Buff" ile ilişkilendirilen örnek yandan görünüm (Sams, 1994: Plate 32).
- Levha 13** a- Gordion buluntusu maşrapa (Sams, 1994: Plate 53).
b- Gordion buluntusu maşrapa (Sams, 1994: Plate 50).
- Levha 14** a- Gordion buluntusu maşrapa (Sams, 1994: Plate 51).
b- Gordion buluntusu maşrapa (Sams, 1994: Plate 53).
- Levha 15** a- Gordion buluntusu maşrapa (Sams, 1994: Plate 53).
b- Gordion buluntusu amphora (Sams, 1994: Plate 109).
- Levha 16** a- Gordion buluntusu yonca ağızlı testi (Sams, 1994: Plate 85).
b- Gordion buluntusu testi (Sams, 1994: Plate 86).
- Levha 17** a- Gordion buluntusu maşrapa (Sams, 1994: Plate 51).
b- Gordion buluntusu maşrapa (Sams, 1994: Plate 53).
- Levha 18** a- Gordion buluntusu maşrapa (Pekyaman, 2008: 33; Sams 1994: Plate 51).
b- Çizgisel hayvan biçemi detay görüntüsü (Akurgal, 1955: Tafel 19).
- Levha 19** a- Gordion buluntusu maşrapa (Sams, 1994: Color Plate III).
b- Batı Frig buluntusu krater (Pekyaman, 2008: 39).
- Levha 20** a- Gordion buluntusu altlık (Sams, 1994: Plate 108).
b- Kraterin altlık ile birlikte kullanımı (Sams, 1994: Plate 108).
- Levha 21** a- Gordion buluntusu maşrapa (Akurgal, 1955: Tafel 15).
b- Gordion buluntusu akıtacaklı kap – Avıyla betimlenen hayvan detayı (Akurgal, 1955: Tafel 20).
- Levha 22** a- Batı Frig buluntusu akıtacaklı kap (Pekyaman, 2008: 38).
b- Batı Frig buluntusu akıtacaklı testi (Adıbelli, 2015: 42).
- Levha 23** a- Batı Frig buluntusu matara (Adıbelli, 2015: 45).
b- Batı Frig buluntusu askos (Pekyaman, 2008: 35).

- Levha 24** a- Gordion buluntusu askos (Sams, 1994: Plate 93).
b- Batı Frig buluntusu koç biçimli zoomorfik kap (Adıbelli, 2015: 45).
- Levha 25** a- Batı Frig buluntusu ördek biçimli zoomorfik kap (Pekyaman, 2008: 34).
b- Van-Urmiye boyalıları bezeme tipleri (Çilingiroğlu, 1990b: 41).
- Levha 26** a- Van-Urmiye boyalıları/ geometrik motifli tek renkli seramik örnekleri (Özfırat, 2017: 58).
- Levha 27** a- Van-Urmiye boyalıları geometrik motifli tek renkli seramik çizimi (Çilingiroğlu, 1990b: 41).
b- Hakkari buluntusu geometrik motifli tek renkli seramik çizimi (Özfırat, 2002c: 206).
c- Van-Urmiye boyalıları geometrik motifli çok renkli seramik çizimi(krem astar üzeri kırmızı ve siyah boya), (Çilingiroğlu, 1990b: 36).
- Levha 28** a- Van-Urmiye boyalıları geometrik motifli çok renkli yüksek boyunlu kap çizimi (açık devetüyü astar üzeri kırmızı ve koyu kahve boya), (Çilingiroğlu, 1990b: 26).
b- Van-Urmiye boyalıları geometrik motifli çok renkli seramik parçası ve çizimi (Özfırat, 2017: 64).
c- Van-Urmiye boyalıları geometrik motifli çok renkli seramik parçası ve çizimi (Özfırat, 2017: 64).
- Levha 29** a- Van-Urmiye boyalıları geometrik motifli çok renkli kap (Sevin, 2004a: 117).
b- Van-Urmiye boyalıları naturalist sahneli kap (Sevin, 2004a: 117).
c- Van-Urmiye boyalıları naturalist sahneli seramik parçası ve çizimi (Özfırat, 2017: 59).
- Levha 30** a-Van-Urmiye boyalıları naturalist sahneli seramik örneği çizimi ve bezemelerinin üstten görünümü (Çilingiroğlu, 1990b: 39).
b- Van-Urmiye boyalıları naturalist sahneli seramik örneği çizimi (Çilingiroğlu, 1990a: 9).
- Levha 31** a- Trialeti-Kirovakan kültürü siyah açıkli seramik parçaları çizimi (Rubinson, 1977: 242).
- Levha 32** a- Trialeti-Kirovakan kültürü monokrom boyalı seramikler(9-11) ve seramik parçaları(1-7) çizimi (Rubinson, 1977: 245).
- Levha 33** a- Trialeti-Kirovakan kültürü monokrom boyalı, devetüyü üzeri koyu kahve bezemeli seramik örnekleri çizimleri (Özfırat, 2001a: 19).

- b- Tazeken(Karmirberd) kültürü monokrom boyalı seramik örnekleri çizimleri (Özfırat, 2001a: 21).
- c- Tazeken(Karmirberd) kültürü monokrom boyalı seramik örneği çizimi (Özfırat, 2008: 120).
- Levha 34** a- Tazeken(Karmirberd) kültürü monokrom boyalı seramik örneği çizimi (Özfırat, 2008: 120).
- b- Tazeken(Karmirberd) kültürü monokrom boyalı seramik örneği çizimi (Özfırat, 2008: 120).
- Levha 35** a- Tazeken(Karmirberd) kültürü monokrom boyalı seramik örnekleri çizimleri (Özfırat, 2008: 120).
- Levha 36** a- Tazeken(Karmirberd) kültürü monokrom boyalı seramik örneği (Özfırat, 2008: 121).
- b- Sevan-Üzerliktepe kültürü monokrom boyalı seramik örneği (Özfırat, 2014: 325).
- Levha 37** a- Sevan-Üzerliktepe kültürü monokrom boyalı seramik örnekleri çizimleri (Avetisyan ve Bobokhyan, 2008: 167).
- Levha 38** a- Sevan-Üzerliktepe kültürü monokrom boyalı seramik örnekleri çizimleri (Avetisyan ve Bobokhyan, 2008: 151-152).
- Levha 39** a- Syro-Kilikya(Amik-Kilikya) kültürü seramik örnekleri çizimleri (Çatalbaş, 2008: 99).
- Levha 40** a- Syro-Kilikya(Amik-Kilikya) kültürü gaga ağızlı testi çizimi (Bagh, 2003: 226).
- b- Syro-Kilikya(Amik-Kilikya) kültürü gaga ağızlı testi çizimi (Bulu, 2017: 115).
- Levha 41** a- Syro-Kilikya(Amik-Kilikya) kültürü seramik örnekleri çizimleri (Williams, 1953: 62).
- b- Habur kültürüne ait seramik örneği çizimi (Bagh, 2003: 226).
- Levha 42** a- Habur kültürüne ait seramik örnekleri çizimleri (Polis, 2014: 49-67).
- Levha 43** a- Geç döneme tarihlenen Habur seramik örnekleri çizimleri (Oguchi, 2000: 105).
- b- Yorgantepe/Nuzi duvar resmi (Bataray, 2012: Levha XX-Res. 96).
- Levha 44** a- Mari/Zimrilim Sarayı duvar resmi (Bataray, 2012: Levha XIX-Res. 93).
- b- Quatna'daki Kraliyet Mezarı'ndan ele geçen Nuzi seramikleri (Bataray, 2012: Levha XXI-Res. 98).

- Levha 45** a- Alalakh'tan ele geçen Nuzi seramikleri (Bataray, 2012: Levha XXI-Res. 97).
b- Nuzi seramikleri çizimleri (Novak, 2007: 392).
- Levha 46** a- Tell-Brak'tan ele geçen Nuzi seramikleri çizimleri (Stein, 1974: 60).
- Levha 47** a- Alalakh'tan ele geçen Nuzi seramikleri çizimleri (Stein, 1974: 65).
b- Nahçıvan OTÇ boyasız seramik örneği (Quliyeva, 2014: 160).
- Levha 48** a- Kızkale yerleşmesinden OTÇ monokrom seramikleri (Bahşeliyev vd., 2019: 56).
b- Kızkale Kurganları'ndan OTÇ polikrom seramik parçaları (Bahşeliyev vd., 2019: 56).
- Levha 49** a- Yaycı Kurganları'ndan ele geçen monokrom OTÇ seramikleri çizimleri (Quliyeva, 2014: 138-139).
b- Yaycı Kurganları'ndan ele geçen monokrom OTÇ seramikleri çizimleri (Quliyeva, 2014: 140-144).
- Levha 50** a- Yaycı(1-2) ve Şortepe(3-6) Kurganları'ndan ele geçen monokrom OTÇ seramikleri çizimleri (Quliyeva, 2014: 140-144).
b- Şortepe(1), Kültepe II(2) ve Yaycı(3-6) Kurganları'ndan ele geçen boyasız(1-2) ve monokrom(3-6) OTÇ seramikleri çizimleri (Quliyeva, 2014: 140-144).
- Levha 51** a- Yaycı(1-2), Şortepe(3-4, 6) ve Kültepe II(5) Kurganları'ndan ele geçen boyasız(3-4), monokrom(1-2, 5) ve polikrom(6) OTÇ seramikleri çizimleri (Quliyeva, 2014: 140-144).
b- Polikrom OTÇ seramiklere ait çizimler (Halilov, 2011: 168).
- Levha 52** a- Nahçıvan STÇ monokrom ve polikrom seramikleri çizimleri (Halilov, 2014: 67).
- Levha 53** a- Nahçıvan STÇ monokrom ve polikrom seramikleri çizimleri (Halilov, 2014: 68).
- Levha 54** a- Şahtahtı Nektopolü'nden STÇ seramikleri (Halilov, 2018a: 150).

GİRİŞ

İsmi bulunduđu bölgeye de veren Frig Uygarlıđı, Yunan Uygarlıđı tarafından tanımlandığı üzere Anadolu'nun ortası ve batısı arasında kalan bölümde kendine yer bulmuştur. Frigler'in yaşadığı coğrafya incelendiğinde, güneyde Lykaonia, Psidia bölgeleri; batıda Mysia, Lydia, Karia; kuzeyde ise Bithynia ve Paphlagonia bölgeleriyle komşu oldukları anlaşılmaktadır. Aynı zamanda Frigler'in zaman içerisinde ilk olarak doğuda Kappadokia, daha sonraları ise Galatia ile etkileşim içerisinde oldukları bilinmektedir. Söz konusu sınırların ilerleyen yıllarla birlikte Kızılırmak kavsini batısı ve doğusuna doğru oldukça geniş bir bölgeye yayılım gösterdiği görülmektedir. Kendilerine özgü boyalı seramik kültürleri ile dikkat çeken Frigler'in kökeni hala tartışma konusudur. Geometrik motifler ve figüratif anlatımları ile karşımıza çıkan Frig boyalı seramik kültürü, Dođu Frig ve Batı Frig olmak üzere iki kısımda, ayrı iki bezeme ikonografisi ile dikkat çekmektedir. Özellikle geometrik motiflerin farklı varyasyonları ile ön plana çıkan Frig seramik kültürünün, her ne kadar dönemine paralel olan ve mükemmelliđi ile kendini gösteren Batı'da görülen boyalı seramik kültürlerinden etkilendiđi düşünülse de, MÖ II. Binyıl Dođu Seramik Kültürlerinin Seramikleri'nin basitliđi, kompozisyon şemaları ve bölge ile olan yakınlığı göz ardı edilmemelidir.

Frig kültürü üzerinde görülen bezeme unsurlarından yola çıkan araştırmacılar genel olarak söz konusu kültürün Batı Uygarlıkları'ndan etkilendiđi fikrini savunmaktadırlar. Fakat söz konusu coğrafyada sadece bir bölgeden etkilenmiş olma olasılıđının yanında diđer bölgelere de bakmak yararlı olacaktır. Özellikle Frigler'in bulunduđu coğrafyanın Dođu'sunda yer alan kültürlerde görülen bezeme unsurları, Frig bezeme unsurları ile benzerlik göstermektedir. MÖ II. Binyıl Dođu Seramik Kültürleri¹'nde görülen baskın boyalı seramik grupları incelenirken, tarihsel olarak MÖ II. Binyıl'ın ilk çeyređi olan Asur Ticaret Kolonileri Çađı'ndan itibaren MÖ I. Binyıl öncesine kadar olan dönem üzerinde yoğunlaşmıştır. Çünkü Asur Ticaret Kolonileri Çađı'nda oluşturulan ticari ağlar sayesinde Mezopotamya'dan Anadolu yönlü hareket eden tüccarlar, birçok bezeme unsurunu da

¹ Çalışma kapsamında Dođu Anadolu ve daha doğusunda görülen ve etkileşim içerisinde olan seramik kültürleri "Dođu Seramik Kültürleri" olarak isimlendirilmiştir. Söz konusu başlık kapsamında ele alınan Dođu Anadolu'nun doğusundaki kültürler, MÖ IV. Binyıl ortalarından itibaren görülmekte olan Erken Transkafkasya Kültürü'nün bulunduđu coğrafya sınırları içerisinde yer alan MÖ II. Binyıl baskın boyalı seramik gruplarından oluşmaktadır.

beraberinde getirmişlerdir. Ele alınan örnekler bakıldığında, farklı kültürlerde birbirine benzeyen ve kendi içlerinde ufak gelişimler gösteren bezeme unsurları oldukça dikkat çekicidir. Doğu Seramik Kültürlerinde yer alan söz konusu farklı bezeme unsurlarının, Frig seramikleri ile olan benzerliklerinden de yola çıkılırsa, ilerleyen süreçle birlikte Anadolu'da özümlenen ve hakim bir geometrik bezeme geleneğini oluşturduğu anlaşılmaktadır.

Ticari ağlarla Anadolu'da kendine yer bulan MÖ II. Binyıl Doğu Seramik Kültürleri'nde görülen baskın boyalı seramik grupları arasında, 4 alt kültürüyle birlikte Aras Boyalı Seramik kültürü², Syro-Kilikya(Amik-Kilikya) Seramik Kültürü, Habur Seramik Kültürü, Nuzi Seramik Kültürü ve Nahçıvan Orta ve Son Tunç Çağı seramik kültürü yer almaktadır. Kültürlerin seramikleri üzerinde görülen geometrik motifler, çizim teknikleri, bezeme repertuarı ve bezeme dekorasyon şemalarına bakıldığında gözle görülür benzerlik Frig seramiklerinin söz konusu boyalı seramik kültürlerinden etkilenmiş olma olasılığını doğrulamaktadır. Aynı zamanda kültürel devamlılık dikkate alındığında, Frig seramiklerinin çağdaş kültürlerden ziyade kendinden önceki kültürlerin izlerini barındırması kuvvetle muhtemel görünmektedir. Bu bağlamda çalışma kapsamında MÖ II. Binyıl Doğu Seramik Kültürleri'nin baskın boyalı seramiklerinde görülen bezeme sanatından yola çıkılarak, Frig kültürünün geometrik bezeme geleneğinin olası kökeni üzerinde değerlendirmeler gerçekleştirilmek amaçlanmaktadır.

Önceki kültürlerden öykünerek farklı kültürlerin etkisinde kendi kültürlerini oluşturması ihtimal dahilinde bulunan Frig seramik sanatında görülen geometrik bezemelerin kökeninin anlaşılması için öncelikle MÖ II. Binyıl Doğu Seramik Kültürleri ve Frig kültürü üzerine literatür taraması yapmak gerekmektedir. Literatür taramasının ardından etkiyi en rahat görebileceğimiz unsurlar olan görsel taraması ve incelemeleri gerçekleştirilmiştir. Seçilen görseller üzerinden oluşturulan levhalar, belirli bir düzen ve anlatım sırasına uygun bir şekilde oluşturulmuştur. Levhaya koyulan görsellerin bazıları gerekli düzeni oluşturabilmek amacıyla "Corel Draw" ve "Photoshop" programları kullanılarak yeniden düzenlenmiştir. Etkilenen kültür olarak değerlendirilen Frig kültürünün daha detaylı ele alındığı çalışmamda, kültür çerçevesinde görülen geometrik motiflerin ayrımları yapılarak, gerek seramik örnekleri gerekse bezeme unsurlarının çizimleri üzerinden çıkarılan repertuar yine "Corel Draw" ve "Photoshop" programları kullanılarak

² Söz konusu 4 alt kültür içerisinde; Kızıl Vank/ Van-Urmiye, Trialeti- Kirovakan, Tazekent(Karmir Berd) ve Sevan Üzerlik seramik kültürleri yer almaktadır.

tarafimca yeniden çizilmiştir. Bölgelerin coğrafi sınırlarını görebileceğimiz haritaların çizimleri ise her kültür için ayrı ayrı ele alınarak, doktora öğrencisi Merve Sultan Çakan'ın yardımlarıyla yine “Corel Draw” programı kullanılarak gerçekleştirilmiştir.



BİRİNCİ BÖLÜM

FRİG KÜLTÜRÜ VE SERAMİKLERİ

Frig Kültürüne atfedilen seramiklerin ikonografisini anlayabilmek açısından, kökeni, coğrafi sınırları ve halkı oldukça önemlidir. Kısaca coğrafi sınırları hakkında bilgi vermek gerekirse, Frig halkının genel itibariyle Kızılırmak kavsinin batısı ve doğusuna doğru bir yayılım gösterdiği anlaşılmaktadır. Doğu Frig ve Batı Frig kültürlerinin, sanatsal açıdan oldukça benzer yönleri bulunduğu gibi birbirinden ayrılan yönleri de bulunmaktadır. Çalışma kapsamında ana unsur olan Frig seramik sanatı ise, yaşadıkları coğrafya bakımından Doğu Frig ve Batı Frig'te farklı olmak üzere iki bezeme ikonografisi ile karşımıza çıkmaktadır.

1.1.Frigya Bölgesi Coğrafi Konumu, Halkı ve Tarihçesi

Frigler, güneyde Lykaonia, Psidia bölgeleri; batıda Mysia, Lydia, Karia; kuzeyde ise Bithynia ve Paphlagonia bölgeleriyle komşu olan ve Frigya bölgesi³ olarak adlandırılan coğrafyada yaşayan bir halktır. Halkın zaman içerisinde ilk olarak doğuda Kappadokia, daha sonraları ise Galatia ile etkileşim içerisinde oldukları bilinmektedir. Söz konusu sınırlar ilerleyen yıllarla birlikte Kızılırmak kavsinin batısı ve doğusuna doğru oldukça geniş bir bölgeye yayılım göstermiştir(Harita 1)⁴. Aynı zamanda Yunan Uygarlığı'ndaki halk tarafından ise Frigya Bölgesi'nin coğrafi sınırları, Anadolu'nun ortası ile batısı arasında kalan bölümün tamamı şeklinde tanımlanmıştır⁵. İki farklı yönetim merkezleri olduğu görülen uygarlığın siyasal yönetim merkezi olarak Gordion(Yassıhöyük-Polatlı)⁶, dinsel merkez olarak ise Midas(Yazılıkaya)⁷ kentlerinin ön plana çıktığı görülmektedir. MÖ 8.

³ Frigya Bölgesi genel olarak, Frig kökenli ve Frig dilini konuşan nüfusun yaşadığı bölge olarak tanımlanmaktadır. Frig söyleminin MÖ 6. yüzyıldan Bizans Döneminin sonuna kadar kullanımı, yazılı veriler ışığında desteklenen bilgiler arasında yer almaktadır.

⁴ Kaya, 2007: 3.

⁵ Pekiyan, 2008: 5.

⁶ Gordion aynı zamanda Frig uygarlığının başkenti konumundadır.

⁷ Midas Kenti, Gordios'un oğlu Midas'ın adını vermiş olduğu dinsel bir merkezdir. Kral Midas aynı zamanda Herodotos'un deyimiyle Delphoi'ye sunular gönderen ilk barbar hükümdar olarak da bilinmektedir (Bkz.: Mellink, 1959: 100; Herodotos, I: 14).

yüzyılın ikinci yarısında tam anlamıyla merkezi otoriteye sahip bir devlet olarak karşımıza çıkan Frig halkının en önemli kralları Gordios⁸ ve oğlu Midas'tır⁹.

Strabon¹⁰ ve Herodotos¹¹ Frigler ile Brygleri aynı kavim olarak görmektedir. Fakat Anadolu ve Balkanlarda Brygler ile Frigler'in aynı halktan bir parça olduklarını veya daha yakın bir bağa sahip olduklarını kanıtlayamamaktadırlar¹². Antik kaynaklar üzerinden hareket edildiğinde Balkan kavimlerinden Brygler ile Frigler'in bir kabul edilmesi ve bu halkın göç dalgası ile coğrafyalarını değiştirmeleri üzerine adlarını da değiştirdikleri sonucu kaçınılmazdır. Bryg olarak da tarih sahnesinde adını duyduğumuz halk, antik kaynakların da değindiği üzere bölgesel olarak iki kısma ayrılmış bir kabiledir. Frigler'in oluşturduğu kabilenin bir kısmı Midas'ın hüküm sürdüğü Büyük Frigya¹³ olarak bilinirken; Hellespontos üzerinde yer alan Olympos'un etrafını çevreleyen kısım ise Küçük Frigya, diğer bir adıyla Frigya Epiktetos¹⁴ olarak bilinmektedir¹⁵. İlerleyen araştırmalara bakıldığında antik kaynaklardan çok farklı olmaksızın, Frig Uygarlığı'nın yaşadığı

⁸ Frig devletinin ilk kralı olan Gordios, başkent konumundaki Gordion'a da ismini vermiştir.

⁹ Pekyaman, 2008: 5-6.

¹⁰ Strabon Frigler için, "*Aynı şekilde Brygler ve Frigler aynı insanlardır*" ve "*Frigya ve Mysialılara ait söylentiler Troia savaşından önceye dayanır*" ifadelerini kullanmıştır (Strabon, XII. 3: 20; XII. 8: 4).

¹¹ Herodotos Frigler'den, "*Phrygialılar'ın donanımları Paphlagonialılarınkine çok benziyordu, ama küçük değişiklikler vardı. Makedonialılar'a göre Phrygler, Avrupa'da oturdukları zaman Bryg adını taşıyorlardı ve onların komşularıydılar, Asya'ya geçtikten sonra yurtlarıyla beraber adları da değişmiştir. Phrygia kolonları olan Ermeniler, Phrygialılar gibi giyiniyorlardı ve bunlar da Phrygialılar gibi, Dareios'un kızlarından biriyle evlenmiş olan Artokhmes'in buyduğu altındaydılar.*" şeklinde bahsetmektedir (Herodotos, VII: 73).

¹² Petrova, 1998: 45.

¹³ Büyük Frigya bölgesi sınırlarının, doğuda Halys(Kızılırmak) ve Tatta'ya(Tuz Gölü),batıda bugünkü Denizli-Pamukkale yöresine, güneybatı uçta ise bugünkü Elmalı Ovası'na kadar uzandığı bilinmektedir(Bkz.: Ünsal, 2017: 461).

¹⁴ Frigya Epiktetos ismi Attaloslar tarafından verilmiş bir isim olmakla birlikte, "İlaveten kazanılmış, ilaveten fethedilmiş Frig Bölgesi" anlamına gelmektedir. Frigya Paroreia olarak adlandırılan ve bazı yazarlar tarafından Frigya'nın başka bir kısmını oluşturduğu savunulan bölgeyi de içine alan Epiktetos, "İç Anadolu Eşiği" olarak da anılır(Bkz.: Mutlu, 2016: 186). Ayrıca, Frigya Epiktetos sınırları içerisinde yer alan kentler arasında Aizanoi, Nakolia, Kotiaion, Midaieion ve Dorylaion gibi, bazı yazarlara göre Mysia Bölgesi'ne ait olduğu düşünülen kentler yer almaktadır.

¹⁵ Strabon XII. 8: 1.

coğrafyanın aynı bölgelerini simgeleyen Batı Frig ve Doğu Frig olmak üzere iki farklı isimle adlandırıldığı görülmektedir¹⁶.

Tarihi süreç değerlendirildiğinde adından çokça söz ettiren Hitit İmparatorluğu öncesinde Frig hakkında hiçbir bilgi ile karşılaşılmamaktadır. Batıdan kaynaklanan büyük göç hareketleri sonucu MÖ 12. yüzyıl civarı Anadolu'nun büyük siyasi gücü konumundaki Hititler, belki de çatırdamakta olan temellerinin üzerine gelen göç etkisi altında yıkılmıştır. Göç hareketleri, ege göçleri, deniz budunları göçü veya deniz kavimleri göçü olarak farklı isimler alan, ancak tek çatı altında toplandığında Anadolu'nun en büyük gücünü ortadan kaldıran, saldırgan kavimler hakkında en ayrıntılı bilgilere Mısır belgelerinde yer verilmektedir¹⁷. Deniz kavimleri halkının Troia Savaşı'ndan sağ kurtulan ve Yunanistan'ın çöküşünden kaçıp yeni yerleşim arayışı içinde olan bir kabile olması muhtemel görünmektedir. Bouzek tarafından önerilen rotaları, söz konusu halkın Adriyatik Denizi ve Orta Avrupa'dan gelerek aradan bir kuşak geçmesinin ardından, Ege Havzası ve Doğu Akdeniz'in kıyı bölgelerine kadar ilerledikleridir¹⁸. Bu göç hareketlerinin Kızılırmak yayı içinde kalan toprakların tamamen terk edilmesine ve yaklaşık dört yüz yıl boyunca yerleşim dışı olmasına sebep olarak Anadolu'da Karanlık Çağı meydana getirdiği düşünülmektedir¹⁹. Ancak bu görüşün tam tersi olarak J. Seeher, göç hareketinin yalnızca başkent Hattuşa'yı etkilediği ve Orta Anadolu'nun kırsal alanlarının veya ülkenin uzak bölgelerinin tamamen yerleşim dışı kalmasına sebep olmadığını öne sürmektedir²⁰. Frig halkının aynı zamanda Anadolu'da varlığını koruyan bir halkın üzerine kurularak MÖ I. Binyıl'da büyük güç konumuna geldiği düşünülmektedir. Söz konusu halkın Asur yıllıklarında adından sıkça söz

¹⁶ Kimi araştırmacılar söz konusu bölgenin Doğu ve Batı olarak ayrılmasının yanı sıra Merkez Frigya olarak üçüncü bir kısmı da Frig kültürü bölgeleri arasında ele almaktadır (Bkz.: Erdan, 2015: 6). Aslında tutarlılık bakımından oldukça doğru değerlendirilebilecek sav, bazı araştırmacıların Batı ve Merkez Frigya bölgelerini birlikte ele almasına engel olamamıştır. Olasılıkla bu iki bölgeden biri Antik kaynaklarda da ele alınan ve Epiktetos içerisinde yer alan Paroreia olmalıdır (Bkz.: Mutlu, 2016: 186).

¹⁷ Deniz kavimleri olarak adlandırılan kavimlerin saldırılarının en büyük nedeni olarak uzun süre devam eden kuraklık ile Tunç Çağları toplumunun ekonomik ve beslenme kaynaklarını kurutarak göçleri tetiklediği düşünülmektedir (Bkz.: Çakalgöz, 2011: 14; Çakmak, 2018: 52; Zangger, 2019: 147).

¹⁸ Zangger, 2019: 147.

¹⁹ Özkaya, 1995a: 1-4.

²⁰ Seeher, 2010: 222.

ettiren Muşki halkı²¹ ile aynı halk olduğu yönünde fikirler mevcuttur. Eğer bahsi geçen metinlerde yer alan Muşki terimi Frig halkını simgelemiyorsa, Lidyalılar'ı bilen Asur halkı, Lydialılar'ın hüküm sürdüğü dönemde bir diğer büyük siyasi güç konumundaki Frigler'den bahsetmemiş olacaklardır²². Bu durumda göçlerin yaratmış olduğu kültürel dalgalanmalar sonucunda Anadolu'ya göç hareketleri ile gelen halkların, hali hazırda bulunan bir halk üzerinde baskınlık kurarak Frigler olarak gün yüzüne çıktıkları sonucuna varmak yanlış olmayacaktır. Ancak her ne kadar bu çıkarımların doğruluğu tartışılrsa da bazı bilim adamları tarafından Muşki ve Frig halkı birbirinden ayrı tutulmaktadır.

İhtimaller hala kafa karıştırırsa da kabul görmüş olan en önemli sav, Akurgal tarafından antik kaynaklar ve arkeolojik bulgulardan yola çıkılarak, Anadolu'ya yerleşmek için Troia'nın çöküşünü bekleyen Thrak Budunları'nın²³, MÖ 13. yüzyıl civarı Mısır'a kadar ilerlemiş olduklarıdır. Fakat bu durum göz önüne alındığında, "Anadolu'ya yerleşmek amacıyla Mısır'a kadar büyük bir hevesle ilerleyen halk, nasıl olurda Anadolu'da birden kendini göstermez ve dört yüz yıl karanlık çağa sebep olur?" sorusu bölge tarihi açısından kafada net bir taslak oluşmasını engellemektedir²⁴. Aynı zamanda Frigler olarak adlandırılan halkın Anadolu diller grubuna ait olmayan, kuvvetle muhtemel Fenike çıkışlı, ancak alfabesi Grekçeye benzeyen bir dil kullandıkları bilinmektedir. Ancak deniz kavimleri göçü ile Anadolu'ya geldikleri iddia edilen Thrak halkının dili ve buluntular ışığında karşımıza çıkan Frig dili arasında benzerlik bulunmamaktadır. Bu durumda balkanlardan gelen göç hareketi düşüncesinin doğruluğunun da sorgulanması gerekmektedir. Tarihi geçmişinin karmaşıklığı söz konusu düşünceler ışığında karşımıza çıkan Frig halkını, dili de göz önüne alındığında heterojen bir halk olarak nitelendirmek, yani Zangger'in deyiimiyle olasılıkla çeşitli prensliklerden oluşan bir koalisyon veya konfederasyon olarak tanımlamak doğru olacaktır²⁵.

²¹ Muşki halkının aynı zamanda Son Tunç Çağı'nda Hitit metinlerinde de adı geçen Masha halkı ile aynı halk olduğu önerilmektedir (Bkz.: Kopanias, 2011: 211). Muşki adı aynı zamanda Asurlular tarafından "Batı Ülkeleri" anlamında da kullanım görmüştür (Bkz.: Kaya, 2007: 16).

²² Kopanias, 2011: 218-219.

²³ Strabon, Thrak kökenli oldukları varsayılan bu göçebe halkı barbar ve asker olarak tanımlamaktadır (Bkz.: Strabon, XII. 4: 4).

²⁴ Işık, 1989: 3.

²⁵ Zangger, 2019: 180-182.

Kökeni konusunda yönü şunda Balkanlar'dan gelen göç hareketlerine²⁶ dönmüş olan Frig toplumu büyük bir kısmı köylü ve çiftçilerden oluşan, aynı zamanda gelişmiş kesimlerinin Gordion ve Midas gibi büyük şehirlerde yaşayan kişilerden oluştuğu görülmektedir. Frigler'in göçebe kökenli oluşları ve başarılı birer süvari olmalarına olanak sağladığı gözlemlenirken, Homeros savaşçı kişiliklerini ön plana çıkarırcasına “savaşa girmek için yanıp tutuşan” bir ulus olarak tanımlamaktadır²⁷.

MÖ 10. yüzyılda merkezi yönetim yapısına sahip, MÖ 8. yüzyılda ise Anadolu'da büyük bir siyasi egemen konumunda olan Frigler'in, Balkanlar'dan gelerek Anadolu ile temas izlerine dair en önemli izleri coarse ware ya da buckel keramik²⁸ olarak adlandırılan seramik grubudur. Balkan coğrafyasında sıklıkla rastlanılan bu seramik grubu Anadolu'da Erken Demir Çağı başlarında ortaya çıkmış, kaba el yapımı malzemedendir²⁹. Thrak göçlerini ait aydınlatıcı deliller Hisarlık (Troia) kazılarında sağlanmaktadır³⁰. Blegen dönemi kazılarında VIIb2 katında ortaya çıkan Balkan kökenli nomadik kavimlere ait olan tümüyle el yapımı kaba bir çanak çömlek türü tespit edilmiştir. Üzerine boynuz benzeri çıkıntılarla baskı ya da kazınarak yapılmış spiral ve halka motifleri bulunmaktadır. Bu tür seramiğin benzer örneklerine Son Tunç Çağı Macaristan'ında rastlanmaktadır³¹. Genel anlamda bu seramiklerin varlığı da Frigler'in Balkanlar ile ilişkilendirilmesine sebep olmuştur.

Kaba seramiklerden yola çıkılarak yönün batıya yani Balkanlar'a dönülmüş olması doğru kabul edilmektedir. Ancak Frig ve Trakya kaba seramiklerinin benzerliğinden bahseden araştırmacılar, Frig kültüründe görülen boyalı seramiklerde Balkan kültür

²⁶ Bahsi geçen Balkan etkisine kesin kanıt olarak, Troia 7B2 evresinde ele geçen “Buckel Keramik” ya da “Yumrucuklu Çömlek(Knobbed Ware)” adıyla anılan kaplar yer almaktadır(Bkz.: Kaya, 2007: 27-28).

²⁷ Pekiyan, 2008: 6.

²⁸ Buckel seramik ve bazı araştırmacılar tarafından Barbar seramik olarak bilinen seramik gruplarının Balkan kökenli olduğu düşünülmektedir. MÖ 1200'ler den itibaren başta Kuzey Batı Anadolu olmak üzere Ege kıyıları ve Akdeniz kıyılarında Coarse ware-Barbar seramik, Buckel-Yumrucuklu seramik ve Geç Hellas III C olarak tanınan yeni seramiklerin ortaya çıkması yerel olmayan yeni halkların Anadolu'ya ve Akdeniz'e doğru yönelmiş olma ihtimalini akla getirmektedir(Bkz.: Aydıngün ve Aydıngün, 2013: 65-66).

²⁹ Erdan, 2016: 43.

³⁰ Söz konusu seramik grubunun Troia'da ele geçmesi, Frig tarihini kaba seramikler üzerinden değerlendirenler tarafından, Frigler'in Balkanlar üzerinden gelerek ilkin Troia ve çevresine yerleştikleri fikrini meydana getirmiştir(Bkz.: Erdan, 2018: 32).

³¹ Sevin, 1982: 233; Korfmann, 2001: 352; Hnila vd, 2002: 94; Becks, 2003: 48; Sevin, 2016: 193.

izlerinden bahsetmemektedirler³². Bu durum sonucunda Frig halkının kökeninin, Balkanlar olup olmadığı üzerine bir kez daha düşünülmesi gerekmektedir.



³² Doç. Dr. Emre ERDAN ile Frigler'in kökeni üzerine gerçekleştirilen konuşmanın üzerine yorumlanmıştır.

1.2. Frig Kültürünün Kronoloji Önerileri

Frig halkının Anadolu'da varlığını hissettirmesi aynı zamanda Anadolu'da heterojen bir kabile birliği oluşmasına olanak sağlamıştır. MÖ 1200 deniz kavimleri göçlerinin akabinde 400 yıllık bir boşluğun ardından Frigler'in Anadolu'daki varlıklarını hissettirmeye başladığı en erken öneriler arasında yer almaktadır. Uzun süre kabul gören Akurgal'ın bu önerisinin ardından Rodney Young tarafından kesintisiz bir kronoloji oluşturulmuştur. Söz konusu kronoloji karanlık çağ olmaksızın süreklilik göstermekte ve Erken Demir Çağı, İlk Erken Frig Çağı, Erken Frig Çağı, Orta Frig Çağı (Erken Frig imha çağı) ve Geç Frig Çağı olarak adlandırılmaktadır. İlk Erken Frig Çağı olarak adlandırılan dönem, kendinden sonraki araştırmacılar tarafından kabul görmemiş olmakla birlikte, Young'un önerisinde olasılıkla Frig dönemi ile Erken Demir Çağı arasında bir transisyonel evre olmalıdır. Matsumura her ne kadar bu kronolojiyi vermiş olsa da Kaman-Kalehöyük buluntuları ile değerlendirmeler yapmış ve söz konusu kronolojinin sorunlu olabileceğini önermiştir.

Orta Tunç Çağı	MÖ 2000-1400
Son Tunç Çağı	MÖ 1500-1200
Karanlık Çağ Teorisi	-
Erken Demir Çağı	MÖ 1200-950
İlk Erken Frig Dönemi	MÖ 950-900
Erken Frig Dönemi	MÖ 900-800
Orta Frig Dönemi	MÖ 800-540
Geç (Akamenid) Frig Dönemi	MÖ 540-330
Hellenistik Dönem	MÖ 330-30

Tablo 1: Young ve Matsumura tarafından Gordion üzerinden oluşturulan Frig Kronoloji Önerisi³³.

³³ Matsumura, 2008: 177-182.

Ancak kesintisiz yerleşim dokusu olabileceği ihtimali bulunurken araştırmaların artması sonucu başkent Gordion merkezli ele alınan Frig kültür tarihi, kronolojik olarak geçiş evresi adıyla değerlendirilebilecek bir dönem ve 100 yıllık bir karanlık çağ teorisi ile sınıflandırılmıştır. Frig halkının göçüyle birlikte gerçekleşmiş olan yıkımın ardından kültürel kalkınma gerçekleştirebilecekleri bir 100 yıl ve sonrasında karşımıza çıkan Erken Demir Çağı olarak adlandırılan kültür, önerinin değerlendirildiği dönem açısından daha uygun görülmüştür. Yapı katı planlamaları, ev yapım teknikleri, seramik yapım teknikleri ve seramikleri ile Frig uygarlığı ile benzerlik gösteren Erken Demir Çağı Kültürü, kültürel birikimin ardından Erken Frig Çağı, Orta Frig Çağı ve Geç(Akamenid) Frig Çağı'nın oluşmasının zeminini hazırlamıştır³⁴. Güncel araştırmalar ışığında bazı araştırmacılar tarafından kültürel devamlılığın devam etmesi ve Karanlık Çağ'ın aydınlanması gerektiği, tamamen yazınsal eksiklik veya azalmadan kaynaklı yeterli tarihsel bilginin bulunmadığı fikri kabul görmektedir³⁵.

Orta Tunç Çağı	MÖ 1600-1400
Son Tunç Çağı	MÖ 1400-1200
Karanlık Çağ Teorisi	MÖ 1200-1100
Erken Demir Çağı	MÖ 1100-900
Erken Frig Dönemi	MÖ 900-800
Orta Frig Dönemi	MÖ 800-540
Geç(Akamenid) Frig Dönemi	MÖ 540-330
Hellenistik Dönem	MÖ 330-30

Tablo 2: Voigt ve Markson tarafından Gordion üzerinden oluşturulan Frig Kronoloji Önerisi³⁶.

³⁴ Voigt, 2009: 6.

³⁵ Erdan, 2018: 168.

³⁶ Markson, 2012: 379-380.

1.3. Frig Seramikleri

1.3.1. Genel Özellikleri

Frig Kültürünün izlerini yansıtan buluntu grupları arasında önemli bir yere sahip olan seramik kültürü bulunduğu coğrafyaya göre şekil almıştır³⁷. Frig kültürüne ait seramik buluntuları, ilk kez 19. yüzyılın sonlarında John Myres tarafından Midas şehrinde ele geçen örneklerden yola çıkılarak “Prehistorik” olarak yorumlanmıştır³⁸. Söz konusu grup, 1900’lü yıllarda Gordion-Yassıhöyük’te kazı çalışması gerçekleştiren Körte Kardeşlerin bazı tümülüslerde açığa çıkardıkları ölü hediyelerini, tabaka gözetmeksizin yayınlamaları sonucu gerektiği şekilde sınıflandırılabilmiştir³⁹. Genel özellikleri itibariyle Gordion üzerinden oluşturulan kronoloji ile sınıflandırılan Frig seramikleri, Doğu Frig ve Batı Frig uygarlıklarında gözle görülür farklarla tarih sahnesindeki yerini almıştır. Söz konusu kaplar incelendiğinde en belirgin özelliği madeni kapları taklit eden bir görünüme sahip olmasıdır⁴⁰. MÖ I. Binyıl’da karşımıza çıkan Frig kültürüne ait seramik örnekleri Erken Frig Biçemi başlığı altında ele alınmaktadır⁴¹. Bahsi geçen örnekler bakıldığında genellikle çimdikleme, sucuk veya kalıp gibi basit ve elle şekillendirme özelliklerine sahip formlar ile karşılaşılırken, daha sonraki dönemlerde çömlekçi çarkının kullanılmaya başlandığı buluntular ışığında desteklenen bilgiler arasındadır. Söz konusu seramiklerin aynı zamanda el yapımı kaba Thrak seramiklerinin teknik yönden gelişmiş temsilcileri olabileceği de düşünülmektedir⁴².

Frig seramikleri, coğrafi yayılımı haricinde astarlama ve boyama özellikleri itibariyle monokrom ve polikrom olarak iki grupta incelenmektedir. Monokrom seramikler genellikle gri, siyah ve kırmızı renklidir⁴³. Çınaroğlu, çoğunlukla iyi pişirilmiş olan

³⁷ Frig seramiklerine bakıldığında özellikle Kuzeybatı Anadolu’da MÖ III. Binyıl’dan beri kullanılan çanak çömleklerin tekrarı olma olasılıkları muhtemeldir (Bkz.: Sevin, 2003: 280). Aynı zamanda belki de söz konusu durum göz önüne alınarak, Frig toplumuna ait olan bu seramiklere yalnızca bir etnik grubun adı verilmesi yanlış görülmüş ve bu seramiklerin tümü “Orta Anadolu Demir Çağı Seramiği” ismi ile de anılmaya başlanmıştır (Bkz.: Pekiyan, 2008: 21).

³⁸ Çınaroğlu, 1982: 2.

³⁹ Çınaroğlu, 1982: 2.

⁴⁰ Pekiyan, 2008: 21.

⁴¹ Işık, 1989: 4.

⁴² Pekiyan, 2008: 21-22.

⁴³ Erdan, 2015: 108.

seramiklerin hamur renginin, kabın her yerinde aynı görünümüne sahip olduğunu belirtmektedir⁴⁴. Hamur tiplerinde değişiklikler gözlemlenen kapların, küçük boyutlu olanları büyük boyutlu örneklere oranla oldukça fazla katkı malzemesine sahiptir. En yaygın katkı malzemeleri arasında; ince veya kalın kum, kireç, taşçık ve bazen de mika⁴⁵ yer almaktadır. Astarlama özelliklerine bakıldığında ise kap yüzeyine ince bir tabaka halinde uygulandığı görülmektedir. Astarlamanın yanı sıra kaplar üzerinde yer alan perdahlama işlemi parlak bir görünüm oluşturmakta ve görünümü itibariyle metal kapları andırmaktadırlar⁴⁶.

Doğrudan Frigler'in etnik kimliği ile ilişkilendirilen monokrom seramiklerin, ele geçtiği merkezler değerlendirildiğinde, büyük çoğunluğunun yayılım sahası olarak Gordion⁴⁷ ve batısında yer alan merkezlerde karşımıza çıktığı görülmektedir⁴⁸. Boğazköy'de çeşitli araştırma ve analizler yapan Genz, Erken Demir Çağı seramiklerinin yaklaşık olarak yüzde 30'unun çarkta⁴⁹ yapıldığını iddia ederken⁵⁰, genelinin el yapımı olduğunu öne sürmektedir. Bununla birlikte parlak astara sahip olan monokrom seramiklerin genellikle gündelik hayatta kullanım görmüş kaplar olduğu düşünülmektedir. Monokrom grupta karşımıza çıkan repertuara bakıldığında ise çanaklar, sürahiler ve süzgeçli kapların yoğun buluntu gurubunu oluşturduğu görülmektedir⁵¹.

Frig kültürüne atfedilen seramik buluntuları arasında monokrom seramiklerin yanı sıra polikrom seramikler de yer almaktadır. Polikrom seramikler MÖ 8. ve 7. yüzyılda görülmekle birlikte, Kızılırmak kavsinin doğusu ve batısında farklı bezeme gelenekleri ile

⁴⁴ Çınaroğlu, 1982: 48.

⁴⁵ Mika genellikle hamur içerisinde kendiliğinde bulunmakla birlikte bazı örneklerde özellikle eklenmiş etkisi gözlemlenmektedir.

⁴⁶ Çakalgöz, 2013: 114

⁴⁷ Bouzek, Gordion'da ele geçen Erken Demir Çağı el yapımı çömleklerin, Makedonya'nın güneydoğu kısmında ve güneydoğu Arnavutluk'ta üretilen, yaklaşık olarak MÖ 12. yüzyılda gelişmeye başlayan Bobousti sınıfı mat boyalı çömleğiyle ilişkili olabileceğinden söz etmektedir(Bkz.: Kaya, 2007: 27).

⁴⁸ Erdan, 2015: 108.

⁴⁹ Seramiklerin kendinden önceki dönemde kullanılan çok hızlı dönen çarkın aksine, çok ağır dönen bir çarkta yapıldıklarını düşünülmektedir(Bkz.: Sevin, 1988: 52).

⁵⁰ Seyitömer monokrom seramikleri üzerine değerlendirmeler yapan Çakalgöz, çark yapımı olan monokrom seramiklerin el yapımı olanlara oranla daha az olduğunu ve daha kaliteli hamura sahip olduklarını belirtmektedir(Bkz.: Çakalgöz, 2013: 114).

⁵¹ Kealhofer ve Grave 2011: 425.

karşımıza çıkmaktadır. Tek bir kökene dayanan farklı ürünler olarak değerlendirilebilecek olan seramik gruplarının benzer özellikleri bulunabildiği gibi birbirinden ayıran belirteç olarak nitelendirilebilecek özellikleri de bulunmaktadır⁵². Her iki stilinde ortaklaşa kullandığı en belirgin motif, kuvvetle muhtemel boş alanları doldurma kaygısıyla oluşturulan tek merkezli daireler ve her iki bölgede de farklı teknik özelliklerle kullanılmış olsa da hayvan figürleridir⁵³.

1.3.2. Doğu Frig Seramiklerinin Genel Özellikleri

Doğu Frig seramikleri, kuzeyde Karadeniz, batıda Kızılırmak, güneyde Doğu Toroslar, doğuda Sivas ve Malatya'ya kadar uzanan bölgede ele geçmektedir. Söz konusu bölgede her açıdan ortak özelliklere sahip boyalı seramiklerin ele geçtiği, Alishar, Kültepe, Boğazköy-Büyükale, Maşat Höyük, Alaca Höyük ve Göllüdağ gibi merkezler mevcuttur(Harita 1). Seramiklerin benzer özelliklerinin yanı sıra merkezler içerisinde dağılımları ve gelişimlerinin de aynı olduğu gözlemlenmektedir⁵⁴.

Doğu Frig seramik kültürünün en baskın buluntu grubunu oluşturan Boğazköy-Büyükale örneklerine bakıldığında, Erken Doğu Frig seramiklerinin üç evrede gelişim gösterdiği görülmektedir. Genellikle çanak ve çömleklerden oluşan repertuara sahip olan erken dönemde, formlar oldukça basit, kaplar ise çoğunlukla el yapımıdır⁵⁵. Erken dönemde karşımıza çıkan çanak çömlekler, orta ve geç evrede de devam etmekle birlikte el yapımı, az pişmiş ve bazıları yeni bir seramik türünü oluşturarak yüzeyleri kahverengi ile siyah arasında değişmektedir⁵⁶. Bazı kapların yüzeyinde iki farklı renge çok nadir yer verildiği, kırmızı ve kahverengi tonların bir arada kullanıldığı kaplarda oluşan renk farklılığının fırçadan kaynaklı olduğu düşünülmektedir. Eğer söz konusu teknik iki renk kullanımı ise, Doğu Frig uygarlığında, MÖ 7. yüzyılda boyama geleneğinde gidilmiş olan bir yeniliğe işaret etmektedir⁵⁷. Kullanım gören renkler bütün örneklerde mat ve soluk olarak karşımıza çıkmaktadır⁵⁸. Genel özellik itibariyle bakıldığında Doğu Frig kültürünü yansıtan söz

⁵² Pekyaman, 2008: 22.

⁵³ Kaya, 2007: 31.

⁵⁴ Özkaya, 1995a: 36.

⁵⁵ Çömleği çarkının yaklaşık olarak sekizinci yüzyıl sonu ile dokuzuncu yüzyıl başlarında kullanılmaya başlandığı düşünülmektedir(Bkz.: Kealhofer vd., 2009: 282).

⁵⁶ Söylemez, 2015: 42.

⁵⁷ Özkaya, 1995a: 36.

⁵⁸ Özkaya, 1995a: 36-38.

konusu seramiklerin erken örneklerinin hamurları kaba ve katkılı; yüzeyleri ise katkı malzemesinden kaynaklı yer yer pürüzler oluşturmuş ve grimsi sarı ile kırmızımsı sarı arasında⁵⁹ değişen bir renk aralığına sahip olduğu gözlemlenmektedir⁶⁰. Kapların yüzeylerinin monokrom ve polikrom olarak ayrılmaksızın her zaman hamur renginde veya hamurun artırılmış tortusundan oluşan ince bir astarla kaplanarak az da olsa parlatıldığı⁶¹ görülmektedir⁶².

Bezeme olarak değerlendirildiğinde, Erken Doğu Frig seramiklerinin yalnızca üst yarısının bezendiği görülmektedir⁶³. Kabın yalnızca üst yarısının bezenmiş olmasının kullanımıyla alakalı olduğu varsayılmakla birlikte, altlık yardımıyla veya gömülerek kullanım görmüş olabilme ihtimalleri de göz önünde bulundurulmalıdır. Karın, omuz ve boyunda bezemelerin yoğunlaştığı kaplar üzerinde; kuşak⁶⁴, metop, ana alan gibi yatay düzenlenmiş alanlar veya ender de olsa dikey düzenlenen alanların içerisine bezemelerin yapıldığı görülmektedir. Metopların veya kuşakların içleri genelde, geometrik motifler ve “Gölge görüntülü hayvan biçemi” olarak adlandırılan gölgeyi andıran hayvan figürleri ile belirli bir kompozisyon çerçevesinde bezenmiştir⁶⁵. Geometrik motiflerin yanı sıra H. Genz tarafından Kızılırmak kavsinin dışında benzerinin olmadığı iddia edilen ışın dizilerine benzeyen motifler dikkat çekmektedir⁶⁶. Boyalı seramik⁶⁷ geleneğinin arttığı gözlemlenen

⁵⁹ Özkaya, sert ve metalik yapı içeren söz konusu seramikler üzerinde olasılıkla fırınlamadan kaynaklı renk dalgalanmalarının olduğunu belirtmektedir.

⁶⁰ Özkaya, 1995a: 37.

⁶¹ Doğu Frigya Erken Demir Çağı seramik örneklerinin bir kısmının Hitit İmparatorluk dönemi seramikleri ile benzerlik gösterdiği görülmektedir. Ancak iki dönemin seramiklerin birbirinden ayrıldığı en önemli özellik İmparatorluk döneminde zemini kil rengi olan kapların genellikle işlenmediği gözlemlenirken, Erken Demir Çağı ile birlikte az da olsa perdah yapılmaya başlanmasıdır(Bkz.: Kealhofer ve Grave, 2011: 425; Söylemez, 2015: 42).

⁶² Özkaya, 1995a: 37.

⁶³ Yalnızca üst kısmının bezendiği örnekler dışında kabın tamamının bezendiği örneklerde yer almaktadır. Söz konusu örneklerde bezeme gövdenin alt yarısına taşmakta ve metal kapların taklidi olduğu düşünülmektedir.

⁶⁴ Yatay konumlanan karın kuşakları, kulplar arasında geniş metoplara bölünerek kullanım görmüştür.

⁶⁵ Erdan, 2015: 108.

⁶⁶ Söylemez, 2015: 43.

⁶⁷ Akurgal, erken stil başlığı altında değerlendirdiği Erken Demir Çağı'na ait olan örneklerin, genellikle silüet figürlü, ortalama 40 cm boylarında, yarıdan alt kısımlarının ise boyasız ve tasvirsiz olduklarını belirtmektedir(Bkz.: Akurgal, 2003: 191). Yarıdan alt kısımlarının tasvirsiz betimi, kesin olmamakla birlikte kapların yarıya kadar gömülü olarak veya yüksek ayaklı bir kaide üzerinde kullanım gördüklerini düşündürmektedir.

Erken Demir Çağı'nın orta ve geç evresinde geometrik motiflerin arttığı görülmektedir. Geometrik motifler içerisinde genellikle zikzaklar, üçgenler ve çeşitli geometrik motiflerin kullanımı karşımıza çıkmaktadır⁶⁸. Akurgal ise silüet teknikte yapılan söz konusu geometrik motiflerin Yunan Kültürü'nde gözlemlenen geometrik motiflerden esinlenerek yapıldığını öne sürmektedir⁶⁹. Sisam'da bulunan MÖ 740 yıllarına tarihlenen ve Doğu Yunan kültürüne atfedilen kraterde karşımıza çıkan, silüet figürler ve konsantrik dairelerin Frig kaplarındaki motifler ile benzer oldukları görülmektedir. Aynı zamanda New York Metropolitan Museum'da bulunan MÖ 750 yıllarına tarihlenen Attika kültürüne atfedilen kraterde yer alan prothesis sahnesindeki silüet figürlerin de Frig kaplarındaki silüet figürler ile benzerlik göstermesini Yunan etkisine olası kanıt olarak düşünmek mümkündür⁷⁰. Ancak Kaman-Kalehöyük araştırmaları esnasında IIc ile IId geçiş evresinde stilize geyik motifli örnekler⁷¹ ele geçmiştir. Bu durum Akurgal tarafından önerilen söz konusu görüş geçerliliğini kaybetmesine sebep olmuştur⁷².

Boyalı seramiklerin artışının gözlemlendiği Orta Doğu Frig⁷³ dönemi seramiklerine bakıldığında ise, Erken Demir Çağının kaba ve düzensiz, basit geometrik motiflerin gelişmiş varyasyonları ve geyiklerden oluşan silüet figürlü⁷⁴ hayvan betimlerinin varlığı dikkat çekmektedir⁷⁵. Söz konusu örnekler bakıldığında, erken evrede karşımıza çıkan hamurun incelendiği ve katkı maddelerinde azalma gözlemlenmektedir⁷⁶. Koyu mat boya ile bezenmiş olan seramiklerde, çapraz çizgili bantlar veya üçgenler gibi geometrik motiflerin devam ettiği görülmekteyken en dikkat çekici kompozisyonun ağaca doğru yönelim göstermiş olan

⁶⁸ Söylemez, 2015: 42.

⁶⁹ Akurgal, 2003: 191.

⁷⁰ Akurgal, 2003: 191.

⁷¹ Silüet teknikte yapılan Alışar IV tipi çanak-çömlekler MÖ 900-800 yıllarına tarihlenmektedir (Bkz.: Sezer, 2019: 46).

⁷² Omura, 1996: 292.

⁷³ Orta evrede E. Petrova'ya göre balkanlardan gelen son göç dalgasının sonucunda ortaya çıkmıştır (Bkz.: Söylemez, 2015: 45).

⁷⁴ Akurgal tarafından erken dönemden itibaren karşımıza çıktığı kabul gören silüet figürlü sahnelerin, bazı bilim adamları tarafından Orta Frig döneminde görülmeye başlandığı öne sürülmektedir. Akurgal erken dönemden sonraki örneklerin daha zarif bir görünüme sahip olduğunu öne sürmektedir (Bkz.: Akurgal, 2003: 191).

⁷⁵ Söylemez, 2015: 45.

⁷⁶ Erdan, 2015: 113.

doğal hayvan betimleri⁷⁷ olduğu görülmektedir⁷⁸.Gölgeyi andırır tarzda betimlenen hayvan figürlerinin söz konusu dönemde en yoğun kullanım görmüş olanları geyiklerdir⁷⁹. Geyiklerin yanı sıra atlar, dağ keçileri, ceylanlar, balıklar ve kuşlar karşımıza çıkan hayvan figürleri arasındadır⁸⁰. Stilize çizilen ağaç motifi ise Boğazköy, Maşat Höyük ve Alişar'da⁸¹yoğun kullanıma sahiptir⁸². Gölge görüntülü hayvan biçemi benzeri figürler ile Geç Geometrik Dönem Yunan sanatında karşılaşıldığını savunan Akurgal, Samos'tan bulunan Geç Geometrik Dönem'e ait bir seramik parçasının Frig sanatındaki hayvan betimleri ile benzer özellik taşıdığını öne sürmektedir⁸³. Mellink ise bu görüşe karşı çıkarak tam tersini savunmakta ve Samos örneğinin Alişar etkisi altında yapılmış olabileceğini düşünmektedir⁸⁴. Geometrik motifler içerisinde en çok tercih edilen bezeme üçgenlerdir⁸⁵. Üçgen motifi dışında en yoğun kullanım görmüş olanları ise: ışınlar, üçgenler gibi dizin halinde kullanılmış ve tekil örneklerine pek rastlanılmayan eşkenar dörtgenler, özellikle geniş kuşaklar halinde yalın ya da çok hatlı bir şekilde maşrapaların ağız kısmına uygulanmış zikzaklar, yardımcı öge sıfatıyla boyun ve omuzda geçişi gösterircesine tekli veya çoklu olarak işlenmiş olan dalgalı çizgiler, daha çok metop alanlarda dolgu motifi olarak kullanım gören iç içe geçmiş daireler, dama motifleri ve çok az kullanımı ile karşılaşılmış olan meanderler olarak buluntular ışığında tespit edilmiştir⁸⁶. Söz konusu motifler dışında X motifleri, kelebekler, kum saatleri, çapraz ve kafes taramalar, baklava motifleri ve stilize ağaç motifleri de kullanım görmüşlerdir. İç içe geçmiş daireler ilginç bir şekilde oldukça ilkel görünümlü, tek halkalı, ortasında noktası var olan veya var olmayan

⁷⁷ Hayvan figürlerinin genellikle, neredeyse tamamında ayakları ve gövdelerinin geriye doğru kayılma hareketi ile betimlendiği gözlemlenmektedir(Bkz.: Erdan, 2015: 115).

⁷⁸ Kealhofer ve Grave, 2011: 425.

⁷⁹ Özkaya, 1995a: 61-62.

⁸⁰ Erdan, 2015: 115.

⁸¹ Alişar'da karşımıza çıkan ağaç motifinin dalları diğer bölgelerde görülen örneklere göre biraz daha ayrı çizilerek yapılmış ve söz konusu motifin olasılıkla Kıbrıs kökenli bir motif olduğu düşünülmüştür(Bkz.: Söylemez, 2015: 51).

⁸² Söylemez, 2015: 51.

⁸³ Özkaya, 1995A: 64. Frig boyalı seramik örneklerinde uygulanan stillerin kökeninin Yunan geometrik seramiklerinde aranması hususunda, söz konusu tekniklere ait örneklerin Frigler'de MÖ 9. yüzyılın ortalarında, Yunanistan'da ise MÖ 10. yüzyılın sonlarında karşımıza çıkmaya başladığı, Doğu Anadolu'da ise MÖ II. Binyıl'da uygulandığı da göz önünde bulundurulmalıdır (Özfirat 2001).

⁸⁴ Özkaya, 1995a: 64.

⁸⁵ Özkaya, 1995a: 47.

⁸⁶ Özkaya, 1995a: 49-58; Erdan, 2015: 114.

örnekler şekilde işlenmişlerdir. Bu uygulama elle yapılmış olmakla birlikte oldukça özensiz ve tekerlek veya çark motifi olarak da isimlendirilmektedir⁸⁷.

Geç(Akamenid) Frig Dönemi'nde karşımıza çıkan örneklerde ise, yerel seramikte büyük bir değişikliğe gidilerek mat boyalı seramiklerin yerini parlak boyalı seramiklerin aldığı görülmektedir⁸⁸. Orta Doğu Frig döneminde en popüler hayvan figürünün geyik olduğu görülürken, Geç(Akamenid) Doğu Frig dönemde hayvan faunasında bir artış ve figüratif sahnelerin yanında geometrik motiflerin kullanımının arka planda kaldığı gözlemlenmektedir⁸⁹.Siyasi kargaşanın arttığı dönemde buluntu bakımından kronoloji sorunu oluşmasına karşın stratigrafiyi en iyi veren merkez Boğazköy-Büyükkale'dir⁹⁰.

Doğu Frig boyalı seramiklerinin kap repertuarı arasında: taşkın dudaklı çanaklar, gaga ve yonca ağızlı testiler, iki ya da dört kulplu kraterler, oldukça az sayıda yüksek kulplu maşrapa ve sayılan kapların değişik özelliklere sahip örnekleri yer almaktadır. En yoğun kullanım gören kap formu olarak krater karşımıza çıkmaktadır. Söz konusu kap formları Doğu Frig Bölgesi'nde yer alan Alishar, Maşat Höyük, Boğazköy-Büyükkale ve Kültepe gibi merkezlerde benzer özelliklere sahiptirler⁹¹.

Söz konusu kültüre ait örneklerin bütünü ele alındığında; erken dönemde tam anlamıyla uygulanamayan bezeme kompozisyonunun tarihsel süreçte geliştiği; kompozisyon yaratma algısının bilincine varan ustalarca figürlerin anatomik detaylarının ve motiflerin, kap yüzeyine daha düzenli uygulandığı görülmektedir.

1.3.3. Batı Frig Seramiklerinin Genel Özellikleri

Batı Frig seramikleri, Kızılırmak kavsinin batısında kalan bölgede ele geçmektedir. Söz konusu bölgede her açıdan ortak özelliklere sahip boyalı seramiklerin ele geçtiği, Gordion, Midas Kenti, Konya Alaattin Tepe ve Ankara gibi merkezler mevcuttur(Harita 1)⁹². Buluntu merkezlerinin tamamı göz önüne alındığında genel tipoloji, Gordion'dan ele

⁸⁷ Özkaya, 1995a: 49-58.

⁸⁸ Kealhofer ve Grave, 2011: 425.

⁸⁹ Söylemez, 2015: 51.

⁹⁰ Genz, 2011: 335; Söylemez, 2015: 51.

⁹¹ Özkaya, 1995a: 36-38.

⁹² Özkaya, 1995a: 71.

geçen boyalı seramikler ışığında gerçekleştirilmiştir⁹³. Voigt, Gordion yerleşimi üzerinden Frig seramiklerinin: Erken Demir Çağı başlangıcı(MÖ 12. yüzyıl-950), Erken ve Orta bağımsız dönem(MÖ 950-550) ve Pers ile Yunan egemenliği(MÖ 550-150) olmak üzere üç evrede incelendiğini belirtmektedir⁹⁴.

Batı Frig seramik kültürüne bakıldığında, en önemli buluntu grubunu başkent Gordion'un oluşturduğu görülmektedir. Söz konusu bölge dahilinde karşımıza çıkan kültürün Doğu Frig seramiklerinde olduğu gibi, büyük bir kısmı çark⁹⁵ yapımı olmakla birlikte el yapımı örnekleri de bulunmaktadır. Belli bir kısmı çark üzerinde çekilip ardından gerekli görünüme ulaştırılabilmek için elle şekillendirilmiş örnekler de mevcuttur⁹⁶. Batı Frig seramiklerinin hamur rengi ise, grimsi siyahtan, kırmızı veya devetüyünün değişik tonlarında değişkenlik göstermektedir⁹⁷. Genel olarak tek cins hamurdan yapıldığı varsayılan kapların hamur rengindeki değişikliğin pişirme esnasındaki ısı farklılığından kaynaklanıyor olduğu düşünülmektedir⁹⁸. Söz konusu kapların kesitlerinden de anlaşıldığı üzere, iç kısımlarının siyah dış kısımlarının açık renkli kalmış olması, fırınlamanın yeterli seviyede olmadığına işaret etmektedir. Kapların yüzey renkleri ise, belki de bezemelerle zıtlık oluşturarak onları ön plana çıkarma kaygısıyla birlikte; çok ince, katkısız ve iyi yoğrulmuş olan hamura sahip kaplarda hamur renginde bırakılıp perdahlanırken, kaba ve katkılı olan kaplarda ise yüzey pürüzlü olacağından hamurun arıtılmış tortusu ya da ince sulu bir kille astarlanmıştır⁹⁹.

Söz konusu bölgede ele geçen seramikleri bezeme açısından değerlendirmek gerekirse, Doğu Frig seramiğinde olduğu gibi karın, omuz ve boyun üzerinde bezemeler ile karşılaşıldığı buluntular ışığında tespit edilmiştir¹⁰⁰. Bezeme alanı yatay ve dikey şeritler ile rezerv alan oluşturulmasının ardından boyanmaktadır¹⁰¹. Erken tarihli örneklerde astar

⁹³ Özkaya, 1995a: 71.

⁹⁴ Çakmak, 2018: 29.

⁹⁵ Özkaya, çarkın yalnızca kaplara şekil vermek amacıyla değil, kap daha nemliyken yüzeyini perdahlama ve parlatma işlemleri içinde kullanıldığını belirtmektedir(Bkz.: Özkaya, 1995a: 78).

⁹⁶ Özkaya, 1995a: 77.

⁹⁷ Young, 1956a: 263.

⁹⁸ Özkaya, 1995a: 77.

⁹⁹ Özkaya, 1995a: 77-78.

¹⁰⁰ Aynı zamanda bezemesiz, parlak astarlı pişmiş toprak örneklerinde mevcut olduğu gözlemlenmektedir(Bkz.: Pekiyan, 2008: 32-33).

¹⁰¹ Haspels, 1951: 29-30.

boyanın dökülme gösterdiği, ancak MÖ 7. yüzyıl ile birlikte astarın yapışkan bir hal alarak parlatılmaya daha elverişli bir hale geldiği anlaşılmaktadır. Kap yüzeyinin ve ana renk skalasının koyu gri ya da siyah-koyu gri arasında değişen bir renkten kahverenginin alt tonları arasında değişen bir yelpazeye sahip olduğu Henrickson tarafından belirtilen bilgiler arasındadır¹⁰². Ayrıca bahsi geçen renkler haricinde kremi beyaz ya da açık devetüyü kullanılarak etkileyici bir alan oluşturma çabaları olduğu da gözlemlenmektedir. Söz konusu renklere ilaveten kahverengi ve tonlarının hâkim olduğu boyama geleneğinde ikinci bir renk olarak siyah rengin de kullanıldığı tespit edilmiştir¹⁰³. Kırmızının da kısmen kullanıldığı ancak kullanım sıralamasında siyah kadar önem teşkil etmediği görülmektedir. Boyadan yola çıkılarak söz konusu erken grup, Körte III ve P Tümülüsleri'nden ele geçen örnekler ışığında “Brown-on-Buff” ile ilişkilendirilmiştir¹⁰⁴. Bu sayede tarihleme konusunda sıkıntı yaşanan erken grup, Sams tarafından MÖ 8 yüzyıldan önceki bir tarihe, hatta MÖ 9. yüzyıla kadar indirilmiştir¹⁰⁵. Tüm Erken Demir Çağı seramiklerinde olduğu gibi boya renginin ise soluk ve mat olduğu gözlemlenmektedir¹⁰⁶.

Boyalı seramiklerin erken örneklerinde, kabın hamur rengine bırakılmasının yanı sıra az da olsa astar-panel sistemi olduğu görülmektedir. Metoplu bezeme ender olmakla birlikte, omuzda ve ana bezeme alanında karşımıza çıkmakta, geniş olan metoplar bölücü dikey çizgiler yardımıyla küçük alanlara ayrılmaktadır. Metopların içleri genelde, “Çizgisel hayvan biçemi” olarak adlandırılan çizgisel olarak tasvir edilmiş hayvan figürleri ile belirli bir kompozisyon çerçevesinde bezenmiştir¹⁰⁷. İşlenen hayvan figürlerinin büyük boyutlu bir şekilde, detayları oldukça başarılı ve diğer hayvanlarla etkileşimini göstermesi açısından avıyla da tasvir edildikleri görülmektedir¹⁰⁸. Söz konusu metop şablonunda, doldurma motifi olarak, Doğu Frig Bölgesi'ndeki örneklerden de bilindiği üzere iç içe geçmiş daire bezemeleri kullanım görmüştür.

Parlak mika katkılı küçük boyutlu erken örnekler üzerinde, kahverengi veya kırmızı arasında değişen bir renge sahip, kendine özgü ve tek başına bir bezeme türünü oluşturan

¹⁰² Çakmak, 2018: 31.

¹⁰³ Kienlin vd., 2010: 225.

¹⁰⁴ Voigt, 2009: 24.

¹⁰⁵ Sams, 2012: 69; Erdan, 2015: 115.

¹⁰⁶ Özkaya, 1995a: 78-79.

¹⁰⁷ Özkaya, 1995a: 102; Erdan, 2015: 115.

¹⁰⁸ Özkaya, 1995a: 116.

dalgalı çizgi bezemelerin¹⁰⁹ yer aldığı görülmektedir¹¹⁰. Gordion, Midas ve Alaaddin Tepe buluntularından da tespit edildiği üzere varılan yargı Batı Frig Bölgesi'nde de geometrik bezemelerin yoğun kullanıma sahip olduğudur. En karakteristik bezeme olan dalgalı çizgi bezemeler haricinde, geleneksel geometrik motifler olarak değerlendirilebilecek: Doğu Frig Bölgesi'nden de bildiğimiz, içi taralı olarak yapılmış olan üçgenler, dörtgenler, eşkenar dörtgenler, tekil olarak işlenmiş X panelleri, çapraz taralı paneller, değişik türevlerde işlenmiş dama tahtası motifleri, Doğu Frig Bölgesi'nin aksine Batı'da daha yaygın görülen meanderler, kafesler ve zikzaklar olarak karşımıza çıkmaktadır. Söz konusu tüm bezemeler dışında, Batı Frig Bölgesi'nde, askoslar kural dışı bir şekilde bezemeye sahip olmakla birlikte, gövdenin yapısına uygun bezendikleri görülmekte ve tüy vurgusunun yapılmaya çalışılmış olabileceği düşünülmektedir¹¹¹.

Kap formları arasında geniş küresel gövdeli kaplardan ziyade, testiler(yuvarlak ağızlı testiler, gaga ağızlı testiler, küçük boyutlu emzikli, akıtacaklı), maşrapalar, kraterler, amphoralar, mataralar, pitoslar ve çanaklar, ana tipler arasında yer almaktadır¹¹². Söz konusu kapların yanı sıra askoslar, zoomorfik kaplar, altlıklar, çeşitli testiler ve vazolar kap repertuarını oluşturmaktadır¹¹³.

Batı Frig seramiklerinin bütünü ele alındığında; bezeme kompozisyonunun oldukça sade olduğu, Doğu'dan almış olduğu bezemeleri geliştirerek kendi içinde kullanıma geçirdiği anlaşılmaktadır. Görülen geometrik bezemelerin Doğu'da ve Batı'da benzer şekilde veya farklı varyasyonları ile karşılaşılmasından yola çıkılarak, geometrik bezeme anlayışının tek bir yöreye aitlik durumu bulunmaksızın, Geometrik Dönem anlayışıyla birçok yerde kullanım gördüğü yargısı kuvvetle muhtemeldir.

¹⁰⁹ Dalgalı çizgiler genellikle kap yüzeyinin tamamını kaplamaktadır.

¹¹⁰ Young, 1956a: 263; Kealhofer ve Grave, 2011: 431.

¹¹¹ Özkaya, 1995a: 101-112.

¹¹² Young, 1956a: 263; Özkaya, 1995a: 81.

¹¹³ Özkaya, 1995a: 81.

1.4. Frig Seramikleri Üzerinde Karşımıza Çıkan Geometrik Bezeme

Uysurları

Frig seramik kültüründe karşımıza çıkan geometrik bezeme unsurlarını değerlendirirken, birbirinin gelişmiş veya farklı varyasyonlarından oluşan geometrik bezeme geleneğini, doğu ve batı olarak ayırmaksızın kültürün tamamı çerçevesinde incelemek daha uygun görülmektedir. Genel itibariyle her iki bölgede tek bir çatı altında değerlendirilen Frig kültüründe görülen geometrik bezeme geleneğinin özde pek fark olmadan her iki bölge de de baskın olduğu anlaşılmaktadır¹¹⁴.

Üçgenler

Gerek doğu gerekse batı olarak incelenen seramiklerde en yoğun kullanılan geometrik bezeme basit noktalar, yatay ve dikey çizgilerdir. Söz konusu yatay ve dikey çizgiler ile yapılan üçgenler ise Frig kültüründe farklı tip ve şekilleriyle karşılaşmanın mümkün olduğu bir diğer bezeme unsurudur(Şekil 1). Üçgenler genel itibariyle 3 ana tip altında değerlendirilmiştir. Ana tipte yer alan üçgenlerin tüm tipleri, gelişmiş güzel olmaksızın belirli bir düzen içerisinde, ya dizin halinde ya da diğer bezemelerle birleşik bir şekilde işlenmişlerdir¹¹⁵. Kap yüzeyinde kullanım alanlarına bakıldığında, kraterlerin omuz-boyun geçişlerindeki yatay kuşaklarda veya kalın ya da ince çizilmiş zikzakların boş alanlarında kullanım gördükleri anlaşılmaktadır¹¹⁶. Bu kurala uymayan örnekler ise yalnızca Batı Frig kültüründe hayvan betimli metoplar içerisinde işlenen dolgu bezeme konumundaki tekil üçgenlerdir¹¹⁷. Bu tipler içerisinde karşımıza çıkan üçgenler arasında en çok kullanım gören, içi kafes taramalı üçgenlerdir¹¹⁸(Şekil 1:Tip 1a, Levha 1a, Levha 4b, Levha 16a-b, Levha 17b). Diğer üçgen tiplerine bakıldığında, kafes taramalı üçgenlerin farklı çeşitler ve kompozisyonlarda kullanılanları(Şekil 1:Tip 1a-f), çift hatlı içi noktalı üçgenler(Şekil 1:Tip1g, Levha 12a), çift hatlı ve içi noktalı iç içe iki üçgen(Şekil 1:Tip 1ğ), uç kısımlarında tarama olan iki veya üç hatlı üçgenler(Şekil 1:Tip 2a-b, Levha 14a), çift hatlı içi taralı üçgenler(Şekil 1:Tip 2c, Levha 12a) yoğun kullanıma sahiptir. Aynı zamanda tekli sıralarda en çok kullanım gören diğer bezeme unsurları ise, bir ters bir düz içi siyah dolgulu üçgen

¹¹⁴ Özkaya, 1995a: 112.

¹¹⁵ Özkaya, 1995a: 50.

¹¹⁶ Özkaya, 1995a: 50.

¹¹⁷ Özkaya, 1995a: 106.

¹¹⁸ Hem Doğu Frigya hem de Batı Frigya kültüründe yoğun kullanıma sahiptir(Bkz.: Özkaya, 1995a: 50).

sırası(Şekil 1:Tip 3a, Levha 7b), bir ters bir düz çift hatlı üçgen sırası(Şekil 1.Tip3b) ve çift hatlı bir düz kafes dolgulu bir ters siyah dolgulu üçgen sırasından(Şekil 1: Tip 3c) oluşan örnekler de karşımıza çıkmaktadır.

Dalgalı Çizgiler

Üçgenlerin ardından değerlendirilmesi gereken bir diğer bezeme unsuru ise dalgalı çizgilerdir(Şekil 2). Dalgalı çizgiler iki tip olmakla birlikte, yekpare tek dalga şeklinde(Şekil 2:1) veya s dalgaları şeklinde(Şekil 2:2) kullanımı görülmektedir. S dalgası şeklinde olan örnekler ile doğu kültüründe karşılaşmak mümkündür. Yekpare tek dalga şeklinde karşımıza çıkan motifler ise Batı Frig kültüründe, ya kabın tamamını kaplayarak bir bezeme geleneğini oluşturmuş¹¹⁹(Levha 13b) ya da metoplar veya bezeme kuşakları arasında geçişi simgelemiştir(Levha 13a, Levha 16a, Levha 17a, Levha 18a). Dalgalı çizgiler, omuz-boyun geçişlerindeki yatay kuşaklarda tekli veya birden çok; bunun yanı sıra metop kuşaklarında üst sınırdan sarkan yarım daireler halinde kullanım görmüştür¹²⁰.

Zikzak Sıraları

Üçgenler gibi yoğun kullanıma sahip ve üçgenlerin farklı varyasyonlarını içerisinde barındıran diğer geometrik bezeme zikzak sıralarıdır(Şekil 3). Zikzak sıralarının genellikle kraterlerin omuz ve boyun geçişlerinde veya ana bezeme kuşağında yoğun kullanımları ile karşılaşılmaktadır¹²¹. Zikzak sıraları: çizgi ile oluşturulan kalın bant şeklinde sabit bir zikzak(Şekil 3:1, Levha 2b), zikzak içerisinde daire ve kafes taralı üçgenler bulunanlar(Şekil 3:2, Levha 5a, Levha 15a, Levha 20a-b), zikzak içerisinde sadece kafes taralı üçgen bulunanlar(Şekil 3:3, Levha 9b, Levha 15a, Levha 19a), zikzak çizgisi kafes taralı olanlar(Şekil 3:4), kafes taralı zikzak çizgisinin arasında kafes taralı üçgenler bulunanlar(Şekil 3:5), daireler, noktalar ve karmaşık kafesli çizgiler ile oluşturulmuş olanlar(Şekil 3: 6-7, Levha 12a) ve eğik 5-6 çizgi yardımıyla oluşturulan zikzaklar(Şekil 3:8, Levha 2b, Levha 3b, Levha 7a) olmak üzere 8 farklı tipte kap yüzeyine işlenmişlerdir. Zikzakların aynı zamanda yatay çizgili iki dikey panel arasına, zikzaklı bir dikey panel gelecek şekilde(Şekil 4:3, Levha 3a) panel içerisinde de kullanımı mevcuttur. Bezeme

¹¹⁹ Kabın tamamını kaplayan bezeme geleneğine sahip örnekler ele geçen boyalı seramikler içerisinde sayısal çoğunluğa sahiptir(Bkz.: Özkaya, 1995a: 104).

¹²⁰ Özkaya, 1995a: 52.

¹²¹ Özkaya, 1995a: 51.

Doğu ve Batı Frig kültüründe değişmeksizin benzer özellikler göstermektedir. Zikzak sıralarının hem basit hem de çok hatlı örnekleriyle Batı Frig erken seramiklerinde karşılaşılır ve çok hatlı örnekleri yalnızca Tümülüs buluntularında görülür¹²².

Kafes Panelleri

Kafes panelleri ise tıpkı üçgenlerde olduğu gibi Frig kültürü için önemli bir diğer bezeme unsuru ve birçok bezeme ögesinin bir parçasıdır. Söz konusu bezeme başlığı altında çapraz tarama(Şekil 4:1, Levha 2a-b), çapraz taramalar arası noktalı panel(Şekil 4:2, Levha 12a), kare şeklinde kafes tarama(Şekil 5:1) ve kafes taramasının kompozit olarak karmaşık versiyonları(Şekil 5:2-3, Levha 24b) sıkça kullanım görmüştür.

Baklava Deseni(Eşkenar Dörtgen)

Üçgenlerin ardından en çok kullanım gören diğer bezeme baklava deseni veya eşkenar dörtgen olarak isimlendirilen bezemedir(Şekil 6-8). Söz konusu bezeme genel olarak dizin halinde bir kuşak bezemesidir ve tek başlarına kullanımları üçgenlerde olduğu gibi enderdir veya bilinmemektedir¹²³. Baklava deseni, basit tek sıra halinde(Şekil 6:1-5), kompozit karmaşık sıra halinde(Şekil 6: 6-12), paneller içerisinde basit bir şekilde(Şekil 7) ve paneller içerisinde çoklu bir şekilde(Şekil 8) kullanıma sahiptir. Sıralar halinde işlenen basit eşkenar dörtgenler arasında en yoğun kullanılan, içi boya dolgulu(Şekil 6:1, Levha 3b, Levha 8b, Levha 9a, Levha 17b), kafes taramalı(Şekil 6:2, Levha 4a) ve noktalı(Şekil 6:5, Levha 4b) eşkenar dörtgenlerdir. Siyah dolgulu panel içerisine yerleştirilmiş(Şekil 6:3, Levha 4b) ve beyaz panel içerisine dolgunsuz olarak işlenen eşkenar dörtgenlerde(Şekil 6:4) kullanım gören diğer basit sıralardır. Karmaşık sıralar içerisinde ise en çok kullanım gören siyah dolgulu ve kafes taramalı eşkenar dörtgenlerin sırayla düzenlenmiş olanlarıdır(Şekil 6:6, Levha 4a, Levha 7b, Levha 8a, Levha 15a, Levha 20a-b, Levha 21b). Onun haricinde diğerleri de farklı sıralar içerisinde değişik kompozisyonlar ile bir bütünlük sağlamışlardır(Şekil 6: 7-12, Levha 18a). Paneller ise yine dolgulu baklava deseni ve kafes taramalı baklava deseni ile oluşturulan şablonlardan meydana gelmektedir(Şekil 7). Paneller içerisinde en yoğun kullanıma sahip olan, kafes taralı iki baklava deseni ile oluşturulan motif (Şekil 7:4, Levha 4a, Levha 13a, Levha 17a) ve çizgisel hatları kafes taralı bir baklava

¹²² Özkaya, 1995a: 52.

¹²³ Görünümleri tek hatlı zikzakların kesişmesi sonucu oluşan bir düzenleme hissi uyandırmaktadır(Bkz.: Özkaya, 1995a: 51).

şeklinin üzerinde birbirini çapraz kesen taralı iki çizgi ile oluşturulan motiftir(Şekil 7:5, Levha 18a). Çoklu şekilde işlenen baklava desenleri ise genellikle daha karmaşık bir şablon içerisinde işlenerek geç örneklerde kendine yer bulmuştur(Şekil 8, Levha 18b). Zenginleştirilmiş türevlerin, ele geçen örnekler incelendiğinde daha çok Batı Frig uygarlığında kullanım gördükleri anlaşılmaktadır¹²⁴.

Dama Tahtası Motifi

Dama tahtası motiflerine bakıldığında karmaşık kompozisyonların içerisinde kendine yer bulduğu ve yoğun kullanıma sahip bir diğer bezeme ögesi olduğu anlaşılmaktadır(Şekil 9). Siyah ve beyaz ile oluşturulan kontrast etki, paneller arasında ayraç olarak(Levha 19a-b, Levha 20b, Levha 22b) veya kendi başına bir bezeme ögesini oluşturarak(Levha 6b, Levha 8b, Levha 14b, Levha 17a, Levha 22a, Levha 23b, Levha 24a) kullanım görmüştür. Dama tahtası motifleri; siyah ve beyaz kareler ile(Şekil 9:1, Levha 14b, Levha 19a, Levha 22a-b, Levha 23b, Levha 24a), beyaz karelerin içine nokta koyularak(Şekil 9:2), siyah ve beyaz dikdörtgenler ile(Şekil 9:3, Levha 8b, Levha 17a), kafes taralı ve beyaz kareler ile(Şekil 9:4), dama tahtası-kafes tarama-daire motiflerinden oluşan karmaşık paneller ile(Şekil 9:5-6, Levha 6b, Levha 19b, Levha 20b) oluşturulmuştur. Dama tahtası motifi bazı zoomorfik kap örneklerinde kabın tamamını kaplayarak farklı bir görünüme yol açmıştır(Levha 23b, Levha 24a).

Daire(Tekerlek) Motifi

Dairelerden veya tekerleği andıran motiflerden oluşan diğer grup hem doğu hem batıda kendine önemli bir yer bulmuş doldurma motifidir. Çizimlerinin elle ya da pergel benzeri bir alet yardımıyla yapıldığı düşünülmektedir¹²⁵. Tekerleği andıran söz konusu motifler, ya iç içe geçmiş daireler ya da yatay-dikey veya birbirini kesen çizgiler ile oluşturulmuştur(Şekil 12, Levha 4a, Levha 5a-b, Levha 6a, Levha 7a-b, Levha 8a, Levha 15a-b, Levha 19a, Levha 20a-b, Levha 21a). Tekerlek motiflerinin birçok farklı örnekleri olmasına rağmen en çok iç içe geçmiş daireler kullanım görmüştür. İç içe geçmiş daire motifleri geometrik motifler arasında belirli bir düzen içerisinde kullanılmıştır. Hayvan figürleri ile kullanılan örneklerin ise geometrik motifler arasında kullanılanlar kadar düzenli bir şekilde yerleştirilmedikleri görülmektedir. Özellikle Doğu Frig kültüründe ele geçen

¹²⁴ Özkaya, 1995a: 51.

¹²⁵ Özkaya, 1995a: 53.

örnekler üzerinde gölge görüntülü hayvanlar arasında kullanılan daire motiflerinin sayıları arasındaki tutarsızlık figürler mi yoksa daireler mi önce yapıldı sorusunu akla getirmektedir(Levha 5a). Dairelerin figürlerin bacakları arasına yerleştirilmesi hayvanların önce yapıldığını düşündürmüş olsa da bazı örneklerde ayakların daire motifinin üzerinde betimi figürlerinin sonra yapılma ihtimalini kuvvetlendirmektedir. Daire motiflerinin Batı Frig eksenli kullanımı da Doğu ile benzerdir¹²⁶. Genel itibariyle daire motiflerinin Yunan etkisi altında oluştuğunu düşünen bilim insanlarına karşın Akurgal söz konusu merkezden noktalı daire motiflerinin, Demir Çağı Anadolu'sundaki varlığının doğrudan Doğu metal vazoları veya fildişi eserleri ile ilişkilendirmektedir¹²⁷.

Meanderler

Frig kültüründe kullanım gören diğer motif ise meanderlerdir(Şekil 13, Levha 12a, Levha 22b). Genel olarak Batı Frig kültüründe yoğun kullanımı görülen meanderler oldukça basitten karmaşığa 7 farklı tipe sahiptir. Aynı zamanda meanderler, Doğu Frig ve Batı Frig kültüründe erken örneklerde olabildiği gibi geç örneklerde de severek kullanılan bezeme unsurudur¹²⁸.

Işın Dizileri

Meanderler gibi yoğun kullanıldığı görülen diğer bezeme ise ışın dizileridir(Şekil 15). Işın dizilerinin Frig kültüründe farklı varyasyonları ve bilinenin dışında bir kullanımı vardır. Doğu Frig kültüründe ana bezeme olarak sayılan ışın dizileri, Batı Frig kültüründe aynı ilgiyi görememiştir¹²⁹. Işın dizileri genelde bazı kültürlerden bilindiği üzere kapların dip veya kaide kısımlarında kendine yer bulmuşlardır. Ancak söz konusu ışın motifleri, özellikle Doğu Frig kültüründe genellikle kapların ağız kısımlarında kullanım görmüşlerdir. Kapların ağız kısmından taşan ve ağız kısmından akan bir sıvıyı anımsatan ışın motifleri(Şekil 15:1-4, Levha 2a, Levha 3b, Levha 5b, Levha 6a) olasılıkla kullanımı ile alakalı bir durumu yansıtıyor olmalıydı. Bunun yanı sıra diğer kültürlerde kullanılan görünüme sahip ışın dizileri ise, kendi başına bir bezeme unsurunu oluşturarak kısa ve enli bir biçimde, Batı Frig kültüründe diğer motifler ile birlikte kullanım görmüşlerdir(Şekil 15:7, Levha 19b, Levha

¹²⁶ Özkaya, 1995a: 54.

¹²⁷ Akurgal, 1955: 34.

¹²⁸ Özkaya, 1995a: 55.

¹²⁹ Özkaya, 1995a: 49.

20b)¹³⁰. Genel itibariyle deęişim ve gelişimi gözlemlenen ışın motiflerinin ilkin Doęu Frig kültürüne ait olduęu ve Batı Kùltürleri tarafından geliştirilerek kullanım gördüęü düşünölmektedir. Akurgal, aynı zamanda söz konusu bezemenin Demir Çaę vazo ressamlığında Doęu Frig sanatçılarının bir buluşu olduęunu belirtmekte ve Yunan geometrik sanatının etkisinde gelişim göstermedięine değinmektedir¹³¹.

Dięer Bezeme Unsurları

Frig Kùltürü'nde kullanımı olan ve karışık metoplar veya düzenler içerisinde kendine yer bulmuş dięer bezeme unsurları içerisinde değelendirilebilecek birçok bezeme unsuru bulunmaktadır. Bezeme kuşaağı içerisinde sıralı motifler olarak veya tekli paneller şeklinde kullanılan x panelleri(Şekil 10, Levha 17b, Levha 19b, Levha 21b), yarım daire panelleri(Şekil 11), çengel motifi(Şekil 14:1), gözlü sarmal motifi(Şekil 14:5), malta hacı motifi(Şekil 14:5-6), balık kılıçığı motifi veya panelleri(Şekil 18, Levha 19b, Levha 20b, Levha 25a) ve at nalı motifi(Şekil 14:2-3) doęu ve batı için ortak kullanıma sahiptir. Doęu Frig kültüründe gölge görüntölü hayvanların yönelim gösterdięi farklı tiplere sahip ağaç motifleri¹³²(Şekil 17, Levha 5b, Levha 6a, Levha 7a-b) ve kraterlerin kulpları üzerinde kullanılan kelebek motifi(Şekil 14:4, Levha 5b, Levha 8a) severek kullanım görmüşür. Batı Frig kültüründe ise çizgisel hayvan biçeminde yapılan figürlerin panelinde veya iki panel arasında kullanılan chevron(çavuş) motifi¹³³(Şekil 15, Levha 18b, Levha 21b, Levha 22a), yaprak veya oluęu andıran ve olasılıkla metal kaplardan esinlenilerek yapılan motif(Şekil 19:1-2, Levha 19a-b) ve içi noktalı kum saati motifleri yoğun kullanıma sahiptir.

¹³⁰ Özkaya, 1995a: 49.

¹³¹ Akurgal, 1955: 34.

¹³² Ağaç motifleri ya tam biçimsel ya da yarı doęal biçimde çizilmişlerdir. Aynı zamanda ağaç motiflerinin dallarının iç içe geçmiş daireler gibi doldurma amacı güdülerak yapıldığı ve ağaç motifinin erken örneklerinin Doęu Frigya etkisiyle ortaya çıkarak Batı Frigya kültürüne aktarıldığı düşünölmektedir(Bkz.: Özkaya, 1995a: 55).

¹³³ Chevron motifleri genellikle iki hatlı ve içleri noktalar ile bezenerek kullanım görmüşür(Şekil 15).

İKİNCİ BÖLÜM

MÖ II. BİNYIL DOĞU KÜLTÜRLERİ BASKIN BOYALI SERAMİK GRUPLARI

Frig seramik sanatında görülen geometrik bezeme geleneğinin etkilendiği kültürler üzerine yapılan araştırmalar sonucunda, Frig seramik sanatının çağdaşlarından ziyade Doğu Seramik Kültürleri'nin MÖ II. Binyıl baskın boyalı seramik gruplarından etkilendiği yönünde bir olasılık üzerinde durulmuştur. Söz konusu varsayımdan yola çıkılarak 2. bölüm dahilinde ilk olarak, daha doğuda yer alan Doğu Seramik Kültürlerine bir köprü niteliği taşıyan Doğu Anadolu coğrafi sınırları hakkında bilgi verilmiştir. Ardından MÖ II. Binyıl Doğu Seramik kültürlerinin Anadolu ile etkileşimini sağlayan Asur Ticaret Kolonileri Çağı'ndan itibaren, MÖ I. Binyıl öncesine kadar olan dönemdeki baskın siyasi yapılanmalar ele alınmıştır. Siyasi yapılanma ve coğrafya ele alındıktan sonra, MÖ II. Binyıl Doğu Seramik Kültürleri baskın boyalı seramik grupları ayrı ayrı değerlendirilmiştir. Kültürler değerlendirilirken anlaşılmıştır ki, Asur Ticaret Kolonileri Çağı birçok kültürün etkileşim içerisinde olmasına olanak sağlamıştır. Sonuç itibariyle oluşan bu etkileşim, farklı Doğu Seramik Kültürlerinde görülen geometrik bezemelerin Anadolu'da birçok kültürde ufak gelişimler göstererek kullanım görmesine yol açmıştır.

2.1. Doğu Seramik Kültürlerinin Görüldüğü Coğrafi Alanlar

Kültürlerin izlerini tespit edebildiğimiz en önemli bölge Doğu Anadolu Bölgesi'dir. Doğu Anadolu, Kuzey Anadolu Dağları'nın güneyinde; Türkiye'nin doğusunda; Fırat Nehri'nin üst kısımları ve güneyde Toros Dağları ile sınırlandırılmış alandır¹³⁴. Bölge, Maraş-Malatya civarında Güneydoğu Toroslar'ın dış etekleri, batıda Kızılırmak ile Fırat arasında kalan bölüm; kuzeyde Karadeniz dağlarının güney eteklerinden başlayarak Bayburt Ovası'nı içine alan ve Rio-kura¹³⁵ ile Urmiye Gölü'nün doğu kenarlarına kadar uzanan arazileri kapsamaktadır¹³⁶. Kuzeyden güneye doğru olmak üzere bölgede, Erzurum-Kars

¹³⁴ Palumbi, 2011: 206.

¹³⁵ Havzayı oluşturan Aras Nehri, Türkiye'de doğarak Doğu Anadolu'nun Kuzey hattında ilerleyip; Türkiye-Ermenistan sınırını belirleyen Arpaçay ile birleştikten sonra Nahçıvan Özerk Cumhuriyeti sınırını oluşturacak şekilde İğdır'ın güney ucuna kadar akmaktadır(Bkz.: Orhon, 2015: 119.).

¹³⁶ Mirzaei, 2014: 5.

Bölümü, Yukarı Murat-Van Bölümü, Hakkari Bölümü ve Yukarı Fırat Bölümü olmak üzere 4 alt bölge yer almaktadır. Bu alt bölgeler arasında diğer bölgeler ile iletişimi sağlayan en önemli geçitler Yukarı Fırat Bölümü ve Yukarı Murat-Van Bölümü'nde yer almaktadır¹³⁷. Bu geçitlerin aynı zamanda Asur'un kuzey yayılımında büyük önem taşıdığı görülmektedir¹³⁸. Doğu Anadolu dışında kalan Doğu Seramik Kültürleri ise, MÖ IV. Binyıl ortalarından itibaren görülmekte olan Erken Transkafkasya Kültürü'nün bulunduğu coğrafya ile aynı sınırlara sahiptir. Söz konusu coğrafya içerisinde Gürcistan, Ermenistan toprakları, Azerbaycan, Kuzeybatı İran toprakları, Doğu Anadolu Bölgesi'nin büyük bir bölümü ve Kuzey Suriye-Levant topraklarının önemli bir kısmı yer almaktadır. Bu bağlamda anlaşılmaktadır ki kültürlerin aktarımı açısından Doğu Anadolu Bölgesi coğrafi konumu itibariyle çekirdek alan durumundadır¹³⁹.

Tarih öncesi dönemlerden bu yana Doğu Anadolu, yüksek dağlardan oluşan coğrafi yapısı, sert karasal iklim özellikleri¹⁴⁰ ve konumu nedeniyle birçok kültüre yaşam alanı olmuştur¹⁴¹. Araziler genel olarak deniz seviyesinden 2000 m veya daha yüksek düzlüklerden oluşmaktadır¹⁴². Bölgenin en önemli özelliği ise güney ile ilişkisini tamamen kesebilecek kadar görkemli dağ sıralarına sahip olmasıdır¹⁴³. Söz konusu dağlar bölgeyi hem daha korunaklı¹⁴⁴ hem de yaşanılabilir kılmıştır¹⁴⁵. Bölgenin en yüksek dağ sırasını

¹³⁷ Tiryaki, 2014: 33.

¹³⁸ Tiryaki, 2014: 34.

¹³⁹ Işıklı, 2011: 15.

¹⁴⁰ Antik Doğu Anadolu Bölgesi, günümüzdeki durumunun aksine çok daha yeşildi ve kuvvetle muhtemel %70'i ormanlarla kaplıydı(Bkz.: Palumbi, 2011: 206.).

¹⁴¹ Sevin, 2004a: 104; Palumbi, 2011: 206; Mirzaei, 2014: 5.

¹⁴² Kurt, 2009: 2.

¹⁴³ Harmankaya, 2002: 20.

¹⁴⁴ Korunaklı ve zor bir arazi oluşu, Kurt tarafından I. Tiglat-pileser'in hakimiyetinin üçüncü yılında araziden geçişine ilişkin metinde şu şekilde belirtildi: "...*Kapalı yollardan ve geçit vermeyen pati-kalardan Elama, Amadana, Elhiş, Şerabeli, Tarhu-na, Tirkahuli, Kisra, Taranabe, Elula, Haştarae, Şahişara, Ubera, Miliadruni, Şulianzi, Nubanaşe, Şeşe dağlarını aştım – on altı yüce dağ, savaş arabam içinde (ilerlerken) ülke güzeldi ve geçiş zordu, (bu nedenle), tunç kazmalarla kendime yol açtım. Dağların (ürünü) olan Urumi ağaçlarını kesip, ordumun ilerleyebilmesi için kuvvetli köprüler inşa ettim ve Fırat'ı karşıya geçtim*" (Bkz.: Kurt, 2009: 2.).

¹⁴⁵ Doğu Anadolu'nun orta kısmı dağların birbirine girmesinden kaynaklı adeta bir doğal kale görünümüne sahiptir(Bkz.: Kurt, 2009: 2).

Güneydoğu Toroslar oluşturmaktadır¹⁴⁶. Bölgeyi elverişli kılan bir diğer unsur ise Erzurum, Muş, Iğdır ve Pasinler ovası gibi verimli arazilere sahip olmasıdır. Aynı zamanda bölgede yer alan Bingöl, Van, Kars ve Sarıkamış ilçeleri bölgenin volkanik bir oluşum olduğu göstermekle birlikte bol miktarda obsidyen birikintileri ele geçtiği görülmektedir¹⁴⁷.

İnsanın yaşamsal faaliyetlerini sürdürebilmeleri için en önemli faktörler arasında sayılabilecek unurları: barınma, korunma ve akarsu kaynakları oluşturmaktadır. Söz konusu bölgede de eski çağ insanının tüm yaşam ihtiyaçlarını karşılayacak dört büyük akarsu yer almaktadır. Bunlar, Erzurum-Kars Bölgesinden doğup Transkafkasya’da ilerleyerek Hazar Denizi’ne kadar dökülen Kura ve Aras ırmakları; Keban Baraj Gölü’ne dökülen Karasu ve Murat nehirleridir¹⁴⁸.

¹⁴⁶ Tiryaki, 2014: 33.

¹⁴⁷ Palumbi, 2011: 206

¹⁴⁸ Mirzaei, 2014: 6-7.

2.2. MÖ II. Binyıl Orta Anadolu Siyasi Yapılanması

MÖ. II. Binyıl siyasi yapılanması incelenirken öncelikle ticari faaliyetlerin en yoğun karşımıza çıktığı MÖ II. Binyıl yılın ilk çeyreği hakkında bilgi vermek gerekmektedir. Çünkü Frig kültürüne etkisi olabilecek birçok kültür, ticari faaliyetler sonucu Anadolu üzerinde yansımalarını oluşturmuşlardır. MÖ II. Binyıl'ın ilk çeyreğinde Anadolu'da en baskın yapılanma olarak Asur Ticaret Kolonileri¹⁴⁹ karşımıza çıkmaktadır. Asur Ticaret Kolonileri Çağı¹⁵⁰ yaklaşık olarak MÖ 1900-1800 yıllarında başlayarak MÖ 1719¹⁵¹ yıllarına kadar varlığını sürdürmüştür¹⁵². Bu ticari ağın¹⁵³ ana rotasına bakıldığında ise Mezopotamya'dan başlayarak Anadolu'ya doğru bir hat boyunca uzandığı görülmektedir¹⁵⁴.

Koloni devrinde Anadolu'nun siyasi yapısının, bağımsız krallıklar ve bu krallıklara bağlı vasal krallıklardan oluşan irili ufaklı şehir devletlerinden oluştuğu görülmektedir¹⁵⁵. Bu dönemde Anadolu'da hüküm süren krallar ve şehir beylerinin saraylarında ihtiyacı olan kumaş, kalay ve benzeri malları¹⁵⁶ elde etmek amacıyla Asurlu tüccarlara ticari bir

¹⁴⁹ Asur şehri önceleri Akad sonrasında ise III. Ur devleti hakimiyeti altındayken, MÖ 2000'li yıllarda III. Ur devletinin yıkılmasının ardından zengin tüccarlar tarafından yönetilen bağımsız bir şehir devleti haline gelmiştir. Bugünkü Irak'ın kuzeyinde, Musul'un 100 km güneyinde, Dicle nehrinin geçilmeye müsait konumunda yer alan Asur şehri: stratejik konumu itibariyle güney Mezopotamya, İran, Kuzey Suriye ve Anadolu'ya geçilen güzergahta olmasından kaynaklı dönemin önemli ticaret merkezlerindedir(Bkz.: İme, 2018: 8).

¹⁵⁰ Akurgal, söz konusu dönemden Assur Sömürgesi olarak bahsetmektedir. Akurgal'ın deyimiyle Assurlar, MÖ 1900-1800'lü yıllarda Anadolu'nun ilk beylikleri üzerinde ticaret sömürgeleri kurmuşlardır(Bkz.: Akurgal, 2003: 46).

¹⁵¹ Limum listeleri sayesinde bahsi geçen sürecin net tarihinin MÖ 1974-1723 yılları arasında denk geldiği konusunda görüşlerde mevcuttur(Bkz.: Gökçek ve İnce, 2016: 43).

¹⁵² Küçükbezci, 2011: 26; İme, 2018: 7.

¹⁵³ Kültepe metinlerinden, Yukarı Dicle Bölgesi'ndeki Asur kenti tüccarlarının, eşek kervanları ile Anadolu'dan bakır, altın, gümüş, simli kurşun ve keçi kılını Asur'a; Asur'dan ise kalay ve kumaşı Anadolu'ya getirdiklerini öğrenmekteyiz(Bkz.: Sir Gavaz, 2007: 2821).

¹⁵⁴ Koloni ile başlayan ticari ağ içerisine başta Doğu Anadolu olmak üzere Yakın Doğu, Anadolu'nun iç kesimleri ve Ege Bölgesi girmektedir(Bkz.: Kısıklı, 2006: 133).

¹⁵⁵ Erol, 2007: 1306.

¹⁵⁶ Anadolu'ya ticari yollarla getirilen ürünlerin, sadece Asur'da üretilmediği veya işlenmediği, bunun yanı sıra Asur halkına komşu olan bölgelerden de toplanıp Asur üzerinden Anadolu'ya taşındıkları metinlerden anlaşılmaktadır(Bkz.: İme, 2018: 9).

ayrıcalıkla yaklaştıkları düşünülmektedir¹⁵⁷. Bu ayrıcalığı kullanan Asurlu tüccarlar muhtemelen Anadolu ile olan ticari ilişkilerini güçlendirmek amacıyla Güneydoğu Anadolu ve Orta Anadolu’da, “*Karum*¹⁵⁸” ve “*Wabartum*” adında yaklaşık olarak 40 civarı koloni kenti¹⁵⁹ kurarak sistemli bir ticaret ağının adımlarını atmışlardır¹⁶⁰. Bununla birlikte bu dönemde Anadolu’ya fayda sağlayan en önemli olay yazı ile tanışmaları olmuştur. Ancak yazı ile tanışan Anadolu söz konusu dönemden, yerel yönetimden, Asur’a ait bir kanun metninden veya genel bir uygulamaya işaret eden yönetmelik ve talimatlardan bahsetmemiştir¹⁶¹. Buna karşın Akadça’nın eski Asur lehçesiyle yazılmış, Asurlu tüccarlara ait olduğu düşünülen 23.500 adet çivi yazılı tablet¹⁶² ele geçmiştir¹⁶³ ve bu metinlerde Asurlu tüccarların birbirleriyle olan yazışmalarında Anadolu’daki yerel halk için “cahil, kültürsüz, dilsiz” anlamına gelen “*nuwa’um*” terimini kullandıkları görülmektedir¹⁶⁴. Metinler arasında en dikkat çekici olanları rahiplere yazılmış olduğu düşünülen sekiz adet büyü metnidir¹⁶⁵.

Ele geçen tabletlere bakıldığında Anadolu’nun idari yapısı hakkında bilgi vermediği görülmektedir. Yalnızca birkaç metinde, devlet yönetiminde önemli bir görev üstlenen kişiler için kullanılmış olabilecek Akadça “*rabum(GAL)*” yani “*büyük*” anlamına gelen kırk

¹⁵⁷ İme, 2018: 8.

¹⁵⁸ Karum’lar içerisinde en büyüğü Kültepe(*kaniş karumu*) olmakla birlikte Boğazköy ve Alişar’da yapılan kazılar sonucu, Boğazköy ve Alişar’da da Asurlu tüccarlara ait pazar yerlerinin varlığı tespit edilmiştir(Bkz.: Öz, 2005: 3).

¹⁵⁹ Koloni çağı başlarında Asurlu tüccarlardan oluşan topluluk, kendi hukuk ve inanç sistemleri ile Anadolu toplumunun dışında yer alırken, zamanla yerli halkla olan temaslarının artması sonucu Anadolu toplumuna entegre olmuşlardır(Bkz.: Küçükbezci, 2011: 53).

¹⁶⁰ Erol, 2007: 1306.

¹⁶¹ Tabletler genellikle borç mukaveleleri, mahkeme tutanakları, iş mektupları, çeşitli liste ve kayıtlarda oluşmakla birlikte birkaç idari metin dışında devrin siyasi, sosyal, hukuki ve coğrafi özellikleri hakkında doğrudan bilgi vermemektedir. Bunun nedeni olarak belgelerin tamamının Asurlu tüccarlara ait kişisel arşiv olması ve kendi ticari faaliyetlerini olumsuz yönde etkileyecek sosyal veya siyasi olaylardan bahsetmeme gerekliliğinden kaynaklandığı düşünülmektedir(Bkz.: Erol, 2007: 1306).

¹⁶² Tabletlerin büyük çoğunluğu Kültepe’nin II. tabakasından ele geçmiştir(Bkz.: Gökçek ve İnce, 2016: 44).

¹⁶³ Bayram ve Kahya 2018: 78.

¹⁶⁴ Erol, 2007: 1306.

¹⁶⁵ Gökçek ve İnce, 2016: 44.

civarı unvan¹⁶⁶ tespit edilebilmiştir. Söz konusu unvanlardan yola çıkılarak Koloni devrinde Anadolu beyliklerinin birçoğunun idari yapılanmayı başardığını söylemek yanlış olmayacaktır¹⁶⁷. Aynı zamanda Asurlu tüccarlar ticaret üzerinde olan etkinliğinin aksine idare üzerinde söz sahibi olmadan yerli idareye bağlı kalarak yaşamış olmaları Anadolu idari yapılanmanın ne kadar kuvvetli olduğunu göstermektedir¹⁶⁸.

Asurlu tüccarlara ait bu büyük kolonizasyon ve ticari hareketin nasıl son bulduğuna dair tabletlerde kesin bilgilere rastlanılmamaktadır. Varsayım olarak Kültepe'nin kuzeyinde yer alan Hitit güçlerinin sınırlarını genişleterek Kaniş'e kadar ilerlemeleri sonucu, iç siyasi hareketlenmeler meydana gelmiş, söz konusu siyasi olaylar Asurlu tüccarları endişe ve korkuya sevk etmiştir. Siyasi çalkalanmaların sonucunda Anadolu ile olan ticari bağlantılarının yavaş yavaş azaldığı gözlemlenen Asurlular, yalnızca ticari ilişkilerini sona erdirmekle kalmamış, Anadolu halkları tarafından öğrenilen ve kullanılan Eski Asur çivi yazısının da kaybolmasına sebep olmuşlardır¹⁶⁹.

Asur ticaret kolonileri çağı ile Anadolu'da karşımıza çıkan Asurlular'ın hemen ardından kendini gösteren bir diğer önemli güç Hitit Devleti'dir¹⁷⁰. Hititler söz konusu ticaret hareketlerinin ardından Anadolu merkezli bir devlet olmayı başararak en güçlü siyasal otoriteyi oluşturmuşlardır. Söz konusu halk, Orta Anadolu'da Kızılırmak nehrinin çizdiği kavisin içinde yer alan coğrafyada¹⁷¹, Asur ticaret kolonileri çağında Hatti olarak bilinen bir Karum ticaret merkezinin bulunduğu yerde tarih sahnesinde yerini almıştır¹⁷². Köken konusu karışık olan Hititlerin Anadolu'ya nereden geldikleri veya yerli halk olup olmadıkları konusunda kesin bir fikir yoktur. Görüşler içerisinde Anadolu'nun yerli halkı olmadıkları ve ani bir göç hareketiyle değil de kuşaklar boyu süre gelen sistemli göç

¹⁶⁶ Bu unvanlar içerisinde; kral, kraliçe, veliaht, merdiven büyüğü(kralın idaresi altındaki şehirlerin baş hakimi olabileceği yönünde fikirler vardır), büyük vezir/başbakan ve vezir yer almaktadır(Bkz.: Erol, 2007: 1307-1308).

¹⁶⁷ Erol, 2007: 1307.

¹⁶⁸ Koçak, 2009: 211.

¹⁶⁹ Öz, 2005: 4.

¹⁷⁰ Beylikler döneminin ardından 19. ve 18. yüzyıllarda Hitit Uygarlığı'nın oluşmaya başladığını, Alışar, Alaca Höyük, Konya Karahöyük, Eski Yapar ve Acem Höyük gibi yerleşmelerin kalıntıları sonucunda öğrenmekteyiz(Bkz.: Akurgal, 2003: 49).

¹⁷¹ Lamba ve Metin, 2016: 157.

¹⁷² Akurgal, 2003: 47.

hareketleriyle Anadolu'ya yerleşmiş olduklarını düşünen bilim adamları vardır¹⁷³. Bu fikirden yola çıkarsak Asur Ticaret Kolonileri Çağı'nda gelen Hint-Avrupa kökenli ve Hatti olarak anılan halkın¹⁷⁴, söz konusu coğrafyaya Karum ticaret merkezi konumunda coğrafyaya yerleşerek ilerleyen süreçte Hitit Devleti olarak tarih sahnesinde yer almış olma ihtimali muhtemeldir¹⁷⁵. Buna karşın her ne kadar farkı etnik kökenlere sahip halkların Kızılırmak kavsinin yakınlarına yerleşmiş olma olasılıkları kuvvetle muhtemel görünse de, mutlaka entegre oldukları bir yerli halk bulunmalıdır.

Köken konusu her ne kadar karışık olsa da Hititler, tarih sahnesinde tam anlamıyla MÖ 17. yüzyıl itibariyle¹⁷⁶ başkentleri olan bugünkü Çorum ili sınırları içerisinde yer alan Boğazköy(Hattuşa)'de, kent krallıklarından oluşan bir devlet olma sürecini başlatmışlardır¹⁷⁷. Tabletleri ve fermanları ile dikkat çeken Hitit Devleti, Hint-Avrupa dil ailesinin en eski üyesidir. Metinlerini, Mezopotamya'da kullanılan Eski Babil tarzında bir hece yazı sistemini kendi dillerine uyarlayarak oluşturdukları görülmektedir¹⁷⁸. Boğazköy'de ilk kazılardan bu yana elde edilen binlerce tablet incelendiğinde konu çeşitliği, kral yıllıkları, siyasal antlaşmalar, siyasal mektuplaşmalar, yasalar, yönetim ile ilgili yönergeler, mitolojik metinler, dini metinler, fal ve büyü metinleri dikkat çekmektedir¹⁷⁹. Ayrıca Hitit yerleşimlerinde Hititçe, Sümerce, Akadça ve Hurrice dillerde sözlük niteliğinde tabletlerin bulunması söz konusu coğrafyada ele geçen arşivin bir kitaplık niteliği taşıdığını gözler önüne sermektedir¹⁸⁰.

Devletin yönetim yapısı incelendiğinde kurulduğu bölgedeki çeşitli topluluklar ve siyasi dağınıklıktan dolayı feodal bir yapıya sahip¹⁸¹; kralın başında bulunduğu merkezi

¹⁷³ Deniz, 2015: 238.

¹⁷⁴ Aynı zamanda 18. yy.da Koloni Çağı'nda ele geçen Eski Asurca yazılı metinlerde Hint-Avrupa kökenli Hitit sözcükleri, yer adları, şahıs adları ve sonraki dönemlerde daha detaylı bildiğimiz Hitit tanrı isimlerine rastlanmış olması, Hititler'in Kanis ile olan etkin bağlantısını gözler önüne sermektedir(Bkz.: Darga, 1992: 11-12).

¹⁷⁵ Akurgal, 2003: 47.

¹⁷⁶ Hititler yaklaşık olarak MÖ 1650 ile MÖ 1190 yılları arasında varlığını sürdürmüşlerdir (Bkz.: Atakuman vd., 2006: 7).

¹⁷⁷ Sevinç, 2008: 12.

¹⁷⁸ Atakuman vd., 2006: 10.

¹⁷⁹ Atakuman vd., 2006: 10.

¹⁸⁰ Atakuman vd., 2006: 10.

¹⁸¹ Yönetim altındaki vasalların dağınıklığı Hititlerin sürekli isyan ile karşı karşıya kalmasına sebep olmuştur.

yönetim altında yer alan vasal krallıklardan oluştuğu görülmektedir¹⁸². Merkezi otoriteye bağlı yeni birimlerin oluşumu ve bu devlet yapılanması, savaşlarla ele geçirilen kentler üzerinde egemenlik kurmaları sonucunda gerçekleşmiştir. Söz konusu topraklarda kurulan egemenlik sonrasında bölgeye, Eski Krallık Dönemi krallarından Kral Telipinu(MÖ 1525-1500)'nun kaleme aldığı "Telipinu Fermanı"¹⁸³,ndan anlaşıldığı üzere krallar oğullarını atamaktaydı¹⁸⁴. Aynı zamanda Hitit Krallığı'nda da Asur Ticaret Kolonileri Çağı'nda olduğu gibi sosyal sınıfın oluştuğu, hürler ve köleler olmak üzere iki sosyal sınıfın varlığı görülmektedir¹⁸⁵.

Anadolu'da yaşayan halkların ortak geçim kaynağı olan tarım ve hayvancılık, Hitit halkının da ekonomilerinin temelini oluşturmakta ve devletin toprakları halk tarafından işletilip elde edilen fazla kazançlar askeri ihtiyaçlar için kullanılmaktaydı¹⁸⁶. Halkın diğer geçim kaynakları arasında ise dokumacılık, maden işletmeciliği ve çeşitli ham maddeler olmak üzere oldukça fazla ürün yer almaktaydı. Ürünlerin yanında ekonomiyi güçlü tutan bir başka dinamik ise bağlı bulunan krallıklarından almış olduğu vergiler ve savaş ganimetleridir¹⁸⁷.

Hititler'in I. Hattuşili'den itibaren süregelen ve tüm krallar tarafından uygulanan dış politikaları ise, her zaman dinsel ve kültürel bir hoşgörü altında gerçekleşmiştir. Fethedilen topraklarda yaşayan halkın, tanrı ve inançlarına olan saygıları kuvvetle muhtemel otoritelerini güçlendirmiştir. Dış politika içerisinde en önemli rotaları, her dönemde gelişmiş düzeye sahip olan Mezopotamya ve Mısır yönlü olmuştur. Genişleme politikaları her ne kadar Mezopotamya ve Mısır eksenli olsa da öncelikle, tampon bölge konumundaki, tüm ticari yolların kesiştiği ve geniş bir hinterlanda sahip olan Suriye Bölgesi üzerinde

¹⁸² Lamba ve Metin, 2016: 157.

¹⁸³ Eski Hitit Dönemi'ni en iyi anlatan belgelerden biridir. Söz konusu metinde, I. Murşili'nin ölümünden Telipinu'ya kadar olan dönem Telipinu tarafından düzenlenerek kaleme alınmıştır. Telipinu metinde, devlet yönetiminde gücün babadan oğula geçtiğini, kraliyet soyundan geldiği hakkında soru işaretleri olsa da "Ben Telipinu babamın tahtına oturduğum zaman.." şeklinde ifadesiyle belirtmiştir. Genel itibariyle tahta geçiş sırası hakkında düzenlemelerin yer aldığı metinde, asiller/soylular meclisinin görev ve yetkileri belirlenmiş, hak ve adalet, cinayet ve büyücülük gibi konularda düzenlemeler yapılmıştır(Bkz.: Koç, 2007: 2-5).

¹⁸⁴ Sevinç, 2008: 12.

¹⁸⁵ Deniz, 2015: 238.

¹⁸⁶ Deniz, 2015: 238.

¹⁸⁷ Atakuman vd., 2006: 31.

hakimiyet kurmaktan geçmekteydi¹⁸⁸. Bu hakimiyeti ise; yerel krallıkların her biri ile uyguladıkları birebir ilişkiler, gerektiğinde kız alıp verme ile aradaki bağları sağlamlaştırma, politik mektuplaşmalar sayesinde gerçekleştirebilmiş ve MÖ II. Binyıl'ın başından beri dünya ticaretinin odak noktası olan Kuzey Suriye merkezli ticari yolların hakimi olmayı başarmışlardır¹⁸⁹. Aynı zamanda ilerleyen dönemlerde Yakınođu ve Mısır'la olan etkileşimleri sonucu otoriteleri artmış ve bunun göstergesi olarak mektup benzeri buluntular üzerinde “Büyük Kral İmparator” veya “Tanrının gözdesi” unvanları ile hitap edilmişlerdir¹⁹⁰.

Tarih sahnesinde kendine fazlasıyla yer bulmuş olan bu büyük gücün çöküşü hakkında görüşler hala netlik kazanamamıştır. İlk gelen düşman akınlarıyla çöküp çökmediđi konusunda net fikirler hala mevcut değildir. Sonun gelmesini tetikleyen en önemli faktör doğal unsurlar gibi görünmektedir. Yapılan araştırmalar iklimin sertleşmesi, nem ve yağış miktarında azalma, buna paralel olarak tarımda oluşan üretimsizlik sonucu Hititler'in yıkılma sürecine girdiđini gözler önüne sermektedir¹⁹¹. O dönemdeki verimsizlik, dönem kralı Suphiluliuma tarafından kaleme alınan eserlere değinilmemiş olsa da, Mısır'dan deniz yoluyla tahılların getirildiđini belirtmiş olması aslında kuraklık ile alakalı olmalıdır¹⁹². Doğal unsurların yanında çöküşe zemin hazırlayan bir diđer unsur ise kuzeyde kabileler halinde yaşayan ve bir türlü hakimiyet altına alamadıkları, sürekli saldırı halinde olan Kaşkalar olmalıdır¹⁹³. Bunların yanı sıra ekonomik durumun kötüleşmesi, ülkede yaşayan çeşitli ırklara mensup halkların varlığı ve güvenliđin feodal sisteme dayanması sayılabilecek diđer unsurlardır.

¹⁸⁸ Sir Gavaz, 2007: 2821.

¹⁸⁹ Sir Gavaz, 2007: 2834.

¹⁹⁰ Lamba ve Metin, 2016: 158.

¹⁹¹ Deniz, 2015: 245.

¹⁹² Deniz, 2015: 245.

¹⁹³ Özkan, 1998: 72.

2.3. II. Binyıl Doğu Seramik Kültürleri Baskın Boyalı Seramik Grupları

MÖ II. Binyıl Doğu Anadolu bölgesine bakıldığında, yoğun bir şekilde olmamakla birlikte yüksek yaylarda da göçebe¹⁹⁴ tarzı yerleşim dokularının olduğu görülmektedir¹⁹⁵. Bunun yanı sıra Orta Anadolu coğrafyasında karşımıza çıkan baskın iki siyasi yapılanma Anadolu üzerinde kültürel etkilere sebep olmuştur. Farklı isimlerle adlandırılmış kültürlerin varlığına karşın, bölgede yapılan araştırmaların büyük çoğunluğunun MÖ III. Bin ve MÖ I. Bin dönemlerine ait olması, MÖ II. Binyıl ile ilgili bilgilerin eksik kalmasına sebep olmuştur¹⁹⁶. Bölgede yapılan yüzey araştırmalarından yola çıkarak yayla kültürlerini inceleyen A.Özfirat, Doğu Anadolu Bölgesi'nde MÖ II. Binyıl Boyalı Seramik kültürlerinin genellikle yüksek yaylalardaki mezarlıklarda görüldüğü saptamıştır¹⁹⁷. Bu mezar tipleri Kurgan veya Tümülüs tarzında olup Doğu Anadolu'daki varlığını iyiden iyiye ortaya koymuştur¹⁹⁸. Bununla birlikte yaylalarda karşılaşılan bu seramik tipleri her ne kadar bölgesel farklılıklar gösterse de, günümüzde Gürcistan, Ermenistan, Azerbaycan, Nahçıvan ve İran Azerbaycanı'nın ortak bir kültürü paylaşmış olduğuna işaret etmektedir¹⁹⁹. Bu ortak kültür MÖ IV. Binyıl ortalarından itibaren görülmekte ve Erken Transkafkasya Kültürü olarak adlandırılmaktadır. Kültür Gürcistan, Ermenistan toprakları, Azerbaycan, Kuzeybatı İran toprakları, Doğu Anadolu Bölgesi'nin büyük bir bölümü ve Kuzey Suriye-Levant topraklarının önemli bir kısmını oluşturmaktadır. Bu bağlamda söz konusu kültür açısından Doğu Anadolu Bölgesi coğrafi konumu itibariyle çekirdek alan durumundadır²⁰⁰.

¹⁹⁴ Göçebe tarzı yaşamın, MÖ II. Binyıl'da gerçekleşen istilalar sonucu halkın yüksek kesimlere yerleşmesi veya istila için gelen halkın coğrafyaya uyum sağlayarak Doğu Anadolu'da göçebe bir yaşam tarzını benimsemesi sonucu oluştuğu düşünülmektedir. Ancak her iki fikir içerisinde en çok kabul gören istila için gelen göçebe halkların kendi yaşam tarzları ile söz konusu bölgeye entegre olduklarıdır(Bkz.: Polat, 2015: 57).

¹⁹⁵ Polat, 2015: 48.

¹⁹⁶ Polat, 2015: 48.

¹⁹⁷ Baysal, 2012: 258.

¹⁹⁸ Özfirat, 2002b: 2.

¹⁹⁹ Özfirat, 2002b: 2.

²⁰⁰ Işıklı, 2011: 15.

2.3.1. Aras Boyalı Seramik Kültürü

Aras Boyalı Seramik Kültürü, Orta Tunç Çağı'ndan itibaren Son Tunç Çağı'na kadar Doğu Anadolu'nun yüksek yaylalarından²⁰¹, Güney Kafkasya ile İran Azerbaycanı'na kadar uzanan bir alanda karşımıza çıkmaktadır²⁰². Kura ve Aras nehirleri arasındaki doğayla iç içe bir yaşam tarzının egemen olduğu coğrafi alanlarda karşımıza çıkan Aras Boyalıları, MÖ II. Binyıl'ın ikinci yarısından yaklaşık olarak MÖ 1300/1200 yıllarına kadar varlığını sürdürmüştür²⁰³. Yayılım alanına bakıldığında Aras Boyalı Seramik Kültürü, Erzurum-Muş hattının doğusundan başlayarak Van Gölü Havzası ve Hakkari yöresini de içine alarak, Nahçıvan, Kuzeybatı İran ile Ermenistan'ın batısı ve Kuzeybatısında karşımıza çıkmaktadır(Harita 2)²⁰⁴. Söz konusu kültürün, İlk Tunç Çağı'nda Yakındoğu'da uzun süre varlığını korumuş ve geniş bir coğrafi alana yayılım göstermiş olan Kura-Aras/Erken Transkafkasya Kültürü'nün hemen devamında daha sınırlı bir alanda²⁰⁵ kendini gösterdiği düşünülmektedir²⁰⁶.

Aras Boyalıları kültürünün menşei konusunda farklı fikirler mevcuttur. Özellikle Ermenistan ve Gürcistan'da bulunan bilim adamları kültürün merkezin kendi toprakları olduğunu savunmaktadır. Nahçıvan'da yapılan araştırmalar ise kökeni Güney Kafkasya'ya çekmektedir. Ancak Doğu Anadolu Bölgesi'nde yapılan araştırmalar sonucunda, Aras Boyalıları'nın İlk Tunç Çağı'nın ardından yaylalara doğru çekilen topluluklarca kullanılan bir kültür olduğu düşünülmektedir²⁰⁷.

Aras Boyalıları, geniş bir coğrafi yayılım göstermesi sebebiyle, kullanılan mal ve teknik açısından benzerlikler gösterirken, biçim ve bezeme açısından farklılıklar

²⁰¹ Doğu Anadolu'da bu kültüre ait en önemli buluntu merkezi Ağrı Dağı etekleridir. Aynı zamanda söz konusu bölge ve çevre coğrafyalarında Türkiye'nin şimdiye kadarki en büyük ve geniş kurganları tespit edilmiştir (Bkz.: Tiryaki, 2018: 641).

²⁰² Özfırat, 2007: 8.

²⁰³ Özfırat, 2007: 8.

²⁰⁴ Yardımcıel, 2015: 198; Özfırat, 2000: 299.

²⁰⁵ Kura-Aras/Erken Transkafkasya Kültürü, Transkafkasya, Doğu Anadolu, Kuzeybatı İran ve Güney Kafkasya bölgelerine kadar yayılma imkanı bulmuştur (Bkz.: Yardımcıel, 2015: 198).

²⁰⁶ Yardımcıel, 2015: 198.

²⁰⁷ Yardımcıel, 2015: 198-199.

göstermektedir. Bu sebepten dolayı Aras Boyalıları, Kızıl Vank/ Van-Urmiye, Trialeti-Kirovakan, Tazekent(Karmir Berd) ve Sevan Üzerlik seramik kültürleri olmak üzere 4 ayrı alt gruba ayrılmaktadır²⁰⁸.

2.3.1.1. Kızıl Vank/ Van-Urmiye seramik kültürü

Van-Urmiye Seramik Kültürü, İran'ın Kuzeybatısı'nda Urmiye Havzası, Nahçıvan²⁰⁹ ve Van Gölü Havzası'nda karşımıza çıkmaktadır²¹⁰. Söz konusu seramik kültürünün görüldüğü alan, Urmiye Gölü Havzası, kuzeyde Aras Irmağı, Güneyde Geoy Tepe, batıda Maku'dan Salmas'a kadar İran sınırları içerisinde, Doğu Anadolu'da Van Gölü'nün kuzeyine kadar, Kafkaslar'da ise Nahçıvan ve Ermenistan'ın güneyine kadar olan bölgeyi kapsamaktadır(Harita 3)²¹¹. Kültürün, Kuzeybatı İran'dan ele geçen örneklerden yola çıkılarak MÖ II. Binyıl'ın ilk yarısında; özellikle Haftavan Tepe'nin VI katından ele geçen buluntular ışığında MÖ 1900-1450 yılları arasında yaygın kullanıma sahip olduğu saptanmıştır²¹².

Van Urmiye Boyalıları'nın bezeme geleneği açısından, “*geometrik motiflerden oluşanlar*” ve “*çeşitli geometrik şekillerle ilişkili olarak resimlenen insan ve hayvan figürlerinin naturalist sahneler içerisinde betimi*” olmak üzere ikiye ayrıldığı görülmektedir.²¹³ Bezeme gelenekleri içerisindeki Naturalist sahnelerin geometrik motiflere oranla daha az oldukları ve daha geç bir kullanıma sahip oldukları düşünülmektedir²¹⁴.

Geometrik motiflerden oluşan Van Urmiye Boyalıları'na bakıldığında kendi içinde iki alt gruba ayrıldığı görülmektedir. İlk grup, kabın kendi astarı üzerine koyu kahve ve çoğunlukla siyah boya ile yapılmış motiflerden oluşmakta ve “Geometrik motifli tek renkliler” olarak adlandırılmaktadır. Söz konusu grupta birden fazla renk kullanımı ender

²⁰⁸ Özfirat, 2001a: 17.

²⁰⁹ Gelenek, 1890'lı yıllarda Nahçıvan'ın güneyinde Kızılvanık olarak bilinmekteydi. Sonraki yıllarda bu seramik kültürünün İran Kökenli olduğu ve Haftavan Tepe VI olarak adlandırılması gerektiği yönünde savlar bulunmaktadır. Bazı araştırmacıların Urmiye Seramikleri olarak adlandırmasına karşın, Altan Çilingiroğlu, bu türdeki seramiklerin Van Bölgesi çıkışlı olduğunu savunmaktadır(Bkz. : Mirzae, 2014: 26; Özfirat, 1993: 359-360).

²¹⁰ Mirzae, 2014: 26.

²¹¹ Çilingiroğlu, 1990a: 169-170; Mirzae, 2014: 27.

²¹² Çilingiroğlu, 1990b: 40.

²¹³ Çilingiroğlu, 1990b: 40.

²¹⁴ Mirzae, 2014: 28.

olarak rastlanmakta ve bezeme genellikle kap üzerinde sınırlandırılmış bir alan içerisinde değil kabın tüm yüzeyini kaplamaktadır. Bezeme repertuarına bakıldığında ise boyunda yatay banttan aşağıya doğru sarkan, içi dalgalı hatlar ile doldurulan üçgen, dörtgen ve yarım daire motiflerinden oluştuğu görülmektedir²¹⁵. Örnekleri değerlendiren A. Çilingiroğlu, Haftavan Tepe'den ele geçen örneklerden yola çıkarak, geometrik motifli tek renkliler grubunun “Van Urmiye Boyalıları”nın en erken örneklerini oluşturduğunu ve kesin olmamakla birlikte MÖ 1900-1800 yıllarına tarihlenmek gerektiğini belirtmektedir²¹⁶.

Geometrik motiflerin ikinci alt grubunda ise, motiflerinde ilk grubun aksine birden fazla renk kullanılmakta ve “Geometrik motifli çok renklilere geçiş” olarak adlandırılmaktadır. Grupta yer alan örneklerin bezeme geleneğine bakıldığında biri boyun diğeri karın üzerinde yer alan iki bant arasındaki boya astar üzerinde motiflerin yapıldığı görülmektedir. Açık devetüyü boya astar üzerine bazen tek tek bazen birlikte kullanılan kırmızı, siyah ve kahverengi boya kullanılarak motifler yapılmıştır. Açık zemin üzerine uygulanan boyaların artmış olması çok renklilik oluşturmuş ve boya astarlı zemin dışındaki alanlar boş bırakılarak bezeme yapılmamıştır. Söz konusu grubun bezeme repertuarında ise üçgenler, içi taralı üçgenler, dörtgenler, yarım daireler, içi dalgalı hatlı üçgenler, eşkenar dörtgenler ve dama tahtası motifleri yer almaktadır²¹⁷. Bu gruba ait olan örneklerin ise MÖ 1800lerden itibaren kullanılmaya başlanarak MÖ 1450 yıllarına kadar kullanım gördüğü düşünülmektedir²¹⁸.

Van Urmiye Boyalıları'nın ikinci ana grubunu oluşturan geometrik şekillerle ilişkili olan naturalist sahnelerin kap yüzeyinde uygulama şekilleri ve kullanılan boyaların renklerinde geometrik motiflerden hiçbir farklılık yoktur. Aradaki en önemli fark naturalist sahnelerde geometrik motifler arasında hayvan figürlerinin işlenmesidir. Bezeme geleneğinde yer alan hayvan figürleri arasında genellikle su kuşları, geyik ve dağ keçileri; ender olarak ise at ve insan figürleri yer almaktadır²¹⁹. Hayvan figürlerinin yapım tekniklerine bakıldığında silüet, kompozit ve realist tekniklerle yapılmış oldukları, bazen üç bazen de iki tekniğin birden kullanım gördüğü anlaşılmaktadır²²⁰. Van-Urmiye

²¹⁵ Çilingiroğlu, 1990a: 170.

²¹⁶ Çilingiroğlu, 1990a: 171.

²¹⁷ Çilingiroğlu, 1990a: 170-171.

²¹⁸ Çilingiroğlu, 1990a: 172.

²¹⁹ Çilingiroğlu, 1990a: 172.

²²⁰ Özfırat, 2001a: 24.

boyalılarından olan Naturalist sahneli bu grubun en gelişmiş ve en geç tarihli kapları olarak düşünülmektedir. Haftavan Tepe VI B katının geç evreleri ile çağdaş olduğu düşünülen bu boyalı seramiklerin olasılıkla 1600-1450 yılları arasında kullanıldığı buluntular ile desteklenmektedir²²¹.

Van-Urmiye Boyalıları form repertuarına bakıldığında: basit ağız kenarlı veya açık ağızlı çanaklar, kalınlaştırılmış ağız kenarlı veya kapalı ağızlı çanaklar, keskin karınlı çanaklar, akıtacaklı çanaklar, kaideli çanaklar, süzgeçler, ağızları oval biçimli çanaklar, kapalı ağızlı yuvarlak gövdeli çanaklar, alçak boyunlu çömlekler, sarkık gövdeli çömlekler, keskin karınlı çömlekler, kaideli ve yüksek gövdeli çömlekler, şişeler, meyvelikler, silindirik kaplar, küçük kasemsi maşrapalar, çaydanlıklar ve kadehlerden oluştuğu görülmektedir²²².

2.3.1.2. Trialeti-Kirovakan seramik kültürü

Trialeti-Kirovakan Seramik Kültürü, adını tamamen bu kültüre ait çanak çömleklerin bulunduğu A. Kuftin tarafından kazılan Güneydoğu Gürcistan'daki kurganlardan almaktadır²²³. A. Kuftin kültürü kabaca Orta Tunç Çağı'na, yaklaşık olarak MÖ II. Binyıl ortalarına tarihlenmeyi uygun görmüştür²²⁴. Ele geçtiği merkezler yalnızca nekropollerden oluşan kültür, net şekilde olmamakla birlikte erken ve geç olmak üzere iki evreye ayrıldığı düşünülmektedir²²⁵. Bu varsayımdan yola çıkıldığında ise kültüre ait olan geç evre, kilit bölgesi konumundaki Kirovakan Kurganları'ndan ele geçen buluntulardan dolayı "Trialeti-Kirovakan" evresi olarak adlandırılmıştır²²⁶. Kültürün görüldüğü merkezler arasında Ermenistan'da birçok merkez, Azerbaycan, Nahçıvan, Kuzeybatı İran'daki Haftavan Tepe,

²²¹ Çilingiroğlu, 1990a: 172.

²²² Özfirat, 2001a: 25.

²²³ Rubinson, 1977: 235; Özfirat, 2001a: 18.

²²⁴ Rubinson, 1977: 235.

²²⁵ Trialeti kültürünün tarihsel sınıflandırması, kurganlarla net bir şekilde bağlantısı bulunan yerleşim bulunmadığı için, buluntuların kendi içerisinde yapılan tipoloji ve kıyaslamalar sonucu oluşturulmuştur(Bkz.: Rubinson, 1977: 235). Bazı araştırmacılar bu kıyaslama sonucunda kurganlar ve buluntuların tamamı Orta Tunç Çağı'na tarihlenen III gruba ayrılmaktadır. Söz konusu gruplar; I. grup MÖ 2000-1850, II. grup MÖ 1850-1700 ve III. grup MÖ 1600-1450 adlandırılarak tarihlendirilmişlerdir(Bkz.: Mirzae, 2014: 34; Özfirat, 2001a: 20).

²²⁶ Kushnareva ve Kushnareva, 1997: 114; Özfirat, 2001a: 18.

Urmiye Gölü'nün batı kıyısı ve Doğu Anadolu yer almaktadır(Harita 4)²²⁷. Bununla beraber geç evreyle birlikte kültür yayılım alanının genişlediği; Aras'ın sağ sahiline kadar yayılım göstererek batı sınırını kesin olmamakla birlikte Kars'taki Küçük Çatma kurganlarına kadar ilerlettiği düşünülmektedir²²⁸.

Kültürün en belirleyici unsuru olan çanak çömlek kültürüne bakıldığında iki gruba ayrılarak: MÖ III. Binyıl geleneğini devam ettiren “siyah açkılılar²²⁹” ve MÖ II. Binyıl'da ortaya çıkan “monokrom boya bezemeli seramikler” olarak adlandırılmışlardır²³⁰. K. S. Rubinson, bahsi geçen grupların yanı sıra “kaba seramikler” olarak adlandırılan bir grup ve monokrom ile kaba seramiklerin alt grubu sayılabilecek değerli metaller ile kaplanmış bir grubun daha varlığından bahsetmektedir²³¹.

Monokrom boya bezemeli örnekler bakıldığında siyah açkılı mallara oranla daha az miktarda ele geçtikleri görülmektedir. Seramiklerin kiremit astar üzerine siyah boya ile yapılmış bezemelerden oluştuğu gözlemlenmektedir²³². Bezeme elemanları içerisinde ise; genellikle boyunlarda yer alan dik dalgalı hat kümeleri, damlalı uçları aşağıya sarkan ve içleri dik ya da yatay dalgalarla taranmış üçgenler, bantlar ve içleri yine dalgalı hatlarla taranarak havada asılı durumda olan su kuşları yer almaktadır²³³. Aynı zamanda hayvan figürlerinin karakteristik olarak işlendiği Trialeti Seramik Kültürü'nde, çok az sayıda kuş, balık, kurt ve eşek figürleri görülmekle birlikte içleri rezerve tekniğinde bırakılarak dalgalı hatlarla taranmıştır²³⁴.

Aynı zamanda monokrom boya bezemeli grupta değerlendirilen ve yalnızca Trialeti Kurganları'ndan ele geçmiş olan devetüyü zemin üzerine koyu kahve renklerle süslenmiş örneklerde yer almaktadır. Söz konusu örneklerin, kırmızı üzerinde siyah boya ile süslenmiş

²²⁷ Kushnareva ve Kushnareva 1997: 114; Özfirat, 2001a: 19.

²²⁸ Özfirat, 2001a: 19.

²²⁹ Siyah açkılı mallar, Trialeti Kurganları'nda en yoğun buluntu grubunu oluşturmakla birlikte, kazıma ya da tarak baskı yöntemi ile yapılmış, üçgen ve baklava dilimi gibi bezeme elemanları ile süslenmişlerdir(Bkz.: Özfirat, 2001a: 18). Tarak baskı yöntemi genel olarak ilk kez Orta Tunç Çağı'nda ortaya çıkmış bir yenilik olarak düşünülmektedir(Bkz.: Mirzae, 2014: 35).

²³⁰ Özfirat, 2001a: 18.

²³¹ Rubinson, 1977: 235-237.

²³² Özfirat, 2001a: 18.

²³³ Özfirat, 2001a: 18.

²³⁴ Özfirat, 2001a: 18; Mirzae, 2014: 36.

örneklere oranla daha dikkat çekici olduğu; üzerlerinin ise dalgalı hatlarla taranmış üçgenler, iri lüle dizileri ve iri lüle dizileri ile süslenmiş yılan veya gırlend benzeri motifler ile süslendiği görülmektedir²³⁵. Kültürün kap repertuarına bakıldığında ise en tipik formu yuvarlak, uzun gövdeli ve boyunlu çömleklerin oluşturduğu anlaşılmaktadır²³⁶.

2.3.1.3. Tazekent(Karmir Berd) seramik kültürü

Tazekent(Karmir Berd) Seramik Kültürü, özellikle Ermenistan'da ve adını aldığı Tazekent Nekropolü'nde yoğun bir şekilde ele geçmiştir²³⁷. Söz konusu mezarlık Karmir-Berd Mezarlığı olarak da bilinmekte ve bu yüzden kültür için her iki adlandırma da doğru kabul görmektedir²³⁸. Kültürün yayılım sahasına bakıldığında, Doğu Anadolu'da Ağrı Dağı yamaçlarındaki: Suluçem Kurganları ve Bozkurt Kurganları, Iğdır Bölgesi, Ağrı Vadisi, Ermenistan'ın Dağlık bölgesinin kuzeyindeki kurganlarda, Alagöz Dağı etekleri, Güney Kafkasya'daki çeşitli kurganlar, Sevan Gölü'nün batı kıyısındaki bazı kurganlarda ve Nahçıvan Bölgesi'nde az sayıda ele geçtiği görülmektedir(Harita 5)²³⁹. Geleneğin buluntular ışığında, MÖ II. Binyıl başlarından itibaren karşımıza çıkmaya başladığı ve Orta Tunç Çağı boyunca kullanım gördüğü düşünülmektedir²⁴⁰.

Karmir-Berd kültürüne ait seramikler karakteristik olarak incelendiğinde; siyah açkılı mallar²⁴¹, kaba mutfak kapları ve monokrom boyalı örnekler olmak üzere üç gruba ayrılmaktadır²⁴².

Monokrom boyalı örnekler, Trialeti Kurganları'nda olduğu gibi siyah açkılı mallara oranla daha az karşımıza çıkmaktadır²⁴³. Kırmızı üzerine siyah boya ile bezenmiş olan

²³⁵ Özfirat, 2001a: 19.

²³⁶ Rubinson, 1977: 243; Özfirat, 2001a: 19.

²³⁷ Özfirat, 2001a: 20; Mirzae, 2014: 29.

²³⁸ Kushnareva ve Kushnareva, 1997: 116.

²³⁹ Özfirat, 2001a: 20-21; Özfirat, 2008: 104; Potts, 2012: 681; Mirzae, 2014: 29-30.

²⁴⁰ Mirzae, 2014: 30.

²⁴¹ Siyah açkılı mallar Trialeti kültüründe olduğu gibi, kazıma ya da tarak baskı yöntemi ile yapılmış, üçgen ve baklava dilimi gibi bezeme elemanları ile süslenmişlerdir(Bkz.: Özfirat, 2001a: 20). Söz konusu bezeme geleneği aynı zamanda bir önceki dönemde görülen Kura-Aras kültürünün devamı niteliği taşımaktadır(Bkz.: Mirzae, 2014: 31). Karakteristik bir forma sahip olan siyah açkılı mallar genellikle kısa boyunlu, yuvarlak ve derin gövdeli olmakla birlikte bezemesiz olanları arkaik bir forma sahiptir(Bkz.: Kushnareva ve Kushnareva 1997: 118; Özfirat, 2001a: 20).

²⁴² Kushnareva ve Kushnareva, 1997: 118; Özfirat, 2001a: 20; Avetisyan ve Bobokhyan, 2008: 128.

kapların üst kısımları, geniş tek, çift ya da üç katlı friz ile ayrılarak süslenmiştir²⁴⁴. Frizlerin altları ise aşağıya doğru sarkan lüleler²⁴⁵ ile bezenerek sınırlandırılmıştır²⁴⁶. Bezeme elemanları içerisinde ise, içi kafes ya da iç içe çizgiler ile bezenmiş dikdörtgenler, labirent motifleri, dama tahtası motifi, kelebek veya kum saati motifi, ağ motifleri ve iç içe geçmiş çizgiler ile yapılmış üçgenler yer almaktadır²⁴⁷. Aynı zamanda sadece geometrik motiflerin farklı varyasyonları ile karşılaşılan kültür içerisinde Trialeti Kurganları'nda ele geçen örneklerin aksine hayvan figürlerine²⁴⁸ yer verilmediği gözlemlenmektedir²⁴⁹.

Kap formlarına bakıldığında ise, kültüre ait örnekler içerisinde su sürahisi hariç çeşitli boyutlarda genişletilmiş sürahiler, yuvarlatılmış gövdeli kaplar ve derin kaplar ile karşılaşıldığı buluntular ışığında desteklenmektedir²⁵⁰.

2.3.1.4. Sevan-Üzerliktepe seramik kültürü

Sevan-Üzerliktepe Seramik Kültürü, adını Azerbaycan Mil bozkırındaki Üzerliktepe Höyüğü'nün II.-III. tabakalarında ve Sevan Gölü'nün kuzeybatı ucundaki Lçaşen 6 numaralı mezarda bulunan monokrom boyalı seramiklerden almıştır²⁵¹. Kültürün yayılım sahası içerisinde Azerbaycan Mil Bozkırı, Karabağ dağları, Ağrı-Erzurum-Kars hattı, Nahçıvan'ı da içine alarak Aras Nehri kıyıları, Sevan Gölü'nün batı kıyıları ve Ermenistan'da bulunan Sisian bölgesi yer almaktadır(Harita 6)²⁵². Aynı zamanda K. K. Kuşnareva bu geleneğin ilk çıktığı noktayı Ağrı Dağı Vadisi olarak ileri sürmekte, ancak V. B. Bahşaliyev mesafe uzaklığı sebebiyle bu fikrin kabul görmemesini önermektedir²⁵³. Köken ve kronoloji problemi olan bu geleneğin, K. K. Kuşnareva tarafından Tazekent

²⁴³ Özfırat, 2008: 104.

²⁴⁴ Özfırat, 2001a: 20; Avetisyan ve Bobokhyan, 2008: 128.

²⁴⁵ Lüle motifleri aşağıya doğru sarkan kalın ya da ince çizgilerin uçlarına eklenen spiral motifleri ile oluşturulmuştur(Bkz.: Avetisyan ve Bobokhyan, 2008: 128; Kushnareva ve Kushnareva, 1997: 114).

²⁴⁶ Özfırat, 2001a: 20; Burney, 1958: 177.

²⁴⁷ Kushnareva ve Kushnareva, 1997: 127; Özfırat, 2001a: 20.

²⁴⁸ A. Özfırat ve Kushnareva'nın bu görüşünün aksine S. Mirzae az sayıda çerçeve içerisinde su kuşu figürlerinin yer aldığını belirtmektedir(Bkz.: Mirzae, 2014: 31).

²⁴⁹ Kushnareva ve Kushnareva, 1997: 114; Özfırat, 2001a: 20.

²⁵⁰ Kushnareva ve Kushnareva, 1997: 114.

²⁵¹ Özfırat, 2001a: 22; Sagona, 2017: 369.

²⁵² Pots, 2012: 681; Mirzae, 2014: 31; Özfırat, 2014: 321.

²⁵³ Mirzae, 2014: 32.

kültürü ile ilişkilendirilmesi²⁵⁴ sonucu, MÖ 18-17 yüzyıllar arasında kullanım gördüğü düşünülmektedir²⁵⁵.

Sevan-Üzerliktepe Seramik Kültürü incelendiğinde tıpkı Tazekent kültürü gibi; siyah açkılı mallar²⁵⁶, kaba mutfak kapları ve monokrom boyalı örnekler olmak üzere üç gruba ayrıldığı görülmektedir²⁵⁷. K. K. Kuşnareva'ya göre, kaba mutfak kapları kullanım gördüğü yıllar boyunca aynı kalmışken, siyah açkılı örnekler büyük ölçüde gelişme göstermiştir²⁵⁸. Monokrom boyalı örnekler ise diğer Aras Boyalıları geleneği alt gruplarına göre oldukça basittir. Kırmızı astar üzerine siyah renkte uygulanan bezemeler genellikle kabın boyun kısmına uygulanmıştır²⁵⁹. Kapların üst kısmına uygulanmış, içleri paralel hatlarla doldurulmuş girland benzeri dörtgen dizileri, dama tahtası motifleri, kafesli üçgen ve dalgalı hat kümeleri en karakteristik bezeme unsurlarıdır²⁶⁰. Aynı zamanda kültür içerisinde Tazekent kültüründeki örneklerde olduğu gibi hayvan figürlerine yer verilmediği görülmektedir²⁶¹.

Kap formlarına bakıldığında ise, kültüre ait örnekler içerisinde gövdeli kaplar ve derin kaplar ile karşılaştığı buluntular ışığında desteklenmektedir²⁶².

2.3.2. Syro-Kilikya(Amik-Kilikya) Seramik Kültürü

Syro-Kilikya(Amik-Kilikya) Seramik Kültürü²⁶³, Seton Williams tarafından Mezopotamya, Antakya ve Kilikya ovalarından ele geçen seramikler doğrultusunda “Amik-

²⁵⁴ Bununla birlikte bazı araştırmacılar Sevan-Üzerlik kültürünü Tazekent kültürünün yerel bir varyasyonu olarak görmektedir(Bkz.: Özfırat, 2001a: 23).

²⁵⁵ Özfırat, 2001a: 23; Özfırat, 2014: 321.

²⁵⁶ Siyah açkılı mallar Trialeti ve Tazekent kültürleri ile benzer özellikler taşımakla beraber, kazıma ya da tarak baskı yöntemi ile yapılmış, konsantrik yarım daire ve uçları aşağı sarkan hilaller gibi bezeme elemanları ile diğer kültürlerden ayrılmaktadır(Bkz.: Özfırat, 2001a: 22; Mirzae, 2014: 33).

²⁵⁷ Özfırat, 2001a: 22; Sagona, 2017: 369.

²⁵⁸ Sagona, 2017: 369.

²⁵⁹ Mirzae, 2014: 33.

²⁶⁰ Özfırat, 2001a: 23; Mirzae, 2014: 33-34.

²⁶¹ Özfırat, 2001a: 23.

²⁶² Sagona, 2017: 370.

²⁶³ Kültür ilk olarak Gastang tarafından, Mersin'de ele geçen seramiklerden yola çıkılarak “Hitit öncesi”, “Kilikya Hitit” veya “Boyalı Kilikya” gibi isimler almıştır. H. Goldman ise söz konusu grup için Tarsus'tan

Kilikya Seramikleri” olarak isimlendirilmiştir. Aynı zamanda MÖ II. Binyıl’ın başlarında görülen boyalı çanak çömlekler üzerine çalışmalarda bulunan J. Tubb, “Amik-Kilikya Seramikleri” olarak adlandırdığı söz konusu grubun, ana dağıtım alanının Antakya ve Kilikya ovaları olduğunu belirtmektedir²⁶⁴. Yakınoğu’da kendini gösteren boyalı seramik gelenekleri üzerinde çalışan T. Bagh ve bazı arkeologlar ise, bu seramik kültürünün Kuzeybatı Suriye’de yer alan Ugarit, Emar ve Ebla bölgelerinden ele geçen, MÖ II. Binyıl’ın ilk çeyreğine ait örnekler ile olan benzerliğinden dolayı “Syro-Kilikya Seramikleri” adlandırmasını tercih etmektedir²⁶⁵. Kültürün kökeni konusu oldukça karmaşık olmakla birlikte, Türkiye’nin güneydoğusundaki Kilikya’da ve Kuzeybatı Suriye’de Amik Ovası’nda yoğun bir şekilde ele geçtiği görülmektedir²⁶⁶. Suriye’de karşılaşılan örneklerin çoğunlukla saraylardan *in situ* vaziyette ele geçmesi, grubun Suriye bölgesi siyasi gücünün en iyi olduğu dönemde kullanım gördüğünü düşündürmektedir²⁶⁷. Ele geçtiği merkezler doğrultusunda tarihlendirmesi gerçekleştirilen Suriye-Kilikya Seramik Kültürü, yaklaşık olarak MÖ 20. yüzyıl civarında kullanılmaya başlanıp, MÖ 18. yüzyıla kadar varlığını sürdürmüştür²⁶⁸. Buna karşın kültürün Hurri-Mitanni coğrafyasına atfedilen Habur Seramikleri ile olan benzerliği Amik-Kilikya Seramik Kültürü’nün MÖ II. Binyıl’ın ikinci çeyreğinde görüldüğü fikrini doğurmaktadır²⁶⁹. Ancak bilim insanları tarafından kabul gören görüş her iki isimle de anılan seramik kültürünün MÖ 20. yüzyıl dolaylarından itibaren MÖ 18. yüzyıla kadar kullanım gördüğüdür.

Seramik kültürünün görüldüğü coğrafyalar incelendiğinde, ana yayılım alanı ve ikincil veya periferi bölgeler olmak üzere iki ayrı başlık altında değerlendirildiği görülmektedir(Harita 7). Ana yayılım bölgesi sınırları içerisinde Anadolu’nun güney kesimi ve Suriye’nin kuzey kesiminin yer aldığı buluntular dahilinde tespit edilen veriler arasındadır. Ana yayılım alanı kapsamlı bir şekilde incelendiğinde, Kilikya Ovası’nın batı kesiminde yer alan Mersin/Yamuktepe, Kültepe/Kanis Karum’a ulaşan ticaret yolları; Kilikya Ovası çevresinde yer alan Boz, Alapınar, Kabarsa, Misis, Domuztepe, Dikili ve

ele geçen seramiklerden yola çıkarak “Tunç Çağı Boyalıları” isimlendirmesini uygun görmüştür. (Bkz.: Çatalbaş, 2008: 11; Bulu, 2017: 102).

²⁶⁴ Bulu, 2017: 103.

²⁶⁵ Konyar ve Sayar, 2006: 25; Maner vd., 2007: 103; Çatalbaş, 2008: 11; Bulu, 2017: 102-103.

²⁶⁶ Çatalbaş, 2008: 13.

²⁶⁷ Konyar ve Sayar, 2006: 25.

²⁶⁸ Çatalbaş, 2008: 18.

²⁶⁹ Konyar ve Sayar, 2006: 25.

Zeytinli; Amik Ovası'nda ise Tell Atchana/Alalakh, Tell Judaidah ve Kinet höyüğün yer aldığı görülmektedir(Harita 7)²⁷⁰. İkincil dağılım alanına içerisinde, Nil Nehri'nin doğu deltasının Pelusiak kolunda bulunan El Dab, Kıbrıs, Hama-Ebla, Suriye'nin Tell Sukas, Ras Shamra ve Ugarit gibi kıyı bölgeleri, Orta ve Güney Anadolu'da Göksu Vadisi'nde yer alan Kilise Tepe ve Acem Höyüğün yer aldığı ele geçen buluntular sonucu tespit edilmiştir(Harita 7)²⁷¹.

Kültüre ait seramikler incelendiğinde, öncelikle çoğunlukla olarak el yapımı olduğu düşünülse de ilerleyen dönemlerde gerçekleştirilen kazılar sonucu çark yapımı örneklerinde azımsanmayacak derecede olduğu anlaşılmıştır²⁷². Yüzeyleri tamamen düzleştirilen seramikler krem astar üzeri nadiren bikrom; genellikle monokrom boya bezemeli örnekler; siyah, beyaz veya kahverengi boya kullanılarak süslenmiştir²⁷³. Dekorasyonda kullanılan motifler genellikle omuz üzerinde sınırlandırılmış alanlar, dikey çizgiler ile bölünerek veya geniş bir merdiven oluşturmak için tamamen dikey çizgilerle doldurularak oluşturulmuş metoplar veya iki yatay bant arasında kendilerine yer bulmuşlardır²⁷⁴. Bezeme unsurları içerisinde ise çoğunlukla geometrik motiflerin; nadiren ise göz motifleri, çeşitli motifler ve figürlerin yer aldığı gözlemlenmektedir.

Geometrik motiflere bakıldığında içerisinde, bantların sınırları arasına yerleştirilen basit olarak nitelendirilmiş çapraz çizgiler, üçgenler, rozet, çapraz bant, köşeli çift ayrıçlar ve eğik çizgilerin yer aldığı görülmektedir²⁷⁵. Aynı zamanda sürahiler, ara sıra kase ve çaydanlıkların süslemesinde yaygın ve tipik süsleme olarak, iki karşıt üçgen ile oluşturulan kum saati, kelebek veya papyon motifi, kullanımı geometrik motifler arasında en dikkat çekici olanıdır²⁷⁶. Kültüre ait dikkat çekici bir diğer bezeme unsuru ise, sürahilere antropomorfik bir görünüm kazandırırçasına kabın ağız kısmında "Göz" veya "Şahin Gözü"²⁷⁷ olarak adlandırılan, üst ve altında boyalı çizgiler bulunan ve ortasında daire

²⁷⁰ Çatalbaş, 2008: 19-20; Bulu, 2017: 104.

²⁷¹ Çatalbaş, 2008: 20-22; Bulu, 2017: 104.

²⁷² Bagh, 2003: 220; Maner vd., 2017: 193.

²⁷³ Bagh, 2003: 220; Çatalbaş, 2008: 24; Bulu, 2017: 102; Maner vd., 2017: 103.

²⁷⁴ Bagh, 2003: 220; Çatalbaş, 2008: 24; Bulu, 2017: 103.

²⁷⁵ Bagh, 2003: 222; Çatalbaş, 2008: 25; Ahrens vd., 2010: 56; Bulu, 2017: 103.

²⁷⁶ Bagh, 2003: 222; Çatalbaş, 2008: 25; Ahrens vd., 2010: 56; Bulu, 2017: 103.

²⁷⁷ Garstang, göz motifinin Suriye kökenli olup, Kültepe yönlü ticaret gerçekleştiren Asurlular tarafından Kilikya'da kendine yer bulduğunu belirtmektedir(Bkz.: Garstang, 1953: 210).

içerisinde nokta ile göz bebeği betimlenen göz motifleridir²⁷⁸. Çeşitli motifler ve figürler incelendiğinde ise, doğal olma eğilimden kaynaklı olduğu düşünülen keçi, su kuşları ve bitki örtüsü gibi ayrıntılı unsurlara yer verildiği görülmektedir²⁷⁹. Aynı zamanda göz motifi kadar ilginç ve bazen göz motifi ile beraber kullanılan “püskül” motifleri de bezeme unsurları içerisinde yer almaktadır²⁸⁰.

Sınırlı kap repertuarına sahip olduğu anlaşılan kültür incelendiğinde, açık formlar arasında omurgalı kaseler, derin veya sığ kaseler, kısa ayaklı kaseler, kadehler ve nadiren kraterlerin yer aldığı; kapalı formlar arasında ise tek tip yonca veya düz ağızlı sürahilerin²⁸¹ yer aldığı görülmektedir²⁸². Aynı zamanda yalnızca Kilikya’da ele geçtiği bilinen sepet veya ilmek saplı amphora ve ağızlı çaydanlıkların da kap repertuarında yer aldığı buluntular sonucu tespit edilmiştir²⁸³.

2.3.3. Habur Seramik Kültürü

Habur Seramik Kültürü, MÖ II. Binyıl başlarında Kuzey Mezopotamya’da karşımıza çıkmış ve Yukarı Dicle Vadisi ile Kuzey Suriye düzlükleri arasında yer alan önemli bir geçiş noktası konumundaki Habur üçgeninde yoğun olarak ele geçmiştir²⁸⁴. Kronolojik olarak MÖ 1900-1550 yılları arasına tarihlenen seramik kültürü, Erken Habur Malları(MÖ 1900-1650) ve Geç Habur Malları(MÖ 1650-1550) olmak üzere iki gruba ayrılmaktadır²⁸⁵.

M. Mallowan tarafından bulunduğu bölgenin adını alan²⁸⁶ Habur seramiklerinin ele geçtiği bölgeler, Amik-Kilikya Seramik Kültürü’nde olduğu gibi ana yayılım alanı ve ikincil

²⁷⁸ Çatalbaş, 2008: 25; Ahrens vd., 2010: 56-57; Bulu, 2017: 103; Maner vd., 2017: 103.

²⁷⁹ Bazı araştırmacılar doğal görünüm oluşturma konusunda oldukça iddialı örnekler olduğunu ve balık figürlerine bile yer verdiklerini belirtmektedirler(Bkz.: Bagh, 2003: 221).

²⁸⁰ Çatalbaş, 2008: 26; Maner vd., 2017: 103.

²⁸¹ Sürahiler genellikle yuvarlak gözdeli, uzun, silindirik boyunlu, düz diskli veya alçak halkalı bir forma sahiplerdir. Syro-Kilikya kültürüne ait örneklerin, kulpsuz olanlarının bulunması Habur örnekleri ile benzer olanları ve üzerinde bulunan iki göz nedeniyle “göz sürahisi” olarak adlandırılan tipte olmak üzere iki çeşit olduğu görülmektedir(Bkz.: Bagh, 2003: 220; Çatalbaş, 2008: 23).

²⁸² Çatalbaş, 2008: 22-23; Ahrens vd., 2010: 56-57; Maner vd., 2017: 103.

²⁸³ Bulu, 2017: 104; Maner vd., 2017: 103.

²⁸⁴ Baştürk, 2008: 155.

²⁸⁵ Baştürk, 2008: 155; Çatalbaş, 2008: 33-34.

²⁸⁶ M. Mallowan, Habur Vadisi’nde ele geçen örnekler ışığında söz konusu adlandırmayı gerçekleştirmiştir. Suriye’de yer alan Chagar Bazar’dan ele geçen seramik topluluklarından yola çıkarak gerçekleştirilen

veya periferi bölgeler olmak üzere iki kısımda incelenmiştir(Harita 8). Ana yayılım alanını, Suriye'nin Yukarı Habur Vadisi ve Kuzey Irak'ı kapsayan Kuzey Cezire Bölgesi oluşturmaktadır²⁸⁷. Bölgeyi, batıda Fırat, doğuda Dicle ve Zagroslar, kuzeyde Hakkari, Tur Abdin ve Malatya'nın güneyindeki Toroslar, güneyde ise Sincar ve Abdülaziz Dağları'nın çevrelediği²⁸⁸ görülmektedir(Harita 8)²⁸⁹. İkincil yayılım alanına bakıldığında ise, Nuzi, Mari, Alalah, Dinka Tepe, İmikuşağı ve Kültepe gibi merkezlerin yer aldığı ve söz konusu merkezlerde ele geçen seramiklerin az ya da büyük bir kısmının ana yayılım alanından farklı özelliklere sahip olduğu gözlemlenmektedir(Harita 8)²⁹⁰. Yayılım sahasının geniş oluşu sebebiyle hangi sosyal sınıfı yansıttığı ve kökeni konusunda karmaşalara sebep olan Habur Seramik Kültürü'nün, "Kuzeybatı İran, Suriye, Kuzey Mezopotamya veya Anadolu" olmak üzere menşei konusunda dört farklı görüş bulunmaktadır²⁹¹.

Habur seramikleri, çoğunlukla krem ya da devetüyü rengi hamurlu, hamur renginde astara sahip, hamuru ince kum katkılı, tümü çark yapımı ve iyi pişirilmiş kaplardır²⁹². Kaplarda açık yaygın görülmeyen bir unsur olmakla birlikte malzemenin yaklaşık %50'sinin açık olduğu ve açkının sıvazlama niteliğinde kaba bir görünüme sahip olduğu anlaşılmaktadır²⁹³. Monokrom boyalı seramikler genel olarak mat kırmızı, kahverengi veya donuk siyah tonlarında boya ile geometrik motifler, doğal motifler ve hayvan figürleriyle süslenmişlerdir²⁹⁴. Bezemeler şablonu genellikle, ağız kenarı, ağız tablası, kabın omuz ve üst kısmında veya bazen tüm gövde üzerinde konumlanmışken kapların gövdeden altı kısmının bezemesiz bırakıldığı görülmektedir²⁹⁵. Kullanılan geometrik bezeme unsurlarının erken örneklerinde yoğun bir şekilde ince ve kalın yatay bantlar, üçgen, içleri çapraz taranmış üçgen ve içleri çapraz taranmış üçgenler arasında noktalarından oluştuğu

adlandırma, yalnızca bu bölgede üretilen mallar için değil, dekorasyon ve form tipolojisi kültür ile uyumlu olan tüm seramikler için geçerli görülmektedir(Bkz.: Çatalbaş, 2008: 27).

²⁸⁷ Coppini, 2012: 465.

²⁸⁸ İlk araştırmalar sonucu oluşturulan ana yayılım alanı, ilerleyen yıllarda Mardin İli Cudi Dağı güneyinde yer alan Cizre-Silopi ovasında ele geçen Habur seramikleri ile birlikte kuzey sınırını Mardin Eşiği'nin oluşturduğu yönünde değişmiştir(Bkz.: Kozbe, 1992: 103-104).

²⁸⁹ Sevin, 1987: 383; Kozbe, 1992: 104; Baştürk, 2008: 155; Çatalbaş, 2008: 35-36.

²⁹⁰ Baştürk, 2008: 155; Çatalbaş, 2008: 37-38.

²⁹¹ Çatalbaş, 2008: 28.

²⁹² Sevin, 1987: 309; Kozbe, 1992: 104; Baştürk, 2008: 155; Çatalbaş, 2008: 38.

²⁹³ Kozbe, 1992: 106.

²⁹⁴ Kozbe, 1992: 104; Bagh, 2003: 220; Çatalbaş, 2008: 39.

²⁹⁵ Kozbe, 1992: 106; Çatalbaş, 2008: 39.

anlaşılmaktadır²⁹⁶. Erken dönemlerdeki basit bezemelerin yanında noktalı daireler, tekerlek motifleri, fan benzeri motifler, eşkenar dörtgen, zikzaklar, noktalar, çapraz çizgiler, merdivenler, küçük çemberler ve kafes motiflerinin kullanılmaya başlandığı buluntular ışığında desteklenmektedir²⁹⁷. Aynı zamanda Syro-Kilikya Seramik Kültürü'nde görülen kelebek veya kum saati motiflerinin benzerleri ile Habur Seramikleri üzerinde de karşılaşıldığı gözlemlenmektedir²⁹⁸. Geç dönem ile birlikte görülen doğal motifler ve hayvan figürleri arasında ise ağaçlar veya kontrast dörtlü gibi doğal motifler ve kuşlar görülmektedir²⁹⁹.

Kültür içerisinde görülen kap formlarına bakıldığında, erken dönemlerde “çanak ve çömlek”ten ibaret olup; dışa çekik ağızlı kaplar, aşağı çekik ağızlı kaplar, dışa kalınlaştırılmış ağızlı kaplar, içe ve dışa kalınlaştırılmış ağız kenarlı kaplar, dışa dönük ağız kenarlı ve omurgalı çanaklar, içe dönük ağız kenarlı ve omurgalı çanaklar, düzleştirilmiş ağız kenarlı çanak ve çömleklerin kullanım gördüğü anlaşılmaktadır³⁰⁰. Sonrasında ise açık ve omurgalı kaplar; geniş ağızlı, yüksek boyunlu, az ya da çok küresel gövdeli ve yassı tabanlı, büyük ölçüde sıvı taşıma amacıyla kullanılmış olan kaplar; kadehlerin kullanılmaya başlandığı tespit edilmiştir³⁰¹. Habur Seramik Kültürü'ne ait örnekler içerisinde tutamaklı veya kulplu örnek oldukça az olmakla birlikte, Habur çanak çömleği üretilen tüm yerleşimler için kulp ve tutamağın çok seyrek kullanılan bir unsur olduğu anlaşılmaktadır³⁰².

2.3.4. Nuzi Seramik Kültürü

Nuzi³⁰³ Seramik Kültürü, Suriye ve Kuzey Mezopotamya'da Son Tunç Çağı'nda Mitanni Krallığı'nın egemenliği altındaki bölgelerde yaygın olarak görülmektedir³⁰⁴. Habur Deltası'nın Mitanniler için çekirdek bölge olması ve Habur deltası ve çevresindeki

²⁹⁶ Kozbe, 1992: 106; Bagh, 2003: 220; Çatalbaş, 2008: 40.

²⁹⁷ Bagh, 2003: 220; Çatalbaş, 2008: 40; Polis, 2014: 42.

²⁹⁸ Çatalbaş, 2008: 25.

²⁹⁹ Baştürk, 2008: 155; Çatalbaş, 2008: 40.

³⁰⁰ Sevin, 1987: 309; Kozbe, 1992: 104; Coppini, 2012: 467.

³⁰¹ Çatalbaş, 2008: 38; Coppini, 2012: 467.

³⁰² Kozbe, 1992: 107.

³⁰³ Adını aldığı Nuzi Kenti, Dicle Nehri'nin doğusunda, Zagros Bölgelerine yakın bir bölgedeki Mitanni İmparatorluğu'na giden bir şehir olan Arappa(modern Kerkük) Krallığına aittir(Bkz.: Novak, 2007: 390).

³⁰⁴ Bataray, 2012: 18.

yerleşimlerde yapılan arkeolojik kazıların artışı Nuzi çanak çömleği daha iyi tanınmasına olanak sağlamıştır³⁰⁵. Seramik kültürü yayılım alanları içerisinde, kuzeyde Fırat'ın başlangıcından başlayarak, doğuda Dicle'nin kolu olan Zap Suyu Vadisi'ne, batıda Amik Ovası'na, Asi Vadisi ve güneyde Babil'e kadar olan geniş bir alanın yer aldığı görülmektedir(Harita 9)³⁰⁶. Kültüre ait seramik örnekleri aynı zamanda O. Callaghan tarafından "Mitanni Ware" olarak da adlandırılmışlardır³⁰⁷. Kimi araştırmacılar ise söz konusu seramik kültürünün benzerlerinin Mitanni kontrolü altındaki Amik Ovası'nda yer alan Aççana Höyük'te ele geçmesinden kaynaklı "Atchana Ware"³⁰⁸ olarak adlandırılmasını uygun görmektedir³⁰⁹. Eldeki veriler doğrultusunda farklı bölgelerde ele geçen seramik kültürünün tamamı Mitanni Krallığı ile ilişkilendirilerek, Mitanni Krallığı'nın varlığı boyunca kullanım gördüğü ve MÖ 16. yüzyıl ortaları ile MÖ 13. yüzyılın ilk çeyreğine kadar varlığını sürdürebildiği düşünülmektedir³¹⁰. MÖ II. Binyıl ortalarına tarihlenen Nuzi çanak çömleği, önemli yerleşimler, saray, tapınak ve kraliyet mezarları gibi mekanlarda ortaya çıkmış, bu bağlamda lüks bir mal grubu olarak tanımlanmıştır³¹¹.

Nuzi seramikleri genel özellikleri itibariyle, koyu zemin üzeri açık renk kullanılarak yapılmış, kendine özgü bitkisel ve çeşitli geometrik motiflere sahiptir³¹². Genel anlamda açık kahverengi hamurlu, açık sarı veya çok açık kahverengi astara sahip kapların, koyu kahverengi zemin üzerine yapılan beyaz veya açık renk boyalı bezemelerden oluştuğu gözlemlenmektedir³¹³. Hamurlarına bakıldığında farklı yoğunlukta kum ve çok az bitki

³⁰⁵ Bataray, 2012: 18.

³⁰⁶ Stein, 1984: 24; Bataray, 2012: 14; Oguchi, 2014: 215.

³⁰⁷ Stein, 1984: 4; Oguchi, 2014: 224.

³⁰⁸ Wooley tarafından gerçekleştirilen kazılar sonucunda, Nuzi Seramikleri Aççana Höyüğe dışarıdan gelen bir mal grubu olarak değerlendirilmiştir. Bu yüzden söz konusu bölgede üretilen Nuzi Seramikleri'nin tamamı yerel üretim olarak kabul edilerek söz konusu adlandırmayı almışlardır(Bkz.: Bataray, 2012: 16). Nuzi seramikleri üzerinde değerlendirmelerde bulunan H. Oguchi, Alalakh'ta ele geçen söz konusu seramik kültürünün MÖ 15. yüzyıl sonu ile MÖ 13. yüzyıl başı arasında kullanım gördüğünü belirtmektedir(Bkz.: Oguchi, 2014: 217).

³⁰⁹ Bataray, 2012: 16; Dardeniz, 2012: 156.

³¹⁰ Novak, 2007: 393; Oguchi, 2014: 224.

³¹¹ Bataray, 2012: 15.

³¹² Bataray, 2012: 14. Nuzi seramiklerinin genel özelliklerine bakıldığında, Habur çanak çömleği ve Eski Babil çanak çömleğinin katkıları ve etkileri sonucu son halini aldığı düşünülmektedir(Bkz.: Bataray, 2012: 19).

³¹³ Stein, 1984: 4; Bataray, 2012: 53; Oguchi, 2014: 215.

katkılı oldukları anlaşılan seramiklerin çark yapımı olduğu anlaşılmaktadır³¹⁴. Söz konusu kültüre ait seramiklerin, analizler sonucu anlaşıldığı üzere pişirme sıcaklıklarının oldukça yüksek olması dikkat çekici bir unsurdur³¹⁵. Bezeme elemanlarına bakıldığında ise kültürün kendine özgü bir tarza sahip olduğu görülmektedir. Bezeme şablonu iki yatay dar bant arasına bir yatay geniş bant gelecek şekilde oluşturulmuş, erken dönemde arka fonda kırmızı renk daha baskınken geç dönemlerde koyu kahverenginin baskın olduğu gözlemlenmiştir³¹⁶. Çeşitli bölgelerde yer alan Mari, Nuzi ve Alalkh'ta ele geçen duvar resimleri ile benzerlik gösteren Nuzi Seramikleri üzerinde sıklıkla, papyrus bitkisi, çift ağızlı balta ağacı ve rozetler kullanılmıştır³¹⁷. Seramiklerin en erken görüldüğü Habur deltası örneklerinde, bezemeler geçiş ve başlangıcı nitelercesine, geometrik motifler ile nadir olarak bitkisel motifler ve hayvan figürlerinden oluşarak basit bir şekilde işlenmiştir³¹⁸. Geometrik motifler³¹⁹ içerisinde yatay ve dikey yönde bantlar, zikzak ve dalgalı bantlar, iç içe geçmiş sarmallar, üçgenlerin çeşitli varyasyonları ve noktalardan oluşan bezeme unsurları yer almaktadır³²⁰. Hayvan motiflerine bakıldığında ise en yaygın grubu basit ve yalın olarak işlenmiş kuş figürlerinin oluşturduğu görülmektedir³²¹.

Nuzi çanak çömleğine ait kap repertuarına bakıldığında kadehler(goblet), kraterler, geniş ağızlı silindir gövdeli kaplar, kapalı ağızlı geniş gövdeli kaplar, çeşitli büyüklüklerdeki kavanoz veya düz/oyuk kenarlı beher benzeri kaplar ve çeşitli zoomorfik kapların yer aldığı görülmektedir³²². Küçük ayaklı taban kaideleri bulunan kapların

³¹⁴ Bataray, 2012: 53

³¹⁵ Dardeniz, 2012: 156.

³¹⁶ Stein, 1984: 23; Bataray, 2012: 53.

³¹⁷ Kullanılan doğal bezeme unsurları incelendiğinde kültürün, kullanılan bezemenin Mitanni Krallığı'nın yayılım alanlarına paralel olarak birçok etkinin ürünü olduğu ve Kuzey Suriye, Mezopotamya, Mısır, Levant ve Ege Kültürleri ile benzerlik gösterdiği anlaşılmaktadır(Bkz.: Bataray, 2012: 17-19).

³¹⁸ Bataray, 2012: 54. Erken dönemlerde basit olarak işlenen bezeme şablonunun tarihsel süreçte değişime uğrayarak daha karmaşık ve zengin içerikli olduğu gözlemlenmektedir.

³¹⁹ Geometrik motiflerin ilginç bir şekilde araştırmacılar tarafından bazı kavramları sembolize ettikleri düşünülmektedir. Örneğin bu kavramlar içerisinde üçgenlerin dağları; bitkisel motiflerin ormanları; içleri noktalarla doldurulmuş dalgalı şeritlerin, Kıbrıs ve Ege kökenli örneklerden yola çıkılarak ahtapot ve kollarını; rozeti andıran etrafı noktalarla çevrili dairelerin ise güneşi sembolize ettikleri yer almaktadır(Bkz.: Stein, 1984: 4; Bataray, 2012: 55).

³²⁰ Bataray, 2012: 54.

³²¹ Bataray, 2012: 54.

³²² Stein, 1984: 26; Bataray, 2012: 16; Oguchi, 2014: 216.

genellikle içme amacıyla kullanıldığı düşünceler arasındadır³²³. En yaygın form olan kadeh formuna ait en erken örnekler Babil’de ele geçmiş ve söz konusu örneklerin Nuzi çanak çömlek formlarının oluşmasında etkili olduğu düşünülmektedir³²⁴.

2.3.5. Nahçıvan Orta ve Son Tunç Çağı Seramik Kültürü

2.3.5.1. Orta tunç çağı seramik kültürü

Nahçıvan Orta Tunç Çağı Seramik Kültürü, kaplarda kullanılan kilin rengi, yapısı ve süsleme tekniği açısından birbirinden farklı iki ana gruba ayrılmaktadır. Birinci grup pembe renkli boyalı kaplar içerir ve “Boyalı kaplar kültürü” olarak bilinir³²⁵. Bu kültür genel itibariyle Nahçıvan’ın yanı sıra Urmiye Havzası ve Doğu Anadolu’da da kendini göstermiştir³²⁶. Ele geçtiği merkezler içerisinde Kültepe I, Kültepe II³²⁷, Şahtahtı, Nehecir, Yaycı, Çalhanqala gibi arkeolojik tabakaları yer almakla birlikte; Göytepe D ve C tabakaları, Haftavantepe V ve VI tabakaları ve Dinkatepenin IV tabakalarında kültüre ait örneklerin benzerleri ile karşılaşılmıştır(Harita 10)³²⁸. Söz konusu kültür, Nahçıvan ve Doğu Anadolu’da geniş bir alana yayılmış olsa da, Azerbaycan’ın diğer bir bölümü sayılan Gürcistan’da oldukça az ele geçmiştir³²⁹.

Boyalı kaplar kültüründe karşımıza çıkan seramikler monokrom ve polikrom boyalı olmak üzere iki başlık altında incelenmektedir. Polikrom boyalılarına göre daha yoğun ele geçen Monokrom boyalıları³³⁰, kırmızı zemin üzerine siyah renk kullanılarak yapılan düz veya dalgalı çizgiler ve geometrik motiflerden oluşmaktadır³³¹. Dekorasyon şablonu genellikle kabın ağız kısmı veya ağzın altında kendine yer bulmaktadır. Seramikler üzerinde yaygın kullanılan dalgalı çizgilerin, sayıca fazla olanlarının su dalgalarını, tek

³²³ Oguchi, 2014: 216.

³²⁴ Bataray, 2012: 16.

³²⁵ Halilov, 2018a: 143.

³²⁶ Halilov, 2018a: 143.

³²⁷ Kültepe’de yapılan araştırmalar sırasında ele geçen seramik imalathanesi, çok sayıda seramik fırını ve içerisi boya ile dolu kil kaplar, Orta Tunç Çağı’nda Kültepe II. tabakasının Nahçıvan’ın önemli seramik üretim merkezlerinden biri olduğunu kanıtlar niteliktedir(Bkz.: Yardımcıel, 2015: 33; Halilov, 2019: 3).

³²⁸ Halilov, 2011: 167; Halilov, 2018a: 143; Halilov, 2019: 3.

³²⁹ Halilov, 2013: 199.

³³⁰ Kültepe II yerleşiminden ele geçen farklı çanak çömlek grupları arasında bir grubun kırmızı zemin üzerine beyaz boya ile bezendiği görülmektedir(Bkz.: Halilov, 2013: 198).

³³¹ Halilov, 2011: 166; Quliyeva, 2014: 46.

olanlarının ise yılanı temsil ettiği düşünülmektedir³³². Geometrik desenler içerisinde ise üçgen, çapraz çizgiler(açı), zikzaklar, eşkenar dörtgenler, dalgalı veya düz çizgilerin farklı varyasyonları, dalgalı veya kesik çizgiler ve küçük daireler yer almaktadır³³³. Boyalı kaplardan birinin üzerinde aynı zamanda üçgenin içerisinde işlenmiş file motifi kullanımı mevcuttur³³⁴. Bir diğer boyalı kaplar kültürü olan polikrom boyalı örnekler bakıldığında, daha karmaşık ve gelişmiş bir kompozisyona sahip oldukları görülmektedir. Polikrom kaplar, krem, turuncumsu-sarı veya bej renkli fon üzerine genellikle siyah, kırmızı, bazen de kahverengi, beyaz ve yeşil renkte yapılan motifler ile dikkat çekmektedir³³⁵. Polikrom örnekler üzerindeki dekorasyon şablonu incelendiğinde, kapların gövdesi ve üst kısmında kendine yer bulmuş olan, üçgen motiflerinin aralarına yapılan küçük daire benzeri doldurma motifleri, insanlar³³⁶ ve çoğunlukla kuşlardan oluşan hayvan figürleri³³⁷ görülmektedir. Aynı zamanda kültür içerisinde süsleme amacıyla kullanılan halka biçimli kalkanlar ve baltalar bezeme repertuarında yer alan diğer öğeler olarak karşımıza çıkmaktadır³³⁸. Ana bezeme kompozisyonu haricinde severek kullanılan bir diğer grubu ise çift çizgilerin arasında işlenen toplu üçgenler oluşturmaktadır³³⁹. Polikrom boyalı örnekler üzerinde işlenen geometrik motifler incelendiğinde, repertuarın monokrom örnekler ile benzer olduğu ve monokrom örnekler göre daha karmaşık işlendikleri gözlemlenmektedir.

Nahçıvan Orta Tunç Çağı Seramik Kültürü içerisinde görülen ikinci ana grubu ise boyasız seramikler oluşturmaktadır. Boyasız ve bezemeli seramiklerin yayılım alanına bakıldığında Nehecir, Kültepe II, Mil-Karabağ, Talış-Muğan, Kobustan ve Kuzeydoğu Azerbaycan'da ele geçtikleri görülmektedir. Söz konusu seramikler Erken Tunç Çağı'nda olduğu gibi gri ve siyah renkli ve cilalı bir zemine sahiplerdir³⁴⁰. Erken Tunç Çağı'nda

³³² Halilov, 2018a: 146; Halilov, 2018b: 444.

³³³ Quliyeva, 2014: 46; Halilov, 2018a: 143.

³³⁴ Halilov, 2011: 167.

³³⁵ Halilov, 2013: 198.

³³⁶ İnsan figürlerine ait tasvirler içerisinde en ilginç olanı, Qızılburun'dan ele geçmiş olan bir seramik üzerinde işlenmiştir. Söz konusu sahne üzerinde geometrik desenlerin ortasında iki insan tasviri yer almaktadır. Birinin kadın diğerinin erkek olduğu düşünülen insan figürleri kıyafetleri ile tasvir edilmiş olup, muhtemelen bir dans ya da ritüele ait anı canlandırdıkları önerilmektedir(Bkz.: Halilov, 2011: 167; Halilov, 2018b: 442-443).

³³⁷ Hayvan figürleri arasında keçi, geyik ve ceylan tasvirleri görülmektedir(Bkz.: Halilov, 2018b: 439).

³³⁸ Halilov, 2018b: 446.

³³⁹ Halilov, 2013: 198.

³⁴⁰ Halilov, 2013: 199.

kullanım gören Kura-Aras kültürünün devamı olarak görülen boyasız seramiklerin üzerleri, baskı veya kazıma tekniği ile yapılmış, boyalı örneklerde görülen geometrik motiflerin benzerleri ile süslenmişlerdir³⁴¹.

Orta Tunç Çağı'nda Nahçıvan'da görülen kap repertuarına bakıldığında ise, ağız kenarı içe dönük ve yuvarlak gövdeli kaplar, şişkin gövdeli ve yassı ayaklı çanaklar, bardaklar, sürahiler ve kaselerden oluştuğu görülmektedir³⁴².

2.3.5.2. Son tunç çağı seramik kültürü

Nahçıvan'da karşımıza çıkan Son Tunç Çağı'na ait örnekler de bir önceki dönemi yansıtır niteliktedir. Son Tunç Çağı boyalı kap geleneğine bakıldığında, Kafkasya, Doğu Anadolu ve Urmiye Havzası örnekleri ile benzerlik göstermesinin yanı sıra yerli üretim ocaklarında yerli seramikçiler tarafından üretildiklerinden dolayı farklılıkları bulunmaktadır³⁴³. Bu kaplar genellikle Aras Nehri, Nahçıvançay Nehri, Kültepe I, Kültepe II, Şahtaktı, Kalacık ve Yurdçu gibi çok sayıda merkezden ele geçmiştir(Harita 10)³⁴⁴.

Son Tunç Çağı boyalı kaplar kültüründe karşımıza çıkan seramikler, gri veya pembe³⁴⁵ hamurlu olmakla birlikte katkı maddelerine bakıldığında ince veya iri kum katkılı oldukları gözlemlenmektedir³⁴⁶. Bir önceki dönemin aksine yoğunlukla polikrom boyalı, az sayıda ise monokrom boyalı örneklerden oluşmaktadır³⁴⁷. Polikrom boyalı kapların geneli Orta Tunç Çağı'nda olduğu gibi yalnızca merkezi bir alanı veya tamamı bej, krem ya da turuncumsu-sarı renkte boyanarak üzerlerine kırmızı, siyah ve sarı boyalar kullanılarak süslenmiştir³⁴⁸. Monokrom boyalar incelendiğinde ise aynı renk zemin üzerine çoğunlukla

³⁴¹ Halilov, 2018a: 143.

³⁴² Quliyeva, 2014: 46.

³⁴³ Halilov, 2013: 199.

³⁴⁴ Halilov, 2013: 199.

³⁴⁵ Pembe renk hamura sahip örneklerin yüzeyleri bezemeli ve boyalı, gri renk hamura sahip olanların yüzeyleri ise bezemesiz ve basit bir dekorasyona sahiptirler(Bkz.: Halilov, 2014: 69). Aynı zamanda gri olan örnekler genellikle dağlık alanlarda yoğun olarak ele geçmektedir.

³⁴⁶ Halilov, 2014: 69.

³⁴⁷ Son Tunç Çağı'na ait örnekler içerisinde çok az sayıda olmakla birlikte yalnızca Kültepe I ve Kazan yerleşimlerinde, beyaz boyalı seramikler ile karşılaşmıştır. Az sayıda ele geçmesinin sebebi olarak ise, beyaz boyalı kapların Nahçıvan'ın temel merkezlerinin ürünü olmadığı ve yalnızca Azerbaycan'da yer alan Hocalı-Gedebey kültürüne ait bir öge oluşu gösterilmektedir(Bkz.: Halilov, 2014: 69).

³⁴⁸ Halilov, 2011: 168.

kırmızı renk boya ile bezemeler yapılmış ve söz konusu örnekler daha çok Erken Demir Çağı'na tarihlendirilmişlerdir³⁴⁹. Genel bezeme şablonu içerisinde geometrik motifler, çeşitli hayvan ve farklı biçimli desenler yer almaktadır. Söz konusu kültürde de Orta Tunç Çağı örneklerinde olduğu gibi geometrik motifler yoğun kullanıma sahiptir. Geometrik desenler arasında yarım konsantrik daireler, düz ve dalgalı çizgiler, açılar³⁵⁰, zikzaklar, daire, dörtgen, kafes taralı baklava dizileri, üçgenler, kafes taralı üçgenler, haç motifi³⁵¹, tarak biçimli motifler³⁵² ve yıldız motifi³⁵³ yer almaktadır³⁵⁴. Hayvan figürlerine bakıldığında çoğunlukla kuş, nadiren ise keçi, at ve kurt benzeri hayvanların kullanım gördüğü anlaşılmaktadır³⁵⁵. Bir diğer bezeme unsuru olarak bilinen farklı biçimli desenlerden oluşan repertuar içerisinde ise “Ş”, “T”, “M”, “Y” biçimli desenler ve mantar biçimli çıkıntılar³⁵⁶ yer almaktadır.

Son Tun Çağı kap formlarına bakıldığında, kaseler, kadeh, çanak, çömlek ve çaydanlıktan oluştuğu gözlemlenmektedir. Kaseler, ağız kenarı düz yuvarlak gövdeli olanlar ve ağız kenarı karşılıklı olarak iki kenardan içe doğru bastırılmış; derin olmayan örnekler olmak üzere iki gruba ayrılırlar³⁵⁷. Çanaklar ise boyunsuz, dışa yuvarlatılmış ağız kenarlı ve yuvarlak gövdeliler; dışa yuvarlatılmış ağız kenarlı geniş omuzlular; dışa çekik ağız

³⁴⁹ Halilov, 2014: 69.

³⁵⁰ Açılar, Culfa Nekropolü'nden ele geçen örnekten de anlaşılacağı üzere çömleklerin kaide kısmına çizilmişlerdir. Kabın zemininde yer alan bu açı görünümünün benzerleri ile, İran'da ele geçen bazı seramik örneklerinde ve Helen-Paris mitolojisinin işlendiği sahnelerdeki kalkan motifleri üzerinde karşılaşmak mümkündür (Bkz.: Halilov, 2017b: 390).

³⁵¹ Haç motifleri, kafesli dört üçgenin uç kısımlarının birleşmesi sonucu oluşturulmuştur(Bkz.: Halilov, 2014: 65).

³⁵² Şahtahtı Nekropolü'nde görülen tarak biçimli motifleri, birçok kültürler kendine yer bulmuş ve basit bir desen olarak değil de hakimiyet veya vasallık bildiren bir damga olabileceği düşünülebilir(Bkz.: Halilov, 2017b: 391).

³⁵³ Kabın tüm gövdesini kaplayan ve ağız kısmından kaideye kadar bir sarkıt gibi aşağı yönlü işlenen içi kafes taralı üçgen motifleri, kabın tabanından bakıldığında sekiz köşeli bir yıldız görünümü almıştır. Söz konusu kap Kültepe II yerleşiminden ele geçmiş tekil bir örnektir(Bkz.: Halilov, 2014: 63).

³⁵⁴ Halilov, 2014: 62-66; Halilov, 2019: 6.

³⁵⁵ Halilov, 2019: 8-9.

³⁵⁶ Mantar biçimli çıkıntılar, yumru benzeri kabarmalar şeklinde kap yüzeyine çertme(parmakla şekil verme) tekniği ile yapılmışlardır. Söz konusu teknikte beyaz boyalı örnekler gibi Hocalı-Gedebey kültürüne aittir(Bkz.: Halilov, 2013: 200).

³⁵⁷ Quliyeva, 2014: 60-61; Halilov, 2014: 62-63.

kenarlı ve yuvarlak gövdeliler olmak üzere 3 ayrı tiptir³⁵⁸. En dikkat çekici olan çaydanlık formlarına bakıldığında, konik gövdeli, dışa dönük ağız kenarlı, lüleli ve kulplu oldukları gözlemlenmektedir³⁵⁹.



³⁵⁸ Halilov, 2014: 63.

³⁵⁹ Halilov, 2013: 200.

dikkat çeken Tazekent kültüründe görülen eşkenar dörtgenler Nahçıvan OTÇ seramiklerinde de içleri dalgalı varyasyonları ile görülmektedir(Levha 34b, Levha 50a:1). OTÇ tarihli örneklerde görülen bezemeler erkende oldukça yalın bir kullanıma sahipken dönem ilerledikçe oldukça karmaşık bir kompozisyona dönüşmüştür.

Nahçıvan seramiklerinin STÇ tarihli örneklerinde görülen geometrik bezemelerde OTÇ tarihli örneklerden çok farklı olmaksızın, yarım konsantrik daireler, düz ve dalgalı çizgiler, üçgenler, açılar, zikzaklar, daireler, dörtgenler, taralı eşkenar dörtgenler, haç motifi, tarak biçimli motifler ve yıldız motiflerinden oluşmaktadır(Levha 52a, Levha 53a, Levha 54a). Bezemelerin işlenişi bakımından diğer MÖ II. Binyıl boyalı seramikleri ile benzer özelliklere sahip olan söz konusu seramikler, Nahçıvan OTÇ seramiklerinde olduğu gibi erken örneklerde oldukça yalın geç örneklerde ise karmaşık bir bezeme üslubuna sahiptir.

ÜÇÜNCÜ BÖLÜM

SON TUNÇ ÇAĞI SONU VE ERKEN DEMİR ÇAĞI'NDA GÖRÜLEN GEOMETRİK BEZEMELER ARASINDAKİ BENZERLİKLER

Önceki bölümlerde Frig Kültürü ve MÖ II. Binyıl'da görülen Doğu Seramik Kültürleri dahilinde baskın boyalı seramik grupları incelenmiştir. Ele alınan örneklerde görülen geometrik bezemelere bakıldığında, kullanılan motifler arasında benzerlik olduğu anlaşılmıştır. 3. bölüm dahilinde bu benzerlikten yola çıkılarak, tarihsel örgüyü anlayabilmek açısından MÖ II. Binyıl Orta Anadolu siyasi yapılanması ve Frig halkının ortaya çıkışı hakkında toplu bir değerlendirme yapılmıştır. Ardından geometrik bezeme unsurları, Frig seramik sanatı baz alınarak etkilenmiş olabileceği MÖ II. Binyıl Doğu Seramik Kültürleri ile karşılaştırmalı olarak incelenmiştir.

3.1.Son Tunç Çağı Sonu ve Erken Demir Çağı Başlangıcı

Anadolu coğrafyasına bakıldığında MÖ II. Binyıl'da varlığını büyük ölçüde gösteren güçler kuşkusuz ki Asur Ticaret Kolonileri ve Hitit Devleti'dir. Söz konusu güçlerden erken tarihli olanı Asur Ticaret Kolonileri daha önce de belirtildiği gibi, Hitit Devleti'nin genişleme politikası güderek gerçekleştirdiği hareketlenmeler sonucu tüccarların geri dönmelerine sebep olarak son bulmuştur. Asurluların bu geri çekiliş hareketinin ardından MÖ II. Binyıl'ın diğer büyük gücü konumundaki Hitit Devleti uzun süre varlığını sürdürmüştür. Hitit Devleti'nin MÖ II. Binyıl'ın sonlarına doğru yıkılması sonucu uzun bir aranın ardından yeni bir dönem olan MÖ I. Binyıl başlamıştır.

Hititler gibi oldukça büyük ve stratejik olarak güçlü bir devletin nasıl son bulduğu ise tam olarak netlik kazanamamıştır³⁶⁰. Çöküşün en etkin sebepleri arasında Deniz Kavimleri olarak bilinen halk yer almaktadır. Anadolu'nun etnik ve sosyal bünyesinde büyük değişikliklere yol açan Deniz Kavimleri göç hareketlerinin yaklaşık olarak MÖ 13. yüzyıl sonları ile MÖ 12. yüzyıl başlarında gerçekleşmiş olduğu düşünülmektedir³⁶¹. Deniz

³⁶⁰ Hititler'in önemli merkezleri olan Boğazköy, Alacahöyük ve Alişar'da gerçekleştirilen kazılar sonucunda yangının neden olduğu bir tahrip tabakası ile karşılaşmış ve saldırıların Hitit Devleti'nin yıkımında en önemli faktör olduğu ihtimali kesinlik kazanmıştır(Bkz.: Çapar, 2018: 44.).

³⁶¹ Bülbül, 2009: 83.

kavimleri olarak bilinen halkın kıyıda ilerleyerek Mısır'a kadar dayandıkları ve Mısırlılar tarafından "Deniz ülkelerinden gelenler" ya da "Dört Bir Yandan Gelen Kuzeyliler olarak" isimlendirildikleri bilinmektedir. Söz konusu halkın Troia Savaşı'ndan sağ kurtulan ve Yunanistan'ın çöküşünden kaçıp yeni yerleşim yeri arayışı içinde olan bir kabile olması muhtemel görünmektedir³⁶². Saldırıları gerçekleştiren kabileler, büyüklü küçüklü çeşitli halk gruplarından oluşmaktadır. Doğu Balkanlardan başladığı varsayılan bu göç hareketi eski Trakya ve Batı Anadolu'nun etnik tablosunda büyük değişikliklere sebep olmuştur³⁶³. Bouzek tarafından önerilen rotaları, Adriyatik Denizi ve Orta Avrupa'dan gelerek aradan bir kuşak geçmesinin ardından, Ege Havzası ve Doğu Akdeniz'in kıyı bölgelerine kadar ilerledikleridir.

Hititler'in deniz kavimleri tarafından gelen ilk düşman akınıyla çöküp çökmediği hala netlik kazanamamışken, bazı metinlerde Mısır halkı tarafından Hititler'in varlığının görüldüğü son dönemlerine yakın tahlil geldiği yer almaktadır. Bu durumda söz konusu büyük gücün siyasi ve ekonomik açıdan zayıflamaya başladığını akla gelmektedir. Aynı zamanda bir türlü egemenlikleri altına alamadıkları Kaşkalar ve Anadolu'da hegemonyası altında yaşayan birçok yerli halkın bu zayıflıktan yararlanarak ufak saldırı girişimleri siyasi zayıflamayı hızlandıran bir başka etken sebep olmalıdır³⁶⁴. Haliyle bu zayıflama Deniz kavimleri ile birleşince Hititler'in yavaş yavaş yok olma yoluna girmesine yol açmıştır. Hititlerin bu çöküşüyle birlikte Anadolu'nun batısında küçük beylikler halinde yaşayan Arzawa devletler topluluğunun da tarih sahnesinden silindiği düşünülmektedir³⁶⁵. Bununla birlikte Hititler üzerine gerçekleştirilen son çalışmalar, halkın kültür izleri üzerinde iskana terk edilmeden önce herhangi bir yanık veya yıkım izinin olmadığını gözler önüne sermiştir. Yanık izlerinin iskana terk edilmesi ardından karşımıza çıkması, muhtemelen ani bir saldırı sonucu yıkımın gerçekleşmediğini akla getirmektedir. Bu durumda yıkılış öyküsünün

³⁶² Deniz Kavimleri göç hareketi bazı araştırmacılar tarafından, ekonomik olarak zayıf ve tarıma elverişli dağlık arazisi pek bulunmayan Yunan halkının, hayatlarını sürdürmek için yeni toprak arayışı içerisinde gerçekleştirdiği bir hareketlenme olarak düşünülmektedir(Bkz.: Bülbül, 2009: 83).

³⁶³ Çakalgöz, 2011: 8.

³⁶⁴ Çakalgöz, 2011: 9.

³⁶⁵ Seeher, 2010:220; Çakalgöz, 2011: 9.

Frigler veya Deniz Kavimleri olarak adlandırılan halk tarafından gerçekleşmiş olma ihtimali kısmen ortadan kalmış gibi görünmektedir³⁶⁶.

Bu göç hareketlerinin Kızılırmak yayı içinde kalan toprakların tamamen terk edilmesine ve yaklaşık dört yüz yıl boyunca yerleşim dışı olmasına sebep olarak Anadolu'da Karanlık Çağ meydana getirdiği düşünülmektedir. Anadolu'da gerçekleşen dört yüz yıllık karanlık çağ ilerleyen süreçle birlikte 100 yıla kadar düşürülmüş ve Karanlık çağ için önerilen 100 yıl, saldırıların izlerini silmek için yeterli görülmüştür³⁶⁷. Son araştırmalar ışığında Karanlık Çağ'ın tamamen aydınlanması ve yazınsal eksikliğin yer aldığı daha muhtemel görülmektedir. Kargaşanın hakim olduğu bu dönemde halkların büyük devletler halinde olmasa bile yüksek kesimlerde küçük kabileler halinde yaşadıkları ve tamamen tarih sahnesinden silinmedikleri bir diğer faktördür³⁶⁸. Bu faktörü destekleyici nitelikte bilgi ise, Deniz Kavimleri tarafından gerçekleştirilen bu saldırıların öncesinde MÖ I. Binyıl'da büyük güç konumuna gelen Frig halkının MÖ 13. yüzyıldan itibaren³⁶⁹ Anadolu'da yaşamaya başladığıdır³⁷⁰. Elbette MÖ I. Binyıl'da kendini gerek sanatı gerek siyasal konumuyla bu kadar hissettiren bir halkın kültürel devamlılık açısından hali hazırda bir halkın varlığı üzerine kurulmuş olduğu göz ardı edilmemelidir. Buradan yola çıkılarak Frig kültürü, varlığını koruyan bir kabile veya halkın üzerine birden çok kültürün, dönemsel hareketlilikten kaynaklı etkileri sonucu ortaya çıkmış bir kültür olarak düşünülmelidir. Genel olarak kökeni hakkında netleşmemiş fikirler bulunan Frig Uygarlığı, batı kaynakları tarafından "Yunan", doğu kaynakları tarafından ise "Asur" kültürü ile özdeşleştirilmiştir³⁷¹. Batı kaynaklarında Frig olarak adından söz ettiren kültür, doğu kaynaklarında Muşki olarak kendine yer bulmuştur. Bu bağlamda Asur yıllıklarında bahsi geçen Muşki terimi Frig halkını simgelemiyorsa, Lidyalılar'ı bilen Asur halkı, Lydialılar'ın hüküm sürdüğü dönemde

³⁶⁶ Seeher, 2010:221.

³⁶⁷ Aynı zamanda bazı araştırmacılar tarafından son güncel veriler ışığında Karanlık Çağ aydınlanmış, yazınsal eksiklik veya azalmadan kaynaklı yeterli tarihsel bilginin kesintiye uğradığı fikri ön plana çıkmıştır(Bkz.: Erdan, 2018: 168).

³⁶⁸ Hititlerin yıkılma evresinin ardından Anadolu'da yaşayan yerli halklar yavaş yavaş göçebe bir yaşam tarzı benimseyerek, göçler ile gelen halklar ile entegre olarak varlıklarını sürdürmüş olmalıdır.

³⁶⁹ MÖ 13. yüzyılda Bryg olarak bilinen bu halkın olası ihtimalle rotası Deniz kavimlerinden farklı değildir. Bryg halkı öncelikle Son Tunç Çağı'nda Balkanlar'a yerleşmiş, burada kısa süre kalmasının ardından Anadolu'ya hareket ederek Karanlık Çağ öncesinde Anadolu'daki yerini almıştır(Bkz.: Çakalgöz, 2011: 9).

³⁷⁰ Bülbül, 2009: 82.

³⁷¹ Erdan, 2018: 169.

bir diğerk büyük siyasi güç konumundaki Frigler'den bahsetmemiş olacaktırdır. Ancak V. Sevin Muşki ve Frig eşitliğinin kabul görmemesi gerektiğini belirtmektedir. Bunun sebebi olarak ise, "Meşech" olarak da Asur kralları tarafından bahsedilen Muşki halkının, o dönemde Elazığ yöresine yakın bir coğrafyada varlığını sürdürdüğü ihtimalini göstermektedir³⁷². Ancak Frig kültürünün, Doğu Anadolu'ya kadar ilerleyen MÖ II. Binyıl Muşki veya Frig halkı üzerine, Anadolu'ya MÖ II. Binyıl sonlarında göç hareketleri ile gelen halkların baskınlık kurarak oluşma ihtimali muhtemeldir. Buradan yola çıkıldığında söz konusu Frig kültürünün, Deniz kavimleri öncesine dayanan bir varlığa sahip olduğu ve kültürün MÖ II. Binyıl'da Doğu Anadolu'da yeşermeye başladığı düşünülmesi gerekmektedir. Ancak araştırmalar her ne kadar doğu kaynakları yönlü hareket edilmesi gerektiğine işaret etmiş olsa da batı kaynakları söz konusu kültürün tasnifinde daha büyük role sahip olmuştur³⁷³.

Öte yandan Frig ve Trakya kaba seramiklerinin benzerliğinden bahseden araştırmacılar, Frig kültüründe görülen boyalı seramiklerde Balkan kültür izlerinden bahsetmemektedirler³⁷⁴. Bunun yanı sıra ele geçen Frig boyalı seramikleri incelendiğinde Doğu Seramik Kültürleri'nde görülen MÖ II. Binyıl kültürleri ile bezeme açısından oldukça benzer oluşu göz ardı edilmemelidir. Bu durum sonucunda Frig halkının kökeninin, Balkanlar olup olmadığı üzerine bir kez daha düşünülmesi gerekmektedir. Buradan yola çıkıldığında ise Frigler'in, Anadolu'daki izlerinin Deniz Kavimleri öncesine kadar uzandığı çıkarımına varmak yanlış olmayacaktır.

Sonuç itibariyle Frigler, kuvvetle muhtemel Anadolu'da bulunan yerli halkın, göç dalgaları sonucu Anadolu'ya gelen halklar ile beraber MÖ I. Binyıl'da kendini toparlayarak yeni bir kültür oluşturması sonucu ortaya çıkmıştır. Bu bağlamda oluşan yeni kültürün içerisinde, hem MÖ II. Binyıl kültürlerinde görülen sanat unsurlarını hem de Thrak kaba seramiklerini içinde barındırması tuhaf karşılanmamalıdır.

³⁷² Sevin, 1992: 252.

³⁷³ Erdan, 2018: 169.

³⁷⁴ Öyle ki ilk başlarda Gordion 7B ve 7A tabakalarında gözlemlenen basit yapılar ve ele geçen ilkel çanak çömlek grubu, yıllarca Karanlık Çağ devamında görülen kültürlerin, eski kültürler ile bağlantılı olmadığı görüşünün kabul görmesine sebep olmuştur. Devamındaki süreçte göçler dalgaları ile gelen Trako-Frig kökenli halkın, MÖ 9. yüzyılda 6. tabakadan itibaren bölgedeki kadim kültürlerle etkileşim halinde bulunarak Gordion ekseninde yeni bir yerel Anadolu Demir Çağı krallığı oluşturdukları düşünülmektedir(Bkz.: Deniz, 2016: 80).

3.2. MÖ II. Binyıl Doğu Kùltürleri Baskın Boyalı Seramik Gruplarında Görùlen Geometrik Bezeme Geleneğinin Frig Seramiđi Üzerine Etkileri

Boyalı seramik geleneğinde karřılařılan en yođun bezeme ögesini geometrik motifler oluřturmaktadır. Frig geometrik motif geleneğinin, seramik yapım tekniđi ile bezeme geleneğindeki ufak benzerlikle birleřtirildiğinde genellikle Yunan Uygarlıđı etkisinde geliřmiř olduđu akla gelmiřtir. Özellikle Frig kùltüründe, iřlevselliđi hala netlik kazanamamıř gövde altında bezeme bulunmayan kaplar görùlmektedir. Bununla beraber kaplar üzerinde görùlen iřin dizileri ve noktalı daireler, Frig boyalı seramik geleneğinde uygulanan bezeme unsurlarının Batı etkisi altında oluřtuđunu akla getirmiřtir³⁷⁵. Dolayısıyla bu fikirden yola çıkıldıđında Frig sanatının, Batı'dan yani Yunan sanatının etkileri sonucu şekillendiđi düşünùlmektedir³⁷⁶. Ancak Frigler'in, Anadolu'da varlıđını kabul ettirdiđi ve altın çađını yařadıđı dönem, kùltürel anlamda bir birikim veya deneyim olmaksızın bir anda gerçekleřmemiřtir³⁷⁷. Bu bađlamda Batı etkisinden ziyade Anadolu'da hali hazırda bulunan kùltürlerin etkileri, Yunan uygarlıđına oranla daha yođun olmalıdır.

Anadolu kùltürlerinin kesintiye uğramadan devam ettiđi düşüncesini, Karanlık Çađ'ın 100 yıla kadar düşürùlmesi ve hatta yakın zamanda gerçekleřtirilen arařtırmalar sonucu aydınlanarak yazınsal eksiklikten kaynaklı bilgi eksikliđi olduđuna inanılması ile desteklemek yanlış olmamalıdır³⁷⁸. Karanlık çađın ardından Anadolu'ya gelip yerleřen Frig halkının kökeni birçođ arařtırmacı tarafından yıllarca Balkanlar olarak ele alınmıřtır. Trakya'da yapılan kazılar sonucu ele geçen veriler dođrultusunda, Erken Demir Çađı'nın geç evresine ait çok çeřitli geometrik motiflere sahip çanak çömlekler³⁷⁹ ele geçmiřtir³⁸⁰. Oldukça basit dekorasyon unsurlarını içerisinde barındıran çanak çömlekler üzerinde genellikle, kesik çizgiler, yatay-dikey çizgi grupları, s spiralleri ve iç içe daireler, ustalar tarafından severek kullanım görmüřtür³⁸¹. Bezeme alanları ve iç içe dairelerin basit

³⁷⁵ Akurgal, 1955: 192.

³⁷⁶ Iřık, 1989: 4.

³⁷⁷ Iřık, 1989: 4. Göç hareketleri ile desteklenen Frig Uygarlıđı, kuřkusuz ki bahsi geçen dönemde Ege'deki Yunan etkisi altında şekillenmiř ve heterojen bir kùltür meydana gelmiřtir(Bkz.: Iřık, 2003: 21).

³⁷⁸ Erdan, 2018: 168.

³⁷⁹ Erken Demir Çađı'nın geliřmiř evresinde görùlen söz konusu seramik grubu, Psenicevo Grubu olarak bilinmektedir(Bkz.: Bozhnova, 2012: 58).

³⁸⁰ Bozhnova, 2012: 58.

³⁸¹ Bozhnova, 2012: 58.

örnekleri gibi birkaç ufak ince detaydan yola çıkıldığında olası bir etkinin varlığı akla gelmektedir. Ancak Frig kültürünün çağdaşı olan bu bezeme geleneği Anadolu'ya gelen Balkan Kökenli halklar tarafından kullanıldıysa, Anadolu'daki örneklerine göre oldukça basit görünmektedir. Sonuç olarak büyük oranda Anadolu ve Yunan kültürlerinin izlerini barındıran Frig kültürü, belki de Thrak kaba seramiklerinin varlığından yola çıkıldığında yalnızca Deniz Kavimleri göçü ardından kısa süre Balkan etkilerini bünyesinde barındırmış olmalıdır.

Erken örneklerde gözlemlenen kaba seramik geleneğinin ilerleyen süreçle birlikte yerini boyalı seramiklere bıraktığı görülmektedir. Boyalı seramik geleneği ise Anadolu'nun yerli seramik geleneği yansıtırcasına geometrik motif ağırlıklı kompozisyonlardan oluşmaktadır. İlk araştırmalardan itibaren Yunan uygarlığının büyük etkisi sonucu oluştuğu düşünülen bezeme geleneğinin aslında kesinliği tekrardan düşünülmesi gerekmektedir. Çünkü Frig Uygarlığı'nın altın çağını yaşadığı dönemde, Yunan sanatında gelişmiş bir bezeme geleneği ile birlikte kısmen siyah figür tekniği kullandığı görülmektedir. Aynı zamanda Anadolu'daki basit bezeme geleneğinin aksine Yunan seramikleri üzerinde doldurma motifleri ile birlikte yalnız tek insan figüründen ziyade yavaş yavaş kompozisyon bütünlüğüne sahip mitolojik konular işlenmektedir³⁸². Bu bağlamda etkisi olduğu düşünülen Yunan Uygarlığı'nın oldukça gelişmiş seramik teknolojisinin yanında Frig seramik geleneğine bakıldığında, Anadolu'nun yerli seramik geleneğini yansıtırcasına MÖ II. Binyıl seramikleri ile benzerlik gösterdiği anlaşılmaktadır.

Öte yandan MÖ II. Binyıl Doğu Anadolu baskın boyalı seramik kültürleri incelendiğinde, bezeme repertuarı, bezemelerin uygulanış şekilleri ve kap yüzeyinde buldukları alanlar, Anadolu'da baskın bir geometrik bezeme geleneği olduğunu gözler önüne sermektedir. Bu durumda Anadolu'nun hali hazırda süregelen bezeme geleneği ufak etkileşimlerle bir araya gelerek Anadolu'nun Demir Çağı seramik kültüründe yerini almıştır.

MÖ II. Binyıl'da Doğu Anadolu'da görülen seramik kültürlerine bakıldığında, bugünkü Gürcistan, Ermenistan, Azerbaycan, Nahçıvan ve İran Azerbaycanı'nın birbirleriyle olan siyasi veya ticari etkileşimleri sonucu oluşmuş, Anadolu'lu bir geometrik geleneğinin varlığına işaret etmektedir. Gelenek çerçevesinde ele alınan Van-Urmiye/Kızıl Vank Seramik Kültürü, Trialeti-Kirovakan Seramik Kültürü, Tazekent(Karmir Berd)

³⁸² Çakır, 2011: 27.

Seramik Kültürü ve Sevan-Üzerlik Seramik Kültürü alt başlıkları ile Aras Boyalıları, Syro-Kilikya(Amik-Kilikya) Seramik Kültürü, Habur Seramik Kültürü, Nuzi Seramik Kültürü ve Nahçıvan Orta ve Son Tunç Çağı Seramik Kültürü dahilinde görülen geometrik bezeme unsurları, birbirinden çok farklı olmaksızın bir zincirin birbirine bağlı halkaları gibi benzer özelliklerine sahiptirler.

Yatay-Dikey ve Çapraz Çizgiler

Özellikle kültürlerde görülen geometrik bezemeler içerisinde en başta yatay-dikey ve çapraz çizgiler gelmektedir. Söz konusu bezeme unsurları, tüm kültürlerde bezeme oluşumunda en etkin rolü olan geometrik motiflerdir. Bezeme unsurlarının içerisinde veya kendi başlarına bir bezeme kuşağı oluşturdukları örnekler üzerinden anlaşılan yatay-dikey ve çapraz çizgiler, gelişmiş bezemelerin oluşumunda en etkin role sahip bezeme ögesidir. Basit olarak nitelendirilebilecek bahsi geçen motiflerin en belirgin örneklerini Van-urmiye kültüründe gözlemlemek mümkündür. Kültür incelendiğinde anlaşılmaktadır ki monokrom örneklerde oldukça düzensiz işlenen motif(Levha 27a), ilerleyen süreçle birlikte polikrom örneklerde düzenli bir şekilde kullanılarak motif ayracı olarak veya bezeme bantlarının sınırları(Levha 29a) olarak kullanım görmüştür. Van-Urmiye kültürü dışında da ana motif içerisinde veya etrafında yardımcı motif olarak kullanıldığı görülen yatay-dikey ve çapraz çizgiler, Frig kültüründe daha gelişmiş bir şekilde kullanılmış ve MÖ II. Binyıl kültürlerindeki düzenli örneklerindeki gibi motif ayracı veya bezeme bantlarının sınırlarını oluşturarak kap yüzeyinde benzer role sahip olmuştur.

Dalgalı Çizgiler

Frig kültüründe karşımıza çıkan dalgalı çizgiler Batı Frig'de çok yoğun görülen bir bezeme unsurudur. Doğu Frig'de ise nadir görülen bezeme unsurunun, yıllarca araştırmacılar tarafından batı etkisi altında olduğu savunulmuştur. Kültürler incelendiğinde Batı Frig kültürüne atfedilen buluntularda görülen dalgalı çizgiler genellikle sık bir şekilde yapılarak: bezeme kuşakları arasında iki yatay bant içerisinde kuşak ayracı olarak(Levha 13a, Levha 14a), kabın dışa taşkın ağız kısmı içerisinde(Levha 17a, Levha 18a) veya kabın yukarıdan aşağıya doğru tüm yüzeyinde iki yatay bant içerisinde(Levha 13a, Levha 17a, Levha 18a) kullanım görmüştür. Doğu Frig kültüründeki örneklerde ise Batı kadar yoğun olmasa da: bezeme kuşakları arasında iki yatay bant içerisinde kuşak ayracı olarak(Levha

5b, Levha 8b) veya bezeme kuşaklarının bittiği noktada alt sınırlayıcı olarak(Levha 3b) kullanım görmüşlerdir.

Tarihi örgüdeki geçmişi incelendiğinde dalgalı çizgi bezeme geleneğinin MÖ II. Binyıl kültürlerine kadar uzandığı görülmektedir. Van-Urmiye, Tazekent, Sevan-Üzerliktepe ve Nahçıvan OTÇ seramik kültürlerinde karşımıza çıkan bezeme unsuru Frig örneklerine göre daha geniş dalgalara sahiptir. Kullanım şekilleri farklı olmaksızın yine bezeme kuşakları arasında ayraç olarak, kendi başlarına bezeme unsurunu oluşturarak toplu gruplar halinde (Levha 26a, Levha 38a, Levha 49a-b), bezeme kuşaklarının bittiği noktada alt sınırlayıcı olarak(Levha 27a, Levha 33c) ve Frig Uygarlığı'ndan farklı olarak bezemeler arasından aşağıya sallanan dalgalı kıvrımlar halinde (Levha 26a) karşımıza çıkmaktadır. Bu bağlamda dalgalı çizgilerin MÖ II. Binyıl kültürlerinde de kullanılmış olması, Anadolu tarafından Batı Kültürleri'nden öğrenilen bir gelenek olmadığı ve Anadolu'nun geçmişinden gelen bir bezeme unsuru olduğu ihtimalini olası kılmaktadır.

Kafes Taraması(Ağ Motifi)

Kafes taraması en yoğun kullanımı sahip olan bir diğer bezeme unsurudur. Söz konusu bezeme Frig ve MÖ II. Binyıl kültürlerinde görülebildiği gibi birçok kültürde görmenin mümkün olduğu bir doldurma motiftir. Bu durumdan yola çıkılarak anlaşılıyor ki alan doldurma kaygısıyla geometrik motiflerin içlerini belirli bir düzen içerisinde doldurmak için hem MÖ II. Binyıl hem de Frig Uygarlığı kafes taraması motifini severek kullanmıştır.

Üçgenler

Üçgenler, Doğu ve Batı Frig uygarlıklarında çok çeşitli örnekleri ile karşılaştığımız en geniş repertuara sahip bezeme unsurudur. Ancak çok çeşitli üçgen örneklerinin kültürde olmasına karşın kafes taralı üçgenler Doğu Frig(Levha1a, Levha 4b, Levha 8a, Levha 9b) ve Batı Frig(Levha 14b, Levha 15b, Levha 16a-b, Levha 17b, Levha 19a, Levha 20b) severek kullanılmıştır. Birçok örnek üzerinde kafes taralı üçgenlerin olması Frig uygarlığının çağdaşı herhangi bir kültürden etkilenmek yerine özünden vazgeçmeyerek geçmişini yansıttığının bir göstergesi olabilir. Çünkü en önemli bağı kafes taralı üçgenler üzerinden

kurulan MÖ II. Binyıl kültürleri ile olan benzerliği ve üçgenin oldukça basit bir şekilde kap yüzeyine uygulanmış olması göz ardı edilmemelidir.

MÖ II. Binyıl kültürlerine ise bakıldığında: Van-Urmiye(Levha 26a, Levha 28a, Levha 28c, Levha 29a-b, Levha 30b), Trialeti-Kirovakan(Levha 32a), Syro-Kilikya(Levha 39a, Levha 41a), Habur (Levha 42a, Levha 43a), Nahçıvan OTÇ(Levha 50a-b, Levha 52a-b) ve Nahçıvan STÇ(Levha 52a, Levha 53a) gibi kültürlerde kafes taralı üçgen kullanımı yoğun olarak karşımıza çıkmaktadır. Kültürlerde kullanılan kafes taralı üçgen özünde üçgendir ancak dik kısımları aşağı yönlü olarak genellikle kapların ağız kısmından aşağıya doğru konumlanmışlardır. Kafes taralı üçgenlerin yanı sıra başta Tazekent Seramik Kültürü(Levha 33c, Levha 36a) ve Nahçıvan STÇ Kültürü(Levha 53a) olmak üzere bazı kültürlerde üçgenin iç kısmı yatay çizgiler ile süslenmiştir. Aynı kullanım Frig Kültürü'nde çok yaygın olmaksızın ele alınan bir örnek üzerinde(Levha 1b) gözlemlenmektedir. Bununla birlikte yine içi boş üçgenler(Levha 41a), içi siyah dolgulu üçgenler(Levha 27c), içleri dalgalı çizgiler ile dolu üçgenler (Levha 49b) ve içleri noktalar ile doldurulmuş üçgenler(Levha 27c) MÖ II. Binyıl kültürlerinde nadir olarak kullanım görmüş olan diğer üçgen tipleridir. Genellikle kafes taramalı üçgenler üzerinden anlaşıldığı üzere Frig Kültürü öncesinde de üçgen motifinin Anadolu ekseninde severek kullanıldığı görülmektedir. Bu durumda gelişmiş bir üçgen bezeme dekorasyonuna sahip Frig kültüründe görülen çok çeşitli üçgen kullanımı, hem geçmişi hem de çağdaşı kültürlerin etkisi çerçevesinde gerçekleşmiş olmalıdır. Hem Frig Kültürü hem de MÖ II. Binyıl kültürlerinden ele geçen örnekler çerçevesinde, üçgenler çok yönlü bir kullanıma sahip olarak, ayrıcı bezeme kuşaklarını veya kendi başlarına bir bezeme unsurunu oluşturmuşlardır.

Zikzak Sıraları

Zikzaklar diğer bezeme öğeleri gibi kendi başlarına değil, üçgen ve daire gibi birçok bezeme unsurlarını içerisinde barındırarak kullanımları mevcuttur. Genellikle bezeme kuşakları arasında bir ayraç kuşak gibi kullanıldığı görülen zikzak sıraları basit ve gelişmiş varyasyonlarıyla Frig geometrik bezeme kültüründe kendine yer bulmuştur. Söz konusu bezeme unsuru, Frig Kültürü'nün bütünü ele alındığında Batı Frig uygarlığında Doğu Frig'e göre daha gelişmiş ve karmaşık bir yapıya sahiptir. Doğu Frig'te genellikle düz çizgiler ile oluşturulanlar(Levha 2b, Levha 3b), her zikzak içerisinde yalnızca bir kafes taralı üçgen bulunanlar(Levha 5a, Levha 9b) ve her zikzak içerisinde kafes taralı üçgen ve daire

bulunanlar(Levha 7a, Levha 8a) yoğun kullanıma sahiptir. Batı Frig uygarlığında ise yine düz çizgiler ile yapılanlar(Levha 14a), her zikzak içerisinde kafes taralı üçgen ve daire bulunanlar(Levha 15a, Levha 20a-b) ve zikzaklar ve içerisinde barındırdığı bezeme öğelerin oldukça gelişmiş bir dizayn içerisinde yapılan örnekleri(Levha 12a) mevcuttur.

MÖ II. Binyıl kültürleri incelendiğinde zikzak bezemesi Frig uygarlığında olduğu kadar olmasa da daha basit varyasyonlarıyla kendine yer bulmuştur. Genel itibariyle içerinde kafes taramalı üçgenlerin bulunduğu zikzaklar: Van-Urmiye(Levha 26a, Levha 29a), Habur(Levha 42a), Nahçıvan OTÇ(Levha 48a, Levha 49a, Levha 50a-b) ve Nahçıvan STÇ(Levha 52a) kültürlerinde severek kullanılmıştır. Aynı zamanda Habur kültüründe Frig Uygarlığı'nın basit çizgilerle yapılan ve içleri noktalı zikzak örnekleri(Levha 42a) ile karşılaşmıştır.

Daire(Tekerlek) Motifi

Daire motifleri Frig seramik kültüründe genellikle belirli kompozisyonun içerisindeki boş alanları doldurmak amacıyla kullanılan basit bir geometrik bezeme unsurudur. Çok çeşitli örneklerinin bulunduğu daire motiflerinin en yoğun kullanım gören örneği iç içe geçmiş dairelerdir. Doğu Frig(Levha 4a, Levha 5a-b, Levha 6a, Levha 7a-b, Levha 8a) ve Batı Frig(Levha 15a-b, Levha 19a-b, Levha 20a-b, Levha 21a) örnekleri incelendiğinde çoğunluğunun hayvan figürlerinin etrafındaki boş alanlarda, azımsanmayacak bir kısmının ise diğer geometrik bezeme unsurlarının gelişmiş olanları içerisinde kullanım gördükleri anlaşılmaktadır. MÖ II. Binyıl kültürlerinde görülen seramiklerde ise yalnızca Syro-Kilikya kültüründe içinde çapraz çizgileri olanı(Levha 40a), Habur kültüründe iç içe geçmiş olanları(Levha 42a) ve Nahçıvan OTÇ-STÇ kültürlerinde ele aldığımız örnekler üzerinde görmek mümkündür. Dairelerin az sayıda örneklerinin MÖ II. Binyıl kültüründe görülmesi, daire motifinin bu dönemlere kadar uzandığını ancak diğer geometrik motifler kadar popüler olmadığını gözler önüne sermektedir.

Dama Tahtası Motifi

Dama tahtası motifi, doldurma veya panel içerisinde görebileceğimiz, kafes motifi kadar yaygın olmayan genellikle gelişmiş kompozisyonlarda kendine yer bulan bir bezeme unsurudur. Doğu ve Batı Frig uygarlığında basit dama tahtası olarak değerlendirilebilecek

motif(Şekil 9:1,3) genellikle kullanım görmektedir. Doğu Frig kültürüne ait örnekler üzerinde basit dama tahtası paneli(Levha 3b, Levha 8b) ve dikdörtgenler yardımıyla yapılan karışık dama tahtası motifini(Levha 6b) ile karşılaşmak mümkündür. Örneklerden anlaşıldığı üzere dama tahtası motifinin Doğu Frig’te, Batı Frig’e göre kullanımı daha az yaygındır. Batı Frig kültürüne ait örneklerde ise genellikle, basit dama tahtası paneli(Levha 14b, Levha 17a, Levha 19a, Levha 21b, Levha 22a-b), daireleri de içerisinde barındıran karışık dama tahtası sırası(Levha 19b, Levha 20b) ve ve ilginç bir şekilde kabın karın üstünden itibaren tamamının dama tahtası motifini ile kaplandığı kaplar(Levha 23b, Levha 24a) ile karşılaşmaktadır. Batı Frig seramiklerinde dama tahtası motifinin severek ve geliştirilerek kullanılması, Doğu Frig’te ise basit yapısını koruması, söz konusu motifin batı eksenli gelişim gösterdiğini akla getirmektedir.

Dama tahtası motifinin MÖ II. Binyıl örneklerine bakıldığında, gelişmiş kombinasyonları ile karşılaşılan Erken Demir Çağı’na oranla oldukça az kullanım gördüğü anlaşılmaktadır. Yalnızca Van-Urmiye(Levha 30b), Tazekent, Habur(Levha 42a, Levha 43a) ve Nuzi(Levha 46a) seramik kültürlerinde en basit şekilleriyle karşımıza çıkan bezeme unsuru, MÖ II. Binyıl’da karşılaşılan birçok boyalı seramik kültüründe görülmemektedir. Bu bağlamda dama tahtası motifini, MÖ II. Binyıl kültürlerinde azda olsa basit şekilde uygulanan, ancak asıl gelişimini Erken Demir Çağı’nda tamamlayan bir geometrik bezeme unsuru olarak değerlendirmek yanlış olmayacaktır.

Baklava Deseni(Eşkenar Dörtgen)

Baklava deseni geometrik motifler içerisinde basitten karmaşığa en çok kullanım gören bir diğer bezeme unsurudur. Frig Uygarlığı’nda üçgenlerden daha fazla ve karmaşık tipleri ile karşılaşmanın mümkün olduğu baklava deseni, Doğu Frig ve Batı Frig’te severek kullanım görmüştür. Doğu Frig Uygarlığı örneklerine bakıldığında bir yatay bant içerisinde tek sıra baklava desenini kullanımı ile yoğun bir şekilde karşılaşmaktayız. Bu örnekler üzerinden anlaşılmaktadır ki, Doğu Frig seramik kültüründe baklava deseninin: bir dama tahtası desenli bir kafes taralı(Levha 4a), içleri beyaz olanlar kuşakları siyah dolgulu(Levha 4b) ve bir kafes taralı bir siyah dolgulu(Levha 7b, Levha 8a) kuşaklar halinde işlendiği örnekleri çoğunluktadır. Batı Frig’te ise kuşak içlerinde tek sıra işlenen örneklerin yanı sıra çoklu şekilde işlenenleri de görmek mümkündür. Batı Frig kültürüne atfedilen örneklerde genellikle çoklu ve içi nokta bezemeli baklava deseni(Levha 12a, Levha 18b), bir kafes

taralı bir siyah dolgulu baklava deseni (Levha 15a, Levha 20a-b, Levha 21b) ve içi siyah dolgulu baklava deseni sıraları ile karşılaşılmaktadır. Bu durumda, bir yatay bant içerisinde tek sıra ve kuşaklar arasında çoklu şekilde doldurma motifi olarak baklava desenini kullanan Batı Frig sanatının, Doğu Frig sanatına göre daha gelişmiş örneklere ev sahipliği yaptığını söylemek yanlış olmayacaktır.

Etkileyen olarak düşünülebilecek MÖ II. Binyıl seramiklerinde ise baklava desenin kullanım durumu ve şekli değişmemektedir. Van-Urmiye(Levha 27c, Levha 30a), Tazekent, Habur(Levha 41 b, Levha 42a), Nuzi(Levha 46a) ve Nahçıvan OTÇ-STÇ(Levha 50a-b, Levha 51b) seramik kültürlerinde incelendiğinde, baklava deseninin sıralar halinde veya sınırlı alanlarının içerisinde dolgu motifi gibi kullanıldığını görülmektedir. Sıralar halinde veya sınırlı alanlarının içerisinde dolgu motifi kullanımının yanı sıra, su kuşlarının arasında belki de dalgayı simgelercesine içlerinde, kafes taralı olarak işlenen baklava desenleri(Levha 50b) dikkat çekmektedir. Aynı zamanda bir batı etkisi olarak değerlendirilen karmaşık çizgilerin arasında yer alan baklava deseninin(Şekil 6:12, Levha 18a), Van-Urmiye(Levha 30a) örneğinde de görülmüş olması Frig Uygarlığı'ndaki geometrik bezeme sanatının Anadolu geçmişine öykündüğüne bir başka kanıt niteliğindedir.

X Panelleri

X panelleri geometrik motifler içerisinde görülen bir diğer bezeme unsurudur. Yoğunluk bakımından diğerlerine kıyasla oldukça sınırlı görülen motif ile gelişmiş dekorasyonlar içerisinde karşılaşmak mümkündür. Doğu Frig kültürüne ait seramik örneklerinde basit x panellerinin(Levha 1a) severek kullanıldığı gözlemlenmektedir. Batı Frig kültüründe ise basit panellerin(Levha 17b) yanı sıra daireler ile birlikte oluşturulan karışık x paneli sıraları(Levha 19b, Levha 20b) karşılaşılmaktadır. Bu bağlamda x paneli Frig Kültürü'nde ya ana bezeme alanı içerisinde iki bezeme arasına yerleştirilerek ya da bir bezeme kuşağı içerisinde sıralar halinde kullanım görmüştür. MÖ II. Binyıl'da görülen örneklerde de yine sınırlı kültürlerde görülen bezeme unsuru, Trialeti-Kirovakan(Levha 32a, Levha 33b) ve Syro-Kilikya(Levha 39a) kültüründe kendine yer bulmuştur. Aynı zamanda Frig Uygarlığı'na yansıyan benzeri ile Habur kültüründe karşılaşılmış olması(Levha 42a) daireler ile birlikte oluşturulan karışık x paneli sıralarının MÖ II. Binyıl'a uzandığını gözler önüne sermektedir.

Işın Dizileri

Işın dizileri Frig Uygarlığı'nda sıralar halinde çoğunlukla kabın ağız kısmının altında yer alan bir bezeme unsurudur. Doğu Frig örneklerinde görülen çeşidinin genellikle uç kısmı oldukça incedir(Levha 2a, Levha 3a, Levha 6b, Levha 6b) ve kabın ağız kısmından akan sıvı gibi bir izlenim uyandırmaktadır. Batı Frig örnekleri ise Doğu'daki örneklerle göre daha düzenli ve yukarıya doğru incelen ucu sivri bir üçgeni(Levha 19, Levha 20b) andırmaktadır. MÖ II. Binyıl kültürlerinde ise yalnızca Syro-Kilikya'da(Levha 39a) Batı Frig'teki ile benzer özellik ve kullanıma sahip örnekler ile karşılaşmaktadır. Bu durum ışın dizilerinin, Akurgal'ın Demir Çağları'nda çıkan bir bezeme unsuru değerlendirmesine ek olarak, MÖ II. Binyıl kültürlerine kadar uzanan bir gelenek olduğunu söylemek yanlış olmamalıdır.

Meander

Meander motifi Frig kültüründe çoğunlukla Batı Frig'te görülmektedir. Çok farklı örnekleri görülmeyen bezeme unsurunun 7 tipi içerisinde genellikle düz sıralı şekilde işlenen meander(Levha 12a, Levha 22b) tarzının kullanım gördüğü anlaşılmaktadır. MÖ II. Binyıl kültürleri incelendiğinde ise Trialeti-Kirovakan Seramik Kültürü'nde(Levha 32a) Batı Frig örneklerine benzer tarzda örneklerle karşılaşmaktadır. Bu bağlamda incelenen örneklerden anlaşıldığı üzere, Frig seramik sanatının gelişmiş ögesi olarak kabul edilebilecek meander motifinin MÖ II. Binyıl kültürlerine kadar uzandığı varsayımına varılabilmektedir

Diğer Bezeme Unsurları

Diğer bezeme unsurları çoğunluğu oluşturan küçük ve nadir görülen bezeme motifleridir. Frig seramikleri üzerinde kullanımı olan ve karışık metoplar veya düzenler içerisinde kendine yer bulmuş bu bezeme unsurları bezeme kuşağı içerisinde sıralı motifler olarak veya tekli paneller şeklinde kullanım görmüşlerdir. Bu bezeme unsurları Doğu Frig ve Batı Frig ayrılmaksızın benzer özelliklere sahiplerdir. Diğer bezeme unsurları repertuarına bakıldığında, yarım daire panelleri, çengel motifi, at nalı motifi, gözlü sarmal motifi, balık kılıcı motifi veya panelleri(Levha 19b, Levha 20b, Levha 25a) ve malta hacı motifi her iki kültür içinde benzer özellikleri yansıtmaktadır. Doğu Frig kültürüne atfedilem

diğer bezeme unsurları içerisinde gölge görüntülü hayvanların yönelim gösterdiği farklı tiplere sahip ağaç motifleri(Levha 5b, Levha 6a, Levha 7a-b) ve kraterlerin kulpları üzerinde kullanılan kelebek veya kum saati motifi(Levha 5b, Levha 8a) yer almaktadır. Batı Frig kültüründe atfedilen diğer bezeme unsurları ise çizgisel hayvan biçeminde yapılan figürlerin yer aldığı panelde veya iki panel arasında kullanılan chevron(çavuş) motifi(Levha 18b, Levha 21b, Levha 22a), yaprak veya oluğu andıran ve olasılıkla metal kaplardan esinlenilerek yapılan motifler(Levha 19a-b) ve içi noktalı kum saati(Levha 1b) motiflerinden oluşmaktadır.

Diğer bezeme unsurları içerisinde değerlendirilen motiflerin MÖ II. Binyıl kültürlerinde görülme oranları ise her kültürde değişiklik gösterebilmektedir. Söz konusu motifler içerisinde at nalı motifi, gözlü sarmal motifi, malta hacı motifi, içi noktalarla dolu kum saati motifi ve yaprak veya oluğu andıran motife incelenen örnekler üzerinde rastlanılmamaktadır. Bu motifler haricinde yarım daire panelleri hiçbir örnek üzerinde görülmemekte ve panellerden ziyade yarım daire motifleri ile neredeyse tüm kültürlerde karşılaşılmaktadır. MÖ II. Binyıl kültürlerinde karşılaşılan ve Frig seramik kültürünün geçmişe öykündüğüne örnek teşkil edebilecek diğer bezeme unsurları bulunmaktadır. Örneğin Trialeti-Kirovakan(Levha 33b) ve Tazekent(Karmirberd) (Levha 35a) kültürlerinde çengel motifinin benzerleri ile Frig kültüründe karşılaşmak mümkündür. Aynı zamanda Van-Urmiye(Frig kültüründeki gibi genellikle kulplar üzerinde)(Levha 29c), Trialeti-Kirovakan(Levha 33b-c), Tazekent(Karmirberd) (Levha 35a), Habur(Levha 42a), Nahçıvan OTÇ(Levha 49a) ve Syro-Kilikya kültürlerinde kelebek veya kum saati motifi benzerliğin en çok görüldüğü diğer bezeme unsurudur. Bunun dışında Van-Urmiye(Levha 28b-c, Levha 29a) ve Trialeti-Kirovakan(Levha 32a) kültürlerinde chevron(çavuş) motifi, Habur(Levha 42a) kültüründe ağaç motifi, Trialeti-Kirovakan(Levha 32a) ve Syro-Kilikya(Levha 40a) kültüründe balık kılıcı motifi, benzerliğe işaret eden unsurlar arasında sayılabilmektedir.

DEĞERLENDİRME VE SONUÇ

Frig Uygarlığı, Yunan Uygarlığı tarafından tanımlandığı üzere Anadolu'nun ortası ve batısı arasında kalan bölümde kendine yer bulmuştur. Frigler'in yaşadığı coğrafya incelendiğinde, güneyde Lykaonia, Psidia bölgeleri; batıda Mysia, Lydia, Karia; kuzeyde ise Bithynia ve Paphlagonia bölgeleriyle komşu oldukları anlaşılmaktadır. Aynı zamanda Frigler'in zaman içerisinde ilk olarak doğuda Kappadokia, daha sonraları ise Galatia ile etkileşim içerisinde oldukları bilinmektedir. Söz konusu sınırların ise ilerleyen yıllarla birlikte Kızılırmak kavsinin batısı ve doğusuna doğru oldukça geniş bir bölgeye yayılım gösterdiği görülmektedir. Kültüre ait buluntular arasında en çok dikkat çeken ve kültürün geldiği rotayı anlayabilmemiz açısından en önemli buluntu grubunu seramikler oluşturmaktadır.

Frig seramikleri genel itibariyle monokrom ve polikrom olarak iki grupta incelenmektedir. Frig kültürüne atfedilen monokrom seramikler, gri, siyah ve kırmızı renkli; çoğunlukla iyi pişirilmiş olan ve hamur renginin kabın her yerinde aynı görünüme sahip olduğu gözlemlenmektedir. Aynı zamanda bu tip seramiklerin çoğunluğu, kap yüzeyleri perdahlama işlemi ile oluşturulan parlak bir görünüme sahip ve bu görünümü itibariyle metal kapları andırmaktadır. Genellikle Doğu Frig coğrafyasında yaşayan halkın etnik kökeni ile ilişkilendirilen monokrom seramiklerin bir başka benzerleri ise Batı Frig'te görülen Thrak kaba seramiklerinin benzerleri olanlardır.

Bir diğer grup olan ve Frig kültüründe görülen polikrom seramiklere bakıldığında ise Kızılırmak kavsinin doğusu ve batısında farklı bezeme gelenekleri ile karşımıza çıkmaktadır. Polikrom seramiklerin ele geçtiği merkezlerden yola çıkılarak Doğu Frig ve Batı Frig olmak üzere iki bölge çerçevesinde tanımlandığı görülmektedir. Doğu Frig bölgesine özgü seramikler: kuzeyde Karadeniz, batıda Kızılırmak, güneyde Doğu Toroslar, doğuda Sivas ve Malatya'ya kadar uzanan bölgede; Alishar, Kültepe, Boğazköy-Büyükkale, Maşat Höyük, Alaca Höyük ve Göllüdağ gibi merkezlerde ele geçmektedir. Batı Frig bölgesine özgü seramikler ise: Kızılırmak'ın batısında kalan bölgede; genellikle Gordion, Midas Kenti, Konya Alaattin Tepe ve Ankara gibi merkezlerde görülmektedir. Söz konusu kültürün her iki ana yayılım bölgesinde de iki ayrı bezeme ikonografisi, ancak benzer özelliklere ve repertuara sahip geometrik bezeme geleneği ile karşılaşılmaktadır.

Doğu Frig seramiklerinin erken evrede büyük çoğunluğu el yapımı, ilerleyen evrelerde ise çark yapımı oldukları görülmektedir. Hamur rengi ise grimsi sarı ile kırmızımsı sarı arasında değişen ve az derecede pişirilmiş örmeklerden oluşmaktadır. Buna ek olarak bazı örnekler üzerinde pişirmeden kaynaklı oluşan kahverengi ile siyah arasında değişen renk aralığına sahip yüzey, diğer örneklerden ayrılmaktadır. Kapların tamamında hamurun arıtılmış tortusundan olan ince bir astarla kaplanarak azda olsa parlak bir görünüm elde edilmiştir. Seramikler üzerinde uygulanan bezemelerin ise koyu mat boyalar yardımıyla uygulandığı gözlemlenmektedir. Doğu Frig seramiklerini bezeme açısından incelediğimizde “Gölge görüntülü hayvan biçemi” ile tasvir edilen gölgeyi andıran figürlerin etrafında, çeşitli geometrik motifler ile oluşturulan bir kompozisyon sergiledikleri anlaşılmaktadır. Kültür kapsamında görülen geometrik motifler içerisinde en çok tercih edilen bezeme üçgenlerdir. Üçgen motifi dışında en yoğun kullanım görmüş olanları ise: ışınlar, üçgenler gibi dizin halinde kullanılmış ve tekil örneklerine pek rastlanılmayan eşkenar dörtgenler, özellikle geniş kuşaklar halinde yalın ya da çok hatlı bir şekilde maşrapaların ağız kısmına uygulanmış zikzaklar, yardımcı öge sıfatıyla boyun ve omuzda geçişi gösterircesine tekli veya çoklu olarak işlenmiş olan dalgalı çizgiler, daha çok metop alanlarda dolgu motifi olarak kullanım gören iç içe geçmiş daireler, dama motifleri ve çok az kullanımı ile karşılaşılmış olan meanderlerdir. Söz konusu motifler dışında görülen bezeme unsurlarını ise x motifleri, kelebekler, kum saatleri, çapraz taramalar, kafes taramalar ve stilize ağaç motifleri oluşturmaktadır. Örnekler incelendiğinde Doğu Frig polikrom seramiklerinde, erken dönemde tam anlamıyla uygulanamayan bezeme kompozisyonunun tarihsel süreçte geliştiği; kompozisyon yaratma algısının bilincine varan ustalarca figürlerin anatomik detaylarının ve motiflerin, kap yüzeyine daha düzenli uygulandığı anlaşılmaktadır.

Batı Frig seramikleri ise çoğunlukla çark yapımı ve hamur rengi grimsi siyahtan-kırmızı veya devetüyünün değişik tonlarındadır. Seramiklerin yüzeylerine bakıldığında Doğu Frig Uygarlığı’nda olduğu gibi yüzey pürüzlü olacağından, hamurun arıtılmış tortusu ya da ince sulu bir kille astarlandıkları gözlemlenmektedir. Aynı zamanda bezemelerin uygulanması için kullanılan boyanın kahverengi veya kırmızı arasında değişen bir renge sahip olduğu görülmektedir. Batı Frig seramiklerinin yüzeylerinde ise genellikle “Çizgisel hayvan biçemi” ile tasvir edilen çizgisel olarak detaylandırılan figürlerin etrafında, çeşitli geometrik motifler ile oluşturulan bir kompozisyon karşımıza çıkmaktadır. Batı Frig kültürünün en karakteristik bezeme unsuru olan dalgalı çizgi motifi oldukça dikkat

çekicidir. Buna ek olarak içi taralı olarak yapılmış olan üçgenler, dörtgenler, eşkenar dörtgenler, tekil olarak işlenmiş X panelleri, çapraz taralı paneller, değişik türevlerde işlenmiş dama tahtası motifleri, kafesler, zikzaklar ve Doğu Frig Bölgesi'nin aksine Batı'da daha fazla görülen meanderler Batı Frig sanatında karşımıza çıkan diğer bezeme unsurlarıdır. Tüm bezemeler dışında, Batı Frig Bölgesi'nde, askoslar kural dışı bir şekilde bezemeye sahip olmakla birlikte, gövdenin yapısına uygun bezendikleri görülmekte ve tüy vurgusunun yapılmaya çalışılmış olabileceği düşünülmektedir. Batı Frig seramiklerinin bütünü ele alındığında; bezeme kompozisyonunun oldukça sade olduğu, Doğu'dan almış olduğu bezemeleri geliştirerek kendi içinde kullanıma geçirdiği anlaşılmaktadır.

Bezeme geleneğindeki en büyük fark, Batı Frig Kültürü'ne özgü seramiklerin Doğu Frig Kültürü'ne özgü seramiklere göre daha gelişmiş bir kombinasyona sahip olmasıdır. Özellikle Batı Frig seramiklerinden yola çıkıldığında geometrik motiflerin farklı varyasyonları ile ön plana çıkan Frig seramik kültürünün, yıllarca dönemine paralel olan ve mükemmelliği ile kendini gösteren, Batı Kültürleri'nde görülen boyalı seramik geleneğinden etkilendiği fikri üzerine yorumlar yapılmıştır. Ancak paralel kültürlerinin gelişmiş bezeme ikonografisi ile Frig seramik sanatında uygulanan bezeme geleneği arasında büyük oranda farklılıklar olduğu anlaşılmaktadır. Bu düşünceye ek olarak Frig sanatının, Anadolu'nun geçmişinden gelen bir geometrik bezeme geleneğini yansıtmaya ihtimali olası görünmektedir. Bu bağlamda dönemde ziyade geçmişe öykünme ihtimali üzerine, MÖ II. Binyıl'da Doğu Seramik Kültürleri'nde görülen baskın boyalı seramik grupları üzerine detaylı bir şekilde araştırma yapılması gerekmektedir.

MÖ II. Binyıl'a tarihlenen seramikler, MÖ IV. Binyıl ortalarından itibaren görülen ve Erken Transkafkasya Kültürü olarak adlandırılan seramiklerle benzer özelliklere sahiptir. Ele geçen seramikler incelendiğinde karşılaşılan benzerlik günümüzde Gürcistan, Ermenistan, Azerbaycan, Nahçıvan ve İran Azerbaycanı'nın ortak bir kültürü paylaştıklarına işaret etmektedir. Söz konusu ortak kültürün olası hinterlandı Gürcistan, Ermenistan toprakları, Azerbaycan, Kuzeybatı İran toprakları, Doğu Anadolu Bölgesi'nin büyük bir bölümü ve Kuzey Suriye-Levant topraklarının önemli bir kısmından oluşmaktadır. Doğu Anadolu'nun çekirdek alan konumunda kaldığı bu sınırlar dahilinde, MÖ II. Binyıl Doğu Seramik Kültürleri boyalı seramik grupları arasında, baskın olarak karşımıza çıkan Van-Urmiye- Kızıl Vank boyalıları, Trialeti-Kirovakan kültürü, Tazekent(Karmir Berd) kültürü ve Sevan-Üzerlik kültürü olmak üzere 4 alt kültürüyle birlikte Aras Boyalı Seramik kültürü,

Syro-Kilikya(Amik-Kilikya) Seramik Kültürü, Habur Seramik Kültürü, Nuzi Seramik Kültürü ve Nahçıvan Orta ve Son Tunç Çağı Seramik Kültürü yer almaktadır. Kültürlerin tamamı incelendiğinde, MÖ II. Binyıl'da oluşmuş olan ticari yapılanma sayesinde, ortak bir geometrik bezeme geleneğinin kendi içlerindeki yansımalarını seramik sanatlarında göstermişlerdir. Bu durumdan anlaşıldığı üzere MÖ II. Binyıl'da Doğu Seramik Kültürleri'nde birbirine benzemekte ve tüm kültürler üzerinde hakim bir geometrik bezeme geleneği bulunmaktadır. Örneğin incelenen bezeme repertuarında en belirgin benzerlik, Frig seramiklerinde çok çeşitli örnekleri ile karşılaştığımız üçgen motifleridir. Üçgenlerin en yoğun kullanım gördüğü Doğu Frig olasılıkla geçmişinden aldığı bu bezeme geleneğinin Batı Frig uygarlığına taşınması açısından bir köprü niteliğindedir. Bunun gibi birçok örnek bezeme unsuru ile karşılaşmanın mümkün olduğu MÖ II. Binyıl Doğu Seramik Kültürleri boyalı seramik gruplarının, Frig kültüründe görülen benzer motifleri bünyesinde barındırdığı somut veriler ışığında anlaşılmaktadır. MÖ II. Binyıl Doğu Kültürleri'ni genel olarak ele almak gerekirse her bir kültürde yoğunluk derecesi değişmekle birlikte Frig bezeme geleneğini andıran bezeme öğelerini bulmak mümkündür. Söz konusu kültürler içerisinde Frig kültürü ile en yakın ikonografi ve toplu bezeme repertuarına Habur seramik kültüründe rastlanmaktadır. Aynı zamanda Frig kültürünün özümlediği bezeme anlayışına en uzak kültür ise Nuzi seramik kültürü olarak karşımıza çıkmaktadır. Bunun nedeni ise Nuzi seramik geleneğinin gelişmiş bir yapı izleyerek duvar resimlerini andıran farklı bir görünüme sahip olması olmalıdır. Tüm bunlara ek olarak farklılıkların bulunduğu kanıtlar da mevcuttur. Bunlardan biri Frigler'de tekil karşılaşmasının mümkün olmadığı eşkenar dörtgen örnekleri MÖ II. Binyıl Doğu Seramik Kültürleri'nin birkaçında tekil şekilde kullanım görmüştür. Buradan çıkarılması beklenen sonuç ise bilinen bir bezeme unsurunun kültürlerin bünyesinde barındığı, ancak sanatçının estetik kaygısıyla ufak değişimlere uğrayarak kültür içerisinde yeniden şekillendiği yönünde olmalıdır. Sonuç itibariyle Frig seramiklerinin bezeme öğelerinin birçoğu farklı uygulama teknikleriyle olsa da Anadolu'nun kendi geçmişinde bulunmaktadır.

Öte yandan Frig kültürünün kökeni için araştırmalar yapan birçok araştırmacı bulunmaktadır. Ele geçen en somut örnekler olan Thrak kaba seramikleri sebebiyle yıllarca Frigler'in mutlak kökeninin Balkanlar olma olasılığı üzerinde durulmuştur. Ancak varılan yargılar arasında kaba seramikler dışında Frig kültüründe görülen boyalı seramiklerde Balkan kültür izlerine dair herhangi bir öneri veya bilgi bulunmamaktadır. Gerçekleştirilen Trakya kazıları ise Erken Demir Çağı'nın geç evresine ait çok çeşitli geometrik motiflere

sahip çanak çömlek buluntusuna ev sahipliği yapmaktadır. Basit bir bezeme dekorasyon geleneğine sahip olan kültür, kesik çizgiler, yatay-dikey çizgi grupları, s spiralleri ve iç içe daireler gibi Frigler’de de bulunan bezeme unsurlarını bünyesinde barındırmaktadır. Ufak benzerlikler bulunmasının yanı sıra Trakya örnekleri Erken Demir Çağı’nın geç evresine denk gelmesine karşın, Frig örneklerine göre oldukça basit bir yapıya sahiplerdir. Bu bağlamda Trakya örnekleri ile Frig örnekleri arasında birebir benzerlikten bahsetmek mümkün görünmemektedir. Ancak Thrak kaba seramiklerinden yola çıkılarak belki de kısa süreli fakat çabuk kaybolan bir Balkan etkisi, tüm kültürün oradan beslendiğine oranla daha olası bir öneri olmalıdır.

Sonuç olarak Frig kültürünün seramikleri üzerinde yoğun bir geometrik bezeme geleneği bulunmaktadır. Bezeme ikonografisi açısından incelenen örnekler geometrik geleneğin kökenini tek bir rotadan ziyade birçok rotaya çevirmektedir. Yıllardır kabul gören Balkan etkisi elbette ki kaba seramik örneklerinden yola çıkıldığında kısa süreli olmak üzere mevcuttur. Köken konusundan ziyade bunun dönemsel hareketlilikten kaynaklı bir etki olma ihtimali de düşünülebilecek olasılıklardan biridir. Bunun üzerine Frig kültüründe görülen bezeme unsurlarından yola çıkan araştırmacılar genel olarak söz konusu kültürün Batı Uygarlıkları’ndan etkilendiği fikrini savunmaktadır. Fakat söz konusu coğrafyada sadece bir bölgeden etkilenilme olasılığının yanında diğer bölgelere de bakmak yararlı olacaktır. Çünkü gelişmiş örnekleri ile ticari yapılanmalarda kendini gösteren Batı Uygarlıkları’nın etkisi, kültüre bu kadar basit bir bezeme geleneği olarak yansımış olmamalıdır. Özellikle Anadolu geçmişine bakıldığında MÖ II. Binyıl Doğu Seramik Kültürleri’nde görülen bezeme unsurları, Frig bezeme unsurları ile benzerlik göstermektedir. Bu durumdan yola çıkarsak MÖ II. Binyıl Doğu Seramik Kültürleri’nde görülen seramik grupları, Anadolu’da var olan bir geometrik bezeme geleneğine işaret etmektedir. Bu bağlamda Anadolu’nun yerli geometrik bezeme geleneği kuvvetle muhtemel Frig üzerine de yansımış olmalıdır. Sonuç itibarıyla Frig Kültürü’nün Deniz Kavimleri Göçü’nün ardından farklı sosyo-etnik kökene sahip halklar ve Batı Kültürleri etkisi altında oluşma ihtimali bulunmaktadır. Ancak Frig seramik kültürünün, geçmişe öykünerek MÖ II. Binyıl Doğu Seramik Kültürleri’nin izlerini içinde barındırmış ve çağdaşı kültürlerde görülen bezeme unsurları ile harmanlanarak oluşturulmuş, homojen bir kültür olma olasılığı kuvvetle muhtemel görünmektedir.

KAYNAKÇA

ANTİK KAYNAKLAR

Herodotos(1973). *Historiai: Tarih*(Çev. M. Ökmen), İstanbul.

Strabon(2012). *Geographica: Antik Anadolu Coğrafyası Kitap XII-XIII-XIV*, (Çev. A. Pekman), İstanbul.

MODERN KAYNAKLAR

Adıbelli, G., (2015). *Anadolu Uygarlıkları Seramik Desenlerinin Tasarım Olarak İncelenmesi*, İstanbul Arel Üniversitesi, Sosyal Bilimler Enstitüsü, Grafik Tasarım Ana Sanat Dalı, Yüksek Lisans Tezi, İstanbul.

Ahrens, A., Kozal, E. ve Novak, M., (2010). Proceedings of the 6th International Congress on the Archaeology of the Ancient Near East. Matthiae, P., Pinnock F., Nigro L., Marchetti N., (Editörler). *Sirkeli Höyük in Smooth Cilicia. A General Overview From the 4th to the 1st Millennium BC* içinde (55-74). Università di Roma.

Akar, M., Bulu, M., (2018). Amik Ovası Dijital Peyzajı: M.Ö. 2. Binyıl Yerleşim Modelini Tanımlamada Yeni Metodolojik Yaklaşımlar. *Amisos*, 1(4), 2-27.

Akurgal, E., (1955). *Phrygische Kunst*. Ankara: Türk Tarih Kurumu Basımevi.

Akurgal, E., (1962). The Early Period and the Golden Age of Ionia. *American Journal of Archaeology*, 66(4), 369-379.

Akurgal, E., (2003). *Anadolu Uygarlıkları*, İstanbul: Net Turistik Yayıncılık.

Alizadeh, K., Maziar, S., Mohammadi, M. R., (2018). The End of the Kura-Araxes Culture as Seen From Nadir Tepesi in Iranian AzerBaijan. *Amerikan Journal of Archaeology*, 122(3), 463-477.

Avetisyan, P., Bobokhyan, A., (2008). Ceramics in Transitions Chalcolithic Through Iron Age in the Highlands of the Southern Caucasus and Anatolia. Rubinson, K.S, Sagona, A., (Editörler). *The Pottery Traditions of the Armenian Middle to Late Bronze Age "Tradition" in the Context of Bronze and Iron Age Periodization* içinde (124-370). Painted in Belgium.

Aydingün, Ş., & Aydingün, H., (2013). Erken Demirçağ'da "İstanbul Boğazı" Üzerinden Trak/Frig Kavimlerinin Anadolu'ya Geçişine Ait İlk Bulgular. *Arkeoloji ve Sanat*, 142, 65-78.

Bacheva, G. D., (2011). Keramos Ceramics: A Cultural Approach. Gürtekin, R. G., Cevizcioğlu, H., (Editörler). *Cooking and Dining In Late Phrygian Gordion* içinde (40-49). Ankara: Bilgin Kültür Sanat Yayınları.

- Bagh, T., (2003), The Synchronisation Of Civilisations in The Eastern Mediterranean in The Second Millennium B.C. II. Bietak, M., (Editör). *The Relationship Between Levantine Painted Ware, Syro/Cilician Ware and Khabur Ware and the Chronological Implications* içinde (219-237).Verlag Der Österreichischen Akademie Der Wissenschaften Wien.
- Bahşeliyev, V., Rıstvet, L., Gopnik, H., Nugent, S., Swerida, J., (2019). Kızkale Yerleşmesi ve Nekropolü(Nahçıvan, Azerbaycan). *TÜBA-AR*, 25, 47-61.
- Batalay, N., (2012). *Aççana Höyük'te(Alalakh) 2006-2011 Yıllarında Bulunan Nuzi Çanak Çömleği*, Çanakkale Onsekiz Mart Üniversitesi, Sosyal Bilimler Enstitüsü, Arkeoloji Ana Bilim Dalı, Yüksek Lisans Tezi, Çanakkale.
- Bayram, S., Kahya, Ö., (2018). Asur Ticaret Kolonileri Çağı'nda Anadolu'daki Hukuki Uygulamalar Üzerine Bazı Değerlendirmeler. *Akademik Tarih ve Düşünce Dergisi*, 5, 75-92.
- Baysal, A., (2013). Doğu Anadolu Arkeolojisinde Göçebelik ve Yaylacılık Kültürü(M.Ö. II. Bin): Veriler Işığında Yeni Düşünceler. *U. Ü. Fen Edebiyat Fakültesi Sosyal Bilimler Dergisi*, 23, 225-268.
- Becks, R., (2003). In: Identifying Changes-The Transition from Bronze to Iron Ages in Anatolia and its Neighbouring Regions, Proceedings of the International Workshop. Jean, E., Bettina, F., Genz, H., Köroğlu, K., (Editörler). *Troia VII-The Transition from the Late Bronze Age to the Early Iron Age* içinde (41-53), İstanbul: Türk Eskiçağ Bilimleri Enstitüsü Yayınları.
- Berndt-Ersöz, S., (2008). The Chronology and Historical Context of Midas. *Historia: Zeitschrift für Alte Greschichte*, 57(1), 1-37.
- Bingöl, A., (2013). Hurri'lerin Siyasi Organizasyonları. *Erzincan Üniversitesi Sosyal Bilimler Enstitüsü Dergisi*, 6, 115-133.
- Bozhinova, E., (2012). Anticent Near Eastern Studies: Anatolian Iron Ages 7. Çilingiroğlu, A., Sagona, A., (Editörler). *Thrace Between East and Wesr: The Iron Age Cultures In Thrace* içinde (51-71). Peeters Publishers.
- Bulu, M., (2017). Overturning Certainties in Near Eastern Archaeology: A Festchrift in Honor of K. Aslıhan Yener. Maner, Ç., Horowitz, M. T., Gilbert, S., (Editörler). *A Syro-Cilician Pitcher From a Middle Bronze Age Kitchen at Tell Atchana* içinde (101-116). Alalakh, Brill Publishers.
- Burney, C. A., (1958). Eastern Anatolia in the Chalcolithic and Early Bronze Age, *Anatolian Studies*, 8, 157-209.
- Bülbül, C., (2009). Eski Anadolu Tarihinde Frigler. *Sosyal Bilimler Enstitüsü Dergisi*, 27, 79-97.
- Coppini, C., (2012). Proceedings of the 7th International Congress on the Archaeology of Anticent Near East. Matthews, R., Curtis, J., (Editörler). *Changes and Evolutions of Khabur Ware During the Middle and Late Bronze Age: The Case of Drinking Vessels* içinde (465-471). Harrassowitz Verlag Wiesbaden.

- Coşkun, G., (2015). Seyitömer Höyük I. Bilgen, A. N., (Editör), Akhamenid Dönem Yerleşimi(III. Tabaka)(35-61). İstanbul: Arkeoloji ve Sanat Yayınları.
- Çakalgöz, S., (2011). *Seyitömer Höyüğü Kazıları Işığında Eskişehir, Afyon, Kütahya Çevresinde Bulunan Frig Keramiği*, Dokuz Eylül Üniversitesi, Sosyal Bilimler Enstitüsü, Arkeoloji Anabilim Dalı, Doktora Tezi, İzmir.
- Çakalgöz, S. Y., (2013). Seyitömer Höyük Boyalı Phryg Keramiği. *Pamukkale Üniversitesi Sosyal Bilimler Enstitüsü Dergisi*, 16, 113-131.
- Çakmak, İ., (2018). *Erken Demir Çağı'nda Orta Anadolu: Kültürel Yapı ve Arkeolojik Veriler*, Hitit Üniversitesi, Sosyal Bilimler Enstitüsü, Arkeoloji Anabilim Dalı, Yüksek Lisans Tezi, Çorum.
- Çapar, Ö., (2018). Phrygia ve Demir Devrinde Anadolu Kavimleri. *Ankara Üniversitesi Dil ve Tarih-Coğrafya Fakültesi Dergisi*, 1-2, 43-73.
- Çatalbaş, M., (2008). *Evaluating the Oylum Höyük MBA Painted Ware Within the Framework of the Syro-Cilician, Levantine and Khabur Painted Ceramic Cultures*, Bilkent University, Archaeology and History of Art, A Master's Thesis, Ankara.
- Çınaroğlu, A., (1982). *Gri ve Siyah Frig Seramiği*, Ankara Üniversitesi, Dil ve Tarih Coğrafya Fakültesi, Protohistorya ve Önasya Arkeolojisi Birimi, Doçentlik Tezi, Ankara
- Çilingiroğlu, A., (1988). Van Gölü Havzasında M.Ö. 2. Binyıla ait Boyalı Çanak-Çömlek Geleneği. *Arkeoloji ve Sanat Dergisi*, 4, 5-18.
- Çilingiroğlu, A., (1990a). X. Türk Tarih Kongresi. *Van ve Urmiye Bölgeleri Arasındaki Kültürel İlişkinin Van-Urmiye Boyalıları Işığında Değerlendirilmesi* içinde (169-173). Ankara: Türk Tarih Kurumu Basımevi.
- Çilingiroğlu, A., (1990b). Gaziantep Müzesindeki "Van Urmiye Boyalıları. *Arkeoloji ve Sanat Dergisi*, 4, 25-44.
- Dardeniz, G., (2012). 28. Arkeometri Sonuçları Toplantısı(28 Mayıs-1 Haziran). Dönmez H., Ötügen Ö., (Editörler). *Geç Tunç Çağına(M.Ö. 14. Yüzyıl) Ait Bir İşlik Alanının İncelenmesi: Alalakh'ta Ateşli Teknolojiler* içinde (155-166). Ayrı Basım.
- Darga, A. M., (1992). *Hitit Sanatı*, İstanbul: Akbank Kültür ve Sanat Kitapları.
- Deniz, A., (2015). Anadolu Tarihinde Hititlerin Sosyo-Ekonomik Yaşantısı. *Turkish Studies*. 10(2), 235-248.
- Deniz, A., Tüysüz, S. C., Yardımcı, A., (2015). Historic Roads at Middle Aras Basin: Cultural and Economic Interactions at Region. *KAU İBBF Dergisi*. 6(9), 225-234.
- DeVries, K., (1990). The Gordion Excavation Seasons of 1969-1973 and Subsequent Research. *American Journal of Archaeology*. 92(3), 371-406.
- Dönmez, Ş., (2016). Demir Çağında Anadolu'ya Yapılan Göçler. *Aktüel Arkeoloji*,(Kasım-Aralık 2016).78-75.

- Dönmez, Ş., Abazaoğlu, F., (2018). Kızılırmak Havzası Demir Çağı Boya Bezekli Çanak-Çömlek Geleneğinin Kökeni Üzerine Düşünceler. *TÜBA-AR.* 23, 81-99.
- Duru, R., (2004). Tilmen Höyük. *Arkeo-Atlas Dergisi.* 3, 120-122.
- Enil, N., (2011). *Yalvaç Müzesi'nde Sergilenen Tunç Çağı'na Ait Seramik Kaplar ve Kişisel Yorumlar.* Süleyman Demirel Üniversitesi, Güzel Sanatlar Enstitüsü, Arkeoseramik Anasanat Dalı, Yüksek Lisans Tezi, Isparta.
- Erdan, E., (2015). *Demir Çağı ve Sonrası Batı Anadolu'da Frig Kültür Etkileri.* Adnan Menderes Üniversitesi, Sosyal Bilimler Enstitüsü, Arkeoloji Anabilim Dalı, Doktora Tezi, Aydın.
- Erdan, E., (2016). Yerleşim Tipleri Işığında Anadolu'da Frig Kültür Varlığı(Phrygian Cultural Property in Anatolia in Light of Settlement Types). *Asia Minor Studies. Internatioanl Journal of Social Sciences.* 4(8), 42-64.
- Erol, H., (2007 Eylül). Asur Ticaret Kolonileri Devrinde Anadolu Şehir Devletlerinin İdari Yapısı. Yazılı Bildiri. *İCANAS 38. Uluslar arası Asya ve Kuzey Afrika Çalışmaları Kongresi Cilt III,* Ankara, 1305-1316.
- Garstang, J., (1953). *Prehistoric Mersin.* Oxford University Press.
- Genz, H., (2011). The Iron Age in Central Anatolia. Tsetschladze G.R., (Editör). *The Black Sea, Greece, Anatolia and Europe in the First Millenium BC* içinde (332-368). Leuven
- Gimatizidis, S., (2011). Early Iron Age Pottery: A Quantitative Approach. Verdan, S., Theurillat, T., Pfyffer, A. K., (Editörler). *Counting Sherds at Sindos Pottery Consumption and Construction of Identities in the Iron Age* içinde (97-110). Publishers of British Archaeological Reports.
- Gökçek, L. G., (2004). Asur Ticaret Kolonileri Çağı'nda(M.Ö. 1975-1723) Anadolu'da Hayvancılık ve Hayvan Ticareti. *Archivum Anatolicum(ArAn).* 1(7), 59-78.
- Gökçek, L. G., İnce, G., (2016). Asur Ticaret Kolonileri Çağında Anadolu'da İnanç Sistemi. *Fırat Üniveresitesi Orta Doğu Araştırmaları Dergisi.* 12(1-2), 43-56.
- Günbattı, C., (2017). *Kültepe-Kaniş/ Anadolu'da İlk Yazı, İlk Belgeler.* Kayseri: Kayseri Büyükşehir Belediyesi Kültür Yayınları.
- Gürtekin-Demir, R. G.. (2014). Phrygian Aspects of Lydian Painted Pottery. *American Journal of Archaeology.* 118(2), 223-239.
- Halilov, T., (2011). Nahçıvan'da Boyalı Kaplar Kültürü. *TÜBA-AR.* 30, 165-176.
- Halilov, T., (2013a). M.Ö. VI-I. Yüzyıllarda Nahçıvan'da Seramikçilik. *A. Ü. Türkiyat Araştırmaları Enstitüsü Dergisi[TAED].* 50, 195-204.
- Halilov, T., (2013b). Nahçıvan Arkeolojik Yapılarında Ortadoğu Kültürünün İzleri. *Türk Dünyası İncelemeleri Dergisi.* 13(1), 1-10.

- Halilov, T., (2014). Nahçıvan'da Son Tunç-Erken Demir Çağının Kil Kabları. *Manas Sosyal Araştırmalar Dergisi*. 3(9), 43-72.
- Halilov, T., (2017a). Prototürk Kültürünün Işığında Nahçıvanın Tunç Çağı Seramikleri. *Asia Minor Studies*. 5(10), 59-71.
- Halilov, T., (2017b). Nahçıvan'ın Son Tunç Çağı Kil Kapları Üzerindeki Geometrik Desenlerin Yayılım Alanı ve Anlamı Hakkında. *Uluslar arası Tarih ve Sosyal Araştırmalar Dergisi*. 18, 387-397.
- Halilov, T., (2018a). Nahçıvan Bölgesinin Orta Tunç Çağı Kil Kapları Üzerindeki Desenlerin Yayılım Alanı ve Anlamı Hakkında. *Karadeniz Araştırmaları Enstitüsü Dergisi*. 4(5), 141-154.
- Halilov, T., (2018b Kasım). Nahçıvan Toprağının Orta Tunç Çağı Seramiklerinin Süsleme(Ornamental) Özelliği. Yazılı Bildiri. *Tarih ve Kültür Ekseninde Orta Aras Havzası Uluslararası Sempozyumu Bildiri Kitabı*, Ankara, 437-452.
- Halilov, T., (2019). Seramik Bulguların Işığında Nahçıvanın Orta ve Son Tunç Çağı Kültürü. *Istanbul Journal of Social Sciences*. 23, 1-12.
- Harmankaya S., Erdoğan, B., (2002). Türkiye İlk Tunç Çağı Araştırmaları Üzerine Bir Değerlendirme. *TASK Vakfı Yayınları*. 7-41.
- Haspels, C. H. E., (1951). *Phrygie Exploration Archeologique: La Cite De Midas Ceramique Et Trouvailles Diverses*. Paris: E. De Boccard.
- Haspels, C. H. E., (1971). *The Highlands of Phrygia: Sites and Monuments*. Princeton University Press.
- Hauptman, H., (2004). Lidar Höyük. *Arkeo-Atlas Dergisi*. 3, 108-113.
- Hnila, P., Pieniasek Sikora, M., (2002). Troya Efsane ile Gerçek Arası Bir Kente Yolculuk. Işın, E., (Editör). *Erken Demir Çağında Troia (Troia VIIb1-3)* içinde (94-103). İstanbul: T. C. Kültür Bakanlığı Anıtlar ve Müzeler Müdürlüğü/Yapı Kredi, Kültür Sanat Yayıncılık.
- Işık, F., (1989). Batı Uygarlıklarının Kökeni, Erken Demir Çağı Doğu-Batı Kültür ve Sanat İlişkilerinde Anadolu. *Türk Arkeoloji Dergisi*. 28, 1-39.
- Işık, F., (2003). Karanlık Dönem'in Aydınlığı ve Frig Sanatının "Anadoluluğu" Üzerine (Zur Erhellung Der "Dunklen Zeit" und Zugehörigkeit Der Phrygischen Kunts Zum Anatolien). *Anadolu/Anatolia*. 24, 19-33.
- Işık, F., (2008). Ein Neuer Beleg Zum Phrygischen Ursprung Der Architektonischen Tonplatten. *Anadolu/Anatolia*. 34, 17-25.
- İme, G., (2018). *Asur Ticaret Kolonileri Çağı'nda Anadolu'da Yabancı Tüccarlar*. Aksaray Üniversitesi, Sosyal Bilimler Enstitüsü, Tarih Anabilim Dalı, Yüksek Lisans Tezi, Aksara.

- Karaosmanoğlu, M., Korucu, H., (2013). TARHAN ARMAĞANI: M. Taner Tarhan'a Sunulan Makaleler. Tekin, O., Sayar, M. H., Konyar, E., (Editörler). *Altın-tepe'den Bir Frig Seramiği* içinde (233-238). İstanbul: Ege Yayınları.
- Kaya, T., (2007). *Arkeolojik ve Filolojik Belgeler Işığında Frigler*. Gazi Üniversitesi, Sosyal Bilimler Enstitüsü, Arkeoloji Anabilim Dalı, Yüksek Lisans, Tezi, Ankara.
- Kealhofer, L., Grave, P., Genz, H., Marsh, B., (2009). Post-Collapse: The Re- Emergence of Polity In Iron Age Boğazköy, Central Anatolia. *Oxford Journal of Archaeology*. 28(3), 275-300.
- Kealhofer, L., Grave, P., (2011). The Oxford Handbook of Ancient Anatolia: (10,000-323 BCE). McMahon, G., Steadman, S., (Editörler). *The Iron Age on the Central Anatolian Plateau* içinde (415-442). Oxford University Press.
- Keenan, D. J., (2004). Radiocarbon Dates From Iron Age Gordion are Confounded. *Ancient West & East*. 3, 100-103.
- Kerschner, M., (2006). Jahreshefte des Österreichischen Archäologischen Institutes in Wien, Band 74/2005 (Jahrbuch Der Österreichischen Byzantinistik). Österreichisches Archäologisches Institut, (Editör). *Phrygische Keramik in griechischem Kontext: Eine Omphalosschale der schwarz glänzenden Ware aus der so genannten Zentralbasis im Artemision von Ephesos und weitere phrygische Keramikfunde in der Ostägäis* içinde (125-149). Austrian Academy of Sciences Press.
- Von Kienlin, A., Summerer, L., Ivantchik, A., (2010). L'Anatolie des Peuples, des Cites et des Cultures. Bru, H., Labarre, G., (Editörler). *Kelainai. A Phrygian City Between East and West* içinde (221-230). Presses Universitaires de Franche.
- Kısıklı, S., (2006). *M.Ö. II. Binde Orta Anadolu Madenciligi ve Orta Anadolu Ticaretinde Madenin Konumu*. Adnan Menderes Üniversitesi, Sosyal Bilimler Enstitüsü, Yüksek Lisans Tezi, Aydın.
- Koçak-Yaldir, A., (2011). Imported Trade Amphoras in Daskyleion From the Seventh and Sixth Centuries BC and the Hellespontine- Phrygia Route. *Word Archaeology*. 43(3), 364-379.
- Kopanias, K., (2011). NOSTOI: Indigenous Culture, Migration+ Integration in the Aegeanlands+ Western Anatolia During the Late Bronze+ Early Iron Ages. Chr. Stampolidis, N., Maner, Ç., Kopanias, K., (Editörler). *The Muskhi/Phrygian Problem From the Near Eastern Point of View* içinde (211-225). Koç University Yayınları.
- Korfmann, M., (2001). Düş ve Gerçek Troia (Çev. S. B. Gün). *Tarih Öncesi Yerleşim Yeri, Hisarlık Tepesi, En Alttan Üste Doğru, "Troia'nın On Kenti"* içinde (203-204). Konrad Theiss Verlag GmbH, Stuttgart.
- Kulzer, A., (2018). The Lykos Valley and Neighbourhood In Late Antiquity/Geç Antik Çağ'da Lykos Vadisi ve Çevresi. Şimşek, C., Kaçar, T., (Editörler). *Roads and Routes In Western Phrygia In Late Antiquity* içinde (55-56), İstanbul: Ege Yayınları.

- Küçükbezci, H. G., (2010). *M.Ö. 2. Bin Yılın İlk Çeyreğinde (Assur Ticaret Kolonileri Çağı'nda) Orta Anadolu'nun Sosyoekonomik Yapısı*. Selçuk Üniversitesi, Sosyal Bilimler Enstitüsü, Tarih Anabilim Dalı, Eskiçağ Tarihi Bilim Dalı, Konya.
- Küçükbezci, H. G., (2011). Asur Ticaret Kolonileri Çağında Asurlu Tüccarlar ile Anadolu Halkı Arasında İlişkiler. *Selçuk Üniversitesi Edebiyat Fakültesi Dergisi*. 26, 25-58.
- Koç, İ., (2007). *Telipinu ve Dönemi*. Ankara Üniversitesi, Sosyal Bilimler Enstitüsü, Eskiçağ Dilleri ve Kültürleri(Hititoloji) Anabilim Dalı, Yüksek Lisans Tezi, Ankara.
- Koç, K., (2009). Asur Ticaret Kolonileri Çağında Ticareti Yapılan Mallar ve Vergiler. *Sosyal Bilimler Enstitü Dergisi*. 27, 209-226.
- Konyar, E., Sayar, M. H., (2006). Yumurtalık(Adana) Arkeolojik Kültür Varlıkları Envanteri 2005. *TÜBA Kültür Envanteri Dergisi*. 5, 23-31.
- Kozal, E., (2010). Son Tunç Çağı Anadolu ve Komşuları. *Arkeo-Atlas Dergisi*. 7, 10-19.
- Kozbe, G., (1992 Mayıs). Mardin Müzesi'nde Bulunan Habur Çanak Çömleği. Yazılı Bildiri. *10. Araştırma Sonuçları Toplantısı*, Ankara, 103-120.
- Kurt, M., (2009). Yeni Asur Devleti'nin Kuzey Yayılımı ve Doğu Anadolu'nun Tarihi Coğrafyası. Yazılı Bildiri. *Doğu Anadolu Bölgesi Araştırmaları*, 1-13.
- Kushnareva, K. Kh. & Kushnareva, K. Kh., (1997). Kushnareva, *The Southern Caucasus in Prehistory: Stages of Cultural and Socioeconomic Development from the Eighth to the Second Millenium BC*. Philadelphia: Penn Museum of Archaeology.
- Lamba, M., Metin, H., (2016). Hititler'den Roma İmparatorluğu'na Kadar Anadolu Uygarlıklarında Yönetim Yapısı. *Uluslararası Yönetim İktisat ve İşletme Dergisi*. 12(27), 155-174.
- Leake, W. M., (1824). *A Tour in Asia Minor*. London.
- Maner, Ç., Horowitz, M. T., Gilbert, A. S., (2017). *Overturning Certainties in Near Eastern Archaeology: A Festschrift in Honor of K. Aslihan Yener*. Brill Publishing.
- Marston, J. M., (2012). Agricultural Strategies and Political Economy in Ancient Anatolia. *American Journal of Archaeology*. 116(3), 377-403.
- Matsumura, K., (2008). A Note Anatolian Iron Age Ceramic Chronology: Black Lustrous Ware with Diamond Faceting. *AAS*. 18, 175-184.
- Mellink, M. J., (1954). Exploration Archeologique de la Phrygie. Vol III, La Cite de Midas. Ceramique et Trouvailles Diverses: by C. H. Emilie Haspels. *American Journal of Archaeology*. 58(2), 167-169.
- Mellink, M. J., (1959). The City of Midas. *Scientific American*. 201(1), 100-112.
- Mellink, M. J., (1963). Archaeology in Asia Minor. *American Journal of Archaeology*. 67(2), 173-190.

- Mellink, M. J., (1972). Archaeology in Asia Minor. *American Journal of Archaeology*. 76(2), 165-188.
- Mellink, M. J., (1974). Archaeology in Asia Minor. *American Journal of Archaeology*. 78(2), 105-130.
- Mellink, M. J., (1976). Archaeology in Asia Minor. *American Journal of Archaeology*. 80(3), 261-289.
- Mirzaei, S., (2014). *M.Ö. II. Binyıl'da Doğu Anadolu Boyalı Seramik Kültürü ve Çevre Bölgelerle İlişkileri*. Ankara Üniversitesi, Sosyal Bilimler Enstitüsü, Protohistorya ve Önasya Arkeolojisi Anabilim Dalı, Ankara.
- Muscarella, O. W., (1971). Phrygian or Lydian?. *Journal of Near Eastern Studies*. 30(1), 49-63.
- Mutlu, G., (2016). Antik Dönem'de Phrygia Paroreia(Phrygia Paroreia in Ancient Period). *Karadeniz Uluslar arası Bilimsel Dergi*. 32(32), 185-193.
- Nowak, M., (2007). Mittani Empire and the Question of Absolute Chronology: Some Archaeological Considerations. Yazılı Bildiri. *The Synchronisation of Civilisations in the Eastern Mediterranean in the Second Millennium B.C. III. Proceedings of the SCIEEM 2000 – 2 nd Euro Conference*. 389-401.
- Oguchi, H., (2000a). The “Late” Khabur Ware Problem Once Again. *Journal of Western Asiatic Studies (AL-RAFİDAN)*. 21, 103-126.
- Oguchi, H., (2000b). The Origins of Khabur Ware: A Tentative Note. *Journal of Western Asiatic Studies (AL-RAFİDAN)*. 22, 71-87.
- Oguchi, H., (2014). Arkeolojiyle Geçen Bir Yaşam İçin Yazılar Veli Sevin'e Armağan. Özfirat, A., (Editör). *The Distribution of Nuzi Ware and its Implication* içinde (215-231). İstanbul: Ege Yayınları.
- Omura, S., (1996). 1995 Yılı İç Anadolu'da Yürütülen Yüzey Araştırmaları. Yazılı Bildiri. XIV. *Araştırma Sonuçları Toplantısı II*. 283-302.
- Orhon, K. B., (2015). *Sınıraşan Yerüstü Suların Yönetiminde Dünya ve Türkiye Uygulamaları*. Orman ve Su İşleri Bakanlığı, Uzmanlık Tezi, Ankara.
- Öz, E., (2005). *Asur Ticaret Kolonileri Döneminde Anadolu'nun Etnik ve Sosyal Yapısı*. Ankara Üniversitesi, Eski Çağ Dilleri ve Kültürleri (Sümeroloji) Anabilim Dalı, Yüksek Lisans Tezi, Ankara.
- Özdemir, H. F., (2007). Demir Çağı: Başlangıcı ve Başlatanları, Anadolu'ya Etkileri Üzerine. *Çukurova Üniversitesi Sosyal Bilimler Enstitüsü Dergisi*. 16(1), 501-518.
- Özfirat, A., (1993). M.Ö. II. Binyıl Doğu Anadolu Boyalı Seramik Kültürleri Üzerine Araştırmalar. Yazılı Bildiri. *II. Araştırma Sonuçları Toplantısı*. 359-377.
- Özfirat, A., (1994). Doğunun Arkeolojik Gizemi. *Van Valiliği Kültür ve Sanat Dergisi*. 5, 5-6.

- Özfirat, A., (2001a). *Doğu Anadolu Yayla Kültürleri(M.Ö. II. Binyıl)*, İstanbul: Arkeoloji ve Sanat Yayınları.
- Özfirat, A., (2001b). 2000 Yılı Hakkari Kazıları. Yazılı Bildiri. 23. *Kazı Sonuçları Toplantısı*. 2, 297-306.
- Özfirat, A., (2002a). Van-Urmiye Kültürüne(M.Ö. II. Binyıl) ait Ayakkabı Biçimli Kaplar. *Belleten*. 66(245), 35-51.
- Özfirat, A., (2002b). Doğu Anadolu Yüksek Yaylası'ndan M.Ö. 2. Binyıl Kurganları. *Belleten*. 66(245), 1-13.
- Özfirat, A., (2002c). Archäologische Mitteilungen Aus Iran und Turan Band 34. Dietrich Reimer Verlag, (Editör). *Van-Urnia Painted Pottery From Hakkari içinde (209-228)*. Berlin: Dietrich Reimer Verlag Publisher.
- Özfirat, A., (2004). Aras Boyalıları. *Arkeo-Atlas Dergisi*. 3, 119.
- Özfirat, A., (2006). Hayat Erkanal'a Armağan Kültürlerin Yansıması. Avunç, B., (Editör). *Van Müzesi'nden Bir Rhyton içinde (585-588)*. İstanbul: Homer Kitabevi.
- Özfirat, A., Marro, C., (2007). 2004 Yılı Van, Ağrı ve Iğdır İlleri Yüzey Araştırması. *Türk Arkeoloji ve Etnografya Dergisi*. 7, 1-20.
- Özfirat, A., (2008). Ceramics in Transitions Chalcolithic Through Iron Age in the Highlands of the Southern Caucasus and Anatolia. Rubinson, K. S., Sagona, A., (Editörler). *The Highland Plateau Of Eastern Anatolia in the Second Millennium BCE:Middle/Late Bronze Ages içinde (101-121)*. Painted in Belgium.
- Özfirat, A., (2014). Armağan Erkanal'a Armağan: Anadolu Kültürlerine Bir Bakış. Çınardalı-Karaaslan, N., Aykurt, A., Kolankaya-Bostancı, N., Erbil, Y. H., (Editörler). *Bozkurt Kurgan Mezarlığından Ayırık Bir Kap içinde (319-326)*. Ankara: Hacettepe Üniversitesi Yayınları.
- Özfirat, A., (2017). Van Gölü Havzası Süphan Dağı-Muş Ovaları Yüksek Yayla Kaleleri-Mezarlıkları ve Yerleşim Kompleksleri: Orta Tunç Çağı'ndan Orta Demir Çağı'na(Urartu). *TÜBA-AR*. 20, 51-78.
- Özfirat, A., (2018). Van Gölü Havzası Erken Demir Çağ Mezarlıkları: Pre-Urartu Dönemi Gömü Anlayışının Genel Bir Değerlendirmesi. *TÜBA-AR*. Özel Sayı, 149-185.
- Özkan, S., (1998). Hitit İmparatorluğunun Yıkılışında Küçük Krallıkların Rolü. *Tarih İncelemeleri Dergisi*. 12, 71-81.
- Özkaya, V., (1995a). *İÖ. Erken Birinci Binde Frig Boyalı Seramiği*. Erzurum.
- Özkaya, V., (1995b). Frigler'de Hero Kültü. *Arkeoloji ve Sanat*. 67, 16-25.
- Özkaya, V., (1997). Frig Seramiğinde Kernos'lar. *Arkeoloji ve Sanat*. 79, 2-10.

- Palumbi, G., (2012). The Oxford Handbook of Ancient Anatolia. McMahon, G., Steadman, S., (Editörler). *The Chalcolithic of Eastern Anatolia* içinde (205-226). Oxford University Press.
- Palumbi, G., Chataigner, C., (2014). The Kura-Araxes Culture From the Caucasus to Iran, Anatolia and the Levant: Between Unity and Diversity. A Synthesis. *Paleorient and CNRS Editions*. 40(2), 247-260.
- Papadopoulos, J. K., (2015). The Cambridge Prehistory of The Bronze and Iron Age Mediterranean. Knapp, A. B., Dommelen, P. V., (Editörler). *Greece in The Early Iron Age: Mobility, Commodities, Politics, And Literacy* içinde (178-195). Cambridge University Press.
- Pekyaman, H., (2008). *Frig Uygarlığı Seramik Sanatı ve Kişisel Yorumlar*. Afyon Kocatepe Üniversitesi, Sosyal Bilimler Enstitüsü, Seramik Anasanat Dalı, Yüksek Lisans, Tezi, Afyonkarahisar.
- Pfalzner, P., (2014). The Late Third Millennium in the Ancient Near East Chronology, C14, and Climate Change. Hölmayer, F., (Editör). *Habur Ware and Social Continuity: The Chronology of the Early to Middle Bronze Age Transition in the Syrian Jezireh* içinde (163-203). Chicago.
- Polat, F., (2015). Etnoarkeolojik Bir Bakış Açısıyla M.Ö. II. Bin Yıllarında Doğu Anadolu Yayla Kültürü ve Yayla Mimarisi. *Dergipark*. 3(4), 46-81.
- Polis, D. S., (2014). The Local Origin of the Khabur Ware From Upper Mesopotamia. *AL-RAFİDAN*. 35, 39-71.
- Pots, D. T., (2012). *A Companion to the Archaeology of the Ancient Near East*. Blackwell Publishing.
- Quliyeva, Z., (2014). *Arpaçay Vadisinin Tunc Dövrüarxeoloji Abidələri*. Bakü: Bilim ve Eğitim Yayınları.
- Rademakers, F. W., Rehren, T., Voigt, M. M., (2018). Bronze Metallurgy in the Late Phrygian Settlement of Gordion, Turkey. *Archaeol Anthropol Sci*. 10, 1645-1672.
- Ramsay, W. M., (1882a). Studies in Asia Minor. *The Journal Of Yunanistic Studies*. 3, 1-68.
- Ramsay, W. M., (1882b). Some Phrygian Monuments. *The Journal Of Yunanistic Studies*. 3, 256-263.
- Ramsay, W. M., (1895). *The Cities and Bishoprics of Phrygia*, Oxford: At the Clarendon Press.
- Ramsay, W. M., (1920). Pisidian Wolf-Priests, Phrygian Goat-Priests, and The Old-Ionian Tribes. *The Journal Of Yunanistic Studies*. 40(2), 197-202.
- Rothman, M. S. (2015). Early Bronze Age Migrants and Ethnicity in the Middle Eastern Mountain Zone. *Proceedings of the National Academy of Sciences of the United States of America*. 112(30), 9190-9195.

- Rubinson, K. S., (1977). Mountains and Lowlands: Essays in the Arcaeology of Greater Mesopotamia. Levine, L. D., Young, T. C., (Editörler). *The Chronology of the Middle Bronze Age Kurgans at Trialeti* içinde (235-249). Undena Yayınları.
- Rubinson, K. S., (2005). Archäologische Mitteilungen Aus Iran und Turan Band 37. Dietrich Reimer Verlag, (Editör). *Second Millennium B.C. Painted Potteries and Problems of Terminologies* içinde (133-138). Berlin: Dietrich Reimer Verlag Publisher.
- Sagona, A., (2017). *The Archaeology of the Caucaus: From Earliest Settlements to the Iron Age*. University of Melboume.
- Sams, G. K., (1971). *The Phrygian Painted Pottery Of Early Iron Age Gordion And Its Anatolian Setting*. University Microfilms International.
- Sams, G. K., (1974). Phrygian Painted Animals: Anatolian Orientalizing Art. *Anatolian Studies*. 24, 169-196.
- Sams, G. K., (1994). *The Early Phrygian Pottery*. Kohler, E. L. (Editör). Ephrata/Pennsylvania: Science Press.
- Sams, G. K., (1994). The Archaeology of Phrygian Gordion, Royal City of Midas: Gordion Special Studies VII. Rose, C. B. (Editör). *The New Chronology For Gordion and Phrygian Pottery* içinde (56-67). Pennsylvania.
- Seeher, J. (2010). After The Empire: Observations on The Early Iron Age in Central Anatolia, I. Singer(Editör). *Ipamati Kistamati Pari Tumatimis: Luwian and Hittite Studies Presented to J. David Hawkins, on the Occasion of His 70th Birthday* içinde (220-2290). Institute of Archaeology, Tel Aviv University.
- Sevin, V., (1982). Anadolu Uygarlıkları Ansiklopedisi Cilt II. *Frigler*. İstanbul: Görsel Yayınlar.
- Sevin, V., (1987). İmikuşağı Kazıları. Yazılı Bildiri. 9. *Kazı Sonuçları Toplantısı*, 1, 299-333.
- Sevin, V., (1988). Elazığ Yöresi Erken Demir Çağı ve Muşkiler Sorunu. *Höyük(1)* içinde (51-71). Ankara: Türk Tarih Kurumu Basımevi.
- Sevin, V., (1998). İmikuşağı Kazılarının Işığında Habur Seramiğinin Kuzey Yayılımı. Yazılı Bildiri. *XXXIV. Uluslararası Assiriyoloji Kongresi*. 3, 383-398.
- Sevin, V., Özfırat, A., (2000). Van-Karagündüz Höyüğü Kazıları(1997 Yılı Çalışmaları). *Bellekten*. 63(238), 847-881.
- Sevin, V., (2003). *Eski Anadolu ve Trakya Başlangıçtan Pers Egemenliğine Kadar*. İstanbul.
- Sevin, V., (2004a). Doğu Anadolu Orta ve Son Tunç Çağı. *Arkeo-Atlas Dergisi*. 3, 104-107.
- Sevin, V., (2004b). İmikuşağı Höyük. *Arkeo-Atlas Dergisi*. 3, 114-118.

- Sevin, V., (2004c). Hakkari. *Arkeo-Atlas Dergisi*. 3, 123-129.
- Sevin, V., (2004d). Son Tunç/Erken Demir Çağı Van Bölgesi Kronolojisi/ Kökeni Aranan Bir Devlet Urartu. *Belleten*. 68(252), 355-383.
- Sevin, V., (2016). *Anadolu'nun Tarihi Coğrafyası I*. Ankara.
- Sevinç, F., (2008). Hititlerin Anadolu'da Kurdukları Ekonomik ve Sosyal Sistem. *SDÜ Fen Edebiyat Fakültesi Sosyal Bilimler Dergisi*. 17, 11-32.
- Sezer, O., (2019). *M.Ö. 6. Yüzyılda Orta Anadolu: Tarihsel Kayıtlar ve Yeni Arkeolojik Keşifler Işığında Genel Bir Değerlendirme*. İstanbul Üniversitesi, Sosyal Bilimler Enstitüsü, Arkeoloji Anabilim Dalı, Yüksek Lisans Tezi, İstanbul.
- Sir Gavaz, Ö., (2007). Hitit İmparatorluğunun Suriye ve Yukarı Mezopotamya Ticaret Yolları Üzerindeki Hakimiyet Politikası. Yazılı Bildiri. *İCANAS 38. Uluslar arası Asya ve Kuzey Afrika Çalışmaları Kongresi*. 2819-2837.
- Söylemez, M. C., (2015). *Arkeolojik Buluntular ve Filolojik Belgeler Işığında M.Ö. 1. Binin İlk Yarısında Orta Karadeniz Bölgesi*. Gazi Üniversitesi, Sosyal Bilimler Enstitüsü, Arkeoloji Anabilim Dalı, Yüksek Lisans Tezi, Ankara.
- Stein, D. L., (1984). Khabur Ware and Nuzi Ware: Their Origin, Relationship, and Significance. *Monographic Journals of the Near East*. 4(1), 1-65.
- Şerifoğlu, T. E., (2015). Kinetic Landscapes: The Cide Archaeological Project: Surveying the Turkish Western Black Sea Region. Düring, B. S., Glatz, C., (Editörler). *The Cide-Şenpazar Region in the Iron Age(ca. 1200 to 325/300 BC)* içinde (212-245). US: De Gruyter Open.
- Taşdöner, K., (2012). Eski Çağ'da Anadolu'nun Siyasi ve Demografik Yapısını Değiştiren Kitleli Göçler. *Çanakkale Araştırmaları Türk Yıllığı*. 13, 83-103.
- Tiryaki, S., (2014). *Asur-Urartu İlişkilerinde Yerel Beylikler ve Onların Rolü*. Atatürk Üniversitesi, Sosyal Bilimler Enstitüsü, Tarih Anabilim Dalı, Doktora Tezi, Erzurum.
- Tiryaki, S., (2018). Başlangıçtan Orta Demir Çağı'na Kadar Dağlık Doğu Anadolu'nun Sosyo-Ekonomik Yapısı. *Tarih Okulları Dergisi(TOD)*. 37, 621-661.
- Ünsal, V., (2017). Demir Çağ'da Kırşehir ve Çevresinin Siyasal Görünümü. *Uluslar arası Sosyal Araştırmalar Dergisi*. 10(52), 459-473.
- Voigt, M. M., (2009). Tree Rings, Kings and Old World Archaeology. Manning, S., Bruce, J. J., (Editörler). *The Chronology of Phrygian Gordion* içinde (319-327). Ithaca: Cornell University Press.
- Williams, M. V. S., (1953). A Painted Pottery of the Second Millennium from Southern Turkey and Northern Syria. *British Institute for the Study of Iraq*. 15(1), 55-68.
- Yardımcıel, A., (2015). Azerbaycanşinaslık "Geçmiş, Bugünü ve Geleceği"(Uluslararası Sempozyum), 21-23 Ekim 2015. Yazılı Bildiri. Balkaya, A., Özyurt, S., (Editörler). *Nahçıvan'daki Merkezlerin Komşu Bölgelerle İlişkileri* içinde (30-35), Kars.

- Yardımcıel, A., (2015). Aras Boyalılarının İşlevselliği. *Selevcia ad Calycadnym*. 5, 197-206.
- Yılmaz, S., (2015). *İ.Ö. 1000'li Tarihlere Kadar Anadolu'da Seramik Kapların Yüzey Tasarımları*. İstanbul Arel Üniversitesi, Sosyal Bilimler Enstitüsü, Grafik Tasarımı Ana Sanat Dalı, Yüksek Lisans Tezi, İstanbul.
- Young, R. S., (1950). The Excavations at Yassihuyuk-Gordion. *Archaeology*. 3(4), 196-201.
- Young, R. S., (1956a). Discoveries at Gordion 1956. *Archaeology*. 9(4), 263-267.
- Young, R. S., (1956b). The Campaign of 1955 at Gordion: Preliminary Report. *American Journal of Archaeology*. 60(3), 249-266.
- Young, R. S., (1960). The Gordion Campaign of 1959: Preliminary Report. *American Journal of Archaeology*. 64(3), 227-243.
- Young, R. S., (1961). The 1961 Campaign at Gordion. *American Journal of Archaeology*. 66(2), 153-168.
- Young, R. S., (1963). The 1963 Campaign at Gordion. *American Journal of Archaeology*. 68(3), 279-292.
- Young, R. S., (1965). The Gordion Campaign of 1965. *American Journal of Archaeology*. 70(3), 267-278.
- Young, R. S., (1968). The Gordion Campaign of 1967. *American Journal of Archaeology*. 72(3), 231-241.
- Zafer, T., (2016). *Anadolu Mitolojisi*. İstanbul: Mitoloji Tarihi Yayınları.
- Zangger, E., (2019). *Luvi Uygarlığı: Ege'nin Bronz Çağındaki Eksik Halka*, İstanbul: Ege Yayınları.

HARİTALAR

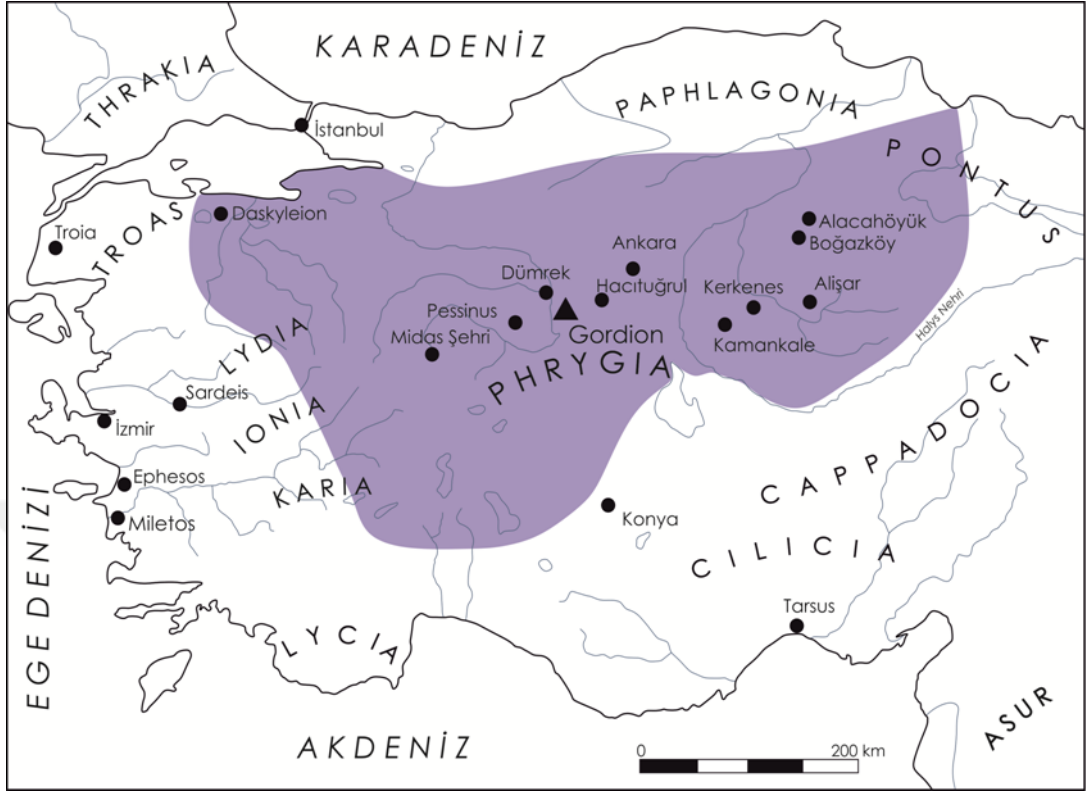

Harita 1

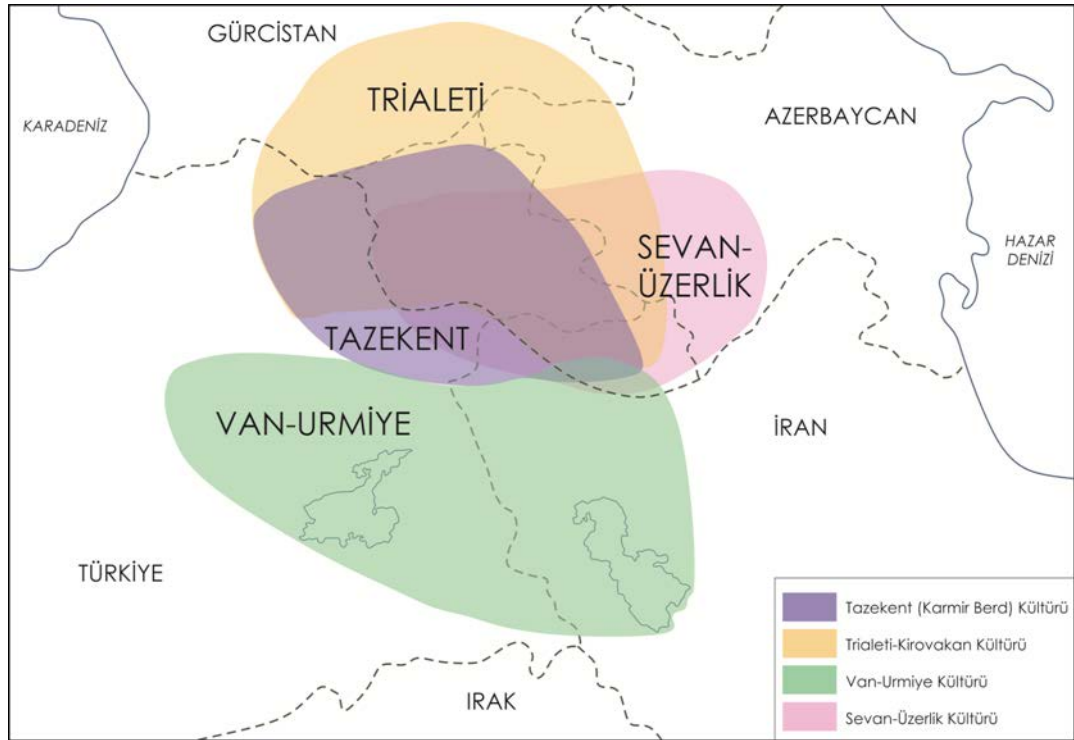

Harita 2

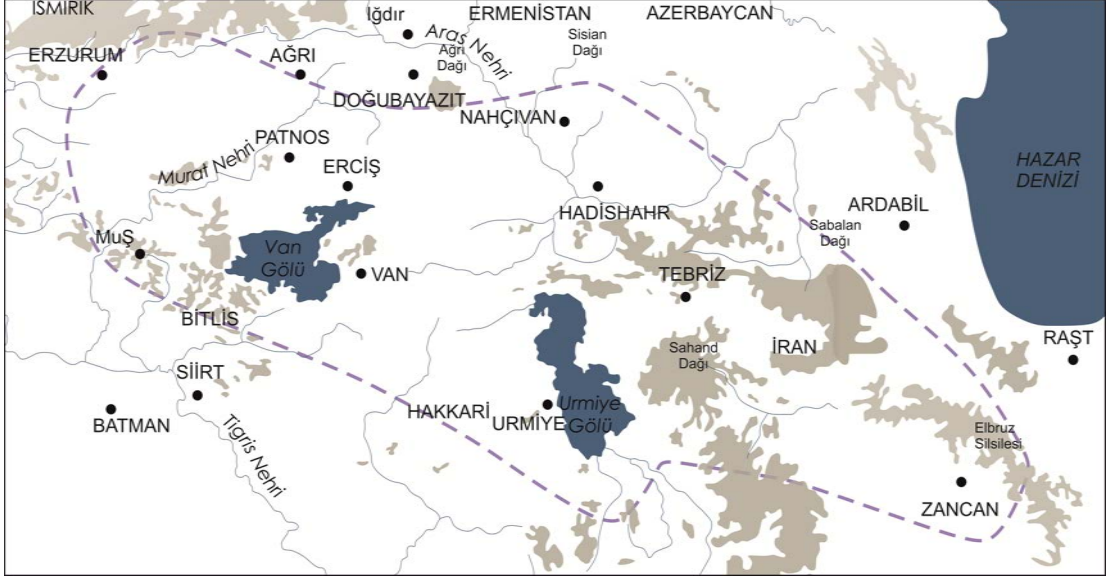

Harita 3



Harita 4



Harita 5



Harita 6

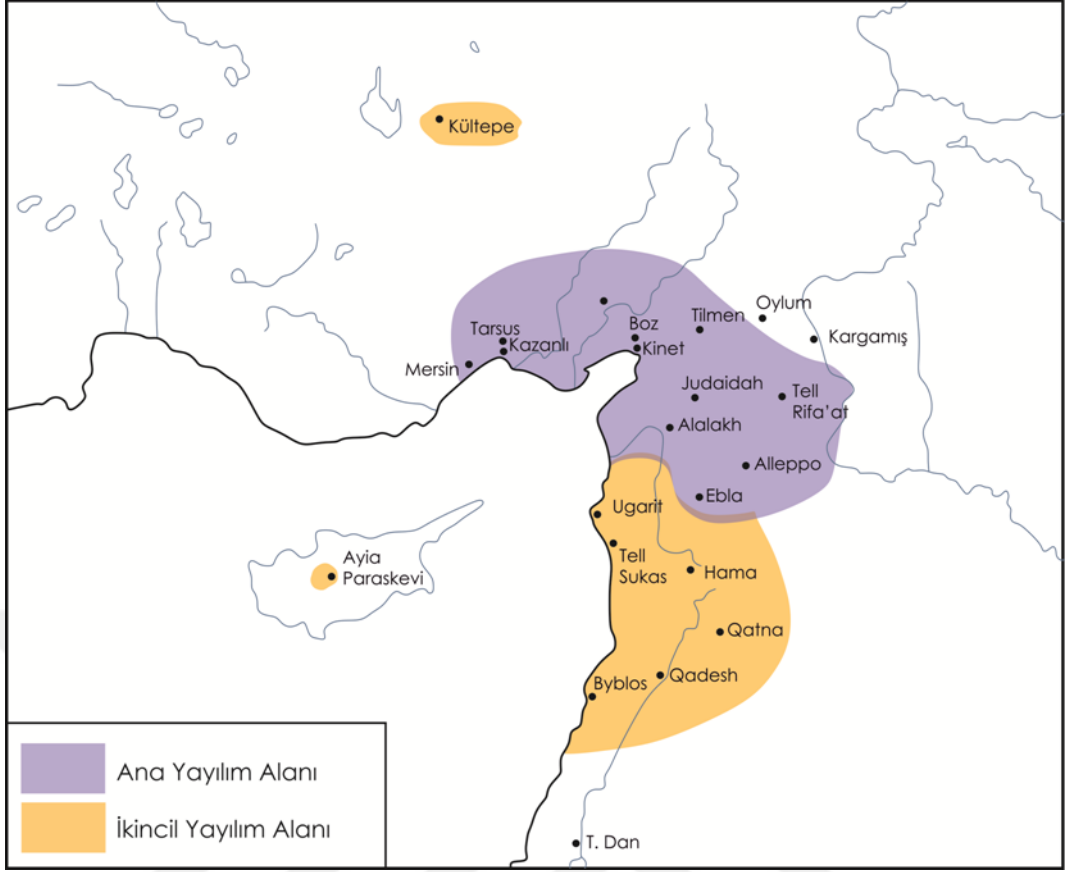

Harita 7

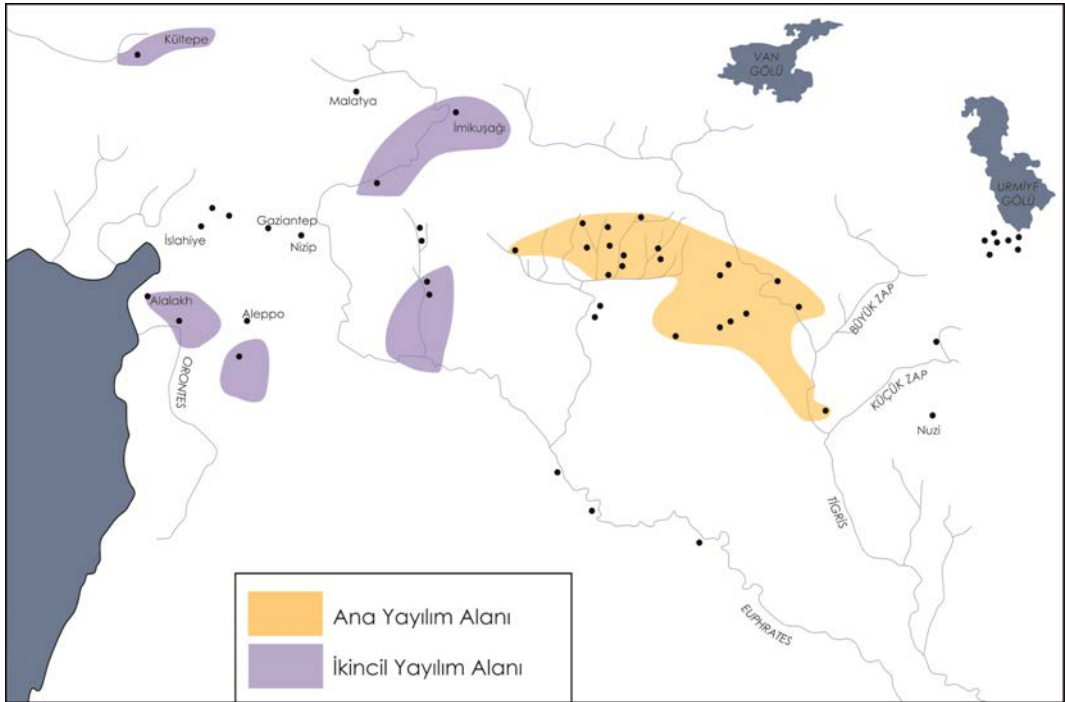

Harita 8

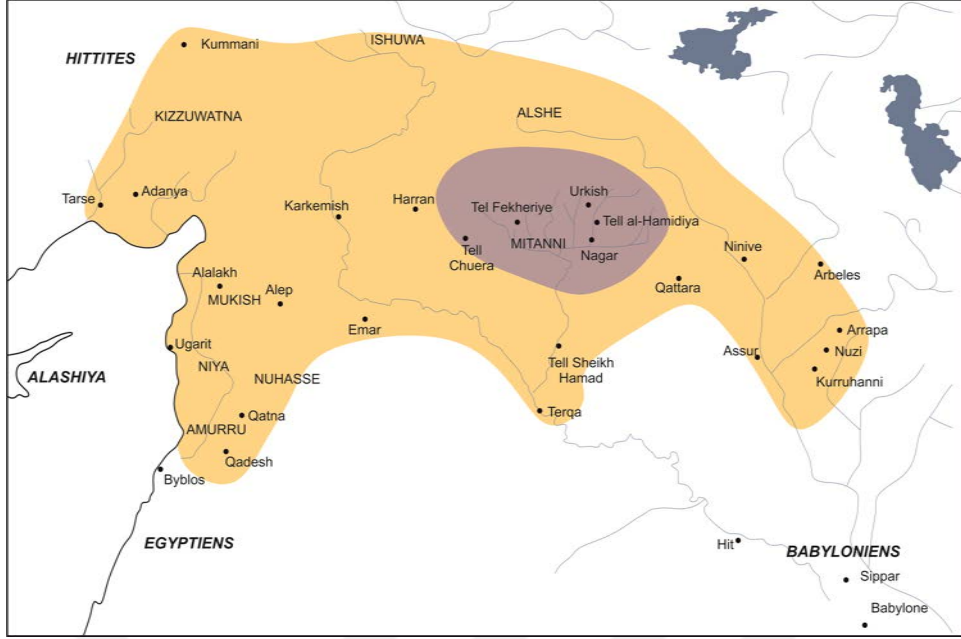

Harita 9

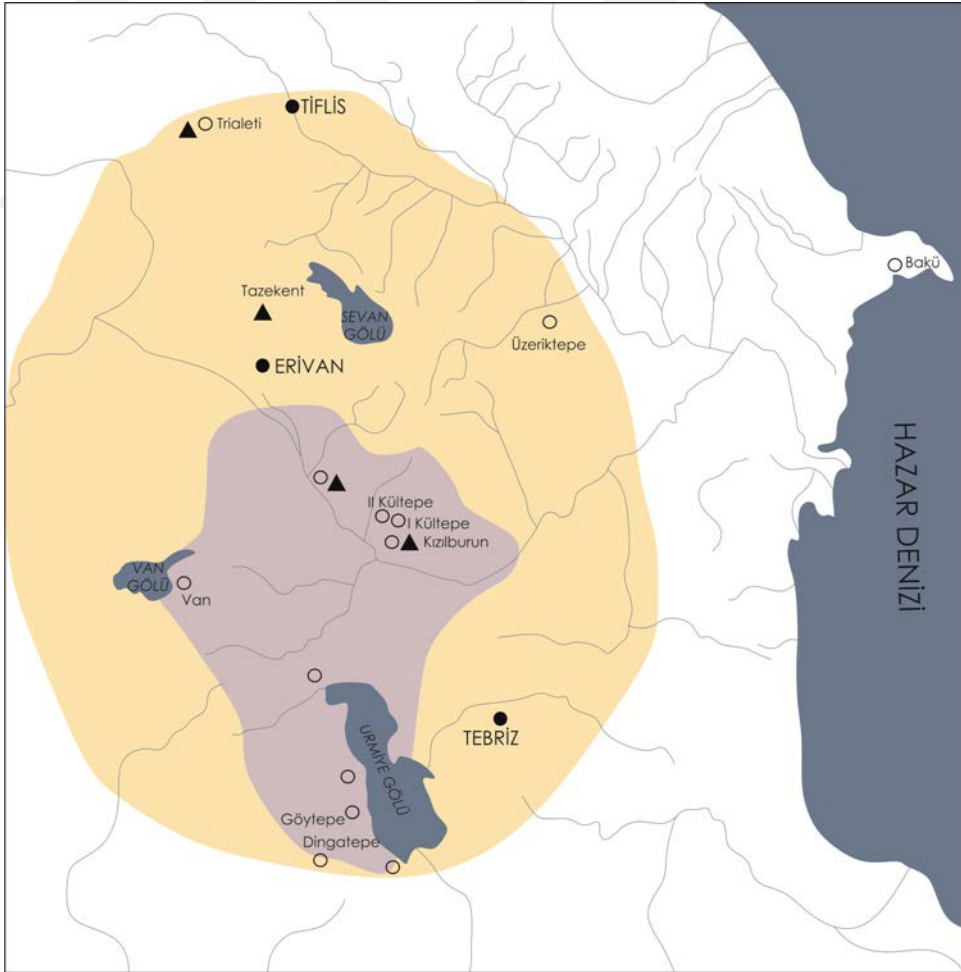

Harita 10

ŞEKİLLER

TİP 1

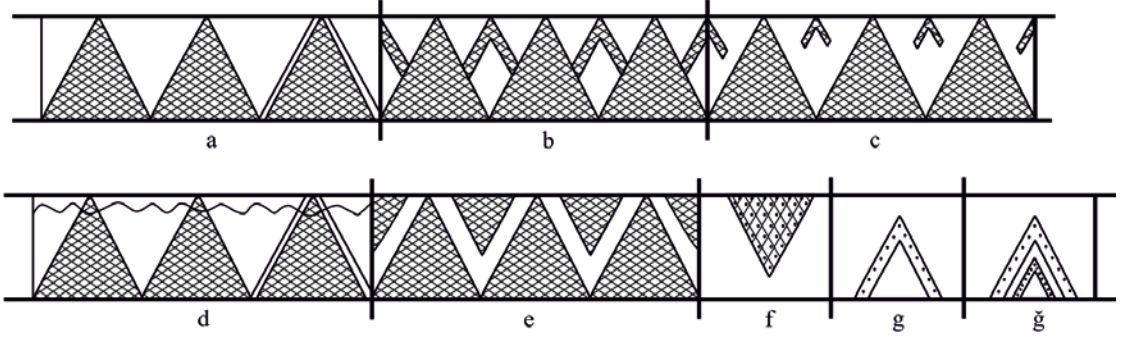

TİP 2

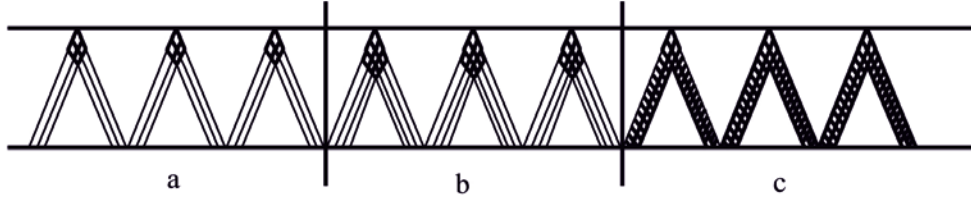

TİP 3

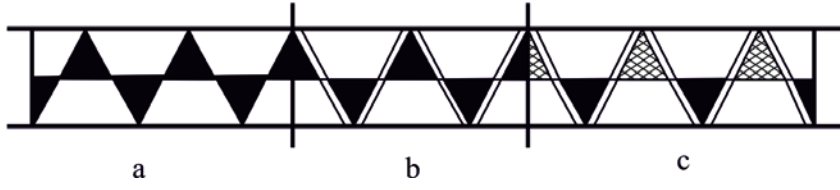

Şekil 1



1



2

Şekil 2

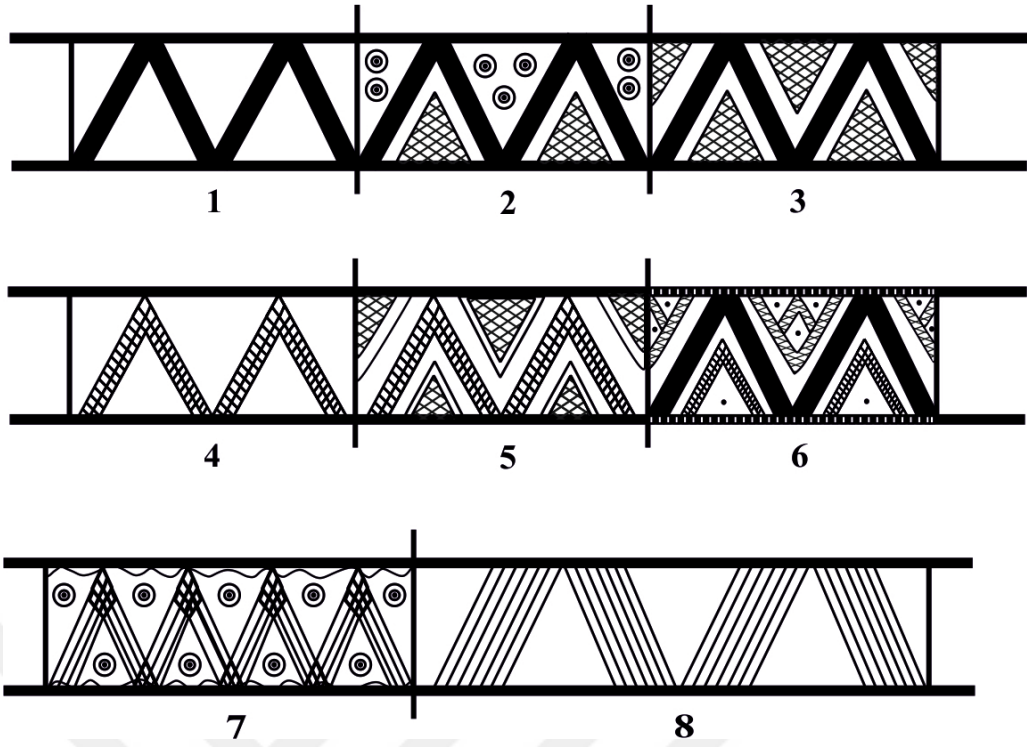

Şekil 3

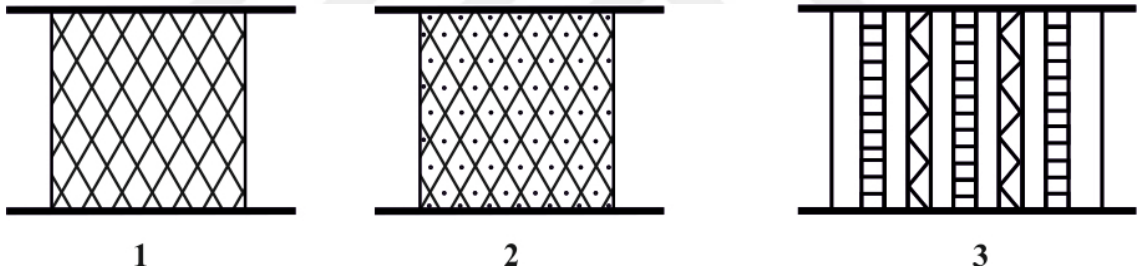

Şekil 4

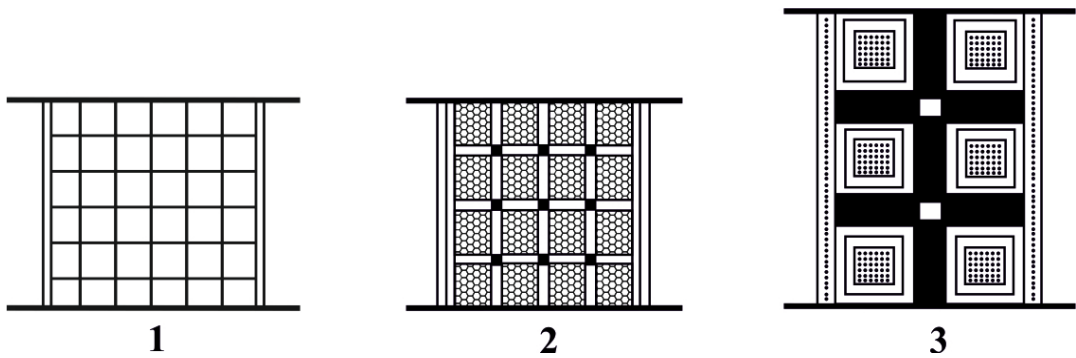

Şekil 5

Basit:

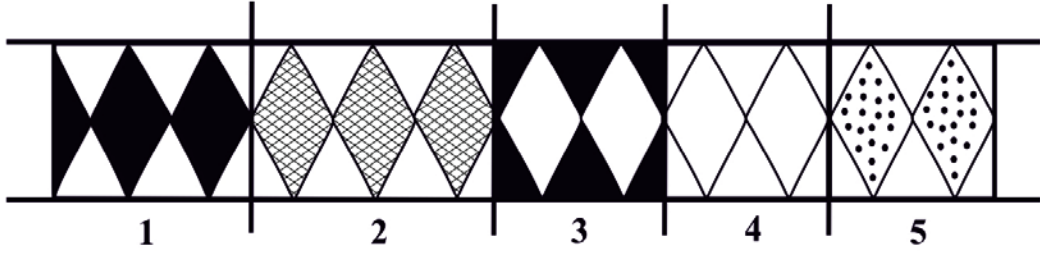

Karmaşık:

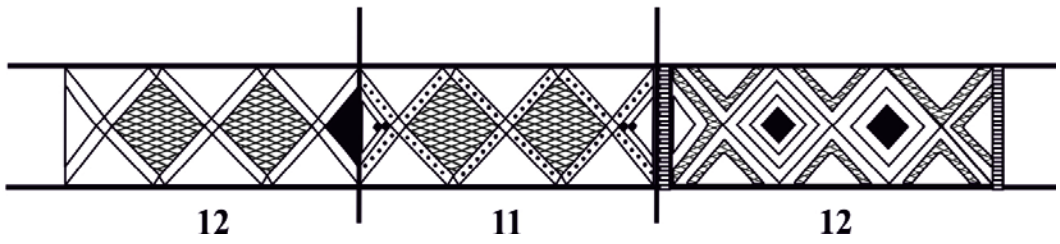
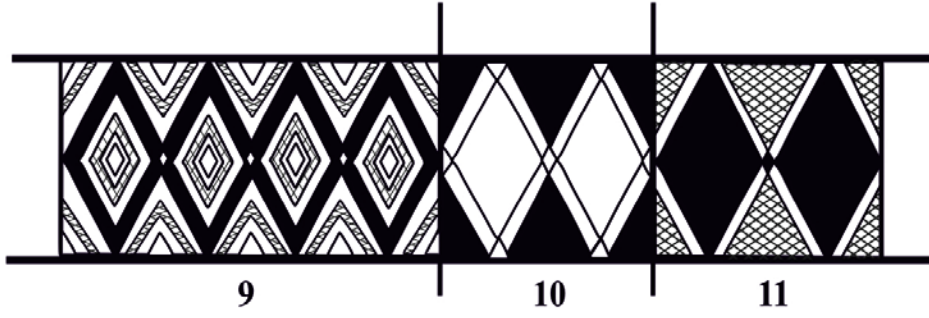
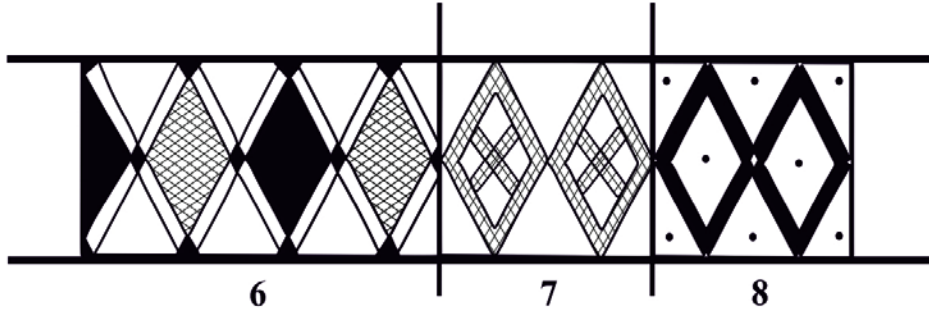

Şekil 6

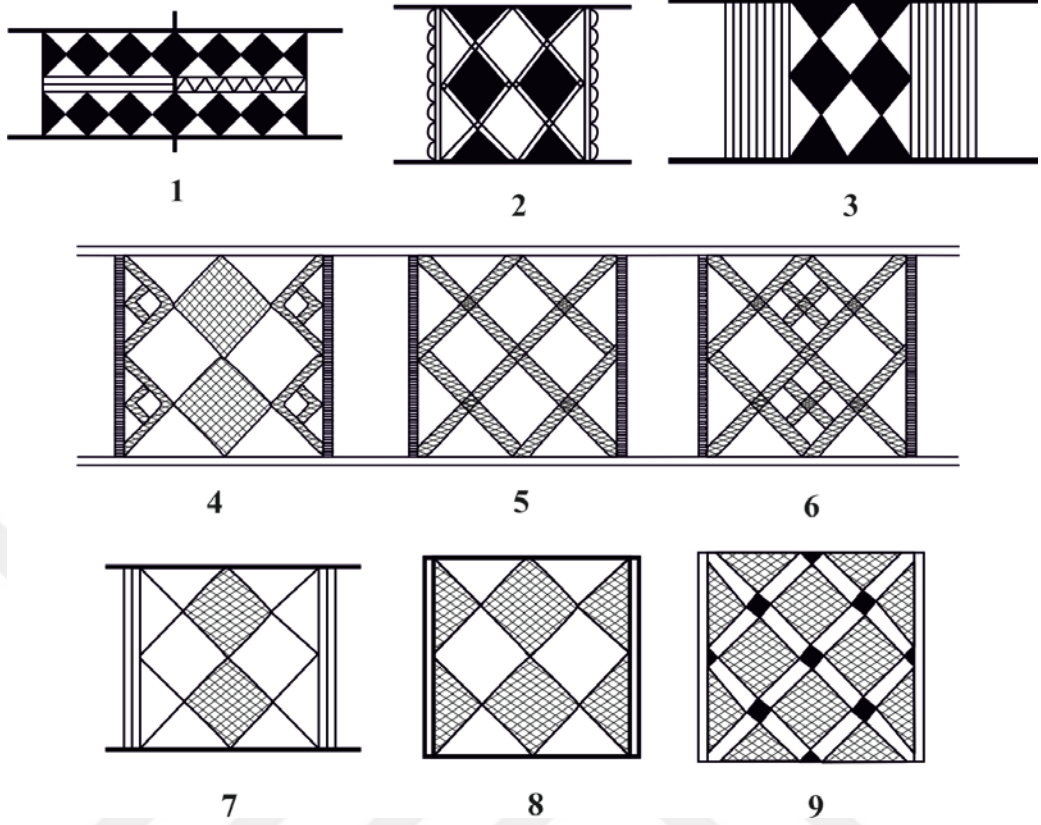

Şekil 7

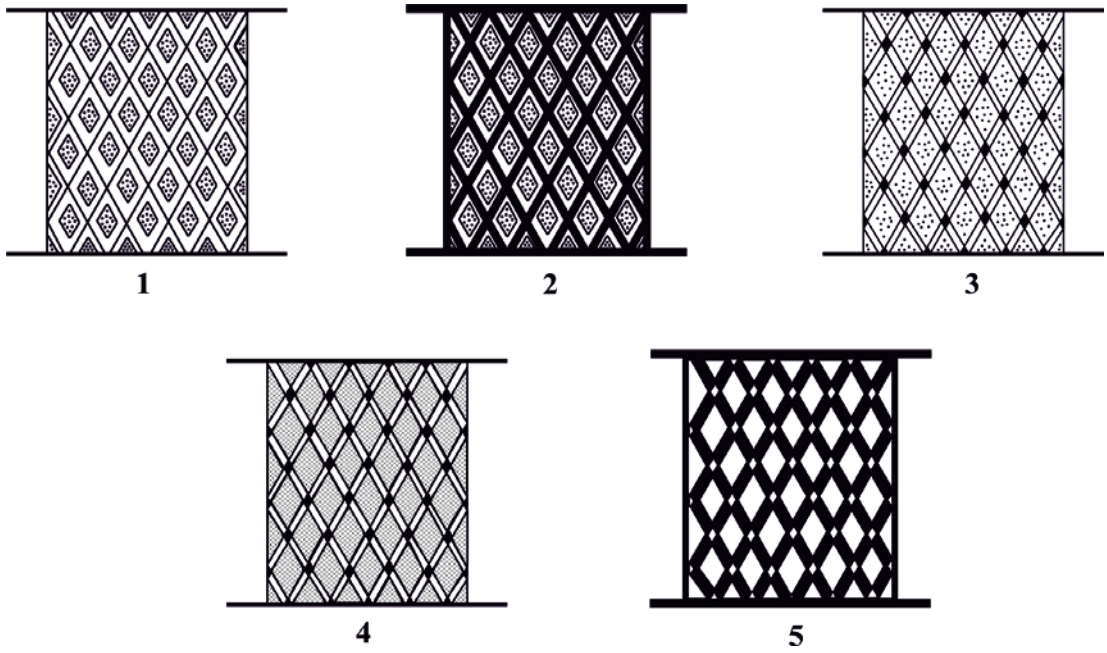

Şekil 8

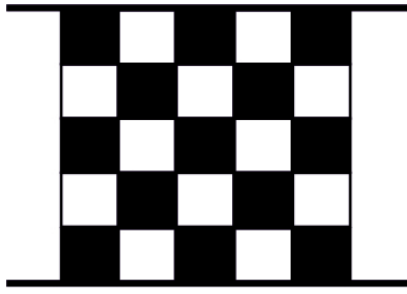

1

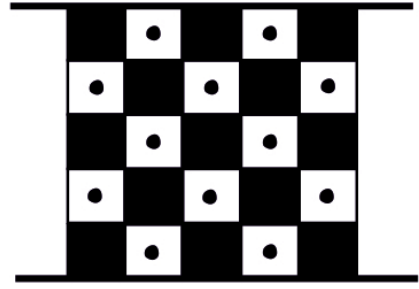

2

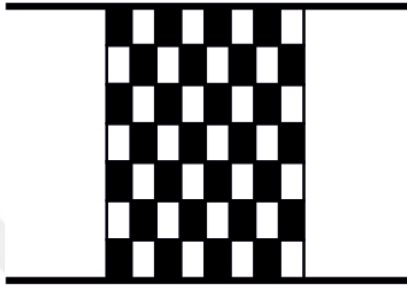

3

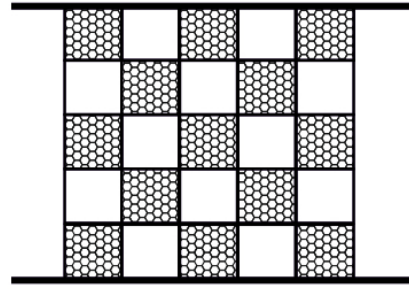

4

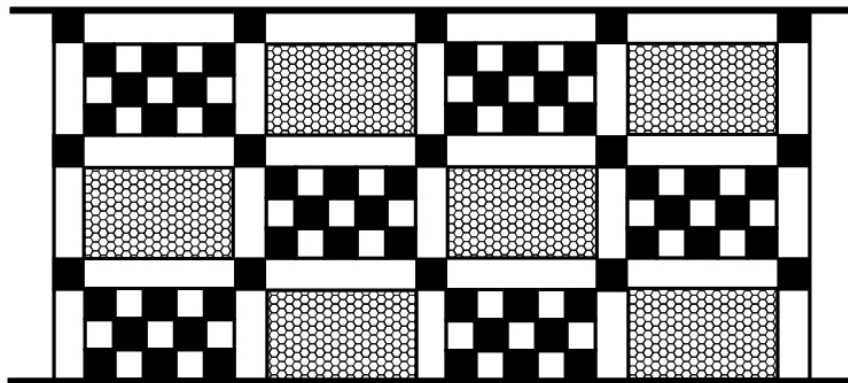

5

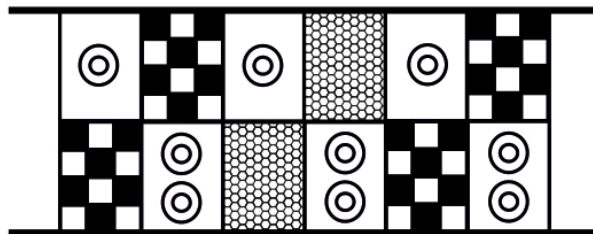

6

Şekil 9

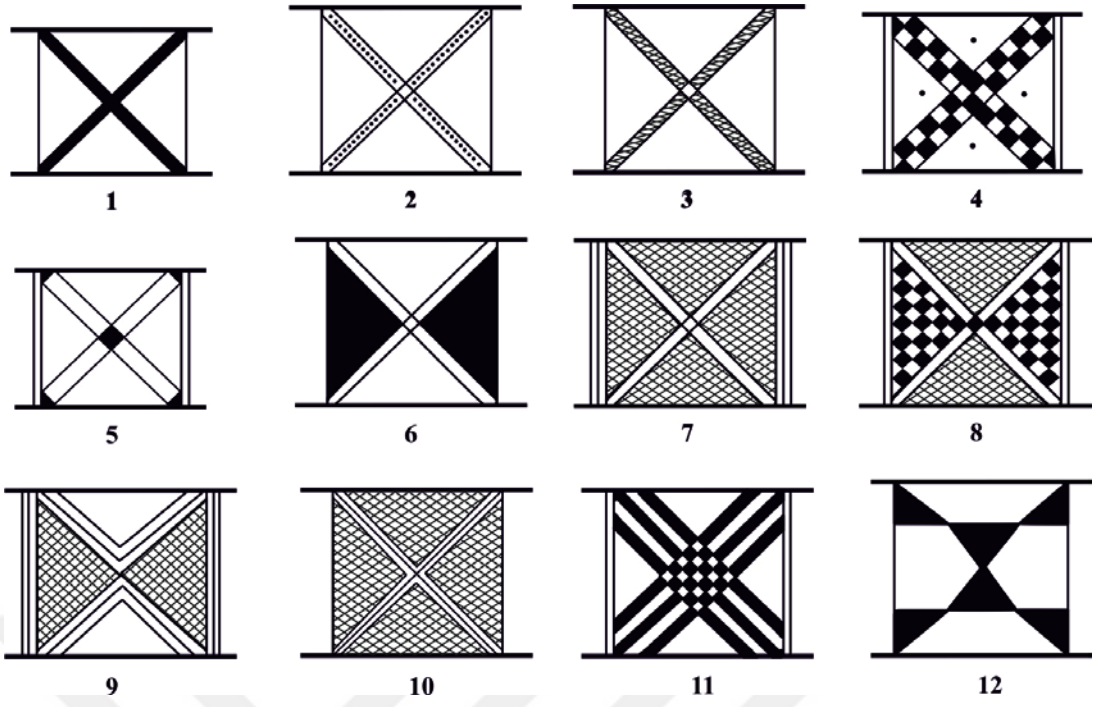

Şekil 10

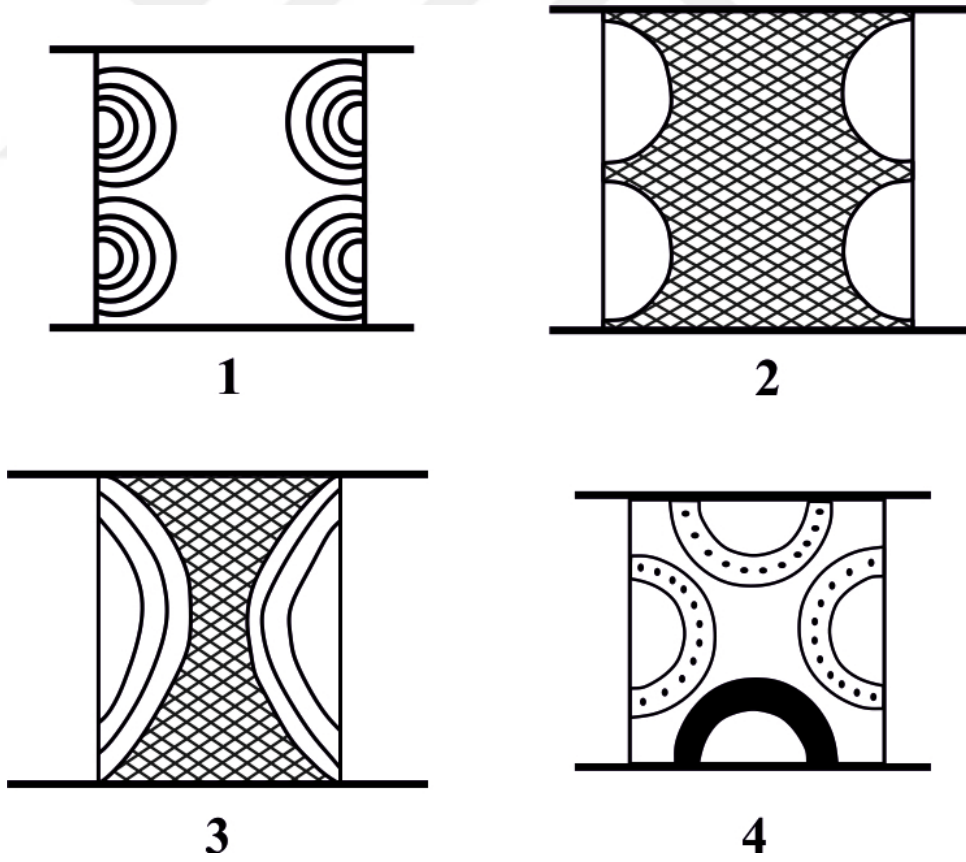

Şekil 11

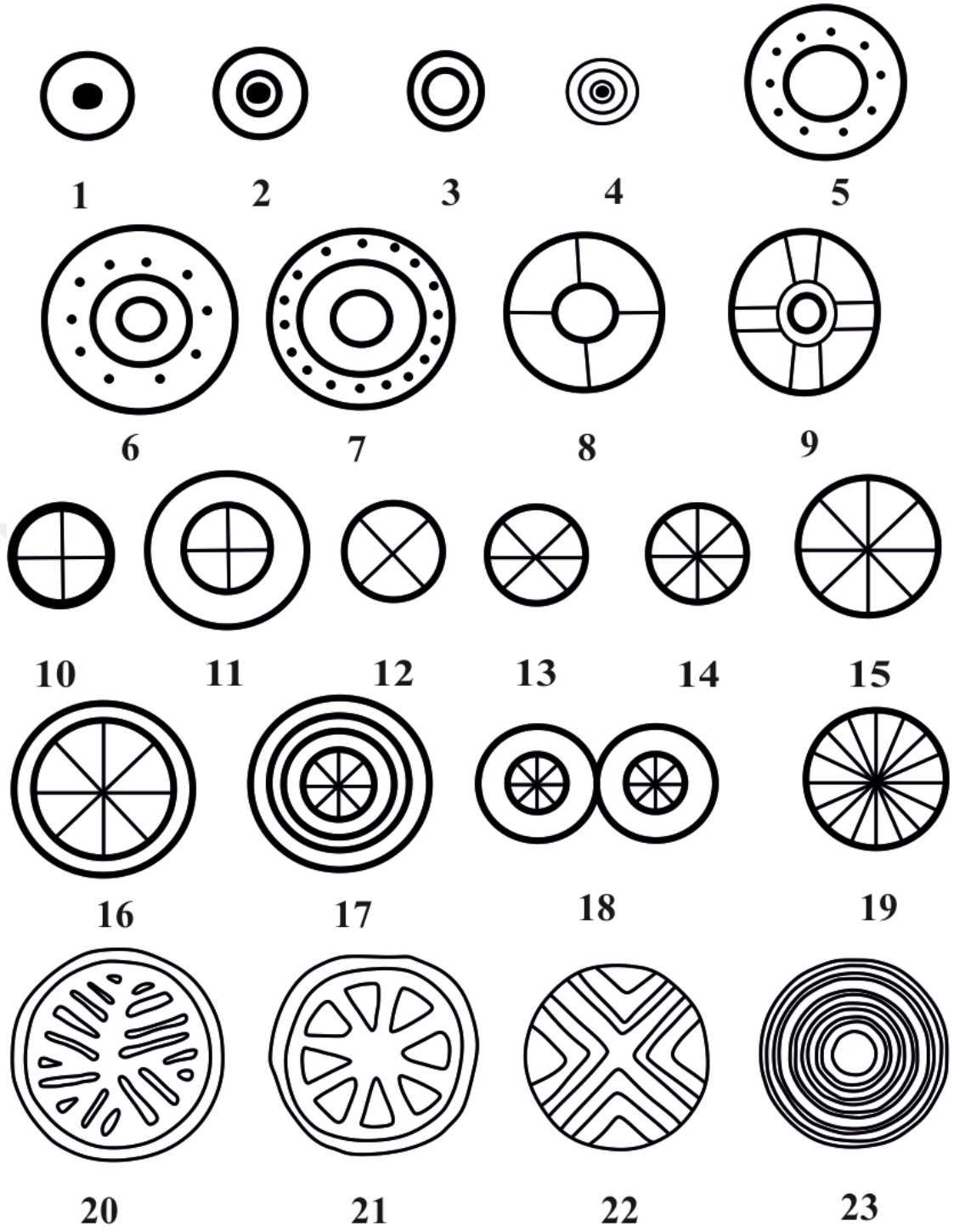

Şekil 12

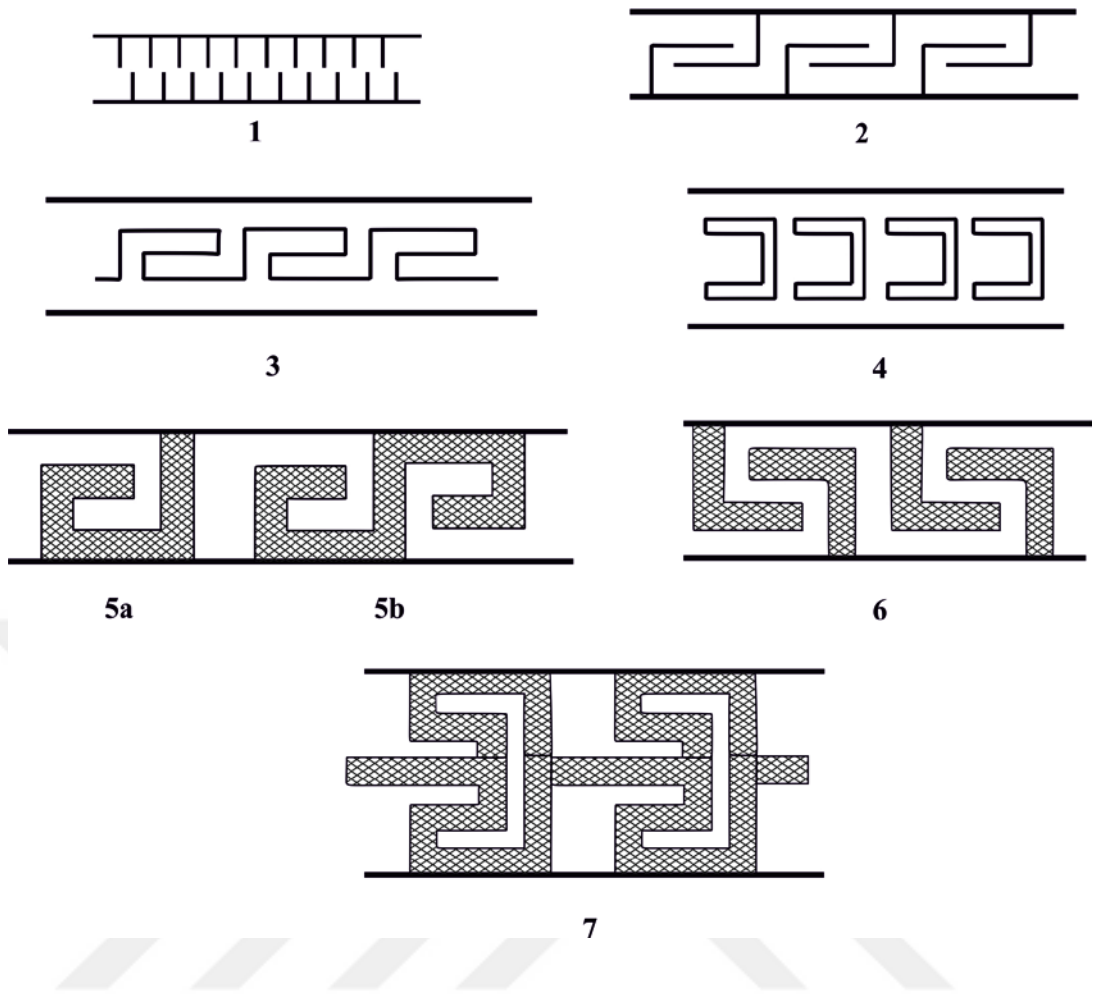

Şekil 13

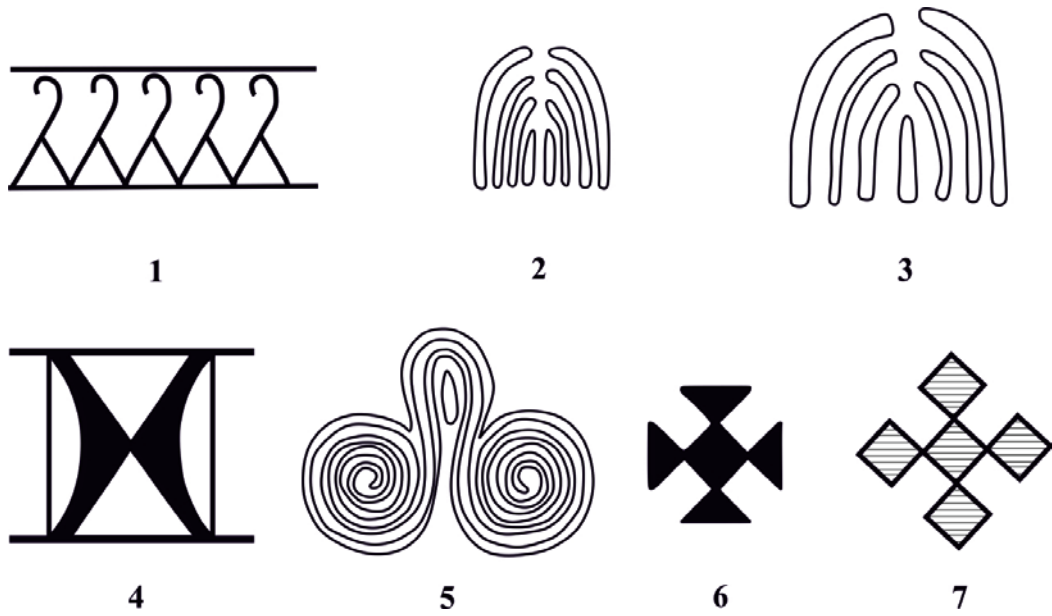

Şekil 14

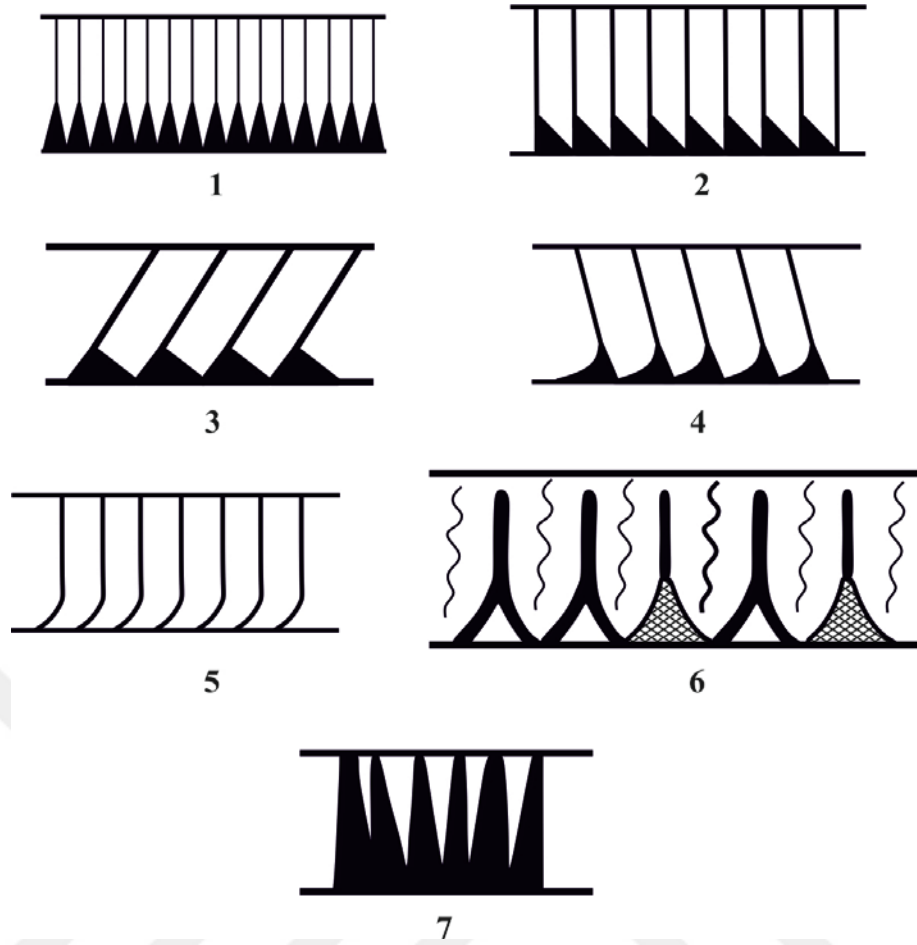

Şekil 15

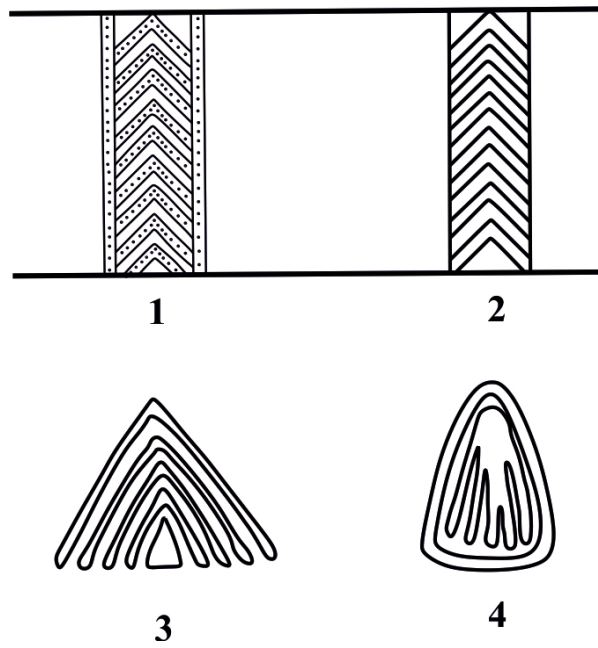

Şekil 16

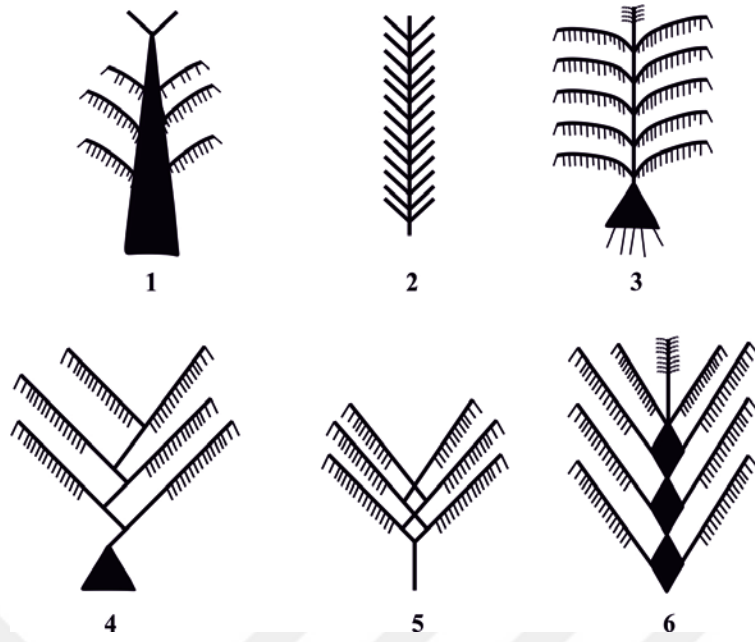

Şekil 17

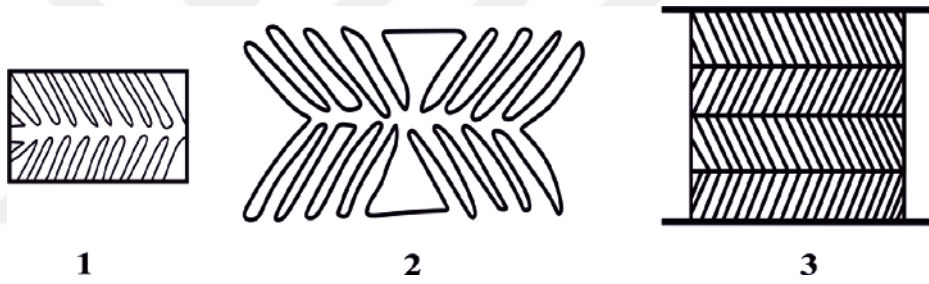

Şekil 18

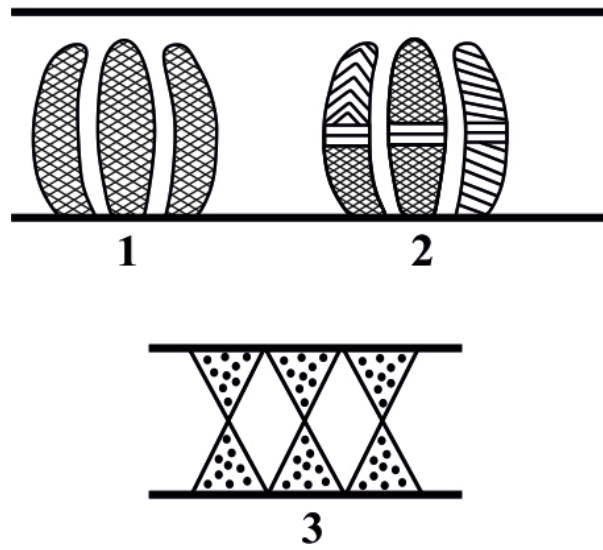

Şekil 19

LEVHALAR

Levha 1



a



b

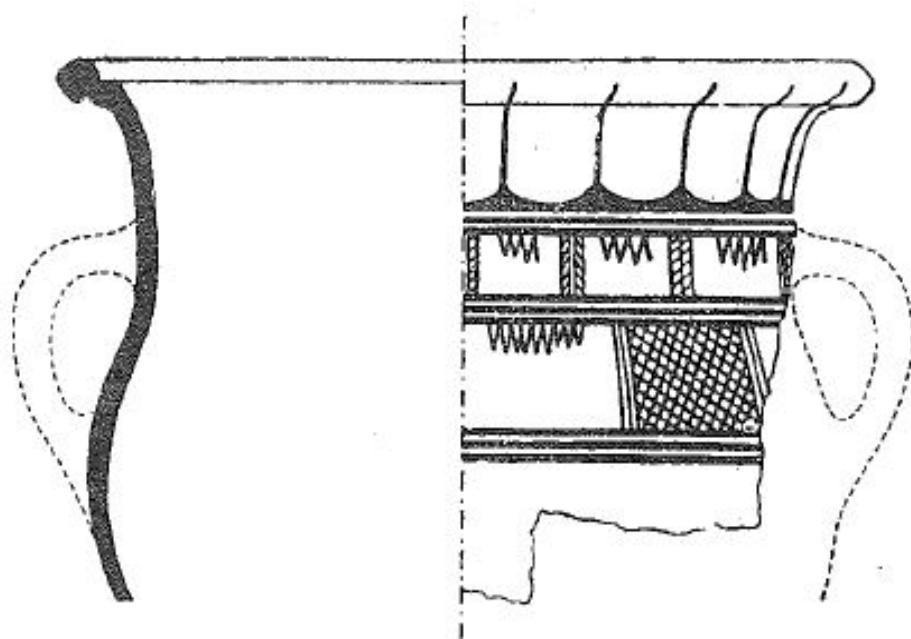

a

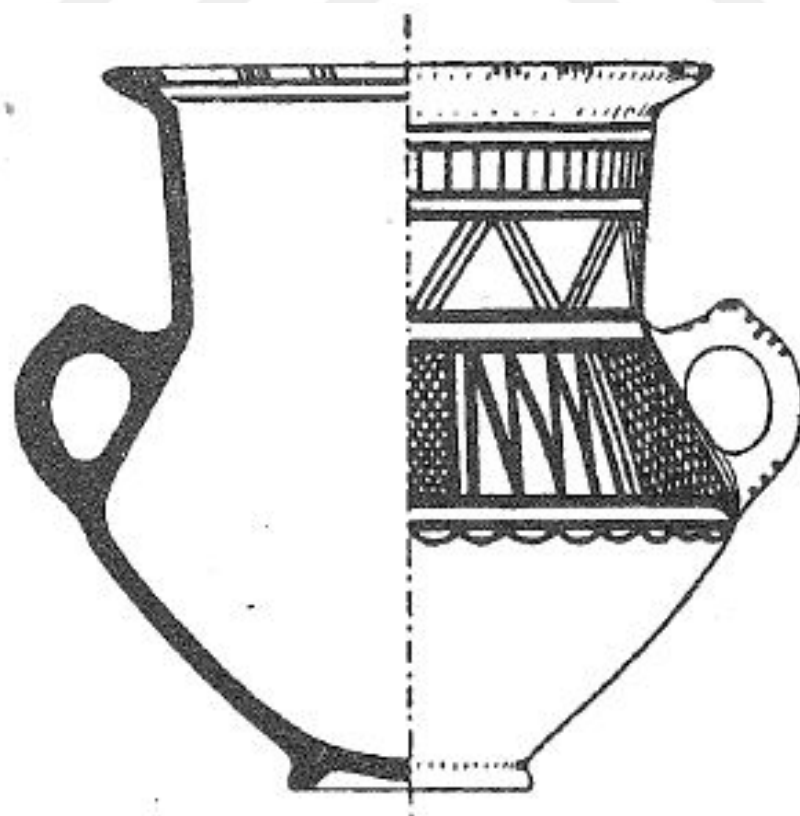

b

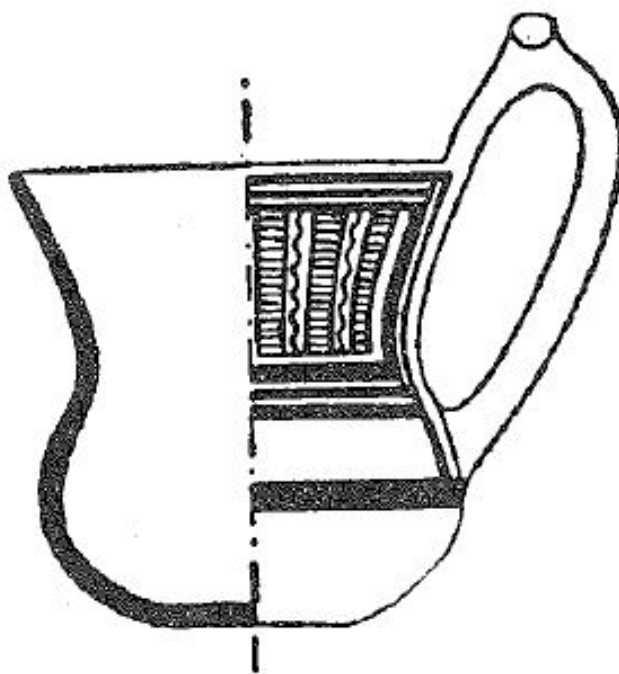

a



b



a

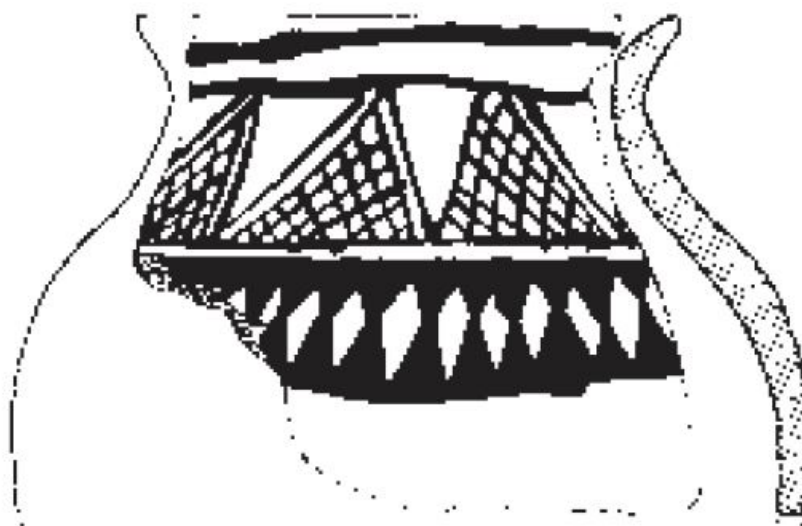

b

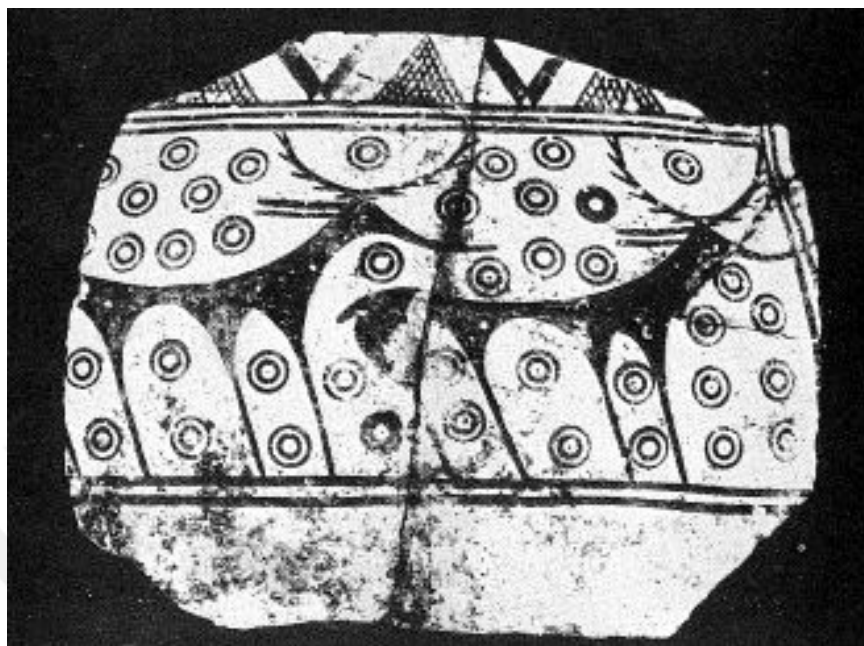

a



b

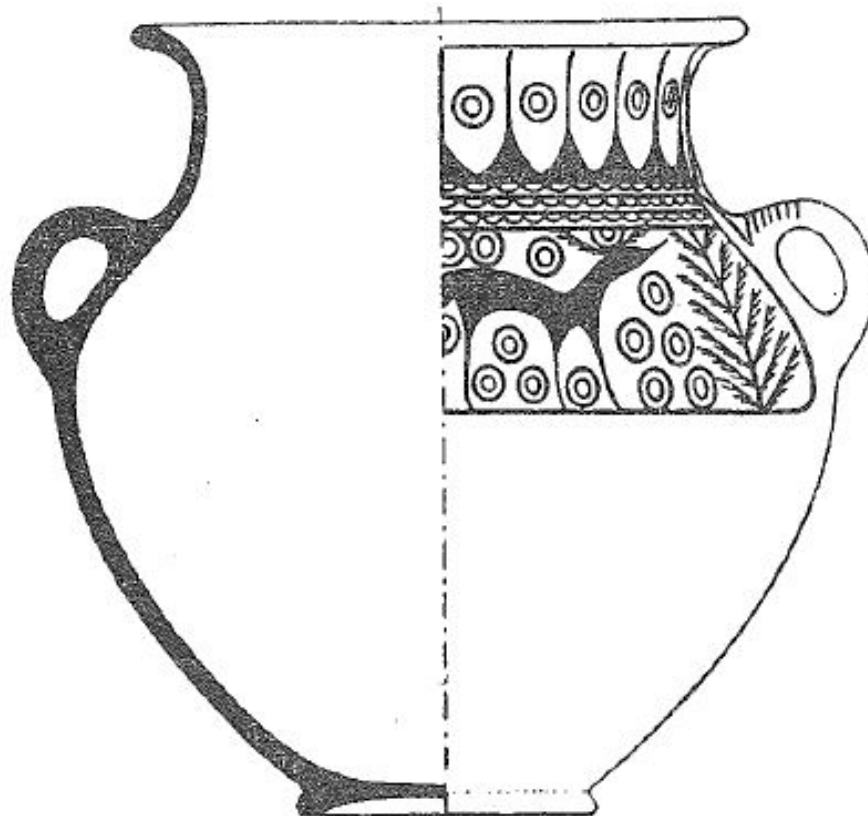

a

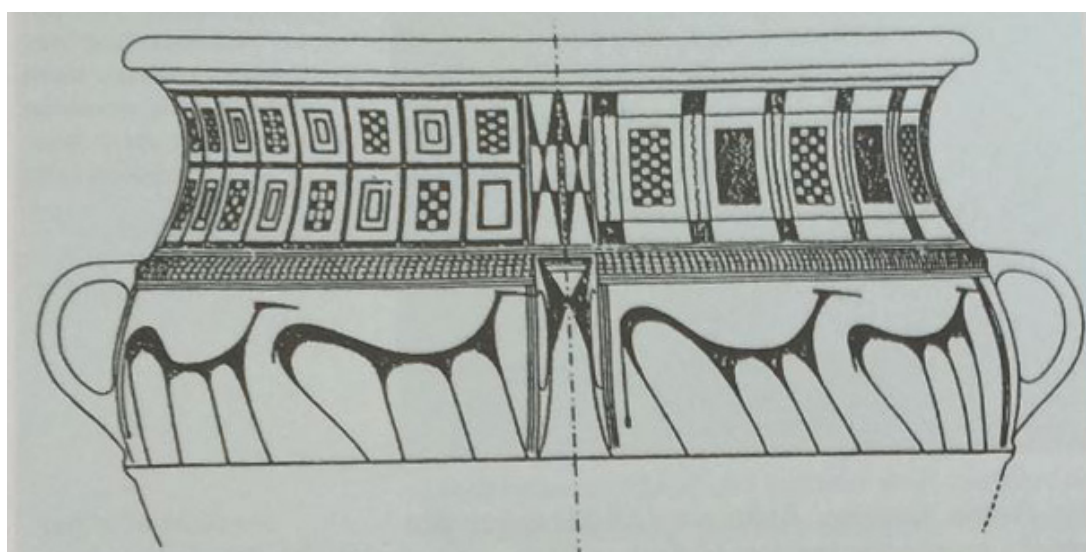

b



a



b



a

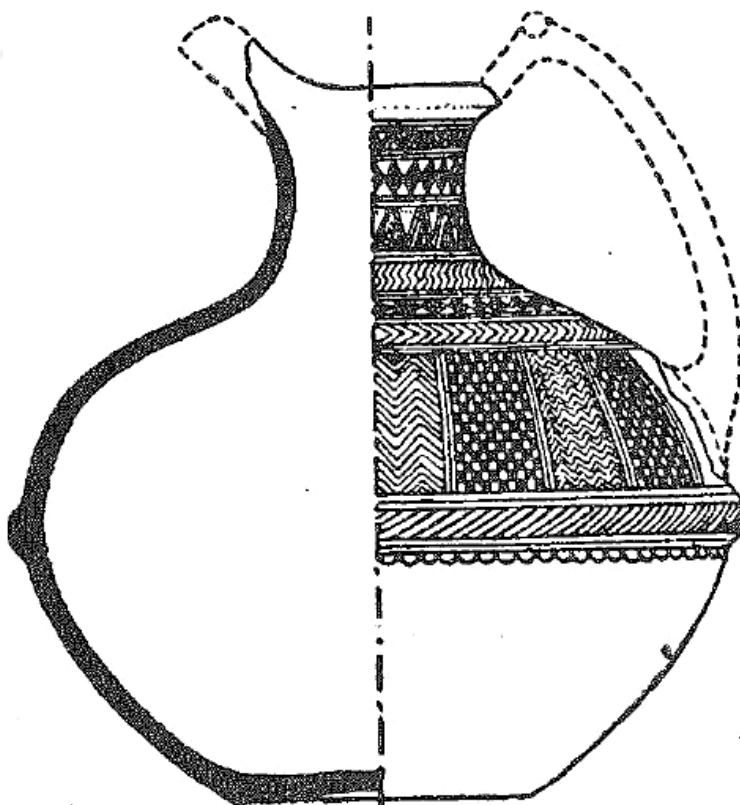

b

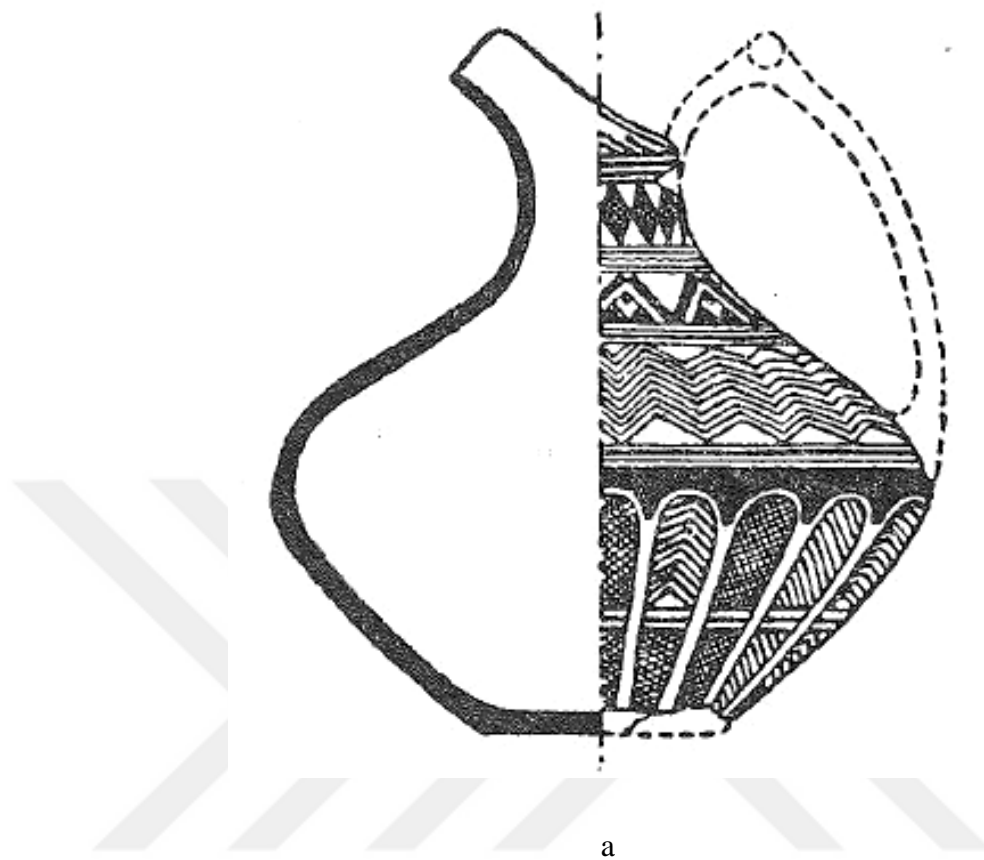

a

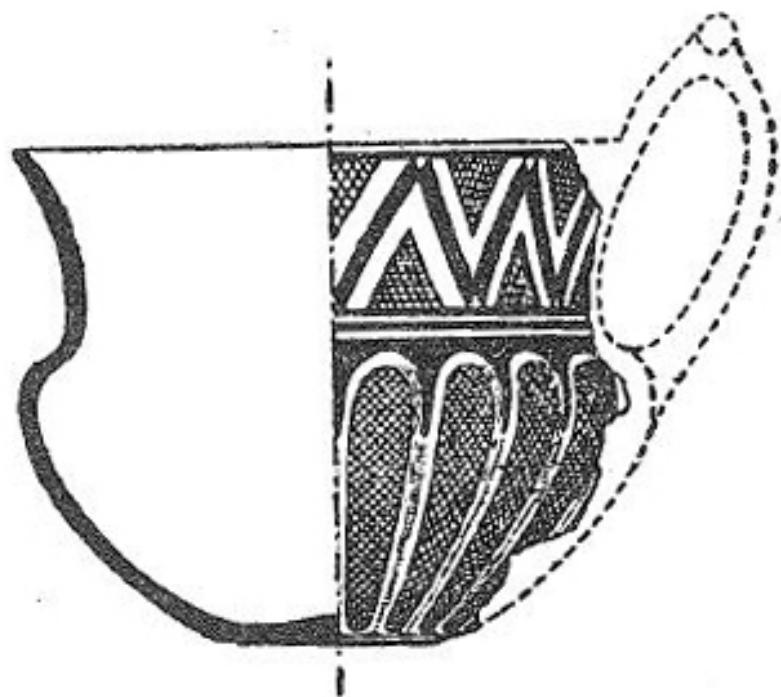

b

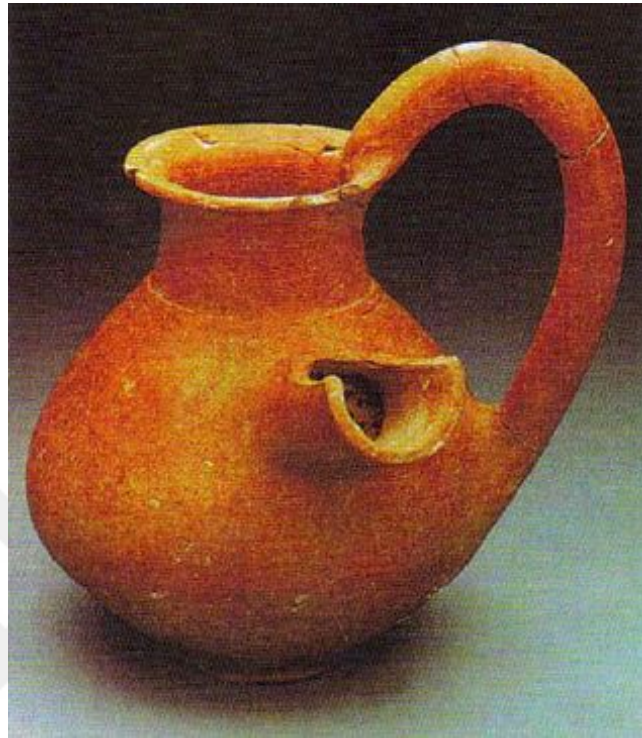

a



b

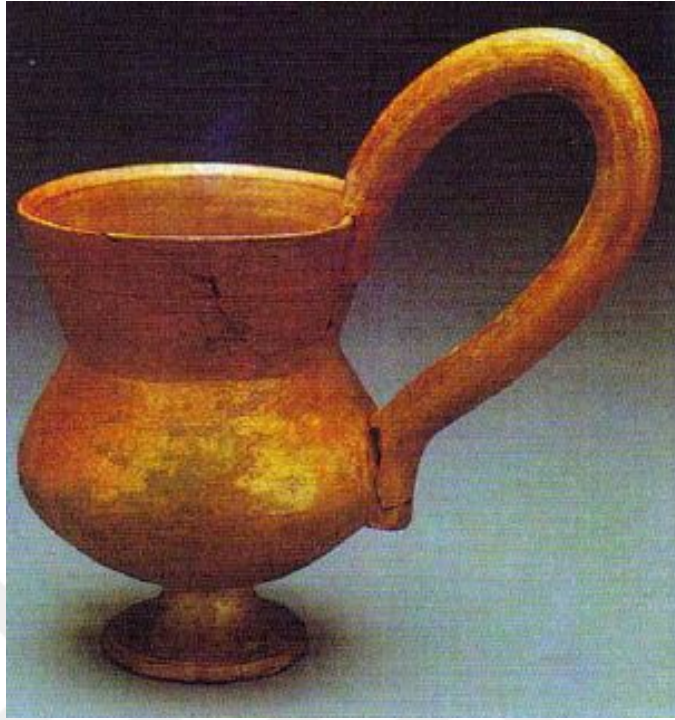

a



b



a



b

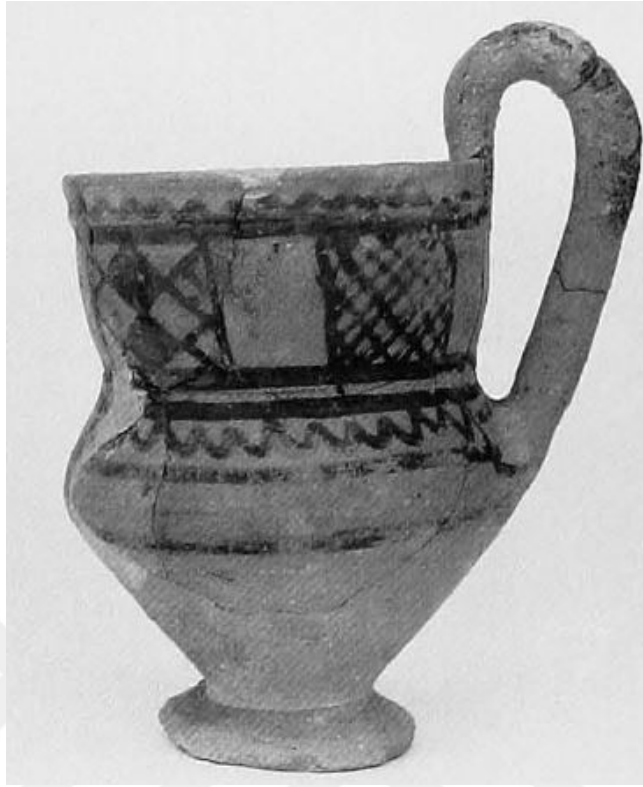

a

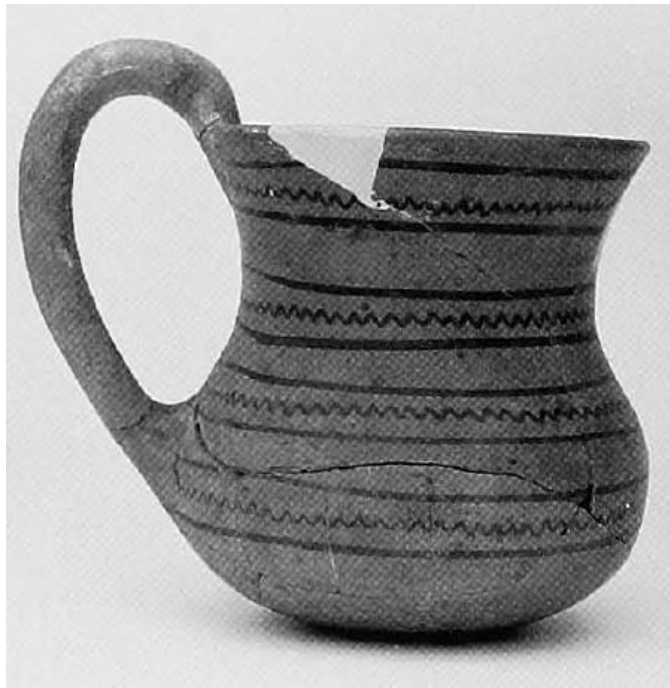

b



a



b



a



b

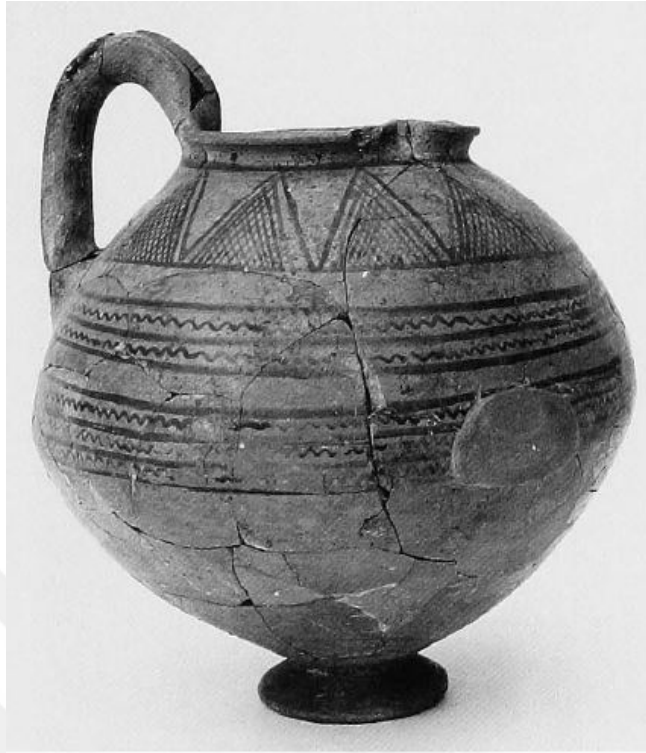

a

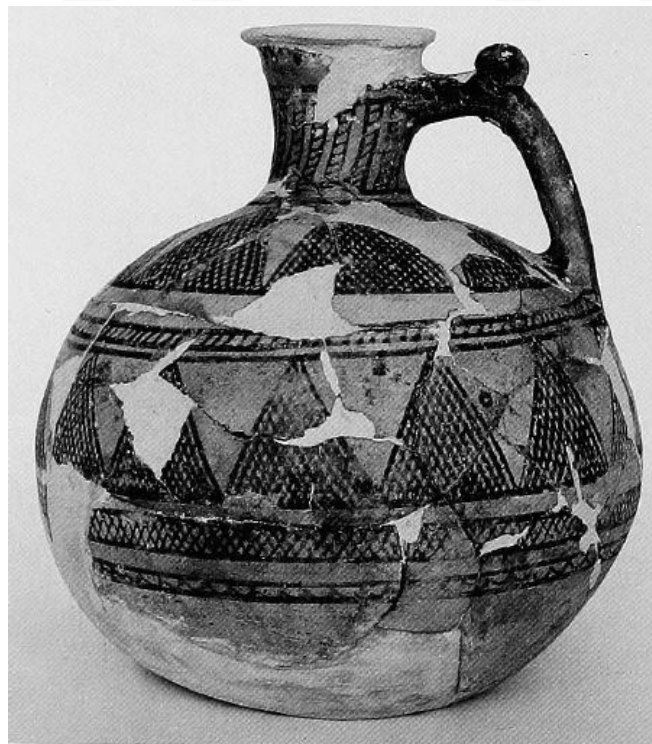

b



a



b



a



b

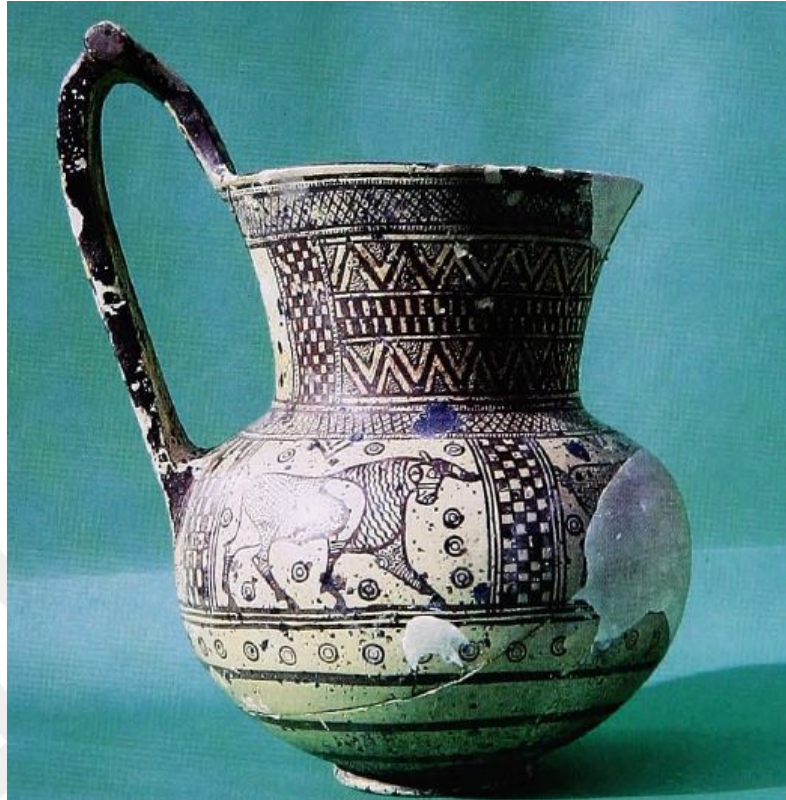

a



b



a



b



a



b



a



b



a



b

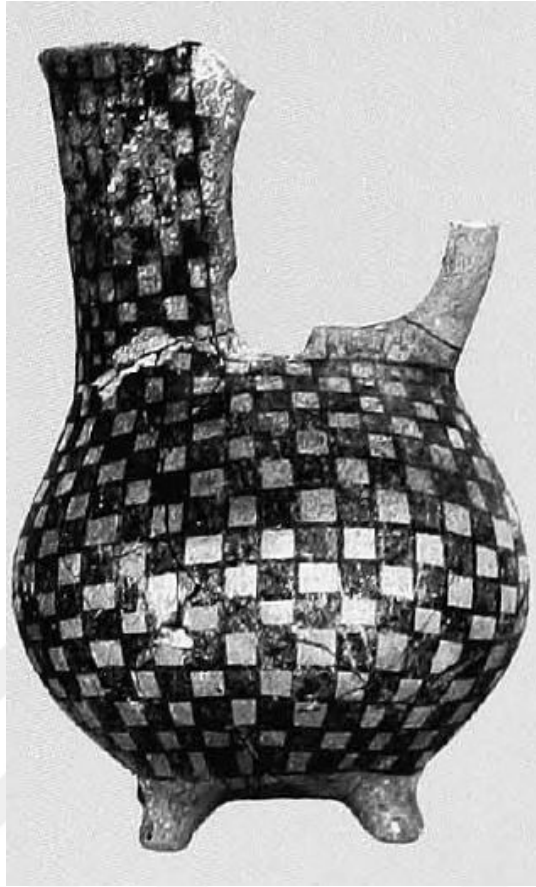

a

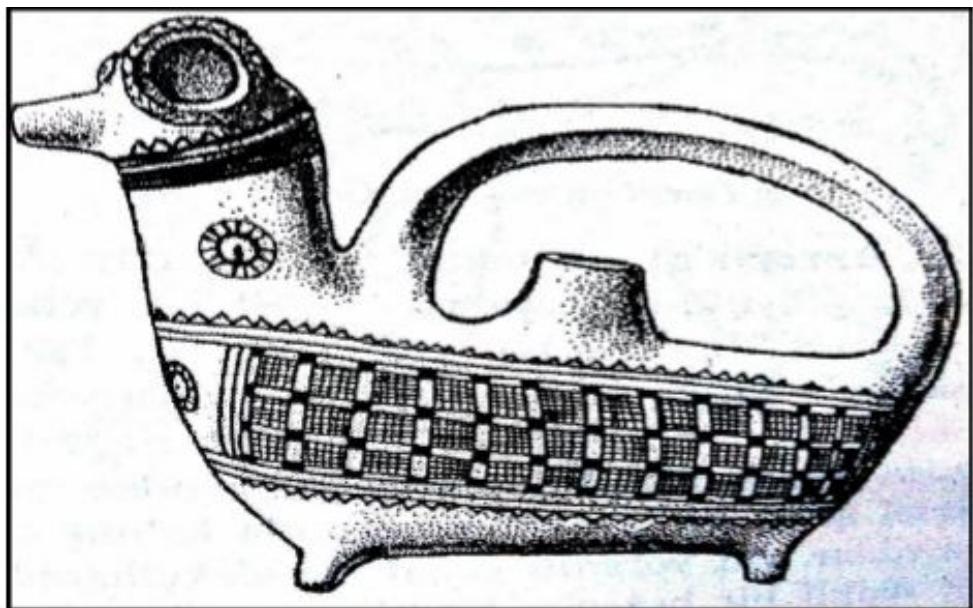

b

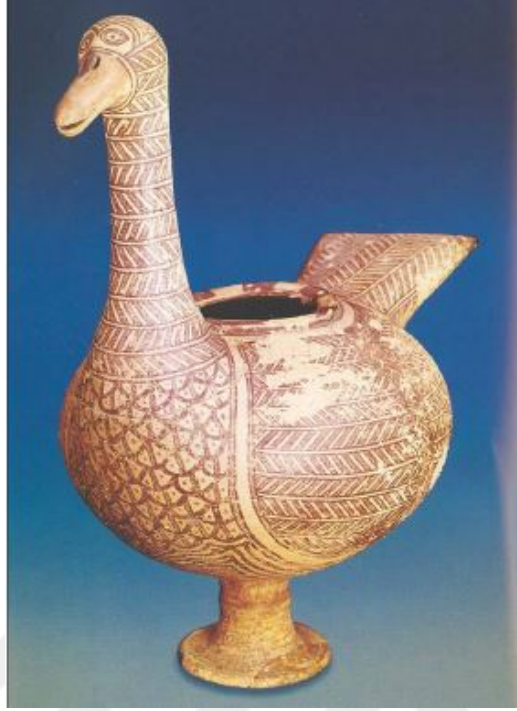

a

VAN -URMIYE BOYALILARI

I. Geometrik motifli tekrenkliler.



II. Gecis



III. Geometrik motifli çokrenkliler.



IV. Naturalist motifli çokrenkliler.



b

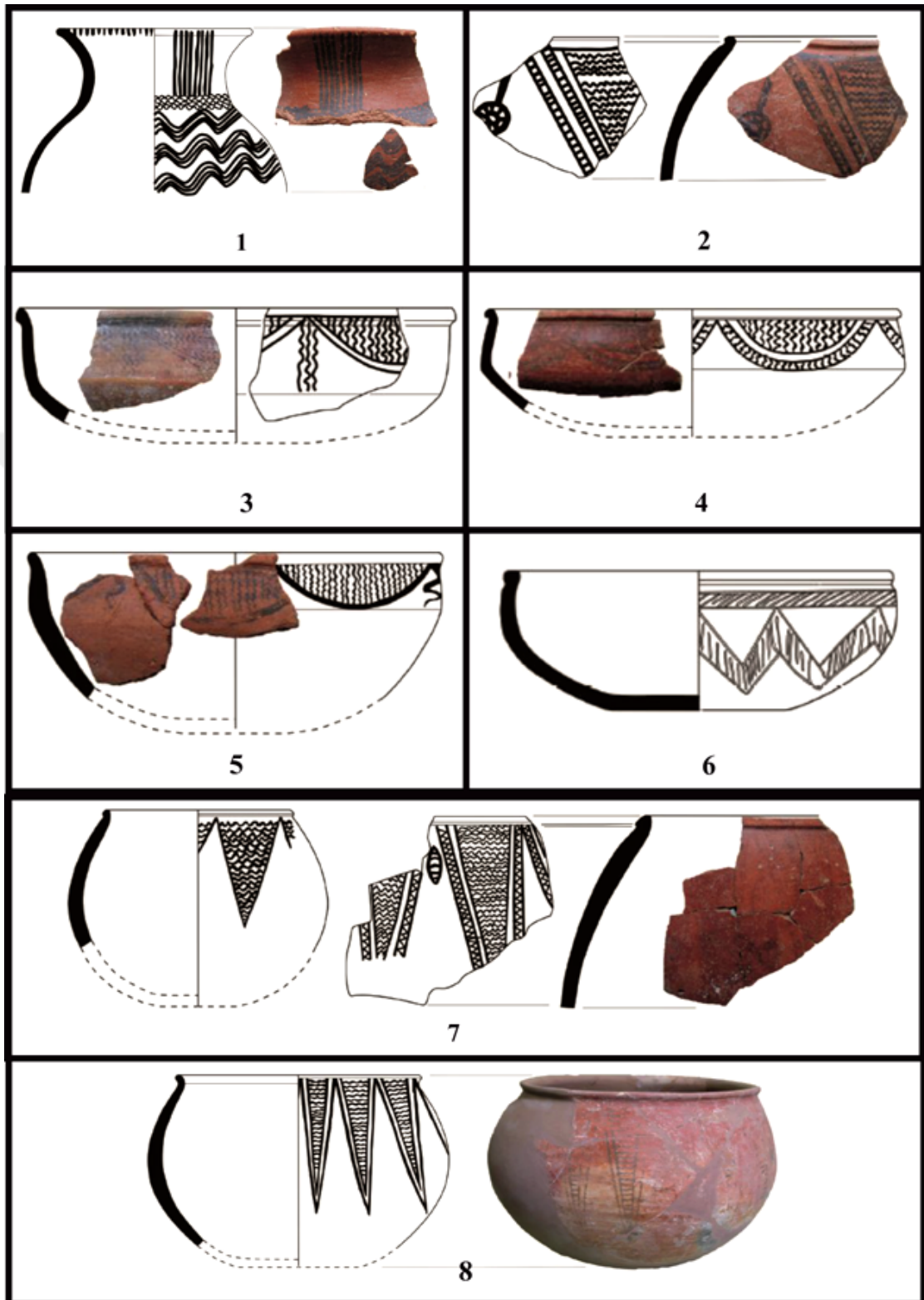

a



a



b

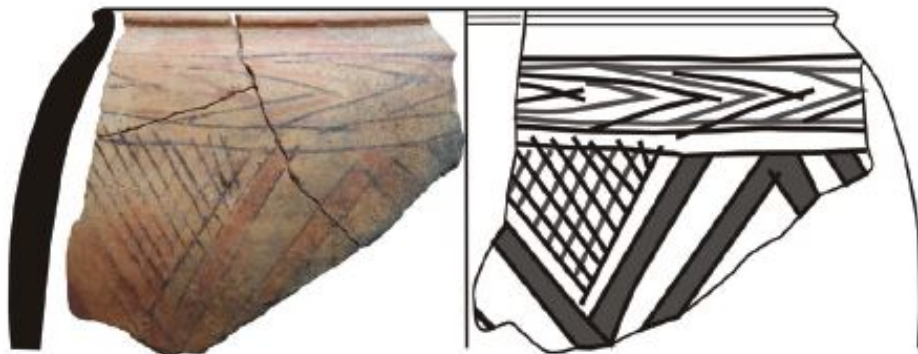

c

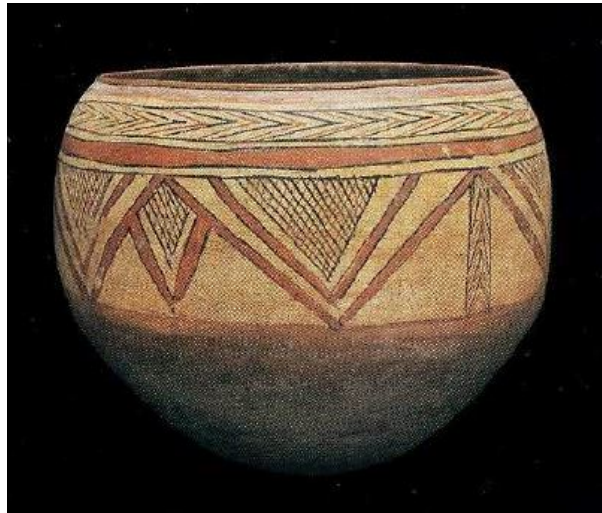

a

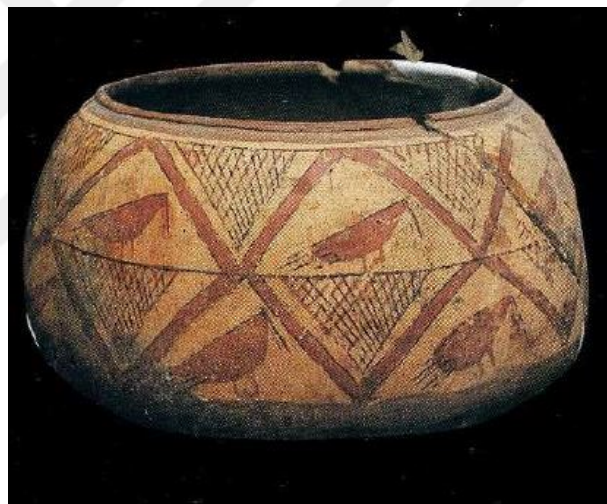

b

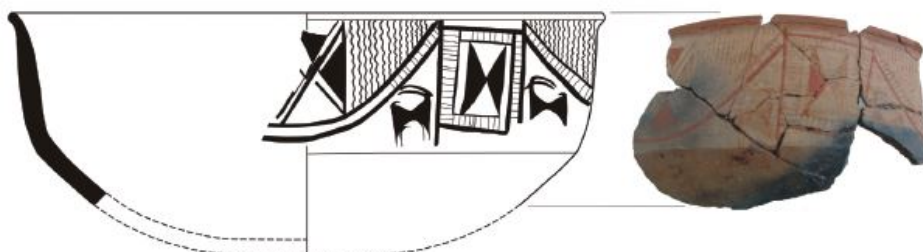

c



a



b

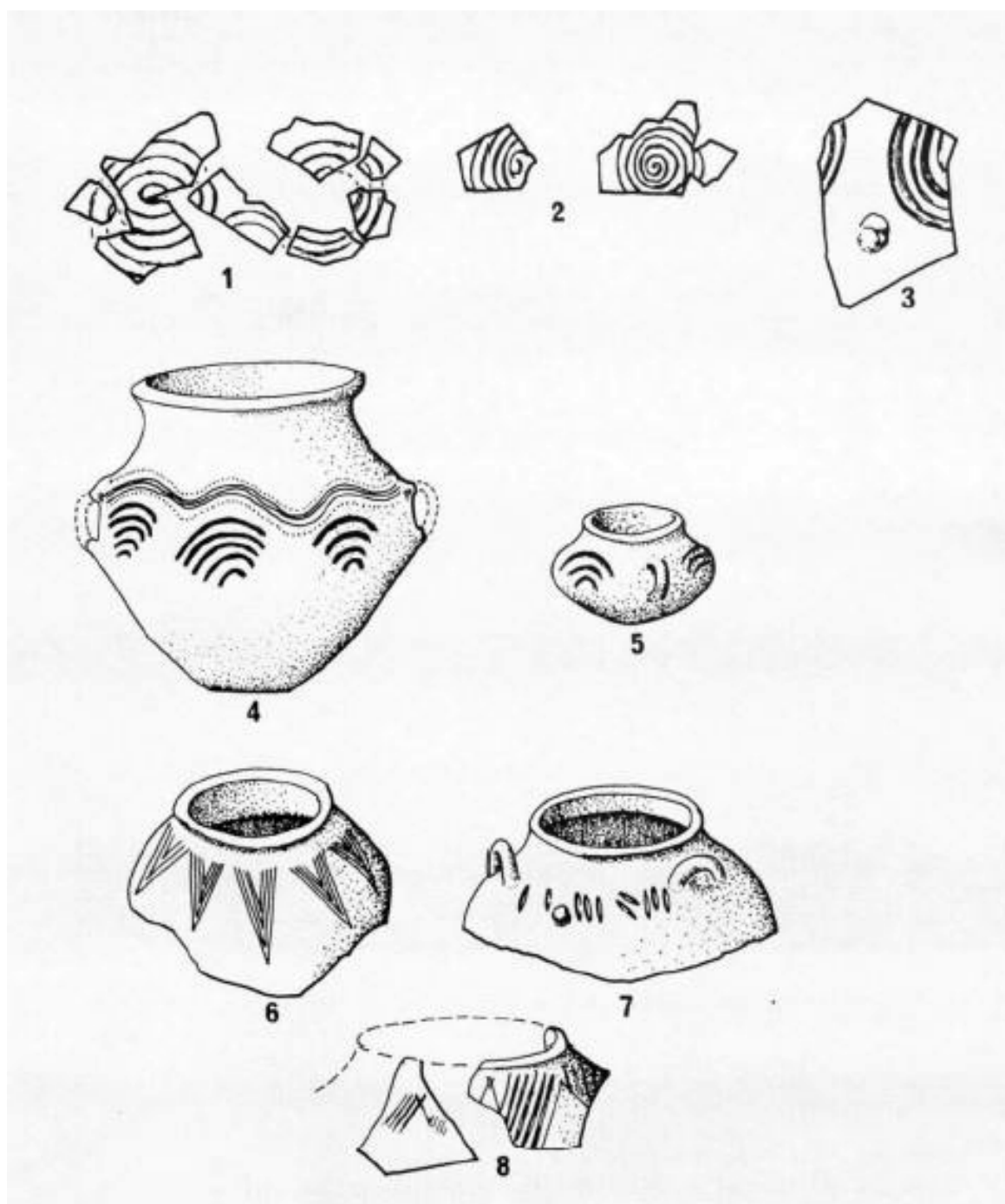

a



a

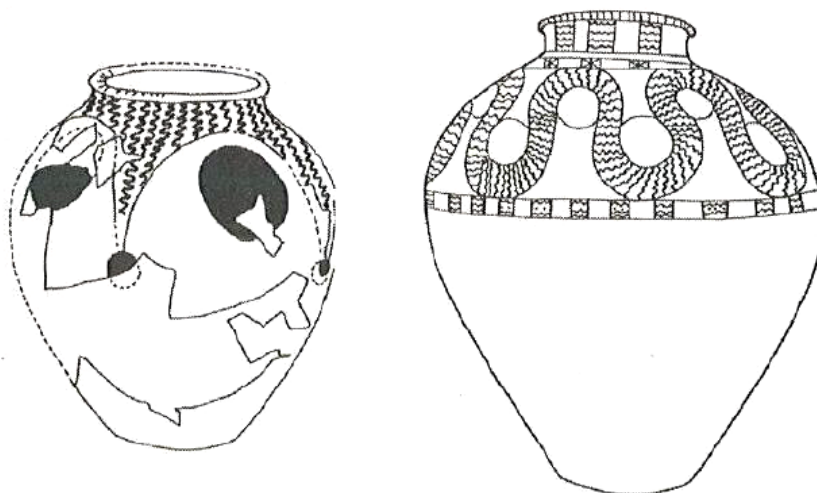

a

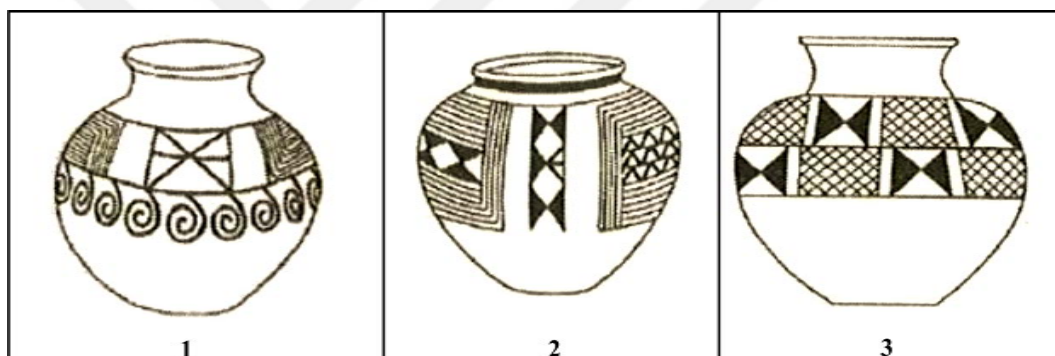

b

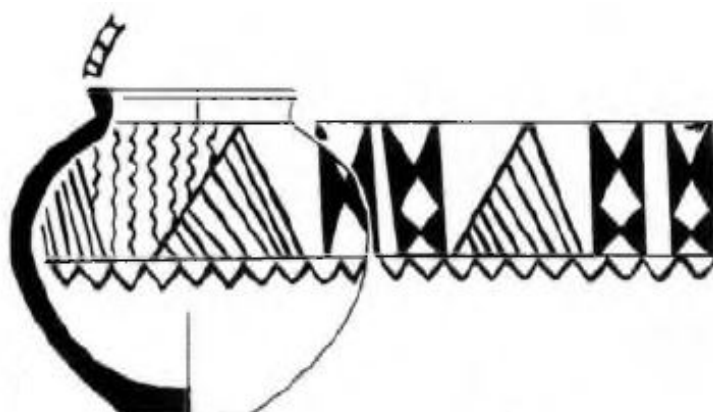

c

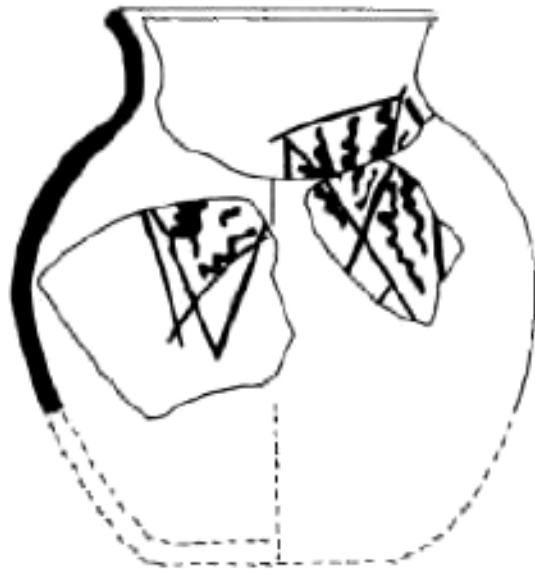

a

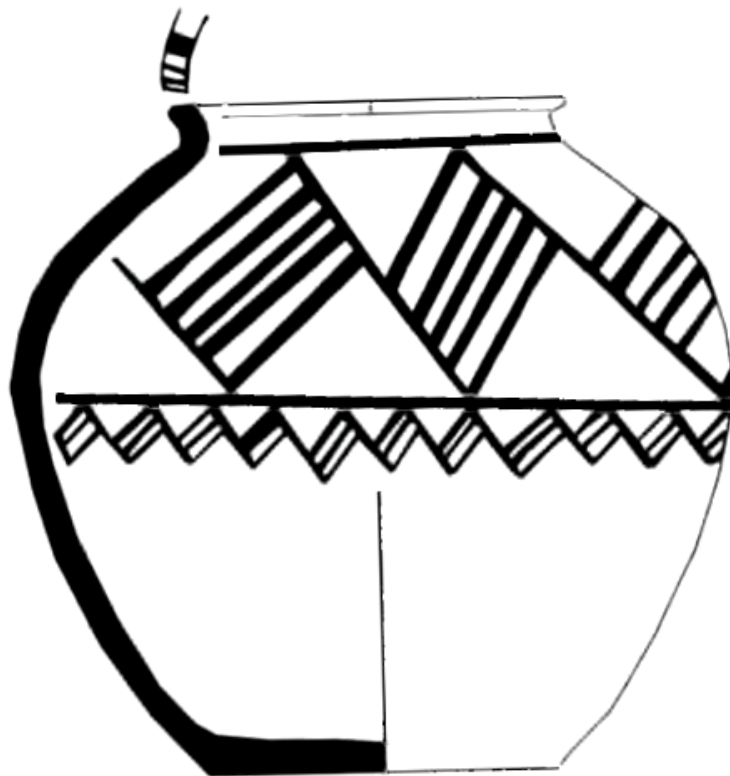

b

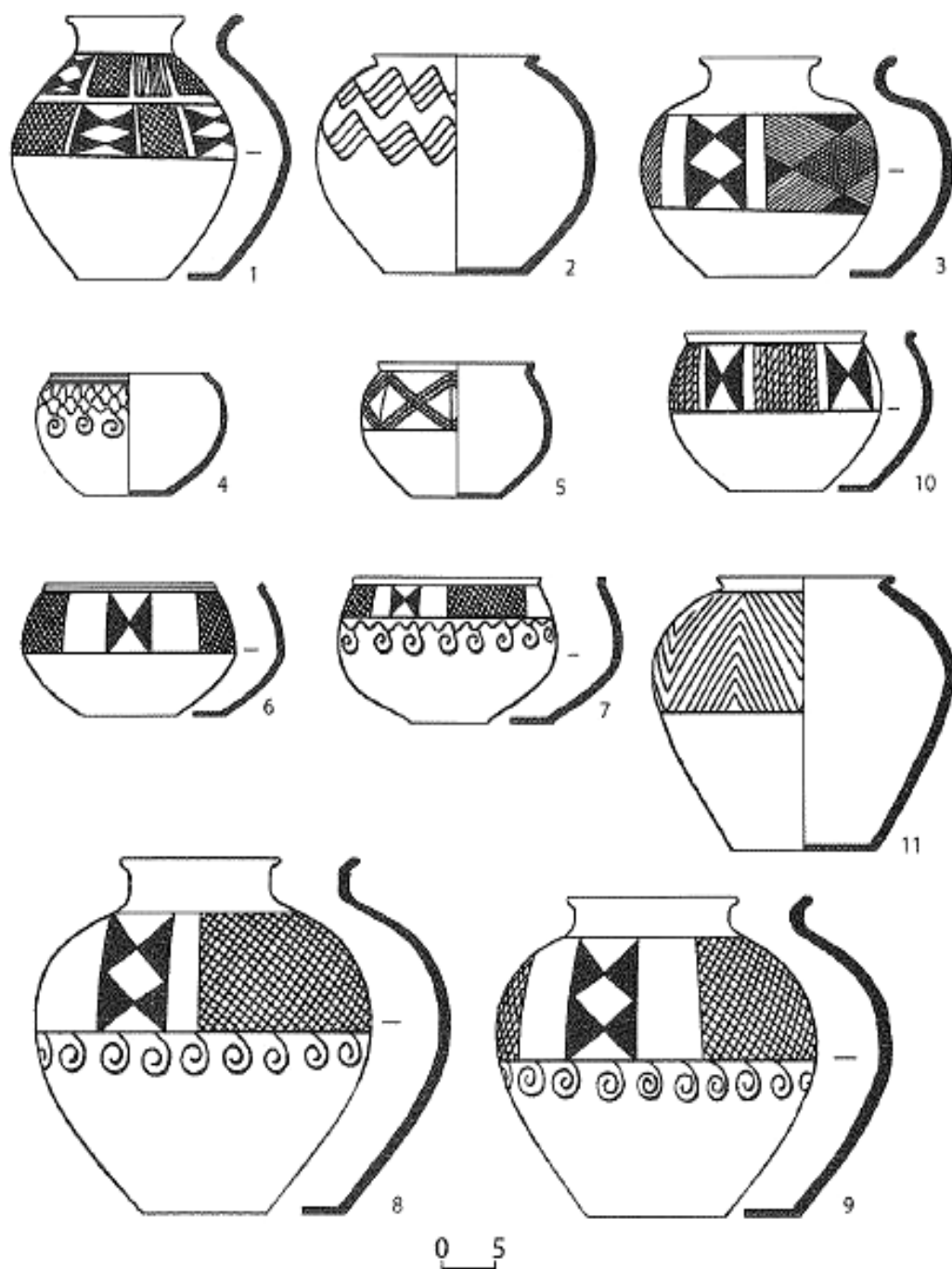

a



a



b

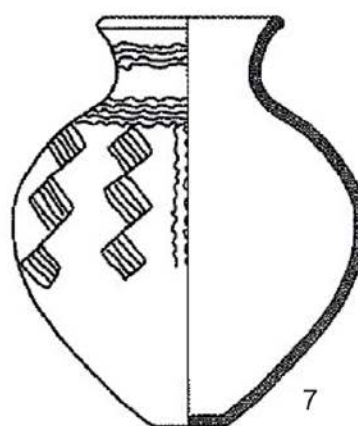
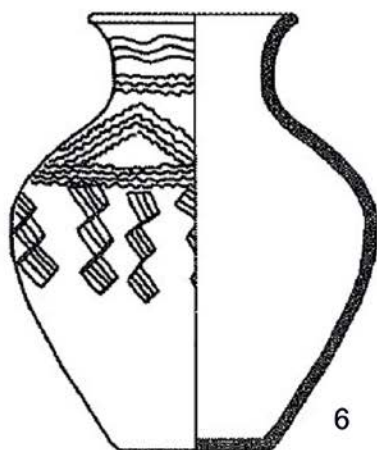
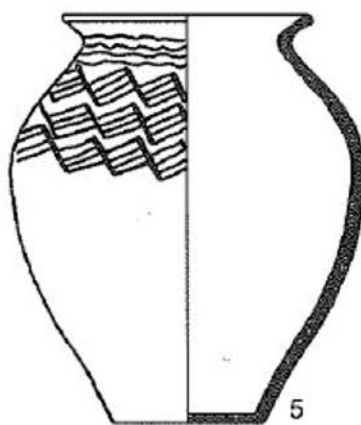
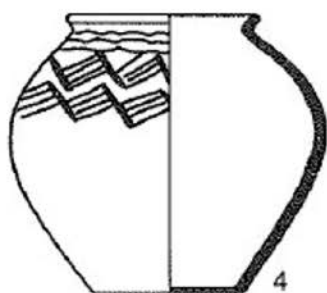
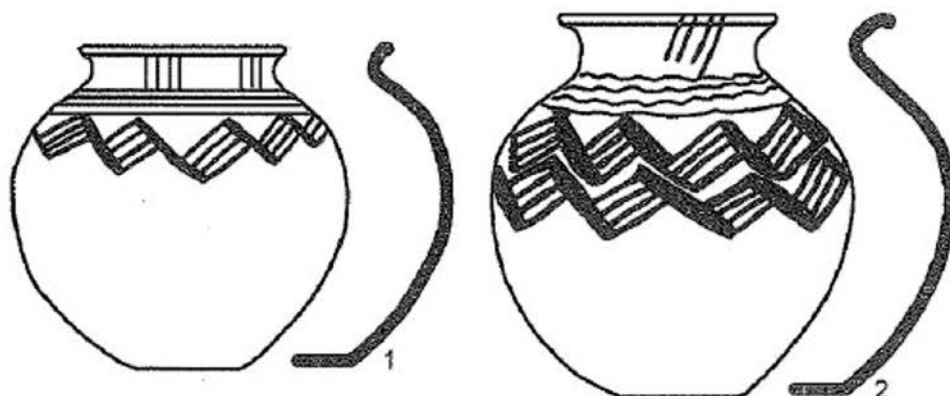

a



a

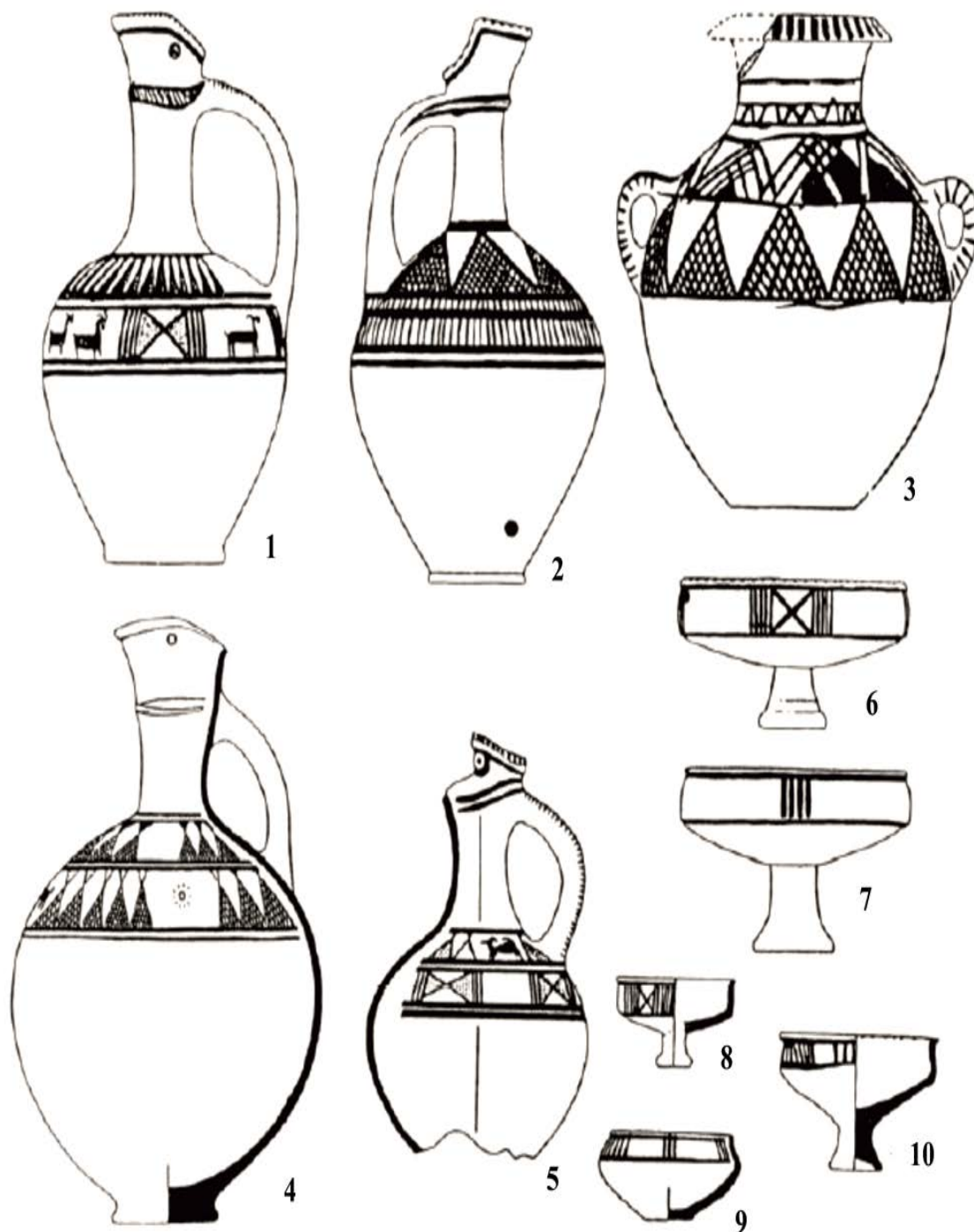

a



a

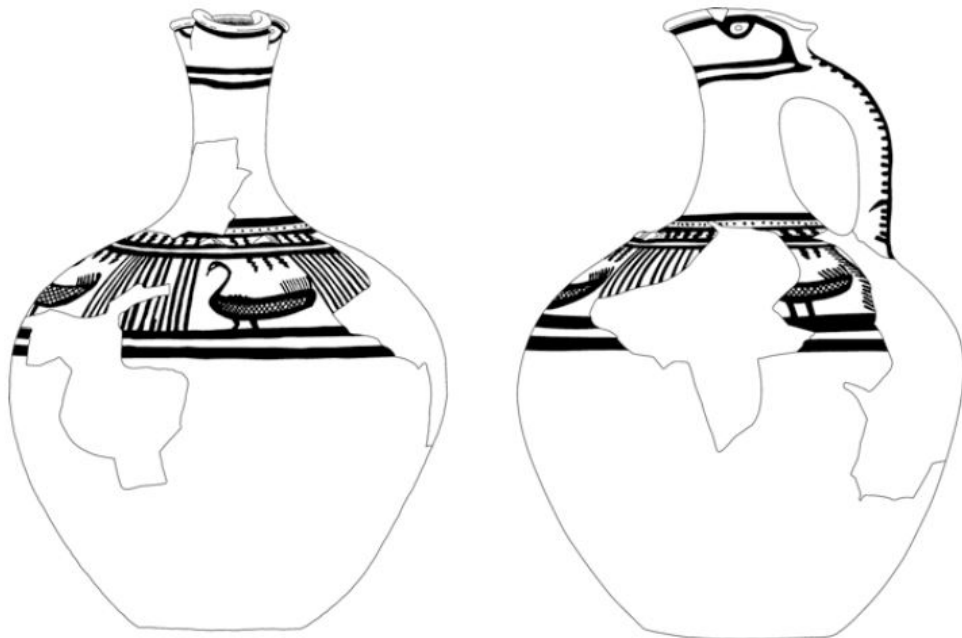

b

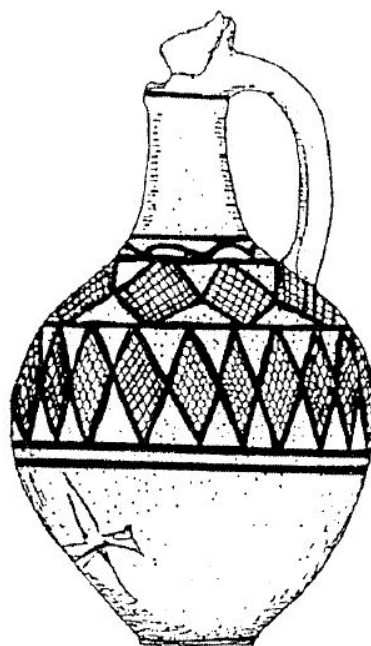
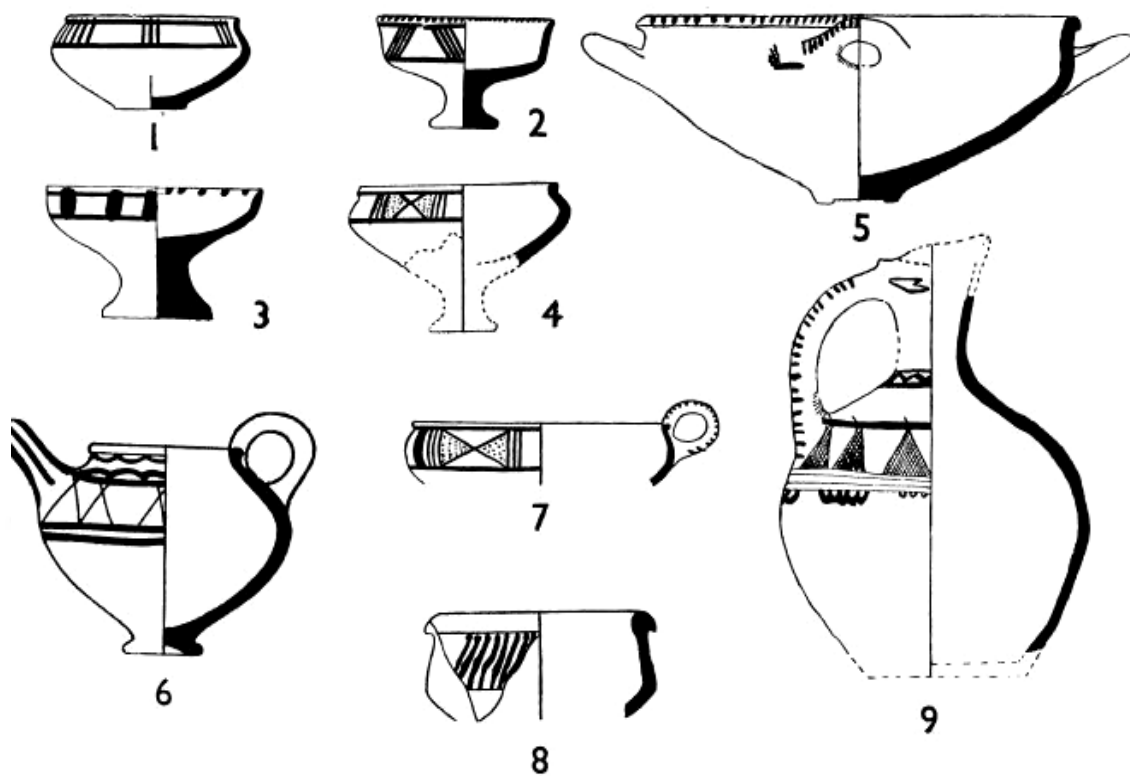

b

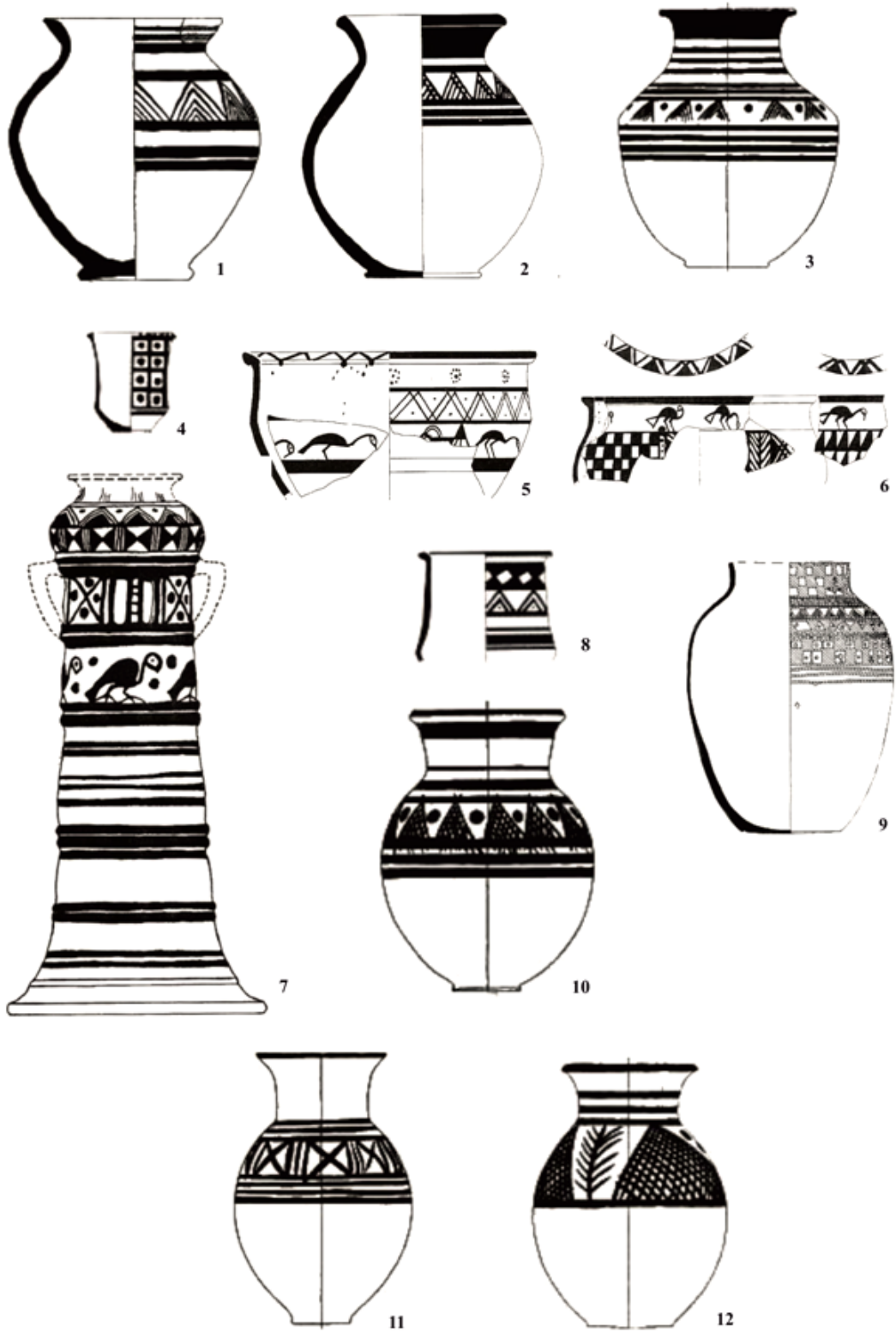

a

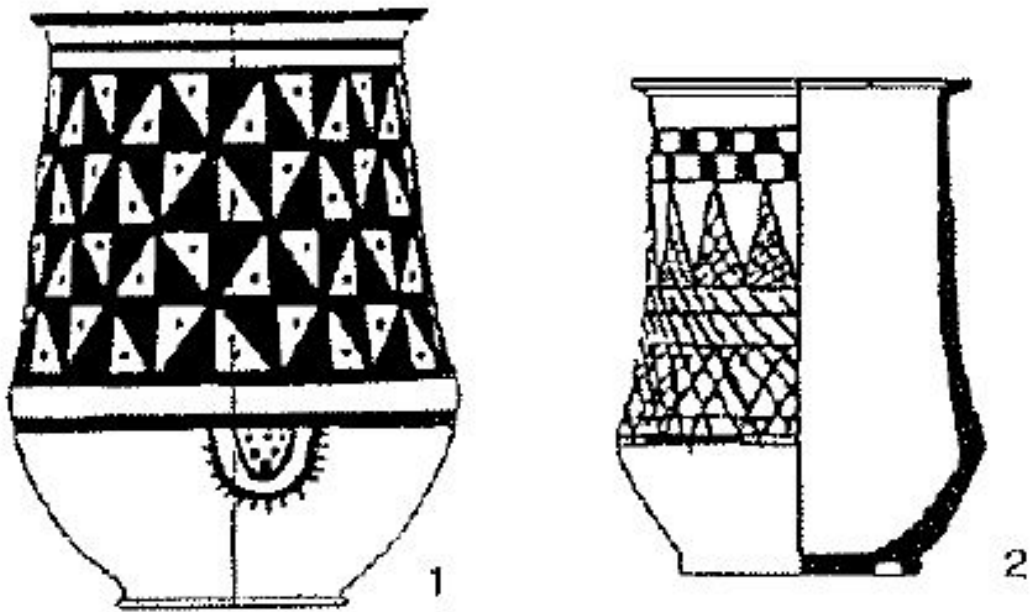

a

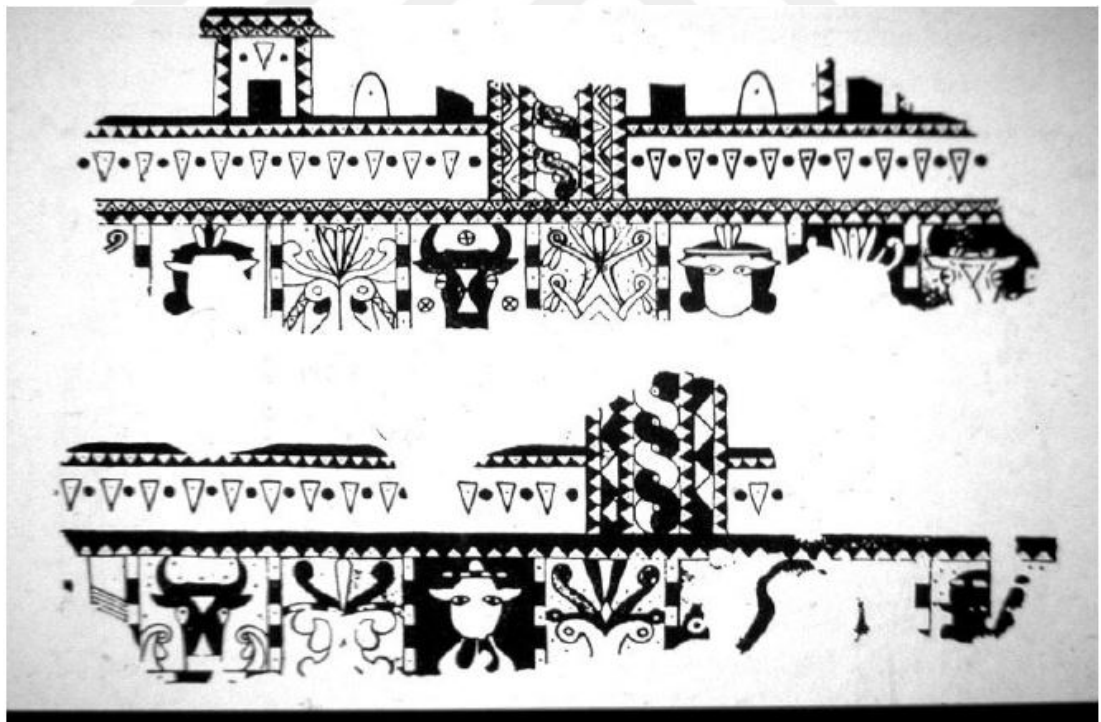

b



a



b



a

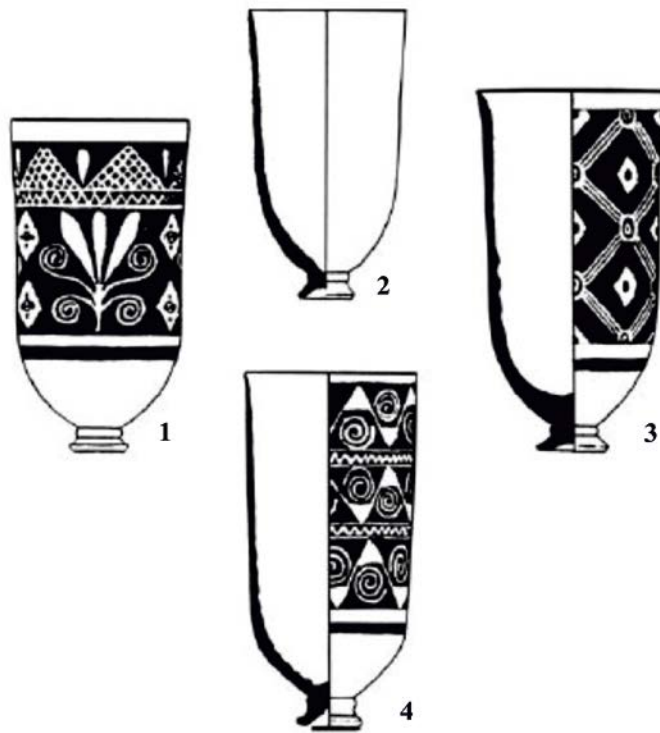

b

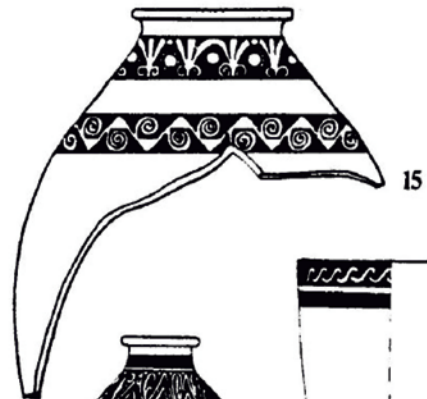
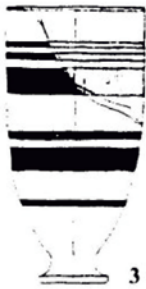

a



a



b



a

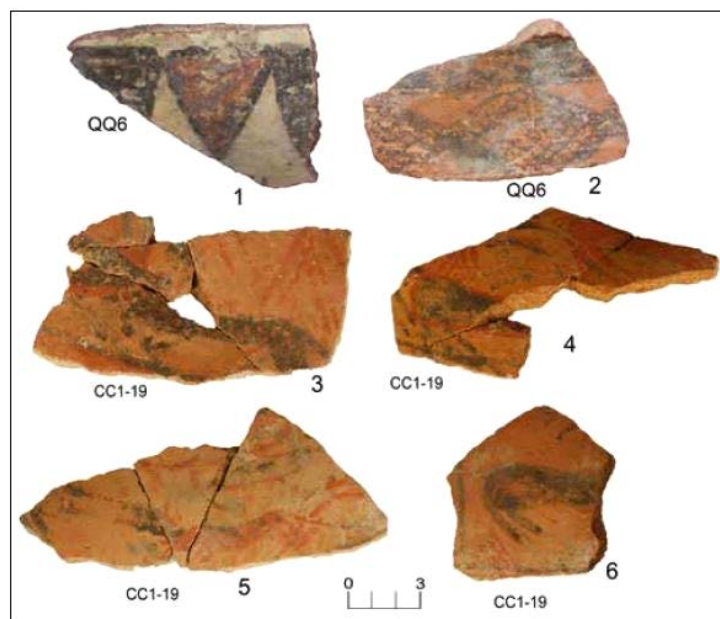

b

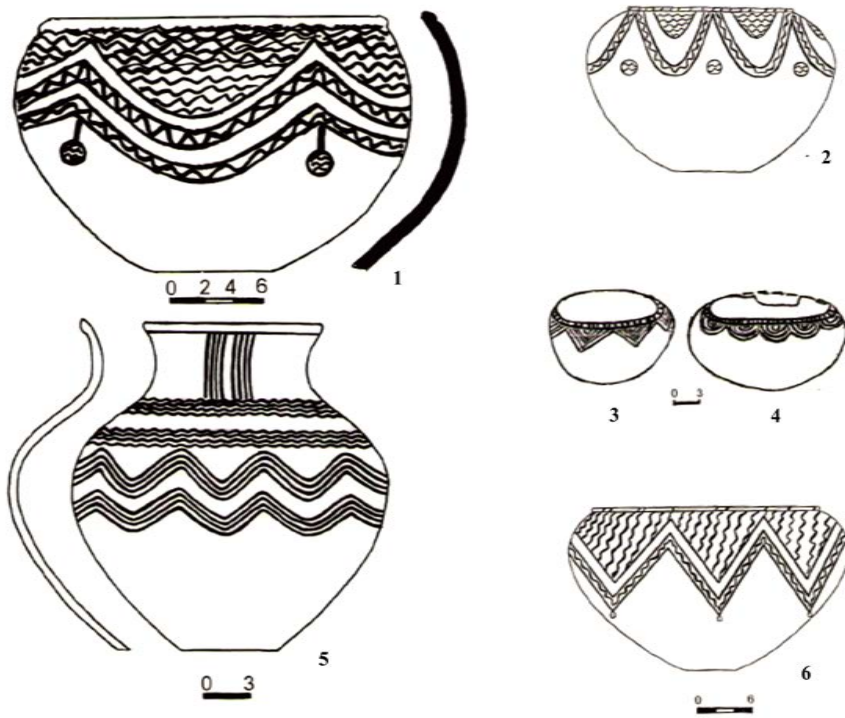
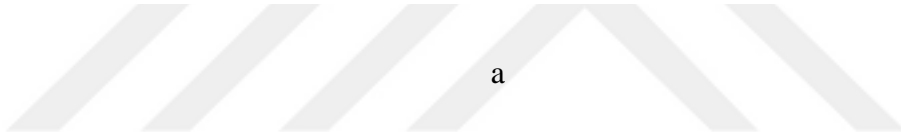
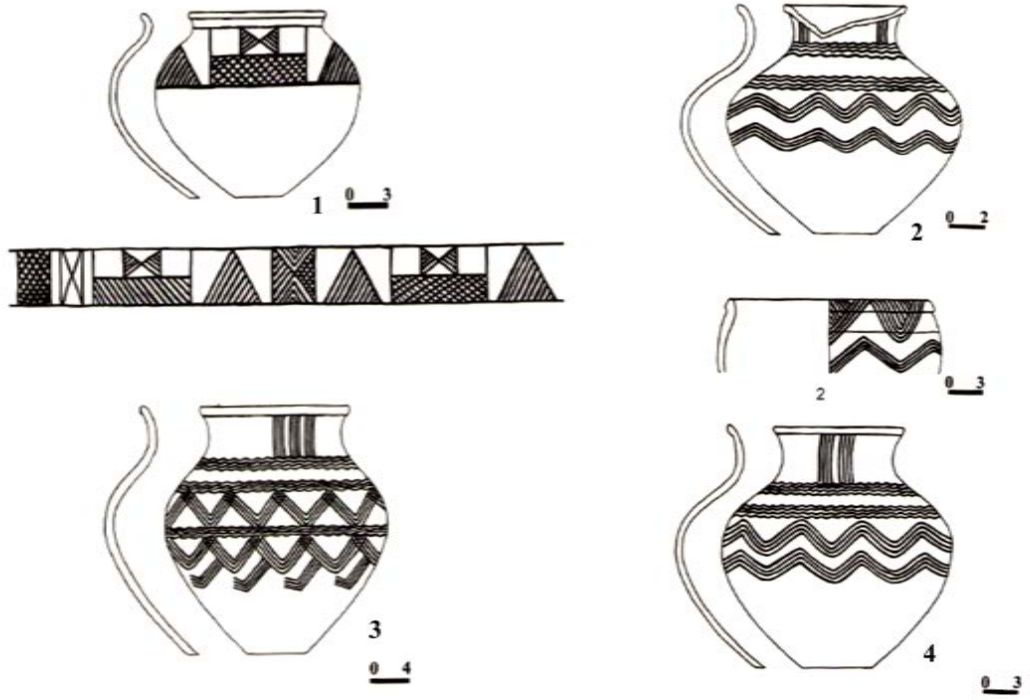

b

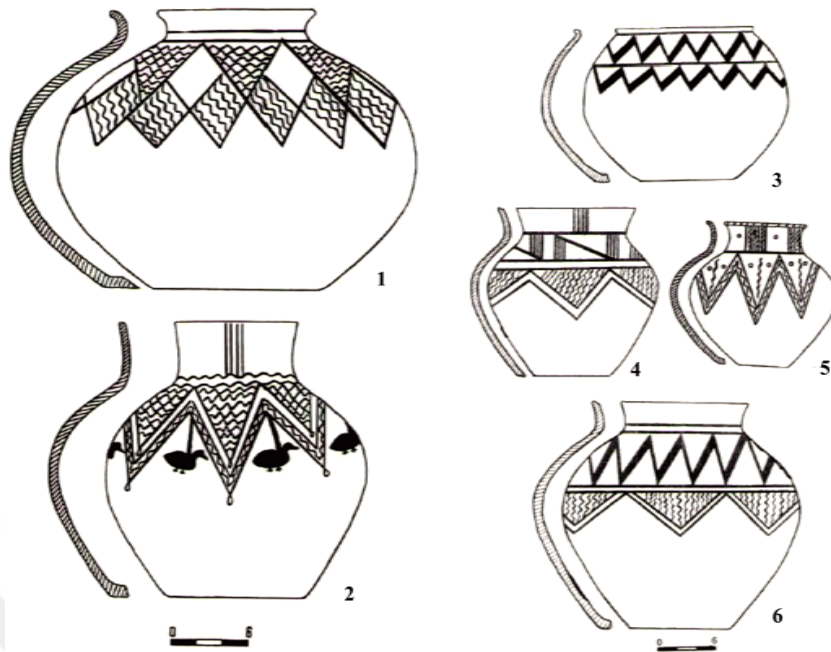

a

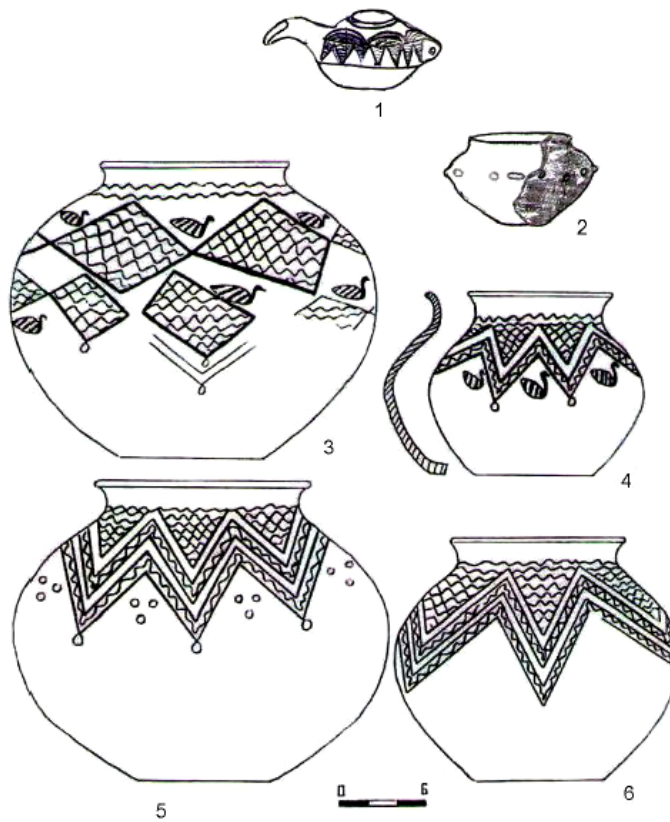

b

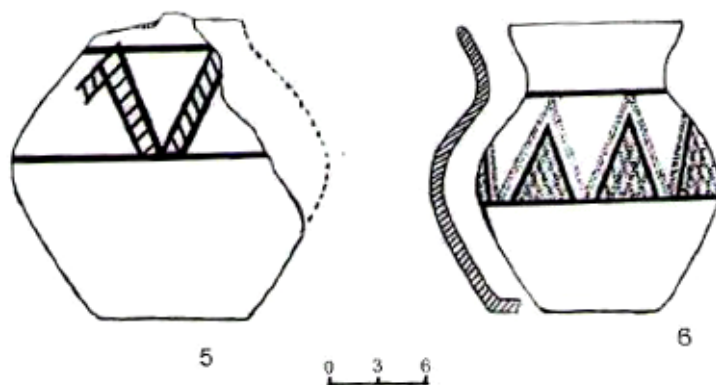
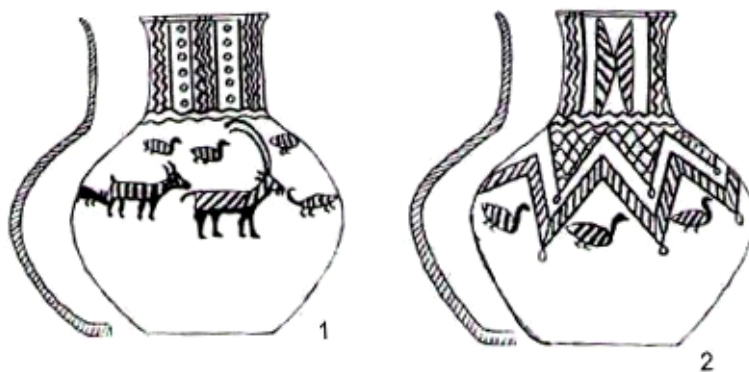

a

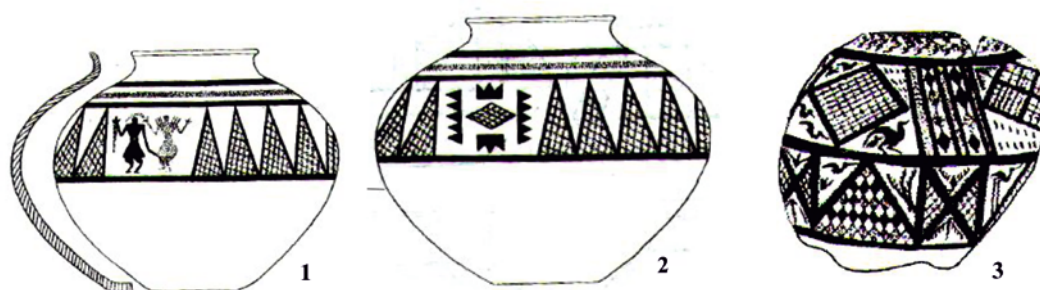

b

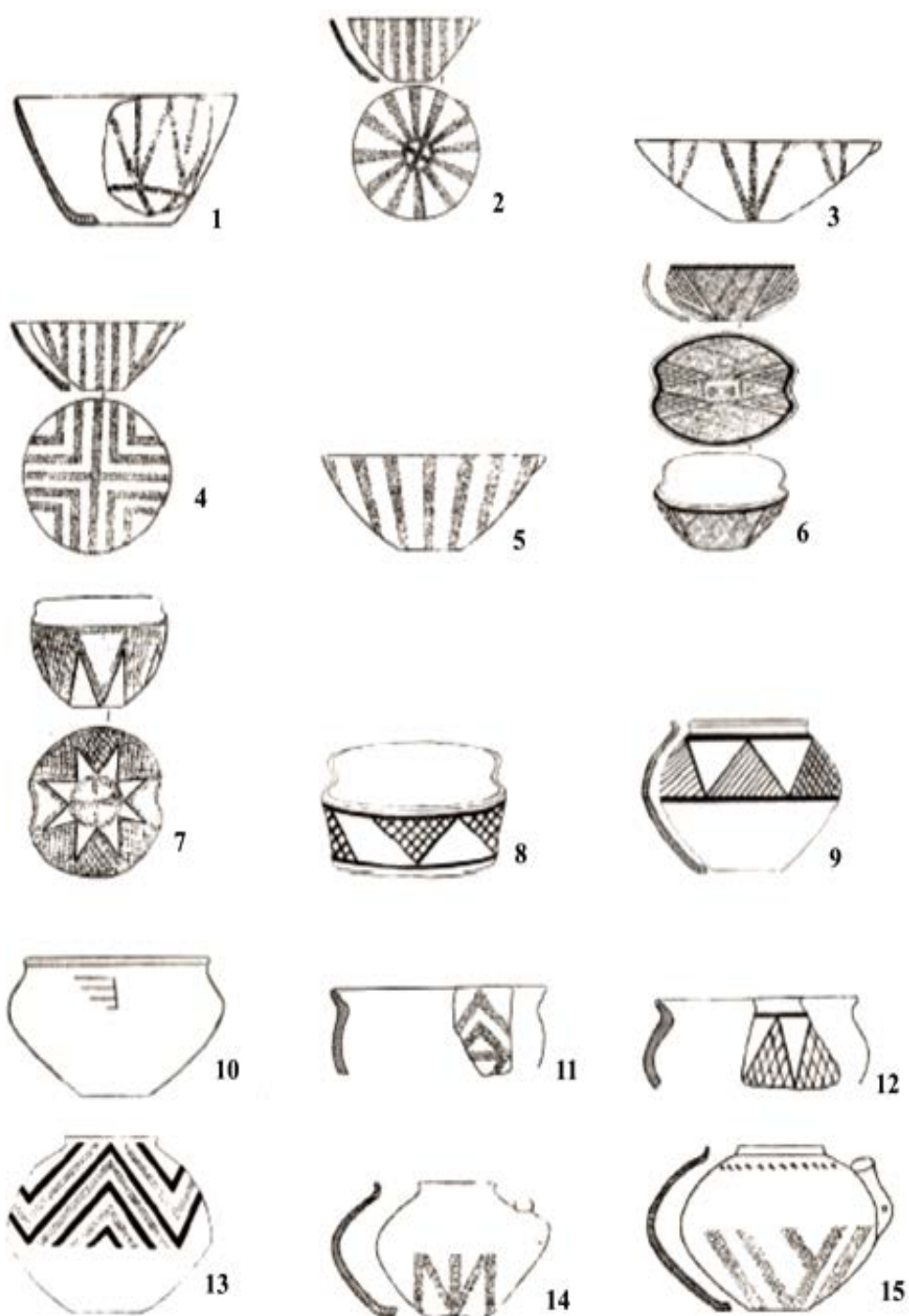

a

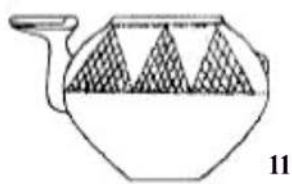
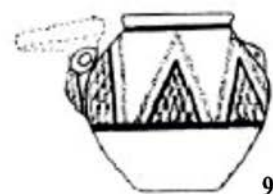

a



1'



2

a