

T.C.

KIRŐEHİR AHİ EVRAN ÜNİVERSİTESİ

SOSYAL BİLİMLER ENSİTİTÜSÜ

GELENEKSEL TÜRK EL SANATLARI ANASANAT DALI

YAHYALI HALICILIĐININ GÜNÜMÜZDEKİ DURUMU

Őerife KAPLANOĐLU

YÜKSEK LİSANS TEZİ

KIRŐEHİR-2019



©2019-Şerife KAPLANOĞLU

T.C.

KIRŐEHİR AHİ EVRAN ÜNİVERSİTESİ

SOSYAL BİLİMLER ENSTİTÜSÜ

GELENEKSEL TÜRK EL SANATLARI ANASANAT DALI

YAHYALI HALICILIĐININ GÜNÜMÜZDEKİ DURUMU

**THE CURRENT SITUATION OF YAHYALI CARPET
MAKING**

Hazırlayan

Őerife KAPLANOĐLU

YÜKSEK LİSANS TEZİ

Danışman

Prof. Dr. Filiz Nurhan ÖLMEZ

Kırşehir-2019

KABUL VE ONAY

Kırşehir Ahi Evran Üniversitesi Sosyal Bilimler Üniversitesi Geleneksel Türk El Sanatları Anasanat Dalı yüksek lisans öğrencisi, Şerife KAPLANOĞLU tarafından hazırlanan “Yahyalı Halıcılığının Günümüzdeki Durumu“ adlı tez çalışması 12/06/2019 tarihinde yapılan savunma sınavı sonucunda başarılı bulunarak jürimiz tarafından oybirliği/oyçokluğu ile **YÜKSEK LİSANS TEZİ** olarak kabul edilmiştir.

Danışman.....(İmza)

Prof. Dr. Filiz Nurhan ÖLMEZ

Üye.....(İmza)

Doç. Hande KILIÇARSLAN

Üye.....(İmza)

Prof. Dr. Sema ÖZKAN TAĞI

Yukarıdaki imzaların, adı geçen öğretim üyelerine ait olduğunu onaylarım.

.../.../2019

Doç. Dr. Hüseyin ŞİMŞEK

Enstitü Müdürü

BİLDİRİM

Hazırladığım tezin tamamen kendi çalışmam olduğunu ve her alıntıya kaynak gösterdiğimi taahhüt eder, tezimin kâğıt ve elektronik kopyalarının Kırşehir Ahi Evran Üniversitesi Sosyal Bilimler Enstitüsü arşivlerinde aşağıda belirttiğim koşullarda saklanmasına izin verdiğimi onaylarım:

- Tezimin tamamı her yerden erişime açılabilir.
- Tezim sadece Kırşehir Ahi Evran Üniversitesi yerleşkelerinden erişime açılabilir.
- Tezimin yıl süreyle erişime açılmasını istemiyorum. Bu sürenin sonunda uzatma için başvuruda bulunmadığım takdirde, tezimin/raporumun tamamı her yerden erişime açılabilir.

12/06/2019

Şerife KAPLANOĞLU

İmza

ÖZET

YAHYALI HALICILIĞININ GÜNÜMÜZDEKİ DURUMU

YÜKSEK LİSANS TEZİ

Hazırlayan: Şerife KAPLANOĞLU

Danışman: Prof. Dr. Filiz Nurhan ÖLMEZ

2019- (XVI+126)

Kırşehir Ahi Evran Üniversitesi Sosyal Bilimler Enstitüsü

Geleneksel Türk El Sanatları Anasanat Dalı

Jüri

Danışman: Prof. Dr. Filiz Nurhan ÖLMEZ

Üye: Prof. Dr. Sema ÖZKAN TAĞI

Üye: Doç. Hande KILIÇARSLAN

Yahyalıda halıcılık faaliyetlerinin başlangıcının tam tarihi bilinmese de 19.yy öncesine dayandığı tahmin edilmektedir. Yahyalı halıları kendine has desenleriyle Türk halı sanatı içinde önemli bir yere sahiptir. Yahyalı halılarının Türk halı sanatı içinde belli bir konuma sahip olmasına rağmen herhangi bir güncel çalışma yapılmamış olması açısından bu çalışma önemlidir. Bu araştırmada, Yahyalı halılarının günümüzdeki durumunu belirlemek, teknik özellikleri açısından incelemek, desen ve motiflerini belgelemek amaçlanmıştır. Ayrıca dokumacıların demografik özellikleri, ekonomik durumları, sağlık durumları ve kullanılan araç gereçler belirlenmiştir. Yahyalı halılarının desen çizimlerinin ayrıntılı olarak yapılması ve bir kataloga dönüştürülmesi amaçlanmıştır. Bu amaçla, yörede ulaşılabilen günümüz Yahyalı halıları tek tek incelenmiş, fotoğraf ve çizimlerle desteklenmiştir. Yahyalı halılarının desen isimlerine göre birçok çeşidi bulunmaktadır. Bunlar; dabazlı, kandilli mihraplı, kirazlı, karpuzlu, üç göbekli, kavacık gibi çeşitlerdir. Yörede geçmişte her evde dokumanın yapıldığı fakat günümüzde yok denecek kadar az tezgâh kaldığı tespit edilmiştir. Halı üretiminin durma noktasına geldiği, unutulmaya yüz tuttuğu belirlenmiştir. Yöre halıcılığının tekrar canlanması için bir Avrupa birliği projesinin yapıldığı ve atölye kurulduğu gözlenmiştir. Yahyalılı kadınların bu atölyede halı dokumaya başladığı, 2018 yılında atölyenin İşkur'a devredildiği öğrenilmiştir. Haftanın beş günü çalışan atölye 2019 Şubat ayından itibaren protokolün yenilenmemesi nedeniyle kapanmış, böylece halıcılığa değin tek faaliyet de sona ermiştir. Tarihi, desenleri ve çeşitleri ile önemli olan Yahyalı halılarının eski canlı günlerine geri dönmesi için devlet destekli ve sürdürülebilir projelerin uygulanması gerekmektedir.

Anahtar Kelimeler: Yahyalı, Dokuma, Halı, Tezgâh

ABSTRACT

THE CURRENT SITUATION OF YAHYALI CARPET MAKING

M. A. Thesis

Preparer: Şerife KAPLANOĞLU

Advisor: Prof. Dr. Filiz Nurhan ÖLMEZ

2019- (XVI+126)

Kırşehir Ahi Evran University, Graduate School Of Social Scienses

Traditional Turkish Handicrafts Mainart Branch

Jury

Advisor: Prof. Dr. Filiz Nurhan ÖLMEZ

Member: Prof. Dr. Sema ÖZKAN TAĞI

Member: Assoc. Hande KILIÇARSLAN

Although the exact date of carpet making in Yahyalı is not known, it is estimated that it dates back to earlier than 19th century. With their idiosyncratic patterns, Yahyalı carpets have an important place in the art of Turkish carpet making. This study is significant in that there is no up-to-date research on the topic despite its significant place. The aim of this research is to determine the current situation of Yahyalı carpets, investigate them in terms of their technical features, and document the patterns and motifs. In addition, the demographic features, economic situations, medical conditions of the weavers and the tools used have been examined. It has also been aimed to make thorough drawings of Yahyalı carpets and turn this into a catalogue. To this end, all the available Yahyalı carpets in the area were investigated one by one and documented through photography and drawings. Yahyalı carpets have many varieties based on the names of their patterns, such as dabazlı, kandilli mihraplı, kirazlı, karpuzlu, üç göbekli, and kavacık. It has been concluded that carpets were weaved in every home in the area in the past; however, corrently, the weaving looms are scarce. It has been also found that production of carpets has almost stopped and is about to be forgotten. According to the findings, a European Union Project has been made and an atelier has been founded in order to revive the carpet making in the area. The women of Yahyalı started to weave carpets in this atelier, which was handed on to İřkur in 2018. The atelier, which used to work five days a week, was closed in February 2019 as the protocol was not renewed; therefore, the only activity related to carpet making came to an end. In order to bring Yahyalı carpets, which are significant in terms of their history, patterns, and varieties, back to their previous status, government-supported and sustainable projects need to be applied.

Keywords: Yahyalı, Weaving, Carpet, Loom

ÖN SÖZ

Yahyalı Halıcılığının Günümüzdeki Durumu adlı bu çalışmada yöredeki dokumacıların demografik, ekonomik, sağlık durumlarının ve dokumada kullanılan araçların tespit edilmesi ve günümüz durumunda dokunan halıların incelenerek ayrıntılı tanımlamalarının yapılması ve bu çalışmanın Türk halıcılığının içerisindeki yeri ve önemini tespit edilmesi amaçlanmıştır.

Bu konuda, bana çalışma olanağı sunan ve çalışmanın her bir aşamasında bilgi birikimi ile yardımını esirgemeyen danışman hocam Sayın Prof. Dr. Filiz Nurhan ÖLMEZ'e, çalışma sırasında bana evlerini açan, yardımcı olan Yahyalı halkına, mahalli idare personellerine ve maddi manevi desteğini esirgemeyen annem ve babama teşekkür ederim.

KABUL VE ONAY	i
BİLDİRİM.....	ii
ÖZET	iii
ABSTRACT	iv
ÖN SÖZ.....	v
İÇİNDEKİLER.....	vi
ÇİZELGELER LİSTESİ	ix
ŞEKİLLER LİSTESİ.....	xi
KISALTMALAR	xvi
BÖLÜM I	1
1. GİRİŞ.....	1
1.1. ARAŞTIRMANIN PROBLEMİ.....	5
1.2. ARAŞTIRMANIN AMACI VE ÖNEMİ.....	6
1.3. ARAŞTIRMANIN SINIRLILIKLARI.....	6
1.4. TANIMLAR	6
2. KAYNAK ARAŞTIRMASI.....	8
3. GEREÇLER VE YÖNTEM.....	14
3.1. ARAŞTIRMA DESENİ VE MODELİ.....	14
3.1.1. Halılarda Dokuma Tekniği İle Kullanılan Araçlar	15
3.1.2. Halılarda Kullanılan İpliklerin Bazı Özellikleri.....	15
3.1.3. Halıların Bazı Teknik Özellikleri.....	15
3.2. ARAŞTIRMA EVREN VE ÖRNEKLEMİ/ARAŞTIRMA GRUBU..	17
3.3. VERİ TOPLAMA ARACI.....	17
3.4. VERİLERİN ANALİZİ.....	17
4. BULGULAR VE TARTIŞMA	18

4.1. YAHYALIDA HALICILIK FAALİYETLERİ	18
4.1.1. Yahyalıda Atölye Sisteminin İşleyişi	21
4.2. HALI DOKUMADA KULLANILAN ARAÇ VE GEREÇLER.....	25
4.2.1. Bıçak	25
4.2.2. Çıkrık	25
4.2.3. Makas	26
4.2.4. Kirkit	28
4.2.5. Kirman	29
4.2.6. Sındırma	29
4.2.7. Tarak	31
4.2.8. Tezgâh	32
4.3. EL DOKUMASI YÜN HALILARDA KULLANILAN İPLİKLER... 34	34
4.3.1. İplik Cinsleri	34
4.3.2. İplik Numaraları	35
4.4. HALILARIN BAZI TEKNİK ÖZELLİKLERİ	36
4.5. HALILARIN RENK, MOTİF VE DESEN ÖZELLİKLERİ	38
4.5.1. Yahyalı Halıların Renk Özellikleri	38
4.5.2. Desen ve Motif Özellikleri.....	40
4.6. DOKUMACILARA YÖNELİK BİLGİLER	86
4.6.1. Dokumacıların Demografik Özellikleri	86
4.6.2. Dokumacının Çalışma Şartları ve Halı Dokuma Tekniğine Yönelik Bilgiler.....	88
4.6.3. Dokumacıların Sağlık Sorunlarına İlişkin Bilgiler	97
4.6.4. Dokumacıların Ekonomik Durumuna İlişkin Bilgiler	99
4.6.5. Dokumacıların Çalışma Ortamına İlişkin Bilgiler	99
4.6.6. Kullanılan Araç Gerece İlişkin Bilgiler	103
5. SONUÇ VE ÖNERİLER.....	106

KAYNAKÇA.....	111
EKLER	115
ÖZGEÇMİŞ	126



ÇİZELGELER LİSTESİ

Sayfa

Çizelge 4.1. Dokumacıların Yaş Grupları	86
Çizelge 4.2. Dokumacıların Medeni Durumları	86
Çizelge 4.3. Dokumacıların Eğitim Durumları	87
Çizelge 4.4. Dokumacıların Sahip Oldukları Çocuk Sayısı	87
Çizelge 4.5. Dokumacıların Halı Dokuma İşini Tercih Etme Nedenlerine Göre Dağılımı	88
Çizelge 4.6. Dokumacıların Dokumaya Başlama Yaşına Göre Dağılımı	88
Çizelge 4.7. Dokumacıların Kaç Yıldır Halı Dokuduklarına Göre Dağılımı.....	89
Çizelge 4.8. Dokumacıların Halı Dokudukları Zaman.....	90
Çizelge 4.9. Dokumacıların Halı Dokuma Sıklığı	90
Çizelge 4.10. Dokumacıların Bir Günde Halı Dokumaya Ayırdıkları Süre (Saat/Gün).....	91
Çizelge 4.11. Dokumacıların Halıyı Kim Adına/Hesabına Dokuduklarına Göre Dağılımı	91
Çizelge 4.12. Dokumacıların Halı Dokumayı Öğrendikleri Kaynaklara Göre Dağılımı	92
Çizelge 4.13. Dokumacıların Halı Dokuma Dışında Yaptıkları Diğer Uğraşlarına Göre Dağılımı	92
Çizelge 4.14. Dokumacıların Çözü Çözmeyi Bilme Durumlarına Göre Dağılımı	93
Çizelge 4.15. Çözgü Hazırlayan Kişi	93
Çizelge 4.16. Dokumacıların Gerekli İpliği Nereden Temin Ettiklerine Göre Dağılımı	94
Çizelge 4.17. Dokumacıların Tezgâh Temin Etme Şekli.....	94
Çizelge 4.18. Dokumacıların Halı Deseni Temin Etme Şekli.....	94
Çizelge 4.19. Dokumacılara Bir Günde Kaç Sıra Attıkları Sayısı	95
Çizelge 4.20. Bir Tezgâhta Çalışan Kişi Sayısı.....	95
Çizelge 4.21. Atılan İlmelerin Kaç Sıra Sonra Kesildiği	96
Çizelge 4.22. Dokumacıların Dinlenme Periyotları (Dakika/Gün).....	96
Çizelge 4.23. Dokumacılara Halı Dokurken Oturma Pozisyonundan Kaynaklanan Herhangi Bir Rahatsızlığı Olma Durumu	97
Çizelge 4.24. Dokumacıların Parmakları İle İlgili Rahatsızlık Durumlar.....	98
Çizelge 4.25. Dokumacıların Halı İpliklerinin Oluşturduğu Tozlanmayla İlgili Rahatsızlık Durumları.....	98
Çizelge 4.26. Halı Dokumanın Dokumacılar İçin Yorucu Olma Durumu	99

Çizelge 4.27. Dokumacıların Halı Dokuma Esnasında Oturma Biçimleri.....	100
Çizelge 4.28. Dokumacıların Halı Dokuma Esnasında Vücut Duruşu	100
Çizelge 4.29. Dokumacıların Halı Dokuma Esnasında Vücut Duruşlarının Genellikle Sabit Olma Durumu	101
Çizelge 4.30. Dokumacıların Oturma Yüksekliği Konusundaki Değerlendirmeleri	101
Çizelge 4.31. Dokumacıların Oturduğu Yerde Ayaklarını Dik Tutarak Oturabilecekleri Yükseklikte Olduğunda Daha Rahat Çalışma Durumu	102
Çizelge 4.32. Dokumacıların Oturma Yeri Yüksekliği Konusundaki Önerileri	102
Çizelge 4.33. Dokumacıların Halı Dokuma Esnasında Kollarını Aşırı Derecede İleri Uzatma Durumu.....	102
Çizelge 4.34. Dokumacıların Kirkit Ağırlığını Konusundaki Değerlendirmeleri.....	103
Çizelge 4.35. Dokumacıların Makas Uygunluğu Konusundaki Değerlendirmeleri	104
Çizelge 4.36. Dokumacıların Bıçak Uygunluğu Konusundaki Değerlendirmeleri.....	104
Çizelge 4.37. Dokumada Kullanılan Bıçağın Elin Yapısına Uygun Olup Olmama Durumu	105
Çizelge 5.1. SWOT Analizi.....	109

ŞEKİLLER LİSTESİ

Sayfa

Şekil 1.1. Kayseri İli İlçeleri (http://www.turkiyerehberi.gen.tr/sehirler/kayseri-haritasi)... 4	4
Şekil 1.2. Seccadenin Yüzey Şeması (Kaplanoğlu, 2019)	7
Şekil 4.1. a,b. Atölye Olarak Kullanılan Okul (Kaplanoğlu, 2018)	22
Şekil 4.2. a,b. Atölyenin Genel Görünümü (Kaplanoğlu, 2018)	22
Şekil 4.3. Atölyedeki Metal Tezgâhların Görünümü (Kaplanoğlu, 2018).....	23
Şekil 4.4. Atölyedeki Kullanılan İpliklerin Görünümü (Kaplanoğlu, 2018)	23
Şekil 4.5. Atölyede Dokunan Yahyalı Seccadesi (Kaplanoğlu, 2018).....	24
Şekil 4.6. Atölyede Dokuma Yapan Bir Kadın (Kaplanoğlu, 2018).....	24
Şekil 4.7. Halı Bıçağı (Kaplanoğlu, 2018).....	25
Şekil 4.8. Yörede Kullanılan Çıkrık (Kaplanoğlu, 2018).....	26
Şekil 4.9. Makas (Kaplanoğlu, 2018).....	27
Şekil 4.10. Makasın Kullanımı (Kaplanoğlu, 2018)	28
Şekil 4.11. a,b. Ahşap Kirkitin Detaylı Görünümü (Kaplanoğlu, 2018)	29
Şekil 4.12. Metal Kirkitin Görünümü (Kaplanoğlu, 2018).....	29
Şekil 4.13. Sındırma (Kaplanoğlu, 2018).....	30
Şekil 4.14. Atkı (Geçgi) İpinin Geçirilmesi (Kaplanoğlu, 2018).....	30
Şekil 4.15. Sındırmanın Kullanımı (Kaplanoğlu, 2018)	31
Şekil 4.16. Yörede Halı Dokumada Kullanılan Tarak (Kaplanoğlu, 2018).....	31
Şekil 4.17. Yahyalıda Halı Dokumada Kullanılan Ahşap Germe Tezgâh (Kaplanoğlu, 2018).....	34
Şekil 4.18. Yahyalıda Halı Dokumada Kullanılan Renkler (Kaplanoğlu, 2018).....	39
Şekil 4.19. Yahyalı Halısının Genel Kapsamda Yüzey Şeması (Kaplanoğlu, 2019).....	40

Şekil 4.20. a. Camili Kandilli Seccadenin Genel Görümü b. Yüzey Şeması (Kaplıanođlu, 2018).....	42
Şekil 4.20. c. Kandilli Seccadenin Bilgisayar Ortamında Çizimi (Kaplıanođlu, 2018).....	44
Şekil 4.20. ç. Camii Tasviri (Kaplıanođlu, 2018).....	45
Şekil 4.20. d. Eşik (Kaplıanođlu, 2018).....	45
Şekil 4.20. e. Sandık (Kaplıanođlu, 2018).....	45
Şekil 4.20. f. Püsü İzi Motifi (Kaplıanođlu, 2018).....	45
Şekil 4.20. g. Püsü İzi Motifi (Kaplıanođlu, 2018).....	45
Şekil 4.20. h. Geniş Ayak (Kaplıanođlu, 2018).....	45
Şekil 4.20. ı. Kandil (Kaplıanođlu, 2018).....	45
Şekil 4.20. i. Üzümlü Köşe (Kaplıanođlu, 2018).....	45
Şekil 4.20. j. Sütun (Kaplıanođlu, 2018).....	45
Şekil 4.21. a. Camili Kandilli Seccadenin Genel Görümü b. Yüzey Şeması (Kaplıanođlu, 2018).....	46
Şekil 4.21. c. Kandilli Seccadenin Bilgisayar Ortamında Çizimi (Kaplıanođlu, 2018).....	48
Şekil 4.21. d. Camii Tasviri (Kaplıanođlu, 2018).....	49
Şekil 4.21. e. Dar Ayak (Kaplıanođlu,2018).....	49
Şekil 4.21. f. Dar Ayak (Kaplıanođlu, 2018).....	49
Şekil 4.21. g. Kandil Motifi (Kaplıanođlu, 2018).....	49
Şekil 4.21. h. Geniş ayak (Kaplıanođlu, 2018).....	49
Şekil 4.21. ı. Üzümlü köşe (Kaplıanođlu, 2018).....	49
Şekil 4.21. i. Sandık (Kaplıanođlu, 2018).....	49
Şekil 4.21. j. Eşik (Kaplıanođlu, 2018).....	49
Şekil 4.21. k. Sütun (Kaplıanođlu, 2018).....	49

Şekil 4.22. a. Camili Kandilli Seccadenin Genel Görümü b. Yüzey Şeması (Kaplanoğlu, 2018)	50
Şekil 4.22. c. Sandalye Oturağının Bilgisayar Ortamında Çizimi (Kaplanoğlu, 2018)	52
Şekil 4.22. d. Sinek motifi (Kaplanoğlu, 2018)	53
Şekil 4.22. e. Dar Ayak (Kaplanoğlu, 2018)	53
Şekil 4.22. f. Sandık (Kaplanoğlu, 2018)	53
Şekil 4.22. g. Köşe (Kaplanoğlu, 2018)	53
Şekil 4.22. h. Göbek(Kaplanoğlu, 2018).....	53
Şekil 4.23. a. Camili Kandilli Seccadenin Genel Görümü b. Yüzey Şeması (Kaplanoğlu, 2018)	54
Şekil 4.23. c. Kandilli Seccadenin Bilgisayar Ortamında Çizimi (Kaplanoğlu, 2018).....	56
Şekil 4.23. d. Dar ayak (Kaplanoğlu, 2018).....	57
Şekil 4.23. e. Geniş ayak (Kaplanoğlu, 2018).....	57
Şekil 4.23. f. Sandık (Kaplanoğlu, 2018)	57
Şekil 4.23. g. Cami Tasviri (Kaplanoğlu, 2018)	57
Şekil 4.23. h. Üzümlü Köşe (Kaplanoğlu, 2018)	57
Şekil 4.23. ı. Kandil (Kaplanoğlu, 2018)	57
Şekil 4.23. i. Eşik (Kaplanoğlu, 2018)	57
Şekil 4.23. j. Sütun (Kaplanoğlu, 2018).....	57
Şekil 4.24. a. Camili Kandilli Seccadenin Genel Görümü b. Yüzey Şeması (Kaplanoğlu, 2018)	58
Şekil 4.24. c. Kandilli Seccadenin Bilgisayar Ortamında Çizimi (Kaplanoğlu, 2018).....	60
Şekil 4.24. d. Dar Ayak (Kaplanoğlu, 2018)	61
Şekil 4.24. e. Geniş Ayak (Kaplanoğlu, 2018).....	61
Şekil 4.24. f. Sandık (Kaplanoğlu, 2018)	61
Şekil 4.24. g. Kandil Motifi (Kaplanoğlu, 2018)	61
Şekil 4.24. h. Camii Tasviri (Kaplanoğlu, 2018)	61

Şekil 4.24. ı. Üzümlü Köşe (Kaplanoğlu, 2018)	61
Şekil 4.25. a. Camili Kandilli Seccadenin Genel Görümü b. Yüzey Şeması (Kaplanoğlu, 2018)	62
Şekil 4.25. c. Yahyalı Yastığın Bilgisayar Ortamında Çizimi (Kaplanoğlu, 2018)	64
Şekil 4.25. d. Gül Ayak (Kaplanoğlu, 2018)	65
Şekil 4.25. e. Dar Bordür (Kaplanoğlu, 2018)	65
Şekil 4.25. f. Sandık (Kaplanoğlu, 2018)	65
Şekil 4.25. h. Çiçek Motifleri (Kaplanoğlu, 2018)	65
Şekil 4.25. ı. Göbek (Kaplanoğlu, 2018)	65
Şekil 4.26. a. Camili Kandilli Seccadenin Genel Görümü b. Yüzey Şeması (Kaplanoğlu, 2018)	66
Şekil 4.26. c. Yahyalı Yastığın Bilgisayar Ortamında Çizimi (Kaplanoğlu, 2018)	68
Şekil 4.26. d. Bordür (Kaplanoğlu, 2018)	69
Şekil 4.26. e. Sandık (Kaplanoğlu, 2018)	69
Şekil 4.26. f. Köşe (Kaplanoğlu, 2018)	69
Şekil 4.26. g. Göbek (Kaplanoğlu, 2018)	69
Şekil 4.27. a. Camili Kandilli Seccadenin Genel Görümü b. Yüzey Şeması (Kaplanoğlu, 2018)	70
Şekil 4.27. c. Heybenin Bilgisayar Ortamında Çizimi (Kaplanoğlu, 2018)	72
Şekil 4.27. d. Sinek Motifi (Kaplanoğlu, 2018)	73
Şekil 4.27. e. Köşe (Kaplanoğlu, 2018)	73
Şekil 4.27. f. Göbek (Kaplanoğlu, 2018)	73
Şekil 4.27. g. Göbek (Kaplanoğlu, 2018)	73
Şekil 4.28. a. Köşe Göbekli Halının Genel Görümü b. Yüzey Şeması (Kaplanoğlu, 2018)	74
Şekil 4.28. c. Köşe Göbekli Halının Bilgisayar Ortamında Çizimi (Kaplanoğlu, 2018) ...	76
Şekil 4.28. d. Dar Ayak (Kaplanoğlu, 2018)	77

Şekil 4.28. e. Geniş Ayak (Kaplanoğlu, 2018).....	77
Şekil 4.28. f. Zikzak Dar Ayak (Kaplanoğlu, 2018)	77
Şekil 4.28. g. Sandık (Kaplanoğlu, 2018)	77
Şekil 4. 28. h. Göbek (Kaplanoğlu, 2018)	77
Şekil 4. 28. ı. Köşe (Kaplanoğlu, 2018).....	77
Şekil 4.29. a. Mihraplı Halının Genel Görünümü b. Yüzey Şeması (Kaplanoğlu, 2018) .	78
Şekil 4.29.c. Mihraplı Halının Bilgisayar Ortamında Çizimi (Kaplanoğlu, 2018)	80
Şekil 4.29.d. Elma Ayak (Kaplanoğlu, 2018)	81
Şekil 4.29.e. Baltalı Ayak/ Cami tasviri (Kaplanoğlu, 2018)	81
Şekil 4.29.f. Dar Ayak/ Gül Ayak (Kaplanoğlu, 2018).....	81
Şekil 4.29.g. Eşik (Kaplanoğlu, 2018)	81
Şekil 4.29.h. Sandık (Kaplanoğlu, 2018).....	81
Şekil 4.29.i. Camii Tasviri (Kaplanoğlu, 2018)	81
Şekil 4.29. i. Kandil (Kaplanoğlu, 2018)	81
Şekil 4.29. j. İbrik (Kaplanoğlu, 2018)	81
Şekil 4.30.a. Dabazlı Halının Genel Görünümü b. Yüzey Şeması (Kaplanoğlu, 2018)	82
Şekil 4.30.c. Dabazlı Halının Bilgisayar Ortamında Çizimi (Kaplanoğlu, 2018).....	84
Şekil 4.30.d. Dar Ayak (Kaplanoğlu, 2018)	85
Şekil 4.30.e. Geniş Ayak (Kaplanoğlu, 2018).....	85
Şekil 4.30.f. Dar Ayak (Kaplanoğlu, 2018)	85
Şekil 4.30. g. Dabaz (Kaplanoğlu, 2018)	85
Şekil 4.30. h. Merdiven (Kaplanoğlu, 2018).....	85
Şekil 4.30.ı. Top Gül (Kaplanoğlu, 2018).....	85
Şekil 4.30.i. Çiçek (Kaplanoğlu, 2018).....	85
Şekil 4.30.j. Sıra Çiti/ Sevgiliye Sunulan Çiçek (Kaplanoğlu, 2018).....	85
Şekil 4.30.k. Göbek (Kaplanoğlu, 2018).....	85

KISALTMALAR

Kısaltmalar	Açıklamalar
cm	Santimetre
cm²	Santimetre kare
dm²	Desimetre kare
g	Gram
İŞKUR	Türkiye İş Kurumu
kg	Kilogram
km	Kilometre
m	Metre
mm	Milimetre
m²	Metrekare
MÖ	Milattan Önce
MS	Milattan Sonra
s.	Sayfa
TSE	Türk Standartları Enstitüsü
TÜİK	Türkiye İstatistik Kurumu
vb.	Ve Başkası, Ve Benzerleri
vd.	Ve Devamı Ve Diğerleri
yy.	Yüzyıl

BÖLÜM I

1. GİRİŞ

El sanatları tarihimizin, kültürümüzün gelişimi ve devamlılığı açısından en önemli unsurlardan biridir. İnsanlık tarihinde barınma ve günlük ihtiyaçlarını karşılama açısından ortaya çıkmasına rağmen daha ileriki zamanlarda dekoratif ürünler, süsleme daha güzelini üretme bakımından değişikliğe uğramıştır. Dokuma el sanatlarının önemli unsurlarındandır. El sanatlarımızda dokuma kültürü tarih öncesi dönemlere dayanmaktadır. Yöreden yöreye, kültürden kültüre farklılık göstermektedir.

Asıl işi çiftçilik olan ve hayatını çiftçilikle kazanan, köyde oturan nüfusun, boş zamanlarında yöresindeki hammaddeleri değerlendirmek, boş geçen zamanı değerlendirmek, boş iş gücünü değerlendirmek, elde ettiği ürünlerle hem yaşam düzeyini yükseltmek hem de fazlasını satarak ek bir gelir elde etmek amacıyla uğraştıkları yardımcı sanatlara köy el sanatları denir (Arlı, 1990:3).

Köy el sanatlarından, en köklü geçmişi olan sanat dokumacılıktır. Çiftçilikle uğraşan nüfus elindeki hammaddeyi değerlendirerek yünden ip yapıp renklendirmiş, sonrada onu halı olarak dokumuştur. Dokuduğu halılar kimi zaman kendi ihtiyacını karşılamış, kimi zaman satarak gelir elde etmiş, kimi zamanda çeyiz olmuştur.

El dokuması halılar, elde ya da fabrikada eğrilmiş yün, pamuk ve ipek ipliğın çözgü haline getirilerek halı tezgâhına taşınması ya da bu ipliklerin tezgâh üzerinde çözülmesi ve bu çözgüleme tekniğine uygun olarak yün veya ipek ilmeleri bağlanması suretiyle oluşturulan yaygılardır. Üç boyutlu dokumalardır. Çözgü, atkı ve ilmelik ipliklerden oluşur. Çözgü, tezgâh üzerinde bulunan ve birbirine paralel ipliklerdir. İnsanların örtü ve yaygı ihtiyaçlarını karşılamak amacı ile önce kilim yaptıkları, sonradan atkı ipliklerinin aralarında farklı renkteki iplikleri düğümleyerek halıyı buldukları sanılmaktadır (Kayabaşı vd, 2011:26).

Bir tarım toplumu olma özelliğini sürdüren, sağlıksız bir kentleşmenin var olduğu ülkemizde son yıllarda çeşitli nedenlerle sanayileşme yönelik yatırımlarında yeterince yapılmaması nedeniyle gerek sanayi gerekse tarım kesiminde işsizlik giderek büyümektedir. Bu koşullarda köy el sanatları ve el dokuması halıcılık önemini daha da kuvvetli olarak hissettirmektedir (Altınbaş ve Yazıcıoğlu, 1987: 41).

Köy el sanatları çeşit olarak çok zengindir. Köy el sanatları kullanıldıkları hammaddeye göre yedi ana grup altında incelenebilir. Bunlar sıralanacak olursa;

1. Hammadde olarak lif işleyen el sanatları
 2. Hammadde olarak ağaç işleyen el sanatları
 3. Hammadde olarak taş işleyen el sanatları
 4. Hammadde olarak toprak işleyen el sanatları
 5. Hammadde olarak maden işleyen el sanatları
 6. Hammadde olarak deri ve hayvansal artıklar işleyen el sanatları
 7. Hammadde olarak ince dallar, saplar ve ağaç şeritleri işleyen el sanatları,
- şeklinde belirtilebilir (Arlı, 1990: 17).

Dokumacılık bu sınıflandırmalardan, hammadde olarak lif işleyen el sanatları sınıflandırmasında yer almaktadır. Hammadde olarak lif işleyen el sanatları; hayvansal lifleri (yün, tiftik, devetüyü, tavşan tüyü, keçi lifleri, ipek vb.) işleyen el sanatlarını çeşitli gruplara ayırmak mümkündür. Bunlar; halıcılık, kilim ve benzeri yaygılar dokuma, örgü işleri, mekikli dokumacılık, keçecilik, kolon dokuma, mutaf işleri, oya işleri ve işlemlerdir (Arlı, 1990: 18).

Türk halılarının, halı sanatı içinde özel bir yeri vardır. Halı sanatının Türklerin yerleştiği bölgelerde başlaması ve onlarla yayılması, bu yerin önemini belirten faktörlerin başında gelir (Yetkin, 1991: 1).

Kayseri’de dokumacılığın M.Ö. 2500-3000 yıl öncelerine kadar uzandığı bilinmektedir. Kaniş’te elde edilen tablet ve vesikalar arasında, dokumacılığa büyük önem veren Etilerin dış ülkelere dokuma eşyası ve elbiseler gönderdiğine dair faturalarda bulunmaktadır (Satoğlu, 2002: 90).

Kayseri ili ülkemizde öteden beri el dokuma halıcılığın Orta Anadolu’daki merkezi olarak bilinmektedir. Bu ilin halıları gerek iç ve gerek dış piyasada tanınan değerli halılardır. El dokuma halıcılığın Kayseri iline sağladığı sosyal ve ekonomik yarar ise önemli düzeydedir (Beğenç, 1950: 120).

Kayseri bölgesinde halıcılığın başlangıcı Anadolu Selçuklularına kadar gitmektedir. Selçuklular Anadolu’ya yerleştikten sonra, Kayseri’ye özel bir önem vermişlerdir. Selçuklu kültür ve sanatı bu bölgede adeta kök salmıştır. Günümüze kadar ayakta kalan

camiler, medreseler, kümbetler, han ve hamamlar Selçuklu kültür ve sanatının canlı delilleridir. Halıcılık alanında da aynı durum görülmektedir. Sekiz yüz yıllık bir geçmişe rağmen, Selçuklu halı sanatı Yahyalı yöresinde geçmişin özelliklerine sıkı sıkıya bağlı olarak sürdürülmektedir. Bu yöremizde halı ipleri kök boyalarla boyanmakta olup, desenlerde ise Selçuklu motifleri yer almaktadır. Selçuklu döneminden sonra 17. yüzyıla gelinceye kadar, Türk halıcılık tarihinde olduğu gibi Kayseri halıcılığında da boşluk vardır. 17. yüzyıl ve 18. yüzyıllarda tüm bölgede halıcılık yaygın bir şekilde benimsenmiştir. 19. yüzyıl da ise halıcılık, bölge halkının ekonomik bir takım ihtiyaçlarını karşılayan iş olarak tüm yerleşim birimlerinde yapılmaya başlamıştır. Halıcılığı yaygın biçimde benimseyen yörelerimizden ilki Bünyan ilçesidir. İlk defa burada yün halı dokunmaya başlanmış, 20. yüzyılın başlarında ise “Manchester” adı verilen ince yün halılar dokunmuştur (Karahan,1986: 16-17).

Türkiye’de daha çok Kayseri ve Bünyan olarak bilinen bu halıya, Kayserili halı imalatçıları ve Kayseri tüccarları “Manchester Halısı” demişlerdir. Bu halının ipliği İngiltere’den ithal olarak ülkemize gelmiştir. Türk-İran motifleri bu halıda sıklıkla görülmektedir. Bu halılar 19.yüzyılda ülkemizden ihraç edilmiştir (Koçyiğit, 1995: 19).

Bünyan kenti Kayseri’ye 42 km mesafede bulunmaktadır. Bölgenin önemli halıcılık merkezi olan Bünyan’da 1926 yılında halı ipliği üretmek amacıyla özel sektör tarafından bir fabrika kurulmuştur. Bünyan halı ipliği fabrikasına 1933’te dokuma ünitesi eklenerek Sümerbank’a devredilmiş ve 1934’te “Bünyan Yünlü Halı Dokuma Fabrikası” adını almıştır. Fabrika ordu için askeri kıyafet kumaşı ve yünlü kumaş üretimine geçmiş, özellikle battaniye üretimi ile tanınmıştır (Demir ve Çabuk, 2013: 187).

Kayserinin sanayi kenti durumuna gelmesinde asıl büyük adım Sümerbank Kayseri Bez Fabrikasının kurulmasıyla atılmıştır. Sümerbank adlı kuruluşun 1933 yılında kurulması sonrasında 1. Beş yıllık sanayi planı hazırlanmış ve 1934 yılından itibaren bu plan uygulanmaya konulmuştur. Beş yıl içinde tamamlanarak işletmeye açılmıştır. Sümerbank Kayseri Bez Fabrikası yapımı tamamlanan ilk tesis olmuştur. Fabrikanın amacı halk tipi, ucuz pamuklu kumaş üretmek olan fabrika, en modern makine ve tesisatla donatılmıştır. Fabrika üretiminde kullanılmak üzere 1937 yılında 4.247 ton pamuk satın alınarak 20.225.000 m pamuklu bez ve 103.045 kg iplik üretilmiştir. Türkiye’de 1980 yılı sonrasında yaşanan değişimler ve uygulanan Neoliberal politikalar sonucunda, fabrika üretimine 9 ağustos 1999 tarihinde son verilmiştir (Demir ve Çabuk, 2013: 188-190).

Yahyalı, günümüzde önemli halı merkezlerinden biri olan Konya, Niğde, Aksaray, Kırşehir, Sivas ve Kayseri yörelerine yakındır. Bu yöreler, Selçuklu ve Osmanlı dönemlerinin önemli dokuma merkezleri olduğu bilinmektedir. Fakat Yahyalının bu dönemlerdeki durumu hakkında yeterli bilgiye ulaşılamamıştır. Bu nedenle, Yahyalı halılarının tarihçesini, diğer yörelerle birlikte başlatmak mümkün görünmemektedir. Yöre halılarının tarihini elimizdeki örneklere bakarak en erken 19. yüzyıla kadar görülebilmektedir (Çağlıtütüncügil, 2001: 52).

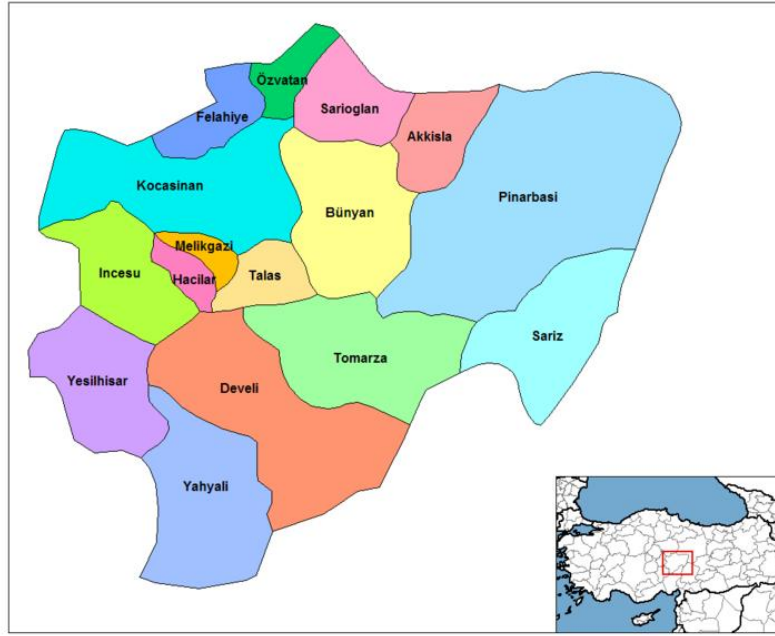

Şekil 1.1. Kayseri İli İlçe Haritası (<http://www.turkiyerehberi.gen.tr/sehirler/kayseri-haritasi>)

35-36 doğu meridyenleri, 38-59 kuzey paralelleri arasında yer alan Yahyalı güneydoğusunda Adana, kuzey ve kuzeydoğusunda Develi ilçesi, batısı Niğde, kuzeybatısı Yeşilhisar ilçesi ve güneyinde Aladağ ile çevrilidir. Yahyalı adını “Yahya Ali” namındaki bir evliyadan alır. Eski bir yerleşim yeri olan Yahyalı, daha öncesinde develi ilçesine bağlı bucak iken, 1954 yılında ilçe olmuştur. Kayseri il merkezine 110 km. uzaklıkta olup, 41 mahalleden oluşmakta ve denizden yüksekliği 1210 m.dir. Son zamanlarda Kapuzbaşı Şelaleleri ile daha da önem kazanmaya başlamıştır. Yahyalının %100 yün ve doğal boya ile dokunan el halıları “coğrafi işaretli ürün” olarak gerek yurtiçi gerekse yurtdışında ilgi görmektedir. Yörede halkın büyük bir kısmı geçimini tarımdan özellikle de elmacılıktan kazanmaktadır. Bunun haricinde, tarla ziraatında hububat, pancar ve ayçiçeği ziraatı yapılmaktadır. Yörenin dağlık olması, yüksek kesimlerinde hayvancılığın yaygın olarak yapılması sağlanmaktadır. İlçede 120.000 hektar orman sahası bulunmaktadır. Bu orman

sahası, yöredeki köylülerin başlıca gelir kaynağı olan orman ürünlerini oluşturmaktadır. Yahyalıda bulunan, maden ocaklarının büyük bir kısmı devlete ait demir-çelik işletmeleridir. İlçede demir, krom, çinko, kurşun ve bakır madeni çıkarılmakta ve işlenmektedir. İlçenin 2018 TÜİK verilerine göre; nüfusu 36.331 kişiden oluşmaktadır (Satoğlu,2002: 465).

Kapuzbaşı şelaleleri, Yahyalı ilçesinin Küçükçakır köyünün kuzeyinde bulunan ensenin tepesinde yer almaktadır. Yahyalıya 55-65 km uzaklıkta olup, ulaşım iki ayrı yoldan sağlanmaktadır. Kapuzbaşı şelaleleri 500 m²'lik bir alan içerisinde yedi adet şelaleden oluşmaktadır. Aladağ zirvelerinde bulunan kar ve buzulların erimesiyle beslenen, yaz-kış suları hiç kesilmeyen şelalelere 'Takım Şelale' adını alırlar ve yükseklikleri ile tanınırlar. Dünyanın en yüksek ikinci şelalesi durumunda olan Kapuzbaşı Şelalesi, görenleri adeta büyülemektedir. İrtifa akışı itibarı ile Uganda'da bulunan Victoria çağlayanı (100m.) hariç, ABD'de bulunan Niagara'dan 55m., Finlandiya'da bulunan İmarat'dan 25m., Erzurum'daki Tortum'dan 50 m., Antalya'daki Düdenden 25 m. ve Manavgat'tan 5 m. daha büyük olan Kapuzbaşı şelalesinin aktığı yerin rakımı ise 700 m.dir (Akbaş, 2013: 442).

Derebağ Şelaleleri, Yahyalıya 7 km uzaklıkta olup Derebağ Kasabası, Çağlayan Mahallesi sınırları içerisinde yer almaktadır. Yayvan akışlı kaynak çağlayanlarından olan Derebağ Şelalesi 15 m yüksekliğindedir. İki mağara içinden temiz ve berrak kaynak suları daha sonra dar bir vadiden akarak Yahyalıya ulaşmaktadır (Akbaş, 2013: 443).

1.1. ARAŞTIRMANIN PROBLEMİ

Yahyalı yöresinde halk, gelenek ve görenek örf ve adetlerine bağlı kalarak yöresel kültürlerini canlı tutmaya çalışmakta olsa da el dokumasının yerini makine halılarının aldığı görülmektedir. Günümüzde, kültürümüzün göz ardı edilmesinin en önemli nedenlerinden birisi de teknolojinin gelişmesi ile makine halısı gibi daha düşük maliyetli ürünlerin üretilmesi ve şehirleşme ile üretimin durma noktasına gelmesidir. Toplumsal hayatın gelişmesinin ve yaşam şartlarının değişmesinin olumsuz etkilerinin dokumacılığa da etkisi olmuştur. Bunun sonucu olarak el dokuması halılar kullanılmamaya başlanmıştır. Halıcılık, Türk kültüründe önemli bir yere sahip olduğundan maddi kültür değerlerimizin yazılı kaynaklara kazandırılması ve tanıtımının yapılması için var olan örneklerle ulaşıp belgelenmesi gerekmektedir. El dokumacılığının, Türk el sanatları içinde eski bir geçmişi vardır ve kültürümüzün bir parçası olması nedeni ile tarihimizde son derece önemli bir

yere sahiptir. Her geçen gün, makine halılarının yaygınlaşması bu el sanatımızın yok olmasına neden olmaktadır.

Yahyalı halıların günümüzde üretiminin tükeniyor olması, eski örneklerin yok oluyor olması, yöreye has renklerin ve desenlerin bozulmaya uğramış olması, özgün Yahyalı halılarının unutulmaya yüz tutmuş olmasından dolayı araştırmaya konu olmuştur.

1.2. ARAŞTIRMANIN AMACI VE ÖNEMİ

Bu çalışmada, Yahyalı halılarının günümüzdeki durumunu belirlemek, teknik özellikleri açısından incelemek, desen ve motiflerini belgelemek amaçlanmıştır. Ayrıca dokumacıların demografik özellikleri, ekonomik durumları, sağlık durumları ve kullanılan araç gereçler belirlenmiştir. Yahyalı halılarının desen çizimlerinin ayrıntılı olarak yapılması ve bir kataloga dönüştürülmesi amaçlanmıştır.

Güncel bir çalışmanın yapılmamış olması da bu çalışmayı literatüre kazandırmak ve yörede girerek azalmakta olan bu el sanatının canlandırılması açısından önem arz etmektedir.

Yahyalı halıcılığın Türk halıcılık sanatında önemli bir yeri vardır. Geçmişte Kayseri'nin yerel ekonomisinde yadsınamayacak büyük bir yer kaplamıştır. Günümüzde ise hak ettiği seviyeye gelebilmesi, halıcılık sektörünün Yahyalı halılarının üzerinde bir farkındalık oluşturabilmesi Yahyalı halılarının geleceği açısından önemlidir.

1.3. ARAŞTIRMANIN SINIRLILIKLARI

Bu araştırma Yahyalı ilçesi ve çevresinde üretilen halılar ile sınırlıdır. Yörede bulunan ev üretimi ve atölye üretimi içerisinde yer alan dokumacılarla sınırlıdır.

1.4. TANIMLAR

Araştırmaya konu olan Yahyalı halıları oldukça zengin bir geçmişe sahiptir. Konuyla ilgili tanımlar şunlardır:

Dokuma: Yünden, ketenden, ipekten bükülen ipliklerin tezgâhlarda dokunarak bez veya kumaş haline getirilmesidir. İlkçağlardan başlayarak zamanımıza kadar ulaşan bu el sanatı, devirler ve ülkelere göre, biçim, renk, desen özellikleri oluşturmuştur. Türkler çok geçmişten beri dokuma sanatında ustadır. Anadolu'nun Türkler tarafından fethinden sonra (1071) Anadolu'ya yayılan ve bir el sanatı olarak gelişen dokumacılık, bölge bölge özellikler gösterir. Denizlinin sırma telli pamuklu bezleri, Adana, Sivas, Erzincan

dolaylarında köy ve kasabalarda kurulan el tezgâhlarında renk renk, alacalar, şitariler, yollu, çubuklu bezler yüzyıllarca Anadolu insanının giyim kuşamını, örtüsü, bohçasını tamamlamıştır. Osmanlı döneminde 16. yy.dan itibaren Bursa'da, Bilecik'te, İstanbul'da ipekli kadife çatmalar, sevailer, zerbaftlar dokunmuştur. 19.yy. sonlarında sanayi dokumaları eski özelliklerini yitirmiştir (Önder,1998: 67).

El Dokumacılığı: İnsanoğlu var olduğu tarihten bugüne kadar uygarlık el sanatlarıyla iç içe yaşamıştır ve yaşamaktadır. Genel anlamda düşünülürse insan, yiyecek, barına, avlanma, giyecek, süslenme, eğlence gibi ihtiyaçlarını karşılarken hep el sanatlarından ve onun ürünlerinden yararlanmıştır (Arlı, 1990: 7).

Halı: Halıyı dünya uygarlığına ilk defa armağan eden Türkler olmuştur. Halı, Orta Asya'da Türk topluluklarının yaşadıkları bölgelerde en erken devirlerde ortaya çıkmış, sanat zevki, zengin motif dünyası, düzenleyim ustalığı ile yüzyıllar boyunca büyük bir gelişme göstererek Türklerle birlikte Ortadoğu'ya, İslam ülkelerine yayılmıştır (Önder, 1998: 93).

Seccade: Namaz kılarken secde yerine serilen halı ve işlemeli kumaşlardır. Seccadeler halı veya kilimin küçük boyutlusudur (Önder, 1998: 226).

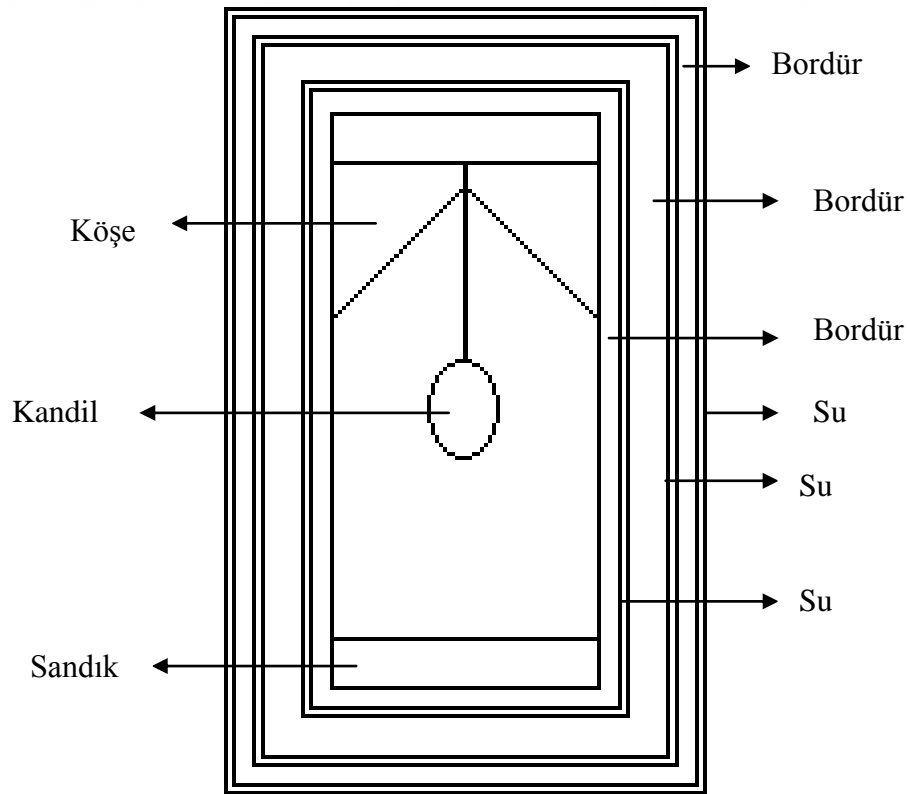

Şekil 1.2. Seccadenin Yüzey Şeması (Kaplınoğlu, 2018)

BÖLÜM II

2. KAYNAK ARAŞTIRMASI

Yapılan literatür çalışması sonucunda Kayseri İli Yahyalı İlçesi Yahyalı halılarını Ersel Çağlıtütüncügil'in 1999 ve 2001 yıllarında yayınlamış olduğu iki makale ve Şükrü Öztürk'ün 2016 yılında yayınladığı makale dışında başka bir yazılı kaynağa rastlanmamıştır.

ALTINBAŞ (1979), Kayseri ve Kocaeli'nde dış satım amaçlı olarak üretilen ipek halıların bazı teknik özelliklerini, renk, desen, kalite ve bu halıların dokuma tekniklerini bilimsel olarak incelemiştir. Araştırma için Hereke bölgesi ana merkez olarak seçilmiş ve ipek halı üretiminin en çok yapıldığı 16 yörede ipek halı dokumacılarından 200 kişi ile anket görüşmesi yapılmıştır. İpek halı üretiminde hammadde olarak kullanılan ipliklerden en çok kullanılan ilmelik ipliklerin deşe veya ipek döküntülerinden yapıldığı ve ipek halı üretimi için yeterli hammaddenin yurt içinde sağlama olanaklarının var olduğunu saptamıştır. İpek halılarda kullanılan ipliklerin ilmelik iplik dışında olanlarının büküm sayılarının oldukça yüksek olduğunu belirlemiştir. İpek kat incelikleri ortalama en az 98.22 denye ile en çok 597.19 denye arasında saptanmış olup genel olarak Hereke tipi ipek halılarda kullanılan çeşitli halı ipliklerinin Kayseri tipi ipek halılarda kullanılanlardan daha az incelikte bulduklarını ifade etmiştir. Ayrıca her iki bölgede üretilen halıların saptanan boyut ve boy/en oranları değerlerinden estetik bakımdan kusursuz sayılabilecek görünümünde olduğunu belirtmiştir. Ayrıca halı dokumacılarının sosyal durumları ve çalışma koşullarını da araştıran yazar el dokuması halıcılığın Türk ekonomisine sağlayabileceği yararları anlatmış ve bu konuda alınması gereken önlemleri ortaya koymuştur.

ALTINBAŞ ve YAZICIOĞLU (1987), Bir tarım toplumu olma özelliğini sürdüren, sağlıklı, bir kentleşmenin var olduğu ülkemizde son yıllarda çeşitli nedenlerle sanayileşmeye yönelik yatırımların yeterince yapılmasının, sanayi ve tarım kesiminde işsizlik sorununun büyümesine yol açtığını vurgulayan yazarlar bu koşullarda köy el sanatlarının önemini daha da kuvvetli olarak hissettirdiğini belirtmektedirler. Kayseri İli'nde yaptıkları araştırmada el dokuması halı dokumacıların çalışma koşullarını da inceleyen yazarlar, yan gelir kaynağı olarak düşünülen el dokuması halıcılığın yöre genelinde bir ev sanayi olarak yürütüldüğünü ve birçok ailenin ana gelir kaynağını teşkil ettiğini açıklamışlardır. Ayrıca, dokumacılıkta hammadde, desen, kalite ve pazarlama

konularında ortaya çıkan sorunların çözümlenmesinde el dokuması halıcılığın kamu kuruluşları yardımıyla tek bir merkez altında tüm işlemlerinin bu merkez kanalıyla yürütülmesinin yararlı olacağını da vurgulamışlardır.

ARLI (1990), Köy el sanatlarının ayrıntılı bir tanımı yapılarak, Türkiye ve turizm açısından önemi belirtilmiş, sınıflandırması yapılmış, gerileme ve kaybolma sebepleri, geliştirilebilme olanakları açıklanmış, ülkemizde başlıca el sanatlarıyla uğraşılan yöreler anlatılmış, köy el sanatı uzmanlarının görevleri ve önemi belirtilmiş, ülkemizde köy el sanatları ile ilgili kuruluşlar hakkında bilgi verilmiştir.

ASLANAPA (1977), Hem editörlüğünü yaptığı hem de el dokuması halıcılıkla ilgili bölümü bizzat kendisi kaleme aldığı bu eserinde, 14. yüzyılda Türk sanatını esas alarak, kısaca tarih, edebiyat, dil, müzik, bilim, mimari, çinicilik, keramik sanatı, ağaç işleri, maden sanatı, minyatür sanatı, el dokuması halıcılık konuları incelenmiş, o yüzyılın gelen bir kültür tablosu, ayrı ayrı yazarlar tarafından hazırlanarak bir arada değerlendirilmiştir.

AYATA (1987), Türkiye’de halı dokumacılığını kapitalizm ve küçük üreticilik üzerinden incelemiştir. Kayseri ve yörelerinde yaptığı araştırmada Yahyalı halıcılığı üzerine, tüccarların halıları nasıl pazarladığı, Yahyalı halısının dış piyasaya nasıl sunulduğunu ve Kayseri’de atölye üretiminin neden gelişmediğini incelemiş ve sıralandırmıştır. Yazar aynı zamanda Kayseri’de 1970’li yıllardan başlayan fabrika halıcılığının, el dokuma halısını nasıl tehdit ettiğini ve tehlike oluşturduğunu aktarmıştır.

ARSEVEN (1984), Türk sanat tarihi konusunda yaptığı bu çalışmada Türk sanatını; ilkel devirlerdeki Türk sanatı; İslam’dan önce İç Asya ve Küçük Asya’da Türk sanatı; İslam’dan sonra İç Asya ve Küçük Asya’da Türk sanatı, olmak üzere 3 büyük devreye ayırarak incelemiştir. İslam’dan sonraki Türk sanatını 2 bölüme ayırarak İç Asya ve Küçük Asya sanatı olarak ele almış, son olarak Selçuklular ve Osmanlılara ait dönemleri incelemiştir. Mimarlık, süsleme sanatları, resim ve minyatür, halıcılık gibi önemli sanat dallarında yaptığı incelemelerin sonuçlarını bir arada sunmuştur.

ÇAĞLITÜTÜNCÜGİL (1999), Yahyalıda yaptığı “Camii Tasvirli Halılar” çalışmasında dokunan halıların iplik yapımı ve boyanması açısından incelemiştir. Yöre halılarını renk, desen, kalite ve düzenleyim açısından ele almıştır. Ayrıca camii tasvirli

halıları desen çeşitlerine göre sınıflandırmıştır. Manzara halıları bakımından Anadolu’da dokunan diğer yöre halılarıyla karşılaştırmıştır.

ÇAĞLITÜTÜNCÜGİL (2001), Yahyalıda yaptığı araştırmada el dokuması yün halıların dokuma tekniği ve kullanılan araç-gereçleri araştırmıştır. İplik yapım aşamalarını ve boyama işlemlerini basamaklar halinde anlatmıştır. Yöre halılarını renk, desen ve kalite yönünden incelemiş, halıları çeşitlerine göre sınıflandırmıştır. Yazar, yörede 1950’li yıllara kadar dokunan halı çeşitlerini sıralamış ve araştırma yaptığı tarihe itibaren artık birçoğunun dokunmadığını tespit etmiştir. Yine 1950’li yıllarda kalitenin düşmeye başladığını ve yöneticilerin çeşitli önlemler alarak yörede halıcılık kursu açtıkları ve kaliteyi yükseltme çabaları gösterdiklerini belirtmiştir. Yazar Yahyalı halılarının desen, malzeme ve renk özelliklerini kaybetmeye başladığını belirtmiştir.

DÖLEN (1992), Tekstil tarihini anlattığı kitabının birinci bölümünde, bilim, teknoloji ve sanayi kavramlarını gözden geçirmiş, tekstil sanayindeki gelişimi İngiltere’deki sanayi devrimi paralelinde incelemiştir. Sanayi devrimi öncesinde ortaya çıkan merkantilizm akımına bağlı olarak özellikle Fransa’da önem kazanan manüfaktür tipi üretimi tekstil sanayi açısından ele almıştır. İkinci bölümde, lif üretiminin tarihsel gelişimini ele almış, pamuk, keten, kenevir ve Jüt gibi bitkisel lifleri, yün ve ipek gibi hayvansal lifleri tarihsel açıdan incelemiştir. Yapay liflerin ortaya çıkışı ve tarihsel gelişimini hem rejenere lifler ve hem de sentetik lifler açısından ayrıntılarıyla gözden geçirmiştir. Kitabın üçüncü bölümünde iplik teknolojisinin tarihsel gelişimini anlatmış, dördüncü bölümde ise dokuma teknolojisinin gelişim evrelerini, dokumacılığın ortaya çıkışından başlayarak günümüze kadar incelemiş ayrıca örgü makineleri ve örme kumaşlar, dikiş makineleri ve hazır giyim sanayinin gelişimi, halı ve kilim dokumacılığının gelişimi ile keçe ve keçecilik konularını da ele almıştır. Beşinci bölümde Osmanlılarda dokumacılık, sanayi devriminin etkileri, Tanzimat öncesindeki sanayileşme girişimleri ve kurulan fabrikalar, Tanzimat dönemindeki sanayileşme girişimleri ve kurulan fabrikalar, 20.yy başlarında Osmanlı sanayinin durumu, Cumhuriyetin ilk yıllarında sanayileşme politikaları, devletçilik ilkesinin doğuşu, Sümerbank’ın kuruluşu ve Sümerbank tarafından kurulan fabrikaları ele almıştır. Altıncı bölümde boyamacılık ve boyamacılığın geçmişi kapsamında boyamacılığın ortaya çıkışı, tarih içinde bitkisel ve hayvansal kökenli boyarmaddeler, sentetik boyarmaddelerin ve bu sanayinin doğuşu ve terbiye işlemlerini incelemiştir. Yedinci ve son bölümde ise kumaşlar ile özellikleri bir sözlük şeklinde alfabetik sırayla verilmiştir.

GİRİŞKEN (1972), Doğu Anadolu bölgesinde köy el sanatları kapsamında dokunan halıları incelemiştir. Halıcılıkta kullanılan hammaddelerin iplik haline getirilmesi ve boyanması hakkında bilgiler vermiş, halı dokuma tekniğini incelemiştir. Yöre halılarını renk, desen ve kalite yönünden inceleyen yazar halıları desen özelliklerine göre sınıflandırmıştır. Ayrıca halıların daha kaliteli üretilebilmeleri için bazı öneriler getirmiştir.

GÖRGÜNAY (1984), Doğu Anadolu köylerinde köy el sanatları çerçevesinde yapılan halılar üzerindeki bilimsel araştırmasında bu yörelerde dokunan halıların renk, desen ve motif kompozisyonlarıyla kalitelerini incelemiştir. Yörede halı dokumacılığının köy evlerinde ve tarımdan arta kalan zamanlarda yapıldığını, çoğunlukla halı dokumada kendi hazırladıkları hammaddeleri kullandıklarını belirlemiş tespit ettiği bazı sorunlara çözüm önerileri getirmiştir.

KALINKARA vd (1995), Isparta ve Antalya illerinde el dokuması yün halıcılıkla uğraşan kadınların karşılaştıkları sağlık sorunlarını ve verimliliklerini etkileyen faktörleri belirlemek amacıyla bu araştırmayı tesadüfi örnekleme alınan 253 kadın üzerinde yapmışlardır. Araştırmada kadınların halı dokumadan kaynaklanan sağlık problemleri, çalışma ortamından kaynaklanan rahatsızlıkları ve kullanılan araç gereçleri değerlendirme durumları irdelenmiştir. Ayrıca kadınların günlük attıkları düğüm sayıları ve iş verimlilikleri üzerinde diğer bağımsız değişkenlerin etkisini belirlemek amacıyla yapılan regresyon analizinde sahip olunan çocuk sayısı ve dinlenme aralarının etkili olduğu belirlenmiştir.

KAYA (1981), Köy el sanatlarının çiftçilerimiz için önemli bir uğraşı ve yan gelir kaynağı olduğunu belirterek Nevşehir ili çiftçilerinin sosyo-ekonomik durumları hakkında bilgiler vermiş, yöre çiftçilerinin uğraştıkları el sanatları çeşitlerini anlatmıştır. Nevşehir ili çiftçilerinin köy el sanatları içerisinde halı yapımı ile yoğun bir şekilde uğraştıklarını belirtmiştir.

KAYABAŞI vd (2011), Yaptığı araştırmada Türk el sanatlarını bölümlere ayırarak sınıflandırmış ve açıklamıştır. Kökboyacılığında kullanılan bitkiler ve elde edilen renkleri vermiştir. Halı dokumada kullanılan araç ve gereçleri sıralamış, dokumada kullanılan tezgâhları ve kalitesine göre halıları sınıflandırmış ve desen hazırlama, çözgü hazırlama ve halının tezgâhın çıkarılmasını aktarmıştır.

ÖZTÜRK (2016), Yahyalı ve Bünyan'da yaptığı araştırmada, %100 yünden dokunan Yahyalı el dokuma halılarının tekniği ve kullanılan araç ve gereçleri araştırmıştır. Yahyalıda dokunan halıların renk ve çeşitlerine göre sınıflandırmıştır. Günümüzde dokunan halıların renklerinde bozulmaların meydana geldiği eski tip Yahyalı halılarındaki koyu renklerin yerini açık renklerin aldığını belirtmiştir.

ŞENYÜZ (1996), Kayseri'nin Bünyan ilçesinde yaptığı araştırmada, halıcılık kursuna katılan ve katılmayan halı dokumacılarının sosyo-ekonomik niteliklerini, haberleşme davranışlarını, halı dokumacılığı konusunda yararlandıkları bilgi kaynaklarını, çalışma koşulları ve halı dokumacılığı ile ilgili teknik bilgi düzeyleri yönünden ortak özelliklerini ve farklılıkları ortaya koymayı amaçlamıştır. Halıcılık kursuna katılan halı dokumacılarının yaş ortalamalarının daha genç, eğitim düzeylerinin daha yüksek, sahip oldukları işletme arazilerinin daha küçük, dokumacılık konusunda daha bilinçli, gazete alma ve okuma oranlarının da daha yüksek olduklarını belirlemiştir. Yine halıcılık kursuna katılan dokumacıların Sümerbank ve Halk Eğitim Merkezi gibi kurum ve kuruluşlardan daha fazla oranda yararlanmaya istekli olduklarını ve düğüm atma, çözgü çözme, desen çıkarma gibi teknik konularda bilgi düzeylerinin daha yüksek olduğunu tespit etmiştir. Araştırmada halıcılık kursuna katılan ve katılmayan halı dokumacıları arasında, yaş eğitim, işletme büyüklüğü, hammadde temini, pazarlama, ücret ve çalışma koşullarında istatistikî olarak önemli farklılıkların bulunduğu saptanmıştır. Diğer taraftan halıcılıktan sağlanan gelirin, halı dokumacılığı ile radyo ve televizyon programlarından yararlanma ve uygulama düzeyleri arasında istatistikî olarak bir farklılık bulunmadığını belirlemiştir.

YAZICIOĞLU (1982), Kayseri ilinde yaptığı araştırmada el dokuması yün halıların dokuma tekniği ve kullanılan araç-gereçleri araştırmış, yün halılarda kullanılan ipliklerin cinslerini, numara, büküm ve uzama değerlerini belirlemiş, halıların kalite, renk, desen, en-boy ölçüleri yüzey alanları, düğüm şekilleri gibi özelliklerini incelemiştir. Kayseri ilinde üretilen el dokuması yün halıların, ipliklerinin cins, kalite ve numara yönünden, ilgili standartlarda belirtilen niteliklere uymadığını, vurgulayan yazar, ipliklerin boyanması esnasında yapılan hataların yanı sıra halıların renk, desen ve kalite yönünden var olan standartlardan genellikle daha kötü kalitelerde dokundukları için giderek daha da bozulma eğilimi gösterdiğini belirtmiştir. Yazar ayrıca, halıcılıkla uğraşan kamu kuruluşlarının da yardımıyla dokunan halıların standartlara tam uygunluğunu sağlayacak bir denetlemenin getirilmesi, geliştirilmesi ve bu konuyla ilgili eğitim faaliyetlerine ağırlık verilmesi gerektiği önerilerinde bulunmuştur.

YAZICIOĞLU (1983), Ülkemizde el dokuması halıcılıkta önemli bir konu olan halı üretim sistemlerini incelemiş, bu sistemleri anlatarak karşılaştırmış ve birbirlerine olan üstünlüklerini ortaya koymuştur.

YAZICIOĞLU (1984), Ülkemizde köy el sanatlarının en yoğun şekilde uğraşılan bir dalı olan el dokuması halıcılığın Türkiye ekonomisindeki yerini ve önemini belirtmiş ve el dokuması halıcılığın sorunlarını incelemiştir.

YAZICIOĞLU (1986), Ülkemizdeki el dokuması halıcılık faaliyetleri hakkında bilgi vererek, el dokuması halıların Türkiye'nin dış satımındaki yerini belirtmiştir.

YAZICIOĞLU (1992), El dokuması halıcılığın tarihçesine ve Türkiye'de el dokusu halıcılığın bu günkü durumuna değinerek Türkiye'nin, coğrafi ve sosyal durumu, sosyo-ekonomik yapısı, el dokusu halı dokuma geleneği ve ürettiği halıları kolayca satabilme nedenlerinden dolayı el dokuması halıcılığın ülkemizde de yaygın olarak yapıldığını açıklamıştır. Türkiye'deki el dokuması halıcılık ile uğraşan kamu kuruluşları, el dokuması halı üretim sistemleri ile bu sektörün karşılaştığı sorunlara da değinen yazar, halı dokumacılığında kullanılan araç-gereç, desen, halı dokuma tekniği ile dokuma işlemleri hakkında bilgiler vermiştir.

YETKİN (1991), Son araştırmaların ışığı altında, Türk halı sanatının bütünlüğünü esas alarak yeni gelişmeleri değerlendirmiş, geçmişten günümüze el dokuması halı sanatı tarihinin ayrıntılı bir değerlendirmesini yapmıştır. Yazar, kronolojik bir sınıflandırma çerçevesinde Konya, Beyşehir ve Fustat halılarından oluşan Selçuklu halılarından başlayarak, hayvan figürlü halıları, 4 tipten oluşan ilk Osmanlı halılarını, Flaman ressamların tablolarında görülen halıları, yıldızlı, madalyonlu ve beyaz zeminli Uşak halılarını Bergama halıları ve Osmanlı saray halılarından oluşan klasik devir Osmanlı halılarını; düğüm tekniği, boyutlar, yapıldığı hammadde, renk ve desen özellikleri, açısından incelemiştir. Yazar yaptığı bu sınıflandırmadan sonra kesin grupeleştirmeye girmeyen el dokuması halıları da ayrıca ele almıştır.

BÖLÜM III

3. GEREÇLER VE YÖNTEM

Bu çalışmada, literatür tarama ve yerinde belgeleme yöntemlerinden yararlanılmıştır. Bu araştırmada, gözlem ve karşılıklı görüşme yöntemlerinden yararlanılmıştır.

3.1. ARAŞTIRMA DESENİ VE MODELİ

Araştırma Kayseri ili Yahyalı ilçesinde yürütülmüştür. Araştırmanın gerekçesini yörede dokunan halılarda kullanılan araçlar, atkı, çözü ve ilmelik iplikler, üretilen halılar, konuyla ilgili çekilmiş fotoğraflar ve bu konuda ki yazılı kaynaklar oluşturmuştur. Bu amaçla, 2018 Ağustos, Eylül ve Ekim aylarında içerisinde yöreye gidilerek ön inceleme yapılmıştır. Kayseri Valiliği ve Kayseri İl Kültür Müdürlüğü ile iş birliği yapılarak bölgede, el dokuması halıcılıkla yoğun olarak uğraşılan ilçeler, bu ilçelere bağlı köyler, tezgâh sayıları ve dokumacı sayıları tespit edilmiştir. Bu çalışmada, *Yahyalı yöresinde halıcılığın günümüzdeki durumu, günümüzde üretilen Yahyalı halılarının* özellikleri yerinde incelenerek, gerekli yazılı kaynak bilgileri ile çalışma sürdürülmüştür. Öncelikle Yahyalı halılarının tarihçesi ile ilgili belgesel gözlem çalışması yapılmıştır.

İlçede, ulaşılabilen 20 halı dokumacısına karşılıklı görüşme tekniği kullanılarak anket formu uygulanmıştır. Bu yöntemle anket uygulamak emek ve zaman kaybını içermesine karşın daha sağlıklı bilgilerin alınması bakımından tercih edilmiştir. Buna göre anket formu ile dokumacıya 31'i demografik özelliklere ilişkin, 7'si sağlık sorunlarına ilişkin, 14'ü çalışma ortamına ilişkin, 9'u araç ve gerece ilişkin, 10'u ekonomik durumun belirlenmesine ilişkin toplam 71 soru sorulmuştur. Ancak ekonomik durumun belirlenmesine yönelik sorulan 2 soruya dokumacılar cevap vermek istememesinden dolayı veri sağlanamamıştır. Uygulanan anket formları sonradan değerlendirilmiş ve gerek görülen düzeltmeler yapılmıştır. İlçede dokunan 11 halıya ulaşılmış ve fotoğrafları çekilerek çizimleri yapılmıştır.

3.1.1. Halılarda Dokuma Tekniđi İle Kullanılan Araçlar

Karşılıklı görüşme yöntemi uygulanarak, çözgü hazırlamadan, dokuma ve son işlemlere kadar her aşamada dokumacıardan sağlanan bilgiler değerlendirilerek, incelenmiştir. Halı dokumanın tüm evrelerini içeren özgün fotoğraflar çekilmiştir. Halı dokumaya ilişkin teknik bilgiler Altınbaş ve Yazıcıođlu (1987), Altınbaş (1979), Yazıcıođlu (1982), ve Yazıcıođlu (1992) esas alınarak değerlendirilmiştir. Genel halı dokuma tekniđinden farklılık gösteren uygulamalar belirlenmeye çalışılmıştır.

3.1.2. Halılarda Kullanılan İpliklerin Bazı Özellikleri

3.1.2.1. İpliklerin Cinsleri

Araştırma materyalini oluşturan el dokuması halılarda kullanılan ipliklerin cinsi TSE'nin hazırladığı "İlmelik Yün Halı İplikleri" (TS.626) standardına göre, atkı ve çözgü ipliklerinin cinsi ise Harmancıođlu vd. (1973) esas alınarak 246 adet iplik örneğinde ayrı ayrı tayin edilerek belirlenmiştir.

3.1.2.2. İpliklerin Numaraları

Halılarda kullanılan ilme, atık ve çözgü ipliklerin numaraları, ipliklerden alınan örnekler kullanılarak TSE'nin hazırladığı, "İpliđin Numara ve Teks Deđeri" (TS.244) standardına göre belirlenmiştir.

3.1.3. Halıların Bazı Teknik Özellikleri

3.1.3.1. En-Boy Ölçüleri, Yüzey Alanları, Boy/En Oranları

Halıların en-boy ölçüleri, tamamlanmamış halılar üzerinde, bir şerit metre yardımıyla, halının eninde (iki uç ve ortasından) toplam üç, halının boyunda (iki uç ve ortasından) toplam üç ölçüm alınarak bulunmuştur. Sadece havlı yüzey ölçüm kapsamına alınmış, boyda kilim örgü, ende ise etlik örgü ayrı olarak ölçülmüştür. Halıların yüzey alanları ölçümle bulunan en ve boy oranlarının her halı için ayrı ayrı birbiriyle çarpılması sonucu bulunup ve deđerler m² cinsinden verilmiştir. Boy/en oranları ise yine ölçüm ile elde edilen boy deđerlerinin en deđerlerine bölünmesi sonucu bulunmuştur. Bulunan deđerler uygun istatistiksel analizler yapılarak değerlendirilmiştir.

3.1.3.2. Toplam Ađırlık, m² Ađırlık

Halılar el kantarı ile tek tek tartılıp kg. cinsinden ađırlığı bulunmuş, bulunan ađırlıklar yüzey alanına bölünerek metrekare ađırlık hesaplanmıştır.

3.1.3.3. Dügüm Şekilleri

Halıların düğüm şekilleri her bir halıda TSE'nin hazırladığı "El Dokusu Halılarda Dügüm Tipleri Tayini" (TS.2892) standardına göre ayrıca dokunmakta olan halılarda dokunma aşamasında gözlem yoluyla belirlenmiştir.

3.1.3.4. Hav Yüksekliği

Halılarda hav yükseklikleri TSE'nin hazırladığı "El Dokusu Halılarda Hav Boyu Tayini" (TS.2893) standardına göre belirlenmiştir.

3.1.3.5. Kilim Örgü Ve Etlik Dokuma Eni

Halıların kilim örgü enleri 1 mm duyarlıklı cetvel yardımı ile kilim örgü boyunca üç farklı yerden halının alt ve üst uçlarında ayrı ayrı ölçülmüştür. Etlik dokuma eni ise bir halının eninde, 1 mm duyarlıklı cetvel yardımı ile halının her iki kenarından olmak üzere üç ayrı yerden ölçüm alınarak yapılmıştır.

3.1.3.6. Saçak Uzunlukları

Halıların saçak uzunlukları 1mm duyarlıklı cetvel yardımı ile üç farklı yerden halını alt ve üst uçlarından ayrı ayrı ölçümler alınarak hesaplanmıştır.

3.1.3.7. Desimetrekarede ki Dügüm Sayısı (Kalite)

El dokuması halılarda kaliteye saptamak amacıyla halılar tek tek olmak üzere düz bir zemin üzerine ters olarak serilmiş ve 1 dm² alanı kapsayacak şekilde dik açılı özel bir cetvel yardımıyla 10 cm en ve 10 cm boydaki düğüm sayıları belirlenmiştir. Bir halıda ikişer uç ve bir orta kısımda olmak üzere beş değişik yerden ölçüm alınmıştır. Daha sonra 10cm. endeki ve 10 cm boydaki düğüm sayıları çarpılarak dm² 'deki düğüm sayıları belirlenmiştir.

3.1.3.8. Renk, Desen Ve Motif Özellikleri

Araştırma materyalini oluşturan el dokuması halılarda kullanılan ortak renk, motif ve desen özellikleri renkli fotoğraflarla tespit edilmiştir. Bu konuda daha önce yapılmış araştırma sonuçları ve ilgili literatürlerle karşılaştırılarak tartışılmıştır.

3.2. ARAŞTIRMA EVREN VE ÖRNEKLEMİ/ARAŞTIRMA GRUBU

Bu araştırmanın evrenini Kayseri ili Yahyalı ilçesinde dokunan halılar ve dokumacılar oluşturmuştur. Araştırmanın örneklemini ise Yahyalı halı dokumacıların elinde bulunan halıların tam sayım tekniği ile tek tek incelenerek fotoğraflama ve desen, motif çizimleri yapılarak belgelendirme yapılmıştır.

3.3. VERİ TOPLAMA ARACI

Araştırmaya öncelikle kaynak taraması yapılarak başlanılmıştır. Araştırmada elde edilen bulgular fotoğraflanarak belgelendirilmiştir. Kaynak kişilerle yapılan görüşmeler sözel ve ses kaydı cihazı ile kayıt altına alınmıştır. Tüm bu veriler incelendikten sonra, yazılı kaynak bilgilerinin de kaynağında çalışmanın sözel kısmı oluşturulmuştur.

Veriler, kütüphane ve arşiv çalışmasından, Kayseri İl Halk Kütüphanesinden, Erciyes Üniversitesi Kütüphanesinden, Kayseri Etnografya Müzesinden, Yahyalı Belediyesi, Yahyalı Kaymakamlığı ve Yahyalı Halk Eğitim Müdürlüğünden elde edilmiştir.

Elde edilen yazılı kaynak bilgiler incelenmiştir. Yahyalı halılarının renk, motif, desen ve düzenleyim açısından benzerlerine tez içerisinde, fotoğraf ve çizimlerle desteklenerek yer verilmiştir.

3.4. VERİLERİN ANALİZİ

Bu çalışmada yapılan anket formu SPSS analiz yöntemi ile belirlenmiş ve veriler başlıklar altında tablolaştırılmıştır. Çalışmanın sonuç ve tartışma bölümünde ise yöredeki dokumanın güçlü yönleri, zayıf yönleri, fırsatları ve tehditleri açısından incelenerek SWOT analizi yapılmıştır.

BÖLÜM IV

4. BULGULAR VE TARTIŞMA

Bu bölümde halı dokumada kullanılan araç ve gereçler, iplik numaraları, Yahyalı halılarının renk, desen ve motif açısından değerlendirilmesi ve dokumacılara yapılan görüşme formu analizleri verilmiştir.

4.1. YAHYALIDA HALICILIK FAALİYETLERİ

El dokuması halıcılığın merkezlerinden biri olan Kayseri ili, içinde bulundurduğu birçok dokuma yöresiyle adından söz ettirmektedir. Bu yörelerden en ünlüsü Yahyalı ilçesidir.

Yahyalıda halıcılığın tam olarak başlama tarihi bilinmese de tahmini olarak 19. yy'dan bu yana dokuma yapılmadığı varsayılmaktadır. Yahyalı halıları, bitkisel boyalar ile boyanmış renkleriyle ve çözgü, atkı ve ilme iplerinin tamamının %100 yünden dokunmuş olması ile tanınmaktadır. Doğal boyacılık oldukça zahmetli zor ve emek isteyen bir iş olduğundan, zamanla ortadan kalkarak yerinin sentetik boyalara bırakmıştır. Yahyalıda ipler, geçmişte ceviz yaprağı ve kabuğu, nar kabuğu, sütleğen, soğan kabuğu, , çivit otu, asma yaprağı, narpuz (yabani nane) gibi bitkilerle ve bataklık çamuru, öküz pisliği gibi çamurlarla boyanmaktaydı. Günümüzde ise dokumacılar hazır boyanmış ip kullanmaktadırlar. Yörede mordanlama işlemine “*seğleme*” adı verilmektedir. Yahyalıda Ağustos ve Eylül aylarında evlerin önüne boya kazanları kurularak imece usulü her komşu bir birine yardım edilerek boyama işlemi yapılırdı. Boyama işlemine örnek verecek olursak, boya kazanına seğ¹ ve asma yaprağı koyulup kaynatılır, gelep haline getirilen ipler kazana atılır ve bir gece kazanda durup seğlenmesi sağlanırdı. Sabah ipler alınıp boyama işlemi yapılırdı. İplerin boyanmasında kullanılan renklere bir kaç örnek verecek olursak bunlar; Fes boyası, kızıl sarı, kaliberti gibi hazır boyalardır. Yahyalıda geçmişte üç-dört adet boyahanelerin olduğunu fakat hepsinin zamanla kapandığı belirtilmiştir. Yörenin Niğde'nin Bor ilçesine yakın olmasından dolayı indigo (mavi) renginin burada bulunan bir usta tarafından boyanıp yörede satıldığı belirlenmiştir. Yörede her işi yapan ayrı bir ustalık alanlarının olduğu bilinmektedir. Bunlardan biriside yün tarama işidir. Yün tarama işini yapan 8-10 kişinin olduğu fakat günümüzde artık kimsenin bu işi yapmadığı belirlenmiştir.

¹ Seğ: Yahyalı yöresinde iplik boyamada kullanılan şap.

Yahyalı halısı inceliği, uzun ömürlülüğü, renklerin canlılığı ve silinip temizlendikçe parlaması ile tanınmaktadır. Bunun nedeni kullanılan ipin eğirme yöntemi ile alakalıdır. Bünyan halısı olarak bilinen Manchester halısında kullanılan ip, “*Straygan*” tekniği ile eğilirken Yahyalı halısında kullanılan ip “*Kamgarn*” tekniği ile eğilmektedir.

Günümüzde desenli fabrika halıları da bu yolla, elde edilen iple dokunmaktadır. Fakat fabrika üretiminin başlamasına kadar ip eğirme fabrikalarında bu tekniğin kullanılmaması, bu temel sürecin aile üretimi bünyesinde kalmasını sağlamıştır. Diğer bir söyleyişle, ip üretimi mekanize olup ayrı bir uzmanlık alanı haline gelmemiş, böylelikle de ekonomik ilişkilerin Yahyalı halıcılığına girmesi gecikmiştir. Dokumacı ailelerin bağımsız üretici olarak varlıklarını uzun süre devam ettirebilmelerinin önemli bir nedeni de budur (Ayata,1987: 111).

Yörede tezgâh olarak ahşap germe tezgâh kullanılmaktadır. Bundan 40 sene öncesine kadar “*ipağacı*” adı verilen ahşap sarma tezgâhlar kullanılırdı. Bu tezgâhlarda çözgü çözmek zor olduğu için yerini zamanla germe tezgâhlara bırakmıştır. Germe tezgâhlarda çözgü çözmek kolaydır ve tezgâh üzerinde çözülür. Gücü örülür ve çözgü ipleri tezgâha geçirilir. İlk olarak toprakçalık olan kilim örgüsü dokunur. Toprakçalık, Yahyalıda genellikle kırmızı renk iplikten dokunmaktadır. Daha sonra halının havlı olan yeri dokunur. Havlı kısımdan sonra yeniden toprakçalık dokunur ve halı tezgâhtan çözgü ipleri kesilerek çıkarılmaktadır. Yahyalıda, Türk-Gördes düğümü kullanılmaktadır.

Yöreeye has halı çeşitleri vardır. Bunlar; *kandilli mihraplı, dabazlı, kirazlı, karpuzlu, üç göbekli ve kavacıktır*. Yahyalı halılarının ebatları çok büyük değildir. Halılar, taban halısı, karyola (sedir), namazlağı (seccade), minder, yastık ve heybe olarak dokunmaktadır.

Taban halısının en küçüğü 6m² olup, genellikle çift yönlü mihraplı ve göbeklidir. Mihrabın altında ve üstünde sandık bölümü yer almaktadır (Çağlıtütüncügil, 1999: 88).

Karyola (sedir) halılarının her biri, 2.5m² büyüklüğündedir. Ayak bölümünde cami, mihrap çerçevelerinde ve köşelerinde dabaz, zemininde göbek motifi ile süslendiği görülmektedir (Çağlıtütüncügil, 1999: 88).

Namazlağı (seccade) halısı 50x90 cm ölçülerinde, tek yönlü mihraplıdır. Mihrabın ortasından kandil sarkar. Mihrabın altında ve üstünde sandık bölümü yer almaktadır.

Yahyalı halıları yöre dokumacıların deyimiyle dış taraftan içe doğru; dar ayak, geniş ayak, dar ayak, sandık, köşe ve göbek adlı bölümlerden oluşmaktadır. Yahyalıda halının etlik kısmına “sızı” denilmektedir.

Yörede dokumacılığın geçmişte oldukça yaygın olduğu bilinmektedir. Öyle ki Yörük olan halk, yazları yaylalara göç ederken at ve eşeklerin heybesinden, saman konulan çuvaldan, esbap (giysi, çamaşır) çuvalına kadar her türü dokumayı elde dokuduğu bilinmektedir. Yörede dokumacılıkla uğraşan Halime Topal’ın (Yahyalı, 2018) aktardığı bilgiye göre, “*eskiden her evde halı dokunmaktaydı. Evin kızlarının küçük yaşta annesinin yanında dokuma yapmaya başlaması bir gelenektir. İlkokula başlama yaşı geldiğinde kız çocukları ailesi tarafından okula gönderilmeyerek, dokuma yapmaya başlatılırdı.*”

Bu da geçmişte dokumanın ne kadar önemli olduğunu, çocukların eğitim almasının dahi önüne geçtiğini göstermektedir. Yörede halı tüccarlığı ile uğraşan Aziz Özülkü’nün (Yahyalı, 2018) aktardığı bilgilere göre, “*günümüzden 20 yıl öncesine kadar her evde halı tezgâhı vardı. Yaklaşık 5000 aktif tezgâhtan yılda 20.000 m² dokuma çıkmaktaydı. Yahyalıda her Perşembe ve Cuma günü halı pazarlarının kurulduğu, tüm dokumacıların ve tüccarların bu pazarda ürünlerini hem yurt içi hem de yurt dışından gelen alıcılara pazarladığı bilinmektedir.*” Yörenin evlenme gelenekleri arasında, gelinin annesinin damadına ve kızına bir çift Yahyalı halısını düğün hediyesi vermesi vardır. Yahyalıda halıcılık o kadar önemlidir ki her evin bekâr kızlarının çeyizlerine bir çift halı dokuması gerekmektedir. Aynı zamanda yöre halkının varlıklı ailelerinin kızları da dokuma yaparlar. Eğer yapmazlar ise halk tarafından hoş karşılanmaz ve “*o evin kızı halı bile dokuyamıyor*” diye gelin olarak aileye alınmaz. Çünkü kızın çeyizinde olması gereken halı satın alınamaz, satın alanlar ayıplanır, kabul görmez.

4.1.1. Yahyalıda Atölye Sisteminin İşleyişi

Yahyalıda 2016 yılında Avrupa birliği projesi kapsamında bir dokuma atölyesi kurulmuştur. Atölye T.C. Milli Eğitim Bakanlığı Halk Eğitim Müdürlüğü çatısı altında kadınların hem dokuma yapması hem de istihdam edilmesi düşünülmüş ve açılmıştır. Atölye İsmet mahallesinde, kullanılmayan iki sınıftan oluşan bir okulda kurulmuştur.

Atölyenin fiziksel koşullarına bakılacak olursak; ısınması iki sınıfta kurulan soba ile yapılmakta ve yapay aydınlatma ile aydınlanmaktadır. Atölyenin başında, Yahyalı Halk Eğitim Müdürlüğü Halıcılık Öğretmeni Mehmet Üstündağ bulunmaktadır. Dönemlik kurs halinde faaliyet gösteren atölyede bir dokumacının bir daha katılamayacağı şeklinde düzenlenmiştir. Bu durumda birçok kadının kursa katılmasını sağlamıştır.

Atölye Avrupa Birliği projesi iken 2018 yılında İşkur'a devredilmiştir. Günlük ücret dâhilinde dokuma yapan kadınların, bir günlük yaptıkları dokuma karşılığı 25 Türk lirasıdır. Dokumacılar haftanın beş günü çalışma saatleri içinde (09.00-15.00) atölyede dokuma yapmışlardır. Gün içinde 10.30'da yarım saatlik bir mola verdikleri belirlenmiştir. Atölyede desen kullanılmadığı dokumacıların, kendilerinden bir dönem önce gelen dokumacıların yarım bıraktıkları halıyı ya da kendi evlerinde olan eski Yahyalı halısına bakarak dokuma yaptıkları ya da hafızalarından kendi çıkardıkları halıyı dokudukları tespit edilmiştir.

İpliklerin İşkur tarafından hazır olarak Uşak ve Kayseri'den geldiği, fabrikasyon ve %100 yün olmayan sentetik karışımli iplik kullanıldığı belirlenmiştir. Yahyalıda ahşap germe tezgâh kullanılırken, atölyede metal sarma tezgâh kullanıldığı ve çözüme çözme aracının üzerinde olduğu görülmüştür. Halıların çözgüsü atölyede dokumacılar tarafından hazırlandığı, çözgü çözmeyi bilmeyen dokumacılar tecrübeli dokumacıların rehber oldukları belirlenmiştir. Atölye 2019 yılı itibariye İşkur ile halk eğitim arasında yapılacak olan protokol yenilenmediği için kapanmıştır. Şekil 4.1. a.b. de atölyenin dıştan görünümü verilmiştir. Şekil 4.2. a,b. de atölyenin içinden genel görünüm verilmiştir. Şekil 4.3. de metal tezgâhların görünümü verilmiştir. Şekil 4.4. de kullanılan ipliklerin görünümü verilmiştir. Şekil 4.5. de dokunan Yahyalı seccadesi ve şekil 4.6. da dokuma yapan kadın görseli verilmiştir.



a.



b.

Şekil 4.1. a,b. Atölye Olarak Kullanılan Okul (Kaplanoğlu, 2018)



a.



b.

Şekil 4.2. a,b. Atölyenin Genel Görünümü (Kaplanoğlu, 2018)



Şekil 4.3. Atölyedeki Metal Tezgâhların Görünümü (Kaplanoğlu, 2018)



Şekil 4.4. Atölyede Kullanılan İpliklerin Görünümü (Kaplanoğlu, 2018)



Şekil 4.5. Atölyede Dokunan Yahyalı Seccadesi (Kaplanoğlu, 2018)



Şekil 4.6. Atölyede Dokuma Yapan Bir Kadın (Kaplanoğlu, 2018)

4.2. HALI DOKUMADA KULLANILAN ARAÇ VE GEREÇLER

Halı dokuma kullanılan çeşitli araç ve gereçler mevcuttur. Bu araç ve gereçler başlıklar altında sıralanmıştır.

4.2.1. Bıçak

Halı dokumada birçok araçtan faydalanılmaktadır. Bunlardan biriside bıçaklardır. Halının dokuma sırasında çözgü iplerine bağlanan düğümlerin kesilmesi gerekmektedir. Özel halı bıçakları bu kesme işlemi amacı doğrultusunda üretilmiştir. Halı bıçakları dokumacının el biçimine göre şekillendirilmiştir. Küçük bir çakı boyutundaki bıçakların sap kısımları ağaçtan yapılmaktadır. Halı bıçaklarının ağız kısımlarının da kullanılan metal malzemenin kaliteli olmadığı ve halı bıçaklarının ağız kısmı ipliği kesmeye yetecek kadar keskinleştirilir. Bu maksatla dokumacının ani bir kaza ile kendi eline zarar vermesinin de önüne geçilmiş olmaktadır (Yazıcıoğlu, 1992: 67-68).

Yahyalı da halı bıçağı olarak genellikle ahşap saplı, metal uçlu bıçaklar kullanılmaktadır. Bu bıçaklar oldukça keskin uçlu olup ipliğin fazlasının kesilmesini sağlar. Yahyalı da halı dokuyan kadınların halı bıçağı olarak meyve bıçağı da kullanıldığı görülmüştür. Yahyalı da kullanılan halı bıçağı Şekil 4.7.de verilmiştir.



Şekil 4.7. Halı Bıçağı (Kaplanoğlu, 2018)

4.2.2. Çıkrık

Yünün iplik haline getirilmesinde kullanılan genellikle ahşaptan yapılmış, bir kol yardımı ile döndürülen tekerliği anımsatan kasnağa bağlı olarak dönen ve eğrilen ipin üzerine sarıldığı iğden meydana gelen ve iplik yapmaya yarayan araçtır. Şekil 4.8.de Yahyalı yöresinde geçmişten beri kullanılan çıkrığın görüntüsü verilmiştir.



Şekil 4.8. Yörede Kullanılan Çıkrık (Kaplanoğlu, 2018)

4.2.3. Makas

Makasın kullanım amacı halı yüzeyini düzgünleştirmektir. Halı dokuma yörelerinde dokunan halının türüne göre değişik özellikte makaslar kullanıldığı bilinmektedir. El dokuması halılarda kullanılan makaslar;

- Ayarlı makaslar
- Ayarsız makaslar olmak üzere iki alanda makaslar incelenmektedir.

Ayarlı makaslar: el dokuması halılarda hav yüksekliğinin, halının her noktasında aynı oranda olmasını sağlamaktadır. Bu oranı düzgün bir şekilde sağlayabilmek için ayarlı makaslar geliştirilmiştir. Bu makaslar halının hav yüksekliğini istenen oranda ayarlayabilmek için kullanılmaktadır. Halı dokumaya başladıktan sonra makas istenen ayara getirilir ve dokuma sonlanana kadar ayar değiştirilmez. Başka bir halı için ayarlanmış olan makas diğer halılar için kullanılamaz. Böylelikle halının hav yüksekliği eşitsizliğinin önüne geçilmesi amaçlanır. Ayarlı makaslarda kesici kısmın altına bir plaka yerleştirilmiştir. Bu bölüm iki plaka ve iki adet kelebek vida yardımı ile birbirine kenetlenmiştir. Makas ayarlanmak istendiğinde kelebek vidalar sökülür ve alt parça çıkarılır. Makasın bu kısmına istenilen kalınlıkta bir mukavva yerleştirilir ve sökülen alt parça yeniden yerine yerleştirilir. Böylelikle makas istenilen kalınlıkta ayarlanmış olur (Yazıcıoğlu, 1992: 66-67).

Ayarsız makaslar: halı dokunan yörelerimizde, dokunan halının her noktasının aynı oranda olmasını sağlamaktadır. Ayarsız makaslar, ayarlı makaslara göre farklı biçim ve şekillerde olabilmektedir. Bu makasların ağızları düz ve kıvrık şekildedir. Bu makaslar kullanım amacı doğrultusunda orta boy olarak üretilmektedirler. Orta boy üretilmesinin sebebi dokumacının daha rahat çalışılması içindir. Kullanım sırasında makasların ağızlarının sürekli bilenmesine ihtiyaç duyulmaktadır. Makasların üretiminde yüksek kaliteli malzemeler kullanılmaktadır. Bunun nedeni hem bıçağın bileme süresini diğer bileme süresine kadar uzatmak hem de bileme sayısını artırmak amacıyla (Yazıcıoğlu, 1992: 66-67).

Yahyalı yöresinde makaslara “sındı/ sındığ” denilmektedir. Yörede metal makaslar kullanılmaktadır. Yörede kullanılan makaslar, ayarsız makaslardır. Şekil 4.9. da yörede kullanılan makas görülmektedir. Dokumacı Şekil 4.10.da ilme ipliklerin uzunluklarını kesmek için, iki elinin yardımıyla sındığı (makas) kullanmakta olduğu görülmektedir.



Şekil 4.9. Makas (Kaplanoğlu,2018)



Şekil 4.10. Makasın Kullanımı (Kaplanoğlu, 2018)

4.2.4. Kirkit

Halı dokumada kullanılan bir diğer yardımcı araç kirkittir. Kirkit, atılan her bir sıra düğümden sonra süzme ve basma isimleri ile geçirilen iki sıra atkı ipliğinin iyice sıkıştırılmasına yarayan araçtır. Kirkit, halının dokunduğu yöreye ve dokunacak olan halının kalitesine bağlı olarak değişmektedir. Kirkit yapımında kullanılan malzeme sert ağaçlar ve metalden oluşmaktadır. Kirkitin görünümü yan yana sıralanmış dişli bir tarak görünümündedir. Bunun sebebi düğümlerin arasına girip aşağı ve yukarı kolaylıkla hareket ettirilebilmesidir. Dokunan halının kalitesine göre kirkitlerin diş sıklığı değişebilmektedir. Bunun nedeni çözümlerinin arasındaki mesafenin değişiklik göstermesidir. Kaba kaliteli halılarda kalın dişli kirkit kullanılırken, ince kaliteli halılarda ince dişli kirkit kullanılmaktadır. Dokunan halıların düğümlerini sıkıştırmak amacıyla sıklıkla kullanılan kirkit bazı yörelerde “*tokuç*” olarak da bilinmektedir (Yazıcıoğlu, 1992: 65).

Yahyalı yöresinde kirkite “*tokuç*” denilmektedir. Yörede tokuçlar şimşir, ceviz, dut ve ayva ağacından yapılmaktadır. Bu ağaçlardan tercih edilme nedeni çok sert ve mukavemeti kuvvetli olmalarıdır. Şekil 4.11. a,b.’de ağaçtan yapılmış kirkit görülmektedir.

Yörede ağaçtan yapılmış kirkit kullanılsa da bunun yerini zamanla metal kirkit almıştır. Şekil 4.12.de yörede kullanılan metal kirkit görülmektedir.



Şekil 4.11. a,b. Ahşap Kirkitin Detaylı Görünümü (Kaplanoğlu,2018)



Şekil 4.12. Metal Kirkitin Görünümü (Kaplanoğlu,2018)

4.2.5. Kirman

Yün eğirmek ve tek bükülü iplik yapmak için kullanılan bir araçtır. Kirman orta eksen olan ince bir çubuk ve uçları aşağı doğru eğik iki ahşap parçanın artı şeklinde birbiri içine geçirilmesinden meydana gelir. Eğrilen yün iplikler bu artı yapan çubuklar arasına çapraz şekilde sarılır. İstenilen miktarda iplik biriktiğinde önce orta eksen çubuğu, sonrada sırasıyla artı çubukları çekilerek çıkarılır ve iplik yumak halinde elde edilmiş olur (Soysaldı, 2009: 13).

4.2.6. Sındırma

Yörede dokunan halılarda kullanılır. Atkı ve ilmeyi sıkıştırmaya yarayan kalın iptir. İlmelik iplikler dokunduktan sonra atkı (geçgi) ipi atılır. Bu atkı ipinin ince olması ve ilmelik iplikler arasından görünmemesi makbul olduğu için atkıdan sonra sındırma geçirilip, kirkit (tokuç) vurularak atkı ipinin görünmemesi ve ilme iplerinin sağlam olması

sağlanır. Bu işlemden sonra sındırma çözgü arasından geri çıkarılır. Yahyalıda sındırma için kalın tül kadın çorabı kullanıldığı belirlenmiştir. Şekil 4.13.de sındırmanın görünümü verilmektedir. Şekil 4.14.de atkı ipinin geçirilmesi gösterilmektedir. Şekil 4.15.de sındırmanın kullanımı gösterilmektedir.



Şekil 4.13. Sındırma (Kaplanoğlu, 2018)



Şekil 4.14. Atkı (Geçgi) İpinin Geçirilmesi (Kaplanoğlu, 2018)



Şekil 4.15. Sındırmanın Kullanımı (Kaplanoğlu, 2018)

4.2.7. Tarak

Genellikle ince kalite halıların ve ipek halıların ilmelerinin düzgün bir şekilde oluşmasını sağlamak amacıyla her sırada dokunan ilme uçlarının taranmasını sağlamaktadır (Bardakçı, 1997: 68). Tarak kullanımı Yahyalıda da sıklıkla görülmektedir. Dokumacı her bir sıra sonrasında ilmeleri tarar ve her iki sırada bir taradığı ilmeleri keser. Böylece tarak yardımı ile ilmeler makasla daha muntazam kesilir. Şekil 4.16. da yörede kullanılmakta olan tarağın görüntüsü verilmiştir.



Şekil 4.16. Yörede Halı Dokumada Kullanılan Tarak (Kaplanoğlu,2018)

4.2.8. Tezgâh

Halı, kilim, bez ve kumaşın dokunduğu ağaçtan yapılmış araçtır. Genellikle şimşir, ceviz gibi sert ağaçlardan yapılmıştır. Aralarından ağaç oyma, sedef, kemik kakmalarla süslü olanları vardır (Önder, 1998: 250).

El dokuması halılar çeşitli tip tezgâhlarda dokunmaktadır. El dokuması halıların üretiminde kullanılan tezgâhlar şekillerine göre;

a. Yatay Tezgâhlar

b. Dikey Tezgâhlar olarak iki ayrı gruba ayrılmaktadır.

Yatay tezgâhlar yere paralel bir şekilde kurulmaktadır. Bu tezgâh, daha çok Afganistan'da kullanılmakta olup, ülkemizde kullanımı bulunmamaktadır.

Yere dik bir şekilde kurulan dikey tezgâhlar ise, dokunan halının tezgâh üzerinde yer değiştirme şekline bağlı olarak başlıca iki tipe ayrılmaktadır.

a. Sarma Tipi (Isparta tipi) tezgâhlar

b. Germeli Tip (Hereke tipi) tezgâhlar

Türkiye'de dokunan halıların tamamı dikey tezgâhlarda dokunmaktadır. Bundan dolayı, bu tezgâhlar dokundukları yörenin adını almışlardır.

Sarma Tip (Isparta Tipi) Tezgâhlar

Sarma tip (Isparta tipi) tezgâhlar ülkemizde halı dokumada en çok kullanılan tezgâhlardır. Bu tezgâhlar genellikle ağaçtan yapılmaktadır. Dokunan halı alt tarafta ulunan merdanenin üzerine sarıldığı için bu adı almıştır. Isparta yöresinde halı dokumacılığında sadece bu tezgâhlar kullanıldığı için Isparta tipi tezgâh adını almıştır (Yazıcıoğlu, 1992:52).

Yahyalıda geçmiş zamanlarda ip ağacı denilen sarma tezgâhların kullanıldığı fakat dokumacıların kullanımın zor buluklarını ve zamanla yerini üzerinde çözgü çözenin daha kolay olduğu germe tip tezgâhların aldığı görülmektedir.

Germe Tip (Hereke Tipi) Tezgâhlar

Germe tezgâhlara düz tezgâhlarda denilmektedir. Çözgü tellerinin gerdirilmesi, alt levendin aşağı yukarı hareketi ile sağlanmaktadır. Genellikle çözgü ipinin maliyetini düşürmek için germe tezgâhlar kullanılmaktadır (Bayrakçı, 1997: 13).

Germe tip tezgâhlar ülkemizde özellikle Hereke ve Kayseri yöresinde dokunan el halılarında kullanılır. Daha çok Hereke yöresinde kullanıldığı için Hereke tip tezgâhlar denmiştir. Germe tezgâhlar geliştirilmiş tezgâh olmalarında dolayı kaliteli halılar dokumaya elverişlidir. Germe tip tezgâhlar taşınabilir şekilde geliştirilmiştir. Germe tezgâhların gerdirme düzeneği tezgâha göre değişiklik göstermekle beraber ya tezgâhın ortasına ya da tezgâhın kenar kısımlarına yerleştirilir. Gerdirme işlemi sarma tezgâhlarda olduğu gibi alt ve üst merdaneleri birbirlerine çekerek değil tam tersine yani alt ve üst merdaneleri birbirinden iterek sağlanmaktadır (Yazıcıoğlu, 1992: 61).

Yahyalıda son 30-40 yıldır ahşap germe tezgâh kullanılmaktadır. Üzerinde çözgü çözmenin daha kolay olması nedeniyle dokuyucular tarafından bu tezgâhların kullanımı tercih edilmiştir. Şekil 4.17.de yörede kullanılan ahşap germe tezgâhın görünümü verilmiştir.



Şekil 4.17. Yahyalıda Halı Dokumada Kullanılan Ahşap Germe Tezgâh (Kaplanoğlu, 2018)

4.3. EL DOKUMASI YÜN HALILARDA KULLANILAN İPLİKLER

4.3.1. İplik Cinsleri

Yahyalı yöresinde atkı ipine argaç ya da geçgi adı verilmektedir. Yapılan incelemeler sonucunda atölye dışında kendi evinde dokuma yapanların ilme, çözgü ve atkı ipliklerinin %100 yün olduğu belirlenmiştir. Atölye Öğretmeni Mehmet Üstündağ'ın verdiği bilgilere göre, atölyede dokunan halıların ilme, çözgü ve atkı iplerinde sentetik karışımlar bulunmaktadır. İplik cinsleri bakımından kullanılan iplikler TS 43'e uygunluk göstermektedir.

Yahyalı Halk Eğitim Müdürlüğü ve İşkur iş birliği ile ortaklaşa yürütülen atölyede dokunan halı iplikleri Uşak ve Kayseri'den getirilmekte, kendi adına dokuyanlar ise ya kendileri daha önceden hazırladıkları iplikleri kullanmakta ya da dokuma yapmayı

bırakmış olan komşularından satın almakta veya boyanmış ve hazır olan iplikleri almaktadır.

4.3.2. İplik Numaraları

İpliklerde numara iplik kalınlığının bir ölçüsüdür. İpliklerin numara ya birim ağırlıktaki ipliğin uzunluğundan ya da birim uzunluktaki ipliğin ağırlığından hesaplanmaktadır (Anonim, 1965:6).

El dokuma halılarda iplik numarası tamamı ile dokunacak halının kalitesine bağlı olan bir faktördür. İnce kaliteli halılarda ince yani numarası büyük, kaba halılarda ise kalın yani numarası küçük olan iplikler kullanılmaktadır. İpliklerin numaralarının dokunacak halının kalitesine göre değiştirilmesi teknik bir zorunluluktur (Yazıcıoğlu, 1982).

4.3.2.1. İlme İpliklerinin Numaraları

Yahyalı yöresinde dokunan halılarda kullanılan ilme ipliklerinin, 100 cm.de ki gramları hassas terazi ile ölçülmüş ve numara değerleri belirlenmiştir. Buna göre en çok 2.5/2 Nm, en az 4/2 Nm ve ortalama 3.35/2 Nm olarak belirlenmiştir.

El Dokuması Türk Halıları (TSE 43) Standardına göre Yahyalı halılarının 3.5 Nm iplik kullanılarak dokunması gerektiği belirtilmektedir. Bu değerler göz önüne alındığında genel olarak Yahyalı yöresi halılarında kullanılan ilme iplikleri El Dokuması Türk Halıları Standardında verilen değerlere göre standarda uymadığı kimi ilmelik iplikler kalın, kimi ise ince olduğu tespit edilmiştir (Anonim, 1987b).

Yahyalı yöresinde ilmelik iplikler çift kat olarak kullanılmaktadır. Bu da kaliteyi doğrudan etkilemektedir.

Yazıcıoğlu (1982), Kayseri ilinde yaptığı araştırmada Yahyalı yöresinde dokunan halılarda kullanılan ilmelik ipliklerin numarasını 3.229 Nm olarak bulmuştur. Ayrıca ilmelik ipliklerin numaraları göz önüne alındığında standarda uymadığını da ifade etmiştir.

4.3.2.2. Çözü İplerinin Numaraları

Yahyalı yöresinde dokunan halılarda kullanılan çözü ipinin numara değeri belirlenmiştir. 100cm'de ki gramı ölçülerek hesaplanmıştır. Tek numune alındığı için çözü ipinin numara değeri 3 Nm olarak belirlenmiştir.

El Dokuması Türk Halıları (TSE 43) Standardına göre Yahyalı halılarında 3.5 Nm iplik kullanılarak dokunması gerektiği ifade edilmektedir. Bu değerler itibariyle çözü ipinin numara değeri standarda uygunluk göstermemektedir (Anonim, 1987b).

4.3.2.3. Atkı İpliklerinin Numaraları

Yahyalı yöresinde dokunan halılarda kullanılan atkı ipliğinin numara değeri 100cm'deki gramı ölçülerek hesaplanmıştır. Yöreden tek numune alındığı için numara değeri 3.5 Nm olarak belirlenmiştir.

El Dokuması Türk Halıları (TSE 43) Standardına göre Yahyalı halılarında 3.5 Nm atkı ipliği kullanılması gerektiği belirtilmektedir. Bu değerler itibarıyla atkı ipinin numara değeri standarda uygunluk göstermektedir (Anonim, 1987b).

4.4. HALILARIN BAZI TEKNİK ÖZELLİKLERİ

Genellikle dikdörtgen, nadiren de kare şeklinde dokunan el dokuma halılarda yüzey iki bölümden oluşmaktadır. Bunlardan birincisi ilmesiz kısımlar olup, saçak, çiti, kilim ve etlik bölümlerinden meydana gelmektedir. Saçak, halının alt ve üst kısmında belli bir uzunluktaki çözü iplerinin devamıdır. Çiti zincir, sıçandışi gibi isimler verilen, halıdaki kilim dokumasının sökülmemesini sağlamak için saçakların dip kısımlarında yapılan iki sıra örgüdür. Kilim toprakçalık olarak da bilinen ilmeli kısmı desteklemek için halının al ve üst kısımlarında kilim tekniğinde dokunan bölümdür. Etlik kenar örgüsü olarak da adlandırılır ve halının iki yanında belli bir kalınlıkta iki ya da dört çözü ipine dolanarak yapılan örgüdür. Halının yüzey bölümlerinden ikincisi ilmeli kısımlar olup çözüler üzerinde renkli yün iplerinin düğümlenerek oluşturduğu bölümdür ve bu kısma hav tabakası adı da verilmektedir. El dokuma halıların başlıca teknik özellikleri en, boy, boy/en, alan, kilim örgü eni alt ve üst uç, saçak uzunluğu alt ve üst uç, hav boyu, 10 cm. endeki ve boydaki düğüm sayısı, dm²'deki düğüm sayısı (halı kalitesi), toplam ağırlık, metrekare ağırlık ve etlik uzunluğu ölçümleri ile belirlenmektedir (Ölmez, 1999: 82).

Yahyalı yöresinde dokunan halıların en ve boy ölçüleri belirlenmiştir. En ölçümü en az 49 cm, en çok 101 cm ve ortalama 73.916 cm olarak belirlenmiştir. Boy ölçümü en az 55 cm, en çok 218cm ve ortalama 128.66 cm olarak belirlenmiştir. Yüzey alanları m² cinsinden hesaplanmış ve en az 0.275 m², en çok 1.7271 m² ve ortalama 0.976 m² olarak belirlenmiştir.

Yahyalıda dokunan halıların boy/en oranları belirlenmiştir. Boy/en ölçümü en az 1.1 cm, en çok 5.45 cm ve ortalama 1.86 cm olarak belirlenmiştir.

Yahyalı yöresinde dokunan halıların toplam ağırlıkları ölçülmüştür. Halıların en az 0.780, en çok 5.455 gram olduğu ve ortalama değeri 3.138 gram olarak belirlenmiştir. Halıların ölçülen toplam ağırlıklarının metrekareye oranı hesaplanmıştır. Buna göre m² ağırlıkları en az 1.73, en çok 4.56 gram olduğu ve ortalama değeri 3.18 gram belirlenmiştir.

Yahyalı yöresinde dokunan halıların hav yükseklikleri ölçülmüştür. Bu verilere göre hav yüksekliği en az 0.5 cm, en çok 1.2 cm ve ortalama 0.9 cm olarak belirlenmiştir.

Yahyalı yöresi halılarında kilim örgü eni değerleri halıya başlama ucu olan alt ve halıyı bitirme ucu olan üst uçtan ölçüm alınarak belirlenmiş ve halıların etlik örgü eni verileri ve kilim örgü eni belirlenmiştir. Halıların kilim örgü enleri üst ve alt uç olarak ayrı ayrı ölçülmüştür. Bu verilere göre üst uç en az 1.5 cm, en çok 8 cm ve ortalama 3.20cm olarak belirlenmiştir. Alt uç en az 1.5 cm, en çok 10 cm ve ortalama 3.08 cm olarak belirlenmiştir. Yörede dokunan halıların etlik örgü eni en az 0.5 cm, en çok 1.4 cm ve ortalama 0.76 cm olarak belirlenmiştir.

Yahyalı yöresi halılarında saçak uzunluğu değerleri halıya başlama ucu olan alt ve halıyı bitirme ucu olan üst uçtan ölçüm alınarak belirlenmiş ve saçak uzunluğu ölçülerek belirlenmiştir. Yahyalı yöresinde dokunan halıların saçak uzunlukları üst ve alt uç olarak ayrı ayrı ölçülmüştür. Bu verilere göre üst saçak ucu en az 3cm, en çok 11 cm ve ortalama 6.29 cm olarak belirlenmiştir. Saçak uzunluklarının alt ucu en az 3 cm, en çok 12 cm ve 3.08cm olarak belirlenmiştir.

Yörede dokunan halıların düğüm sayıları ve dm² 'deki düğüm sayısı (kalite) hesaplanmıştır. Yahyalı yöresinde dokunan halıların 10 cm endeki düğüm sayısı, 10 cm boydaki düğüm sayısı ve dm²'deki düğüm sayısı (kalite) ölçülmüştür. Bu verilere göre 10 cm endeki düğüm sayısı tüm halılarda 30 çıkmıştır. 10 cm boydaki düğüm sayısı en az 30

düğüm, en çok 50 düğüm ve ortalama 35 düğüm olarak belirlenmiştir. Yöredeki halıların dm^2 'deki düğüm sayıları ölçülmüş en az 30x30 kalite, en çok 30x50 kalite olarak ve ortalama 30x35 kalite olarak belirlenmiştir. Yahyalı halıları, orta kaliteli halılar sınıflandırmasına girmektedir.

4.5. HALILARIN RENK, MOTİF VE DESEN ÖZELLİKLERİ

Genel olarak Türk halıları desen özelliklerine göre üçe ayrılmaktadır.

1. Mihraplı Halılar: seccade tipi halılardır, iç kısım mihraplıdır. Bazen ortanın üstünde ya da altında dar bir dikdörtgen bulunur ve bu bölüme Kayseri ve Bünyan'da ayna diğer yörelerde ise ayet, tabaka, kaş gibi adlar verilip tek ya da çift mihraplı olabilmektedir.

2. Köşe Göbekli Halılar: halının iç kısmının tam merkezinde bulunan büyükçe motife göbek adı verilmekte olup tepsi madalyon ya da top olarak da bilinmekte aynı motifin dörtte bir parçası veya değişik bir motif zemin kısmının dört köşesine yerleştirilmektedir. Geride kalan boşluklar tek renkle doldurulabileceği gibi serpme olarak çeşitli motiflerle de süslenebilmektedir.

3. Serpme Motifli Halılar: rapor halılar olarak da bilinen bu halılar bir ya da birkaç motifin tekrar edilmesiyle orta kısmı doldurulan halılardır. Bazı çeşitlerde bordür bulunmamakta tüm yüzeyi serpme motiflerle kaplanmaktadır (Kafalılar, 1982).

4.5.1. Yahyalı Halılarının Renk Özellikleri

Yahyalı halılarının renklerinin bu denli güzel ve canlı olmasının en büyük nedeni doğal boya ile boyanmış olmasıdır. Günümüzde ise bu doğal boyamacılığın yerini sentetik boyalar almıştır. Yahyalı halısında koyu renklerin hâkim olduğu bilinmektedir. Geçmiş zamanda dokunan halılar incelendiğinde bordo, kırmızı, lacivert, göğ (açık mavi), ger (kahverengi), sarı, sıçani (gri), yeşeni (yeşil) ve siyah renklerin hâkim olduğu görülmektedir. Günümüz Yahyalı halılarının renkleri şunlardır; kırmızı, bordo, siyah, açık yeşil, yeşeni (yeşil), sarı, beyaz, açık krem, sıçani (gri), göğ (açık mavi), turuncu renklerine rastlanmıştır. Geçmişte kullanılan tüm renklere, günümüzde de hemen hemen hepsine rastlanmıştır olursa da renklerde değişme görülmektedir. Özellikle de bordo ve kırmızı renk kullanımında azalma bunun yerine daha çok gri ve açık krem renklerinin kullanıldığı görülmektedir. Geçmişte kullanılan ve nar kabuğundan yapılan sarı rengin daha çok hardal ve altın sarısı anımsatan bir renk olmasına rağmen günümüzde kullanılan

canlı bir sarı olduđu gör÷lmektedir. Yahyalıda gemiřte dokunan halılarda lacivert renk sıklıkla kullanılırken günümüzde dokunan halılarda eskisi kadar sık kullanılmadıđı gör÷lmektedir. Kafalılar (1982) Yahyalı halılarında renklerin koyu olduđunu ve en ok lacivert, bordo, kahverengi, koyu yeřil, koyu kırmızı renklerin hâkim olduđunu ifade etmiřtir. Yazıcıođlu (1982) Yahyalı halılarında kullanılan renk sayısının toplam 8 olduđunu ve rengin tamamının her halıya ortalama aynı anda girdiđini belirtmiřtir. Bu renklerden mavi ve kırmızının ana renkler olduđunu diđer renklerin yardımcı renkler olarak kullanıldıklarını, dođal ve sentetik boyaların karıřımı ile elde ettiklerini belirtmiřtir. Karahan (1986) ile Önder (1998) de Yahyalı halılarında genellikle kırmızı, mavi, sarı ve lacivert renkler kullanıldığını belirtmiřlerdir. Koyiđit (1995), ise bunlara ek olarak gri, siyah, mor, sarı, yeřil ve beyaz renklerinde kullanıldığını belirtmiřtir. Arařtırmada belirlenen Yahyalı halılarının renk özellikleri, diđer arařtırmacıların bulgularıyla benzerlik göstermektedir. Yahyalıda dokunan halılarda kullanılan renkler Őekil 4.18. de verilmiřtir.



Őekil 4.18. Yahyalıda Halı Dokumada Kullanılan Renkler (Kaplanođlu, 2018)

4.5.2. Desen ve Motif Özellikleri

Yahyalı halıları geometrik şekiller, bitkisel ve stilize hayvansal motifleri taşımaktadır. Halıların birçok çeşidi bulunmaktadır. Bunlar; *Kandili Mihraplı*, *Karpuzlu*, *Dabazlı*, *Kirazlı*, *Üç Göbekli* ve *Kavacıklıdır*. Dabaz, alerji sonucu vücutta çıkan kabarcıklara verilen isimdir. Yahyalı halılarından namazlağın en dar ayak, geniş bordüre, geniş ayak, geniş ayağın bir iç çerçevesinde dar ayak bulunmaktadır. Dar ayaktan sonra halının alt ve üst kısımlarında sandık bulunmaktadır. İç tarafta mihrabın içinde kandil sarmaktadır. Mihrabın sağında ve solunda köşeler bulunmaktadır. Diğer bir halı çeşidi de Karpuzlu halısıdır. Karpuzlu halının en büyük özelliği göbekte bulunan bölümün altıgen şeklinde olmasıdır. Yöre halkı tarafından bu altıgen bölüm karpuzun ikiye kesilmesi görüntüsünü anımsattığı için bu ad ile anılmaktadır. Göbekli halılarda, halının tam ortasına yuvarlak, çiçekli ya da altıgen bölüm bulunur. Göbeğin her dört tarafında köşeler bulunmaktadır. Göbekli halılar; tek göbek, çift göbek ve üç göbeklidir. Dabazlı halılar ise orta göbeğinden sonra sandığa doğru V şeklinde açılıp bordüre doğru dayanmaktadır. Kirazlı halıları ise kirazlı köyünde dokunan göbekten sonra kiraz motifi olan halılardır.

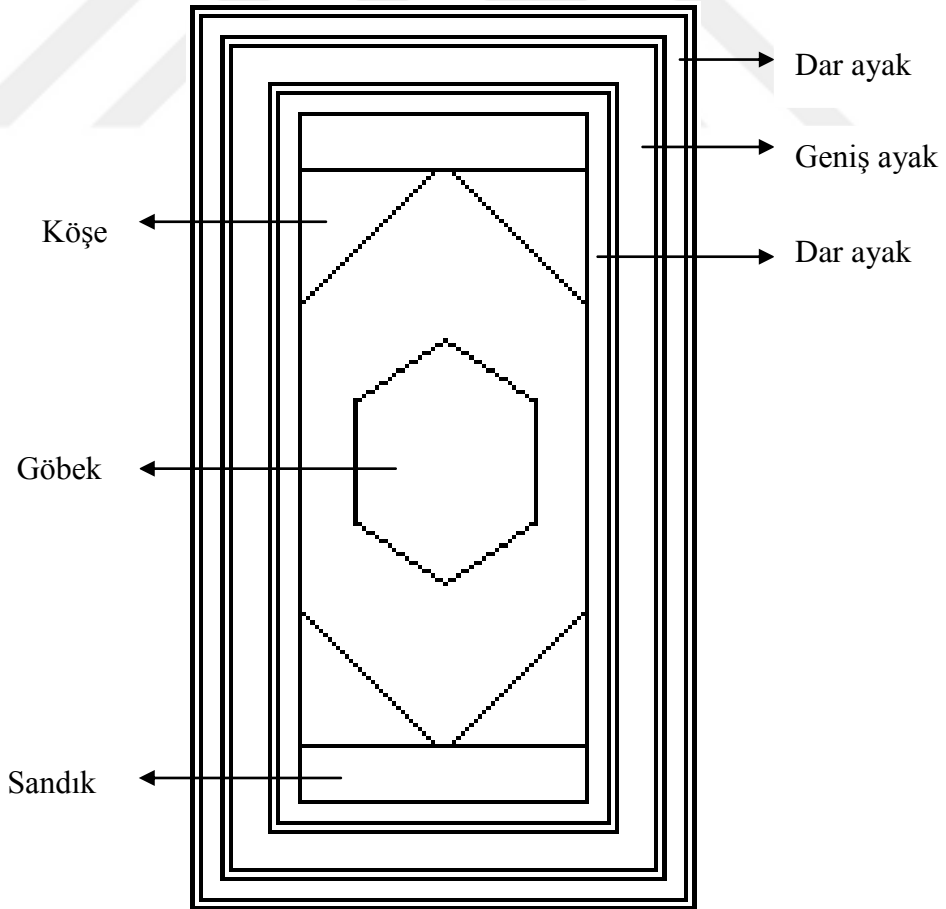

Şekil 4.19. Yahyalı Halısının Genel Kapsamda Yüzey Şeması (Kaplıanoğlu, 2019)

Yahyalı halıları üç sedef ve 3 bordürden oluşmaktadır. En dıştan içe doğru ince merdivenli bir sedeften, yöre halının dar ayak diye tabir ettiği, dar bordürden başlamaktadır. Dar ayaktan sonra yine merdivenli sedef gelmekte, sonrasında geniş ayak denilen geniş bordür yer almaktadır. Geniş ayaktan sonra yeniden merdivenli sedef gelmektedir. Daha sonra dar ayak gelmektedir. Dar ayaktan sonra ince bir kontur ile halının alt kısmı ve üst kısmında bulunan sandık bölümü yer almaktadır. Sandık dikdörtgenden meydana gelmektedir. Halının dört köşesinde, seccadenin üst iki köşesinde yöre halkının köşe diye adlandırdığı bölüm bulunmaktadır. Yahyalı halılarının hemen hemen tamamı göbekli halılardır. Göbek genellikle altıgen, bazen de yuvarlak şekildedir (Şekil 4.19.). Göbekli olmayan halılar ise seccade halılardır. Seccade de halının köşelerinin ortasından kandil sarkmaktadır.

Bu çalışma kapsamında alanda bulunan ve incelenen Yahyalı halıları yüzey şeması desen ve motif özellikleri itibarıyla aşağıda sırasıyla verilmiştir (Şekil 4.20.a.- 4.30.k.).

Örnek 1. Camili Kandilli Seccade

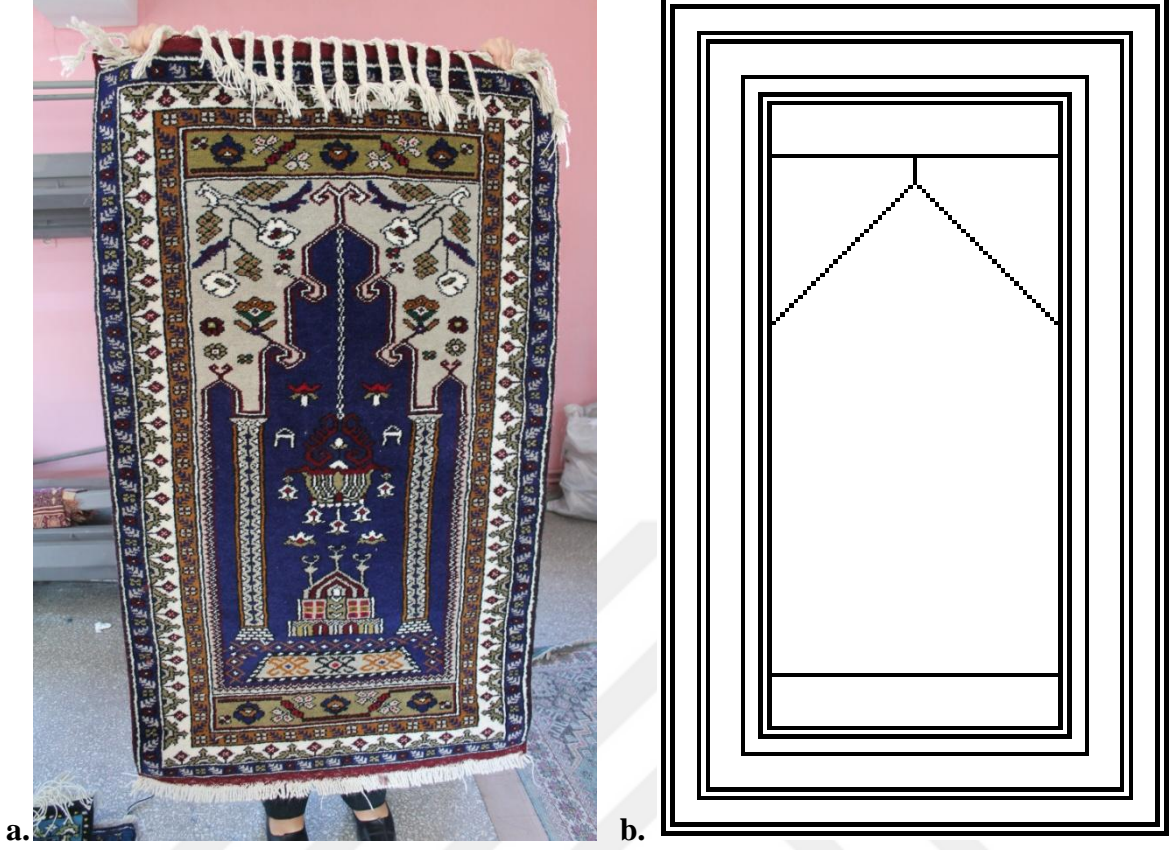

Şekil 4.20.a. Camili Kandilli Seccadenin Genel Görümü b. Yüzey Şeması (Kaplıanođlu,2018)

Bulunduđu yer: İsmet Mah. İsmet Paşa İlkokul Binası İřkur Atölyesi Yahyalı/Kayseri (2018)

Bulunduđu kiři: Gülay AĐACA

Halı tipi: Seccade

Boyut: 80x133 cm

Dm²'deki düđüm sayısı: 30x30

İlme: Yün, **Atkı:** Yün, **Çözgü İpliđi:** Yün

Dokunduđu yıl: 2018

Renkler: Lacivert, gri, bordo, kırmızı, yeřil, sarı, mavi, siyah, koyu yeřil

Halının ilmeli bölümleri incelendiğinde birinci örnek genel olarak seccadelerde bulunan, bordür, mihrap, mihrap köşesi, ayetlik bölümlerinden oluşmaktadır. Kandili halı dıştan içe doğru incelendiğinde; iki tane ince kontur çevrelenmiş, bitkisel motiften oluşan mavi zeminli dar bir bordür görülmektedir. Dar bordür, gri renkte yapraklarla, yeşil ve bordo renkli çiçeklerle düzenlenmiştir (Şekil 4.20.g). Ortadaki bordür iki taraftan siyah ince kontur, beyaz zemin mimari motifli bordürle çevrilidir (Şekil4.20.h). İç kısımda yer alan dar bordür ise kahverengi zemin üzerine mavi yapraklar ve gri renkli çiçekle düzenlenmiştir (Şekil 4.20.f). Ayetlik bölümü yörede sandık olarak adlandırılmaktadır (Şekil 4.20.e). Dışı zincir sedef ile çevrili, yeşil zeminli dikdörtgen içerisinde bir ters bir düz yerleştirilmiş mavi, içi sarı renkli bitkisel motiften oluşmaktadır. Sandığın üzerinde camii tasviri bulunmaktadır (Şekil 4.20.ç). Cami motifinin altında ise yöre halkının eşik dediği gri zeminli etrafı zincir çitli motif bulunmaktadır (Şekil 4.20.d). Cami motifinin her iki yanından mihraba doğru zikzaklı sütun bulunmaktadır (Şekil 4.20.j). Mihrap köşesinde gri zemin üzerine yeşil renkli stilize üzüm motifi, mavi yapraklar, beyaz, sarı, bordo ve yeşil renkli çiçeklerle düzenlemiştir (4.20.i). Mavi zeminli kırmızı, siyah ve beyaz renklerden oluşan niş, mihrapta kandil motifi bulunmakta ve buna kandilli mihrap denilmektedir. Mihrap kemeri yüksek, kalın konturludur (Şekil 4.20.ı).

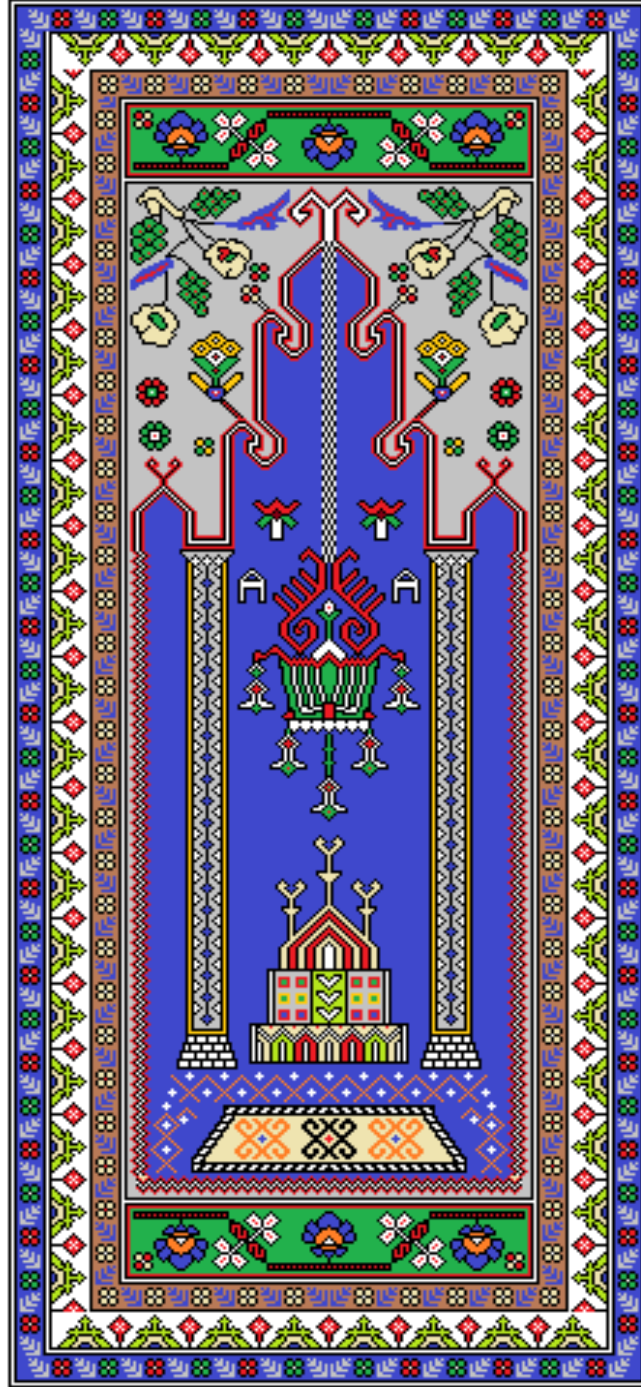

Şekil 4.20.c. Kandilli Seccadenin Bilgisayar Ortamında Çizimi (Kaplanoğlu, 2018)

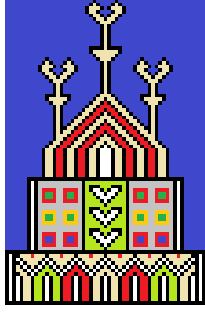

Şekil 4.20.ç. Camii tasviri (Kaplanoğlu, 2018)



Şekil 4.20.d. Eşik (Kaplanoğlu, 2018)

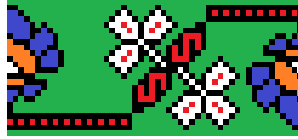

Şekil 4.20.e. Sandık (Kaplanoğlu, 2018)



Şekil 4.20.f. Püsü izi (Kaplanoğlu, 2018)



Şekil 4.20.g. Püsü izi (Kaplanoğlu, 2018)



Şekil 4.20.h. Geniş ayak (Kaplanoğlu, 2018)

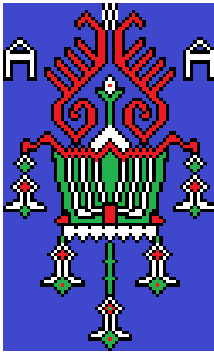

Şekil 4.20.i. Kandil
(Kaplanoğlu, 2018)



Şekil 4.20.i. Üzümlü Köşe
(Kaplanoğlu, 2018)

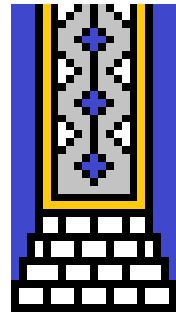

Şekil 4.20.j. Sütun
(Kaplanoğlu, 2018)

Örnek 2 Kandilli Seccade



Şekil 4.21.a. Camili Kandilli Seccadenin Genel Görümü b. Yüzey Şeması (Kaplanoğlu,2018)

Bulunduğu yer: Seydili Mahallesi Yahyalı/Kayseri (2018)

Bulunduğu kişi: Halime Topal

Halı tipi: Seccade

Boyut: 80x130 cm

Dm²'deki düğüm sayısı: 30x30

İlme: Yün, **Atkı:** Yün, **Çözümlü İpliği:** Yün

Dokunduğu yıl: 2018

Renkler: Açık kahve, gri, mavi, kırmızı, beyaz, sarı, yeşil, bordo, siyah

Halının ilmeli bölümleri incelendiğinde ikinci örnek genel olarak seccadelerde bulunan, bordür, mihrap, mihrap köşesi, ayetlik bölümlerinden oluşmaktadır. Kandili halı dıştan içe doğru incelendiğinde; iki tane ince kontur çevrelenmiş, bitkisel motiften oluşan açık kahve zeminli dar bir bordür görülmektedir. Dar bordür, siyah renkte yapraklarla, mavi renkli çiçeklerle düzenlenmiştir (Şekil 4.21.e). Ortadaki bordür iki taraftan siyah ince kontur, beyaz zemin mimari motifli bordürle çevrilidir (Şekil 4.21.h). İç kısımda yer olan dar bordür ise mavi zemin üzerine siyah yapraklar ve gri renkli çiçekle düzenlenmiştir (Şekil 4.21.f). Ayetlik bölümü yörede sandık olarak adlandırılmaktadır (Şekil 4.21.i). Dışı zincir sedef ile çevrili, yeşil zeminli dikdörtgen içerisinde bir ters bir düz yerleştirilmiş mavi, gri, sarı ve beyaz renkli bitkisel motiften oluşmaktadır. Sandığın üzerinde camii tasviri bulunmaktadır (Şekil 4.21.d). Cami motifinin altında ise yöre halının eşik dediği gri zeminli etrafı siyah sarı zincir çitli motif bulunmaktadır (Şekil 4.21.d). Cami motifinin her iki yanından mihraba doğru gri zeminli zikzaklı sütun bulunmaktadır (Şekil 4.21.k). Mihrap köşesinde gri zemin üzerine yeşil renkli stilize üzüm motifi, sarı yapraklar, beyaz, sarı, kırmızı ve yeşil renkli çiçeklerle düzenlenmiştir (4.21.ı). Gri zeminli kırmızı, siyah ve beyaz renklerden oluşan niş, mihrapta kandil motifi bulunmakta ve buna kandilli mihrap denilmektedir. Mihrap kemeri yüksek, kalın konturludur (Şekil 4.21.g).

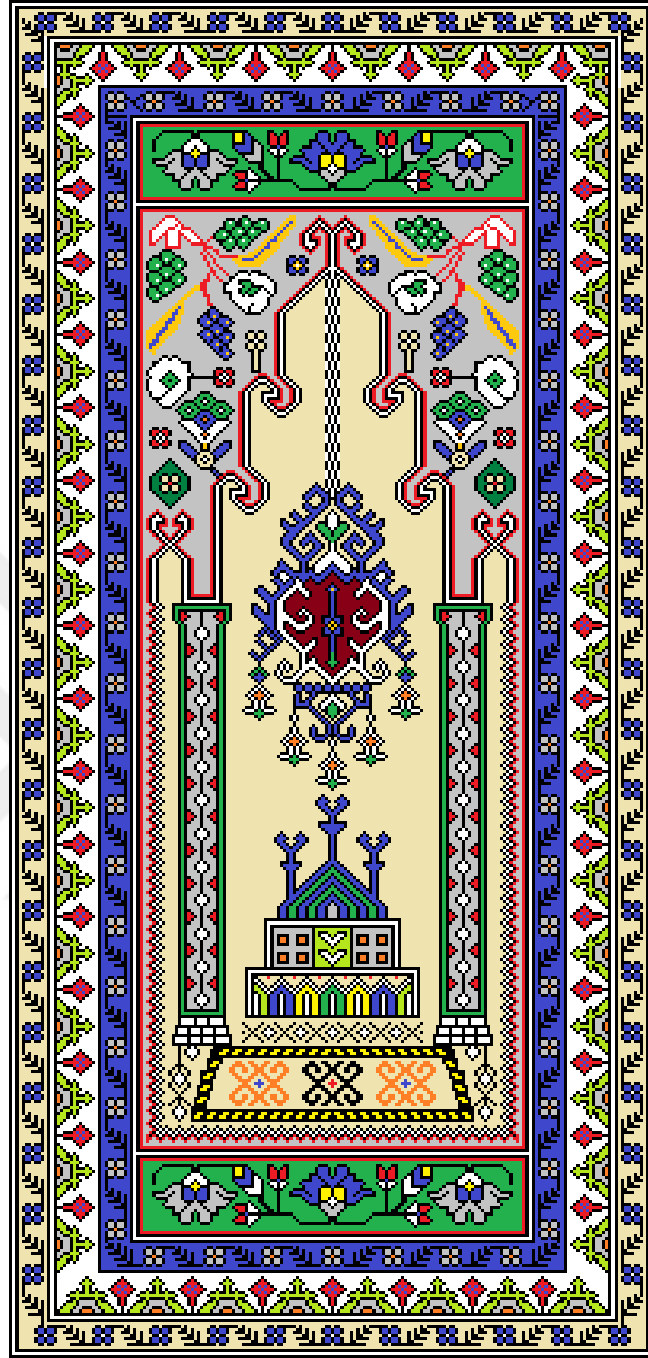

Şekil 4.21.c. Kandilli Seccadenin Bilgisayar Ortamında Çizimi (Kaplıanođlu, 2018)

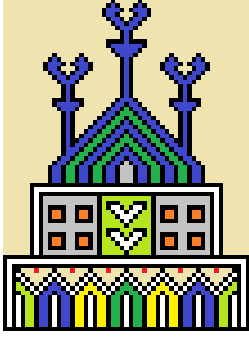

Şekil 4.21.d. Camii Tasviri

(Kaplanoğlu, 2018)

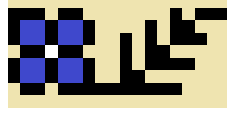

Şekil 4.21.e. Dar Ayak

(Kaplanoğlu, 2018)

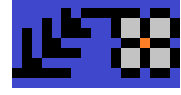

Şekil 4.21.f. Dar Ayak

(Kaplanoğlu, 2018)

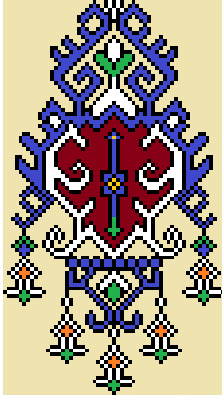

Şekil 4.21.g. Kandil Motifi (Kaplanoğlu, 2018)



Şekil 4.21.h. Geniş ayak (Kaplanoğlu, 2018)



Şekil 4.21.ı. Üzümlü köşe (Kaplanoğlu, 2018)

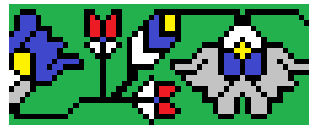

Şekil 4.21.i. Sandık (Kaplanoğlu, 2018)

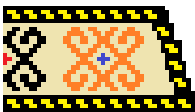

Şekil 4.21.j. Eşik (Kaplanoğlu, 2018)

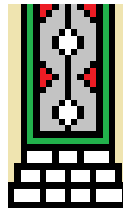

Şekil 4.21.k. Sütun (Kaplanoğlu, 2018)

Örnek 3 Sandalye Oturağı



Şekil 4.22.a. Camili Kandilli Seccadenin Genel Görümü b. Yüzey Şeması (Kaplıanođlu,2018)

Bulunduđu yer: Kirazlı Mahallesi Yahyalı/Kayseri (2018)

Bulunduđu kiři: Ümmüğülsüm Teke

Halı tipi: Sandalye Oturağı

Boyut: 50x55 cm

Dm²'deki düğümler sayısı: 30x40

İlme: Yün, **Atkı:** Yün, **Çözğü İpliđi:** Yün

Dokunduđu yıl: 2018

Renkler: Kırmızı, sarı, yeşil, mavi, gri, beyaz, siyah

Sandalye oturağı olarak dokuna halının en dış kenarında siyah ve beyaz renkli sedef vardır. İnce bordür gri zeminli olup, siyah, kırmızı ve yeşil renklerden oluşan sinek motifi bulunmaktadır (4.22.d.). İnce siyah bir kontur ile geniş bordüre geçilir. Bu bordürün zemini koyu sarı renkten olup mavi dalları olan, beyaz çiçeklerle süslüdür (4.22.e.). Halının alt ve üstünde sandık diye adlandırılan bölüm bulunmaktadır (4.22.f.). Sandık kırmızı ve beyaz renkten oluşmaktadır. Halının dört köşesinde halkın köşe diye adlandırdığı yeşil zeminli içinde geometrik beyaz ve kırmızı motiflerin yer aldığı bölüm vardır (4.22.g.). Kırmızı zeminli halının ortasında beyaz zeminli altıgen göbek bulunmaktadır (4.22.h.).





Şekil 4.22.c. Sandalye Oturađının Bilgisayar Ortamında Çizimi (Kaplanođlu, 2018)



Şekil 4.22.d. Sinek motifi (Kaplanoğlu, 2018)



Şekil 4.22.e. Dar Ayak (Kaplanoğlu, 2018)



Şekil 4.22.f. Sandık (Kaplanoğlu, 2018)

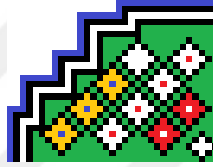

Şekil 4.22.g. Köşe (Kaplanoğlu, 2018)

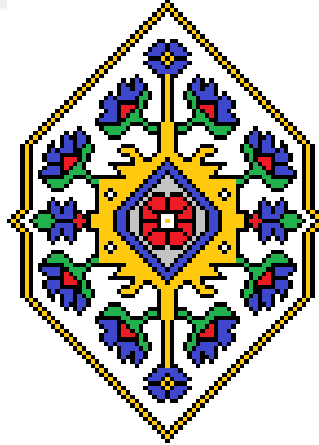

Şekil 4.22. h. Göbek (Kaplanoğlu, 2018)

Örnek 4 Kandilli Seccade



Şekil 4.23.a. Camili Kandilli Seccadenin Genel Görümü b. Yüzey Şeması (Kaplıanođlu,2018)

Bulunduđu Yer: Seydili Mahallesi Yahyalı/Kayseri (2018)

Bulunduđu Kişi: Kadiriye Teke

Halı Tipi: Seccade

Boyut: 87x154 cm

Dm²'deki Düğüm Sayısı: 30x30

İlme: Yün, **Atkı:** Yün, **Çözü İpliđi:** Yün

Dokunduđu yılı: 2018

Renkler: Lacivert, mavi, yeşil, kırmızı, sarı, gri siyah, beyaz, kahverengi, krem, turuncu

Halının ilmeli bölümleri incelendiğinde dördüncü örnek genel olarak seccadelerde bulunan, bordür, mihrap, mihrap köşesi, ayetlik bölümlerinden oluşmaktadır. Kandili halı dıştan içe doğru incelendiğinde; siyah ve beyaz renkli ince bir sedef çevrelenmiş, dar ayak diye adlandırılan kahverengi zeminli dar bir bordür görülmektedir (Şekil 4.23.d). Ortadaki bordür iki taraftan siyah ve kırmızı renkli sedef ile çevrelenmiştir, geniş ayak olarak adlandırılan, geniş bordür beyaz zemin üzerine gri renkli çiçekler ve mavi yapraklarla çevrilidir (Şekil 4.23.e). İç kısımda yer olan dar bordür ise kahverengi zeminden oluşan dar ayak denilen bordür bulunmaktadır (Şekil 4.23.d). Ayetlik bölümü yörede sandık olarak adlandırılmaktadır (Şekil 4.23.f). Dışı mavi renkli ince kontur ile çevrili, yeşil zeminli dikdörtgenden olan bölüm yer almaktadır. Sandığın üzerinde camii tasviri bulunmaktadır (Şekil 4.23.g). Cami motifinin altında ise yöre halkının eşik dediği gri zeminli etrafı zincir çitli motif bulunmaktadır (Şekil 4.23.i). Cami motifinin her iki yanından mihraba doğru zikzaklı sütun bulunmaktadır (Şekil 4.23.j). Mihrap köşesinde gri zemin üzerine kırmızı renkli stilize üzüm motifi, mavi-beyaz yapraklar, beyaz, sarı, mavi, bordo ve yeşil renkli çiçeklerle düzenlemiştir (4.23.h). Mavi zeminli kırmızı, siyah ve beyaz renklerden oluşan niş, mihrapta kandil motifi bulunmakta ve buna kandilli mihrap denilmektedir. Mihrap kemeri yüksek, kalın konturludur (Şekil 4.23.ı).

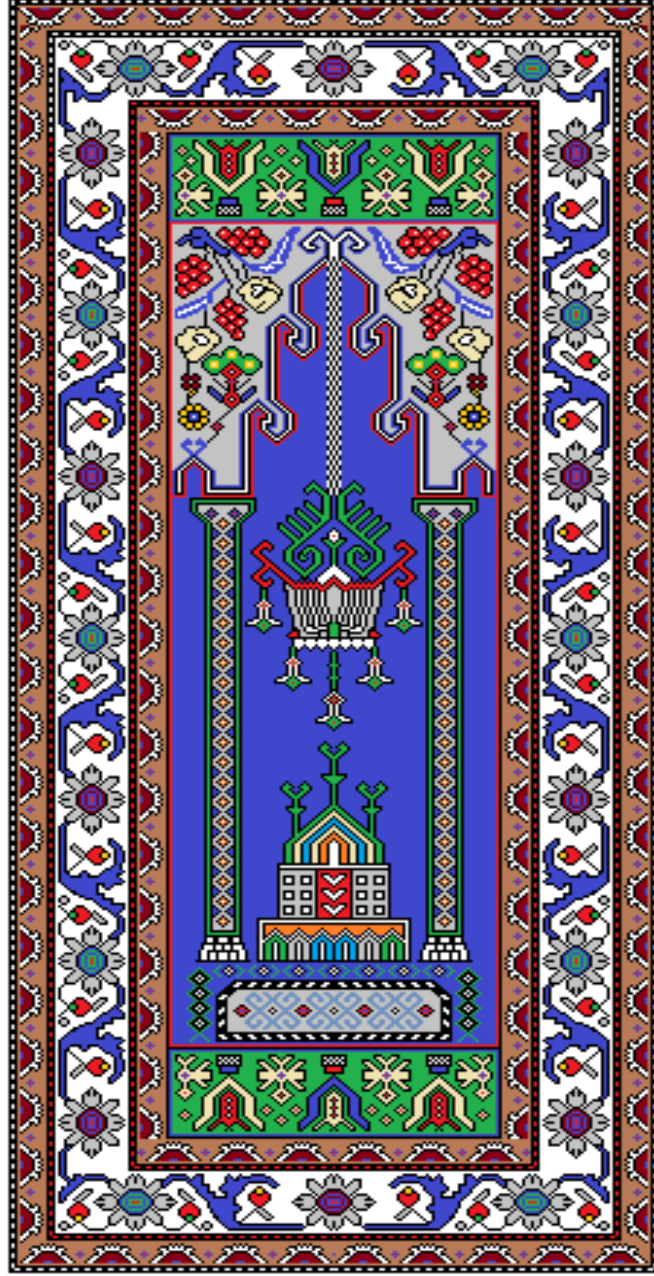

Şekil 4.23.c. Kandilli Seccadenin Bilgisayar Ortamında Çizimi (Kaplanoğlu, 2018)

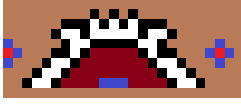

Şekil 4.23.d. Dar Ayak (Kaplıanođlu, 2018)



Şekil 4.23.e. Geniř Ayak (Kaplıanođlu, 2018)



Şekil 4.23.f. Sandık (Kaplıanođlu, 2018)

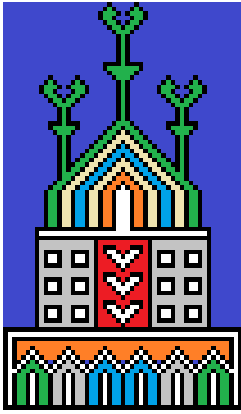

Şekil 4.23.g. Cami Tasviri (Kaplıanođlu, 2018)

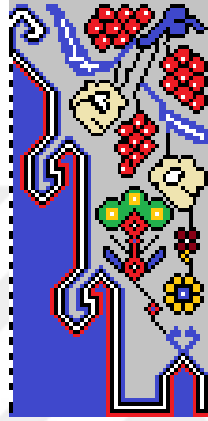

Şekil 4.23.h. Üzümlü Köře (Kaplıanođlu, 2018)

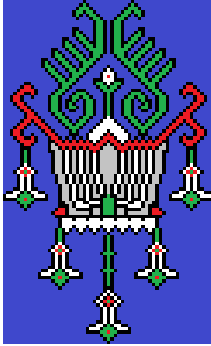

Şekil 4.23.ı. Kandil (Kaplıanođlu, 2018)

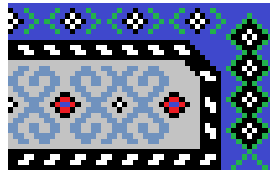

Şekil 4.23.i. Eřik (Kaplıanođlu, 2018)

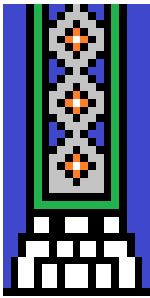

Şekil 4.23.j. Sütun (Kaplıanođlu, 2018)

Örnek 5 Kandilli Seccade



Şekil 4.24.a. Camili Kandilli Seccadenin Genel Görümü b. Yüzey Şeması (Kaplıanoğlu,2018)

Bulunduğu yer: Seydili Mahallesi Yahyalı/Kayseri (2018)

Bulunduğu kişi: Kadiriye Teke

Halı tipi: Seccade

Boyut: 83x135 cm

Dm²'deki düğüm sayısı: 30x30

İlme: Yün, **Atkı:** Yün, **Çözü İpliği:** Yün

Dokunduğu yıl: 2018

Renkler: Açık kahve, mavi, yeşil, kırmızı, gri, kahverengi, bordo, siyah, beyaz

Halının ilmeli bölümleri incelendiğinde beşinci örnek genel olarak seccadelerde bulunan, bordür, mihrap, mihrap köşesi, ayetlik bölümlerinden oluşmaktadır. Kandili halı dıştan içe doğru incelendiğinde; siyah ve beyaz renkten oluşan sedef çevrenmiş, dar ayak diye adlandırılan kahverengi zeminli dar bir bordür görülmektedir (4.24.d.). Ortadaki bordür iki taraftan siyah ve kırmızı renkli sedef ile çevrenmiştir. Yöre halkının geniş ayak diye adlandırdığı ortadaki geniş bordür beyaz zemin üzerinde gri ve yeşil renkli çiçekler ve mavi renkli yapraklarla süslüdür (Şekil 4.24.e). İç kısımda yer olan dar bordür ise kahverengili dar ayak bölümüdür (Şekil 4.24.d). Ayetlik bölümü yörede sandık olarak adlandırılmaktadır (Şekil 4.24.f). Dışı sedef ile çevrili, yeşil zeminli dikdörtgen içerisinde yerleştirilmiş mavi –kırmızı-gri renkli bir çiçek ve gri-yeşil- bordo renklerinde oluşan iki çiçek ve bunları birbirlerine bağlayan kırmızı ve mavi renkli yapraklar tamamlar. Sandığın üzerinde camii tasviri bulunmaktadır (Şekil 4.24.h). Mihrap köşesinde mavi zemin üzerine kırmızı renkli stilize üzüm motifi, yeşil -mavi yapraklar ve açık kahverengi çiçeklerle düzenlemiştir (4.24.ı). Açık kahverengi zeminli kırmızı, siyah ve beyaz renklerden oluşan niş bulunmaktadır. Mihrapta kandil motifi bulunmakta ve buna kandilli mihrap denilmektedir. Mihrap kemeri yüksek, kalın konturludur (Şekil 4.24.g).

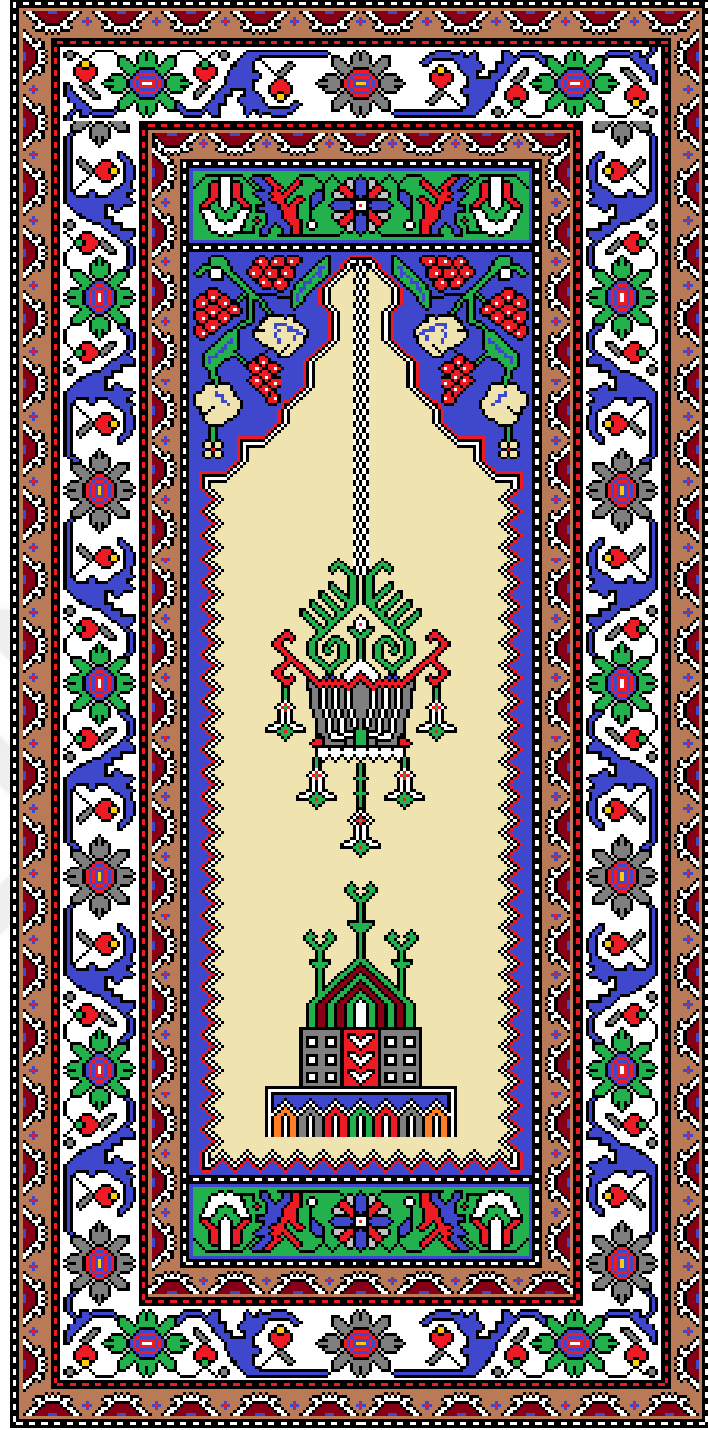

Şekil 4.24.c. Kandilli Seccadenin Bilgisayar Ortamında Çizimi (Kaplanoğlu, 2018)



Şekil 4.24.d. Dar Ayak (Kaplıanođlu, 2018)



Şekil 4.24.e. Geniř Ayak (Kaplıanođlu, 2018)



Şekil 4.24.f. Sandık (Kaplıanođlu, 2018)

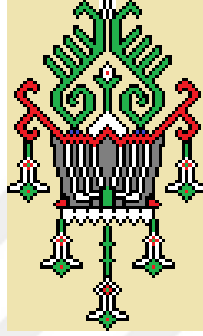

Şekil 4.24.g. Kandil Motifi (Kaplıanođlu, 2018)

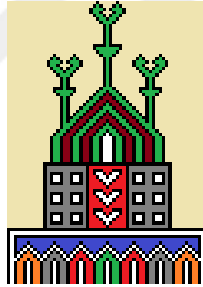

Şekil 4.24.h. Camii Tasviri (Kaplıanođlu, 2018)

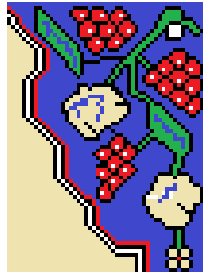

Şekil 4.24.ı. Üzümlü Köře (Kaplıanođlu, 2018)

Örnek 6 Yastık



Şekil 4.25.a. Camili Kandilli Seccadenin Genel Görümü b. Yüzey Şeması (Kaplanoğlu,2018)

Bulunduğu yer: İsmet Mah. İsmet Paşa İlkokul Binası İşkur Atölyesi Yahyalı/Kayseri (2018)

Bulunduğu kişi: Necla Çeşmeci

Halı tipi: Yastık

Boyut: 53x71 cm

Dm²'deki düğüm sayısı: 30x30

İlme: Yün, **Atkı:** Yün, **Çözümlü İpliği:** Yün

Dokunduğu yıl: 2018

Renkler: Mavi, sarı, açık kahve, gri, bordo, siyah, beyaz, kırmızı

Halının ilmeli bölümleri incelendiğinde altıncı örnek olarak simetrik çift göbekli Yahyalı yastığı olduğu görülmektedir. Halının dıştan içe doğru incelendiğinde en dışında kırmızı, siyah ve beyaz renkli bir sedef bulunmaktadır. Gri zeminli bordürde bir ters bir düz şeklinde yerleştirilmiş mavi, beyaz, sarı ve bordo renkli çiçekler yer almaktadır yörede bu motife gül ayak motifi denilmektedir (Şekil 4.25.d.). Siyah, beyaz ve sarı renkten oluşan sedef bulunmaktadır. Diğer bordür ise bordo zeminli mavi yapraklı, beyaz, sarı ve mavi renkli çiçeklerden oluşmaktadır (Şekil 4.25.e). Siyah ve beyazdan oluşan ince bir kontur ile çevrelenen bölüm ise açık kahverengi zeminli dikdörtgen sandık bölümüdür (Şekil 4.25.f.). Sandık bölümü simetrik olup halının altın ve üstünde olmak üzere iki adettir. Halının ortasında etrafı zikzaklı bir göbek yer almaktadır. Açık kahverengi zeminli iki göbekli içinde mavi ve sarı renkli göbek diye adlandırılan bölüm bulunmaktadır (4.25.ı.). Halının dört köşesinde ve göbeğin iki yan tarafında çiçek motifi yer almaktadır (4.25.h.).



Şekil 4.25.c. Yahyalı Yastığın Bilgisayar Ortamında Çizimi (Kaplanoğlu, 2018)

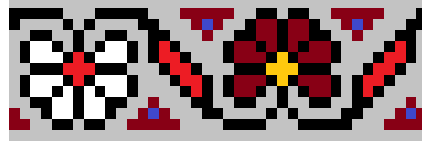

Şekil 4.25.d. Gül ayak (Kaplanoğlu, 2018)



Şekil 4.25.e. Dar Bordür (Kaplanoğlu, 2018)



Şekil 4.25.f. Sandık (Kaplanoğlu, 2018)

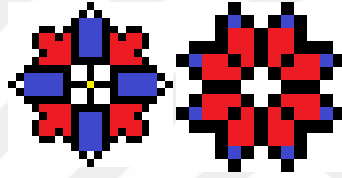

Şekil 4.25.h. Çiçek Motifleri (Kaplanoğlu, 2018)

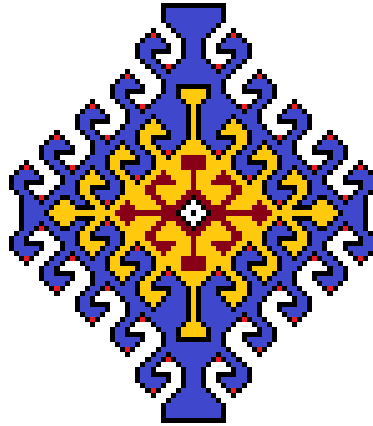

Şekil 4.25.ı. Göbek (Kaplanoğlu, 2018)

Örnek 7 Yastık



Şekil 4.26.a. Camili Kandilli Seccadenin Genel Görümü b. Yüzey Şeması (Kaplanoğlu, 2018)

Bulunduğu yer: İsmet Mah. İsmet Paşa İlkokul Binası İşkur Atölyesi Yahyalı/Kayseri (2018)

Bulunduğu kişi: Zeynep Kaya

Halı tipi: Yastık

Boyut: 49x91 cm

Dm²'deki düğüm sayısı: 30x30

İlme: Yün, **Atkı:** Yün, **Çözümlü İpliği:** Yün

Dokunduğu yıl: 2018

Renkler: Kırmızı, lacivert, sarı, beyaz, yeşil, siyah

Halının ilmeli bölümleri incelendiğinde yedinci örnek olarak simetrik çift göbekli Yahyalı yastığı olduğu görülmektedir. Halının dıştan içe doğru incelendiğinde en dışında siyah ve sarıdan oluşan sedef yer almaktadır. Tek bordürden oluşan yastığın, bordüründe mavi ve kırmızı renkten oluşan simetrik motif yer alır (4.26.d.). Halının sandık ve geniş zeminin etrafı beyaz ve kırmızı zikzaklarla çevrelidir. Halının ayetlik olan ve yörede sandık denilen bölüm sarı zeminli ve üzerinde turuncu, beyaz ve mavi çiçekli, beyaz kırmızı yapraklar yer almaktadır (4.26.e.). Halının dört köşesinde yöre halkının köşe adını verdiği mavi zeminli ve üzerinde beyaz ve kırmızı çiçeklilerin yer aldığı bölüm bulunmaktadır (4.26.f.). Halının göbeğinde karşılıklı simetrik iki adet beyaz zeminli etrafı mavi bordür ile çevrelenmiş göbek bulunmaktadır (4.26.g). Göbekli Yahyalı halılarında sıklıkla görülen, göbek ya da göbeklerin etrafını çevreleyen bordür görülmektedir.





Şekil 4.26.c. Yahyalı Yastığın Bilgisayar Ortamında Çizimi (Kaplıanođlu, 2018)



Şekil 4.26.d. Bordür (Kaplanoğlu, 2018)

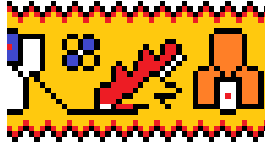

Şekil 4.26.e. Sandık (Kaplanoğlu, 2018)



Şekil 4.26.f. Köşe (Kaplanoğlu, 2018)

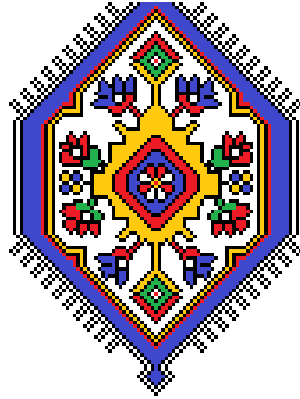

Şekil 4.26.g. Göbek (Kaplanoğlu, 2018)

Örnek 8 Heybe



Şekil 4.27.a. Camili Kandilli Seccadenin Genel Görümü b. Yüzey Şeması (Kaplıanoğlu, 2018)

Bulunduğu yer: İsmet Mah. İsmet Paşa İlkokul Binası İşkur Atölyesi Yahyalı/Kayseri (2018)

Bulunduğu kişi: Anonim

Halı tipi: Heybe

Boyut: 40x218 cm

Dm²'deki düğüm sayısı: 30x30

İlme: Yün, **Atkı:** Yün, **Çözüğü İpliği:** Yün

Dokunduğu yıl: 2018

Renkler: Kırmızı, mavi, yeşil, beyaz, sarı, bordo, krem, siyah, koyu yeşil, açık kahve, kahverengi, koyu pembe

Halının ilmeli bölümleri incelendiğinde sekizinci örnek olarak simetrik iki dokuma ve bu dokumaların arasında yine simetrik olan diğer dokumalar yer almaktadır. Halının ilk kısmı dıştan içe doğru incelendiğinde merdivenli sedef yer almaktadır. Bordürün her iki tarafı da kırmızı ince bir kontur ile çevrelenmiştir. Bordür mavi zeminli sinek motiflidir (4.27.d.). Mavi bordürün yanında merdivenli motif yer almaktadır. Halının yüzeyi kırmızı renklidir. Halının dört köşesinde yöre halkının köşe diye adlandırdığı bölüm yer almaktadır (4.27.e). Köşe bölümü mavi, kırmızı, beyaz ve sarı renklerinden oluşmaktadır. Halın göbeği dört simetrik motiften oluşmakta, mavi, yeşil, sarı, beyaz ve gri renklere sahiptir (4.27.f.).

Heybenin diğer bir kısmı ise tam ortasında yer alan ve simetrik olup iki parçadan meydana gelmektedir. Halı en dıştan içe doğru incelendiğinde; siyah ve beyaz renkli merdivenli sedef yer alır. Mavi zeminli sinek motifli bordürün her iki tarafında kırmızı ince bir kontur yer alır (4.27.d.). Kırmızı zemin içerisinde simetrik karşılıklı iki göbek yer almaktadır (4.27.g). Göbekler yeşil, beyaz ve kırmızı renkten oluşmaktadır. Bu parçanın tam simetrisi yan tarafında bulunur ve bu iki parçanın arası iliklidir.

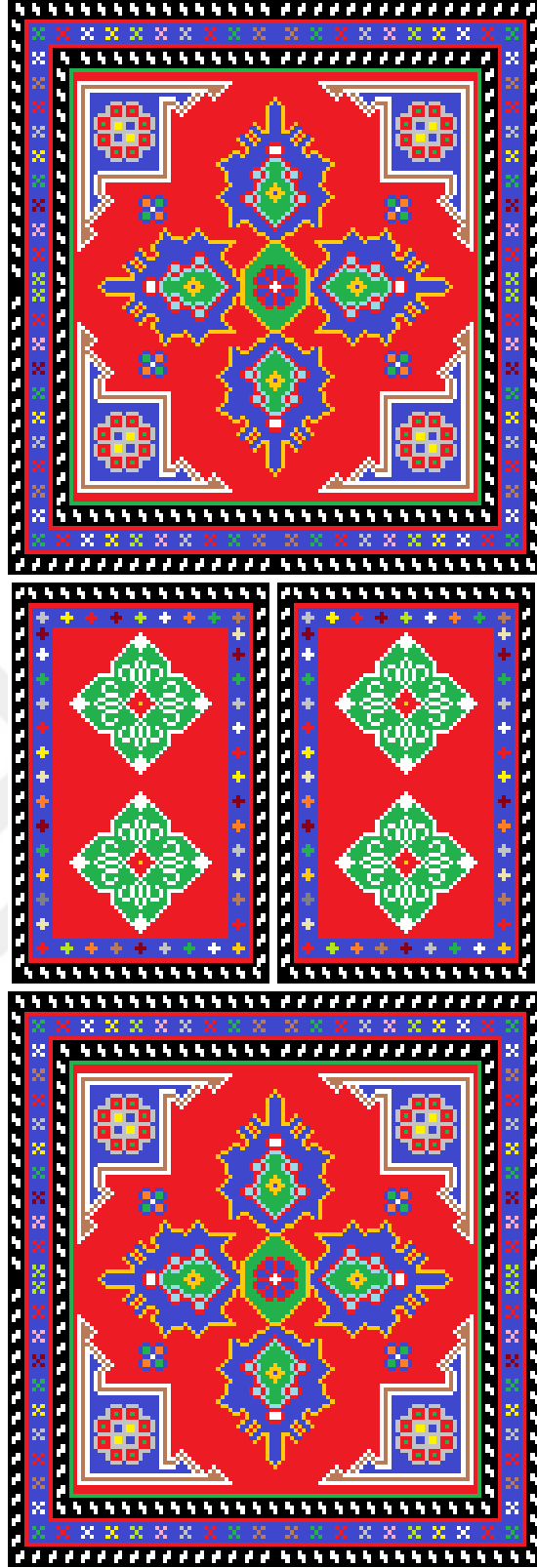

Şekil 4.27.c. Heybenin Bilgisayar Ortamında Çizimi (Kaplanoğlu, 2018)



Şekil 4.27.d. Sinek motifi (Kaplanoğlu, 2018)

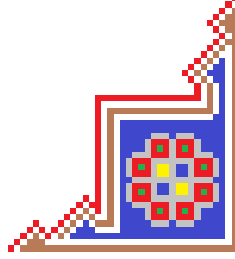

Şekil 4.27.e. Köşe (Kaplanoğlu, 2018)

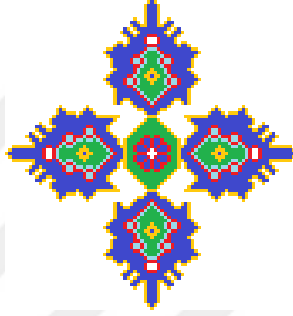

Şekil 4.27.f. Göbek (Kaplanoğlu, 2018)



Şekil 4.27.g. Göbek (Kaplanoğlu, 2018)

Örnek 9 Köşe Göbekli Halı



Şekil 4.28. a. Köşe Göbekli Halının Genel Görümü b. Yüzey Şeması (Kaplanoğlu, 2018)

Bulunduğu yer: İsmet Mah. İsmet Paşa İlkokul Binası İşkur Atölyesi Yahyalı/Kayseri (2018)

Bulunduğu kişi: Gülay Uncu

Halı tipi: Köşe Göbekli Halı

Boyut: 82x120 cm

Dm²'deki düğüm sayısı: 30x40

İlme: Yün, **Atkı:** Yün, **Çözümlü İpliği:** Yün

Dokunduğu yıl: 2018

Renkler: Kırmızı, mavi, yeşil, beyaz, sarı, siyah, bordo, açık mavi, gri

Halının ilmeli bölümleri incelendiğinde dokuzuncu örnek genel olarak köşe göbekli halılarda bulunan, halını iç kısmının tam merkezinde bulunan büyüdükçe motife göbek adı verilen kısım bulunmaktadır. Aynı motifin dörtte bir halının dört köşesine yerleştirilmiştir. Köşe göbekli halı dıştan içe doğru incelendiğinde; iki tane ince kontur ile çevrelenmiş, bitkisel motiflerden oluşan mavi zeminli dar bir bordür görülmektedir (4.28.d.). Dar bordür, beyaz renkte yaprakla, bordo renkli çiçeklerle düzenlenmiştir. Ortadaki büyük bordür iki taraftan siyah ince kontur, beyaz zeminli yöre halkının geniş ayak dediği bordürle çevrilidir (4.28.e). İç kısımda yer alan dar bordür ise mavi zemin üzerine bordo renkli zikzaklarla düzenlenmiştir (4.28.f). Ayetlik bölümü yörede sandık olarak adlandırılmaktadır (4.28.g). Dışı zincir sedef ile çevrili gri renk zeminli dikdörtgen şeklinde yan yana iki tane yeşil taç yapraklı, iki yanından çıkan beyaz renkli kırmızı tomurcuklu çiçekler yer almaktadır. Halının tam ortasında göbek adı verilen kısım yer almaktadır (4.28.h.). Göbek kısmı ortada büyük bir tane kırmızı renkli çiçek ve her iki tarafında üçer tane kırmızı renkli küçük çiçeklerden, göbeğin üst ve altında kırmızı renkli lale motifi bulunmaktadır. Göbekteki aynı motifin dörtte biri halının dört köşesine yerleştirilmiştir (4.28.ı.).



Şekil 4. 28. c. Köşe Göbekli Halının Bilgisayar Ortamında Çizimi (Kaplanoğlu, 2018)



Şekil 4. 28. d. Dar Ayak (Kaplanoğlu, 2018)

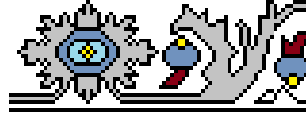

Şekil 4. 28. e. Geniş Ayak (Kaplanoğlu, 2018)



Şekil 4. 28. f. Zikzak Dar Ayak (Kaplanoğlu, 2018)

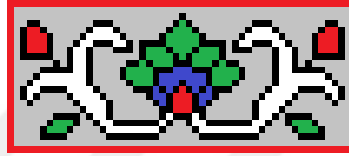

Şekil 4. 28. g. Sandık (Kaplanoğlu, 2018)



Şekil 4. 28. h. Göbek (Kaplanoğlu, 2018)

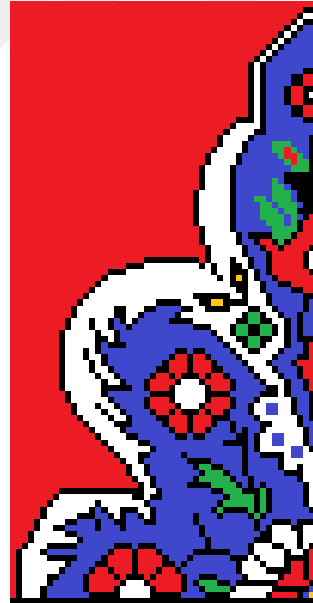

Şekil 4. 28. ı. Köşe (Kaplanoğlu, 2018)

Örnek 10 Mihraplı Halı



Şekil 4.29. a. Mihraplı Halının Genel Görünümü b. Yüzey Şeması (Kaplanoğlu, 2018)

Bulunduğu yer: İsmet Mah. İsmet Paşa İlkokul Binası İşkur Atölyesi Yahyalı/Kayseri (2018)

Bulunduğu kişi: Halime Tüfekçi

Halı tipi: Mihraplı Halı

Boyut: 100x163 cm

Dm²'deki düğüm sayısı: 30x40

İlme: Yün, **Atkı:** Yün, **Çözümlü İpliği:** Yün

Dokunduğu yıl: 2018

Renkler: Kırmızı, mavi, yeşil, beyaz, sarı, siyah, açık mavi, gri

Halının ilmeli kısımları incelendiğinde onuncu örnek genel olarak mihraplı halılarda bulunan seccade tipi halılardır, iç kısım mihraplıdır. Kandilli halı dıştan içe doğru incelendiğinde; en dışta yöre halkının dar ayak ve elma ayak dediği dar bir bordürü vardır (4.29.d.). Orta bordür ise yöre halkının geniş ayak ve baltalı ayak diye adlandırdığı genişçe bir bordür yer almaktadır (4.29.e.). Bu bordürde sarı zemin üzerine beyaz ve kırmızı renkli camii tasvirleri bulunmaktadır. İç bordür dar ayak ve gül ayakta denilen mavi zeminli dar bordür vardır (4.29.f.). Halının iç kısmının üst tarafında yöre halkının sandık diye adlandırdığı ayetlik bölümü yer almaktadır (4.29.h.). Sandığın hemen altı tek mihrapla tamamlanmıştır. Mihrabın tam ortasından kandil sarkmaktadır (4.29.i.). Mihrabın sağ ve sol tarafında sarı renk zeminli ibrik bulunmaktadır (4.29.j.). İbriklerin yanında, sağında, solunda ve altında; kırmızı, sarı ve beyaz renkli çiçekler yer almaktadır. Halının orta kısmında kırmızı zemin üzerine gri ve mavi renkli camii tasviri bulunmaktadır (4.29.ı.). Camii tasvirinin alt kısmında yöre halkının eşik diye adlandırdığı bölüm bulunmaktadır (4.29.g.).

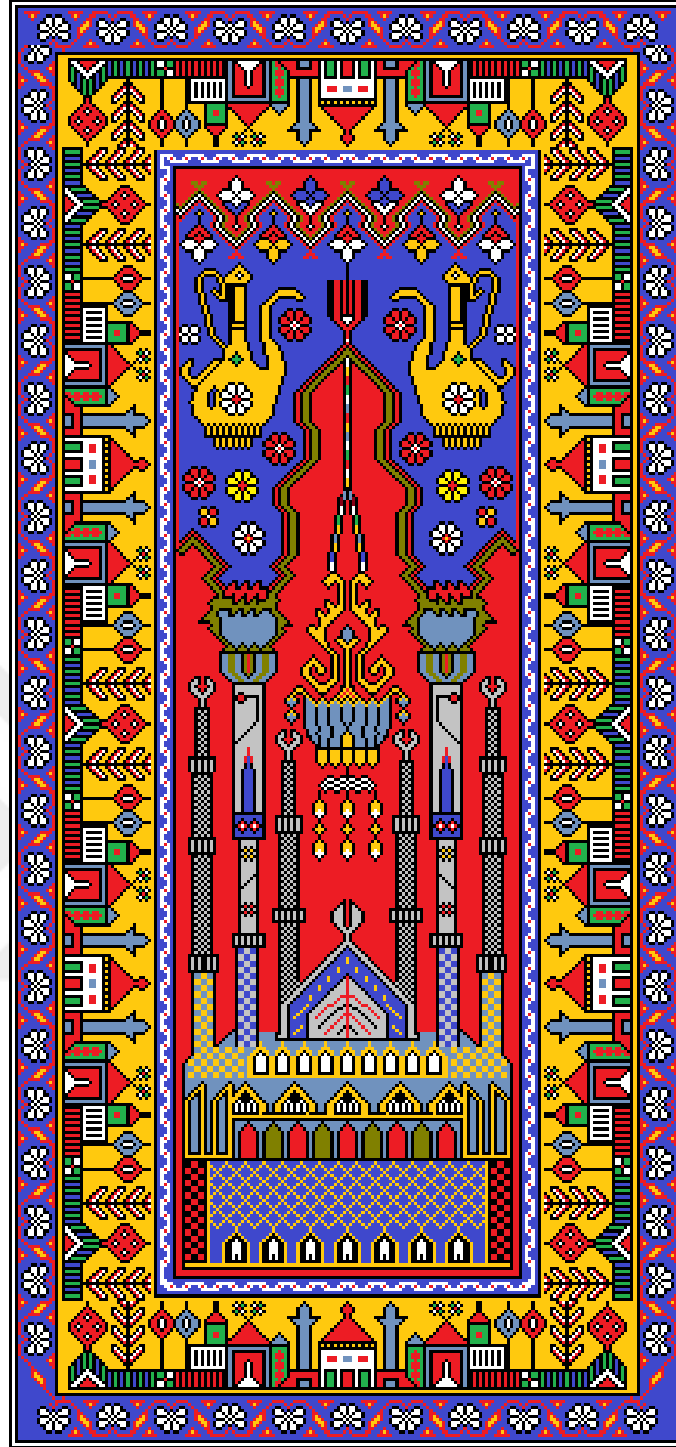

Şekil 4.29. c. Mihraplı Halının Bilgisayar Ortamında Çizimi (Kaplanoğlu, 2018)



Şekil 4.29.d. Elma Ayak (Kaplanoğlu, 2018)

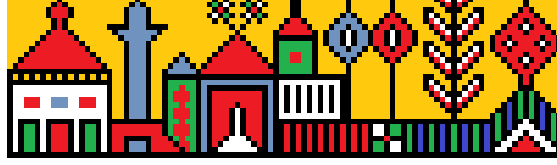

Şekil 4.29.e. Baltalı Ayak/ Cami tasviri (Kaplanoğlu, 2018)



Şekil 4.29.f. Dar Ayak/ Gül Ayak (Kaplanoğlu, 2018)

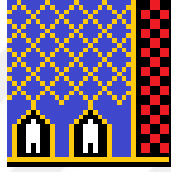

Şekil 4.29.g. Eşik (Kaplanoğlu, 2018)

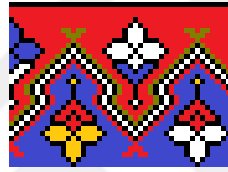

Şekil 4.29.h. Sandık (Kaplanoğlu, 2018)



Şekil 4.29.ı. Camii Tasviri (Kaplanoğlu, 2018)



Şekil 4.29. i. Kandil (Kaplanoğlu, 2018)



Şekil 4.29. j. Ibrik (Kaplanoğlu, 2018)

Örnek 11 Dabazlı Halı



Şekil 4.30. a. Dabazlı Halının Genel Görünümü b. Yüzey Şeması (Kaplanoğlu, 2018)

Bulunduğu yer: İsmet Mah. İsmet Paşa İlkokul Binası İşkur Atölyesi Yahyalı/Kayseri (2018)

Bulunduğu kişi: Anonim

Halı tipi: Dabazlı Halı

Boyut: 101x171 cm

Dm²'deki düğüm sayısı: 30x50

İlme: Yün, **Atkı:** Yün, **Çözümlü İpliği:** Yün

Dokunduğu yıl: 2018

Renkler: Kırmızı, mavi, açık mavi, yeşil, açık yeşil, bordo, beyaz, sarı, siyah, gri, krem

Halının ilmeli bölümleri incelendiğinde on birinci örnek genel olarak göbekli halılarda bulunan halının tam merkezinde bulunan büyükçe motife göbek denilmektedir. Dabazlı halı dıştan içe doğru incelendiğinde iki ince kontur ile çevrelenmiş, yöre halkının dar ayak ve mavi zeminli olmasından dolayı göğ ayak olarak adlandırdığı dar bir bordür görülmektedir (4.30.d.). Ortadaki bordür ise yöre halkının geniş ayak olarak ve zeminin kahverengi tonlarında olmasından dolayı ger ayak diye de adlandırmakta olduğu bölüm bulunmaktadır (4.30.e.). İç kısımda yer alan dar bordürde ise dar ayak ve mavi zemininden dolayı göğ ayak denilen dar bordür bulunmaktadır (4.30.f.). Bu bordür mavi zeminli beyaz ve yeşil çiçekli, koyu mavi yaprakları olan bitkisel motiflerle süslenmiştir. Halının tam ortasında göbek adı verilen bölüm bulunmaktadır (4.30.k.). Göbeğin etrafında mavi renkli merdiven bulunmaktadır (4.30.h.). Göbeğin en dış çevresinde halıya adını veren dabaz motifi yer almakta olup, dabaz motifi beyaz zeminli mavi, kırmızı ve siyah renkten oluşmaktadır (4.30.g.). Göbeğin altında ve üstünde yeşil renkli top gül motifleri yer almaktadır (4.30.l.), (4.30.i.). Top güllerin altında ve üstünde ise yöre halkının sıra çiti ve sevgiliye sunulan çiçek adını verdiği eli belinde motifi bulunmaktadır (4.30.j.).



Şekil 4.30. c. Dabazlı Halının Bilgisayar Ortamında Çizimi (Kaplanoğlu, 2018)



Şekil 4.30. d. Dar Ayak (Kaplıanođlu, 2018)



Şekil 4.30. e. Geniř Ayak (Kaplıanođlu, 2018)



Şekil 4.30. f. Dar Ayak (Kaplıanođlu, 2018)



Şekil 4.30. g. Dabaz (Kaplıanođlu, 2018)

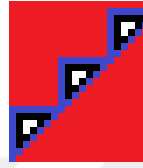

Şekil 4.30. h. Merdiven (Kaplıanođlu, 2018)

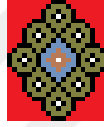

Şekil 4.30. ı. Top Göl (Kaplıanođlu, 2018)



Şekil 4.30. i. Çiçek (Kaplıanođlu, 2018)



Şekil 4.30. j. Sıra Çiti/Sevgiliye Sunulan Çiçek (Kaplıanođlu, 2018)



Şekil 4.30. k. Göl (Kaplıanođlu, 2018)

4.6. DOKUMACILARA YÖNELİK BİLGİLER

Bu bölümde dokumacıların demografik özellikleri, halı dokuma tekniği, sağlık sorunları, çalışma ortamı, kullandığı araç- gereç ve ekonomik durumlarına ilişkin dokumacıların değerlendirmeleri yer almaktadır.

4.6.1. Dokumacıların Demografik Özellikleri

Yörede gerek el dokuması halıcılıkla uğraşan ailelerde gerekse atölyelerde erkek dokumacı bulunmamakta, dokumacı profilini kadınlar oluşturmaktadır. Buna göre ilk önce dokumacıların yaş gruplarına göre dağılımı incelenmiş veriler çizelge 4.1’de verilmiştir.

Çizelge 4.1. Dokumacıların Yaş Grupları

Yaş grupları	Sayı	%
19-24	1	5
25-30	1	5
31-36	2	10
37-42	2	10
43-48	6	30
49-54	5	25
55-60	3	15
Toplam	20	100.00

Çizelge 4.1. incelendiğinde dokumacıların, %30’u 43-48 yaş grubu, %25’i 49-54 yaş grubu, %15’i 55-60 yaş grubu, %10’u 37-42 ve 31-36 yaş grubunda, %5’i 25-30 ve 19-24 yaş grubunda yer aldığı görülmektedir.

Yahyalı yöresinde el dokuma halıcılıkla uğraşan dokumacıların medeni durumlarına göre dağılım çizelge 4.2.’de verilmiştir.

Çizelge 4.2. Dokumacıların Medeni Durumları

Medeni durumlar	Sayı	%
Evli	20	100.00
Dul	0	0
Bekâr	0	0
Nişanlı	0	0
Toplam	20	100.00

Çizelge 4.2. incelendiğinde dokumacıların %100'ün evli olduğu tespit edilmiştir. Dokumacıların arasında bekâr olmaması dikkat çekmiştir. Bekâr genç kızların dokuma yapmadığı hatta birçoğunun dokuma bilmediği tespit edilmiştir.

Yahyalı yöresinde el dokuma halıcılıkla uğraşan dokumacıların eğitim durumlarına göre dağılımı ise çizelge 4.3.'de görülmektedir.

Çizelge 4.3. Dokumacıların Eğitim Durumları

Eğitim durumu	Sayı	%
Okur-yazar değil	4	20
Okur-yazar, İlkokul	16	80
Orta dereceli okul	0	-
Yüksekokul	0	-
Toplam	20	100.00

Çizelge 4.3.'den dokumacıların eğitim durumlarına bakıldığında, %20'sinin okur-yazar olmadığı, %80'inin ilkokul mezunu olduğu, orta dereceli okul ve yüksekokul mezunu olan dokumacıya rastlanmadığı tespit edilmiştir.

İlkokul mezunu oranın yüksek olması, fakat orta dereceli okul ve yüksekokul derecesinde dokumacılara rastlanmamasının sebepleri, dokumacıların yaş ortalamalarının yüksek olması, ilçede daha önceden yüksekokul bulunmaması ve geçmişte ailelerin tek geçim kaynaklarından birinin dokumacılık olması sebebiyle kız çocuklarının okul hayatına devam etmeyip evde halı dokuma yapmasıdır.

Yahyalı yöresinde el dokuma halıcılıkla uğraşan dokumacıların sahip oldukları çocuk sayısına göre dağılımı ise çizelge 4.4. 'de verilmiştir.

Çizelge 4.4. Dokumacıların Sahip Oldukları Çocuk Sayısı

Çocuk sayısı	Sayı	%
2 çocuk	6	30
3 çocuk	6	30
4 çocuk	5	25
5 çocuk	3	15
Toplam	20	100.00

Çizelge 4.4.'de görüldüğü gibi dokumacıların %30'unun iki çocuklu olduğu, %30'unun üç çocuklu olduğu, %25'inin dört çocuklu olduğu, %15'inin beş çocuklu aileden oluştuğu tespit edilmiştir. Dokumacılardan tek çocuklu ve çocuğu olmayana rastlanmamıştır. Yine dokumacılarda beş çocuktan fazla olan ailelere rastlanmamıştır.

4.6.2. Dokumacının Çalışma Şartları ve Halı Dokuma Tekniğine Yönelik Bilgiler

Bu bölümde ilk olarak dokumacılara halı dokumacılığı işini tercih etmelerinin nedeni sorulmuş ve alınan cevaplar çizelge 4.5.'te verilmiştir.

Çizelge 4.5. Dokumacıların Halı Dokuma İşini Tercih Etme Nedenlerine Göre Dağılımı

Halı dokuma işini tercih etme nedenleri	Sayı	%
Gelir elde etmek	20	100.00
Çeyiz olarak kullanmak	-	-
Kendi ihtiyacını karşılamak için	-	-
Boş zamanını değerlendirmek	-	-
Hepsi	-	-
Toplam	20	100.00

Çizelge 4.5. incelendiğinde dokumacıların %100'nün halı dokuma işini gelir elde edebilmek için dokudukları tespit edilmiştir. Evde dokuma yapan dokumacıların aile bütçesine katkı sağlamak, atölyede günlük ücret karşılığında dokuma yapanlarında gelir sağlamak için dokuma yaptıkları belirlenmiştir. Dokumacılar arasında boş zamanı değerlendirmek, kendi ihtiyacı için dokuma yapmak ve çeyiz amaçlı dokuma yapılmadığı tespit edilmiştir.

Çizelge 4.6. Dokumacıların Dokumaya Başlama Yaşına Göre Dağılımı

Dokumaya başlama yaşı	Sayı	%
7-12	13	65
13-18	4	20
19-24	1	5
25-30	2	10
Toplam	20	100.00

Çizelge 4.6. 'da görüldüğü gibi dokumacıların %65'inin 7-12 yaş grubunda, %20'sinin 13-18 yaş grubunda, %5'inin 19-24 yaş grubunda, %10'unun 25-30 yaş grubunda dokumaya başladığı tespit edilmiştir.

Dokumacılara halı dokuma işini kaç yıldır yaptıkları sorulmuş ve alınan cevaplar çizelge 4.7.'de verilmiştir.

Çizelge 4.7. Dokumacıların Kaç Yıldır Halı Dokuduklarına Göre Dağılımı

Halı dokuma yılları	Sayı	%
1-9	3	15
10-17	-	-
18-25	1	5
26-33	4	20
34-41	6	30
42-49	5	25
50-57	1	5
Toplam	20	100.00

Çizelge 4.7. 'de görüldüğü gibi dokumacıların % 20 'si 26-33 yıldır, % 30 'u 34-41 yıldır, % 25'i 42-49 yıldır bu işi yapmakta olan usta ve tecrübeli dokumacılar olduğu tespit edilmiştir. Dokumacıların arasında 10-17 yıl arasında dokuma yapan tespit edilememiştir. Bu da gösteriyor ki yörede uzun zamandır dokumanın terk edilmiş olmasıdır. Yine aynı çalışmada 1-9 yıldır dokuma yapan 3 deneğin de 1 senedir dokuma yaptıkları, bu dokumacıların dokumayı yeni öğrendikleri ve yöreye başka bir yerleşim yerinden gelin geldikleri tespit edilmiştir.

Dokumacılara yıl boyunca sürekli halı dokuyup dokumadıkları sorulmuş ve alınan cevaplar çizelge 4.8. 'de verilmiştir.

Çizelge 4.8. Dokumacıların Halı Dokudukları Zaman

Halı dokuma süreklilikleri	Sayı	%
Yıl boyunca sürekli halı dokurum	3	15
Kış	-	-
Yaz	-	-
Sonbahar	-	-
İlkbahar	-	-
Kurs zamanına göre	17	85
Toplam	20	100.00

Çizelge 4.8’de görüldüğü gibi % 15’i yıl boyunca sürekli halı dokudukları, %85’i sadece atölyede kurs açıldığı zaman gidip dokuma yaptıkları tespit edilmiştir.

Ayrıca dokumacılara haftada kaç gün halı dokudukları sorulmuş ve alınan cevaplar çizelge 4.9.’da verilmiştir.

Çizelge 4.9. Dokumacıların Halı Dokuma Sıklığı

Halı dokuma sıklığı	Sayı	%
Haftada 3-4 gün	-	-
Haftada 1-2 gün	-	-
Haftada 5 gün	17	85
Her gün	3	15
Ayda 1-2 gün	-	-
Toplam	20	100.00

Çizelge 4.9. incelendiğinde dokumacıların en fazla % 85’i haftada 5 gün dokuma yaptıkları, %15’inin her gün dokuma yaptıkları tespit edilmiştir. Ayrıca ek olarak belirtmek gerekir ki, haftada 5 gün dokuma yapanların atölyede çalıştıkları tespit edilmiştir.

Buna ek olarak dokumacılara bir günde kaç saatlerinin dokuma işine ayırdıkları sorulmuş ve alınan cevaplar çizelge 4.10.’da verilmiştir.

Çizelge 4.10. Dokumacıların Bir Günde Halı Dokumaya Ayırdıkları Süre (Saat/Gün)

Bir günde halı dokumaya ayırdıkları süre	Sayı	%
2	-	-
4	-	-
6	1	5
7	1	5
8	18	90
9	-	-
10	-	-
12	-	-
Toplam	20	100.00

Çizelge 4.10 incelendiğinde dokumacıların en fazla % 90'ı günde 8 saat/gün, % 5'i günde 6 saat/gün, % 5'i günde 7 saat/ gün dokuma yaptıkları tespit edilmiştir.

Daha sonra dokumacılar halıyı kim adına/hesabına dokudukları sorulmuş ve alınan cevaplar çizelge 4.11'de verilmiştir.

Çizelge 4.11. Dokumacıların Halıyı Kim Adına/Hesabına Dokuduklarına Göre Dağılımı

Kim hesabına dokuyorlar	Sayı	%
Kendi adına	3	15
Tüccara	-	-
İşkur'a	17	85
Toplam	20	100.00

Çizelge 4.11 incelendiğinde yörede evlerde halı dokuma oranının azalmasından dolayı dokumacıların % 85'i İşkur'un atölyesinde dokuma yapmaktadır. % 15'i ise kendi adına dokuma yapmakta olup dokuma bittikten sonra tüccara satmaktadır. Yani başka bir deyişle yörede tüccarın siparişi ile dokuma yapılmamaktadır.

Dokumacılar halı dokumayı nereden öğrendikleri sorulduğunda alınan cevaplar ise Çizelge 4.12 'de verilmiştir.

Çizelge 4.12. Dokumacıların Halı Dokumayı Öğrendikleri Kaynaklara Göre Dağılımı

Dokumayı öğrendikleri kaynaklar	Sayı	%
Ailede	17	85
Kursta / Atölyede	3	15
Komşudan, Akrabadan	-	-
Toplam	20	100.00

Çizelge 4.12. 'de görüldüğü gibi dokumacıların % 85'i halı dokumayı ailesinden öğrendiği, % 15'i halı dokumayı kurstan/ atölyeden öğrendiği tespit edilmiştir. Halı dokumayı genellikle evin kadını iyi bildiğinden kendinden sonra gelen kız çocuğunun da halıcılıkla uğraşmasını istediğinden mutlaka öğretilmektedir.

Dokumacılar halı dokuma dışında yaptıkları diğer işlerin neler olduğu sorulmuş ve sonuçlar çizelge 4.13.'de verilmiştir.

Çizelge 4.13. Dokumacıların Halı Dokuma Dışında Yaptıkları Diğer Uğraşlarına Göre Dağılımı

Halı dokuma dışındaki uğraşları	Sayı	%
Ev işi	3	15
Tarım işi	15	75
El işi (nakış, dikiş, örgü vb.)	1	5
Hepsi	1	5
Toplam	20	100.00

Çizelge 4.13.'de görüldüğü gibi yöre kadınlarının %5'i halı dokumadan arta kalan zamanlarında hepsini yani, tarım işi, ev işi ve el işleri yaptığı, %5'i el işi (nakış, dikiş, örgü vb) işleri yaptıkları, % 15'i ev işi yaptıkları, % 75'i gibi büyük bir kısmının ise halı dokuma dışında tarım işleriyle uğraştıkları belirlenmiştir.

Dokumacılar halı dokuma tekniğine yönelik olarak çözgü çözmeyi bilip bilmedikleri sorulmuş ve alınan cevaplar çizelge 4.14.'de verilmiştir.

Çizelge 4.14. Dokumacıların Çözümlü Çözme Bilme Durumlarına Göre Dağılımı

Çözgü çözmesini bilme durumu	Sayı	%
Evet	18	90
Hayır	2	10
Toplam	20	100.00

Çizelge 4.14’de görüldüğü gibi, dokumacıların % 90’ı çözgü çözme bilme, % 10’u ise çözgü çözme bilmemektedir. Çözgü çözme bilmeyen dokumacıların kursta halı dokumayı öğrenmiş oldukları tespit edilmiştir.

Çözgü çözebilme, halı dokuyabilme becerisine ek olarak artı bir bilgi ve yetenek gerektirdiği için el dokuma halıcılığın teknik açıdan zor aşamalardan biridir. Çözgü çözme öğrenmiş olan halı dokumacıları halı dokumanın tüm evrelerini bilen kişiler olarak değerlendirilmekte ve usta olarak kabul edilmektedir (Altınbaş 1979, Altınbaş ve Yazıcıoğlu 1987).

Buna ek olarak çözgüyü kimin hazırladığı sorulmuş ve alınan cevaplar çizelge 4.15.’da verilmiştir.

Çizelge 4.15. Çözgü Hazırlayan Kişi

Çözgü hazırlayan kişi	Sayı	%
Kendim	20	100.00
Atölyede hazırlanıyor	-	-
Hazırlanmış olarak alıyorum	-	-
Toplam	20	100.00

Çizelge 4.15. incelendiğinde %100’ünün çözgü çözme kendileri hazırladıkları tespit edilmiştir. Bu bulgulara ek olarak çözgü çözme bilmeyen iki deneginde atölyede diğer dokumacıların yarısıyla çözgüyü hazırladıkları tespit edilmiştir.

Dokumacılara gerekli atkı, çözgü ve ilme ipini nereden temin ettikleri sorulmuş ve alınan cevaplar çizelge 4.16.’da verilmiştir.

Çizelge 4.16. Dokumacıların Gerekli İpliği Nereden Temin Ettiklerine Göre Dağılımı

İplik temin etme biçimi	Sayı	%
İşkur	17	85
Kendimiz hazırlıyoruz	2	10
Satın alıyoruz	1	5
Toplam	20	100.00

Çizelge 4.16.'da görüldüğü gibi % 10'u iplikleri kendileri hazırladığı, % 5'i satın aldıkları, % 85'si atölyede İşkur tarafından verildiği tespit edilmiştir.

Yahyalı yöresinde halı dokumacılığı yapan dokumacıların tezgâhları nereden temin ettikleri sorulmuş ve alınan cevaplar çizelge 4.17.'da verilmiştir.

Çizelge 4.17. Dokumacıların Tezgâh Temin Etme Şekli

Tezgâh temin etme şekli	Sayı	%
İşkur tarafından atölyeden sağlama	17	85
Kendisi ya da ailesi yaptırdı	3	15
Toplam	20	100.00

Çizelge 4.17.'de görüldüğü gibi evlerinde halı dokumacılığı yapanların %15'inin tezgâhlarını kendisi ya da ailesi tarafından yaptırdığı, % 85'inin İşkur tarafından yürütülen atölyede dokuma yaptıkları tespit edilmiştir.

Dokumacılara halı desenini nereden temin ettikleri sorulmuş ve cevaplar çizelge 4.18.'de verilmiştir

Çizelge 4.18. Dokumacıların Halı Deseni Temin Etme Şekli

Halı deseni temin etme şekli	Sayı	%
Eski halılardan	13	65
Hafızadan	7	35
Eldeki hazır desenlerden	-	-
Toplam	20	100.00

Çizelge 4.18.'de görüldüğü gibi halı dokumacılarının %65'i eski halılardan yararlanarak desen oluşturmakta, %35'i hafızalarındaki desenleri dokumakta oldukları tespit edilmiştir.

Dokumacılara günde en fazla kaç sıra attıkları sorulmuş ve cevapları çizelge 4.19.'da verilmiştir.

Çizelge 4.19. Dokumacılara Bir Günde Kaç Sıra Attıkları Sayısı

Bir günde atılan sıra sayısı	Sayı	%
4-10	6	30
11-15	6	30
16-20	7	35
21-25	1	5
Toplam	20	100.00

Çizelge 4.19 incelendiği % 30'u bir günde 4-10 aralığında sıra attıkları, % 30'u 11-15 aralığında sıra attıkları, %35'i 16-20 aralığında sıra attığını ve %5'i ise 21-25 aralığında sıra attığını belirtmişlerdir. Bu sıralar dokunan halinin boyutuna göre değiştiği gözlemlenmiştir.

Dokumacılara bir tezgâhta en fazla kaç kişi çalıştıkları sorulmuş alınan cevaplar çizelge 4.20.'de verilmiştir.

Çizelge 4.20. Bir Tezgâhta Çalışan Kişi Sayısı

Kişi sayısı	Sayı	%
1	20	100.00
2	-	-
3	-	-
4	-	-
Toplam	20	100.00

Çizelge 4.20.'de görüldüğü gibi bir tezgâhta, %100 1 kişi çalıştığı tespit edilmiştir.

Bu bilgilere ek olarak dokumacılara, tezgâhta birden fazla kişi çalışıyorsa, yer değişikliği yapılıyor mu?

Cevabınız evetse, tek kişi çalışmaya göre daha fazla düğüm atılıyor mu?

Aynı tezgâhta birden fazla kişi çalıştığında kaç düğüm atıyorsunuz?

Tek kişi dokumaya göre halı kalitenizde değişiklik oluyor mu?

Birden fazla kişi çalıştığında atılan atkı sayısı kişi sayısına göre değişiyor mu?

Birden fazla kişi çalıştığında desende bozulma oluyor mu? Diye sorular da hazırlanmış fakat dokumacılar arasında bir tezgâhta birden fazla dokumacının olmadığı için bu sorular cevapsız kalmıştır.

Araştırma kapsamına alınan dokumacılara dokuma esnasında atılan ilmelerin kaç sıra sonra kesildiği sorulmuş, alınan cevaplar çizelge 4.21.'de verilmiştir

Çizelge 4.21. Atılan İlmelerin Kaç Sıra Sonra Kesildiği

İlmelerin kaç sırada bir kesildiği	Sayı	%
Her sırada	-	-
2 sırada bir	20	100.00
3 sırada bir	-	-
Toplam	20	100.00

Çizelge 4.21.'de görüldüğü gibi, dokumacıların tamamı %100 oranında 2 sırada bir ilme sıralarını kestiğini belirtmişlerdir. Ek olarak her sırada ilme kesilmediği, 3 ve daha fazla sırada ilme kesilmediği tespit edilmiştir.

Araştırma kapsamındaki dokumacılara dinlenme aralarını ne sıklıkla ve ne kadar süre ile verdikleri sorulmuş, alınan cevaplar çizelge 4.22.'de verilmiştir.

Çizelge 4.22. Dokumacıların Dinlenme Periyotları (Dakika/Gün)

Dinlenme sıklığı	< 15 dakika		30 dakika		60 dakika >	
	Sayı	%	Sayı	%	Sayı	%
Günde 1 kez	-	-	17	85	-	-
Günde 2 kez	-	-	-	-	-	-
Günde 3-4 kez	-	-	3	15	-	-

Çizelge 4.22.'de görüldüğü gibi, dokumacıların %85'i günde bir kez otuz dakikalık periyotta dinlenme arası verdikleri, %15'i günde üç-dört kez otuzar dakikalık periyotlarda dinlenme arası verdikleri belirlenmiştir. Bu bilgilere ek olarak günde bir kez otuz dakikalık dinlenme arası verenlerin atölyede halı dokuyan dokumacıların olduğu ve sabah 10.30'da ara verdikleri tespit edilmiştir.

4.6.3. Dokumacıların Sağlık Sorunlarına İlişkin Bilgiler

Dokumacılara halı dokuma işlemi esnasında oturma pozisyonundan kaynaklanan bir rahatsızlıklarının olup olmadığı sorulmuş ve alınan cevaplar çizelge 4.23.'de verilmiştir.

Çizelge 4.23. Dokumacılara Halı Dokurken Oturma Pozisyonundan Kaynaklanan Herhangi Bir Rahatsızlığı Olma Durumu

Rahatsızlık durumu	Sayı	%
Rahatsızlığı yok	5	25
Sırt ağrısı	6	30
Bel ağrısı	3	15
Bilek ağrısı	1	5
Boyun ağrısı	2	10
Kol ağrısı	2	10
Diz ağrısı	1	5
Kalça ağrısı	-	-
Toplam	20	100.00

Çizelge 4.23.'den anlaşıldığı gibi, oturma pozisyonuna bağlı olarak dokumacıların % 30'u sırt ağrısı, %15'i bel ağrısı, %5'i bilek ağrısı, %10'u boyun ağrısı, %10'u kol ağrısı, %5'i diz ağrısı gibi rahatsızlıkları olduğu, %25'i ise hiçbir rahatsızlığının olmadığı belirlenmiştir.

Araştırma kapsamındaki dokumacılara parmakları ile ilgili bir rahatsızlık durumları sorulmuş ve alınan cevaplar çizelge 4.24.'de verilmiştir.

Çizelge 4.24. Dokumacıların Parmakları İle İlgili Rahatsızlık Durumları

Parmaklarla ilgili rahatsızlık durumları	Sayı	%
Rahatsızlığı yok	18	90
Parmaklarda uyuşma	2	10
Parmaklarda form bozukluğu	-	-
Parmak ağrısı ve nasır	-	-
Toplam	20	100.00

Çizelge 4.24’de görüldüğü gibi dokumacıların %90’ı parmaklarında bir rahatsızlıklarının olmadığını, %10’u parmaklarında uyuşma olduğu tespit edilmiştir.

Araştırma kapsamındaki dokumacılara gözleri ile ilgili rahatsızlık durumları sorulmuş ve %90’ı bir rahatsızlık olamadığı, %10’u rahatsızlık durumunun olduğu bununda gözlerde yanma, kızarma gibi şikâyetlerin olduğu belirlenmiştir. Buna bağlı olarak dokumacılara gözlük kullanıp kullanmadıkları sorulmuş ve % 65’inin gözlük kullanmadığını, % 35’inin gözlük kullandığı belirlenmiştir.

Araştırma kapsamında dokumacılara halı ipliklerinin oluşturduğu tozlanmayla ilgili bir rahatsızlıkları olup olmadığı sorulmuş ve alınan cevaplar çizelge 4.25.’de verilmiştir.

Çizelge 4.25. Dokumacıların Halı İpliklerinin Oluşturduğu Tozlanmayla İlgili Rahatsızlık Durumları

Tozlanmayla ilgili rahatsızlık durumları	Sayı	%
Rahatsızlık yok	13	65
Rahatsızlık var	7	35
Toplam	20	100.00

Çizelge 4.25.’de görüldüğü gibi dokumacıların %65’i halı ipliklerinin oluşturduğu tozlanmaya karşı rahatsızlığının olmadığını, %35’inin ise rahatsızlık duydukları bunlarında; öksürük, alerji, nefes darlığı, astım gibi şikâyetlerinden kaynaklandığı tespit edilmiştir.

4.6.4. Dokumacıların Ekonomik Durumuna İlişkin Bilgiler

Dokumacıların ekonomik durumlarına ilişkin bilgi almak adına çeşitli sorular hazırlanmış ve sorulmuştur. Bu sorular; ailenin ana geçim kaynağı nedir? Ailenin ne kadar arazisi var? gibi sorulardan oluşmaktadır. Ancak dokumacıların bu sorulara cevap vermek istemedikleri ve rahatsız oldukları için bu sorular cevapsız kalmıştır. Diğer bir soru ise halı dokumada uygulanan ücret sistemi nasıldır ve bu sisteme göre ne kadar alıyorsunuz idi. Evde dokuma yapan dokumacıların, dokuma bitip tezgâhtan çıktıktan sonra eşleri tarafından yöre veya çevresindeki tüccarlara satıldığı ve bu satıştan parça başı ücret aldıkları belirlenmiştir. Bu ücretler seccade halı için; 650-700-750 Türk lirası aralığında değiştiği belirlenmiştir. Atölyede dokuma yapan dokumacıların ise belirli bir ücret karşılığında halı dokuduğu ve bu ücretin günlük 25 Türk lirası olduğu, ücreti aylık olarak aldıkları belirlenmiştir.

4.6.5. Dokumacıların Çalışma Ortamına İlişkin Bilgiler

Araştırma kapsamına alınan dokumacıların çalışma ortamlarını incelemek amacıyla ilk olarak halı dokuma işleminin dokumacılar için yorucu bir iş olup olmadığı sorulmuş ve alınan cevaplar çizelge 4.26.'da verilmiştir.

Çizelge 4.26. Halı Dokumanın Dokumacılar İçin Yorucu Olma Durumu

Yorucu olma durumu	Sayı	%
Çok yoruluyorum	-	-
Yoruluyorum	4	20
Kararsızım	-	-
Yorulmuyorum	12	60
Hiç yorulmuyorum	4	20
Toplam	20	100.00

Çizelge 4.26.'da görüldüğü gibi dokumacıların %20'si halı dokuma işini yorucu, %60'ı yorulmadıklarını, %20'si halı dokuma işinden hiç yorulmadıklarını belirtmişlerdir. Ayrıca hiç yorulmuyorum ve yorulmuyorum diyen dokumacılar dokumayı çok sevdiklerini ve keyif aldıklarını da belirtmişlerdir.

Daha sonra dokumacılara halı dokurken nasıl oturdukları sorulmuş alınan cevaplar çizelge 4.27.'de verilmiştir.

Çizelge 4.27. Dokumacıların Halı Dokuma Esnasında Oturma Biçimleri

Oturma biçimi	Sayı	%
Bağdaş kurarak	13	65
Ayakları ileri uzatarak	-	-
Bacakları dik pozisyonda kırarak	-	-
Ayakları alta alarak	7	35
Toplam	20	100.00

Çizelge 4.27.'de görüldüğü gibi dokumacıların % 65'i bağdaş kurarak, % 35'i ise ayaklarını alta alarak oturdukları belirlenmiştir.

Bundan sonra dokumacılara halı dokuma esnasında vücut duruşunun nasıl olduğu sorulmuş ve alınan cevaplar çizelge 4.28.'de verilmiştir.

Çizelge 4.28. Dokumacıların Halı Dokuma Esnasında Vücut Duruşu

Vücut duruşu	Sayı	%
Dik durma	-	-
Öne doğru eğilme	20	100.00
Yana (sağa-sola) doğru eğilme	-	-
Geriye doğru yaslanır gibi durma	-	-
Toplam	20	100.00

Çizelge 4.28.'de görüldüğü gibi dokumacıların %100'ü halı dokuma esnasında öne doğru eğilme hafif bir eğilmenin olduğu tespit edilmiştir.

Dokumacılara halı dokurken vücut duruşlarının genellikle sabit olup olmadığı sorulmuş ve alınan cevaplar çizelge 4.29.'da verilmiştir.

Çizelge 4.29. Dokumacıların Halı Dokuma Esnasında Vücut Duruşlarının Genellikle Sabit Olma

Durumu

Vücut duruşunun sabit olup olamama durumu	Sayı	%
Genellikle sabit	-	-
Genellikle sabit değil	20	100.00
Toplam	20	100.00

Çizelge 4.29.'da da görüldüğü gibi dokumacıların %100'ü vücutlarının sabit olmadıkları belirtilmiştir.

Dokumacılara halı dokuma esnasında sabit konumda olan vücut bölgelerinin hangileri olduğu sorusu da hazırlanmış, ancak bir önceki soruda tüm dokumacılar tarafından, vücudun sabit olmadığı cevabı alındığından bu soru yöneltilmemiştir.

Dokumacılara oturma yeri yüksekliği ile ilgili soru sorulmuş ve alınan cevaplar çizelge 4.30.'da verilmiştir.

Çizelge 4.30. Dokumacıların Oturma Yüksekliği Konusundaki Değerlendirmeleri

Oturma yeri yüksekliği	Sayı	%
Çok alçak	-	-
Alçak	3	15
Uygun	17	85
Yüksek	-	-
Çok yüksek	-	-
Toplam	20	100.00

Çizelge 4.30.'da görüldüğü gibi, dokumacıların %85'i oturma yerinin yüksekliğini uygun buldukları, %15'i oturma yerini alçak buldukları belirlenmiştir. Ayrıca dokumacılar oturma yerinin yüksekliğini ayarlamak için ahşap takozlar koymaktadırlar.

Dokumacıların oturdukları yer ayaklarını dik tutarak oturabilecekleri yükseklikte (tercihen sandalye yüksekliğinde) olması durumunda daha rahat çalışıp çalışmayacakları sorulmuş ve alınan cevaplar çizelge 4.31.'de verilmiştir.

Çizelge 4.31. Dokumacıların Oturduğu Yerde Ayaklarını Dik Tutarak Oturabilecekleri Yükseklikte Olduğunda Daha Rahat Çalışma Durumu

Rahat çalışıp çalışmama durumu	Sayı	%
Daha rahat olurdu	-	-
Rahat olmazdı	20	100.00
Toplam	20	100.00

Çizelge 4.31. incelendiğinde dokumacıların %100'ü rahat olmazdı dediği belirlenmiştir.

Dokumacılara oturma yeri yüksekliği ile ilgili alternatiflerin ya da bu konudaki önerilerinin neler olabileceği sorulmuş ve cevaplar çizelge 4.32.'de verilmiştir.

Çizelge 4.32. Dokumacıların Oturma Yeri Yüksekliği Konusundaki Önerileri

Oturma yeri yüksekliği	Sayı	%
Halı minderi olmalı	13	65
Halı minderi altında takoz olmalı	7	35
Toplam	20	100.00

Çizelge 4.32.'de görüldüğü gibi dokumacıların, %65'i halı minderi olmalı, %35'i halı minderi altında takoz olmalı gerektiğini belirtmişlerdir.

Dokumacıların halı dokuma esnasında bir diğer rahatsız oldukları durum ise kollarını sürekli tezgâha uzatır pozisyonda çalışmalarınıdır. Bu durumu tespit edebilmek için dokumacılardan alınan cevap çizelge 4.33.'de verilmiştir.

Çizelge 4.33. Dokumacıların Halı Dokuma Esnasında Kollarını Aşırı Derecede İleri Uzatma Durumu

Kollarını ileri uzatıp uzatmama durumu	Sayı	%
Uzatıyor	17	85
Uzatmıyor	3	15
Toplam	20	100.00

Çizelge 4.33. incelendiğinde dokumacıların halı dokuma esnasında %85'i kollarını uzattığı, %15'i kollarını uzatmadığı görülmektedir.

Dokumacılara desen kullanıp kullanmadıkları ve kullanıyorlarsa desenin bulunduğu yer sorulmuş ve %100'ünün desen kullanmadıkları tespit edilmiştir.

Dokumacılara deseni takip ederken rahatsızlık hissediyor musunuz? Diye soru hazırlanmış, fakat dokumacılar desen kullanmadıkları için bu soru cevapsız kalmıştır.

4.6.6. Kullanılan Araç Gerece İlişkin Bilgiler

Halı dokumada kullanılan makas, kirkite ve bıçağın elin yapısına uygun, rahatsızlık vermeyecek ağırlık ve özellikte olması gerekmektedir. Bu ekipmanlarda gereken özelliklerin bulunmaması ve düğüm atma sırasındaki zorlamalar elin ve parmakların yapısını bozarak çeşitli rahatsızlıklara neden olmakta, bu durum insan sağlığı ve iş verimini etkilemektedir (Kalınkara vd 1995). Bu nedenle ilk olarak Yahyalı yöresi halı dokumacılarına kirkite ağırlığını nasıl buldukları sorulmuş ve alınan cevaplar çizelge 4.34.'de verilmiştir.

Çizelge 4.34. Dokumacıların Kirkite Ağırlığını Konusundaki Değerlendirmeleri

Kirkite ağırlığı konusundaki değerlendirme	Sayı	%
Çok ağır	-	-
Ağır	1	5
Normal	19	95
Hafif	-	-
Çok hafif	-	-
Toplam	20	100.00

Çizelge 4.34.'da görüldüğü gibi dokumacıların %95'i kirkitin ağırlığını normal, %5'i ağır olduğu belirtilmiştir.

Dokumacılarına kullandıkları makas uygunluğu sorulmuş ve alınan cevaplar çizelge 4.35.'de verilmiştir.

Çizelge 4.35. Dokumacıların Makas Uygunluğu Konusundaki Değerlendirmeleri

Makasın uygunluğu konusundaki değerlendirme	Sayı	%
Makas bu iş için uygundur	20	100.00
Elin yapısına uygun değildir	-	-
Çok ağır	-	-
Rahat kullanılmıyor	-	-
İki eli de kullanmayı gerektiriyor	-	-
Toplam	20	100.00

Çizelge 4.35.'de görüldüğü gibi dokumacıların %100'ü kullandıkları makasın halı dokuma işi için uygun olduklarını belirtmişlerdir. Ayrıca, yörede ayarlı makas kullanılmamaktadır.

Dokumacılara halı dokumada kullanılan bıçağın uygunluğu konusundaki değerlendirmeleri sorulmuş ve alınan cevaplar çizelge 4.36.'da verilmiştir.

Çizelge 4.36. Dokumacıların Bıçak Uygunluğu Konusundaki Değerlendirmeleri

Bıçak uygunluğu konusundaki değerlendirme	Sayı	%
Bıçak bu iş için uygundur	20	100.00
Bıçak bu iş için uygun değildir	-	-
Çok keskin (kazaya neden oluyor)	-	-
Toplam	20	100.00

Çizelge 4.36.'da da görüldüğü gibi dokumacıların %100'ünün bıçak uygunluğu konusunda halı dokuma işi için uygun olduğunu belirtmişlerdir.

Dokumacılara ayrıca kullandıkları bıçağın elin yapısına uygun olup olmadığı sorulmuş ve alınan cevaplar çizelge 4.37.'de verilmiştir.

Çizelge 4.37. Dokumada Kullanılan Bıçağın Elin Yapısına Uygun Olup Olmama Durumu

Bıçağın elin yapısına uygun olup olmama durumu	Sayı	%
Bıçak elin yapısına uygun	20	100.00
Bıçak elin yapısına uygun değil	-	-
Bıçak eli yoruyor	-	-
Toplam	20	100.00

Çizelge 4.37.'de görüldüğü gibi dokumacıların %100'ü dokumada kullanılan bıçağın elin yapısına uygun olduğunu belirtmişlerdir. Dokumacıların bazıları halı dokuma bıçağı kullanırken bazılarının ise meyve bıçağı gibi işlevine uygun olmayan bıçaklar kullanıldığı tespit edilmiştir.

BÖLÜM V

5. SONUÇ VE ÖNERİLER

Kayseri ili Yahyalı ilçesinde halıcılık sektörünün kalkınmasına katkısı şüphesizdir. Ancak mevcut katkının artırılması için birtakım önlemler almak gerekmektedir. Bu önlemlerin başında Avrupa Birliği ve Milli Eğitim Bakanlığınca ortak olarak geliştirilen, finansını Türkiye Cumhuriyeti ve Avrupa Birliği tarafından sağlanmaktadır. Proje *Yahyalı'da Kadınlara Yönelik Temel Ve Mesleki Eğitim Faaliyetlerini Geliştirme Projesi* adı ile *Yahyalılı Kadınlar Sanatla Ekonomiyi Canlandırıyor'* sloganı ile başlamıştır. Bu projede Yahyalı halılarını dokumuş ve meslek sahibi olmuşlardır. Projeye T.C. Çalışma ve Sosyal Güvenlik Bakanlığı, Milli Eğitim Bakanlığı ve İnsan Kaynaklarının Geliştirilmesi Program Otoritesi, Yahyalı Halk Eğitim Merkezi ve Yahyalı Belediyesi destek vermiştir. Ancak bu atölye 2019 yılı itibariyle sözleşmenin yenilenmemesi sebebiyle kapanmıştır.

Yahyalıda dokumacılık önemli bir iş kolu oluşturduğundan yörede işsizliği emmekte idi. Özellikle kadınların dokuma yaptığı düşünüldüğünde, sigortasız dahi olsa çalışıp para kazandığı bir durum söz konusudur. Kadınların ve genç kızların evde dokuma yapıp, evin erkeklerinin de tüccarla sattığı Yahyalıda, halıcılığın zamanında ne kadar önemli bir iş kolu oluşturduğu görülmektedir. Evin kızların çok küçük yaşta annesinin yanına oturtularak dokuma yapmayı öğrendikleri ve çeyizlerine halı dokudukları bilinmektedir. Halıcılık o kadar önemlidir ki, evin kız çocuğu ilkokul çağına geldiğinde dokuma yapmaya başlatılıp okula dahi gönderilmediği bilinmektedir. Yahyalıda bir evin 4-5 ve daha fazla kızı varsa o eve “halı fabrikası” denilmiştir.

Günümüzde ise durma noktasına gelen halıcılık ne yazık ki artık gençler tarafından dokunmamakta hatta orta yaş grubu da yıllar önceden dokuma yapmayı bıraktıkları görülmüştür.

Yahyalıda halıcılığın yeniden canlanması gerekmektedir. Burada yerel yönetimlere oldukça çok görev düşmektedir. Halıcılığa sahip çıkarak yeniden eski günlere dönüleceği şüphesizdir. Aynı zamanda yerel yönetimler Yahyalı halılarının tanıtımının yapılması gerekmektedir.

Yahyalı tam olarak bir atölye sistemi oturtulamadığı sürece bu el sanatımızın kaybolmaya yüz tutması kaçınılmaz bir gerçektir. Mahalli ve iktisadi idarelerin girişimleriyle yeniden bir atölye sistemi oluşturulması gerekmektedir.

Bu yeni geliştirilecek atölye sisteminin, diğer atölye sistemlerinden en büyük farkı Yahyalıda daha önceden dokunmuş, renkleriyle desenleriyle klasik Yahyalı halısı diyebileceğimiz halıların katalog çalışmasının yapılması gerekliliğidir. Böylelikle gelecek nesillere desenler aktarılmalıdır. Bu desen çalışmasının mutlaka yapılması gerekmektedir. Çünkü Yahyalıya araştırma yapmaya gidildiğinde renk ve desenlerin bozulmaya uğradığı görülmüştür. Bundan dolayı da bu katalog yapımı oldukça önemlidir.

Yahyalıda kurulacak olan atölye sistemi ile yörede Kapuzbaşı Şelalesine gelen yerli ve yabancı turiste halıları görebileceği bir sanat galerisi, bir halı müzesine ihtiyaç vardır. Burada halıları inceleyen turistler beğendiklerini atölyeden satın alınacağı bir sistem oluşturulabilmelidir. Turizmin canlanması dokuma yapan kişiler içinde bir teşvik olup yaptıkları işe daha çok önem verecekleri ve gelecek nesillerinde dokuma yapacağı düşünülmektedir.

Halıların uluslararası fuarlara katılarak dış piyasada söz sahibi olması gerekmektedir. Yahyalı halıları fuarlarda sergilenerek satışı yapılmalı ve pazarlama sorununu ortadan kaldıracaktır.

Yahyalıda halı dokumanın zamanla terk edilmesinin nedenleri vardır. Bunlar; ilçenin jeolojik açıdan zengin olması ve tarıma elverişli olması arazilerde modern tarım yöntemlerinin kullanılmasıdır. Yahyalıda birçok maden ocakları bulunduğu için ilçenin erkekleri maden sektöründe çalışırken, kadınlarda tarım sektöründe günlük işçi olarak çalışmaktadırlar. Elma ve kiraz bahçelerinde (2018 yılı için) günlük 80 TL ücretle çalışmaktadırlar. Tarım sektörünün, ilçede oldukça gelişmiş olması halıcılık faaliyetlerini ikinci plana atmıştır. Halı dokuyan kadınların, emeklerinin karşılıklarını alamayışı onları daha kârlı olan tarım sektörüne itmiştir.

2016 yılında ziyaret edilen Aksaray ili Gülağaç ilçesinde bulunan halı dokuma atölyesi Avrupa Birliği proje kapsamında faaliyet göstermektedir. Bu atölyenin Yahyalı halı dokuma atölyesi ile belli başlıklı benzer özellikleri bulunmaktadır. Bunlar; atölyenin fiziki şartları, kullanılan tezgâhların metal sarma tezgâh olması ve dokuma ipliklerinin sentetik karışımli ipler olmasıdır. Bu atölyeyi, Yahyalı dokuma atölyesinden ayıran özelliği

ise dokumacıların ücretlendirme sistemleridir. Gülağaç halı dokuma atölyesinde dokuma yapan kadınlar dokudukları halının sıra sayısına göre ücret almaktadırlar. Yahyalı halı dokuma atölyesinde dokuma yapan kadınlar ise, mesai içinde ne kadar dokuma yaparlarsa yapsınlar 25 TL sabit ücret almaktadırlar. Gülağaç halı dokuma atölyesinde dokuma yapan kadınlar için dokudukları sıra sayısına göre ücret almak daha teşvik edici olup, mesai içinde fazla performans göstererek dokuma yaptıkları gözlemlenmiştir. Yahyalı halı dokuma atölyesinde bu durum söz konusu olmadığından dolayı bu atölyede dokuma yapan kadınlar, Gülağaç halı dokuma atölyesinde dokuma yapan kadınlara karşılık daha düşük performans göstermekte olduğu gözlemlenmiştir.

İşkur atölyesinde dokunan halılar Yahyalı Halk Eğitim Müdürlüğü arşivinde olduğu bilinmektedir. Halıların, İşkur tarafından satışı yapılmamıştır. Halk Eğitim Müdürlüğü ve İşkur'un asıl amacı bu atölyede halı dokumayı öğretmek olduğu için satış amaçlı halı dokunmamıştır.

Dokumacılarla uygulanan görüşme formundaki sorulara alınan cevaplar doğrudan tartışılacak kaynak bulunamadığından tartışılmamıştır.

Yörede halıcılık, SWOT (GZFT) Analizine göre çizelge 5.1.'de verilmiştir.

Çizelge 5.1. SWOT Analizi

Strengths Güçlü Yönler	Weaknesses Zayıf Yönler
<ul style="list-style-type: none">• Coğrafi konumu• Coğrafi işaretli ürün unvanını alması• Zengin tarihi mirası• Köklü geçmişi• Karayollarının gelişmiş olması• Turizm beldelerine yakınlığı (Kapadokya)• Doğal tabiat güzelliklerinin var olması• Dünyanın en büyük ikinci şelalesi olan Kapuzbaşı şelalelerinin varlığı	<ul style="list-style-type: none">• Mesleki eğitimin yetersizliği• Sigortalı atölye sistemine geçilememesi• Pazarlama eksikliği• Ürünün uluslar arası pazarlamada sıkıntı çekmesi
Opportunities Fırsatlar	Threats Tehditler
<ul style="list-style-type: none">• Hâlâ hayvancılıkla uğraşan insanların olması• Daha önceden atölye sisteminin kurulmuş, denenmiş olması• Yörenin yıllardır halıcılık merkezi olması• Halı dokumayı bilen kişilerin sayıca fazla olması• Eksiden halı pazarlarının kurulması• Günümüzde el dokuması halıların yeniden önem kazanmış olması	<ul style="list-style-type: none">• Hayvancılığın zamanla terk edilmeye başlanması• Hammadde temin etmekte karşılaşılan güçlükler• Doğal kökboyacılığın yerini hazır sentetik boyaların alması• Yöre halkının tarıma yönelmesi• Kente göçün yaşanması• Hizmet gibi alanlarda yeni iş olanaklarının ortaya çıkması• Pazarlamanın yetersiz kalması• Makine halısının tercih edilmesi

1. Her Bir Güçlü Yanı Nasıl Kullanabiliriz?

Coğrafi işaretli ürün olarak hem iç piyasada hem de uluslararası piyasada satışa sunulmalıdır. Karayollarının gelişmiş olması, yöreye ulaşımın kolay ve rahat olması nedeniyle turizm beldelerinden turistlerin ziyaret edeceği nokta olmalıdır. Yahyalı halıları,

zengin bir tarihi mirasa sahip olup, coğrafi işaretli ürün olması bu bölgede halıcılığın nedenli değerli olduğu ve bu el sanatımızın kaybolmaması gerekliliği açısından önemlidir.

2. Her Bir Zayıf Yönü Nasıl Düzeltiriz?

Yahyalı halıları mesleki eğitim açısından desteklenerek üniversiteler ile iş birliği yapılmalı ve ilgili bölümde ders olarak okutulmalı, hatta yörede yeni kurulan meslek yüksekokuluna bölüm açılarak okutulmalı ve gelecek nesillere bu sanatımız aktarılmalıdır. Üniversitedeki akademisyenlerin desteğini alarak yerel ve uluslararası fuarlara katılıp, halıların tanıtımı yapılmalı ve pazarlanmalıdır. Dokumacılara, atölyede sigortalı çalışma imkânı verilerek halı dokumaya teşvik edilmeli ve üretimin devamlılığı sağlanarak el sanatımızın kaybolmasını engellemek gerekmektedir.

3. Her Bir Fırsatı Nasıl Değerlendiririz?

Yahyalıda daha önce atölye sisteminin kurulmuş, denenmiş olması yörede daha önceden dokunan halıların yeniden dokunarak pazarlanması sağlanmalıdır. Halıların her sene düzenlenecek bir festivalle tanıtımı kolay olacaktır. Geçmişte, Yahyalıda Perşembe ve Cuma günleri kurulan halı pazarlarının tekrar kurulması sağlanarak yöre ekonomisinin canlanacağı düşünülmektedir. Yahyalı, Kapuzbaşı Şelaleleri ve Kapadokya gibi bir turizm cennetlerine yakınlığı ile bilinmekte ve bu durum pazarlama açısından avantajlı bir konum elde etmektedir.

4. Her Bir Tehdidi Nasıl Bertaraf Ederiz?

Atölye sistemi ile ilçeden kente göçün önüne geçilmesi sağlanmalıdır. Bu aşamalarda atölye sistemine katkı sağlayacağı gibi iş kollarının genişlemesi ve işsizliğin önüne geçeceği düşünülmektedir. Yörede hâlen hayvancılıkla uğraşan insanların var olması nedeniyle, hammadde temininde yaşanan sorunlar ortadan kalkacağı düşünülmektedir. Yıllardır dokuma yapan orta yaşlı dokumacıların tecrübeleri alınarak iplik yapımı, doğal boyacılık ve yöreye has motiflerin kaybolmasının önüne geçilmelidir. Halıların yıllardır pazarlama konusundaki sıkıntıları kurulacak olan bir kooperatif ile ortadan kaldırılabilmektedir.

KAYNAKÇA

- Akbař, S.B. (2013). *Kayseri Ansiklopedisi*. Cilt 3.Kayseri Bykřehir Belediyesi Kltr Yayınları. Kayseri. s.442-443
- Altınbař, E.T. (1979). *Doęal İpekten El Dokusu Halı Yapımı Ve İhraç Edilen İpek Halıların Bazı Teknik Özellikleri İle Üretim Kořulları Üzerinde Arařtırmalar*. Ankara niversitesi Yayınları 690, Bilimsel Arařtırma ve İncelemeler 404, A.. Basımevi. Ankara.
- Altınbař, E.T., Yazıcıoęlu, Y. (1987). *Kayseri İli El Dokusu Halı Dokumacıları ve Çalıřma Kořulları Üzerinde Bir Arařtırma*. Ankara niversitesi Yayınları: 1002, Bilimsel Arařtırma ve İncelemeler 544,Ankara niversitesi Basımevi. Ankara.
- Anonim, (1959). *Trkiye’de Halıcılık*. Trkiye Ticaret Odaları, S.O ve T.B Yayın Birlięi Yayınları. Doęuř Matbaası. Ankara.
- Anonim, (1960). *Halıcılık zel İhtisas Komisyonu Raporu*. DPT Yayınları. Ankara.
- Anonim, (1965). *İplięin numara ve teks deęeri tayini*. TSE. Yayını No:244, Kltr Matbaası Ankara.
- Anonim, (1984). *El Halısı Dıř Piyasa Arařtırması*. İGEME Yayınları:80, Hazine ve Dıř Ticaret Msteřarlıęı Basımevi. Ankara.
- Anonim,(1986). *Halı İhraç Formaliteleri*. İGEME Yayınları:103, Hazine ve Dıř Ticaret Msteřarlıęı Basımevi. Ankara.
- Anonim, (1987a). *İlmelik Yn Halı İplikleri*. TSE. Yayını No: 626. Ankara.
- Anonim, (1987b). *El Dokuması Trk Halıları*. TSE: Yayını. No: 43. Ankara.
- Anonim, (1988). *İpliklerin Bkm Tayini*. TSE. Yayını No: 247, Temel Matbaası Ankara.
- Anonim, (1995). *7. 5 Yıllık Kalkınma Planı*. Bařbakanlık DPT. Yayınları, Ankara.
- Anonim, (1996). İGEME rn Profili.
- Anonim, (1997a). *Ekonomik Ve Sosyal Sektrdeki Geliřmeler*. 7. 5 Yıllık Kalkınma Planı 1996 Yılı Program Destek Çalıřmaları (1996-2000), DPT. Yayınları, Ankara.
- Anonim, (1997c). *El Dokusu Halılarda Dęm Tipleri Tayini*. TSE. Yayını No:2892,Gl Matbaası. Ankara.
- Anonim, (1997d). *El Dokusu Halılarda Hav Boyu Tayini*. TSE. Yayını No:2893.Yeniřik Matbaası Ankara.
- Arlı, M. (1990). *Ky El Sanatları*. Ankara niversitesi Ziraat Fakltesi Yayınları:1185.Ders Kitabı.339.A..Z.F.Baskı Ofset nitesi. Ankara.
- Arseven, C.E. (1984). *Trk Sanatı*. Cem Yayınevi. zkur Ofset. Ankara.
- Aslanapa, O. (1977). *Yzyıllar Boyunca Trk Sanatı (14.yy)*. TİFDruk Matbaacılık Sanayi. Ankara.
- Aslanapa, O. (1984). *Trk Halı Sanatı. “Konya” Feyzi Halıcı*. Gven Matbaası. Ankara. s.22-33.
- Aslanapa, O. (1987). *Trk Halı Sanatının Bin Yılı*, Eren Yayıncılık. İstanbul

- Aslanapa, O. (1997a). *Türk Sanatı*. Remzi Kitabevi A.Ş. İstanbul.
- Aslanapa, O. (1997b). *Türk Halı Sanatında Yeni Keşifler*. Arış Dergisi. Yıl:1, Sayı:2, 10-17.
- Ayata, S. (1987). *Kapitalizm Ve Küçük Üreticilik-Türkiye’de Halı Dokumacılığı*. Yurt Yayınları: 15. Türkiye Araştırmaları Dizisi: 14. MAYA Matbaacılık Yayıncılık Ltd. Şti. Ankara.
- Bardakçı, B. (1997). *Meslek Yüksekokulları İçin El Dokusu Halıcılık*. Erciyes Üniversitesi Matbaası. Kayseri
- Beğenç, C. (1950). *Kayseri*, Güney Matbaacılık ve Gazetecilik TAO, Ankara, S.120
- Çağlıtütüncügil, E. (1999). *Cami Tasvirli Yahyalı (Kayseri) Halıları*. Erdem Halı Özel Sayısı 1. Cilt:10 Sayı:28 Atatürk Kültür Merkezi Başkanlığı Yayınları. Ankara
- Çağlıtütüncügil, E. (2001). *Yahyalı (Kayseri) Yöresi Halıları*. Sanat Tarihi Dergisi. Sayı XI. İzmir. s.52
- Demir, K. Çabuk, S. (2013). *Türk Dönemi Kayseri Kenti ve Mahalleleri*, Erciyes Üniversitesi Matbaası. Kayseri s.188-190
- Deniz, B. (2000). *Türk Dünyasında Halı Ve Düz Dokuma Yaygıları*, Ankara. Atatürk Kültür Merkezi Başkanlığı Yayınları
- Dölen, E. (1992). *Tekstil Tarihi, Dünyada Ve Türkiye’de Tekstil Teknolojisinin Ve Sanayinin Tarihsel Gelişimi*. Marmara Üniversitesi Teknik Eğitim Fakültesi Yayınları No: 91/1. Matbaa Eğitim Bölümü Yayın No: 6 Marmara Üniversitesi Teknik Eğitim Fakültesi Matbaası. İstanbul.
- Girişken, N. (1972). *Doğu Anadolu Köy Evlerinde Dokunan Halıların Kalite Ve Desenleri Üzerine Bir Araştırma*. (Yayımlanmamış Doçentlik Tezi). Atatürk Üniversitesi Ziraat Fakültesi Ev Ekonomisi Kürsüsü. Erzurum
- Görgünay, N. (1972). *Doğu Yöresi Halıları*, Türkiye İş Bankası Kültür Yayınları, s.2
- Görgünay, N. (1980). Atatürk Üniversitesi Halıcılık ve Yünlü El Sanatları Enstitüsü’ndeki Gündüzlü Öğrencilerin Sorunları İle İş Yerinde Üretimi Etkileyen Faktörler (Yayımlanmamış). Atatürk Üniversitesi. Erzurum
- Görgünay, N. 1984. Doğu Anadolu Köy Halılarının Kalite Ve Desenleri. Tarım orman ve Köy İşleri Bakanlığı Teşkilatlanma ve Destekleme Genel Müdürlüğü Yayınları. Ankara.
- Harmancıoğlu, M., T. Yazıcıoğlu, G. Yazıcıoğlu. (1973). *Lif Teknolojisi Uygulama Kitabı*. Ege Üniversitesi Ziraat Fakültesi Yayınları, No: 213, Ege Üniversitesi Matbaası. İzmir.
- Harmancıoğlu, M., (1974). *Lif Teknolojisi (Yün Ve Deri Ürünü Diğer Lifler)*. Ege Üniversitesi Ziraat Fakültesi Yayınları, No: 213, Ege Ün. Matbaası. İzmir.
- Kalınkara, V. ,İlgaz, F. ,Erdoğan, Z. (1995). *Çalışma Ekipmanlarının Halı Dokumacılarının Sağlık Ve İş Verimine Etkileri*. 5. Ergonomi Kongresi. Milli Prodüktivite Merkezi Yayınları:570, 305-311s., İstanbul.
- Kafalılar, A. (1982). *Halıcılık Ve Teknolojisi*. Köy İşleri Ve Kooperatifler Bakanlığı Kooperatifler Genel Müdürlüğü. Ankara

- Karahan, K. (1986). *Kayseri Yöresinde Halıcılık ve Yöre Ekonomisine Katkısı Üzerine Bir Araştırma*. (Yayımlanmamış Yüksek Lisans Tezi). Gazi Üniversitesi Sosyal Bilimler Enstitüsü, Ankara. s.7
- Kaya, F. (1981). *Nevşehir İli Çiftçilerinin Köy El Sanatları Uğraşları Üzerinde Araştırmalar*. Ankara Üniversitesi Ziraat Fakültesi Yayınları,764.Bilimsel Araştırma ve İncelemeler 450.A.Ü.Z.F. Baskı Ofset Ünitesi. Ankara.
- Kayabaşı, N., Erdoğan, Z., Söylemezoğlu, F., (2011). *Türk El Sanatları*. Ankara Üniversitesi Uzaktan Eğitim Yayınları:95, Ankara.
- Koçyiğit, S. (1995). *Kayseri Halıları*. (Yayımlanmamış Yüksek Lisans Tezi). Marmara Üniversitesi Sosyal Bilimler Enstitüsü. İstanbul. s. 19
- Ölmez, F. N. (1999) *Niğde İlinde El Dokusu Halıcılık Ve Üretilen Halıların Bazı Teknolojik Özellikleri Üzerine Bir Araştırma*. (Yayımlanmamış Doktora Tezi) Ankara Üniversitesi Fen Bilimleri Enstitüsü, Ankara. s.82
- Önder, M. (1998). *Antika Ve Eski Eserler Kılavuzu*. Türkiye İş Bankası Kültür Yayınları. No:341. Edebiyat Dizisi:46.MİNPA Matbaacılık. Ankara
- Özbek, Y. Arslan, C. (2008). *Kayseri Taşınmaz Kültür Varlıkları Envanteri*. Cilt3 Aydoğdu Ofset, Ankara
- Öztürk, Ş. (2016). *Kayseri Yöresi Yahyalı-Bünyan Halıları ve Renkleri*. Akademik Sosyal Araştırmalar Dergisi Yıl: 4. Sayı: 34. Kasım 2016. s.275
- Satoğlu, A. (2002). *Kayseri Ansiklopedisi*. Kültür Bakanlığı Yayınları, Ankara s.90-465
- Şenyüz, N. (1996). *Bünyan İlçesi Halıcılığında Kadınların Rolü Ve Halıcılığa Yönelik Eğitim Çalışmalarının Değerlendirilmesi Üzerine Bir Araştırma*.(Yayımlanmamış Yüksek Lisans Tezi). Ankara Üniversitesi. Ankara
- Soysaldı, A. (2009). *Düz Dokuma Teknikleri Ve Teknik Desen Çizimleri*. Atatürk Kültür Merkezi Ankara. s.13
- Yazıcıoğlu, Y. (1982). *Kayseri İlinde Üretilen El Dokusu Halıların Bazı Teknolojik Özellikleri Üzerinde Bir Araştırma*. (Yayımlanmamış Doktora Tezi).Ankara Üniversitesi. Ankara
- Yazıcıoğlu, Y. (1983).*Türkiye’de El Dokusu Halı Üretim Sistemleri Ve Bu Sistemlerin Birbirine Olan Üstünlükleri*. Türk Halıcılık Sempozyumu Bildirileri. Demirci.
- Yazıcıoğlu, Y. (1984). *El Dokusu Halıcılığın Türkiye İçin Önemi Ve Sorunları*. Halay Aylık Halk Kültürü Dergisi, Yıl:4,Sayı:38,s.4-21,Ankara.
- Yazıcıoğlu, Y. (1986).*Geleneksel Bir Tekstil Ürünü Olan El Dokusu Halıların Türkiye’nin Dış Satımındaki Yeri*.3.Ulusal Tekstil Sempozyumu Bildirileri, Yayın No:123, s.121-125, Bursa.
- Yazıcıoğlu, Y. (1987a). *Kayseri İli El Dokusu Halı Dokumacıları Ve Çalışma Koşulları Üzerinde Bir Araştırma*. Ankara Üniversitesi Yayınları:1002, Bilimsel Araştırma ve İncelemeler:544. Ankara.
- Yazıcıoğlu, Y. (1987b). *Türk El Dokusu Yün Halı İplikleri İle F. Alman Makine Halısı Yün Halı İpliklerinin Bazı Fiziksel Ve Kimyasal Özellikleri Üzerinde Bir Araştırma*.

Ankara Üniversitesi Yayınları: 1007. Bilimsel Araştırma ve İncelemeler: 546.
Ankara Üniversitesi Basımevi. Ankara.

Yazıcıoğlu, Y. (1992). *El Dokusu Halıcılık*. Menekşe Yayıncılık. Ankara.

Yetkin, Ş. (1984). *Selçuklu Halıları İle İlgili Yeni Buluntular*. “Konya” Feyzi Halıcı. Güven Matbaası. Ankara. s.65-68.

Yetkin, Ş. (1991). *Türk Halı Sanatı*. Türkiye İş Bankası Kültür Yayınları. Genel Yayın No:150. Sanat Dizisi: 20. TİSAMAT Basım Sanayi. Ankara.

Yetkin, Ş. (1974). *Türk Halı Sanatı*, Çağlayan Basımevi, İstanbul. s.12

KAYNAK KİŞİLER

Mehmet Üstündağ, 42, Yahyalı Halk Eğitim Merkezi Halıcılık ve Desen Öğretmeni,
Yahyalı 06.11.2018

Halime Topal, 56, Dokumacı, Yahyalı 06.11.2018

Aziz Özülkü, 41, Halı Tüccarı, Yahyalı 18.09.2018

İNTERNET KAYNAKLARI

Kayseri İli Haritası (<http://www.turkiyerehberi.gen.tr/sehirler/kayseri-haritasi>) Erişim
Tarihi: 07.10.2018

EKLER

EK 1. Halıya Yönelik Bilgi Formu

EK 2. Kayseri İli Yahyalı İlçesinde El Dokuma Halıcılık ve Dokunan Halıların Bazı Teknolojik Özellikleri -Anket Formu



EK 1.

HALIYA YÖNELİK BİLGİ FORMU

İlçe adı: Köy adı : Halı adı:

1.

HALI	ÜST UÇ	ALT UÇ	ORTA BÖLÜM
Eni			
Boyu			
Kilim örgü eni			
Saçak uzunluğu			

2.

	1	2	3	4	5	6	7	8	9	10
Hav boyu										
Dm2'deki düğüm										

3. Halının yüzey alanı:

4. Halının ağırlığı:

5. Halının m² ağırlığı:

6. Halının düğüm şekli:

7. Atkı cinsi (yöresi):

8. Atkı sayısı (yöresi):

9. Kullanılan renkler:

.....

10. Tezgah tipi:

11. Kullanılan araç gereçler ve yöresel adları:

12. Motif ve Desen adları:

.....

13.

İplik	Cinsi
İlmelik	
Atkı	
Çözü	

EK 2. KAYSERİ İLİ YAHYALI İLÇESİNDE EL DOKUMA HALICILIK VE DOKUNAN HALILARIN BAZI TEKNOLOJİK ÖZELLİKLERİ

İlçe Adı:

Anket No:

Köy Adı:

Tarih:

I.DOKUMACILARIN DEMOGRAFİK ÖZELLİKLERİNE İLİŞKİN BİLGİLER

1. Dokumacının Cinsiyeti:.....

1. Yaşı:.....

3. Öğrenim durumu:

Okur-yazar değil

Okur- yazar, ilkokul

Orta dereceli okul

Yüksekokul

4. Medeni durumu:

Evli

Dul

Bekâr

Nişanlı

5. Çocuk sayısı ve yaşları

0-6 Yaş

7-12Yaş

13-18Yaş

18 Yaş Üstü

Arasında

Arasında

Arasında

1. Çocuk

2. Çocuk

3. Çocuk

4. Çocuk

5. Çocuk

6. Çocuk

II. HALI DOKUMA TEKNİĞİNE YÖNELİK BİLGİLER

6. Ne amaçla halı dokuyorsunuz?

Gelir elde etmek

Çeyiz olarak kullanmak

Kendi ihtiyacını karşılamak için kullanmak

Boş zamanını değerlendirmek

Hepsi

Diğer.....

7. Halıyı kendi adınıza mı dokuyorsunuz?

Evet

Tüccara

Kooperatife

İşkur adına

Şirket usulü (3-4 dokumacı bir araya gelip, sermaye ve iş gücü ortak, halı kendi adlarına)

Diğer.....

8. Halı dokumaya kaç yaşında başladınız?.....

9. Kaç yıldır halı dokuyorsunuz?.....

10. Yıl boyunca sürekli halı dokur musunuz? Evet Hayır

11. Cevabınız hayır ise, halı dokuma sıklığınız nedir?

Her gün.....saat

Haftada 3-4 gün.....saat

Haftada 1-2 gün.....saat

Haftada 5 gün.....saat

Ayda 1-2gün.....saat

Diğer.....

12. Halı dokumayı nerede öğrendiniz?

Ailede

Kursta /Atölyede

- Komşudan, Akrabadan
Diğer.....
13. En sık hangi mevsimde halı dokuyorsunuz?
İlkbahar
Yaz
Sonbahar
Kış
Her mevsim
14. Halı dokuma dışında diğer uğraşlarınız nelerdir?
Ev İşi
Tarım işi
El işi (dikiş, nakış, dantel, örgü vb.)
Hepsi
Diğer
15. Halı dokuma işini nerede yapıyorsunuz?
Kendi evimde
Atölyede
Diğer
16. Günde kaç sıra yapıyorsunuz? Sıra
17. Çözgü çözmesini biliyor musunuz? Evet Hayır
18. Çözgüyü kendiniz mi hazırlıyorsunuz?
Evet
Atölyede hazırlanıyor
Hazırlanmış olarak alıyorum (tüccar getiriyor)
Diğer.....
19. Gerekli ipi nereden sağlıyorsunuz?
İşkur veriyor
Kendimiz hazırlıyoruz
Satın alıyoruz
Diğer.....
20. Tezgâhı nereden sağladınız?
İşkur verdi
Tüccar verdi
Diğer.....

21. Deseni nereden alıyorsunuz?

İşkur veriyor

Tüccar getiriyor

Eski halılardan

Hafızadan

Fotoğraflardan çıkarak

Eldeki hazır desenleri kullanarak

Diğer.....

22. Bir tezgâhta kaç kişi çalışıyor?

1-2

3-4

5-6

23. Birden fazla kişi çalışıyorsa, yer değişikliği yapılıyor mu?

Evet

Hayır

24. Cevabınız evetse, tek kişi çalışmaya göre daha fazla atılıyor mu?

Evet

Hayır

25. Aynı tezgâhta birden fazla kişi çalıştığında kaç sıra atıyorsunuz?.....sıra

26. Tek kişi dokumaya göre halı kalitenizde değişiklik oluyor mu?

Hayır

Halı kalitesi düşüyor

Halı kalitesi artıyor

Diğer.....

27. Birden fazla kişi çalıştığında atılan atkı sayısı kişi sayısına göre değişiyor mu?

Evet

Hayır

28. Birden fazla kişi çalıştığında desene bozulma oluyor mu?

Evet

Hayır

29. İlmeleri her sırada kesiyor musunuz?

Evet

Hayır.....sırada bir kesiyoruz

30. Dinlenme araları veriyor musunuz?, ne sıklıkla ve ne kadar süre?

Hayır

Günde.....kere'er dakika

31. Halı dokumayı bitirip, halıyı tezgâhtan çıkardıktan sonra hangi bitirme işlemini uyguluyorsunuz?

Hayır

Silme

Kuru süpürme
Kırkım
Alazlama (halının arkasından)
Yıkama- kurutma

III. DOKUMACILARIN SAĞLIK SORUNLARINA İLİŞKİN BİLGİLER

32. Her hangi bir fizyolojik özrünüz var mı?

Evet Hayır

33. Sürekli bir sağlık probleminiz var mı?

Evet Hayır

34. Halı dokurken oturma pozisyonunuzdan kaynaklanan herhangi bir rahatsızlık hissediyor musunuz?

Hayır	Omurga ağrısı
Boyun ağrısı	Kalça ağrısı
Bel ağrısı	Diz ağrısı
Sırt ağrısı	Varis
Kol ağrısı	Romatizma
Bilek ağrısı	Diğer

35. Parmaklarınızda ilgili herhangi bir rahatsızlığınız var mı?

Hayır
Doku kaybı
Parmaklarda uyuşma
Form bozukluğu
Ağrı
Diğer.....

36. Gözlerinizde halı dokumadan kaynaklanan her hangi bir rahatsızlık var mı?

Evet Hayır

37. Gözlük kullanıyor musunuz?

Evet Hayır

38. Halı ipliklerinin oluşturduğu tozlanmayla ilgili bir rahatsızlık var mı?

Evet Hayır

IV. ÇALIŞMA ORTAMINA İLİŞKİN BİLGİLER

39. Size göre halı dokumak yorucu bir iş mi?

- | | |
|-----------------|------------------|
| Çok yoruluyorum | Yorulmuyorum |
| Yoruluyorum | Hiç yorulmuyorum |
| Kararsızım | |

40. Halı dokurken nasıl oturuyorsunuz?

- Bağdaş kurarak
Ayaklarımı uzatarak
Ayaklarımı alta alarak
Diğer.....

41. Halı dokurken vücut duruşunuz nasıldır?

- Dik duruyorum
Öne doğru eğiliyorum
Geriye doğru yaslanır gibi
Yana (sağa-sola) doğru eğiliyorum

42. Çalışma esnasında vücut duruşunuz genellikle sabit mi?

- Evet Hayır

43. Cevabınız evetse, sabit konumda olan vücut bölümleri hangileridir?

- | | | |
|----------|--------|-------|
| Ayaklar | Kollar | Kalça |
| Bacaklar | Gövde | Baş |

44. Oturma yeri yüksekliğini nasıl değerlendiriyorsunuz?

- | | | |
|------------|--------|------------|
| Çok alçak | Alçak | Uygun |
| Çok yüksek | Yüksek | Diğer..... |

45. Oturduğunuz yer ayağınızı dik tutarak oturabileceğiniz yükseklikte (tercihen sandalye yüksekliğinde) olsaydı daha rahat çalışabilir miydiniz?

- Evet Hayır

46. Cevabınız hayır ise sizce nasıl olmalıdır?.....

47. Oturduğunuz yer vücut duruşunun değiştirilmesine olanak veriyor mu?

- Evet Hayır

48. Oturduğunuz yer nasıl?

- Yumuşak bir malzeme ile kaplanmış

Tahta oturak üzerine minder koyuyoruz

Sert zemin üzerinde oturuyoruz

Diğer.....

49. Oturma materyali kalçanın anatomik yapısına göre şekillendirilmiş mi?

Evet Hayır

50. Dokurken konulunuz aşırı derecede ileri doğru uzatıyor musunuz?

Evet Hayır

51. Halı dokurken desen kullanıyorsanız, desen nerede duruyor?

Ön-Karşıda

Ön- Üstte

Yanda- Altta

Yanda- Üstte

52. Deseni takip ederken herhangi bir rahatsızlık hissediyor musunuz?

Evet Hayır

V. KULLANILAN ARAÇ GEREÇE İLİŞKİN BİLGİLER

53. Kullandığınız Tezgâh Tipi Nedir?

Germe Tezgâh Sarma Tezgâh

54. Tezgâhın yapıldığı malzeme nedir?

Ahşap Metal

55. Çözgü çözme aracı:

Tezgâh Üzerinde Tezgâh Üzerinde Değil

56. Kirkit ağırlığını nasıl değerlendiriyorsunuz?

Çok Ağır

Ağır

Normal- Uygun

Çok hafif

Hafif

57. Kullandığınız kirkit:

Kısa hav için kısa ve yuvarlak dişli

Uzun hav için uzun dişli

Kısa ya da uzun hav için aynı kirkit

58. Makas bu iş için uygun mu?

Evet

Elin yapısına uygun değil

Çok ağır

Rahat kullanılmıyor

İki elide kullanmayı gerektiriyor

Diğer.....

59. Makas dokuduğunuz halının hav boyuna göre ayarlanabiliyor mu?

Evet

Hayır

60. Bıçak elin yapısına uygun mu?

Evet

Hayır

Eli yoruyor

61. Bıçak halı dokumaya uygun mu?

Evet

Hayır

Çok keskin kazaya neden oluyor

VI. DOKUMACILARIN EKONOMİK DURUMUNA İLİŞKİN BİLGİLER

62. Ailenin Ana Geçim Kaynağı Nedir?

Tarım

Halı dokumacılığı

Ücretli (işçi, memur, emekli)

Serbest

63. Ailenin ne kadar arazisi var?

..... Dönüm

Arazimiz Yok

64. Halı dokumada uygulana ücret sistemi nasıldır ve bu sisteme göre ne kadar para alıyorsunuz?

<u>Sistem</u>	<u>Miktar</u>
Parça başı.....	TL
Bin düğüm.....	TL
Sıra hesabı.....	TL
Götürü.....	TL
Vardiyalı	TL
Mesaili.....	TL

65. Ücreti ne zaman alıyorsunuz?

Halı bitince

Haliya başlamadan

Aybaşında (1'İ ya da15'i)

Diğer.....

İşkur Adına Ya Da Tüccara Dokuyorsanız (66- 71. Sorular İçin)

66. Dokutucu size çocuk parası, ev parası, temizlik parası, aydınlatma parası yakacak parası vb. adı altında ek ödemeler yapıyor mu?

Evet

Hayır

67. Cevabınız evet ise ödemenin adı ve miktarı nedir?

Ödeme Adı

Miktarı

.....TL

68. Dokutucu ödemeyi düdüklü tencere, buzdolabı, çamaşır makinesi gibi ev eşyaları ya da benzeri hediyeler vererek de yapıyor mu?

Evet

Hayır

69. Dokuduğunuz halı büyüklüğüne bağlı olarak dokutucu tarafından bahşiş adı altında ekstra ödemeler yapılıyor mu?

Evet

Hayır

70. Pazarlamayı kendiniz yapıyorsanız pazarlama esnasında herhangi bir sorunla karşılaşıyor musunuz?

Hayır

Dar Pazar

Düşük fiyat

Diğer.....

71. Sosyal güvenceniz var mı?

Hayır

Emekli Sandığı

Bağ-Kur

SSK

Diğer.....

ÖZGEÇMİŞ

Kişisel Bilgiler

Adı Soyadı : Şerife Kaplanoğlu
Doğum Yeri ve Yılı : Melikgazi/1990
Yabancı Dili : İngilizce
E-posta : serife.kaplanoglu@gmail.com

Eğitim Durumu

Ön Lisans: Aksaray Üniversitesi, Güzelyurt Meslek Yüksekokulu, Geleneksel El Sanatları

Lisans: Gazi Üniversitesi, Sanat ve Tasarım Fakültesi, El Sanatları Tasarımı ve Üretimi

Yüksek Lisans: Kırşehir Ahi Evran Üniversitesi, Sosyal Bilimler Enstitüsü, Geleneksel Türk El Sanatları Anasanat Dalı