

PAMUKKALE ÜNİVERSİTESİ
EĞİTİM BİLİMLERİ ENSTİTÜSÜ
GÜZEL SANATLAR EĞİTİMİ ANA BİLİM DALI
MÜZİK EĞİTİMİ BİLİM DALI
YÜKSEK LİSANS TEZİ

KORODA ŞARKI SÖYLEMENİN İLKÖĞRETİM II. KADEME
ÇOCUKLARININ SES GELİŞİMLERİNE ETKİSİ

Şerife ALAGEYİK

Danışman

Dr. Öğretim Üyesi Aykut Önder SARIÇİFTÇİ

YÜKSEK LİSANS ONAY SAYFASI

Bu çalışma Güzel Sanatlar Eğitimi Anabilim Dalı, Müzik Eğitimi Bilim Dalı'nda Jürimiz tarafından Yüksek Lisans Tezi olarak kabul edilmiştir.

Başkan: Doç. Dr. Gülşen ÖZDEMİR
Üye: Doç. Dr. Fatma AKYÜZÜEN
Üye: Doç. Dr. D. Aykut Önder KARLIYIĞITCI



İmza



Pamukkale Üniversitesi Eğitim Bilimleri Enstitüsü Yönetim Kurulu'nun 06032019 tarih ve 12/7 sayılı kararıyla onaylanmıştır.



Prof. Dr. Mustafa BULUŞ

Müdür

ETİK BEYANNAMESİ

Pamukkale Üniversitesi Eğitim Bilimleri Enstitüsü'nün yazım kurallarına uygun olarak hazırladığım bu tez çalışmada; tez içindeki bütün bilgi ve belgeleri akademik kurallar çerçevesinde elde ettiğimi; görsel, işitsel ve yazılı tüm bilgi ve sonuçları bilimsel ahlak kurallarına uygun olarak sunduğumu; başkalarının eserlerinden yararlanılması durumunda ilgili eserlere bilimsel normlara uygun olarak atıfta bulunduğumu; atıfta bulunduğum eserlerin tümünü kaynak olarak gösterdiğimi; kullanılan verilerde herhangi bir tahrifat yapmadığımı; bu tezin herhangi bir bölümünü bu üniversitede veya başka bir üniversitede başka bir tez çalışması olarak sunmadığımı beyan ederim.

Şerife ALAGEYİK



TEŐEKKÜR

Tez alıőmam boyunca hibir zaman desteęini esirgemeyen danıőmanım Dr. Öğretim Üyesi Aykut Önder SARIÇİFTÇİ' ye, alıőmalarımı yapmamda izin ve onayına başvurduğum okul müdürüm Bilal BULUT' a, koro alıőmalarımda yer alan tüm öğrencilerime, öntest ve sontest deęerlendirmelerini yaparak desteęini esirgemeyen sevgili meslektaőarım Zeynep BAĞRIAÇIK ve Hüseyin YILDIZ'a, verilerin özömlenmesinde ve deęerlendirmesinde bilgi birikiminden yararlandığım Öğretim Görevlisi Tolga COŐKUNER' e, alıőmalarımın her aőamasında, her zaman yanımda olan deęerli eőim Ahmet ALAGEYİK'e sonsuz teőekkürlerimi sunarım.

Őerife ALAGEYİK

ÖZET

Koroda Şarkı Söylemenin İlköğretim İkinci Kademe Çocuklarının Ses Gelişimlerine Etkisi

ALAGEYİK, Şerife

Yüksek Lisans Tezi, Güzel Sanatlar Eğitimi ABD,

Müzik Eğitimi Bilim Dalı

Tez Danışmanı: Dr. Öğretim Üyesi Aykut Önder SARIÇİFTÇİ

Şubat 2019, 55 sayfa

Bu araştırmanın amacı, koroda şarkı söylemenin ilköğretim ikinci kademe çocuklarının ses gelişimlerine etkisinin incelenmesidir. Koro eğitimine başlanmadan önce koro eğitimine katılmak isteyen öğrenciler gönüllülük esası dikkate alınarak seçilmiştir. Seçilen öğrencilerin müziksel işleme becerilerini test etmek amacıyla müzik öğretmenlerinden oluşan bir komisyon kurulmuş ve öğrenciler, müzik öğretmenlerinin gözetiminde önteste tabii tutulmuştur. Bu testte öğrencilerin, notaları doğru sesle tekrarlamaları ve ritim kalıplarını aynı tartımla vurmaları istenmiştir. Daha önce müzik öğretmenleri olmadığı için müzik dersi işleyememiş olan Karayahşiler Ortaokulu öğrencilerine beş ay süresince koro eğitimi verilmiş, bu süreçte öncelikle koro kavramı açıklanmış, bir arada şarkı söylerken; şarkıyı aynı ses renginde ve aynı gürlükte söylemeye dikkat çekilmiştir. Ardından ses egzersizleri yapılmış, marş, canon ve şarkılar söylenmiş, nüans ve prozodi kavramları açıklanmıştır. İlk etapta 'E' harfini açık sesle söyleyen öğrenciler zaman içerisinde sesli harfleri aynı renkte söylemeyi başarmışlardır. Çalışma süresi boyunca öğrencilerin müziksel gelişimleri gözlenmiştir. Eğitimin ardından yine müzik öğretmenlerinin gözetiminde sontest uygulanmış ve öğrencilerin müziksel gelişimlerinde olumlu yönde anlamlı fark olduğu saptanmıştır. Yapılan çalışmalar video kaydı ile belgelenmiştir.

Koroda şarkı söylemenin çocukların ses gelişimlerine etkisi; cinsiyet değişkenine ve sınıf değişkenine göre incelenmiş, çocukların ses aralıklarının genişlemesine etkisinin olup olmadığına bakılmıştır.

Anahtar Kelimeler: Ses, Ses Eğitimi, Koro Eğitimi

ABSTRACT

The Effects Of Sound On The Development Of Middle School Children Singing In The Choir

ALAGEYİK, Şerife

Master Thesis, Fine Arts Education Department,
The Department Of Music Education

Thesis Advisor: Dr. Instructor Aykut Önder SARIÇİFTÇİ

February 2019, 55 pages

The purpose of this study, the effect of the development of middle school children singing in the choir is the study of sound. Before considering a voluntary basis by student who begin training choir participate in choral education were selected. The selected students to test their skills in musical hearing of music teachers order a commission was established, under the supervision of their music teacher and the students is to take the preliminary test. In this test, the occurrences of the patterns with the same scale and rhythm of the notes sound right students was asked the shoot. Previously a music teacher and music lessons which do not handle Karayahşiler High students for five months because they had Choir training, in this process explained the concept of the first chorus, sing together; the song draws our attention to tell the color of the same sound and the same height. Then vocal exercises, made of Mars, and songs canon said, the concepts of nuance and prosody are described. In the first place the letter 'E' vowels the same color as a clear voice in the students who said they were able to tell the time. Has been observed in the musical development of the students throughout the duration of the study. After training, the final Test under the supervision of a music teacher again applied and the students ' musical development in a positive direction a significant difference was found. Studies have documented with video recording.

Sound effects on the development of the children singing in the choir; have been examined according to the gender variable and class variable, the effect of the expansion of the ranges supports that there is the sound of children.

Keywords: Voice, Voice Education, Choir Education

İÇİNDEKİLER

YÜKSEK LİSANS TEZ ONAY FORMU	iii
ETİK BEYANNAMESİ	iv
TEŞEKKÜR	v
ÖZET	vi
ABSTRACT	vii
İÇİNDEKİLER	viii
TABLolar LİSTESİ	x
ŞEKİLLER LİSTESİ	xi
SİMGE VE KISALTMALAR LİSTESİ	xii
BİRİNCİ BÖLÜM: GİRİŞ	1
1.1. Problem Durumu	1
1.1.1. Problem Cümlesi	2
1.1.2. Alt Problemler	2
1.2. Araştırmanın Amacı	3
1.3. Araştırmanın önemi	3
1.4. Araştırmanın Sınırlılıkları	3
1.5. Sayılılar	3
İKİNCİ BÖLÜM: KURAMSAL ÇERÇEVE İLE İLGİLİ ARAŞTIRMALAR	4
2.1. Kuramsal Çerçeve	4
2.1.1. Ses Nedir?	4
2.1.2. Ses Eğitimi	5
2.1.3. Şarkı Söyleme Eğitimi	7
2.1.3.1. Nefes veya Solunum	8
2.1.3.2. Dil ve Konuşma	9
2.1.3.3. Vücut Yumuşaklığı ve Rahatlama	10
2.1.4. Koro	11
2.1.4.1. Koroların Oluşumu	12
2.1.4.2. Koro Eğitimi	13
2.2. İlgili Araştırmalar	15
ÜÇÜNCÜ BÖLÜM: YÖNTEM	23
3.1. Araştırma Deseni	23
3.1.1. Deneysel Yöntemin Özellikleri	23

3.1.2. Deneyin Bölümleri	23
3.2. Çalışma Grubu	28
3.3. Veri Toplama Araçları (Teknikleri)	29
3.4. Veri Toplama Süreci	30
3.5. Verilerin Analizi	31
DÖRDÜNCÜ BÖLÜM: BULGULAR VE YORUM	34
4.1. Cinsiyet Değişkenine Göre Koroda Şarkı Söylenin İlköğretim İkinci Kademe Çocuklarının Ses Gelişimlerine Etkisine Yönelik Bulgular	34
4.2. Sınıf Değişkenine Göre Koroda Şarkı Söylenin İlköğretim İkinci Kademe Çocuklarının Ses Gelişimlerine Etkisine Yönelik Bulgular	36
4.3. İlköğretim İkinci Kademe Çocuklarının Ses Aralıklarının Artması ve Ritim Becerilerinin Gelişmesinde Koroda Şarkı Söylenin Etkisine Yönelik Bulgular	37
BEŞİNCİ BÖLÜM: TARTIŞMA, SONUÇ VE ÖNERİLER	39
5.1. Tartışma	39
5.2. Sonuç	40
5.2.1. Birinci Alt Probleme İlişkin Öneriler	41
5.2.2. İkinci Alt Probleme İlişkin Öneriler	41
5.2.3. Üçüncü Alt Probleme İlişkin Öneriler	41
5.3. Öneriler	42
KAYNAKÇA	43
EKLER	47
ÖZGEÇMİŞ	54
TEZ KONTROL LİSTESİ	55

TABLULAR LİSTESİ

Tablo 2.1. <i>Günün En Verimli Çalışma Saatleri</i>	17
Tablo 3.1. <i>Betimleyici Değerler</i>	28
Tablo 3.2. <i>Cinsiyet Değişkenine Göre Temel İstatistikler</i>	29
Tablo 3.3. <i>Sınıf Değişkenine Göre Temel İstatistikler</i>	29
Tablo 4.1. <i>Cinsiyete Göre Öntest Man-Whitney U Test İstatistiği</i>	34
Tablo 4.2. <i>Cinsiyete Göre Sontest Man-Whitney U Testi İstatistiği</i>	35
Tablo 4.3. <i>Kız Öğrencilerin Öntest-Sontest Wilcoxon Signed Test İstatistiği</i>	35
Tablo 4.4. <i>Erkek Öğrencilerin Öntest-Sontest Wilcoxon Ranks Test İstatistiği</i>	36
Tablo 4.5. <i>Sınıf Değişkenine Göre Öntest Kruskal-Wallis Test Genel İstatistiği</i>	36
Tablo 4.6. <i>Sınıf Değişkenine Göre Sontest Kruskal-Wallis Test İstatistiği</i>	37
Tablo 4.7. <i>Öntest-Sontest İçin Wilcoxon Signed Ranks Test İstatistiği</i>	38

ŞEKİLLER LİSTESİ

Şekil 2.1. Çocuklarda Müzikal Ses Alanın Değişimi	16
Şekil 3.1. Deneme Öncesi Modeller	24
Şekil 3.2. Yarı Deneme Modelleri	25
Şekil 3.3. Gerçek Deneme Modeli	25
Şekil 3.4. Bir Ölçüden Oluşan Ritim Kalıpları	27
Şekil 3.5. İki Ölçüden Oluşan Ritim Kalıpları.....	27



SİMGELER ve KISALTMALAR

KK: Kaynak Kiři

Pfr : Phonational Frequency Range (Sesleme Frekans Aralıđı)

SPSS: Statistical Package for the Social Sciences (Sosyal Bilimler için İstatistik Programı)



BİRİNCİ BÖLÜM

GİRİŞ

1.1. Problem Durumu

Koro, en doğal, en kolay ve en çabuk oluşan müzik topluluğudur. Bu nedenle tüm toplumlarda genel olarak en etkin ve en yaygın müzik topluluğu durumundadır. Sınıfta öğrencilere koro yolu ile kültürümüzü, Türkçemizi doğru ve güzel kullanmayı, vatan millet sevgisini, yurt özlemini, yurttaş olmanın erdemini, barışın değerini, doğa ve hayvan sevgisini, kısacası insanı insan yapan değerlerin tümünü öğretebiliriz (Sarıçiftçi, 2010).

Çevik'e (1999,s.43) göre koro, "Sayısal oluşum, ses türü, ses kapasitesi ve tını bakımından dengeli, önceden belirlenen bir modele uygun olarak tek ya da çok sesli müzik yapıtlarını seslendirme, yorumlama amacıyla oluşturulan, etkinlikleriyle toplumun kültür ve sanat yaşamına katkıda bulunan ses topluluklarıdır".

Koro eğitimi ise "koroya ve koroyu oluşturan birim ve bireylere, ortak yaşamları yoluyla amaçlı ve yöntemli olarak, belirli sosyomüziksel davranışlar kazandırma, ya da koronun ve koroyu oluşturan birim ve bireylerin sosyomüziksel davranışlarını ortak yaşantıları yoluyla, amaçlı ve yöntemli olarak değiştirme, dönüştürme, geliştirme ve yetkinleştirme sürecidir" (Uçan,2001,s.31-32).

Koro dersleri bireysel performansa değil de grup performansına dayalıdır. Başka bir ifadeyle; koronun her üyesi elde edilen başarının sadece kendilerine değil bütün gruba ait olduğunu bilir. Koro çalışmaları, üyelerinin ortaklaşa iş yaptıkları, işbirliğine dayalı, bireysel başarıdan çok grup başarısının önem kazandığı, bireylerin sorumluluk aldığı bir çalışma ortamında gerçekleşmektedir.

"Koro eğitim sürecinde, bireyler birlikte şarkı söyleyerek, ortaklaşa iş yapma alışkanlığı kazanır, özgüvenleri artar, başkalarının yanlışlarını gidermeye katkıda bulunur ve kendi eksikliklerini giderir. Başkalarına saygı göstererek kendisine saygı sağlar. Arkadaşlıklar kurarak sosyalleşir. Toplumda demokratik değerlerin gerekliliğini kavrar. Sanatta ulusal ve uluslar arası iletişim içerisinde dünya görüşü gelişir" (Apaydın, 2001, s.135).

"Bilimsel araştırmalar, geleneksel ses eğitimi yöntemlerinin yanında, güzel şarkı söyleme tekniğini daha kısa sürede, daha kolay elde edebilmenin yöntemlerini ortaya koymaktadır" (Yurdakul, 2000).

Bu bağlamda koro eğitimi müzik eğitiminde önemli bir rol oynamaktadır. Koro eğitimi yoluyla öğrencilere birlikte müzik yapabilme becerisi öğretilirken ses eğitiminin yanı sıra ritim ve işitme eğitimi gibi müzik eğitiminin temel öğeleri de öğretilmektedir.

Ses eğitiminde toplu ses/koro eğitiminde başarılı olabilmek için konunun yapısını iyi tanımak, mantığını kavramak ve konuya doğru yaklaşım biçimini belirlemek gerekir. Doğru ses çıkarma sistemini anlamak, çeşitli kas gruplarını ve sesi oluşturan organları iyi tanımak, bu organları bilmek, çalışmalarını anlamak, hava ve tınıyı belli bir zamanlama içinde kullanmak gereklidir. Uzmanlarca ses eğitimi, en uzun ve zor eğitimlerden biri olarak kabul edilir. Bu nedenle bu beceriyi elde etmek için özen ve sabırla çalışmak gerekmektedir. Ses eğitimi alan bir öğrenci, düz mantık yaklaşımı ile bir ölçüde ses çıkarmayı öğrenebilir. Ancak güzel şarkı söyleyebilmek için sesin, müziğin ve sözcüklerin duygusal enerjilerini ve anlamalarını oldukça derinden hissetmeye de ayrı bir önem vermek gerekmektedir (Yurdakul,2000).

Bu araştırmada, Çivril Karayahşiler Ortaokulu' nda öğretim gören gönüllü öğrenciler yer almış ve daha önce müzik öğretmenleri olmadığı için müzik eğitimi alamamış ortaokul öğrencilerinden koro oluşturulmuştur. Koroda yer alan öğrencilere 2017-2018 Eğitim-Öğretim yılı bahar dönemi boyunca ses, ritim, işitme ve koro eğitimi verilmiştir. Eğitimin başında ve sonunda gözlem testi uygulanmış, test sonuçları karşılaştırmalı olarak incelenmiştir.

1.1.1. Problem Cümlesi

Bu araştırmaya konu olan problem cümlesi, şöyle belirlenmiştir: Koroda şarkı söylemenin ilköğretim ikinci kademe çocuklarının ses gelişimine etkileri nelerdir ?

1.1.2. Alt Problemler

- 1- Cinsiyet değişkenine göre koroda şarkı söylemenin, ilköğretim ikinci kademe çocuklarının ses gelişimlerine etkileri nelerdir?
- 2- Sınıf değişkenine göre koroda şarkı söylemenin, ilköğretim ikinci kademe çocuklarının ses gelişimlerine etkileri nelerdir?
- 3- İlköğretim ikinci kademe çocuklarının ses aralıklarının artmasında ve ritim becerilerinin gelişmesinde koroda şarkı söylemenin etkisi var mıdır?

1.2. Araştırmanın Amacı

Bu araştırma, Koroda şarkı söylemenin İlköğretim ikinci kademe çocuklarının ses gelişimine etkilerinin incelenmesi amacıyla yapılmıştır. Bu süreçte öğrenciler üzerinde deneysel yöntem kullanılmış ve çalışma süreci video kaydı ile belgelenmiştir.

1.3. Araştırmanın Önemi

İnsanların müziksel bir varlık olarak bireysel, toplumsal ve kültürel biçimlenmesinde ve gelişmesinde koro eğitimi her zaman etkin belirleyici rol oynar. Koro eğitimiyle birlikte insanların ve toplumun ortak ses kültürü gelişir, ortak ses kültürünün gelişmesi ortak müzik kültürünün gelişmesini kökten ve derinden etkiler.

Bir müzik eserinin yüksek bir başarıya gücü ile seslendirilebilmesi, yorumcunun / yorumcuların bireysel olarak, o alana özgü teknik ve müziksel birikime sahip olmalarını gerektirmektedir (Köse, 2014).

Araştırma koroda yer alan öğrencilerin gelişimlerinin deneysel yöntem kullanılarak incelenmesi, daha önce müzik eğitimi almamış gönüllü öğrencilerden oluşması açısından önemlidir. Ayrıca bu araştırma, müziksel algı düzeylerine bakılmaksızın koroya seçilen öğrencilerin beş aylık eğitim süresi sonunda göstermiş oldukları gelişimlerin gözlemlenmesi, gelecekte bu konuda yapılacak yeni araştırmalara kaynak olması açısından önemli görülmektedir.

1.4. Araştırmanın Sınırlılıkları

1. Araştırma Denizli ili Çivril ilçesi Karayahşiler Ortaokulu ikinci kademe öğrenim görüp okul korosunda şarkı söyleyen öğrenciler ile sınırlıdır.
2. Araştırma yüksek lisans tez süresi ve olanaklarıyla sınırlıdır.

1.5. Araştırmanın Sayıtları

Bu araştırmada şu sayıtlara yer verilmiştir:

1. Seçilen araştırma yöntemi, araştırmanın amacına, konusuna ve problem çözümüne uygundur.
2. Araştırma için belirlenen veri toplama araç ve teknikleri araştırma için gerekli geçerli-güvenilir bilgilere ulaşılmasını sağlayabilecek niteliktedir.

İKİNCİ BÖLÜM

KURAMSAL ÇERÇEVE ve İLGİLİ ARAŞTIRMALAR

2.1. Kuramsal Çerçeve

Koroda şarkı söylemenin ilköğretim ikinci kademe çocuklarının ses gelişimlerine etkisini incelemek amacıyla Denizli ilinin Çivril ilçesinin Karayahşiler Köyü'ndeki Karayahşiler Ortaokulu öğrencilerinden 20 kişilik bir koro oluşturulmuş ve korodaki öğrencilere beş ay süresince ses eğitimi verilerek gelişimleri gözlenmiştir. Eğitim süresince gelişimin daha iyi gözlenebilmesi için deneysel yöntem kullanılmıştır. Bu sayede mevcut olan gözlem testlerine ek, video kayıtlı veriler elde edilmiştir.

2.1.1. Ses Nedir?

"Ses bir enerjidir.Titreşen moleküllerin ortam moleküllerini harekete geçirerek yayılması sonucu ortaya çıkan bir hareket enerjisidir"(Belgin,1996, s.1)."Sesin varolabilmesi için, çalışır durumda bir kulak ve beyin (yani bir alıcı sistemin) bulunması, onları uyarabilecek nitelikteki etkenlerin bir yerlerde (ses kaynağı) oluşması ve bu etkenlerin oluştuıkları yerden kulağa kadar, kulağı uyarmaya yetecek bir şiddetle iletilmesi (iletici ortam) gerekir" (Zeren,1995, s.11)."Ses, hareket eden bir cismin oluşturduğu titreşimlerin iletken bir ortam aracılığıyla işitme organlarımıza gelerek algılanması olgusu" olarak da tanımlanabilir (Say, 2002, s.475).

Sesin oluştuğu cisme "ses kaynağı" denir.Belli bir kaynaktan oluşan ses, dalgalar halinde çevreye yayılır.İletken ortam aracılığıyla işitme organlarımıza ulaşan ses beyindeki işitme merkezinde çözümlenip değerlendirilir.

"Ses insanın çevresi ile iletişim ve etkileşiminde önemli bir role sahiptir.İnsan seslerden örülmüş bir evren içerisinde yaşar, işittiği sesleri algılar, çözümler ve yorumlar.Günlük yaşamdaki yeriyle ses, değişik ve çok yönlü anlamlar taşır.Bunlardan her biri sesin toplumsal yaşamda kültür, iletişim,sağlık,savunma gibi birbirinden farklı işlevler ve görevler üstlenmesine yol açmıştır.

Biyo-psişik,kültürel ve toplumsal bir organizma olan insan, yaklaşık bir milyon yıllık gelişim sürecinde,algıladığı sesleri çözümleyip değerlendirmekle kalmamış, sesleri giderek bir ifade biçimine dönüştürmüştür. Seslerle gerçekleştirilen bu ifade sanatına "müzik" denir.Müzik belli bir amaç ve yöntemle,belli bir güzellik anlayışına göre işlenerek birleştirilmiş seslerden oluşan estetik bir bütündür.

Düzenli titreşimlerden oluşan müzikal sesler, belli özellikler taşır. Ses olgusunun müzik açısından üç temel özelliği şunlardır" (Say, 2002, s.475-476).

Sesin yüksekliği: Sesin ince ya da kalın olması durumudur.

- Bir sesin ince ya da kalın oluşu titreşen nesnenin frekansına bağlıdır.
- Frekans bir saniyedeki titreşim sayısıdır. Bir saniyede meydana gelen ses dalgası sayısı o sesin frekansını belirler.
- Cyl per second (*cps*) veya Hertz (*Hz*) ile gösterilir.
- Frekans arttıkça ses inceler, azaldıkça kalınlaşır. Frekansa müzik dilinde perde de denir. Müzikal sesler, perdesi kesinlikle belli olan seslerdir.

Sesin şiddeti: Sesin gür ya da kısık olması durumudur.

- Bir ses dalgasının belli bir noktadaki ses yayılma doğrultusuna, 1 santimetre karelik bir yüzeye 1 saniyede verdiği enerjiye "ses şiddeti" denir. Ses şiddeti birimi "desibel" dir.
- Sesin gürlüğü ses kaynağındaki titreşimin gücüne ve sesi taşıyan dalgaların genliğine bağlıdır.

Sesin niteliği: Sesin renk özellikleri ya da tınısı olarak değerlendirilebilir. Bir çalgının sesini diğerlerinden ya da bir insanın sesini diğerlerinden ayıran renk özellikleri; sesin yapısı ve o sesin üstünde, onunla aynı anda tınlayan doğuşkan seslerin birleşiminde saklıdır (Say, 2002, s.476-477).

2.1.2. Ses Eğitimi

"Doğadaki ses ve gürültüleri, korku ve kuşku ile izleyen ilk insan, bunları yansılamış, topluca yaşamaya başladıktan sonra da, birbirleri ile anlaşabilmek için, seslenerek, el, baş, kaş, göz simgeleriyle, dokunarak, dürterek, kısacası hareket, jest ve mimiklerle meramlarını anlatmaya çalışmışlardır. Doğadaki sesleri kendi sesleriyle ve bazı ilkel araçlarla yansılamış olmaları ses ve çalgı müziğinin doğuşuna bir başlangıç olarak sayılabilir. Toplumlar uygarlaştıkça, sözcükler çoğalmış ve gelişmiş, bugün bile kullandığımız, jest, hareket ve mimiklerle de birleşerek, dili daha ileri bir anlatım gücüne ulaştırmıştır. Sözcüklerle sesler arasında daha etkin bir işbirliği kurarak etkiyi yoğunlaştırmak isteyen insan, bununla da yetinmeyerek, müziğe başvurmuş ve tanrının onlara armağan ettiği doğal sesini de eğitmek ve geliştirmek yollarını aramış, yüz yıllar boyunca süren çabaların ve aşamaların sonunda da, ses tekniği ve eğitim metotlarını geliştirerek günümüze ulaştırmıştır.

İnsanın yaşamında sesin, konuşmak ve müzik yapmak gibi, iki önemli yeri vardır.Diğer müzik yapmaya yarayan araçların tek başına oluşturamadığı çeşitli renklerin tümünü içeren insan sesi, dilden aldığı güçle de, diğer müzik yapmaya yarayan araçların yanındaki değerli ve tutarlı yerini almıştır.İnsan sesi müzik yapmaya yarayan araçların en soylusudur.Dilin sözleriyle birleşen insan sesi, erişilmez bir anlatım gücü kazanır ve böylece dinleyeni derinden etkiler ve büyüler"(Egüz, 1991, s.1).

"Tekniğin bu kadar ilerlemesine rağmen insan sesinden daha güzel ses çıkaran bir alet henüz yapılamamıştır...Güzel şarkı söylemek için iyi bir ses materyaline sahip olmakla birlikte asıl olan sesin eğitilmiş olmasıdır" (Yiğit, 1993, s.2)."Ses eğitimi denince aklımıza iki tür eğitim gelmektedir:Bunlardan ilki seslerin tek tek eğitilmesi solo (bireysel) ses eğitimi, ikincisi de seslerin bir arada, toplu bir biçimde eğitilmesi toplu ses eğitimidir" (Egüz,1991, s.2).

Solo (bireysel) Ses Eğitimi: Müziksel işitme yeteneği olan ve şarkı söylemek için gerekli ses olanaklarına sahip bulunan kişilere verilen bireysel ses eğitimi sürecidir. Bu uzun süren bir eğitimin sonunda eğitim verilen kişiler solist olurlar.

Toplu Ses Eğitimi: "Toplu ses eğitiminin genel amacı, bir topluluğa uygulanan bireysel ve grup çalışmalarıyla, o toplulukta, birlikte şarkı söylemeye elverişli,o ülkede konuşulan ana dilin özelliklerini içeren, yumuşak, etkili ve kaynaşabilen bir tek sesin elde edilmesidir"(Egüz, 1991, s.2).Belli başlı uygulama alanlarından ilki korolar, ikincisi de sınıfta toplu ses eğitimidir. Bu eğitimin sonucunda eğitim alan kişiler korist olurlar.

"Ses eğitiminde ses sağlığı ses hijyeni, sesi koruma konuları üzerinde de titizlikle durulması gereklidir.Nasıl ki insanın yaşaması için bir takım besinlere, uykuya, istirahate, çalışmaya ihtiyacı vardır.Ses de hem çalışmalı, hem bakımlı olmalı, hem dinlendirilmiş olmalıdır.Tozlu ya da dumanlı, asitli, kuru ve soğuk bir ortamda ses eğitiminden bahsetmek yanlış olur.Yine hasta bir sese yüklenmek ve çalışmak son derece zararlıdır.Ses hasta iken ses tellerinin hafif cimnastiğe yönelik çalışmaları ve sesin rahat ettiği şiddette, frekansta egzersizler yapılmalıdır.Hasta ya da yorgun bir sesle şarkı söylemek, larenkse zararlıdır.Vücut yeterli gücünde değil, yeterli salgılar salgılayamıyorsa ses çalışmaları zararlıdır.Yorgun ya da uykusuz vücutta salgılar düzensizdir.Vücut organları korumak için yeterli çalışmaları gerçekleştirmeye çalışmaktadır.Oysa bunun üzerine ses çalışmaları, sesin kurummasına, ya da o bölgedeki kaslara aşın yük bindirmesi yol açar.Yorucu çalışmamak yeğlenmeli, ya da duruma göre, çalışılmamalıdır.Sesin korunması ve bakımı, ses eğitiminde önemli bir yer tutmaktadır. Eğitilecek materyalin sağlıklı, bakımlı olması kalitenin yüksekliğini sağlayacaktır.Her türlü ısı ya da iklim değişiklikleri vücutta

kimyasal deęişikliklere neden olacaktır.Bu nedenle iklim deęişikliklerinde, dikkatli olunmalı,özellikle soęuk ve yağışlı havalarda sokakta aęzı açık yürünmemelidir.Sigaralı ve tozlu ortamlarda kalınmamalıdır" (Göğüş, 1994, s.39)."Ses eęitimi,şarkı söyleme sanatında müzikal davranışları geliştirmeyi amaçlayan sanatsal ve teknik çalışma süreci" dir(Say, 2002, s.476).

2.1.3. Şarkı Söyleme Eęitimi

"Genel ses eęitimi kavramı içinde yer alan, seçilen şarkının tür ve müzik özelliklerine uygun olarak doęru, güzel ve etkili biçimde söylemeye ilişkin davranışların kazandırıldığı, şarkı öğretimini de kapsayan, ilköğretim öncesi eęitimden yüksek öğretim ve daha ileri eęitim düzeyindeki bireylere kadar çeşitli derece ve tür müzik eęitimlerinde (genel, amatör ve mesleki) uygulanan, müzik eęitiminin davranışsal açıdan genel kapsamında bulunan bir tür ses eęitimidir. Şarkı söyleme eęitimi, temelde ses, nefes ve dil unsurlarının, doęru, etkili ve güzel kullanılmasına yöneliktir ve söz konusu unsurlarla ve müzikle ilgili olan doęru davranışları kazandırmayı amaçlar"(Töreyn,1998, s.49).Şarkı söylemede sesin kullanımı esastır. Sesin kullanımı konusu ise ses eęitiminin en temel konusudur.Bu nedenle ses eęitimi ve şarkı öğretilimi iç içe olarak düşünülür.Ve ortak amaçlara hizmet ederler.

"Ses eęitiminde çocuęun, şarkı öğretilimi yoluyla sesini kullanmada öğrenmiş olduęu bilgileri uygulaması sağlanır ve bu uygulamalar sayesinde ses eęitiminin temel ilke ve amaçları doęrultusunda belirli davranışları, geliştirip, yerleştirmesi beklenir" (Deniz,1999, s.67)."İlköğretimde müzik öğretimine ilişkin olarak bazı hedefler belirlenmiştir.Bu hedeflerden birisi de öğrenciye konuşurken, şarkı söylerken sesini yormadan kullanabilmesi ve doęru kullanmayı alışkanlık haline getirebilmesi olmuştur.Sesin doęru alışkanlıklar kazanılarak kullanıp korunması küçük yaşta başlayan bir ses eęitimi ile mümkündür.Yapılan araştırmalar yaşam düzeyinin yükselmesi ile birlikte çocuk seslerinde belirgin olarak ses hastalıklarının arttıęını göstermektedir. Çocuklukta kazanılan yanlış konuşma ve şarkı söyleme alışkanlıkları gelişimini tamamlayamadan yitirilen seslere neden olmaktadır. Şarkı öğretilimi ile öğrencilerin seslerini ve müziksel işitme yeteneklerini eęitmek, müzik yapma becerilerini arttırıp geliştirmek ve giderek müziksel gelişimlerini sağlamak amaçlanır. Basit bir şarkının öğretiminde bile ezginin çeşitli öğeleriyle algılanması, tekrarlanması, notaları ile gösterilmesi ile müzik söyleme; öğretmenin örnek dinletmesi ile müzik dinleme; sınıfça bulunan yeni söz ve tanımlarla müzik yaratma; örnek söyleme ve çalışmalarla müziksel

duyarlılık ve zevk geliştirme boyutları birbiriyle bütünleştirilmiş olarak gerçekleşir" (Sevinç,2002, s.25-26).

2.1.3.1. Nefes veya solunum. Organların enerjisi ve yaşam için gerekli olan ve yaşamın gerçekleşmesinin ifadesi solunum; yani nefes, bireylerin soluk alıp verdikleri ve akciğerlerin çalışması sonucu gerçekleşen bir hareket bütünlüğüdür. Bu doğallık içerisinde kontrol söz konusu olmamaktadır. Birey burun ve ağız yolu akciğerlerine doğru aldığı havayı, broşları ve ucundaki alveol kesecikleri sayesinde, enerjiye dönüştürerek yaşamını devam ettirebilmektedir. Daha sonra da alınan soluk aynı kanalla dışarıya verilmektedir. Bütün bu zincirleme reaksiyon, bir düzen halinde gerçekleşmektedir. Alınan soluk tutulmak istense bile, belirli bir zaman sonra alma zorunluluğu hissedilmektedir. Bunun gerekçesi vücut canlılığını sürdürebilmesi ve oksijen ihtiyacını karşılamasına ihtiyaç hissetmesidir. Bireylerin günlük yaşam içerisindeki konuşmadan başlayarak her türlü ifade ettikleri sosyolojik ve psikolojik etkileşimleri, alınan bu nefes veya solunum üzerine oturtulmaktadır. Ses eğitimi açısından alınması hedeflenen nefes veya solunum; bireylerin günlük yaşam içerisinde aldığı ve yeterli görülen biçim olmamakla beraber; eğitim sonucunda kontrol edilebilmektedir.

Bu kontrol, burun yoluyla diyafram kası yardımı ile akciğerlerin alt tarafına doğru alınacak havanın, yavaş ve aynı zamanda uzun süreli verebilme gücünü arttırmak olarak kısaca açıklanabilir. Fonasyon anında yani; konuşmayı meydana getiren hece, kelime ve cümleleri söylerken alınması hedeflenen, doğru ve etkin şekilde akciğerlerin alt tarafının da devreye sokulduğu ve havanın alt bölgelere alındığı nefes veya soluk biçimi olduğu düşünülmektedir. İşte tam bu noktada diyafram kasından bahsedilmesi yerindedir. Karın bölgesinde yer alan bu kas, kubbe şeklinde olup, öngörülen ve hedeflenen doğru nefes veya soluk alıp verme tekniğinde aşağıya ve yukarıya hareketle nefes hacmini genişletebilmekte ve alt akciğerlerin esneyip aşağıya doğru genişlemesine olanak sağlamaktadır. Bu hareket daha fazla hava anlamına geldiğinden, tınıyı, rezonans boşluklarını ve artikülasyonu direk etkilemekle birlikte, özellikle kalp ritmi açısından ve genel sağlık yönünden, vücuda yararlı nefes alıp verme olarak değerlendirilmektedir. Bireylerin aldıkları eğitim kademelerinde, bilinçlendirilerek anlatılan soluk alma ve verme eylemlerini gerçekleştirmeleri ve bu eylemi günlük yaşamları içerisinde doğal yapmalarının sağlanması düşünülmektedir.

Doğru nefes alma çalışmaları şöyle örneklenmektedir; Öne doğru, başın dizler arasına eğilerek nefes alma ve verme çalışması yapmak. Bu çalışmada, diyafram kası

devreye sokularak, yan ve sırt bölgesinin hava ile dolması fark edilmektedir. Bu çalışmanın amacı sağlandıktan sonra ikinci aşama olarak, ayakta aynı hacimde ve ölçütlerde, aynı nefesi alma ve verme çalışması yapmak. Hedeflenen nefes alma ve verme sağlandıktan sonra, konuşmanın üzerine inşa edileceği, diyafram destekli nefes alma ve verme egzersizlerine geçilmesi, uygun olmaktadır.

1. Derin diyafram destekli nefes alıp, kontrollü bir şekilde yavaş yavaş nefesi verme çalışması yapmak. Bunu sayılarla da arttırabilmek olanaklıdır. Örneğin, alınan derin nefesin, süzmeli F konsonu ile, Ş konsonu ile, S konsonu ile veya PIŞ hecesi ile, FIŞ hecesi ile, TIS hecesi ile, 4-6-8-10 ve daha da arttırmak sureti ile sayarak boşaltılması çalışması,
2. Uzun nefes alıp, uzun nefes verme çalışması,
3. Uzun nefes alıp, kısa nefes verme çalışması,
4. Kısa nefes alıp, uzun nefes verme çalışması,
5. Kısa nefes alıp, kısa nefes verme çalışması.

Yukarıda belirtilen bu çalışmaları her gün düzenli yapılması halinde, nefes alıp verme eylemi, farkındalığa erişerek, bilinçli hale gelebilmekte, doğru ve etkili konuşmanın ilk temeli sağlam bir şekilde oluşturulmaktadır.

2.1.3.2. Dil ve konuşma. Konuşma, iletişim aracıdır. Duygu ve düşüncelerin, çeşitli sistemler ile oluşturulan sesler yardımı ile aktarılmasına, konuşma denilmekte, çeşitli sistemler ve oluşturulmuş seslere de, dil denilmektedir. Anlamlandırılmış, tasarlanmış yapıların dil sesleri ile ifadesi de, konuşma olarak belirtilmektedir. Yazma, bu anlamlı yapının, sesleri meydana getiren, harf diye adlandırılmış işaretlerle anlatılmasıdır.

Konuşma, zaman açısında, hem de ifade ve kontrol edebilme açısından, yazma gibi rahat değildir. Yazarken kalem, kağıt veya bilgisayar, tablet klavyesi kullanılırken; konuşma sırasında, bilgi ve fikirler doğrultusunda kelimeler, nefes, ses telleri ve konuşma organları devreye girmektedir. Yılların deneyimli tiyatro aktörü Can Gürzap (2013); konuşma tanımını bir besteye benzeterek; “ İnsan beyninde en basitinden, en karmaşığına oluşan düşüncelerin, çeşitli renk ve derinlikler verilerek, sesler aracılığı ile bestelenmesidir” diye anlatmaktadır (s.60). Yani bireyler doğal bir enstrüman ile doğmakta, bunu kullanmayı öğrenerek ve birer yorumcu olarak bu enstrümana uygun besteleri seslendirebilecekleri düşünülmektedir. Bu düşünce doğrultusunda; hedeflenen doğru ve etkili konuşmanın temeli, konuşmayı tek sestem çok sesliliğe, tekdüzelikten derin anlam katmaya, monotonluktan kurtarmaya çalışma ana fikri olarak karşımıza çıkmaktadır (Gürzap, 2013, s.60).

Hangi iş yapılırsa yapılsın, başarılı olmak için gerekli olan şeylerden biri; çok iyi bir konuşmacı olabilmeyi başarabilmektir. Bunun bir süreç ve eğitim ile olabileceğinin farkına varıp, her bireyin, bu doğrultuda çaba göstermesi gerektiğine inanması ve kendisini değerlendirmesi gerekmektedir. Yani diksiyon; konuşma sanatının etkisi devreye girmektedir. Diksiyon; çeşitli sesler kullanılarak, vurgu, tonlama, hız gibi yapı özellikleri doğrultusunda, konuşmanın bir beste haline, müzikal bir yapı haline dönüştürülme şeklidir. Kullanılan cümlelerin içinde yer alan müzikal yapı; kelimelerin vurgusu, ifadesi ve tonlanmasına göre, bilinçli bir şekilde anlam kazandırılmakta ve zamanla, doğal hale getirilmektedir.

Rezonatör bölgelerin kullanımı ile ağız boşluğunda oluşan seslerin tınlatılmasını bilerek oluşturan bireylerin konuşması, ifade gücü ve etkinliği artacak, kendisine olan güveni, olması gerektiği gibi, yerini alacaktır. Rezonatör bölgelerin anlaşılması için yapılması önerilen en güzel çalışma; ağzın esneme pozisyonundaki, nazal çalışma olan N konsonu çalışmasıdır. Bu çalışmada burun bölgesi titremekte ve birey sesinin titreştiğine şahit olabilmektedir. Daha sonra nazal N konsonu, 'Ga' hecesi ile açılarak rezonans sağlanmakta ve bireyin farkındalığı sağlanmaktadır.

Bu çalışma eller aracılığı ile şekillenebilmektedir. Kulakların yanına ellerin açık bir şekilde, değiştirilerek konulması ki; dikey, paralel, kulak önüne veya arkasına, tını ve rezonans farkındalığı artırılması, daha belirgin oluşturulmaktadır. Bu çalışmayı herkes yapabilir.

2.1.3.3. Vücut yumuşaklığı ve rahatlama. İnsan bedeni, disiplinler arası çalışan ve sistematik işleyen bir yapı olarak kabul edildiğinde, bu yapının gün içerisindeki halleri ve yapabilirlikleri çok farklıdır. 24 saatlik bir dönem içerisinde uykuda geçen zaman ile güne başlangıç, uyandıktan sonraki bedenin uyanması, sesin belirgin bir dinlenme rutininden, ses çıkarma eylemine ulaşması aşaması, birçok yönden bireylerin nefes ve ses kontrolünü düşünmesi gerekliliği, beraberinde gelmektedir. Doğal olarak bu aşamaya gelirken dikkat edilmesi gereken nokta; vücut ve bedenin de konuşmaya, ses çıkarmaya hazır hale getirilebilme çalışmalarıdır. Vücudun uyanması, nefes çalışmaları, ağız içi boşluklarının, yüz kaslarının, kolların ve karın ve bel bölgesindeki kasların hissedilip kullanıma hazır hale getirilmesi, beyinden başlamak kaydı ile bedensel hareketlerle mümkün olabilmektedir.

Ses eğitimcilerinin oyunlar olarak da uyguladıkları bu hareketler; bedeni ses çıkarmaya hazırlayıcı çalışmalar olarak karşımıza çıkmaktadır. Treni meydana getiren

vağonlar gibi, bireylerin birbirlerinin bellerinden arka arkaya tutunup, tren sesi gibi, uf uf diye canlandırılmasında; hem nefes, hem de vücut ve düşünce gücü devreye sokulması hedeflenerek, oyun şeklinde hedeflenen eğitim gerçekleştirilmektedir. Ayrıca, tasvirlerle dayanan değişik beden hareketleri de, bu tip alıřmalara örnek verilmektedir. Üzüm dalına, parmak ucunda uzanmaya alıřmak, ördek gibi yürüyüş yaparken, vak vak demek, aynı pozisyonda kaz gibi tıs tıs tıslamak gibi. Bu alıřmalar, bedeninin fiziksel yönlerinin alıřtırılması yani; dıştan yumuşama alıřmalarıdır. Bir de; bedeni içten yumuşatma yöntemi bulunmaktadır. Hayal ve beyin gücünü kullanarak, tasvirlerle ruhuna seslenmek ve bireyin kendini iyi hissedebileceđi anları yaşamasını düşünmek, bu yöntemin ana hedeflerindedir.

2.1.4. Koro

Koro kelimesi, eski Yunan kültürünün en önemli lehçelerinden biri olan “ionien” lehçesindeki “khoreia-horus” kelimelerinden türemiş olan “khoros” kelimesinden gelmektedir. Latince’de; “chorea” sonraları “chorus”, İtalyanca’da; “coro”, İngilizce’de; “chorus”, Fransızca’da; “choeur”, Almanca’da; “chor” ve İspanyolca’da; “coro” olarak ifade edilmiştir(Emnalar, 1992,s.1). Koristlere eğitim veren okullar, dördüncü yüzyılın başlarına kadar uzanır. Bu okullar, Scholae Cantorum bazen de Orphanotrophia (yetim çocukların eğitim aldıkları ve barındıkları yer) olarak anılmıştır (Garretson, 1993,s.8). XIX. yüzyılda koral topluluklarda olağanüstü bir artış olmuştur. İngiltere’de, Almanya’da, İskandinav ülkelerinde ve Amerika’da koral şarkı söyleme, özellikle endüstriyel toplumlarda ve büyük şehirlerde yaşayan birçok insan için önemli bir aktivite haline gelmiştir (Garretson, 1993,s.114).

Koro kelimesinin, XIX. yüzyılın ilk çeyreğinden sonra Müzik-yı Hümayun’da görev yapan Giuseppe Donizetti ve beraberindeki İtalyan müzisyenler aracılığıyla dilimize ve müzik hayatımıza girdiđi söylenebilir (Say, 2005). Bu terim, “tek ve çoksesli müzik yapıtlarını seslendirmek üzere bir araya gelen seslendirici-yorumcu (icracı) topluluđu anlamında kullanılmaktadır. Bu topluluđuın söylediđi söz ve şarkı, seslendirdiđi vokal müziđe de koro denir. Eskiden bazı törenlerde dans eden ve düzenli adımlarla yürüyenlerin oluşturduđu topluluk anlamına gelmekteydi. Koro halinde deyimi ise, bir arada, hep birlikte yapılan anlamını içermektedir. Kısa ve özlü bir tanımla koro; sayısal oluşum, ses türü, ses kapasitesi ve tını bakımından dengeli, önceden belirlenen bir modele uygun olarak tek ya da çoksesli müzik yapıtlarını seslendirme-yorumlama amacıyla oluşturulan,

etkinlikleri ile toplumun kültür ve sanat yaşamına katkıda bulunan topluluklardır” (Çevik, 1997, s.47).

2.1.4.1. Koroların oluşumu. Koroların oluşumunu;

1. Seslendireceği yapıtın türüne ve sanatsal özelliklerine göre, (sanatsal)
2. Koroyu oluşturan bireylerin yaş, cinsiyet ve sayısal durumuna göre, (yapısal)

olmak üzere iki ana başlıkta sınıflandırabiliriz:

Seslendireceği yapıtın türü ve sanatsal özelliklerine göre oluşturulan sanatsal korolardan bazıları:

- Halk Müziği Koroları,
- Caz Müziği Koroları,
- Geleneksel Müzik Koroları,
- Opera Koroları,
- Müzikal Koroları,
- Madrigal Koroları,
- Dinsel Müzik Koroları,
- Özgün, Popüler Müzik Koroları,
- Eğitim Müziği Koroları,
- Ritmik Müzik Koroları,
- Senfonik Müzik Koroları,
- Antik Müzik Koroları,
- Çağdaş, A Tonal, Anarmonik Müzik Koroları,
- Sahnelenen Gösteri Müzikleri Koroları.

Koroyu oluşturan bireylerin, cinsiyet, yaş ve sayısal durumuna göre oluşturulan yapısal korolardan bazıları;

- Minikler Koroları, (5-8 yaş grubu)
- Çocuk Koroları, (8-14 yaş grubu)
- Gençlik Koroları, (15-25 yaş grubu)
- Yetişkinler Koroları, (25 yaş üstü grubu)
- Kızlar Koroları, (15-25 yaş kızlar grubu)
- Bayanlar Koroları, (25 yaş üstü bayanlar grubu)
- Genç Erkekler Koroları, (15-25 yaş grubu)
- Erkekler Koroları, (25 yaş üstü grubu)

- Erkek Çocuklar Koroları, (Yeni Yetme ya da Delikanlılar Koroları da denebilir). (13-18 yaş grubu)
- Vokal Toplulukları (Her yaş grubundan)
- Oda Koroları, (Her yaş grubundan)
- Büyük Karma Korolar (Her yaş grubundan) olarak adlandırılırlar(Apaydın,2006).

Uygulanabilirlik düzeyinin yüksekliği ve öğrencilerin müziksel ortama katılabilmelerinde sağladığı kolaylık nedeniyle müzik öğretmenlerinin büyük ölçüde yararlandıkları bir etkinlik olarak koro çalışmaları, müzik öğretmenliği eğitim / öğretim programlarında önemini koruyan birders olarak yer almaktadır(Köse, 2004).En yalın ve öznlü anlatımıyla koro eğitimi, koroya ve koroyu oluşturan bireylere ortak yaşantıları yoluyla amaçlı ve yöntemli olarak belirli sosyo müziksel davranışlar kazandırma ya da koronun ve koroyu oluşturan üyelerin sosyo müziksel davranışlarını ortak yaşantıları yoluyla amaçlı ve yöntemli olarak değiştirme, dönüştürme, geliştirme ve yetkinleştirme sürecidir(Uçan, 2001).

İnsanların müziksel bir varlık olarak bireysel, toplumsal ve kültürel biçimlenmesinde ve gelişmesinde koro eğitimi her zaman etkin belirleyici rol oynar. Koro eğitimiyle birlikte insanların ve toplumun ortak ses kültürü gelişir, ortak ses kültürünün gelişmesi ortak müzik kültürünün gelişmesini kökten ve derinden etkiler.

Koro, en doğal, en kolay ve en çabuk oluşan müzik topluluğudur. Bu nedenle tüm Dünya'da en çok ve en sık rastlanan bir olgudur. Tüm toplumlarda genel olarak en etkin ve en yaygın müzik topluluğu durumundadır.

2.1.4.2. Koro eğitimi. "Koronun teknik tanımı şöyledir: Bir partide birden fazla şarkıcıya ünison olarak, ya da ayrı partilerde şarkı söyleyen topluluk.Koro terimi, Yunanca khoreia, ve Latince chorus sözcüğünden kaynaklanır.Fransızca choeur, Almanca chor, İtalyanca coro, İngilizce chorus denilmektedir.

İnsanlar arasındaki genel ortak duyuş ve düşünüşlerin, birlikte şarkı söylemeyi yaratması doğaldır.Birlikte şarkı söylemekle insanı insan yapan üç öge bir araya gelir: Toplumsallaşma, kültür üretme, ortak duyguları paylaşma.Koro, sonuçta müzikal bir örgütlenme olarak ortaya çıkmıştır" (Say, 2002, s.309).

"Kısa ve öznlü bir tanımla koro; sayısal oluşum , ses türü, ses kapasitesi ve tını bakımından dengeli, önceden belirlenen bir modele uygun olarak tek ya da çoksesli müzik yapıtlarını seslendirme- yorumlama amacıyla oluşturulan, etkinlikleriyle toplumun kültür ve sanat yaşamına katkıda bulunan ses topluluklarıdır" (Çevik,1997, s.47).

Uçan' a (2001, s.12) göre;

Koro insani bir olgudur.Tam anlamıyla bir koro oluşabilmesi için yerine getirilmesi gereken beş temel koşul vardır. Bunlar:

- Birlikte seslenme, konuşma ve söylemeyi gerektirme,
- Bir araya gelme/ Toplanma/ Topluluk olma,
- Birlik olma,
- Örgütlenme,
- Topluluk halinde müziksel seslenme, konuşma ve söylemedir.

"Koro rastgele bir kalabalık değil, örgütlenmiş bir topluluktur.Koro nitelik olarak bir bütün oluşturan, kendine özgü bir biçimde örgütlenmiş bir müziksel topluluktur.Koro olgusunun en temelinde, kültürel ve müziksel bir varlık olan insanın aynı zamanda toplumsal bir varlık olma niteliği yatar.

İnsanların müziksel bir varlık olarak bireysel, toplumsal ve kültürel biçimlenmesinde ve gelişmesinde koro eğitimi her zaman etkin ve belirleyici rol oynar.Bunun bilincinde olanlar koro eğitimine erken yaşlardan itibaren büyük önem verir.Koro eğitimiyle birlikte insanların ve toplumun ortak ses kültürü gelişir, ortak ses kültürünün gelişmesi ortak müzik kültürünün gelişmesini kökten ve derinden etkiler.En yalın ve özlü anlatımıyla koro eğitimi, koroya ve koroyu oluşturan birim ve bireylere (üyelere), ortak yaşantıları yoluyla amaçlı ve yöntemli olarak belirli sosyomüziksel davranışlar kazandırma; ya da koronun ve koroyu oluşturan birim ve bireylerin (üyelerin) sosyomüziksel davranışlarını ortak yaşantıları yoluyla amaçlı ve yöntemli olarak değiştirme, dönüştürme, geliştirme ve yetkinleştirme süresidir" (Uçan,2001,s.12-13-31-32).

Koro eğitimi okullarda ilk olarak müzik eğitiminin toplu olarak yapılmasıyla başlar. Bu bakımdan ilk toplu müzik eğitiminin temelleriyle birlikte koro eğitimi temelleri de birlikte ve iç içe atılmaya başlanmış olur.Okullarda ilk toplu müzik eğitimi, sınıfta birlikte seslenme, birlikte konuşma, birlikte söyleme, birlikte okuma, ile başlar ve birlikte yazma, birlikte yaratma birlikte yorumlama ile gelişerek yeni bir boyut kazanır.

"Koro eğitimi müzik eğitimi alanı içinde kendine özgü bir bütündür.Ancak kendi içerisinde çokluk ve çeşitlilik gösterir. Düzeyi kapsamı ve süresi ne olursa olsun, yönelik olduğu ana kitleye ve ana amaca göre koro eğitimi şu üç ana türe ayrılır:

1. Genel Koro Eğitimi: Genel müzik eğitiminin bir boyutudur, herkese yöneliktir.
2. Özengen Koro Eğitimi: Özengen müzik eğitiminin bir boyutudur, ilgili-istekli, yatkın ve gönüllülere yöneliktir.

3. Mesleksel Koro Eğitimi: Mesleksel müzik eğitiminin bir boyutudur, koroculuğu meslek olarak seçenlere yöneliktir.

Koro eğitimi genelden özengene ve meleksele doğru gittikçe yoğunlaşır ve derinleşir; meslekselden özengene ve genele doğru gittikçe ise sığlaşır" (Uçan, 2001, s.35-36).Genel koro eğitimi verilecek olan bireylerde yatkınlık ve yetenek aranmaz.Çünkü doğal temel müziksel donanıma sahip herkesin genel koro eğitimi almaya hakkı vardır.Ancak genel koro eğitiminden özengen ve mesleksel koro eğitimi verileceklerine doğru gidildiğinde yatkınlık ve belirli düzeyde yetenek aranır.

2.2. İlgili Araştırmalar

İnsan sesi, akciğerlerden gelen havanın larenksteki ses dudakçıklarının titreşmesiyle meydana gelir.Elde edilen bu ses oldukça küçüktür.Ancak göğüs, ağız ve kafa rezonatörlerinin maharetiyle büyür, parlak, güzel bir hale dönüşür, artikül organlarının yardımı ile de hecelere, kelimelere, cümlelere ulaşır, anlatım gücü çok etkileyici bir hale gelir.

Ses mekanizması; akciğerlerde depolanan hava, titreşimi sağlayan gırtlakın içinde yer alan ses telleri, tınlatici olarak da yutak, ağız ve burun boşluğu gibi bir çok yapının koordineli bir şekilde etkileşimini içermektedir.Bu işbirliği içerisinde de boğumlama (artikülasyon) bölmeleri olarak dudaklar, dil ve yumuşak damak ile sinüs boşlukları, dişler, ağız-yutak boşluğu, gırtlak-yutak boşluğu yer almaktadır.Aynı zamanda kas iskelet sistemi gibi sinir sistemi de sesin oluşumuna katkıda bulunur.Hemen hemen tüm vücut sesi doğrudan veya dolaylı olarak etkilemektedir.

İnsan sesinin eğitiminden söz edilecekse; önce sesi meydana getiren sistemler ve bu sistemlerde yer alan organların bilinmesinde, öğrenciye aktarılmasında yararlar vardır(Göğüş,1994, s.256).Ses eğitimi ile bireylerin ses aralıklarının genişlemesi, işitme becerilerinin gelişmesi ve ritmik duyma becerilerinin artması mümkündür. Tüm bu gelişimlerin mümkün olması için de düzenli olarak ses ve diyafram egzersizleri yapılması gerekir. Düzenli yapılan diyafram egzersizleri nefesi güçlendirmeyi, uzayan sesleri olması gereken rezonansta sabit kılmayı, vibratoyu destekler. Ses açma çalışmalarının ardından söylenen şarkılar sesi zorlamadığı gibi, ses açma çalışmaları sesin temiz ve doğru rezonansta çıkmasına olanak sağlar. Çocukların ses genişliği ve ses alanı, genellikle dardan geniş; altıyaşına kadar daha çok aşağıya, altı yaşından itibaren ise hem aşağıya hem yukarıya doğru genişleyen bir gelişim çizgisi gösterir.Bazen hızlı bazen yavaş bir akış gösteren bu gelişme, 12-13 yaşlarında ilk en yüksek düzeyine erişir"(Uçan,1994, s.22).

"Dokuz-onüç yaşlarındaki çocukların ses alanı daha geniş ve berraktır. Bir oktav içerisinde kalan şarkıları her zaman kolaylıkla söyleyebildikleri gibi, içlerinde bir buçuk oktavlık ses alanına sahip olanların sayısı da az değildir. Bu çağın çocukları, kendi çocuk seslerinin en parlak dönemini yaşarlar" (Koray, 2001, s.21).

"Ancak ses alanının genişliği ve gelişim çizgisi, her yaşta her çocukta aynı değildir. Çocuğun ses genişliği ve gelişim çizgisi, içinde yaşadığı doğal, toplumsal ve kültürel ortama göre değişir" (Uçan, 1994, s.22). "Çocuklarda fizyolojik ses aralığı müzikal ses aralığından daima daha geniştir. Çocukluk dönemi esnasında fizyolojik ses aralığı (çıkarılabilen en üst ve en alt aralıkta ses üretebilme) oldukça sabit kalır. Fakat müzikal ses aralığı (Phonational Frequency Range - *PFR*) artar ve çocuklar müzikal olarak kabul edilebilecek sesler üretirler. Çocuk şarkı sesi üzerinde yapmış olan geniş istatistiksel bir araştırmada ergenlik öncesi dönemi kız ve erkek çocuklarının aynı ses aralıklarına sahip olduklarını tespit edilmiştir" (Kızıldeli, 2001, s.5). Çocuklarda müzikal ses alanının değişimi aşağıdaki şekil ile gösterilmiştir.



Şekil 2.1. Çocuklarda müzikal ses alanının değişimi (Kızıldeli, 2001, s.5)

VENNARD' a göre; "Doğruduruş için, bir ayağı hafif öne almak, yere sağlam basmak ve öne doğru çok hafif eğilmek gerekir. Kollar serbest bir şekilde salınmalı, arkaya alınmamalıdır. Esas olan, bütün vücudun anlık tepkiler verebilecek ölçüde rahat olması ve kasılmanın önlenmesidir" (Vennard, 1967, s.349).

LAROUSSE' a göre; 'Şan sözcüğü Fransızcadaki "chant" kelimesinden dilimize geçmiştir. Anlamı ise; "dayanıklılık ve sağlamlık kazandırmak için sesi işlemek, yetiştirmek, sesle ilgili dayanıklılık sanatı, sesle şarkı söyleme sanatı" olarak açıklanabilir' (Petit Larousse, 1972, s.165).

JANDER' e göre; 'Özellikle solo yazımlarda a-f# aralığında (ancak bu aralık her iki tarafta genişleyebilir) yazılan bayan sesidir. Soprano ve Mezzo-Soprano arasındaki ayırım özellikle 18. yy ortalarında belirginlik kazanmıştır. 17. yy' da soprano için yazılan birçok müzik eseri, daha sonralarda ortaya çıkan kriterlere göre mezzo-sopranolara yakıştırılacak olan c'-g'' aralığında yazılmıştır. Ancak 18. yy'ın ilk yarısında opera ve kantat bestecileri, söz konusu aralığın üst kısımlarını hafifçe aşması yanı sıra (sık sık a' ya kadar çıkabiliyorlardı) bir şekilde üst tessitura kullanan soprano bölümler yazmaya başladılar ve

özellikle g'-g'' aralığında uzatılmış fioriture (süslemek, donatmak) olarak karakterize ediliyorlardı. Soprano sesler için bu tipten daha karakteristik eserler yazma eğiliminin yanı sıra yeni soprano rollere pekte uymayan ağırlıklı mezzo-soprano ses olarak tanımlanabilecek bir farkındalık ortaya çıktı' (Jander, 1980, s.259).

JANDER' e göre; 'Kelimenin kendisi "sopra" ya da "sovra" köküne dayanır ve 15. yy' da ki polyphonyde zirve ses için "superius" yaygın bir terimdir. Özellikle solo yazılarda; bazı kelimelerde oğlan soprano ses ile aynı kullanılır ve 17. ve 18. yy' da yüksek alanlı bir castrato için kullanılırdı' (Jander, 1980, s.531).

MILLER' a göre; 'Pedagolojik olarak iki uç nokta vardır. Uç noktaların birinde öğretmen öğrencinin dişleri arasına bir kalem yerleştirerek her vokali bu aralıktan söyletmek ister. Diğer bir uçta ise vokalin cinsine bakılmaksızın ağız açılmak istenir. Doğru olan yol ise konuşur gibi şarkı söylemektir. Yani vokalin çeşidine göre ses yolu çabuklukla şekil değiştirebilmelidir. Vokallerin birçoğunu veya hepsini temel bir dudak, ağız, dil, çene durumunu bulmak mümkün değildir. Önemli olan akustik durağanlık değil akustik hareketlilik. Tını birliği vokalin istediği şekli sağlamakla olur, şekil birliğiyle değil. Ağız açtıkça vokali oluşturan temel frekanslardan birincisi yükselir ve ses tellerinin frekansına tiz seslerde yaklaşması sağlanır. Böylece ses şiddetinin sesliden sesliye ve frakanstan frekansa değişmesi önlenir. Temel frekansı yükseltmenin diğer bir yolu da yüzün maske kısmını yukarı kaldırmaktır (Üst dudakları). Ayrıca dudakları yanlara doğru açarak ses tübünü kısaltmak da aynı amaca hizmet eder. Bunun için bazı notaları söylerken öğrencilerine gülümsemeyi tavsiye eder (Miller, 1986).

Tablo 2.1. *Günün En Verimli Çalışma Saatleri*

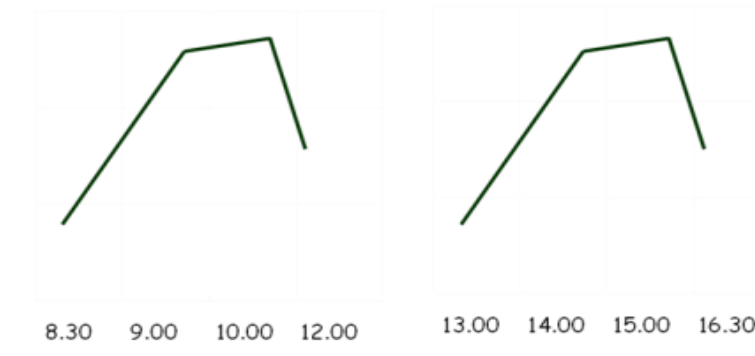

Tablo (GUSTON, 1989, S: 976-981)

GUSTON' a göre; 'Günün değişik saatlerinde, zihinsel enerji açısından sabahın ilk saatlerinde ısınma denilen süreçte performansın düşük olduğunu görüyoruz. Sabah 10:00

ve öğleden sonra 15:00 civarında zihinsel enerjinin yüksek olması nedeniyle öğrenme ile ilgili çalışmaların veya önemli hedeflere ulaşmaya yönelik çalışmaların bu saatlere yerleştirilmesi verimin yükselmesini sağlayacaktır. İnsan zihninin sabah saatlerinde daha uyanık olduğunu araştırmalar göstermiştir' (Guston, 1989, s.976-981).

VENNARD' a göre; "Çoğu ses, orta bölgelerde bulunan bir aralığa sahiptir; yani çoğu erkek baritondur ve çoğu kadın mezzo-sopranodur, ancak kullanılmayan rejisterler nedeniyle bu gerçek gizlenir. Çoğu eğitilmemiş bariton üst seslerini nasıl kullanacağını keşfedemediğinden dolayı, kendini bas zanneder. Çoğu eğitimsiz mezzo-soprano bu kategoriye sevmeyişinden ve başarılı bir kafa sesine sahip olduğundan, kendini soprano zanneder. Birçok öğretmen yetenekli öğrencilerinin seslerinden o kadar memnun kalır ki, sesin inşasıyla uğraşmak yerine repertuar çalışmalarına başlar" (Vennard, 1992, s.369).

GARRETSON' a göre; 'Koristlere eğitim veren okullar, dördüncü yüzyılın başlarına kadar uzanır. Bu okullar, Scholae Cantorum bazen de Orphanotrophia (yetim çocukların eğitim aldıkları ve barındıkları yer) olarak anılmıştır' (Garretson, 1993, s.8). 'XIX. yüzyılda koral topluluklarda olağanüstü bir artış olmuştur. İngiltere' de, Almanya' da, İskandinav ülkelerinde ve Amerika' da koral şarkı söyleme, özellikle endüstriyel toplumlarda ve büyükşehirlerde yaşayan birçok insan için önemli bir aktivite haline gelmiştir' (Garretson, 1993, s.114).

MORRISON ve RAMMAGE' e göre; 'Ses eğitimi alacak kişilerin iyi bir seste bulunan temel özelliklere sahip olunması gerekmektedir. Bu temel özelliklerden yoksun bireyler için eğitim tüm bunları gerçekleştirmede tek başına yetersiz kalacaktır' (Morrison ve Rammage, 1994).

DOSCHER' e göre; 'Ses sınıflandırmadaki yanlışlar büyük sorunlara yol açabilir. Örneğin; genç bir bayan doğal olarak daha koyu bir ses rengine sahipse genellikle mezzo soprano olarak nitelendirilir. Çoğunlukla büyük sesli bir sopranonun 20'li yaşların ortasına kadar sesi sınıflandırılmamış olduğu için mezzo olarak söylediğine rastlanır. Yeniden eğitim periyodu uzayabilir. Bunun sonucu olarak ses hiçbir zaman tam potansiyeline ulaşamaz. Ses sınıflandırmasındaki yanlışlık sonucu en iyi ihtimalle ses potansiyelleri anlaşılmaz, en kötü ihtimalle ses hasarı meydana gelir' (Doscher, 1998, s.156).

Ses eğitiminin, genel ilkeleri arasında; doğru duruş, nefes kullanılışı, dili kullanma, uyum vb. öğeler; ses eğitiminin bilimsel temelleri arasında ise; anatomik, fizyolojik, eğitimsel, kültürel, sanatsal, fiziksel vb. özellikler sıralanabilir.

BROWN' a göre; bu ilkeler aşağıda olduğu gibi ifade edilir:

- Öğrenci taklit etmek yerine, nasıl doğru ses üretebileceğinin yolunu öğrenmelidir.
- Öğretmen, sesin önemli bir yapıtaşı olduğu bilinci ile, olumsuzluklara karşı duyarlı davranabilmeli, sorunlarını çözmeye yardımcı olabilmek için öğrencilerinin fizyolojik yapılarını tanıyabilmelidir.
- Sesin tamamen beden rahatlığına bağlı olduğuna dikkat edilmeli, beden dilinin önemi bilinmelidir.
- Doğru solumun, doğru sesleme, doğru başlangıç ile bağlı ve kesik seslerdeki yoğunluk ve süreklilik sağlanmalıdır.
- Ses alıştırmalarının sese ve düzeye uygunluğu sağlanmalıdır.
- Öğrencilerin psikolojik yapı ve durumları izlenmelidir.
- Sesin yanlış kullanılmasını önleyebilmek için anatomik-fizyolojik yapılar ve işlevleri konularında bilgi verilmelidir (Brown, 2000).

BiBER ÖZ' e göre; 'bilim, teknik ve sanat, toplum yapısının oluşmasında başlıca etmenlerdir ve insan yaşamının vazgeçilmez öğeleridir. Bilim, teknik ve sanat, birlikte işlediği durumlarda veya bu öğelerden birlikte yeterince yararlanıldığı durumlarda, insan yaşamındaki bozukluk, eksiklik ve yetersizlikler giderilir. Sanat, insanları özgür kılar, güzellikler yaratır. Sanatsız insan, sanatsız toplum düşünülemez. Sanatla toplum arasında karşılıklı etkileşim sonucu, birbirlerini geliştirme ve güçlendirme gerçekleşir' (Öz, 2001).

ÇILDEN' e göre; 'Çocuk başka şeylerin yanısıra, güvenlik hissi, grup içinde yer edinebilme, bir etkinlikte yer alabilme ve kendi sorunlarıyla yüzleşme ve başarılı olmaya gereksinim duyar. Müzik programı, müzik deneyimlerinin kalitesiyle, programın düzenlenmesi ve ele alınan müzik öğretim yöntemleriyle birlikte çocuğun gelişimine katkıda bulunur. İyi hazırlanmış bir müzik eğitimi programıyla çocuk; yaşamın zevkini ve anlamını, sınıf içinde, toplumda, dünyada yaşamayı anlayabilir. Ulusal ve dünya tarihini anlamlı kılabilir. Bilim, sanat, sosyal bilimler, sağlık, din gibi alanlara ilgiyi geliştirip bilgilendirilebilir. Yaratıcılığı, değişik tür aktivite düşünceleri geliştirilebilir ve davranışlarında olumlu gelişmeler sağlanabilir.

Çocuğun öğrenmesinde en iyi verim, bireysel farklılıkların ortaya konulmasıyla sağlanır. Çünkü her çocuğun birikimleri ve öğrenme düzeyi birbirinden farklıdır. Öğrenme durumları, farklı çocuklar için farklı sonuçlara sebep olabilir. Öğretmenler zayıf öğrenme tepkilerinin nedenlerini öğrenmek zorundadır. Bireysel üstün tepkiler beslenmeli ve desteklenmelidir. Hatta bu iyi tepkiler bireyler arasındaki farkı aşılmaz hale getirirse bile

müzik, birçok değişik etkinliğin değişik öğrenme aşamalarına uyarlanabilmesinden dolayı bireysel farklılıkların ortaya çıkarılmasına yatkındır. Müzik öğretmeni çocukların farklılıklarını ve müziğin çok yönlü kullanılmasını göz önünde tutarak plan yapmalıdır' (Çilden, 2001).

ŞENDURUR ve AKGÜL BARIŞ' a göre; 'müzik eğitimi bireyin bilişsel öğrenme yaşantıları açısından önemli bir değer taşımaktadır. Özellikle çocuğun her seviyedeki okul yaşantıları boyunca verilecek doğru, bilinçli, sistematik bir müzik eğitimi onun bilişsel başarısında, bununla doğru orantılı olarak da öğrenim hayatı boyunca akademik başarısında olumlu etkiler yaratacaktır. Bu bağlamda; bireyin çevreyi ve dünyayı tanımada, çevresindeki olayları sağlıklı ve dengeli bir şekilde anlamada ve sentezlemede, ayrıca dikkat, algı, hafıza, içgörü gibi süreçleri en üst düzeyde kullanmada, müzik eğitiminin rolü ve etkililiği açıktır. Bu nedenledir ki; çocuğun gelişim dönemlerinin her aşamasında doğru ve bilinçli bir müzik eğitimi verilmeli, çocuğun eğitiminde duyuşsal eğitimin gerekliliđi konusunda okul rehberlik servisleri, öğretmenler ve kitle iletişim araçları ile ebeveynler bilinçlendirilmelidir. Aileden sonra çocuk üzerinde en etkili kurumlardan biri olan okullarımızda da, okul koroları, okul çalgı toplulukları gibi ders dışı müzik etkinliklerine sıklıkla yer verilmeli, seçim yapılmadan mümkün olduğunca çok çocuğun bu etkinliklerden yararlanması sağlanmalıdır' (Şendurur ve Akgül Barış, 2002).

Aycan ÖZÇİMEN' e göre; 'İlköğretim ikinci kademe öğrencilerinde ses eğitimi uygulamaları ile koro eğitimi yapılmasının öğrencilerde koro eğitimcisiyle birlikte hareket etme hedef davranışının yapılmasında tamamen etkili olduğu belirlenmiştir' (Özçimen, 2004).

ÖMÜR' e göre; 'Doğru ve düzenli bir nefes, ses tekniğinin temel taşıdır. Bir toplulukta ses pestleşiyorsa ya da çıkıyorsa, ses bütünlüğü ve kaynaşması tam değilse, volüm, renk ve rezonans yetersiz ise, eserlerdeki sözler açıkça anlaşılmıyorsa, hatta yorum iyi değilse, bu düzensizliklerin içinde en büyük payın nefese düşeceği unutulmamalıdır (Egüz, 1980, s.30). Doğru ve düzenli bir nefes için duruşun (postür) önemi çok büyüktür. "Postür, vücudun dengeli olarak bir çizgi üzerinde bulunmasıdır. İyi bir postür, etkili bir solunumun ve sağlıklı şarkı söylemenin ilk koşuludur' (Ömür, 2004, s.53).

YİĞİT' e göre; sanat etkinliklerine katılımın, öncelikle özgüven kazandırdığı, özgür insan yarattığı bilinmektedir. Korolarda yer alma ve bu etkinliklerden yararlanma insanda duyarlılık, estetik ve güzellik duygusu yaratmaktadır.

Okul çağı çocuklarının devamlı bağıarak seslerini sürekli bir şekilde yanlış kullanmaları ses tellerinde problemlere yol açmaktadır. Bu çağda zamanında ve doğru teşhis edilen hastalıkların tedavisi çabuk ve etkili olur. Çoğu ses probleminin insanlarda çocukluk çağında başladığı bilinmektedir. Çocuklarda sesin kötü kullanımından kaynaklanan fonksiyonel ses problemlerine rastlanmaktadır' (Yiğit, 2006).

TÜRKMEN' e göre; 'Bu araştırmadan, doğumdan ölüme her bireyin, özellikle de çocukların müziği yaşantılarına katmalarının gereği anlaşılmış; mesleki müzik eğitimi veren kurumların, amatör müzik eğitimi ile ilgilenmelerinin ve seminer, konferans, çalıştay, sempozyum, konser vb bilimsel ve sanatsal faaliyetler yapmalarının önemi belirlenmiştir. Amatör müzik eğitimi ile uğraşan çocukların kolaylıkla ulaşabileceği "müzik kütüphaneleri" oluşturulmalı, amatör müzik eğitime özendirme, yaygınlaştırmak amacıyla dernekler, belediyeler özendirilmelidir. Okul öncesi eğitimin, anaokullarının amatör müzik eğitiminin önemli bir parçası olduğu unutulmamalıdır. Buralarda mesleki müzik eğitimi veren kurumlardan mezun olanlar istihdam edilmeli, amatör müzik eğitimi almak isteyen bireylere yönelik hizmetler geliştirilmelidir. Amatör müzik eğitimi veren kuruluşlar (özel dershaneler, dernekler, belediyeler vb) denetlenmeli, bu kuruluşlarda mutlaka mesleki müzik eğitimi kurumlarından mezun olanların eğitimci olarak istihdam edilmelerinin yolları aranmalıdır. Ayrıca diğer dershanelerin müzik eğitimini de dikkate alarak yeni bir yapılanmaya gitmeleri de mümkündür. Mesleki müzik eğitimi veren kurumlardan mezun olan müzik eğitimcilerine dersane açma kolaylıkları sağlanmalı, vergi indirimleri yapılmalıdır. Amatör müzik eğitiminin gelişmesinde, yaygınlaşmasında ve verimli işleminde etkin rol oynayacak "sponsorluk" müessesesinin ilgisi çekilmelidir. Amatör müzik eğitimi veren eğitimciler, aileleri, çocukları aldıkları eğitimi ve hedefleri konusunda bilinçlendirmelidirler. Amatör müzik eğitimi veren eğitimciler profesyonelliğe geçiş yapabilecek çocukları tespit etmeli ve onları profesyonel müzik eğitime yönlendirmelidirler. Çocuklarına amatör müzik eğitimi aldırarak aileler aktif olmalı, belli aralıklarla dersleri takip etmelidirler. Böylece Türk toplumunun daha büyük bir kesiminin müzik konusunda bilinçlenmesinin sağlanacağı unutulmamalıdır' (Türkmen, 2010).

GÖNCÜ' ye göre; 'Müzik öğretmeni çocukları arada bir tek başlarına dinleme fırsatı bulabildiğinden, bireysel ses sorunlarını çok iyi takip edememektedir. Zamanında fark edilemeyen ses sorunları, çocuklarda organik patolojilere yol açmaktadır. Öğretilecek şarkıların çocukların düzeylerine ve ses sınırlarına göre seçilmeye özen gösterildiği

gözlenmiştir. Ancak yine de ses analizleri sırasında bazı çocukların ses yaşlarının fiziksel yaşlarına göre daha yaşlanmış olduğu sonucu ortaya çıkmıştır' (Göncü, 2016).



ÜÇÜNCÜ BÖLÜM

YÖNTEM

3.1. Araştırmanın Deseni

Bu araştırmada koroda şarkı söylemenin ilköğretim ikinci kademe öğrencilerinin ses gelişimlerini incelemeye dönük deneysel yöntem (öntest-sontest) kullanılmıştır. Deneysel yöntem dendiğinde laboratuvarlar akla gelse de deneysel yöntem, mümkün olan tüm çevre ve ortamlarda kullanılan bir yöntemdir.

Araştırma desenleri için uygun olan yaklaşımın seçiminde dikkat edilecek husus, problemin doğasıdır, araştırma deseninin özellikleridir. Araştırma deseninde yer alan faktörler arasında test edilmede öncelik sorunu yoksa, faktörler bilinen bir nedensellik sırasına sahip değiller ancak, temel etkilerin ortak etkiden daha bir yüksek önceliğe sahip olduğu düşünülüyorsa klasik deneysel yaklaşımın tercih edildiği ve yaygın olarak kullanıldığı açıklanmaktadır (Nie ve diğerleri, 1975). Deneysel araştırmalarda;

- Deneyin sonucunu etkileyebilecek tüm etkenler araştırmacı tarafından kontrol edilmeye çalışılır.
- Bağımsız değişken manipüle edilerek bağımlı değişken üzerine etkileri incelenir.
- Bu arada sonucu etkileyebilecek tüm diğer değişkenler sabit tutulur ya da randomize edilmeye çalışılır.

3.1.1. Deneysel Yöntemin Özellikleri

- İncelenen faktör (etken, tedavi yöntemi vb) araştırmacının kontrolünde. İsteddiği taktirde değiştirebilir.
- İncelenen faktör dışındaki tüm değişkenler sabit tutulabilir. Araştırılan etkenin “Neden” olup olmadığı kesin olarak saptanabilir.
- Denekler veya yöntemler deney ve kontrol grubuna rastgele ayrılabilir (Randomizasyon).
- Neden-sonuç ilişkisi tam ve doğru bir biçimde saptanabilir.
- Deney ortamı her zaman gerçek hayata uymayabilir. (Özellikle laboratuvar deneylerinde in vitro koşullar in vivo koşullara tam olarak benzemeyebilir).

3.1.2. Deneyin Bölümleri

Deney grubu: Bağımsız değişken uygulanan grup

Kontrol grubu: Bağımsız değişken uygulanmayan grup

Bağımsız değişken:

- Neden-sonuç ilişkisinde “neden” konumunda
- Bağımlı değişken üzerinde etkisi incelenen değişken
- Araştırmacı manipüle eder

Bağımlı değişken: Neden-sonuç ilişkisinde “sonuç” tur.

Kontrol değişkenler: Bağımlı değişkeni etkileme olasılığı bulunan “öteki olası nedenler”dir.

Öntest: Bağımlı değişkenin müdahale edilmeden önce ölçülmesi

Sontest: Bağımlı değişkenin müdahale edildikten sonra ölçülmesi

Deneysel desen, araştırmacı tarafından geliştirilen plan türleri şunlardır;

Deneme öncesi modeller;

- Tek grup sontest model
- Tek grup öntest – sontest model
- Karşılaştırmalı eşitlenmiş grup sontest modeller

Tek grup sadece son test tasarımı



Tek grup öntest – sontest model



Statik grup karşılaştırması

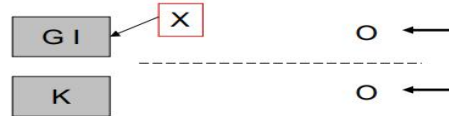

Şekil 3.1. Deneme Öncesi Modeller

Yarı deneme modelleri;

Yarı deneme modelinde gruplar gelişigüzel seçilir.

- Zaman dizisi modeli
- Eşit zaman örnekleme
- Eşitlenmemiş kontrol grubu model
- Öntest sontest ayrı örnek grup model
- Rotasyon modeli

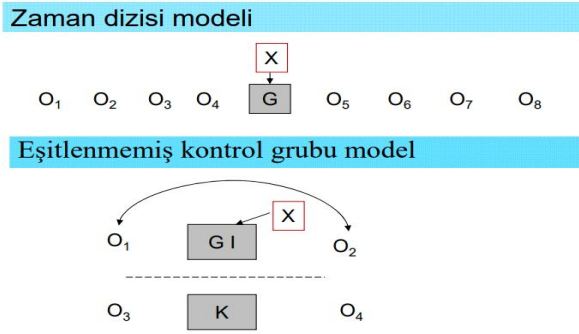

Şekil 3.2. Yarı Deneme Modelleri

Gerçek deneme modelleri;

- Öntest – sontest kontrol gruplu model
- Sontest kontrol gruplu model
- Solomon dört grup modeli

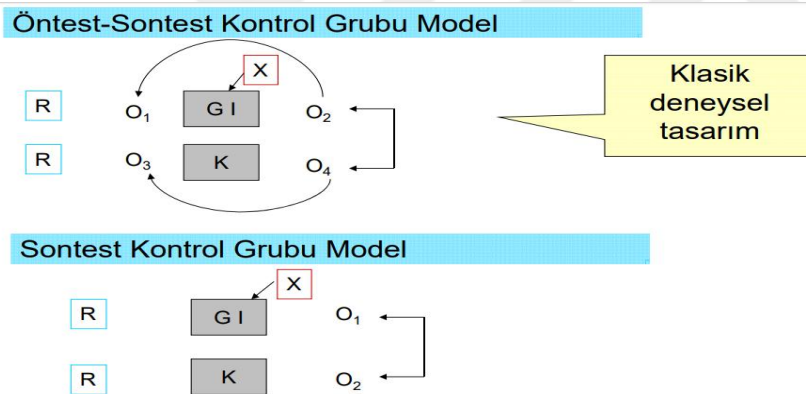

Şekil 3.3. Gerçek Deneme Modeli

Klasik deneysel yaklaşıma göre; A ve B gibi seçilen iki faktör birbirine dikey olmadığından SS_A ve SS_B , $SS_{A,B}$ ' ye toplamsal (additive) değildir. Faktörler arasındaki ilişki güçlendikçe $SS_A + SS_B$ ile $SS_{A,B}$ arasındaki fark artar. Faktörler arasındaki bu ilişki güçlü ve pozitif ise toplamsal etki anlamlı olmasına karşılık, faktörlerin temel etkilerinden hiçbiri anlamlı olmayabilir (oysa dikey desenlerde aynı durum için en az bir faktörün temel etkisinin anlamlı olması söz konusudur). Temel etkilerden hiçbirinin anlamlı olmadığı bir durumda toplamsal etki anlamlı olabilir ki bu, klasik deneysel yaklaşımı dikey desenlerden ayıran bir noktadır. Temel etkiler dikey, yani gözeneklerdeki frekanslar kenar toplamlarına orantılı ise, bu yaklaşım hiyerarşik yaklaşımla aynı sonucu üretir (Büyüköztürk, 1997).

Karayahşiler Ortaokulu' ndaki koro grubunda deneme öncesi modeller (tek grup öntest-sontest) kullanılmıştır. Koro çalışmasına katılmak isteyen öğrenciler belirlenmiştir ve belirlenen öğrencilere öntest yapılmıştır. Öğrenciler belirlenirken gönüllülük esası baz alınmış, yetenek düzeyleri dikkate alınmamıştır. Çalışma süresi boyunca bireysel gelişimleri ölçülmek istenmiştir. Dört ayrı bölümde soru kümesi hazırlanmıştır ve öğrencilere farklı sorular sorulmuştur.

Birinci bölümde; öğrencilerden klavyede sorulan notaların tekrar edilmesi istenmiştir. Her bir öğrenciye beş nota sorulmuş ve 'na' hecesiyle tekrar etmeleri istenmiştir.

İkinci bölümde; öğrencilerin kelimeleri akıcı bir şekilde okuyup okuyamadıklarını belirlemek ve cümle içinde geçen ünlü harflerin telaffuzlarını değerlendirmek amacıyla öğrencilere cümle okutulmuştur. Bu sayede verilen cümleyi doğru bir diksiyonla okuyup okumadıkları gözlemlenmiş, cümlede geçen ünlü harfleri okuyuş biçimleri değerlendirilmiştir. Okutulan cümleler, konuşma becerileri alan uzmanlarının görüşüne başvurularak oluşturulmuştur. Öğrencilere okutulan cümleler aşağıdaki gibidir;

- Gece penceredeki benekli tekir kedi kendi tenceresindeki eti yedi.
- Lobutları loş locasında notalayan normal lort losyoncusunun lokantasında nohutları lokumlarla karıştırdı.
- Babasının benekli bildircini bitişik bostanda böceklerden bunalarak büzüldü
- Cambaz Cevat cılız cimri Coşkun'la cömertliğe cumbada cüret ettiler (Dedeoğlu Orhun, 2009).

Üçüncü bölümde; Öğrencilerin kısa ritim hafızaları ölçülmek istenmiştir. Bu bölümde 4/4'lük ölçü kalıbı ile bir ölçü uzunluğunda ritim kalıpları oluşturulmuş, öğrencilerden vurulan ritmi tekrar etmeleri istenmiştir. Oluşturulan ritim kalıplarının zorluk seviyelerinin denkliği belirlenirken alan uzmanlarının görüşlerine başvurulmuştur. Her öğrenciye bir kalıp sorulmuş ve ritim kalıbı seçilirken sırasına dikkat edilmemiştir. Sorulan bir ölçülük ritim kalıpları aşağıdaki gibidir:



Şekil 3.4. Bir ölçüden oluşan ritim kalıpları

Dördüncü bölümde; Öğrencilerin uzun ritim hafızaları ölçülmek istenmiştir. Bu bölümde 4/4'lük ölçü kalıbı ile iki ölçü uzunluğunda ritim kalıpları oluşturulmuş, öğrencilerden vurulan ritmi tekrar etmeleri istenmiştir. Sorulan iki ölçülük ritim kalıpları aşağıdaki gibidir:



Şekil 3.5. İki Ölçüden Oluşan Ritim Kalıpları

3.2. Çalışma Grubu

Bu araştırmanın evreni, Denizli ili Çivril ilçesi Karayahşiler Ortaokulu ikinci kademedeki öğrenim görüp, okul korosunda şarkı söyleyen öğrenciler oluşturmaktadır. Evrenin tamamına ulaşılması hedeflendiğinden, ayrıca bir örneklem grubu alınmamıştır.

Koro eğitimine başlanmadan önce öğrencilerin düzeylerini tespit etmek amacıyla öntest, eğitimin sonunda ise gelişim düzeylerini ölçmek amacıyla sontest yapılmıştır. Bu testler SPSS programı kullanılarak ölçülmüştür. Aşağıdaki tabloda öntest-sontest ortalaması alınarak betimleyici değerler belirlenmiştir.

Tablo 3.1. *Betimleyici Değerler*

	Cinsiyet	Sınıf	Öntest	Sontest
Ortalama	1,350	6,200	12,900	19,400
Ortanca	1,000	6,000	13,000	19,000
Tepe Değer	1,0	6,0	13,0 ^a	19,0
Standart Sapma	,4894	1,1050	1,6190	,5026
Varyans	,239	1,221	2,621	,253
Çarpıklık	,681	,603	-,069	,442
Basıklık	-1,719	-,862	-1,173	-2,018

Tablo 3.1.' de ortalama değeri cinsiyet değişkenine göre; 1,350, sınıf değişkenine göre 6,200 değerinde saptanmıştır. Toplam ortalama değeri ise 19,400' dür. Ortanca değeri cinsiyet değişkenine göre; 1,000, sınıf değişkenine göre 6,000 değerinde saptanmıştır. Toplam ortanca değeri 19,000' dur. Tepedeğer cinsiyet değişkenine göre; 1,0, sınıf değişkenine göre 6,000 değerinde saptanmıştır. Toplam tepedeğer değeri 19,0' dur. Standart sapma değeri cinsiyet değişkenine göre 0,4894, sınıf değişkenine göre 1,1050 değerinde saptanmıştır. Toplam standart sapma değeri ise 0,5026' dır. Çarpıklık ve basıklık katsayıları incelendikten sonra normal dağılım göstermediği görülmektedir (Büyüköztürk, 2001). Aşağıdaki tabloda koro çalışmasında yer alan öğrencilerin cinsiyet dağılımına göre sayıları belirtilmiştir.

Tablo 3.2. *Cinsiyet Değişkenine Göre Temel İstatistikler*

Cinsiyet	Frekans	Yüzde	Geçerli Yüzde	Kümülatif
Kız	13	65,0	65,0	65,0
Erkek	7	35,0	100,0	
Toplam	20	100,0	100,0	

Koroda yer alan öğrencilerin 13' ü kız, yedisi ise erkek olup, toplam 20 öğrenci çalışmada yer almıştır. Koro topluluğunun yüzde 65' i kız, 35' i ise erkektir. Aşağıdaki tabloda koro çalışmasında yer alan öğrencilerin sınıf dağılımına göre sayıları belirtilmiştir.

Tablo 3.3. *Sınıf Değişkenine Göre Temel İstatistikler*

Sınıf	Sıklık	Yüzde	Geçerli Yüzde	Kümülatif
5. Sınıf	6	30,0	30,0	30,0
6. Sınıf	8	40,0	40,0	70,0
7. Sınıf	2	10,0	10,0	80,0
8. Sınıf	4	20,0	20,0	100,0
Toplam	20	100,0	100,0	

Tablo 3.3.' e bakarak 5. Sınıftan altı, 6. Sınıftan sekiz, 7. Sınıftan iki, 8. Sınıftan dört öğrencinin koroda yer aldığı görülmektedir. Ayrıca 5. Sınıftan yüzde 30, 6. Sınıftan yüzde 40, 7. Sınıftan yüzde 10 ve 8. Sınıftan yüzde 20 öğrenci dağılımı olduğu belirtilmiştir. Tüm sınıflardan toplam 20 öğrenci çalışmada yer almıştır.

3.3. Veri Toplama Araçları (Teknikleri)

Araştırmada, koroda şarkı söyleyen öğrencilerin ses aralıklarındaki ve ritim hafızalarındaki gelişimi belirlemeye yönelik gözlem formu oluşturulmuştur. Gözlüm formu rubric puanlama cetvelidir. Rubrik, öğretmenlerin öğrenci ödevlerini, öğretimi ve değerlendirmeyi bütünleştirerek öğrenci öğrenmelerini teşvik etmekte ve öğrenci çalışmalarının notlandırılmasında karşılaşılan sorunların çözümünde kullanılacak alternatif bir yol olarak görülmektedir (Whittaker ve ark. 2001). Rubrikler, performansı tanımlayan kriterleri içeren puanlama rehberidir. Herhangi bir çalışmanın puanlanması için geliştirilmiş ölçütleri içeren bir araçtır (Korkmaz 2004). Andrade (1997) rubriği çalışmada neyin önemli olduğuna ilişkin ölçütlerin listelenerek, her bir ölçütün 6 nitelik derecelerinin açık olarak ifade edildiği bir puanlama aracı olarak tanımlamaktadır. Stix (1996) rubriği öğretmen ve öğrencilerin katılımıyla hazırlanan derecelendirme haritası olarak ifade

ederken, Karaca (2006) ise rubriğin bir etkinliğin tamamının ya da bölümlerinin nasıl puanlanacağını ayrıntılarıyla anlatan araç olarak tanımlamaktadır.

Rubrik bir çalışmayı değerlendirirken kullanılacak kriterleri sıralayan bir puanlama cetvelidir. Rubrikler hem ölçme için hem de öğretme için güçlü araçlardır. Öğretmenlerin beklentilerini açıklayıp öğrencilere bu standartlara nasıl ulaşacaklarını gösterdiği için, hem öğrencilerin performanslarını geliştirir, hem de bu performansları izler. Dolayısıyla rubrikleri kullanmanın en önemli yanı, “Kaliteli İş” tanımlamaktır. Olumlu bir başka yanı ise, öğrencilerin kendilerinin ve arkadaşlarının çalışmalarını değerlendiren birer düşünene hâkim olmalarıdır. Öğretmenler değerlendirme için daha az zaman harcarken, öğrenciler güçlü yanlarını ve geliştirmeleri gereken yönleri ile ilgili detaylı geri bildirim almış olurlar (Karamanoğlu 2006).

Rubricte yer alacak boyutların özellikleri aşağıdaki gibidir;

- Değer yargısı taşımamalı: ‘güzel’ vb. sözcükler boyutlar için kullanılmamalıdır.
- Çok sayıda olmamalı: Boyut sayısı 15-20 değil, 3-6 arasında olmalıdır. Boyut sayısı arttıkça izlenmesi de zorlaşır. Bu nedenle, daha küçük ve basit kümeler oluşturulmalıdır.
- Gözlenebilir (ölçülebilir) olmalı.
- Anlatımı açık ve dili öğrencilerin anlayabileceği seviyede olmalı.
- Olabildiğince az sözcükle anlatılmalı.

Veriler, rubric testin özelliklerine göre oluşturulmuş, müzik öğretmenlerince değerlendirilmiş ve SPSS programı yardımıyla analiz edilmiştir. Beş aylık koro eğitimi sonrasında aynı işlem tekrarlanmıştır.

3.4. Veri Toplama Süreci

Araştırmada deneysel yöntem kullanılmıştır. 2017-2018 Eğitim Öğretim Yılı bahar dönemi şubat ayında Çivril Karayahşiler Ortaokulu öğrencilerinden gönüllülük esasına dayanarak koro oluşturulmuştur. Koroya katılım gösteren 20 öğrencinin yetenek düzeylerini ölçmek amacıyla müzik öğretmenlerinin gözetiminde öntest yapılmıştır. Koro ve ses eğitiminin ardından aynı komisyon huzurunda sontest yapılarak süreç tamamlanmıştır. Test sonuçları analiz edilerek öğrencilerin gelişim düzeyleri ölçülmüştür. Eğitim beş ay sürmüştür.

3.5.Verilerin Analizi

Koroda şarkı söyleyen öğrencilerin ses aralıklarını belirlemeye yönelik yapılan öntest ve sontestte elde edilen verilerin, öğrencilerin ses gelişimine etkileri, belirlenen değişkenler açısından değerlendirilmiştir. Birinci alt problem olan cinsiyet değişkenine göre koroda şarkı söylemenin ilköğretim ikinci kademe çocuklarının ses gelişimlerine etkisine yönelik bulguları incelemek amacıyla Man-Whitney U Testi yapılmıştır. Bu test bağımsız örnekler için uygulanan t-testinin parametrik olmayan alternatifidir. T-testinde olduğu gibi iki grup ortalamalarının karşılaştırılması yerine, Mann-Whitney U testi grupların medyanlarını karşılaştırır. Sürekli değişkenlerin, iki grup içerisinde değerlerini sıralı hale dönüştürür. Böylece, iki grup arasındaki sıralamanın farklı olup olmadığını değerlendirir. Değerler sıralı hale dönüştürüldüğü için, değerlerin asıl dağılımları önemli değildir (Kalaycı vd. 2006: 99). Verilerin en azından ordinal ölçekte olması gerekir. Sıfır hipotezi “örnekler aynı ana kitleden alınmıştır veya örneklerin alındıkları ana kitleler birbirinden farklı değildir” biçimindedir. Mann-Whitney testi, Wilcoxon sıra-toplam testiyle aynı güçte bir nonparametrik testtir. Eğer veriler aralık ölçekli ve ana normal dağılıyorsa, bu durumda ortalamaların farkı için t-testi yapılır. Bu koşullar altında U testi yapılırsa fazla bir kayıp olmaz. Çünkü U testinin gücü, büyük örnekler için, t-testine göre % 95'tir. Yani, t-testinin gücü 100 ise, U testininki 95 tir (Kartal 2006: 192).

Cinsiyet değişkenine göre koroda şarkı söylemenin ilköğretim ikinci kademe çocuklarının ses gelişimlerine etkisini incelemek amacıyla öntest ve sontest için ayrı ayrı Man-Whitney U Testi yapılmıştır. Her iki test için de cinsiyet değişkenine bakılarak anlamlı fark olmadığı tespit edilmiştir. Bu tespitten ardından kız ve erkek öğrencilerin kendi aralarındaki değişken ölçülmek istenmiştir. Önce kız öğrencilerin öntest-sontest sıra değerleri alınmış, sonra erkek öğrencilerin öntest-sontest sıra değerleri alınarak Wilcoxon Signed Ranks Test yapılmıştır. Wilcoxon işaret testi, sadece çiftler arası farkın yönü ile ilgilenmektedir. Farkların miktarı da dikkate alınırsa daha güçlü bir test yapılabilir. Wilcoxon testi hem farkların yönünü hem de miktarını dikkate alır. Bu sebeple işaret testinden daha güçlü bir testtir (Kartal 2006: 5, 172, Gamgam-Altunkaynak 2008: 127). Veriler normalden uzak ancak simetrik veya simetriye yakın olduğu durumda, parametrik bir test olan bir grupta t testine alternatif olarak uygulanır (Akgül-Çevik 2003: 146). Wilcoxon işaretli sıra testinde veriler bağımsız, rassal, en az aralık (interval) ölçekle elde edilmiş olmalıdır. Wilcoxon işaretli sıralar testinde verilerin simetrik olması gerekir. Simetrikliğin sağlanmaması halinde Wilcoxon işaretli sıralar testinin yerine işaret testi kullanılır. Noether (1967), D_i (Verilerin iddia edilen medyan değerinden farkı) değerlerinin

normal dağılım göstermesi halinde Wilcoxon tek örnek işaretli sıralar testinin, tek örnek t testine nisbeten 0.955'lik asimtotik bir güç-etkinliğe sahip olduğunu ve D_i değerlerinin üniform dağılımı göstermesi halinde ise 1'lik bir güç ve etkinliğe sahip olduğunu ortaya koymuştur. Buna ek olarak, D_i değerlerinin normal dağılım göstermesi halinde işaret testinin Wilcoxon işaretli sıralar testine oranla 2/3'lük güç ve etkinliğe, D_i değerlerinin üniform dağılımı göstermesi halinde 1/3'lük güç ve etkinliğe, D_i değerlerinin çift üssel dağılım göstermesi halinde ise 4/3 oranında güç-etkinliğe sahip olduğunu ortaya koymuştur (Daniel 1990: 43).

Kız ve erkek öğrencilerin kendi aralarında ayrı ayrı yapılan Wilcoxon Signed Rank Testin sonucunda hem kız hem de erkek öğrencilerin sontest lehine gelişim gösterdiği tespit edilmiştir. İkinci alt problem olan sınıf değişkenine göre koroda şarkı söylemenin ilköğretim ikinci kademe çocuklarının ses gelişimlerine etkisine yönelik bulguları incelemek amacıyla Kruskal-Wallis Test yapılmıştır. Kruskal-Wallis Test "İkiden fazla bağımsız örneğin aynı ana kütlelerden çekilmiş olduğunu" iddia eden sıfır hipotezinin testinde en çok kullanılan ve tek yönlü varyans analizine iyi bir alternatif olan testtir. Alternatif hipotez ise "En az bir ana kütlelerin medyanı diğer ana kütlelerinkinden farklıdır" biçiminde olur (Ruxton-Beauchamp 2008, Karagöz-Çatı-Koçoğlu 2009: 11). Veriler bağımsız, rassal ve en az aralık ölçekle elde edilmiş sürekli değişkenler olmalıdır. Kruskal-Wallis testi, F- testi ile mukayese edildiğinde güç-etkinliği 0.955'tir. F testi için $n \cong 95$ olması halinde Kruskal Wallis testinde $n=100$ olması gerekir ki, bu iki testin güçleri aynı olsun. Bu demektir ki, Kruskal-Wallis testi oldukça güçlü nonparametrik bir testtir (Kartal 2006: 213). Dağılımların aynı ve sadece yer ölçülerinin farklı olduğu durumlarda asimtotik oransal etkinlik, asla 0.864'ün altına düşmemekte, belirli durumlarda da 1'den büyük olabilmektedir (Daniel 1990: 87). KruskalWallis testi, belirli bir yöndeki farklılıkları tespit edemez. Bu durum için Jonckheere-Terpstra Sıralı Alternatifler Testi kullanılır.

Sınıf değişkenine göre koroda şarkı söylemenin ilköğretim ikinci kademe çocuklarının ses gelişimlerine etkisini incelemek amacıyla yapılan Kruskal-Wallis Teste göre öntest ve sontestte sınıf değişkenine göre anlamlı fark olmadığı tespit edilmiştir. Üçüncü alt problem olan ilköğretim ikinci kademe çocuklarının ses aralıklarının artması ve ritim becerilerinin gelişmesinde koroda şarkı söylemenin etkisine yönelik bulguları incelemek amacıyla Wilcoxon Signed Ranks Test yapılmıştır. Yapılan Wilcoxon Signed Rank Teste göre öntest ile sontest arasında sontest lehine anlamlı fark olduğu tespit edilmiştir.

Verilerin analizi için SPSS21 paket programdan yararlanılmış, elde edilen verilerin istatistiksel analizinde, bulgular ve yorum bölümünde detaylı olarak açıklandığı şekilde karşılaştırmalı araştırma tekniklerinden faydalanılmıştır.

BÖLÜM 4.

BULGULAR ve YORUM

Bu bölümde verilerin çözümlenmesiyle ulaşılan bulgular ve yorumları, araştırmanın alt problemlerine uygun sıralamayla yer almaktadır. Öğrencilerin gözlem testleri video kayıtlarında mevcuttur. Koroda yer alan öğrenciler ile dört koro eseri üzerinde çalışılmıştır. Bunlar; ‘ Çok Çalışkan Olmalıyız, Tohumlar Fidana, Bülbülüm Altın Kafeste, Bayrak Marşı’dır. Eserlerin çalışmaları video ile kayıt altına alınmıştır. Ayrıca öğrencilere ses eğitimi verilmiş, çalışmanın başlangıç ve bitiş dönemleri yine video kaydı ile belgelenmiştir.

4.1.Cinsiyet Değişkenine Göre Koroda Şarkı Söylemenin İlköğretim İkinci Kademe Çocuklarının Ses Gelişimlerine Etkisine Yönelik Bulgular

Koro çalışmasında yer alan kız ve erkek öğrencilerin cinsiyet değişkenine göre gelişimsel farklarının anlamlı olup olmadığını incelemek amacıyla Man-Whitney U testi yapılmıştır. Testin istatistik değerleri Tablo 4.1.’de belirtilmiştir.

Tablo 4.1. *Cinsiyete Göre Öntest Man-Whitney U Test İstatistiği*

Cinsiyet	n	Sıra Toplamı	Sıra Ortalaması	U	Z	p
Kız	13	147,50	11,35	34,500	-,890	0,37
Erkek	7	62,50	8,93			
Toplam	20					

Man-Whitney U testinin sonucunda istatistiklere göre kız öğrencilerin sıra ortalaması değeri 11,35, sıra toplamı değeri ise 147,50 olarak tespit edilmiştir. Erkeklerin ise sıra ortalaması değeri 8,93, sıra toplamı değeri ise 62,50 olarak tespit edilmiştir. Yapılan Man-Whitney U teste göre öntestte cinsiyetler arası anlamlı fark bulunamamıştır ($U=34,500; p < 0.05$). Öntestte anlamlı fark bulunamamasının ardından sontesti incelemek amacıyla Man-Whitney U testi tekrarlanmıştır. Sontestin incelenmesi için yapılan Man-Whitney U testinin genel istatistikleri Tablo 4.2.’deki gibidir.

Tablo 4.2. *Cinsiyete Göre Sontest Man-Whitney U Test İstatistiği*

Cinsiyet	n	Sıra Toplamı	Sıra Ortalaması	U	Z	p
Kız	13	154,50	11,88	27,500	-1,679	0,93
Erkek	7	55,50	7,93			
Toplam	20					

Tablo 4.2.' ye göre kız öğrencilerin sıra ortalaması değeri 11,88, sıra toplamı değeri 154,50 olarak tespit edilmiş, erkek öğrencilerin ise sıra ortalaması değeri 7,93, sıra toplamı değeri ise 55,50 olarak tespit edilmiştir. Bu değerlere bakılarak sontestte de anlamlı fark olmadığı tespit edilmiştir ($U=27,500; p < 0.05$).

Koro eğitimi ile yapılan çalışmalarda öğrencilerin bir çoğunda müziksel gelişim olduğu gözlenmiştir. Öğrencilerin müzik kulakları ve ritim hafızaları gelişmiştir ve uyum içerisinde, aynı ahenkle şarkı söylemeyi kavramışlardır. Yapılan tüm çalışmaların sonucunda öğrencilerin gelişimsel farkları incelendiğinde cinsiyete göre gelişim farklarının anlamlı olmadığı tespit edilmiştir. Cinsiyetler arasında anlamlı fark bulunmamasının ardından kız ve erkek öğrenciler kendi aralarında incelenmiştir. Bu incelemeyi yapabilmek için Wilcoxon Signed Ranks Test yapılmış, bu test için gerekli işlem basamakları takip edildikten sonra sadece kız öğrencilerin öntest-sontest sıra değerleri alınmış ve sonuçlar Tablo 4.3.' teki gibi elde edilmiştir.

Toblo 4.3. *Kız Öğrencilerin Öntest-Sontest Wilcoxon Signed Test İstatistiği*

Kız öğrencilerin öntest-sontest gelişimleri	n	Sıra Ortalaması	Sıra Toplamı	z	p
Negatif Sıra	0	,00	,00	-3,193	,001
Pozitif Sıra	13	7,00	91,00		
Eşit	-				

Kız öğrencilerin gelişimlerinde anlamlı fark olup olmadığını tespit etmek amacıyla yapılan Wilcoxon Signed Ranks Test genel istatistiğine göre kız öğrencilerin negatif sıra değerleri 0,00 olarak, pozitif sıra değerleri ise sıra ortalaması 7,00, sıra toplamı 91,00 olarak tespit edilmiştir. Belirlenen istatistiki değerlere göre kız öğrencilerin öntest-sontest Wilcoxon Signed Test istatistiği alınmıştır. Yapılan Wilcoxon Signed Ranks Test sonucunda kız öğrenciler arasında son test lehine anlamlı fark olduğu tespit edilmiştir ($z = -3,193; p < 0.05$).

Sadece erkek öğrencilerin öntest ile son testleri arasında anlamlı fark olup olmadığını karşılaştırmak için Wilcoxon Signed Ranks Test yapılmış, bu test için gerekli işlem basamakları takip edildikten sonra sonuçlar Tablo 4.4.' teki gibi elde edilmiştir.

Tablo 4.4. *Erkek Öğrencilerin Öntest-Sontest Wilcoxon Ranks Test İstatistiği*

Erkek öğrencilerin öntest-sontest gelişimleri	n	Sıra Ortalaması	Sıra Toplamı	z	p
Negatif Sıra	0	,00	,00	-2,375	,018
Pozitif Sıra	7	4,00	28,00		
Eşit	-				

Erkek öğrencilerin öntest ve sontestleri arasında gelişim farklarının olup olmadığını tespit etmek amacıyla yapılan Wilcoxon Signed Ranks Test genel istatistiğine göre erkek öğrencilerin negatif sıra değeri 0,00 olarak, pozitif sıra değeri ise sıra ortalaması 4,00, sıra toplamı 28,00 olarak tespit edilmiştir. Belirlenen istatistiki değerlere göre erkek öğrencilerin öntest-sontest Wilcoxon Signed Test istatistiği alınmıştır. Yapılan Wilcoxon Signed Ranks Test sonucunda erkek öğrenciler arasında son test lehine anlamlı fark olduğu tespit edilmiştir ($z = -2,375$; $p > 0,05$).Yapılan incelemeler sonucunda cinsiyet değişkeninin müziksel gelişime etkisinin olmadığı, kız ve erkek öğrencilerin sontest lehine gelişim gösterdikleri tespit edilmiştir.

4.2. Sınıf Değişkenine Göre Koroda Şarkı Söylemenin İlköğretim İkinci Kademe Çocuklarının Ses Gelişimlerine Etkisine Yönelik Bulgular

Koro eğitimi süresince ilköğretim 5. 6. 7. ve 8. Sınıf öğrencilerinin sınıf düzeylerine göre ses gelişimlerinde anlamlı fark olup olmadığını tespit etmek amacıyla Kruskal-Wallis Test yapılmıştır. Yapılan gözlem testinin öntestine göre sınıflar arası gelişim farkının olup olmadığını belirlemek amacı ile yapılan çalışmada elde edilen bulgular Tablo 4.5.' te görülmektedir.

Tablo 4.5. *Sınıf Değişkenine Göre Öntest Kruskal-Wallis Test İstatistiği*

Sınıflar	n	Sınıf Ort.	Sd	X^2	p	Fark
5. Sınıf	6	12,58	3	7,548	,056	-
6. Sınıf	8	6,44				
7. Sınıf	2	10,75				
8. Sınıf	4	15,38				

Sınıf değişkenine göre öntest Kruskal-Wallis Test istatistiğine bakıldığında 5. Sınıftan altı öğrenci koroda yer almıştır ve 5. Sınıf ortalaması değeri 12,58 olarak tespit edilmiştir. 6. Sınıftan sekiz öğrenci koroda yer almıştır ve sınıf ortalaması değeri 6,44 olarak tespit edilmiştir. 7. Sınıftan iki öğrenci koroda yer almıştır ve sınıf ortalaması değeri 10,75 olarak tespit edilmiştir. 8. Sınıftan dört öğrenci koroda yer almıştır ve sınıf ortalaması değeri 15,38 olarak tespit edilmiştir. Kruskal–Wallis testte görülen toplam değerlere göre; yapılan öntestte sınıf değişkenine göre koroda şarkı söylemenin çocukların ses gelişimlerini etkilemediği belirlenmiş ve sınıf düzeyleri arasında anlamlı fark olmadığı tespit edilmiştir ($X^2 = 7,548$ (3, N = 20), $p < 0.05$). İlköğretim 5. 6. 7. ve 8. sınıfların gözlem testinin sontestine göre sınıf değişkenine göre koroda şarkı söylemenin çocukların ses gelişimine etkisinin olup olmadığını belirlemek amacı ile yapılan çalışmada elde edilen sonuçlar Tablo 4.6.' da görülmektedir.

Tablo 4.6. *Sınıf Değişkenine Göre Sontest Kuruskal-Wallis Test İstatistiği*

Sınıflar	n	Sınıf Ort.	Sd	x^2	p	Fark
5. Sınıf	6	9,83	3	3,332	,343	-
6. Sınıf	8	10,25				
7. Sınıf	2	6,50				
8. Sınıf	4	14,00				

Sınıf değişkenine göre sontest Kruskal–Wallis Test genel istatistiğine bakıldığında 5. Sınıftan altı öğrenci koroda yer almıştır ve 5. Sınıf ortalaması değeri 9,83 olarak tespit edilmiştir. 6. Sınıftan sekiz öğrenci koroda yer almıştır ve sınıf ortalaması değeri 10,25 olarak tespit edilmiştir. 7. Sınıftan iki öğrenci koroda yer almıştır ve sınıf ortalaması değeri 6,50 olarak tespit edilmiştir. 8. Sınıftan dört öğrenci koroda yer almıştır ve sınıf ortalaması değeri 14,00 olarak tespit edilmiştir. Kruskal–Wallis testte görülen toplam değerlere göre; yapılan sontestte sınıf değişkenine göre koroda şarkı söylemenin çocukların ses gelişimlerini etkilemediği belirlenmiş ve sınıf düzeyleri arasında anlamlı fark olmadığı tespit edilmiştir ($x^2 = 3,332$ (3,N = 20), $p > 0.05$).

4.3. İlköğretim İkinci Kademe Çocuklarının Ses Aralıklarının Artması ve Ritim Becerilerinin Gelişmesinde Koroda Şarkı Söylemenin Etkisine Yönelik Bulgular

Öğrencilerin tüm çalışma boyunca gösterdikleri gelişimi ölçmek, öntest-sontest karşılaştırmasını yapmak amacıyla Wilcoxon Signed Ranks Test yapılmıştır. Bu teste göre

negatif sıra ortalaması ve sıra toplamı değeri 0,00 olarak tespit edilirken pozitif sıra ortalaması değeri 10,50, sıra toplamı değeri 210,00 olarak saptanmıştır. Wilcoxon Signed Ranks testin istatistik değerleri Tablo 4.7.' de belirtilmiştir.

Tablo 4.7. Öntest-Sontest İçin Wilcoxon Signed Ranks Test İstatistiği

Öğrencilerin öntest- sontest gelişimleri	n	Sıra Ortalaması	Sıra Toplamı	z	p
Negatif Sıra	0	,00	,00	-3,933	,00
Pozitif Sıra	20	10,50	210,00		
Eşit	-				

Elde edilen değerler (Negatif Sıra Ortalaması = 0,00 Pozitif Sıra Ortalaması = 10,50 Negatif Sıra Toplamı = 0,00 Pozitif Sıra Toplamı =210,00) karşılaştırıldığında negatif değerden positif değer yönüne artış olduğu saptanmıştır. Wilcoxon Signed Ranks testin istatistik değerlerine bakıldığında ($Z=-3,933$), yapılan beş aylık eğitim sonucunda ilköğretim ikinci kademe çocuklarının ses aralıklarının ve ritim becerilerinin genişlemesinde koroda şarkı söylemenin önemli ölçüde etkisi olduğu söylenebilir. Wilcoxon Signed Ranks teste göre öntest ile sontest arasında sontest lehine anlamlı fark vardır ($z = -3,933$; $p > 0.05$).

Yapılan tüm bu değerlendirmelere göre koro eğitimi ile öğrencilerin müziksel işitme becerisi gelişmiş, ritmik duyma becerisi gelişmiş, ses aralıklarında artış olmuştur. Daha önce toplu halde şarkı söylememiş olan öğrenciler birbirini dinlemeyi öğrenmiş, çok sesli müziğe canon ile adım atmışlardır.

BEŞİNCİ BÖLÜM

TARTIŞMA, SONUÇ ve ÖNERİLER

5.1. Tartışma

Elmas' a göre; 'Okulda, öğrencilerin müzik zevkinin ve yeteneğinin geliştirilmesine yönelik müzik ders ve etkinliklerinin en önemlisi "ses eğitimi" dir. Bu nedenle, müzik eğitiminde öğretmenin kullanacağı eğitici müzik, teknik yönden, içerik yönünden ve müzikal yönden büyük önem taşımaktadır. Ses eğitiminde, öğrencilerin ses sağlığını korumak, seslerini doğru şekilde kullanmalarını ve bireysel olarak, grup olarak ya da birlikte şarkı söylemekten zevk almalarını sağlamak amacıyla, her sınıf ve yaş grubu için uygun düzeyde şarkılar seçilmeli, doğru konuşma kuralları ve uygun ses eğitimi teknikleri ile verilmelidir' (Elmas, 1988,s.239). Koro eğitimi süresince öğrencilerin ses aralıklarına yönelik olarak ses eğitimi verilmiş ve bunun sonucunda öğrencilerin ses aralıklarında artış olduğu saptanmıştır. Koroda çeşitli şarkılar ve marşlar seslendirilmiş ve seslendirilen eserler yine öğrencilerin ses aralıkları dikkate alınarak seçilmiştir.

Merrill'e göre; 'Çocuklar şarkı söylemeyi, özellikle de yalnız söylemeyi çok severler. Söylemeleri için basit bir şarkı cümlesi verilen utangaç çocuklar bile, sınıf onların çabasını alkışladığında, kendilerini iyi hissederler. Eğer şarkı söyleme konusunda gelişir ve nasıl söyleyeceklerini bilirlerse, bundan zevk alır, mutlu olurlar. Bu bağlamda, yüksek beklentilerin ve pozitif disiplinli bir yaklaşımın olduğu, cesaretlendiren bir sınıf atmosferi, bireysel ve küçük gruplarla çalışmayı olanaklı kılarak, çocukların kendilerini rahat hissetmelerine ve tek başına söylemeye istekli olmalarına izin verecektir' (Merrill, 2002).

Ürfioğlu' na göre; ' Bireysel ya da grup olarak şarkı söylemek, tüm çocuklar için uyarıcıdır, özgürlük duygusu veren bir deneyim sağlar, neşe ve canlılık verir. Aynı zamanda, çocukların gözleme, anlama ve anlatma yeteneklerini geliştirdiği gibi sosyal ilişkilerinin gelişmesini de sağlar. Ayrıca, sözcük dağarcıklarının zenginleşmesine ve konuşma yeteneklerinin gelişmesine yardım eder. Sözcük düzeni ve vurguları bozuk olan şarkıların öğretimi, çocukların konuşma yeteneğini zorlaştırır. Buna karşılık, doğal iniş çıkışları vurgulayan bir şarkı ile çocuk çok şey öğrenebilir' (Ürfioğlu, 1989, s.31).

Robinson' a göre; 'Öğretmenin görevi, her çocukta var olan kişiliği ortaya çıkarmak, çocuğun kendi özgün kişiliği içinde olgunlaşmasına izin vermek için gerekli eğitim ortamını ve koşulları sağlamaktır (Robinson, 2003, s.182). Bu düşünceden yola çıkılarak araştırma süresince koroda yer alan öğrenciler ses renklerine göre gruplanmış,

topluluğu dinlemeden şarkı söyleyen çocuklarla bireysel olarak çalışılmış, ritim duygularını geliştirmek için kendi bedensel ritim algıları geliştirilmeye çalışılmıştır.

Uçan' a göre; 'Çocukların müzik yeteneğinin doğru anlaşılması ve tanımlanması, müzik eğitiminin iyi planlanması ve belirlenen hedefler doğrultusunda sağlıklı bir şekilde yürütülmesi açısından büyük önem taşımaktadır. Müzik eğitiminde yaşanan sorunların birçoğu, bilgi eksikliği yanında, araç-gereç, yöntem ve ölçme-değerlendirmedeki yetersizlikler sonucu, çocukların müzik yeteneklerinin doğru değerlendirilememesi nedeniyle ortaya çıkmaktadır' (Uçan, 1997, s.182). Araştırmanın değerlendirme sürecinde hataya yer verilmemesi için müzik öğretmenlerinden oluşan bir komisyon oluşturulmuş ve yapılan gözlem testleri komisyonca değerlendirilerek kayıt altına alınmıştır.

5.2. Sonuç

Araştırmada, koroda şarkı söylemenin ilköğretim ikinci kademe çocuklarının ses gelişimlerine etkisi incelenmiştir. Araştırma sürecinde koroya katılmak istenen öğrenciler gönüllülük esasına göre seçilmiştir. Koroya seçilen öğrencilerin müziksel algı düzeyleri dikkate alınmamıştır. Seçilen öğrencilere öntest yapılarak beş ay süresince işitme, ritim, şan eğitimi verilmiştir.

Önteste sorulan notaların beşini de doğru sesle tekrarlayan sekiz, dördünü doğru sesle tekrarlayan on, üçünü doğru sesle tekrarlayan ise iki öğrenci olmuştur. Verilen cümleyi; iyi bir diksiyonla okuyan üç, okuyan beş, kötü bir diksiyonla okuyan ise on iki öğrenci olmuştur. Sorulan kısa ritim tekrarının dört vuruşunu doğru tekrarlayan yedi, üç vuruşu doğru tekrarlayan beş, iki vuruşu doğru tekrarlayan ise sekiz öğrenci olmuştur. Sorulan uzun ritim tekrarında ise iki ölçüyü doğru tekrarlayan ve iki ölçüden az vuruşu tekrarlayan olmamış, bir ölçü kadar vuruşu tekrarlayan üç, bir ölçüden az vuruşu tekrarlayan on üç, tekrarlamayan ise dört öğrenci olmuştur.

Daha sonra verilen beş aylık eğitim süresince okulun imkânları doğrultusunda çalışmalar yapılmış, çeşitli şarkılar ve marşlar söylenmiştir. Verilen beş aylık eğitim sonunda öğrenciler çalışma sürecinin başında ezgileri birbirlerini dinlemeden tekrar ederken, sürecin sonunda bütün olarak şarkı söyleyebilmiş ve koronun önemini kavramışlardır. Eğitim sürecinin sonunda öğrencilerin gelişim farklarını ölçmek için sontest yapılmıştır.

Elde edilen bulgulara göre tüm öğrenciler sorulan notaların beşini de doğru sesle tekrarlamıştır. Verilen cümleyi; çok iyi bir diksiyonla okuyan on iki, iyi bir diksiyonla okuyan ise sekiz öğrenci olmuştur. Tüm öğrenciler sorulan kısa ritim tekrarının dört

vuruşunu da doğru tekrarlamıştır. Sorulan uzun ritim tekrarında ise iki ölçüyü de doğru tekrarlayan on altı, iki ölçüden az vuruşu tekrarlayan dört öğrenci olmuştur. Verilen beş aylık eğitim süresi sonunda çocukların göstermiş olduğu gelişim yapılan testlerle belgelenmiştir.

5.2.1. Birinci Alt Probleme İlişkin Sonuçlar

Birinci alt problem olan koroda şarkı söylemenin ilköğretim ikinci kademe çocuklarının ses gelişimlerine etkisine yönelik bulgulara göre öntest ve sontestte anlamlı fark bulunamamış, bunun üzerine cinsiyet grupları kendi arasında incelenmiş ve her iki cinsiyet grubunda da sontest lehine anlamlı fark olduğu tespit edilmiştir.

5.2.2. İkinci Alt Probleme İlişkin Sonuçlar

İkinci alt problem olan sınıf değişkenine göre koroda şarkı söylemenin ilköğretim ikinci kademe çocuklarının ses gelişimlerine etkisine yönelik bulgulara göre sınıf değişkenine göre koroda şarkı söylemenin çocukların ses gelişimlerini etkilemediği belirlenmiş ve sınıf düzeyleri arasında anlamlı fark olmadığı tespit edilmiştir.

5.2.3. Üçüncü Alt Probleme İlişkin Sonuçlar

Üçüncü alt problem olan ilköğretim ikinci kademe çocuklarının ses aralıklarının artması ve ritim becerilerinin gelişmesinde koroda şarkı söylemenin etkisine yönelik bulgulara göre öğrencilerin ses aralıkları artmış ve ritim becerileri gelişmiş olup öntest ile sontest arasında sontest lehine anlamlı fark olduğu tespit edilmiştir.

Bütün bu sonuçlardan anlaşılacağı gibi, beş ay süreyle programlı olarak uygulanan ses eğitimi etkinliklerinin çocukların ses aralıklarının artmasında, ritim hafızalarının güçlenmesinde, işitsel gelişimlerinde oldukça etkili olduğu görülmektedir. Öntestte duyduğu sesleri taklit etmekte güçlük çeken çocuklar, sorulan kısa ritim tekrarını taklit etmekte zorlanmışlar ve uzun ritim tekrarını neredeyse hiç taklit edememişlerdir. Sontestte ise çocukların tamamına yakını sorulan seslerin tümünü taklit edebilmiş, hem kısa hem de uzun ritim tekrarını zorlanmadan taklit edebilmişlerdir. Öğrenciler bağırmandan şarkı söyleme becerisi kazanmış, şarkı söylerken müziği de dinlemenin önemini kavramış, koroda yer almanın bütünün bir parçası olduğu gerçeğinin farkına varmışlardır.

Yapılan koro eğitimi sürecinde öğrencilerin daha önce hiçbir müziksel çalışmada yer almamaları, gelişimlerini gözle görülür şekilde ortaya koymuştur. Eğitime başlanmadan önce duyduğu sesi taklit etmekte zorlanan öğrenciler eğitimin başında

zorlanmış olsalar da her ders bir önceki derse göre gelişme göstermişlerdir. Araştırmanın yapıldığı Karayahşiler Ortaokulu' nda müzik ya da etkinlik sınıfı bulunmamaktadır. Okulda ses sistemi vb. materyaller de mevcut değildir. Tüm bu imkansızlıklara rağmen korodaçalışılan şarkılar, marşlar 23 Nisan Ulusal Egemenlik ve Çocuk Bayramı'nda köy halkına, öğretmenlere ve öğrencilere sunulmuştur. Daha önce okul korusu izlememiş olan köy sakinleri teşekkür ve tebriklerde bulunmuşlardır.

5.3. Öneriler

Öğrencilerle yeteneklerini geliştirmeye yönelik etkinliklerin ve çalışmaların yapılmasının öğrencilerin gelişimine katkı sağlayacağı düşünülmektedir. İşitme eğitimi, enstruman eğitimi, solfej ve bona eğitimi bunlara örnek olarak verilebilir. Çocuğu sanat alanına yönlendirmek istemeyen velilerle birebir görüşme yapılması ve velilerin önyargısının ortadan kaldırılmasının öğrencilerin müziksel gelişimlerine olumlu katkılar sağlayacağı düşünülmektedir.

Tüm bu önerilere ek olarak müzik öğretmenlerinin sınıflarında öğrencilere müzik dinleme becerisini kazandırması, bunun için dersin uygun zamanlarında farklı müzik türlerinden eserler, şarkılar, türküler ve marşlar dinletmesinin müzik beğenisinin gelişmesine olumlu yönde katkı sağlayacağı düşünülmektedir. Kaliteli müzik dinleyebilen, dinlediği müziğin içindeki ahengi duyabilen çocukların, geleceğin bireyleri olarak sanata değer vereceği ve topluma ışık tutacağı düşünülmektedir.

KAYNAKÇA

- Akgül, A. ve Çevik, O. (2003). *İstatistiksel analiz teknikleri*. Ankara: Emek Ofset.
- Andrade, H. G. (1997). Understanding Rubrics. *Educational Leadership*, 54(4), 14-17
- Apaydın, M. (2001). *Koro ile müzik eğitiminin toplumun müziksel düzeyini geliştirmedeki yeri ve önemi*. I. Ulusal Koro Eğitimi ve Yönetimi Sempozyumu, 1-3 Kasım, Gazi Üniversitesi Gazi Eğitim Fakültesi, Ankara.
- Apaydın, M. (2006). *Çocuk ve gençlik korolarının toplumun kültürel gelişimindeki yeri ve önemi*. II. Ulusal Çocuk ve Gençlik Edebiyatı Sempozyumu, 4-6 Ekim, Ankara Üniversitesi Eğitim Bilimleri Fakültesi, Ankara.
- Belgin, E. (1995). *Sesin gelişimi kullanılması eğitimi ve korunması*. Yayımlanmamış ders notları. Hacettepe Üniversitesi, Ankara.
- Biber Öz, N. (2001). İnsanın kültürel gelişiminde müzik eğitiminin önemi. *Uludağ Üniversitesi Eğitim Fakültesi Dergisi*. <http://www.acarindex.com/dosyalar/makale/acarindex-1423935752.pdf> sayfasından erişilmiştir.
- Brown, O. L. (2000). Comparative training of voice teachers and therapists. *Journal of Singing*, 56 (3), 5-11
- Büyüköztürk, Ş. (1997). İki faktörlü varyans analizi. *Ankara Üniversitesi Eğitim Bilimleri Fakültesi Dergisi*, 30(1), 141-158
- Büyüköztürk, Ş. (2001). *DeneySEL desenler*. Ankara: PegemA Yayıncılık.
- Çevik, S. (1997). *Koro eğitimi ve yönetim teknikleri*. Ankara: Doruk Yayınları.
- Çevik, S. (1999). *Koro eğitimi yönetimi ve teknikleri*. Ankara: Yurtrenkleri Yayınevi.
- Çukurçeşme, Ö. (1995). *Mayo clinic ansiklopedisi* (2. cilt, 1. baskı). İstanbul: Hürriyet Ofset Yayınları.
- Çilden, Ş. (2001). Müzik, Çocuk Gelişimi ve Öğrenme, G.Ü. *Gazi Eğitim Fakültesi Dergisi*, 21 (1), 1-8
- Daniel, Wayne W. (1990). *Applied nonparametric statistics*. Boston: PWS-KENT Publishing Company.
- Dedeoğlu Orhun, B. (2009). *İlköğretim 3. sınıflarda türkçe derslerinde tekerleme kullanımının öğrencilerin konuşma becerilerine etkisi*. Dokuz Eylül Üniversitesi Eğitim Bilimleri Enstitüsü, İzmir.
- Deniz, S. (1999). *6-9 Yaş çocuklara bireysel ses eğitimi*. Yayımlanmamış yüksek lisans tezi. Gazi Üniversitesi Fen Bilimleri Enstitüsü, Ankara.

- Deveci, F. (2015). *Temel Deneysel Araştırma Yöntemleri Nelerdir?*. https://www.toraks.org.tr/userfiles/file/20102015_TemelDeneyselArastirmaYontemleriNelerdir.pdf sayfasından erişilmiştir.
- Doscher, B. M. (1988). *The functional unity of the singing voice*. London: The Scarecrow Pres.
- Duhaney, D., & Salend, S. J., & Whittaker, C.R. (2001). Creating instructional rubrics for inclusive classroom. *Teaching Exceptional Children*, 34, 2:8-13
- Egüz, S. (1980). *Toplu ses eğitimi*. Ankara: Ayyıldız Matbaası A.Ş.
- Egüz, S. (1991). *Toplu ses eğitimi I*. Ankara: Ayyıldız Matbaası.
- Elmas, Y. (1988). *Çocuklar ve gençler için yazılacak eğitici müzik ihtiyacı ve bestecilerin bu yönde teşviki*. Birinci Müzik Kongresi Bildiriler, 14-18 Haziran, Kültür ve Turizm Bakanlığı Güzel Sanatlar Genel Müdürlüğü, Ankara.
- Emnalar, A. (1992). *Türk Müziği'nde koro*. İzmir: Ege Üniversitesi Basımevi.
- Gamgam, H. ve Altunkaynak, B. (2008). *"Parametrik olmayan yöntemler"*. Ankara: Gazi Kitabevi.
- Garretson, R. L. (1993). *Choral music history, style and performans practice*. Fort Collins: Colorado State University.
- Göğüş, İ. M. (1994). Ses eğitiminde yapılan yanlışlar. *Orkestra Dergisi*, 256, 38-48
- Guyton, A. C. (1989). *Tıbbi fizyoloji* (2. Cilt, 7. Baskı). İstanbul: Nobel Tıp Kitabevi.
- Gürzap, C. (2013). *Söz söyleme ve diksiyon*. İstanbul: Remzi Kitabevi.
- İkesus, S. (1965). *Ses eğitimi ve korunması*. İstanbul: Milli Eğitim Basımevi.
- Jander, O. (1980). Mezzo-soprano the new grove dictionary of music and musicians. Stanley Sadie (Eds.), *Grove's Dictionaries of Music* (2nd ed., pp. 256), London: Macmillan Publishers Limited.
- Jander, O. (1980). Soprano the new grove dictionary of music and musicians. no: 17. Stanley Sadie (Eds.), *Grove's Dictionaries of Music* (2nd ed., pp. 531), London: Macmillan Publishers Limited.
- Kalaycı, Ş. (Ed.).(2006). *SPSS uygulamalı çok değişkenli istatistik teknikleri*. Ankara: Asil Yayın Dağıtım Ltd. Şti.
- Karaca, E. (2006). *Öğretimde planlama ve değerlendirme*. Ankara: Nisan Kitapevi.
- Karagöz, Y. ve Çatı, K. ve Koçoğlu, C. M. (2009). Ceptelefonu ve operatör tercihinde etkili olabilecek faktörlerin demografik özelliklere bağlı olarak irdelenmesi. <http://dergipark.gov.tr/dpusbe/issue/4765/65478> sayfasından erişilmiştir.

- Kartal, M. (2006). *Bilimsel arařtırmalarda hipotez testleri*. Ankara: Nobel Yayın Dağıtım.
- Kızıldeli, N. (2001). *Mutasyon döneminde ses eğitiminin önemi*. Yayınlanmamış yüksek lisans tezi. Selçuk Üniversitesi Sosyal Bilimler Enstitüsü, Konya.
- Koray, F. (1996). *Okul müziği, müzik öğretimi kitabı*. Ankara: Müzik Ansiklopedisi Yayınları.
- Korkmaz, H. (2004). *Fen ve teknoloji eğitiminde alternatif değerlendirme yaklaşımları*. Ankara: Yeryüzü Yayınevi.
- Merrill, J. D. (2002). Successful singing for all in the elementary grades. *Music Educators Journal*, 1, 2-89. doi: 10.2307/3399842
- Micro, R. (1978). *Dictionnaire du français*. Paris: Goldstone Rare Books.
- Miller, R. (1986). *The structure of singing*. Newyork: Schimer Books.
- Morrison, M., & Rammage, L. (1994). *The management of voice disorders*. Melbourne: Chapman & Hall Medical.
- Nie and Others. (1975). *SPSS statistical package for social sciences* (2nd ed.). USA: Mc Graw-Hill Book.
- Noether, G. E., (1967). *“Element of nonparametric statistics”*. New York: John Wiley & Sons.
- Ömür, M. (2001). *Sesin peşinde* (2. Baskı). İstanbul: Pan Yayıncılık.
- Özal Göncü, İ. (2016). 4-6 Yaş anaokulu çocuklarına uygulanan müzik eğitiminin müziksel ses ve işitsel algı gelişimlerine etkileri [İpekyolu Özel Sayısı]. *Abant İzzet Baysal Üniversitesi Eğitim Fakültesi Dergisi*, 16, 2382-2392.
- Özçimen, A. (2004). *İlköğretim okulları ikinci kademe (6. sınıf) öğrencilerinde ses eğitimi uygulamaları ile koro eğitimi*. Yüksek lisans tezi. Selçuk Üniversitesi Sosyal Bilimler Enstitüsü Güzel Sanatlar Eğitimi Anabilim Dalı Müzik Öğretmenliği Bilim Dalı, Konya.
- Dictionnaire Encyclopedique. (1972). *Petit larousse en couleurs*. Paris: Librairie Larousse.
- Robinson, K. (2003). *Yaratıcılık “aklın sınırlarını aşmak”*. İstanbul: Kitap Yayınevi.
- Ruxton, G. D., & Beauchamp, G. (2008). *“Some suggestions about appropriate use of the kruskal-wallis test”*. Institute of Biomedical and Life Sciences, University of Glasgow Faculty of Veterinary Medicine, University of Montreal, Montreal.
- Sarıçiftçi, A. Ö. (2010). *Genel ahlak gelişimi paralelinde müziksel gelişim*. IX. Ulusal Müzik Eğitimi Sempozyum Bildirisi, 15-17 Aralık, Marmara Üniversitesi, İstanbul.

- Say, A. (2002). *Müzik sözlüğü*. Ankara: Müzik Ansiklopedisi Yayınları.
- Sevinç, S. (2002). *İlköğretim ikinci devre öğrencilerine yapılan şarkı öğretiminin sesin akustik özelliklerine etkisi*. Yayınlanmamış doktora tezi, Gazi Üniversitesi Fen Bilimleri Enstitüsü, Ankara.
- Stix, A. (1996). Creating rubrics through negotiable contracting and assessment. <https://files.eric.ed.gov/fulltext/ED415139.pdf> sayfasından erişilmiştir.
- Şendurur, Y. ve Akgül Barış, D. (2002). Müzik eğitimi ve çocuklarda bilişsel başarı, *G.Ü.Gazi Eğitim Fakültesi Dergisi*, 22 (1), 165-174.
- Töreyn, M. (1998). *Çağdaş eğitimde program ve ses eğitimi programları*. I. Ulusal Sanat Eğitimi ve Sorunları Sempozyumu Bildirisi, 28-30 Nisan, 18 Mart Eğitim Fakültesi, Çanakkale.
- Türkmen, U. (2010). Çocuğun bireysel toplumsal ve kültürel gelişiminde amatör müzik eğitiminin yeri problemleri ve çözüm önerileri. <http://ilkogretim-online.org.tr> sayfasından erişilmiştir.
- Uçan, A. (1994). *Müzik eğitimi*. Ankara: Müzik Ansiklopedisi Yayınları.
- Uçan, A. (1997). *Müzik eğitimi, temel kavramlar-ilkeler-yaklaşımlar*. Ankara: Müzik Ansiklopedisi Yayınları.
- Uçan, A. (2001). *İnsan, müzik, koro ve koro eğitiminin temelleri*. Ankara: Rekmay Ltd. Şti.
- Ürfioğlu, A. (1989). *Bebeklik ve okulöncesi dönemde müziğin gelişimi ve eğitimi*. İstanbul: Ya-Pa Yayınları.
- Vennard, W. (1992). *Singing: The mechanism and the technique*. (çev. A. Akkaya, N. Ilgıcioğlu, F. Öney). *Folklorla doğru dans müzik kültürü*. İstanbul: Boğaziçi Üniversitesi Folklor Kulübü Yayınları. (Orijinal çalışmanın basım tarihi 1967).
- Vennard, W. (1992). Dans müzik kültürü. *Araştırma Dergisi*, 61, 337–370.
- Yiğit, N. (1993). *Üniversitelerin müzik eğitimi bölümlerinde ses eğitimi*. Yayınlanmamış yüksek lisans tezi. Selçuk Üniversitesi Sosyal Bilimler Enstitüsü, Konya.
- Yiğit, N. (2006). Koroda ses eğitimi çalışmalarının çocuk ses gelişimlerine etkisi. <http://dergisosyalbil.selcuk.edu.tr/susbed/article/view/559/539> sayfasından erişilmiştir.
- Yurdakul, M. (2000). *Güzel şarkı söyleme ve sesi geliştirmede kesin başarının yolları*. Ankara: Dil Yayınları.
- Zeren, A. (1995). *Müzik fiziği*. İstanbul: Pan Yayınları.



EKLER

GÖZLEM TESTİ 1

KK1

1. Sorulan notaları doğru sesle tekrarladı.				
1 Sesi doğru tekrarladı	2 Sesi doğru tekrarladı	3 Sesi doğru tekrarladı	4 Sesi doğru tekrarladı	5 Sesi doğru tekrarladı
<input type="checkbox"/>	<input type="checkbox"/>	<input type="checkbox"/>	<input checked="" type="checkbox"/>	<input type="checkbox"/>
2. Verilen cümleyi doğru bir diksiyonla okudu.				
Okuyamadı	Kötü bir diksiyon ile okudu	Okudu	İyi bir diksiyon ile okudu	Çok iyi bir diksiyon ile okudu
<input type="checkbox"/>	<input checked="" type="checkbox"/>	<input type="checkbox"/>	<input type="checkbox"/>	<input type="checkbox"/>
3. 4/4' lük ölçü kalıbı ile yazılmış, bir ölçüden oluşan kısa ritim tekrarı sorusunu doğru ritimler ile tekrarladı.				
Tekrarlayamadı	1 Vuruşu doğru tekrarladı	2 Vuruşu doğru tekrarladı	3 Vuruşu doğru tekrarladı	4 Vuruşu doğru tekrarladı
<input type="checkbox"/>	<input type="checkbox"/>	<input type="checkbox"/>	<input type="checkbox"/>	<input checked="" type="checkbox"/>
4. 4/4' lük ölçü kalıbı ile yazılmış, iki ölçüden oluşan uzun ritim tekrarı sorusunu doğru ritimler ile tekrarladı.				
Tekrarlayamadı	1 Ölçüden az vuruşu tekrarladı	1 Ölçü kadar vuruşu tekrarladı	2 Ölçüden az vuruşu tekrarladı	2 Ölçüyü de doğru tekrarladı
<input type="checkbox"/>	<input type="checkbox"/>	<input checked="" type="checkbox"/>	<input type="checkbox"/>	<input type="checkbox"/>

Gözlemleyen;

Müzik Öğretmeni Zeynep BAĞRIACIK

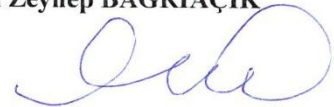

GÖZLEM TESTİ 2

KK1

1. Sorulan notaları doğru sesle tekrarladı.				
1 Sesi doğru tekrarladı	2 Sesi doğru tekrarladı	3 Sesi doğru tekrarladı	4 Sesi doğru tekrarladı	5 Sesi doğru tekrarladı
<input type="checkbox"/>	<input type="checkbox"/>	<input type="checkbox"/>	<input type="checkbox"/>	<input checked="" type="checkbox"/>
2. Verilen cümleyi doğru bir diksiyonla okudu.				
Okuyamadı	Kötü bir diksiyon ile okudu	Okudu	İyi bir diksiyon ile okudu	Çok iyi bir diksiyon ile okudu
<input type="checkbox"/>	<input type="checkbox"/>	<input type="checkbox"/>	<input checked="" type="checkbox"/>	<input type="checkbox"/>
3. 4/4' lük ölçü kalıbı ile yazılmış, bir ölçüden oluşan kısa ritim tekrarı sorusunu doğru ritimler ile tekrarladı.				
Tekrarlayamadı	1 Vuruşu doğru tekrarladı	2 Vuruşu doğru tekrarladı	3 Vuruşu doğru tekrarladı	4 Vuruşu doğru tekrarladı
<input type="checkbox"/>	<input type="checkbox"/>	<input type="checkbox"/>	<input type="checkbox"/>	<input checked="" type="checkbox"/>
4. 4/4' lük ölçü kalıbı ile yazılmış, iki ölçüden oluşan uzun ritim tekrarı sorusunu doğru ritimler ile tekrarladı.				
Tekrarlayamadı	1 Ölçüden az vuruşu tekrarladı	1 Ölçü kadar vuruşu tekrarladı	2 Ölçüden az vuruşu tekrarladı	2 Ölçüyü de doğru tekrarladı
<input type="checkbox"/>	<input type="checkbox"/>	<input type="checkbox"/>	<input type="checkbox"/>	<input checked="" type="checkbox"/>

Gözlemleyen;

Müzik Öğretmeni Zeynep BAĞRIACIK



GÖZLEM TESTİ 1

KK1

1. Sorulan notaları doğru sesle tekrarladı.				
1 Sesi doğru tekrarladı	2 Sesi doğru tekrarladı	3 Sesi doğru tekrarladı	4 Sesi doğru tekrarladı	5 Sesi doğru tekrarladı
<input type="checkbox"/>	<input type="checkbox"/>	<input type="checkbox"/>	<input checked="" type="checkbox"/>	<input type="checkbox"/>
2. Verilen cümleyi doğru bir diksiyonla okudu.				
Okuyamadı	Kötü bir diksiyon ile okudu	Okudu	İyi bir diksiyon ile okudu	Çok iyi bir diksiyon ile okudu
<input type="checkbox"/>	<input checked="" type="checkbox"/>	<input type="checkbox"/>	<input type="checkbox"/>	<input type="checkbox"/>
3. 4/4' lük ölçü kalıbı ile yazılmış, bir ölçüden oluşan kısa ritim tekrarı sorusunu doğru ritimler ile tekrarladı.				
Tekrarlayamadı	1 Vuruşu doğru tekrarladı	2 Vuruşu doğru tekrarladı	3 Vuruşu doğru tekrarladı	4 Vuruşu doğru tekrarladı
<input type="checkbox"/>	<input type="checkbox"/>	<input type="checkbox"/>	<input type="checkbox"/>	<input checked="" type="checkbox"/>
4. 4/4' lük ölçü kalıbı ile yazılmış, iki ölçüden oluşan uzun ritim tekrarı sorusunu doğru ritimler ile tekrarladı.				
Tekrarlayamadı	1 Ölçüden az vuruşu tekrarladı	1 Ölçü kadar vuruşu tekrarladı	2 Ölçüden az vuruşu tekrarladı	2 Ölçüyü de doğru tekrarladı
<input type="checkbox"/>	<input type="checkbox"/>	<input checked="" type="checkbox"/>	<input type="checkbox"/>	<input type="checkbox"/>

Gözlemleyen;

Müzik Öğretmeni Hüseyin YILDIZ



GÖZLEM TESTİ 2

KK1

1. Sorulan notaları doğru sesle tekrarladı.				
1 Sesi doğru tekrarladı	2 Sesi doğru tekrarladı	3 Sesi doğru tekrarladı	4 Sesi doğru tekrarladı	5 Sesi doğru tekrarladı
<input type="checkbox"/>	<input type="checkbox"/>	<input type="checkbox"/>	<input type="checkbox"/>	<input checked="" type="checkbox"/>
2. Verilen cümleyi doğru bir diksiyonla okudu.				
Okuyamadı	Kötü bir diksiyon ile okudu	Okudu	İyi bir diksiyon ile okudu	Çok iyi bir diksiyon ile okudu
<input type="checkbox"/>	<input type="checkbox"/>	<input type="checkbox"/>	<input checked="" type="checkbox"/>	<input type="checkbox"/>
3. 4/4' lük ölçü kalıbı ile yazılmış, bir ölçüden oluşan kısa ritim tekrarı sorusunu doğru ritimler ile tekrarladı.				
Tekrarlayamadı	1 Vuruşu doğru tekrarladı	2 Vuruşu doğru tekrarladı	3 Vuruşu doğru tekrarladı	4 Vuruşu doğru tekrarladı
<input type="checkbox"/>	<input type="checkbox"/>	<input type="checkbox"/>	<input type="checkbox"/>	<input checked="" type="checkbox"/>
4. 4/4' lük ölçü kalıbı ile yazılmış, iki ölçüden oluşan uzun ritim tekrarı sorusunu doğru ritimler ile tekrarladı.				
Tekrarlayamadı	1 Ölçüden az vuruşu tekrarladı	1 Ölçü kadar vuruşu tekrarladı	2 Ölçüden az vuruşu tekrarladı	2 Ölçüyü de doğru tekrarladı
<input type="checkbox"/>	<input type="checkbox"/>	<input type="checkbox"/>	<input type="checkbox"/>	<input checked="" type="checkbox"/>

Gözlemleyen;

Müzik Öğretmeni Hüseyin YILDIZ



GÖZLEM TESTİ 1

KK1

1. Sorulan notaları doğru sesle tekrarladı.				
1 Sesi doğru tekrarladı	2 Sesi doğru tekrarladı	3 Sesi doğru tekrarladı	4 Sesi doğru tekrarladı	5 Sesi doğru tekrarladı
<input type="checkbox"/>	<input type="checkbox"/>	<input type="checkbox"/>	<input checked="" type="checkbox"/>	<input type="checkbox"/>
2. Verilen cümleyi doğru bir diksiyonla okudu.				
Okuyamadı	Kötü bir diksiyon ile okudu	Okudu	İyi bir diksiyon ile okudu	Çok iyi bir diksiyon ile okudu
<input type="checkbox"/>	<input checked="" type="checkbox"/>	<input type="checkbox"/>	<input type="checkbox"/>	<input type="checkbox"/>
3. 4/4' lük ölçü kalıbı ile yazılmış, bir ölçüden oluşan kısa ritim tekrarı sorusunu doğru ritimler ile tekrarladı.				
Tekrarlayamadı	1 Vuruşu doğru tekrarladı	2 Vuruşu doğru tekrarladı	3 Vuruşu doğru tekrarladı	4 Vuruşu doğru tekrarladı
<input type="checkbox"/>	<input type="checkbox"/>	<input type="checkbox"/>	<input type="checkbox"/>	<input checked="" type="checkbox"/>
4. 4/4' lük ölçü kalıbı ile yazılmış, iki ölçüden oluşan uzun ritim tekrarı sorusunu doğru ritimler ile tekrarladı.				
Tekrarlayamadı	1 Ölçüden az vuruşu tekrarladı	1 Ölçü kadar vuruşu tekrarladı	2 Ölçüden az vuruşu tekrarladı	2 Ölçüyü de doğru tekrarladı
<input type="checkbox"/>	<input type="checkbox"/>	<input checked="" type="checkbox"/>	<input type="checkbox"/>	<input type="checkbox"/>

Gözlemleyen;

Dr. Öğretim Üyesi Aykut Önder SARIÇİFTÇİ



GÖZLEM TESTİ 2

KK1

1. Sorulan notaları doğru sesle tekrarladı.				
1 Sesi doğru tekrarladı	2 Sesi doğru tekrarladı	3 Sesi doğru tekrarladı	4 Sesi doğru tekrarladı	5 Sesi doğru tekrarladı
<input type="checkbox"/>	<input type="checkbox"/>	<input type="checkbox"/>	<input type="checkbox"/>	<input checked="" type="checkbox"/>
2. Verilen cümleyi doğru bir diksiyonla okudu.				
Okuyamadı	Kötü bir diksiyon ile okudu	Okudu	İyi bir diksiyon ile okudu	Çok iyi bir diksiyon ile okudu
<input type="checkbox"/>	<input type="checkbox"/>	<input type="checkbox"/>	<input checked="" type="checkbox"/>	<input type="checkbox"/>
3. 4/4' lük ölçü kalıbı ile yazılmış, bir ölçüden oluşan kısa ritim tekrarı sorusunu doğru ritimler ile tekrarladı.				
Tekrarlayamadı	1 Vuruşu doğru tekrarladı	2 Vuruşu doğru tekrarladı	3 Vuruşu doğru tekrarladı	4 Vuruşu doğru tekrarladı
<input type="checkbox"/>	<input type="checkbox"/>	<input type="checkbox"/>	<input type="checkbox"/>	<input checked="" type="checkbox"/>
4. 4/4' lük ölçü kalıbı ile yazılmış, iki ölçüden oluşan uzun ritim tekrarı sorusunu doğru ritimler ile tekrarladı.				
Tekrarlayamadı	1 Ölçüden az vuruşu tekrarladı	1 Ölçü kadar vuruşu tekrarladı	2 Ölçüden az vuruşu tekrarladı	2 Ölçüyü de doğru tekrarladı
<input type="checkbox"/>	<input type="checkbox"/>	<input type="checkbox"/>	<input type="checkbox"/>	<input checked="" type="checkbox"/>

Gözlemleyen;

Dr. Öğretim Üyesi Aykut Önder SARIÇİFTÇİ

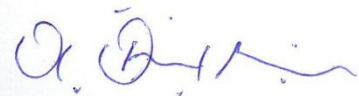

ÖZGEÇMİŞ

Kişisel Bilgiler	
Adı	Şerife
Soyadı	Alageyik
Doğum Yeri ve Tarihi	Krumovgrad ve 22/01/1987
Uyruğu	T.C.
İletişim Adresi ve E-Mail Adresi	Kuğukent Sit. Siteler Mah. Bursa Cad. No:16 D:6 Pamukkale/DENİZLİ ve shrife11@hotmail.com
Eğitim	
İlköğretim	Bilecik Şeyh Edebali İlköğretim Okulu
Ortaöğretim	Bilecik Anadolu Lisesi
Yükseköğretim (Lisans)	Dokuz Eylül Üniversitesi Eğitim Fakültesi Müzik Öğretmenliği Bölümü
Yükseköğretim (Yüksek Lisans)	Pamukkale Üniversitesi Eğitim Bilimleri Enstitüsü Güzel Sanatlar Eğitimi Anabilim Dalı Müzik Eğitimi Bilim Dalı
Yabancı Dil	
Yabancı Dil Adı	İngilizce
Sınav Adı	YDS
Sınavın Yapıldığı Ay ve Yıl	27/03/2016
Alınan Puan	31,25000
(Varsa) Mesleki Deneyim	
Yıl (lar)	Mesleki Deneyim
6 Yıl	Müzik Öğretmenliği

Tez Kontrol Listesi

	KONTROL EDİLDİ
Tez düzeni tez yazım kılavuzuna uygun düzenlenmiştir.	✓
Sayfa boşlukları uygun düzenlenmiştir.	✓
Tüm metin Times New Roman yazı stili 1,5 satır aralıklı 12 punto ile yazılmıştır.	✓
Sayfa numaraları kâğıdın sağ üst köşesine yazılmıştır.	✓
Metin içindeki başlıklar APA stiline uygun düzenlenmiştir.	✓
İçindekiler, tablolar ve şekiller listeleri tez yazım kılavuzuna uygun düzenlenmiştir.	✓
Tezde bulunan tüm tablolar gereklidir.	✓
Tüm tablo başlıkları tez yazım kılavuzuna uygun yazılmıştır.	✓
Tüm şekil başlıkları tez yazım kılavuzuna uygun yazılmıştır.	✓
Tüm tablo ve şekillere metindeki bölüm sırasına göre numara verilmiştir.	✓
Tablolar APA stiline uygun hazırlanmıştır.	✓
Metin içindeki tüm alıntılar uygun şekilde belirtilmiştir.	✓
Metin içerisinde verilen tüm kaynaklar, kaynakça listesinde bulunmaktadır.	✓
Kaynak gösterimleri tez yazım kılavuzuna uygun düzenlenmiştir.	✓
Kaynakça listesi APA stiline uygun düzenlenmiştir.	✓

Tez Danışmanı

Dr. Öğretim Üyesi Aykut Önder SARIÇİFTÇİ

