

**PAMUKKALE ÜNİVERSİTESİ  
ARKEOLOJİ ENSTİTÜSÜ  
ARKEOLOJİ ANABİLİM DALI  
KLASİK ARKEOLOJİ YÜKSEK LİSANS PROGRAMI**

**STRATONIKEIA İON BAŞLIKLARI**

**Fatih GÜRİSOY**

**Danışman  
Prof. Dr. Bilal SÖĞÜT**

**Temmuz, 2016  
DENİZLİ**

## YÜKSEK LİSANS TEZİ ONAY FORMU

Arkeoloji Anabilim Dalı, Arkeoloji Tezli Yüksek Lisans öğrencisi Fatih GÜRSOY tarafından Prof.Dr.Bilal SÖĞÜT yönetiminde hazırlanan "Stratonikeia İon Başlıkları" başlıklı tez aşağıdaki jüri üyeleri tarafından 27.07.2016 tarihinde yapılan tez savunma sınavında başarılı bulunmuş ve Yüksek Lisans Tezi olarak kabul edilmiştir.

Prof.Dr.Bilal SÖĞÜT

**Jüri Başkanı**

Prof.Dr.Celal ŞİMŞEK

**Jüri Üyesi**

Doç.Dr.Abdülkadir BARAN

**Jüri Üyesi**

Pamukkale Üniversitesi Arkeoloji Enstitüsü Yönetim Kurulu'nun 03.08.2016 tarih ve 12/04 sayılı kararıyla onaylanmıştır.

Prof.Dr.Celal ŞİMŞEK

**Müdür**

Bu tezin tasarımı, hazırlanması, yürütülmesi, arařtırmalarının yapılması ve bulgularının analizlerinde, bilimsel etięe ve akademik kurallara özenle riayet edildiđini; bu alıřmanın dođrudan birincil ürünü olmayan bulguların, verilerin ve materyallerin bilimsel etięe uygun olarak kaynak gösterildiđini ve alıntı yapılan alıřmalara atıfta bulunulduđunu beyan ederim.



Fatih GÜRSOY

## ÖNSÖZ

Aiol başlıklarının biraz daha gelişmiş şekli olan Ion başlıkları Arkaik Dönemden başlayarak Roma Dönemi'nin sonuna kadar kullanımı azalarak devam etmiştir. Arkaik Dönemde Anadolu'da; Ephesos, Didymaion, Samos ve Miletos gibi kentlerde Ion başlıkları daha çok büyük ölçekli tapınaklarda kullanılmıştır. Bu dönemde Ion başlıkları yaygın bir şekilde karşımıza çıkmaktadır. Sonrasında bu başlıklar M.Ö. 4. yy'da Mimar Pytheos, M.Ö. 2. yy'da ise Hermogenes tarafından inşa edilen yapılarda kullanılarak dönemine damga vurmuştur. Roma İmparatorluk Dönemi'nde ise Korinth ve Kompozit düzenin yaygınlaşmasına da bağlı olarak kullanımı azalsa da tercihe devam edilmiştir. Mimari yapılarda sütunların üzerine gelerek taşıma görevinde kullanılan bu mimari elaman, farklı dönemlere ait zengin süslemesiyle yapıların tarihlenmesinde, belirli bir bölge ve kentin sanat anlayışının ve mimari ekolünün belirlenmesinde önemli bir role sahip olmuştur.

Anadolu'da Ion başlıkları üzerine yapılan çalışmalar son derece sınırlıdır. Sadece Arkaik, Klasik, Hellenistik ve Roma dönemlerinde önemli bir yere sahip olan yapıların başlıkları araştırılmıştır. Tez konumuzu belirlememizde Roma İmparatorluk Dönemi başlıkları ile ilgili genel anlamda araştırmaların azlığı dışında, Stratonikeia Ion Başlıklarının araştırılmamış olması da önemli bir etken olmuştur.

Stratonikeia Ion Başlıklarını Tez konusu olarak çalışmama onay veren, çalışmamda bilgi ve tecrübesiyle bana her daim destek olan değerli Hocam Prof. Dr. Bilal SÖĞÜT'e öncelikle teşekkür etmek isterim. Erasmus Programı kapsamında Berlinde bulunduğum süre zarfında, Alman Arkeoloji Enstitüsü Kütüphanesi'nde araştırma yapmama destek olan Berlin Freie Üniversitesi Arkeoloji Bölüm Başkanı Prof. Dr. Johanna FABRICIUS'a ve Marburg Philipps Üniversitesi Arkeoloji Bölüm Başkanı Prof. Dr. Winfried HELD'e teşekkürlerimi sunarım. Tez çalışmamda yardım ve desteklerini esirgemeyen değerli hocalarım Arş. Gör. Tunç SEZGİN'e, Arş. Gör. Banu YILMAZ'a, meslektaşlarım; Fatma AYTEKİN, Selçuk ÇARPAK, Samet DİNÇER, Hakan ALİREİSOĞLU, Mesut ÖZBEK'e Değerli Arkadaşlarım G. Sinem ÖN ve Güner ÖZLER'e, Stratonikeia'da emeği geçmiş araştırmacılara, sevgi, destek ve dualarını hiç esirgemeyen aileme, son olarak araştırmamı maddi açıdan destekleyen Pamukkale Üniversitesi Bilimsel Araştırma Projeleri Koordinatörlüğü'ne teşekkür ederim.

**ÖZET**

STRATONIKEIA ION BAŞLIKLARI

GÜRSOY, Fatih

Yüksek Lisans Tezi

Arkeoloji ABD

Tez Yöneticisi: Prof. Dr. Bilal SÖĞÜT

Mayıs 2016, 214 Sayfa

Karia Bölgesi'nin iç kısmındaki önemli kentlerinden birisi olan Stratonikeia'daki 56 adet Ion başlığı bu tez kapsamında incelenmiştir. Bunlar Klasik, Hellenistik ve Roma İmparatorluk dönemlerine tarihlenmektedir. Tez kapsamında incelenen örneklerin en azı Klasik Döneme, büyük bir çoğunluğu ise Roma İmparatorluk Dönemi'ne tarihlenmektedir. Burada başlıkların katalog çalışmasından sonra kronolojik olarak sıralaması yapılmıştır. Önce yapısı bilinen, daha sonra ise yapısı bilinmeyen başlıklar buluntu yeri, ölçü ve bezeme detayları dikkate alınarak, aynı yapıya ait olabilecek örnekler aynı başlık altında incelenmiştir. Başlıkların tip, bezeme ikonografileri, süslemelerin işleniş biçimleri, Stratonikeia'nın imar süreci gibi etmenler dikkate alınarak, Anadolu'nun farklı kent ve müzesindeki başlıklarla karşılaştırılarak tarihlendirilmeye çalışılmıştır. Bu çalışma ile Stratonikeia'da bilinmeyen Ionik yapıları tespit ederek, yapıların tarihi belirlenmiş ve kentin imar süreci ile ilgili yeni bilgilere ulaşılmıştır.

Araştırmaya göre, kalıntısı bilinen Augustus İmparatorlar Tapınağı haricinde, Stratonikeia'da en az 30 farklı Ionik yapının olduğu düşünülmektedir. Başlıkların en erkeni M.Ö. 4. yy içerisine, en geçi ise M.S. 5. yy'ın sonu 6. yy'ın başlarına tarihlendirilmiştir. Başlıkların nasıl bir yapıya ait olduklarının tespiti kolay olmamakla birlikte, bazı başlıklar için öneri sunulabilmiştir.

Ephesos dışında, Samos, Attik-ion ve Attik tipler görüldüğü gibi örneğine sadece Stratonikeia'da rastladığımız Konsollu Attik-ion başlık da tespit edilmiştir. Sonuç olarak Stratonikeia'da Geç Klasik Dönemden itibaren Ionik yapıların olduğu, Augustus Dönemi'nde bu yapıların sayısında yoğunluğun yaşandığı, Hadrianus ve Antoninler Dönemi'nde de Ionik yapıların inşasının artarak devam ettiği ve Severuslar Dönemi'nden sonra ise Ionik yapıların sayısında ciddi bir azalma olduğu görülmüştür.

**Anahtar Kelimeler :** Karia, Stratonikeia, Ion Başlığı, Volüt, Mimari, Süsleme.

**ABSTRACT****STRATONIKEIA IONIC CAPITALS**

GURSOY, Fatih

Master Thesis

Classical Archaeology

Adviser of Thesis : Prof. Dr. Bilal SÖĞÜT

July 2016, 214 Pages

**In this dissertation, 56 Ion Capitals in Stratonikeia, one of the important cities of inner Caria Region, were studied. The capitals are dated to Classical, Hellenistic and Roman Empire periods. The least number of the studied samples are dated to the Classical Period and most of the rest are dated to Roman Empire Period. After the classified index study the chronological ranking was applied. First, the capitals of which their conformation was known were studied then the other capitals of which their conformation are unknown, were studied under the same topic considering the place they are found, their dimensions and their ornaments. The capitals were tried to be dated considering their types, ornamentation iconographies, decorations, their construction process in Stratonikeia and comparisons with the other Capitals in different cities and museums in Anatolia. With this study some unknown Ionic buildings were explored and dated along with new information on the construction period of the city.**

**According to the study, it is thought that there are at least 30 different Ionic buildings in Stratonikeia apart from the known ruins of Augustus Emperors Shrine. The earliest of the capitals was dated to 4<sup>th</sup> century BC and the latest one was dated to the end of 5<sup>th</sup> century AD and start of 6<sup>th</sup> century AD. Although it is hard to determine what kind of buildings the capitals belong to some proposals are offered.**

**A consoled Attic-Ion capital, seen only in Stratonikeia, was found apart from the Samos Attic-ionic and Attic types. As a result, it was seen that there are Ionic buildings from the Late Classical Period, a rise in the number of these buildings during the period of Augustus and the continuation of construction of the Ionic buildings during Hadrianic and Antoninian period and a serious decrease in number of Ionic buildings after the period of Severus.**

**Keywords :** Caria, Stratonikeia, Ionic Capitals, Volüt, Architecture, Decoration.

## İÇİNDEKİLER

<b>TEZ ONAY FORMU</b> .....	i
<b>BİLİMSEL ETİK SAYFASI</b> .....	ii
<b>ÖNSÖZ</b> .....	iii
<b>ÖZET</b> .....	iv
<b>ABSTRACT</b> .....	v
<b>İÇİNDEKİLER</b> .....	vi
<b>GİRİŞ</b> .....	1
<b>Amaç</b> .....	1
<b>Kapsam</b> .....	1
<b>Yöntem</b> .....	2

### BİRİNCİ BÖLÜM

<b>1 STRATONIKEIA ANTİK KENTİ</b> .....	3
<b>1.1 Kentin Coğrafi Konumu</b> .....	3
<b>1.2 Kentin Tarihçesi</b> .....	4
<b>1.3 Kentte Yapılan İlk Kazı ve Araştırmalar</b> .....	5

### İKİNCİ BÖLÜM

<b>2 İON BAŞLIKLARI</b> .....	7
<b>2.1 İon Başlıkları ile İlgili Yapılan Araştırmalar</b> .....	7
<b>2.2 İon Başlıklarının Kökeni</b> .....	11
2.2.1 Aiol Başlıkları .....	11
2.2.2 İon Başlıkları .....	12
2.2.3 Arkaik Dönem İon Başlıkları .....	14
2.2.4 Klasik Dönem İon Başlıkları .....	17
2.2.5 Hellenistik Dönem İon Başlıkları .....	19
2.2.6 Roma Dönemi İon Başlıkları .....	22
<b>2.3 İon Başlıklarının Tipleri</b> .....	24
2.3.1 Samos .....	24
2.3.2 Ephesos (Ionia) .....	25
2.3.3 Attik .....	26
2.3.4 Attik-ion .....	27

2.3.5 Ionik Bukranion.....	29
----------------------------	----

## ÜÇÜNCÜ BÖLÜM

### 3 YAPILARA GÖRE STRATONIKEIA ION BAŞLIKLARI..... 31

<b>3.1 M.Ö. 4. Yüzyıl Ortaları.....</b>	<b>31</b>
3.1.1 Grup 1'in Başlığı.....	31
3.1.2 Grup 2'nin Başlığı.....	44
<b>3.2 Augustus ve Tiberius Dönemi.....</b>	<b>44</b>
3.2.1 Stratonikeia Augustus-İmparatorlar Tapınağına Ait Ion Başlıkları.....	44
3.2.2 Grup 3'ün Başlığı.....	50
3.2.3 Grup 4'ün Başlıkları.....	56
3.2.4 Grup 5'in Başlıkları.....	59
3.2.5 Grup 6'nın Başlığı.....	62
3.2.6 Grup 7'nin Başlığı.....	63
3.2.7 Grup 8'nin Başlığı.....	63
3.2.8 Grup 9'un Başlığı.....	64
3.2.9 Grup 10'un Başlığı.....	65
3.2.10 Grup 11'in Başlığı.....	65
3.2.11 Grup 12'in Başlığı.....	65
3.2.12 Grup 13'in Başlığı.....	66
3.2.13 Grup 14'ün Başlığı.....	66
3.2.14 Grup 15'in Başlığı.....	67
<b>3.3 M.S. 1. Yüzyıl'ın 2. Yarısı.....</b>	<b>67</b>
3.3.1 Grup 16'nın Başlıkları.....	67
<b>3.4 Hadrianus Dönemi.....</b>	<b>68</b>
3.4.1 Grup 17'nin Başlığı.....	68
3.4.2. Grup 18'nin Başlığı.....	69
3.4.3 Grup 19'un Başlıkları.....	69
<b>3.5 Antoninler Dönemi.....</b>	<b>71</b>
3.5.1 Grup 20'nin Başlığı.....	71
3.5.2 Grup 21'in Başlığı.....	72
3.5.3 Grup 22'nin Başlıkları.....	72
<b>3.6 Severuslar Dönemi.....</b>	<b>74</b>
3.6.1 Grup 23'ün Başlığı.....	74
3.6.2 Grup 24'ün Başlığı.....	74
3.6.3 Grup 25'in Başlığı.....	76
3.6.4 Grup 26'nın Başlığı.....	76
3.6.5 Grup 27'nin Başlığı.....	77



<b>3.7 M.S. 3. Yüzyıl'ın Ortaları</b> .....	77
3.7.1 Grup 28'in Başlığı .....	77
<b>3.8 M.S. 4. Yüzyıl'ın Ortaları</b> .....	78
3.8.1 Grup 29'un Başlığı .....	78
<b>3.9 M.S. 5. Yüzyıl'ın Sonu 6. Yüzyılın Başı</b> .....	79
3.9.1 Grup 30'un Başlığı .....	80

## **DÖRDÜNCÜ BÖLÜM**

<b>4 SÜSLEMESİNE GÖRE STRATONIKEIA ION BAŞLIKLARI</b> .....	<b>80</b>
<b>4.1 Abakus Süslemeleri</b> .....	80
4.1.1 Lesbos Kymationu .....	80
4.1.2 Ion Kymationu .....	81
4.1.3 Ranke.....	83
4.1.4 Bezemesiz .....	83
<b>4.2 Balteus Süslemeleri</b> .....	84
4.2.1 Defne Yapağı.....	84
4.2.2 Akanthus .....	86
4.2.3 Ranke.....	87
4.2.4 Palmet.....	88
4.2.5 Bezemesiz .....	89
<b>4.3 Pulvinus Süslemeleri</b> .....	90
4.3.1 Akanthus ve Kamış Yapağı.....	90
4.3.2 Kamış Yapağı.....	92
4.3.3 Palmet.....	94
4.3.4 Ranke.....	95
4.3.5 Bezemesiz .....	97
<b>DEĞERLENDİRME VE SONUÇ</b> .....	<b>102</b>
<b>KATALOG</b> .....	<b>110</b>
<b>KISALTMALAR</b> .....	<b>166</b>
<b>KAYNAKLAR</b> .....	<b>167</b>
<b>RESİM VE ÇİZİMLERİN DİZİNİ</b> .....	<b>184</b>
<b>EKLER</b> .....	<b>186</b>
<b>ÖZGEÇMİŞ</b> .....	<b>215</b>

# GİRİŞ

## Amaç

Ion başlıkları ortaya çıktığı ilk zamanlardan başlayarak Roma Dönemi'nin sonuna kadar farklı yapılarda kullanılmış, sürekli bir değişim ve gelişim göstermiştir. Bu değişim başlıkların genel görünüm ve boyutlarının yanında bezeme çeşitliği ve yeni başlık tipleriyle de kendini göstermiştir. Bu durumda usta ve mimarların kendine özgü mimari ekollerini yansıtmaya gayreti, bölgeler arasındaki etkileşim ve kentler arasındaki rekabetten kaynaklandığı gibi, ekonomik ve politik durumun doğurduğu avantaj da sonuçların ortaya çıkmasında etkili olmuştur.

Günümüze kadar koruna gelmiş durumdaki yapılara ait Ion başlıkları Arkeolojik araştırmalarda bizlere önemli bilgi ve ipuçları sunarak, ait olduğu yapının tarihlenmesinde göreceli de olsa önemli bir dayanak noktası oluştururlar. Tüm bunlara rağmen, Roma Dönemi'ne ait Ion başlıkları üzerine yapılan araştırmaların az oluşu, Stratonikeia Ion başlıklarının detaylı bir şekilde araştırılmamış olması, tez konumumuzu belirlememizde etkili olmuştur. Bu çalışma ile Stratonikeia'da kaç farklı Ionik yapının olduğunu, yapısı bilinmeyen başlıkların nasıl bir yapıya ait olduklarını, başlıkların ait oldukları yapıların kullanım evrelerini ve buna bağlı olarak kentin imar süreci, Stratonikeia'ya özgü mimari bir uygulamanın olup olmadığı gibi soruların cevabını bulmak için doğru ve kapsamlı sonuçlara ulaşmak düşüncesiyle bu çalışma yapılmıştır.

## Kapsam

Araştırma kapsamında Karia Bölgesi'nin önemli kentlerinden olan Stratonikeia'daki 56 adet Ion başlığı incelenmiştir. Çalışmamızda öncelikle Ion başlıkları üzerine yapılan araştırmalara daha sonra Ion başlıklarının kökenine, Aiol başlıklarıyla Ion başlıkları arasındaki benzerlik ve farklılıklara değinilmiştir. Daha sonra Arkaik Dönemden başlayarak, Klasik, Hellenistik ve Roma Dönemi'ndeki Ion başlıklarının ön ve yan yüzlerinin gelişimi, bu süreçteki süsleme motifleri, beş farklı ana tip olan Samos, Ephesos, Attik, Attik-ion ve Ionik Bukranion tipleri esas alınarak örnekler anlatılmıştır. Bu başlıklar içerisinde Ephesos haricinde tüm tiplerden örnekler tespit edilmiştir. Bunların yanı sıra kente özgü olan Konsollu Attik-ion tip de değerlendirme içerisine alınmıştır.

Stratonikeia da yapısı bilinen Augustus-İmparatorlar Tapınağı başlıkları haricinde hangi yapıya ait olduğu bilinmeyen 30 farklı yapı tespit edilmiştir. Bu yapıların en erken

tarihlisi M.Ö. 4. yy'ın 3. Çeyreğine, en geç tarihlisi ise M.S. 5. yy'ın sonları 6. yy'ın başlarına tarihlendirilmiştir.

## **Yöntem**

Araştırmamızın konusunu oluşturan başlıkların büyük bir bölümü Stratonikeia Müze Deposu'nda ve kentin farklı yerlerinde, bir kısmı Muğla Valilik Bahçesi ve Muğla Müzesi'ndedir. Başlıkların büyük çoğunluğunun ne yazık ki buluntu yerleri ve ait oldukları yapılar belirsizdir.

Çalışmanın ilk aşamasında fotoğraf ve çizim çalışmasıyla belgelenen başlıkların katalogları yapılarak, tarihsel açıdan sıraya konulmuştur. Bunu yaparken farklı kent ve müzedeki başlıklar incelenmiş, yayımlanmış olan başlıklarla karşılaştırmak suretiyle tarihi belirlenmeye çalışılmıştır. Değerlendirmeye aldığımız başlıkların bazılarının kırık, bezeme detaylarının aşınmış olması, konteks buluntu olmayışı, bazı başlıkların orijinal yerinden taşınmış olması gibi sebeplerden dolayı daha dar ve kesin tarih önerisi sunmamızı zorlaştırmıştır. Bu durumlarda genel değerlendirmeler yapılmıştır.

Tezin üçüncü bölümünde, yapısı bilinen ve bilinmeyenlerin tamamı ait oldukları yada olabilecekleri yapılara göre değerlendirilmiştir. Dördüncü bölümde, Stratonikeia Ion başlıklarının Abakus, Balteus, Pulvinus'una bezenmiş olan Lesbos, Ion kymationu, ranke, defne, akanthus, palmet, Kamış yaprakları gibi süslemeler alt başlıklar altında incelenmiştir. Bunu yaparken öncelikle bahsi geçen süslemenin ne zaman ortaya çıktığı, hangi yapılarda kullanıldığı ve Stratonikeia içerisinde hangi yapılarda görüldüğü üzerinde durulmuştur.

Tezin değerlendirme ve sonuç bölümünde Ion başlıklarının üretiminin zamanla azalmasının sebeplerine, Stratonikeia'daki Ion başlıklarından yola çıkılarak kentteki imar sürecindeki yoğunluğun daha çok hangi dönemlerde gerçekleştiği konusunda da tarihsel analizlere yer verilmiştir.

## BİRİNCİ BÖLÜM

### 1 STRATONIKEIA ANTİK KENTİ

#### 1.1 Kentin Coğrafi Konumu

Stratonikeia antik kenti, Muğla ili, Yatağan ilçesi, Eskihisar mahallesi sınırları içerisinde<sup>1</sup>. Antik kent, Akdağ ve Kurukümes dağlarının uzantısı olan tepelerin kesiştiği noktada yer alan Kadıkulesi Tepesi'nin<sup>2</sup> kuzey yamaçlarında kurulmuştur. Burası güneyden Karakaya, Gökçealan, Kayraklı, batıdan Çakmaklı, Kurukümes ve Akdağ Tepeleri ile çevrilidir<sup>3</sup>. Antik Dönemde Karia Bölgesi<sup>4</sup> sınırları içerisinde yer alan kentin güney doğusunda Panamara, kuzeyinde Lagina ve Koranza kutsal alanları, batısında Mylasa antik kenti, kuzeybatısında ise Labraunda kutsal alanı yer almaktadır (Lev. 1. Res. 1).

#### 1.2 Kentin Tarihçesi

Stratonikeia Hititler Dönemi'nden beri bilinmektedir. O dönemde kent "Atria" ismiyle anılmaktadır<sup>5</sup>. Stratonikeia ve yakın çevresinde yapılan kazılarda elde edilen buluntular da yerleşimin daha eskiye dayandığını desteklemektedir<sup>6</sup>. Seleukoslar<sup>7</sup> M.Ö. 281 yılında

<sup>1</sup> Yatağan- Milas karayolu, 7. kilometrede Stratonikeia antik kenti kuzey kenarından geçmektedir. Kara yolundan ayrılan asfalt yol, yaklaşık 100 m sonra köy meydanı ve antik kentin kalıntılarına ulaşmaktadır. Eskihisar Köyü 1957 yılında meydana gelen deprem sonrasında antik kentin kuzeyindeki yeni yerleşim alanına taşınmış, 1982 yılında ise bu alan kömür havzası içerisinde kaldığı için, modern mahalle yerleşimi tekrardan antik kentin yaklaşık 2 km batısına şimdi bulunduğu alana taşınmıştır. Detaylı bilgi için Bkz. Boysal 1983, 123-134; Tırpan 1998, 1; Söğüt 2010, 3.

<sup>2</sup> Kentin Topografyası kuzeyden güneye doğru yükselmektedir. Kadıkulesi Tepesi güney yönde kentin sınırını oluşturmaktadır. Bu alan kentin en yüksek noktası konumundadır. Alandaki sur duvarlarını araştıran A. A. Tırpan surların malzeme ve teknik işçiliklerine bakarak ilk yerleşimin olduğu yukarı şehir surları olarak tanımlamıştır. Kadıkulesi için bkz. Tırpan 1990, 217-233. Kadı Kulesi Tepesinde yapılan kazı çalışmaları için bkz. Söğüt 2010, 196-198.

<sup>3</sup> Tırpan 1998, 1.

<sup>4</sup> Karia Bölgesi; kuzeyde Menderes nehri, doğuda Menderesin kolu olan Carpus deresi, kuzeydoğuda Salbakos sıra dağlarının uzantısı, güneyde Indus (Dalaman) çayının denize döküldüğü alandır. Karia bölgesi için ayrıca bkz. Strabon XIV, II, 29; Herodotos XXVIII, I, 92-96; Bean 2000, 81; Ramsay 1895, 183-191. Bazı araştırmacılar ise bölgeyi Muğla ve Aydın illerinin kapladığı alan şeklinde belirtirler. Farklı görüşler için bkz. Akarca 1954, 53; Akurgal 2007, 393.

<sup>5</sup> Kentin Hellenistik Dönem öncesi ve tarihi süreci için bkz. Söğüt 2013b, 605-623.

<sup>6</sup> 1969 yılında bölgede araştırma yapan Y. Boysal Stratonikeia'ya yaklaşık 8 km uzaklıkta eski Nekropol alanları tespit etmiştir. Bu nekropollerden Lagina Kutsal alanının doğusunda Yarbaşı Mevkii'nde Eski Tunç Çağına ait Nekropol alanı, Turgut ile Eski Yeşilbağcılar arasındaki kutsal yol kenarında yer alan Bozukbağ Mevkii'nde Geç Geometrik Döneme tarihli; Emirler Mevkii'nde yer alan diğer bir Nekropol ise Klasik Döneme ait buluntular vermiştir. Bkz. Boysal 1979, 389; Boysal, 1970, 63-93. Ayrıca Geli Dekupaj sahasında 2003 yılında Lagina Kazı ekibi tarafından çalışmalar yapılan Börükçü Nekropolü'ndeki Mezarların tarihi Geç Geometrik Dönemden Bizans Dönemi sonlarına kadar tarihlenmektedir. Tırpan-Söğüt 2003, 372-380; Tırpan-Söğüt 2004, 257-263; Tırpan-Söğüt 2005, 591-606; Tırpan-Söğüt 2006, 395-98; Tırpan-Söğüt 2007, 41-54; Tırpan-Söğüt 2008, 511-514. Yine bu yörede dekupaj sahası içerisinde 2008 yılında Lagina Kazı ekibi tarafından tespit edilen Eski Tunç II Dönemi'ne tarihlenen Kumyeri Mevkii Nekropolü yer almaktadır. Kumyeri Mevkii nekropol alanında yapılan çalışmalar için bkz. Tırpan-Gider 2011, 385-387. Stratonikeia Kazılarında kent içerisinde en eski buluntular Submyken Dönemine tarihlenen vazolardır (Hanfmann-Waldmaum 1968, 51-56). Nekropol alanındaki en eski

Kurupedion Savaşından sonra Karia bölgesini kontrolleri altına almıştır. Bu tarihten sonra, muhtemelen M.Ö. 270'lerde Antiokhos Kraliçe Stratonike adına bu şehrin adını değiştirmiştir<sup>8</sup>. Bundan sonra, çevredeki eski yerleşime ait demoslar, Hierokome, Koliorga, Koranza, Koraia ve Lobolda Stratonikeia'ya bağlanmıştır<sup>9</sup>.

Stratonikeia'nın içinde bulunduğu Karia bölgesi Hellenistik Dönem boyunca sık sık el değiştirmiştir. Kent bir Seleukos kuruluşu olmasına rağmen, M.Ö. 276 yılından sonra Ptolemaiosların eline geçmiştir. Stratonikeia ve çevresinde biri M.Ö. 88'de Pontus Kralı Mithridates'e karşı<sup>10</sup> diğeri M.Ö. 40'da Labienus'a karşı olmak üzere iki büyük savaş yapılmıştır<sup>11</sup>. Stratonikeia ve Lagina bu savaşta büyük zarar ve yıkım görmüştür<sup>12</sup>. Labienus'un vermiş olduğu zarar ve yıkım Roma İmparatoru Augustus'un maddi desteği ile telafi edilmiştir. Lagina Hekate Kutsal Alanı'nda, Propylonda merkezi kapı lentosu üzerindeki kitabe bununla ilgilidir<sup>13</sup>.

Hellenistik Dönem içerisinde Stratonikeia birkaç kez Rhodos hâkimiyetine girmiştir. Antik kaynaklardan edindiğimiz bilgilere göre Livius, M.Ö. 197 de veya biraz sonra, Stratonikeia'nın Rhodosların eline geçmiş olduğunu söylemektedir<sup>14</sup>. Bu bilgiyi Strabon'un; "*çok geçmeden şehri Rhodoslulara verdiler*" şeklindeki ifadesiyle birleştirecek olursak, Rhodoslular'ın M.Ö. 197'den önce de Stratonikeia'ya hakim oldukları anlaşılır. M.Ö. 188 Apemeia barışıyla bölgede Rhodos hâkimiyeti onaylanmıştır<sup>15</sup>.

Hellenistik Dönemde kentte asıl yapılanma M.Ö. 2. yy içerisinde gerçekleşir ve büyük yapılar bu tarihte yapılmaya başlanmıştır. Stratonikeia Gymnasiumu'nda bu dönemde, M.Ö. 2. yy'ın 2. çeyreğinde yapılmış olup, Anadolu'daki en büyük gymnasiumu olarak kabul edilmektedir. Gymnasium aynı zamanda kentin bilinen en eski tarihli yapısıdır. Geç Hellenistik Dönemde ise tiyatro ve bouleuterion'un inşası tamamlanmıştır.

---

buluntuları ise Aldağ Mevkii'ndeki mezarlar vermiştir. Burada ele geçen ve mezarı saptanamayan yonca ağızlı Oinochoe M.Ö. 680 yıllarından olup, Nekropol buluntularının en eski tarihlisidir. Stratonikeia Nekropol buluntuları için bkz. Baldıran 1990, 5-215; Baldıran 1991, 46; Baldıran 1992-1993, 207-220; Baldıran 1999, 335-356; Özet 1995, 4-8; Civelek 2006, 47-64.

<sup>7</sup> Kentin kuruluşu bir aşk hikayesine dayanmaktadır. Büyük İskenderin ölümünden sonra merkez ülke Suriye olmak üzere kurulan Seleukoslar Krallığı'nın başındaki I. Seleukos 299/298 yıllarında politik nedenle Demetrios Poliorkades'in kızıyla evlenir. Kral bu sıralarda 60 yaşlarındadır ve ülkeyi oğlu Antiokhos ile birlikte yönetmektedir. Bu evlilikten kısa bir sonra, oğlu Antiokhos ile üvey Annesi Stratonikeia arasında romantik bir aşk başlar. Bu durum anlaşılınca Seleukos oğluna Stratonike'yi vererek onları ülkenin doğusuna gönderir. M.Ö. 281'de kral Seleukos ölünce ülkenin idaresi oğlu Antiokhos'a kalır. Kral karısının ismiyle yeni bir kent kurar.

<sup>8</sup> Şahin 1976, 1-4.

<sup>9</sup> Şahin 1973, 184.

<sup>10</sup> Bean 2000, 81.

<sup>11</sup> Bean 2000, 81.

<sup>12</sup> Schober 1933, 15-16; Bean 2000, 67; Söğüt 2009, 4.

<sup>13</sup> Propylon lentosundaki yazıt için bkz. Diehl-Cousin 1887, 151; Şahin 1982, 14, Nr. 511.

<sup>14</sup> Bean 2000, 81.

<sup>15</sup> Aydaş 2010, 120-123.

Kent, Roma Dönemi'nde de Karia'nın önemli kentlerinden birisi durumundadır. Hellenistik Dönemdeki inşa faaliyetleri bu dönemde aynı hızda devam etmiştir. Augustus Dönemi'nde de bu imar faaliyetleri artarak sürdürülmüştür. Bu imar hareketleriyle birlikte, kent de güçlü bir Augustus kültü oluşmuştur. Tiyatronun Cavea'sının güneyine yapılan Augustus-İmparatorlar Tapınağı bunu açıkça göstermektedir. Tapınağın kuzey terasında Hellenistik Dönemde inşa edilen tiyatro yine Augustus Dönemi'nde bazı düzenlemelerle tekrardan kullanılmıştır. Kentin kuzeyinde bir bölümü ayakta kalabilmiş olan Şehir Kapısı ve Kuzey Cadde M.S. 2. yy'ın içerisindeki inşa faaliyetlerindedir. Bunların dışında Beylikler Dönemi'ne ait Şaban Ağa Cami, Beylikler Dönemi'nden Selçuk Hamamı, Osmanlı Dönemi'nden kalma Ağ evleri ve Cumhuriyet Dönemi yapıları kentteki sürekli yaşamı özetler durumdadır (Lev. 2, Plan 1).

### 1.3 Kentte Yapılan İlk Kazı ve Araştırmalar

Stratonikeia ve Lagina Hekate Kutsal alanı 18. yy'ın başlarından itibaren araştırılmaya başlanmıştır. Bu dönem de kenti ziyaret eden Seyyahlar kentle ilgili çeşitli Gravürler çizmişlerdir<sup>16</sup>. K. Wagner 1829 yılında Stratonikeia Tiyatrosu'nu kısa süreliğine araştırmış, yapının kesitini ve bazı yazıtlı blokların çizimini yapmıştır<sup>17</sup>. Bunun dışında C. T. Newton Lagina Hekate Kutsal Alanı'ndaki ilk araştırmayı yapanlardandır. Araştırmacı tapınağın planını çıkartmış ve aynı zamanda tapınağın frizlerinin bir kaçını ortaya çıkarmış ve kutsal alanla ilgili gravürlerle birlikte 1862 yılında yayımlamıştır<sup>18</sup>. J. Chamonard 1895 yılında tapınağın frizlerinin bazılarını yayımlamıştır<sup>19</sup>.

Bölgede sistemli kazı ve araştırmalar yapan ilk Türk kazı heyeti başkanı Osman Hamdi Bey ve ekibi ile Halil Edhem Beyi unutmamak gerekir. Osman Hamdi Bey Nemrut'tan sonra Anadolu'daki en erken kazıları 1892-93 yıllarında Lagina'da gerçekleştirmiştir<sup>20</sup>. Bu dönemde kutsal alan içinde Propylon, Stoa ve Hekate Tapınağı'nda çalışmalar yapılmıştır. Tapınağa ait birçok friz ortaya çıkarılmış ve İstanbul Arkeoloji Müzesi'ne taşınarak koruma altına alınmıştır. Bu araştırmaların dışında Lagina Hekate Tapınağı'nın frizleri 1933 yılında A. Schober<sup>21</sup>, 1993 yılında E. Simon<sup>22</sup>, ve 2007 yılında ise

<sup>16</sup> Gouffier 1787, 134, Taf. 79.

<sup>17</sup> Wagner 1829, 212-213.

<sup>18</sup> Newton 1862, PL. LXXVIII-LXXIX.

<sup>19</sup> Chamonard 1895, 235-262, PL. X-IV.

<sup>20</sup> Söğüt 2009, 16.

<sup>21</sup> Schober 1933, 26-77.

<sup>22</sup> Simon 1993, 277-284.

P. Baumeister<sup>23</sup> tarafından yayınlanmıştır. Bu arařtırmaların dıřında A. Tırpan başkanlıęında 1993 yılından itibaren kutsal alan ve çevresinde kazı ve arařtırmalar gerekleřtirilmiřtir<sup>24</sup>.

Stratonikeia’da ilk kazı 1977 yılında Y. Boysal başkanlıęında bir ekip ile önce Kuzey Őehir Kapısı daha sonra ise Gymnasium’da yapılmıřtır<sup>25</sup>. Bu ekibin alıřmaları 1999 yılına kadar sürmüřtür. 2003-2006 yılları arasında ise M. . Őahin başkanlıęında bir ekip tarafından kazılar gerekleřtirilmiřtir. Bu ikinci dönemde ise heyet üyeleri tarafından Epigrafik buluntular yayımlanmıřtır<sup>26</sup>.

Stratonikeia’da 2008 yılından itibaren ise Kùltür ve Turizm Bakanlıęı ile Pamukkale Üniversitesi adına B. Söęüt Başkanlıęında bir ekip tarafından kazı, arařtırma ve restorasyon alıřmaları düzenli olarak yılın büyük bir bölümünde yürütölmektedir<sup>27</sup>.

<sup>23</sup> Baumeister 2007, 11-219, Taf. 1-43.

<sup>24</sup> Bu alıřmalar için bkz. Tırpan-Söęüt 2000, 153-162; Tırpan-Söęüt 2001, 299-310; Tırpan-Söęüt 2002, 343-350; Tırpan-Söęüt 2004, 87-100; Tırpan-Söęüt 2005, 371-386; Tırpan-Söęüt 2006, 257-270; Tırpan-Söęüt 2007, 591-612; Tırpan-Söęüt 2008, 387-410; Tırpan-Söęüt 2009, 243-266; Tırpan-Söęüt 2010, 505-527; Tırpan-Gider 2011, 374-395; Tırpan-Büyüközer 2012, 433-410.

<sup>25</sup> Stratonikeia’da Y. Boysal Başkanlıęında yapılan kazı alıřmaları için bkz. Boysal 1981, 127-131; Boysal 1982, 69-72; Boysal 1983, 193-197; Tırpan 1984, 209-214; Boysal, 1988, 237-238; Varinlioęlu 1991, 219-224; Boysal 1993, 117-121; Boysal 1994, 121-123; Boysal 1995, 315-317; Boysal 1998, 153-160; Boysal-Kadioęlu 1999, 215-228.

<sup>26</sup> Stratonikeia ile ilgili epigrafik yayınlar için bkz. Őahin 1997, 83-106; Őahin 1999, 35-36; Őahin 2002, 1-21; Őahin 2003, 1-7.

<sup>27</sup> Bu yeni dönemdeki kazı alıřmaları için bkz. Söęüt 2010, 263-286; Söęüt 2011a, 194-211; Söęüt 2012a, 395-419; Söęüt 2013a, 45-58.

## İKİNCİ BÖLÜM

### 2 İON BAŞLIKLARI

#### 2.1 İon Başlıkları ile İlgili Yapılan Araştırmalar

İon başlıklarının kökeni ile ilgili yapılan çalışmalarda Aeol başlıkları konusundaki araştırmalar önemli bir yere sahiptir. Bu konu üzerine R. Koldewey'in Neandriadaki ve P. Betancourt'in Aeol başlıkları üzerine yaptığı çalışmalar ile Larisa ve Smyrnadaki araştırmalar da son derece önemli bir yere sahiptir<sup>28</sup>.

İon düzeni, ilk ortaya çıktığı dönemden başlayarak Roma Dönemi sonuna kadar farklı yapılarda sevilerek kullanılmıştır. Mimarideki fonksiyonu ve süsleme öğeleri açısından son derece önemli bir yere sahip olan bu düzenin başlıkları ile ilgili çok sayıda araştırma yapılmıştır. Bunların bazıları doğrudan İon başlıklarını konu edinirken, bazıları ise daha genel mimari araştırmalar olup, içerisinde İonik yapılara da değinilmiştir. Bu araştırmalar çoğunlukla Arkaik, Geç Klasik ve Hellenistik Dönem başlıkları üzerinedir. Anadolu'daki Arkaik Dönem tapınaklar üzerine yapılan araştırmalar İonik mimari Literatürü oluşturduğu için son derece önemlidir. Bu yüzden bu dönem araştırmacılar tarafından detaylı bir şekilde incelenmiştir. Bunun dışında M.Ö. 5. yy'ın sonları tarihlenen Xanthos'daki Nereidler Mezar yapısı, araştırması yapılan erken İonik yapılarıdır.

Anadolu dışında, Atinada Perikles Dönemi'nde Atina Akropolü'ne Dorik yapıların yanı sıra önemli İonik yapılar da yapılmıştır. Bu yapılarla ilgili araştırmalarda son derece önemlidir.

M.Ö. 4. yy içerisinde ve devamındaki Hellenistik Dönemle birlikte toplumun diğer alanlarında olduğu gibi, Mimari alanda da köklü değişiklikler ortaya çıkmıştır. Özellikle Anadolu'da İsmi bildiğimiz çok sayıda Mimar ve Heykeltıraş yetişmiş, bu kişilerin yeni ve farklı uygulamalarıyla ortaya çıkan yapıtların araştırılması özel bir yer tutmuştur<sup>29</sup>. Roma İmparatorluk Dönemi'nde ise Erken İmparatorluk Dönemi'ndeki İonik yapılar dışında, daha

<sup>28</sup> İon başlığı daha önce ortaya çıkan Aiol başlıklarının biraz daha gelişmiş şeklidir. Bu yüzden Aiol başlıkları üzerine yapılan araştırmalar, İon başlıklarının kökenini araştırırken önemli bir yere sahiptir. Aiol Başlıkları ile ilgili yapılan çalışmalar için bkz. Clarke 1886, 1-20; Koldewey 1891, 33-43; Dinsmoor 1923, 164-173; Schefold 1938/1949, 42-52; Akurgal 1960, 1-7; Radt 1970, 243-248; Radt 1973, 329-347; Betancourt 1977, 53-111; Shiloh 1979, 1-49; Akurgal 1983, 88-97; Baran 2010, 8-20; Courtills 2011, 385-392; Baran 2013, 53-61.

<sup>29</sup> Anadolu'da M.Ö. 4. yy ortalarında yapılan Priene Athena Tapınağı ve Halikarnossos Mausolumu gibi yapılar, dönemin ünlü Mimar ve Heykeltıraşları tarafından yapılmıştır. Bu yetenekli kişilerin mimari bilgi ve becerilerinin ürünleri olan bu yapılar, kendinden sonra gelen Hellenistik ve hatta Roma İmparatorluk Dönemi'nde yapılan yapıları da etkilemişlerdir.



sonraki dönemde düzenin kullanımının azalmasına da bağlı olarak arařtırmalar da azalmıřtır<sup>30</sup>.

E. Guhl<sup>31</sup> tarafından 1845 yılında yapılan alıřma bu konudaki en erken arařtırmalardandır. J. Lange'in<sup>32</sup> 1877 yılında yaptıđı alıřmada erken arařtırmalardandır. R. Pullan<sup>33</sup> 1881 yılında Anadolu'da yaptıđı arařtırmalarda birok Ionik yapılar hakkında kısa bilgiler vererek izimleriyle birlikte yayınlamıřtır.

1887 yılında O. Puchstein'in<sup>34</sup> kapsamlı alıřması erken dnem arařtırmaları ierisinde en dikkate deđer yayınlardandır. Bařlıđın kkeni, erken rnekler ve daha sonra uđradıđı deđiřimleri Mısır, Yunanistan ve Anadolu'dan rnekler vererek anlatmıřtır. V. B. Reberin<sup>35</sup> 1900 yılında yaptıđı alıřma da bu konudaki nemli arařtırmalar arasında yer alır. Ayrıca M. Groote<sup>36</sup>, O. Puchstein'in<sup>37</sup> ikinci alıřması, R. F. Lichtenberg<sup>38</sup>, F. Culchan<sup>39</sup>, C. F. Lehman<sup>40</sup>, B. J. Vogelstein<sup>41</sup>, R. Newcomb<sup>42</sup> ve W. Kirchhoff'un<sup>43</sup> alıřmaları erken rnekler zerine yapılan arařtırmalardandır.

W. Alzinger'in<sup>44</sup>, "Arkaikten Klasiđe M.Ö. 5. yy'da Ion Bařlıklarının geliřimi" adlı makalesi bu konudaki detaylı arařtırmalardandır. Ion bařlıkları ile ilgili genel arařtırmaların dıřında, Yunanistan, Adalar Anadolu ve İtalya'daki Ionik yapılar zerine de yapı bazında ya da blgesel arařtırmalar yapılmıřtır. R. Martin<sup>45</sup> Delos'daki Arkaik Dnem bařlıkları, J.

<sup>30</sup> Roma İmparatorluk Dnemi'nde Ionik yapıların kullanımının azalmasında, Korinth dzenin yaygınlařması ve Kompozit dzenin ortaya ıkıřı da etkili olmuřtur. Anadoluda Augustus Dnemi'nde bařlıkları daha ok tapınaklarda tercih edilmiřtir. Sonraki dnemlerde ise daha ok stunlu cadde ve portiklerde kullanılmıřtır.

<sup>31</sup> Guhl 1845, 1-45, Kk bir el kitabı řeklindeki bu alıřma, bařlıklarla ilgili genel bilgiler ierir ve levha kısmı yoktur.

<sup>32</sup> J. Lange alıřmasında, daha ok bařlıđın kkeni hakkında bilgiler vermektedir. alıřma ok genel olmayıp daha ok Suriye ve Mezapotamya blgesini kapsamaktadır (Lange 1877, 3-146).

<sup>33</sup> Pullan 1881, 1-58.

<sup>34</sup> Arařtırmacı, Ion bařlıđının yanısıra erken dnem Dor mimarisine de deđinmiřtir (Puchstein 1887, 1-67).

<sup>35</sup> Ion ve Aiol Bařlıklarının erken rneklerini incelemiř, zellikle dođu ve adalardaki erken rnekler zerinde durmuřtur (Reber 1900, 1-133).

<sup>36</sup> Arařtırmacı daha ok dikey voltl bařlıklar zerine arařtırmalar yapmıřtır (Groote 1905, 1-47).

<sup>37</sup> O. Puchstein'in ikinci alıřması olup daha nce yapmıř olduđu arařtırmayı zetler niteliktedir. alıřma kk bir el kitabı olup, Ion stunun ve bařlıđının dođadan nelerden etkilenecek ortaya ıkmıř olduđunu anlatmaktadır (Puchstein 1907, 1-51).

<sup>38</sup> Bu, Puchstein'in yapmıř olduđu alıřmaya paraleldir ve ođu konuda onu referans gstermiřtir. Fakat seramikler zerindeki Ion bařlıđının proto tiplerine benzer rnekleri tespit etmesi son derecede nemlidir (Lichtenberg 1907, 1-71).

<sup>39</sup> Ion bařlıđının kkenini arařtırırken o da diđerleri gibi bitkilerle benzerlikler kurmaya alıřmıřtır. Kabartmalar zerindeki betimlemeleri, Proto tiplerle kıyaslayarak anlatmıřtır (Culchan 1912, 6-42).

<sup>40</sup> Daha ok proto tipler zerinde durmuřtur (Lehmann 1913, 468-484).

<sup>41</sup> Vogelstein 1920, 1-48.

<sup>42</sup> Arařtırmacı bařlıđın voltlerinin ortaya ıkıřı zerine grř ve tespitlerde bulunmuřtur. Ayrıca kitabında Korinth bařlıđını da ele alarak Rnesansa kadar olan deđiřimler zerinde durmaktadır (Newcomb 1921, 7-85).

<sup>43</sup> M.Ö. 5. ve 6. yy bařlıklarını ele almıř, Anadoludan rnekler zerinde de durmuřtur (Kirchhoff 1988, 13-236).

<sup>44</sup> Alzinger 1972-1975, 169-210.

<sup>45</sup> Martin 1972, 303-325; Martin 1973, 371-398.

Herrmann<sup>46</sup> Romadaki Geç Antik Çağ başlıklarını, G. Gruben<sup>47</sup> “Grek Tapınak ve Kutsal Alanları” adlı çalışmasında Ionik yapılar ele alınmıştır. Ayrıca genel mimari üzerine F. Noack<sup>48</sup>, R. Martin ve F. Villardın<sup>49</sup> ortak çalışması, S. Altekamp<sup>50</sup>, M. Robertson<sup>51</sup>, F. Winter<sup>52</sup>, tarafından yapılan çalışmalarda Ionik yapılara da değinilmiştir.

Anadolu’da Arkaik Dönemdeki tapınakların büyük çoğunluğu Ionik düzende yapılmıştır. Bunlardan Ephesos Artemis<sup>53</sup>, Didymaion Apollon<sup>54</sup>, Samos Hera<sup>55</sup>, Miletos Athena<sup>56</sup> ve Myus Athena tapınakları üzerine farklı dönemlerde araştırmalar yapılmıştır. Bunun dışında M.Ö. 4. yy içerisinde yer alan Priene Athena Tapınağı<sup>57</sup>, Halikarnassos<sup>58</sup> mezar yapısı; Hellenistik Dönemde Hermogenes tarafından yapılan Magnesia Artemis<sup>59</sup>, Magnesia Zeus Sosipolis<sup>60</sup>, Teos Dionysos<sup>61</sup> ve Sardeis Artemis<sup>62</sup> tapınakları üzerine de çalışmalar bulunmaktadır. Bu çalışmalar çoğunlukla yapıların plan ve mimari özelliklerini kapsar. Erken dönemde kazısı yapılan kentlerdeki yapılar aynı zamanda kazı sonuçlarında da yayınlanmıştır.

Bu çalışmaların dışında Anadolu Hellenistik ve Roma Dönemi Ion başlıkları üzerine en kapsamlı çalışma 1980 yılında O. Bingöl tarafından yapılmıştır<sup>63</sup>. Çalışmasında, Ionik yapıların başlıkları dışında, hangi yapıya ait olduğu tam olarak bilinmeyen farklı antik kent ve müzelerde yer alan başlıkları da ele almış, bunları tip ve süslemesine göre sınıflandırmıştır. O. Bingöl yaptığı bu detaylı çalışmasında birçok yeni tespitler ortaya koymuştur. Bu bağlamda, Anadolu’daki Ion başlıklarını içeren bu çalışma tez konumuzun temel kaynağını oluşturmaktadır.

Anadolu’daki genel mimari süslemeler üzerine yapılan çalışmalarda da Ionik yapılara değinilmiştir. Bu araştırmaların en önemlisi 1994 yılında F. Rumscheid tarafından yapılan

<sup>46</sup> Herrmann 1988, 6-288, PL. I-CXLVII.

<sup>47</sup> Gruben 2001, 341-397.

<sup>48</sup> Noack 1910, 25-48.

<sup>49</sup> Martin-Villard 1969, 33-95.

<sup>50</sup> Altekamp 1991a, 28-166.

<sup>51</sup> Robertson 1929, 40-148.

<sup>52</sup> Winter 2006, 5-434.

<sup>53</sup> Hogarth 1908, 247-291; Keil 1957, 42-48; Bammer 1966-67, 23-40; Bammer 1972/73, 440-457; Bammer 1972, 7-42; Bammer 1973, 219-234; Bammer 1975, 319-334; Karwiese 1995, 78-87; Bammer-Muss 1996, 33-71; Bammer 2005, 177-201; Muss 2008, 271-288; Ohnesorg 2012, 19-38.

<sup>54</sup> Gruben 1963, 78-182; Hahland 1964, 142-240.

<sup>55</sup> Koenigs 1970, 97-102.

<sup>56</sup> Koenigs 1993, 57-58.

<sup>57</sup> Wiegand-Schrader 1904, 83-106; Wiegand 1910, 1-28.

<sup>58</sup> Jeppesen 1977/78, 169-210.

<sup>59</sup> Humann 1904, 39-84.

<sup>60</sup> Humann 1904, 141-155.

<sup>61</sup> Pullan 1881, 35-39.

<sup>62</sup> Butler 1925, 1-146.

<sup>63</sup> Bingöl 1980, 8-244.

“Hellenistik Dönem Anadolu’daki Mimari Süslemeler”, (*Untersuchungen zur Kleinasiatischen Bauornamentik des Hellenismus*) adlı çalışmadır. F. Rumscheid çalışmasında Dorik, Ionik ve Korinth düzende yapılmış çeşitli yapılara ait mimari elemanları ele almış ve bunları bezemesine göre ve yazıtlardan da yararlanarak değerlendirmiştir. W. Alzinger “Efesin Augustus Dönemi Mimarisi” adlı çalışmasında Ionik yapıların yanı sıra, kentin çeşitli yerlerinde bulunmuş olan, Ionik başlıklara da çalışmasında yer vermiştir. Aynı şekilde Sagalassos Roma Dönemi Mimari süslemeleri üzerine bir çalışma yapan L. Vandeput, çalışmasında kentte az sayıda bulunmuş olan Ion başlıklarına da değerlendirmiştir. J. Rohmann<sup>64</sup> Bergamada Roma İmparatorluk Dönemi başlık üretimi adlı çalışmasında Korinth başlıklarının yanı sıra Ion başlıklarından da bahsetmiştir.

Didyma Apollon Kutsal Alanı’nın, Roma İmparatorluk Dönemi mimari süslemelerini ele alan S. Pülz<sup>65</sup>, çalışmasında Ion başlıklarına da değinmiştir. Stratonikeia Hellenistik ve Roma Dönemi Mimari süslemeleri üzerine bir çalışma yapan İ. H. Mert<sup>66</sup> kentin Ionik düzendeki tek yapısı, Augustus-İmparatorlar Tapınağı başlıklarını değerlendirmiş, bunun dışında kentin çeşitli yerlerinde bulunan başlıklara ise kitabının katalog bölümünde yer vermiştir. Ayrıca M. Şahin’in<sup>67</sup> Hermogenes üzerine yaptığı çalışma da Ionik yapılar üzerine yapılan önemli eserler arasında sayılabilir. Ayrıca A. Schmidt ve G. A. Plattner<sup>68</sup> tarafından yayınlanan Antik Mimari ve Mimari Süslemeler adlı çalışmada, detaylı olmasa da Ionik yapıların çizimlerine yer verilmiştir. Bunun dışında M. Beykan tarafından 2012 yılında yayınlanan “Ionische Kapitelle auf Prokonnesos”<sup>69</sup> adlı yayınlar bu konudaki en güncel çalışmalardandır.

Tüm bu çalışmaların dışında konu ile ilgili çok sayıda makale yayınlanmıştır. Yapılan araştırmalar çoğunlukla Augustus ve daha önceki dönemleri kapsar. Roma Dönemi’ne ait Anadolu’daki Ion başlıkları üzerine, O. Bingöl tarafından yapılan araştırmanın dışında, özellikle M.S. 2-4. yy ve daha geç dönemlere ait başlıklar yeterince çalışılmamıştır<sup>70</sup>.

<sup>64</sup> Rohmann 1998, 8-121.

<sup>65</sup> Pülz 1989, 118-121, Taf. 13-14.

<sup>66</sup> Mert 2008, 65-67.

<sup>67</sup> Şahin 2002, 59-62.

<sup>68</sup> Schmidt-Plattner 2004, 38-45.

<sup>69</sup> Beykan 2012, 11-54.

<sup>70</sup> A. Oğuz Alp’in “Burdur Arkeoloji Müzesi’nden Geç Roma-Erken Bizans Dönemi’ne Ait Üç İon Sütun Başlığı” adlı makale geç dönemlere ait örnekleri içeren çalışmalardan birisidir (Alp 2013, 63-71).

## 2.2 Ion Başlıklarının Kökeni

### 2.2.1 Aiol Başlıkları

Ion başlıklarının görünüş ve form olarak nelerden etkilendiği, nasıl ortaya çıktığı Araştırmacılar tarafından hep sorgulanmıştır. Bu bağlamda farklı görüşler olsa da genel kanı doğadan esinlenerek yapılmış olmalıdır. Bu düşüncenin savunucularından W. H. Goodyear'a göre Ion Sütun başlıkları Lotus çiçeğinin geleneksel biçiminden ortaya çıkmıştır. Araştırmacı Lotus çiçeğinin açtıktan sonra her iki yandaki taç yapraklarının zamanla kıvrılarak volüt şeklini almasıyla benzerlik kurmaktadır<sup>71</sup>. Lotus çiçeğinin doğu kültüründe normal yaşamda ve dinsel yaşamda kutsal kabul edilen ve çok sevilen bir motif olması nedeniyle, Ion başlıklarının proto tiplerinin Lotusla benzerliğini de düşündüğümüzde, başlığın kökenini Mısırdaki aramak doğru olacaktır. M. O. Richter<sup>72</sup> ve A. L. Frothingham<sup>73</sup> da benzer bir görüşleri savunmuştur.

Mimari anlamda ilk Ion başlığını belirlemek için öncelikle, daha önce ortaya çıkan Aiol düzenini iyi bilmek gerekir. Ion başlığı Aiol başlığının biraz geliştirilmiş şeklidir. Aiol başlıkları Ion başlıklarından farklı olarak volütleri dikey, volütler arasına ise üç ya da daha fazla yapraktan oluşan palmet bezenmiştir. Dikey şekilde yanlara kıvrılmış olan volütler aynı zamanda taşıyıcı olarak abakus görevini yerine getirir. Ayrıca bu başlıkların bazılarının üst bölümünde çok ince yükselti şeklinde abakus bulunmaktadır. Zamanla bu dikey volütler terkedilmiş ve volüt kıvrımları birleşerek bir bütünlük oluşturmuştur. Önce köşe palmetleri daha sonrada yumurtalar yapılmıştır. Böylelikle Ion başlıklarına bir adım daha yaklaşılmıştır.

Aiol başlıklarının ilk örnekleri İsrail-Filistin coğrafyasında ortaya çıkmıştır. M.Ö. 9. yy'ın sonlarına tarihlenen Hazor başlığı en erken örnek kabul edilir<sup>74</sup>. Bunun dışında Asur kenti olan Megiddoda aynı yy'da örnekler görülmektedir<sup>75</sup>, Bunun dışında Aiol başlığının erken örnekleri M.Ö. 7-6. yy içerisinde Larissa<sup>76</sup>, Naukratis, Delphi ve Neandria<sup>77</sup>; Anadolu'da ise Aigai, Smyrna<sup>78</sup> ve Alazeytin Kalesi'nde görülmektedir<sup>79</sup>.

Aiol başlıkları daha çok İonia ve Aiolya bölgesinde görülmektedir. Bölgenin özellikle M.Ö. 7. yy'ın sonlarında doğu ile sıkı bir ticari ilişki içerisinde olduğu bilinmektedir. Bu

<sup>71</sup> Goodyear 1887, 271-301. Pl. XVIII-XXVII.

<sup>72</sup> Richter, 1886, 79-82 Taf. 8.

<sup>73</sup> Frothingham 1887, 57. Pl. VII-1, 2.

<sup>74</sup> Akurgal 1960, 7, Taf. 6a.

<sup>75</sup> Çakır 2006, 41-42. Bu erken başlıklar daha çok Plaster başlıklarıdır.

<sup>76</sup> Lev. 3. Res. 2.

<sup>77</sup> Lev. 3. Res. 3.

<sup>78</sup> Smyrna Athena Tapınağı başlıklarının Çizimi için bkz. Lev. 4. Çiz. 1-4.

<sup>79</sup> Akurgal 1960, 1; Barletta 2001, 101.

dönemde Fenike, Urartu, Babil krallıkları tekstil ve metal eşyalar ihraç ederek Yunan ve Akdeniz sanatını etkilemiştir. Bu dönemde batı Anadolu'da görülen Aiol ve Palmet başlıkların benzerleri doğuda, küçük metal eşyalarda ve ahşap mobilyalarda görülmektedir. Doğu ile batı arasındaki bu yoğun ticari ilişkiler vasıtasıyla Aiol başlıkları bölgeye getirilmiş olmalıdır<sup>80</sup>. Bu ticari ilişkiler Oryantalizan Dönemle birlikte başlar, bu dönemde sadece mimaride değil sanatın diğer dallarında; seramik, heykel ve daha birçok alanda kültürler birbirini etkilemiştir.

### 2.2.2 Ion Başlıkları

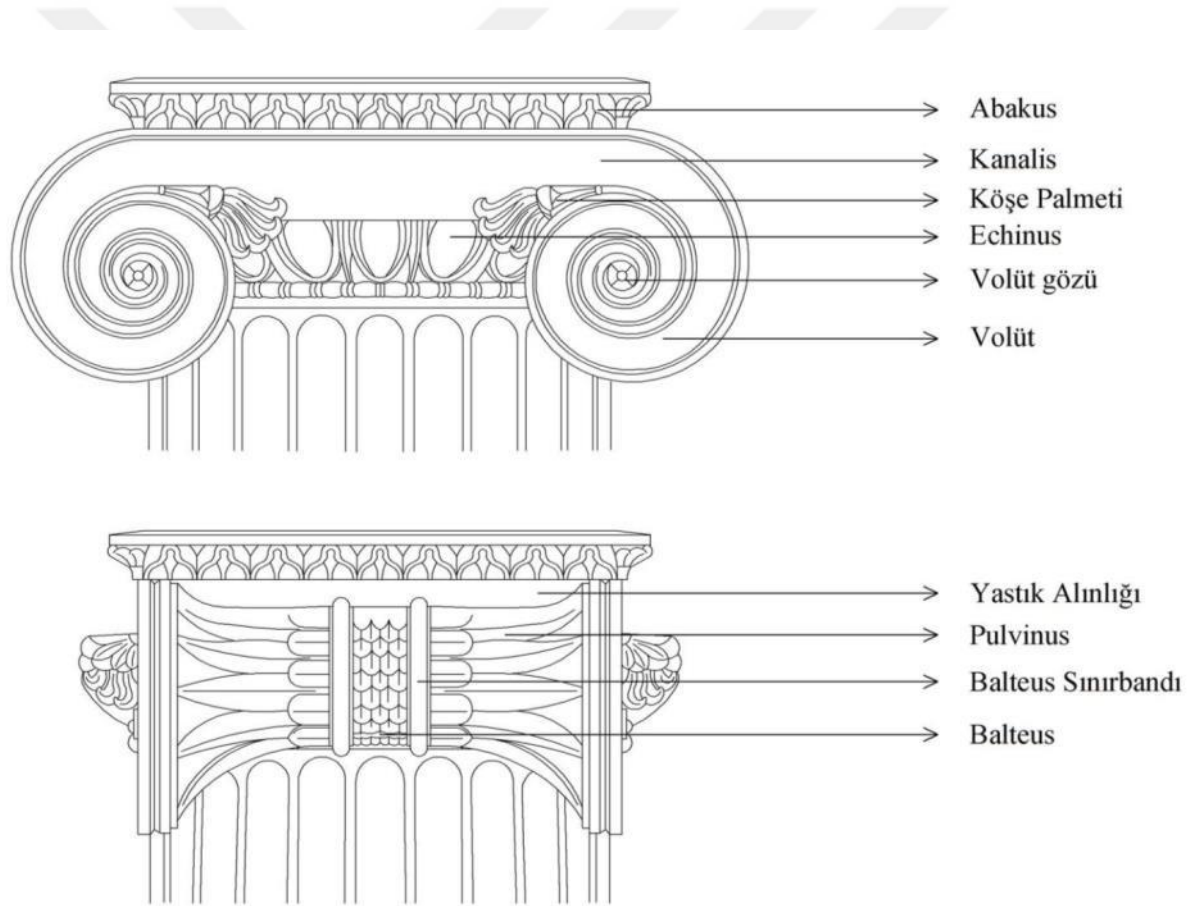

**Çizim 1:** Ion Başlığı'nın Bölümleri

<sup>80</sup> Akurgal 1960, 6-7.

Ion başlıklarının ilk örnekleri Kiklad Adalarında ortaya çıkmıştır<sup>81</sup>. Özellikle Naksos, Delos ve Paros adaları önemli merkezlerdir. Adalar Jeopolitik konumu açısından oldukça önemli bir yere sahiptir. Hem Anakara Yunanistan hem de Anadolu'nun batı kıyıları, diğer adalarla özellikle Girit ve aynı zamanda doğu ile olan bağlantının sağlandığı, deniz ticaretinin yoğun olduğu merkezlerdir. Bu sayede adalar dış etkilere açık ve gelişmeye ise son derece müsaittir.

İlk Ion başlıkları Adak Sütunu olarak ortaya çıkmıştır<sup>82</sup>. Bu örneklerin ilki Naksos Sangri'deki<sup>83</sup> Demeter Kutsal alanında bulunan ve yazıtıyla M.Ö. 7. yy'ın sonuna tarihlenen adak sütunudur (Lev. 4-5, Res. 4, Çiz. 5-6). Adak sütunun başlığı sütun gövde ile birlikte işlenmiştir. Volüt yayları ince çizgi halinde belirtilmiş, köşe palmetleri ise tek parçadan oluşmaktadır. Ekinusunda ise henüz Ion kymationunun oluşmadığı görülmektedir. Bunun dışında M.Ö. 6. yy'ın başlarına tarihlenen Aigina<sup>84</sup> Sfenksli sütun başlığı<sup>85</sup>, M.Ö. 570 yıllarına tarihlenen Delphi Sfenksli<sup>86</sup> adak sütunu (Lev. 6, Res. 5), yine aynı tarihlere verilen Paros Müzesi'nden bir Adak sütunu<sup>87</sup> (Lev. 6, Res. 6-7), Sangri' de<sup>88</sup> Demeter Kutsal alanında bulunan M.Ö. 6. yy'ın ikinci çeyreğine tarihlenen başka bir adak sütunu, M.Ö. 550 yıllarına tarihlenen Kyrene Sfenksli sütunu<sup>89</sup> (Lev. 8, Çiz. 10-13), Paros Müzesi'nden M.Ö. 6. yy'ın ortalarından sonraya tarihlenen Archilochos başlığı<sup>90</sup>, Ion başlıklarının ilk örnekleridir.

Bu erken dönemdeki Kiklad başlıkların genel görünüşüne baktığımızda üzerinde taşıdığı adağın şekline de bağlı olarak ön cephesi, yan yüze göre oldukça uzun, ekinusları yuvarlak formlu dışarıya doğru bombe şeklinde ve volütleri ise Anadolu ve Ionia başlıklarının aksine oldukça düz, aşağıya doğru eğim yapmazlar. Başlıkların volüt gözleri ve abakusları henüz oluşmamış cepheleri ise düzdür<sup>91</sup>.

Adak sütunları dışında mimari bir yapıda ilk olarak M.Ö. 580-570 yıllarına tarihlenen Naksos Adasındaki Yria<sup>92</sup> Apollon Tapınağı'nda kullanılmıştır (Lev. 7, Çiz. 8-9). Prostylos Planlı Tapınağın IV. evresine ait olan başlıklar yapının hem içerisinde hem de dışarısında ön

<sup>81</sup> Barletta 2001, 101.

<sup>82</sup> McGowan 1997, 222; Barletta 2001, 101.

<sup>83</sup> Lambrinoudakis-Gruben 1987, 602, Abb. 45; Kirschhoff 1988, 137, Taf. 3.1; Gruben 1989, 164, Abb. 1-2; Gruben 1996, 74, Abb. 18; Barletta 2001, 103, Fig. 61.

<sup>84</sup> Gruben 1965, 204, Abb. 2; Gruben 1996, 74, Abb. 18; Barletta 2001, 103, Fig. 60.

<sup>85</sup> Lev. 5. Çiz. 7.

<sup>86</sup> Kirschhoff 1988, 16, Taf. 1.2; Gruben 1972, 360, Abb. 22; Gruben 1996, 74, Abb. 18; Gruben 2001, 342. Fig. b; Barletta 2001, 86-99. Fig. 44, 57.

<sup>87</sup> Gruben 1972, 379, Abb. 35a-b; Ohnesorg 1993, 113, Pl. XXI, Fig. 1-2.

<sup>88</sup> Gruben 1989, 166, Abb. 3.

<sup>89</sup> White 1971, 52, Pl. 9-10.

<sup>90</sup> Ohnesorg 1982, 289, Abb. 1, 11; Ohnesorg 1993, 114, Pl. XXI, Fig. 3.

<sup>91</sup> McGowan 1997, 223.

<sup>92</sup> Lambrinoudakis-Gruben 1987, 598, Abb. 41; Gruben 1989, 164, 172. Abb. 4-5; Gruben 1993, 104, Pl. XVI. Fig. 3; Gruben 1996, 65, 67, Abb. 7; Gruben, 1997, 265, Abb. 2b; Barletta 2001, 86. Fig. 46; Pedley, 2005, 67, Fig. 31.

cephede yer almaktadır. Tapınağın başlığının ekinusuna bezenen yumurtalar yastık altında da devam ederek tüm başlığı çevrelemiştir. Geniş ve köşeli konturlara sahip olan yumurtalar kartal gagası şeklinde içeriye doğru eğimli, yumurtaların arasına ise henüz ok uçları yapılmamıştır. Volüt yayları çizgi şeklinde verilmiş, volüt gözü ise oluşmamıştır. Başlığın diğer adak sütunlarında olduğu gibi abakusu yoktur. Tüm bu yönleriyle yapının başlıklarının bazı bölümlerinin henüz eksik olduğu görülmektedir.

İlk Ion başlık örnekleri Kiklad adalarında ortaya çıkmış olsada büyük ölçekli asıl Ionik Tapınaklar Arkaik Dönemde Anadolu'da gelişmiştir. M.Ö 560-550 yıllarına tarihlenen Ephesos Artemis<sup>93</sup>, M.Ö. 6. yy'ın ortalarına tarihlenen Myus Dionysos Tapınağı<sup>94</sup>, M.Ö. 540-530 yıllarına tarihlenen Didyma Apollon Tapınağı<sup>95</sup>, M.Ö. 530 yıllarında yapımına başlanan Samos Hera Tapınağı<sup>96</sup>, M.Ö. 5. yy'ın sonlarına tarihlenen Nereidler Mezar yapısı, Ion başlıklarının kullanıldığı bilinen ilk yapılarıdır.

### 2.2.3 Arkaik Dönem Ion Başlıkları

Ion Başlıkları, ilk ortaya çıktığı Arkaik Dönem'den başlayarak Roma Dönemi sonuna kadar uzun bir zaman dilimi içerisinde farklı yapılarda sevilerek kullanılmıştır. Bu kullanım sürecinde başlıklar bazı değişikliklere uğramıştır. Bu dönemsel ve bölgesel değişiklikler ise başlığı tarihlememizde bize büyük yarar sağlamaktadır.

Arkaik Dönemde Ion mimarisinin örneklerinin büyük çoğunluğu batı Anadolu'da tapınaklarda görülmektedir. Arkaik Dönem tapınakları büyük ölçekli olarak planlandığından, yapının büyüklüğüne bağlı olarak diğer mimari elemanlar gibi başlıklarda büyük yapılmıştır.

Araştırmacılar bu dönemdeki başlıkları abakuslu ve abakussuz şeklinde sınıflamışlardır<sup>97</sup>. Abakuslu başlıklar ilk kez M.Ö. 560-550 yıllarına tarihlenen Ephesos Artemis Tapınağı başlıklarında ortaya çıkmıştır<sup>98</sup>. Abakussuz örnekler ise M.Ö. 6-5. yy'da Milet<sup>99</sup>, Samos<sup>100</sup> ve Didymaion'da<sup>101</sup> görülmektedir<sup>102</sup>. Bu örneklerin dışında Kiklad

<sup>93</sup> Lev. 9-10. Res. 8, 9.

<sup>94</sup> Lev. 11. Res. 10.

<sup>95</sup> Lev. 11. Çiz. 14-15.

<sup>96</sup> Lev. 12. Çiz. 16-17.

<sup>97</sup> Alzinger 1972-75, 208.

<sup>98</sup> Alzinger 1972, 174. W. Alzinger abakuslu başlıkların Anadoluya özgü olduğunu belirtmiştir. Değerlendirmeye aldığımız başlıklar içerisinde abakussuz yapılmış erken bir örnek bulunmamaktadır.

<sup>99</sup> Milet Athena Tapınağı'ndan ele geçen başlık parçası abakussuz olup, M.Ö. 5. yy'ın başlarına tarihlendirilmiştir.

<sup>100</sup> M.Ö. 480 yılına tarihlenen Samos Heraion başlıklarında da abakus yoktur.

<sup>101</sup> Miletos ile Didymaion arasındaki kutsal yol üzerinde bulunan ve M.Ö. 6. yy içerisinde tarihlenen adak sütunları abakussuz yapılmış örneklerdendir. Başlıklar Milet Müze'sinde sergilenmektedir. Bkz. Tuchelt 1992, 39, Abb. 58; Ohnesorg 1994, 45, Abb. 5.

<sup>102</sup> Alzinger 1972, 183.

adalarında M.Ö. 6. yy içerisinde tarihlenen, çoğunluğunu adak sütunlarının oluşturduğu abakussuz başlık örnekleri de bilinmektedir<sup>103</sup>.

Ion başlıklarında genellikle abakus iç bükeyle başlayan S profilli ise Lesbos, dış bükey bir profille sahip ise Ion kymationu ile bezenirler. Bunun dışında bezemesiz abakuslu örneklerde vardır<sup>104</sup>.

Erken dönemlerde adak sütunu olarak ortaya çıkan başlıklar, üzerinde taşıdığı adağın şekline de bağlı olarak ön cephesi, yan yüze göre oldukça uzun yapılmıştır. Bu yüzden erken dönemdeki adak sütunlarının abakusu oldukça uzun, dikdörtgen bir forma sahiptir. M.Ö. 7. yy'ın sonuna tarihlenen Sangri<sup>105</sup> adak sütunu, M.Ö. 6. yy'ın başlarına tarihlenen Aigina<sup>106</sup> Sfenksli sütun başlığı, M.Ö. 6. yy'ın başlarına tarihlenen Delos Adası'ndaki Naxsos Oikosu'nun<sup>107</sup> başlıkları, M.Ö. 6. yy içerisinde tarihlenen Didymaion Adak Sütunları<sup>108</sup>, M.Ö. 570 yılına tarihlenen Delphi Sfenksli<sup>109</sup> sütunu ve yine aynı tarihlere verilen Yria<sup>110</sup> adak sütunu, M.Ö. 550 yılına tarihlenen Kyrene<sup>111</sup> adak sütun, M.Ö. 5. yy'ın başlarına tarihlenen Ankara Aslanlı Mezar sütun<sup>112</sup>, ve M.Ö. 5. yy'ın başlarına tarihlenen Biga<sup>113</sup> başlıklarının ön cephesi oldukça uzundur. Bu başlıkların volütleri birbirinden uzak, abakusları ise uzun dikdörtgen formdadır.

Arkaik Dönem Ion başlıklarının karakteristik özeliği, ön yüzün kanalis ve volüt yayları ile birlikte şişkince, dışarıya doğru bombe oluşturmasıdır<sup>114</sup>. Anadolu'da M.Ö. 560-550 yıllarına tarihlenen Ephesos Artemis<sup>115</sup>, M.Ö. 6. yy'ın ortalarına tarihlenen Myus'daki<sup>116</sup> Arkaik Tapınakta, M.Ö. 540-530 yıllarına tarihlenen Didyma Apollon<sup>117</sup>, Samos'da; M.Ö.

<sup>103</sup> Abakussuz yapılmış Kiklad başlıkları için bkz. Ohnesorg 1982, 289, Abb. 1, 11; Gruben 1972, 379, Abb. 35a-b; Ohnesorg 1993, 113, Pl. XXI, Fig. 1-2.

<sup>104</sup> Abakusu bezemesiz örnekler için bkz. Alzinger 1974, 74-75, Abb. 80-84; Carstou-Büyükkolancı 1996-1998, 103, Taf. 1-2; Wrede 1930, 191-192, Abb. 1; Bammer 1973, 219, Taf. 91, Abb. 1-2; Herrmann 1988, 35, Pl. VII, Fig. 18-19; Rumscheid 1994, Taf. 178, Fig. 1.

<sup>105</sup> Lambrinoudakis-Gruben 1987, 602, Abb. 45; Kirschhoff 1988, 137, Taf. 3.1; Gruben 1989, 164, Abb. 1-2; Gruben 1996, 74, Abb. 18; Barletta 2001, 103, Fig. 61.

<sup>106</sup> Gruben 1965, 204, Abb. 2; Gruben 1996, 74, Abb. 18; Barletta 2001, 103, Fig. 60.

<sup>107</sup> Vogelstein 1920, Taf. 1, Abb. 3; Gruben 1996, 74, Abb. 18; Gruben 2001, 342, Fig. a.

<sup>108</sup> Tuchelt 1992, 39, Abb. 58; Ohnesorg 1994, 45, Abb. 5.

<sup>109</sup> Kirschhoff 1988, 16, Taf. 1.2; Gruben 1972, 360, Abb. 22; Gruben 1996, 74, Abb. 18; Gruben 2001, 342, Fig. b; Barletta 2001, 86, 99, Fig. 44, 57.

<sup>110</sup> Lambrinoudakis-Gruben 1987, 598, Abb. 41; Gruben 1989, 172, Abb. 4-5; Gruben 1993, 104, Pl. XVI, Fig. 3; Gruben 1996, 65, 67, Abb. 7; Gruben 1997, 265, Abb. 2b; Barletta 2001, 86, Fig. 46.

<sup>111</sup> Kirschhoff 1988, 25; White 1971, 52, Fig. 5, 6.

<sup>112</sup> Akurgal 1961, 280, Fig. 249; Alzinger 1972-75, 180-181, Abb. 11; Alzinger 1973, 514, Taf. 150, Abb. 6-7; Koenigs-Philipp 1978/80, 160, Taf. 1, Abb. 1.

<sup>113</sup> Koenigs 1989, 292, Taf. 32, 1-5.

<sup>114</sup> Bingöl 1980, 19.

<sup>115</sup> Vogelstein 1920, 38, Taf. III, Abb. 11; Kirschhoff 1988, 76-77, Taf. 2.1; Akurgal 1993, 32, Fig. 37.

<sup>116</sup> Koenigs 1993, Taf. 10, Abb. 2.

<sup>117</sup> Gruben 1963, 115, Abb. 19; Kirschhoff 1988, 85-86, Taf. 2, 2.



480 yılına tarihlenen Polykrates<sup>118</sup> ve M.Ö. 5. yy'ın başlarına tarihlenen Tapınak B<sup>119</sup> ve M.Ö. 5. yy'ın ikinci yarısına tarihlenen Miletos Athena<sup>120</sup> Tapınağı başlıkları dış bükey kanalis profiline sahiptirler.

Kiklad başlıkları ise Anadolu'daki örneklerden farklı olarak ön cepheleri düz hatta bazı başlıkların hafif iç bükey yaptığı görülmektedir. M.Ö. 6. yy'ın ortalarından itibaren ise Anadolu etkisi olarak Kiklad başlıklarında kanalis ve volütler de dahil dış bükey hala gelmiştir<sup>121</sup>. Arkaik Dönemdeki altarlardan volütleri de Ion başlıklarında olduğu gibi dönemin bir özelliği olarak dış bükey bir profile sahiptir<sup>122</sup>.

Bu özellikler dışında Arkaik başlıkların ön cephelerinde; Kanalisi altan ve üstten sınırlayan, kabarik profil volüt kenarlarında da devam ederek volütü sınırlar bu dış bükey band Arkaik Dönem başlıklarında kalın, sonraki dönemlerde ise inceler<sup>123</sup>. Kanalisleri echinuslarından yüksek<sup>124</sup>, echinus genellikle beş yumurtalı<sup>125</sup>, köşe palmetleri volüt yayı ile kanalis bandının köşe yaptığı dar alandan çıkar. Alçak kabartma şeklindeki köşe palmetleri yumurtalara yapıştırılmış, çoğunlukla beş yapraklı, boyut olarak kısa, uçları yuvarlak ve aşağı yöndedir<sup>126</sup>.

Volüt gözleri erken örneklerde henüz oluşmamıştır. Volüt yayının uç kısmı, volüt merkezinde ganca şeklinde yukarı ya da yana doğru kıvrılmıştır. Didyma, Apollon Tapınağı'nda ve bir adak sütununda, Samosda Polykrates Tapınağı ve Tapınak B'in başlıklarında, Ephesosda Artemis Tapınağı'nda ve Bizans Aquadüktü'nden çıkan Arkaik başlıkta, Myus Dionysos Tapınağı'nda, Delphi Naksos Stoası başlıklarının volüt gözleri bu şekildedir<sup>127</sup>. Zamanla bu ganca şeklindeki kıvrımın kapanması sonucu volüt gözü oluşmuştur. Anadolu'da volüt gözü M.Ö. 6. yy'ın son çeyreğine tarihlenen İzmir Halkapınar ve Kyzikos başlıklarında ortaya çıkmıştır<sup>128</sup>. Bu erken örneklerdeki volüt gözleri Kanonik

<sup>118</sup> Alzinger 1972-75, 172, Abb. 3.

<sup>119</sup> Ziegenaus 1957, 106, Taf. 109, Abb. 1-2; Alzinger 1972-75, 172, Abb. 4.

<sup>120</sup> Schiering-Mallwitz 1968, 123; Alzinger 1972-75, 178, Abb. 9; Held 2000, 72, Abb. 44.

<sup>121</sup> Alzinger 1972-75, 186.

<sup>122</sup> Arkaik Döneme ait volütlü altarlardan için bkz. Koenigs 1980, Taf. 29, 1-4.

<sup>123</sup> Bingöl 1980, 20.

<sup>124</sup> Echinusa göre kanalisin yüksek yapılması, Arkaik Dönem'in bir özelliği olmasına karşın Klasik Dönemde Atina Akropolü'nde, Propylon, Erechteion ve Athena Nike Tapınağı'nda, Hellensitik Dönemde Sardeis Artemis Tapınağı başlıklarında, Augustus Dönemi'nde ise Efes Liman Kapısı başlıklarında Arkaik Dönem etkisi olarak tekrardan karşımıza çıkar.

<sup>125</sup> Echinusu beş yumurtadan daha az olan istisna örnekler için bkz. Alzinger 1972-75, 181, Abb. 8; 183, Abb. 10.

<sup>126</sup> M.Ö. 6. yy içerisinde tarihlenen erken başlıkların bazılarında köşe palmeti tek yapraklıdır. Miletos ile Didymaion arasındaki kutsal yol üzerinde bulunan adak sütunlarının köşe yaprakları bu şekildedir. Bkz. Tuchelt 1992, 39, Abb. 58; Ohnesorg 1994, 45, Abb. 5.

<sup>127</sup> Metin içerisinde geçen yapıların başlıkları için bkz. Alzinger 1972-75, 170-190, Abb. 2-8.

<sup>128</sup> Alzinger 1972-75, 180, Abb. 13-14.

olmayıp sonraki dönemlerde, başlığın diğer bölümleri gibi değişikliklere uğramıştır. Tip olarak ise bu dönemin başlıkları Samos, Ephesos ve Attik tipte yapılmıştır<sup>129</sup>.

## 2.2.4 Klasik Dönem Ion Başlıkları

M.Ö. 5. yy'da Anadolu'da savaş ve siyasi kargaşandan dolayı mimari bir durgunluk yaşanmıştır. Bu dönemde Anadolu'da birkaç tane mezar anıtı dışında büyük çaplı bir yapı inşası yoktur. Perikles, başa geçmesiyle birlikte Attika Delos Deniz Birliği'nin hazinelerini Atina'ya taşımıştır. Bu dönemde Atina aynı zamanda yeni gümüş ve bakır ocaklarının da keşfiyle birlikte ekonomik açıdan güçlenmiştir. Bu avantajı iyi değerlendiren Perikles M.Ö. 5. yy'da Atina Akropolü'ne ve Klasik Döneme damgasını vuran gösterişli Dorik ve Ionik yapılar inşa ettirmiştir<sup>130</sup>.

Propylon<sup>131</sup> ve Parthenon<sup>132</sup> içerisinde, Erechtheonun<sup>133</sup> ise dış cephesinde olmak üzere Ion düzeni, Dor düzeni ile birlikte aynı yapıda kullanılmıştır. Akropole dikilen son yapı olan Athena Nike Tapınağı'nın<sup>134</sup> ise tamamı Ionik düzende yapılmıştır.

Akropol başlıklarının en önemli özellikleri kanalislerinin iki bölümlü ve volütlerinin büyük oluşu ile dikkat çekerler. Propylon başlıkları Ilissos Athena Tapınağı başlıklarından etkilenmiş Athena Nike başlıkları ise adeta propylonun bir kopyası durumundadır. Bu yapıların başlıkları birbirine büyük benzerlik gösterir.

Erechtheon ise kendine özgü özellikleri ile oldukça farklıdır (Lev. 12, Res. 11). Erechtheon'da kullanılan iki bölümden oluşan kanalisli başlıklar ile Atinada adak başlıklarında da görülen echinusu fascia şeklinde, iki bölümden oluşan düzenleme Attika'ya özgüdür<sup>135</sup>. Bu dönemde Akropolde görülen boya bezeli adak sütunları da iki fascialı olarak yapılmışlardır<sup>136</sup>. Anadolu'da ise echinusu iki fascialı başlıklar ilk kez M.Ö. 5. yy'ın sonlarına tarihlenen Xanthos'daki Nereidler<sup>137</sup> mezar yapısında, son olarak ise Burdur Müzesi'nde M.S. 4. yy

<sup>129</sup> İsimlerinden de anlaşıldığı gibi Samos Tip adalarda ve Anadolu'da, Ephesos Tip çoğunlukla Batı Anadolu'da, Anadolu etkisi olarak ise adalarda ve Klasik Dönemde Atinada görülmektedir. Attik Tip ise Attika Bölgesi'nde ve azda olsa Anadolu'da da yapılmıştır.

<sup>130</sup> Propylon, Parthenon, Erechtheon, Athena Nike yapıları inşa edilmiştir.

<sup>131</sup> Propylon'un başlıkları için bkz. Shear 1963, 380-382, Taf. 88, Abb. b; Hoepfner 1997, 173-175, Abb. 7; Holtzman 2003, 150, Fig. 139.

<sup>132</sup> Hopfner 1993, 425, Abb. 11.

<sup>133</sup> Shear 1963, 382-387, Pl. 88. c-d; Hopfner 1997, 175, Fig. 7; Holtzman 2003, 171-173, Fig. 158-159.

<sup>134</sup> Orlandos 1948, 1-38; Shear 1963, 380-382, Pl. 88.a; Hopfner 1997, 165-169, Fig. 7; Pedley 2005, 196-198, Fig. 109.

<sup>135</sup> Shear 1963, 388.

<sup>136</sup> Boya bezeli iki fascialı örnekler için bkz. Puchstein 1887, 7-11, Abb. 4-5, 7-8; McGowan 1997, 210-217, Pl. 55-56; Meritt 1996, 158, Fig. 25-26.

<sup>137</sup> Puchstein 1887, 27-28, Abb. 19; Coupel-Demargne 1969, Taf. band Pl. XXX.

içerisine tarihlenen bir başlıkta görülmektedir<sup>138</sup>. Mezar yapısı mimari açıdan küçük farklılıkları olsa da Erectheion'un etkisinde kalmıştır. Başlıkların önyüzü Erectheion başlıklarında olduğu gibi çok profillendirilmiş volüt yayı, iki bölümden oluşan kanalis ve köşe palmetinin eksik oluşu ile adeta Erectheion'un bir kopyasıdır. Nereidler mezar yapısının echinusuna giyoş motifi ve daha alta Ion kymationu işlenmiştir. Erectheionda Ion kymationu farklı olarak sütun üst tamburuna işlenmiştir. Nereidler mezar yapısı başlıklarının yan yüzünü bölümlere ayıran bandlar Erectheionda olduğu gibi inci payet dizisi ile sınırlandırılmıştır<sup>139</sup>. Heykelde olduğu gibi mimari elemanlardan özellikle başlıkların, sonraki dönemlerde kopyalanıp kullanıldığı bilinmektedir<sup>140</sup>.

Erectheion başlıkları Propylon ve Nike tapınağına göre çok daha süslü ve gösterişli yapılmıştır. Yapının başlıklarında abakus Ion kymationu ve echinus giyoş motifi ile bezenmiş, yastık kısmındaki bölümleri ayıran kısımlar inci payet dizisi ile sınırlandırılmıştır. Sütunların üst tamburu da çok süslü ve gösterişli yapılmış zengin süslemesi ile dikkat çeker<sup>141</sup>. Erectheion başlıklarında farklı olan bir nokta da köşe palmetlerinin olmayışıdır. Bu kadar zengin bir süslemeye sahip olan başlıklarda köşe palmetinin eksik oluşu şaşırtıcıdır. Bunu açıklamak zor olsa da araştırmacılar metalden yapılmış bir palmetin applike edildiğini ya da mimarın bir tercihi şeklinde görüş belirtmişlerdir<sup>142</sup>. Yapı, değişik ve zengin süslemeli başlıklarının yanında, Heykeltıraşlık açısından Karyatidlerin kullanılması ile de farklı olup, Ion mimarisinin Klasik Dönemde ulaştığı noktayı özetler durumdadır.

M.Ö. 4. yy'a gelindiğinde ise Ionik yapılar daha çok Anadolu'da görülmektedir. Özellikle yy'ın ortalarında Ionik yapılarda büyük bir artış olmuştur. Ionia Rönesansı olarak da bilinen bu dönemde Priene Athena Polias Tapınağı (Lev. 13-14, Çiz. 18-20, Res. 12), Karia Bölgesi'nde Halikarnassos Mausoleumu (Lev. 14, Res. 13) ve Labraunda Kutsal Alanı'ndaki yapılar<sup>143</sup>, Efes Artemis Tapınağı'nın 4. yy evresi ve altarı inşa edilmiştir. Anadoluda Nereidler Mezar yapısı ile başlayan Attik-ion tip 4. yy'dan itibaren yaygınlaşmaya başlamıştır. Bu dönemdeki başlıkların ön yüzlerinin genel formlarına baktığımızda Arkaik Dönemdeki dışarıya doğru bombe yapan kanalis formları terkedilmiş, iç bükey kanalisli başlıklar yaygınlaşmıştır. Volütler küçülmüş ve eğimi azalmış, volüt gözleri ise belirgin bir şekilde oyulmuştur.

<sup>138</sup> Alp 2013, 65, Fig. 8.

<sup>139</sup> Nereidler Mezar yapısı Attik-ion tipin Anadoluda ilk görüldüğü yapıdır.

<sup>140</sup> Örneğin Romada Augustus Formu'nda Erectheion'un başlıklarının kopyaları kullanılmıştır (Kockel 1991, 281-285, Abb. 1-3).

<sup>141</sup> Sütun üst tamburuna, başlığın hemen altına bezenen Ion kymationu başlığın echinusuna ait hissi verilmiştir. Daha alt bölümde ise alttan ve üstten inci-payetlerin sınırladığı anthemion kuşağı bezenmiştir.

<sup>142</sup> Puchstein 1887, 25, Fig. 16.

<sup>143</sup> Laubranda Andron A, B'nin ve Laubranda Zeus Tapınağı başlığı için bkz. Lev. 14-15, Res. 14-16.

### 2.2.5 Hellenistik Dönem Ion Başlıkları

Bu dönemdeki Ionik yapıların başlıklarına değinmeden önce Hellenistik Dönem'in sanat ve toplumsal anlayışından kısaca bahsetmek yararlı olacaktır. Çünkü Hellenistik Dönem ile birlikte Pers tehlikesinin ortadan kalkması sonucu toplumdaki siyasi ve felsefi alandaki yenilikler ile beraberindeki ekonomik alandaki rahatlama sanata da yansımıştır. Dinin sanat üzerindeki etkisinin azalmasına bağlı olarak tanrıların etkisinin azalmasıyla kişiler ön planda olmuş ve bunun sonunda İmparator kültleri ortaya çıkmıştır. Heykeltıraşlık bu dönemde çok gelişmiş barok ve zengin stiller zirve yapmıştır<sup>144</sup>. İdalizmin yerini gerçekçiliğin almasıyla, yaşlı kadın, balıkçı adam gibi halktan insanlar da artık sanatın konusu olmuştur.

Bu süreçte mimari anlayış değişmiş; Dorik ve Ionik düzenin bir arada kullanıldığı ya da Ionik ve Korinth mimari elemanlarının bir arada olduğu karışık düzende inşa edilmiş yapılarda artış olmuş, büyük ölçekli inşası tamamlanamayan yapılar yerine daha kullanışlı ekonomik ve zamansal açıdan daha avantajlı küçük tapınaklar tercih edilmiştir. Hellenistik Dönem aynı zamanda yeni plan tiplerinin matematiksel olarak en iyi şekilde uygulandığı bir dönemdir<sup>145</sup>. Mimari ve heykeltıraşlık alanındaki değişikliklerde Skopas, Praxiteles, Lysippos gibi heykeltıraşların yanında, Hermogenes<sup>146</sup> gibi Anadolu'lu bir mimarın da etkisi büyük olmuştur.

M.Ö. 334 yılında Anadolu'ya gelen İskender Ephesos, Priene ve daha birçok kentte inşası devam eden yapılara finansal açıdan destek olmuştur. Bu dönemde Anadolu'daki kentlerden Pergamon, Miletos, Priene, Ephesos, Magnesia, Sardeis, Stratonikeia ve Letoon Hellenistik Dönemdeki önemli yapıların inşa edildiği kentlerdir<sup>147</sup>.

Bu dönemdeki tapınakların planlarındaki değişiklikten dolayı boyutları küçülmüş, buna bağlı olarak inşa süresi kısalmış ve bunun sonucunda başlıkların ve diğer mimari elemanların boyutları küçülmüş ve süslemeleri artmıştır. M.Ö. 4. yy içerisinde inşa edilen yapılarda yaygın olan Attik-ion Tip bu dönemde de çok tercih edilmiştir. Anadolu'da Arkaik

<sup>144</sup> Barok ve zengin stilin en güzel örneklerini II. Eumenes Dönemi'nde inşa edilen Pergamon Zeus Sunağı'nda görmektedir. Yapının Ion başlıkları da kendine özgü farklı yanları ile dikkat çeker. Altarın başlıkları için bkz. Bingöl 1980, 81-82. Taf. 23, Fig. 225-226; Kästner 2011, 572, Kat. Nr. 9.14-9.16; Schraudolph 1996, Kat. Nr. 29, 32.

<sup>145</sup> Tapınaklarda Pseudodipteral plan daha çok tercih edilmiştir. Magnesia Artemis, Sardeis Artemis, Apollon Smintheion, Alabanda Apollon bu planda yapılmıştır.

<sup>146</sup> Anadolu'lu bir mimar olan Hermogenes'in eserleri ve mimari yenilikleri için bkz. Hoepfner 1968, 213-234, Taf. 77-79; Hoepfner 1990, 1-34; Şahin 2002, 59-62.

<sup>147</sup> Hellenistik Dönemde Pergamonda, II. Eumenes Dönemi'nde birçok yapı inşa edilmiş olsa da en önemlisi hiç kuşkusuz Zeus Sunağı'dır. Prienede Zeus Tapınağı ve Gymnasium; Miletos'da Laodike yapısı ve Bouleterion; Ephesos'da Tiyatro ve Çeşme yapısı; Sardes'de Artemis Tapınağı, Magnesiada Artemis ve Zeus tapınakları; Stratonikeia'da Gymnasium inşa edilmiştir.

ve Klasik Dönemdeki başlıklardan farklı olarak Hellenistik Dönemde, yeni süsleme öğeleri ve bunların farklı kombinasyonu ile bezenmiş zengin süslemeli başlıklar ortaya çıkmıştır.

Yeni dönemde inşa edilen yapıların başlıkları Arkaik ve Klasik Dönemden farklı olarak genellikle sütun üst tamburu ile birlikte yapılmıştır<sup>148</sup>. Aigai Agorası<sup>149</sup>, Magnesia'da Artemis Tapınağı<sup>150</sup> ve Altarı<sup>151</sup>, Teos Diyonsos Tapınağı<sup>152</sup>, Pergamon Zeus Sunağı<sup>153</sup>, Pergamon Exdra D Yapısı<sup>154</sup> ve Sardeis Artemis Tapınağı<sup>155</sup> başlıkları sütun üst tamburu ile birlikte yapılmış örneklerdendir. Sütun üst tamburu ile birlikte yapılmış başlıkların kanalisleri genelde kaba yonulu olarak bırakılmıştır. Bu uygulama Hellenistik Dönemde ortaya çıkmıştır. Roma Dönemi'nde de görülmeye devam eder<sup>156</sup>. Pergamon Gymnasium başlıkları ve Nysa Agora başlıkları bu şekildedir.

Hellenistik Dönem'de başlıklar, ilk defa tapınak ve altar dışında başka yapılarda da görülmektedir. Atinada Attalos Stoası'nda, Aigai, Priene ve Magnesiada Agorada, Priene Gymnasiumu'nda, Miletos Meclis Binası'nda, Pergamonda Athena Kutsal Alanı Propylonu'nda ve Gymnasiumu'nda kullanılmıştır. Dönemin sonuna doğru ve Augustus Dönemi'nde ise Priene Athena Kutsal Alanı Propylonu'nda, Ephesosda; Agora Bazilikası'nda, Rodos Peristyli'nde, Çeşme yapısında, Agora Batı Kapısı'nda tercih edilmişlerdir.

Hellenistik dönemde Ionik mimaride Arkaik ve Klasik Dönem özellikleri azalarak devam etse de kendi içerisinde yeniliklerin ve farklı uygulamaların olduğu bir dönemdir. M.Ö. 300'lere tarihlenen Sardeis Artemis Tapınağı başlıkları<sup>157</sup> eğimli büyük volütleri, köşe palmetlerinin biçimi ve Ephesos Tipindeki yastık kısmıyla Arkaik Dönem etkilerini taşıyan, kanalisinin süslenmiş olması, yastık kısmındaki bandlar arasına bezenen palmetler yeni ve farklı olan uygulamalardır.

Bu dönem içerisindeki başlıkların önyüzlerinin genel özelliklerine baktığımız zaman; başlıkların alışılmış olan abakus ve echinus süslemelerinin dışında kanalislerinin de süslenmiş olduğu örnekler görülmektedir. M.Ö. 285-246 yıllarına tarihlenen Samothrake'deki

<sup>148</sup> Bu uygulama M.Ö. 2. yy'da daha yaygın olsa da Augustus, Hadrianus ve Severuslar Dönemi'nde de görülmektedir.

<sup>149</sup> Bingöl 1980, Kat. Nr. 5. Taf. 5.

<sup>150</sup> Humann 1904, 54-55, Abb. 37-38; Bingöl 1980, Kat. Nr. 185-194. Taf. 6-7; Rumscheid 1994, Taf. 78, 3-4.

<sup>151</sup> Bingöl 1980, Kat. Nr. 195; Rumscheid 1994, Taf. 87, 139. 3.

<sup>152</sup> Rumscheid 1994, Taf. 185. 6-7.

<sup>153</sup> Bingöl 1980, 81-82. Taf. 23, Fig. 225-226; Schraudolph 1996, Kat. Nr. 29, 32; Kästner 2011, 572, Kat. Nr. 9.14-9.16.

<sup>154</sup> Bingöl 1980, Kat. Nr. 214, Taf. 26. Abb. 214.

<sup>155</sup> Butler 1922, 108, Fig. 115; Butler 1925, 119. Pl. 135; Gruben 1961, 170-174, Bl. 88-89; Bingöl 1980, Kat. Nr. 274-275.

<sup>156</sup> Bingöl 1980, 46.

<sup>157</sup> Lev. 20-22, Çiz. 29-34, Res. 23.

Ptolemaios<sup>158</sup> yapısında, M.Ö. 3. yy içerisinde tarihlenen Aigai Agorası<sup>159</sup>, M.Ö. 2. yy'ın 3. Çeyreğine tarihlenen Chrysa Apollon Smintheion Tapınağı<sup>160</sup> ve M.Ö. 2. yy içerisinde tarihlenen Sardeis Artemis Tapınağı<sup>161</sup>, M.Ö. 1. yy'ın 2. çeyreğine tarihlenen Pergamon Gymnasiumu'ndaki Hermes Exedrası<sup>162</sup>, başlıkları kanalisleri ranke ile süslenmiştir<sup>163</sup>.

Hellenistik Dönem başlıklarının echinusları genelde beş yumurtalıdır<sup>164</sup>. Sardeis Artemis Tapınağı çağdaşlarından farklı olarak, üç yumurtalı echinusun görüldüğü en erken yapıdır<sup>165</sup>. Üç yumurtalı echinuslu başlıklar Antoninler Dönemi'nde tekrardan görülmeye başlar<sup>166</sup>.

Volüt yayları genelde iki ya da iki buçuk dönüş yapar, volüt gözü ise disk şeklindedir. Köşe palmetleri volüt yayının içerisinde çıkar ya da volüt yayının üzerinde dururlar. Magnesia Agorası ve Artemis Tapınağı başlıklarında farklı olarak volüt yayları yuvarlak değil de, kenarları sert profilli, yayın üst kısmı ise düz yapılmıştır<sup>167</sup>.

Başlıkların yanyüzünün süslemesine baktığımız zaman, süsleme öğeleri ve kombinasyonları artar ve özellikle M.Ö. 2. yy yapılarında süsleme çeşitliliği daha fazla görülür. M.Ö. 2. yy içerisinde inşa edilen, Hermogenes'in eseri olan Magnesia'daki Artemis Tapınağı başlıklarının pulvinusunda ilk defa akanthus yaprağı bezenmiştir<sup>168</sup>. Kamış yaprağı da bu dönemde ortaya çıkmış, ilk olarak Magnesia Agorası'nda ve Artemis Tapınağı'nda kullanılmıştır. Bunun dışında yeni süsleme öğelerinden yıldırım demeti ilk kez II. Eumenes Dönemi'nde inşa edilen Pergamon'daki Zeus Sunağı'nda ortaya çıkmıştır<sup>169</sup>. Altarın başlığının bir tipinde, pulvinusa yatay olarak Zeusun simgesi olan yıldırım demeti bezenmiştir. Hellenistik Dönem içerisinde yıldırım demetinin bezendiği diğer bir yapı ise Aigai Agora'sıdır<sup>170</sup>. Balteusda Herakles düğümü motifi de bu dönemde ortaya çıkmıştır. İlk olarak Pergamon Gymnasiumu'nda, Exedra D yapısında kullanılmıştır<sup>171</sup>.

<sup>158</sup> Rumscheid 1994, 53, Taf. 202. 2-4.

<sup>159</sup> Bingöl 1980, Kat. Nr. 5.

<sup>160</sup> Bingöl 1980, Kat. Nr. 295; Rumscheid 1994, 9, 131, Taf. 17. 1, 5.

<sup>161</sup> Bingöl 1980, Kat. Nr. 275.

<sup>162</sup> Rumscheid 1994, Taf. 133. 3-4.

<sup>163</sup> Kanalisin ortasında, Akantus içerisinde çıkan Rankeler heliksler oluşturarak farklı yönlerde uzayarak alanı kaplamışlardır.

<sup>164</sup> Magnesia Artemis ve Zeus Tapınakları, Priene Zeus Tapınağı, Pergamon Zeus Sunağı ve Didymaion başlıklarıdır.

<sup>165</sup> Bingöl 1980, 45.

<sup>166</sup> Bingöl 1980, 45-46.

<sup>167</sup> Bingöl 1980, 44, Kat. Nr. 185-195; Rumscheid 1994, 57, Taf. 92. 1-2.

<sup>168</sup> Bingöl 1980, 76. Taf. 26, Kat. Nr. 190. O. Bingöl bu zengin süslemeli başlığı Hermogenes Tipi olarak adlandırmıştır.

<sup>169</sup> Bingöl 1980, 129.

<sup>170</sup> Bingöl 1980, 129.

<sup>171</sup> O. Bingöl yapıyı başlıklarına göre M.Ö. 127 yılına (Bingöl 1980, 62, 130, Kat. Nr. 214, Taf. 26), F. Rumscheid ise M.Ö. 1. yy'ın 2. çeyreğine (Rumscheid 1994, 36, Taf. 133.1-2) tarihlenmişlerdir. Balteusda

Erken Hellenistik dönemde Hermogenes'in zengin süslü stili başlar, Geç Hellenistik Dönemden itibaren ise başlıkların ön yüzünden başlayarak, süslemelerde azalmalar ve basitleşmeler dikkat çeker<sup>172</sup>. M.Ö. 1. yy'dan itibaren başlıkların süslemelerinde azalmalar başlar ve abakusu süslemesiz örnekler görülür. Köşe palmetleri yavaş yavaş plastikleşir ve yumurtadan kopmaya başlar. Volüt yayı volüt merkezine doğru kıvrılır.

## 2.2.6 Roma Dönemi Ion Başlıkları

Ion başlıkları Hellenistik Dönemde olduğu gibi bu dönemde de farklı yapılarda çok yaygın bir şekilde kullanılmıştır. Özellikle Erken İmparatorluk ve Augustus Dönemi'nde Ion başlıkları'nın kullanımı oldukça yaygındır. Augustus Dönemi'nin önemli yapılarından olan Aphrodisias Aphrodite ve Stratonikeia Augustus-İmparatorlar Tapınakları uygulamanın en önemli dini yapılarından<sup>173</sup>. Bu dönemde tapınak haricinde Ephesosda; Liman Kapısı, Agora Batı Kapısı, Bazilika, Yuvarlak Yapı, Rodos Persityli ve Çeşme Yapısı'nda, Aphrodisiasda; Tiyatro, Tiberius Portiği, Sebasteion ve Propylonu'nda, Prienede, Athena Kutsal Alanı Propylonu'nda Ion başlıkları kullanılmıştır. Bu yapılar Roma Dönemi'nin erken örnekleridir.

M.S. 2-3. yy'da ise Korinth ve Kompozit düzenin yaygınlaşması ile birlikte Ion başlıklarının kullanımı azalmıştır. Aizanoi Zeus, Pergamon Dionysos, Sagalassos Apollon Klarios, Adada Traianus tapınakları inşa edilmiştir. Bu dönemde Ion başlıkları daha çok Sütunlu Cadde ve Portiklerde yarım yivli ya da yivsiz sütunlar tarafından taşınmıştır<sup>174</sup>. Pergamon Asklepios ve Perge sütunlu caddeleri bunun güzel örnekleridir.

Roma Dönemi'nde, Hellenistik Dönemdeki çoğu tapınağın başlıklarının kopyaları yapılmıştır. Bu yapılar Magnesia Zeus ve Artemis, Sardeis Artemis, Teos Diyonos, Letoon Leto, Didyma Apollon, Aphrodisias Aphrodite tapınaklarıdır. Bunlar Hellenistik Dönemin zengin süslemeye sahip yapılarının, sanki Roma Dönemi'ndeki devamı gibidir<sup>175</sup>. Roma

---

Herakles düğümü Augustus Dönemi'nde Ephesos Agora Bazilikası'nda ve Hierapoliste Güney Roma Hamamı'nda bulunan bir başlıkta, Severuslar Dönemi'nde Sardeis Gymnasiumu'nda ve Ankara Müzesi'nde sergilenen Caracalla Hamamı'ndan getirilen bir başlıkta da görülmektedir. Sardeis ve Ankara örneklerinde balteusda değilde başlığın yan yüzünde orta motif olarak kullanılmıştır. Örnekler hakkında detaylı bilgi için bkz. Alzinger 1974, Abb. 92a-92b. Bingöl 1980, 62, Kat. Nr. 98, 126, 214; Söğüt 2005, 97-98, Fig. 11.

<sup>172</sup> Bingöl 1980, 46.

<sup>173</sup> Anadolu'da Augustus Dönemi'nde yoğun bir imar faaliyeti yaşanmıştır. Pisidia Antiokheia Augustus Tapınağı ve Ankara Augustus Tapınakları Korinth Düzeni'nde, Mylasada Augustus Dönemi'nde yapılan tapınak Kompozit düzende, Aphrodisias ve Stratonikeia Augustus-İmparatorlar Tapınakları ise Ion Düzeni'nde inşa edilmiştir.

<sup>174</sup> Sütunlu Cadde haricinde ise Hierapolis ve Aizanoi tiyatrolarında kullanılmıştır.

<sup>175</sup> Bingöl 1980, 47.

Dönemi'nde başlıkların süsleme ikonografileri, değişmeden devam eder. Başlıklardaki farklılık daha çok işleniş ve biçimde meydana gelmiştir.

Geç İmparatorluk Dönemi'nde başlıkların ön yüzünün gelişimi sona ermiş, boyut olarak küçülmüş ve işçilik kaliteleri ise düşmüştür. Ekinusdaki Ion kymationu Roma Dönemi'nde kanalisten her zaman yüksektir<sup>176</sup>. Kanalis bu dönemde çok dardır. Echinus, volütlerin arasından abakus alt sınırına kadar yükselmiştir. Hatta bazı örneklerde kanalis kaybolmuştur<sup>177</sup>. Bu dönem başlıklarında kymation daha da küçülmüş ve çoğu zaman kabuksuz yapılmıştır. Yumurtalar arasında ise mızrak ucu işlenmiştir. Bazı başlıklarda yumurta sayısı iyice azalmış ve ikiye kadar düşmüştür<sup>178</sup>. Volüt yayları iki ya da iki buçuk dönüş yapmış, köşe palmetlerinin sayısı azalmış, genellikle iki ya da üç yapraklı bezenmiştir. Buna karşın köşe palmetlerinin olmadığı örneklerde görülmektedir<sup>179</sup>. Palmetler doğallığını tamamen yitirerek şematik bir durum almışlardır. Bu dönemde burgu şeklinde dönen volütlere sahip başlıklar ortaya çıkmış ve bunlar ön cephede kullanılmıştır. Bu başlıklarda ışık ve gölge etkisi oluşturulmuştur<sup>180</sup>. M.S. 5-6. yy'da Ion başlıklarının genel hatları bozularak geçmişin izlerini taşıyan yabancı formlara dönüşmüşlerdir<sup>181</sup>.

---

<sup>176</sup> Bingöl 1980, 149.

<sup>177</sup> Bingöl 1980, 149.

<sup>178</sup> Bingöl 1980, 46.

<sup>179</sup> Bingöl 1980, 46.

<sup>180</sup> Bingöl 1980, 48; Burgu şeklinde dönen volütlere sahip başlıklar için bkz. Bingöl 1980, Kat. Nr. 146, 147, 149, 152, 153, 173, 181, 278-289.

<sup>181</sup> Alp 2013, 63.



## 2.3 Ion Başlıklarının Tipleri

### 2.3.1 Samos

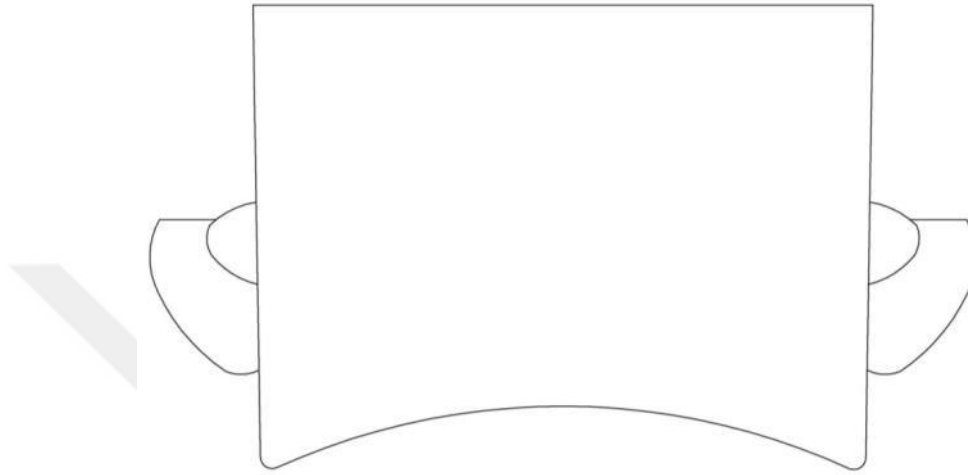

**Çizim 2: Samos Tip**

Ion başlıkları pulvinus bezemesine göre tiplere ayrılmıştır<sup>182</sup>. Yastık kısmı bezemesiz balteusu olmayan tip Samos olarak isimlendirilmiştir<sup>183</sup> (Çiz. 2). Samos Tipi'ndeki başlıklar ilk olarak Arkaik Dönemde ortaya çıkmış, M.S. 4. yy'ın ortalarına kadar kullanımı devam etmiştir<sup>184</sup>. Yaptığımız araştırma ve gözlemlere göre Anadolu'da en erken örnek Miletos ile Didymaion arasındaki kutsal yol üzerinde bulunan M.Ö. 6. yy içerisinde tarihlendirilen Adak başlıklarıdır<sup>185</sup>. Bunun dışında Samos'da M.Ö. 5. yy'ın başlarına tarihlenen Tapınak B<sup>186</sup> ve M.Ö. 480 yılına tarihlenen Polykrates Tapınağı'nda<sup>187</sup>, M.Ö. 5. yy'da Ephesos'da<sup>188</sup> ve Halikarnasos'da<sup>189</sup>, M.Ö. 4. yy'da Stratonikeia'da<sup>190</sup> yapısı bilinmeyen bir başlıkta, Knidos Apollon Kutsal Alanı Propylonu'nda<sup>191</sup> ve Kos Asklepion Kutsal Alanı'ndaki Tapınak

<sup>182</sup> Başlık Tipleri'nin çiziminde O. Bingöl'ün çalışması (Bingöl 1980) referans alınmıştır.

<sup>183</sup> Bingöl 1980, 81. Kat. Nr. 206, 292.

<sup>184</sup> Bingöl 1980, 81.

<sup>185</sup> Tuchelt 1992, 39, Abb. 58.

<sup>186</sup> Möbius 1927, 167-170. Taf. XXVII; Ziegenaus 1957, 106-109, Bl. 108; Alzinger 1975, 172, Abb. 4; Bingöl 1980, 49.

<sup>187</sup> Alzinger 1975, 172, Abb. 3; Bingöl 1980, 49.

<sup>188</sup> Alzinger 1975, 192-194, Abb. 24a-24b; Muss vd. 2001, Kat. Nr. 57; Ohnesorg-Büyükkolancı 2007, Abb. 1-5.

<sup>189</sup> Bodrum Müzesi Bahçesi'nde sergilenen İB.5 numaralı başlık ile Bodrum Kalesi'nde devşirme olarak kullanılmış İB. 6 numaralı başlıklar Samos Tip'inde yapılmıştır. Detaylı bilgi için bkz. (Baran 2010, 53-57).

<sup>190</sup> Kat. Nr. 1.

<sup>191</sup> Rumscheid 1994, 27, Taf. 58, 1-3; Bankel 2009, 17, 18, Abb. 3, 23.

B'de<sup>192</sup>, M.S. 4. yy içerisinde tarihlenen Manisa ve Side Müzelerindeki başlıklarda da görülmektedir<sup>193</sup>. Örneklerden de anlaşıldığı gibi Samos Tip, Arkaik ve Klasik Dönemde yaygın bir şekilde kullanılmış, Roma İmparatorluk Dönemi'nde ise daha az tercih edilmiştir.

### 2.3.2 Ephesos (Ionia)

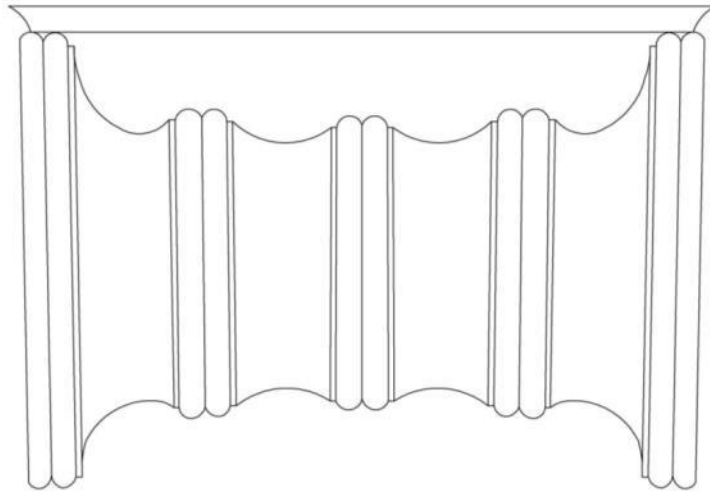

**Çizim 3: Ephesos (Ionia) Tip**

Ephesos Tipi'ndeki başlıkların yan yüzleri yuvarlak bandlarla genelde dört bölüme ayrılmıştır<sup>194</sup> (Çiz. 3). O. Bingöl'e göre üç ya da dört kanallı pulvinuslu başlıklar Ionia'ya özgüdür<sup>195</sup>. İlk örnekler Arkaik Dönemde, M.Ö. 6. yy içerisinde tarihlenen Ephesos Artemis<sup>196</sup>, Myus Dionysos Tapınağı<sup>197</sup> ve Didyma Apollon Tapınağı'nda<sup>198</sup> görülmektedir. Bu örnekler Anadolu'da Ephesos Tip'in ilk örnekleri olarak değerlendirilmektedir<sup>199</sup>.

Bu örneklerin dışında Ephesosda M.Ö. 5. yy içerisinde tarihlenen, farklı yapılarda devşirme olarak kullanılmış bir grup başlıkta<sup>200</sup>, Didymaion'dan M.Ö. 5. yy'ın başlarına

<sup>192</sup> Schazmann 1932, 36-38, Abb. 27; Hoepfner 1984, 360-361, Taf. 53, Fig. 2, 4; Rumscheid 1994, Taf. 60. Fig. 5-6.

<sup>193</sup> Manisa ve Side Müzesindeki örnekler için bkz. Bingöl 1980, 81, Kat. Nr. 206, 292. Anadolu dışındaki diğer örnekler için ayrıca bkz. Theodorescu 1974, Pl. 1-2, Fig. 1-2; Theodorescu 1980, Pl. 1-2; Meritt 1996, Fig. 7, 9, 29.

<sup>194</sup> Ephesos Tip ve örnekleri için bkz. Bingöl 1980, 50-51

<sup>195</sup> Bingöl 1980, 51.

<sup>196</sup> Drerup 1954, 7-8, Abb. 5; Akurgal 1961, 284, Fig. 257; Bingöl 1980, 50; Akurgal 1993, Fig. 37-38; Ohnesorg 2000, 48-56, Fig. 1-6. Ohnesorg 2007, Taf. 66. 7-8; Ohnesorg 2008, 263, Abb. 219; Ohnesorg 2009, 251-262; Gruben 2007, 380-381, Abb. 287.

<sup>197</sup> Weber 1967, 137-138, Abb. 5, Taf. 8. 1; Alzinger 1975, 178, Abb. 8; Koenigs 1993, 57-58, fig. 2; Weber 2002, 224-225, Abb. 2, 16-17.

<sup>198</sup> Gruben 1963, 118-125, Abb. 16, 19. Alzinger 1975, 178, Abb. 7; Bingöl 1980, 50; Gruben 2007, 98, Abb. 52.

<sup>199</sup> Ephesos Tipin Anadolu dışındaki örnekleri için bkz. Alzinger 1975, 186-193, Fig. 17-20.

<sup>200</sup> Başlıklar Bizans Dönemi'nde Su kemerinde ve Kapıda devşirme olarak kullanılmıştır. Bkz. Bingöl 1980, 51.

tarihlenen Adak başlığında<sup>201</sup>, M.Ö. 5. yy içerisinde tarihlenen Miletos Athena Tapınağı'nda<sup>202</sup> ve Mylasada yapısı belli olmayan bir grup başlıkta da görülmektedir<sup>203</sup>.

Klasik Dönemde Ephesos'da Artemis Tapınağı<sup>204</sup> ve Altarı'nda<sup>205</sup> kullanılmıştır. Hellenistik Dönemde ise Sardeis Artemis Tapınağı<sup>206</sup>, Pergamon Zeus Sunağı'nda<sup>207</sup>, Augustus Dönemi'nde ise Ephesos Liman Kapısı'nda<sup>208</sup>, son olarak ise Sardeis Artemis Tapınağı'nın Antoninler Dönemi'ndeki kopyasında bulunmaktadır<sup>209</sup>.

### 2.3.3 Attik

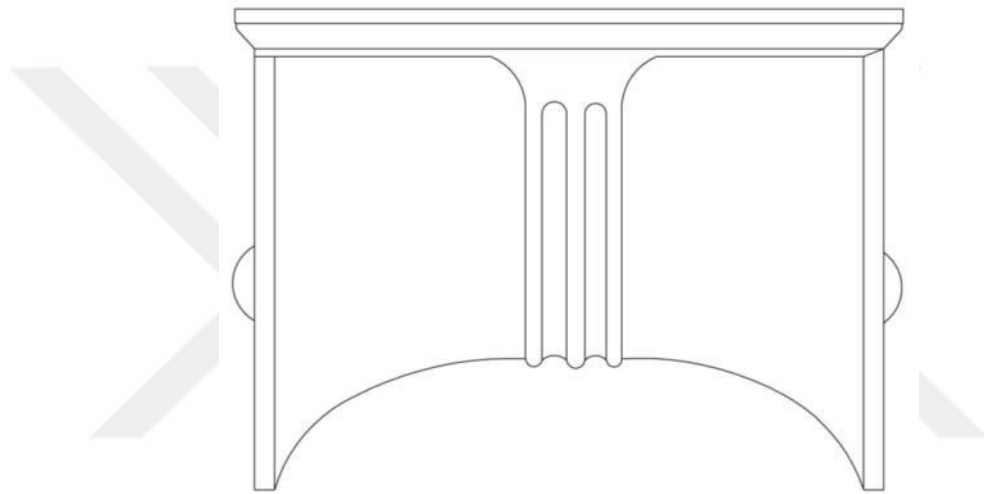

**Çizim 4: Attik Tip**

Bu tip isminden de anlaşılacağı üzere Attika kökenlidir. Başlığın yan yüzü bir ya da daha fazla ince bir şeritle basit bir şekilde bağlanmıştır (Çiz. 4). Bu tip ilk olarak Arkaik Dönemde ortaya çıkmıştır. Atina Akropolü'nde M.Ö. 6. yy içerisinde tarihlenen bir adak başlığında<sup>210</sup>, M.Ö. 5. yy içerisinde tarihlenen Atina Asklepionda<sup>211</sup> ve Hadrianus

<sup>201</sup> Alzinger 1975, 170-172, Abb. 2; Bingöl 1980, 51.

<sup>202</sup> Alzinger 1975, 178-179, Abb. 9; Bingöl 1980, 51.

<sup>203</sup> Mylasa örnekleri için bkz. Baran 2010, 44-49, Lev. 33-40.

<sup>204</sup> Bammer 1972, 17-19, Abb. 9, Taf. 4-5.

<sup>205</sup> Alzinger 1960, 105-119, Fig. 72-94; Bammer 1973, 223, Abb. 7; Muss-Bammer-Büyükkolancı 2001, 65-66, Kat. Nr. 51-52.

<sup>206</sup> Butler 1925, 67-70, Abb. 75,79; Gruben 1961, 179-181, Bl. 88-89; Bingöl 1980, Kat. Nr. 275, Taf. 21.

<sup>207</sup> Bingöl 1980, Kat. Nr. 224, Taf. 21.

<sup>208</sup> Alzinger 1974, 80, Abb. 106a-b; Bingöl 1980, Kat. Nr. 102, Taf. 21; Kapının başlıkları ile ilgili, Araştırmacılar farklı tarih önerisinde bulunmuşlardır. Bkz. Bingöl 1980, 185-186, Kat. Nr. 102. Kapının başlığının çizimi için bkz. Lev. 27, Çiz. 40.

<sup>209</sup> Butler 1925, 64, Abb. 71b; Bingöl 1980, 78, Kat. Nr. 276.

<sup>210</sup> Bingöl 1980, 51.

<sup>211</sup> Martin 1946, 340-374, Pl. XXVI-XXIX; Alzinger 1975, 200, Abb. 35; Bingöl 1980, 51.

Stoası'nda<sup>212</sup>, Akropol yapılarından Propylon<sup>213</sup> (M.Ö. 437), Nike Tapınağı<sup>214</sup> (M.Ö. 427-424) ve Erectheionda<sup>215</sup> (M.Ö. 421-405) görülmektedir. Anadolu'da ise M.Ö. 6. yy'ın son çeyreğine tarihlenen İzmir Halkapınarda<sup>216</sup> bulunan bir başlık parçasında, M.Ö. 5. yy içerisine tarihlenen Halikarnassos başlığında<sup>217</sup> ve Mylasa Müzesi'nde bir başlıkta<sup>218</sup> görülmektedir.

Anadoluda M.Ö. 4. yy'da ve devamındaki Hellenistik Dönemde Attik tip görülmez. Bu durum, Attik-ion tipin bu dönemde yaygın bir moda oluşundan kaynaklanmış olmalıdır. Roma İmparatorluk Dönemi'nde ise Augustus Dönemi'nden itibaren tekrar görülmeye başlar<sup>219</sup>. Bu başlıklar M.S. 3. yy'dan itibaren tekrardan ortaya çıkmıştır<sup>220</sup>. Bu dönemlerde polsteri sıkı band tekli, ikili ya da üç boğumlu olarak basitçe yapılmıştır. Gelecekte Roma İmparatorluk Dönemi'ne tarihlenen başka örnekler de bulunabilir. Bunların sadece bu dönemlerde gözükmemesi Klasistik etkiden kaynaklanmış olmalıdır.

### 2.3.4 Attik-ion

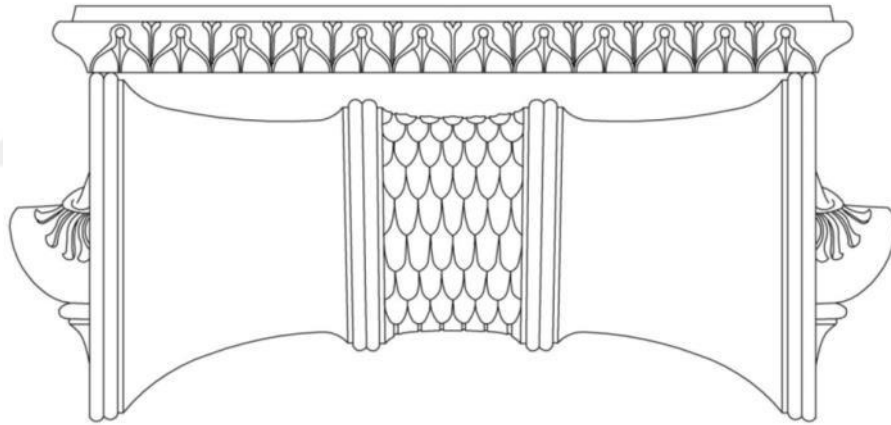

**Çizim 5: Attik-ion Tip**

<sup>212</sup> Wrede 1930, 191-200; Alzinger 1975, 197, Abb. 30a; Bingöl 1980, 51.

<sup>213</sup> Bingöl 1980, 52.

<sup>214</sup> Bingöl 1980, 52.

<sup>215</sup> Bingöl 1980, 52; Hoepfner 1997, 174, Abb. 7.

<sup>216</sup> Alzinger 1975, 183, Abb. 13.

<sup>217</sup> Buluntu yeri Halikarnassos olan başlık günümüzde İzmir Müzesinde sergilenmektedir. Bkz. Martin 1959, 65-68, Pl. 1; Alzinger 1975, 179-180, Abb. 10; Bingöl 1980, 52; Baran 2010, 49-51, Lev. 42-43, vd.

<sup>218</sup> Baran 2010, 60-63, Lev. 54.

<sup>219</sup> Mersin ili Tarsus ilçe merkezindeki cadde kazılarında bulunmuş ve yayınlanmamış sağlam ve sütun gövdesi üst kısmı ile birlikte yapılmış güzel bir örnek bulunmaktadır.

<sup>220</sup> Örnekler için bkz. Bingöl 1980, 80-81, Taf. 22-23.

Bu tipteki başlıkların balteusu genelde silindirik bir band, urgan ya da inci-payet dizisi ile sınırlandırılmıştır<sup>221</sup> (Çiz. 5). Balteus genellikle defneyapağı ile süslenmiştir<sup>222</sup>. Attik-ion Tip, Anadolu'da ilk olarak M.Ö. 410-400 yıllarına tarihlenen Xanthos'daki Nereidler<sup>223</sup> mezar yapısında ortaya çıkmıştır<sup>224</sup>. Daha sonra ise Priene Athena Tapınağı'nda ve Mausoleumda uygulanmıştır<sup>225</sup>. O. Bingöl'e göre Mausoleum ve Priene Athena Tapınağı'nın Mimarı Pytheos Attik-ion tipteki defneyapağı bezeli balteus süslemesini daha erken bir tarihte inşa edilen Nereidler mezar yapısından almış olmalıdır<sup>226</sup>. Bu erken örneklerde balteus silindirik bir bandla sınırlandırılmış, defneyapağı ile süslenmiş, polsterleri ise süslemesizdir. Hellenistik Döneme geldiğinde ise polsteri akanthus ya da kamış yaprağı ile süslenmiş olan örnekler görülmeye başlamıştır<sup>227</sup>.

Bu erken örneklerin dışında Hellenistik Dönem içerisinde; Priene Zeus, Magnesia Artemis<sup>228</sup>, Magnesia Zeus<sup>229</sup>, Letoon Leto ve Pergamon Gymnasium Tapınakları'nda, Klaros, Didymaion ve Priene kuzey portikte görülmektedir<sup>230</sup>.

Geç Hellenistik-Erken İmparatorluk Dönemi'nde; Ephesos Çeşme Yapısı'nda, Nysa Agorası, Priene Athena Kutsal Alanı Propylonu'nda, Aphrodisias Aphrodite ve Stratonikeia Augustus-İmparatorlar Tapınağında, Ephesosda; Çarşı Bazilikası'nda, Agora ve Rodos Peristyli'nde görülmektedir.

Hellenistik Dönemle birlikte Attik-ion tip içerisinde değerlendirilen yeni balteus ve polster tipleri ortaya çıkmıştır. Bu Tipler O. Bingöl tarafından bezeme şemalarına göre Pseudobalteus<sup>231</sup>, Palteussuz tip<sup>232</sup>, Çifte Balteus<sup>233</sup> şeklinde sınıflandırmıştır<sup>234</sup>.

<sup>221</sup> Balteusu sınırlayan süsleme şemaları için bkz. Bingöl 1980, 57.

<sup>222</sup> Balteus Defneyapağı dışında, Gıyoş, Akantus, Ranke, Palmet azda olsa Herakles Dügümü'nün bezendiği örneklerde vardır.

<sup>223</sup> Nereidler Mezar Yapısı'nın başlıkları için bkz. Puchstein 1887, 27-28, Abb. 19; Coupel-Demargne 1969, Taf. band Pl. XXX. .

<sup>224</sup> Bingöl 1980, 54.

<sup>225</sup> Bingöl 1980, 54.

<sup>226</sup> Bingöl 1980, 75.

<sup>227</sup> Magnesia Agora ve Artemis Tapınağı bu uygulamanın erken örnekleridir.

<sup>228</sup> Lev. 24, Çiz. 37.

<sup>229</sup> Lev. 25, Çiz. 38.

<sup>230</sup> Örnekler için bkz. Bingöl 1980, 79.

<sup>231</sup> M.S. 2.-4. yy içerisinde görülen bu tipte balteus izlenimi vermek için pulvinusun her iki yanındaki süslemenin başlangıçlarında biraz boşluk bırakılmıştır. Pergamon Asklepion Caddesi'nde, Pergamon ve Ephesosda ayrıca İzmir, Pessinus, Side Müzeleri'ndeki örneklerde görülmektedir (Bingöl 1980, 56).

<sup>232</sup> Bu tip içerisine giren başlıklarda süsleme yastık kısmını tamamen kaplamıştır. M.Ö. 1. yy'da Ephesosda; Yuvarlak Yapıda, Hadrianus Dönemi'nde; Bolu Antinoos Tapınağı'nda ve Perge Sütunlu Caddesi'nde, M.S. 2. yy'ın 2. yarısına tarihlenen Aphrodisias Tiberius Portiği'nde, Severuslar Dönemi'nde; Hierapolis Tiyatrosu'nda, Laodikeiada, Pergamon Caracalla Tapınağı'nda, Side, Manisa ve Ankara Müzesi'nde örnekleri görülmektedir. Detaylı bilgi için ayrıca bkz. Bingöl 1980, 56-57.

<sup>233</sup> Bu tipteki başlıklarda yan yana iki adet balteus yer alır. Hellenistik Dönem içerisinde yer alan (M.Ö. 2. yy) Klaros Adak başlığı'nda görülmektedir (Bingöl 1980, Kat. Nr. Taf. 21).

<sup>234</sup> Bingöl 1980, 55-57.

Roma Dönemi'nde M.S. 2-3. yy içerisindeki yapılarda kullanımı devam eden Attik-ion Tip, M.Ö. 4. yy'da olduğu gibi Hellenistik ve Roma Dönemi'nde de örneklerden anlaşıldığına göre Anadolu'da mimarlar tarafından çokça tercih edilmiştir.

### 2.3.5 Ionik Bukranion

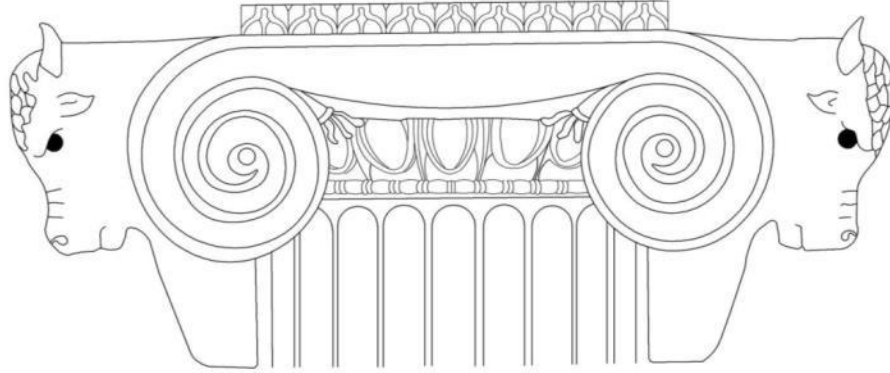

**Çizim 6: Bukranion Tip**

Bu tipteki başlıkların her iki yan yüzün ortasında dışarıya doğru çıkıntı oluşturan boğa başları yer almaktadır (Çiz. 6). Çok yaygın olmayan Bukranion Tip, Hellenistik ve Augustus Dönemi'nde görülmektedir. Anadolu'da Hellenistik Dönemde Magnesia Agorası'nda<sup>235</sup> (M.Ö. 3. yy sonu), Augustus Dönemi'nde ise Ephesos Bazilikası'nda<sup>236</sup> kullanılmıştır. Bu başlıkların benzer ve farklı tipleri daha erken dönemlere ait Akhemenid mimarisinde vardır<sup>237</sup>. Anadoluda ise Hellenistik Dönemle birlikte kullanılmaya başlanmıştır.

<sup>235</sup> Humann 1904, 121-122, Abb. 128, 130; Mercklin 1962, 194-195, Abb. 912; Bingöl 2006, 65; Wesenberg 2012, 86, Abb. 3; Yıldırım 2013, 289, Fig. 7. Magnesia Agorası Başlığı'nın çizimi için bkz. Lev. 23, Çiz. 35.

<sup>236</sup> Mercklin 1962, 194, Abb. 913-918; Alzinger 1974, 76-77, Abb. 86-90; Fossel 1982, 20-22, Taf. 6-7; Rumscheid 1994, 16-17, Taf. 40. 7-8; Taf. 41. 1; Karwiese 1995, 81, Abb. 51; Yıldırım 2013, 289, Fig. 8.

<sup>237</sup> Mercklin 1962, 194; Karwiese 1995, 81.

## ÜÇÜNCÜ BÖLÜM

### 3 YAPILARA GÖRE STRATONIKEIA ION BAŞLIKLARI

#### 3.1 M.Ö. 4. Yüzyıl Ortaları

##### 3.1.1 Grup 1'in Başlığı

Samos Tip'indeki Ion başlığı daha önceki yıllarda yapılan kazılarda Gymnasion'da bulunmuştur<sup>238</sup> (Kat. Nr. 1). İnce taneli beyaz mermerden yapılan başlığın bir ön cephesinde kabaca düzeltme, echinusunda ve volüt yaylarında kırıklıklar, yüzeyinde ise aşınmalar olmakla birlikte, büyük oranda korunmuştur<sup>239</sup>. Echinusa bezelen Ion kymationu yastık altında da devam ederek, sütun oturma düzlemini çevrelemektedir. Buradaki yumurtaların 17 tanesi sağlam olup, mevcut bezemeye göre diğer kısımlar tamamlandığında toplam 26 adet yumurta olduğu anlaşılmaktadır (Lev. 16, Res. 17-19).

Köşe palmetleri, kırık olmakla birlikte, betimleme yerine göre dört yapraktan oluşmalıdır. İç bükey olan volüt yaylarının üst kısımları bombeli, yay araları ise fazla derin değildir. Volüt gözlerinin merkezi yuvarlak bir şekilde oyulmuştur. İç bükey kanalsin alt ve üst bantları korunmuş ve bunlar ortada geniş kenarlara doğru daralmaktadır. Abakus alçak, ince bir plaka şeklinde yapılmış ve bezemesizdir<sup>240</sup>. Başlığın yan yüzü kalın ve güçlü bir görünüme sahiptir. Yastığın alt kısmı hafif iç bükey, üst kısmı düz bir hat şeklindedir. Yan yüzün abakusa birleşmesi nedeniyle yastık alınlığı yapılmamıştır.

Başlığın kare formundaki abakusu alçak plaka şeklinde ve bezemesizdir<sup>241</sup>. Stratonikeia örneğinde olduğu gibi bezemesiz abakuslu başlıklar farklı dönemlerde görülmektedir<sup>242</sup>. Bu durum tarihleme açısından bir kriter değildir. Abakusun bezemesiz yapılması başlığın kendi dönemindeki zamansal ve ekonomik durumlara, dönemin modası ya da ustaların tercihinine de bağlı olarak değişebilmektedir.

<sup>238</sup> Örenyeri görevlisi Fazıl Tandır'ın verdiği bilgilere göre, başlık 1979 yılında Y. Boysal döneminde Gymnasium'da yapılan kazılarda ortaya çıkarılmıştır. Başlık muhtemelen alana Gymnasium'un kuzey veya kuzeybatısındaki bir yapıdan Bizans Dönemi'nde Gymnasium'a taşınıp devşirme malzeme olarak kullanılmış olmalıdır.

<sup>239</sup> Başlığın ölçüleri; Yük.: 32; Gen.: 83; Der.: 50, 69, Volüt Gözleri Arası Gen.: 59; Ab. Yük.: 5; Ab. Uz. ve Gen.: 64 cm'dir.

<sup>240</sup> Başlığın sütuna oturma alanı 55 cm alt çapındadır. Sütun oturma düzleminin orta bölümünde 24 cm ölçüsünde kaba yonulu kısım ve merkezinde ise 5,5 cm çapında, 5,5 cm derinliğinde yuvarlak formu zivana deliği bulunmaktadır.

<sup>241</sup> Başlığın abakusunun bezemesiz olması alanın darlığından da kaynaklanıyor olabilir.

<sup>242</sup> Abakusu bezemesiz örnekler için bkz. Wrede 1930, 191-192, Abb. 1; Bammer 1973a, 219, Taf. 91, Abb. 1-2; Alzinger 1974, 74-75, Abb. 80-84; Herrmann 1988, 35, Pl. VII, Fig. 18-19; Rumscheid 1994, Taf. 178, Fig.1.

W. Koenigs'e göre Ion başlıkları Geç Klasik Dönem'de kare ya da kareye yakın bir abakusa sahiptir<sup>243</sup>. Stratonikeia örneğinde olduğu gibi kare abakuslu başlıklar, Atina'da Geç Klasik Dönem'den itibaren görülmeye başlar. M.Ö. 490 yılındaki Maraton Savaşı'ndan hemen sonra Akropole dikilen Alkimachos başlığı, Atina'daki kare abakuslu başlıkların en erken örneğidir<sup>244</sup>. Ustalar bu dönemde uzun ön cepheye sahip başlıkların abakuslarını küçültmüşler ve volüt yaylarını ise birbirine yaklaştırmışlardır. Böylece uzun görünüme sahip başlıklar kısalmış ve kare bir forma kavuşmuştur. Ustalar bunu yaparken bir kural ya da akıma bağlı kalmadan başlığın taşıyacağı adak heykelinin Kore ya da Kurosun ayaklarının açık ya da kapalı pozisyonuna, üzerinde taşıdığı adak ya da Sfenksin büyüklük ve şekline göre başlığı yeni bir forma sokmuşlardır<sup>245</sup>.

Anadolu'da ise abakusu kare formlu örnekler sayıca çok fazladır. Ephesos'ta M.Ö. 500 yılına tarihlenen bir başlık<sup>246</sup> ile M.Ö. 4. yy'ın ortalarına tarihlenen Halikarnassos Mausoleumu<sup>247</sup>, M.Ö. 2. yy içerisinde tarihlenen Magnesia Artemis Tapınağı<sup>248</sup> ve Altarı<sup>249</sup>, Augustus Dönemi'ne tarihlenen Ephesos Bazilikası<sup>250</sup>, Kaunos'ta<sup>251</sup> Augustus Dönemi'ne tarihlenen yuvarlak Tapınak, Aphrodisias Tiberius Portiği<sup>252</sup>, Hadrianus Dönemi'ne tarihlenen Bergama Asklepios Kutsal Alanı Kuzey Portiği<sup>253</sup> ve Bolu Claudiopolis Antinos Tapınağı<sup>254</sup>, Severuslar Dönemi'ne tarihlenen Hierapolis Tiyatrosu<sup>255</sup> ve yine aynı döneme tarihlenen Laodikeia'da<sup>256</sup>, ayrıca M.S. 3. yy'ın 2. yarısına tarihlenen Manisa<sup>257</sup>, Aydın<sup>258</sup> ve Denizli<sup>259</sup> Müzeleri'nde yer alan başlıklarda da kare abakus görülmektedir. Örneklerde de görüldüğü

<sup>243</sup> Koenigs 1970, 100. Kare abakus tercihi Geç Klasik ve Erken Hellenistik Dönem'deki tüm başlıklar için geçerli değildir.

<sup>244</sup> Alzinger 1975, 201-202, Fig. 27-28; McGowan 1997, 222.

<sup>245</sup> Alkimachos adak sütunu, kare abakuslu olup, üzerinde Athena heykeli taşıdığı düşünülmektedir (Puchstein 1887, 9, Fig. 6; McGowan 1997, 212-213, Pl.56, Akr. 690).

<sup>246</sup> Başlık Selçuk Kalesi'nde kapıda bulunmuş ve hangi yapıya ait olduğu bilinmemektedir. Başlıkla ilgili bkz. Alzinger 1975, 192, Abb. 24; Ohnesorg-Büyükkolancı 2007, 232.

<sup>247</sup> Mausoleum'un başlıkları tam kare olmasalar da kareye yakın bir forma sahiptir. Abakus uzunluğu 104,8 cm, Abakus derinliği ise 106 cm'dir. Bkz. Drerup 1954, 22, 69, Abb. 6-8; Hoepfner 1968, 219, Tabelle 2; Bingöl 1980, 195, Kat. Nr. 138; Puchstein 1887, 35, Abb. 27.

<sup>248</sup> Hoepfner 1968, 212, Taf. 77-78; Bingöl 1980, 209-210, Kat. Nr. 185.

<sup>249</sup> Gerkan 1929, 9, Taf. III; Hoepfner 1968, 227, Taf. 79/1.

<sup>250</sup> Alzinger 1975, Nr. 13i, Abb. 99; Bammer 1973a, 219, Taf. 90, Fig. 1-3; Bingöl 1980, 184, Kat. Nr. 100.

<sup>251</sup> Bingöl 1980, 204, Kat. Nr. 165.

<sup>252</sup> Bingöl 1980, 170, Kat. Nr. 46; 171, Kat. Nr. 50-51.

<sup>253</sup> Bingöl 1980, 173, Kat. Nr. 56.

<sup>254</sup> Bingöl 1980, 176, Kat. Nr. 80.

<sup>255</sup> Bingöl 1980, 196, Kat. Nr. 145.

<sup>256</sup> Kentin kazı deposunda yer alan 318, 439, 1003 envanter numaralı başlıklarda (Bingöl 1980, Kat. Nr. 170, 172, 175) görülmektedir.

<sup>257</sup> Başlık Sardeis antik kentinden getirilmiştir (Env. Nr. 190). Bkz. Bingöl 1980, 212-213, Kat. Nr. 199.

<sup>258</sup> Bingöl 1980, 175, Kat. Nr. 77-78.

<sup>259</sup> Bingöl 1980, 177, Kat. Nr. 83.



gibi, Geç Klasik Dönem'den itibaren, Hellenistik ve daha sonraki Roma İmparatorluk Dönemi'nde kare abakuslu örnekler gittikçe yaygınlaşmıştır. Bu durum, tarihleme açısından çok yardımcı olmasa da en azından Stratonikeia başlığının M.Ö. 4. yy'dan daha erken bir tarihe ait olmadığını göstermektedir.

Başlığın ön cephe düzenlemesinin, kanalis volüt yayları arası da dahil iç bükey bir profile sahip olduğu görülmektedir. Arkaik Dönem İon başlıklarının karakteristik özeliği, ön yüzün kanalis ve volüt yayları ile birlikte şişkince, dışarıya doğru bombe oluşturmalarıdır<sup>260</sup>. Ayrıca dış bükey kanalis de aynı dönem başlıklarında görülmektedir<sup>261</sup>. Anadolu'da M.Ö. 560-550 yıllarına tarihlenen Ephesos Artemis<sup>262</sup>, M.Ö. 6. yy'ın ortalarına tarihlenen Myus'daki<sup>263</sup> Arkaik Tapınakta, M.Ö. 540-530 yıllarına tarihlenen Didymaion Apollon<sup>264</sup>, Samos'da; M.Ö. 480 yılına tarihlenen Polykrates<sup>265</sup> ile M.Ö. 5. yy'ın başlarına tarihlenen Tapınak B<sup>266</sup> ve M.Ö. 5. yy'ın ikinci yarısına tarihlenen Miletos Athena Tapınağı<sup>267</sup> başlıkları da dış bükey kanalis profiline sahiptirler.

Başlıklardaki bu dış bükey görünüm, zamanla değişerek iç bükey bir profile dönüşmektedir<sup>268</sup>. Dış bükey kanalisten iç bükeye geçiş, Yunanistan'da M.Ö. 500'de, Anadolu'da ise bu M.Ö. 6. yy'da gerçekleşir<sup>269</sup>. Bu değişimin Anadolu'da, Yunanistan'a göre daha erken bir tarihte olduğu görülmektedir. Mimari gelişim açısından bu erken uygulama, İon mimarisinin Yunanistan'a göre Anadolu'da daha erken tarihlerde var oluşuna bağlanabilir.

Stratonikeia başlığı iç bükey ön cephe düzenlemesi ile Arkaik başlıklardan tamamen ayrılır. İon başlıklarında iç bükey kanalis M.Ö. 4. yy'da bir kural haline gelir<sup>270</sup>. Stratonikeia başlığı iç bükey kanalis düzenlemesi ile bu dönem içerisinde inşa edilen Priene Athena Tapınağı<sup>271</sup> (M.Ö. 340), Halikarnassos Mausoleumu<sup>272</sup> (M.Ö. 350) ve Mausolos Dönemi'nde

<sup>260</sup> Bingöl 1980, 19.

<sup>261</sup> Bingöl 1980, 19.

<sup>262</sup> Vogelstein 1920, 38. Taf. III, Abb. 11; Kirchhoff 1988, 76-77, Taf. 2.1; Akurgal 1993, 32, Fig. 37.

<sup>263</sup> Koenigs 1993, Taf. 10, Abb. 2.

<sup>264</sup> Gruben 1963, 115, Abb. 19; Kirchhoff 1988, 85-86, Taf. 2, 2.

<sup>265</sup> Alzinger 1975, 172, Abb. 3.

<sup>266</sup> Ziegenaus 1957, 106, Taf. 109, Abb. 1-2; Alzinger 1975, 172, Abb. 4.

<sup>267</sup> Schiering-Mallwitz 1968, 123; Alzinger 1975, 178, Abb. 9; Held 2000, 72, Abb. 44.

<sup>268</sup> Arkaik Dönem'den itibaren başlığın temel süsleme öğelerinin biçimi değişerek Geç Antik Çağ'a kadar devam eder. Bu süslemeler bazı dönemlerde moda olup sıklıkla kullanılmıştır. Zamanla bu eski süsleme motifleri ortadan kalksa da, ilerleyen dönemlerde bazı süsleme öğelerinin tekrardan ortaya çıktığını görüyoruz.

<sup>269</sup> Bingöl 1980, 19.

<sup>270</sup> Bingöl 1980, 19.

<sup>271</sup> Priene Athena Tapınağı başlıkları için bkz. Puchstein 1887, 37, Fig. 28; Wiegand 1910, 13-14, Abb. 6; Lehmann 1913, 469, Abb. 1; Schede 1934, 28, Abb. 31; Drerup 1954, 3, 15 Abb. 1, 6; Hirmer 1966, 51, Abb. 87-

inşa edilen Labraunda'daki Andron B<sup>273</sup> (M.Ö. 377-352) ve Idrieus Dönemi'nde (M.Ö. 352-344) inşa edilen Güney Propylon<sup>274</sup>, M.Ö. 356 yılından sonra inşa edilen Ephesos Artemis Altarı<sup>275</sup>, M.Ö. 4. yy'ın sonu 3. yy'ın başlarına tarihlenen Kastabos'daki Hemithea Tapınağı<sup>276</sup> ve Geç Klasik-Erken Hellenistik Döneme tarihlenen Knidos Apollon Kutsal Alanı Propylon<sup>277</sup> başlıklarıyla benzerlikler taşır.

M.Ö. 4. yy ve sonraki dönemlerde inşa edilen bütün Ionik yapıların başlıklarının kanalisleri iç bükey olarak yapılmıştır. Bu dönemden sonra artık dış bükey kanalisli başlıklar genelde görülmezler. Fakat bu örneklerin yanı sıra Ephesos tiyatrosu yakınında bulunan bir başlığın bir yüzü iç bükey iken, diğer yüzü ise dış bükey olarak yapılmış ve A. Bammer tarafından M.Ö. 4. yy'a tarihlendirilmiştir<sup>278</sup>. A. Bammer bu durumu Arkaik Dönem etkilerinin devam ettiği şeklinde yorumlamıştır<sup>279</sup>. Ayrıca Kavalla'daki Neapolis başlıklarında ve Eretria'da bir başlıkta da aynı uygulamanın olduğu bilinmektedir<sup>280</sup>.

Stratonikeia başlığı kanalisinin alt ve üst sınır bantları korunmuştur. Alt sınır bandı ortada girland şeklinde aşağıya doğru hafif sarkmıştır. Bu girland şeklinde sarkmış kanalis formları Arkaik Dönem etkilerinin devam ettiğini ortaya koymaktadır<sup>281</sup>. Bu form Geç Klasik Dönem'de Mausoleum'da ve Priene Athena Tapınağı'nın doğu yüzündeki başlıklarda da görülmektedir<sup>282</sup>.

Volüt yaylarının üst kısımları bombeli bir şekilde yapılmıştır. Kıvrımlar arası ise fazla derin değildir. Köşe palmetleri kanalis alt sınır bandı ile volüt yayı arasındaki dar bölümden

88; Bauer 1968, 216, Taf. 61; Bingöl 1980, 24; Koenigs 1983, 151, Taf. 31, Abb. 1; Koenigs 1992, 254, Abb. 15; Rumscheid 1994, 42-43, Taf. 142. 2,7; Rumscheid 1998, 131, Abb. 115.

<sup>272</sup> Puchstein 1887, 36, Fig. 27; Bammer 1972, 40, Taf. 11h.

<sup>273</sup> Pedersen 1983, 110, Abb. 25; Hellström 1991, 301-302; Baran 2002, 21; Hellström 2007, 87; Carstens 2009, 81, Fig. 123; Hellström 2009, 267-271, Fig. 3.

<sup>274</sup> Jeppesen 1955, 43, Pl. XXI.

<sup>275</sup> Altarın başlıkları için bkz. Bammer 1967, 34; Bammer 1972, 41-42, Taf. 9-b; Kuhn 1984, 203-204; Bammer 1984, 130-132; Bammer-Muss 1996, 70; Muss-Bammer-Büyükkolancı 2001, 65-66, Abb. 241-251.

<sup>276</sup> Tapınağın tarihlenmesi ile ilgili öneriler için bkz. Cook-Plommer 1966, 153, Fig. 17; Jong 1988, 129; Rumscheid 1994, 19, Taf. 52.12.

<sup>277</sup> Propylonun başlıkları ve tarih önerileri için bkz. Rumscheid 1994, 27, Taf. 58.1-3; Bankel 2009, 17,18, Abb. 3, 23.

<sup>278</sup> Bammer 1972, 35, Taf. 12, j; Bingöl 1980, 19-20.

<sup>279</sup> Antik Dünya'nın yedi harikasından biri olan Ephesos Artemis Tapınağı'nın kendinden sonra inşa edilen yapılar üzerinde geleneksel etkisini devam ettirmiş olması olağan bir durumdur. Klasik Dönem içerisinde inşa edilen yapıların daha önceki Arkaik Dönem etkilerinden tamamen kurtulması beklenemez.

<sup>280</sup> J. Boardman bu başlıklar için kesin olmamakla birlikte, Klasik İon başlıklara bir geçiş aşaması olabileceğini söylemiştir (Boardman 1959, 209).

<sup>281</sup> Bingöl 1980, 43.

<sup>282</sup> Bingöl 1980, 43, Kat. Nr. 138, 265, 266, 268. Arkaik ve Klasik Dönem'deki bu echinus tipi sona erdikten sonra M.Ö. 3. yy'da Sardeis Artemis Tapınağı ile ortaya çıkan üç yumurtalı echinus tip, Augustus Dönemi'nde de görülmeye devam eder. Ephesos Liman Kapısı başlıkları da bu şekildedir. Bu tipteki başlıkların kanalislerinde ve yan yüzlerinde Arkaik etkiler açıkça görülebilmektedir. Detaylı bilgi için bkz. Bingöl 1980, 43-45.

çıkılmaktadır. Hellenistik Dönem'e gelindiğinde ise artık köşe palmetleri volüt yayının içerisinden ya da üzerinden çıkmaya başlar. Stratonikeia başlığının bu yönü, Hellenistik öncesi bir tarihe ait olması gerektiğini ortaya koymaktadır<sup>283</sup>. Köşe palmeti kırık olmakla birlikte betimlemenin, yerine göre dört yapraklı olduğu anlaşılmaktadır<sup>284</sup>. Tüm bu uygulamalar M.Ö. 4. yy başlıklarının karakteristik bir özelliğidir.

Volüt gözlerinin merkezi 2,5 cm ölçüsünde yuvarlak bir şekilde oyulmuştur<sup>285</sup>. Bu durum ilk olarak erken dönemdeki Aiol başlıklarında ortaya çıkar. Neandria<sup>286</sup> ve Messa'daki<sup>287</sup> başlıkların volüt gözleri bu şekilde yapılmıştır. Bu uygulama M.Ö. 4. yy içerisinde inşa edilen yapılarda yaygın bir şekilde görülür. Bunlar Priene Athena Tapınağı<sup>288</sup>, Halikarnassos Mausoleumu<sup>289</sup>, Labraunda Kutsal Alanı'ndaki Andron B yapısı<sup>290</sup> ve Idrieus Dönemi'ne tarihlenen Güney Propylon<sup>291</sup>, Ephesos Artemis Tapınağı Altarı<sup>292</sup>, Knidos Apollon Kutsal Alanı Propylonu<sup>293</sup> ve Kos Adası'ndaki Asklepion Kutsal Alanı'ndaki Tapınak B'nin<sup>294</sup> başlıklarında görülmektedir. Bu örneklerdeki yuvarlak volüt gözleri Stratonikeia başlığıyla büyük benzerlik içindedir.

Hellenistik Dönem'de volüt gözlerinin bu şekilde oyuk olduğu örnekler nadir olarak karşımıza çıkar<sup>295</sup>. Roma Dönemi'ne gelindiğinde ise bu şekilde yapılmış başlıklar artık görülmezler<sup>296</sup>. Ion başlıklarının volüt gözlerinin bu şekilde oyulmasını araştırmacılar farklı şekilde yorumlamışlardır. J. T. Clarke, erken dönem başlıkların volüt gözünün renkli cam,

<sup>283</sup> Köşe palmetlerinin tip ve gelişimi için bkz. Bingöl 1980, 40-42.

<sup>284</sup> Erken Dönem'deki Ion başlıklarının ön cephe düzenlemesine baktığımız zaman, echinusdaki yumurta sayısı ve köşe palmetlerinin yaprak sayıları geç örneklere göre fazladır. Geç döneme yaklaştıkça yaprak sayısı önce üçe daha sonra ise ikiye düşer. Geç Antik Çağ'a gelindiğinde ise tek yapraklı köşe palmetlerinin yanı sıra, köşe palmetleri olmayan örnekler de artık görülmeye başlar.

<sup>285</sup> Bu oyunun standart bir ölçüsü yoktur. Erken dönemdeki başlıklarda daha geniş bir oygu yapılırken, Roma Dönemi'ne yaklaştıkça küçülür ve zamanla ortadan kalkar.

<sup>286</sup> Clarke 1886, Fig. 1; Koldewey 1891, Abb. 60-62; Weickert 1913, 34, Fig. 4-5; Newcomb 1921, 36, Fig. 15; Betancourt 1977, Fig. 25-26; Altekamp 1991b, Abb. 2; Akurgal 1993, Fig. 34.

<sup>287</sup> Newcomb 1921, 35, Fig. 16.

<sup>288</sup> Wiegand-Schrader 1904, 12, Abb. 58; Wiegand 1910, 13, Abb. 6; Schede 1934, 32, Abb. 34; Rumscheid 1994, Taf. 142, Fig. 2.7; Rumscheid 1998, 131, Abb. 115-116;

<sup>289</sup> Dinsmoor 1908, 14, Fig. 3; Rumscheid 1994, Taf. 46, Fig. 6.

<sup>290</sup> Pedersen 1983, 110, Abb. 25; Hellström 1991, 301-302; Baran 2002, 21; Hellström 2007, 87; Carstens 2009, 81, Fig. 123; Hellström 2009, 267-271, Fig. 3.

<sup>291</sup> Jeppesen 1955, 31, Pl. XXI; Hellström 2007, 71-72.

<sup>292</sup> Muss-Bammer-Büyükkolancı 2001, 65, Kat. Nr. 52 (K2).

<sup>293</sup> Rumscheid 1994, Taf. 58. 1; Bankel 2009, Abb. 3, 23.

<sup>294</sup> Schazmann 1932, 36-38, Abb. 27; Rumscheid 1994, Taf. 60, Fig. 5-6.

<sup>295</sup> Hellenistik örnekler için bkz. Bingöl 1980, Kat. Nr. 271, Taf. 5, Fig. 271; Rumscheid 1994, Taf. 166.

<sup>296</sup> Hellenistik Dönem'deki disk şeklindeki belirgin volüt gözleri Roma Dönemi'nde hiç değişmeden devam eder. Bu dönemdeki değişiklik daha çok volüt yayında ve başlığın diğer bölümlerinde meydana gelir.

metal ya da değerli bir taşla süslenmiş olduğunu belirtir<sup>297</sup>. V. Kockel'e göre ise volüt merkezine altın ya da bronzdan yapılmış bir rozet applike edilmekteydi<sup>298</sup>. Yapılan arkeolojik kazı ve araştırmalarda cam ya da değerli taşlarla yapılan süsleme örnekleri bulunmamıştır<sup>299</sup>. Fakat mimari yapılarda metal kullanımı erken dönemlerden beri bilinmektedir. Bu yöntemi sadece Ion başlıklarıyla sınırlamak doğru değildir. Özellikle tapınak gibi önemli kült yapılarında, yapının inşasında ve restorasyonunda finansman olan yönetici ya da zengin şahsiyetlerin isimleri bronz harflerle yapının ön cephelerine applike edilirdi<sup>300</sup>. Stratonikeia başlığında metal kalıntıları olmasa da bu şekildeki volüt gözleri bronz rozet applike edildiğini göstermektedir<sup>301</sup> (Lev. 17-18, Çiz. 21-26). Arkaik Dönemde Ephesos'da<sup>302</sup>, Atina Akropolü'nde<sup>303</sup>, M.Ö. 5. yy'a tarihlenen bir volütte<sup>304</sup>, Erectheion<sup>305</sup> ve Nike Tapınağı'nda<sup>306</sup>, Priene Athena Tapınağı'nda<sup>307</sup>, Kos Asklepion Tapınak B<sup>308</sup> ve M.Ö. 3. yy içerisine tarihlenen Limyra Ptolemaios yapısında<sup>309</sup> bu uygulamanın olduğu bilinmektedir. Stratonikeia'nın önemli yapılarından olan, Augustus-İmparatorlar Tapınağı başlıklarının volüt gözlerinde rozet kullanıldığını gösteren bronz kalıntılar korunmuştur<sup>310</sup>. Bu uygulama, Arkaik Dönem'deki geleneğin Stratonikeia'da Augustus Dönemi'nde de devam ettiğini göstermesi açısından önemlidir. Geçmişe de bağlı kalınarak, rozet applike edilerek başlığa ve ait olduğu yapıya daha süslü ve gösterişli bir görünüm kazandırılmıştır. Bu aynı zamanda, bu tür uygulamaların görüldüğü yapıların ne denli önemli olduğuna ilave olarak, dönemin ve ait olduğu kentin ekonomik refahına da bir işarettir.

Echinusa bezelenen Ion kymationu yastık altında da devam ederek sütun oturma düzlemini çevrelemektedir<sup>311</sup>. O. Bingöl, bu uygulamanın daha çok Arkaik ve Klasik Dönem

<sup>297</sup> Clarke 1886, 4.

<sup>298</sup> Kockel 1991, 283.

<sup>299</sup> Cam ve renkli taşlar hassas malzemeden yapıldığı için günümüze kadar ulaşmamış olmalıdır.

<sup>300</sup> Hem Ion başlıklarının bazı örneklerinde, hem de altar volütlerindeki mermeri işleyerek yapılmış rozetler, metal kullanımının taklidi olmalıdır.

<sup>301</sup> Başlığın volüt gözünde bronz rozet kullanımı ile ilgili restitüsyon önerisi için bkz. Lev. 18, Çiz. 25-26.

<sup>302</sup> Shear 1963, 381; Bammer 1971, 8, Abb. 3g.

<sup>303</sup> M. Shear, Atina Akropol başlıklarında görülen metal rozet süslemesinin Arkaik Ephesos Artemisionu'nun etkileri olduğunu düşünmektedir (Shear 1963, 381, Dipnot 50).

<sup>304</sup> McGowan 1997, 213-214, Akr. 13302 numaralı başlık parçası.

<sup>305</sup> Stern 1985, 410-411.

<sup>306</sup> Möbius 1927, 170; Shear 1963, 381.

<sup>307</sup> Koenigs 1983, 149, Dipnot 25.

<sup>308</sup> Schazmann 1932, 38, Abb. 27.

<sup>309</sup> Stanzl 2012, 332, Abb. 13.

<sup>310</sup> Stratonikeia Augustus-İmparatorlar Tapınağına ait "747" Envanter numaralı başlık, volüt gözünde bronz kalıntıları korunmuş nadir örneklerdendir. Bkz. Tırpan 1998, 25.

<sup>311</sup> Echinusa bezelenen Ion Kymationu'nun yastık altında da devam ederek sütun oturma düzleminin tamamını çevreleyen örnekler için bkz. Wrede 1930, 192, Bl. LXIV, Abb. 2; Schede 1934, 32, Abb. 34; Boardman 1959,

başlıklarında görüldüğünü belirtmektedir<sup>312</sup>. Ancak son yıllarda yapılan kazı ve yeni araştırmalarla birlikte, Hellenistik ve Augustus Dönemi'nde çok yaygın olmasa da tamamen Ion kymationu ile çevrili echinus örnekleri tespit edilmiştir<sup>313</sup>. Yapılan tespit ve gözlemlere göre bu uygulamanın Augustus Dönemi'ne kadar devam ettiğini söyleyebiliriz.

Ön yüzde echinusa beş adet yumurta bezenmiştir. Ön yüzdeki bu yumurtalar uzun ve hacimli, yastık altına gelen yumurtalar ise kısa ve yarım yapılmıştır. Yumurtalar sivri uçlu ve yumurta ile kabuk arası derin kanallıdır. Yüzeydeki aşınmadan yumurta ve kabuk arasındaki kanalın derinliği azalmıştır. Mızrak uçları kabuklara bitişik olarak yapılmış ve sütun oturma düzlemine kadar ulaşmaktadır.

Beş yumurtalı echinuslu başlıklar Arkaik Dönem'de ortaya çıkmıştır<sup>314</sup>. Stratonikeia başlığı beş yumurtalı echinus düzenlemesiyle Arkaik Dönem etkileri taşımaktadır. Bu uygulama M.Ö. 4. yy yapılarında ve sonrasında Hellenistik ve Roma Dönemi'nde de tekrardan görülür<sup>315</sup>.

Arkaik Dönemde, echinustaki yumurtaların sayısı sütunların yivlerine eşittir<sup>316</sup>. Dış bükey formdaki yumurtanın uç kısmı, simetrik olarak yivin içerisine, flutthese denk

---

181, Fig. 4; Gruben 1963, 115-116, Abb. 16; Bammer 1967, 27, 13a; Bauer 1968, Taf. 60-61; Bammer 1969, 421, Abb. 35; Hoepfner 1971, Bl. 18, 23; Martin 1972, 305, Fig. 2; Bammer 1972, Taf. 4c; Martin 1973, Fig. 8, 17, 20; Gruben 1973, 377, Abb. 36b; Bammer 1973a, Taf. 93, Fig. 2; Bammer 1973b, Abb. 11, 17, 21, 28, 29; Theodorescu 1974, Pl. XVII, Fig. 18; Alzinger 1975, 170, Abb. 2; 173, Abb. 6a; 174, Abb. 6b; 176, Abb. 6d; 177, 6e; 178, 6f; 181, Abb. 8; 186, Abb. 13; 189, Abb. 16; 190, Abb. 17; 191, Abb. 18; 192, Abb. 19; 204, Abb. 30b; Koenigs 1979, Taf. 61, Abb. 1-2; Meritt 1982, 84, Fig. 1; Lehmann 1982, 94, Fig. 62; Hoepfner 1984, Taf. 53, Abb. 4; Gruben 1989, Abb. 4; Büsing 1990, 72, Abb. 1-2; Borchhardt 1991, 318, Fig. 12; Schaaf 1992, Abb. 22; Thieme 1993, 47-50, Fig. 1; Ohnesorg 1993, Pl. XXI, 1-2; Rumscheid 1994, 36-39, Abb. 1, 6, Taf. 5-11; Meritt 1996, Fig. 21, 28, 31; Rumscheid 1998, 125, Abb. 104, 116; Weber 1999, Abb. 20a; Muss-Bammer-Büyükolancı 2001, Kat. No. 51, Abb. 236, 238; Weber 2002, Abb. 16c-17a; William-Dinsmoor 2004, 232, Fig. 15; Pedley 2005, 67, Fig. 31; Baran 2006, 26-28, Fig. 10; Ohnesorg 2007, Taf. 11; Carstens 2009, 79, Fig. 107; Baran 2009a, 309, Fig. 6-b; Baran 2010, Lev. 33-40; 45, 46, 49-52.

<sup>312</sup> Bingöl 1980, 20.

<sup>313</sup> M.Ö. 3. yy'da Limyra'daki Ptolemaios yapısında, M.Ö. 2. yy'da Didymaionda, M.Ö. 100 yıllarında Lagina Hekate Tapınağı'nda, Augustus Dönemi'nde ise Lagina Kutsal Alanı Propylon başlıklarında ve Stratonikeia'da yapısı belli olmayan yayınlanmamış başlıklarda görülmektedir.

<sup>314</sup> Bingöl 1980, 43. Beş yumurtalı echinuslu başlıklar Arkaik Dönem için genel bir kural değildir. Bu döneme ait yumurta sayısı az olan örnekler için bkz. Baran 2010, 52.

<sup>315</sup> M.Ö. 4. yy'dan Priene Athena Tapınağı, Mausoleum ve Laubraunda'da, Hellenistik Dönemde; Magnesia Artemis ve Letoon Leto Tapınağı ile Roma Dönemi'nden Stratonikeia Augustus-İmparatorlar, Aphrodisias Aphrodite, Aizanoi Zeus ve Pergamon Dionysos Tapınakları örnek gösterilebilir. Beş yumurtalı echinus örnekleri için bkz. Bingöl 1980, 26-30.

<sup>316</sup> Bingöl 1980, 43. Stratonikeia başlığının echinusunda tamamlama çizimle birlikte toplamda 26 adet yumurta vardır. Arkaik Dönemdeki kuralın bizim başlığımızda da devam etmiş olabileceğini düşünürsek, başlığı taşıyan sütun 26 yivli olmalıdır. Fakat M.Ö. 4. yy'da başlıkların daha Kanonik bir hale geldiğini düşünürsek, başlığın 24 yivli standart Ion sütunu tarafından taşınması daha kuvvetli bir ihtimaldir.

düşmektedir. Aradaki mızrak uçları ise arrise gelecek şekilde hizalanmıştır<sup>317</sup>. Sütunun üzerine başlık konulduktan sonra, yumurta ve mızrak ucunun simetrisine göre yukarıdan aşağıya doğru sütunun yivleri açılmıştır<sup>318</sup>. Bu işlem yapılırken yumurtaların fluteslere denk düşmesine çok özen gösterilmiştir<sup>319</sup>. Fakat sonraki dönemlerde yumurta sayısının azalmasına bağlı olarak, yiv sayısı ile olan ilişkisi ortadan kalkmıştır<sup>320</sup>.

Samos tipindeki başlığın yan yüzü oldukça kalın ve güçlü görünümlü, ortaya doğru ise hafif incelmektedir<sup>321</sup>. Yastığın üst kısmı ise düz bir hat şeklindedir. Yan yüzün abakusa birleşmesi nedeniyle yastık alınlığı oluşmamıştır. Stratonikeia başlığı Geç Klasik-Erken Hellenistik Döneme tarihlenen Knidos Apollon Kutsal Alanı Propylon<sup>322</sup> başlıklarıyla benzerlikler göstermektedir. Propylon başlıkları kanalis ve volüt gözlerinin yanında, bezemesiz bırakılmış abakusu, kalın, güçlü görünümlü Samos tipindeki yastık kısmı ve yastık alınlığının olmayışı ile benzerdir<sup>323</sup> (Lev. 19, Res. 20-21). Ayrıca Samos'tan getirilen, Berlin Pergamon Müzesi'nde sergilenen M.Ö. 4. yy'ın sonlarına tarihlenen Samos tipindeki başlıkla da benzerlik içindedir<sup>324</sup> (Lev. 19, Res. 22). Düz bezemesiz bırakılmış yan yüz ve abakusun yanı sıra kanalis, volüt göz ve kıvrımları Stratonikeia başlığıyla benzerlikler taşımaktadır. Berlin başlığında farklı olan uygulama echinusdaki kymation yastık altında devam etmez. Bir diğer fark ise başlığın diğer yüzünün ince yonularak bezemesiz bırakılmasıdır<sup>325</sup>. M.Ö. 4. yy'ın sonu-3. yy'ın başlarına tarihlenen Kos Asklepion Kutsal Alanı'ndaki Tapınak B'in<sup>326</sup>

<sup>317</sup> Bingöl 1980, 43.

<sup>318</sup> Bingöl 1980, 43.

<sup>319</sup> Bingöl 1980, 43.

<sup>320</sup> Bingöl 1980, 43.

<sup>321</sup> Ion başlıklarında Samos diye adlandırdığımız, yastık kısmında bölme olmayan tip ilk olarak Arkaik Dönemde ortaya çıkmıştır. Didyma, Samos ve diğer adalarda da örneklerine rastlanmaktadır. Bu dönemde tekrardan görülmesinin sebebi ustaların eski Arkaik Dönem geleneğine bağlılıklarını devam ettirmiş olmasının yanında, zamansal ve ekonomik yönden avantaj sağladığı için tercih edilmiş olmalıdır. Samos Tipinde yapılmış diğer örnekler için ayrıca bkz. Möbius 1927, 167-170. Taf. XXVII; Schazmann 1932, 37-38, Abb. 27, Taf. 18-20; Ziegenaus 1957, 106-109, Pl. 108; Gruben 1963, 170, Abb 45a-b; Koenigs 1970, 97-102, Taf. 7; Alzinger 1973, Pl. 149, Abb. 1-5; Theodorescu 1974, Pl. 1-2, Fig. 1-2; Alzinger 1975, 172, Abb. 4; 192-94, Abb. 24a-24b; 201-202, Abb. 37a-37b; Theodorescu 1980, Pl. 1-2; Hoepfner 1984, 360-61, Taf. 53, Fig. 2,4; Gruben 1989, 165-166, Abb. 3; Tuchelt 1992, 39, Abb. 58; Weber 1995, 232, 235, Abb. 33, 38; Meritt 1996, Fig. 7, 9, 29; Muss-Bammer-Büyükkolancı 2001, Kat. Nr. 57; Ohnesorg-Büyükkolancı 2007, Abb. 1-5; Beykan 2012, 47-48, Abb. 26a.

<sup>322</sup> Rumscheid 1994, 27, Taf. 58.1-3.

<sup>323</sup> Knidos Apollon Kutsal Alanı Propylon başlığı, Stratonikeia örneğinden farklı olarak echinusundaki Ion kymationu yastık altında devam etmez. Burada köşelere gelen yumurtalar yarım yapılarak kymationun yastık altında devam ediyor izlenimi verilmiştir.

<sup>324</sup> Koenigs 1970, 101. Taf. 7

<sup>325</sup> Bu durum araştırmacılara, başlıkta boya kullanılmış olabileceğini düşündürmektedir.

<sup>326</sup> Schazmann 1932, 36-38, Abb. 27, Taf. 18-20; Rumscheid 1994, 94, Taf. 60. 5-7.

başlıkları da Stratonikeia başlığında olduğu gibi derin oyulmuş volüt gözleri, echinusdaki yumurtaların biçemi, bezemesiz bırakılmış yan yüzle benzerdir.

Samos Tip'indeki örnekler daha çok adalarda görülmektedir. Yazıtlar sayesinde Karia Bölgesi kentlerinin, dolayısıyla Stratonikeia'nın da özellikle Rodos ve diğer adalarla sıkı bir ilişki içinde olduğunu biliyoruz<sup>327</sup>. Bölgeler arasındaki etkileşim düşünüldüğünde Samos Tipi Ion Başlıklarının bölgedeki daha erken örnekleri M.Ö. 5. yy'da liman kent Halikarnassos'da görülmektedir<sup>328</sup>. Benzer örnekler ile karşılaştırdığımızda, Stratonikeia başlığı için önerebileceğimiz tarih M.Ö. 4. yy'ın 3. çeyreği olmalıdır.

Başlığın tamamı sağlam olmasa da tamamlama çizimlerle birlikte oranları hakkında fikir sahibi olabiliriz. Genişliğin, polstere olan oranı;  $83:50,69= 1,63$ 'tür. Bu oran Halikarnassos Mausoleumu başlığında,  $143,6:96,0= 1,49$ ; Priene Athena Tapınağı'nın Londra'daki başlığında ise  $183,4:113,9= 1,61$ 'dir. Stratonikeia başlığının M.Ö. 340 yılına tarihlenen Athena Tapınağı başlığının oranına daha yakın olduğu görülmektedir<sup>329</sup>. Tüm bu veriler Stratonikeia başlığı için önerdiğimiz tarihi destekler durumdadır.

Antik Dönemdeki yapılar zengin mimari bezemelerle süslenmiştir. Buna ilaveten boyanmış olan örnekler de vardır<sup>330</sup>. Aynı uygulamayı daha küçük boyutlardaki heykel ve mezar stellerinde de görmekteyiz. Boyama ile yapılmış olan bu süslemelerin aradan geçen uzun zaman dilimi, mevsimsel ve günlük hava değişikliklerinin neden olduğu doğal tahribattan dolayı ne yazık ki çok az bir kısmı günümüze kadar korunmuştur. Stratonikeia başlığının abakus ve yan yüzünün bezemesiz bırakılması, bu bölümlerin boyama yapılarak süslenmiş olabileceğini akla getirmektedir<sup>331</sup>. Fakat başlık üzerinde boyama yapıldığına dair hiçbir iz günümüze kadar korunmamıştır.

Boya bezemeli Ion Başlık örnekleri Attika'da M.Ö. 6-5. yy'da görülmektedir<sup>332</sup>. Anadolu'da ise boya bezeli örnekler çok nadirdir. Ephesos'da M.Ö. 5. yy'ın başlarına

<sup>327</sup> Aydaş 2010, 82-93.

<sup>328</sup> Bodrum Müzesi Bahçesi'nde sergilenen İB.5 numaralı başlık ile Bodrum Kalesi'nde devşirme olarak kullanılmış İB.6 numaralı, Samos Tip'indeki başlıklar A. Baran tarafından M.Ö. 5. yy'ın başlarına tarihlendirilmiştir (Baran 2010, 53-57).

<sup>329</sup> Stratonikeia başlığını, oranlar açısından karşılaştırmak için bkz. Bingöl 1980, 141.

<sup>330</sup> Atina Akropolü'ndeki yapıların boyanmış olduğu bilinmektedir. Örnekler için bkz. Stern 1985, 415-420, Taf. 96; Büsing 1990, 71-76.

<sup>331</sup> Abakusunun bezemesiz yapılması başlığın kendi dönemindeki zamansal ve ekonomik durumlar, dönemin modası ya da Usta'nın tercihinden mi kaynaklandığını kesin olarak belirlemek zordur. Ancak başlıktaki kaliteli işçilik, echinusun tamamen Ion kymationu ile çevrili oluşu gibi uygulamalar, zamansal ve ekonomik bir problemin olmadığına işaret etmektedir.

<sup>332</sup> Alzinger 1975, 192-194; Meritt 1996, 121-174.

tarhlanan bir başlıkta siyah boya kalıntıları korunmuştur<sup>333</sup>. Bunun dışında Didymaion'dan bir plaster başlığı ile Samos'dan bir anta başlığının boyanmış olduğu bilinmektedir<sup>334</sup>.

Karia Bölgesi'nde ise Milas Müzesi'nden M.Ö. 5. yy içerisinde tarhlanan bir başlıkta<sup>335</sup> ve Labraunda Kutsal Alanı'nda Idreus Dönemi'nde inşa edilen Oikoi Yapısı'nın sima blokları üzerindeki kırmızı boya izleri günümüze kadar korunmuştur<sup>336</sup>. Günümüze kadar korunmuş olan bu örnekler, bölgede böyle bir geleneğin olduğunu göstermektedir. Bu bilgilerden yola çıkılarak, dönemi ve bölgesindeki uygulamalara göre Stratonikeia başlığında boya kullanılmış olabilir<sup>337</sup>. Kaliteli mermerden yapılmış, iyi işçiliğe sahip böyle bir başlığın bezemesiz olması pek uygun gözükmemektedir.

Stratonikeia başlığının nasıl bir yapıya ait olduğu kesin olarak bilinmemektedir. Başlık ince işçiliği ve kaliteli mermeriyle kentteki diğer başlıklardan ayrılmaktadır. Özellikle Samos tipinde yapılmış çağdaş başka bir örneğimizin olmayışı, başlığın tek başına kullanılmış adak<sup>338</sup> ya da mezar sütünü<sup>339</sup> olabileceğini de düşündürmektedir<sup>340</sup>. Fakat abakusun üst bölümü ince yonularak düz bırakılmış ve buraya heykel ya da başka bir figürün yerleştirildiğine dair bir iz yoktur. Bu nedenle başlığın adak taşımadığını söyleyebiliriz. Üzerinde bir şey taşımayan fakat mezarların başlarına dikilen sütun örneklerinin olduğu bilinmektedir. Başlığın kesin olarak Nekropolde bulunduğu bilinmediği için mezar sütünü olarak kullanılmış olabileceğini söylemek de güçtür.

Mevcut verilerden yola çıkılarak başlığın nasıl bir yapıda kullanıldığının kesin bir tespiti yapılamasa da bir öneri sunulabilir. Stratonikeia'da Samos Tipi'ndeki tek örnek olması, yapılan kazıların azlığından kaynaklı olabileceği gibi, başlığın az sayıda sütunun kullanıldığı bir yapıya ait olması da kuvvetli bir ihtimaldir. Kendi dönemi içerisindeki örneklerle birlikte düşündüğümüzde Ephesos ya da Samos Tipinde bir kaideye<sup>341</sup> sahip sütunun taşıdığı, in antis

<sup>333</sup> Başlık Selçuk Kalesi'nde devşirme olarak kullanılmıştır. Bkz. Alzinger 1975, 191, Abb. 24.

<sup>334</sup> Yayında geçen bu örnekler için tarih belirtilmemiştir Bkz. Alzinger 1975, 194.

<sup>335</sup> Attik tipteki başlığın echinusundaki yumurtalar ve abakus süslemesi boya ile yapılmıştır. Başlık hakkında detaylı bilgi için bkz. Baran 2009b, 59-68, Fig. 1-6.

<sup>336</sup> Hellström 2007, 122.

<sup>337</sup> Stratonikeia tiyatrosunda 2012 yılında yaptığımız kazı çalışmalarında ortaya çıkardığımız Erken Hellenistik Döneme tarhlanan yazıtın bazı harflerinde kırmızı boya korunmuştur.

<sup>338</sup> Didymaion'da Kutsal Yol üzerinde bulunan, M.Ö. 6. yy içerisinde tarhlanan Samos Tipi'ndeki Adak sütunlarının üst kısmında dübel deliği yoktur. Detaylı bilgi için bkz. Tuchelt 1992, 39, Abb. 58.

<sup>339</sup> Ephesos'ta Ayasuluk Tepesi'nde Kazı Evi Bahçesi'nde bulunan ve M.Ö. 500'lere tarihlendirilen Samos tipindeki başlık için A. Ohnesorg ve M. Büyükkolancı mezar sütünü olabileceği önerisinde bulunmuşlardır. Detaylı bilgi için bkz. Ohnesorg-Büyükkolancı 2007, 225-226.

<sup>340</sup> Dağlık Kilikia Bölgesi'nde görülen sütunlu mezar örnekler için bkz. Söğüt 2005, 103-154.

<sup>341</sup> Ephesos Tipi'ndeki kaide, M.Ö. 4. yy içerisinde inşa edilen yapılardaki örneklerden de anlaşıldığı gibi çok yaygındır. Samos Tipi'ndeki kaide örneğimiz ise Knidos Apollon Kutsal Alanı Propylon'unda görülmektedir.



planlı bir tapınak ya da propylonda kullanılmış olabilir. Bölgedeki Kos Asklepion Kutsal Alanı'ndaki in antis planlı Tapınak B ile Labraunda Zeus ve Knidos Apollon Kutsal Alanı'ndaki Propylon bu düşünceyi destekleyen örneklerdir.

Buluntu yerine göre düşündüğümüzde başlık, daha önce de belirttiğimiz gibi muhtemelen Gymnasium'un yakınındaki bir yapıdan, Bizans Dönemi'nde Gymnasium'a taşınıp devşirme malzeme olarak kullanılmış olmalıdır. Başlığın tapınak ya da buna bağlı bir Propylonda kullanılmış olması, Gymnasium yakınlarında Klasik Döneme tarihlenen bir yapı ya da yapı grubunun olabileceği fikrini de akla getirmektedir. Burada bulunan bir yazıtta bu düşünceyi doğrular niteliktedir<sup>342</sup>. Kentte devam eden kazıların gelecek yıllarda başlık ve ait olduğu yapı ile ilgili belirsizlikleri ortadan kaldıracağına inanıyoruz. Şimdilik M.Ö. 4. yy'ın ortaları ve hemen sonrasında Hekatomnid ailesinin bölgedeki en güçlü döneminde, Stratonikeia'da Ion düzeninde gösterişli bir yapının inşa edildiğini söylemek mümkündür.

Stratonikeia'nın da içerisinde bulunduğu Karia Bölgesi'nde M.Ö. 4. yy'da, önceki yüzyılın aksine yoğun bir imar faaliyeti gerçekleşmiştir<sup>343</sup>. İnşa edildiği zamanı ve sonraki dönemleri de etkileyen büyük ölçekli, önemli yapılar ünlü mimar ve heykeltıraşlar tarafından yapılmıştır<sup>344</sup>. Özellikle Hekatomnid sülalesinin siyasi ve ekonomik refahıyla birlikte bölgede birçok yapı inşa edilmiştir<sup>345</sup>. Bu yüzyıl içerisinde Anadolu'daki Ionik yapılardaki artış; W. B. Dinsmoor, G. Gruben ve A. Bammer gibi araştırmacılar tarafından Ionia Rönesans'ı olarak adlandırılmıştır<sup>346</sup>. Bu yapılaşmada kıyı kentlere göre biraz içeride kalan Stratonikeia da bu süreçten olumlu yönde etkilenmiş olmalıdır<sup>347</sup>.

Stratonikeia'da, bu yüzyıl içerisinde tarihlenen sur duvarları<sup>348</sup> dışında anıtsal bir yapı şimdilik bilinmemektedir. Fakat kentin tarihsel<sup>349</sup> sürecine baktığımızda erken dönemlere

<sup>342</sup> Gymnasium'un kuzeyinde bulunan ve Klasik Döneme tarihlenen bir yazıtta Kutsal Alanla ilgili ifadeler yer almaktadır. Yazıt Yrd. Doç. Dr. M. Aydaş tarafından çalışılmaktadır.

<sup>343</sup> Bölge kentlerinden Stratonikeia'nın yakınında bulunan, Alabanda'da M.Ö. 4. yy'da imar faaliyetlerinin yoğun olduğu yerlerdendir. Bu düşünceleri destekleyen, M.Ö. 4. yy'ın ortalarına tarihlenen, Mimar Pytheos'un da çalıştığı Dor Düzeni'ndeki Zeus Khrysaoreus Tapınağı, Sur Duvarları ve son yıllarda yapılan yeni kazılarla birlikte, aynı tarihlerden, mermerden yapılmış tanrıça başı ve mimari parçalar ortaya çıkarılmıştır. Bu konuda geniş bilgi için bkz. Ateşlier-Akkurnaz 2014, 482-493.

<sup>344</sup> Dönemin en önemli Mimarı olan Pytheos, Halikarnassos mezar yapısı ve Priene Athena Tapınağı'nın inşasının yanında, Labraunda Kutsal Alanı'nda Satyrosla birlikte çalışmıştır (Baran 2002, 22).

<sup>345</sup> Halikarnassos Mezar yapısı, Labraunda Kutsal Alanı'ndaki, Labraunda Zeus Tapınağı'nın M.Ö. 4. yy evresi, Andron A ve B yapıları, Kutsal alanda Propylon ve bir de bu dönemde stoa inşa edilmiştir (Jeppesen 1955, 14-27; Hellström 1991, 297-308; Hellström 2005, 59-70; Hellström 2007, 71, 85, 111, 127).

<sup>346</sup> Baran 2002, 20; Ionia Rönesans'ı için ayrıca bkz. Pedersen 2004, 434; Pedersen 2012, 513-518.

<sup>347</sup> Söğüt 2013b, 607.

<sup>348</sup> Stratonikeia'nın M.Ö. 4. yy içerisinde inşa edilen sur duvarları ile ilgili değerlendirmeler için bkz. Söğüt 2012a, 398-399; Söğüt 2013b, 609-610.

giden buluntular, Stratonikeia içerisinde ve hemen yakın çevresinde bulunmaktadır<sup>350</sup>. Kent içerisindeki buluntuların en erkeni tiyatro yakınlarında bulunan Submiken Dönemi'ne ait üzengi kulplu kap grubudur<sup>351</sup>. Ayrıca 2011 yılında Kuzey Şehir Kapısı'nın güneyinde, kentin içerisinde yaptığımız kazılarda M.Ö. 7. yy'ın son çeyreğine ait buluntular veren Pithos mezar ortaya çıkarılmıştır<sup>352</sup>. Mezar Geç Klasik Dönem surlarının içerisinde. Bu örnek, Stratonikeia'da Klasik Dönem öncesi bir yerleşimin varlığını göstermesi ve mezarın surun içerisinde kalmış olması nedeniyle, Sur Duvarı'nın sonraki dönemde genişletildiğini göstermesi açısından önemlidir<sup>353</sup>.

Stratonikeia kent surlarının 1 km kuzeybatısında yer alan Yeldeğirmen Tepe Mevkii'nde yaptığımız çalışmalarda ise M.Ö. 6. yy'ın ortalarına kadar eskiye dayanan seramik buluntuları ve Lysimachos Dönemi'ne (M.Ö. 325-281) ait bronz sikke bulunmuştur<sup>354</sup>. Mimari kalıntı ve diğer buluntuların haricinde, Stratonikeia'da bulunan, yazıtlara göre M.Ö. 4. yy'ın son yirmi yılına tarihlenen Kariyalı isimlerin varlığı da bilinmektedir<sup>355</sup>.

Stratonikeia ve Lagina Hekate Kutsal Alanı arasındaki yaklaşık 9,5 km'lik kutsal yol üzerinde yapılan kazı ve araştırmalarda, Eski Tunç Çağı'ndan günümüze kadar sürekli bir yerleşimin olduğu görülmektedir<sup>356</sup>. Bu merkezlerden en önemlisi M.Ö. 4. yy'a ait yoğun buluntuların olduğu Börükçü'dür<sup>357</sup>. Stratonikeia'ya bağlı bir Demos olduğu düşünülen

<sup>349</sup> Stratonikeia Hititler Dönemi'nden beri bilinmektedir. O dönemde kent Atriya ismiyle anılmaktadır. Kentin Hellenistik Dönem öncesi buluntuları için bkz. Söğüt 2013b, 605-623.

<sup>350</sup> Kentin kıyı ve iç Karia ile olan bağlantı noktasında olması, sahip olduğu su kaynakları, geniş tarım alanları, mermer kaynaklarına olan yakınlığı, sahip olduğu ormanlık alanlar, yakın çevresindeki kutsal alanların varlığı, Stratonikeia'yı her dönemde kültürel, ekonomik ve siyasi anlamda avantajlı hale getirmiştir. Tüm bu koşulların sonucunda, Stratonikeia önemli yapıların inşa edildiği ve sürekli yaşamın olduğu bir merkez konumundadır.

<sup>351</sup> Hanfmann-Waldbaum 1968, Pl. 25, Fig. 1-2.

<sup>352</sup> Söğüt 2013a, 47.

<sup>353</sup> Mezar, Kuzey Şehir Kapısı'nın güneyindeki meydanın batı kenarında 3 numaralı mekanın zemin seviyesinde ortaya çıkarılmıştır.

<sup>354</sup> Yeldeğirmen Tepe Mevkii'nde yapılan kazı ve araştırmaların sonuçları için bkz. Söğüt 2010, 198-199; Söğüt-Yılmaz 2014, 569-586.

<sup>355</sup> Stratonikeia'da bulunan yazıtlarda geçen bu isimler ile ilgili epigrafik buluntuların hem kent, hem de bölgesel olarak değerlendirmeleri için bkz. Şahin 2010, 5; Piras 2010, 229-30.

<sup>356</sup> Kutsal Yol üzerinde bulunan, Kumyer Mevkii'nde yapılan kazılarda, Eski Tunç II Dönemi'ne ait çok sayıda Pithos mezar ortaya çıkarılmıştır. Mezarlar zengin buluntularıyla bölge arkeolojisi için önemli bilgiler sunmaktadır. Kumyer Nekropolü'nde yapılan kazı çalışmaları için bkz. Tırpan-Gider 2011, 385-387, Res. 13-16; Kara 2013.

<sup>357</sup> Börükçü'de yerleşim, Geç Geometrik Dönem'den başlayıp, Erken Bizans Dönemi'ne kadar kesintisiz devam etmektedir. Yapılan kazı ve araştırmalar için bkz. Tırpan-Söğüt 2006, 257-270; Tırpan-Söğüt 2007, 387-410; Tırpan-Söğüt 2008, 387-410; Tırpan-Söğüt 2009, 243-266; Börükçü ile ilgili son yıllarda yapılan detaylı yayınlar için ayrıca bkz. Söğüt 2012b, 553-586; Söğüt 2013b, 607.

Börükçü'de<sup>358</sup> M.Ö. 5-4. yy ait ileri düzeyde yerleşim dokusu ve buluntular tespit edilmiştir. Bu tespitler dikkate alındığında, aynı dönemde asıl merkez konumundaki Stratonikeia'da, çağdaş ve daha anıtsal yapı ve kent dokusunun olması beklenmelidir<sup>359</sup>. Bugüne kadar bu döneme ait Sur Duvarı dışında bir yapının bulunmayışı, kentte yapılan kazıların azlığına bağlanabilir<sup>360</sup>. İleriki yıllarda yapılacak kazılarla birlikte bu döneme ait yapı ya da yapı gruplarının ortaya çıkarılacağı kanaatindeyiz. Tez konumuz içerisinde yer alan başlık da bu düşünceleri desteklemektedir.

Anadolu'da M.Ö. 4. yy'da, özellikle M.Ö. 387 yılındaki Kral barışından sonra başlayan mimari yapılardaki artış, Batı Anadolu'nun birçok kentinde kendini göstermiştir<sup>361</sup>. Klasik Dönem Atinası'nda, Perikles'in desteği ile zirve yapan İon Mimarisi gibi, Anadolu'da da M.Ö. 4. yy'da Hekatomnos sülalesinin ekonomik yönden zengin, siyasi açıdan güçlü bir yönetime sahip olması, bölge için büyük bir kazanç olmuştur<sup>362</sup>. Bunun yanında Pytheos, Skopas ve Satyros gibi geniş mimari bilgi birikimine sahip, mimar ve heykeltıraşların da katkısı ile İon Mimarisi bu dönemde, Arkaik Dönem'den sonra tekrar zirveye oturmuştur. Araştırmacılar bu parlak dönemi "İonia Rönesans'ı" olarak tanımlamışlardır<sup>363</sup>. P. Pedersen'e göre İonia Rönesans'ı önce Hekatomnos Kariası'nda başlamış daha sonra ise tüm İonia'ya yayılmıştır<sup>364</sup>. Bu dönemde inşa edilen büyük ölçekli anıtsal yapılar farklı plan ve mimari bezemeleri ile kendinden sonra inşa edilen yapılar üzerinde de geleneksel etkisini sürdürmüştür. Burada sizlere tanıttığımız İon Başlığı da Stratonikeia'da bu dönemin sanat anlayışı ve mimari bakışının bir ürünü olmalıdır.

Stratonikeia başlığı kare formlu abakus düzenlemesi, iç bükey kanalis ve alt sınır bandının korunmuş olmasına paralel olarak echinusun dar, kanalisin geniş olması, köşe palmetlerinin volüt yayı ile kanalisin köşe yaptığı dar alandan çıkması, palmetlerin aşağı yönlü olması, küçük ölçülere sahip volütü ve oyularak yapılmış gözü, başlığın genel

<sup>358</sup> Börükçü'deki yazıtlarla ilgili araştırma yapan M. Aydaş burasının Stratonikeia'ya bağlı ve yerleşimin isminin "Koliorga" olabileceğini belirtmektedir (Aydaş 2006, 112).

<sup>359</sup> Söğüt 2013b, 608.

<sup>360</sup> Stratonikeia'da ilk kazılar 1977 yılında başlamıştır. 2008 yılından beri ise B. Söğüt, başkanlığında yapılan kazı, araştırma ve restorasyon çalışmaları kesintisiz bir şekilde yılın büyük bir bölümünde devam etmektedir. Bu son altı yıllık kazı ve araştırma sürecinde Stratonikeia ve çevresi ile ilgili önemli sonuçlar elde edilmiştir.

<sup>361</sup> Bu dönemde Halikarnassos, Ephesos, Priene, Sardeis ve Belevi'de büyük ölçekli önemli yapılar inşa edilmiştir (Alzinger 1975, 208).

<sup>362</sup> Mylasa Uzunyuvada yapılan arkeolojik çalışmaların sonuçları yayınlandığında, özellikle bu dönem ve bu aile hakkında önemli tespitlerin ortaya konulacağı, şimdiye kadar bilinenlerin değişeceğine inanıyoruz.

<sup>363</sup> Bammer 1972, 34-37; Pedersen 2004, 434.

<sup>364</sup> Pedersen 2004, 434.

görünümündeki uzun formu ve aşağıya doğru eğim yapmayan düz volütleri nedeniyle M.Ö. 4. yy özellikleri göstermektedir.

Stratonikeia'da bugüne kadar Ion Düzeni'nde en erken yapı olarak Augustus-İmparatorlar Tapınağı bilinmekle birlikte, bu başlık Stratonikeia'da daha erken ve hatta Hellenistik öncesinde başka Ionik bir yapı ya da yapı gruplarının varlığını göstermektedir. Başlığın ölçülerine göre de bu, orta ölçekli bir yapı olmalıdır. Stratonikeia'da M.Ö. 4. yy'da inşa edilmiş olan sur duvarlarının<sup>365</sup> kent imarı gereği yalnız olmadığı ve gelecek yıllarda bu dönemlere ait başka yapıların ortaya çıkacağı anlaşılmaktadır.

### 3.1.2 Grup 2'nin Başlığı

Başlık batı caddede yapılan yeni kazılarla birlikte ortaya çıkarılan Bizans Dönemi'ne ait Bazilikal planlı Kilisenin Nardeks duvarında devşirme olarak kullanılmıştır (Kat. Nr. 2)<sup>366</sup>. Pulvinusun bir kısmı korunmuş, yalnızca volüt kısmı açıktadır. Volüt kıvrımları arası fazla derin değil, volüt yayı yanlardan ince bir profille sınırlandırılmış, yayın orta bölümü ise bombelidir. Bu şekildeki volütler daha çok M.Ö. 4. yy yapılarında görülmektedir.

Ion başlıklarını yalnızca volütlerinden yola çıkılarak dar bir tarihe yerleştirmek zor olsada, en azından yüzyıl olarak tarih önerisinde bulunabiliriz. Başlığa ait volüt yayının ve gözünün benzerleri M.Ö. 4. yy içerisine tarihlenmektedir. Farklı bir yapıya ait olan bu başlıkta, Kat. Nr. 1'deki aynı özellikler görülmektedir. Aynı döneme ait olmakla birlikte, tarihleme kriterleri az olduğundan bunun tarihin biraz daha geniş olacak şekilde, M.Ö. 4. yy olarak belirlenmesi uygun olacaktır. Bu kriterler yukarıda bahsedildiğinden, burada tekrar ele alınmamıştır. Bu başlık, M.Ö. 4. yy'da Maussollos ve Idreus döneminde, kentteki yoğun imar döneminin eserlerinden birisine ait olmalıdır.

## 3.2 Augustus ve Tiberius Dönemi

### 3.2.1 Stratonikeia Augustus-İmparatorlar Tapınağına Ait Ion Başlıkları

Augustus-İmparatorlar Tapınağı kentin güney yamacına, tiyatronun üst kısmındaki düzlük alanın doğu kenarında oluşturulan kutsal alan içine inşa edilmiştir. Kentin bu kısmında topografya tiyatrodan itibaren güney yönde yükselmektedir. Tapınağın kuzey ve güney

<sup>365</sup> Söğüt 2013b, 609, Fig. 2-4.

<sup>366</sup> Volüt 31 cm yükseklikte, 31 cm ise genişliğe sahiptir.

yönlerine teras duvarları yapılarak akropol geleneğinde inşa edilmiştir<sup>367</sup>. Alana kuzey-güney yönlü inşa edilen tapınak tüm şehre hakim bir noktadadır. Yapı İonik düzende, Peripteral planlı 6x9 sütundan oluşmaktadır<sup>368</sup>.

Tapınakta ilk kazı çalışmaları 1985 yılında Y. Boysal Başkanlığında gerçekleştirilmiştir<sup>369</sup>. Bu dönem ve sonraki yıllardaki çalışmalar A. A. Tırpan tarafından kitap halinde yayımlanmıştır. Bu çalışma, tapınak hakkındaki en kapsamlı araştırmadır<sup>370</sup>. Ayrıca İ. H. Mert Stratonikeia mimari süslemeleri konulu kitabının ilgili bölümünde tapınağa da yer vermiştir<sup>371</sup>.

B. Söğüt başkanlığında yürütülen tapınak ve çevresinde yapılan yeni kazı ve araştırmalarla birlikte tapınağın etrafının Augustus Dönemi'nde Dorik bir Portikle çevrelendiği anlaşılmıştır. Dorik Portik, tapınağın kuzeyinde Korinth Düzeni'nde bir Propylon ile kutsal alana girişi sağlamaktadır. Böylece tapınak ve tiyatro arasındaki mimari aks ve birlikte kullanımına yönelik bir bağın olduğu kesinlik kazanmıştır. Bu yeni kazılarda altların da ortaya çıkarılmasıyla alan, kutsal alan görünümüne kavuşmuştur<sup>372</sup>.

Tez konumuzu oluşturan başlıklar içerisinde, Stratonikeia Augustus-İmparatorlar Tapınağı'na ait toplamda altı adet İon başlığı bulunmaktadır<sup>373</sup>. Başlıklardan iki tanesi köşe diğerleri ise normal başlıktan oluşmaktadır<sup>374</sup>.

Başlıkların ön cephe düzenlemesine baktığımızda hepsinin aynı süsleme şemasına sahip olduğu görülmektedir. Başlıkların kare abakuslarına Lesbos kymationu bezenmiştir. İyi korunmuş durumdaki 746 ve 747 envanter numaralı başlıkların abakusuna bezenmiş olan Lesbos yapraklarının benzerleri yazıtı ile Augustus Dönemi'ne<sup>375</sup> tarihlenen Lagina Hekate Kutsal Alanı Propylonu Kapı Lentosu'ndaki<sup>376</sup> Lesbos bezemesi ve yine Augustus Dönemi'ne ait Hekate Altarı<sup>377</sup> ve Hekate Tapınağı'na<sup>378</sup> ait friz ve korniş bloklarındaki lesboslarla da benzerlik göstermektedir.

<sup>367</sup> Tırpan 1998, 6.

<sup>368</sup> Tırpan 1998, 17.

<sup>369</sup> Bu dönemde yapılan çalışmalarla tapınak podyumu tamamen açığa çıkarılmıştır. Tapınakta yapılan ilk kazı ve araştırmalar için bkz. Boysal 1988, 237-238; Tırpan 1998, 7.

<sup>370</sup> Tırpan 1998, 7-66.

<sup>371</sup> Mert 2008, 21-30.

<sup>372</sup> Tapınakta yapılan yeni dönemdeki kazı ve araştırmalar için bkz. Söğüt 2010, 267.

<sup>373</sup> Bu başlıklardan dört tanesi (Envanter Nr.: 746, 747, 420, 326) ilk etapda A. A. Tırpan daha sonra ise İ. H. Mert tarafından yayınlanmıştır (Tırpan 1998, 25; Mert 2008, 211-213).

<sup>374</sup> Kat. Nr. 6 (Env. Nr. 746) ve Kat. Nr. 10 numaralılar köşe, diğerleri (Kat. Nr.; 4, 5, 7, 8, 9) ise normal İon başlığıdır.

<sup>375</sup> Propylon Lentosu'ndaki yazıtı ve tarihlendirmesi için bkz. Diehl –Cousin 1887, 151; Şahin 1982, 14, Nr. 511; Rumscheid 1994, 23. Propylonda yapılan kazı ve araştırmalar için ayrıca bkz. Tırpan 1997a, 309-313; Tırpan-Gider 2011, 375-376.

<sup>376</sup> Propylon Lentosundaki Lesbos süslemeleri için bkz. Rumscheid 1994, Taf. 75. 5; Gök 1998, 22, Lev. 29. a-b.

<sup>377</sup> Gök 1998, 23, Lev. 31. a-b.

Stratonikeia tapınağına ait 326 Envanter numaralı başlığın ise Lesbosları Hekate Tapınağı güney Friz tacındaki lesboslarla benzerlik göstermektedir<sup>379</sup>. Stratonikeia Augustus-İmparatorlar Tapınağı'nın Ion başlıkları dışında, diğer mimari bezemelerinin, özellikle Korniş bloklarının alt kısmına bezenen Lesboslar Lagina frizindeki lesboslarla benzerlik içerisinde. Bu durum Stratonikeia Tapınağı'nda Hellenistik etkilerin, özellikle Kutsal Alanın sanat anlayışının Augustus Dönemi'nde sürdürüldüğünü göstermektedir. Hekate Tapınağı frizlerini araştıran P. Baumeister tapınağın güney frizlerinin Kariyalı yerel bir atölye tarafından yapılmış olabileceği önerisinde bulunmuştur<sup>380</sup>. Hekate ve Stratonikeia Tapınağı'ndaki mimari bezeme biçimlerini karşılaştırdığımızda, Ion başlıklarındaki lesbosların özellikle güney frizdeki lesboslarla olan benzerliği kolayca farkedilmektedir. P. Baumeister'in yerel atölye tespiti de dikkate alınarak, Geç Hellenistik Dönemde Hekate Tapınağı'nda çalışan bölgesel atölye ya da bunların yetiştirdiği ustalar Augustus Dönemi'nde Stratonikeia'da da çalışmalarını sürdürmüş olmalıdır.

Bu örneklerin dışında, Stratonikeia başlığındaki Lesbos kymationlarına, Augustus Dönemi'ne tarihlenen Aphrodisias Aphrodite Tapınağı<sup>381</sup>, Ephesosdan Agora Batı Kapısı<sup>382</sup> ve Mazaesus Mithridates Kapısı<sup>383</sup> Lesbos kymationları örnek gösterilebilir.

Başlıkların kanalisleri iç bükey profilli, echinusları ise beş yumurtalı Ion kymationu ile süslenmiştir. Yumurtalar uzun ve hacimli, ok uçları sütun oturma düzlemine kadar uzamaktadır. Uzun, sivri uçlu hacimli yumurtaların benzerleri Augustus Dönemi'ne tarihlenen Lagina Propylonu Anta<sup>384</sup> ve Ion başlığında<sup>385</sup> görülmektedir.

Köşe palmetleri dört yapraklı ve volüt yayının üzerinden çıkmaktadır<sup>386</sup>. Palmetler köşelere gelen yumurtaları 1/3 oranında kaplamıştır. Volüt yayları arası fazla derin değil, volüt gözleri ise disk şeklindedir<sup>387</sup>. 747 (Kat. Nr. 7) envanter numaralı başlığın volüt

<sup>378</sup> Lagina Hekate Tapınağı'nın mimari süslemeleri Augustus Dönemi'nde de inşasının devam ettiğini göstermektedir (Gök 1998, Lev. 22-27).

<sup>379</sup> Schober 1933, Kat. Nr. 202; Simon 1993, 282, Abb. 5; Rumscheid 1994, Taf. 71. 7; Gök 1998, Lev. 25. e; Baumeister 2007, 36-37, Taf. 8. Pl. 202.

<sup>380</sup> P. Baumeister, Lagina Hekate Tapınağı frizlerinin işleniş biçimlerinden yola çıkarak yapıda 6 farklı atölyenin çalışmış olduğunu tespit etmiştir. Bunlardan 1 numaralı atölyenin sahil kesimine ait bölgesel bir atölye olduğu önerisinde bulunmuştur (Baumeister 2007, 244).

<sup>381</sup> Stratonikeia Augustus-İmparatorlar Tapınağı'na ait 746 envanter numaralı başlığın abakusuna bezenen Lesbos kymationları Aphrodisias tapınağı Lesbosları ile yakın benzerlikler göstermektedir. Karşılaştırmak için bkz. Theodorescu 1990, 60-61, Fig. 6. 1, 3; Rumscheid 1994, Taf. 8. 6, 7.

<sup>382</sup> Alzinger 1974, 124, Abb. 74-75, Augustus Dönemi Lesbos kymation örnekleri için ayrıca bkz. Alzinger 1974, 106-107.

<sup>383</sup> 326 Envanter numaralı başlığın Abakusundaki Lesbos, Mazaesus Mithridates Kapısı'ndaki lesboslarla benzerdir. Bkz. Alzinger 1974, 94-98, Abb. 134-136.

<sup>384</sup> Lagina Propylonu anta başlıkları için bkz. Yılmaz 2004, 30-31. Fig. 1; Yılmaz 2010, 55-56, Fig. 63.

<sup>385</sup> Gök 1998, 19, Lev. 28. a.

<sup>386</sup> Köşe palmetlerinin tip ve gelişimi için bkz. Bingöl 1980, 40-46.

<sup>387</sup> Ion başlıklarının volüt gözleri Arkaik Dönemden başlayarak Roma Dönemi'ne kadar değişikliklere uğramıştır.

gözünde, bronz rozet kullanıldığını gösteren kalıntılar korunmuştur. Bu uygulama Arkaik Dönemden beri bilinmektedir. Tez konumuz içerisinde yer alan, Stratonikeia'da Geç Klasik Döneme ait bir başlıkta da bu uygulamanın olduğu görülmektedir<sup>388</sup>.

Stratonikeia Augustus-İmparatorlar Tapınağı başlıklarında bronz rozet kullanıldığını gösteren kalıntılar, Anadolu'da günümüze kadar korunmuş nadir örneklerdendir. Bu uygulama Stratonikeia'da Augustus Dönemi ile birlikte iyi bir duruma gelen refah seviyesinin sanata bir yansımasıdır.

Attik-ion Tipindeki<sup>389</sup> başlıkların yan yüzlerinin süsleme şemasına baktığımız zaman 747 envanter numaralı başlığın yastık süslemesi haricinde<sup>390</sup>, süsleme ikonografilerinin aynı olduğu görülmektedir. Başlıkların tamamında Balteus, urgan motifi ile sınırlandırılmış ve defneyaprağı bezelidir. Kat. Nr. 7 (Env. Nr. 747) numaralı başlığın yastık kısmına, diğer başlıklarından farklı olarak yatay olarak kapalı palmet bezenmiştir. Palmet ortada eksen yaprağı ve yanlarda üçerli taç yapraklarından oluşmaktadır. Yastık kısmını tamamen kaplayan palmet yaprakları üzerinde doğal görünümünü veren derin olmayan çizgiler vardır. Yatay palmetlerin üzerine, balteus kenarından başlayan daha küçük boyutlu, üçerli taç yapraklarından oluşan açık palmet bezenmiştir. Pulvinusa bezenen palmet yaprakları Augustus Dönemi'ne tarihlenen Hierapolis Güney Hamamı'ndaki<sup>391</sup> bir başlıkta, Ephesos'da Agora Bazilikası'nda<sup>392</sup> görülmektedir<sup>393</sup>. Bu örneklerin dışında Bergama Müzesi'nden<sup>394</sup> iki adet başlıkta da bilinmektedir.

Ion başlıkları haricinde Augustus Dönemi'ne tarihlenen yapılardaki palmetlerle de benzerlikler göstermektedir. Ephesos Mazeus Mithridates Kapısı ve Memmius Anıtı, Ankara ve Pisidia Antiokheia Augustus Tapınakları karşılaştırma yapabileceğimiz benzer örneklerin olduğu yapılarıdır<sup>395</sup>.

Diğer başlıkların (Kat. Nr. 4-6, 8-10) ise pulvinusunda yatay yerleştirilmiş akanthus yaprakları arasına kamış yaprakları bezenmiştir. Ion başlıklarında pulvinusta akanthus ve kamış yaprağı bezemesi Hellenistik Dönemde ortaya çıkmıştır. akanthus ilk olarak

<sup>388</sup> Geç Klasik Döneme ait (Kat. Nr. 1) başlıkta tapınağın başlığından farklı olarak volüt gözleri yuvarlak bir şekilde oyulmuştur. Bu da volüt gözüne bronz zıvananın aplike edildiğini göstermektedir. Tapınak başlığında ise farklı bir teknik kullanılarak rozet sapı doğrudan volüt gözüne saplanmıştır.

<sup>389</sup> Attik-ion tip hakkında geniş bilgi için bkz. Bingöl 1980, 54. Ayrıca tezin Attik-ion tip ile ilgili bölümüne bkz.

<sup>390</sup> 747 envanter numaralı başlık diğerlerinden farklı olarak pulvinusunda kapalı palmet bezenmiştir.

<sup>391</sup> Söğüt 2005, 97, Res. 13.

<sup>392</sup> Alzinger 1974, 35-37, Abb. 99.

<sup>393</sup> Ephesos ve Hierapolis örneklerinde Stratonikeia örneğinden farklı olarak Lotus-Palmet şeklinde sıralanmıştır.

<sup>394</sup> Bergama Müzesi'nde sergilenen yapısı bilinmeyen, aynı süslemeye sahip iki adet başlık O. Bingöl tarafından M.Ö. 1. yy'a tarihlendirilmiştir. Başlıklar Stratonikeia örneğinden farklı olarak Balteuslarına palmet bezenmiştir. Bkz. Bingöl 1980, Kat. Nr. 215. Taf. 35.

<sup>395</sup> Augustus Dönemi Lotus-Palmet bezemeleri için bkz. Başaran 1995, 61-63, Lev. 2-5; Kökdemir 2004, 63-73.

Hermogenes tarafından M.Ö. 2. yy içerisinde inşa edilen Magnesia Artemis Tapınağı'nda görülmektedir<sup>396</sup>. Daha sonra Hellenistik ve Roma Dönemi'nde de sevilerek kullanılmıştır. Stratonikeia Augustus-İmparatorlar Tapınağı başlıkları beş yumurtalı echinus ve akanthuslu yastık süslemesi ile O. Bingöl tarafından sınıflandırılan birinci tipe (C1a-b), Hermogenes Tipe girmektedir<sup>397</sup>. Bu zengin süslemeli tipte, Stratonikeia örneğinde olduğu gibi başlığın tüm bölümleri süslenmiştir. Akanthus yapraklarının stili, Augustus Dönemi özellikleri göstermektedir. Alçak kabartma şeklinde yapılan yaprak damarları oldukça sığ, yaprak gözleri üstteki yaprak dikeninin alttakini kapatması sonucu gözler damla şeklini almıştır. Gözlerin ardında yaprak orta kısmına bağlanan bölüm, doğal görünümlü bombelikler oluşturmuştur.

Stratonikeia Augustus-İmparatorlar Tapınağı başlıklarına, süsleme kompozisyonu ve bezeme biçimi açısından yakın benzerleri Erken İmparatorluk-Augustus Dönemi'ne tarihlenen Aphrodisias Aphrodite Tapınağı'nda<sup>398</sup>, Magnesia Propylonu'nda<sup>399</sup>, Ephesosda Agora batı Kapısı'nda<sup>400</sup>, Agora Bazilikası'nda<sup>401</sup> ve yuvarlak yapının<sup>402</sup> başlıklarında, Hierapolis Güney Hamamı'nda<sup>403</sup> bulunan Augustus Dönemi'ne tarihlenen başlıklarla da büyük benzerlikler taşımaktadır.

Bu örneklerin dışında Augustus Dönemi'ne tarihlenen yapısı bilinmeyen Aphrodisias<sup>404</sup> ve Ephesos'daki<sup>405</sup> başlıkların pulvinuslarına bezenen akanthusların biçimi, Stratonikeia Augustus-İmparatorlar Tapınağı başlıkları ile benzerlikler göstermektedir.

Sonuç olarak tapınak daha önceki araştırmacıların da belirttiği gibi Augustus Dönemi'nde inşa edilmiştir<sup>406</sup>. Pulvinusuna bezenen akanthus yapraklarının, bezeme biçimlerinden yola çıkılarak, Augustus Dönemi'nin erken evresinden çok, ortalarına ait bir tarihte yapının inşasına başlanmış ve Augustus Dönemi içerisinde tamamlanmış olmalıdır. Yukarıda değindiğimiz karşılaştırma örnekleri içerisinde yapının inşasının başlangıcı, Geç Cumhuriyet-Augustus Dönemi aralığına tarihlenen Aphrodisias Aphrodite<sup>407</sup> Tapınağı'dan daha sonra olmalıdır. Aphrodite başlıklarının bazılarında, akanthus yapraklarının kapanmamış

<sup>396</sup> Bingöl 1980, 76. Akantus yaprağı Hellenistik'te olduğu gibi Roma Dönemi'nde de sevilen bir süsleme ögesi olmuş ve başlıklarda sıklıkla tercih edilmiştir.

<sup>397</sup> Bingöl 1945, 45.

<sup>398</sup> Bingöl 1980, 167-168, Taf. 28-29, Kat. Nr. 29, 31, 32, 33, 37, 40; Theodorescu 1990, 60-61, Fig. 6, a1-a2; Rumscheid 1994, 7-8, Taf. 8. 6-7, Taf. 9. 1.

<sup>399</sup> Kökdemir 2011, 121-122, Kat. Nr. 2. 1. Propylon başlığının çizimi için bkz. Lev. 23, Çiz. 36.

<sup>400</sup> Alzinger 1974, 124, Abb. 74-75; Rumscheid 1994, Taf. 39. 4-5.

<sup>401</sup> Alzinger 1974, 35-37, Abb. 100-103; Bingöl 1980, Kat. Nr. 100. Taf. 34; Rumscheid 1994, 16-17, Taf. 40. 1.

<sup>402</sup> Alzinger 1974, 37-40, Abb. 72; Rumscheid 1994, 165, Taf. 43. 7-8.

<sup>403</sup> Söğüt 2005, 97, Res. 11-12.

<sup>404</sup> Başlık tiyatroyakınlarında bulunmuştur. Bkz. Bingöl 1980, 168, Kat. Nr. 43, Taf. 29, Nr. 43.

<sup>405</sup> Bingöl 1980, 182, Kat. Nr. 96, Taf. 30, Kat. Nr. 124, Taf. 33.

<sup>406</sup> Daha önceki araştırmacıların değerlendirmeleri için bkz. Tırpan 1998, 25-28; Mert 2008, 65-67.

<sup>407</sup> Aphrodisias Aphrodite Tapınağı hakkında yapılan tarih önerileri için bkz. Rumscheid 1994, 7-8.



olan yaprak gözleri daha erken özellikler gösterirken, Augustus-İmparatorlar Tapınağı başlıklarında ise tamamen kapanmış olan yaprak gözleri zamansal olarak daha ileri bir safhayı işaret etmektedir. Dolayısıyla Aphrodite Tapınağı'nın inşası belli bir aşamaya geldiğinde, Stratonikeia Augustus- İmparatorlar Tapınağı'nın inşasına başlanmış olmalıdır.

Tapınak büyük ihtimalle M.Ö. 22 yılından sonra inşa edilmiştir. Lagina Hekate Kutsal Alanı'ndaki propylon ve stoalar da bu tarihten sonra yapılmış olmalıdır<sup>408</sup>. Bu tarih aynı zamanda Augustus'un Anadolu'yu ziyaret ettiği yıldır. Yapı Augustus Dönemi içerisinde daha erken bir tarihte yapımına başlanmış olamaz. Çünkü Stratonikeia M.Ö. 27 yılında büyük bir deprem yaşamıştır<sup>409</sup> Dolayısıyla M.Ö. 22 yılından önce Stratonikeia'da ve Lagina Hekate Kutsal Alanı'nda yeni yapıların inşa edilme şansı yoktu. Bu dönemde daha çok depremle birlikte zarar gören yapılar onarılmış olmalıdır<sup>410</sup>.

Augustus Dönemi'nde Anadolu'da çok sayıda mimari proje başlatılmış, birçok kentte başta tapınak olmak üzere önemli yapılar inşa edilmiştir<sup>411</sup>. Stratonikeia ve kentin kutsal alanı Lagina, bu dönemdeki mimari projelerin yoğun olduğu önemli merkezlerdendir<sup>412</sup>. İmparator Augustus'un desteği ile Stratonikeia ve Kutsal Alan Lagina'da büyük ölçekli, maliyeti yüksek kamu yapılarının inşa edilmesi, Stratonikeia'nın Hellenistikte olduğu gibi Augustus Dönemi'nde de güçlü bir kent olduğunu ortaya koymaktadır. Bu dönemde Lagina'da Anadolu'nun köklü inancı Hekate tapınımı varlığını devam ettirirken, diğer taraftan Stratonikeia'da Augustus'un kültü inşa edilen tapınakla yaşatılmıştır. Ölümünün hemen ardından Augustus için Lagina Hekate Kutsal Alanı'nda bir naiskosun inşa edildiği de bilinmektedir<sup>413</sup>.

### 3.2.2 Grup 3'ün Başlığı

Başlığın bir cephesindeki volütlerden biri eksiktir (Kat. Nr. 3)<sup>414</sup>. Volüt yaylarında ve abakusunda kırıklar yüzeyinde ise aşınmalar vardır. Abakusu Lesbos kymationu ile

<sup>408</sup> Aydaş 2013, 87.

<sup>409</sup> Aydaş 2013, 87.

<sup>410</sup> Aydaş 2012, 87.

<sup>411</sup> Bu dönemde Ankara Augustus, Pisidia Antiokheia Augustus, Aphrodisias Aphrodite, Stratonikeia Augustus ve Mylasa Augustus tapınakları inşa edilmiştir.

<sup>412</sup> Augustus Dönemi'nde Stratonikeia'da bouleuterion ve tiyatro sahne binasının inşası tamamlanmış, tiyatronun güneyindeki yüksek düzlüğe ise Dorik bir portiğin çevrelediği, Korinth düzeninde bir propylonu sahip kutsal alan inşa edilmiştir. Kentin kuzey caddesine yapılan Hereon dışında, Lagina Hekate Kutsal Alanı'na ise propylon, stoa ve altar ve naiskos inşa edilmiş ve Hekate Tapınağı ise onarılmıştır.

<sup>413</sup> Augustus Naiskosu ve cephe önerisi için bkz. Söğüt, 2008, 420-425.

<sup>414</sup> Başlık Müze Deposu'na, Kentin Kuzey Caddesi'nin güneydoğusunda yer alan II. Roma Hamamı civarından getirilmiştir. Ölçüleri: Yük. : 31 cm; Gen. : 88 cm; VGA Gen. : 40 cm; Ab. Yük. : 5 cm; Ab. Uz. : 62 cm.

bezenmiştir. Lesbos kymationu<sup>415</sup> ilk kez Arkaik dönemde, M.Ö. 7. yy'ın sonlarına tarihlenen Neandriadaki Aiol başlıklarında ortaya çıkmıştır<sup>416</sup>. Ion başlıklarında ise ilk kez Ephesos Artemis Tapınağı başlıklarında kullanılmıştır<sup>417</sup>. Bu zamanla Ion başlıklarında temel süsleme öğelerinden biri olmuştur. Arkaik Dönemden itibaren Roma İmparatorluk Dönemi'nin sonuna kadar formunda değişiklikler olsa da Ion başlıklarının abakusunda<sup>418</sup> sıklıkla kullanılmıştır<sup>419</sup>.

Anadolu, Yunanistan ve Adalar'da Abakusu Lesbos kymationu ile bezeli farklı dönemlere ait çok sayıda örnek vardır<sup>420</sup>. Başlığın ön yüzündeki Lesbos kymationunun yaprak ve ok uçlarının sadece uç kısımları işlenmiştir. Bu yüzden bize tarihsel bir ipucu vermez. Ekonomik ve zamansal şartlardan dolayı başlığın abakusuna bezenen Lesbos kymationunun detayları tam olarak işlenmemiştir. Başlığın kanalisi düz, yüksekliği ise ekhinusa göre biraz daha dardır.

Hellenistik Dönemden itibaren ekhinusun yukarı çıkmasına bağlı olarak kanalis de daralmaya başlamıştır<sup>421</sup>. Roma İmparatorluk Dönemi'nde bu daralma daha da artmış ve echinusuna beş yumurtadan oluşan Ion kymationu bezenmiştir. Stratonikeia başlığı beş yumurtalı echinus düzenlemesi ile O. Bingöl tarafından sınıflandırılan birinci gruba, Hermogenes tipine girmektedir<sup>422</sup>. Bu tipteki başlıklar zengin bir süslemeye sahiptir. Sütun tamburu ile birlikte işlendiği gibi tambursuz da yapılmıştır. Bu tip pulvinusa bezenen akanthus yaprakları ile dikkat çeker ve ilk olarak Hermogenes tarafından inşa edilen yapılarda görülür<sup>423</sup>.

Kymation yastık altında da devam ederek, sütun oturma düzlemini çevrelemektedir<sup>424</sup>. Yumurtalar oldukça uzun görümlü, uç kısımları ise sivridir. Yumurta ve kabuk arası

<sup>415</sup> Lesbos Kymationu kalp şeklindeki ana yapraklar ve bunların arasındaki mızrak ya da ok ucundan oluşur.

<sup>416</sup> Koldewey 1891, Abb. 60-62.

<sup>417</sup> Ganzert 1983, 125-128, Abb. 11.

<sup>418</sup> Başlıklarda abaküs; iç bükey profilli ise Lesbos, dış bükey profilli ise Ion kymationu ile bezenmiştir. Bunun dışında abaküs düz profilli ise süsleme boyanarak yapılır ya da bezemesiz bırakılır.

<sup>419</sup> Lesbos kymationunun tip ve gelişimi için bkz. Weickert 1913, 4-102; Ganzert 1983, 123-202; Altekamp 1991b, 28-38.

<sup>420</sup> Abakusunda Lesbos kymationu bezeli çok sayıda yapı olmasından dolayı burada sadece tanınmış yapıları vermekte fayda var. Priene'de: Athena Tapınağı'nda, Athena Kutsal alanı Propylon ve Agorada, Magnesia'da: Artemis Tapınağı'nda, Zeus Sosipolis Tapınağı'nda, Doğu Stoa, Agora ve Propylon başlıklarında; Apollon Smintheon Tapınağı'nda, Mausoleum'da, Lagina Hekate Tapınağı'nın Pronaosunda, Stratonikeia Augustus-İmparatorlar Tapınağı'nda, Aphrodisias Aphrodite Tapınağı'nda, Leteonda Leto Tapınağı'nda, Nysa Agora başlıklarında, Ephesos'da Hellenistik Çeşme'de, Hierapolis Apollon Tapınağı'nda, Limyra'da Tholos yapıda, Miletos'da Ionik Portikte görülmektedir.

<sup>421</sup> Bingöl 1980, 43-44.

<sup>422</sup> O. Bingöl beş yumurtalı echinuslu başlıkları üç farklı tip olarak sınıflandırmıştır. Bunlar için bkz. Bingöl 1980, 45.

<sup>423</sup> Bu tipteki başlıkların önyüzündeki zengin süslemeyi, pulvinusta da görürüz. Başlığın tüm bölümleri, abaküs, echinus, balteus ve pulvinus da dahil süslenmiştir.

<sup>424</sup> Echinusa bezenen yumurtalardan 12 tanesi korunmuştur. Yastık altına gelen yumurtaların boyutları küçülmüş ve oldukça kötü bir işçilik gösterirler.

oldukça sığdır. Ok uçları kabuğa bitleştirilmiş, yukarıdan aşağıya doğru sivrilerek incelmektedir. Kymationun genel görünümünde kötü bir işçilik göze çarpmaktadır. Kabuğun üst profillerinde ve yumurtaların konturlarında bu açıkça görülebilmektedir. Uzun ve sığ görünümlü kymation Geç Hellenistik-Erken Roma İmparatorluk Dönemi'ne özgü özellikler göstermektedir.

Köşe palmetleri echinus ile volüt yayının birleştiği alandan çıkmaktadır. Kök kısmı ise bu alanda incelenerek kaybolur. G. Grubenin gözlemlerine göre köşe palmetlerindeki incelenerek daralmalar Bergamadaki Athena portüğünde ve daha sonra Büyük Altarda ve M.Ö. 150 yıllarına tarihlenen Prienedeki kuzey portikte görülmektedir<sup>425</sup>. O. Bingöl'e göre ise bu uygulama Anadolu'da daha erken dönemde, ilk olarak Priene Athena Tapınağı ile Zeus Tapınağı'nda görülmektedir<sup>426</sup>. Her iki araştırmacının da değinmiş olduğu yapıları incelediğimizde benzer uygulamaların olduğu söylenebilir. Tarihsel olarak baktığımızda ise O. Bingöl'ün tespit ettiği gibi Priene Athena örneğinin daha erken olduğu anlaşılmaktadır.

Üç yapraktan oluşan köşe palmetleri birbirinden ayrılmazlar ve yaprakların arası sığ bir şekilde oyulmuştur. Köşe palmetleri kabartma şeklinde olup henüz plastiksiz bir görünüme kavuşmamışlardır. Yapraklar echinusa paralel doğrultuda yapılmıştır<sup>427</sup>. Volüt yayları yanlardan ince bir profil ile sınırlandırılmış, orta kısmı dışarıya doğru bombelidir. Volüt kıvrımları arası fazla derin değil ve volüt gözleri ise disk şeklindedir.

Attik-ion tipteki balteus her iki yandan da ince bir bantla sınırlandırılmıştır<sup>428</sup>. Bu tip Arkaik Dönemden beri bilinmektedir. Anadolu'da ilk olarak M.Ö. 5. yy'da Attik tipin etkisi ile ortaya çıkmıştır<sup>429</sup>. Karakteristik polster motifi M.Ö. 5. yy'ın sonlarında Xanthos'daki Nereidler mezar yapısının başlıklarında görülmektedir<sup>430</sup>.

<sup>425</sup> Gruben 1961, 173-174.

<sup>426</sup> Bingöl 1980, 21.

<sup>427</sup> Erken Dönemdeki köşe palmetlerinin doğrultusu aşağı yöndedir. Erken İmparatorluk döneminden itibaren köşe palmetleri önce echinusa paralel duruma gelirler. Daha geç döneme, M.S. 2.-3. yy'a gelindiğinde ise palmetlerin volüt yayının üzerinden çıkmasına da bağlı olarak yapraklar plastik bir görünüm kazanarak uç kısımlarının kanalise doğru dönmüş olduğu görülmektedir. Benzer tipteki köşe palmetleri için bkz. Bingöl 1980, 42, Nr: 233, 253.

<sup>428</sup> İon başlıklarında balteus organ motifyle, basit ince bir bantla, inci payet dizisiyle, bazen de bitkisel bir süsleme ile sınırlandırılır. Balteus tip ve bezeme örnekleri için bkz. Bingöl 1980, 75-76.

<sup>429</sup> Bingöl 1980, 75.

<sup>430</sup> Bingöl 1980, 75. Attik-ion Tip, Nereidler mezar yapısı dışında, Priene'de Athena ve Zeus Tapınağı'nda; Magnesia'da Artemis ve Zeus tapınaklarında; Bergamada Gymnasium Tapınağı'nda ve Exedra D yapısında, Halikarnassos Mausoleumda, Xanthos Letoon Tapınağı'nda, Aphrodisias'da Aphrodite Tapınağı'nda ve Tiberius Portüğünde, Stratonikeia'da Augustus-İmparatorlar Tapınağı'nda, Didymaion ve Termessos da görülmektedir. Bu yapıların dışında Anadolu'daki çoğu müzede bu tipin örnekleri görülmektedir. Bunlar için ayrıca bkz. Bingöl 1980, Taf. 21-34.

Başlığın balteusuna balık pulu bezenmiştir<sup>431</sup>. Balteusa bezenen balık pulu ya da defneyaprağını andıran bu süslemenin ilk örnekleri Xanthos'daki Nereidler mezar yapısında, Halikarnassos Mausoleumda ve Priene Athena Tapınağı'nda görülmektedir. O. Bingöl'e göre Mausoleum ve Priene Athena Tapınağı bu süslemeyi daha erken bir tarihte inşa edilen Nereidler mezar yapısından almış olmalıdır<sup>432</sup>. Mezar her iki yapıyı da etkilemiş olmalıdır. Ion başlıklarında özellikle Attik-ion tipte defneyaprağı süslemesi çok sevilen bir motiftir. Bu erken örneklerin dışında Hellenistik ve devamında Geç Roma Dönemi'ne kadar, stil değişikliğine uğrasa da Anadolu'daki birçok yapıda süsleme motifi olarak kullanılmıştır<sup>433</sup>.

Ion başlıklarındaki Attik-ion Tip Anadolu'da M.Ö. 5. yy'ın başlarına tarihlenen Nereidler mezar yapısıyla başlar. M.Ö. 2. yy içerisinde daha çok pseudodipteral tapınaklarda kullanılmış, Roma Dönemi'nde M.S. 2-3. yy içerisinde ise Sütunlu Cadde ve portiklerde kullanılmıştır<sup>434</sup>.

Başlığın pulvinus süslemesine baktığımız zaman üst ve alt kısmına yarım, ortaya ise tam akanthus yaprağı yatay olarak yerleştirilmiştir. M.Ö. 5. yy'ın başlarına tarihlenen Nereidler mezar yapısının başlıklarında ve M.Ö. 4. yy'ın ikinci yarısına tarihlenen Halikarnassos Mezar yapısı ve Priene Athena Tapınağı başlıklarının yan yüzünde sadece Balteus defne ya da balık pulu ile süslenmiş, pulvinus ise sade süslemesiz bırakılmıştır. Hellenistik Döneme gelindiğinde ise bu sade süslemeye karşın, balteusun yanında pulvinus da süslenmiştir. Hellenistik dönemle birlikte Ion başlıklarının süslemesi artmış, Hermogenes Tipi dediğimiz zengin, çok süslü başlıklar ortaya çıkmıştır. Bu zengin süslemeli maliyeti oldukça yüksek başlıklar, Stratonikeia'da Hellenistik ve devamındaki Augustus Dönemi'nde İmparatorlar Tapınağında görülür. Bu durum aynı zamanda Stratonikeia'nın ekonomik gücünün devamlılığının da bir göstergesidir.

Ion başlıklarında pulvinusunda akanthus bezemesi ilk olarak Hermogenes tarafından M.Ö. 2. yy içerisinde inşa edilen Magnesia Artemis Tapınağı'nda ortaya çıkmıştır<sup>435</sup>. Daha sonra ise Bergama Zeus Sunağı'nda, Aphrodisias Aphrodite Tapınağı'nda ve Ephesos Agorası batı kapısında görülmektedir. Erken örnekler içerisine Stratonikeia Augustus-

<sup>431</sup> Balteusa bezenen bu süsleme motifini bazı araştırmacılar defne yaprağı olarak tanımlarken bazıları ise Balık pulu ya da mersin yaprağı olarak belirtmişlerdir. Bu konuda bir fikir birliği yoktur. Bazı örnekler balık puluna benzer iken bazıları ise defne yaprağına daha çok benzemektedir. Stratonikeia örneğinde balteusa bezenen defneyaprağının dizilimi şu şekildedir: Yukarıdan aşağıya doğru birinci sıra, ortada bir tam ve yanlarda yarım yaprak, ikinci sıra iki tam yaprak, üçüncü sıra ise tekrardan birinci sıradaki gibi dizilerek tekrar eder.

<sup>432</sup> Bingöl 1980, 75.

<sup>433</sup> Defne ya da balık pulu bezeli Attik-ion Tipindeki başlıklar, balteusu defne yaprağı bezeli örnekler altında değerlendirilmiştir.

<sup>434</sup> Bingöl 1980, 76-77.

<sup>435</sup> Bingöl 1980, 76.

İmparatorlar Tapınağını da dahil edebiliriz. Tez örneğimizdeki başlıktan farklı olarak Ephesos Agorası Magnesia Artemis, Aphrodisias Aphrodite ve Stratonikeia Augustus-İmparatorlar tapınaklarında akanthus ve kamış yaprakları pulvinusda birlikte kombine edilmiştir<sup>436</sup>. Bizim örneğimizde olduğu gibi pulvinusda yalnızca akanthus yapraklarının bezendiği başlıklar Erken İmparatorluk Dönemi içerisine tarihlenen Magnesia Propylonu<sup>437</sup> ve Ephesos Çarşı Bazilikası<sup>438</sup> başlıklarında karşımıza çıkmaktadır.

Akanthus yapraklarının stil özelliklerine baktığımızda, alçak kabartma şeklinde yapılmış yaprak damarları oldukça sık, yaprak gözlerinin uç kısımları açık, gözlerin ardında doğal görünümünü veren bombelikler oluşmuştur. Erken Hellenistik Dönem içerisinde akanthus yapraklarının gözleri açıktır. Dönemin sonuna doğru ise aynı yapı da bazı gözler açıkken bazılarının da kapalı olduğu örnekler bir arada betimlenmiştir. Augustus Dönemi içerisinde ise yaprak gözlerinin kapanmasına bağlı olarak yapraklar önce damla daha sonra kalp şeklini almıştır.

Ion başlıklarında yaprak gözlerinin bu şekilde açık olduğu en erken örnekler M.Ö. 2. yy içerisinde Hermogenes tarafından inşa edilen Magnesia Artemis Tapınağı<sup>439</sup> ve II. Eumenes Dönemi'nde (M.Ö. 197-159) inşa edilen Bergama Zeus Altarı<sup>440</sup> başlıklarında görülmektedir. Bu örneklerde pulvinusa yapılan bezeme Stratonikeia başlığından farklı olarak Magnesia başlığında akanthus ve kamış yaprakları birlikte bezenmiş iken, Zeus Altarı'nın başlıklarının bir tipinde ise akanthus yaprakları ışın motifiyle birlikte bezenmiştir<sup>441</sup>. Her iki örnekteki akanthus yapraklarının gözleri ve gözler ardında oluşan bombelikler ile yaprakların doğal görünümü Stratonikeia başlığı ile benzerlik gösterir. Ayrıca Ionik örnekler içerisinde Geç Hellenistik Döneme tarihlenen Alabanda Apollon Tapınağı<sup>442</sup> başlıklarıyla da karşılaştırabiliriz. Alabanda Apollon Tapınağı başlığına bezenen akanthus yaprakları ince uzun görünümü ile benzese de, yaprak gözlerinin kapanmış olması Stratonikeia başlığına göre biraz daha geç bir tarihe ait olmalıdır.

Stratonikeia başlığına bezenen akanthus yapraklarının benzerlerini Hellenistik Dönem içerisine tarihlenen Korinth Düzeni'ndeki yapıların başlıklarıyla da karşılaştırabiliriz. Mimari

<sup>436</sup> Bingöl 1980, Kat. Nr. 197, 31-33, 37, 40, 197, Taf. 24; Tırpan 1998, 27, Çiz. 13 a. b; Mert 2008, Abb. 148a.

<sup>437</sup> Kökdemir 2011, 120, Kat. Nr. 2. 1.

<sup>438</sup> Alzinger 1974, 75, Abb. 96a.

<sup>439</sup> Humann 1904, 54-55, Abb. 37-38; Hoepfner 1968, 221-232, Taf. 77-79; Yaylalı 1976, 126-129, Taf. 34-35; Bingöl 1980, 87, Taf. 26, Fig. 190; Hoepfner 1990, 10-11; Rumscheid 1994, 28, Taf. 83; Şahin 2002, 59-62, Res. 28-29.

<sup>440</sup> Bingöl 1980, 81-82. Taf. 23, fig. 225-226; Kästner 2011, 572, Kat. Nr. 9. 14-9. 16; Schraudolph 1996, Kat. Nr. 29, 32.

<sup>441</sup> Burada başlıkların bezeme kompozisyonunun farklılığından çok yaprakların stil özelliklerine bakmak gerekir.

<sup>442</sup> Hoepfner 1990, 31, Abb. 39-40; Rumscheid 1994, 143, Taf. 2, 6-7.

süslemeleri ve yazıt yardımıyla M.Ö. 166 yılından sonraki yıllara tarihlenen Stratonikeia Gymnasium'un Korinth başlıklarıyla ve Aleksandria Tipi sütun kaidelerine bezenen akanthus yaprakları ile karşılaştırılabilir<sup>443</sup>. Başlığın pulvinusuna bezenen akanthus yaprakları Gymnasium başlıkları kadar kaliteli bir işçiliğe sahip olmasa da, akanthusların henüz kapanmamış olan gözleri ve gözler ardında oluşan bombeli kısımlar, yaprakların alçak kabartma şeklinde yapılmış doğal görünümü Gymnasium başlıklarıyla karşılaştırılabilir.

Stratonikeia başlığına bezenen akanthus yapraklarını Korinth başlıklarıyla karşılaştırsak da bu çok sağlıklı olmayabilir. Neticede Ion ve Korinth Düzeni farklı dönemlerde ortaya çıktığı için gelişimindeki farklılıkları göz önünde bulundurmakta fayda vardır.

Başlığın yanyüzündeki abakusa bezenen Lesbos kymationun biçemi daha çok Geç Hellenistik-Augustus Dönemi örneklerine benzemektedir<sup>444</sup>. Balteusa bezenen defne yapraklarının doğal görünümünü yitirmesine bağlı yaprakların geometrik bir şekil almış olması da başlığı daha çok Geç Hellenistik-Erken Augustus Dönemi içerisine tarihlemek daha uygun düşmektedir. Geç Hellenistik Dönem başlıklarında süslemede azalmaya bağlı olarak süsleme kalitesinde de düşüş görülmektedir. Başlık çok süslü olmasına karşın süslemesinin çok da kaliteli olduğu söylenemez. Bu da yerel atölyelerin ürünü olmasına bağlanabilir. Devamındaki Erken İmparatorluk Dönemi'nde ise çok süslü kaliteli işçilik gösteren başlıklarda yeniden artış olmuştur<sup>445</sup>.

Karia Bölgesi'nde Erken İmparatorluğun hemen öncesine Geç Cumhuriyet Dönemi'ne tarihlenen Aphrodisias Aphrodite Tapınağı<sup>446</sup> başlıklarında alçak kabartma şeklinde yapılmış akanthus yaprakları bazı başlıklardaki henüz kapanmamış yaprak gözleri Stratonikeia başlığıyla daha fazla benzerlik gösterir. Ayrıca yine bölge içerisinde V. İdil tarafından Geç Hellenistik, Erken İmparatorluk Dönemi'ne tarihlenen Nysa Agora<sup>447</sup> başlıklarında da akanthus yaprak gözlerinin açık olduğu dikkati çekmektedir. Bunun dışında Ephesos'ta Erken Augustus Dönemi'ne tarihlenen Agora Batı Kapısı başlıklarında bizim örneğimize en yakın

<sup>443</sup> Gymnasium Stratonikeia'nın en eski tarihli yapısıdır. Yapı tamamı mermerden inşa edilen Anadolu'nun en büyük Gymnasiumudur. Yapı Stratonikeia'nın Hellenistik Dönem içerisinde ekonomik ve siyasi açıdan ne kadar güçlü, refah seviyesinin ise yüksek olduğunun bir göstergesidir. İnşa edildiği bu dönemde kentte Gymnasiumla çağdaş başka yapılarda olmalıdır. Gymnasiumun inşa tarihi, başlık ve kaideleri için bkz. Boysal 1982, 193-195; Mert 2001, 14; 2008, 157, Abb. 78, 86; Rumscheid 1994, 139. Taf. 183, 344. 1; Söğüt-Taşkıran 2014, 201.

<sup>444</sup> Benzer örnekler için bkz. Alzinger 1974, 106. Nr. 50-51; Weickert 1913, 94-95; Ganzert 1983, 168, Abb. 107; 183, Abb. 130-131; Stratonikeia ve Lagina Lesbos Kymationları için ayrıca bkz. Gök 1998, 17-29.

<sup>445</sup> Aphrodisias Aphrodite, Stratonikeia Augustus-İmparatorlar Tapınağı ve Ephesos Agorası batı Kapısı başlıkları buna örnek gösterilebilir.

<sup>446</sup> Bamer 1973, 231, Taf. 95, fig. 1-2; Alzinger 1974, 75, Abb. 81, 177; Bingöl 1980, 90-92, Taf. 28, Fig. 29, 31, 32, Taf. 29, Fig. 33, 37, 40; Tapınak için ayrıca bkz. Erim 1992, 16-19; Theodorescu 1990, 60-61, Fig. 6, A1-A2, Nr. 1-4; Rumscheid 1994, 7, Taf. 8. 6-7.

<sup>447</sup> İdil 2006, 75.

başlıklar içerisinde gösterilebilir<sup>448</sup>. Bu örneklerin dışında Augustus Dönemi'ne tarihlenen Aphrodisias<sup>449</sup> ve Ephesos'daki<sup>450</sup> yapısı bilinmeyen başlıkların pulvinuslarına bezenen akanthusların biçimi Stratonikeia başlığı ile benzerdir.

Stratonikeia içerisinde Augustus-İmparatorlar Tapınağı'nın başlıklarıyla karşılaştığımızda ise başlığın genel görünümünde ön cephe düzenlemesinde, köşe palmetlerinde ve echinusa bezenen yumurtaların sivri, uzun ve sığ görünümü açısından benzerlik göstermektedir.

Bunun dışında Stratonikeia Augustus-İmparatorlar Tapınağı başlığının pulvinusuna bezenen akanthus yapraklarının alçak kabartma şeklinde doğal ve canlı görünümü benzese de damla ya da yüzük şeklini almış yaprak gözleri daha geç özellikler gösterir<sup>451</sup>. Tüm bunlara karşın tez örneğimizle Stratonikeia Augustus-İmparatorlar Tapınağı başlıkları arasında çok fazla zaman farkının olduğu söylenemez.

Erken İmparatorluğun sanat anlayışı, daha öncesindeki Hellenistik Dönemin devamı şeklindedir. Farklılıkları olsa da bazı noktalarda birbirinden ayırt etmek oldukça zordur. Bundan dolayı böylesine yakın benzerliklerin olması çok da olağandır.

Benzer örneklerden de anlaşıldığı gibi başlık Geç Hellenistik-Augustusun erken yıllarına ait olmalıdır. Yazıtların da yardımıyla bu dönemin tarihi sürecine baktığımızda Labianus M.Ö. 40 yılında kentin kutsal alanını yağmalamış buradaki birçok yapıyı tahrip etmiştir. Augustus Dönemi'nde ise kutsal alan yeniden yapılandırılarak bu kötü durumun izleri silinmiştir<sup>452</sup>. Bu dönemle birlikte Lagina Hekate Kutsal Alanı'nda hızlı bir imar faaliyeti başlamış, tapınak onarılmış, propylon, altar, stoa ve naiskos<sup>453</sup> gibi yeni yapılar inşa edilmiştir<sup>454</sup>. Stratonikeia ise bu saldırılardan zarar görmemiştir. Başlık muhtemelen M.Ö. 40 yılından sonraki yıllar ile Augustus'un erken yıllarında yapılmış bir yapıya ait olmalıdır.

Başlığın nasıl bir yapıya ait olduğunu düşünürsek; Abakus ve pulvinus dahil zengin süslemesi ile önemli bir kamu yapısı; tapınak, propylon ya da anıtta kullanılmış olmalıdır.

<sup>448</sup> Alzinger 1974, 45, 72-75, Abb. 74; Bingöl 1980, 92, Kat. Nr. 101, Taf. 30; Rumscheid 1994, 16-17, Taf. 39. 5.

<sup>449</sup> Başlık Tiyatro yakınlarında bulunmuştur. Bkz. Bingöl 1980, 168, Kat. Nr. 43, Taf. 29.

<sup>450</sup> Bingöl 1980, 182, Kat. Nr. 96, Taf. 30.

<sup>451</sup> Stratonikeia Augustus-İmparatorlar Tapınağı başlıkları için bkz. Tırpan 1998, 27, Çiz. 13 a-b; Mert 2008, Abb. 148a.

<sup>452</sup> Propylon lentosundaki yazıt için bkz. Diehl –Cousin 1887, 151; Şahin 1982, 14, Nr. 511; Rumscheid 1994, 23.

<sup>453</sup> Kutsal alanda mevcut kazılarla birlikte biri İmparator Augustus'a diğeri ise Tanrı Serapise adanmış iki adet Naiskos tespit edilmiştir. Naiskoslar hakkında detaylı bilgi için bkz. Söğüt 2008, 421-432; Söğüt 2011b, 294-302.

<sup>454</sup> Lagina Hekate Kutsal alanındaki kazı ve araştırmalar için bkz. Chamonard 1895, 235-262, PL. X-IV; Schober 1933, 26-77; Simon 1993, 277-284; Tırpan 1996, 209-227; Tırpan 1997b, 75-98; Tırpan-Söğüt 2001, 299-310; Tırpan-Söğüt 2002, 343-350; Tırpan-Söğüt 2004, 87-100; Tırpan-Söğüt 2005, 371-386; Baumeister 2007, 11-219, Taf. 1-43; Tırpan-Söğüt 2008, 387-410.

Başlığı kendi dönemi içerisindeki örneklerle birlikte düşünersek muhtemelen pseudodipteral ya da peripteral planda yapılmış bir tapınağa ait olabilir<sup>455</sup>. Stratonikeia'nın İonik düzende yapılmış tek yapısı Erken İmparatorluk Dönemi'ne tarihlenen Augustus-İmparatorlar Tapınağıdır. Bu örnek Augustus öncesinde kentte başka İonik bir tapınağın ya da İonik düzende başka bir yapının varlığını göstermesi açısından son derece önemlidir.

Eser Müze Deposu'na, Kentin Kuzey Caddesi'nin güneydoğusunda yer alan II. Roma Hamamı civarından getirilmiştir. Bu kolay taşınabilecek mimari elemanlardan olmakla birlikte, başlığın orijinal yerine yakın bir yerde bulunduğu düşünüldüğünde, büyük olasılıkla başlığın ait olduğu yapı bu civarda, buraya yakın bir yer de olabilir<sup>456</sup>.

### 3.2.3 Grup 4'ün Başlıkları

Tiyatro'nun doğu paradosunda<sup>457</sup> devşirme olarak kullanılan Katalog 14 ve 15 numaralı başlıklar, aynı alanda bulunması ve ölçülerinin aynı olmasının yanında bezeme özelliklerinin benzerliğine de bağlı olarak aynı yapıya ait oldukları anlaşılmaktadır. Kat. Nr. 14 nolu başlığın yan yüzü ve sütun oturma düzleminin bir kısmı korunmuştur. İyi korunmuş durumdaki yan yüzü kalın ve güçlü bir görünüme sahip, yastık alınlığı ise oldukça dardır. Defneyaprağı bezeli balteus yanlardan ince bir bantla sınırlandırılmıştır. Defneyaprakları dört tam yaprakla başlar, ikinci sıra üç tam, yanlarda yarım şeklinde sıralanmıştır<sup>458</sup>. Yapraklar üzerinde doğal görünümünü veren çukurluklar vardır.

İki parçadan oluşan Kat. Nr. 15 nolu başlık, abakus ve sütun oturma düzlemiyle birlikte korunmuştur. Her iki başlığında ön yüzleri korunmamıştır. Başlıklar ikinci kullanımda ortadan kesilmiş, gerekli bölümler yonularak duvar bloğu olarak kullanılmıştır<sup>459</sup>. Başlıkların abakuslarına bezelen Lesbos kymationu, alçak kabartma şeklinde sade bir görünüme sahiptir. Lesbos yaprakları üzerindeki çizgi şeklindeki yivler görülebilmektedir. Ara profil tabanının uç kısımları düz bir şekilde kesilmiş, profil boşlukları ise geniştir.

<sup>455</sup> Anadolu'da İon Düzeni'nde yapılmış pseudodipteral tapınaklar: Magnesia Artemis, Sardeis Artemis, Apollon Smintheion, Alabanda Apollon, Aphrodisias Aphrodite, Aizanoi Zeus tapınaklarıdır. Bunun dışında Korinth Düzeni'ndeki Lagina Hekate Tapınağı Pseudodipteral, Stratonikeia Augustus-İmparatorlar Tapınağı ise peripteral bir plana sahiptir.

<sup>456</sup> Bu alanda şimdiye kadar kazı çalışması yapılmamıştır. Kazı çalışmasının yapıldığı en yakın alan ise kentin kuzey caddesidir. Caddede yapılan çalışmalarda başlıkla aynı dönem özellikleri gösteren benzer bir örnek bulunmamaktadır.

<sup>457</sup> Kat. Nr. 14 ve 15 nolu başlıklar, 2012 yılında tiyatro'un doğu paradosunda yapılan kazı çalışmalarında ortaya çıkarılmıştır.

<sup>458</sup> Balteusa bezelen defneyapraklarının farklı dizilimleri için bkz. Bingöl 1980, 58.

<sup>459</sup> Kat. Nr. 14 numaralı başlığın uzun kenarlarında ikinci kullanıma bağlı, 3x3 cm ölçülerinde kare formlu yatay bağlayıcı kenet yuvaları bulunmaktadır.



Her iki başlığında echinusuna bezenen Ion kymationu yastık altında da devam ederek, sütun oturma düzlemini çevrelediği anlaşılmaktadır. Tamamlama çizimle birlikte 24 adet yumurtanın olduğu anlaşılmaktadır. Daha önce Kat. Nr. 1 numaralı başlıkta örneklerine değindiğimiz bu uygulamanın Augustus Dönemi'nde sona erdiğini belirtmiştik. Yarım görünümlü yumurtalar kabuğa bitişik olarak yapılmış, uca doğru ise sivrilmiştir. Aralara ise mızrak uçları işlenmiştir.

Başlıklar tarihsel açıdan bezeme biçemlerine göre Augustus Dönemi özellikleri göstermektedir. Her iki başlığında abakusuna bezenen Lesbos kymationunun, genel formu ve ana yaprak üzerindeki yoğun yivler, yazıtı sayesinde Augustus Dönemi'ne tarihlenen Lagina Propylon<sup>460</sup> başlığı ve kapı lentosundaki lesboslarla benzer özellikler göstermektedir<sup>461</sup>. Stratonikeia Augustus-İmparatorlar Tapınağı başlıkları lesboslarına göre ise daha uzun görünümlü, yaprak dizilimi seyrek ve profil boşlukları ise daha geniştir<sup>462</sup>. Stratonikeia örneklerinde olduğu gibi balteusu defneyaprağı bezeli, pulvinusu bezemesiz olan süsleme kompozisyonun ilk örnekleri M.Ö. 4. yy'ın ikinci yarısında Halikarnassos Mausoleumu'nda ve Priene Athena Tapınağı'nda<sup>463</sup> ortaya çıkmıştır. Daha sonra M.Ö. 3. yy içerisinde tarihlenen Priene Zeus Tapınağı<sup>464</sup> ile Limyra Ptolemaios<sup>465</sup> ve M.Ö. 2. yy içerisinde Pergamon Exedra D<sup>466</sup> yapılarında, Pergamon Gymnasium<sup>467</sup> ve Letoon Leto<sup>468</sup> tapınaklarında, devamında ise M.Ö. 1. yy içerisinde tarihlenen Ephesos Çeşme yapısında<sup>469</sup> görülmektedir.

Stratonikeia başlığı basit tek bir bandla sınırlandırılmış, defneyaprağı bezeli balteus süslemesi ile O. Bingöl tarafından sınıflandırılan "Aa" Tip'ine girmektedir<sup>470</sup>. Stratonikeia başlığı tıpkı Mausoleum başlıkları gibi tasarlanmıştır. Kalın güçlü görünümlü yan yüzü, düz ve dar yastık alınlığı, silindirik tek bir band ile sınırlandırılmış balteus ve defneyaprağı bezemesi ile Mausoleum başlıklarına benzerliği hemen fark edilmektedir<sup>471</sup>. Şayet başlıkların

<sup>460</sup> Propylon Lentosundaki yazıt ve tarihlendirmesi için bkz. Diehl –Cousin 1887, 151; Şahin 1982, 14, Nr. 511; Rumscheid 1994, 23.

<sup>461</sup> Karşılaştırma için bkz. Alzinger 1974, 156, Çiz. 52; Gök 1998, Lev. 28. a, Lev. 29. a-b.

<sup>462</sup> Stratonikeia Augustus-İmparatorlar Tapınağı başlıkları ile karşılaştırmak için bkz. Kat. Nr. 4-10. Augustus Dönemi Lesbos örnekleri için ayrıca bkz. Weickert 1913, 94-95; Alzinger 1974, 106-107, 171e-f; Kökdemir 2011, 139, Res. 4-5.

<sup>463</sup> Bingöl 1980, Kat. Nr. 268.

<sup>464</sup> Bingöl 1980, 79, Kat. Nr. 269.

<sup>465</sup> Borchhardt 1991, 318, Fig. 12; Stanzl 2012, 332, Abb. 12-13.

<sup>466</sup> Bingöl 1980, Kat. Nr. 231.

<sup>467</sup> Bingöl 1980, Kat. Nr. 232.

<sup>468</sup> Bingöl 1980, 79, Kat. Nr. 183-184. Letoon Tapınağında Stratonikeia örneklerinden farklı olarak balteus ikili inci payet dizisi ile sınırlandırılmıştır.

<sup>469</sup> Bingöl 1980, Kat. Nr. 109.

<sup>470</sup> O. Bingöl Halikarnassos Mausoleumu başlıklarını bu tip içerisinde değerlendirmiştir (Bingöl 1980, 75).

<sup>471</sup> Mausoleum başlıkları için bkz. Puchstein 1887, 35, Abb. 27; Drerup 1954, 22, 69, Abb. 6-8; Hoepfner 1968, 219, Tab. 2; Bingöl 1980, Kat. Nr. 138.

önyüzleri sağlam bir şekilde elimize ulaşıyorsa aynı benzerliği büyük ihtimalle ön cephede de görebilecektik.

Başlığın yastık düzenlemesini Priene Athena Tapınağı başlıkları ile karşılaştırdığımızda ise burada balteus sınır bandının Mausoleum ve Stratonikeia örneğinden farklı olarak ikili olduğu dikkati çekmektedir<sup>472</sup>. Stratonikeia başlıklarının (Kat. Nr. 14-15) sütun oturma düzlemini çevreleyen Ion kymationu da kompozisyon açısından yine Priene ve Mausoleum başlıklarına benzemektedir. Fakat yumurta ve ok uçlarının biçemi Erken İmparatorluk-Augustus Dönemi özellikleri göstermektedir.

Aynı bölgede ve yakın kent Stratonikeia'nın, mimari açıdan Mausoleum başlıklarından etkilenmiş olması çok da şaşırtıcı olmayan bir durumdur. M.Ö. 4. yy'ın ikinci yarısında mimar Pytheos tarafından inşa edilen Kral Mausoleusun mezar yapısı anıtsallığı ve mimari özellikleri sayesinde antik dünyanın yedi harikasından biri kabul edilmiştir. Pytheosun eseri kendi döneminde olduğu gibi sonraki zamanlara da damgasını vurmuştur. O. Bingöl'e göre M.Ö. 4. yy'ın ikinci yarısında inşa edilen bu yapılar, Hellenistik ve Augustus Dönemi yapılarında etkisini devam ettirmiştir<sup>473</sup>. Stratonikeia örneklerinde görülen bu klasik etkileri Augustus Klasistiği ya da Klasizmi şeklinde tanımlayabiliriz. Stratonikeia başlıkları süsleme kompozisyonu açısından M.Ö. 4. yy etkilerini taşıırken, bezeme biçemi olarak Augustus Dönemi özellikleri göstermektedir. Bu örneklerin dışında Stratonikeia'da tez konumuz içerisinde yer alan Augustus Dönemi başlıklarının büyük çoğunluğunda bu balteus kompozisyonu görülmektedir<sup>474</sup>. Bu örnekler Augustus Dönemi'nde M.Ö. 4. yy örneklerine bir öykünmenin olduğunu açıkça göstermektedir.

Tiyatronun doğu paradosunda devşirme olarak kullanılmış bu başlıklar öncesinde nasıl bir yapıya aitti? Alana nerden taşınmış olabilir? Sorularına cevap aradığımızda, mevcut kazıların sonuçlarından yola çıkarak bu soruları cevaplamak güç olsa da bir öneri sunulabilir.

Başlıkların buluntu yeri ve çevresindeki yapıların inşa tarihine göre değerlendirdiğimizde, Augustus Dönemi'nde kentin bu bölgesinde yapıların çokluğu dikkat çeker. Bu dönemde tiyatroya üç katlı skene frons eklenmiş, tiyatronun güneyine ise propylonlu Dorik portiğin çevrelediği kutsal alan ve içerisine Ionik tapınak ve altar inşa edilmiştir.

<sup>472</sup> Priene Athena Tapınağı başlıkları için bkz. Lange 1877, 14; Puchstein 1887, 37, Fig. 28; Lichtenberg 1907, 69, Abb. 68; Wiegand 1910, 13-14, Abb. 6; Luschan 1912, 7, Abb. 1; Lehmann 1913, 469, Abb. 1; Schede 1934, 28, Abb. 31; Drerup 1954, 3, 15 Abb. 1, 6; Hirmer 1966, 51, Abb. 87-88; Bauer 1968, 216, Taf. 61; Bingöl 1980, 24; Koenigs 1983, 151, Taf. 31, Abb. 1; Rumscheid 1994, 42-43, Taf. 142. 2, 7; Rumscheid 1998, 131, Abb. 115.

<sup>473</sup> Bingöl 1980, 75.

<sup>474</sup> Kat. Nr. 16-19, 21, 27-30, 32.

Başlıklar kırık da olsa mevcut durumuna göre en azından sütun oturma düzleminin çapından yola çıkarak yapının büyüklüğü konusunda fikir yürütebiliriz. Başlıkların alt çaplarını M.Ö. 4. yy'ın iki önemli yapısı ile karşılaştırdığımızda ölçülerin yakın olduğunu görürüz. Stratonikeia örneklerinin alt çapları 0,90 m, Mausoleum'un 0,96 m, Priene Athena Tapınağı'nın ise 1,17 metredir. Karşılaştırma örneklerinden de anlaşıldığı gibi Mausoleum başlıklarının ölçülerine daha yakın, büyük ölçekli bir yapıya ait oldukları anlaşılmaktadır.

Başlıklar, Augustus Dönemi'nde tiyatro ve diğer yapıların dışında alanda farklı bir yapının olduğunu göstermektedir. Bunlar, Dor ve Korinth düzenin bir arada kullanıldığı tiyatronun sahne binasında ya da başka bir bölümünde kullanılmış olamaz. Başka bir tapınağa ait olduğunu düşünürsek, Augustus Dönemi'nde tiyatronun hemen üst terasında kutsal alan içerisindeki mevcut bir tapınağın haricinde, başka bir yapıya ait olmalıdır. Kutsal alan içerisinde başka bir yapıya ait olabileceğini düşünürsek; bu yapı kesinlikle mevcut tapınaktan daha küçük boyutlu Naiskos veya benzeri bir yapıya ait olabilir. Başlıklar, mevcut yapıların dışında, Augustus Dönemi'nde ihtiyaç duyulan başka bir yapıda, agorada ya da büyük bir anıtta kullanılmış olmalıdır. Öneriler içinde en yoğunluklu olanı, başlığın bir anıt sütuna ait olabileceğidir. Depremle birlikte yıkılan yapının başlıkları sonraki bir dönemde taşınıp, tiyatronun doğu paradosunda devşirme olarak kullanılmıştır.

### 3.2.4 Grup 5'in Başlıkları

Yakın ölçüleri ve bezeme özelliklerinin aynı olmasından dolayı, Muğla Valiliği Bahçesinde yer alan Katalog 20, 22, 23, 35 numaralı başlıklar ile Stratonikeia Müze Deposu'nda yer alan Katalog 24 nolu başlıklar aynı yapıya ait olmalıdır<sup>475</sup>. Katalog 20 köşe başlığı, 23 ve 24 nolu başlıklar konsollu, diğerleri ise normal Ion başlığından oluşmaktadır<sup>476</sup>.

Başlıkların abakusunda, ekinusunda ve volüt yaylarında kırıklar yüzeyinde ise yoğun aşınmalar vardır. Aşınmadan dolayı başlıkların çoğunun süsleme detayları bozulmuştur. Abakuslarının süsleme ikonografilerine baktığımız zaman Katalog 20 numaralı köşe başlığında Ion kymationu, diğer örneklerde ise Lesbos kymationu bezenmiştir. Alçak kabartma şeklindeki yumurtaların kanalları oldukça sığ, uca doğru ise sivrilmiştir. Yumurtalar genel görünüm ve işleniş biçimleri ile Augustus Dönemi özellikleri

<sup>475</sup> Muğla Valiliği Bahçesinde sergilenen 4 adet Ion başlığı Stratonikeia'dan getirilmiştir. Başlıkların buluntu yeri bilinmemektedir.

<sup>476</sup> Başlıklar daha önce İ.H. Mert tarafından yayımlanan kitabın ilgili bölümünde başlıkların kataloğuna yer verilmiştir. Tarihlendirme önerisi sunulmamıştır. Bkz. Mert 2008, 277-278, Abb. 252, 255.

göstermektedir<sup>477</sup>. Başlıklar genel görünüşleri ile Augustus Dönemi özellikleri göstermekte ve Katalog 23 ve 24 numaralı başlıkların abakusuna bezenen Lesbos kymationları Arkaistik stildedir. Başlıklar farklı dönemlere ait özelliklerin bir arada verildiği eklektik bir çalışmadır.

Echinusları beş yumurtalı, köşe palmetleri ise volüt yayının üst kısmından çıkmaktadır. Echinusu iyi korunmuş durumdaki köşe başlığının yumurtaları oldukça sığ, uca doğru ise sivrilmiştir. Yumurta ve kabuk arasındaki kanal oldukça sığ, aralara ise mızrak ucu işlenmiştir. Yumurtaların genel biçimi Geç Cumhuriyet-Erken Augustus Dönemi'ne tarihlenen Aphrodisias Aphrodite Tapınağı'nda<sup>478</sup>, Augustus Dönemi içerisine tarihlenen Magnesia Propylon'da<sup>479</sup>, Ephesosda, Stoa ve Agora Bazilikası'nda<sup>480</sup>, Stratonikeia Augustus-İmparatorlar Tapınağında<sup>481</sup>, Aphrodisias tiyatrosu yakınlarında bulunan Augustus Dönemi'ne tarihlenen yapısı bilinmeyen bir başlıkta da<sup>482</sup> görülmektedir. Korunmuş olan köşe başlığının palmetleri ayrı yapraklar şeklinde değil de, bir bütün halinde yapılmış, volüt gözleri ise disk şeklindedir.

Yan cephe düzenlemesine baktığımızda, Katalog 20, 22, 35 numaralı başlıklar, Attik-ion, Katalog 23 ve 24 numaralı başlıklar konsollu atik-ion tipte yapılmışlardır. Katalog 20 ve 22 numaralı başlıkların balteusları bombeli bir bandla sınırlandırılmış, hem balteusları hem de pulvinusları bezemesizdir. 35 numaralı başlığın ise balteusuna defne, pulvinusuna ise akanthus yaprağı bezemiştir. Stratonikeia örneklerinde olduğu gibi balteus ve pulvinusu bezemesiz başlıklar Hellenistik ve Augustus Dönemi içerisine tarihlenen yapılarda görülmektedir. M.Ö. 175-164 yıllarına tarihlenen Miletos Meclis Binası'nda<sup>483</sup>, M.Ö. 197-159 yıllarına tarihlenen Pergamon Zeus Altarı'nda<sup>484</sup>, Pergamon Müzesi'nde<sup>485</sup> ve Erken İmparatorluk Dönemine tarihlenen Laodikeia'dan bir başlıkta<sup>486</sup> görülmektedir.

<sup>477</sup> Tez konumuz içerisinde abakusu bezemesiz ve kırık olan örneklerin dışında başlıkların abakuslarına genelde Lesbos kymationu bezemiştir. Kat. Nr. 17, 20, 41, 42, 44 numaralı başlıkların ise abakuslarına ionkymationu bezemiştir. Bu örneklerin dışında Kat. Nr. 19 numaralı başlığın abakusunda ise farklı olarak ranke bezemiştir.

<sup>478</sup> Bingöl 1980, 167-168, Taf. 5-6, Kat. Nr. 26, 33, 36, 40; Theodorescu 1990, 60-61, Fig. 5, 1. 2; Rumscheid 1994, 7-8, Taf. 8. 6-7.

<sup>479</sup> Kökdemir 2011, 121-122, Res. 4. a-d.

<sup>480</sup> Alzinger 1974, Abb. 84b, 99c.

<sup>481</sup> Tapınağın 746 envanter numaralı köşe başlığında bkz. Kat. Nr. 6. Ayrıca Tapınağın Arşitrav tacındaki yumurtalarla da büyük benzerlik göstermektedir. Bkz. Tırpan 1998, 29-32, Res. 21-22; Mert 2008, 226, Abb. 152a-b.

<sup>482</sup> Bingöl 1980, 168, Kat. Nr. 43, Taf. 2.

<sup>483</sup> Bingöl 1980, 217, Kat. Nr. 210, Taf. 22; Knackfuss 1908, Taf. 9, Abb. 5-6; Meclis Binasının başlığında Stratonikeia örneğinden farklı olarak balteusu sınırlayan kuşağın iki adet olmasıdır.

<sup>484</sup> Pergamon Zeus Altarı başlıklarının bir tipinde balteus tek bir bandla sınırlandırılmış ve bezemesiz bırakılmıştır. Pulvinusuna ise şimşek demeti işlenmiştir. Bkz. Bingöl 1980, 61, Kat. Nr. 228, Taf. 23; Kästner 2011, 572, Kat. Nr. 9. 15. Altarın başlıkları için bkz. Lev. 26, Res. 24-26.

<sup>485</sup> Bingöl 1980, Kat. Nr. 217.

<sup>486</sup> Yener 1915, 733. Lev. 1.

Balteusu defne, pulvinusu ise akanthus yaprağı bezeli (Katalog 35) başlığın ise akanthus yapraklarının biçimleri Augustus Dönemi'ne tarihlenen Stratonikeia Augustus-İmparatorlar Tapınağı<sup>487</sup> başlıkları ile paraleldirler.

Muğla Valiliği Bahçesi'nde yer alan Katalog 23 numaralı başlık ile Stratonikeia Müze Bahçesinde yer alan Katalog 24 numaralı başlık daha öncede belirttiğimiz gibi yan yüzleri farklı olarak Konsollu Attik-ion tipinde yapılmıştır. Konsollu bölüme üç adet akanthus yaprağı bezenmiştir. Yapmış olduğumuz araştırmalarda ve mevcut yayınlardan da anlaşıldığı gibi Konsollu Attik-ion Tip'in Anadolu'da Stratonikeia dışında başka örnekleri bilinmemektedir. Bu yalnızca Stratonikeia'ya özgü bir tip olmalıdır.

Akanthus yapraklarının işleniş biçimlerine baktığımızda (Katalog 23-24), yaprak ana damarları, yan dallara göre daha derin işlenmiştir. Yaprak gözleri kapalı, gözlerin ardındaki kısım ise hafif bombeli olup aşağıya doğru daralmaktadır. Yaprak uçları yandaki akanthus yapraklarına değmesi sonucu arada köprücükler ve geometrik şekiller oluşmuştur. Yaprak uçlarının birbirine değmesi dönemsel özellikten ziyade ustanın yaprakları alana sığdırma çabasının bir sonucu olmalıdır. Alçak kabartma şeklinde yapılmış akanthus yapraklarının kapanmış olan damla şeklindeki gözleri ve yapraklar üzerinde doğal görünümünü veren çizgi şeklindeki damarlar Augustus Dönemine tarihlenen yapılardaki akanthus yaprakları ile uyumludur. Augustus Dönemi'ne tarihlenen Stratonikeia Augustus-İmparatorlar Tapınağı'nda<sup>488</sup>, Ephesosda M.Ö. 1. yy içerisinde tarihlenen yuvarlak yapının başlıklarında<sup>489</sup>, Ephesos Bazilikası'nda<sup>490</sup> ve Ephesosda Augustus Dönemi'ne tarihlenen yapısı bilinmeyen bir başlıkta<sup>491</sup> görülmektedir.

Başlıklar yaklaşık olarak 2 m yüksekliğinde, yarım yivli sütunlar üzerinde durmaktadır. Ölçü olarak sütunlarla uyum içerisindedir. Muhtemelen aynı yapıya ait olmalı. Başlıkların küçük ölçülere sahip olması, sütun yüksekliklerinin az oluşunu da düşünürsek küçük bir yapıda ya da yapının üst katında kullanılmış olmalıdır. Bu yapı bir çeşme yapısı ya da anıt mezar olabilir.

### 3.2.5 Grup 6'nın Başlığı

<sup>487</sup> Tez konumuz içerisinde yer alan Kat. Nr. 9 olan başlıkla büyük benzerlik içerisindedir. Tezin Stratonikeia Augustus-İmparatorlar Tapınağı başlıklarının değerlendirildiği bölüme bakınız. Tapınağın başlıkları hakkında ayrıca bkz. Tırpan 1998, 25-28; Mert 2008, 65-67, Abb. 146-149.

<sup>488</sup> Tırpan 1998, 26-27, Çiz. 13a-b; Mert 2008, 65-67, Abb. 148a.

<sup>489</sup> Bingöl 1980, 98, Kat. Nr. 135, Taf. 31.

<sup>490</sup> Bingöl 1980, 98, Kat. Nr. 134, Taf. 31.

<sup>491</sup> Bingöl 1980, 191, Kat. Nr. 124, Taf. 33.

Başlığın Pulvinus kısmı volütü ile birlikte korunmuş diğer bölümler eksiktir (Kat. Nr. 11). Volüt yayı iki yandan da ince çizgilerle sınırlandırılmış, volüt kıvrımları arası ise fazla derin değildir. Akanthus yaprağı bezeli balteus yassı bir bantla sınırlandırılmıştır. Akanthus yaprağı balteusa dikey şekilde yerleştirilmiştir. Alçak kabartma olan akanthusun yaprak damarları oldukça sıgıdır. Yaprak uçlarının balteusu sınırlayan profile değmesi sonucu gözler yuvarlak bir görünüm kazanmıştır. Gözlerin ardında kalan kısım ise bombeli bir şekilde yapılmıştır.

Ion başlıklarında balteusu akanthus yaprağı bezeli örnekler Anadolu'da ilk olarak Augustus Dönemi'nde başlar ve mevcut yayınlarda M.S. 3. yy'ın ortalarına kadar örneklerine rastlanmaktadır. İlk olarak Ephesos Bazilikası<sup>492</sup> ve Yuvarlak Yapının<sup>493</sup> başlıklarında görülmektedir. Stratonikeia başlığı stilistik olarak Ephesos örnekleriyle büyük benzerlikler içindedir.

Yastık yüzeyinde anthemion kuşağı bezenmiştir. Yastığın merkezinde üçgen göbekten çıkan kapalı palmet, eksen yaprağı ve yanlarda dörderli taç yapraklarından oluşur. Taç yaprakları üzerinde onun doğal görünümünü veren çukurluklar işlenmiştir. Üçgen göbeğin iki yanındaki, sarmal kıvrımlar volüt şeklini almıştır. Bunlar aynı zamanda tabanda bir sap ile her iki yandaki lotusa bağlanmıştır. Çanaktan çıkan açık lotusun taç yaprakları üzerinde de çukurluklar görülmektedir. Süslemeler başlığın yastık yüzeyini tamamen kaplamıştır.

Ion başlıklarının pulvinusunda yatay bezenmiş palmetler ilk olarak M.Ö. 1. yy içerisine tarihlenen Ephesos Bazilikası'nda<sup>494</sup> ve Pergamon Müzesi'nden<sup>495</sup> yapısı bilinmeyen başlıkta belgelenmiştir<sup>496</sup>. Stratonikeia başlığının pulvinusuna bezenen kapalı palmet, Augustus Dönemi'ne tarihlenen Stratonikeia Augustus-İmparatorlar Tapınağı'nda<sup>497</sup> ve Hierapolis Güney Roma Hamamı'nda bulunan başlıkla<sup>498</sup> yakın benzerlikler göstermektedir.

Başlık balteusundaki akanthus, pulvinusundaki palmet süslemesinin benzer örneklerinden anlaşıldığı üzere Augustus Dönemi'nde yapılmış bir yapıya ait olmalıdır.

<sup>492</sup> Bingöl 1980, 70, Kat. Nr. 134, Taf. 31.

<sup>493</sup> Alzinger 1974, 72, Abb. 72; Bingöl 1980, Kat. Nr. 135, Taf. 31.

<sup>494</sup> Bingöl 1980, 104, Kat. Nr. 100, Taf. 34.

<sup>495</sup> Başlık müzeye yukarı kentten getirilmiştir (Bingöl 1980, 104, Kat. Nr. 215, Taf. 35).

<sup>496</sup> Ephesos Bazilikası başlığının pulvinusunun ortasında açık palmet, üst ve alt kısmında ise yarım kapalı palmetler bezenmiştir. Pergamon Zeus Altarı'nın bir tipinde olduğu gibi (Bingöl 1980, Kat. Nr. 226, Taf. 23), Balteus sınır bandından başlayarak yatay şekilde küçük akantus yaprakları bezenmiştir. Tüm bu özellikler Ephesos örneğinin kanonik olmadığını göstermektedir. Pergamon başlığı ise kanonik örneklerle daha yakın benzerlikler taşımaktadır.

<sup>497</sup> Stratonikeia Augustus-İmparatorlar Tapınağına ait başlığın pulvinusuna kapalı palmet bezenmiştir. Bkz. Tırpan 1998, 27; Mert 2008, 211-213, Abb. 146a-146b.

<sup>498</sup> Bu başlığın pulvinusuna anthemion bezenmiştir (Söğüt 2005, 97, Res.13).

### 3.2.6 Grup 7'nin Başlığı

Başlığın sadece balteusu korunmuştur (Kat. Nr. 12). Kapalı palmet bezeli balteus yanlardan urgan motifi ile sınırlandırılmıştır. Çanakdan çıkan kapalı palmet, yanlarda üçerli taç yaprakları ve eksen yaprağından oluşmaktadır. Yapraklar üzerinde doğal görünümünü veren çukurluklar bulunmaktadır<sup>499</sup>. Ion başlıklarının balteusunda palmet bezemesi Hellenistik Dönemde mimar Hermogenesle birlikte görülmeye başlar ilk olarak M.Ö. 2. yy içerisine tarihlenen Magnesia Artemis Tapınağı'nda<sup>500</sup> kullanılmıştır. Stratonikeia örneği Augustus Dönemi'ne tarihlenen Magnesia Agorası Propylon<sup>501</sup>, başlığında kullanılan palmetle yakın benzerlikler taşımaktadır. Başlık büyük olasılıkla Augustus Dönemine ait bir yapıdan olmalıdır.

### 3.2.7 Grup 8'nin Başlığı

Başlığın her iki yan yüzünde ve abakusunda kırık ve eksikler vardır (Kat. Nr. 13). Abakusunda ise Lesbos kymationu bezenmiştir. Yaprak ve ok uçlarının kenarları sert profilli uçları ise düz bir şekilde kesilmiştir. Abakusa bezenen lesbos kymationun benzerleri Augustus Dönemi'ne tarihlenen Stratonikeia Augustus-İmparatorlar Tapınağı<sup>502</sup> ve Lagina Propylonu<sup>503</sup> başlıklarında görülmektedir. Echinusunda 5 yumurtadan oluşan Ion kymationu işlenmiştir. Yumurtalar uzun, hacimli dolgun bir görünüme sahiptir. Yumurta ve kabuk arasındaki kanal oldukça sığdır. Echinusa bezenen yumurtaların en yakın benzerleri Stratonikeia Augustus-İmparatorlar Tapınağında görülmektedir<sup>504</sup>.

Gymnasiumda bulunan başlık muhtemelen yapının Augustus Dönemi'nde yapılan tadilat evresinde yapının bir bölümünde ya da bu civarda Augustus Dönemi'nden bir yapıya ait olmalıdır<sup>505</sup>.

### 3.2.8 Grup 9'un Başlığı

Başlığın ön ve yan yüzü yarıya yakın bir oranda korunmuş, abakusuna lesbos, echinusuna ise Ion kymationu işlenmiştir (Kat. No: 16). Üç tanesi korunmuş olan

<sup>499</sup> Pulvinusunda urgan motifine bitişik olarak, yatay yerleştirilmiş akantus yaprağına dair izler az da olsa görülebilmektedir.

<sup>500</sup> Bu konuda araştırmacılar tarafından, M.Ö. 2. yy'a ait farklı tarih önerileri bulunmaktadır. O. Bingöl'ün önerisi için bkz. Bingöl 1980, 65, Kat. Nr. 193, Taf. 24.

<sup>501</sup> Rumscheid 1994, 211, Taf. 90. 1-2; Kökdemir 211, 119-122, Kat. Nr. 2. 2.

<sup>502</sup> Tırpan 1998, 104, Çiz. 23; Mert 2008, Abb. 148a.

<sup>503</sup> Rumscheid 1994, Taf. 75. 5; Gök 1998, 22, Lev. 29. a-b.

<sup>504</sup> Karşılaştırma için Tezin 8 katalog numaralı başlığına ve ayrıca bkz. Mert 2008, Abb. 146a.

<sup>505</sup> Gymnasiumun geçirdiği tadilat dönemleri hakkında geniş bilgi için bkz. Mert 2008, 16-18.

yumurtaların üst kısmı düz uçları ise hafif sivridir. Yumurta ve kabuk arasındaki kanal oldukça sığdır. Yumurta aralarına ise mızrak uçları bezenmiştir. Başlığın ön cephesinin genel propozisyonu, sığ bir şekilde yapılmış yumurtaların biçimleri Augustus Dönemi özellikleri göstermektedir. Defne yaprağı bezeli balteus yanlardan ince bir bantla sınırlandırılmıştır. Yapraklar kabartma şeklinde değil de, çizgisel olarak işlenmiş, yastık kısmı ise bezemesizdir. Abakusu lesbos, balteusu defne yaprağı bezeli, pulvinusu bezemesiz olan Attik-ion tipindeki başlıklar, M.Ö. 4. yy'da ilk olarak mimar Pytheosla<sup>506</sup> birlikte ortaya çıkmış olsa da bu dönemin etkisi olarak Augustus Döneminde tekrardan görülmeye devam eder.

Stratonikeia başlığını balteus süslemesine göre yakın benzerlerini; Ephesosda M.Ö. 1. yy içerisine tarihlenen Rodos Peristylinde<sup>507</sup> ve Agora Bazilikası'nda<sup>508</sup>, Augustus Dönemi'nde Aphrodisias Aphrodite<sup>509</sup> ve Stratonikeia Augustus-İmparatorlar Tapınağı'nda<sup>510</sup> bulmak mümkündür.

Tiyatronun doğu paradosunda bulunan başlık tiyatroya ait olmayıp küçük ölçüleriyle tiyatronun hemen yakınlarında Augustus Dönemi'nde inşa edilmiş bir çeşme yapısına ait olabilir.

### 3.2.9 Grup 10'un Başlığı

Başlığın echinusunda, volütlerinde ve abakusunda kırıklar, yüzeyinde ise aşınmalar vardır (Kat. No: 17). Abakusa Ion kymationu bezenmiştir. Yumurtaların arka kısımları düz, uç kısımları ise hafif sivridir. Yumurtalar dolgun görünümlü, yumurta ve kabuk arası oldukça sığdır. Aralardaki mızrak uçları kabuğa bitleştirilmiş, ortaya doğru genişleyen uçlara doğru incelen bir forma sahiptir. Echinusu tahrip olmuş, volüt kıvrımları arası sığ volüt gözü ise disk şeklindedir.

Defneyaprağı bezeli balteus yanlardan urgan motifi ile sınırlandırılmıştır. Urganın başlığı iyice sıkması sonucu yastık kısmında bombelikler oluşmuştur. Balteusu defneyaprağı bezeli pulvinusu ise bezemesizdir.

Başlığın süsleme kompozisyonu ve süslemelerin biçemi Augustus Dönemi'ne önerdiğimiz Kat. No: 13, 14, 15, 16, 19, 21 numaralı başlıklarla paralellik göstermektedir.

<sup>506</sup> Bu tipteki başlıklar araştırmacılar tarafından Pytheos tip olarak da isimlendirilmiştir. Daha önce de belirttiğimiz gibi Priene Athena Tapınağı ve Halikarnossos Mausoleumu'nda ilk olarak kullanılmıştır.

<sup>507</sup> Bingöl 1980, Kat. Nr. 131, Taf. 131.

<sup>508</sup> Bingöl 1980, Kat. Nr. 96, Taf. 30.

<sup>509</sup> Bingöl 1980, Kat. Nr. 33, 37, 40, Taf. 29.

<sup>510</sup> Tırpan 1998, 27, Çiz. 13; Mert 2008, 211-213, Abb. 147-149.



Başlık, kentin dışında Erekli mevkiinde ortaya çıkarılan kilisede devşirme olarak kullanılmıştır. Muhtemelen Augustus Dönemi'nde bu civardaki bir yapıya ait ya da kentin içerisinden taşınan başlık Bizans Dönemi'nde kilisede devşirme olarak kullanılmış olmalıdır.

### 3.2.10 Grup 11'in Başlığı

Başlığın volütlerinde, abakusunda ve yan yüzünde kırık ve eksikler, yüzeyinde ise aşınmalar vardır (Kat. No: 26). Abakusunda lesbos, echinusunda beş yumurtadan oluşan Ion kymationu işlenmiştir. Yumurtaların uç kısımları sivri arka kısımları ise düz bir şekilde kesilmiştir. Dolgun görünümlü yumurtalar kabuğu doldurmuş, yumurta ile kabuk arasındaki kanal oldukça sığdır. Aralara gelen mızrak uçları kabuğa bitişik yapılmıştır. Defneyaprağı bezeli balteus yanlardan ince bir bantla sınırlandırılmıştır.

Başlığın süsleme kompozisyonu ve süslemelerin biçemi Augustus Dönemine tarihlediğimiz Kat. No: 13, 14, 15, 16, 17, 19, 21 numaralı başlıklarla paralellik göstermektedir.

### 3.2.11 Grup 12'in Başlığı

Başlığın bir yan yüzü volütleriyle birlikte korunmuştur (Kat. No: 27). Abakusu bezemesizdir. Echinusuna işlenen Ion kymationundan, köşeye gelen yumurta korunmuştur. Köşe palmeti yumurtanın üzerini büyük oranda kaplamıştır. Köşe palmeti volüt yayından ince bir sapla çıkar. Volüt kıvrımları arası sığ, yayının ortası bombeli, Volüt gözü ise disk şeklindedir.

Defneyaprağı bezeli balteus yanlardan urgan motifi ile sınırlandırılmıştır. Urgan başlığın yastık kısmına sıkıca bağlanması sonucu yanlarda bombelikler oluşmuştur<sup>511</sup>. Yastık alınlığı oldukça alçak, abakus ise bezemesizdir. Başlığın süsleme kompozisyonu ve süslemelerin biçemi Augustus Dönemine tarihlediğimiz Kat. No: 13, 14, 15, 16, 17, 18, 19, 21 numaralı başlıklarla paralellik göstermektedir.

### 3.2.12 Grup 13'in Başlığı

Başlığın volütlerinden biri eksiktir (Kat. No: 28). Abakusu ve volüt yayları kırık, yüzeyi ise yoğun bir şekilde aşınmıştır. Abakusu ise bezemesizdir. Echinusunda beş

<sup>511</sup> Balteusa bezenen defneyaprakları iki tam yaprakla başlar, ikinci sıra bir tam ve yanlarda yarım şeklinde sıralanmıştır.

yumurtadan oluşan Ion kymationu işlenmiştir. Yumurtaların arka kısımları düz bir şekilde kesilmiş, uca doğru ise sivrilmiştir. Yumurta ve kabuk arasındaki kanal oldukça sıgıdır. Aşınmadan dolayı mızrak uçlarının detayı kaybolmuştur. Üç yapraktan oluşan köşe palmetleri yumurtayı 1/3 oranında kapatmıştır. Defneyaprağı bezeli balteus ince bir bantla sınırlandırılmıştır. Pulvinus bezemesiz, alınlığı ise alçaktır. Başlığın süsleme kompozisyonu ve süslemelerin biçimi Augustus Dönemi'ne tarihlediğimiz Kat. No: 13, 14, 15, 16, 17, 18, 19, 21 numaralı başlıklarla uyumludur.

### 3.2.13 Grup 14'ün Başlığı

Başlık yarıya yakın bir oranda korunmuştur (Kat. No: 29). Abakusunda dört yanda da Lesbos kymationu işlenmiştir. Yaprakların ve mızrak uçlarının arası yukarıya doğru oyulmuştur. Echinusunda Ion kymationu bezenmiştir. Yumurtalardan ikisi korunmuştur. Yumurtaların arka kısımları hafif yuvarlak uca doğru ise sivrilmiştir. Volüt yayları arası oldukça sıgıdır. Volüt kıvrımları yanlardan ince bir profille sınırlandırılmış ortası ise bombelidir. Volüt gözleri ise disk şeklindedir.

Defneyaprağı bezeli balteus yanlardan ince bir bantla sınırlandırılmıştır. Yastık kısmı ise bezemesizdir. Başlığın süsleme kompozisyonu ve süslemelerin biçimi Augustus Dönemi'ne tarihlediğimiz Kat. No: 13, 14, 15, 16, 17, 18, 19, 21, 28 numaralı başlıklarla paralellik göstermektedir.

### 3.2.14 Grup 15'in Başlığı

Başlığın yalnızca yastık kısmının bir bölümü korunmuştur (Kat. No: 33). Echinusuna bezenen Ion kymationu yastık altında da devam ederek, sütun oturma düzlemini tamamen çevrelemiş olduğu anlaşılmaktadır. Yumurtalardan iki tanesi korunmuştur. Alçak kabartma şeklinde yapılmış yarım yumurtaların arasına mızrak ucu bezenmiştir.

Arkaik Dönemden beri var olan bu uygulama<sup>512</sup>, Hellenistik ve Augustus Dönemi'nde de çok yaygın olmasa da tamamen Ion Kymationu ile çevrili echinus örnekleri görülmektedir<sup>513</sup>. Daha öncede belirttiğimiz gibi birçok yapı ve başlık üzerinde yaptığımız

<sup>512</sup> Bingöl 1980, 20.

<sup>513</sup> M.Ö. 3. yy'da Limyra'daki Ptolemaios yapısında, Hellenistik Dönem'de Lagina Hekate Tapınağı'nda, Augustus Dönemi'nde ise Lagina Kutsal Alanı Propylon başlıklarında ve Stratonikeia'da yapısı belli olmayan yayınlanmamış başlıklarda görülmektedir.

gözlemlerde bu uygulamanın Augustus Dönemi'ne kadar devam ettiğini söyleyebiliriz. Stratonikeia başlığı da ikonografik ve bezeme detayı açısından Augustus Dönemi sanat anlayışı ile örtüşmektedir.

### 3.3 M.S. 1. Yüzyıl'ın 2. Yarısı

#### 3.3.1 Grup 16'nın Başlıkları

Yalnızca pulvinusu ve volütünün bir kısmı korunmuş olan Kat. No: 25, 26, 36, 37 numaralı başlıklar yakın ölçüleri ve bezeme özelliklerinin benzerliğinden dolayı aynı yapıya ait olmalıdır. Bundan dolayı, bu başlık altında değerlendirilmiştir. Başlıkların volüt kıvrımlarının arası sığ, volüt yayı her iki taraftan da ince bir bantla sınırlandırılmış, ortası ise bombelidir. Volüt gözleri ise disk şeklinde yapılmıştır.

Yastık kısmına, alt ve üstte yarım, ortada ise tam akanthus yaprakları yatay olarak bezenmiştir. Alçak kabartma şeklinde yapılmış akanthus yapraklarının, damarları sığ, fazla uzun olmayan yaprak gözleri ise kapalıdır. Augustus Dönemi'nde kapanarak damla ya da kalp şeklini alan akanthus yapraklarının gözleri daha sonra uzayarak zaman içerisinde yavaş yavaş doğallığını kaybederler. Stratonikeia başlıklarındaki henüz uzamamış olan akanthus yaprak gözleri doğallığını yitirmemiş olup Augustus-Tiberius'un döneminden hemen sonraki M.S. 1. yy'ın ortalarına ait özellikler göstermektedir. Başlıkların en yakın benzeri M.S. 1. yy'ın ortalarına tarihlenen Aizanoi sütunlu cadde portüğünde görülmektedir<sup>514</sup>.

### 3.4 Hadrianus Dönemi

#### 3.4.1 Grup 17'nin Başlığı

Başlığın volütlerle birlikte bir yan yüzü korunmuştur (Katalog 38). Bunun dışında diğer bölümleri eksiktir. Abakusunda Lesbos kymationu bezenmiştir. Lesbosun ana ve ara yaprakları Arkaik Dönemdeki gibi oldukça geniş yapılmış ve detaylandırılmamıştır<sup>515</sup>. Echinusa işlenen Ion kymationundan, köşeye gelen yumurta korunmuştur. Volüt yayları arası fazla derin işlenmemiş, volüt gözü ise disk şeklindedir.

<sup>514</sup> Rheidt 1995, 700-701. Abb. 12-13.

<sup>515</sup> Benzer Arkaik Lesbosları için bkz. Weickert 1913, 54, Taf. II, b, c, d; Alzinger 1974, 102. Fig. 8-9; Ganzert 1983, 128, Abb. 9, 11.

Ranke bezeli balteus yanlardan urgan motifi ile sınırlandırılmıştır. Ranke ters yönere kıvrılarak üst üste spiraller oluşturmuştur. Balteusu ranke bezeli başlıklar Anadolu'da Hadrianus Dönemi ile birlikte ortaya çıkar ve M.S. 5. yy'ın içerisine kadar uzun bir zaman diliminde örnekleri görülmektedir<sup>516</sup>. Stratonikeia başlığına bezenen rankenin yakın benzerleri Hadrianus Dönemi'nde Perge Sütunlu Caddesinde<sup>517</sup>, Pergamon Asklepion Kuzey Portikte<sup>518</sup> ve Mylasa Topbaşı Mevkiinde bir başlıkta<sup>519</sup>, M.S. 2. yy içerisine tarihlenen Antalya<sup>520</sup> ve İzmir Basmane<sup>521</sup> Müzesi'ndeki başlıklarda görülmektedir.

Başlığın pulvinusunda açık tam palmet, yastığın alt ve üst kısmına ise açık yarım palmet bezenmiştir. Merkezde çanaktan çıkmış palmet, yanlarda üçerli taç yaprağı ve eksen yaprağından oluşmaktadır. Yapraklar alçak kabartma şeklinde yapılmış, üzerinde doğal görünümünü veren çukurluklar bulunmaktadır. Palmetin alçak kabartma şeklinde sade genel görünümü ile Augustus Dönemini çağırırsa da, çanak kısmının dalgalı oluşu daha geç özellikler göstermektedir. Yakın benzerleri Mylasa Topbaşı Mevkiinde<sup>522</sup> Hadrianus Dönemi'ne tarihlenen başlıkta; Antalya<sup>523</sup>, İzmir Basmane<sup>524</sup> ve Kültür Park<sup>525</sup> Müzesi'nden M.S. 2. yy içerisine tarihlenen başlıklarla karşılaştırılabilir.

Sonuç itibariyle başlığın abakusundaki lesboslar Arkaik tarzda, balteus bezemesi Hadrianus Dönemi, pulvinusuna bezenen palmet ise Augustus Dönemi özelliklerini azda olsa yansıtmaktadır. Hadrianus Dönemi'ne tarihlediğimiz başlık, tüm bu yönleriyle farklı dönem özelliklerini bünyesinde barındıran eklektik bir çalışmadır<sup>526</sup>.

### 3.4.2. Grup 18'nin Başlığı

Başlık büyük oranda kırılmış, bazı bölümler eksiktir. Yüzeyi yoğun bir şekilde aşınmıştır. Yan yüzün bir kısmı volütü ile birlikte korunmuştur. Volüt yayları kalın, araları ise derin işlenmiştir (Kat. No: 39).

Balteus her iki yandan da urgan motifi ile sınırlandırılmış ve filiz halinde ranke ile bezenmiştir. Ranke farklı yönere kıvrılarak heliksler oluşturmuştur. Balteusu ranke bezeli

<sup>516</sup> Bingöl 1980, 67-69.

<sup>517</sup> Bingöl 1980, Kat. Nr. 233, 234, 252, 259, Taf. 35-36, 38.

<sup>518</sup> Bingöl 1980, Kat. Nr. 59, 60, 70, Taf. 32.

<sup>519</sup> Bingöl 1980, Kat. Nr. 207, Taf. 35.

<sup>520</sup> Bingöl 1980, Kat. Nr. 23, Taf. 34.

<sup>521</sup> Bingöl 1980, Kat. Nr. 154, Taf. 34.

<sup>522</sup> Bingöl 1980, Kat. Nr. 207, Taf. 35.

<sup>523</sup> Bingöl 1980, 104, Kat. Nr. 23, Taf. 34.

<sup>524</sup> Bingöl 1980, Kat. Nr. 154, Taf. 34.

<sup>525</sup> Bingöl 1980, Kat. Nr. 162, 163, Taf. 35.

<sup>526</sup> Farklı dönem özelliklerinin bir arada olduğu eklektik çalışma mimaride olduğu gibi heykel sanatında da örnekleri bilinmektedir.

başlıklar Hadrianus Dönemi ile birlikte ortaya çıkar ve M.S. 5. yy'ın içerisine kadar uzun bir zaman diliminde örnekleri bilinmektedir<sup>527</sup>. Stratonikeia başlığının balteus bezemesinin yakın benzerleri Hadrianus Dönemi'ne tarihlenen Perge Sütunlu Caddesi'nde<sup>528</sup> ve Pergamon Asklepion Kuzey Portikte<sup>529</sup> görülmektedir. Başlığın pulvinusuna yatay şekilde bezenmiş kamış yapraklarının benzerleri, Hadrianus Dönemi'ne tarihlenen Perge Sütunlu Caddesi'nde<sup>530</sup> bulunmaktadır.

Başlık araştırma konumuz içerisinde yer alan Augustus Dönemi içerisine tarihlediğimiz başlıklar gibi konsollu yapılmıştır. Başlığın konsol yüzeyine anthemion kuşağı bezenmiştir. Dikey olarak yerleştirilmiş, açık palmet ve lotus çanakdan çıkmaktadır. Palmet üç adet taç yaprağı ve eksen yaprağından oluşmaktadır.

Daha önce belirttiğimiz gibi konsollu Attik-ion tipindeki başlığın başka bir kentte benzer bir örneği bulunmamaktadır. Gerek Augustus Dönemi'ne tarihlediğimiz başlıklar gerekse Hadrianus Dönemi'ne tarihlediğimiz bu başlık Stratonikeia'da üretilmiş özgün tipler olmalıdır. Bu tipin üretiminin Augustus Dönemi'nde başlayarak Hadrianus Dönemi'nde de devam ettiği görülmektedir.

### 3.4.3 Grup 19'un Başlıkları

Aynı yapıya ait olduğunu düşündüğümüz Kat. No: 41 ve 42 numaralı başlıkların ölçü ve bezeme özellikleri de aynı yapının başlıkları olduğunu göstermektedir. Daha iyi durumdaki 41 numaralı başlığın volütlerinden biri eksik, diğer bölümler ise sağlamdır. Abakusuna Ion kymationu bezenmiştir. Alana sığdırmak için yumurta ve ok uçları basık yapılmıştır. Echinusunda üç yumurtadan oluşan ion kymationu bezenmiştir. Üç yumurtalı echinus Anadolu'da ilk olarak Hellenistik Dönemde Sardeis Artemis Tapınağında ortaya çıkmıştır<sup>531</sup>. Daha sonra Antoninler Döneminde tekrardan görülmeye başlar<sup>532</sup>.

Uzun ve etli olan yumurtaların arka kısımları yuvarlak uca doğru ise sivrilmiştir. Yumurta ile kabuk arasındaki kanal oldukça derin işlenmiş, yumurta kabuktan ayrılmış uç kısımda çok az bir kısım yumurtayı tutmaktadır. Yumurtalar arasında işlenen ok uçları kabuğa bitişik yapılmış ve sütun oturma düzlemine kadar ulaşmaktadır. Volüt yayından çıkan köşe palmeti üç yapraklı, yaprak araları açık uç kısımları ise birleşmişlerdir. Palmetler

<sup>527</sup> Bingöl 1980, 67-69.

<sup>528</sup> Bingöl 1980, Kat. Nr. 233, 234, 252, 259; Taf. 35-36, 38.

<sup>529</sup> Bingöl 1980, Kat. Nr. 59, 60, 70, Taf. 32.

<sup>530</sup> Bingöl 1980, Kat. Nr. 233-235, 237, 253, 255, 258, Taf. 38.

<sup>531</sup> Bingöl 1980, 45.

<sup>532</sup> Bingöl 1980, 46.

yumurtaların üzerini az da olsa kapatmıştır. Palmetler doğallığından uzak, kaba ve hantal bir görünüme sahiptir. Volüt yayının üst kısmı düz, volüt gözü ise disk şeklinde yapılmıştır.

Stratonikeia örneğine benzer üç yumurtalı echinuslu başlıklar; Hadrianus Dönemi'ne tarihlenen Perge Sütunlu Caddesi'nde<sup>533</sup>, M.S. 2. yy içerisinde tarihlenen Thyateria (Akhisar) Sütunlu Caddesi'nde<sup>534</sup>, Side Müzesi'nde Antoninler Dönemi'ne tarihlenen bir başlıkta<sup>535</sup>, İzmir Kültür Parkı Müzesi'nde sergilenen M.S. 2. yy içerisinde tarihlenen bir başlıkta<sup>536</sup> görülmektedir.

Başlığın yanyüz süslemesinde; pulvinusa yatay şekilde kapalı palmet bezenmiştir. Palmet üçerli taç yaprağı ve eksen yaprağından oluşmaktadır. Taç yaprakları üzerinde doğal görünümü vermek için yaprak damarları çizgi şeklinde işlenmiştir. Palmet pulvinusu büyük oranda kaplamıştır. Stratonikeia başlığındaki benzer palmet örnekleri Aphrodisias'da M.S. 2. yy içerisinde tarihlenen bir başlıkta<sup>537</sup>, Hadrianus Dönemi'ne tarihlenen Perge Sütunlu Caddesi'nde<sup>538</sup> görülmektedir.

Örneklerden de anlaşıldığı üzere Stratonikeia başlıkları Hadrianus ve devamındaki Antoninler Dönemi başlıkları ile yakın benzerlikler taşımaktadır. Benzer örnekler daha çok sütunlu caddelerde tercih edilmiştir. Bu dönem başlıklarının sütunlu caddelerde kullanımının yaygın olduğu gerçeğinden de yola çıkılarak, Stratonikeia başlıklarının Hadrianus Dönemi'nde sütunlu bir cadde de kullanılmış olduğunu rahatlıkla söyleyebiliriz.

İmparator Hadrianus Dönemi'nde Anadolu'nun birçok kentinde yoğun bir imar faaliyeti gerçekleşmiştir<sup>539</sup>. Hadrianus eyaletlere çok büyük önem vermiştir. Dört defa Anadolu'yu ziyaret ederek eyaletlere vermiş olduğu desteği göstermiştir. Bu dönemde Stratonikeia'da da bir çok yapı inşa edilmiş olmalıdır. İmparator Hadrianus Stratonikeia'ya çok daha fazla destekte bulunmuş olmalıdır ki kentin ismi bu Dönemde bir süre Hadrianopolis olarak anılmıştır<sup>540</sup>. Dolayısıyla sütunlu bir caddeye ait olan bu başlıklar dışında, kentte Hadrianus Dönemi'nde Ionik ya da farklı düzende yapılmış başka yapılarda mutlaka olmalıdır.

<sup>533</sup> Bingöl 1980, Kat. Nr. 234-254, Taf. 13-14.

<sup>534</sup> Bingöl 1980, Kat. Nr. 7-12, Taf. 17.

<sup>535</sup> Bingöl 1980, Kat. Nr. 290, Taf. 16.

<sup>536</sup> Bingöl 1980, Kat. Nr. 163, Taf. 18.

<sup>537</sup> Bingöl 1980, Kat. Nr. 74, Taf. 34.

<sup>538</sup> Bingöl 1980, Kat. Nr. 259, Taf. 36.

<sup>539</sup> İmparator Hadrianus'un Anadolu'yu ziyareti ve Hadrianus Dönemi'nde inşa edilen yapılar için bkz. Schorndorfer 1997, 33-123.

<sup>540</sup> Kentin farklı dönemlerde kullandığı isimlerle ilgili olarak bkz. Aydaş 2015, 61-64.

### 3.5 Antoninler Dönemi

#### 3.5.1 Grup 20'nin Başlığı

Ion Başlıklarında abakusu Ion kymationu bezeli örnekler Arkaik Dönemde abakuslu başlıkların ortaya çıkışıyla birlikte başlar, Roma Dönemi içerisinde de görülmeye devam eder<sup>541</sup>. Abakusa bezelenen yumurtaların işleniş biçimleri, derin ve burgu şeklini almış volüt yayları M.S. 2. yy özellikleri göstermektedir (Kat. No: 44).

Attik-ion tipinde yapılmış başlığın yan yüzünde, ranke bezeli balteus yanlardan yuvarlak bir profille sınırlandırılmıştır. Rankeler farklı yönler doğru kıvrılarak heliksler oluşturmuştur. Balteusda ranke bezemesi M.S. 2. yy'dan itibaren görülmeye başlamaktadır.

Pulvinusuna çapraz yerleştirilmiş akanthus yaprakları yastık kısmını büyük oranda kaplamıştır. Pulvinusa bezelenen akanthuslar tez örneğimizde olduğu gibi Stratonikeia dışında Sagalassos Agorasında<sup>542</sup>, Aizanoi Sütunlu Caddesinde<sup>543</sup>, Aphrodisias Tiberius Portiğinde<sup>544</sup>, görülmektedir.

Yüksek kabartma şeklinde yapılmış yaprakları ortadan ayıran ana damar oldukça derin, kanallı yan yaprak damarları ise daha sığdır. Yaprak gözleri uzamış uçlara doğru iplikçikler tutmaktadır. Bu şekildeki akanthus yapraklarının benzerleri M.S. 2. yy içerisine tarihlenen Manisa Müzesi'nden bir başlıkta<sup>545</sup>, Troya Müzesi'nden<sup>546</sup> Hadrianus Dönemi'ne tarihlenen bir başlıkta da görülmektedir. Benzer örneklerden de anlaşıldığı gibi başlık tarih olarak M.S. 2. yy ortalarına ait olmalıdır.

#### 3.5.2 Grup 21'in Başlığı

Başlığın bir ön yüzü korunmuş, ikinci kullanımdan dolayı yastık kısmı sütun oturma düzlemine kadar tıraşlanmıştır (Kat. No: 45). Abakusu bezemesiz, echinusuna Ion kymationu bezemiştir. Yumurta ve ok uçlarının yalnızca uçları korunmuştur. Ok uçları yumurtalara bitişik şekilde yapılmış ve sütun oturma düzlemine kadar ulaşmaktadır. Volüt yayları arası derin işlenmiş, volüt kıvrımlarının üst kısmı ise bombelidir.

<sup>541</sup> Abakusunda Ion kymationu bezeli örneklerin çok olmasından dolayı, burada tanınmış yapılardan Efes Artemis, Didyma Apollon, Priene Athena, Magnesia Artemis, Aizanoi Zeus Tapınakları örnek verilebilir.

<sup>542</sup> Vanteput 1997, 120-122, Pl. 64. 2-3.

<sup>543</sup> Vanteput 1997, 120-122, Pl. 68. 2.

<sup>544</sup> Vanteput 1997, 120-122, Pl. 73. 4.

<sup>545</sup> Bingöl 1980, Kat. Nr. 200, Taf. 32.

<sup>546</sup> Bingöl 1980, Kat. Nr. 303, Taf. 32.

Başlığın yan yüz, konsol kısmına üçgen göbekten çıkan açık ve kapalı palmet dizisi bezenmiştir. Palmetler üçerli taç yaprağı ve eksen yaprağından oluşmaktadır. Açık palmetin taç yapraklarının uçlarında, içeriye doğru çentikler oluşmuştur. Alçak kabartma şeklinde yapılmış açık palmetin alt dalları, filiz şeklinde açılmış ve küçük heliksler oluşturmuştur.

Başlık form olarak yalnızca Stratonikeia'da örneklerine rastladığımız konsollu başlıklardandır. Konsol yüzeyine bezenen palmetler bize tarihsel ipuçları vermektedir<sup>547</sup>. Açık ve kapalı palmetlerin benzer örnekleri Hadrianus Dönemi'ne tarihlenen Perge Sütunlu Caddesi'nde<sup>548</sup>, M.S. 2. yy içerisinde tarihlenen Pergamon Müzesi'nden yapısı bilinmeyen bir başlıkta<sup>549</sup> ve Asklepion Sütunlu Caddesi'nde<sup>550</sup> görülmektedir. Benzer örneklerden de anlaşıldığı gibi başlık M.S. 2. yy ortalarına ait olmalıdır.

### 3.5.3 Grup 22'nin Başlıkları

Ölçü ve bezeme özelliklerinden yola çıkılarak Kat. No: 46 ve 47 numaralı başlıklar aynı yapıya ait olmalıdır. Bu yüzden bunlar aynı grup altında değerlendirilmiştir. Başlıkların echinusunda, abakusunda ve volüt yaylarında kırıklar yüzeyinde ise aşınmalar vardır. Her iki başlığında abakusunda Lesbos kymationu bezenmiştir. Lesbos yapraklarının ve ok uçlarının formları bozulmuştur. Önyüzü daha iyi korunmuş durumdaki 47 numaralı başlığın echinusuna beş adet yumurtadan oluşan Ion kymationu bezenmiştir<sup>551</sup>. Yumurta ve kabuk arasındaki kanalın derin işlenmesi sonucu, yumurta kabuktan ayrılmış, yanlarda iplikçikler tutmaktadır. Yumurtalar arasındaki ok uçları ise sütun oturma düzlemine kadar ulaşmaktadır. Volüt kırırımları arası derin işlenmiş, volüt gözü ise disk şeklindedir.

Başlıkların önyüzlerinin genel görünümüne baktığımız zaman echinusun yukarı yönde çıkması sonucu abakusa yaklaşmış, buna bağlı olarak kanaliste daralmaya başlamıştır. Bu şekildeki kanalis formu ve beş yumurtalı echinuslu başlıkların yakın benzerleri M.S. 2. yy içerisinde tarihlenen Manisa Müzesi'nden<sup>552</sup> bir başlıkta, Miletosta<sup>553</sup> M.S. 2. yy'ın 2. yarısına tarihlenen Ionik portiğin başlıklarında görülmektedir.

<sup>547</sup> Açık ve kapalı palmet kuşağının tip ve gelişimi hakkında detaylı bilgi için bkz. Bingöl 1980, 104-108.

<sup>548</sup> Bingöl 1980, Kat. Nr. 247, 249, Taf. 35.

<sup>549</sup> Bingöl 1980, 107, Kat. Nr. 223, Taf. 35.

<sup>550</sup> Bingöl 1980, Kat. Nr. 74-75, Taf. 34.

<sup>551</sup> Beş yumurtalı echinus tipleri hakkında geniş bilgi için bkz. Bingöl 1980, 45.

<sup>552</sup> Bingöl 1980, Kat. Nr. 200, Taf. 4. Manisa Müzesi'ndeki başlıkta farklı olarak abakusta Ion kymationu bezenmiştir.

<sup>553</sup> Bingöl 1980, Kat. Nr. 208, Taf. 4.



Başlıkların yanyüz bezemelerine baktığımızda, balteusların aynı, pulvinuslarının bezeme ikonografilerinin birbirinden farklı oldukları görülmektedir<sup>554</sup>. Defneyaprağı bezeli balteuslar organ motifi ile sınırlandırılmıştır Yüksek kabartma şeklinde yapılmış defneyaprakları, doğal görünümelerini yitirmiştir.

Pulvinusunda altta yatay yerleştirilmiş yarım akanthus yapraklarının uçları sivri, yaprak gözleri ise uzundur. akanthustan çıkan kalın yaprak filizleri farklı yönere yönelmiştir. Filizler ile akanthus arasındaki boşluklar her iki tarafta da beş yapraktan oluşan rozetle doldurulmuştur. Pulvinusunda rozet bezemesi olan benzer örnekler, Hadrianus Dönemi'ne tarihlenen Pergamon Asklepiondaki kuzey portiğin başlıklarında görülmektedir<sup>555</sup>. Yapının diğer örneğinin (Kat. No: 47) pulvinusun üst ve alt kısmına yarım, ortasına ise tam akanthus yaprağı yatay şekilde bezenmiştir. akanthus yapraklarının uçları sivri, yaprak gözleri uzun, yaprak damarları ise derin işlenmiştir. Stratonikeia başlığına benzer akanthuslu örnekler; Hadrianus Dönemi'ne tarihlenen Pergamon Asklepion Kuzey Portiği'nde<sup>556</sup>, M.S. 2. yy'ın 2. yarısına tarihlenen Aphrodisias Tiberius Portiği'nde<sup>557</sup> bulunmaktadır.

Başlığın gerek önyüzünün, gerekse yan yüzünün benzerleri, örneklerinden de anlaşıldığı gibi M.S. 2. yy'ın ortalarında inşa edilmiş bir yapıya ait olmalıdır. Buluntu yeri bilinmeyen başlığın nasıl bir yapıda kullanılmış olduğunun kesin bir cevabı olmasada bir öneri sunulabilir. Mevcut verilerle başlıklar, küçük ölçüleri ile iki katlı bir yapıda, muhtemelen bir çeşme yapısında kullanılmış olabilir.

## 3.6 Severuslar Dönemi

### 3.6.1 Grup 23'ün Başlığı

Başlık kentin kuzeyindeki kule duvarında devşirme olarak kullanılmıştır (Kat. No: 48). Yalnızca ön cephesi açıktadır. Yüzeyinde küçük kırıklar dışında sağlamdır. Bezemesiz bir abakusa sahiptir. Echinusu'nda üç yumurtadan oluşan Ion kymationu bezenmiştir. Yumurtalar hacimli, kanalları ise çok derin değildir. Aralara işlenen mızrak uçları yumurta kabuğuna bitişik yapılmıştır. Mızrak uçları ve kabukların üst kısımları sert profillidir. İki yapraklı köşe palmetleri yumurtaları 1/3 oranında kaplamıştır. Süslemeler genel görünümüleriyle iyi işçilik

<sup>554</sup> Aynı yapıya ait başlıkların iki ve daha fazla süsleme ikonografilerine sahip oldukları bilinmektedir. Bu farklılıkta yapıda birden çok ustanın çalışmış olmasının etkisi yadsınamaz.

<sup>555</sup> Bingöl 1980, Kat. Nr. 56, 67, Taf. 39.

<sup>556</sup> Bingöl 1980, Kat. Nr. 70, Taf. 32.

<sup>557</sup> Bingöl 1980, Kat. Nr. 50, 53, Taf. 29.

göstermezler. Volüt kıvrımlarının arası derin işlenmiş, volüt yayının üst kısmı ise düz yonuludur. Volüt gözleri ise disk şeklindedir.

M.S. 2. yy'ın sonlarına doğru Ion başlıklarının boyutu küçülmeye başlar, buna bağlı olarak temel süsleme öğelerinin azaldığı görülür. Echinusta yumurta sayısı üçe, köşe palmetinin yaprak sayısı azalarak bazı örneklerde üç, bazı örneklerde ise Stratonikeia örneğinde olduğu gibi ikili şeklinde yapılması yaygınlaşır. Echinusun yukarı yönde çıkması sonucu kanalis ortadan kalkar echinus bezemesiz olan abakusla birleşir. Bu değişim M.S. 3. yy'ın ortalarında iyice yaygınlaşır. Stratonikeia örneğinde tüm bu özellikler rahatlıkla görülebilmektedir. Stratonikeia başlığında olduğu gibi echinusu üç yumurtalı, köşe palmeti iki yapraktan oluşan benzer örnekler; M.S. 2. yy içerisinde tarihlenen Tyhateira (Akhisar) sütunlu Caddesi'nde<sup>558</sup>, Pergamonda yapısı bilinmeyen bir başlıkta<sup>559</sup> ve Pergamon Müzesi'nde<sup>560</sup> bir başlıkta, Asklepion Sütunlu Caddesi'nde<sup>561</sup>, Side Müzesi'nde<sup>562</sup> M.S. 3. yy içerisinde tarihlenen bir başlıkta da görülmektedir. Başlığın yalnızca ön yüzü açıkta olduğu için kesin bir tarih vermek oldukça güçtür. Benzer örneklerden de anlaşıldığı gibi M.S. 2. yy'ın sonlarına ait bir tarih önerisi uygun düşmektedir.

### 3.6.2 Grup 24'ün Başlığı

Başlık küçük kırıklar dışında sağlamdır (Kat. No: 49). Abakusu bezemesiz, echinusunda üç yumurtadan oluşan Ion kymationu işlenmiştir. Köşe palmetleri üç yapraktan oluşmakta, köşeye gelen yumurtaları azda olsa kapatmıştır. Yumurta ve kabuk arasındaki kanal oldukça derindir. Ok uçlarının uçları bozulmuş sırt kısımları sert bir profile sahiptir. Ion kymationunun altına ise inci payet dizisi işlenmiştir. İnci payetler simetrik olmayıp kötü işçilik göstermektedir. Volüt gözü disk ve burgu şeklinde dışarıya doğru çıkıntı yapmaktadır.

Stratonikeia başlığında olduğu gibi echinusun altına bezenen inci payetli başlıklar M.Ö. 4. yy'da Priene Athena Tapınağı'nda<sup>563</sup>, M.Ö. 2. yy'da Magnesia Artemis Tapınağı'nda<sup>564</sup>, Aphrodisias Aphrodite Tapınağı'nın M.Ö. 1. yy'daki başlıklarında<sup>565</sup> ve Hadrianus Dönemi'ndeki başlıklarında<sup>566</sup>, Teos Dionysos Tapınağı'nın<sup>567</sup> Hadrianus Dönemi

<sup>558</sup> Bingöl 1980, Kat. Nr. 8-11, Taf. 17.

<sup>559</sup> Bingöl 1980, Kat. Nr. 222, Taf. 13.

<sup>560</sup> Bingöl 1980, Kat. Nr. 223, Taf. 9.

<sup>561</sup> Bingöl 1980, Kat. Nr. 75, Taf. 12.

<sup>562</sup> Bingöl 1980, Kat. Nr. 288, Taf. 19.

<sup>563</sup> Bingöl 1980, Kat. Nr. 265, Taf. 1.

<sup>564</sup> Bingöl 1980, Kat. Nr. 185-194, Taf. 6-7.

<sup>565</sup> Bingöl 1980, Kat. Nr. 25-26, 28-40, Taf. 5-6.

<sup>566</sup> Bingöl 1980, Kat. Nr. 27, Taf. 5.

başlıklarında, İzmir Kültür Park Müzesi'nde M.S. 2. yy içerisine tarihlenen bir başlıkta<sup>568</sup>, Antoninler Dönemi'nde Sardeis Artemis Tapınağı'nda<sup>569</sup>, Severuslar Dönemi'nde Laodikeia'dan<sup>570</sup> bir başlıkta ve çalışma konumuz içerisinde yer alan 53 katalog numaralı başlıkta da görülmektedir. Örneklerden de anlaşıldığı gibi farklı dönemlerde görülen bu süsleme kompozisyonu tarihleme için bir ipucu vermez.

Başlığın önyüzünün genel formu ve süsleme detaylarına baktığımız zaman; abakusunun bezemesiz, echinusunda yumurta sayısının azalmış olması, kanalisinin ortadan kalkması, burgu şeklini almış volüt yayları, küçük ölçüleri ile Ephesostan M.S. 3. yy'ın ikinci yarısına tarihlenen başlıklarla benzerlikler göstermektedir<sup>571</sup>.

Başlığın yastık kısmı ortadan organ motifi ile ayrılmıştır. Pulvinusun ortasında tam, üst kısmında ise yarım akanthus yaprakları yatay şekilde bezenmiştir. Yaprak uçları ve damarları detaylandırılmadan ana hatlarıyla verilmiştir. akanthus yaprakları arasındaki boş alan ise kamış yaprağı ile doldurulmuştur. Yapraklar doğallığını yitirmiş genel görünümüleriyle iyi işçilik göstermezler. M.S. 3. yy içerisine tarihlenen başlıkların yan yüzlerinde Stratonikeia örneğinde olduğu gibi tek bir organ motifiyle, ya da basit bir bandla ayrılmıştır. Bu şekildeki başlıklar Ephesos<sup>572</sup> ve Miletosda<sup>573</sup> Sütunlu Caddelerinde görülmektedir. Stratonikeia örneği M.S. 2. yy'ın sonlarına ait olmalıdır.

### 3.6.3 Grup 25'in Başlığı

Abakusunda, echinusunda ve volüt yaylarında kırık ve eksikler, yüzeyinde ise aşınmalar vardır (Kat. No: 50). Abakusu bezemesiz ve echinusuna beş adet yumurtadan oluşan Ion kymationu işlenmiştir. Yumurtaların ve ok uçlarının aşınmadan dolayı detayı belirsizdir. Volüt yayları arası derin işlenmiş, volüt gözü ise disk şeklindedir. Başlığın ön cephesi yoğun tahribattan dolayı bezemesindeki stilistik özellikler kaybolmuştur.

Defneyaprağı bezeli balteus her iki yandan da ince bir bantla sınırlandırılmıştır. Balteusa bezenen Ranke farklı yönlerde doğru heliksler oluşturmuştur. Yastık kısmındaki akanthus yapraklarının gözleri matkap yardımıyla içeriye doğru kademeli olarak açılmıştır.

<sup>567</sup> Bingöl 1980, Kat. Nr. 299, Taf. 2.

<sup>568</sup> Bingöl 1980, Kat. Nr. 164, Taf. 6.

<sup>569</sup> Bingöl 1980, Kat. Nr. 276, Taf. 5.

<sup>570</sup> Bingöl 1980, Kat. Nr. 182, Taf. 9.

<sup>571</sup> Bingöl 1980, Kat. Nr. 115, 119, Taf. 19.

<sup>572</sup> Bingöl 1980, Kat. Nr. 115, Taf. 19.

<sup>573</sup> Bingöl 1980, Kat. Nr. 119. Miletos başlığının pulvinusunda Stratonikeia örneğinden farklı olarak kamış yaprakları bezenmiştir.

Bu şekildeki akanthus yapraklarının yakın benzerleri M.S. 2. yy içerisinde tarihlenen Side Agorası<sup>574</sup> başlıklarında, Aphrodisiasta M.S. 2. yy'ın 2. yarısına tarihlenen Tiberius Portiğinin<sup>575</sup> başlıklarında, Hierapoliste Severuslar Dönemi'ne tarihlenen bir başlıkta görülmektedir<sup>576</sup>. Bu örnekler dışında başlığın mevcut yayınlarda yakın benzeri bulunmamaktadır. Başlık muhtemelen M.S. 2. sonlarından bir tarihe ait olmalıdır.

### 3.6.4 Grup 26'nın Başlığı

Başlığın bir volütü pulvinusu ile birlikte korunmuştur (Kat. No: 51). Volüt kıvrımlarının arası derin işlenmiş, volüt yayının üst kısmı ise düz profildir. Volüt yayının iç kısmı ince bir profille çevrelenmiştir. Volüt gözü ise disk şeklindedir.

Başlığın balteusu urgan motifi ile sınırlandırılmıştır. Yastık kısmına bezelen kapalı palmet tüm alanı kaplamıştır. Palmet üçerli taç yaprağı ve eksen yaprağından oluşmaktadır. Palmet yaprakları yoğun matkap kullanımı sonucu doğallığını yitirmiştir.

Ion başlıkların pulvinuslarında palmet bezemesi çok sevilen bir süsleme motifidir. M.Ö. 1. yy'dan başlayarak M.S. 3. yy'ın ortalarına kadar örnekleri bulunmaktadır. Stratonikeia başlığına bezelen palmette matkap izlerinin yoğunluğu ve palmetin doğal görünümünden uzak görüntüsü, Severuslar Dönemi özellikleridir.

### 3.6.5 Grup 27'nin Başlığı

Echinusunda, volüt yaylarında ve abakusunda kırıklar yüzeyinde ise aşınmalar vardır. Abakusuna Lesbos kymationu bezenmiştir (Kat. No: 52). Yaprak ve ok uçlarının formları bozulmuştur. Echinusuna bezelen Ion kymationu tahrip olmuştur. Ion kymationun altına işlenen inci payet dizisi, bir inci, iki payet şeklinde sıralanmıştır. İnci ve payetler kısa, dolgun ve birbirine bitişiktir. Yumurtalar arasındaki ok uçlarının uçları inci payet dizisine kadar uzamaktadır. Volüt kıvrımları arasının derin işlenmesi sonucu volüt burgu şeklini almıştır. Kanalisin tamamı işlenmemiş, kaba yonulu bırakılmış alanlar göze çarpmaktadır.

Başlık yüksek bir yastık alınlığına sahiptir. Balteus her iki yandan da urgan motifi ile sınırlandırılmış ve ranke ile süslenmiştir. Pulvinusa yatay yerleştirilmiş ranke yaprağı yukarı

<sup>574</sup> Bingöl 1980, Kat. Nr. 283, Taf. 41.

<sup>575</sup> Bingöl 1980, Kat. Nr. 46, Taf. 39.

<sup>576</sup> Başlık Tiyatro yakınlarında bulunmuştur yapısı bilinmemektedir. Bingöl 1980, Kat. Nr. 147, Taf. 40.

dođru kıvrılarak yarım ay şeklinde heliks oluşturmuş, arada kalan boşluklara ise dört yapraklı rozet işlenmiştir. Rozet yapraklarının uçları içeriye dođru girintiler oluşturmuş, matkap deliklerinin yoğun kullanılması sonucu dantel şeklini almıştır. Yođun matkap izleri yapraklar üzerinde de görölmektedir. Yapraklar dođal görünümünü yitirmiş şematik bir hal almıştır.

Stratonikeia örneğinde olduđu gibi derin işlenmiş burgu şeklini almış volütler, yan yüzde yoğun matkap deliklerinin olduđu rozetli başlık örnekleri, Severuslar Dönemi'ne tarihlenen Sardeis Gymnasiumu başlıklarında<sup>577</sup> görölmektedir.

### 3.7 M.S. 3. Yüzyıl'ın Ortaları

#### 3.7.1 Grup 28'in Başlıđı

Başlık bezemesiz bir abakusa sahiptir. Echinusa bezelenen Ion kymationu volütlere göre aşağıda yapılmıştır. Echinusunda beş yumurtadan oluşan ters Ion kymationu işlenmiştir (Kat. No: 53).

Ion başlıklarının echinusunda Ion kymationun ters bezenmesi alışık olmadığımız bir durumdur. Tez konumuzu oluşturan başlıklar içerisinde tek örnek olduđu gibi, mevcut yayınlarda da örneđi bulunmamaktadır. Bu durum dönemselsel bir moda dışında daha çok yerel atölyenin ürünü olmasının yanında, usta tercihinin de bir sonucu da olabilir.

Yumurtalar alçak ve yayvan bir formdadır. Kabukla yumurta arasındaki kanal sıđdır. Yumurtaların arka kısmı düz bir hat şeklinde kesilmiş ve uçlara dođru sivrilmiştir. İnce uzun bir forma sahip olan ok uçları yumurtadan ayrı yapılmıştır. Ion kymationun altında ise simetrik olmayan inci-payet dizisi başlıđı çevrelemektedir. Köşe palmeti olmayan başlıđın, volüt yayları kalın, kıvrımlar arası sıđ, genel görünümü ile kötü bir işçilik göstermektedir. Başlıđın yan yüzü yan yana iki bantla bağlanmış, pulvinusuna yatay şekilde kamış yaprakları bezenmiştir<sup>578</sup>.

Ion başlıklarının pulvinusunda akanthus ve kamış yaprađının birlikte kombine edildiđi örnekler M.Ö. 2. yy'dan itibaren yaygın bir şekilde kullanılır. M.S. 3. yy'dan itibaren ise yalnızca kamış yaprakların olduđu örneklerde büyük bir artış olduđu görölmektedir. Bu süsleme kompozisyonunda akanthusun artık daha az tercih edilmesinin sebebi, fazla detay gerektirmeyen kamış yaprađının zamansal ve ekonomik açıdan avantaj sağlamasıdır.

Başlıđın pulvinusuna bezelenen kamış yapraklarının benzerleri; Burdur<sup>579</sup>, Yalvaç<sup>580</sup> ve Side<sup>581</sup> Müzesi'nden M.S. 3. yy içerisinde tarihlenen başlıklarda, Ephesostan M.S. 3. yy'ın 2.

<sup>577</sup> Bingöl 1980, Kat. Nr. 278-280, Taf. 40.

<sup>578</sup> Başlıđ, 2 cm yükseklikte sütun üst tamburu ile birlikte işlenmiştir.

<sup>579</sup> Bingöl 1980, Kat. Nr. 82, Taf. 25.

yarısına tarihlenen bir başlıkta<sup>582</sup> görülmektedir. Benzer örneklerden de anlaşıldığı gibi başlık M.S. 3. yy'ın ortalarına ait olmalıdır. Ayrıca bu dönem içerisindeki başlıkların, Stratonikeia örneğinde olduğu gibi sütun üst tamburu ile birlikte yapıldıkları görülmektedir.

### 3.8 M.S. 4. Yüzyıl'ın Ortaları

#### 3.8.1 Grup 29'un Başlığı

Küçük boyutlu olan başlık, bezemesiz bir abakusa sahiptir (Kat. No: 55). Echinusunda üç yumurtadan oluşan Ion kymationu işlenmiştir. Echinusun yukarı çıkarak abakusla birleşmesi sonucu kanalis yok olmuştur. Yumurtalar kabuktan ayrılmış, aralara işlenen mızrak uçlarının formları bozulmuştur. Volütler oldukça küçük ölçülerde yapılmış echinusa göre çok içerde kalmaktadır. Volüt yayları oldukça kalın, üst kısmı ise düzdür. Volüt gözü ise disk şeklindedir. İki yapraktan oluşan köşe palmeti volütün üstünden, uzun saplı bir boğumdan çıkarak köşedeki yumurtayı 3/1 oranında kaplamıştır.

Başlığın önyüzünde kanalisin olmayışı, köşe palmetlerinin yaprak sayısının ve echinusdaki yumurtaların azalması ve küçük boyutu ile geç bir tarihe M.S. 4. yy'a işaret etmektedir. Başlığın diğer cephesinin detaylarına baktığımızda, Samos tipindeki bezemesiz yan yüz, alçak ve dar bir yastık alığına sahiptir. Başlığın ön ve yan yüz bezemesinin yakın benzerleri Manisa Müzesi'nde<sup>583</sup> sergilenen Uşak Eşmeden getirilen bir başlık ile M.S. 4. yy'ın 3. çeyreğine tarihlenen Side Müzesi'nden<sup>584</sup> bir başlıkta görülmektedir.

### 3.9 M.S. 5. Yüzyıl'ın Sonu 6. Yüzyılın Başı

#### 3.9.1 Grup 30'un Başlığı

Başlık büyük oranda sağlam olan başlığın echinusu tıraşlanmıştır (Kat. No: 56). Abakusu bezemesiz, echinusunda köşeye gelen yarım yumurtalardan biri korunmuştur. Tahmini beş yumurta olmalıydı. Volüt kıvrımları arası oldukça derin işlenmiş, volüt gözü ise disk şeklindedir. Başlığın diğer yüzü yonulu olarak bırakılmıştır. Balteus silindirik bir profille sınırlandırılmış, pulvinusu ise bezemesizdir. İç bükey profilli konsol kısmında balteusla aynı aksta dikey yerleştirilmiş bezemesiz soffit yer almaktadır.

<sup>580</sup> Bingöl 1980, Kat. Nr. 311, Taf. 38.

<sup>581</sup> Bingöl 1980, Kat. Nr. 288, Taf. 26.

<sup>582</sup> Bingöl 1980, Kat. Nr. 111, Taf. 25.

<sup>583</sup> Bingöl 1980, Kat. Nr. 206. Taf. 9, 23.

<sup>584</sup> Bingöl 1980, Kat. Nr. 292. Taf. 20, 23.

Konsollu Attik-ion tipindeki başlığın fazla yakın örnekleri bulunmamaktadır. Daha önceki konsollu örneklerde de olduğu gibi bu tip başlıkların Stratonikeia'ya özgü örnekler olduğunu söyleyebiliriz. Konsollu, kanonik formu bozulmuş Ion başlıkları daha çok M.S. 5-6 yy içerisinde tarihlenen kiliselerde görülmektedir. Bunun dışında yayınlanmış benzer bir örneği bulunmamaktadır. Buluntu yeri kesin olarak bilinmeyen başlık kentin kuzey şehir kapısının güneyinde, Kuzey Cadde'nin doğusunda yer almaktadır. Bu alanda yapılan yeni kazı ve araştırmalarla birlikte, Kuzey Kapı'nın biri güneyinde diğeri ise güneydoğusunda olmak üzere iki kilisenin varlığı tespit edilmiştir. M.S. 5-6 yy'lara tarihlenen kiliselerin bir kısmı korunmuştur. Başlık muhtemelen bu yapılardan birine ait olup, kilisenin neflerini bölen sütun sıralarından birine ait olmalıdır. Yapıda daha az sütun kullanmak için başlık özellikle konsollu ve uzun ön cepheli yapılmış olmalıdır.



## DÖRDÜNCÜ BÖLÜM

### 4 SÜSLEMESİNE GÖRE STRATONIKEIA İON BAŞLIKLARI

#### 4.1 Abakus Süslemeleri

##### 4.1.1 Lesbos Kymationu

Lesbos süslemesi İon başlıklarının abakusunda ustalar tarafından çok tercih edilen süslemelerdendir. Bu süslemenin yapıldığı başlıkların abakusları S profillidir.

Lesbos kymationu<sup>585</sup>, daha öncede belirttiğimiz gibi ilk kez Arkaik Dönemde, M.Ö. 7. yy'ın sonlarına tarihlenen Neandria'daki Aiol başlıklarında ortaya çıkmıştır<sup>586</sup>. İon başlıklarında ise ilk olarak Ephesos Artemis Tapınağı başlıklarında kullanılmıştır<sup>587</sup>. Zamanla İon başlıklarında temel süsleme öğelerinden biri olmuştur. Arkaik Dönemden itibaren Roma Dönemi'nin sonuna kadar formunda değişiklikler olsa da İon başlıklarının abakusunda sıklıkla kullanılmıştır<sup>588</sup>.

Anadolu'da bu ilk örneğin dışında M.Ö. 4. yy'ın ortalarına tarihlenen Halikarnassos Mausoleumu<sup>589</sup> ve Priene Athena Tapınağı<sup>590</sup> başlıklarında, M.Ö. 3. yy'ın içerisine tarihlenen Priene Zeus Tapınağı'nda<sup>591</sup>, M.Ö. 2. yy içerisine tarihlenen Magnesia Artemis Tapınağı'nda<sup>592</sup> ve Altarı'nda<sup>593</sup>, M.Ö. 2. yy içerisine tarihlenen Letoon'daki Leto Tapınağı'nda<sup>594</sup>, M.Ö. 1. yy'ın sonlarına tarihlenen Aphrodisias Aphrodite Tapınağı'nda<sup>595</sup>, Augustus Dönemine tarihlenen Stratonikeia Augustus-İmparatorlar Tapınağında<sup>596</sup>, Hadrianus Dönemine tarihlenen Aphrodisias Agorası'nda<sup>597</sup> ve M.S. 2. yy'ın ortalarına tarihlenen Tiberius Portiği'nde<sup>598</sup> görülmektedir.

Tez konumuz içerisinde yer alan Augustus-İmparatorlar Tapınağı başlıkları dışında Augustus Dönemi'ne tarihlediğimiz Kat. No: 13, 14, 15, 16, 18, 21, 23, 24, 29, 31 ve 32 M.S.

<sup>585</sup> Lesbos Kymationu kalp şeklindeki ana yapraklar ve bunların arasındaki mızrak-ok ucundan oluşur.

<sup>586</sup> Koldewey 1891, Abb. 60-62.

<sup>587</sup> Ganzert 1983, 125-128, Abb. 11. Bu aynı zamanda Ephesos Artemis Tapınağı başlıklarının iç bükey profilli abakusa sahip ilk yapı olduğu anlaşılmaktadır.

<sup>588</sup> Lesbos kymationunun tip ve gelişimi için bkz. Weickert 1913, 4-102; Ganzert 1983, 123-202; Altekamp 1991b, 28-38.

<sup>589</sup> Bingöl 1980, Kat. Nr. 138, Taf. 1.

<sup>590</sup> Bingöl 1980, Kat. Nr. 265-266, Taf. 1.

<sup>591</sup> Bingöl 1980, Kat. Nr. 269, Taf. 21.

<sup>592</sup> Bingöl 1980, Kat. Nr. 185-194, Taf. 6-7.

<sup>593</sup> Bingöl 1980, Kat. Nr. 195, Taf. 4.

<sup>594</sup> Bingöl 1984, Kat. Nr. 184, Taf. 21.

<sup>595</sup> Bammer 1973, 231-234, Taf. 95. 1-2; Bingöl 1980, Kat. Nr. 26, 28-40, Taf. 5-6.

<sup>596</sup> Tırpan 1998, 27, Çiz. 13; Mert 2008, 211-213, Abb. 147-149.

<sup>597</sup> Bingöl 1980, Kat. Nr. 41, Taf. 29.

<sup>598</sup> Bingöl 1980, Kat. Nr. 49, 52, 53, Taf. 29.



1. yy ortalarına ve 34, 35 numaralı başlıklarda, M.S. 2. yy'ın 2. yarısına tarihlediğimiz Kat. No: 43, 46, 47 numaralı başlıklarda ve Severuslar Dönemi'ne tarihlediğimiz Kat. No: 52 numaralı başlığın abakusuna Lesbos kymationu bezenmiştir. Lesbos kymationu örneklerden de anlaşıldığı gibi farklı ve uzun bir zaman dilimi içerisinde başlıkların abakuslarında dönemsel bir modadan ziyade süsleme motif olarak kullanılmıştır. Yaprakların kontur ve işleniş biçimleri ise yapıldığı döneme ait özellikler gösterirler.

LESBOS KYMATIONLU BAŞLIKLAR		
YAPI	TARİH	REFERANS
Neandria Aiol Başlıkları'nda	M.Ö. 7. yy'ın Sonu	Koldewey 1891, Abb. 60-62.
Ephesos Artemis Tapınağı	M.Ö. 560-550	Ganzert 1983, 125-128, Abb. 11.
Halikarnassos Mausoleumu	M.Ö. 350	Bingöl 1980, Kat. Nr. 138, Taf. 1.
Priene Athena Tapınağı	M.Ö. 340	Bingöl 1980, Kat. Nr. 265-266, Taf. 1.
Priene Zeus Tapınağı'nda	M.Ö. 3. yy	Bingöl 1980, Kat. Nr. 269, Taf. 21.
Magnesia Artemis Tapınağı	M.Ö. 2. yy	Bingöl 1980, Kat. Nr. 185-194, Taf. 6-7.
Magnesia Artemis Altarı	M.Ö. 2. yy	Bingöl 1980, Kat. Nr. 195, Taf. 4.
Letoon Leto Tapınağı	M.Ö. 2. yy	Bingöl 1984, Kat. Nr. 184, Taf. 21.
Aphrodisias Aphrodite Tapınağı	M.Ö. 1. yy	Bammer 1973, 231-234, Taf. 95.1-2; Bingöl 1980, Kat. Nr. 26, 28-40, Taf. 5-6.
Stratonikeia Augustus-İmparatorlar Tapınağı	Augustus Dönemi	Tırpan 1998, 27, Çiz. 13; Mert 2008, 211-213, Abb. 147-149.
Aphrodisias Agorası	Hadrianus Dönemi	Bingöl 1980, Kat. Nr. 41, Taf. 29.
Aphrodisias Tiberius Portiği	M.S. 2. yy Ortaları	Bingöl 1980, Kat. Nr. 49, 52, 53, Taf. 29.

#### 4.1.2 Ion Kymationu

Dış bükey profile sahip başlıkların abakuslarına Ion kymationu bezenmiştir. Atina Akropolü'ne M.Ö. 421-405 yıllarında yapılan Erechtheion başlıklarında<sup>599</sup>, Anadolu'da M.Ö. 5. yy'ın sonlarına tarihlenen Xanthos'daki Nereidler Mezar yapısında<sup>600</sup>, M.Ö. 300 yıllarına tarihlenen Sardeis Artemis Tapınağı başlığında<sup>601</sup>, II. Eumenes Dönemine (M.Ö. 197-159)

<sup>599</sup> Puchstein 1887, 24, Abb. 16.

<sup>600</sup> Puchstein 1887, 28, Abb. 19; Coupel-Demagne 1969, Taf. Band. PIXXX. 1-2.

<sup>601</sup> Gruben 1961, Taf. 88. 2; Bingöl 1980, Kat. Nr. 274, Taf. 1.

tarikhlenen Pergamon Zeus Altarı'nda<sup>602</sup>, Augustus Dönemi'ne tarikhlenen Ephesos Bazilikası başlıklarında<sup>603</sup>, M.S. 92-95 yıllarına tarikhlenen Aizanoi Zeus Tapınağı başlıklarında<sup>604</sup>, Didyma Apollon Tapınağı, Hadrianus Dönemi başlıklarında<sup>605</sup>, Sardeis Artemis Tapınağı'nın M.S. 2. yy'ın 2. yarısına ait başlığında<sup>606</sup>, Manisa Müzesi'nde M.S. 2. yy içerisine tarikhlenen bir başlıkta<sup>607</sup>, Hierapoliste Tiyatro yakınlarında bulunan Severuslar Dönemi'ne tarikhlenen bir başlıkta<sup>608</sup>, yine Severuslar Dönemi'ne tarikhlenen Sardeis Gymnasiumu başlıklarında<sup>609</sup> görülmektedir.

Tez konumuz içerisinde yer alan Stratonikeia başlıkları içerisinde ise Augustus Dönemine tarikhlediğimiz Kat. No: 17, 20 numaralı başlıklar, Hadrianus Dönemi'ne tarikhlediğimiz Kat. No: 41 ve 42 numaralı başlıklar, M.S. 2. yy'ın 2. yarısına tarikhlediğimiz Kat. No: 44 numaralı başlıkların abakusunda Ion kymationu bezenmiştir. Örneklerden de anlaşıldığı gibi Ion kymationu başlıkların abakuslarında farklı dönemlerde çokça tercih edilen süslemelerdendir.

ION KYMATİONLU BAŞLIKLAR		
YAPI	TARİH	REFERANS
Erechtheion	M.Ö. 421-405	Puchstein 1887, 24, Abb. 16.
Nereidler Mezar Yapısı	M.Ö. 410-400	Puchstein 1887, 28, Abb. 19; Coupel-Demagne 1969, Taf. Band. Pl. XXX.1-2.
Sardeis Artemis Tapınağı	M.Ö. 300	Gruben 1961, Taf. 88. 2; Bingöl 1980, Kat. Nr. 274, Taf. 1.
Pergamon Zeus Altarı	M.Ö. 197-159	Puchstein 1887, 39, Abb. 30; Bingöl 1980, Kat. Nr. 224, Taf. 1.
Ephesos Bazilikası	Augustus Dönemi	Bingöl 1980, Kat. Nr. 126, 134, Taf. 4,6.
Aizanoi Zeus Tapınağı	M.S. 92-95	Jes-Posamentir-Wörrle 2010, 66-84, Abb. 63.
Didyma Apollon Tapınağı	Hadrianus Dönemi	Bingöl 1980, Kat. Nr. 94, Taf. 3.
Sardeis Gymnasiumu	Severuslar Dönemi	Bingöl 1980, Kat. Nr. 145, Taf. 4.

<sup>602</sup> Puchstein 1887, 39, Abb. 30; Bingöl 1980, Kat. Nr. 224, Taf. 1.

<sup>603</sup> Bingöl 1980, Kat. Nr. 126, 134, Taf. 4, 6.

<sup>604</sup> Jes-Posamentir-Wörrle 2010, 66-84, Abb. 63.

<sup>605</sup> Bingöl 1980, Kat. Nr. 94, Taf. 3.

<sup>606</sup> Bingöl 1980, Kat. Nr. 276, Taf. 5.

<sup>607</sup> Bingöl 1980, Kat. Nr. 200, Taf. 4.

<sup>608</sup> Bingöl 1980, Kat. Nr. 145, Taf. 4.

<sup>609</sup> Bingöl 1980, Kat. Nr. 278, Taf. 15.

### 4.1.3 Ranke

Ranke ya da sarmaşık olarak tanımlanan bitkisel süsleme motifi genelde başlıkların balteuslarında kullanılmıştır<sup>610</sup>. Mevcut yayınlarda, müze ve antik kentlerde yaptığımız araştırmalarda abakusu ranke bezeli bir örnek bulunmamaktadır. Araştırma konumuz içerisinde yer alan başlıklardan, Augustus Dönemi'ne tarihlediğimiz Kat. No: 19 numaralı başlıkta görülmektedir. Abakusda yaygın olmayan bu süslemenin Stratonikeia'da bir başlıkta görülmesi özgün, yerel bir atölyenin ürünü ya da ustanın kendi tercihinin bir sonucu olmalıdır.

RANKELİ BAŞLIKLAR	
YAPI	TARİH
Stratonikeia Müze Deposu (Kat. Nr. 19)	Augustus Dönemi

### 4.1.4 Bezemesiz

Ion başlıklarında bezemesiz abakuslu örnekler farklı dönemlerde görülmektedir. Bu durum başlığın kendi dönemindeki ekonomik ve zamansal duruma, dönemin modası ya da ustaların tercihinin bağlı olarak değişebilmektedir.

Atina Akropolü'nde Propylon<sup>611</sup> ve Athena Nike Tapınağında<sup>612</sup>, Samos da M.Ö. 4. yy içerisinde tarihlenen Heraion başlığında<sup>613</sup>, M.Ö. 175-164 yılları arasına tarihlenen Miletos Meclis Binasına ait bir başlıkta<sup>614</sup>, Kaunos'tan Augustus Dönemine tarihlenen yuvarlak tapınağın başlığında<sup>615</sup>, Pergamon Asklepeionda Hadrianus Dönemi'ne tarihlenen Kuzey Portiğin başlıklarında<sup>616</sup> ve Sütunlu Caddenin başlıklarında<sup>617</sup>, Burdur<sup>618</sup>, Yalvaç<sup>619</sup> ve İzmir Basmane Müzesinde<sup>620</sup> sergilenen M.S. 3. yy içerisinde tarihlenen yapısı bilinmeyen başlıklarda görülmektedir. Örnekleri daha fazla da çoğalta biliriz. Özellikle M.S. 3. yy

<sup>610</sup> Bingöl 1980, 67-69.

<sup>611</sup> Shear 1963, Pl. 88.b.

<sup>612</sup> Orlandos 1948, 25, Fig. 17; Shear 1963, Pl. 88. a; Büsing 1990, 72, Abb. 1-2.

<sup>613</sup> Rumscheid 1994, Taf. 178, 334. 1.

<sup>614</sup> Bingöl 1980, Kat. Nr. 210, Taf. 22.

<sup>615</sup> Bingöl 1980, Kat. Nr. 165, Taf. 1.

<sup>616</sup> Bingöl 1980, Kat. Nr. 57-71, Taf. 32.

<sup>617</sup> Bingöl 1980, Kat. Nr. 74-75, Taf. 34.

<sup>618</sup> Bingöl 1980, Kat. Nr. 82-83, Taf. 25.

<sup>619</sup> Bingöl 1980, Kat. Nr. 313, Taf. 22.

<sup>620</sup> Bingöl 1980, Kat. Nr. 160, Taf. 25.

içerisine tarihlenen başlıkların abakusları bezemesiz yapılmıştır. Bu durum da başlıkların süslemelerinin azalması da etkili olmuştur.

Araştırma konumuz içerisinde yer alan başlıklardan Geç Klasik Döneme tarihlediğimiz Kat. No: 1 nolu başlıkta, Augustus Dönemi'ne tarihlediğimiz Kat. No: 22, 27, 28 numaralı başlıklarda, M.S. 2. yy'ın ortalarına tarihlediğimiz Kat. No: 45 numaralı başlıkta, M.S. 2. yy'ın sonlarına tarihlediğimiz Kat. No: 48, 49, 50 numaralı başlıklarda, M.S. 3. yy'ın 2. yarısına tarihlediğimiz Kat. No: 53 numaralı başlıkta, M.S. 4. yy'ın ortalarına tarihlediğimiz Kat. No: 55 numaralı başlıkta, M.S. 5. yy'ın sonu 6. yy'ın başlarına tarihlediğimiz Kat. No: 56 numaralı başlıkta görülmektedir.

<b>BEZEMESİZ BAŞLIKLAR</b>		
<b>YAPI</b>	<b>TARİH</b>	<b>REFERANS</b>
Atina Akropolü Propylon	M.Ö. 437	Shear 1963, Pl. 88.b.
Athena Nike Tapınağı	M.Ö. 427-424	Orlandos 1948, 25, Fig. 17; Shear 1963, Pl. 88. a; Büsing 1990, 72, Abb. 1-2.
Samos Heraion	M.Ö. 4. yy	Rumscheid 1994, Taf. 178, 334. 1.
Miletos Meclis Binası	M.Ö. 175-174	Bingöl 1980, Kat. Nr. 210, Taf. 22.
Kaunos Yuvarlak Yapı	Augustus Dönemi	Bingöl 1980, Kat. Nr. 165, Taf. 1.
Pergamon Asklepion Kuzey Portik	Hadrianus Dönemi	Bingöl 1980, Kat. Nr. 57-71, Taf. 32.
Burdur Müzesinde	M.S. 3. yy	Bingöl 1980, Kat. Nr. 82-83, Taf. 25.
Yalvaç Müzesinde	M.S. 3. yy	Bingöl 1980, Kat. Nr. 313, Taf. 22.

## **4.2 Balteus Süslemeleri**

### **4.2.1 Defne Yapağı**

Anadolu'da Attik-ion tipin ortaya çıkışıyla birlikte balteusda defne yapağı görülmeye başlamıştır. Bu ilk olarak M.Ö. 410-400 yıllarına tarihlenen Xanthos'daki Nereidler<sup>621</sup> mezar yapısında karşımıza çıkar. Daha sonra Priene Athena Tapınağı'nda<sup>622</sup> ve Halikarnassos Mezar<sup>623</sup> yapısı balteusu defne yapağı bezeli erken örneklerdir. defne yapağı Ion başlıklarında çok sevilen bir süsleme motifidir. Bu örneklerin dışında Priene Zeus

<sup>621</sup> Puchstein 1887, 27-28, Abb. 19; Coupel-Demagne 1969, Pl. XXX.

<sup>622</sup> Bauer 1968, 211-219, Taf. 61. 13; Rumscheid 1994, Taf. 142. 1-11.

<sup>623</sup> Puchstein 1887, 36, Fig. 27; Bammer 1972, 40. Taf. 11h; Bingöl 1980, Kat. Nr. 138, Taf. 1.

Tapınağı'nda<sup>624</sup>, M.Ö. 197-159 yıllarına tarihlenen Pergamon Zeus Altarı'nda<sup>625</sup>, M.Ö. 2. yy içerisine tarihlenen Letoon'daki Leto Tapınağı'nda<sup>626</sup> ve Pergamon Gymnasium Tapınağı'nda<sup>627</sup>, M.Ö. 2. yy içerisine tarihlenen Magnesia Artemis Tapınağı'nda<sup>628</sup>, M.Ö. 147-146 yıllarına tarihlenen Pergamon Exdra D yapısında<sup>629</sup>, Ephesosda M.Ö. 1. yy içerisine tarihlenen Rodos Peristylinde<sup>630</sup> ve Agora Bazilikası'nda<sup>631</sup>, Augustus Dönemi'nde Aphrodisias Aphrodite<sup>632</sup> ve Stratonikeia Augustus-İmparatorlar Tapınağı'nda<sup>633</sup>, Hadrianus Dönemi'nde Pergamon Asklepion Kuzey Portiğinde<sup>634</sup>, Aydın Müzesi'nden M.S. 3. yy'ın ortalarına tarihlenen bir başlıkta<sup>635</sup> görülmektedir.

Araştırma konumuz içerisinde yer alan başlıklardan Erken İmparatorluk Dönemine tarihlediğimiz Kat. Nr. 3 numaralı başlıkta, Augustus Dönemine tarihlediğimiz Augustus-İmparatorlar Tapınağı başlıklarında<sup>636</sup> ve Kat. No: 14, 16, 17, 19, 21, 20-27, 35 numaralı başlıklarda görülmektedir.

DEFNE YAPRAKLI BAŞLIKLAR		
YAPI	TARİH	REFERANS
Nereidler Mezar Yapısı	M.Ö. 410-400	Puchstein 1887, 27-28, Abb. 19; Coupel-Demagne 1969, Pl. XXX.
Halikarnassos Mezar Yapısı	M.Ö. 350	Puchstein 1887, 36, Fig. 27; Bammer 1972, 40. Taf. 11h; Bingöl 1980, Kat. Nr. 138, Taf. 1.
Priene Athena Tapınağı	M.Ö. 340	Bauer 1968, 211-219, Taf. 61.13; Bingöl 1980, Kat. Nr. 265-266; Rumscheid 1994, Taf. 142. 1-11.
Priene Zeus Tapınağı	M.Ö. 3. yy	Bingöl 1980, Kat. Nr. 269, Taf. 21.
Pergamon Zeus Altarı	M.Ö. 197-159	Bingöl 1980, Kat. Nr. 225-226, Taf. 23.
Letoon Leto Tapınağı	M.Ö. 2. yy	Bingöl 1984, Kat. 183-184, Taf. 21.
Pergamon Gymnasium Tapınağı	M.Ö. 2. yy	Bingöl 1980, Kat. Nr. 232, Taf. 21.
Magnesia Artemis Tapınağı	M.Ö. 2. yy	Bingöl 1980, Kat. Nr. 186-188, Taf. 24.

<sup>624</sup> Bingöl 1980, Kat. Nr. 269, Taf. 21.

<sup>625</sup> Bingöl 1980, Kat. Nr. 225-226, Taf. 23.

<sup>626</sup> Bingöl 1984, Kat. 183-184, Taf. 21.

<sup>627</sup> Bingöl 1980, Kat. Nr. 232, Taf. 21.

<sup>628</sup> Bingöl 1980, Kat. Nr. 186-188, Taf. 24.

<sup>629</sup> Bingöl 1980, Kat. Nr. 231, Taf. 21.

<sup>630</sup> Bingöl 1980, Kat. Nr. 131, Taf. 131.

<sup>631</sup> Bingöl 1980, Kat. Nr. 96, Taf. 30.

<sup>632</sup> Bingöl 1980, Kat. Nr. 33, 37, 40, Taf. 29.

<sup>633</sup> Tırpan 1998, 27, Çiz. 13; Mert 2008, 211-213, Abb. 147-149.

<sup>634</sup> Bingöl 1980, Kat. Nr. 64, Taf. 32.

<sup>635</sup> Bingöl 1980, Kat. Nr. 77, Taf. 25.

<sup>636</sup> Kat. Nr. 4-10.

Pergamon Exedra D	M.Ö. 147-146	Bingöl 1980, Kat. Nr. 231, Taf. 21.
Ephesos Rodos Peristylı	M.Ö. 1. yy	Bingöl 1980, Kat. Nr. 131, Taf. 131.
Ephesos Agora Bazilikası	M.Ö. 1. yy	Bingöl 1980, Kat. Nr. 96, Taf. 30.
Aphrodisias Aphrodite Tapınağı	M.Ö. 1. yy	Bingöl 1980, Kat. Nr. 33, 37, 40, Taf. 29.
Stratonikeia Augustus-İmparatorlar Tapınağı	Augustus Dönemi	Tırpan 1998, 27, Çiz. 13; Mert 2008, 211-213, Abb. 147-149.
Pergamon Asklepion Kuzey Portik	Hadrianus Dönemi	Bingöl 1980, Kat. Nr. 64, Taf. 32.
Aydın Müzesinde	M.S. 3. yy'ın Ortaları	Bingöl 1980, Kat. Nr. 77, Taf. 25.

#### 4.2.2 Akanthus

İon başlıklarında balteusu akanthus yaprağı bezeli örnekler Anadolu'da ilk olarak Augustus Dönemi'ne tarihlenen Ephesos Bazilikası<sup>637</sup> ve Yuvarlak Yapının<sup>638</sup> başlıklarında görülmektedir. Tez konumuz içerisinde yer alan, Augustus Dönemi'ne tarihlediğimiz yapısı bilinmeyen Kat. No: 11 numaralı kırık başlık parçasının balteusuna akanthus yaprağı bezenmiştir. Ephesos örnekleri ve Stratonikeia başlığı balteusu akanthuslu en erken örneklerdir. Bu örneklerin dışında M.S. 1. yy içerisinde tarihlenen İzmir Basmane Müzesi'nden bir başlıkta<sup>639</sup>, Miletosta M.S. 1. yy'ın ortalarına tarihlenen İonik portikte<sup>640</sup>, Traianus Dönemi'ne tarihlenen Denizli Müzesi'nden bir başlıkta<sup>641</sup>, Side Müzesi'nden Antoninler Dönemi'ne tarihlenen bir başlıkta<sup>642</sup>, Severuslar Dönemi'ne tarihlenen Afyon Müzesi'nden<sup>643</sup> ve Herakleia Pontikeden<sup>644</sup> bir başlıkta, Hierapoliste<sup>645</sup> M.S. 3. yy'ın ortalarına tarihlenen başlıklarda görülmektedir.

<sup>637</sup> Bingöl 1980, 70, Kat. Nr. 134, Taf. 31.

<sup>638</sup> Alzinger 1974, 72, Abb. 72; Bingöl 1980, Kat. Nr. 135, Taf. 31.

<sup>639</sup> Bingöl 1980, Kat. Nr. 159, Taf. 22.

<sup>640</sup> Bingöl 1980, Kat. Nr. 208, Taf. 22.

<sup>641</sup> Bingöl 1980, Kat. Nr. 90, Taf. 32.

<sup>642</sup> Bingöl 1980, Kat. Nr. 291, Taf. 28.

<sup>643</sup> Bingöl 1980, Kat. Nr. 2, Taf. 39.

<sup>644</sup> Bingöl 1980, Kat. Nr. 140, Taf. 33.

<sup>645</sup> Bingöl 1980, Kat. Nr. 149, 153, Taf. 25, 30.

AKANTHUSLU BAŞLIKLAR		
YAPI	TARİH	REFERANS
Ephesos Bazilikası	Augustus Dönemi	Bingöl 1980, 70, Kat. Nr. 134, Taf. 31.
Ephesos Yuvarlak Yapı	Augustus Dönemi	Alzinger 1974, 72, Abb. 72; Bingöl 1980, Kat. Nr. 135, Taf. 31.
Miletos Ionik Portik	M.S. 1. yy	Bingöl 1980, Kat. Nr. 208, Taf. 22.
İzmir Basmane Müzesi	M.S. 1. yy	Bingöl 1980, Kat. Nr. 159, Taf. 22.
Denizli Müzesi	Traianus Dönemi	Bingöl 1980, Kat. Nr. 90, Taf. 32.
Side Müzesi	Antoninler Dönemi	Bingöl 1980, Kat. Nr. 291, Taf. 28.
Herakleia Pontike	Severuslar	Bingöl 1980, Kat. Nr. 140, Taf. 33.
Hierapolis	M.S. 3. yy'ın Ortaları	Bingöl 1980, Kat. Nr. 149, 153, Taf. 25,30.

#### 4.2.3 Ranke

İon başlıklarında balteusu ranke bezeli ilk örnekler Messa Aphrodite Tapınağı'nda<sup>646</sup> Samothrake Adası'ndaki M.Ö. 323-317 yılları arasına tarihlenen Ptolemaion<sup>647</sup> yapısı başlıklarında görülmeye başlanmıştır (Lev. 20, Çiz. 27-28). Anadolu'da ise Hadrianus Dönemi ile birlikte ortaya çıkar ve M.S. 5. yy'ın içerisine kadar uzun bir zaman diliminde örnekleri görülmektedir<sup>648</sup>. Hadrianus Dönemi'nde Perge Sütunlu Caddesi'nde<sup>649</sup>, Pergamon Asklepion Kuzey Portikte<sup>650</sup> ve Mylasa Topbaşı Mevkiinde bir başlıkta<sup>651</sup>, M.S. 2. yy içerisine tarihlenen Antalya<sup>652</sup> ve İzmir Basmane<sup>653</sup> Müzesi'ndeki başlıklarda, M.S. 2. yy'ın 2. yarısına tarihlenen Aphrodisias Tiberius Portiği'nde<sup>654</sup>, M.S. 3. yy içerisine tarihlenen Ankara Müzesi'nden<sup>655</sup> bir başlıkta, M.S. 3. yy'ın 2. yarısına tarihlenen Aydın<sup>656</sup>, Hierapolis<sup>657</sup> ve

<sup>646</sup> Tapınağın tarihlemesi hakkında yapılan öneriler için bkz. Rumscheid 1994, 59-65, 69-70, Taf. 94-95.

<sup>647</sup> Frazer 1990, 79-83, Abb. 56-59; Rumscheid 1994, 51, Taf. 202.2.

<sup>648</sup> Balteus süslemesi olarak kullanılan ranke bezemesi görüldüğü zaman dilimi içerisinde bazı değişikliklere uğrayarak farklı tipleri ortaya çıkmıştır. Bu tipler hakkında kapsamlı bilgi için bkz. Bingöl 1980, 67-69.

<sup>649</sup> Bingöl 1980, Kat. Nr. 233, 234, 252, 259 Taf. 35-36, 38.

<sup>650</sup> Bingöl 1980, Kat. Nr. 59, 60, 70, Taf. 32.

<sup>651</sup> Bingöl 1980, Kat. Nr. 207, Taf. 35.

<sup>652</sup> Bingöl 1980, Kat. Nr. 23, Taf. 34.

<sup>653</sup> Bingöl 1980, Kat. Nr. 154, Taf. 34.

<sup>654</sup> Bingöl 1980, Kat. Nr. 50-51, Taf. 29, 31.

<sup>655</sup> Bingöl 1980, Kat. Nr. 20, Taf. 36.

<sup>656</sup> Bingöl 1980, Kat. Nr. 78, Taf. 25.

<sup>657</sup> Bingöl 1980, Kat. Nr. 152, Taf. 25.

Yalvaç<sup>658</sup> Müzesi'nden başlıklarda, son olarak M.S. 5. yy içerisine tarihlenen Side Müzesi'nden<sup>659</sup> bir başlıkta görülmektedir.

Araştırma konumuz içerisinde yer alan Hadrianus Dönemi'ne tarihlediğimiz Kat. Nr. 38 ve 39 numaralı başlıklarda, M.S. 2. yy'ın 2. yarısına tarihlediğimiz Kat. Nr. 44 numaralı başlıkta, M.S. 2. yy'ın sonlarına tarihlediğimiz Kat. No: 50 numaralı başlıkta, Severuslar Dönemine tarihlediğimiz Kat. No: 52 numaralı başlıkta, M.S. 3. yy'ın 2. yarısına tarihlediğimiz Kat. No: 54 numaralı başlığın balteusunda ranke bezenmiştir.

RANKELİ BAŞLIKLAR		
YAPI	TARİH	REFERANS
Samothrake Ptolemaion	M.Ö. 323-317	Frazer 1990, 79-83, Abb. 56-59; Rumscheid 1994, 51, Taf. 202. 2.
Perge Sütunlu Caddesi	Hadrianus Dönemi	Bingöl 1980, Kat. Nr. 233, 234, 252, 259, Taf. 35, 36, 38.
Asklepion Kuzey Portik	Hadrianus Dönemi	Bingöl 1980, Kat. Nr. 59, 60, 70, Taf. 32.
Mylasa Topbaşı Mevkii	Hadrianus Dönemi	Bingöl 1980, Kat. Nr. 207, Taf. 35.
Antalya Müzesi	M.S. 2. yy	Bingöl 1980, Kat. Nr. 23, Taf. 34.
İzmir Basmene Müzesi	M.S. 2. yy	Bingöl 1980, Kat. Nr. 154, Taf. 34.
Aphrodisias Tiberius Portiği	M.S. 2. yy'ın 2. Yarısı	Bingöl 1980, Kat. Nr. 50-51, Taf. 29, 31.
Ankara Müzesi	M.S. 3. yy	Bingöl 1980, Kat. Nr. 20, Taf. 36.
Side Müzesi	M.S. 5. yy	Bingöl 1980, Kat. Nr. 286, Taf. 41.

#### 4.2.4 Palmet

Balteusda palmet bezemesi başlıklarda çok yaygın olmayan bir süsleme kompozisyonudur. Kapalı palmet şeklinde görülür. Hellenistik Dönemde ortaya çıkar, Roma Dönemi'nde azda olsa örneklerine rastlanmaktadır. İlk olarak M.Ö. 2. yy içerisine tarihlenen Magnesia Artemis Tapınağı'nda<sup>660</sup>, M.Ö. 1. yy'ın içerisine tarihlenen Pergamon Müzesi'nden<sup>661</sup> bir başlıkta, Augustus Dönemi'ne tarihlenen Magnesia Agorası Propylonu'nda<sup>662</sup>, araştırma konumuz içerisinde yer alan Augustus Dönemi'ne tarihlediğimiz Stratonikeia'dan kırık bir başlık parçasında<sup>663</sup>, M.S. 2. yy'ın içerisine tarihlenen Akhisar

<sup>658</sup> Bingöl 1980, Kat. Nr. 306, Taf. 33.

<sup>659</sup> Bingöl 1980, Kat. Nr. 286, Taf. 41.

<sup>660</sup> Bingöl 1980, 65, Kat. Nr. 193, Taf. 24.

<sup>661</sup> Bingöl 1980, 65, Kat. Nr. 215, Taf. 35.

<sup>662</sup> Rumscheid 1994, 211, Taf. 90. 1-2; Kökdemir 211, 119-122, Kat. Nr. 2. 2.

<sup>663</sup> Bkz. Kat. Nr. 12.



Sütunlu Caddesi'nde<sup>664</sup>, Severuslar Dönemi'ne tarihlenen Herakleia Pontikeden<sup>665</sup> bir başlıkta görülmektedir<sup>666</sup>.

PALMETLİ BAŞLIKLAR		
YAPI	TARİH	REFERANS
Magnesia Artemis Tapınağı	M.Ö. 2. yy	Bingöl 1980, 65, Kat. Nr. 193, Taf. 24.
Pergamon Müzesi	M.Ö. 1. yy	Bingöl 1980, 65, Kat. Nr. 215, Taf. 35.
Magnesia Agorası Propylonu	Augustus Dönemi	Rumscheid 1994, 211, Taf. 90.1-2; Kökdemir 211, 119-122, Kat. Nr. 2. 2.
Stratonikeia Müze Deposu (Kat. Nr. 12)	Augustus Dönemi	-
Akhisar Sütunlu Caddesi	M.S. 2. yy	Bingöl 1980, Kat. Nr. 9, Taf. 27.
Herakleia Pontike	Severuslar	Bingöl 1980, 65, Kat. Nr. 144, Taf. 34.

#### 4.2.5 Bezemesiz

Balteusu bezemesiz başlıklar M.Ö. 197-159 yıllarına tarihlenen Pergamon Zeus Altarı'nda<sup>667</sup>, M.Ö. 175-164 yıllarına tarihlenen Miletos Meclis Binası'nda<sup>668</sup>, M.Ö. 2. yy içerisine tarihlenen Magnesia Artemis Altarı'nda<sup>669</sup>, Erken İmparatorluk Dönemi'ne tarihlenen Laodikeiadan<sup>670</sup> yapısı bilinmeyen bir başlıkta, Yalvaç Müzesi'nden M.S. 3. yy içerisine tarihlenen başlıklarda<sup>671</sup>, Side Müzesi'nden M.S. 5. yy içerisine tarihlenen başlıklarda<sup>672</sup> görülmektedir.

Araştırma konumuz içerisinde ye alan Augustus Dönemi'ne tarihlediğimiz Kat. No: 20 ve 22 numaralı başlıklarda, M.S. 5. yy sonu 6. yy'ın başlarına tarihlediğimiz Kat. No: 56 numaralı başlıkta görülmektedir.

<sup>664</sup> Bingöl 1980, Kat. Nr. 9, Taf. 27.

<sup>665</sup> Başlık Herakleia'da Orta Cami bahçesinde. Bingöl 1980, 65, Kat. Nr. 144, Taf. 34.

<sup>666</sup> Bu örneklerin haricinde Lotus ve Palmete benzer bir bitkisel süsleme motifi de bulunmaktadır. Bu süsleme O. Bingöl tarafından ayrı bir başlık altında değerlendirilmiştir. Bu örnekler hakkında kapsamlı bilgi için bkz. Bingöl 1980, 64-65.

<sup>667</sup> Başlık Berlin Pergamon Müzesinde sergilenmektedir(Bingöl 1980, Kat. Nr. 228, Taf. 23).

<sup>668</sup> Bingöl 1980, Kat. Nr. 210, Taf. 22.

<sup>669</sup> Bingöl 1980, Kat. Nr. 195, Taf. 24.

<sup>670</sup> Yener 2014, 733. Lev. 1.

<sup>671</sup> Bingöl 1980, Kat. Nr. 308, 313, Taf. 22.

<sup>672</sup> Bingöl 1980, Kat. Nr. 285, 287, Taf. Taf. 30.

BEZEMESİZ BAŞLIKLAR		
YAPI	TARİH	REFERANS
Pergamon Zeus Altarı	M.Ö. 197-159	Bingöl 1980, Kat. Nr. 228, Taf. 23.
Miletos Meclis Binası	M.Ö. 175-164	Bingöl 1980, Kat. Nr. 210, Taf. 22.
Magnesia Artemis Altarı	M.Ö. 2. yy	Bingöl 1980, Kat. Nr. 195, Taf. 24.
Laodikeia da	Erken İmparatorluk	Yener 2014, 733. Lev. 1.
Yalvaç Müzesi	M.S. 3. yy	Bingöl 1980, Kat. Nr. 308, 313, Taf. 22.
Side Müzesi	M.S. 5. yy	Bingöl 1980, Kat. Nr. 285, 287, Taf. 30.

### 4.3 Pulvinus Süslemeleri

#### 4.3.1 Akanthus ve Kamış Yaprağı

İon başlıklarının pulvinuslarında yatay akanthus ve aralara kamış yapraklarının birlikte kombine edildiği örnekler Hellenistik Dönemle birlikte görülmeye başlanmıştır. M.Ö. 3. yy'ın sonlarına tarihlenen Chryse Apollon Smintheus Tapınağı'nda<sup>673</sup>, M.Ö. 2. yy içerisinde tarihlenen Magnesia Artemis Tapınağı'nda<sup>674</sup>, M.Ö. 197-159 yıllarına tarihlenen Pergamon Zeus Altarı'nda<sup>675</sup>, M.Ö. 127 yılına tarihlenen Pergamon Exedra D Yapısı'nda<sup>676</sup>, M.Ö. 1. yy içerisinde tarihlenen Alabanda Apollon Tapınağı'nda<sup>677</sup> ve Aphrodisias Aphrodite Tapınağı'nda<sup>678</sup>, Augustus Döneminde; Ephesos Agora Batı Kapısı'nda<sup>679</sup>, Ephesos Bazilikası'nda<sup>680</sup>, Stratonikeia Augustus-İmparatorlar Tapınağı'nda<sup>681</sup>, Magnesia Agora Propylonu'nda<sup>682</sup>, Hierapolis Güney Hamamı'nda<sup>683</sup> bulunan başlıklarda ve Aphrodisias'tan yapısı bilinmeyen bir başlıkta<sup>684</sup>, Teos Dionysos Tapınağı<sup>685</sup> Hadrianus Dönemi başlıklarında,

<sup>673</sup> Weber 1966, 103-106, 114, Taf. 13. 1-2; Bingöl 1980, 87, Kat. Nr. 295, Taf. 26. Diğer tarih önerisi için bkz. Rumscheid 1994, 126-128, Taf. 17, 1-7; Özgünel 2001, 90, 95, Lev. 72ab-73ab.

<sup>674</sup> Bingöl 1980, 87, Kat. Nr. 190, Taf. 26; Rumscheid 1994, 25-27, Taf. 79. 3-4.

<sup>675</sup> Pergamon Zeus Altarı'nın başlığının pulvinusunda normal yaprak boyutundan farklı olarak kısa akanthuslar kamış yapraksız bezenmiştir (Bkz. Bingöl 1980, Kat. Nr. 226, Taf. 23).

<sup>676</sup> Bingöl 1980, 87, Kat. Nr. 214, Taf. 26.

<sup>677</sup> Rumscheid 1994, 143, Taf. 2. 6-7.

<sup>678</sup> Bingöl 1980, Kat. Nr. 26, 29, 31, 32, 33, 37, 40, Taf. 28-29; Rumscheid 1994, 7-8, Taf. 9. 1.

<sup>679</sup> Bingöl 1980, Kat. Nr. 101, Taf. 3; Rumscheid 1994, 16. Taf. 39. 4-5.

<sup>680</sup> Bingöl 1980, Kat. Nr. 95, Taf. 29; Rumscheid 1994, 16-17, Taf. 40. 1. Ephesos Bazilikası başlığının çizimi için bkz. Lev. 27, Çiz. 39.

<sup>681</sup> Tırpan 1998, 27, Çiz. 13; Mert 2008, 211-213, Abb. 147-149.

<sup>682</sup> Kökdemir 2011, 119-122, Kat. Nr. 2. 1.

<sup>683</sup> Söğüt 2005, 99, Res. 10-12.

<sup>684</sup> Başlık Tiyatro yakınlarında bulunmuştur (Bingöl 1980, Kat. Nr. 43, Taf. 29).

<sup>685</sup> Bingöl 1980, Kat. Nr. 297, Taf. 33; Rumscheid 1994, 49-51, Taf. 186. 3-4; Uz 2013, 80-86, 105, Lev. 92.

M.S. 2. yy'ın 2. yarısına tarihlenen Aphrodisias Tiberius Portiği'nde<sup>686</sup>, Hierapolis Müzesi'nden M.S. 3. yy'ın 2. yarısına tarihlenen başlıkta<sup>687</sup> görülmektedir.

Araştırma konumuz içerisinde yer alan başlıklardan Erken İmparatorluk Dönemi'ne tarihlediğimiz Kat. No: 3 numaralı başlıkta, Augustus-İmparatorlar Tapınağına ait Kat. 4, 5, 6, 8 numaralı başlıklarda, M.S. 1. yy'ın ortalarına tarihlediğimiz Kat. No: 25, 26, 36 ve 37 numaralı başlıklarda, M.S. 2. yy'ın ortalarına tarihlediğimiz Kat. No: 44 ve 47 numaralı başlıklarda akanthus ve kamış yaprakları birlikte bezenmiştir.

AKANTHUS VE KAMIŞ YAPRAKLI BAŞLIKLAR		
YAPI	TARİH	REFERANS
Chryse Apollon Smintheus Tapınağı	M.Ö. 3. yy'ın Sonu	Weber 1966, 103-106, 114, Taf. 13. 1-2; Bingöl 1980, 87, Kat. Nr. 295, Taf. 26;
Magnesia Artemis Tapınağı	M.Ö. 2. yy	Bingöl 1980, 87, Kat. Nr. 190, Taf. 26; Rumscheid 1994, 25-27, Taf. 79. 3-4.
Pergamon Zeus Altarı	M.Ö. 197-159	Bingöl 1980, Kat. Nr. 226, Taf. 23.
Pergamon Exedra D	M.Ö. 127	Bingöl 1980, 87, Kat. Nr. 214, Taf. 26.
Alabanda Apollon Tapınağı	M.Ö. 1. yy	Rumscheid 1994, 143, Taf. 2. 6-7.
Aphrodisias Aphrodite Tapınağı	M.Ö. 1. yy	Bingöl 1980, Kat. Nr. 26, 29, 31, 32, 33, 37, 40, Taf. 28-29; Rumscheid 1994, 7-8, Taf. 9.1.
Ephesos Agorası Batı Kapısı	Augustus Dönemi	Bingöl 1980, Kat. Nr. 101, Taf. 3; Rumscheid 1994, 16. Taf. 39. 4-5.
Ephesos Bazilikası	Augustus Dönemi	Bingöl 1980, Kat. Nr. 95, Taf. 29; Rumscheid 1994, 16-17, Taf. 40.1.
Stratonikeia Augustus-İmparatorlar Tapınağı	Augustus Dönemi	Tırpan 1998, 27, Çiz. 13; Mert 2008, 211-213, Abb. 147-149.
Magnesia Agora Propylonu	Augustus Dönemi	Kökdemir 2011, 119-122, Kat. Nr. 2. 1.
Hierapolis Güney Hamamı	Augustus Dönemi	Söğüt 2005, 99, Res. 10-12.
Teos Dionysos Tapınağı	Hadrianus Dönemi	Bingöl 1980, Kat. Nr. 297, Taf. 33; Rumscheid 1994, 49-51, Taf. 186. 3-4; Uz 2013, 80-86, Lev. 92.

<sup>686</sup> Bingöl 1985, Kat. Nr. 49, 50, 52, Taf. 29.

<sup>687</sup> Bingöl 1980, Kat. Nr. 153, Taf. 30.

Aphrodisias Tiberius Portiği	M.S. 2. yy'ın 2. Yarısı	Bingöl 1985, Kat. Nr. 49, 50, 52, Taf. 29.
------------------------------	-------------------------	--

### 4.3.2 Kamış Yaprağı

İon başlıklarının pulvinusunda yatay kamış (mısır) yaprakları Hellenistik Dönemden itibaren görülmeye başlanmıştır<sup>688</sup>. M.Ö. 3. yy'ın sonlarına tarihlenen Priene Ephebeion Salonu'nda<sup>689</sup> ve Magnesia Güney Agorada<sup>690</sup>, M.Ö. 2. yy içerisinde tarihlenen Magnesia Artemis Tapınağı<sup>691</sup> ve Altarı'nda<sup>692</sup>, M.Ö. 1. yy içerisinde tarihlenen Ephesos Rodos Peristylinde<sup>693</sup>, Augustus Dönemi'nde; Ephesos Bazilikasında<sup>694</sup> ve İzmir Basmane Müzesi'nden bir başlıkta<sup>695</sup>, Teos Dionysos Tapınağı Hadrianus Dönemi başlıklarında<sup>696</sup>, Perge Sütunlu Caddesi'nde<sup>697</sup>, M.S. 2. yy içerisinde tarihlenen Sagalassos Apollon Tapınağı'nda<sup>698</sup> ve Asklepion sütunlu caddesinde<sup>699</sup>; Burdur,<sup>700</sup> Side<sup>701</sup>, Yalvaç<sup>702</sup> ve Alanya<sup>703</sup> Müzesi'nden M.S. 3. yy içerisinde tarihlenen başlıklarda, M.S. 3. yy'ın 2. yarısına tarihlenen Ephesos<sup>704</sup>, Hierapolis<sup>705</sup>, Pergamon<sup>706</sup> kentlerinde yapısı bilinmeyen başlıklarda, Aydın<sup>707</sup> ve Manisa<sup>708</sup> Müzesi'nden başlıklarda, Laodikeia'dan<sup>709</sup> Severuslar Dönemi'ne tarihlenen başlıklarda, M.S. 4. yy içerisinde tarihlenen Ankara<sup>710</sup> ve Side Müzesi'nden<sup>711</sup> başlıklarda görülmektedir.

<sup>688</sup> Bingöl 1980, 85.

<sup>689</sup> Bingöl 1980, 85, Kat. Nr. 270, Taf. 26. Attik-ion tipinde yapılaş başlığın balteusunda defne, pulvinusunda ise yatay kamış yaprakları bezenmiştir.

<sup>690</sup> Bingöl 1980, Kat. Nr. 196, Taf. 24.

<sup>691</sup> Bingöl 1980, 85, Kat. Nr. 186, 187, 188, 193, Taf. 24.

<sup>692</sup> Bingöl 1980, Kat. Nr. 195, Taf. 24.

<sup>693</sup> Bingöl 1980, 85, Kat. Nr. 127, 128, 131, 133, Taf. 24-25.

<sup>694</sup> Bingöl 1980, 85, Kat. Nr. 126, Taf. 25.

<sup>695</sup> İzmir Basmane Müzesinde sergilenen başlık Didymaiondan getirilmiştir. Bingöl 1980, Kat. Nr. 155, Taf. 24.

<sup>696</sup> Bingöl 1980, Kat. Nr. 298, Taf. 24.

<sup>697</sup> Bingöl 1980, Kat. Nr. 233-235, 237, 253, 255, 258, Taf. 38.

<sup>698</sup> Bingöl 1980, 85, Kat. Nr. 273.

<sup>699</sup> Bingöl 1980, Kat. Nr. 218, Taf. 37.

<sup>700</sup> Bingöl 1980, 85, Kat. Nr. 82-83, Taf. 25.

<sup>701</sup> Bingöl 1980, 85, Kat. Nr. 288, Taf. 26.

<sup>702</sup> Bingöl 1980, 85, Kat. Nr. 310, Taf. 26.

<sup>703</sup> Bingöl 1980, Kat. Nr. 13, Taf. 36.

<sup>704</sup> Bingöl 1980, 85, Kat. Nr. 111, Taf. 25.

<sup>705</sup> Bingöl 1980, 85, Kat. Nr. 149, 151, 152, Taf. 25.

<sup>706</sup> Bingöl 1980, 85, Kat. Nr. 222, Taf. 26.

<sup>707</sup> Bingöl 1980, Kat. Nr. 77-78, Taf. 25.

<sup>708</sup> Bingöl 1980, 85, Kat. Nr. 202.

<sup>709</sup> Bingöl 1980, 85, Kat. Nr. 172, 178, 181, Taf. 25,37.

<sup>710</sup> Bingöl 1980, Kat. Nr. 14, Taf. 36

<sup>711</sup> Bingöl 1980, Kat. Nr. 293-294, Taf. 38.

Araştırma konumuz içerisinde yer alan başlıklardan Hadrianus Dönemi'ne tarihlediğimiz Kat. No: 39 numaralı başlıkta, M.S. 3. yy'ın 2. yarısına tarihlediğimiz Kat. No: 53 numaralı başlığın pulvinusunda kamış yaprağı bezenmiştir.

<b>KAMIŞ YAPRAKLI BAŞLIKLAR</b>		
<b>YAPI</b>	<b>TARİH</b>	<b>REFERANS</b>
Priene Ephebeion Salonu	M.Ö. 3. yy'ın Sonu	Bingöl 1980, 85, Kat. Nr. 270, Taf. 26.
Magnesia Güney Agora	M.Ö. 3. yy'ın Sonu	Bingöl 1980, Kat. Nr. 196, Taf. 24.
Magnesia Artemis Tapınağı	M.Ö. 2. yy	Bingöl 1980, 85, Kat. Nr. 186, 187, 188, 193, Taf. 24.
Magnesia Artemis Altarı	M.Ö. 2. yy	Bingöl 1980, Kat. Nr. 195, Taf. 24.
Ephesos Rodos Peristyli	M.Ö. 1. yy	Bingöl 1980, 85, Kat. Nr. 127, 128, 131, 133, Taf. 24-25.
Ephesos Bazilikası	Augustus Dönemi	Bingöl 1980, 85, Kat. Nr. 126, Taf. 25.
Teos Dionysos Tapınağı	Hadrianus Dönemi	Bingöl 1980, Kat. Nr. 298, Taf. 24.
Perge Sütunlu Caddesi	Hadrianus Dönemi	Bingöl 1980, Kat. Nr. 233-235, 237, 253, 255, Taf. 38.
Stratonikeia (Kat. Nr. 39)	Hadrianus Dönemi	-
Sagalassos Apollon Tapınağı	M.S. 2. yy	Bingöl 1980, 85, Kat. Nr. 273.
Asklepion Sütunlu Caddesi	M.S. 2. yy	Bingöl 1980, Kat. Nr. 218, Taf. 37.
Burdur Müzesi	M.S. 3. yy	Bingöl 1980, 85, Kat. Nr. 82-83, Taf. 25.
Side Müzesi	M.S. 3. yy	Bingöl 1980, 85, Kat. Nr. 288, Taf. 26.
Yalvaç Müzesi	M.S. 3. yy	Bingöl 1980, 85, Kat. Nr. 310, Taf. 26.
Alanya Müzesi	M.S. 3. yy	Bingöl 1980, Kat. Nr. 13, Taf. 36.
Aydın Müzesi	M.S. 3. yy'ın 2. Yarısı	Bingöl 1980, Kat. Nr. 77-78, Taf. 25.
Manisa Müzesi	M.S. 3. yy'ın 2. Yarısı	Bingöl 1980, 85, Kat. Nr. 202.
Laodikeia	Severuslar	Bingöl 1980, 85, Kat. Nr. 172, 178, 181, Taf. 25, 37.
Ankara Müzesi	M.S. 4. yy	Bingöl 1980, Kat. Nr. 14, Taf. 36.
Side Müzesi	M.S. 4. yy	Bingöl 1980, Kat. Nr. 293-294, Taf. 38.

### 4.3.3 Palmet

İon başlıklarının pulvinusunda yatay bezenmiş palmetler ilk olarak M.Ö. 1. yy içerisine tarihlenen Ephesos Bazilikası'nda<sup>712</sup> ve Pergamon Müzesi'nden<sup>713</sup> yapısı bilinmeyen başlıkta belgelenmiştir<sup>714</sup>. Augustus Dönemi'nde; Stratonikeia Augustus-İmparatorlar Tapınağı'nda<sup>715</sup> ve Hierapolis Güney Roma Hamamı'nda bulunan başlıkta<sup>716</sup>, Perge Sütunlu Caddesi'nde<sup>717</sup> ve Mylasa Topbaşı Mevkii'nde<sup>718</sup> Hadrianus Dönemi'ne tarihlenen başlıklarda; Antalya<sup>719</sup>, İzmir Basmane<sup>720</sup> ve Kültür Park<sup>721</sup> Müzesi'nden M.S. 2. yy içerisine tarihlenen başlıklarda, M.S. 2. yy içerisine tarihlenen Asklepion Sütunlu Caddesi'nde<sup>722</sup>, Ankara Müzesi'nden<sup>723</sup> M.S. 3. yy içerisine tarihlenen başlıkta, Ephesos Agorada<sup>724</sup> ve Manisa Müzesi'nde<sup>725</sup> yer alan M.S. 3. yy'ın 2. yarısına tarihlenen başlıklarda, Herakleia Pontikeden<sup>726</sup> Severuslar Dönemi'ne tarihlenen başlıkta, Ephesos Müzesi'nden<sup>727</sup> M.S. 4. yy içerisine tarihlenen başlıkta, Ephesos Herakles Kapısı'nda yer alan M.S. 4. yy'ın sonuna tarihlenen başlıkta<sup>728</sup> görülmektedir.

Araştırma konumuz içerisinde yer alan başlıklardan Augustus Dönemi'ne tarihlenen, Augustus-İmparatorlar Tapınağı Kat. No: 7 numaralı başlıkta ve Kat. No: 11 numaralı başlıkta, Hadrianus Dönemi'ne tarihlediğimiz Kat. No: 38, 39, 40, 41, 42, 43 numaralı başlıklarda, Severuslar Dönemi'ne tarihlediğimiz Kat. No: 51 numaralı başlıkta görülmektedir.

<sup>712</sup> Bingöl 1980, 104, Kat. Nr. 100, Taf. 34.

<sup>713</sup> Başlık müzeye yukarı kentten getirilmiştir (Bingöl 1980, 104, Kat. Nr. 215, Taf. 35).

<sup>714</sup> Ephesos Bazilikası başlığının pulvinusunun ortasında açık palmet, üst ve alt kısmında ise yarım kapalı palmetler bezenmiştir. Pergamon Zeus Altarı'nın bir tipinde olduğu gibi (Bingöl 1980, Kat. Nr. 226, Taf. 23), Balteus sınır bandından başlayarak yatay şekilde küçük akantus yaprakları bezenmiştir. Tüm bu özellikler Ephesos örneğinin kanonik olmadığını göstermektedir. Pergamon başlığı ise kanonik örneklerle daha yakın benzerlikler göstermektedir.

<sup>715</sup> Stratonikeia Augustus-İmparatorlar Tapınağı'na ait başlığın pulvinusuna kapalı palmet bezenmiştir (Tırpan 1998, 27; Mert 2008, 211-213, Abb. 146a-146b).

<sup>716</sup> Başlığın Pulvinusuna Anthemion bezenmiştir (Söğüt 2005, 97, Res. 13).

<sup>717</sup> Bingöl 1980, Kat. Nr. 238, 240, 247, 249, 251, 252, 254, 256, 259, 261, Taf. 35-36.

<sup>718</sup> Bingöl 1980, Kat. Nr. 207, Taf. 35.

<sup>719</sup> Bingöl 1980, 104, Kat. Nr. 23, Taf. 34.

<sup>720</sup> Bingöl 1980, Kat. Nr. 154, Taf. 34.

<sup>721</sup> Bingöl 1980, Kat. Nr. 162, 163, Taf. 35.

<sup>722</sup> Bingöl 1980, 104, Kat. Nr. 55, 74, 75, Taf. 34.

<sup>723</sup> Bingöl 1980, 104, Kat. Nr. 15.

<sup>724</sup> Bingöl 1980, Kat. Nr. 114, Taf. 34.

<sup>725</sup> Bingöl 1980, Kat. Nr. 201, Taf. 35.

<sup>726</sup> Bingöl 1980, Kat. Nr. 144, Taf. 34.

<sup>727</sup> Başlık Odeon civarından taşınmıştır (Bingöl 1980, 104, Kat. Nr. 99, Taf. 34).

<sup>728</sup> Bingöl 1980, Kat. Nr. 120, 122, Taf. 34.

PALMETLİ BAŞLIKLAR		
YAPI	TARİH	REFERANS
Ephesos Bazilikası	M.Ö. 1. yy	Bingöl 1980, 104, Kat. Nr. 100, Taf. 34.
Pergamon Müzesi	M.Ö. 1. yy	Bingöl 1980, 104, Kat. Nr. 215, Taf. 35.
Stratonikeia Augustus-İmparatorlar Tapınağı	Augustus Dönemi	Tırpan 1998, 27; Mert 2008, 211-213, Abb. 146a-146b.
Hierapolis Güney Roma Hamamı	Augustus Dönemi	Söğüt 2005, 97, Res.13.
Perge Sütunlu Caddesi	Hadrianus Dönemi	Bingöl 1980, Kat. Nr. 238, 240, 247, 249, 251, 252, 254, 256, 259, 261, Taf. 35-36.
Mylasa Topbaşı Mevkii	Hadrianus Dönemi	Bingöl 1980, Kat. Nr. 207, Taf. 35.
Antalya Müzesi	M.S. 2. yy	Bingöl 1980, 104, Kat. Nr. 23, Taf. 34.
İzmir Basmane Müzesi	M.S. 2. yy	Bingöl 1980, Kat. Nr. 154, Taf. 34.
İzmir Kültür Park Müzesi	M.S. 2. yy	Bingöl 1980, Kat. Nr. 162, 163, Taf. 35.
Asklepion Sütunlu Caddesi	M.S. 2. yy	Bingöl 1980, 104, Kat. Nr. 55, 74, 75, Taf. 34.
Ankara Müzesi	M.S. 3. yy	Bingöl 1980, 104, Kat. Nr. 15.
Manisa Müzesi	M.S. 3. yy'ın 2. Yarısı	Bingöl 1980, Kat. Nr. 201, Taf. 35.
Herakleia Pontike	Severuslar Dönemi	Bingöl 1980, Kat. Nr. 144, Taf. 34.
Ephesos Müzesi	M.S. 4. yy	Bingöl 1980, 104, Kat. Nr. 99, Taf. 34.

#### 4.3.4 Ranke

Pulvinusda ranke bezeli ilk örnekler M.Ö. 3. yy'ın sonlarına tarihlenen Magnesia Agorası'nda<sup>729</sup>, Augustus Dönemi'nde Priene Athena Kutsal alanı Propylon başlığında karşımıza çıkar<sup>730</sup>. Hadrianus Dönemi'nde Asklepeion Kuzey Portikte<sup>731</sup> ve Bolu Antinoos Tapınağı'nda<sup>732</sup>, M.S. 2. yy içerisinde tarihlenen Yalvaç<sup>733</sup> ve Side Müzesi'nden<sup>734</sup> başlıklarda,

<sup>729</sup> Humann 1904, 122-123, Abb. 130.

<sup>730</sup> Bingöl 1980, 113, Kat. Nr. 264, Taf. 40.

<sup>731</sup> Bingöl 1980, 113, Kat. Nr. 56, 67-69, Taf. 39.

<sup>732</sup> Bingöl 1980, 114, Kat. Nr. 80, Taf. 40.

<sup>733</sup> Bingöl 1980, 114, Kat. Nr. 307, Taf. 41.

M.S. 2. yy'ın 2. yarısına tarihlenen Aphrodisias Tiberius Portiği'nde<sup>735</sup>, Severuslar Dönemi'ne tarihlenen Pergamon Dionysos Tapınağı'nda<sup>736</sup>, Sardeis Gymnasiumu'nda<sup>737</sup>, Afyon Müzesi'nde<sup>738</sup> bir başlıkta, Hierapolis<sup>739</sup> ve Laodikeia'dan<sup>740</sup> başlıklarda, Ankara Müzesi'nden<sup>741</sup> M.S. 3. yy içerisinde tarihlenen başlıklarda, Side Müzesi'nden<sup>742</sup> M.S. 5. yy içerisinde tarihlenen başlıkta görülmektedir.

Araştırma konumuz içerisinde yer alan M.S. 2. yy'ın ortalarına tarihlediğimiz Kat. No: 46 numaralı başlıkta, M.S. 2. yy'ın sonlarına tarihlediğimiz Kat. No: 50 numaralı başlıkta, Severuslar Dönemi'ne tarihlediğimiz Kat. No: 52 numaralı başlıkta görülmektedir.

RANKELİ BAŞLIKLAR		
YAPI	TARİH	REFERANS
Magnesia Agorası	M.Ö. 3. yy'ın Sonu	Humann 1904, 122-123, Abb. 130.
Priene Athena Kutsal Alanı Propylonu	Augustus Dönemi	Bingöl 1980, 113, Kat. Nr. 264, Taf. 40.
Asklepeion Kuzey Portik	Hadrianus Dönemi	Bingöl 1980, 113, Kat. Nr. 56, 67-69, Taf. 39.
Bolu Antinoos Tapınağı	Hadrianus Dönemi	Bingöl 1980, 114, Kat. Nr. 80, Taf. 40.
Yalvaç Müzesi	M.S. 2. yy	Bingöl 1980, 114, Kat. Nr. 307, Taf. 41.
Side Müzesi	M.S. 2. yy	Bingöl 1980, 113-114, Kat. Nr. 282-283, Taf. 40-41.
Aphrodisias Tiberius Portiği	M.S. 2. yy'ın 2. Yarısı	Bingöl 1980, 113, Kat. Nr. 46-48, Taf. 39.
Pergamon Dionysos Tapınağı	Severuslar	Bingöl 1980, Kat. Nr. 229, Taf. 40.
Sardeis Gymnasiumu	Severuslar	Bingöl 1980, Kat. Nr. 278-280, Taf. 40.
Afyon Müzesi	Severuslar	Bingöl 1980, 113, Kat. Nr. 2, Taf. 39.
Hierapolis	Severuslar	Bingöl 1980, 114, Kat. Nr. 145, 147, Taf. 40.
Laodikeia	Severuslar	Bingöl 1980, 114, Kat. Nr. 182, Taf. 40.

<sup>734</sup> Bingöl 1980, 113-114, Kat. Nr. 282-283, Taf. 40-41.

<sup>735</sup> Bingöl 1980, 113, Kat. Nr. 46-48, Taf. 39.

<sup>736</sup> Bingöl 1980, Kat. Nr. 229, Taf. 40. Tapınağa ait köşe başlığı, Berlin Pergamon Müzesi'nde sergilenmektedir. Bu başlık için bkz. Lev. 28, Res. 27.

<sup>737</sup> Bingöl 1980, Kat. Nr. 278-280, Taf. 40.

<sup>738</sup> Bingöl 1980, 113, Kat. Nr. 2, Taf. 39.

<sup>739</sup> Bingöl 1980, 114, Kat. Nr. 145, 147, Taf. 40.

<sup>740</sup> Bingöl 1980, 114, Kat. Nr. 182, Taf. 40.

<sup>741</sup> Bingöl 1980, 114, Kat. Nr. 16-18, Taf. 39.

<sup>742</sup> Bingöl 1980, 113, Kat. Nr. 286, Taf. 41.



Ankara Müzesi	M.S. 3. yy	Bingöl 1980, 114, Kat. Nr. 16-18, Taf. 39.
Side Müzesi	M.S. 5. yy	Bingöl 1980, 113, Kat. Nr. 286, Taf. 41.

### 4.3.5 Bezemesiz

Samos tipindeki yastık kısmı tamamen bezemesiz olan İon başlıkları dışında, Attik ve Attik-ion tipdeki başlıkların pulvinusları bezemesiz yapılmış örnekler vardır. İlk örnekler Arkaik Dönemden itibaren görülmeye başlanmıştır. Atina Akropolü'nde M.Ö. 6. yy içerisinde tarihlenen bir adak başlığında<sup>743</sup>, M.Ö. 5. yy içerisinde tarihlenen Atina Asklepion'da<sup>744</sup>, ve Hadrianus Stoası'nda<sup>745</sup>, Akropol yapılarından Propylon<sup>746</sup>, (M.Ö. 437), Nike Tapınağı<sup>747</sup>, (M.Ö. 427-424), Erechtheion'da<sup>748</sup>, (M.Ö. 421-405) görülmektedir. Anadolu'da ise M.Ö. 6. yy'ın son çeyreğine tarihlenen İzmir Halkapınar başlığında<sup>749</sup>, M.Ö. 5. yy içerisinde tarihlenen Halikarnassos başlığında<sup>750</sup> ve Mylasa Müzesi'nde bir başlıkta<sup>751</sup>, M.Ö. 410-400 yıllarına tarihlenen Nereidler Mezar<sup>752</sup> yapısında, M.Ö. 4. yy'ın ortalarına tarihlenen Priene Athena Tapınağı<sup>753</sup> ve Halikarnassos Mezar yapısında<sup>754</sup>, M.Ö. 175-164 yıllarına tarihlenen Miletos Bouleuterionu'nda<sup>755</sup>, M.Ö. 2. yy içerisinde tarihlenen Letoon Leto Tapınağı'nda<sup>756</sup> ve Pergamon Gymnasium Tapınağı'nda<sup>757</sup>, M.Ö. 130-81 yılları arasında tarihlenen Lagina Hekate Tapınağı<sup>758</sup> Pronaos başlıklarında, Erken İmparatorluk Dönemi'ne tarihlenen Laodikeiadan<sup>759</sup>

<sup>743</sup> Bingöl 1980, 51.

<sup>744</sup> Martin 1946, 340-374, Pl. XXVI-XXIX; Alzinger 1975, 200, Abb. 35; Bingöl 1980, 51.

<sup>745</sup> Wrede 1930, 191-200; Alzinger 1975, 197, Abb. 30a; Bingöl 1980, 51.

<sup>746</sup> Bingöl 1980, 52.

<sup>747</sup> Bingöl 1980, 52.

<sup>748</sup> Bingöl 1980, 52; Hoepfner 1997, 174, Abb. 7.

<sup>749</sup> Alzinger 1975, 183, Abb. 13.

<sup>750</sup> Buluntu yeri Halikarnassos olan başlık günümüzde İzmir Müzesinde sergilenmektedir. Bkz. Martin 1959, 65-68, Pl. 1; Alzinger 1975, 179-180, Abb. 10; Bingöl 1980, 52; Baran 2010, 49-51, Lev. 42-43.

<sup>751</sup> Baran 2010, 60-63, Lev. 54.

<sup>752</sup> Puchstein 1887, 27-28, Abb. 19; Coupel-Demargne 1969, Taf. Band Pl. XXX; Bingöl 1980, 54.

<sup>753</sup> Athena Tapınağı başlıkları için bkz. Puchstein 1887, 37, Fig. 28; Lichtenberg 1907, 69, Abb. 68; Wiegand 1910, 13-14, Abb. 6; Luschan 1912, 7, Abb. 1; Lehmann 1913, 469, Abb. 1; Schede 1934, 28, Abb. 31; Drerup 1954, 3, 15 Abb. 1, 6; Hirmer 1966, 51, Abb. 87-88; Bauer 1968, 216, Taf. 61; Bingöl 1980, 54, Kat. Nr. 265-266, 268, Taf. 1, 21; Koenigs 1983, 151, Taf. 31, Abb. 1; Rumscheid 1994, 42-43, Taf. 142. 2, 7; Rumscheid 1998, 131, Abb. 115.

<sup>754</sup> Puchstein 1887, 36, Fig. 27; Bammer 1972, 40, Taf. 11h; Bingöl 1980, 54, Kat. Nr. 138, Taf. 1.

<sup>755</sup> Bingöl 1980, Kat. Nr. 210, Taf. 22.

<sup>756</sup> Bingöl 1980, Kat. Nr. 183-184, Taf. 21.

<sup>757</sup> Bingöl 1980, Kat. Nr. 232, Taf. 21.

<sup>758</sup> Lagina Hekate Tapınağı tarihlemesi ile ilgili bkz. Schober 1933, 24, Abb. 14; Rumscheid 1994, 22-23, Taf. 72. 4-5; Bingöl 1980, Kat. Nr. 167.

<sup>759</sup> Yener 2014, 733, Lev. 1.

bir başlıkta, Kaunos'tan Augustus Dönemine tarihlenen Tholos yapıda<sup>760</sup>, M.S. 1. yy içerisinde tarihlenen Didymaion'dan bir başlıkta<sup>761</sup>, Termessos'dan<sup>762</sup> Antoninler Dönemine tarihlenen bir başlıkta, Bergama<sup>763</sup> ve Yalvaç<sup>764</sup> Müzesi'nden M.S. 3. yy içerisinde tarihlenen başlıklarda görülmektedir.

Araştırma konumuz içerisinde yer alan, Augustus Dönemine tarihlediğimiz Kat. No: 14-22, 27-30, 32 numaralı başlıklarda, M.S. 3. yy'ın 2. yarısına tarihlediğimiz Kat. 54 numaralı başlıkta, M.S. 5. yy sonu 6. yy'ın başlarına tarihlediğimiz başlıkta görülmektedir.

<b>BEZEMESİZ BAŞLIKLAR</b>		
<b>YAPI</b>	<b>TARİH</b>	<b>REFERANS</b>
Atina Akropolü Adak Başlığı	M.Ö. 6. yy	Bingöl 1980, 51.
İzmir Halkapınar Başlığı	M.Ö. 6. yy'ın Sonları	Alzinger 1975, 183, Abb. 13.
Atina Asklepion	M.Ö. 5. yy	Martin 1946, 340-374, Pl. XXVI-XXIX; Alzinger 1975, 200, Abb. 35; Bingöl 1980, 51.
İzmir Müzesinde Halikarnassos Başlığı	M.Ö. 5. yy	Martin 1959, 65-68. Pl. 1; Alzinger 1975, 179-180, Abb. 10; Bingöl 1980, 52; Baran 2010, 49-51, Lev. 42-43.
Mylasa Müzesi	M.Ö. 5. yy	Baran 2010, 60-63, Lev. 54.
Atina Hadrianus Stoası	M.Ö. 5. yy	Wrede 1930, 191-200; Alzinger 1975, 197, Abb. 30a.
Atina Akropolü Propylon	M.Ö. 437	Bingöl 1980, 52.
Nike Tapınağı	M.Ö. 427-424	Bingöl 1980, 52.
Erectheion	M.Ö. 421-405	Bingöl 1980, 52; Hoepfner 1997, 174, Abb. 7.
Nereidler Mezar Yapısı	M.Ö. 410-400	Puchstein 1887, 27-28, Abb. 19; Coupel-Demargne 1969, Taf. Band Pl. XXX.
Halikarnassos Mezar Yapısı	M.Ö. 350	Puchstein 1887, 36, Fig. 27; Bammer 1972, 40. Taf. 11h; Bingöl 1980, 54, Kat. Nr. 138, Taf. 1.
Priene Athena Tapınağı	M.Ö. 350	Puchstein 1887, 37, Fig. 28; Lichtenberg 1907, 69, Abb. 68; Wiegand 1910, 13-14, Abb. 6; Luschan 1912, 7, Abb. 1; Lehmann 1913, 469, Abb. 1; Schede 1934, 28, Abb. 31; Drerup 1954, 3, 15 Abb. 1,6; Hirmer 1966, 51, Abb. 87-88; Bauer 1968, 216, Taf. 61; Bingöl 1980, 54, Kat. Nr. 265-266, 268, Taf. 1, 21; Koenigs 1983, 151, Taf. 31, Abb. 1; Rumscheid 1994, 42-43, Taf. 142. 2, 7; 1998, 131, Abb. 115.

<sup>760</sup> Bingöl 1980, Kat. Nr. 165, Taf. 22.

<sup>761</sup> İzmir Basmane Müzesi'nde sergilenen başlık Didymaion'dan getirilmiştir (Bingöl 1980, Kat. Nr. 159, Taf. 22).

<sup>762</sup> Bingöl 1980, Kat. Nr. 301, Taf. 22.

<sup>763</sup> Bingöl 1980, Kat. Nr. 219, Taf. 22.

<sup>764</sup> Bingöl 1980, Kat. Nr. 308, 313, Taf. 22.

Miletos Meclis Binası	M.Ö. 175-164	Bingöl 1980, Kat. Nr. 210, Taf. 22.
Letoon Leto Tapınağı	M.Ö. 2. yy	Bingöl 1980, Kat. Nr. 183-184, Taf. 21.
Pergamon Gymnasium Tapınağı	M.Ö. 2. yy	Bingöl 1980, Kat. Nr. 232, Taf. 21.
Lagina Hekate Tapınağı	M.Ö. 130-81	Schober 1933, 24, Abb. 14; Rumscheid 1994, 22-23, Taf. 72. 4-5; Bingöl 1980, Kat. Nr. 167.
Laodikeia'da	Erken İmparatorluk	Yener 2014, 733. Lev. 1.
Kaunos Tholos Yapı	Augustus Dönemi	Bingöl 1980, Kat. Nr. 165, Taf. 22.
Didymaion	M.S. 1. yy	Bingöl 1980, Kat. Nr. 159, Taf. 22.
Termessos	Antoninler Dönemi	Bingöl 1980, Kat. Nr. 301, Taf. 22.
Bergama Müzesi	M.S. 3. yy	Bingöl 1980, Kat. Nr. 219, Taf. 22.

### STRATONIKEIA BAŞLIKLARININ TİP, SÜSLEME VE TARİHSEL LİSTESİ

Kat. Nr.	Tipi	Yapısı	Abakus Bezemesi	Echinus Bezemesi	Balteus Bezemesi	Pulvinus Bezemesi	Tarihi
1	Samos	-	-	Ion kymationu	-	-	M.Ö. 4. yy'ın 3. Çeyreği
2	-	-	-	-	-	-	M.Ö. 4. yy'ın Ortaları
3	Attik-ion	-	Lesbos kymationu	Ion kymationu	Defneyaprağı	akanthus-Kamış	Augustus
4	Attik-ion	Augustus-İmparatorlar Tapınağı	Lesbos kymationu	Ion kymationu	Defneyaprağı	akanthus-Kamış	Augustus
5	Attik-ion	Augustus-İmparatorlar Tapınağı	Lesbos kymationu	Ion kymationu	Defneyaprağı	akanthus-Kamış	Augustus
6	Attik-ion	Augustus-İmparatorlar Tapınağı	Lesbos kymationu	Ion kymationu	Defneyaprağı	akanthus-Kamış	Augustus
7	Attik-ion	Augustus-İmparatorlar Tapınağı	Lesbos kymationu	Ion kymationu	Defneyaprağı	Kapalı Palmet	Augustus
8	Attik-ion	Augustus-İmparatorlar Tapınağı	Lesbos kymationu	Ion kymationu	Defneyaprağı	akanthus-Kamış	Augustus
9	Attik-ion	-	-	Ion kymationu	Defneyaprağı	akanthus	Augustus
10	Attik-ion	Augustus-İmparatorlar Tapınağı	Lesbos kymationu	Ion kymationu	Defneyaprağı	akanthus	Augustus
11	Attik-ion	-	-	-	akanthus	Kapalı Palmet	Augustus
12	Attik-ion	-	-	-	Kapalı Palmet	-	Augustus
13	-	-	Lesbos kymationu	Ion kymationu	-	-	Augustus
14	Attik-ion	-	Lesbos kymationu	-	Defneyaprağı	-	Augustus
15	-	-	Lesbos	Ion	-	-	Augustus

			kymationu	kymationu			
16	Attik-ion	-	Lesbos kymationu	Ion kymationu	Defneyaprağı	-	Augustus-Tiberius Dön.
17	Attik-ion	-	Ion kymationu	Ion kymationu	Defneyaprağı	-	Augustus-Tiberius Dön.
18	Attik-ion	-	Lesbos kymationu	Ion kymationu	Defneyaprağı	-	Augustus-Tiberius Dön.
19	Attik-ion	-	Ranke	Ion kymationu	Defneyaprağı	-	Augustus-Tiberius Dön.
20	Attik-ion	-	Ion kymationu	Ion kymationu	-	-	Augustus-Tiberius Dön.
21	Attik-ion	-	Lesbos kymationu	Ion kymationu	Defneyaprağı	-	Augustus-Tiberius Dön.
22	Attik-ion	-	-	Ion kymationu	-	-	Augustus-Tiberius Dön.
23	Konsollu Attik-ion	-	Lesbos kymationu	Ion kymationu	-	Konsollu Yüz akanthus	Augustus-Tiberius Dön.
24	Konsollu Attik-ion	-	Lesbos kymationu	Ion kymationu	-	Konsollu Yüz akanthus	Augustus-Tiberius Dön.
25	Attik-ion	-	-	Ion kymationu	Defneyaprağı	-	Augustus-Tiberius Dön.
26	Attik-ion	-	-	Ion kymationu	Defneyaprağı	-	Augustus-Tiberius Dön.
27	Attik-ion	-	Lesbos kymationu	Ion kymationu	-	-	Augustus-Tiberius Dön.
28	-	-	-	-	Defneyaprağı	-	Augustus-Tiberius Dön.
29	-	-	Lesbos kymationu	Ion kymationu	-	-	Augustus-Tiberius Dön.
30	Attik-ion	-	Lesbos kymationu	Ion kymationu	Defneyaprağı	-	Augustus-Tiberius Dön.
31	-	-	-	Ion kymationu	-	-	Augustus-Tiberius Dön.
32	-	-	Lesbos kymationu	-	-	-	Augustus-Tiberius Dön.
33	Attik-ion	-	Lesbos kymationu	Ion kymationu	Defneyaprağı	-	Augustus-Tiberius Dön.
34	Attik-ion	-	-	-	-	akanthus	M.S. 1. yy'ın Ortaları
35	-	-	-	-	-	akanthus	M.S. 1. yy'ın Ortaları
36	-	-	-	-	-	akanthus	M.S. 1. yy'ın Ortaları
37	Attik-ion	-	-	-	-	akanthus	M.S. 1. yy'ın Ortaları
38	Attik-ion	-	Lesbos kymationu	Ion kymationu	Ranke	Açık palmet	Hadrianus Dön.
39	Konsollu Attik-ion	-	-	-	Ranke	Kamış Yaprağı	Hadrianus Dön.
40	-	-	-	-	-	Kapalı palmet	Hadrianus
41	Attik-ion	-	Ion kymationu	Ion kymationu	-	Kapalı palmet	Hadrianus Dön.
42	Attik-ion	-	Ion kymationu	Ion kymationu	-	Kapalı palmet	Hadrianus Dön.
43	-	-	Lesbos kymationu	-	-	Kapalı palmet	Hadrianus Dön.
44	Attik-ion	-	Ion kymationu	Ion kymationu	Ranke	akanthus	Antoniler Dön.
45	Konsollu Attik-ion	-	-	Ion kymationu	-	Anthemion	Antoniler Dön.

46	Attik-ion	-	Lesbos kymationu	Ion kymationu	Defneyaprađı	Ranke	Antoniler Dön.
47	Attik-ion	-	Lesbos kymationu	Ion kymationu	Defneyaprađı	akanthus	Antoniler Dön.
48	-	-	-	Ion kymationu	-	-	Severuslar Dön.
49	Attik	-	-	Ion Kymationu ve İnci payet	-	akanthus	Severuslar Dön.
50	Attik-ion	-	-	Ion kymationu	Ranke	Ranke	Severuslar Dön.
51	Attik-ion	-	-	-	-	Kapalıpalmel	Severuslar Dön.
52	Attik-ion	-	Lesbos kymationu	Ion Kymationu ve İnci payet	Ranke	Ranke	Severuslar Dön.
53	Attik	-	-	Ion Kymationu ve İnci payet	-	Kamış yaprađı	M.S. 3. yy'ın Ortaları
54	Attik-ion	-	-	-	Ranke	-	M.S. 3. yy'ın Ortaları
55	Samos	-	-	Ion Kymationu	-	-	M.S. 4. yy'ın Ortaları
56	Konsollu Attik-ion	-	-	Ion Kymationu	-	-	M.S. 5. yy'ın sonları-6. yy'ın başları

Tablo 1

## DEĞERLENDİRME VE SONUÇ

Aiol başlıklarının geliştirilmiş bir şekli olan Ion başlıkları mimarideki fonksiyonu ve zengin süsleme çeşitliliği ile önemli bir yere sahiptir. Ion başlıklarının ilk örnekleri Kiklad Adaları'nda ortaya çıkmıştır<sup>765</sup>. Özellikle Naksos, Delos ve Paros adaları önemli merkezlerdir<sup>766</sup>.

İlk Ion başlıkları Adak Sütunu olarak ortaya çıkmıştır<sup>767</sup>. Bu örneklerin ilki Naksos Sangri'deki Demeter Kutsal alanında bulunan yazıtıyla M.Ö. 7. yy'ın sonuna tarihlenen adak sütunudur. Bunun dışında M.Ö. 6. yy içerisinde tarihlenen Aigina ve Delphi Sfenksli sütunu Ion başlıklarının ilk örnekleridir. Adak sütunları dışında Mimari bir yapıda ilk olarak M.Ö. 580-570 yıllarına tarihlenen Naksos Adasındaki Yria Apollon Tapınağı'nda kullanılmıştır.

İlk Ion başlık örnekleri Kiklad adalarında ortaya çıkmış olsa da büyük ölçekli asıl İonik Tapınaklar Arkaik Dönemde Anadolu'da gelişmiştir. M.Ö 560-550 yıllarına tarihlenen Ephesos Artemis, M.Ö. 6. yy'ın ortalarına tarihlenen Myus Dionysos Tapınağı, M.Ö. 540-530 yıllarına tarihlenen Didyma Apollon Tapınağı, M.Ö. 530 yıllarında yapımına başlanan Samos Hera Tapınağı, M.Ö. 5. yy'ın sonlarına tarihlenen Nereidler Mezar yapısı, Ion başlıklarının kullanıldığı bilinen ilk yapılarıdır.

Arkaik Dönem Ion başlıklarının karakteristik özeliği, ön yüzün kanalis ve volüt yayları ile birlikte şişkince, dışarıya doğru bombelidir. Anadolu'da M.Ö. 560-550 yıllarına tarihlenen Ephesos Artemis M.Ö. 6. yy'ın ortalarına tarihlenen Myus'daki Arkaik Tapınakta, M.Ö. 540-530 yıllarına tarihlenen Didyma Apollon Samos'da; M.Ö. 480 yılına tarihlenen Polykrates ve M.Ö. 5. yy'ın başlarına tarihlenen Tapınak B ve M.Ö. 5. yy'ın ikinci yarısına tarihlenen Miletos Athena Tapınağı başlıkları dış bükey kanalis profiline sahiptirler.

Bu özellikler dışında, kanalisi altan ve üstten sınırlayan, kabarık profil volüt kenarlarında da devam ederek volütü sınırlar bu dış bükey band bu dönemin başlıklarında kalın, sonraki dönemlerde ise incelerek zamanla kaybolur<sup>768</sup>. Kanalisleri echinuslarından yüksek, echinus genellikle beş yumurtalı, köşe palmetleri volüt yayı ile kanalis bandının köşe yaptığı dar alandan çıkar. Alçak kabartma şeklindeki köşe palmetleri yumurtalara yapılandırılmış, çoğunlukla beş yapraklı, boyut olarak kısa, uçları yuvarlak ve aşağı yöndedir.

<sup>765</sup> Barletta 2001, 101.

<sup>766</sup> Adalar Jeopolitik konumu açıdan oldukça önemli bir yere sahiptir. Hem Anakara Yunanistan hem de Anadolu'nun batı kıyıları, diğer adalarla özellikle Girit ve aynı zamanda doğu ile olan bağlantının sağlandığı, deniz ticaretinin yoğun olduğu merkezlerdir. Bu sayede adalar dış etkilere açık, gelişmeye ise son derece müsaittir.

<sup>767</sup> McGowan 1997, 222; Barletta 2001, 101.

<sup>768</sup> Bingöl 1980, 20.

Volüt gözleri Erken örneklerde henüz oluşmamıştır. Volüt yayının uç kısmı, volüt merkezinde ganca şeklinde yukarı ya da yana doğru kıvrılmıştır.

M.Ö. 5. yy'da Atina Akropolüne Klasik Döneme damgasını vuran gösterişli Dorik yapıların yanında Ionik yapılarda inşa edilmiştir. Propylon ve Parthenon'un içerisinde, Erechtheion'un ise dış Cephesinde Ion düzeni, Dor düzeni ile birlikte aynı yapıda kullanılmıştır. Akropole dikilen son yapı olan Athena Nike Tapınağı'nın ise tamamı Ionik düzende yapılmıştır.

Akropol yapılarından Erechtheion, iki bölümlü kanalis ve volütlerinin büyük oluşu ile dikkat çekerler. Erechtheion kendine özgü özellikleri ile oldukça farklıdır. Erechtheion'da kullanılan iki bölümden oluşan kanalisli başlıklar ile Atinada adak başlıklarında da görülen echinusu fascia şeklinde iki bölümden oluşan başlıklar Attika'ya özgüdür<sup>769</sup>.

M.Ö. 4. yy'a gelindiğinde ise Ionik yapılar daha çok Anadolu'da görülmektedir. Özellikle yüzyılın ortalarında Ionik yapılarda büyük bir artış olmuştur. Ionia Rönesansı olarak da bilinen bu dönemde Priene Athena Polias Tapınağı, Karia Bölgesi'nde Halikarnassos Mausoleumu ve Labraunda Kutsal Alanı'ndaki yapılar, Efes Artemis Tapınağı'nın 4. yy evresi ve altarı inşa edilmiştir. Anadolu'da Nereidler Mezar yapısı ile başlayan Attik-ion tip 4. yy'dan itibaren yaygınlaşmaya başlamıştır. Bu dönemdeki başlıkların ön yüzlerinin genel formlarına baktığımızda Arkaik Dönemdeki dışarıya doğru bombe yapan kanalis formları terk edilmiş, iç bükey kanalisli başlıklar yaygınlaşmıştır. Volütler küçülmüş ve eğimi azalmış, volüt gözleri ise belirgin bir şekilde oyulmuştur.

Hellenistik döneme gelindiğinde ise mimari anlayışın değişmesine de bağlı olarak Dor ve Ion düzenin bir arada kullanıldığı ya da Ionik ve Korinth mimari elemanlarının bir arada olduğu karışık düzende yapılmış yapılarda artış olmuş, Büyük ölçekli inşası tamamlanamayan yapılar yerine daha kullanışlı ekonomik ve zamansal açıdan daha avantajlı küçük yapılar yapılmıştır. Bu dönem aynı zamanda yeni plan tiplerinin matematiksel olarak en iyi şekilde uygulandığı bir dönemdir<sup>770</sup>. Bu dönemde Anadolu'daki kentlerden Pergamon, Miletos, Priene, Ephesos, Magnesia, Sardeis, Stratonikeia ve Letoon Hellenistik Dönemdeki önemli yapıların inşa edildiği kentlerdir<sup>771</sup>. Bu dönemdeki tapınakların planlarındaki değişiklikten dolayı boyutları küçülmüş, buna bağlı olarak inşa süresi kısalmış ve bunun sonucunda

<sup>769</sup> Shear 1963, 388.

<sup>770</sup> Tapınaklarda Pseudodipteral plan daha çok tercih edilmiştir. Magnesia Artemis, Sardeis Artemis, Apollon Smintheion, Alabanda Apollon bu planda yapılmıştır.

<sup>771</sup> Hellenistik Dönemde Pergamonda, II. Eumenes Dönemi'nde birçok yapı inşa edilmiş olsa da en önemlisi hiç kuşkusuz Zeus sunağıdır. Priene Zeus Tapınağı ve Gymnasium; Miletos Laodike yapısı ve Bouleuterion; Ephesos Tiyatro ve Çeşme yapısı; Sardeis Artemis Tapınağı, Magnesia Artemis ve Zeus Tapınakları; Stratonikeia da Gymnasium inşa edilmiştir.

başlıkların ve diğer mimari elemanların boyutları küçülmüş ve süslemeleri artmıştır. M.Ö. 4. yy içerisinde inşa edilen yapılarda yaygın olan Attik-ion Tip bu dönemde de çok tercih edilmiştir. Anadolu'da Arkaik ve Klasik Dönemdeki başlıklardan farklı olarak Hellenistik Dönemde, Mimar Hermogenes ile birlikte yeni süsleme öğeleri ve bunların farklı kombinasyonu ile bezenmiş zengin süslemeli başlıklar ortaya çıkmıştır.

Bu dönem içerisindeki başlıkların ön yüzlerinde alışılmış olan Abakus ve Echinus süslemelerinin dışında kanalislerinin de süslenmiş olduğu örnekler görülmektedir. M.Ö. 285-246 yıllarına tarihlenen Samothrake'deki Ptolemaios yapısında, M.Ö. 3. yy içerisinde tarihlenen Aigai Agorası ve Chrysa Apollon Smintheion Tapınağı, M.Ö. 2. yy içerisinde tarihlenen Sardeis Artemis Tapınağı, M.Ö. 1. yy'ın 2. Çeyreğine tarihlenen Pergamon Gymnasiumu'ndaki Hermes Exedrası, başlıkları kanalisleri Ranke ile süslenmiştir, Başlıkların pulvinusunda akanthus, kamış yaprakları ve şimşek demeti, balteusunda ise Herakles düğümü ve kanat yeni olan süslemelerdir.

Hellenistik Dönem başlıklarının echinusları genelde beş yumurtalıdır. Sardeis Artemis Tapınağı çağdaşlarından farklı olarak, üç yumurtalı echinusun görüldüğü en erken yapıdır<sup>772</sup>. Üç yumurtalı echinuslu başlıklar Antoninler Dönemi'nde tekrardan görülmeye başlar<sup>773</sup>.

Başlıklar Arkaik ve Klasik Dönemden farklı olarak genellikle sütun üst tamburu ile birlikte yapılmıştır. Aigai Agorası'nda, Magnesia Artemis Tapınağı'nda ve Altarı'nda, Teos Dionysos Tapınağı'nda, Pergamon Zeus Sunağı'nda, ve Exedra D yapısında, Sardeis Artemis Tapınağı başlıkları sütun üst tamburu ile birlikte yapılmış örneklerdendir. Sütun üst tamburu ile birlikte yapılmış başlıkların kanalisleri genelde kaba yonulu olarak bırakılmıştır. Bu uygulama Hellenistik Dönemde ortaya çıkmış olsa da Roma Dönemi'nde de görülmeye devam eder.

Hellenistik Dönemde başlıklar ilk defa tapınak ve altar dışında; Atinada Attalos Stoası'nda, Aigai, Priene ve Magnesia Agora'da, Priene Gymnasiumu'nda, Miletos Meclis Binası'nda, Pergamon'da Athena Kutsal Alanı Propylonu'nda ve Gymnasiumu'nda kullanılmıştır. Dönemin sonuna doğru ve Augustus Dönemi'nde ise Priene Athena Kutsal Alanı Propylonu'nda, Ephesos'da; Agora Bazilikası'nda, Rodos Peristyli'nde, çeşme yapısında, Agora Batı Kapısı'nda kullanılmıştır.

Ion başlıkları Hellenistik Dönemde olduğu gibi Roma Dönemi'nde de farklı yapılarda çok yaygın bir şekilde kullanılmıştır. Özellikle Erken İmparatorluk ve Augustus Dönemi'nde Ion başlıklarının kullanımı oldukça yaygındır. Augustus Dönemi'nin önemli yapılarından olan

<sup>772</sup> Bingöl 1980, 45.

<sup>773</sup> Bingöl 1980, 45-46.



Aphrodisias Aphrodite ve Stratonikeia Augustus-İmparatorlar tapınakları uygulamanın en önemli dini yapılarındandır. Bu dönemde tapınak haricinde Ephesos'da; Liman Kapısı, Agora Batı Kapısı, Bazilika, Yuvarlak Yapı, Rodos Persityli ve Çeşme yapısında, Aphrodisiasda; Tiyatro, Sebasteion ve Propylonu'nda, Priene'de, Athena Kutsal Alanı Propylonu'nda Ion başlıkları kullanılmıştır. Bu yapılar Roma Dönemi'nin erken örnekleridir.

M.S. 2-3. yy'da ise Korinth ve Kompozit düzenin yaygınlaşması ile birlikte Ion başlıklarının kullanımı azalmıştır. Aizanoi Zeus (Lev. 28, Çiz. 41), Pergamon Dionysos, Sagalassos Apollon Klarios, Adada Traianus Tapınakları Ionik düzende inşa edilmiştir. Bu dönemde Ion başlıkları daha çok Sütunlu Cadde ve Portiklerde yarım yivli ya da yivsiz sütunlar tarafından taşınmıştır. Pergamon Asklepion ve Perge sütunlu caddeleri bunun güzel örnekleridir.

Roma Dönemi'nde, Hellenistik Dönemdeki çoğu tapınağın başlıklarının kopyaları yapılmıştır. Bu yapılar Magnesia Zeus ve Artemis Tapınağı, Sardeis Artemis, Teos Dionysos, Leton Leto Tapınağı, Didymaion Apollon, Aphrodisias Aphrodite tapınağıdır. Bunlar Hellenistik Dönemin zengin süslemeye sahip yapıları olup, sanki Roma Dönemi'ndeki devamı gibidir<sup>774</sup>.

Roma Dönemi'nde başlıkların süsleme ikonografileri değişmeden devam eder. Başlıklardaki farklılık daha çok işleniş ve biçimde meydana gelmiştir.

Geç İmparatorluk Dönemi'nde başlıkların ön yüzünün gelişimi sona ermiştir. Boyut olarak küçülmüş, işçilik kaliteleri ise azalmıştır. Echinustaki Ion kymationu Roma Dönemi'nde kanalısten devamlı yüksektir<sup>775</sup>. Kanalı bu dönemde çok dardır. Echinus volütlerin arasından abakus alt sınırına kadar yükselmiştir. Hatta bazı örneklerde kanalı kaybolmuştur<sup>776</sup>. Bu dönem başlıklarında echinustaki kymation daha da küçülüyor ve çoğu zaman yumurtalar kabuksuz yapılıyor. Yumurtalar arasında ise mızrak ucu işlenmiyor. Bazı başlıklarda yumurta sayısı iyice azalıyor ve ikiye kadar düşüyor<sup>777</sup>. Volüt yaylarının kıvrım sayıları artarak iki buçuk, üç dönüş yapıyor. Köşe palmetlerinin sayısı azalıyor, genellikle iki ya da üç yapraklı bezeniyor. Buna karşın köşe palmetlerinin olmadığı örneklerde görülüyor<sup>778</sup>. Palmetler doğallığını tamamen yitirerek şematik bir durum alıyorlar. Bu dönemde burğu şeklinde dönen volütlere sahip başlıklar ortaya çıkıyor bunlar ön cephede kullanılıyor ve bu başlıklarda ışık ve gölge etkisi oluşturulmuştur. M.S. 5-6. yy'a gelindiğinde ise Ion

<sup>774</sup> Bingöl 1980, 47.

<sup>775</sup> Bingöl 1980, 149.

<sup>776</sup> Bingöl 1980, 149.

<sup>777</sup> Bingöl 1980, 46.

<sup>778</sup> Bingöl 1980, 46.

başlıklarının genel hatları bozularak geçmişin izlerini taşıyan yabancı formlara dönüşmüşlerdir<sup>779</sup>.

Araştırma konusu olarak ele aldığımız Stratonikeia Ion başlıkları, buluntu yeri, kentteki diğer yapıların tarihi ve imar süreci göz önünde bulundurularak başlıklardaki bezemelerin ikonografi ve işleniş biçimi esas alınarak, Anadolu'nun farklı kentlerindeki yapılarla ve farklı müzelerdeki başlıklarla karşılaştırılarak tarihlendirilmeye çalışılmıştır. Kesin olmayan bu tarih önerileri kentte devam eden kazı ve araştırmalardan elde edilecek yeni bulgularla daha kesin sonuçlara ulaşılabileceği kanaatindeyiz.

Tez konumuz kapsamında küçük kırık parçalar da dahil toplamda 56 adet başlık incelenmiş, yapısı bilinen Stratonikeia Augustus-İmparatorlar Tapınağı haricinde, 30 farklı şekilde değerlendirilmiştir. Başlık gruplarının en erkeni Geç Klasik Döneme, en geç tarihli ise M.S. 6. yy'ın başlarına tarihlendirilmiştir. Gruplar içerisinde Augustus Dönemi ve M.S. 2-3. yy içerisinde tarihlendirilenin oranı büyük çoğunluğu oluşturmaktadır. Tespit edilen gruplara ait başlıkların büyük bir bölümü Anadolu'ya özgü geleneksel tip olan, Attik-ion tipte yapılmıştır. Bunun dışında Samos, Attik ve Konsollu Attik-ion tipinde yapılmış örneklerde bulunmaktadır.

Başlıkların abakusları genelde Lesbos ve Ion kymationu ile süslenmiş, balteusları; defne, akanthus yaprağı, palmet ve ranke bezelidir. Pulvinusları ise akanthus, kamış, palmet ve ranke ile süslenmiştir. Bunun dışında bazı bölümleri süslemesiz bırakılan başlıklarda görülmektedir.

En erken tarihli, bir numaralı gruba ait olan Samos tipindeki Ion başlığı, Stratonikeia'nın imar sürecinin daha erkene dayandığı konusunda bize yeni bilgiler sağlamıştır. Başlık kare formu abakus düzenlemesi, iç bükey kanalis ve alt sınır bandının korunmuş olmasına paralel olarak echinusun dar, kanalisin geniş olması, köşe palmetlerinin volüt yayı ile kanalisin köşe yaptığı dar alandan çıkması, palmetlerin aşağı yönlü olması, küçük ölçülere sahip volütü ve oyularak yapılmış volüt gözü, başlığın genel görünümündeki uzun formu ve aşağıya doğru eğim yapmayan düz volütleri nedeniyle M.Ö. 4. yy 'a ait özellikler taşıdığı görülmektedir.

Stratonikeia'da bugüne kadar Ion Düzeni'nde en erken yapı olarak Augustus-İmparatorlar Tapınağı bilinmekle birlikte, bu başlık Stratonikeia'da daha erken ve hatta Hellenistik öncesinde başka Ionik bir yapı ya da yapı gruplarının varlığını göstermesi açısından son derece önemli bir yere sahiptir. M.Ö. 4. yy'da Hekatomnos sülalesinin

<sup>779</sup> Alp 2013, 63.

ekonomik yönden zengin, siyasi açıdan güçlü bir yönetime sahip olmasının sonucunda başta Halikarnassos Mezar yapısı olmak üzere kendi dönemine damgasını vuran önemli yapılar inşa edilmiştir. Başlık, İonia Rönesans'ı olarak tanımlanan bu parlak dönemin izlerinin bölgenin önemli kentlerinden olan Stratonikeia'da da izlene bildiğinin önemli bir kanıtıdır. Stratonikeia'da M.Ö. 4. yy'da inşa edilmiş olan sur duvarlarının<sup>780</sup> kent imarı gereği yalnız olmadığı ve gelecek yıllarda bu dönemlere ait başka yapıların ortaya çıkacağı anlaşılmaktadır.

Erken İmparatorluk / Augustus ve Tiberius Dönemine tarihlendirilen başlıkların sayısı oldukça fazladır. Bu durum zamansal açıdan kentte Augustus Dönemi'ne ait İon düzeni dışında, Dor ve Korinth düzenine ait mevcut yapıların fazla oluşuyla da örtüşmektedir.

Tespit ettiğimiz yapılara ait başlıkların büyük çoğunluğu Anadolu'ya özgü geleneksel tip olan, Attik-ion tipte yapılmıştır. Attik ve Samos tipindeki az sayıdaki başlıkların yansırı örneklerine başka kentlerde ve müzelerde rastlamadığımız Konsollu Attik-ion tipinde az sayıda başlık örnekleri de bulunmaktadır.

Konsollu başlıkların yalnızca Stratonikeia da görülmesi özgün, yerel ustaların çalıştığı bir atölyenin varlığına işaret edebilir. Stratonikeia'nın içinde bulunduğu Karia Bölgesi'nin mermer bakımından zengin olması, Stratonikeia'nın yakın çevresinde bulunan antik mermer ocaklarının çokluğu, kentteki bütün yapıların mermerden yapılmış olması, mermerin bol ve kolay ulaşılan bir malzeme olması, Stratonikeia'da mermerle ilgili faaliyetlerde bulunan meslek gruplarının olabileceğini kuvvetlendirmektedir.

Günümüzde de bölge insanı için mermer tartışmasız en önemli sektördür. Mermer ocaklarında ve buna bağlı atölyelerde meslek edinmiş çok sayıda uğraş veren insanların olması düşüncemizi destekleyen somut verilerdir.

Konsollu başlıkların Stratonikeia'da Augustus, Hadrianus ve sonraki dönemlerde de görülmesi atölyelerin üretiminin devamlılığına ve Stratonikeia'ya özgü bir tipin yerel ustalarca yaratılmış olabileceğine işaret etmektedir.

Augustus-İmparatorlar Tapınağı'na ait başlıkların pulvinuslarında görülen akanthus ve kamyş yapraklarının birlikte kombinasyonu Hellenistik Dönem etkileri gösterirken, başlıkların volüt gözünde bronz rozet kullanıldığını gösteren bronz kalıntıları Klasik Dönemdeki bir uygulamanın Stratonikeia'da Augustus Dönemi'nde de devam ettirildiğini göstermesi açısından son derece önemlidir. Ayrıca Augustus Dönemi içerisine tarihllediğimiz Kat. No: 14 ve 15 numaralı başlıkların echinusundaki yumurtaların yastık altında da devam etmesi, Attik-ion tipindeki başlıkların pulvinuslarının bezemesiz, balteuslarının basit bir bandla sıkılarak

<sup>780</sup> Söğüt 2013b, 609, Fig. 2-4.

defne yaprağı ile bezenmesi M.Ö. 4. yy içerisinde inşa edilen Priene Athena Tapınağı ve Halikarnassos Mezar yapısının etkilerini taşıdıklarını göstermektedir.

Augustus Dönemi içerisine tarihlediğimiz Kat. No: 11 numaralı kırık başlığın balteusunda görülen akanthus yaprağı bezemesi Ephesos Bazilikası ve Yuvarlak yapının başlıklarında da görülmektedir. Ephesos örnekleri ve Stratonikeia başlığı balteusu akanthuslu en erken örneklerdir. Bu durum Ephesos etkisi şeklinde yorumlanabilir.

Stratonikeia'da M.S. 2-3. yy içerisine tarihlenen Ionik başlıkların fazlaca görülmesinde, Anadolu'nun genelinde olduğu gibi Antoninler ve Severuslar dönemindeki imar hareketliğinin artışı ile paralellik göstermektedir. M.S. 4. yy'dan sonra ise Anadolu'nun diğer kentlerinde olduğu gibi üretimi gittikçe azalmıştır.

Tez kapsamında 56 adet Ion başlığı incelenmiştir. Korunan bölümlerine göre başlıkların 2'si Samos, Samos örneklerinin biri M.Ö. 4. yy'a diğeri ise M.S. 4. yy'ın ortalarına tarihlendirilmiştir. Başlıkların 35'i Attik-ion, 5'i Konsollu Attik-ion, 2'i Attik tiptedir. 12 Örnekte yeteri kadar korunmuş alan bulunmadığından tipleri belirlenememiştir (Grafik 1)

Katalogu yapılan örneklere göre Stratonikeia Augustus-İmparatorlar Tapınağı dışında 30 farklı Ionik yapının olabileceği tespit edilmiştir. Bu yapıların 2 tanesi M.Ö. 4. yy'a, 14 tanesi Augustus-Tiberius Dönemine, bir tanesi M.S. 1. yy'ın 2. yarısına, 3'er tanesi Hadrianus ve Antoniler dönemine, 5 tanesi Severuslar Dönemine, 3, 4 ve 5. yy'a ait ise birer yapı olduğu düşünülmektedir (Grafik 2). Gelecek yıllarda yapılacak kazı çalışmalarıyla birlikte başlıklar ait oldukları yapılar hakkında daha kesin bilgilere ulaşılabilecektir.

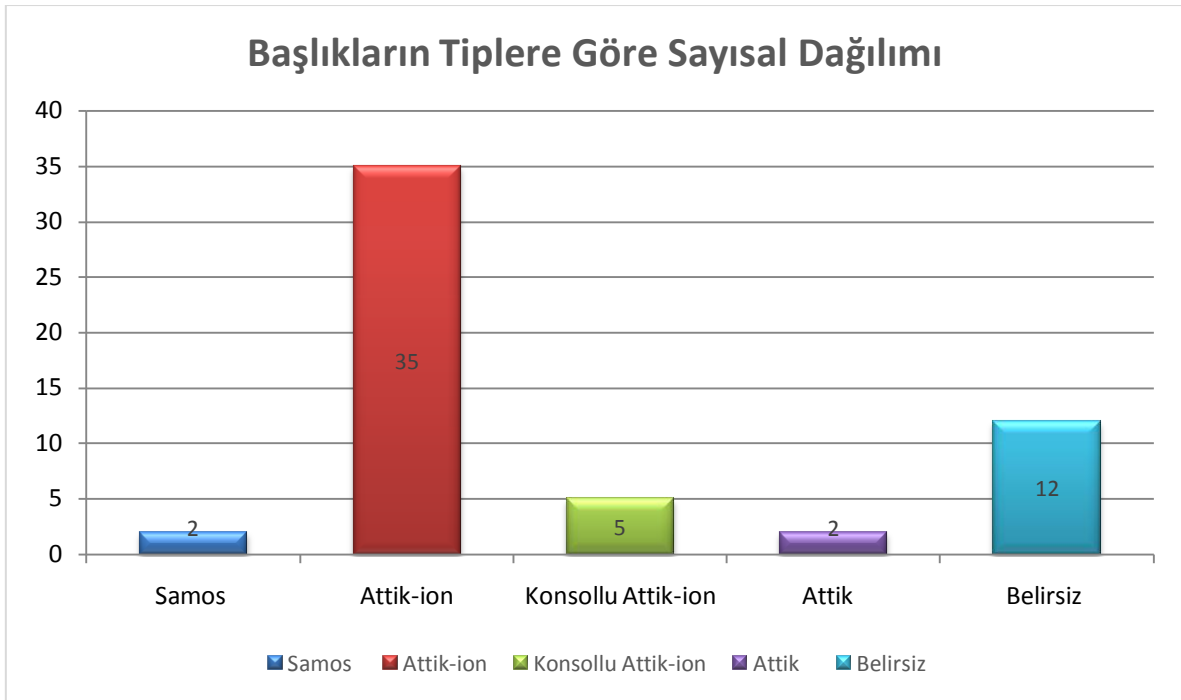

Grafik 1: Başlıkların Tiplere Göre Sayısal Dağılımı

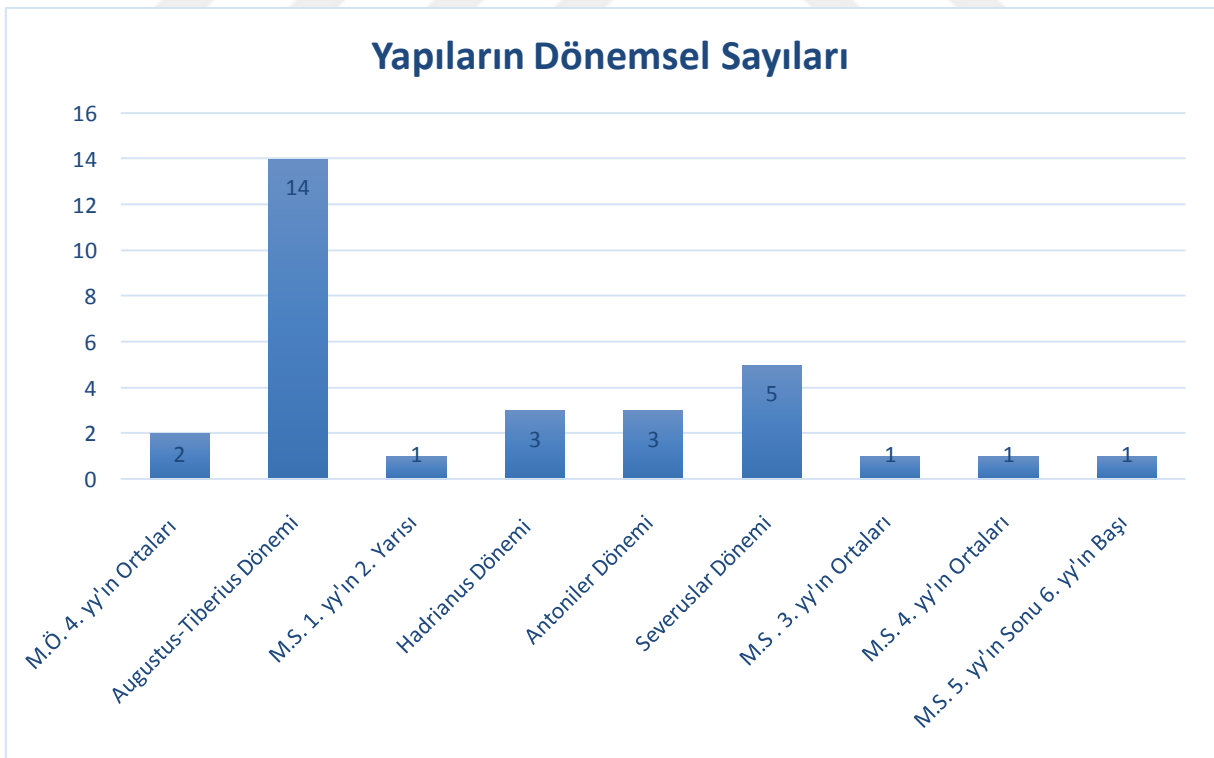

Grafik 2: Yapıların Dönemsel Sayısal Dağılımı



**Katalog No** : 1

**Bulunduğu Yer:** Stratonikeia Müze Deposu

**Buluntu Yeri** : Belirsiz

**Yapısı** : Belirsiz

**Tipi** : Samos

**Ölçüleri** : **Yük.:** 27; **Gen.:** 83; **VGA Gen.:** 59; **Ab. Yük.:** 5; **Ab. Uz.:** 64 cm.

**Tanımı**

Başlığın echinusunda ve volüt yaylarında kırıklıklar, yüzeyinde ise derin çizikler ve aşınmalar vardır. Bir cephesi ikinci kullanımdan dolayı kırılarak kabaca yonulmuştur. Echinusa bezelenen Ion kymationu yastık altında da devam ederek sütun oturma düzlemini çevrelemektedir. Ön cephedeki yumurtalar uzun ve hacimli, yastık altına gelen yumurtalar ise yarım yapılmıştır. Yumurtalar sivri uçlu ve alçak kabartma şeklindedir. Yumurta ve kabuk arasındaki kanal oldukça sığdır. Mızrak uçları kabuklara bitişik olarak yapılmış ve sütun oturma düzlemine kadar ulaşmaktadır. Yumurtaların 18 tanesi sağlam olup, restitüsyon çizimine göre toplam 26 adet olduğu anlaşılmaktadır. Köşe palmetleri kırık olmakla birlikte, betimleme yerine göre üç yapraktan oluşmalıdır. İç bükey olan volüt yaylarının üst kısımları bombeli, yay araları ise fazla derin değildir. Volüt gözlerinin merkezi yuvarlak bir şekilde oyulmuştur. İç bükey kanalsinin alt ve üst bantları korunmuştur. Bunlar ortada geniş kenarlara doğru daralmaktadır. Abakus alçak, ince bir plaka şeklinde yapılmış ve bezemesizdir. Başlık 55 cm alt çapındadır. Sütun oturma düzleminde 24 cm ölçüsünde anathyrosis bulunmaktadır. Merkezinde ise 5,5 cm çapında, 5,5 cm derinliğinde yuvarlak formlu zivana deliği bulunmaktadır.

Başlığın yan yüzü kalın ve güçlü bir görünüme sahiptir. Yastığın alt kısmı hafif iç bükey bir form yaparken üst kısmı düz bir hat şeklindedir. Yastığın abakusa birleşmesi nedeniyle yastık alınlığı yapılmamıştır.

**Tarihi:** M.Ö. 4. yy'ın 3. Çeyreği

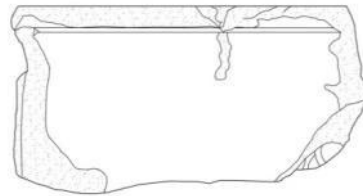
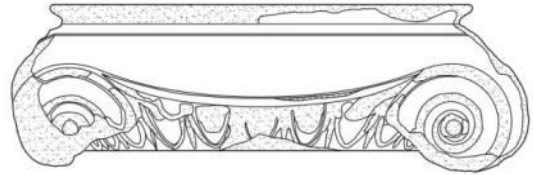

**Katalog No** : 2

**Bulunduğu Yer:** Batı Cadde

**Yapısı** : Belirsiz

**Ölçüleri** : **Yük.** 31; **Gen.:** 31cm.

**Tanımı**

Batı Caddede Bizans Dönemi'ne ait duvarda devşirme olarak kullanılmıştır. Yalnızca volüt kısmı açıktadır. Volüt kıvrımları arası fazla derin işlenmemiş, volüt yayı yanlardan bir profile sınırlandırılmıştır. Yayın üst kısmı ise bombelidir. Volüt gözü ise 2,5 cm çapında sığ bir şekilde oyulmuştur.

**Tarihi:** M.Ö. 4. yy'ın Ortaları





**Katalog No** : 3

**Bulunduğu Yer:** Stratonikeia Müze Deposu

**Buluntu Yeri** : II. Roma Hamamı Civarı

**Yapısı** : Belirsiz

**Tipi** : Attik-ion

**Ölçüleri** : **Yük.:** 31; **Gen.:** 88; **VGA Gen.:** 40; **Ab. Yük.:** 5; **Ab. Uz.:** 62 cm.

**Tanımı**

Başlığın bir cephesindeki volütlerden biri eksiktir. Volüt yaylarında ve abakusunda kırıklar, yüzeyinde ise aşınmalar vardır. Abakus Lesbos kymationu ile bezenmiştir. Echinusundaki Ion kymationu yastık altında da devam ederek, sütun oturma düzlemini çevrelemektedir. Yumurtalardan 12 tanesi korunmuştur. Yumurtalar oldukça uzun görümlü, uçları sivri arka kısımları ise hafif yuvarlak ve etli olup kabuğu doldurmuşlardır. Ok uçları kabuğa bitleştirilmiş, yukarıdan aşağıya doğru sivrilerek incelmektedir. Köşe palmetleri volütün üstünden çıkar, kök kısmı ise bu alanda incelenerek kaybolur. Üç yapraklı olan köşe palmetlerinin yaprakları echinusa paralel doğrultuda yapılmıştır. Volüt yayları yanlardan ince bir profil ile sınırlandırılmış, orta kısmı dışarıya doğru bombelidir. Volüt kıvrımları arası fazla derin değil, volüt gözleri ise disk şeklindedir. İç bükey olan kanalsın alt sınır çizgisi köşe palmetlerinin olduğu kısımda görülmekte, echinusun ortasına doğru devam edip daha sonra ise kaybolmaktadır. Bu yüzdeki Lesbos kymationunun yaprak ve ok uçlarının sadece uç kısımları işlenmiştir.

Echinusu her iki yandan da ince bir bantla sınırlandırılmıştır. Balteusta defne yaprağı bezenmiştir. Yapraklar üstten aşağıya doğru bir tam ve yanlarda yarım yaprakla başlar ve sonra ikinci sıra iki tam yaprak şeklinde sıralı devam etmektedir. Pulvinusun üst ve alt kısmına yarım, ortaya ise tam akanthus yaprağı yatay olarak yerleştirilmiştir. Yapraklar arasında ise boşluklar oluşmuştur. Alçak kabartma şeklinde yapılmış akanthus yapraklarının damarları oldukça sığ, yaprak gözleri açık ve gözlerin ardında doğal görünümünü veren bombelikler bulunmaktadır.

**Tarihi:** Erken İmparatorluk

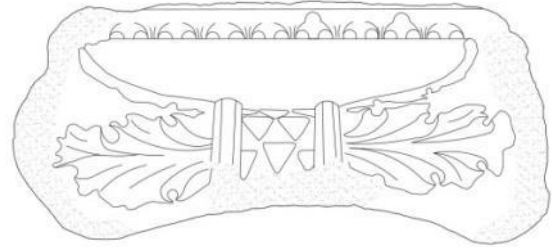
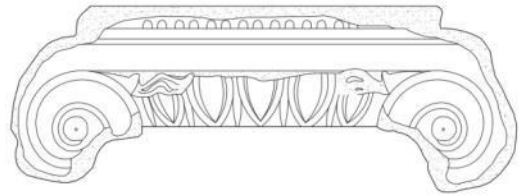

**Katalog No** : 4

**Env. No** : 326

**Bulunduğu Yer:** Stratonikeia Müze Deposu

**Buluntu Yeri** : Augustus-İmparatorlar Tapınağı

**Tipi** : Attik-ion

**Ölçüleri** : **Yük.:** 32; **Gen.:** 82; **VGA Gen.:** 62; **Ab. Yük.:** 6,5; **Ab. Uz.:** 65 cm.

**Tanımı**

Başlığın bir yan yüzü sağlam, diğer yan yüzü volütüyle birlikte kırık ve eksik olup, yüzeyinde ise aşınmalar vardır. Üst kısmında 10 cm uzunlukta, 2 cm genişlikte, 4,5 cm derinlikte kaldırma deliği yer almaktadır. Abakus dört yönde Lesbos kymationu ile bezenmiştir. Aşınmaya bağlı olarak yaprak detayları kaybolmuştur. Echinusunda beş adet yumurtadan oluşan Ion kymationu işlenmiştir. Kırılmadan dolayı ayrıntıları yok olmuştur. Volüt yayları arası fazla derin işlenmemiştir. Volüt gözü ise disk şeklindedir. Volüt gözünün rozetle süslendiğini gösteren bronz kalıntıları bulunmaktadır. Kanalis dar ve içbükey bir forma sahiptir.

Balteus her iki yandan da urgan motifi ile sınırlandırılmış ve defneyapağı ile süslenmiştir. Aşınmadan dolayı yaprak dizilimi belirsizdir. Pulvinusun ortasına her iki yana da yatay olarak akanthus yaprağı, alt ve üst kısma ise yatay olarak kamış yaprakları bezenmiştir. Yapraklar, alçak kabartma şeklinde yapılmıştır. Yaprak gözleri üstteki yaprak dikeninin alttakini kapatması sonucu damla şeklini almıştır. Gözlerin çevresi ve yaprağın orta kısmına bağlanan bölüm bombeli bir şekilde işlenmiştir.

**Tarihi:** Augustus Dönemi

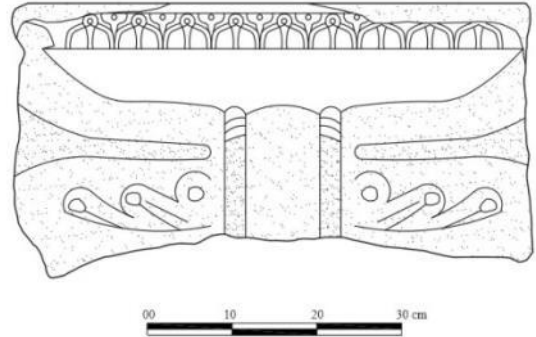
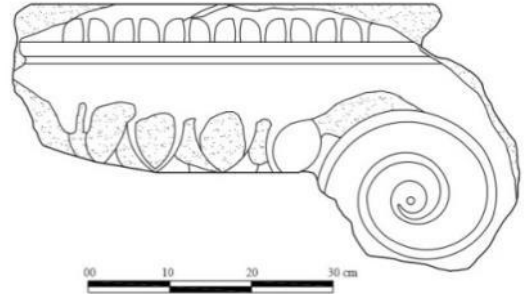
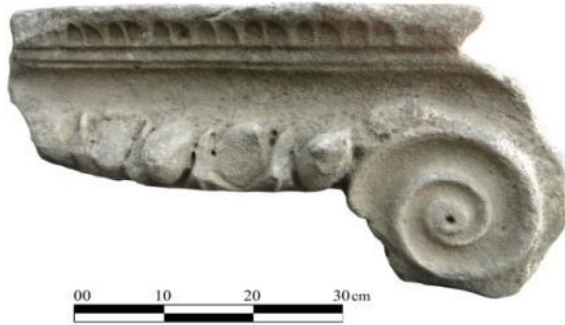

**Katalog No** : 5

**Env. No** : 420

**Bulunduğu Yer:** Stratonikeia Müze Deposu

**Buluntu Yeri** : Augustus-İmparatorlar Tapınağı

**Tipi** : Attik-ion

**Ölçüleri** : **Yük.:** 28,5; **Gen.:** 83; **VGA Gen.:** 63,5; **Ab. Yük.:** 0,6; **Ab. Uz.:** 63 cm.

**Tanımı**

İki parça olan başlık birleştirilmiştir. Aşınmadan dolayı yüzeyindeki süslemeler ve profillerde kırık ve aşınmalar vardır. Echinusuna işlenen İon kymationundan yalnız köşeye geleni korunmuştur. Volüt yayları arası fazla derin işlenmemiş volüt gözü ise disk şeklindedir. Kanalisi iç bükey formu, abakusunda ise Lesbos kymationu işlenmiştir.

Defneyaprağı bezeli balteus, yanlardan ince bir profil ile sınırlandırılmıştır. Defneyaprakları üç tam yaprakla başlar, ikinci sıra iki tam ve yanlarda yarım yaprak şeklinde sıralanmıştır. Yastığın ortasına tam, üst ve alt kısmına ise yarım akanthus yaprakları yatay olarak bezenmiştir. akanthus yaprakları alçak kabartma şeklinde yapılmış, yaprak gözleri sıg bir şekilde matkapla oyulmuştur. Ara yapraklar ise detaylandırılmadan yatay çizgiler şeklinde verilmiştir.

**Tarihi:** Augustus Dönemi

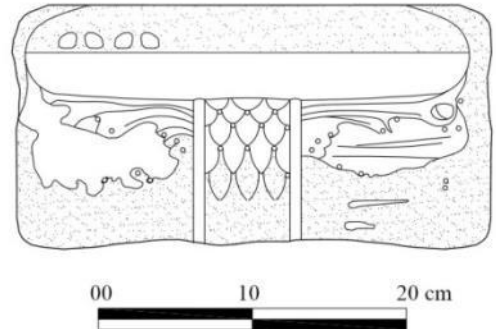
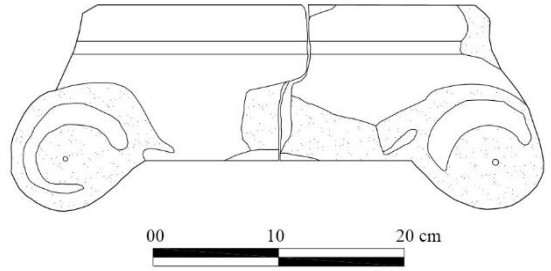
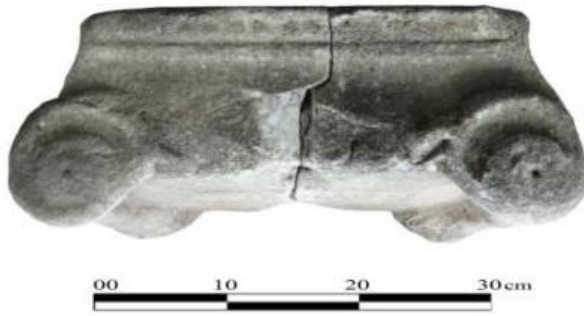

**Katalog No** : 6

**Env. No** : 746 (STR86TG31)

**Bulunduğu Yer:** Stratonikeia Müze Deposu

**Buluntu Yeri** : Augustus-İmparatorlar Tapınağı

**Tipi** : Attik-ion, Köşe

**Ölçüleri** : Yük. 30; Gen.: 89; VGA Gen.: 64; Ab. Yük.: 4; Ab. Uz. 68 cm.

**Tanımı**

Yastık kısmı volüt ile birlikte yarıya yakın bir oranda kırılmıştır. Yüzeyinde yer yer aşınmalar vardır. Abakus Lesbos kymationu ile süslenmiştir. Kanalis içbükey profillidir. Echinus, beş adet yumurtadan oluşan Ion kymationu ile bezenmiştir. Yumurtalar uzun ve hacimli, mızrak uçları sütun oturma düzlemine kadar uzamaktadır. Köşe palmetleri dört yapraktan oluşmakta ve köşelerdeki yumurtaları 1/3 oranında kaplamıştır. Volüt yayları arası fazla derin değil, volüt gözleri ise disk şeklindedir.

Balteus iki yandan da urgan motifi ile sınırlandırılmış ve defneyaprağı bezelidir. Pulvinusda yatay yerleştirilmiş akanthus yaprakları arasına kamış yaprakları bezenmiştir. Yapraklar, alçak kabartma şeklinde yapılmıştır. Yaprak gözleri üstteki yaprak dikeninin alttakini kapatması sonucu gözler damla şeklini almıştır. Gözlerin çevresi ve yaprak orta kısmına bağlanan bölüm bombeli bir şekilde işlenmiştir.

**Tarihi:** Augustus Dönemi



**Katalog No** : 7

**Env. No** : 747

**Bulunduğu Yer:** Stratonikeia Müze Deposu

**Buluntu Yeri** : Augustus İmparatorlar Tapınağı

**Tipi** : Attik-ion

**Ölçüleri** : **Yük.:** 31; **Gen.:** 89; **VGA Gen.:** 63,5; **Ab. Yüksek.:** 6; **Ab. Uz.:** 70 cm.

**Tanımı**

Yüzeyler ve köşelerinde kırıklıklar ve aşınmalar vardır. Echinusuna beş yumurtadan oluşan Ion kymationu bezenmiştir. Yumurtalar sivri ve hacimlidir. Yumurtalar arasında bulunan ok uçları, yumurta kabuğuna bitişik olarak işlenmiştir. Volüt yayından çıkan üç yapraklı köşe palmetleri, yumurtayı 1/3 oranında kapatmıştır. Volüt yayı her iki yandan da ince bir profille sınırlandırılmış, ortası ise dışarıya doğru bombelidir. Volüt kıvrımları arası fazla derin işlenmemiştir. Volüt gözünün rozetle süslendiğini gösteren bronz kalıntıları bulunmaktadır. Kanalisi iç bükey bir forma sahiptir. Abakusuna dört yönde de Lesbos kymationu işlenmiştir.

Defneyaprağı bezeli balteus organ motifi ile sınırlandırılmıştır. Defneyapraklarının dizilimi önce İki tam yaprakla başlamakta ve sonra ikinci sıra bir tam ve yanlarda yarım yaprak şeklinde sıralı devam etmektedir. Yaprakların üst kısımlarında doğal görünümünü veren çukurluklar bulunmaktadır. Yastık kısmının tamamı yatay kapalı palmet bezemelidir. Palmet ortada eksen yaprağı ve yanlarda üçerli taç yapraklarından oluşmaktadır. Yastık kısmını tamamen kaplayan palmet yaprakları üzerinde doğal görünümünü veren derin olmayan çizgiler vardır. Yatay palmetlerin üzerine, balteus kenarından başlayan daha küçük boyutlu, üçerli taç yapraklarından oluşan açık palmet bezenmiştir. Her iki palmet de balteus sınırına bitleştirilmiştir.

**Tarihi:** Augustus Dönemi

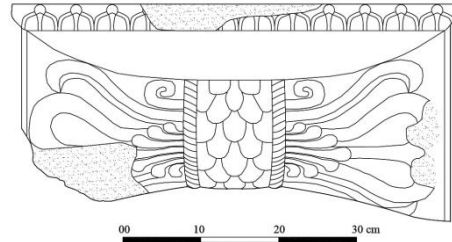
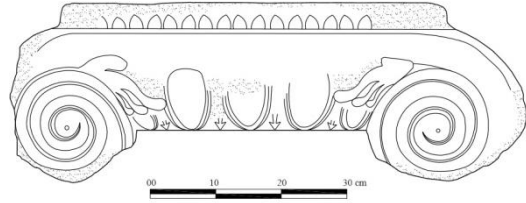

**Katalog No** : 8

**Bulunduğu Yer:** Stratonikeia Müze Deposu

**Buluntu Yeri** : Augustus-İmparatorlar Tapınağı

**Tipi** : Attik-ion

**Ölçüleri** : **Yük.** 30; **Gen.:** 88; **VGA Gen.:** 63,5; **Ab. Yük.:** 3,5; **Ab. Uz.** 67 cm.

**Tanımı**

Echinusunda ve volüt yaylarında küçük kırıklar, yüzeyinde aşınmalar vardır. Başlığın üst kısmında 10 cm uzunlukta, 2 cm genişlikte ve 7 cm derinlikte kaldırma deliği bulunmaktadır. Abakus Lesbos kymationu ile süslenmiştir. Aşınmadan dolayı yaprak detayları yok olmuştur. Kanalis içbükey profillidir. Echinus beş adet yumurtadan oluşan Ion kymationu ile bezenmiştir. Yumurtalar uzun ve hacimli olup kabuktan az da olsa ayrılmıştır. Yumurtalar arasındaki mızrak ucu yumurtadan ayrı işlenmiştir. Yumurta ve mızrak uçlarının detayları aşınmaya bağlı olarak yok olmuştur. Köşe palmetleri dört yapraktan oluşmakta ve köşelerdeki yumurtaları 1/3 oranında kaplamış durumdadır. Volüt yayları arası fazla derin değil, volüt gözleri ise disk şeklindedir. Volüt gözünün rozetle süslendiğini gösteren bronz kalıntıları bulunmaktadır.

Balteus iki yandan da urgan motifi ile sınırlandırılmış ve defneyaprağı bezelidir. Pulvinusda yatay yerleştirilmiş akanthus yaprakları yer almaktadır. Yapraklar, alçak kabartma şeklinde yapılmıştır. Yaprak gözleri üstteki yaprak dikeninin alttakini kapatmış ve gözler yüzük şeklini almıştır. Gözlerin çevresi ve yaprak orta kısmına bağlanan bölüm bombeli bir şekilde işlenmiştir. Pulvinusun üst ve altta kalan akanthus yaprakları detaylandırılmadan bırakılmıştır.

**Tarihi:** Augustus Dönemi

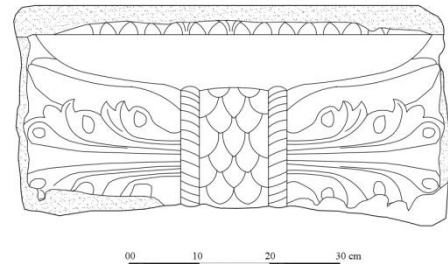
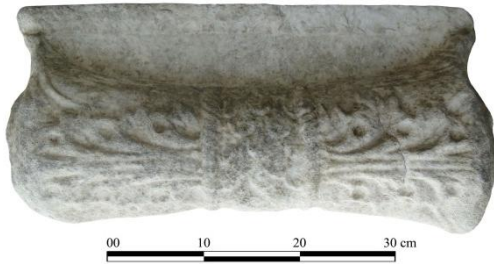
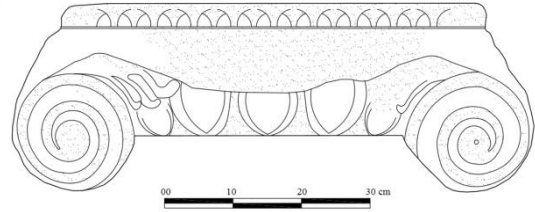

**Katalog No** : 9

**Bulunduğu Yer:** Tiyatro Tasnif Alanı

**Buluntu Yeri** : Tiyatro

**Yapısı** : Augustus-İmparatorlar Tapınağı

**Tipi** : Attik-ion

**Ölçüleri** : **Yük.:** 28; **Gen.:** 84; **VGA Gen.:** 40; **Ab. Yük.:** 5; **Ab. Uz.:** 61 cm.

**Tanımı**

Başlığın volüt yaylarında ve echinusunda kırıklar, yüzeyinde ise aşınmalar vardır. Abakusu bezemesizdir. Echinusunda beş yumurtadan oluşan Ion kymationu işlenmiştir. Yumurtalar büyük oranda tahrip olmuştur. Aşınmadan dolayı köşe palmetleri kaybolmuştur. Volüt yayı her iki yandan da ince bir profille sınırlandırılmış, ortası ise bombelidir. Volüt kıvrımları arası fazla derin olmayıp, volüt gözü ise disk şeklindedir. Volüt gözünün rozetle süslendiğini gösteren bronz kalıntıları bulunmaktadır. Kanalis iç bükey formdadır.

Defneyaprağı bezeli balteus urgan motifi ile sınırlandırılmıştır. Yastığın alt ve üst kısmına yatay olarak akanthus yaprakları bezenmiştir. Yaprakların sadece cepheden görünen kısımları işlenmiştir. Alçak kabartma şeklindeki akanthusun yaprak damarları sığ, yaprak gözleri kapanmış ve yuvarlak bir form almıştır. Yaprak uçları bazı alanlarda birbirine değmiştir. Başlığın alt kısmında iki adet 3x3 cm ebatlarında 3,5 cm derinliğinde yuvarlak formlu zıvana delikleri yer almaktadır.

**Tarihi:** Augustus Dönemi

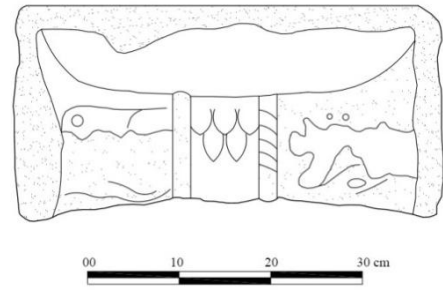
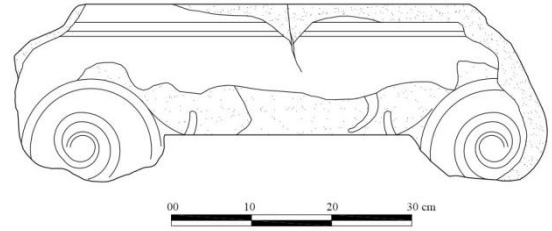

**Katalog No** : 10

**Bulunduğu Yer**: Augustus-İmparatorlar Tapınağı

**Buluntu Yeri** : Tiyatro Caveası

**Tipi** : Attik-ion, Köşe

**Ölçüleri** : **Yük.:** 30; **Gen.:** 89; **VGA Gen.:** 44; **Ab. Yük.:** 4; **Ab. Uz.:** 68 cm.

**Tanımı**

Yapının köşesine gelen kısmı kırık, yüzeyi ise yoğun bir şekilde aşınmıştır. Aşınmadan dolayı echinusundaki yumurta, ok uçları ve köşe palmetlerinin detayı yok olmuştur. Abakus süsleme detayları da aynı şekilde belirsizdir. Kanalis içbükey profillidir. Echinusa beş adet yumurtadan oluşan Ion kymationu bezenmiştir. Yumurtalar uzun ve hacimlidir. Volüt yayları arası fazla derin değil, volüt gözleri ise disk şeklindedir.

Balteusu sınırlayan urgan motifinin biri korunmuştur. Balteusa bezenen defne yapraklarının detayı yok olmuştur. Pulvinusda yatay yerleştirilmiş akanthus yapraklarının yalnız gözleri belirgin olup diğer bölümlerin detayı yok olmuştur.

**Tarihi:** Augustus Dönemi



00 10 20 30 cm

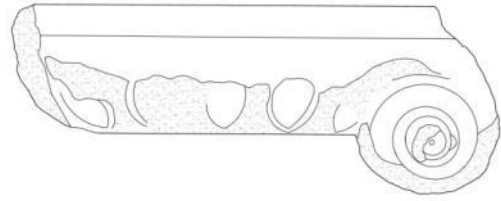

0 10 20 30 cm



00 10 20 30 cm

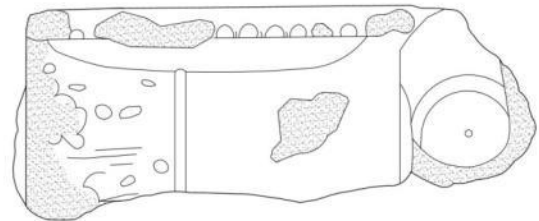

00 10 20 30 cm



**Katalog No** : 11

**Bulunduğu Yer:** Stratonikeia Müze Deposu

**Buluntu Yeri** : Batı Cadde

**Yapısı** : Belirsiz

**Tipi** : Attik-ion

**Ölçüleri** : **Yük.:** 24; **Der.:** 34 cm.

**Tanımı**

Yastık kısmı volütü ile birlikte korunmuş ve geriye kalan kısmı eksiktir. Volüt yayı iki yandan da ince çizgilerle sınırlandırılmış, ortası dışarıya doğru bombelidir. Kıvrımlar arası fazla derin değildir. Volüt gözü disk şeklinde merkezinde ise nokta şeklinde oyulmuş pergel deliği bulunmaktadır.

Akanthus yaprağı bezeli balteus yassı bir bantla sınırlandırılmıştır. Akanthus yaprağı yukarı gelecek şekilde dikey olarak yerleştirilmiştir. Alçak kabartma olan akanthusun yaprak damarları oldukça sıgıdır. Yaprak uçlarının balteusu sınırlayan profile değmesi sonucu gözler yuvarlak bir görünüm kazanmıştır. Gözlerin ardında kalan kısım ise tatlı bir bombeliğe sahiptir. Yastık yüzeyinde anthemion kuşağı bezenmiştir. Yastığın merkezinde üçgen göbekten çıkan kapalı palmet bezenmiştir. Palmet, eksen yaprağı ve yanlarda dörderli taç yapraklarından oluşur. Taç yaprakları üzerinde yaprağın doğal görünümünü veren çukurluklar görülmektedir. Üçgen göbeğin iki yanındaki, sarmal kıvrımlar volüt şeklini almıştır. Bunlar aynı zamanda tabanda bir sap ile her iki yandaki lotusa bağlanmıştır. Çanakta çıkan açık lotusun taç yaprakları üzerinde de çukurluklar görülmektedir. Süslemeler başlığın yastık yüzeyini tamamen kaplamıştır.

**Tarihi:** Augustus Dönemi

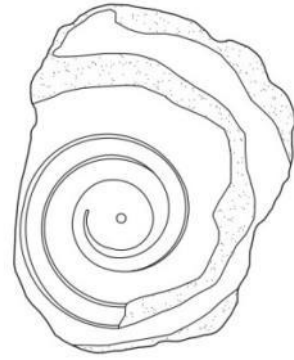

00 10 cm

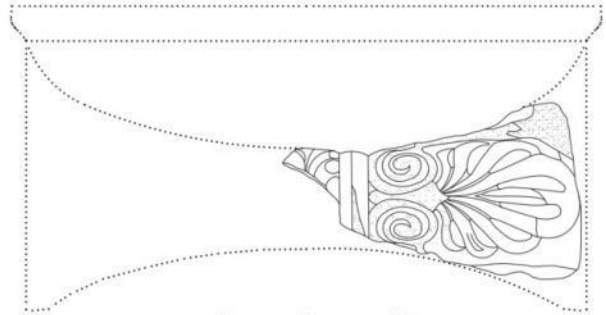

00 10 20cm



**Katalog No** : 12

**Bulunduğu Yer:** Stratonikeia Müze Deposu

**Buluntu Yeri** : Belirsiz

**Yapısı** : Belirsiz

**Tipi** : Attik-ion

**Ölçüleri** : **Yük.:** 12; **Gen.:** 15; **Uz.:** 23 cm.

**Tanımı**

Başlığın sadece balteus ile pulvinusun bir kısmı korunmuştur. Kapalı palmet bezeli balteus yanlardan urgan motifi ile sınırlandırılmıştır. Çanaktan çıkan kapalı palmet, yanlarda üçerli taç yaprakları ve eksen yaprağından oluşmaktadır. Yapraklar üzerinde doğal görünümünü veren çukurluklar bulunmaktadır. Pulvinusunda urgan motifine bitişik olarak, yatay yerleştirilmiş akanthus yaprağına dair izler az da olsa görülmektedir.

**Tarihi:** Augustus Dönemi

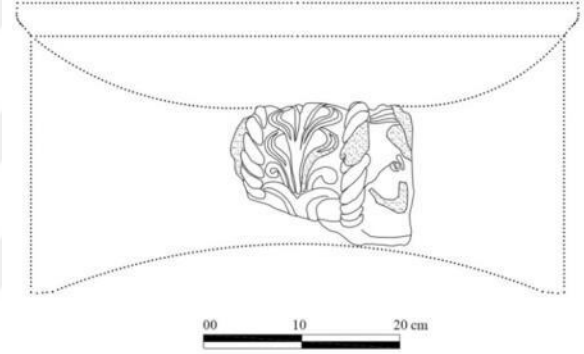

**Katalog No** : 13

**Bulunduğu Yer:** Gymnasium

**Yapısı** : Belirsiz

**Tipi** : Belirsiz

**Ölçüleri** : **Yük.:** 22,5; **Gen.:** 73; **VGA Gen.:** 41,5; **Ab. Yük.:** 6; **Ab. Uz.:** 43 cm.

**Tanımı**

Başlığın her iki yan yüzünde ve abakusunda kırık ve eksikler vardır. Abakusunda ise Lesbos kymationu bezenmiştir. Yaprak ve ok uçlarının kenarları sert profilli uçları ise düz bir şekilde kesilmiştir. Echinusunda 5 yumurtadan oluşan Ion kymationu işlenmiştir. Yumurtalar uzun, hacimli dolgun bir görünüme sahiptir. Uç kısımları sivri, arka kısımları ise hafif yuvarlaktır. Yumurta ve kabuk arasındaki kanal oldukça sıgıdır. Yumurtalar arasında ise kabağa bitişik olarak ince uzun formlu mızrak ucu bezenmiştir. Dört yapraktan oluşan köşe palmetleri köşedeki yumurtaları 1/3 oranında kaplamıştır. Düz ve dar bir hat şeklinde yapılmış kanalinin üst profili korunmuştur.

Yan yüzü kırık olan başlığın tipi belirsizdir. Alçak ve sıg bir yastık alınlığına sahiptir.

**Tarihi:** Augustus Dönemi

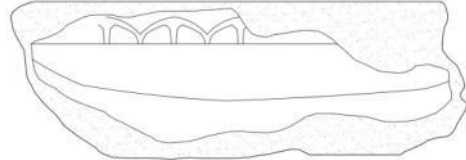
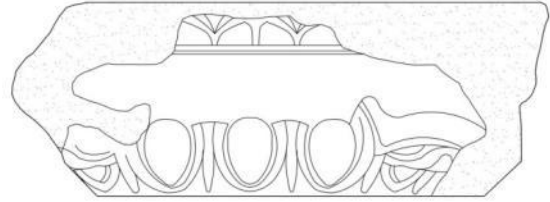

**Katalog No** : 14

**Bulunduğu Yer:** Tiyatro Tasnif Alanı

**Buluntu Yeri** : Tiyatro Doğu Parados

**Yapısı** : Belirsiz

**Tipi** : Attik-ion

**Ölçüleri** : **Yük.:** 33; **Gen.:** 44; **Ab. Yük.:** 5; **Ab. Uz.:** 39 cm.

**Tanımı**

Başlık yarıya yakın bir oranda korunmuştur. Bir yüzü ince yonularak duvar bloğu olarak kullanılmıştır. Uzun kenarlarında 3x3 cm ölçülerinde kare formlu yatay bağlayıcı olarak kullanılmış kenet yuvaları bulunmaktadır. Echinusuna bezenen Ion kymationu yastık altında da devam ederek, sütun oturma düzlemini çevrelemektedir. Yumurtalardan dört tanesi korunmuştur. Tamamlama çizimle birlikte 24 adet yumurtanın olduğu anlaşılmaktadır. Yumurtalar yarım görünümlü üst kısımları düzdür. Aralarda ise kabuğa bitişik olarak mızrak uçları bezenmiştir.

Pulvinusu kalın ve güçlü bir görünüme sahiptir. Kenarlardan ortaya doğru incelmemiştir. Buna bağlı olarak yastık alınlığı da düzdür. Defneyaprağı bezeli balteus yanlardan ince bir bantla sınırlandırılmıştır. Defneyapraklarının dizilimi şu şekildedir. Dört tam yaprakla başlar, ikinci sıra üç tam yanlarda yarım şeklinde devam eder. Yapraklar üzerinde doğal görünümünü veren çukurluklar vardır. Abakusuna bezenen Lesbos kymationu, alçak kabartma şeklinde sade bir görünüme sahiptir. Lesbos yaprakları üzerinde derin olmayan çizgiler görülmektedir. Yapraklar arasında kullanılan ok uçlarının uçları düz bir şekilde kesilmiştir.

**Tarihi:** Augustus Dönemi

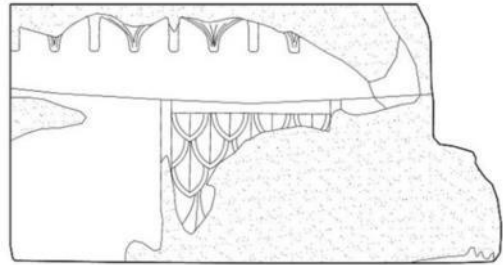

**Katalog No** : 15

**Bulunduğu Yer:** Tiyatro Tasnif Alanı

**Buluntu Yeri** : Tiyatro Doğu Parados

**Yapısı** : Belirsiz

**Tipi** : Belirsiz

**Ölçüleri** : **Yük.:** 36; **Gen.:** 61; **Ab. Yük.:** 5; **Ab. Uz.:** 68 cm.

**Tanımı**

Başlık iki parçadan oluşmaktadır. Duvar bloğu olarak kullanıldığı için yan yüzleri, volütleri ve echinusu kabaca yonulmuştur. Duvar bloğu olarak kullanılan yüzeyler ise ince yonulmuştur. Hafif yüksekçe bir bant şeklinde yapılmış abakus Lesbos kymationu ile süslenmiştir. Echinusuna bezenen Ion kymationu, yastık altında da devam ederek sütun oturma düzlemini çevrelemektedir. Yumurtalardan on tanesi korunmuştur. Tamamlama çizimle birlikte toplamda 24 adet yumurtanın olduğu anlaşılmaktadır. Yumurtalar yarım, uçları ise sivridir. Etili olan yumurtalar kabuğu doldurmuştur. Mızrak uçları, yumurtalardan biraz ayrı yapılmış aralarında boşluklar vardır. Mızrak uçlarının ve kabukların üst kısımları keskin profillidir. Ok uçlarının uçları sütun oturma düzlemine kadar ulaşmıştır. Yastık alınlığı oldukça dar, düz bir hat şeklindedir.

**Tarihi:** Augustus Dönemi

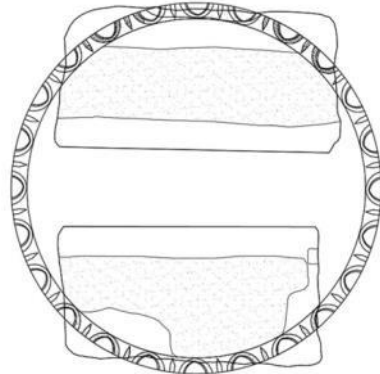
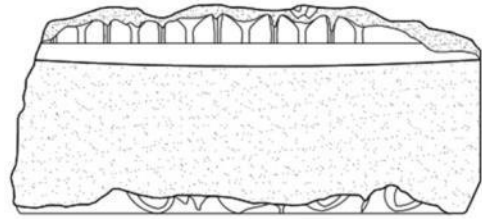

**Katalog No** : 16

**Bulunduğu Yer:** Tiyatro Tasnif Alanı

**Buluntu Yeri** : Tiyatro Doğu Parados

**Yapısı** : Belirsiz

**Tipi** : Attik-ion

**Ölçüleri** : **Yük.:** 20; **Gen.:** 36; **Ab. Yük.:** 5,5; **Ab. Uz.:** 28 cm.

**Tanımı**

Ön ve yan yüz yarıya yakın bir oranda korunmuştur. Abakusunda ise Lesbos kymationu bezenmiştir. Echinusunda Ion kymationu işlenmiştir. Yumurtalardan üç tanesi korunmuştur. Yumurtaların üst kısmı düz, uçları ise hafif sivridir. Yumurta ve kabuk arasındaki kanal oldukça sığdır. Köşe palmetinin sağlam olan yaprağı geriye doğru kıvrılmıştır. Bu alanda volüt yayının kıvrımı az da olsa belirgindir. Kanalis iç bükey profillidir.

Defneyaprağı bezeli balteus yanlardan ince bir bantla sınırlandırılmıştır. Yapraklar kabartma şeklinde değil de, çizgisel olarak işlenmiş, doğallığını yitirmiş ve geometriksel bir görünüm kazanmıştır. Yastık kısmı ise bezemesizdir.

**Tarihi:** Augustus-Tiberius Dönemi

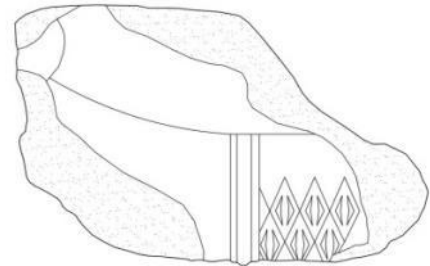
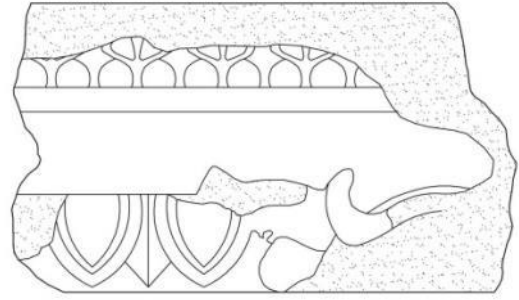

**Katalog No** : 17

**Bulunduğu Yer:** Stratonikeia Müze Deposu

**Buluntu Yeri** : Erikli Mevkii Bazilika

**Tipi** : Attik-ion

**Ölçüleri** : **Yük.:** 26; **Gen.:** 72; **VGA Gen.:** 35; **Ab. Yük.:** 5; **Ab. Uz.:** 53 cm.

**Tanımı**

Başlığın echinusunda, volütlerinde ve abakusunda kırıklar, yüzeyinde ise aşınmalar vardır. Abakusta tahmini 10 adet yumurtadan oluşan Ion kymationu bezenmiştir. Yumurtaların arka kısımları düz, uç kısımları ise hafif sivridir. Yumurtalar dolgun görümlü, yumurta ve kabuk arası oldukça sığdır. Aralardaki mızrak uçları kabuğa bitleştirilmiş, ortaya doğru genişleyen uçlara doğru incelen bir forma sahiptir.

Echinusuna bezelen yumurta ve ok uçları tamamen kırılmıştır. Tahmini beş adettir. Volüt kıvrımları arası sığ ve volüt yayının üzerinde her iki yanı da ince bir profil ile çevrelenmiş, ortası ise bombelidir. Volüt gözü ise disk şeklindedir. Başlık iç bükey bir kanalise sahiptir. Kanalisin üst profili devam ederek volütleri oluşturmaktadır

Defneyaprağı bezeli balteus yanlardan organ motifi ile sınırlandırılmıştır. Urganın başlığı iyice sıkması sonucu yastık kısmında bombelikler oluşmuştur. Balteusa bezelen defneyaprakları şu şekilde sıralanmıştır; İki tam yaprakla başlar, ikinci sıra bir tam, yanlarda yarım, üçüncü sıra tekrardan iki sıra şeklinde sıralanmıştır. Yaprakların ana damarı ise çizgi şeklinde verilmiştir. Pulvinus ise bezemesiz bırakılmıştır.

**Tarihi:** Augustus-Tiberius Dönemi

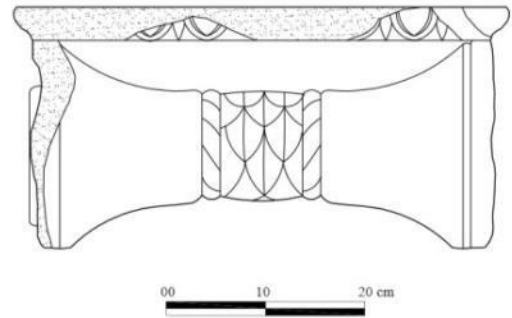
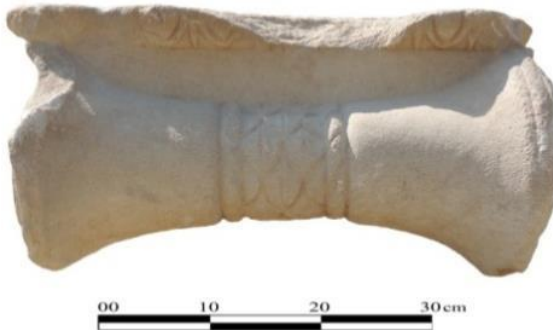
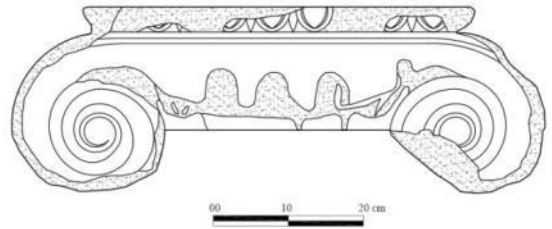

**Katalog No** : 18

**Bulunduğu Yer:** II Nolu Roma Hamamı

**Yapısı** : Belirsiz

**Tipi** : Attik-ion

**Ölçüleri** : **Yük.:** 16; **Gen.:** 45; **Ab. Yük.:** 4,5; **Ab. Uz.:** 43 cm.

**Tanımı**

Başlığın volütlerinde, abakusunda ve yan yüzünde kırık ve eksikler yüzeyinde ise aşınmalar vardır. Abakusunda Lesbos kymationu işlenmiştir. Echinusunda beş yumurtadan oluşan Ion kymationu işlenmiştir. Yumurtaların uç kısımları sivri arka kısımları ise düz bir hat şeklinde kesilmiştir. Dolgun görünümlü yumurtalar kabuğu doldurmuş, yumurta ile kabuk arasındaki kanal oldukça sığdır. Aralara gelen mızrak uçları kabuğa bitişik yapılmıştır. Üç yapraklı köşe palmeti, yumurtayı 1/3 oranında kapatmıştır.

Defneyaprağı bezeli balteus yanlardan ince bir bantla sınırlandırılmıştır. Yastık alınlığı dar ve düz bir hat şeklindedir.

**Tarihi:** Augustus-Tiberius Dönemi

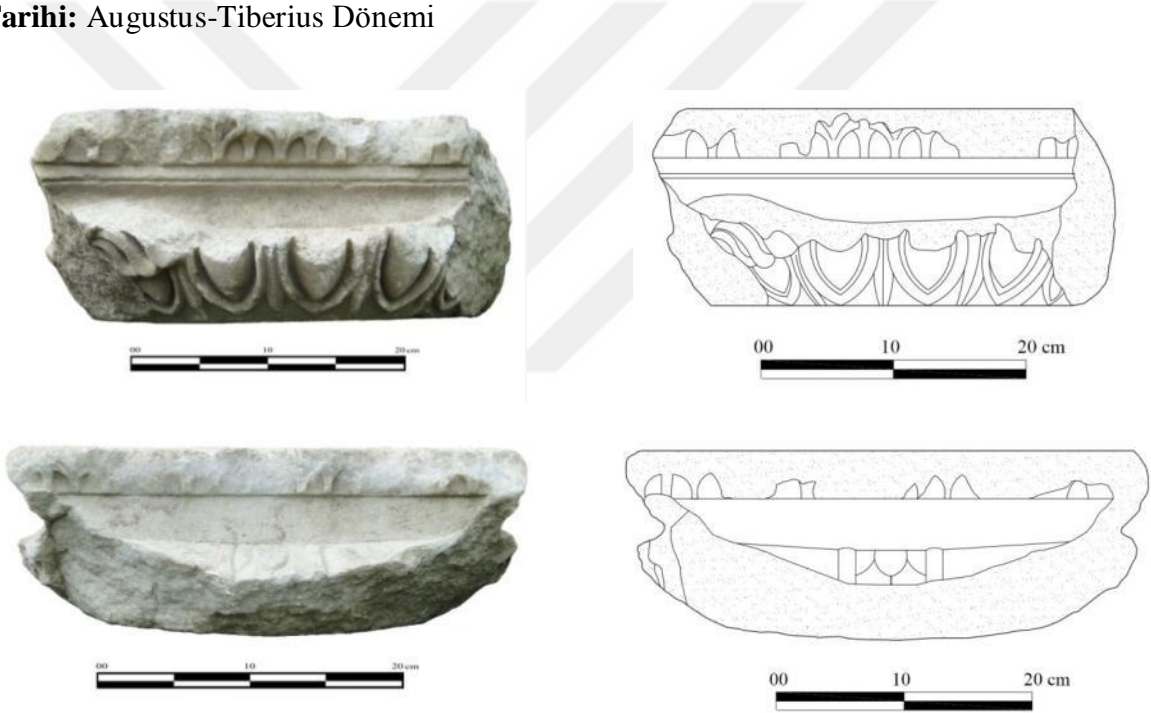



**Katalog No** : 19

**Env. No** : 4304

**Bulunduğu Yer:** Muğla Müzesi

**Buluntu Yeri** : Belirsiz

**Yapısı** : Belirsiz

**Tipi** : Attik-ion

**Ölçüleri** : **Yük.:** 20,5; **Gen.:** 51,5; **VGA Gen.:** 34,5; **Ab. Yük.:** 4; **Ab. Uz.:** 39 cm.

**Tanımı**

Volüt yaylarında kırıklar, yüzeyinde ise aşınmalar vardır. Abakus ranke ile süslenmiştir. Başlığın echinusunda beş adet yumurtadan oluşan Ion kymationu işlenmiştir. Yumurtalar uzun ve uçları sivridir. Mızrak uçları kabuklara bitleştirilmiş sütun oturma düzlemine kadar uzamaktadır. Volüt yayından çıkan köşe palmetleri üç yapraklıdır. Volüt yayları üst kısmının profili düz, yaylar arası ise fazla derin işlenmemiştir. Volüt gözleri ise disk şeklindedir. Kanalsi ise iç bükey profillidir.

Defneyaprağı bezeli balteus yanlardan urgan motifi ile sınırlandırılmıştır. Balteus iki tam yaprakla başlar, ikinci sıra bir tam ve yanlarda yarım olarak sıralanmıştır. Bezemesiz bırakılan pulvinus ortaya doğru incelmektedir. Yastık alınlığı ise oldukça yüksektir.

**Tarihi:** Augustus-Tiberius Dönemi

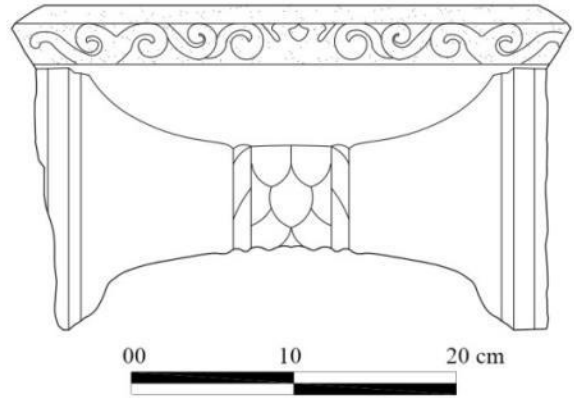
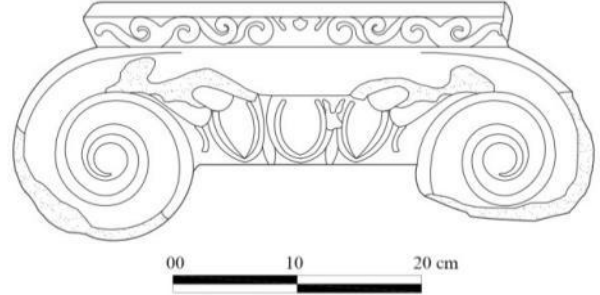

**Katalog No** : 20

**Bulunduğu Yer:** Muğla Valiliği Bahçesi

**Buluntu Yeri** : Belirsiz

**Yapısı** : Belirsiz

**Tipi** : Attik-ion, Köşe

**Ölçüleri** : **Yük.:** 23; **Gen.:** 40; **VGA Gen.:** 35; **Ab. Yük.:** 4; **Ab. Uz.:** 45 cm.

**Tanımı**

Başlık, alçak ve uzun bir görünüme sahiptir. Volütlerden biri eksiktir. Bunun dışında abakusunda ve volüt yaylarında kırıklar yüzeyinde ise aşınmalar vardır. İnce bir plaka şeklindeki abakus Ion kymationu ile süslenmiştir. Aşınmadan dolayı detayları kaybolmuştur. Echinusunda beş yumurtadan oluşan Ion kymationu bezenmiştir. Yumurtalar yassı, uçları ise sivridir. Yumurta ve kabuk arasındaki kanal oldukça sığdır. Aralara bezenen mızrak uçları ise ince görünümlüdür. Köşe palmetleri, ayrı yapraklar şeklinde değil de, bir bütün halinde yapılmıştır. Köşe palmeti volüt yayının üst kısmından üçgen bir saptan çıkar. Volüt yayı her iki yandan da ince çizgilerle vurgulanmıştır. Ortası ise bombelidir. Volüt gözünün kenarları halka şeklinde oyulmuştur. Sığ ve alçak bir kanalse sahiptir.

Bezemesiz olan balteus her iki yandan da bombeli bir profil ile sınırlandırılmıştır. Volüt kenarları dışta ince bir profil ile vurgulanmıştır. Yapının dış köşesine gelen kısımda, volütlerin kenarlardan birleşmesi ile köşe oluşturulmuştur.

**Tarihi:** Augustus-Tiberius Dönemi

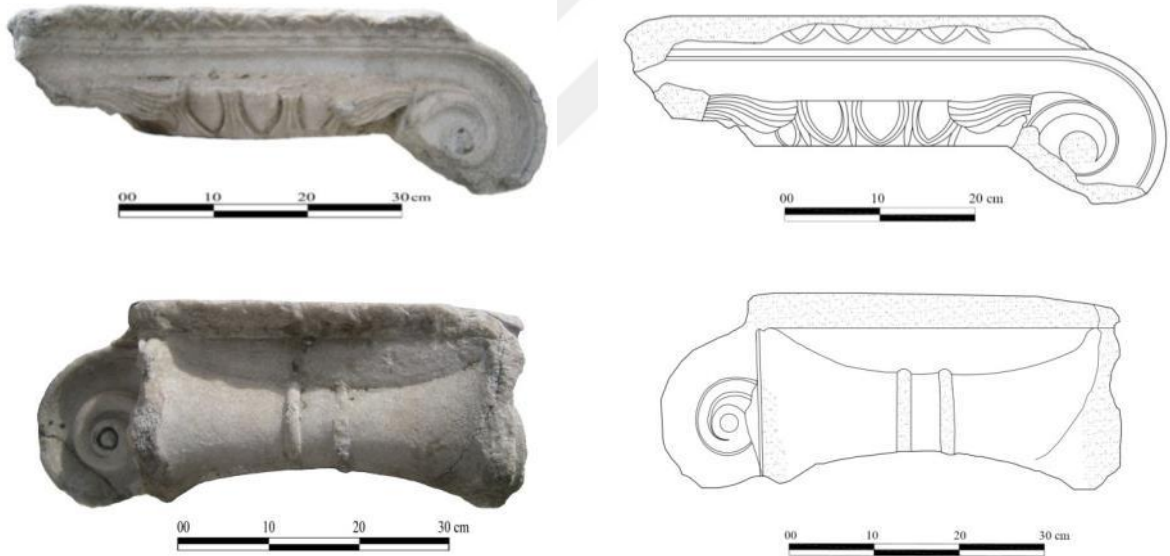

**Katalog No** : 21  
**Env. No** : 4381  
**Bulunduğu Yer:** Muğla Müzesi  
**Buluntu Yeri** : Belirsiz  
**Yapısı** : Belirsiz  
**Tipi** : Attik-ion  
**Ölçüleri** : **Yük.:** 14,5; **Gen.:** 40; **VGA Gen.:** 26; **Ab. Yük.:** 2; **Ab. Uz.:** 30 cm.  
**Tanımı**

Volüt yaylarında, echinusunda kırık ve eksikler, yüzeyinde aşınmalar vardır. Abakusuna Ion kymationu bezenmiştir. Aşınmadan dolayı yumurta detayları yok olmuştur. Echinusdaki yumurtalardan ikisi korunmuştur. Tamamlama çizimle birlikte 5 adet yumurtanın olduğu anlaşılmaktadır. Mızrak uçları yumurta kabuklarına bitişik olarak yapılmış, sütun oturma düzlemine kadar uzamaktadır. Üç yapraklı olan köşe palmetleri köşelerdeki yumurtaları 1/3 oranında kapatmıştır. Volüt kıvrımları arası az da olsa derinleştirilmiştir. Volüt gözleri disk şeklindedir. Sığ bir kanalse sahiptir.

Defneyaprağı bezeli, balteus her iki yandan da urgan motifi ile sınırlandırılmıştır. Urgan yastığı sıkışmış ve buna bağlı olarak bombelikler oluşmuştur. Balteusa bezelenen defneyaprakları bir tam yaprakla başlar, ikinci sıra tekrardan bir tam, yanlarda yarım şeklinde sıralanmıştır. Yastık kısmı ise bezemesizdir.

**Tarihi:** Augustus-Tiberius Dönemi

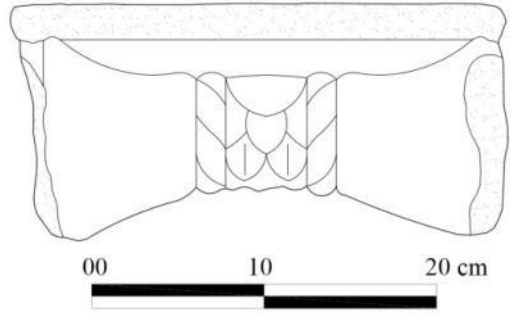
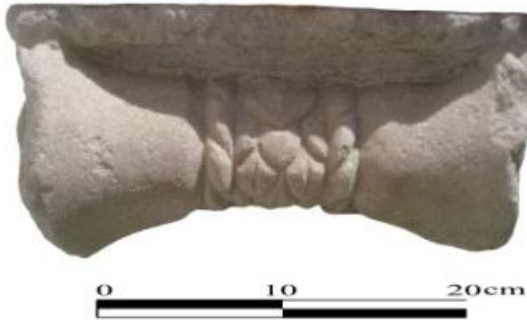
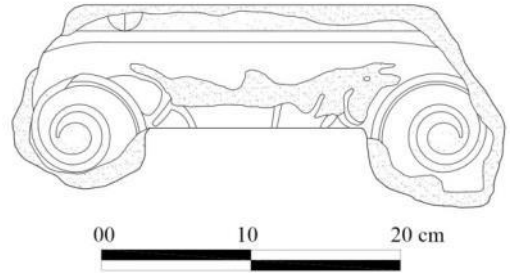

**Katalog No** : 22

**Bulunduğu Yer:** Muğla Valiliği Bahçesi

**Buluntu Yeri** : Belirsiz

**Yapısı** : Belirsiz

**Tipi** : Attik-ion

**Ölçüleri** : **Yük.:** 14,5; **Gen.:** 40; **VGA Gen.:** 26; **Ab. Yük.:** 2; **Ab. Uz.:** 30 cm.

**Tanımı**

Başlığın diğer yan yüzü tamamen eksiktir. Yüzeyinde kırıklar ve yoğun aşınmalar vardır. Abakusundaki süslemeler belirsizdir. Echinusundaki yumurtalardan biri korunmuştur. Yumurtalar arasındaki ok uçları tamamen tahrip olmuştur. Volüt yayları arası sıg, volüt gözü ise disk şeklindedir.

Urgan motifi ile sınırlandırılmış balteus bezemesizdir. Pulvinus ortaya doğru incelmekte ve bezemesiz bırakılmıştır.

**Tarihi:** Augustus-Tiberius Dönemi

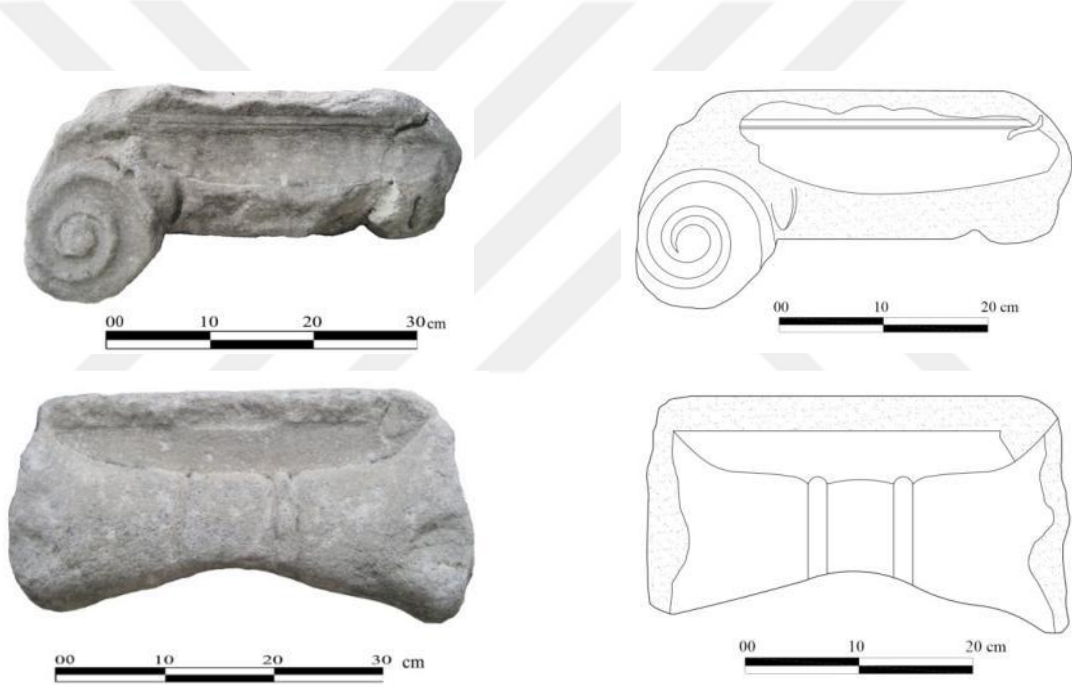

**Katalog No** : 23

**Bulunduğu Yer:** Muğla Valiliği Bahçesi

**Buluntu Yeri** : Belirsiz

**Yapısı** : Belirsiz

**Tipi** : Konsollu Attik-ion

**Ölçüleri** : **Yük.:** 21; **Gen.:** 58; **VGA Gen.:** 41; **Ab. Yük.:** 4; **Ab. Uz.:** 54 cm.

**Tanımı**

Başlığın bazı bölümlerinde kırıklar, yüzeyi ise yoğun bir şekilde aşınmıştır. Abakusuna bezenmiş olan Lesbos kymationu oldukça sade işlenmiştir. Echinusunda Ion kymationu bezenmiştir. Yalnızca köşelere gelen yumurtalar korunmuştur. Ok uçları ise belirsizdir. Kırıklığa rağmen yumurtaların hacimsiz, köşe palmetlerinin ise volüt yayından çıkmış olduğu anlaşılmaktadır. Volüt gözleri disk şeklindedir.

Başlığın iki yan yüzü de farklı bir tipte işlenmiştir. Birinci yüz Attik-ion tiptedir. Urgan motifi ile sınırlanmış olan balteus bitkisel bir süslemeye sahiptir. Aşınmadan dolayı süsleme detayı yok olmuştur. Diğer yan yüz ise iç bükey profilli konsol, düz bir silme ile bitmekte, üst kısımda dışarıya doğru hafif çıkıntı oluşturan abakus yer almaktadır. İçbükey bölüme üç adet dikey yerleştirilmiş akanthus yaprağı bezenmiştir. Yaprak ana damarları, yan dallara göre daha derin işlenmiştir. Yaprak gözleri kapalı, gözlerin ardındaki kısım ise hafif bombeli olup aşağıya doğru daralmaktadır. Yaprak uçları yandaki akanthus yapraklarına değmesi sonucu arada köprücükler ve geometrik şekiller oluşmuştur. Yaprak uçlarının birbirine değmesi dönemseldir bir özellikten ziyade, ustanın yaprakları alana sığdırma çabasının bir sonucudur.

**Tarihi:** Augustus-Tiberius Dönemi

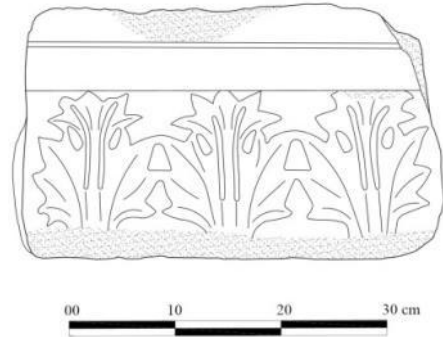
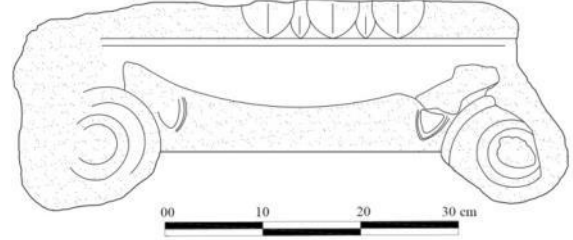
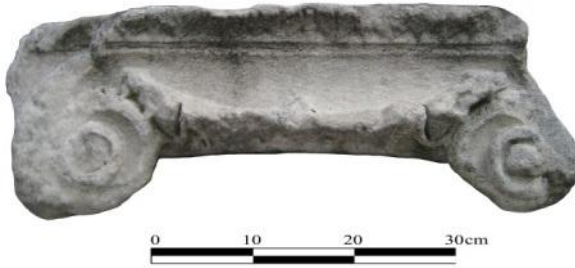

**Katalog No** : 24

**Bulunduğu Yer:** Stratonikeia Müze Deposu

**Buluntu Yeri** : Belirsiz

**Yapısı** : Belirsiz

**Tipi** : Konsollu Attik-ion

**Ölçüleri** : **Yük.:** 22,5; **Gen.:** 41; **VGA Gen.:** 29; **Ab. Yük.:** 4; **Ab. Uz.:** 56 cm.

**Tanımı**

Başlığın echinusunda ve volütlerinde kırık ve eksikler yüzeyinde ise aşınmalar vardır. Abakusuna Lesbos kymationu işlenmiştir. Kalp yaprakları ve aralara işlenen ok uçları oldukça geniştir. Echinusuna beş yumurtadan oluşan Ion kymationu işlenmiştir. Köşeye gelen yumurtalar sağlam, diğerleri ise kırıktır. Yumurtalar uç kısımları sivri, yumurta ve kabuk arasındaki kanal ise oldukça sığdır. Araya işlenen ok uçları uçlara doğru incelmekte, sütun oturma düzlemine kadar uzamaktadır. Volüt yayından çıkan üç yapraklı köşe palmetleri yumurtayı 1/3 oranında kapatmıştır. Volüt yayları arası derin işlenmiş yayın üst profili ise düzdür. Volüt gözleri disk şeklinde yapılmıştır.

Ranke bezeli balteus, yanlardan urgan motifi ile sınırlandırılmıştır. Pulvinus kısmı ise bezemesizdir. Başlık dışarıya doğru çıkıntı oluşturan konsol şeklinde bir yan yüze sahiptir. Bu yüzeye dikey gelecek şekilde üç adet akanthus yaprağı bezenmiştir. Yaprakların ana damarları derin, yan dallar ise oldukça sığdır. Yaprak gözleri kapanmış ve damla şeklini almıştır. Yaprak uçları birbirine değmesi sonucu yapraklar arasında üçgen, prizma şeklinde geometrik şekiller oluşmuştur. Yaprak uçlarının bir birine değmesi dönemsel bir özellikten ziyade ustanın alana yaprakları sığdırma gayretindedir. Yaprakların bitim noktasında sert bir profil oluşmuştur. Daha sonra ise bezemesiz abakusa geçilmiştir.

**Tarihi:** Augustus-Tiberius Dönemi

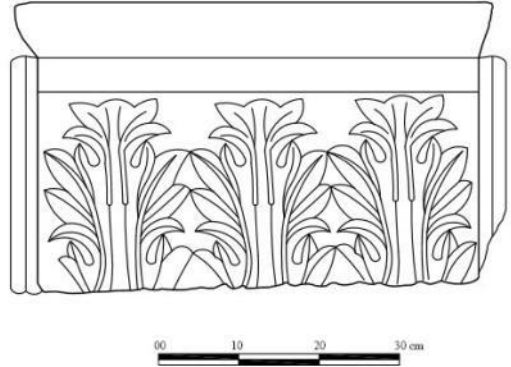
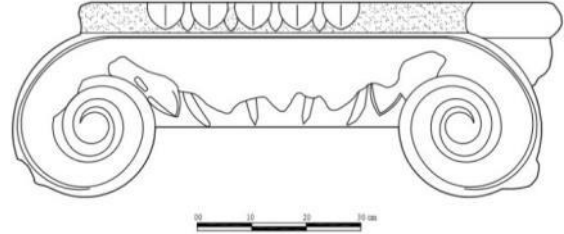

**Katalog No** : 25

**Bulunduğu Yer:** Gymnasium

**Yapısı** : Belirsiz

**Tipi** : Attik-ion

**Ölçüleri** : **Yük.:** 19; **Gen.:** 34; **VGA Gen.:** 44; **Ab. Yük.:** 4; **Ab. Uz.:** 39 cm.

**Tanımı**

Başlığın bir yan yüzü volütleriyle birlikte korunmuştur. Abakusu bezemesizdir. Echinusuna işlenen Ion kymationundan, köşeye gelen yumurta korunmuştur. Köşe palmeti yumurtanın üzerini büyük oranda kaplamıştır. Köşe palmeti volüt yayından ince bir sapla çıkar. Volüt kıvrımları arası sığ, yayının ortası bombeli, volüt gözü ise disk şeklindedir. Kanalis oldukça sığdır.

Defneyaprağı bezeli balteus yanlardan urgan motifi ile sınırlandırılmıştır. Urgan başlığın yastık kısmına sıkıca bağlanması sonucu yanlarda bombelikler oluşmuştur. Balteusa bezenen defneyaprakları iki tam yaprakla başlar, ikinci sıra bir tam ve yanlarda yarım şeklinde sıralanmıştır. Yastık alınlığı oldukça alçak abakus ise bezemesizdir.

**Tarihi:** Augustus-Tiberius Dönemi

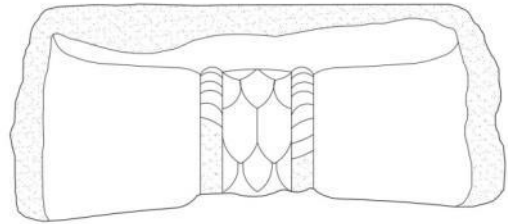
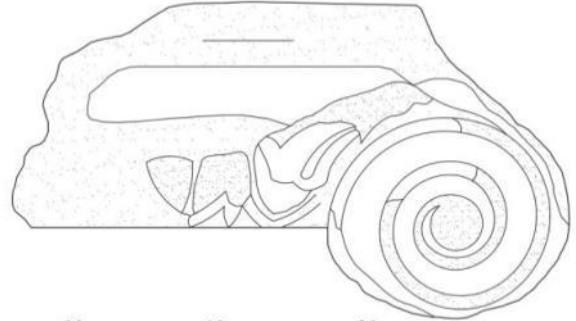

**Katalog No** : 26

**Envanter No** : 11

**Bulunduğu Yer:** Stratonikeia Müze Deposu

**Buluntu Yeri** : Belirsiz

**Yapısı** : Belirsiz

**Tipi** : Attik-ion

**Ölçüleri** : **Yük.:** 18; **Gen.:** 51; **VGA Gen.:** 26; **Ab. Yük.:** 2,5; **Ab. Uz.:** 37 cm.

**Tanımı**

Başlığın volütlerinden biri eksiktir. Abakusu ve volüt yayları kırık, yüzeyi ise yoğun bir şekilde aşınmıştır. Abakusu bezemesiz ve echinusunda beş yumurtadan oluşan Ion kymationu işlenmiştir. Yumurtaların arka kısımları düz bir şekilde kesilmiş, uca doğru ise sivrilmiştir. Yumurta ve kabuk arasındaki kanal oldukça sığdır. Aşınmadan dolayı mızrak uçlarının detayı kaybolmuştur. Üç yapraktan oluşan köşe palmetleri yumurtayı 1/3 oranında kapatmıştır. Volüt yayları oldukça küçük ve aşınmıştır.

Defneyaprağı bezeli balteus ince bir bantla sınırlandırılmıştır. Pulvinus bezemesiz, alınlığı ise alçaktır.

**Tarihi:** Augustus-Tiberius Dönemi

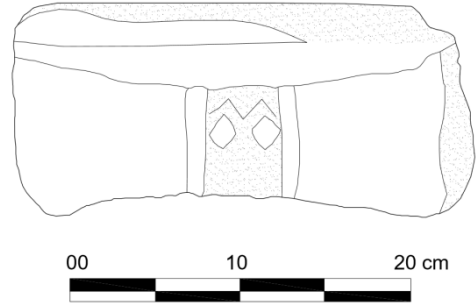
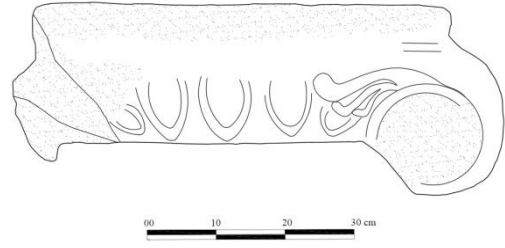



**Katalog No** : 27

**Bulunduğu Yer:** Stratonikeia Müze Deposu

**Buluntu Yeri** : Belirsiz

**Yapısı** : Belirsiz

**Tipi** : Attik-ion

**Ölçüleri** : **Yük.:** 20; **Gen.:** 25; **VGA Gen.:** 35; **Ab. Yük.:** 5,5; **Ab. Uz.:** 40 cm.

**Tanımı**

Başlık yarıya yakın bir oranda korunmuştur. Mevcut parçaya göre abakusun dört yanına da Lesbos kymationu işlenmiştir. Yaprakların ve mızrak uçlarının arası yukarıya doğru oyulmuştur. Echinusunda Ion kymationu bezenmiş ve yumurtalardan ikisi korunmuştur. Yumurtaların arka kısımları hafif yuvarlak uça doğru ise sivrilmiştir. Volüt yayları arası oldukça sıgıdır. Volüt kıvrımları yanlardan ince bir profille sınırlandırılmış ortası ise bombelidir. Volüt gözleri ise disk şeklindedir. Kanalis iç bükey profillidir.

Defneyaprağı bezeli balteusa yanlardan ince bir bantla sınırlandırılmıştır. Balteusa bezelenen defneyaprakları iki tam yaprakla başlar, ikinci sıra bir tam ve yanlarda yarım yaprak şeklinde sıralanmıştır. Yastık kısmı ise bezemesizdir.

**Tarihi:** Augustus-Tiberius Dönemi

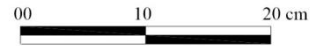
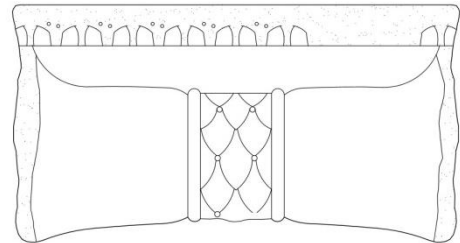
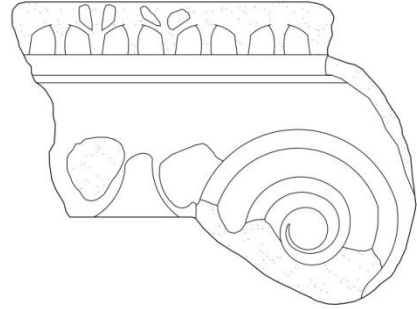
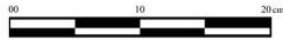

**Katalog No** : 28  
**Bulunduğu Yer:** Stratonikeia Müze Deposu  
**Buluntu Yeri** : Belirsiz  
**Yapısı** : Belirsiz  
**Tipi** : Attik-ion  
**Ölçüleri** : **Yük.:** 14; **Gen.:** 28 cm.  
**Tanımı**

Başlığın yastık kısmının bir bölümü volütü ile birlikte korunmuştur. Volüt yayı her iki taraftan da ince bir bantla kademelendirilmiştir. Volüt gözü ise disk şeklinde yapılmıştır. Defneyaprağı bezeli balteus ince bir bantla sınırlandırılmıştır. Yastık kısmı ise bezemesiz bırakılmıştır.

**Tarihi:** Augustus-Tiberius Dönemi

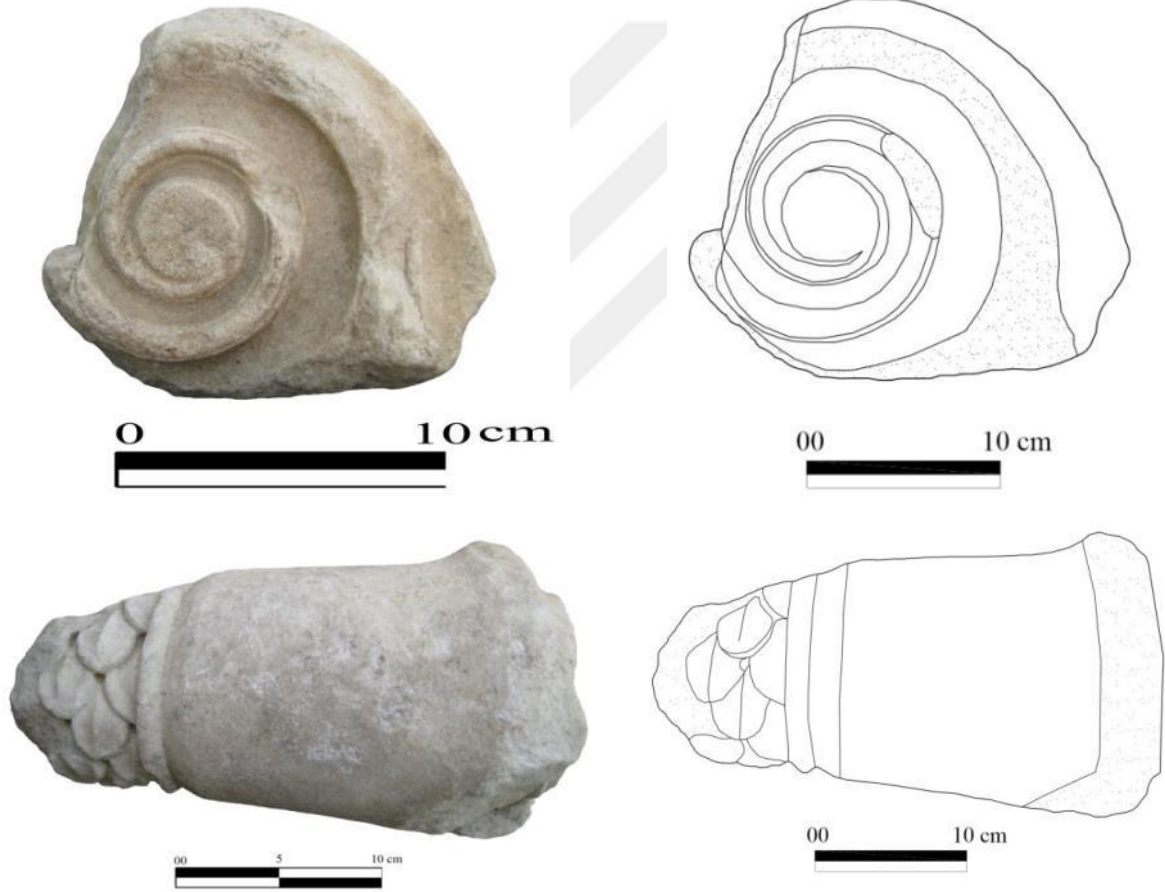

**Katalog No** : 29

**Bulunduğu Yer:** Stratonikeia Müze Deposu

**Buluntu Yeri** : Belirsiz

**Yapısı** : Belirsiz

**Tipi** : Belirsiz

**Ölçüleri** : **Yük.:** 22; **Gen.:** 36; **Ab. Uz.:** 32; **Ab. Yük.:** 5 cm.

**Tanımı**

Başlığın çok az bir kısmı korunmuştur. Abakusuna Lesbos kymationu işlenmiştir. Echinusuna bezenen Ion kymationu yastık altında da devam ederek sütun oturma düzlemini çevrelemektedir. Yumurtalardan dört tanesi korunmuştur. Yumurtaların arka kısımları düz bir hat şeklinde kesilmiş, uç kısımları "V" şeklindedir. Yumurta ve kabuk arasındaki kanal oldukça sığdır. Aralara işlenen mızrak uçları ince uzun formlu, kabuktan ayrı yapılmıştır.

**Tarih:** Augustus-Tiberius Dönemi

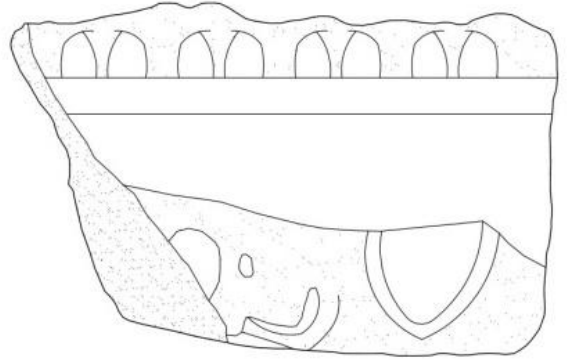

**Katalog No** : 30

**Bulunduğu Yer:** Stratonikeia Müze Deposu

**Buluntu Yeri** : Belirsiz

**Yapısı** : Belirsiz

**Tipi** : Attik-ion

**Ölçüleri** : **Yük.:** 24; **Gen.:** 54; **Ab. Uz.:** 17; **Ab. Yük.:** 4 cm.

**Tanımı**

Büyük oranda kırık olan başlığın, yan yüzünün bir kısmı korunmuştur. Yüzeyinde yer yer aşınmalar vardır. Abakus Lesbos kymationu ile bezenmiştir. Defneyaprağı bezeli balteus yanlardan ince bir bantla sınırlandırılmıştır. Defneyaprakları iki tam yaprakla başlar, ikinci sıra bir tam yaprak ve yanlarda yarım şeklinde sıralanmıştır. Uzun ve hacimli olan yaprakların üst kısmında doğal görünümünü veren çukurluklar vardır.

**Tarih:** Augustus-Tiberius Dönemi

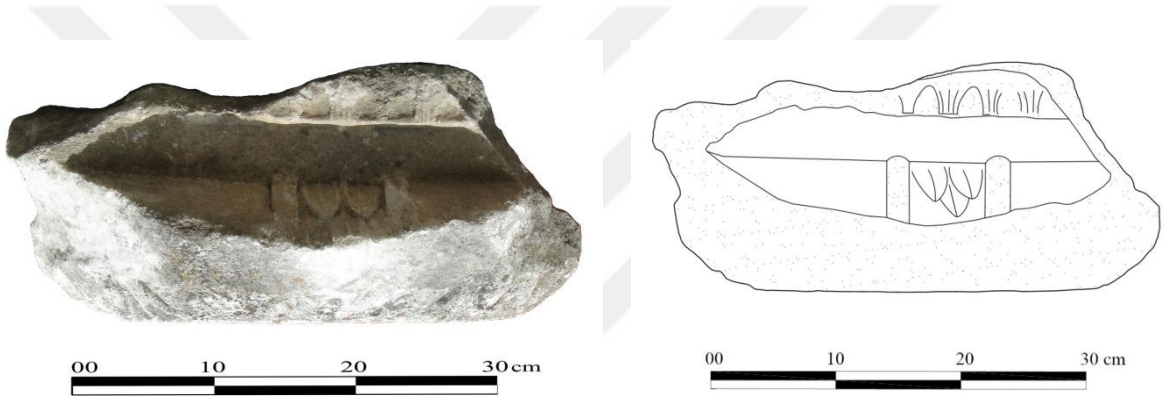

**Katalog No** : 31

**Bulunduğu Yer:** Stratonikeia Müze Deposu

**Buluntu Yeri** : Belirsiz

**Yapısı** : Belirsiz

**Tipi** : Belirsiz

**Ölçüleri** : **Yük.:** 22; **Uz.:** 18 cm.

**Tanımı**

Başlığın az bir kısmı korunmuştur. Echinusuna bezenen Ion kymationu yastık altında da devam ederek, sütun oturma düzlemini çevrelemiştir. Yumurtalardan iki tanesi korunmuştur. Alçak kabartma şeklinde yapılmış yumurtalar yarım, kabuk ve yumurta arasındaki kanal derin oyulmuş, aralara bezenen mızrak uçları kabuktan ayrı yapılmıştır. Yumurtalar arasındaki mızrak uçları ise kabuktan aralıklı yapılmıştır.

Korunan bölüme göre pulvinusu bezemesizdir.

**Tarih:** Augustus-Tiberius Dönemi

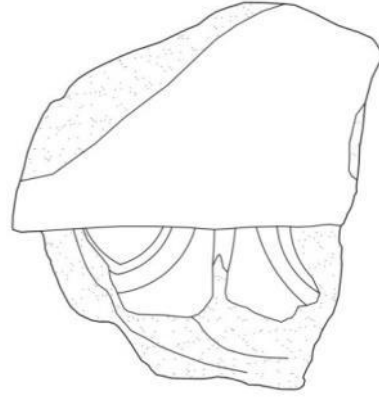

00 10 cm



**Katalog No** : 32

**Bulunduğu Yer:** Kuzey Şehir Kapısı Çeşme Yapısında

**Yapısı** : Belirsiz

**Tipi** : Belirsiz

**Ölçüleri** : **Yük.:** 37; **Gen.:** 71; **VGA Gen.:** 40; **Ab. Yük.:** 10,5; **Ab. Uz.:** 64 cm.

**Tanımı**

Başlık Kuzey Şehir Kapısı'ndaki çeşme yapısının Bizans dönemindeki duvarında devşirme olarak kullanılmış ve aynı yerde durmaktadır. Başlığın bir yüzü açıkta diğer yüzler duvara gömülü şekildedir. Volüt yayları ve echinusu kırılarak duvara monte edilmiştir. Üst kısmında ortada 5 cm uzunlukta kare formlu kaldırma deliği bulunmaktadır. Abakusa ise Lesbos kymationu işlenmiştir. Echinusuna bezenen yumurtaların detayı yok olmuştur.

**Tarihi:** Augustus-Tiberius Dönemi

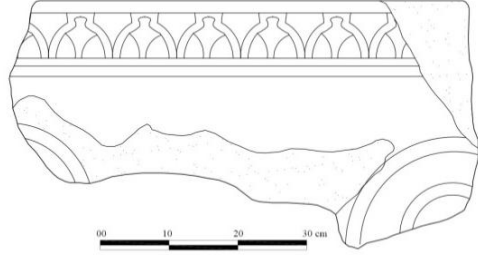

**Katalog No** : 33

**Bulunduğu Yer:** Muğla Valiliği Bahçesi

**Buluntu Yeri** : Belirsiz

**Yapısı** : Belirsiz

**Tipi** : Attik-ion

**Ölçüleri** : **Yük.:** 23; **Gen.:** 59; **VGA Gen.:** 35; **Ab. Yük.:** 4; **Ab. Uz.:** 42 cm.

**Tanımı**

Başlığın yüzeyinde kırık ve aşınmalar vardır. Abakusunda ise Lesbos kymationu bezenmiştir. Echinusunda beş yumurtadan oluşan Ion kymationu işlenmiştir. Yumurta ve ok uçlarının aşınması sonucu detayı yok olmuştur. Köşe palmetleri volüt yayının üst kısmından çıkmaktadır. Sap kısmı ise incelerek volüt yayının gerisinde kaybolur. Volüt gözleri disk şeklindedir.

Defneyapağı bezeli balteus urgan motifi ile sınırlandırılmıştır. Yastık kısmında ise yatay olarak iki adet akanthus yaprağı bezenmiştir. akanthuslar arasında ise daha alçak yapılmış kamış yaprakları yer almaktadır. Yaprak gözleri yuvarlak yaprak damarları ise oldukça sığdır.

**Tarihi:** Augustus-Tiberius Dönemi

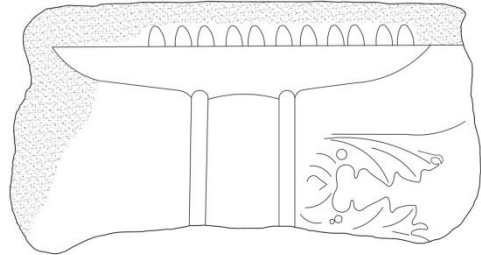
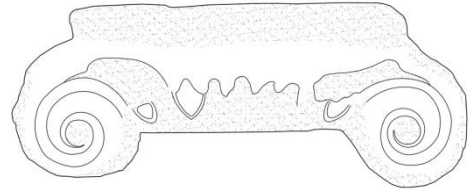

**Katalog No** : 34

**Bulunduğu Yer:** Stratonikeia Müze Deposu

**Buluntu Yeri** : Belirsiz

**Yapısı** : Belirsiz

**Tipi** : Belirsiz

**Ölçüleri** : **Yük.:** 14; **Gen.:** 15 cm.

**Tanımı**

Başlığın yastık kısmının bir bölümü volütü ile birlikte korunmuştur. Volüt kıvrımlarının arası sıg, volüt yayı her iki taraftan da ince bir bantla sınırlandırılmış ortası ise bombelidir. Volüt gözü ise disk şeklinde yapılmıştır.

Yastık kısmına, alt ve üstte yarım, ortada ise tam akanthus yaprakları yatay olarak bezenmiştir. Alçak kabartma şeklinde yapılmış akanthus yapraklarının, damarları sıg, fazla uzun olmayan yaprak gözleri kapanmış ve gözler ardında ise doğal görünümünü veren bombeli bir alan bulunmaktadır. Üstteki ve alttaki yarım yaprakların uç kısımları ortadaki yaprak uçlarına değmesi sonucu arada üçgen ve geometrik şekiller oluşmuştur.

**Tarihi:** M.S. 1. yy'ın Ortaları

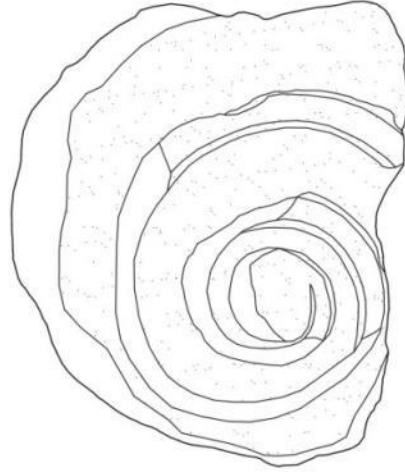

00 10 cm

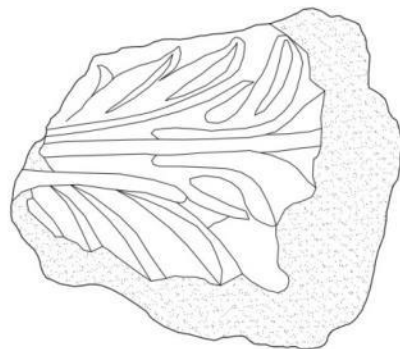

00 10 cm





**Katalog No** : 35

**Bulunduğu Yer:** Batı Cadde

**Yapısı** : Belirsiz

**Tipi** : Attik-ion

**Ölçüleri** : **Uz.:** 43; **Yük.:** 18 cm.

**Tanımı**

Balteusun bir kısmı ve pulvinus ile balteus sınırını oluşturan urgan motifinin biri korunmuştur. Pulvinusun üst kısmına tam, yan kısımlara ise yarım akanthus yaprakları yatay olarak bezenmiştir. Alçak kabartma şeklinde yapılan akanthusların damarları sığ, yaprak gözleri ise uzundur. Ortadaki akanthus yapraklarının uçları yandaki yaprak uçlarına değmesi sonucu arada geometrik şekiller oluşmuştur.

**Tarihi:** M.S. 1. yy'ın 2. yarısı

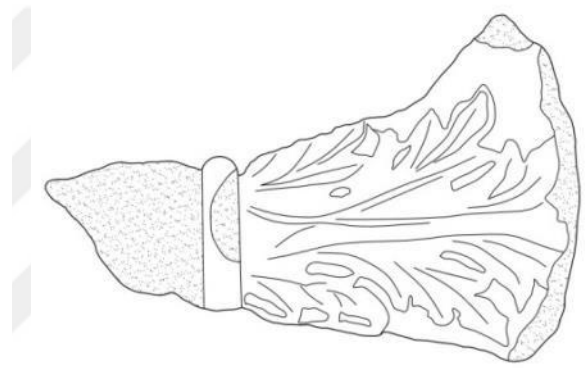

**Katalog No** : 36  
**Bulunduğu Yer:** Stratonikeia Müze Deposu  
**Buluntu Yeri** : Belirsiz  
**Yapısı** : Belirsiz  
**Tipi** : Attik-ion  
**Ölçüleri** : **Yük.:** 12; **Gen.:** 12; **Uz.:** 19 cm.

**Tanımı**

Başlığın pulvinusu bir volütü ile birlikte korunmuştur. Volüt yayları arası fazla derin işlenmemiş, volüt gözü ise disk şeklinde yapılmıştır.

Balteus sınırını oluşturan organ motifinin biri korunmuştur. Yastık kısmının ortasına tam, üst ve alt kısma ise yarım akanthus yaprakları yatay olarak bezenmiştir. Yaprak damarları oldukça sığdır. Yaprak gözleri kapanmış ve gözler ardında bombeli bir kısım oluşmuştur. Ortadaki akanthus yapraklarının uçları üstteki yaprak uçlarına değmesi sonucu arada geometrik şekiller oluşmuştur.

**Tarihi:** M.S. 1. yy'ın Ortaları

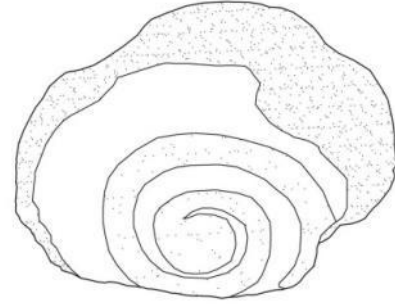

00 10 cm



00 10 cm

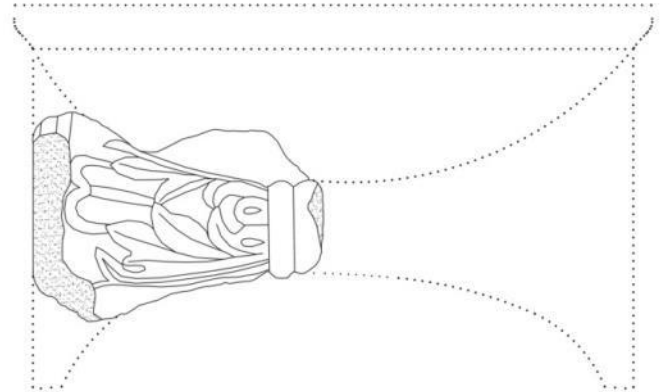

00 10 20 cm



**Katalog No** : 37  
**Bulunduğu Yer:** Stratonikeia Müze Deposu  
**Buluntu Yeri** : Belirsiz  
**Yapısı** : Belirsiz  
**Tipi** : Belirsiz  
**Ölçüleri** : **Yük.:** 14; **Gen.:** 14 cm.

**Tanımı**

Başlığın yastık kısmının bir kısmı volütü ile birlikte korunmuştur. Volüt kıvrımlarının arası sıg, volüt yayı her iki tarafta da ince bir bantla sınırlandırılmıştır. Volüt gözü ise disk şeklinde yapılmıştır.

Yastık kısmına, alt ve üstte yarım, ortada ise tam akanthus yaprakları yatay olarak bezenmiştir. Alçak kabartma şeklinde yapılmış akanthus yapraklarının, damarları sıg, fazla uzun olmayan yaprak gözleri kapanmış ve gözler ardında ise doğal görünümünü veren bombeli bir alan bulunmaktadır. Üstteki ve alttaki yarım yaprakların uç kısımları ortadaki yaprağın uçlarına değmesi sonucu arada üçgen ve geometrik şekiller oluşmuştur.

**Tarihi:** M.S. 1. yy'ın Ortaları



00 10 cm

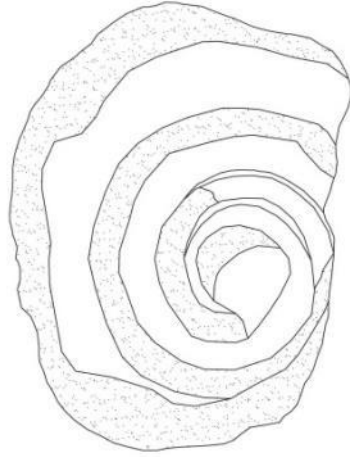

00 10 cm



00 10 cm

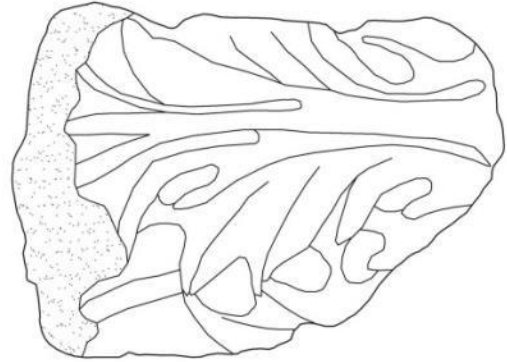

00 10 cm



**Katalog No** : 38

**Bulunduğu Yer:** Stratonikeia Müze Deposu

**Buluntu Yeri** : Belirsiz

**Yapısı** : Belirsiz

**Tipi** : Attik-ion

**Ölçüleri** : **Yük.:** 20,5; **Gen.:** 32,5; **VGA Gen.:** 30; **Ab. Yük.:** 3; **Ab. Uz.:** 34 cm.

**Tanımı**

Başlığın volütlerle birlikte bir yan yüzü korunmuştur. Bunun dışında diğer bölümleri eksik, yüzeyinde ise aşınmalar vardır. Abakusunda ise Lesbos kymationu bezenmiştir. Echinusuna işlenen Ion kymationundan, köşeye geleni korunmuştur. Yumurta ve köşe palmetinin detayı yok olmuştur. Volüt yayları arası fazla derin işlenmemiş, volüt gözü ise disk şeklindedir.

Ranke bezeli balteus yanlardan urgan motifi ile sınırlandırılmıştır. Ranke ters yönlere kıvrılarak üst üste spiraller oluşturmuştur. Yastık kısmının ortasında açık tam palmet, yastığın alt ve üst kısmına ise açık yarım palmet bezenmiştir. Üstteki palmetin taç yapraklarının uçları, ortadaki palmetin yapraklarına değmesi sunucu arada köprücükler oluşmuştur. Merkezde çanaktan çıkmış palmet, yanlarda üçerli taç yaprağı ve eksen yaprağından oluşmaktadır. Yapraklar alçak kabartma şeklinde yapılmış, üzerinde doğal görünümünü veren çukurluklar bulunmaktadır.

**Tarihi:** Hadrianus Dönemi (M.S. 117-138)

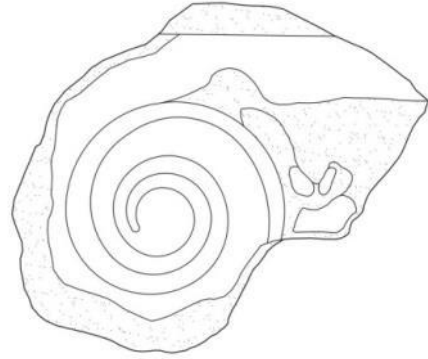

00 10 cm

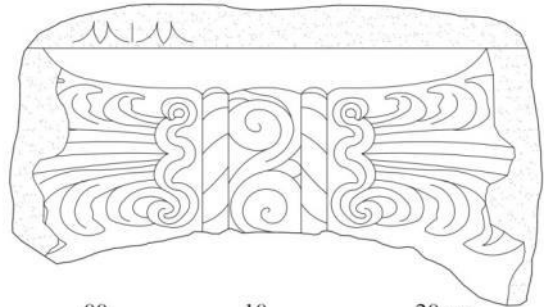
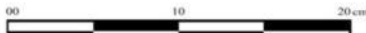

00 10 20 cm



**Katalog No** : 39

**Bulunduğu Yer:** Kuzey Cadde

**Yapısı** : Belirsiz

**Tipi** : Konsollu Attik-ion

**Ölçüleri** : **Yük.:** 21; **Gen.:** 52 cm.

**Tanımı**

Başlık büyük oranda kırılmış, bazı bölümler eksiktir. Yüzeyi yoğun bir şekilde aşınmıştır. Yan yüzün bir kısmı volütü ile birlikte korunmuştur. Volüt yayları kalın, araları ise derin işlenmiştir. Volüt gözü ise disk şeklinde yapılmıştır.

Balteus her iki yandan da urgan motifi ile sınırlandırılmış ve filiz halinde ranke ile bezenmiştir. Ranke farklı yönlere kıvrılarak heliksler oluşturmuştur. Yastık kısmında yatay olarak yerleştirilmiş ana yapraklar arasına kamış yaprakları bezenmiştir. Konsol yüzeyinde anthemion kuşağı bezenmiştir. Dikey olarak yerleştirilmiş, açık palmet ve lotus çanaktan çıkmaktadır. Palmet üç adet taç yaprağı ve eksen yaprağından oluşmaktadır. Lotus ve palmetin taç yaprakları birbirine değmesi sonucu arada köprücükler oluşmuştur.

**Tarihi:** Hadrianus Dönemi (M.S. 117-138)

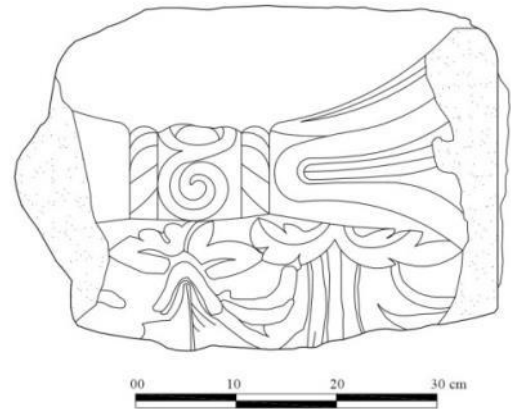
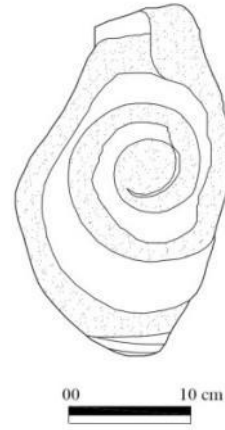

**Katalog No** : 40  
**Bulunduğu Yer:** Stratonikeia Müze Deposu  
**Buluntu Yeri** : Belirsiz  
**Yapısı** : Belirsiz  
**Tipi** : Belirsiz  
**Ölçüleri** : **Yük.:** 20; **Gen.:** 26; **Uz.:** 25 cm.  
**Tanımı:**

Pulvinusu volütü ile birlikte korunmuştur. Volüt kıvrımları kalın, volüt gözü ise disk şeklindedir. Pulvinusuna kapalı palmet bezenmiştir. Palmet, üçerli taç yaprağı ve eksen yaprağından oluşmaktadır. Yapraklar üzerinde doğal görünümü veren çizgiler bulunmaktadır. Palmet tüm yüzeyi kaplamıştır.

**Tarih:** Hadrianus Dönemi (117-138)

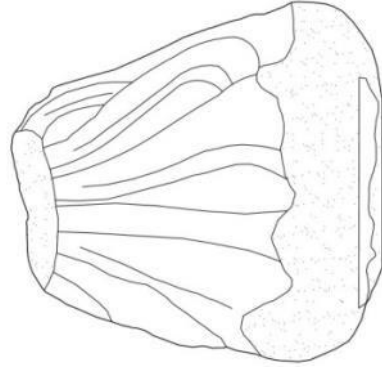

**Katalog No** : 41

**Bulunduğu Yer:** Stratonikeia Müze Deposu

**Buluntu Yeri** : Belirsiz

**Yapısı** : Belirsiz

**Tipi** : Attik-ion

**Malzemesi** : Mermer

**Ölçüleri** : **Yük.:** 25; **Gen.:** 54; **Ab. Yük.:** 4; **Ab. Uz.:** 45 cm.

**Tanımı**

Başlığın volütlerinden biri korunmuş, diğer bölümler ise eksiktir. Abakusuna Ion kymationu bezenmiş ve alana sığdırmak için yumurta ve ok uçları basık yapılmıştır. Echinusunda üç yumurtadan oluşan Ion kymationu bezenmiştir. Uzun ve etli olan yumurtaların arka kısımları yuvarlak uca doğru ise sivrilmiştir. Yumurta ile kabuk arasındaki kanal oldukça derin işlenmiş, yumurta kabuktan tamamen ayrılmış uç kısımda çok az bir kısım yumurtayı tutmaktadır. Yumurtalar arasında işlenen ok uçları kabuğa bitişik yapılmış ve sütun oturma düzlemine kadar ulaşmaktadır. Volüt yayından çıkan köşe palmeti üç yapraklı, yaprak araları açık uç kısımları ise birleşmişlerdir. Palmetler yumurtaların üzerini az da olsa kapatmıştır. Palmetler doğallığından uzak kaba ve hantal bir görünüme sahiptir. Volüt yayının üst kısmı düz, volüt gözü ise disk şeklindedir.

Pulvinusa yatay şekilde kapalı palmet bezenmiştir. Palmet üçerli taç yaprağı ve eksen yaprağından oluşmaktadır. Taç yaprakları üzerinde doğal görünümü vermek için yaprak damarları çizgi şeklinde verilmiştir. Palmet Pulvinusu büyük oranda kaplamıştır.

**Tarihi:** Hadrianus Dönemi (M.S. 117-138)

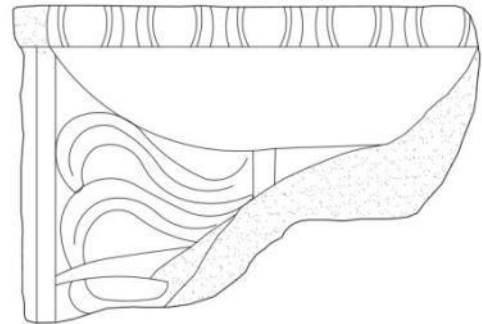
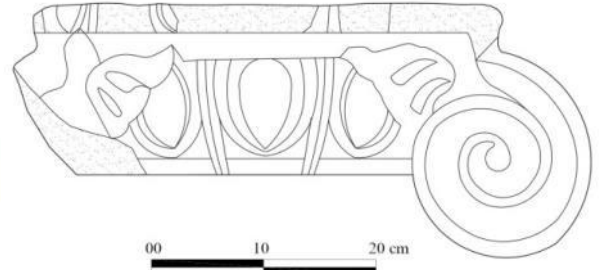

**Katalog No** : 42  
**Bulunduğu Yer:** Stratonikeia Müze Deposu  
**Buluntu Yeri** : Belirsiz  
**Yapısı** : Belirsiz  
**Tipi** : Attik-ion  
**Ölçüleri** : **Yük.:** 26; **Gen.:** 23; **Ab. Yük.:** 4; **Ab. Uz.:** 17 cm.

**Tanımı**

Başlığın yan yüzünün bir kısmı volüt ile birlikte korunmuştur. Diğer kısımlar eksiktir. Abakusuna Ion kymationu bezenmiştir. Yumurtalardan üç tanesi korunmuştur. Ok uçlarının şekli bozulmuş iyi işçilik göstermezler. Volüt yayının üst kısmı düz, volüt gözü ise disk şeklinde yapılmıştır.

Balteusa bezenen kıvrık dalın bir kısmı korunmuştur. Pulvinusuna yatay olarak kapalı palmet bezenmiştir. Palmet yanlarda ikişerli taç yaprakları ve ortadaki eksen yaprağından oluşmaktadır. Taç yaprakları üzerinde doğal görünümü vermek için yaprak damarı çizgi şeklinde verilmiştir. Palmet yastık kısmını büyük oranda kaplamıştır.

**Tarihi:** Hadrianus Dönemi (M.S. 117-138)

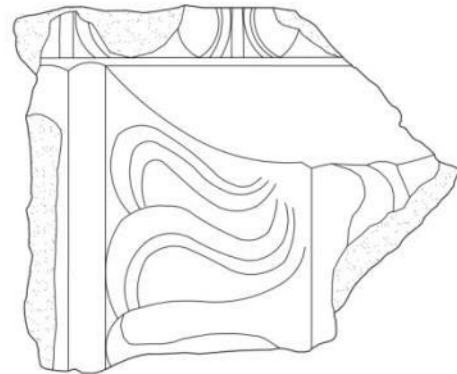
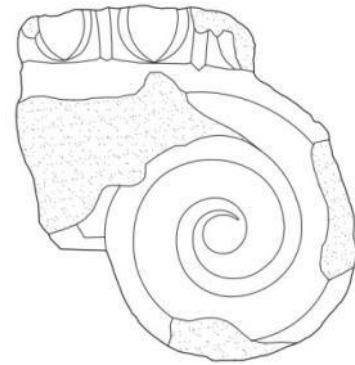



**Katalog No** : 43  
**Bulunduğu Yer:** Gymnasium  
**Yapısı** : Belirsiz  
**Tipi** : Belirsiz  
**Ölçüleri** : **Yük.:** 36; **Gen.:** 19; **Der:** 20 cm.  
**Tanımı**

Başlığın bir volütü Pulvinusla ile birlikte korunmuştur. Volüt yayı üst kısmı düz, iç kısmında ise ince bir profil bulunmaktadır. Volüt kıvrımları arası derin işlenmiş volüt gözü ise disk şeklindedir. Volütün üst kısmında kaba yonulu kısım kanalsin kaba yonulu bırakıldığını gösterir. Pulvinusa bezelen kapalı palmet tüm yüzeyi kaplamıştır. Palmet üçerli taç yaprak ve eksen yaprağından oluşmaktadır. Yapraklar üzerinde doğal görünümünü veren çizgiler vardır.  
**Tarihi:** Hadrianus Dönemi (M.S. 117-138)



**Katalog No** : 44

**Bulunduğu Yer:** Stratonikeia Müze Deposu

**Buluntu Yeri** : Belirsiz

**Yapısı** : Belirsiz

**Tipi** : Attik-ion

**Ölçüleri** : **Yük.:** 22,5; **Gen.:** 62; **VGA Gen:** 46; **Ab. Yük.:** 4; **Ab. Uz.:** 47,5 cm.

**Tanımı**

Echinus, volüt yayları ve abakusunda kırık ve eksikler var. Abakusunda ise ince bir bant şeklinde Ion kymationu işlenmiştir. Yumurtaların kabuk kısmı uçlarda üçgen bir form almıştır. Alana sığdırmak için yumurtalar yarım, kabuğa bitişik olan ok uçları ise küçük yapılmıştır. Echinus Abakusla birlikte tıraşlanmıştır. Volüt yayları arası derin işlenmiş, volüt gözü ise disk şeklindedir.

Filiz halinde ranke bezeli balteus yanlardan yuvarlak bir profille sınırlandırılmıştır. Rankeler farklı yönlerde doğru kıvrılarak heliksler oluşturmuştur. Pulvinusuna çapraz yerleştirilmiş akanthus yaprakları yastık kısmını büyük oranda kaplamıştır. Yüksek kabartma şeklinde yapılmış yaprakları ortadan ayıran ana damar oldukça derin kanallı yan yaprak damarları ise daha sığdır. Yaprak gözleri uzamış uçlara doğru iplikçikler tutmaktadır.

**Tarihi:** M.S. 2. yy'ın 2. yarısı.

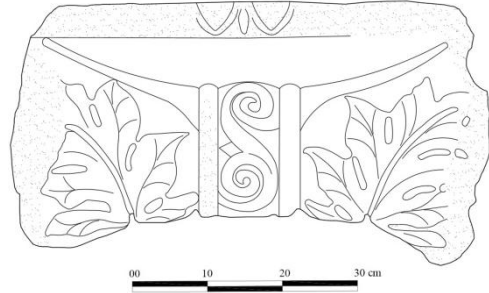
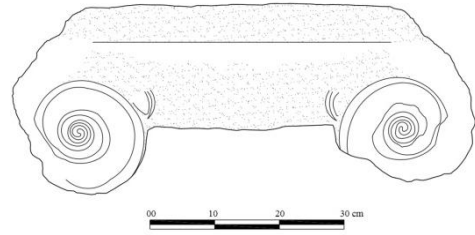

**Katalog No** : 45

**Bulunduğu Yer:** Stratonikeia Müze Deposu

**Buluntu Yeri** : Belirsiz

**Yapısı** : Belirsiz

**Tipi** : Konsollu Attik-ion

**Malzemesi** : Mermer

**Ölçüleri** : **Yük.:** 18,5; **Gen.:** 92; **VGA Gen.:** 26; **Ab. Yük.:** 3,5; **Ab. Uz.:** 26 cm.

**Tanımı**

Başlığın bir yüzü korunmuştur. İkinci kullanımdan dolayı yastık kısmı sütun oturma düzlemine kadar tıraşlanmıştır. Üzerinde harç ve kireç kalıntıları görülmektedir. Abakusu bezemesizdir. Echinusuna Ion kymationu bezenmiştir. Yumurta ve ok uçlarının yalnızca uçları korunmuştur. Ok uçları yumurtalara bitişik şekilde yapılmış ve sütun oturma düzlemine kadar ulaşmaktadır. Volüt yayları arası derin işlenmiş, volüt kıvrımlarının üst kısmı ise bombelidir.

İç bükey formlu konsol kısmına üçgen göbekten çıkan açık ve kapalı palmet dizisi bezenmiştir. Palmetler üçerli taç yaprağı ve eksen yaprağından oluşmaktadır. Açık palmetin taç yapraklarının uçlarında, içeriye doğru çentikler bulunmaktadır. Alçak kabartma şeklinde yapılmış açık palmetin alt dalları filiz şeklinde açılmış ve küçük heliksler oluşturmuştur. Taç yapraklarının bazıları bir birine değmiştir.

**Tarihi:** M.S. 2. yy'ın Ortaları

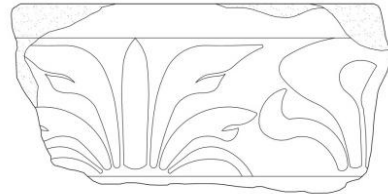
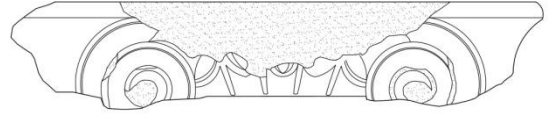

**Katalog No** : 46

**Bulunduğu Yer:** Stratonikeia Müze Deposu

**Buluntu Yeri** : Belirsiz

**Yapısı** : Belirsiz

**Tipi** : Attik-ion

**Ölçüleri** : **Yük.:** 22,5; **Gen.:** 62; **VGA Gen.:** 29; **Ab. Yük.:** 4; **Ab. Uz.:** 47 cm.

**Tanımı**

Echinusunda, abakusunda ve volüt yaylarında kırıklar yüzeyinde ise aşınmalar vardır. Başlığın üzerinde ikinci kullanıma bağlı harç kalıntıları görülmektedir. Abakusunda Lesbos kymationu bezenmiştir. Kalp yapraklarının ve ok uçlarının formları bozulmuştur. Echinusunda tahmini beş adet yumurtadan oluşan Ion kymationu bezenmiştir. Yumurtalar arasındaki ok uçları sütun oturma düzlemine kadar ulaşmaktadır. Volüt kıvrımları arası derin işlenmiş, volüt gözü ise disk şeklindedir.

Defneyaprağı bezeli balteus organ motifi ile sınırlandırılmıştır. Defneyaprakları iki tam yaprakla başlar, bir tam yaprak ve yanlarında yarım, şeklinde sıralanmıştır. Defneyaprakları, yüksek kabartma şeklinde, aralıklı yapılmış ve doğal görünümünü yitirmiştir. Pulvinusunda altta yatay yerleştirilmiş yarım akanthus yapraklarının uçları sivri, yaprak gözleri ise uzundur. akanthustan çıkan kalın yaprak filizleri farklı yönlere yönelmiştir. Filizler ile akanthus arasındaki boşluklar her iki tarafta da beş yapraktan oluşan rozetle doldurulmuştur. Balteusun her iki yanından çıkan filizler küçük heliksler oluşturmuştur.

**Tarihi:** M.S. 2. yy'ın Ortaları

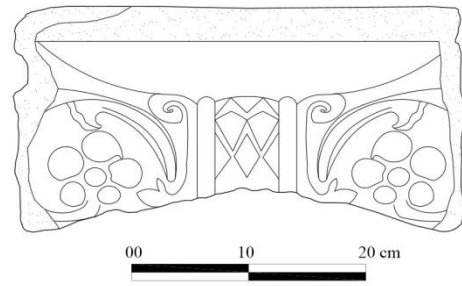
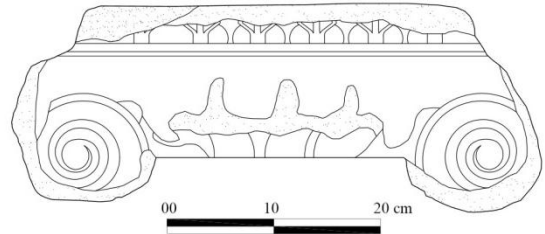

**Katalog No** : 47

**Bulunduğu Yer:** Stratonikeia Müze Deposu

**Buluntu Yeri** : Belirsiz

**Yapısı** : Belirsiz

**Tipi** : Attik-ion

**Ölçüleri** : **Yük.:** 23; **Gen.:** 63; **VGA Gen.:** 29,5; **Ab. Yük.:** 4; **Ab. Uz.:** 48 cm.

**Tanımı**

Echinusundaki yumurtalardan ikisi eksik, volüt yaylarında ise kırıklar vardır. Abakusuna Lesbos kymationu ve echinusuna beş adet yumurtadan oluşan Ion kymationu bezenmiştir. Yumurta ve kabuk arasındaki kanalın derin işlenmesi sonucu, yumurta kabuktan tamamen ayrılmıştır. Volüt kıvrımları arası derin işlenmiş, volüt gözü ise disk şeklindedir.

Defneyaprağı bezeli balteus organ motifi ile sınırlandırılmıştır. Defneyaprakları iki tam yaprakla başlar, bir tam yaprak ve yanlarında yarım, şeklinde sıralanmıştır. Defneyaprakları, yüksek kabartma şeklinde, aralıklı yapılmış ve doğal görünümünü yitirmiştir. Pulvinusun üst ve alt kısmına yarım ortasına ise tam akanthus yaprağı yatay yerleştirilmiştir. akanthus yapraklarının uçları sivri, yaprak gözleri uzun, yaprak damarları ise derin işlenmiştir.

**Tarihi:** M.S. 2. yy'ın Ortaları

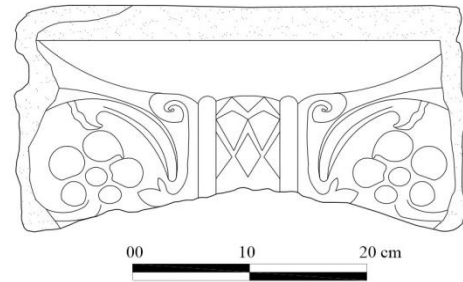
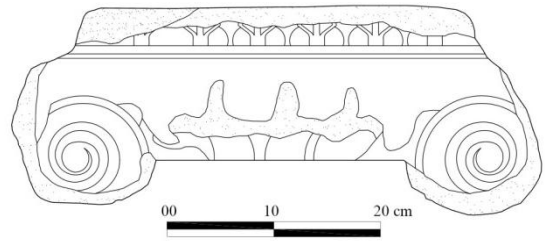

**Katalog No** : 48

**Bulunduğu Yer:** Kuzey Sur Duvarı

**Yapısı** : Belirsiz

**Tipi** : Belirsiz

**Ölçüleri** : **Yük.:** 23; **Gen.:** 60; **VGA Gen.:** 39; **Ab. Yük.:** 3; **Ab. Uz.:** 45 cm.

**Tanımı**

Başlık kentin kuzeyindeki kule duvarında devşirme olarak kullanılmıştır. Yalnızca ön cephesi açıktadır. Yüzeyinde küçük kırıklar dışında sağlamdır. Bezemesiz bir abakusa sahiptir. Echinusunda üç yumurtadan oluşan Ion kymationu bezenmiştir. Yumurtalar hacimli kanalları ise çok derin değildir. Aralara işlenen mızrak uçları yumurta kabuğana bitişik yapılmıştır. Mızrak uçları ve kabukların üst kısımları sert profillidir. İki yapraklı köşe palmetleri yumurtaları 1/3 oranında kaplamıştır. Süslemeler genel görünümüleriyle iyi işçilik göstermezler. Volüt kıvrımlarının arası derin işlenmiş, volüt yayının üst kısmı ise düz yonuludur. Volüt gözleri disk şeklindedir.

**Tarihi:** M.S. 2. yy'ın Sonları

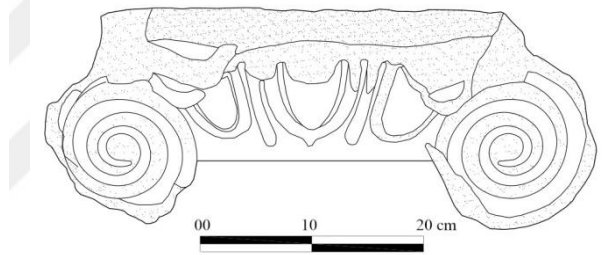

**Katalog No** : 49

**Bulunduğu Yer:** Stratonikeia Müze Deposu

**Buluntu Yeri** : Belirsiz

**Yapısı** : Belirsiz

**Tipi** : Attik

**Ölçüleri** : **Yük.:** 19; **Gen.:** 51; **VGA Gen.:** 33,5; **Ab. Yük.:** 2; **Ab. Uz.:** 32 cm.

**Tanımı**

Başlık küçük kırıklar dışında sağlamdır. Yüzeyinde devşirme kullanımdan kaynaklanan kireç ve harç izleri görülmektedir. Abakusu bezemesiz, echinusunda üç yumurtadan oluşan Ion kymationu işlenmiştir. Köşe palmetleri üç yapraktan oluşmakta, köşeye gelen yumurtaları azda olsa kapatmıştır. Yumurta ve kabuk arasındaki kanal oldukça derindir. Yumurtalar kabuktan ayrılmıştır. Ok uçlarının uçları bozulmuş sırt kısımları sert bir profile sahiptir. Ion kymationu altında ise inci payet dizisi işlenmiştir. İnci payetler simetrik olmayıp kötü işçilik göstermektedir. Volüt gözü disk şeklinde ve dışarıya doğru çıkıntı yapmaktadır.

Başlığın yastık kısmı ortadan urgan ile ayrılmıştır. Pulvinusun ortasında tam, üst kısmında ise yarım akanthus yaprakları yatay şekilde bezenmiştir. Yaprak uçları ve damarları detaylandırılmadan ana hatlarıyla verilmiştir. akanthus yaprakları arasındaki boş alan ise kamış yaprağı ile doldurulmuştur. Yapraklar doğallığını yitirmiş genel görünümüyle kötü bir işçilik gösterirler.

**Tarihi:** M.S. 3.yy'ın 2. yarısı

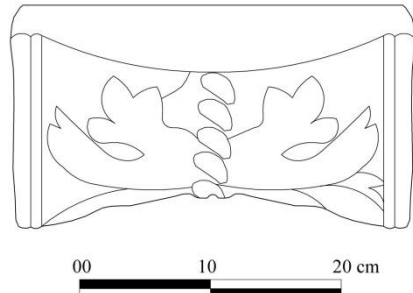
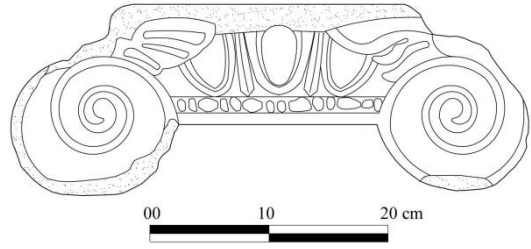

**Katalog No** : 50

**Bulunduğu Yer:** Stratonikeia Müze Deposu

**Buluntu Yeri** : Belirsiz

**Yapısı** : Belirsiz

**Tipi** : Attik-ion

**Ölçüleri** : **Yük.:** 20; **Gen.:** 57; **VGA Gen.:** 41,5; **Ab. Yük.:** 4; **Ab. Uz.:** 43 cm.

**Tanımı**

Abakusunda, echinusunda ve volüt yaylarında kırık ve eksikler, yüzeyinde ise aşınmalar vardır. Abakusu bezemesizdir Echinusunda beş adet yumurtadan oluşan Ion kymationu işlenmiştir. Yumurtaların ve ok uçlarının aşınmadan dolayı detayı belirsizdir. Volüt yayları arası derin işlenmiş, volüt gözü ise disk şeklindedir.

Defneyaprağı bezeli balteus her iki yandan da ince bir bantla sınırlandırılmıştır. Balteusa bezelen ranke farklı yönlere doğru heliksler oluşturmuştur. Yastık kısmında ortada rozet ve rozeti çevreleyen bitkisel motif yer almaktadır. Yaprak gözleri matkap yardımıyla içeriye doğru kademeli olarak açılmıştır. Yastığın üst kısmına yatay bir şekilde akanthus yaprakları bezenmiştir. Yapraklar detaylandırılmadan ana hatlarıyla bırakılmıştır.

**Tarihi:** M.S. 2. yy'ın Sonları

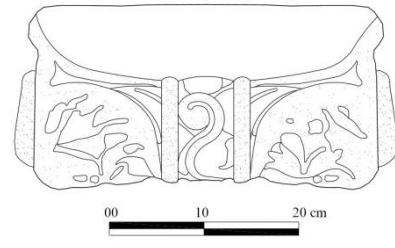
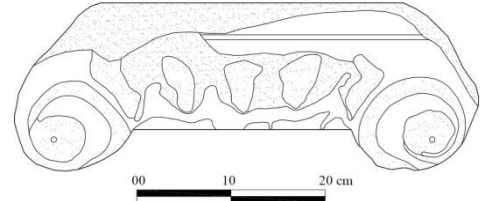
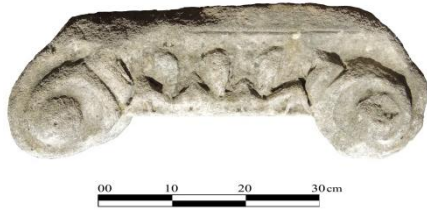



**Katalog No** : 51

**Bulunduğu Yer:** Stratonikeia Müze Deposu

**Buluntu Yeri** : Belirsiz

**Yapısı** : Belirsiz

**Tipi** : Attik-ion

**Ölçüleri** : **Yük.:** 38; **Gen.:** 34 cm.

**Tanımı**

Başlığın bir volütü pulvinusu ile birlikte korunmuştur. Volüt kıvrımlarının arası derin işlenmiş, volüt yayının üst kısmı ise düz profildir. Volüt yayının iç kısmı ince bir profile çevrelenmiştir. Volüt gözü ise disk şeklindedir.

Başlığın balteusu urgan motifi ile sınırlandırılmıştır. Yastık kısmına bezelenen kapalı palmet tüm alanı kaplamıştır. Palmet üçerli taç yaprağı ve eksen yaprağından oluşmaktadır. Palmet yaprakları doğallığını yitirmiştir.

**Tarihi:** Severuslar Dönemi

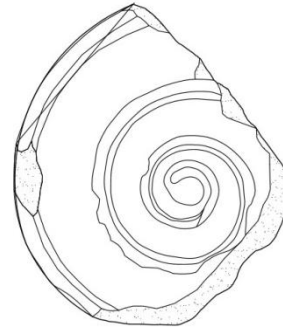

00 10 cm

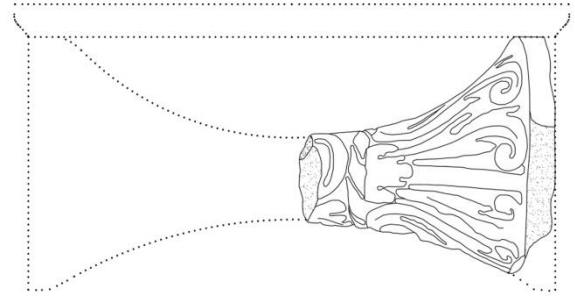

00 10 20 30



**Katalog No** : 52

**Bulunduğu Yer:** Bouleuterion'un Güneyindeki Ağa Evinde

**Buluntu Yeri** : Belirsiz

**Yapısı** : Belirsiz

**Tipi** : Attik-ion

**Ölçüleri** : **Yük.:** 49; **Gen.:** 106; **VGA Gen.:** 59; **Ab. Yük.:** 6; **Ab. Uz.:** 74 cm.

**Tanımı**

Echinusunda, volüt yaylarında ve abakusunda kırıklar yüzeyinde ise aşınmalar vardır. Abakusuna Lesbos kymationu bezenmiştir. Yaprak ve ok uçlarının formları oldukça bozulmuştur. Echinusuna bezenen Ion kymationu tahrip olmuştur. Ion kymationun altına işlenen inci payet dizisi, bir inci, iki payet şeklinde sıralanmıştır. İnci ve payetler kısa, dolgun ve birbirine bitişiktir. Yumurtalar arasındaki ok uçlarının uçları, inci payet dizisine kadar uzamaktadır. Volüt kıvrımları arası oldukça derin işlenmiş, volüt gözü ise disk şeklindedir. Kanalisin tamamı işlenmemiş, bir kısmı kaba yonulu bırakılmıştır.

Başlık oldukça yüksek bir yastık alınlığına sahiptir. Balteus her iki yandan da urgan motifi ile sınırlandırılmış ve kıvrık dalla süslenmiştir. Pulvinusa yatay yerleştirilmiş ranke yaprağı yukarı doğru kıvrılarak yarım ay şeklinde heliks oluşturmuş, arada kalan boşluklara ise dört yapraklı rozet işlenmiştir. Rozet yapraklarının uçları içeriye doğru girintiler oluşturmuş, dantel şeklini almıştır. Yapraklar üzerinde yoğun matkap izleri görülmektedir. Yapraklar doğal görünümünü yitirmiş şematik bir hal almıştır.

**Tarihi:** Severuslar Dönemi

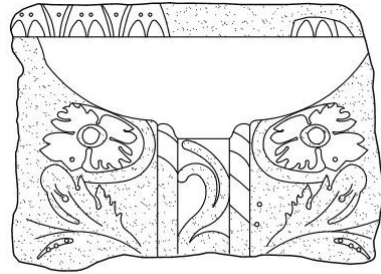
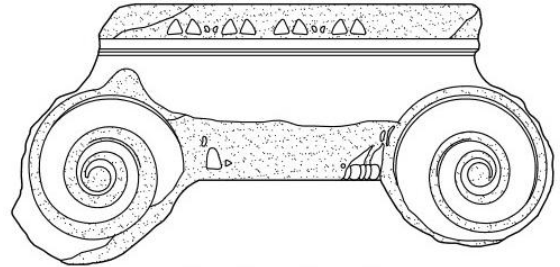

**Katalog No** : 53

**Bulunduğu Yer:** Stratonikeia Müze Deposu

**Buluntu Yeri** : Belirsiz

**Yapısı** : Belirsiz

**Tipi** : Attik

**Ölçüleri** : **Yük.:** 14,5; **Gen.:** 44; **VGA Gen.:** 32,5; **Ab. Yük.:** 2,5; **Ab. Uz.:** 36 cm.

**Tanımı**

Başlığın bir volütü eksik, yüzeyinde kırıklar ve aşınmalar vardır. Devşirme kullanıma bağlı olarak yüzeyinde harç kalıntıları görülmektedir. Bezemesiz bir abakusa sahiptir. Echinusa bezenen Ion kymationu volütlere göre aşağıda yapılmıştır. Echinusunda beş yumurtadan oluşan ters Ion kymationu işlenmiştir. Yumurtalar alçak ve yayvan bir formdadır. Kabukla yumurta arasındaki kanal sığdır. Yumurtaların arka kısmı düz bir hat şeklinde kesilmiş uçlara doğru sivrilmektedir. İnce uzun bir forma sahip olan ok uçları yumurtadan ayrı yapılmıştır. Ion kymationun altında ise simetrik olmayan inci payet dizisi başlığı çevrelemektedir. Volüt yayları kalın, kıvrımlar arası sığ, gözleri ise disk şeklindedir.

Başlığın yan yüzü yan yana iki bantla bağlanmış, pulvinusuna yatay olarak kamış yaprakları bezenmiştir. Başlık 2 cm yükseklikte sütun üst tamburu ile birlikte işlenmiştir.

**Tarihi** : M.S. 3. yy'ın 2. yarısı.

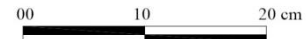
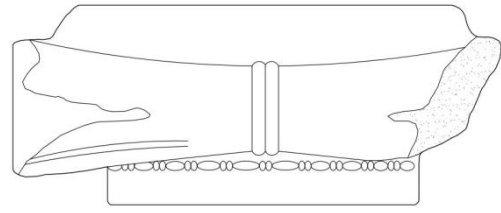
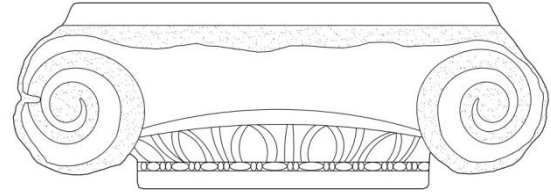

**Katalog No** : 54  
**Bulunduğu Yer:** Stratonikeia Müze Deposu  
**Buluntu Yeri** : Belirsiz  
**Yapısı** : Belirsiz  
**Tipi** : Attik-ion  
**Ölçüleri** : **Yük.:** 12; **Gen.:** 19 cm.  
**Tanımı**

Başlığın balteusu ile Pulvinusunun bir kısmı korunmuştur. Balteus ince bir profile sınırlandırılmış ve kıvrık dalla bezenmiştir. Pulvinusu ise bezemesiz bırakılmıştır.

**Tarihi** : M.S. 3. yy'ın 2. yarısı



00 5 10 cm

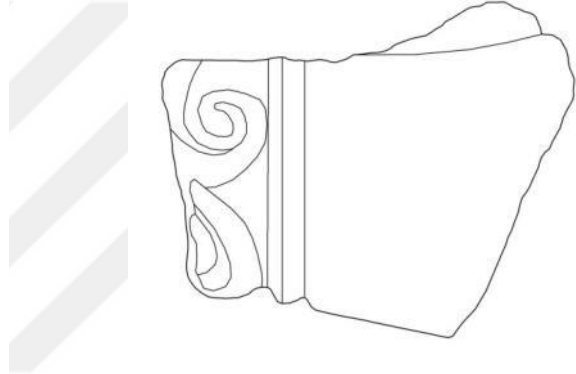

00 10 cm

**Katalog No** : 55  
**Bulunduğu Yer:** Gymnasium  
**Yapısı** : Belirsiz  
**Tipi** : Samos  
**Ölçüleri** : **Yük.:** 24; **Gen.:** 38; **VGA Gen.:** 16; **Ab. Yük.:** 6; **Ab. Uz.:** 36 cm.  
**Tanımı**

Başlığın abakusunda ve volüt yaylarında kırıklar yüzeyinde ise aşınmalar vardır. Bezemesiz bir abakusa sahiptir. Echinusunda üç yumurtadan oluşan Ion kymationu işlenmiştir. Yumurtalar kabuktan tamamen ayrılmış ve elips şekli almıştır. Aralara işlenen mızrak uçlarının formları bozulmuştur. Volütler oldukça küçük ölçülerde yapılmış echinusa göre çok içerde kalmaktadır. Volüt yayları oldukça kalın, üst kısmı ise düzdür. Volüt gözü ise disk şeklindedir. İki yapraktan oluşan köşe palmeti volütün üstünden, uzun saplı bir boğumdan çıkarak köşedeki yumurtayı 1/3 oranında kaplamıştır.

Yanyüz bezemesiz, alçak ve dar bir yastık alığına sahiptir.

**Tarihi** : M.S. 4. yy'ın ortaları

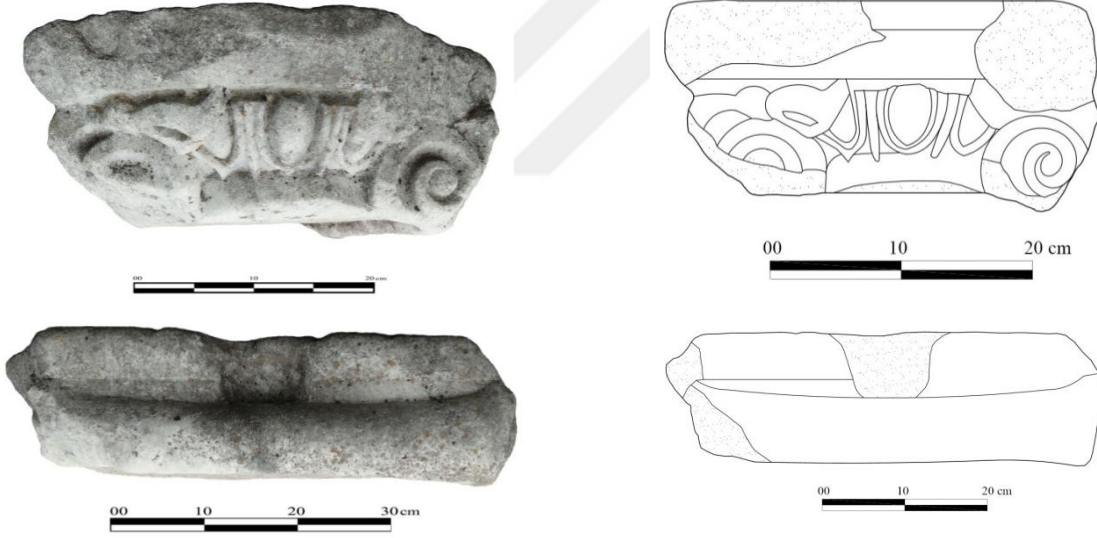

**Katalog No** : 56

**Bulunduğu Yer:** Kuzey Cadde

**Yapısı** : Belirsiz

**Tipi** : Konsollu Attik-ion

**Ölçüleri** : **Yük.:** 24; **Gen.:** 81; **VGA Gen.:** 31; **Ab. Yük.:** 6; **Ab. Uz.:** 46 cm.

**Tanımı**

Başlık büyük oranda sağlamdır. Yalnızca echinusu traşlanmıştır. Yüzeyinde ikinci kullanıma bağlı harç izleri görülmektedir. Abakusu bezemesiz, echinusunda köşeye gelen yarım yumurtalardan biri korunmuştur. Tahmini beş yumurta olmalıydı. Volüt kıvrımları arası oldukça derin işlenmiş, volüt gözü ise disk şeklindedir. Başlığın diğer yüzü, anta duvarına gelecek şekilde kaba yonulu olarak bırakılmıştır.

Balteus silindirik bir profille sınırlandırılmış, pulvinusu ise bezemesizdir. İç bükey profilli konsol kısmında balteusla aynı aksta dikey yerleştirilmiş bezemesiz soffit yer almaktadır. Başlık, sütun üst tamburu ile birlikte yapılmıştır.

**Tarihi:** M.S. 5. yy'ın sonları-6. yy'ın başları

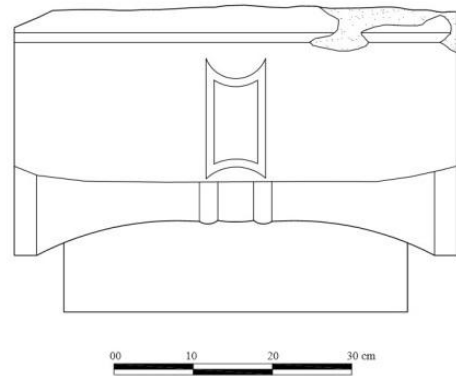
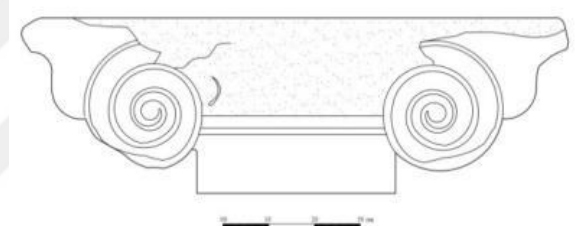

## KISALTMALAR

<b>AA</b>	: Archäologischer Anzeiger
<b>AM</b>	: Mitteilungen des Deutschen Archäologischen Instituts, Athenische Abteilung
<b>AMS</b>	: Asia Minor Studien
<b>Anatolia</b>	: Revue annuelle de l'Institut d'archéologie de l'Université d'Ankara
<b>Anados</b>	: Studies of Ancient World
<b>AJA</b>	: American Journal of Archaeology
<b>AST</b>	: Araştırma Sonuçları Toplantısı
<b>BABesch</b>	: Bulletin antieke beschaving. Annual Papers on Classical Archaeology
<b>BCH</b>	: Bulletin de correspondance hellénique
<b>BSA</b>	: The Annual of the British School at Athens
<b>Dacia</b>	: Revue d'archéologie et d'histoire ancienne
<b>EpigrAnat</b>	: Epigraphica Anatolica. Zeitschrift für Epigraphik und historische Geographie Anatoliens
<b>FiE</b>	: Forschungen in Ephesos
<b>Hesperia</b>	: Journal of the American School of Classical Studies at Athens
<b>IstMitt</b>	: Istanbuler Mitteilungen
<b>IstForsch</b>	: Istanbuler Forschungen
<b>JdI</b>	: Jahrbuch des Deutschen Archäologischen Instituts
<b>JRA</b>	: Journal of Roman Archaeology
<b>Klio</b>	: Beiträge zur alten Geschichte
<b>KST</b>	: Kazı Sonuçları Toplantısı
<b>MJH</b>	: Mediterranean Journal of Humanities
<b>RA</b>	: Revue archéologique
<b>REA</b>	: Revue des études anciennes
<b>TAD</b>	: Türk Arkeoloji Dergisi
<b>TTK</b>	: Türk Tarih Kurumu yayınları
<b>Olba</b>	: Mersin Üniversitesi Kilikia Arkeolojisini Araştırma Merkezi yayınları

## KAYNAKLAR

- Akurgal 1960 E.Akurgal, “Vom Äolischen zum Ion ischen Kapitell ”, *Anatolia* 5, 1960, 1-7.
- Akurgal 1961 E. Akurgal, *Die Kunst Anatoliens*, Berlin, 1961.
- Akurgal 1983 E. Akurgal, *Alt Smyrna I, Wohnschichten und Athena Tempel*, Ankara, 1983.
- Akurgal 1993 E. Akurgal, *Eski Çağda Ege ve İzmir*, İzmir, 1993.
- Akurgal 2007 E. Akurgal, *Anadolu Uygarlıkları*, İstanbul, 2007.
- Alp 2013 A. O. Alp, “Burdur Arkeoloji Müzesi’nden Geç Roma-Erken Bizans Dönemine ait Üç İon Sütun Başlığı”, Ed. M. Tekocak, K. Levent Zoroğlu’na Armağan, İstanbul, 2013, 63-71.
- Altekamp 1991a S. Altekamp, *Zu Griechischer Architekturornamentik im Sechsten und fünften Jahrhundert v. Chr.* Mainz, 1991.
- Altekamp 1991b S. Altekamp, “R. Koldewey zum Tempel in Neandria und die Diskussion um die Rekonstruktion der Tempelsäulen”, *AMS* 3, 1991, 45-62.
- Alzinger 1975 W. Alzinger, “Von der Archaik zur Klassik zur Entwicklung des ionischen Kapitells in Kleinasien Während des fünften Jahrhunderts v.Chr.”, *ÖJh* 50, 1975, 169-211.
- Alzinger 1973 W. Alzinger, “Athen und Ephesos im fünften Jahrhundert vor Christus”, *The Proceedings of the Xth International Congress of Classical Archaeology* Vol. 1, IX. Ankara-İzmir, 1973, 507-516.
- Alzinger 1974 W. Alzinger, *Augusteische Architektur in Ephesos*, Wien, 1974.
- Aydaş 2006 M. Aydaş, “Three Inscriptions from Stratonikeia in Caria”, *EpigrAnat* 39, 2006, 111-112.
- Aydaş 2010 M. Aydaş, *Karya ile Rodos Devleti Arasındaki İlişkiler*, İstanbul, 2010.
- Aydaş 2013 M. Aydaş, “Mimar ve Heykeltıraş Thrason”, Ed. B. Söğüt, Stratonikeia’dan Lagina’ya Ahmet Adil Tırpan’a Armağan, İstanbul, 2013, 47-70.
- Baldıran 1990 A. Baldıran, *Stratonikeia Nekropol Buluntuları*, Selçuk Üniversitesi, Sosyal Bilimler Enstitüsü, Yayınlanmamış Doktora Tezi Konya, 1990.
- Baldıran 1991 A. Baldıran, “Nekropol Buluntularına Göre Stratonikeia’nın Tarihsel Süreci”, *Selçuk Üniversitesi, Fen Edebiyat Fakültesi, Edebiyat Dergisi* 6, 1991, 45–55.
- Baldıran 1993 A. Baldıran, “Stratonikeia Hellenistik Dönem Terrakotaları” *Selçuk Üniversitesi Fen Edebiyat Fakültesi Edebiyat Dergisi* 7-8, 1993, 207-220.
- Baldıran 1999 A. Baldıran, “Stratonikeia’dan Unguentariumlar”, *Selçuk Üniversitesi*



*Sosyal Bilimler Enstitüsü Dergisi* 4, 1999, 335-356.

- Bammer 1960 A. Bammer, "Ionische Kapitelle aus Ephesos I", *Jdl* 45, 1960, 105-136.
- Bammer 1967 A. Bammer, "Tempel und Altar der Artemis von Ephesos", *Jdl* 48, 1967, 23-40.
- Bammer 1969 A. Bammer, "Der altar des Jungeren Artemisions von Ephesos", *AA*, 1969, 400-423.
- Bammer 1972 A. Bammer, *Die Architektur des Jüngerer Artemision von Ephesos*, Weisbaden, 1972.
- Bammer 1972/73 A. Bammer, "Beobachtungen zur Ephesischen Architektur", *Jdl* 87, 1972/73, 440-457.
- Bammer 1975 A. Bammer, "Zur Soziologischen Deutung Ephesischer Arcitektur", *IstMitt* 25, 1975, 319-334.
- Bammer 1984 A. Bammer, *Das Heiligtum der Artemis von Ephesos*, Graz, 1984.
- Bammer-Muss 1996 A. Bammer-U. Muss, *Das Artemision von Ephesos: das weltwunder Ioniens in archaischer und klassischer zeit*, Mainz, 1996.
- Bammer 2005 A. Bammer, "Der Peripteros im Artemision von Ephesos", *Anatolia Antiqua* 13, 2005, 177-201.
- Baran 2002 A. Baran, "Hekatomnidler Devri (İonia Rönesansı)", *Idol Dergisi* 4, 2002, 18-23.
- Baran 2009 A. Baran, "Karian Architecture before the Hekatomnids", Ed. F. Rumscheid, *Die Karer und die Anderen, Internationales Kolloquim an der Freien Universität Berlin* 13. bis 15. Oktober 2005, Bonn, 2009, 291-312.
- Baran 2010 A. Baran, *Hekatomnidler öncesinde Karia Mimarisi*, Ankara, 2010.
- Baran 2013 A. Baran, "A New Aeolic style pilaster Capital from Karia", Ed. G. Kökdemir, *Orhan Bingöl'e 67. Yaş Armağanı*, Ankara, 2013, 53-61.
- Barletta 2001 B. B. Barletta, *The Origins of the Greek Arcitektural Orders*, Cambridge, 2001.
- Bankel 2009 H. Bankel, "Versatzmarken am Propylon des Heiligtums für Apollon Karneios in Knidos", *Byzas* 9, 2009, 1-19.
- Bauer 1968 O. Bauer, "Vorläufiger Bericht über die Neubearbeitung des Athenatempel zu Priene in den Jahren 1965-66", *IstMitt* 18, 1968, 213-220.
- Baumeister 2007 P. Baumeister, *Der Fries des Hekateions von Lagina*, *Byzas* 6, İstanbul, 2007.

- Başaran 1995 C. Başaran, *Anadolu Mimari Bezemeleri, Roma Çağı Lotus-Palmet Örgesi*, Erzurum, 1995.
- Bean 2000 G. Bean, *Eski Çağda Menderesin Ötesi*, Çev.: P. Kurtoğlu, İstanbul, 2000.
- Betancourt 1977 P. Betancourt, *The Aeolic Style in Architecture*, Princeton, 1977.
- Beykan 2012 M. Beykan, *Ionische Kapitelle auf Prokonnesos, Produktund Export römischer Bauteile, IstForsch 53*, Tübingen, 2012.
- Boardman 1959 J. Boardman, "Chian and Early Ionic Architecture", *Antiquaries Journal, Being the Journal of The Society Antiquaries of London* 39, 1959, 170-218.
- Boysal 1969 Y. Boysal, "Turgut Kazıları 1969 Raporu", *Anatolia* 12, 1969, 63-93.
- Boysal 1979 Y. Boysal, "Turgut Kazıları", 8. *TTK*, 1979, 389-395.
- Boysal 1981 Y. Boysal, "Stratonikeia Kazısı 1979 Sonuçları", 2. *KST*, 1981, 127-131.
- Boysal 1982 Y. Boysal, "Stratonikeia Kazısı, 1980 Yaz Sezonu Çalışmaları", 3. *KST*, 1982, 69-72.
- Boysal 1983a Y. Boysal, "Stratonikeia", *Selçuk Üniversitesi Fen-Edebiyat Fakültesi Edebiyat Dergisi*, II, 1983, 123-134.
- Boysal 1983b Y. Boysal, "Stratonikeia Kazısı 1981 Çalışma Raporu", 4. *KST*, 1983, 193-197.
- Boysal 1988 Y. Boysal, "Stratonikeia Kazısı 1986 Çalışmaları", 9. *KST-2*, 1988, 237-238.
- Boysal 1993 Y. Boysal, "Eskihisar 1991 Kazısı", 14. *KST-2*, 1993, 117-121.
- Boysal 1994 Y. Boysal, "Stratonikeia 1992 Yılı Kazısı", 15. *KST-2*, 1994, 121-123.
- Boysal 1995 Y. Boysal, "Stratonikeia 1993 Kazısı", 16. *KST-2*, 1995, 315-317.
- Boysal 1998 Y. Boysal, "1996 Yılı Stratonikeia Çalışmaları", 19. *KST-2*, 1998, 153-160.
- Boysal– Kadioğlu 1999 Y. Boysal-M. Kadioğlu, "1997 Yılı Stratonikeia Nekropol Çalışmaları", 20. *KST-2*, 1999, 215-228.
- Boehlau-Schefold 1940 J. Boehlau-K. Schefold, *Larisa am Hermos: Die Ergebnisse der Ausgrabungen 1902-1904*, Berlin, 1940.
- Borchhardt 1991 J. Borchhardt, "Ein Ptolemaion in Limyra", *RA* 2, 1991, 309-322.
- Butler 1922 H. C. Butler, *Sardis: The Excavations 1910-1914, Part I*, Leyden, 1922.

- Butler 1925 H. C. Butler, *The Temple of Artemis*, Sardis Vol. II, Part 1, Leyden, 1925.
- Büsing 1990 H. Büsing, "Zur Bemalung des Nike Tempels", *AA* 1990, 71-76.
- Bingöl 1980 O. Bingöl, *Das Ionische Normal Kapitell in Hellenistischer und Römischer Zeit in Kleinasien*, Tübingen, 1980.
- Bingöl 2006 O. Bingöl, "Die Agora von Magnesia am Mäander", Ed. W. Hoepfner- L. Lehmann, *Die Griechische Agora*, Bericht über ein Kolloquium am 16. März 2003 in Berlin, 2006, 59-65.
- Carstoiu-Büyükkolancı 1996-1998 M. M. Carstoiu-M. Büyükkolancı, "Neue Ionische Kapitelle von Ephesos und Bemerkungen zu ihrer Geometrischen Komposition", *Dacia*, 40-42, 1996-1998, 103-138.
- Carstens 2009 A. M. Carstens, *Karia and the Hekatomnids*, Bar International Series 1943, England, 2009.
- Chamonard 1895 J. Chamonard, "Les Sculptures de la Frise du Temple D'Hecate a Lagina", *BCH* 19, 1895, 235-262.
- Civelek 2006 A. Civelek, "Stratonikeia Akdağ Nekropolü'nden bir Mezar", *Anatolia* 30, 2006, 47-64.
- Culchan 1912 F. Culchan, *Entstehung und Herkunft der Ionischen Säule*, Leipzig, 1912.
- Clarke 1886 J. T. Clarke, "A proto-Ionic capital from the site of Neandrea", *AJA* 2/1, 1886, 1-20.
- Courtils 2011 J. Courtils, "Alazeytin Kalesi et L'Architecture eoligie", *Anatolia Antiqua* 19, 2011, 385-392.
- Coupel-Demargne 1969 P. Coupel-P. Demargne, *Fouilles de Xanthos Le Monument des Nereides L Architecture Tome III*, Paris, 1969.
- Cook-Plommer 1966 J. M. Cook-W.H. Plommer, *The Sanctuary of Hemithea at Kastabos*, Cambridge, 1966.
- Çakır 2006 İ. S. Çakır, *Hellen Mimarisinde Aiol Başlığının Kökeni Gelişimi ve Dağılımı*, Ege Üniversitesi, Sosyal Bilimler Enstitüsü, Yayımlanmamış Yüksek Lisans Tezi, İzmir, 2006.
- Diehl-Cousin 1887 C. Diehl-G. Cousin, "Inscriptions de Lagina" *BCH* 11, 1887, 145-164.
- Dinsmoor 1923 W. B. Dinsmoor, "The Aeolic Capitals of Delphi", *AJA* 27, 1923, 164-173.
- Dinsmoor 1908 W. B. Dinsmoor, "The Mausoleum at Halicarnassus", *AJA* 12, 1908, 3-29.
- Drerup 1954 H. Drerup, "Pytheos und Satyros, Die Kapitelle des Athenatempels von Priene und des Maussoleums von Halikarnassos" *JdI* 69, 1954, 1-31.

- Erim 1969 K. Erim, "The Ninth Campaign of Excavations at Aphrodisias in Caria 1969", *TAD* 18/2, 1969, 92-102.
- Erim 1992 K. Erim, *Aphrodisias*, İstanbul, 1992.
- Frohingham 1887 A. L. Frohingham, A Proto-Ionic capital, and Bird-Worship, Represented on an oriental seal. *AJA* 3, 1887, 57-68.
- Fossel 1982 E. A. Fossel, *Die Basilika am Staatsmarkt in Ephesos*, Graz, 1982.
- Ganzert 1983 J. Ganzert, "Zur entwicklung Lesbischer Kymationformen", *JdI* 98, 1983, 123-202.
- Gerkan 1929 A. Gerkan, *Der Altar des Artemis Tempels in Magnesia am Mäander*, Berlin, 1929.
- Goodyear 1887 W. H. Goodyear, "Egyptian origin of the Ionic Capital and of the Anthemion", *AJA* 3, 1887, 271-301.
- Gouffier 1787 C. Gouffier, *Voyage Pittoresque de la Grece I*, Paris, 1787.
- Gök 1998 U. Gök, *Stratonikeia ve Lagina Lesbos Kymationları*, Selçuk Üniversitesi, Sosyal Bilimler Enstitüsü, Yayınlanmamış Yüksek Lisans Tezi, Konya, 1998.
- Groote 1905 M. Groote, *Ionischen Kapitells, und seine Bedeutung für die Griechische Baukunst*, Strassburg, 1905.
- Gruben 1961 G. Gruben, "Beobachtungen zum Artemis Tempel von Sardes", *AM* 76, 1961, 155-196.
- Gruben 1963 G. Gruben, "Das Archaische Didymaion", *JdI* 78, 1963, 78-182.
- Gruben 1965 G. Gruben, "Die Sphinx Säule von Aigina", *AM* 80, 1965, 170-208.
- Gruben 1972/73 G. Gruben, "Naxos und Paros", *AA* 87, 1972/73, 319-379.
- Gruben 1982 G. Gruben, "Naxos und Paros II", *AA* 87, 1982, 621-689.
- Gruben 1989 G. Gruben, "Das älteste marmorne Volutenkapitelle", *IstMitt* 39, 1989, 161-172.
- Gruben 1993 G. Gruben, "Die Inseloinische Ordnung" *Varia Anatolica* 3, 1993, 97-109.
- Gruben 1996 G. Gruben, "Griechische Un-Ordnungen": *Säule und Gebälk, zu Struktur und Wandlungsprozeß Griechen-Römischen Architektur*, Bauforschungs kolloquium in Berlin, 1996, 61-77.
- Gruben 1997 G. Gruben, "Naksos und Delos", *JdI* 112, 1997, 261-416.
- Gruben 2001 G. Gruben, *Griechische Tempel und Heiligtümer*, München, 2001.

- Gruben 2007 G. Gruben, *Klassische Bauforschung*, München, 2007.
- Guhl 1845 E. Guhl, *Das Ionische Kapitäl*, Berlin, 1845.
- Hahland 1964 W. Hahland, "Didyma im 5. Jahrhundert v. Chr.", *JdI* 79, 1964, 142-240.
- Hanfmann-Waldbaum 1968 G. H. A. Hanfmann- J. C. Waldbaum, "Two Submycenaean Vases and a Tablet from Stratonikeia in Caria", *AJA* 72, 1968, 51-56.
- Herrmann 1988 J.J. Herrmann, *The Ionic Capital in Late AntiQue*, Roma, 1988.
- Herrmann 1990 B. Herrmann, "Zur Bemalung Des Nike-Tempels", *AA*, 1990, 71-76.
- Held 2000 W. Held, *Das Heiligtum der Athena in Milet*, Mainz, 2000.
- Hellström 1991 P. Hellström, "The Architectural Layout of Hecatomnid Labraunda", *REA* 2, 1991, 297-308.
- Hellström 2007 P. Hellström, *Labraunda, A Guide to the Karian Sancytuary of Zeus Labraundos*, İstanbul, 2007.
- Hellström 2009 P. Hellström, "Sacred Architecture and Karian Identity", *Die Karer und die Anderen*, Ed. F. Rumscheid, Internationales Kolloquium an der Freien Universität Berlin, 13. Bis 15. Oktober 2005, Bonn, 2009, 267-271.
- Herodotos *Herodotos Tarihi*, Çev.: M. Ökmen, İstanbul, 2009.
- Hirmer 1966 M. Hirmer, *Die Grieshische Kunst*, München, 1966.
- Hogarth 1908 G. Hogarth, *Excavations at Ephesus: The Archaic Artemisia*, London, 1908.
- Hoepfner 1968 W. Hoepfner, "Zum Ionischen Kapitell bei Hermogenes und Vitruv", *AM* 83, 1968, 213-234.
- Hoepfner 1971 W. Hoepfner, Zwei Ptolemaierbauten, Das Ptolemaierweihgeschenk in Olympia und ein Bauvorhaben in Alexandria, *AM Beiheft 1*, Berlin, 1971.
- Hoepfner 1984 W. Hoepfner, "Ein Beitrag zur Frühen Hellenistischen Architektur", *AA* 99, 1984, 353-364.
- Hoepfner 1990 W. Hoepfner, "Bauten und Bedeutung des Hermogenes", *Hermogenes und Die Hochhellenistische Architektur*, Ed. W. Hoepfner-E. L. Schwandner, Internationales Kolloquium in Berlin vom 28. bis 29 Juli 1988, Berlin, 1990, 1-34.
- Hoepfner 1993 W. Hoepfner, "Innenraum-Kapitelle", *IstMitt* 43, 417-428.
- Hoepfner 1997 W. Hoepfner, "Propyläen und Nike-Tempel", *Kult und Kultbauten auf der Akropolis*, Ed. W. Hoepfner, Internationales Symposium vom 7. bis 9 Juli 1995 in Berlin, Berlin, 1997, 160-177.

Holtzmann 2003 B. Holtzmann, *L'Akropole d'Athenes, Monuments Cultes et histoire du sanctuaire d'Athena Polias*, Paris, 2003.

Humann 1904 C. Humann, *Magnesia am Maeander: Bericht über die Ergebnisse der Ausgrabungen der Jahre 1891-1893*, Berlin, 1904.

İdil 2006 V. İdil, "Neueste Grabungsergebnisse von der Agora in Nysa am Mäander", *Die Griechische Agora*, Ed. W. Hoepfner-L. Lehmann, Bericht über ein Kolloquium am 16. März 2003 in Berlin, Mainz am Rhein, 2006, 66-76.

Jeppesen 1977/78 K. Jeppesen, "Zur Gründung und Baugeschichte des Maussoleions von Halikarnassos", *IstMitt* 27/28, 1977/78, 169-210.

Jeppesen 1955 K. Jeppesen, *Labraunda The Propylae, Swedish Excavations and Researches*, Athen, 1955.

Jong 1988 J. J. Jong, "The Temple of Athena Polias at Priene and the temple of Hemithea at Kastabos", *BABesch* 63, 1988, 129-137.

Karwiese 1995 S. Karwiese, *Gross ist die Artemis Von Ephesos: Die Geschichte einer der grossen städte der antike*, Wien, 1995.

Kara 2013 O. Kara, *Karia Bölgesi Tunç Çağı Yerleşimleri*, Selçuk Üniversitesi, Sosyal Bilimler Enstitüsü, Yayınlanmamış Doktora Tezi Konya, 2013.

Kästner 2011 V. Kästner, "Bauornament im Hellenistischen Pergamon", *Pergamon Panorama Der Antiken Matropole*, Ed. R. Grüßinger-V. Kästner-A. Scholl, Antikensammlung Staatliche Museen zu Berlin, 2011, 92-99.

Keil 1957 J. Keil, *Ephesos: Ein Führer durch die Ruinenstätte und ihre Gesichte*, Wien, 1957.

Kirchhoff 1988 W. Kirchhoff, *Die Entwicklung des Ionischen Volutenkapitells im 6. Und 5. Jhd. und seine entstehung*, Bonn, 1988.

Koenigs 1970 W. Koenigs, "Ein ionisches Kapitell aus Samos in der Berliner Antikensammlung", Band 12, 1970, 97-102.

Koenigs-Philipp 1978/1980 W. Koenigs-H. Philipp, "Die Löwesäule von Ankara", *Anatolia* 21, 1978/80, 157-173.

Koenigs 1979 W. Koenigs, "Archaische Bauglieder aus Milet: I. Ionische Kapitelle", *IstMitt* 29, 1979, 187-198.

Koenigs 1980 W. Koenigs, "Bauglieder aus Milet II", *IstMitt* 30, 1980, 56-90.

Koenigs 1983 W. Koenigs, "Der Athenatempel von Priene", *IstMitt* 33, 1983, 134-175.

Koenigs 1989 W. Koenigs, "Zwei Säulen aus Biga", *IstMitt* 39, 1989, 289-295.

- Koenigs 1992 W. Koenigs, "Priene 1990", 9. *AST*, 1992, 251-270.
- Koenigs 1993 W. Koenigs, "Zur Archaischen Architektur Miletos", *Varia Anatolica* 3, 1993, 57-58.
- Koenigs 1999 W. Koenigs, "The Temple of Athena Polias at Priene: Doric Architecture in the Guise of Ionic ?", *Appearance and essence Refinements of Classical Architecture: Curvature*, Ed. L. Haselberger, University Museum Monograph 107 Symposium series 10, University of Pennsylvania, April 2-4, 1993, Philadelphia, 1999, 139-153.
- Kockel 1991 V. Kockel, "Antike gipsabgüßse von Baugliedern? Überlegungen zu einer Kopie der ionischen Kapitelle der Erechtheion-Nord-Halle", *AA mit 3 Abildungen*, 1991, 281-283.
- Koldewey 1891 R. Koldewey, *Neandria zum Winkelmannfeste*, einundfünfzigstes program der Archeologischen Gesellschaft zu Berlin, 1891.
- Kökdemir 2004 G. Kökdemir, "The Augustan Typological and Stylistic Features in Anthemion Decorations on Sacrificial Tables", *Anatolia* 27, 2004, 63-96.
- Kökdemir 2011 G. Kökdemir, "Menderes Magnesiası-Propylon: Mimari Bezemeler", *Anatolia* 37, 2011, 93-141.
- Kuhn 1984 G. Kuhn, "Der Altar der Artemis in Ephesos" *AM* 99, 1984, 199-216.
- Lambrinoudakis-Gruben 1987 V. Lambrinoudakis-G. Gruben, "Das Neuendckte Heiligtum von İria auf Naxos", *AA* 39, 1987, 569-621.
- Lange 1877 J. Lange, *Det Ioniske Kapitæls, Oprindelse og Forhistorie*, Kjobenhavn, 1877.
- Lehmann 1913 C. F. Lehmann, "Zur Herkunft der İonische Säule", *Klio* 13, 1913, 468-484.
- Lehmann 1982 P. W. Lehmann, "Structure and style of the Temenos and the Propylon", *Samothrace* 5, 1982, 82-147.
- Lichtenberg 1907 R. F. Lichtenberg, *Die Ionische Säule, als klassisches Bauglied rein hellenischem Geiste entwachsen*, Leibzig-New York, 1907.
- Luschan 1912 F. Luschan, *Entstehung und Herkunft Ionische Säule*, Der alte Orient XIII, Beiheft 4, Leibzig, 1912.
- Mahler 2006 K. U. Mahler, *Die Architekturdekoration der frühen Kaiserzeit in Lepcis Magna*, Supplements to Libya Antiqua-VIII, Tripoli, 2006.
- Martin 1946 R. Martin, "Chapithea İoniques De L' Asclepieion D' Athenes", *BCH* 68-69, 1946, 340-374.
- Martin 1959 R. Martin, "Chapiteaux ionique d'Halicarnasse" *REA* 61, 1959, 65-76.

- Martin-Villard 1969 R. Martin-F. Villard, *Das Archaische Griechland*, München, 1969.
- Martin 1972 R. Martin, "Chapiteaux Ioniques de Thasos", *BCH* 96, 1972, 303-325.
- Martin 1973 R. Martin, "Compléments à l'étude des chapiteaux Ioniques de Délos", *BCH Supplement I*, 1973, 371-398.
- McGowan 1997 E. P. McGowan, "The Origins of the Athenian Ionic Capital", *Hesperia* 66, 1997, 209-233.
- Mert 2001 İ. H. Mert, "Anadolu Gymnasiumları ve Stratonikeia Gymnasiumu" *Arkeoloji ve Sanat* 101-102, 2001, 3-18.
- Mert 2005 İ. H. Mert, "Die Tor-und Nymphaeumanlage von Stratonikeia", *Urbanistik und staedtiche Kultur in Westasien und Nordafrika unter den severern*, Ed. D. Kreikenbom vd., Mainz 2005, 241-254.
- Mert 2008 İ. H. Mert, *Untersuchungen zur Hellenistischen und Kaiserzeitlichen Bauornamentik von Stratonikeia*, *IstForsch* 30, Tübingen, 2008.
- Meritt 1982 L. S. Meritt, "Some Ionic Architectural Fragments from the Athenian Agora", *Hesperia Supplements* 20, 1982, 82-92.
- Meritt 1996 L. S. Meritt, "Athenian Ionic Capitals from the Athenian Agora", *Hesperia* 65, 1996, 121-174.
- Mercklin 1962 E. Mercklin, *Antike Figüralkapitelle*, Berlin, 1962.
- Mertens 2010 D. Mertens, "Organisation und weitergabe von Wissen im Bauwesen der Antike Beispielfeld: Die große griechische Kolonisation", Koldewey-Gesellschaft, Bericht über die 45. Tagung für Ausgrabungswissenschaft und Bauforschung vom 30 April bis 4. Mai 2008 in Regensburg, 2010, 31-39.
- Mellink 1973 M. J. Mellink, "Archaeology in Asia Minor", *AJA* 77, 1973, 169-193.
- Möbius 1927 H. Möbius, *Attische Architekturstudien*, Athenische Abteilung Band 52, Athen, 1927.
- Muss 2008 U. Muss, *Die Archäologie der Epesischen Artemis: Gestalt und Ritual eines Heiligtums*, Wien, 2008.
- Muss vd. 2001 U. Muss-A. Bammer-M. Büyükkolancı, *Der Altar des Artemisions von Ephesos*, *FiE* 12/2, Wien, 2001.
- Newcomb 1921 R. Newcomb, *The volute in Architecture and Architectural Decoration*, London, 1921.
- Newton 1863 C. T. Newton, *History of Discoveries at Halicarnassus Cnidus and Branchidae*, London, 1863.



- Noack 1910 F. Noack, *Die Baukunst des Altertums*, Berlin, 1910.
- Ohnesorg 1982 A. Ohnesorg, "Der Dorische Prostylos des Archilocheion auf Paros", *AA* 97, 1982, 271-290.
- Ohnesorg 1993 A. Ohnesorg, "Parische Kapitelle", *Varia Anatolica* 3, 1993, 111-118.
- Ohnesorg 1996 A. Ohnesorg, "Votiv-oder Architektursäulen", *Säule und Gebälk*, Ed. E.L. Schwandner, zu Struktur und Wandlungsprozeß griechisch-römischer Architektur, Bauforschungskolloquium in Berlin vom 16 bis 18. Juni 1994 veranstaltet vom Architekturreferat des DAI, Mainz am Rhein, 1996, 39-47.
- Ohnesorg 2000 A. Ohnesorg, "Das Problem der Eckkapitelle Neue Forschungen zum archaischen Artemis Tempel von Ephesos", Bericht über die 41. Tagung für Ausgrabungswissenschaft und Bauforschung, vom 31 Mai bis 4. Juni in Berlin, Ed. A. Hoffmann vd., 2000, 48-56.
- Ohnesorg 2004 A. Ohnesorg, "A small votive Capital from Kythera", *BSA* 99, 2004, 283-289.
- Ohnesorg-Büyükkolancı 2007 A. Ohnesorg-M. Büyükkolancı, "Ein ionisches Kapitell mit glatten Voluten in Ephesos", *IstMitt* 57, 2007, 209-233.
- Ohnesorg 2007 A. Ohnesorg, *Der Kroisos-Tempel, Neue Forschungen zum Archaischen Dipteros der Artemis von Ephesos*, *FiE* 12/4, Wien, 2007.
- Ohnesorg 2008 A. Ohnesorg, "Neue Forschungen zum archaischen Dipteros" Ed. U. Muss, *Die Archäologie der Ephesischen Artemis, Gestalt und Ritual eines Heiligtums*, Wien, 2008, 263-269.
- Ohnesorg 2009 A. Ohnesorg, "Transport, Versatz und Verbindung von Bauteilen des archaischen Artemis Tempels von Ephesos und ein rätselhafter Hebe-Mechanismus?", Ed. M. Bachmann, Bautechnik im Antiken und Vorantiken Kleinasien, Internationale Konferenz 13. - 16. Juni 2007 in İstanbul, *Byzas* 9, İstanbul, 2009, 251-262.
- Ohnesorg 2012 A. Ohnesorg, "Die beiden Dipteroi der Artemis von Ephesos, Tradition, Archaismus, Denkmalpflege", Ed. T. Schulz, *Dipteros und Pseudodipteros Bauhistorische und Archäologische Forschungen*, *Byzas* 12, İstanbul, 2012, 19-40.
- Orlandos 1948 A. C. Orlandos, "Nouvelles observations sur la Construction du Temple D'Athena Nike", *BCH* 71-72, 1948, 1-38.
- Özgül 2001 C. Özgül, *Smintheion Troas'ta Kutsal bir Alan*, Ankara, 2001.
- Pedley 2005 J. Pedley, *Sanctuaries and The Sacred in the Ancient Greek World*, Cambridge, 2005.
- Posamentir-Wörrle 2010 J. K. Posamentir-M. Wörrle, "Der Tempel des Zeus in Aizanoi und seine Datierung", Ed. K. Rhein, *Aizanoi und Anatolien*, İstanbul, 2010, 58-88.
- Pullan 1881 R. Pullan, *Antiquities of Ionia IV*, London, 1881.

- Puchstein 1887 O. Puchstein, *Das Ionische Kapitell*, Berlin, 1887.
- Puchstein 1907 O. Puchstein, *Die Ionische Säule, als Bauglied Orientalischer Herkunft*, Leipzig, 1907.
- Pülz 1989 S. Pülz, *Untersuchungen zur Kaiserzeitlichen Bauornamentik von Didyma*, *IstMitt* Beiheft 35, Tübingen, 1989.
- Ramsay 1895 W. M. Ramsay, *The Cities and Pishoprics of Fhyrgia*, Oxford, 1895.
- Radt 1970 W. Radt, *Siedlungen und Bauten auf der Halbinsel von Halikarnassos unter besonderer Berücksichtigung der archaischen Epoche*, *IstMitt* Beiheft 3, Tübingen, 1970.
- Radt 1973 W. Radt, "Die Leleger auf der halbinsel von Halikarnassos" *The Proceedings of the Xth International Congress of Classical Archaeology*, Vol. I, Ankara-İzmir, 23-30/IX, 1973, 329-347.
- Reber 1900 V. B. Reber, *Anfänge des Ionischen Baustiles*, München, 1900.
- Rheidt 1995 K. Rheidt, "Aizanoi Bericht über die Ausgrabungen und Untersuchungen 1992 und 1993", *AA* 1995, 693-718.
- Richter 1886 M. O. Richter, "Cyprische Vase aus Athienu" *Jdl* 1, 1886, 79-82.
- Robertson 1929 M. A. Robertson, *A Hand Book Greek and Roman Architecture*, Cambridge, 1929.
- Rohmann 1998 J. Rohmann, *Die Kapitellproduktion der Römischen Kaiserzeit in Pergamon*, Berlin, 1998.
- Rumscheid 1994 F. Rumscheid, *Untersuchungen zur Kleinasiatischen Bauornamentik des Hellenismus*, Mainz, 1994.
- Rumscheid 1998 F. Rumscheid, *Priene Pompeji Kleinasiens*, İstanbul, 1998.
- Sevin 2007 V. Sevin, *Anadolu Tarihi Coğrafyası*, Ankara, 2007.
- Schazmann 1932 P. Schazmann, *Kos Asklepieion*, Baubeschreibung und Baugeschichte Ergebnisse der Deutschen Ausgrabungen und Forschungen 1, Berlin, 1932.
- Schaaf 1992 H. Schaaf, *Untersuchungen zu Gebäudestiftungen in Hellenistischer Zeit*, Köln und Weimar, 1992.
- Schede 1934 M. Schede, *Die Ruinen von Priene*, Berlin-Leipzig, 1934.
- Schmidt-Plattner 2004 A. Schmidt-C. G. A. Plattner, *Antike Architektur und Bauornamentik, Grundformen und Grundbegriffe*, Wien, 2004.
- Schiering-Mallwitz 1968 W. Schiering-A. Mallwitz, "Der alte Athena-Tempel von Milet", *IstMitt* 18, 1968, 89-160.

- Schober 1933 A. Schober, Der Fries des Hekateions von Lagina, *IstForsch* 2, Wien, 1933.
- Schorndorfer 1997 S. Schorndorfer, *Öffentliche Bauten Hadrianischer Zeit in Kleinasien*, Münster, 1997.
- Schefold 1938/49 K. Schefold, "Das Äolische Kapitell", *Jdl* 31, 1938/49, 42-52.
- Schraudolph 1996 E. Schraudolph, "Sculpture and Architectural Fragments", *Pergamon The Telephos Frieze from the Great Altar Vol. I.*, Ed. R. Dreyfus-E. Schraudolph, New York, 1996, 53-94.
- Shiloh 1979 Y. Shiloh, *The Proto Aeolic Capital and Israelite Ashlar Masonry*, Jerusalem, 1979.
- Shear 1963 I. M. Shear, "Kallikrates", *Hesperia* 32, 1963, 376-424.
- Simon 1993 E. Simon, "Der Lagina Fries und der Hekatehymnos in Hesiods Theogonie", *AA* 1993, 277-284.
- Söğüt 2005 B. Söğüt, "Hierapolis Arkeoloji Müzesi Bahçesi'nde ve Güney Roma Hamamı'nda bulunan Ionik Mimari Elemanlar ile ilgili bir Değerlendirme", *Anatolia* 28, 2005, 91-106.
- Söğüt 2008 B. Söğüt, "Naiskoi from the Sacred Percinct of Lagina Hekate Augustus and Sarapis", *Anados* 6-7, 2008, 421-432.
- Söğüt 2009 B. Söğüt, *Lagina'da Osman Hamdi Bey*, Muğla, 2009.
- Söğüt 2010 B. Söğüt, "Stratonikeia 2008 Yılı Çalışmaları", 31. *KST-4*, 2010, 263-286.
- Söğüt 2011a B. Söğüt, "Stratonikeia 2009 Yılı Çalışmaları", 32. *KST-4*, 2011, 194-211.
- Söğüt 2011b B. Söğüt, "The Sarapis relief from Lagina", *JRA* 80, 2011, 294-302.
- Söğüt 2012a B. Söğüt, "Stratonikeia 2010 Yılı Çalışmaları", 33. *KST-4*, 2012, 395-419.
- Söğüt 2012b B. Söğüt, "Börükçü 2003-2006 Yılları Kazıları", Ed. B. Söğüt, Stratonikeia'dan Lagina'ya Ahmet Adil Tırpan'a Armağan, İstanbul, 2012, 553-586.
- Söğüt 2013a B. Söğüt, "Stratonikeia 2011 Yılı Çalışmaları", 34. *KST-3*, 2013, 45-51.
- Söğüt 2013b B. Söğüt, "Stratonikeia'da Hellenistik Dönem Öncesi", Ed. M. Tekocak, K. Levent Zoroğlu'na Armağan, İstanbul, 2013, 605-623.
- Söğüt-Taşkiran 2014 B. Söğüt-M. Taşkiran, "Stratonikeia'dan Mısır etkili Korint Başlığı", *Olba* 22, 2014, 189-211.
- Söğüt-Yılmaz 2014 B. Söğüt-B. Yılmaz, "Yel Değirmen Tepe Çalışmaları Ön Değerlendirmesi", Ed. C. Şimşek-B. Duman, Mustafa Büyükkolancı'ya Armağan, İstanbul,

2014, 569-586.

Strabon *Antik Anadolu Coğrafyası XII-XIV*, Çev.: A. Pekman, İstanbul, 2000.

Stanzl 2012 G. Stanzl, "Zur Neuaufnahme der Arbeiten am Ptolemaion in Limyra", Ed. M. Seyer, *40 Jahre Grabung Limyra*, Akten des Internationalen Symposions Wien, 3.-5. Dezember 2009, Wien 2009, 327-341.

Şahin 1973 M. Ç. Şahin, "Two New Inscriptions from Lagina (Koranza)", *Anatolia* 17, 1973, 187-195.

Şahin 1976 M. Ç. Şahin, *The Political and Religious Structure in the Territory of Stratonikeia in Caria*, Ankara, 1976.

Şahin 1982 M. Ç. Şahin, *Die Inschriften von Stratonikeia*, Bonn, 1982.

Şahin 1997 M. Ç. Şahin, "New Inscriptions from Lagina", *EpigrAnat* 29, 1997, 83-106.

Şahin 1999 M. Ç. Şahin, "The Place Name of Korazis: A New Inscription from Lagina", *EpigrAnat* 31, 1999, 35-36.

Şahin 2002 M. Ç. Şahin, *Anadolulu bir Mimar Hermogenes*, İstanbul, 2002.

Şahin 2003 M. Ç. Şahin, "A Hellenistic Decree of the Chrysaoric Confederation from Lagina", *EpigrAnat* 35, 2003, 1-7.

Texier 2002 C. Texier, *Küçük Asya Coğrafyası, Tarihi ve Arkeolojisi*, Çev.: A. Suat, Cilt III, Ankara, 2002.

Theodorescu 1974 T. Theodorescu, *Chapiteaux Ioniques de la Sicile Meridionale*, Naples, 1974.

Theodorescu 1980 T. Theodorescu, *Le chapiteau ionique grec*, Geneve, 1980.

Theodorescu 1990 T. Theodorescu, "La restitution de l' Aphrodision: certitudes et perplexites", *Aphrodisias Papers, Recent work on architecture and sculpture*, Ed. C. Roueche-K. T Erim, Including the papers given at the second International Aphrodisias Colloquium held at King's College London on 14 November 1987, 60-76.

Thieme 1993 T. Thieme, "The Architectural Remains of Archaic Labraynda", *Varia Anatolica* 3, 1993, 47-50.

Tırpan 1984 A. A. Tırpan, "Stratonikeia çalışmaları", 5. *KST*, 1984, 209-214.

Tırpan 1990 A. A. Tırpan, "Stratonikeia'nın Şehir ve Sur Planı", *Selçuk Üniversitesi Fen-Edebiyat Fakültesi Edebiyat Dergisi* 5, 1990, 217-233.

Tırpan 1996 A. A. Tırpan, "Lagina Kazısı 1993-94", 17. *KST-2*, 1996, 209-227.

Tırpan 1997a A. A. Tırpan, "Lagina Hekate Temenosu 1995", 18. *KST-2*, 1997, 309-336.

- Tırpan 1997b A. A. Tırpan, "Bulutular ışığında Lagina ve Çevresinin Tarihi Süreci, *Selçuk Üniversitesi Edebiyat Fakültesi Dergisi* 11, 1997, 75-98.
- Tırpan 1998 A. A. Tırpan, *Stratonikeia Augustus-İmparatorlar Tapınağı*, Konya, 1998.
- Tırpan-Söğüt 2000 A. A. Tırpan-B. Söğüt, "Koranza Kazıları 1998", 21. *KST-2*, 2000, 153-162.
- Tırpan-Söğüt 2001 A. A. Tırpan-B. Söğüt, "Lagina Hekate Temonosu 1999 Yılı Çalışmaları", 22. *KST-2*, 2001, 299-310.
- Tırpan-Söğüt 2002 A. A. Tırpan-B. Söğüt, "Lagina Hekate Temonosu 2000 Yılı Çalışmaları", 23. *KST-2*, 2002, 343-350.
- Tırpan-Söğüt 2004 A. A. Tırpan-B. Söğüt, "2002 Yılı Lagina Kazıları", 25. *KST-2*, 2004, 87-100.
- Tırpan-Söğüt 2005 A. A. Tırpan-B. Söğüt, "Lagina ve Börükçü 2003 Yılı Çalışmalar" 26. *KST-1*, 2005, 371-386.
- Tırpan-Söğüt 2006 A. A. Tırpan-B. Söğüt, "Lagina ve Börükçü 2004 Yılı Çalışmalar" 27. *KST-2*, 2006, 257-270.
- Tırpan-Söğüt 2007 A. A. Tırpan-B. Söğüt, "Lagina ve Börükçü 2005 Yılı Çalışmaları", 28. *KST-2*, 2007, 591-612.
- Tırpan-Söğüt 2008 A. A. Tırpan-B. Söğüt, "Lagina ve Börükçü 2006 Yılı Çalışmaları", 29. *KST-3*, 2008, 387-410.
- Tırpan-Söğüt 2009 A. A. Tırpan-B. Söğüt, "Lagina ve Börükçü 2007 Yılı Çalışmaları", 30. *KST-4*, 2009, 243-266.
- Tırpan-Söğüt 2010 A. A. Tırpan-B. Söğüt, "Lagina, Börükçü, Belentepe ve Mengefe 2008 Yılı Çalışmaları", 31. *KST-3*, 2010, 505-527.
- Tırpan-Gider 2011 A. A. Tırpan-Z. Gider, "Lagina ve Börükçü 2009 Yılı Çalışmaları", 32. *KST-2*, 2011, 374-395.
- Tırpan- Büyüközer 2012 A. A. Tırpan-A. Büyüközer, "Lagina 2010 Yılı Çalışmaları", 33. *KST-2*, 2012, 433-410.
- Tuchelt 1992 K. Tuchelt, Branschidai-Didyma, Geschichte und Ausgrabung eines Antiken Heiligtums, *ZBA Band 3*, Mainz am Rhein, 1992.
- Uz 2013 D. M. Uz, *Teostaki Dionysos Tapınağı*, Ankara, 2013.
- Varinlioğlu 1991 E. Varinlioğlu, "1989 Stratonikeia Kazıları", 12. *KST-2*, 1991, 219-224.
- Vogelstein 1920 B. J. Vogelstein, "Die Ionische Säule", *Jdl* 35, 1-48.

- Voigtländer 1975 W. Voigtländer, Der jungste Apollontempel von Didyma, *IstMitt*. Beiheft 14, Tübingen, 1975.
- Wagner 1829 K. Wagner, *Alterthümer von Ionien*, Darmstadt, 1829.
- Weber 1966 H. Weber, "Zum Apollon Smintheus Tempel in der Troas", *IstMitt* 16, 1966, 101-114.
- Weber 1967 H. Weber, "Myus Grabung 1966", *IstMitt* 17, 1967, 128-143.
- Weber 2002 B. F. Weber, "Die Säulenordnung des archaischen Dionysostempels von Myus", *IstMitt* 52, 2002, 221-271.
- Weber 1995 B. F. Weber, "Ein spätarchaischer Tempel auf dem Mengerevtepe bei Milet", *AA* 1995, 228-243.
- Weber 1999 B. F. Weber, "Die Bauteile des Athenatempels in Milet", Gottfried Gruben zum 70. Geburtstag am 21. Juni 1999 gewidmet, 1999, 415-438.
- Weickert 1913 C. Weickert, *Das Lesbische Kymation, Ein Beitrag zur Geschichte der antiken Ornamentik*, München, 1913.
- Wesenberg 2012 B. Wesenberg, "Der Pseudodipteros in Vitruvs Architekturtheorie", *Dipteros und Pseudodipteros Bauhistorische und Archäologische Forschungen*, Ed. T. Schulz, *Byzas* 12, 2012, 81-94.
- Wiegartz-Schwertheim 1994 W. Wiegartz-H. Schwertheim, *Neue Forschungen zu Neandria und Alexandria Troas*, Bonn, 1994.
- Wrede 1930 W. Wrede, "Ein Ionisches Kapitell in Athen", *AM* 60, 1930, 191-200.
- Wiegand 1910 T. Wiegand, *Priene*, Leipzig, 1910.
- Wiegand-Schrader 1904 T. Wiegand-H. Schrader, *Priene: Ergebnisse der Ausgrabungen und Untersuchungen in den Jahren 1895-1898*, Berlin, 1904.
- Wiegand 1941 T. Wiegand, *Didyma*, Berlin, 1941.
- White 1971 D. White, "The Cyrene Sphinx, its Capital and its Column", *AJA* 75, 1971, 47-55.
- Winter 2006 F. Winter, *Studies in Hellenistic Architecture*, London, 2006.
- William-Dinsmoor 2004 B. William-J. Dinsmoor, *The Propylaia to the Athenian Akropolis, The Classical Building* Vol. II, New Jersey, 2004.
- Yaylalı 1976 A. Yaylalı, *Der Fries des Artemisions von Magnesia am Mäander*, *IstMitt* Beiheft 15, Tübingen, 1976.
- Yener 2014 B. Yener, "Laodikeia'dan Traverten bir Ion Başlığı", Mustafa

Büyükkolancı'ya Armağan, Ed. C. Şimşek-B. Duman, İstanbul, 2014, 729-736.

Yıldırım 2013 N. Yıldırım, "Lyre/Seleukeia'dan Bereket Boynuzlu İon Başlıkları" *MJH* 2-3, 2013, 287-295.

Yılmaz 2004 E. Yılmaz, "Lagina Propylonu Anta Başlıkları", *TAD* 4, 2004, 29-38.

Yılmaz 2010 B. Yılmaz, *Batı Anadolu Hellenistik Dönem Anta Başlıkları*, Pamukkale Üniversitesi, Sosyal Bilimler Enstitüsü, Yayımlanmamış Yüksek Lisans Tezi, Denizli, 2010.

Ziegenaus 1957 O. Ziegenaus, "Die Tempelgruppe im Norden des Altarplatzes", *AM* 72, 1957, 87-151.



## RESİM VE ÇİZİMLERİN DİZİNİ

- Lev. 1, Res. 1: Karia Bölgesi Haritası <https://tr.wikipedia.org/wiki/Karya> (13.07.2016)
- Lev. 2, Pl. 1: Stratonikeia Şehir Planı (Stratonikeia Kazı Arşivi)
- Lev. 3, Res. 2: Larissadan Aiol Başlığı (Schefold 1940, Taf.19.a'dan)
- Lev. 3, Res. 3: Neandria Aiol Başlığı (Koldewey 1891, Abb. 61'den)
- Lev. 4, Çiz. 1-4: Smyrna Athena Tapınağı Aiol Başlıkları (Akurgal 1983, Abb. 67-68'den)
- Lev. 4, Çiz. 5: Sangri Adak Sütunu ve Yapılış Aşamaları Temsili (Gruben 2007, Abb. 92'den)
- Lev. 5, Res. 4: Sangri Adak Sütunu (Barletta 2001, Fig. 61'den)
- Lev. 5, Çiz. 6: Sangri Adak Sütunu Çizimi (Gruben 1989, Abb. 1'den)
- Lev. 5, Çiz.7: Aigina Sphenksli Sütunu (Gruben 1965, Abb. 2'den)
- Lev. 6, Res. 5: Delphi Sphenksli Sütun (Emerson 2007, Abb. 17'den)
- Lev. 6, Res. 6-7: Paros Müzesinden Adak Sütunu (Gruben 1972, Abb. 36a-b'den)
- Lev. 7, Çiz. 8: Naksos Adasındaki Yria Apollon Tapınağı IV. Evre (Gruben 1997, Abb. 2a'dan)
- Lev. 7, Çiz. 9: Yria Apollon Tapınağı Dış Görünümü (Gruben 1997, Abb.2b'den)
- Lev. 8, Çiz. 10-13: Kyrene Sphenksli Sütunu ( White 1971, Abb. 1'den)
- Lev. 9, Res. 8: British Müzesindeki Efes Artemis Tapınağı Başlığı (Akurgal 1993, Abb. 38'den)
- Lev. 10, Res. 9: British Müzesindeki Efes Artemis Tapınağı Rozetli Başlığı (Akurgal 1961, Abb. 257'den)
- Lev. 11, Çiz. 14-15: Didyma Apollon Tapınağı Arkaik Dönem Başlığı (Gruben 1963, Fig. 39'dan)
- Lev. 11, Res. 10: Myus Dionysos Tapınağı Başlığı (Koenigs 1993, Taf. 10, Abb. 2'den)
- Lev. 12, Çiz. 16-17: Samos Heraion Başlığı (Pedersen 1989, Fig. 17'den)
- Lev. 12, Res. 11: Atina Akropolü Erectheion Başlığı [www.arkeoloji.biz](http://www.arkeoloji.biz) (13.07.2016)
- Lev. 13, Çiz. 18-20: Priene Athena Tapınağı Başlığı (Ionia Pl X'den)
- Lev. 14, Res. 12 : Priene Athena Tapınağı Başlığı (Rumscheid 1994, Taf. 142.2'den)
- Lev. 14, Res. 13: Halikarnassos Mausoleumu Başlığı (Rumscheid 1994, Taf. 46.6'dan)
- Lev. 14, Res. 14: Laubranda Andron B Başlığı (F. Gürsoy)
- Lev. 15, Res. 15: Laubranda Andron A Başlığı (F. Gürsoy)
- Lev. 15, Res. 16 Laubranda Zeus Tapınağı Köşe Başlığı (F. Gürsoy)
- Lev. 16, Res. 17-19: Stratonikeia 1 Nolu Yapı'nın Başlığı (Kat. Nr. 1) (F. Gürsoy)
- Lev. 17, Çiz. 21-24: 1 Nolu Yapıya ait Başlığın Röleve ve Restitüsyon Çizimi (M. Özbek)
- Lev. 18, Çiz. 25-26: 1 Nolu Yapıya ait Başlığın Restitüsyon Çizimi (M. Özbek)
- Lev. 19, Res. 20-21: Knidos Apollon Kutsal Alanı Propylon Başlığı (B. Söğüt)
- Lev. 19, Res. 22: Berlin Pergamon Müzesinde Sergilenen Samos'dan Getirilen Başlık (F. Gürsoy)
- Lev. 20, Çiz. 27-28: Samothrake Ptolemaion Başlığı (Frazer 1990, LI-LII'den).
- Lev. 20, Res. 23: Sardeis Artemis Tapınağından Görünüm [www.arkeoloji.biz](http://www.arkeoloji.biz) (13.07.2016)
- Lev. 21, Çiz. 29-31: Sardeis Artemis Tapınağı Başlıkları (B, A, E) (Butler 1925, Pl.135'den)
- Lev. 22, Çiz. 32-34: Sardeis Artemis Tapınağı Başlıkları (C, D, G) (Butler 1925, Pl. 135'den)
- Lev. 23, Çiz. 35: Magnesia Agorası Köşe Başlığı (Humann 1904, Abb. 130'dan)
- Lev. 23, Çiz. 36: Magnesia Propylonu (Humann 1904, Abb. 135'den)
- Lev. 24, Çiz. 37: Magnesia Artemis Tapınağı Kesit ve Görünüş (Humann 1904, Abb. 35'den)
- Lev. 25, Çiz. 38: Magnesia Zeus Tapınağı Kesit ve Görünüş (Humann 1904, Abb. 158'den)
- Lev. 26, Res. 24-26: Berlin Pergamon Müzesindeki Zeus Altarı Başlıkları (F. Gürsoy)
- Lev. 27, Çiz. 39: Ephesos Bazilikası (Fosell 1982, Taf. 9'dan)
- Lev. 27, Çiz. 40: Ephesos Liman Kapısı (Ephesos III, Fig. 199'dan)
- Lev. 28, Res. 27: Berlin Pergamon Müzesindeki Pergamon Dionysos Tapınağı Başlığı (F. Gürsoy)



Lev. 28, Çiz. 41: Aizanoi Zeus Tapınağı Başlığı (Naumann 1979, Taf. 20b'den)





## Levha 1



Resim 1: Karia Bölgesi Haritası

## Lehva 2

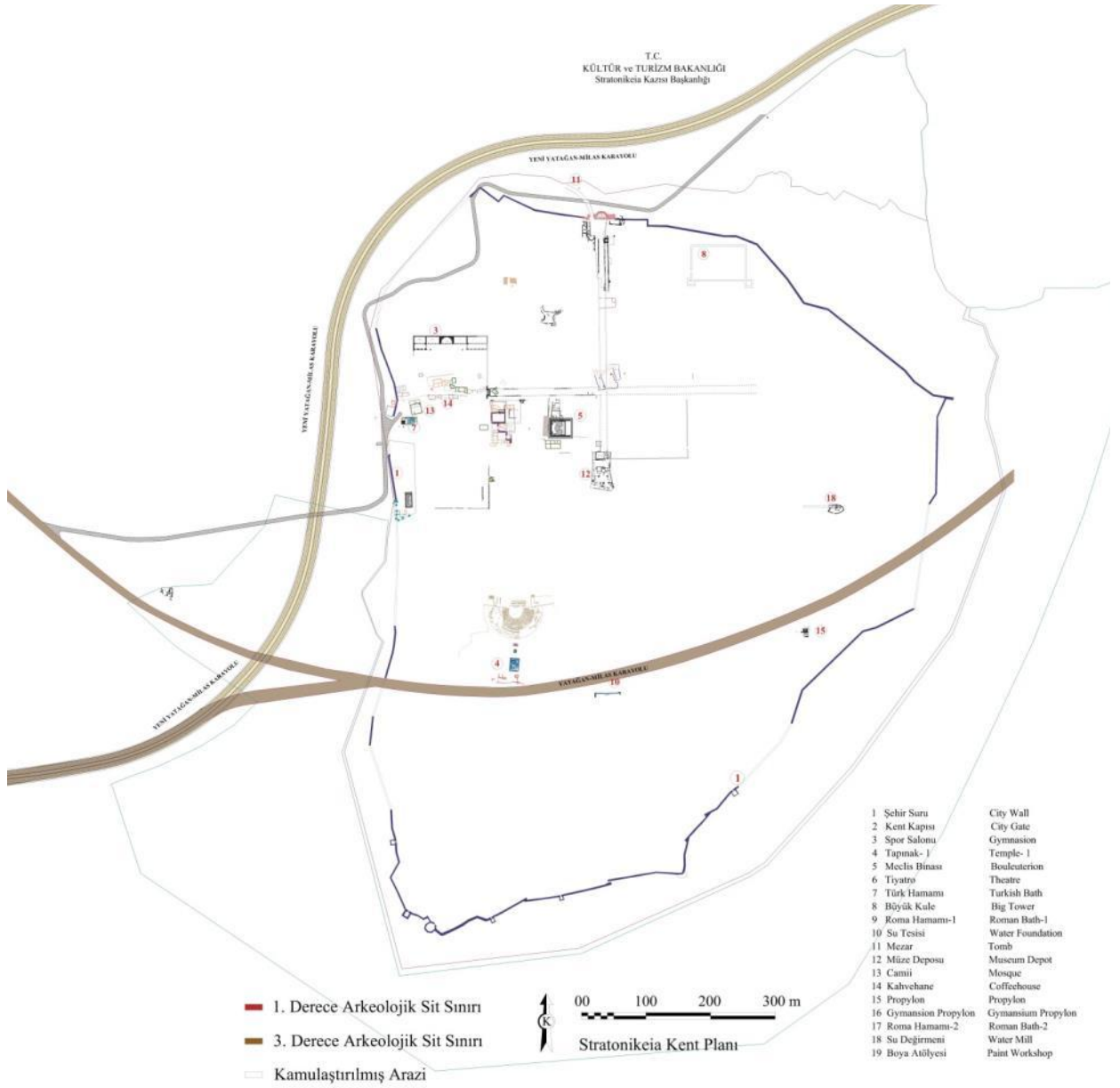

Plan 1: Stratonikeia Şehir Planı



**Resim 2:** Larissa'dan Aiol Başlıđı



**Resim 3:** Neandria Aiol Başlıđı

## Levha 4

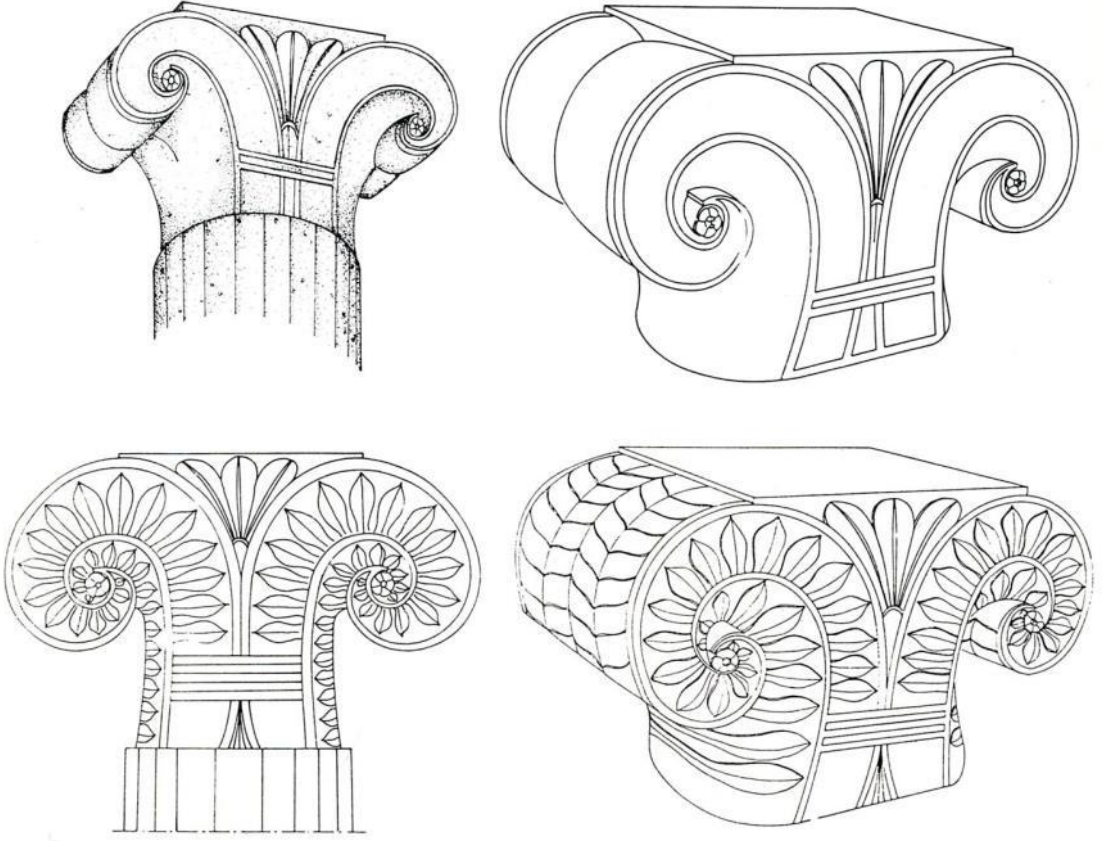

Çizim 1-4: Smyrna Athena Tapınağı Aiol Başlıkları

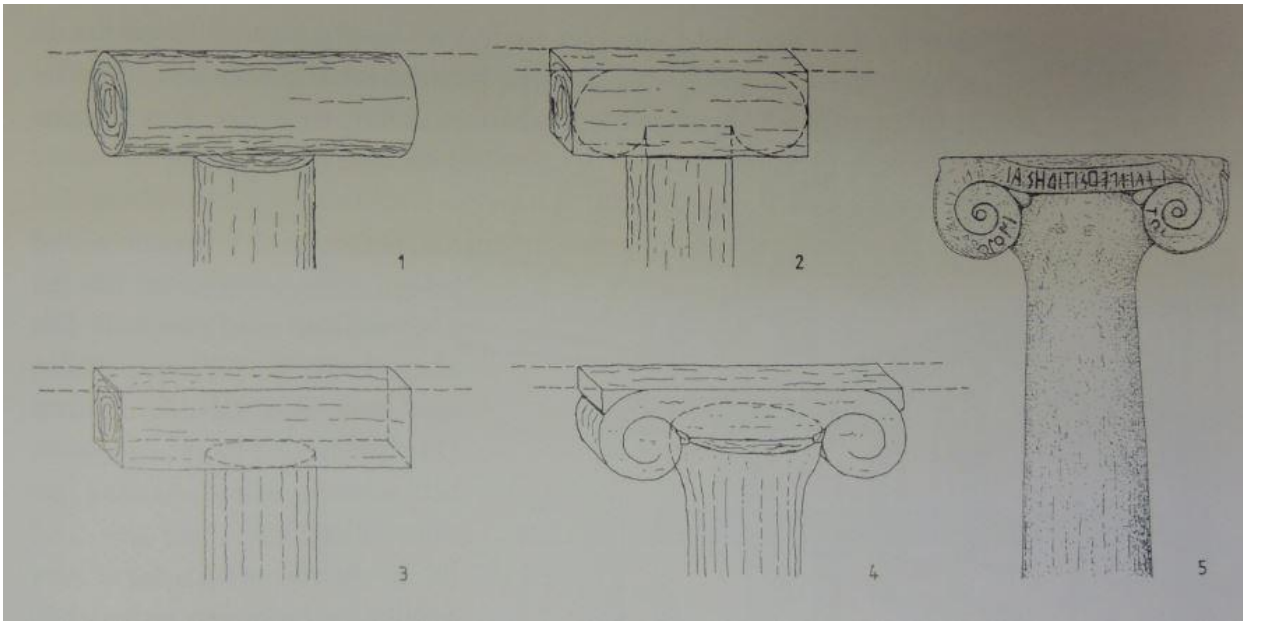

Çizim 5: Sangri Adak Sütunu ve Yapılış Aşamaları Temsili

## Levha 5



Resim 4: Sangri Adak Sütunu

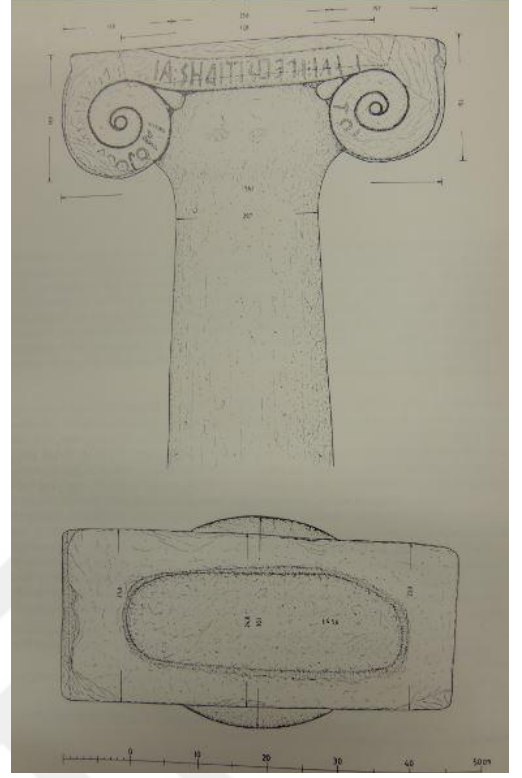

Çizim 6: Sangri Adak Sütunu Çizimi



Çizim 7: Aigina Sphenksli Sütunu

## Levha 6



**Resim 5:** Delphi Sphenkli Sütun



**Resim 6-7:** Paros Müzesinden Adak Sütunu



## Levha 7

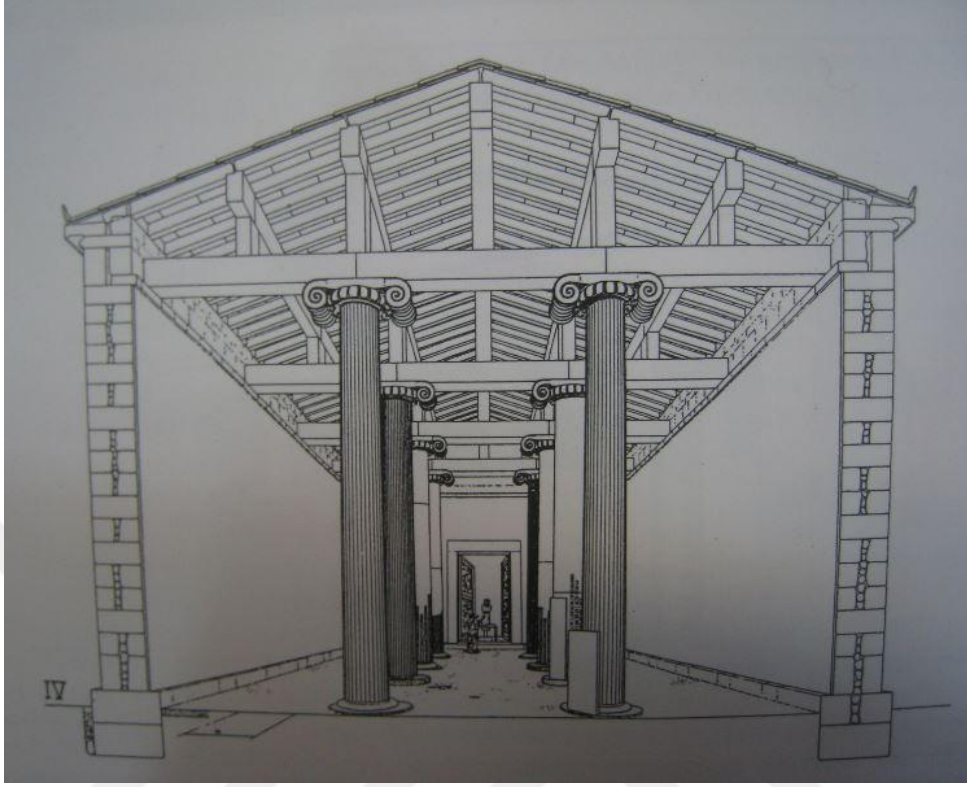

Çizim 8: Naksos Adasındaki Yria Apollon Tapınağı IV. Evre

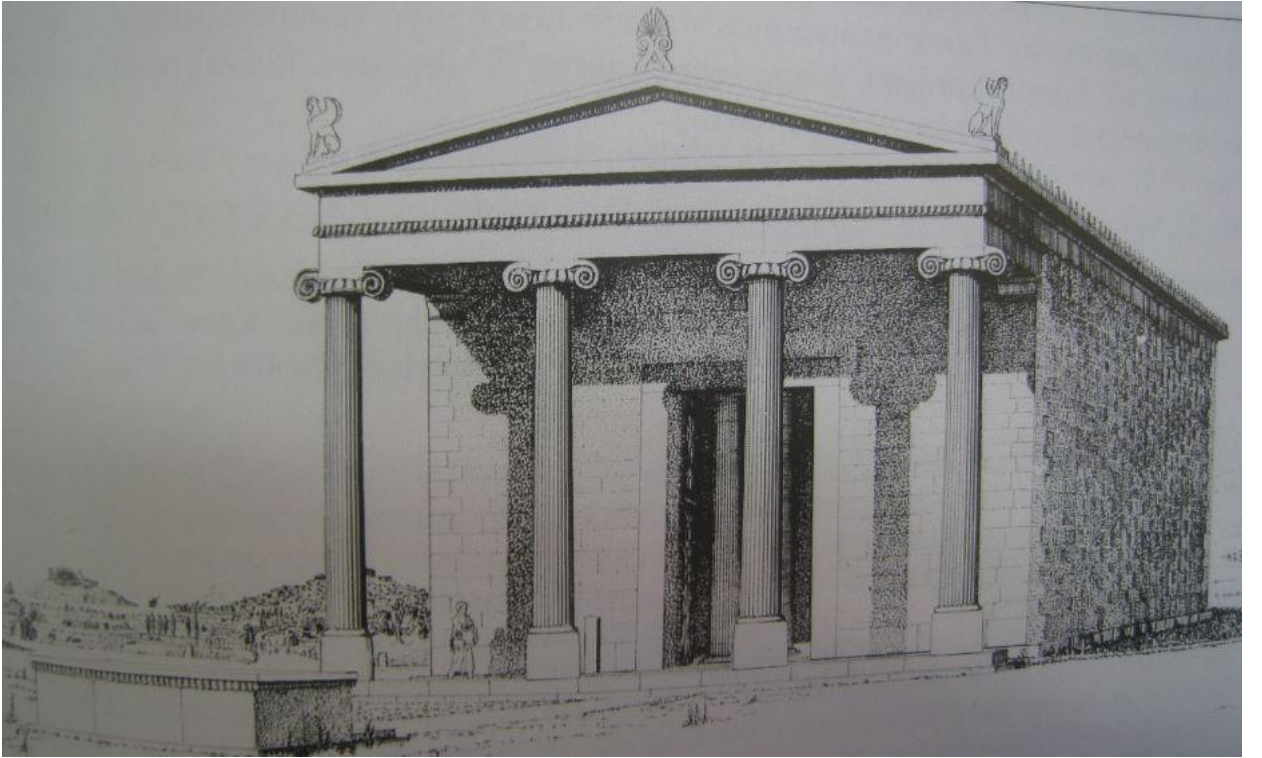

Çizim 9: Yria Apollon Tapınağı Dış Görünümü

## Levha 8

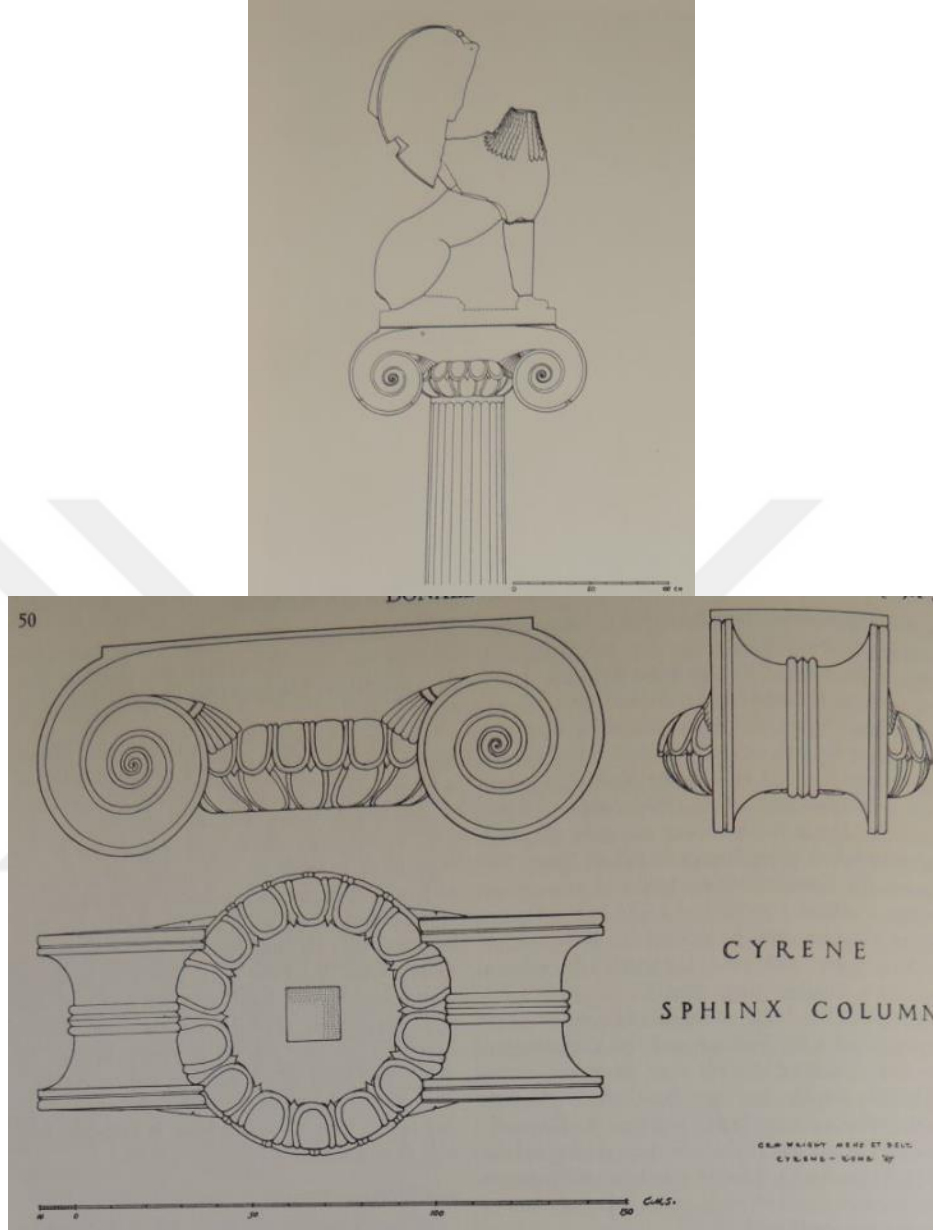

Çizim 10-13: Kyrene Sphenksli Sütunu



**Resim 8:** British Müzesindeki Ephesos Artemis Tapınağı Başlığı



**Resim 9:** British Müzesindeki Ephesos Artemis Tapınağı Rozetli Başlığı

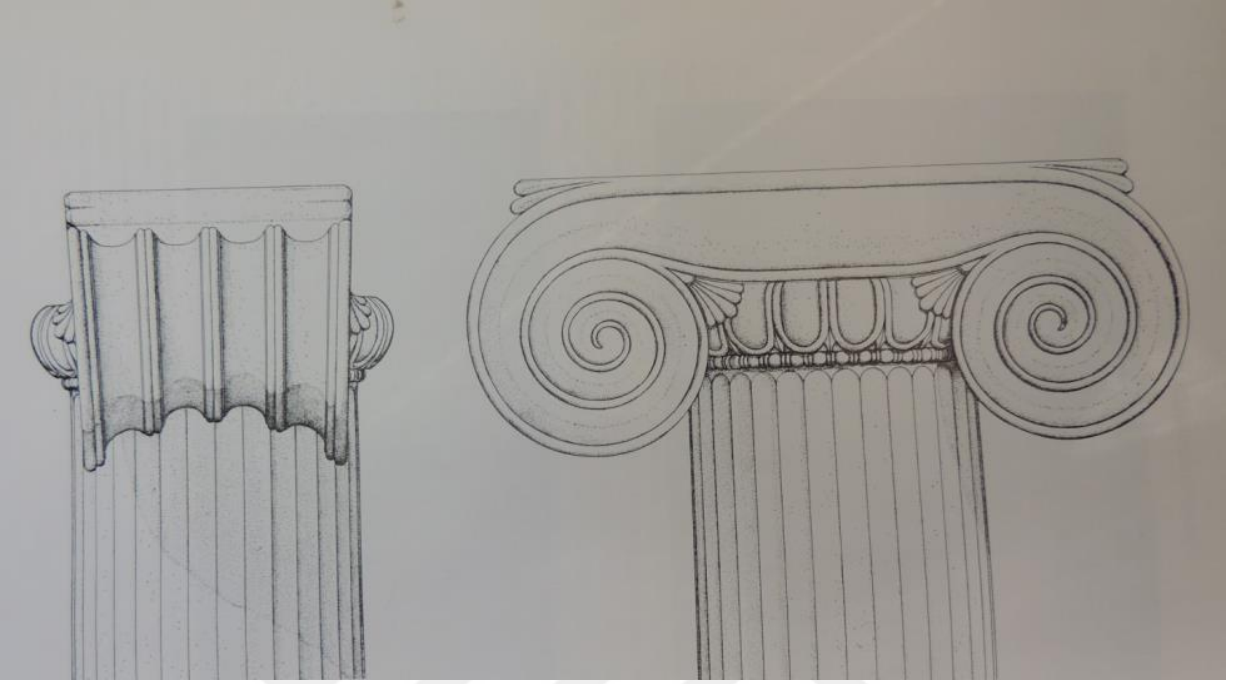

**Çizim 14-15:** Didyma Apollon Tapınağı Arkaik Dönem Başlığı



**Resim 10:** Myus Dionysos Tapınağı Başlığı

## Levha 12

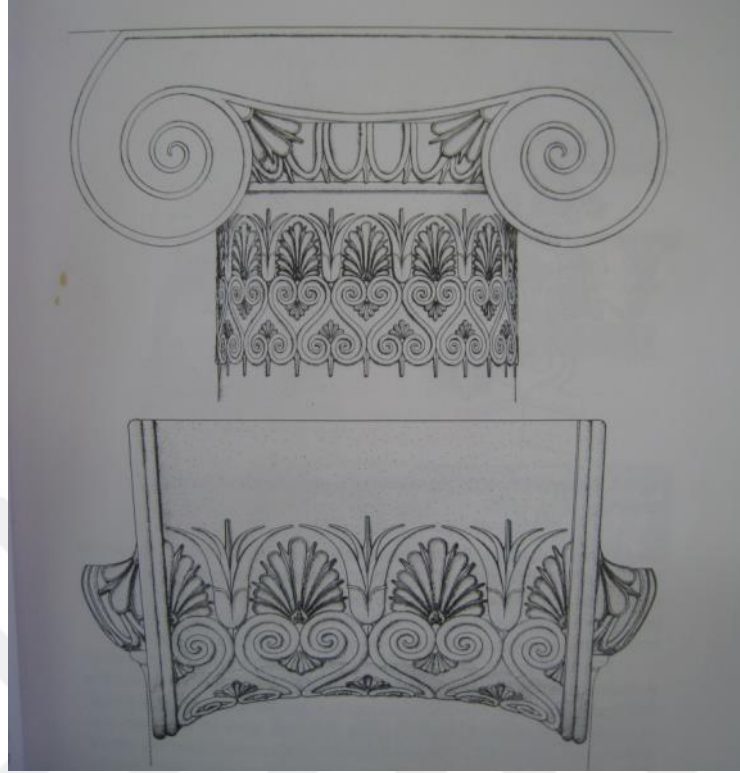

Çizim 16-17: Samos Heraion Başlığı



Resim 11: Atina Akropolü Erechtheion Başlığı

## Levha 13

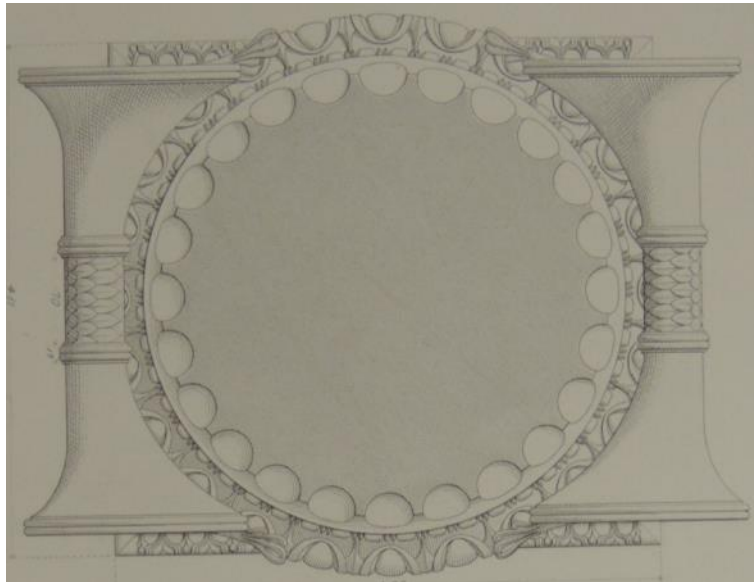
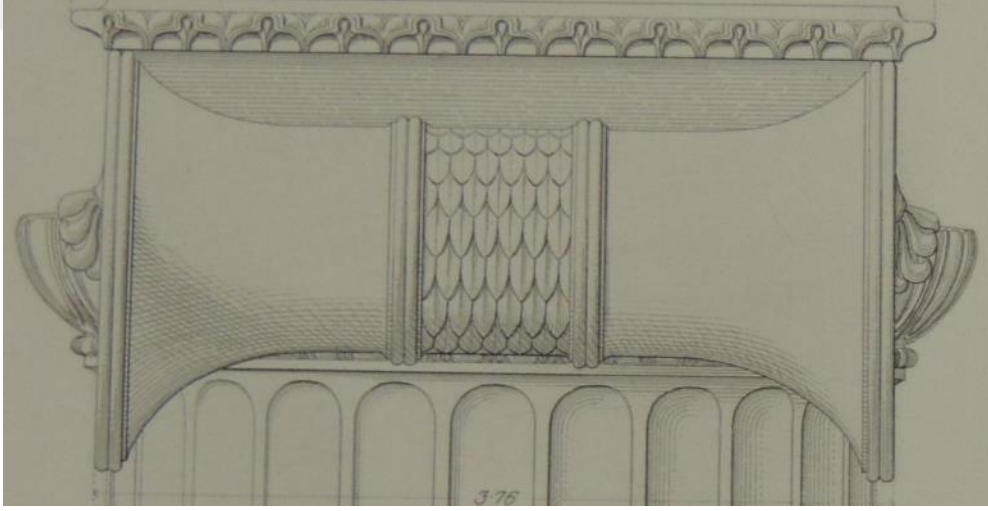

Çizim 18-20: Priene Athena Tapınağı Başlığı

Levha 14



**Resim 12 :** Priene Athena Tapınağı Başlığı



**Resim 13:** Halikarnassos Mausoleumu Başlığı



**Resim 14:** Laubranda Andron B Başlığı





**Resim 15:** Laubranda Andron A Başlıđı



**Resim 16:** Laubranda Zeus Tapınađı Kőşe Başlıđı

## Levha 16



**Resim 17-19:** Stratonikeia Grup 1'in Başlığı (Kat. Nr. 1)

## Levha 17

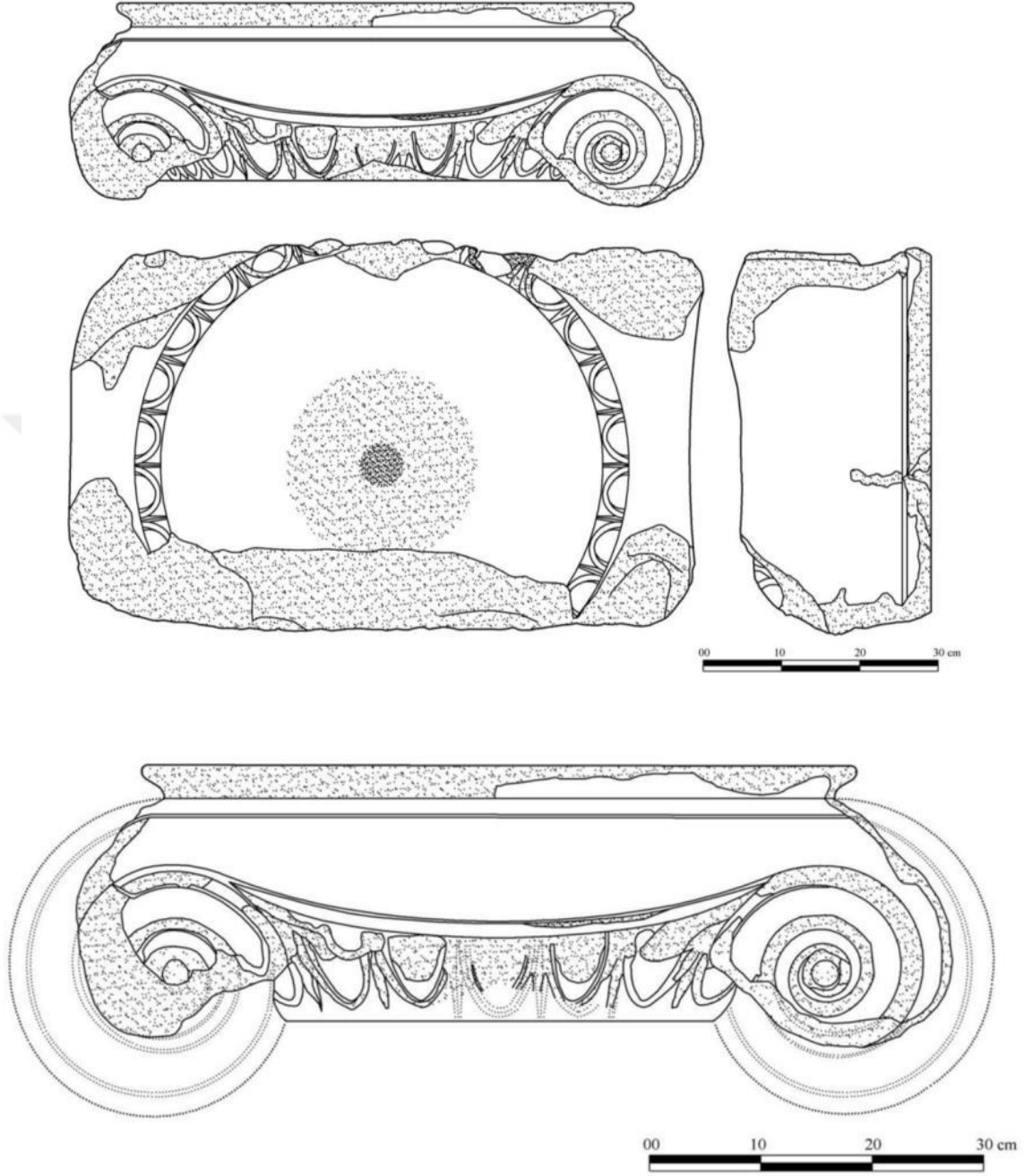

Çizim 21-24: Başlığın Röleve ve Restitüsyon Çizimi (Kat. Nr. 1)

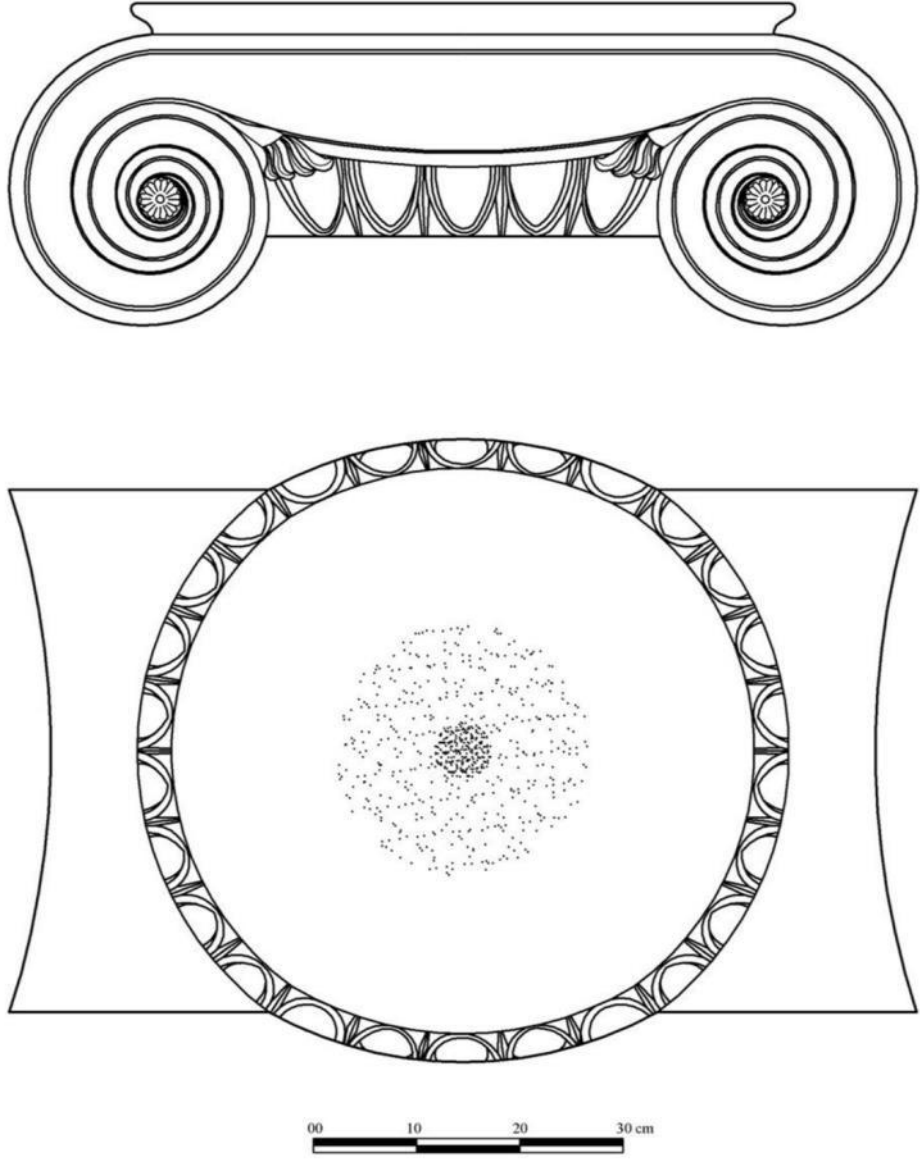

Çizim 25-26: Başlıgın Restitüsyon Çizimi (Kat. Nr. 1)

## Levha 19



**Resim 20-21:** Knidos Apollon Kutsal Alanı Propylon Başlığı



**Resim 22:** Berlin Pergamon Müzesinde Sergilenen Samos'dan Getirilen Başlık

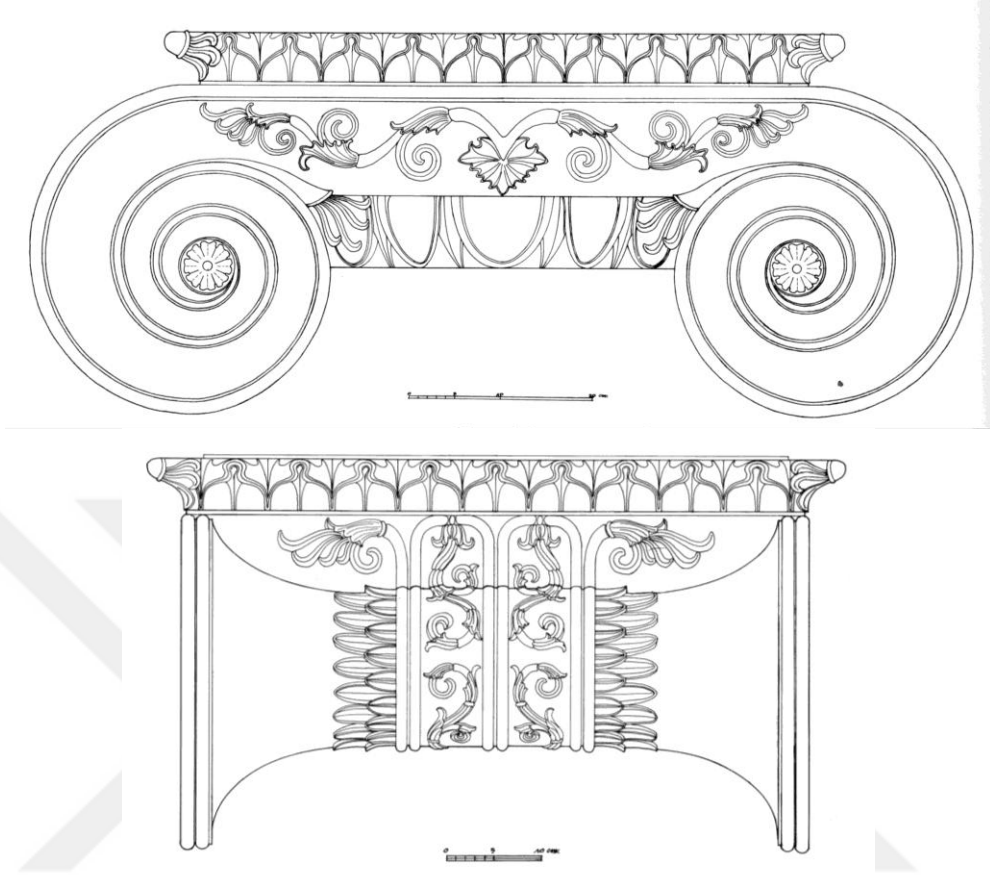

**Çizim 27-28:** Samothrake Ptolemaion Başlığı



**Resim 23:** Sardeis Artemis Tapınağından Görünüm

## Levha 21



Çizim 29-31: Sardeis Artemis Tapınağı Başlıkları (B,A,E)

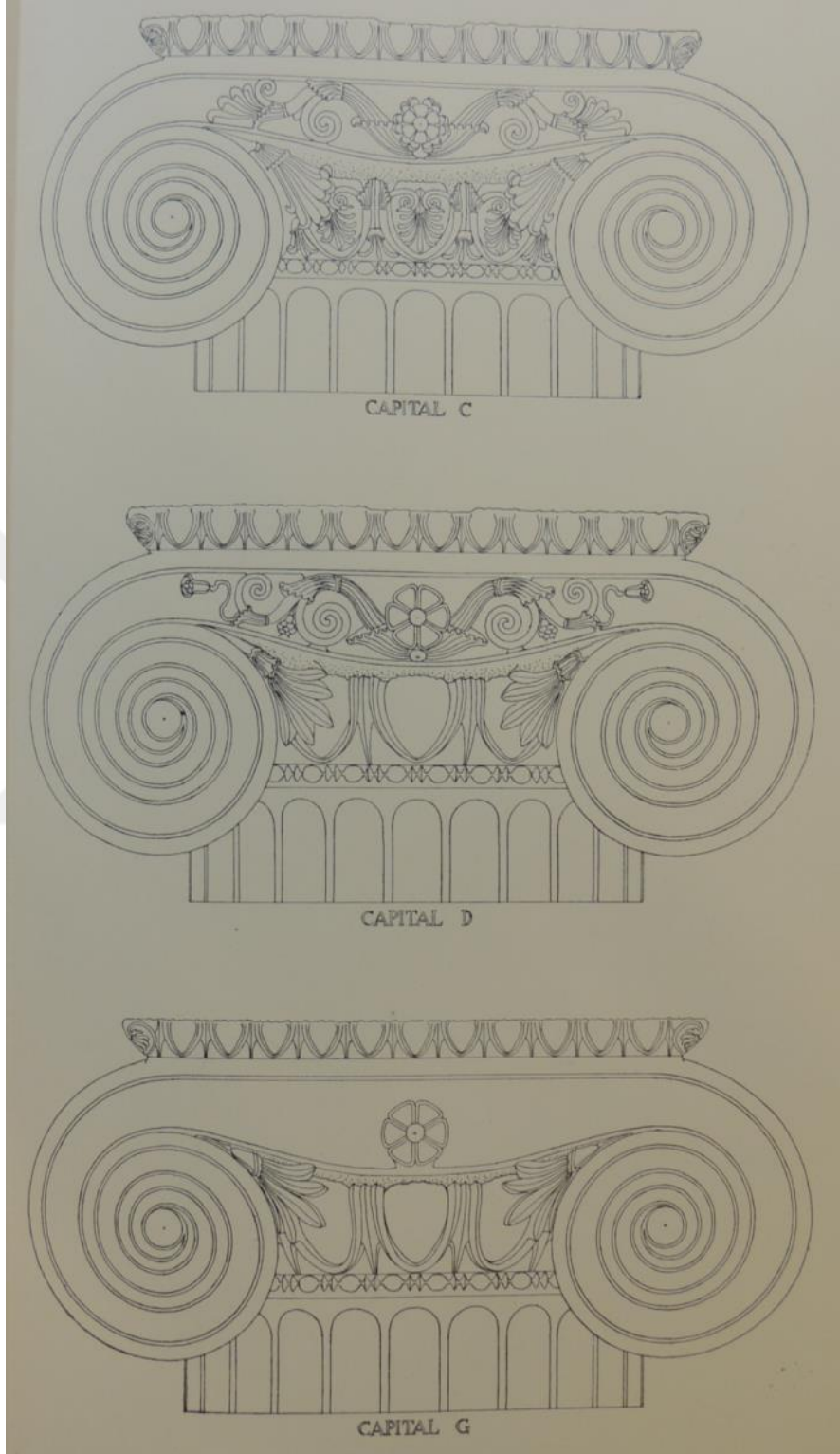

**Çizim 32-34:** Sardeis Artemis Tapınağı Başlıkları (C,D,G)



## Levha 23

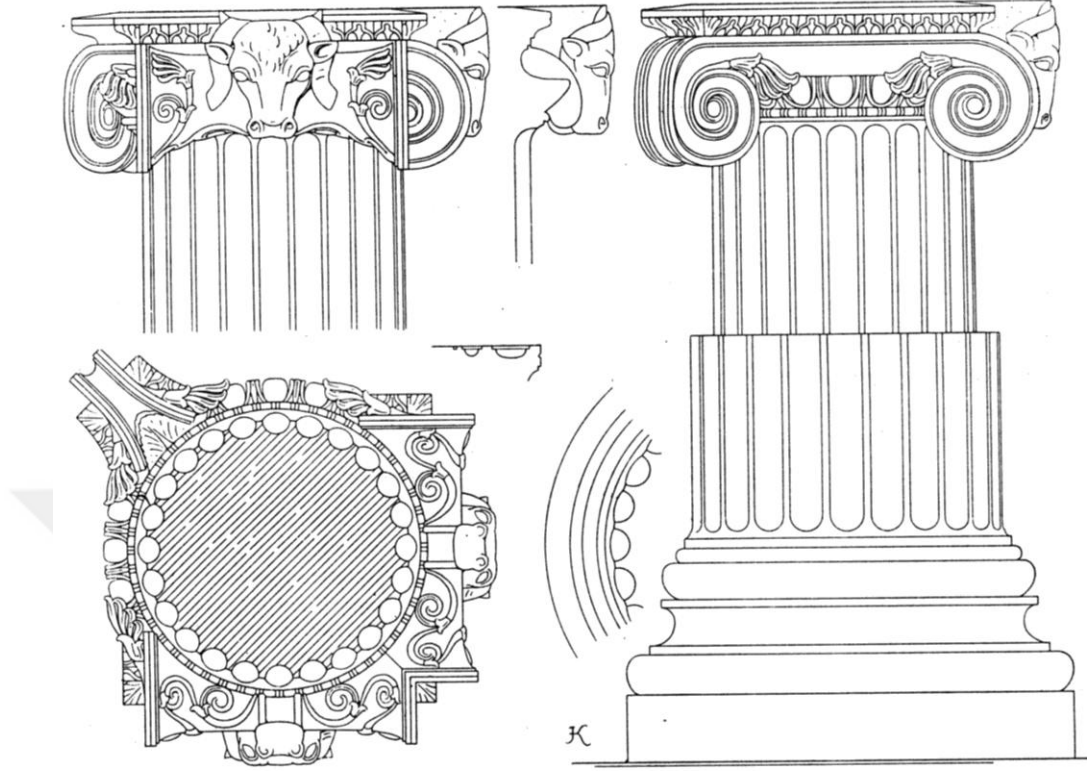

Çizim 35: Magnesia Agorası Köşe Başlığı

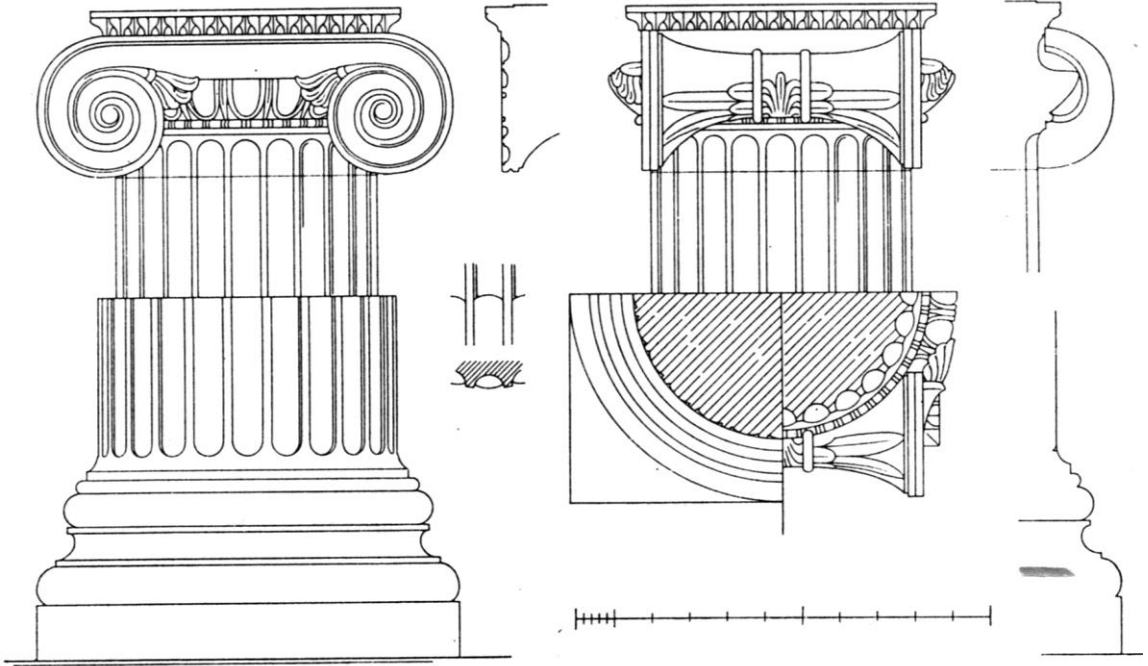

Çizim 36: Magnesia Propylonu

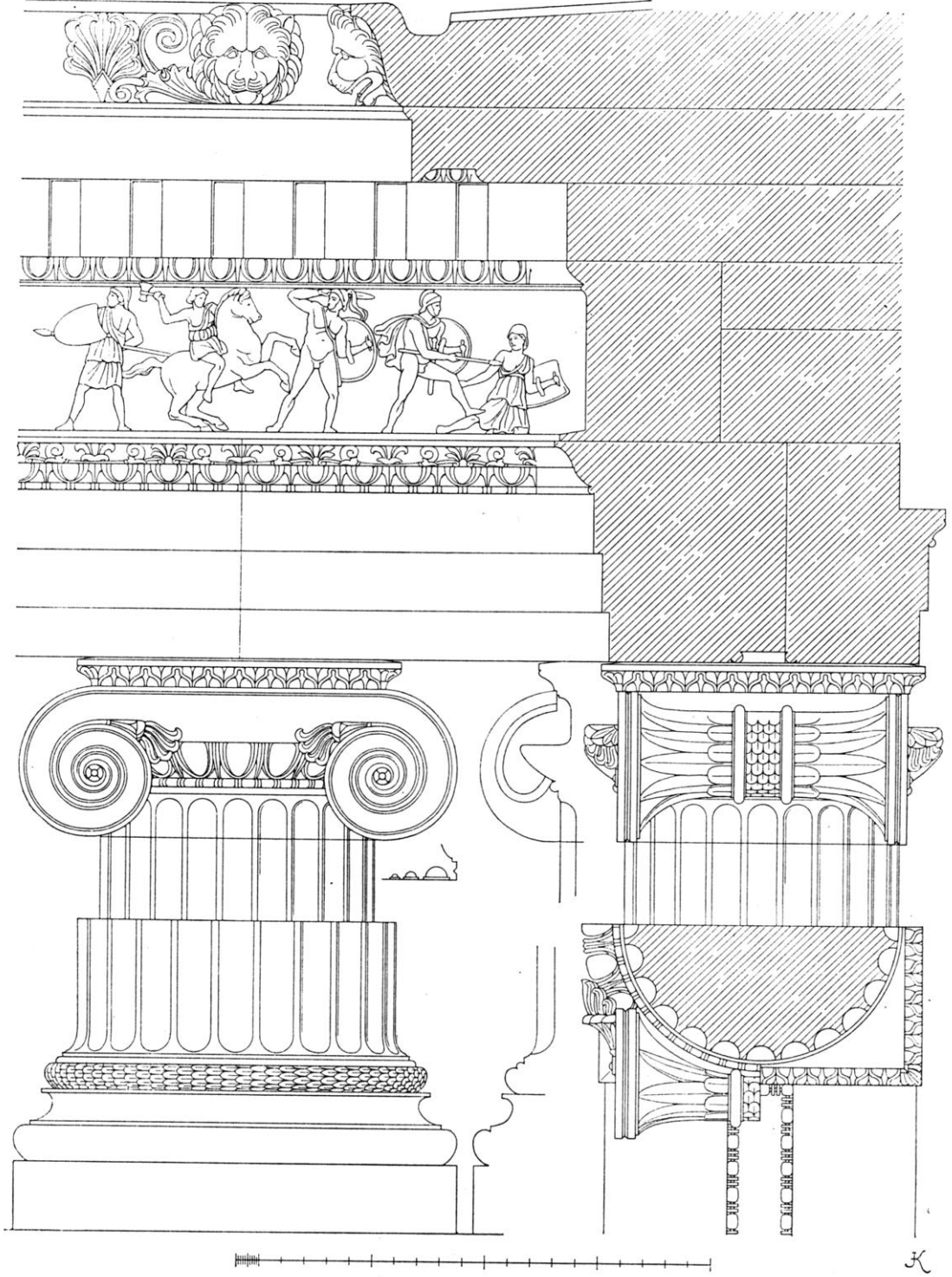

Çizim 37: Magnesia Artemis Tapınağı Kesit ve Görünüş

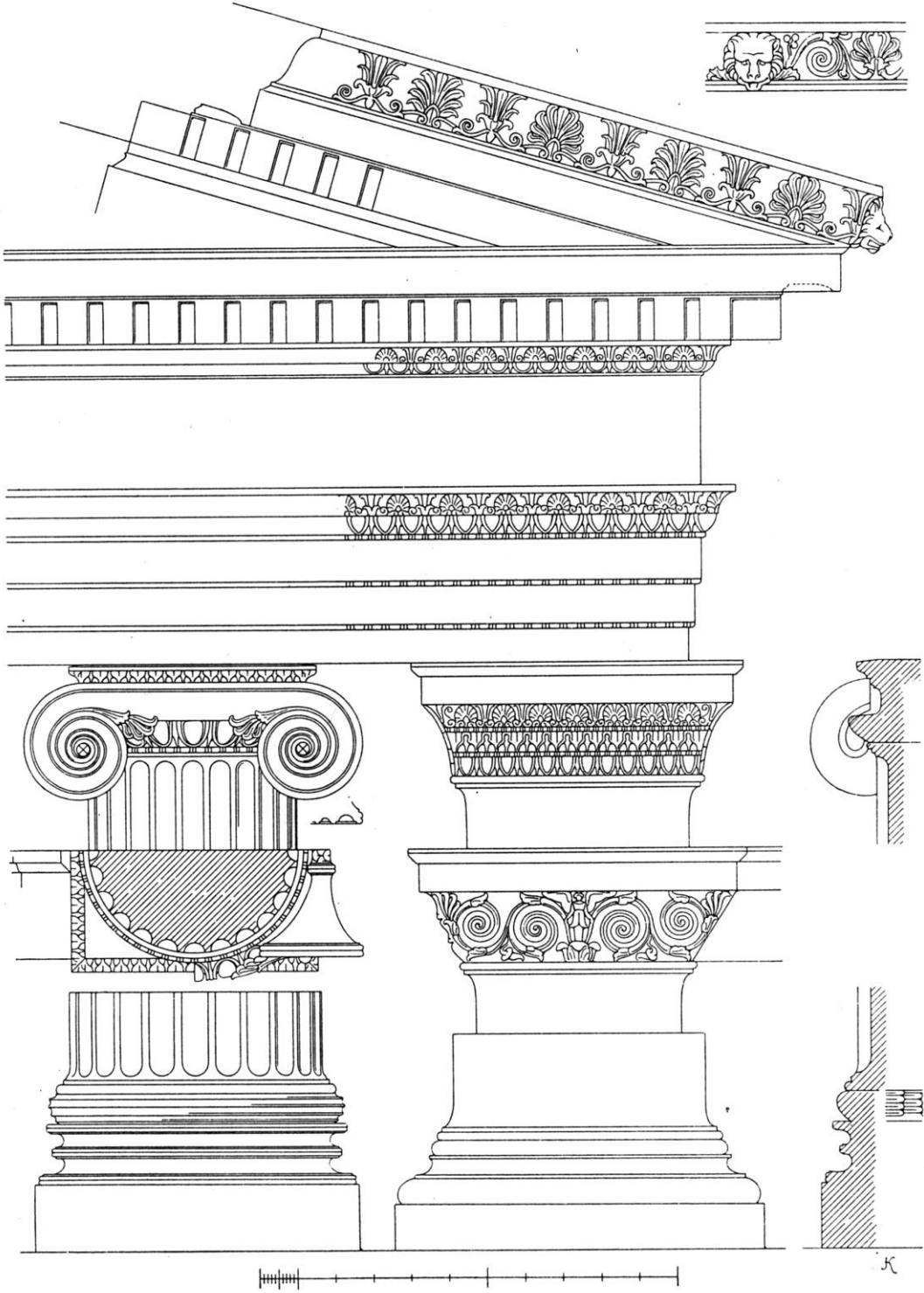

Çizim 38: Magnesia Zeus Tapınağı Kesit ve Görünüş

## Levha 26



**Resim 24-26:** Berlin Pergamon Müzesindeki Zeus Altarı Başlıkları

## Levha 27

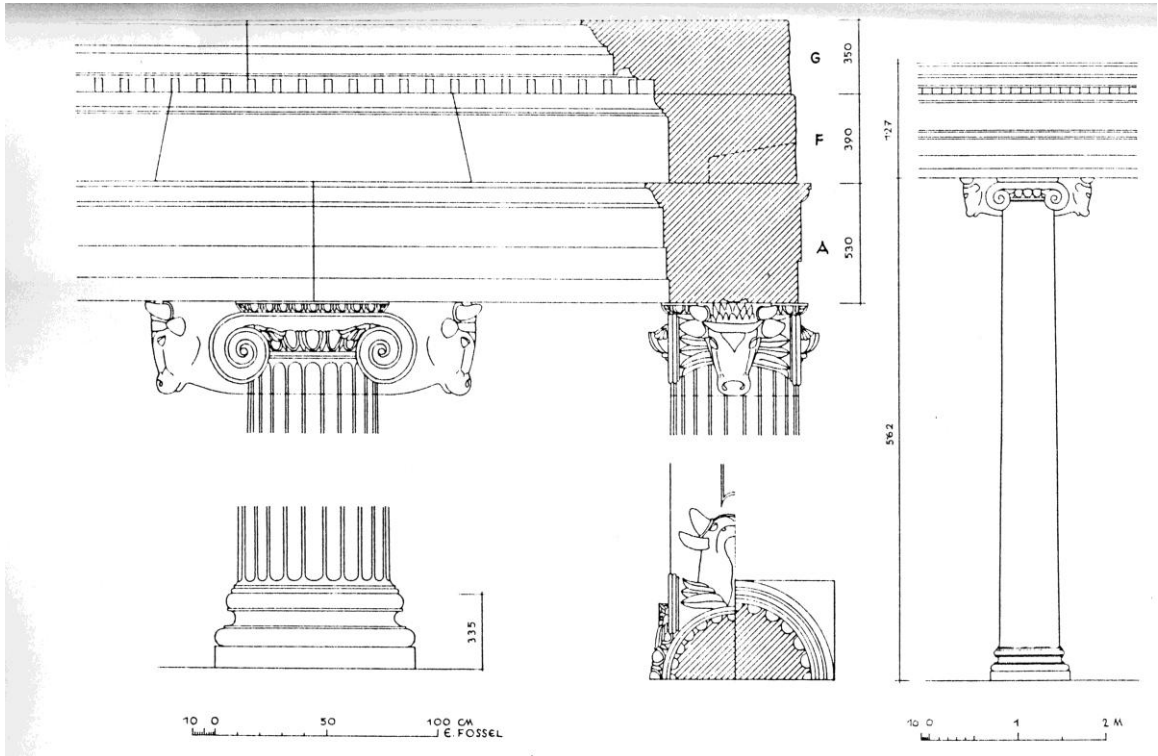

Çizim 39: Ephesos Bazilikası

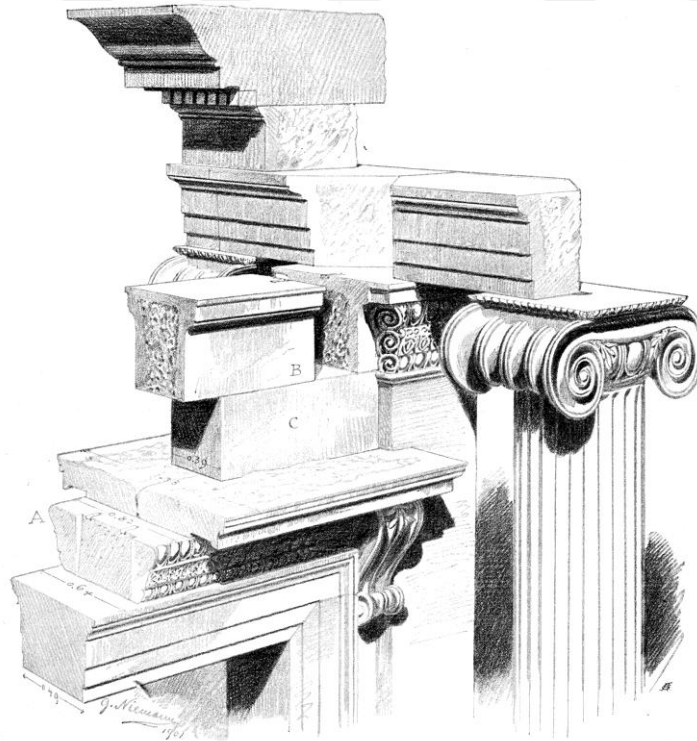

Çizim 40: Ephesos Liman Kapısı



**Resim 27:** Berlin Pergamon Müzesindeki Pergamon Dionysos Tapınağı Başlığı

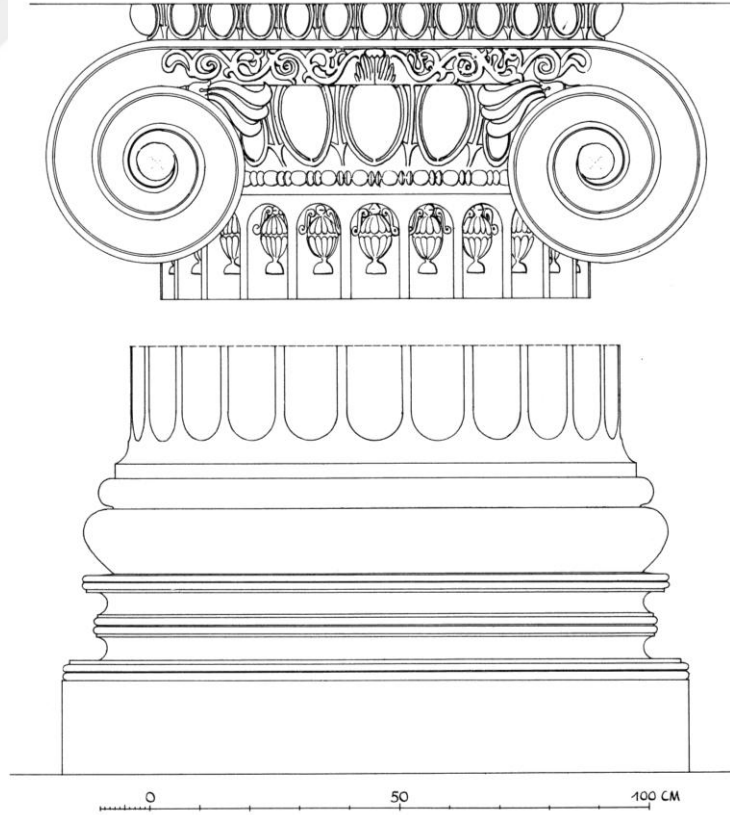

**Çizim 41:** Aizanoi Zeus Tapınağı Başlığı

## ÖZGEÇMİŞ

### **Kişisel Bilgiler:**

Adı Soyadı: Fatih GÜR SOY

Doğum Yeri ve Tarihi: Mersin, 01.04.1984

### **Eğitim Durumu:**

Lisans Öğrenimi: Mersin Üniversitesi, Fen-Edebiyat Fakültesi, Arkeoloji Bölümü

Yüksek Lisans Öğrenimi: Pamukkale Üniversitesi, Sosyal Bilimler Enstitüsü, Arkeoloji Anabilim Dalı

**Bildiği Yabancı Dil:** Almanca

### **Katılmış Olduğu Kazı ve Araştırmalar:**

2006 Lagina Hekate Kutsal Alanı Kazısı

2007 Dağlık Kilikia Bölgesi Yüzey Araştırması

2008 Stratonikeia Kazısı

2009 Kumyer Mevkii Eski Tunç Çağı Nekropolü Kurtarma Kazısı

2010 Stratonikeia Kazısı

2011 Stratonikeia Kazısı

2012 Stratonikeia Kazısı

2013 Stratonikeia Kazısı

2015 Stratonikeia Kazısı

2015 Muğla Yenice Mevkii Kurtarma Kazısı

### **Bilirkişilik:**

2010 Mylasa Hekatomnos (Uzunyuva) Mezarı

### **Katılmış Olduğu Proje:**

2016 Pamukkale Üniversitesi Sosyal Bilimler Enstitüsü, “Stratonikeia İon Başlıkları” Yüksek Lisans Tez Projesi (Yardımcı Araştırmacı)