

T.C.
PAMUKKALE ÜNİVERSİTESİ
ARKEOLOJİ ENSTİTÜSÜ

Doktora Tezi
Arkeoloji Anabilim Dalı
Arkeoloji Doktora Programı

TRIPOLIS HELLENİSTİK VE ROMA DÖNEMİ SERAMİĞİ

Mehmet OK

Danışman
Doç. Dr. Bahadır DUMAN

2018
DENİZLİ

DOKTORA TEZİ ONAY FORMU

ARKEOLOJİ Anabilim Dalı, ARKEOLOJİ doktora programı öğrencisi Mehmet OK tarafından Doç. Dr. Bahadır DUMAN yönetiminde hazırlanan **Tripolis Helenistik ve Roma Dönemi Seramiği** başlıklı tez aşağıdaki jüri üyeleri tarafından 27.11.2018 tarihinde yapılan tez savunma sınavında başarılı bulunmuş ve Doktora Tezi olarak kabul edilmiştir.

Jüri Başkanı
Prof. Dr. Celal ŞİMŞEK

Jüri-Danışman
Doç. Dr. Bahadır DUMAN

Jüri
Prof. Dr. Billur TEKKÖK- KARAÖZ

Jüri
Prof. Dr. Bilal SÖĞÜT

Jüri
Dr. Öğr. Üyesi Aydın ERON

Pamukkale Üniversitesi Arkeoloji Enstitüsü Yönetim Kurulu'nun ~~19/12/2018~~ tarih ve ~~32-1~~..... sayılı kararıyla onaylanmıştır.

Prof. Dr. Celal ŞİMŞEK
Müdür

Bu tezin tasarımı, hazırlanması, yürütülmesi, arařtırmalarının yapılması ve bulgularının analizlerinde bilimsel etięe ve akademik kurallara özenle riayet edildiđini; bu çalışmanın doğrudan birincil ürünü olmayan bulguların, verilerin ve materyallerin bilimsel etięe uygun olarak kaynak gösterildiđini ve alıntı yapılan çalışmalara atıfta bulunulduđunu beyan ederim.

Mehmet OK

ÖNSÖZ

Lydia Bölgesi sınırları içerisinde yer alan Tripolis, stratejik ve jeopolitik konumu nedeniyle Antik Dönem boyunca bölgelerarası ticaret yollarının uğrak noktası olmuş, batı ve iç bölgeler arasında köprü görevi de görmüştür. Tripolis Hellenistik ve Roma Dönemi Seramikleri çalışmasıyla, kentin gerek yerel üretimi, gerekse farklı bölgelerde yer alan kentlerle olan seramik ticareti ve yayılımı bu çalışmada değerlendirilmiştir.

2012 yılında başlayıp günümüzde de devam eden Tripolis Antik Kenti kazı çalışmaları, mesleki anlamda tecrübe kazanmamda önemli bir yere sahiptir. Lisans eğitiminden başlayarak, Yüksek Lisans ve Doktora eğitimim boyunca bana her türlü desteği sağlayan, düşünceleriyle yol gösteren değerli hocam Doç Dr. Bahadır DUMAN'a minnettarım. Ayrıca bu tez çalışması da dahil olmak üzere, bilimsel çalışmalarda malzeme kullanmama izin verdiği ve yardımlarını esirgemediği için kendisine çok teşekkür ederim. Malzemelerin değerlendirilmesi, yorumlanması aşamasında fikir ve düşünceleriyle desteklerini gördüğüm Prof. Dr. Billur TEKKÖK KARAÖZ hocama sonsuz teşekkürlerimi sunarım. Değerli hocalarım Prof. Dr. Celal ŞİMŞEK, Prof. Dr. Bilal SÖĞÜT ve Dr. Öğretim Üyesi Aydın ERON'a tezle ilgili değerlendirmeleri, düşünceleri, katkıları ve yardımlarından dolayı teşekkür ederim.

Bu tez çalışmasında manevi desteğini hiçbir zaman esirgemeyen değerli hocam Dr. Öğretim Üyesi Erim KONAKÇI'ya, tez yazımı sırasında genel düzen ve konuların bütünlük sağlaması konusunda desteklerini gördüğüm Öğretim Görevlisi Kerem DEMİR'e sonsuz teşekkürler. Bunlar dışında, malzemelerin çizim, katalog ve tasnifleme sırasında her zaman yardımlarını gördüğüm Yüksek Lisans öğrencisi Arkeolog Serkan KATIRANCI'ya ayrıca teşekkür ederim. Metin içerisinde kullanılan mimari çizimlerin tekrar düzenlenmesinde yardımcı olan Arkeolog Sezer SAYAN'a, yorumlarıyla ve katkılarından dolayı Uzman Arkeolog Arzu Deniz DUMAN'a, Arkeolog Mehmet AKSU'ya, malzemelerin temizlenmesi ve manevi desteğinden dolayı Restoratör Emre AVCI'ya, 2012 yılından bu yana gerek öğrenci gerekse arkeolog olarak beraber çalıştığım kazı ekibi üyelerine teşekkür ederim.

Ayrıca bugüne kadar maddi ve manevi olarak her zaman yanımda bulunan değerli aile büyüklerime teşekkürü borç bilirim.

ÖZET

TRIPOLIS HELLENİSTİK VE ROMA DÖNEMİ SERAMİĞİ

OK, Mehmet

Doktora Tezi

Arkeoloji Anabilim Dalı

Arkeoloji Doktora Programı

Tez Yöneticisi: Doç. Dr. Bahadır DUMAN

Kasım 2018, 453 Sayfa

Büyük Menderes Nehri kenarında kurulan ve antik dönemde Lydia Bölgesi sınırları içerisinde kalan Tripolis, günümüzde Denizli ili, Buldan ilçesi, Yenicekent Mahallesi sınırları içerisinde yer almaktadır.

Tripolis'te 2012 yılından itibaren sürdürülen sistemli kazı çalışmalarında Sütunlu Cadde, Bizans Dönemi Mekânları, Nyphaeum (Orpheus Çeşmesi), Hierapolis Caddesi, Erken Bizans Kilisesi 2/ 4, Kemerli Yapı, Tabernaclar, Granarium (Tahıl Ambarı), Tonozlu Yapı, Agora, Kutsal Alan ve Mozaikli Konut'ta yoğunluğu pişmiş toprak seramikler olmak üzere kemik, metal, camdan üretilmiş çeşitli buluntular ele geçmiştir. Bu tez çalışmasında Geç Hellenistik Dönem'den MS 7. yy. başlarına kadar kullanılan farklı gruplara ait seramikler değerlendirmeye alınmıştır.

Çalışmada, Geç Hellenistik Dönem-MS 1. yy.a tarihlendirilen içe dönük kâseler, gri hamurlu kaplar, Lydia geleneğinde boyanmış seramikler, kabartmalı kâseler ve skyphoslar, kurşun sırlı seramikler, ince duvarlı kaplar değerlendirilmiştir. Gruplar arasında ithal örneklerin yanı sıra, yerel üretimi gösteren verilere de ulaşılmıştır. Bunlar arasında kabartmalı kâse ve skyphos kalıpları yer almaktadır. Kentte bulunan bir başka grubu ise kırmızı astarlı ithal seramikler oluşturmaktadır. Bunlar MÖ 1. yy ile MS 7. yy.ın başlarına tarihlendirilen Pergamon Sigillatları, Doğu Sigillatları A-B Grubu Seramikleri, Sagalassos, Afrika ve Foça Kırmızı Astarlılarıdır.

Tripolis, Antik Dönem boyunca bölgelerarası ticaret yollarının kesişim noktasında yer alarak batı ve iç bölgeler arasında köprü görevi görmüştür. Bu durum, farklı kentlerde

retilen seramiklerin Tripolis'te bulunmasıyla da desteklenmektedir. Tripolis'te yerel atlyelerde seramik retildiđine dair veriler ele gese de, bařta Ephesos ve Pergamon olmak zere, Sardis, Tralleis, Sagalassos ve Phokaia ile seramik ticaretinde bulunduđu tespit edilmiřtir.

Anahtar Kelimeler: Lydia, Tripolis, Byk Menderes, Hellenistik ve Roma Dnemi, Kırmızı Astarlı Seramik.



ABSTRACT

HELLENISTIK AND ROMAN POTTERY OF TRIPOLIS

OK, Mehmet

Doctoral Thesis

Archaeology Department

Archaeology PhD. Programme

Advisor of Thesis: Doç. Dr. Bahadır DUMAN

November 2018, 453 Pages

Tripolis, which was founded near the Maiandros River and remained within the boundaries of the Lydia Region in ancient times, today, located within the territory of Yenicekent neighbourhood of Buldan district in Denizli province.

Systematic excavations carried out in Tripolis since 2012 yielded finds made of bone, metal, glass, and mainly terracotta pottery from Columned Street, Byzantine Period Places, Nymphaeum (Orpheus Fountain), Hierapolis Street, Early Byzantine Church 2/4, Arched Structure, Tabernae, Granarium, Vaulted Structure, Agora, Sanctuary and Mosaic House. In this thesis, different groups of potteries that were used from the Late Hellenistic Period to the 7th century AD were examined.

In this study, inward-facing cups, gray clay vessels, pottery painted in Lydian tradition, relief bowls and skyphos, lead-glazed pottery and thin-walled vessels, dated to the Late Hellenistic Period-1st century AD were investigated. In addition to the imported samples, data showing local production were also obtained among the groups. These included relief bowl and skyphos molds. Another group found in the city comprised imported red slipped pottery. These are Pergamon Sigillata, Eastern Sigillata A-B, Sagalassos, African and Phocian Red slip dated to the 1st century BC and 7th century AD.

Tripolis, located at the intersection of interregional trade routes during the Antiquity, served as a bridge between the western and inner regions. This is supported by the presence of pottery products from other cities. Although findings indicated that

pottery was manufactured in local workshops in Tripolis, the existence of pottery trade with Sardis, Tralleis, Sagalassos and Phokaia, and especially with Ephesos and Pergamon was determined.

Keywords: Lydia, Tripolis, Maiandros, Hellenistik ve Roman Period, Red Slip Pottery.



İÇİNDEKİLER

ÖNSÖZ	i
ÖZET.....	ii
ABSTRACT.....	iv
İÇİNDEKİLER	vi
GİRİŞ	1
Amaç, Kapsam, Yöntem	

BİRİNCİ BÖLÜM TRIPOLIS ad MAEANDRUM

1.1. Tarihi Coğrafya	4
1.2. Kazı ve Yüzey Araştırmaları.....	9
1.2.1. 1993 Yılı Kazı Çalışmaları	9
1.2.2. 2001-2003 Yıllarında Yapılan Yüzey Araştırmaları	10
1.2.3. 2007-2009 Yılı Kazı Çalışmaları.....	10
1.2.4. 2012-2017 Yılı Kazı Çalışmaları	11
1.2.4.1. Sütunlu Cadde	16
1.2.4.2. Sütunlu Cadde Güney Portik	16
1.2.4.3. Bizans Dönemi Mekânları	17
1.2.4.4. Nymphaeum (Orpheus Çeşmesi).....	18
1.2.4.5. Güney Sur Kapısı 1	19
1.2.4.6. Hierapolis Caddesi.....	19
1.2.4.7. Hierapolis Caddesi Doğu Portiği.....	21
1.2.4.7.1. 1 No'lu Mekân.....	22
1.2.4.7.2. 2 No'lu Mekân.....	22
1.2.4.7.3. 3 No'lu Mekân.....	23
1.2.4.7.4. 4 No'lu Mekân.....	23
1.2.4.8. Erken Bizans Kilisesi 2	24

1.2.4.9. Erken Bizans Kilisesi 4	24
1.2.4.10. Kemerli Yapı	25
1.2.4.11. Tabernae	32
1.2.4.11.1. Taberna 1, Mekân 1	33
1.2.4.11.2. Taberna 1, Mekân 2	34
1.2.4.11.3. Taberna 2	35
1.2.4.12. Granarium (Depo)	36
1.2.4.12.1. 1 No'lu Depo	38
1.2.4.12.2. 2 No'lu Depo	39
1.2.4.13. Tonozlu Yapı	39
1.2.4.14. Agora	40
1.2.4.14.1. Agora Batı Portik	42
1.2.4.15. Mozaikli Konut	42
1.2.4.15.1. 1 No'lu Mekân	43
1.2.4.15.2. 2 No'lu Mekân	43
1.2.4.15.3. 3 No'lu Mekân	43
1.2.4.15.4. 4 No'lu Mekân	44
1.2.4.15.5. Apsisli Yapı	44
1.2.4.15.6. Latrina	44
1.2.4.16. Devlet Agorası/Kutsal Alan	45
1.2.4.16.1. Güney Portik	45
1.2.4.16.2. Batı Portik	45
1.2.4.16.3. Kuzey Portik	46
1.2.4.16.4. Doğu Portik	47

İKİNCİ BÖLÜM

TRIPOLIS HELLENİSTİK VE ROMA DÖNEMİ

SERAMİĞİ

2.1.İçe Dönük Kenarlı Kâseler	48
2.1.1.Tripolis'te Bulunan İçe Dönük Kenarlı Kâseler (Levha 1-2)	49
2.1.1.1.Hamur ve Astar Özellikleri	49
2.1.1.2.Değerlendirme	50
2.2.Gri Hamurlu Seramikler (Levha 3-10).....	56
2.2.1.Hamur ve Astar Özellikleri	57
2.2.2.Formlar	58
2.2.2.1.Kâseler (Levha 3-5)	58
2.2.2.1.1.Basit Ağız Kenarlı Kâseler	59
2.2.2.1.2.İçe Düzleştirilmiş Kenarlı Derin Kâse.....	59
2.2.2.1.3.Dışa Profilli Kâseler	60
2.2.2.1.4.İçe Dönük Kenarlı Kâseler	61
2.2.2.1.5.Omurgalı Kâseler.....	61
2.2.2.1.6.Kalınlaştırılmış Kenarlı Kâse	62
2.2.2.1.7.Kâse Kaideleri	63
2.2.2.2.Tabaklar (Levha 6-10).....	63
2.2.2.2.1.Kısa Kenarlı Servis Tabakları.....	63
2.2.2.2.2.Uzun Kenarlı Tabaklar	65
2.2.2.2.3.Kalınlaştırılmış Kenarlı Tabaklar	66
2.2.2.2.4.Oluk Kenarlı Tabak	66
2.2.2.2.5.Şekillendirilmiş Kenarlı Tabaklar.....	67
2.2.2.2.6.Figürlü Tabak.....	68
2.2.2.2.7.Tabak Kaideleri	69
2.2.2.3.Mastos (Parabolik Kap) (Levha 10)	70

2.3. Lydia Geleneğinde Boyalı Seramikler (Levha 11-12)	85
2.3.1. Hamur ve Astar Özellikleri	85
2.3.2. Form ve Süsleme Özellikleri	87
2.4. Kalıp Yapımı Kabartmalı Kâseler	94
2.4.1. Tripolis'te Bulunan Kabartmalı Kâseler (Levha 13-17)	95
2.4.1.1. Hamur ve Astar Özellikleri	95
2.4.1.2. Form	96
2.4.1.3. Süsleme Özellikleri.....	97
2.4.1.3.1. Figürlü Süsleme	97
2.4.1.3.2. Bitkisel Süsleme	99
2.4.2. Kabartmalı Kâse Kalıpları (Levha 17)	102
2.4.3. Değerlendirme	103
2.5. Kurşun Sırlı Seramikler	113
2.5.1. Tripolis'te Bulunan Kurşun Sırlı Seramikler (Levha 18-21) ...	115
2.5.1.1. Hamur ve Astar Özellikleri.....	115
2.5.1.2. Form ve Süsleme Özellikleri	118
2.5.1.2.1. Skyphoslar.....	118
2.5.1.2.2. Kâseler	120
2.5.1.2.3. Diğer Formlar.....	122
2.5.1.3. Değerlendirme	123
2.6. Kalıp Yapımı Lykos Skyphosları	133
2.6.1. Tripolis'te Bulunan Lykos Skyphosları (Levha 22-41)	134
2.6.1.1. Hamur ve Astar Özellikleri	136
2.6.1.2. Süsleme Özellikleri	139
2.6.1.2.1. Çam Kozalağı Süsleme	141
2.6.1.2.2. Bindirme Yaprak Süsleme	142
2.6.1.2.3. Uzun Taç Yaprığı Süsleme	143

2.6.1.2.4. Bitkisel Süslemeler	145
2.6.1.2.5. Geometrik Süsleme.....	146
2.6.1.2.6. Figür Süsleme	146
2.6.1.2.7. Nokta Süsleme	147
2.6.1.2.8. Bordür Süsleme	148
2.6.2. Başparmak Destekli Lykos Skyphosları (Levha 37-38)..	177
2.6.2.1. Hamur ve Astar Özellikleri	178
2.6.3. Astarsız Lykos Skyphosları (Levha 39)	185
2.6.3.1. Hamur Yapısı.....	186
2.6.3.2. Form.....	186
2.6.4. Skyphos Kalıpları (Levha 40-41)	189
2.6.5. Değerlendirme	196
2.7. İnce Duvarlı Seramikler (Levha 42-43)	199
2.7.1. Hamur ve Astar Özellikleri	201
2.7.2. Formlar	201
2.7.2.1. Şişeler	201
2.7.2.2. Bardaklar.....	202
2.8. Kırmızı Astarlı Seramikler (Levha 44-67).....	208
2.8.1. Sigillatılar	211
2.8.1.1. Pergamon Sigillatıları (Levha 44-46)	211
2.8.1.1.1. Hamur ve Astar Özellikleri.....	212
2.8.1.1.2. Formlar	214
2.8.1.1.2.1. Kâseler.....	214
2.8.1.1.2.2. Skyphoslar	215
2.8.1.1.2.2.1. Aplike Seramikler	215
2.8.1.1.2.3. Tabaklar.....	217
2.8.1.1.2.4. Bardak	217
2.8.1.1.2.5. Kantharos	218

2.8.1.1.2.6. Oinochoe	218
2.8.1.2. Doğu Sigillataları A Grubu (DSA) (Levha 47, 331)	225
2.8.1.2.1. Form	226
2.8.1.3. Doğu Sigillataları B Grubu (DSB) (Levha 47-52)	228
2.8.1.3.1. Hamur ve Astar Özellikleri	230
2.8.1.3.2. Formlar	231
2.8.1.4. Sagalassos Kırmızı Astarlı Seramikleri (Levha 53-58).....	254
2.8.1.4.1. Hamur ve Astar Özellikleri	254
2.8.1.4.2. Formlar	255
2.8.2. Geç Roma Kırmızı Astarlıları	277
2.8.2.1. Afrika Kırmızı Astarlı Seramikleri (Levha 59-64)	277
2.8.2.1.1. Hamur ve Astar Özellikleri	278
2.8.2.1.2. Formlar	280
2.8.2.2. Foça Kırmızı Astarlı Seramiği (Geç Roma C) (Levha 65-67) .	310
2.8.2.2.1. Hamur ve Astar Özellikleri	311
2.8.2.2.2. Formlar	313
SONUÇ	325
KISALTMALAR	335
KAYNAKLAR	338
FİGÜRLER DİZİNİ	381
LEVHALAR (LEVHA 1-69)	384
ÖZGEÇMİŞ	453

GİRİŞ

Amaç, Kapsam, Yöntem

Batı Anadolu'da Hellenistik ve Roma Dönemi'ne ait seramik grupları hakkında çeşitli araştırmalar ve yayınlar yapılmıştır. Bunlar arasında seramik üretim merkezleri ve bunların farklı bölgelerle olan etkileşimleri de yapılan çalışmalarla gün geçtikçe artmaktadır.

Tripolis'te, 1993-2009 yılları arasında dönemselsel olarak çeşitli araştırmalar yapılmıştır. Kentin gerek mimari dokusu gerekse sosyal ve ekonomik alandaki verileri bu çalışmalarla yeterli olmamakla beraber kentteki seramik üretimi, kullanımı ve bunların bölgesel etkileşimi yönüyle önemine günümüze kadar değinilmemiştir. 2012 yılından itibaren yapılan sistemli kazı çalışmalarında kent merkezi ve çevresinin mimari dokusu dışında, buluntu yönüyle de zenginliği dikkati çekmektedir. Seramikler ise buluntu yoğunluğunun büyük bir bölümünü oluşturmaktadır. Bu seramik grupları hakkında Geç Roma Dönemi'ne tarihlenen Afrika Kırmızı Astarlı seramikler, Amphoralar ve Oinophoroslar hakkında yayın çalışmaları yapılmıştır. Bunlar dışında Bizans Dönemi'ne tarihlenen Beyaz Boyalı seramikler ve Sırlı seramikler de çalışmalarla bilim dünyasına kazandırılmıştır. Bununla beraber kentte bulunan farklı form ve döneme ait kaplar ve bunların üretilmesi için gerekli olan kalıplarla bağlantı kurularak, yerel üretimin ve olası üretim alanlarının tespiti hakkında öneriler sunulacaktır. Bu düşünceden yola çıkarak Tripolis'in seramik üretimi, kullanımı ve seramiklerin yayılımı hakkında bilgi edinilmesi çalışmanın ana amaçlarından birini oluşturmakla beraber, Tripolis'in diğer kentlerle olan etkileşimi ve ticari ilişkileri de yine bu çalışma ile ortaya konmaya çalışılmıştır.

Tripolis'te 2012 yılından itibaren Sütunlu Cadde ve Bizans Dönemi Mekânları, Hierapolis Caddesi, Kemerli Yapı, Tabernae, Tonoğlu Yapı, Granarium, Agora, Kutsal Alan, Erken Bizans Kilisesi 2/4 ve Mozaikli Konut Alanı'nda kazı çalışmaları yapılmıştır. Bunun dışında kentin kuzeyinde yer alan kaya mezarlarında da kısa süreli kurtarma kazısı yapılmıştır. Çalışmalarda Geç Hellenistik Dönem'den başlayarak yerel ve ithal seramik grupları olmak üzere farklı formlarda seramik örnekleri bulunmuştur. Ayrıca yüzey araştırmalarında MÖ 5500'den başlayarak Orta Tunç Çağı'na kadar tarihlenen seramikler de ele geçen örnekler arasındadır. Kent merkezinde, seramik buluntuları en erken Geç

Hellenistik Dönem'e tarihlendirilmiş olup MS 7. yy.a kadar kesintisiz yerleşim izleri takip edilebilmektedir.

Tez çalışması kapsamında içe dönük kenarlı kâseler, gri hamurlu, Lydia tipi boyalı, kurşun sırlı ve ince cidarlı seramikler, kalıp yapımı kabartmalı kâseler ve skyphoslar, Geç Hellenistik-Erken Roma Dönemi'ne tarihlenen seramikleri oluşturmaktadır. Bunlar dışında Augustus Dönemi ile MS 7. yy. aralığına tarihlenen ithal kırmızı astarlı seramikler de tez kapsamına alınarak, bu dönemde etkileşimin bölgelerarası yoğunluğu ve bunların ekonomik yapısıyla ilgili görüşler en azından seramik verileriyle ortaya çıkarılacaktır.

Birinci Bölümde Tripolis'te yapılan ilk kazı ve yüzey araştırmalarından başlayarak günümüzde dahil olmak üzere, kazısı yapılan alanlar hakkında kazı sonuçları bildirileri ve makale çalışmaları özetlenerek değerlendirilmiştir.

İkinci Bölümde Hellenistik ve Erken Roma Dönemi Seramiklerinin ana gruplara ayrılarak hamur ve astar özellikleri, buluntu mekânlarına göre dağılımları ve karşılaştırmaları metin içerisinde yapılmıştır. Kırmızı Astarlı Seramikler başlığı altında Roma Dönemi'ne tarihlenen Sigillatlar ve Geç Roma Dönemi kapları değerlendirilmiştir.

Çalışma bölümü, tez kapsamında değerlendirilecek malzemelerin ayrılması/sınıflandırılması, çizim/katalog ve kütüphane çalışması olarak aşama aşama ilerlemiştir. Sınıflandırma için tez kapsamında değerlendirilebilecek malzemeler tüm mekânlardan ayrılarak gruplandırılmıştır. Gruplandırılan parçaların buluntu alanı, tarihi ve seviyesi *File Maker* programı kullanılarak dijital ortama aktarılmıştır. Çizim çalışması için form veren ve süsleme yönüyle sınırlı olan gövde parçaları değerlendirmeye alınmıştır. İlk etapta karakalem çizimi yapılan parçalar, *Freehand Mx* programı kullanılarak bilgisayar ortamına aktarılmış ve levhalandırılmıştır. Katalog işleminde hamur-astar renk tonlarının tanımlaması için *Munsell Soil-Colour Charts 2010* renk kodları kullanılmıştır. Metin çalışması için dergi, kitap, dijital yayınlar ve tezler taranmıştır.

Metin içerisinde, malzeme grupları hakkında genel bilgiler verilerek Tripolis'te bulunan örnekler hamur-astar özelliđi, formlar ve katalog başlıkları altında sunulmuştur. Aynı zamanda içe dönük kenarlı kâseler, kalıp yapımı kabartmalı kâseler, kurşun sırlı seramikler ve kalıp yapımı Lykos Skyphosları'nın yer aldığı seramik gruplarında değerlendirme bölümleri yer almaktadır. Bu bölümler söz konusu malzeme grupları içerisinde yer alan alt başlıklar ile karşılaştırma ve tarihlendirmelerin bir bütün olarak daha anlaşılır olması nedeniyle kullanılmıştır.

Bu çalışmalara ek olarak sikke, seramik grupları ve formları, hamur/astar özellikleri gibi metin içerisinde kullanılan bilgiler grafiklerle desteklenerek görsellik ön planda tutulmuştur. Ayrıca mimari çizim çalışmaları da bu çalışmada kullanılarak seramiklerle mimari yapılar arasındaki tarihsel süreç beraber değerlendirilmiştir.

Farklı seramik gruplarının mekânlarda çeşitlilik göstermesi, kullanım alanlarıyla da ilişkilendirilmesi yerinde olacaktır. Ancak mekânların en erken Geç Hellenistik-Erken Roma tabakasına erişilmesi ve bunların farklı dönemlerde de kullanımının devam etmesi, en azından bazı yapılarda stratigrafik verilerin düzenli olmasını engellemiştir. Bunun sonucunda ise öncelikle Lydia ve Phrygia bölgelerinde bulunan benzer örnekler, daha sonra ise diğer bölgelerde yer alan kentlerde bulunan benzer örneklerle karşılaştırılarak tarihleme yoluna gidilmiştir.

BİRİNCİ BÖLÜM

TRIPOLIS ad MAEANDRUM

1.1. Tarihi Coğrafya

Antik Dönem’de Phrygia, Karia ve Lydia sınırlarının kesiştiği Messogis/Aydın dağlarının doğusunda ve Maiandros/Büyük Menderes Nehri’nin¹ kenarında 2 km²’lik² bir alanda kurulan Tripolis³, günümüzde Denizli ili, Buldan ilçesi Yenicekent Mahallesi sınırları içerisinde, Büyük Menderes Nehri’nin batısıyla modern yerleşim arasında kalmıştır (Fig. 1).

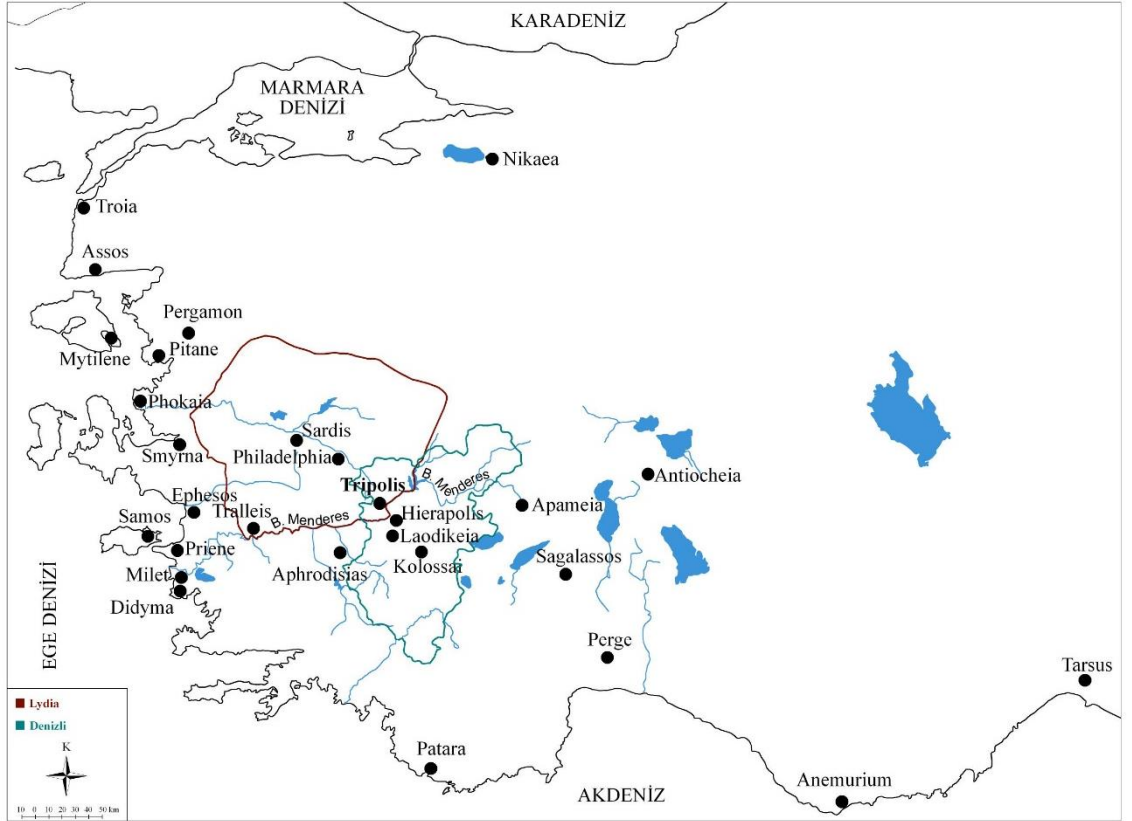

Fig. 1: Tripolis Antik Kenti Konumu

¹ Maiandros, Phrygia’dan geçerek Maiandros Ovası’nda Karia’yla Lydia sınırını oluşturur Strabon VII, 8, 83.

² Duman 2018a, 343.

³ Cohen 1995, 199-201; Magie 1950, 988.

Antik Dönem’de doğal oluşumların⁴ coğrafi sınırları belirlemesi göz önüne alınarak kent, Ptolemaios (*Geogr. V. 2. 18*) tarafından Karia kenti olarak nitelendirilse de⁵, Plinius (*Nat. Hist. V. 29*) ve Hierokles (*Syneke. 669. 4*) tarafından Lydia sınırları içerisinde değerlendirilmiştir. Kentin Lydia bölgesinde yer aldığını gösteren ilk bilgi Herodotos (*VII. 30*) tarafından verilmiştir. Roma Dönemi’ne ait bir yazıtta “*Maiovīn Tripolis*” ifadesi yer almaktadır⁶. Günümüzde yapılan çalışmalarda da kentin Lydia sınırları içerisinde olduğuna dair, daha da önemlisi Tripolislilerin kendilerini Lydia’lı olarak hissettiklerine dair birçok yazıt bulunmuştur⁷.

Kent, Antik Dönem boyunca farklı isimlerle anılmıştır. Strabon (*XIII. 4. 4. 169*) tarafından “*Apollonia*” olarak bahsedilerek, kentin Kaikos Ovası’ndan ve Pergamon’dan doğuya doğru giderken yüksekçe bir tepenin üzerine kurulmuş olduğunu bildirilir. Blumer-Imhoof’un Lydia sikkeleri ile ilgili yayınında “*ΑΠΟΛΛΩΝΙΑΤΩΝ*” yazıtı ve Maiandros sembolünün yer alması, ayrıca aynı sembolün Augustus sikkelerinde görülmesine dayanarak kentin ilk ismi Apollonia olarak açıklanmıştır⁸. MÖ 41 yılının başında Triumvir Marcus Antonius’un⁹ Küçük Asya ziyareti dolayısıyla, onu onurlandırmak için kent “*Antoniopolis*” olarak anılmıştır¹⁰. Plinius (*Nat. Hist. V.*) metinlerinde ise kentten “*Tripolitani/Antiopolitae*” olarak bahsedilmektedir. Augustus Dönemi’nde kentte basılan ve günümüzde yapılan çalışmalarla da tespit edilen aynı döneme ait sikkelerin tamamında kentin ismi Tripolis olarak geçmektedir¹¹. Phrygia, Lydia ve Karia bölgelerinin kesişim noktasında yer alan kent, bu bölgelerden gelen halkların yerleşim yeri olmuş, İmparator Augustus Dönemi’nden itibaren kentin ismi üç küçük topluluk veya yerleşimin oluşturduğu (synoikismos) bir kent anlamına gelen Tripolis ismini almıştır¹².

⁴ Menderes Nehri, Antik Dönem’de Phrygia ve Lydia Bölgelerinin doğal sınırını oluşturmaktadır, bkz. Ramsay 1887, 356; Strabon (*XII. 8*), Büyük Menderes Nehri’ni; *Maiandros, Orgas adında bir ırmakla daha birleştikten sonra düz bir ülkeden yumuşak ve ağır bir akıntıyla geçer ve ileride genişleyerek Phrygia içerisinden bir süre aktıktan sonra, Maiandros Ovası denen yerde Karia’yla Lydia arasındaki sınırı meydana getirir. Buradaki akıntısı o kadar kıvrımlıdır ki bu derece kıvrımlı olan her şeye Maiandros’lamak adı verilir. Irmak, sonunda şimdi İonia’lıların oluşturduğu Karia’dan geçerek Miletos’la Priene arasından denize dökülür*” şeklinde tanımlamıştır.

⁵ Ramsay Tripolis’ten Karia’da bulunan bir kent olarak bahsetmiştir, bkz. Ramsay 1887, 357.

⁶ Ramsay 1887, 357.

⁷ Duman 2017a, 1.

⁸ Yazıt için bkz. Blumer-Imhoof 1897, 37; Duman 2013, dp. 8.

⁹ Romalı Triumvir Marcus Antonius’un Anadolu’da Siyasi Düzenlemeleri için bkz. Taşdöner 2012, 209-236.

¹⁰ Habicht 1975, 84.

¹¹ Duman 2017a, 4; Duman 2018a, 344.

¹² Duman 2013, 181, dp. 17.

Antik kaynaklar dışında, bazı araştırmacı ve seyyahlar da Tripolis'ten bahsetmektedir. Chadler, nehir kıyısında kemerlerden yapılan antik bir köprünün yıkıldığından bahsederek sallardan yapılmış geçici bir köprüden geçmiştir. Tripolis'e ulaştığında ise, tiyatrodan ve Messogis yamacında kale kalıntılarında söz etmektedir¹³. Hamilton; Hierapolis, Laodikeia ve Tripolis'ten geçerek Ephesos'a doğru ilerlemiştir¹⁴. Laborde, tiyatro ve tiyatronun konumu hakkında bilgi vermiş, tiyatronun gravür çizimini yapmıştır. Gravürde, yıkılmış durumdaki sahne binası ve sağlam kalabilmiş basamakların bir bölümü aktarılmıştır¹⁵. Smith tiyatro ve kale yapılarından söz etmektedir¹⁶. Seyyahların dikkatini çeken yapıların yüksek kesimde yer alan kule ve tiyatronun olmasının dışında, günümüzde de bir bölümü ayakta olan büyük hamamdan bahsedilmemektedir.

Antik kaynakların verdiği bilgiler doğrultusunda Pergamon, Germe üzerinden gelen ticaret yolu Thyateria (Akhisar), Sardis (Salihli), Philadelphia (Alaşehir) güzergâhından gelip, Tripolis (Yenicekent), Hierapolis (Pamukkale) ve Laodikeia'ya (Goncalı) doğru devam etmektedir¹⁷.

Tripolis ve çevresinde yapılan yüzey araştırmalarında Hellenistik Dönem öncesi herhangi bir yapı kalıntısına rastlanmamıştır. Kentin doğusunda Hamambükü Höyük'te Erken ve Geç Tunç Çağı, güneydoğusunda yer alan Yenice (Akkaya) Höyük'te Geç Neolitik-Erken Kalkolitik, Geç Kalkolitik, Erken, Orta ve Geç Tunç Çağı'na ait seramikler bulunmuştur. Bu verilere göre kentin tarihi MÖ 5500'lere kadar ulaşmaktadır¹⁸.

¹³ Chandler 1969, 275, 305.

¹⁴ Hamilton 1837, 61.

¹⁵ Laborde 1838, 88, Pl. XL.

¹⁶ Smith 1678, 245.

¹⁷ Ramsay 1890.49; Ramsay, Büyük Menderes Vadisi boyunca ilerleyen yolları “*Sardis, Philadelphia, Tripolis, Hierapolis'ten, belki bir diğeri de Dionysopolis, Mossyna ve Hyrgaleis'ten gelirdi*” şeklinde ifade etmiştir, bkz. Ramsay 1960, 50; Hierapolis'te lahitlerin bulunduğu nekropol alanından Tripolis'e doğru giden antik yoldan bahsedilmektedir. Hierapolis ve Tripolis arasında iki tarafı yazıtlı sütun, yol taşı olarak kullanılmış, yazıtlardan bir tarafı olasılıkla Domitianus ya da Nerva, diğer yazıt ise MS 201 yılına tarihlendirilmiştir, bkz. Mellink 1987, 30; Hierapolis kazı ekibi tarafından yapılan yüzey araştırmalarında Hierapolis ve Akköy arasında döşemeli yol izleri ile karşılaşılmış, bu yolun Akköy'den sonra Tripolis'e kadar devam ettiği ortaya çıkarılmıştır. Tripolis'ten sonra Philadelphia ve Sardes'ten geçerek Pergamon'a kadar devam etmektedir. Diğer güzergâh ise Ege kıyılarına ulaşmak için kullanılan Roma Dönemi'ne ait Ahmetli Köprüsüdür, bkz. Scardozzi 2012, 730-766, Resim 1-15.

¹⁸ Konakçı 2017, 23-46.

Kentin kuruluşuyla ilgili araştırmacılar tarafından farklı görüşler ileri sürülmüş olup, L. Moretti, MÖ 3. yy.da, L. Robert MÖ 281 yılında Seleukoslar tarafından kurulmuş olabileceğini bildirir. Ramsay ise kentin Pergamon kolonisi olarak, Seleukos kolonisi olan Laodikeia'ya karşı kurulduğunu ile sürerek, Kolossai'yi Phrygialı, Attouda'yı Karia'lı, Hierapolis'i Lydia'lı olarak değerlendirmiş, Laodikeia'yı Seleukos, Tripolis'i Pergamon Kolonisi yerleşimleri olarak görmüştür. Kentin Attalos kuruluşu olduğunu kabul etmeyen araştırmacılar da bulunmaktadır¹⁹. Milet'te bulunan ve MÖ 200 yıllarına tarihlenen yazıtta Apollonia'nın Pergamon kuruluşu olmayacağına dair bilgiler bulunmuştur²⁰. MÖ 190 yılında Seleukoslar ile Pergamon Krallığı arasında yapılan Magnesia Savaşı'na kadar Tripolis'in içinde bulunduğu Çürüksu Vadisi yerleşimleri bağımsız kentlerden oluşur. Roma'nın desteğini alarak Bergama Krallığının zaferiyle sonlanan savaş sonrası, MÖ 188 yılındaki Apameia barışı ile bölge Bergama Krallığı'na bağlanmıştır. MÖ 133 yılında III. Attalos'un ölümü ve vasiyeti ile bölge Roma yönetimine bağlanmıştır²¹. Tripolis Augustus Dönemi'nde Sardis Conventusu'na bağlı iken, Flaviuslar Dönemi'nde Apameia Conventusunu oluşturan kentler içerisinde yer almıştır²². Kent Hıristiyanlık Dönemi'nde MS 325'de Nicaea Konsülünde piskoposluk seviyesinde temsil edilmiştir²³.

Küçük Asya'da MS 350-400 yıllarında bazı kentlerin etrafı surlarla çevrilmiş, bu kentler içerisinde yer alan Tripolis'te MS 400 yıllarında kentin kamuya ait su yapıları, ticari, siyasi ve dini yapıların bir kısmı bu düzenleme içerisine alınmıştır²⁴. Bu düzenlemeye rağmen kentte yaşamın sınırlı bir alanda sürmediği 2013 yılında tespit edilip 2018 yılında tekrar çalışması yapılan Mozaikli Konut Alanı'nda MS 5-6. yy.a ait yapılaşmanın izleri gerek mimari gerekse buluntularla desteklenmektedir²⁵. Bunun dışında Sütunlu Cadde'nin güneyinde yer alan Bizans Dönemi mekânları da bu verilere katkı sağlamaktadır.

¹⁹ Duman 2013, 179 vd.

²⁰ Robert 1983, 501.

²¹ Duman 2017a, 4; Duman 2013, 182; Laodikeia için bkz. Şimşek 2007, 32; Tripolis'te 2002 yılında Prof. Dr. Neşe Atik tarafından yapılan yüzey araştırmalarında Attalos phylesi'ne ayrılan yer ile ilişkili topos yazıtı "Hayırlı uğurlu olsun!.. Attalos Phylesi'nin (yeri)" bulunmaktadır, bkz. Dönmez-Öztürk 2009, 168.

²² Habicht 1975, 84, Fig. 3 (A9).

²³ Duman 2013, 182; Tripolis'in piskoposluk seviyesinde temsil edilmesiyle ilgili beş kilise yapısı tespit edilerek, bunlardan Erken Bizans Kilisesi 2 ve 4 yapılarında çalışmalar yapılmıştır, bkz. Duman 2017a, 7, 10-12, Fig. 17-20.

²⁴ Duman 2018a, 345.

²⁵ Duman 2018a, 351.

Antik Dönemde depremler²⁶ ve istilalar kentlerin yerleşim düzenini ve halkın yaşamını etkilemiştir. MS 494 yılındaki deprem Agathe Kome, Laodikeia ile beraber Tripolis'i de etkilemiş²⁷, Kemerli Yapı'da yıkıntılar arasında kalmış iki insana ait kafatası bunun bir göstergesidir²⁸. MS 7. yy.ın başlarında Sasani akınlarının etkisi altında kalarak, kentte yaşam MS 7. yy.ın ortalarından itibaren zayıflamıştır²⁹. Günümüzde yapılan çalışmalarda akınlarla ilişkilendirilen, Sütunlu Cadde ve Agora batı portik zemininde yanık tabakaları ve ok uçları bulunmuştur³⁰. Bu zaman içerisinde Tripolis'te yerleşim küçülerek MS 8-9. yy.da kome yerleşimi haline gelmiştir³¹. MS 9-11. yy.a ait yaşam izleri ise seramik, sikke buluntularının yanı sıra nekropol ve kilise yapılarında da takip edilebilmektedir. Bu bağlamda beyaz boyalı seramikler³², Agora ortasında yer alan iskeletler ve sikke buluntuları kentte yaşamsal faaliyetlerin devam ettiğini göstermektedir³³. MS 13. yy.ın ilk yarısında Türk Akınları nedeniyle Bizanslılar-Türkler arasında birkaç kez el değiştiren bu bölge, 1304-1306 yıllarından itibaren Tripolis/Yenice'de dahil olmak üzere Germiyanogulları ile beraber Türk hakimiyetine girer³⁴.

²⁶ Tripolis'in de sınırını oluşturan Maiandros çevresindeki tüm topraklar depremin etkisi altında olduğu, Menderes Nehri'nin sık sık yer değiştirerek kıvrımlı akmaktadır (Strabon, XII, 8, 17); Depremlerle ilişkili olarak; Messogis'in yakınında, Laodikeia'nın karşısında Hierapolis'in olduğu ve buralarda sıcak su kaynaklarının varlığından bahsedilmiştir, bkz. Strabon (*XIII.4. 177*); Depremler hakkında ayrıca bkz. Maggie 1950, 986-987, 23; Laodikeia'daki depremler için bkz. Şimşek- Ceylan 2003, 155.

²⁷ Honigmann 1949, 49; Laodikeia için bkz. Şimşek 2013, 33; Agathe Kome için bkz. Şimşek 2007, 13.

²⁸ Duman 2017a, 13.

²⁹ Erken VII. yüzyılda Sasani İşgallerinin Anadolu'ya etkileri hakkında bkz. Greatrex 2018, 13-26.

³⁰ Duman 2018a, 359, Fig. 18.

³¹ Duman 2017a, 13.

³² Duman 2014b, 225-234.

³³ Duman 2017b, 262; Tripolis'te Erken Bizans Kilisesi 4'te yer alan aziz betimlemeleri ve zemin seviyesinde VII. Konstantinos-II. Romanos Dönemi'ne (MS 950-959) tarihlenen bir follis sikke için bkz. Duman 2014b, 231-232.

³⁴ Duman 2017a, 13-14; Tripolis'teki Türk hâkimiyeti için ayrıca bkz. Duman 2015, 232-233.

1.2. Kazı ve Yüzey Araştırmaları

Tripolis'te ilk çalışmalar 1993 yılında Denizli Müze Müdürlüğü tarafından Sütunlu Cadde üzerinde yapılarak başlamıştır³⁵. 2001-2003 yıllarında Arkeolojik kültür envanteri çalışmaları kapsamında Tripolis'in de yer aldığı Buldan ve çevresinde yüzey araştırmaları Prof. Dr. Neşe Atik ve ekibi tarafından yapılmıştır³⁶. 2007 yılında Denizli Müze Müdürlüğü başkanlığında ve Ege Üniversitesi'nden Dr. Öğretim Üyesi AYTEKİN ERDOĞAN'ın bilimsel danışmanlığında Roma Caddesi'nde kazı çalışmaları ve yerleşim alanında yüzey araştırmaları yapılarak³⁷, 2008-2009 yılında Roma Caddesi ve doğusu, nekropol alanında kazı çalışmaları yapılmıştır³⁸. Günümüzde yapılan kazı çalışmaları 2012 yılında Denizli Müze Müdürlüğü başkanlığında, Pamukkale Üniversitesi Öğretim Üyesi Doç. Dr. Bahadır DUMAN'ın bilimsel danışmanlığında başlamış, 2016 yılından itibaren Bakanlar Kurulu kararıyla Pamukkale Üniversitesi adına Doç. Dr. Bahadır DUMAN'ın başkanlığında devam etmektedir³⁹.

1.2.1. 1993 Yılı Kazı Çalışmaları

Kentte ilk kazı çalışmaları, Denizli Müze Müdürlüğü Başkanlığında Arkeolog Musa ÜLKER ve Şaban KÖK tarafından 13 Ekim-20 Kasım 1994 tarihleri arasında Doğu-Batı yönlü Sütunlu Cadde'de yapılmıştır. Yamaç şeklinde bulunan alanda 9x27 m genişliğinde bir alan açılmış, yaklaşık 4 m derinlikte Roma Dönemi'ne ait zemin blokları yer almaktadır. Caddenin güneyinde yer alan sütunların bir kısmı orijinal yerlerinde iken, kuzeyde yer alan sütunlar in situ şeklinde sur duvarları arasında kalmıştır⁴⁰. Caddenin zemininden 1.20 m üzerinden künk hatları bulunmuştur. Caddenin kuzeyinde yer alan sütun sırası aralarında 2 m kalınlığında devam eden duvar Bizans Dönemi'nde sur duvarı olarak kapatılmıştır. Bu dönemde dış cephenin su dağıtım merkezi ve çeşme yapısı ile bağlantılı olduğu ortaya çıkarılmıştır⁴¹.

³⁵ Ceylan, 1995, 159-170.

³⁶ Atik-Erdem 2003, 1-16; Atik-Erdem 2004, 9-40; Tripolis ve çevresinde yapılan araştırmalarda bulunan çanak çömlekler incelenerek yayınlanmıştır, bkz. Erdem 2003, 380-388.

³⁷ Erdoğan-Çörtük 2009, 107-138.

³⁸ Erdoğan 2011, 328-347.

³⁹ Kazı çalışmaları için bkz. Duman 2013, 179-200; Duman, 2014a, 41-51; Duman-Baysal, 2014, 633-650; Duman 2014a, 41- 58; Duman-Baysal 2016, 563-584; Duman 2017a, 1-16.

⁴⁰ 1995 yılında ana cadde üzerinde yapılan çalışmalar ve yüzeyde görülebilen dor düzeninde mimari yapı elamanları incelenerek yayınlanmıştır, bkz. Gider 2007, 25-31.

⁴¹ Ceylan 1995, 159-170.

1.2.2. 2001-2003 Yıllarında Yapılan Yüzey Araştırmaları

Türkiye Bilimler Akademisi'nin "Türkiye'nin Kültür Sektörü Girişimi'nin Kültür Envanteri", projesi kapsamında 2001-2003 yıllarında Buldan sınırları içerisinde Arkeolojik belgeleme çalışmaları yapılmıştır⁴². Bu çalışma kapsamında Tripolis Antik Kenti de yer almakta olup, bu alanda yüzeyde görülebilen mimari kalıntılar ve bir miktar da seramik kayıt altına alınmıştır⁴³. Seramik buluntuları arasında kabartmalı kâse kalıp parçası ve bezemeli skyphos gövde parçaları yer almaktadır⁴⁴. Söz konusu çalışma kapsamında Tripolis'ten getirilmiş mimari parçalar ve yazıtlar Belediye Binası bahçesinde toplanmıştır⁴⁵. Bu eserler günümüzde ise Tripolis Kazıevi bahçesinde koruma altına alınmıştır. Kalealtı Mevkiinde su bentleri, takı olabilecek yıkıntılar ve nekropoller kayıt altına alınmıştır. Bunlar içerisinde Antoninler ve Severuslar Dönemi özellikleri gösteren MS 2-3. yy.a ait mimari süslemeli bloklarda yer almaktadır. Yüzeyde Hellenistik, Roma ve Geç Roma Dönemi'ne ait çanak çömlek parçaları bulunmaktadır⁴⁶.

1.2.3. 2007-2009 Yılı Kazı Çalışmaları

Antik Kentte yapılan ikinci dönem kazı çalışmaları 2007 yılında Denizli Müze Müdürlüğü Başkanlığında ve Ege Üniversitesi'nden Dr. Öğretim Üyesi Aytekin Erdoğan'ın bilimsel danışmanlığında 27 Haziran-11 Ekim tarihleri arasında yapılmıştır. Bu dönemde ilk olarak kentin kuzeyi ile güneyinde, nekropol çevresinde yüzey araştırmaları yapılmıştır. Kazı çalışmaları ise 1993 yılında çalışılan Cadde üzerinin tekrar toprak tabakasıyla dolması nedeniyle bu alanda kazı çalışmaları devam etmiştir. Çalışmalarda ise MS 2-7. yy. aralığına tarihlendirilen seramik örnekleri bulunmuştur⁴⁷.

2008-2009 Yılı Kazı çalışmaları yine aynı bilimsel heyet tarafından Temmuz-Ağustos/ Eylül-Ekim aylarında ikişer aylık zaman diliminde gerçekleştirilmiştir. Bu dönemlerde ise yüzey araştırmalarının yanı sıra Roma Caddesi'nde ve Doğu Nekropolü'nde kazı çalışmaları yapılmıştır. Bu çalışmalar sırasında Roma Dönemi

⁴² Atik-Erdem 2003, 1-16; Atik-Erdem 2004.

⁴³ Atik-Erdem 2002, 6.

⁴⁴ Atik-Erdem 2004, 35, Res. 35-36.

⁴⁵ Atik-Erdem 2003, 14.

⁴⁶ Atik-Erdem 2003, 6,97, 109, 110-111 Lev. 5, Res. 1-2, Lev. 17 Çiz. 4, 6., Lev. 18 Çiz. 2, 4-5, Lev. 19, Çiz. 3.

⁴⁷ Erdoğan-Çörtük 2009, 107-138.

öncesine ait kalıp yapımı kabartmalı kâseler bulunmuştur. Nekropol çalışmalarında ise seramik parçaları ve kandiller buluntular arasındadır⁴⁸.

1.2.4. 2012-2017 Yılı Kazı Çalışmaları

2012 yılında kazı çalışmalarının başlamasıyla, günümüze kadar korunabilmiş yapıların konumu tespit edilmiş, kentin topografik haritası oluşturulmuş ve tespit edilen mimari yapılar haritaya eklenerek kent planı oluşturulmuştur. Kazı çalışmalarıyla ortaya çıkarılan her alan ölçekli olarak çizilip haritaya eklenerek kentin yerleşim sistemi ortaya çıkarılmaktadır (**Fig. 2-3**). 2013 yılında *Geographic Information System* ile Geo-radar çalışmaları yapılarak, antik kentin 60x45 m'lik insulalardan oluşan ızgara planlı olduğu tespit edilmiştir⁴⁹. Günümüze kadar yapılan çalışmalarda toplam 11500 m²'lik bir alan ortaya çıkarılmıştır (**Fig. 4-5**).

Kentin konumlandığı coğrafyanın iklimsel özellikleri kazı çalışmalarına olumlu bir etki sağlamış, böylece kamu ve sivil mimariye ait alanlarda kazı ve restorasyon çalışmaları yıl boyunca devam etmektedir.

⁴⁸ Erdoğan 2011, 328-347.

⁴⁹ Duman-Baysal 2014, 634.

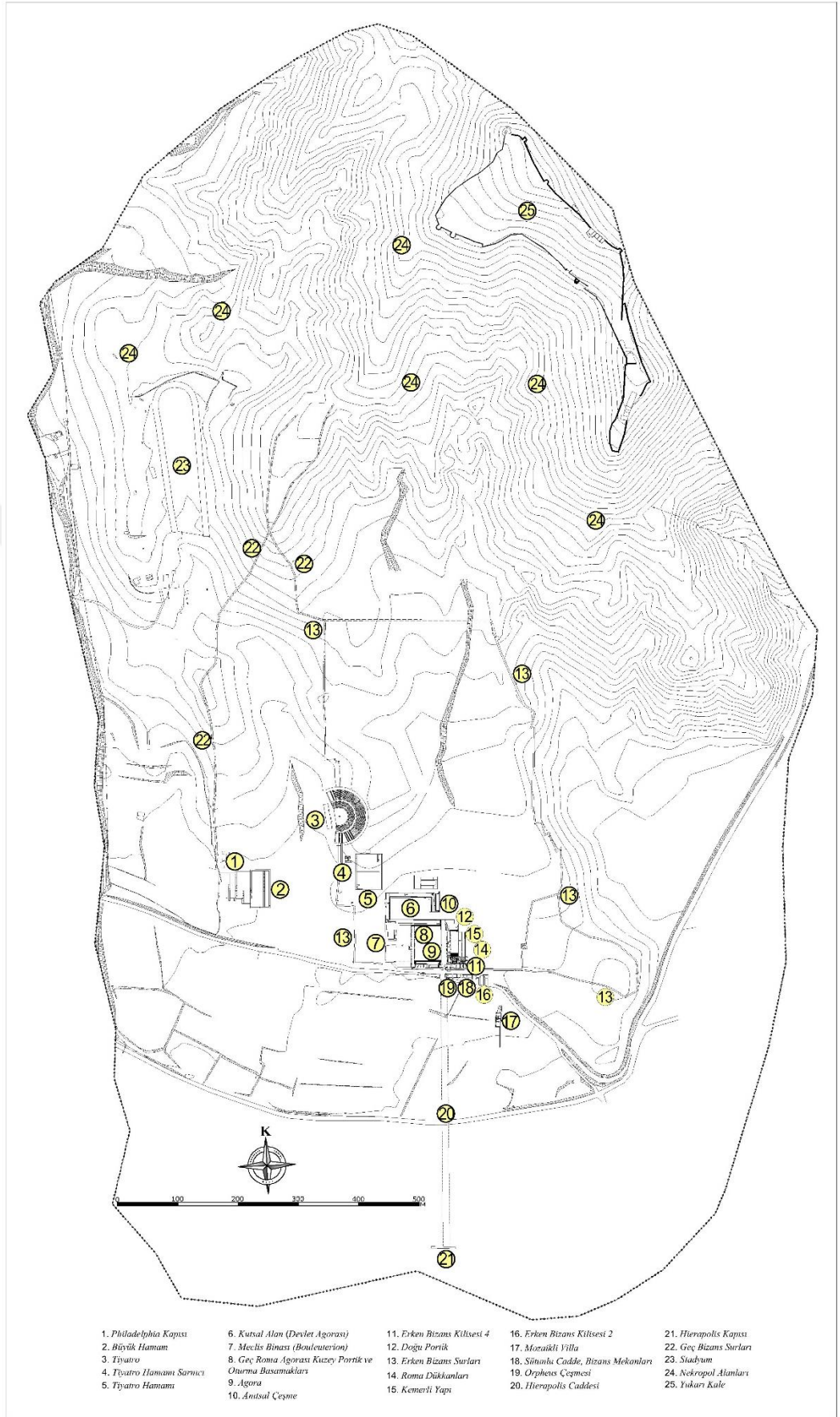

Fig. 2: Tripolis Kent Planı

1. Philadelphia Kapısı
2. Büyük Hamam
3. Tiyatro
4. Tiyatro Hamamı Sarnıcı
5. Tiyatro Hamamı
6. Kutsal Alan (Devlet Agorası)
7. Meclis Binası (Bouleuterion)
8. Geç Roma Agorası Kuzey Portik ve Oturma Basamakları
9. Agora
10. Anısal Çeşme
11. Erken Bizans Kilisesi 4
12. Doğu Portik
13. Erken Bizans Surları
14. Roma Dükkanları
15. Kemerli Yapı
16. Erken Bizans Kilisesi 2
17. Mozaikli Villa
18. Sütünlü Cadde, Bizans Mekanları
19. Orpheus Çeşmesi
20. Hierapolis Caddesi

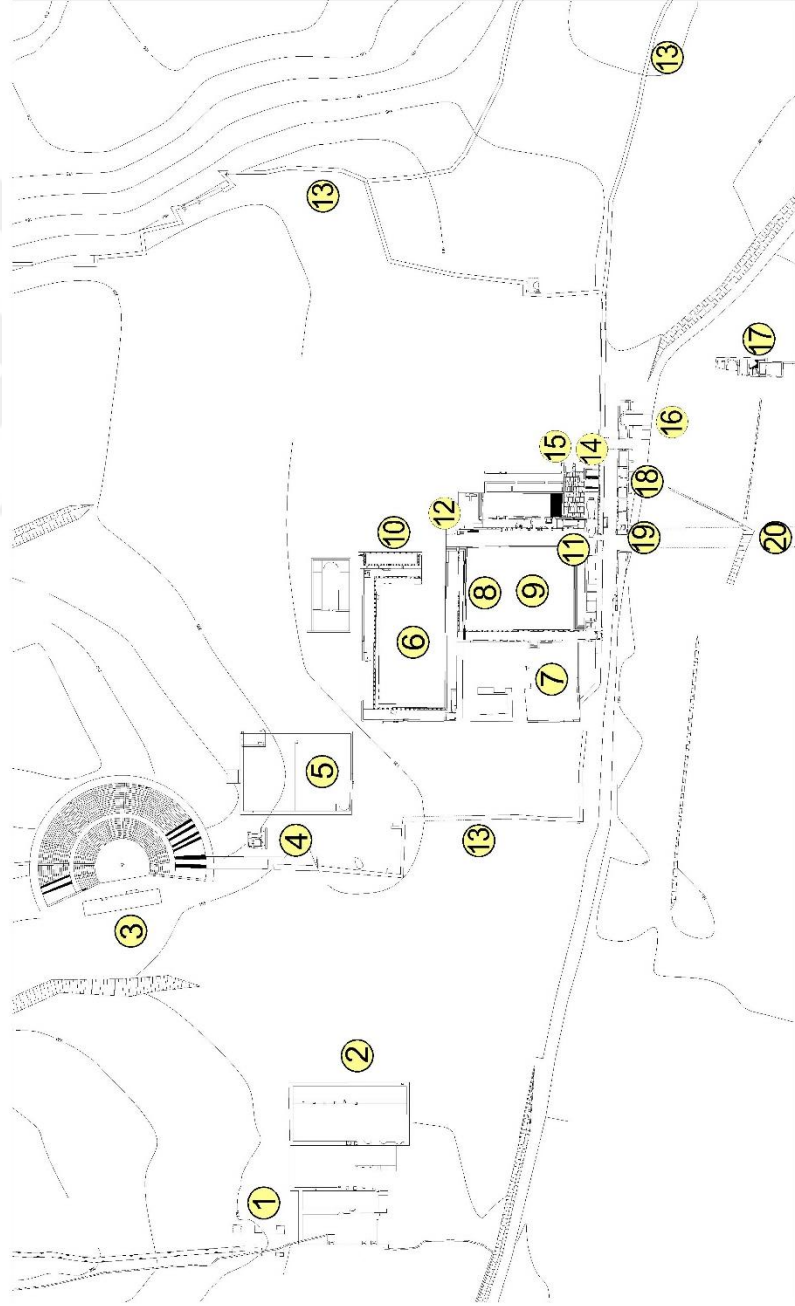

Fig. 3: Tripolis Kent Planı Detay

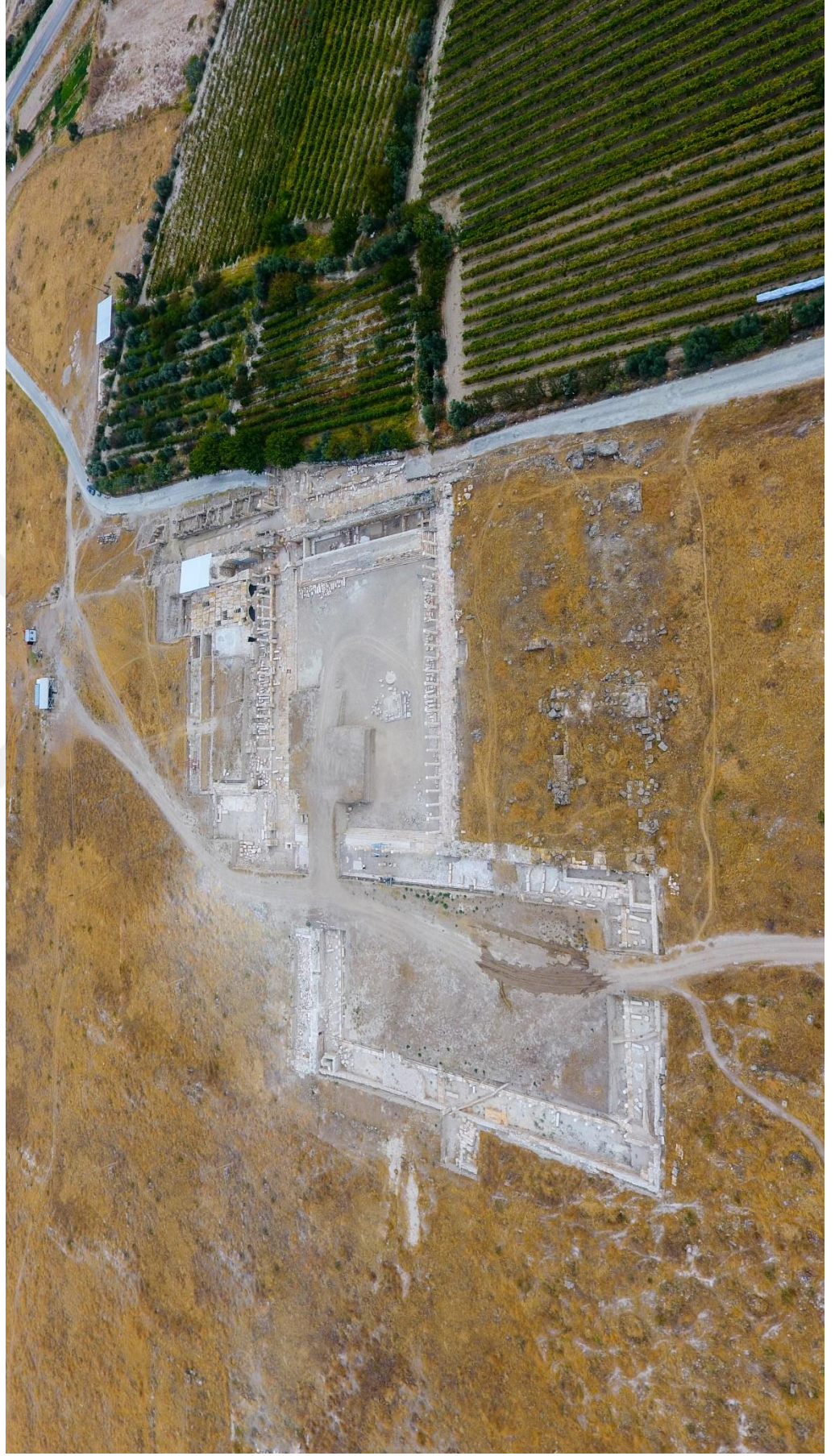

Fig. 4: Tripolis Antik Kenti Batı-Doğu Yönünde Hava Fotoğrafi



Fig. 5: Tripolis Antik Kenti Kuzey-Güney Yönünde Hava Fotoğrafi

1.2.4.1. Sütunlu Cadde

Doğu-Batı yönünde uzanan cadde, kent merkezine yakın bir konumda yer almaktadır. 1993, 2007-2009 yıllarında yapılan kazı çalışmaları sonrasında 27 m'lik bölümü ortaya çıkarılmış⁵⁰, 2012 yılında başlanan kazı çalışmalarıyla caddenin 114 m'lik bir bölümü açığa çıkartılmıştır.

Kazı çalışmalarında, Flaviuslar Dönemi'nde yapılan caddenin farklı dönemlerde işlev ve yapı bakımından değişikliğe uğrayarak kullanıldığına dair sonuçlara ulaşılmıştır. Roma Dönemi'nde genişliği 10 m olan caddenin, olasılıkla MS 400 yıllarında kuzey bölümüne kalınlığı ortalama 3 m olan traverten ve mermer bloklarla örülmüş, yüksekliği ise yer yer 4.5 m olan sur duvarının inşa edilmesiyle, cadde genişliği 7 m'ye düşürülerek daraltılmıştır.

MS 6-7. yy.da caddenin güney kısmına döşenen künk hattı, söz konusu dönemde olasılıkla kent nüfusunun azalması ve mimari düzenlemenin buna göre yapılması sonucunda, Sütunlu Cadde'nin asıl işlevini kaybettiğini göstermektedir.

Sütunlu Cadde'nin doğusunun güney kenarında sütun aralıkları 1.95-2.55 m arasında iken, kuzeyde in-situ durumundaki sütun aralıkları 1.90-2 m, batı kısmında ise 2 m olduğu görülmüştür⁵¹. Sütunlu Cadde üzerinde gerçekleştirilen kazı çalışmalarında az sayıda Erken Roma Dönemi'ne ait olmak üzere, genel olarak MS 4-6. yy.lara tarihlenen günlük kullanım kapları bulunmuştur.

1.2.4.2. Sütunlu Cadde Güney Portik

Sütunlu Cadde'nin güneyinde, kazı çalışmaları yapılan alan dâhilinde Hierapolis Caddesi'nin batısında yer alan portik (sütunlu galeri), 7 m genişliğinde ve 33.60 m uzunluğundadır. Portiği, kuzeyden genişliği 25-70 cm arasında değişen stylobat ve üzerine kaidesiz 3.10 m yüksekliğindeki traverten sütun dizisi sınırlamaktadır. Yaklaşık

⁵⁰ Bu alanda yapılan ilk kazı çalışmaları 1993 yılında başlamış ve su sistemine ait künkler bulunmuştur, Ceylan 1995, 160-161, 163-170; 2007 yılında yapılan kazı çalışmaları için bkz. Erdoğan-Çörtük 2009, 107 vd.; Erdoğan 2011, 329-332; Cadde'de bulunan üç adet yazıt için bkz. Tanrıver 2009, 85.

⁵¹ Duman 2013, 188-190, Fig. 7; Sütunlu Cadde'nin kuzeyinde yer alan dor düzeni için bkz. Gider 2007, 25-31.

olarak 2 m aralıklarla yerleştirilmiş sütunların başlıkları Dorik ve Bergama tipindedir. Portiği güneyde ise 90 cm kalınlığında, traverten, çay taşı ve tuğladan yapılan duvar örgüsü sınırlamaktadır.

Portikte yapılan kazı çalışmalarında, hatıl karbonları ve farklı uzunluklarda metal çiviler bulunmuş; bu verilere göre de portiğin üst örtüsünün ahşap konstrüksiyon ile örtülü olduğu düşünülmüştür. Ayrıca, güneyde duvar üzerine, kuzeyde ise sütunlar üzerine oturtulan ahşap konstrüksiyon üzerine çatı kiremitleri döşenip çatıya eğim verilerek yağmur sularının caddeye akmasının sağlanmış olduğu düşünülmektedir.

Portiğin zemini çay taşı ve harç kullanılarak oluşturulan düzlem üzerine renkli tesseraların yan yana getirilmesiyle oluşturulan bitkisel süslemeli bir dekorasyona sahiptir.

1.2.4.3. Bizans Dönemi Mekânları

Sütunlu Cadde'nin güney bitişiğinde, doğu-batı yönünde sıralanmış bir şekilde ve kuzey-güney ve doğusunda kapı girişleri bulunan, sivil mimariye ait olduğu düşünülen 6 tane mekân yer almaktadır. Bunlardan 4 tanesinin kazı çalışması yapılmıştır. Mekânların ilk kullanım evresine ulaşmak amacıyla Mekân 4 ve 5'te sondaj çalışmaları yapılmıştır. Mekân 4'te 193.96-182.36 m kod seviyeleri arasında 1.1x0.75 m ölçülerinde bir sondaj çalışması yapılarak 1.6 m yüksekliğinde duvar yüksekliği tespit edilmiştir. Bir başka sondaj çalışması ise Mekân 5'te 184.51 m seviyesinde başlamış, 184.03-182.31 m'leri arasında 1.72 m'lik duvar örgüsü bulunmuştur (**Fig. 6**). 183.77-66 m'de yanık tabaka ile karşılaşmış ve MS 4. yy'a ait bir adet sikke bulunmuştur. Sondaj çalışması 182.11 m kodunda sonlandırılmış herhangi bir zemin ile karşılaşılmamıştır. Bu alanda ise Geç Hellenistik Dönem'den başlayarak MS 1. yy'a tarihlendirilen seramikler ele geçmiştir⁵².

5 no'lu mekânda yapılan sondaj çalışmalarında bulunan seramikler ve 1.5 m yüksekliğindeki duvar kalıntısı, buranın ilk kullanım evresi olan Geç Hellenistik

⁵² Duman 2013, 190, Fig. 12-14.

Dönem'e tarihlenmiştir⁵³. Erken Bizans Dönemi kullanımında ise, zemin döşemesi olarak pişmiş toprak tuğla ve traverten malzemeler kullanılmıştır⁵⁴.



Fig. 6: Mekân 5, Geç Hellenistik Dönem Duvar Örgüsü

1.2.4.4. Nymphaeum (Orpheus Çeşmesi)

Sütunlu Cadde ile Hierapolis Caddesi'nin güney kesişim noktasında yer alan 5.60x3 m ölçülerindeki yapı, Roma Dönemi'nde yapılmış, ancak Erken Bizans Dönemi'nde çeşitli değişimler yapılarak kullanımına devam etmiştir. Yapının batısında ve kuzeyinde onyx ve beyaz mermerden yapılmış dörder adet parapet bloğu kullanılmış, su dağıtım merkezinden künklerle taşınan su, dinlendirme havuzuna oradan da ana havuza boşaltılmaktadır. Buluntulara göre çeşme MS 2. yy. sonu-3. yy. başına tarihlendirilmiştir⁵⁵. Restorasyon çalışmaları sonunda çeşmeye ait parapetler ve cadde

⁵³ Duman 2013, 190, Fig. 12-14.

⁵⁴ Duman 2014a, 50-51; 2007 yılında mekânlarda yapılan çalışmalar için bkz. Erdoğan-Çörtük 2009, 134, Res. 7.

⁵⁵ Duman 2013, 193.

sütunları tamamlanmış, anasytlosis temel alınarak orijinal yerlerine konulmuştur⁵⁶. 2007 yılında bu alanda kazı çalışmaları yapılmış ve orpheus kabartması bulunmuştur⁵⁷.

1.2.4.5. Güney Sur Kapısı 1

Sütunlu Cadde ile Hierapolis Caddesi'nin kuzey kesişim noktasında yer alan kapı, Hierapolis Caddesi'nden gelenleri karşılamak için kullanılmıştır. Girişte zeminde yer alan traverten taş döşemelerde, at arabası tekerleklerinin aşındırmasıyla oluşmuş, yola paralel 30 cm genişliğe sahip kanallar görülmektedir.

1.2.4.6. Hierapolis Caddesi

Kentin, şu anki kazı çalışmalarında görüldüğü kadarıyla ikinci ana caddesi olan Hierapolis Caddesi, Sütunlu Cadde'yi kuzey-güney yönlü kesmektedir⁵⁸. Roma Dönemi'nde kent merkezine giriş olarak kullanılan anıtsal bir kapıya ait olduğu düşünülen traverten bloklardan oluşan dört tane ayak bulunmaktadır.

Caddede ilk olarak 2012 yılında Sütunlu Cadde üzerinde yer alan Güney Sur Kapısı 1'den kuzeye doğru kazı çalışmaları yapılmıştır⁵⁹. 2015 yılına kadar burada yapılan çalışmalarla caddenin 75 m'lik bölümü ortaya çıkartılmıştır. Caddenin kuzey bölümü genişliği 9 m, sur duvarının güneyinde yer alan bölümünün genişliği 10.80 m dir.

Cadde zemini, farklı boyutlarda kare ve dikdörtgen traverten bloklar kullanılarak döşenmiştir. Döşeme blokları altında yer alan kanalizasyon sistemi, kuzey güney yönlü, kuzeyde 1.60 m derinliğinde, güneyde 1.50 m derinliğindedir⁶⁰. Kazısı yapılan alan göz önüne alındığında, zemin, sur kapısından kuzeye doğru 2.88 m yükselmektedir.

⁵⁶ Duman 2014a, 51; Duman 2013, 192, Fig. 17.

⁵⁷ Erdoğan-Çörtük 2009, 130; Orpheus Kabartması için ayrıca bkz. Dokuzbay 2010, 11-28.

⁵⁸ "Hierapolis Caddesi'nin, Sütunlu Cadde ile kesiştiği alanda yer alan Nyphaeum boyunca cadde düzenlemesi Dorik nizamda olup, çeşmenin güney bitimi ile beraber sütun uzunlukları kısalmış ve Dorik cephe burada son bulur" Duman 2013, 191, 193, Fig. 15.

⁵⁹ Sütunlu Caddenin kuzeyinde yer alan Güney Sur Kapısı 1'in güneyi ilk çalışmalarda Ara Sokak 2 olarak adlandırılmıştır, 2014 yılı kazı çalışmalarında 5 m yüksekliğinde dolgu toprağın 22.90 m'lik bölümü ortaya çıkarılmıştır, bkz. Duman- Baysal 2014, 635.

⁶⁰ Duman 2014a, 51a; Duman 2013, 191, Fig. 16.

Kanalizasyon genişliği, kazısı yapılan bölümlerde görüldüğü kadarıyla kuzeyde 45 cm iken güneye doğru 65-70 cm genişliğe ulaşmaktadır. Kanalizasyon sistemini oluşturan duvarlarda ise çay taşı ve traverten bloklarla kireç harç kullanılarak düzenlenmiştir.

Cadde üzerinde doğuda yer alan ikinci heykel kaidesinin kuzey bitişiğinde 1.30x0.42 m ölçülerindeki portik, gerisindeki yapıdan gelen atık suyun basıncını dengelemek amacıyla tuğla zeminli kanal ile kanalizasyona bağlanan bir havuzcuk bölümü yer almaktadır.

Caddenin batısında sur duvarı, kuzeyinde üç tarafı kapalı, ön tarafı ise Erken Bizans Kilisesi 4'e bakan ve kilisenin atriumu ya da bekleme salonu olarak düşünülen 5.60x5.10 m ölçülerinde bir mekân bulunmuştur. Bu mekândan kuzeye doğru çay ve moloz taşlarla yükseltilmiş, üstte ise kanallı traverten bloklar yerleştirilmiş duvar sırası bulunmaktadır. Söz konusu duvar caddenin başlangıcında 1.60 m yüksekliğinde, 60 cm genişliğinde iken, kuzeye doğru zemin ile aynı seviyeye kadar indiği görülmektedir. 2015 yılı kazı çalışmalarıyla caddenin batı bitişiğinde yer alan agoranın zemin suyunu direne etmek için bu kanalların kullanıldığı düşünülmektedir. Ayrıca, duvar üzerinde görülen havuzcuklar, kum, taş gibi atıkların toplanarak, kanalizasyonun tıkanmaması için yapılmış olabileceğini düşündürmektedir.

Caddenin doğu kenarında 4. 50 m aralıklarla yerleştirilmiş mermer ve onyx payeler üzerine bazılarının kaidelerinde Grekçe “*Agathe Tyche*” yazıtlı, kentin ve imparatorluğun ileri gelenlerine (*magistrat*) ve yüksek dereceli memurlara ait heykeller konularak, caddeye anıtsal bir görünüm kazandırılmıştır⁶¹. Heykellerin oturtulduğu payelerin caddeye bakan ön yüzlerinde heykellerle ilgili bilgiler içeren yazıtlarda meslek grupları, isimleri ile ilgili prosopografik bilgilere ulaşılmıştır⁶².

Buradaki kazı çalışmalarında Geç Hellenistik-Geç Roma Dönemlerine ait çeşitli formlarda günlük kullanım kapları bulunmuştur. Caddenin kullanım evreleriyle ilgili veri sağlayan 36 adet sikke de buluntular arasındadır. Bunlardan en erkeni İmparator Tiberius

⁶¹ Duman-Baysal 2017, 540-541, 555-556, Resim 2-4; Duman 2017a, 5, Fig. 6-7.

⁶² Duman 2018a, 348-349, Fig. 6.

Dönemi'ne (MS 14-37) tarihlenen bir Tripolis şehir sikkesi, en geç tarihli ise İmparator Focas (MS 602-610) Dönemi'ne aittir⁶³.

Hierapolis Caddesi'nin 59-74 m'leri arasında, portüğün kuzeyinde 19.50x19.55 m ölçülerinde podyumlu bir yapı yer almaktadır. Hierapolis Caddesi'nden doğuya doğru traverten bloklardan örülmüş karşılıklı iki fil ayağı ortasında eşikle beraber üste doğru daralan 5 sıra basamaktan oluşan merdivenle çıkılan yapı, 1.85 m yüksekliğindedir. Bu yükselti, çay taşları, traverten-mermer parçaları ve moloz taşlar kireç harçla örülmüş, üstte dikey ve yatay yönlü traverten ile kaplanmıştır. Zemin bloklarının bazıları üzerinde atölye işareti olan Θ, E, A harfleri görülmektedir. Podyumlu Yapı'nın başka bir düzenlemesi ise güneybatı girişinden başlayarak cadde boyunca kuzey-güney yönlü 5 sıra merdiven ve üstte tek sıra mermer blok düzenlemesidir, ancak yoğun tahribata uğramıştır.

Doğuda, zeminin kuzeyini sınırlandırmak için iki adet dikdörtgen mermer blok yatay olarak yerleştirilmiştir. Bu blokların etrafı çevreleyen sütunları taşımak için kullanılmış olduğu düşünülmektedir. Doğuda yer alan bu bloklar Erken Bizans Dönemi'ndeki düzenleme ile havuz olduğu düşünülen dikdörtgen yapının altında kalmıştır.

Yapının güneyinde geç dönem düzenlemesini yansıtan, tonozlu yapının kuzeyine yaslanmış, alt yapısı moloz taş, traverten ve tuğla parçalarıyla oluşturulmuş 7 basamak yer almaktadır. Kuzeyde de benzer bir uygulama olmasına rağmen, günümüzde altyapı olarak çay taşı moloz taşlar kalabilmiştir⁶⁴. Yapılan çalışmalarda bu alanda çok sayıda cam cürufu ve MS 6-7.yy.a ait cam unguentarium parçaları bulunmuştur.

1.2.4.7. Hierapolis Caddesi Doğu Portüğü

Hierapolis Caddesi'nin doğusunda, caddeye paralel kuzey-güney yönlü inşa edilmiştir. 2013-2015 yıllarında yapılan kazı çalışmalarıyla toplam 54 m'lik kısmı ortaya çıkarılmıştır.

⁶³ Duman-Baysal 2017, 540-541.

⁶⁴ Duman- Baysal 2017, 544-546.

Kemerli Yapı'nın batısında, portiği oluşturan traverten blok, çay taşı ve üç sıra yatık tuğlanın kireç harç ile kullanılarak inşa edilen 75 cm kalınlığındaki doğu duvarı üstünde postament ve postamentli kaide üzerinde yekpare sütunlar (*onyx mermeri*) kullanılmıştır. Batıda stylobat üzerinde Attik-ion kaideler, iki tamburlu mermer sütunlar ve dil motifli başlıklar yerleştirilmiştir. Üstyapı ise doğuda ve batıda sütun ve sütun başlıkları üzerine ahşap konstrüksiyon yerleştirilerek üzerine çatı kiremidi yerleştirilmiştir. Portik üzerinde toplam dört adet mekân ortaya çıkarılmıştır. Bu mekânların bir kısmı tonozlu yapıların avlusu olarak kullanılmıştır. Yapılan çalışmalarla portiğin farklı dönemlerde kullanımının değiştiği, sonradan eklenen doğu-batı duvarlarıyla sınırlandırılan mekânlardan anlaşılmaktadır.

1.2.4.7.1. 1 No'lu Mekân

Portiğin güneyden 1. sütun ile 5. sütunları arasında yer alan mekân 13.80x4.30 m ölçülerindedir. 5. sütundan itibaren yapılan doğu-batı yönlü, 4.50 m uzunluğunda 65 cm kalınlığındaki duvar, Mekân 1'i kuzeyden sınırlamaktadır. Taş ve tuğla malzemelerin kireç harç kullanılarak örülmesiyle yapılan duvarın kuzey cephesinde yer yer kireç harçlı sıva kalıntıları görülmektedir. Mekânın güneyinde yer alan kapı 1.21 m, ardılındaki kapı ise 1.76 m genişliğindedir. Kapı boşluğu önünde 60 cm kalınlığında 1.75 m uzunluğunda bir basamak bulunmaktadır. Mekânın bir bölümünde 33x33 cm ölçülere sahip pişmiş toprak tuğla döşemesi açığa çıkartılmıştır.

Çalışmalarda sıkıştırılmış toprak zemin üzerinde üst yapı ile ilgili olduğu düşünülen yanık izleri, yanık ahşap parçaları ve uzunluğu 5-12 cm arasında değişen metal çiviler bulunmuştur.

1.2.4.7.2. 2 No'lu Mekân

Portiğin güneyden 5. sütunu ile 10. sütunu arasında yer alan mekân, 10. sütun kaidesinden itibaren yapılmış doğu-batı yönlü, 4.52 m uzunluğundaki duvar kuzeyden sınırlamaktadır. Doğü duvarında yer alan iki kapı, Tonozlu Yapıların⁶⁵ girişleri olarak kullanılmıştır. Mekânın bir bölümünde 33x33 cm ölçülerinde, 10.15x3.10 m'lik alanda

⁶⁵ Tonozlu Yapı bölümüne bkz.

pişmiş toprak tuğla döşemesi açığa çıkartılmıştır. Ayrıca doğu duvar önünde tabanı pişmiş toprak tuğla ile kaplı 1.95x2.75 m ölçülerinde bir alan yer almaktadır. Mekân içerisinde üç adet dibek bloğu, tarımsal ürünlere ait çekirdekler, döven taşı ve bileme taşlarının bulunması göz önüne alınırsa, alanın işlik olarak kullanılmış olduğu söylenebilir.

1.2.4.7.3. 3 No'lu Mekân

Portiğin güneyden 10. sütunu ile 13. sütunu arasında yer almaktadır. Güneyde mekân 2'nin kuzey duvarı, kuzeyde ise 1 m genişliğinde kapı boşluğu ve traverten eşik taşı yer alır. İç ölçüleri 4.50x7 m olan mekânda farklı boyutlarda tuğla döşeme yapılmış, ancak zamanla bozulan tuğlalar sökülerek yerleri mermer plakalar ile doldurulmuştur. Mekânın doğu duvarında 170 cm genişliğinde kapı boşluğu yer almaktadır. Mekânın güneydoğu köşesinde "L" şeklinde bir seki bulunmaktadır. Sekinin hemen önünde zemine yerleştirilmiş sütun başlığı üzerinde doğu-batı yönlü yerleştirilmiş bir oyun tablası yer almaktadır. Oyun tablasının batı ucunda daha önce su sistemi olarak kullanılan silindirik formlu künk dirseğinin oturak olarak kullanılmış olabileceği söylenebilir.

Mekânın kuzeyini sınırlandıran duvarın doğusunda olasılıkla ocak olarak kullanılan 44x47 cm ölçülerinde, tuğla örgülü, dörtgen formlu bir bölüm bulunmuştur. Alanın batısında tuğla ile örülmüş oval formlu bir platform oluşturularak, üç tane tekne oturtulmuştur. Teknelerden bir tanesinin içi yatay oluklu (muhtemelen ezgi taşının oturtulduğu bölüm) ve ortası deliklidir. Diğer iki tekne kare formundadır. Silindirik formlu teknenin kuzey ve batı ucunda künk sistemi yer almaktadır. Mekânın genel olarak mimari buluntuları değerlendirildiğinde işlik olarak kullanılmış olması muhtemeldir.

1.2.4.7.4. 4 No'lu Mekân

Mekân 3 ile Podyumlu Yapı arasında yer alan yapı 16.5x4.5 m ölçülerindedir. Mekânın doğu duvarının güneyinde yer alan kapı girişi 124 cm, ortada yer alan kapı genişliği 122 cm, kuzeyinde yer alan kapı genişliği ise 184 cm'dir. Zemin diğer mekânlarda olduğu gibi tuğla döşeme değil, sıkıştırılmış topraktır.

Portiğin kullanımıyla ilgili İmparator Gallienus (MS 253-268) Döneminden başlayarak İmparator Mauricius Tiberius Dönemi'ne (MS 582-602) kadar olan dönemlere ait bronz sikkeler bilgi vermektedir⁶⁶.

1.2.4.8. Erken Bizans Kilisesi 2

Sütunlu Cadde'nin doğusunda yer alan yapı, merkezinde kuzeye bakan apsis ve batısında kare planlı odadan (pastophorion) oluşan kilise, Geç Roma-Erken Bizans Dönemi'ne tarihlendirilmektedir. Pastophorion odasında yapılan çalışmalarda amphoralar⁶⁷ ve çatı kiremitleri bulunmuştur. Kilisenin üç nefli olduğu ve neflerin güneyde dikdörtgen planlı bir narteks bölümü ile sonlandığı düşünülmektedir⁶⁸.

1.2.4.9. Erken Bizans Kilisesi 4

Erken Bizans Sur Duvarı ile Kemerli Yapı arasında yer alan yapı, batıda narteks, naos ve doğuya bakan bir apsis bölümünden oluşmaktadır. Sur duvarı aynı zamanda, kilisenin narteks bölümünün güney duvarıdır. Doğu-batı yönlü 16.45x6.05 m ölçülerinde uzanan yapı, 6.99 m çatı yüksekliğine sahiptir⁶⁹.

Yapının narteks ve kuzey duvarı üzerinde renkli freskolar yer almaktadır. Bunlardan kuzey duvarı üzerindeki freskte iki aziz cepheden betimlenmiş olup fresk MS 10. yy.a tarihlenmektedir. Güney duvarı üzerinde ise MS 5. yy.a ait Grekçe bir yazıt bulunmuştur⁷⁰.

Kilisenin apsis güney duvarı önünde 184.23-06 m kod seviyesinde 2.30x1.10 m ölçülerinde bir sondaj çalışması yapılmış, burada 0.59x1.10 m ölçülerine sahip bir traverten blok ve mekânın ilk kullanım evresine ait olan MS 5-6. yy.a ait sikke bulunmuştur. Bloğun çevresinde taban tuğlaları, mermer ve traverten parçaları yer

⁶⁶ Duman-Baysal 2017, 542-544; Ek bilgiler için Tripolis Kazısı günlük raporlardan faydalanılmıştır.

⁶⁷ Bkz. Duman 2017d, 743-758.

⁶⁸ Duman 2013, 192, 193, Fig. 18-19; Bu alanda 2008-2009 yılı kazı çalışmaları için bkz. Erdoğan 2011, 329-330, 341, Res. 4.

⁶⁹ Kilisenin planı için bkz. Duman 2017a, 10, Fig. 18.

⁷⁰ Duman 2013, 194-195, Fig. 22; Duman 2017a, 11, Fig. 19-20.

almaktadır. Tuğla zemin, kilisenin ilk kullanım evresinin MS 5. yy.a kadar gittiğini göstermiştir. MS 10. yy. ortalarında ise çeşitli onarımlar geçirmiştir⁷¹.

Kilisenin kullanım evresiyle ilgili olarak zeminde bulunan VII. Konstantinos-II. Romanos Dönemi'ne (MS 950-959) tarihlenen bir follis sikke önemli bir veridir. Bunun dışında Orta Bizans Dönemi'ne tarihlenen beyaz boyalı mikalı (*Micaceous White Painted Ware*) seramikler bulunmuştur⁷².

1.2.4.10. Kemerli Yapı

Sütunlu Cadde'nin kuzeyinde, Hierapolis Caddesi Doğu Portiği'nin doğusunda yer alan yapının kuzeyinde Tonozlu Yapı ve Granarium, güneyinde Tabernae ve Erken Bizans Kilisesi 4 yer almaktadır (**Fig. 7**).

Kuzey-güney yönlü 10.60 m, doğu-batı yönlü 36.35 m'lik bir alanı kaplamakta olan dikdörtgen planlı yapı, orta kısmında yer alan 15 sütun dizisiyle doğu-batı yönünde iki koridora bölünmüştür⁷³ (**Fig. 8**). Kuzey-güney yönlü iki kemerden oluşan, kemer dizilerinin bir ayakları yapının ortasındaki bu sütunlara ve diğer ayakları kuzey ve güney duvarlarına basmaktadır. Kemerlerin üzeri, dikdörtgen şekilli büyük kesme traverten bloklar yan yana oturtularak yapının çatısını oluşturmaktadır. Çatı blokları 0.80-1.20 m genişliğinde, 2.30-3.05 m uzunluğunda ve ortalama 40 cm kalınlığındadır. Kazı çalışmalarında günümüze kadar kalabilmiş 14 sütun, 20 kemer ve 88 adet çatı bloğu ortaya çıkarılmıştır (**Fig. 9**).

Yapının uzun kenar duvarlarında ve bazı sütunlarda beyaz renkli sıva kalıntıları günümüze kadar korunabilmiştir. Bu uygulamanın yapıya mermer görüntüsü verebilmek için yapıldığı düşünülmektedir.

⁷¹ Duman-Baysal 2014, 634-635.

⁷² Duman 2014b, 231-232.

⁷³ Sütunların biçimleri aynı olmayıp 1.26-1.75 m, kemerlerin oturtulduğu dorik başlıklar ise 33-66 cm arasında değişen yüksekliklere sahiptir.

Yapıda kullanılan traverten bloklar, çevrede antik dönemde ocak olarak kullanılan alandaki kalıntılarla benzerlik göstermekte olduğundan, bunların bölgenin yerel malzemesi kullanılarak yapıldığı söylenebilir⁷⁴.

4.95 m yüksekliğindeki kuzey duvar üzerinde yapılan çalışmalarda çatı blokları seviyesinde 1. kemer ile 11. kemer dizisi aralığında toplam 10 adet ışıklık ve havalandırma deliği tespit edilmiştir. Havalandırma boşlukları yükseklikleri 0.65-1.05 m, genişlikleri 55-90 cm ve derinlikleri 45-80 cm arasında değişmektedir⁷⁵. 6. ve 9. kemer dizisi arasında yer alan havalandırma boşluklarının çevresinde sıralı şekilde yuvalar yer almakta olup, bunların güvenlik amaçlı ızgara şeklinde mazgalların oturtulduğu yuvalar olduğu tespit edilmiştir. Kuzey kenarda 3. kemerden başlayarak 9. kemer dizisine kadar aralarda duvara dikey yerleştirilmiş ortalama 55 cm yükseklikte, 60 cm genişliğinde ve 55 cm derinliğinde altı adet konsol bloğu yer almaktadır. 3-4. ve 11-12. kemerler arasında içi sıvalı dikey kanal şeklinde alanlar ortaya çıkarılmıştır. Bu alanlar olasılıkla künk hattı için açılmıştır. Yapının 6-7. kemer dizisi arasında kuzeybatı-güneydoğu yönlü künk hattının kuzey ucu kazı çalışmalarıyla ortaya çıkarılmış, 4-5. kuzey kemerleri arasından 6-7. güney kemer arasına doğru zemin seviyesi altında künk hattı devam etmekte olup, 5-6. Kuzey kemerleri altında açılan sondajla künk hattının 1.43 m'lik bölümü açığa çıkarılmıştır. Bu künk hattı bulunduğu kod itibarıyla yapının ilk evresine tarihlendirilmiştir.

Yapının 5 m yüksekliğindeki güney duvarı üzerinde çatı seviyesinde 5 adet ışıklık ve havalandırma bölümü yer almaktadır. Duvarda, ışıklandırma için yapılmış olduğu düşünülen 83-90 cm yüksekliğinde, 63-75 cm genişliğinde ve 75-80 cm arasında değişen ölçülere sahip 6 pencere bölümü bulunmaktadır. Bunlardan bazıları MS 3. yy.da tabernaların inşa edilmesiyle kapatılmıştır. Batıdan doğuya doğru 3-12. kemer dizileri arasında, tavadan 80-85 cm aşağıda bir kısmı sonradan kapatılmış ve korunamamış toplam 30 adet ahşap hatıl deliği bulunmaktadır. Bu bölümde iki adet kapı girişi bulunmakta olup tabernalara geçiş sağlanmaktadır. Birinci kapı boşluğu batıdan doğuya 9-10. kemerler altında 1.70 m genişliğinde, 1.90 m yüksekliğinde olup, üstte lento yerine 5 adet traverten blokla kemer yapılmıştır. İkinci kapı boşluğu ise 11-12. kemer boşluğu

⁷⁴ Tripolis ve çevresinde yapılan Jeolojik araştırmalar için bkz. Koralay-Duman vd. 2017, 158, Fig.2.

⁷⁵ Duman-Baysal 2014, 636.

altında olup 1.10 m genişliğinde, 1.90 m yüksekliğindedir. Kapı lento ve söve blokları ile çevrelenmiştir.

Yapının ortasında yer alan 6. kemer dizisinin duvara oturduğu alanda kuzeyde 2.50 m yüksekliğinde, 55 cm genişliğinde ve 38 cm derinliğinde, güneyde ise kuzeydeki söve bloğu ile aynı ölçülerde olup 43 cm derinliğinde traverten bloklar ortaya çıkarılmıştır. Burada 6. sütunun tıraşlanması, bağlı bulunduğu kemerin kuzey ve güney uçlarında traverten blok bulunması ve başlığın kuzeybatı-güneybatı köşelerinin kırık olması, burada bir kapının olabileceğini ve yapının ikiye ayrılmış olabileceğini düşündürmektedir. İlk kullanım evresinde kapı ile ayrılan alan, MS 4. yy.daki düzenleme ile kaldırılmıştır.

Yapının ilk kullanım evresi olan zemin seviyesi güneyde 184.24-12 m, kuzeyde 184.22-05 m kodları arasında değişmektedir. Ayrıca batıdan 1. kemer altında kuzey-güney yönlü 1.85 m uzunluğunda, 48 cm genişliğinde, Geç Hellenistik-Erken Roma Dönemi'ne tarihlendirilen ilk evreye ait zemin seviyesinde eşik bloğu yer almaktadır. MS 4. yy.daki yeni düzenlemeyle portiğin üzeri 3.20 m yüksekliğinde duvarla kapatılmış, duvar üzerinde 1.40 m genişliğinde kapı boşluğu bırakılarak 3 sıra merdivenle yapıya ulaşım sağlanmıştır.

Kemerli Yapı'nın erken evresine ulaşmak için 9-10. Kemer dizilerini taşıyan sütunların yükseldiği stylobat bloklarının kuzeyinde 1.10x0.55 m ölçülerinde sondaj çalışması yapılmış bunun sonucunda stylobat bloğu altından 1.33 m yüksekliğinde düzensiz yapılan duvar sırası açığa çıkarılmış ve duvarın temel duvarı olduğu tesbit edilmiştir (**Fig. 10**).



Fig. 7: Kemerli Yapı'nın Üstten Görünüşü



Fig. 8: Kemerli Yapı'nın İçten Görünüşü

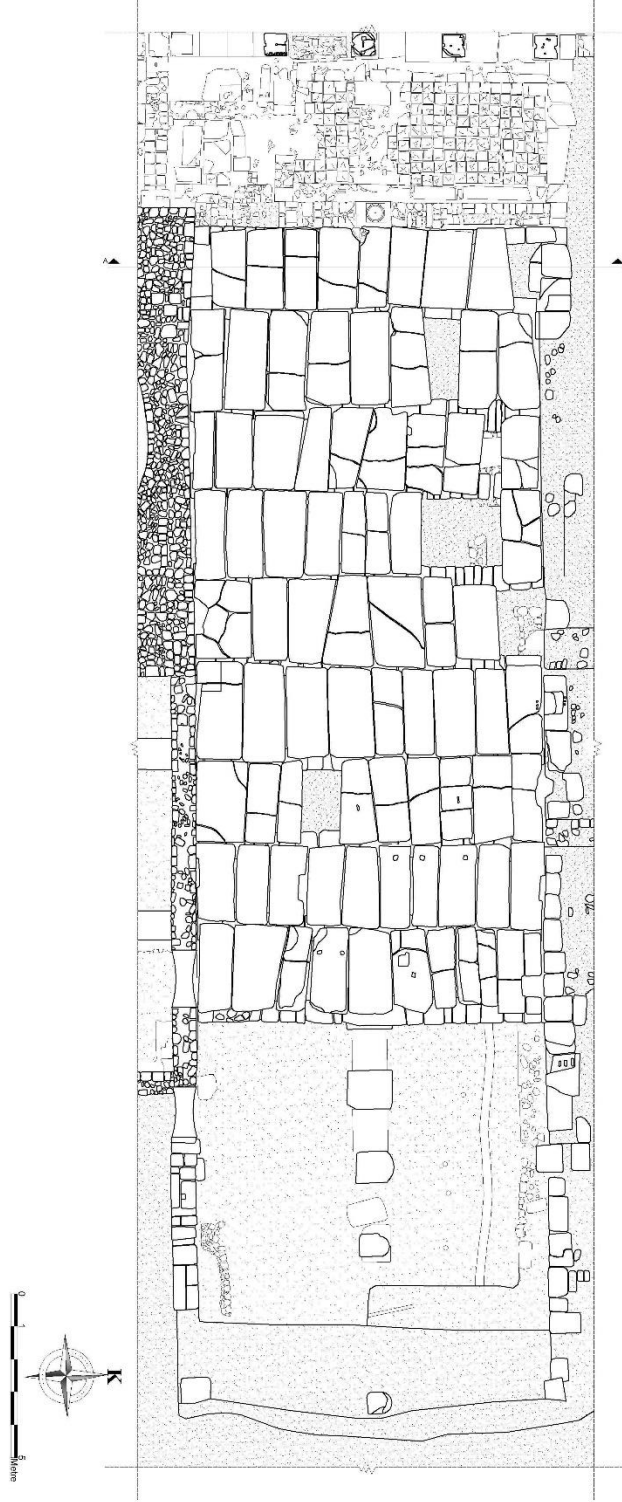
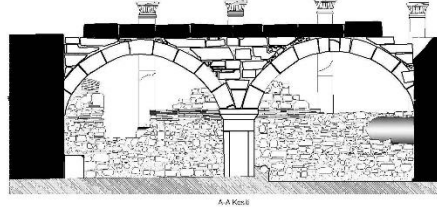

Fig. 9: Kemerli Yapı'nın Üstten ve Batı Cepheden Görünüş Çizimi

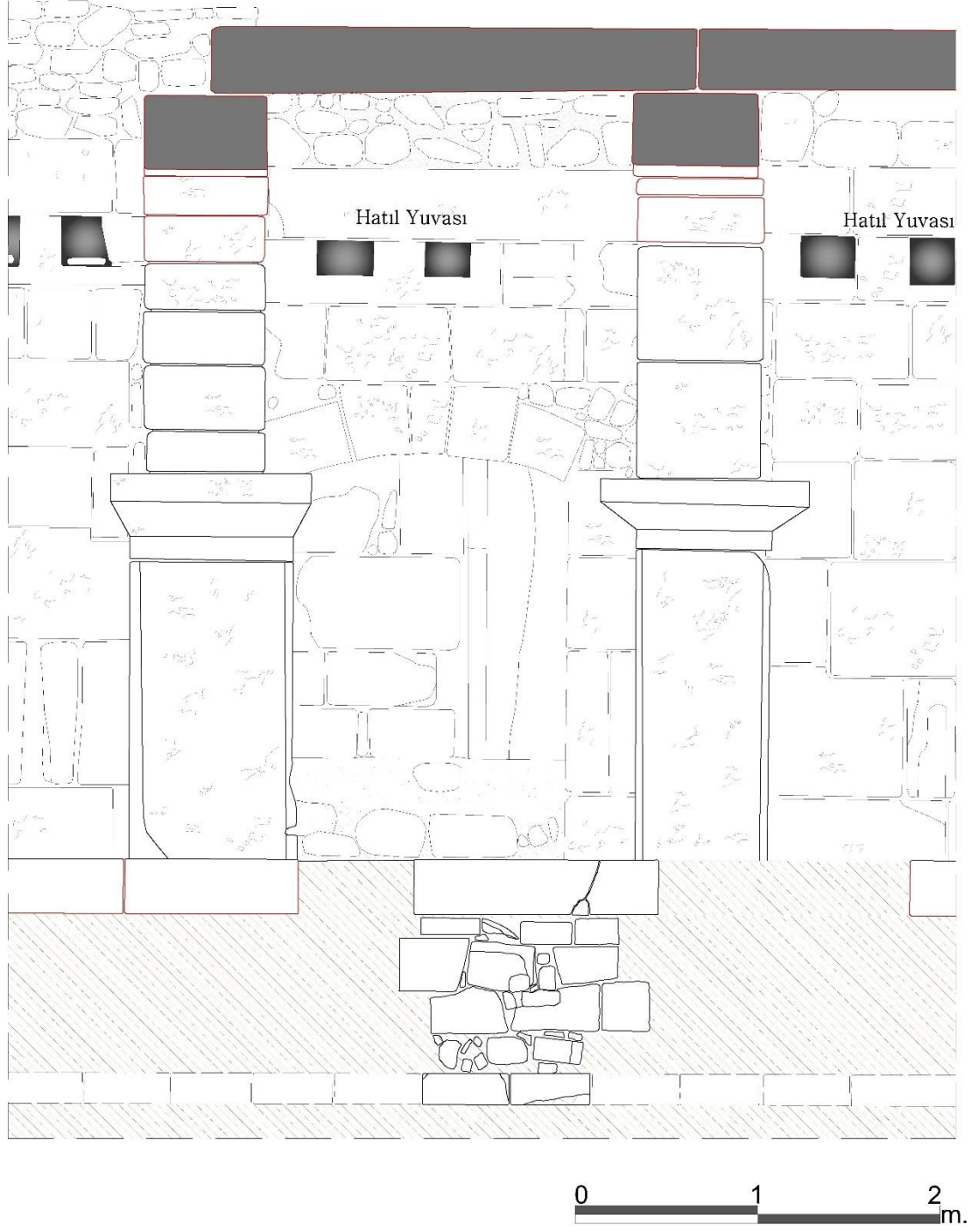

Fig. 10: Kemerli Yapı'daki Sondaj Çalışması Çizimi

185.00-184.77 m kod seviyesinde batıdan doğuya 5. güney kemer altında “Define 1” olarak isimlendirilen 97 adet MS 337-392 yıllarına tarihlenen bronz sikke bulunmuştur. Yapının kuzey ve güney kemerleri altında 184.70-62 m kod seviyelerinde karşılaşılan ve yapının 2. kullanım evresine ait olan sıkıştırılmış toprak zeminin MS 4. yy’a ait olduğu söz konusu sikke ve seramik buluntularından anlaşılmaktadır.

Kemerli Yapı’nın asıl işlevini kaybetmesinden sonra en az iki farklı evrede kullanım gördüğü, kemer altlarının ve sütun aralarının devşirme malzemeler kullanılarak örülen duvarlarla kapatılarak küçük mekânlara bölünmesinden de anlaşılmaktadır. Bunun dışında üst kodlarda sütun başlığı seviyesinde kapatılan bazı alanlar alçak mekânlara bölünmüş olup, bu alanların hayvan ağılı olarak kullanılmış olabileceği düşünülmektedir.

Kemerli Yapı içerisinde yapılan kazı çalışmalarında sikke buluntuları da dahil olma üzere toplam 3589 adet eser bulunmuştur (**Fig. 11**). Yapının kuzey bölümünde yanık alanların yer alması, demir cürufları, yarı işlenmiş ve taslak kemik eserlerin, pişmiş toprak kalıp parçalarının bulunması bu bölümün atölye olarak kullanıldığını göstermektedir⁷⁶. Güney koridorun ise üretilen malzemelerin depolandığı alan olduğu düşünülmektedir⁷⁷.

Kemerli Yapı’nın çatı blokları üzerinde, muhtemelen Geç Dönem evresinde inşa edilmiş kuzey-güney ve doğu-batı yönlü toplam beş duvar hattı bulunmuştur.

⁷⁶ Kemerli Yapı’da bulunan kemik ve pişmiş toprak buluntular için bkz. Duman 2017a, 7, Fig. 12, Fig. 13.

⁷⁷ Duman-Baysal 2014, 636-640; Kemerli Yapı’da, Geç Roma Dönemi’ne tarihlenen kalıp ve pozitif parçaların bir bölümü Doç. Dr. Bahadır Duman tarafından “*The First Evidences of a Workshop for Circular Oinophoroi in Late Roman Tripolis*” konu başlıklı bildiriye değerlendirilmiştir.

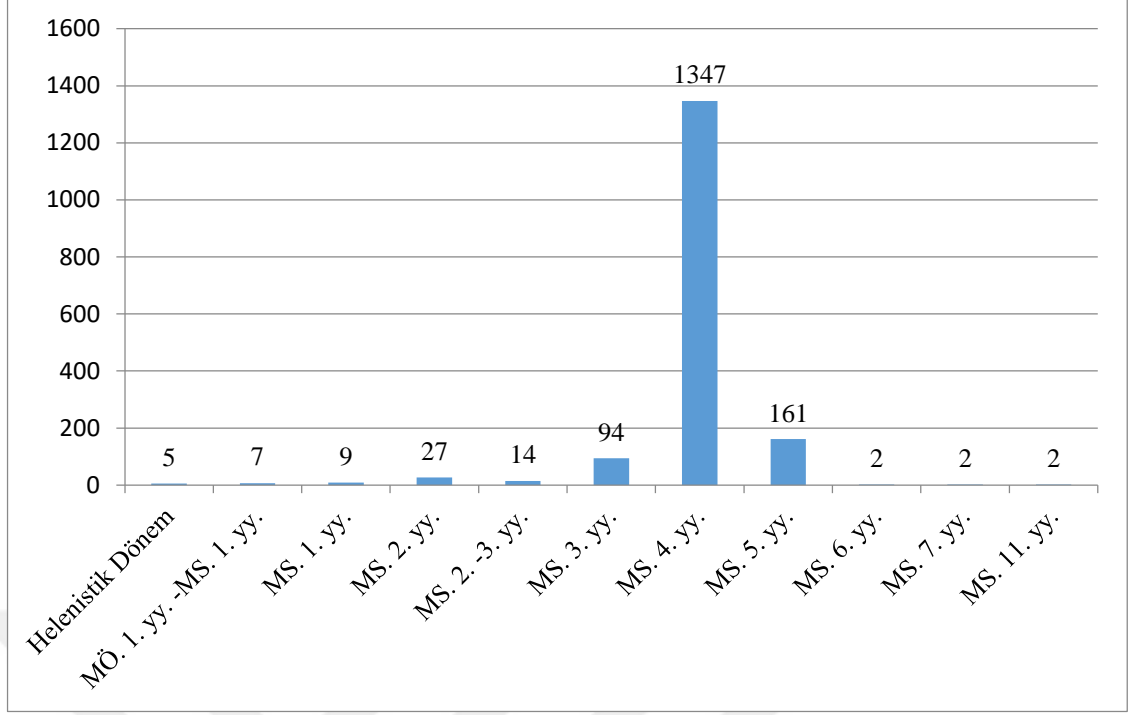

Fig. 11: Kemerli Yapı’da Bulunan Sikkelerin Tarihsel Yoğunluğu

1.2.4.11. Tabernae

Erken Roma Dönemi’ne tarihlendirilen Sütunlu Caddenin kuzey partiğine MS 4 yy. sonunda sur duvarının inşa edilmesiyle, sütunlar ve dorik düzenli üst yapı elemanları sur duvarı içerisinde kalmıştır⁷⁸. Söz konusu sur duvarı, tabernaların güney duvarlarını oluştururken, kuzey duvarlarını ise Geç Hellenistik-Erken Roma Dönemi’nde inşa edilen Kemerli Yapının güney duvarı oluşturmaktadır. 2013 yılında kazısı yapılan tabernalar, Sütunlu Caddenin kuzey bitişiği boyunca sıralanmakta olup, bir tanesi 2 odalıdır. Toplam dört tane olan mekânlardan 3 tanesi açığa çıkartılmıştır.

Mekânların ortak özelliği birtakım bozulmalar dışında günümüze kadar sağlam kalabilmiş farklı renklerle yapılan fresklere sahip olmasıdır. Mekânların isimlendirmesi batıdan doğuya doğru Taberna 1 ve Taberna 2 şeklindedir. Taberna 1 kendi içerisinde batıdan doğuya doğru Mekân 1-2 olarak adlandırılmıştır (**Fig. 12**).

⁷⁸ Duman 2017c, 121, Fig. 2 (12).

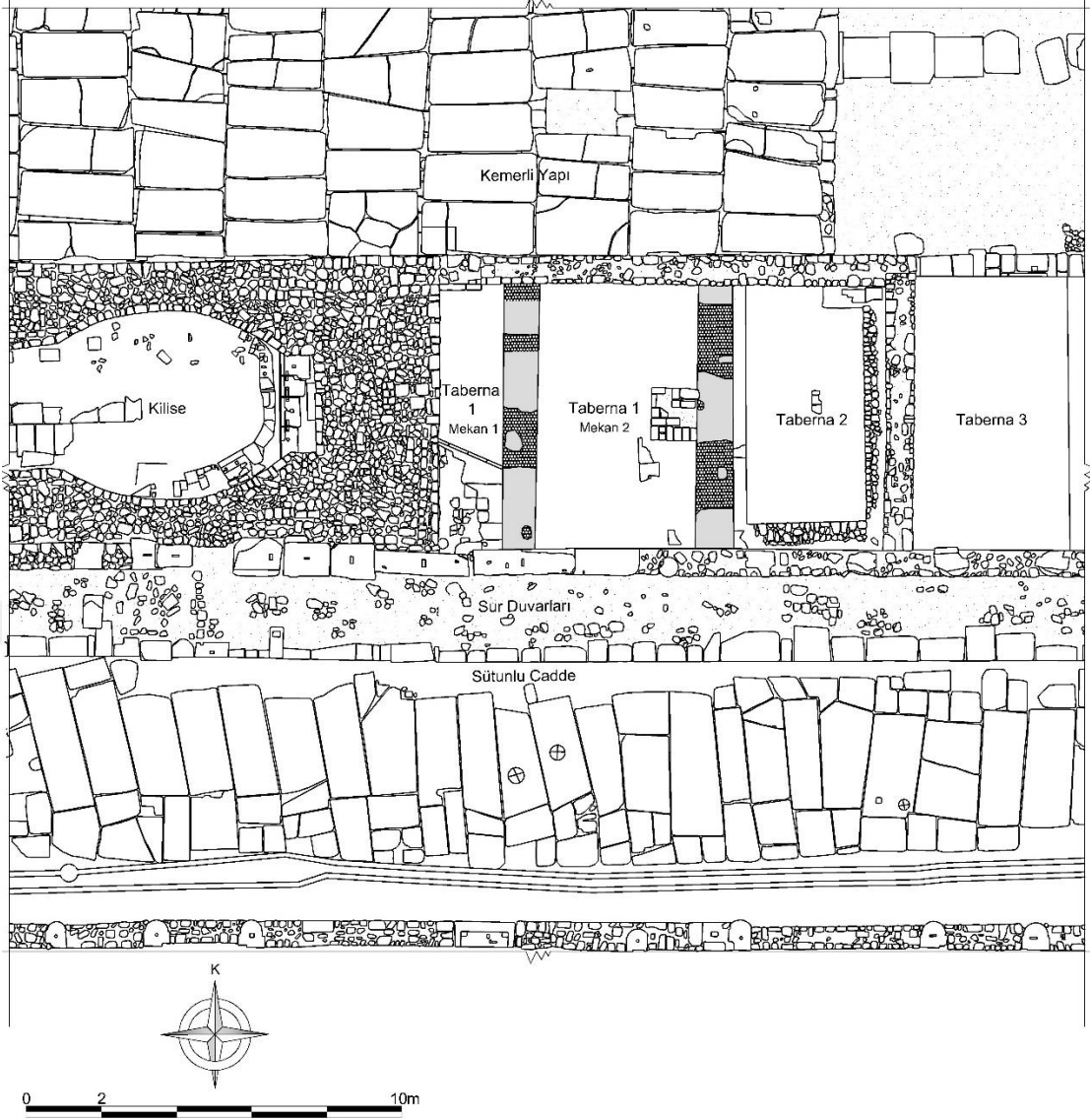

Fig. 12: Tabernaların ve Çevresindeki Yapıların Planı

1.2.4.11.1. Taberna 1, Mekân 1

Erken Bizans Kilisesi 4'ün doğu duvarıyla Taberna 1 Mekân 2'nin batı duvarı arasında kalan yapı 7x1.80 m iç ölçülerindedir. MS 5. yy.da kilisenin apsis bölümünün yapılmasıyla mekânın içine kadar girmiş ve batı duvarı kaldırılmıştır. Mekânın doğu duvarı 80 cm kalınlığında, 7 m uzunluğundadır. Duvarın, üst kısımda 1.40 m uzunluğunda ve 5 cm kalınlığında bir alan kerpiçten yapılmış, bunun yanı sıra mermer, çay taşı ve traverten parçaları da kullanılmıştır. Duvarlarda, krem renk fon üzerine siyah ve kırmızı renklerle panolar, üstte bordürler içerisinde bitkisel ve geometrik süslemeler yapılmıştır.

Ancak tahribata uğradığından söz konusu süslemelerin sadece bir kısmı günümüze ulaşabilmiştir.

Mekânın batı duvarı önünde sıkıştırılmış toprak zemine rastlanmıştır, bu seviyede fresklerin bittiği görülmüştür. Söz konusu zeminin 24 cm altında bir tuğla zemin açığa çıkartılmıştır. Bu alanın, kilisenin MS 5. yy. kullanımıyla ilgi olduğu düşünülmektedir. Mekânın kuzeydoğusunda 1.80 m aralıkla üst üste 10 adet tuğla sırası açığa çıkarılmış olup bunların *hipocaust* sisteminin bir parçası olduğu düşünülmektedir. Bu seviyelerde yoğun yanık toprak tabakasına rastlanmıştır. Yine burada yüksek sıcaklığa maruz kalarak mermerimsi bir görünüm kazanmış içbükey toprak plakalar bulunmuştur.

Kazı çalışmalarında Mekân 1’de pişmiş toprak, metal, mermer ve kemikten yapılmış eserler bulunmuştur. Bunlar dışında sikke buluntuları dikkati çekmektedir. Alanda 34 adet bronz, 14 adet gümüş olmak üzere toplam 48 sikke bulunmuştur. Gümüş sikkeler MS 222-268 yıllarına tarihlendirilirken, bronz sikkeler Geç Hellenistik-Erken Roma Dönemi’nden MS 4. yy. aralığında tarihlendirilmektedir.

Mekânda bulunan hipocaust, strigilis ve diğer buluntular Mekân 1’in Mekân 2’ye ait küçük bir banyo olarak kullanıldığını göstermektedir.

Mekânda bulunan Geç Hellenistik-Erken Roma Dönemi’ne ait 2 sikke Mekânın ilk kullanımının söz konusu dönem olduğunu göstermektedir. Yoğun kullanım döneminin ise tuğla zemin üzerinde bulunan gümüş sikkeler ve kâselere göre MS 3. yy.ın 2-3. çeyreği olduğu anlaşılmaktadır. MS 3. yy.ın son çeyreğinde meydana gelen bir depremle de mekânın kullanımı son bulmuştur⁷⁹.

1.2.4.11.2. Taberna 1, Mekân 2

İç ölçüleri 7.05x4.45 m olan mekânın giriş kapısı güneyde olup, sur duvarının yapılmasıyla kapatılmıştır. Mekânın batı duvarını aynı zamanda mekânın banyosu olan Mekân 1’in doğu duvarı oluşturmaktadır. Söz konusu duvarda banyoya geçiş için kullanılan 64x1.40 m ölçülerinde bir kapı yer almaktadır. Kapının kuzeyinde ise kireç

⁷⁹ Buluntu, resim ve sikke grafiği için bkz. Duman 2017c, 110-112, 125-127, Fig. 8-11; Duman- Baysal 2014, 640-641.

harç sıvalı 95x60x30 cm ölçülerinde bir niş bulunmaktadır. Yine benzer bir niş de kapının üzerinde bulunmaktadır. Mekânın doğu duvarı 80 cm kalınlığında, 7 m uzunluğundadır. Güney duvarda Sütunlu Cadde'nin kuzey portiğine ait iki adet sütun bulunmaktadır. Mekân girişinin de bu sütunlar arasında olduğu düşünülmektedir.

Mekânın ortasında kuzey-güney yönlü 2 duvar ve doğuda destek amaçlı bir ayak yer almaktadır. Duvarın üst kısımdan 1.55 m'lik bölümünde 5 cm kalınlığında kerpiç kullanılmış ve kireç harçtan ince bir sıva tabakası uygulanmıştır. Alt bölümde ise taş malzeme kullanılmıştır. Doğu duvarında kuzey-güney yönünde eğimli sıvasız bir alan yer almakta, ancak bu alanın ahşap merdiven basamaklarını taşıyan hatılın dayandırıldığı alan olduğu düşünülmektedir. Bu da mekânın 2 katlı olduğunu göstermektedir.

Yapının kuzey duvarının üst kısmında 10 adet ahşap yuvası yer almaktadır. Bunlar mekânın 2. katını taşımak için yerleştirilen hatıllar için kullanılmıştır. Batı duvarda 13 cm genişliğinde dikey bir bölüm sıvasızdır. Doğu duvarında destek ayağı olduğu için aksı görülmezken, olasılıkla mekânın ikiye bölünüp kullanıldığını göstermektedir.

Mekânın güney duvarı dışında üç duvarında farklı renkler kullanılarak bant ve pano dizisi yapılmıştır. Panolar içerisinde meyve (nar, sakız kabağı, kayısı) ve hayvan (sülün, keklik, papağan, güvercin, leopar) süslemeleri yer almaktadır⁸⁰.

1.2.4.11.3. Taberna 2

Taberna 1'in doğusunda yer alan yapı, 7x 4.50 m ölçülerindedir. Mekânın, aynı zamanda Mekân 2'nin doğu duvarı olan batı duvarı taş temel üzerine kerpiç örülerek yapılmış, ancak depremlerden dolayı doğuya doğru kayarak deformasyona uğramıştır. Doğu duvarı kireç harç kullanılarak çift sıra tuğla ve traverten bloklar ile örülmüştür. Mekânın doğu, batı ve güney duvarı önünde taş, tuğla ve kireç harç ile yapılmış 50x50 cm ölçülerinde bir seki bulunmaktadır.

Duvarlarda farklı evrelere ait süslemeler iki katman şeklindedir. Krem renk fon üzerinde siyah, kırmızı ve sarı renkte panolar, bantlar, bitkisel ve geometrik süslemeler

⁸⁰ Duman 2017c, 112-116, 128-135, Fig. 12-24.

yapılmıştır. Süslemenin yanı sıra duvarlarda Grekçe yazıt, kelime ve cümlelerin yer aldığı bitkisel ve figürsel grafitiler yer almaktadır.

Mekân içerisinde mermer, kemik, seramik ve metal eserler bulunmuştur. Ayrıca 54 tane sikke de buluntular arasındadır. Seramik ve sikke buluntularına göre mekân MS 3. yy.ın başında inşa edilmiştir. Mekânın güney girişi MS 4. yy.da sur duvarıyla kapatılmasına rağmen, Kemerli Yapı'ya açılan kapı ile işlevini MS 5. yy.a kadar sürdürdüğü anlaşılmaktadır⁸¹.

1.2.4.12. Granarium (Depo)

Kemerli Yapı'nın kuzeyinde birisi 41x4.50 m ve diğeri 41.60x4.30 m olan iki depo şeklinde, kuzey-güney yönlü inşa edilmiş yapının, 6.10 m uzunluğundaki kısmı açığa çıkarılmıştır (**Fig. 13-14**). Yapının batısında Granarium 1 olarak adlandırılan bölümü Kemerli Yapı'nın 6-8 kemerleri aksında, doğusundaki Granarium 2 ise Kemerli Yapı'nın 8-10. kemerleri aksında yer almaktadır. Yapı, ilk kullanımı olan Geç Hellenistik- Erken Roma Dönemi'nde depo olarak kullanılmış, ikinci kullanım evresinde bu alan, doğal yollarla toprakla dolmuştur. MS 4. yy.da ise yapının duvarları yükseltilerek, tuğla döşemeli mekânlar oluşturulmuştur⁸².

Buluntular arasında Geç Hellenistik- Erken Roma Dönemi'nden başlayarak MS 5. yy.a kadar tarihlenen, kabartmalı kâseler, sırlı seramikler, kırmızı astarlı Roma seramikleri ve günlük kullanıma ait kaplar bulunmuştur. Ayrıca MS 2- 3. yy. şehir sikkesi, MS 364-378 Valens Dönemi ve MS 1078- 1081 yılına tarihlenen III. Nicephorus Botoniates sikkeleri de buluntular arasındadır.

Daha çok kıyı kentlerinde görülen bu yapılar ile Tripolis'in bulunduğu bölgede ilk kez karşılaşılmıştır. Burada tahıl ve benzeri ürünlerin depolanarak, Menderes Nehri aracılığıyla taşınarak ticaret amaçlı kullanıldığı düşünülmektedir⁸³.

⁸¹ Duman 2017c, 116-117, 135-139, Fig. 25-33; Duman-Baysal 2014, 641- 642.

⁸² Duman-Baysal 2016, 568-569; Ek bilgiler için 2014 yılı günlük kazı raporundan faydalanılmıştır.

⁸³ Duman 2018a, 350-351, Fig. 8.



Fig. 13: Granarium, Depoların Hava Fotoğrafi



Fig. 14: Granarium, Depoların Hava Fotoğrafi

1.2.4.12.1. 1 No'lu Depo

Kemerli Yapının kuzeyinde yer alan mekânın kazı çalışmalarına 189.67 m kodunda başlanmış, 187.60-53 m'de yanık tabakayla karşılaşmıştır. Güney duvarı önünde yapılan kazı çalışmalarında 187.49 m kodunda Kemerli Yapı'nın kuzey duvarına ait yatay 4 adet traverten blok açığa çıkartılmıştır. Mekân'ın 186.82 m kodunda duvar 19 cm genişleyerek devam etmektedir. Bu bölümün 1. evreye ait kullanıma ait üst bölümün oturduğu yer olduğu düşünülmektedir. Duvar yüksekliği 6.42 m olan deponun 1. kullanım evresi zeminden başlayarak 4.76 m'ye kadar olan bölüm, 2. kullanım evresi ise sonraki 1.66 m'lik bölümdür. Batı duvarının üstten 1.66 m'lik bölümü yatık tuğla, çay taşları ve traverten ile örülmüş, alt kodlarda ise çay taşları kullanılmıştır. Duvar örgüsündeki bu değişim, 2. No'lu odada yapılan çalışmalarda karşılaşılan kireç harçlı zeminle aynı seviyelerdedir. Yapılan çalışmalarda batı duvarının yüksekliği 6.42 m olduğu görülmüş olup, 183.34 m'de zemin yer almaktadır.

1.2.4.12.2. 2 No'lu Depo

2 No'lu depoda yapılan kazı çalışmalarında, güneyden kuzeye 16.70 m'de 33x33 cm ölçülerinde tuğla zeminli döşeme tespit edilmiştir. Üst seviyelerde renkli mozaik parçaları ve 188.79 m kodunda kireç harçlı zemin yer almaktadır. Doğu duvarı üzerinde 42 ve 48 cm genişliklere sahip traverten bloklar yer almaktadır. Bu bloklar Kemerli Yapı'ya ait olup, sonradan buraya taşınmıştır.

Güney bölümde yapılan çalışmalarda 187.51 m'de Kemerli Yapı'nın kuzey duvarına ait yatay olarak dizilmiş 3 adet traverten blok tespit edilmiş ve odanın ilk evresine ait olan duvar yüksekliğinin 3.53 m olduğu saptanmıştır. Batı duvarında 186.61 m kodunda duvar 15 cm genişlemiştir. Doğu yönde yapılan çalışmalarla 183.11 m'de doğu duvarın sonlandığı görülmüş ve 183.03 m'de kireç harçlı zemin açığa çıkarılmıştır. Duvar yüksekliği 5.80 m olan deponun 1. kullanım evresi zeminden başlayarak 3.53 m'ye kadar olan bölüm, 2. kullanım evresi ise sonraki 1.01 m'lik bölümdür.

1.2.4.13. Tonozlu Yapı

Hierapolis Caddesi Doğu Portiği'nde 2 No'lu Mekânın doğusunda yer alan yapı, dikdörtgen planlı, 5.75x11 m ölçülerinde 3.50 m yüksekliğindedir.

Yapıya giriş batı duvarında yer alan 1.05 m genişliğindeki kapı ile sağlanmakta olup, kapıya ait olan söveler devşirme malzemeler kullanılarak geç dönemde duvar örgüsü olarak kullanılmıştır. Doğu duvarında mekânın ışıklandırma ve havalandırılması için kullanılan bir kısmı tahrip olmuş bölüm yer almaktadır. Duvar yüzeyinde ise krem renk fon üzerine kırmızı renk boya ile kalın şerit şeklinde üçlü pano içerisinde farklı renkler kullanılarak figür ve bezemelerden yapılmış süsleme yer almaktadır. Kuzeyden başlayarak cepheden betimlenmiş İsa Peygamber'in portresi ve çelenk taşıyan iki melek, sağda haç şeklinde asa tutan bir melek figürü daha yer almaktadır. Pano içerisinde pencereden dışarıya bakan bir kadın figürü süslemesi bulunmaktadır. Süslemenin yer aldığı yüzeyin büyük bir kısmı döküldüğü için kompozisyon tam olarak görülememektedir.

Yapı her ne kadar geç dönem mimarisini yansıtsa da, buluntular yapının farklı evrelerde kullanıldığını göstermektedir. İlk kullanım evresi olan Erken İmparatorluk Dönemi'nde traverten bloklarla örülerek dükkân ya da depo olarak, ikinci kullanım evresi olan MS 4. yy.da çay taşı ve kireç harç kullanılarak tonozlu mekân olarak, üçüncü ve son evre olan MS 9. yy.da ise mezar odası olarak kullanılmıştır⁸⁴.

1.2.4.14. Agora

Güneyde Sütunlu Cadde, doğuda Hierapolis Caddesi, batısında Bouleuterion ve kuzeyinde Kutsal Alan ile sınırlandırılan Agora, Kuzey-güney yönlü dikdörtgen planlı 50x70 m ölçülerinde olup, 3332 m²'lik bir alanı kaplamaktadır. Agoranın batısında onyx, mermer ve traverten taşlarla geometrik şekiller yapılarak *opus sectile* zeminli stoa yer almaktadır. Kuzeyinde ve güneyinde basamaklarla oluşturulmuş platformla çevrelenmiştir. Doğusunda ise Hierapolis Caddesi yer almakta olup ayrı bir düzenleme yapılmamıştır. Yapılan çalışmalarda Agora'da, 3-4. m yüksekliğinde dolgu toprağı ile karşılaşmış, bu birikinti 200-250 yıllık bir zaman diliminde erozyonla oluşmuştur⁸⁵.

Agoranın, MS 4. yy.da kentin etrafının surla çevrilmesiyle, sur dışında kalan stadium'da gerçekleştirilen festival, şenlik ve gösterilerin düzenlendiği bir alan olarak kullanıldığı düşünülmektedir. Ayrıca alanda yapılan çalışmalar sırasında Hıristiyan inancına göre gömülen çay ve moloz taşlarla örülü mezarlar içerisinde dorsal olarak yerleştirilmiş iskeletler bulunmuştur. Mezarlardan alınan kemik örnekleri analiz sonuçlarına göre MS 9- 10 yy.a tarihlendirilmiştir. Mezarların çevresinde MS 913-959 yıllarına tarihlendirilen bronz sikke de buluntular arasındadır. Agora'nın zemin seviyesinde bantlı travertenden yapılmış zeytinyağı presi (*önceden labrum*) de bir diğer buluntudur⁸⁶.

Agora'nın kuzey ve güneyinde basamaklarla oluşturulan platformlar yer almaktadır. Kuzey'de yer alan platform, kuzeybatıdan başlayarak Hierapolis Caddesi'ne ulaşmakta ve köşe yaparak kuzeye devam etmektedir. Platformun toplam uzunluğu 50

⁸⁴ Yapıda bulunan 2 adet kafatasına C14 analizi yapılarak MS 9. yy.a tarihlendirilmiştir. Alanda bulunan bir başka veri ise emisyon tarihi MS 870-879 olan I.Basileios (MS 867-886) Dönemi'ne tarihlendirilen bir adet sikkedir, Duman-Baysal 2016, 564-565, 576, Res. 2.

⁸⁵ Duman 2017b, 261.

⁸⁶ Duman 2017b, 262-263.

m'dir. Standart olmayan traverten bloklarla sıralanmış basamakların ön yüzünde Grekçe "A, M, Π, E" harfleri yer almaktadır. Doğu-batı yönlü platforma MS 4. yy. düzenlemesiyle yapılan 7 sıralı oturma basamağından ulaşılmaktadır. MS 5- 6. yy.da ikinci kullanım evresinde, 6- 7. basamakların üzerinde çay taşı, mermer ve traverten bloklarla örülmüş bir duvar yer almaktadır. Portiğin kuzeyinde doğu – batı yönlü dikdörtgen/ kare formunda traverten taşlarla örülmüş stylobat blokları ve üzerinde attik-ion kaide üzerinde sütun, dil motifli sütun başlığı, sütun aralarında heykel kaideleri yer almaktadır. Kuzey portik zemininde onyx mermer ve taş plakalardan yapılmış geometrik şekilli *opus sectile* taban döşemesi bulunmuştur. Merdiven basamaklarının güneyinde ise 2 adet yıkıntı kemer yer almaktadır. Agora kuzey portiği stylobatı ile Kutsal Alan'nın güneyinde yapılan çalışmalarda 2 basamaktan oluşan bir düzenleme bulunmuştur⁸⁷.

Agora'nın kuzeyinde olduğu gibi güneyinde de benzer bir düzenleme olan platform yer almaktadır. Orijinalde 7 oturma basamaklı olmasına rağmen, 4 basamak sırası sağlam kalabilmiştir. Yapı 42.20 m uzunluğundadır. Kuzey basamakta olduğu gibi bu alanda da basamaklarda Grekçe harfler yer almaktadır. Kuzey önü agora meydanına bakan basamaklar doğuya doğru devam ederek güneye ve tekrar batıya döndürülerek bitirilmiştir. Platformun üzeri kireç harçlı zemin ile kaplıdır⁸⁸.

Güney platform, güneyinde sur duvarları ile sınırlandırılmış alan içerisinde kuzey-güney yönlü duvarları 2.5 m olan 4 adet dükkân olduğu belirlenen yapı sırasında, batıdan ilk iki dükkân doğu-batı yönlü bir duvarla 4 ayrı mekâna ayrılmıştır. Alan içerisinde, sur duvarı kuzeyinde 3 m çapında yarım daire planlı bir mekân yer almaktadır. Doğuda yer alan mekânın etrafı seki şeklinde duvar ile çevrelenmiş, zemini bantlı traverten cinsi taşlarla döşenmiştir. Duvarlar moloz, çay taşı, mermer ve traverten ile örülmüştür. Ayrıca duvar aralarında dibek taşları bulunmaktadır. Bu alanın Geç Antik Çağ'da işliğin deposu olarak kullanıldığı düşünülmektedir⁸⁹. Ortada yer alan mekânlarda zemin, pişmiş topraktan yapılmış kare şeklinde tuğla döşemelidir. Çok sayıda mühür baskısı bulunan yapı Arşiv Odası olarak adlandırılmıştır. Batıdaki odalarda yapılan kazı çalışmalarında tuğla ve taşla örülerek içi kil sıva ile yapılmış 70 cm çapında ocak bulunmuştur. Bu alandaki mekânlarda Geç Hellenistik Dönem'den başlayarak Geç Roma Dönemi'ne

⁸⁷ Duman 2017b, 263-264.

⁸⁸ Duman-Baysal 2016, 569-570; Duman-Baysal 2017, 546-548.

⁸⁹ Duman 2017b, 263.

kadar tarihlenen seramikler bulunmuştur. Buluntular içinde kalıpların da yer alması, bu alanda seramik üretiminin yapıldığını düşündürmektedir⁹⁰.

Mekânların ilk evrede Sütunlu Cadde'nin kuzeyindeki portikte yer alan dükkânlar olduğu, mekânların güney duvarlarında yer alan ve MS 4-5. yy.da sur duvarının yapılmasıyla kapatılmış kapı girişlerinden anlaşılmaktadır. Portiğin son kullanım evresinde üst örtüsü pişmiş toprak tuğla ve kireç harç kullanılarak yapılmış tonozla üst örtü yapıldığı kalıntılar dahilinde takip edilebilmektedir⁹¹.

1.2.4.14.1. Agora Batı Portik

Agora meydanının batısında kuzey-güney yönünde yapılan portik, 5.80 m genişliğinde ve 70 m uzunluğundadır. Portiğin doğusunda 23 sütundan oluşan bir sütun sırası yer almaktadır. Batıda ise, çay taşı, traverten blok ve tuğla parçaları ile kireç harç kullanılarak örülmüş duvar yer almaktadır. Söz konusu duvar üzerinde iki adet kapı boşluğu ve nişler yer almaktadır. Duvarın önüne yerleştirilen payeler, birinci evrede kesme traverten, ikinci evrede tuğladan yapılan kemerleri ve çatıyı taşımak için yapılmıştır. Çatı sistemi sütunlarla kemerler arasına ahşap konstrüksiyon ve bunun üzerine kiremit örtülmesiyle oluşturulmuştur. Payeler arasında duvar içerisinde, çatıdan gelen suyu aktarmak için kullanıldığı düşünülen üç adet künk bulunmuştur. Zemin traverten ve mermer kullanılarak *opus sectile* tekniğinde döşenmiş olup günümüze kadar bozulmadan korunabilmiştir⁹².

1.2.4.15. Mozaikli Konut

2013 yılında kazısı yapılan ve ortaya çıkarılan alanın genel mimarisine bakılarak Mozaikli Konut olarak isimlendirilen mekânların yer aldığı kompleks yapı, kentin güneydoğusunda, kuzey-güney yönlü bir caddenin batısında yer almaktadır⁹³. Yapılan

⁹⁰ Geç Hellenistik-Erken Roma Dönemi'ne tarihlenen seramikler bu alanda, batıdan 1-2. No'lu mekândan ve 2017 yılında Arşiv Odası'nın kuzeyinde yapılan çalışmalarla bulunmuştur; Arşiv Odası'nda yer alan kazı çalışmalarında 183 adet mühür baskısı örneği Kazı Başkanı, Doç Dr. Bahadır Duman tarafından değerlendirilmektedir.

⁹¹ Duman 2017b, 263.

⁹² Duman 2013, 195; Duman-Baysal 2016, 571, 583, Resim 11.

⁹³ 2018 yılında bu alanda tekrar kazı çalışmaları yapılarak güney yönde devam edilerek odalar açığa çıkarılmıştır. Ayrıca Konutun doğusunda cadde bulunmuş olup bu alanda çalışmalar devam etmektedir.

çalıřmalarda üç oda, bir latrina ve apsisli bir mekân ortaya çıkarılmıřtır. Buluntulara göre konutun en erken evresi Geç Hellenistik Dönem'e tarihlendirilmekte, ancak günümüzde MS 4-5. yy. kalıntıları görülmektedir⁹⁴. Konut içerisinde Geç Helenistik Dönem'den Geç Roma Dönemi'ne kadar tarihlenen çeřitli formlarda seramik parçaları bulunmuřtur.

1.2.4.15.1. 1 No'lu Mekân

Güneyde yer alan oda 7.75x6.65 m ölçülerindedir. Giriř kapısı batıda yer almakta ve 1.70 m genişliğindedir. 180.34 m kodunda bulunan zeminde kırmızı, turuncu, lacivert, pembe ve krem renklerdeki 1x1 cm ölçülerinde tesseralar ile yatay panolar içerisinde yapılmıř baklava deseni ve ortada daireler yer almaktadır. Ortada ise birbirinin ardılı şekilde bitkisel ve geometrik süslemeler yer almakta olup mozaik, MS 4. yy.a tarihlendirilmiřtir. MS 5. yy.da gerçekteřtirilen düzenlemeyle duvarlarda yer alan traverten blokların üzeri çay taşlarıyla yükseltilmiřtir⁹⁵.

1.2.4.15.2. 2 No'lu Mekân

Karřılama salonunun kuzeyinde yer alan oda 3.30x6.10 m ölçülerindedir. 180.29 m kodunda mozaik zemin döřeme açığa çıkartılmıřtır. Mozaığın dıř çerçevesi krem, lacivert ve kırmızı renklerden oluřan ardıřık üçgen, içte kırmızı, turuncu, pembe, lacivert ve krem renklerden yapılmıř geometrik süslemelidir. Kuzeyde, batıdan doğuya doğru beř basamaklı, traverten bloklarla yapılmıř merdiven yer almaktadır. Basamaklar 1 m genişliğinde, 33 cm derinliğinde ve 24 cm yüksekliğinde olup, merdiven ile Mekân 3'ün 2. katına çıkmak için yapıldığı düşünölmektedir. Burada yapılan çalıřmalarda MS 364-375 (I. Valentinianus) yıllarına tarihlendirilen bir adet sikke bulunmuřtur⁹⁶.

1.2.4.15.3. 3 No'lu Mekân

Mekân 2'nin kuzeyinde yer alan mekân 4.50x 4.50 m ölçülerindedir. Mekân 3'ün güneyinde ilk evreye ait MS 4. yy.da inşa edilen eřik bloęu bulunmaktadır. MS 5. yy.dan sonra 2. evrede kireç harçlı zemin, mekânın yapılmasıyla eřik bloęu zemin altında

⁹⁴ Duman 2017a, 4, 6, 9, Fig. 9, 16 (12).

⁹⁵ Duman 2017a, 4-7, Fig. 10; Duman-Baysal 2014, 642, 649, Res. 8.

⁹⁶ Duman 2017a, 7, Fig. 11; Duman-Baysal 2014, 642-643, 650, Res. 9.

kalmıştır. Kireç tabakası muhtemelen çevredeki yapılar için kullanılmış, bir kısmı da burada kalmıştır. 3. kullanım evresinde (MS 5- 6. yy.) ise kuzey ve batı duvarlarındaki kapı boşluğunun tümü, doğu duvarındaki kapı boşluğunun ise bir kısmı kapatılmıştır⁹⁷.

1.2.4.15.4. 4 No'lu Mekân

Mekân 3'ün kuzeyinde yer alan mekân 7.55x 4.33 m ölçülerindedir. Zemin döşemesi olarak pişmiş toprak tuğla kullanılmıştır. Ancak tuğla yüzeyinde aşınmalar mevcuttur. Mekânın kuzey duvarı 7.50 m, 93 cm kalınlığında olup, burada 1.20 m genişliğinde kapı boşluğu yer almaktadır. Kapı boşluğu mekânın kuzeyinde yer alan Apsisli Yapı'ya açılmaktadır, ancak MS 5- 6. yy.da devşirme malzemeyle kapatılmıştır. Mekânın güney duvarında da Mekân 3'e açılan bir kapı boşluğu bulunmakta olup konutun 3. kullanım evresinde bu kapı girişi tuğla ve çay taşları kullanılarak kireç harç ile kapatılmıştır⁹⁸.

1.2.4.15.5. Apsisli Yapı

Korunabilmiş yüksekliği 2 m olan apsis duvarı, üç sıra yatık tuğla ve taş, traverten malzeme kullanılarak kireç harçla örülmüştür. Yarım daire şeklindeki apsis 5 m çapındadır. Apsisin her iki tarafında 95x 90 cm ölçülerinde birer niş yer almaktadır. Şapelin doğuya bakan apsis bölümü olan yapının, konutun 2. kullanım evresi olan MS 5. yy.da inşa edildiği düşünülmektedir⁹⁹.

1.2.4.15.6. Latrina

Mekân 3'ün güneydoğusunda, Mekân 2'nin doğusunda 3.75x 1.35 m'lik bir alanda yapılan kazı çalışmalarında küçük bir latrina bulunmuştur. Tuğla döşemeli zeminde kanalizasyonun kuzey ucunda batıya doğru, güney uçta ise doğuya doğru devam eden gider açığa çıkarılmıştır. Kanalizasyon önündeki duvarın batısında temiz su kanalı olan 18x 35 cm ölçülerinde bir kanal yer almaktadır¹⁰⁰.

⁹⁷ Duman-Baysal 2014, 643.

⁹⁸ Duman-Baysal 2014, 644.

⁹⁹ Duman-Baysal 2014, 644.

¹⁰⁰ Duman-Baysal 2014, 643.

1.2.4.16. Devlet Agorası/ Kutsal Alan

Güneyde bouleterion ve agora, doğuda anıtsal çeşme ile sınırlandırılmış alan 40x80 m ölçülerinde olup, 55 sütun sırası ve 2 adet traverten sütun ayağıyla çevrenmektedir. İki insulaya doğu-batı yönlü yerleştirilmiş, dikdörtgen planlı, ortada geniş avlulu ve çevresinde sütunlu galerilerle çevrenmiş yapı MS 2. yy.da inşa edilmiştir. MS 494 depreminin oluşturduğu tahribat sonrasında, alanda tekrar imar faaliyetleri başlamıştır. Portiği çevreleyen sütunlu galerinin üst örtüsü arka bölümde duvarlara, önde ise sütun başlıklarına bindirilerek ahşapla örüldüğü düşünülmektedir¹⁰¹.

Kutsal alanın çevresinde güney, batı, kuzey ve doğu yönde olmak üzere dört portik yer almaktadır.

1.2.4.16.1. Güney Portik

Agora kuzey portiğin batı ucunda, bouleterionun kuzeybatı köşesi dış duvarlarından doğu-batı yönlü devam etmektedir. Portiğin güneybatı köşesinde “L” planlı işlik yer almakta olup girişi kuzeyden tek kapı ile sağlanmaktadır. Kapının batısında ise kuzey-güney yönlü dikdörtgen formlu bir mekân yer almaktadır. Bir başka mekân ise bouleterionun kuzey duvarına yaslandırılmıştır. Bu mekânların işlik ve işliğin deposu olarak kullanıldığı düşünülmektedir¹⁰².

1.2.4.16.2. Batı Portik

Bouleterion'un kuzey duvarına yaslanmış, kuzeybatı köşesinden başlayarak kuzey-güney yönlü 50 m uzunluğundadır. Yapının güneybatısında attik-ion sütun kaidelerinin oturduğu stylobatın doğu-batı yönlü *opus sectile* stoa zemini altında devam etmektedir. İn situ olarak attik-ion sütun kaideleri, 24 yivli mermer sütun alt ve üst tamburları bulunmuştur. Sütunların alt tamburlarının üst bölümü yarı işlenmiş olarak *in-situ* haldedir. Başlıklar ise İon tipinde olup diğerlerinde olduğu gibi kırıktır. Portiğin batısında yer alan duvarın diplerinde süpürgelik parçalarının yer alması ve duvar yüzeyinde yer alan harç kalıntıları, bu yüzeyin mermer plakalarla kaplanmış olduğunu göstermektedir. Portiğin batısında yer alan duvar 5 m yüksekliğinde olup, güneyde 85 cm

¹⁰¹ Duman 2017b, 264-265.

¹⁰² Duman 2017b, 265.

kalınlığında iken kuzeye doğru daralarak 80 cm'ye düşmektedir. Duvar örgüsü MS 2. yy.da düzgün kesilmiş dörtgen traverten taşlarla yapılmış, MS 5. yy.da ise kaba taş örgüsüyle yükseltilmiştir. Duvar üzerinde ise iki kapı boşluğu yer almakta olup, güneyde yer alan kapı yapının ilk evresine, kuzeyde yer alan kapı ise MS 5. yy.da dolgu ile yükseltelen yeni zeminle birlikte kullanılmıştır. Alanın MS 5-6. yy.a ait kullanımını gösteren künk hatları ve atık su kanalı da yer almaktadır.

Yapının kuzeybatı köşesinde doğu-batı yönlü bir düzenleme yapılmıştır. Bu düzenleme MS 5-6. yy.da sivil mimariyle ilişkilendirilmiştir. Bu yapıya devşirme malzemeler kullanılarak oluşturulmuş merdivenlerle kuzey portik üzerinden ulaşılmaktadır. Yapının zemininin büyük bölümü deforme olsa da mermer plakaların kullanıldığı görülmektedir¹⁰³.

Kazı çalışmalarında MS 2-5. yy. aralığına tarihlenen sikkeler, cam, bronz, pişmiş toprak, kemik eserler ve heykel gövde parçaları bulunmuştur¹⁰⁴. Bu alandaki bir başka buluntu grubu ise MS 5-6. yy.a tarihlenen dış yüzeyi yivlendirilmiş cam unguentariumlardır.

1.2.4.16.3. Kuzey Portik

Portik, batı duvardan başlayarak doğuya doğru 80 m uzunluğundadır. Portik üzerinde bir adet traverten, diğerleri mermerden yapılmış 30 adet kaide ve 21 sütun yer almaktadır. Portikte yer alan 1. sütun ile kuzey duvar arasında olasılıkla geç dönemde tamirat için kullanılmış kireç tabakası bulunmuştur. Portiğin kuzeyinde yer alan duvar yaklaşık 6 m yüksekliğinde olup, düzgün kesilmiş dikdörtgen ve kare formlu traverten taş sırasıyla yapılmıştır. Geç dönem düzenlemesinde ise çay taşı, moloz, mermer ve traverten parçalarıyla yükseltilmiştir. Portik zemininde geç dönemde kullanılan kuzey-güney yönlü kanalizasyon ve künk hatları yer almaktadır.

Portiğe giriş, kuzey duvarın ortasında yer alan iki söve ve bir lentodan oluşturulmuş kapıdan sağlanmaktadır. Yapının kuzeydoğu köşesinde beden duvarı üç taş sırası üzerinde üç sıra pişmiş toprak tuğla sırası örülmüş MS 4-5. yy.a ait iki bölmeden

¹⁰³ Duman 2017b, 266.

¹⁰⁴ Ek bilgiler kazı arşivinde yer alan raporlardan alınmıştır.

oluşan su deposu bulunmaktadır. Duvar içerisinde çay taşı, moloz taşlar, mermer ve traverten parçaları dolgu malzemesi olarak kullanılmış, derz aralıkları su sızdırmasını engellemek amacıyla kireç harç ile kapatılmıştır. Deponun doğu cephesinde beş basamaktan oluşan bir düzenleme de bulunmuştur.

Portik üzerinde Geç Hellenistik Dönem'den başlayarak Geç Antik Çağ'a kadar tarihlenen çeşitli günlük kullanım kapları bulunmuştur. Ayrıca 209 adet bronz sikkeden oluşan bir definde buluntular arasındadır. Sikkeler MS 4. yy.ın son çeyreği- MS 5. yy.ın ikinci yarısına tarihlendirilmiştir. Sikkeler içerisinde I. Zeno'ya ait MS 476-491 yıllarına tarihlendirilen sikkelerin yer alması, portiğin kullanımının MS 494 yılındaki büyük depremle son bulduğu ortaya çıkarılmıştır¹⁰⁵.

1.2.4.16.4. Doğu Portik

Kuzey portik duvarından başlayarak güneyde Agora kuzey portiğinde son bulan alan 50 m uzunluğunda 4.82 m genişliğindedir. Kuzeyde yer alan ilk dört kaide attik-ion, son kaide devşirme olarak taç bloğundan, diğerleri ise postamentten oluşmaktadır. Toplam 6 adet sütun bulunmuş olup, bunlardan ilk dört tanesi yapının ilk evresine ait sütunların yarısına kadar yivlendirilmiş attik-ion kaideler üzerinde, diğer iki adet yivlendirilmiş yassı sütun ise başka bir yapıdan taşınarak 7-8. postamentler üzerinde yer almaktadır.

Portiğin doğusunda yer alan duvar 4 sıra tuğla altında 2 sıra küçük taş ve en altta büyük traverten bloklardan örülmüştür. Duvarın batı cephesinde çift sıra tuğla ile örülmüş kemerli nişler yer almaktadır. Kutsal Alan'ın diğer portiklerinde olduğu gibi doğu portik üzerinde de MS 5-6. yy.a tarihlenen kuzey-güney, kuzeydoğu-güneybatı ve doğu-batı yönlü künk hatları yoğunluğu dikkate alınarak, Portiğin doğusunda yer alan anıtsal çeşmeden gelen suyun, kentin güney bölümlere taşınması için kullanıldığı düşünülmektedir¹⁰⁶.

¹⁰⁵ Duman 2017b, 266-268.

¹⁰⁶ Duman 2017b, 268-269.

İKİNCİ BÖLÜM

TRİPOLİS HELLENİSTİK VE ROMA DÖNEMİ SERAMİĞİ

2.1. İçe Dönük Kenarlı Kâseler

Doğu Akdeniz Havzası'nda birçok kıyı ve iç yerleşimde karşılaşılan içe dönük kenarlı kâselerin¹⁰⁷ ilk örnekleri Atina'da MÖ 5. yy.da ortaya çıkmıştır¹⁰⁸. Attika'da iki farklı versiyonda üretilen bu kaplar (*Echinus bowl*), MÖ 4. yy.da bantlı, tondosu damga bezemeli, geniş ve sığ formda, MÖ 3. yy.da ise değişime uğrayarak derin ve bant süslemesiz olarak dönemsel ayrımı belirtecek şekilde üretilmiştir. Hellenistik Dönem kâseleri sığ, basit ve derin olmak üzere üç gruba ayrılmıştır¹⁰⁹. Jones tarafından Hellenistik Dönem'in erken evresinde kâselerin dudak kenarlarının hafif dışbükey ve kalın, orta evrede ise içbükey eğimli olduğu belirtilmektedir¹¹⁰. Farklı tip ve boyutlarda üretilen bu kaplar, Hellenistik Dönem'de Akdeniz kıyılarında yaygın olarak kullanılmıştır¹¹¹.

¹⁰⁷ Atina: Miller 1974, 233-234, Fig. 4; Rotroff 1997, 161- 164, fig. 62. 965- 992, fig. 63- 64. 1026- 1033; Korinth: Edwards 1975, 29-32; Samaria- Sebaste: Crowfoot- Crowfoot- Kenyon 1957, 248- 251, fig. 49; İsrail'de MÖ Geç 2-Erken 1. yy.a tarihlenen içe dönük kâseler için bkz. Berlin 2015, 634, 645, Pl. 6.1.3. (20-22); Paphos: Hayes 1991, 26- 27, fig. XII.5, fig. XIII. 1- 9, fig. XIV. 1- 19, fig. XL. 7- 11, 24- 25, fig. XLII. 12, 21, 23, 36, 38, fig. XLIII. 17- 18, 36, fig. XLIV. 9, 11-12, 46, 47, 52, fig. XLIX. 57- 71, BZ 20, fig. LIII. 13- 15, 39, 41- 43; fig. LVII- LIX. 5-6, 17.4, fig. LXII. 44, Fig. LXIII, 52; Ephesos: Ladstatter 2010a, 553, Taf. 1 211, B-K 123 (MÖ geç 2-erken 1. yy; Liko 2001, 84, 87, Taf. 55. 3- 12, Taf. 57. 55; Gassner 1997, 40, Taf. 4; Meriç 2002, 25-28, Taf. 1, K1-12 (MÖ 3-2. yy.); Pergamon: Radt- De Luca, 2003, Pl. III; Schaffer 1968, 37, 38, 43, Taf. 4; Özyiğit 1990, 94-97. Pl. 56; Miletos: Pülz 1987, 37, 41, fig. 11/29; Knidos: Kassab-Tezgör 2003, 40, Pl. XXXIII, 6; Kögler 2014, 158, Fig. 1 (MÖ 200-60); Sardis: Rotroff-Oliver 2003, 24-27, Pl. 7-8, 9 (43-44); Nysa: Sönmez 2017, 241, 249, Fig. 1, 1 (MÖ 2-1. yy.); Laodikeia: Duman 2010, 57-65, Lev. I-XI (A1-82); Durukan-Körsulu 2007, 162-163,194-197 (Kat. No' 40-54); Tarsus: Jones 1950, Fig. 178. 3, 3, 5- 8, Fig. 180; Hatay/Antakya Haç Dağı Mevkii: Coşkun 2014, 145-146 (Hellenistik Dönem).

¹⁰⁸ Sparkes- Talcott 1970, 131-132; Korinth'de Attika formları MÖ 5. yy.ın 3. çeyreğinde görülmeye başlanmıştır, bkz. Edwards 1975, 30.

¹⁰⁹ Rotroff 1997, 161.

¹¹⁰ Jones 1950, 156.

¹¹¹ Durukan-Körsulu 2007, 162.

2.1.1. Tripolis'te Bulunan İçe Dönük Kenarlı Kâseler (Levha 1-2)

Tripolis'te kâse formuna sahip çok sayıda örnek bulunmuş; ancak tarihsel sınırlama çerçevesinde; hamur, astar ve buluntu kontekstine göre belirli ayrımlar yapılarak 11 parça değerlendirmeye alınmıştır. Bu parçalar Kemerli Yapı, Sütunlu Cadde 5 No'lu Mekân ve Arşiv Odası'nda bulunmuştur. Örneklerin ağız çapları 11-14 cm arasında değişmektedir. Bunlar genellikle derin formlu olmakla beraber, **10** ve **11** no'lu örnekler daha sığdır.

Dudak kenarının bazen inceltilerek (**3**), bazen de dışa doğru kalınlaştırılarak¹¹² (**10**, **11**) içe döndürülmesiyle oluşturulan kaplar, cidar kalınlığı ve derinlik yönüyle birbirinden farklıdır. Bazı örneklerde dudak kenarı yuvarlatılarak döndürülmüş (**4**, **5**, **8**), **9** no'lu örnekte ise içe doğru düzleştirilmiştir. Benzer dudak kenarı yapısına sahip bir örnek Ephesos'ta MÖ 1. yy.ın yarısı ve 3. çeyreğine tarihlenmiştir¹¹³.

Buluntuların her ne kadar dudak kenarından gövde dönüşüne kadar olan bölüm yuvarlatılarak devam etse de, **2** no'lu parçada düzleştirilerek gövdeye sert bir dönüşle geçilmiştir¹¹⁴. İç yüzeyde ağız kenarı genel olarak açıktır¹¹⁵ (**6**, **7**), ancak daha sığ formlu **10** ve **11** no'lu örneklerde daha dardır. Buluntular arasındaki **1** no'lu örnek tam formlu ve altta dudak kenarı düzleştirilmiş halka kaidelidir.

2.1.1.1. Hamur ve Astar Özellikleri

Hamur yapısı sert, sıkı ve içerik olarak mika (biyotit-muskovit) katkıdır. Dört parçanın rengi pembe (7.5YR 7/4 pink) olmakla beraber, kilin kaliteli olduğu gözle görülmekte olup (**6**, **7**), bu örnekler diğer parçalardan ayrılmaktadır. Bunun dışında hamur renkleri pembe (7.5YR 7/3 pink), kahverengi ve tonlarındadır (7.5YR 6/4 light brown, 10YR 8/3-7/3 very pale brown). İçerik olarak mika (biyotit-muskovit) dışında **2** ve **11** no'lu parçalarda az da olsa kireç katkısı görülmektedir. Astar özelliği olarak **6** no'lu parça

¹¹² Pergamon'da dudak kenarı kalınlaştırılmış parça Erken Hellenistik Dönem'e tarihlendirilmiştir, bkz. Schafer 1968, 37, Taf. 4, C14.

¹¹³ Steskal-Ladstatter 2010, 415, Fig. 9, K10.

¹¹⁴ Sardis'te dudak kenarı düzleştirilmiş örnek için bkz. Rotroff-Oliver 2003, 14, 84, Pl. 55, No' 335; Dudak kenarından gövdeye geçiş bazı örneklerde sert kavislidir, bkz. Rotroff-Oliver 2003, Pl. 7, 34-35.

¹¹⁵ Tarsus'ta Geç Hellenistik Dönem'e tarihlenen kâselerin dudak kenarı açıklığı daha geniştir, bkz. Jones 1950, 216, Fig. 180, H-K.

daldırma tekniğinde boyanmış olup¹¹⁶ dışta gövde altına doğru akıtma izi takip edilebilmektedir. 7 no'lu parçada ise içte tüm yüzey, dışta ağız kenarı şerit şeklinde siyah¹¹⁷, gövde kırmızımsı kahverengidir. 10 ve 11 no'lu parçaların astar yüzeyi kırmızı renktedir. Tripolis buluntularından 6 ve 7 no'lu örnekler, hamur ve astar özellikleri dikkate alınarak ithal olduğu görülmektedir. Kentin her ne kadar üretim yaptığı diğer seramik gruplarından bilinse de bu grup için sınırlı sayıdaki buluntular için kesin bir yargıya varmak doğru olmayacaktır. İlerleyen zamanlarda bu belirsizlik yapılan çalışmalarla netlik kazanacaktır.

2.1.1.2. Değerlendirme

Kâselerin dudak, kaide, derinlik, boya bant gibi farklılıkları, tarihleme konusunda ölçüt oluşturmaktadır¹¹⁸. Tripolis'te az sayıda bulunan kâseler için her ne kadar belirli bir stratigrafi bulunmasa da, aynı alanda beraber bulunan diğer materyaller tarihleme konusunda yardımcı olmaktadır.

Kâselerle ilgili tarihlemeye en net veri sağlayan Sütunlu Cadde'nin güneyinde yer alan Mekân 5 sondaj çalışması ve Agora ile Sur duvarları arasında yer alan mekânlarda (Arşiv Odası) zemin üzerinde bulunan seramiklerdir.

2014 yılında agora ile sur duvarları arasında yer alan mekânlarda kazı çalışmaları yapılmış ve Augustus Dönemi'nden başlayarak MS 6. yy.a kadar tarihlenebilecek buluntularla karşılaşmıştır¹¹⁹. Mekânların ilk kullanımı buluntulara göre Augustus Dönemi'ne tarihlendirilmektedir. Batıdan doğuya 1 No'lu mekânın güneyinde sur duvarı önünde bir ocak yer almaktadır. Ocağın hemen doğusunda bir sondaj çalışması yapılmıştır. Bu çalışma sonucunda skyphoslar, gri hamurlu seramikler ve Doğu Sigillatları B grubuna ait seramik parçaları ve birkaç adet içe dönük kenarlı kâse bulunmuştur. Bu kâselerden 7 no'lu parça Erken Roma Dönemi'ne tarihlendirilen kabartmalı skyphos ve kırmızı astarlı seramik parçasıyla beraber ele geçmiştir. 6 no'lu

¹¹⁶ Metropolis'te içe dönük kâseler MÖ 3-2. yy.lara tarihlendirilmiş ve boyalı örnekler bulunmuştur, bkz. Gürler 2003, 9-10, 14-15, Pl. IX, A1-10, Pl. XIV, C1-C9; Meriç 2010, 23-24, Fig. 7 a-d.

¹¹⁷ Sardis'te Geç Hellenistik Dönem'e tarihlendirilen bir kâsenin dış yüzeyinde siyah astar uygulanmıştır, bkz. Rotroff-Oliver 2003, 26, Pl. 7, 34; Metropolis'te dış yüzeyi benzer renk özellikleri gösteren örnekler için bkz. Meriç 2010, 23-24, Fig. 7,c (MÖ 2. yy.ın ortası).

¹¹⁸ Edwards 1975, 28-29.

¹¹⁹ TR 14 GRA S 49 no'lu sikke MS 565-574 İmparator II. Justinus Dönemine tarihlendirilmiştir.

parça MS 1. yy.ın ilk yarısına tarihlendirilen Doğu Sigillataları B grubuna ait parçayla, **8** no'lu parça ise sondaj çalışmasında skyphos ve gri hamurlu kâse ile birlikte bulunmuştur. Bu alandaki diğer parçalar ise pişmiş toprak mühür baskılarının bulunduğu alanda, zemin seviyesinde tuğla döşeme üzerinde bulunmuş olup (**1, 2, 3**) Augustus Dönemi'ne tarihlendirilebilir. Arşiv odası olarak adlandırılan alanda 184.28 m kodundaki tuğla döşemeli alanın alt seviyesinde, 184.24-183.88 m aralığında Augustus Dönemi ile MS 1. yy.ın ilk yarısı aralığına tarihlendirilen seramikler, kulakçıklı kandil ve birkaç parça basık ağızlı cam unguentarium ile karşılaşmıştır¹²⁰. **4** no'lu kâse için de bu tarih aralığı geçerlidir.

5 ve **9** no'lu parçalar ise, 2012 yılında Bizans mekânlarında yapılan sondaj çalışmasıyla Hellenistik duvarların yer aldığı alanda bir grup seramikle bulunmuş ve Geç Hellenistik Dönem'e tarihlendirilmiştir¹²¹.

10 ve **11** no'lu sığ kâseler¹²² ise birlikte buldukları Erken Roma İmparatorluk Dönemi'ne ait parçalarla birlikte ele geçmiştir (**Fig. 15**).

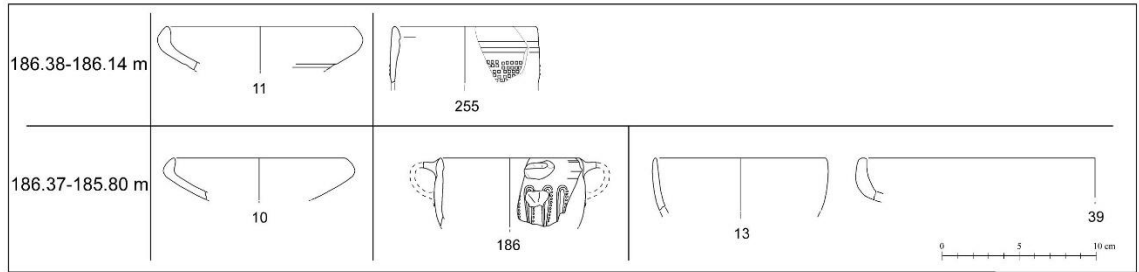

Fig. 15: Kemerli Yapı'da Aynı Kodda Bulunan Farklı Mal Grupları

Geniş bir tarihsel süreçte kullanılan içe dönük kâseler, Pergamon'da¹²³ MÖ 3. yy. sonlarına, Karataş Burnu'nda (Adana) Hellenistik Dönem'e¹²⁴, Iasos'ta¹²⁵ MÖ 3-2. yy.a, Perge'de¹²⁶ MÖ 3.-2./2.-1. yy.a, Laodikeia'da¹²⁷ MÖ 2. yy. sonu- MÖ erken 1. yy.a,

¹²⁰ Laodikeia üretimi kulakçıklı kandil MÖ 1. yy.ın ortası-MS 1. yy.ın ilk yarısına tarihlendirilebilir, bkz. Şimşek-Duman 2013, 151-180.

¹²¹ Duman 2013, 190, Fig. 13-14.

¹²² Benzer form ve astar yapısına sahip toplam 4 parça bulunmuştur.

¹²³ Özyiğit 1990, 95-96, Pl. 56.

¹²⁴ Şahin 2014, 148, 153, 158, Res. 5. 22-25.

¹²⁵ Baldoni 2015, 157, Tav. LXIV, 5.

¹²⁶ Fırat 1999, 11, Lev. 26, Kat. No' 17-21.

¹²⁷ Duman 2010, 60.

Hierapolis'te¹²⁸ MÖ 1. yy.a, Knidos'ta¹²⁹ MÖ 200-60 yıllarına, Miletos'ta¹³⁰ ve Menderes Magnesiası Theatron'da¹³¹ MÖ 1. yy.a, Troia'da¹³² ve Olbia'da¹³³ Geç Hellenistik Dönem'e, Sardis'te MS 1. yy.a? tarihlendirilmiştir¹³⁴. Metropolis'te¹³⁵ bulunan kâseler MÖ 1. yy.-Augustus Dönemi'ne tarihlenmiştir. Yine Ephesos'ta MÖ 1. yy.ın ilk yarısı-3. çeyreğine¹³⁶, MÖ 1. yy.-Augustus Dönemi'ne¹³⁷ tarihlendirilmiş parçalar bulunmuştur. Yukarıda sıralanan kâselerle birlikte bulunan diğer malzemeler ve diğer kentlerdeki örneklerle yapılan karşılaştırmalar göz önüne alındığında, Tripolis buluntuları da genel olarak Geç Hellenistik Dönem ile MS 1. yy.ın ilk yarısına tarihlendirilebilir¹³⁸.



¹²⁸ Semeraro 2016, 200-201, Fig. 11, 2-3.

¹²⁹ Kögler 2014, 158, Fig. 1 (ortada sağda yer alan parça).

¹³⁰ Pülz 1987, 37, 41, fig. 11/29.

¹³¹ Vapur 2011, 154-155, Çiz. 4, 33-34.

¹³² Tekkök 1996, 40, Fig. 12, A60-61.

¹³³ Kırmızı astarlı örnekler için bkz. Krapivina 2014, 288, Fig. 1 (3-4).

¹³⁴ Rotroff-Oliver 2003, 14, 84, Pl. 55, 335.

¹³⁵ Meriç-Öz 2017, 265-266,273, Çiz.4 (15-16).

¹³⁶ Steskal-Ladstatter 2010, 415, 419, K10.

¹³⁷ Ladstatter 2014, 486, Taf. 182, K121, K125, K126.

¹³⁸ Tripolis'te 6. No'lu kaya mezarda bulunan bir adet içe dönük kenarlı kâse MÖ 2- 1. yy.a tarihlendirilmiştir, bkz. Arıcı-Erdoğan 2017, 309, 314, Lev. 7.

Katalog (Kat. No: 1-11)

Kat.No: 1 TR 14 GRA PT 180 (Arşiv Odası, 184.25 m)

İnceltilmiş dudak kenarı içe döndürülmüş, boyundan gövdeye geçiş yumuşak verilerek, duvar kaideye doğru kalınlaştırılmış, halka kaideli tam formlu kâse. Hamur sert, sıkı ve mika katkılı 10YR 7/3 pink, dış ve iç yüzey 7.5YR 3/2 dark brown.

A.Ç: 13 C.K: 0.5 Y: 5.7 K.Ç: 5.4

Kat.No: 2 TR 14 GRA 233 (Arşiv Odası, 184.88-69 m)

Tam formun 4/1'i. İçe dönük dudak kenarı dışta düzleştirilmiş, gövdeye geçiş sert bir şekilde döndürülmüş kâse parçası. Hamur sert, sıkı, mika (biyotit-muskovit) ve az kireç katkılı 10YR 7/3 very pale brown, dış 2.5YR 4/6 red, içte 2.5YR 4/4 reddish Brown astar, ince astardan dolayı aşınmalar mevcuttur. Yarı mat-hafif pürüzlü yüzeyli.

A.Ç: 12 C.K: 0.4 Y: 3.3 G: 9.5

Kat.No: 3 TR 14 GRA 232 (Arşiv Odası, 184.88-69 m)

Tam formun 5/1'i. İçe dönük dudak kenarı dışta düzleştirilerek hafif bir şekilde döndürülerek gövdeye çekilmiş kâse parçası. Hamur sert, sıkı 10YR 7/3 very pale brown, ağız kenarından gövde ortasına kadar siyahlaşma, gövde altı 10R 4/4 weak red, içte 10R 4/4 weak red astar. Yüzeyde yer yer aşınmalar görülmekte, yarı mat-hafif pürüzülü yüzeyli.

A.Ç: 12 C.K: 0.5 Y: 4 G: 6

Kat. No: 4 TR 17 AGP A 15 (Arşiv Odası, 183.93-84 m)

Dudak kenarı içe döndürülmüş kâse parçası. Hamur sert, sıkı, bol mika katkılı (biyotit-muskovit) katkılı 7.5YR 6/4 light brown, içte siyahlaşma, dışta 10R 4/3 weak red astar renginde, ince astarlı, parlak-kaygan yüzeyli.

C.K: 0.5 Y: 2.2 G: 3.3

Kat. No: 5 TR 12 SC MK5 08 (Sütunlu Cadde, Mekân 5, 184.28-183.96 m)

Tam formun 6/1'i. Ağız kenarı uzatılmış içe dönük kenarlı kâse parçası. Hamur sert, sıkı, mika katkılı 10YR 8/3 very pale brown, dış yüzeyde astar yoğun aşınmış, içte 7.5YR 4/2 brown, parlak-hafif pürüzlü yüzeyli.

A.Ç: 12 C.K: 0.4 Y: 3.5 G: 7.2

Kat. No: 6 TR 14 GRA 88 (Arşiv Odası, 184.37-22 m)

Tam formun 5/1'i. Dudak kenarı hafif içe döndürülmüş uzun boyunlu, boyun dönüşünden kaideye doğru kalınlaştırılmış kâse parçası. Hamur sert, yer yer ince gözenekli, bol mika (biyotit-muskovit) katkılı 7.5YR 7/4 pink, içte 2.5YR 4/6 red, dışta hamur renk astar ve ağız kenarından gövdeye doğru akıtma şeklinde 2.5YR 4/6 red boya.

A.Ç: 11 C.K: 0.7 Y: 3.6 G: 6

Kat. No: 7 TR 14 GRA 70 (Arşiv Odası, 184.11-183.68 m)

Tam formun 5/1'i. Dudak kenarı hafif içe döndürülmüş uzun boyunlu, boyun dönüşünden kaideye doğru kalınlaştırılmış, iç yüzeyde yer yer yiv izleri belirgin kâse parçası. Hamur sert, yer yer ince gözenekli bol mika (biyotit-muskovit) katkılı 7.5YR 7/4 pink, içte tüm yüzey dışta ağız kenarı Gley1 2.5/N black, dış gövde üzerinde 2.5YR 5/4 reddish brown boya.

A.Ç: 12 C.K: 0.6 Y: 3.8 G: 6.6

Kat. No: 8 TR 14 GRA 248B (Arşiv Odası, 184.22-184.00 m)

Tam formun 6/1'i. Dudak kenarı içe döndürülerek yuvarlatılmış, kâse parçası. Hamur sert, yer yer ince gözenekli bol mika (biyotit-muskovit) katkılı 7.5YR 7/4 pink, dış ve iç yüzey 2.5YR 5/6 red.

A.Ç: 12 C.K: 0.6 Y: 3.6 G: 6.4

Kat. No: 9 TR 12 SC MK 02 (Sütunlu Cadde, Mekân 5)

Tam formun 7/1'i. Dudak kenarı üstten incelmış, içe doğru eğimli verilerek düzleştirilmiş kâse parçası. Hamur sert, sıkı ve mika katkılı 7.5YR 7/4 pink, dış ve iç yüzeyde yoğun aşınmalar mevcuttur.

A.Ç: 14 C.K: 0.4 Y: 2.5 G: 4

Kat. No: 10 TR 13 KA 482 (Kemerli Yapı, 186.37-185.80 m)

Tam formun 6/1'i. Dudak kenarı üstten inceltiilerek içe döndürülmüş, dışta kalınlaştırılmış kâse parçası. Orta-sert hamurlu, ince gözenekli, mika (biyotit-muskovit) katkılı 7.5YR

7/3 pink, dış ve iç yüzey 10R 4/6, ince astardan dolayı aşınmalar yoğun, yarı mat-hafif pürüzlü yüzeyli.

A.Ç: 11 C.K: 0.5 Y: 2.8 G: 6

Kat. No: 11 TR 13 KA 1741 (Kemerli Yapı, 186.38-14 m)

Tam formun 7/1'i. Dudak kenarı üstten inceltilerek içe döndürülmüş, dışta kalınlaştırılmış ve gövde üzerinde tek oluklu kâse parçası. Orta-sert hamurlu, ince gözenekli, mika (biyotit-muskovit) ve az kireç katkılı 7.5YR 7/3 pink (özde kırmızılaşma), dış ve iç yüzey 10R 4/6 red, ince astardan dolayı aşınmalar yoğun, yarı mat-hafif pürüzlü yüzeyli.

A.Ç: 12 C.K: 0.6 Y: 2.9 G: 7.5



2.2. Gri Hamurlu Seramikler (Levha 3-10)

Parlak siyah veya gri renkli kaygan yüzeyli bu kaplar, Doğu Akdeniz’de¹³⁹ MÖ 3.-2. yy.dan itibaren görülmeye başlamış¹⁴⁰, Geç Hellenistik ve Erken Roma İmparatorluk Dönemi’nde yaygın olarak kullanılmıştır¹⁴¹.

Tripolis’te 2012-2017 yılı kazı çalışmalarında başta Kemerli Yapı ve Granariumlar olmak üzere kazısı yapılan mekânlarda toplam 92 tane gri hamurlu seramik parçası bulunmuş olup, bunlardan form veren 63 parçanın çizimi yapılarak değerlendirilmeye alınmıştır (Fig. 16).

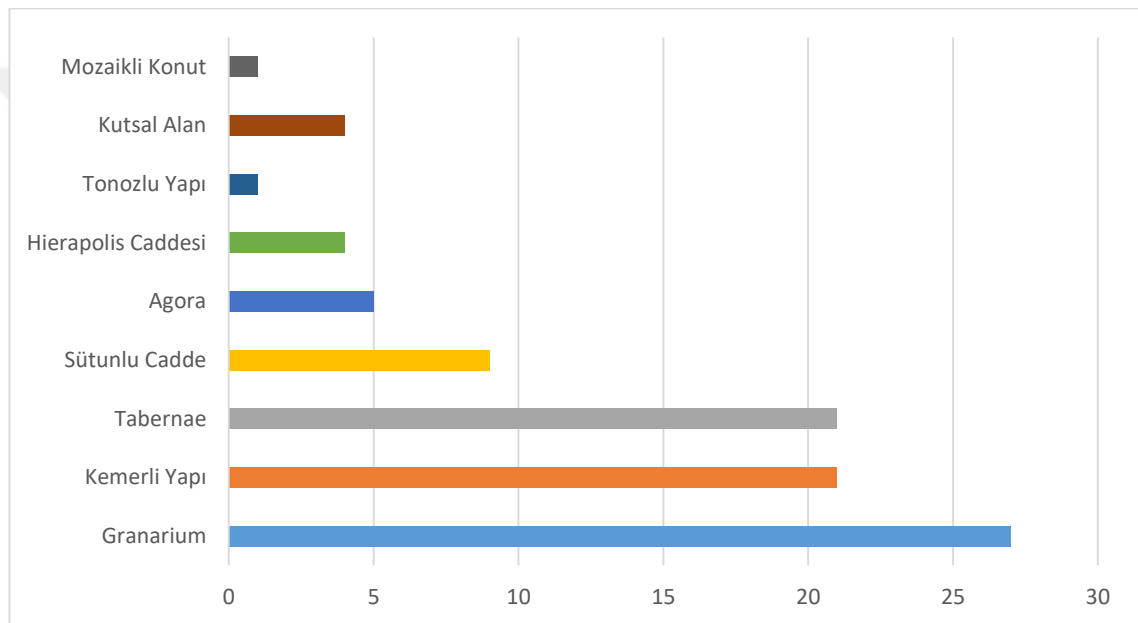

Fig. 16: Gri Hamurlu Seramiklerin Buluntu Alanları

¹³⁹ Ephesos’ta gri hamurlu kaplar MÖ 2. yy.dan MS 1. yy.a kadar kullanılmıştır bkz. Mitsopoulos-Leon 1991, 82; Gassner 1997, 251- 252, Taf. 76 (H98-101); Tarsus: Jones 1950, 253, Fig. 196, 556 (Ağız Çapı 30 cm); Priene: Zahn 1904, 399; Labraunda: Hellström 1965, 44-45, No: 337-349; Laodikeia: Duman 2010, 78-98, Lev. XVIII- XXVIII, D1- D60; Sardis: Rotroff-Oliver 2003, Pl. 15-17; Antiocheia: Waage 1948, 59-60; Korinth için bkz. Slane-Jones 1980, 147, Fig. 4 (32-35); Samos: Tölle-Kastenbein 1974, 150-152; Atina Agorası: Hayes 2008, 60-62; Khios: Anderson 1954, 166-167; Dacia (Romania): Popescu 2003, 84-85; Samaria: Crowfoot - Crowfoot- Kenyon 1957, 256; Tell Anafa için bkz. Slane 1997, 364-371 (FW 528-548); Paphos: Hayes 1991, 11, Fig. XIII, 11-12.

¹⁴⁰ Mitsopoulos- Leon 1991, 78.

¹⁴¹ Hayes 2008, 8, 60.

2.2.1. Hamur ve Astar özellikleri

Bu grubun temel özellikleri: gri, kahverengi ve siyah astarlı, bazen yarı mat bazen de parlak yüzeye sahip olup, hamur katkısı olarak yüksek mika içeriğine sahip olmalarıdır¹⁴². Hamur renginde, kil içerisinde bulunan demir mineralinin fırınlama esnasında renk değişiminden dolayı grileşme ve bazen de kırmızılaşma görülmektedir¹⁴³.

Tripolis'te bulunan örneklerin hamur rengi; gri (2.5Y5/1-6/1 gray-7/1 light gray, 5Y 5/1 gray, 10YR 7/2 light gray), sarımsı kırmızı (5YR 4/6 yellowish red), açık kahverengi gri (2.5Y 6/2 light brownish gray, 10YR 6/2 light brownish gray), grimsi kahverengi (10YR 5/2 grayish brown, 2.5Y 5/2 grayish brown), grimsi kahverengi (2.5Y 4/2 dark grayish brown), soluk kahverengi (10YR 6/3 pale brown)'dir. Kilde bazı örneklerde renk değişimleri gözle görülebilmekte olup, kırmızılaşma (35) ve koyu grileşme (20) şeklindedir. Ayrıca kildeki katmanlaşma da bir örnekte takip edilebilmektedir (26).

Hamur içeriği olarak mika (biyotit-muskovit) yanında, bazen de kireç (18, 37, 44, 47, 48, 50, 51, 60, 62, 66) katkılıdır.

Astar yüzeyleri ince yapılı olması nedeniyle aşınmalar mevcut olup, yarı mat hafif pürüzlü bir yüzeye sahiptir. Bazı parçalar metalik parlaklıkta¹⁴⁴ ve kaygan yüzeylidir (12, 13, 14, 15, 16, 17, 20, 23, 26, 27, 31, 32, 33, 34, 37, 41, 45, 46, 47, 54, 55, 61). Bazı parçalar ise siyah astarlıdır (26, 27, 54, 55, 63, 65, 66, 67, 69).

Kaide örneklerinde daldırma şeklinde astarlama uygulandığını gösteren örnekler bulunmuş olup kaide altına astar uygulanmamıştır (73, 74). 34 no'lu örnekte ise içte merkezde açık sarımsı kahverengi astarlıdır.

¹⁴² Tekkök 1996, 51-52.

¹⁴³ Rotroff-Oliver 2003, 31.

¹⁴⁴ Erken Döneme tarihlenen gri hamurlu seramikler parlak yüzeylidir, bkz. Rotroff-Oliver 2003, 31.

2.2.2. Formlar

Kâse ve tabak olmak üzere iki ana forma ayrılarak incelenen parçalar, yapı olarak kendi içerisinde gruplandırılarak değerlendirilmiştir. Bunlar dışında tek örnek olarak mastos (parabolik kap) parçası da buluntular arasında yer almaktadır (**Fig. 17**). Tarihlendirme için diğer kaplarda da olduğu gibi, kentlerde bulunan örneklerle kıyaslama yapılarak, kronoloji için paralel formlara sahip gruplardan yararlanılmıştır¹⁴⁵.

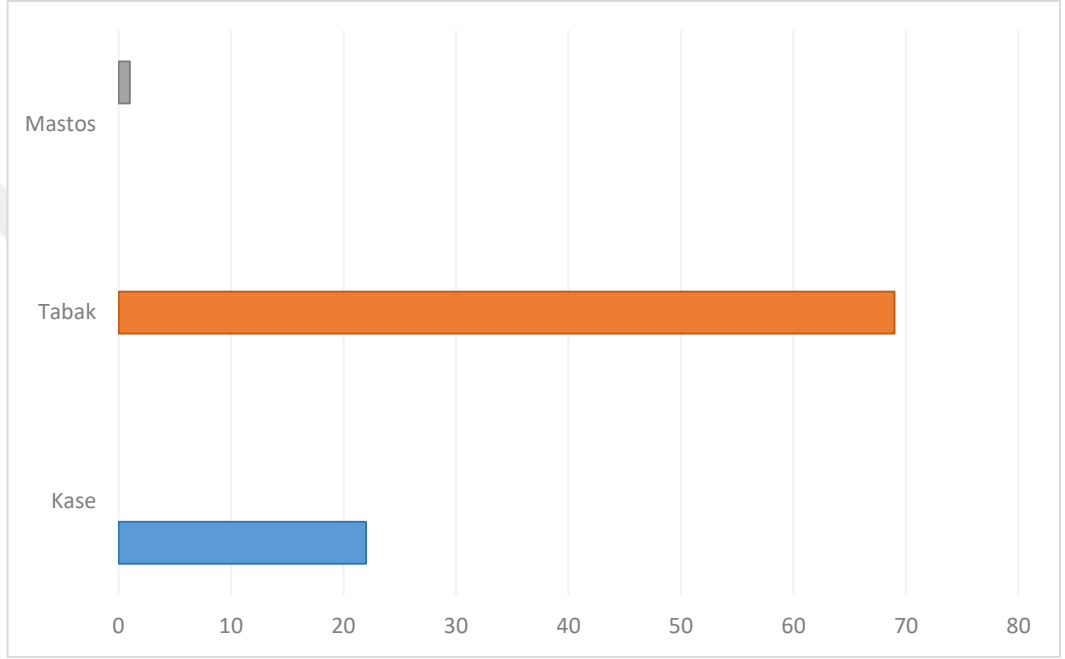

Fig. 17: Gri Hamurlu Seramiklerin Form Dağılımı

2.2.2.1. Kâseler (Levha 3-5)

Kâseler; basit ağız kenarlı, içe düzleştirilmiş kenarlı, dışa profilli, içe dönük kenarlı ve omurgalı olmak üzere beş grup altında değerlendirilmiştir. Bu grupta değerlendirilen malzemeler farklı yerleşimlerde bulunan benzer örneklerle karşılaştırılmalar yapılarak MÖ 1. yy-MS 1. yy.in ilk yarısına tarihlendirilmiştir.

¹⁴⁵ Hellström 1965, 44; Doğu Sigillatları A grubunun form repertuarıyla devam eden bu seramikler Troia'da MÖ 2. yy.in ortası- MS 1. yy.in ilk çeyreğine tarihlendirilmiştir, bkz. Tekkök 1996, 51-52.

2.2.2.1.1. Basit Ağız Kenarlı Kâseler

Tripolis'te Kemerli Yapı, Taberna 1 Mekân 1-2, Granarium ve Sütunlu Cadde'de ele geçen örneklerin ağız çapları 6.4-11 cm arasında değişmektedir. Dudak kenarı üstten inceltilerek döndürülmüş düz bir şekilde gövde oluşturulmuş (**12, 13, 16, 17**) ve hafif içbükey formlu derin kâselerdir (**14, 15**). **12** no'lu parça ağız çapı olarak diğer kâselerden daha küçük olduğu için sosluk olarak da kullanılmış olabilir.

Atina Agorası'nda siyah astarlı uzun ağız kenarlı ve kaideye doğru kalınlaşan derin kâse MÖ 2. yy.a¹⁴⁶, Laodikeia'da basit kenarlı ve yüksek kaideli örnek MÖ 1. yy.a tarihlendirilmiştir¹⁴⁷. Benzer formlara MÖ 1 yy.a tarihlenen Doğu Sigillatları A grubu kırmızı astarlı seramiklerde karşılaşılmıştır¹⁴⁸. Tarsus'ta bulunan bir başka örnek de kırmızı astarlı seramikle karşılaştırılarak MÖ 1. yy.ın ortasına tarihlendirilmiştir¹⁴⁹.

Bu grup altında değerlendirilebilecek iki örnek de buluntular arasında olup, ağız çapları 12 cm olan basit ağız kenarlı sığ kâselerdir¹⁵⁰ (**18, 19**). Ağız kenarları bakımından dik olan benzer örnekler Laodikeia'da¹⁵¹ MÖ 2. yy. sonuna, Ephesos'ta¹⁵² MÖ 2. yy.ın son çeyreğine, Tel Anafa'da¹⁵³ ise siyah astarlı grup içerisinde değerlendirilerek MÖ 2. yy.ın ilk yarısı'na tarihlendirilmiştir. Capena'da benzer ağız kenarına sahip bir örnek, MÖ 2.-1. yy.a tarihlendirilmiştir¹⁵⁴. Tripolis'te bulunan kâseler diğer buluntu merkezleri dikkate alınarak MÖ 1. yy.a tarihlendirilebilir.

2.2.2.1.2. İçe Düzleştirilmiş Kenarlı Derin Kâse

Tek örnekle temsil edilen ve Taberna 1 Mekân 2'de bulunan **20** no'lu parçada, dudak kenarı hafif dışa çekilip, içe doğru eğimli bir şekilde devam ettirilerek döndürülmüş ve oluk yapılmıştır. Gövde yapısı ise kaideye doğru yumuşak bir şekilde

¹⁴⁶ Thompson 1934, 435, Fig. 117, E46; Ayrıca Priene'de bulunan dik kenarlı örnek için bkz. Zahn 1904, 422, Abb. 540, 74.

¹⁴⁷ Duman 2010, 97, Lev. XXVIII, D58.

¹⁴⁸ Crowfoot-Crowfoot-Kenyon 1957, 291, 295, 297 (Fig. 65 (1-2), Fig. 67 (10), Fig. 68 (9)).

¹⁴⁹ Jones 1950, 172, 175, Fig. 137, 271, 279.

¹⁵⁰ Siyah astarlı benzer formda örnekler MÖ 2-1. yy.ın ilk yarısına tarihlendirilmiştir, bkz. Migotti 1989, 26 (No:19), 37, Tabala 3.3.

¹⁵¹ Duman 2010, Lev. XXVIII, D55-56.

¹⁵² Gassner 1997, 47-48, Taf. 7, 112-113.

¹⁵³ Slane 1997, 348, Pl. 28, FW459, 465.

¹⁵⁴ Roth 2006, 128, Fig. 1, 3.

devam etmekte olup, yapı itibariyle **14** ve **15** no'lu örneklere benzemektedir. Ancak form olarak içte dudak kenarı altında yer alan oluk nedeniyle MÖ 1. yy. sonu-MS 1. yy.ın başına tarihlenen Pergamon Sigillatoları ile ilişkilendirilebilir¹⁵⁵. Buluntu alanı ve seviyesi göz önüne alınarak Erken Roma Dönemi'ne tarihlendirilebilir.

2.2.2.1.3. Dışa Profilli Kâseler

Tripolis'te Kemerli Yapı, Taberna 2, Granarium ve Tonozlu Yapı'da ele geçen parçaların ağız çapları 7.4-12 cm arasında değişmekte olup, dudak kenarlarının dışa doğru farklı şekillendirilmesi nedeniyle bu grup altında toplanmıştır. Şekillendirme biçimleri; dışa doğru uzatılarak inceltiren (**21**, **22**), dışa doğru döndürülerek aşağı sarkıtılmış¹⁵⁶ (**23**), dudak kenarı dışa doğru uzatılarak geniş bir şekilde oluk yapılmış ve rulet süslemeli (**24**), dudak kenarından aşağı doğru genişletilerek kalınlaştırılmış kenarlı (**25**) örneklerden oluşmaktadır. Genel itibariyle gövde dönüşleri yumuşak bir kavisle döndürülürken, **25** no'lu parça da sert bir şekilde döndürülmüştür. Bu parça kurşun sırlı seramik grubunda yer alan **142** no'lu parça ile beraber bulunmuştur.

23 no'lu parçanın benzeri, Erken Roma Dönemi'ne ait mutfak kapları hakkında yapılan petrografik çalışmalarda Ephesos Gri Seramiği olarak bahsedilmiştir¹⁵⁷. **24** no'lu parçanın benzeri ise Assos'ta DSB örneği arasında yer almakta olup Augustus Dönemi'ne¹⁵⁸, Tarsus'ta Erken İmparatorluk Dönemine tarihlendirilmiştir¹⁵⁹.

22 no'lu parçanın benzerleri, Sabratha'da MÖ 1. yy.a¹⁶⁰, Tarsus'ta dışa doğru düzleştirilmiş kahverengi astarlı kâse Erken İmparatorluk Dönemi'ne tarihlendirilmiştir¹⁶¹. Bunlar dışında dudak kenarının benzeri Efes'te bulunan DSB örneklerinde de görülmektedir¹⁶².

¹⁵⁵ Örnekler için bkz. Slane 1997, Pl. 30, FW 501; Meyer-Schlichtmann 1988, Taf. 7, 12 S3.

¹⁵⁶ Thompson 1934, Fig. 117, A7; Ephesos için bkz. Mitsopoulos-Leon 1991, Taf. 6, A21; Attik ithalatın, yerel olarak taklitlerinin Pergamon'da üretilmesi hakkında bkz. Schaffer 1968, 36, Taf. 3, 5.

¹⁵⁷ Ben-Shlomo 2014, 204-205 (10).

¹⁵⁸ Zelle 1997, 52, 180, Abb. 10, Schale 2 (96-97).

¹⁵⁹ Jones 1950, 196, 266, Fig. 199, 695.

¹⁶⁰ Kenrick 1986, 174-175, Fig. 84, 4.

¹⁶¹ Jones 1950, 185, 252-253, Fig. 196, 551.

¹⁶² Gassner 1997, 132, Taf.42, 505.

Grupta yer alan örnekler diğer buluntu merkezleri ile karşılaştırılarak, genel olarak MÖ 1. yy.ın ikinci yarısı ile MS 1. yy.ın ilk yarısı önerilebilir.

2.2.2.1.4. İçe Dönük Kenarlı Kâseler

Bu grup içerisinde Kemerli Yapı ve Granarium'da bulunan üç parça yer almakta olup, ağız ve gövde yapıları birbirinden farklılık göstermektedir. **27** no'lu parçanın dudak kenarı inceltilmiş ve dışa doğru kalınlaştırılmıştır. Sardis'te bulunan benzer formda gri hamurlu örnek MÖ 4. yy.ın 3. çeyreğine tarihlendirilmiştir¹⁶³. Tarsus'ta ise benzer formda bir örnek yerel üretim olarak değerlendirilerek Hellenistik Dönem'e tarihlendirilmiştir¹⁶⁴. Bir başka örnek ise Tel Anafa'da bulunmuştur¹⁶⁵. Laodikeia'da benzer formda ancak daha ince yapılı bir parça bulunmuş olup MÖ 2. yy. sonu- MÖ 1. yy. başına tarihlendirilmiştir¹⁶⁶. **26** no'lu parça ise ağız kenarı yuvarlatılarak dışta kalınlaştırılmış, gövdeye doğru inceltilerek hafif yükseltilmiş ve kaideye bağlanmıştır. Paphos'ta benzer formda örnek Geç 3- Erken 2. yy. konteksti içerisinde yer almaktadır¹⁶⁷. **28** no'lu parçanın dudak kenarı düzleştirilmiş, boyundan gövdeye geçiş serttir. Labraunda'da benzer formda bir kâse bulunmuştur¹⁶⁸; ancak Tripolis örneği daha sığ formludur. Bu grupta değerlendirilen örnekler diğer buluntu merkezleri dikkate alınarak Geç Hellenistik Dönem'e tarihlenebilir.

2.2.2.1.5. Omurgalı Kâseler

Bu gruba ait iki parça Hierapolis Caddesi ve Taberna 1 Mekân 2'de bulunmuş olup dudak kenarı altında yer alan dışa doğru çıkıntıdan dolayı bu başlık altında değerlendirilmiştir.

Dudak kenarı bir örnekte inceltilmiş iken (**29**), **30** no'lu örnekte yuvarlatılmış ve içte tek olukludur. Her iki örnek de duvar bölümünde rulet süslemelidir. Benzer formda

¹⁶³ Rotroff-Oliver 2003, 33, Pl. 15, 75; Paphos'ta Attik ithali olarak değerlendirilen grup için bkz. Hayes 1991, 5, Fig. II, 5 (Geç 3-Erken 2. yy. konteksti).

¹⁶⁴ Form için bkz. Jones 1950, 151, Fig. 178, 3.

¹⁶⁵ Slane 1997, 278, Pl. 3, FW 20.

¹⁶⁶ Duman 2010, 81, Lev. XVIII, D5.

¹⁶⁷ Hayes 1991, 5, Fig. II, 8.

¹⁶⁸ Hellström 1965, Pl. 37, 337.

örnekler Atina Agorası'nda MÖ Geç 5. yy.a¹⁶⁹ ve MÖ 325-300 yıllarına¹⁷⁰ tarihlendirilmiştir. Labraunda'da MÖ 425-400 civarına¹⁷¹, Samaria'da MÖ 4. yy.ın 2. çeyreğine tarihlendirilen örnekler ise Attik kökenli olarak değerlendirilmiştir¹⁷². Benzer formda bir başka örnek de Halikarnassos'ta bulunmuştur¹⁷³.

Siyah astarlı seramikler dışında benzer formlar Doğu Sigillatları B¹⁷⁴ grubunda da görülmekte ve MS 1. yy.ın 2. çeyreği'ne¹⁷⁵, Perge'de benzer formda bir parça ise DSA grubu içerisinde değerlendirilerek Erken İmparatorluk Dönemi'ne tarihlendirilmiştir¹⁷⁶. Tripolis'te ele geçen örnekler ise bu karşılaştırmalara göre MS 1. yy.ın başına tarihlendirilebilir.

2.2.2.1.6. Kalınlaştırılmış Kenarlı Kâse

Bu grup içerisinde değerlendirilen tek örnek Kemerli Yapı'da bulunmuştur. Açık ağız kenarlı, dudak kenarı dışa kalınlaştırılmış ve kısa kenarlı yapıya sahip bir kâse parçası olup, 14 cm ağız çapına sahiptir (31).

Kalınlaştırılmış kenarlı kâseler Antik Çağ boyunca uzun süre kullanımda kalmıştır. En erken örneklerden birisi İasos'ta 2 No'lu mezarda bulunmuş ve MÖ 380 yılına tarihlendirilmiştir¹⁷⁷. Bir başka buluntu merkezi olan Paphos'ta DSA grubu içerisinde yer almakta olup MÖ 40-MS 10 yıllarına tarihlendirilmiştir¹⁷⁸. Tripolis'te bu örnek, karşılaştırma ve buluntu seviyesi dikkate alınarak MÖ 1. yy.ın ikinci yarısına tarihlendirilebilir.

¹⁶⁹ Corbett 1949, 325, 343-344, Fig. 5, 151; Labraunda'da bulunan benzer örnek için bkz. Hellström 1965, 12-14, Pl. 33, 44.

¹⁷⁰ Rotroff 1997, 309, Fig. 46, 635.

¹⁷¹ Henry 2014, 321-322, No: 16.

¹⁷² Crowfoot - Crowfoot- Kenyon 1957, 251 Fig. 50.

¹⁷³ Vaag- Norskov- Lund 2002, Pl. 15, F8b.

¹⁷⁴ Ephesos için bkz. Gassner 1997, 130, Taf. 32, 495 (MS. 1. yy.ın ilk yarısı); Mitsopoulos-Leon 1991, Taf. 120, H23, H25, Taf. 121, H24; Priene için bkz. Zahn 1904, 431, Abb. 550, 125; Korinth için bkz. Slane-Jones 1980, 144-146, Fig. 3, 25 (Tiberius Dönemi); Hayes 1973, 453, Pl. 86, 135; Hayes 1985, Tav. XI, 12-13 (Form 4), Tav. XIV, 3 (Form 58).

¹⁷⁵ Atlante, Hayes 1985, 54, Tav. XI, 14 (Form 5).

¹⁷⁶ Atik 1995, 68-69, Abb. 28, 98.

¹⁷⁷ Baldoni 2013, 149, Tav. LIII, f.

¹⁷⁸ Hayes 1985, 19-20, Tav. II 10; Tel Anafa'da bulunan DSA örneği için bkz. Slane 1997, 303, Pl. 15 FW 154.

2.2.2.1.7. Kâse Kaideleri

Tripolis'te Granarium yapısında form olarak derin kâselere ait olabilecek, gövdeden kaideye geçişleri küresel olarak verilmiş, çapları 3-5 cm arasında değişen üç adet kaide bulunmuştur. Kaide ayakları yanlara doğru genişletilmiş, **34** no'lu parçada içte basamak oluşturulmuştur. Ephesos'ta benzer kaide örneği MÖ Geç 2.-Erken 1. yy.a tarihlenir¹⁷⁹.

32 no'lu parçada içte merkezde iki sıra kazıma teknikle yapılmış ince oluk yer almakta olup, **33** no'lu parçanın ayak formu diğer örneklerden daha ince yapıdadır. Kâselerle aynı seviyede bulunan kaideler de MÖ 1. yy.a ait olmalıdır.

2.2.2.2. Tabaklar (Levha 6-10)

Çeşitli form repertuvarına sahip örnekler, kısa, uzun, kalınlaştırılmış, oluklu kenarlı ve figür süslemelidir. Bu form içerisinde buluntu yoğunluğu bakımından kısa kenarlı örnekler dikkati çekmektedir. Tarihsel anlamda kâselerle benzerlik taşısa da bu grup MÖ 1.yy. ile MS 1. yy.ın ilk yarısında kullanım görmüştür.

2.2.2.2.1. Kısa Kenarlı Servis Tabakları

Tripolis'te kazısı yapılan alanlar içerisinde yaygın olarak ele geçen örnekler, Mozaikli Konut, Sütunlu Cadde, Sütunlu Cadde 5 No'lu Mekân, Hierapolis Caddesi, Kemerli Yapı, Taberna 1 Mekân 1-2, Taberna 2 ve Granarium'da bulunmuştur.

Ağız çapları 30-37 cm aralığında değişen bu grupta yer alan parçaların ortak özellikleri, cidarın dudak kenarından başlayarak gövde dönüşüne doğru kalınlaşması¹⁸⁰ ve açık ağız kenarına sahip olmalarıdır. Buna paralel olarak Ephesos'ta bulunan benzer örnekler ağız kenarına göre sınıflandırılmış ve üçgen kenarlılar 34-50 cm, yuvarlatılmış kenarlılar 22-40 cm arasındadır¹⁸¹. Laodikeia¹⁸² ve Tarsus'ta¹⁸³ da benzer ölçülere sahip tabaklar bulunmuştur.

¹⁷⁹ Ladstatter 2010a, 553, Taf. 211, B-K124.

¹⁸⁰ Ephesos'ta bulunan örnekler için bkz. Rogl 2004, 216, Taf. 1.

¹⁸¹ Mitsopoulos-Leon 1991, 79-80, Taf. 94, F2-8, F9-10.

¹⁸² Duman 2010, 83 (32-42 cm).

¹⁸³ Jones 1950, Fig. 196, 556 (30 cm).

43 no'lu örnek her ne kadar bu açıklamaya uymasa da, form olarak bu gruba yakın olmasından dolayı burada değerlendirilmiştir. Ephesos buluntularında benzer form, dudak yapısına göre ince ve yuvarlatılmış olarak ikiye ayrılmış, Tripolis'te de bu örneklerin benzerleri bulunmuştur. İnceltilmiş dudak kenarına dâhil edilebilecek tek örnek bulunmaktadır (35)¹⁸⁴. Diğer parçalar (36, 37, 38, 39, 40, 41) yuvarlatılmış dudak kenarına sahiptir¹⁸⁵.

42 no'lu parça yapı olarak diğerlerinden daha kalın olmakla beraber yüksek kaideli yapısıyla tek örnektir. Parçaların, dışta dudak kenarından gövde dönüşüne doğru eğimli bir yapıya sahiptir. 37 no'lu örnekte ise katlamalı yapı, dokunulduğunda hissedilmektedir. Laodikeia'da üçgen dudak kenarına sahip ve benzer duvar yapısına sahip bir örnek bulunmuştur¹⁸⁶.

Birçok kentte bulunan bu form grubu, Atina Agorası'nda¹⁸⁷ MÖ 50-25 ve MS 1. yy.a, Laodikeia'da¹⁸⁸ MÖ 1. yy.a, Sardis'te¹⁸⁹ MÖ 50-MS 1. yy.a, Tarsus'ta MS 1. yy.a¹⁹⁰, Ephesos'ta¹⁹¹ MÖ 1. yy.ın ikinci yarısı-MS erken 1. yy.a, Metropolis'te¹⁹² Peristilli Ev kazı çalışmalarında MÖ 1. yy.-Augustus Dönemi'ne, Troia'da benzer örnek Ephesos ithali olarak değerlendirilmiş ve Augustus Dönemi'ne tarihlendirilmiştir¹⁹³. Tripolis'te bulunan örnekler için diğer buluntu merkezlerinde verilen tarihler ve Mekân 5'te yapılan sondaj çalışmasındaki buluntular göz önüne alınarak MÖ 1. yy.ın ikinci yarısı- MS 1.yy.ın ilk yarısı önerilebilir.

¹⁸⁴ Ephesos'ta bulunan üçgen şekilli örnekler için bkz. Mitsopoulos-Leon 1991, 79-80, Taf. 94, F9-10; Meriç 2002, 39, Taf. 11 (97-100); Ladstatter 2007, 218, Abb.16, 20 (kaide için bkz. 21).

¹⁸⁵ Ephesos'ta bulunan yuvarlak ağız kenarına sahip örnekler için bkz. Mitsopoulos-Leon 1991, 79-80, Taf. 94, F2-8.

¹⁸⁶ Duman 2010, Lev. XXI, D16.

¹⁸⁷ Hayes 2008, 212-213, Fig. 29, 905-906; Rotroff 1997, 399, Fig. 95, 1575.

¹⁸⁸ Duman 2010, 85.

¹⁸⁹ Rotroff- Oliver 2003, 35, Pl.16, 88-91.

¹⁹⁰ Jones 1950, 186, Fig. 196, 556.

¹⁹¹ Ladstatter 2010b, 234, Taf. 153, K124-130; Ephesos'ta lahit kurtarma kazısında bulunan örnek için bkz. Steskal-Ladstatter 2010, 415, 419, K8.

¹⁹² Meriç- Öz 2017, 265-266, 273-274, Çiz.4 (24), Çiz. 5 (26).

¹⁹³ Tekkök 1996, 51, Fig. 18, A99.

2.2.2.2.2. Uzun Kenarlı Tabaklar

Bu gruba ait örnekler Tripolis'te Taberna 1 Mekân 1-2, Taberna 2, Sütunlu Cadde Mekân 5, Kemerli Yapı, Arşiv Odası ve Granarium'da bulunmuştur. Uzun kenarlı tabaklar grubunda değerlendirilen malzemelerin ortak özellikleri: gövdelerin dudak kenarından başlayarak, boyun bölümünden gövdeye doğru içe eğimli olarak devam etmesi ve uzun kenar yapısına sahip olmalarıdır. Ağız çapları 25-28 cm arasında değişse de, **51** no'lu örnek 33 cm'dir. Parçaların dudak kenarları, basit yapılı (**44**), düzleştirilmiş (**50**) ve üstten döndürülerek yuvarlatılmış (**45, 49**) olsa da, **51** ve **52** no'lu parçalar üstten inceltirilmiştir. Bu parçalar birbirine benzemekte ancak **52** no'lu parçada içte sıralı rulet süsleme yapılmıştır. **46** no'lu parça dudak kenarı ve boyun yapısına göre **45** no'lu parça ile benzerlik gösterse de, dışta dudak kenarı altındaki oluk ile farklılık göstermektedir.

53 no'lu parça uzun kenarlı olması dışında, ağız kenarı yapısıyla farklılık göstermekte olup, dış kenardaki dikey düzleştirme özelliğinin bir benzeri **47** no'lu parçada görülmektedir. Kaide formu için veri sağlayan iki parça bulunmakta olup, bunlar yuvarlak ve hafif yüksek formulu (**44**) ve sert dönüşlü dip yapısına sahip **48** no'lu örneklerdir.

Uzun kenarlı tabaklara siyah ve kırmızı astarlı seramik örneklerinde karşılaşılmaktadır. Bunlardan siyah astarlı bir parça Capena'da bulunmuştur¹⁹⁴. Kırmızı astarlı seramikler içerisinde ise, Pergamon sigillatları arasında yer alan bir örnek MS 1. yy.ın ilk yarısına tarihlendirilmiştir¹⁹⁵. Ephesos'da yapılan çalışmalarda kırmızı astarlı benzer formda örnekler MÖ 1. yy.ın ikinci yarısı- MS Erken 1. yy.a tarihlendirilmektedir¹⁹⁶.

Tarsus'ta uzun kenarlı örnek mutfak kapları içerisinde değerlendirilerek Hellenistik-Roma Dönemi'ne tarihlendirilmiştir¹⁹⁷. Hierapolis'te inceltirilmiş kenarlı ve içte oluklu benzer formda gri hamurlu bir parça Apollo Tapınağı kazısında bulunmuş ve Hellenistik Dönem'e¹⁹⁸, Laodikeia'da ise benzer örnekler MÖ 1. yy. ortalarına

¹⁹⁴ Roth 2006, Fig. 2, 1.

¹⁹⁵ Meyer-Schlichthman 1988, 118, Taf. 14, 201, Sa.6.

¹⁹⁶ Ladstatter 2010b, 280, Taf.154, K135.

¹⁹⁷ Jones 1950, Fig. 190, A.

¹⁹⁸ Semeraro 2012, 311, Fig. 32, 5.

tarikhlenmiştir¹⁹⁹. Tripolis buluntuları da daha çok Laodikeia örnekleriyle benzerlik göstermekte olup, MÖ 1. yy.ın ikinci yarısına tarihlendirilebilir. **54** ve **55** no'lu örnekler hamur ve astar yönüyle Ephesos mallarıyla benzerlik göstermektedir. Diğer örnekler ise Laodikeia ile ilişkilendirilerek MÖ 1. yy.- MS 1. yy.ın ilk yarısına tarihlendirilebilir.

2.2.2.2.3. Kalınlaştırılmış Kenarlı Tabaklar

Bu gruba ait örnekler Tripolis'te Kemerli Yapı, Taberna 1 Mekân 1-2, Taberna 2, Sütunlu Cadde Mekân 5 ve Kutsal Alan'da ele geçmiştir. Ağız çapları 22-30 cm arasında değişen parçaların ortak özelliği dudak kenarlarının dışa doğru kalınlaştırılmış olmasıdır. Dudak kenarı dışa kalınlaştırılarak devam eden boyun, yumuşak (**54**, **55**, **56**) ve görülebilen diğer parçalar da keskin bir dönüşle gövdeye doğru devam etmektedir (**58**, **59**, **60**²⁰⁰).

Dudak kenarları basit yapılmakla beraber, dudak üstünde (**56**), içte (**57**, **59**, **60**) ve dışta (**61**) oluk yapılmıştır. **57** ve **59** no'lu parçaların benzerleri Laodikeia'da bulunmuş olup²⁰¹, Ephesos²⁰² üretimi parçalar MÖ 1. yy.a, yerel üretim olabileceği düşünülen parçalar ise en geç MS 1. yy.ın ilk çeyreğine tarihlenmiştir²⁰³.

2.2.2.2.4. Oluk Kenarlı Tabak

Tripolis'te tek parça ile temsil edilen örnek Kutsal Alan'da bulunmuş olup, dudak kenarı derin oluklu ve dışta ağız kenarından boyuna geçişte içbükey profillidir (**62**). Kolossai'de benzer formda bir örnek bulunmuş olup Hellenistik-Erken Roma Dönemi'ne tarihlendirilmiştir²⁰⁴. Diğer buluntu yerleşimleri olan Tarsus, Pergamon, Ephesos ve Hierapolis'te mutfak kapları olarak değerlendirilmiştir²⁰⁵. İspanya'nın Augusta Emerita

¹⁹⁹ Duman 2010, 85- 87, Lev. XXII, D21-25.

²⁰⁰ Ephesos'ta benzer formda DSB örneği için bkz. Ladstatter 2010b, 248, Taf. 96 A-K595 (MS 1. yy.ın ikinci yarısı).

²⁰¹ Duman 2010, Lev. XXIII, D26.

²⁰² Ephesos'ta bulunan örnekler için bkz. Rogl 2004, Taf. II, K12.

²⁰³ Duman 2010, 89. Lev. XXIII-XXIV: D26- D35.

²⁰⁴ Duman- Konakçı 2011, 267, 278, Kat. No: 45.

²⁰⁵ Tarsus için bkz. Jones 1950, Fig. 190, B-351 (Hellenistik-Roma Dönemi); Pergamon Asklepion'da bulunan kâse veya lekane olarak adlandırılan benzer form için bkz. Ziegenaus-Luca 1968, 167-168, Taf. 66, 455 (MS geç 1. yy.); Hierapolis'te bulunan seramikler yerel olarak nitelendirilmiştir, bkz. Corritore 2016, 480, Fig. 5, 5 (MÖ 1- MS 1. yy.); Ephesos için bkz. Ladstatter 2010a, 550, Taf. 210 B-K88; Ayrıca bkz. Sabratha için bkz. Kenrick 1986, 190, Fig. 88, 144.

kentinde Augustus Dönemi kontekstinde bulunan oluklu uzun kenarlı kaplar da günlük mutfak kapları olarak değerlendirilmiştir²⁰⁶. Laodikeia'da²⁰⁷ çok sayıda bulunan bu form grubu mutfak kaplarının yerel taklitleri olarak değerlendirilmiş, MÖ 2. yy. sonu-MÖ erken 1. yy.a tarihlendirilmiştir. Tripolis ile aynı coğrafyada yer alması dolayısıyla bu form Laodikeia ile ilişkilendirilerek MÖ 1. yy.a tarihlendirilebilir. Laodikeia örnekleri içerisinde yer alan D41 ve D43 no'lu örnekler Tripolis buluntusuyla karşılaştırılabilir²⁰⁸. Manisa Akhisar Müzesi'nde MÖ 1.yy.-MS 1. yy.lara tarihlenen benzer formda ancak kırmızı astarlı bir parçanın da Laodikeia üretimi olduğu düşünülmektedir²⁰⁹.

2.2.2.2.5. Şekillendirilmiş Kenarlı Tabaklar

Bu grupta değerlendirilen örnekler Tripolis'te Sütunlu Cadde, Granarium, Taberna 2, Kutsal Alan ve Arşiv Odası'ndan bulunmuştur. Buluntular dudak kenarına göre iki tipe ayrılmaktadır.

Tip 1: Dudak kenarı yukarı çekilerek döndürülmüş, ağız kenarı dışta içbükey yapılarak aşağı doğru uzatılmıştır. İçte ağız kenarı bazen düz (**63**) bazen de yuvarlatılarak (**64**, **65**) devam ettirilmiştir. Süsleme olarak bir örnekte yatay çift kollu spiral dizisi yer almaktadır (**65**). Benzer ağız kenarına sahip bir örnek Korinth'de Erken Roma Dönemi'ne tarihlendirilen İtalyan Sigillatoları grubunda görülmektedir²¹⁰. **66** no'lu parça duvar kalınlığı olarak diğerlerinden ayrılmakta olup, benzer bir örneği olan Ephesos'ta MÖ 2.-MS 1. yy.a tarihlenen kontekst buluntusu ile karşılaştırılabilir²¹¹.

Tip 2: Bu tipte dudak kenarı üstten bazen ince bazen de yuvarlatılarak döndürülmüş, dışta yatay kenarlı, içte ağız kenarından içe doğru düz bir şekilde uzatılarak gövde profili oluşturulmuştur. Boyun ile gövde dönüşü arasındaki yükselti dikkate alındığında **67** ve **68** no'lu parçalar kısa kenarlıdır. **69** no'lu parçanın boyun bölümü

²⁰⁶ Alvarez 2014, 142-143, Fig. 4 (5-6).

²⁰⁷ Duman 2010, 89-92, Lev. XXV-XXVI, D36-50.

²⁰⁸ Örnekler için bkz. Duman 2010, Lev. XXV-XXVI.

²⁰⁹ Yıldız 2016, 261-263, 275, Kat. No: 4.

²¹⁰ Slane 1986, 284, Fig. 8, 38.

²¹¹ Mitsopoulos- Leon 1991, 82, 84, Tfel 97, F38; Ephesos'ta bulunan kalınlaştırılmış kenarlı başka bir örnek için bkz. Gassner 1997, 252, Taf. 76, H101 (MÖ 2- MS 1. yy.); Form için ayrıca bkz. Atlante, Hayes 1985, 18, Tav. II, 7 (Form 9), (MÖ 50-25).

uzatılarak derinleştirilmiştir. Süsleme olarak, dışta jant bölümünde bazen ikili, bazen de üstte seyrek altta daha sık olarak yatay rulet sırası yapılmıştır.

Benzer formlar Palestinian'da²¹², Samaria²¹³ ve Hama'da²¹⁴ kırmızı astarlı seramiklerde karşımıza çıkmakta olup, Ephesos²¹⁵ ve Andriake'de²¹⁶ benzer profilli ve süslemeli örnek Doğu Sigillata A grubu içerisinde değerlendirilmiştir. Sparta'da tiyatrodan bulunan benzer ağız kenarına sahip bir örnek MS 1. yy.ın son çeyreğine tarihlendirilmiştir²¹⁷. Tarsus'ta "Hellenistik Pergamon" seramikleri başlığı altında değerlendirilerek MÖ 2. yy.ın ortasına²¹⁸, Troia'da benzer form DSA içerisinde değerlendirilerek Augustus öncesine²¹⁹ tarihlendirilmiştir. Korinth'de ise şekillendirilmiş kenarlı gri hamurlu bir örnek, Erken Roma Dönemi'ne²²⁰, Antiocheia'da ise bu form grubuna ait örnekler Geç Hellenistik Dönem'e tarihlendirilmiştir²²¹.

Laodikeia'da bu grup seramikler Ephesos üretimi olarak nitelendirilerek MÖ 1. yy.a tarihlendirilmiştir²²². Tripolis örnekleri ise, buluntu mekânları ve karşılaştırmalar göz önüne alınarak Geç Hellenistik Dönem ile MS 1. yy.ın ilk yarısına tarihlendirilebilir.

2.2.2.2.6. Figürlü Tabak

Gri hamurlu seramik grubu içerisinde Hellenistik ve Erken Roma Dönemi'nde kalıp yapımı kaplar da yer almakta²²³ olup, söz konusu kaplar Tripolis'te Kemerli Yapı'da bulunan tek örnek ile temsil edilmektedir. Dışa uzatılmış kenarlı, üstte iki oluklu yarı küresel gövdeli formda olan örnek üzerinde, beş kollu rozet bordürü altında, sağa doğru hareket eden groteskler arasında domuz/panter? figürü ve üstte sarmaşık yaprağı, en sağda ise yine sağ yöne hareket halinde bir kısmı görülebilen gladyatör betimlenmiştir

²¹² Lapp 1961, 217, SS III, Fig. 66:5 (Mö 75-25).

²¹³ Crowfoot - Crowfoot- Kenyon 1957, 327, Fig. 78 (2-8), Form 8.

²¹⁴ Hama III. 2, 69, Fig. 33, (DSA) Form 8 (8.1-12).

²¹⁵ Mitsopoulos-Leon 1991, 88, Taf. 106, G5.

²¹⁶ Özdilek 2017, 342-343, 362, Fig. 7, T. 36 (MÖ 1. yy.ın ilk yarısı).

²¹⁷ Pickersgill-Roberts 2003, 558-559, Fig. 4a.

²¹⁸ Jones 1950, 172, 233, Fig. 137 (269A-C).

²¹⁹ Tekkök 1996, 49, Fig. 17, 91.

²²⁰ Slane 1986, 288, Fig. 11, 64.

²²¹ Waage 1948, 22, Pl. III, 101f/u, 102.

²²² Duman 2010, 93 (Lev. XXVII: D51- D54).

²²³ Rotroff-Oliver 2003, 31.

(70). Bu süslemenin benzerine grotexs ve sarmaşık yaprağı sağlam kalabilmiş, dışta siyah astarlı mal grubunda karşılaşılmıştır (71)²²⁴.

Süsleme olarak grotexs betimlemesinin bir benzeri güneybatı üretimi olan kurşun sırlı skyphos üzerinde görülmektedir²²⁵. Grotexs süslemeli farklı seramik örnekleri Delos'ta da bulunmaktadır²²⁶. Tripolis buluntusuna benzer formda örnekler, Labraunda'da²²⁷ DSB ile ilişkilendirilmiş olup kırmızı astarlı, mikalı ve kahverengi hamurludur. Tell Anafa'da oluklu kenarlı mutfak kabı Geç Hellenistik Dönem'e²²⁸, Tarsus'ta gri astarlı mutfak kapları içinde değerlendirilmiş bir örnek, Erken Roma Dönemi'ne tarihlendirilmiştir²²⁹. Tripolis'te ise zemin seviyesinde bulunan skyphos ve sırlı seramik örnekleri ve karşılaştırmalar gözetilerek MÖ 1. yy. sonu-MS 1. yy.ın ilk yarısına tarihlendirilebilir.

2.2.2.2.7. Tabak Kaideleri

Kaide ağız genişliği ve gövde yapısına göre form olarak tabak grubuna dahil edilebilecek parçalar, Agora, Granarium ve Kemerli Yapı'da olmak üzere birer örnekle temsil edilir. Bunlar yüksek kaide yapısına sahip olup, 74 no'lu parçanın içte ayak dönüşünde kabartma bir yiv yer almaktadır. Süsleme olarak içte merkezde ince uzun tek sıralı²³⁰ (74), küçük çift sıralı (73) ve ikili iki sıralı olmakla beraber uçta tek sıra halinde (72) rulet²³¹ süsleme yapılmıştır. Bunlar dışında 2017 Yılı Agora ile Sur duvarları arasında yer alan Arşiv Odası'nda da bir adet amorf rulet süslemeli tabak tondo parçası da buluntular arasında olup Augustus Dönemi- MS 1. yy.ın ilk yarısına tarihlendirilmiştir.

²²⁴ Her iki örnekte yer alan grotexslerin boyu aynı ölçülerdedir. Figür benzerliği ve dış yüzeyin siyah olması nedeniyle burada değerlendirilmiş, hamur ve astar özelliğine ayrıca değinilmemiştir.

²²⁵ Akyay-Meriçboyu 2005, 124, Res.12.

²²⁶ Bruneau 1991, 638-639, Fig. 69-73.

²²⁷ Hellström 1965, 34, 69, Pl. 36, No: 241-242.

²²⁸ Tel Anafa için bkz. Slane 1997, 20, 26, Pl. 28, PW229.

²²⁹ Jones 1950, 198, Fig. 200, B.

²³⁰ Laodikeia'da bulunan benzer süsleme için bkz. Duman 2010, Lev. XXIII, D25.

²³¹ Tel Anafa için bkz. Slane 1997, Pl. 32 FW546; Laodikeia için bkz. Duman 2010, Lev. XXI D20, Lev. XXIII D25.

2.2.2.3. Mastos (Parabolik Kap)

(Levha 10)

Tripolis'te Granarium'da bulunan ve tek parça ile temsil edilen bir başka örnek, dudak kenarı üstten inceltilerek döndürülmüş, içte iki oluklu parabolik kâsedir (75). Rotroff tarafından bu form, cam ve gümüş örneklere benzer formda, içte iki veya üç oluk dışında düz ve süslemesiz olarak tanımlanmıştır²³².

Benzer formda, ancak farklı astar renklerine²³³ sahip örnekler, Halikarnassos'ta MÖ 2. yy.ın ilk çeyreğine²³⁴, Atina Agorası'nda bulunan siyah astarlı (Hemispherical bowl) örnek MÖ 2. yy.a tarihlendirilmiştir²³⁵. Yine benzer örnekler, Ephesos'ta²³⁶ MÖ 1. yy.a, Tarsus'ta Orta-Geç Hellenistik Dönem'e²³⁷, Laodikeia'da ise MÖ 1. yy.a tarihlendirilmiştir²³⁸. Tripolis buluntusu da karşılaştırmalar dikkate alınarak MÖ 1. yy.a tarihlendirilebilir.

²³² Rotroff 1997, 109.

²³³ Ephesos'ta bulunan örneğin astar rengi 5YR 3/3'dür, bkz. Gassner 1997, 51, Taf. 7, 123.

²³⁴ Hamur rengi 5YR 6/8 olan parça için bkz. Vaag- Norskov- Lund 2002, 201, Pl. 44, K94.

²³⁵ Thompson 1934, 348, Fig. 118, C7. Benzer formda bir parça ise batı yamacı kapları içerisinde yer almaktadır Fig. 118, D28; Rotroff tarafından bir başka siyah astarlı örnek MÖ 200-175 yıllarına tarihlendirilmiştir, bkz. Rotroff 1997, 276, No: 328.

²³⁶ Mitsopoulos-Leon 2017, 62, Taf. 16, 32.

²³⁷ Jones 1950, Fig. 125, No: 114.

²³⁸ Duman 2010, 97, 251, Lev. XXVIII D57.

Katalog (Kat. No: 12-75)

Kat. No: 12 TR 14 KYK 351 (Granarium, 187.61-187.41 m)

Tam formun 4/1'i. Dudak kenarı inceltilmiş, gövde dönüşüne kadar kalınlaştırılarak indirilmiş, kaideye doğru tekrar inceltilmiş basit ağız kenarlı kâse parçası. Hamur sert, sıkı, bol mika (biyotit-muskovit) katkılı 2.5Y 6/1 gray, dış ve iç yüzey Gley1 2.5N black.
A.Ç: 6.4 C.K: 0.3 Y: 2.8 G: 4.5

Kat. No: 13 TR 13 KA 801 (Kemerli Yapı, 186.37-185.80 m)

Tam formun 6/1'i. Basit ağız kenarlı kâse parçası. Hamur sert, sıkı, bol mika (biyotit-muskovit) katkılı 2.5Y 6/2 light brownish gray, dış ve iç yüzey Gley1 2.5/N black.
A.Ç: 10.2 C.K: 0.4 Y: 3.2 G: 3.4

Kat. No: 14 TR 12 SC 204 (Sütunlu Cadde, 185.53-05 m)

Tam formun 5/1'i. Basit ağız kenarlı, yarı küresel formlu kâse parçası. Hamur sert, sıkı, mika katkılı 2.5Y 6/1 gray, dışta altta Gley1 2.5N black, üstte 10YR 5/4 yellowish brown.
A.Ç: 10 C.K: 0.5 Y: 5.2 G: 5

Ref: Delos'ta Campagne A grubu içerisinde bulunan basit ağız kenarlı kâse örnekleri için bkz. Morel 1986, 466, Fig. 7.

Kat. No: 15 TR 14 KYK 344 (Granarium, 187.61-187.41 m)

Tam formun 5/1'i. Basit ağız kenarlı, gövdeden kaideye geçiş yarı küresel formlu kâse parçası. Hamur sert, sıkı, bol mika (biyotit-muskovit) katkılı 10YR 7/2 light gray (özde yoğun grileşme), dış ve iç astar Gley1 2.5/N.
A.Ç: 11 C.K: 0.4 Y: 4.2 G: 6

Kat. No: 16 TR 14 KYK 350 (Granarium, 187.61-187.41 m)

Tam formun 5/1'i. Basit ağız kenarlı kâse parçası. Hamur sert, sıkı, bol mika (biyotit-muskovit) katkılı 2.5Y 7/1 light gray (özde koyu grileşme), dış astar 10YR 5/2 grayish brown yer yer aşınmış, içte ağız kenarı 10YR 5/2 grayish brown, gövde Gley1 2.5/N black.
A.Ç: 9 C.K: 0.3 Y: 2.8 G: 3.7

Kat. No: 17 TR 13 MKA 289 (Taberna 1, Mekân 1, 186.60-186.22 m)

Tam formun 7/1'i. Basit ağız kenarlı kâse parçası. Hamur sert, sıkı, bol mika (biyotit-muskovit) katkılı 2.5Y 6/2 light brownish gray, dış ve iç yüzey Gley1 2.5/N black, içte ağız kenarı 10YR 5/4 yellowish brown.

A.Ç: 11 C.K: 0.5 Y: 2.7 G: 3.2

Kat. No: 18 TR 13 MKC 459 (Taberna 1, Mekân 2, 184.05-183.80 m)

Tam formun 5/1'i. Dudak kenarı üstten yuvarlatılmış, gövdeye dönüş yumuşak ve içte gövde üzerinde tek oluklu kâse parçası. Hamur sert, sıkı, bol mika (biyotit-muskovit) ve kireç katkılı 2.5Y 6/1 gray, dış ve iç yüzey Gley1 3/N very dark gray.

A.Ç: 12 C.K: 0.5 Y: 2.4 G: 7

Ref: Roth 2006, Fig. 1, 3; Dudak kenarı için bkz. Morel 1986, Fig. 15, 80.

Kat. No: 19 TR 14 KYK 258 (Granarium, 187.41-187.01m)

Tam formun 10/1'i. Dudak kenarı üstten yuvarlatılmış, gövdeye dönüş yumuşak verilmiş kâse parçası. Hamur sert, sıkı, bol mika (biyotit-muskovit) katkılı 2.5Y 6/1 gray, dışta Gley1 3/N very dark gray, içte ağız kenarı Gley1 3/N very dark gray, gövde 10YR 6/3 pale brown astar, yarı mat-hafif pürüzlü yüzeyli.

A.Ç: 12 C.K: 0.4 Y: 2 G: 4

Ref: Benzer form için bkz. Kat. No: 18.

Kat. No: 20 TR 13 MKC 387 (Taberna 1, Mekân 2, 185.50-20 m)

Tam formun 10/1'i. Dudak kenarı yukarı uzatılarak inceltilmiş, içte profilli açık ağız kenarlı kâse parçası. Hamur sert, sıkı, bol mika (biyotit-muskovit) katkılı 2.5Y 6/1 gray (özde koyu grileşme), dış ve iç yüzey Gley1 2.5N black.

A.Ç: 12 C.K: 0.4 Y: 3.6 G: 3.4

Kat. No: 21 TR 13 KA 3812 (Kemerli Yapı, 185.70-185.50 m)

Tam formun 3/1'i. Dudak kenarı içe doğru çekilerek inceltilmiş, dışta ince çift oluklu, yarı küresel formlu, yüksek kaideli kâse parçası. Hamur sert, sıkı, mika katkılı 2.5Y 6/1 gray, dış ve iç yüzey Gley1 3/N very dark gray, kaide altı astarsızdır.

A.Ç: 7.4 C.K: 0.4 Y: 4.4 K.Ç: 5.6 G: 7

Kat. No: 22 TR 14 KYK 52 (Granarium, 186.95-186.66 m)

Tam formun 9/1'i. Dudak kenarı üstten düzleştirilerek dışa uzatılmış ve inceltilmiş, altta çift oluklu yarı küresel formlu kâse parçası. Hamur sert, sıkı, mika katkılı 10YR 5/2 grayish brown, dış yüzeyde üstte 7.5YR 6/3 light brown, gövde altında Gley1 3/N very dark gray, içte Gley1 2.5/N black.

A.Ç: 9 C.K: 0.3 Y: 2.6 G: 2.8

Kat. No: 23 TR 14 KYK 221 (Granarium, 186.25-185.98 m)

Tam formun 9/1'i. Dudak kenarı üstten döndürülerek dışta aşağı çekilmiş ve inceltilmiş, gövde dönüşü yarı küresel formlu kâse parçası. Hamur sert, sıkı, bol mika katkılı 10YR 6/3 pale brown (özde yoğun grileşme), dış ve iç yüzey Gley1 2.5/N black.

A.Ç: 12 C.K: 0.4 Y: 3.9 G: 4

Kat. No: 24 TR 14 TY 72 (Tonozlu Yapı, 184.05-183.89 m)

Tam formun 9/1'i. Dudak kenarı dışa çekilerek kalınlaştırılmış, üstten oluklu ve tek sıra çentik süslemeli, gövde dönüşü yarı küresel formlu kâse parçası. Hamur sert, sıkı, bol mika (biyotit-muskovit) katkılı 2.5Y 5/2 grayish brown, dış ve iç yüzey Gley1 3/N very dark gray.

A.Ç: 12 C.K: 0.4 Y: 4 G: 4

Kat. No: 25 TR 13 MKB 506 (Taberna 2, 185.99-185.86 m)

Tam formun 5/1'i. Ağız kenarı üstten alta doğru kalınlaştırılmış ve çift oluklu, gövde dönüşü sert profilli kâse parçası. Hamur orta-sert, bol mika (biyotit-muskovit) katkılı 2.5Y 6/1 gray, dış ve iç yüzey Gley1 3/N very dark gray, ince astarlı olması nedeniyle aşınmalar mevcuttur.

A.Ç: 10 C.K: 0.4 Y: 4.1 G: 7

Kat. No: 26 TR 14 KYK 361 (Granarium, 187.61-187.41 m)

Dudak kenarı hafif içe döndürülmüş ve dışa kalınlaştırılarak yuvarlatılmış, kısa kenarlı yuvarlak kaideli kâse parçası. Hamur sert, sıkı, bol mika (biyotit-muskovit) ve az kireç katkılı 10YR 6/3 pale brown, dışta Gley1 2.5/N black, içte Gley1 2.5/N black ve 10YR 3/4 dark yellowish brown, kaliteli astarlı.

C.K: 0.5 Y: 2.7 G: 5.5

Kat. No: 27 TR 13 KA 4842 (Kemerli Yapı, 184.66-184.42 m)
Dudak kenarı içe doğru inceltilmiş derin kâse parçası. Hamur sert, sıkı, mika katkılı 2.5Y 6/1 gray, dış ve iç yüzey Gley1 2.5/N black alacalı.

C.K: 0.7 Y: 3.7 G: 3.6

Ref: Siyah astarlı benzer form için bkz. Hayes 1991, Fig. 11, 5.

Kat. No: 28 TR 13 KA 2631 (Kemerli Yapı, 185.85-185.23 m)
Tam formun 10/1'i. Dudak kenarı içe eğimli ve düzleştirilmiş, içe dönük kâse parçası. Hamur sert, sıkı, mika katkılı 10YR 5/2 grayish brown, dış yüzey Gley1 3/N very dark gray, içte 5YR 4/2 dark reddish gray.

A.Ç: 15 C.K: 0.5 Y: 2.7 G: 3.5

Kat. No: 29 TR 12 SC ARS2 01 (Hierapolis Caddesi, 185.92-79 m)
Dudak kenarı üstten inceltilmiş ve dışa kalınlaştırılmış kenarlı, altı sıralı çentik süslemeli, omurgalı kâse parçası. Hamur sert, sıkı, bol mika (biyotit-muskovit) katkılı 2.5Y 6/2 light brownish gray, dış ve iç yüzey Gley1 3/N very dark gray.

C.K: 0.6 Y: 2.1 G: 3.5

Kat. No: 30 TR 13 MKC 51 (Taberna 1, Mekân 2, 184.28-0.5 m)
Tam formun 12/1'i. Dudak kenarı hafif içe döndürülmüş, üstten yuvarlatılarak dışta kalınlaştırılmış, ağız kenarında üst üste dört sıralı düzgün rulet süslemeli, gövde dönüşünde üçgen formlu omurgalı kâse parçası. Hamur sert, sıkı, bol mika (biyotit-muskovit) katkılı 2.5Y 6/1 gray, dış ve iç yüzeyde yoğun aşınmalar mevcuttur.

A.Ç: 15 C.K: 0.5 Y: 2.1 G: 4

Kat. No: 31 TR 13 KA 1266 (Kemerli Yapı, 187.61-187.20 m)
Tam formun 10/1'i. Dudak kenarı üstten inceltilmiş dışa kalınlaştırılmış, gövde dönüşü yumuşak verilmiş açık ağız kenarlı tabak parçası. Hamur sert, sıkı, bol mika (biyotit-muskovit) katkılı 2.5Y 5/2 grayish brown, dış ve iç yüzey Gley1 3/N very dark gray, aşınmalar mevcuttur.

A.Ç: 14 C.K: 0.5 Y: 2.1 G: 5

Kat. No: 32 TR 14 KYK 356 (Granarium, 187.61-187.41 m)

Tam formun 4/1'i. İçte ince çift oluklu, yüksek kaideli kâse parçası. Hamur orta-sert, bol mika (biyotit-muskovit) katkılı 2.5Y 6/1 gray, dış ve iç yüzey Gley1 2.5N black- 2.5Y 6/4 light yellowish brown, aşınmalar mevcuttur.

C.K: 0.4 Y: 2.2 K.Ç: 3.2 G: 5.3

Kat. No: 33 TR 14 KYK 355 (Granarium, 187.61-187.41 m)

Tam formun 4/1'i. Tondo bölümünde kalınlaştırılmış, ayak dönüşleri sert verilmiş yüksek kaideli kâse parçası. Hamur sert, sıkı, bol mika (biyotit-muskovit) katkılı 2.5Y 6/1 gray, dış ve iç yüzey Gley1 2.5/N black.

C.K: 0.3 Y: 1.6 K.Ç: 4.2 G:5.2

Kat. No: 34 TR 14 KYK 358 (Granarium, 187.61-187.41 m)

Tam formun 4/1'i. Tondo altında ayak bölümü profilli yüksek kaideli kâse parçası. Hamur sert, yer yer ince gözenekli, mika (biyotit-muskovit) katkılı 10YR 6/2, dışta Gley1 3/N, iç yüzeyde Gley1 3/N very dark gray, merkezde 2.5Y 5/2 grayish brown.

C.K: 0.4 Y: 2 K.Ç: 5 G: 7

Kat. No: 35 TR 14 KYK 239 (Granarium, 186.66-186.30 m)

Tam formun 22/1'i. Dudak kenarı üstten inceltilmiş, aşağı doğru kalınlaştırılmış kısa kenarlı tabak parçası. Hamur sert, sıkı, bol mika (biyotit-muskovit) ve ince taşçık katkılı 5YR 4/6 yellowish red (özde kırmızılaşma), dış ve iç yüzey Gley1 2.5/N black.

A.Ç: 30 C.K: 1.1 Y: 3 G: 6

Kat. No: 36 TR 12 SC MK5 01 (Sütunlu Cadde, Mekân 5)

Dudak kenarı yuvarlatılmış kısa kenarlı tabak parçası. Hamur sert, sıkı, bol mika (biyotit-muskovit) katkılı 10YR 6/2 light brownish gray, dış ve iç yüzey Gley1 2.5/N black.

C.K: 0.8 Y: 2.8 G: 4

Kat. No: 37 TR 13 MKA 321 (Taberna 1, Mekân 1, 185.64-185.29 m)

Tam formun 16/1'i. Dudak kenarından başlayarak ağız kenarı kalınlaştırılmış, boyundan gövdeye dönüş sert verilmiş kısa kenarlı tabak parçası. Hamur sert, yer yer ince gözenekli, mika, ince ve orta büyüklükte kireç katkılı 5Y 5/1 gray, dış ve iç yüzey Gley1 2.5/N black.

A.Ç: 30 C.K: 0.9 Y: 2.6 G: 7

Kat. No: 38 TR 13 MKC 293 (Taberna 1, Mekân 2, 186.42-17 m)

Tam formun 23/1'i. Dudak kenarı yuvarlatılarak gövde dönüşüne doğru kalınlaştırılmış kısa kenarlı tabak parçası. Hamur sert, yer yer orta gözenekli, mika katkılı 2.5Y 6/2 light brownish gray, dış ve iç yüzey Gley1 2.5/N black.

A.Ç: 31 C.K: 1 Y: 2.9 G: 6

Kat. No: 39 TR 13 KA 808 (Kemerli Yapı, 186.37-185.80 m)

Tam formun 25/1'i. Dudak kenarı kalınlaştırılmış, kısa kenarlı tabak parçası. Hamur sert, yer yer ince gözenekli, bol mika (biyotit-muskovit) katkılı 2.5Y 6/1 gray, dış ve iç yüzey Gley1 3/N very dark gray 2.5Y 5/1 gray.

A.Ç: 30 C.K: 0.6 Y: 2.7 G: 5

Kat. No: 40 TR 12 SC 728 (Sütunlu Cadde)

Dudak kenarı kalınlaştırılmış, boyundan gövdeye dönüş yumuşak verilmiş tabak parçası. Hamur sert, yer yer ince gözenekli, mika katkılı 2.5Y 6/1 gray, dış ve iç yüzey Gley 1 2.5/N black.

C.K: 0.6 Y: 2.6 G: 6

Kat. No: 41 TR 15 HC DP 163 (Hierapolis Caddesi, 186.58-21 m)

Tam formun 26/1'i. Açık ağız kenarlı, dudak kenarı kalınlaştırılmış ve boyundan gövdeye geçiş yumuşak verilmiş kısa kenarlı tabak parçası. Hamur sert, sıkı, bol mika (biyotit-muskovit) katkılı 10YR 6/2 light brownish gray, dış ve iç yüzey Gley1 2.5/N black.

A.Ç: 34 C.K: 0.6 Y: 2.2 G: 6.6

Kat. No: 42 TR 12 SC MK5 49 (Sütunlu Cadde, Mekân 5)

Açık ağız kenarlı, yüksek ve kalın kaideli tam formlu tabak parçası. Hamur sert, yer yer orta gözenekli, mika katkılı 2.5Y 6/1 gray, dış ve iç yüzey Gley1 2.5/N black.

C.K: 1 Y: 2.4/ 1.4 K.Ç: 21 G: 3.6

Kat. No: 43 TR 13 MKB 237 (Taberna 2, 187.88-187.60 m)

Tam formun 11/1'i, dudak kenarı üstten yuvarlatılmış, gövde dönüşü yumuşak verilmiş, alçak kaideli tabak parçası. Hamur sert, yer yer ince gözenekli, mika katkılı 2.5Y 5/1 gray, dış ve iç ağız kenarı 5YR 5/3 reddish brown, dış ve iç yüzey Gley1 3/N very dark gray.

A.Ç: 33 C.K: 0.9 Y: 3.1 G: 10

Kat. No: 44 TR 14 GRA 248 (Arşiv Odası, 184.22-184 m)

Tam formun 16/1'i, dudak kenarı üstten yuvarlatılarak döndürülmüş, dışta ağız kenarında hafif sert profil oluşturarak aşağı doğru kalınlaştırılmış boyun yapısına sahip, gövdeden kaideye geçiş yumuşak verilmiş, yuvarlak kaide tabanlı tabak parçası. Hamur sert, sıkı, bol mika (biyotit-muskovit) ve kireç katkılı 10YR 6/2 light brownish gray, dış yüzey Gley1 3/N very dark gray, iç yüzey 5YR 4/3 reddish brown.

A.Ç: 25 C.K: 0.4 Y: 3.2 K.Ç: 18 G:5

Kat. No: 45 TR 14 KYK 310 (Granarium, 187.56-187.48 m)

Tam formun 15/1'i. Dudak kenarı kalınlaştırılmış, boyun bölümü içe eğimli tabak parçası. Hamur sert, yer yer ince gözenekli, bol mika (biyotit-muskovit) katkılı 2.5Y 6/2 light brownish gray, dış ve iç yüzey Gley1 2.5/N black (yer yer 10YR 6/4 light yellowish brown).

A.Ç: 24 C.K: 0.5 Y: 3.5 G: 8

Kat. No: 46 TR 14 KYK 336 (Granarium, 187.41-186.80 m)

Dudak kenarı içte sert profilli, üstten yuvarlatılarak döndürülmüş ve dışta tek oluklu tabak parçası. Hamur sert, sıkı, bol mika (biyotit-muskovit) katkılı 2.5Y 6/1 gray, dış ve iç yüzey Gley1 2.5N black dışta yer yer 10YR 7/3 very pale brown.

C.K: 0.6 Y: 3 G: 4

Kat. No: 47 TR 14 GRA 150 (Arşiv Odası, 184-183.76 m)

Tam formun 14/1'i. Dudak kenarı inceltilmiş, üstten yuvarlatılarak dışa kalınlaştırılmış ve dıştan aşağı doğru düzleştirilerek profil oluşturulmuş, gövde dönüşü yumuşak bir şekilde verilmiş, açık ağız kenarlı tabak parçası. Hamur sert, yer yer ince gözenekli, mika, ince kireç katkılı 2.5Y 4/2 dark grayish brown, dış ve iç yüzey Gley1 2.5/N black, dışta renk dalgalanması nedeniyle koyu kırmızılaşma mevcuttur 10YR 3/2 very dark grayish brown.

A.Ç: 25 C.K: 0.8 Y: 4 G: 9

Kat. No: 48 TR 14 KYK 75 (Granarium, 188.42-187.97 m)

Tam formun 17/1'i. Dudak kenarı üstten döndürülerek dışa doğru yuvarlatılmış, içte tek oluklu, dip kısmı sert dönüşlü açık ağız kenarlı tam formlu tabak parçası. Hamur sert, sıkı, bol mika (biyotit-muskovit) ve kireç katkılı 2.5Y 6/1 gray, dış ve iç yüzey Gley1 2.5N black.

A.Ç: 26 C.K: 0.5 Y: 3.9 G: 6

Kat. No: 49 TR 13 MKB 490 (Taberna 2, 187.88-187.60 m)

Tam formun 17/1'i. Dudak kenarı üstten yuvarlatılarak dışa doğru kalınlaştırılmış ve inceltilmiş, gövde hafifçe içe döndürülmüş, açık ağız kenarlı tabak parçası. Hamur sert, yer yer ince gözenekli, bol mika (biyotit-muskovit) katkılı 2.5Y 6/1 gray, dış ve iç yüzeyde Gley1 2.5/N black.

A.Ç: 28 C.K: 0.6 Y: 3.6 G: 8

Kat. No: 50 TR 13 MKA 263 (Taberna 1, Mekân 1, 186.42-186.04 m)

Tam formun 18/1'i. Dudak kenarı üstten düzleştirilmiş içte tek oluklu, ağız kenarından gövde dönüşüne doğru inceltilmiş açık ağız kenarlı tabak parçası. Hamur sert, sıkı, bol mika (biyotit-muskovit) ve az kireç katkılı 2.5Y 7/1 light gray, dış ve iç yüzey Gley1 2.5/N black.

A.Ç: 25 C.K: 0.4 Y: 3.7 G: 6

Kat. No: 51 TR 13 KA 5020 (Kemerli Yapı, 186.46-186.26 m)

Tam formun 18/1'i. Dudak kenarı üstten inceltilmiş ve dışa doğru kalınlaştırılmış, açık ağız kenarlı tabak parçası. Hamur sert, sıkı, bol mika (biyotit-muskovit) ve kireç katkılı 2.5Y 6/1 gray, dış ve iç yüzey Gley1 3/N very dark gray.

A.Ç: 33 C.K: 0.6 Y: 4.1 G: 6.5

Kat. No: 52 TR 13 MKC 338 (Taberna 1, Mekân 2, 185.94-50 m)

Dudak kenarı üstten inceltilmiş, içte tek sıra rulet süslemeli açık ağız kenarlı tabak parçası. Hamur sert, sıkı, mika katkılı 2.5Y 5/1 gray, dışta Gley1 2.5/N black, iç yüzeyde Gley 1 2.5/N black- 10YR 4/1 dark gray alacalı.

C.K: 0.6 G: 4.1

Kat. No: 53 TR 12 SC MK5 06 (Sütunlu Cadde, Mekân 5, 184.28-183.96 m)

Dudak kenarı içe döndürülerek inceltilmiş, üstten dışa doğru kalınlaştırılmış ve alta doğru düzleştirilerek profil oluşturulmuş, açık ağız kenarlı tabak parçası. Hamur sert, yer yer ince gözenekli, mika (biyotit-muskovit) katkılı 2.5Y 6/1 gray, dış ve iç yüzey Gley1 3/N very dark gray.

C.K: 0.5 Y: 4.2 G: 6

Kat. No: 54 TR 13 KA 2178 (Kemerli Yapı, 185.00-184.80 m)

Tam formun 15/1'i. Dudak kenarı üstten döndürülerek dışa uzatılmış ve inceltilmiş, gövde dönüşü yumuşak verilmiş açık ağız kenarlı tabak parçası. Hamur sert, sıkı, bol mika (biyotit-muskovit) katkılı 2.5Y 6/2 light brownish gray, dış ve iç yüzey Gley1 2.5/N black.

A.Ç: 22 C.K: 0.5 Y: 3.2 G: 6.4

Kat. No: 55 TR 13 MKA 310 (Taberna 1, Mekân 1, 187.16-186.92 m)

Tam formun 26/1'i. Dudak kenarı üstten döndürülerek yuvarlatılmış ve dışa kalınlaştırılmış açık ağız kenarlı tabak parçası. Hamur orta-sert, sıkı, bol mika (biyotit-muskovit) katkılı 2.5Y 6/1 gray, dış ve iç yüzey Gley1 3/N very dark gray.

A.Ç: 25 C.K: 0.4 Y: 3.2 G: 5.6

Kat. No: 56 TR 13 KA 3349 (Kemerli Yapı, 186.02-185.80 m)

Dudak kenarı dışa doğru uzatılarak inceltilmiş, üstten çift oluklu tabak parçası. Hamur sert, sıkı, mika (biyotit-muskovit) katkılı 2.5Y 6/1 gray, dış ve iç yüzey Gley1 2.5/N black, alacalı.

C.K: 0.6 Y: 3.8 G: 6.2

Kat. No: 57 TR 12 SC MK5 07 (Sütunlu Cadde, Mekân 5, 184.28-05 m)

Tam formun 16/1'i. Dudak kenarı yuvarlatılarak dışa uzatılmış, içte tek oluklu açık ağız kenarlı tabak parçası. Hamur orta-sert, ince gözenekli, bol mika (biyotit-muskovit) katkılı 10YR 5/2 grayish brown, dış ve iç yüzey Gley1 3/N very dark gray.

A.Ç: 23 C.K: 0.7 Y: 3 G: 9

Kat. No: 58 TR 13 KA 3381 (Kemerli Yapı, 187.72-186.66 m)

Dudak kenarı üstte düzleştirilmiş, dışa uzatılarak kalınlaştırılmış, gövdeden kaideye dönüş sert kavisli, düzleştirilmiş kaideli tam formulu açık ağız kenarlı tabak parçası. Hamur sert, yer yer orta gözenekli 2.5Y 6/1 gray, dış ve iç yüzey Gley1 3/N very dark gray.

C.K: 0.9 Y: 4.8 G: 5

Kat. No: 59 TR 16 DA KP 28 (Kutsal Alan, 190.50-188.12 m)

Tam formun 10/1'i. Dudak kenarı üstten düzleştirilerek dışa uzatılmış, içte tek oluklu, gövdeye dönüş sert verilmiş, açık ağız kenarlı tabak parçası. Hamur sert, yer yer ince gözenekli, mika (biyotit-muskovit) katkılı 2.5Y 6/1 gray, dış ve iç yüzey Gley1 3/N very dark gray.

A.Ç: 30 C.K: 0.7 Y: 3.8 G: 12

Ref: Laodikeia'da bulunan benzer ağız kenarına sahip örnekler için bkz. Duman 2010, Lev. XXIV, D32.

Kat. No: 60 TR 13 MKC 314 (Taberna 1, Mekân 2, 184.85-0.5 m)

Tam formun 11/1'i. Dudak kenarı üstten düzleştirilerek içe-dışa uzatılmış, içte çift oluklu, gövdeye dönüş sert verilmiş, açık ağız kenarlı tabak parçası. Hamur sert, yer yer ince gözenekli, bol mika (biyotit-muskovit) ve kireç katkılı 2.5Y 6/1 gray, dış ve iç yüzey Gley1 3/N very dark gray.

A.Ç: 26 C.K: 0.8 Y: 5 G: 8 K.Ç: 23.6

Kat. No: 61 TR 13 MKB 543 (Taberna 2, 186.21-185.85 m)

Tam formun 20/1'i. Dudak kenarı içten sert profilli dışa doğru düzleştirilerek uzatılmış ve kalınlaştırılmış, dışta tek oluklu açık ağız kenarlı tabak parçası. Hamur sert, yer yer ince gözenekli, mika katkılı 2.5Y 6/1 gray, dış ve iç yüzey Gley1 3/N very dark gray, yer yer 5YR 4/4 reddish brown.

A.Ç: 26 C.K: 0.9 Y: 2.8 G: 5.5

Kat. No: 62 TR 16 DA KP 288 (Kutsal Alan, 189.29-188.68 m)

Tam formun 18/1'i. Dudak kenarı üstten yuvarlatılmış, dışa doğru uzatılarak tek oluk yapılmış, gövde dönüşü yumuşak verilmiş, açık ağız kenarlı tabak parçası. Hamur sert, sıkı, kireç katkılı 5Y 5/1gray, dış ve iç yüzey Gley1 2.5/N black.

A.Ç: 28 C.K: 0.7 Y: 3.2 G: 6

Kat. No: 63 TR 16 DA BS 53 (Kutsal Alan, 188.82 188.28 m)

Tam formun 22/1'i. Dudak kenarı dışa uzatılarak kalınlaştırılmış ve uç kısımda yukarı çekilerek inceltilmiş, dışta içbükey oluşturulmuş tabak parçası. Hamur sert, sıkı, mika (biyotit-muskovit) katkılı 2.5Y 6/2 light brownish gray, dış ve iç yüzey Gley1 3/N very dark gray.

A.Ç: 21 C.K: 0.4 Y: 1.4 G: 5.5

Kat. No: 64 TR 14 GRA 153 (Arşiv Odası, 183.76 m)

Tam formun 25/1'i. Dudak kenarı dışa uzatılmış, üstte yükseltilerek düzleştirilmiş, dışta içbükey oluşturulmuş ve boyundan gövdeye keskin dönüşle devam ettirilmiş tabak parçası. Hamur sert, sıkı, mika (biyotit-muskovit) katkılı 10YR 7/2 light gray, dış ve iç yüzey Gley1 3/N very dark gray (alacalı 10YR 4/2 dark grayish brown).

A.Ç: 26 C.K: 0.3 Y: 1.9 G: 4.1

Kat. No: 65 TR 14 GRA 99 (Arşiv Odası, 184.30-183.57 m)

Tam formun 12/1'i. Dudak kenarı yukarı çekilmiş, alta doğru inceltilecek düzleştirilmiş, yatay çift kollu spiral süslemeli tabak parçası. Hamur sert, sıkı, bol mika (biyotit-muskovit) katkılı 2.5Y 6/1 gray, dış ve iç yüzey Gley1 2.5/N black.

A.Ç: 32 C.K: 0.9 Y: 2.2 G: 8

Kat. No: 66 TR 12 SC 405 (Sütunlu Cadde, 184.62-13 m)

Profilli tabak gövde parçası. Hamur orta-sert, yer yer ince gözenekli, bol mika (biyotit-muskovit) ve kireç katkılı 10YR 6/2 light brownish gray (özde hafif koyu grileşme), dış ve iç yüzey Gley1 2.5/N black.

C.K: 0.5 G: 4

Ref: Benzer form için bkz. Mitsopoulos-Leon 1991, Taf. 97 F38.

Kat. No: 67 TR 14 KYK 205 (Granarium, 185.84-185.52 m)

Tam formun 3/1'i. Dudak kenarı dışa uzatılarak uçta yükseltilmiş, içte profilli tabak parçası. Hamur sert, sıkı, mika (biyotit-muskovit) katkılı 10YR 6/2 light brownish gray, dış ve iç yüzey Gley1 3/N very dark gray.

A.Ç: 19 C.K: 0.6 Y: 1.8 G: 11

Kat. No: 68 TR 14 KYK 48 (Granarium, 186.95-186.66 m)

Tam formun 16/1'i. Dudak kenarı dışa çekilerek uzatılmış, içte ince kabartma çizgiden itibaren yükseltilerek inceltilmiş, aşağı doğru yatay olarak düzleştirilmiş bölümde çift sıra atlamalı rulet süslemeli, gövde dönüşü sert kavisli tabak parçası. Hamur sert, sıkı, mika katkılı 2.5Y 5/1 gray, dış ve iç yüzey Gley1 2.5/N black.

A.Ç: 23 C.K: 0.5 Y: 2 G: 5

Kat. No: 69 TR 13 MKB 493 (Taberna 2, 187.37-187.01 m)

Tam formun 14/1'i. Dudak kenarı üstten yuvarlatılmış ve hafif içe döndürülmüş, profilli tabak parçası. Hamur sert, sıkı, bol mika (biyotit-muskovit) katkılı 2.5Y 6/1 gray, dış ve iç yüzey Gley1 3/N very dark gray.

A.Ç: 28 C.K: 0.7 Y: 3.7 G: 9

Kat. No: 70 TR 13 KA 3429 (Kemerli Yapı, 184.30-184.20 m)

Dudak kenarı dışa uzatılarak üstten iki oluk oluşturulmuş, yarı küresel gövdeli tam formulu alçak kaideli figürlü kâse parçası. Bordür bölümünde beş kollu rozet, altta başları sağa bakan grotesklerin başları detaylı işlenmiş, arada domuz/panter?, sarmaşık yaprağı ve gladyatör betimlemesi yapılmış, figürler hareket halindedir. Hamur sert, sıkı, mika katkılı 2.5Y 6/1 gray, dış ve iç yüzey 2.5Y 2.5/1 black astar renginde.

A.Ç: 21.8 C.K: 0.4 Y: 5.6 G: 2.7 K.Ç: 9

Ref: Akyay-Meriçboyu 2005, 114, 124, Res.12 (MS 1. yy.in ikinci yarısı); Figür için bkz. Hayes 2008, 204, Pl. 45, 830 (MS 1.yy).

Kat. No: 71 TR 13 KA 4457 (Kemerli Yapı 184.32-20 m)

Dış yüzeyinde dökülmeler görülen gövde parçasında sağa bakan ve hareket halinde grotesks ve üstte asma yaprağı süslemelidir. Hamur sert, sıkı ve bol mika (biyotit-muskovit) katkılı 7.5YR 7/4 pink, dış astar Gley1 3/N very dark gray, içte 5YR 4/3 reddish brown.

C.K: 0.5 Y: 4 9 G: 7.2

Kat. No: 72 TR 13 KA 33 (Kemerli Yapı, 185.30-184.14 m)

Tondo çevresinde içte ikili çift sıra ve gövdeye yakın bölümde tek sıra çentik süslemeli tabak parçası. Hamur orta-sert, yer yer ince gözenekli, bol mika (biyotit-muskovit) katkılı 2.5Y 6/1 gray, dış ve iç yüzey Gley1 2.5/N black.

C.K: 0.9 G: 6

Kat. No: 73 TR 14 SR1 01 (Granarium, 185.44-185.25 m)

İçte tondo etrafında çift sıra rulet süsleme, yuvarlatılmış ayak dönüşüne sahip ve yüksek kaideli tabak parçası. Hamur sert, sıkı, bol mika (biyotit-muskovit) katkılı 2.5Y 6/1 gray, dışta 2.5Y 7/1 light gray- 7.5YR 4/2 brown, iç yüzey 7.5YR 4/2 brown.

C.K: 0.5 Y: 1.7 K.Ç: 6

Kat. No: 74 TR 12 SC ARS1 67 (Agora Batı Portik, 186.18-00 m)

İçte uzun çentik süslemeli, yüksek kaideli tabak parçası. Hamur sert, yer yer ince gözenekli, bol mika (biyotit-muskovit) katkılı 2.5Y 6/1 gray, dış ve iç yüzey 2.5Y 2.5/1 black, kaide altı 2.5Y 7/2 light gray astarsızdır.

C.K: 0.5 Y: 1.7 K.Ç: 7

Ref: Süsleme için bkz. Duman 2010, Lev. XXIII, D25.

Kat. No: 75 TR 14 KYK 230 (Granarium, 185.98-185.72 m)

Tam formun 32/1'i. Dudak kenarı üstten inceltilmiş, içe doğru yatay eğimli ve iki oluklu açık ağız kenarlı mastos parçası. Hamur sert, sıkı, bol mika (biyotit-muskovit) katkılı 10YR 7/2 light gray, dış ve iç yüzey Gley1 2.5/N black, parlak-hafif pürüzlü, yoğun aşınma mevcuttur.

A.Ç: 20 C.K: 0.4 Y: 1.9 G: 4

Ref: Rotroff 1997, 277, Fig. 20, 328 (Parabolic cup) MÖ 200-175; Form için bkz. Mitsopoulos-Leon 2017, 62, Taf. 16, 32 (MÖ 1. yy.); Kırmızı astarlı Samaria buluntusu için bkz. Crowfoot-Crowfoot-Kenyon 1957, 259, Fig. 53, 1/5.



2.3. Lydia Geleneğinde Boyalı Seramikler (Levha 11-12)

Farklı boyama tekniklerinin uygulandığı Lydia seramik geleneği²³⁹ MÖ 7.-6. yy.larda yaygın olarak kullanılmış, Hellenistik ve Bizans Dönemleri'nde devam etmiştir²⁴⁰. Bu seramik geleneğinde yerel özellikler gösteren damarlı boyalı (*streaky*), mermer taklidi (*marbled*) dışında, çok renkli (*bichrome*), kırmızı üzeri siyah (*black on red*) boyalı seramikler yer almaktadır²⁴¹. Lydia seramikleri Sardis²⁴², Gordion²⁴³, Aphrodisias²⁴⁴, Daskyleion²⁴⁵, Smyrna'da²⁴⁶ ve Ephesos'ta bulunmuştur²⁴⁷.

Sardis/Gavurtepe Höyük'te²⁴⁸ yapılan kazı çalışmalarında Lydia geleneğinde boyanmış bir grup seramik bulunmuştur. Bunlar hakkında ilk çalışma R. G. Gürtekin-Demir tarafından 2010 yılında yapılmıştır²⁴⁹. Bu grubun benzer örnekleri Tripolis'te yapılan kazı çalışmalarında yoğunluğu Kemerli Yapı'nın kuzeyinde yer alan Granarium 1 yapısında 186.66-185.42 m kod aralığında, Granarium 2 yapısında ise 185.11-184.84 m kod aralığında bulunmuştur. Bunlar dışında Agora'nın güneyinde sur duvarları ile basamaklar arasında kalan bölümde yer alan Arşiv Odası'nda da birkaç gövde parçası 183.93-84 m kodunda ele geçmiştir.

2.3.1. Hamur ve Astar Özellikleri

Hamur renk yoğunluğu 7.5YR 7/4 (pink) olmak üzere pembe tonda (5YR 7/4 pink, 7.5YR 6/4 light brown) ve soluk kahverengidir (10YR 7/4 very pale brown). Hamur yapıları sert ve sıkıdır. Bazı örnekler yer yer ince gözeneklidir (**76, 78, 81, 82, 85**). Katkı olarak mika (biyotit-muskovit) dışında birkaç örnekte kireç de görülmektedir (**76, 78, 81, 86**).

²³⁹ Gürtekin- Demir 2007, 47-77; Lydian Black-On-Red seramikleri için bkz. Gürtekin-Demir 2011, 360-378.

²⁴⁰ Gürtekin-Demir 2010, 41.

²⁴¹ Greenewalt 1970, 55-89; Greenewalt 1966; Gürtekin-Demir 2002, 111-143; Gürtekin-Demir 2011, 359-378.

²⁴² Rotroff-Oliver 2003, Pl. 34-41.

²⁴³ Schaus 1992, 151-177.

²⁴⁴ Mierse 1986, 413-424.

²⁴⁵ Gürtekin-Demir 2002, 111-143.

²⁴⁶ Akurgal 1950, 1-51.

²⁴⁷ Gürtekin-Demir 2002, 112.

²⁴⁸ Meriç 1993, 355-363; Höyük için bkz. Tavukçu-Tavukçu vd. 2013, 316, Res. 3.

²⁴⁹ Gürtekin-Demir 2010, 4148.

Astar rengi, kahverengi (10YR 8/2-8/3 very pale brown) ve pembe (5YR 7/4, 7.5YR 7/4, 8/3 pink) tonlarında değişmektedir. Boya rengi ise yoğunluğu kırmızı renk (76) olmasına rağmen (Fig. 18), 79, 88 no'lu örnekler kırmızımsı kahverengi ve 86 no'lu örnek koyu kırmızı kahve/siyah renktedir (Fig. 19). Sardis'te Lydia geleneğinde boyanmış, kırmızı ve kahverengi/siyah boyalı olmak üzere iki farklı grupta mikalı ve ince yapılı seramikler, bulunmuştur. Yerel üretim olarak değerlendirilen parçaların hamur ve bezeme özelliklerini gösteren farklılığın az olmasından dolayı farklı atölyelerde üretim yapıldığı düşünülmemektedir²⁵⁰. Gavurtepe Höyük'te de kırmızı ve koyu kahverengi boyalı örnekler bulunmuştur²⁵¹.

Seramiklerin dış yüzeylerinde genel olarak hamur rengine yakın astar görülse de bazı örneklerde ince beyaz astar²⁵² üzerine boya süsleme uygulanmıştır. 78 no'lu örnekte boya bezeme altında beyaz astar ve gövde üzerinde pembe renk görülmekte olup, dışta beyaz astar ince olmasından dolayı aşınmaya uğramıştır.

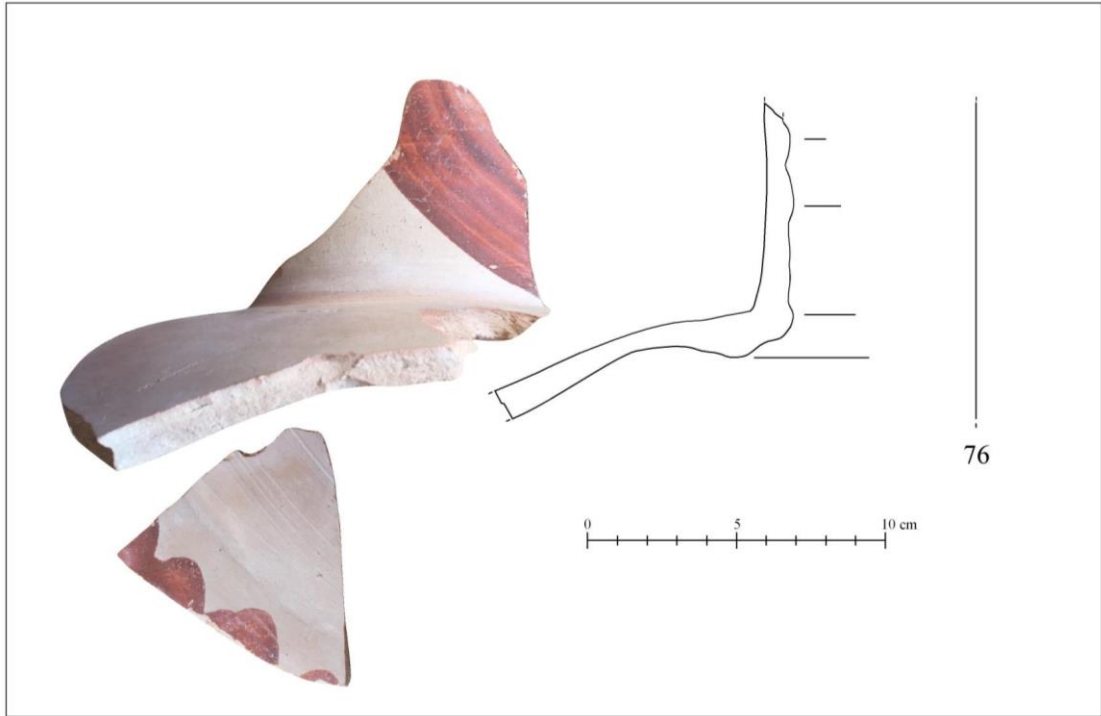

Fig. 18: Kırmızı Boyalı Amphora Parçası

²⁵⁰ Rotroff-Oliver 2003, 60-61.

²⁵¹ Gürtekin-Demir 2010, 47-48, Fig. 2-3.

²⁵² Boyanın zıtlığını artırmak için beyaz veya krem-beyaz renk astar kullanımı için bkz. Greenwalt 1966, 122.

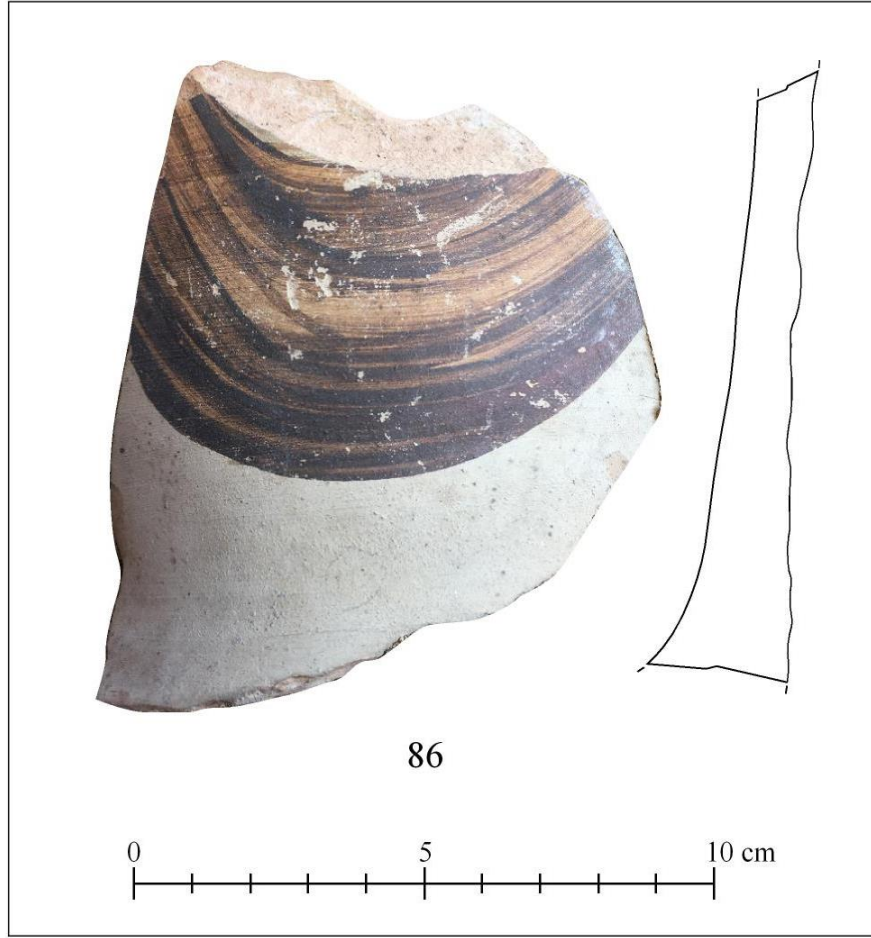

Fig. 19: Kahverengi Boyalı Amphora Parçası

2.3.2. Form ve Süsleme Özellikleri

Çoğunluğu amphoralardan (77, 78, 79, 80, 81, 86) oluşan bu grupta değerlendirilen parçalar arasında geniş ağızlı vazolar (82, 83, 84) ve bir adet dip parçası çalışma kapsamında yer almaktadır. Amphoraların daha çok boyun ve gövdeden bir bölümü sağlam kalabilmiş, dudak kenarı olarak 81 no'lu örnek tektir. Bu parçanın ağız kenarı içte “S” şeklinde profil oluşturularak, dudak kenarı dışa doğru kalınlaştırılmıştır. Benzer örnekler Sardis'te²⁵³ Geç Hellenistik Dönem'e tarihlendirilmiştir. Geniş ağız kenarlı vazoların dudak kenarı bazen dışa yuvarlatılarak kalınlaştırılmış, bazen de dışa doğru uzatılarak kulp bölümü eklenmiştir (83). 87 no'lu örnekte ise gövde dönüşü üzerinde yatay kulp yapılmıştır (Fig. 20).

²⁵³ Rotroff-Oliver 2003, Pl. 39, 237.

Parçaların görülebilen alanlarında, dudak kenarında, boyunda ve gövde üzerinde fırça ile bant (76, 82), dalga (87, 88) ve zikzak (84) süslemeleri yapılmıştır. Boyun parçalarında yapılan süslemelerde bir hamlede yapılmış süslemenin fırça izleri takip edilebilmektedir.

Üretim yeri olarak Lydia/Sardis ve çevresi olarak düşünülen²⁵⁴ dış yüzeyde²⁵⁵ mermer taklidi (Fig. 21) süslemeli iki adet amphora gövde parçası da buluntular arasındadır (87, 88)²⁵⁶. Bu parçalarda birbiri ardına dalga motifi yapılarak fırçanın birkaç kez²⁵⁷ boya bandırılarak kullanıldığı, koyu ve açık renklerden anlaşılabilir. Arkaik Dönem'e tarihlenen mermer taklidi seramikler Daskyleion²⁵⁸, Pitane²⁵⁹, Bayraklı²⁶⁰, Colophon²⁶¹, yerleşimleri ile Phrygia ve Pisidia bölgelerinde yer alan bazı kentlerde bulunmuştur²⁶².

Tek örnek olarak temsil edilen geniş çaplı düz dipli bir kaba ait parça içerisinde boya süsleme yapılmıştır (85). Boya ile yapılan süslemelerin düzenli yapıldığı görülebilmekte olup, 86 no'lu örnekte boyamanın birkaç hamlede yapıldığı, boyanın koyu ve açık olmasından anlaşılabilir.

Lydia geleneğinin devamı şeklinde yapılan süslemeli örnekler Gavurtepe Höyük'te Hellenistik Dönem'e²⁶³, Sardis buluntuları Geç Hellenistik Dönem'e²⁶⁴, Tripolis buluntuları da diğer yerleşimler ve Arşiv Odası'ndaki buluntularla karşılaştırılarak Geç Hellenistik-Erken Roma Dönemi'ne tarihlendirilebilir.

²⁵⁴ Greenewalt 1966, 128.

²⁵⁵ Sardis'te bulunan kraterin iç yüzeyindeki mermer taklidi süsleme örneği için bkz. Hanfmann-Mierse 1983, Fig. 76.

²⁵⁶ Benzer süsleme için bkz. Gürtekin-Demir 2002, 130, Fig. 16, 79.

²⁵⁷ Süslemenin yapılış tekniği için bkz. Gürtekin-Demir 2002, 128.

²⁵⁸ Gürtekin-Demir 2002, 128.

²⁵⁹ Greenewalt 1966, 150 (Amphoriskos MÖ 6. yy.ın ilk yarısı).

²⁶⁰ Akurgal 1950, 38, mermer taklidi için ayrıca bkz. dp 145 "*Rumpf (10 loc. cit. s. 165) haklı olarak bu mermer taklidi satıl ile Mısırluların damarlı taştan yapılmış vazolorunun veya yine şark dünyasında yapılmış dalgali bir sathı olan cam işlerinin ve nihayet ağaçtan mamul kapların taklit edilmiş olduğuna işaret etmektedir*".

²⁶¹ MÖ 6. yy.ın ilk yarısına tarihlenen Lydia seramiğine ait parçaları "dalgali tarak" olarak tanımlama için bkz. Holland 1944, 140.

²⁶² Crawford-Greenewalt 1968, 152.

²⁶³ Gürtekin-Demir 2010, 42.

²⁶⁴ Rotroff-Oliver 2003, 67-68.

Bu seramiklerin gerek etkileşim, gerekse ekonomik ilişkiler nedeniyle Sardis'ten Tripolis'e ithal edildiği düşünülmektedir.

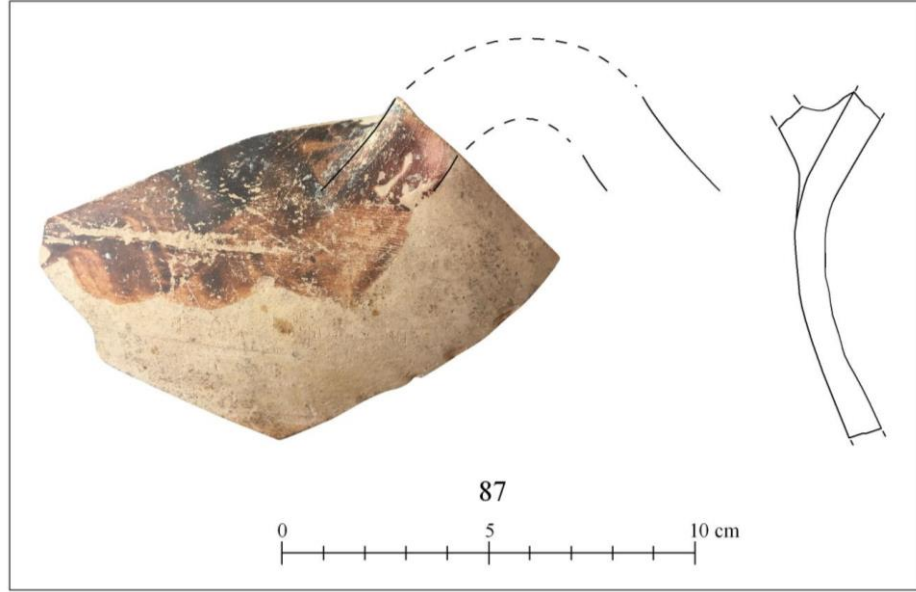

Fig. 20: Yatay Kulplu Amphora Gövde Parçası

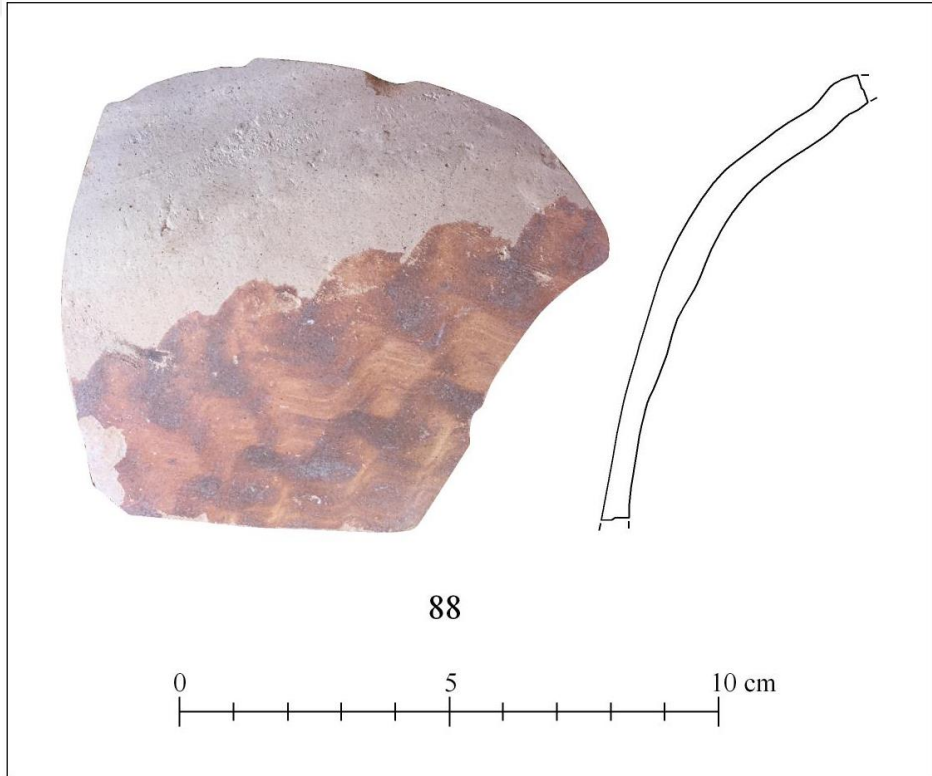

Fig. 21: Mermer Taklidi Boyalı Amphora Gövde Parçası

Katalog (Kat. No: 76-88)

Kat. No: 76 TR 14 KYK 233 (Granarium, 186.25-185.98 m)

Boyun üzerinde kırmızı boya ile yapılmış şerit, gövde üzerinde dalga süslemeli amphora parçası. Hamur sert, yer yer ince gözenekli, mika (biyotit-muskovit) katkılı 7.5YR 7/4 pink, dış yüzey 7.5YR 7/4 pink, 10R 4/4 weak red boya, içte hamur renk ve kireç kalıntıları, küçük delikler görülmekte, yarı mat-hafif pürüzlü, sabunumsu yüzeyli.

C.K: 0.9 Y: 10.6 G: 17

Kat. No: 77 TR 14 KYK 232 (Granarium, 185.98-185.72 m)

Boyun üzerinde kırmızı boya ile yapılmış yatay şerit süslemeli amphora parçası. Hamur sert, sıkı, bol mika (biyotit-muskovit) ve kireç katkılı 7.5YR 7/4 pink, dış yüzey 10YR 8/2 very pale brown, 10R 4/4 weak red boya, içte 10YR 8/3 very pale brown, yarı mat-hafif pürüzlü, sabunumsu yüzeyli.

C.K: 0.5 Y: 6.4 G: 9.8

Kat. No: 78 TR 14 KYK 161 (Granarium, 185.69-185.42 m)

Boyun ve gövde üzerinde kırmızı boya ile yapılmış şerit süslemeli amphora parçası. Hamur sert, yer yer ince gözenekli, orta büyüklükte kireç parçacığı, bol mika (biyotit-muskovit) katkılı 7.5YR 7/4 pink, dış yüzey 7.5YR 8/3 pink, 10R 4/4 weak red boya, içte hamur renk.

C.K: 0.8 Y: 9 G: 12

Kat. No: 79 TR 14 SR2 06 (Granarium, 185.25-11 m)

Boyun bölümü fırça ile boyanmış amphora parçası. Hamur sert, sıkı ve mika (biyotit-muskovit) katkılı 7.5YR 7/4 pink, dış 10YR 8/2 very pale brown, içte hamur renk astar, dışta 5YR 5/4 reddish brown (alacalı) boya, yarı-mat-hafif pürüzlü yüzeyli.

C.K: 0.5 Y: 6.5 G: 5.2

Kat. No: 80 TR 14 SR2 014 (Granarium, 189.59- 188.62 m)

Boyun bölümü fırça ile boyanmış (yer yer leke izleri mevcut) amphora parçası. Hamur sert, sıkı ve mika (biyotit-muskovit) katkılı 7.5YR 6/4 light brown, dış ve iç astar 7.5YR 7/4 pink, dışta 2.5YR 4/8 red boya, yarı-mat-hafif pürüzlü yüzeyli.

C.K: 0.5 Y:7.6 G: 6.7

Kat. No: 81 TR 14 KYK 228 (Granarium, 185.98-185.72 m)

Dudak kenarı üstten inceltilerek dışa çekilmiş ve kalınlaştırılmış, içte profilli, kırmızı boya ile yapılmış bant süslemeli amphora parçası. Hamur sert, yer yer ince gözenekli, mika katkılı ve kireç patlakları görülmekte 5YR 7/4 pink, dış ve iç yüzey 7.5YR 8/3 pink, 10R 4/4 weak red boya, yarı mat-hafif pürüzlü, sabunumsu, yüzeyli.

C.K: 0.4 Y: 3 G: 6

Kat. No: 82 TR 14 KYK 001 (Granarium, 185.98-185.72 m)

Dudak kenarı yuvarlatılarak dışta kalınlaştırılmış, boyun bölümü yükselti ile sınırlandırılmış, dudak kenarı bant süslemeli amphora parçası. Hamur sert, yer yer ince gözenekli, bol mika (biyotit-muskovit) katkılı 7.5YR 7/4 pink, dış yüzey 10YR 8/2 very pale brown, içte hamur rengi, dudak kenarı 10R 4/4 weak red boya, yarı mat-hafif pürüzlü ve sabunumsu yüzeyli.

A.Ç: 19 C.K: 0.5 Y: 3.3 G: 11.8

Kat. No: 83 TR 14 KYK 237 (Granarium, 186.66-186.30 m)

Dudak kenarı dışa çekilerek uzatılmış, boyundan gövdeye doğru genişlemekte, kulp bölümü ağız kenarı altından kırık, dudak kenarı ve gövde üzeri boya ile süslemeli vazo parçası. Hamur sert, sıkı, bol mika (biyotit-muskovit) katkılı 5YR 7/4 pink, dış ve iç yüzey 5YR 7/4 pink, dışta 10R 4/6 red boya, yarı mat-hafif pürüzlü, sabunumsu yüzeyli.

A.Ç: 22.4 C.K: 0.6 Y: 5.7 G:17

Ref: Form için bkz. Rotroff-Oliver 2003, 67-68, Pl. 42, 244 (Geç Hellenistik Dönem).

Kat. No: 84 TR 14 SR2 04 (Granarium, 185.25-11 m.)

Dudak kenarı dışta aşağı çekilerek uzatılmış üstte zikzak motifli süslemeli vazo parçası. Hamur sert, sıkı ve mika (biyotit-muskovit) katkılı 7.5YR 6/4 light brown, dış ve iç astar 7.5YR 7/4 pink, 2.5YR 4/8 red boya, dış yüzeyde aşınmalar mevcut, yarı-mat-hafif pürüzlü yüzeyli.

A.Ç: 29 C.K: 0.5 Y:3.1 G: 12.3

Kat. No: 85 TR 14 SR2 08 (Granarium, 185.11-184.84 m)

Düz zeminli, içte merkezde boya süslemeli vazo parçası. Hamur sert, yer yer ince gözenekli, bol mika (biyotit-muskovit) katkılı 7.5YR 7/4 pink, dış ve iç yüzey 10YR 8/2 very pale brown, dışta 10R 4/4 weak red boya, yarı mat-hafif pürüzlü yüzeyli.

C.K: 1 Y: 3.6 K.Ç: 31 G: 11.7

Kat. No: 86 TR 17 AGP A 10 (Arşiv Odası, 183.93-84 m)

Boyun üzerinde kahverengi boya ile yapılmış şerit süslemeli amphora parçası. Hamur sert, sıkı ve mika (biyotit-muskovit) katkılı 7.5YR 7/4 pink, iç ve dış yüzey 10YR 8/3 very pale brown, dışta boya bezeme 5YR 2.5/1 black- 5YR 3/4 dark reddish brown alacalı, yarı mat-hafif pürüzlü yüzeyli.

C.K: 1.2 Y: 10.3 G: 10

Kat. No: 87 TR 17 AGP A 35 Arşiv Odası, 183.93-84 m

Dirsek bölümü kırmızı-kahverengi boya ile yapılmış dalga süslemeli, yatay kulplu amphora parçası. Hamur sert, sıkı, mika (biyotit-muskovit) katkılı 7.5YR 7/4 pink, içte hamur renk, dışta 10YR 7/4 very pale brown, boya rengi 2.5YR 4/6 red (yer yer koyulaşma ve siyahlaşma), yarı mat-hafif pürüzlü, sabunumsu yüzeyli.

C.K: 0.7 Y: 8.4 G: 12

Kat. No: 88 TR 14 KYK 220 (Granarium, 186.25- 185. 98 m)

Gövde bölümü fırça ile yapılmış iç içe geçmiş dalga süslemeli amphora parçası. Hamur sert, sıkı ve mika (biyotit-muskovit) katkılı 7.5YR 7/4 pink, dış 10YR 8/2 very pale

brown, ite hamur renk astar, dıřta 2.5YR 5/4-6 reddish brown-red (alacalı) boya, yarımat-hafif pürüzlü yüzeyli.

C.K: 0.7 Y:9.5 G: 10



2.4. Kalıp Yapımı Kabartmalı Kâseler

Hellenistik Dönem’de, Anadolu²⁶⁵ ve dışındaki²⁶⁶ birçok yerleşimde bulunan bu kaplar, MÖ 2. yy.da Akdeniz havzasında içki kabı olarak kullanılmıştır²⁶⁷.

Kabartmalı kâseler²⁶⁸ hakkındaki temel görüş, metal vazoların taklitleri niteliğinde olduğu ve Mısır (Aleksandria) sanatından etkilendiği yönünde olup²⁶⁹, kâselerin pişmiş topraktan ilk üretim yeri Atina’dır²⁷⁰. Bu kaplar, hamur yaşken kalıp içine el ve sivri uçlu aletler yardımıyla negatif süslemeler yapılarak kurumaya bırakılır. Yumuşak haldeki kil, kalıp içerisine yerleştirilerek bastırılır, böylece kabartma şeklinde dış yüzey elde edilir. Kalıptan çıkarılan kabın dış yüzeyi rötuşlanarak kullanıma hazır hale getirilir²⁷¹.

²⁶⁵ Antiocheia’da/Psidia bulunan kabartmalı kâseler MÖ 2. yy. sonu- MÖ 1. yy. ilk yarısına tarihlendirilmiştir, bkz. Arslan 2004, 213, Fig. 1 8-10; Phokai’de bulunan kabartmalı kâseler için bkz. (MÖ 2. yy. başlarından MÖ 1. yy. sonuna kadar kullanılmıştır) Civelek 2004, Lev. 19-24; Milet: Kossatz 1990, 1 vd; Labraunda: Hellström 1965, 19- 23, 61-63 Pl. 9- 11; Daskyleion: Dereboylu 2003, 55-59, Pl. XLII-XLIII K27-30; Burdur/Boubon: Metin 2014, 252, 258-259 (MÖ 2. yy. yarısı-MÖ 1. yy. ortaları); Tralleis: Saraçoğlu- Çekilmez 2011, 231 Res. 6-11 (MÖ 2. yy. ortası- ikinci yarısı); Sardis: Rotroff-Oliver 2003, Pl. 60-113; Butler 1922, 120, Fig. 127; Metropolis: Gürler 1994, 1 36-61, Çiz. 16-35; Knidos: Doksanaltı 2003, 32, Pl. XXIX 1-2,4; Tripolis: Erdoğan 2012, 328 Res. 12; Amorium (Phrygia): Harrison 1991, 224, Fig. 7 No: 4 (madalyon parçası); Laodikeia: Duman 2010, 113-129, Lev. XXXIII-XLVI; Hierapolis: Semeraro 2003, 83- 85, Pl. LII- LV; Semeraro 2012 316, Fig. 42 (sağ üstte madalyon); Priene: Zahn 1904, 401-408; Ege Gübre Kazısı (Kyme yakınları): Küçük 2006, 102-116, Çiz. 49-55, Lev. 18-22; Pergamon: Schaffer 1968, 19, Taf. 51, K 419/603, K 417/556 (MÖ 2. yy.); Radt- Luca 2003, Pl. VI 3-4, Pl. VII 1-3, Pl. VIII 1-6; Ainos (Enes): Başaran 2008, 189, 208-209 Res. 8-9; Sirkeli Höyük (Kilikia): Ahrens-Kozal vd. 2008, 98, Abb. 26S106A-51 (MÖ 2-1. yy.); Lidarhöyük: Kazenwadel 1995, 96, Taf. 78-4; Didyma: Wintermeyer 2004, 23, abb. 100-113 162; Kordon Tümüsü/Salihli Manisa: Aydın 2008, 12-13; Kibyra: Saygılı 2011, 1- vd.; Tarsus: Jones 1950, 164, 164, Fig. 128 (142-148), Fig. 129-131 (Hellenistik-Roma Dönemi); Antiokhia: Waage 1948, 31 (Erken Hellenistik- MS 1. yy.); Ordu/Fatsa: Erol-Tamer 2017, 111-145; Smyrna: Ersoy 2013, 31-50.

²⁶⁶ Anderson-Stojanovic 1992, 29-35 no:106-146; Samos: Tölle- Kastenbein 1974, 156- 158, Abb. 194-195, 203; Kerameikos: Schwabacher 1941, Pl. I-X; Atina: Rotroff 1982, 1-136, Pl. 1- 98; Oboda: Negev 1986, 4-7; Eretria: Metzger 1969, 22- 27, Taf. 22- 27; Gindaros: Kramer 2004, 136- 157, Taf. 56- 62; Hama III, 25-40; Korinth: Edwards 1975, 151- 187, Pl. 65-83; Tell Gezer: Gitin 1990, 251, Pl. 40. 15, Pl. 44. 15-16; Delos: Laumonier 1977, 1 vd.; Antiocheia (North Syria): Waage 1948, 29- 30, Fig. 9- 18; Ğgina için Smetana- Scherrer 1982, 77- 83, Taf. 45-49; Samos için Tölle- Kastenbein 1974, 156- 158, Abb. 194- 195; Bouzek-Musil 1997, 162, 174 Fig.6 (MÖ geç 3. yy.- MÖ erken 2. yy.).

²⁶⁷ Hellström 1965, 20.

²⁶⁸ Kalıp yapımı kâse terminolojisi ve bölümlerin açıklaması için bkz. Saygılı 2011, 8.

²⁶⁹ Thompson 1934, 455; Courby 1922, 169-170; MÖ 3. yy.in sonu MÖ 2. yy.in ilk yarısında Mısır’da kabartmalı kâseler popülerdir, bkz. Rotroff 1982, 7.

²⁷⁰ Rotroff 1982, 6-7; Rotroff-Oliver 2003, 92; Ayrıca bkz. Tekkök 2013, 104.

²⁷¹ Duman 2010, 114; Yapım tekniğiyle ilgili olarak ayrıca bkz. Thompson 1934, 452.

2.4.1. Tripolis'te Bulunan Kabartmalı Kâseler (Levha 13-17)

Tripolis'te kazısı yapılan mekânlarda sınırlı sayıda bulunan bu kaplar, başta Granarium ve Kemerli Yapı olmak üzere, Taberna 1 Mekân 2, Arşiv Odası ve Mozaikli Konut'ta bulunmuştur (Fig. 22).

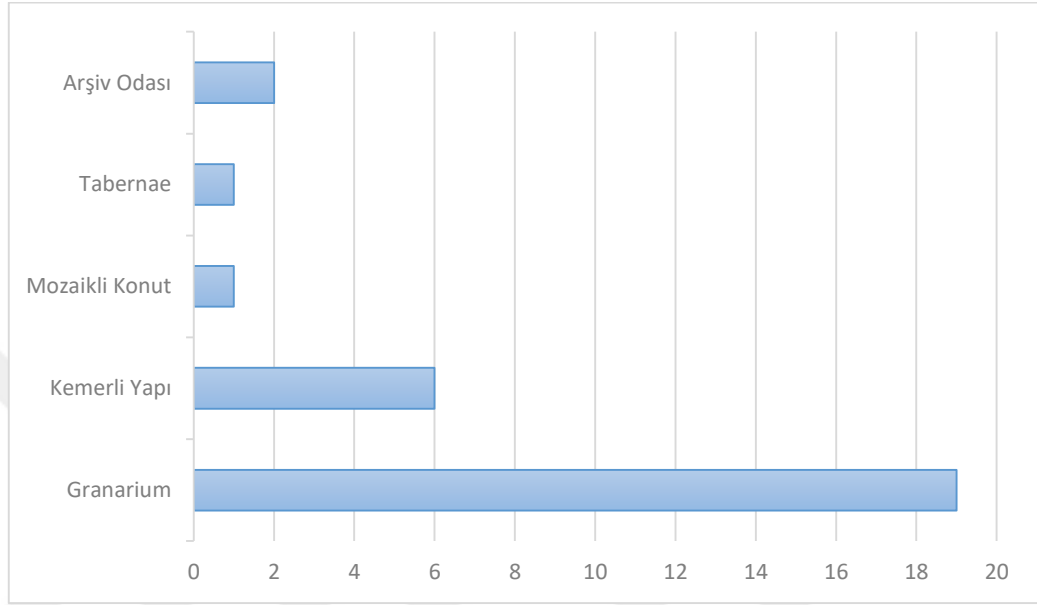

Fig. 22: Kabartmalı Kâselerin Buluntu Mekânları

2.4.1.1. Hamur ve Astar Özellikleri

Bu kapların hamurları sert, sıkı ve mika katkılı olmakla beraber bazı örneklerde ince gözeneklidir (97, 98, 109). İçerik olarak mika dışında kireç (92, 95) ve taşçık (95, 106, 102) görülmektedir. Kil rengi yoğunluğu başta pembe olmak üzere (5YR 7/4 pink, 7.5YR 7/4-8/4-8/3 pink), açık kahverengi (7.5YR 6/4 light brown), soluk kahverengi (10YR 8/2-8/3 very pale brown), kırmızımsı sarı (5YR 7/6 reddish yellow) ve açık kırmızıdır (2.5YR 6/6 light red) (Fig. 23).

Astar yüzeyi genellikle yarı mat ve hafif pürüzlüdür. Bunlar dışında bazı örnekler metalik parlaklıktadır²⁷² (89, 93, 95, 100, 113).

²⁷² Benzer özellikteki Laodikeia örnekleri için bkz. Duman 2010, Lev. XXXVII, F17.

Malzemeler, astar rengine göre kırmızı ve kahverengi olarak iki ana gruba ayrılmıştır. Bazı parçalarda iç ve dış yüzeyde koyulaşma/siyahlaşmalar görülmekte, on altı parça da iç ve dış rengi aynı olup kırmızı ve tonlarındadır. Astar rengindeki bu değişim, kâselerin fırınlanma aşamasında meydana gelen ısı değişiminden kaynaklanmaktadır.

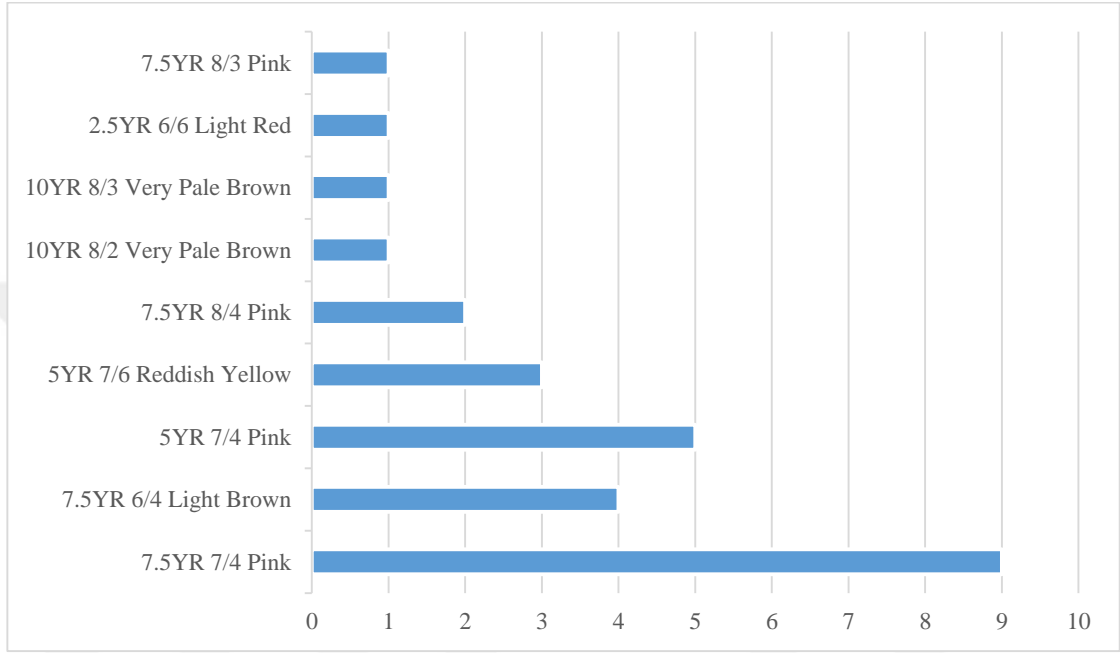

Fig. 23: Kabartmalı Kâselerin Kil Renkleri ve Sayısal Değerleri

2.4.1.2. Form

Tripolis'te bulunan kabartmalı kâseler form olarak iki ana gruba ayrılarak incelenmiştir. Buna göre dudak kenarı dışa döndürülmüş, dışbükey gövde yapısına sahip ve kalınlaşan derin formlar Attika tipinde; dudak kenarı içe döndürülmüş, gövde dik şekilde yükselen sığ yapıları formlar ise Delos tipindedir²⁷³. Ephesos'ta bulunan birçok parça ve kalıp örneğine dayanarak Delos tipi kâseler, "Ephesos-Ionia" kâseleri olarak adlandırılmıştır²⁷⁴. Bu kapların Attik tipinden farkı, formun enine doğru genişliyor

²⁷³ Thompson 1934, 279, 454 Fig. 47 1-2; Courby 1922, 279, Fig. 47.

²⁷⁴ Seiterle 1982, 148-149, Fig. 26, 3; Mitsopoulos-Leon 1991, 67.

olmasıdır²⁷⁵. Son zamanlarda yapılan çalışmalarda, Boubon'da bulunan sığ gövdeli kabartmalı kâseler, Anadolu özellikli olarak ifade edilmiştir²⁷⁶.

Tripolis buluntuları arasında genellikle gövde parçası olup, ağız kenarı hakkında bilgi verebilecek ve tek örnek olarak temsil edilen duvar bölümü ion-kymationu süslemeli²⁷⁷ 95 no'lu parça, ağız kenar formuna göre Attik atölyelerin taklididir²⁷⁸.

2.4.1.3. Süsleme Özellikleri

Bu grupta değerlendirilen malzemelerin büyük bölümü kırık olduğu için benzer süsleme ve astar rengine sahip bazı parçalar çalışma kapsamına alınmamıştır. Süsleme olarak az sayıda parça figürlü, diğer parçalar ise bitkisel süslemeli²⁷⁹ grubu oluşturmaktadır²⁸⁰. Parçalarda genel olarak madalyon (**Lev. 16**) ve kalyks bölümleri süsleme açısından bilgi vermektedir.

2.4.1.3.1. Figürlü Süsleme

Ağız kenarı görülmeyen parçaların, boyundan kalykse geçişleri, ince yivle²⁸¹ (**93**), içe (**90**) ve dışa basamak (**94**) oluşturarak devam ettirilmiştir. Duvar, kalyks ve madalyon bölümü görülen tek örnek bu grupta yer almaktadır (**89**²⁸²).

Toplam altı parçadan oluşan figürlü kâselerden, dört parça üzerindeki süsleme birbiriyle benzerlik taşımaktadır. Duvar bölümünde bazı parçalarda yumurta dizisi yer alırken, bazen bu alan boş bırakılarak ana figüre geçilmiştir (**90, 91, 94**). Yumurta dizisi yanlarında yer alan dikey kabartma çizgiler tek yönlü olup, **93** no'lu parçada çift yönlü yapılarak, bir tarafta mızrak ucu şeklindedir.

²⁷⁵ Duman 2010, 115.

²⁷⁶ Metin 2014, 245.

²⁷⁷ Ion kymationlu çerçeve Delos ve Ionia örneklerinde sıkça görülmektedir, bkz. Saraçoğlu- Çekilmez 2011, 226.

²⁷⁸ Laodikeia'da benzer form örnekleri için bkz. Duman 2010, 119 (F53, F49, F61).

²⁷⁹ Tralleis Batı Nekropolis ve Konut Alanı'nda bulunan kalıp yapımı kâselerde çoğunluğu bitkisel süslemeli grup oluşturmaktadır, bkz. Saraçoğlu- Çekilmez 2011, 223.

²⁸⁰ Atina Agorası'ndaki süsleme gruplandırması (çam kozalağı, bitkisel, bindirme yaprak ve figürlü) için bkz. Rotroff 1982, 15-25.

²⁸¹ Hierapolis'te bulunan figürlü parçada duvar bölümüne geçiş ince yivle belirtilmiştir, bkz. Semeraro 2000, 88, Fig. 2, 2.

²⁸² Örnek, TR 14 SR2 23 no'lu Pergamon Sigillatası ile beraber bulunmuştur.

Merkezi çevreleyen muhtemelen dokuz kollu rozet ve uçlarda nokta sıraları eklenmiş madalyon çevresinde herhangi bir sınır çizgisi olmaksızın doğrudan ana figüre geçilmiş, **89** no'lu parçada, ana kompozisyonda, uçları inceltilmiş kemer şeklinde yaprak süsleme²⁸³ içerisinde başı profilden, gövdesi 4/3 lük açıyla cepheden gösterilmiş, elindeki objeyi göğüs hizasında kaldırmış figür pelerini dalgalı şekilde işlenmiştir. Atlamalı olarak yapılan diğer bölümde yer alan figürde benzer olup, baş bölümünde yanlardan sarkık olmasıyla farklılık göstermektedir. Figürler arasında ise baş ve yüz bölümü detaylandırılmış, sakal bölümü burgulu beş sıra şeklinde indirilmiş, satyr başı yer almaktadır. Hierapolis'te 4/2'si sağlam bulunmuş bir kalıp üzerinde Tripolis örneğine benzer süslemeler yer almakta olup tek fark, duvar bölümünde yatay spiral süslemesinin yer almasıdır²⁸⁴.

Benzer süsleme iki örnekte yoğun deformasyona uğramış (**91**²⁸⁵) olup, **90** no'lu parçada doldurucu motif olarak dikey bitkisel süsleme yapılmıştır. Bitkisel süslemenin bir benzeri de **99** no'lu parçada akantus yaprağı arasında görülmektedir.

92²⁸⁶ no'lu parçada yine kemer içerisinde figür yapılmış, ancak bu kez figürün elinde tuttuğu obje diğerlerinden farklı olup belirsizdir. Figürün baş detayı **89** no'lu parçada yer alan sağdaki figürle benzerlik göstermektedir. Burada doldurucu motif olarak uçları sağa bakan kozalak süslemesi kullanılmıştır. Benzer süsleme ve gövde yapısında bir örnek Hierapolis'te bulunmuş, burada çam kozalağı uçları dikey verilerek bitkisel süsleme ile devam etmektedir²⁸⁷. Tripolis örneği kırık olduğu için süslemenin devamı hakkında Hierapolis buluntusu örnek teşkil edebilir. Bu parçaları kalıp buluntusu nedeniyle Hierapolis üretimi olarak değerlendirmek, şu anki yetersiz verilere göre yanlış olacağından, Tripolis kazı çalışmalarının başlangıç aşamasında olduğu da göz önünde bulundurularak, bölgesel üretime yönelik bir değerlendirme yapmak daha doğru olacaktır.

²⁸³ Delos'ta yuvarlatılmış yaprak örneklerinin benzeri stilize edilmiş olarak Tripolis örneğinde görülmektedir. Benzer yaprak süslemeler için bkz. Courby 1922, 388, 390, Fig. 82, 7.

²⁸⁴ Semeraro 2003, 84-85, Pl. LIII, 1.

²⁸⁵ Hierapolis'te bulunan bir örnekte kemerli yaprak dışında kalan bölümde spiral süsleme görülmektedir, bkz. Semeraro 2000, 88, Fig. 2, 3.

²⁸⁶ Hierapolis'te bulunan figürlü örnekler için bkz. Semeraro 2000, 88, Fig. 2,1; Semeraro 2003, Pl. LIII 2-3, LIV 3; Kemer içerisinde betimlenen figürlü örneklerde, sıralamada farklı bitkisel süslemeli örnekler için bkz. Semeraro 2000, Fig. 2.1, 3-4.

²⁸⁷ Semeraro 2000, 88, Fig. 2, 2.

Başka bir figürlü süsleme örneği olan **93** no'lu parçada, geniş tutulan sahnede baş ve yüzü detaylı biçimde işlenmiş bir insan figürü, elinde bir sopa²⁸⁸ ile sağa doğru hareket halinde olup, yanda bir asma dalı işlenmiştir. Burada yer alan bitkisel süsleme, sahnenin açık alanda geçtiğini göstermektedir. Bir diğer parçada ise sadece mask bölümü sağlam kalabilmiş olup, işlenen konu hakkında karşılaştırma yapılamamaktadır (**94**). Halikarnasos'ta bulunan benzer bir süslemeden trajedi maskı olarak bahsedilmiştir²⁸⁹.

2.4.1.3.2. Bitkisel Süsleme

Tripolis'te bulunan parçaların küçük boyutlu olması nedeniyle form ve süsleme stillerini kıyaslamak mümkün değildir²⁹⁰. Süslemelerin kâse üzerinde sık değil seyrek bir şekilde yapılması dikkat çekmektedir.

Yapı olarak, boyundan gövdeye geçiş içe (**111**) ve dışa (**97**) basamak şeklindedir. Bunun dışında bazı örneklerde bu geçiş yumuşatılarak ince bir olukla (**107**) sınırlandırılmıştır.

Bu grup içerisinde yer alan bazı parçalarda duvar bölümünde yumurta dizisi tek (**97, 100**) ve çift (**96**) yönlü çizgilerle tamamlanmıştır. Süslemeler kalyks bölümünde yer almakta olup, bunlar atlamalı olarak yapılmış ikili kompozisyonlardan oluşmaktadır. İki örnekte ise yine ikili kompozisyon görülmekte, ancak doldurucu motif olarak rozet (**101**) ve palmet²⁹¹ (**107**) süslemeleri eklenmiştir. Kalyks bölümü dışında **103** no'lu parçanın madalyon bölümü çift sıra kabartma çizgi ile sınırlandırılmış, muhtemelen beş kollu akantus yaprağı yapılmıştır. Madalyon bölümünde genellikle yaprak şeklinde rozet süsleme yer alırken bu parçada bitkisel süsleme yer almakta olup, benzer tipte madalyon örnekleri Korinth'de bulunmuştur²⁹². Akantus yaprağının form olarak bir benzeri ise Sardis'te bir kâse gövde parçası üzerinde görülmektedir²⁹³.

²⁸⁸ Bu sahnede elindeki sopanın kaldırarak değil eller vazyette dikey tutması, figürde herhangi bir savaş ya da av sahnesinin olmadığını göstermektedir. Elindeki sopayı vuracakmış gibi kaldıran figürler için bkz. Waage 1948, Fig. 10 3-5.

²⁸⁹ Vaag- Norskov- Lund 2002, 198 Pl. 77 K62.

²⁹⁰ Tripolis'te 2008-2009 yıllarında Güneydoğu 1 açması olarak adlandırılan alanda yapılan sondaj çalışmalarında Hellenistik Dönem'e ait tam formulu iki tane bitkisel süslemeli kabartmalı kâse buluntusu için bkz. Erdoğan 2011, 329-330, 341, Res.4. 2012 yılında yapılan kazı çalışmalarında bu alan Erken Bizans Kilisesi 2 olarak adlandırılmıştır bkz. Duman 2014a, 52, 58, Fig. 6.

²⁹¹ Süsleme için bkz. Massa 1992, 130, Tav. 16, 66.

²⁹² Edwards 1975, Pl. 69, 817.

²⁹³ Rotroff- Oliver 2003, Pl. 89, 566.

Tripolis buluntularında süsleme olarak en fazla akantus²⁹⁴ ve lotus²⁹⁵ yaprakları işlenmiştir. Geniş yapraklı akantuslar, uç kısımlarında görülen farklılık nedeniyle ikiye ayrılmaktadır²⁹⁶. Üst kısmında incelen yaprak ucu ters çevrilerek tekrar gövdeye düşürülmüş (**100**), bir örnekte ise biraz daha sağ yönde yayılmıştır (**99**). Bu tipte bir kalıp örneği de buluntular arasında yer almaktadır (**118**). Akantus yaprağı yanında lotus yaprağı (**101**), ince uzun yaprak²⁹⁷ (**99**) ve üzüm salkımı²⁹⁸ (**100**) ile kompozisyon oluşturmaktadır. **102** no'lu örnekte ise yine akantus yaprağı süslemesi yapılmış ancak, başlangıç bölümü inceltilmiş değil, altta her iki yönde genişletilerek devam ettirilmiştir.

Lotus yaprakları ise tek örnek ile temsil edilen, iki uçta yuvarlatılmış, sık damarlı, uçta iki noktalı parça dışında (**105**), içte ince damarlı (**106**), eğrelti otu (**108, 109**), üçgen oluklu ince yaprakla (**105**) ikili olarak yapılmıştır. **104** ve **107** no'lu parçada lotus yapraklarında küçük çizgiler hareketlilik kazandırmıştır.

108 ve **109** no'lu parçaların boyundan gövdeye geçişi her ne kadar farklı olsa da, lotus yaprağının madalyonu sınırlandıran ince çember ile temas halinde olması, süsleme yönünden benzerlik göstermektedir²⁹⁹. Ayrıca parçalardan **105** no'lu örneğin madalyon bölümünde uçları noktalarla çevrelenmiş rozet süsleme, bilindik yapıda olmakla beraber, **108** no'lu parçanın yaprak araları çizgiyle ayrılmış, yaprak içleri ikişerli içbükey nokta ile süslenmiştir.

Madalyon ve boyun bölümü görülebilen parçalar da buluntular arasında olup, **114** no'lu parça, atlamalı dizi şeklinde palmiye yaprağı³⁰⁰ ve sarmaşık dalı süslemelidir. Sardis'te benzer süsleme için çiçekli sarmaşıklar ifadesi kullanılmıştır³⁰¹. Tripolis'te

²⁹⁴ Hierapolis'te benzer süslemeli kâse için bkz. Şimşek 1997, 251 R.45 Kat. No:11C.

²⁹⁵ Phokaia'da bulunan ve MÖ 2. yy. başları- 1. yy.a tarihlendirilen örnekler için bkz. Civelek 2006,190, 195 Fig 5; Atina'da bulunan kalıp yapımı kâselerde lotus yaprağı görülmektedir, bkz. Rotroff 1982, 66, Pl. 34 183; Daskyleion'da bulunan lotus süslemesi için bkz. Dereboylu 2003, 57 Pl. XLII KA1; Delos'ta bulunan parçalar üzerindeki lotus yaprağı için bkz. Laumonier 1977 Pl. 70 1126, Pl. 74 417, 9345 vb.; Ephesos örnekleri için bkz. Mitsopoulos-Leon 1991 Taf. 77-78.

²⁹⁶ Kibyra'da akantus yaprağı üstten incelererek sağa doğru yatırılmıştır, bkz. Saygılı 2011, 50, 100, Çiz. IV, 10.

²⁹⁷ Milet'te bulunan parça üzerinde lotus yaprağı yanındaki bitkisel süsleme için iki yana açılmış ince uzun yaprak tanımlaması kullanılmıştır, bkz. Kossatz 1990, 40, Abb. 13 M267.

²⁹⁸ Rotroff 1982, 67, Pl. 35 189.

²⁹⁹ 108 ve 109 no'lu örneklerin hamur rengi aynı, astar rengi farklıdır.

³⁰⁰ Palmiye dalı betimlemeli Tralleis örnekleri için bkz. Saraçoğlu-Çekilmez 2011, 226, 244, Res. 8, c; Çorbacı 2016, 514-516, Res. 4.

³⁰¹ Rotroff 2003, 114, Pl. 80, 464.

bulunan örneğin üst bölümü kırık olduğu için sonlanma şekli görülememektedir. Korinth'de³⁰² ve Sardis'te³⁰³ iç içe geçmiş madalyon süslemenin bir benzeri Tripolis'te bulunmuştur (**115**). Parçanın etrafı tek sıra çember ile sınırlandırılarak içte altı dışta on yedi kollu yıldız ve aralarda üçgen süsleme yapılmıştır. **114** no'lu parçada ise sekiz kollu çiçek rozeti etrafında nokta ile doldurulmuştur. **98** no'lu örnek ortada tek damarlı rozet ve üçgen nokta süsleme etrafında akantus yaprağı³⁰⁴ ve uçlarda dikey çam kozalağı süslemelidir. Laodikeia'da benzer bir yaprak süslemesi kurşun sırlı skyphos üzerinde görülmektedir³⁰⁵. Bir başka örnekte (**113**) basit kollu rozet aralarında nokta ile çevrelenmiş madalyon çevresinde uzun petallerle sınırlandırılmış eğrelti otu yapılmıştır. Sınırlandırıcı çizgi ve süslemenin benzeri Laodikeia'da bulunmuştur³⁰⁶. İkincil motif olarak çift kollu spiral süsleme, tam olarak görülmeyen dikey bitkisel süsleme dokuz kollu rozet etrafında çevrelenmektedir (**116**). Spiral süslemeli bir örnek de Sardis'te loutrophoroslar arasında görülmektedir³⁰⁷. Kalyks üzerinde yer alan diğer süslemeler arasında ise geniş (**110**) ve ince kollu (**111**) yapraklar dışında, omuzdan boyuna bağlanan geniş kulplu loutrophoros³⁰⁸ süslemeli (**112**) bir örnek de buluntular arasındadır.

³⁰² Korinth'de içte dört, dışta sekiz kollu rozet süsleme için bkz. Rotroff 1982, 80-81, Pl. 56, 298.

³⁰³ Sardis'te iç içe sekiz kollu örnek için bkz. Rotroff 2003, Pl. 88, 509.

³⁰⁴ Tralleis'te bulunan gövde parçasında benzer süsleme için bkz. Saraçoğlu-Çekilmez 2011, 245, 277, Res. 9, a; Hierapolis'te benzer yaprak süsleme için bkz. Semeraro 2003, Pl. LIV, 3-4.

³⁰⁵ Duman 2010, Lev. LXV, J21.

³⁰⁶ Duman 2010, Lev. XXXVI, F14, F16.

³⁰⁷ Rotroff 2003, Pl. 104, 598.

³⁰⁸ Farklı kentlerde bulunan kâseler üzerinde amphora, krater, kantharos gibi kap formları da görülmektedir, bkz. Milet: Kossatz 1990, 34, Abb. 11 M238; Hama III, 28-29, 38 Fig. 13 119, Fig. 16 158; Delos: Laumonier 1977 Pl. 83 3436; Atina Agorası: bkz. Rotroff 1982, 55, 57, 59, 61, Pl. 20 111, 113, Pl. 24 124-126; Korinth: Edwards 1975, 170, Pl. 74 845 (krater, B.C. 146); Edwards 1956, 97-98, Pl. 40 32b, Pl. 41 45; Rotroff 1982, Pl. 20 115, Pl. 26 140.

2.4.2. Kabartmalı Kâse Kalıpları (Levha 17)

Kabartmalı kâselerin üretimine yönelik yapılan kalıplar, birçok yerleşimde bulunmuştur³⁰⁹. Tripolis'te bu grupta iki parça değerlendirilmekte olup, parçalar Granarium (Sarnıç 2) yapısında, 187.40 ve 186.23 m kod aralığında bulunmuştur (**Fig. 41, No: 4**).

Ağız çapları 12-12.4 cm'dir. Hamur yapısı sert, sıkı, mika ve kireç katkılı olmakla beraber hamur rengi astar rengi ile aynı özelliktedir (7.5YR 7/4 pink, 10YR 8/3 very pale brown). Süsleme olarak lotus (**117, 118**) ve akantus yaprağı (**118**) ile yumurta dizisi yapılmıştır. Yumurta dizisi yanında yapılan kabartma çizgi bir örnekte sağ tarafta (**118**), bir örnekte sol taraftadır (**117**). Tripolis'te 2003 yılında yapılan yüzey araştırmasında asma yaprağı ve üzüm salkımı süslemeli kâse kalıbı bulunmuş ve Roma Dönemi özellikleri gösterdiği belirtilmiştir³¹⁰.

Hierapolis'te Geç Hellenistik-Erken İmparatorluk Dönemi'ne tarihlenen, ağız çapı içten 13 cm olan bitkisel süslemeli kabartmalı kâse kalıbı³¹¹ form ve süsleme olarak Tripolis örnekleriyle benzerlik taşımaktadır. Söz konusu parçada süsleme üzerinde bordür bölümünün olmaması, Tripolis'te benzer özellikte ve süslemeli pozitif örneklerin de bulunmasıyla bölgesel üretimden ve etkileşimin varlığı desteklenmektedir.

³⁰⁹ Atina: Rotroff 1982, Pl. 56 (295-300), Pl. 57, Pl. 58 (312-320), Pl. 63, Pl. 64 (351-358), Pl. 65 (363), Pl. 14 78-86; Tralleis: Saraçoğlu- Çekilmez 2011, Res. 11; Ephesos'ta bulunan bitkisel süslemeli kalıplar için bkz. Rogl 2014, 113, 116-118, Fig. 1, 3-4.

³¹⁰ Figürde yer alan süsleme için bkz. Atik 1995, 29 Abb.15, 17. (MÖ 1.yy.ın ikinci yarısı-MS 1. yy.ın ilk yarısı).

³¹¹ Corritore 2016, 478, Fig. 3 (6); Hierapolis'te bulunan bitkisel süslemeli kalıp parçası için ayrıca bkz. Semeraro 2000, Fig. 2. 5 (Hellenistik Dönem).

2.4.3. Değerlendirme

Tripolis'te kabartmalı kâseler başta Granarium olmak üzere Kemerli Yapı, Mozaikli Konut ve Taberna 1 Mekân 1'de bulunmuştur. Kemerli Yapı'da ise az sayıda bulunmasına rağmen 96 no'lu parça zemin seviyesine yakın bir kodda Geç Hellenistik-Erken Roma Dönemi'ne tarihlenen seramiklerle beraber bulunmuştur.

Tripolis'te farklı formlarda parçaların, yaygın olarak bulunmaması ve süsleme özelliklerinin birbirine yakın olması belirli bir stratigrafinin oluşturulmasını engellemiş, bu yüzden tarihlendirme konusunda parçalar, yakın çevrede bulunan benzer örneklerle karşılaştırma yapılarak değerlendirilmiştir.

Buluntu merkezlerinde, bitkisel ve figürsel süslemeli kâseler ile ilgili farklı tarihlendirmeler öngörülmüştür. Atina'da MÖ 3. yy.ın son çeyreğinden başlayarak MÖ 2. yy.ın ortalarına kadar üretilen³¹² figür süslemeli kâseler, Kibyra'da MÖ 2. yy.ın başlarından MÖ 1. yy.a kadar tarihlendirilmiş³¹³, Metropolis'te ise MÖ 150 yıllarında uzun taç yaprağının ortaya çıkmasıyla figürsel süsleme azalmıştır³¹⁴. Hierapolis'te MÖ geç 2. yy.-MÖ 1. yy.ın ilk yarısına tarihlendirilen kalıp üzerinde yer alan , "Psellos" yazıtlı kalıbın³¹⁵ benzer süsleme örneğinin Tripolis'te, aynı yazıtın Laodikeia'da³¹⁶ MÖ 2. yy.ın ilk yarısına tarihlenen bir parça üzerinde yer almaktadır. Eldeki veriler, Hierapolis, Laodikeia ve Tripolis'te benzer süslemeye ait örneklerin üretildiğini düşündürmektedir.

Bitkisel süslemeli kâseleri, Rotroff MÖ 3. yy.ın son çeyreğine³¹⁷, Thompson MÖ 3. yy.ın ilk çeyreğinin sonlarına³¹⁸, Edwards MÖ 3. yy.ın ikinci yarısına³¹⁹, Mitsopoulos-Leon MÖ 166-69 yıllarına³²⁰, Suriye'de Tel Tuqan'da figürlü ve bitkisel süslemeli kâseler

³¹² Figür betimleri için ayrıca bkz. Rotroff 1982, 19-20.

³¹³ Özüdoğru 2014, 182-183, Fig. 19- 20.

³¹⁴ Gürler 1994, 49-53.

³¹⁵ Semeraro 2003,84-85, Pl. LIII, 1.

³¹⁶ Duman 2010, Lev. XXXVIII, F24; Laodikeia'da bulunan figürlü kâseler için ayrıca bkz. Duman 2010, Lev. XXXVIII F18-26.

³¹⁷ Rotroff bu kaplar için MÖ 2. yy.ın ortasından sonra üretilmediğini bildirmiştir, bkz. Rotroff 1982, 18.

³¹⁸ Thompson 1934, 457.

³¹⁹ Edwards 1975, 155-156 (MÖ 250-146).

³²⁰ Mitsopoulos-Leon 1991, 67.

Hellenistik Dönem'e³²¹, Pergamon Sunağı'nda bitkisel süslemeli kâselerin de bulunduğu parçalar MÖ 200 civarı/ MÖ 2. yy.ın ilk çeyreğine tarihlendirilmiştir³²².

Laodikeia'da kabartmalı kâseler için genel olarak MÖ 2. yy. başı ile MÖ 1. yy.ın erken dönemleri önerilmiştir; yerel üretim faaliyetleri ise MÖ 2. yy.ın 2. çeyreğinden başlayarak MÖ 1. yy.ın ilk yarısına kadar devam etmiştir³²³. Hierapolis'te bulunan kâseler için MÖ 2. yy.ın ikinci yarısı ile MÖ 1. yy. ortası³²⁴, mezar buluntularına göre Augustus Dönemi'ne³²⁵ tarihlendirilmiştir.

Tripolis'te kabartmalı kâselerin, kalıplar üzerinde yer alan süsleme tipi ve kalıplarla pozitif örneklerin aynı alanda bulunması, hamur ve astar özelliklerinin skyphoslarla benzerlik taşıması dikkat çekmektedir. Lykos Vadisi'nde yer alan Laodikeia ve Hierapolis'te bu kapların üretimi bilinmekte olup, Tripolis'in de üretime kayıtsız kalmadığı buluntularla desteklenmektedir. Tripolis'te bu kapların kullanımı diğer buluntu yerleşimleriyle karşılaştırılarak Geç Hellenistik Dönem'e tarihlendirilebilir.

³²¹ Semeraro 2014, 449, Pl. IX.b-d.

³²² Radt-Luca 2003, 6.

³²³ Duman 2010, 137.

³²⁴ Hierapolis'te bulunan kabartmalı kâseler üzerindeki süslemelerle, skyphoslar üzerinde yer alan süslemelerin çok az benzerlik taşıdığı belirtilerek MS 1. yy. ortalarına tarihlendirilmiştir, bkz. Semeraro 2003, 83, 221.

³²⁵ Hierapolis Güney Nekropolü D10 mezar buluntusu için bkz. Şimşek 1997, 106, Kat. No: 11C/G.

Katalog (Kat. No: 89-118)

Kat. No: 89 TR 14 SR2 21-22 (Granarium, 185.11-184.84 -186.03-185.80 m)

Tam formun 4/1'i. Madalyon kısmında merkezde nokta etrafında dokuz kollu çiçek rozeti arasında noktalar, ana kompozisyonda atlamalı ince kemer şeklinde yaprak içerisinde dalgalanan pelerin, gövde 4/3'lük dönüşle cepheden betimlenmiş, başı sola bakar şekilde elinde bir obje tutan figür, arada uzun sakallı saç ve yüz detaylı işlenmiş satyr, bordür bölümünde yumurta dizisi arasında üstten alta doğru kalınlaştırılmış çizgi süslemeli kabartmalı kâse parçası. Hamur sert, sıkı, mika, katkılı 10YR 8/3 very pale brown, dış ve iç yüzey 2.5YR 4/6 red, dışta yumurta dizisi üzerinde 2.5YR 4/1 dark reddish gray, gövdede yer yer astar rengi 2.5YR 4/3 reddish brown.

C.K: 0.4 G: 5.8

Ref: Hierapolis'te bulunan kalıp üzerinde benzer süsleme için bkz. Semeraro 2003, Pl. LIII, 1. (muhtemelen MÖ geç 2. yy.- MÖ 1. yy.ın ilk yarısı); Satyr betimli süsleme için bkz. Thompson 1934, 356-364, Fig. 40, 41, 44, 48 (c37), 49 (c46); farklı satyr örneği için bkz. Edwards 1956, 98, Pl. 41, 47; İnce halka şeklinde süsleme için bkz. Laumonier 1977, 35, Pl. 3 1343; Laodikeia'da bulunan satyr süsleme için bkz. Duman 2010, Lev. XXXVII F17.

Kat. No: 90 TR 13 KYK 215 (Granarium, 186.25-185.98 m)

Tam formun 8/1'i. Gövde üzerinde deforme olmuş kemer içinde elinde obje tutan figür yanda bitkisel süslemeli kabartmalı kâse parçası. Hamur sert, sıkı bol mika (biyotit-muskovit) katkılı 5YR 7/6 reddish yellow, dış ve iç yüzey 2.5YR 5/6 red, yer yer aşınmalar görülmekte.

C.K: 0.6 Y: 4.2 G: 3.4

Kat. No: 91 TR 13 KA 3344 (Kemerli Yapı, 188.32-187.64 m)

Tam formun 7/1'i. Gövde üzerinde deforme olmuş kemer içinde elinde obje tutan figürlü kabartmalı kâse parçası. Hamur sert, sıkı bol mika (biyotit-muskovit) katkılı 5YR 7/6 reddish yellow, dış ve iç yüzey 2.5YR 5/6 red, yer yer aşınmalar görülmekte.

C.K: 0.4 Y: 4 G: 5.7

Kat. No: 92 TR 13 KA 245 (Kemerli Yapı, 186.38-186.14 m)

Tam formun 4/1'i. Üstte sınır çizgisi altında bordürde yumurta dizisi ve aralarda tekli ve çiftli çizgi sırası, ana kompozisyonda ince kemer şeklinde yaprak arasında cepheden işlenmiş pelerini dalgalanan figür obje tutmakta, kemerin iki tarafında uçları aşağı ve yukarı bakan çam kozalağı süslemeli kabartmalı kâse parçası. Hamur sert, sıkı, mika (biyotit-muskovit), kireç katkılı 7.5YR 6/4 light brown, dışta üstten profil dönüşüne kadar 2.5YR 5/6 red, yumurta dizilerinden itibaren yer yer siyahlaşma, içte siyahlaşma ve aşınmalar mevcuttur.

C.K: 0.4 G: 6

Kat. No: 93 TR 14 KYK 116 (Granarium, 186.66-186.42 m)

Tam formun 4/1'i. Bordür bölümünde inceltilmiş mızrak ucu ve kalınlaştırılmış çizgi arasında yumurta dizisi, ana kompozisyonda elinde sopa tutan ve ilerleyen, cepheden betimlenen figür, üzüm salkımı ve asma dalı süslemeli kabartmalı kâse parçası. Hamur sert, sıkı 7.5YR 8/4 pink, dışta yumurta sırasına kadar 2.5YR 3/3 dark reddish brown, altta 2.5YR 4/8 red, içte 2.5YR 4/6 red, dışta yer yer siyahlaşma.

C.K: 0.4 Y: 3.6 G: 5.6

Ref: Yumurta dizisi arasındaki uca doğru incelen mızrak şeklinde çizgi süsleme örnekleri için bkz. Laumonier 1977, Pl. 11 4688; Pl. 40-54 (altta); Duman 2010, Lev. XLII F48; asma dalı için bkz. Mitsopoulos-Leon 1991, 68, Taf. 76 D3; elinde dikey sopa tutan figür için bkz. Laumonier 1977 Pl. 84 8620, 9127; Elinde dikey asa tutan Leto figürü için bkz. Siebert 1978, 20, Pl. 3 A1: Leto; Tripolis'te bulunan parça üzerindeki bitki süslesinin benzeri için bkz. Tell Dor'da çiçek? olarak bahsedilmiştir Rosenthal- Heginbottom 1995, 213, 263 Fig. 5.5:6.

Kat. No: 94 TR 14 GRA 102 (Agora, 184.34-183.57 m)

Tam formun 8/1'i. Ağzı açık mask süslemeli kabartmalı kâse parçası. Hamur sert, sıkı, mika katkılı 5YR 7/4 pink, dış ve iç yüzey 2.5YR 4/6 red, aşınmalar mevcuttur.

C.K: 0.4 G: 3.5

Ref: Vaag- Norskov- Lund 2002, Pl. 77 K62; Mask örnekleri için bkz. Edwards 1956, 98, 99, Pl. 41, 46a, 49; Açık ağızlı mask süslemesi için bkz. Ziegenaus-Luca 1968, Taf. 49, 254.

Kat. No: 95 TR 14 KYK 84 (Granarium, 186.30-186.03 m)

Tam formun 9/1'i. Dudak kenarı dışa döndürülerek yuvarlatılmış, gövdeye doğru kalınlaştırılmış, bordürde sınırlayıcı çizgi altında inci payet dizisi ve ion khymationu süslemeli kabartmalı kâse parçası. Hamur sert, sıkı, az mika, az taşçık ve kireç katkılı 7.5YR 7/4 pink, dış ve iç yüzey siyahlaşma, ince astarlı ve yoğun aşınma mevcuttur.

A.Ç: 13 C.K: 0.6 Y: 4

Ref: Yumurta dizisi için bkz. Dereboylu 2001, Taf. 22 189; İnci payet dizisi için bkz. Rotroff 1982, 89, Pl. 88 377b; Yumurta dizisi için bkz. Rotroff 2003, Pl. 69, 416; Bordür için bkz. Rotroff 2003, Pl. 77. 451; Bordürde yumurta dizisi altta inci payet örneği için bkz. Dereboylu 2001, 40, Taf. 21 181; İnci payet ve yumurta dizisi için bkz. Duman 2010 Lev. XLIII F52.

Kat. No: 96 TR 13 KA 4185 (Kemerli Yapı, 184.33-184.20 m)

Tam formun 3/1'i. Bordür üzeri iki olukla sınırlandırılmış, dikey iki çizgi arasında yumurta dizisi ve "V" şeklinde dikey bitki süslemeli kabartmalı kâse parçası. Hamur sert, sıkı, bol mika (biyotit-muskovit) katkılı 5YR 7/4 pink, astar rengi dışta üstte 2.5YR 5/6 red, figürlü alanda 2.5YR 5/4 reddish brown, içte 2.5YR 4/4 reddish brown.

C.K: 0.4 Y: 4.1 G: 6

Kat. No: 97 TR 14 SR1 08 (Granarium, 185.44-185.25 m)

Tam formun 15/1'i. Bordürde yumurta dizisi ve aralarda dikey sıralı çizgi, altta yaprak süslemeli kabartmalı kâse parçası. Hamur sert, yer yer ince gözenekli, mika katkılı 7.5YR 7/4 pink, dışta 2.5YR 5/4 reddish brown, iç yüzeyde 2.5YR 6/6 light red, dışta siyahlaşma ve aşınmalar mevcuttur.

C.K: 05 G: 4

Ref: İon khymationu için bkz. Rotroff 2003, Pl. 63, 378; Çakışan sivri yaprak için bkz. Rotroff 2003, 139, Pl. 101 578.

Kat. No: 98 TR 12 SC ARS1 72 (Agora, 185.79-04 m)

Tam formun 4/1'i. Madalyon bölümünde merkezde tek nokta etrafında beş kollu (mevcut olan) çiçek rozetini çevreleyen akantus yaprakları ucunda çam kozalağı süslemeli kabartmalı kâse parçası. Hamur sert, yer yer ince gözenekli, az mika katkılı 7.5YR 7/4 pink, dış ve iç yüzey 5YR 5/4 reddish brown.

C.K: 0.3 Y: 2.6 G: 6.3

Kat. No: 99 TR 13 KA 3968 (Kemerli Yapı, 185.18-185.02 m)

Tam formun 6/1'i. Madalyon bölümü kabartma çizgi ile çevrelenmiş, etrafında akantus ve ince uzun yaprak süslemeli kabartmalı kâse parçası. Hamur sert, sıkı, bol mika (biyotit-muskovit) katkılı 5YR 7/6 reddish yellow, dış ve iç yüzey 10R 5/6 red.

C.K: 0.3 G: 4.3

Ref: Benzer süsleme için bkz. Kossatz 1990, 40, Abb. 13 M267.

Kat. No: 100 TR 14 SR1 16 (Granarium, 184.63-184.55 m)

Tam formun 12/1'i. Bordür bölümü yumurta dizisi ve sağında çizgi sırası, altta ucu aşağı bakan üzüm salkımı ve akantus yaprağı süslemeli kabartmalı kâse parçası. Hamur sert, sıkı, mika katkılı 7.5YR 6/4 light brown, dış ve iç yüzey 5YR 4/6 yellowish red, çok az siyahlaşma ve dışta aşınmalar mevcuttur.

C.K: 0.3 Y: 2.9 G: 3.6

Ref: Halikarnasos'ta bulunan kabartmalı kâse üzerindeki üzüm süslemesi için bkz. Vaag-Norskov- Lund 2002, 199 Pl. 78 K73; Labraunda'da bulunan bir parça üzerinde üzüm salkımı için bkz. Hellström 1965, Pl. 10 126; Üzüm salkımına benzer örnek için bkz. Laumonier 1977 Pl. 83 3436.

Kat. No: 101 TR 17 AGP A 20 (Arşiv Odası, 183.93-84 m)

Üstte kabartma çizgi ile sınırlandırılmış, atlamalı kalp şeklinde altı yapraklı rozet aralarında sırayla lotus ve akantus yaprağı süslemeli kabartmalı kâse parçası. Hamur sert, sıkı ve mika katkılı 7.5YR 8/4 pink, dış ve iç yüzey 10R 5/6 red, ince astarlı, yüzeyde pul pul dökülmeler görülmekte.

C.K: 0.5 G: 6.7

Ref: Lotus yaprağı ve arada rozet süsleme için bkz. Ziegenaus- Luca 1968, Taf 54, 350.

Kat. No: 102 TR 13 MKC 379 (Taberna 1, Mekân 2, 185.25-184.25 m)

Gövde üzerinde akantus yaprağı süslemeli kabartmalı kâse parçası. Hamur sert, sıkı, mika (biyotit-muskovit), az taşıyıcı katkılı 5YR 7/4 pink, dış ve iç yüzey 10R 4/6 red, pul pul dökülmeler mevcuttur.

C.K: 0.5 G: 4.2

Kat. No: 103 TR 13 KA 3672 (Kemerli Yapı, 186.54-186.25 m)

Tam formun 9/1'i. Madalyon bölümünde akantus süsleme çevresinde iki sıralı çemberle sınırlanmış kabartmalı kâse parçası. Hamur sert, sıkı, bol mika (biyotit-muskovit) katkılı, özde kırmızılaşma 7.5YR 6/4 light brown, dış ve iç yüzey 10R 4/6 red, aşınmalar mevcuttur.

C.K: 0.5 G: 2.5

Ref: Madalyonla birleşik olarak yaprak süslemesi için bkz. Laumonier 1977, 162, Pl. 36 9601.

Kat. No: 104 TR 13 KA 4473 (Kemerli Yapı, 185.30-185.00 m)

Tam formun 8/1'i. Madalyon bölümünde iki kollu rozet süsleme çevresinde lotus yaprağı ve noktalarla yapılmış yaprak süslemeli kabartmalı kâse parçası. Hamur sert, sıkı, bol mika (biyotit-muskovit) katkılı 7.5YR 8/3 pink, dışta 10R 5/6 red, iç yüzeyde siyahlaşma ve aşınma.

C.K: 0.3 G: 6.7

Ref: Laodikeia'da nokta ile yapılmış lotus yaprakları için bkz. Duman 2010, XXXVI F6-7.

Kat. No: 105 TR 14 KYK 163 (Granarium, 185.52-185.25 m)

Tam formun 4/1'i, madalyon bölümünde merkezde tek nokta etrafında beş kollu (mevcut olan) çiçek rozeti aralarında nokta dizisi, gövde üzerinde içte iki yana eğimli damarlı lotus ve yanda üçgen oluklu yaprak süsleme. Hamur sert, sıkı, mika katkılı 7.5YR 7/4 pink, dış ve iç yüzey 5YR 4/2 dark reddish gray.

C.K: 0.3 Y:2.1 G: 5.3

Kat. No: 106 TR 13 7S-8H G MK2 05 (Mozaikli Konut, 181. 21- 180. 61 m)

Gövde üzeri ince kollu ve esnetilmiş damarlı lotus yaprağı süslemeli kabartmalı kâse parçası. Hamur sert, sıkı, mika (biyotit-muskovit) ve az taşçık katkılı 7.5YR 7/4 pink, dış ve iç yüzey 10R 5/6 red.

C.K: 0.5 G: 2.5

Kat. No: 107 TR 14 KYK 81 (Granarium, 186.30-186.03 m)

Tam formun 9/1'i. Bir tarafta içte sağa ve sola eğimli damarlı, diğer yanda içi noktalı lotus yaprakları arasında palmet süslemeli kabartmalı kâse parçası. Hamur sert, sıkı, bol

mika (biyotit-muskovit) katkılı 7.5YR 7/4 pink, dış ve iç yüzey 2.5YR 5/6 red, dışta aşınmalar mevcuttur.

C.K: 0.4 Y: 3 G: 4.7

Ref: Palmet süsleme için bkz. Rotroff 2003 141, Pl. 104 593.

Kat. No: 108 TR 14 SR2 48 (Granarium, 189.68- 10 m)

Boyundan gövdeye geçiş kabartma çizgi ile sınırlandırılmış, lotus yaprağı ve eğrelti otu, madalyon bölümü tek sıra çizgi ile sınırlandırılarak noktalarla detaylandırılmış rozet süslemeli kâse parçası. Hamur sert, sıkı, mika katkılı 7.5YR 7/4 pink, dışta 5YR 4/3 reddish brown alacalı, içte siyahlık ve yoğun aşınmalar mevcuttur.

C.K: 0.5 G: 3.3

Ref: Eğrelti otu süsleme için bkz. Edwards 1986, 413, Pl. 87, 17a, 18.

Kat. No: 109 TR 14 KYK 363 (Granarium, 187.41-186.80 m)

Tam formun 5/1'i. Gövdeye geçiş hafif yükseltili verilerek sınırlandırılmış, madalyonu çevreleyen çember etrafında lotus yaprağı ve eğrelti otu süslemeli kabartmalı kâse parçası. Hamur sert, ince gözenekli, bol mika (biyotit-muskovit) katkılı 7.5YR 6/4 light brown, dış ve iç yüzey 2.5YR 5/6 red, yer yer aşınmalar mevcuttur.

C.K: 0.4 Y: 4.7 G: 6.3

Ref: Lotus yaprağı süsleme için Atina örneğine bkz. Rotroff 1982, 66, Pl. 34 183; Eğrelti otu için bkz. Edwards 1986, 413, Pl. 87, 17a, 18.

Kat. No: 110 TR 14 KYK 103 (Granarium, 186.03-185.80 m)

Tam formun 7/1'i. Üstte kabartma çizgi ile sınırlandırılmış, bir kısmı belirsiz, geniş yaprak süslemeli kabartmalı kâse parçası. Hamur sert, sıkı, bol mika (biyotit-muskovit) katkılı 5YR 7/4 pink, dış ve iç yüzey 10R 4/6 red.

C.K: 0.3 G: 3.4

Ref: Bitkisel süsleme için bkz. Laumonier 1977, Pl.37 3209.

Kat. No: 111 TR 14 KYK 117 (Granarium, 186.66-186.42 m)

Tam formun 8/1'i. Gövdeye geçiş profilli ve tek oluklu, "V" kollu yaprak süslemeli kabartmalı kâse parçası. Hamur sert, sıkı, mika katkılı 10YR 8/2 very pale brown, dışta gövdeye dönüşte 2.5YR 3/4 dark reddish brown, gövde üzeri 7.5YR 7/2 pinkish gray, iç yüzeyde 7.5YR 5/2 brown.

Kat. No: 112 TR 14 KYK 148 (Granarium, 185.52-185.25 m)

Tam formun 8/1'i. Gövde üzerinde, çift kulplu uzun boyunlu gövdesi dikey çizgi süslemeli loutrophoros ve yanlarda yaprak süslemeli kabartmalı kâse parçası. Hamur sert, sıkı, bol mika (biyotit-muskovit) katkılı 7.5YR 7/4 pink, dışta 2.5YR 5/6 red yer yer koyulaşma, iç yüzeyde 7.5YR 4/3 brown, aşınmalar mevcuttur.

C.K: 0.4 Y: 3.7 G: 3.6

Ref: Loutrophoros süsleme için bkz. Rotroff 2003, 99, 110, 111, 113, Pl. 63, 378; Pl. 72-73 433, 435; Pl.78 455; Pl. 74 442.

Kat. No: 113 TR 14 SR1 07 (Granarium, 185.44-185.25 m)

Tam formun 6/1'i. Madalyon bölümünde merkezde tek nokta çevresinde beş kollu (mevcut olan) çiçek rozeti, aralarında nokta sırası çevresinde uzun petallar arasında eğrelti otu süslemeli kabartmalı kâse parçası. Hamur sert, sıkı, bol mika (biyotit-muskovit) katkılı 2.5YR 6/6 light red, dış ve iç yüzey 10R 5/6 red.

C.K: 0.3 Y: 1 G: 3.6

Ref: Laodikeia'da bulunan benzer süslemeli örnek için bkz. Duman 2010, 266, Lev. XXXVI F16.

Kat. No: 114 TR 14 KYK 59 (Granarium, 186.95-186.66 m)

Tam formun 3/1'i. Madalyon bölümünde merkezde tek nokta etrafında sekiz kollu çiçek rozeti aralarında nokta dizisi, atlamalı palmiye yaprağı ve sarmaşık dalları süslemeli kabartmalı kâse parçası. Hamur sert, sıkı, bol mika (biyotit-muskovit) katkılı 5YR 7/4 pink, dış ve iç yüzey 10R 4/6 red ve 10R 5/6 red.

C.K: 0.4 Y: 4.7 G: 6.9

Ref: Çiçekli sarmaşık süsleme için bkz. Rotroff 2003, 114, Pl. 80 464.

Kat. No: 115 TR 14 KYK 154 (Granarium, 185.69-185.42 m)

Tam formun 3/1'i. Madalyon bölümünde merkezde içbükey nokta etrafında altı kollu yıldız ve çevresinde on yedi kollu ince uçlu yıldız şeklinde yaprak, aralarda üçgen, gövde üzerinde palmiye yaprak süslemeli kabartmalı kâse parçası. Hamur sert, sıkı, bol mika (biyotit-muskovit) katkılı 7.5YR 7/4 pink, dış ve iç yüzey 2.5YR 4/8 red, yer yer aşınmalar mevcuttur.

C.K: 0.5 Y: 1 G: 7.3 D.Ç: 2.6

Kat. No: 116 TR 14 KYK 99 (Granarium, 186.03-185.80 m)

Tam formun 3/1'i. Madalyon bölümünde merkezde tek nokta çevresinde dokuz kollu çiçek rozeti, çevresinde atlamalı belirsiz yaprak ve çift kollu dikey spiral süslemeli kabartmalı kâse parçası. Hamur sert, sıkı, bol mika (biyotit-muskovit) katkılı 5YR 7/4 pink, dış ve iç yüzey 5YR 7/6 reddish yellow.

C.K: 0.4 G: 8.2

Ref: Hierapolis'te süslemeler arasında yapılan spiral süsleme için bkz. Semeraro 2000, s.88, Fig.2, 3; Dokuz petallı madalyon süsleme için bkz. Schwabacher 1941, Pl. 10, 11; Ephesos'ta madalyon çevresi çerçevesiz örnek için bkz. Mitsopoulos-Leon 1991, Taf. 77 D8.

Kat. No: 117 TR 14 KYK PT 12 (Granarium, 186.23 m)

Tam formun 5/1'i. Dudak kenarı üstten dışa doğru çekilerek düzleştirilmiş, içte dudak kenarı altında tek oluklu, bordür bölümünde yumurta dizisi ve sol tarafında sıralı çizgi, alta lotus yaprağı süslemeli kabartmalı kâse kalıp parçası. Hamur sert, sıkı, mika ve kireç katkılı 10YR 8/3 very pale brown, dış ve iç yüzey hamur renginde, yarı mat yüzeyli.

A.Ç: 12 C.K: 0.7 Y: 3.4 G: 6

Kat. No: 118 TR 14 KYK PT 09 (Granarium, 187.40 m)

Tam formun 3/1'i. Dudak kenarı üstten başlayarak alta doğru dışa çekilmiş, kaideye doğru gövde içe eğimli ve kaide dışa profilli, içte dudak kenarı altında ince tek oluklu, bordürde yumurta dizisi ve sağda tek çizgi, duvar bölümünde lotus yaprakları arasında akantus yaprağı süslemeli kabartmalı kâse kalıp parçası. Hamur sert, sıkı, mika ve kireç katkılı 10YR 7/4 very pale brown, dış ve iç yüzey hamur renginde, yarı mat yüzeyli.

A.Ç: 12.4 C.K: 0.6 Y: 3.6 G: 8

Ref: Milet'te benzer süsleme için bkz. Kossatz 1990, 42, Abb. 14 M281; Akantus ve lotus yaprağı süslemesinin bir arada görüldüğü parça için (kalıp değil) bkz. Dereboylu 2001, 33, Taf. 15 96.

2.5. Kurşun Sırlı Seramikler

MÖ 1. yy. ile MS 1. yy.larda³²⁶ metal vazoların taklitleri³²⁷ olarak yapılan bu kaplar sarı, yeşil, kahverengi kaplamaları ve çeşitli süslemeleriyle ilgi görmüştür³²⁸. Sırlı seramiklerin üretimlerinde uygulanan iki kez fırınlama, süslemelerin farklı yollarla işlenmesi nedeniyle zahmetli olması ve fırınlama esnasında alanın daha geniş aralıklı kullanılması³²⁹ gibi yöntemler, bu ürünlerin maliyetinin yüksek olmasına neden olmuştur³³⁰. Üretimlerin kısa sürmesinin nedeni ise, Doğu Akdeniz’de (Suriye, Filistin) cam endüstrisinin gelişmesi, büyümesi ve maliyetlerinin ucuz olması olarak değerlendirilmiştir³³¹. Günümüzde yapılan analiz çalışmalarında sırlı seramiklerin zehirleyici etkisinin³³² de olduğu ortaya çıkarılması ile kullanımın kısa sürmesinin bir başka etkisi olabileceği düşünülmektedir³³³.

Akdeniz Bölgesi boyunca kullanılan bu kaplar, Suriye, Küçük Asya, Güney Rusya, Yunanistan ve Mısır’da nadiren de olsa yayılım göstermiştir³³⁴. Anadolu’da³³⁵ Perge³³⁶ ve Tarsus³³⁷ kazılarında sır toplama kapları, pişmiş topraktan yapılmış ayakların ve kalıpların bulunması bu kentlerdeki üretimin varlığını göstermektedir³³⁸. Hochuli-Gysel’e göre diğer atölyeler Smyrna’da ve Anadolu’nun güneybatısında yer almaktadır³³⁹. Hellström, Labraunda’da bulunan örneklerde sırların iyi korunduğunu, bunların sır ve sıraltı boyaalarının Tarsus, Notion ve Güney Rusya olamayacağını

³²⁶ Üretim başlangıcı için MÖ 50 yılları hakkındaki görüş için bkz. Jones 1945, 45.

³²⁷ Pinkwart 1972, 140; Bu kapların üretim yeri olarak kuyumcu atölyelerinin yer aldığı kentlerin olabileceği hakkındaki görüş için bkz. Akyay-Meriçboyu 2005, 99- 100; Seramik kaplar, metal kapları form ve süsleme dışında, astar ve sır renkleri bakımından da taklit etmiştir bkz. Oransay 2013, 118.

³²⁸ Hochuli-Gysel 1977, 13.

³²⁹ Tarsus’ta sırlı seramiklerin fırınlanması esnasında alt zemine damlatmaması için tabaklar kullanılmıştır, bkz. Jones 1945, 47; Üretimle ilgili aşamalar için bkz. Jones 1950, 191-194; Atik 1995, 19-21, Atik 2011, 24-25; Sırlı seramiklerin üretimi için farklı teknikler kullanılmıştır. Bunlardan birincisi tüm kabın kalıpta yapılması, ikincisi tornada yapılan seramiğin üzerine süslemeli negatif kalıbın gövdeye bastırılarak elde edilmesi ve kilin elle şekillendirilerek kabın üzerine yapıştırılmasıdır (barbotin) bkz. Oransay 2001a, 49.

³³⁰ Akyay-Meriçboyu 2005, 103.

³³¹ Jones 1950, 196.

³³² Troia’da bulunan sırlı seramiklerin analizi için bkz. Tekkök-Akyol vd. 2008, 176; Jones 1945, 47; Troia ve Tarsus’ta bulunan seramiklerin analizi için bkz. Tekkök-Akyol vd. 2009, 1-21; Tarsus-Gözlükule Erken Roma Dönemi Seramikleri hakkında arkeometrik çalışmaları için bkz. Akyol-Tekkök vd. 2007, 99-114.

³³³ Duman 2010, 154.

³³⁴ Pinkwart 1972, 140.

³³⁵ Harita için bkz. Hochuli-Gysel 2002, 318, Fig. 10

³³⁶ Atik 1995, 19-21, 23-24 Abb. 11-12.

³³⁷ Jones 1950, 191-196, Fig. 153 No: 666, 668.

³³⁸ Sırlı seramiklerin içerikleri hakkında bölgenin kil özellikleri etkili olduğu ve Smyrna, Klozomenai, Tarsus’ta bulunan seramiklerin analiz verileri için bkz. Hatcher- Kaczmarczyk vd. 1994, 443-444.

³³⁹ Hochuli-Gysel 2002, 311; Pergamon ve Smyrna atölyeleri için bkz. Gabelmann 1974, 301-305.

belirilerek, Labraunda'yı üretim merkezi olarak nitelendirmektedir³⁴⁰. Batı Anadolu'daki bir başka üretim yeri olarak düşünülen kent ise Lampsakos'tur. Buradaki temel görüş bölgedeki kuyumcu ustalarının bu kapların üretimine kayıtsız kalmadığı yönündedir³⁴¹. Anadolu dışında ise Mytilene³⁴², Gallia, Güney Rusya, Pannonia ve Kuzey İtalya'da üretim merkezleri bulunmuş ancak bunların sırlı kapların öncülleri olmadığı belirtilmiştir³⁴³.

Kısa bir zaman diliminde kullanılmış olsa da, birçok kentte³⁴⁴ kurşun sırlı seramik örnekleri bulunmuştur: Laodikeia³⁴⁵, Hierapolis³⁴⁶, Troia³⁴⁷, Tarsus³⁴⁸, Pergamon³⁴⁹, Perge³⁵⁰, Milet³⁵¹, Labraunda³⁵², Arykanda³⁵³, Ephesos³⁵⁴, Knossos³⁵⁵, Dacia (Romania)³⁵⁶, Paphos³⁵⁷, Allier³⁵⁸, Korinth³⁵⁹, Atina³⁶⁰, Nabatea³⁶¹ bunlardan birkaçıdır. Ayrıca İtalya'da³⁶², Samos'ta³⁶³, Princeton Üniversitesi Sanat Müzesi'nde³⁶⁴, Metropolitan Müzesi'nde³⁶⁵, ve Bulletin Müzesi'nde³⁶⁶ bu gruba dahil olan eserler yer almaktadır.

³⁴⁰ Hellström 1965, 34-37, 70-72, Pl. 14 No: 261-286.

³⁴¹ Akyay-Meriçboyu 2005, 104, 109-111.

³⁴² Mytilene'de bulunan kalıplar için bkz. Luca 2000, Abb.3, c, e, f, h; Hayes 1997, 64-66.

³⁴³ Atik 2011, 24, dp. 3.

³⁴⁴ Harita için bkz. Brusic 1999, 34, Map 6.

³⁴⁵ Duman 2010, 154-170; Şimşek 2013, 478, Res. 692.

³⁴⁶ Corritore 2016, 486, Fig. 14.

³⁴⁷ Tekkök 1996, 55, Fig. 22, A114-117.

³⁴⁸ Jones 1950, 191-196,

³⁴⁹ Pinkwart 1972, 140-163.

³⁵⁰ Atik 1995, 18-58; Fırat 1999, 19-20, Lev. 29, 45-48.

³⁵¹ Pülz 1987, 35, 46, Abb. 6, Kat. No. 1-2, Taf. 20-3.

³⁵² Hellström 1965,34- 37, Pl. 14, 36.

³⁵³ Oransay 2001b, 171 1- 29 (Geç Hellenistik-Erken Roma/ Augustus Dönemi)

³⁵⁴ Ladstatter 2010, 231 Taf. 83 A-K 373; Gassner 1997, 153-154, Taf. 50 616-620 (MÖ 1. yy. sonu- MS 1. yy.).

³⁵⁵ Forster 2009, Vol. 1, 116, Vol. 2, 64 (144-145)

³⁵⁶ Popescu 2003, 80-83, No: 529-533

³⁵⁷ Hayes 1991, 61

³⁵⁸ Charleston 1956, 26-51

³⁵⁹ Hayes 1973, 459- 460,470, Pl. 79. c, Pl. 88, 175- 177.

³⁶⁰ Hayes 2008, 57- 58.

³⁶¹ Negev 1986, 12-13 (Geç Hellenistik- Erken Roma Dönemi)

³⁶² Cipriano 2016, 73-76.

³⁶³ Tölle- Kastanbein 1974, 162, Abb. 269d (MÖ 1. yy.ın ikinci yarısı).

³⁶⁴ F. F. J. 1961, 57-59.

³⁶⁵ Richter 1916, 64-68.

³⁶⁶ Chase 1951, 75-78.

2.5.1. Tripolis'te Bulunan Kurşun Sırlı Seramikler (Levha 18-21)

Tripolis'te yapılan kazı çalışmalarında bu gruba ait toplam 43 parça bulunmuş, bunlardan 34 tanesi çalışma kapsamına alınmıştır. Buluntu alanları ise Kemerli Yapı, Granarium, Hierapolis Caddesi, Mozaikli Konut, Taberna 1 Mekân 1, Taberna 2, Erken Bizans Kilisesi 4 ve Agora'dır (Fig. 24).

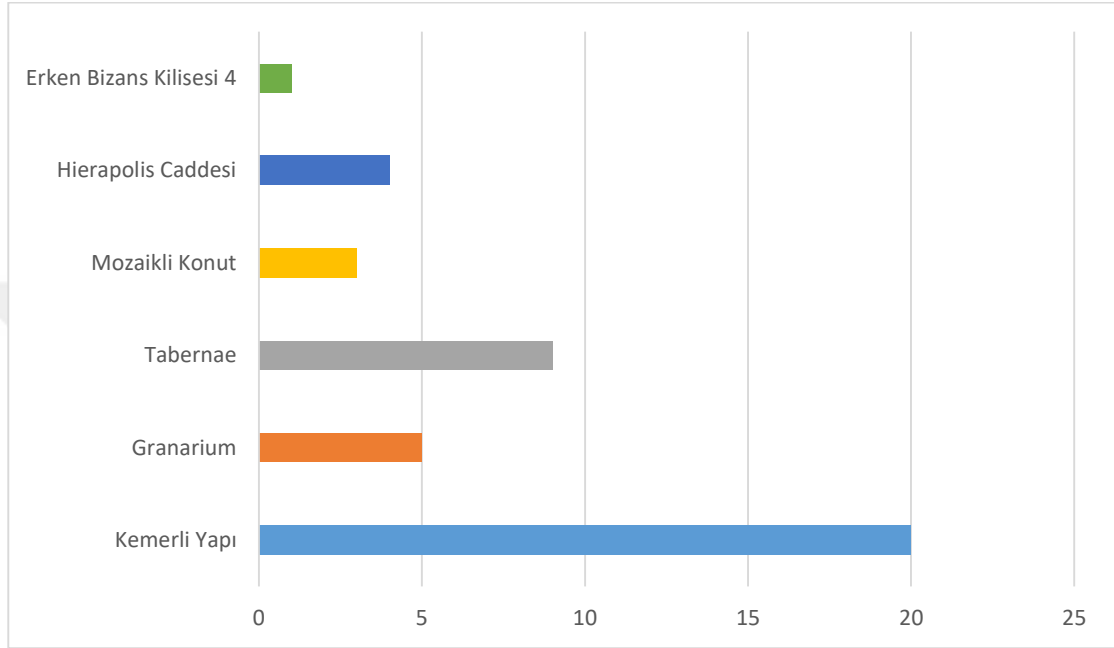

Fig. 24: Kurşun Sırlı Seramiklerin Buluntu Alanları ve Yoğunluğu

2.5.1.1. Hamur ve Astar Özellikleri

Kentte bulunan parçaların hamur renkleri birbirine yakın olmakla beraber kahverengi (7.5YR 6/3-6/4 light brown, 10YR 7/3 very pale brown), kırmızımsı sarı (5YR 7/6 reddish yellow), kırmızımsı kahverengi (5YR 6/4 light reddish brown), pembe tonları (7.5YR 7/3-7/4 pink) ve gri³⁶⁷ (Gley1 6/N gray-7/N light gray) renkleri görülmektedir (Fig. 25). Bunlar arasında yoğunluğu 7.5YR 7/4 olan pembe renk dikkati çekmektedir.

³⁶⁷ Lampsakos, Merkez atölyede üretilen kurşun sırlı seramikler için, fırınlamanın yüksek derecede olmasından dolayı hamurda grileşme oluşmuştur, bkz. Akyay-Meriçboyu 2005, 109; Troia'da bulunan sırlı seramikler hakkında yapılan analiz çalışması için bkz. Tekkök-Akyol vd. 2009, 12-15.

Bazı örneklerde hamur renkleri fırınlamadan dolayı renk değişimine uğramıştır **138** (7.5YR 6/5>5Y 6/1), **139** (7.5YR 7/3>2.5Y 6/1), **143** (7.5YR 7/4>7.5YR 6/2), **144** (7.5YR 7/4>2.5Y 7/1), **146** (7.5YR 7/4>2.5Y 6/2), **148** (10YR 7/3>10YR 6/2).

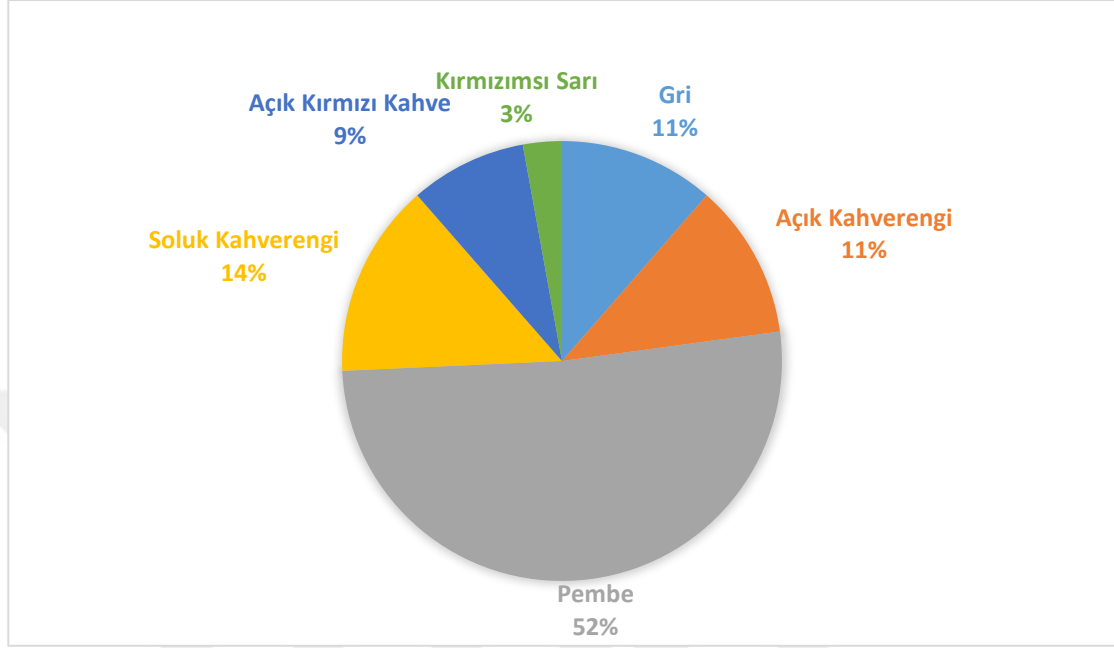

Fig. 25: Kurşun Sırlı Seramiklerin Hamur Renklerinin Dağılım Oranı

Tüm buluntular sert, mika katkılı ve gevrek yapılıdır. İçerik olarak mika kullanımı yaygındır, bunun dışında kireç (**119, 121, 123, 128, 140**), kireç-taşçık (**127, 144**), taşçık (**125, 135, 139**) katkıları bulunmaktadır. Hamur yapısı olarak ince gözenekli parçalar da görülmektedir (**125, 127, 137, 144, 146, 147**).

Sır renginin altın ve gümüşün taklitleri niteliğinde olduğu hakkında görüşler bulunmaktadır³⁶⁸. Bu renkler, Tarsus'ta dışta yeşil, içte sarı, Perge'de içte açık-koyu sarı dışta açık-koyu yeşil, Aizanoi'de her iki yüzeyde yeşil sırlı kaplar yaygındır³⁶⁹. Malzemeler genel olarak değerlendirildiğinde, yüzeyde yeşil sır kullanımı yaygındır³⁷⁰. İç ve dış yüzeyde bazı örneklerde aynı³⁷¹ renk olduğu gibi, bazı örneklerde farklıdır.

³⁶⁸ Atik 2011, 26; Gabelmann 1974, 265.

³⁶⁹ Atik 2011, 26.

³⁷⁰ Tripolis'te 2003 yılında yapılan yüzey araştırmasında bulunan yeşil ve sarı renk sırlı seramikler için bkz. Erdem 2003, 383-384, Res. 5.

³⁷¹ İçte ve dışta aynı renk sır kullanılarak üretilen seramikler Lampsakos atölyesi olarak tanımlanmıştır, bkz. Akyay-Meriçboyu 2005, 109; Laodikeia'da bulunan örnekler için bkz. Duman 2010, J3, J35, J43.

Bunlar; içte ve dışta yeşil³⁷² (122, 130, 136, 138, 143, 148), dışta yeşil içte sarı (120, 121, 124, 125, 126, 127, 128, 135, 137, 144, 146, 147, 150), bir örnekte ise dışta yeşil içte merkezde sarı, çevresi ise kırmızı renktedir (Fig. 26, 139). 139 no'lu örnekte görülen renk değişiminin yanısıra, gövde yüzeyindeki ince sır da yoğun sıcaklıktan dolayı nokta kabarcıklarıyla kaplanmıştır. Buluntular arasında iki adet kulp parçası sarı sırlı olmalarıyla farklılık göstermektedir (132). Bazı örneklerde sır altında süslemeyi vurgulamak amacıyla ilk firnlamadan önce³⁷³ beyaz veya siyah astar kullanılmıştır³⁷⁴. Tripolis buluntularında 119, 120, 122, 130, 138, 140, 141, 144, 145 ve 147 no'lu parçalarda sır altında beyaz astar görülmektedir (Fig. 27). Tripolis'te bulunan bazı örneklerde sır altındaki boyanın, sırlı yüzeyden daha sağlam kalabildiği görülmüş, bu durum da, iki kez fırınlanan seramiğin astarı daha da sağlamlaştırdığı düşünülebilir. Bazı örneklerde ise astar kullanılmadan doğrudan sır uygulanmıştır³⁷⁵ (148).



Fig. 26: 139 No'lu Örneğin Dış ve İç Yüzeyi

³⁷² Yeşil sırlın elde edilmesi için, kumdaki demir klorürün yeterli olabileceği konusunda araştırma için bkz. Caley 1947, 392.

³⁷³ Jones 1950, 194; Lampsakos atölyesinde üretilen sır altı boyalı örnekler için bkz. Akyay- Meriçboyu 2005, 109-111.

³⁷⁴ Atik 2011, 26.

³⁷⁵ Troia buluntuları için bkz. Tekkök-Akyol 2008, 175.



Fig. 27: Sır Altı Beyaz Astarlı Örnek

2.5.1.2. Form ve Süsleme Özellikleri

Ağız-kenar, gövde ve kaide yapısına göre çeşitli boyutlarda bulunan parçalar, form olarak skyphoslar ve kâseler olarak iki ana grup altında değerlendirilmiştir.

2.5.1.2.1. Skyphoslar: 19 parça ile temsil edilen skyphosların ağız çapları 8.4-12.4 cm, kaide çapları ise 4.6-5.4 cm arasında değişmektedir³⁷⁶.

Dudak kenarı üstten inceltilmiş, dışta ağız kenarı bazen kalınlaştırılmış (**119, 123**), bazen de düz bir şekilde boyun-gövde bölümüne geçilmiştir (**125, 127**). Gövde yapısı örneklerde dik olarak devam ederken, **119**³⁷⁷ ve **126** no'lu örnekler yarı küresel formdadır. **120**³⁷⁸ no'lu örnek diğerlerinden farklı olarak daha basit bir ağız kenar

³⁷⁶ Atina Agorası'nda bulunan form olarak benzer skyphoslar için bkz. Hayes 2008, Figüre 854-857; Ayrıca bkz. Royal Ontario Museum Hayes 1976, 28, Pl. 18 135 MS 50-80.

³⁷⁷ Süsleme için bkz. Pinkwart 1972, 141 Abb. 1. Kat. 12. Hellenistik-Roma Dönemi tabakası.

³⁷⁸ Benzer ağız yapısına sahip Hierapolis buluntusu skyphos örneği için bkz. Polito 2007, 159, Fig. 6 (3).

yapısına sahiptir. **121** no'lu parça ise dışta dudak kenarından gövdeye doğru yuvarlatılmış, içte dudak kenarı aşağı doğru yatay olarak uzatılmıştır. Labraunda'da benzer formda bir parça bulunmuş ve Erken Roma Dönemi'ne tarihlendirilmiştir³⁷⁹.

Sırlı seramiklerde yaygın olarak görülen kulplar üzerinde yer alan destekli örnekler Tripolis'te sınırlı sayıda bulunmuş olup, bu eklentiler **125**, ve **127** no'lu parçaların dudak kenarının hemen altından, **126** no'lu parçada ise dudak kenarıyla aynı hizada yapılmıştır³⁸⁰. Kulpların üst bölümüne uzatılan bu eklentiler kalın (**125**) ve ince yapılı (**127**) olarak iki farklı tiptedir.

Kulpların alt destek bölümleri sağlam kalabilmiş **132** no'lu örnekte, uzantısı gövde birleşme yerine yakın olarak başlamış, dönüşten hafif aşağı döndürülmüştür. **133** no'lu örnek ise Güneybatı atölyelerinde³⁸¹ görülen üçgen şeklinde küçük destek bölümüne sahiptir.

Kaide³⁸² yapıları arasında dışa doğru uzatılarak içte ve dışta hafif yükseltili (**134**³⁸³), dışta basamaklı (**137**) içte oluklu (**135**) örnekler bulunmaktadır. **136** no'lu örnekte dudak kenarı yatay uzatılmış olup içte hafif oluklu yapıdadır. **135** ve **137** no'lu örnekler kaide tipine göre Smyrna atölyesinde üretilen parçaların kaideleriyle benzerlik taşımaktadır³⁸⁴.

Süsleme olarak Güneybatı Anadolu Atölyesi'nin³⁸⁵ repertuarı içerisinde de yaygın olarak işlenen palamut bitkisi³⁸⁶ ve yaprağı (**119**), kare³⁸⁷ (**120**), uzun taç yaprağı³⁸⁸ (**121**,

³⁷⁹ Hellström 1965,71, Pl. 36 275.

³⁸⁰ Labraunda'da bulunan benzer örnekler için bkz. Hellström 1965, Pl. 36 261-262; Sardis buluntuları için bkz. Rotroff-Oliver 2003, 170, Pl. 128, 729-730; Pergamon için bkz. Luca 2000, 130-131, Abb.1, 1-3b.

³⁸¹ Akyay- Meriçboyu 2005, 125, Res. 13; Kulp tipi için bkz. Hochuli-Gysel 2002, 314, Fig. 3, 3; Hochuli-Gysel 1977, 186, Taf. 13 W14.

³⁸² Skyphosun kaide ile benzerliği için bkz. Pülz 1987, Abb. 6, Kat. No: 1 Milet/Heroon 3; Hochuli- Gysel 1977, Taf. 13 W7; Hayes, Korinth'de bulunan benzer örnekleri krater olarak tanımlamıştır, bkz. Hayes 1973, 459, Pl. 88 176.

³⁸³ Kaide tipi için bkz. (Tarsus atölyesi) Hochuli-Gysel 1977, 150, Taf. 3 T39.

³⁸⁴ Hochuli-Gysel 1977, 175, Taf. 11 S18.

³⁸⁵ Akyay- Meriçboyu 2005, 114; Güneybatı atölyelerinin süsleme özelliği, Hellenistik Dönem kabartmalı kâselerinde görülen süsleme geleneğine bağlı kalmasıdır, bkz. Oransay 2001a, 53-54.

³⁸⁶ Süsleme için bkz. Gabelmann 1974, Abb. 35, Abb. 7; Palamut çizim örnekleri için bkz. Hochuli- Gysel 1977, Taf. 34 S. 91; Luca 2000, Abb.1, 3b.

³⁸⁷ Hochuli- Gysel 1977, Taf. 61, W18 S.186.

³⁸⁸ Atina Agorası'nda bulunan uzun petal örnekleri için bkz. Hayes 2008, 208, Pl. 47, 872-873.

122, 123³⁸⁹, 124) ile akantus (137³⁹⁰), asma yaprağı/üzüm salkımı (131³⁹¹), sık damarlı yaprak (128³⁹²), bitkisel (129³⁹³, 130³⁹⁴) süslemeler görülmektedir.

Form ve süsleme repertuarı dışında, bir örnekte yapım aşamasıyla ilgili veriye rastlanmıştır. 126 no'lu parçada sonradan eklenen destek bölümünün birleştiği dudak kenarı altında, dış duvarın sırlandığı görülmüştür. Bu da skyphos ve destek bölümünün ayrı ayrı sırlanıp birleştirildiğini göstermektedir.

2.5.1.2.2. Kâseler: Yoğunluğu gövde parçası olan 12 parça bulunmuştur. Form veren örnekler sınırlı sayıda olsa da süsleme çeşitliliği yönüyle bilgi verir niteliktedir. Parçalar, dudak kenarı ve gövde yapısı bakımından kendi içerisinde değişiklik göstermektedir. Dudak kenarı içe kalınlaştırılmış, yarım küre gövdeli ve yükseltilmiş kaideli kâse (138)³⁹⁵ tam formlu tek örnektir. Form Hochuli-Gysel tarafından Batı Anadolu atölyesi üretimi olarak sınıflandırılmış ve kulpsuz bardak olarak adlandırılmıştır³⁹⁶. Labraunda'da benzer ağız kenarına sahip ancak daha derin formlu kâse Erken Roma Dönemi'ne tarihlendirilmiştir³⁹⁷. Tripolis örneği Kemerli Yapı'da zemin seviyesine yakın bir koddan bulunmuş olup Geç Hellenistik-Erken Roma Dönemi Tripolis buluntusu için önerilebilir. Yine bu forma yakın iki adet gövde ve bir adet kaide parçası da buluntular arasındadır (139, 140, 141).

Örnekler arasında dudak kenarı dışa doğru uzatılarak inceltilmiş derin kâseler de yer almaktadır (144, 145). 146³⁹⁸ no'lu örnekte dudak kenarı yukarı doğru çekilerek uzatılmış ve yuvarlatılarak döndürülmüş ince yapılıdır. Kâse grubu içerisinde diğerlerinden daha kalın cidar yapısına sahip bir başka örnek ise sığ formludur (147).

³⁸⁹ Süsleme için bkz. Pinkwart 1972, 145, Abb. 12. Kat. 8.

³⁹⁰ Pergamon'da benzer süsleme ve sırası için bkz. Pinkwart 1972, 152, 157, Abb. 41. Kat. 1.

³⁹¹ Pergamon'da benzer süsleme için bkz. Pinkwart 1972, 145-146, Abb. 10. Kat. 6.

³⁹² Süsleme için bkz. Hochuli- Gysel 1977, Blatcchen S.81 1-5; Oransay 2001b, 175, 178. 4.

³⁹³ Samsat'da MS erken 1. yy.a tarihlendirilen kırmızı astarlı kabartmalı gövde parçasında benzer örnek palmet süsleme olarak isimlendirilmiştir, bkz. Zoroğlu 1986, 85-86, Çiz. 8, Form 20, 4.

³⁹⁴ Süsleme için sarmaşık üzerinde küçük yuvarlak meyveler olarak bahsedilmiştir, bkz. Hochuli- Gysel 1977, 87, Taf. 32 Efeufrüchte S.87, 6-8.

³⁹⁵ Form için bkz. Pinkwart 1972, 157, Abb. 46. Kat. 5 (MÖ 2- MS 3. yy. konteksti); Akyay- Meriçboyu 2005, 125 Res.16.

³⁹⁶ Form için kulpsuz bardak tanımlaması için bkz. Hochuli- Gysel 1977,193, Taf. 15 W82; Ayrıca bkz. Akyay-Meriçboyu 2005, 125, Res. 16 (MS 1. yy.ın ilk yarısı).

³⁹⁷ Hellström 1965, Pl. 36, No: 262.

³⁹⁸ Pergamon sigillatları içerisinde benzer form MÖ Geç 1- MS 1. yy. ortasına tarihlendirilmiştir.

Bazı buluntularda bordür bölümünde çember sırası (144) yer almaktadır. Süsleme olarak skphoslarda görülen çam iğnesi³⁹⁹ (142), uzun taç yaprağı (141, 144) ve lotus yaprakları (138) kabartmalı kâse süslemeleriyle yakın benzerlik göstermektedir⁴⁰⁰ (Fig. 28).

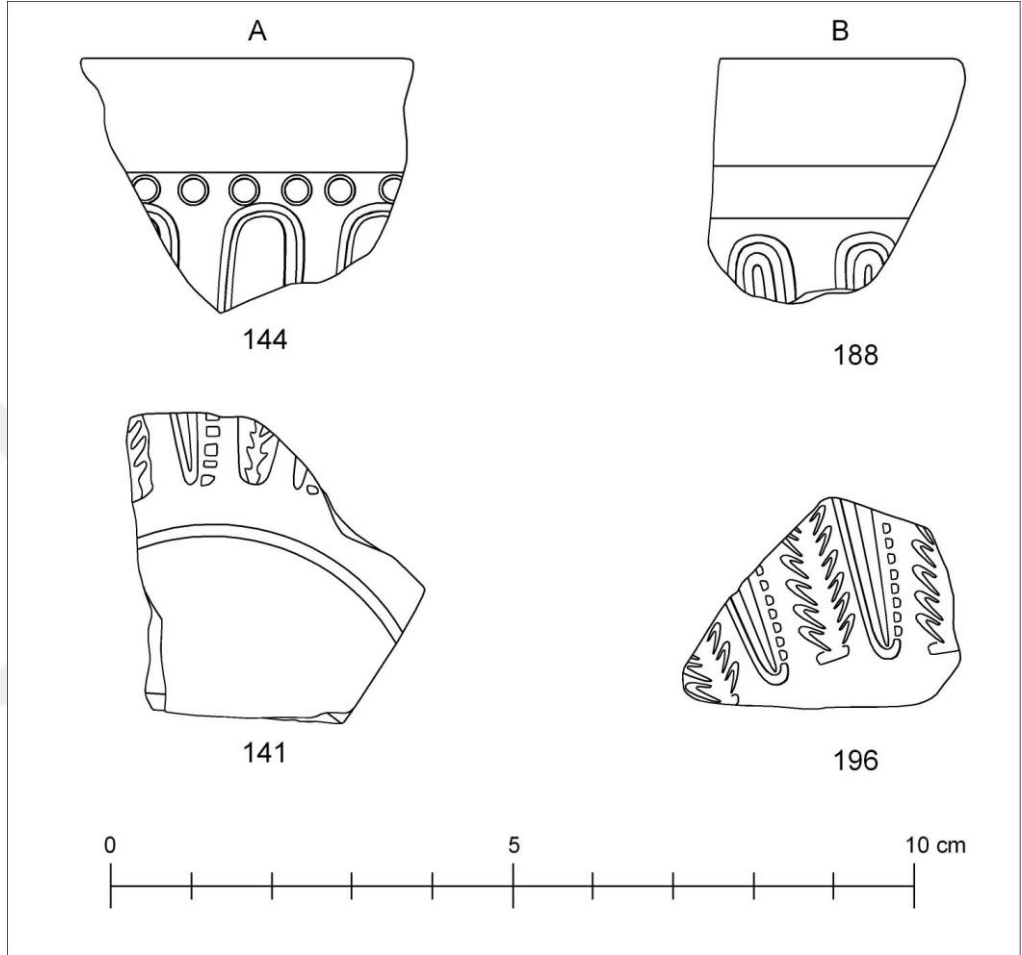

Fig. 28: Sırlı Seramik (A) ve Kabartmalı Kâse Süslemeleri (B)

Süsleme kompozisyonlarında uzun taç yaprağı tek başına süsleme ögesi olarak kullanılırken (140), 139’da damarsız lotus yaprağı, 141 no’lu örnekte ise bitkisel süsleme ile beraber uygulanmıştır.

³⁹⁹ Perge’de kantharos üzerinde bulunan benzer süsleme için bkz. Atik 1995, ABB. 19, 35; Akyay-Meriçboyu 2005, 125, Res. 17.

⁴⁰⁰ Erken Roma İmparatorluk Dönemi’nde kurşun sırlı seramikler, camlarla form ve süsleme bakımından benzerlik taşımaktadır bkz. Tekkök 2013, 105, 115 (9a-b).

145 no'lu kâse gövdesi üzerinde üstten katlamalı lotus yaprağının bir benzeri Labraunda⁴⁰¹ ve Laodikeia⁴⁰² kazı çalışmalarında bulunmuştur. Ancak buradaki örnekte farklı süslemelerle beraber kullanılmıştır. Bir başka süsleme ise çok karşılaşılmayan piramidal şekilde ancak üstte düzleştirilmiş kare süslemedir (**143**).

2.5.1.2.3. Diğer Formlar

Skphoslar ve kâseler dışında iki adet gövde parçası da buluntular arasında olup, bunlar hakkında form karşılaştırması yapılamamıştır. Ancak **149** no'lu parça Perge'de bulunan bir örnekle benzerlik göstermektedir⁴⁰³. Hochuli-Gysel tarafından benzer dirsek dönüşlü örnek Tarsus üretimi ve kulplu fincan olarak tanımlanmıştır⁴⁰⁴. Buluntular arasında uzun sakallı ve detaylı işlenmiş satyr başı süslemeli tek örnek olan **148** no'lu parçanın ise baş bölümünün arkasında yer alan düzeltilmiş boşluk ve iç bölümünün sırsız oluşu nedeniyle kandil formunda olabileceği düşünülmektedir⁴⁰⁵. Bu süsleme Lykos Vadisi kentlerinde kabartmalı kâselerde ve kandillerde çokça işlenmektedir. Kemerli Yapı'dan bulunan bir başka örnek ise testi parçasıdır (**150**). Dudak kenarı ve boyun dönüşünün benzeri Hochuli Gysel tarafından Batı Anadolu atölyesi içerisinde değerlendirilmiştir⁴⁰⁶.

⁴⁰¹ Hellström 1965, Pl. 365 No: 262.

⁴⁰² Duman 2010, Lev. LXIII, J7.

⁴⁰³ Atik 1995, Abb. 21, 46.

⁴⁰⁴ Hoculi-Gysel 1977, 168, Taf. 9 T199.

⁴⁰⁵ Akyay-Meriçboyu 2005, 100; Kandil örnekleri için bkz. Atik 1995, 47-48, Abb.21 Kat. 48-50.

⁴⁰⁶ Hochuli-Gysel 1977, 194, Taf. 16 W90, 93.

2.5.1.3. Değerlendirme

Sırlı seramikler içerisinde değerlendirilen malzemelerde form, astar ve süsleme repertuarı açısından Lampsakos ve Güneybatı Anadolu atölyelerinin özelliklerinin yanı sıra dış ve iç yüzeydeki sır tonlarıyla da Tarsus gibi diğer üretim merkezlerinin özellikleri görülmektedir. Tripolis'in, Hierapolis ve Laodikeia gibi kentlerle olan gerek mesafe yakınlığı gerekse ekonomik ilişkileri göz önünde bulundurulduğunda, bu coğrafyada Geç Helenistik-Erken Roma Dönemi'nde seramik üretiminin varlığı bilinmekte olup, üreticilerin sırlı seramiklere kayıtsız kalmadığı düşünülebilir. Troia'da bulunan kurşun sırlı seramiklerin bir kısmında yapılan analiz sonucunda, bunların Tarsus atölyelerinde üretilmediği ortaya çıkarılmıştır⁴⁰⁷. Hierapolis buluntuları, morfolojik ve malzeme özelliklerine göre Kilikya üretimi olarak değerlendirilmiştir⁴⁰⁸. Laodikeia'da sırlı seramiklerin minerolojik yapıları incelenerek üç grupta (Tarsus/Kuzey Suriye, Smyrna, Güneybatı Anadolu) toplanmış, yoğunluğu 7.5YR 7/4 olan hamur renkli örneklerin Güneybatı Anadolu ya da Laodikeia üretimi olduğu tespit edilmiştir. Ancak hamur özelliklerinin daha çok Laodikeia'ya ait olduğu ortaya çıkmıştır⁴⁰⁹. Tripolis'te de bu hamur renginin yoğunluğu dikkati çekmektedir. Dolayısıyla Tripolis ve Laodikeia'da tespit edilen bu gruba ait seramiklerin aynı atölyelerin üretimi ya da aynı kil yatağını kullanan iki farklı atölyelerin üretimi olduğu söylenebilir.

Tripolis kazı çalışmalarında sır uygulaması için kullanılan cüruf kalıntılarının bulunması üretimle ilgili düşünceleri desteklemektedir (**Fig. 29**). Hochuli-Gysel'in⁴¹⁰ aynı kalıpların farklı tip seramikler için kullanıldığı görüşüne, Tripolis'te bulunan kabartmalı kâse kalıplarının azımsanamayacak sayıda olması ve buluntu alanlarının paralel olmasına dayanarak da aynı dönemde üretimin varlığı konusunda fikir yürütülebilir. Tripolis'te ele geçen kurşun sırlı seramikler, Erken Roma Dönemi'nde üretim ile ilgili özellikle Anadolu için sınırlı olan veriye önemli bir katkı sağlamaktadır.

⁴⁰⁷ Tekkök- Akyol 2009, 1- 21.

⁴⁰⁸ Corritore 2016, 486.

⁴⁰⁹ Duman 2010, 380-381.

⁴¹⁰ Hochuli- Gysel 1977, 133.



Fig. 29: Sır Cürüfları

Anadolu’da sırlı seramik üretiminin Augustus, Tiberius ve Cladius dönemlerinde yoğunlaştığı⁴¹¹ bilinse de, Lykos Vadisi yerleşimlerinden Hierapolis’te⁴¹², Laodikeia’da⁴¹³ Augustus Dönemi- MS 1. yy. 2. yarısına, Kolossai’de⁴¹⁴ Geç Hellenistik Dönem’e, Tripolis’te 2003 yılında yapılan yüzey araştırmalarında bulunan bir grup parça ise Augustus Dönemi’ne tarihlendirilmiştir⁴¹⁵. Tripolis’te son dönem çalışmalarında da, buluntu seviyeleri ve karşılaştırmalar dikkate alınarak bu grup için Augustus Dönemi ile MS 1. yy. önerilebilir.

⁴¹¹ Oransay 2001b, 171; Perge’de üretimin Augustus Dönemi’nden başlayarak MS 2. yy.a kadar devam ettiği hakkındaki bilgi için bkz. Atik 1995, 58.

⁴¹² Corritore 2016, 486, Fig.14; Hierapolis’te mezar hediyesi olarak kullanılan parçalar (MÖ 1. yy.ın 2. yarısı) için bkz. Şimşek 1997, 107, 253, R.50, Kat. No.11H, R.51, Kat.No.11I.

⁴¹³ Duman 2010, 154-170; Laodikeia’da bulunan sırlı seramiklerin fotoğrafları için bkz. Şimşek 2013, 478, Res. 692.

⁴¹⁴ Duman-Konakçı 2011, 262, Fig.6.

⁴¹⁵ Erdem 2003, 383-384, Resim5.

Katalog (Kat. No: 119-150)

Kat. No: 119 TR 14 KYK 40 (Granarium, 188.79-188.24 m)

Tam formun 5/1'i. Dudak kenarı üstten inceltilerek dışta ve içte kalınlaştırılmış, içte profilli ve kıvrımlı yapıda, gövde ile boyun arasını sınırlandıran kabartma çizgi altında uçları sağa doğru bakan palamut yaprakları arasında palamut bitkisi süslemeli skyphos parçası. Hamur sert, sıkı, mika, kireç katkılı Gley1 6/N gray, dışta sır rengi 10Y-5GY 4/4 olive, astar 5Y 6/1 gray, içte 10Y-5GY 5/4 light olive yoğun 2.5Y 6/6 olive yellow, yarı mat, aşınmadan dolayı hafif pürüzlü yüzeyli.

A.Ç: 12.4 C.K: 0.7 Y: 6.1

Ref: Palamut bitkisi ve yaprağı süsleme için bkz. Gabelmann 1974, 276, Abb. 7, 35.

Kat. No: 120 TR 14 HCDP 39 (Hierapolis Caddesi, 186.24-185.98 m)

Tam formun 4/1'i. Dudak kenarı üstten inceltilerek aşağı doğru indirilmiş, boyundan itibaren gövde içe çekilmiş ve düz bir şekilde indirilmiş, sınırlandırıcı çizgi altında sıralı ve düzenli kare nokta süslemeli skyphos parçası. Hamur sert, sıkı, mika katkılı 7.5YR 6/4 light brown, dış yüzeyde 10Y-5GY 4/4 olive yer yer 2.5Y 6/8 olive yellow, alt yüzeyde astar 5Y 8/1 white, içte dudak kenarı altında 10Y 5GY-4/4 light olive, altta 2.5Y 6/8 olive yellow, parlak hafif pürüzlü.

A.Ç: 8.4 C.K: 0.4 Y: 4.7

Ref: Form benzeri için bkz. Duman 2010, LXIV J15.

Kat. No: 121 TR 13 KA 4359 (Kemerli Yapı, 184.44-184.32 m)

Tam formun 7/1'i. Dudak kenarı üstten inceltilerek içe yatay eğimli ve profilli, üstte sınırlayıcı kabartma çizgi altında uzun taç yaprağı süslemeli skyphos parçası. Hamur sert, sıkı, mika, kireç katkılı 7.5YR 7/4 pink, dışta 10Y-5GY 4/4 olive, parlak-kaygan, iç yüzeyde dudak kenarı altında 2.5Y 6/8 olive yellow.

A.Ç: 9.6 C.K: 0.5 Y: 3.1

Ref: Hellström 1965, Pl. 36 275.

Kat. No: 122 TR 13 KA 3206 (Kemerli Yapı, 184.76-184.38 m)

Gövde üzerinde sıralı uzun taç yaprağı süslemeli skyphos parçası. Hamur sert, sıkı, mika (biyotit-muskovit) katkılı 5YR 7/4 pink, dış ve içte sır rengi 10Y-5GY 5/4 light olive, yer yer beyaz astar görülmekte, parlak-kaygan yüzeyli.

C.K: 0.4 Y: 2.7 G: 2.7

Ref: Duruş için bkz. Duman 2010, Lev. LXIII J3; Süsleme için bkz. Duman 2010, Lev. LXIII J10.

Kat. No: 123 TR 13 KA 4970 (Kemerli Yapı, 184.24- 18 m)
Gövde üzerinde dikey yaprak süslemeli skyphos parçası. Hamur sert, sıkı, mika ve kireç katkılı Gley1 7/N light gray, dış ve iç 10Y-5GY 4/2 dark grayish olive, parlak-kaygan yüzeyli.

C.K: 0.5 Y: 2.8 G: 1.8

Kat. No: 124 TR 13 KA 5215 (Kemerli Yapı, 184.85-184.55 m)
Hamur sert, sıkı, mika (biyotit-muskovit) katkılı 7.5YR 6/3 light brown, dışta 10Y-5GY 5/4 light olive , iç astar 2.5Y 6/8, parlak-kaygan yüzeyli.

C.K: 0.4 Y:1.5 G: 2

Ref: Form ve süsleme için bkz. Kat. No: 122.

Kat. No: 125 TR 13 MK AYK (Mozaikli Konut, 183.25-182.78 m)
Tam formun 6/1'i. Dudak kenarından başlayarak yatay uzatılmış, başlangıç ve bitişi belirgin volüt ve uçta yatay çizgisel süsleme, altta kulp dönüş bölümünden kırık, kulp ile üst bölüm arasındaki boşluk eklenti yapılarak doldurulmuş, skyphos parçası. Hamur sert, yer yer ince gözenekli, mika (biyotit-muskovit), taşıç katkılı 7.5YR 7/4 pink, dışta dudak kenarı altına kadar 10Y-5GY 4/4 olive aşınmış, altta Gley1 8/N white, iç yüzeyde 2.5Y 6/8 olive yellow, içte parlak-kaygan yüzeyli.

A.Ç: 11 C.K: 0.3 Y: 1.8

Ref: Kulp ucundaki çizgi süsleme için bkz. Hochuli- Gysel 1977, Taf. 13, W7; Kulp tipi için bkz. Hochuli-Gysel 2002, 318, Fig. 11, 2b.

Kat. No: 126 TR 13 ARS2 28 (Hierapolis Caddesi, 186.99- 36 m)
Dudak kenarından başlayarak yatay uzatılmış, bir kısmı sağlam kalmış volüt süslemeli skyphos parçası. Hamur sert, sıkı, mika ve az kireç katkılı 7.5YR 7/4 pink, dış ve iç ağız kenarı 10Y-5GY 4/4 olive, iç gövde 10YR 5/8 yellowish brown.

C.K: 0.4 Y: 2.2 G: 3.2

Kat. No: 127 TR 13 MKC 310 (Taberna 1, Mekân 2, 185.20-184.95 m)

Tam formun 6/1'i. Kulp üzerinde yer alan destek bölümü ince yapılı, üstte karşılıklı volüt süslemeli skyphos parçası. Hamur sert, yer yer ince gözenekli, bol mika (biyotit-muskovit), taşçık, kireç katkılı 7.5YR 6/3 light brown, dıştan içe dudak kenarına kadar 10Y-5GY 4/4 olive, iç yüzeyde dudak kenarı altında 10Y-5GY 6/4 pale yellowish green, içte hafif pürüzlü, parlak-kaygan.

A.Ç: 11.2 C.K: 0.4 Y: 2

Ref: *Form ve süsleme için bkz. Kat. No: 125.*

Kat. No: 128 TR 13 EBK4 08 (Erken Bizans Kilisesi 4, 184.84-47 m)

Gövde üzerinde ucu aşağı bakan sık damarlı yaprak dizisi süslemeli skyphos parçası. Hamur sert, sıkı, mika ve orta büyüklükte kireç katkılı 5YR 7/4 pink, dışta 10Y-5GY 4/4 olive green, iç astar 2.5Y 6/8 olive yellow, parlak-kaygan yüzeyli.

C.K: 0.4 Y: 1.8 G: 2.5

Ref: *Süsleme için bkz. Pülz 1987, 46, Abb6. No.1; Hellström 1965, Pl. 14 261.*

Kat. No: 129 TR 13 KA 4909 (Kemerli Yapı, 184.30-184.18 m)

Gövde üzerinde üstte kabartma çizgi ile sınırlandırılmış dikey bitki yaprağı süslemeli skyphos parçası. Hamur sert, sıkı, mika katkılı 7.5YR 7/4 pink, dışta 10Y-5GY 4/4 olive green, dışta parlak kaygan yüzeyli.

C.K: 0.3 Y: 2.3 G: 2.1

Kat. No: 130 TR 13 KA 5088 (Kemerli Yapı, 184.80-184.60 m)

Gövde üzerinde bitkisel süslemeli skyphos parçası. Hamur sert, sıkı, mika katkılı 7.5YR 7/4 pink, dış ve içte sır rengi 10Y-5GY 4/4 olive green, içte beyaz astar görülmekte, parlak-kaygan yüzeyli.

C.K: 0.3 Y: 2.5 G: 3.5

Ref: *Süsleme için bkz. Gassner 1997, Taf. 50 616.*

Kat. No: 131 TR 13 KA 3989 (Kemerli Yapı, 184.78-184.50 m)

Gövde üzerinde asma yaprağı ve üzüm salkımı süslemeli skyphos parçası. Hamur sert, sıkı, mika katkılı 7.5YR 7/3 pink, dışta 10Y-5GY 4/4 olive green, aşınmış, dışta parlak kaygan yüzeyli.

C.K: 0.5 Y: 3.5 G: 4

Ref: Süsleme için bkz. Hellström 1965, Pl. 14, 282.

Kat. No: 132 TR 13 KA 5220 (Kemerli Yapı, 184.85-184.55 m)

Kulp bölümünün alttan destek bölümü eklentili skyphos parçası. Hamur sert, sıkı, mika katkılı 10YR 7/3 very pale brown, dış ve iç astar 2.5Y 6/8 olive yellow, parlak-kaygan yüzeyli.

K.G: 1.6 K.K: 1

Kat. No: 133 Yüzey-KA (Yüzey Buluntusu)

Kulp bölümünün alttan üçgen şeklinde destek bölümü eklentili skyphos parçası. Hamur sert, sıkı, mika (biyotit-muskovit) katkılı 5YR 6/4 light reddish brown, dışta 10Y-5GY 4/4 olive green, parlak-kaygan yüzeyli.

K.K: 0.8 K.G: 2

Kat. No: 134 TR 13 MKC 528 (Taberna 1, Mekân 2)

Dudak kısmı dışa uzatılmış, içte ve dışta hafif profilli yüksek kaideli skyphos parçası. Hamur sert, sıkı, mika (biyotit-muskovit) katkılı 7.5YR 7/3 pink, dışta 10Y-5GY 3/4 dark olive green, iç astar 2.5Y 6/8 olive yellow, parlak-kaygan yüzeyli.

C.K: 0.3 Y: 1.2 G: 3.2

Ref: Benzer kaide formu için bkz. Hochuli-Gysel 1977, Taf. 14, W34.

Kat. No: 135 TR 13 KA 3480 (Kemerli Yapı, 186.10-185.94 m)

Tam formun 6/1'i. Dışta profilli, içte oluklu yüksek kaideli skyphos parçası. Hamur sert, sıkı, bol mika (biyotit-muskovit) ve ince taşçık katkılı 10YR 7/3 very pale brown, dış yüzey 10Y-5GY 4/4 olive green, içte 2.5Y 6/8 olive yellow, parlak-kaygan.

C.K: 0.2 Y: 1.4 K.Ç: 4.8

Ref: Benzer kaide formu için bkz. Pülz 1987, 35, 46, Abb.5, 1; Hochuli-Gysel 1977, Taf. 14, W51.

Kat. No: 136 TR 13 KA 4437 (Kemerli Yapı, 184.86-184.61 m)

Dudak kısmı dışa uzatılmış içte oluklu skyphos kaide parçası. Hamur sert, sıkı, mika (biyotit-muskovit) katkılı 5YR 6/4 light reddish brown, dış ve iç astar 10Y-5GY 4/4 olive green, parlak-kaygan yüzeyli.

C.K: 0.3 Y: 1.4 G: 3.4 K.Ç: 5.4

Ref: Benzer kaide formu için bkz. Hochuli-Gysel 1977, Taf. 14, W36; Hayes 1991, Fig.22, 7.

Kat. No: 137 TR 13 KYK 261 (Granarium, 187.41-187.01 m)

Tam formun 5/1'i. Profilli yüksek kaideli, gövde üzerinde, akantus ve uzun taç yaprağı süslemeli skyphos parçası. Hamur sert, yer yer ince gözenekli, mika (biyotit-muskovit) katkılı 10YR 7/3 very pale brown, dış yüzey 10Y-5GY 4/4 olive green, altta Gley1 8/1 light greenish gray, içte 2.5Y 6/8 olive yellow, parlak-kaygan yüzeyli.

C.K: 0.4 Y: 2.7 K.Ç: 4.6

Ref: Benzer kaide formu için bkz. Hochuli-Gysel 1977, Taf. 14, W47.

Kat. No: 138 TR 13 KA 6100 (Kemerli Yapı, 184.25-184.10 m)

Tam formun 2/1'i. Dudak kenarı üstten inceltilecek dışta ve içte kalınlaştırılmış, içte profilli, boyun ve gövde arasında kabartma çizgi ile sınırlandırılmış, düz şekilde inen boyun, gövdeden kaideye geçişte hafif döndürülmüş, yuvarlak kaideli, gövde üzerinde sıralı lotus yaprağı süslemeli kâse parçası. Hamur sert, sıkı, mika (biyotit-muskovit) katkılı 7.5YR 6/4 light brown, yer yer 5Y 6/1 gray, dış yüzeyde sır rengi 10Y-5GY 4/4 olive green, altta Gley1 8/N white astar, içte 10Y-5GY 4/4 olive green, aşınan kısımlarda Gley1 7/1 light greenish gray.

A.Ç: 13.4 C.K: 0.5 Y: 5.6 K.Ç: 6.4

Ref: Form için bkz. Akyay-Meriçboyu 2005, 125, Res. 16 (Güneybatı Anadolu atölyesi); Luca 2000, Abb.4, 20; Süsleme için bkz. Gabelmann 1974, Abb. 19; Hochuli- Gysel 1977, Taf. 35, s.95.2 (çizim); Form için bkz. Hochuli- Gysel 1977, Taf. 15 w 82; Lotus yaprağı süslemesi için bkz. Gabelmann 1974, 293, Abb. 19; Süsleme için bkz. Duman 2010, Lev. LXIII, J9.

Kat. No: 139 TR 14 KYK 34 (Granarium, 188.33-187.85 m)

Tam formun 5/1'i. Gövde üzerinde lotus yaprağı ve uzun taç yaprağı süslemeli kâse parçası. Hamur sert, sıkı, mika, taşçık katkılı 7.5YR 7/3 pink, yer yer grileşme 2.5Y 6/1 gray, dış yüzey 10Y-5GY 4/4 olive green, altta Gleyl 8/N white, içte merkezde az 2.5Y 6/8 olive yellow, 7.5R 3/6 dark red, dış ve içte parlak-kaygan, içte hafif pürüzlü yüzeyli.
C.K: 0.3 G: 6.5

Kat. No: 140 TR 13 KA 4246 (Kemerli Yapı, 184.44-184.18 m)

Gövde üzerinde uzun taç yaprağı süslemeli kâse parçası. Hamur sert, sıkı, mika (biyotit-muskovit) ve orta büyüklükte kireç katkılı 5YR 7/6 reddish yellow (özde yoğun grileşme), dışta 10Y-5GY 5/4 light olive green sırlı altta beyaz astarlı, parlak hafif pürüzlü yüzeyli.

C.K: 0.4 Y: 3.8 G: 6.3

Kat. No: 141 TR 13 KA 4233 (Kemerli Yapı, 185.20-185.03 m)

Alçak ve uç kısmı inceltilmiş kaideli, gövde üzerinde dikey bitkisel ve sağda nokta sıralı taç yaprağı sırası süslemeli kâse parçası. Hamur sert, sıkı, mika (biyotit-muskovit) katkılı 7.5YR 7/3 pink (özde hafif grileşme), dış ve iç yüzey 10Y-5GY 4/4 olive green (sır altında beyaz astarlı), parlak kaygan yüzeyli.

C.K: 0.3 Y: 0.6 G: 3.6 K.Ç: 7

Ref: Laodikeia'da benzer formda bir örnekte süsleme için bkz. Duman 2010, LXVII, J33.

Kat. No: 142 TR 13 MKB 507 (Taberna 2, 185.99-185.86 m)

Gövde üzerinde kozalak çalısı süslemeli kâse parçası. Hamur sert, sıkı, mika katkılı Gleyl 6/N gray, dış ve iç beyaz astar üzerinde 10Y5GY 4/4 olive green sır, aşınmış, parlak-kaygan yüzeyli.

C.K: 0.5 G: 3.2

Kat. No: 143 TR 13 MKB 569 (Taberna 2, 186.25-185.85 m)

Gövde üzerinde kabartma nokta şeklinde kare süslemeli kâse parçası. Hamur sert, sıkı, bol mika (biyotit-muskovit) katkılı 7.5YR 7/4 pink, dış ve iç yüzey 10Y-5GY 4/4 olive green, parlak-kaygan.

Y: 3.5 C.K: 0.4 G: 3.7

Kat. No: 144 TR 13 KA 4170 (Kemerli Yapı, 185.20-185.00 m)

Tam formun 7/1'i. Dudak kenarı hafif içe döndürülerek üstten dışa uzatılmış ve inceltilmiş, bordür bölümünde çember sırası, gövde üzerinde ise sıralı uzun taç yaprağı süslemeli kâse parçası. Hamur sert, yer yer ince gözenekli, bol mika (biyotit-muskovit), kireç ve taşçık katkılı 7.5YR 7/4 pink, dış yüzeyde sır rengi 10Y-5GY 4/4 olive green, yoğun aşınma, altta Gley1 8/N white astar, parlak-kaygan, içte dudak kenarından itibaren 2.5Y 6/8 olive yellow sır renginde.

A.Ç: 9.4 C.K: 0.4 Y: 3.2

Ref: Süsleme için bkz. Duman 2010, Lev. LXVI, J25.

Kat. No: 145 TR 14 KYK 359 (Granarium, 187.41-187.01 m)

Dudak kenarı dışa uzatılarak inceltilmiş, gövde üzerinde lotus yaprağı süslemeli kâse parçası. Hamur sert, sıkı, mika (biyotit-muskovit) katkılı 7.5YR 7/4 pink, dışta sır rengi 10Y-5GY 5/4 light olive altta beyaz astar, içte dudak kenarı içinden başlayarak 2.5Y 6/8 olive yellow sırlı, dış yüzeyde aşınmalar mevcuttur.

A.Ç: 10 C.K: 0.4 Y: 4.5 G: 4.2

Ref: Süsleme için bkz. Hellström 1965, Pl. 14 262; Gabelmann 1974, 293 Abb.19; Duman 2010, Lev. LXIII, J7; Form için bkz. Hochuli-Gysel 1998, Taf. 22, 35.

Kat. No: 146 TR 13 MKC 355 (Taberna 1, Mekân 2, 185.50-185.20 m)

Dudak kenarı yukarı çekilerek uzatılmış kâse parçası. Hamur sert, yer yer ince gözenekli, mika katkılı 7.5YR 7/4 pink, 2.5Y 6/2 light brownish gray, dudak kenarı ortasından başlayarak tüm iç yüzey 2.5Y 6/8 olive yellow, dışta çok az Gley2 4/10B dark bluish gray, 10Y-5GY 4/4 olive green, içte parlak-kaygan yüzeyli.

C.K: 0.3 Y: 2

Kat. No: 147 TR 13 MKB 541 (Taberna 2, 10 05 2013 186.50-186.23 m)

Tam formun 10/1'i. Dudak kenarı dışa uzatılarak uca doğru inceltilmiş kâse parçası. Hamur sert, yer yer ince gözenekli, bol mika (biyotit-muskovit) katkılı 7.5YR 7/4 pink, dışta yoğun aşınma çok az Gley2 3/10B very dark bluish gray, altta Gley1 8/N white astar, iç yüzeyde aşınma 2.5Y 6/8 olive yellow sır renginde, içte parlak-kaygan, dışta kireç tabakası mevcuttur.

A.Ç: 22 C.K: 0.5 Y: 2.6

Kat. No: 148 TR 13 KA 285 (Kemerli Yapı, 187.48-187.10 m)

Baş ve sakal bölümü detaylı işlenmiş satyr süslemeli kandil gövde parçası. Hamur sert, sıkı, mika katkılı 10YR 7/3 very pale brown, astar rengi 5Y 8/4 pale yellow, dış yüzey 10Y-5GY 4/4 olive green yer yer Gley2 4/10B dark bluish gray, içte 10Y-5GY 4/4 olive green.

C.K: 0.2 Y: 1.4

Kat. No: 149 TR 14 KYK 143 (Granarium, 188.14-187.64 m)

Omurgalı gövde parçası. Hamur sert, sıkı, mika katkılı 5YR 6/4 light reddish brown, dış ve iç yüzey 10Y-5GY 4/4 olive green, 2.5Y 6/8 olive yellow sır renginde.

C.K: 0.3-0.5 G: 2.5

Kat. No: 150 TR 13 KA 5207 (Kemerli Yapı, 184.85-184.55 m)

Dudak kenarı üstten düzleştirilerek aşağı doğru indirilmiş, boyun daralarak devam ettirilmiş testi parçası. Hamur sert, sıkı, mika ve kireç katkılı 5YR 7/4 pink, dış ve iç yüzey 10Y-5GY 3/4 dark olive green sır renginde.

A.Ç: 4.5 Y: 3 C.K: 0.4

2.6. Kalıp Yapımı Lykos Skyphosları

Hellenistik Dönem’de kalıp yapımı kabartmalı kâselerin devamı niteliğinde; form, astar ve süsleme bakımından farklı bir versiyonu olarak⁴¹⁶, MÖ 1. yy. ortalarından başlayarak Lykos Vadisi ve çevresinde yer alan, başta Tripolis olmak üzere, Laodikeia, Hierapolis⁴¹⁷ ve çevrede yer alan küçük yerleşimlerde⁴¹⁸ yerel üretim özellikleri gösteren kalıp yapımı, kabartma süslemeli skyphoslar bulunmuştur (**Fig. 30**). Bu üç kentte tam formu ve parça örnekler dışında skyphos kalıplarının da bulunması, yerel üretimi kesinleştirmiş olup söz konusu skyphoslar *Lykos Skyphosları* olarak adlandırılmıştır⁴¹⁹.



Fig. 30: Lykos Skyphoslarının Bulunduğu Yerleşimler

⁴¹⁶ Duman 2010, 138, 141.

⁴¹⁷ Bu seramikler hakkında ilk çizim çalışmaları 1964 yılında L. Fabbrini tarafından hazırlanmıştır, bkz. Ismaelli 2017, 46, Fig. 74-76.

⁴¹⁸ Akçapınar Nekropolü için bkz. Ok 2017, 67, Fig. 9, 4; Hierapolis yakınlarındaki Develi buluntuları için bkz. Yıldız 2011, 248, Fig. 15.1.

⁴¹⁹ Duman 2010, 150; Duman, 2014, 163.

Bu grupta yer alan kalıp yapımı skyphoslar, dudak kenarları içten kalınlaştırılarak profil oluşturulmuş ve üstten döndürülerek bazen keskin hale getirilmiş bazen de yuvarlatılmış, çift kulplu, hafif yüksek kaideli kaplardır⁴²⁰.

2.6.1. Tripolis'te Bulunan Lykos Skyphosları (Levha 22-41)

Tripolis'te 2012-2017 yılları arasında, Sütunlu Cadde'nin güneyinde yer alan Bizans Dükkânları 5-6 No'lu Mekân, Erken Bizans Kilisesi 2, Sütunlu Cadde, Hierapolis Caddesi/Doğu Portik, Kemerli Yapı, Tabernae, Granarium, Tonozlu yapı, Podyumlu Yapı, Agora, Kutsal Alan, Mozaikli Konut ve Kuzey Nekropolü'nde yapılan kazı çalışmalarında toplam 239 adet Lykos Skyphosu parçası bulunmuş, bunlardan form veren ve süsleme olarak farklılık gösteren 133 tanesi çalışma kapsamına alınmıştır (**Fig. 31**)⁴²¹.

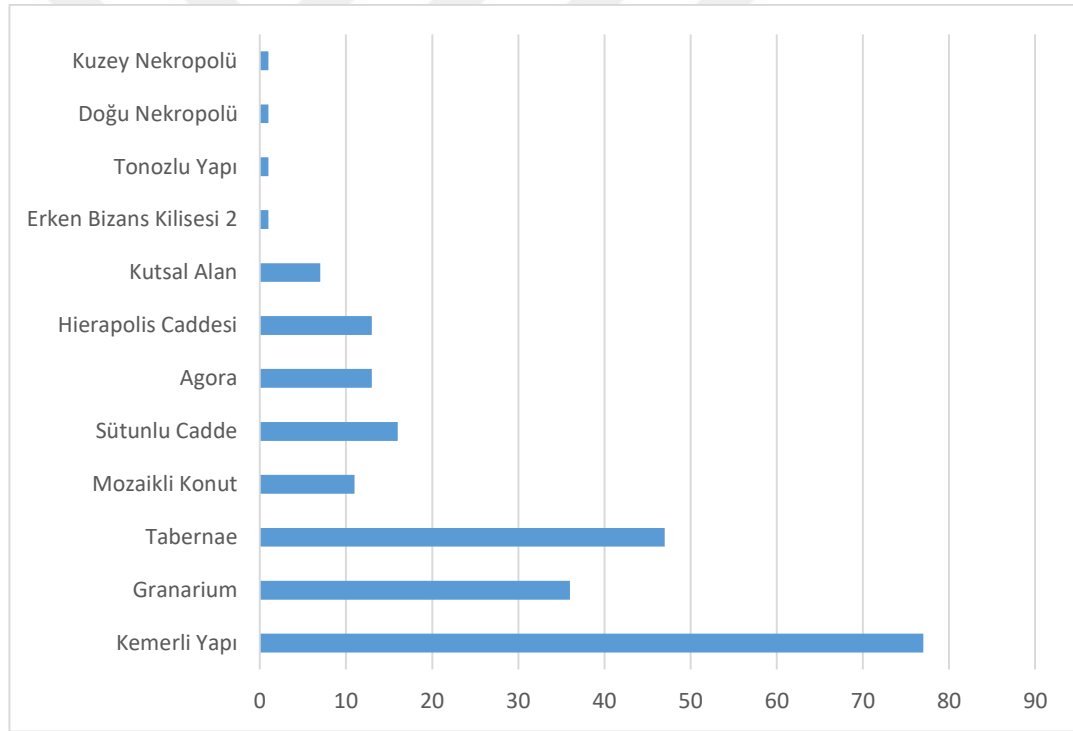

Fig. 31: Lykos Skyphoslarının Tripolis'te Bulunduğu Yapı ve Alanlar

⁴²⁰ Duman 2010, 140.

⁴²¹ Tripolis'te 2003 yılında yapılan yüzey araştırmasında levhalarda görülen süsleme çeşitliliğine benzer parçalar bulunmuş, bunların astar rengi kahverengiden (5YR 5/3), kırmızı turuncuya (10R 5/8) değiştiği belirtilmiştir. Buldan çevresinde yapılan araştırmalar için ayrıca bkz. Erdem 2003, 383, Res. 2; Atik- Erdem 2004, 35, Res. 38-39; Atik-Erdem 2003, Lev. 22-23.

Laodikeia’da iki tip olarak tanımlanan Lykos skyphoslarına⁴²² benzer örnekler, Tripolis’te yapılan kazı çalışmalarında da bulunmuştur.

Skyphoslar kendi içerisinde dudak yapısı, duruş, gövde ve kaide yapısı olarak farklılıklar göstermektedir. Parçalar her ne kadar birbirine benzese de dik duruşlu örnekler çoğunluktadır. Ancak bazı parçalar içe⁴²³ (249) ve dışa dönük profillidir (250). Boyundan başlayarak gövde boyunca düz indirilen örnekler dışında, boynun hemen altında “S” şeklinde profil oluşturan parçalar da bulunmuştur (160⁴²⁴). Bir örnekte boyun içbükey verilmiş olup gövde boyundan itibaren yarı küresel formudur (171).

Dudak yapılarına bakıldığında üstte hafif içe döndürülmüş (248), yuvarlatılmış (255) ve içte yatay uzatılmış (173) tipler görülmekle beraber, 220⁴²⁵ no’lu parçada dudak kenarı içte ve dışta profilsizdir. Bazı örneklerde dış dudak kenarı tek olukludur (231). Dışta boyun içbükey profilli olmayıp düz olarak gövdeye geçilmiştir (192).

Tam form veren parçalarda görüldüğü kadarıyla, gövdeden kaideye geçişte yumuşak (262) ve keskin (*L* şeklinde) döndürülen (192) örnekler dışında, 166 no’lu parçada yarı küresel olarak devam ettirilmiştir.

Dışta dudak kenarı yanında ve altından bordüre kadar olan bölümde ince oluklu parçalar dikkati çekmektedir (259). Benzer örnekler Hierapolis⁴²⁶ ve Laodikeia’da⁴²⁷ bulunmuştur. Bu tipteki örneklerin çoğunda parlak-metalik astar uygulanmıştır⁴²⁸.

Duruş farklılıkları dışında, boyun bölümünün hemen altında kabartma çizgi yerine sert bir kavisle yükselti yapılmıştır (174)⁴²⁹. 211 no’lu parçada ise dışta ağız kenarı altında üçgen şeklinde kabartma çizgi görülmektedir.

⁴²² Açıklama için bkz. Duman 2010, 140.

⁴²³ Laodikeia’da bulunan benzer örnek için bkz. Duman 2010, Lev. XLIX, H.28.

⁴²⁴ Form için bkz. Semeraro 2003 LVI 4.

⁴²⁵ Hierapolis’te çeşmeden bulunan bir skyphos (MS 1. yy.), ağız yapısıyla Tripolis buluntusu ile benzerlik göstermektedir, bkz. Semeraro 2016, 200, Fig. 11, 4

⁴²⁶ Semeraro 2012, 316 Fig.42

⁴²⁷ Duman 2010, Lev. LI, H5; LX, H52; LXI, H60

⁴²⁸ Laodikeia’da bulunan benzer özellik gösteren örnekler için bkz. Duman 2010, Lev. LX, H52; LXI, H60.

⁴²⁹ Benzer örnek için bkz. Duman 2010, Lev. LXI, H56.

Parçalardaki ağız ve gövde özellikleri arasındaki farklılık, kaidelerde de görülmektedir. Kaide tipleri birbirine yakın olmakla beraber içe-dışa uzatılmış ve düzleştirilmiş (157), kaide altı yuvarlak formlu ve oluklu⁴³⁰ (156), düzleştirilmiş ve oluksuz (205)⁴³¹ örnekler vardır. Dışta düz ve basit olarak yapılan parçalar dışında halka kaideli⁴³² örnekler de buluntular arasındadır (265).

Form, astar ve hamur yapısıyla Lykos Skyphoslarına benzer ancak, kulp bölümünün üstünde başparmak desteği⁴³³ yer alan farklı bir grup seramik de bu grubun alt grubu olarak değerlendirilmiştir⁴³⁴.

2.6.1.1. Hamur ve Astar Özellikleri

Parçaların hamur yapısı genel olarak sert ve sıkıdır; ancak bazı örneklerde orta-sert hamurlu, ince gözenekli, katkı olarak; kireç⁴³⁵, taşçık⁴³⁶ ve mika (biyotit-muskovit) görülmüş, çok az sayıda örnekte katkı görülemediği, bazı parçalarda ise özde kırmızılaşma dikkati çekmektedir⁴³⁷ (Fig. 32). Hamur renkleri içerisinde 10YR ve 7.5YR tonları başta olmak üzere, kahverengi ve tonları (10YR 6/4 light yellowish brown, 10 YR 5/4 yellowish brown, 10YR 7/3-7/4, 8/2, 8/3 very pale brown, 7.5YR 6/3-6/4 light brown, 5YR 6/4 light reddish brown, 2.5Y 6/3 light yellowish brown, 2.5Y 7/3, 7/4, 8/2, 8/3 pale brown), kırmızı ve tonları (7.5YR 7/6 reddish yellow, 5YR 6/6-7/6 reddish yellow, 2.5YR 6/6 light red, 4/6 red, 10R 4/6 red), sarı (5Y 7/3 pale yellow), pembe (7.5YR 7/3-7/4, 8/3-8/4 pink, 5YR 7/3-7/4, 8/3 pink, 2.5YR 8/3 pink) renktedir (Fig. 33-34). Astar yüzeyi genellikle yarı mat, hafif pürüzlüdür. Bunun dışında parlak⁴³⁸ ve dışta yarı mat, içte parlak örneklerde bulunmuştur (Fig. 35)⁴³⁹. Astar üzerinde bazı örneklerde muhtemelen fırınlamadan dolayı siyahlaşmalar görülmektedir⁴⁴⁰.

⁴³⁰ Duman 2010, Lev. L. H11; Semeraro 2003, Pl. LVI 4.

⁴³¹ Benzer kaide için bkz. Duman 2010, Lev. L, H13.

⁴³² Semeraro 2003, Pl. LVI 3.

⁴³³ Kurşun sırlı kaplarda bu bölüm "başparmak desteği" olarak kullanılmıştır, bkz. Akyay- Meriçboyu 2005, 108; Metal kapların kulp tiplerine etkisi hakkında ayrıca bkz. Oransay 2013, 120.

⁴³⁴ Başparmak Destekli Lykos Skyphosları bölümüne bkz.

⁴³⁵ Bkz. Kat. No: 155, 171, 191, 193, 212, 247, 269.

⁴³⁶ Bkz. Kat. No: 172, 182, 184, 190, 191, 216, 269.

⁴³⁷ Bkz. Kat. No: 184.

⁴³⁸ Bkz. Kat. No: 151, 154, 176, 179, 183, 186, 187, 191, 216, 219, 242, 222, 231, 247, 248, 251, 259, 267.

⁴³⁹ Dışta yarı mat içte parlak örnek için bkz. Kat. No: 211.

⁴⁴⁰ Bkz. Kat. No: 183, 187, 191, 211, 255, 258.

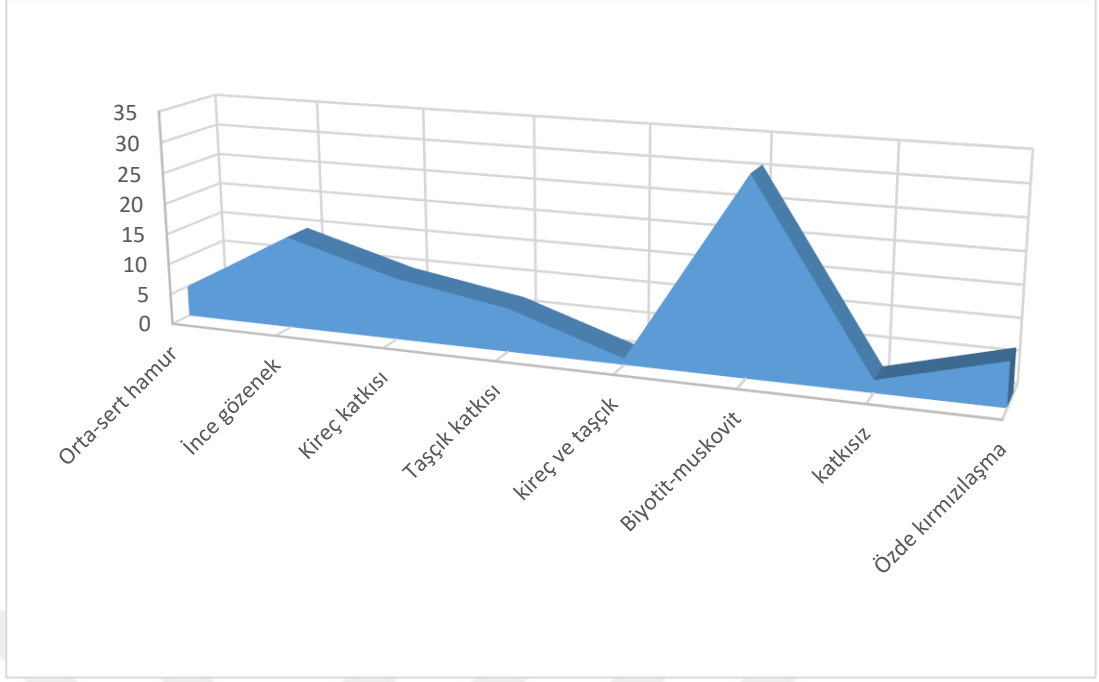

Fig. 32: Lykos Skyphoslarının İçerik ve Yapısal Özelliklerini Gösteren Grafik

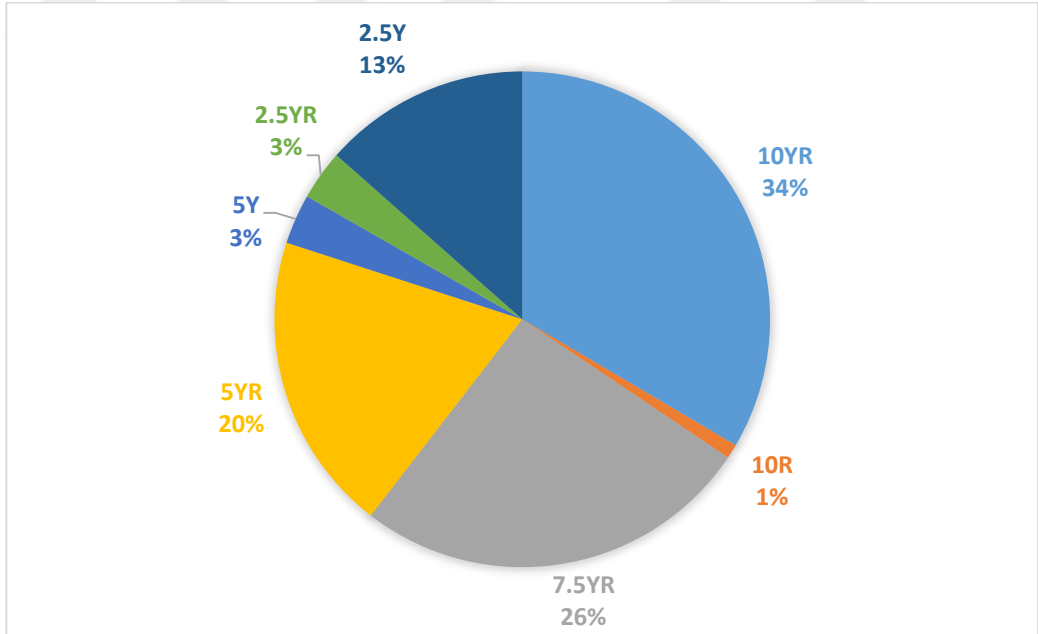

Fig. 33: Lykos Skyphoslarının Genel Hamur Renk Tonları

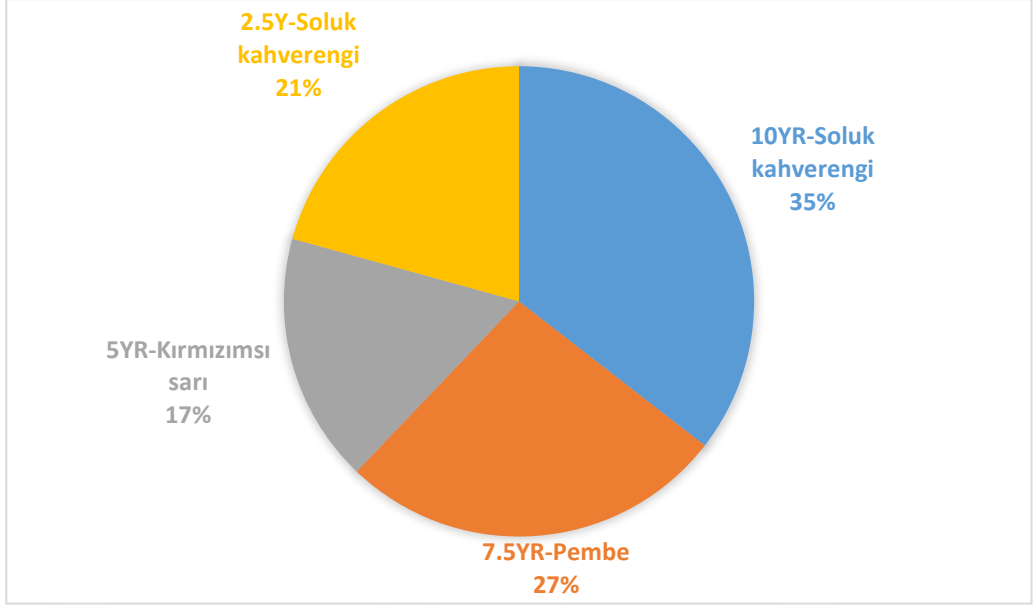

Fig. 34: Lykos Skyphoslarında Yoğun Olarak Görülen Hamur Renkleri

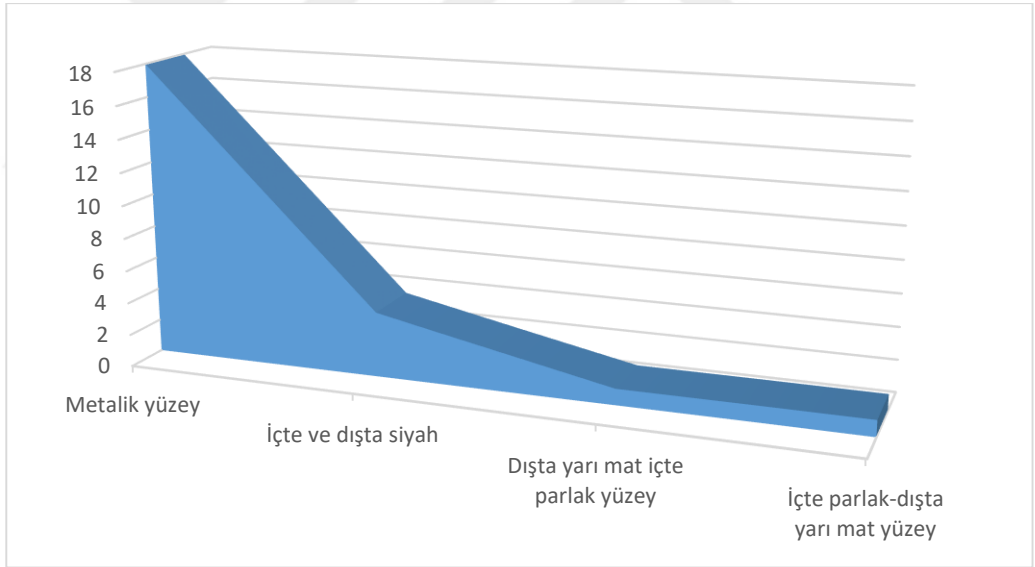

Fig. 35: Lykos Skyphoslarının Astar Özellikleri

2.6.1.2. Süsleme Özellikleri

Lykos skyphosları üzerinde yer alan süsleme çeşitliliği daha çok Laodikeia ve Hierapolis buluntularıyla karşılaştırılmış, Tripolis'te bulunan süsleme repertuarı diğer kentlerle benzer olduğu görülmüş, ancak çeşitlilik yönüyle Tripolis'in daha ön plana çıktığı buluntularla desteklenmiştir (**Fig. 36**). Sözkonusu kentler dışında Lykos Vadisi sınırları içerisinde yer alan Trapezopolis'te de, 2017 yılında Denizli Müze Müdürlü'nce kurtarma kazısı yapılan nekropol alanında az sayıda da olsa süslemeli skyphos parçaları bulunmuştur⁴⁴¹.

Tripolis'te bulunan skyphosların üzerinde görülen süslemeler; çam kozalağı, bindirme yaprak, uzun taç yaprağı-koçbaşı, bitkisel, geometrik, nokta dekorlu ve figür süslemeli olarak gruplandırılmıştır (**Fig. 37**)⁴⁴².

⁴⁴¹ Bu bilgi paylaşımı için Denizli Müzesi Arkeologlarından Nail Uyar'a teşekkür ederim.

⁴⁴² Grafikte bordür ve başparmak destekli gruplar yer almamaktadır.









Süsleme (Tripolis)	Hierapolis	Laodikeia	Trapezopolis	Kolossai	Develi	Akçapınar	Gülalan Kırkçınar	Eski Derbent	Dımbazlar	Doğanköy
Çam Kozalağı 	✓	✓	✓							
Bindirme Yaprak 	✓	✓	✓		✓		✓		✓	
Uzun Taç Yaprağı 	✓	✓			✓			✓		
Uzun Taç Yaprağı Koçbaşı 		✓			✓			✓		
Bitkisel Süsleme 	✓	✓	✓		✓				✓	✓
Geometrik 	✓									
Nokta Dekor 	✓	✓	✓	✓		✓	✓		✓	✓
Figürlü 										

Fig. 36: Lykos Skyphoslarının Buluntu Yerine Göre Süsleme Çeşitliliği

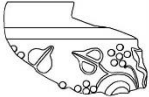
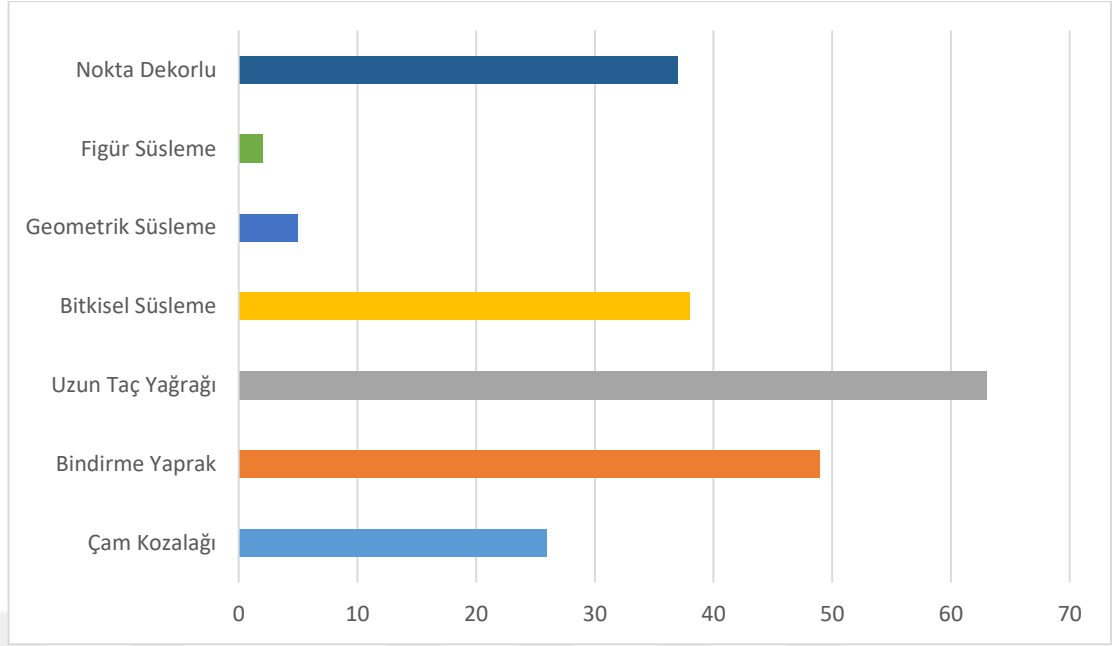

Fig. 37: Skyphosların Süsleme Tiplerine Göre Buluntu Yoğunluğu

2.6.1.2.1. Çam Kozalağı Süsleme

Bu süslemeye ait toplam 26 parça bulunmuş, bunlardan 10 tanesi küçük boyutlarda ve form vermeyen parçalar olduğu için çalışma dışında tutulmuştur. 11 parçanın çizimi yapılmıştır. Kataloğa alınmayan parçaların buluntu alanları ve hamur-astar özelliklerini gösteren parçalar, kataloğu yapılan parçalarla benzerlik göstermektedir.

Hierapolis⁴⁴³ ve Laodikeia’da çam kozalağı süslemeli skyphos parçaları bulunmuş olup, Laodikeia’da bulunan yumurta kabuğu içerisinde çam kozalağı süslemeli matris (kalıp) parçası yerel üretimi gösteren önemli bir veridir⁴⁴⁴. Tripolis, Hierapolis ve Laodikeia’da bulunan skyphos parçalarında, yumurta kabuğu içerisinde konsantrik daire, sarmaşık yaprağı, sık damarlı yaprak, çam kozalağı süslemeleri yaygın olarak kullanılmıştır.

Süsleme olarak farklı özellikler gösteren parçalar levhada gösterilmektedir. Bazı örneklerde bordür bölümünde dikey çift kollu spiral (sola bakan: **151**, sağa bakan: **152**)

⁴⁴³ Semeraro 2005, Fig. 3. No: 5; Hierapolis Güney Nekropolü D10 Mezar çevresi buluntuları için bkz. Şimşek 1997, 107, 251, R.46, Kat. No:11F (MS 1. yy.)

⁴⁴⁴ Kalıp parçası için bkz. Duman 2014, 170, Fig. 6.

ve yumurta dizisi (153) altında sıralı şekilde yumurta kabuğu içinde kapalı çam kozalağı süslemesi yapılmıştır⁴⁴⁵. Bazen de üstte çember sırası altta dallarla beraber ucu sağa bakan çam kozalağı (158) betimlenmiştir. 159 no'lu parçada bordürde yer alan çember sırası, yarım bırakılmış yumurta kabuğuyla birleşmiştir. Bir örnekte (160) bordürde yumurta dizisi noktalarla yapılmış ve asıl süsleme olan yumurta kabuğu içinde çam kozalağı açık işlenmiştir. Bir başka örnekte çam kozalağı yatay şekilde işlenmiştir (161). Gövde kısmından bir bölümü bulunan iki örnekte (154, 155) ve içe dışa uzatılmış kaideli kenar parçası üzerinde çam kozalağı süslemesi yine sıralı olarak yapıldığı görülmektedir (157). Diğer sıralı çam kozalağı süslemesi dışında yuvarlatılmış kaideli örnekte (156) kozalaklar daha küçük boyuttadır.

2.6.1.2.2. Bindirme Yaprak Süsleme

Bu gruba ait toplam 49 parça bulunmuştur, bunlardan süsleme ve form olarak veri sağlayan 19 parça değerlendirmeye alınmıştır⁴⁴⁶.

Skphoslarda yaygın olarak görülen bordürde yumurta dizisi, çam kozalağı süslemeli parçalarda da karşımıza çıkmaktadır. İki örnekte bordürde tek sıra halinde uçları yukarı (175) ve aşağı bakan (174) yumurta kabuğu altında bindirme yaprak dizisi yapılmıştır⁴⁴⁷.

Süsleme olarak her ne kadar bindirme yaprak süslemesi olarak değerlendirmeye alındıysa da bu süsleme kendi içerisinde farklılıklar göstermektedir. İnce uçlu iki damarlı (162, 163, 165, 166, 167, 168, 169, 170, 171, 174, 175), ortada tek damarlı (164) ve damarsız (173) yaprak olarak ayırmak mümkündür. 176, 178, 180 no'lu örneklerde yapraklar sık damarlıdır. Üç örnekte yaprakların etrafı üçgen ve çember noktalar ile çevrelenmiştir. 177 ve 178 no'lu parçaların 3/2'si, 179 no'lu parçanın tüm etrafında bu süsleme görülmektedir. 172 no'lu örnek ise süsleme olarak bu grupta yer alsa da boyut olarak daha büyük olduğu düşünülmektedir.

⁴⁴⁵ Hierapolis'te Latrina'da yapılan çalışmalarda bulunan benzer süslemeli örnek için bkz. Polito 2016, 134. Fig. 24. 11.

⁴⁴⁶ Hierapolis buluntuları için bkz. Panarelli 2016, 313, Fig.31.3 (MS 1. yy.ın ilk yarısı); Semeraro 2005, Fig. 4 No: 5. (MS 1. yy.ın ilk yarısı); Semeraro 2016, 200, Fig. 11, 4; Laodikeia buluntuları için bkz. Duman 2010, Lev. LII-LIII H14-15.

⁴⁴⁷ Laodikeia'da bindirme yaprak süslemeli bir parça üzerinde bordürde üçlü nokta sırası yapılmıştır, bkz. Duman 2010, Lev. LII, H7.

2.6.1.2.3. Uzun Taç Yaprığı Süsleme

Kazı çalışmalarında bu süsleme grubuna ait toplam 63 parça bulunmuş, bunlardan 33 tanesi levhada gösterilmektedir. Bu süsleme, Tripolis'te farklı şekillerde betimlenen koçbaşı süsleme ile beraber değerlendirilmiştir.

Uzun taç yaprağı süslemeli parçalar⁴⁴⁸, farklı süslemelerin bulunması dikkate alınarak iki grup altında değerlendirilmeye alınmıştır.

Grup 1: Bu grupta, ana süslemede yer alan uzun taç yaprağı bazen tek başına bazen de yardımcı süslemelerle kompozisyon oluşturarak yapılmıştır.

Ana süsleme, ortada dikey damar etrafında alttan başlayıp üstten döndürülerek genişletilmiş, aşağı indirilen bölümde ise nokta sırası ile devam edilerek tekrar altta birleştirilmiş yaprak süslemesidir. Nokta sırası soldan⁴⁴⁹ (**181, 182, 183**), sağdan⁴⁵⁰ (**184, 185, 186, 187**), bazen de düz yapılmıştır (**188**). **189** no'lu örnekte basit yapıdır, ancak ortada yer alan damar içbükeydir.

Bordürlü örneklerde, sola bakar içbükey (**193**) ve dışbükey dikey spiral (**192**), altı kollu rozet (**194**) altında uzun taç yaprağı yapılmıştır. **191** no'lu örnekte ise üstte üç nokta sırası altta ise düz ve solda nokta sıralı yaprak sırası beraber yapılmıştır. Gövde üzerinde taç yaprağı, ardında dikey çizgi (**190**), dikey bitkisel süsleme⁴⁵¹ (**196**), tek yönlü spiral süslemesi⁴⁵² (**195**) ve buğday başağı ile devam ettirilmiştir (**197**). Bu süsleme şekli Hierapolis buluntularında da karşımıza çıkmaktadır⁴⁵³.

İki örnekte taç yaprağı ortasında dikey içbükey nokta sırası görülmektedir (**198, 199**). Taç yaprağının üst bölümü diğer örneklerde yuvarlatılmış olduğu görülürken, **199** no'lu parçada düzleştirilmiştir.

⁴⁴⁸ Laodikeia'da bulunan uzun taç yaprağı süslemeli örnekler için bkz. Duman 2010, Lev. LIV-LV.

⁴⁴⁹ Süsleme için bkz. Semeraro 2003, Pl. LVIII, 2.

⁴⁵⁰ Form ve süsleme için bkz. Semeraro 2003, Pl. LVI, 4; Polito 2016, 134, Fig. 24. 13

⁴⁵¹ Uzun taç yaprağı ve ardında dikey bitkisel süsleme için bkz. Semeraro 2003 Pl. LVIII 1.

⁴⁵² Tek yönlü spiral süsleme için bkz. Duman 2014, 172, Fig.23.

⁴⁵³ Semeraro 2003, Pl. LVIII, 1.

Grup 2: Koçbaşı süslemeli parçaların yoğun olarak bulunması ve farklı tiplerde betimlenmesi, farklı bir grup altında değerlendirilmesini gerektirmiştir⁴⁵⁴. Lykos Vadisi yerleşimlerinde az sayıda bulunan bu süslemenin, Tripolis'te farklı şekillerde örneklerinin bulunması, kentin bu tipin üretim merkezi olduğuna işaret etmektedir. Grup 1'de uzun taç yaprağı ile beraber yapılan süsleme kompozisyonu, bu grup için de geçerlidir.

Koçbaşları genellikle dikeydir ve her iki uçta aynı süsleme yapılmıştır. Bazı örneklerde ise çapraz koçbaşı süsleme görülmektedir (**212**). **210** no'lu parçada hem dikey hem de çapraz koçbaşı, sağda nokta sıralı taç yaprağıyla süslenmiştir. Koçbaşları birbirine, düz çizgi (**200**), nokta sırası (**201**), ortada tek nokta (**205**) ve düz çizgi üzerine serbest ince çizgilerle birbirine bağlanmıştır (**213**). İki örnek farklı yapıda olup merkezden karşılıklı iki yöne doğru yatay yaprak⁴⁵⁵ şeklinde çizgi uçlarında koçbaşı betimlenmiştir (**207**, **208**). Benzer tipte yaprak şeklinde çizgi **209** no'lu parça üzerinde görülmektedir.

Bu süsleme, parçalar üzerinde bazen tek (**200**, **213**), bazen de farklı süslemelerle beraber kullanılmıştır; dikey çizgi (**201**, **206**), uzun taç yaprağı (**202**), ucu aşağı bakan çift yönlü yaprak (**203**), çift kollu dikey yaprak (**204**), dikey eğrelti otu (**205**), buğday başağı (**211**), satyr? ve eğrelti otu (**209**⁴⁵⁶) süslemeleridir.

Lykos skyphoslarında yaygın olan bordür süslemesi **211** no'lu parçada altta büyük, üstte ikili küçük nokta ile karşımıza çıkmaktadır. Bu parça üzerinde dikey buğday başağı ve **212** no'lu örnekte görülen benzer koçbaşı süslemesi bulunmaktadır. **210** no'lu parçada koçbaşı arasında çember⁴⁵⁷ süsleme bulunmakta olup, devam eden süsleme arasında bir bağlantı kurulamadığı için bunun atölye işareti olup olmadığı şu anki verilere göre belirsizdir.

⁴⁵⁴ Laodikeia'da bulunan koçbaşı süslemeli örnekler için bkz. Duman 2010, Lev. LV, H26-28.

⁴⁵⁵ Benzer yaprak süsleme, MS 60 yılına tarihlenen terra sigillata üzerinde de görülmektedir, bkz. Mullor-Menendez 2010, 402-403, Fig.3 6.

⁴⁵⁶ Kurşun sırlı seramik grubunda değerlendirilen skyphos üzerinde benzer figür için bkz. Hayes 1976, 80, Fig. 9, 135.

⁴⁵⁷ Benzer süslemenin görüldüğü bir başka örnek için bkz. Kat. No: 216.

2.6.1.2.4. Bitkisel Süslemeler

Bitkisel süslemeli⁴⁵⁸ parçalar, farklı çalışma alanlarında, toplam 38 adet bulunmuş, bunlardan 33 tanesi değerlendirilmeye alınmıştır.

Süsleme ögesi olarak; asma yaprağı, sarmaşık yaprağı, rozet (çiçek), akantus yaprağı, haşhaş bitkisi ve yaprağı, zeytin yaprağı, palamut ve yaprağı⁴⁵⁹, uzun taç yaprağı şeklinde farklı tiplerde yapraklar, çam kozalağı, buğday başağı gibi bitki örnekleri görülmektedir. Bu süslemeler tek başına kullanıldığı gibi, ikili kompozisyonlar oluşturarak da kullanılmıştır⁴⁶⁰.

Bu grupta bordür bölümü boş bırakılan (214) örnekler dışında, dört kollu rozet (246), çember (221), sol tarafı çizgili yumurta dizisi (217), basit yumurta dizisi (223, 231), dikey (225) ve yatay çift kollu spiral (232) süslemeleri görülmektedir.

Gövde üzerinde; sarmaşık yaprağı kalp şeklinde ve damarlı (218, 222) hatlara sahiptir. 245 no'lu parçadaki ise tekli ve üçlü sarmaşık yaprağı görülmektedir. Bu süsleme, beş (218), altı (220, 223) ve yedi kollu (219) çiçek yapraklarıyla kompozisyon oluşturmaktadır. 215 no'lu örnek diğerlerinden farklı olarak merkezde beş kollu rozet etrafında muhtemelen dörtlü sarmaşık yaprağı ve yanda uzun taç yaprağı süslemelidir. Bazı parçalarda sarmaşık dalları yumağının olduğu görülmektedir (216, 221 ve 224).

Bir başka grupta akantus yaprağı (225, 226), haşhaş (227, 228), zeytin yaprağı (229), nar meyvesi ve yaprağı (230), meşe palamudu/ yaprağı (231, 232, 233) süslemeleri yer almaktadır. Bunlar dışında kurdele şeklinde süsleme (242, 245), dikey ince kollu yapraklar (234⁴⁶¹, 235), yumurta kabuğu içerisinde altı (237) ve on üç kollu rozetler (238), üzüm salkımı (239, 240), buğday başağı (241), çam kozalağı/dikenler (243⁴⁶²), küçük

⁴⁵⁸ Laodikeia için bkz. Duman 2014, Fig.20-24; Hierapolis için bkz. Semeraro 2005, 92 Fig.3 1-4; Semeraro 2003 Pl. LVI 1, Pl. LVII 1-12; Semeraro 2012, 311 Fig.32.4; Polito 2007, 159, 166, Fig.6,1; Semeraro 2008, 188, Fig. 12, 3-4.

⁴⁵⁹ Hierapolis'te bulunan bu süslemeye ait örnek Augustus Dönemi'ne tarihlendirilmiştir, bkz. Semeraro, 2016, 200, 205 Fig. 11. 9.

⁴⁶⁰ Örnekler için bkz. Kat. No: 227, 230, 234 vd.

⁴⁶¹ Hierapolis'te bulunan benzer süslemeli kalıp için bkz. Semeraro 2005, Fig. 4 No: 7.

⁴⁶² Süsleme için, olgunlaşmamış çam kozalağı ve çevresindeki dikenler yorumu yapılabilir. Hierapolis'te bulunan benzer süsleme için bkz. Corritore 2016, 478, Fig. 3 1; Perge'de bulunan sırlı kadeh parçasında benzer süsleme için (çam iğnesi) bkz. Atik 1995, 40-41, Abb.19, Kat. 35.

yapraklar (244) ve lotus yaprakları (236) süsleme ögesi olarak kullanılmıştır. Hierapolis'te bulunan meşe palamudu ve yaprağı, şekil olarak Tripolis örnekleriyle benzerlik göstermektedir⁴⁶³.

2.6.1.2.5. Geometrik Süsleme

Sınırlı sayıda bulunan geometrik süslemeli parçalar arasından form veren ve farklı süsleme özellikleri gösteren beş parça değerlendirmeye alınmıştır.

Buluntular içerisinde bordür bölümü boş bırakılarak doğrudan süslemeye geçilmiş (248), 247 no'lu parçada ise bordürde sağa bakan dikey çift kollu spiral dizisi yer almaktadır. Tripolis'te bulunan 248 no'lu örneğin bordür bölümü boş bırakılırken, benzer süslemenin görüldüğü Hierapolis'te, bordürde sağa bakan dikey çift kollu spiral süsleme yapılmıştır⁴⁶⁴. Süslemeler arasında yumurta kabuğu içerisinde iç içe konsantrik daire (248), şevron ve nokta dizileriyle yapılmış çember (247), merkezde tek nokta etrafında iki sıra nokta ile yapılmış çember (250), düzensiz kare (249) ve iç içe konsantrik daire (251) yer almaktadır. Tripolis'te bulunan 251 no'lu örneğin büyük bir bölümü kırık olduğu için süslemenin nasıl devam ettiği belirsiz olup, Laodikeia'da bulunan tam formlu bir örnekte skyphos kaidesinin hemen üstünde tek sıra şeklinde konsantrik daire üzerinde nokta ve spiral süsleme bulunmaktadır⁴⁶⁵. 247 ile 250 no'lu örneklerin ortak özelliği duvarda iki süsleme arasında büyük tek nokta üzerinde iki küçük nokta yer almasıdır. Hierapolis'te Apollon Kutsal Alanı'nın güneyinde iç içe geçmiş nokta dizisi ve aralarda Tripolis örneklerinde de görülen üçlü nokta süslemeli skyphos MS 1. yy.ın ilk yarısına tarihlendirilmiştir⁴⁶⁶.

2.6.1.2.6. Figür Süsleme

Bu gruba dâhil edilebilecek iki örnekle karşılaşılmıştır. Süsleme olarak bordürde dikey çift yönlü spiral dizisi, altta tam olarak görülmesi de koşan bir hayvan figürü? yer almaktadır (252). Diğer örnekte ise uçları yukarı ve sola doğru bakan yapraklar arasında

⁴⁶³ Süsleme özellikleri için bkz. Semeraro 2016, 200, Fig.11,9.

⁴⁶⁴ Bkz. Semeraro 2003, Pl. LVIII 8.

⁴⁶⁵ Bkz. Şimşek 2013, 479, Res. 695.

⁴⁶⁶ Bkz. Panarelli 2016, 313, Fig. 31. 2.

hareket halinde sol eliyle kalkan, sağ elinde bıçak tutarak ilerleyen gladyatör betimlenmiştir. Gladyatörün kalkan ve bacakları detaylı işlenmiş, sahne açık alanda ve yaprakların döküldüğü düşünülürse, zaman olarak sonbahar mevsimi yorumu yapılabilir (253).

2.6.1.2.7. Nokta Süsleme

Yayılm alanı en geniş grubu oluşturan nokta dekorlu parçalardan 37 parça bulunmuş ve bunlardan 12'si değerlendirmeye alınmıştır.

Bu süslemeye ait tam form veren bir örnek doğu nekropolünde yüzeyde bulunmuştur⁴⁶⁷ (262). Bir örnekte ise halka kulp ve üzerinde eklenti yer almaktadır (260). Dudak kenarının dışa taşkın bölümünde 257, 259 ve 261 no'lu örneklerde yiv görülmektedir. 264 no'lu parçada bordürde yumurta dizisi yapılmış ve bu örnek dışında nokta dekorlu grup içerisinde bordür süslemeli parça bulunmamıştır⁴⁶⁸. Süslemelerin yapılışı çoğu düzensiz olsa da, 258 no'lu örnekte daha düzenlidir.

Süslemenin yapılışı ince (257, 265), kalın dikdörtgen (256, 263) ve kare (255) olarak çeşitlilik göstermekte, 254 no'lu parçada ise üstteki nokta sırası yatay çizgiyle ayrılarak yapılmıştır. Tripolis'te bu süsleme grubuna ait kalıp parçaları da bulunmuştur⁴⁶⁹.

⁴⁶⁷ Laodikeia'da bulunan örnekler için bkz. Duman 2014, 172 Fig. 25-27; Hierapolis'te bulunan örnekler için bkz. Polito 2007, 158-159, Fig. 5- 6. 2; Benzer süsleme örnekleri için bkz. Jones 1950, Fig. 153, 660; Laoumonier 1977, Pl. 28, 4182, 4183, 4901; Pl. 108, 9754; Atik 1995, 52, Abb. 58 (MÖ 1. yy. son çeyreği-MS 1. yy. ilk yarısı); Aizanoi için bkz. Naumann 1984, 511- 512, Abb. 56, 45 (olasılıkla MS 1. yy.in ikinci yarısı); Polito 2007, Fig. 6, 2 (MÖ 2- 1. yy.); Semeraro 2003, Pl. LVIII 14; Sardis'te benzer iki adet nokta dekorlu örnek bulunmuş ve bu parçalar kurşun sırlı seramiklerle değerlendirilerek Geç Hellenistik-Erken Roma Dönemi'ne tarihlendirilmiştir, bkz. Rotroff 2003, 171, Pl. 131, 743-744.

⁴⁶⁸ Loadikeia'da bulunan nokta dekorlu parçaların bordür süslemeleri için bkz. Duman 2014, 172, Fig. 25-26.

⁴⁶⁹ Bkz. Kat. No: 288, 289, 290 no'lu parçalara bkz.

2.6.1.2.8. Bordür Süsleme

Bu grupta yer alan parçaların büyük bölümü kırık ve gövdeleri üzerinde yer alan süslemeler tam olarak görülememektedir⁴⁷⁰. Süsleme olarak bordürde⁴⁷¹ çember⁴⁷² (266), farklı tiplerle betimlenen yumurta dizisi (267, 268), altı/ yedi kollu çiçek rozeti (270, 271) ve yaprak dizisi görülmektedir (269).



⁴⁷⁰ Laodikeia’da bulunan bordür bölümü süslemeli parçalar için bkz. Duman 2010, LX-LXI.

⁴⁷¹ Laodikeia’da bulunan skyphoslarda görülen bordür süslemeler için bkz. Duman 2010, Lev. LXII.

⁴⁷² Hierapolis’te Apollon Kutsal Alan’da, duvarda üstte tek sıra çember süslemeli örnek için bkz. Semeraro, 2016, 200-201, Fig. 11.5; Ayrıca bkz. Semeraro 2003 Pl. LVIII 11.

Katalog (Kat. No: 151-271)

Kat. No: 151 TR 16 DABP 501 (Kutsal alan, 190.91-190 m)

Tam formun 6/1'i. Dudak kenarı üstten inceltilerek dışta ve içte kalınlaştırılmış, içte profilli, dışta boyun bölümü içbükey yapılmış, bordür üzeri kabartma çizgi ile sınırlandırılmış, bordürde dikey çift taraflı spiral dizisi, altta uçları yukarı bakan yumurta kabuğu içinde çam kozalağı süslemeli skyphos parçası. Hamur sert, sıkı, mika katkılı 7.5YR 7/4 pink, dış ve iç yüzey 2.5YR 4/4 reddish brown, yarı mat yüzeyli.

A.Ç: 10 C.K: 0.4 Y: 5.3 G: 5

Ref: Süsleme için bkz. Duman 2014, 170, Fig.2; Şimşek 1997, 107, 251, R.46, Kat.No:11F (MS I. yy.)

Kat. No: 152 TR 14 KYK 378 (Granarium, 187.61-187.41 m)

Tam formun 6/1'i. Dudak kenarı üstten inceltilerek dışta ve içte kalınlaştırılmış, içte profilli, dışta boyun bölümü hafif içbükey yapılmış, bordür üzeri kabartma çizgi ile sınırlandırılmış, bordürde dikey çift taraflı spiral dizisi, altta uçları yukarı bakan yumurta kabuğu içinde çam kozalağı süslemeli, kulp üzerinde başparmak konulan bölümde küçük bir ekleme yapılmış skyphos parçası. Hamur sert, sıkı, mika katkılı 10YR 7/3 very pale brown, dış astar 10R 4/6 red, iç yüzeyde 5YR 4/3 reddish brown, yarı mat yüzeyli.

A.Ç:10 C.K: 0.4 Y: 4.4 G: 5

Ref: Süsleme için bkz. Semeraro 2003, Pl. LVIII, 9; Kulp üzerinde eklemeli örnek için bkz. Semeraro 2003, Pl. LVI I.

Kat. No: 153 TR 13 MKA 281 (Taberna 1, Mekân 1, 183.50-182.90 m)

Tam formun 6/1'i. Dudak kenarı üstten inceltilerek yuvarlatılmış dışta ve içte kalınlaştırılarak içte profil yapılmış, bordür üzeri kabartma çizgi ile sınırlandırılmış, bordürde yumurta dizisi, altta uçları yukarı bakan yumurta kabuğu içinde çam kozalağı süslemeli skyphos parçası. Hamur sert, sıkı, az mika katkılı 2.5Y 7/3 pale brown, dış ve iç yüzey 2.5YR 4/4 reddish brown, yarı mat yüzeyli.

A.Ç: 12 C.K: 0.6 Y: 5.1 G: 6

Ref: Süsleme için bkz. Semeraro 2005, Fig.3, 5.

Kat. No: 154 TR 13 7S 8H G MK3 33 (Mozaikli Konut, 181.00-180.87 m)
Gövde üzerinde uçları yukarı bakan yumurta kabuğu içinde çam kozalağı süslemeli skyphos parçası. Hamur sert, sıkı, az mika katkılı 10YR 7/4 very pale brown, dış ve iç yüzey 2.5YR 4/6 red, parlak yüzeyli.

C.K: 0.4 Y: 2.7 G: 2

Kat. No: 155 TR 13 DA KP 684 (Kutsal Alan, 190.32-189.54 m)
Gövde üzerinde uçları yukarı bakan yumurta kabuğu içinde çam kozalağı süslemeli skyphos parçası. Hamur sert, sıkı, az mika, kireç katkılı 5YR 7/6 reddish yellow, dış ve iç yüzey 10R 4/8 red.

C.K: 0.4 Y: 3 G: 2.6

Kat. No: 156 TR 14 HC 14 (Hierapolis Caddesi, 185.31-184.91 m)
Tam formun 7/1'i. Yuvarlatılmış kaideli, içte tek oluklu, dış yüzeyde uçları yukarı bakan yumurta kabuğu içinde sıralı çam kozalağı süslemeli skyphos parçası. Hamur orta-sert, sıkı, az mika katkılı 2.5Y 7/3 pale brown, dış ve iç yüzey 10R 4/4 weak red siyahlaşma ve aşınmalar mevcut, yarı mat yüzeyli.

C.K: 0.4 Y: 1.6 K.Ç: 6 G: 5

Kat. No: 157 TR 14 KYK 274 (Granarium, 187.41-187.01 m)
Tam formun 7/1'i. Uç kısmı dışa uzatılarak içe doğru düzleştirilmiş kaideli, dış yüzeyde uçları yukarı bakan yumurta kabuğu içinde sıralı çam kozalağı süslemeli skyphos parçası. Hamur sert, sıkı, az mika katkılı 2.5Y 7/3 pale brown, dış ve iç yüzey 5YR 4/4 reddish brown, yarı mat yüzeyli.

C.K: 0.3 Y: 1.6 K.Ç: 6.2 G: 4.5

Kat. No: 158 TR 13 KA 3614 (Kemerli Yapı, 186.28-186.06 m)
Tam formun 8/1'i. Dudak kenarı üstten inceltilerek dışta ve içte kalınlaştırılmış, içte profilli, dışta boyun bölümü içbükey yapılarak aşağı doğru düz bir şekilde indirilmiş, bordür üzeri kabartma çizgi ile sınırlandırılmış, bordürde tek sıra halinde çember süsleme, altta ucu yukarı bakan ve dallı çam kozalağı süsleme. Hamur sert, sıkı, mika katkılı 7.5YR 7/4 pink, dış ve iç yüzey 5YR 4/4 reddish brown alacaklı, yarı mat yüzeyli.

A.Ç: 8 C.K: 0.4 Y: 3.4 G: 2.5

Ref: Süsleme için bkz. Semeraro 2005, Fig.3, 2, 4.

Kat. No: 159 TR 13 MKA 312 (Taberna 1, Mekân 1, 183.45-183.30 m)

Tam formun 7/1'i. Dudak kenarı üstten inceltilerek yuvarlatılmış, içte kalınlaştırılmış ve profilli, dışta boyun bölümü hafif içbükey yapılarak gövde hafif kıvrımlı yapılmış, bordür üzeri tek oluk ile sınırlandırılmıştır. Bordürde yarım bırakılmış yumurta kabuğu ile çember birleşmiş içerisinde çam kozalağı, alta doğru uçları yukarı bakan yumurta kabuğu içerisinde çam kozalağı süslemeli skyphos parçası. Hamur sert, sıkı, bol mika (biyotit-muskovit) katkılı 5YR 7/6 reddish yellow, dış ve iç astar 10R 4/6 red, yarı mat yüzeyli.

A.Ç: 9.4 C.K: 0.5 Y: 4.7 G: 4

Ref: Kurşun sırlı skyphos üzerinde benzer süsleme için bkz. Gabelmann 1974, 294 Abb. 20.

Kat. No: 160 TR 13 KA 2911 (Kemerli Yapı, 184.68-184.26 m)

Tam formun 7/1'i. Dudak kenarı üstten inceltilerek dışta ve içte kalınlaştırılmış, içte profilli, dışta boyun bölümü içbükey yapılmış, gövde yapısı kıvrımlı, bordürde tek sıra noktalarla yumurta dizisi ve yanlarda dikey çizgi, altta sıralı şekilde uçları yukarı bakan yumurta kabuğu içinde açık çam kozalağı süslemeli skyphos parçası. Hamur sert, sıkı 2.5Y 7/3 pale brown, dış ve iç yüzey 7.5YR 4/3 brown, astarda dökülmeler görülmekte (yer yer 2.5YR 4/4 reddish brown), yarı mat yüzeyli.

A.Ç: 9.2 C.K: 0.4 Y: 4.1 G: 4.2

Kat. No: 161 TR 12 SC 665 (Sütunlu Cadde, 183.89-183.48 m)

Gövde üzerinde, dalların ucunda sola bakan yatay çam kozalağı süslemeli skyphos parçası. Hamur sert, sıkı, bol mika (biyotit-muskovit) katkılı 7.5YR 8/4 pink, dış ve iç yüzey 10R 5/6 red, yarı mat yüzeyli.

C.K: 0.3 G: 2.6

Ref: Süsleme için bkz. Semeraro 2005, Fig.3, 2-4.

Kat. No: 162 TR 13 7S 8H G MK3 29 (Mozaikli Konut, 181.00-180.87 m)

Tam formun 6/1'i. Dudak kenarı üstten inceltilerek dışta ve içte kalınlaştırılmış, içte profilli, dışta boyun bölümü içbükey yapılmış, gövde yapısı kıvrımlı, iki damarlı bindirme yaprak süslemeli skyphos parçası. Hamur sert, sıkı, bol mika (biyotit-muskovit) katkılı 7.5YR 8/3 pink, dış ve iç yüzey 2.5YR 4/8 red, yarı mat yüzeyli.

A.Ç: 8.2 Y:4.5 C.K: 0.3 G: 4.4

Ref: Süsleme için bkz. Duman 2014, 171, Fig. 11.

Kat. No: 163 TR 13 MKA 258 (Taberna 1, Mekân 1, 187.65-187.44 m)

Tam formun 6/1'i. Dudak kenarı üstten inceltilerek dışta ve içte kalınlaştırılmış, dışta hafif eğimli olarak düzleştirilmiş, içte profilli, dışta boyun bölümü hafif içbükey, gövde yapısı düz bir şekilde indirilmiş, kaideye doğru hafif içbükey yapılmış, iki damarlı bindirme yaprak süslemeli skyphos parçası. Hamur sert, sıkı, bol mika (biyotit-muskovit) katkılı 5YR 7/4 pink, dış ve iç yüzey 2.5YR 4/8 red, yarı mat yüzeyli.

A.Ç: 9 Y: 4.7 C.K: 0.6 G: 4.2

Kat. No: 164 TR 13 KA 3469 (Kemerli Yapı, 185.18-185.02 m)

Tam formun 4/1'i. Dudak kenarı üstten inceltilerek yuvarlatılmış, dışta ve içte kalınlaştırılmış, içte profilli, dışta boyun bölümü içbükey yapılmış, süsleme üzerinde kabartma çizgi ile sınırlandırılmış, gövde yapısı hafif kıvrımlı, ucu sivri tek damarlı dikey yaprak süslemeli skyphos parçası. Hamur sert, sıkı, bol mika (biyotit-muskovit) katkılı 5YR 7/4 pink, dış ve iç yüzey 10R 5/6 yellowish brown, yer yer siyahlaşma, yarı mat yüzeyli.

A.Ç: 9.2 C.K: 0.4 Y: 5.6 G: 7

Kat. No: 165 TR 13 KA 4935 (Kemerli Yapı, 184.54-184.30 m)

Tam formun 2/1'i. Dudak kenarı üstten inceltilerek dışta ve içte kalınlaştırılmış, içte profilli, dışta boyun bölümü içbükey yapılmış, gövdeden kaideye geçiş yumuşak verilmiş ve cidar yer yer kalınlaştırılmış, yuvarlatılmış kaideli ve içte tek oluklu, iki damarlı bindirme yaprak süslemeli tam formulu skyphos parçası. Hamur sert, sıkı, mika katkılı 2.5YR 8/3 pink, dışta 5YR 4/2 dark reddish gray- 10R 4/4 weak red, iç yüzeyde 10R 4/4 weak red, yarı mat yüzeyli.

A.Ç: 9.4 C.K: 0.4 Y: 6.1 G: 8 K.Ç: 5.8

Kat. No: 166 TR 13 MKA 313 (Taberna 1, Mekân 1, 183.45-183.30 m)

Tam formun 5/1'i. Dudak kenarı üstten yuvarlatılmış, içte profilli, dışta boyun bölümünde tek oluklu, kaideye doğru yarı küresel formulu, çift damarlı bindirme yaprak süslemeli

skyphos parçası. Hamur sert, sıkı, az mika katkılı 2.5Y 7/4 pale brown, dış ve iç yüzey 7.5YR 4/3 brown, yarı mat yüzeyli.

A.Ç: 9.6 C.K: 05 Y: 5.5 G: 6

Kat. No: 167 TR 12 SC MK6 03 (Sütunlu Cadde, Mekân 6, 184.68 m)

Tam formun 7/1'i. Dudak kenarı üstten inceltilerek dışta ve içte kalınlaştırılmış, içte profilli, dışta boyun bölümü içbükey yapılmış, ağız kenarından kaide dönüşüne kadar gövde düz olarak indirilmiş, gövde üzeri kabartma çizgi ile sınırlandırılmış, uçları sağa bakan çift damarlı yaprak süslemeli skyphos parçası. Hamur sert, sıkı, az mika katkılı 10YR 8/3 very pale brown, dışta 5YR 4/4 reddish brown, iç astar 2.5YR 4/6 red, parlak, yer yer aşınmalar mevcuttur.

A.Ç:11.2 C.K: 0.4 Y: 5.1 G: 5

Kat. No: 168 TR 14 KYK 377 (Granarium, 187.61-187.41 m)

Tam formun 5/1'i. Dudak kenarı üstten inceltilerek dışta ve içte kalınlaştırılmış, içte profilli, dışta boyun bölümü içbükey yapılarak yüksek bir kabartma yapılmış ve gövde bu kabartma hizasında aşağı doğru indirilmiş, içte hafif kıvrımlı yapıda, dış yüzeyde dikey çift damarlı bindirme yaprak süslemeli skyphos parçası. Hamur sert, sıkı, mika katkılı 10YR 8/2 very pale brown, dış ve iç yüzey 5YR 5/4 reddish brown, yarı mat yüzeyli.

A.Ç: 11 Y: 6.6 C.K: 0.5 G: 6.3

Kat. No: 169 TR 13 KA 4651 (Kemerli Yapı, 184.26-184.20 m)

Tam formun 5/1'i. Dudak kenarı üstten inceltilerek dışta ve içte kalınlaştırılmış, içte profilli, dışta boyun bölümü hafif içbükey yapılmış, gövde üzerinde uçları hafif sola bakan çift damarlı bindirme yaprak süslemeli skyphos parçası. Hamur sert, sıkı, bol mika (biyotit-muskovit) katkılı 5YR 7/4 pink, dış ve iç yüzey 10R 4/8 red.

A.Ç: 9 C.K: 0.4 Y:4.5 G: 4.5

Kat. No: 170 TR 13 KA 4314 (Kemerli Yapı, 184.19-184.13 m)

Tam formun 8/1'i. Yuvarlatılmış kaideli, içte tek oluklu, dış yüzeyde dikey çift damarlı bindirme yaprak süslemeli skyphos parçası. Hamur sert, sıkı, mika katkılı 5YR 6/6 reddish yellow, dış ve iç yüzey 10R 5/8 red, yarı mat yüzeyli.

C.K: 0.4 Y:2.4 G: 6 K.Ç: 7

Kat. No: 171 TR 14 GRA 239 (Agora, 184.22-184.00 m)

Tam formun 8/1'i. Dudak kenarı üstten inceltilecek dışta ve içte kalınlaştırılmış, içte profilli ve kıvrımlı, gövde yapısı boyundan başlayarak yarı küresel olarak döndürülmüş, gövde üzerinde çift damarlı bindirme yaprak süslemeli skyphos parçası. Hamur sert, az mika ve kireç katkılı, dış ve iç yüzey 10R 4/6 red, fırınlamadan dolayı siyahlaşma mevcuttur.

A.Ç: 9 C.K: 0.3 Y: 2.3

Kat. No: 172 TR 13 MKA 322 (Taberna 1, Mekân 1, 185.64-185.29 m)

Duvar bölümünde ucu sivri çift damarlı (aşınmış) dikey yaprak süslemeli skyphos parçası. Hamur sert, sıkı, bol mika (biyotit-muskovit) ve taşçık katkılı 7.5YR 7/4 pink, dış ve iç yüzey 10R 4/6 red.

Y: 5.8 G: 6.4 C.K: 0.3

Kat. No: 173 TR 13 KA 4881 (Kemerli Yapı, 184.54-184.20 m)

Tam formun 4/1'i. Dudak kenarı üstten dışa çekilerek inceltilmiş, içe eğimli ve profilli, yarım küre gövdeli, süsleme üzeri hafif kabartı çizgi ile sınırlandırılmış, ucu hafif sağa bakar şekilde damarsız bindirme yaprak süslemeli skyphos parçası. Hamur sert, sıkı 5Y 8/3 pale yellow, dış ve iç yüzey 5YR 4/3 reddish brown, yarı mat, dışta aşınmalar mevcuttur.

A.Ç: 9.8 Y: 5.5 C.K: 0.5 G: 7.7

Ref: Süsleme için bkz. Semeraro 2005, Fig. 4, 4.

Kat. No: 174 TR 13 KA 3183 (Kemerli Yapı, 184.76-184.38 m)

Tam formun 6/1'i. Dudak kenarı üstten inceltilecek dışta ve içte kalınlaştırılmış, içte profilli ve gövde yapısı kıvrımlı, dışta boyun bölümü içbükey yapılmış, bordür üzeri kalın kabartma çizgi ile sınırlandırılmış, bordürde uçları aşağı bakan tek sıra yumurta dizisi,

altta ucu sivri çift damarlı dikey bindirme yaprak süslemeli skyphos parçası. Hamur sert, sıkı, az mika katkılı 7.5YR 8/3 pink, dış ve iç yüzey 10R 4/6 red, yoğun siyahlaşma ve yer yer aşınmalar mevcuttur, yarı mat yüzeyli.

A.Ç: 9 Y: 4.5 C.K: 0.5 G: 4

Kat. No: 175 TR 12 SC 380 (Sütunlu Cadde, 184.73-184.76 m)

Gövde üzerinde üstten çift kabartma çizgi ile sınırlandırılmış, bordürde yumurta dizisi, altta sivri uçlu çift damarlı dikey bindirme yaprak süslemeli skyphos parçası. Hamur orta-sert, sıkı, katkısız 2.5Y 8/2 pale brown, dışta 10R 4/6 red, içte 2.5YR 4/4 reddish brown, aşınmış, yarı mat yüzeyli.

Y: 3.5 C.K: 0.4 G: 4.8

Kat. No: 176 TR 13 KA 4877 (Kemerli Yapı, 184.54-184.20 m)

Tam formun 8/1'i. Dudak kenarı üstten inceltilerek dışta ve içte kalınlaştırılmış, içte profilli ve gövde yapısı kıvrımlı, dışta boyun bölümü içbükey yapılmış, üstte kabartma çizgi ile sınırlandırılmış, altta karşılıklı dört damarlı bindirme yaprak süslemeli skyphos parçası. Hamur sert, sıkı, mika katkılı 7.5YR 8/3 pink, dış ve iç yüzey 10R 4/6 red, parlak yüzeyli.

A.Ç: 11 C.K: 0.4 Y: 4.7 G: 4.3

Ref: Süsleme için bkz. Semeraro 2005, Fig.4 No:2-3; Semeraro 2003, Pl. LVIII 4; Yaprak tipi için bkz. Anderson- Stojonovic 1992, 31, Pl. 156, 115.

Kat. No: 177 TR 14 SR2 28 (Granarium, 189.61-188.63 m)

Tam formun 6/1'i. Dudak kenarı üstten inceltilerek dışta ve içte kalınlaştırılmış, içte profilli ve gövde yapısı hafif kıvrımlı, dışta boyun bölümü içbükey yapılmış, ucu sivri çift damarlı, yaprağın yan ve üst kısımları nokta dizileriyle çevrelenmiş bindirme yaprak süslemeli skyphos parçası. Hamur sert, yer yer ince gözenekli, bol mika (biyotit-muskovit) katkılı 7.5YR 7/4 pink, dış ve iç yüzey 10R 4/6 red, yarı mat yüzeyli.

A.Ç: 9 C.K: 04 Y:3.5 G: 4.7

Kat. No: 178 TR 13 MKC 273 (Taberna 1, Mekân 2, 184.65- 25 m)

Gövde üzerinde iki tarafı üçgen nokta sıralı damarlı bindirme yaprak süslemeli skyphos parçası. Hamur sert, sıkı ve mika katkılı 7.5YR 7/4 pink, dışta 10R 5/6 red, iç yüzey 7.5YR 4/2 brown, aşınmış, yarı mat yüzeyli.

C.K: 0.5 Y: 2 G: 2.7

Kat. No: 179 TR 13 MKA 270 (Taberna 1, Mekân 1, 186.42-186.04 m)

Gövde üzerinde kalın ve tek damarlı ovoid formlu yaprağın etrafı üçgen nokta dizileriyle çevrelenmiş bindirme yaprak süslemeli skyphos parçası. Hamur sert, sıkı, bol mika (biyotit-muskovit) katkılı 2.5YR 6/6 light red, dış ve iç yüzey 10R 4/6 red, parlak yüzeyli.

Y: 2.6 G: 3 C.K: 0.4 G: 3.6

Kat. No: 180 TR 14 KYK 273 (Granarium, 187.41-187.01 m)

Tam formun 7/1'i. Kalınlaştırılmış ve yuvarlatılmış kaide, içte tek oluklu, dış yüzeyde karşılıklı altı (görülebilir) damarlı yaprak süslemeli skyphos parçası. Hamur sert, sıkı, mika katkılı 10YR 8/3 very pale brown, dış ve iç yüzey 2.5YR 5/6 red, yarı mat yüzeyli.

C.K: 0.5 Y: 2.2 G: 4.5 K.Ç: 5.2

Ref: Süsleme için bkz. Semeraro 2003, Pl. LVIII 5.

Kat. No: 181 TR 13 MKB 500 (Taberna 2, 187.01-186.89 m)

Tam formun 6/1'i. Dudak kenarı üstten döndürülerek yuvarlatılmış, içte profilli, ve kıvrımlı yapıda, dışta boyun bölümü hafif içbükey yapılmış, süsleme üzeri kabartma çizgi ile sınırlandırılmış, ortada dikey damar etrafında alttan başlayarak üstten döndürülerek genişletilmiş, aşağı indirilen bölümde ise soldan nokta sırası ile devam edilerek tekrar altta birleştirilmiş sıralı yaprak süslemeli skyphos parçası. Hamur sert, sıkı, bol mika (biyotit-muskovit) katkılı 5YR 6/6 reddish yellow, dış ve iç yüzey 2.5YR 4/8 red, yarı mat yüzeyli.

A.Ç: 8 C.K: 0.5 Y: 5.3 G: 3.8

Ref: Laodikeia'da bulunan benzer süsleme için bkz. Duman 2014, 171, Fig. 15; Hierapolis için bkz. Semeraro 2000, Pl. LVIII, 2.

Kat. No: 182 TR 13 KA 3992 (Kemerli Yapı, 184.87-184.81 m)

Tam formun 6/1'i. Dudak kenarı üstten inceltilecek dışta ve içte kalınlaştırılmış, içte profilli ve kıvrımlı yapıda, dışta boyun bölümü içbükey yapılmış, bordür üzeri kabartma

çizgi ile sınırlandırılmış skyphos parçası. Hamur sert, bol mika (biyotit-muskovit) katkılı, yer yer ince gözenekli 5YR 7/4 pink, dış ve iç yüzey 2.5YR 4/6 red, içte aşınma, yarı mat yüzeyli.

A.Ç: 9 C.K: 0.5 Y: 3.4 G: 5.2

Ref: Süsleme için bkz. Kat. No: 181

Kat. No: 183 TR 14 KYK 03 (Granarium, 188.99-188.65 m)

Tam formun 9/1'i. Dudak kenarı üstten inceltilerek dışta ve içte kalınlaştırılmış, içte profilli, dışta boyun bölümü hafif içbükey yapılmış, bordür üzeri kabartma çizgi ve ince oluk ile sınırlandırılmış skyphos parçası. Hamur sert, sıkı, az mika katkılı 7.5YR 8/3 pink, dış ve iç yüzeyde siyahlaşma ve aşınma görülmekte, dışta parlak hafif pürüzlü yüzeyli.

A.Ç: 9 C.K: 0.4 Y: 2.9 G: 3.5

Ref: Süsleme için bkz. Kat. No: 181

Kat. No: 184 TR 13 MKB 550 (Taberna 2, 187.60-187.37 m)

Tam formun 6/1'i. Dudak kenarı üstten inceltilerek dışta ve içte kalınlaştırılmış, içte profilli ve kıvrımlı yapıda, dışta boyun bölümü hafif içbükey yapılmış ve kabartma çizgi ile boyun geçişi verilmiş, ortada dikey damar etrafında alttan başlayarak üstten döndürülerek genişletilmiş, aşağı indirilen bölümde ise sağdan nokta sırası ile devam edilerek tekrar altta birleştirilmiş sıralı yaprak süslemeli skyphos parçası. Hamur sert, yer yer ince gözenekli, bol mika (biyotit-muskovit), az taşçık katkılı 10YR 7/4 very pale brown, özde hafif kırmızılaşma görülmekte, dış ve iç yüzey 10R 4/6 red, yer yer aşınma, yarı mat yüzeyli.

A.Ç: 8.4 C.K: 0.5 Y: 4.9 G: 5

Ref: Laodikeia'da bulunan benzer süsleme için bkz. Duman 2014, 171, Fig. 16; Hierapolis için bkz. Semeraro 2000, Pl. LVI, 4.

Kat. No: 185 TR 13 KA 4857 (Kemerli Yapı, 184.40-184.20 m)

Tam formun 2/1'i. Dudak kenarı üstten inceltilerek dışta ve içte kalınlaştırılmış, dudak kısmı ile gövde üzerinde kulp birleşim alanları kırık, içte profilli ve düz indirilerek kaideye doğru yumuşak geçişli, dışta boyun bölümü hafif içbükey yapılmış, gövdeden kaideye geçiş düz indirilerek kalın kaide oluşturulmuş, içte tek oluklu tam formu skyphos parçası. Hamur sert, sıkı, az mika katkılı 5Y 8/3 pale yellow, dış ve iç yüzey 7.5YR 4/4 brown, yarı mat yüzeyli.

A.Ç: 9 C.K: 0.4 Y: 5.9 K.Ç: 5.7 G: 9

Ref: Süsleme için bkz. Kat. No: 184.

Kat. No: 186 TR 13 KA 4084 (Kemerli Yapı, 186.37-185.80 m)

Tam formun 7/1'i. Dudak kenarı üstten inceltilerek dışta ve içte kalınlaştırılmış, dudak kısmı ile gövde üzerinde kulp birleşim alanları kırık, içte profilli ve düz indirilerek kaideye doğru yumuşak geçişli, dışta boyun bölümü içbükey yapılmış skyphos parçası. Hamur sert, yer yer ince gözenekli, mika (biyotit-muskovit) katkılı 7.5YR 7/4 pink, dışta 5YR 4/4 reddish brown, iç yüzey 7.5YR 4/4 brown, parlak yüzeyli.

A.Ç: 9 C.K: 0.4 Y: 4.4 G: 4

Ref: Süsleme için bkz. Kat. No: 184.

Kat. No: 187 TR 13 KA 4551 (Kemerli Yapı, 184.32-184.20 m)

Tam formun 6/1'i. Dudak kenarı üstten inceltilerek dışta ve içte kalınlaştırılmış, içte profilli ve kıvrımlı yapıda, dışta boyun bölümü içbükey yapılmış ve küçük tek oluklu, ortada dikey damar etrafında alttan başlayarak üstten döndürülerek genişletilmiş, aşağı indirilen bölümde ise sağdan üçgen nokta sırası ile devam edilerek tekrar altta birleştirilmiş sıralı yaprak süslemeli skyphos parçası. Hamur sert, sıkı, katkısız 2.5Y 8/3 pink, dışta siyahlaşma, iç yüzey 2.5YR 4/4 reddish brown, dışta parlak yüzeyli.

A.Ç: 9 C.K: 0.4 Y: 3.1 G: 4.5

Kat. No: 188 TR 13 KA 3577 (Kemerli Yapı, 185.99-185.83 m)

Tam formun 9/1'i. Dudak kenarı üstten inceltilerek dışta ve içte kalınlaştırılmış, içte profilli ve kıvrımlı yapıda, dışta boyun bölümü hafif içbükey yapılarak süsleme ile boyun arasında uzun kabartma çizgi yapılmış, ortada dikey damar etrafında alttan başlayarak üstten döndürülerek genişletilmiş çizgi ile devam ettirilmiş sıralı yaprak süslemeli skyphos parçası. Hamur sert, sıkı, az mika katkılı 7.5YR 8/3 pink, dış ve iç yüzey 2.5YR 4/8 red, yarı mat yüzeyli.

A.Ç: 9 C.K: 0.4 Y: 2.9 G: 3.5

Ref: Süsleme için bkz. Duman 2014, 171, Fig. 17.

Kat. No: 189 TR 14 KYK 329 (Granarium, 187.56-187.48 m)

Dudak kenarı üstten inceltilerek içte profilli ve kıvrımlı yapıda, dışta boyun bölümü içbükey yapılarak süsleme ile boyun arası kabartma çizgi ile sınırlandırılmış, ortada kalın

içbükey damar etrafı dikey çizgilerle üstten döndürülerek altta birleştirilmiş sıralı yaprak süslemeli skyphos parçası. Hamur sert, sıkı, az mika katkılı 7.5YR 7/4 pink, dış ve iç yüzey 10R 4/6 red.

C.K: 0.4 Y: 3.7 G: 2.5

Kat. No: 190 TR 13 KA 5321 (Kemerli Yapı, 184.54-30 m)

Tam formun 8/1'i. Dudak kenarı üstten inceltilerek dışta ve içte kalınlaştırılmış, içte profilli ve hafif kıvrımlı yapıda, dışta boyun bölümü içbükey yapılarak süsleme ile boyun arası kabartma çizgi ile sınırlandırılmış, ortada dikey damar etrafında alttan başlayarak üstten döndürülen çizgi, sağda üçgen nokta sırası ile aşağı devam ettirilmiş, aralarda ise dikey çizgi süslemeli skyphos parçası. Hamur sert, yer yer ince gözenekli, mika ve az taşçık katkılı 2.5Y 6/3 light yellowish brown, dışta 7.5YR 2.5/1 black, parçanın bir kısmında 5YR 5/4 reddish brown, içte dudak kenarı siyah gövde 10R 4/4 weak red, aşınmalar mevcuttur, yarı mat yüzeyli.

A.Ç: 11 C.K: 0.5 Y: 4.9 G: 4

Kat. No: 191 TR 13 KA 3366 (Kemerli Yapı, 188.32-187.18 m)

Tam formun 7/1'i, dudak kenarı üstten inceltilerek dışta ve içte kalınlaştırılmış, içte profilli ve hafif kıvrımlı yapıda, dışta boyun bölümü kabartı çizgili, bordür bölümünde üçlü nokta sırası, altta ortada kalın dikey damar etrafında alttan başlayarak üstten döndürülen çizgi sırası ve üstten döndürülen çizgi soldan nokta sırası ile devam ettirilmiş süslemeli, dudak kenarından başlayarak gövdede birleştirilmiş geniş kulp altta üçgen şeklinde profil oluşturulmuş, skphos parçası. Hamur sert, yer yer ince gözenekli, bol mika (biyotit-muskovit), çok az kireç katkılı 7.5YR 7/4 pink, dış ve iç yüzey 2.5YR 4/6 red, yoğun siyahlaşma, parlak yüzeyli.

A.Ç: 7.8 C.K: 0.4 Y: 4.2 G: 4

Ref: Laumonier 1977, Pl. 43, 4693, 8651, 4706 no'lu örneklerde dikey taç yaprakları arasında üçlü nokta süslemesi görülmektedir; Uzun yapraklar arasında üç nokta süsleme için bkz. Laumonier 1977 Pl. 43 4706, 4708, 4676, 8651; Priene'de bulunan kabartmalı kâse üzerinde uzun petallı yaprak üstünde üç nokta süslemesi için bkz. Zahn 1904, 407, Abb. 331-41.

Kat. No: 192 TR 14 KYK 199 (Granarium, 185.84- 52 m)

Tam formun 2/1'i. Dudak kenarı üstten inceltilerek dışta ve içte kalınlaştırılmış, içte profilli ve kıvrımlı yapıda, dışta boyun bölümü hafif içbükey yapılmış, bordürde tek sıra halinde çift yönlü dikey spiral dizisi, altta ortada kalın damarlı yaprak süslemeli, dudak kenarından başlayarak bordür altından birleştirilmiş kulplu, gövdeden kaideye geçiş sert ve kaide altında tek oluklu ve kalın tam formulu skyphos parçası. Hamur orta-sert, yer yer ince gözenekli, az mika ve taşçık katkılı 2.5Y 8/3 pale brown, dışta 2.5YR 4/6 red- 7.5YR 4/2 brown, yoğun aşınma, iç yüzeyde 7.5YR 4/2 brown, parlak yüzeyli.

A.Ç: 8.2 C.K: 0.4 Y: 8.6 G: 6 K.Ç: 5

Kat. No: 193 TR 13 ARS2 001 (Hierapolis Caddesi, 184.20- 183.97 m)

Tam formun 8/1'i. Dudak kenarı üstten inceltilerek dışta ve içte kalınlaştırılmış, içte profilli ve kıvrımlı yapıda, dışta boyun bölümü hafif içbükey yapılmış, bordürde tek sıra halinde dikey içbükey spiral dizisi, altta ortada kalın damarlı yaprak süslemeli skyphos parçası. Hamur orta-sert, sıkı, mika ve kireç katkılı 2.5Y 8/3 pale brown, dışta yoğun aşınma 7.5YR 3/1 very dark gray, içte 7.5YR 4/2 brown, yarı mat yüzeyli.

A.Ç: 9 C.K: 0.4 Y: 4.4 G: 3.8

Kat. No: 194 TR 14 KYK 386 (Granarium, 187.61-187.41 m)

Dudak kenarı üstten inceltilmiş, içte kalınlaştırılarak profil oluşturulmuş, dışta ağız kenarı altında tek oluklu, bordür bölümü sıralı altı kollu rozet süslemeli, altta kalın damarlı yaprak süslemeli skyphos parçası. Hamur sert, sıkı, az mika katkılı 7.5YR 8/4 pink, dış ve iç yüzeyde 2.5YR 4/8 red, yarı mat yüzeyli.

C.K: 0.3 Y: 3.7 G: 3

Kat. No: 195 TR 13 MKC 268 (Taberna 1, Mekân 2, 184.65-184.25 m)

Gövde üzerinde üstte kabartı çizgi, altta dikey damarlı uzun taç yaprağı ve dikey şekilde sıralı yapılmış tek tarafı görülebilen spiral süslemeli skyphos parçası. Hamur sert, sıkı, bol mika katkılı 5YR 7/4 pink, dışta 10R 4/8 red, iç yüzeyde hamur renk ve yer yer 10R 4/8 red, yarı mat yüzeyli.

C.K: 0.4 Y: 3.4 G: 2.8

Kat. No: 196 TR 13 KA 3257 (Kemerli Yapı, 186.08-185.89 m)
Duvar bölümünde yaprak ve sağda nokta sıralı uzun taç yaprağı süslemeli skyphos parçası. Hamur sert, sıkı, mika (biyotit-muskovit) katkılı 2.5YR 6/6 light red, dış ve iç yüzey 10R 4/4 weak red.

C.K: 0.3 Y: 2.4 G: 3.5

Kat. No: 197 TR 15 HCDP 179 (Hierapolis Caddesi, 186.58-21 m)
Uzun taç yaprağı ve buğday başağı süslemeli skyphos parçası. Hamur sert, sıkı, mika katkılı 2.5Y 8/2 pale brown, dışta 5YR 5/3 reddish brown, yer yer siyahlaşma, içte 5YR 5/2 reddish gray, astar üzerinde aşınmalar mevcuttur, yarı mat yüzeyli.

C.K: 0.6 Y: 4 G: 3.7

Kat. No: 198 TR 13 KA 4174 (Kemerli Yapı, 185.33-185.17 m)
Tam formun 9/1'i. Gövde üzerinde sıralı dikey yaprak içinde içbükey nokta süslemeli skyphos parçası. Hamur sert, sıkı 7.5YR 8/4 pink, dış ve iç yüzeyde 10R 4/6 red, yarı mat yüzeyli.

A.Ç: 9 C.K: 0.6 Y: 3.7 G: 4.2

Kat. No: 199 TR 13 KA 3956 (Kemerli Yapı, 184.81-184.75 m)
Gövde üzerinde üstte kabartma çizgi ile sınırlandırılmış, altta üzeri düzleştirilmiş dikey yaprak içinde içbükey nokta süslemeli skyphos parçası. Hamur sert, yer yer ince gözenekli, mika katkılı 7.5YR 7/4 pink, dış ve iç yüzeyde 2.5YR 4/8 red, yarı mat yüzeyli.

C.K: 0.3 Y: 2.3 G: 3.4

Kat. No: 200 TR 13 KA 4188 (Kemerli Yapı, 184.33-184.20 m)
Tam formun 8/1'i. Gövde üzerinde çift taraflı ortada çizgi ile birbirine bağlanmış, içe doğru yivlendirilmiş koçbaşı süslemeli skyphos parçası. Hamur sert, yer yer ince gözenekli, katkısız 10YR 7/4 very pale brown, dış ve iç yüzeyde 10R 4/4 weak red, yarı mat yüzeyli.

A.Ç: 9 C.K: 0.4 Y: 4.6 G: 3

Kat. No: 201 TR 13 KA 4668 (Kemerli Yapı, 184.26-184.20 m)

Tam formun 6/1'i. Gövde üzerinde sıralı dikey ince yaprak ve çift taraflı ortası nokta ile birbirine bağlanmış koçbaşı süslemeli skyphos parçası. Hamur sert, sıkı, katkısız 10YR 8/3 very pale brown, dış ve iç yüzeyde 2.5YR 4/4 reddish brown, yarı mat yüzeyli.

A.Ç: 8 C.K: 0.4 Y: 5.5 G: 4.5

Kat. No: 202 TR 13 KA 3899 (Kemerli Yapı, 185.42-185.18 m)

Tam formun 9/1'i. Dudak kenarı üstten inceltilecek dışta ve içte kalınlaştırılmış, içte profilli ve kıvrımlı yapıda, süsleme ile boyun arası düz verilmiş, gövde üzerinde damarlı dikey uzun yaprak ve tek tarafı görülebilen ortada nokta dizili koçbaşı süslemeli skyphos parçası. Hamur sert, yer yer ince gözenekli, az mika katkılı 7.5YR 7/4 pink, dış ve iç yüzeyde 2.5YR 4/8 red, yarı mat yüzeyli.

A.Ç: 8 C.K: 0.4 Y: 3.6 G: 3

Ref: Süsleme için bkz. Duman 2010, LV, H28.

Kat. No: 203 TR 16 KN KN1 PT 12 (Kuzey Nekropolü)

Tam formun 2/1'i. Gövde üzerinde çift yönlü koçbaşı ve aralarda ucu aşağı bakan çift yönlü yaprak süslemeli tam formu skyphos parçası. Hamur sert, sıkı, az mika katkılı 7.5YR 7/4 brown, dışta 10R 5/6 red, içte 10R 5/6 red- 7.5YR 4/1 dark gray, yarı mat yüzeyli.

A.Ç: 9 C.K: 0.5 Y: 6.1 K.Ç: 6.2 G: 9

Kat. No: 204 TR 13 KA 4229 (Kemerli Yapı, 184.66-184.62 m)

Gövde üzerinde çift kollu dikey yaprak ve koçbaşı süslemeli skyphos parçası. Hamur sert, sıkı, mika katkılı 2.5Y 7/3 pale brown, dış ve iç yüzey 7.5YR 4/2 brown, yarı mat yüzeyli.

C.K: 0.3 Y: 2 G: 2.8

Kat. No: 205 TR 13 KA 4972 (Kemerli Yapı, 184.24-184.18 m)

Tam formun 2/1'i. Dudak kenarı üstten inceltilecek dışta ve içte kalınlaştırılmış, içte profilli ve hafif kıvrımlı yapıda, gövdeden kaideye dönüş yumuşak, kaide altı düz ve içte oluk yapılmadan düz yapılmış, dışta duvar bölümünde sıralı dikey eğrelti otu ve içte yivli çift taraflı ortası ince çizgi ve merkezde nokta ile birbirine bağlanmış koçbaşı süslemeli

tam formlu skyphos parçası. Hamur sert, sıkı, az mika katkılı 2.5Y 8/3 pale brown, dış ve iç yüzey 5YR 4/3 reddish brown, yarı mat yüzeyli.

A.Ç: 9 C.K: 0.5 Y: 6.3 K.Ç: 6.4 G: 9.4

Kat. No: 206 TR 13 KA 5324 (Kemerli Yapı, 184.54-184.30 m)

Tam formun 8/1'i. Gövde üzerinde dikey ince yaprak ve ortası nokta ile bağlanmış sıralı koçbaşı süslemeli skyphos parçası. Hamur sert, sıkı, bol mika (biyotit-muskovit) katkılı 10YR 8/3 very pale brown, dış ve iç yüzeyde 2.5YR 4/4 reddish brown, yarı mat yüzeyli.

A.Ç: 8 C.K: 0.4 Y: 3.4 G: 3.2

Kat. No: 207 TR 14 KYK 384 (Granarium, 187.61-187.41 m)

Tam formun 7/1'i. Gövde üzerinde merkezden iki yöne ayrılmış küçük dallar ucunda basit koçbaşı ve alttan yukarı bakan koçbaşı süslemeli skyphos parçası. Hamur sert, sıkı, katkısız 10YR 8/3 very pale brown, dış ve iç yüzeyde 10R 4/6 red, yarı mat yüzeyli.

A.Ç: 8 C.K: 0.4 Y: 3.4 G: 3.5

Kat. No: 208 TR 14 KYK 317 (Granarium, 187.56-187.48 m)

Tam formun 7/1'i. Gövde üzerinde merkezden iki yöne ayrılmış küçük dallar ucunda basit koçbaşı süslemeli skyphos parçası. Hamur sert, sıkı, katkısız 10YR 7/3 very pale brown, dışta siyahlaşma ve aşınma, iç yüzeyde 2.5YR 4/4 reddish brown, yarı mat yüzeyli.

A.Ç: 9 C.K: 0.4 Y: 3.7 G: 4

Kat. No: 209 TR 13 KA 5315 (Kemerli Yapı, 184.54-184.30 m)

Tam formun 5/1'i. Gövde üzerinde damarlı yaprak ile bileştirilmiş uç kısmı aşağı bakar şekilde yapılmış koçbaşı süslemesi ortasında kulp altında uçları sağ ve sol tarafa bakar eğrelti otu, satyr?, üstte yatay yaprak süslemeli skyphos parçası. Hamur sert, yer yer ince gözenekli, az mika katkılı 2.5Y 8/3 pale brown, dışta 10R 4/6 red, yoğun siyahlaşma ve dökülme, iç yüzeyde 10R 4/4, yarı mat yüzeyli.

C.K: 0.4 Y: 4.6 K.Ç: 6 G: 4.5

Ref: Figür için bkz. Hayes 1976, 80, Fig.9,135.

Kat. No: 210 TR 14 KYK 366 (Granarium, 187.41-186.80 m)

Tam formun 6/1'i. Gövde üzerinde çapraz şekilde yapılmış ve birbirine nokta dizileriyle bağlanmış yivli koçbaşı ortasında çember, merkezde üstten yuvarlatılmış uzun taç yaprağı

sağdan aşağı döndürülen kısmından kesilerek nokta şeklinde devam ettirilmiş, yanda nokta dizeleriyle birleştirilmiş yivli dikey koçbaşı süslemeli skyphos parçası. Hamur sert, sıkı, az mika katkılı 7.5YR 7/6 reddish yellow, dış ve iç yüzeyde 10R 4/6 red alacalı, yarı mat yüzeyli.

A.Ç: 8 C.K: 0.5 Y: 4.9 G: 4.2

Kat. No: 211 TR 13 KA 5318 (Kemerli Yapı, 184.54-184.30 m)

Dudak kenarı üstten inceltilerek dışta ve içte kalınlaştırılmış, içte profilli ve kıvrımlı yapıda, dışta ağız kenarı altında kabartı şeklinde yükseltilmiş, gövde üzerinde bordürde tek sıra şeklinde küçük ve büyük boyutlu nokta dizisi, altta dikey buğday başağı ve çapraz şekilde birbirine ince çizgi ile bağlanmış yivli çift taraflı koçbaşı süslemeli skyphos parçası. Hamur sert, sıkı, az mika katkılı 10YR 8/3 very pale brown, dış ve iç yüzeyde siyahlaşma, dışta yarı mat, içte parlak yüzeyli.

C.K: 0.5 Y: 4.7 G: 4

Kat. No: 212 TR 13 KA 5227 (Kemerli Yapı, 184.55-184.33 m)

Gövde üzerinde çapraz şekilde birbirini kesen yivli koçbaşı ve dikey yaprak süslemeli skyphos parçası. Hamur sert, sıkı, az mika ve kireç katkılı 5YR 6/6 reddish yellow, dış ve iç yüzeyde 2.5YR 4/8 red, yarı mat yüzeyli.

Y: 3.2 C.K: 0.3 G: 4.3

Kat. No: 213 TR 13 MKB 544 (Taberna 2, 186.21-185.85 m)

Gövde üzerinde sıralı ve düzensiz çizgiyle birleştirilmiş yivli koçbaşı süslemeli skyphos parçası. Hamur sert, sıkı, az mika katkılı 5Y 8/3 pale yellow, dış ve iç yüzey 2.5YR 4/4 reddish brown alacalı, yarı mat yüzeyli.

C.K: 0.3 Y: 2.9 G: 3.4

Kat. No: 214 TR 13 KA 217 (Kemerli Yapı, 187.31-186-84 m)

Tam formun 7/1'i. Dudak kenarı üstten inceltilerek dışta ve içte kalınlaştırılmış, içte profilli, boyun ince yapılı, gövde üzerinde uçları birbirine bakan sarmaşık yaprağı süslemeli skyphos parçası. Hamur sert, yer yer ince gözenekli, bol mika (biyotit-muskovit) katkılı 2.5YR 6/6 light red, dış ve iç yüzey 2.5YR 4/8 red, yarı mat yüzeyli.

A.Ç: 8.2 C.K: 0.2 Y: 3.3 G: 3.2

Kat. No: 215 TR 14 KYK 137 (Granarium, 188.14-187.64 m)

Tam formun 7/1'i. Gövde üzerinde beş yapraklı rozet etrafında çapraz tek damarlı sarmaşık yaprağı arasında zikzak dal motifi, dikey uzun taç yaprağı içinde nokta dizisi süslemeli skyphos parçası. Hamur sert, sıkı, az mika katkılı 2.5Y 7/3 pale brown, dışta 5YR 4/3 reddish brown, içte parlak ve siyahlaşma, dışta yarı mat yüzeyli.

A.Ç: 9 C.K: 0.3 Y: 4.9 G: 4.3

Kat. No: 216 TR 13 MKC 266 (Taberna 1, Mekân 1, 184.65-184.25 m)

Tam formun 7/1'i. Gövde üzerinde bordürde sıralı çember, ucu sağa bakan sarmaşık yaprağı, sarmaşık yumağı ve merkezde tek çember süslemeli skyphos parçası. Hamur sert, yer yer ince gözenekli, az mika taşçık katkılı 2.5YR 8/3 pink, dışta 10R 4/6 red, içte siyahlaşma-parlak yüzeyli.

A.Ç: 10 C.K: 0.4 Y: 3.8 G: 4.1

Kat. No: 217 TR 14 HC 53 (Hierapolis Caddesi, 185.75-185.09 m)

Tam formun 7/1'i. Gövde üzerinde bordürde sıralı yumurta dizisi ve dikey çizgi, altta ucu sağa bakan sarmaşık yaprağı süslemeli skyphos parçası. Hamur sert, yer yer ince gözenekli, bol mika (biyotit-muskovit) katkılı 5YR 7/4 pink, dış ve iç yüzeyde 10R 4/6 red, yarı mat yüzeyli.

A.Ç: 11 C.K: 0.5 Y: 3.5 G: 4.9

Kat. No: 218 TR 13 MKA 345 (Taberna 1, Mekân 1, 182.71-182.55 m)

Tam formun 5/1'i. Gövde üzerinde aşağıdan yukarı doğru çıkan sarmaşık dalları uçlarında damarlı sarmaşık yaprağı sola ve sağa bakar şekilde, yanlarda beş yapraklı rozet süslemeli skyphos parçası. Hamur sert, sıkı, bol mika (biyotit-muskovit) katkılı 7.5YR 8/4 pink, dış ve iç yüzeyde 10R 4/8 red, yarı mat yüzeyli.

A.Ç: 8 C.K: 0.3 Y: 3.9 G: 5.8

Kat. No: 219 TR 13 KA 5219 (Kemerli Yapı, 184.85-184.55 m)

Tam formun 5/1'i. Gövde üzerinde aşağıdan yukarı doğru çıkan dalların uçlarında birbirlerine bakar şekilde damarlı sarmaşık yaprağı, yanlarda atlamalı yedi yapraklı rozet süslemeli skyphos parçası. Hamur sert, sıkı 7.5YR 7/4 pink, dışta 5YR 5/6 yellowish red, siyahlaşma, iç yüzeyde 5YR 5/6, parlak yüzeyli.

A.Ç: 9 C.K: 0.3 Y: 3.5 G: 6

Kat. No: 220 TR 13 MKC 335 (Taberna 1, Mekân 2, 185.94-185.50 m)

Tam formun 6/1'i. Gövde üzerinde bordürde tek sıralı dikey çift taraflı spiral, aşağıdan yukarı doğru çıkan sarmaşık yaprağı ve dalları, altı yapraklı çiçek rozeti süslemeli skyphos parçası. Hamur sert, yer yer ince gözenekli, bol mika (biyotit-muskovit) katkılı 7.5YR 7/4 pink, dış ve iç yüzeyde 10R 4/6 red, dışta aşınma, yarı mat yüzeyli.

A.Ç: 9 C.K: 0.4 Y: 5.2 G: 4.8

Ref: Laodikeia'da bulunan benzer süsleme kompozisyonu için bkz. Duman 2014, 172 Fig.24.

Kat. No: 221 TR 14 KYK 321 (Granarium, 187.56-187.48 m)

Tam formun 7/1'i. Gövde üzerinde bordürde sıralı çember, ucu sağa bakan sarmaşık yaprağı ve sarmaşık yumağı süslemeli skyphos parçası. Hamur sert, sıkı, az mika katkılı 7.5YR 8/3 pink, dışta siyahlaşma ve aşınma, iç yüzeyde 10R 4/6 red, yarı mat yüzeyli.

A.Ç: 10 C.K: 0.4 Y: 2.9 G: 4

Kat. No: 222 TR 14 GRA 76 (Agora)

Tam formun 9/1'i. Dudak kenarı üstten inceltilerek içe doğru kalınlaştırılmış, içte profilli, dışta dudak kenarı altında iki ince oluklu, boyun kabartma çizgi ile sınırlandırılmış, gövde üzerinde ucu sağa bakan sarmaşık yaprağı ve dal süslemeli skyphos parçası. Hamur sert, sıkı, bol mika (biyotit-muskovit) katkılı 7.5YR 6/4 light brown, dış ve iç yüzeyde 7.5YR 6/6 reddish yellow, parlak yüzeyli.

A.Ç: 9 C.K: 0.3 Y: 4.3 G: 3.5

Ref: Yaprak süsleme için bkz. Semeraro 2000, Pl. LVII, 6.

Kat. No: 223 TR 13 MKA 275 (Taberna 1, Mekân 1, 183.50-182.90 m)

Tam formun 4/1'i. Gövde üzerinde bordürde yumurta dizisi, altta uçları sola bakan damarlı sarmaşık ve asma yaprakları ile altı yapraklı rozet süslemeli skyphos parçası. Hamur sert, sıkı, bol mika (biyotit-muskovit) katkılı 5YR 6/6 reddish yellow, dış ve iç yüzey 10R 5/6 red, yarı mat yüzeyli.

C.K: 0.3 Y: 5.8 G: 6 K.Ç: 5.4

Ref: Asma yaprağı ve rozet süsleme için bkz. Duman 2014, 172, Fig. 20.

Kat. No: 224 TR 14 KYK 394 (Granarium, 187.61-187.41 m)

Gövde üzerinde sarmaşık yaprağı ve sarmaşık yumağı süslemeli skyphos parçası. Hamur sert, sıkı, az mika katkılı 5YR 6/6 reddish yellow, dış ve iç yüzeyde 2.5YR 4/8 red, parlak yüzeyli.

C.K: 0.2 Y: 2.3 G: 4.3

Ref: Sarmaşık yaprağı süsleme için bkz. Duman 2014, 172 Fig.23.

Kat. No:225 TR 13 7S 8H G MK3 21 (Mozaikli Konut, 181.57-181.34 m)

Tam formun 11/1'i. Bordür bölümünde tek sıra halinde dikey çift yönlü spiral, altta ucu sağa bakar şekilde akantus yaprağı süslemeli skyphos parçası. Hamur sert, sıkı, mika katkılı 7.5YR 8/3 pink, dış ve iç yüzeyde 10R 4/4 weak red, yarı mat yüzeyli.

A.Ç: 9 C.K: 0.3 Y: 3 G: 3

Kat. No: 226 TR 12 EBK2 30 (Erken Bizans Kilisesi 2, 183.86- 83 m)

Tam formun 7/1'i. Bordürde yumurta dizisi, aşağıdan yukarı doğru çıkan akantus yaprağı süslemeli skyphos parçası. Hamur sert, sıkı, bol mika (biyotit-muskovit) katkılı 5YR 7/4 pink, dış ve iç yüzeyde 10R 5/6 red, yarı mat yüzeyli.

A.Ç: 9.4 C.K: 0.4 Y: 3.5 G: 4.9

Kat. No: 227 TR 13 KA 4387 (Kemerli Yapı, 184.50-184.33 m)

Tam formun 6/1'i. Bordürde tek sıra yumurta dizisi, altta sola bakar şekilde haşhaş ve zeytin yaprağı süslemeli skyphos parçası. Hamur sert, sıkı, az mika katkılı 7.5YR 7/4 pink (özde hafif kırmızılaşma), dış ve iç yüzeyde 10R 4/6 red, yer yer siyahlaşma ve aşınmalar içte yarı mat yüzeyli.

A.Ç: 10 C.K: 0.5 Y: 5.1 G: 6.7

Kat. No: 228 TR 14 KYK 297 (Granarium, 186.54-186.30 m)

Bordür bölümünde yumurta sırası, gövde üzerinde haşhaş ve yaprağı süslemeli skyphos parçası. Hamur sert, sıkı, katkısız 7.5YR 8/3 pink, dış ve iç yüzey 10R 4/4 weak red, yarı mat yüzeyli.

C.K: 0.4 Y: 2.7 G: 2.6

Kat. No: 229 TR 13 KA 3918 (Kemerli Yapı, 185.42-185.18 m)

Tam formun 10/1'i. Gövde üzerinde ucu sağa bakan zeytin yaprağı süslemeli skyphos parçası. Hamur sert, yer yer ince gözenekli, mika (biyotit-muskovit) katkılı 7.5YR 7/4 pink, dışta 2.5YR 4/8 red alacalı, iç yüzeyde 2.5YR 4/2 weak red.

A.Ç: 12 C.K: 0.4 Y: 3.6 G: 4.2

Kat. No: 230 TR 13 ARS2 1000 (Hierapolis Caddesi)

Tam formun 12/1'i. Dudak kenarı üstten inceltilerek dışta ve içte kalınlaştırılmış, içte profilli, duruş olarak gövdeye doğru genişlemekte, gövde üzerinde uçları sola bakar şekilde üçlü nar ve yaprakları, altta ucu sağa bakan akantus yaprağı süslemeli skyphos parçası. Hamur sert, sıkı, az mika katkılı 10YR 8/2 very pale brown, dış ve iç yüzeyde 2.5YR 4/4 reddish brown.

A.Ç: 17 C.K: 0.7 Y: 5 G: 4.8

Ref: Akantus süsleme için bkz. Duman 2010, 321 Lev. LXIV J17.

Kat. No: 231 TR 13 MKC 280 (Taberna 1, Mekân 2, 184.25-184.05 m)

Tam formun 10/1'i. Bordür bölümünde tek sıra yumurta dizisi, duvarda ucu sola bakar şekilde palamut bitkisi ve yaprağı süslemeli skyphos parçası. Hamur sert, sıkı, az mika katkılı 5YR 8/3 pink, dış ve iç yüzeyde 10R 4/6 red yer yer 10R 4/4 weak red, parlak yüzeyli.

A.Ç: 10 C.K: 0.3 Y: 3.6 G: 3.8

Kat. No: 232 TR 14 KYK 280 (Granarium, 187.41-187.01 m)

Gövde üzerinde bordürde yatay çift yönlü spiral dizisi, altta sola bakar şekilde palamut ve yaprağı süslemeli skyphos parçası. Hamur sert, sıkı, mika (biyotit-muskovit) katkılı 7.5YR 7/4 pink, dışta 2.5YR 4/6 red, yer yer alacalı, iç yüzeyde 10R 4/8 red, yarı mat yüzeyli.

C.K: 0.3 Y: 3.3 G: 5.6

Ref: Palamut ve yaprak süsleme için bkz. Semeraro 2016, 200, Fig.11,9.

Kat. No: 233 TR 12 SC 523 (Sütunlu Cadde, 183.90-183.73 m)

Gövde üzerinde ucu yukarı bakan sıralı palamut bitkisi süslemeli skyphos parçası. Hamur sert, sıkı, mika katkılı 7.5YR 7/4 pink, dışta 10R 5/8 red- 10R 4/4 weak red, iç yüzeyde 2.5YR 6/6 light red, yarı mat yüzeyli.

C.K: 0.4 Y: 2.5 G: 4.3

Ref: Palamut bitkisi için bkz. Semeraro 2003, Pl. LVII, 7.

Kat. No: 234 TR 13 KA 3540 (Kemerli Yapı, 186.23-186.06 m)

Tam formun 6/1'i. Dudak kenarı üstten inceltilerek dışa ve içe kalınlaştırılmış, içte profilli, gövde dönüşünde iki oluklu, sıralı dikey yaprak süslemeli skyphos parçası. Hamur sert, yer yer ince gözenekli, bol mika (biyotit-muskovit), kireç katkılı 10YR 7/4 very pale brown (özde kırmızılaşma), dışta ve iç yüzeyde 2.5YR 4/6 red, yarı mat yüzeyli.

A.Ç: 9 C.K: 0.4 Y: 3.5 G: 4.8

Ref: Hierapolis'te bulunan kalıp ve pozitif örnek için bkz. Semeraro 2005, Fig.4 No:6-7.

Kat. No: 235 TR 13 MKA 314 (Taberna 1, Mekân 1, 183.45-183.30 m)

Tam formun 6/1'i. Gövde üzerinde dikey sık kollu yaprak süslemeli skyphos parçası. Hamur orta-sert, sıkı, katkısız 2.5Y 8/3 pale brown, dışta aşınmış siyahlaşma, iç yüzey 10R 4/4 weak red, parlak yüzeyli.

A.Ç: 9 C.K: 0.5 Y: 3.8 G: 4.8

Ref: Süsleme için bkz. Duman 2010, Lev. LV, H25.

Kat. No: 236 TR 13 KA 4993 (Kemerli Yapı, 187.70- 40 m)

Gövde üzerinde lotus yaprakları süslemeli skyphos parçası. Hamur sert, sıkı, bol mika (biyotit-muskovit) katkılı 5YR 6/6 reddish yellow, dış ve iç yüzey 10R 5/6 red, yarı mat yüzeyli.

C.K: 0.3 Y: 4.1 G: 4

Ref: Süsleme için bkz. Duman 2010, 318, Lev. LXIII, J7.

Kat. No: 237 TR 14 KYK 387 (Granarium, 187.61-187.41 m)

Tam formun 12/1'i. Bordürde dikey çift kollu spiral sırası, altta uçları yukarı bakan yumurta kabuğu içinde altı kollu rozet süslemeli skyphos parçası. Hamur sert, sıkı, bol mika (biyotit-muskovit) katkılı 5YR 7/4 pink, dış ve iç yüzey 10R 4/4 weak red, yarı mat yüzeyli.

A.Ç: 10 C.K: 0.3 Y: 4 G: 3.4

Kat. No: 238 TR 13 KA 4307 (Kemerli Yapı, 184.19-184.13 m)

Gövde üzerinde uçları yukarı bakan yumurta kabuğu içerisinde on üç kollu rozet süslemeli skyphos parçası. Hamur sert, sıkı, az mika ve kireç katkılı 10YR 8/3 very pale brown, dış ve iç yüzeyde 2.5YR 4/8 red, yer yer siyahlaşma, yarı mat yüzeyli.

C.K: 0.3 Y: 2.6 G: 3.2

Ref: Yumurta kabuğu içinde rozet süsleme için bkz. Laumonier 1977, Pl. 94 4309.

Kat. No: 239 TR 13 KA 4312 (Kemerli Yapı, 184.19-184.13 m)

Gövde üzerinde, üstte kabartma çizgi ile sınırlandırılmış bordürde yumurta dizisi, altta ucu sağ üste bakan üzüm salkımı süslemeli skyphos parçası, hamur sert, sıkı, katkısız 10YR 7/4 very pale brown, dış ve iç yüzey 7.5YR 5/6 reddish yellow-yer yer koyulaşma, yarı mat yüzeyli.

C.K: 0.4 Y: 3.9 G: 2.6

Ref: Üzüm salkımı süsleme için bkz. Atik 1995, 29, Abb.15, 17.

Kat. No: 240 TR 14 KYK 281 (Granarium, 187.41-187.01 m)

Gövde üzerinde ucu sağa bakar şekilde çam kozalağı, üzüm salkımı ve dal süslemeli skyphos parçası. Hamur sert, yer yer ince gözenekli, katkısız 2.5Y 8/2 pale brown, dışta 10R 5/4 weak red, iç yüzeyde 5YR 5/3 reddish brown, yarı mat yüzeyli.

C.K: 0.5 Y: 4.7 G: 4.2

Kat. No: 241 TR 13 MKB 553 (Taberna 2, 187.60-187.37 m)

Gövde üzerinde sıralı dikey buğday başağı süslemeli skyphos parçası. Hamur sert, sıkı, az mika katkılı 7.5YR 6/4 light brown (özde hafif kırmızılaşma), dış ve iç yüzeyde 10R 4/6 red, yarı mat yüzeyli.

C.K: 0.2 Y: 2.5 G: 2.9

Kat. No: 242 TR 13 KA 5205 (Kemerli Yapı, 184.85-184.55 m)

Gövde üzerinde kurdela yapılmış, dallar ucunda yaprak süslemeli skyphos parçası. Hamur sert, sıkı, katkısız 10YR 8/2 very pale brown, dışta 10R 4/8 red-siyahlaşma, iç yüzeyde 10R 4/6 red, parlak yüzeyli.

C.K: 0.3 Y: 3.1 G: 4.1

Ref: Perge'de bulunan sırlı seramik üzerinde benzer süsleme için bkz. Atik 1995, 53-54, Abb. 23, 64.

Kat. No: 243 TR 13 KA 5325 (Kemerli Yapı, 184.54-184.30 m)

Tam formun 5/1'i. Gövde üzerinde çam kozalağı ve iğnesi süslemeli skyphos parçası. Hamur sert, yer yer ince gözenekli, az mika katkılı 2.5Y 7/3 pale brown, dışta 2.5YR 4/6 red-siyahlaşma ve aşınma, içte siyahlaşma, parlak yüzeyli.

C.K: 0.4 Y: 2.4 G: 6.5 K.Ç: 5.6

Kat. No: 244 TR 13 KA 2686 (Kemerli Yapı, 187.19- 186.10 m)

Tam formun 7/1'i. Gövde üzerinde küçük yaprak dizisi süslemeli skyphos parçası. Hamur sert, yer yer ince gözenekli, mika katkılı 5YR 7/4 pink, dışta 5YR 5/4 reddish brown- 5YR 2.5/1 black, içte 5YR 5/4 reddish brown, yoğun aşınmalar mevcuttur.

C.K: 0.5 Y: 2.4 G: 4.5 K.Ç: 5.6

Ref: Hierapolis'te kaide formu benzer olmasa da süsleme olarak benzer örnek için bkz. Semeraro 2003, Pl. LVI, 2; Gövde üzerinde üstte tam olarak görülemeyen benzer süsleme için bkz. Kat. No: 115.

Kat. No: 245 TR 13 KA 3654 (Kemerli Yapı, 185.71-185.49 m)

Bordürde yumurta dizisi, gövde üzerinde kulp kısmında kurdela, tek ve üç yapraklı sarmaşık süslemeli skyphos parçası. Hamur sert, sıkı, bol mika (biyotit-muskovit) katkılı 7.5YR 7/4 pink, dış ve iç yüzeyde 10R 4/6 red, yarı mat.

C.K: 0.7 Y: 7.2 G: 8.2

Kat. No: 246 TR 13 KA 4554 (Kemerli Yapı, 184.32-184.20 m)

Bordürde dört yapraklı rozet, altta çizgi ve üzüm yaprağı süslemeli skyphos parçası. Hamur sert, yer yer ince gözenekli, az mika katkılı 7.5YR 7/4 pink, dış ve iç yüzey 10R 5/6 red, yarı mat yüzeyli.

C.K: 1 Y: 6.3 G: 6

Kat. No: 247 TR 13 KA 4309 (Kemerli Yapı, 184.19-184.13 m)

Tam formun 8/1'i. Bordürde çift kollu dikey spiral dizisi, altta nokta dizisiyle yapılan çember ve merkezde nokta etrafında çift sıra nokta dizisi ile şevron dizisi, iki süsleme

arasında üstte iki küçük altta büyük bir nokta süslemeli skyphos parçası. Hamur sert, sıkı, az kireç katkılı 2.5Y 8/3 pale brown, dış ve iç yüzeyde 10R 4/4 weak red, parlak yüzeyli.
A.Ç: 9 C.K: 0.3 Y: 4.7 G: 3.8

Kat. No: 248 TR 13 KA 5225 (Kemerli Yapı, 184.55-184.33 m)

Tam formun 5/1'i. Gövde üzerinde uçları yukarı bakan yumurta kabuğu içerisinde iç içe konsantrik daire süslemeli skyphos parçası. Hamur sert, yer yer ince gözenekli, bol mika (biyotit-muskovit), az kireç katkılı 5YR 7/4 pink, dış ve iç yüzeyde 2.5YR 4/4 reddish Brown, dışta yer yer siyahlaşma, parlak yüzeyli.

A.Ç: 9 C.K: 0.4 Y: 5 G: 5.5

Kat. No: 249 TR 13 KA 3740 (Kemerli Yapı, 185.55-185.44 m)

Tam formun 10/1'i. Gövde üzerinde yanlardan uca doğru yükselen (piramidal) düzensiz kare süslemeli skyphos parçası. Hamur sert, sıkı, bol mika (biyotit-muskovit) katkılı 5YR 6/6 reddish yellow, dış ve iç yüzey 10R 4/8 red, yarı mat yüzeyli.

A.Ç: 10 C.K: 0.4 Y: 3 G: 3.6

Ref: Süsleme için bkz. Duman 2010, Lev. LIII, H18; Semeraro 2000, Pl. LVIII, 12.

Kat. No: 250 TR 13 MKB 416 (Taberna 2, 184.77-184.57 m)

Gövde üzerinde, merkezde tek nokta etrafında çift sıra nokta çerçeve ve iki süsleme arasında üstte çift altta tek nokta süslemeli skyphos parçası. Hamur sert, sıkı, bol mika (biyotit-muskovit) katkılı 7.5YR 7/4 pink, dış ve iç yüzeyde 2.5YR 4/8 red, yoğun aşınma ve dışta yer yer siyahlaşma mevcuttur.

C.K: 0.4 Y: 2.9 G: 3.2

Ref: Hierapolis'te benzer süsleme için bkz. Panarelli 2016, 313, Fig.31, 2 (MS 1. yy. ilk yarısı).

Kat. No: 251 TR 13 KA 5285 (Kemerli Yapı, 184.85-184.55 m)

Tam formun 10/1'i. Gövde üzerinde iç içe geçmiş çember, kaide altında elle yapılmış yarım daire şeklinde yıldız süslemeli skyphos parçası. Hamur sert, sıkı, bol mika (biyotit-muskovit) katkılı 7.5YR 8/3 pink, dış ve iç yüzey 2.5YR 4/6 red, parlak yüzeyli.

C.K: 0.7 Y: 1.3 K.Ç: 6

Kat. No: 252 TR 13 KA 5238 (Kemerli Yapı, 184.55-184.35 m)

Tam formun 5/1'i. Gövde üzerinde bordürde dikey çift yönlü spiral dizisi, altta koşan hayvan? figürü süslemeli skyphos parçası. Hamur sert, sıkı, bol mika (biyotit-muskovit) katkılı 10YR 8/2 very pale brown, dış ve iç yüzey 10R 5/8 red, içte yer yer siyahlaşma, dış ve iç yüzeyde aşınmalar görülmekte, yarı mat yüzeyli.

A.Ç: 12 C.K: 0.3 Y: 6.4 G: 6

Kat. No: 253 TR 13 MKB 105 (Taberna 2, 185.23-184.91 m)

Duvar bölümünde sağ yönde hareket halinde sol elinde kalkan, sağ elinde bıçak tutan gladyatör betimlemesi, dallar ve ucu sol üst yöne bakan yaprak süslemeli skyphos parçası. Hamur sert, sıkı, bol mika (biyotit-muskovit) katkılı 10YR 8/3 very pale brown, dışta siyahlaşma, iç yüzeyde 2.5YR 4/4 reddish brown, aşınmalar mevcuttur.

C.K: 0.6 Y:4.8 G: 14.7

Kat. No: 254 TR 13 MKC 328 (Taberna 1, Mekân 2, 184.65-184.05 m)

Tam formun 10/1'i. Gövde üzerinde üstte tek sıra yatay olarak ikiye bölünmüş, alta ise sıralı dikdörtgen nokta süslemeli skyphos parçası. Hamur sert, sıkı, bol mika (biyotit-muskovit) katkılı 7.5YR 7/4 pink (özde hafif kırmızılaşma), dış ve iç yüzey 2.5YR 4/6 red, yarı mat yüzeyli.

A.Ç: 8.6 C.K: 0.4 Y: 3.5 G: 3.5

Kat. No: 255 TR 13 KA 1726 (Kemerli Yapı, 186.38-186.14 m)

Tam formun 10/1'i. Dudak kenarı üstten yuvarlatılarak döndürülmüş, içte profilli, gövde üzerinde düzensiz nokta süslemeli skyphos parçası. Hamur sert, sıkı, bol mika (biyotit-muskovit) katkılı 7.5YR 7/4 pink, dış ve iç yüzey siyahlaşma, yer yer aşınmalar mevcuttur, yarı mat yüzeyli.

A.Ç: 9 C.K: 0.5 Y: 3.6 G: 3.5

Ref: Süsleme için bkz. Semeraro 2003, Pl. LVIII 14.

Kat. No: 256 TR 14 HC 26 (Hierapolis Caddesi, 187.74-55 m)

Tam formun 7/1'i. Gövde üzerinde sıralı nokta süslemeli skyphos parçası. Hamur sert, sıkı, az mika katkılı 10YR 8/3 very pale brown, dış ve iç yüzey 10R 4/6 red.

A.Ç: 9 CK: 0.5 Y: 3.3 G: 4.5

Kat. No: 257 TR 13 KA 4243 (Kemerli Yapı, 184.44-18 m)

Tam formun 12/1'i. Gövde üzerinde sıralı nokta süslemeli skyphos parçası. Hamur sert, sıkı, mika ve kireç katkılı 5YR 7/6 reddish yellow, dış ve iç yüzey 2.5YR 4/8 red, yarı mat yüzeyli.

A.Ç: 9.2 CK: 0.3 Y: 3 G: 3

Kat. No: 258 TR 13 MKC 356 (Taberna 1, Mekân 2, 185.50-20 m)

Tam formun 6/1'i. Gövde üzerinde sıralı nokta süslemeli skyphos parçası. Hamur orta-sert, sıkı ve katkısız 10YR 8/3 very pale brown, dışta siyahlaşma ve aşınma, iç yüzeyde 5YR 4/4 reddish brown ve siyahlaşma, yarı mat yüzeyli.

A.Ç: 9.6 C.K: 0.4 Y: 2.9 G: 5.1

Kat. No: 259 TR 13 7S 8H G MK3 31 (Mozaikli Monut, 181.00-180.87 m)

Tam formun 5/1'i. Gövde üzerinde sıralı nokta süslemeli skyphos parçası. Hamur sert, sıkı, az mika katkılı 10YR 8/3 very pale brown, dış ve iç yüzey 10R 4/8 red, parlak yüzeyli.

A.Ç: 9.8 C.K: 0.4 Y: 2.7 G: 5.8

Kat. No: 260 TR 14 KYK 365 (Granarium, 187.41-186.80 m)

Tam formun 5/1'i. Gövde üzerinde sıralı nokta süslemeli skyphos parçası. Hamur sert, sıkı, mika katkılı 7.5YR 7/4 pink, dış ve iç yüzey 2.5YR 5/8 red, yarı mat yüzeyli.

A.Ç: 10 C.K: 0.3 Y: 5.5 G: 5.8

Kat. No: 261 TR 13 MKA 300 (Taberna 1, Mekân 1, 185.29-184.84 m)

Tam formun 8/1'i. Gövde üzerinde sıralı nokta süslemeli skyphos parçası. Hamur sert, sıkı, az mika katkılı 2.5Y 8/3 pale brown, dış ve iç yüzeyde 7.5YR 4/4 pink, içte dudakta 2.5YR 4/3 reddish brown, parlak-hafif pürüzlü yüzeyli.

A.Ç: 11 C.K: 0.4 Y: 4.5 G: 4.5

Kat. No: 262 TR 12 DN 04 (Doğu Nekropolü Yüzey Buluntusu)

Tam formun 3/1'i. Gövde üzerinde sıralı nokta süslemeli tam formulu skyphos parçası. Hamur, sert, ince gözenekli, az mika 10YR 8/3 very pale brown, dış ve iç yüzey 10R 4/6 red, aşınmış, yarı mat yüzeyli.

A.Ç: 11.8 C.K: 0.3 Y: 6.6 G: 8 K.Ç: 6.6

Kat. No: 263 TR 12 SC MK5 20 (Sütunlu Cadde, Mekân 5, 184.00 m)

Tam formun 7/1'i. Gövde üzerinde nokta süslemeli skyphos parçası. Hamur sert, yer yer ince gözenekli, mika katkılı 5YR 7/6 reddish yellow, dış ve iç yüzey 2.5YR 4/6 red, yarı mat yüzeyli.

A.Ç: 12 C.K: 0.4 Y: 3.6 G: 5.5

Kat. No: 264 TR 13 KA 4880 (Kemerli Yapı, 184.54-184.20 m)

Gövde üzerinde bordürde tek sıra halinde yumurta dizisi, altta sıralı şekilde yapılmış kabartma nokta süslemeli skyphos parçası. Hamur sert, sıkı, mika (biyotit-muskovit) katkılı 2.5Y 8/2 pale brown, dış ve iç yüzey 2.5YR 5/4 reddish brown, yarı mat yüzeyli.

C.K: 0.4 Y: 4.5 G: 4.5

Kat. No: 265 TR 12 SC MK5 12 (Sütunlu Cadde, Mekân 5, 184.00 m)

Tam formun 6/1'i. Gövde üzerinde nokta süslemeli skyphos parçası. Hamur sert, sıkı, mika (biyotit-muskovit) katkılı 7.5YR 7/4 pink (özde kırmızılaşma), dış ve iç yüzey 10R 4/8 red, yarı mat yüzeyli.

C.K: 0.5 Y: 1.5 G: 4.5 K.Ç: 6

Kat. No: 266 TR 12 SC MK6 01 (Sütunlu Cadde, Mekân 6, 184.68 m)

Tam formun 8/1'i. Bordürde tek sıra çember süslemeli skyphos parçası. Hamur sert, yer yer ince gözenekli, katkısız 2.5Y 7/3 pale brown, dışta siyahlaşma ve dökülmüş, iç yüzeyde 10YR 4/3 brown, yarı mat yüzeyli.

A.Ç: 8 C.K: 0.5 Y: 3.4 G: 4

Ref: Bordür bölümü çember süslemeli Hierapolis buluntuları için bkz. Semeraro 2005, Fig.3, 2-4.

Kat. No: 267 TR 13 MKC 345 (Taberna 1, Mekân 2, 185.50- 20 m)

Tam formun 10/1'i. Bordürde uçları sola bakar uçtan inceltilmiş yumurta dizisi süslemeli skyphos parçası. Hamur sert, sıkı, bol mika katkılı 7.5YR 7/4 pink, dış ve iç yüzeyde 2.5YR 4/8 red, parlak yüzeyli.

A.Ç:9.2 C.K: 0.4 Y: 2.7 G: 3.3

Kat. No: 268 TR 12 SC 107 (Sütunlu Cadde, 185.77 m)

Tam formun 10/1'i. Bordür bölümünde yumurta dizisi süslemeli skyphos parçası. Hamur sert, sıkı, mika katkılı 7.5YR 7/4 pink, dış ve iç yüzeyde 10R 5/6 red, yarı mat yüzeyli.

A.Ç: 11 C.K: 0.5 Y: 3.1 G: 4

Kat. No: 269 TR 14 KYK 322 (Granarium, 187.56-187.48 m)

Gövde üzerinde bordürde dikey yaprak süslemeli skyphos parçası. Hamur sert, sıkı, mika (biyotit-muskovit), çok az kireç ve taşçık katkılı 5YR 6/6 reddish yellow, dış ve iç yüzeyde 10R 4/6 red, aşınmış, yarı mat yüzeyli.

C.K: 0.5 Y: 3.9 G: 4.7

Kat. No: 270 TR 13 KA 2680 (Kemerli Yapı, 187.19-186.10 m)

Tam formun 8/1'i. Bordür bölümünde tek sıra yedi kollu rozet, duvar bölümünde figür? süslemeli skyphos parçası. Hamur sert, yer yer ince gözenekli, az mika katkılı 7.5YR 7/6 reddish yellow, dış ve iç yüzeyde 10R 4/4 weak red, yarı mat yüzeyli.

A.Ç: 13 C.K: 0.5 Y: 5.4 G: 5.5

Ref: Bordürde yer alan rozet süslemeli örnekler için bkz. Duman 2014, 172, Fig. 22; Laumonier 1977, Pl. 76 8958, Pl. 41. 124, 9263; Hellström 1965 Pl. 9 100-103.

Kat. No: 271 TR 17 GRA 142 (Agora, 187.20 m)

Gövde üzerinde bordürde altı kollu rozet süslemeli skyphos parçası. Hamur sert, sıkı ve mika katkılı 10YR 8/3 very pale brown, dış ve iç yüzeyde 10R 4/4 weak red, dışta-içte dökülmeler mevcuttur, yarı mat yüzeyli.

C.K: 0.5 Y: 2.8 G: 2.7

2.6.2. Başparmak Destekli Lykos Skyphosları

(Levha 37-38)

Tripolis'te az sayıda da olsa Lykos skyphoslarıyla form olarak benzer bir grup seramik bulunmuştur. Parçaların temel özelliği halka kulplar üzerinde yer alan bölümde başparmak desteklerinin bulunmasıdır. Bu özelliğe sahip örnekler Tripolis'te kurşun sırlı ve astarsız seramiklerde de görülmektedir (**Fig. 38**).

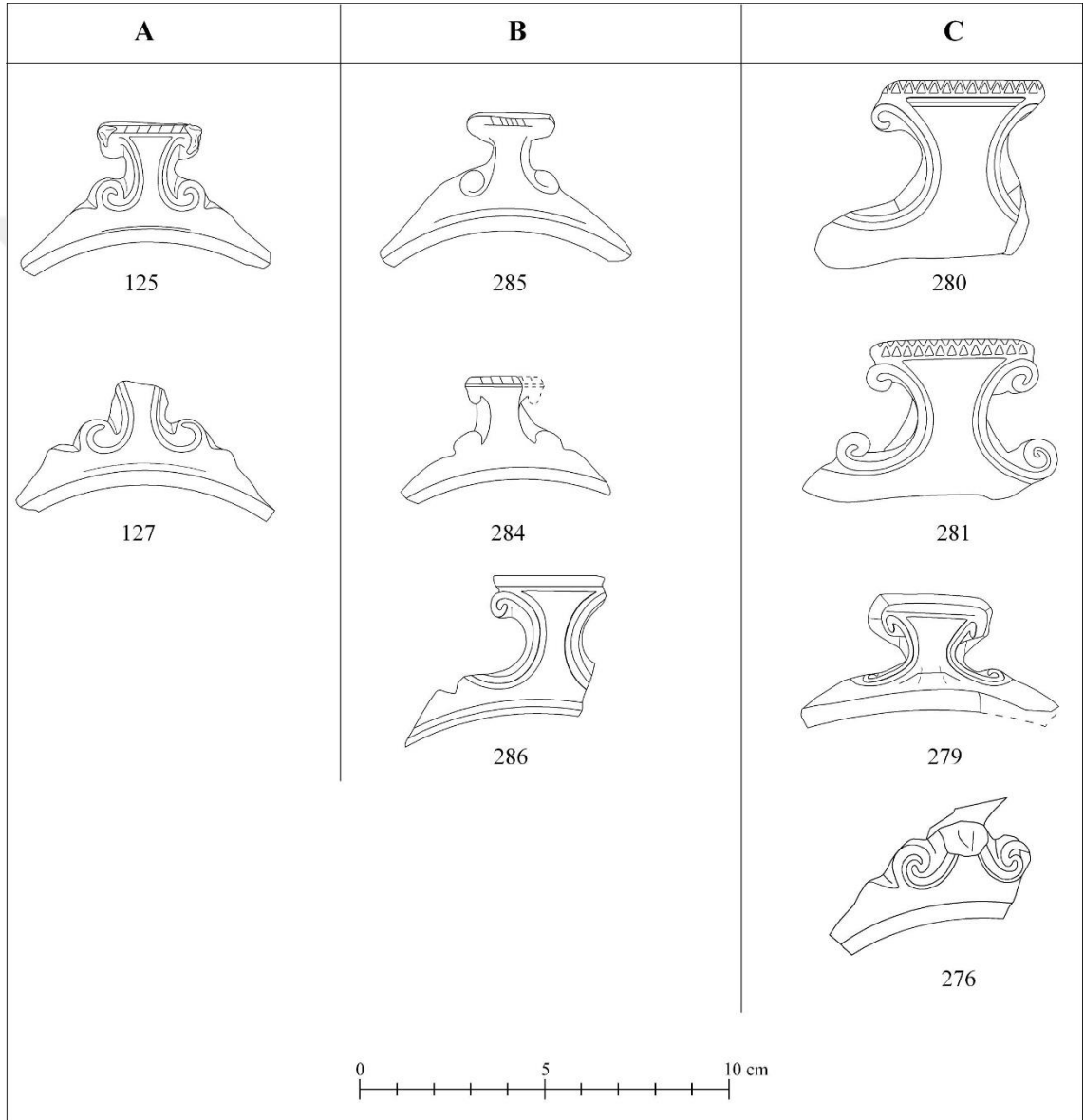

Fig. 38: Volüt Süslemeli Kulp Örnekleri (A: Kurşun Sırlı Seramikler, B: Astarsız Başparmak Destekli Lykos Skyphosları, C: Başparmak Destekli Lykos Skyphosları)

2.6.2.1.Hamur ve Astar Özellikleri

Hamur renk (**Fig. 39**) yoğunluğu pembe (7.5YR 7/4 pink) olmak üzere, kahverengi (10YR 6/4 light yellowish brown- 8/3 very pale brown) ve kırmızı kahverengidir (2.5Y 7/3- 8/2 pale brown). Hamur yapısı sert ve sıkıdır. İçerik olarak mika (muskovit, biyotit) kullanımı yaygındır. Bir parçada küçük taşçık parçası görülmektedir (**276**). Bazı parçalar ise ince gözeneklidir (**275, 276, 278**).

Yüzey yapısı yarı mat ve hafif pürüzlü bir yüzeye sahip olan bu parçalar dışında, parlak yüzeyle parçalar da bulunmaktadır (**272, 273, 282**). Bu grupta yer alan parçaların astar yüzeyini, kırmızı ve alacalı kahverengi olarak iki gruba ayırmak mümkündür.

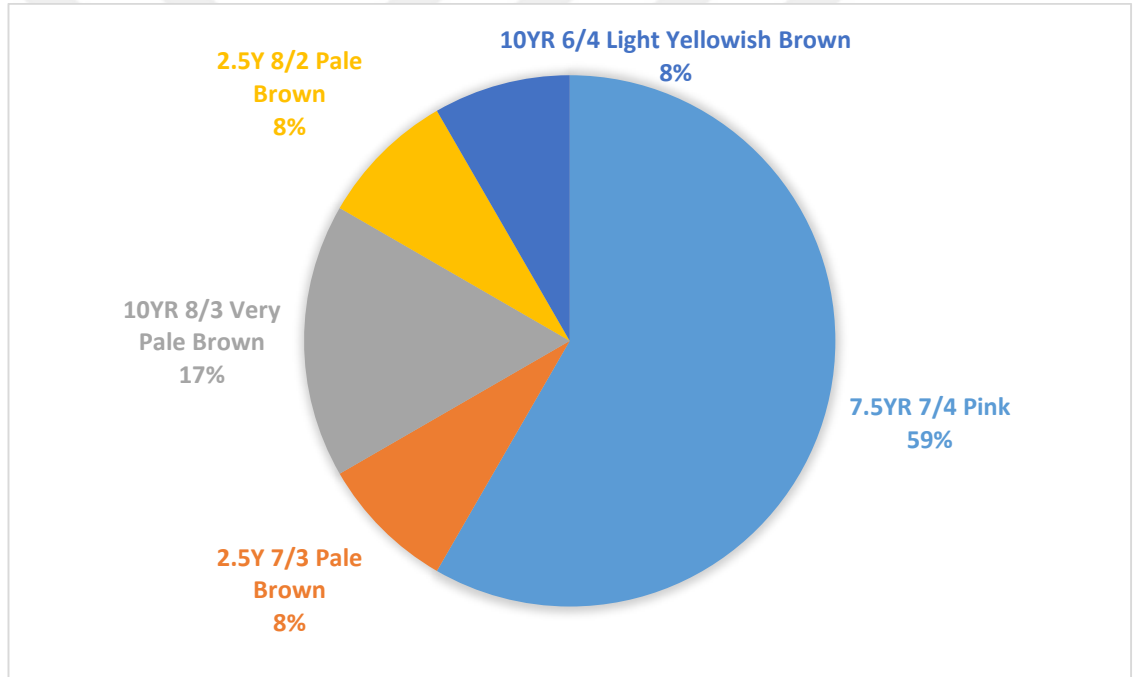

Fig. 39: Başparmak Destekli Lykos Skyphoslarının Hamur Renkleri

Çalışmalarda Kemerli Yapı, Kutsal Alan, Taberna 1 Mekân 1-2, ve Granarium'dan bu gruba dâhil edilebilecek toplam 13 parça bulunmuş, bunlardan 12 tanesi değerlendirmeye alınmıştır. Dudak kenarı üstten yuvarlatılmış (**282**) ve içte profil oluşturulmuş, kulp üzerinde başparmak destek bölümü volüt süslemeli skyphoslar bu grubun ana özelliklerini oluşturmaktadır. Halka şeklinde kulbun üst bölümünde yatay uzatılmış başparmak desteği yer almakta olup, kulp arasında ekleme yapılmıştır. Bu

ekleme muhtemelen kullanımdan dolayı destek bölümünün kırılmasını önlemek için yapılmıştır. Bir örnekte destek bölümünün ucundan itibaren aşağı doğru ekleme bölümü de kulp ile birleştirilerek “L” şeklinde form oluşturmuştur (278). Kulp bölümü tam olarak görülebilen 272 ve 273 no’lu parçalarda kulbun altında yatay uzatılmış bir ekleme daha dikkati çekmektedir.

Ağız çapları 11-12 cm, büyük boyutlu parçalarda ise 21-22 cm arasında değişmektedir⁴⁷³. Duruş olarak parçaların çoğu düz bir şekilde ağız kenarından gövdeye doğru devam ederken, 277 no’lu parçanın içte dudak kısmı aşağı doğru uzatılarak devam etmektedir. 282 ve 283 no’lu örneklerde boyundan gövdeye doğru genişleme görülmekte olup, parçalar birbiriyle benzerlik göstermektedir.

Form ve tip olarak her ne kadar benzerlik gösterse de parçaların her birinde farklı özellikler görmek mümkündür. Kulp başlangıçları yatay olarak dudak kenarı hizasında (275) ve birkaç örnekte dudak kenarı altındadır (277, 283). 279 no’lu örnek ise gövdeden yukarı kaldırılarak eğimli yapılmıştır⁴⁷⁴. Bu parçanın bilinçli olarak mı kalkık yapıldığı, yoksa bu bölümün dudak kenarına eklenmesi sırasında hatalı mı olduğu bilinmemektedir.

Kulp tipleri kalın ve üç oluklu (280), ince ve çift olukludur (278). Üstte destek bölümünde genellikle karşılıklı volütler yer alır (274, 278, 279, 281.). Uç kısımlarda ise, birbirine karşılıklı bakan (280, 281) ve sıralı üçgen (275) süsleme görülmektedir. Bazı örneklerin destek ve kulp kısımlarının büyük bölümü kırık olsa da, diğer buluntularla benzerlik taşıdığı söylenebilir (276).

Üstte destek bölümünde bir örnekte çift sıralı volüt (272), diğerinde ortada ucu dudak kenarına bakan çam kozalağı süslemesi görülmektedir (273). Parçaların çoğunluğunda gövde kısmının kırık olması nedeniyle süsleme repertuarının sınırlı olduğunu görmekteyiz. 273 no’lu örnekte bordür bölümünde tek sıra nokta dizisi, sıralı üçgen (272), bindirme yaprak (283), 282 no’lu örnekte ise uçları birbirine bakan ikili yaprak süslemesi görülmektedir.

⁴⁷³ Laodikeia’da bulunan büyük boyutlu skyphos örneği için bkz. Duman 2010, Lev. LVII, H29.

⁴⁷⁴ Destek bölümü yukarı kaldırılarak yapılmış Geç Augustus Dönemi’ne tarihlendirilen kurşun sırlı parça için bkz. Pryce 1942, 21, Fig. 2, 13.

Bu formun benzerleri kurşun sırlı kaplarda karşımıza çıkmaktadır. Dudak kenarından başlayarak iki yana açılan volütlü bölümün stilize kuğu kuşu şeklinde yapılması Augustus Dönemi'nin bir geleneği olarak bilinmekte, kuğu kuşu ise Apollon'la ilişkilendirilmiştir⁴⁷⁵. Atina'da bulunan bir parça, tip olarak **275**'e benzemekte olup MÖ 1. yy.ın 2. çeyreği-MS 1. yy.ın başına tarihlendirilmiştir⁴⁷⁶. Pergamon'da, üst bölümünde kabartma süslemeli ve iki dairesel oluklu örnek MÖ 1. yy.ın 2. çeyreği-MS 1. yy. ortasına⁴⁷⁷, kalıp ve kırmızı kahverengi örneklerle grafitili birkaç parça 1. yy.ın ikinci yarısına⁴⁷⁸, Knidos'da yine benzer tipte bir örnek Pergamon imitasyonu olarak değerlendirilmiş ve Erken İmparatorluk Dönemi'ne⁴⁷⁹, Adana'da Yukarı Ova (Ceyhan Ovası) kazı çalışmalarında Pergamon taklidi skyphos olarak adlandırılmış parça ise MÖ 1. yy.ın ikinci yarısı- MS 1. yy.ın ilk yarısına tarihlendirilmiştir⁴⁸⁰.

272 ve **273** no'lu parçalar, diğerlerinden daha ince yapılı ve kulp bölümleri benzerdir. Bunlar, Meyer-Schlichtman tarafından Pergamon Sigillatoları olarak değerlendirilmiştir⁴⁸¹. Malzemelerin, hamur astar özellikleri ve bu grup içerisindeki diğer malzemelerden farklılığı dikkate alınarak Pergamon'dan ithal edilmiş olduğu düşünülebilir. Diğer parçalar ise hamur ve astar yapısıyla yerel özellikler göstermektedir.

Hierapolis'te benzer tipte 10 cm ağız çapında zeytin ve meşe yaprağı süslemeli bir parça bulunmuş, kil ve süsleme özelliklerine göre değerlendirildiklerinde yerel olduğu düşünülmüştür⁴⁸².

Granarium1 yapısında bulunan **280** no'lu örnek ile Kemerli Yapı'da bulunan **275** no'lu örnek, Augustus Dönemi'ne tarihlenen Doğu sigillatası B grubuna ait parçalar ile aynı seviyede ve alanda bulunmuştur. Tripolis buluntuları genel olarak değerlendirildiğinde MÖ 1. yy.ın ikinci yarısı- MS 1. yy.ın ilk yarısına tarihlendirilebilir.

⁴⁷⁵ Oransay 2001a, 50.

⁴⁷⁶ Vogeikoff-Brogan 2000, 305, 307, Fig. 12 (37).

⁴⁷⁷ Meyer-Schlichtmann 1988, 65, Taf. 7, Gruppe 1, S3.

⁴⁷⁸ Schafer1968, 68, Taf. 40.

⁴⁷⁹ Kögler 2005, 56, 59, Fig. 18; Knidos'ta bulunan bitkisel süslemeli skyphos kalıbı için bkz. Kögler 2014, 169, Fig. 17 (MÖ 1. yy.ın ikinci yarısı).

⁴⁸⁰ Özdemir 2008, 47-50, No: 8.

⁴⁸¹ 273 no'lu parçada volütler arasında çam kozalağı süslemenin bir benzeri için bkz. Meyer-Schlichtman 1988, Taf. I 7, 13.S3.

⁴⁸² Semeraro 2003, 86, Pl. LVI, 5.

Katalog (Kat. No: 272-283)

Kat. No: 272 TR 13 KA 4322 (Kemerli Yapı, 185.03-184.90 m)

Tam formun 7/1'i. Dudak kenarı üstten inceltilmiş, içe doğru kalınlaştırılarak profil oluşturulmuş, gövde düz olarak aşağı indirilmiş, gövde üzerinde sıralı üçgen süsleme üstten kabartma çizgi ile sınırlandırılmıştır. Geniş halka kulbun alt bölümünde eklenti kırık, üstte başparmak destek bölümü dudak kenarının hemen altından başlayarak kulp üzerinde uzatılmış, üstte iki sıralı volüt süslemeli skyphos parçası. Hamur sert, sıkı, bol mika (biyotit-muskovit) katkılı 7.5YR 7/4 pink, dış ve iç yüzey 2.5YR 5/8 red, dışta-içte yer yer siyahlaşma, parlak yüzeyli.

A.Ç: 15 C.K: 0.3 Y: 5.5 G: 7 K.K: 0.6 KG: 2

Ref: Süsleme için bkz. Duman 2014, 172, Fig. 26.

Kat. No: 273 TR 13 KA 3816 (Kemerli Yapı, 185.70-185.50 m)

Tam formun 7/1'i. Dudak kenarı üstten inceltilmiş, içe doğru kalınlaştırılarak profil oluşturulmuş, gövde düz olarak aşağı indirilmiş, bordür bölümünde tek sıra nokta süslemelidir. Geniş halka kulbun alt ve üst bölümünde eklenti belirgin, üstte başparmak destek bölümü dudak kenarının hemen altından başlayarak kulp üzerinde uzatılmış, üstte ortada çam kozalağı süslemeli skyphos parçası. Hamur sert, sıkı, az mika katkılı 7.5YR 7/4 pink, dışta 10R 5/6 red yer yer siyahlaşma, iç yüzeyde 5YR 4/3 reddish brown-yoğun koyulaşma ve parlak yüzeyli.

A.Ç: 15 C.K: 0.4 Y: 5.2 G: 7.7 K.K: 0.6 KG: 1.4

Kat. No: 274 TR 17 AGR 102 (Agora)

Tam formun 9/1'i. Halka kulp üzerinde, eklenti bölümü sağlam kalmış, dudak kenarının hemen altından yatay uzatılmış, destek bölümünde başlangıç ve bitişi belirgin karşılıklı volüt süslemeli skyphos parçası. Hamur sert, sıkı, az mika katkılı 7.5YR 7/4 pink, yüzeyde çok azı kalabilmiş kırmızı renk astarlıdır.

A.Ç: 9 C.K: 0.3 Y: 1.6 G: 4.5

Kat. No: 275 TR 13 KA 3969 (Kemerli Yapı, 185.18-185.02 m)

Tam formun 9/1'i. Halka kulp üzerinde, eklenti bölümü sağlam kalmış, dudak kenarı hizasında yatay uzatılmış destek bölümünde tek taraflı ve karşılıklı volüt süsleme, uçta

ise üçgen sırası, hemen ardında yatay çizgi süslemeli skyphos parçası. Hamur sert, yer yer ince gözenekli, mika katkılı 10YR 8/3 very pale brown, yüzey rengi 10R 4/6 red, aşınmalar mevcuttur.

A.Ç: 11 C.K: 0.3 Y: 1.5 G: 5.4

Ref: Kulp tipi için bkz. Schafer 1968, Taf. 40, E105.

Kat. No: 276 TR 16 DA KP 353 (Kutsal Alan, 190.82-189.89 m)

Tam formun 10/1'i. Dudak kenarı üstten inceltilerek içte ve dışta kalınlaştırılmış, içte profilli, kulp üzerinde dudak kenarının hemen altından başlatılarak yatay uzatılmış destek bölümünde çok azı sağlam kalabilmiş karşılıklı volüt süslemeli skyphos parçası. Hamur sert, yer yer ince gözenekli, bol mika (biyotit-muskovit), az taşçık katkılı 7.5YR 7/4 pink (özde hafif kırmızılaşma), dış ve iç yüzey rengi 10R 4/6 red, yer yer siyahlaşma ve aşınmalar mevcuttur.

A.Ç: 12 C.K: 0.5 Y: 1.6

Kat. No: 277 TR 13 MKA 303 (Taberna 1, Mekân 1, 187.69-186.92 m)

Tam formun 10/1'i. Dudak kenarı üstten döndürülerek yuvarlatılarak içte aşağı doğru uzatılmış ve profil oluşturulmuş, kulp bölümü ağız kenarı altından birleştirilmiş, üstte iki oluklu skyphos parçası. Hamur sert, sıkı, mika katkılı 2.5Y 7/3 pale brown, dış ve iç yüzey 5YR 5/6 yellowish red, siyahlaşma ve aşınmalar görülmekte.

A.Ç: 12 C.K: 0.5 Y: 3.1 G: 4.8

Ref: İçte dudak kenarından aşağı uzatılmış örnek için bkz. Hochuli- Gysel 1977, 25, Abb.3.

Kat. No: 278 TR 13 MKC 394 (Taberna 1, Mekân 2, 184.65-25 m)

Form bölümü kırık, kulp üzerinde yatay olarak yerleştirilmiş destek bölümü, üstte karşılıklı çift taraflı volüt süsleme, dışta destek bölümü ile kulp birleştirilmiş, üstte iki kanallı skyphos parçası. Hamur sert, yer yer ince gözenekli, bol mika (biyotit-muskovit) katkılı 7.5YR 7/4 pink, dışta 2.5YR 5/6 red, yer yer siyahlaşma ve yoğun aşınma görülmekte, yarı mat yüzeyli.

K.K: 0.6 K.G: 2.3

Ref: Süsleme için bkz. Hochuli- Gysel 1977, 30, Abb.10, W.52.

Kat. No: 279 TR 13 KA 3187 (Kemerli Yapı, 184.76-184.38 m)

Form bölümü kırık, destek bölümü uca doğru yukarı kaldırılmış, üstte başlangıç ve bitişi belirgin çift taraflı volüt süslemeli skyphos parçası. Hamur sert, sıkı, bol mika (biyotit-muskovit) katkılı 2.5Y 8/2 pale brown, dış ve iç yüzeyde 10R 4/6 red, siyahlaşma ve yoğun aşınma mevcuttur.

C.K: 0.6 Y: 3 G: 7.5

Kat. No: 280 TR 14 KYK 291 (Granarium, 186.54-186.30 m)

Form bölümü kırık, ağız kenarıyla birleşme yeri belirgin içbükey, destek bölümü ile kulp arasındaki eklenti birleştirilmiş, üstte bitiş bölümü sağlam kalabilmiş çift taraflı volüt, uçta karşılıklı üçgen süslemeli skyphos parçası. Hamur sert, yer yer ince gözenekli, bol mika (biyotit-muskovit) katkılı 7.5YR 7/4 pink, dış yüzey 2.5YR 4/6 red.

K.K: 09 G: 6

Kat. No: 281 TR 13 MKC 339 (Taberna 1, Mekân 2, 185.94-50 m)

Form bölümü kırık, kulp üzerinde eklenti ile destek bölümü birleştirilmiş, üstte karşılıklı çift taraflı volüt, uçta karşılıklı üçgen süslemeli skyphos parçası. Hamur sert, sıkı, bol mika katkılı 7.5YR 7/4 pink, yüzey rengi 10R 4/8 red.

K.K: 0.9 G: 7.4

Kat. No: 282 TR 13 KA 4410 (Kemerli Yapı, 184.62-184.42 m)

Tam formun 14/1'i. Dudak kenarı üstten yuvarlatılmış, içte hafif profilli, gövde dışa doğru devam etmekte, dışta dudak kenarı hizasında büyük bölümü kırık yatay uzatılmış destek bölümü üzerinde volüt süsleme, gövde üzerinde uçları birbirine bakan yaprak süslemeli skyphos parçası. Hamur sert, sıkı, çok az mika katkılı 10YR 8/3 very pale brown, iç yüzey 5YR 4/3 reddish brown, dışta ve içte yer yer siyahlaşma, parlak yüzeyli.

A.Ç: 22 C.K: 0.8 Y: 4.5 G: 9

Kat. No: 283 TR 13 KA 1680 (Kemerli Yapı, 184.66-184.62 m)

Tam formun 2/1'i. Dudak kenarı üstten inceltilecek dışta ve içte kalınlaştırılmış, içte profilli, dudak kenarı altında büyük bölümü kırık destek bölümü yatay olarak uzatılmış üstte volüt süslemeli, dışta boyun ve gövde arası kabartma çizgi ile sınırlandırılmış, üstte tek sıra nokta dizisi, karşılıklı damarlı ucu alttan ve üstten inceltilmiş bindirme yaprak süslemeli, küresel formlu, yüksek kaideli içte oluklu tam formlu skyphos parçası. Hamur

sert, sıkı, bol mika (biyotit-muskovit) katkılı 10YR 6/4 light yellowish brown, dış ve iç yüzeyde 2.5YR 4/4 reddish brown, parlak yüzeyli.

A.Ç: 21.2 C.K: 0.7 Y:13.3 G: 12 K.Ç: 17

Ref: Rotroff 2003, 171, Pl. 131, 745; MS 1. yy. ortasına tarihlenen kontekstte bulunan glazürlü parça üzerinde benzer süsleme zeytin yaprağı olarak isimlendirilmiş, nokta ve yaprak ile benzerlik göstermektedir, bkz. Hayes 2008, 207, Pl. 46, 862.



2.6.3. Astarsız Lykos Skyphosları (Levha 39)

Antik Dönem’de farklı formlarda ve astarlama şekillerine sahip seramikler üretilerek, günlük hayatta kullanılmıştır. Bu kaplar aynı zamanda dönemsel özellik gösteren süslemelerle şekillendirilmiştir.

Anadolu’da Perge, Tarsus, Pergamon ve Aizanoi’de astarsız seramikler bulunmuş olup, bu örnekler kurşun sırlı seramiklerle ilişkilendirilmiştir. Perge’de farklı formlarda, astar uygulanmamış seramik parçaları, Erken Roma Dönemi’ne ait kurşun sırlı seramiklerin üretim sürecindeki bir aşaması (sırlanmadan önceki halleri) olarak değerlendirilmiştir⁴⁸³. Tarsus’ta ise astarlanmamış bir grup bitkisel süslemeli parça bulunmuş ve Augustus Dönemi’ne tarihlendirilmiştir⁴⁸⁴. Pergamon’da ise sır uygulaması öncesinde yapılan astarlı örnekler⁴⁸⁵, Aizanoi’de diğer kentlerde olduğu gibi sırlanmamış parçalar bulunmuştur⁴⁸⁶. Anadolu dışında ise İspanya’nın Merida kentinde yapılan kazı çalışmalarında on adet sırsız seramik bulunmuş olup bunlar Augustus Dönemi’ne tarihlendirilerek, sırlı seramik üretimiyle ilişkilendirilmiştir⁴⁸⁷.

Tripolis Kazı çalışmalarında, kent merkezinde yer alan ve Geç Hellenistik-Erken Roma Dönemi’ne ait buluntularla karşılaşılan Taberna 1, Mekân 1, Kemerli Yapı ve Granarium’da farklı kod seviyelerinde dört adet astarsız seramik bulunmuştur (**Fig. 40**).

Form veren parçaların ağız çapları 11-12 cm arasında değişmekte, kaide çapı ise 6.2 cm’dir. Örneklerin ince duvarlı olması dikkat çekici olup kalınlıkları 0.3-0.5 cm arasında değişmektedir.

⁴⁸³ Atik 1995, Taf. 7 (18-20), Taf. 8-11; Perge’de destekli kulplu ve 10YR 8/3 renginde hamur ve astar yapısına sahip parça Augustus Dönemi’ne ait katmandan bulunmuştur, bkz. Atik 1995, 36-37, ABB. 18, 27.

⁴⁸⁴ Jones 1950, 193, 263-264, Pl. 153 (669), Pl. 154.

⁴⁸⁵ Pinkwart 1972, 155, 160, Abb. 37- 39. Kat. 37.

⁴⁸⁶ Atik 2011, 23.

⁴⁸⁷ Alvarez- Gonzalez 2016, 751- 752, 755, Abb. 1.



Fig. 40: Astarsız Lykos Skyphosları

2.6.3.1. Hamur Yapısı

Bu seramiklerin hamur renkleri pembe (7.5YR 7/4 pink) ve kırmızımsı sarıdır (5YR 7/6 reddish yellow). Hamur yapısı genellikle sert sıkı, **286** no'lu örnekte yer yer ince gözeneklidir. İçerik olarak mika katkıdır.

2.6.3.2. Form

Tripolis'te astarsız seramik parçaları arasında tek form olan skyphosa ait ağız kenar-kulp, gövde ve kaide parçaları yer almaktadır. Skyphoslarda form olarak dudak kenarı üstten inceltilerek içte profil oluşturulmuş, dışta ise dikey olarak gövdeye doğru devam etmektedir. Dışta dudak kenarı altından başlayarak yatay uzatılmış başparmak destek bölümü bulunmaktadır. Sırlı seramiklerde olduğu gibi kulp ile destek bölümü arasına dolgu eklenmiştir (**284**, **286**). Bu eklenti muhtemelen kırılmayı önlemek içindir. **285** no'lu örnekte destek bölümünün uç kısmı aşağı doğru uzatılmış, bu nedenle ayrıca bir destek bölümü eklenmemiştir.

Kulplarda başlangıç ve bitişi belirgin çift taraflı volüt süsleme yer alırken (**286**), **284** ve **285** no'lu örnekte destek bölümünün uç kısmında çizgi süsleme yer almaktadır. Sınırlı da olsa gövde süslemesi hakkında bilgi veren parçalar da bulunmuştur. **287** no'lu kaide örneğinde Lykos Skyphoslarında olduğu gibi nokta sırası yer alırken, **285** no'lu

örnekte uçları birbirine değen ikili yatay yaprak süsleme yer almaktadır. Benzer süsleme ayrıca Lykos Skyphosları arasında değerlendirilen **282** ile benzerlik taşımaktadır.

Söz konusu astarsız seramikler farklı yerleşimlerde Augustus Dönemi'ne tarihlendirilen sırlı seramiklerle ilişkilendirilmiştir. Tripolis'te her ne kadar sırlı seramik üretimiyle ilgili görüş ileri sürülse de, astarsız seramikleri Tripolis'te Başparmak Destekli Lykos Skyphosları'nın üretim aşamasıyla ilişkilendirmek daha doğru olacaktır. Bu durumu kentte bulunan Başparmak Destekli Lykos Skyphoslarının azımsanmayacak sayıda olması, form ve süsleme olarak benzerliği de desteklemektedir. Bunlar arasında yer alan **287** no'lu parçanın kaide ve gövde bölümünün korunabilmiş olması, mevcut durumda süsleme ve kaide yapısına göre Lykos Skyphoslarının üretim aşamasıyla ilgili olmalıdır.



Katalog (Kat. No: 284-287)

Kat. No: 284 TR 13 MKA 293 (Taberna 1, Mekân 1, 186.92-186.60 m)

Tam formun 10/1'i, Dudak kenarı üstten inceltilerek içte kalınlaştırılmış, gövde bölümü dikey olarak devam etmekte, kulp ile destek bölümü arası eklentili, dudak kenarının hemen altından başlayarak kulp üzerinde yatay bir şekilde destek bölümü eklenmiş üstte belirsiz volüt, uçta yatay çizgisel süslemeli skyphos parçası. Hamur sert, sıkı, mika katkılı 7.5YR 7/4 pink, dış ve iç yüzey 5YR 8/3 pink.

A.Ç: 11 C.K: 0.4 Y: 2 G: 6

Ref: Form ve süsleme için bkz. Semeraro 2003, 85, Pl. LVI 5.

Kat. No: 285 TR 13 MKA 320 (Taberna 1, Mekân 1, 186.00-185.80 m)

Tam formun 9/1'i. Kulp üzerinde destek bölümü eklenmiş, uçta ise aşağı döndürülmüştür. Üstte karşılıklı volüt ve uçta yatay çizgi, gövde üzerinde ucu sola bakar şekilde yatay üst üste yaprak süslemeli skyphos parçası. Hamur sert, sıkı, mika katkılı 5YR 7/6 reddish yellow, dış ve iç yüzey 5YR 8/3 pink.

A.Ç: 12 C.K: 0.5 Y: 3 G: 6.7

Ref: Gövde üzerindeki yaprak süsleme için bkz. Kat. No: 282.

Kat. No: 286 TR 13 KA 5187 (Kemerli Yapı, 184.60-184.40 m)

Tam formun 10/1'i. Dudak kenarı üstten inceltilerek içte kalınlaştırılmış ve profilli, halka kulp ile çift taraflı karşılıklı volüt süslemeli, destek bölümü arasında eklentili açık ağız kenarlı skyphos parçası. Hamur sert, yer yer ince gözenekli, bol mika (biyotit-muskovit) katkılı 5YR 7/6 reddish yellow, dış ve iç yüzeyde 5YR 8/3 pink.

A.Ç: 12 C.K: 0.4 Y: 1.6 G: 4.6

Kat. No: 287 TR 14 KYK 379 (Granarium, 187.61-187.41 m)

Tam formun 6/1'i. Gövdeden kaideye dönüşte kabartma çizgi ile sınırlandırılmış, kaide içinde tek oluklu, gövde üzerinde sıralı nokta süslemeli skyphos parçası. Hamur sert, sıkı, bol mika (gümüş-altın) katkılı 7.5YR 7/4 pink, dış ve iç yüzey 7.5YR 7/4 pink.

C.K: 0.3 Y: 2.9 K.Ç: 6.2

2.6.4. Skyphos Kalıpları (Levha 40-41)

Kazı çalışmalarında yoğunluğu Kemerli Yapı'da olmak üzere, Hierapolis Caddesi, Hierapolis Caddesi Doğu Portik, Arşiv Odası ve Sütunlu Cadde'de toplam 9 parça bulunmuştur (Fig. 41). Birkaç örnek dışında kalıplarla pozitif örneklerin birbirini desteklediği görülmektedir.



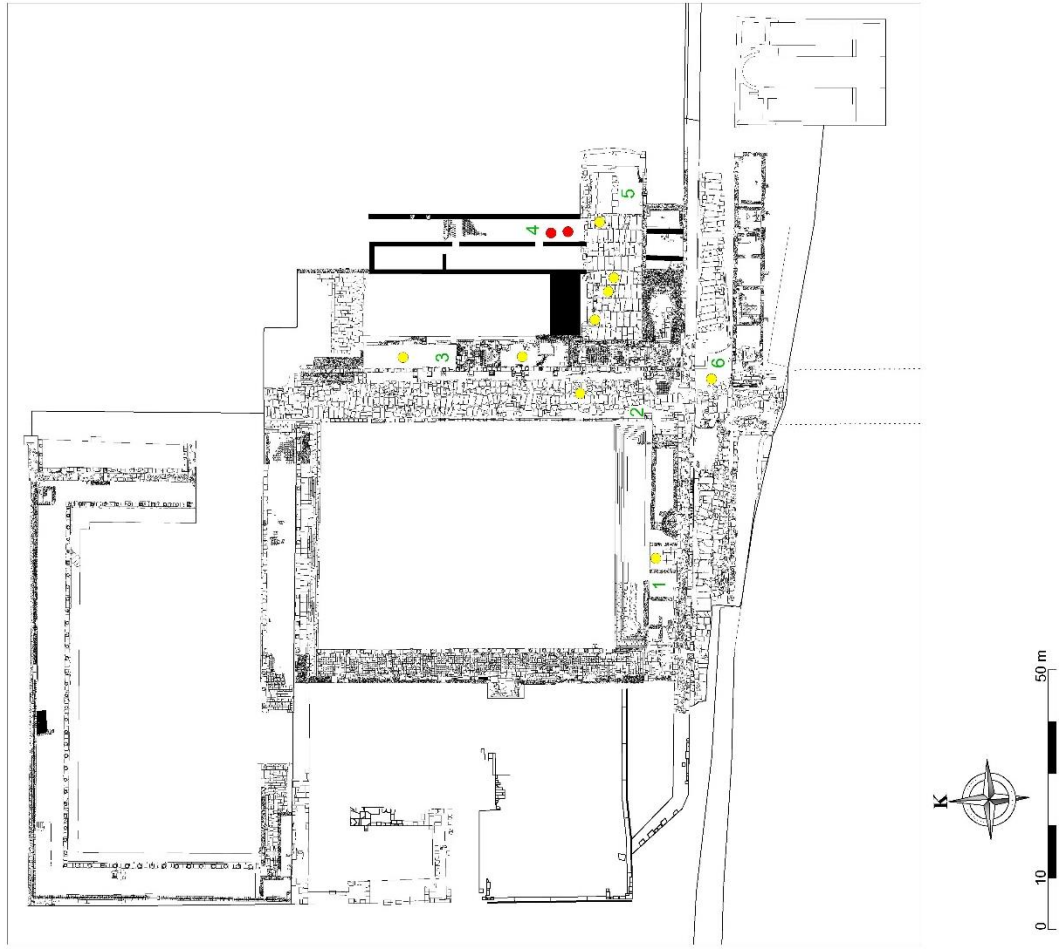

Fig. 41: Kalıpların Buluntu Alanları (No: 1-3, 5-6)

Form veren parçalar dikkate alındığında ağız çapları 9-15 cm arasında değişmektedir. Kalıplardan elde edilecek kapların ağız çapları da yaklaşık olarak belirlenebilmektedir (**Fig. 42**). Skyphosların ağız çapına genel olarak bakıldığında bu orantının doğruluğu görülmektedir⁴⁸⁸.

Kalıp Çapı	9	11	12	13.6	15
Pozitif Çapı	8.4	10.6/8	11.4	13.2	12

Fig. 42: Kalıp ve Pozitif Örneklerin Ağız Çapı Karşılaştırması

Parçaların hamur yapısı sert, içerik olarak mika ve kireç katkılıdır. Hamur renk (**Fig. 43**) yoğunluğu pembe (7.5YR 7/4 pink) olmak üzere, kahverengi tonlarda görülmektedir (10YR 6/4 light yellowish brown- 10YR 7/4, 8/2-8/3 very pale brown). Astar rengi ise birkaç örnek dışında (**292, 293, 294**) hamur rengi ile benzerlik göstermektedir. Kalıplar ile pozitif örneklerin hamurları, doku ve içerik özellikleri bakımından benzerlik göstermektedir. Bu durum kil yataklarının benzer olduğunu düşündürmektedir.

Kalıpların form olarak birbirleriyle benzerliği dikkati çekmektedir. Örneklerin çoğunda, dudak kenarı üstten inceltilecek dışta aşağı doğru uzatılarak kalınlaştırılmış, üçgen profil verilerek döndürülmüş, boyundan gövdeye geçişte **291** no'lu örnek dışında kabartma çizgi ile sınırlandırılmıştır. Bu bölümün dekor mu yoksa herhangi bir işlevselliği olup olmadığı şu anki verilere göre belirsizdir.

Süsleme olarak; nokta (**288, 289, 290**), uzun taç yaprağı (**291**), çift taraflı yaprakla birbirine bağlanmış bitkisel süsleme (**292**), bindirme yaprak (**293, 295**), rozet-palamut/yaprak (**294**) ve kare (**296**⁴⁸⁹) örnekleri bulunmaktadır. Bazı örneklerde duvar bölümünde üstte tek sıra şeklinde yumurta dizisi (**291**) ve nokta sırası (**292**) görülmektedir. Nokta süsleme ise kare (**288**), üçgen⁴⁹⁰ (**289**) ve dikdörtgen (**290**)

⁴⁸⁸ Kalıplarda yer alan süsleme grubunda değerlendirilen parçalar için; nokta dekorlu, uzun taç yaprağı, bindirme yaprak, bitkisel ve geometrik süslemeli örneklerin çap genişliklerine bkz.

⁴⁸⁹ Parçanın küçük olması nedeniyle form olarak skyphoslar içerisinde değerlendirilmiştir. Benzer süsleme kabartmalı kâselerde kozalak taklidi olarak gruplandırılmıştır, bkz. Thompson 1934, 362, Fig. 47, C 29; Dereboylu 2003, Pl. XLIII, K27-29; Saraçoğlu-Çekilmez 2011, 224, 243, Res. 6 (a-f).

⁴⁹⁰ Hierapolis'te bulunan benzer süsleme için bkz. Semeraro 2003, Pl. LVIII 15.

şeklinde. **292** no'lu örneğin bordür bölümünde yer alan nokta sırası, **247** ve **250** no'lu örneklerde süslemeler arasında görülmektedir. Bu da süslemenin sadece dekoratif amaçlı değil, aynı zamanda atölye işareti olabileceğini de düşündürmektedir⁴⁹¹.

Kalıp üzerinde süslemenin nasıl işlendiği konusunda **290** no'lu örnek önemli bir veri kaynağıdır. Burada süslemenin yapılışı, çizimde de takip edildiği gibi üst üste ikili aletin yardımıyla yapıldığı görülmektedir. Bu sonuç ise nokta sıraları arasındaki üstten ve alttan bırakılan boşluk ile görülebilmektedir. Diğer nokta süslemeli kalıp örneklerinde daha dağınık olduğu ve yapımında kullanılan aletin tek basmalı bir alet olduğu düşünülebilir (**288**, **289**). **288** no'lu parçanın kalıp süslemesinde ustanın özentisiz davrandığı noktaların boyut ve hizasındaki düzensizlikten anlaşılabilir. Düzensiz nokta süslemeli çok sayıda pozitif örnek buluntular arasında olup, kalıp parçalarının da benzer özellikte olması yerel üretimi destekleyen başka bir unsurdur.

Kalıpların içte dudak kenarı altında yapılan oluk detayı, **289** no'lu örnekte görülmemektedir. Bu da Lykos skyphoslarında boyundan gövdeye geçişte kabartma sınır çizgisinin, bazı örneklerde olmadığını göstermektedir.

Tripolis'te bulunan matris örneklerinde görülen süsleme repertuarını, kazı ve yüzey araştırmalarında bulunan pozitif örneklerle benzerlik gösterdiği, üretimin bu kentte yoğun olarak yapıldığı ve şu ana kadar yapılan çalışmalar sonucunda, çevredeki diğer kentlerde görülen süsleme çeşitliliğinden daha zengin olduğu bu çalışmada görülmüştür (**Fig. 36**).

Lykos vadisi kentleri olan Hierapolis⁴⁹² ve Laodikeia' da ⁴⁹³ skyphos kalıpları bulunmuştur. Ancak Tripolis'te yapılan çalışmalarda ele geçen gerek pozitif örnekler, gerekse kalıplar, çeşitli süsleme gruplarının varlığını göstermektedir.

⁴⁹¹ Benzer süsleme örnekleri Hierapolis ve Laodikeia buluntularında da karşılaşılmaktadır.

⁴⁹² Semeraro 2005, Fig.4, 7 (bitkisel süsleme); Semeraro 2003, Pl. LIX, 1-2,5.

⁴⁹³ Duman 2014, 170, Fig. 6.

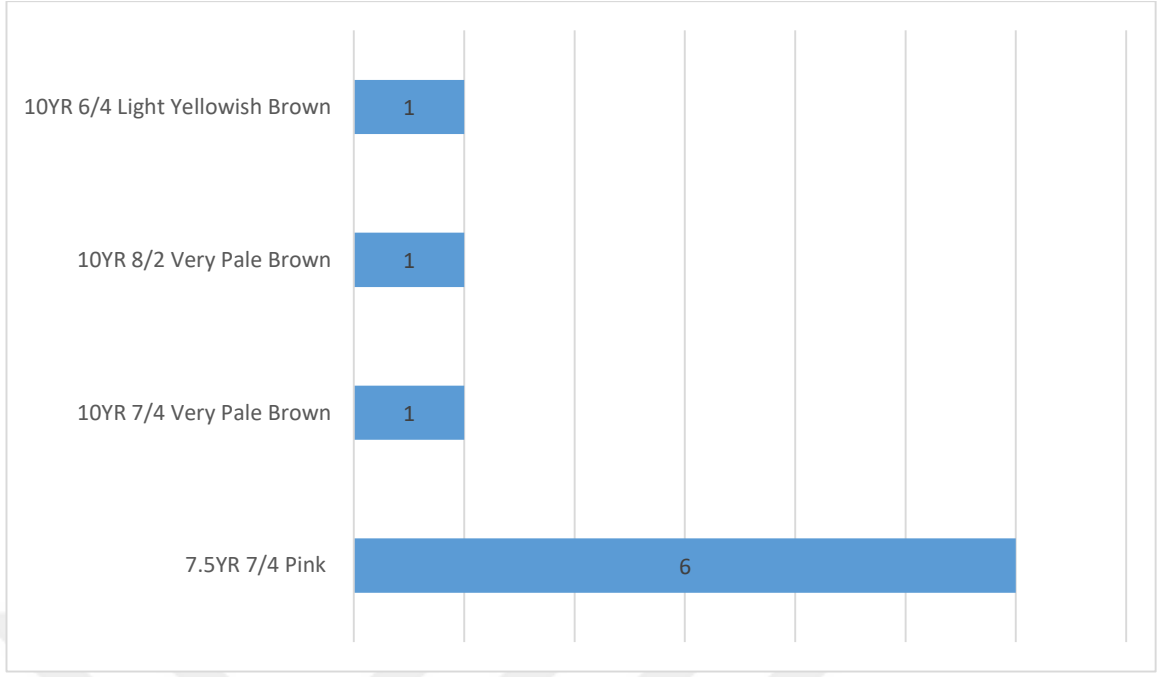

Fig. 43: Skyphos Kalıplarının Hamur Renk Grafiđi

Katalog (Kat. No: 288- 296)

Kat. No: 288 TR 13 KA PT 88 (Kemerli Yapı, 185.66 m)

Tam formun 6/1'i. Dudak kenarı üstten inceltilmiş, dışta aşağı doğru uzatılarak kalınlaştırılmış, boyundan gövdeye geçiş profilli, içte dudak kenarı altında tek oluklu, altta kare şeklinde dağınık nokta süslemeli skyphos kalıp parçası. Hamur sert, yer yer ince gözenekli, mika ve kireç katkılı 7.5 YR 7/4 pink, dış ve iç yüzey hamur renginde, yarı mat yüzeyli.

A.Ç: 15 C.K: 0.9 Y: 5.1 G: 6

Kat. No: 289 TR 12 SC Yüzey (Sütunlu Cadde Yüzey Buluntusu)

Tam formun 9/1'i. İçte dudak kenarı altında üçgen şeklinde dağınık nokta süslemeli skyphos kalıp parçası. Hamur sert, sıkı, bol mika (biyotit-muskovit) katkılı 7.5YR 7/4 pink, dış ve iç yüzey hamur renginde, yarı mat yüzeyli.

C.K: 0.6 Y: 2.5 G: 2.7

Kat. No: 290 TR 13 KA PT 203 (Kemerli Yapı, 184.30 m)

Tam formun 15/1'i. Gövde üzerinde içte dikdörtgen şeklinde nokta süslemeli skyphos kalıp parçası. Hamur sert, sıkı, mika ve kireç katkılı 7.5YR 7/4 pink, dış ve iç yüzey hamur renginde, yarı mat yüzeyli.

C.K: 1 Y: 3.2 G: 6

Kat. No: 291 TR 15 HCDP PT 14 (Hierapolis Caddesi, 188.49 m)

Tam formun 5/1'i. Dudak kenarı üstten inceltilmiş, dışta aşağı doğru uzatılarak kalınlaştırılmış içbükey boyunlu, içte dudak kenarı altında tek oluklu, bordürde yumurta dizisi, altta basit formda yapılmış uzun taç yaprağı süslemeli skyphos kalıp parçası. Hamur sert, sıkı, mika katkılı 7.5YR 7/4 pink, dış ve iç yüzey hamur renginde, yarı mat yüzeyli.

A.Ç: 11 Y: 5.5 C.K: 0.8 G: 10.6

Kat. No: 292 TR 13 KA PT 155 (Kemerli Yapı, 184.35 m)

Tam formun 4/1'i. Dudak kenarı üstten inceltilmiş, dışa doğru kalınlaştırılmış, boyundan gövdeye geçiş kabartma çizgi ile sınırlandırılmış, içte dudak kenarı altında tek oluklu, bordürde iki küçük nokta altında bir büyük nokta sırası, duvarda birbirine dallarla

birleştirilmiş dikey bitkisel süslemeli tam formlu skyphos kalıp parçası. Hamur sert, sıkı, mika ve kireç katkılı 10 YR 8/2 very pale brown, dış ve iç yüzeyde 7.5 YR 7/4 pink, yarı mat yüzeyli.

A.Ç: 11 C.K: 0.9 Y: 7. K.Ç: 8.6 G: 10.8

Kat. No: 293 TR 14 HPC PT 06 (Hierapolis Caddesi, 186.30 m)

Tam formun 9/1'i. İçte dudak kenarı altında tek oluklu, bindirme şeklinde eğrelti otu süslemeli skyphos kalıp parçası. Hamur sert, sıkı, katkısız 10YR 6/4 light yellowish brown, dışta 7.5YR 5/6 reddish yellow, iç yüzeyde hamur rengi, yarı mat yüzeyli.

A.Ç: 12 C.K: 0.9 Y: 4.5 G: 4.5

Kat. No: 294 TR 14 HCDP PT 03 (Hierapolis Caddesi, 186.45 m)

Tam formun 4/1'i. İçte dudak kenarı altında tek oluklu, altta sola bakan yatay palamut ve yaprakları, merkezde tek noktalı yedi kollu rozet süslemeli skyphos kalıp parçası. Hamur sert, sıkı, mika katkılı 10YR 7/4 very pale brown, dışta 2.5YR 5/8 red, iç yüzeyde 10YR 7/4 very pale brown, yarı mat yüzeyli.

A.Ç: 13.6 C.K: 0.9 Y: 6 G: 13.2

Kat. No: 295 TR 17 AGP A 23 (Arşiv Odası, 183.93-84 m)

İçte dudak kenarı altında tek oluklu, altta iki damarlı bindirme yaprak süslemeli skyphos kalıp parçası. Hamur sert, sıkı ve mika katkılı 7.5YR 7/4 pink, dış ve iç astar 7.5YR 7/4 pink, yarı mat yüzeyli.

C.K: 0.8 Y: 3.5 G: 2

Kat. No: 296 TR 13 KA PT 65 (Kemerli Yapı, 185.74 m)

İçte düzensiz kare süslemeli skyphos kalıp parçası. Hamur sert, yer yer ince gözenekli, mika ve kireç katkılı 10 YR 7/4 very pale brown, dış ve iç yüzey hamur renk astarlı, yarı mat yüzeyli.

C.K: 0.9 Y: 4.4 G: 5

2.6.5. Değerlendirme

Bu çalışmada, Tripolis kalıp yapımı skyphoslar ve kalıpları; hamur içeriği, dokusu ve astar özelliği bakımından Lykos Vadisi yerleşim buluntularıyla benzerlik gösterdiği görülmüştür.

Kap ve kalıpların Hierapolis ve Laodikeia'da bulunan parçalarla olan benzerlikleri dikkate alındığında, Büyük Menderes'in batısında olsa da Tripolis ile Lykos Vadisi kentleri arasında kalıp yapımı skyphos üretiminde önemli bir etkileşimin olduğu görülmektedir.

Tripolis kazı çalışmalarında Lykos Skyphosları içerisinde değerlendirilen çok sayıda skyphos ve bu kapların üretimi ile ilgili kalıp parçaları ele geçmiştir. Bu grup içerisinde ayrıca form olarak benzer Başparmak Destekli Lykos Skyphosları da yer almaktadır. Ele geçen buluntular arasında kilin şekillendirilip astarlanmamış haldeki örneklerde yer almaktadır. Astarlanmamış örnekler yine bu gruba giren skphosların üretim aşamasıyla ilişkilendirilmiştir.

Lykos skyphoslarının form ve süsleme repertuarı MÖ 50-MS 50 yıllarına tarihlendirilen kurşun sırlı kaplarla benzerlik taşımaktadır. Lykos skyphoslarına benzer form ve süsleme özelliği gösteren birkaç parça, Sardis'te Hellenistik tabakada bulunmuş, ancak bunlar kurşun sırlı seramiklerle birlikte değerlendirilerek MÖ 50-MS 50 yıllarına tarihlendirilmiştir. Bu parçalar üzerinde yer alan süslemeler Alesia, Boscoreale Villa'sı ve Menander Evi'nde, MS 1. yy.a tarihlenen gümüş bardaklardaki süslemeyle karşılaştırılmıştır⁴⁹⁴. Laodikeia'da bulunan parçalarda ise, Antiocheia ve Perge'de süsleme bakımından benzer özellikler görülmüştür⁴⁹⁵. Tarsus'ta bulunan iki örnek, form olarak her ne kadar Lykos skyphoslarına benzese de Jones tarafından kurşun sırlı, glazürsüz /bitirilmemiş parçalar olarak değerlendirmiştir⁴⁹⁶.

⁴⁹⁴ Rotroff 2003, 171.

⁴⁹⁵ Duman 2014, 163.

⁴⁹⁶ Jones 1950, 263, 199 (669-670).

Lykos skyphosları, Hierapolis'te tiyatrodan bulunan örnekler MÖ 2-1. yy.a⁴⁹⁷, Ploutonion'da bulunan örnekler MS 1. yy.ın ilk yarısına tarihlenir⁴⁹⁸. Ayrıca kentte yapılan çalışmalarda bu seramikler MÖ 1. yy.ın ortasından başlayarak Julius-Clauduslar Dönemi'ne kadar tarihlendirilmiştir⁴⁹⁹. Laodikeia'da Asopos Tepesi'nde ve Kuzey Nekropolü'nde kontekst olarak bulunan parçalar ile stadyumda yapılan sondaj çalışmalarında bulunan örnekler dikkate alınarak MÖ 1.yy. ortaları ile MS 1. yy. aralığına tarihlenmiştir⁵⁰⁰. Lykos Vadisi'nin doğusunda yer alan Kolossai'de yapılan yüzey araştırmalarında bulunan spiral ve bitkisel süslemeli birkaç skyphos parçası MÖ 2-1. yy.a,⁵⁰¹ Hierapolis teritoriumunda yer alan Akçapınar Nekropolü'nde bulunan nokta dekorlu skyphos ise MÖ 1.yy.a tarihlendirilmiştir⁵⁰².

Kolossai'de kurşun sırlı seramik⁵⁰³ parçalarıyla değerlendirilen bir kalıp parçası üzerinde (nokta dekorlu)⁵⁰⁴ ve Laodikeia'da bulunan bir kalıpta yer alan süsleme (çam kozalağı)⁵⁰⁵ Tripolis'te bulunan skyphoslar üzerinde yaygın olarak görülmektedir.

Tripolis'te 2012 - 2017 yılları arasında yapılan kazılarda kamusal ve sivil mimari alanlarda skyphos parçalarına rastlanmıştır. Ancak bu parçalar belirli katmanlarda değil, farklı dönemlere ait seramiklerle bulunmuştur. 2012 yılında Bizans Dükkânları olarak adlandırılan mekânlardan 5 No'lu Mekân içerisinde sondaj çalışması yapılmış, burada Hellenistik Dönem duvarının bulunduğu alanda, Geç Hellenistik Dönem'e tarihlenen gri hamurlu ve içe dönük kâselerle birkaç parça skyphos parçası bulunmuştur⁵⁰⁶.

2016 yılında kurtarma kazısı yapılan nekropol alanında bir adet skyphos MS 1-2. yy.a tarihlenen eserlerle beraber bulunmuştur. Arşiv Odası'nda yapılan çalışmalarda bulunan bindirme yaprak süslemeli kalıp parçası (**295**), aynı alan ve kodda bulunan

⁴⁹⁷ Polito 2007, 159, Fig. 6, 2.

⁴⁹⁸ Panarelli 2016, 313, Fig. 31. 3.

⁴⁹⁹ Semeraro 2003, 87.

⁵⁰⁰ Bkz. Duman 2014, 162-164; Şimşek 2013, 479, Res. 696.

⁵⁰¹ Duman- Konakçı 2011, 265, 277, Kat. No: 38-41.

⁵⁰² Ok 2017, 51.

⁵⁰³ Tarihlendirme olarak kurşun sırlı kaplarla Lykos Skyphoslarının birbirinden çok uzak olmadığı görülmektedir.

⁵⁰⁴ Duman-Konakçı 2006, 90, 103, Lev. 7/b (C.01.53).

⁵⁰⁵ Duman 2014, 170 Fig. 6.

⁵⁰⁶ Duman 2013, 190, Fig. 14. 5.

Laodikeia üretimi kulakçıklı kandil ve cam unguentarium buluntularına göre MÖ 1. yy.ın ikinci yarısı-MS 1.yy.ın ilk yarısına tarihlendirilmiştir⁵⁰⁷.

Kemerli Yapı'da bulunan bazı sikkeler skyphoslarla aynı kod seviyesinde bulunmuştur. Ancak toprak tabakası içerisinde bulunan malzemelerin karışık gelmesinden dolayı, tarihleme açısından net bir veri sağlamamaktadır. **201, 206, 209, 211, 243** no'lu örnekler MS 1. yy.a tarihlenen bronz sikke⁵⁰⁸ ile, **292** no'lu uzun taç yaprağı süslemeli skyphos kalıbı ise Augustus ve MS 1. yy.ın ikinci yarısına tarihlendirilen sikkelerle⁵⁰⁹ beraber bulunmuştur.

Lykos skyphosu üretimi ve kullanımı Tripolis'te, Laodikeia ve Hierapolis'le çağdaştır. Bu grup içerisinde değerlendirilen Lykos Skyphosları ve kalıpları MÖ 1. yy.ın ikinci yarısı-MS 1. yy.a tarihlendirilebilir.

Söz konusu çağdaşlığın yanı sıra Tripolis, Hierapolis ve Laodikeia gibi büyük kentlerin kabartmalı kâse üretiminde ve kullanımında birbiriyle etkileşim halinde olduğu, matris ve pozitif örneklerden anlaşılmaktadır. Bu parçaların kamu ve sivil yapılar dışında nekropollerde de bulunması kullanımla ilgili benzerliği göstermektedir⁵¹⁰. Skyphosların buluntu alanları değerlendirildiğinde, özellikle Augustus Dönemi'nden başlayarak MS 1. yy. sonlarına kadar Lykos Vadisi yerleşimlerinin yerel ihtiyaçlarını karşılamakla kalmayıp, en azından şimdiki verilere göre Tripolis'in kuzeybatısında yer alan yerleşimlere de ihracat yapıldığı verilerle desteklenmektedir.

Tripolis'te bulunan kalıp yapımı skyphoslar üzerinde görülen süsleme repertuarının kurşun sırlı seramiklerde de görülmesi⁵¹¹, aynı zamanda sırlı seramiklerin form benzerinin yine başparmak destekli Lykos skyphoslarında da görülmesi bu formların hemen hemen aynı dönemde kullanıldığını göstermektedir. Ancak kurşun sırlı seramiklerin gerek üretim tekniği gerekse kurşunun zehirleyici etkisi göz önüne alınarak bu kapların yerine, sırsız örneklerinin üretilmeye başlanmış olduğu söylenebilir.

⁵⁰⁷ Kulakçıklı kandil için bkz. Şimşek-Duman 2013, 151- 180.

⁵⁰⁸ TR 13 KA S 1515 no'lu sikke (Tripolis Kazı Başkanlığı Arşivi).

⁵⁰⁹ TR 13 KA S 1242, 1247 no'lu sikke (Tripolis Kazı Başkanlığı Arşivi).

⁵¹⁰ Hierapolis için bkz. Şimşek 1997, 107, 251, R.46, Kat.No:11F; Laodikeia için bkz. Duman 2010, 138; Tripolis'te Kuzey ve Doğu Nekropolü'nde bulunan örnekler için bkz. Kat. No: 203, 262.

⁵¹¹ Laodikeia için bkz. Duman 2010, 152.

2.7. İnce Duvarlı Seramikler

(Levha 42-43)

Çeşitli çalışmalarda, ince yapılı olması nedeniyle yumurta kabuğu “Eggshell”⁵¹², kırılğan “Roman Brittle Ware”⁵¹³ ve “İnce Duvarlı” olarak isimlendirilen⁵¹⁴ bu seramik grubunun ortak özelliği, küçük formlu ve ince yapılı olmalarıdır⁵¹⁵. Çeşitli form repertuvarına sahip bu grupta, kulplu bardaklar, küçük kâseler ve şişe gibi kaplar üretilmiştir⁵¹⁶. İnce duvarlı bu seramikler servis amaçlı kullanılmış olmakla beraber⁵¹⁷, sıvı depolamak için kullanılan kaplar çok nadirdir⁵¹⁸.

Birçok araştırmacı⁵¹⁹ tarafından incelenen bu seramik grubunun ilk örnekleri MÖ 2. yy.ın 2. çeyreğinde Cosa’da⁵²⁰ ortaya çıkarak, Roma İmparatorluk Dönemi boyunca⁵²¹ çok sayıda yerleşimde kullanılmıştır⁵²². Akdeniz’de MÖ 2. yy.da yaygın olarak kullanılan

⁵¹² Hayes 2008, 96; Slane 1997, 349.

⁵¹³ Hellström 1965, 38-39.

⁵¹⁴ Anderson, Stojanovic 1992, 36.

⁵¹⁵ Mayet 1980, 201; Çeşitli cidar kalınlıkları için bkz. 2-2.5 mm Anderson-Stojanovic 1992, 36; 1-2 mm Slane 1997, 349; 0.5-5 mm; Mayet 1980, 201.

⁵¹⁶ Hayes 2008, 95; Tel Anafa’da çok sayıda ince cidarlı seramik bulunmuş, bunlar üç ana gruba ayrılmıştır, bkz. Slane 1997, 349-355.

⁵¹⁷ Slane 1990, 89-90.

⁵¹⁸ Mayet 1980, 201.

⁵¹⁹ Vegas 1969, 212-220, Moevs 1973, Mayet 1980, 201-230; diğer araştırmacılar için bkz. Hayes 2008, dp. 2.

⁵²⁰ Moevs 1973, 20- 26; Cosa’da bulunan bazı ince cidarlı kaplar Augustus ve Tiberius- Claudius Dönemlerine tarihlenerek, glazürsüz, metalik astarlı ve turuncu astarlı olarak kataloglara ayrılmıştır, bkz. Moevs 1973, 276-303.

⁵²¹ Hayes 2008, 95.

⁵²² Kuzeydoğu Yunanistan’da bulunan ince cidarlı kaplar MÖ 27- MS 14 (Augustus) ile MS 14- 37 (Tiberius) Dönemleri’ne tarihlendirilmiştir, bkz. Malamiodou 2005, 53- 54, 187- 188, Fig. 73- 74; Paphos: Hayes 1991, 59-60, 63, Fig. XXII, 1-5, 16-18; Tel Anafa: Slane 1997, 349, Pl. 28 (FW 466, 474, 476, 469, 475, 477), Pl. 29 (Augustus-Tiberius Dönemi); Ephesos: Gassner 1997, 155-159, Taf. 51. (MÖ 1. yy.ın ortası ile MS 3-4. yy); Ladstatter 2007, 214, 216, Abb. 2 (1, 3), Abb. 9 (19-25); Ladstatter 2010b, 545-586, BK 30-31, 46, 166, 359-360, 368-369, 380-386, 506; Mitsopoulos- Leon 1991, Taf. 180-194; Meriç 2002, 76- 83, Taf. 31- 40, No: 339-478; Mitsopoulou- Leon 1977, 514, Fig. 7; Troia’da bulunan ince cidarlı İtalyan ve Kuzey Ege kökenli kaplar için bkz. Tekkök 2003, 239-241, Fig. 23- 41; Troia’da 1992 yılı kazılarında kâse ve bardak formlarında Roma İmparatorluk Dönemi’ne ait ince duvarlı seramikler bulunmuş, bunların Kuzey Ege/ Ainos üretimi olduğu belirtilmiştir, bkz. Hayes 1995, 186, 190, 192, 195, Fig. 1 (19-33), Fig. 5 (72-73); Tarsus: Jones 1950, 259-260, Fig. 150; Atina Agorası: Hayes 2008, 95-104, Fig. 46-51; Laodikeia: Duman 2010, 171-185, Lev. LXXI- LXXVI, K1- K26; Samos/ Tigani: Tölle-Kastenbein 1974, 162, Abb. 269a-c (MÖ 1. yy.ın ikinci yarısı); Korinth: Slane – Jones 1980, 155-157, Fig. 6, 83-84, 87-89 (Tiberius Dönemi); Demeter ve Kore Tapınağı buluntuları için bkz. Slane 1990, 89-98; Labraunda’da bulunan parçalar sert, bazı örnekler mikasız, bazıları ise az mikalıdır. Hamur rengi kahverengi, açık kahverengi, krem-beyaz şeklinde değişmekte olup cidar kalınlığı 1.5 mm’dir. Bunlardan 288 no’lu örnek astarsızdır. Parçalar MS 1. yy.a tarihlendirilmiştir, bkz. Hellström 1965, 37-38, 72, Pl. 14, 15, 36, No: 287- 292; Knidos’ta İtalyan prototipleri olarak üretilen Erken İmparatorluk Dönemi’ne tarihlenen yerel ince cidarlı kaplar için bkz. Kögler 2005, 56-58, Fig. 12-15; Kögler 2004, 86-88, Abb. 10-13 (MS 1. yy.ın ilk yarısı); Lyon: Despat 2001, 20, 22-25, Fig. 6-11; Royal Ontario Museum: Hayes 1976, 30-31, Fig. 9, 138-147 (MÖ 150- 50-MS 50- 100); Stobi: Anderson- Stojanovic 1992, 35-36. Pl.19, 147-153, Pl. 20-26; Pergamon: Japp 2003, 245, Abb.2; Japp 1999, 301-vd.; Gabii: Vegas 1968, 29-31, Fig. 10, 76-89; HALAI: Haas 1998, 86-87 (MÖ 1. yy.ın son çeyreği- MS 1. yy. ortası); Denizli/Akçapınar

bu kapların⁵²³, Batı Akdeniz’de MÖ 1. yy. sonlarında taklitleri üretilmiştir⁵²⁴. Anadolu’da MS 1. yy.da söz konusu seramiklerin kullanımı son bulmuştur⁵²⁵. MS 3. yy.a kadar devam eden süreçte ise yerel atölyelerde üretilen seramikler devamlılığı sağlamıştır⁵²⁶. Atina Agorası’nda bulunan ve MÖ 1. yy.a tarihlendirilen “barbotine tekniği” ve “thorn ware” süslemeli kaplar, Robinson tarafından hamur özelliği; ince, sert, mikalı ve kırmızı kahverengi, dış yüzeyde ise fırınlamadan dolayı oluşan gri-siyah renkten bahsedilmiştir⁵²⁷.

Tripolis’te Granarium, Kemerli Yapı, Taberna 1 Mekân 1, Taberna 2, Sütunlu Cadde 5 No’lu Mekân, Arşiv Odası ve Kuzey Nekropolü’nde olmak üzere, az sayıda bulunan bu seramik grubu, şişe ve bardak formlarından oluşmaktadır. Bu grupta değerlendirilen malzemelerin ince yapılı ve kırılğan olmasından dolayı ağız kenarı ve gövde formlu birkaç parça dışında daha çok kaide bölümü sağlam olarak bulunmuştur. Süsleme olarak tek örnekle temsil edilen **298** nolu parça üzerinde barbotin tekniğinde yapılmış dikey çentik süsleme yer almaktadır⁵²⁸.

Grup içerisinde form ve süslemenin yanı sıra yazıtlı olmasıyla dikkat çeken bir örnek de buluntular arasındadır. Bordür bölümünde yumurta dizisi yer alırken, altta sonradan eklenen kulp ince yapılı olmasına rağmen gövdeye birleşme alanı geniş tutulmuş ve yaprak süslemenin bir bölümü altta kalmıştır. Gövde üzerinde üstten aşağı doğru ucu sağa bakan kalın damarlı yaprak ve dikdörtgen çerçeve içerisinde üstte iki, altta üç harfli yazıt, muhtemelen atölye işareti olan mühür (*HM/ACT*) yer almaktadır (**297**)⁵²⁹. Bu da Tripolis’te üretimle ilgili bir atölyenin varlığını düşündürmektedir.

Nekropolü: Ok 2017, Fig. 9, 6-8 (MÖ 1. yy.ın ikinci yarısı ile MS 1. yy.ın ilk yarısı); Sabratha: Kenrick 1986, 180, Fig. 85, 49-62; Augusta Emerita bulunan ince cidarlı kapların başlangıç tarihi için MS 50-60 yılları önerilmiştir, bkz. Alvarez 2011, 169-170, Fig. 2.

⁵²³ Vegas 1968, 27.

⁵²⁴ Slane 1997, 349.

⁵²⁵ Tekkök 2003, 240.

⁵²⁶ Tekkök 2001, 353.

⁵²⁷ Robinson 1959, 13, Pl. 1, F22-F24.

⁵²⁸ Benzer süsleme örnekleri için bkz. Moevs 1973, Pl.5, 54; Pl.6, 66 (MÖ 1. yy. 2.-3. çeyreği); Laodikeia için bkz. Duman 2010, 340, Lev. LXXVI, K24; Pergamon’da bulunan benzer süsleme için bkz. Japp 1999, Taf. 28, 117; Vegas 1973, 64, Fig. 21, Tipo 24, 9.

⁵²⁹ Perge’de benzer bitkisel süslemeli örnek için bkz. Atik 1995, Taf. 11, No: 64.

2.7.1. Hamur ve Astar Özellikleri

Tripolis'te bulunan seramiklerin hamur yapısı sert, sıkı, hamur rengi⁵³⁰ ise kırmızı (2.5YR 5/6 red, 2.5YR 6/6-6/8 light red), kırmızımsı kahverengi (5YR 5/4 reddish brown-6/4 light reddish brown) ve pembe (7.5YR 7/4 pink)'dir. İçeriğinde mikanın yaygın olduğu görülmekte ancak bazı parçalarda kireç katkısı da bulunmaktadır⁵³¹ (**297, 306, 307, 308, 309**).

Astarları dış ve iç yüzeyde yarı mat özellikte olsa da bazı örnekler dışta parlak-kaygan yüzeylidir (**298, 300, 301, 304**). Üstten daldırma tekniğiyle⁵³² yapılmış bir örnekte ise gövdede kırmızımsı kahverengi boya yer almaktadır (**300**). İtalya kökenli olduğu ileri sürülen kaplarda görülen turuncumsu (2.5YR 6/6 light red) astar rengi ile Tripolis'te iki örnekte karşılaşılmıştır (**300, 304**)⁵³³.

2.7.2. Formlar

Tripolis'te sınırlı sayı ve form grubuna sahip ince cidarlı kaplar, birisi gövde parçası olmak üzere şişe ve bardaklardan oluşmaktadır.

2.7.2.1. Şişeler

Dudak kenarı dışa çekilerek inceltilmiş, ağız kenarı hafif içe dönük ve gövdeye doğru kavisli şekilde devam eden örneğin (**299**), ağız kenarı altında kulp birleşim yeri belirgindir. Çeşitli yayınlarda kulpsuz benzer formlar şişe olarak gruplandırılmıştır⁵³⁴. Kulpsuz örnek olarak Moevs tarafından yayımlanan Form XXXV'le karşılaştırılabilir⁵³⁵. Örnek, Arşiv Odası'ndan Augustus Dönemi ile MS 1. yy.a tarihlendirilen cam ve seramiklerle beraber bulunmuştur.

⁵³⁰ İnce duvarlı bu seramiklerin hamur renkleri kırmızı-kahverengiden, gri ve gri-kahverengi tonlarındadır, bkz. Vegas 1968, 27.

⁵³¹ Tel Anafa'da bulunan parçalarda içerik olarak kum ve mika bulunmaktadır, bkz. Slane 1997, 350.

⁵³² Laodikeia'da bulunan daldırma teknikle boyanmış örnek için bkz. Duman 2010, Lev. KXXI, K2.

⁵³³ Moevs 1973, 104, 277.

⁵³⁴ Vegas 1969, 215-216, Abb. 4, 66 (MS 1. yy.ın ikinci yarısı).

⁵³⁵ Moevs 1973, 277, Pl. 17, 173.

Ağız kenarları kırık olup, sadece dip bölümleri bulunan iki parçadan **300** no'lu örnek, daldırma tekniğiyle boyanmış olup form olarak duvar bölümü gövdeye doğru devam ettikçe genişlemektedir. Pergamon'da benzer form ve astar rengine sahip bir parça bulunmuştur, ancak bu parça yivlidir⁵³⁶. Cosa'da benzer formda bir örnek Augustus Dönemi'ne tarihlendirilmiştir⁵³⁷. Laodikeia'da bulunan bir grup seramikte de boyalı ve gövde bölümü genişleyen örnekler bulunmuştur⁵³⁸.

Bir başka kaide dip parçası ise diğerlerinden farklı olarak dış yüzeyi parlak-açık kahverengi, iç yüzeyi kırmızımsı kahverengidir (**301**)⁵³⁹. Bu parça, tuğla döşeme zemin üzerinde pişmiş toprak mühür baskıları⁵⁴⁰ ve kalp burunlu bir kandille⁵⁴¹ beraber bulunmuş olup Augustus Dönemi- MS 1. yy. aralığına tarihlendirilebilir.

2.7.2.2. Bardaklar

Tek örnekle temsil edilen basit ağız kenarlı, gövdeye doğru incelen parçanın (**302**) gövde bölümü kırıktır. Söz konusu parça, Ephesos'ta Augustus-Tiberius Dönemi'ne⁵⁴² ve Atina Agorası'nda⁵⁴³ MÖ 1.-MS 1. yy.a tarihlenen buluntularla form olarak benzerlik taşımaktadır.

Grup içerisinde değerlendirilen diğer parçalar dip ve kaide bölümleridir. Bunlar basit formlu (**303**)⁵⁴⁴ ve yüksek kaideli olarak ikiye ayrılmaktadır (**304**⁵⁴⁵, **305**). **306**⁵⁴⁶

⁵³⁶ Bkz. Japp 1999, 324, Abb. 3, 75.

⁵³⁷ Moevs 278, Pl. 17, 177; Tel Anafa'da bulunan benzer kaide örnekleri için bkz. Slane 1997, 353, 355, Pl. 28, FW 477; Pl. 29, FW 488.

⁵³⁸ Laodikeia'da bulunan boyalı ve süslemeli örnekler için bkz. Duman 2010, Lev. LXXI.

⁵³⁹ Form için bkz. Hayes 1991, 60, Fig. XXII, 5; Tekkök 2003, 239-240, Fig.2, 30a; Vegas 1968, 29, Fig. 10 74-75.

⁵⁴⁰ Tripolis'te Agora'nın güneyinde yer alan Arşiv Odası'nda yaklaşık 200 tane pişmiş toprak mühür baskısı bulunmuştur, bkz. Duman-Baysal 2016, 572-573.

⁵⁴¹ Laodikeia'da bulunan benzer tipte kandil örneği için bkz. Şimşek vd. 2011, 713, Kat. No: 766 (MS 1. yy.ın ikinci yarısı).

⁵⁴² Gassner 1997, 157, Taf. 51, 624 (Augustus-Tiberius Dönemi).

⁵⁴³ Robinson 1959, Pl. 4, G81.

⁵⁴⁴ Pergamon'da bulunan benzer formda, ancak parlak turuncu astarlı örnek MÖ 1. yy.a tarihlendirilmiştir, bkz. Japp 1999, Abb. 3, 83.

⁵⁴⁵ Cosa'da Augustus Dönemi'ne tarihlenen yüksek ayaklı örnek, hamur rengi ve form olarak benzerlik göstermektedir, bkz. Moevs 1973, 104, 277, Pl. 16, No:172; Kaidenin bir bölümü sağlam olduğu için gövde bölümü hakkında bilgi sahibi değiliz ancak benzer kaide tipi için bkz. Moevs 1973, 281-282, Pl.21, 214 (Augustus Dönemi); Tekkök 1996, 133, Fig. 75, 34.

⁵⁴⁶ Kaideden gövdeye geçişi profilli örnek için bkz. (Augustus-Roma İmparatorluğu) Vegas 1973, 73-74, Fig. 24, Tipo 29 (sağdaki).

no'lu parça diğerlerinden farklılık göstermekte olup, kaide bölümü dikey olarak yükseltilecek gövdeye geçiş profilli verilmiştir.

Bu grup içerisinde değerlendirilen bir diğer alt grup ise, açık ağız kenarlı⁵⁴⁷, boyundan gövdeye geçişi sert, geniş gövde yapısı kaideye doğru daralan yüksek halka kaideli ve tek kulplu bardaklardır. İki örnekte dudak kenarından başlayarak kaideye yakın bölüme kadar daldırma tekniği ile boyama yapılmıştır (307, 308).

Korinth Demeter ve Kore Tapınağı'nda bulunan benzer formda örneklerin hamur rengi 2.5YR 5/6-6/6 olup, boyunda yer alan kabartı ve kulp birleşim yerleri farklıdır⁵⁴⁸. Benzer formda örnekler; Kuzeybatı Anadolu'nun önemli yerleşim yerlerinden biri olan Ainos'ta nekropolde yapılan kazı çalışmalarında tespit edilmiştir. Lahit içerisinde benzer formda örnekler, sikke ve diğer buluntularla birlikte tespit edilerek MS 1. yy.a tarihlendirilirken⁵⁴⁹, aynı yerleşim yerine ait Taşaltı Nekropolü'nde sikke ve seramik buluntularıyla ilişkilendirilerek 3. tabakada değerlendirilen mezarlarda MÖ 1. yy.a tarihlendirilmiştir⁵⁵⁰. Modern Düzce sınırlarındaki Akçakoca yerleşiminde yer alan Diapolis'te MS 1. yy. ortası ve ikinci yarısına⁵⁵¹, Iassos'ta MS 1. yy.ın ortasına⁵⁵², Phokaia'da⁵⁵³ MS 1. yy.ın ikinci yarısına ve MS 3. yy.ın başlarına, Laodikeia'da nekropol buluntuları arasında yer alan örnekler Augustus Dönemi- MS 1.yy .a tarihlendirilmiştir⁵⁵⁴. Bu form örnekleri aynı zamanda Korinth'de de ele geçmiştir ve MS 1. yy.a tarihlendirilmiştir⁵⁵⁵.

Tripolis buluntuları her ne kadar benzer formda olsa da boyunda yer alan bilezik biçimli kabartma ve kaide tipi bakımından diğer yerleşimlerin buluntularından farklıdır. Bunun dışında kulp başlangıç bölümü Tripolis örneklerinde boyun dönüşü altından başlamaktadır. Atina Agorası'nda benzer formda örnekler bulunmuş olup kulp bölümü

⁵⁴⁷ Augustus- Tiberius Dönemi'ne tarihlenen benzer formda örnek için bkz. Mullor 2013, 151, Fig.1, 3a.

⁵⁴⁸ Slane 1990, 94-95, Fig. 22, 195- 196.

⁵⁴⁹ Bkz. Erzen-Başaran 1992, 56- 57, Res. 20; Boyunda yer alan yükselti ve kulp aralığının dar olması dışında form olarak benzer örnek için bkz. Erzen- Başaran 1993, 208, 217, Res.13; Ayrıca bkz. Başaran 2003, 72-73, Pl. XLVI, 1-7 (MÖ 1. yy. sonu- MS 2. yy. başı).

⁵⁵⁰ Bkz. Erzen- Başaran 1991, 157, 166, Res. 16-17.

⁵⁵¹ Bkz. Okan-Önemli 2017, 95, 1.5, Şek. 6.

⁵⁵² Gasperetti 2003, 148-149, Pl. XCII, 26, 30.

⁵⁵³ Özyiğit 1992, 103, 115, Res. 9a-b.

⁵⁵⁴ Şimşek vd. 2011, 119, Lev.104, 372.

⁵⁵⁵ Willams-Zervos 1982, 19-20, Pl. 9, 51-53.

boyundan başlamaktadır⁵⁵⁶. Paphos'ta MS geç 1.-2. yy.a tarihlenen tek kulplu bir bardağın dudak kenarı ve gövde yapısı ile benzerlik taşısada da, kaide yapısı Tripolis buluntularından farklıdır⁵⁵⁷. Stobi'de bulunan tek kulplu bardakların kaide formları daha düzdür⁵⁵⁸. Tralleis'te benzer formda örneklerin kulp bölümü dudak kenarı ve boyun dönüşünde başlatılmış olmakla beraber, düz dipli kaide yapısına sahip örnekler MS 2. yy. ortası ve sonuna tarihlendirilmiştir⁵⁵⁹. Troia'da MS 1. yy.ın 3. çeyreğine tarihlenen bardak, ağız kenarı ve formuyla Tripolis'te bulunan tek kulplu bardaklar benzerlik göstermektedir⁵⁶⁰.

307 ve **308** no'lu parçalar Kemerli Yapı'da zemine yakın seviyede diğer buluntularla beraber değerlendirilerek MS 1. yy.a tarihlendirilebilir, **309** no'lu parçanın form ve astar olarak bir benzeri⁵⁶¹, 2016 yılı Tripolis Kuzey Nekropolü kurtarma kazısında MS 1.-2. yy.a tarihlenen mezarda bulunmuştur. Tripolis'te bu grupta yer alan seramikler diğer buluntu merkezleri ve farklı buluntularla desteklenerek Augustus Dönemi ile MS 1. yy. aralığına tarihlendirilebilir.

⁵⁵⁶ Robinson 1959, Pl. 5 (G85), MS 1. yy.ın ilk yarısı- 2.- 3. yy., Pl. 9 (J11, J19, J34) MS 2- erken 3. yy.

⁵⁵⁷ Hayes 1991, Fig. XXII, 17 (MS geç 1- 2. yy.).

⁵⁵⁸ Anderson- Stojanovic 1992, 35-36, 43, Pl. 26 (220-222).

⁵⁵⁹ Erön 2013, 66, Lev. 59-61, Kat. No: 49-51.

⁵⁶⁰ Tekkök 2003, 240-241, Fig. 2, 40.

⁵⁶¹ Iasos'ta bulunan benzer örnek için bkz. Gasperetti 2003, Pl. XCII, 30.

Katalog (Kat. No: 297-309)

Kat. No: 297 TR 14 HC 01 (Hierapolis Caddesi)

Bordür bölümü yumurta dizisi sıralı, gövde üzerinde ucu aşağı bakan yaprak süsleme, kulp bölümü sonradan eklenerek yaprağın uç bölümü altta kalmıştır. Gövde üzerinde dikdörtgen çerçeve içerisinde üstte iki altta üç harfli (*HM/ACT*) yazıtlı gövde parçası. Hamur sert, sıkı, mika, kireç katkılı 7.5YR 7/4 pink, içte hamur renk, dışta 10YR 8/2 very pale brown.

G: 3.1 Y: 4 C.K: 0.2 K.K: 0.3 K.G: 0.8

Kat. No: 298 TR 14 ABP 103 (Agora)

Dikey sıralı çentik süslemeli gövde parçası. Hamur sert, sıkı, bol mika katkılı 5YR 5/4 reddish brown, dış ve iç yüzey 5YR 5/4 reddish brown.

Y:3.1 C.K:0.2 G: 3.4

Kat. No: 299 TR 17 AGP A 16 (Arşiv Odası)

Dudak kenarı dışa çekilerek inceltilmiş kulp bölümü kırık uzun boyunlu şişe parçası. Hamur sert, sıkı, bol mika katkılı 2.5YR 6/6 light red, dışta siyahlaşma, içte hamur renk astar.

Y: 3.8 C.K: 0.1 G: 3.3

Ref: Kulpsuz form için bkz. Moevs 1973, Pl. 17, 173.

Kat. No: 300 TR 12 SC MK5 53 (Sütunlu Cadde, Mekân 5, 183.30-182.55 m)

Dikey formulu, dip kısmının alt bölümü oluklu şişe parçası. Hamur sert, sıkı, bol mika katkılı 2.5YR 6/8 light red, dışta 2.5YR 6/6 light red gövde üzerinde 5YR 4/4 reddish brown, içte 2.5YR 6/6 light red.

Y: 1.4 C.K: 0.2 G: 4.3 K.Ç: 8

Ref: Form için bkz. Moevs 278, Pl. 17, 177; Slane 1997, 353, 355, Pl. 28, FW 477; Pl. 29, FW 488.

Kat. No: 301 TR 14 GRA 192 (Agora, 184.49-28 m)

Duvar bölümü dipten gövdeye doğru genişleyerek devam eden şişe parçası. Hamur sert, sıkı, bol mika katkılı 7.5YR 6/4 light brown, dış astar 10YR 6/3 pale brown, içte 5YR 4/3 reddish brown alacalı/siyahlaşma.

Y: 5.2 C.K: 0.3 G: 5 K.Ç: 5.8

Kat. No: 302 TR 14 KYK 204 (Granarium, 185.84-185.52 m)

Basit ağız kenarlı, boyun bölümü içe hafif döndürülmüş bardak parçası. Hamur sert, sıkı, bol mika katkılı 2.5YR 5/6 red, dış ve iç yüzey hamur renginde.

A.Ç: 7 C.K: 0.1 Y: 2.5 G: 2.7

Kat. No: 303 TR 13 MKA 145 (Taberna 1, Mekân 1, 187.16-186.92 m)

Kaide dudak kenarı sivri uçlu bardak parçası. Hamur sert, sıkı, bol mika katkılı 2.5YR 6/8 light red, dış ve iç astar 10R 5/6 red.

Y: 0.6 C.K: 0.1-0.2 G: 3.1 K.Ç: 3.4

Kat. No: 304 TR 14 KYK 125 (Granarium, 186.80-186.54 m)

Dudak kenarı içte oluklu yüksek kaideli bardak parçası. Hamurda bol mika katkılı 2.5YR 6/6 light red, dış ve iç yüzey hamur renginde.

Y: 1.3 C.K: 0.1 G: 5.3 K.Ç: 5.6

Kat. No: 305 TR 13 MKB 70 (Taberna 2, 185.47-185.39 m)

Kalınlaştırılmış kenarlı bardak kaide parçası. Hamurda az mika katkılı 2.5YR 5/6 red, dış ve iç yüzey hamur renginde.

Y: 1.1 C.K: 0.1 G: 4.4 K.Ç: 4

Kat. No: 306 TR 13 MKB 69 (Taberna 2, 185.47-185.39 m)

Gövdeden kaideye dönüş içe kavisli, yüksek kaideli ve altta profilli bardak parçası. Hamurda az mika ve kireç katkılı 5YR 6/4 light reddish brown, dış ve iç yüzeyde 7.5YR 7/4 pink.

Y: 1.9 C.K: 0.3 G: 4.5 K.Ç: 4.5

Ref: Benzer tipte kaide örneği için bkz. Hass 1998, 87, No' 37.

Kat. No: 307 TR 13 KA PT 180 (Kemerli Yapı, 184.37 m)

Açık ağız kenarlı, boyundan gövdeye geçiş sert, şişkin gövdeli halka kaideli ve tek kulplu bardak. Hamur sert, sıkı, mika ve az kireç katkılı 7.5YR 7/4 pink, dış yüzeyde 10 YR 3/1 very dark gray boya, iç yüzeyi 10 YR 5/2 grayish brown.

A.Ç: 7 C.K: 0.2-0.4 Y: 10.2 G: 10.2 K.Ç: 4.4 K.G: 1.1 K.K: 0.7

Kat. No: 308 TR 13 KA PT 166 (Kemerli Yapı, 184.48 m)

Hamur sert sıkı, mika ve az kireç katkılı 7.5 YR 7/4 pink, dışta hamur renk ve 2.5 YR 5/6 red boya akıtma (yer yer siyahlaşma), iç yüzeyi 2.5YR 5/6 red.

A.Ç: 5.6 C.K: 0.3-0.5 Y: 10.2 G: 8.5 K.Ç: 3.5

Ref: Form için bkz. Kat. No: 307.

Kat. No: 309 TR 13 KA PT 206 (Kemerli Yapı, 184.23 m)

Hamur sert, sıkı, mika ve kireç katkılı 7.5YR 7/4 pink, dışta 2.5 YR 5/6 red (yoğun aşınma), iç yüzeyi 2.5 YR 5/6 red.

A.Ç: 5.8 C.K: 0.3-0.4 Y: 8.2 G: 9.7

Ref: Form için bkz. Kat. No: 307.

2.8. Kırmızı Astarlı Seramikler (Levha 44-67)

Tripolis'te farklı grupların yer aldığı ithal kırmızı astarlı seramikler bulunmuş, bunlar Sigillatalar ve Geç Roma Kırmızı Astarlıları olarak iki başlık altında değerlendirmeye alınmıştır. Sigillatalar içerisinde Pergamon, Doğu Sigillata A ve B grupları, Sagalassos Kırmızı Astarlıları, Geç Roma Seramikleri içerisinde Afrika ve Foça Kırmızı Astarlıları yer almaktadır (Fig. 44). Geç Antik Çağ seramiklerinin devamı niteliğinde yerel üretim olduğu düşünülen diğer kırmızı astarlı seramikler buluntu yoğunluğu anlamında oldukça fazla olduğu ve kronolojik anlamda tez başlığı dışında kaldığı için bu çalışmaya dahil edilmemiştir. Tez konusuna dahil edilen gruplar için Meyer-Schlichtmann'ın 1988, Poblome'nin 1999, Hayes'in 1972, 1980 ve 1985 yayınları tipolojik ayırım için kullanılmıştır.

Kırmızı Astarlı seramiklerden Tripolis'te kazısı yapılan tüm alanlardan olmak üzere yaklaşık 400 parça bulunmuş olup (Fig. 45), bunlar MÖ 1. yy.ın ikinci yarısından başlayarak MS 7. yy.ın ortalarına kadar kullanılmıştır (Fig. 46).

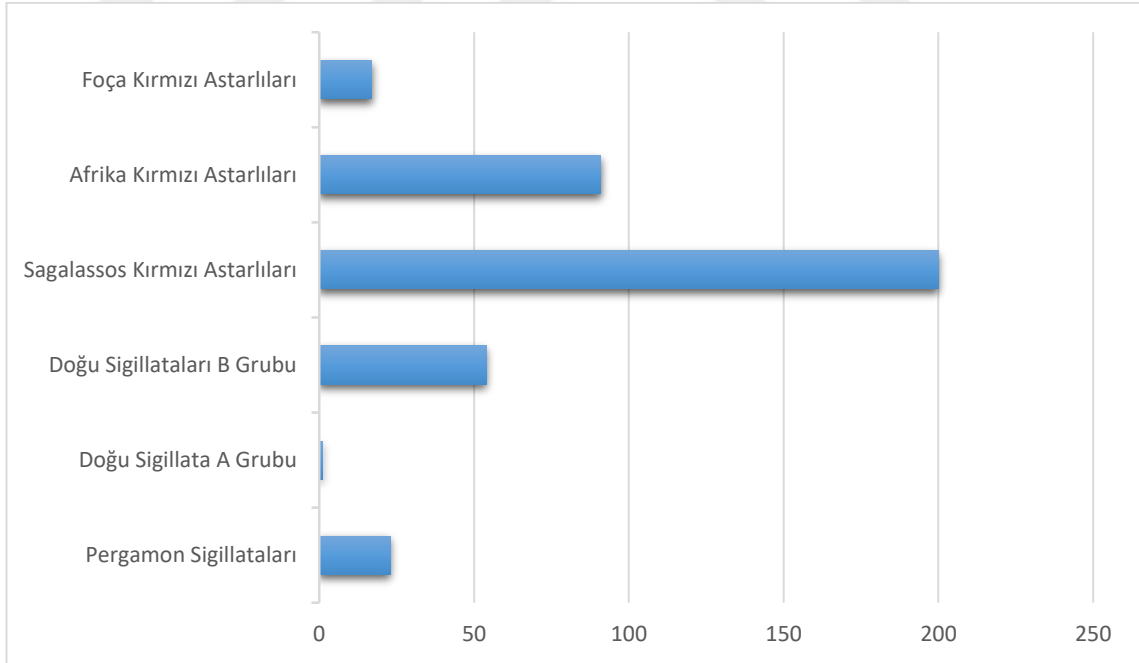

Fig. 44: Tripolis'te Tespit Edilen Kırmızı Astarlı Seramik Grupları ve Buluntu Yoğunlukları

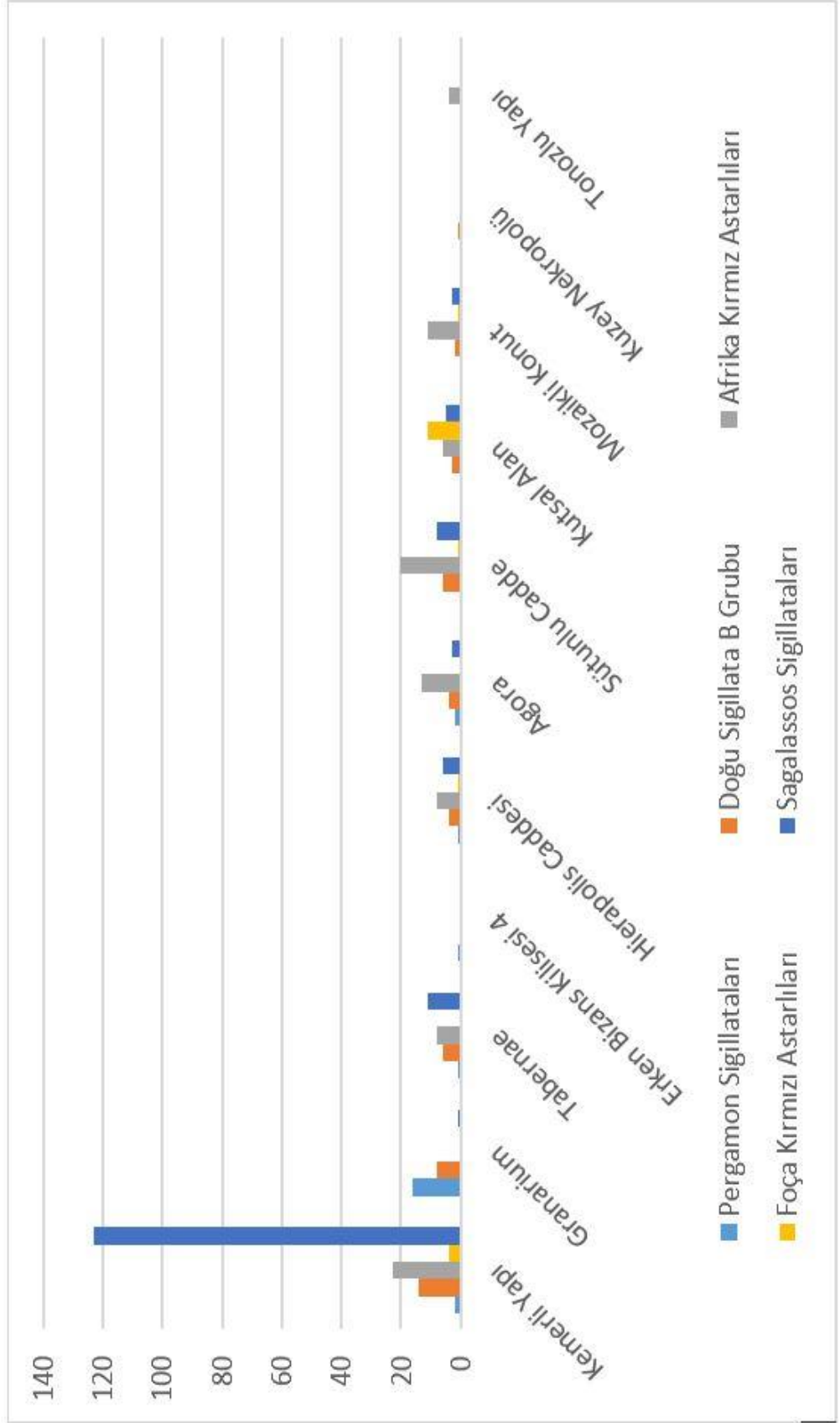

Fig. 45: Tripolis'te Kırmızı Astarlı Seramiklerin Buluntu Alanları

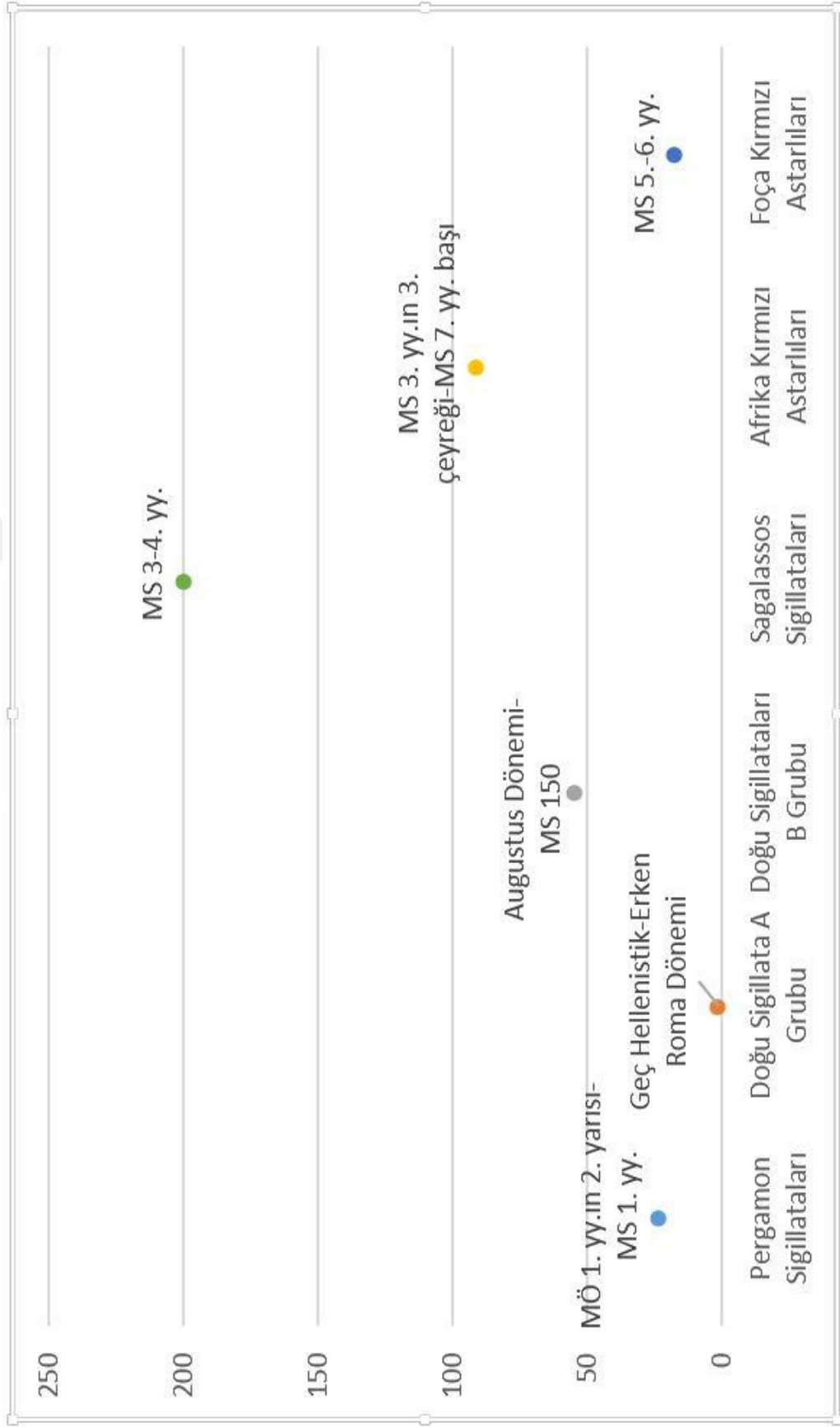

Fig. 46: Kırmızı Astarlı Seramiklerin Kullanım Dönemleri

2.8.1. Sigillatalar

2.8.1.1. Pergamon Sigillataları (Levha 44-46)

Hellenistik ve Roma Dönemi'nde önemli seramik üretim merkezleri arasında yer alan Pergamon ve 30 km yakınındaki Çandarlı'da hamur renkleri birbirine yakın⁵⁶² çok sayıda seramik bulunmuş, Çandarlı'da bulunan seramikler Loeschcke tarafından Çandarlı Sigillatası olarak adlandırılmıştır⁵⁶³. Hayes ise bu iki grubu Pergamon bölgesindeki parlak-kırmızı seramikler olarak incelemiştir⁵⁶⁴.

Pergamon Kırmızı Astarlı Seramikleri hakkında ilk isimlendirme Schafer tarafından *local pergamon (LP)* olarak tanımlanmış⁵⁶⁵, Meyer-Schlichtmann tarafından buluntular tasniflenerek *Pergamon Sigillata (PS)* olarak adlandırılmıştır⁵⁶⁶.

Pergamon Sigillataları başta Doğu Akdeniz olmak üzere, Samos, Korinth, Isthmia ve Batı Anadolu'ya ihraç edilmiştir. Anadolu'da ise Tarsus, Patara, Antiocheia, Troia, Assos, Ephesos, Priene, Sardis ve Milet'te bulunmuştur⁵⁶⁷.

Ketios Vadisi'nde 1700 m²'lik bir alanda yapılan çalışmada 24 adet fırın bulunmuş, bu atölyelerde üretimle ilgili iki aşama tespit edilmiştir. İlk aşamada MÖ 3. yy.da başlayan üretim, Augustus Dönemi'ne kadar devam etmiştir. Bu evrede megara kâseleri, applike seramikler ve sigillatalar bulunmuştur⁵⁶⁸. Augustus ve Tiberius Dönemi'de Pax Romana'nın etkisiyle doruk noktasına ulaşan⁵⁶⁹ sigillatalar MS 2. yy.ın ikinci yarısına kadar varlığını sürdürmüştür⁵⁷⁰. Meyer Schlichtmann'nın tarihsel verileri

⁵⁶² Meyer-Schlichtmann 1988, 13.

⁵⁶³ Loeschcke 1912, 344-345.

⁵⁶⁴ Hayes 2008, 49.

⁵⁶⁵ Schafer 1962, 779.

⁵⁶⁶ Meyer-Schlichtmann 1988, 5.

⁵⁶⁷ Bounegru-Erdemgil 1998, 266; Pergamon: Schafer 1968, 64-100, Taf. 22-40; Patara: Uygun 2011, 74-76, Lev. 33 485-494 (MÖ 1. yy.ın 2. çeyreği- MS 1. yy.); Tarsus: Jones 1950, 172-178. (MÖ 2. yy.ın ortası- MS 1.- erken 2. yy.); Ephesos: Gassner 1997, 136, Taf. 44, 527; Sardis: Rotroff- Oliver 2003, 84-85, Pl. 56- 59; Ayrıca bkz. Atina Agorası: Robinson 1959, 10- 12, 23, 24, Pl. 60 F1-5, G1, G8-12 (MÖ 1. yy); Priene: Zahn 1904, 410, 412, Abb. 536, 55; Troia: Tekkök 1996, 81-82, Fig. 41 B19-21; Assos: Zelle 1997, 22.

⁵⁶⁸ Bounegru-Erdemgil 1998, 264.

⁵⁶⁹ Meyer-Schlichtmann 1988, 209.

⁵⁷⁰ Schafer 1968, 93; Meyer-Schlichtmann 1988, 14- 15.

Tripolis için de geçerlidir, karşılaştırmalar ve buluntu kontekstleri dikkate alınarak, bu grubun kullanım evresi için MÖ 1. yy.ın ikinci yarısı-MS 1. yy. önerilebilir.

2.8.1.1.1. Hamur ve Astar Özellikleri

Meyer-Schlichtmann Pergamon ve Pitane üretimlerini birbirinden ayırarak, sigillatolar için kırmızı astar düşüncesini reddetmiş⁵⁷¹, Pergamon Sigillatoları'nın hamur ve astar rengini gruplandırarak tanımlamıştır⁵⁷².

Astar rengi, *Grup 1*: Kırmızı (2,5 YR 5/6-5/8; 5 YR 6/6-6/8-7/6; 10 R 5/6-5/8); *Grup 2*: Kırmızımsı kahverengi (2,5 YR 4/6-4/8; 7,5 YR 3/8-4/8; 10 R 4/6-4/8); *Grup 3*: Siyahımsı renk (2,5 YR N2.5/0; 2,5 Y N3/0; 5 Y 2,5/2-3/1; 10 YR 3/2; 2,5 YR 2,5/2-2,5/4; 7,5 YR 3/2); *Grup 4*: Kahverengimsi (5 YR 4/3-4/4-4/6; 2,5 YR 4/2; 7,5 YR 6/2; 2,5 YR 3/2-3/4; 5 YR 3/3-3/4); *Grup 5*: Grup 1-2 ya da 3-4 te yer alan renklerin karışımıdır.

Hamur rengi, *Grup 1*: Kahverengimsi sarı (5 YR 8/4; 7,5 YR 8/2-8/6; 7,5 YR 6/6, 6/8, 7/6, 7/8; 7,5 YR 5/6, 5/8; 10 YR 6/6-8/8); *Grup 2*: Sarımsı kırmızıdan kahverengimsi kırmızı (5 YR 6/6, 6/8, 7/6, 7/8); *Grup 3*: Kırmızıdan, kırmızımsı kahverengine değişkenlik gösterir (2,5 YR 4/8-5/8-6/6-6/8; 10 R 6/6-6/8-5/6-5/8). Hamur özelliği ince killi ve sert yapılı, içerik olarak mika ve nadiren kireç katkıdır⁵⁷³.

Hamur renklerinden 1. Grup: MÖ 2/1. yy.a, 2. Grup: MÖ 1. yy.ın ortası-MS 1. yy.ın ortası, 3. Grup, MÖ 1. yy.ın son üç çeyreği-MS 2. yy.ın ikinci yarısına tarihlendirilmiştir⁵⁷⁴.

Tripolis'te bulunan örneklerde Meyer-Schlichtmann'ın ayırımına göre 1. Grup (kahverengimsi sarı) özelliği gösteren örnekler yoğunluktadır (**Fig. 47**). Hamur içeriği mika (biyotit-muskovit) yaygın olarak görülmektedir. Bunun dışında **320** no'lu örnekte kireç katkıları da yer almaktadır. Hamur sert ve sıkıdır, ancak **312** ve **321** no'lu örnekler

⁵⁷¹ Meyer-Schlichtmann 1988, 13.

⁵⁷² Meyer-Schlichtmann 1988, 14-18.

⁵⁷³ Meyer-Schlichtmann 1988, 14-18.

⁵⁷⁴ Meyer-Schlichtmann 1988, 15.

ince gözeneklidir. Hamur renk yoğunluğu açık kahverengidir (7.5YR 6/4 light brown). Az da olsa pembe (7.5YR 7/4-8/3 pink), kahverengi (5YR 5/6 yellowish red) ve kırmızı renkte (2.5YR 5/6-5/8 red) örneklerde görülmektedir.

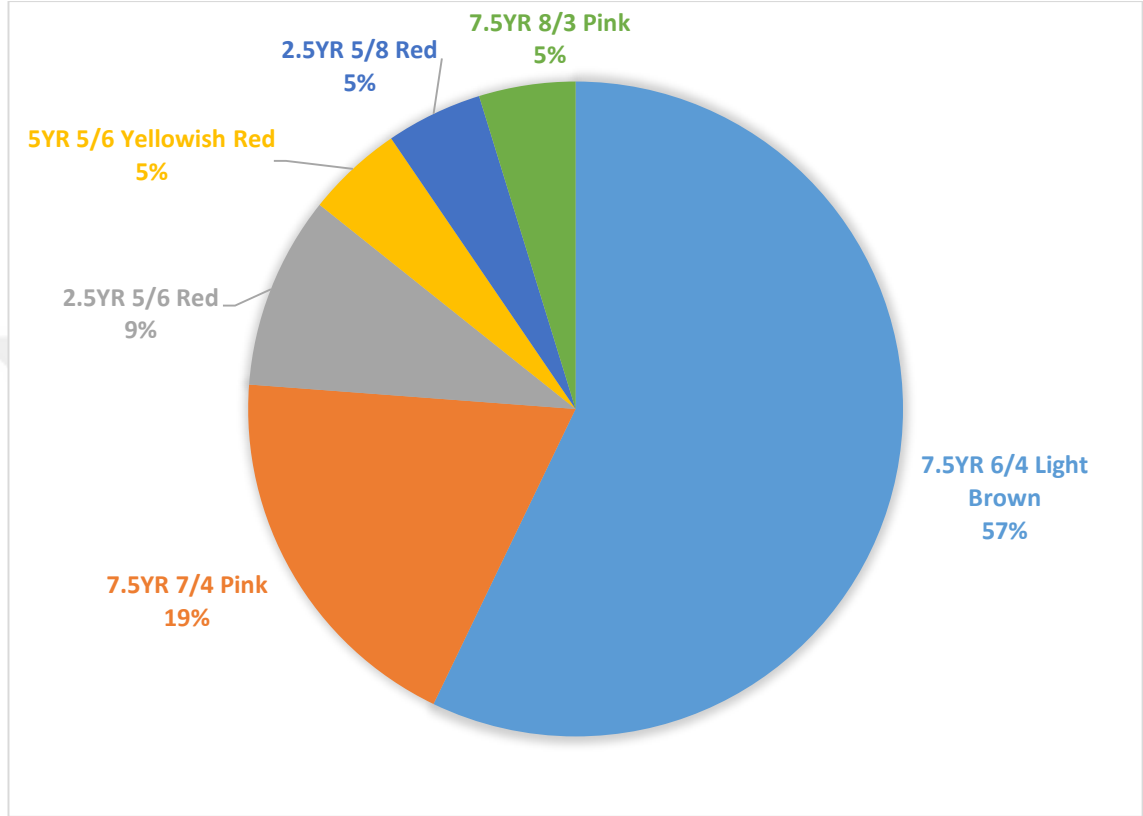

Fig. 47: Tripolis'te Bulunan Pergamon Sigillatlarının Hamur Renk Yoğunluğu

Astar Özelliği birkaç grup altında değerlendirilmiştir. İçte ve dışta kırmızı: **311, 314, 319, 321, 326**), kırmızımsı kahverengi (**320**), içte kırmızımsı kahverengi (alacalı) dışta kırmızı (**316, 327, 329**), içte siyah dışta kırmızı/siyah (**322**), içte kırmızı dışta siyah (**312, 324, 325, 328**), içte siyah dışta siyah/alacalı (**305, 315, 323**), kahverengimsi (**313**), kırmızımsı kahverengidir (**317**). **330** no'lu örneğin dış yüzeyi kırmızı, iç yüzeyi ise kapalı kap olması nedeniyle astarsızdır. Birkaç örnek dışında (**320**) genellikle parçaların astarları ince ve pul pul dökülmeler mevcuttur. Astar yüzeyi her ne kadar parlak olsa da **314** ve **330** no'lu örnekler sabunumsu bir yüzeye sahiptir. Tek örnekte ise daldırma⁵⁷⁵ tekniğinin uygulandığı iç yüzeyde bulunan akıtma şeklinde boya izinden anlaşılmaktadır (**314**).

⁵⁷⁵ Hayes 2008, 50.

2.8.1.1.2. Formlar

Tripolis'te bu grup içerisinde yoğunluğu kâse ve applike seramikler olmak üzere, skyphos, tabak, bardak, kantharos, testi ve oinochoe formları oluşturmaktadır (Fig. 48).

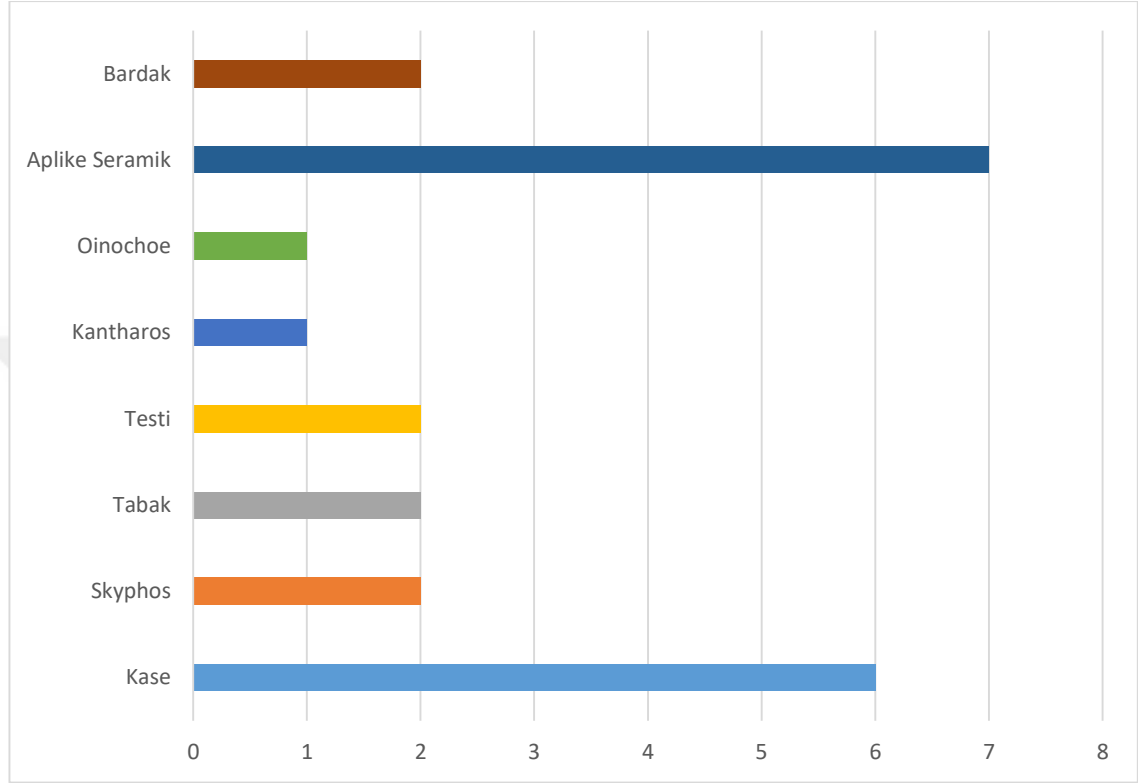

Fig. 48: Tripolis'te Bulunan Pergamon Sigillatalarının Form Dağılımı

2.8.1.1.2.1. Kâseler

Tripolis'te Granarium ve Taberna 1 Mekân 1 yapılarında bulunmuştur. Dudak kenarı dışa (311) doğru düzleştirilerek eğim verilmiş ve eğimli olan tarafta oluk yapılmıştır. Benzer form örneği Meyer-Schlichthman tarafından Sü3 formu olarak değerlendirilerek MÖ 1. yy.ın 3. çeyreğine tarihlendirmiştir⁵⁷⁶. 312 no'lu örnek içe döndürülmüş dudak kenarına sahiptir. Pergamon'da bulunan benzer formda örnek Meyer-Schlichthman tarafından MÖ 1. yy.ın 1. çeyreğinden önceye tarihlenmediği belirtilmiştir⁵⁷⁷. 310 ve 313 no'lu örneklerde dudak kenarı dışa çekilerek uzatılmıştır.

⁵⁷⁶ Meyer-Schlichthman 1988, 157 (Sü3).

⁵⁷⁷ Meyer-Schlichthman 1988, 89, Taf. 30, 90 N1.

Tripolis'te bulunan **310** no'lu örneğin bir benzeri Pergamon'da ele geçmiş, formun MS 1. yy.ın ortasına kadar kullanıldığı belirtilmiştir⁵⁷⁸. **313** no'lu örneğin ise benzerleri birçok yerleşimde bulunmuş olup, Pergamon'da MÖ 1. yy.ın ilk yarısı ile- MS 1. yy.ın sonuna, Patara'da MÖ 1. yy. sonu-MS 1. yy.a, Assos'ta MS 1. yy.ın ikinci yarısı-2. yy.ın ilk yarısına, Andriake'de MÖ 1. yy.ortası- MS 1. yy.a tarihlendirilmiştir⁵⁷⁹. Gövde yapısı yarı küresel örnekler çoğunluktadır, ancak **314** no'lu örnek uzun kenarlı ve üzerinde kazıma teknikle yapılmış bitkisel süsleme yer almaktadır. Benzer teknikte yapılmış süslemeli örnekler Pergamon, Assos ve Sardis'te bulunmuştur⁵⁸⁰. Kaide bölümü sağlam kalabilmiş tek örnek ise dışta merkezde iç içe geçmiş iki çember üzerinde şekillendirilmiş ayaklı ve gövde üzeri oluk şeklinde süslemeli **315** no'lu parçadır⁵⁸¹. Benzer yükseltilmiş ayaklı kaide tipleri Sardes⁵⁸² ve Pergamon'da⁵⁸³ görülmektedir.

2.8.1.1.2.2. Skyphoslar

Dudak kenarı üstten inceltilerek içe doğru eğimli ve düz bir şekilde gövde devam ettirilmiş, gövde üzerinde üstte iki sıra olukla sınırlandırılmış altta dikey sıralı oluk süslemelidir (**316**)⁵⁸⁴. Bir başka örnekte ise dudak kenarı içe döndürülmüş, yarı küresel formu ve halka kulpludur (**317**)⁵⁸⁵.

2.8.1.1.2.2.1. Aplike Seramikler

Pergamon'da çeşitli süsleme teknikleri uygulanan seramikler bulunmuş, bunlar içerisinde gerek süsleme kompozisyonu gerekse süslemenin yapımıyla dikkat çeken grup *aplike seramikler*'dir. Bu grup hakkında Courby⁵⁸⁶, Schafer⁵⁸⁷ ve Hübner⁵⁸⁸ tarafından

⁵⁷⁸ Meyer-Schlichthman 1988, 93 (N4b).

⁵⁷⁹ Pergamon için bkz. Meyer-Schlichthman 1988, 141 (T14); Patara için bkz. Uygun 2011, 238, Lev. 33, 488; Assos için bkz. Zelle 1997, 95, 196, Teller 15 (525-526); Andriake için bkz. Özdelek 2017, 264, Kat. No: Tabak Fig. 1.

⁵⁸⁰ Form benzeri için bkz. Mayer-Schlichtmann 1988, Taf. 11, 111; Kazıma süsleme için bkz. Schafer 1968, Taf. 38, E99, E102; Benzer süsleme tekniğiyle yapılan bitkisel motifler için bkz. Rotroff-Oliver 2003, Pl. 56 (338-344), Pl. 57 (347, 350-353); Assos için bkz. Zelle 1997, 185, 159a-b (MÖ 2. yy. sonu- MÖ 1. yy.ın ilk yarısı).

⁵⁸¹ Form benzeri için bkz. Mayer-Schlichtmann 1988, Taf. 11, 111 N4a.

⁵⁸² Rotroff- Oliver 2003, 86, Pl. 56, 345.

⁵⁸³ Meyer- Schlichthman 1988, 189-191, Taf. 38, VK43, 71.

⁵⁸⁴ Süsleme için bkz. Rotroff-Oliver 2003, Pl. 36, 337; Meyer-Schlichtmann 1988, Taf. 8, 37, S9.

⁵⁸⁵ Meyer-Schlichthman 1988, 87 (TS 3a) MÖ 1. yy. sonu.

⁵⁸⁶ Courby 1922, 451-485, Chapitre XXIV.

⁵⁸⁷ Schafer 1962.

⁵⁸⁸ Hübner 1993, 1 vd.; Hübner 1990, 145-150.

çalışmalar yapılmıştır. Aplike seramikler birçok yerleşimde bulunmuş olup, Troia'da MÖ 1. yy.ın 2. çeyreği- MS 1. yy.ın başlarına⁵⁸⁹; Metropolis'te MÖ 1. yy- Augustus Dönemi'ne⁵⁹⁰, Hierapolis'te MÖ 1. yy.a⁵⁹¹. Mytilene'de MÖ 1. yy- MS erken 1. yy.a tarihlendirilmiş olup⁵⁹², National Museum/ Warsaw'da⁵⁹³ ve Tel Anafa'da⁵⁹⁴ yine bu teknikte yapılan seramik örnekleri bulunmaktadır.

Pişmiş toprak kalıplara hamur yaşken basılan bu süslemeler, seramik gövdesine eklenerek astarlanmıştır. Üretimle ilgili olarak, Pergamon'da bulunan matrislerin kalınlıkları 0.3-1 cm arasında değişmekte olup, kil rengi kırmızı ve açık kahverengi arasındadır. Söz konusu parçalar mika katkılı olup, aşk sahnelerinin bulunduğu kalıp örnekleri ince ve seyrek altın renk mika katkılıdır. Bu kalıpların arka yüzeyi hafif kemerlidir⁵⁹⁵. Kemerli yüzey, seramik gövdesinin de oval formlu olduğu düşünülerek yapılmış olmalıdır. Sardis'te yapılan çalışmalarda bir adet applike süsleme (aşk sahnesi) kalıbı bulunmuş ve Pergamon taklidi olarak bahsedilmiştir⁵⁹⁶.

Tripolis'te bu gruba dahil edilebilecek 8 parça bulunmuştur. Yoğunluğu sigillatalarda olduğu gibi Granarium'da olup, 2 adet Agora güneyinde yer alan Arşiv Odası'nda ve 1 adet Kemerli Yapı'da bulunmuştur.

Gövde üzerinde yer alan süsleme bölümleri sağlam kalabilmiş örnekler dışında, dudak kenarı üstten inceltilmiş, içe doğru eğimli (**321**) ve kalınlaştırılmış skyphoslar yer almaktadır (**320**).

Aplike bölümleri kalınlığı gövde üzerinden 0.2-0.4 mm arasında değişen süslemeler bitkisel ve figürlü olarak ayrılmaktadır. Bitkisel süslemeler içerisinde defne çelengi⁵⁹⁷ (**318**) ve uçları yana bakan damarlı yaprak motifleri (**319, 320**⁵⁹⁸) yapılmıştır.

⁵⁸⁹ Tekkök 1996, 80- 81, Fig. 41 B17-18.

⁵⁹⁰ Meriç- Öz 2017, 265-266, 273, Çiz. 4 (18).

⁵⁹¹ Semeraro 2003, 88, Pl. LXII.

⁵⁹² Williams-Toah 1990, 107, Pl. 62 (d-e).

⁵⁹³ Domzalski 2007, 175, Fig. 101-b.

⁵⁹⁴ Slane 1997, Pl. 30 FW 499, FW 502.

⁵⁹⁵ Schafer 1968, 65- 66; Pergamon'da bulunan figürlü kalıp (erkek- dişi) örnekleri için bkz. Schafer 1968, 65, Taf. 27 (E22, E24), Taf. 28 (E31), Taf. 29 (E36), Taf. 30 (E39, E41), Taf. 32 (E57).

⁵⁹⁶ Rotroff- Oliver 2003, 153, 157, Pl. 114 653.

⁵⁹⁷ Schafer 1968, 99, E87- E91.

⁵⁹⁸ Pergamon'da benzer tipte skphos için bkz. Meyer-Schlichthman 1988, Taf. 43, S3 (MÖ 1. yy. sonu- MS 1. yy. başı)

Figürlü süslemeler tekli ve ikili kompozisyon şeklindedir. **323** no'lu örnekte sol ayağını öne atmış hareket halindeki figür önde yer alan yatay kulplu amphoraya⁵⁹⁹ doğru hafifçe eğilmektedir. Benzer figürlü bir başka örnek ise **324** no'lu parçadır. Burada ise figürün büyük bölümü kırıktır. Diğer parçalarda ise kline üzerinde uzanmış ikili figürlerin yer aldığı aşk sahnesi işlenmiştir (**321, 322**). Benzer süslemeli sahneler⁶⁰⁰ Pergamon⁶⁰¹, Sardis⁶⁰², Pantikapaion/ Bosporan⁶⁰³ ve Delos'ta⁶⁰⁴ da bulunmuştur. Pergamon'da⁶⁰⁵ MÖ 1. yy-MS 1. yy.a tarihlenen bu seramikler, Tripolis'te buluntu konteksti ve karşılaştırmalar dikkate alınarak Augustus Dönemi ile MS 1. yy. ortasına tarihlendirilebilir.

2.8.1.1.2.3. Tabaklar

Tripolis'te Granarium yapısında tabak formundan iki örnek bulunmuş, bunların büyük bölümü kırık olduğu için ağız çapı bilinmemektedir. Form olarak **325** no'lu örnek inceltilmiş dudak kenarı hafif uzatılmış, gövdeye geçiş serttir. Pergamon sigillataları içerisinde benzer formda bir örnek bulunmuş, ancak Tripolis örneğinin ağız kenarı daha diktir⁶⁰⁶. Diğer örnekte ise dudak kenarı yuvarlatılmış ve basit bir şekilde kaideye doğru daraltılarak ince bir yükselti ile sonlandırılmıştır (**326**). Pergamon'da bulunan bir örnekte⁶⁰⁷ kaide bölümü Tripolis örneğinden daha yüksektir.

2.8.1.1.2.4. Bardak

Dudak kenarı içe-dışa kalınlaştırılmış boyun bölümü içbükey yapılarak "S" formu kazandırılmış örnekten Tripolis'te Kemerli Yapı ve Kutsal Alan olmak üzere 2 adet bulunmuş, bunlardan **327** no'lu örnek değerlendirmeye alınmıştır. Dudak kenarı ve boyun

⁵⁹⁹ Sardis'te bir örnekte krater süslemesi yapılmıştır, bkz. Rotroff- Oliver 2003 Pl. 116 (669).

⁶⁰⁰ Çandarlı buluntusu için bkz. Loeschke 1912, Taf. XXX, 4.

⁶⁰¹ Hübner 1993, Taf. 28-32; Schafer 1968, Taf. 27, E23. Benzer süslemeli kline örnekleri (kalıp) için bkz. Schafer 1968, Taf. 27, E24; Kline altında yer alan kare süsleme için bkz. Schafer 1968, Taf. 29, E34; Figürler için ayrıca bkz. Schafer 1968, Taf. 29, E37; Luca 2000, 141, Abb. 6: f-i; Bergama Müzesi'nde yer alan kalıp için bkz. Sarioğlu 2006, 94, Res. 54.

⁶⁰² Rotroff- Oliver 2003, 161-165, Pl. 119 686-690, Pl. 120-123.

⁶⁰³ Zuravlev- Zurevleva 2014, 262, 263, Fig. 8 2, 4.

⁶⁰⁴ Bruneau 1991, 634-635, Fig. 61-63.

⁶⁰⁵ Schafer 1968, 64, 68.

⁶⁰⁶ Form için bkz. Meyer-Schlichthman 1988, 132-133, Taf. 16, 248 T2. (MÖ 1 yy.).

⁶⁰⁷ Meyer-Schlichthman 1988, 135, Taf. 17 265 T4. (MÖ 1. yy. ortası- MS 2. yy. başı).

yapısı olarak bardak formunda değerlendirilen parçanın benzer örnekleri Pergamon⁶⁰⁸ ve Assos'ta⁶⁰⁹ bulunmuştur. Bir başka örnekte ise dudak kenarı inceltilmiş dışta tek oluk yapılmıştır (328). Boyun bölümü içbükey verilerek gövdeye devam etmektedir. Pergamon'da benzer form ve ağız çapına sahip örnek MÖ 1. yy.ın 2. çeyreği-MS 1. yy.ın başına tarihlendirilmiştir⁶¹⁰. Benzer formda bir örnek de sırlı seramiklerde görülmektedir⁶¹¹.

2.8.1.1.2.5. Kantharos

Tripolis'te tek örnekle temsil edilen form Erken Bizans Kilisesi 4'te bulunmuş, dudak kenarı dikey uzatılarak inceltilmiş, boyun bölümü içbükeydir (329). Pergamon'da benzer ağız formu ve ağız genişliğinde iki parça bulunmuş, bunlar testi ve kantharos forundadır. Tripolis örneğinde boyun dönüşü dikkate alınarak kantharos formuna daha yakındır⁶¹².

2.8.1.1.2.6. Oinochoe

Tripolis'te tek örnek olarak temsil edilen form, Granarium'da ele geçmiştir. Boyundan omuza dönüş ve omuz bölümünün bir kısmı sağlam kalabilmiştir (330). Üstte sıralı şekilde yapılmış aşağı doğru incelen içbükey çizgi süsleme ile çevrelenmektedir. Form yapısı tam olarak bilinmese de süsleme örnekleri Pergamon'da ve Andriake'de bulunmuştur⁶¹³.

⁶⁰⁸ Meyer-Schlichtmann 1988, Taf. 24 370 Kg2.

⁶⁰⁹ Zelle 1997, 109, 203, Abb. 33, 596 Ağız Çapı: 15 cm (MS 1. yy.ın ilk yarısı).

⁶¹⁰ Meyer-Schlichtmann 1988, 219, Taf. 10 10 TS2.

⁶¹¹ Hochuli- Gysel 1977, Taf. 9 T199.

⁶¹² Ağız kenarı için bkz. Meyer-Schlichtman 1988, 244, Taf. 25 384 Kr3 (Testi); 216, Taf. 9 46 K3 (Kantharos).

⁶¹³ Meyer-Schlichthman 1988, Taf. 28, 415. SF 2; Özdilek 2017, 266-267, Kat. No: Oinochoe Fig. 8 (MÖ 1. yy. ortası).

Katalog (Kat. No: 310-330)

Kat. No: 310 TR 14 SR1 03 (Granarium, 185.44-185.25 m)

Tam formun 6/1'i. Dudak kenarı üstten yuvarlatılarak döndürülmüş ve dışa uzatılarak inceltilmiş, küresel gövdeli kâse parçası. Hamur sert, sıkı, bol mika (altın, gümüş) katkılı 7.5 YR 7/4 pink, dışta dudak kenarı altı ve gövdede yer yer 5 YR 2.5/1 black, gövde üzerinde 5 YR 4/6 yellowish red, içte 5 YR 2.5/1 black.

A.Ç: 9 C.K: 0.4 Y: 3.4 G: 4.7

Ref: Form için bkz. Meyer-Schlichthman 1988, 92, Taf. 11, 114, N 4b (MÖ 1. yy.in 3. çeyreği-MS 1. yy. ortası).

Kat. No: 311 TR 14 KYK 245 (Granarium, 186.66-186.30 m)

Dudak kenarı inceltilmiş, dışa doğru eğimli verilerek oluk yapılmış, küresel gövdeli ince yapılı kâse parçası. Hamur sert, sıkı, bol mika (altın, gümüş) katkılı 5YR 5/6 yellowish red, dış ve iç yüzey 2.5 YR 5/8 red, ince astarlı ve astar yüzeyinde dökülmeler görülmekte.

Ref: Meyer-Schlichthman 1988, 157, Taf. 20, 335. Sü3 (MÖ 1. yy.in 3. çeyreği).

C.K: 0.3 Y: 4.6 G: 3.9

Kat. No: 312 TR 13 MKA 237 (Taberna1, Mekân 1, 182.71-55 m)

Tam formun 20/1'i. Dudak kenarı içe döndürülmüş, gövde dik bir şekilde devam eden kâse parçası. Hamur sert, ince gözenekli, mika (altın, gümüş) katkılı 7.5YR 6/4 light brown (özde kırmızılaşma görülmekte), dışta dudak kenarı ve iç yüzey 2.5 YR 4/8 red, ince astarlı ve yüzeyde pul pul dökülmeler mevcuttur.

A.Ç: 23 C.K: 0.4 Y: 4.4 G: 3.8

Ref: Form için bkz. Meyer-Schlichthman 1988, 89, Taf. 30, 90 N1 (MS 1. yy. başı).

Kat. No: 313 TR 14 SR2 48 (Granarium, 189.68-10 m)

Tam formun 14/1'i. Dudak kenarı dışa uzatılmışa altta tek oluklu kâse parçası. Hamur sert, sıkı, mika (altın, gümüş) katkılı 7.5 YR 6/4 light brown, dış ve iç yüzey 5 YR 4/6 yellowish red, yüzeyde yer yer dökülmeler görülmekte.

A.Ç: 13 C.K: 0.4 Y: 1.4 G: 3.3

Ref: Meyer-Schlichthman 1988, 141, Taf. 17, 286, T14 (MÖ 1. yy. ortası- MS 1. yy. sonu); Patara'da benzer form için bkz. Uygun 2011, 238, Lev. 33, 488 (MÖ 1.yy. sonu- MS 1. yy.); Form için bkz. Zelle 1997, 95, 196, Teller 15 (525-526), MS 1. yy.in ikinci yarısı- 2.

yy. ilk yarısı; Andriake buluntusu için bkz. Özdilek 2017, 264, Kat. No: Tabak Fig. 1 (MÖ 1. yy. ortası- MS 1. yy.).

Kat. No: 314 TR 14 SR2 03 (Granarium, 185.25-185.11 m)

Tam formun 6/1'i. Dudak kenarı düzleştirilmiş dışta ince yivli ve gövde dönüşünde derin oluklu, ağız kenarı ile dirsek arasında kazıma teknikte yapılmış sarmaşık dalı süslemeli kâse parçası. Hamur sert, sıkı, bol mika (altın, gümüş) katkılı 7.5 YR 6/4 light brown, dış ve iç astar 2.5 YR 4/8 red, içte astar akıntısı görülmekte,

A.Ç: 12 C.K: 0.3-0.8 Y: 3.9 G: 7

Ref: Kazıma süsleme için bkz. Schafer 1968, Taf. 38, E99, E102; Benzer süsleme tekniğiyle yapılan bitkisel motifler için bkz. Rotroff-Oliver 2003, Plate 56 (338-344), Plate 57 (347, 350-353); Assos buluntusu için bkz. Zelle 1997, 185, 159a-b.

Kat. No: 315 TR 14 KYK 130 (Granarium, 186.80-186.54 m)

Dip kısmında altta iki oluklu ve şekillendirilmiş ayaklı, gövde üzerinde oluk süslemeli kâse parçası. Hamur sert, sıkı, bol mika (altın, gümüş) katkılı 7.5 YR 6/4 light brown (özde grileşme), dışta merkezde 7.5 YR 6/6, yer yer siyahlaşma ve gövde dönüşünde 2.5 YR 4/8 red, içte merkezde 10 YR 3/1 very dark gray ve uçlara doğru 2.5 YR 4/4 reddish brown.

C.K: 0.3 Y: 2.2 G: 7.7

Ref: Benzer tipte ayaklı kâse için bkz. Rotroff-Oliver 2003, 86, Plate 56, 345; Meyer-Schlichthmann 1988, Taf. 38, VK43, 71.

Kat. No: 316 TR 14 SR1 04 (Granarium, 185.44-185.25 m)

Tam formun 10/1'i. Dudak kenarı içe eğimli, dışta tek oluklu, gövde üzerinde dikey kanallı kâse parçası. Hamur sert, sıkı, bol mika (altın, gümüş) katkılı 7.5 YR 7/4 pink, içte dudak kenarı ve dış yüzey 2.5 YR 4/8 red, içte 7.5 YR 4/4 brown, dış yüzeyde ince astardan dolayı yoğun aşınmalar mevcuttur.

A.Ç: 12 C.K: 0.3 Y: 3.8 G: 3.4

Ref: Süsleme için bkz. Rotroff-Oliver 2003, Pl. 36, 337; Meyer-Schlichthmann 1988, 70, Taf. 8, 37, S9 (MÖ 1. yy.in son çeyreği).

Kat. No: 317 TR 14 SR2 11 (Granarium, 189.67-188.61 m)

Tam formun 10/1. Dudak kenarı üstte inceltilmiş, içte aşağı doğru eğimli, kulp dudak kenarının hemen altından başlayarak gövde ortasında yarım çember şeklinde birleştirilmiş, üstte destek bölümü yapılmış skyphos parçası. Hamur sert, sıkı, bol mika (altın, gümüş) katkılı 7,5 YR 6/4 light brown, dışta 2,5 YR 5/6 red, içte 5 YR 6/6 reddish yellow, ince astarlı, dışta pul pul dökülmeler ve yüzeyde mika parçacıkları mevcuttur, parlak-kaygan yüzeyli.

A.Ç: 10.4 C.K: 0.3 Y:5.4 G: 4.6 K.K: 0.5 K.G: 1

Ref: Form için bkz. Meyer-Schlichthman 1988, Taf. 10, 81 Ts 3a, Kulp için ayrıca bkz. Taf. 7, 1. S1.

Kat. No: 318 TR 17 AGP A 08 (Arşiv Odası, 183.98-88 m)

Uçları yukarı bakan defne çelengi süslemeli skyphos gövde parçası. Hamur sert, sıkı ve mika (biyotit-muskovit) katkılı 2.5YR 5/6red, dış ve iç yüzey 2.5YR 4/8 red.

C.K: 0.4 Y: 3.9 G: 3.5

Ref: Süsleme için bkz. Schafer 1968, 99, Taf. 36, E88-E91.

Kat. No: 319 TR 14 KYK 168 (Granarium, 185.52-185.25 m)

Uçları aşağı doğru bakan yaprak süslemeli skyphos gövde parçası. Hamur sert, sıkı, bol mika (altın, gümüş) katkılı 2.5 YR 5/8 red, dış ve iç yüzey 2.5 YR 4/8 red, parlak ve hafif pürüzlü yüzeyli.

C.K: 0.2 Y: 3.3 G: 5

Kat. No: 320 TR 14 KYK 197 (Granarium, 185.84-185.52 m)

Dudak kenarı içe kalınlaştırılmış, gövde üzeri yaprak süslemeli skyphos parçası. Hamur sert, sıkı, bol mika (altın, gümüş) ve kireç katkılı 2.5 YR 5/6 red, dış ve iç astar 2.5 YR 4/8 red, dışta parlak kaygan, içte parlak hafif pürüzlü yüzeyli.

C.K: 0.3 Y: 3.7 G: 4.7

Ref: Meyer-Schlichthman 1988, Taf. 43, S3.

Kat. No: 321 TR 17 AGP A 21 (Arşiv Odası, 183.93-84 m)

Dudak kenarı içe eğimli ve ince oluklu, gövde üzerinde kline üzerinde figürlü aşk sahnesi işlenmiş skyphos parçası. Hamur sert, yer yer ince gözenekli, mika (biyotit-muskovit)

katkılı 7.5YR 6/4 light brown, dış ve iç yüzey 10R 5/6 red, ince astarlı, sabunumsu dış yüzey.

C.K: 0.3 Y: 4.1 G: 3.3

Ref: Benzer süsleme için bkz. Schafer 1968, Taf. 27, E23.

Kat. No: 322 TR 14 SR2 23 (Granarium, 189.10-188.80 m)

Gövde üzerinde kabartma şeklinde yapılmış, kline üzerine uzanmış iki figürlü aşk sahnesi süslemeli skyphos parçası. Hamur sert, sıkı, bol mika (altın, gümüş) katkılı 7,5 YR 7/4 pink, dışta 2,5 YR 4/8 red, içte 5 YR 2,5/2 dark reddish brown alacalı, dışta aşınmalar mevcuttur.

Y: 4.3 C.K: 0.2 G: 4.9

Ref: Benzer süslemeli kline örnekleri (kalıp) için bkz. Schafer 1968, Taf. 27, E24; Kline altında yer alan kare süsleme için bkz. Schafer 1968, Taf. 29, E34; Figürler için ayrıca bkz. Schafer 1968, Taf. 29, E37.

Kat. No: 323 TR 13 KA 5164 (Kemerli Yapı, 185.40-15 m)

Kabartma şeklinde, dudak kenarı dışa çekik uzun boyunlu geniş gövdeli ve dirsek üzerinde iki kulplu uzun kaideli amphora ve sağ tarafta sol ayağını öne uzatmış sağ ayak geride ilerler vaziyette insan figürü sahneli skyphos gövde parçası. Hamur sert, sıkı, bol mika (altın, gümüş) katkılı 7,5 YR 6/4 light brown, dışta 5 YR 6/6 reddish yellow- 7.5 YR 2,5/1 black, içte 7.5 YR 2,5/1 black, parlak ve hafif pürüzlü yüzeyli.

C.K: 0.4 Y: 2.7 G: 3.6

Kat. No: 324 TR 14 KYK 85 (Granarium, 186.30-186.03 m)

Sol ayağını öne atmış vaziyette hareketlendirilmiş insan figürlü skyphos gövde parçası. Hamur sert, sıkı, bol mika (altın, gümüş) katkılı 7.5 YR 6/4 light brown, dışta 5 YR 2.5/1 black, içte 2.5 YR 4/8 red, iç ve dış yüzeyde pul pul dökülmeler, parlak ve hafif pürüzlü yüzeyli.

C.K: 0.3 Y: 4.7 G: 2

Kat. No: 325 TR 14 KYK 195 (Granarium, 185.84-185.52 m)

Dudak kenarı üstten döndürülerek yuvarlatılmış, boyundan gövdeye geçiş sert kâse parçası. Hamur sert, sıkı, bol mika (altın, gümüş) katkılı 7.5 YR 6/4 light brown, dışta 5

YR 2.5/1 black, iç yüzey 2.5 YR 4/8 red, parlak ve hafif pürüzlü, ince astarlı, aşınmalar ve iç yüzeyde ince çatlaklar görülmekte.

C.K: 0.6 Y: 2 G: 5.3

Ref: Form için bkz. Meyer-Schlichthman 1988, Taf.16, 248 T2.

Kat. No: 326 TR 14 KYK 114 (Granarium, 187.97-66 m)

Yuvarlatılmış dudak kenarlı, hafif yükseltilmiş kaideli tabak parçası. Hamur sert, sıkı, bol mika (altın, gümüş) katkılı 7.5YR 6/4 light brown, dış ve iç yüzey 2,5 YR 4/8 red, ince astarlı ve pul pul dökülmeler mevcuttur. Parlak- kaygan yüzeyli.

Ref: Meyer-Schlichthman 1988, 135, Taf. 17 265 T4. MÖ 1. yy. ortası-MS 2. yy. başı.

Kat. No: 327 TR 13 KA 4144 (Kemerli Yapı, 184.44-33 m)

Dudak kenarı içe ve dışa çekilmiş, boyun içbükey yapılmış bardak parçası. Hamur sert, sıkı, bol mika (altın, gümüş) katkılı 7.5 YR 8/3 pink, dış astar ve dudak kenarı 2.5 YR 4/8 red, iç astar 10 YR 4/3 brown, parlak ve hafif pürüzlü, çok ince astarlı, dışta yoğun aşınma.

Y: 2.9 C.K: 0.3 G: 3.2

Ref: Form için bkz. Zelle 1997, 109, 203, Abb. 33, 596 Ağız Çapı: 15 cm (MS 1. yy.in ilk yarısı); Meyer-Schlichtmann 1988, 168, Taf. 24 370 Kg2 (MÖ 1. yy.in ortası-MS 1. yy.in ortası).

Kat. No: 328 TR 14 KYK 187 (Granarium, 187.48-187.18 m)

Dudak kenarı dışa çekilerek boyun içbükey yapılmış, dudak kenarı dışta tek oluklu bardak parçası. Hamur sert, sıkı, bol mika (altın, gümüş) katkılı 7.5 YR 7/4 pink, dışta 7.5 YR 2,5/1 black, iç yüzey 2,5 YR 4/8 red.

A.Ç: 9 C.K: 0.2 Y: 3 G: 2.8

Ref: Meyer-Schlichtmann 1988, 219, Taf. 10 10 TS2; Dudak kenarı için ayrıca bkz. Courby 1922, Fig. 97 (IV).

Kat. No: 329 TR 13 EBK4 16 (Erken Bizans Kilisesi 4)

Dudak kenarı içten yükseltilmiş, içte profil oluşturmuş kantharos parçası. Hamur sert, sıkı, mika, az kireç katkılı 7.5 YR 6/4 light brown (özde kırmızılaşma), dışta 2.5 YR 4/8 red, içte 5 YR 2.5/1 black alacalı, dış yüzeyde dökülmeler mevcuttur. Parlak- kaygan yüzeyli.

A.Ç: 11.2 C.K: 0.3 Y: 1.5 G: 4.6

Ref: Ağız kenarı için bkz. Meyer-Schlichtman 1988, 172, 244, Taf. 25 384 Kr3 (Testi); 216, Taf. 9 46 K3 (Kantharos) (MS 1.-2. yy.).

Kat. No: 330 TR 14 SR1 22 (Granarium, 188.51-188.33 m)

Omuz üzeri sıralı dikey oluk süslemeli oinochoe parçası. Hamur sert, sıkı, bol mika (altın, gümüş) katkılı 7,5 YR 6/4 light brown, dışta 2,5 YR 4/8 red, içte hamur renkli, ince astarlı, dışta parlak ve kaygan yüzeyle.

C.K: 0.5 G: 6.2

Ref: Form ve süsleme için bkz. Meyer-Schlichthman 1988, Taf. 28, 415. SF 2; Özdilek 2017, 266-267, Kat. No: Oinochoe Fig. 8 (MÖ 1. yy. ortası).



2.8.1.2. Doğu Sigillataları A Grubu (DSA) (Levha 47, 331)

Bu seramik grubu ilk kez Zahn tarafından Priene’de ele geçen örneklerle tespit edilerek Pergamon ile ilişkilendirilmiştir⁶¹⁴. Araştırmacılar arasında Waage⁶¹⁵ Antiocheia buluntuları, Jones⁶¹⁶ ise Tarsus buluntuları için “Roma Pergamon” ve “Hellenistik Pergamon Seramikleri” olarak yayınlarda kullanmıştır. Kenyon ise Samaria buluntuları ile bu seramikleri “Doğu Sigillataları A” olarak isimlendirmiş, bunları kendi içerisinde hamur, astar ve form ayırımına göre DSA I-DSA II olarak sınıflandırmıştır⁶¹⁷. Hellström ise DSA I’i Hellenistik Pergamon, DSA II’yi Erken Roma Pergamon olarak karşılaştırmıştır⁶¹⁸. 1904 yılından itibaren farklı isimlendirmelerle ayırımı yapılan bu seramikler, 1985 yılında Hayes tarafından tipolojik ayırım yapılarak 117 forma ayrılmış olup, bu sınıflandırma günümüzde de kullanılmaktadır⁶¹⁹.

Üretim merkezlerinin Doğu Akdeniz havzası olduğu önerilmektedir. Başlıca üretim merkezleri Antiocheia, Hama ve Tel Anafa olarak kabul edilmektedir. Jones ise Tarsus’u üretim merkezi olarak nitelendirmiştir⁶²⁰. Doğu Sigillataları A grubu seramikleri MÖ 2. yy.ın ortasından başlayarak MS 1. yy.ın ikinci yarısına kadar Doğu Akdeniz’de geniş bir alanda ihraç edilmiştir⁶²¹. L. Zoroğlu tarafından Samsat buluntuları incelenmiş ve Doğu Sigillataları’nın en geç MÖ 2. yy.ın sonlarında ortaya çıktığını belirtmiştir⁶²².

Malzemelerin hamur yapısı sert olmakla beraber, kabadır. Kil rengi sarı-kremsi, açık pembe, ve kırmızıdır. Hamur renkleri iki büyük atölyeyi işaret etmektedir. Astar yüzeyi kaliteli olmakla beraber mat ve kırmızı renktedir⁶²³.

Pek çok yerleşimde bulunan bu seramik grubu, Tripolis’in de sınırını oluşturan Lykos Vadisi kentleri içerisinde yer alan Laodikeia’da sınırlı sayıda olsa da bu gruba ait krem renk hamurlu örnekler bulunmuştur⁶²⁴. Tripolis’te ise bu gruba ait tek örnek ele

⁶¹⁴ Zahn 1904, 435, 448, Abb. 553 159.

⁶¹⁵ Waage 1948, 31-35.

⁶¹⁶ Jones 1950, 180-183, Fig. 188-189.

⁶¹⁷ Kenyon 1957, 284; Helleström 1965, 30.

⁶¹⁸ Hellström 1965, 30.

⁶¹⁹ Hayes 1985, 13- 47.

⁶²⁰ Jones 1950, 180-183.

⁶²¹ Anderson-Stajanovic 1992, 44.

⁶²² Zoroğlu 1986, 63-64.

⁶²³ Hayes 2008, 13-14.

⁶²⁴ Duman 2014, Fig. 1 No.1-5.

geçmiştir. Hierapolis Caddesi'nde Erken Bizans Kilisesi'nin hemen önünde yapılan kazı çalışmalarında tek seramik buluntusu olarak, toprak birikintisi içerisinde bulunmuştur.

2.8.1.2.1. Form

Form grubu içerisinde Tripolis Form 1: **T F1** / Atlante Form 4: **A F4** olarak kısaltılmıştır.

T F1/ A F4

Tripolis'te Hierapolis Caddesi'nde bulunan 30 cm ağız çığına sahip örnek, dudak kenarı inceltilerek hafif içe döndürülmüş tabak parçasıdır (**331**). Hayes tarafından geniş bir zaman dilimi olan MÖ 2.yy- MS 10-20 yıllarına tarihlendirilmiştir⁶²⁵. Antiocheia'da⁶²⁶ benzer formda örnekler bulunmuş, ancak bunların içte dudak kenarı düz ve içe kıvrım belirgindir. Patara'da MÖ 1. yy. başına⁶²⁷, Atina Agorası'nda MÖ 1. yy.a⁶²⁸, Ephesos Devlet Agorası'nda MÖ 10/1-MS 15-30 yıllarına⁶²⁹, Andriake'de MÖ 1. yy- MS 1. yy.ın ilk yarısına⁶³⁰ tarihlendirilmiştir. Tripolis buluntusunun dolgu toprak tabakasından gelmesi nedeniyle diğer buluntu yerleşimleri ile karşılaştırılarak Geç Hellenistik-Erken Roma Dönemi'ne tarihlendirilmesi doğru olacaktır.

⁶²⁵ Hayes 1985, 15-16, Form 4.

⁶²⁶ Waage 1948, Pl. III, 122-124

⁶²⁷ Uygun 2011, 173-174, Lev. 1 7.

⁶²⁸ Hayes 2008, 126, Fig. 2 19, 22.

⁶²⁹ Meriç 2002, 42-43, Taf. 15 K131.

⁶³⁰ Özdilek 2017, 341 (Hayes Form 4A).

Katalog (Kat. No: 331)

T F1/ A F4

Kat No: 331 TR 13 SC ARS2 23 (Hierapolis Caddesi 185.10-184.60 m)

Tam formun 12/1'i. Dudak kenarı inceltilerek hafif içe döndürülmüş tabak parçası. Hamur 10YR 8/2 very pale brown, dış ve iç astar 10R 3/6 dark red, parlak yüzeyle. Dış yüzeyde aşınmalar mevcuttur.

A.Ç: 30

C.K: 0.6

Y: 2.2

G: 5.1

Ref: Form için bkz. Jones 1950, Fig. 188, 258-259 (Hellenistik Pergamon); Atina Agorası'nda bulunan örnek için bkz. Robinson 1959, 23, Plate 60, F1-3; Assos için bkz. Zelle 1997, 34, 174, Abb. 4 Teller 2.



2.8.1.3. Doğu Sigillatları B Grubu (DSB) (Levha 47-52)

Bazı araştırmacılar tarafından önceki çalışmalarda Samos/Samian kapları olarak değerlendirilen bu seramikler⁶³¹, Robinson⁶³² ve Hellström⁶³³ tarafından ayrımı yapılarak, Samos A (DSB II), Samos B (DSB I) olarak tanımlanmıştır. Kenyon ise, Doğu Sigillatları B (DSB) seramikleri olarak adlandırılmıştır⁶³⁴. Hayes tarafından yapılan ve günümüzde geçerliliği devam eden *Atlante II* yayınında DSB 1 Form 1-50, DSB II Form 51-80 olarak sınıflandırmıştır⁶³⁵. Ephesos'ta yapılan çalışmalarda Hayes'in sınıflandırması dışında, Zabezhicky ve Scheffenegger tarafından 24 form daha eklemiştir⁶³⁶.

Bu seramiklerin üretim yeri hakkında Ephesos ve Tralleis üzerinde durulmaktadır. Plinius (*NH XXXV 160, 161*) Tralleis'in üretim yeri olduğunu bildirmektedir. Tralleis olarak değiştirilmiş kentin, asıl ismi *Caesarea* olan ve MS 1. yy.da Notion'da bu isme ait mühürlü kap bulunmasıyla üretim merkezinin Tralleis olduğu düşüncesi desteklemektedir⁶³⁷.

Orta Augustus Dönemi'nde Arezzo'daki Caius Sentius⁶³⁸ ve Pozzuoli'den Quintus Pompeius Serenus'un⁶³⁹ Ephesos ve Tralleis'te atölye kurdukları hakkında bilgiler yer almaktadır⁶⁴⁰. Ephesos'ta Tetraganos Agorası kazılarında 4000 parçadan 681 tanesi damgalıdır. Damgalı örneklerin ise 174 tanesinde *C. Sentius* mührünün bulunması da İtalyan çömlekçilerinin burada şube açtıklarını göstermektedir⁶⁴¹. Ephesos Devlet Agorası Kuyu buluntuları arasında çok sayıda tam forma yakın parça bulunmuştur. Kuyudaki 21 formdan 11 tanesi MS 1. yy.a tarihlenen DSB I grubu, 10 tanesi ise Nero ve

⁶³¹ Zahn 1904, 447; Waage 1948, 38.

⁶³² Atina Agorası buluntuları için "Samian" ifadesini kullanarak hamur, astar ve damgalarına göre Samian A-B olarak ayırmıştır bkz. Robinson 1959, 12, ayrıca bkz. dipnot 9.

⁶³³ Hellström 1965, 30.

⁶³⁴ Hayes 1985, 49.

⁶³⁵ Hayes 1985, 50-52.

⁶³⁶ Lund 2003, 126, dipnot 8.

⁶³⁷ Hayes 1985, 49; Tralleis'te bulunan DSB örnekleri için bkz. Erol 2004, 30 vd.

⁶³⁸ Priene'de bulunan C. Senti atölye işareti için bkz. Zahn 1904, 433, 437, Abb. 551 (153); Laodikeia'da bulunan mühür örneği için bkz. Duman 2014, 14, Fig. 2, No. 44.

⁶³⁹ Sardes'te bulunan Serenus mühürlü DSB örneği için bkz. Wrabetz 1977, 195-197.

⁶⁴⁰ Lund 2003, 132.

⁶⁴¹ Zabezhicky-Scheffenegger 2003, 117-119; Ephesos'ta bulunan C. Sentius mühürlü seramikler için bkz. Zabezhicky-Scheffenegger 2005, 226, Fig. I.

Hadrianus arasına tarihlendirilen DSB II grubuna ait seramiklerdir⁶⁴². Tralleis'te ise MÖ 26 yılında yaşanan deprem sonrasında İtalyanlar Tralleis'e gelerek seramik üretimi yapmışlar⁶⁴³, burada üretilen seramikler için de en erken MÖ 26 yılı önerilmektedir.

Augustus Dönemi'nden başlayarak MS 2. yy. ortalarına kadar kullanılan bu seramikler⁶⁴⁴, Anadolu ve Anadolu dışında pek çok merkezde bulunmuştur⁶⁴⁵: Troia⁶⁴⁶, Assos⁶⁴⁷, Parion⁶⁴⁸, Ephesos⁶⁴⁹, Smyrna⁶⁵⁰, Labraunda⁶⁵¹, Priene⁶⁵², Tralleis⁶⁵³, Menderes Magnesiası⁶⁵⁴, Sardis⁶⁵⁵, Isaura⁶⁵⁶, Laodikeia⁶⁵⁷, Hierapolis⁶⁵⁸, Kolossai⁶⁵⁹, Tabae⁶⁶⁰, Perge⁶⁶¹, Patara⁶⁶², Tarsus⁶⁶³, Amorium⁶⁶⁴, Kelenderis⁶⁶⁵, Anemurium⁶⁶⁶, Antiocheia⁶⁶⁷, Samos⁶⁶⁸, Gindaros⁶⁶⁹, Argos⁶⁷⁰, Atina Agorası⁶⁷¹, Korinth⁶⁷², Stobi⁶⁷³ Paphos⁶⁷⁴, bunlardan bazılarıdır.

⁶⁴² Bkz. Meriç 2003, 80, Pl. XLVIII.

⁶⁴³ Erol 2004, 29, dp.112.

⁶⁴⁴ Hayes 1985, 51.

⁶⁴⁵ DSB seramiklerinin buluntu yerleşimler için ayrıca bkz. Civelek 2010, 181.

⁶⁴⁶ Tekkök 1996, 206-207 (Fig. 20-21: A103-113), 236 (Fig. 50: C1-3), 241 Fig. 55 (D11-17); Tekkök-Wallrodt vd. 2001, 350-351.

⁶⁴⁷ Zelle 1997, 19-20, 177-183, Abb. 7-13.

⁶⁴⁸ Ergürer 2015, 50-51, 85.

⁶⁴⁹ Meriç 2003, 80, Pl. XLVIII, (8-11); Mitsopolulos-Leon 1991,94-96, Taf. 116-166; Gassner 1997, Taf. 42-43; Mitsopoulos-Leon 1972-1975, 509-510, Fig. 5.

⁶⁵⁰ Erol 2007, 77-80; Erol 2011, 56.

⁶⁵¹ Hellström 1965, 68-69, Pl. 35-36 (210-238)

⁶⁵² Zahn 1904, 432, Abb. 550 (115-133)

⁶⁵³ Civelek 2010, 186-188, Pl.1-3.

⁶⁵⁴ Vapur 2011, 149-151, 184, Çiz. 2: 12-19.

⁶⁵⁵ Zanten-Thomas vd. 1975, Fig. 29-32, 40-41.

⁶⁵⁶ Baldıran-Korkmaz vd. 2011, 34, Pl. 6.

⁶⁵⁷ Duman 2014, 10, 13-14, Fig. 1 (6-33), Fig. 2 (34-50).

⁶⁵⁸ Semeraro 2008, 188, Fig. 12, 5.

⁶⁵⁹ Duman-Konakçı 2011, 269-270,278 Kat. No. 50-52.

⁶⁶⁰ Koçyiğit 2018, 142-144.

⁶⁶¹ Atik 1995, 73-74, Abb. 26 (114, 116), Abb. 29 (113, 115).

⁶⁶² Uygun 2011,9, Lev. 23 (335-343), Lev. 24-32.

⁶⁶³ Jones 1950, 186-187.

⁶⁶⁴ Formlar için bkz. Harrison 1993, 257 Şek. 4.

⁶⁶⁵ Tekocak 2006, 42-43.

⁶⁶⁶ Williams 1989, 18-19, Fig. 7 104-110.

⁶⁶⁷ Waage 1948, 38-39.

⁶⁶⁸ Unterkircher 1983, 183.

⁶⁶⁹ Kramer 2004, 202.

⁶⁷⁰ Abadie-Reynal 2005, 42, 44, Fig. 11, 19.

⁶⁷¹ Robinson 1959, Pl. 61 F15, G16-G18; Hayes 2008, 140-161, Fig. 7-14 (185-425).

⁶⁷² Wright 1980, 144, Fig. 3 No. 25-27; Slane 1986, 285, No. 50-53, Fig. 9 No. 50; Slane 1990,50, Fig. 6.

⁶⁷³ Anderson-Stojanovic 1992, 50-53.

⁶⁷⁴ Hayes 1991, 51-52.

2.8.1.3.1. Hamur ve Astar Özellikleri

İçerik olarak mika katkısı belirgin ve kil rengi portakalimsı-pembemsidir. Kil ve astar üzerinde gözenekli yapı izlenebilmektedir. Astar yapısı genellikle mattır, ancak bazı örneklerde sabunumsu yüzeye sahiptir. DSB I ve DSB II gruplarında hamur ve astar yapısında farklılıklar görülmektedir. DSB I grubunda örnekler parlak yüzeyli ve kırmızı astarlıdır. Bu seramiklerin kremi-beyaz ya da soluk turuncu renk oluşturmaları tesadüftür. Ancak bazı parçalar kasıtlı olarak siyah renk olacak şekilde fırınlanmıştır. Bunlar ince duvarlı ve Arretine kapları gibi düzgündür. DSB II örnekleri fırınlamadan kaynaklı daha sert ve kırılğan bir yapıya sahiptir. Astar yapısının kalın yapılması nedeniyle yüzeyde parçalar halinde dökülmeler yer alır. Turuncumsu kırmızı renk astarlıdır ve yüzeyde çift daldırma izleri nadirdir⁶⁷⁵. Ayrıca DSB II hamurunda katmanlı yapı gözle görülebilmektedir⁶⁷⁶.

Tripolis'te bu grupta yer alan örnekler kırmızımsı sarı (5YR 6/6 reddish yellow), açık kırmızı (2.5YR 6/6 light red) ve kırmızı (2.5YR 5/8 red) renk hamur rengine sahiptir (**Fig. 49**). Yüzeyde ise kırmızı renk astarlıdır (2.5YR 4/8-5/8 red). Hamur yapısı sert, sıkı ve mika katkılıdır. Bazı örneklerin astar yüzeyinde pul pul dökülmeler görülmektedir (**335, 336, 339, 348, 350, 353, 355, 360, 370**).

⁶⁷⁵ Hayes 1973, 452-453.

⁶⁷⁶ Erol 2007, 80.

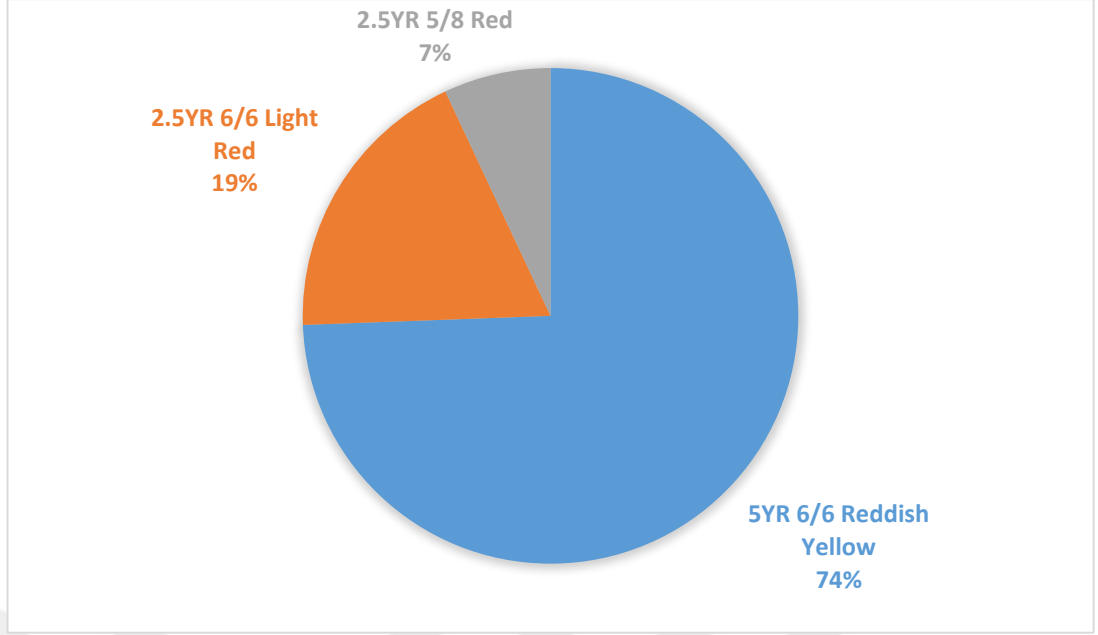

Fig. 49: Doğu Sigillataları B Seramiklerinin Hamur Renk Tonlarının Dağılımı

DSB seramiklerinin üretim yeri hakkında veri sağlamak amacıyla kil analizleri yapılmıştır. T. Takaoğlu Tralleis'te seramiklerin kil analizini yaparak bunların Tralleis'in kili olduğunu ileri sürmüştü⁶⁷⁷, Troia'da bulunan seramiklerin ise Tralleis örneklerinden farklı olduğu tespit edilmiştir⁶⁷⁸. Laodikeia'da bulunan örneklerinde yine analiz sonuçlarına dayanarak, bunların Tralleis'ten ithal edildiği belirtilmiştir⁶⁷⁹. Tripolis örneklerinin de yapısal özellikleri ve bölgesel olarak yakınlığı dikkate alınarak Tralleis'ten ithal edilmiş olduğu düşünülmektedir.

2.8.1.3.2. Formlar

Tripolis'te kazısı yapılan hemen hemen tüm alanlarda bu gruba ait toplam 54 parça bulunmuş, bunlardan form veren örnekler çalışma kapsamında değerlendirilmiştir (**Fig. 50**). Kazı çalışmalarında, DSB I ve DSB II gruplarına giren toplam 18 form (Atlante Form 1, 3, 12, 14, 17, 18, 23, 30, 32, 35, 37, 57, 58, 59, 60, 65, 70, 75) bulunmuştur (**Fig. 51**). Form tanımlaması için Hayes'in önerdiği (*Atlante II*) tipoloji kullanılmıştır. Form grupları içerisinde Tripolis Form 1: **T F1** / Atlante Form 1: **A F1** olarak kısaltılmıştır.

⁶⁷⁷ Takaoğlu 2006, 263-265 Table 1.

⁶⁷⁸ Tekkök-Pernicka 2012, 345-358.

⁶⁷⁹ Duman 2014, 9, 12.

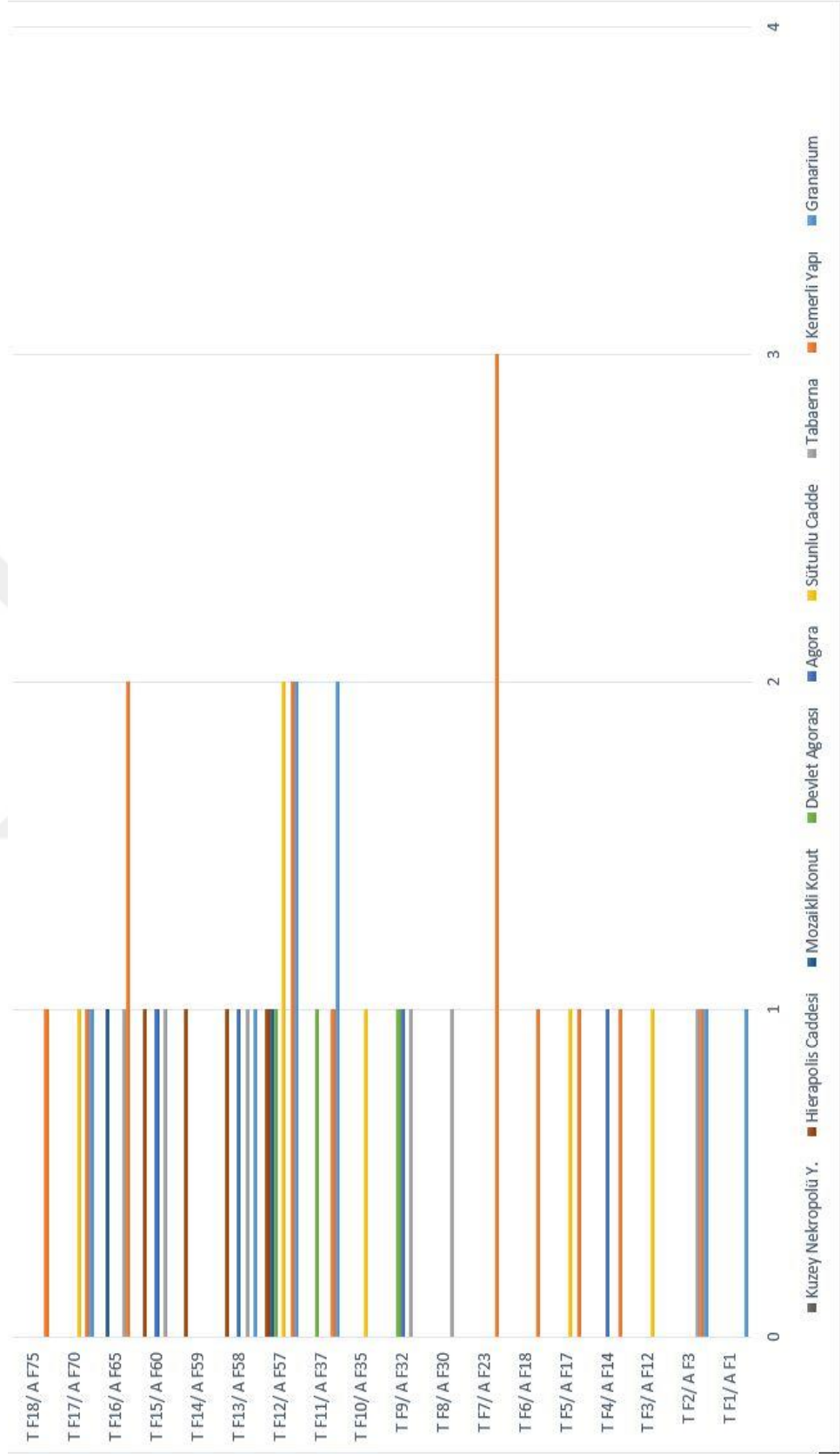

Fig. 50: Tripolis'te Bulunan Doğu Sigillataları B Seramiklerinin Form ve Mekânlara Göre Dağılımı

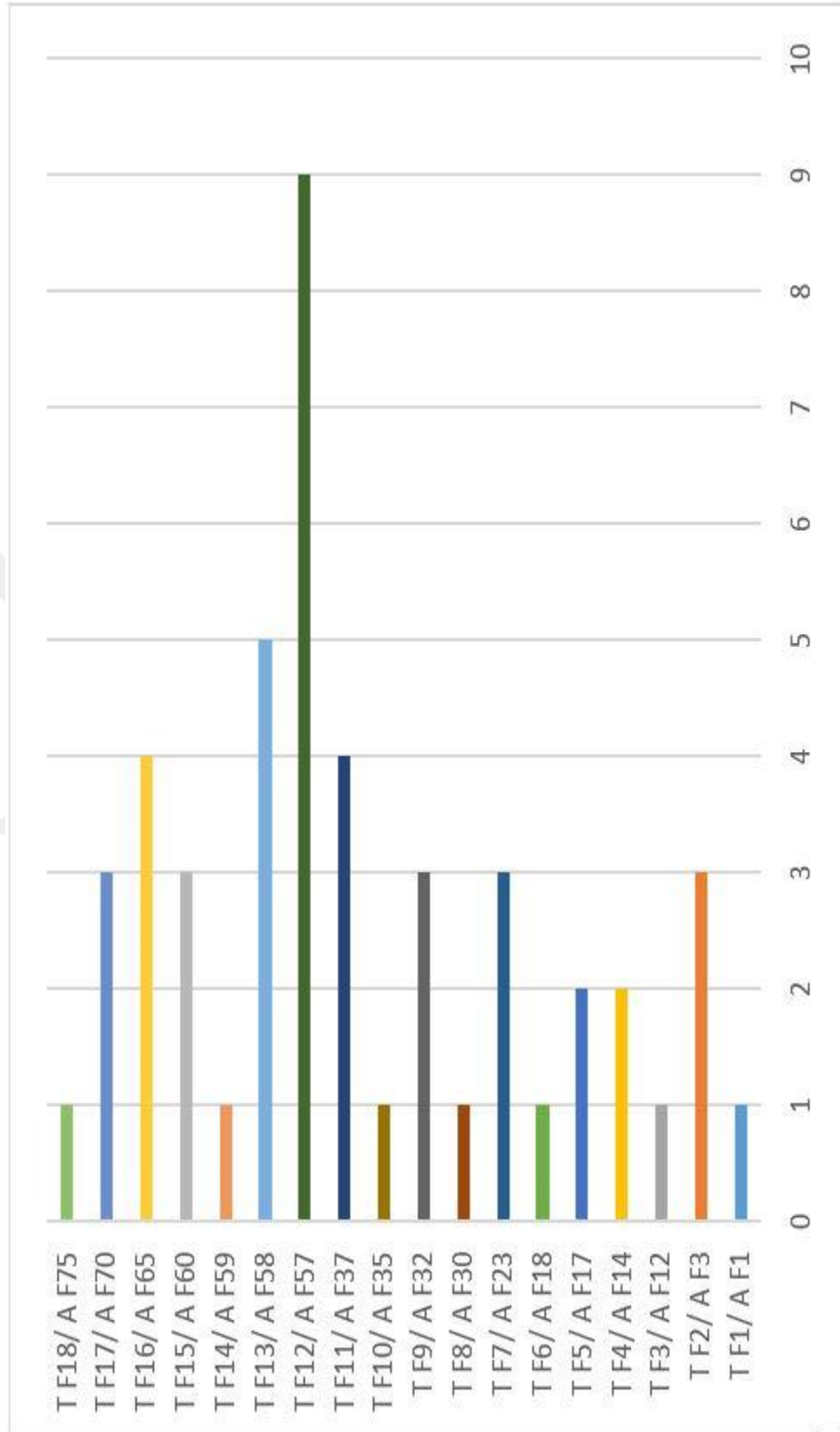

Fig. 51: Tripolis'te Bulunan Doğu Sigillataları B Seramiklerinin Formları ve Yoğunluğu

T F1/ A F1

Tripolis'te tek örnekle temsil edilen form Granarium yapısında bulunmuş, 14 cm ağız çapına sahiptir. Boyun bölümü içbükey yapılarak dudak kenarı dışa döndürülmüş, boyundan gövdeye geçiş sert, yüksek kaideli tam formlu kâse parçasıdır (332). Form Hayes tarafından Augustus Dönemi'ne⁶⁸⁰, Atina Agorası'nda MS 10/20-40'a tarihlendirilmiştir⁶⁸¹. Anadolu'da ise Tarsus⁶⁸² ve Assos'da⁶⁸³ benzer örnekleri bulunmuştur. Tripolis'te Granarium yapısında zemin seviyesinin yaklaşık 2.5 m üzerinde bulunan örnek, diğer yerleşimlerde olduğu gibi Augustus Dönemi'ne tarihlendirilebilir.

T F2/ A F3

Kazı alanında Taberna, Kemerli Yapı ve Granarium'dan olmak üzere toplam üç örnek bulunmuştur. Dudak kenarı dışa çekilerek üstten inceltilmiş, içte boyun bölümü kıvrımlı ve tek oluklu kâse parçası (333). Kaide tipi ve gövde dönüşü dikkate alınarak bu grupta olduğu düşünülen bir örnek de buluntular arasındadır (334). Form, Hayes tarafından Augustus Dönemi'ne tarihlendirilmiştir⁶⁸⁴. Benzer örnekler Aizanoi⁶⁸⁵ ve Ephesos'ta⁶⁸⁶ da bulunmuştur. Tripolis'te Granarium'un zemininden yaklaşık 3 m üst seviyede bulunan form örneği, diğer kentlerde bulunan örnekler dikkate alınarak Augustus Dönemi'ne tarihlendirilebilir.

T F3/ A F12

Tek örnekle temsil edilen form, Sütunlu Cadde'nin güneyinde yer alan Bizans Dükkânları olarak adlandırılan 5 no'lu Mekân'da yapılan sondaj çalışmasında bulunmuştur. Dudak kenarı üstten yuvarlatılmış, dışa kalınlaştırılarak alta doğru uzatılmış, ince oluk altında iç içe geçmiş çift sıra rulet süslemeli, içte iki oluklu kâse

⁶⁸⁰ Hayes 1985, 53, Tav. XI 8.

⁶⁸¹ Hayes 2008, 141, Fig. 7, 186

⁶⁸² Jones 1950, 253. Lev. 196 560

⁶⁸³ Zelle 1997, 41-42, 177 Abb.7 Napf 1.34 (Augustus Dönemi).

⁶⁸⁴ Hayes 1985, 53, Tav. XI 10-11 (Form 3).

⁶⁸⁵ Ateş 2002, 326-327, Abb.2 1 (Form 3).

⁶⁸⁶ Mitsopoulos-Leon 1991, Taf. 127, H44-45.

parçasıdır (335)⁶⁸⁷. Benzer form örnekleri Ephesos'ta bulunmuş⁶⁸⁸, Tripolis örneği MÖ 1. yy.ın ikinci yarısı- MS 1. yy.ın ilk yarısına tarihlendirilen seramiklerle beraber ele geçmiştir.

T F4/ A F14

Form grubuna ait örnekler Kemerli Yapı ve Mozaikli Konut'ta birer adet bulunmuştur. Tam formlu kâse, 13 cm ağız çapına sahip, dudak kenarı üstten yuvarlatılmış ve yüksek kaidelidir (336)⁶⁸⁹. Ephesos'ta benzer form MS 1. yy.ın ilk yarısına⁶⁹⁰, Tralleis'te bu form için Ephesos buluntuları ve Hayes'in önerdiği tarih verilerek MS 1. yy.ın başlarına ya da ortalarına tarihlendirilmiştir⁶⁹¹. Tripolis'te aynı tabakada tarihlendirmeyi destekleyecek herhangi bir veri bulunamamış olup, karşılaştırmalar dikkate alınarak MS 1. yy.ın ilk yarısı önerilebilir.

T F5/ A F17A

Sütunlu Cadde'nin güneyinde yer alan Bizans Dükkânları 5 no'lu Mekân ve Kemerli Yapı'da birer örnek bulunmuştur. Dudak kenarı üstten yuvarlatılarak döndürülmüş ve dışa çekilerek inceltilmiş, dışta dudak kenarının hemen altında ince tek oluklu kâse parçası (337). Hayes⁶⁹² tarafından MS 1. yy.ın ilk yarısına tarihlendirilen formun bir benzeri de Tralleis'te⁶⁹³ bulunarak aynı tarih verilmiştir. Tripolis'te buluntu alanları ve karşılaştırmalar dikkate alınarak MS 1. yy.ın ilk yarısı önerilebilir.

T F6/ A F18

Dudak kenarı üstten inceltilmiş, uzun kenarlı, düz dipli tam formlu kâse 15 cm ağız çapına sahiptir (338)⁶⁹⁴. Atina Agorası'nda form örneği MS 1. yy.ın ilk yarısına⁶⁹⁵,

⁶⁸⁷ Form için bkz. Hayes 1985, 55, Tav. XII 3 (Form 12)

⁶⁸⁸ Mitsopoulos-Leon 1991, 100, 109, Taf. 120 H22.

⁶⁸⁹ Form için bkz. Hayes 1985, 56-57, Form 14. Tav. XII 6.

⁶⁹⁰ Gassner 1997, 129, Taf. 42 489 (MS 1. yy.ın ilk yarısı).

⁶⁹¹ Erol 2004, 31-32, Lev. 2, Çiz. 7.

⁶⁹² Hayes 1985, 56 Tav. XII 10 (Form 17A) MS 1. yy.ın ilk yarısı.

⁶⁹³ Erol 2004, 43 Lev. 24 Çiz. 122.

⁶⁹⁴ Form için bkz. Hayes 1985, 56-57 Tav. XII, 12, Form 18 (MS 1. yy.).

⁶⁹⁵ Hayes 2008, 144, Fig. 8 219.

Ephesos'ta MS 1. yy.ın ortasına tarihlendirilmiştir⁶⁹⁶. Tripolis'te iki parça halinde Taberna 1 Mekân 2 (186.17 m) ve Kemerli Yapı'da zemin seviyesinde (184.19 m) bulunmuştur. Parçaların farklı mekânlarda ve stratigrafinin karışık olduğu bir alanda bulunması nedeniyle belirgin bir tarih aralığı verilemediğinden, diğer yerleşimlerde bulunan örnekler göz önüne alınarak MS 1. yy.ın ilk yarısına tarihlenebilir.

T F7/ A F23

Kemerli Yapı'da form grubuna ait üç örnek bulunmuş olup, bunlar 14-15 cm ağız çapına sahip kâselerdir⁶⁹⁷. Dudak kenarı bazen yuvarlatılmış (340), bazen de düzleştirilmiş (339⁶⁹⁸, 341) olan formun ortak özelliği, içte dudak kenarından başlayarak gövde boyunca "S" yapılı, dudak kenarında ve gövdede tek oluklu olmasıdır (339). Form grubu Hayes⁶⁹⁹ tarafından Atina Agorası'nda MÖ 20-1 yıllarına tarihlendirmiştir⁷⁰⁰. Benzer örnekler Tralleis⁷⁰¹, Laodikeia⁷⁰², Ephesos⁷⁰³ ve Korinth⁷⁰⁴ yerleşimlerinde de bulunmuştur. Karşılaştırmalar dikkate alınarak Tripolis buluntuları için Erken Roma İmparatorluk Dönemi önerilebilir.

T F8/ A F30

Taberna 1 Mekân 2'de bulunan tek örnek 12 cm ağız çapına sahiptir. Dudak kenarı inceltilmiş, dış kenarı düzleştirilmiş ve tek sıra rulet süslemeli, boyundan gövdeye geçiş dirsekli, içte dudak kenarı altında iki oluklu derin kâse (342). Hayes⁷⁰⁵ tarafından MS 1. yy.ın ilk yarısına tarihlendirilen formun benzer örnekleri Patara'da⁷⁰⁶, ve Kibyra'da MS 1. yy.ın ilk yarısına⁷⁰⁷, Smyrna Devlet Agorası'nda MS 1. yy. başına tarihlendirilmiştir⁷⁰⁸.

⁶⁹⁶ Meriç 2002, 47-48, Abb. 13.

⁶⁹⁷ Hayes, bu form için ağız çapını 8-10 cm aralığında vermiş, ancak 14 cm de olabileceğini belirtmiştir, bkz. Hayes 1985, 55-58.

⁶⁹⁸ Dudak kenarının benzeri için bkz. Mitsopoulos-Leon 1991, Taf. 141 H93.

⁶⁹⁹ Hayes 1985, 55-56 Tav. XII 18.

⁷⁰⁰ Hayes 2008, 145, Fig. 8 231 (MÖ 20-1)

⁷⁰¹ Civelek 2010, 186, Pl.1, H.F23.

⁷⁰² Duman 2014, 13, Fig. 1, 16.

⁷⁰³ Ladstatter 2010a, 573, B-K 358.

⁷⁰⁴ Hayes 1973, 454, Pl. 86 140.

⁷⁰⁵ Hayes 1985, 69, Tav. XII 28, (Form 30)

⁷⁰⁶ Uygun 2011, 227, Lev. 27 406-407

⁷⁰⁷ Uygun- Dökü 2008, 138, 147, 160 Res. 20 Kat. No. 14 (bu parça DSA ve DSB ile form olarak benzerliği belirtilmiş, MS 1. yy.ın ilk yarısına tarihlendirilmiştir).

⁷⁰⁸ Erol 2007, 78, 91 Çiz. 19.

Tripolis'te ise, Hayes'in önerisi dikkate alınarak MS 1. yy.ın ilk yarısına tarihlendirilebilir.

T F9/ A F32

Kutsal Alan, Agora'nın güneyinde yer alan Arşiv Odası ve Taberna 1, Mekân 1'de birer adet bulunan örnekler 12.2,-14 cm ağız çapına sahiptir. Örneklerin dudak kenarı birbirinden farklı olduğu görülmektedir. Dudak kenarı üstten incelti olarak dışa doğru düzleştirilmiş (343, 344), 345 no'lu örnekte ise yuvarlatılmış, içte tek oluklu, içbükey boyun yapısına sahip ve dirsekli derin kâselerdir. Süsleme olarak dışta dudak kenarında ikili sıra halinde üstte tek, altta tek (344) ve üçlü (343) rulet yapılmıştır. Benzer form için Hayes'in⁷⁰⁹ MS 1. yy.ın 2. veya 4. çeyreği'ne tarihlendirdiği Form 32 olarak tanımladığı grup ile karşılaştırılmıştır. Benzer örnekler Atina Agorası'nda⁷¹⁰ Augustus Dönemi ile MS 1. yy.ın ilk yarısına, Patara'da MS 1. yy.ın ilk yarısına tarihlendirilmiştir⁷¹¹. Tripolis'te Kutsal Alan ve Taberna 1 Mekân 1 örneklerini tarihsel anlamda destekleyecek veri tespit edilememiştir. Arşiv Odası'ndan bulunan 345 no'lu örnek Augustus Dönemi-MS 1. yy.ın ilk yarısına tarihlendirilen seramiklerle beraber bulunmuş olup, diğer örnekler için de bu tarih önerilebilir.

T F10/ A F35

Tek örnekle temsil edilen form Sütunlu Cadde'nin güneyinde 5 No'lu Mekân'da bulunmuştur. Tam formlu olarak ele geçen kâse 10.4 cm ağız çapına sahiptir. Dudak kenarı üstten döndürülmüş, dışa doğru çekilerek hafif aşağı çekilmiş, dik kenarlı düz dipli kâse parçasıdır (346). Örnek, dudak kenarı yapısıyla her ne kadar Form 35 içerisinde değerlendirilse de gövde yapısı olarak Form 17A⁷¹² ile benzerlik göstermektedir. Form 35, Hayes tarafından MS 1. yy.ın ortasına tarihlendirilmiştir⁷¹³. Benzer örnekler Laodikeia⁷¹⁴, Ephesos⁷¹⁵ ve Patara⁷¹⁶ kazılarında da bulunmuştur. Tripolis örneği Bizans

⁷⁰⁹ Hayes 1985, 59-60 Tav. XIII 3 (Form 32)

⁷¹⁰ Hayes 2008, 146, Fig. 146, 249 (MS 1. yy.ın ilk yarısı)- 250 (Augustus Dönemi Konteksti)

⁷¹¹ Uygun 2011, 228, Lev. 28 413 (MS 1.yy.ın ilk yarısı).

⁷¹² Hayes 1985, Tav. XII, 10.

⁷¹³ Hayes 1985, 60 Tav. XIII 5 (Form 35)

⁷¹⁴ Duman 2014, 13, Fig. 1, 24.

⁷¹⁵ Mitsopoulos-Leon 1991, 120, Taf. 161 H192; Meriç 2002, 52 Taf. 24, K238.

⁷¹⁶ Uygun 2011, 229, Lev. 28 423.

Mekânlarında yapılan sondaj çalışmasında MÖ 1. yy.ın ikinci yarısı –MS 1. yy.ın ilk yarısına tarihlendirilen seramiklerle beraber bulunmuştur. Bu nedenle form için MS 1. yy.ın ilk yarısı önerilebilir.

T F11/ A F37

Form örnekleri Granarium, Kemerli Yapı ve Kutsal Alan'da toplam 4 adet bulunmuştur. 12 cm ağız çapına sahip buluntu dışında, diğerlerinin küçük boyutlu olması nedeniyle ağız çapı alınmamıştır. Dudak kenarı yuvarlatılmış, dışta tek oluklu, açık ağız kenarlı kâse parçası (347). Form Hayes tarafından MS 1. yy.ın yarısı veya 3. çeyreğine tarihlendirilmiştir⁷¹⁷. Benzer örnekler Tralleis⁷¹⁸, Labraunda⁷¹⁹ ve Laodikeia⁷²⁰ kentlerinde de bulunmuştur. Tripolis buluntusu, Hayes'in önerisi dikkate alınarak MS 1. yy.ın ortasına tarihlendirilebilir.

T F12/ A F57

Tripolis'te çoğunluğu kaide bölümü sağlam kalabilmiş olan form örnekleri Granarium, Kemerli Yapı, Sütunlu Cadde, Kutsal Alan, Mozaikli Konut ve Hierapolis Caddesi'nde bulunmuştur. Form örnekleri her ne kadar birbirine benzese de dudak bölümünde farklılıklar görülmektedir. Dudak kenarı dışa uzatılmış, dışta yaprak süslemeli (348)⁷²¹, içte dudak kenarı altında ve boyunda tek (349), iki (348) ve üç (350) oluklu kâseler buluntular arasındadır. Boyundan gövdeye geçiş dirseklidir ve yatay olarak devam eden gövde yükseltilmiş kaide ile sonlandırılmıştır (351, 352). Benzer örnekler Troia⁷²², Laodikeia⁷²³ ve Patara'da⁷²⁴ bulunmuştur. Patara'da MS 1. yy.ın ikinci yarısına tarihlenen form, Tripolis'te Erken Roma İmparatorluk Dönemi ve MS 1. yy.a tarihlenen seramiklerle beraber bulunmuştur.

⁷¹⁷ Hayes 1985, 61, Tav. XIII 7 (Form 37).

⁷¹⁸ Erol 2004, Lev. 10, Çiz. 48.

⁷¹⁹ Hellström 1965, Pl. 35, 229.

⁷²⁰ Duman 2014, 13, Fig. 1, 6.

⁷²¹ Form için bkz. Hayes 1985, 54-55, 63, Tav. XIV 2 (Form 57)

⁷²² Tekkök 1996, 100, Fig. 55 D12.

⁷²³ Duman 2014, 13, Fig. 1, 29.

⁷²⁴ Uygun 2011, 231, Lev. 29 439.

T F13/ A F58

Granarium, Kemerli Yapı, Agora, Hierapolis Caddesi ve Kuzey Nekropolü'nde olmak üzere Tripolis'te bu form grubuna giren toplam 5 örnek bulunmuştur. Örneklerin ağız çapları 13-17.6 cm arasında değişmektedir. Bunlardan **353** no'lu örneğin dudak kenarı üstten ince oluklu ve boyun hafif kıvrımlıdır. Diğer örneklerde ise dudak kenarı üstten inceltilmiş dışa doğru düzleştirilmiş, gövdeye geçiş profilli, içte dudak kenarı altında iki oluklu tam formlu yüksek kaideli kâselerdir (**354**, **355**). Süsleme olarak dudak kenarında (**356**) ve dirsekte (**355**) tek sıra, **357** no'lu örnekte dudak kenarında çift sıra rulet süsleme yapılmıştır. Form grubu, Hayes tarafından MS 50-75⁷²⁵, Ephesos'ta MS 50-150⁷²⁶, Aizanoi'de MS 50-125 yıllarına tarihlendirilmiştir⁷²⁷. Benzer örnekler ayrıca Tralleis⁷²⁸, Labraunda⁷²⁹, Laodikeia⁷³⁰, Troia⁷³¹ ve Stobi'de⁷³² bulunmuştur. Tripolis'teki örnekler, bu karşılaştırmalar dikkate alınarak MS 1. yy.ın ikinci yarısına tarihlendirilebilir.

T F14/ A F59

Hierapolis Caddesi'nde bulunan tek örnek 15.2 cm ağız çapına sahiptir. Dudak kenarı yuvarlatılmış, uzun kenarlı, sivri dipli, içte gövde üzerinde ve dışta dudak kenarı altında tek oluklu kâse parçasıdır (**358**). Benzer örnekler Atina Agorası'nda⁷³³, Tralleis'te⁷³⁴, Priene'de⁷³⁵ ve Assos'da⁷³⁶ bulunmuştur. Form, Hayes tarafından MS 50-125 yıllarına⁷³⁷ tarihlendirilmiştir. Tripolis'te Hierapolis Caddesi'nde karışık toprak tabakasından bulunan örnek için de Hayes'in önerisi kabul edilebilir.

⁷²⁵ Hayes 1985, 63, Tav. XIV 3.

⁷²⁶ Ladstätter 2010, 222, 227 Taf. 79 A-K 280-284, Taf. 81 A-K 331 (Kontekst: MS 1. yy.ın 3. çeyreği/ MS 50-150).

⁷²⁷ Ateş 2002, 327-328, Abb.2 10.

⁷²⁸ Civelek 2010, 186, Pl. 1, H.F 58; Ayrıca bkz. Erol 2004, 47, Lev. 28, Çiz. 143.

⁷²⁹ Hellström 1965, Pl. 35, 210 (MS 1. yy. ortası).

⁷³⁰ Duman 2014, 13, Fig. 1, 26.

⁷³¹ Tekkök 1996, 100, Fig. 55 D11.

⁷³² Anderson- Stojonovic 1992, 51 Pl. 35 304-306.

⁷³³ Hayes 2008, 454, Pl.87, 151.

⁷³⁴ Civelek 2010, 186, Pl. 1, H.F 59.

⁷³⁵ Zahn 1904, 432, Abb. 550, 116

⁷³⁶ Zelle 1997, 49, 179, Abb. 9, Teller 6 (77).

⁷³⁷ Form için bkz. Hayes 1985, 63-64 Tav. XIV 4 (Form 59).

T F15/ A F60

Tripolis'te, Hierapolis Caddesi, Taberna 1 Mekân 2 ve Agora'da toplam 3 adet form grubuna ait örnek bulunmuş, bunların ağız çapı 12, 13 ve 16 cm'dir. Buluntuların ağız kenarı hafif içe döndürülmüş, boyundan gövdeye geçiş sert döndürülmüş, içte dudak kenarı altında tek (361) veya iki oluklu (360) kâselerdir. 359 no'lu örnekte dudak kenarı aşağı sarkıtılmış ve inceltiştir⁷³⁸. 361 no'lu örnekte ise diğerinden farklı olarak dışta gövde dönüşünün altında oluk yer almaktadır. Hayes tarafından eski ve yeni tip olarak ayrılan bu form grubu MS 50/60-80/90 ve MS 150 yıllarına⁷³⁹, Hierapolis'te⁷⁴⁰ MS 50-60/80-90, Ephesos'ta⁷⁴¹ MS 50-150 yıllarına tarihlendirilmiştir. Benzer form örnekleri Troia⁷⁴², Tralleis⁷⁴³, Priene⁷⁴⁴, Laodikeia⁷⁴⁵, Parion⁷⁴⁶, Stobi⁷⁴⁷, Atina Agorası⁷⁴⁸ ve Korinth'de⁷⁴⁹ de bulunmuştur. Assos'ta üç gruba ayrılan bu form MS 50/50-80/90, 90/110 ve 90/100-150 yıllarına tarihlendirilmiştir⁷⁵⁰. Tripolis buluntuları için, karşılaştırmalar dikkate alınarak MS 1. yy.ın ikinci yarısı/ 150 yılları önerilebilir.

T F16/ A F65

Tripolis'te dört örnekle temsil edilen form, Kemerli Yapı, Mozaikli Konut ve Taberna 1 Mekân 2'de bulunmuş olup, bunlardan bir tanesinin ağız çapı 9 cm'dir. Dudak kenarı üstten düzleştirilerek dışa uzatılmış (362), uzun boyunlu, boyundan gövdeye geçiş dirsekli kâselerdir (363). Bir örnekte ise dudak kenarı yuvarlatılmış, içte tek dışta çift olukludur (364). Süsleme olarak dudak kenarının hemen altında damarlı yaprak süsleme applike tekniğiyle yapılmıştır (362, 365). Hayes⁷⁵¹ tarafından MS 50-80 yıllarına

⁷³⁸ Hayes 1985, Tav. XIV, 7.

⁷³⁹ Hayes 1985, 64, Tav. XIV, 6 (Form 60).

⁷⁴⁰ Corritore 2016, 484 Fig.11 6.

⁷⁴¹ Ladstätter 2010, 223 Taf. 80 A-K 295 (Kontekst: MS 1. yy.ın 3. çeyreği/ MS 50-150).

⁷⁴² Tekkök 1996, 100, Fig. 55 D13; Tekkök 1996, 100, Fig. 55 D13.

⁷⁴³ Civelek 2010, 186, Pl. 1, H.F 60.

⁷⁴⁴ Zahn 1904, 432, Abb. 550 (121).

⁷⁴⁵ Duman 2014, 14, Fig. 1 34-35.

⁷⁴⁶ Ergürer 2015, 85, Res. 3 1.

⁷⁴⁷ Anderson- Stojonovic 1992, 51-52, Pl. 35-37 (307-315).

⁷⁴⁸ Hayes 2008, 155-157, Fig. 12-13 (346-372).

⁷⁴⁹ Hayes 1973, 454, Pl. 87 152; Korinth Doğu Tiyatro buluntusu için bkz. Williams-Zervos 1982, 21, Fig. 9.

⁷⁵⁰ Zelle 1997, 50-51, 79-80 Abb. 9-10 (81, 85, 86, 89a, 90).

⁷⁵¹ Hayes 1985, 65-66, Tav. XIV 15 (Form 65).

tarikhlenen form benzerleri Tralleis⁷⁵², Korinth⁷⁵³ ve Atina Agorası'nda⁷⁵⁴ bulunmuştur. Tripolis buluntuları için de karşılaştırmalar dikkate alınarak MS 1. yy.ın ikinci yarısı önerilebilir.

T F17/ A F70

Kazı çalışmalarında Granarium, Kemerli Yapı ve Sütunlu Cadde'de toplam üç adet form grubuna ait seramik bulunmuştur. Form veren örneğin ağız çapı 11.4 cm'dir. Dudak kenarı üstten düzleştirilmiş, uzun boyunlu, boyundan gövdeye geçiş dirseklidir. İçte dudak kenarı altında iki oluklu, dışta dudak kenarının hemen altında ve dirsek dönüşünde altta oluklarla sınırlandırılmış tek sıra rulet süsleme yapılmış derin kâsedir (366). Benzer formdaki bir başka örnekte ise gövdeden kaideye dönüşte cidar incelmektedir (367). Hayes⁷⁵⁵ tarafından MS 50/75-125 yıllarına tarihlendirilen formun benzeri Tralleis⁷⁵⁶, Ephesos⁷⁵⁷, Laodikeia⁷⁵⁸, Menderes Magnesiası⁷⁵⁹, Stobi⁷⁶⁰ ve Argos⁷⁶¹ kazılarında bulunmuştur. Tripolis'te bulunan örnekler için, Hayes'in önerdiği tarih kabul edilebilir.

T F18/ A F75

Kemerli Yapı'da bulunan tek form örneği 12 cm ağız çapına sahiptir. Dudak kenarı üstten döndürülerek aşağı doğru uzatılmış, kaideye doğru daralan düz gövde yapısına sahip kâse parçasıdır (368)⁷⁶². Benzer örnekler Tralleis'te⁷⁶³, Atina

⁷⁵² Civelek 2010, 187, Pl. 2, H.F 65.

⁷⁵³ Hayes 1973, Pl. 86, 138.

⁷⁵⁴ Hayes 2008, 151 Fig. 11 299

⁷⁵⁵ Hayes 1985, 66 Tav. XV, 1 (Form 70).

⁷⁵⁶ Civelek 2010, 187, Pl. 2, H.F 70; Bu formun kalıp yapımı olduğu hakkında görüş için bkz. Erol 2004, 57, Form F-1.

⁷⁵⁷ Gassner 1997, 133, Taf. 43 515; Ladstätter 2010, 224-225 Taf. 80-81 A-K 305-316 (Kontekst: MS 1. yy.ın 3. çeyreği/ MS 50-150); Ephesos Devlet Agorası Kuyu Buluntuları arasında yer alan form Nero ve Hadrianus arasına tarihlendirilmiştir, bkz. Meriç 2003, 80, Pl. XLVIII, 10.

⁷⁵⁸ Duman 2014, Fig. 1. 32-33.

⁷⁵⁹ Vapur 2011, 6-7, 35 Çiz.2 13-14.

⁷⁶⁰ Anderson- Stojonovic 1992, 52 Pl. 38 320-324.

⁷⁶¹ Abadie-Reynal 2007, 102-103 Pl. 24 163.

⁷⁶² Hayes 1985, Tav. XV 8 (Form 75)

⁷⁶³ Civelek 2010, 188, Pl. 3, H.F 75.

Agorası'nda⁷⁶⁴ MS Geç 1. yy- 2. yy.ın ilk yarısına, Ephesos'ta⁷⁶⁵ MS 50-150, Assos'ta⁷⁶⁶ MS 70/75-120 yıllarına tarihlendirilmiştir. Tripolis'te buluntu katmanı ve karşılaştırmalar dikkate alınarak MS 1. yy.ın ikinci yarısı ile MS 2. yy.ın ilk yarısı önerilebilir.

Mühürlü Kaideler

Tripolis'te sınırlı sayıda ve mühür bölümlerinin çoğu kırık olan örnekler Granarium, Kemerli Yapı, Kutsal Alan ve Podyumlu Yapı'da olmak üzere toplam 6 adet bulunmuştur. Mühürler, içte tondo merkezinde tekli-ikili oluklarla çevrelenmiş kare ve dikdörtgen içerisinde yer almaktadır. Bunların dışında **369** no'lu örnekte oluklar içerisinde sınırlandırılmış ikili rulet süsleme içerisinde "ANN" damgası yapılmıştır⁷⁶⁷. Büyük bölümü kırık olan sivri dipli iki örnek MS 1. yy.ın ortasına tarihlendirilen Form 19⁷⁶⁸ ve MS 1. yy.ın ikinci yarısına tarihlendirilen Form 60 içerisinde değerlendirilebilir (**370**, **371**). Kırık olmayan tek örnekte iki sıra şeklinde "II_O/YTI" mührü (**370**) , **371** no'lu örnekte ise tek harf (O) görülmektedir. Kırık olan bir başka parçada ise (W) harfi görülmekte olup, kaide çapının küçük olması ve gövde yapısının dikey devam etmesi gözetilerek MS 1. yy.ın ortası/3. çeyreğine tarihlendirilen Form 37⁷⁶⁹ veya MS 1. yy.ın başına tarihlendirilen Form 40⁷⁷⁰ içerisinde değerlendirilebilir (**372**). Mühür çerçevesi basılmış ancak içerisinde herhangi bir yazı ile karşılaşılmayan bir örnek de buluntular arasındadır. Hafif yüksek kaideli örneğin benzeri Atina Agorası'nda bulunmuş ve MS 1. yy.ın ilk yarısına tarihlendirilmiştir (**373**)⁷⁷¹. Tripolis buluntuları içerisinde tek örnek olarak temsil edilen **374**⁷⁷² no'lu kâsenin kaide dudak kenarı oluklu, dışta merdiven basamağı şeklindedir. Tondoda ise iki sıralı oluk içerisinde kare çerçeve ve mühür "IKW/_A" yer almaktadır.

⁷⁶⁴ Robinson1959, 87, Pl. 62 M32; Ayrıca bkz. Hayes 2008, 154, Fig. 12, 336 (MS 2. yy. kontekst).

⁷⁶⁵ Ladstätter 2010, 226-227 Taf. 81 A-K 280-284 (Kontekst: MS 1. yy.ın 3. çeyreği/ MS 50-150); Ayrıca bkz. Gassner 1997, 133, Taf. 43 516.

⁷⁶⁶ Zelle 1997, 46, 178, Abb. 8, 60.

⁷⁶⁷ Çift rulet süsleme için bkz. Mitsopoulos-Leon 1991, Taf. 125 H35.

⁷⁶⁸ Form için bkz. Hayes 1985, Tav. XII, 13-14; Atina Agorası buluntusu için bkz. Hayes 2008, 144, Fig. 8 220 (MS 1. yy. ortası).

⁷⁶⁹ Hayes 1985, 60, Tav. XIII, 7.

⁷⁷⁰ Hayes 1985, 61, Tav. XIII, 12.

⁷⁷¹ Hayes 2008, 142, Fig. 8, 198.

⁷⁷² Kaide formu için bkz. Hayes 2008, Fig. 10 268/272; Patara buluntusu için bkz. Uygun 2011, 227, Lev. 27, 404 (MS 1. yy.ın birinci yarısı).

Katalog (Kat. No: 332- 374)

T F1/ A F1

Kat. No: 332 TR 14 KYK 147 (Granarium, 185.52-185.25 m)

Tam formun 4/1'i. Dudak kenarı yukarı çekilerek dışa döndürülmüş, boyundan gövdeye geçiş sert, yüksek kaideli tam formlu kâse parçası. Hamur sert, sıkı, bol mika (biyotit-muskovit) katkılı 5YR 6/6 reddish yellow, dış ve iç astar 2.5YR 5/8 red. Parlak-kaygan ve kaliteli yüzeyle.

A.Ç: 14 C.K: 0.4 Y: 3.1 G: 7.6 K.Ç: 8.2

Ref: Hayes 1985, 53, Tav. XI 8 (Form 1), Augustus Dönemi; Atina Agorası için bkz. Hayes 2008, 141, Fig. 7, 186 (MS 10/20-40); Jones 1950, 253. Lev. 196 560; Assos için bkz. Zelle 1997, 41-42, 177 Abb.7 Napf 1.34.

T F2/ A F3

Kat. No: 333 TR 14 KYK 91 (Granarium, 186.03-185.80 m)

Dudak kenarı dışa çekilerek üstten inceltilmiş, içte boyun bölümü kıvrımlı verilmiş kâse parçası. Hamur sert, sıkı, bol mika (biyotit-muskovit) katkılı 5YR 6/6 reddish yellow, dış ve iç astar 2.5YR 5/8 red, parlak-kaygan yüzeyle.

C.K: 0.4 Y: 2.5 G: 4.7

Ref: Hayes 1985, 53, Tav. XI 11 (Form 3), Augustus Dönemi.

Kat. No: 334 TR 13 KA 3264 (Kemerli Yapı, 186.37-186.11 m)

Gövdeden kaideye dönüş sert verilmiş, inceltilmiş dudak kenarlı alta yükseltilmiş kâse kaide parçası. Hamur sert, sıkı ve mika katkılı 2.5YR 5/8 red, dış ve iç yüzey 2.5YR 4/8 red, parlak-kaygan yüzeyle.

C.K: 0.4 Y: 1 G: 3.2

Ref: Hayes 1985, 53 Tav. XI 10-11 (Form 3); Aizanoi için bkz. Ateş 2002, 326-327, Abb.2 1 (Augustus); Benzer form için bkz. Mitsopoulos-Leon1991, Taf. 127, H44-45.

T F3/ A F12

Kat. No: 335 TR 12 SC MK5 15 (Sütunlu Cadde, Mekân 5)

Dudak kenarı üstten yuvarlatılmış, dışa kalınlaştırılarak alta doğru uzatılmış, ince oluk altında iç içe geçmiş çift sıra rulet süslemeli, içte iki oluklu kâse parçası. Hamur sert, sıkı,

mika (biyotit-muskovit) katkılı 5YR 6/6 reddish yellow, dış ve iç astar 2.5YR 4/8 red, parlak-kaygan yüzeyli. Dışta ve içte yüzeyde pul pul dökülmeler mevcut.

C.K: 0.3 Y: 1.9 G: 3

Ref: Hayes 1985, 55, Tav. XII 3; Ephesos'ta bulunan form örneği için bkz. Mitsopoulos-Leon 1991, 100, 109, Taf. 120 H22.

T F4/ A F14

Kat. No: 336 TR 13 KA 5150 (Kemerli Yapı, 185.60-185.40 m)

Tam formun 2/1'i. Basit ağız kenarlı yükseltilmiş kaideli tam formlu kâse parçası. Hamur sert, sıkı ve mika katkılı 2.5YR 6/6 light red, dış ve iç yüzey 2.5YR 4/8 red, parlak-kaygan yüzeyli. Dışta ve içte pul pul dökülmeler mevcut.

A.Ç: 13 C.K: 0.4 Y: 2.9 K.Ç: 6

Ref: Hayes 1985, 56-57, Tav. XII 6; Gassner 1997, 129, Taf. 42 489 (MS 1. yy.in ilk yarısı).

T F5/ A F17A

Kat. No: 337 TR 13 KA 3252 (Kemerli Yapı, 186.37-186.11 m)

Dudak kenarı dışa çekilerek inceltilmiş, dışta ince tek oluklu kâse parçası. Hamur sert, sıkı, bol mika (biyotit-muskovit) katkılı 2.5YR 6/6 light red, dış ve iç yüzey 2.5YR 5/8 red, parlak-kaygan yüzeyli.

C.K: 0.5 Y: 2.5 G: 2

Ref: Hayes 1985, 56 Tav. XII 10 MS 1. yy.in ilk yarısı; Erol 2004, 43 Lev. 24 Çiz. 122.

T F6/ A F18

Kat. No: 338 TR 13 MKC 288 (Taberna 1, Mekân 2, 186.42-17 m)

Tam formun 6/1'i. Basit ağız kenarlı, düz dipli tam formlu kâse parçası. Hamur sert, sıkı, bol mika (biyotit-muskovit) katkılı 5YR 6/6 reddish yellow, dış ve iç yüzey 2.5YR 5/8 red, parlak- kaygan yüzeyli.

A.Ç: 15 C.K: 0.4 Y: 2.5 G: 6.2

Ref: Hayes 1985, 56-57 Tav. XII, 12 (MS 1. yy.); Atina Agorası için bkz. Hayes 2008, 144, Fig. 8 219 (MS 1. yy.in ilk yarısı).

T F7/ A F23

Kat. No: 339 TR 13 KA 4293 (Kemerli Yapı, 184.61-184.50 m)

Tam formun 4/1'i. Dudak kenarı dışa çekilerek alta doğru hafif düzleştirilmiş, içte dudak kenarından başlayarak "S" forma sahip, gövdede tek oluklu kâse parçası. Hamur sert, sıkı, bol mika (biyotit-muskovit) katkılı 5YR 6/6 reddish yellow, dış ve iç yüzey 2.5YR 5/8 red, parlak-kaygan yüzeyli, dışta az miktarda pul pul dökülmeler mevcut.

A.Ç: 14 C.K: 0.4 Y: 5.3 G: 8.6

Ref: Hayes 1985, 55-56 Tav. XII 18; Atina Agorası için bkz. Hayes 2008, 145, Fig. 8 231 (MÖ 20-1); Mitsopoulos-Leon 1991, Taf. 141 H93.

Kat. No: 340 TR 13 KA 3315 (Kemerli Yapı, 185.78-185.64 m)

Dudak kenarı dışa çekilmiş içte dudak kenarı ve gövdede tek oluklu, "S" forma sahip ince yapılı kâse parçası. Hamur sert, sıkı, mika katkılı 2.5YR 6/6 light red, dış ve iç astar 2.5YR 4/8 red, parlak-kaygan yüzeyli.

C.K: 0.3 Y: 4 G: 3.7

Ref: Dudak kenarı için bkz. Mitsopoulos-Leon 1991, Taf. 142 H94.

Kat. No: 341 TR 13 KA 3894 (Kemerli Yapı, 186.38-186.14 m)

Tam formun 7/1'İ. Dudak kenarı dışa çekilerek kalınlaştırılmış, üstte ve içte gövde üzerinde tek oluklu kâse parçası. Hamur sert, sıkı, mika katkılı 2.5YR 6/6 light red, dış ve iç yüzey 2.5YR 4/8 red, parlak-kaygan.

A.Ç:14 C.K:0.3 Y:3.5 G:6.8

Ref: Hayes 1985, 57-58, Tav. XII, 18; Hayes 1973, 454, Pl. 86 140; Ephesos için bkz. Ladstatter 2010a, 573, B-K 358.

T F8/ A F30

Kat. No: 342 TR 13 MKC 377 (Taberna 1, Mekân 2, 185.25-184.25 m)

Tam formun 10/1'i. Ağız kenarından başlayarak dirsek dönüşüne kadar içbükey, içte dudak kenarı altında iki oluklu, dışta dudak kenarı altında tek sıra rulet süslemeli kâse parçası. Hamur sert, sıkı, bol mika (biyotit-muskovit) katkılı 5YR 6/6 reddish yellow, dış ve iç yüzey 2.5YR 5/8 red. Dışta ve içte yoğun aşınmalar mevcut.

A.Ç: 12 C.K: 0.4 Y: 1.9 G: 4.6

T F9/ A F32

Kat. No: 343 TR 16 DA BS 148 (Kutsal Alan, 188.30-187.92 m)

Tam formun 14/1'i. Dudak kenarı yukarı ve aşağı çekilerek dışta düzleştirilmiş, gövdeye geçiş sert ve profilli, dışta ağız kenarında iki sıra şeklinde rulet süslemeli, içte tek oluklu dirsekli kâse parçası. Hamur sert, sıkı, mika (biyotit-muskovit) katkılı 5YR 6/6 reddish yellow, dış ve iç astar 2.5YR 4/8 red, parlak-kaygan yüzeyli.

A.Ç: 14 C.K: 0.3 Y: 1.9 G: 3.5

Ref: Hayes 1985, 59-60 Tav. XIII 3 (MS 1. yy.in 2. veya 4. çeyreği); Atina Agorası için bkz. Hayes 2008, 146, Fig. 146, 249 (MS 1. yy.in ilk yarısı)-250 (Augustus Dönemi Konteksti) , Patara'da Tepecik Nekropolü'nde benzer tipte örnek için bkz. Uygun 2011, 228, Lev. 28 413 (MS 1. yy.in ilk yarısı).

Kat. No: 344 TR 13 MKA 326 (Taberna 1, Mekân 1, 185.64-29 m)

Dudak kenarı dışa döndürülmüş, dışta çift sıra dikey rulet süsleme, içte tek oluklu, boyundan gövdeye geçiş dirsekli, kâse parçası. Hamur sert, sıkı, mika (biyotit-muskovit) katkılı 5YR 6/6 reddish yellow, dış ve iç astar 2.5YR 4/8 red, parlak-kaygan yüzeyli.

C.K: 0.3 Y: 1.9 G: 3.3

Kat. No: 345 TR 17 AGP A 06 (Arşiv Odası, 183.98-88 m)

Tam formun 10/1'i. Dudak kenarı dışta aşağı doğru düzleştirilmiş, içte tek oluklu dirsekli kâse parçası. Hamur sert, sıkı ve mika (biyotit-muskovit) katkılı 5YR 6/6 reddish yellow, dış ve iç yüzey 2.5YR 4/8 red, parlak-kaygan. içte ve dışta aşınmalar mevcuttur.

A.Ç: 12.2 C.K: 0.3 Y: 2 G: 4.1

T F10/ A F35

Kat. No: 346 TR 12 SC MK5 04 (Sütunlu Cadde, Mekân 5)

Tam formun 7/1'i. Dudak kenarı dışa doğru hafif aşağı çekilmiş, uzun boyunlu, düz dipli tam formulu kâse parçası. Hamur sert, sıkı, mika (biyotit-muskovit) katkılı 5YR 6/6 reddish yellow, dış ve iç astar 2.5YR 4/8 red, parlak-kaygan yüzeyli.

A.Ç: 10.4 C.K: 0.4 Y: 1.8 G: 6.3 K.Ç: 9

Ref: Hayes 1985, 60 Tav. XIII 5 (MS 1. yy. ortası); Mitsopoulos-Leon 1991, 120, Taf. 161 H192; Meriç 2002, 52 Taf. 24, K238; Uygun 2011, 229, Lev. 28 423.

T F11/ A F37**Kat. No: 347** TR 16 DA BS 88 (Kutsal Alan, 188.82-28 m)

Tam formun 14/1'i. Basit ağız kenarlı, dışta tek oluklu kâse parçası. Hamur sert, sıkı, bol mika (biyotit-muskovit) katkılı 5YR 6/6 reddish yellow, dış ve iç astar 2.5YR 5/8 red, parlak-kaygan yüzeyli.

A.Ç: 9 C.K: 0.3 Y: 3 G: 2.7

*Ref: Hayes 1985, 61, Tav. XIII 7.***T F12/ A F57****Kat. No: 348** TR 14 KYK 36 (Granarium, 188.79-188.24 m)

Tam formun 9/1'i. Dudak kenarı dışa uzatılmış, dışta boyun bölümünde ucu aşağı bakan damarlı yaprak süslemeli, içte iki oluklu kâse parçası. Hamur sert, sıkı, bol mika (biyotit-muskovit) katkılı 5YR 6/6 reddish yellow, dış ve iç yüzey 2.5YR 5/8 red. Dış ve iç yüzeyde pul pul dökülmeler mevcut.

A.Ç: 12 C.K: 0.4 Y: 1.7 G: 3.7

*Ref: Dudak kenarı benzeri için bkz. Hayes 1985, 54-55, 63, Tav. XIV 2.***Kat. No: 349** TR 12 EBK2 03 (Erken Bizans Kilisesi 2)

Dudak kenarı dışa çekilmiş, boyundan gövdeye geçiş dirsekli, içte dudak kenarı altında oluklu kâse parçası. Hamur sert, sıkı ve mika katkılı 2.5YR 6/6 light red, dış ve iç astar 2.5YR 4/8 red, parlak-kaygan yüzeyli, içte fırça izi belirgindir.

C.K: 0.4 Y: 2 G: 3.9

Kat. No: 350 TR 12 SC MK5 44 (Sütunlu Cadde, Mekân 5)

Dudak kenarı dışa uzatılmış, içte üç sıra oluklu kâse parçası. Hamur sert, sıkı, mika (biyotit-muskovit) katkılı 5YR 6/6 reddish yellow, dış ve iç astar 2.5YR 4/8 red, parlak-kaygan yüzeyli. Astar yüzeyinde pul pul dökülmeler mevcuttur.

C.K: 0.4 Y: 1.7 G: 2.5

Ref: Hayes 1985, 63 Tav. XIV 2; Uygun 2011, 231, Lev. 29 439 (MS 1. yy.ın ikinci yarısı); Tekkök 1996, 100, Fig. 55 D12.

Kat. No: 351 TR 13 KA 4019 (Kemerli Yapı, 185.14-184.87 m)

Boyun ve dirsek dönüşü kırık içte tek oluklu, yuvarlatılmış yüksek kaideli kâse parçası. Hamur sert, sıkı, gözeneksiz ve mika (muskovit-biyotit) katkılı 5YR 6/6 reddish yellow, dış ve iç yüzey 2.5YR 5/8 red, parlak-kaygan. Dış yüzeyde fırça izi belirgindir.

C.K:0.4 Y:1.4 G:3.3

Kat. No: 352 TR 13 ARS2 27 (Hierapolis Caddesi)

Boyun ve ağız kenarı kırık, boyundan gövdeye geçiş dirsekli, içte tek oluklu ağız kenarı düz kaideli kâse parçası. Hamur sert, sıkı ve mika katkılı 5YR 6/6 reddish yellow, dış ve iç astar 2.5YR 4/8 red, parlak-kaygan yüzeyli.

C.K: 0.4 Y: 1.7 G: 2.7

Ref: Laodikeia için bkz. Duman 2014, Fig. 2 No.35.

T F13/ A F58

Kat. No: 353 TR 14 TY 11 (Tonoğlu Yapı, 185.70-48 m)

Tam formun 7/1'i. Dudak kenarı oluklu, gövdeye geçiş sert ve profilli kâse parçası. Hamur sert, sıkı, bol mika (biyotit-muskovit) katkılı 5YR 6/6 reddish yellow, dış ve iç astar 2.5YR 5/8 red, parlak-kaygan yüzeyli. Dış yüzeyde astarda çatlamlar ve pul pul dökülmeler mevcuttur,

A.Ç: 13 C.K: 0.4 Y: 2 G: 7.6

Ref: Hayes 1985, Tav. XIV, 3 (MS 50-75); Semeraro 2008, 182, Fig.12 5 (MS 1. yy. ortası).

Kat. No: 354 TR 14 KYK 300 (Granarium, 187.56-187.48 m)

Tam formun 3/1'i. Dudak kenarı üstten inceltilmiş, dışa doğru düzleştirilmiş, gövdeye geçiş profilli, içte dudak kenarı altında iki oluklu tam formulu kâse parçası. Hamur 5YR 5/6 yellowish red, dış ve iç astar 2.5YR 5/8 red, dışta ağız kenarı 10R 4/4 weak red, parlak yüzeyli.

A.Ç: 17.6 C.K: 0.4 Y: 2.5 G: 11.8 K.Ç: 13

Ref: Hayes 1985, 63, Tav. XIV 3, (Form 58), (MS 50-75); Troia için bkz. Tekkök 1996, 100, Fig. 55 D11; Ladstätter 2010, 222, 227 Taf. 79 A-K 280-284, Taf. 81 A-K 331 (Kontekst: MS 1. yy.ın 3. çeyreği/ MS 50-150); Anderson- Stojonovic 1991, 51 Pl. 35 304-306; Aizanoi için bkz. Ateş 2002, 327-328, Abb.2 10 (MS 50-125).

Kat. No: 355 Yüzey Buluntusu (Yukarı Kale)

Tam formun 2/1'i. Dudak kenarı üstten inceltilmiş, dışa doğru düzleştirilmiş, gövdeye geçiş profilli, içte dudak kenarı altında iki oluklu yükseltilmiş kaideli tam formu kâse parçası. Hamur sert, sıkı, bol mika katkılı 2.5YR 6/6 light red, dış ve iç yüzey 2.5YR 5/8 red. Dış ve iç yüzeyde pul pul dökülmeler mevcuttur.

A.Ç: 16 C.K: 0.4 Y: 3.5 G: 14 K.Ç: 10

Kat. No: 356 TR 15 GRA 139 (Agora, 188.35-187.45 m)

Dudak kenarı inceltilmiş, dışa doğru düzleştirilmiş ve rulet süslemeli, gövdeye geçiş profilli, içte dudak kenarı altında iki oluklu kâse parçası. Hamur sert, sıkı, bol mika (biyotit-muskovit) katkılı 5YR 6/6 reddish yellow, dış ve iç yüzey 2.5YR 5/8 red, parlak-kaygan yüzeyle.

C.K: 0.3 Y: 2.3 G: 4.3

Kat. No: 357 TR 13 MKC 348 (Taberna 1, Mekân 2, 185.50-20 m)

Dudak kenarı dışta aşağı doğru düzleştirilmiş ve çift sıra rulet süslemeli, gövdeye dönüş dirsekli, içte ağız kenarında çift oluklu, dışta ağız kenarında ve gövdede tek oluklu kâse parçası. Hamur sert, sıkı, bol mika (biyotit-muskovit) katkılı 2.5YR 6/6 light red, dış ve iç yüzey 2.5YR 5/8 red.

C.K: 0.4 Y: 2.6 G: 3.3

T F14/ A F59

Kat. No: 358 TR 15 HC 61 (Hierapolis Caddesi, 186.59-04 m)

Tam formun 10/1'i. Basit ağız kenarlı içte ve dışta tek oluklu kâse parçası. Hamur sert, sıkı, mika (biyotit-muskovit) 5YR 6/6 reddish yellow, dış ve iç yüzey 2.5YR 4/8 red, astar yüzeyi yoğun aşınmış.

A.Ç: 15.2 C.K: 0.5 Y: 2.4 G: 6

Ref: Hayes 1985, 63-64 Tav. XIV 4 (Form 59); Hayes 1973, 454 Pl. 87 151.

T F15/ A F60

Kat. No: 359 TR 13 SC ARS2 28 (Hierapolis Caddesi)

Tam formun 7/1'i. Dudak kenarı inceltilmiş ve hafif içe döndürülmüş, dışta aşağı sarkıtılarak inceltilmiş kâse parçası. Hamur sert, sıkı, bol mika katkılı 5YR 6/6 reddish

yellow, dış ve iç yüzey 2.5YR 5/8 red, parlak. Astar yüzeyinde ince astardan dolayı aşınmalar mevcuttur.

A.Ç: 13 C.K: 0.4 Y: 2.5 G: 7.6

Kat. No: 360 TR 13 MKC 357 (Taberna 1, Mekân 2, 185.50-20 m)

Tam formun 14/1'i. Dudak kenarı içe döndürülmüş, gövdeye geçiş sert, içte çift sıra oluklu kâse parçası. Hamur sert, sıkı, bol mika (biyotit-muskovit) katkılı 5YR 6/6 reddish yellow, dış ve iç yüzey 2.5YR 5/8 red, parlak-kaygan. Astar yüzeyinde yoğun pul pul dökülmeler mevcuttur.

A.Ç: 12 C.K: 0.4 Y: 2.4 G: 3.4

Kat. No: 361 TR 14 GRA 89 184.37-22 m

Tam formun 9/1'i. Ağız kenarı hafif içe döndürülmüş, boyundan gövdeye geçiş profilli verilmiş, içte dudak kenarı altında tek oluklu, basit kaideli tam formlu kâse parçası. Hamur sert, sıkı, mika (biyotit-muskovit) katkılı 5YR 6/6 reddish yellow, dış ve iç astar 2.5YR 4/8 red, içte fırça izi görülmekte.

A.Ç: 16 C.K: 0.5 Y: 2.8 K.Ç: 12 G: 5.3

Ref: Hayes 1985, 64, Tav. XIV, 6 (Form 60); Tekkök 1996, 100, Fig. 55 D13; Hierapolis 'te bu forma ait parçalar için bkz. Corritore 2016, 484 Fig.11 6 (MS 50-60/80-90); Tekkök 1996, 100, Fig. 55 D13; Ladstätter 2010, 223 Taf. 80 A-K 295 (Kontekst: MS 1. yy.ın 3. çeyreği/ MS 50-150).

T F16/ A F65

Kat. No: 362 TR 13 MKC 270 (Taberna 1, Mekân 2, 184.65-25 m)

Tam formun 8/1'i. Dudak kenarı yatay düzleştirilmiş, ağız kenarı altında yaprak süslemeli kâse parçası. Hamur sert, sıkı ve mika katkılı 2.5YR 6/6 light red, dış ve iç astar 2.5YR 5/8 red, parlak-kaygan.

A.Ç: 7.6 C.K: 0.3 Y: 1.9 G: 4.7

Ref: Hayes 1985, 65-66, Tav. XIV 15-16 (Form 65) MS 50-80; Hayes 2008, 151 Fig. 11 299 (Kontekst MS 20-50); Süsleme için bkz. Hayes 1985, Tav. XIV 16; Laodikeia için bkz. Duman 2014, Fig.1 25

Kat. No: 363 TR 13 KA 4968 (Kemerli Yapı, 184.24-184.18 m)

Boyundan gövdeye geçiş dirsekli kâse parçası. Hamur sert, sıkı ve mika katkılı 2.5YR 6/6 light red, dış ve iç astar 2.5YR 5/8 red, parlak-kaygan yüzeyli.

Y: 2.8 C.K: 0.3 G: 4.5

Ref: Hayes 1985, 65-66, Tav. XIV 15 (Form 65) MS 50-80; Hayes 2008, 151 Fig. 11 299 (Kontekst MS 20-50).

Kat. No: 364 TR 13 7S-8H G MK1 77 (Mozaikli Konut, 181.35-15 m)

Dudak kenarı hafif dışa çekilmiş, içte tek, dışta ince üç oluklu kâse parçası. Hamur sert, sıkı, bol mika (biyotit-muskovit) katkılı 5YR 6/6 reddish yellow, dış ve iç yüzey 2.5YR 5/8 red, parlak-kaygan. İçte fırça izi görülmekte.

Y: 2.5 C.K: 0.2 G: 2.2

Ref: Hayes 1985, 65-66, Tav. XIV 15-16 (Form 65) MS 50-80.

Kat. No: 365 TR 13 KA 3645 (Kemerli Yapı, 187.07-186.50 m)

Tam formun 10/1'i. Dudak kenarı dışa doğru hafif uzatılmış, dışta yaprak süslemeli, içte dudak kenarı altında ince oluklu kâse parçası. Hamur sert, sıkı, bol mika katkılı 5YR 6/6 reddish yellow, dış ve iç yüzey 2.5YR 5/8 red, dışta yüzeyde yoğun dökülme ve içte fırça izleri mevcuttur.

A.Ç: 9 C.K: 0.3 Y: 3.1 G: 3.2

T F17/ A F70

Kat. No: 366 TR 14 KYK 135 (Granarium, 188.14-187.64 m)

Tam formun 2/1'i. Basit ağız kenarlı, gövdeye geçiş profilli verilmiş, içte dudak kenarı altında iki oluklu, dışta ağız kenarı ve dirsek üzerinde ucu sağa bakan rulet sırası süslemeli kâse parçası. Üstte yer alan süsleme altında çizgi yarım bırakılarak düzleştirilmiştir. Hamur sert, sıkı, bol mika (biyotit-muskovit) katkılı 5YR 6/6 reddish yellow, dış ve iç yüzey 2.5YR 5/8 red. Dış ve iç yüzeyde fırça izleri görülebilmekte, dış astarda çatlamlar oluşmuştur.

A.Ç: 11.4 C.K: 0.4 Y: 3.5 G: 11.8

Ref: Hayes 1985, 66 Tav. XV, 1 (Form 70, MS 50/75-125); Abadie-Reynal 2007, 102-103 Pl. 24 163; Gassner 1997, 133, Taf. 43 515; Ladstätter 2010, 224-225 Taf. 80-81 A-K 305-316 (Kontekst: MS 1. yy.ın 3. çeyreği/ MS 50-150); Anderson- Stojonovic 1991, 52 Pl. 38 320-324; Theatron buluntusu için bkz. Vapur 2011, 6-7, 35 Çiz. 2 13-14.

Kat. No: 367 TR 13 KA 4215 (Kemerli Yapı, 185.03-184.90 m)

Boyundan kırık, gövde dönüşü profilli kâse parçası. Hamur sert, sıkı, bol mika (biyotit-muskovit) katkılı 5YR 6/6 reddish yellow, dış ve iç yüzey 2.5YR 5/8 red, dışta ve içte fırça izleri mevcuttur.

C.K: 0.3 G: 4.4

Ref: form için bkz. Kat. No: 366.

T F18/ A F75

Kat. No: 368 TR 13 KA 4943 (Kemerli Yapı, 187.10-186.60 m)

Tam formun 10/1'i. Dudak kenarı dışa döndürülerek aşağı çekilmiş kâse parçası. Hamur sert, sıkı, gözeneksiz ve mika katkılı 2.5YR 5/8 red, dışta ve iç astar 2.5YR 4/8 red, parlak-kaygan yüzeyli, astar üzerinde fırça izleri mevcuttur.

A.Ç: 12 C.K:0.4 Y:3.2 G:4.4

Ref: Hayes 1985, Tav. XV 8 (Form 75); Ephesos buluntusu için bkz. Gassner 1997, 133, Taf. 43 516; Atina Agorası'nda benzer formda prototip örneği (MS Geç 1. yy-2. yy.ın ilk yarısına tarihlendirilmiştir) için bkz. Robinson 1959, 87, Pl. 62 M32; Hayes 2008, 154, Fig. 12, 336 (MS 2. yy. kontekst); Ladstätter 2010, 226-227 Taf. 81 A-K 280-284 (Kontekst: MS 1. yy.ın 3. çeyreği/ MS 50-150).

Mühürlü Kaideler

Kat. No: 369 TR 14 KYK 382 (Granarium, 187.61-187.41 m)

İçte çift sıra rulet süsleme ile çevrelenmiş, dikdörtgen çerçeve içerisinde yazıtlı "ΔNN" kâse parçası. Hamur sert, sıkı, bol mika (biyotit-muskovit) katkılı 5YR 6/6 reddish yellow, dış ve iç yüzey 2.5YR 5/8 red. Dış ve iç yüzeyde ince astarlı, yer yer aşınmalar mevcuttur.

C.K: 0.4 G: 4.5

Ref: Çift rulet için bkz. Mitsopoulos-Leon 1991, Taf. 125 H35.

Kat. No: 370 TR 14 KYK 292 (Granarium, 186.54-186.30 m)

İçte ince oluk ile çevrelenmiş, merkezde kare çerçeve içerisinde iki sıralı yazıtlı "II_O/YTI" kâse parçası. Hamur sert, sıkı, bol mika (biyotit-muskovit) katkılı 5YR 6/6

reddish yellow, dış ve iç yüzey 2.5YR 5/8 red. Dış ve iç yüzeyde ince astar yapısında pul pul dökülmeler mevcuttur.

C.K: 0.3 Y: 0.7 G: 8 M. Ç: 0.8x0.7 cm

Kat. No: 371 TR 16 DA BS 86 (Kutsal Alan, 182.82-28 m)

İçte tek oluklu, merkezde kareye yakın çerçeve içerisinde yazıtlı (O) kâse parçası. Hamur sert, sıkı, bol mika (biyotit-muskovit) katkılı 5YR 6/6 reddish yellow, dış ve iç yüzey 2.5YR 5/8 red, parlak-kaygan, dış ve iç yüzeyde dökülmeler mevcuttur.

C.K: 0.3 Y: 0.5 G: 5.4

Kat. No: 372 TR 13 KA 2031 (Kemerli Yapı, 185.85-185.55 m)

İçte tek oluklu, merkezde muhtemelen kare şeklinde çerçeve ve sadece “w” harfi görülebilen mühürlü kâse kaide parçası. Hamur sert, sıkı ve mika katkılı 2.5YR 5/8 red, astar dışta ve içte 2.5YR 4/8 red, parlak-kaygan yüzeyli.

C.K: 0.3 Y: 0.8 K.Ç: 6.8 G: 4 Mühür Ç: 0.7x0.2 cm

Kat. No: 373 TR 13 KA 4581 (Kemerli Yapı, 185.00-184.75 m)

İçte ince olukla çevrelenmiş, kare çerçevesi, yazısız kâse parçası. Hamur sert, sıkı, bol mika (biyotit-muskovit) katkılı 5YR 6/6 reddish yellow, içte ve dış astar 2.5YR 5/8 red, parlak-kaygan yüzeyli.

C.K: 0.3 Y: 0.5 K.Ç: 5.8 G: 3.7

Kat. No: 374 TR 15 PY 223 (Hierapolis Caddesi, Podyumlu Yapı)

Basamak şeklinde yükseltilmiş, içte iki sıra olukla çevrelenmiş merkezde kare çerçeve içerisinde iki sıralı yazıtlı “TKW/_A” kâse parçası. Hamur sert, sıkı, bol mika (biyotit-muskovit) katkılı 5YR 6/6 reddish yellow, dış ve iç yüzey 2.5YR 5/8 red.

C.K: 0.4 Y: 8 M.Ç: 1x0.6 cm

Ref: Kaide formu için bkz. Hayes 2008, Fig. 10 268/272.

2.8.1.4. Sagalassos Kırmızı Astarlı Seramikleri (Levha 53-58)

Sagalassos Seramikleri ilk kez, 1987 yılında M. Waelkens'in 25 hektarlık bir alanda fırın atıklarını ve çanak-çömlek parçalarını bulmasıyla ortaya çıkarılmıştır. 1989 yılı kazı çalışmalarında bu seramikler üç gruba ayrılarak MS 1- 5. yy.a tarihlendirilmiştir⁷⁷³. Augustus Dönemi'nden başlayarak MS 700'lere kadar kullanılan⁷⁷⁴ Sagalassos kırmızı astarlı seramikleri, geniş bir yayılım göstererek Anadolu'da; Pisidia, Kilikya, Pamphylia, Lykia, Ionia, Lidya ve Frigya Bölgeleri'nde yer alan antik yerleşimlerde bulunmuştur⁷⁷⁵. Anadolu dışında ise Akdeniz kıyısı boyunca İtalya, Tunus, Libya, Mısır, Suriye ve İsrail gibi denizaşırı ülkelerde bulunan yerleşimlere ihracat yapılmıştır⁷⁷⁶.

Tripolis'te kazısı yapılan hemen hemen tüm yapılarda ve yapıların mekânlarında bu gruba rastlanmış, ancak en fazla örnek Kemerli Yapı'da bulunmuştur (**Fig. 52**). Kazı çalışmalarında yaklaşık 200 adet form veren ağız kenarı ve kaide parçası bulunmuş, bunlardan form olarak farklılık gösteren parçalar levhada kullanılmıştır⁷⁷⁷. Tipoloji olarak kase ve tabak formları yoğunluğu oluşturmaktadır.

2.8.1.4.1. Hamur ve Astar Özellikleri

Tripolis'te bulunan parçaların kil renkleri açık kırmızı (2.5YR 6/6 light red) ve kırmızımsı sarı (5YR 6/6 reddish yellow)'dır. Bu sınıflandırma dışında birer parça da kırmızımsı sarı (7.5YR 7/6 reddish yellow), kırmızı (10R 4/6 red) ve kırmızımsı kahverenkli (5YR 5/4 reddish brown) örnekler de bulunmuştur. Ancak bu seramiklerin fırınlama sırasında renk değiştirip değiştirmediği hakkında gözleme dair herhangi bir veri

⁷⁷³ Waelkens-Başer vd. 1991, 119, 129-130; Sagalassos kırmızı astarlı seramiklerinin ortaya çıkışı hakkında ayrıca bkz. Enden-Poblome vd. 2014, 81-94; Sagalassos'ta 1991 yılındaki kazı çalışmalarında bulunan sigillatolar için bkz. Waelkens-Başer vd. 1991, 119-154.

⁷⁷⁴ Willet-Poblome 2015,141, 155, Fig.2.

⁷⁷⁵ Aphrodisias için bkz. Hudson 2008, 333-334, Fig. 11, (1.1-2); Tarsus için bkz. Jones 1950, Fig. 155, 688-689; Laodikeia için bkz. Duman 2014d, 11, 15-16 (Fig. 3, No. 63-83, Fig 4); Hierapolis için bkz. Polito 2016,135-136, Fig. 25, No. 17-19; Poblome vd. 2001, 120-121, Fig. 2; Patara için bkz. Uygun 2011, 15, Lev. 44 (661-662), Lev. 45-48, Lev. 49 (716-717); Perge için bkz. Poblome vd. 2001, 122, Fig. 3; Zengibar Kalesi için bkz. Korkmaz-Doğanay 2015, 350, 359, No.9; Manisa-Akhisar Müzesi'nde sergilenen örnek için bkz. Yıldız 2016, 263, 275, Fig. 5; Efes için bkz. Waldner-Ladstatter 2014, Tafel 203, K1119; Myra/Andriake için bkz. Özdilek 2017, 338, 374, grafik 2.

⁷⁷⁶ Willet-Poblome 2015, 133; Ayrıca bkz. Hayes 2008, 53, Fig.11, 297, Fig. 23 (747, 757), Fig. 26 (834).

⁷⁷⁷ Ok 2018, 31-51.

yoktur. Analiz verilerine göre kil rengi olarak açık kırmızı ve kırmızımsı sarı tonlarına sahip seramiklerin daha önce yapılan araştırmalara göre Çanaklı kilinden üretildiğini göstermektedir⁷⁷⁸. Tripolis'te 10 adet Sagalassos Sigillatası'nın kimyasal analizler sonucunda yüksek MgO içerdikleri ortaya çıkarılmış ve Çanaklı kili ile ilişkilendirilmiştir⁷⁷⁹. Kimyasal analiz incelemelerinde hamur yapılarının sert, sıkı, bazı parçaların ince gözenekli olduğu tespit edilmiştir. Söz konusu parçaların tamamında kuvars, biyotit ve kireç dikkat çekici orandadır⁷⁸⁰. Tripolis'te bulunan ancak analizi yapılmayan parçalarında hamur özelliklerine göre Çanaklı kil yataklarından elde edilen malzemeyle üretilmiş olmalıdır.

Seramiklerin astarları ağırlıklı olarak kırmızı olmakla beraber bazı örnekler fırınlamadan dolayı daha koyu renge dönüşmüştür. Bazı parçalarda ise daldırma tekniğinin bir sonucu olarak astar izlerinin ağız kenarına, gövde ve kaide bölümlerine yayıldığı görülmektedir. Astar yüzeyi genel olarak parlak ve kaygandır, ancak **399, 408-409** no'lu parçaların astar yüzeyi metalik parlaklıkta ve herhangi bir aşınma olmaksızın diğer örneklerden daha kaliteli bir işçiliğe sahiptir.

2.8.1.4.2. Formlar

Sagalassos Sigillataları'nın tipolojik ayrımı tam form veren örneklerin yükseklik- genişlik oranlarına göre yapılmış⁷⁸¹ ve 1999 yılında J. Poblome tarafından yayınlanmıştır⁷⁸². Söz konusu grupta dahilinde Tripolis'te 20 form tespit edilmiştir (**Fig. 53**). Form grubu içerisinde Tripolis buluntuları Tripolis Form 1: **T F1** şeklinde kısaltılmıştır.

⁷⁷⁸ Sagalassos kırmızı astarlı seramiklerinin üretimiyle ilgili Çanaklı kili analiz çalışmaları için bkz. Poblome-Degeest vd. 1995, 408-418; Çanaklı'da devam eden seramik üretimi hakkında bkz. Ceylan 2014, 231-242; Arkeometrik çalışmalar için bkz. Poblome-Degryse vd. 2002, 873-882.

⁷⁷⁹ Semiz 2017, 321.

⁷⁸⁰ Optik mikroskop görüntüleri için bkz. Semiz 2017, 321, 325, Fig. 3.

⁷⁸¹ Poblome vd. 409.

⁷⁸² Poblome 1999, 1 - vd.

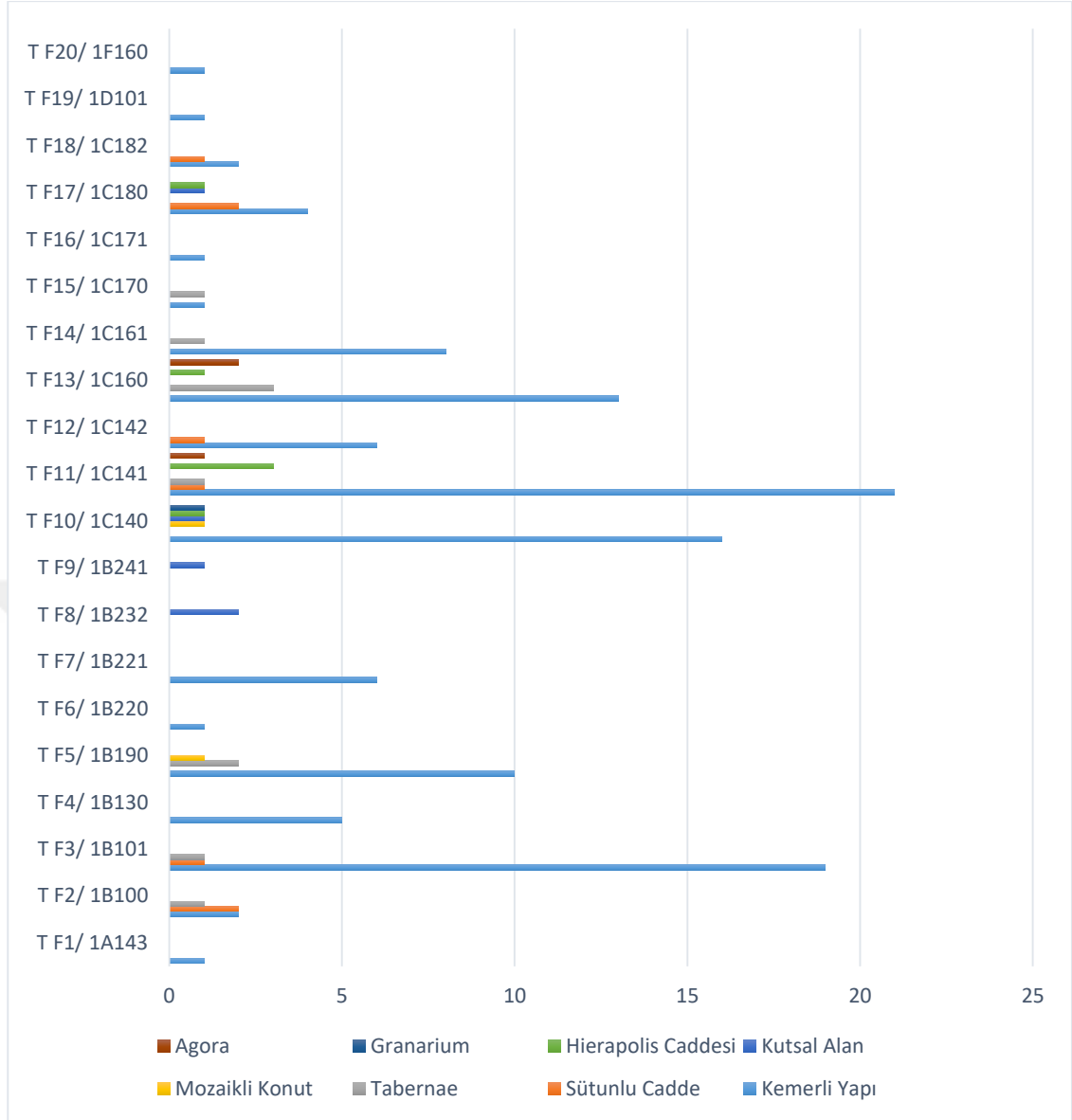

Fig. 52: Sagalassos Kırmızı Astarlılarının Tripolis'te Buluntu Alanlarına Göre Form Dağılımı

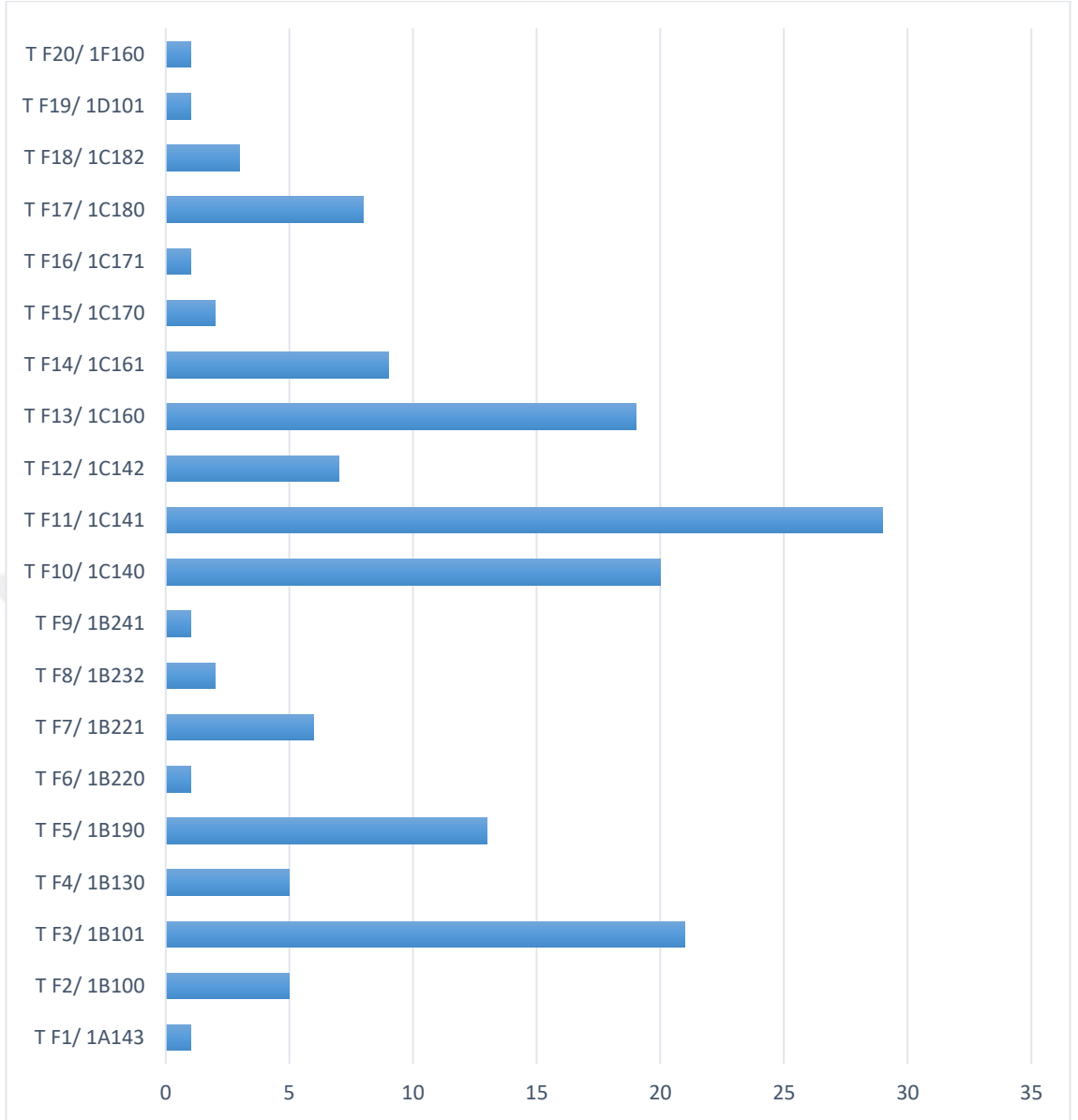

Fig. 53: Tripolis'te Bulunan Sagalassos Kırmızı Astarlılarının Form Gruplarını Gösteren Grafik

T F1/ 1A143

Tripolis'te tek örnekle temsil edilen form Kemerli Yapı'da bulunmuş olup, 10 cm ağız çapına sahiptir. Cidar kalınlığı 0.3 cm.dir. Dudak kenarı üstten uzatılarak dışa doğru çekilmiş, boyundan gövdeye geçiş içbükey profilli, gövde üzerinde dikey kanal süslemeli, iç duvarda süslemenin kabartı şeklinde izi oluşmuş kâse parçasıdır (375)⁷⁸³. Form Poblome tarafından MS 4. yy.ın ilk yarısına tarihlendirilmiştir⁷⁸⁴. Tripolis'te ise MS 337-361 (II. Constantius) ve MS 364-375 (I. Valentianus) yıllarına tarihlenen sikkelerle aynı tabakada bulunmuştur.

T F2/ 1B100

Form grubu içerisinde değerlendirilebilecek 5 parça Kemerli Yapı, Sütunlu Cadde ve Taberna 1 Mekân 1'den bulunmuştur. Örneklerin ağız çapları 11-14 cm arasında değişmektedir. Cidar kalınlıkları ise 0.3 - 0.5 cm arasındadır. Açık ağız kenarlı, gövdeden kaideye geçiş sert bir kavisle içe döndürülmüş kâselerdir. Dudak kenarı bazen yuvarlatılmış (376), bazen de hafif içe döndürülmüştür (377). Form Poblome tarafından MS 4. yy.ın ilk yarısına tarihlendirilmiştir⁷⁸⁵. Tripolis'te bu form için I. Valentianus Dönemi'ne (MS 364-375) ait sikke buluntusu dikkate alınarak MS 4. yy.ın 3. çeyreği önerilebilir.

T F3/ 1B101

Tripolis'te bulunan Sagalassos kırmızı astarlıları içerisinde en fazla ele geçen örnekler arasında yer alan bu grupta, toplam 21 parça yer almaktadır. Yoğunluğu Kemerli Yapı olmak üzere Sütunlu Cadde ve Taberna 1 Mekân 1'den bulunmuştur. Ağız çapları 24 - 29 cm arasında değişmektedir. Cidar kalınlıkları ise 0.5 - 0.6 cm arasındadır. Genişletilmiş ve açık ağız kenarlı, gövdeden kaideye geçiş yumuşak döndürülmüş ve yüksek kaideli kâse (380). Parçaların dudak kenarları yuvarlatılmış olmakla beraber, 379 no'lu parçada düzleştirilmiştir. Süsleme olarak gövde üzerinde dikey çentik sırası

⁷⁸³ Poblome 1999, 305, 349, Fig. 13.

⁷⁸⁴ Poblome 1999, 305.

⁷⁸⁵ Poblome 1999, 305, 354, Fig. 18.

yapılmıştır (378). Form, Poblome tarafından MS 3. yy. - 4. yy.ın ilk yarısına⁷⁸⁶, Laodikeia'da MS 4. yy.ın ilk yarısına tarihlendirilmiştir⁷⁸⁷. Tripolis örnekleri, MS 337-361 (II. Constantius) ve MS 364 - 375 (I. Valentinianus) yıllarına tarihlenen sikkelerle bulunmuştur.

T F4/ 1B130

Tripolis'te bu form grubuna ait toplam 5 örnek Kemerli Yapı'dan bulunmuş, ağız çapları 12-15 cm arasında değişmektedir. Cidar kalınlıkları ise 0.4 - 0.5 cm arasındadır. Açık ağız kenarlı, dudak kenarından dışa doğru yuvarlatılarak bazen de düzleştirilerek döndürülen ağız kenarı kaideye doğru oval bir şekilde devam ettirilmiş kâse (381). Poblome tarafından bu grup MS 4. yy.a tarihlendirilmiştir⁷⁸⁸. Tripolis'te ise bazı örnekler MS 4. yy.a tarihlendirilen pişmiş toprak kandil ve MS 4. yy.ın ilk yarısına tarihlendirilen I Constantius (MS 307-337) - Constans (MS 337-350) sikkeleriyle bulunmuştur.

T F5/ 1B190

Form grubuna ait toplam 13 parça bulunmuş olup, Tripolis'te Kemerli Yapı, Mozaikli Konut ve Taberna 2'den bulunmuştur. Ağız çapları 12-22 cm arasında değişmektedir. Cidar kalınlıkları ise 0.3-0.6 cm aralığındadır. Dudak kenarı üstten inceltiyle dışa döndürülmüş ve kalınlaştırılmış, dışta tek oluklu olup gövdeden kaideye geçiş sert ve hafif yüksek kaideli kâse (383). Form olarak bu grup her ne kadar birbirine benzese de dudak kenarı bir örnekte hafif içe döndürülmüş (384), 382 no'lu parçada dışta aşağı doğru uzatılmıştır⁷⁸⁹. Poblome tarafından MS 3.yy. - 4. yy.ın ilk yarısına⁷⁹⁰ tarihlendirilmiştir. Benzer örnekler Patara'da⁷⁹¹, Perge'de⁷⁹² ve Laodikeia'da⁷⁹³ bulunmuştur. Tripolis'te bulunan örnekler MS 337-361 (II. Constantius), MS 351-354

⁷⁸⁶ Poblome 1999, 305, 355, Fig. 19.

⁷⁸⁷ Duman 2014d, 11, Fig. 3 (66-67).

⁷⁸⁸ Poblome 1999, 305, 359, Fig. 22.

⁷⁸⁹ Laodikeia'da benzer örnek için bkz. Duman 2014d, 15, Fig.3 (77).

⁷⁹⁰ Poblome 1999, 306, 369, Fig. 32.

⁷⁹¹ Patara'da Form 1B190-191 olarak tanımlanmıştır Uygun 2011, 265, Lev. 47, No.699-701, Lev. 48, No. 702.

⁷⁹² Perge'de bulunan Form 1B190 ve 1B191 olarak tanımlanmış örnekler için bkz. Fırat 1999, 52-53, Lev. 36 - 37, No.103-106 (MS 1. yy.ın ilk yarısı-MS 4. yy.).

⁷⁹³ Duman 2014d, 15, Fig. 3, No. 76-83.

(Constantius Gallus), MS 351-363 (Constantius Gallus - II. Julianus) yıllarına tarihlenen sikkelerle aynı tabakada bulunmuştur.

T F6/ 1B220

Tripolis'te tek örnekle temsil edilen form Kemerli Yapı'dan bulunmuş olup, 23.8 cm ağız çapına sahiptir. Cidar kalınlığı 0.4 cm.dir. Dudak kenarı dışa kalınlaştırılmış, içte ağız kenarı altında ince tek oluklu, dışta gövde üzerinde ince oluklardan ve inceltilmiş dip kısmından oluşan kâse (385). Form, Poblome tarafından MS 4. yy.ın ilk yarısına tarihlendirilmiştir⁷⁹⁴. Tripolis örneği ise MS 333-337 (Constans) yıllarına tarihlenen sikke ile beraber bulunmuştur.

T F7/ 1B221

Tripolis'te Kemerli Yapı'da ele geçen ve toplam 6 örnekle temsil edilen form, 24 - 30 cm arasında değişen ağız çapına sahiptir. Cidar kalınlıkları 0.8 cm.dir. Form olarak 1B220'ye benzese de, dudak kenarı üzerinde tek oluklu ve hafif yüksek kaide yapısıyla farklılık göstermektedir (386). Poblome tarafından form, MS 4. yy.ın ilk yarısı ile MS 5-6. yy.a tarihlendirilmiştir⁷⁹⁵. Tripolis'te ise Kemerli Yapı'da bulunan sikke yoğunluğu dikkate alınarak MS 4. yy. önerilebilir.

T F8/ 1B232

Tripolis'te form grubuna dahil edilebilecek toplam 2 örnek Kutsal Alan'dan bulunmuş, ağız çapları 24 cm olup, cidar kalınlıkları 0.6 cm.dir. Dudak kenarı üstten düzleştirilerek dışa doğru uzatılmış, üstte iki oluklu, gövdeden kaideye geçiş sert ve yüksek kaideli kâse (387). Form, Poblome tarafından MS 5. yy.ın ilk yarısına tarihlendirilmiştir⁷⁹⁶. Tripolis'te bu form içerisinde değerlendirilen örnekler, Geç antik Çağ'a tarihlenen unguentarium parçalarıyla beraber bulunmuştur⁷⁹⁷. Tripolis

⁷⁹⁴ Poblome 1999, 307, 374, Fig. 36.

⁷⁹⁵ Poblome 1999, 307, 375, Fig. 37.

⁷⁹⁶ Poblome 1999, 307, 377, Fig. 40.

⁷⁹⁷ Tripolis'te bulunan mühürlü unguentariumlar için ayrıca bkz. Duman 2018a, 353-358, Fig. 11-15, 17.

örneklerinin bulunduğu tabakada tarih verebilecek sikke buluntusu ile karşılaşılmamış olup, Poblome'nin önerdiği tarih verilebilir.

T F9/ 1B241

Kentte yapılan kazı çalışmalarında Kutsal Alan'da bulunan ve tek örnek olarak temsil edilen form, 12 cm ağız çapına sahiptir. Cidar kalınlığı 0.3 cm.dir. Dudak kenarı yukarı çekilerek dışa kalınlaştırılmış ve aşağı çekilmiş, gövde içbükey yapılarak düz bir şekilde devam ettirilmiş kâse (388). Poblome tarafından MS 4. yy.ın ilk yarısına⁷⁹⁸ tarihlendirilen formun benzer örnekleri, Perge'de MS 1.-MS 4. yy.ın 2. yarısına⁷⁹⁹ tarihlendirilmiştir. Tripolis örnekleri için, Kemerli Yapı'daki sikke yoğunluğu dikkate alınarak MS 4. yy. önerilebilir.

T F10/ 1C140

Tripolis'te Kemerli Yapı, Mozaikli Konut, Kutsal Alan, Granarium ve Hierapolis Caddesi olmak üzere toplam 20 parça bulunmuş, ağız çapları 25-40 cm arasında değişmektedir. Cidar kalınlıkları ise 0.5-0.8 cm aralığındadır. Açık ağız kenarlı, dudak kenarı üstten inceltirilerek kalınlaştırılmış gövdeden kaideye doğru bazen düz (391), bazen de dışbükey kavisli devam ederek hafif yüksek kaide ile sonlandırılmıştır (389). Bazı örneklerde içte dudak kenarı altında tek oluk yapılmıştır (392). Süsleme olarak dışta dudak kenarı altında rulet (391) ve rulet üzerinde nokta görülmektedir (390). Poblome tarafından bu form MS 4. yy.ın ilk yarısına tarihlenmiştir⁸⁰⁰. Laodikeia'da bulunan benzer örnekler için de aynı tarih önerilmiştir⁸⁰¹. Kemerli Yapı'da bulunan örnekler içerisinde 17 no.lu parça Geç Roma Dönemi'ne tarihlenen matara kalıbı ile diğer buluntular ise MS 337-361 (II. Constantius) ve MS 351-354 (Constantius Gallus) sikkeleriyle bulunmuştur.

⁷⁹⁸ Poblome 1999, 307, 380, Fig. 43.

⁷⁹⁹ Fırat 1999, 55, Lev. 37 (109), Lev. 38 (110).

⁸⁰⁰ Poblome 1999, 308, 397-398, Fig. 58.

⁸⁰¹ Duman 2014d, 16, Fig. 4, No. 101-103.

T F11/ 1C141

Tripolis'te yaygın olarak görülen bu form içerisinde 29 parça değerlendirilmiş olup, yoğunluğu Kemerli Yapı olmak üzere, Sütunlu Cadde, Hierapolis Caddesi, Agora ve Taberna 1 Mekân 2'den bulunmuştur. Ağız çapları ise 25 - 35 cm arasında değişmektedir. Cidar kalınlıkları 0.5-0.8 cm aralığındadır. Form olarak 1C140 ile benzerlik taşısa da dışa kalınlaştırılmış dudak kenarının düz bir şekilde aşağı indirilmesiyle farklılık göstermektedir (**393-394**). Benzer örnekler için MS 4. yy. önerilmiştir⁸⁰². Tripolis'te bu form grubuna ait seramikler MS 337-361 (II. Constantius-Constans) ve MS 351-354 (Constantius Gallus) yıllarına tarihlenen sikkelerle beraber bulunmuştur.

T F12/ 1C142

Tripolis'te form grubuna ait örnekler Kemerli Yapı ve Sütunlu Cadde'den olmak üzere toplam 7 parça bulunmuş, ağız çapları 30-35 cm arasında değişmektedir. Cidar kalınlıkları 0.5-0.7 cm aralığındadır. Form olarak 1C140 ile benzerlik göstermektedir, ancak dudak kenarının dışa kalınlaştırılmış bölümünde tek oluk yer almasıyla farklılık göstermektedir⁸⁰³ (**396-397**). Süsleme olarak dudak kenarının hemen altında kazıma şeklinde dalga süsleme yapılmıştır. Süslemenin bir bölümü ikili dalga şeklinde yapılmışken, ustanın süslemeyi tek sıra dalga süslemeyle devam ettirdiği görülmektedir (**395**). Tripolis'te bu gruba ait seramikler, MS 317-337 (II. Constantinus), MS 337-361 (II. Constantius) yıllarına tarihlenen sikkelerle, **397** no'lu örnek ise MS 4. yy.ın 2. yarısına tarihlenen kandil ile aynı tabakada bulunmuştur.

T F13/ 1C160

Tripolis'te bu form grubuna ait örnekler Kemerli Yapı, Taberna 1 Mekân 1, Hierapolis Caddesi ve Agora'dan toplam 19 adet parça bulunmuş olup, örneklerin ağız çapları 22 - 30 cm arasında değişmektedir. Cidar kalınlıkları ise 0.4 - 0.6 cm arasındadır. Dudak kenarı yukarı çekilerek üstten döndürülmüş gövdeye geçiş sert, dışta tek oluklu form yapısına sahip tabaklardır. Gövde formu bir örnekte içbükey olarak kaideye doğru

⁸⁰² Poblome-Degeest vd. 1993, 114, 122, Fig. 96 1C141.

⁸⁰³ Form için bkz. Poblome-Degeest vd. 1993, 114, 122, Fig. 96 1C142.

devam etmektedir (401). Dudak kenarı içte bazen inceltilmiş (400), bazen de düzleştirilmiştir (398-399). 402 no'lu parçada ise içte ağız kenarı basit yapılı, 401 no'lu parçada iç duvarda incelme yer almaktadır. Bu örnekler dışında form olarak grup içerisinde değerlendirmeye alınan iki örnek tip olarak farklılık göstermektedir. 403 no'lu parçada içte ve dışta dalga süsleme ve dış gövde üzerinde inceltilmiş kabartma bölümü yer alırken, 404 no'lu parçanın ağız kenarı yuvarlatılarak hafif dışa döndürülmüştür. Örneklerin ağız çapları 22-30 cm arasında değişmektedir. Form, Poblome tarafından MS 3. yy.a⁸⁰⁴, Laodikeia'da MS 4. yy.ın ilk yarısına⁸⁰⁵, Perge'de MS 3. - 4. yy.a tarihlendirilmiştir⁸⁰⁶. Tripolis'te bu form içerisinde değerlendirilen örneklerden 400 no'lu parça İmparator Severus Alexander Dönemi'nden başlayarak, Valerianus Dönemi'ne kadar tarihlenen (MS 222-268) gümüş sikkelerle, diğer parçalar ise MS 244-249 (Otacilia Severa I. Philippus Dönemi), MS 268-270 (Claudius Gothicus) yıllarına tarihlenen sikkelerle aynı tabakada bulunmuştur.

T F14/ 1C161

Tripolis'te Kemerli Yapı ve Taberna 1 Mekân 2'den bulunan, toplam 9 örnekle temsil edilen form, 23-29 cm arasında değişen ağız çaplarına sahiptir. Cidar kalınlıkları 0.5 - 0.8 cm arasında değişmektedir. Form olarak 1C160 ile yakın benzerlik gösterse de içte dudak kenarı altında hafif içbükey yapılmasıyla farklılık taşımaktadır (405, 407). Süsleme olarak 406 no'lu parçanın ağız kenarında ikili rulet süsleme görülmektedir. Poblome tarafından MS 3. yy ile 4. yy.ın ilk yarısına tarihlendirilen form grubu⁸⁰⁷, Patara'da MS 3.yy. - MS 4. yy.ın ilk yarısına⁸⁰⁸, Laodikeia'da MS 4. yy.ın ilk yarısına⁸⁰⁹ tarihlendirilmiştir. Tripolis'te Kemerli Yapıdaki sikke buluntularının yoğunluğu ve diğer kentlerdeki tarihlendirmeler dikkate alınarak MS 4. yy.ın ortaları önerilebilir.

⁸⁰⁴ Poblome 1999, 309, 401 - 402, Fig. 61.

⁸⁰⁵ Duman 2014d, 11.

⁸⁰⁶ Fırat 1999, 58, Lev. 38, No.115.

⁸⁰⁷ Poblome 1999, 309, 403, Fig. 62.

⁸⁰⁸ Uygun 2011, 261, Lev. 45, No. 669.

⁸⁰⁹ Duman 2014d, 11.

T F15/ 1C170

Tripolis'te Kemerli Yapı ve Taberna 1 Mekân 1'den olmak üzere 2 örnekle temsil edilen form, 33 ve 36 cm ağız çapına sahiptir. Cidar kalınlıkları 0.7 - 0.8 cm arasında değişmektedir. Dudak kenarı içe ve dışa kalınlaştırılmış, kısa kenarlı ve alçak kaideli tabak **(408)**. Form, Poblome tarafından MS 3. yy.a tarihlendirilmiştir⁸¹⁰. Tripolis'te bu seramikler, İmparator Severus Alexander Dönemi'nden başlayarak, Valerianus Dönemi'ne kadar tarihlenen (MS 222-268) gümüş sikkelerle⁸¹¹ aynı seviyede bulunmuştur.

T F16/ 1C171

Tripolis'te, Kemerli Yapı'da yapılan kazı çalışmalarında ele geçen ve kentte tek örnekle temsil edilen form, 36 cm ağız çapına sahiptir. Cidar kalınlığı 0.6 cm.dir. Form olarak 1C170 ile benzerlik taşımaktadır; ancak içte dudak kenarı altında ve gövde ortasında ince olukludur **(409)**. Poblome tarafından MS 2. yy. ile MS 4. yy.ın ilk yarısına⁸¹², Laodikeia'da MS 3.yy.ın ilk yarısı-MS 4. yy.ın ilk yarısına⁸¹³, Patara'da MS 1. yy.ın ikinci yarısı - MS 2. yy.ın başına⁸¹⁴ tarihlendirilmiştir. Tripolis'te ise, Severus Alexander Dönemi'nden başlayarak, Valerianus Dönemi'ne kadar tarihlenen (MS 222-268) gümüş sikkelerle⁸¹⁵ aynı tabakada bulunmuştur.

T F17/ 1C180

Tripolis'te toplam 8 adet bulunan form örnekleri Kemerli Yapı, Sütunlu Cadde, Kutsal Alan ve Hierapolis Caddesi'nde bulunmuş olup, 28 - 32 cm arasında değişen ağız çaplarına sahiptir. Cidar kalınlıkları ise 0.4 - 0.8 cm arasında değişmektedir. Dudak kenarı dışa çekilerek düzleştirilmiş **(411)** veya yuvarlatılarak **(412)** aşağı sarkıtılmış, içte dudak kenarı altı bazen basit **(410)**, bazen de tek oluklu **(411)** yapılarak boyundan gövdeye geçiş sert verilmiş profilli tabaklardır. Form, Poblome tarafından MS 4. yy.ın ilk yarısına

⁸¹⁰ Poblome 1999, 309, 404-405, Fig. 63.

⁸¹¹ Duman 2017c,112.

⁸¹² Poblome 1999, 309, 406, Fig. 64.

⁸¹³ Duman 2014d, 11, Fig. 4, No. 106, 108.

⁸¹⁴ Uygun 2011, 262, Lev. 45 No. 677, Lev. 46 No. 678, 680.

⁸¹⁵ Duman 2017c,112.

tarikhlemiştir⁸¹⁶. Buluntu yoğunluğu Kemerli Yapı'da görülen form örnekleri için, sikke buluntuları dikkate alınarak MS 4. yy. önerilebilir.

T F18/ 1C182

Form grubuna ait örnekler Tripolis'te Kemerli Yapı ve Sütunlu Cadde'den olmak üzere toplam 3 adet bulunmuş olup, örnekler 32, 34 ve 39 cm ağız çapına sahiptir. Cidar kalınlıkları ise 0.5–0.7 cm arasında değişmektedir. Form olarak 1C180 ile benzerlik göstermekte olup, dışta dudak kenarında yer alan oluk ile farklılık göstermektedir (**413-414**). Poblome tarafından MS 4. yy.ın ilk yarısında yaygın bir form olarak değerlendirilmiştir⁸¹⁷. Tripolis'te, örneklerin buluntu tabakasında herhangi bir veri ile karşılaşılmaş olup, Poblome'nin önerisi ve Kemerli Yapı'daki sikke yoğunluğu dikkate alınarak, form için MS 4. yy. önerilebilir.

T F19/ 1D101

Tripolis'te tek örnekle temsil edilen form Kemerli Yapı'dan bulunmuş olup, 33 cm ağız çapına sahiptir. Cidar kalınlığı 0.6 cm.dir. Dudak kenarı dışa doğru kalınlaştırılarak uzatılmış, üstte dönüşte derin tek oluklu, uzatılmış bölüm alttan düzleştirilmiş, içte ağız kenarından gövdeye geçiş sert, yüksek kaideli tabak (**415**). Form, Poblome tarafından MS 1.-3. yy.a⁸¹⁸, Patara'da MS 2.-3. yy.a⁸¹⁹ tarihlendirilmiştir. Tripolis buluntusu ise MS 2.-3. yy.a tarihlenen çift burunlu kandille bulunmuş olup, bu tarih aralığı form için de verilebilir.

T F20/ 1F160

Tripolis'te, Kemerli Yapı'dan bulunan ve tek örnekle temsil edilen form 18 cm ağız çapına sahiptir. Cidar kalınlığı 0.6 cm.dir. Dudak kenarı içe döndürülerek inceltilmiş, dışa doğru kalınlaştırılmış ve altta tek oluklu derin çanak (**416**). Poblome tarafından benzer örnekler MS 4. yy.ın ilk yarısına tarihllemiştir⁸²⁰. Aizanoi'de benzer formda bir

⁸¹⁶ Poblome 1999, 309, 407, Fig. 65.

⁸¹⁷ Poblome 1999, 309, 409, Fig. 67.

⁸¹⁸ Poblome 1999, 310, 416, Fig. 75.

⁸¹⁹ Uygun 2011, 264-265, Lev. 47, No. 695-696.

⁸²⁰ Poblome 1999, 310, 423, Fig. 80.

Katalog (Kat. No: 375-419)

T F1/ 1A143

Kat. No: 375 TR 13 KA 3505 (Kemerli Yapı, 185.94-185.89 m)

Tam formun 6/1'i. Dudak kenarı üstten uzatılarak dışa doğru çekilmiş, boyundan gövdeye geçiş içbükey profilli, gövde üzerinde dikey kanal süslemeli, iç duvarda süslemenin kabartı şeklinde izi oluşmuş kâse parçası. Hamur sert, sıkı 2.5YR 6/6 light red. Dış ve iç astar 2.5YR 4/8 red.

A.Ç: 10 C.K: 0.3 Y: 3.9 G: 4.6

T F2/ 1B100

Kat. No: 376 TR 13 MKA 467 (Taberna 1, Mekân 1)

Tam formun 4/1'i. Açık ağız kenarlı, gövdeden kaideye geçiş sert bir kavisle içe döndürülmüş kâse parçası. Hamur sert, sıkı, kireç katkılı 2.5YR 6/6 light red. Dış ve iç astar 10R 4/8 red.

A.Ç: 11.2 C.K: 0.3 Y: 4 G: 5.2

Kat. No: 377 TR 12 SC MK5 45 (Sütunlu Cadde, Mekân 5)

Tam formun 8,1'i. Dudak kenarı hafif içe döndürülmüş, açık ağız kenarlı, gövdeden kaideye geçiş sert bir kavisle içe döndürülmüş kâse parçası. Hamur sert, sıkı, 2.5YR 6/6 light red. Dış ve iç astar 10R 4/8 red, dışta boya akıtma 10R 4/6 red.

A.Ç: 11.8 C.K: 0.4 Y: 3.6 G: 4.4

T F3/ 1B101

Kat. No: 378 TR 13 KA 4012 (Kemerli Yapı, 185.34-185.20 m)

Tam formun 9/1'i. Açık ağız kenarlı, gövde üzerinde çentik süslemeli kâse parçası. Hamur sert, sıkı, az mika katkılı 2.5YR 6/6 light red. Dış ve iç yüzey 2.5YR 4/8 red, dudak kenarında 10R 4/4 weak red, parlak-kaygan yüzeyli.

A.Ç: 28 C.K: 0.6 Y: 4.2 G: 8.7

Kat. No: 379 TR 13 KA 1553 (Kemerli Yapı, 186.10-185.60 m)

Tam formun 11/1'i. Dudak kenarı düzleştirilmiş, açık ağız kenarlı kâse parçası. Hamur sert, sıkı, 2.5YR 6/6 light red. Dış ve iç astar 2.5YR 4/8 red, dış ve iç dudak kenarı 10R 4/6 red, parlak-kaygan yüzeyli.

A.Ç: 28 C.K: 0.5 Y: 4.1 G: 6.2

Kat. No: 380 TR 13 KA 2635 (Kemerli Yapı, 185.85-185.23 m)

Tam formun 6/1'i. Açık ağız kenarlı, yükseltilmiş kaideli tam formulu kâse parçası. Hamur sert, sıkı, az mika ve kireç katkılı 5YR 6/6 reddish yellow. Dış ve iç astar 2.5YR 4/8 red, dışta ince boya akıtma, parlak-kaygan yüzeyli.

A.Ç: 29 C.K: 0.6 Y: 4.6 K.Ç: 18.4 G: 12

Ref: Duman 2014d, 11, Fig. 3 (66-67).

T F4/ 1B130

Kat. No: 381 TR 13 KA 2553 (Kemerli Yapı, 185.21-185.00 m)

Tam formun 7/1'i. Dudak kenarı yuvarlatılmış kâse parçası. Hamur sert, sıkı ve kireç katkılı 5YR 6/6 reddish yellow. Dış ve iç yüzey 2.5YR 4/8 red, dışta 10R 4/4 weak red boya.

A.Ç: 15 C.K: 0.5 Y: 4.3 G: 7.3

T F5/ 1B190

Kat. No: 382 TR 13 KA 4912 (Kemerli Yapı, 184.54-184.30 m)

Tam formun 9/1'i. Dudak kenarı üstten döndürülerek aşağı çekilmiş, dışta tek oluklu kâse parçası. Hamur sert, sıkı 5YR 6/6 reddish yellow, dış ve iç astar 2.5YR 4/8 red.

A.Ç: 12 C.K: 0.4 Y: 4.1 G: 4

Kat. No: 383 TR 13 KA 4020 (Kemerli Yapı, 185.14-184.87 m)

Tam formun 9/1'i. Dudak kenarı dışa kalınlaştırılmış, tek oluklu, gövdeden kaideye dönüş sert verilmiş, yüksek kaideli kâse parçası. Hamur sert, sıkı, az mika katkılı 7.5YR 7/6 reddish yellow, dış ve iç yüzey 2.5YR 4/8 red, parlak-kaygan yüzeyli.

A.Ç: 13.6 C.K: 0.5 Y: 4.2 G: 5.4 K.Ç: 7.8

Kat. No: 384 TR 13 MKB 478 (Taberna 2, 185.23-185.02 m)

Tam formun 3/1'i. Dudak kenarı dışa kalınlaştırılmış, tek oluklu, gövdeden kaideye dönüş sert verilmiş, yüksek kaideli kâse parçası. Hamur sert, yer yer ince gözenekli, kireç katkılı 2.5YR 6/6 light red, dış ve iç astar 2.5YR 4/8 red, dışta 10R 4/4 weak red boya akıtma.

A.Ç: 20 C.K: 0.6 Y: 6.4 G: 18 K.Ç: 10.4

Ref: Duman 2014d, 15, Fig. 3, No. 76-83.

T F6/ 1B220

Kat. No: 385 TR 13 KA 2740 (Kemerli Yapı, 184.78-184.68 m)

Tam formun 5/1'i. Dudak kenarı dışa kalınlaştırılmış, içte ağız kenarı altında ince tek oluklu, dışta gövde üzerinde ince oluklardan ve inceltirilmiş dip kısmından oluşan kâse parçası. Hamur sert, sıkı ve kireç katkılı 2.5YR 6/6 light red, dış ve iç astar 2.5YR 4/8 red, parlak-kaygan yüzeyli.

A.Ç: 23.8 C.K: 0.4 Y: 7 G: 20

T F7/ 1B221

Kat. No: 386 TR 13 KA 3810 (Kemerli Yapı, 185.85 m)

Tam formun 5/1'i. Dudak kenarı dışa doğru kalınlaştırılarak yuvarlatılmış, üstte tek oluklu, hafif yüksek kaideli kâse parçası. Hamur sert, yer yer ince gözenekli, az mika ve kireç katkılı 5YR 6/6 reddish yellow, dış ve içte ince astar 2.5YR 4/8 red, parlak-kaygan yüzeyli.

A.Ç: 28 C.K: 0.8 Y: 8.8 G: 17

T F8/ 1B232

Kat. No: 387 TR 16 DA DP 58 (Kutsal Alan)

Tam formun 9/1'i. Dudak kenarı üstten düzleştirilerek dışa doğru uzatılmış, üstte iki oluklu, gövdeden kaideye geçiş sert ve yüksek kaideli kâse parçası. Hamur sert, sıkı, kireç katkılı 2.5YR 6/6 light red. Dış ve iç astar 10R 4/8 red, üstte ve dışta ağız kenarı 10R 4/4 weak red.

A.Ç: 24 C.K: 0.8 Y: 5.6 G: 8 K.Ç: 11

T F9/ 1B241

Kat. No: 388 TR 16 DA BP 53 (Kutsal Alan, 188.82-28 m)

Tam formun 6/1'i. Dudak kenarı yukarı çekilerek dışa kalınlaştırılmış ve aşağı çekilmiş, gövde içbükey yapılarak düz bir şekilde devam ettirilmiş kâse parçası. Hamur sert, sıkı 5YR 6/6 reddish yellow. Dış ve iç astar 10R 4/8 red, 10R 4/6 red.

A.Ç: 12 C.K: 0.3 Y: 3.4 G: 6.1

T F10/ 1C140

Kat. No: 389 TR 13 7S/8H MK1 31 (Mozaikli Konut, 181.84-00 m)

Tam formun 8/1'i. Açık ağız kenarlı, dudak kenarı üstten inceltilerek kalınlaştırılmış tam formulu tabak parçası. Hamur sert, sıkı, kireç katkılı 5YR 6/6 reddish yellow. Dış ve iç astar 10R 4/6 red.

A.Ç: 26 C.K: 0.6 Y: 3.6 G: 8 K.Ç: 11

Ref: Duman 2014d, 16, Fig. 4, No. 101-103.

Kat. No: 390 TR 13 KA 3647 (Kemerli Yapı, 187.10-186.76 m)

Tam formun 7/1'i. Açık ağız kenarlı, dudak kenarı üstten inceltilerek kalınlaştırılmış, dışta rulet üzerinde nokta süslemeli tabak parçası. Hamur sert, sıkı, 5YR 6/6 reddish yellow. Dış ve iç astar 10R 4/8, dudak kenarı 2.5YR 3/1 dark reddish gray.

A.Ç: 30 C.K: 0.9 Y: 3.4 G: 12.2

Kat. No: 391 TR 16 DA KP 115 (Kutsal Alan, 191.85-190.33 m)

Tam formun 12/1'i. Açık ağız kenarlı, dışta rulet süslemeli tabak parçası. Hamur sert, sıkı, kireç katkılı 5YR 6/6 reddish yellow. Dış ve iç astar 10R 4/6 red.

A.Ç: 31 C.K: 0.7 Y: 2 G: 7.7

Kat. No: 392 TR 13 KA 259 (Kemerli Yapı, 187.16-186.91 m)

Tam formun 7/1'i. Açık ağız kenarlı, içte dudak kenarı altında tek oluklu tabak parçası. Hamur sert, yer yer ince gözenekli 2.5YR 6/6 light red. Dış ve iç astar 10R 4/6 red, boya akıtma 10R 4/4 weak red, parlak-kaygan yüzeyli.

A.Ç: 34 C.K: 0.6 Y: 3.4 G: 13.5

T F11/ 1C141

Kat. No: 393 TR 13 KA 719 (Kemerli Yapı, 186.00-185.60 m)

Tam formun 7/1'i. Dudak kenarı üstten inceltilmiş, dışta düzleştirilerek aşağı indirilmiş, içte dudak kenarı altında tek oluklu, yüksek kaideli tabak parçası. Hamur sert, sıkı, kireç katkılı 5YR 6/6 reddish yellow. Dış ve iç astar 2.5YR 4/8 red, parlak-kaygan yüzeyli.

A.Ç: 29 C.K: 0.7 Y: 4.2 G: 11.5 K.Ç: 9.6

Kat. No: 394 TR 13 KA 2666 (Kemerli Yapı, 186.10-185.60 m)

Tam formun 10/1'i. Açık ağız kenarlı tam formlu tabak parçası. Hamur sert, sıkı, ince kireç katkılı 10R 4/6 red. Dış ve iç astar 10R 4/4 weak red, parlak-kaygan yüzeyli.

A.Ç: 35 C.K: 0.8 Y: 4.8 G: 10.5 K.Ç: 15

T F12/ 1C142

Kat. No: 395 TR 18 DA KP 20 (Kutsal Alan, 190.50 m)

Tam formun 10/1'i. Dudak kenarı üstten inceltilerek döndürülmüş ve aşağı çekilmiş, dışta tek oluklu, içte dudak kenarı altında dalga süslemeli tabak parçası. Hamur sert, sıkı, ince kireç katkılı 10R 4/6 red. Dış ve iç astar 10R 4/4 weak red.

A.Ç: 28 C.K: 0.7 Y: 3.1 G: 9

Kat. No: 396 TR 13 KA 2363 (Kemerli Yapı, 185.70-185.48 m)

Tam formun 12/1'i. Dudak kenarı üstten yuvarlatılarak döndürülmüş, dışta tek oluklu tabak parçası. Hamur sert, sıkı, kireç katkılı 2.5YR 6/6 light red. Dış ve iç astar 2.5YR 4/8 red, parlak-kaygan yüzeyli.

A.Ç: 31 C.K: 0.5 Y: 4.8 G: 8.3

Kat. No: 397 TR 13 KA 4285 (Kemerli Yapı, 185.15-185.33 m)

Tam formun 14/1'i. Dudak kenarı inceltilmiş, dışa doğru kalınlaştırılmış, tek oluklu, yüksek kaideli tabak parçası. Hamur sert, sıkı, kireç katkılı 5YR 6/6 reddish yellow. Dış ve iç astar 2.5YR 4/8 red, parlak-kaygan yüzeyli.

A.Ç: 30 C.K: 0.7 Y: 4 G: 6.3 K.Ç: 11

T F13/ 1C160

Kat. No: 398 TR 13 KA 3568 (Kemerli Yapı, 185.99-184.88 m)

Tam formun 15/1'i. Dudak kenarı yukarı çekilerek içe doğru düzleştirilmiş, dışta tek oluklu, gövdeye geçiş sert verilmiş tabak parçası. Hamur, sert, sıkı, kireç katkılı 5YR 6/6

reddish yellow. Dış ve iç astar 10R 4/8 red, dışta boya akıtma 2.5YR 3/4 dark reddish brown.

A.Ç: 22 C.K: 0.5 Y: 19 G: 4.3

Kat. No: 399 TR 16 GRA KS 05 (Agora, 189.80-188.12 m)

Tam formun 8/1'i. Dudak kenarı yukarı çekilerek üstten döndürülmüş dışta tek oluklu, gövdeye geçiş sert verilmiş tabak parçası. Hamur sert, sıkı ve kireç katkılı 5YR 6/6 reddish yellow, dış ve iç yüzey 2.5YR 4/8 red.

A.Ç: 23 C.K: 0.5 Y: 3.5 G: 9.3

Ref: Duman 2014d, 11, 16, Fig. 4, 99; Fırat 1999, 58, Lev. 38, No.115.

Kat. No: 400 TR 13 MKA 259 (Taberna 1, Mekân 1, 183.75-56 m)

Tam formun 20/1'i. Dudak kenarı üstten inceltilerek döndürülmüş, dışta tek oluklu tabak parçası. Hamur sert, sıkı, kireç katkılı 2.5YR 6/6 light red, dış ve iç yüzey 2.5YR 4/8 red, parlak-kaygan yüzeyli.

A.Ç: 26 C.K: 0.6 Y: 2.7 G: 4.8

Kat. No: 401 TR 13 KA 3949 (Kemerli Yapı, 184.81-184.75 m)

Tam formun 6/1'i. Dudak kenarı içte düzleştirilmiş, dışta tek oluklu tabak parçası. Hamur sert, sıkı, az mika katkılı 5YR 6/6 reddish yellow. Dış ve iç astar 2.5YR 4/8 red, dış dudak kenarı aşınmış, yer yer 2.5YR 2.5/1 reddish black.

A.Ç: 29 C.K: 0.4 Y: 4 G: 12

Kat. No: 402 TR 15 PY 130 (Hierapolis Caddesi, 190.58-188.89 m)

Dudak kenarı üstten yuvarlatılarak döndürülmüş, dışta tek oluklu tabak parçası. Hamur sert, sıkı 5YR 6/6 reddish yellow, üstte dudak kenarı ve dışta tek şerit şeklinde boya izi 10R 4/8 red, gövde rengi 10R 4/6 red.

C.K: 0.5 Y: 2.3 G: 5.7

Kat. No: 403 TR 14 HC 83 (Hierapolis Caddesi, 183.75-04 m)

Tam formun 12/1'i. Dudak kenarı üstten yuvarlatılarak döndürülmüş, dışta tek oluklu, içte ve dışta dalga süslemeli tabak parçası. Hamur sert, sıkı, kireç katkılı 2.5YR 6/6 light red, dış ve iç astar 10R 4/6 red, dış yüzey 2.5YR 3/2 dusky red.

A.Ç: 27 C.K: 0.5 Y: 1.7 G: 6.6

Kat. No: 404 TR 13 KA 3678 (Kemerli Yapı, 185.90-185.65 m)

Tam formun 8/1'i. Dudak kenarı üstten yuvarlatılarak döndürülmüş, dışta tek oluklu tabak parçası. Hamur sert, sıkı, yer yer ince gözenekli 5YR 6/6 reddish yellow, dış ve iç yüzey 2.5YR 4/8 red.

A.Ç: 22 C.K: 0.4 Y: 1.6 G: 7.7

T F14/ 1C161

Kat. No: 405 TR 13 KA 2067 (Kemerli Yapı, 185.85-185.23 m)

Tam formun 6/1'i. Dudak kenarı üstten yuvarlatılarak döndürülmüş, dışta tek oluklu, yüksek kaideli tabak parçası. Hamur sert, sıkı, kireç katkılı 5YR 6/6 reddish yellow, dış ve iç astar 2.5YR 4/8 red.

A.Ç: 23 C.K: 0.8 Y: 3.6 K.Ç: 14 G: 10.7

Kat. No: 406 TR 13 KA 3979 (Kemerli Yapı, 184.87-184.81 m)

Tam formun 9/1'i. Dudak kenarı üstten döndürülerek yuvarlatılmış, dışta tek oluklu ve dudak kenarının hemen altında iki dikey çentik süslemeli tabak parçası. Hamur sert, sıkı, kireç katkılı 2.5YR 6/6 light red, dış ve iç yüzey 2.5YR 4/6 red, dışta ağız kenarı 2.5YR 2.5/1 reddish black.

A.Ç: 25 C.K: 0.5 Y: 3 G: 9.1

Kat. No: 407 TR 13 KA 4238 (Kemerli Yapı, 185.20-185.03 m)

Tam formun 20/1'i. Dudak kenarı hafif içe dönük, dışta ağız kenarı altında tek oluklu, tam formulu tabak parçası. Hamur sert, yer yer ince gözenekli, kireç katkılı 2.5YR 6/6 light red. Dış ve iç astar 2.5YR 4/8 red, içte yoğun aşınma, dış ve içte gövde altında 10R 4/4 weak red.

A.Ç: 29 C.K: 0.6 Y: 5.2 K.Ç: 19 G: 4.5

T F15/ 1C170

Kat. No: 408 TR 13 MKA 260 (Taberna 1, Mekân 1, 183.75-56 m)

Tam formun 18/1'i. Dudak kenarı içe ve dışa kalınlaştırılmış, kısa kenarlı ve alçak kaideli tabak parçası. Hamur sert, sıkı ve az mika katkılı 5YR 6/6 reddish yellow, dış ve iç astar 2.5YR 4/8 red, dışta 2.5YR 2.5/1 reddish black, içte 10R 4/6 red boya akıtma, parlak-kaygan yüzeyli.

A.Ç: 33 C.K: 0.8 Y: 4 G: 5.1

T F16/ 1C171

Kat. No: 409 TR 13 MKA 261 (Taberna 1, Mekân 1, 186.42-04 m)

Tam formun 8/1'i. Dudak kenarı içe ve dışa kalınlaştırılmış, içte dudak kenarı altında tek oluklu, kısa kenarlı ve alçak kaideli tabak parçası. Hamur sert, sıkı 2.5YR 6/6 light red, dış ve iç astar 2.5YR 4/8 red, parlak-kaygan yüzeyli.

A.Ç: 36 C.K: 0.6 Y: 4.2 G: 11

Ref: Duman 2014d, 11, Fig. 4, No. 106, 108.

T F17/ 1C180

Kat. No: 410 TR 15 HC 117 (Hierapolis Caddesi, 186.77-27 m)

Tam formun 8/1'i. Dudak kenarı yukarı çekilerek düzleştirilmiş, aşağı doğru kalınlaştırılmış tabak parçası. Hamur sert, sıkı 5YR 6/6 reddish yellow. Dış ve iç astar 2.5YR 4/8 red.

A.Ç: 28 C.K: 0.6 Y: 2.4 G: 9.2

Kat. No: 411 TR 13 KA 5067 (Kemerli Yapı, 185.20-00 m)

Tam formun 9/1'i. Dudak kenarı yukarı çekilerek düzleştirilmiş, aşağı doğru kalınlaştırılmış, içte tek oluklu tabak parçası. Hamur sert, sıkı 2.5YR 6/6 light red. Dış ve iç astar 10R 4/8 red, 10R 4/4 weak red boya akıtma.

A.Ç: 30 C.K: 0.4 Y: 3 G: 9.9

Kat. No: 412 TR 13 KA 205 (Kemerli Yapı, 187.31-187.13 m)

Tam formun 16/1'i. Dudak kenarı yukarı çekilerek üstten yuvarlatılarak döndürülmüş ve aşağı doğru kalınlaştırılmış, üstte tek oluklu tabak parçası. Hamur sert, sıkı, az mika katkılı 2.5YR 6/6 light red. Dış ve iç astar 2.5YR 4/8 red.

A.Ç: 31 C.K: 0.5 Y: 2.8 G: 7.2

T F18/ 1C182

Kat. No: 413 TR 12 SC 724 (Sütunlu Cadde, 184.96-40 m)

Tam formun 10/1'i. Dudak kenarı üstten inceltilecek döndürülmüş, aşağı doğru inceltilmiş, dışta tek, içte iki oluklu tabak parçası. Hamur sert, sıkı, mika katkılı 5YR 6/6 reddish yellow. Dış ve iç astar 10R 4/6 red, dışta dudak kenarı Gley1 2.5/N black.

A.Ç: 34 C.K: 0.7 Y: 3 G: 9.5

Kat. No: 414 TR 13 KA 2333 (Kemerli Yapı, 185.85-185.55 m)

Tam formun 10/1'i. Dudak kenarı yükseltilecek aşığı ve yukarı doğru kalınlaştırılmış, dışta ağız kenarı altında tek oluklu tabak parçası. Hamur sert, sıkı 5YR 6/6 reddish yellow, dış ve iç astar 2.5YR 4/8 red.

A.Ç: 39 C.K: 0.6 Y: 2.1 G: 10

T F19/ 1D101

Kat. No: 415 TR 13 KA 3070 (Kemerli Yapı, 185.00-184.80 m)

Tam formun 16/1'i. Dudak kenarı dışa doğru kalınlaştırılarak uzatılmış, üstte dönüşte derin tek oluklu, uzatılmış bölüm alttan düzleştirilmiş, içte ağız kenarından gövdeye geçiş sert, yüksek kaideli tabak parçası. Hamur sert, sıkı, az mika katkılı 5YR 5/4 reddish brown. Dış ve iç astar 2.5YR 4/8 red.

A.Ç: 33 C.K: 0.6 Y: 2.2 G: 7.3

T F20/ 1F160

Kat. No: 416 TR 13 KA 2340 (Kemerli Yapı, 185.85-185.55 m)

Tam formun 6/1'i. Dudak kenarı içe döndürülerek inceltilmiş, dışa doğru kalınlaştırılmış ve altta tek oluklu derin çanak parçası. Hamur sert, sıkı, kireç katkılı 5YR 6/6 reddish yellow. Dış ve iç astar 2.5YR 5/8 red.

A.Ç: 18 C.K: 0.5 Y: 4.6 G: 8

Süsleme Çeşitleri

Kat. No: 417 TR 12 SC 568 (Sütunlu Cadde, 184.34-183.98 m)

Tam formun 6/1'i. Dudak kenarı içe doğru düzleştirilerek profil oluşturulmuş, dışta dudak kenarının hemen altından başlayarak yatay olarak eklenmiş kulp bölümü üzerinde bitkisel süslemeli açık ağız kenarlı kâse parçası. Hamur sert, sıkı 2.5YR 6/6 light red. Dış ve iç astar 2.5YR 4/8 red.

A.Ç: 12 C.K: 0.3 Y: 4 G: 6.6

Kat. No: 418 TR 13 KA 4064 (Kemerli Yapı, 185.34-185.10 m)

Dışta gövde üzerinde damla şeklinde süslemeli kâse parçası. Hamur sert, sıkı, kireç katkılı 2.5YR 6/6 light red. Dış ve iç astar 10R 4/8 red, 10R 4/4 weak red boya.

C.K: 0.5 G: 3.4

Kat. No: 419 TR 13 7S 8H G MK2 40 (Mozaikli Konut, 181.29-180.85 m)
Dışta gövde üzerinde üst üste sıralı iki nokta arasında içbükey oval süslemeli kâse parçası.
Hamur sert, sıkı, kireç katkılı 2.5YR 6/6 light red. Dış ve iç astar 10R 4/8 red,
C.K: 0.4 G: 3.4



2.8.2. Geç Roma Kırmızı Astarlıları

Sigillatolar dışında kırmızı astarlı seramik grubunu oluşturan ve Akdeniz havzasında uzun yıllar üretilen, kullanılan Afrika ve Foça Kırmızı Astarlı Seramikleri değerlendirmeye alınmıştır.

2.8.2.1. Afrika Kırmızı Astarlı Seramikleri (Levha 59-64)

Bu seramik grubu hakkında ilk çalışma Atina Agorası'nda bulunan seramikler ışığında 1933 yılında Waage tarafından yapılarak, Mısır'dan ithal edilen ve Geç Roma Seramikleri A, B, ve C olarak sınıflandırmıştır⁸²⁵. 1958 yılında Lamboglia bu seramikleri Terra Sigillata A, C ve D olarak ayırmıştır⁸²⁶. 1972 yılında ise Hayes ilk kez "Afrika Kırmızı Astarlı Grubu" olarak adlandırmış, bunları 200 forma ayırarak tipolojiyi oluşturmuştur⁸²⁷.

MS 1. yy.ın sonlarından 7. yy.a kadar uzun bir süre boyunca başta Tunus⁸²⁸ olmak üzere Kuzey Afrika atölyelerinde üretilen bu seramikler, Akdeniz Bölgesi ülkelerinde yer alan yerleşimlerde kullanılmıştır⁸²⁹: Aquincum/ Budapeşte⁸³⁰, Thebais/ Mısır⁸³¹, Suriye⁸³², Sabratha/ Libya⁸³³, Caesarea/ İsrail⁸³⁴, Atina⁸³⁵, Gindaros⁸³⁶, Knossos⁸³⁷, Beyrut⁸³⁸, Korinth⁸³⁹, Sparta⁸⁴⁰, Stobi⁸⁴¹. Anadolu'da ise Hatay (Haç Dağı Mevkii)⁸⁴²,

⁸²⁵ Waage 1933, 293-304.

⁸²⁶ Lamboglia 1958, 257-330

⁸²⁷ Hayes 1972, 13-299.

⁸²⁸ Tunus'un güneybatısında bulunan kırmızı astarlı seramikler için bkz. Neuru 1987, 175-188.

⁸²⁹ Hayes 1980, 13, 296.

⁸³⁰ Lassanyi-Vamos 2011, 147-161.

⁸³¹ Mackensen 2006, 211-229.

⁸³² Vokaer 2013, 572-576 (Form 50A, 67, 91B, 104C).

⁸³³ Kenrick 1986, 202-2023, Fig. 91 No. 1-17; Timby 1994, 84-117.

⁸³⁴ Magness 1995, 140-141, Fig. 1 1.

⁸³⁵ Robinson 1959, Pl. 71, M349; Hayes 2008, 67-72, Fig. 38-42 (1229-1419); Perlzweig 1961, 99-100.

⁸³⁶ Kramer 2004, 206-207.

⁸³⁷ Warren 1988, 95, 103.

⁸³⁸ Reynolds 2010, 102, Fig. 1 c-e.

⁸³⁹ Slane 1994, 129, Fig. 2; Slane 1990, 56, Fig. 9.

⁸⁴⁰ Pickersgill-Roberts 2003, 566, 572.

⁸⁴¹ Anderson-Stojanovic 1992, 55-59 (MS 4-5. yy.).

⁸⁴² Coşkun 2014, 148, 157, Res. 3 No. 58-62.

Patara⁸⁴³, Labraunda⁸⁴⁴, Antiocheia⁸⁴⁵, Aphrodisias⁸⁴⁶, Troia⁸⁴⁷, Amorium⁸⁴⁸, Ephesos⁸⁴⁹, Tarsus⁸⁵⁰, Kelenderis⁸⁵¹, Anemurium⁸⁵², Knidos⁸⁵³, Perge⁸⁵⁴, Hadrianopolis⁸⁵⁵, Parion⁸⁵⁶, Myndos⁸⁵⁷, Sardis⁸⁵⁸, Smyrna⁸⁵⁹, Laodikeia⁸⁶⁰ ve Hierapolis⁸⁶¹ bunlardan bazılarıdır.

2.8.2.1.1. Hamur ve Astar Özellikleri

Kil rengi turuncu-kırmızı/kiremit kırmızısı renklerde olup pembemsi renk hakimdir. İçeriğinde ince ve iri taneli kuvars-kireç yaygındır. Astar rengi ise hamur rengiyle benzerlik göstermekte olup 10R ile 2.5YR kırmızı renk tonlarındadır. Kalın astarlı örnekler pürüzsüz ve hafif parlak yüzeyli, yüzeyin ıslakken düzleştirilmesiyle oluşturulan ince astarlılar ise yarı mattır. Ayrıca astar yüzeyinde kireç ve kuvars izlerinin görülmesi fırınlama ile ilişkilendirilmiştir⁸⁶².

Tripolis'te bulunan Afrika kırmızı astarlı seramiklerinin çoğunlukla hamur ve astar rengi birbiriyle benzemektedir (10R 5/8 red- 6/8 light red). Ancak sınırlı da olsa açık kırmızı ve kiremit kırmızı (2.5YR 4/8 red- 6/8 light red) renklerde görülmektedir (**Fig. 54-55**). Hamur yapısı sert, sıkı, içerik olarak mika, kireç, siyah renkli mineral, birkaç örnekte de taşçık görülmektedir. Örneklerin büyük bir kısmı ince astarlı ve yarı mat yüzeylidir. Form 45A-B grubu ise ince yapılı olmasına rağmen kalın astarlı ve parlak-kaygan yüzeylidir. Tripolis'te bulunan Afrika Kırmızı Astarlı seramiklerinin astarlanmasında daldırma tekniğinin kullanıldığını gösteren en iyi örnekler **436** ve **456** no'lu buluntulardır.

⁸⁴³ Şen-Yıldırım 2012, 151-172.

⁸⁴⁴ Karlsson 2009, 75, 77, Fig. 43, 46.

⁸⁴⁵ Waage 1948, Fig. 20.

⁸⁴⁶ Hudson 2008, 344-344.

⁸⁴⁷ Tekkök 1996, 272, Fig. 86-87 (G78-84); Japp 2007, 58-59, Fig. 1, No. 6.

⁸⁴⁸ Arslan 2007, 276 nos. 1-3.

⁸⁴⁹ Gassner 1997, Taf. 49; Ladstätter 1999, 51-63.

⁸⁵⁰ Jones 1950, 203-205, 276-277, Fig. 208; Adıbelli 2006, 40-89.

⁸⁵¹ Tekocak 2006, 50-53.

⁸⁵² Williams 1989, 38-44, Fig. 18-21.

⁸⁵³ Doksanaltı 2006, 479-490.

⁸⁵⁴ Atik 1995, 136.

⁸⁵⁵ Lafı-Şahin 2012, 99, Pl. 12 No. 227.

⁸⁵⁶ Ergürer 2015, 146.

⁸⁵⁷ Mimaroğlu 2017, 346-348.

⁸⁵⁸ Rautman 1995, 43, 53, 72.

⁸⁵⁹ Erol 2011, 111-117.

⁸⁶⁰ Duman 2014, 11, 17, Fig. 5; Şimşek-Bilgin 2018, 180-181, Fig. 8, 10.

⁸⁶¹ Cottica 2007, 267, 269.

⁸⁶² Hayes 1980, 13-14.

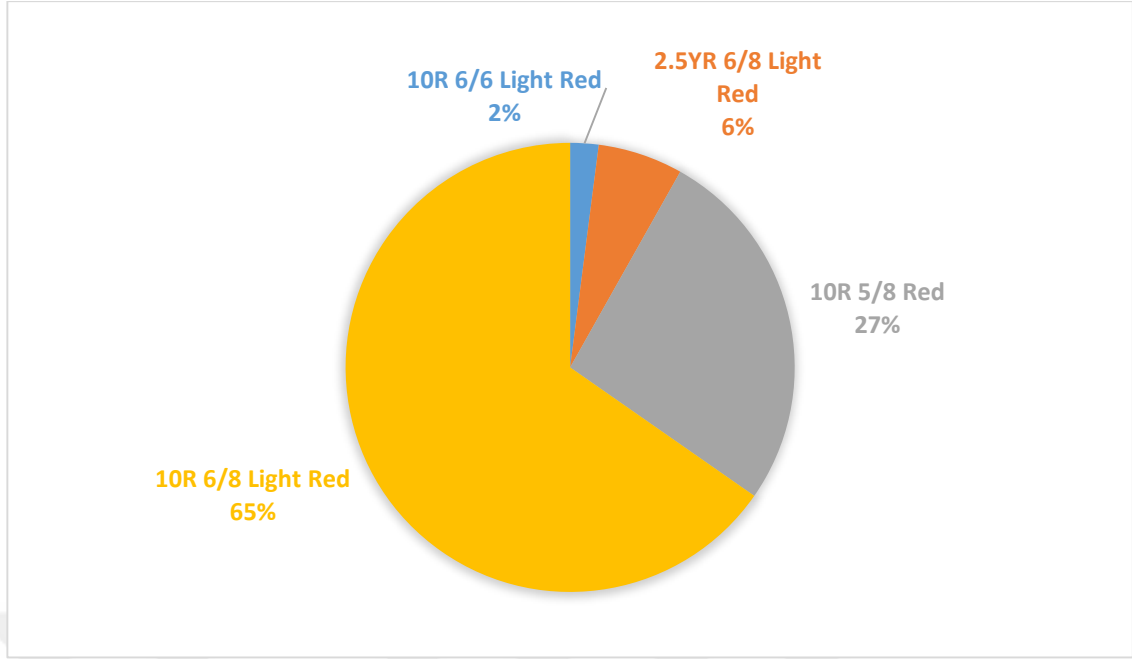

Fig. 54: Tripolis'te Bulunan Afrika Kırmızı Astarlı Seramiklerinin Hamur Renklerini Gösteren Grafik

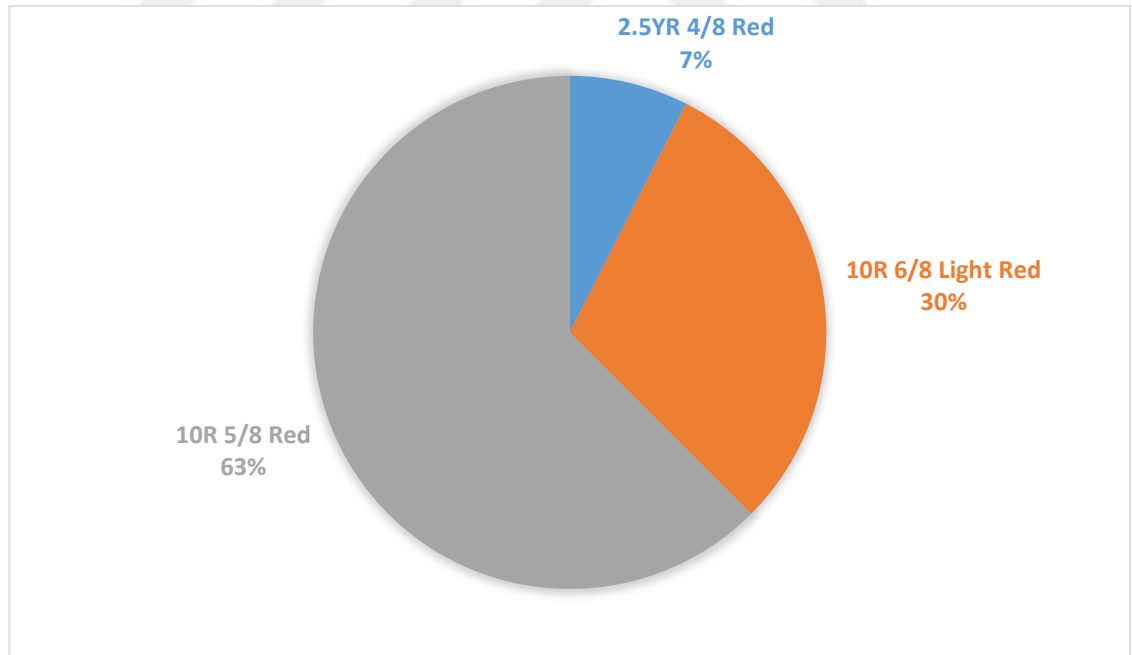

Fig. 55: Tripolis'te Bulunan Afrika Kırmızı Astarlı Seramiklerinin Astar Renklerini Gösteren Grafik

2.8.2.1.2. Formlar

Kazı çalışmalarında grup içerisinde yer alan ve Form veren 91 parça tabak, 1 adet kandil, 1 adet tek kulplu testi, 10 parça süslemeli tondo parçasının yanı sıra, amorf olarak ele geçen yaklaşık 15 parça da buluntular arasındadır. Tripolis'te 19 farklı form grubu bulunmuş, bunlar Hayes'in tipolojisine göre Form 45A-B, 50A-B, 58B, 59A-B, 61A-B, 67, 73A, 76, 84, 91A, 97, 103B, 104A, 105, 109 'dur (**Fig. 56**). Afrika Kırmızı Astarlı seramikleri Granarium dışında, Tripolis'te kazısı yapılan tüm mekânlarda bulunmuştur (**Fig. 57**).

Form grupları, Tripolis Form 1: **T F1**/ Hayes Form 45A: **H F45A** şeklinde kısaltmalar yapılarak kullanılmıştır.

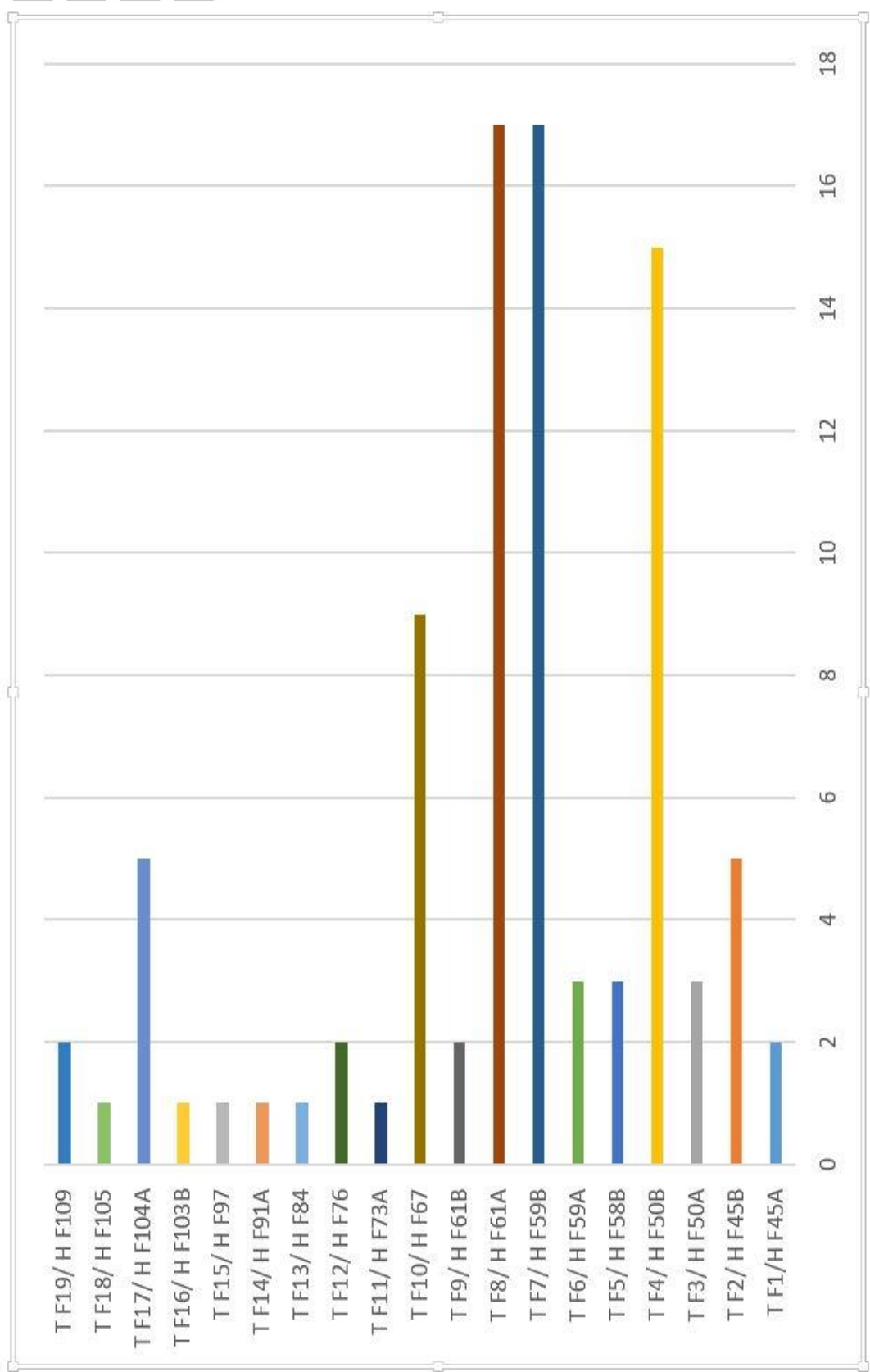

Fig. 56: Tripolis'te Bulunan Afrika Kırmızı Astarlıları'nın Hayes'in Tipolojisine Göre Dağılımını Gösteren Grafik

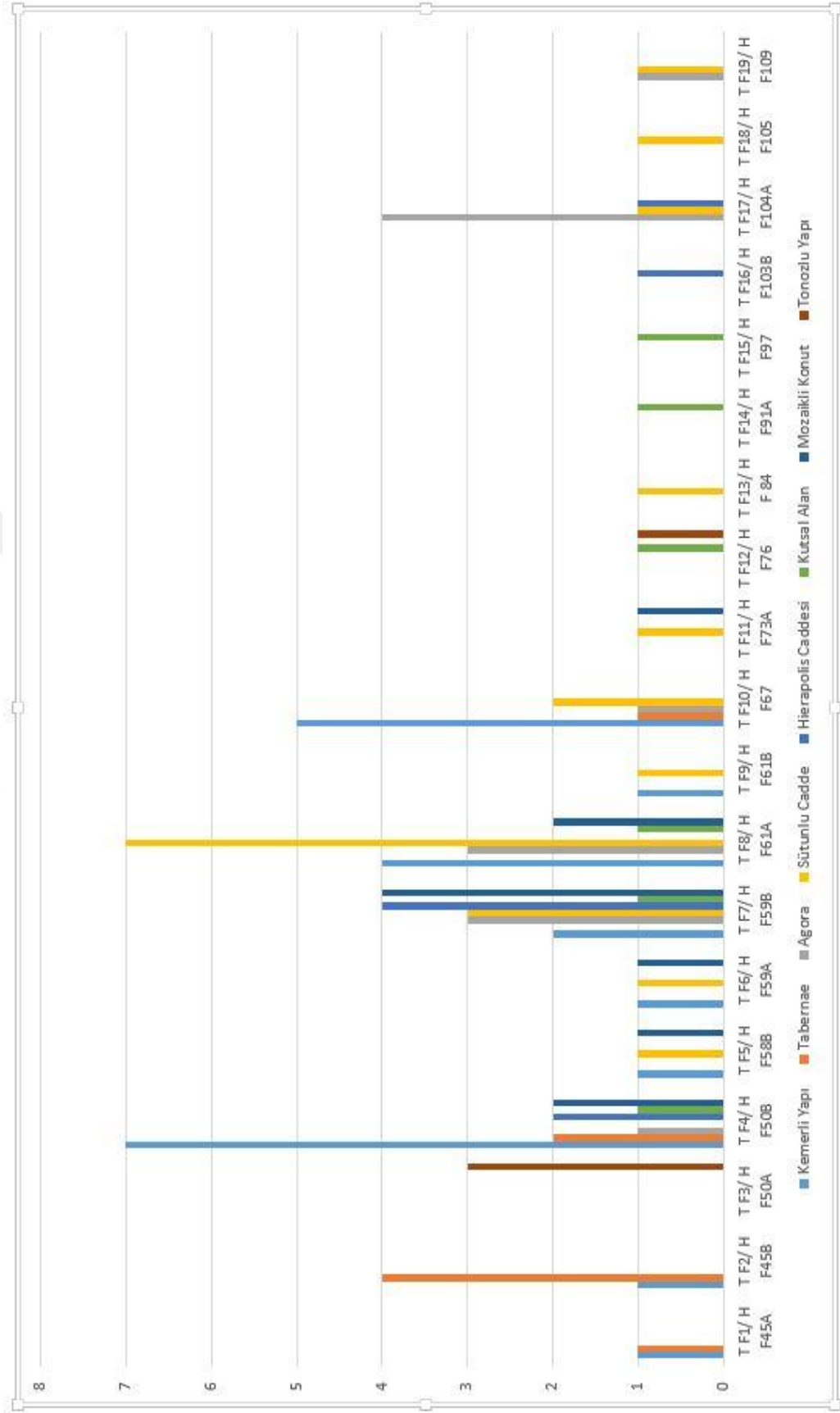

Fig. 57: Tripolis'te Bulunan Afrika Kırmızı Astarlıları Seramik Formlarının Mekânlara Göre Dağılımı

T F1/ H F45A

Tripolis'te Taberna 2 ve Kemerli Alan'dan olmak üzere iki örnek bulunmuştur. Gövde dönüşünden başlayarak dudak kenarı yukarı çekilerek uzatılmış, uçta alt ve üst bölümü ince oluklu, ortada iç içe geçmiş sıralı çizgi süslemeli tabak parçasıdır (420). Bir başka örnekte süsleme olarak tek sıra rulet süsleme yer almaktadır (421). Hayes tarafından bu form için MS 230/40-320 yılları önerilmiştir⁸⁶³. Ephesos'ta ise MS 3. yy.a⁸⁶⁴, Atina Agorası'nda bulunan bir örnek MS geç 3. yy.a⁸⁶⁵ tarihlendirilmiştir. Tripolis'te Sütunlu Cadde'nin kuzey bitişiğinde yer alan Tabernaların MS 3. yy.ın son çeyreğinde meydana gelen depremle kullanımı son bulmuş, burada bulunan 17 gümüş sikke genel olarak MS 238-305 yıllarına, bunlardan 13 tanesi ise MS 238-275 yıllarına tarihlendirilmektedir. Mekânın kullanımı ile ilgili kapalı kontekst dikkate alınarak bu seramik formu için MS 3. yy.ın 3. çeyreği önerilmektedir (Fig. 58)⁸⁶⁶.

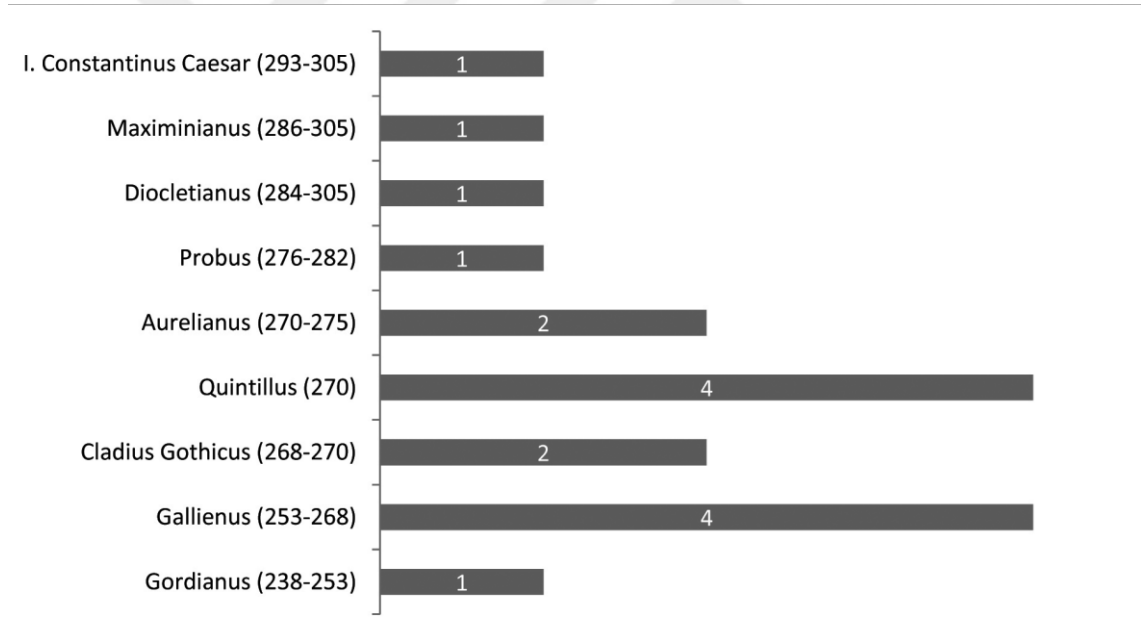

Fig. 58: Taberna 2'de Bulunan Sikkelerin Grafiği

⁸⁶³ Hayes 1980, 62-63, 65, Fig. 11, No. 2.

⁸⁶⁴ Gassner 1997, 149, Taf. 49, 590.

⁸⁶⁵ Hayes 2008, 219, 974-975.

⁸⁶⁶ Duman 2016, 699-702, Fig. 4; Tripolis'te Tabernalar hakkında ayrıca bkz. Duman 2017c, 109-142.

T F2/ H F45B

Yoğunluğu Taberna 2 olmak üzere Kemerli Yapı'da bulunan bu form grubuna ait toplam 5 parça bulunmuş, ağız çapları 22-33 cm arasında değişmektedir. Dudak kenarı düz bir şekilde yukarı doğru uzatılmış, içte dudak kenarında tek, tondoda iki oluklu, gövdeye dönüş sert verilmiş, sivri dipli ince yapılı bir tabak formudur (422). Hayes tarafından Form 45A ile aynı tarih aralığı önerilmiştir⁸⁶⁷. Benzer örnekler Tarsus'ta Geç Roma Dönemi'ne⁸⁶⁸, Atina Agorası'nda MS Geç 3. yy.a⁸⁶⁹ ve Sabratha'da MS 3-4. yy.a tarihlendirilmiştir⁸⁷⁰. Tripolis'te bulunan bu form grubu için, Taberna 2'de ele geçen sikkeler dikkate alınarak T F1/ H F45A'da olduğu gibi MS 3. yy.ın 3. çeyreğine tarihlendirilmektedir⁸⁷¹.

T F3/ H F50A

Tripolis'te toplam üç parça Tonozlu Yapı'da ele geçmiştir. Açık ağız kenarlı uzun ve ince yapılı, yükseltilmiş kaideli tabak parçasıdır (423). Hayes tarafından form için MS 230/240-325 tarihi verilmiştir⁸⁷². Benzer örnekler Troia'da MS 300-360⁸⁷³, Tarsus'ta Geç Roma Dönemi'ne⁸⁷⁴, Kelenderis'te MS 3. yüzyılın ikinci çeyreği ile 4. yüzyılın üçüncü çeyreğine⁸⁷⁵, Atina Agorası'nda MS 3. yy.ın 3. çeyreği-MS 4. yy.ın 2. çeyreği'ne tarihlendirilmiştir⁸⁷⁶. Tripolis örnekleri ise MS 364-392 (I. Valentinianus, Valens, Gratianus, II. Valentinianus, I. Theodosius, Arcadius) yıllarına tarihlenen sikkelerle aynı tabakada bulunmuştur. Dolayısıyla Tripolis'te bulunan bu örnekler için MS 4. yy.ın ikinci yarısı önerilebilir.

T F4/ H F50B

Yoğunluğu Kemerli Yapı'da olmak üzere, Taberna, Hierapolis Caddesi, Kutsal Alan, Mozaikli Konut, Agora ve Tonozlu Yapı'da toplam 15 parça bulunmuştur. Ağız

⁸⁶⁷ Hayes 1980, 62-63, 65, Fig. 11, No. 9.

⁸⁶⁸ Jones 1950, Fig. 207, 816-817.

⁸⁶⁹ Hayes 2008, 219, Fig. 31, 976-977.

⁸⁷⁰ Timby 1994, 95-96, Fig. 15 65.

⁸⁷¹ Duman 2016, 669, 702, 703, Fig. 5 No. 1, 3.

⁸⁷² Hayes 1980, 69-73, Fig. 12 No. 7.

⁸⁷³ Tekkök 1996, 139-140, Fig. 87, G82.

⁸⁷⁴ Jones 1950, Fig. 207, 812.

⁸⁷⁵ Tekocak 2006, 52, Kelenderis Form 16a Kat. No: 38-39.

⁸⁷⁶ Hayes 2008, 220-221, Fig. 31-32, 985-992.

çapları 22.6-33 cm arasında değişmektedir. Form 50A'dan farklı olarak gövde bölümünde kalın cidar yapısına sahiptir (424-425). Hayes tarafından Form 50A ile aynı tarih aralığı önerilmiştir⁸⁷⁷. Form örnekleri Kelenderis'te MS 4. yy.ın ortaları-MS 5. yy.ın başları⁸⁷⁸, Troia'da MS geç 3-Erken 4. yy.a⁸⁷⁹, Atina Agorası'nda MS Geç 4- Erken 5. yy.a tarihlendirilmiştir⁸⁸⁰. Tripolis'te buluntu yoğunluğu görülen Kemerli Yapı, Geç Hellenistik Dönem'den başlayarak MS 4. yy.ın sonlarına kadar çeşitli onarımlarla kullanımı devam etmiştir. Kemerli Yapı'da genel olarak 185.07-186.07 m kod seviyesinde ele geçen bu form örnekleri, yine aynı kod seviyelerinde ele geçen sikke örneklerine göre MS 4. yy.ın ilk yarısına tarihlendirilmiştir⁸⁸¹ (Fig. 59).

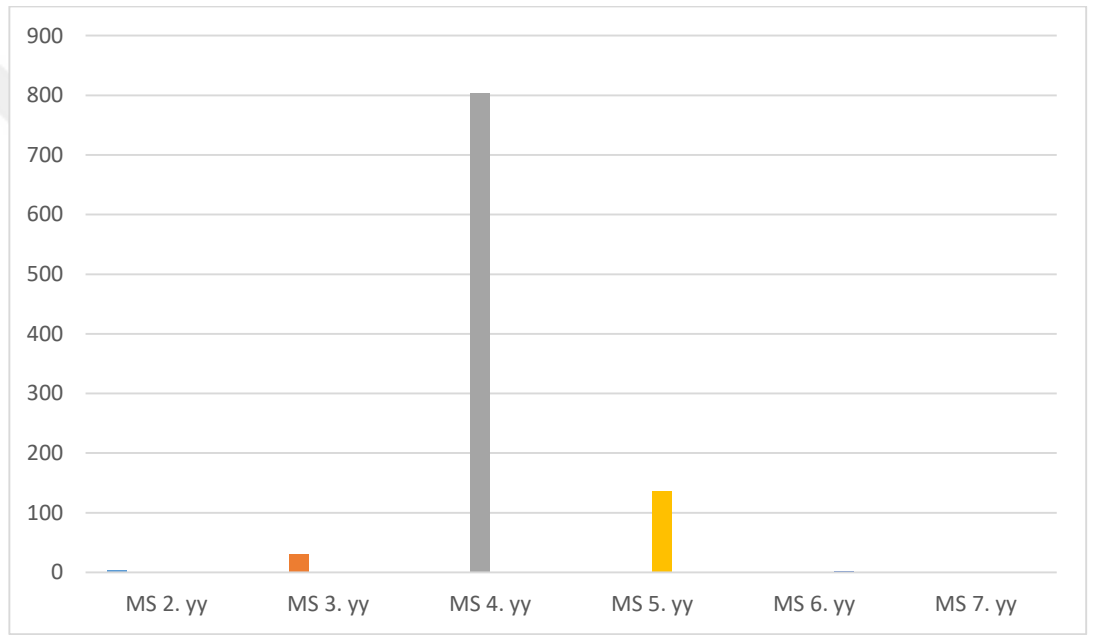

Fig. 59: Kemerli Yapı'da Bulunan Afrika Kırmızı Astarlı Seramik Örnekleriyle Aynı Kod Seviyesinde Bulunan Sikkelerin Dağılımı

T F5/ H F58B

Form grubuna ait örnekler Sütunlu Cadde, Kemerli Yapı ve Mozaikli Kontut'ta olmak üzere toplam üç adet bulunmuş, ağız çapları 22.8 ve 37 cm'dir. Dudak kenarı dışa

⁸⁷⁷ Hayes 1980, 73, Fig. 12 B.

⁸⁷⁸ Tekocak 2006, 52, Kelenderis Form 16b Kat. No: 40.

⁸⁷⁹ Tekkök 1996, 139, Fig. 87, G 79.

⁸⁸⁰ Hayes 2008, 221, Fig. 32, 995-998.

⁸⁸¹ Duman 2016, 702-703, Fig. 5 No. 4-5.

çekilerek inceltiilmiş, üstte tek oluklu tabaklardır (426-427). Hayes tarafından MS 290/300- 375 yılları önerilmiş⁸⁸², Atina Agorası'nda MS 300-330 yıllarına tarihlendirilmiştir⁸⁸³. Benzeri Ephesos'ta da bulunan form⁸⁸⁴, Tripolis'te Kemerli Yapı'da Constantius Gallus Caesar (MS 351-354), I. Valentinianus (MS 364-375) ve Gratianus (MS 367-383) yıllarına tarihlenen sikkelerle, Mozaikli Konut alanında I. Valentinianus Dönemi'ne (MS 364-375) tarihlenen sikke ile bulunmuş, form için MS 4. yy.ın 3. çeyreği önerilmiştir⁸⁸⁵.

T F6/ H F59A

Bu grupta yer alan örnekler Mozaikli Konut, Kemerli Yapı ve Sütunlu Cadde'den birer adet bulunmuştur⁸⁸⁶. Ağız çapları 32-33 cm'dir. Dudak kenarı yatay uzatılmış üstte iki oluklu ve gövde üzerinde dikey oluk süslemeli tabak parçasıdır (428). Bir başka örnekte ise kaidenin hemen üzerinden başlayarak oluk süsleme yapılmıştır (429). Hayes tarafından MS 320-380/400 yıllarına tarihlendirilmiş olup⁸⁸⁷, benzer örnekler Atina Agorası'nda MS 4. yy.ın ortası ve sonu⁸⁸⁸, Sabratha'da MS 4.-5. yy.a tarihlendirilmiştir⁸⁸⁹. Tripolis buluntuları Kemerli Yapı'da II. Constantius-Constans (MS 337-361), II. Julianus (MS 360-363) ve MS 4. yy.ın ikinci yarısına tarihlendirilen sikkelerle beraber bulunmuş olup, Tripolis örnekleri için sikke buluntularına göre MS 4. yy.ın ikinci yarısı önerilmiştir⁸⁹⁰.

T F7/ H F59B

Tripolis'te yoğun olarak bulunan form grubuna ait örnekler Kemerli Yapı, Mozaikli Konut, Agora, Sütunlu Cadde, Hierapolis Caddesi ve Kutsal Alan'dan olmak üzere toplam 15 parça bulunmuştur. Ağız çapları 24-36 cm arasında değişmektedir. Form olarak 59A ile benzerdir, ancak süslemesi yoktur (430). Uzatılmış dudak kenarı üzerinde genellikle iki oluk yer alırken bir örnekte altı oluk yer almaktadır (433). Bir başka örnekte

⁸⁸² Hayes 1980, p. 93-96, Fig. 14 Form 58B.

⁸⁸³ Hayes 2008, 223, Fig. 32, 1049-1050.

⁸⁸⁴ Ladstatter 1999, 52-53, Abb. 1 No. 6.

⁸⁸⁵ Duman 2016, 702-703, Fig. 5. No. 6-7.

⁸⁸⁶ Tripolis'te bulunan diğer süslemeli örnek için bkz. Duman 2014, 703, Fig. 5 (9).

⁸⁸⁷ Hayes 1980, 96-97, 99-100, Fig. 15 No. 1.

⁸⁸⁸ Hayes 2008, 223, Fig. 53, 1051-1053.

⁸⁸⁹ Timby 1994, 96-97, Fig. 18 No. 71.

⁸⁹⁰ Duman 2016, 702-703, Fig. 5 No. 9.

ise içte tondo merkezinde muhtemelen 7 kollu yıldız ve içte çember sırası yer almaktadır (432). Benzer süsleme tipinde bir örnek Antiocheia'da bulunmuş ancak burada içte geometrik süslemeler yapılmıştır⁸⁹¹. Sütunlu Cadde'de karışık toprak tabakasında bulunan bir örnekte ise dudak kenarında muhtemelen tamir görmüş ve kurşun ile düzenleme yapılmıştır (Fig. 60, Lev. 60. Kat. No: 431). Form, Hayes tarafından MS 320-420 yıllarına tarihlendirilmiştir⁸⁹². Form örnekleri, Kelenderis'te MS 320-450 yıllarına⁸⁹³, Atina Agorası'nda MS 300-330, MS 4. yy.ın ikinci yarısı- erken 5. yy.a⁸⁹⁴ Venedik Lagünü'nde MS 4. yy.ın sonu ve MS 5. yy.ın ilk yarısına tarihlendirilmiştir⁸⁹⁵. Tripolis buluntuları ise, Kemerli Yapı ve Mozaikli Konut Doğu Sokak'ta seramiklerle aynı kod seviyesinde ele geçen sikkelere göre MS 4. yy.ın ikinci yarısına tarihlendirilmiştir⁸⁹⁶.

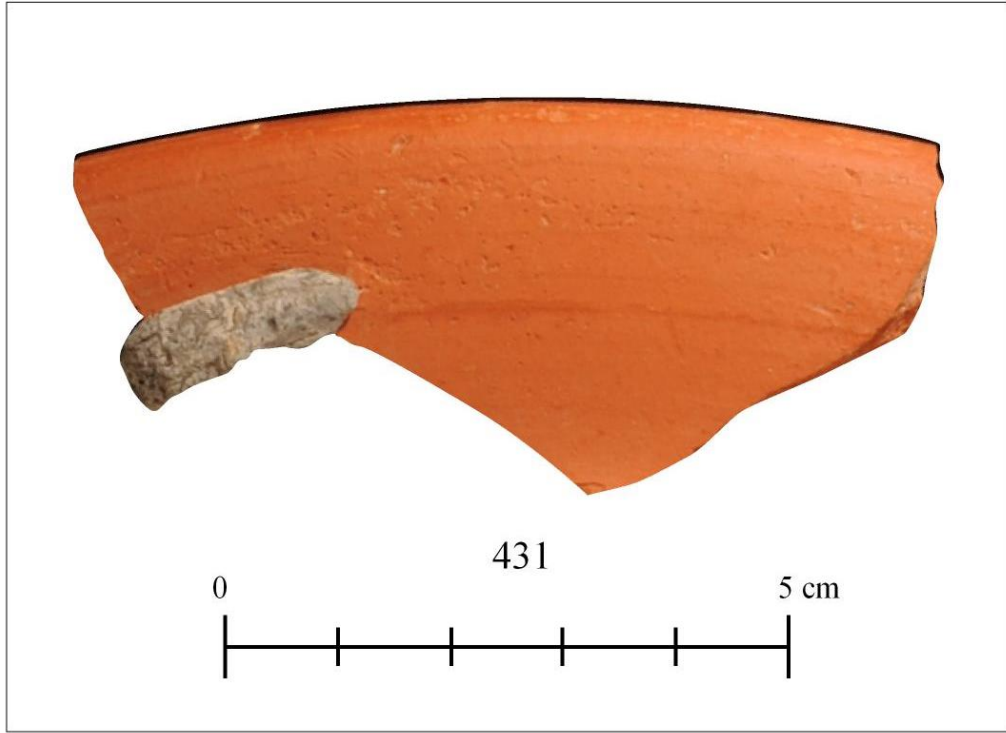

Fig. 60: Kurşun İle Onarım Görmüş Afrika Kırmızı Astarlı Tabak Parçası

⁸⁹¹ Waage 1948, Fig. 20 No. 17.

⁸⁹² Hayes 1980, 100, Fig. 15 Form 59B.

⁸⁹³ Tekocak 2006, 52, Kelenderis Form 17 Kat. No: 41.

⁸⁹⁴ Hayes 2008, 223-224, Fig. 33, 1054-1056.

⁸⁹⁵ Grandi 2007, 6, 18, Pl. 2 No. 1-2.

⁸⁹⁶ Duman 2016, 702.

T F8/ H F61A

Birçok yerleşimde yaygın olarak görülen form grubu, Tripolis'te yoğunluğu Sütunlu Cadde ve Kemerli Yapı olmak üzere, Agora, Kutsal Alan ve Mozaikli Konut'ta toplam 16 adet bulunmuştur. Ağız çapları 23-38 cm arasında değişmektedir. Dudak kenarı üstten bazen inceltilmiş bazen de yuvarlatılarak döndürülmüş, gövdeye geçiş bir örnekte profilli (**434**), diğerleri ise doğrudan devam eden düz dipli tabaklardır (**435**). Bir örnekte ise dış yüzeyde gövde ortasına kadar daldırma tekniğinde uygulanan boya izleri takip edilebilmektedir (**436**). Form, Hayes tarafından MS 325-400/420 yıllarına tarihlendirilmiştir⁸⁹⁷. Benzer örnekler Ephesos'ta MS 4-5. yy.ın ilk çeyreğine⁸⁹⁸, Troia'da MS 325-400/420 yıllarına⁸⁹⁹, Patara'da MS 4. yy.ın ilk yarısı- 5. yy.ın ortasına⁹⁰⁰, Tarsus'ta benzer form Geç Roma Dönemi'ne⁹⁰¹, Kelenderis'te MS 325-420 yıllarına⁹⁰², Anemurium'da MS 325-380 yıllarına⁹⁰³, Atina Agorası'nda MS 4. yy.ın ikinci yarısına⁹⁰⁴, Sabratha'da MS 4.-5. yy.a⁹⁰⁵, Venedik Lagünü'nde MS 4. yy.ın sonu MS 5. yy.ın ilk yarısına tarihlendirilmiştir⁹⁰⁶. Form grubu aynı zamanda Laodikeia⁹⁰⁷ antik kentinde de bulunmuştur. Tripolis'te Kutsal Alan'da ele geçen **434** no'lu örnek, MS 393-423 yıllarına tarihlenen Honorius sikkesiyle beraber bulunmuştur. Tripolis'te farklı mekânlarda ele geçen örnekler, aynı tabakada bulunan sikkelere göre MS 4. yy.ın 3. çeyreği ile MS 5. yy.ın ilk çeyreği arasına tarihlendirilmiştir⁹⁰⁸.

T F9/ H F61B

Tripolis'te, Sütunlu Cadde ve Kemerli Yapı'da olmak üzere toplam 2 örnekle temsil edilen grup, Form 61A ile benzerlik taşımaktadır, ancak içte dudak kenarı altında yer alan tek olukla farklılık göstermektedir (**437**). Form, Hayes tarafından MS 400-450

⁸⁹⁷ Hayes 1980, 100-107, Fig. 16 Form61A.

⁸⁹⁸ Gassner 1997, 149, Taf. 49, 592.

⁸⁹⁹ Tekkök 1996, 139, 272, Fig. 86, G78.

⁹⁰⁰ Şen-Yıldırım 2012, 169, Şek. 2 No. 15-18.

⁹⁰¹ Jones 1950, Fig. 208, A.

⁹⁰² Tekocak 2006, 52-53, Kelenderis Form 18 Kat. No: 42-43.

⁹⁰³ Williams 1989, 39, Fig. 18, No. 221.

⁹⁰⁴ Hayes 2008, 224, Fig. 33, 1059-1063.

⁹⁰⁵ Timby 1994, 96, 98, Fig. 18, No. 73.

⁹⁰⁶ Grandi 2007, 6, 18, Pl. 2, No. 3-4.

⁹⁰⁷ Duman 2014, 17, Fig. 5 No. 115-116.

⁹⁰⁸ Duman 2016, 702, 704, Fig. 6 No.11-12.

yıllarına tarihlendirilmiştir⁹⁰⁹. Benzer örnekler Ephesos'ta MS 5. yy.a⁹¹⁰, Atina Agorası'nda MS 5. yy.ın ilk yarısına⁹¹¹, Sparta'da tiyatro çalışmalarında form örneği MS Geç 4. yy.a tarihlendirilmiştir⁹¹². Tripolis buluntuları ise T F8/ H F61A'da önerilen MS 4. yy.ın 3. çeyreği ile MS 5. yy.ın ilk çeyreğine tarihlendirilebilir.

T F10/ H F67

Tripolis'te yoğunluğu Kemerli Yapı olmak üzere, Taberna, Agora ve Sütunlu Cadde'den toplam dokuz parça bulunmuştur. Bunların ağız çapları 22-35 cm arasında değişmektedir. Örneklerin dudak kenarının aşağı sarkıtılan bölümleri farklılık göstermektedir. Dışta dudak kenarı aşağı doğru düzleştirilmiş (439) ve hafif içe döndürülmüş (438), yuvarlatılmış (440) ve altta yarım ay şeklinde kalınlaştırılmıştır (441). Ayrıca, dudak kenarının üst bölümünde yer alan oluk bazen çift (442) bazen de yapılmamıştır⁹¹³. Form için Hayes MS 360-470 yıllarını önermiştir⁹¹⁴. Benzer örnekler Sardis'te MS 400-450⁹¹⁵, Ephesos'ta MS 360-470 yıllarına⁹¹⁶, Troia'da MS 400-450 yıllarına⁹¹⁷, Patara'da MS 4. yy.sonu-5. yy.ın ikinci yarısına⁹¹⁸, Kelenderis'te MS 360-470⁹¹⁹, Atina Agorası'nda MS 4. yy.ın son çeyreğ- 5. yy.ın ilk çeyreğine⁹²⁰ ve Sabratha'da MS 4.-5. yy.a tarihlendirilmiştir⁹²¹. Lykos Laodikeia'sında⁹²² da bulunan form örnekleri, Tripolis'te Kemerli Yapı'da bulunan MS 351-354 (Constantius Gallus Caesar), MS 364-383 (I. Valentinianus, Valens, Gratianus), MS 375-392 (II. Valentinianus) yıllarına tarihlenen sikkelerin ve seramik örneklerin tabakaları karşılaştırılarak MS 4. yy.ın ikinci yarısına tarihlendirilmiştir⁹²³.

⁹⁰⁹ Hayes 1980, 100-107, Fig. 17 No. 33.

⁹¹⁰ Gassner 1997, 149, Taf. 49, 593.

⁹¹¹ Hayes 2008, Fig. 33, 1064-1070.

⁹¹² Pickersgill-Roberts 2003, 566, 569, Fig. 8 No. 42.

⁹¹³ Duman 2016, Fig. 6 (13, 16).

⁹¹⁴ Hayes 1980, 112-116, Fig. 19.

⁹¹⁵ Rautman 1995, 43-44, Fig. 4 No. 1.3.

⁹¹⁶ Mitsopoulos-Leon 1991, 142, Taf. 197 M1.

⁹¹⁷ Tekkök 1996, 139, Fig. 87, G81

⁹¹⁸ Şen-Yıldırım 2012, 170, Şek. 3 No. 20-21.

⁹¹⁹ Tekocak 2006, 53, Kelenderis Form 19 Kat. No: 44-53.

⁹²⁰ Hayes 2008, 226-227, Fig. 34, 1081-1090.

⁹²¹ Timby 1994, 98-99, Fig. 18, No. 75, Fig. 19, No. 77.

⁹²² Duman 2014, 17, Fig. 5 No. 119.

⁹²³ Duman 2016, 702, 704, Fig. 6. No. 13-16.

T F11/ H F73A

Kent merkezinde, Sütunlu Cadde üzerinde bulunan tek örnek 18 cm ağız çapına sahiptir. Dudak kenarı dışa doğru uzatılarak altta ve üstte kalınlaştırılmış, üstte üç tane dikey çentik süslemeli tabak (443). Hayes⁹²⁴ tarafından MS 420-475 yıllarına tarihlendirilen form, Tripolis'te Hayes'in önerisi dahilinde MS 5. yy.ın ilk yarısına tarihlendirilmiştir⁹²⁵.

T F12/ H F76

Tripolis'te Kutsal Alan ve Tonoğlu Yapı'da toplam 2 adet bulunan form örnekleri 30 ve 32 cm ağız çapına sahiptir. Dudak kenarı yukarı çekilerek dışa döndürülmüş, dışta iki oluklu (444) ve yuvarlatılarak aşağı doğru sarkıtılmıştır (445). Boyundan gövdeye geçiş sert verilerek, 445 no'lu örnekte üstte iki ince oluk yapılmıştır. Süsleme olarak her ne kadar kırık olsa da çentik sırası takip edilebilmektedir (444). Form örnekleri Atina Agorasında⁹²⁶ MS 5. yy.ın 2. çeyreğine tarihlendirilmiş olup, Hayes'in⁹²⁷ önerdiği 425-475 yılları, Tripolis buluntusu için de önerilebilir⁹²⁸.

T F13/ H F84

Tripolis'te Sütunlu Cadde'de bulunan tek örnek 29.8 cm ağız çapına sahiptir. Dudak kenarı üstten yuvarlatılarak dışa döndürülmüş ve kalınlaştırılmış, üç oluklu, gövde üzerinde dikey sıralı rulet süslemeli tabak (446). Form örnekleri Laodikeia'da⁹²⁹, Thebais/ Mısır'da⁹³⁰ ve Atina Agorası'nda⁹³¹ bulunmuştur. Hayes tarafından⁹³² MS 440-500 yılları önerilmiş olup, Tripolis buluntusu için de bu tarih verilmiştir⁹³³.

⁹²⁴ Hayes 1980, 121-124, Fig. 21 Form 73A.

⁹²⁵ Duman 2016, 702, 704, Fig. 6 No. 17.

⁹²⁶ Hayes 2008, 228-229, Fig. 35, 1113.

⁹²⁷ Hayes 1980, 124-125, Fig. 21, Form 76.

⁹²⁸ Duman 2016, 702, 704, Fig. 6 No. 18.

⁹²⁹ Duman 2014, 17, Fig. 5 No. 114.

⁹³⁰ Mackensen 2006, 218, 222, Fig. 9.4 No. 11-15.

⁹³¹ Hayes 2008, 229-230, Fig. 35, 1120-1123 (MS 5. yy.ın ortası ve 3. çeyreği).

⁹³² Hayes 1980, 132-133, Fig. 23, Form 84.

⁹³³ Duman 2016, 702, 705, Fig. 7 No. 19

T F14/ H F91A

Tripolis'te, Kutsal Alan'da ele geçen form örneği, 17 cm ağız çapına sahiptir. Dudak kenarı yuvarlatılarak döndürülmüş, dudak kenarının altından yatay uzatılarak keskin dönüşle aşağı çekilmiş kulplu tabak (447). Hayes tarafından dört gruba ayrılan form grubu içerisinde⁹³⁴, Tripolis buluntusu ağız çapı ve büyük bölümünün kırık olmasından dolayı A grubu içerisinde değerlendirilebilir. Bu grup içerisinde değerlendirilebilecek bir başka örnek de buluntular arasında olup, içte merkezden gövdeye doğru uzatılmış ikili çizgi süslemeli gövde parçasıdır (448). Benzer süsleme Ephesos'ta Form 91D, Thebais/Mısır'da⁹³⁵ 91C örneğinde görülmektedir⁹³⁶. Hayes tarafından MS 4.yy.ın ortası ve sonlarına⁹³⁷, Ephesos'ta MS 4- 5. yy./450-530 yıllarına⁹³⁸, Atina Agorası'nda MS 4-6. yy.a⁹³⁹ tarihlendirilmiştir. Tripolis'te ise, Kutsal Alan'da 447 no'lu örnek ile aynı tabakada MS 383- 450 (Arcadius, Honorius, II. Theodosius) ve MS 393- 423 (Honorius) yıllarına tarihlenen sikkeler ele geçmiştir. Dolayısıyla form için sikke buluntuları dikkate alınarak MS 4. yy.ın 4. çeyreği-5. yy.ın ilk yarısı önerilebilir.

T F15/ H F97

Tripolis'te form grubuna ait tek örnek Kutsal Alan'da bulunmuş olup, 14 cm ağız çapına sahiptir. Dudak kenarı dışa uzatılarak yıldız kolları şeklinde devam ettirilmiş, üstte iki olukludur (449). Hayes⁹⁴⁰ tarafından MS 490-540 yılları önerilen form, Anemurium'da MS 490-550 yıllarına⁹⁴¹, Antiocheia'da Geç Roma Dönemi'ne⁹⁴², Atina Agorası'nda MS 4-6. yy.a tarihlendirilmiştir⁹⁴³. Tripolis'te ise MS 5.-6. yy.a tarihlenen çok sayıda Geç Antik Çağ unguentariumlarıyla beraber bulunmuştur⁹⁴⁴.

⁹³⁴ Hayes 1980, 140-144, Fig. 26, Form 91.

⁹³⁵ Mackensen 2006, 221-222, Fig. 9. 5 No. 7.

⁹³⁶ Gassner 1997, 149, Taf. 49, 596.

⁹³⁷ Hayes 1972, 144.

⁹³⁸ Gassner 1997, 149, Taf. 49, 595; Mitsopoulos-Leon 1991, 142, Taf. 197 M2.

⁹³⁹ Robinson 1959, Pl. 71, M349; Hayes 2008, 231, Fig. 36, 1142-1143 (MS 6. yy).

⁹⁴⁰ Hayes 1980, 150-151, Fig. 27, Form 97.

⁹⁴¹ Williams 1989, 41, Fig. 19 No. 234

⁹⁴² Waage 1948, Fig. 28 No. 9.

⁹⁴³ Robinson 1959, Pl. 71, M349.

⁹⁴⁴ Tripolis'te bulunan Geç Antik Çağ unguentariumları ve ampullaları için bkz. Duman 2018a, 353-358, Fig. 11-17.

T F16/ H F103B

Tripolis'in ana caddelerinden biri olan Hierapolis Caddesi'nin doğu bitişğinde Podyumlu Alan'da bulunan tek örnek 33 cm ağız çapına sahiptir. Dudak kenarı üstten döndürülerek dışa kalınlaştırılmış ve aşağı doğru sarkıtılarak inceltilmiş, içte tek oluklu tabak (450). Hayes tarafından MS 500- 6. yy.ın 3. çeyreğine⁹⁴⁵, Atina Agorası'nda MS 5. yy. sonu- 6. yy.ın ilk yarısına tarihlendirilmiştir⁹⁴⁶. Tripolis'te tespit edilen örneğin bulunduğu alanda stratigrafiyi takip etmek mümkün olmadığından, tarihlendirme için Hayes'in önerisi kabul edilebilir.

T F17/ H F104A

Form grubuna ait örnekler, yoğunluğu Agora'dan olma üzere, Sütunlu Cadde ve Hierapolis Caddesi'nde toplam 6 adet bulunmuştur. Form veren örneklerin ağız çapları 38 ve 44 cm'dir. Dudak kenarı yukarı çekilerek kalınlaştırılmış ve alta doğru sarkıtılarak inceltilmiş, içte ve dışta tek oluklu tabak (451). 452 no'lu örneğin ağız kenarı biraz daha dışa dönük profillidir. Benzer örnekler Tarsus'ta Geç Roma Dönemi'ne⁹⁴⁷, Anemurium'da MS 6. yy.ın 2. çeyreği- MS erken 7. yy.a⁹⁴⁸, Atina Agorası'nda MS 6. yy.ın 2. çeyreğine tarihlendirilmiştir⁹⁴⁹. Form grubu için Hayes tarafından MS 530-580 yılları önerilmiş olup⁹⁵⁰, Tripolis buluntuları için de bu tarihlendirme geçerli görülmüştür⁹⁵¹.

T F18/ H F105

Tripolis'te tek örnek olarak temsil edilen form Sütunlu Cadde'de karışık toprak tabakasında bulunmuştur. Dudak kenarı dışa kalınlaştırılarak altta ve üstte düzleştirilmiş tabak (453). Benzer örnekler Tripolis'in güneydoğusunda yer alan Laodikeia'da da bulunmuştur⁹⁵². Hayes tarafından MS 580/600-660 yıllarına tarihlendirilen form⁹⁵³,

⁹⁴⁵ Hayes 1980, 157-160, Fig. 29, Form 103B.

⁹⁴⁶ Hayes 2008, 232-233, Fig. 36, 1156-1157.

⁹⁴⁷ Jones 1950, Fig. 207, F.

⁹⁴⁸ Williams 1989, 42, Fig. 19 No. 241.

⁹⁴⁹ Hayes 2008, 233, Fig. 36, 1158-1159.

⁹⁵⁰ Hayes 1980, p. 160, 166, Fig. 30.

⁹⁵¹ Duman 2016, 702, 705, Fig. 7 No. 20.

⁹⁵² Duman 2014, 17, Fig. 5 No. 117.

⁹⁵³ Hayes 1980, 166-169, Fig. 32 Form 105.

Aphrodisias'ta MS 580/600-660 yıllarına⁹⁵⁴, Kelenderis'te MS geç 6-7. yy.a⁹⁵⁵, Atina Agorası'nda MS 6-7. yy.a tarihlendirilmiştir⁹⁵⁶.

Tripolis'te kazısı yapılan birçok alanda, özellikle Sütunlu Cadde ve Agora batı portik zemininde yapılan çalışmalarda yanık tabaka ile karşılaşmıştır. Yine bu çalışmalarda ok ve mızrak uçları ele geçmiştir. Buluntular, kentte MS 7. yy.ın ilk çeyreğinde Sasani akınlarının yarattığı tahribatı göstermektedir. MS 7. yy.ın ortalarından itibaren kentte küçülmenin yaşandığı, dolayısıyla kentte konsantre bir yerleşimin varlığı söz konusudur. Yine Tripolis'te ele geçen sikkelerde MS 602-610 (Focas) yıllarına kadar devam etmektedir⁹⁵⁷. Tripolis'te bulunan söz konusu form için MS 580-7. yy.ın başları önerilebilir.

T F19/ H F109

Sınırlı sayıda bulunan bu grupta Sütunlu Cadde ve Agora'dan birer örnek bulunmuş, ağız çapları 25.2 ve 28 cm'dir. Açık ağız kenarlı, dudak kenarı üstten yuvarlatılmış, içte tek oluklu sığ tabaklardır (**454-455**). Form örnekleri Sardis'te⁹⁵⁸ ve Venedik Lagünü'nde de bulunmuş⁹⁵⁹, Hayes tarafından MS 580/600- 7. yy.ın ortasına tarihlendirilmiştir⁹⁶⁰. Tripolis'te Sütunlu Cadde ve Agora portikte Sasani akınlarının oluşturduğu tahribat izleri ve buluntular dikkate alınarak, form grubu MS 6. yy. sonu-7. yy.ın başına tarihlendirilebilir.

Tripolis'te Mozaikli Konut'ta yapılan çalışmalarda açık ağız kenarlı ve kalın cidarlı bir başka örnek ele geçmiştir (**456**). Söz konusu buluntu T F19/ H F109 grubunda yer alan örneklerle benzer olmasına rağmen içte dudak kenarı altında oluk yer almamaktadır. Mozaikli Konut Doğu Sokak'ta yapılan çalışmalarda MS 6. yy.a tarihlenen matara kalıbı ile bulunmuştur⁹⁶¹.

⁹⁵⁴ Hudson 2008, 343-344, Fig. 24, 6.1-3.

⁹⁵⁵ Tekocak 2006, 54, Kelenderis Form 23 Kat. No: 60-61.

⁹⁵⁶ Hayes 2008, 233, Fig. 36, 1161-1164.

⁹⁵⁷ Duman 2018a, 359, Fig. 18.

⁹⁵⁸ Rautman 1995, 71, 72, Fig. 24, No. 3.4-5.

⁹⁵⁹ Grandi 2007, 9, 23, Pl. 7 No. 8.

⁹⁶⁰ Hayes 1980, 172, Fig. 33 Form 109.

⁹⁶¹ Tripolis'te bulunan Geç Roma Dönemi'ne ait Oinophoros'lar için bkz. Duman 2018b, 667-674.

Tek Kulplu Testi

Tripolis'te Afrika Kırmızı Astarlıları Grubu'nun geniş bir form tipolojisine sahip olduğu görülmektedir. Tripolis'te her ne kadar açık ağızlı kap örnekleri yaygın olsa da kapalı kap örnekleri de buluntular arasındadır. Bunlar arasında yuvarlatılmış dudak kenarlı tek kulplu testi yer almaktadır (457). Büyük bölümü kırık ele geçen örneğin dudak ve boyun kenarının benzeri Hayes'in Form 158.6 olarak sınıflandırdığı testi ile benzerlik göstermektedir⁹⁶². Aquincum/ Budapeşte'de tek kulplu testi MS 200-280 yıllarına tarihlendirilmiştir⁹⁶³. Tripolis'te testi örneğinin Kemerli Yapının üst örtüsünün yer aldığı kapakların hemen altından bulunmuş olup, aynı kod aralığında MS 3-5. yy.a tarihlenen sikkeler ele geçirilmiştir.

Kandil

Kazı çalışmalarında bulunan bir başka ünik örnek ise kandil parçasıdır. Omuz kısmı yükselti ile sınırlandırılmış, içte sıralı çember içerisinde altı kollu rozet ve çevresinde nokta sırası süslemeleri yer almaktadır. Kandilin büyük bölümü kırık olması nedeniyle tip olarak ayırım yapılamasa da omuz kısmında yer alan çember içerisinde rozet süslemesi belirgindir (458). Benzer süsleme örnekleri Tunus'da bulunan kandiller arasında yer almaktadır⁹⁶⁴. Kandil örnekleri Hayes tarafından iki tipte incelenmiştir⁹⁶⁵. Venedik Lagünü'nde çember süslemeli örnek MS 6. yy.a⁹⁶⁶, Patara'da⁹⁶⁷ MS 5. yy.ın ilk yarısına tarihlendirilmiştir. Atina Agorası'nda bulunan kandiller ise MS 5-6. yy.a tarihlendirilmiştir⁹⁶⁸. Tripolis'te bulunan kandil örneği de Kutsal Alan'da bulunan sikkelere dayanarak MS 5. yy.a tarihlendirilebilir.

Süsleme Çeşitleri

Tripolis'te form veren örneklerin dışında içte tondo merkezinde hamur yaşken yapılmış baskı şeklinde bitkisel ve geometrik süslemeli örnekler bulunmuştur. Süslemeli

⁹⁶² Hayes 1980, VII, Form 158.6.

⁹⁶³ Lassanyi-Vamos 2011, 155, Fig. 7 12.

⁹⁶⁴ Ennabli 1976, Pl. I (14-15), Pl. II (59).

⁹⁶⁵ Hayes 1980, 313-314. Ayrıca bkz. 310-315, XXI, a.

⁹⁶⁶ Grandi, 2007, 8, 21, Pl. 5, No. 8; Kandil tipleri için ayrıca bkz. Petridis 2007, 52, Fig. 7-8.

⁹⁶⁷ Şen-Yıldırım 2012, 164, 171, Şek. 4 No. 32.

⁹⁶⁸ Perlzweig 1961, 99-100, Pl. 6 No. 322-345.

örnekler, Hayes tarafından Hellenistik Dönem’de olduğu gibi metal eşyaların taklidi olarak yapılmıştır⁹⁶⁹. Buluntuların dış yüzeyinde yer alan süsleme sınırlı olsa da içte tondo çevresinde yer alan örnekler daha fazladır. Bunlar bitkisel (**Fig. 61: a-d**) ve geometrik (**Fig. 61: e-l**) süslemeler olarak iki gruba ayrılmaktadır.

Figürlü tondo örnekleri Tripolis’te Sütunlu Cadde, Mozaikli Konut, Taberna, Hierapolis Caddesi ve Kemerli Yapı’dan olmak üzere toplam 11 parça bulunmuştur. Süsleme olarak sağlam kalabilmiş örnekler dikkate alınarak merkez etrafında ikili kompozisyonlar yapılarak bitkisel ve geometrik süslemeler bir arada kullanılmış, ayrıca çemberlerle sınırlandırılmıştır. Kompozisyonlarda palmiye yaprağı sık sık kullanılmış oluk beraberinde atlamalı olarak üç veya dört oluklu konsantrik daire (**459, 460, 461**), küp şeklinde (**462**) ve çizgilerle yapılmış kare (**463**) süslemeleri yer almaktadır. Benzer süsleme örnekleri Anemurium’da⁹⁷⁰ MS 4. yy.ın ortası- Erken 5. yy.a, Antiocheia’da Geç Roma Dönemi’ne tarihlendirilmiştir⁹⁷¹.

Örneklerin büyük bölümü kırık olması nedeniyle süslemeler bazı örneklerde belirsizdir. Ancak görüldüğü kadarıyla yaprak süslemenin uç kısımları belirgindir (**464, 465**). **465** no’lu örnek diğerlerinden farklı olarak çember ve bitkisel süsleme ayrı bölümlerde birbiri ardılı yapılmış, örnek MS 4. yy.ın ikinci yarısına tarihlendirilen sikke ile bulunmuştur. Benzer süslemeli bir başka örnek de Ephesos’ta bulunmuş ve MS 4. yy.ın ikinci yarısına tarihlendirilmiştir⁹⁷². Labraunda’da bitkisel (palmet) süslemeli tondo parçaları MS 410-470 yıllarına⁹⁷³, Patara/Hurmalık Hamamı’nda⁹⁷⁴ bitkisel ve geometrik süslemeli tondo örnekleri MS 5.-6. yy.a, Sardis’te palmiye dalı süslemeli tondo parçası MS 400-450 yıllarına tarihlendirilmiştir⁹⁷⁵. Sparta’da tiyatrodan yapılan çalışmalarda MS Geç 4-Erken 5. yy.a tarihlendirilen palmiye yaprağı ve dairesel süslemeli tondo parçaları bulunmuştur⁹⁷⁶. Knossos’ta ise **461** no’lu örneğin benzeri MS 350-420 yıllarına tarihlendirilmiştir⁹⁷⁷.

⁹⁶⁹ Hayes 1980, 14.

⁹⁷⁰ Williams 1989, 44-45, Fig. 21 No. 254, 256-257.

⁹⁷¹ Waage 1948, 43-44, Fig. 29 no. 7-8, 14 (kare süsleme), no. 4-5, 15 (palmiye dalı süsleme), no. 7, 12 (çentik sırası ile çember ve dalga süsleme).

⁹⁷² Gassner 1997, Taf. 49, 603.

⁹⁷³ Karlsson 2008, 75, 77, Fig. 46.

⁹⁷⁴ Şen-Yıldırım 2012, 170, Şek. 3 No. 27-29.

⁹⁷⁵ Rautman 1995, 43-44, Fig. 4, No. 1.4.

⁹⁷⁶ Pickersgill-Roberts 2003, 566, 569, 572, 583, Fig. 8 No. 43, Fig. 11 No. 76a/b.

⁹⁷⁷ Warren 1988, 95, 103, Fig. 51.

Süslemeler arasında dikdörtgen formlu çentiklerle yapılmış muhtemelen çember sırası da yer almaktadır (466). 467 no'lu örnek ise düzensiz çentik sırası ile yapılmış dalga süsleme yer almaktadır. Bir başka örnekte ise diğerlerinden tamamen farklı olarak üçgen çentik sırası yapılmıştır (468). Tripolis'te bulunan süslemeli tondo örnekleri için karşılaştırmalar dikkate alınarak MS 4. yy.ın ikinci yarısı- MS 5. yy. aralığına tarihlendirilebilir.



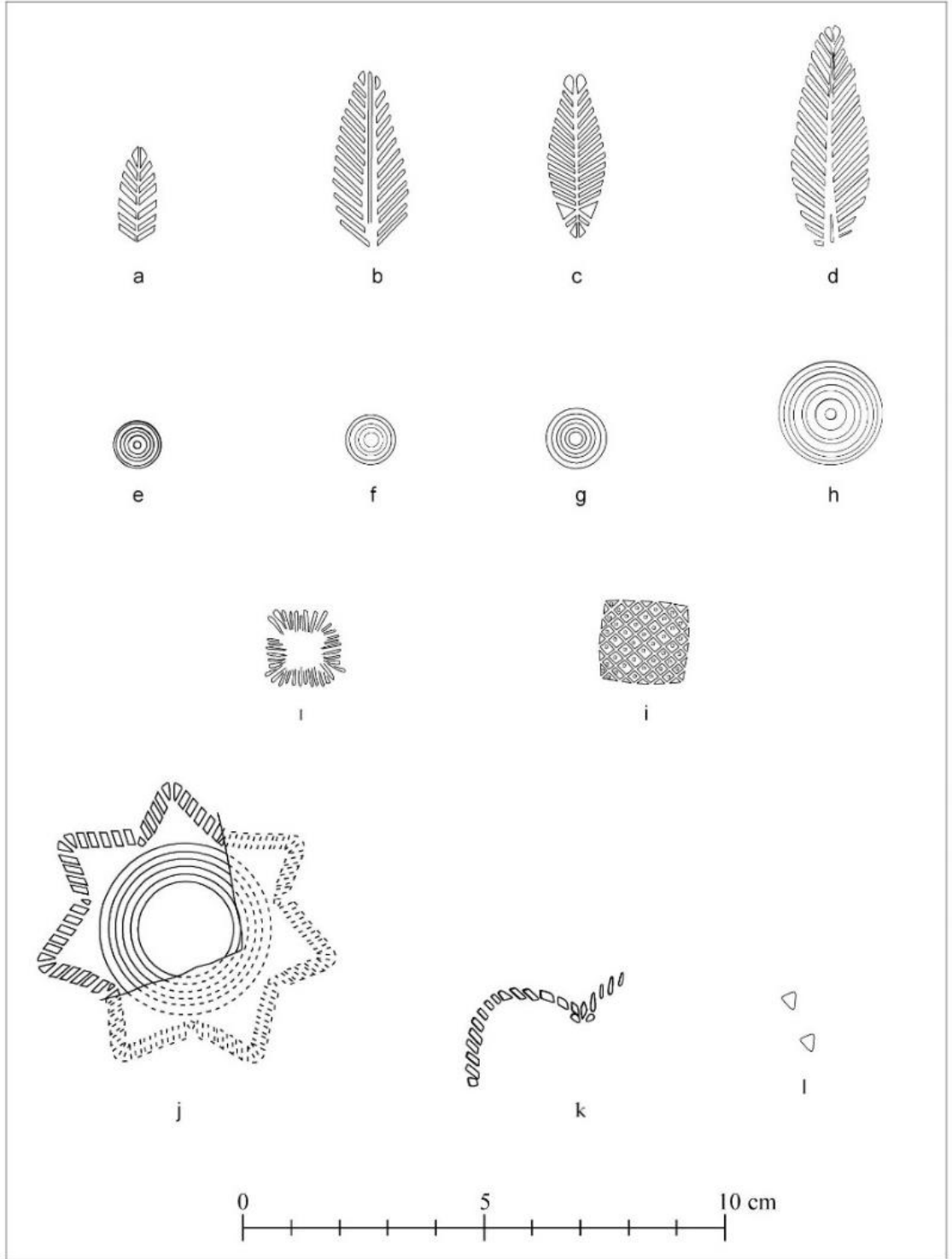

Fig. 61: Tripolis'te Bulunan Afrika Kırmızı Astarlıları Grubuna Ait Kapların Tondo Merkezinde Yer Alan Süsleme Örnekleri

Katalog (Kat. No: 420- 468)

T F1/ H F45A

Kat. No: 420 TR 13 MKB 526 (Taberna 2, 188.43-187.86 m)

Dudak kenarı yukarı doğru uzatılmış, üstte ortada iç içe geçmiş çizgi süslemeli, uçta altta ve üstte tek oluklu, ağız kenarından gövdeye dönüş sert verilmiş tabak parçası. Hamur sert, sıkı, kireç katkılı 2.5YR 6/8 light red, dış ve iç astar 2.5YR 4/8 red, kalın astarlı, parlak yüzeyli.

C.K: 0.4 Y: 1.8 G: 2.5

Ref: Duman 2016, 703, Fig. 5 No. 2.

Kat. No: 421 TR 13 KA 238 (Kemerli Yapı, 187.31-186.84 m)

Dudak kenarı yukarı doğru uzatılmış, üstte ortada iç içe geçmiş tek sıra rulet süslemeli tabak parçası. Hamur 2.5YR 6/8 light red, dış ve iç astar 2.5YR 4/8 red, kalın astarlı, parlak yüzeyli. Yüzeyde pul pul dökülmeler ve kireç patlaklarının oluşturduğu delikler mevcuttur.

C.K: 0.4 G: 3

T F2/ H F45B

Kat. No: 422 TR 13 MKB 566 (Taberna, 186.00-185.80 m)

Tam formun 2/1'i. Dudak kenarı düz bir şekilde yukarı doğru uzatılmış, içte dudak kenarında tek, tondoda iki oluklu, gövdeye dönüş sert verilmiş, sivri dipli ince yapılı tabak. Hamur sert, sıkı, kireç katkılı 2.5YR 6/8 light red, dış ve iç astar 2.5YR 4/8 red, parlak yüzeyli, kalın astarlı. Yüzeyde pul pul dökülmeler ve kireç patlaklarının oluşturduğu ince delikler mevcuttur.

A.Ç: 28 C.K: 0.4 Y: 4.4 G: 15.8 K.Ç: 8

Ref: Duman 2016, 703, Fig. 5 No. 1, 3.

T F3/ H F50A

Kat No: 423 TR 14 TY 81 (Tonozlu Yapı, 184.29-05 m)

Tam formun 5/1'i. Dudak kenarı inceltirilmiş, uzun ve ince yapılı, yükseltilmiş kaideli tabak parçası. Hamur sert, sıkı, kireç katkılı 10R 6/8 light red, dış ve iç yüzey 10R 5/8

red, ince astarlı, yarı mat ve sabunumsu yüzeyli. Yüzeyde kireç patlaklarının oluşturduğu delikler mevcuttur.

A.Ç: 30 C.K: 0.4 Y: 5 G: 13.2 K.Ç: 22

T F4/ H F50B

Kat. No: 424 TR 13 KA 829 (Kemerli Yapı, 186.00-185.80 m)

Tam formun 8/1'i. Dudak kenarı inceltilmiş, uzun ve kalın yapılı, yükseltilmiş kaideli tabak parçası. Hamur sert sıkı, kireç katkılı 10R 5/8 red, dış ve iç astar 10R 5/8 red. yarı mat, sabunumsu yüzeyli, ince astarlıdır.

A.Ç: 30 C.K: 0.5 Y: 4.6 G: 11 K.Ç: 20

Kat. No: 425 TR 14 GRA 001 (Agora)

Tam formun 2/1'i. Dudak kenarı inceltilmiş, uzun ve kalın yapılı, yükseltilmiş kaideli tabak parçası. Hamur sert, sıkı, kireç katkılı 10R 6/8 light red, dış ve iç astar 10R 5/8 red, yarı mat, sabunumsu yüzeyli. Dış ve içte ince astarlı, pul pul dökülmeler mevcuttur.

A.Ç: 20.6 C.K: 0.5 Y: 4.2 G: 18 K.Ç: 11

Ref: Duman 2016, 703, Fig. 5 No. 4-5.

T F5/ H F58B

Kat. No: 426 TR 13 KA 863 (Kemerli Yapı, 186.00-185.80 m)

Tam formun 10/1'i. Dudak kenarı dışta yatay uzatılarak çekilmiş, üstte tek oluklu, gövde hafif içbükey formlu tabak parçası. Hamur sert, sıkı, gözeneksiz, mika, siyah mineral, ince kireç katkılı 10R 5/8 red, astar dışta ve içte 10R 5/8 red, içte parlak, dışta yarı parlak, sabunumsu yüzeyli.

A.Ç: 22.8 C.K: 0.4 Y: 2.8 G: 8.4

Ref: Duman 2016, 703, Fig. 5 No. 6.

Kat. No: 427 TR 13 7S/8E F AYK 20 (Mozaikli Konut, 181.91-46 m)

Tam formun 15/1'i. Dudak kenarı dışta yatay uzatılarak inceltilmiş, üstte tek oluklu, gövde hafif içbükey formlu tabak parçası. Hamur sert, sıkı, gözeneksiz, mika, siyah mineral, ince kireç katkılı 10R 5/8, astar dışta ve içte 10R 5/8, içte parlak, dışta yarı mat, sabunumsu yüzeyli.

A.Ç: 37 C.K: 0.5 Y: 3.1 G: 9

Ref: Duman 2016, 703, Fig. 5 No. 7.

T F6/ H F59A

Kat. No: 428 TR 12 SC 218 (Sütunlu Cadde, 185.28-184.85 m)

Tam formun 10/1'i. Dudak kenarı yatay şekilde dışa doğru uzatılmış kalın kenarlı, üstte iki oluklu, gövde üzerinde dikey oluk süslemeli tabak parçası. Hamur sert, yer yer ince gözenekli, kireç, az mika ve siyah mineral katkılı 10R 6/8 light red, dış ve iç astar 10R 5/8 red, içte parlak, dışta mat sabunumsu yüzeyli.

A.Ç: 33 C.K: 0.7 Y: 3.6 G: 8.1

Ref: Duman 2016, 703, Fig. 5 No. 9.

Kat. No: 429 TR 13 KA 3727 (Kemerli Yapı, 185.65-185.49 m)

Dış yüzeyde uzun oluklu çizgi süslemeli tabak parçası. Hamur sert, sıkı, mika, siyah mineral ve kireç katkılı 10R 6/8 light red, dış ve iç yüzey hamur renginde, yarı mat yüzeyli.

C.K: 0.4 G: 6.5

T F7/ H F59B

Kat. No: 430 TR 13 KA 5061 (Kemerli Yapı, 185.60-185.40 m)

Dudak kenarı yatay şekilde dışa uzatılmış, üstte iki oluklu tabak parçası. Hamur sert, gözeneksiz, ince taneli kireç, az mika ve siyah mineral katkılı 10R 5/8 red, astar dışta ve içte 10R 6/8 light red, içte parlak dışta mat, sabunumsu yüzeyli.

A.Ç: 29 C.K:0.6 Y:3.2 G:4.8

Ref: Duman 2016, 703, Fig. 5 No. 8, 10.

Kat. No: 431 TR 12 SC 343 (Sütunlu Cadde, 184.73-46 m)

Tam formun 10/1'i. Dudak kenarı yatay şekilde dışa uzatılmış, üstte iki oluklu tabak parçası. Hamur sert, gözeneksiz, ince taneli kireç, az mika ve siyah mineral katkılı 10R 5/8 red, astar dışta ve içte 10R 6/8 light red, içte parlak dışta mat, sabunumsu yüzeyli.

A.Ç: 33 C.K: 0.5 Y:3.1 G: 9

Kat. No: 432 TR 18 MKDS 927 (Mozaikli Konut, 181.49-04 m)

Tam formun 3/1'i. Dudak kenarı yatay şekilde dışa uzatılmış, üstte uç kısmı kırık oluklu, düz dipli, içte tondo üzerinde çentik sırası ile yapılmış muhtemelen 7 kollu rozet ve içte

üç sıralı oluklu tabak parçası. Hamur sert, sıkı, mika, kireç ve siyah mineral katkılı 10R 6/8 light red, dış ve iç astar 10R 6/8 light red. Parlak yüzeyli.

C.K: 0.7 Y: 2.8 G: 9.8

Ref: Süsleme için bkz. Sabratha Hayes 1994, 116, Fig. 24, No. 176 (MS geç 4-erken 5. yy.).

Kat. No: 433 TR 18 MKDS 502 (Mozaikli Konut, 182.96-181.84 m)

Tam formun 24/1'i. Dudak kenarı dışa uzatılmış, üstte altı oluklu tabak parçası. Hamur sert, sıkı, mika, kireç ve siyah mineral katkılı 10R 6/8 light red, dış ve iç astar 10R 6/8 light red. Parlak yüzeyli.

A.Ç: 36 C.K: 0.8 Y: 1 G: 7

T F8/ H F61A

Kat. No: 434 TR 16 DABP 164 (Kutsal Alan, 189.31-188.50 m)

Tam formun 16/1. Dudak kenarı üstten inceltilmiş, dışa doğru kalınlaştırılarak gövdeye geçişte içe döndürülmüş profilli tabak parçası. Hamur sert, yer yer ince gözenekli, mika, siyah mineral ve kireç katkılı 10R 6/8 light red, dış ve iç yüzey 10R 6/8 light red, sabunumsu, yarı mat yüzeyli.

A.Ç: 25 C.K: 0.6 Y: 3 G: 7.1

Kat. No: 435 TR 12 SC 113 (Sütunlu Cadde, 185.77 m)

Tam formun 11/1'i. Dudak kenarı üstten döndürülmüş, dışa doğru kalınlaştırılmış, gövdeye geçiş sert verilmiş dışbükey gövdeli tam formulu tabak parçası. Hamur sert, yer yer ince gözenekli, mika, siyah mineral, kireç ve taşçık katkılı 10R 6/8 light red, dış ve iç astar 10R 6/8 light red, sabunumsu, yarı mat yüzeyli.

A.Ç: 26 C.K: 0.7 Y: 3.6 G: 7.8

Ref: Duman 2016, 704, Fig. 6 No. 11.

Kat. No: 436 TR 12 SC 140 (Sütunlu Cadde, 185.77-08 m)

Tam formun 10/1'i. Hamur sert, yer yer ince gözenekli, mika ve kireç katkılı 10R 6/8 light red, iç yüzeyin tamamı ve dışta dudak kenarından başlayarak gövde ortasına kadar 10R 5/8 red, dış gövde 10R 6/8 light red. Dış gövde dışında diğer yüzeyler kaygandır. İnce astarlı ve dış yüzeyde kireç patlaklarının oluşturduğu ince delikler belirgindir.

A.Ç: 28 C.K: 0.7 Y: 3.8 G: 8

Ref: Duman 2016, 704, Fig. 6 No. 11.

T F9/ H F61B

Kat. No: 437 TR 12 SC 273 (Sütunlu Cadde, 185.02-184.65 m)

Tam formun 18/1'i. Dudak kenarı üstten döndürülmüş, dışa doğru kalınlaştırılmış, gövdeye geçiş sert verilmiş, içte dudak kenarı altında tek oluklu tabak parçası. Hamur sert, yer yer ince gözenekli, mika, kireç ve siyah mineral katkılı 10R 6/8 light red, dış ve iç astar 10R 6/8 light red, yarı mat yüzeyli, yüzeyde kireç patlaklarının oluşturduğu delikler mevcuttur.

A.Ç: 31 Y: 3.4 G: 5.2 G: 0.7

T F10/ H F67

Kat. No: 438 TR 13 KA 732 (Kemerli Yapı, 186.00-185.80 m)

Tam formun 3/1'i. Dudak kenarı aşağı sarkıtılmış, üstte tek oluklu, içten dudak kenarından başlayarak basamak şeklinde keskin dönüşlerle gövdeye geçilmiş, ince kaideli tam formlu tabak. Hamur sert, sıkı, gözeneksiz, az mika, siyah mineral ve orta büyüklükte kireç katkılı 10R 6/8 light red, dış ve iç astar 10R 5/8 red, içte parlak dışta mat yüzeyli. İç ve dış yüzeyde kireç ve siyah kil taneciklerinin oluşturduğu delikler mevcuttur.

A.Ç: 22 C.K: 0.6 Y: 3.7 G: 11 K.Ç: 6.8

Kat. No: 439 TR 13 KA 3699 (Kemerli Yapı, 185.90-185.72 m)

Tam formun 2/1'i. Dudak kenarı aşağı sarkıtılmış, üstte tek oluklu, dudak kenarından başlayarak gövdeye doğru keskin dönüşlerle basamak şeklinde indirilmiş tabak parçası. Hamur sert, sıkı, gözeneksiz, az mika, siyah mineral ve orta büyüklükte kireç katkılı 10R 6/8 light red, astar dışta ve içte 10R 5/8 red, içte parlak dışta yarı mat yüzeyli. İç ve dış yüzeyde kireç ve siyah kil taneciklerinin oluşturduğu delikler mevcuttur.

A.Ç: 26 C.K: 0.6 Y: 5.4 G: 26

Ref: Duman 2016, 704, Fig. 6 No. 14.

Kat. No: 440 TR 13 KA 5018 (Kemerli Yapı, 186.46-186.26 m)

Tam formun 7/1'i. Dudak kenarı yuvarlatılarak aşağı sarkıtılmış, üstte tek oluklu, dudak kenarından başlayarak gövdeye doğru basamak şeklinde indirilmiş tabak parçası. Hamur sert, sıkı, yer yer ince gözenekli, mika, siyah mineral ve orta büyüklükte kireç katkılı 10R

5/8 red, dış ve iç astar 10R 5/8 red, içte parlak dışta yarı mat yüzeyli. İç ve dış yüzeyde kireç ve siyah kil taneciklerinin oluşturduğu delikler mevcuttur.

A.Ç: 35 C.K: 0.6 Y: 4.4 G:11.5

Ref: Duman 2016, 704, Fig. 6 No. 15.

Kat. No: 441 TR 13 MKB 438 (Taberna 2, 186.50-185.00 m)

Tam formun 14/1'i. Dudak kenarı yuvarlatılarak altta kalınlaştırılmış, üstte tek oluklu, dudak kenarından başlayarak gövdeye doğru basamak şeklinde indirilmiş tabak parçası. Hamur sert, sıkı, ince gözenekli, mika, siyah mineral ve orta büyüklükte kireç katkılı 10R 6/8 light red, dış ve iç astar 10R 5/8 red, içte parlak dışta yarı mat yüzeyli.

A.Ç: 29 C.K: 0.5 Y: 1.8 G: 6.3

Kat. No: 442 TR 12 SC 200 (Sütunlu Cadde, 185.53-05 m)

Tam formun 12/1'i. Dudak kenarı aşağı sarkıtılmış, üstte çift oluklu, dudak kenarından başlayarak gövdeye doğru basamak şeklinde indirilmiş tabak parçası. Hamur sert, sıkı, yer yer ince gözenekli, mika ve orta büyüklükte kireç katkılı 10R 6/8 light red, astar dışta ve içte 10R 5/8 red, içte parlak dışta mat yüzeyli. İç ve dış yüzeyde kireç patlaklarının oluşturduğu delikler mevcuttur.

A.Ç: 32 C.K: 0.7 Y: 2.2 G: 8.8

Ref: Duman 2016, 704, Fig. 6 No. 16.

T F11/ H F73A

Kat. No: 443 TR 12 SC 493 (Sütunlu Cadde, 184.62-13 m)

Tam formun 9/1'i. Dudak kenarı dışa doğru uzatılarak alta ve üstte kalınlaştırılmış, üstte tek oluklu ve üç tane derin dikey çentik süslemeli tabak parçası. Hamur sert, sıkı, mika ve kireç katkılı 10R 6/8 light red, dış ve iç astar 10R 6/8 light red. Dışta kireç kalıntıları belirgin olup, yarı mat yüzeylidir.

A.Ç: 18 C.K: 0.3 Y: 2.9 G: 7.3

Ref: Duman 2016, 704, Fig. 6 No. 17.

T F12/ H F76

Kat. No: 444 TR 14 TY 02 (Tonoğlu Yapı, 188.48-187.51 m)

Tam formun 18/1'i. Dudak kenarı yukarı çekilerek aşağı sarkıtılmış, dışta iki oluklu, dudak kenarında kırık olmasından dolayı tek çentik görülen, gövdeye geçiş sert profilli

tabak parçası. Hamur sert, sıkı, mika, kireç, siyah mineral ve taşçık katkılı 10R 6/8 light red, dış ve iç astar 10R 6/8 light red, yarı mat. Yüzeyde kireç patlaklarının oluşturduğu ince delikler mevcuttur.

A.Ç: 32 C.K: 0.8 Y: 28 G: 6.2

Ref: Duman 2016, 704, Fig. 6 No. 18.

Kat. No: 445 TR 16 DA BP 22 (Kutsal Alan, 188.82-28 m)

Dudak kenarı yukarı çekilerek aşağı sarkıtılmış, üstte iki oluklu, gövdeye geçiş sert profilli tabak parçası. Hamur sert, sıkı, mika, kireç, siyah mineral katkılı 10R 6/8 light red, dış ve iç yüzey 10R 5/8 red, yarı mattır.

C.K: 0.9 Y: 3 G: 4.5

T F13/ H F84

Kat. No: 446 TR 12 SC 522 (Sütunlu Cadde, 183.90-73 m)

Tam formun 15/1'i. Dudak kenarı üstten yuvarlatılarak dışa döndürülmüş ve kalınlaştırılmış, üç oluklu, gövde üzerinde dikey sıralı rulet süslemeli tabak parçası. Hamur sert, sıkı, mika, kireç katkılı 10R 5/8 red, dış ve iç yüzey 10R 5/8 red, dışta yarı mat içte parlaktır.

A.Ç: 29.8 C.K: 0.5 G: 6.2 Y: 3.6

Ref: Duman 2016, 705, Fig. 7 No. 19.

T F14/ H F91A

Kat. No: 447 TR 16 DA BP 188 (Kutsal Alan, 188.93-32 m)

Tam formun 7/1'i. Dudak kenarı yuvarlatılarak döndürülmüş, dudak kenarının altından yatay uzatılarak keskin dönüşle aşağı çekilmiş kulplu tabak parçası. Hamur sert, sıkı, mika ve kireç katkılı 10R 6/8 light red, dış ve iç astar 10R 5/8 red. Dış ve iç yüzeyde kireç patlaklarının oluşturduğu delikler mevcuttur. İnce astarlı ve yarı mat yüzeylidir.

A.Ç: 17 C.K: 0.5 Y: 2.5 G: 11

Kat. No: 448 TR 12 SC 727 (Sütunlu Cadde, 184.96-40 m)

İç yüzeyde merkezden gövdeye doğru uzatılmış sıralı ikili çizgi süslemeli tabak parçası. Hamur sert, sıkı, mika ve kireç katkılı 10R 6/8 light red, dış ve iç astar 10R 6/8 light red. Sabunumsu, yarı mat yüzeylidir.

T F15/ H F97

Kat. No: 449 TR 16 DA KP 662 (Kutsal Alan, 191.30-189.58 m)

Tam formun 7/1'i. Dudak kenarı dışa uzatılarak yıldız kolları şeklinde devam ettirilmiş, üstte iki oluklu tabak. Hamur sert, sıkı, mika ve kireç katkılı 10R 5/8 red, dış ve iç astar 10R 5/8 red, yarı mat ve yüzeyde kireç patlaklarının oluşturduğu delikler mevcuttur.

A.Ç: 14 C.K: 0.5 Y: 3.4 G: 8

T F16/ H F103B

Kat. No: 450 TR 15 PY 204 (Hierapolis Caddesi, 188.30-02 m)

Tam formun 15/1'i. Dudak kenarı üstten yuvarlatılarak döndürülmüş, dışta kalınlaştırılarak aşağı sarkıtılmış, içte tek oluklu tabak parçası. Hamur sert, yer yer ince gözenekli, mika ve kireç katkılı 10R 6/6 light red, dış ve iç astar 10R 5/8 red. Yarı mat, dış ve iç yüzeyde kireç patlaklarının oluşturduğu delikler mevcuttur.

A.Ç: 33 C.K: 0.6 G: 7.7 Y: 4.4

T F17/ H F104A

Kat. No: 451 TR 15 GRA 78 (Agora, 191.00-190.17 m)

Tam formun 22/1'i. Dudak kenarı yukarı çekilerek kalınlaştırılmış ve alta doğru sarkıtılarak inceltilmiş, içte ve dışta tek oluklu tabak parçası. Hamur sert, sıkı mika kireç katkılı 10R 5/8 red, dış ve iç astar 10R 5/8 red, dışta yarı mat, içte parlak-kaygan yüzeylidir.

A.Ç: 38 C.K: 0.7 Y: 3 G: 5.4

Kat. No: 452 TR 14 ABP 85 (Agora, 188.40-26 m)

Tam formun 16/1'i. Dışa dönük dudak kenarı yukarı çekilerek kalınlaştırılmış ve alta doğru sarkıtılarak inceltilmiş, içte ve dışta tek oluklu tabak parçası. Hamur sert, sıkı, mika ve kireç katkılı 10R 6/8 light red, dış ve iç yüzey 2.5YR 4/8 red, içte parlak-kaygan dışta gövde yarı mat yüzeyli.

A.Ç: 44 C.K:0.8 Y: 3 G: 9.4

Ref: Duman 2016, 705, Fig. 7 No. 20.

T F18/ H F105

Kat. No: 453 TR 12 SC 446 (Sütunlu Cadde, 183.53-03 m)

Dudak kenarı dışa kalınlaştırılarak altta ve üstte düzleştirilmiş tabak parçası. Hamur sert, sıkı, mika, kireç ve siyah mineral katkılı 10R 6/8 light red (özde grileşme), dış ve iç astar 10R 6/8 light red, yarı mat yüzeyli, kireç patlaklarının oluşturduğu ince delikler mevcuttur.

C.K: 0.5 Y: 1.6 G: 5.1

T F19/ H F109

Kat. No: 454 TR 14 AKP 15 (Agora, 188.15-187.32 m)

Tam formun 20/1'i. Açık ağız kenarlı, dudak kenarı yuvarlatılmış, içte tek oluklu sığ tabak parçası. Hamur sert, sıkı, mika ve kireç katkılı 10R 5/8 red, dış ve iç astar 10R 5/8 red, ince astarlı dış ve içte kireç patlaklarının oluşturduğu delikler mevcuttur. Sabunumsu, yarı mat yüzeyli.

A.Ç: 28 C.K: 0.6 Y: 2.8 G: 5

Kat. No: 455 TR 12 SC 518 (Sütunlu Cadde, 184.15-07 m)

Tam formun 19/1'i. Açık ağız kenarlı, dudak kenarı yuvarlatılmış, içte tek oluklu sığ tabak parçası. Hamur sert, sıkı, mika ve kireç katkılı 10R 5/8 red, dış ve iç astar 10R 5/8 red, ince astarlı dış ve içte kireç patlaklarının oluşturduğu delikler mevcuttur. Sabunumsu, yarı mat yüzeyli.

A.Ç: 25.2 C.K: 0.6 Y: 2.2 G: 4.8

Kat. No: 456 TR 18 MKDS 37 (Mozaikli Konut, 179.96-44 m)

Tam formun 12/1'i. Açık ağız kenarlı, dudak kenarı yuvarlatılmış sığ tabak parçası. Hamur sert, sıkı, mika, kireç ve taşçık katkılı 10R 6/8 light red, dış ve iç astar 10R 5/8 red, dışta gövde 10R 6/8 renk boya, dışta yarı mat yüzeyli.

A.Ç: 29 C.K: 0.8 Y: 4 G: 8.5

Tek Kulplu Testi

Kat. No: 457 TR 13 KA 288 (Kemerli Yapı, 186.38-186.14 m)

Dudak kenarı yuvarlatılmış, kısa ve dik boyunlu, dudak kenarının hemen altından yatay döndürülmüş tek kulplu testi parçası. Hamur sert, sıkı, mika, taşçık ve kireç katkılı 10R

6/8 light red. İçte hamur renk, dışta 10R 5/8 red, ince astarlı. Dış yüzeyde kireç patlaklarının oluşturduğu delikler ve iri kireç parçaları mevcuttur.

A.Ç: 2.6 C.K: 0.3 Y: 4.6 K.K: 1.2 K.G: 1.6

Ref: Testi dudak kenarı için bkz. Hayes 1980, VII, b Form 158.6; Budapeşte/Aquincum buluntusu için bkz. Lassanyi-Vamos 2011, 155-156, Fig. 7 (MS 200-280).

Kandil

Kat. No: 458 TR 16 DAKP 05 (Kutsal Alan, 189.80-188.12 m)

Diskus çevresi çember içerisinde nokta sırası ile sınırlandırılmış altı kollu rozet süslemeli kandil parçası. Hamur sert, sıkı, mika ve kireç katkılı 10R 6/8 light red, dış ve iç astar 10R 6/8 light red. Parlak, hafif pürüzlü yüzeyli.

C.K: 0.5 Y: 3.6

Süsleme Çeşitleri

Kat. No: 459 TR 18 MK DS 668 (Mozaikli Konut, 181.51-180.64 m)

İçte tondo merkezinde üç sıra oluklu çerçeve ile sınırlandırılmış, merkezde çember etrafında atlamalı palmiye yaprağı ve aralarda içe içe geçmiş çember süslemeli tabak parçası. Hamur sert, sıkı, mika, kireç ve siyah mineral katkılı 10R 6/8 light red, dış ve iç astar 10R 6/8 light red, astar yoğun aşınmış, kireç patlaklarının oluşturduğu delikler mevcuttur, yarı mat yüzeyli.

C.K: 0.6 G: 9.2

Kat. No: 460 TR 18 MK BS 02 (Mozaikli Konut, 181.29-180.84 m)

İçte tondo merkezinde dört sıra oluklu çerçeve ile sınırlandırılmış, merkezde çember etrafında atlamalı palmiye yaprağı ve aralarda içe içe geçmiş çember süslemeli tabak parçası. Hamur sert, sıkı, mika ve kireç katkılı 10R 6/8 light red. Dış ve iç astar 10R 6/8 light red, yarı mat yüzeyli.

C.K: 0.6 G: 8.8

Kat. No: 461 TR 12 SC MK4 31 (Sütunlu Cadde, Mekân 4, 184.63-34 m)

İçte tondo merkezinde üç sıra oluklu çerçeve ile sınırlandırılmış, merkezde çember etrafında atlamalı palmiye yaprağı ve aralarda içe içe geçmiş çember süslemeli tabak parçası. Hamur sert, sıkı, mika, kireç ve siyah mineral katkılı 10R 6/8 light red, dışta 10R 6/8 light red, iç astar 10R 5/8 red, iç yüzey parlak-kaygan, dışta yarı mattır.

C.K: 0.5 G: 9.7

Ref: Süsleme için bkz. Duman 2016, 705, Fig. 7 No. 23; Waage 1948, Fig. 29 No. 5; Konossos 'ta benzer süsleme için bkz. Warren 1988, 95, 103 Fig. 51; Çember süsleme için bkz. Hayes 1972, Fig. 40, l.

Kat. No: 462 TR 12 SC MK3 05 (Sütunlu Cadde, Mekân 3, 184.41-15 m)

İçte tondo merkezinde beş sıra oluklu çerçeve ile sınırlandırılmış, merkezde muhtemelen çember etrafında atlamalı palmiye yaprağı ve aralarda küp şeklinde kare süslemeli tabak parçası. Hamur sert, sıkı, mika, siyah mineral ve kireç katkılı 10R 6/8 light red, dış ve iç astar 10R 6/8 light red, içte parlak, dışta yarı mat yüzeyli.

C.K: 0.4 G: 6.7

Ref: Süsleme için bkz. Duman 2016, 705, Fig. 7 No. 21; Waage 1948, Fig. 29 No. 8; Hellström 1965, Pl. 16, 327; Hayes 1972, Fig. 42, g-h.

Kat. No: 463 TR 12 SC 482 (Sütunlu Cadde, 184.40 m)

İçte çerçeve ile sınırlandırılmış, atlamalı palmiye yaprağı ve aralarda çizgisel kare süslemeli tabak parçası. Hamur sert, sıkı, mika ve kireç katkılı 10R 6/8 light red, dış ve iç astar 10R 6/8 light red, içte parlak, dışta yarı mat yüzeyli.

C.K: 0.4 G: 3.5

Ref: Süsleme için bkz. Duman 2016, 705, Fig. 7 No. 22.

Kat. No: 464 TR 15 HC 70 (Hierapolis Caddesi, 186.59-04 m)

İçte tondo merkezinde çember ve etrafında yatay yaprak süslemeli tabak parçası. Hamur sert, sıkı, mika, kireç ve siyah mineral katkılı 10R 5/8 red, dış ve iç astar 10R 5/8 red, içte parlak, dışta yarı mat yüzeyli.

C.K: 0.5 G: 2.7

Kat. No: 465 TR 13 KA 4280 (Kemerli Yapı, 185.15-185.33 m)

İçte oluklarla sınırlandırılmış iki panel, üstte iç içe geçmiş çember sırası, altta sıralı yaprak süslemeli tabak parçası. Hamur sert, sıkı, mika, siyah mineral ve kireç katkılı 10R 6/8 light red, dışta 10R 6/8 light red, içte 10R 5/8 red, dışta yarı mat, içte kaygan yüzeyli.

C.K: 0.5 G: 6.6

Ref: Süsleme için bkz. Duman 2016, 705, Fig. 7 No. 24; Gassner 1997, Taf. 49, 603; Çember süsleme için bkz. Hayes 1972, Fig. 40, j-k.

Kat. No: 466 TR 13 KA 5026 (Kemerli Yapı, 186.26-186.06 m)

İçte iki oluk ile çevrelenmiş, dikdörtgen çentiklerle yapılmış muhtemelen çember sırası süslemeli tabak parçası. Hamur sert, sıkı, kireç ve mika katkılı 10R 6/8 light red, dış ve iç astar 10R 6/8 light red, parlak- kaygan yüzeyli.

C.K: 0.5 G: 4.2

Ref: Süsleme için bkz. Duman 2016, 705, Fig. 7 No. 26.

Kat. No: 467 TR 12 SC 387 (Sütunlu Cadde, 184.62-13 m)

İç yüzeyde oluklarla sınırlandırılmış iki panel şeklinde, üstte düzensiz çentik sırası ile yapılmış dalga süsleme, altta ise muhtemelen bitki süslemeli tabak parçası. Hamur sert, sıkı, mika ve kireç katkılı 10R 6/8 light red, dış ve iç astar 10R 6/8 light red, içte parlak, dışta yarı mat yüzeyli.

C.K: 0.5 G: 3.7

Ref: Süsleme için bkz. Duman 2016, 705, Fig. 7 No. 25.

Kat. No: 468 TR 18 MKDS 448 (Mozaikli Konut, 183.61-182.76 m)

İçte tondo üzerinde üçgen şeklinde tek sıra çentik süslemeli tabak parçası. Hamur sert, sıkı, mika ve kireç katkılı 10R 5/8 red, dış ve iç astar 10R 5/8 red, içte parlak, dışta yarı mat yüzeyli.

C.K: 0.7 G: 7.4

2.8.2.2. Foça Kırmızı Astarlı Seramiği (Geç Roma C) (Levha 65-67)

Atina Agorası'nda yapılan çalışmalarda bulunan bu seramik grubu, ilk kez 1933 yılında Waage tarafından tanımlanarak kil ve astar özelliğine göre *Geç Roma C* olarak adlandırılmıştır⁹⁷⁸. Hayes'in 1972 yılında yaptığı çalışmada Waage'nin isimlendirmesini kullanarak, MS 4. yy.da Afrika Kırmızı Astarlı Seramiklerine rakip olduğunu belirtmiştir⁹⁷⁹. 1980 yılında ise Hayes tarafından Foça'da yanık kâse parçalarına dayanarak Geç Roma C'nin yanında *Foça Kırmızı Astarlı Seramiklerini* de kullanmıştır⁹⁸⁰.

Foça Kırmızı Astarlı Seramik grubunun üretimine yönelik olarak yapılan çalışmalarda, Langlotz tarafından 1969 yılında üretim yerinin Foça olduğu hakkında bir rapor hazırlanmış, ancak isimlendirme yapılmamıştır⁹⁸¹. Mayet ve Picon tarafından analiz çalışmaları yapılarak Foça'nın yakınlarında tespit edilen kil yataklarından alınan numunelerin kil özelliklerine göre, ithal edilen malların burada üretildiği ortaya konulmuş, aynı zamanda Foça'nın doğusuna ve batısına yapılan ihracatın tamamen Foça'dan yapıldığı açıklanmıştır⁹⁸². Bir başka analiz çalışması ise Ephesos'ta bulunan Foça Kırmızı Astarlı Seramik grubuna yapılmış, bunların Foça'daki atölyelerde üretildiği ortaya çıkarılmıştır⁹⁸³.

Foça Seramiklerinin üretimi MS 4. yy. sonu- 7. yy. başları olmakla beraber⁹⁸⁴, Doğu Akdeniz'de MS 5- 6. yy.da yaygın olarak kullanılmış, Küçük Asya ve çevresinde biraz daha erken döneme tarihlendirilmiştir⁹⁸⁵. Doğu Akdeniz'de Kıbrıs Kırmızı Astarlılarının rakibi olarak görülen form grubu, birçok yerleşimde MS 5. yy.ın ortalarından itibaren kullanılmaya başlanmıştır⁹⁸⁶. Ayrıca Caesarea/ İsrail⁹⁸⁷, Aşağı Mısır, Suriye, Filistin, Sicilya ve Rusya'da buluntulara rastlanmıştır⁹⁸⁸. Anadolu'da ise başta

⁹⁷⁸ Waage 1933, 298-304, Fig. 4.

⁹⁷⁹ Hayes 1972, 323.

⁹⁸⁰ Hayes 1980, 525.

⁹⁸¹ Hayes 1980, 525.

⁹⁸² Mayet-Picon 1986, 133.

⁹⁸³ Ladstatter-Sauer 2005, 144-148, 165-166.

⁹⁸⁴ Tekocak 2006, 55.

⁹⁸⁵ Hayes 1972, 323.

⁹⁸⁶ Hayes 1972, 368.

⁹⁸⁷ Magness 1995, 140-141, Fig. 1 1.

⁹⁸⁸ Hayes 1972, 368; Atina Agorası için bkz. Hayes 2008, 237-249, Fig. 37-42 (1229-1419); Gindaros için bkz. Kramer 2004, 204, 207-209; Galiza/İspanya için bkz. Fernandez 2010, 381, Fig. 5; Korinth için bkz.

Ephesos⁹⁸⁹ ve Priene⁹⁹⁰ olmak üzere, Troia⁹⁹¹, Smyrna⁹⁹², Amorium⁹⁹³, Tarsus⁹⁹⁴, Kelenderis⁹⁹⁵, Anemurium⁹⁹⁶, Troia⁹⁹⁷, Knidos⁹⁹⁸, Perge⁹⁹⁹, Labraunda¹⁰⁰⁰, Antiocheia¹⁰⁰¹, Sardis¹⁰⁰², Hatay (Haç Dağı Mevkii)¹⁰⁰³ ve Laodikeia¹⁰⁰⁴ yerleşimlerinde bulunmuştur.

2.8.2.2.1. Hamur ve Astar Özellikleri

Foça seramikleri sert dokulu¹⁰⁰⁵, kili ince taneli ve içeriğinde bol miktarda kireç katkısı yer almaktadır. Nadiren de olsa mika katkısı görülmektedir. Kil rengi kırmızı veya turuncu, astar yüzeyi kahverengimsi kırmızı, morumsu-kırmızı veya bordo renktedir. Fırınlama, genellikle dış kenarı hariç iç yüzeyde eşit şekilde olduğu için renk değişimi görülmez. Fırınlama sırasında seramiklerin üst üste konulmasıyla dış yüzeyde bej, koyu gri ve siyah renkler görülmektedir¹⁰⁰⁶. Fırınlamanın bir başka etkisi ise yüzeyde oluşan ince beneklerdir. Astar yapısı genellikle ince ve mat, ancak bazı örneklerin iç astarı kalındır¹⁰⁰⁷.

Tripolis'te bulunan örneklerde içerik olarak mika ve kireç görülmekte olup, hamur renk yoğunluğu açık kırmızı 2.5YR 6/8 (light red) (**Fig. 62**), astar ise kırmızı 2.5YR 5/8

Slane 1990, 58, Fig. 10, 120; Stobi'de Form 2-3 MS 5. yy.a tarihlendirilmiştir, bkz. Anderson-Stojanovic 1992, 59-61.

⁹⁸⁹ Gassner 1997, 137-148, Taf. 44 (534-538), Taf. 45-48; Ladstatter 2008, Taf. 291 (K155, 170), Taf. 293 (K185), Taf. 297 (K 234-235), Taf. 305 (K358), Taf. 308 (K391), Taf. 309 (K402-404), Taf. 304 (K405-407), Taf. 311 (K 430-431), Taf. 311 (K431), Taf. 317 (K499), Taf. 318 (K500-503), Taf. 321 (K545), Taf. 322 (K546-547, 549-550); Waldner-Ladstatter 2014, 584, Taf. 208-209 K1172-1176; Ladstatter-Pülz 2007, 425, Fig. 20; Ephesos'ta bulunan Hayes Form 3F örneği için bkz. Steskal-Ladstatter 2010, 414-415, K2 (MS Geç 6-7. yy.).

⁹⁹⁰ Yılmaz 2007, 124-128, Abb. 2-3; Zahn 1904, 433, Abb. 551 (164).

⁹⁹¹ Japp 2007, 59-60, Fig. 2, No. 8-10.

⁹⁹² Doğer 2007, 99-102.108-113, Pl. II-VII.

⁹⁹³ Arslan 2007, 276 no. 4-5.

⁹⁹⁴ Jones 1950, Fig. 208; Adibelli 2006, 98-119.

⁹⁹⁵ Tekocak 2006, 54-59.

⁹⁹⁶ Williams 1989, 45-49, Fig. 22-23 262-282, 284-285.

⁹⁹⁷ Tekkök 1996, 136-139, 270, Fig. 84-86 (G60-77).

⁹⁹⁸ Doksanaltı 2006, 494-502.

⁹⁹⁹ Atik 1995, 146.

¹⁰⁰⁰ Karlsson 2009, 75, Fig. 44-45; Hellström 1965, 74 No. 330-336.

¹⁰⁰¹ Waage 1948, Fig. 32, Fig. 33-34.

¹⁰⁰² Rautman 1995, 41-42.

¹⁰⁰³ Coşkun 2014, 149, 157-158 No. 63-91.

¹⁰⁰⁴ Şimşek 2013, 495, Res. 730.

¹⁰⁰⁵ Waage 1933, 298.

¹⁰⁰⁶ Hayes 1972, 324.

¹⁰⁰⁷ Hayes 1972, 323-324; Mayet-Picon 1986, 130.

(red) (**Fig. 63**) renk tonlarındadır. Bazı örneklerin dışta ağız kenarında fırınlamadan dolayı siyahlaşmalar görülmektedir (**472, 473, 477**). Örneklerin genelinde ince astar görülürken, yüzeyde kireç patlaklarının oluşturduğu ince delikler mevcuttur.

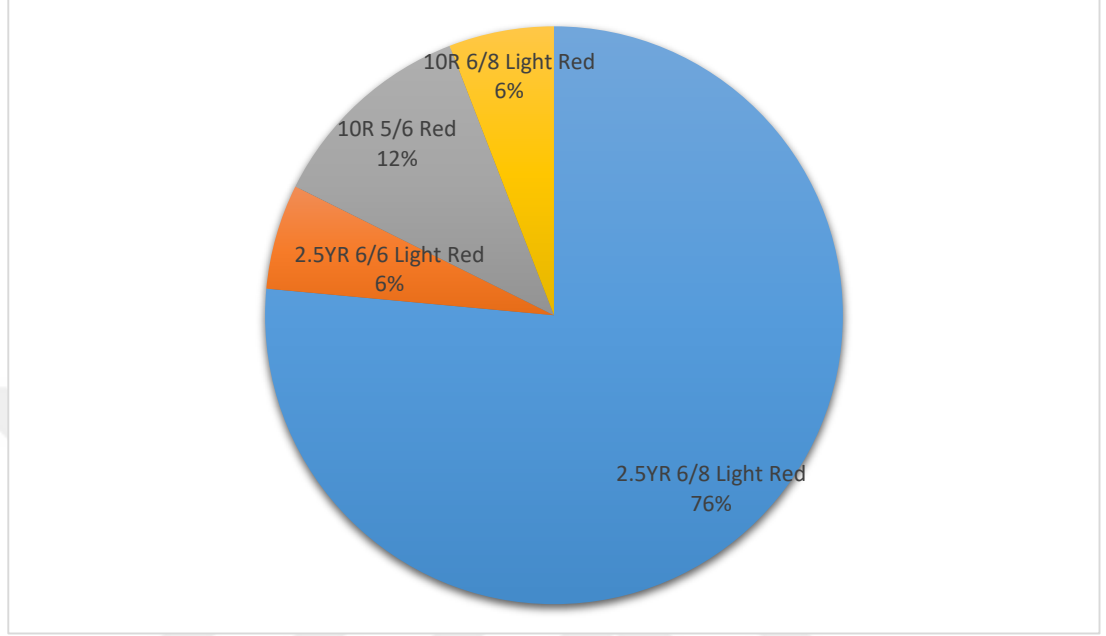

Fig. 62: Foça Seramiklerinin Hamur Renkleri

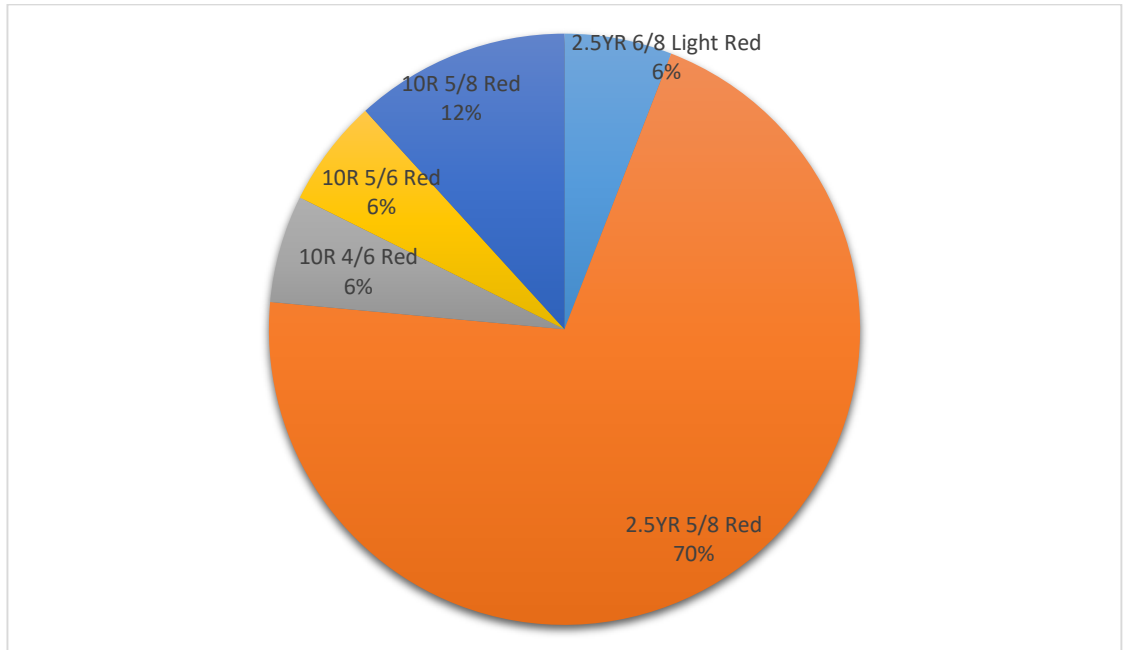

Fig. 63: Foça Seramiklerinin Astar Renkleri

2.8.2.2.2. Formlar

Tripolis'te 2012-2018 yılları arasında Kemerli Yapı, Hierapolis Caddesi, Mozaikli Konut ve Sütunlu Cadde kazı çalışmalarında bu gruba ait sınırlı sayıda seramik örnekleri ile karşılaşılmıştır. 2016 yılında ise kent merkezinin kuzeyinde Kutsal Alan'da özellikle Geç Antik Çağ'a tarihlenen birçok seramik grubunun¹⁰⁰⁸ yanı sıra Foça seramikleri de bulunmuştur. Kentte toplam 18 parça bulunmuş olup, Hayes'in oluşturduğu tipoloji dikkate alınarak, buluntular Form 2, 3 ve 5 olmak üzere üç ana forma ayrılmaktadır (**Fig. 64**).

Formların tarihlendirmesi genellikle karşılaştırmalarla yapılmıştır. Ancak bu karşılaştırma seramiklerin genellikle Kutsal Alan'da ele geçmesi dikkate alınarak burada bulunan sikkelerle de desteklenmiştir (**Fig. 65**).

Tripolis buluntularında da sıkça karşılaşılan rulet süsleme Foça seramiklerinde yaygın olarak kullanılmaktadır. MS 5- Erken 6. yy.da yaygın olarak kullanılan bantlar arasında rulet süsleme, iki, üç veya dört dişli aletlerle yapılmaktadır¹⁰⁰⁹.

Form grupları, Tripolis Form 1: **T F1**/ Hayes Form 2A: **H F2A** şeklinde kısaltmalar yapılarak kullanılmıştır.

¹⁰⁰⁸ Geç Antik Çağ'a tarihlenen mühürlü unguentariumlar ve ampullalar için bkz. Duman 2018a, 351-364.

¹⁰⁰⁹ Hayes 1972, 324.

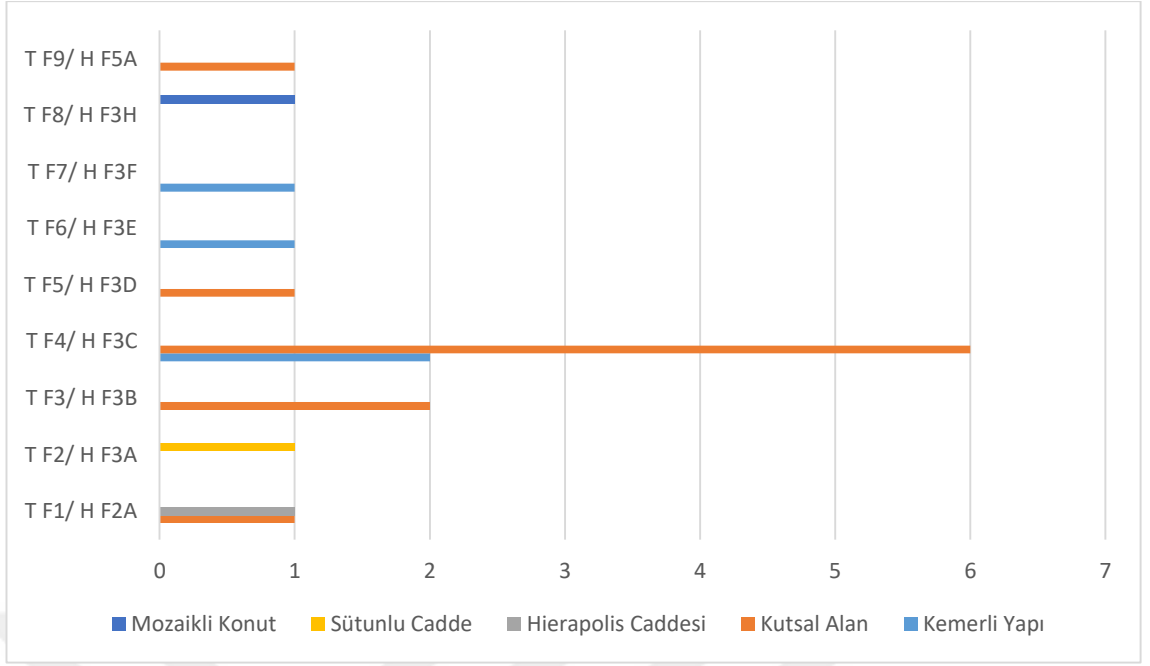

Fig. 64: Tripolis'te Bulunan Foça Kırmızı Astarlılarının Buluntu Mekânları ve Form Dağılımı

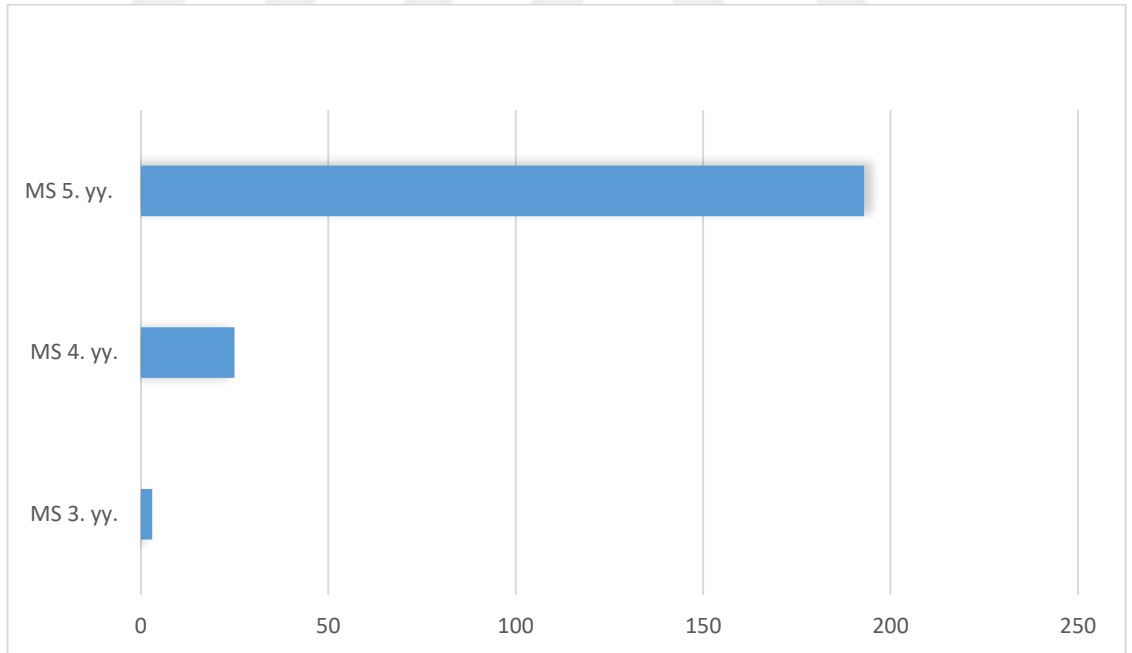

Fig. 65: Kutsal Alan'da Bulunan Sikkelerin Yüzyıllara Göre Dağılımı

T F1/ H F2A

Kentte, Hierapolis Caddesi ve Kutsal Alan'da olmak üzere toplam iki örnek bulunmuş, bunların ağız çapları 26 cm'dir. Dudak kenarı yukarı çekilerek uzatılmış ve düzleştirilmiş, içte gövdeye geçiş profilli verilmiş açık ağız kenarlı tabak parçasıdır (470). Her ne kadar birbirine benzese de 469 no'lu örnek gövde yapısı derinleştirilerek devam etmektedir. Form örnekleri Smyrna'da MS 5. yy.a¹⁰¹⁰, Ephesos'ta MS 4. yy. sonu- 5. yy.ın ilk yarısına¹⁰¹¹, Troia Eski Kale/Baba Kale'de MS 5. yy.ın başına¹⁰¹², Troia'da MS 400'e¹⁰¹³, Knidos'da MS 5. yy.ın ikinci yarısına tarihlendirilmiştir¹⁰¹⁴. Bunlar dışında Kelenderis'te¹⁰¹⁵, Anemurium'da¹⁰¹⁶ ve Atina Agorası'nda¹⁰¹⁷ da bu tip örnekler bulunmuştur. Hayes tarafından MS 435-450 yıllarına tarihlendirilmiş¹⁰¹⁸, Tripolis buluntuları için de sikke buluntularına dayanarak bu tarih aralığı önerilebilir.

T F2/ H F3A

Tripolis'te tek örnekle temsil edilen form Sütunlu Cadde'de bulunmuş olup, 27 cm ağız çapına sahiptir. Dudak kenarı uçta inceltilerek hafif dışa döndürülmüş, dışta içbükey, boyundan gövdeye geçiş sert verilmiş tabak parçasıdır (471). Yaygın olarak görülmeyen bu formun büyük örneklerinde rulet süsleme görülmektedir. Afrika Kırmızı Astarlı Seramiklerden Form 61B ile benzerlik göstermektedir¹⁰¹⁹. Ephesos'ta benzer örnek MS 5. yy.ın ilk yarısına tarihlendirilmiştir¹⁰²⁰. Tripolis buluntusu Sütunlu Cadde'de karışık toprak tabakasında bulunduğu için Ephesos'ta olduğu gibi MS 5. yy.ın ilk yarısı önerilebilir.

¹⁰¹⁰ Doğer 2007, 100, 108, Pl. II, LRC Hayes Form 2.

¹⁰¹¹ Gassner 1997, 141, Taf. 45 No. 539-540; Ladstatter-Sauer 2005, 169, 187, Taf. 1 No. 16; Ephesos Devlet Agorası kuyu buluntuları MS 425-450 yıllarına tarihlendirilmiştir, bkz. Meriç 2002, 68-69, Taf. 30 334-335.

¹⁰¹² Bieg- Tekkök 2006, 154, Taf. 1.2.

¹⁰¹³ Tekkök 1996, 138, Fig. 85, G67.

¹⁰¹⁴ Doksanaltı 2006, 498, K211.

¹⁰¹⁵ Tekocak 2006, 57, Lev. 10, 66.

¹⁰¹⁶ Williams 1989, 47, Fig. 22 265.

¹⁰¹⁷ Hayes 2008, Fig. 37, 1237.

¹⁰¹⁸ Hayes 1972, 327-329, Fig. 66 Form 2A.

¹⁰¹⁹ Hayes 1972, 329, 337; Form 61B için bkz. Hayes 1972, Fig. 16-17.

¹⁰²⁰ Gassner 1997, 142-143, Taf. 46, 553.

T F3/ H F3B

Kutsal Alan'da iki örnekle temsil edilen buluntuların ağız çapları 29-30 cm'dir. Dudak kenarı üstte ince oluklu ve düzleştirilmiş, dışa kalınlaştırılarak hafif içbükey verilmiş tabak parçalarıdır (**472, 473**). Süsleme olarak aşağıdan yukarı doğru küçültülmüş rulet sırası yer almaktadır (**473**). Form örnekleri Atina Agorası'nda MS 5. yy.ın ortası ve 3. çeyreğine¹⁰²¹, Ephesos'ta MS 460-490 yıllarına¹⁰²², Troia/ Harman Yeri'nde 460-475 yıllarına¹⁰²³, Sardis'te MS geç 6. yy.a¹⁰²⁴, Hayes tarafından MS 460-475 yıllarına tarihlendirmiştir¹⁰²⁵. Tripolis'te form örnekleri ile beraber MS 5. yy.ın 3. çeyreğine tarihlendirilen kandil bulunmuştur. Farklı buluntu yerleşimleri ve karşılaştırmalar dikkate alınarak Tripolis örneği de MS 5. yy.ın 3. çeyreğine tarihlendirilebilir.

T F4/ H F3C

Foça Kırmızı Astarlı seramikleri içerisinde Tripolis'te tespit edilen en fazla buluntu grubu Form 3C ile temsil edilmekte olup, Kutsal Alan ve Kemerli Yapı'dan toplam 7 örnek bulunmuştur. Ağız çapları 20-29 cm arasında değişmektedir. Dudak kenarı üstten yuvarlatılarak (**474, 475**), bazı örneklerde ise düzleştirilerek (**478**), dışa doğru kalınlaştırılmış, bazen düz (**480**) bazen de içbükey yapılarak aşağı doğru sarkıtılmış (**476**) tabaklardır. İşte dudak kenarından gövdeye geçiş genellikle düz bir şekilde devam ederken **477** no'lu örnekte yükseltilmiştir. Süsleme olarak dışta dudak kenarı altında üç sıralı (**478**), üstte ve altta iki ortada tekli (**479**) ve üstte ilk iki sıra tekli altta iki sıra (**480**) rulet yer almaktadır. Kaide bölümünde ise tek örnekte ruletler panel oluşturularak ortasında yatay şekilde balık süsleme (**480**) yapılmıştır. Hayes bu form grubu içerisinde süslemeleri üç gruba ayırarak tarihlendirmiştir. Bunlar içerisinde Tripolis'te de benzeri bulunan balık motifi Grup II-III'de yer almakta olup 440-490/470-580 yıllarına tarihlendirilmiştir¹⁰²⁶. Farklı buluntu yerleşimlerinde de balık süslemesi tespit edilmiştir. Bunlar Smyrna'da MS 5-6. yy.a¹⁰²⁷, Atina Agorası'nda MS 6. yy.ın ortasına tarihlendirilmiştir¹⁰²⁸.

¹⁰²¹ Hayes 2008, 239-240, Fig. 38, 1255-1263.

¹⁰²² Mitsopoulos-Leon 1991, 142, Taf. 197 M 4.

¹⁰²³ Bieg-Tekkök 2006, 159, Taf. 2. 15.

¹⁰²⁴ Rautmann 1995,43-44, 52-53, Fig. 4 1. 5, Fig. 11 2.12.

¹⁰²⁵ Hayes 1972, 329, 337, Fig. 67, Form 3B.

¹⁰²⁶ Hayes 1972, 349, 356, 361, Fig. 76 (n-p).

¹⁰²⁷ Doğer 2007, Pl. IV-V (b-c).

¹⁰²⁸ Hayes 2008, 247, Fig. 42 1378.

Hayes tarafından¹⁰²⁹ MS 460-475 yıllarına tarihlenen form grubuna ait örnekler birçok yerleşimde bulunmuş olup¹⁰³⁰, Sardis'te geç 4. ve 6. yy.a¹⁰³¹, Ephesos'ta MS 5. yy.ın ikinci yarısına¹⁰³², Smyrna'da MS 5. yy.ın ikinci yarısına¹⁰³³, Knidos'ta MS 5. yy.ın ikinci yarısına¹⁰³⁴, Troia'da MS 460-475¹⁰³⁵, Kelenderis'te MS 5. yy.ın ikinci yarısına¹⁰³⁶, Atina Agorası'nda¹⁰³⁷ MS 5. yy.ın 3. çeyreğine tarihlendirilmiştir. Tripolis'te Kutsal Alan Batı Portik'te form örnekleriyle aynı tabakada MS 383-408 (Arcadius), MS 383-450 (Arcadius, Honorius, II. Theodosius), MS 383-455 (Arcadius, Honorius, II. Theodosius, II. Valentinianus), MS 393-423 (Honorius) sikkeleri ele geçmiştir. Karşılaştırmalar ve sikke buluntuları dikkate alınarak Tripolis'te form için MS 4. yy.ın sonu- 5. yy.ın ilk yarısı önerilebilir.

T F5/ H F3D

Tek örnek olarak temsil edilen form Kutsal Alan'da bulunmuş olup, 22 cm ağız çapına sahiptir. Dudak kenarı üstten düzleştirilmiş, içbükey yapılarak altta dışa doğru kalınlaştırılmış, ikili üç sıra şeklinde rulet süslemeli tabak (**481**). Benzer örnekler Knidos'ta MS 5. yy.ın son çeyreğine¹⁰³⁸, Troia/Harman Yeri'nde MS 500¹⁰³⁹, Kelenderis'te MS 5. yy.ın 3. çeyreğine¹⁰⁴⁰, Atina Agorası'nda MS 5. yy.ın 3. çeyreğine tarihlendirilmiştir¹⁰⁴¹. Hayes tarafından Geç 5. yy.a tarihlendirilmiş olup¹⁰⁴², Tripolis buluntusu için de bu tarih önerilebilir.

¹⁰²⁹ Hayes 1972, 333, Fig. 67 Form 3C.

¹⁰³⁰ Anemurium için bkz. Williams 1989, 48, Fig. 22 269-270.

¹⁰³¹ Rautman 1995, 52-53, Fig. 11, 2.13-15; Crawford 1990, 91, Fig. 514.

¹⁰³² Mitsopoulos-Leon 1991, 142, Taf. 198 M 5- M 6; Gassner 1997, 143, Taf. 46 555-557.

¹⁰³³ Gassner 1997, 143, Taf. 46, No. 555-557.

¹⁰³⁴ Doksanaltı 2006, 500, K212a.

¹⁰³⁵ Tekkök 1996, 139, Fig. 86, G75-76; Troia/ Harman Yeri için bkz. Bieg-Tekkök 2006, 159, Taf. 2. 16.

¹⁰³⁶ Tekocak 2006, 58, Lev. 11, 70-73.

¹⁰³⁷ Hayes 2008, 240-241, Fig. 39, 1266-1273.

¹⁰³⁸ Doksanaltı 2006, 500, K212b.

¹⁰³⁹ Bieg-Tekkök 2006, 159, Taf.2. 17.

¹⁰⁴⁰ Tekocak 2006, 58, Fig. 11, 74-75.

¹⁰⁴¹ Hayes 2008, 241, Fig. 39 1274.

¹⁰⁴² Hayes 1972, 337, Fig. 68, Form 3D.

T F6/ H F3E

Kemerli Yapı'da bulunan örnek 27 cm ağız çapına sahiptir. Dudak kenarı üstten dışa doğru çekilmiş, altta dışa doğru kalınlaştırılmış altta oluklu, üç sıra rulet süslemeli tabak (482). Benzer örnekler¹⁰⁴³ Ephesos'ta geç 5- erken 6. yy.a¹⁰⁴⁴, Knidos'ta MS 5.yy.ın son çeyreğine¹⁰⁴⁵, Sardis'te geç 6. yy.a¹⁰⁴⁶, Smyrna'da MS 5. yy.ın sonu 6. yy.ın başına¹⁰⁴⁷, Kelenderis'te MS 5. yy.ın 3. çeyreğine¹⁰⁴⁸, Troia'da Geç 5-6. yy.ın başına¹⁰⁴⁹, Atina Agorası'nda¹⁰⁵⁰ MS Geç 5- Erken 6. yy.a tarihlendirilmiştir. Söz konusu form Hayes¹⁰⁵¹ tarafından MS 500 civarına tarihlendirilmiştir. Tripolis'te Kemerli Yapı'da kemerleri taşıyan sütun sırasının üst seviyesinde karışık toprak tabakasında bulunmuş olup MS 5. yy.ın sonları önerilebilir.

T F7/ H F3F

Kemerli Yapı'da bulunan tek form örneği 25 cm ağız çapına sahiptir. Dudak kenarı üstten düzleştirilerek döndürülmüş içe kavisli ve aşağı doğru sarkıtılmış, dudak kenarı hafif içe dönük, kısa kenarlı tabak parçası (483). Hayes tarafından erken 6. yy.a tarihlendirilen form örnekleri¹⁰⁵², Ephesos'ta MS 6. yy.ın ilk yarısına¹⁰⁵³, Knidos'ta MS 6. yy.ın ilk otuz yıllarına¹⁰⁵⁴, Atina Agorası'nda MS 500-550 yıllarına tarihlendirilmiştir¹⁰⁵⁵. Tripolis'te Kemerli Yapı'da üst kodlarda MS 494 yılındaki deprem nedeniyle oluşan yığıntı toprak tabakasında bulunduğu dikkate alınarak Hayes'in önerdiği tarih Tripolis için de verilmesi daha doğru olacaktır.

¹⁰⁴³ Anemurium için bkz. Williams 1989, 48, Fig 22 271-273.

¹⁰⁴⁴ Gassner 1997, 143-144, Taf. 46 558-561.

¹⁰⁴⁵ Doksanaltı 2006, 500, K212c.

¹⁰⁴⁶ Rautmann 1995, 52-53, Fig. 11 2.16-17.

¹⁰⁴⁷ Gassner 1997, 143-144, Taf. 46, No. 558-561.

¹⁰⁴⁸ Tekocak 2006, 58, Fig. 11, 76-82.

¹⁰⁴⁹ Japp 2007, 59-60, Fig. 2, No. 8; Troia/Harman Yeri'nde, Savran Tepe'de ve Troia/ İn Limanı'nda MS 500'e tarihlendirilmiştir, bkz. Bieg-Tekkök 2006, 158, 159, Taf. 1. 11, Taf. 2. 18, 22.

¹⁰⁵⁰ Hayes 2008, 241, Fig. 39, 1274-1279.

¹⁰⁵¹ Hayes 1972, 337, Fig. 68, Form 3E.

¹⁰⁵² Hayes 1972, 338, Fig. 69 Form 3F.

¹⁰⁵³ Mitsopoulos-Leon 1991, 143, Taf. 201 M13-16; Gassner 1997, 144, Taf. 46 562.

¹⁰⁵⁴ Doksanaltı 2006, 500, K212d.

¹⁰⁵⁵ Hayes 2008, 241-242, Fig. 39-40, 1280-1291.

T F8/ H F3H

Mozaikli Konutta büyük salonun güneyinde yer alan mekânda bulunan örnek 14 cm ağız çapına sahiptir. Diğer örneklerde olduğu gibi kalınlaştırılmış kenarlıdır ancak daha küçük boyutta yapılmıştır (484). Hayes tarafından form MS 6. yy.a¹⁰⁵⁶, Efes'te benzer formda bulunan örnek ise geç 5/ 6. yy.a tarihlendirilmiştir¹⁰⁵⁷. Tripolis buluntusunun 11 no'lu mekânın MS 5.-6. yy.larda da kullanım gösteren mimari düzenleme ve buluntuların varlığı gözetilerek, Hayes'in önerisi Tripolis için de önerilebilir.

T F9/ H F5A

Kutsal Alan'da bulunan örnek 33 cm ağız çapına sahiptir. Dudak kenarı dışa doğru uzatılarak düzleştirilmiş, uçta yukarı doğru inceltilmiş, alta doğru kalınlaştırılmış tabak parçası (485). Hayes tarafından MS 460-500 yıllarına tarihlendirilmiştir¹⁰⁵⁸. Ephesos'ta MS 460-500 yıllarına¹⁰⁵⁹, Knidos'ta MS 5. yy.ın 2. çeyreğine¹⁰⁶⁰, Ephesos'ta MS 5. yy.a tarihlendirilmiştir¹⁰⁶¹. Tripolis'te Afrika Kırmızı Astarlılarından MS 5. yy.ın 2-3. çeyreğine tarihlenen Form 76 grubuna ait seramikle beraber bulunmuştur. Tripolis buluntuları içerisinde kil ve astar özellikleri dikkate alınarak, Foça seramikleri arasında değerlendirilebilecek diğerlerinden küçük boyutlu yapılmış bir örnek de buluntular arasındadır. Dudak kenarı ve form yapısı dikkate alınarak Form 5'in daha küçük bir örneği olabileceği düşünülmektedir (486). Örnek, Kutsal Alan'da ele geçen sikkelere dayanarak MS 5. yy.a tarihlendirilebilir.

¹⁰⁵⁶ Hayes 1972, 338, Fig. 69 Form 3 32.

¹⁰⁵⁷ Mitsopoulos-Leon 1991, 142, Taf. 200 M11.

¹⁰⁵⁸ Hayes 1972, 339, Fig. 70 Form 5.

¹⁰⁵⁹ Mitsopoulos-Leon 1991, 143, Taf. 199, M 18.

¹⁰⁶⁰ Doksanaltı 2006, 501, K214.

¹⁰⁶¹ Ladstatter-Sauer 2005, 192, Taf. 6, 83; Mitsopoulos-Leon 1991, 143 M18.

Katalog (Kat. No: 469-486)

T F1/ H F2A

Kat. No: 469 TR 14 HCDP 40 (Hierapolis Caddesi, 185.98-37 m)

Tam formun 16/1'i. Dudak kenarı yukarı çekilerek uzatılmış, gövdeye geçiş profilli verilmiş tabak parçası. Hamur sert, yer yer ince gözenekli, mika ve kireç katkılı 2.5YR 6/8 light red. Dış ve iç yüzey 2.5YR 6/8 light red, dışta dudak kenarı altında 10R 4/6 red, yarı mat yüzeyli.

A.Ç: 26 C.K: 0.5 Y: 4.2 G: 4.5

Ref: Hayes 1972, 327-329, Fig. 66 Form 2A; Gassner 1997, 141, Taf. 45 No. 539-540; Ladstatter-Sauer 2005, 169, 187, Taf. 1 No. 16.

Kat. No: 470 TR 16 DA KP 114 (Kutsal Alan, 191.85-190.33 m)

Tam formun 15/1'i. Dudak kenarı yukarı çekilerek uzatılmış, gövdeye geçiş profilli verilmiş tabak parçası. Hamur sert, sıkı, mika, kireç katkılı 2.5YR 6/8 light red. Dış ve iç astar 2.5YR 5/8 red, yarı mattır, yüzeyde kireç parçalarının oluşturduğu delikler mevcuttur.

A.Ç: 26 C.K: 0.3 Y: 3.8 G: 6.3

T F2/ H F3A

Kat. No: 471 TR 12 SC 466 (Sütunlu Cadde, 184.40 m)

Tam formun 20/1'i. Dudak kenarı üstten döndürülmüş, dışta hafif içbükey yapılarak sert dönüşle gövdeye geçilmiş tabak parçası. Hamur sert, sıkı, mika ve kireç katkılı 2.5YR 6/8 light red. Dış ve iç astar 2.5YR 5/8 red, dışta ağız kenarında 10R 4/4 weak red. Yarı mat yüzeyli, içte ve dışta kireç patlaklarının oluşturduğu delikler mevcuttur.

A.Ç: 27 C.K: 0.6 Y: 3 G: 7.8

Ref: Gassner 1997, 142-143, Taf. 46, 553.

T F3/ H F3B

Kat. No: 472 TR 16 DA KP 161 (Kutsal Alan, 189.43-188.75 m)

Tam formun 6/1'i. Dudak kenarı üstten ince bir oluk oluşturarak dışa doğru inceltilmiş, aşağı doğru kalınlaştırılarak içbükey profil oluşturulmuş tabak parçası. Hamur sert, sıkı, ince kireç katkılı 10R 5/6, dışta dudak kenarında siyahlaşma (fırınlamadan dolayı) 10R

2.5/1 reddish black, dış ve iç astar 10R 4/6 red. Yüzeyde kireç patlaklarının oluşturduğu ince ve orta büyüklüklerde delikler mevcuttur.

A.Ç: 29 C.K: 0.4 Y: 4.2 G: 17.5

Ref: Hayes 1972, 329, 337, Fig. 67, Form 3B; Hayes 2008, 239-240, Fig. 38, 1255-1263; Mitsopoulos-Leon 1991, 142, Taf. 197 M 4; Bieg-Tekkök 2006, 159, Taf. 2. 15; Rautmann 1995,43-44, 52-53, Fig. 4 1. 5, Fig. 11 2.12.

Kat. No: 473 TR 16 DA KP 214 (Kutsal Alan, 189.55-188.87 m)

Tam formun 8/1'i. Dudak kenarı üstten hafif oluklu, dışa doğru inceltilmiş, aşağı doğru kalınlaştırılarak içbükey profil oluşturulmuş, beş sıralı rulet süslemeli tabak parçası. Hamur sert, yer yer ince gözenekli, mika ve kireç katkılı 2.5YR 6/8 light red. Dış ve iç yüzey 2.5YR 5/8 red, yarı mat yüzeyli, kireç patlaklarının oluşturduğu delikler mevcuttur.

A.Ç: 30 C.K: 0.4 Y: 4 G: 14.2

T F4/ H F3C

Kat. No: 474 TR 16 DA BP 244 (Kutsal Alan, 190.91-189.93 m)

Tam formun 12/1'i. Dudak kenarı üstten yuvarlatılarak dışa doğru inceltilmiş, aşağı doğru kalınlaştırılarak içbükey profil oluşturulmuş tabak parçası. Hamur sert, sıkı, mika ve kireç katkılı 2.5YR 6/8 light red. Dış ve iç astar 2.5YR 5/8 red. Yarı mat yüzeyli, içte ve dışta kireç patlaklarının oluşturduğu delikler mevcuttur.

A.Ç: 20 C.K: 0.2 Y: 3.4 G: 6.1

Ref: Form için bkz. Mitsopoulos-Leon 1991, 142, Taf.198 M5; Hayes 1972, 333, Fig. 67 Form 3C; Williams 1989, 48, Fig. 22 269-270; Rautman 1995, 52-53, Fig. 11, 2.13-15; Crawford 1990, 91, Fig. 514; Tekkök 1996, 139, Fig. 86, G75-76.

Kat. No: 475 TR 16 DA BP 191 (Kutsal Alan, 189.93-23 m)

Tam formun 8/1'i. Dudak kenarı üstten döndürülerek dışa doğru inceltilmiş, aşağı doğru kalınlaştırılarak içbükey profil oluşturulmuş tabak parçası. Hamur sert, sıkı, kireç katkılı 2.5YR 6/8 light red. Dış ve iç astar 2.5YR 5/8 red. Yarı mat yüzeyli, içte ve dışta kireç patlakları mevcuttur.

A.Ç: 20.6 C.K: 0.3 Y: 3.4 G: 8.8

Kat. No: 476 TR 13 KA 1161C (Kemerli Yapı, 187.15-186.00 m)

Tam formun 20/1'i. Dudak kenarı üstten döndürülerek dışa doğru inceltilmiş, aşağı doğru kalınlaştırılarak sarkıtılmış ve içbükey profil oluşturulmuş tabak parçası. Hamur sert, sıkı, mika ve kireç katkılı 2.5YR 6/8 light red. Dış ve iç astar 2.5YR 5/8 red, yarı mat yüzeyli ve ince astarlı.

A.Ç: 25 C.K: 0.3 Y: 3 G: 5.7

Kat. No: 477 TR 16 DA KP 41 (Kutsal Alan, 191.36-190.67 m)

Tam formun 12/1'i. Dudak kenarı içte hafif yükseltilerek döndürülmüş, aşağı doğru kalınlaştırılmış içbükey profilli tabak parçası. Hamur sert, sıkı, mika ve kireç katkılı 2.5YR 6/8 light red, dışta ağız kenarı 10R 4/4 weak red, dış ve iç astar 2.5YR 5/8 red, yarı mat yüzeyli. Yüzeyde kireç patlaklarının oluşturduğu delikler mevcuttur.

A.Ç: 25 C.K: 0.4 Y: 4.2 G: 7.8

Kat. No: 478 TR 13 KA 5005 (Kemerli Yapı, 187.15-186.89 m)

Tam formun 12/1'i. Dudak kenarı üstten düzleştirilmiş dışa doğru inceltilmiş, aşağı doğru kalınlaştırılarak içbükey profil oluşturulmuş, üç sıra rulet süslemeli tabak parçası. Hamur sert, sıkı, mika ve kireç katkılı 2.5YR 6/8 light red, dış ve iç astar 10R 5/8 red, yarı mat yüzeylidir.

A.Ç: 27 C.K: 0.3 Y: 3.6 G: 9.4

Ref: Dirsek dönüşünde yer alan inceltilmiş bölümün benzeri için bkz. Mitsopoulos-Leon 1991, 142, Taf. 199 M7.

Kat. No: 479 TR 16 DA BP 432 (Kutsal Alan, 188.93-188.41 m)

Tam formun 16/1'i. Dudak kenarı üstten düzleştirilerek dışa doğru inceltilmiş, aşağı doğru kalınlaştırılarak içbükey profil oluşturulmuş, ortada küçük alta ve üstte ikişerli uzun rulet süslemeli tabak parçası. Hamur sert, sıkı, mika ve kireç katkılı 2.5YR 6/8 light red. Dış ve iç astar 2.5YR 5/8 red, yarı mat yüzeyli.

A.Ç: 28 C.K: 0.4 Y: 2.8 G: 8.4

Kat. No: 480 TR 16 DA KP 156 (Kutsal Alan, 180.50-189.43 m)

Tam formun 3/1'i. Dudak kenarı üstten düzleştirilerek döndürülmüş, aşağı doğru düz bir şekilde indirilerek alta hafif uzatılmış, dışta ağız kenarında üç sıralı, içte tondo merkezinde dört sıra rulet süslemeli tabak parçası. Hamur sert, yer yer ince gözenekli,

kireç katkılı 2.5YR 6/6 light red, dış ve iç astar 2.5YR 5/8 red, dışta ağız kenarı 10R 4/6 red. İnce astarlı ve yüzeyde kireç patlaklarının oluşturduğu delikler belirgindir.

A.Ç: 29 C.K: 0.6 Y: 4.8 G: 12.7 K.Ç: 14

T F5/ H F3D

Kat. No: 481 TR 16 DA KP 247 (Kutsal Alan, 188.64-41 m)

Tam formun 8/1'i. Dudak kenarı üstten düzleştirilmiş, dışa doğru kalınlaştırılmış ve içbükey profile üst üste üç sıra ikili rulet süslemeli tabak parçası. Hamur sert, sıkı kireç katkılı 10R 6/8 light red, dış ve iç astar 10R 5/8 red. İçte yarı, dışta mat yüzeyli ve kireç patlaklarının oluşturduğu ince delikler mevcuttur.

A.Ç: 22 C.K: 0.3 Y: 3.4 G: 12.4

Ref: Hayes 1972, 337, Fig. 68, Form 3D; Doksanaltı 2006, 500, K212b; Bieg-Tekkök 2006, 159, Taf.2. 17; Tekocak 2006, 58, Fig. 11, 74-75.

T F6/ H F3E

Kat. No: 482 TR 13 KA 5035 (Kemerli Yapı, 185.80-185.60 m)

Tam formun 8/1'i. Dudak kenarı üstten düzleştirilerek dışa doğru inceltilmiş, aşağı doğru kalınlaştırılarak içbükey profil oluşturulmuş üç sıra rulet süslemeli tabak parçası. Hamur sert, yer yer ince gözenekli, kireç katkılı 2.5YR 5/8 red. Dışta ağız kenarı 10R 4/6 red, dış ve iç yüzey 2.5YR 5/8 red, hafif pürüzlü yüzeyli, yer yer kireç kalıntıları mevcuttur.

A.Ç: 27 C.K: 0.3 Y: 3.6 G: 12.2

Ref: Hayes 2008, 241, Fig. 39, 1274-1279; Gassner 1997, 143-144, Taf. 46 558-561; Japp 2007, 59-60, Fig. 2, No. 8; Bieg-Tekkök 2006, 158, 159, Taf. 1. 11, Taf. 2. 18, 22; Gassner 1997, 143-144, Taf. 46, No. 558-561.

T F7/ H F3F

Kat. No: 483 TR 13 KA 3364 (Kemerli Yapı, 188.32-187.18 m)

Tam formun 16/1'i. Dudak kenarı üstten düzleştirilerek dışa doğru inceltilmiş, aşağı doğru kalınlaştırılarak içbükey profil oluşturulmuş kısa boyunlu tabak parçası. Hamur sert, sıkı, mika ve kireç katkılı 2.5YR 6/8 light red, dış ve iç astar 2.5YR 5/8 red. Yarı mat, yüzeyde kireç parçalarının oluşturduğu delikler mevcuttur.

A.Ç: 25 C.K: 0.4 Y: 2.4 G: 9.7

Ref: Hayes 2008, Fig. 40, 1286; Mitsopoulos-Leon 1991, 143, Taf. 201 M13-16; Gassner 1997, 144, Taf. 46 562.

T F8/ H F3H

Kat. No: 484 TR 18 MK 11 71 (Mozaikli Konut, 179.46-178.95 m)

Tam formun 3/1'i. Dudak kenarı üstten döndürülmüş dışa doğru kalınlaştırılarak içbükey profil oluşturulmuş tam formulu kâse parçası. Hamur sert, sıkı, mika ve kireç katkılı 2.5YR 6/8 light red, dış ve iç astar 10R 5/8 red, yarı mat yüzeylidir. İçte ve dışta kireç patlaklarının oluşturduğu delikler mevcuttur.

A.Ç: 14 C.K: 0.3 Y: 3.3 G: 8.1 K.Ç: 7

Ref: Hayes 1972, 338, Fig. 69 Form 3 32; Mitsopoulos-Leon 1991, 142, Taf. 200 M11.

T F9/ H F5A

Kat. No: 485 TR 16 DA BS 62 (Kutsal Alan, 188.82-28 m)

Tam formun 8/1'i. Dudak kenarı dışa doğru uzatılarak üstten düzleştirilmiş, uçta dudak kenarı yükseltilerek üstten döndürülmüş dıştan aşağı doğru sarkıtılmış tabak parçası. Hamur sert, sıkı, mika ve kireç katkılı 2.5YR 6/8 light red, dış ve iç astar 2.5YR 5/8 red. İçte yarı mat, dışta mat yüzeyli.

A.Ç: 33 C.K: 0.3 Y: 3 G: 13.7

Ref: Hayes 1972, 339, Fig. 70 Form 5; Ladstatter-Sauer 2005, 192, Taf. 6, 83; Mitsopoulos-Leon 1991, 143 M18.

Kat. No: 486 TR 16 DA BP 114 (Kutsal Alan, 189.34-188.82 m)

Tam formun 2/1'i. Dudak kenarı dışa doğru uzatılmış ve uçtan yükseltilerek inceltilmiş, üstte üç oluklu ağız kenarlı, gövdeden kaideye geçiş sert verilmiş yükseltilmiş kaideli tam formulu kâse parçası. Hamur sert, sıkı ve kireç katkılı 10R 5/6 red, dış ve iç astar 10R 5/6 red, ağız kenarı 10R 4/4 weak red. Yarı mat, yüzeyde kireç patlaklarının oluşturduğu delikler mevcuttur.

A.Ç: 13 C.K: 0.3 Y: 2.8 G: 9.2 K.Ç: 5

SONUÇ

Lydia Bölgesi sınırları içerisinde yer alan Tripolis, stratejik ve jeopolitik konumu nedeniyle Antik Dönem boyunca bölgelerarası ticaret yollarının uğrak noktası olmuştur. Menderes Nehri'ne yakınlığı¹⁰⁶² ve güneye doğru verimli ovalara sahip bir yerleşim olmasıyla da önemini korumuş bir kenttir.

Hellenistik Dönem'de Lydia, Karia ve Phrygia bölgelerinin kesişim noktasında kurulan kent, Lydia sınırının güneydoğusunda yer almaktadır. İlk olarak *Apollonia* ismiyle kurulan kent, kısa bir süre *Antoniopolis* olarak da isimlendirilmiştir. Augustus Dönemi'nde kentte basılan ve günümüzde yapılan çalışmalarda da ele geçen aynı döneme ait sikkelerin tamamında kentin ismi *Tripolis* olarak geçmektedir.

Kentin yakın çevresinde yapılan yüzey araştırmalarında iki höyük (Hamambükü ve Akkaya/ Yenice) yer almaktadır. Kentin güneydoğusunda yer alan Akkaya (Yenice) Höyük'te Geç Neolitik-Erken Kalkolitik dönemden başlayarak Geç Tunç Çağı'na kadar çeşitli seramik buluntuları ele geçmiştir¹⁰⁶³. Kentin kuzeydoğusunda yer alan Hamambükü Höyük'te ise Erken Tunç Çağı I-II ve Geç Tunç Çağı'na ait seramikler bulunmuştur¹⁰⁶⁴. Bu veriler ışığında, Tripolis her ne kadar Hellenistik Dönem'de kurulmuş olsa da en erken yerleşim izleri MÖ 5500'lere dayanmaktadır. Bu durumun temel nedeni de Tripolis ve çevresinin verimli, sulak ovalara sahip olmasıdır.

Lydia bölgesi sınırlarında yer alan kent, Perslerin Kral Yolu olarak bahsettiği siyasi, ticari ve askeri amaçlarla kullandığı yolların geçiş güzergâhında yer almaktadır¹⁰⁶⁵. Roma Dönemi'nde, kuzeybatıda Pergamon ve Smyrna'dan başlayan iki ayrı yol, Sardis'te birleşerek Philadelphia üzerinden Tripolis'e, oradan da Hierapolis ve Laodikeia istikametinde devam etmektedir. Tripolis'in yaklaşık 25-30 km kuzeybatısında yer alan Sarımahmutlu Ören arası Palamutluk sığ yerleşiminde, Tripolis'e giden yolu gösteren bir mil taşının bulunması Roma Dönemi'nde bu yol güzergâhının varlığını

¹⁰⁶² Nehirler, kıyı ve limanların kenarına kurulan kentler de mimari ve ticari alanda kıyı kenti gibi gelişme göstermektedir, bkz. Köse 2017, 192.

¹⁰⁶³ Konakçı 2016, 24-32, Fig. 2-7.

¹⁰⁶⁴ Konakçı 2016, 32-37, Fig. 8-11.

¹⁰⁶⁵ Tanrıver 1996, 5.

desteklemektedir¹⁰⁶⁶. Lydia'nın başkenti Sardis ile Phrygia Pacatiana'nın başkenti olan Laodikeia'yı birbirine bağlayan kentin önemi çağlar boyunca devam etmiştir¹⁰⁶⁷. Tripolis bu nedenlerle batı ve iç bölgeler arasında köprü görevi de görmektedir. Tripolis'te bulunan sikkelerin darp edildiği kentlere bakıldığında, bu kentlerin antik yol güzergâhı hattında yer alması nedeniyle, Tripolis'in söz konusu kentlerle ekonomik, sosyal ve kültürel bir etkileşim içerisinde olduğu düşünülebilir¹⁰⁶⁸ (Fig. 66). Aynı zamanda Tripolis'in bu yol ağı içerisinde yer alması, farklı dönemlerde farklı bölge ve kentlerle seramik ticareti içerisinde olduğunu da göstermektedir.



Fig. 66: Tripolis'te Bulunan Sikkelerin Darp Edildiği Kentler ve Antik Dönem Yol Güzergahı

¹⁰⁶⁶ Atik-Erdem 2004, 14, 33, Res.15.

¹⁰⁶⁷ Duman 2018a, 344; Erken Roma Dönemi Pers Kral Yolu hakkında ayrıca bkz. French 1988, 15-43.

¹⁰⁶⁸ Tripolis'te bulunan sikkelerin darp edildiği kent haritası için bkz. Duman 2017, 9, Fig. 15.

Kent stratejik konumu, yeraltı zenginlikleri ve çevresel etkenler nedeniyle çok çeşitli bir ekonomik yapıya sahiptir. Günümüzde olduğu gibi antik dönemde de tarım¹⁰⁶⁹, ekonominin bir kolunu oluşturmaktaydı. Menderes Nehri'nden dolayı tarımın gelişmesi, hayvancılık, doğal taş (onyx, traverten, mermer) ocaklarının varlığı, Tripolis ve çevresinin, bu zenginlikleri ekonomide ihracat ürünleri olarak kullanmış olduğunu düşündürmektedir¹⁰⁷⁰. Lykos Vadisi'nde yer alan Laodikeia, Hierapolis ve Kolossai'de koyun yetiştiriciliği ile elde edilen yün işleme ve tekstil ürünleri sayesinde, Tripolis'in de yer aldığı çevre kentler bu ekonomik durumdan yararlanmışır¹⁰⁷¹. Bu bilgiler ve kazı çalışmalarında ele geçen buluntular dahilinde, halkın çeşitli meslek gruplarıyla geçimini sağladığı söylenebilir. Bunlar arasında tarım, hayvancılık, taşımacılık/ nakliye (Menderes Nehri), seramik üretimi, kemik işlemeciliği, dokuma ve mermer işlemeciliği¹⁰⁷² gibi çeşitli meslek grupları yer almaktadır.

Tripolis'te yapılan kazı çalışmalarında Geç Hellenistik Dönem'den başlayarak MS 6. yy.a kadar üretimin varlığını gösteren pişmiş toprak günlük kullanım kapları bulunmuş, bunlar arasında kabartmalı kâse¹⁰⁷³, kandil ve oinophoros/matara kalıpları üretimin gerçekleştiğini gösteren en önemli verilerdir¹⁰⁷⁴. Söz konusu buluntuların büyük bir kısmı Kemerli Yapı'da ele geçmiş olup, bu alanın atölye olabileceğini göstermektedir. Kent merkezinde yer alan ve farklı dönemlerde kullanım gören Kemerli Yapı hakkında seramikler dışında sikke, kemik obje, metal gibi çeşitli buluntular da tarihsel sürecin stratigrafisi hakkında bilgi vermektedir. Bu kapsamda başka bir buluntu grubunu ise 2500 civarında kemik obje oluşturmaktadır. Bunların bazılarının işlenmemiş ya da yarı işlenmiş olarak ele geçmesi üretimle ilişkilendirilmektedir. Ayrıca bu kadar yoğun kemik kullanımı Tripolis'te hayvancılığın ekonomik olarak önemli bir sektör olduğunu ortaya çıkarmaktadır¹⁰⁷⁵.

¹⁰⁶⁹ Antik kentte zeytin, üzüm vd. gibi meyve çekirdekleri bulunmuş olup, şarap, zeytinyağı ve deniz ürünleri gibi ürünlerin taşınmasında kullanılan çok sayıda yerel üretim amphoralar ele geçirilmiştir, bkz. Alkaç 2016, 115.

¹⁰⁷⁰ Duman 2018a, 349.

¹⁰⁷¹ Erdemir 2007, 26, 29.

¹⁰⁷² Bir mezar yazıtında mermer işçiliği hakkında "Taş kesici" Eutyches yazıtı yer almaktadır, bkz. Duman 2018a, 350; Tripolis'te bulunan yazıtlar için ayrıca bkz. Guizzi- Filippini 2016, 59-73.

¹⁰⁷³ Kalıp yapımı kabartmalı kâseler ve Lykos Skyphosları bölümüne bkz.

¹⁰⁷⁴ Kalıplar için bkz. Duman 2017, 8, Fig. 13.

¹⁰⁷⁵ Duman 2018a, 349-350, Fig. 7.

Kent en ihtişamlı çağını Roma İmparatorluk Dönemi'nde yaşamıştır. MS 2. yüzyıldan itibaren kentte yeni bir yapılanmaya gidilmiş ve şehir kapıları, caddeler, hamamlar, stadyum, tiyatro ve meclis binası gibi kamu binaları yapılmıştır (**Fig. 2**). Roma İmparatorluk Dönemi'nde Tripolis'li Hermolaos Roma'da Senatör yardımcılığında bulunması nedeniyle kentin gelişmesine katkı sağlamış olmalıdır¹⁰⁷⁶. Bunun dışında Tripolis'in konumu itibarıyla üst düzey imparatorluk görevlilerinin geçiş güzergâhında yer alması, kentin ekonomisini olumlu yönde etkilemiştir¹⁰⁷⁷.

Tripolis'te 2012-2018 yılları arasında, Sütunlu Cadde, Erken Bizans Kilisesi 2/4, Bizans Dükkanları, Hierapolis Caddesi, Kemerli Yapı, Tabernae, Granarium, Tonozlu Yapı, Agora ve güneyindeki mekânlar (Arşiv Odası), Devlet Agorası/ Kutsal Alan, Mozaikli Konut Alanı'nda ve Nekropol'de kazı çalışmaları yapılmıştır. Kentin yamaç yerleşimi olması nedeniyle, yüzyıllarca yamaçtan akan toprak merkezde 5-7 m arasında yüksekliğe sahip birikintiler oluşturmuştur¹⁰⁷⁸. Bu durum, özellikle son kullanım dönemine ait mimari yapı ve buluntuların fazla hasara uğramadan günümüze kadar ulaşabilmesini sağlamıştır.

Günümüzde yapılan çalışmalarda kent merkezinde en erken mimari yapı evresi, Geç Hellenistik-Erken Roma Dönemi'ne aittir. Bu yapı izleri Mozaikli Konut, Kemerli Yapı, Bizans Mekânları 5 No'lu Oda ve Agora ile sur duvarları arasında kalan Arşiv Odası'nda az da olsa takip edilebilmektedir. Kentteki imar faaliyetlerinin Roma İmparatorluk Dönemi boyunca tekrar düzenlenmesi ve yaşamsal faaliyetlerin devam etmesi nedeniyle erken döneme ait kalıntılara ulaşılması zorlaşmıştır. Bu veriyi kentte bulunan sikkeler de desteklemektedir. Tripolis'te günümüze kadar bulunan sikkeler içerisinde en az veri Hellenistik Dönem'e aittir. Bu durum da kazı çalışması yapılan alanlarla ilgili olmalıdır. İlerleyen çalışmalarda kentin farklı alanlarında Hellenistik Dönem'le ilgili yapı kalıntıları ve buluntular ortaya çıkabilir. Önceki yıllarda yapılan kazı çalışmalarında bulunan tam formulu kabartmalı kâseler bu durumun iyi bir örneğidir.

¹⁰⁷⁶ Duman 2013, 182; Guizzi-Filippini 2016, 64 no. 1; Tripolis'te yapılan yüzey araştırmasında tiyatrodan bulunan ve MS 2-3. yy.a tarihlendirilen bir yazıtta “*Vazifeşinas ve yurtsever bir Stephanephoros olan Theodoros oğlu Dionysodoros, kendi parasıyla yaptırıp vakfetti*” ifadesi yer almaktadır, ayrıca bkz. Dönmez-Öztürk 2009, 167-168.

¹⁰⁷⁷ Duman 2018a, 349.

¹⁰⁷⁸ Granarium için bkz. Duman 2018a, 351, Fig. 8.

Tripolis'te erken döneme ait stratigrafinin takip edilebildiği tek mekân Arşiv Odası'dır. İlk kullanım evresi Erken Roma İmparatorluk Dönemi'ne ait olan ve Sütunlu Cadde'nin kuzeyinde yer alan mekânlar, tüm cadde boyunca devam etmekte olup toplam 20x5.25 m ölçülerindedir. MS 400 yıllarındaki düzenleme ile dükkân girişlerinin yer aldığı kapılar sur duvarı içerisinde kalarak kullanımını son bulmuştur. Burada yapılan kazı çalışmalarında pişmiş toprak tuğla zemin üzerinde MS 1-2. yy.a ait pişmiş toprak mühür baskıları bulunmuştur. Yine bu alanda yapılan kazı çalışmalarında zemini kireç harçla kaplı alan üzerinde Lykos Skyphosu kalıbı (295), Laodikeia üretimi kulakçıklı kandil, Pergamon Sigillataları içerisinde değerlendirilen applike seramikler (318, 321) ve basık ağızlı cam unguentarium buluntuları dikkate alınarak, bu alanın en erken Augustus Dönemi'nde kullanım gördüğü netlik kazanmıştır.

Çalışma kapsamında buluntu sınırlaması dikkate alınarak, seramikler iki grup altında değerlendirilmiştir. Birinci grup içerisinde MÖ 1. yy - MS 1. yy.a tarihlenen içe dönük kâseler, gri hamurlu kaplar, Lydia geleneğinde boyalı seramikler, kurşun sırlı, ince cidarlı seramikler, kalıp yapımı kabartmalı kâseler ve skyphoslar yer almaktadır. İkinci grupta ise Augustus Dönemi ile MS 7. yy.ın başlarına tarihlenen Pergamon Sigillataları, Doğu Sigillataları A ve B Grupları, Sagalassos, Afrika ve Foça Kırmızı Astarlı ithal seramikler yer almaktadır¹⁰⁷⁹ (Fig. 67, Lev. 68-69).

¹⁰⁷⁹ Tripolis'te yerel üretimi gösteren farklı dönemlere çok sayıda ve formda seramik bulunmuş ancak, tez çalışması kapsamında değerlendirilmemiştir.

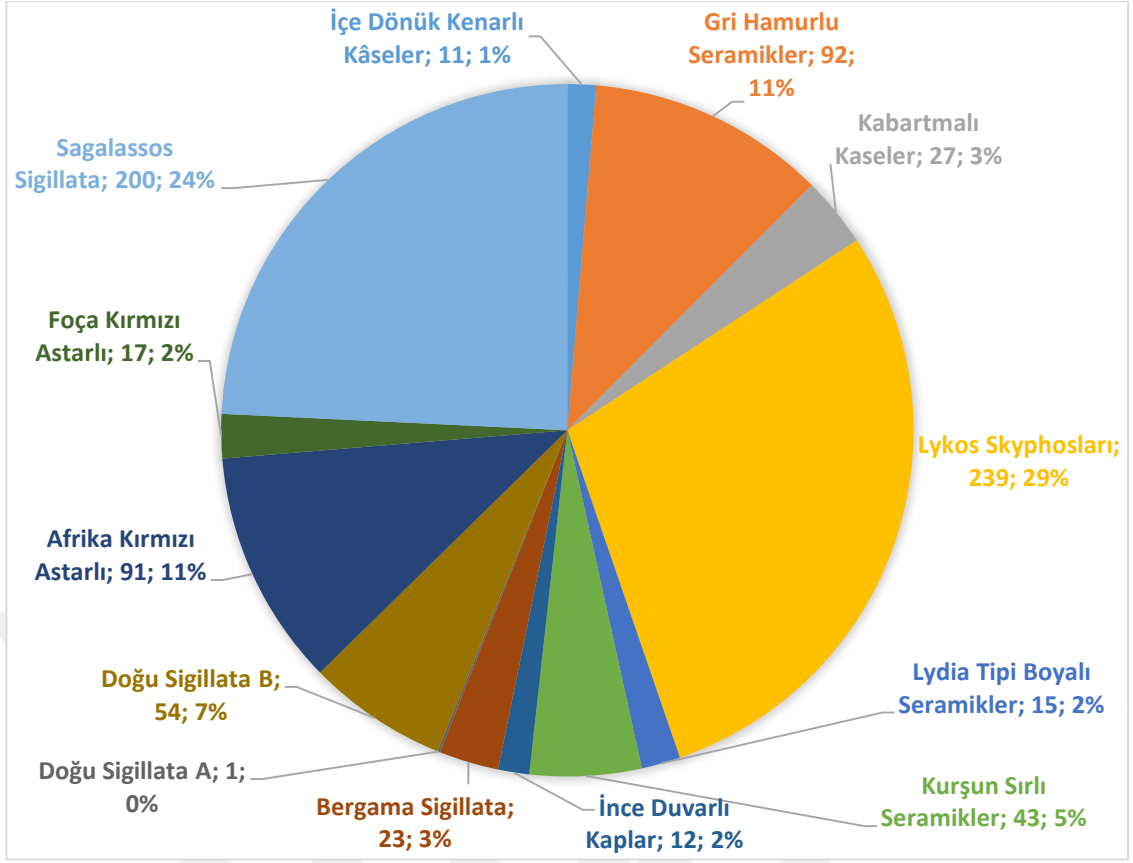

Fig. 67: Çalışma Kapsamında Değerlendirilen Seramik Grupları ve Oransal Dağılımı

Tripolis'te çok sayıda içe dönük kenarlı kâse ele geçmiş, buluntu tabakası ve beraber bulunan diğer gruplara ait örneklerle karşılaştırmalar yapılarak sınırlandırılmıştır. Bunlar arasında Sütunlu Cadde'nin güney bitişiğinde yer alan 5 No'lu Mekân'da ve Arşiv Odası'nda bulunan kâseler en erken örnekleri oluşturmaktadır (**Lev 1-2, Kat. No: 1-9**). Tripolis'te hemen hemen tüm mekânlarda ele geçen gri hamurlu kaplar arasında yerel üretim olabilecek parçalar dışındaki örnekler Laodikeia ve Ephesos ile ilişkilendirilmiştir (**Lev. 3- 10**). Bu grup içerisinde dikkat çeken bir örnek ise figürlü tabak parçasıdır (**Lev. 10, Kat. No: 71**). Bu örneğin gerek form gerekse figürel özellikleri dikkate alınarak Güneybatı atölyeleriyle ilişkilendirilmesi şu anki verilere göre daha doğru olacaktır.

Her ne kadar malzemeler ve kentler arasında karşılaştırma yapılsa da bunlar arasında en dikkat çekici grup şüphesiz ki Lydia sınırları içerisinde yer alan ve Sardis'te üretilen, Lydia geleneğinde boyanmış Geç Hellenistik Dönem seramiklerinin benzerlerinin Tripolis'te de bulunmasıdır (**Lev. 11-12**). Bu durum Geç Hellenistik

Dönem’de Sardis’le olan ekonomik ilişkiyi gösteren önemli bir veridir. Kentin Augustus Dönemi’ne kadar Sardis Conventusuna bağlı olması gözetilerek, bu durumu sadece ekonomi ile sınırlandırmak yanlış olacağından, bu tür etkileşimlerin politik, kültürel ve sosyal yaşamda da etkili olduğu düşünülebilir.

Tripolis’te yaşayan halkın, ithal malzemeleri kullanmaları dışında, benzer seramik gruplarını yerel atölyelerde ürettiği somut verilerle ortaya çıkarılmıştır. Bu bağlamda Geç Hellenistik Dönem- MS 1. yy. aralığına tarihlenen pişmiş toprak kabartmalı kâse (**Lev. 17**) ve skyphos kalıpları (**Lev. 40-41**), kurşun sırlı seramikler içerisinde değerlendirilen ve sırlama esnasında ortaya çıkan cüruf atıkları (**Fig. 29**) buluntular arasında yer almaktadır.

Sınırlı sayıda örnekle temsil edilen kabartmalı kâseler hamur, astar ve süsleme yönüyle bölgesel özellikler göstermektedir (**Fig. 23**). Ayrıca bu kap grubuna ait kalıpların ve süsleme stillerinin pozitif örneklerle birbirini desteklemesi Tripolis atölyelerince üretimin varlığını göstermektedir. Süsleme çeşitliliğindeki benzerlik Erken Roma Dönemi’ne tarihlenen kurşun sırlı kaplarda da görülmektedir (**Fig. 28**). Tripolis’te Lykos Skphosları içerisinde değerlendirilen Başparmak Destekli Lykos Skyphoslarının, sırlı seramiklerle her ne kadar benzer özellikler gösterse de, sırlı seramiklerin gerek maliyet gerekse zehirleyici etkisi nedeniyle bu kapların yerine, Tripolis atölyelerinde benzer formda sırsız ve yerel astar özellikleri gösteren kapların üretildiği söylenebilir (**Lev. 37-39**). Kentte en fazla buluntu grubunu Lykos Skyphosları oluşturmaktadır (**Fig. 67**). Bu grubun üretimini gösteren kalıp parçaları Laodikeia ve Hierapolis’te bulunsa da, Tripolis gerek kalıplar, gerekse süsleme çeşitliliği yönünden daha zengindir (**Fig. 36**). Söz konusu malzemelerin buluntu yoğunluğu Lykos Vadisi ve çevresindeki yerleşimler olsa da, yayılımın Tripolis’in kuzeybatısına doğru devam ettiği görülmektedir (**Fig. 30**).

Seramikler arasında bir başka buluntu grubunu ise ince duvarlı kaplar oluşturmaktadır. Örnekler içerisinde yerel özellikler gösteren buluntuların yanı sıra İtalya kökenli kaplar da yer almaktadır (**Lev. 42, 300, Lev. 43. Kat. No: 304**).

Kentte bir başka buluntu grubunu da MÖ 1. yy. ortası ile MS 7. yy. aralığına tarihlenen ithal kırmızı astarlı seramikler oluşturmaktadır (**Fig. 44-45**). Bunlar arasında, tek örnekle temsil edilen DSA grubu en az veriyi oluşturmaktadır. Söz konusu grubunun

üretim alanını oluşturan Doğu Akdeniz ile Tripolis arasındaki mesafenin uzak olması, ayrıca üretim tarihinin daha erken oluşu, bu duruma etkindir. Tripolis'in özellikle Augustus Dönemi'nden başlayarak MS 2. yy. ortalarına kadar Pergamon ve Tralleis ile yakın ilişki içerisinde olduğu, Pergamon Sigillatları ve DSB grubu buluntularının artmasıyla açıklanabildiği gibi coğrafi konumu da buna bir etken olmalıdır.

Tripolis'te buluntu alanları dikkate alınarak Augustus Dönemi'ne tarihlenen Doğu Sigillatları B Grubuna ait birkaç örnek (**T F1/ A F1 ve T F2/ A F3**) ve Pergamon Sigillatlarının büyük bir bölümü Granarium yapısında zeminin yaklaşık 2.50 m üst seviyesinden ele geçmiştir. Aynı zamanda az sayıda Geç Roma Dönemi'ne tarihlenen seramik parçalarının da aynı alanda bulunması, bu yapının karışık toprak tabakasına sahip olduğunu göstermektedir. Bunun sonucu olarak da Granarium'un kullanım evreleriyle değerlendirilen buluntular arasında hiçbir ilişki kurulamamaktadır.

MS 3- 4. yy. a gelindiğinde ise Anadolu'nun iç kesimlerinde yer alan Sagalassos ile yoğun bir seramik ticareti gözlenmektedir. Günümüzdeki verilere göre Tripolis'te Sagalassos Kırmızı Astarlılarının erken üretimlerine yönelik olarak tarihlenen örneklerin bulunmaması dikkat çekicidir. Çalışmalarda tespit edilen seramiklerin form ve yapısal özelliklerine bakılarak, iç bölgelerin fiziki yapısından dolayı, taşımacılıkta en az zarar görebilecek dayanıklı formlar olduğu gözlemlenmiştir. Sagalassoslu çömlekçilerin kentin yerel ihtiyacını karşılamasının yanı sıra¹⁰⁸⁰, MS 4. yy.da Lykos Vadisi kentleriyle ticari ilişkilerin yoğun olduğu görülmektedir. Sagalassos Sigillatları'nın buluntu yoğunluğu ve form çeşitliliği dikkate alınarak, Tripolis'in Sagalassos ile ticari ilişki içerisinde olduğu somut verilerle ortaya konmuştur.

Tripolis'te bulunan Sagalassos Sigillatları bazı örnekler dışında sikke yoğunluğu ve karşılaştırmalar dikkate alınarak tarihlendirilmiştir. Bunlar içerisinde Taberna 1 Mekân 1'de bulunan T F15/ T F16- 1C170/171'e dâhil edilen örnekler ve T F13/ 1C160 içerisinde yer alan **400** no'lu örnek, bu alanda bulunan MS 222-268 yıllarına tarihlendirilen gümüş sikkelerle aynı tabakada bulunmuştur¹⁰⁸¹. Mozaikli Konut Alanı 2

¹⁰⁸⁰ Sagalassos'ta seramik üretim ölçeği ve yerel talep arasındaki ilişki hakkındaki çalışma için bkz. Willet - Poblome 2015, 133 - vd.

¹⁰⁸¹ Sikke buluntuları için bkz. Duman 2017c, 112, 125, 126, Fig. 9 - 10; Tripolis'te bulunan sikkelerin darp edildiği kentlerle ilgili ayrıca bkz. Duman 2017a, 9, Fig. 15.

no'lu mekânda ele geçen 419 no'lu örnek, MS 3. yy.ın 2. yarısına tarihlenen bir adet sikke ile bulunmuştur. Bu veriler dikkate alınarak Tripolis'te bulunan Sagalassos Sigillataları MS 3. yy. ile MS 4. yy.ın 1.-3. çeyreği'ne tarihlendirilebilir. Bu seramik grubundaki artış Tripolis'in yakın komşusu olan Laodikeia'da da görülmektedir. Her ne kadar Hierapolis'te söz konusu döneme ait seramiklerle ilgili kesin verilere sahip olmasakta bölgesel bir ekonomik ilişkinin geçerliliğinden bahsetmek daha doğru olacaktır.

Tripolis sadece Anadolu sınırları içerisinde değil Kuzey Afrika ile de MS 3. yy.ın 3. çeyreği- 7. yy.ın başlarında ekonomik olarak etkileşim halinde olduğu ele geçen seramik örneklerinin yoğunluğuyla bilinmektedir. Bu ticaret Metropol kenti olan Ephesos'tan daha iç kesimde yer alan Tripolis'e getirilmiş olmalıdır (Lev. 59-64). Seramik buluntularının form karşılaştırmaları dikkate alınarak Sagalassos Sigillataları ve Afrika Kırmızı Astarlıları grubu örneklerinin MS 4. yy.da arttığı gözlenmiş, aynı zamanda kentte bulunan sikkelerin de MS 4. yy.daki yoğunluğu ekonomik durumun üst seviyeye çıktığını göstermektedir (Fig. 11). Kentin ana caddelerinden biri olan Hierapolis Caddesi'nin ilk yapım evresi Erken İmparatorluk Dönemi'ne ait olup, Geç Antik Çağ sonuna kadar çeşitli düzenlemelerle işlevini sürdürmüştür. MS 4. yy.da caddenin doğusunda yer alan portik sütunlarının önünde belirli aralıklarla mermer, traverten onyx payeler üzerinde toplam on dört heykel yerleştirilmiştir. Bunlardan bazıları Tripolis'in ileri gelenlerinden *Antoninus* ya da *Hypatios*, bazıları ise *Nebrius* ve *Euthmios* gibi eyalet yöneticilerine aittir¹⁰⁸². MS 4. yy. sonlarına tarihlenen ihtişamlı heykellerin yapılması da kentin zenginliğini göstermesi bakımından önem taşımaktadır.

Tripolis'te ele geçen bir başka buluntu grubunu ise MS 5-6. yy.a tarihlenen Foça Kırmızı Astarlıları oluşturmaktadır. Bu gruba ait örneklerin çoğunluğu Kutsal Alan'da ele geçmiştir (Fig. 64, Lev. 65-67). Kentte yapılan çalışmalarda Geç Roma Dönemi Kırmızı Astarlıları içerisinde Foça seramiklerinin oldukça düşük bir oranda (%2) ele geçmesi, Tripolis halkının söz konusu dönemde Afrika Kırmızı Astarlılara olan ilgisinin daha fazla olmasının yanı sıra Foça'nın Tripolis'e olan uzaklığı da dikkate alındığında karşılaşılan buluntu sayısının minimum düzeyde olması daha anlamlı olabilir.

¹⁰⁸² Duman 2018a, 348, Fig. 6.

Kırmızı astarlı seramikler genel olarak değerlendirildiğinde, kent Augustus Dönemi ile MS 2. yy. ortalarına kadar Pergamon ve Tralleis ile sıkı bir etkileşim halindedir. Ancak MS 3. yy.dan başlayarak MS 7. yy ortalarına kadar Sagalassos ve Afrika ile ticari ilişkilerin daha ileri düzeyde olduğu görülmektedir. Sagalassos ve Afrika'da Augustus Dönemi'nde başlayan seramik üretimine, Tripolis MS 3. yy.a kadar kayıtsız kalmıştır. Bunun sebebi ise kentin MS 2. yy.a kadar kendi ihtiyaçlarını gerek yerel atölyelerce gerekse yakın çevrede yer alan kentlerden karşılamış olmasıyla açıklanabilir. Ayrıca yukarıda da bahsedildiği gibi MS 2. yy. dan itibaren kentin ekonomik anlamda güçlenmesiyle, uzak mesafeli kentlerle olan ticari ilişkiler artmaya başlamıştır. Tabi ki bu çalışma günümüz buluntularının değerlendirilmesi sonucunda ortaya çıkarılmıştır. Devam eden kazı çalışmaları sonucunda ortaya çıkarılacak yeni veriler bu çalışmanın sonucunu destekleyebileceği gibi yeni sonuçlar da çıkarılmasını sağlayabilir.

KISALTMALAR

AA: Archaeologischer Anzeiger

AJA: American Journal of Archaeology

AST: Arařtırma Sonuları Toplantısı

BCH: Bulletin de Correspondance Hellenisque

FiE: Forschungen in Ephesus

IstMitt: Istanbuler Mitteilungen

JRS: The Journal of Roman Studies

KST: Kazı Sonuları Toplantısı

ÖAI: Österreicisches Archaologisches Institut

ÖJh: Jahreshefte Des Österreichischen Archäologischen Institutes In Wien.

RCRF: Rei Cretariae Romanae Fautores

RdA: Rivista di Archeologia

DSA: Doęu Sigillata A

DSB: Doęu Sigillata B

A F: Atlante Form

Abb: Abbildungen

bkz: Bakınız

ev: eviren

iz: izim

dp: Dipnot

Ed: Editör

Fig: Figür

H F: Hayes Form

Kat. No: Katalog Numarası

Kat: Katalog

Lev: Levha

No: Numara

Pl: Plate

Ref: Referans

Res: Resim

Şek: Şekil

T F: Tripolis Form

Taf: Tafel

Tav: Tavola

vd.: ve devamı

Vol: Volume

yy.: Yüzyıl

A.Ç: Ağız Çapı

C.K: Cidar Kalınlığı

G: Genişlik

K.Ç: Kaide Çapı

K.G: Kulp Genişliği

K.K: Kulp Kalınlığı

M.Ç: Mühür Çapı

Y: Yükseklik



KAYNAKLAR

Antik Kaynaklar

- Hierokles Synekdemios Hierokles Synekdemios, Kullanılan Metin ve Çeviriler: *Le Synekdemios d'Hiérokless et l'opuscule géographique de Georges de Chypre*, (Çev. E. Honigmann. Brussels), 1839.
- Plinius Plinius, Kullanılan Metin ve Çeviriler: *Natural History*, With an English translation by H. R. Rackham, W. H. S. Jones, D. E. Eichholz, London, 1938-1971.
- Ptolemy Ptolemaios, Kullanılan Metin ve Çeviriler: *Geographika Hyphegegis*, Claudii Ptolemaei Geographia (lib. 1-3). Ed. C. F. A. Nobbe, 1845.
- Strabon Strabon, Kullanılan Metin ve Çeviriler: *The Geography of Strabo*, With an English translation by H. L. Jones, I-VIII. London, New York 1917-1932 (The Loeb Classical Library), Strabon, Coğrafya, Çev. A. Pekman, İstanbul, 2000.

Modern Kaynaklar

- Abadie-Reynal 2005 C. Abadie-Reynal "Trade relations in the Aegean Sea: the ceramic evidence from Argos between the 1st century BC and the 2nd century AD", *Trade Relations in the Eastern Mediterranean from the Late Hellenistic Period to Late Antiquity: The Ceramic Evidence*, Ed. M. B. Briese-I. E. Vaag, University Press of Southern Denmark 2005, 37-49.
- Adıbelli 2006 I. Adak-Adıbelli, *Tarsus Geç Roma Seramiği*, (Yayınlanmamış Doktora Tezi), Ankara Üniversitesi

Sosyal Bilimler Enstitüsü Arkeoloji (Klasik Arkeoloji)
Anabilim Dalı, Ankara, 2006.

- Ahrens-Kozal vd. 2008 A. Ahrens, E. Kozal, C. Kümmel and I. Laube, “Sirkeli Höyük –Kulturkontakte in Kilikien in Kilikien Vorbericht über die Kampagnen 2006 und 2007 der deutsch-Türkischen Mission”, *IstMitt* 58, 2008, 67–107.
- Akurgal 1950 E. Akurgal, “Bayrakli kazisi Ön rapor”, *Ankara Üniversitesi Dil Tarih ve Coğrafya Fakültesi Dergisi*, 8. Sayı 1-2, 1-51.
- Akyay- Meriçboyu 2005 Y. Akyay Meriçboyu, “Kurşun Sırlı Keramiklerin Üretim Merkezleri”, *TÜBA-AR* 8, 2005, 99- 126.
- Akyol-Tekkök vd. 2007 A. A. Akyol, B. Tekkök, Y. K. Kadioğlu, Ş. Demirci, “Tarsus-Gözlükule Erken Roma Dönemi Seramikleri Arkeometrik Çalışmaları”, *AST* 22, Ankara, 2007, 99-114.
- Alkaç 2016 E. Alkaç, “Tripolis ad Maeandrum Kazısı Geç Roma Dönemi Amphora Mühürleri”, *Tripolis Araştırmaları* I, Ed. B. Duman, 2016, 111-120.
- Alvarez 2011 M. B. Alvarez, “Nuevas Consideraciones Cronologicas En Torno A La Produccion De Paredes Fines Emeritenses, The “emeritense” thin walled pottery production”, *Zephyrus*, LXVII, enero-junio 2011, 161-170.
- Alvarez 2014 M. B. Alvarez, “Contextos Augusteos en *Augusta Emerita*, Augustean Contexts in *Augusta Emerita*”, *LVCENTVM* XXXIII, 137-150.

- Alvarez-Gonzales 2016 M. B. Alvarez- R. S. Gonzales, “Eine Vermutete Werkstatt Für Bleigliasierte Keramik In Augusta Emerita (Mérída)”, *RCRF Acta* 44, 751-757.
- Anderson 1954 J. K. Anderson, “Excavations on the Ridge of Kofina in Chios”, *BSA* 49, 128- 172.
- Anderson- Stojonovic 1992 V. R. Anderson- Stojanovic, *Stobi: The Hellenistic and Roman Pottery*, Princeton, 1992.
- Arıcı-Erdoğan 2017 S. Arıcı-A. Erdoğan, “Tripolis’teki 6 No.lu Kaya Mezarı”, *Seleucia*, VII, 2017, 297-324.
- Arslan 2004 N. Arslan, “Antiocheia (Pisidya) Kazılarında Bulunan Seramikler”, *Olba X*, 2009, 209-238.
- Arslan 2007 B. B. Arslan, “Stratified Byzantine Pottery from the City Wall of Amorium”, *Byzas* 7, 273-294.
- Ateş 2002 V. G. Ateş, “Die Eastern Sigillata B Aus Einer Frühkaiserzeitlichen Auffüllungsschicht in Aizanoi”, *AA*, Walter de Gruyter-Berlin-New York, 2002, 319-332.
- Atik – Erdem 2004 N. Atik – Z. K. Erdem, “Buldan (Denizli) Arkeolojik Kültür Varlıkları Envanteri 2001-2003 Yılı Saptamalarının Değerlendirilmesi”, *TUBA Kültür Envanteri Dergisi*, 2, 2004, 9-39.
- Atik 1995 N. Atik, *Die Keramik aus den Südthermen von Perge*, *IstMitt. Beih.* 40, Tübingen, 1995.
- Atik 2011 N. Atik, “Anadolu’nun Hellenistik-Roma Devri Kurşun Sırlı Kapları”, *Özsait Armağanı, Mehmet ve Nesrin Özsait*

Onuruna Sunulan Makaleler, Ed. H. Şahin, E. Konyar, G. Ergin, 2011, 23-30.

- Atik-Erdem 2003 N. Atik-Z. K. Erdem, “Denizli-Buldan Arkeolojik Kültür Varlıkları Envanter Çalışması, 2002 Yılı Raporu (Levha 1-25)”, *TUBA Kültür Envanteri Dergisi*, 2/2, 2003, 1-16.
- Aydın 2008 B. Aydın, “The Hellenistic Pottery and Small Finds of Kordon Tümülüs at Kordon Köyü/Salihli (Manisa) 2001”, *ÖJh* 76, 2008, 7- 28.
- Baldıran-Kormakz vd. 2011 A Baldıran, Z. Korkmaz, V. Yıldız, “Roman Red-Slip Ware Isauria”, *Soma 2009*, Ed. H. Oniz, E. Aslan, 2011, 33-43.
- Baldoni 2013 D. Baldoni, “Riti, Usi e Corredi Funerari a Iasos in Epoca Ellenistica”, Iasos E il Suo Territorio, *Missione Archeologica Italiana Di Iasos V*, Roma, 2013, 135-263.
- Başaran 2003 S. Başaran, “Ainos’un Geç Hellenistik-Erken Roma Dönemi Seramik Buluntuları”, *Les Ceramiques en Anatolie Aux Epoques Hellenistique et Romaine*, Ed. C. Abadie-Reynal, *Varia Anatolica XV*, Paris, 2003, 70-78.
- Başaran 2008 S. Başaran, “Enez(Ainos) 2006 Yılı Kazısı ve Onarım-Koruma Çalışmaları”, *KST* 2, Cilt 3, 2008, 185- 203.
- Ben-Shlomo 2014 D. Ben-Shlomo, “Petrographic Analysis Of Earlyroman Cooking-Ware Vessels From Areas E And J”, *Jewish Quarter Excavations In The Old City Of Jerusalem*, 2014, 200-211.
- Berlin 2015 A. M. Berlin, *The Ancient Pottery of Israel and Its Neighbors from the Iron Age through the Hellenistic Period*, Volume 2, Ed. S. Gitin, Jerusalem, 2015.

- Bieg-Tekkök vd. 2006 G. Bieg, B. Tekkök, R. Aslan, "Die Spatrömische Besiedlung der Troas-Ein Überblick", *Studia Troiaca* 16, 147-170.
- Blumer-Imhoof 1897 Blumer-F. Imhoof, *Lydische Stadtmünzen*, 1897.
- Bounegru-Erdemgil 1998 O.Bounegru, S. Erdemgil, "Terra-Sigillata-Produktion in den Werkstätten von Pergamon-Ketiostal-Vorläufiger Bericht", *IstMitt.*, Band 48, 1998, 263-277.
- Bouzek-Musil 1997 J. Bouzek- J. Musil, "Preliminary Reports on Current Excavations: Institute for Classical Archaeology", Charles University, Prague, *Eirene XXXIII*, 1997, 158-185.
- Bruneau 1991 P. Bruneau, "La Ceramique Pergamienne a Reliefs Appliques de Delos", *BCH*, Annee 1991, Volume 115, No. 2, 597-666.
- Brusic 1999 Z. Brusic, *Hellenistic and Roman Relief Pottery in Liburnia (North- East Adriatic, Croatia)*, BAR International Series 817, Oxford, 1999.
- Butler 1922 H. C. Butler, *Sardis, The Excavations*, Volume I, Leyden, 1922.
- Caley 1947 E. R. Caley, "Results of a Chemical Examination of some Specimens of Roman Glaze from Tarsus", *The Journal of the Archaeological Institute of America, Published Quarterly By the Institute Volume LI*, The Collegiate Press, Menasha, Wis, 1947, 389-393.
- Ceylan 1995 A. Ceylan, "Tripolis Sütunlu Cadde'sinde Yapılan Kazı ve Temizlik Çalışmaları", *MKKS* 5, Ankara, 159-170.

- Ceylan 2014 S. Ceylan, "Mamak (Çanaklı) Beldesinde (Ağlasun-Burdur) Geleneksel Yöntemlerle Sürdürülen Toprak Kap Üretiminin Kırsal Turizm Bağlamında İrdelenmesi", *Doğu Coğrafya Dergisi*, Cilt 19, Sayı 32, 2014, 231-242.
- Chandler 1969 R. Chandler, *Travels in Asia Minor and Greece*, Oxford, At The Clarendon Press, 1969.
- Charleston 1956 R. J. Charleston, *Roman Pottery*, London, 1956.
- Chase 1951 G. H. Chase, "Glazed Vases of Hellenistic and Roman Date", *Bulletin of the Museum of Fine Arts*, Vol. 49, No. 277, 75-78.
- Cipriano 2016 A. Cipriano, "A Lead-Glazed Skyphos with Figurative Relief Decoration from the Sanctuary of Reitia in Este (Italy)", *RCRF Acta* 44, 73-76.
- Civelek 2004 A. Civelek, "Phokaia Hellenistik Dönem Kalıp Yapımı Kâseleri", *Olba IX*, 2004, 123-135.
- Civelek 2006 A. Civelek, "Phokaia 2004: Hellenistik Dönem Seramiği", *Olba XIII*, 2006, 178-198.
- Civelek 2010 A. Civelek, "Red-Slip Ware from Tralles Excavations", *Colloquium Anatolicum IX*, 2010, 169-191.
- Cohen 1995 G. M. Cohen, *The Hellenistic Settlements in Europe, The Islands, and Asia Minor*, California, 1995.
- Corbett 1949 P. E. Corbett, "Attic Pottery of the Later Fifth Century from the Athenian Agora", *Hesperia* Vol. 18, No. 4, 1949, 298-351.

- Corritore 2016 D. S. Corritore, “Uno scarico di ceramiche ellenistiche e della prima eta imperiale dall’area della Porta di Frontino”, *Hierapolis Di Frigia VIII, 1, Le Attivita Delle Campagne Di Scavo E Restauro 2007-2011*, 2016, 475-489.
- Coşkun 2014 F. Ç. Coşkun, “2005 Yılı Haç Dağı Mevkii Yüzey Araştırmasına Ele Geçen Hellenistik ve Roma Dönemi Seramikleri”, *Uluslararası Çağlar Boyunca Hatay ve Çevresi Arkeolojisi Sempozyumu Bildirileri*, Namık Kemal Üniversitesi Yayınları, No. 52, Antakya, 2014, 145-160.
- Cottica 2007 D. Cottica, “Regio VIII, İnsula 104: fasi e cultura materiale”, *Hierapolis di Frigia I. Attività di scavo e restauro 2000-2003*, Ed. F. D’Andria-M. P. Caggia, İstanbul, 2007, 257-278.
- Courby 1922 F. Courby, *Les vases grecs a relief*, Paris, 1922.
- Crawford 1990 J. S. Crawford, *The Byzantine Shops at Sardis*, England, 1990.
- Crawford-Greenewalt 1968 H. Crawford- Jr. Greenewalt, “Lydian vases from Asia Minor”, *California Studies in Classical Antiquity*, Vol. 1, 139-154.
- Crowfoot-Crowfoof-Kenyon 1957 J. W. Crowfoot- G. M. Crowfoot- K. M. Kenyon, *Samaria- Sebaste. Reports of the Work of the Joint Expedition in 1931-1933 and of the British Expedition in 1935*, No. 3, The Objects from Samaria, London, 1957.
- Çorbacı 2016 H. Çorbacı, “Adıyaman Müzesi Kalıp Yapımı Kâseleri”, *Adıyaman Üniversitesi Sosyal Bilimler Enstitüsü Dergisi* 23, 2016, 493-527.

- Dereboylu 2001 E. Dereboylu, “Weigrundige Keramik und hellenistische Reliefbecher aus dem Hanghaus 2 in Ephesos”, F. Krinzinger (Hrsg.), *Studien zur hellenistischen Keramik in Ephesos, ErghÖJh 2*, Wien, 2001, 21- 44.
- Dereboylu 2003 E. Dereboylu, “Daskyleion Kabartmalı Kâseleri ve Batı Yamacı Kapları Kronoloji ve Üretim Yeri Problemleri”, Ed. C. Abadie- Reynal, *Les Ceramiques en Anatolie Aux Epoques Hellenistique et Romaine, Varia Anatolica XV*, Paris, 2003, 55- 63.
- Despat 2001 A. Despat, “L’Artisanat Céramique A Lyon Durant L’Époque Romaine”, *RCRF, Acta 37*, 2001, 17-35.
- Dikba 2008 G. Dikba, *Die Graue Keramik von Aizanoi, von der späten Eisenzeit bis zur spätantiken Zeit*, Inaugural-Dissertation zur Erlangung des Doktorgrades im Fach Klassische Archäologie an der Philosophischen Fakultät der Universität zu Köln vorgelegt im November, 2008.
- Doęer 2007 L. Doęer, “Byzantine Ceramics: Excavations at Smyrna Agora”, *Byzas 7*, 97-122.
- Doksanaltı 2003 E. Doksanaltı, “Knidos-Kap Krio Hellenistik Sarnıç Buluntuları”, *Les Céramiques en Anatolia Aux Epoques Hellénistique et Romanie, Actes de la Table Ronde d’Istanbul, 23-24 Mai 1996*, C. Abaide-Reynal (ed.), Paris, *Varia Anatolica XV*, 2003, 27-33.
- Doksanaltı 2006 E. Doksanaltı, *Knidos Kap-Krio Kazı Alanı*, Selçuk Üniversitesi Sosyal Bilimler Enstitüsü Arkeoloji Ana Bilim Dalı Klasik Arkeoloji Bilim Dalı, Konya, 2006.

- Dokuzbay 2010 A. Dokuzbay, *Tripolis Orpheus Kabartması*, Ege Üniversitesi Sosyal Bilimler Enstitüsü, İzmir, 2010.
- Domzalski 2007 K. Domzalski, "Changes in Late Classical and Hellenistic Fine Pottery Production in the Eastern Mediterranean as Reflected by Imports in the Pontic Area", *The Black Sea in Antiquity*, Ed. V. Gabrielsen ve J. Lund, 2007, 161-182.
- Dönmez-Öztürk 2009 F. Dönmez-Öztürk, "Drei neue Inschriften aus Tripolis in Lydien", *Gephyra* 6, 2009, 165-168.
- Duman 2010 B. Duman, *Laodikeia Hellenistik ve Erken Roma Seramiği*, (Yayınlanmamış Doktora Tezi). Selçuk Üniversitesi Sosyal Bilimler Enstitüsü, Konya, 2010.
- Duman 2013 B. Duman, "Son Arkeolojik Araştırmalar ve Yeni Bulgular Işığında Tripolis ad Maeandrum", *Cedrus* I, 2013, 179-200.
- Duman 2014a B. Duman, "Tripolis Antik Kenti 2012 yılı Kazı ve Restorasyon Çalışmaları Ön Raporu", *Türkiye Felsefe Kurumu Seminerler Dizisi*, 16, 2014, 41- 58.
- Duman 2014b B. Duman, "A Group of local production Middle Byzantine Period Pottery from Tripolis: Micaceous White Painted Ware", *Anatolia Antiqua* XXII, 2014, 225-234.
- Duman 2014c B. Duman, "Lykos Laodikeia'sından Yerel Üretim Bir Grup Seramik: Lykos Skyphosları", *10. Yılında Laodikeia (2003-2013 Yılları)*, *Laodikeia Çalışmaları* 3, İstanbul, 2014, 159-172.
- Duman 2014d B. Duman, "Red Slip Pottery From Laodicea/Phrygia", *RCRF, Acta* 4 2014, 9-17.

- Duman 2015 B. Duman, "Tripolis'teki Geç Bizans Kalesi", *Mustafa Büyükkolancı'ya Armağan, Essays in Honour of Mustafa Büyükkolancı*, Ed. C. Şimşek, B. Duman, E. Konakçı, 2015, 229-245.
- Duman 2016 B. Duman, African Red Slip Ware in Lydian Tripolis", *RCRF Acta* 44, 699-706.
- Duman 2017a B. Duman, "Tripolis'in Yeri, Önemi ve Kısa Tarihi", *Tripolis ad Maeandrum I, Tripolis Araştırmaları*, Ed. B. Duman, İstanbul, 2017, 1-16.
- Duman 2017b B. Duman, "Tripolis 2016 Yılı Kazı, Koruma ve Onarım Çalışmaları", *KST* 39-1, 2017, 261-284.
- Duman 2017c B. Duman, "Tabernae in Tripolis", *Landscape and History in the Lykos Valley, Laodikeia and Hierapolis in Phrygia*, Ed. C. Şimşek, F. D'Andria, Cambridge Scholars Publishing, 2017, 109-142.
- Duman 2017d B. Duman, "Typo-chronological table of Late Roman amphorae from Lydian Tripolis", *LRCW* 5, Vol 2, 743-758.
- Duman 2018a B. Duman, "Geç Antik Çağ'da Lydia Tripolis'i (MS 4. yy'dan Sasani Tahribatı'na Kadar) Lydian Tripolis During Late Antiquity (From The Fourth Century To The Sassanian Destruction)", *Geç Antik Çağ'da Lykos Vadisi ve Çevresi, Laodikeia Çalışmaları Ek Yayın Dizisi 1*, Ed. C. Şimşek-T. Kaçar, İstanbul, 2018, 343-368.
- Duman 2018b B. Duman, "The First Evidence of Round Oinophoros Workshop in Late Roman Tripolis", *RCRF Acta* 45, 667-674.

- Duman-Baysal 2014 B. Duman, H. H. Baysal, "Tripolis 2. Sezon Kazı ve Restorasyon Raporu: 2013", *Uluslararası Kazı, Araştırma ve Arkeometri Sempozyumu* 36, Ankara, 36/2, 2014, 633-650.
- Duman-Baysal 2016 H. H. Baysal, B. Duman, "Tripolis Ad Maeandrum 2014 Yılı Kazı, Onarım ve Koruma Çalışmaları", *KST* 37/1, Ankara, 2016, 563-584.
- Duman-Baysal 2017 B. Duman- H.H. Baysal, "Tripolis 2105 Yılı Kazı, Koruma ve Onarım Çalışmaları", *KST* 38/2, Ankara, 2017, 539-562.
- Duman-Konakçı 2006 B. Duman- E. Konakçı, "Kolossai: Höyük, Kalıntı ve Buluntuları", *Arkeoloji Dergisi*, VIII (2006/2), İzmir, 83-109.
- Duman-Konakçı 2011 B. Duman- E. Konakçı, "The Silent Witness of the Mound of Colossae: Pottery Remains", *Colossae in Space and Time*, Göttingen, 2011, 247- 281.
- Durukan-Körsülü 2007 M. Durukan-H. Körsülü, "Dağlık Kilikia'da Bir Antik Kent Kazısının Sonuçları Nagidos", *Adalya*, Ek Yayın Dizisi, 6, 155-228.
- Edwards 1956 G. R. Edwards, *Hellenistic Pottery, Hesperia Supplements*, Vol. 10, Small Objects from the Pnyx: 2, 1956.
- Edwards 1975 G. R. Edwards, *Corinthian Hellenistic Pottery*, Corinth Volume VII, Part III, The American School of Classical Studies at Athens, Princeton, New Jersey, 1975.
- Enden-Poblome vd. 2014 M. von der Enden, J. Poblome, P. Bes, "From Hellenistic to Roman Imperial in Psidian tableware: The genesis of Sagalassos Red Slip Ware", *Late Hellenistic to Mediaeval*

Fine Wares of the Aegean Coast of Anatolia, Warszawa, 2014, 81-94.

- Ennabli 1976 A. Ennabli, *Lampes Chretiennes de Tunisie*, Paris, 1976.
- Erdem 2003 Z. K. Erdem, "Tripolis (Yenicekent-Buldan-Denizli) Antik Kenti Çanak Çömlekleri", *III. Uluslararası Pişmiş Toprak Sempozyumu*, Eskişehir, 2003, 380-388.
- Erdemir 2007 P. H. Erdemir, "Antikçağda Hierapolis ve Çevresinde Koyun Yetiştiriciliği ve Yan Sektörleri", *Uluslararası Denizli ve Çevresi Tarih ve Kültür Sempozyumu Bildiriler*, Cilt 1, 2007, 23-30.
- Erdoğan 2011 A. Erdoğan, Tripolis 2008-2009 Yılı Kazıları, *KST* 32/3, Ankara, 2011, 328-347.
- Erdoğan 2012 A. Erdoğan, "Tripolis", *Ege Üniversitesi Arkeoloji Kazıları*, 2012, 313-332.
- Erdoğan-Çörtük 2009 A. Erdoğan-U. Çörtük," Tripolis Kazısı 2007 Yılı Çalışmaları", *KST* 30, 4, 107-138.
- Ergürer 2015 H. E. Ergürer 2015, "VIII. Ceramics", *Parion Surveys, Excavation and Restoration Works Carried Out Between 1997-2009*, İstanbul, 2015, 137-150.
- Erol 2004 D. Erol, *Tralleis Kenti Kazılarında Ele Geçen Baskılı Terra Sigillata*, (Yayınlanmamış Yüksek Lisans Tezi), Adnan Menderes Üniversitesi Sosyal Bilimler Enstitüsü, Aydın, 2004.
- Erol 2007 D. Erol, "Smyrna Devlet Agorası Terra Sigillataları", *Byzas* 7, Ed. B. B. Arslan, A. O. Uysal, J. W. Orr, 2007, 73-96.

- Erol 2011 D. Erol, *Smyrna Agorasında Ele Geçen Terra Sigillata ve Geç Roma Seramiği*, (Yayınlanmamış Doktora Tezi), Dokuz Eylül Üniversitesi Sosyal Bilimler Enstitüsü Arkeoloji Anabilim Dalı Arkeoloji Programı, İzmir, 2011.
- Erol-Tamer 2017 A.F. Erol-D. Tamer, "Ordu-Fatsa Cıngırt Kayası Kazısı Hellenistik Dönem Kalıp Yapımı Kabartmalı Kâseleri", *Anadolu/Anatolia* 43, 111-145.
- Erön 2013 A. Erön, *Tralleis Hamam-Gymnasion Kompleksi Seramikleri*, (Yayınlanmamış Doktora Tezi), Adnan Menderes Üniversitesi Sosyal Bilimler Enstitüsü Arkeoloji Anabilim Dalı, Aydın, 2013.
- Ersoy 2013 A. Ersoy, "Smyrna/İzmir Kazıları Kalıp Yapımı Kâseleri ve Kabartmalı Kaplar", *Tüba-Ked*, 2013, 31-50.
- Erzen-Başaran 1991 A. Erzen, S. Başaran, "Enez (Ainos) Kazısı, 1989 Yılı Çalışmaları", *KST XII/II*, 1991, 155-170.
- Erzen-Başaran 1992 A. Erzen, S. Başaran, "Enes (Ainos) Kazısı, 1990 Yılı Çalışmaları", *KST XIII/II*, 1992, 53-68.
- Erzen-Başaran 1993 A. Erzen, S. Başaran, "1991 Yılı Enes (Ainos) Kazıları", *KST XIV/II*, 1993, 205-222.
- F. F. F. 1961 F. F. F., A Lead-Glazed Cup, *Record of the Art Museum*, Princeton University, Vol. 20, No. 2, 57-59.
- Fernandez 2010 F. Fernandez, Resultados Preliminares del Estudio de La T. S. Focense (LRC) Aparecida en Vigo (Galiza, Espana)", *RCRF Acta* 41, 2010, 375-384.

- Fırat 1999 N. Fırat, *Perge Konut Alanı Keramiği*, (Yayınlanmamış Doktora Tezi), İstanbul Üniversitesi Sosyal Bilimler Enstitüsü Arkeoloji ve Sanat Tarihi Anabilim Dalı, İstanbul.
- Forster 2009 G. Forster, *Roman Knossos: The Pottery in Context, A presentation of ceramic evidence provided by the Knossos 2000 Project (1993-95)*, (Doctor of Philosophy-Volume I-II), Institute of Archaeology and Antiquity School of Historical Studies The University of Birmingham, 2009.
- French 1988 D. French, "Pre-and Early-Roman Roads of Asia Minor, The Persian Royal Road", *Iran*, Vol. 36, 1998, 15-43.
- Gabelmann 1974 H. Gabelmann, "Zur Hellenistisch- Römischen Bleigläserkeramik", *AA Band 89*, 1974, 260-307.
- Gasperetti 2003 G. Gasperetti, Osservazioni Preliminari Sulla Ceramica Romana di Iasos di Caria. Materiali dal Quartiere A Sud Del Teatro", *Varia Anatolica XV*, 141-163.
- Gassner 1997 V. Gassner, *Das Südtor der Tetragonos-Agora*, *FiE XIII/I/I*, Wien, 1997.
- Gider 2007 Z. Gider, "Tripolis'in Ana Caddesi'nde Müze Kurtarma Kazısında Bulunan Dorik Malzemeler", *Uluslararası Denizli ve Çevresi Tarih ve Kültür Sempozyumu*, Bildiriler 2, 25-31.
- Gitin 1990 S. Gitin, *Gezer III A Ceramic Typology of the Late Iron II, Persian and Hellenistic Periods at Tell Gezer*, Text and Data Base and Plates, Vol. III of the Annual of the Nelson Glueck School of Biblical Archaeology, Jerusalem: Hebrew Union College, 1990.

- Grandi 2007 E. Grandi, "Late Antique and Early Medieval fine pottery from Lagoon of Venice", *Byzas* 7, Ed. B. B.-Arslan, A. O. Uysal, J. W.-Orr, 2007, 1-24.
- Greatrex 2018 G. Greatrex, The Impact on Asia Minor of the Persian Invasions in the Early Seventh Century, *Erken VII. Yüzyılda Sasani İşgallerinin Anadolu'ya Etkileri*", *Geç Antik Çağ'da Lykos Vadisi ve Çevresi*, Laodikeia Çalışmaları Ek Yayın Dizisi 1, Ed. C. Şimşek-T. Kaçar, İstanbul, 2018, 13-26.
- Greenewalt 1966 C. H. Greenewalt, *Lydian Pottery of the Sixth Century BC. The Lydion and Marbled Ware*. Ph.D dissertation, University of Pennsylvania, Michigan, 1966.
- Greenewalt 1970 C. H. Greenewalt, "Orientalizing Pottery from Sardis", *California Studies in Classical Antiquity*, Vol. 3, 1970, 55-89.
- Guizzi-Filippini 2016 F. Guizzi- A. Filippini, "Tripolis on The Meander in Hellenistic and Roman Age (Cent. 3rd B. C. -3rd A.D): Epigraphy and Prosopography", *Tripolis ad Maeandrum I, Tripolis Araştırmaları*, Ed. B. Duman, 2016, 59-73.
- Gürler 1994 B. Gürler, *Metropolis'in Hellenistik Dönem Seramiği*, (Yayınlanmamış Doktora Tezi), Ege Üniversitesi, Sosyal Bilimler Enstitüsü, Arkeoloji ve Sanat Tarihi Anabilim Dalı, İzmir, 1994.
- Gürler 2003 B. Gürler, Hellenistic Ceramic of Metropolis in Ionia, *Varia Anatolica* XV, 9-16.
- Gürtekin-Demir 2002 R. G. Gürtekin-Demir, "Lydian Painted Pottery at Daskyleion", *Anatolian Studies*, Vol. 52, 111-143.

- Gürtekin-Demir 2007 R.G. Gürtekin-Demir, “Provincial Production of Lydian Painted Pottery”, In *Anatolian Iron Ages 6. The Proceedings of the Sixth Anatolian Iron Ages Colloquium Held at Eskişehir, 16-20 August 2004*, Ed. A. Çilingiroğlu, and A. Sagona, Ancient Near Eastern Studies Supplement Suppl. 20, 2007, 47-77.
- Gürtekin-Demir 2010 R. G. Gültekin-Demir, “A Small Group of Pottery with Lydian Character from Gavurtepe, Alaşehir”, *Arkeoloji Dergisi*, XV, 41-48.
- Gürtekin-Demir 2011 R. G. Gürtekin-Demir, “An Eastern Mediterranean Painting Convention in Western Anatolia: Lydian Black-On-Red”, *Intercultural Contacts In The Ancient Mediterranean*, Ed. K. Duistermaat-I. Regulski, Uitgeverij Peeters en Departement Oosterse Studies, Leuven-Paris-Walpole, MA, 2011, 360-378.
- Haas 1998 J. C. Haas, *Hellenistic Halai: An Analysis Of The Historical Sources, Stratigraphy, And Ceramics*, A Thesis Presented to the Faculty of the Graduate School of Cornell University in Partial Fulfillment of the Requirements for the Degree of Master of Arts, 1998.
- Habicht 1975 C. Habicht, “New Evidence on the Province of Asia”. *JRS* 65, 1975, 64- 91.
- Hama 1971 A. P. Christensen- C. F. Johansen, *Hama, Fouilles et Recherches 1931- 1938*, III 2, Les Potteries Hellenistiques et Les Terres Sigillees Orientales, Copenhagen, 1971.
- Hamilton 1837 W. I. Hamilton, “Extracts from Notes Made on a Journey in Asia Minor in 1836”, *Journal of the Royal Geographical Society of London* 7, 1837, 34-61.

- Hanfmann-Mierse 1983 G. M. A. Hanfmann-W. E. Mierse, *Sardis from Pre-historic to Roman Times. Results of the Archaeological Explorations of Sardis 1958-1975*, Cambridge, Massachusetts.
- Harrison 1991 R. M. Harrison, "Amorium Excavations 1990: The Third Preliminary Report", *Anatolian Studies* 41, 1991, 215-229.
- Harrison 1993 R. M. Harrison, "Amorium 1991", *KST* XIV, 2, Ankara, 1991, 247-260.
- Hatcher- Kaczmarczyk vd. 1994 H. Hatcher, A. Kaczmarczyk, A. Scherer, R.P. Symonds, "Chemical Classification and Provenance of Some Roman Glazed Ceramics", *AJA* 98, 3, 431-456.
- Hayes 1972 J. W. Hayes, *Late Roman Pottery*, London, 1972.
- Hayes 1973 J. W. Hayes, "Roman Pottery from the South Stoa at Corinth", *Hesperia* 42-4, 1973, 416-470.
- Hayes 1976 J. W. Hayes, *Roman Pottery in the Royal Ontario Museum*, Toronto, 1976.
- Hayes 1980 J.W. Hayes, *Supplement to Late Roman Pottery*, London, 1980.
- Hayes 1985 J. W. Hayes, *Atlante Delle Forme Ceramiche II Ceramica Fine Romana Nel Bacino Mediterraneo (Tardo Ellenismo E Primo Impero)*, Enciclopedia Dell'Arte Antica Classica E Orientale, Rome.
- Hayes 1991 J. W. Hayes, *Paphos, The Hellenistic and Roman Pottery*, Vol. III, Nisia, 1991.

- Hayes 1995 J. W. Hayes, "An Early Well Group From Troia Excavations", *Studia Troica* 5, 185- 196.
- Hayes 1997 J. W. Hayes, *Handbook of Mediterranean Roman Pottery*, British Museum Press, 1997.
- Hayes 2008 J. W. Hayes, *Roman Pottery, Fine Ware Imports, Athenian Agora XXXII*, Princeton- New Jersey, 2008.
- Hellström 1965 P. Hellström, *Labraunda Vol. II,1: Pottery of Classical, and Later Date Terra Cotta Lamps and Glass*, Lund, 1965.
- Henry 2014 O. Henry, "La mission Labraunda 2013 – rapport préliminaire", *Anatolia Antiqua* XXII, 2014, 255-325.
- Hochuli- Gysel 1977 A. Hochuli- Gysel, *Kleinasiatische glasierte Reliefkeramik (50 v. Chr. Bis 50 n. Chr.) und ihre oberitalischen Nachahmungen*, *Acta Bernensia* 7, Bern, 1977.
- Hochuli-Gysel 1998 A. Hochuli-Gysel, "Die Bleigliasierte Keramik", *Vitodurum* 8, Zürich, 1998, 63-123.
- Hochuli-Gysel 2002 A. Hochuli-Gysel, La céramique à glaçure plombifère d'Asie mineure et du bassin méditerranéen oriental (du I^{er} s. av. J.-C. au I^{er} s. ap. J.-C.). In: F. Blondé/P. Ballet/F.-F. Salles (dir.), *Céramiques hellénistiques et romaines. Travaux Maison Orient Méditerranéen* 35, Lyon 2002, 303–319.
- Holland 1944 L. B. Holland, "Colophon", *Hesperia*, 13, No. 2, 91-171.
- Honigmann 1949 E. Honigmann, "Le cubulaire Urbicius", *Revue des études byzantines*, tome 7, 1949, 47-50.

- Hudson 2008 N. Hudson, "Three centuries of Late Roman Pottery", *Aphrodisias Papers 4, New Reserch on the City and Its Monuments*, Ed. C. Ratte, R. R. R. Smith, Portsmouth, Rhode Island, 2008, 319-345.
- Hübner 1990 G. Hübner,"Zur Sog. Applique-Keramik Aus Pergamon Und Ihrer Datierung", *Rhodes*, 1990, 145-150.
- Hübner 1993 G. Hübner, *Die Applikenkeramik von Pergamon*, Pegamenische Forschungen Band 7, Walter de Gruyter, Berlin-New York, 1993.
- Ismaelli 2017 T. Ismaelli, "Storia degli Scavi e Delle Ricerche", *Hierapolis Di Frigia X, IL Tempio A Nel Santuario Di Apollo, Architettura, Decorazione e Contesto*, İstanbul, 2017.
- Japp 1999 S. Japp, "Frührömische dünnwandige Hartware aus Pergamon", *IstMitt*, Band 49, 1999, 301–331.
- Japp 2003 S. Japp, "Sigillata und Dünnwandige Hartware aus Pergamon, Bemerkungen zu Westlichen Importen und Stilistischer Einflüssnahme", *RCRF* 38, 243-246.
- Japp 2007 S. Japp, "Late Roman, Byzantine and Ottoman pottery from Alaxandria Troas", *Byzas* 7, 2007, 55-72.
- Jones 1945 F. F. Jones, "Rhosica Vasa", *AJA*, Vol. 49, No. 1, 1945, 45-51.
- Jones 1950 F. F. Jones, "Pottery", , *Excavations At Gözli Kule, Tarsus*, Ed. H. Goldman, New Jersey, Princeton, 1950, 149- 296.

- Karlsson 2009 L. Karlsson, 'Labraunda 2008. A preliminary report on the Swedish excavations with contributions by Olivier Henry and Jesper Blid', *Opuscula. Annual of the Swedish Institutes at Athens and Rome* 2, 2009, 57–87.
- Kassab-Tezgör 2003 D. Kassab-Tezgör, La Ceramique Fine de L'atelier A1 de Cnide, *Varia Anatolica* XV, 35-43.
- Kazenwadel 1995 B. Kazenwadel, *Lidar Höyük Die Hellenistische und Römische Keramik*, Dresden, 1995.
- Kenrick 1986 P. M. Kenrick, *Excavations at Sabratha 1948-1951*, Journal of Roman Studies monograph no.2, Libya 1986.
- Koçyiği 2018 O. Koçyiği, "Tabae Roma Dönemi Kırmızı Astarlı Seramikleri", *ÇOMU Uluslararası Sosyal Bilimler Dergisi* 3 (1), 2018, 135-154.
- Konakçı 2017 E. Konakçı, "Prehistorik Tripolis: Akkaya (Yenice) ve Hamambükü Höyük", Ed. Bahadır Duman, *Tripolis Araştırmaları* 1, 2016, 23-46.
- Koralay-Duman vd. 2017 T. Koralay, B. Duman, K. Deniz, Y. K. Kadioğlu, "The Provenance of Banded Travertine from the Ancient City of Tripolis", *Landscape and History in the Lykos Valley, Laodikeia and Hierapolis in Phrygia*, Ed. C. Şimşek, F. D'Andria, Cambridge Scholars, 2017, 143-164.
- Korkmaz-Doğanay 2015 Z. Korkmaz - O. Doğanay, "Hellenistic and Roman Pottery of Zengibar Kalesi (Isaura Nova?): from the South Necropolis Survey", *Soma*, Vol. I (2015), 349-360.
- Kossatz 1990 A. Ulrike- Kossatz, *Funde Aus Milet I, Die Megarischen Becher*, Berlin- New York, 1990.

- Kögler 2004 P. Kögler, Italische Einflüsse in der Knidischen Keramik der Frühen Kaiserzeit, *Early Italian Sigillata*, Ed. J. Poblome, P. Talloen, R. Brulet, M. Waelkens, Leuven, Paris, Dudley, Ma, 81-93.
- Kögler 2005 P. Kögler, “İnport, export, imitation. Trade and the Economic Power of Late Hellenistic and Early İmperial Knidos According to the fine Pottery”, *Halicarnassian Studies, III*, 50-62.
- Kögler 2014 P. Kögler, “Table Ware from Knidos: The Local Production during the 2nd and 1st centuries BC”, *Pottery, Peoples and Places. Study and Interpretations of Late Hellenistic Pottery*, Ed. Pia Guldager Bilde and Mark L. Lawall, Aarhus University Press, 2014, 157-173.
- Köse 2017 V. Köse, “Nehirler, Kıyılar ve Kentler”, *Anadolu/ Anatolia* 43, 2017, 179-210.
- Kramer 2004 N. Kramer, *Gindaros*, Geschichte und Archaologie einer Siedlung im nordwestlichen Syrien von hellenistischer bis in frühbyzantinische Zeit, *Internationale Archaologie* 41, Rahden, 2004.
- Krapivina 2014 V. V. Krapivina, “Late Hellenistic Red-Slip Ware in Olbia”, *Pottery, Peoples and Places. Study and Interpretations of Late Hellenistic Pottery*, (Ed. Pia Guldager Bilde and Mark L. Lawall), Aarhus University Press, 2014, 287-294.
- Küçük 2006 T. Küçük, *Ege Gübre Kazısı Hellenistik Dönem Seramikleri*, (Yayınlanmamış Yüksek Lisans Tezi), Ege Üniversitesi Sosyal Bilimler Enstitüsü Klasik Arkeoloji Anabilim Dalı, İzmir, 2006.

- Künzl 1997 S. Künzl, "Sagalassos Red Slip Ware im Römisch-Germanischen Zentralmuseum Mainz", Ed. M. Waelkens and J. Poblome, *Sagalassos IV*, Leuven University Press, 1997, 496-489.
- Laborde 1838 L. De. Laborde, *Voyage de la Syrie et de l'Asie Mineure*, Paris, 1838.
- Ladstatter 1999 S. Ladstatter, "Afrikanische Sigillaten und Lampen aus Ovilava/Wels", *Carnuntum Jahrbuch* 1998, Wien, 1999, 51-63.
- Ladstatter 2007 S. Ladstatter, "Mode oder politisches Manifest? Überlegungen zur Übernahme Römischen Formenguts in der Frühkaiserzeitlichen Keramik von Ephesos", *Neue Zeiten-Neue Sitten*, Ed. Marion Meyer, Wien, 2007, 203-219.
- Ladstatter 2008 S. Ladstatter, "Funde", *Das Vediusgymnasium in Ephesos, FiE*, Band XIV/1, Ed. M. Steskal- M. L. Torre, Wien 2008, 97-189.
- Ladstatter 2010a S. Ladstatter, "Keramik, B.X", *FiE*, Band VIII/8, Hanghaus 2 in Ephesos, Die Wohneinheiten 1 und 2, Tafelband, Ed. F. Krinzinger, Wien 2010, 530-587.
- Ladstatter 2010b S. Ladstatter, "Keramik", *FiE*, Hanghaus 2 In Ephesos. Die Wohneinheit 1 und 2, Textband Wohneinheit, Ed. F. Krinzinger, Band VIII/8, 2010, 172-279.
- Ladstatter 2014 S. Ladstatter, "XV Keramik", *FiE*, Band VIII/9, Wien, 2014, 435-588.

- Ladstatter-Pülz 2007 S. Ladstatter-A. Pülz, “Ephesus in the Late Roman and Early Byzantine Period: Changes in its Urban Character from the Third to the Seventh Century AD”, *The Transition to Late Antiquity On the Danube and Beyond*, Ed. A. G. Poulter, 2007, 391-434.
- Ladstatter-Sauer 2005 S. Ladstatter- R. Sauer, “Late Roman C-Ware und lokale spatantike Feinware aus Ephesos”, Ed F. Krinzinger, *Spatantike und mittelalterliche Keramik aus Ephesos*, Vienna, 2005, 145-201.
- Lafli-Şahin 2012 E. Lafli- G. K. Şahin, “Terra Sigillata and Red-Slipped Ware From Hadrianopolis in Southwestern Paphlagonia”, *Anatolia Antiqua* XX, 2012, 45-120.
- Lamboglia 1958 N. Lamboglia, “Nuove osservazioni sulla ‘terra sigillata chiara’”, *Rivista di Studi Liguri* 24, 1958, 257-330.
- Lapp 1961 P. W. Lapp, *Palestinian Ceramic Chronology 200 BC-AD 70*, American Schools of Oriental Research, Volume III, New Haven, 1961.
- Lassanyi-Vamos 2011 G. Lassányi–P. Vámos, “Two North African Red Slip Jugs From Aquincum”, *Acta Archaeologica Academiae Scientiarum Hungaricae* 62, 2011, 147–161.
- Laumonier 1977 A. Laumonier, *La Ceramique Hellenistique a Reliefs. 1. Ateliers Ioniens, Delos XXXI*, Paris, 1977.
- Liko 2001 H. Liko, “Hellenistische Keramik aus der Grabung beimsogenannten Lukasgrab”, in: F. Krinzinger (Hrsg.), *Studienzur hellenistischen Keramik in Ephesos*, Ergh. 2 der Jahresh, Wien 2001, 83-98.

- Loeschcke 1912 S. Loeschcke, "Die Arbeiten zu Pergamon 1910-1911, V. Sigillata-Töpfereien in Tschandarlı", *Mitteilungen Des Kaiserlich Deutschen Archaologischen Instituts*, Band 37, 1912, 344-407.
- Luca 2000 G. De Luca, Überlegungen zur Bleiglasurkeramik aus Pergamon", *RCRF*, Acta 36, 2000, 129-146.
- Lund 2003 J. Lund, "Eastern Sigillata B: a ceramic fine ware industry in the political and commercial landscape of the Eastern Mediterranean", *Les Ceramiques en Anatolie Aux Epoques Hellenistique et Romaine*, Ed. C. Abadie-Reynal, *Varia Anatolica*, XV, Paris, 2003, 125-136.
- Mackensen 2006 M. Mackensen, "Late Roman African red slip ware from the frontier region in the province of Thebais (Upper Egypt)". Ed. Wilson, *Romanitas. Essays on Roman Archaeology in honour of Sheppard Frere on the occasion of his ninetieth birthday*, Oxford 2006, 211-229.
- Magie 1950 D. Magie, *Roman Rule in Asia Minor, To The End of The Third Century After Christ*, Volume II: Notes, Princeton, New Jersey, 1950.
- Magness 1995 J. Magness, "The Pottery from Area V/4 at Caesarea", *Preliminary Excavation Reports: Sardis, Bir Umm Fawakhir, Tell el-Umeiri, The Combined Caesarea Expeditions, and Tell Dothan*, Ed. W. G. Dever, American School of Oriental Research, 1995, 133-146.
- Malamidou 2005 V. Malamidou, *Roman Pottery in Context, Fine and Coarse wares from five sites in North-eastern Greece*, 2005.

- Massa 1992 M. Massa, *La Ceramica Ellenistica con Decorazione a Rilievo Della Bottega di Efestia*, Lérma di Bretschneider, 1992.
- Mayet 1980 M. F. Mayet, “Les Ceramiques A Parois Fines: Etat de la question”, In: *Ceramiques hellenistiques et romaines. Tome I*, 1980, 201-230.
- Mayet-Picon 1986 F. Mayet, M. Picon, Une Sigillée Phocéenne Tardive (Late Roman C) et sa Diffusion en Occident, *Figlina 7*, 1986, 129-133.
- Mellink 1987 M.J. Mellink, Archaeology in Anatolia, *AJA*, Vol 91, No. 1 (Jan), 1987, 1-30.
- Meriç 1993 R. Meriç, “1991 Yılı Alaşehir Kazısı”, *KST*, XIV/II, 1993, 355-363.
- Meriç 2002 R. Meriç, *Spathellenistisch-römische Keramik und Kleinfunde auseinem Schachtbrunnen am Staatsmarkt in Ephesos*, FiE IX/3, Wien, 2002.
- Meriç 2003 R. Meriç 2003, “Efes Devlet Agorası Kuyu Buluntuları”, Les Ceramiques en Anatolie Aux Epoques Hellenistique et Romaine, Ed. C. Abadie-Reynal, *Varia Anatolica*, XV, Paris, 2003, 79-81.
- Meriç 2010 A. E. Meriç, “Hellenistic Tomb of Young Women from Metropolis”, *Jahreshefte des Österreichischen Archaologischen Institutes in Wien*, Band 79, 19-42.
- Meriç-Öz 2017 A.E. Meriç-A.K. Öz, “Metropolis Peristilli Ev Mimarisi ve Seramik Buluntuları”, *Arkeoloji Dergisi*, XXII, 2017, 263-278.

- Metin 2014 H. Metin, "Boubon'dan Bir Grup Kalıp Yapımı Kâse", *Colloquium Anatolicum XIII*, 2014, 243-259.
- Metzger 1969 I. Metzger, *Die Hellenistische Keramik in Eretria, Eretria, Ausgrabungen und Forschungen II*, Bern, 1969.
- Meyer- Schlichtmann 1988 C. Meyer-Schlichthman, *Die Pergamenische Sigillata Aus der Stadtgrabung von Pergamon*, Berlin- New York, 1988.
- Mierse 1986 W. E. Mierse, "Lydia Pottery at Aphrodisias", *Prehistoric Aphrodisias I*, Belgium, 1986, 413-424.
- Migotti 1989 B. Migotti, "Grčko-helenistička keramika iz Staroga Grada", *VAMZ 3, XXII*, 1989, 19- 42.
- Miller 1974 Miller, S. G. "Menon's Cistern", *Hesperia 43*, 1974, 194-245, Pl. 29-49.
- Mimaroğlu 2017 S. Mimaroğlu, "Myndos (Asar Adası) Geç Antik Dönem Seramikleri", *Araştırma, SDT, XXVI*, 2017, 333-361.
- Mitsopoulos- Leon 1991 V. Mitsopoulos- Leon, *Die Basilika Am Staatsmarkt in Ephesos Kleinfunde. 1. Teil: Keramik hellenistischer und römischer Zeit*, Wien, 1991.
- Mitsopoulos-LEon 2017 V. Mitsopoulos-Leon, *Hellenistische Hauser in Lousoi, Keramik und Kleinfunde aus den Grabungen 1983-1994, ÖAI*, Wien, 2017.
- Moevs 1973 M. T. M. Moevs, *The Roman Thin Walled Pottery from Cosa (1948-1954)*, *Memoirs of the American Academy in Rome, XXXII*, Rome, 1973.

- Morel 1986 J- P. Morel, “Ceramiques a Vernis Noir D’Italie Trouvees a Delos”, *BCH* 110, 1986, 461-493.
- Mullor 2013 A. L. Mullor, “Las ceramicas de Paredes Finas del final de la Republica Romana y el periodo Augusteo-Tiberiano”, *Manual de ceramica romana Del mundo Helenistico al Imperio Romano*, 2013, 149-190.
- Mullor- Menendez 2010 A. L. Mullor- A. M. Menendez, “Un Nuevo Centro Productor de Anforas Terraconenses, Paredes Finas Y Otras Ceramicas en Can Rodon de L’Hort (Cabrera de Mar, Barcelona), *RCRF*, Acta 41, Bonn, 2010, 397-410.
- Naumann-Naumann 1984 R. Naumann- F. Naumann, "Aizanoi", *Bericht über die Ausgrabungen und Untersuchungen 1981 und 1982*, Mit 63 Abbildungen, Heft 3, 453- 530.
- Negev 1986 A. Negev, *The Late Hellenistic and Early Roman Pottery of Nabatean Obodo*, Qedem 22, Jerusalem, 1986.
- Neuru 1987 L. L. Neuru, “Red Slipped Wares of Southwestern Central Tunisia: New Evidence”, *RCRF*, Acta XXV/XXVI, 1987, 175-188.
- Ok 2017 M. Ok, “Hierapolis Teritoryumunda Yeni Bir Yerleşim Alanı: Akçapınar Nekropolü ve Buluntuları”, *Humanitas*, 5 (9), 2017, 45-69.
- Ok 2018 M. Ok, Tripolis’te Bulunan Sagalassos Kırmızı Astarlı Seramikleri”, *Arkhaia Anatolika* 1, 2018, 31-51.
- Okan-Önemli 2017 E. Okan-Z. K. Önemli, “Akçakoca’da Bir Roma Dönemi Yapısı”, *SDÜ Fen-Edebiyat Fakültesi Sosyal Bilimler Dergisi*, Sayı 40, 89-113.

- Oransay 2001a A. Oransay, “Antikçağ’da Anadolu’da Kurşun Sırlı Seramikler”, *1. Uluslararası Pişmiş Toprak Sempozyumu*, Eskişehir, Ağustos-Eylül 2001, 47-55.
- Oransay 2001b A. Oransay, “Arykanda’dan Bir Grup Kurşun Sırlı Seramik”, *Cevdet Bayburtluoğlu İçin Yazılar*, İstanbul, 2001, 171- 178.
- Oransay 2013 A. Oransay, “Roma İmparatorluk Devri Cam Endüstrisinde Madeni Kapların Etkisi”, Ed. Ç. Gençler Güray, *Kaunos/Kbid Toplantıları 2, Anadolu Antik Cam Araştırmaları Sempozyumu*, 2013, 117-125.
- Özdemir 2008 H. F. Özdemir, *Yukarı Ova (Ceyhan Ovası) Hellenistik Dönem Seramiği*, (Yayınlanmamış Yüksek Lisans Tezi), Çukurova Üniversitesi, Sosyal Bilimler Enstitüsü Arkeoloji Anabilim Dalı, Adana, 2008.
- Özdilek 2017 B. Özdilek, “Andriake Sinagogu’ndan Ele Geçen DSA Grubu Seramikler, ESA Group Ceramics Obtained From Andriake Synagogue”, *Cedrus V*, 2017, 337-395.
- Özüdoğru 2014 Ş. Özüdoğru, “Kibyra’dan Hellenistik Dönem’e Ait Yeni Veriler Üzerine Değerlendirmeler”, *Cedrus II*, 2014, 171-188.
- Özyiğit 1990 Ö. Özyiğit, “Ceramiques Hellenistiques D’apres Les Fouilles de Pergame/Kestel, *Rhodes*, 94-97.
- Özyiğit 1992 Ö. Özyiğit, “1990 Yılı Phokaia Kazı Çalışmaları”, *KST*, XIII II, 1992, 99-122.
- Panarelli 2016 P. Panarelli, “II cosiddetto”Santuario delle Sorgenti” (Ploutonion): le attività di scavo 2008-2011”, *Hierapolis Di*

Frigia VIII, 1, Le Attivita Delle Campagne Di Scavo E Restauro 2007-2011, 2016, 293-320.

- Perlzweig 1961 J. Perlzweig, *The Athenian Agora, Lamps of The Roman Period First to Seventh Century After Christ*, Volume VII, Princeton, New Jersey, 1961.
- Petridis 2007 P. Petridis, "Relations between Pottery Workshops in the Greek Mainland during the Byzantine Period", *Byzas* 7, 43-54.
- Pickersgill-Roberts 2003 C. Pickersgill-P. Roberts, "Roman Pottery from Sparta Theatre and Stoa", *The Annual of the British School at Athens*, No. 98, 2003, 549-597.
- Pinkwart 1972 D. Pinkwart, "Die Hellenistisch-römische Bleiglasurkeramik aus Pergamon", *Pergamenische Forschungen Band I*, Ed. E. Boehringer, 140- 163, Berlin.
- Poblome 1997 J. Poblome, "Decorated Handles of Sagalassos Red Slip Ware Found at Site L and Roman Silver Plate", Ed. M. Waelkens and J. Poblome, *Sagalassos IV*, Leuven University Press, 1997, 441-468.
- Poblome 1999 J. Poblome, *Sagalassos Red Slip Ware: Typology and Chronology*, Studies in Eastern Mediterranean Archaeology, 1999.
- Poblome-Degeest vd. 1993 J. Poblome, R. Degeest, M. Waelkens, E. Scheltens, "Part III. Ceramic Studies Sagalassos Ware", Ed. M. Waelkens, *Sagalassos I*, First General Report on the Survey (1986-1989) and Excavations (1990-1991), Leuven University Press, 1993, 113-130.

- Poblome-Degeest vd. 1995 J. Poblome, R. Degeest, W. Viaene, R. Ottenburgs, "Sagalassos Ware Typology and Analytical Results", *KST* XV/ II, Ankara, 1995, 408-418.
- Poblome-Degryse vd. 2001 J. Poblome, P. Degryse, D. Cottica, N. Firat, "A New Early Byzantine Production Centre in Western Asia Minor. A Petrographical and Geochemical Study of Red Slip Ware From Hierapolis, Perge and Sagalassos", *RCRF Acta* 37, 2001, 119-126.
- Poblome-Degryse vd. 2002 J. Poblome, P. Degryse, W. Viaene, R. Ottenburgs, M. Waelkens, R. Degeest, J. Naud, "The Concept of a Pottery Production Centre. An Archaeometrical Contribution from Ancient Sagalassos", *Journal of Archaeological Science*, Vol. 29, Issue 8, 2002, 873-882.
- Polito 2007 C. Polito, "Teatro (Regio VIII): campana di scavo 2003. Rapporto preliminare", Ed. F. D'Andria- M. P. Caggia, *Hierapolis Di Frigia I. Le Attivita Delle Campagne Di Scavo e Restauro 2000- 2003*, İstanbul, 2007, 157- 168.
- Polito 2016 C. Polito, "Saggi Stratigrafici nel'area del Teatro", *Hierapolis Di Frigia VIII, 1, Le Attivita Delle Campagne Di Scavo E Restauro 2007-2011*, 2016, 121-140.
- Popescu 2003 M. C. Popescu, *Hellenistic and Roman Pottery in Pre-Roman Dacia (2nd century B.C.-1st century A.D.)*, The Ministry of Culture National History Museum of Transylvania Biblioteca Mvsei Napocensis, XL, București, 2003
- Pryce 1942 T. Davies Pryce, "Roman Decorated Red-Glazed Ware of the Late First Century B.C. and the Early First Century A.D.", *JRS* 32, Parts 1 and 2, 14-26.

- Pülz 1987 S. Pülz, "Zwei Keramikkomplexe aus dem Heroon III", *IstMitt* 37, 1987, 34-69.
- Radt- De Luca 2003 W. Radt- G. De Luca, "Grabungen im Fundament des Pergamonaltars. Grobe Keramik- Graue Sondergruppe- Lampen", Ed. C. Abadie- Reynal, *Les Ceramiques en Anatolie Aux Epoques Hellenistique et Romaine, Varia Anatolica XV*, Paris, 2003, 3- 8.
- Ramsay 1887 W. M. Ramsay, "Antiquities of Southern Phrygia and the Border Lands (I)", *The American Journal of Archaeology and of the History of the Fine Arts* 3, No. 3/4, 344- 368.
- Ramsay 1890 W. M. Ramsay, *The Historical Geography of Asia Minor*. London 1890.
- Ramsay 1960 W. M. Ramsay, *Anadolu'nun Tarihi Coğrafyası*. (Çev. Mihri Pektaş), İstanbul, 1960.
- Rautman 1995 M. L. Rautman, "Two Late Roman Wells at Sardis", *American Schools of Oriental Research, Annual* 53, 1995, 37-84.
- Reynolds 2010 P. Reynolds, "Trade Networks Of The East, 3rd To 7th Centuries: The View From Beirut (Lebanon) And Butrint (Albania) (Fine Wares, Amphorae And Kitchen Wares)", *Lrcw3 Late Roman Coarse Wares, Cooking Wares And Amphorae In The Mediterranean*, Ed. A. Menchelli, S. Santoro, M Pasquinucci, G. Guiducci, 2010, 89-114.
- Richter 1916 G. M. A. Richter, "Hellenistic and Roman Glazed Ware," *BMMA*. xi, 1916, 64-68.

- Robert 1983 L. Robert, “Documents d’Asie Minure, *BCH* 107, 1, 1983, 497-599.
- Robinson 1959 H. S. Robinson, *Pottery of the Roman Period, The Athenian Agora V*, Princeton, New Jersey, 1959.
- Rogl 2004 C. Rogl, “Zu dem Produktionsbeginn schwarzer Sigillata in Ephesos, Die Evidenz der Tetragonos Agora”, *ÖJh* 73, 207-219.
- Rogl 2014 C. Rogl 2014, “Mouldmade Relief Bowls from Ephesos – The Current State of Research, Ed. P. Guldager Bilde – M.L. Lawall, *Pottery, Peoples and Places, Study and Interpretation of Late Hellenistic Pottery, Black Sea Studies* 16, 2014, 113–139.
- Rosenthal- Heginbottom 1995 R. Rosenthal- Heginbottom, “Imported Hellenistic and Roman Pottery”, Ed. A. Belfer- Cohen- A. Ben Tor- Y. Tsafirir, *Excavations At Dor, Final Report, Vol. IB, Areas A and C: The Finds. Qedem Reports 2*, Jerusalem, 1995, 183-288.
- Roth 2006 R. E. Roth, “Black- Gloss Wares from the Acropolis of Capena (La Civitucola, Provincia di Roma)”, *BSA* LXXIV, 119- 162.
- Rotroff 1982 S. I. Rotroff, *Hellenistic Pottery, Athenian and Imported Moldmade Bowls*, Agora Vol. XXII, New Jersey, 1982.
- Rotroff 1997 S. I. Rotroff, *Hellenistic Pottery Athenian and Imported Wheelmade Table Ware and Related Material Part 1*, The Athenian Agora Vol. 29, 1997.

- Rotroff-Oliver 2003 S. Rotroff- A.Oliver Jr, *The Hellenistic Pottery From Sardis: The Finds Through 1994*, London, 2003.
- Saraçoğlu-Çekilmez 2011 A. Saraçoğlu- M. Çekilmez, “Tralleis Batı Nekropolis ve Konut Alanı Hellenistik Dönem Seramiği: 2006-2007 Buluntuları”, *Colloquim Anatolicum, Anadolu Sohbetleri* X, 2011, 219-249.
- Sarioğlu 2006 A. Sarioğlu, Bergama Müzesi, *Bergama Belleten* 15, Bergama Kültür ve Sanat Vakfı, 2006.
- Saygılı 2011 B. Saygılı, *Kibyra Kalıp Yapımı Kâseleri*, (Yayınlanmamış Yüksek Lisans Tezi), Dokuz Eylül Üniversitesi, Sosyal Bilimler Enstitüsü, Arkeoloji Anabilim Dalı, Klasik Arkeoloji Programı, İzmir, 2011.
- Scardozi 2012 G. Scardozi, “Un nuovo miliario dal territorio di Hierapolis di Frigia”, *Hierapolis Di Frigia* V, 2012, 739-766.
- Schafer 1962 J. Schafer, “Terra Sigillata aus Pergamon”. *AA*, 1962, 777-802.
- Schafer 1968 J. Schafer, *Hellenistische Keramik Aus Pergamon*, Band 2, Walter de Gruyter&Co. Berlin, 1968.
- Schaus 1992 G. P. Schaus, “Imported West Anatolian Pottery at Gordion”, *Anatolian Studies*, Vol. 42, 151-177.
- Schwabacher 1941 W. Schwabacher, “Hellenistische Reliefkeramik im Kerameikos”, *AJA*, Vol. 45, No. 2, 1941, 182-228.
- Seiterle 1982 G. Seiterle, “Das Hauptstadttor von Ephesos”, *Antike Kunst*, 25, 1982, 145-149.

- Semeraro 2000 G. Semeraro, “Per un Approccio Contestuale Alla Lettura Delle Immagini: Le Ceramiche a Rilievo di Hierapolis Di Frigia”, *RdA* XXIV, 83- 98.
- Semeraro 2003 G. Semeraro, “Hierapolis De Phrygie. Les Ceramiques A Relief Hellenisiques et Romaines”, Ed. C. Abadie- Reynal, *Les Ceramiques en Anatolie Aux Epoques Hellenistique et Romaine, Varia Anatolica XV*, Paris, 2003, 83- 89.
- Semeraro 2005 G. Semeraro, “Per un Approccio Contestuale Alla Lettura Delle Immagini: Le Ceramiche a Rilievo di Hierapolis Di Frigia”, *MEFRA*, 117, 2005, 83- 98.
- Semeraro 2008 G. Semeraro, “The sanctuary of Apollo in Hierapolis: a stratigraphical approach to a cult context”, *Arkeoloji Dergisi* XII (2008/2), 179-190.
- Semeraro 2012 G. Semeraro, "Ricerche nel Santuario di Apollo, *Hierapolis Di Frigia* V, İstanbul, 2012, 293-324.
- Semeraro 2016 G. Semeraro, “Ricerche nel Santuario di Apollo” (2007-2011)”, *Hierapolis Di Frigia* VIII, 1, Le Attivita Delle Campagne di Scavo e Restauro 2007-2011,191-222.
- Semiz 2017 B. Semiz, “Tripolis’ten Bir Grup Kırmızı Astarlı Seramiğin Arkeometrik İncelemesi”, *Arkeoloji Dergisi* XXII, 2017, 317-327.
- Siebert 1978 G. Siebert, *Recherches Sur Les Ateliers de Bols a Reliefs du Peloponnese a L’Epoque Hellenistique*, Paris, 1978.
- Slane 1986 K. W. Slane, “Two Deposits from the Early Roman Cellar Building, Corinth” *Hesperia* Vol. 55, No. 3, 1986, 271-318.

- Slane 1990 K. W. Slane, *The Sanctuary Of Demeter And Kore. The Roman Pottery And Lamps*, Corinth, Vol. XVIII, Part II, Thin Walled Ware, Princeton, New Jersey, 1990.
- Slane 1994 K. W. Slane, "Tetrarchic Recovery in Corinth: Pottery, Lamps, and Other Finds from the Peribolos of Apollo", *Hesperia*, Vol. 63, No. 2., 1994, 127-168.
- Slane 1997 K. S. Wright, "The Fine Wares", Ed. S. C. Herbert, *Tel Anafa II, i: The Hellenistic and Roman Pottery*, Missouri, 1997, 249- 418.
- Slane-Jones 1980 K. W. Slane-R. E. Jones, "A Tiberian Pottery Deposit from Corinth", *Hesperia*, Vol. 49, No. 2, 135-177.
- Smetana-Scherrer 1982 R. Smetana-Scherrer, *Spätklassische und hellenistische Keramik Alt-Ägina II,1*, Ed. E. Walter- Karydi, W. Felten, R. Smetana- Scherrer, Mainz am Rhein, 1982.
- Smith 1678 T. Smith, *Remarks upon the manners, religion and government of the Turks: together with a survey of the seven churches of Asia, as they now lye in their ruines, and a brief description of Constantinople*, London, 1678.
- Sönmez 2017 B. Sönmez, "Nysa ad Maeandrum Çarşı Bazilikası Hellenistik ve Roma Dönemi Seramikleri", *Anadolu, Arkeoloji, Zaman ve Mekân /Dumlupınar Üniversitesi V. Arkeoloji Sempozyumu*, Kütahya 10-12 Ekim 2016, 2017, 231-250.
- Sparkes- Talcott 1970 B. A. Sparkes- L. Talcott, *Black and Plain Pottery of the 6th, 5th, and 4th Centuries B.C., Athenian Agora XII*,1970.

- Steskal-Ladstatter 2010 M. Steskal, S. Ladstatter, "Bericht über eine Sarkophagbergung in der Oberstadt von Ephesos", *ÖJh*, Band 79, 409-420.
- Şahin 2014 R. Şahin, "Karataş Burnu Yüzeý Araştırmasında Bulunan Hellenistik ve Roma Dönemi Keramikleri", *Tüba-Ar*, 2014, 143-161.
- Şen-Yıldırım 2012 D. Şen Yıldırım, "Hürmalık Hamamı Buluntuları Işığında Patara'nın Geç Roma-Erken Bizans Dönemi Kuzey Afrika Kökenli Seramikleri", *Anadolu Üniversitesi Sosyal Bilimler Dergisi*, Cilt/Vol. 12, Sayı/No: 4, 2012, 151-172.
- Şimşek 1997 C. Şimşek, *Hierapolis Güney Nekropolü*, (Yayınlanmamış Doktora Tezi), Selçuk Üniversitesi Sosyal Bilimler Enstitüsü, Konya, 1997.
- Şimşek 2007 C. Şimşek, *Laodikeia*, İstanbul, 2007.
- Şimşek 2013 C. Şimşek, *Laodikeia (Laodikeia Çalışmaları 2)*, İstanbul, 2013.
- Şimşek- Duman 2013 C. Şimşek- B. Duman, "Lykos Laodikeia'sından Bir Grup Yerel Üretim Kandil", *Olba*, XXI, Mersin, 2013, 151-180.
- Şimşek vd. 2011 C. Şimşek, M. Okunak, M. Bilgin, *Laodikeia Nekropolü 2004-2010 Yılları, Laodikeia Çalışmaları 1.1*, Ege Yayınları, İstanbul, 2011.
- Şimşek vd. 2011 C. Şimşek, M. Okunak, M. Bilgin, *Laodikeia Nekropolü 2004-2010 Yılları, Laodikeia Çalışmaları 1.2*, Ege Yayınları, İstanbul, 2011.

- Şimşek-Bilgin 2018 C. Şimşek-M. Bilgin, “Laodikeia Geç Antik Çağ Seramikleri”, *Geç Antik Çağ’da Lykos Vadisi ve Çevresi/The Lykos Valley and Neighbourhood in Late Antiquity*, İstanbul, 2018, 175-200.
- Şimşek-Ceylan 2003 C. Şimşek- A. Ceylan, “Laodikeia’da Tespit Edilen Bir Deprem ve Diocletianus’a İthaf Edilen Bir Yazıt (Lykos Laodikeia’sı)”, *Archivum Anatolicum* VI, 2003, 147-163.
- Takaoğlu 2006 T. Takaoğlu, “New Lights on the Origins of Eastern Sigillata B Ware “, *Anadolu Arkeolojisi’ne Katkılar*, 65. Yaşında Abdullah Yaylalı’ya Sunulan Yazılar, Ed. T. Takaoğlu, İstanbul: 263-265.
- Tanrıver 1996 C. Tanrıver, *Antik Devirde Lydia’da Sosyal ve Ekonomik Amaçlı Dernekler*, (Yayınlanmamış Doktora Tezi), Ege Üniversitesi Sosyal Bilimler Enstitüsü Klasik Arkeoloji Anabilim Dalı, İzmir, 1996.
- Tanrıver 2009 C. Tanrıver, Three New Inscriptions from Tripolis, *Epigraphica Anatolica* 42, 81-86.
- Taşdöner 2012 K. Taşdöner, Romalı Triumvir Marcus Antonius’un Anadolu’da Siyasi Düzenlemeleri, *Ankara Üniversitesi Dil ve Tarih-Coğrafya Fakültesi Tarih Bölümü Tarih Araştırmaları Dergisi*, Cilt 31, Sayı 51, 209-236.
- Tavukçu-Tavukçu vd. 2013 A. Y. Tavukçu, Z. A. Tavukçu, M. Ceylan, S. Ağaoğlu, “Alaşehir Philadelphia Araştırmaları”, *AST*, Cilt 1, 2013, 301-320.
- Tekkök 1996 B. Tekkök, Biçken, *The Hellenistic and Roman Pottery from Troia: The Second Century B. C. To the Sixth Century*

A.D., (Yayınlanmamış Doktora Tezi), University of Missouri, Columbia, 1996.

- Tekkök 2001 B. Tekkök, Two Roman Wells in the Lower City of İlion. Quadrats C29 and w28, *Studia Troica* 11, 2001, 343-382.
- Tekkök 2003 B. Tekkök, Trot From the Julio-Claudian to the Flavian Period: Its Connections with the Mediterranean World”, *RCRF, Acta* 38, 237-242.
- Tekkök 2013 B. Tekkök, “Hellenistik ve Roma Dönemi’nde Seramik ve Cam”, Ed. Ç. Gençler Güray, *Kaunos/ Kbid Toplantıları 2, Anadolu Antik Cam Araştırmaları Sempozyumu*, 2013, 103-116.
- Tekkök-Akyol vd. 2008 B. Tekkök, A. A. Akyol, Y. K. Kadioğlu, Ş. Demirci, “Tarsus- Gözlükule Erken roma Dönemi Seramikleri Arkeometrik Çalışmaları”, *AST* 23, Ankara, 2008, 173-186.
- Tekkök-Akyol vd. 2009 B. Tekkök, A. A. Akyol, Y. K. Kadioğlu, Ş. Demirci, “The Importance of Archaeometric Analysis on Ceramics From Archaeological Excavations: The Example of Early Roman Glazed Ware From Tarsus and Troia”, *Seres*, 2009, 1-21.
- Tekkök-Pernicka 2012 B. Tekkök-E. Pernicka, “Analysis of Eastern Sigillata B Finds From Troia”, *Türkiye’de Arkeometrinin Ulu Çınarları, Prof. Dr. Ay Melek Özer ve Prof. Dr. Şahinde Demirci’ye Armağan*, Ed. A. A. Akyol-K. Özdemir, 2012, 345-358.

- Tekkök-Wallrodt vd. 2001 B. Tekkök, S. Wallrodt, C. Yümni, C. B. Rose, “Two Roman Wells n the Lower City of Ilion. Quadrats C29 and w28”, *Studia Troica* 11, 343-382.
- Tekocak 2006 M. Tekocak, *Kelenderis Roma Çağı Seramiği*, (Yayınlanmamış Doktora Tezi), Selçuk Üniversitesi Arkeoloji Anabilim Dalı, Klasik Arkeoloji Bilim Dalı, Konya, 2006.
- Thompson 1934 H. A. Thompson, “Two Centuries of Hellenistic Pottery”, *Hesperia* 3, No. 4, 1934, 311-476.
- Timby 1994 J. R. Timby, “Red-Slipped Wares”, *Excavations At Sabratha 1948-1951*, Vol. II, The Finds, The Fine Wares and Lamps, Part 2, Ed. M. Fulford-R. Tomber, 1994, 67-118.
- Tölle- Kastenbein 1974 R. Tölle- Kastenbein, *Das Kastro Tigani, Die Bauten und Funde Griechischer, Römischer und Byzantinischer Zeit, Samos XIV*, Bonn, 1974.
- Unterkircher 1983 E. Unterkircher, “Terra Sigillata Aus Dem Heraion Von Samos”, *Mitteilungen Des Deutschen Archaologischen Instituts, Athenische Abteilung*, Band 98, Berlin, 1983, 173-214.
- Uygun 2011 Ç. Uygun, *Tepecik Kırmızı Astarlı Seramikleri (İÖ 2. YY- İS 4. YY)*, Patara, IV.2, İstanbul, 2011.
- Uygun-Dökü 2008 Ç. Uygun-E. Dökü, “Kibyra Yerel Kırmızı Astarlı Seramiklerinden Örnekler”, *Adalya XI*, 2008, 133-162.
- Vaag- Norskov- Lund 2002 L. E. Vaag - V. Norskov- J. Lund, *The Maussolleion At Halikarnassos, Vol. 7, The Pottery*, 2002.

- Vapur 2011 Ö Vapur, Menderes Magnesiası Theatron Kazısı Seramik Buluntuları, *Anadolu / Anatolia* 37, 143-193.
- Vegas 1968 M. Vegas, “Römische Keramik von Gabii(Latium)”, *Bonner Jahrbucher* 168, 1968, 13- 55.
- Vegas 1969 M. Vegas, “Munigua: Römische Keramik des I. Jahrhunderts n. chr.”, *Madridrer Mitteilungen* 10, 1969, 199- 250.
- Vegas 1973 M. Vegas, *Ceramica Romana del Mediterraneo Occidental*, Barcelona, 1973.
- Vogeikoff-Brogan 2000 N. Vogeikoff-Brogan, “Late Hellenistic Pottery in Athens” A New Deposit and Further Thoughts on the Association of Pottery and Societal Change, *Hesperia*, 69, 2000, 293-333.
- Vokaer 2013 A. Vokaer, “Pottery Production and Exchange in Late Antique Syria (Fourth-Eighth Century A.D.). A Study Of Some Imported and Local Wares”, *Late Antique Archaeology*, Vol. 10, Issue 1, 2013, 567-606.
- Waage 1933 F. O. Waage, “The Roman and Byzantine Pottery”, *Hesperia*, Vol. 2, No. 2, 1933, 279-328.
- Waage 1948 F. O. Waage, “Hellenistic and Roman Tableware of North Syria”, Ed. F. O. Waage, *Antioch on the Orontes IV. I, Ceramics and Islamic Coins*, Menasha, Wisconsin, 1948, 1-60.
- Waelkens-Başer vd. 1991 M. Waelkens, S. Başer, D. Roland, M. Lodewickx, “Sagalassos 1989: The Rescue Exeavation in the Potter's Quarter and The Sagalassos Ware”, *KST XII-II*, Ankara, 1991, 119-154.

- Waldner-Ladstatter 2014 A. Waldner-S. Ladstatter, "Keramik", *Hanghaus 2 in Ephesos Die Wohneinheit 6*, Textband 2, Ed. H. Thür-E. Rathmayr, Wien, 2014, 435-588.
- Warren 1988 P. M. Warren, "Knossos: Stratigraphical Museum Excavations, 1978-82, Part IV", *Archaeological Reports*, No. 34 (1987-1988), 1988, 86-104.
- Willams-Toah 1990 C. Willams, M. Toah, "Hellenistic Pottery From Three Periods in Mytilene on the Island of Lesbos", *Rhodes*, 1990, 98-109.
- Willams-Zervos 1982 C. Kaufman Willams - O. H. Zervos, "Corinth, 1982: East of the Theater", *Hesperia*, Vol. 52, No. 1, 1982, 1-47.
- Willet-Poblome 2015 R. Willet - J. Poblome, "The Scale of Sagalassos Red Slip Ware Production-Reconstruction of Local Need and Production Output of Roman Imperial Tableware", *Adalya* No. XVIII, 2015, 133-158.
- Williams 1989 C. Williams, *Anemurium The Roman and Early Byzantine Pottery*, Belgium, 1989.
- Wintermeyer 2004 U. Wintermeyer, *Die hellenistische und frühkaiserzeitliche Gebrauchskeramik. Auf Grundlage der stratifizierten Fundkeramik aus dem Bereich der Heiligen Straße Didyma 3.2*, Mainz am Rhein, 2004.
- Wrabetz 1977 J. F. Wrabetz Source, "A New Serenus Stamping from Sardis and the Origins of the Eastern Sigillata B Ware", *Harvard Studies in Classical Philology*, Vol. 81, 1977, 195-197.

- Wright 1980 K. S. Wright, “A Tiberian Pottery Deposit from Corinth”, *Hesperia* Vol. 49 No. 2, 1980, 135-177.
- Yıldız 2011 H. Yıldız, “Il monumento di Develi”, Roman Sculpture in Asia Minor, Ed. F. D Andria-I. Romeo, Portsmouth, *Rhode Island*, 2011, 248-250.
- Yıldız 2016 V. Yıldız, “Akhisar Arkeoloji Müzesi’nde Bulunan Bir Grup Roma Seramiği”, *Manisa Celal Bayar Üniversitesi Sosyal Bilimler Dergisi*, Cilt: 14-3, 2016, 255-276.
- Yılmaz 2007 Z. Yılmaz, “Spatantike Sigillaten aus Priene”, *Byzas* 7, 123-130.
- Zabehlicky- Scheffenegger 2003 S. Zabehlicky-Scheffenegger, “Subsidiary Factories of Italian Sigillata Potters”, *Ephesos Metropolis of Asia, An Interdisciplinary Approach to Its Archaeology, Religion, and Culture*, Ed. H. Koester, 2003, 212-228.
- Zabehlicky-Scheffenegger 2005 S. Zabehlicky-Scheffenegger, “Subsidiary Factories of Italian Sigillata Potters, The Ephesian Evidence”, *Ephesos Metropolis of Asia*, Ed. H. Koester, 2005, 2016-229.
- Zahn 1904 R. Zahn, “Tongeschirr”, *Priene: Ergebnisse der Ausgrabungen und Untersuchungen in den Jahren 1895-1898*, Ed. Theodor Wiegand and Hans Schrader, Berlin, 1904, 394- 468.
- Zanten-Thomas vd. 1975 D. V. Zanten, R. S. Thomas, G. M. A. Hanfmann, “The City Walls”, *A Survey of Sardis and the Major Monuments Outside the City Walls*, Harvard University Press Cambridge, Massachusetts and London, England, 1975, 35-52.

- Zelle 1997 M. Zelle, *Die Terra Sigillata aus ders Westtor-Nekropole in Assos, Asia Minor Studien Band 27*, Bonn 1997.
- Ziegenaus- De Luca 1968 G.de Luca- O. Ziegenaus, *Das Asklepieion 1: Der südliche Temenosbezirk in hellenistischer und frühromischer Zeit*, XI.1, Berlin, 1968.
- Zoroğlu 1986 L. Zoroğlu, “Samsat’da Bulunan Doğu Sigillataları İlk Rapor”, *Selçuk Üniversitesi Edebiyat Fakültesi Dergisi*, Sayı 3, 61-100.
- Zuravlev-Zurevleva 2014 D. Zuravlev, N. Zurevleva, “Late Hellenistic Pottery and Lamps from Pantikapaion: Recent Finds”, *Pottery, Peoples and Places*, 2014, 255-286.

FIGÜRLER DİZİNİ

Figür 1-14, 18-21, 26-27, 29, 40-41, 58-60, 65-66'da kullanılan resim, çizim ve grafikler Tripolis Kazı Başkanlığı arşivinden alınmıştır.

Figür 1: Tripolis Antik Kenti Konumu	4
Figür 2: Tripolis Kent Planı	12
Figür 3: Tripolis Kent Planı Detay.....	13
Figür 4: Tripolis Antik Kenti Batı-Doğu Yönünde Hava Fotoğrafi	14
Figür 5: Tripolis Antik Kenti Kuzey-Güney Yönünde Hava Fotoğrafi.....	15
Figür 6: Mekân 5, Geç Hellenistik Dönem Duvar Örgüsü	18
Figür 7: Kemerli Yapı'nın Üstten Görünüşü	28
Figür 8: Kemerli Yapı'nın İçten Görünüşü	28
Figür 9: Kemerli Yapı'nın Üstten ve Batı Cepheden Görünüş Çizimi	29
Figür 10: Kemerli Yapı'daki Sondaj Çalışması Çizimi	30
Figür 11: Kemerli Yapı'da Bulunan Sikkelerin Tarihsel Yoğunluğu.....	32
Figür 12: Tabernaların ve Çevresindeki Yapıların Planı	33
Figür 13: Granarium, Depoların Hava Fotoğrafi	37
Figür 14: Granarium, Depoların Hava Fotoğrafi	38
Figür 15: Kemerli Yapı'da Aynı Kodda Bulunan Farklı Mal Grupları	51
Figür 16: Gri Hamurlu Seramiklerin Buluntu Alanları.....	56
Figür 17: Gri Hamurlu Seramiklerin Form Dağılımı.....	58
Figür 18: Kırmızı Boyalı Amphora Parçası	86
Figür 19: Kahverengi Boyalı Amphora Parçası	87
Figür 20: Yatay Kulplu Amphora Gövde Parçası	89
Figür 21: Mermer Taklidi Boyalı Amphora Gövde Parçası	89

Figür 22: Kabartmalı Kâselerin Buluntu Mekânları	95
Figür 23: Kabartmalı Kâselerin Kil Renkleri ve Sayısal Değerleri	96
Figür 24: Kurşun Sırlı Seramiklerin Buluntu Alanları ve Yoğunluğu.....	115
Figür 25: Kurşun Sırlı Seramiklerin Hamur Renklerinin Dağılım Oranı	116
Figür 26: 139 No'lu Örneğin Dış ve İç Yüzeyi.....	117
Figür 27: Sır Altı Beyaz Astarlı Örnek	118
Figür 28: Sırlı Seramik (A) ve Kabartmalı Kâse Süslemeleri (B)	121
Figür 29: Sır Cürüfları.....	124
Figür 30: Lykos Skyphoslarının Bulunduğu Yerleşimler	133
Figür 31: Lykos Skyphoslarının Tripolis'te Bulunduğu Yapı ve Alanlar	134
Figür 32: Lykos Skyphoslarının İçerik ve Yapısal Özelliklerini Gösteren Grafik	137
Figür 33: Lykos Skyphoslarının Genel Hamur Renk Tonları.....	137
Figür 34: Lykos Skyphoslarında Yoğun Olarak Görülen Hamur Renkleri	138
Figür 35: Lykos Skyphoslarının Astar Özellikleri	138
Figür 36: Lykos Skyphoslarının Buluntu Yerine Göre Süsleme Çeşitliliği.....	140
Figür 37: Skyphosların Süsleme Tiplerine Göre Buluntu Yoğunluğu.....	141
Figür 38: Volüt Süslemeli Kulp Örnekleri (A: Kurşun Sırlı Seramikler, B: Astarsız Başparmak Destekli Lykos Skyphosları, C: Başparmak Destekli Lykos Skyphosları)	177
Figür 39: Başparmak Destekli Lykos Skyphoslarının Hamur Renkleri	178
Figür 40: Astarsız Lykos Skyphosları.....	186
Figür 41: Kalıpların Buluntu Alanları (No. 1-3, 5-6).....	190
Figür 42: Kalıp ve Pozitif Örneklerin Ağız Çapı Karşılaştırması.....	191
Figür 43: Skyphos Kalıplarının Hamur Renk Grafiği.....	193
Figür 44: Tripolis'te Tespit Edilen Kırmızı Astarlı Seramik Grupları ve Buluntu Yoğunlukları	208
Figür 45: Tripolis'te Kırmızı Astarlı Seramiklerin Buluntu Alanları	209
Figür 46: Kırmızı Astarlı Seramiklerin Kullanım Dönemleri.....	210
Figür 47: Tripolis'te Bulunan Pergamon Sigillatalarının Hamur Renk Yoğunluğu	213
Figür 48: Tripolis'te Bulunan Pergamon Sigillatalarının Form Dağılımı.....	214
Figür 49: Doğu Sigillataları B Seramiklerinin Hamur Renk Tonlarının Dağılımı	231
Figür 50: Tripolis'te Bulunan Doğu Sigillataları B Seramiklerinin Form ve Mekânlara Göre Dağılımı.....	232

Figür 51: Tripolis'te Bulunan Doğu Sigillataları B Seramiklerinin Formları ve Yoğunluğu	233
Figür 52: Sagalassos Kırmızı Astarlılarının Tripolis'te Buluntu Alanlarına Göre Form Dağılımı	256
Figür 53: Tripolis'te Bulunan Sagalassos Kırmızı Astarlılarının Form Gruplarını Gösteren Grafik	257
Figür 54: Tripolis'te Bulunan Afrika Kırmızı Astarlı Seramiklerinin Hamur Renklerini Gösteren Grafik.....	279
Figür 55: Tripolis'te Bulunan Afrika Kırmızı Astarlı Seramiklerinin Astar Renklerini Gösteren Grafik.....	279
Figür 56: Tripolis'te Bulunan Afrika Kırmızı Astarlıları'nın Hayes'in Tipolojisi'ne Göre Dağılımını Gösteren Grafik.....	281
Figür 57: Tripolis'te Bulunan Afrika Kırmızı Astarlıları Seramik Formlarının Mekânlara Göre Dağılımı.....	282
Figür 58: Taberna 2'de Bulunan Sikkelerin Grafiği	283
Figür 59: Kemerli Yapı'da Bulunan Afrika Kırmızı Astarlı Seramik Örnekleriyle Aynı Kod Seviyesinde Bulunan Sikkelerin Dağılımı	285
Figür 60: Kurşun İle Onarım Görmüş Afrika Kırmızı Astarlı Tabak Parçası.....	287
Figür 61: Tripolis'te Bulunan Afrika Kırmızı Astarlıları Grubuna Ait Kapların Tondo Merkezinde Yer Alan Süsleme Örnekleri.....	297
Figür 62: Foça Seramiklerinin Hamur Renkleri.....	312
Figür 63: Foça Seramiklerinin Astar Renkleri	312
Figür 64: Tripolis'te Bulunan Foça Kırmızı Astarlılarının Buluntu Mekânları ve Form Dağılımı	314
Figür 65: Kutsal Alan'da Bulunan Sikkelerin Yüzyıllara Göre Dağılımı	314
Figür 66: Tripolis'te Bulunan Sikkelerin Darp Edildiği Kentler ve Antik Dönem Yol Güzergahı	326
Figür 67:Çalışma Kapsamında Değerlendirilen Seramik Grupları ve Oransal Dağılımı	330

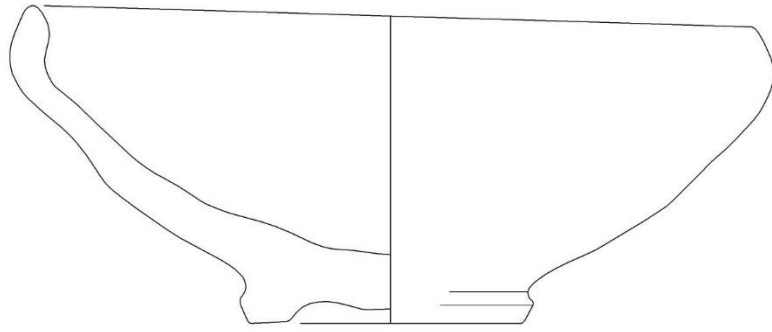

1

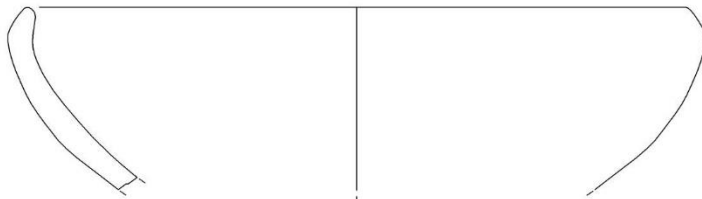

2

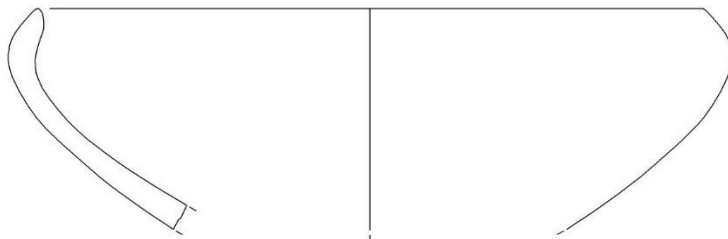

3

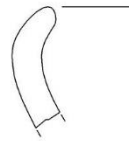

4

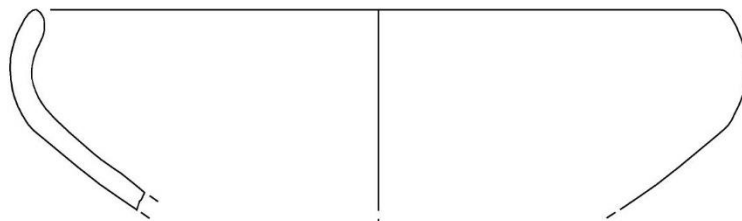

5

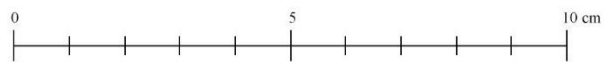

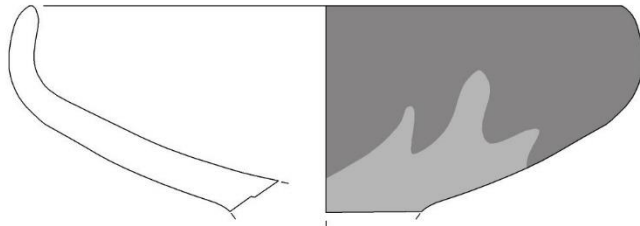

6



7

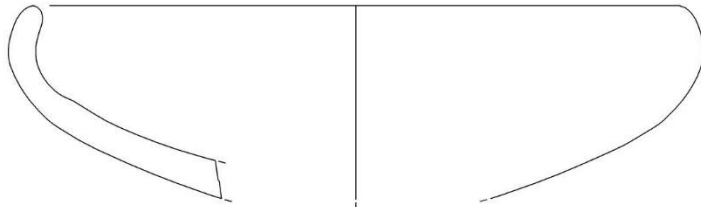

8

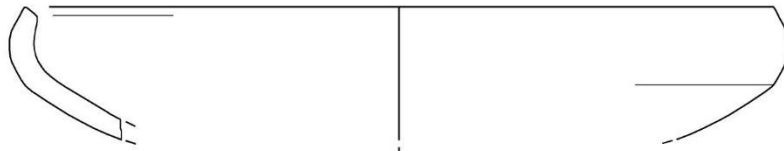

9



10

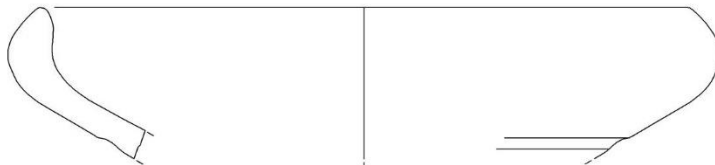

11

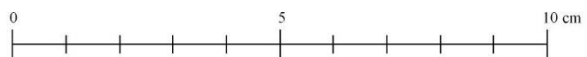



12

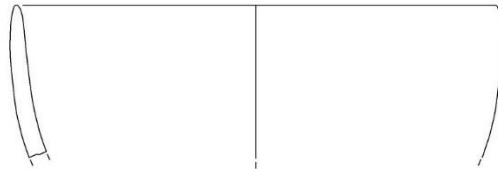

13

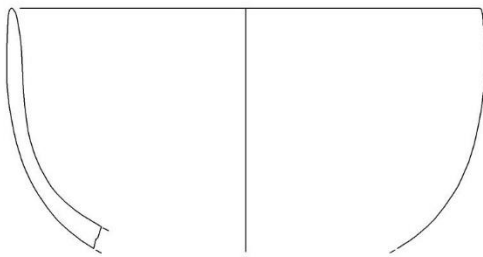

14

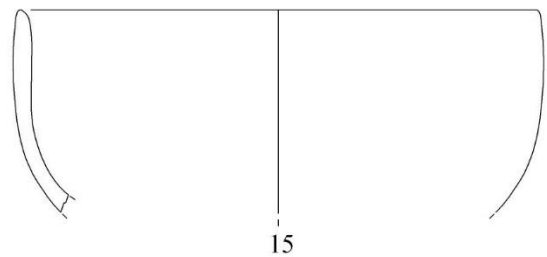

15



16

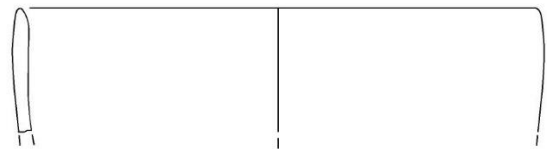

17

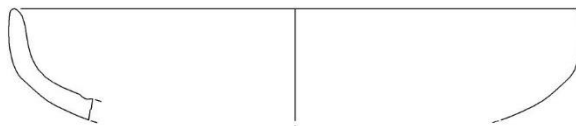

18



19

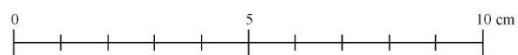

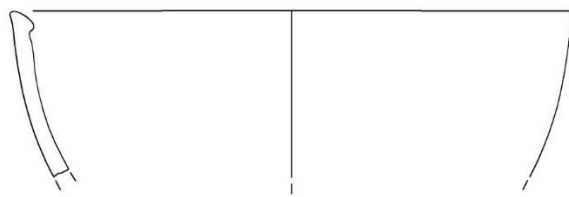

20

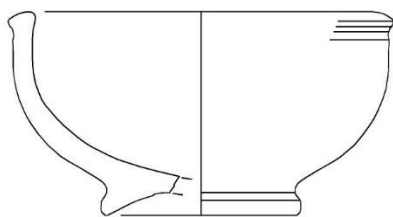

21

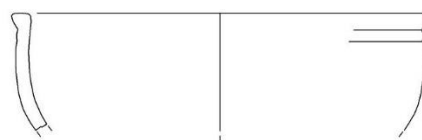

22

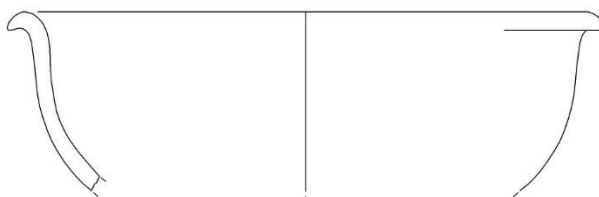

23

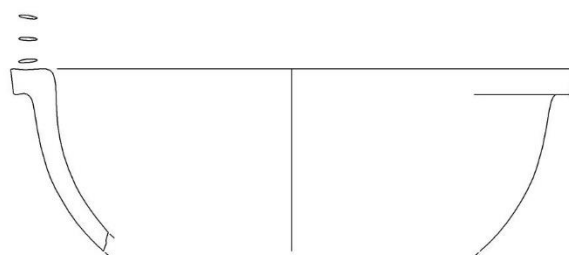

24



25

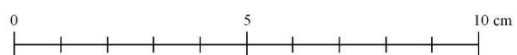

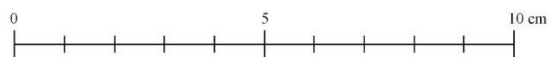
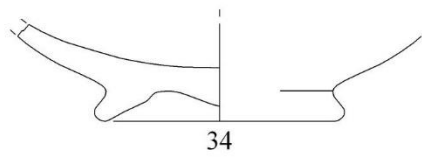
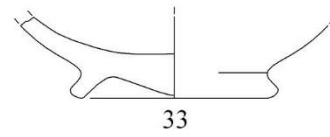
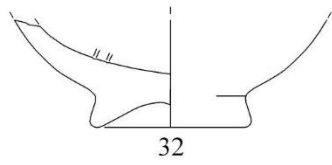
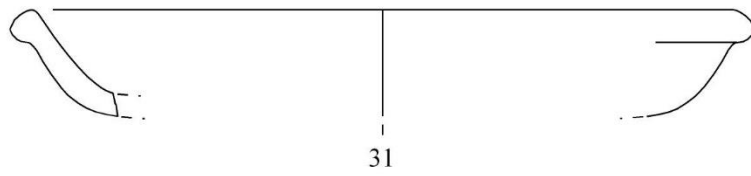
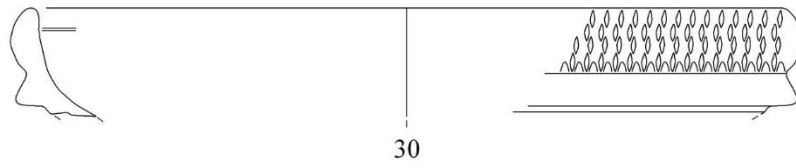
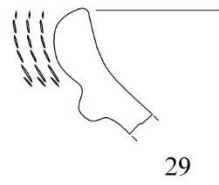
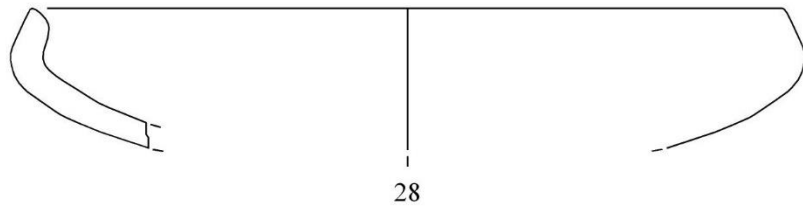
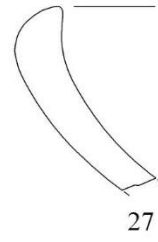
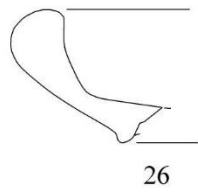

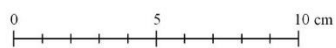
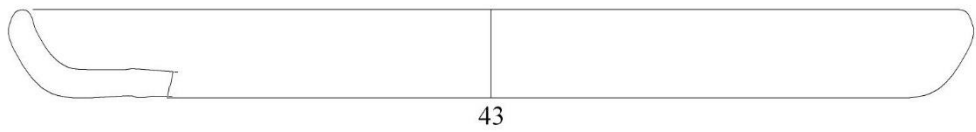
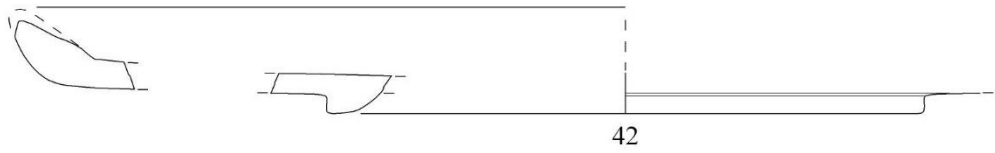
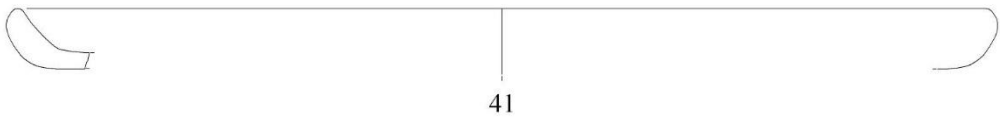
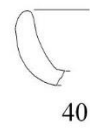
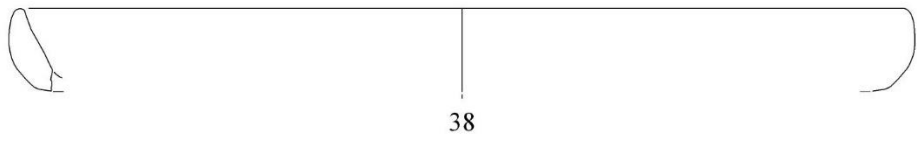
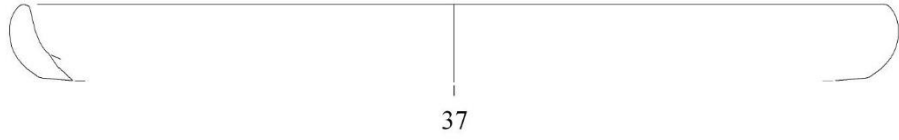
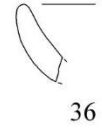



44



45

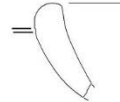

46



47



48

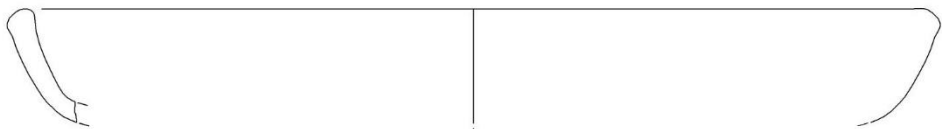

49



50



51

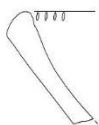

52

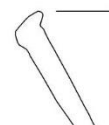

53

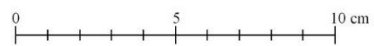

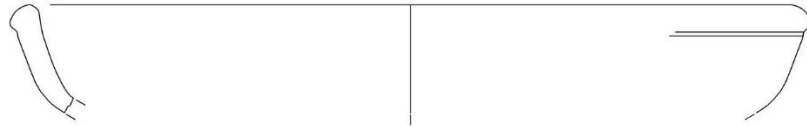

54



55

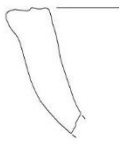

56

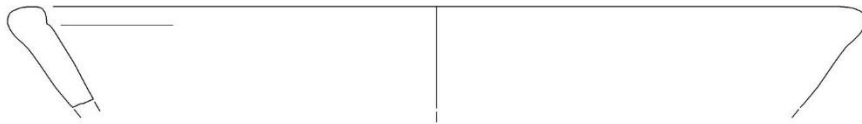

57

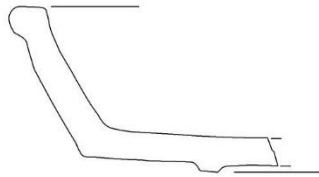

58

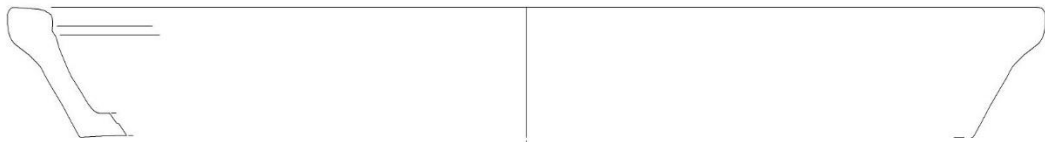

59

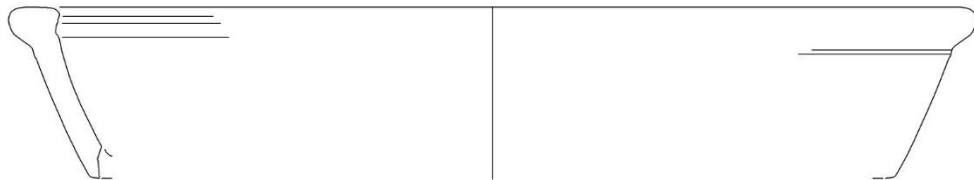

60

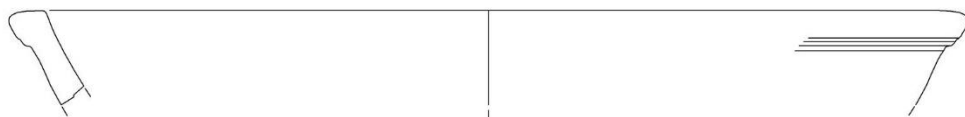

61

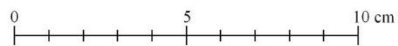

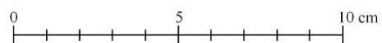
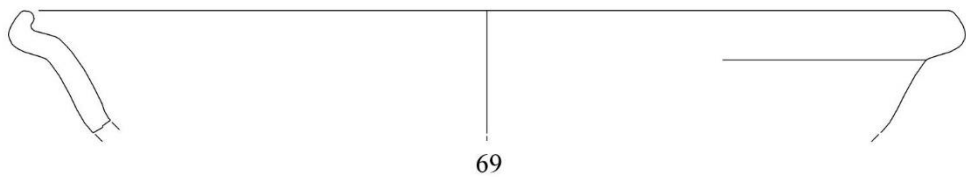
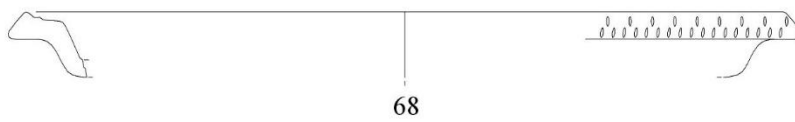
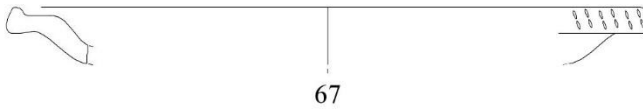
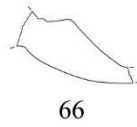
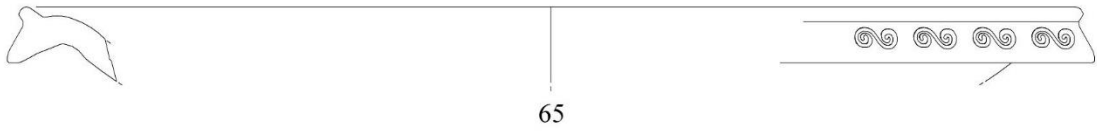
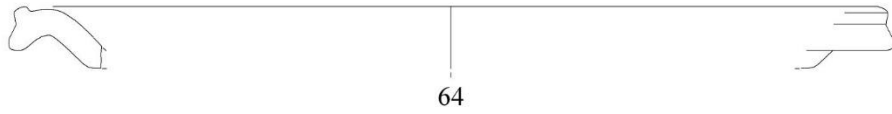
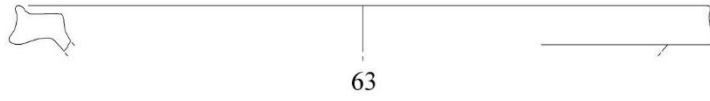
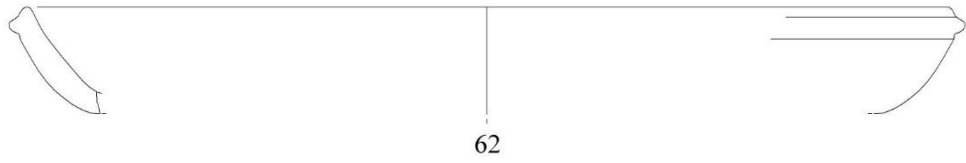

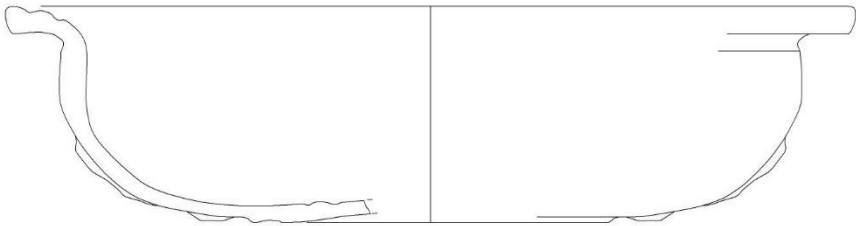

70

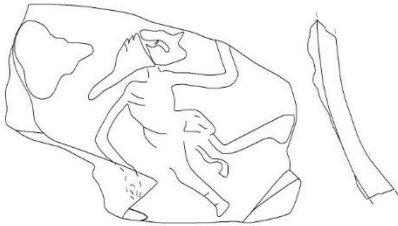
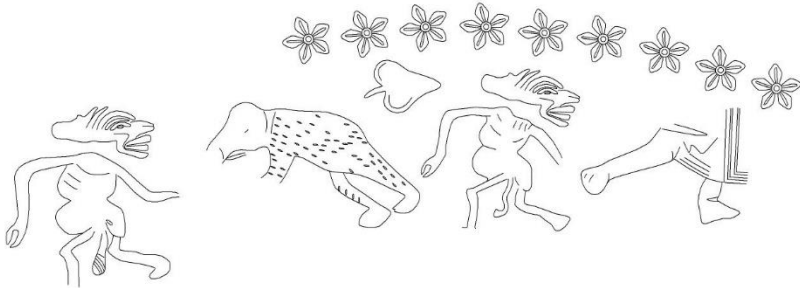

71



72



73

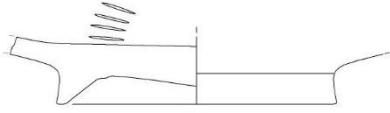

74



75

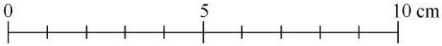

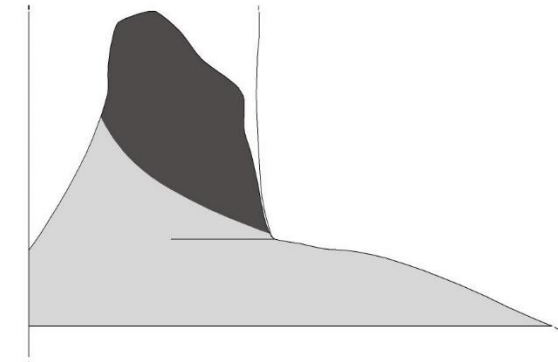
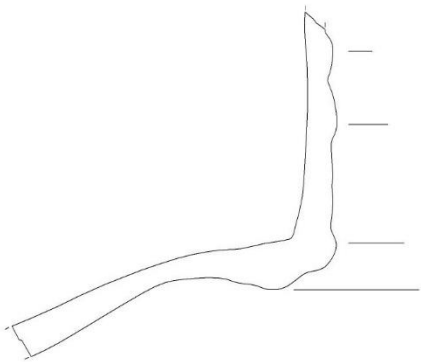

76

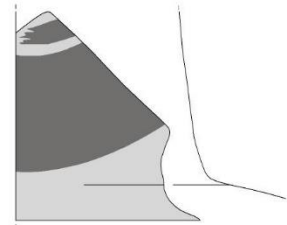
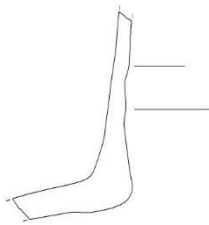

77

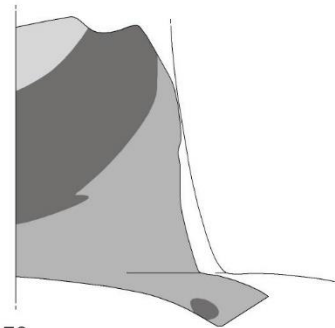
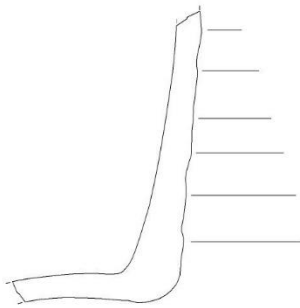

78

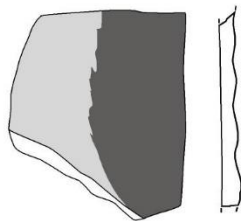

79

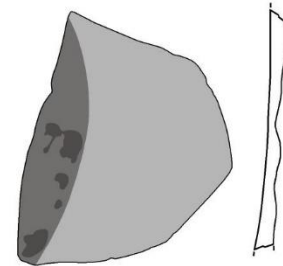

80

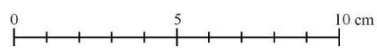



81



82

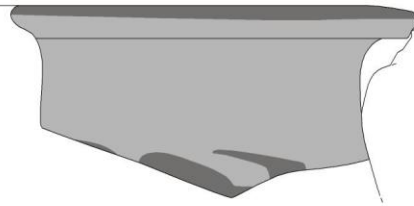

83



84



85

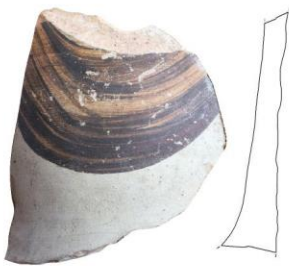
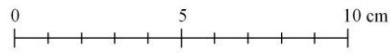

86



87

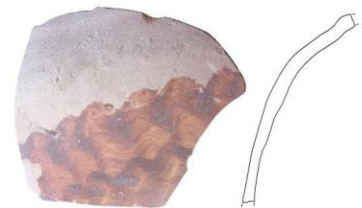

88

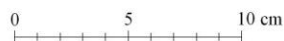

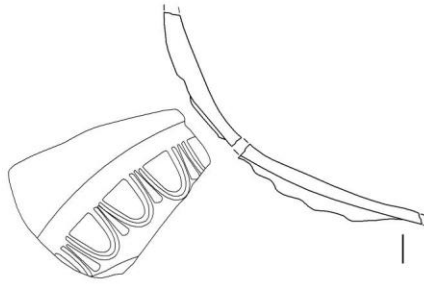

89

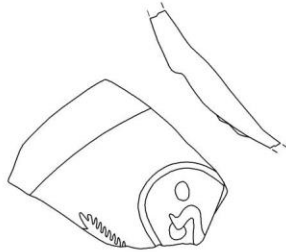

90

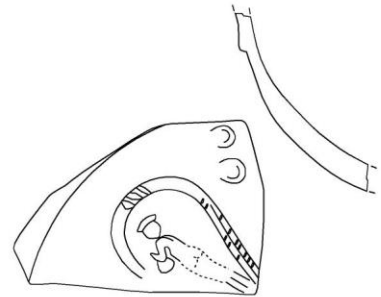

91



92

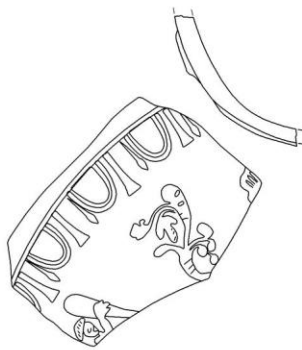

93

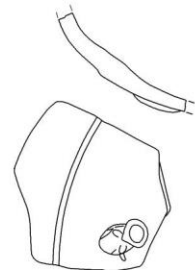

94

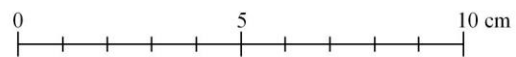

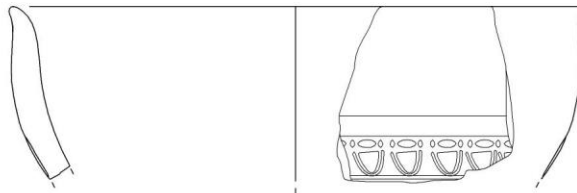

95

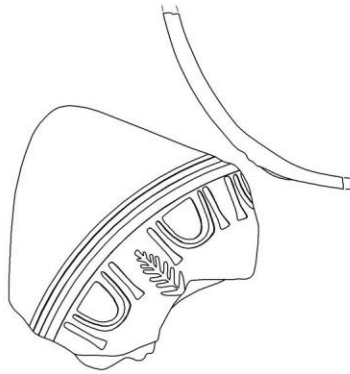

96

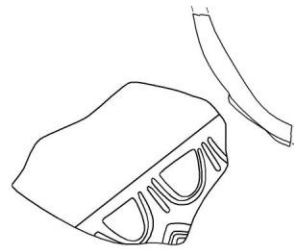

97

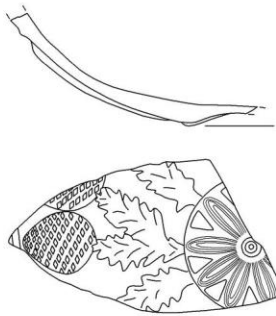

98

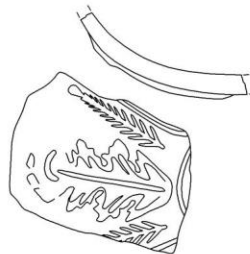

99

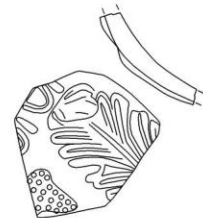

100



101



102



103

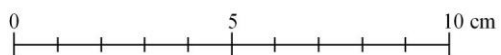



104

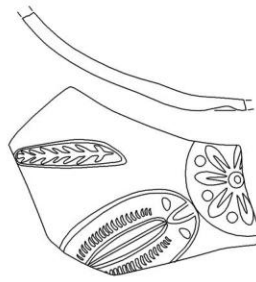

105

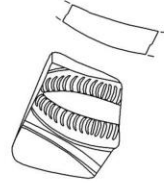

106

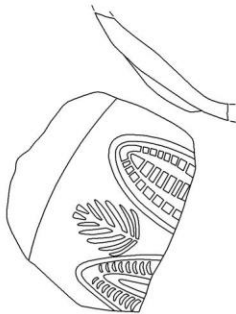

107

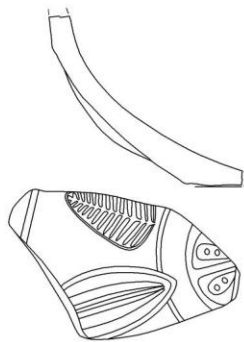

108

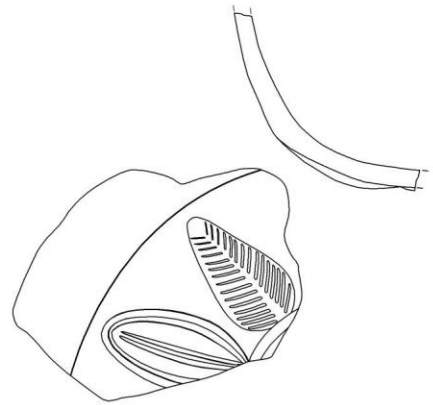

109

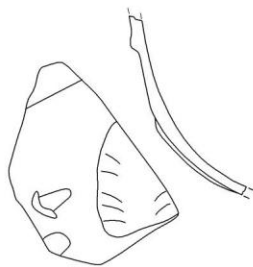

110

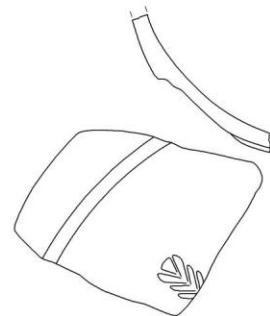

111

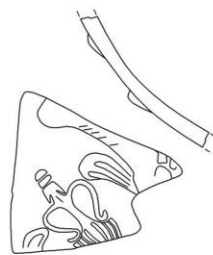

112



113

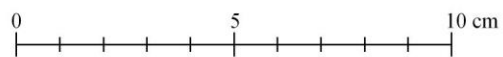

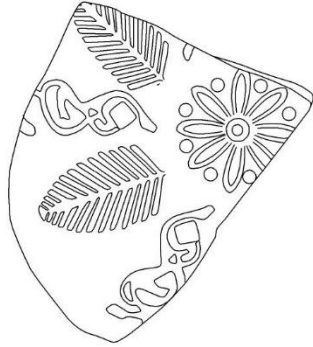
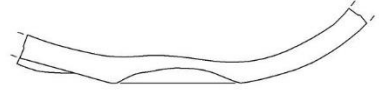
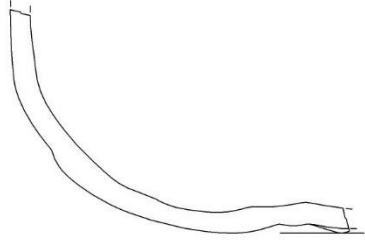

114

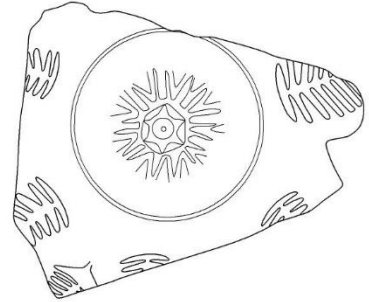

115

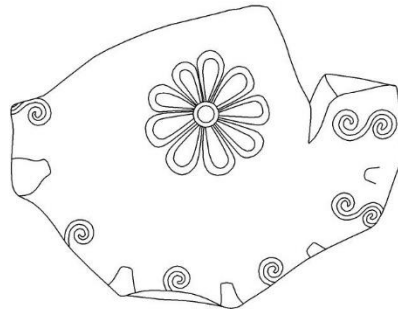

116

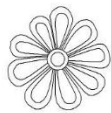
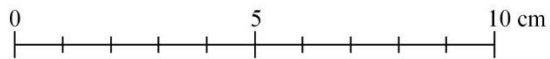

116

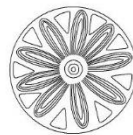

98



115



114



89



105



108

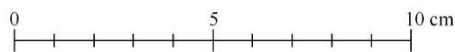

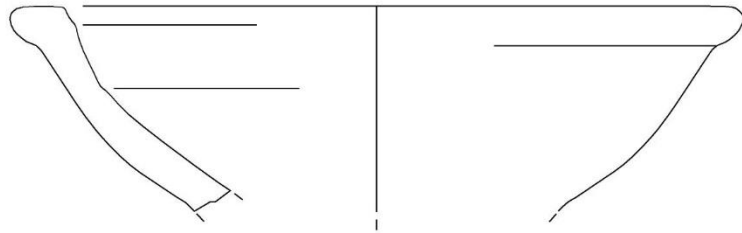
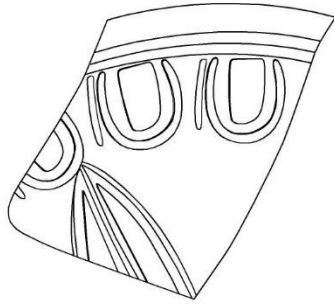

117

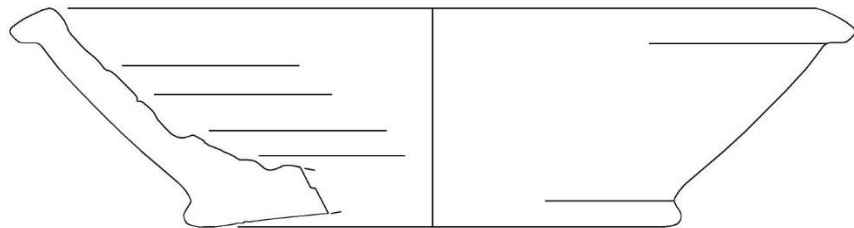
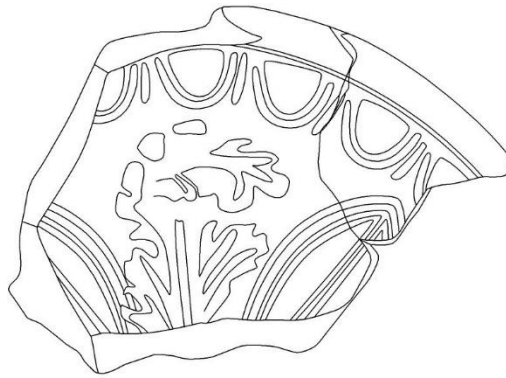

118

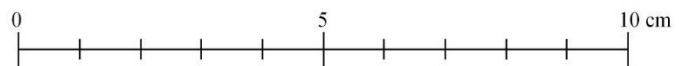

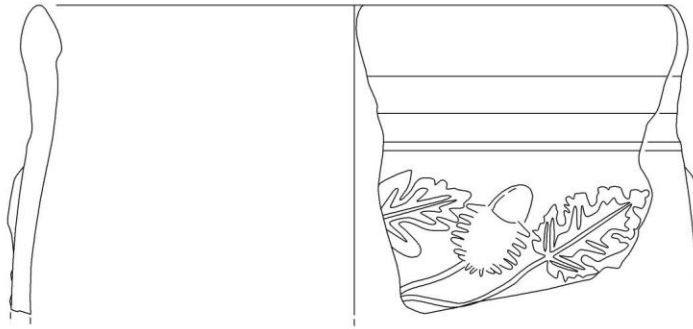

119

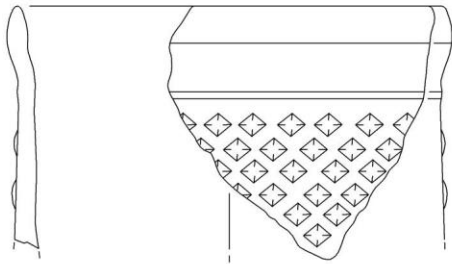

120

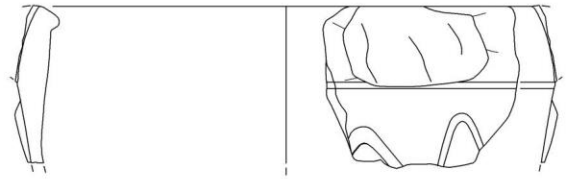

121

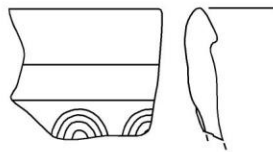

122

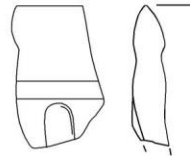

123

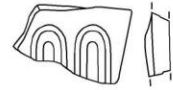

124

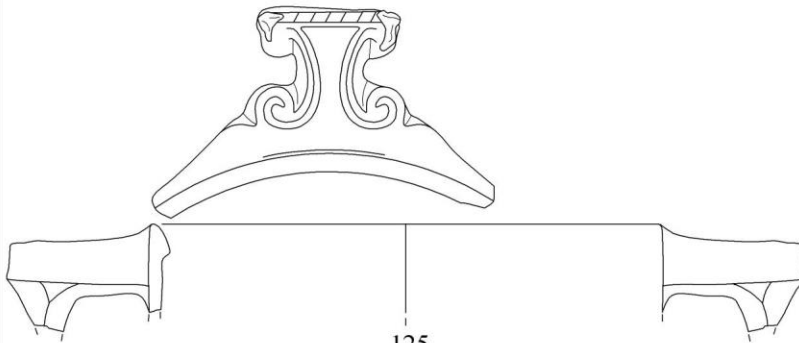

125

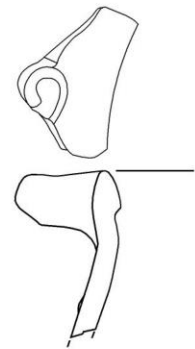

126

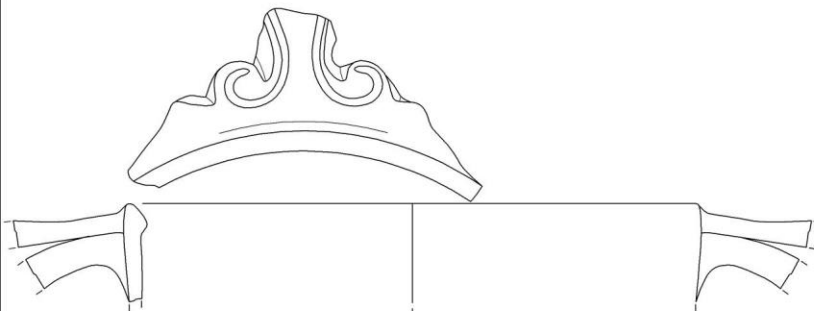

127

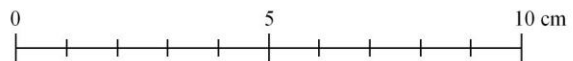

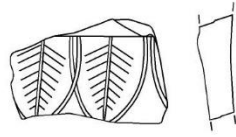

128

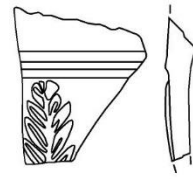

129

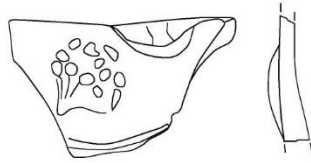

130

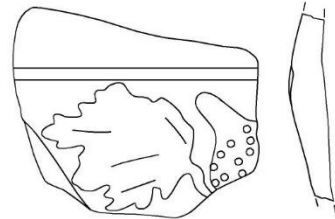

131

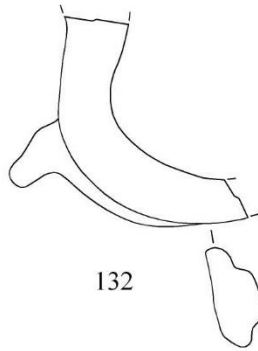

132

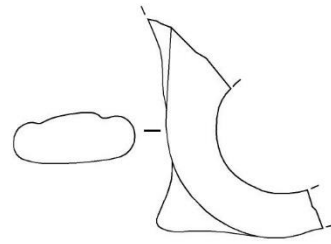

133

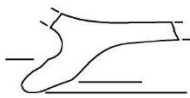

134

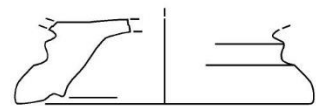

135



136

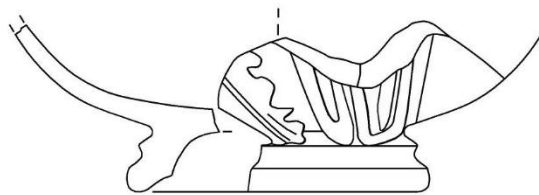

137

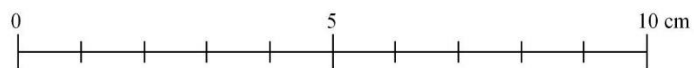

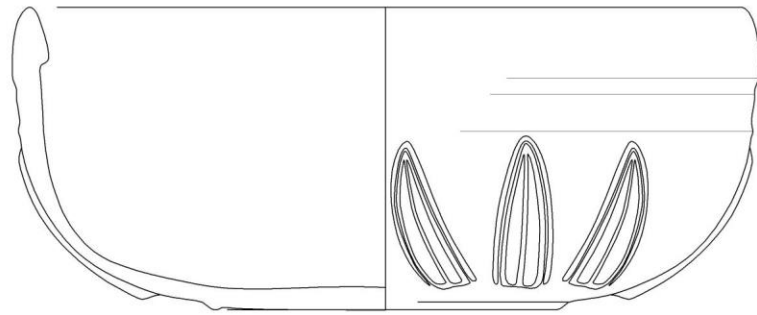

138

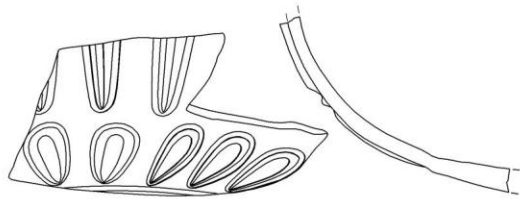

139

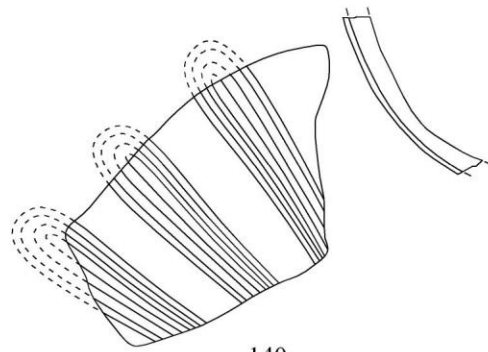

140



141

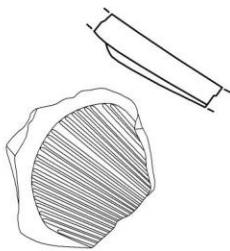
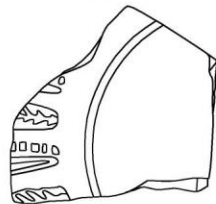

142

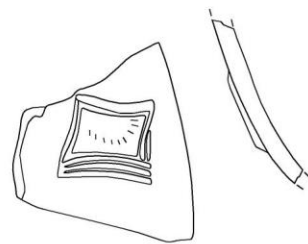

143

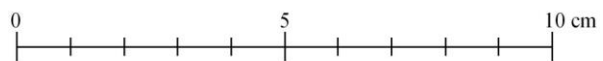

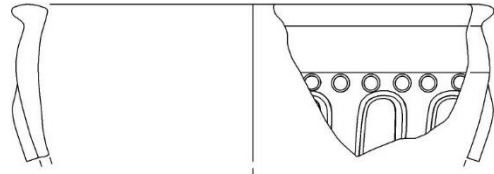

144

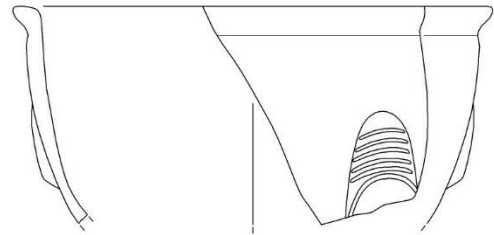

145

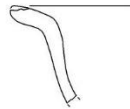

146



147

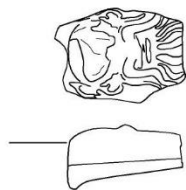

148



149

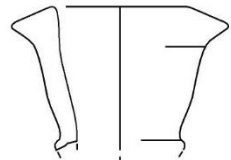

150

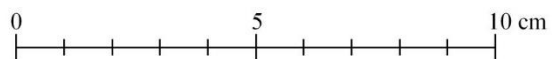

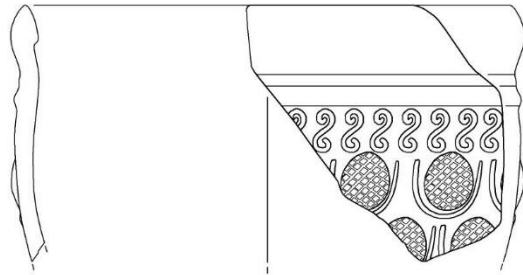

151

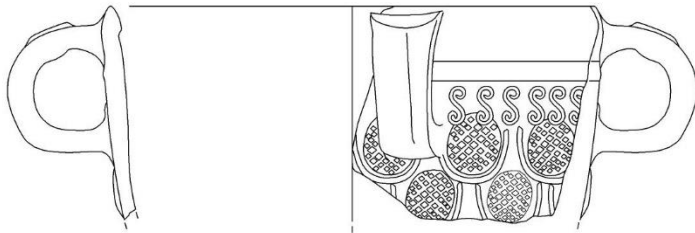

152

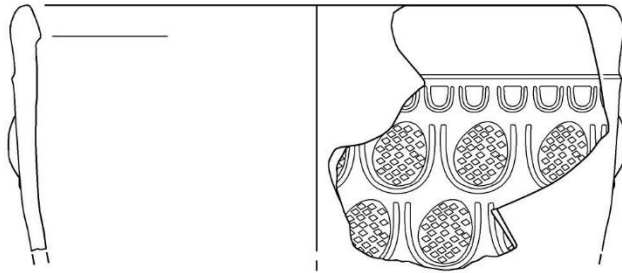

153

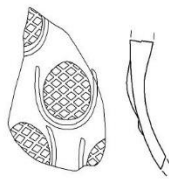

154

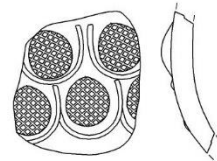

155

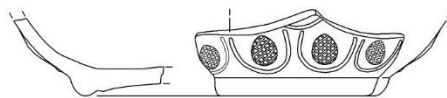

156

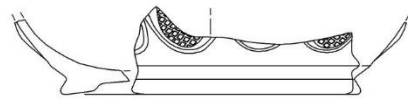

157

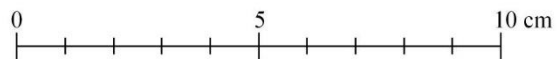

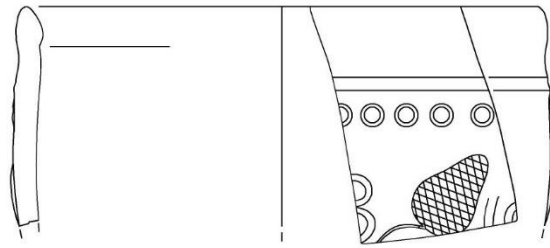

158

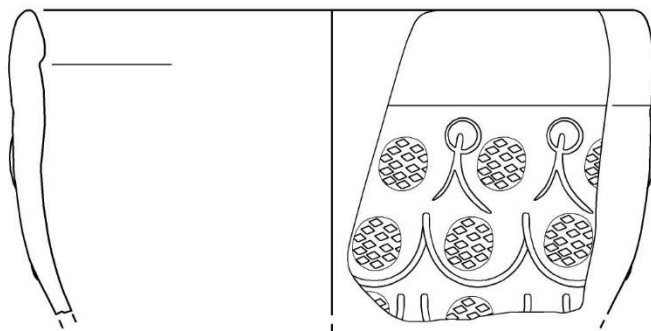

159

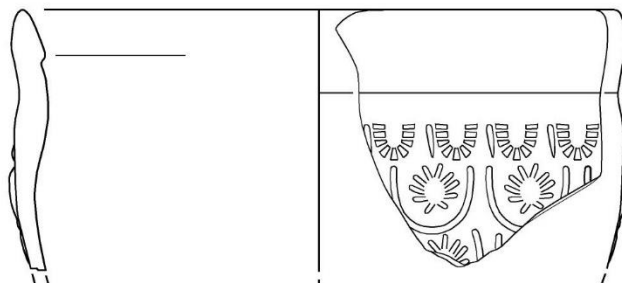

160

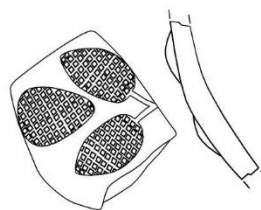

161

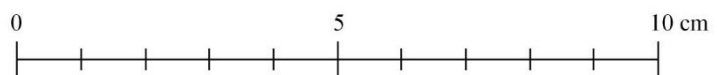

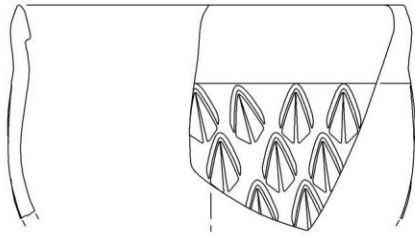

162

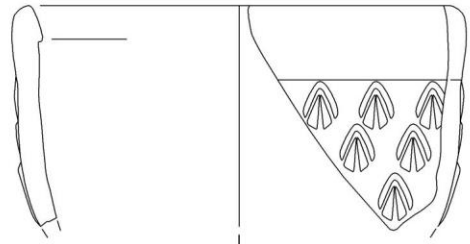

163

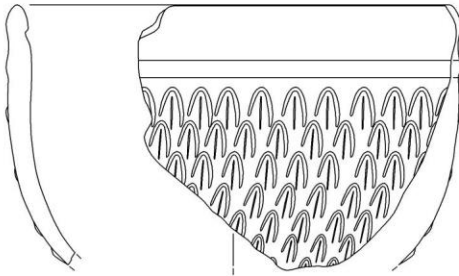

164

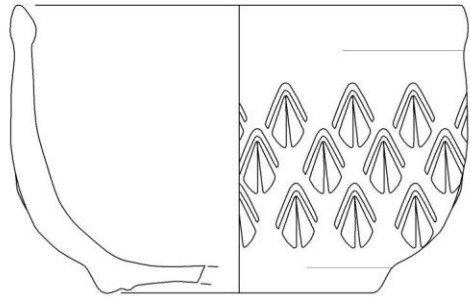

165

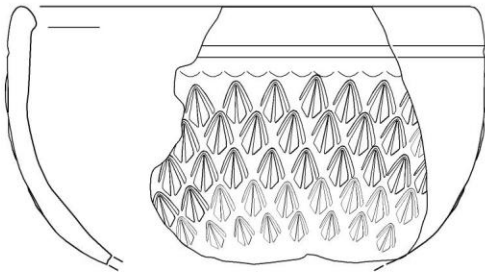

166

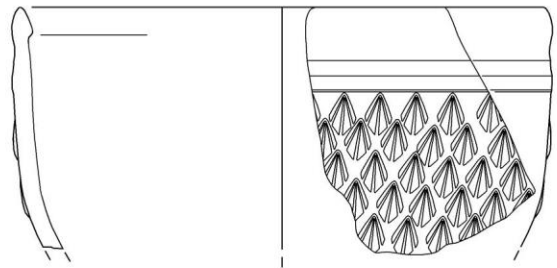

167

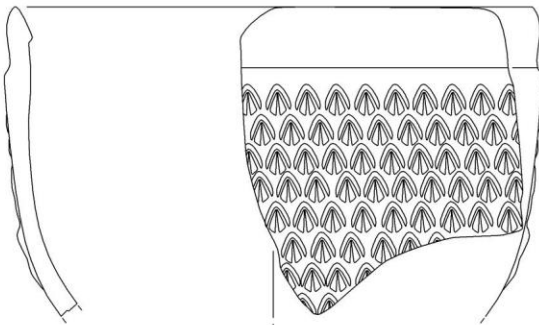

168

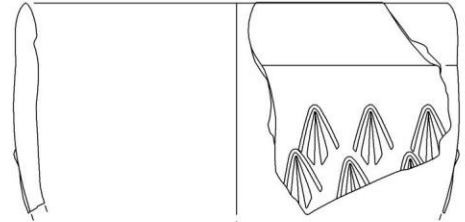

169

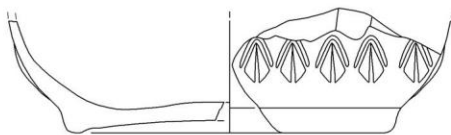

170

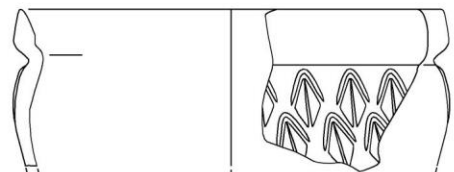

171

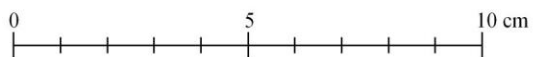

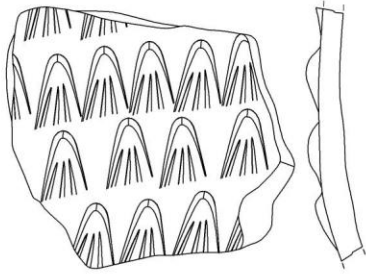

172

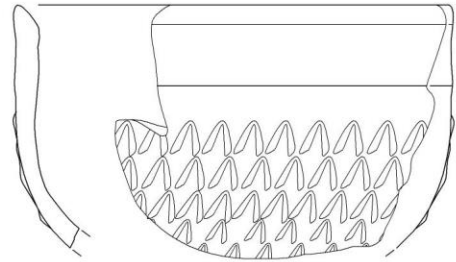

173

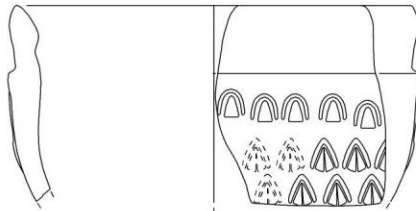

174



175

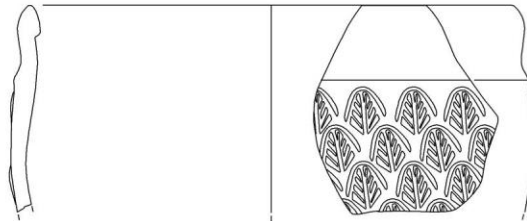

176

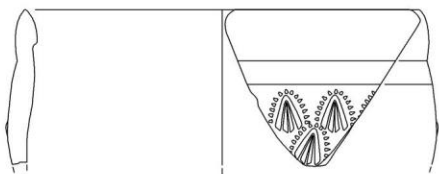

177



178

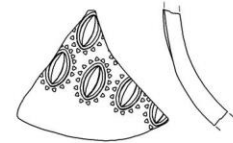

179

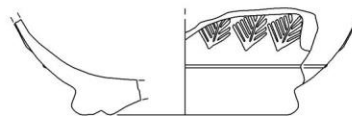

180

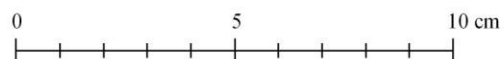

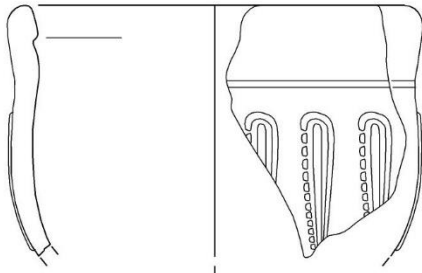

181

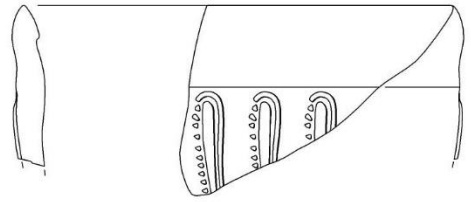

182

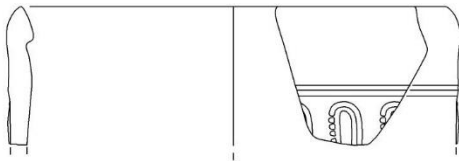

183

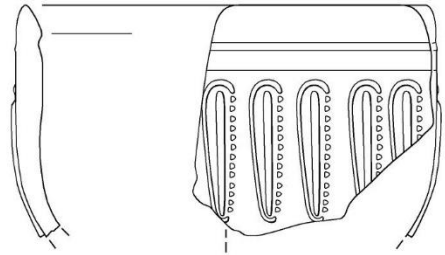

184

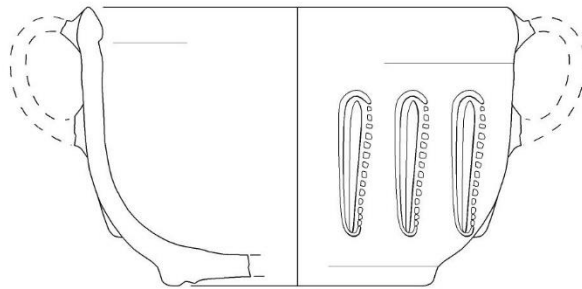

185

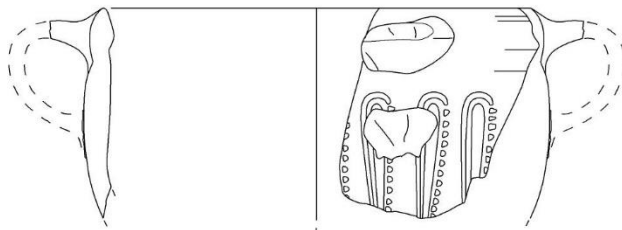

186

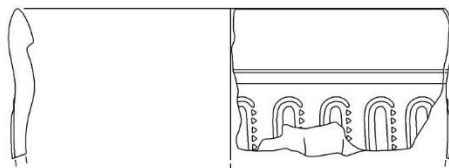

187

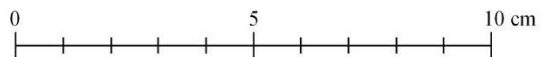

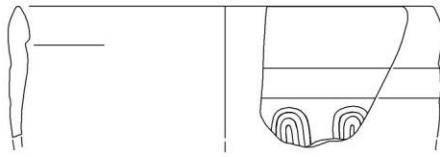

188

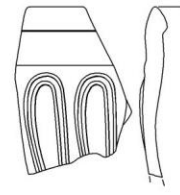

189

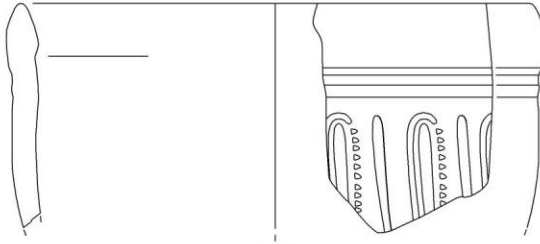

190

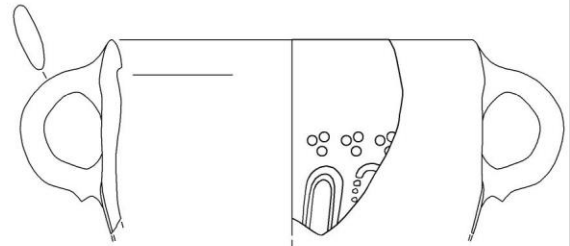

191

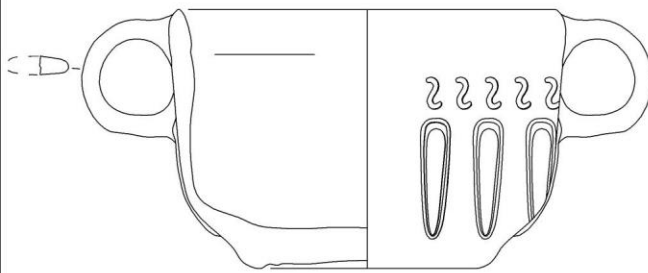

192

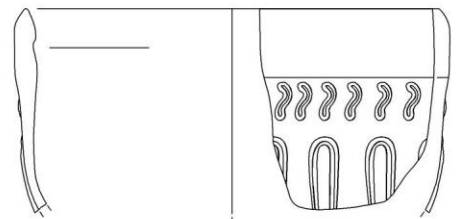

193

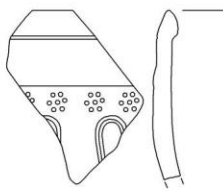

194

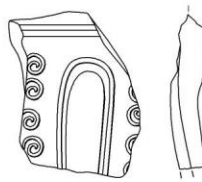

195

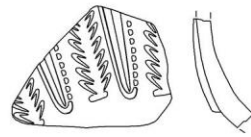

196

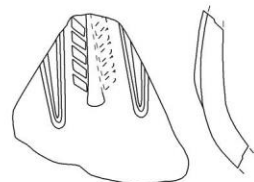

197

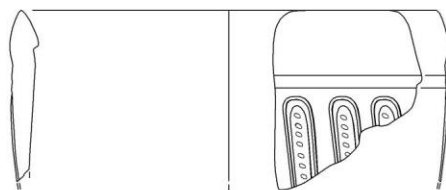

198

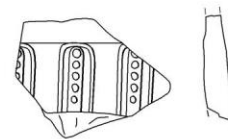

199

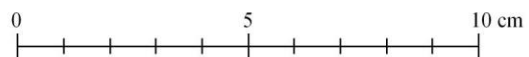

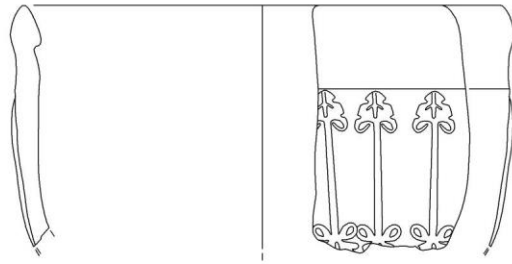

200

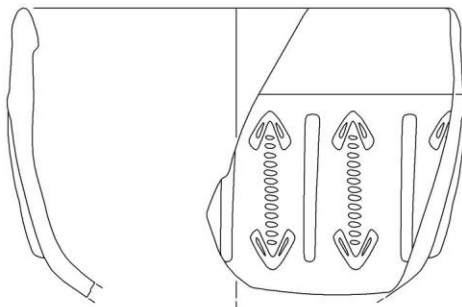

201

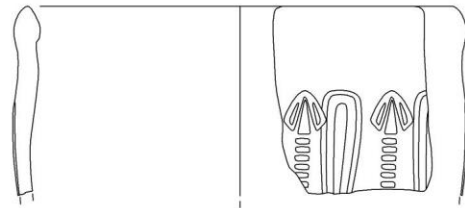

202

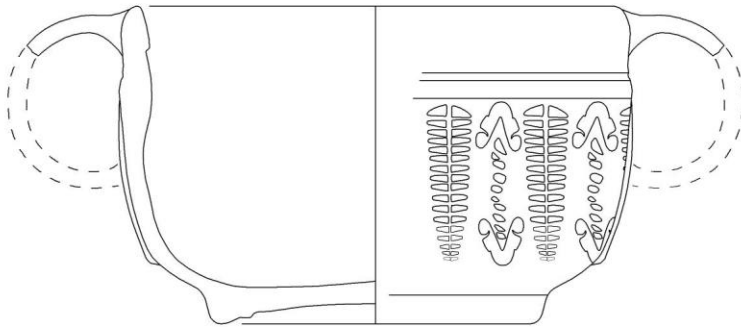

203



204

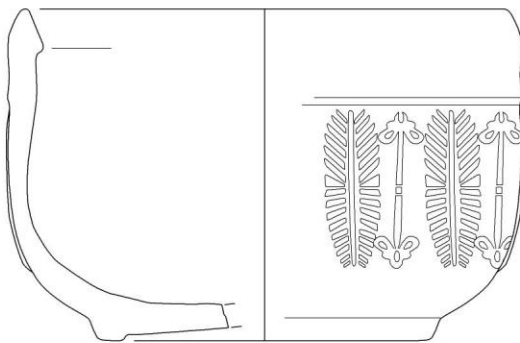

205

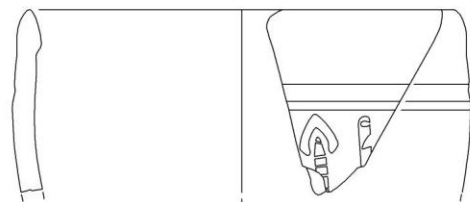

206

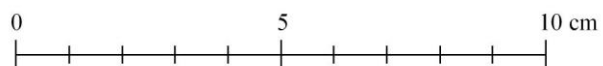

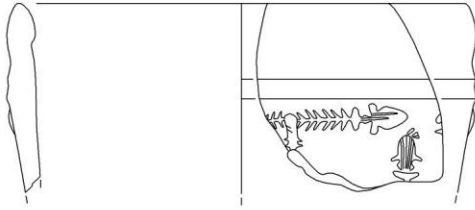

207

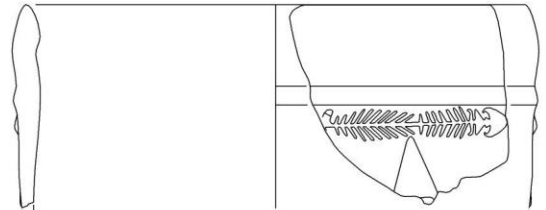

208

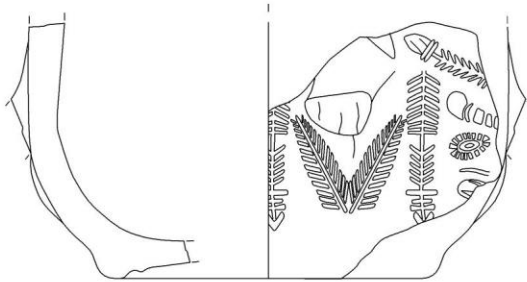

209

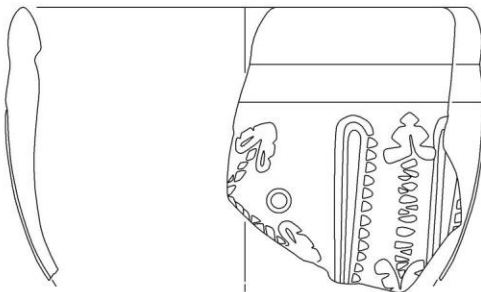

210

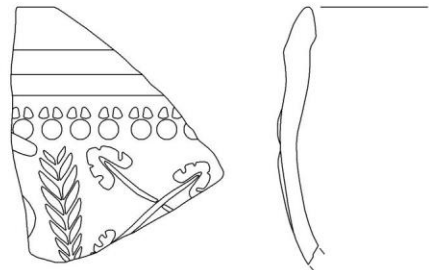

211

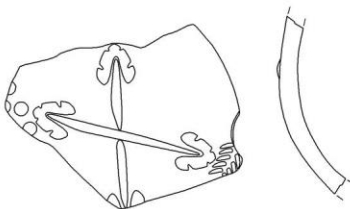

212

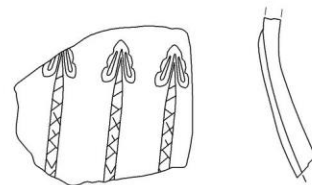

213

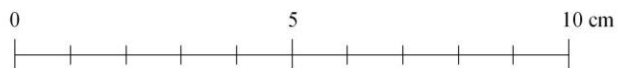

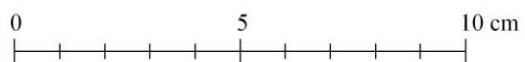
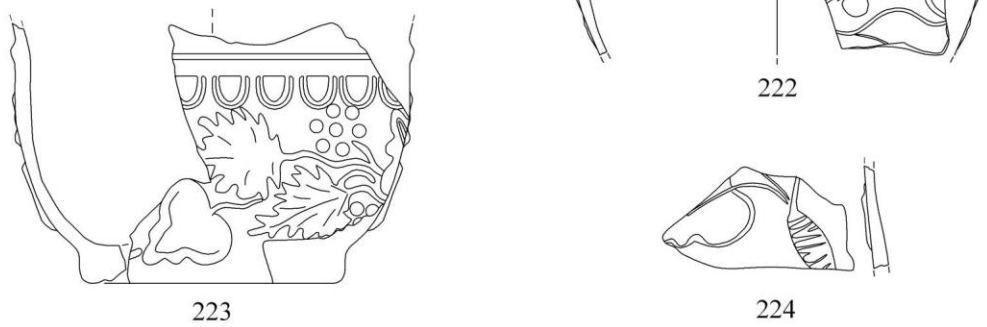
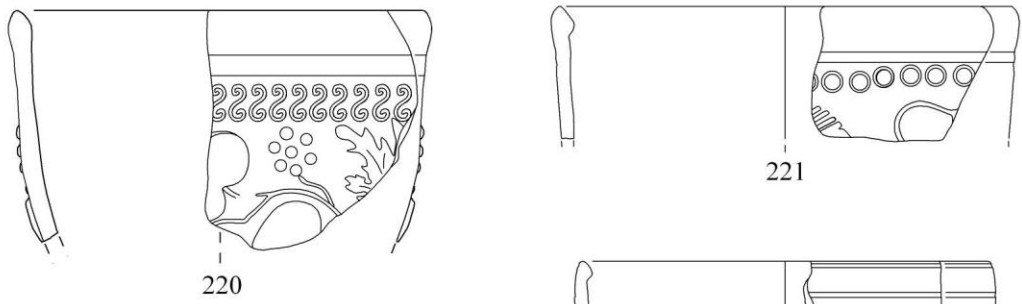
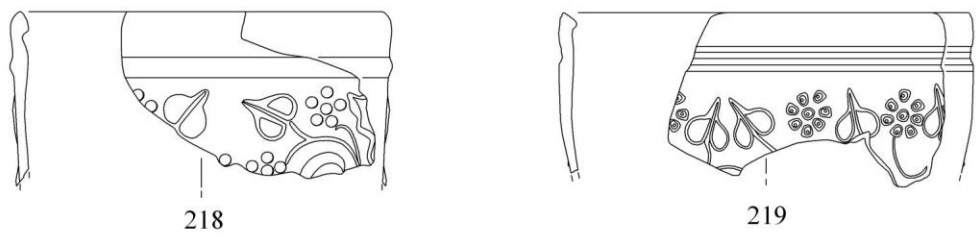
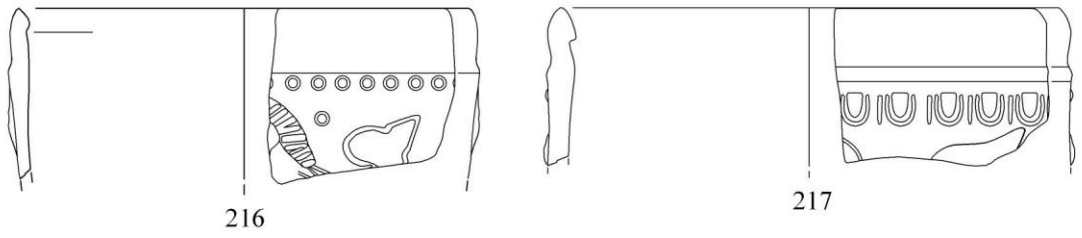
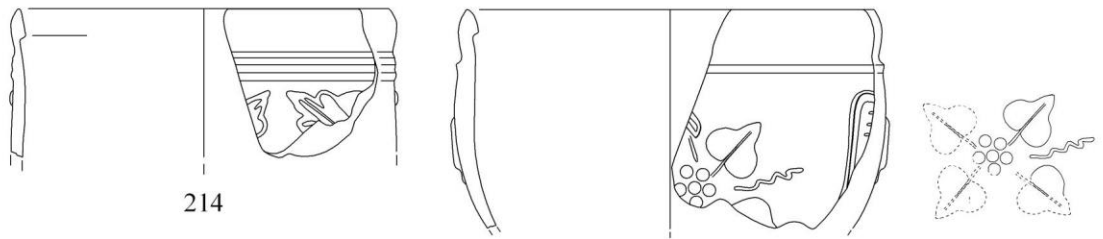

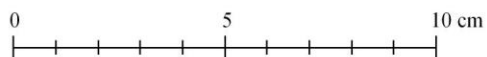
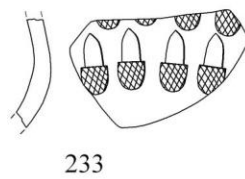
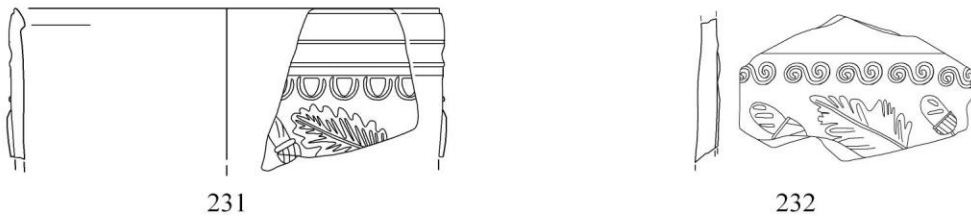
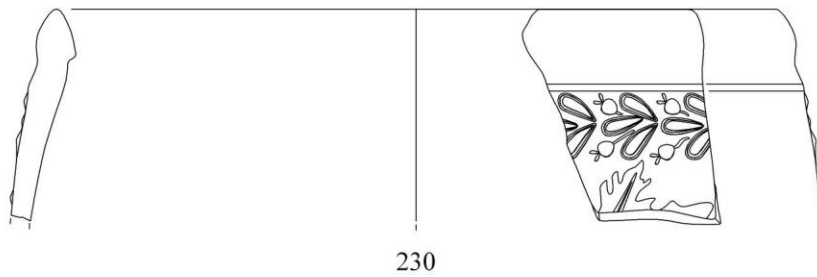
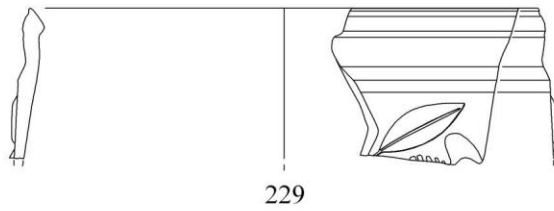
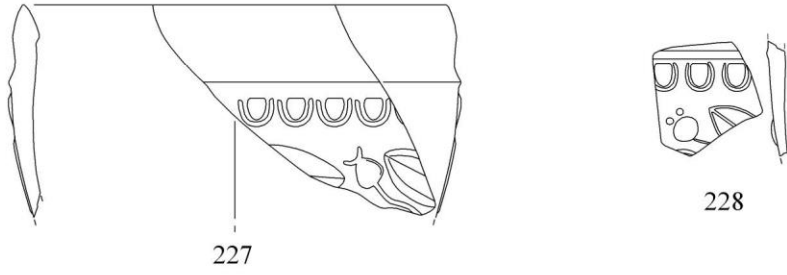
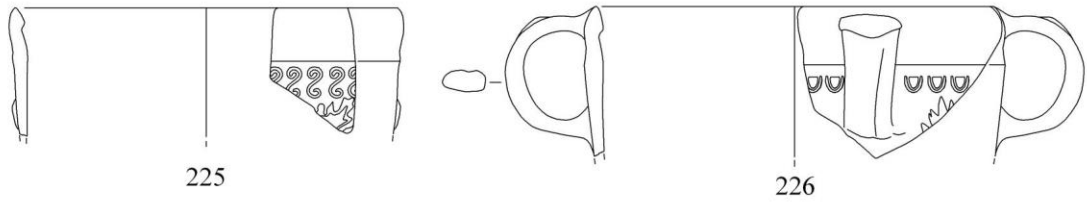

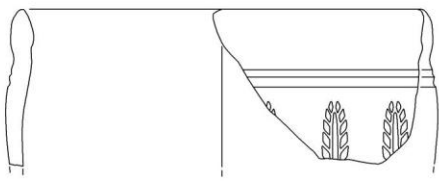

234

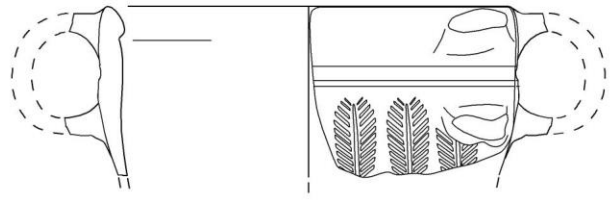

235

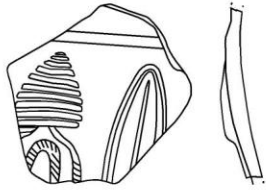

236

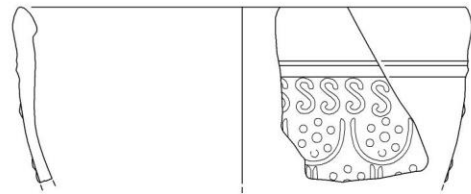

237

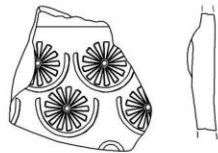

238

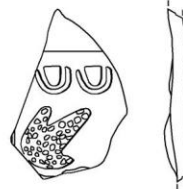

239

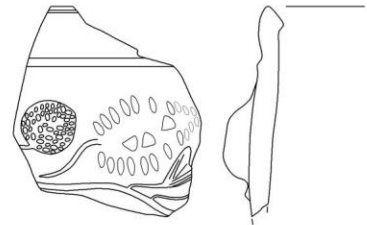

240

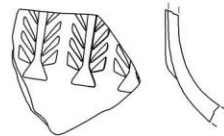

241

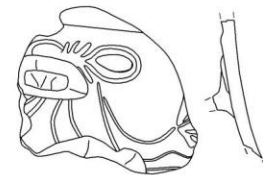

242

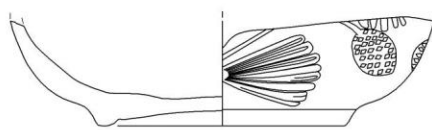

243

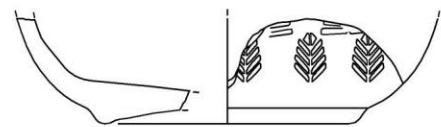

244

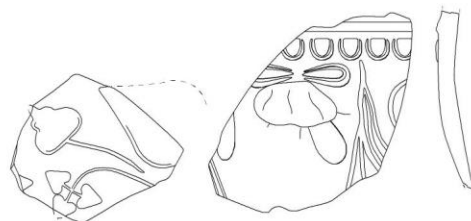
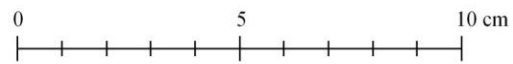

245

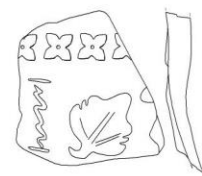

246

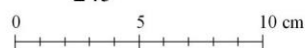

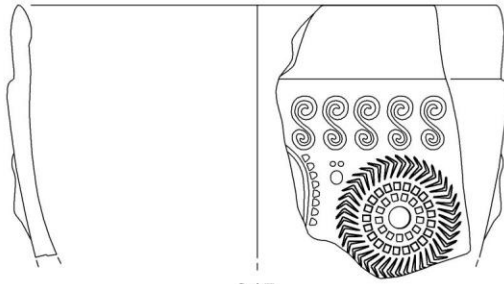

247

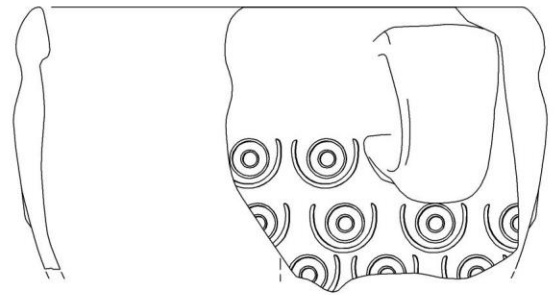

248

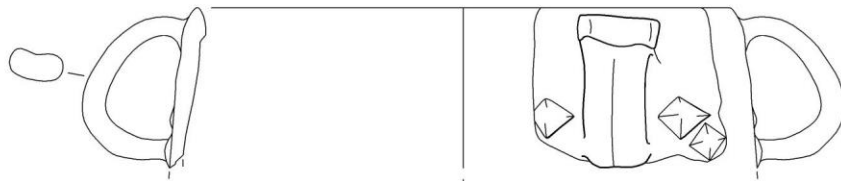

249

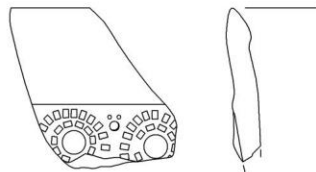

250

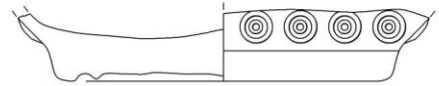

251

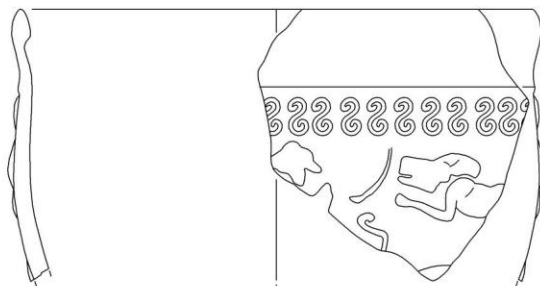
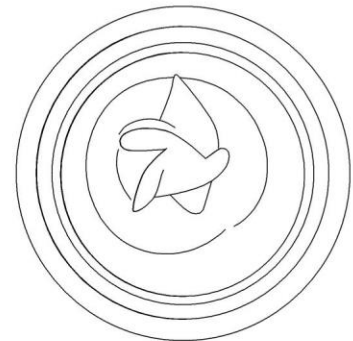
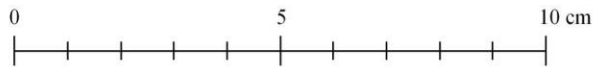

252

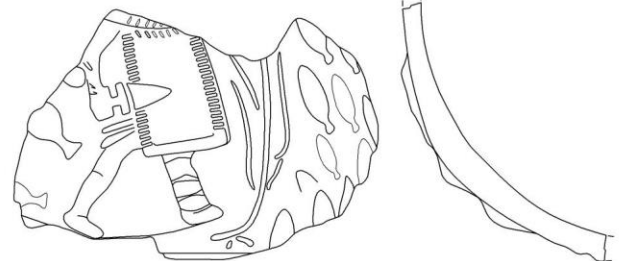

253

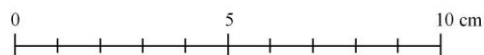

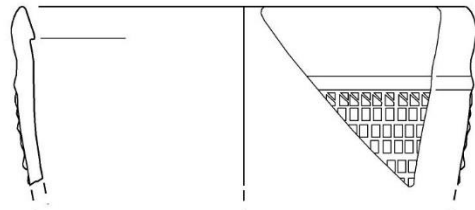

254

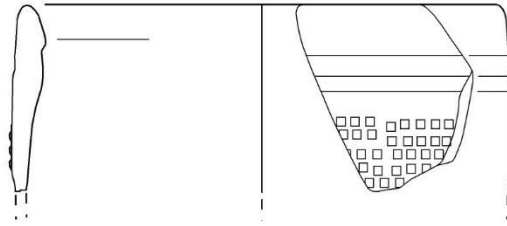

255

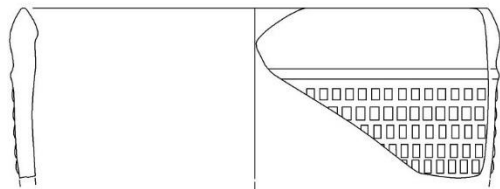

256

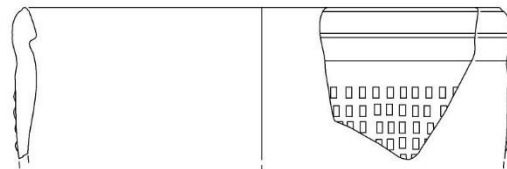

257

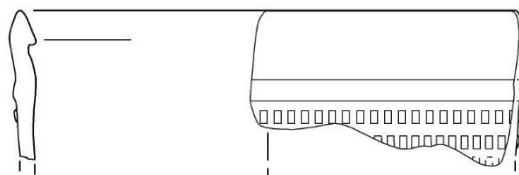

258

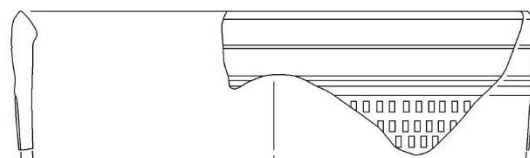

259

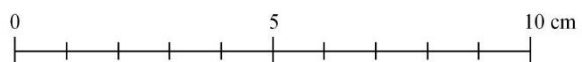

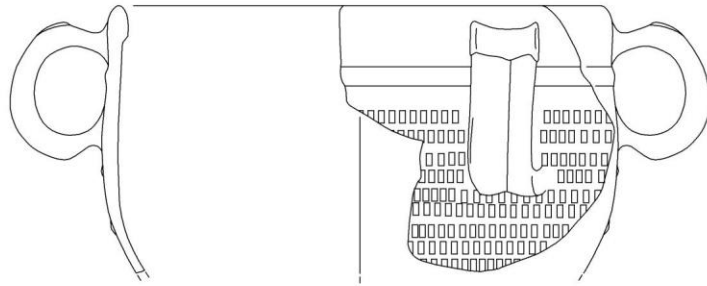

260

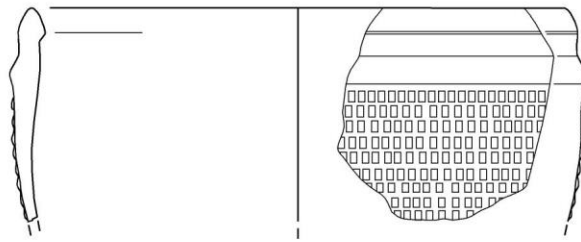

261

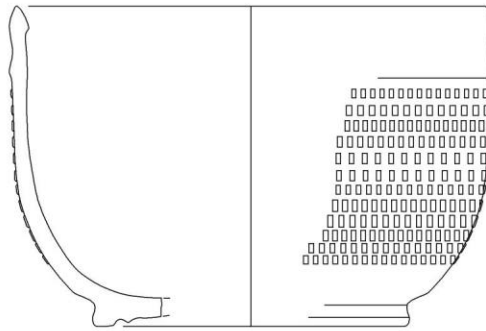

262

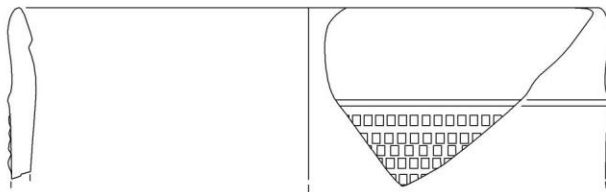

263

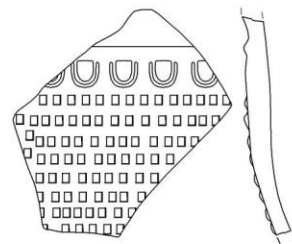

264

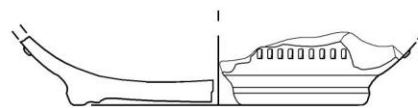

265

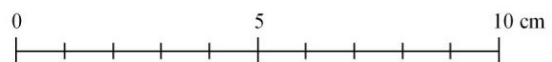

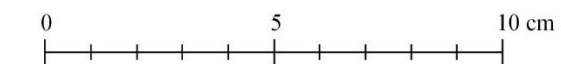
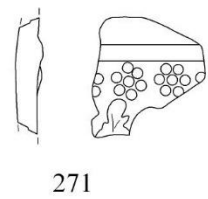
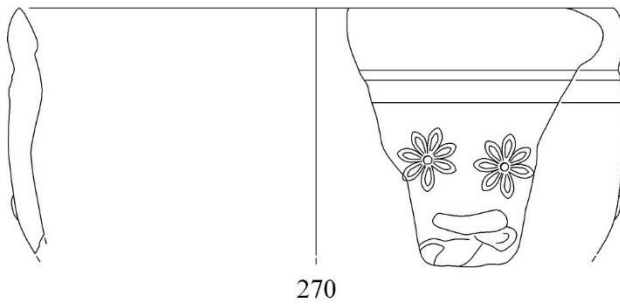
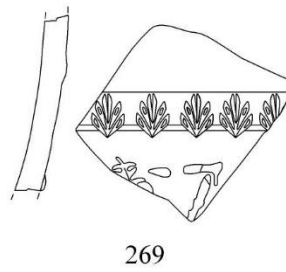
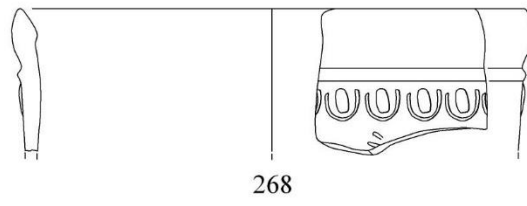
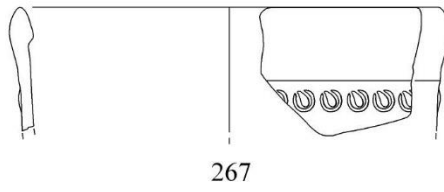
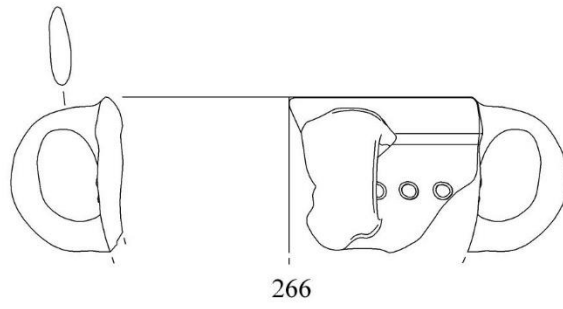

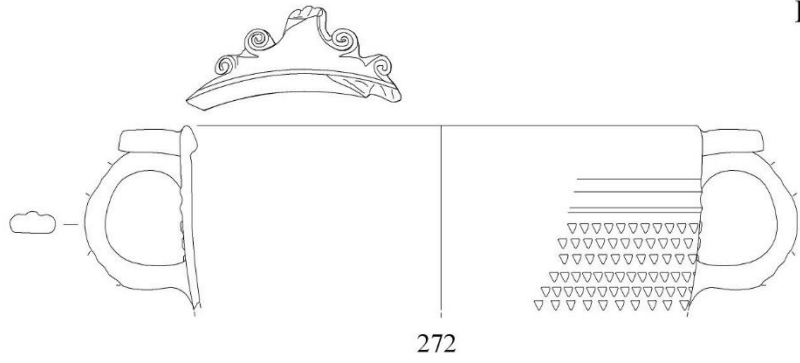

272

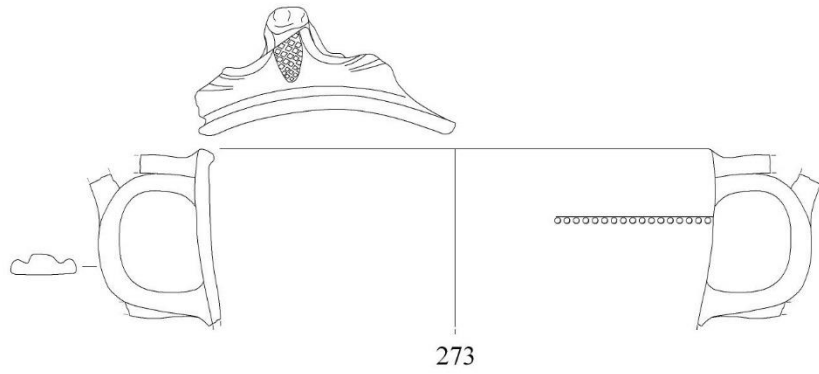

273

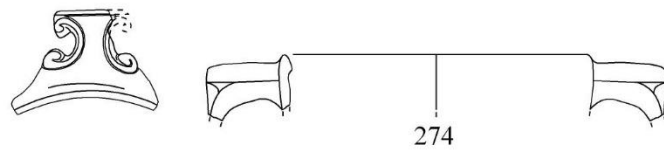

274

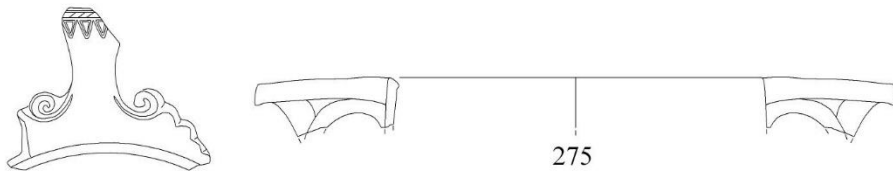

275

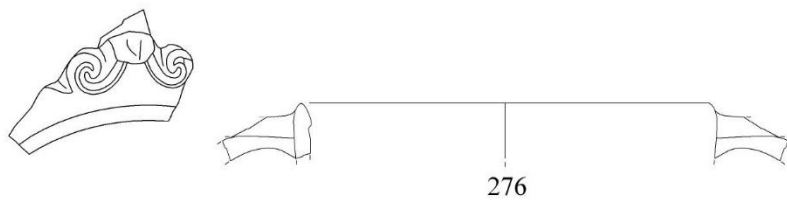

276

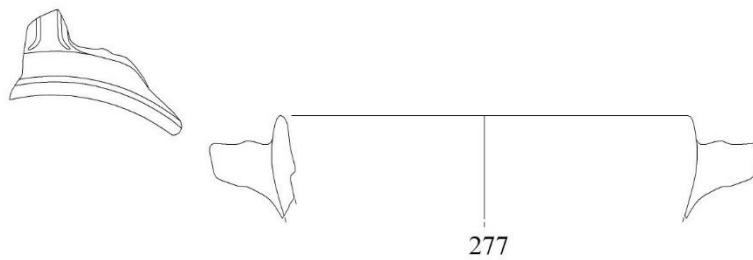

277

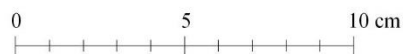

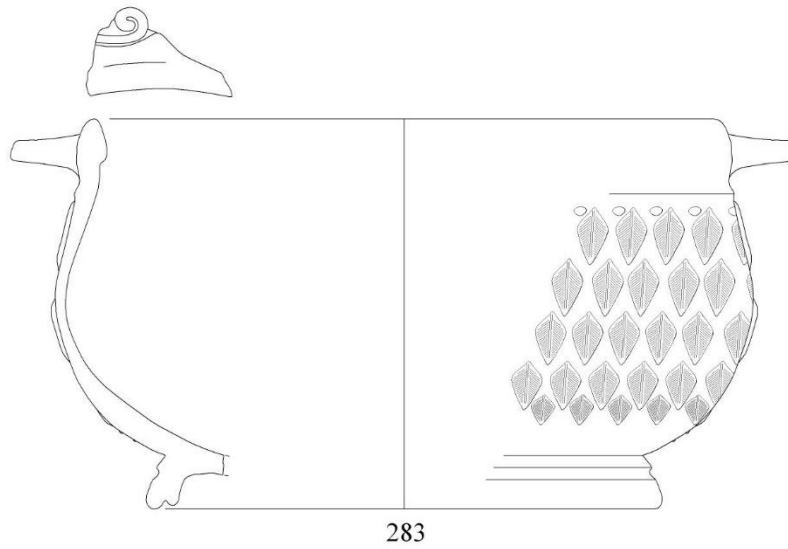
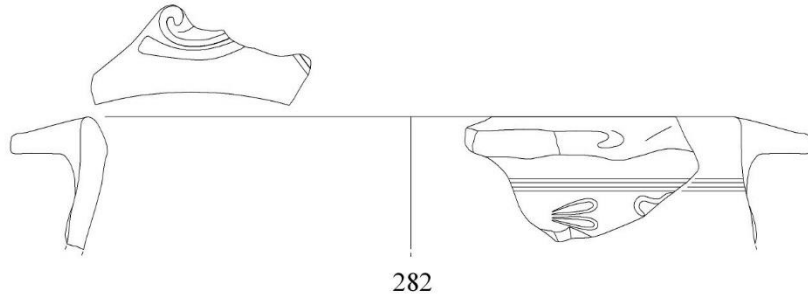
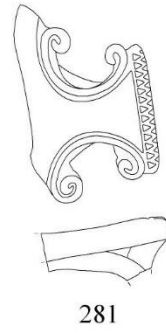
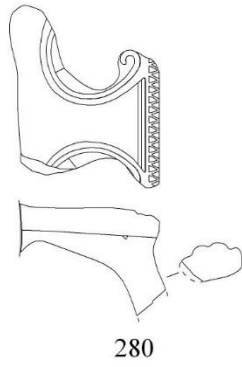
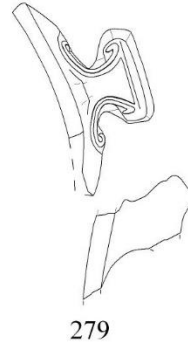
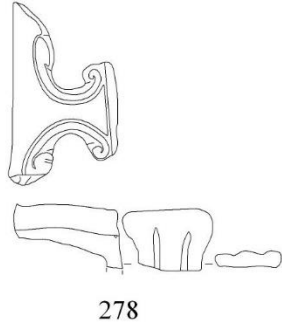

0 5 10 cm

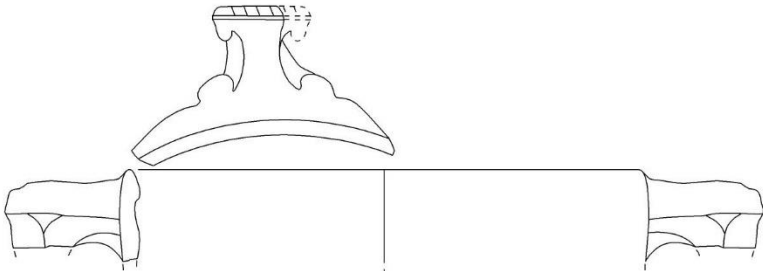

284

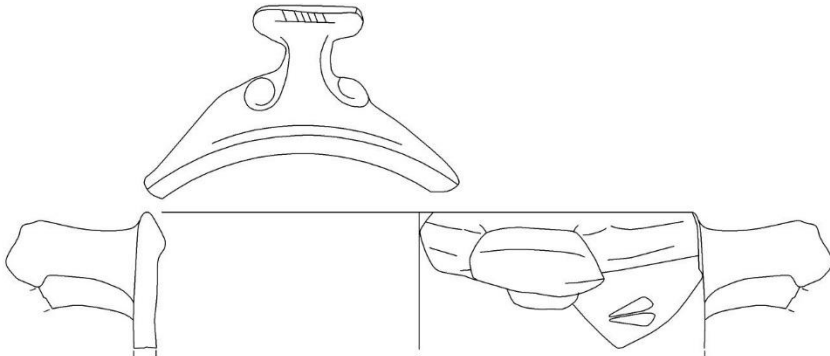

285

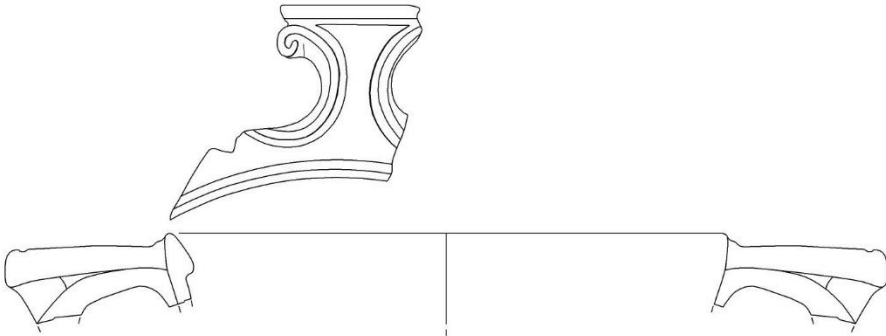

286

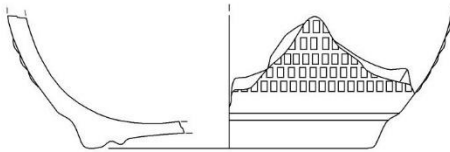

287

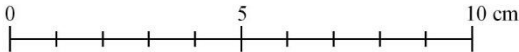

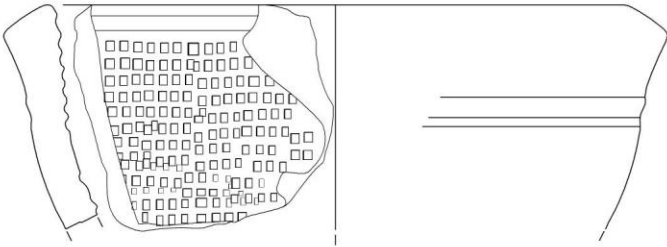

288

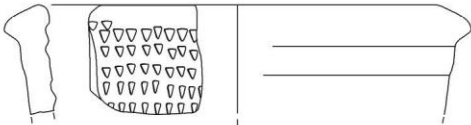

289

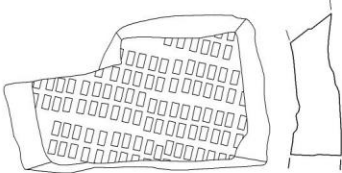

290

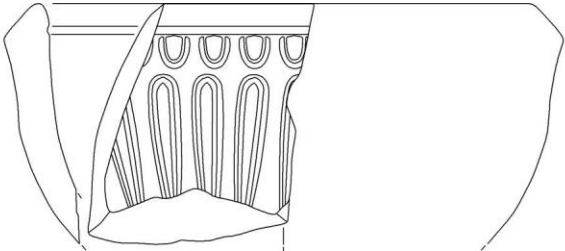

291

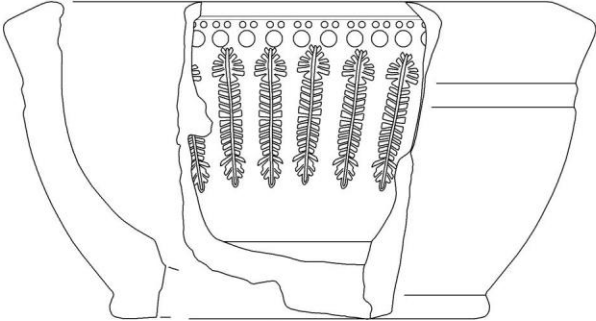

292

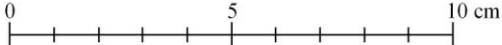

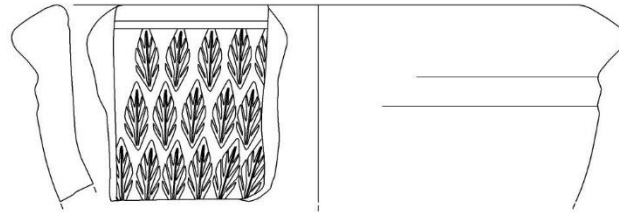

293

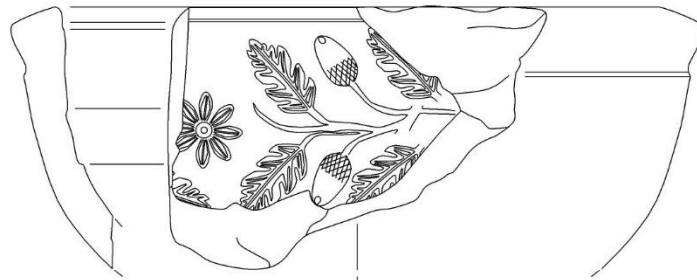

294

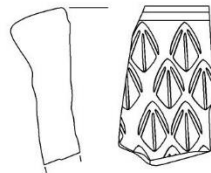

295

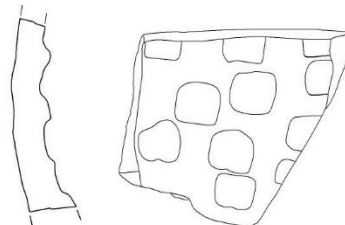

296

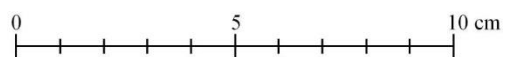

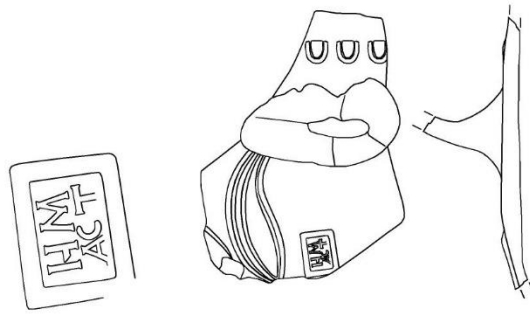

297

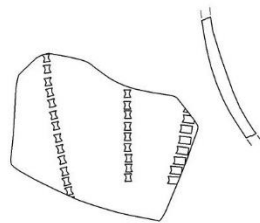
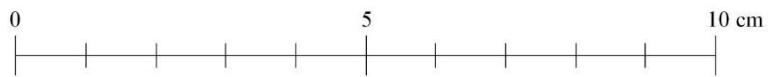

298



299

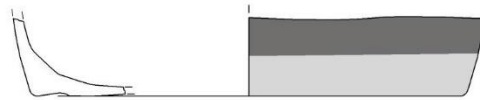

300

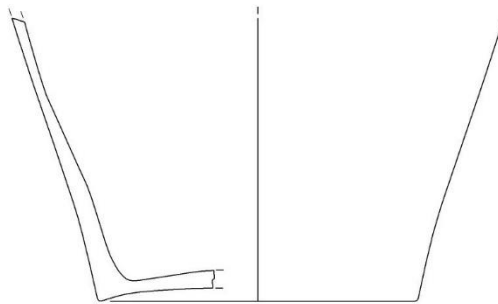

301

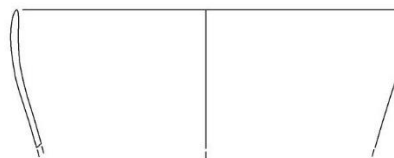

302

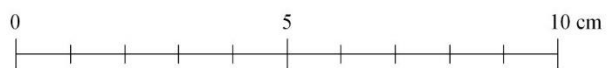

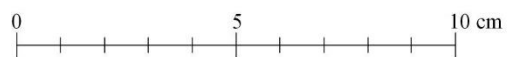
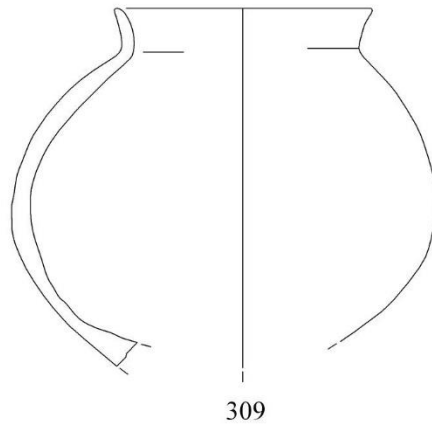
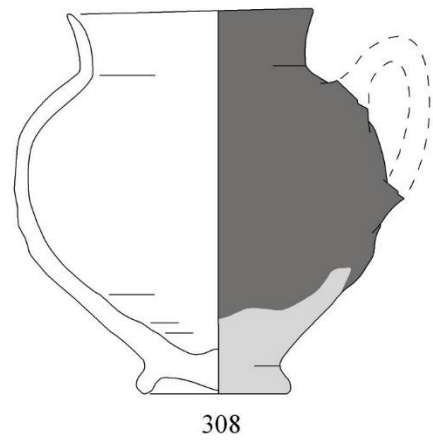
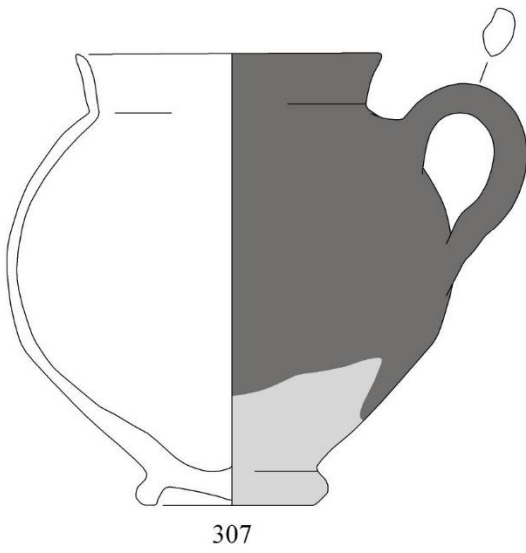
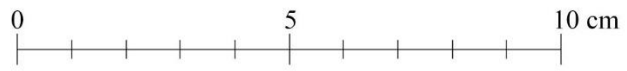
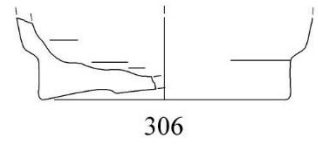
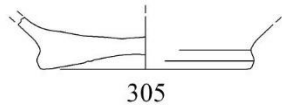
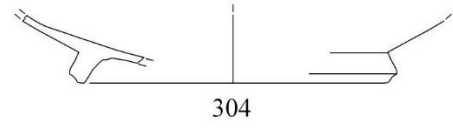
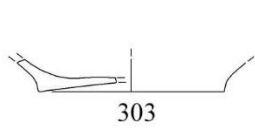

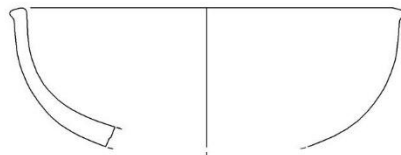

310

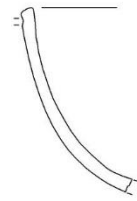

311

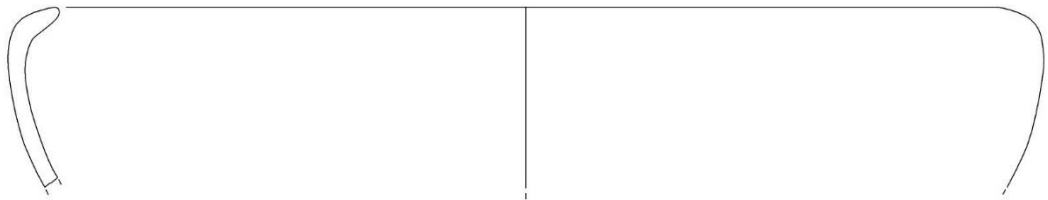

312



313

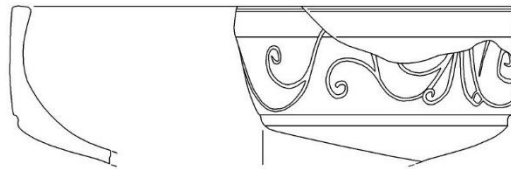

314

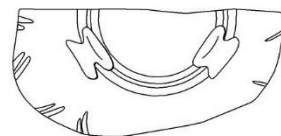

315

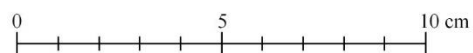

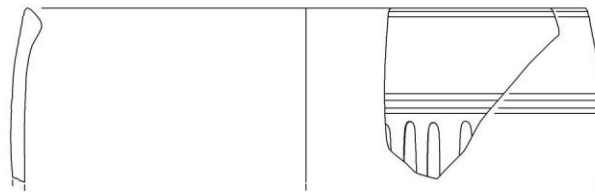

316

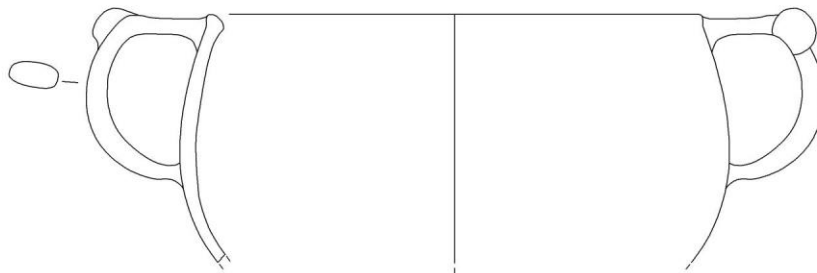

317

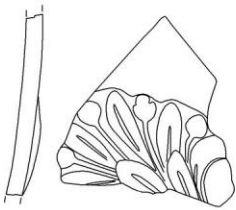

318

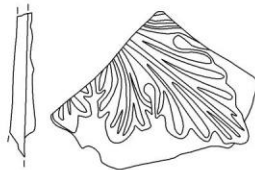

319

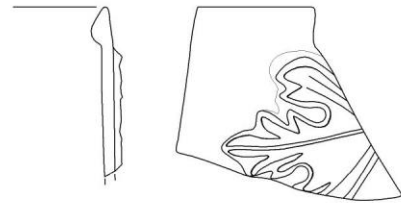

320

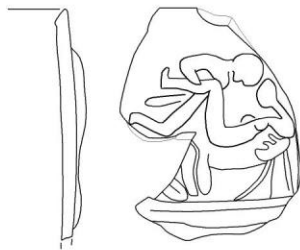

321

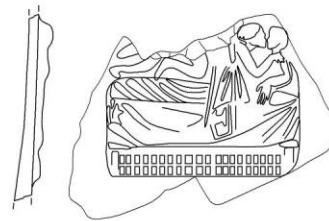

322

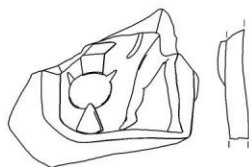

323

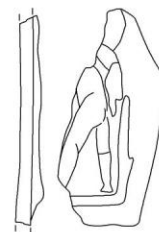

324

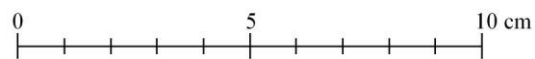

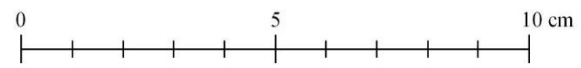
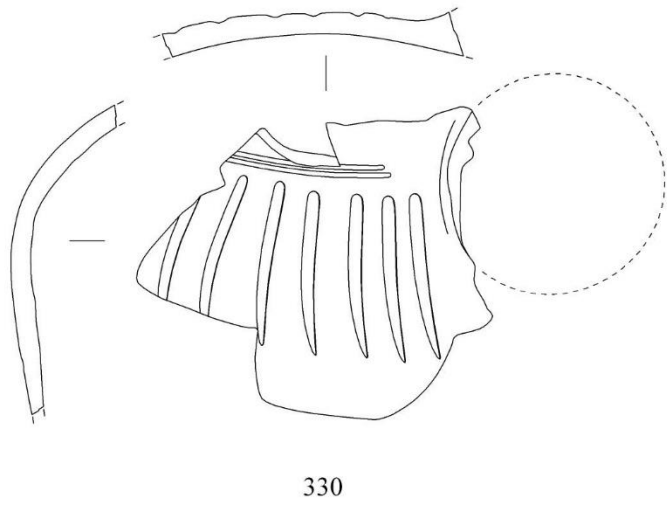
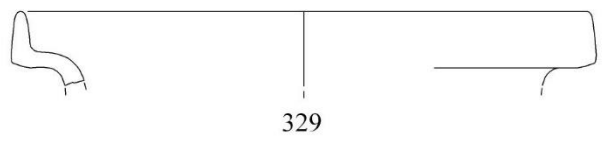
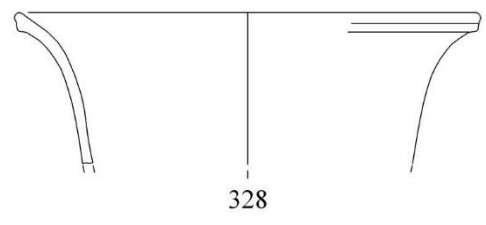
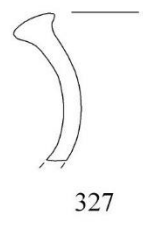
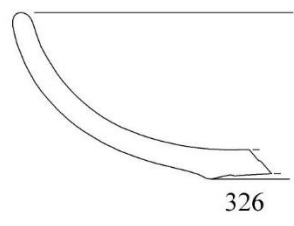
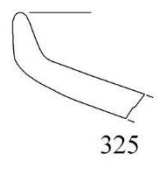



331

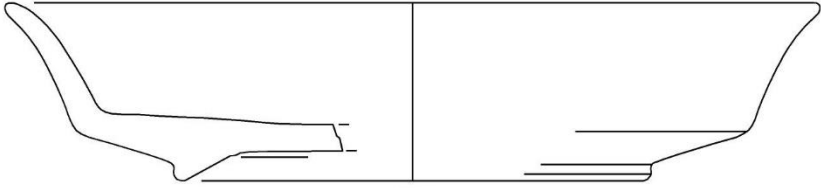
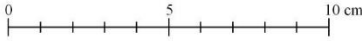

332

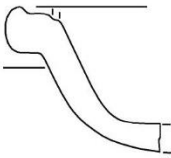

333



334

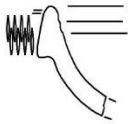

335

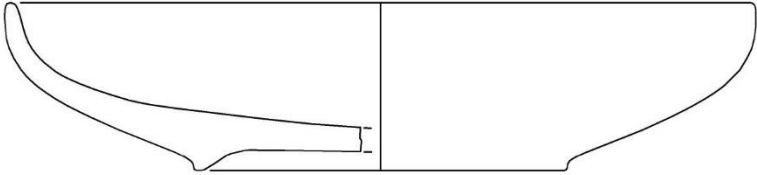

336

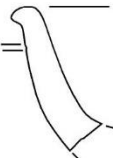

337

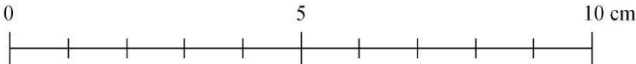

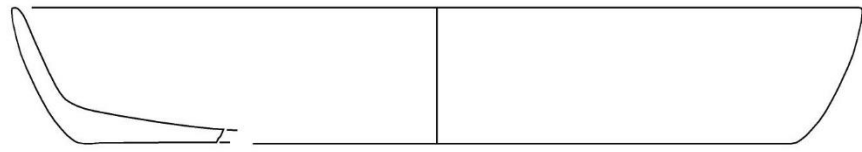

338

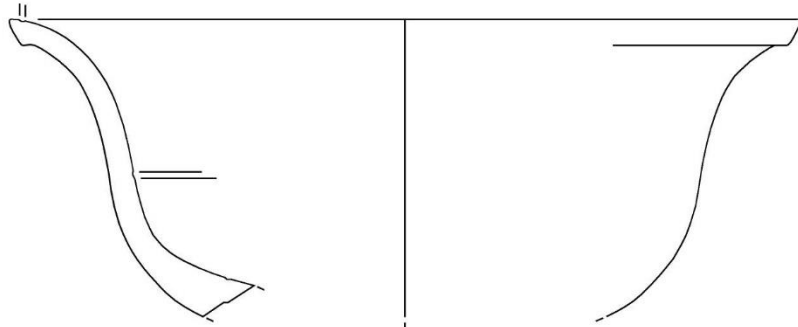

339

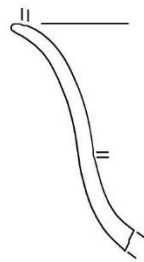

340

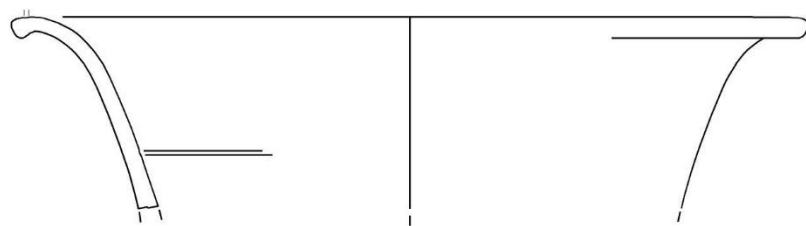

341

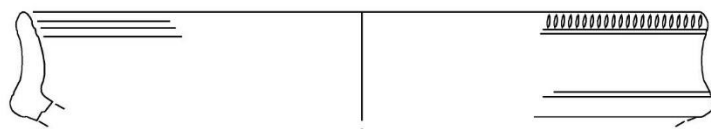

342

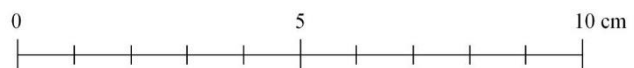

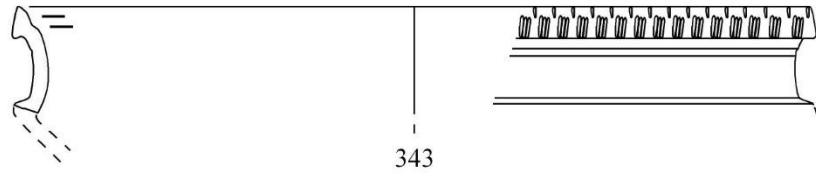

343



344

345

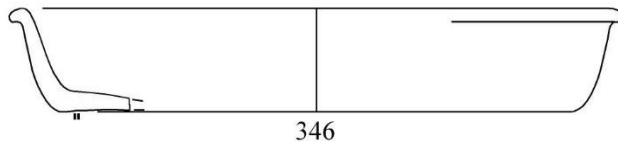

346



347

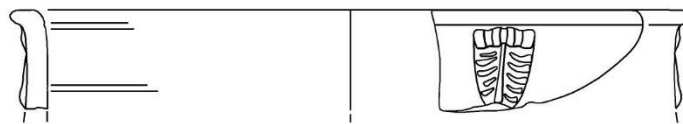

348

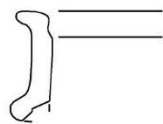

349

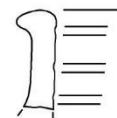

350

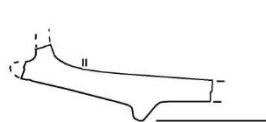

351



352

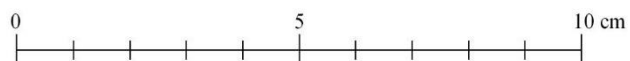

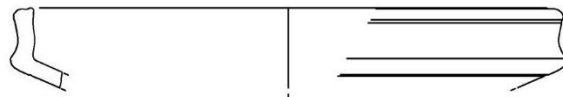

353



354

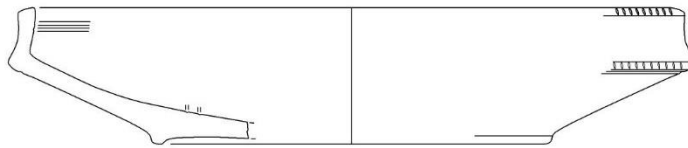

355



356



357



358



359

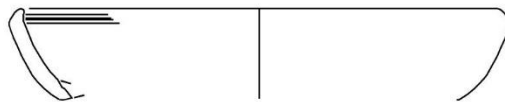

360

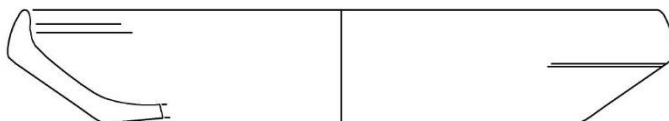

361

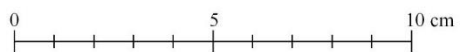

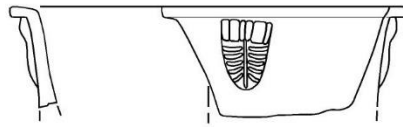

362



363

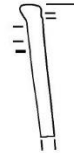

364

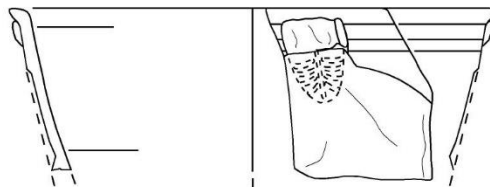

365

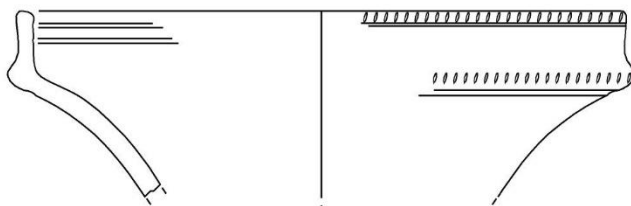

366

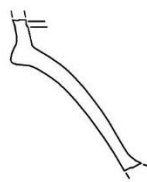

367

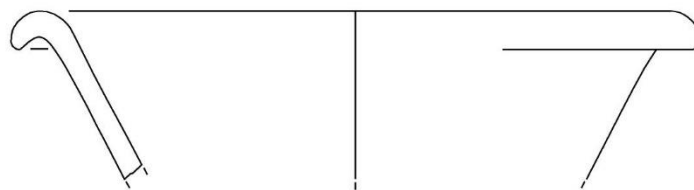
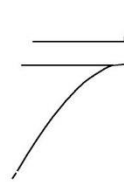

368

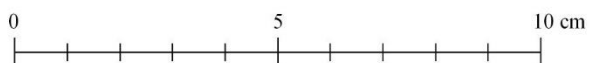

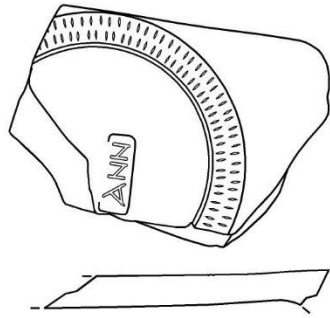

369



370



371

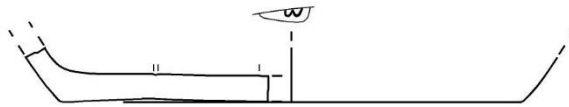

372



373

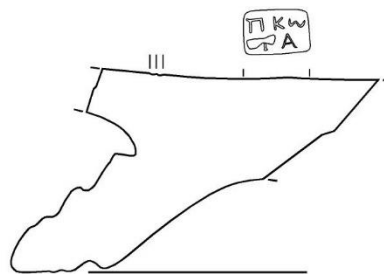

374

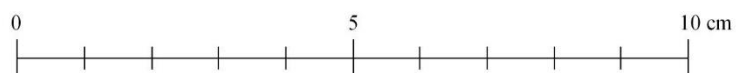

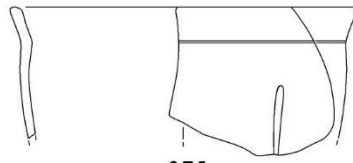

375



376



377

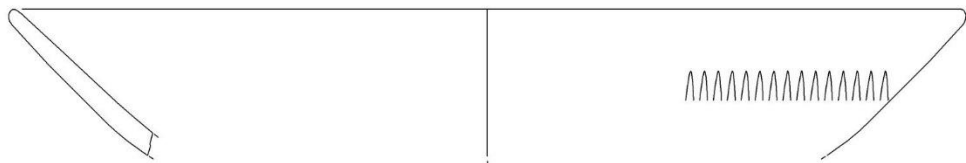

378

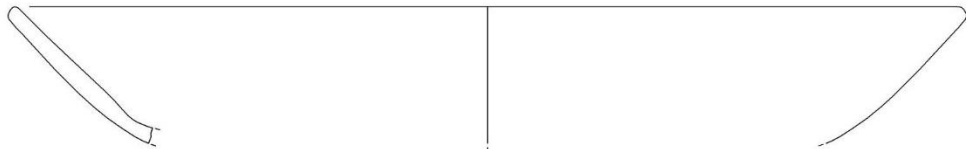

379

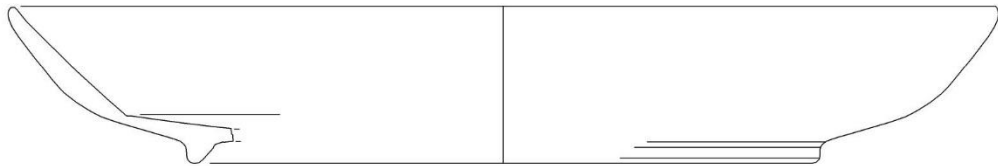

380

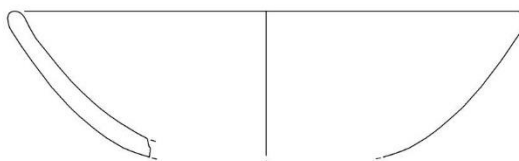

381

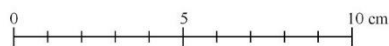

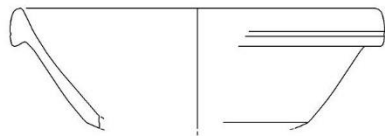

382

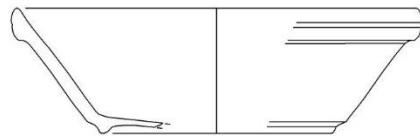

383

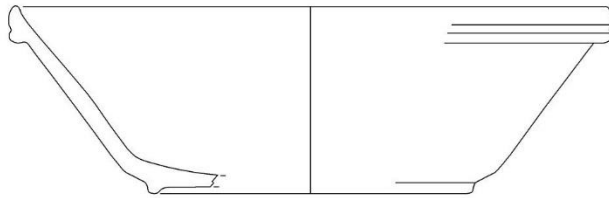

384

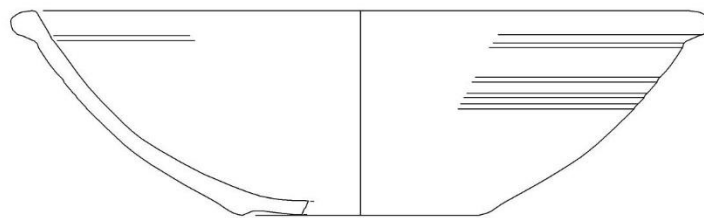

385

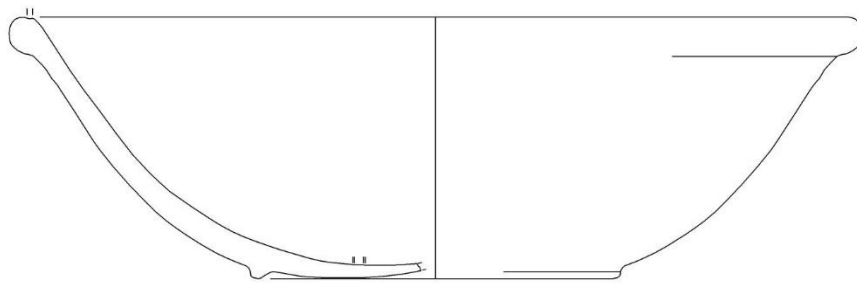

386

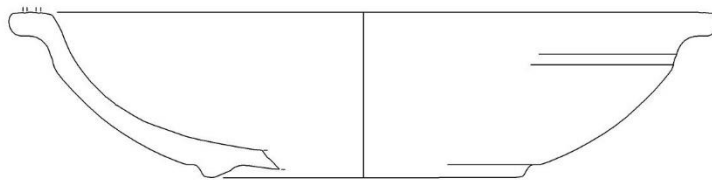

387

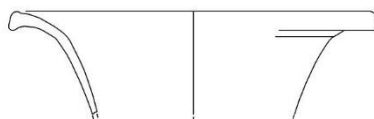

388

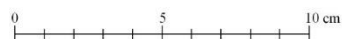

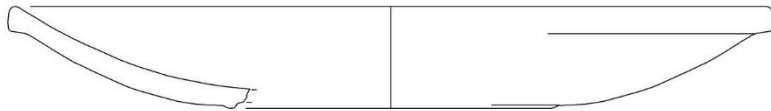

389

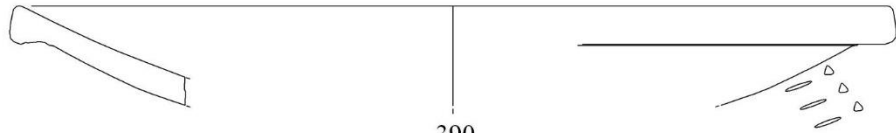

390



391



392

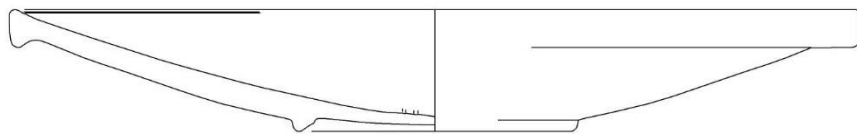

393

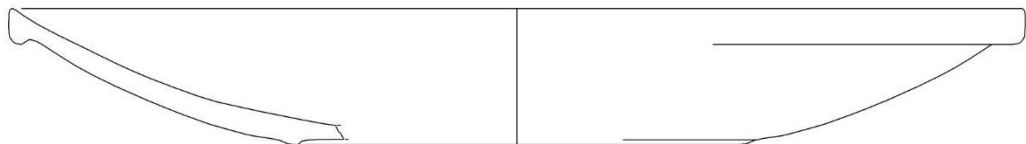

394



395

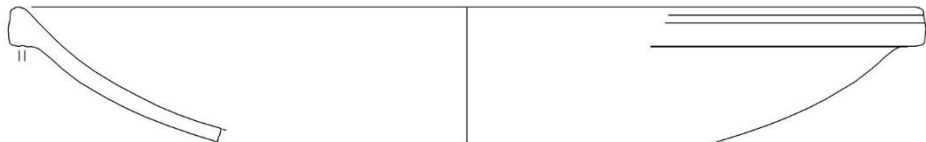

396



397

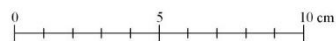



398

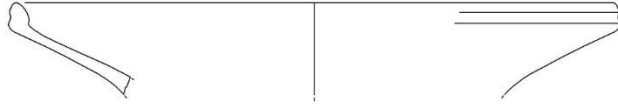

399

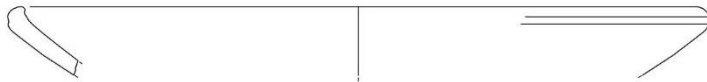

400



401



402



403



404



405



406



407

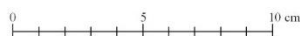



408

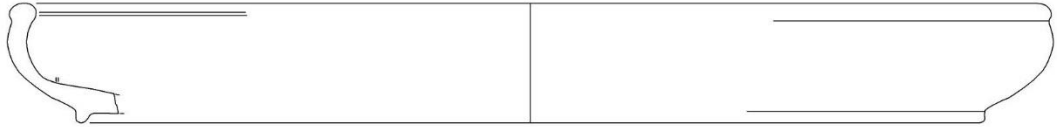

409



410

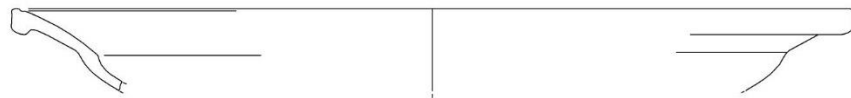

411

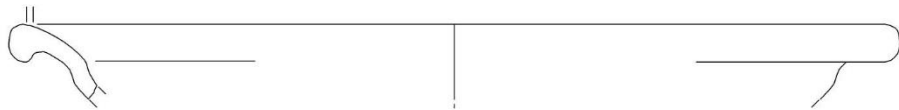

412



413



414

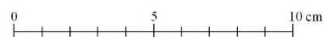

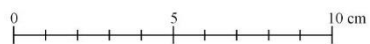
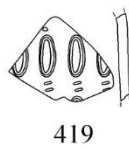
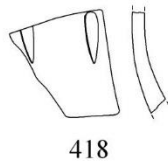
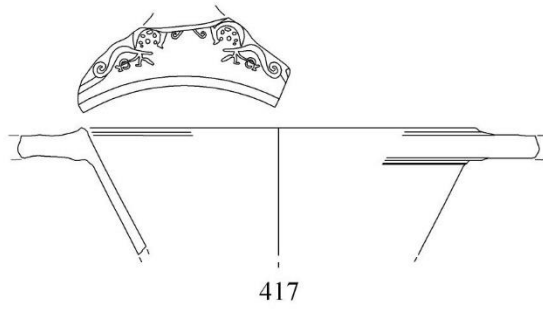
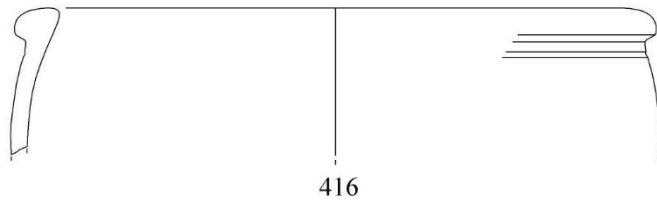
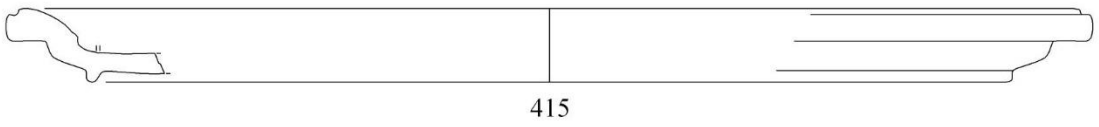

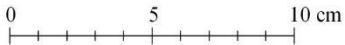
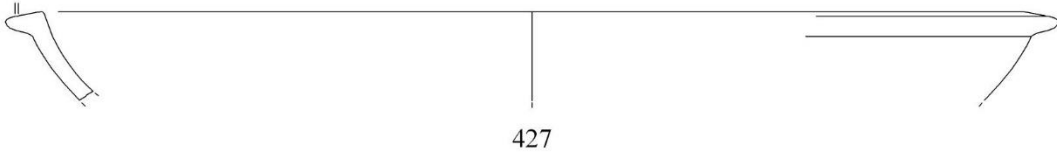
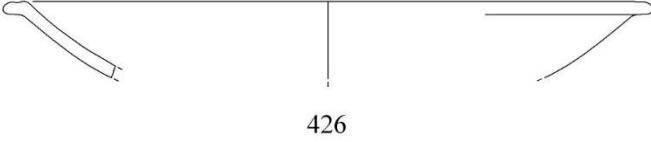
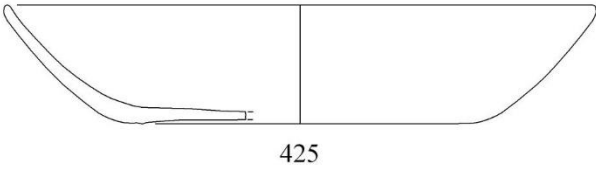
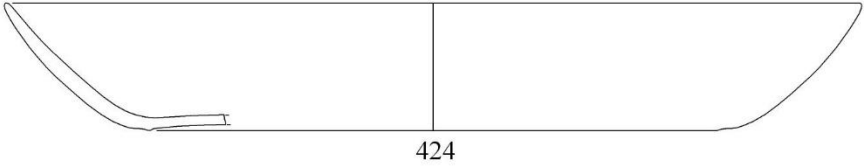
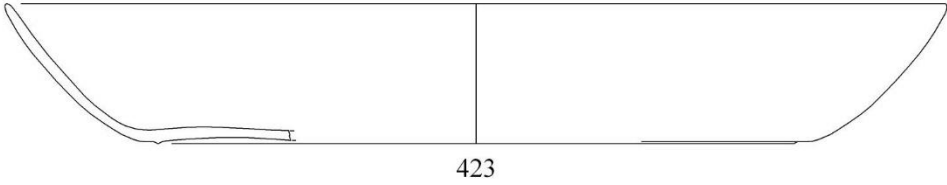
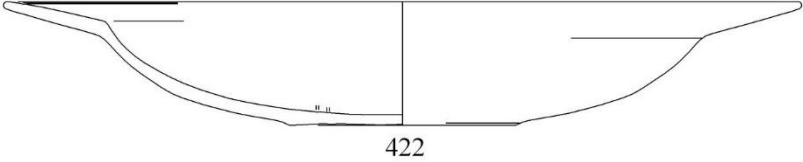
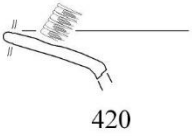



428

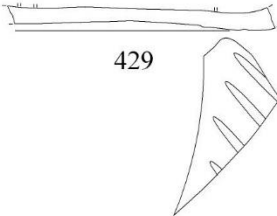

429



430



431

432

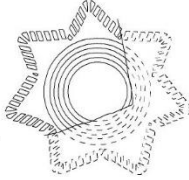

433



434

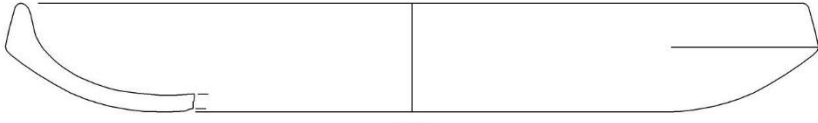

435



436



437

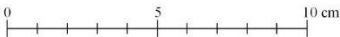



438

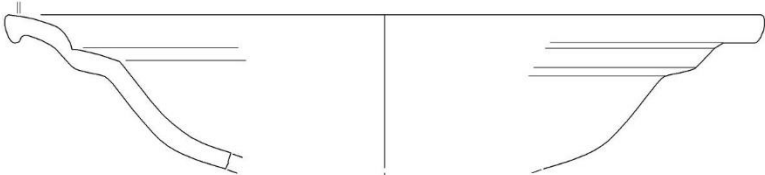

439

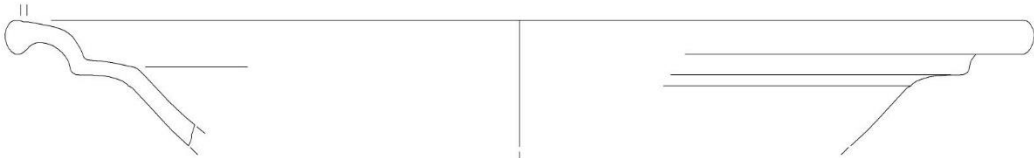

440



441



442



443

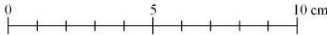



444

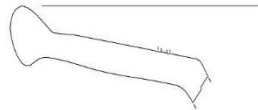

445



446



447

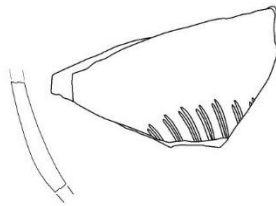

448

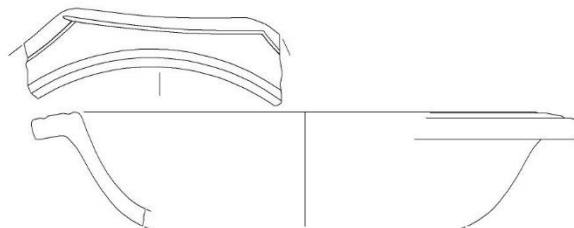

449

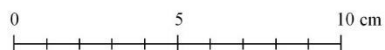



450



451



452



453

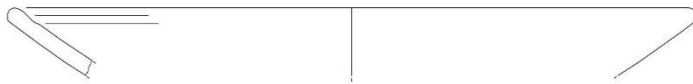

454



455

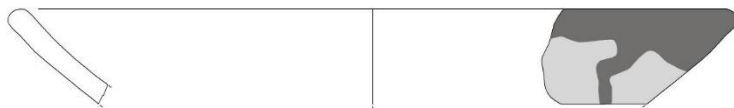

456

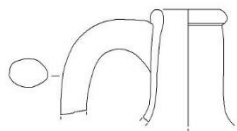

457



458

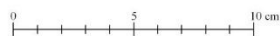

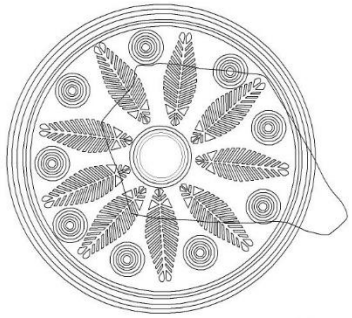

459

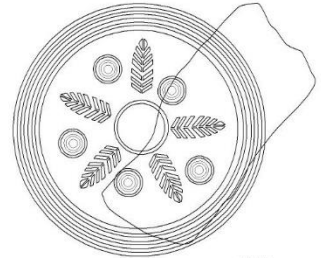

460

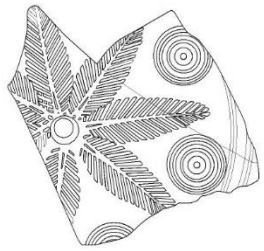

461

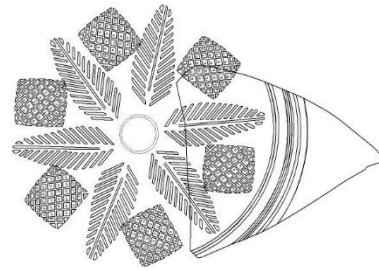

462



463



464

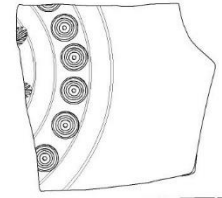

465

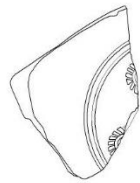

466

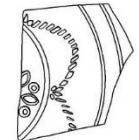

467

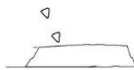

468

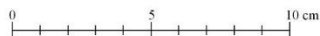



469



470



471

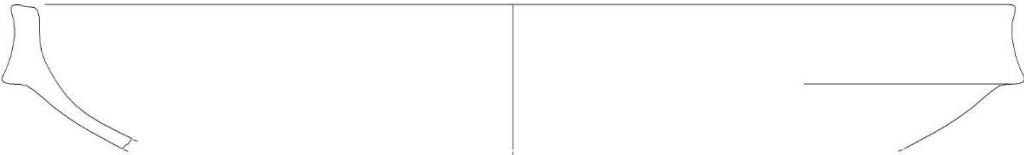

472



473



474



475

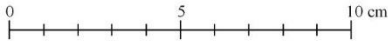

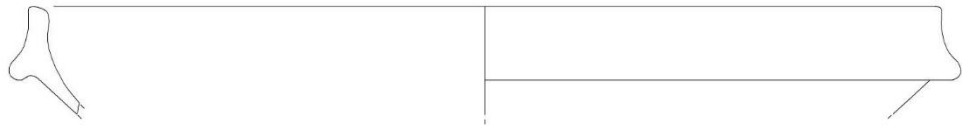

476

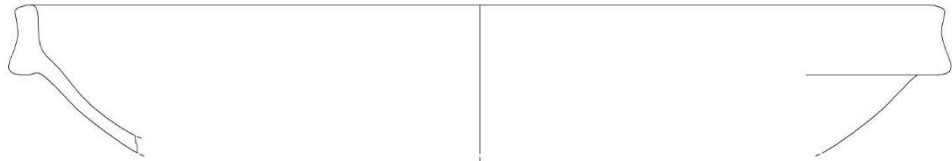

477



478



479

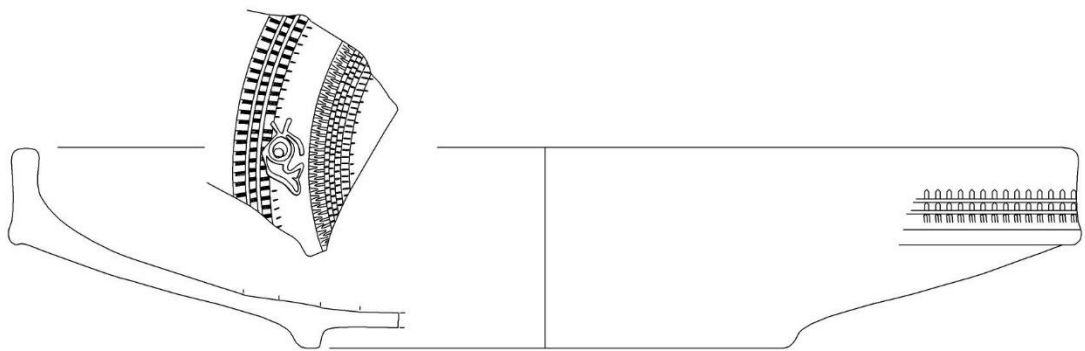

480

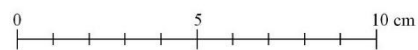



481



482



483



484



485

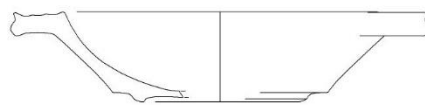

486

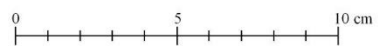

100

50

0

50

100

125

150

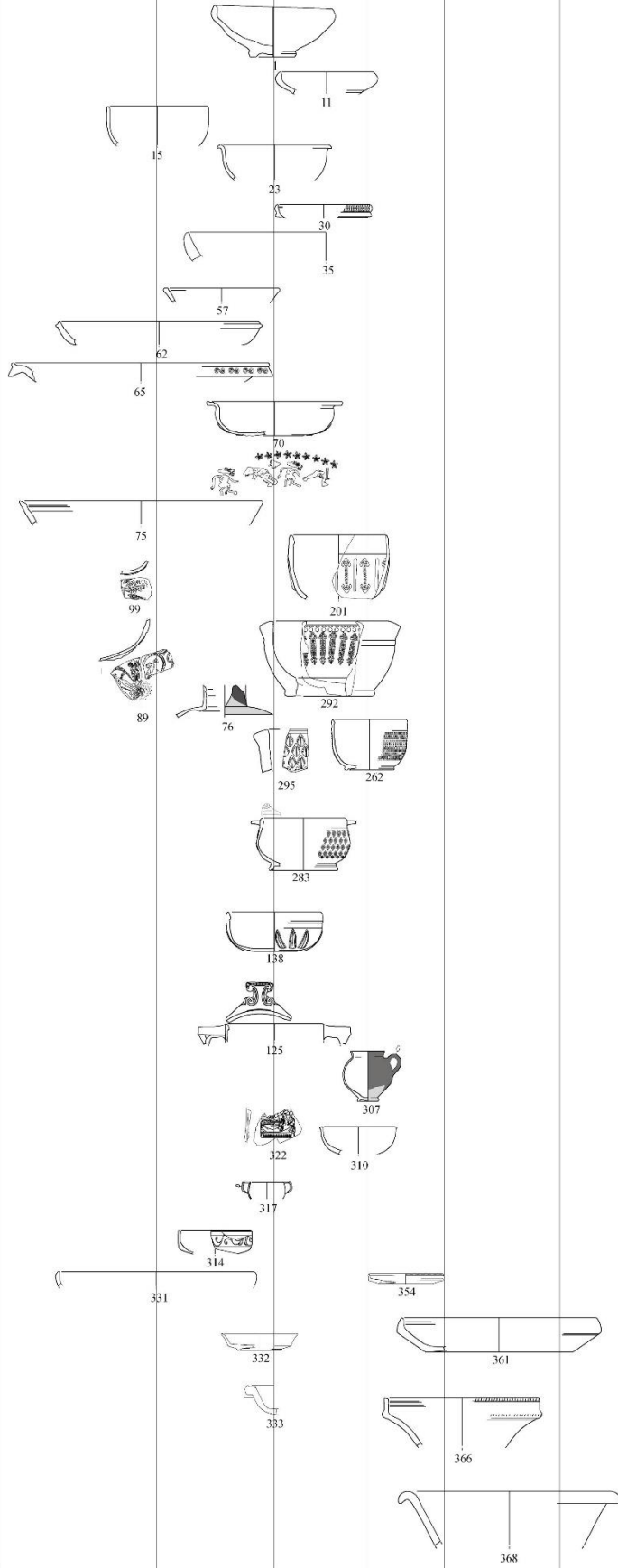

LEVHA 68

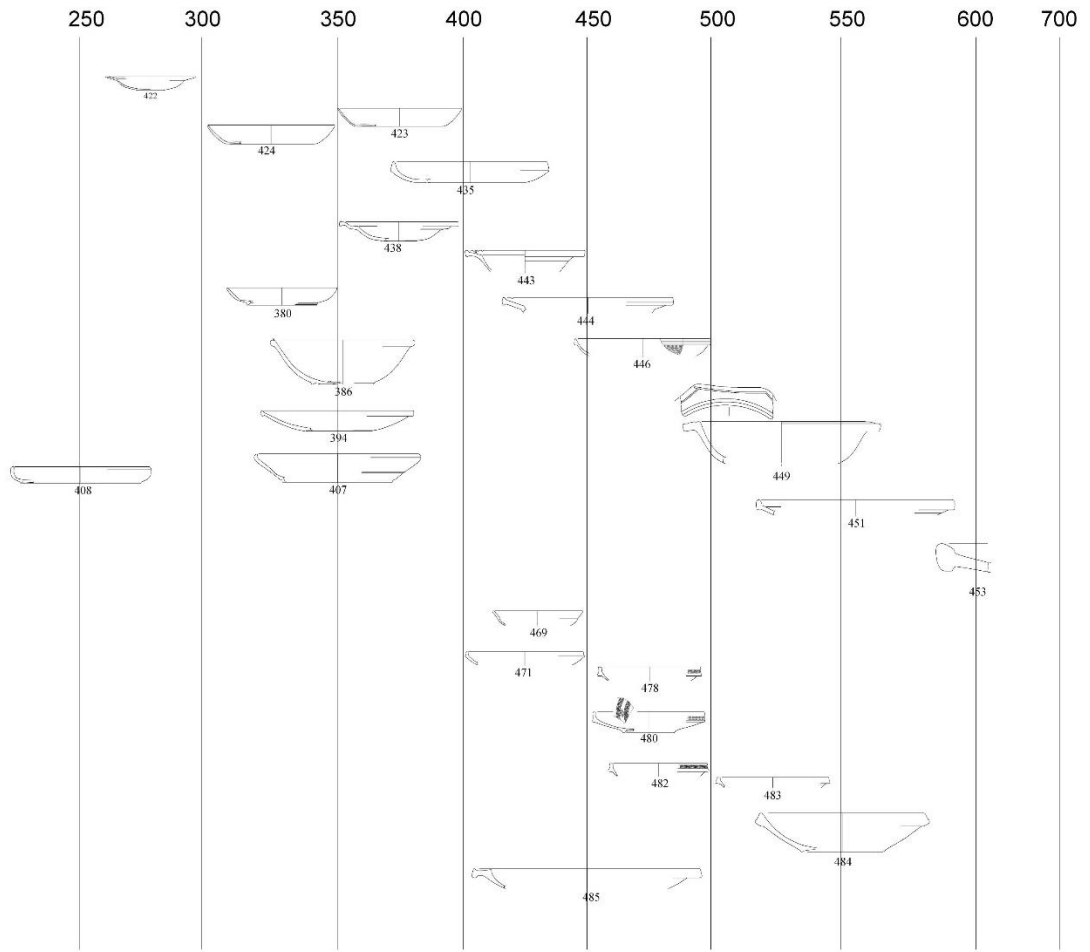

ÖZGEÇMİŞ

Adı Soyadı : Mehmet OK
Doğum Tarihi : 1985
Doğum Yeri : Keçiborlu/ Isparta
Tel : 5070353296
E. Posta : okmehmet@ymail.com

Öğrenim Bilgisi ve Tez Çalışmaları

Derece	Alan	Üniversite	Yıl
Doktora	Arkeoloji	Pamukkale Üniversitesi	2018
Yüksek Lisans	Klasik Arkeoloji	Pamukkale Üniversitesi	2014
Lisans	Arkeoloji	Pamukkale Üniversitesi	2011

Doktora: Tripolis Hellenistik ve Roma Dönemi Seramiği

Danışman: Doç. Dr. Bahadır Duman

Yüksek Lisans: Denizli/ Akçapınar Köyü Kurtarma Kazısında Ortaya Çıkarılan Mezar ve Buluntuları

Danışman: Doç. Dr. Bahadır Duman

Yayınlar

B. Semiz, B. Duman, M. Ok, “Analytical study of Roman Red Slip Ware from ancient Tripolis (Denizli, Turkey), *Measurement* 129, 2018, 530-541.

M. Ok, “Tripolis’te Bulunan Sagalassos Kırmızı Astarlı Seramikleri”, *Arkhaia Anatolika* 1, 2018, 31-51.

M. Ok, “Hierapolis Teritoryumunda Yeni Bir Yerleşim Alanı: Akçapınar Nekropolü ve Buluntuları”, *Humanitas*, 5(9), 2017, 45-69.