

T.C.
PAMUKKALE ÜNİVERSİTESİ
ARKEOLOJİ ENSTİTÜSÜ

DOKTORA TEZİ
ARKEOLOJİ ANABİLİM DALI
ARKEOLOJİ DOKTORA PROGRAMI

Laodikeia Roma İmparatorluk Dönemi Mimari Bezemeleri

Barış YENER

Danışman
Prof. Dr. Celal ŞİMŞEK

2019
DENİZLİ

DOKTORA TEZİ ONAY FORMU

Arkeoloji Anabilim Dalı, Klasik Arkeoloji Bilim Dalı doktora programı öğrencisi Barış YENER tarafından Prof. Dr. Celal ŞİMŞEK yönetiminde hazırlanan “Laodikeia Roma İmparatorluk Dönemi Mimari Bezemeleri” başlıklı tez aşağıdaki jüri üyeleri tarafından 23.12.2019 tarihinde yapılan tez savunma sınavında başarılı bulunmuş ve Doktora Tezi olarak kabul edilmiştir.

Jüri Başkanı
Prof. Dr. Suat ATEŞLİER

Jüri-Danışman
Prof. Dr. Celal ŞİMŞEK

Jüri
Prof. Dr. Bilal SÖĞÜT

Jüri
Doç. Dr. Yusuf SEZGİN

Jüri
Doç. Dr. Bahadır DUMAN

Pamukkale Üniversitesi Arkeoloji Enstitüsü Yönetim Kurulu'nun **10.02.2020** tarih ve **04.02** sayılı kararıyla onaylanmıştır.

Müdür

Prof. Dr. Celal ŞİMŞEK

Bu tezin tasarımı, hazırlanması, yürütülmesi, arařtırmalarının yapılması ve bulgularının analizlerinde bilimsel etięe ve akademik kurallara özenle riayet edildiđini; bu alıřmanın dođrudan birincil ürünü olmayan bulguların, verilerin ve materyallerin bilimsel etięe uygun olarak kaynak gösterildiđini ve alıntı yapılan alıřmalara atıfta bulunulduđunu beyan ederim.

Barıř YENER



ÖNSÖZ

Anadolu'nun önemli kentleri arasında yer alan Laodikeia'da yürütülen son dönem kazı ve araştırmaları, kentin mimari yapılanması ile buna bağlı olarak mimari bezemeciliğinin çalışılması gerekliliğini ortaya koymuştur. Bu nedenle, yüksek lisans seviyesinden itibaren ilgilenmeye başladığım kentin mimari bezemeciliği konusu, danışman hocam Prof. Dr. Celal ŞİMŞEK tarafından doktora tez konusu olarak önerildiği andan itibaren tarafımda büyük bir merak ve heyecanla çalışılmıştır.

Doktora sürecinin tüm aşamalarında fikir ve yönlendirmeleriyle her zaman yanımda olan, tez malzemesini çalışmama izin vererek her türlü kazı altyapı desteğini sağlayan danışman hocam Prof. Dr. Celal ŞİMŞEK'e, tezin yazım aşamasından malzemenin yorumlanması aşamalarında desteklerini esirgemeyen Prof. Dr. Bilal SÖĞÜT, Prof. Dr. Suat ATEŞLİER ve lisans öğrenciliğimden itibaren her zaman yanımda olan Doç. Dr. Yusuf SEZGİN'e sonsuz teşekkürlerimi sunarım. Ayrıca, Pamukkale Üniversitesi Arkeoloji Bölümü ve Laodikeia Kazıları'nda çalışmaya başladığım 2006 yılından itibaren gerek değerli dostlukları gerekse de bilimsel yönlendirmeleri ve eleştirel bakış açıları ile desteklerini hissettiren Doç. Dr. Bahadır DUMAN, Doç. Dr. Erim KONAKÇI, Doç. Dr. Ali OZAN ve lisans döneminden itibaren her zaman yanımda olan dostum Dr. Polat ULUSOY'a teşekkürlerimi sunarım.

Çalışmanın neredeyse tamamının yürütüldüğü Laodikeia kazısının değerli ekibine, özellikle çalışmanın son dönem yazım aşamasında verdiği destekle tezin tamamlanmasına önemli katkı sağlayan mesai arkadaşım Öğr. Gör. Yasemin İNCEELGİL'e, çalışmanın tüm malzeme çizimlerini gerçekleştiren Arkeolog Doğan PEÇEN'e, arazi katalog çalışmalarının yapılmasında önemli katkılar sunan Arkeolog Ümit ÖZKAN, Emin ATEŞ, Kayhan YAĞLIDERE, Ayşegül ARIĞ'a ve taş ustalarımız Mehmet LİMON ile Hakan YILDIZHAN'a teşekkürlerimi sunarım.

Uzun yıllardan bu yana birlikte çalışma fırsatı bulduğum Laodikeia kazısının değerli heyet üyeleri ve arkadaşlarım Dr. Öğr. Ü. Umay OĞUZHANOĞLU AKAY, Öğr. Gör. Dr. Çağrı Murat TARHAN, Arş. Gör. M. Ayşem SEZGİN, Öğr. Gör. Mehmet OKUNAK ve Arş. Gör. Dr. Bilge KOLANCI'ya sonsuz teşekkürlerimi sunarım.

Çalışmamız Pamukkale Üniversitesi Bilimsel Araştırma Projeleri Koordinasyon Birimi tarafından 2013SOBE15 numaralı proje ile desteklenmiştir. Projenin tüm aşamalarında yanımda olan tüm birim çalışanlarına desteklerinden dolayı teşekkür

ederim. Ayrıca, 2013/2014 yıllarında DAAD (Alman Akademik Değişim Servisi) tarafından kazanılan burs kapsamında 6 aylığına Freiburg Albert Ludwigs Üniversitesi'nde beni misafir eden, tüm kütüphane olanaklarına erişim sağlayarak paha biçilemez bir çalışma ortamı yaratan Prof. Dr. Ralph VON den HOFF'a, Freiburg'da bulunduğum süreç içerisinde ve Türkiye'ye döndükten sonraki aşamalarda malzemenin değerlendirilmesi ve yorumlanması konusunda eşsiz bilgilerini benimle paylaşarak yol gösteren değerli hocam Volker Michael STROCKA'ya, çalışmamızın kütüphane çalışmalarının önemli bir bölümünü gerçekleştirmemize olanak sağlayan DAI İstanbul ailesinin müdürü Prof. Dr. Felix PIRSON ve Prof. Dr. Andreas SCHACHNER'e ve bu organizasyonu sağlayan Hülya ÇATAK'a sonsuz teşekkürlerimi sunarım.

Bu uzun ve meşakkatli yolda bana olan desteğini hiçbir zaman esirgemeyen, umutsuzluğa kapıldığım her an yanımda hissettiğim değerli hayat arkadaşım ve meslektaşım Şeniz YENER'e bana olan sabrı ve emeği için sonsuz sevgi ve teşekkürlerimi sunarım.

Son olarak hayatın getirdiği tüm maddi-manevi zorluklara rağmen beni bugünlere getiren annem Vecihe YENER ve babam Emin YENER'e, sevgili kardeşlerim Ali YENER ve Elif YENER'e en içten sevgi ve teşekkürlerimi sunarım.

ÖZET
LAODIKEIA ROMA İMPARATORLUK DÖNEMİ
MİMARİ BEZEMELERİ

YENER, Barış
DOKTORA TEZİ
ARKEOLOJİ ABD
Arkeoloji Doktora Programı
Tez Yöneticisi: Prof. Dr. Celal ŞİMŞEK

Aralık 2019, 484 Sayfa

Laodikeia, Denizli İli'nin 6 km kuzeyinde; Eskihisar, Goncalı, Bozburun mahalleleri sınırları içinde yer alır. Antik yazarlar Hellenistik kentin daha önceleri Rhoas ve Diospolis adlarıyla bilinen erken yerleşimlerin üzerine kurulduğunu iletirken, Roma Dönemi'ne gelindiğinde kent, bölgenin metropolü ve ticaret merkezi olmasının etkisiyle giderek zenginleşmiş ve refah düzeyini arttırmıştır. Bu bağlamda sanat ve kültür alanlarında da gelişimini sürdüren Laodikeia, kentteki imar faaliyetleri ile bu gücünü yansıtmıştır. Roma Dönemi'nde yaşanan yoğun inşaa faaliyetlerinin kaçınılmaz bir sonucu olarak kentin mimariye bağlı bezeme alanında geniş bir bezeme portföyü bulunmaktadır. Çalıştığımız malzemenin ana konusunu oluşturan mimari bezeme kavramı göz önüne alındığında; Laodikeia'nın kültürel ve kronolojik bilgilerini taşıyan ve “dönemlerin” stil-motif hazinesinin karakteristiği haline gelen estetik/ekonomik bir üretim ifadesi olarak tarihleme veya yapının inşaat süreçleri ile ilgili oldukça önemli yorumlara ulaşılmıştır. Bu bağlamda, Laodikeia yapılarına ait bezeme portföyünün kronolojik ve mekânsal niteliklerinin değerlendirilmesi ile birlikte bir form repertuarı ortaya çıkarılmış, mekân dekorasyonlarında kullanılmış olan tekil bezeme unsurlarının tipolojik sınıflandırmasının yapılmasının yanı sıra, zaman içerisinde değişen kentsel estetiğin de dönem modasına hangi ölçüde bağlı kaldığı ortaya konmuştur. Laodikeia'nın Roma İmparatorluğu merkezi yönetimi ile oluşturduğu sıkı ilişki ve ekonomik gücü sayesinde “taşra” üslubundan uzak, yer yer “Roma Merkez” etkili ve çoğunlukla mimarlık ve sanat alanında Anadolu'nun önde gelen metropol kentlerinin mimari bezeme anlayışına uygun özellikler yansıtan üretimler gerçekleştirdiği anlaşılmaktadır.

Anahtar Kelimeler: Laodikeia, Roma Dönemi, Mimari, Bezeme, Yapı

ABSTRACT
ARCHITECTURAL DECORATION OF ROMAN
LAODIKEIA

YENER, Barış
PhD Dissertation
Department of Archaeology
Doctoral Program in Archaeology
Supervisor: Prof. Dr. Celal ŞİMŞEK

December 2019, 484 Pages

Laodikeia, which is located in the west end of Phrygia, 6 km. northeast of modern Denizli within the borders of Eskihisar, Goncalı and Bozburun districts. Ancient sources state that the Hellenistic city was founded on top of an earlier settlement called Diospolis and Rhoas, thanks to become a metropolis and trade center of the region in Roman period increased the city's prosperity. In this context, Laodikeia, which raised its improvement in the fields of art and culture, reflected it with construction activities in the city. As an inevitable consequence of the intensive construction activities in the Roman period, the city has an extensive portfolio of architectural decoration. Considering the architectural decoration which constitutes the main subject of this study; As an expression of aesthetic / economic production, which provides the cultural and chronological knowledge of Laodikeia, has become the characteristic of the style-motif repertory of "periods" and significant comments have been made regarding the construction processes of the building activities. In this context, a form repertoire was created by evaluating the chronological and spatial characteristics of the Laodikeia's architectural decoration, typological classification of the individual decoration elements used in building decorations has been made and the extent to which the urban aesthetics which have changed over time is dependent on the period fashion has been revealed. Thanks to the close relationship with the Roman central governance and economic power, Laodikeia produced its architectural decorations distant from the "rural" style, partly under the influence of "Imperial Center", and mostly reflect the architectural decoration tradition of the leading metropolitan cities of Anatolia.

Keywords: Laodikeia, Roman Period, Architecture, Decoration, Building

İÇİNDEKİLER

ÖNSÖZ.....	i
ÖZET.....	iii
ABSTRACT.....	iv
İÇİNDEKİLER.....	v
GİRİŞ.....	1
Amaç, Kapsam, Yöntem ve Araştırma Tarihçesi.....	3

BİRİNCİ BÖLÜM

KENT TARİHÇESİ VE YAPILAN ARAŞTIRMALAR

1.1. Laodikeia'nın Tarihçesi.....	10
1.2. Laodikeia'da Yapılan Araştırmalar ve Kazılar.....	23
1.3. Terminoloji.....	27

İKİNCİ BÖLÜM

LAODIKEIA YAPILARININ MİMARİ BEZEMELER IŞIĞINDA TARİHLENDİRİLMESİ

2.1. Stadyum	
2.1.1. Konum ve Araştırma Tarihçesi.....	33
2.1.2. Mimari Analiz.....	35
2.1.3. Epigrafik Veriler.....	41
2.1.4. Mimari Bezeme.....	43
2.2. Güney Hamam-Gymnasium Kompleksi	
2.2.1. Konum ve Araştırma Tarihçesi.....	48
2.2.2. Mimari Analiz	49
2.2.3. Epigrafik Veriler.....	53
2.2.4. Mimari Bezeme.....	56
2.3. Bouleuterion, Güney (Siyasi) Agora, Prytaneum	
2.3.1. Konum ve Araştırma Tarihçesi.....	62
2.3.2. Mimari Analiz	62
2.3.3. Epigrafik Veriler.....	67
2.3.4. Mimari Bezeme.....	68
2.4. B Nymphaeumu	
2.4.1. Konum ve Araştırma Tarihçesi.....	79
2.4.2. Mimari Analiz	79
2.4.3. Epigrafik Veriler.....	83
2.4.4. Mimari Bezeme.....	84
2.5. Traianus Nymphaeumu	
2.5.1. Konum ve Araştırma Tarihçesi.....	94
2.5.2. Mimari Analiz	94
2.5.3. Epigrafik Veriler.....	98

2.5.4. Mimari Bezeme.....	99
2.6. Batı Tiyatro	
2.6.1. Konum ve Araştırma Tarihiçesi.....	112
2.6.2. Mimari Analiz	113
2.6.3. Epigrafik Veriler.....	116
2.6.4. Mimari Bezeme.....	117
2.7. Kuzey Tiyatro	
2.7.1. Konum ve Araştırma Tarihiçesi.....	129
2.7.2. Mimari Analiz	131
2.7.3. Epigrafik Veriler.....	136
2.7.4. Mimari Bezeme.....	136
2.8. Kuzey (Kutsal) Agora	
2.8.1. Konum ve Araştırma Tarihiçesi.....	144
2.8.2. Mimari Analiz	145
2.8.3. Epigrafik Veriler.....	148
2.8.4. Mimari Bezeme.....	149
2.9. Tapınak A	
2.9.1. Konum ve Araştırma Tarihiçesi.....	179
2.9.2. Mimari Analiz	180
2.9.3. Epigrafik Veriler.....	186
2.9.4. Mimari Bezeme.....	190
2.10. Merkezi Hamam	
2.10.1. Konum ve Araştırma Tarihiçesi.....	204
2.10.2. Mimari Analiz	205
2.10.3. Epigrafik Veriler.....	207
2.10.4. Mimari Bezeme.....	208
2.11. Batı Hamamı	
2.11.1. Konum ve Araştırma Tarihiçesi.....	214
2.11.2. Mimari Analiz	215
2.11.3. Epigrafik Veriler.....	217
2.11.4. Mimari Bezeme.....	218
2.12. Batı Agora	
2.12.1. Konum ve Araştırma Tarihiçesi.....	221
2.12.2. Mimari Analiz	221
2.12.3. Epigrafik Veriler.....	223
2.12.4. Mimari Bezeme.....	224
2.13. Konteks Dışı Bezemeli Mimari Bloklar	
2.13.1. Suriye Caddesi Batı Portik Korinth Başlığı.....	229
2.13.2. Laodikeia Kazı Evi Bahçesinde Bulunan Taç Bloğu.....	230
2.13.3. Laodikeia Kilisesi Kuzey Koridor Devşirme Arşitrav-Friz Bloğu.....	231
2.13.4. Laodikeia Kuzey (Kutsal) Agora Kuzey Apsis'te Kullanılan Devşirme Arşitrav-Friz Blokları.....	233

ÜÇÜNCÜ BÖLÜM TEKİL BEZEMELERİN KRONOLOJİK GELİŞİMİ

3.1. Akanthus.....	237
3.2. İon Kymationu.....	249
3.3. Lesbos Kymationu	258
3.4. İnci Payet.....	263
3.5. Anthemion.....	270
3.6. Kıvrıkdal.....	280

DÖRDÜNCÜ BÖLÜM DEĞERLENDİRME VE SONUÇ

KATALOG	297
KISALTMALAR.....	345
FİGÜRLER DİZİNİ.....	346
KAYNAKÇA.....	347
TABLolar.....	377
PLANLAR.....	386
LEVHALAR.....	390
ÖZGEÇMİŞ.....	484

GİRİŞ

İnsanođlu, tarih sahnesinde öne çıkmaya başladığı ilk zamanlardan itibaren ekosistem içerisinde varlığını devam ettirebilmek amacıyla sürekli bir arayış içerisinde olmuştur. İnsanın temel gereksinimlerini oluşturan yiyecek, barınma ve korunma içgüdüleri bir arada yaşamaya sevk etmiştir. Devam eden tarihsel süreç içerisinde kendi arayışlarının bir sonucu olarak ilk toplumsal örgütlenmeler ortaya çıkmaya başlamış ve kentleşmenin de ilk adımlarını atmışlardır. Birkaç bin yıllık süreç içinde insanođlu, yavaş yavaş yerleşik düzene geçerek bulunduğu ortamın hâkimi durumuna gelmiş, insan topluluklarının yaşantılarını kökünden değiştiren ve ‘Neolitik Devrim’ olarak adlandırılan yeni bir sürece girmiştir¹. Üretimi Köy Toplulukları olarak da adlandırılan bu süreç, insanođlunu daha sofistike bir unsur haline gelen kent kavramının oluşumuna kadar ilerletmiştir.

Kent kavramının oluşumu ve buna paralel olarak gelişimini hızlandıran mimari yapıtlar; din, propaganda, estetik gibi kaygılarla içinde bulunulan dönemin dinamikleri ile belirlenen formlarla süslenmiştir. Bu noktada, daha yazının icat edilmediği dönemlerden itibaren ilk ürünlerini vermeye başlayan mimari bezemecilik, devam eden tarihsel süreç içerisinde dönem toplumlarının sanat anlayışı ile sosyo-ekonomik durumlarını ortaya koyan en belirgin unsurlardan biri haline gelmiştir. Bu nedenle mimari bezemenin detaylı bir şekilde incelenmesi arkeoloji biliminin genelinde halen devam eden stratigrafik, morfolojik ve kronolojik sorunlara cevap verebilmemizi kolaylaştıracaktır.

Çalıştığımız malzemenin Roma Dönem’ine tarihlenmesi onu etkileyen dönem dinamikleri ile sosyo-ekonomik yapıyı kısaca irdelememizi gerekli kılmaktadır. Roma, MÖ 200 yıllarından itibaren gittikçe artan bir şekilde Akdeniz havzası ve Anadolu’da hâkimiyet kurmaya başlamış ve Anadolu Fırat nehrine kadar eyaletlere ayrılmıştı. Bölge Asia, Pontos, Bithynia, Galatia, Kappadokia, Kilikia, Lykia ve Pamphylia’nın oluşturduğu eyaletler vasıtasıyla yönetilmekteydi². İmparatorluğun Anadolu topraklarında varlığını devam ettiren bu eyaletlerin yönetim sistemleri kentlerde seçkin bir sınıfın ortaya çıkmasına sebep olmuş ve bu yüksek sınıf nüfusun geri kalanına oranla daha fazla

¹ Huot 2000, 25.

² Mitchell 1996, 196.

zenginleşmiştir. Bu noktada, ortaya çıkan varlıklı sınıfın halkın beklentileri doğrultusunda kamu yararına finansör oldukları yapılar kentlerin çehresini değiştirmeye başlamıştır. Bu sınıf, kamu yapılarının gerçekleştirilmesine katkıları karşılığında prestij ve yüksek statü elde etmişlerdir. Kamu yararını ilgilendiren ve zengin vatandaşlar tarafından gönüllü olarak yerine getirilen hizmetler ancak büyük parasal harcamalar sonucu yerine getirilmekteydi. Diğer bir deyişle topluma bu şekilde (gönüllü olarak) hizmet eden kişilere hayırsever anlamında *Euergetes* (εὐεργετης), yapılan işe ise *Euergesia* (εὐεργεσια) denilmektedir. Gerek *leiturgia* adı verilen onursal memuriyetleri üstlenmek gerekse de *euergesia* yoluyla yararlı hizmetlerde bulunmak isteyen seçkin kimseler arasında büyük bir yarış söz konusudur³. Dönemin önemli kentlerine yaptığı yardımlarla ön plana çıkan hayırseverler arasında *Opramoas* İmparatorluk Dönemi için en iyi örneği teşkil eder⁴.

İmparatorluk döneminde peregrinus (yabancı) olarak Küçük Asya kentlerine gelen tüccarlar, vergi toplayıcıları (publicani), emekli askerler (veterani) gibi İtalya kökenli Roma vatandaşları yerli soylu ailelerle evlilikler yoluyla bağlar kurarak ekonomik ve politik yönlerden güç kazanır ve kentlerin yönetiminde rol oynamaya başlar. Roma vatandaşlık hakkına sahip bu aileler öncelikle kendi kentlerinin ve eyaletlerindeki yüksek memuriyetlerine gelir. Hamam, gymnasium, tiyatro gibi yapılar yaptırarak kentlerdeki imar faaliyetlerinde rol oynarlar. Halka para yardımı yapıp, şenlikler de düzenleyen bu kent seçkinleri hayırseverliklerini her fırsatta gösterir. Roma İmparatorluğu da bu ailelerin nüfuzunu emperyalist amaçları doğrultusunda kullanmıştır. MS 1. yüzyıldan itibaren Roma senatör ve şövalye sınıflarına kabul edilirler ve böylelikle imparatorluğun en üst yönetiminde de söz sahibi olurlar. Bu toplumsal ve ekonomik koşullar, 300 ayrı kent yerleşimi bulunan Anadolu'da, "Roma kent uygarlığını" oluşturmuştur⁵.

³ Akdoğan Arca 2002, 79.

⁴ Atalar da Lykia Birliği'nde "Lyciarchia" (Likya Birliği Başkanı), "Strategia" (Ordu Komutanı), "Hipparkhia" (Süvari Birliği Başkanı) gibi makamlarda hizmet veren Opramoas İmparator Kültü Başrahibi, Lykia Birliği Yazmanı, Patara, Ksanthos, Telmessus, Tlos ve Rhodiapolis vatandaşı gibi sıfatlar kazanmıştır. Lykia kentlerine yaptığı büyük katkılar dışında MS 142-143 yılı depremi sonrası bölge kentlerinin yeniden inşasında yardımları olmuştur. Lyciarkhosluğu sırasında yardım ettiği kentlerin sayısı 31'i bulur. Ayrıca topraklarının büyük bir bölümünü Likya Birliği adına kurduğu bir vakfa bağışlayarak bu yardımları devamlı hale getirir (Bkz. Akdoğan Arca 2002, 80 vd.).

⁵ Mitchell 1996, 196.

İmparatorluğun özellikle *Pax Romana* süreci ile birlikte oluşturduğu dengeli ortam, Romanizasyon sürecini hızlandırmıştır. Özellikle Küçük Asya kentlerinde Romanizasyon propagandasının en önemli ayağı imar faaliyetleridir. Bu imar faaliyetlerinin odağında ise Anadolu'nun köklü geçmişe sahip kentleri yer alır. Roma İmparatorluğu her ne kadar önceki dönemlerden kalan yapı formlarını devam ettirmişse de tümüyle Roma imzası taşıyan sütunlu cadde, tak, aqueduct, hamam ve köprü gibi yeni formlar oluşturarak kentsel dönüşüm sürecine etki etmiştir. Romalıların kent planlaması ve mimari yapıların propagandaya uygun olarak süslenmesinde başarılı oldukları açıktır. Onların bu başarısı ise kökleri Neolitik Döneme kadar dayanan farklı kültürlerden devraldıkları miras ile doğrudan bağlantılıdır.

Mimari bezeme genel anlamda; kültürel ve kronolojik bilgileri taşıyan, aynı bilgiyi hem ayrıntıda hem de tek tek öğelerin bileşiminde izlediğimiz çeşitli mimari yüzeylerin kaplamasını vurgulamak amacıyla kullanılmış ve buna bağlı olarak “dönemlerin” stil ve motif hazinesinin karakteristiği haline gelen estetik/ekonomik bir üretim ifadesi olarak tanımlanmıştır. Özellikle Klasik Arkeoloji'nin “mimari bezeme” terimiyle olan ilişkisi yüz yılı aşkın bir süredir devam etmektedir. Bu alanda son yıllarda yürütülen çalışmalarda, yapı bezemelerinin antik bina perspektifine adapte edilmesi, dijital restitüsyonlar ve çalışmalarda bütüncül bir yaklaşımın kullanılmasının avantajları araştırmacılar tarafından artan bir şekilde kabul görmektedir. Uzun yıllar boyunca, mimari bezeme araştırmalarının açısını tekil, taş yapı elemanları özelinde daraltılması bezemede kullanılan materyalle ilgili iyi korunma halinden kaynaklanmış olsa da taş materyalin baskın olarak değerlendirilmesi, tarihleme veya yapının inşaat süreçleri ile ilgili oldukça somut yorumlara izin vermektedir. Bu bağlamda mimari bezeme araştırmaları, yapı dekorunun zamansal ve mekânsal niteliklerini değerlendirerek antik yapıları kültürel-tarihsel sorular için üretken kılmada temel bir dayanak oluşturmaktadır.

Amaç

Laodikeia Roma Dönemi Mimari Bezemeleri konusunun çalışılması ile kentte yer alan yapılar, bu yapıların tarihlendirilmesi, kentin geçirdiği depremler ve yapılara etkisi, mimari bezemeciliğin kent ve bölge açısından değerlendirilmesi, yerel atölyelerin belirlenebilmesi ile Roma İmparatorluk Dönemi'nde Laodikeia kentinde var olması muhtemel bir mimari dekorasyon geleneğinin ortaya çıkarılması ana hedeflerimizi oluşturmaktadır. Bölgenin deprenselliği ve buna ilişkin fiziki kanıtların kentin anıtsal

yapılarına ait tektonik unsurlarda izlenmesinin yanı sıra dekoratif öğelerde de ortaya konması bu depremlerin daha belirgin bir zamandizin içerisinde oturmasını sağlayacaktır. Antik kaynaklar ve kentte yapılan sistemli kazılardan yararlanılarak hazırlanan ve bölgede kente etki eden deprem kronolojisi şu şekilde ortaya konmuştur⁶; MÖ. 27⁷ Augustus Dönemi (MÖ 27-MS 14)⁸, MS 47 Claudius Dönemi (MS 41-54)⁹, MS 60 Nero Dönemi (MS 54-68)¹⁰ Antoninus Pius Dönemi (MS 138-161)¹¹, MS 3. yüzyıl¹², MS 494¹³, Phokas Dönemi (MS 602-610)¹⁴.

Yukarıda listelenen çalışma amaçlarımız, araştırmanın sınırları ve imkânları çerçevesinde;

- 1) Üretim işlemleri
- 2) İnşa konteksi dahilinde ele alınan stil ve tarihleme
- 3) Mimari bezemecilikte kentsel ve bölgesel bağlantılar
- 4) Lokal üretimler

gibi problemlerin çözümüne katkı sağlayacaktır.

Kapsam

Tektonik bir yapının diğer bir deyişle bir çekirdeğin dönemin sanat anlayışı dahilinde çeşitli şekillerle süslenmesi, Platon'un¹⁵ aksine öykünme olmadığı gerekçesiyle mimariyi güzel sanatların dışında tutan Aristoteles'in sanat kuramına yaklaştırır¹⁶. Fakat

⁶ Şimşek 2013, 27-32.

⁷ Kesin tarihi bilinen depremler koyu yazılarak ayrılmıştır.

⁸ Magie 1950, 987 no. 23; Guidoboni et al. 1994, 174-177.

⁹ Guidoboni et al. 1994, 188-190.

¹⁰ Ramsay 1895, 38; Magie 1950, 987 no. 23; Des Gagniers 1969, 4; Guidoboni et al. 1994, 306; Sevin 2001, 203.

¹¹ Humann et al. 1898, 25-26.

¹² Humann et al. 1898, 23-24; Ritti-D'Andria 1985, 26; Guidoboni et al. 1994, 239.

¹³ Ramsay 1895, 38; Magie 1950, 987 no. 23; Des Gagniers 1969, 11; Belke-Mersich 1990, 324; Guidoboni et al. 1994, 306.

¹⁴ Şimşek 2005, 312-313; Şimşek 2006, 420-422, 424, 426.

¹⁵ Platon, mimarlığı güzel sanatların bir dalı sayar. Ona göre sanat gerçek değil görüntüdür. Ressam ve heykeltıraş daha önce var olan nesneleri kopya eder. Müzik ise sanılarla doludur. Oysa bir bakıma bütün sanatların en yoksulu olan mimarlık, görüntü değil gerçektir. Mimar, bir yapıyı görüntüleyemez onu gerçekten var eder. Bu özelliği ile mimarlık diğer sanatlardan üstündür.

¹⁶ Koçyiğit 2018, 286.

söz konusu yaklaşım daha geniş bir perspektiften bakıldığında mimari ile heykeltıraşlık ilişkisinin irdelenmesi gerektiği sonucuna götürür. Her ne kadar yapı süslemeleri tümüyle bir heykeltıraşlık ürünü gibi görünse de süslemenin yapıldığı alanın sınırlarını ve morfolojisini belirleyen, mimari yapının kendisidir. Bu nedenle mimari dekorasyon denilince kapsam; çalışma yapılacak olan malzemenin ait olduğu yapıdan bağımsız düşünülemez. Bu noktada, Vitruvius'un¹⁷ ortaya attığı *Firmitas, Utilitas, Venustas* - sağlamlık, kullanılabilirlik, güzellik kuramını oluşturan bu üç unsurun birbirinden ayrı düşünülemeyeceği göz önünde bulundurulmalıdır.

Bu bağlamda çalışmamızın kapsamını, Laodikeia Antik Kenti'nde kazı çalışması yapılmış olan yapıların mimari karakteri, epigrafik verileri ve bu yapılara ait bezemeli mimari elemanlar ile birlikte herhangi bir kazı çalışması yapılmamış yapıların yüzey malzemesi olarak belgelenen ve kentte gerek kronolojik gerekse de tipolojik bir benzeri bulunmayan konteks dışı bezemeli mimari elemanlar oluşturmaktadır. Çalışmamız kapsamına 1961–1963 yılları arasında Kanada Qubeéc Laval Üniversitesi'nden Fransız Arkeolog Prof. J. Des Gagniers başkanlığında kazıları yapılarak mimari bezemeleri çalışılmış olan Caracalla Nymphaeum, halen doktora konusu olarak çalışılmakta olan Septimius Severus Nymphaeum ve 2014 yılında yayımladığımız bir makale ile değerlendirdiğimiz dorik mimari elemanlar dahil edilmemiştir.

Yöntem ve Araştırma Tarihçesi

20. yüzyılın başında mimari bezeme konusunun araştırma yöntemindeki odak noktalarını; form analizi, dizimsel analiz ve stil analizi oluşturmaktaydı. Formların görünüşü, tasarımı ve menşei üzerine yapılan çalışmalarda, formların düzenlenmesi ve kompozisyonunun incelenmesi, belirlenebilen tekil formlar veya form kombinasyonları arasındaki stil bağlantılarının ve sürekliliklerin tanımlanması şeklinde ilerlemiştir.

Ancak bu dönemde E. Weigand tarihi kesin olarak bilinen yapılar üzerinden stil analizi ve kronolojik gelişimin takip edilmesini en ideal yöntem olarak benimsemiş, konuya yaklaşımını ise şöyle iletmiştir¹⁸. “[...] yapının tarihlendirmesinin bir yazıtla desteklenmesi halinde, yalnızca bezemenin üslup niteliği ile değil aynı zamanda yapı malzemesi, teknik, yazıt karakteri vb. pek çok argüman ile desteklenerek hatasız bir

¹⁷ Vitruvius, De Arch, I. III. 2.

¹⁸ Weigand 1914, 38.

analizinin elde edilmesi mümkündür [...]” Pratikte, bu basit temel prensiplerin uygulanması, genel olarak bir dizi olumsuz koşullar tarafından engellenmektedir. Birçok çalışmada, epigrafik kanıtların farklı yorumları, yapılar için önemli tarihlendirme değişikliklerine neden olmakta veya dağınık halde bulunan mimari unsurların genellikle belli bir binaya atfedilmesinde zorluklar yaşanmaktadır.

Bu nedenle, “Laodikeia Roma Dönemi Mimari Bezemeleri” adlı çalışmamızda ele aldığımız orijinal malzeme;

1. Stil ve biçim araştırmalarına dayanan analogik değerlendirmenin, belirli bir bölgede nispeten iyi tarihlenmiş binaların sayısına ya da varsayılan üslup gelişmelerine gerçekte ne kadar bağlı olduğunun denetlendiği,
2. Bezemenin bulunduğu yapının mimari karakterinin analiz edildiği,
3. Yapıyla bağlantılı epigrafik verilerin değerlendirildiği,
4. Kazı çalışmaları sonucunda ortaya konmuş olan stratigrafik verilerin göz önüne alındığı

ve çalışmanın bütüncül bir yaklaşımla yürütülmesine dayanan bir yöntem ile ele alınmıştır.

Günümüze kadar yapılan çalışmalarda, karşılaştırmalı stil analizleri sonucunda ortaya konmuş olan “tipler” ya da “form repertuarı” olarak adlandırabileceğimiz veriler daha sonraki araştırmalar için başvuru kaynağı niteliği kazanmıştır. Elde edilen sonuçlara göre söz konusu repertuarın tarihsel özerkliği, değişimleri veya erken dönemde çeşitli bezemelerin varlığı/yokluğu gibi gelenekler ise mimari bezemede stil analizlerinin belirleyicileri olarak kabul edilmiştir. Örneğin H. Kähler, Roma sütun başlıklarını anlatan ve kesinlikle tipolojik bir analiz temelinde derlenen çalışmasında, akanthus tasarımlarına dayanan kronolojik gelişimi farklı bölge örnekleriyle karşılaştırmış ve elde ettiği verilere göre antik dönemde her biri belirli bir stilin karakteristik izlerini taşıyan sanat coğrafyaları olduğunu öne sürmüştür¹⁹. H. Kähler’e göre bezemelerdeki bölgesel değişimler, farklı kültürel etkenler sebebiyle imparatorluğun Roma merkezli modellerinden sapmaktaydı.

Merkezi bir formun yaratılarak başka bölgelere transferi fikri, örneğin, mimari formların bir kültür alanından diğerine “hareket” edebilen özerk tarihsel birimler olduğu

¹⁹ Kähler 1939.

temel varsayımına dayanmaktadır. Bu tür bir hipotez, formların yaygınlaştırılması veya belirli bir repertuarın benimsenmesinin temelinde olduğu kabul edilen “Romalılaşma” ve “Hellenleşme” gibi kavramların ortaya çıkmasına yol açmıştır²⁰.

İkinci Dünya Savaşı'ndan sonraki dönemde orijinal malzeme yayınlarında güçlü bir artış gözlenmektedir. 1950'lerde ve 1960'larda sayısız yapı kompleksi ve bezemeleri kapsamlı bir şekilde yayımlandı. Yunanistan'da 1960'lı yıllarda, G. Gruben başkanlığındaki çalışmalarda, özellikle adalar bölgesindeki Geometrik ve Hellenistik anıtlar incelenmiş, Delphi'deki Hazine Binaları gibi önemli yapıların mimari tasarım, inşa ve tarihleme sorunlarına cevap aranmıştır²¹. Bu ve daha sonraki dönemlerde İtalya ve Yunanistan gibi ülkelerin dışında özellikle Anadolu'dan gelen mimari bezeme çalışmaları da araştırma yelpazesini zenginleştirdi.

Anadolu'da günümüze kadar yapılan araştırmalarda, mimari bezeme konusu genellikle üç farklı şekilde ele alınmıştır. Bunlardan ilki, çalışılan yerleşimdeki malzemenin belirli bir dönem ile sınırlandırılarak değerlendirilmesidir. Buna yönelik ilk girişim 1974 yılında W. Alzinger'in Ephesos kentinin Erken İmparatorluk Dönemi mimarisi ve bezemelerini ele almasıyla başlar²². W. M. Strocka, Traianus-Hadrianus Dönemleri ile sınırladığı çalışmasında Anadolu mimari bezeme geleneğini ele alır. S. Pülz, 1989 yılında yayımladığı eseri ile Didyma Apollon Tapınağı'nın İmparatorluk Dönemi'ne ait tüm malzemesini inceler ve bu dönemin yapım aşamalarını tanımlar²³. F. Rumscheid yayımladığı monografisinde tarihleri bilinen yapılar aracılığıyla Hellenistik dönem bezemelerinin üslup analizleri üzerine bir kronoloji oluşturmaya çalışmıştır²⁴. L. Vandeput, Sagalassos kentinin bütün yapıları ve mimari bezemesini ele aldığı yayınında, çalışmasını yine Roma Dönemi ile sınırlandırarak, Sagalassos'tan tekil bezeme formlarının üslup gelişimini ve kentin mimari bezemeciliği için yerel bir atölyenin varlığı üzerine çalışmıştır²⁵. Aynı çalışma yöntemini benimseyen R. Köster, Miletos Mimari Bezemeleri²⁶ ve H. Mert Stratonikeia Mimari Bezemeleri²⁷ adlarıyla yayımladıkları

²⁰ Lipps et al. 2014, 11.

²¹ Gruben 2007.

²² Alzinger 1974.

²³ Pülz 1989a.

²⁴ Rumscheid 1994.

²⁵ Vandeput 1997.

²⁶ Köster 2004.

²⁷ Mert 2008.

çalışmalarında kentlerin Roma Dönemi yapıları ve bezemelerini ele almışlardır. Son olarak C. Gliwitzky, Side ve Perge kentlerinin MS 3. yüzyıl yapılarına ait mimari bezemelerini geniş bir katalog ilavesi ile birlikte yayımlamıştır²⁸. Bahsedilen monografilere ilaveten, Hellenistik ve Roma İmparatorluk Dönemi yapılarının süslemelerinin incelendiği birçok makale bulunmaktadır.

Anadolu'da mimari bezeme çalışmalarının ikinci inceleme grubunu, belirli bileşenlerin veya bezeme tiplerinin temel alındığı araştırmalar oluşturur. Anadolu çalışmalarında seçilen bir bezemeli unsura ilişkin ilk araştırma, 1957'de Y. Boysal tarafından gerçekleştirildi²⁹. Y. Boysal'ın Hellenistik dönem korinth başlıklarını ele aldığı bu çalışmasının ardından, 1970 yılında W. Heilmeyer tüm Roma coğrafyasını kapsayan çalışmasında yine Korinth başlıklarının tipolojik gelişimine yer vermiştir³⁰. 1980 yılına gelindiğinde O. Bingöl, Anadolu Hellenistik ve Roma Dönemi Ion başlıkları hakkındaki kapsamlı yayını sundu. Bu çalışmada özellikle, başlıkların bezeme unsurlarına göre tipolojik bir sınıflandırma yer almaktadır³¹. M. Karaosmanoğlu Roma Çağı Yumurta Dizisi³², C. Başaran Anadolu Roma Çağı Lotus-Palmet örgesinde Tip Gelişimi³³ adlı yayınlarıyla mimari bezeme araştırmalarına katkıda bulunmuşlardır. J. Ganzert ise Hellenistik ve Erken İmparatorluk Dönemleriyle sınırlandırdığı çalışmasında lesbos kymationlarını ele alırken, G. Schörner ise daha çok Roma merkezli ranke bezemelerini değerlendirdiği çalışmasında Anadolu örneklerine de yer vermiştir³⁴.

Mimari Bezeme çalışmalarının üçüncü grubunu ise belirli bir yapının tüm yönleri ile ele alındığı çalışmalar oluşturmaktadır. 1964 yılında A. M. Mansel Side'deki Vespasianus anıtını yapının mimari bezemeleri ile birlikte değerlendirmiş ve bir restitüsyon önerisi sunmuştur³⁵. W. M. Strocka 1981 yılında Miletos Agora Kapısı bezemelerini değerlendirerek yeni bir tarihlendirme önerisi sunarken³⁶, H. Thür 1989 yılında Ephesos Hadrianus Kapısı'na ait çalışmasını yayımlamıştır³⁷. Son yıllarda

²⁸ Gliwitzky 2010.

²⁹ Boysal 1957.

³⁰ Heilmeyer 1970.

³¹ Bingöl 1980.

³² Karaosmanoğlu 1986.

³³ Başaran 1989.

³⁴ Schörner 1995.

³⁵ Mansel 1964.

³⁶ Strocka 1981.

³⁷ Thür 1989.

yürütülen arařtırmalarda yapıların tüm yönleriyle ele alınarak mimari bezemenin de dahil edildiđi alıřma yöntemi, M. Steskal-M. La Torre tarafından yayımlanan Ephesos Vedium Gymnasiumu³⁸, L. Bier tarafından yayımlanan Ephesos Bouleuterionu³⁹, T. Ismaelli tarafından yayımlanan Hierapolis Tapınak A⁴⁰, M. Kadiođlu tarafından yayımlanan Nysa Gerontikonu⁴¹ ve U. Quatember tarafından yayımlanan Ephesos Traianus Nymphaeumu⁴² řeklinde sıralanabilir.

Tüm dünyada ve özellikle de Anadolu cođrafyası özelinde, mimari bezeme arařtırmalarına dođru yönelen bilimsel ilgi, son yirmi yılda katlanarak artmıřtır. Yapılmakta olan bu alıřmalarda kullanılan yöntemler ise ođunlukla yapıların dekorasyon sistemlerinin bütüncül (stratigrafik, epigrafik, mimari analiz vb.) bir řekilde incelenmesi neticesinde daha sađlıklı sonuçlar alınabileceđi teorisini benimsemektedir.

³⁸ Steskal-La Torre 2008.

³⁹ Bier 2011.

⁴⁰ Ismaelli 2017.

⁴¹ Kadiođlu 2014.

⁴² Quatember 2011.

BİRİNCİ BÖLÜM

KENT TARİHÇESİ VE YAPILAN ARAŞTIRMALAR

1.1. Laodikeia'nın Tarihçesi

Laodikeia; Phrygia⁴³ Bölgesi'nin batı sınırında, Denizli kent merkezinin 6 km kuzeydoğusunda; bugünkü Eskihisar, Goncalı ve Bozburun mahalleleri sınırları içinde, Lykos (Çürüksu) Vadisi üzerinde kurulmuştur⁴⁴. Kent merkezinin sınırlarını vadi tabanından daha yüksekte yaklaşık 160 hektar ölçülerinde bir platform oluşturur⁴⁵ (Figür 1).



Figür 1.

Laodikeia kentinin konumunu Strabon⁴⁶ “...Burada Kapros Irmağı Maiandros ile birleşir. Keza büyük ölçüde bir ırmak olan Lykos da aynı yerde Maiandros'a katılır. Bu

⁴³ Olshausen 1972, 825-826; Volkommer 1992, 405-407, taf. 338-339, no. 6-7, 9.

⁴⁴ Şimşek 2013, 47.

⁴⁵ Kent yerleşiminin bulunduğu alanların genel olarak deniz seviyesinden yüksekliği 265-285 m arasında değişmektedir. En yüksek bölüm ise merkezde yer alan II. Su Dağıtım Terminali olup, deniz seviyesinden yüksekliği 291 m.dir.

⁴⁶ Strabon, Geographica, XII, 8. 6.

urmağa izafeten kent Lykos yanındaki Laodikeia olarak adlandırılır.” şeklinde tanımlamıştır. Plinius⁴⁷ ise “...Lykos nehri yanında kurulan kentin çevresini Asopos ile Kapros nehirleri yıkar” cümlesi ile kentin konumu hakkında ipuçları vermektedir. Ptolemy⁴⁸ ve Philostratus⁴⁹ kenti Karia sınırlarına dahil ederken, Stephanus, kentin Lydia sınırları içerisinde olduğunu ileri sürer⁵⁰.

Antik yazarların kentin konumuna ilişkin birbirleri ile çelişen ifadeler kullanması, kent tarihi coğrafyası çalışmaları açısından üzerinde durulması gereken önemli hususlardan birisidir. Bu ilginç durum ancak iki şekilde açıklanabilir. Bunlardan ilki ve bize göre daha uzak bir ihtimal olarak adı geçen antik yazarların farazi bilgilere dayanarak kent lokasyonunu yanlış bölge içinde değerlendirmiş olmalarıdır⁵¹. İkinci ve akla daha yakın olan çıkarım ise bir Phrygia kenti olarak Laodikeia'nın Karia ve Lydia bölgeleri ile sınır teşkil eden bir noktada kurulmuş olmasından kaynaklanmaktadır. Bu noktada özellikle kentin sınırları belirlenirken kent merkezi olgusunun sınırları rahatlıkla çizilebilirken antik yazarların da yanılıya düşmesine sebep olan ve kent merkezi dahilinde değerlendirilen teritoryum sınırlarının çoğu zaman kesin çizgilerle belirlenememesidir.

Antik yazarlar her ne kadar kentin teritoryumu konusunda yanılıya düşseler de Hellenistik Dönemden başlayarak Roma İmparatorluk Dönemi sonuna kadar basılan bazı kent sikkelerinde kent sınırlarına ilişkin çok açık ipuçları yer almaktadır. MÖ 1. yüzyılın ikinci yarısına tarihlenen bir Laodikeia şehir sikkesinde; ön yüzde ayakta sola dönük yaban domuzu arka yüzde ise sağa dönük bir kurt betimi altında “LAODIKEON” yazısı yer alır⁵² (Figür 2a). Yine Caracalla Dönemi'ne tarihlenen bir Laodikeia şehir sikkesi ön yüzünde imparator başı, arka yüzde birbirlerine dönük vaziyette kurt ve yaban domuzu betimi altında “LAODIKEON NEOKOPON” yazısı (Figür 2b), Severuslar Dönemi'ne ait bir Julia Domna sikkesi üzerinde ön yüzde Julia Domna başı, arka yüzde ayakta betimlenen Laodikeia Tykhesi ve ona bakar şekilde sağında kurt solunda ise yaban

⁴⁷ Plinius, Nat. Hist. V, 29. 29.

⁴⁸ Ptolemy, Geographia, 5. 2. 18.

⁴⁹ Philostratus, Vit. Soph. 1. 25.

⁵⁰ Ptolemy haritasına göre Laodikeia ile Perge arası 225 km., Laodikeia ile Ephesos arası 156 km. ve Laodikeia ile Philadelphia arasındaki mesafe ise 76 km.dir. (Bkz. Cronin 1905, 439).

⁵¹ Antik yazarların kent sınırlarını tam olarak belirleyememesinin en belirgin sebebi olarak zaman içerisinde merkezi yönetimin eyalet sınırlarında değişiklikler yapması da gösterilebilir.

⁵² Head 1976, 287, no. 52-53, pl. XXXIV, 11.

domuzu tasvirleri (Figür 2c), İmparator II. Philip'e ait bir sikke üzerinde ön yüzde imparator başı, arka yüzde yine birbirlerine bakar şekilde kurt ve yaban domuzu tasvirleri yer almaktadır⁵³ (Figür 2d).



Figür 2.

Bu sikkelerde personifikasyonlarını gördüğümüz kurt ve yaban domuzu betimlerinden; kurt Lykos nehrini, yaban domuzu ise Kapros nehrini ifade eder⁵⁴. Bu noktada, kesin bir şekilde kentin sınırlarının bu iki nehir tarafından belirlendiğini söylemek yanlış olmaz. Bu durumda antik dönem Laodikeia coğrafyasının bu önemli iki nehrinin lokalizasyonları yapıldığında kentin teritoryumunu da hataya düşmeden belirlememiz mümkün olacaktır.

Laodikeia'nın da kurulduğu bütün vadiye ismini veren Lykos nehrinin konumunu belirlemek oldukça kolaydır. Lykos (Çürüksu) nehri, güneydoğuda Kolossai yönünden gelerek Laodikeia kent merkezinin⁵⁵ 2 km kuzeydoğusundan geçip vadinin kuzeybatı ucunda Maiandros (Büyük Menderes) ile birleşir. Görece daha zor bir lokalizasyona sahip olan Kapros (Sarayköy Çayı?) için Strabon bizlere en açık ipucunu şu şekilde

⁵³ Head 1976, 319, no. 235.

⁵⁴ Head 1976, 566; Şimşek 2013, 506.

⁵⁵ Hierapolis Kapısı sınır alınmıştır.

sunmaktadır; “...Burada Kapros Irmağı Maiandros ile birleşir. Keza büyük ölçüde bir ırmak olan Lykos da aynı yerde Maiandros’a katılır”. Bu durumda güneyde Babadağ’dan doğarak kuzeye doğru Sarayköy içinden geçip Lykos’un Büyük Menderes nehrine bağlandığı ağzın 1.5 km doğusunda yine B. Menderes’e bağlanan nehrin Kapros olması muhtemeldir zira bu bölümde güneyden gelerek B. Menderese bağlanan başka bir nehir yoktur⁵⁶ (Figür 3).



Figür 3.

Bu sayede kentin territoryum sınırları batıda Kapros (Sarayköy Çayı), güneyde ise Lykos (Çürüksu) ile belirlenmiş olur. Kuzey teritoryum sınırını Salbakos (Babadağ) doğu sınırını ise Kadmos (Honaz Dağı) dağından doğarak kuzeydoğuda Laodikeia’ya 2 km. mesafede Lykos’a bağlanan Kadmos (Gökpinar)⁵⁷ nehri oluşturur. Plinius’un bize ilettiği⁵⁸ “...imposita est Lyco flumini, latera adluentibus Asopo et Capro” cümlesindeki nehirlerden Asopos ise kent merkezinin batısında güney yönden başlayıp Efes kapısı önünden geçerek kuzeyde Kadmos’un hemen 0.50 km. Kuzeybatısında Lykos nehrine

⁵⁶ Günümüzde ıslah edilmiş olan Kapros (Sarayköy Çayı) 1960’lı yıllara kadar kasabanın içinden geçerek kuzeyde Büyük Menderes’e bağlanmaktaydı.

⁵⁷ Günümüzde Kadmos’un hızlı akan suyu üzerine Denizli kent merkezinin kuzeybatısında Gökpinar Barajı inşa edilmiştir.

⁵⁸ Plinius, Nat. Hist. 29, 29.

bağlanan Gümüşçaydır. Sonuç olarak kent merkezinin sınırlarını Asopos ile Kadmos nehirleri oluştururken kentin teritoryum sınırlarını ise Lykos ve Kapros nehirleri oluşturur.

Ortaya koyduğumuz teritoryum sınırlarını göz önüne alarak yaptığımız hesaplamada Laodikeia toplamda 30.000 hektarlık bir alanı kontrolü altında tutmaktadır. Bu da Lykos vadisinin üçte ikisinin Laodikeia tarafından domine edildiği sonucunu ortaya çıkarır ki yaklaşık 160 hektara yayılan geniş kent merkezi, oldukça büyük ölçeklerde inşa edilen ve yoğun bir nüfusa hitap eden kamu yapıları, neredeyse antik dünyanın her noktasına ihracatı yapılan Laodikeia üretimi tekstil ürünlerine hammadde sağlaması gereken geniş bir hinterlandın gerekliliğini gösterir. Kent, hâkim olduğu bu geniş coğrafyanın kontrolünü ise küçük köy yerleşmelerinin oluşturduğu *Xoroi* lar vasıtasıyla sağlamaktadır. Bunlardan, lokalizasyonu yapılabilen *Eleinokapria*⁵⁹; Laodikeia teritoryumunun kuzeybatısında Kapros ile Eleinos⁶⁰ (Urumlu) nehirlerinin içerisinde aktığı ve batıda Sarayköy, güneyde Bekirler, doğuda Kumkısıık, kuzeyde Aşağışamlı ile Lykos (Çürüksu) nehrinin sınırladığı bölge olmalıdır. Üzerinde adı geçen bir stele göre lokalize edilen *Kilarazos*⁶¹ ise batıda Kumkısıık, güneyde Başkarcı ve Göveçlik, doğuda Asopos ve kuzeyde Lykos nehrinin sınırlandığı bölgedir. Bugünkü modern Denizli kent merkezinin bulunduğu bölge ise *Panasios*⁶² olarak lokalize edilmiştir. Sonuç olarak Laodikeia, kökleri çok eskilere dayanan bir *Xoroi-Hieron* sistemi ile hinterlandının tamamını kontrolü altında tutmaktaydı (Figür 4). Kent, Seleukos Kralı, II. Antiokhos Teos tarafından eşi kraliçe Laodike⁶³ adına, MÖ 3. yüzyılın ortalarında kurulmuştur⁶⁴.

⁵⁹ Ramsay 1887, 345.

⁶⁰ Bu ırmak güneyde Babadağ'dan doğarak Kapros'un 2.5 km doğusunda Kaprosa paralel bir şekilde akarak Lykos nehrine bağlanmaktadır.

⁶¹ Ramsay 1887, 345.

⁶² Ramsay 1887, 346.

⁶³ Seleukos hükümdarları birçok kente eşlerinin ya da kızlarının adı olan Laodikeia, Arsinoe, Eurydikeia, Stratonikeia gibi isimler vermiştir. (Bkz. Des Gagniers 1969, 2; Ridgway 1987, 407-408).

⁶⁴ Kent, II. Antiokhos'un Laodike'den boşandığı MÖ 253 yılından önce kurulmuş olmalıdır. Chandler 1817, 182; Ramsay 1895, 32; Anderson 1897, 409-410; Buckler-Calder 1939, x, 3-4, no. 5; Magje 1950, 127, 986-987, no. 23; Plinius Nat. Hist. 1961, 105; Des Gagniers 1969, 1-2; Head 1976, IXXXIII; Belke-Mersich 1990, 323; Forrer 1922, 520-521, no. 7127-7129; Wörrle 1975, 161; Bean 1980, 265; Cohen 1995, 309, 310, 418; Mitchell-Waelkens 1998, 4-5; Traversari 2000, 11; Sevin 2001, 203; Jones 2004, 42.

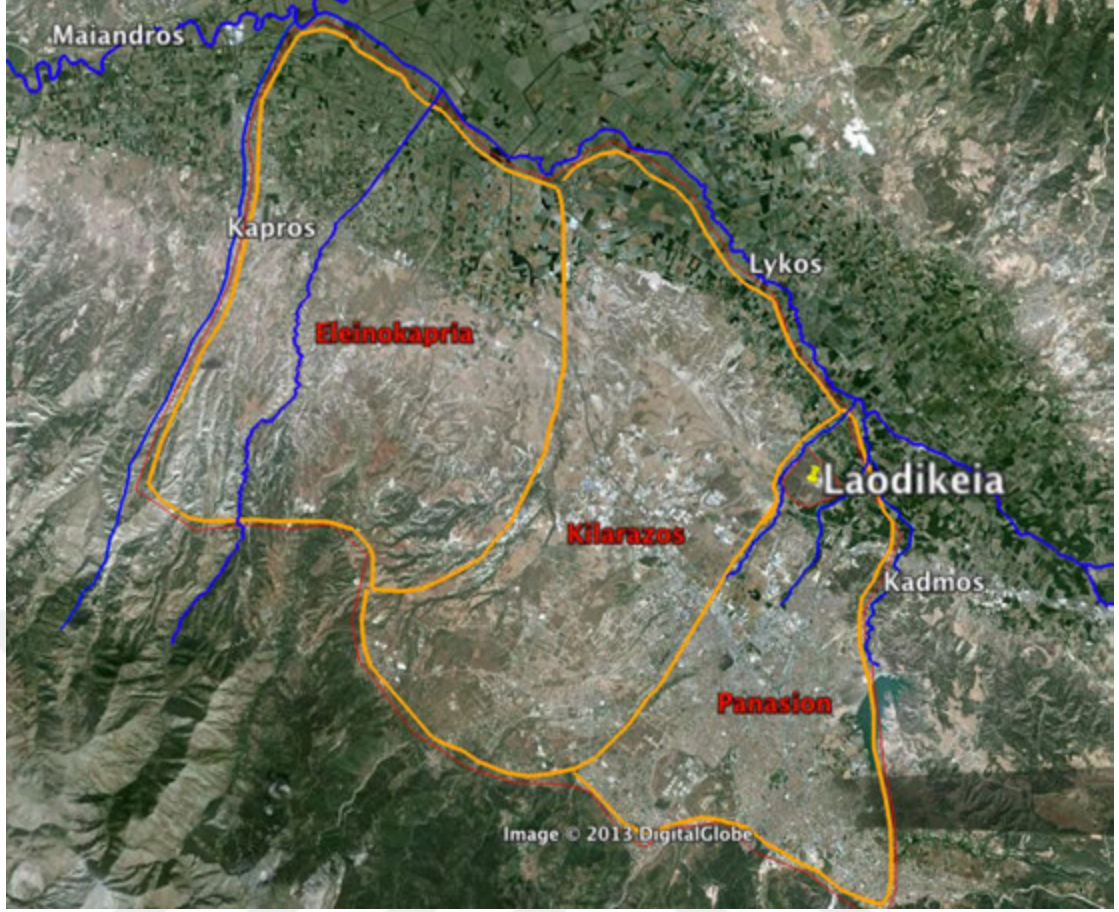

Figür 4.

Plinius'a göre⁶⁵, Hellenistik kent, önce Diospolis sonra Rhoas olarak adlandırılan kutsal köy yerleşimlerinin üzerine kurulmuştur⁶⁶. Bununla birlikte A. Jones ise; Plinius'un verdiği bilgileri tekrarlayarak, köy yerleşimlerinden önce bu alanda Grek kolonilerinin varlığının bulunmadığını söylemektedir⁶⁷. 1970-1971'de Laodikeia civarında bulunan ve MÖ 267 yılına tarihlenen onur yazıtından⁶⁸ da anlaşılacağı üzere bölgede zaten var olan Rhoas ve Diospolis yerleşimleri, MÖ 3. yüzyılın ilk çeyreğinde Seleukoslar'ın yayılma politikalarına paralel olarak stratejik önemi büyük olan bir bölgede, Laodikeia olarak yeniden yapılandırılmak üzeredir. Strabon ise bu konuyla ilgili şöyle der⁶⁹; “*Her ne kadar Laodikeia vaktiyle küçük idiyse de babalarımızın ve bizim zamanımızda Mithridates Eupatorun kuşatmasından zarar görmüş olmasına rağmen büyümüş ve gelişmiştir. Maamafih onu, topraklarının verimliliği ve vatandaşlarından*

⁶⁵ Plinius, Nat. Hist. V. 105-108.

⁶⁶ Diospolis Zeus'un kenti, Rhoas ise eski bir Anadolu adıdır. (Bkz. Des Gagniers 1969, 1; Bean 1980, 265; Şimşek 2013, 27).

⁶⁷ Jones 2004, 42.

⁶⁸ Ritti-Guizzi 2008, 39-43.

⁶⁹ Strabon, Geographica, XII, 578.

bazılarının zengin ve başarılı oluşu büyük yapmıştır. Halka iki bin talentten fazla bir miras bırakan ve birçok vakıflarla şehri onaran Hieron başta gelir. Sonra retorikçi Zenon ve oğlu Polemon gelir ki bu sonuncu cesareti ve doğruluğundan dolayı önce Antonius sonra Augustus tarafından bir krallığa bile layık görülmüştür.”

Kentin, MS 1. yüzyıldan MS 2. yüzyıla doğru giderek gelişen ve büyüyen bir yapıda olduğu yine Tacitus tarafından aktarılır⁷⁰; MS 23 yılında aralarında Laodikeia'nın da bulunduğu 11 kent Tiberius adına tapınak yaptırmak için Roma senatosuna başvurur. Bu kentlerden Tralleis, Laodikeia, Ilion ve diğer birkaçı çok küçük oldukları gerekçesiyle reddedilirler. Halikarnassos, Pergamon, Ephesos, Miletos, Sardeis ve Smyrna ise bu hakkı elde ederler.

Laodikeia'da 2006 yılında yapılan yüzey araştırmalarında kentin batısında ulaşılan bulgular, ilk iskân alanının bu bölgede olabileceğini ortaya koymuştur⁷¹. Ulaşılan bu verinin ardından 2007 yılında başlayan kazı çalışmaları bugüne kadar aralıksız sürdürülmüştür. Höyüğün hemen batısında akan Asopos Nehri'nden (Gümüştay-Goncalı Deresi) dolayı konilere “Asopos Tepesi 1” ve “Asopos Tepesi 2” adları verilmiştir. Gerçekleştirilen kazı çalışmaları sonucunda elde edilen verilere göre bu alanda kronolojik olarak Geç Roma-Erken Bizans, Roma, Hellenistik, Erken Demir Çağ, Geç Tunç Çağ, Orta Tunç Çağ, Erken Tunç Çağ ve Orta Kalkolitik dönemlerinde iskânın varlığını ortaya konmuştur. Kazı çalışmalarında tüm bu dönemlere ait çok sayıda seramiğin yanı sıra çakmaktaşıdan ve obsidyen kesici-delici aletler, ezgi taşları, havaneleri, ağırşaklar, ağırlıklar, figürinler, metal ve kemik aletler de bulunmuştur. Batı Nekropolü alanında ortaya çıkarılan kaplar ise İlk Kalkolitik Dönem'e ait olup Lykos Vadisi'nde bugüne kadar tespit edilen en erken buluntulardır⁷².

Asopos Tepesi'nde bugüne kadar yürütülen kazı çalışmaları, Laodikeia Antik Kenti'nin; önce Rhoas, sonra da Diospolis olarak adlandırılan bir Anadolu yerleşmesinin bu tepeler üzerinde olduğunu ortaya koymuştur. Özellikle Demir Çağı'na ait seramiklerin bulunmuş olması da bu görüşü destekler niteliktedir. Yapılan kazı çalışmalarında ana toprağa kadar ulaşılması Laodikeia'nın iskânının Orta Kalkolitik Dönem'e kadar

⁷⁰ Tacitus, Annales, IV, 55.

⁷¹ Şimşek 2007, 455-456, res. 2.

⁷² Şimşek 2013, 27.

uzandığını ortaya koymaktadır⁷³. Bu durum, Plinius'un⁷⁴ bahsetmiş olduğu köy yerleşimlerinden daha eskiye giden bir iskânın varlığını göstermektedir.

Laodikeia, antik yol güzergâhları üzerindeki kavşak noktasında olması⁷⁵, topografik yapıya bağlı Seleukos politikasına uygun yer seçimi⁷⁶, askeri, idari ve ekonomik konumu sebebiyle bölgenin merkezi konumundadır⁷⁷. Kuruluşundan MS 7. yüzyıla kadar kent, birçok önemli olaya sahne olmuştur. III. Seleukos'un, en güvendiği komutanı ve yeğeni olan Akhaios batıdaki isyanları bastırmak üzere görevlendirilmiş, Pergamonlular'a karşı büyük başarılar kazanmış ve Sardeis'teki isyanı bastırmıştır⁷⁸. Polybius'un bahsettiği gibi⁷⁹; Akhaios, olasılıkla Ptolemaioslar'ın entrikaları ve Attalos'a karşı kazandığı zaferin de etkisiyle III. Seleukos'un ölümünün ardından başa geçen III. Antiokhos'a baş kaldırmıştır. Bu isyan sonrasında Akhaios, MÖ 220 kışında Laodikeia'da kendisini kral ilan etmiş ve adına sikke bastırmıştır⁸⁰. Bu olayın ardından Güneydoğu Anadolu seferine çıkan Akhaios, Pamphylia'yı ele geçirerek, Sardeis'e dönmüştür. MÖ 216 yılının ilkbaharında III. Antiokhos Pergamon Kralı ile anlaşarak, MÖ 213'te Sardeis'i kuşatmış ve Akhaios'un ihanetine karşılık onu doğu geleneklerine göre cezalandırmıştır⁸¹. Bu olayın ardından Suriye Krallığı'nın bütünlüğü yeniden sağlanmıştır. MÖ 190 yılında Roma'nın desteğini alan Pergamon Krallığı ve Seleukoslar arasında yapılan Magnesia Savaşı'na kadar Seleukos egemenliğinde olan kent, MÖ 188

⁷³ Şimşek 2009, 409-411.

⁷⁴ Plinius, Nat. Hist. V. 105-108.

⁷⁵ Ramsay 1961, 36, 44-45; Leake 1976, 154; Bean 1980, 265-266; Marchese 1986, 157. Kent Ephesos, Smyrna, Pergamon, Perge ve Sardeis'e giden yollarının kavşağında, stratejik bir noktada yer almaktadır. Pekman 1989, 4; Malay 1992, 112; Traversari 2000, 10-12. Roma İmparatorluk Dönemi'nde önemli yol belgelerinden olan "Itinerarium Antonini" ile "Tabula Peutingerum" da yol güzergâhındaki merkezler arasında Laodikeia da bulunmaktadır.

⁷⁶ Seleukos politikasına göre kentler; halkın serbestliğine dayalı olup, ticarete ve savunmaya dayalı yerlerde kurulmaktaydı. Laodikeia, Apameia ve Tralleis gibi kentler, Seleukos'un aktif savunma stratejisine dayalı olarak özellikle de Galatlara karşı bölgelerin güvenliğini sağlamak için stratejik noktalara kurulmuştur. (Bkz. Cohen 1995, 45, 47).

⁷⁷ Weber 1898, 178-179; Gagniers 1969, 1; Belke-Mersich 1990, 323; Malay 1992, 113; Sevin 2001, 203. Merkezi konumuna bağlı olarak, MÖ 3. yüzyıla tarihlenen mezar yazıtları kentin imar faaliyetlerinin büyük bir bölümünü tamamlamış olduğunu göstermektedir. Traversari 2000, 15; Şimşek 2011, I. 22.

⁷⁸ Özsait 1985, 46; Malay 1992, 113.

⁷⁹ Polybius, Historia, V. 56. 11-57. 5.

⁸⁰ Ramsay 1895, 37; Magie 1950, 9-10, 127, 741 no. 28; Des Gagniers 1969, 3; Akurgal 1983, 392; Özsait 1985, 46-47; Malay 1992, 113; Cohen 1995, 309; Corsten 1997, 12; Mitchell-Waelkens 1998, 4; Mørkholm et al. 2000, 139; Traversari 2000, 16-17; Lang 2003, 677. Akhaios sikkesi için bkz. Newell 1977, 267-270 no. 1439-1450, pl. LX 1-11; Davis-Kraay-Purvey 1980, 61, 64.

⁸¹ Magie 1950, 11, 743, no: 31; Gagniers 1969, 3; Jones 1983, 41; Özsait 1985, 51; Pekman 1989, 23; Malay 1992, 35; Cohen 1995, 47, 307; Lang 2003, 677.

yılında imzalanan Apameia (Dinar) Barışı ile hem Attaloslarla hem de Roma ile sıkı bir bağ kurarak önemli ayrıcalıklar elde etmiş⁸² ve Pergamon Krallığı'na bağlanmıştır⁸³. MÖ 133'te III. Attalos öldüğünde, tüm mülkünü (özel serveti ve kraliyet topraklarını) Roma halkına vasiyet yoluyla bırakmış ve MÖ 130 yılından itibaren de kent, Batı Anadolu Asya eyaletine dâhil olmuştur⁸⁴.

MÖ 88-85 yıllarında Pontus Kralı Mithridates Savaşları'nda Mithridates'in Phrygia'da ilk kuşattığı yerlerden birisi Laodikeia'dır⁸⁵. Laodikeia, Mithridates komutanlığındaki bu kuşatmaya Romalı komutan Oppius ile karşılık vermeye çalışmıştır⁸⁶. Ancak Appianus'un bildirdiğine göre Mithridates, Romalı Komutan Oppius'u kendisine vermeleri koşuluyla Laodikeialılar'a bir zarar vermeyeceğini söylemesi üzerine Laodikeialılar Oppius'u Mithridates'e verirler. Mithridates'te Oppius'u esir olarak alır ve kente zarar vermeden yoluna devam eder⁸⁷. MÖ 51 yılı sonu-50 yılı başlarında Kilikia Valisi ve Romalı büyük devlet adamı Cicero 10 hafta boyunca Laodikeia'da yargı işlerini yürütmüş⁸⁸ ve Kibyra, Apameia, Synnada, Pamphylia, Lycaonia, Isauria ve Kilikya'da meydana gelen anlaşmazlıklarla ilgili olarak mahkemeler kurmuştur⁸⁹. Daha sonra Parth güçleriyle bölgeye MÖ 40 yılında gelen Labienus'a Laodikeialı Zenon adlı soylunun karşı direnişi sonucu, Laodikeia Roma İmparatorluğu tarafından büyük saygı görmüştür. Bunun sonucu Zenon'a Pontus Bölgesi hediye edilmiş ve Laodikeialılar Roma yurttaşı sayılma hakkını elde etmiştir.

Roma İmparatorluk Dönemi'nde, kent stratejik öneminin de etkisiyle daha da büyümüş, ticarete özellikle de yün ve tekstil ticaretinde adını duyurmuştur⁹⁰. Antik Dönemde büyük üne kavuşan Laodikeia yünlü dokuma ürünleri, İmparator

⁸² Rostovtzeff 1941, 945; Crook-Lintott-Rawson 1994, 34.

⁸³ Magie 1950, 39-41; Hansen 1971, 155; Malay 1992, 113.

⁸⁴ Strabon, Geographica, XIII. 4.2; Magie 1950, 127, 986-987, no.23; Des Gagniers 1969, 3; Bean 1980, 266; Crook-Lintott-Rawson 1994, 34.

⁸⁵ McGing 1986, 110.

⁸⁶ McGing 1986, 110, dn. 103.

⁸⁷ Appian, HistRom, Mith. 3. 20.

⁸⁸ Cicero, Letters, AV. 15.

⁸⁹ Cicero Letters, AV. 21, F XV,4.

⁹⁰ Vitruvius, De Arch, VIII. 3. 14; Strabon, Geographica, XII.8.16; Ramsay 1895, 37-42; Ruge 1924, 723; Buchan 1937, 297; Buckler-Calder 1939, x, 7-8,11, no:11-12,21; Magie 1950, 47-48; Gagniers 1969, 6; Chandler 1971, 184; Jones 1983, 74; Belke-Mersich 1990, 323-324; Malay 1992, 113, 165,168; Ferrero 1993, 113, 180; Sevin 2001, 204, 211; Bean 2000, 268-269; Magie 2002, 28. Laodikeia dokumaları 14.yüzyılda dahi ününü korumuştur. Ibn Batuta 2010, 408. Günümüzde bölge, tekstil ürünleri ve ticareti ile önemi korumaya devam etmektedir.

Diocletianus'un (MS 284-305) MS 301 yılına ait fermanındaki fiyat genelgesine de girmiştir⁹¹.

Roma İmparatorluk Dönemi'nde Laodikeia'yı, MS 129 yılında Hadrianus⁹² ve MS 215'te Caracalla⁹³ ziyaret etmiştir. 2008 yılı kazı çalışmalarında Doğu Bizans Nymphaeumu içinde bulunan bir yazıt, kente *Neokoron* unvanının ilk kez İmparator Hadrianus Dönemi'nde verildiğini ortaya koymuştur⁹⁴. İmparator Commodus'un (MS 180-192) himayesindeki kent, imparator adına bir tapınak yapmış, bundan dolayı da *Neokoron* tapınak koruyuculuğu unvanını alarak vergiden muaf tutulmuştur⁹⁵. Commodus, MS 192 yılında öldükten sonra bu unvan geri alınmıştır⁹⁶. Bununla birlikte kentin aldığı tapınak koruyuculuğu unvanı, olasılıkla Hierapolisli Sofist Antipater'in Roma'da imparatorun sekreterliğini yapması ve varisleri olan Geta ile Caracalla'nın hocası olmasının da etkisiyle⁹⁷ üçüncü kez İmparator Caracalla Dönemi'nde (MS 211–217) geri verilmiştir⁹⁸. Laodikeia, Geç Roma Dönemi'ne kadar önemini korumuştur. MS 3. yüzyıla kadar kent, Kibyra Conventusu'na bağlıdır⁹⁹. Diocletianus Dönemi'nde getirilen idari formlarla, Anadolu daha büyük eyaletlere ayrılmaya başlamış olup, I. Constantinus Dönemi'nde reform hareketlerine devam edilmiştir. Reform hareketlerinin

⁹¹ Ramsay 1895, 40–41; Gagniers 1969, 6-7; Jones 1983, 74; Malay 1989, 206-207. Tekstil ticareti ile ilgili kentte kurulmuş loncalar bulunmaktaydı. Buckler-Calder 1939, x, 8, no:12.

⁹² Humann et al. 1898, 23–24; Weber 1907, 206; Ruge 1924, 723; Toynbee 1934, 127; Buckler-Calder 1939, x, 10; Gagniers 1969, 5; Head 1977, 679; Ferrero 1993, 179; Akurgal 1995, 392; Sevin 2001, 203; Burrell 2004, 121.

⁹³ Buckler-Calder 1939, xi, 10; Gagniers 1969, 5.

⁹⁴ Şimşek 2013, 30.

⁹⁵ Ramsay 1895, 58; Head 1976, lxxix, no. 225-236; Gagniers 1969, 5, 10; Robert 1969, 283, 286; Corsten 1997, 214; Bean 1980, 267. Commodus tarafından verilen Neokoron'luk unvanının senato tarafından kabul edilmesini gösteren sikke için bkz. Burrell 2004, 119–120, 123, Coin Type 10.

⁹⁶ Robert 1969, 284; Corsten 1997, 2.

⁹⁷ Humann et al. 1898, 26; Ferrero 1993, 111,179.

⁹⁸ Ramsay 1895, 59-60; Head 1976, 279, no:114; Gagniers 1969, 5,10; Robert 1969, 284, 293; Corsten 1997, 2, 214; Bean 1980, 267. Caracalla Dönemi'nde geri verilen Neokoron ünvanlı sikkeler için bkz. Burrell 2004, 119-120, no. 95-97, pl. 25.

⁹⁹ Ramsay 1895, 37-42; Humann et al. 1898, 31; Kibyra Conventusu'na Laodikeia'dan başka Hydrela, Themisonium, Hierapolis gibi toplam 25 kent dâhildi. (Bkz. Corsten 1997, 2; Sevin 2001, 204).

sonucunda, Phrygia Bölgesi ikiye bölünerek Laodikeia, Phrygia Secunda Pacatiana yönetim merkezi olmuştur¹⁰⁰.

Lykos Vadisi ve çevresinde antik dönem süresince Kariyalı ve Phrygialı Anadolu insanının geleneksel tipteki inançlarıyla, tarih süreci içinde bölgeye gelen toplumların inançları karışmış, bunun sonunda hem bölgesel yerel tanrı-kahraman kültleri, hem de ulusal kültürler meydana gelmiştir. Bu çerçevede, Apollon Lairbenos, Apollon Kareios, Zeus Laodikeus, Zeus Ktesios Patrios, Meter Adrastos ve Men Karou kültürlerinin bölgesel yerel kültürler olarak ön plana çıktığı görülmektedir¹⁰¹. Hellenistik ve özellikle Roma İmparatorluk Dönemi'ne ait kentte birçok kültürün varlığı tespit edilmiştir. Bunlardan en önemlileri; Laodikeia'nın kurucularının Seleukoslular olması sebebiyle yerel bir sıfatla tanınan Zeus Laodikeus¹⁰² ve Zeus Aseis¹⁰³ kültürüdür. Bununla birlikte yine doğu kültürlerinin etkisiyle kentte İsis¹⁰⁴ kültürü de ayrıcalıklıdır. Bu etkilerden başka kent nüfusunun farklı kabile ve boylardan oluşmasına¹⁰⁵ bağlı olarak, kentte Apollon kültürü de önemli bir yere sahiptir¹⁰⁶. Yerel tanrılar haricinde, Grek pantheonuna ait tanrılar, özellikle kentte önemli bir yere sahip olan dokumacılıkla bağlantılı olarak Tanrıça Athena ve Roma İmparatorluk Dönemi'nde imparator kültürleri kent inanisında önemli bir yer tutmaktadır¹⁰⁷.

¹⁰⁰ Ramsay 1895, 80-83; Buckler-Calder 1939, 9, no. 15; Belke-Mersich 1990, 323; Leake 1976, 155; Ferrero 1993, 177; Olshausen 1999, 1132; Bean 1980, 267; Lang 2003, 677.

¹⁰¹ Şimşek 2009b, 673.

¹⁰² Head 1976, Hierapolis, 231-232, 241, 248, 256, num. 24-27, 82, 123, 162, Pl. XXXI.10, LI.7, Laodikeia 289-330, num. 70-73, 94-95, 101-102, 114, 138, 147-152, 159, 164-173, 177-178, 186, 188-189, 195, 209, 215, 228-232, 254, 263, 270-271, 275, 277-279, 281-282, 285-289, Pl. XXXV.1, XXXVII.3, 7, 10; XXXVIII.2-3, LII.7, LIII.1-2, 4-6.

¹⁰³ Ramsay 1895, 33-34; Head 1976, lxxxii, no: 124, pl. xxxvi.5; Robert 1969, 291, 333,359; Bean 1980, 267-268.

¹⁰⁴ Kentte, İsis rahibesine ait yontunun bulunması, İsis tapınımına işaret etmektedir. (Bkz. Gagniers 1962, 39, Fig. 9-10). Kentteki sikkeler üzerindeki betimi için Head 1976, lxxxii, Pl. xxxiv.15; Lang 2003, 679. Augustus Dönemi İsis betimli sikke için bkz. Forrer 1922, 521, no. 7130, pl. 254; Head 1976, no. 257, 323; Chandler 1971, 182.

¹⁰⁵ Laodikeia'da; Attalis, Apollonis, Ias, Athenais, Laodikis ve Sebaste gibi kabile ve koloniler bulunmaktaydı. (Bkz. Ramsay 1895, 60; Anderson 1897, 408, no.10; Ruge 1924, 723; Buckler-Calder 1939, xi,10, no:18; Robert 1969, 296,328-329; Hansen 1971, 163-164; Jones 1983, 74; Malay 1992, 113; Cohen 1995, 309, 439). Seleukos kolonileri haricinde kentte Yahudi ve Musevi kolonileri de sayıca fazlaydı (bkz. Bean 1980, 266-268).

¹⁰⁶ Ramsay 1895, 53; Robert 1969, 294-296,303; Cohen 1995, 309. Augustus Dönemi Laodikeia sikkesi üzerindeki Apollon betimi için bkz. Head 1976, 288, no. 60, Pl XXXIV.15. Kültürün yazıtlardan Apollon Klarios ile bağlantılı olduğu görülmüştür (Bkz. Bean 1980, 268).

¹⁰⁷ Ramsay 1895, 53-58; Gagniers 1969, 8-10; Robert 1969, 290-296; Forrer 1975, pl. 254-255, no. 7130-7151, 522-526; Price-Trell 1977, 25, 31, 129, 264-265, fig. 23, 226. 25, 31, 129; Bean 1980, 268.

Kent, Bizans Dönemi'nde dini, kültürel ve ticari merkez konumunu sürdürmüştür¹⁰⁸. Hıristiyanlığın ilk yıllarında her ne kadar toplumsal iç dinamiklerin yeni dine geçişte belirleyici bir rolü olsa da kentlerin sahip olduğu Yahudi nüfus, yayılımı tetikleyici bir diğer etkidir. Laodikeia kentinin de yoğun bir Yahudi cemaate ev sahipliği yaptığı hem antik kaynaklarla hem de son yıllarda kentte yapılan kazılar sonucu arkeolojik verilerle ortaya konmuştur¹⁰⁹. Seleukos Kralı III. Antiochos'un 2000 Yahudi aileyi Mezopotamya topraklarından alarak Phrygia ve Lydia kentlerine yerleştirildiği bilinmektedir¹¹⁰. Kendisi de bir Seleukos kuruluşu olan Laodikeia'ya böyle bir entegrasyonun yapılmış olması kaçınılmazdır. Yine MÖ 62 yılında Prokonsül Flaccus tarafından el konulan Kudüs altınları arasında Laodikeialı Yahudiler'e ait yaklaşık 10 kilogram altın da bulunmaktadır¹¹¹. Elde edilen bu rakam Laodikeia Yahudileri'nin¹¹² Kudüs tapınağına vergi olarak ödedikleri altın miktarını göstermekle birlikte dönemin vergi düzeni temel alınarak bir hesaplama yapıldığında kentte yer alan yetişkin Yahudi nüfusunun yaklaşık 7500 civarı olduğunu göstermektedir.

Paulus'un Hıristiyanlık dinini yaymak için yazdığı mektuplardan bir tanesi Laodikeia'ya gönderilmiştir. Laodikeia'ya Aziz Paulus tarafından gönderilen bu mektubu yakın arkadaşı Epaphras vasıtasıyla Ephesos'tan yolladığı ve mektubun hem Colossae'lilere hem de Hierapolis ve Laodikeialılara gönderilmiş ortak bir metin olduğunu biliyoruz. Bu konu İncil'de şöyle geçer; *“Tanrının isteği ile İsa'nın elçisi atanan ben Paulus ve kardeşimiz Timoteyus'tan Kolossai'de bulunan ve tanrıya iman eden kutsal kardeşlere selam. Babamız Tanrı'dan size lütuf ve esenlik olsun”*. Mektubun bir bölümünde *“Yunanlı ve Yahudi, sünnetli ve sünnetsiz, barbar (yabancı), İskit (Türkler) köle ve özgür ayırımı yoktur. Tanrı her şeydir ve her şeydedir”* ifadesi yer alır. Yeni din bu eşitlik ilkesi, yardımseverlik, hoşgörü anlayışından dolayı, Roma baskısı altında olan insanlar arasında hızlı bir şekilde yayılmıştır. Mektubun son selam bölümünde ise Aziz Paulus hapisane arkadaşlarının (Thikus, Aristarkus, Markos vd.) Hierapolisliler'e, Laodikeialılar'a ve Kolossaililer'e şükran ve selamlarını iletir. Ve son bölümler şu şekilde devam eder. *“Gerek sizin için gerek Laodikeia ve Hierapolis'te*

¹⁰⁸ Ramsay 1895, 78-83; Leclercq 1928, 1322; Levick 1967, 23; Gagniers 1969, 10-11; Arundell 1834, 182-187; Brewster 1993, 151; Cohen 1995, 71; Bean 1980, 268; Gelichi-Negrelli 2000, 125; Sevin 2001, 204.

¹⁰⁹ Şimşek 2006a, 343-346.

¹¹⁰ Schalit 1960, 289-290.

¹¹¹ Cicero, Pro. Flacco, 28. 68.

¹¹² Şimşek 2013, 57.

bulunanlar için çok emek verdiğiğine tanıklık ederim. Laodikeia'daki kardeşlere, Nimfa'ya ve onun evindeki topluluğa selam edin. Bu mektup aranızda okunduktan sonra, Laodikeia topluluğuna da okunsun. Sizde Laodikeia'dan gelecek olan mektubu okuyun... Ben Paulus bu selamı kendi elimle yazıyorum. Zincire vurulduğumu unutmayın. Tanrının lütufu sizinle birlikte olsun". Anadolu'nun MS 1. yüzyıldaki sosyo-ekonomik yapısına bakıldığında Aziz Paulus'un Ephesos kentine kadar yaptığı üçüncü yolculuğu sırasında Laodikeia Kilisesi'nde okutulması için bir mektup göndermesi de kent nüfusunun bu dönemde Hıristiyan bir topluluğu barındıracak yoğunlukta olduğunu göstermektedir.

Aziz Paulus'un öldürülmesinden sonra Aziz John, Ephesos Kilisesi'ne bağlı kiliselerin başına geçerek İncil'ini burada yazar. Aslında Aziz John'un Ephesos'ta çok uzun bir süre kalmadığı yaygın bir kanıdır. Lakin bazı kaynaklarda Aziz John Patmos adasına sürgün edilmiş ve İncilin son bölümü olan "Vahiy"i burada tamamladığı öne sürülmektedir. Aziz John o dönemin geleneğine uyarak, kitabın başında önce kendisinden söz eder. Sürgündeyken Ephesos'un yaklaşık 90 km güneybatısında bulunan taşlık, çorak bir yer olan Patmos adasında, muhtemelen taş ocaklarında zoraki olarak çalıştırılıyordu. Mahkûmlar ve sürgünler yorgunluktan şartların ağırlığından kırılıyorlardı. Oradayken tanrı, St. John'a göründü ve ondan; *"gördüklerini, o anda olanları ve daha sonra olacakları yazmasını istedi (Vahiy 1: 19–20)*. Aynı zamanda bu yazdıklarını tek tek isimlerini sıraladığı yedi kiliseye gönder; *"Gördüklerini kitaba yaz ve yedi kiliseye, yani Ephesos, Smyrna, Pergamon, Thyatira, Sardeis, Philadelphia ve Laodikeia'ya gönder"* diye buyurdu (Vahiy 1: 11)¹¹³.

Anadolu'daki Yedi Kilise'ye karşı Tanrının bildirimlerini içeren bu bölüm içerisinde Laodikeia'ya gönderilen mektupta şöyle der *"Ve Laodikeia'da olan kilisenin meleğine yaz: Âmin sadık ve hakiki şahit, Allah'ın hilkatinin başlangıcı, bu şeyleri diyor. Senin işlerini bilirim. Ne soğuksun ne de sıcak, keşke soğuk yahut sıcak olsaydın, böylece ne sıcak ne de soğuk, ılık olduğun için, seni ağızımdan kusacağım. Mademki zenginim ve zenginleştim ve ihtiyacım yoktur diyorsun ve zavallı ve acınacak halde fakir ve kör ve çıplak olduğunu bilmiyorsun; zengin olasın diye ateşle tasfiye edilmiş altın ve giyinesin ve çıplaklığının ayıbı görülmesin diye beyaz esvap ve göresin diye gözlerine sürmek için göz ilacı satın almayı sana nasihat ediyorum. Ben sevdiğiklerimin hepsini tevcih ve tedip ederim. Şimdi gayretli ol ve tövbe et. İşte kapıda duruyor ve çalışıyor. Eğer biri sesimi*

¹¹³ Şimşek 2013, 343.

işitir ve kapıyı açarsa onun yanına gireceğim ve ben onunla ve o benimle akşam yemeği yiyeceğiz. Ben nasıl galip oldum ve Babamla Onun tahtında oturdumsa, galip olana da benimle benim tahtımda oturmayı vereceğim. Kulağı olan işitsin, Ruh kiliseye ne diyor.”
(Vahiy 3:14-22)

Her ne kadar siyasi kaygılarla yeni bir dönemin kapıları açılmış olsa da Anadolu halkları arasında önlenemez bir yükselişe geçen Hıristiyanlık bu yeni dönemin ana eksenini oluşturmaktadır. Bu noktada Hıristiyanlığın serbest bırakılmasıyla birlikte sosyo-ekonomik ve ruhani dengeler değişmeye başlamış bunun sonucu olarak da İncil yorumu, ibadet ve kilise nizamının belirlendiği Konsül toplantılarının yapılması kaçınılmaz olmuştur. MS 325 yılında Nicaea (İzmit) konsülünün toplanmasıyla başlayan bu süreç içerisinde Laodikeia’da da kesin tarihi belli olmamakla birlikte MS 343-381 tarihleri arasında yapıldığı bilinen bölgesel fakat Hıristiyanlık için belirleyici kararların alındığı bir konsül toplanmıştır. Bizanslı antik yazarlar Zonaras ve Balsamon’a (MS 12. yüzyıl) göre Asya’nın birçok bölgesinden kutsanmış kilise babaları bu toplantıda bir araya gelmiştir. Yapılan toplantıda Hıristiyanlık âlemini etkileyen ve aynı zamanda ekümenik konsüllerde belirleyici bir rol oynayan toplam 60 kanun ortaya çıkarılmıştır. Bunlar arasında, Yahudilerin kutsal günü olan Shabbath’ı Hıristiyanlarca kutlanmaması ve sadece Pazar gününün kutsal kabul edilmesi, Hıristiyanlık literatüründe ilk kez ambon kelimesinin kullanıldığı XV. kanunda ambona kutsanmamış kimselerin çıkmaması gibi önemli kanunlar yer alır¹¹⁴.

1.2. Laodikeia’da Yapılan Araştırmalar ve Kazılar

Anadolu’nun metropol kentlerinden biri olan Laodikeia hem coğrafi hem de iktisadi konumu nedeniyle antik yazarların ve gezginlerin ilgisini çekmiştir. Özellikle de Strabon¹¹⁵ kentin yerini tarif ederek, kent adının etimolojisine değinir. Topraklarının verimliliğinin yanı sıra Laodikeia’daki özel bir koyun türünden bahsederek, kentteki dokuma ve gelir kaynakları hakkında bilgiler vermiştir. Vitruvius¹¹⁶, beyaz renkli

¹¹⁴ Şimşek 2013, 344-345.

¹¹⁵ Strabon, Geographica, XII. 8.13,16.

¹¹⁶ Vitruvius, Architettura, VIII, 3.14.

koyunların kuzguni renkte koyunlar doğurmalarının nedenini Laodikeia'daki pınarlardan su içmelerine bağlamaktadır.

İbn-i Batuta'nın seyahatnamesinden ise tekstil üretiminin bölgede 14. yüzyılda da devam ettiğini öğrenmekteyiz. Seyahatnamede; dünyada eşi benzeri olmayacak kalitede, altın sırma işli pamuklu elbiselerden övgüyle bahsederek, bölgede 14. yüzyılda Hıristiyan nüfusun sayıca çokluğu ve ticaretin Rumlar tarafından yapıldığından söz etmektedir¹¹⁷.

17. yüzyıldan beri çeşitli seyyahlar, araştırmacılar ve arkeologlar tarafından merakla incelenen kent hakkındaki bilgilerimizi; 1671 yılının bahar ayında kenti ziyaret eden T. Smith¹¹⁸ ve aynı yüzyıl içinde; J. Spon ve G. Wheeler (1678)¹¹⁹, R. Pococke (1743–1745)¹²⁰ gibi gezginlerden de almaktayız. Bu araştırmacılar kent ve yapılar hakkında kısa bilgiler vermiştir.

T. Smith'ten bir yüzyıl sonra Anadolu'yu ziyaret eden R. Chandler (1775), Laodikeia'ya da uğramış, kentin tarihçesi ve sınırlarından bahsederek hala iyi korunmuş durumda olan stadyum, odeon, hamam (gymnasium) yapıları hakkında bilgiler vererek kentin sık sık depremlerle yıkılmış olduğuna dikkat çekmiştir¹²¹. Söz konusu zamanda kentte gördüğü plastik malzemelere değinerek, eserlerin Grek sanatının izlerini taşıdığını ve bir yapının girişindeki koltuktaki Zeno¹²² isminin 1705'li yıllardaki gezginler tarafından görüldüğünden bahsetmektedir¹²³.

19. yüzyıla gelindiğinde, F. Arundell (1826) kent hakkında genel bilgiler vererek kentteki kiliselerden bahsetmiştir¹²⁴. Aynı zaman içinde J.A. Cramer, antik kaynakların ve seyyahların notlarını da bir araya toplayarak kent ve bölge coğrafyası hakkında bilgiler vermiştir¹²⁵. W.M. Leake ise; antik kenti ziyaret eden R. Chandler'in, Kapros'u Lykos, Lykos'u Menderes Nehri olarak adlandırıp hata yaptığını fakat R. Pococke'nun, doğru

¹¹⁷ İbn Batuta 2010, 408.

¹¹⁸ Hamilton 1842, 514-515; Buckler-Calder, 1939, x.

¹¹⁹ Spon-Wheeler 1678, 268.

¹²⁰ Pococke 1745, 71-74.

¹²¹ Buckler-Calder 1939, x; Chandler 1971, 178-179, 182–185.

¹²² Laodikeia'da retorikçi, fizikçi, sofist ve eczacılıkta uzman kimyacıların varlığı bilinmektedir. (Bkz. Brewster 1993, 151, 176–177, App. A). Zeno adında ünlü bir eczacı bir de retorik olduğu düşünülürse, koltukta yazılı ad, bu ünlü kişilerden birine ait olabilir.

¹²³ Chandler 1817, 183.

¹²⁴ Arundell 1834, 180-189.

¹²⁵ Cramer 1971, 38-42.

şekilde tanımladığından söz etmektedir¹²⁶. Seyyah L.E.S. Laborde (1838) kenti ziyaret ettiğinde, kentteki Kuzey Tiyatrosu ve aquadüklerin gravürlerini çizmiş ve bu yapılar hakkında genel bilgiler vermiştir¹²⁷. 1840'lı yıllarda W.J. Hamilton Anadolu'da yapmış olduğu geziler sırasında kente uğramış, kentin deprem sonrası durumuyla stadyum, gymnasium, tiyatro ve aquadükler gibi ayaktaki yapılarından bahsetmiştir¹²⁸.

W. Cochran'ın 19. yüzyılda yaptığı Küçük Asya seyahatinde, bölge ve bölge kentleri hakkında bilgiler vererek, 1826 yılında F. Arundell'in, 1842 yılında ise W.J. Hamilton'ın kenti ziyaret ettiğini söylemektedir. Depremlerle sürekli yıkılan Laodikeia ve bölge kentlerinin tekstil ticareti ile öne çıktığını, bununla birlikte Küçük Asya'daki yedi kiliseden birinin burada yer alması bakımından önemli olduğundan bahsetmektedir¹²⁹.

C. Fellows, 8 Mayıs 1839 yılında gezdiği kent hakkında genel bilgiler vererek, kentteki iki adet tiyatro yapısıyla tiyatroların durumlarından bahsetmiştir¹³⁰. 1895 yılının 14 Haziran'ında F. Sarre; kentin kuruluşuna değinmiş, 1097 yılında Selçuklu Türklerinin eline geçen kentin, Asya'daki yedi piskoposluktan biri olduğuna işaret etmiştir. Kamu yapılarının Küçük Asya'daki diğer zengin kentlerde olduğu gibi varlıklı kişilerin vakıfları olduğunu, kentteki iki tiyatro ve stadyum yapısının haricinde pek çok bilinmeyen yazıt ve heykel kaidesi gördüğünden bahsetmektedir¹³¹. 1898 yılının sonlarına doğru Alman bir ekip "Altertümer von Hierapolis" adlı yayımlarıyla her ne kadar Hierapolis hakkında detaylı bilgiler vermişlerse de bölgede her iki kenti de etkileyen depremlerden bahsetmişlerdir¹³².

Laodikeia'da ilk kapsamlı araştırmayı 1898 yılında G. Weber yapmış, kent hakkında bilgiler vererek, kentin su sistemini detaylı olarak incelemiş ve kentin ilk planını çizmiştir¹³³. 1883–86 yıllarında bölgede araştırma yapan W. Ramsay, kent hakkında antik kaynaklar, yazıtlar ve sikkeler ışığında ayrıntılı bilgiler vererek, G. Weber'in çizdiği

¹²⁶ Leake 1976, 225.

¹²⁷ Gravürler için (bkz. Laborde 1838, 86-87, pl. XXXIX).

¹²⁸ Hamilton 1842, 515-517.

¹²⁹ Cochran 1888, 242-394.

¹³⁰ Fellows 1839, 280-284; Fellows 1852, 210-212.

¹³¹ Sarre 1998, 14-15.

¹³² Humann et al., 1898, 24-25.

¹³³ Weber 1898, 178–195; Buckler-Calder, 1939, x.

haritayı tekrar çizmiş ve G. Weber'in "Asopos" olarak adlandırdığı çayın "Kapros" olduğuna işaret etmiştir¹³⁴.

1918 yılında yayınladığı kitabıyla W.A. Hawley bölgeye yaptığı ziyaretinde iki kez Goncalı'ya uğramış ve burada yaşayan halk hakkında genel bilgiler vererek, sık sık yaşanan depremlere karşın kentin kamuya ait yapılarının (tiyatro, gymnasium vs.) halen ayakta olduğuna değinmiştir. Kentin kazılar sonucunda Pergamon veya Priene gibi büyük bir kent olabileceğinden bahsetmektedir¹³⁵.

20. yüzyıla gelindiğinde modern gezginler tarafından ilgiyle gezilen bölgede, 1939 yılında Phrygia ve Caria bölgelerini kapsayan dokümanları bir araya toplayan Buckler ve Calder, Laodikeia Antik Kenti'ndeki epigrafik bulgulardan bahsetmişlerdir¹³⁶. G. Bean, 1939 yılında ilk kez Hierapolis'i ziyaret etmiş olmasına karşın 1963 yılından sonra Laodikeia'yı görmüş olmalıdır. Çünkü kenti gezdiği sırada sadece nymphaeum'da küçük bir kazı yapılmış olduğundan bahsetmektedir. Modern bir gezgin olan G. Bean, kent tarihi hakkında genel bilgiler vererek yapılara değinmiştir¹³⁷.

Laodikeia'da ilk kazı çalışmaları; 1961–1963 yılları arasında Kanada Qubeéc Laval Üniversitesi'nden Fransız Arkeolog Prof. J. Des Gagniers başkanlığında Caracalla Nymphaeum'unda yapılmıştır. Bu çalışmayla ilgili olarak 1969 yılında Laodicée Du Lycos Le Nymphée¹³⁸ adlı yayın ile sonuçlar bir araya toplanmıştır. Uzun bir aradan sonra, kısa süreli olsa da 1992 yılında Denizli Müzesi Müdürlüğü Arkeologlarından H. Yıldız, Sütunlu Ana Cadde (Suriye Caddesi) de kurtarma kazıları yapmıştır¹³⁹. 1995–2002 yılları arasında İtalya "Ca'Foscari-Venedik" Üniversitesi'nden G. Traversari başkanlığında yüzey araştırması yapılmıştır. Bu çalışmalarda yeni topografik harita çıkarılarak, yapılar yeni plan üzerine işlenmiş ve yüzey araştırmasıyla ilgili olarak İtalya'da "Laodiceia di Frigia I" adlı yayın yapılmıştır¹⁴⁰.

2002 yılında Denizli Müzesi Müdürlüğü başkanlığında, Pamukkale Üniversitesi Arkeoloji Bölümü'nün de katılımıyla kentte ilk defa sistemli kazı çalışmalarına

¹³⁴ Ramsay 1895, 32-83; Buckler-Calder 1939, x.

¹³⁵ Hawley 1863, 186-191.

¹³⁶ Buckler-Calder 1939, x-xi,1-14, pl. 1-8.

¹³⁷ Bean 1980, 265-275.

¹³⁸ Gagniers 1969.

¹³⁹ Yıldız 1994, 219-224.

¹⁴⁰ Traversari 2000.

başlanmıştır. 2003 yılından itibaren, Prof. Dr. Celal Şimşek başkanlığında geniş bir ekiple kazılara devam edilmekte olup, yapılan kazılar ve yüzey araştırmaları ışığında Laodikeia'nın detaylı yapı değerlendirmeleri ve buluntularını kapsayan çalışmasını 2007 yılında yayınlamış¹⁴¹ ve 2013 yılında bu çalışma genişletilerek tekrar yayınlamıştır¹⁴². Kentin nekropol alanları ile 2004-2010 yılı kazılarına ait buluntular 2011 yılında iki cilt halinde yayınlanırken¹⁴³, kentin 10. yıl kazıları anısına 10. Yılında Laodikeia (2003-2013)¹⁴⁴ ve Geç Antik Çağda Lykos Vadisi ve Çevresi¹⁴⁵ kitapları yayımlanmıştır. Kentte yürütülen kazı çalışmalarına ait güncel çalışmalar yayımlanmaya devam etmektedir.

1.3. Terminoloji

Günümüz mimari bezeme terminolojisinde karşılaşılan en önemli sorunların başında antik dünya insanının kullanmış olduğu terimlere ait anlamların, günümüz araştırmacıları tarafından ortak bir fikir birliği ile ele alınıp değerlendirilememesi gelmektedir¹⁴⁶. 20. yüzyılın ortalarına kadar *lexicon* şeklinde üretilen yayınlarda epigrafik verilerden yoksun bir şekilde ortaya konan terminoloji, araştırmacıların çalışmalarında bir dil birliği sağlamasını engellemekteydi. Konuyla ilgili olarak ilk kez Ch. Daremberg ve E. Saglio 1877'de toplu bir çalışma yayımlamış¹⁴⁷ ardından yapılan benzer çalışmalar sonrasında R. Ginouves-R. Martin 1985 ve 1992 yıllarında 2 cilt halinde yayımladıkları eserlerinde arkeolojik kanıtların yanı sıra antik metin ve yazıtlardan da yararlanarak genel anlamda daha çok kabul görmüş bir çalışma ortaya koymuşlardır¹⁴⁸. A. K. Orlandos-I. N. Traulos tamamı antik metin ve yazıtlara dayanan ve toplam 4755 mimari terim içeren Grekçe *lexiconunu* 1987 yılında yayımlamıştır¹⁴⁹.

Ancak, S. Altekamp 1990 yılında yayımladığı ve doğrudan Grekçe ve Latince orijinal metinler üzerinden ele aldığı çalışmasında, günümüze ulaşabilen yazıtların

¹⁴¹ Şimşek 2007b.

¹⁴² Şimşek 2013.

¹⁴³ Şimşek et al. 2011.

¹⁴⁴ Şimşek 2014a

¹⁴⁵ Şimşek-Kaçar 2018.

¹⁴⁶ Wesenberg 1972, 1-13.

¹⁴⁷ Daremberg-Saglio 1877.

¹⁴⁸ Ginouvès-Martin 1985.

¹⁴⁹ Orlandos-Traulos 1986.

sistematik ve öğretici bir terminolojiye sahip olmadığını iletir¹⁵⁰. S. Altekamp'a göre; özellikle süsleme detaylarında (Lesbos, Ion kymationu vb.) kesinlikle belli bir bezemeyi işaret eden ifadeler yer almamakla birlikte ancak yazıtlarda geçen profil tasvirleri kabul edilebilir bir geçerlilik sağlamaktadır¹⁵¹. Bu nedenle antik yazıtlardaki mimari/mimari bezeme terminolojisinin değerlendirilmesi, şablonlar, plastik modeller hatta çizimler gibi verilerin yardımları ve arkeolojik bir analizle mümkün olabilir. Ancak, son yıllarda yapılan yeni araştırmalara bakıldığında bu konuda halen terminolojik bir bütünlükten söz etmek mümkün değildir.

Mimari bezeme terminolojisi Türkçe dili özelinde değerlendirildiğinde ise ortaya daha negatif bir tablo çıkmaktadır. 19. yüzyıldan bu yana antik mimari/mimari bezeme araştırmalarında üretilen yayınların, çoğunlukla Almanca, Fransızca veya son yıllarda artan bir şekilde İngilizce dilleri ile sınırlı kalmış olması, söz konusu terminolojinin bu dillerin etkisinde bir gelişim sürecine sahip olmasına sebep olmuştur. Bu nedenle, günümüzde giderek artan bir şekilde yayımlanmaya devam eden Türkçe araştırmalardaki literatür, farklı dillere ait terminolojik yorumların varyasyonları olarak karşımıza çıkmakta ve bir bütünlük sağlayamamaktadır.

İşte bu nedenlerle, çalışmamızda Almanca, Fransızca, İngilizce ve Türkçe yayınların ortak veya en yakın paydada bulunduğu terimler tercih edilmiş, Türkçede karşılığı bulunmayan veya farklı adlandırılmış terimler için danışman ve komite görüşleri dikkate alınarak bir çalışma terminolojisi oluşturulmuştur.

¹⁵⁰ Altekamp 1990, 58-59.

¹⁵¹ **Lat:** Antepagmentum, astragalum/astragalus: astragalum lesbium, cumatium/cymatium, cymatium doricum, cymatium lesbium, doricus, lesbius: **Grek;** ἀνθέμιον, ἀστράγαλος, γείκον, κῶμα λέεβιον, κωματιαῖος λίθος, κωματίον, λέεβιος, πλίνθος ἐπικρανῆτις (Bkz. Altekamp 1990, index, 59-60).

1. Korinth Başlığı

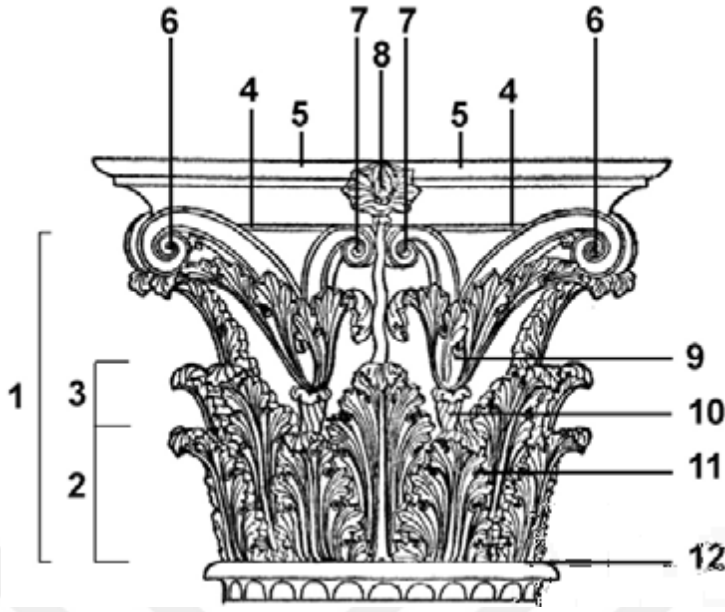

1. Kalathos
2. Alt Sıra Yaprak Çelengi
3. Üst Sıra Yaprak Çelengi
4. Kalathos Dudağı
5. Abakus Tablası
6. Volüt
7. Heliks
8. Abakus Çiçeği
9. Kapanlı Yaprak Kadehi
10. Kaulis
11. Akanthus Yaprak Gözleri
12. Kalathos Tabanı (Bileziği)

2. Ion Başlığı

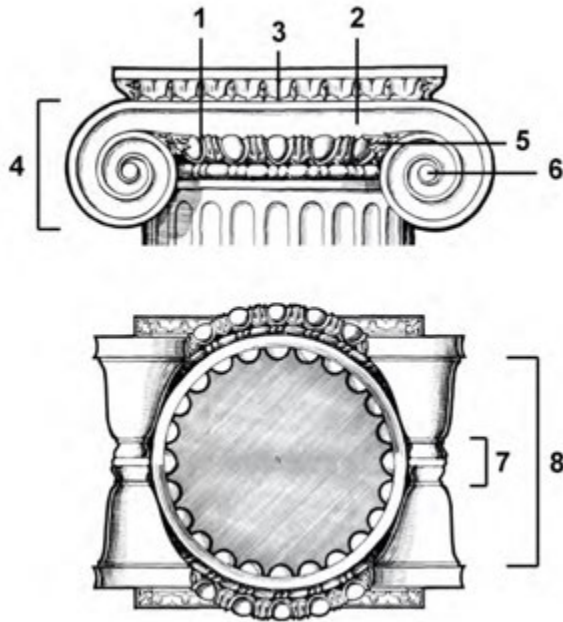

1. Ekhinus
2. Kanalıs
3. Abakus
4. Volüt
5. Palmet Filizi
6. Volüt Gözü
7. Baltheus
8. Pulvinus

3. Kompozit Başlık

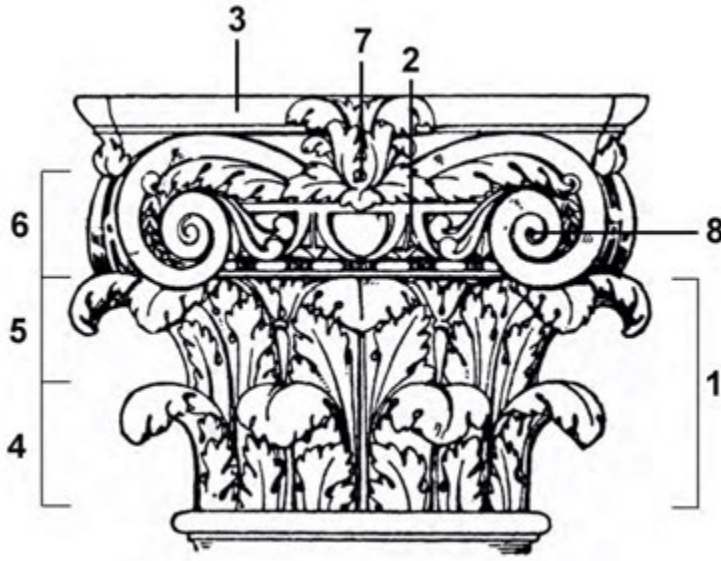

1. Kalathos
2. Ion Kymationu
3. Abakus
4. Alt Yaprak Çelengi
5. Üst Yaprak Çelengi
6. Volüt
7. Abakus Çiçeği
8. Volüt Gözü

4. Akanthus Yaprığı

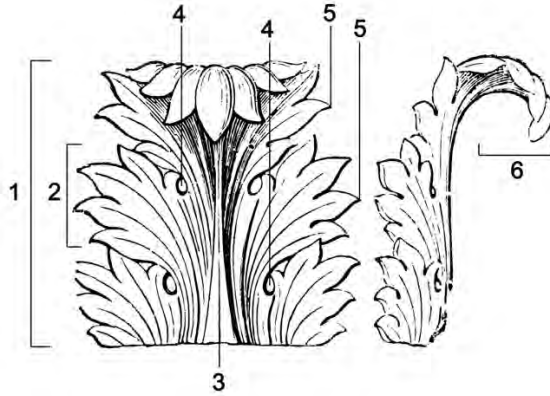

1. Akanthus Yaprığı
2. Yaprak Lobu
3. Merkezi Damar
4. Yaprak Gözü
5. Yaprak Dikeni
6. Sarkık Yaprakçık

5. Ion Kymationu

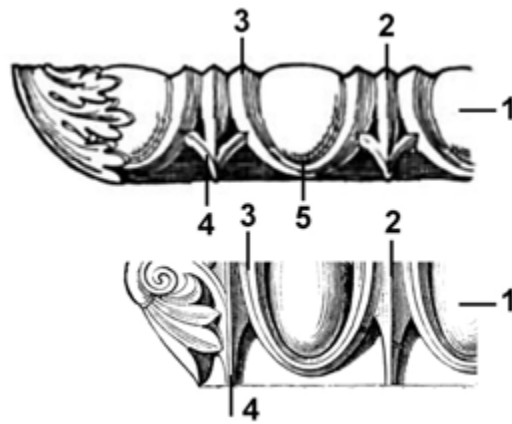

1. Yumurta
2. Ok Gövdesi
3. Yumurta Kabuğu
4. Ok başı
5. Bağcık

6. Lesbos Kymationu

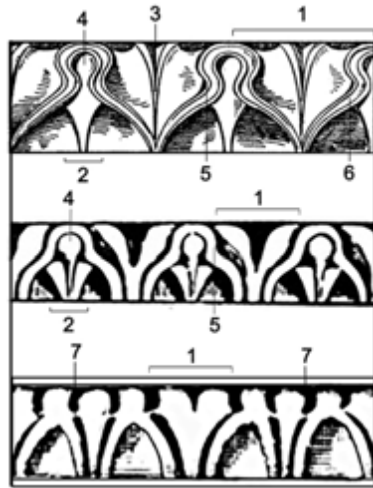

1. Yaprak
2. Kaburga
3. Merkezi Damar Yaprığı (Çatal Yaprak)
4. Kaburga Gözü
5. Yaprak Boynu
6. Yaprak Çerçevesi
7. Bağcık (Köprü)

7. İnci-Payet Dizisi

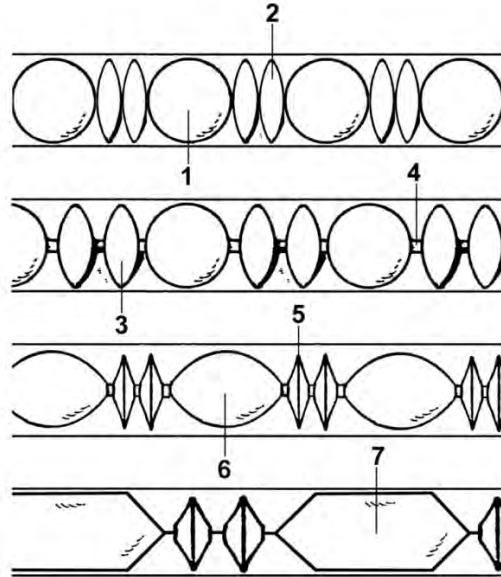

1. Küresel Formlu İnci
2. Disk Formlu Payet
3. Ovoid Formlu Payet
4. Bağcık
5. Paralel Kenarlı Payet
6. Ovoid Formlu İnci
7. Hexagonal Formlu İnci

8. Anthemion

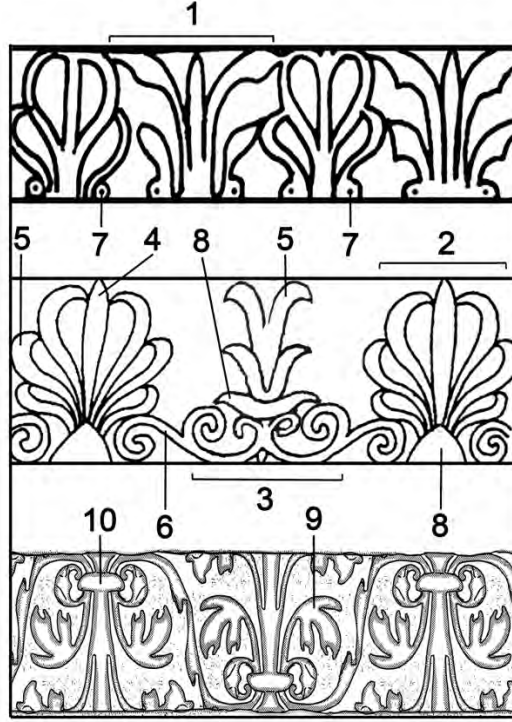

1. Açık Palmet
2. Kapalı Palmet
3. Lotus
4. Merkez Yaprak
5. Yaprak
6. Bağlayıcı Dal
7. Kök Gözü
8. Kaliks
9. Kengerleşmiş Yaprak
10. Palmet Bandı

9. Ranke (Kıvrıklal)

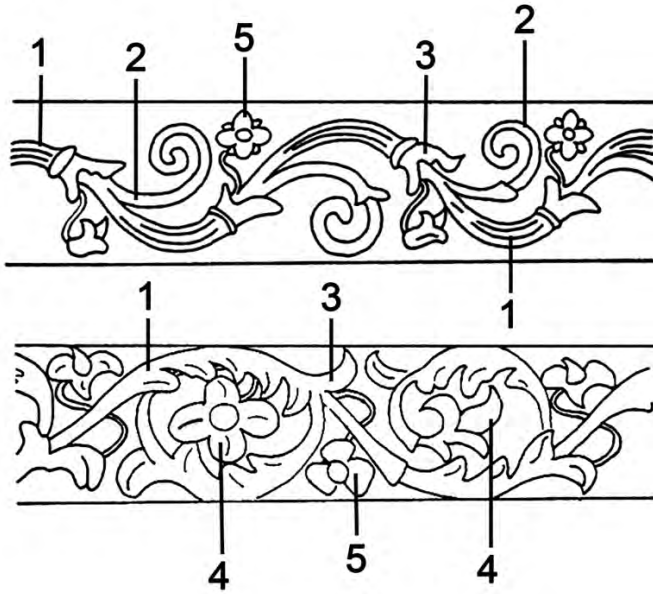

1. Anadal
2. Yan Dallar
3. Kılıf-Yaprak Demetleri
4. Çiçek ve Yaprak Rozetler
5. Doldurma Öğeleri

İKİNCİ BÖLÜM

LAODIKEIA YAPILARININ MİMARİ BEZEMELER IŞIĞINDA TARİHLENDİRİLMESİ

2.1. STADYUM

2.1.1. Konum ve Araştırma Tarihçesi

Kentin güney ucunda Güney Hamam-Gymnasium kompleksinin yanında konumlanan stadyum, seyyahlar tarafından 17. yüzyıldan itibaren ziyaret edilmeye başlanan Laodikeia'nın en erken tanımlanmış yapılarından birisidir.

T. Smith, Romalı kimliğinden çok Phrygia bölgesi Hıristiyanlığının önemli bir metropol kenti olarak merakını uyandıran Laodikeia'ya yapmış olduğu ziyaret sonucunda; stadyumun girişini, oturma bloklarını ve cavea sıralarını tanımlamış, yapının ithaf yazıtını ilk kez belgeleyerek stadyumun yaklaşık 20.000 ila 30.000 arasında bir izleyici kapasitesine sahip olduğunu iletmiştir¹⁵². İthaf yazıtının T. Smith ile birlikte ortaya çıkmasından birkaç yıl sonra, yalnızca yazıtı dikkate değer bulan J. Spon ve G. Wheler ve bundan yaklaşık bir yüzyıl sonra R. Chandler kenti ziyaret ederek söz konusu yazıtı kendi çalışmalarında tekrar değerlendirmişlerdir¹⁵³. Yapının ithaf yazıtının yanı sıra mimari karakteri hakkında diğer araştırmacılara nazaran daha özenli davranan R. Pococke, çalışmasına stadyumun geniş girişi ve galerileri ile kuzeyde yer alan Hamam-Gymnasium bağlantıları hakkında bir dizi not eklemiştir¹⁵⁴.

18. yüzyılın sonlarında *Ionia Araştırmaları* dahilinde ele alınan Laodikeia stadyumu için grubun mimarı N. Revett önceki çalışmalardan bilinen verileri tekrarlarlarken, diğer araştırmacıların aksine ilk kez yapı içerisinde küçük bir amfi tiyatro

¹⁵² Smith 1694, 40-42.

¹⁵³ Spon-Wheler 1678, III, 143; Chandler 1817, 104.

¹⁵⁴ Pococke 1745, 107.

elde etmek amacıyla batı sphendone önüne eliptik bir duvarın inşa edildiğine değinir¹⁵⁵ ve ekibin çizimcisi William Pars tarafından stadyumun bir gravürü çizilir¹⁵⁶.

19. yüzyıla gelindiğinde ise kenti ziyaret eden araştırmacıların stadyuma yalnızca kısa notlarla değindikleri anlaşılmaktadır¹⁵⁷. Yapı, 20. yüzyıl sonlarında G. Traversari başkanlığında yürütülen yüzey araştırmalarında detaylı olarak ele alınmış, bu çalışmada stadyumun korunma durumu, ebatları, kuzeyde yer alan Güney Hamam-Gymnasium yapısı ile olan ilişkisi irdelenirken yüzeyden tanımlanabildiği kadarıyla mimari karakteri değerlendirilmeye çalışılmıştır¹⁵⁸ (Figür 5).



Figür 5.

Stadyumda yürütülen en güncel çalışmalar ise kentte sistemli olarak kazı ve araştırmaların başladığı 2003 yılı ile birlikte hız kazanmış ve yapının 17. yüzyıldan bu yana süregelen problemlerinin çözülmesine yönelik olarak yürütülen kazı çalışmaları 2010 yılında tamamlanarak, Laodikeia Stadyumu mimarisi hakkında yeni öneriler C. Şimşek tarafından yayımlanmıştır¹⁵⁹.

¹⁵⁵ Revett et al. 1797, 31.

¹⁵⁶ Revett et al. 1797, pl. 48.

¹⁵⁷ Arundell 1834, 181; Laborde 1838, 86; Hamilton 1842, 515; Davis 1874, 93.

¹⁵⁸ Traversari 2000, 63-73.

¹⁵⁹ Şimşek 2011, 573-577; Şimşek 2013, 208-217.

2.1.2. Mimari Analiz

Kentin güneyinde, Kuzeybatı-Güneydoğu aksında ana toprağın kazılması ile inşa edilen Laodikeia stadyumu 285 m uzunluğunda 70 m genişliğinde olup, yapının mermer oturma basamakları kentin 18 km güneyinde yer alan Salbakos Dağı, Domuz Deresi ocaklarından getirilmiştir (Figür 6).

Stadyum 2010 yılı kazı çalışmalarında, güney gezinti alanında tonoz ayaklarının oturtulduğu temel blokları açığa çıkarılmış ve güney cephenin; destek ayaklı analemma duvarları ile çevrili olduğu, duvar iç yüzünün ise tonozlarla hareketlendirildiği anlaşılmıştır¹⁶⁰.



Figür 6.

Caveada 34 kerkidesten oluşan ve sağlam kalabilmiş bölümlerden uzunluğu 16.85 m olarak ölçülen bir kerkis 23 basamaktan oluşmakta, podyum orthostatları üzerindeki taş blokları ile birlikte toplam 24 basamak sayılabilmektedir¹⁶¹. Söz konusu ölçüler değerlendirildiğinde yapının 20.000-25.000 kişilik bir kapasiteye sahip olduğu söylenebilir. Stadyum dromosunun podyum seviyesine kadar toprakla dolu olması, ilk

¹⁶⁰ Şimşek 2011, 576.

¹⁶¹ Şimşek 2013, 208.

başta kesin pist ölçülerine sahip olmamızı engellese de son dönemde yapıda yürütülen sondaj kazıları, pist uzunluğunun yaklaşık olarak 213/214 m, genişliğinin ise 34.50 m olduğunu ortaya koymuştur¹⁶². Batı sphendonenin orta eksenine hizasında 43 metre uzunluğundaki büyük ölçüde ayakta kalan tünelin doğrudan pist ile bağlantı sağladığı ve söz konusu tonozlu girişin Aphrodisias stadyumunda olduğu gibi doğu sphendone üzerinde de bir karşılığının olması gerektiği öne sürülmüştür¹⁶³. Muhtemelen, yapının 17. yüzyıldan bu yana bilinen ithaf yazıtının yer aldığı blok da günümüzde toprak erozyonu altında kalan batı girişe ait tonoz kemeri üzerinde konumlanmıştı (Figür 7).



Figür 7.

Yapının hemen kuzey bitişiğinde yer alan hamam, gençlerin sportif aktiviteleriyle ilgili olarak tonozlu geçişlerle stadyuma bağlanmış, stadyumla hamam arasında doğuda 5 m olan ve batıya doğru 10 m'ye ulaşan gezinti alanı vasıtasıyla hamam kompleksinden stadyuma geçiş sağlanmıştır. Bununla ilgili olarak önde yedi adet tonozlu kapı geçişi izlenebilmektedir¹⁶⁴.

¹⁶² Şimşek 2011, 576.

¹⁶³ Welch 1998, 555, dn. 10.

¹⁶⁴ Şimşek 2013, 214, res. 261, 267.

Laodikeia stadyumunun da dahil olduğu çift sphendoneli stadyum tipi, Roma mimarisi arařtırmalarında ele alınmıř bir konu olsa da Anadolu'daki stadyum mimarisi geliřimi, yapıların korunma durumlarına baęlı olarak çoęu zaman detaylı incelemelerden uzak kalmıřtır¹⁶⁵. Epigrafik veriler bölümünde deęerlendireceęimiz ithaf yazıtında *amphitheatron stadion* olarak nitelenen çift sphendoneli yapı tipinin en belirgin örnekleri Laodikeia ile birlikte Aphrodisias, Nysa ve Nikopolis'te karřımıza çıkar (Figür 8).

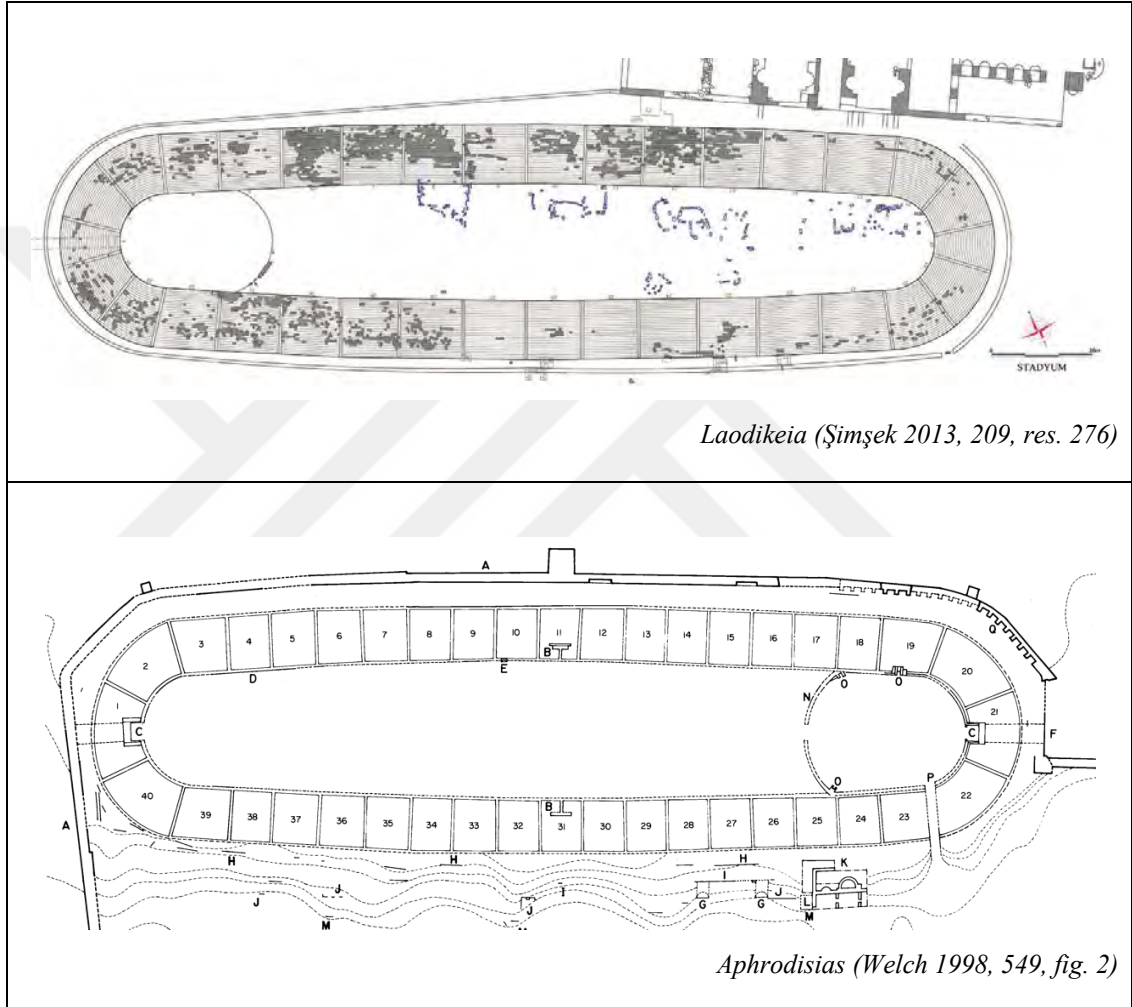

¹⁶⁵ Crema 1939, 240; Krinzinger 1968, 195; Golvin 1988, 243, 298; Gros 1996, 358; Welch 1998, 553, 563.

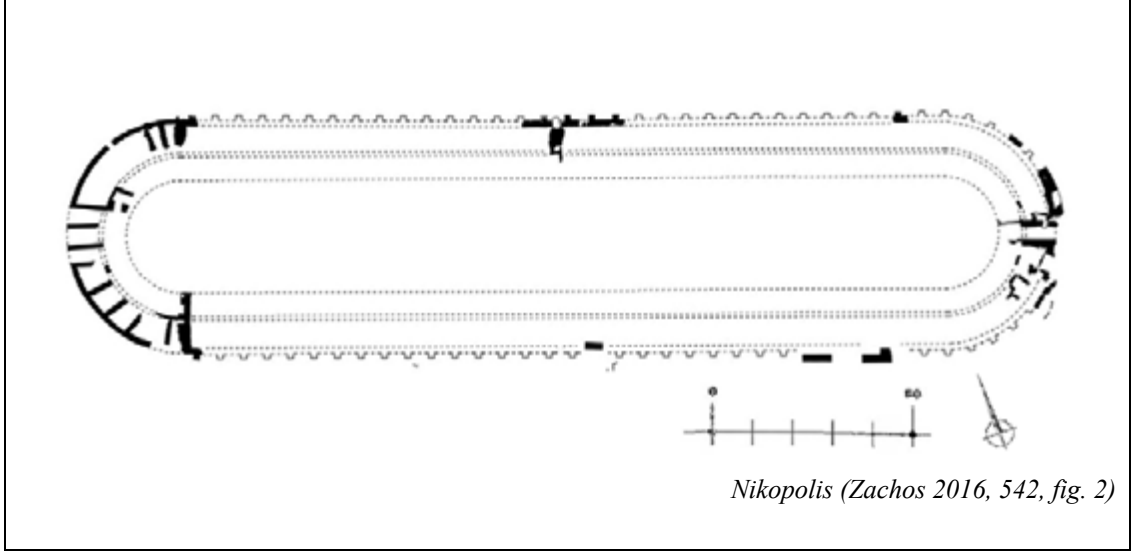

Figür 8.

Yakın tarihli bir çalışma ile detaylı olarak araştırılan Aphrodisias Stadyumu korunma durumu ile kendi türünün bilinen en iyi örneğidir¹⁶⁶. Laodikeia Stadyumu'ndan daha küçük boyutlarda (270x60 m), iki tarafı boyunca duvarlar ve tonozlarla güçlendirilmiş, uzun kenarları toprak dolgu üzerine oturtulmuş olan yapının kısa kenarları ise anıtsal cephelere sahiptir. Laodikeia Stadyumu'nda olduğu gibi, Aphrodisias Stadyumu'nun uzun kenarları da hafif bir eğime sahiptir. MÖ 4. yüzyıldan itibaren kullanılmaya başlanan bu tasarım, izleyicilere daha iyi bir görüş açısı kazandırmakta, Aizanoi¹⁶⁷, Delphi¹⁶⁸ ve Atina¹⁶⁹ stadyumlarında olduğu gibi hem Anadolu hem de Kıta Yunanistan'da Erken İmparatorluk Dönemi yapılarında görülmektedir. Yine Laodikeia ile yakın bir özellik olarak Aphrodisias Stadyumu'nda da dromos yüksek parapetlerle sınırlanmış, son sıra bloklar üzerinde *munera* ve *venationes* oyunlarında seyirci güvenliğini sağlamaya yönelik oluşturulan koruma çiti geçki delikleri yer alır¹⁷⁰. Her iki stadyumda da karşılaşılan bu durum söz konusu yapıların sadece atletik yarışmaların değil vahşi hayvan ve gladyatör dövüşlerinin de yapıldığını göstermektedir¹⁷¹.

¹⁶⁶ Welch 1998, 547-569.

¹⁶⁷ Hoffmann vd. 1993, 441.

¹⁶⁸ Aupert-Callot 1979, 10, 69, tav. IV.

¹⁶⁹ Traulos 1971, 498, fig. 630.

¹⁷⁰ Laodikeia Stadyumu parapet yükseklikleri 1,34 m olarak ölçülmüştür. (Bkz. Şimşek 2011, 575.)

¹⁷¹ Welch 1998, 558, fig. 12; Şimşek 2013, 209.

Herhangi bir yapı ithaf yazıtı bulunmayan Aphrodisias Stadyumu'nun tarihlendirilmesi sorunlu görünmekle birlikte Hellenistik menşeli Priene¹⁷² ve Miletos¹⁷³ stadyumlarında olduğu gibi stadyum caveasının toprak setlerle desteklendiği inşaat tekniğinin, bazı Erken İmparatorluk Dönemi yapılarında da kullanıldığını söylemek mümkündür¹⁷⁴. Bu çıkarım, yüzyılın ilk yarısında Laodikeia Stadyumu'nun da dahil olduğu bir tipolojik varyasyonun doğuşu ve yayılımı ile ilgili çeşitli ipuçları sunmaktadır.

Söz konusu tipolojiyi yansıtan bir diğer örnek Laodikeia'ya yakın bir mesafede bulunan Nysa kentindedir. Şehrin merkezinden geçen nehrin akışını da sağlamak amacıyla oluşturulmuş güçlü bir tonozlu galeri üzerinde yükselerek, aynı zamanda Strabon'un deyimiyile şehri iki kısma ayıran bu stadyumun günümüzdeki korunma durumu oldukça kötüdür. Ancak, 20. yüzyılın başlarında bir Alman arkeolojik misyonu Nysa stadyumu için, çift sphendoneli ve Aphrodisias ile Laodikeia'dan biraz daha küçük ebatlarda bir plan tipini ortaya koymayı başarmıştır¹⁷⁵. Aslında, günümüzde anıtın korunma durumu sağlıklı tipolojik değerlendirmelere izin vermese de Strabon'un Nysa stadyumu için kullandığı *amphitheatron* tanımının genel olarak bu mimari gruba işaret ettiği kabul görmektedir¹⁷⁶.

Son yapılan araştırmalara göre Anadolu'da bu gruba iki örnek daha eklenmiştir. Bunlardan ilki Laodikeia ve Aphrodisias arasında ve her iki kente de yakın mesafede bulunan Antiocheia ad Maeandrum stadyumudur. Aphrodisias kazı ekibinin kentte yürüttüğü yüzey araştırmalarında yaklaşık 200 m uzunluğundaki stadyumun önce batı cephesinin düz olduğu ileri sürülmüş¹⁷⁷, fakat daha sonraki çalışmalarda çift sphendoneli olduğu anlaşılmıştır¹⁷⁸. Diğer örnek ise elde edilen bir yazıtta göre "orak şeklindeki uçlarından" birinin tamir edildiği şeklinde tasvir edilen Kelainai-Apameia Kibotos stadyumudur¹⁷⁹.

¹⁷² Wiegand-Schrader 1904, 259-265 figs. 261-270; Schede 1964, 86-87; Dinsmoor-Anderson 1975, 250, 263, 320.

¹⁷³ Gerkan 1921, 1-41 figs. 1-47, pls. 1-10; Kleiner 1968, 110-113 figs. 81-83.

¹⁷⁴ Krinzinger 1968, 157; Smith-Ratte 1997, 14; Welch 1998, 554.

¹⁷⁵ Pringsheim 1913, 14, 44, plan. 2, No. V.

¹⁷⁶ Welch 1998, 555, dn. 12.

¹⁷⁷ Smith-Ratte 1996, 23, fig. 17, 18.

¹⁷⁸ Kienlin 2011, 10, dn. 32.

¹⁷⁹ Kienlin 2011, 10.

Arkeolojik açıdan, Laodikeia ve Aphrodisias stadyumları için belgelendirilmiş en iyi karşılaştırma örneği ise Kıta Yunanistan'da, Nikopolis kentinde karşımıza çıkar¹⁸⁰. Strabon'un ilettiğine göre yapı, Octavian'ın MÖ 31 yılındaki Actium zaferinin hemen sonrasında gerçekleştirilen oyunlar için inşa edilmişti¹⁸¹. Bu noktada, Laodikeia ve Aphrodisias stadyumlarına nazaran daha erken tarihli bir yapı olarak karşımıza çıkan Nikopolis stadyumunun, çift sphendoneli tipin öncüsü olarak Yunan stadyum mimarisi ile Geç Cumhuriyet Dönemi Roma amfiteyatrosu mimarilerinin bir sentezi olarak ortaya çıktığı görüşü, günümüz araştırmacıları tarafından sıklıkla dile getirilmiştir. Nitekim, Anadolu'da Roma İmparatorluk Dönemi mimarisinin gelişimi üzerine yapılan çalışmalarda da Hellenistik geleneğin unsurlarını kullanarak yeni mimari düşüncenin anlayışına göre esnetmenin yaygın bir anlayış olduğu üzerinde durulmaktadır¹⁸².

Ancak, K. Welch'in ortaya koyduğu Nikopolis'te Geç Hellenistik-Erken İmparatorluk yıllarında yaratılan geçiş tipinin, Anadolu'da Augustus Dönemi ile birlikte önce Aphrodisias'a, sonra da Geç Flaviuslar döneminde Laodikeia'ya yayıldığı teorisi¹⁸³, Nikopolis Stadyumu'nda yapılan güncel arkeolojik çalışmalarla son bulmuş görünmektedir. Araştırmacı K. L. Zachos, yapıda yürüttüğü kazı çalışmaları sonucunda yapının 2 evreli bir inşa süreci geçirdiğini ve Augustus Dönemi'ne tarihlenen ilk evrede stadyumun yalnızca doğu ucunun bir sphendone ile sonlandığını, batı ucuna ise MS 1. yüzyılın sonlarında olasılıkla da Domitianus Dönemi'nde bir sphendone eklenerek *stadion amphitheatron* formuna dönüştüğünü iletmektedir¹⁸⁴.

Laodikeia stadyumu hakkındaki mevcut bilgi düzeyimiz yapının 4 farklı evresi olduğu önerisine imkân sağlamaktadır. Yapının Geç Hellenistik-Erken İmparatorluk dönemini temsil eden I. evresini¹⁸⁵, muhtemelen gerçek bir caveadan yoksun ve basit bir dromosa sahip bir yapı olarak düşünebiliriz¹⁸⁶. II. evrede Tacitus'un¹⁸⁷ ifadesine göre kenti MS 60 yılında vuran deprem sonrası, stadyumun Flaviuslar döneminde Nikostratos

¹⁸⁰ Krinzing 1987, 109-120.

¹⁸¹ Strabon Geographica, VII. 7. 6.

¹⁸² Waelkens 1989, 77-88.

¹⁸³ Welch 1998, 564.

¹⁸⁴ Zachos 2016, 547, fig. 3.

¹⁸⁵ Stadyum ve çevresi en yoğun oranda Hellenistik ve Erken Roma Dönemi seramiklerinin bulunduğu alandır (Bkz. Duman 2010, 53, fig. 6-7).

¹⁸⁶ Bu teoriyle uyumlu olarak, yapının 2010 yılı sondaj kazılarında Geç Hellenistik-Erken İmparatorluk Dönemine tarihlenen kabartmalı skyphos parçaları ortaya çıkarılmıştır (Bkz. Şimşek 2011, 574).

¹⁸⁷ Tacitus, Annales, 14. 27.

tarafından finanse edilerek anıtsal bir yapıya dönüştürülmesini¹⁸⁸, III. evrede Hamam-Gymnasium kompleksi ile kurulan bağlantı ve yapının kuzeydoğu caveasına 5 adet galerinin Hadrianus Dönemi'nde yerleştirilmesi izler. IV. ve son evreyi ise, ilk olarak N. Revett tarafından kaydedilen ve günümüzde az çok izleyebildiğimiz batı sphendone önüne inşa edilen aksel duvar oluşturur. Söz konusu duvarın yapımı olasılıkla Aphrodisias Stadyumu'nun da aynı teknikle bir *amphitheatrona* dönüştürüldüğü¹⁸⁹ MS 4. yüzyıl tarihiyle uyumlu olmalıdır¹⁹⁰. Antik çağlarda nispeten yaygın olan bu ve diğer karşılaştırılabilir müdahaleler Ephesos, Atina ve Aspendos'da da izlenebilmektedir¹⁹¹. MS 5. yüzyıla gelindiğinde ise kentin küçülerek etrafının sur duvarları ile çevrilmesiyle birlikte stadyumun sur dışında kaldığı anlaşılmaktadır.

Sonuç olarak, Laodikeia Stadyumu'nun mimari karakteri değerlendirildiğinde; yapının antik çağ dünyasında çok fazla örneğine rastlamadığımız bir tipolojik varyasyona sahip olduğu açıktır. Bu tip, kronolojik olarak ise ancak MS 1. yüzyıl başlarından Flaviuslar Dönemi'nden sonraya geçmeyen küçük bir anıt grubunda görülmektedir.

2.1.3. Epigrafik Veriler

Laodikeia stadyumunda, on yedinci yüzyılda gezginler tarafından *in fornice marmoreo circi seu amphitheatri* olarak kaydedilen ithaf yazıtı, söylendiği gibi yapının batı tarafının giriş galerisinin üzerinde yer almaktaydı¹⁹². Günümüzde batı girişinin toprak erozyonu altında kalması nedeniyle tam olarak lokasyonu belirlenemeyen yazıt;

“Yedinci defa konsül ve Vespasian'ın tanrısal oğlu İmparator Titus Caesar Augustus Vespasian ve halk için Lycias Nicostratus'un en küçük oğlu Nicostratus tarafından kendi özel malıyla bu stadyum yapılmıştır. Mirasçısı olan Nicostratus¹⁹³, bu

¹⁸⁸ “Asia'nın ünlü kentlerinden biri olan Laodikeia, aynı yıl bir depremle yıkıldı ve bizden bir yardım almadan kendi öz kaynaklarıyla yeniden toparlandı...”

¹⁸⁹ Welch 1998, 566.

¹⁹⁰ Koşu alanında yapılan çalışmalarda MS 4 ve 5. yüzyıllara tarihlenen seramikler ile MS 3. yüzyılın sonu ile 4. yüzyılın ikinci yarısına tarihlenen sikkeler ele geçirilmiştir (Bkz. Şimşek 2011, 574).

¹⁹¹ Crema 1939, 243, dn. 2; Krinzinger 1968, 159, 196, 239; Welch 1998, 565, dn. 68.

¹⁹² Corsten 1997, 51, n. 15.

¹⁹³ Laodikeia'da stadyumun ithaf yazıtı dışında Nicostratus isminin geçtiği farklı iki yazıt ile karşılaşılır. Bu yazıtların her ikisinde de yine İmparator Titus'a ithaf yer alır ve Nicostratus'un oğlu Nicostratus Theogenes tarafından adanmışlardır. Burada adı geçen Nicostratus Theogenes stadyum ithaf yazıtında yer alan mirasçı sıfatına sahip kişi olmalıdır (Bkz. Armstrong 1998, 145).

eserin eksikliğini tamamladı ve Prokonsül Marcus Ulpius Traianus'u halk kutsadı" şeklindedir¹⁹⁴.

İmparator Titus'a ithaf edilmiş olan yazıt, kronolojik olarak Titus'un yedinci kez konsül olduğu 24 Haziran 79 yılına rastlamakta ve bu tarih yazıtta geçen Marcus Ulpius Traianus¹⁹⁵ ismi ile de desteklenmektedir. Prokonsül M. Ulpius Traianus, MS 79/80 yıllarında Asia prokonsüllüğü yapmış ve aynı zamanda İmparator Traianus'un babasıdır. Nerva'nın 97 yılının sonbaharında halefi olarak seçtiği ve daha sonra yaptığı işler için *optimus princeps* unvanını alan Traianus, imparator adaylığını yalnızca kendi erdemine borçlu değil, aynı zamanda Flaviuslar Dönemi'nin *patricias et consularis et triumphalis* olarak önde gelen senatörlerinden biri olan babası M. Ulpius Traianus'a da borçluydu. İşte bu nedenlerle etkin bir siyaset adamı olarak Asya Prokonsüllüğü görevini de yürütmüş olan M. Ulpius'un Anadolu'da Laodikeia dışında başka bir önemli yapıtta da kendisine yer bulduğunu görmekteyiz. J. Hülsen tarafından ilk kez Miletos Nymphaeum'u araştırmalarında karşımıza çıkan bu isim, yapının ilk kat ön cephe arşitravlarını süslemekteydi¹⁹⁶. Yapı hakkında yayımlanan güncel bir çalışma ile yazıtın yer aldığı parçalar ile anıtın mimari yapısı ve metnin koordinasyonu arasındaki bağlantı analiz edilmiş, analogik değerlendirmelerimiz için önem taşıyan bu rekonstrüksiyona göre Miletos Nymphaeumu'nun MS 80 yılının ilk yarısında İmparator Titus himayesinde M. Ulpius Traianus tarafından hizmete açıldığı netlik kazanmıştır¹⁹⁷.

Laodikeia Stadyumu'nda yapı ithaf yazıtı dışında mimari bezeme tarihlendirmesini destekleyici farklı yazıt örnekleri belgelenmemiş olsa da kentte MS

¹⁹⁴ [Αὐτοκρ]ά[τορι] Τίτωι Καίσαρι Σεβαστῶι Οὐεσπασιανῶι ὑπάτῳ τὸ ζ' Αὐτοκράτορος θεοῦ Οὐεσπασιανοῦ υἱῶι καὶ τῶι δήμῳ Νεικόστρατος Λυκίου τοῦ Νεικοστράτου τὸ <σ>τ[άδιον ἀμφι] θέατρον λευκόλιθον ἐκ τῶν ἰδίων ἀνέθηκεν, τὰ προσλείψαντα τοῦ ἔργου τελειώσαντος Νεικοστράτου τοῦ κληρονόμου αὐτοῦ, καθιερώσαντος Μάρκου Οὐλπίου Τραιανοῦ τοῦ ἀνθυπάτου. (Bkz. CIG 3935-IGR 4.845; MAMA 6, 140, 3.)

ἡ βουλὴ καὶ ὁ δῆμος ἐτείμησαν Τατίαν Νεικοστράτου τοῦ Περικλέους νέαν ἠρωΐδα διὰ τε τ[ὰς] [τ]οῦ πατρὸς αὐτῆς ἀρχὰς τε καὶ λει[τ]ουργίας καὶ ἐργ[επι]στασίας καὶ διὰ [τὸ]ν πρόθειον αὐτῆς [Νει]κόστρατον, ὃς, <μ>ε[τὰ τ]ῶν ἄλλων ὧν πα[ρέσ]χεν ἱεράτευσέν [τε] τῆς Πόλεως καὶ [ἀνέ]θηκεν τὸ τε στά[διον] ἀνφιθέατρον [λευκόλ]ιθον καὶ τὰς...(Bkz. CIG 3936 — Rob., Laod.Lyc. 323-IGR 4.861; MAMA 6, 140, 13).

¹⁹⁵ İmparator Traianus'un babası, Roma senatörü, Kapadokya, Suriye, Asya ve İspanya Prokonsülü. (Bkz. Hülsen 1910, 53, no. I).

¹⁹⁶ [M(arcum) Ul]p[ium] Traianum co(n)s(ulem), lega[tum d]ivi Vespas[iani et divi Titi C]aesa[ris divi Vespasia]ni f(i)lii Vespa[siani bello Iudaico, legatum divi Vespasiani provinciae Cappadociae] et provinciae Syriae, proco(n)s(ulem) Asiae et Hispaniae B[et]a[et]icae, XV vir[um s(acris) f(aciundis), soda]lem Flaviale[m, triumphalibus ornamentis ex s(enatus) c(onsul)].

¹⁹⁷ Alföldy 1998, 383.

79/80 yıllarında C. Iulius Cotys ve Claudia Zenonis isimli bir ailenin stadyumun inşası şerefine bastırıldığı sikkeler, anıtın inşa kronolojisini desteklemektedir¹⁹⁸ (Figür 9).



Figür 9.

STADYUM KRONOLOJİSİ		
1. Evre	Geç Hellenistik-Erken İmparatorluk	Sondaj Kazıları, Yüzey Araştırmaları
2. Evre	Flaviuslar Dönemi (MS 79/80)	Yapı İthaf Yazıtı (İmparator Titus)
3. Evre	Hadrianus Dönemi	Güney Hamam-Gymnasium Bağlantılarının Eklenmesi
4. Evre	MS 4. yüzyıl	Batı Sphendone Önüne Eklenen Apsidal Duvar

2.1.4. Mimari Bezeme

Laodikeia Stadyumu her ne kadar anıtsal bir mimari karaktere sahip olsa da yukarıda detaylı olarak incelediğimiz tipolojisi gereği süslü cephelere sahip olmadığı anlaşılmaktadır. Ayrıca, stadyuma doğu ve batı sphendoneler üzerinden giriş sağlayan tonozlu kapıların toprak erozyonu altında kalmış olması, bu bölümlerdeki olası bezemeli blokların belgelenmesini engellemektedir. Bu nedenle yapıda yürütülen kazı sondajları ve yüzey araştırmaları sonucunda bezemeli mimari öğelerden ancak 1 adet dor başlığı ile 1 adet arşitrav bloğu çalışmamız kapsamında katalogta dahil edilmiştir.

Değerlendirmeye alınan **S-DB-1 (Levha 1)** katalog numaralı kırık ve eksik

¹⁹⁸ Thonemann 2015, 212.

durumdaki dor başlığında; ekhinus ionik kyma ile bezenmiş, ekhinus profili dışbükey ve yuvarlak hatlıdır. Kırık ve eksik bölümüne rağmen silme profiline sahip olduğu anlaşılan abakus tablası, ekhinus profiline oranla daha yüksektir¹⁹⁹. Başlığın ion-kymationu bezemesi altında basamak şeklinde işlenmiş iki annulet yer alır. Sütun boynu ile birlikte işlenen başlığın sütun yivlendirmesi ise ionik formdadır.

Laodikeia Stadyumu başlığında karşılaştığımız katı görünümüne sahip dor başlıklarının ionik öğelerle yumuşatılması geleneği ilk kez MÖ 5. yüzyılda Samos Heraionu dor başlıkları²⁰⁰ ve Atina Erechteionu karyatidleri²⁰¹ ile ortaya çıkar. MÖ 5. yüzyıldan başlayarak Hellenistik Dönem yapılarını da etkileyen bu gelenek, MÖ 1. yüzyılın sonunda Augustus Forumu karyatidlerinde²⁰² kullanılır ve Roma İmparatorluk Dönemi dor mimarisini etkisi altına alır. Roma İmparatorluk Dönemi'nde Anadolu'da dorik başlıklarda ekhinusun ionik kyma ile bezenmesi; Hierapolis Apollon Kutsal Alanı Portikosu²⁰³, Blaundos Tapınak 2 Temenosu²⁰⁴, Aphrodisias Sebasteionu²⁰⁵, Aphrodisias Tiyatrosu²⁰⁶, Teos Dionysos Tapınağı Portikosu²⁰⁷ ve Ephesos Domitianus Tapınağı'nda²⁰⁸ uygulanmıştır.

Laodikeia stadyumu **S-DB-1** numaralı başlıkta basamak şeklinde işlenen annulet formu; Anadolu'da Geç Hellenistik Dönem'den itibaren Miletos Gymnasionu²⁰⁹ ve Priene Stadyumu²¹⁰ gibi yapılarda görülmeye başlarken, Erken İmparatorluk Dönemi'nde Aphrodisias Tiyatrosu²¹¹, Stratonikeia Tiyatrosu²¹² ve Aphrodisias Sebasteionu²¹³ ile birlikte MS 1. yüzyılda yaygınlaşmıştır. Bölge örnekleri göz önüne alındığında ise MS 84-85 yıllarına tarihlendirilen Hierapolis Frontinus Caddesi Tip CS4 başlıklarında da

¹⁹⁹ Rumscheid abakus üzerine silme profili yerleştirilmiş olan başlıkları ayrı bir gruba dahil ederek, bu geleneğin Hellenistik Dönem'den itibaren Pergamonlu mimarlar tarafından yaygınlaştırıldığını ileri sürer (Bkz. Rumscheid 1994, 304).

²⁰⁰ Buschor 1957, bei. 16-1.

²⁰¹ Lauter 1976, lev. 9-10.

²⁰² Ward-Perkins 1974, 33, fig. 9.

²⁰³ Ismaelli 2009, 362, fig. 395.

²⁰⁴ Filges 2006, 59, fig. 38.

²⁰⁵ Outschar 1987, 108-110, fig. 13.

²⁰⁶ Outschar 1987, 110; Rumscheid 1994, 6, tav. 10, 3-4.

²⁰⁷ Uz 1986, 230, fig. 12-14.

²⁰⁸ Wilberg 1923, 15-16, fig. 22, 24; Bammer 1978, 84, fig. 14-15.

²⁰⁹ Gerkan-Krischen 1928, 8-10, fig. 15.

²¹⁰ Wiegand-Schrader 1904, 258-265, fig. 270.

²¹¹ Outschar 1987, 108, fig. 12; Rumscheid 1994, 9, tav. 10, 3-4.

²¹² Mert 2008, 30-34, 112-131.

²¹³ Hueber 1987, 101-106; Outschar 1987, 107-112, fig. 13.

basamak formlu annuletlerin kullanıldığı anlaşılmaktadır²¹⁴.

Sonuç olarak, **S-DB-1** numaralı başlığın abakus-ekhinus oranı ve annuletlerin formu göz önüne alınarak yaptığımız analogik değerlendirmelere göre başlığın MS 1. yüzyılın son çeyreğine tarihlenmesi uygun olacaktır.

Stadyumun kuzey caveası üstünde yer alan gezinti alanında belgelenen **S-AR-1 (Levha 2)** numaralı arşitrav bloğu parçasının, Güney Hamam-Gymnasium kompleksine mi yoksa stadyuma mı ait olduğu her iki yapının organik bağı nedeniyle net olarak anlaşılacakla birlikte bu örnek stadyum kataloğuna dahil edilmiştir. Oldukça kötü korunmuş ve eksik haldeki arşitrav bloğu üç faskiaya ayrılmış, blok en üstte inci-payet dizisi ve ion kymationu bezemeli arşitrav tacı ile bitirilmiştir. Faskialar, altta lesbos kymationu, onun üzerinde ise inci-payet dizisi ile birbirinden ayrılmıştır. Arşitrav tacı üzerinde herhangi bir analogik değerlendirmeye izin vermeyecek ölçüde aşınmış tek bir yumurta bezeği korunabilmiştir. Çift yüzlü işlenen arşitravın arka yüzünde ön yüzden farklı olarak ilk faskia ayrımında lesbos kymationu yer almaz. Ön yüzde ikinci ve üçüncü faskialar üzerinde Grekçe bir yazıtın varlığı, ikinci faskiada korunabilen “ΠΟΛΛ” ve üçüncü faskiada korunabilen “ΩΝ” harflerinden anlaşılmaktadır. Arşitravın alt yüzünde derince oyulmuş soffit çerçevesini yine bir lesbos kymationu süslerken ortada bir kısmı korunabilmiş asma dalı bezemesi yer almaktadır. **S-AR-1** numaralı arşitrav bloğunun tarihlenmesine yardımcı olacak bezeme kuşakları ön ve arka yüzlerinde yer alan inci-payet dizisi, lesbos kymationu ve soffit bezemesi olarak sınırlanmıştır. Arşitravın üzerinde yer alan yazıt daha önce T. Corsten tarafından incelenmiş, herhangi bir epigrafik yorum için yeterli veri olmamasına karşın paleografik değerlendirmeler sonucunda yazıtın olası tarihini MS 3. yüzyıl olarak önermiştir²¹⁵.

Blok üzerinde gerek faskia ayrımlarında gerekse de soffit çerçevesinde yer alan lesbos kymationu bezeği, kaburga gözünün üst profil tarafından kesilerek bozulduğu ve yanlarda bağımsız şeritlere dönüşen yaprak kenarları şeklindeki stili ile Traianus-Hadrianus Dönemi ile birlikte ortaya çıkarak MS 3. yüzyıla kadar devam eden bir tipoloji göstermektedir²¹⁶. Motif daha detaylı bir şekilde incelendiğinde, yaprak çerçevelerinin yükselip üstte yer alan profile uzanarak kesildiği ve merkezi kaburganın yanlarda iki şerit

²¹⁴ Ismaelli 2009, 198, fig. 227.

²¹⁵ Corsten 1997, 53, no.15a.

²¹⁶ Vandeput 1997, 153.

yiv ile izole edildiği bir stili yansıtmaktadır. Buna göre motifin genel tipolojisi, MS 2. yüzyıl sonu MS 3. yüzyıl başına tarihlenen Sagalassos Hamam Yanındaki Kapı'ya ait arşitrav-friz bloklarının soffit çerçevelerinde²¹⁷ ve Perge Güney Kapı sövelerinde²¹⁸ izlenirken, yan yaprak çerçevelerinin kalınlaştırılarak öne çıkarılması yine MS 2. yüzyıl sonu MS 3. yüzyıl başına tarihlenen Selge Nymphaeum²¹⁹ ile MS 3. yüzyılın ilk yarısına tarihlenen Hierapolis Tapınak Nymphaeum²²⁰ örneklerinde görülür. **S-AR-1** numaralı arşitrav üzerindeki faskiaları birbirinden ayıran bir diğer bezeme ise inci-payet dizisidir. Bu motif üzerinde inciler altıgen formlu payetler ise paralel kenarlı olarak işlenmiştir. Her iki bezeğin arasında bağcıklar dizi boyunca devam eder. Söz konusu tipoloji MS 2. yüzyılın ikinci yarısından sonra özellikle de Severuslar Dönemi yapılarında sıklıkla karşımıza çıkar. Aynı bezeme üslubunu MS 160-170 yıllarına tarihlenen Miletos Faustina Hamamı kornişlerinde²²¹, MS 178 sonrasına tarihlenen Smyrna Agorası²²² ve MS 3. yüzyılın ilk yarısına tarihlenen Hierapolis Tapınak Nymphaeum arşitravlarının inci-payetlerinde²²³ görmek mümkündür.

S-AR-1 numaralı arşitrav bloğunun alt yüzünde lesbos kymationu ile çerçevelenmiş soffit ise sarmaşık dalı motifi ile bezenmiştir. Soffitin korunabilen kısmında alttan yukarıya doğru kıvrılan asma dalı en uçta üç adet filiz ile sonlanır. Asma dalı boyunca yanlarda kıvrılan filizler üzerinde ise toplam dört adet yaprak izlenebilmektedir. Yapraklar üç loba ayrılmış, yan loblar daha yuvarlak hatlara sahipken, merkez lob önde sivrilerek mızraksı bir görünüm kazanmıştır. **S-AR-1** numaralı arşitrav bloğunun soffit bezeme tipolojisine en yakın örnekler Hierapolis Tiyatrosu Sahne Binası Birinci Kat arşitravlarında²²⁴, Miletos Faustina Hamamı²²⁵ ve Sardeis Gymnasiumu²²⁶ gibi genellikle MS Geç 2. yüzyıl ve MS 3. yüzyıl başına tarihlenen yapılarda karşımıza çıkar. Bu bağlamda, stadyumun kuzey caveası üstündeki gezinti alanında yer alan **S-AR-1** numaralı arşitrav bloğunun bezeme öğelerinin tamamı değerlendirildiğinde stilistik

²¹⁷ Vandeput 1997, 113-114, pl. 51.1, 52.5.

²¹⁸ Gliwitzky 2010, 79, 115.

²¹⁹ Vandeput 1997, 114, pl. 111.2.

²²⁰ Ismaelli 2017, 372, fig. 518.

²²¹ Gerkan-Krischen 1928 fig. 66, 68. Strocka 1981, 44, abb.57.

²²² Strocka 1981, 45, abb. 60.

²²³ Ismaelli 2017, 339, fig. 488.

²²⁴ Ismaelli 2017, 351-352, fig. 497, 499.

²²⁵ Köster 2004, 147, taf. 123.2.

²²⁶ Yegül 1986, 56, fig. 149.

olarak MS 2. yüzyıl sonu-MS 3. yüzyıl başına tarihlenmesi uygun olacaktır.

Laodikeia Stadyumu'nun mimari karakteri ve epigrafik verileri göz önüne alındığında çalışmamıza dahil ettiğimiz sınırlı sayıdaki örnekten yalnızca **S-DB-1** katalog numaralı dorik başlık yapı inşa kronolojisiyle uyumlu görünmektedir. Söz konusu başlık stilistik olarak stadyumun inşa tarihi olan MS 79/80 yılı kronolojisine uygun bir tipoloji gösterirken, **S-AR-1** numaralı arşitrav bloğu bu alandaki olası bir devşirme kullanıma veya yapıda MS 3. yüzyıl başında gerçekleşen bir restorasyona işaret etmektedir.



2.2. GÜNEY HAMAM-GYMNASIUM KOMPLEKSİ

2.2.1. Konum ve Araştırma Tarihçesi

Laodikeia stadyumunun kuzeyinde konumlanan Güney Hamam-Gymnasium kompleksi günümüzde ancak birkaçı ayakta kalabilmiş kemerleri ile Laodikeia arkeolojik panoramasının en karakteristik ve anıtsal görünümlerinden birini sunmaktadır (Figür 10). Söz konusu anıtsallığı sebebiyle 18. yüzyıldan beri gezginlerin ilgisini çeken kompleksi R. Chandler “*bir gymnasium olabilecek çok sayıda mermer kemere sahip*” bir yapı olarak özetlerken²²⁷, R. Pococke, birkaç yıl daha önce, anıtı stadyuma bağlayan galerileri keşfederek halen izlerini görebildiği bu bölümü “*kuzeye çekilmiş bir alan*” olarak nitelendirir²²⁸. 19. yüzyıla gelindiğinde dönemin gezginleri ve bilim adamları da yapı hakkında aşağı yukarı aynı tanımlamalarda bulunurken, W. Ramsay, Nisan 1884’te kente yaptığı ziyaretinde “*stadyumun kuzey tarafındaki büyük bir binanın yıkıntıları arasında baş aşağı gömülmüş*” halde belgelediği İmparator Hadrianus ve eşi Sabina’ya ithaf edilmiş yazıtı bulur²²⁹.



Figür 10.

²²⁷ Chandler 1817, 108.

²²⁸ Pococke 1745, 108.

²²⁹ Hamilton 1842, 516; Davis 1874, 94.

Arkeoloji literatüründe yakın zamana kadar pek önem verilmeyen yapı, ithaf yazıtına göre gymnasium olarak anılırken²³⁰, G. Bean, ilk kez söz konusu anıta ait planının bir gymnasiumdan fazlasına sahip olduğunu ve haklı olarak bu yapının bir hamam-gymnasium kompleksi olduğunu bildirmiştir²³¹. G. Bean'in öne sürdüğü bu fonksiyon, yapının doğu ucunda yükselen *castellum aquae* (1. Su Dağıtım Terminali) ile ona bağlandığı anlaşılan su kemeri ile doğrulanır. Son olarak F. Yegül, G. Bean'in önerisini tekrarlayarak, anıtı Roma hamam mimarisi içinde yeniden gözden geçirerek, "Hamam-Gymnasium" adı verilen Anadolu tipolojisi üzerine bir hipotez ortaya koymuştur²³². G. Traversari ekibiyle yürüttüğü yüzey araştırmaları sonucunda yapının detaylı mimari analizi ile birlikte yeni bir plan ortaya koymuş²³³, son güncel araştırmalar ise C. Şimşek tarafından 2013 yılında yayımlanmıştır²³⁴.

2.2.2. Mimari Analiz

Güney Hamam-Gymnasium kompleksi toplamda 133x75 m'lik bir alana yayılmış ve geniş traverten izodomik bloklarla inşa edilerek iki ayrı kısma ayrılmıştır. Yapının güney hattı boyunca simetrik olarak yerleştirilmiş olan 2 büyük salon (Frigidarium) hemen kuzey bitişiğinde yer alan ve büyük ihtimalle tonozlu bir tavanla örtülü daha büyük salonlara (apodytarium) 5 büyük kemerle açılır. Bu salonlardan batı uçtağının dışında bir apsisin varlığı izlenebilmektedir. Aynı apsisin, doğu salonda da var olup olmadığı yakınındaki anıtsal çeşme ile olan bağlantısı sebebiyle şüphelidir. Kompleksin orta bölümünün büyük bloklarla tıkanması, yapının kesin taş planının ortaya çıkmasını engellediğı halde bu alanda dikine yerleştirilmiş iki odadan (tepidarium) söz edilebilir. Batı tepidarium her yüzünde çift nişli bir duvar ile iki parçaya bölünmüş olup, F. Yegül doğu tepidariumun da aynı şekilde olduğunu kabul eder²³⁵. Kompleksin merkezi, her biri ortada dikdörtgen, yanlarda dairesel formlu karşılıklı yerleştirilmiş üçer adet nişe sahip odaları (calidarium) birbirinden ayıran dar bir koridordan oluşur. Doğu calidarium duvarı üzerinde stadyum caveasının kuzeydoğu kısmıyla bağlantılı olan ve şimdi yıkık halde iki

²³⁰ Des Gagniers 1969, 6; Akurgal 1983, 237, n. 9.

²³¹ Bean 1980, 217.

²³² Yegül 1992, 273, fig. 341.

²³³ Traversari 2000, 54-62, fig. 18.

²³⁴ Şimşek 2013, 196-201.

²³⁵ Yegül 1992, fig. 341.

adet, daha alt bir kod seviyesinde de iki adet olmak üzere toplam 4 tünel bulunur ve batı tarafında beşinci bir tünel dikkati çeker²³⁶ (Figür 11).



Figür 11.

Kompleksin doğu ucunda, aquadükt hattı sonunda anıtsal bir çeşme yer almaktadır. Söz konusu çeşme önce G. Weber'in belgeleyip yayımladığı, daha sonra T. Corsten'in tekrar değerlendirdiği bir yazıta göre; Hedychrus isimli bir vatandaş tarafından yaptırılmıştır²³⁷. Su kulesinin yanında halen görülebilen tek sütun, bu çeşme yapısına ait olmalıdır.

Yapı, hemen kuzeyinde yer alan güney agoraya yedi kapı ile bağlanır. Agora bağlantısının yer aldığı kuzey duvarın mimari unsurlarında tekrar kullanım izleri ve geç dönem düzenlemelerini görmek mümkündür²³⁸. Odaların büyüklüğü, düzeni ve şekli, *Castellum Aquae* ile olan yakın ilişkisi, yapının bir hamam olduğunu ve tipolojik olarak Anadolu'nun hamam-gymnasium komplekslerine ait bir örnek olduğu hipotezini doğrulamaktadır.

Grek spor salonlarına özgü atletik ve entelektüel eğitim ile birlikte Roma

²³⁶ Şimşek 2013b, 196-201, res. 257-265.

²³⁷ Paleografik olarak MS 1. yüzyıla tarihlenen yazıt; “ἔκτισεν Ἡδύχρους με καὶ Ἡδύχρου ὀνόμασσαν/δεσποσύνοις ἀναθεὶς [κ]αρπὸν ἑὼν ν [κ]αμάτων” (Bkz. Corsten 1997, 48-49, no. 13).

²³⁸ Şimşek 2013, 201.

hamamının işlevlerinin birleştirildiği bu yapı, etkileyici boyutları ve simetrik planı ile öne çıkmaktadır. Mimarlıkta bölgesel özelliklerin gelişmesinde öne çıkan politik ve sosyo-kültürel koşullara göre; Grek kültüründeki kentli seçkinlerin kültürel kimliği ve yaşam tarzına dair bir unsur oluşturan gymnasium, Roma Dönemi ile birlikte, Roma kültürüne özgü kaplıca kompleksi ile birleştirilerek Roma İmparatorluğu'nun doğu kısmının karakteristiği olarak kabul edilen Hamam-Gymnasium yapıları ortaya çıkmıştır²³⁹.

Araştırmacılar, yaygın olarak kabul görmüş bu tipolojik birleşimi çeşitli yayınlarda değerlendirmişlerdir. I. Nielsen, Laodikeia örneğini dahil etmediği tümü doğuda bulunan 13 hamam-gymnasium kompleksine ait bir liste ortaya koymuş ve bu yapıların çoğunlukla MS 2. yüzyıla tarihlendiklerini belirtmiştir²⁴⁰. F. Yegül ise daha detaylı bir tipolojik yaklaşım ile Laodikeia'nın da dahil olduğu Hamam-Gymnasium grubunu "Karia ve Güneybatı Grubu" içinde ele alarak, tamamı kesme taş örgülü çift sıralı tip olarak değerlendirmiştir²⁴¹. F. Yegül, merkeze yerleştirilmiş iki sıra boşluk (ambulacra) ile desteklenen tek calidariumlu Termessos Hamam-Gymnasium kompleksinin en yakın paraleli olarak Laodikeia Güney Hamam-Gymnasiumu'nu gösterir²⁴². Termessos Hamamı gibi Aphrodisias Hamamı da Laodikeia örneğinde olduğu gibi tamamı kesme taş ve nişlerle hareketlendirilmiş salonlara sahiptir²⁴³ (Figür 12).

Ancak, Laodikeia Güney Hamam-Gymnasium kompleksinin planı göz önüne alındığında yapıdaki bazı düzenlemelerin söz konusu tipoloji içerisinde belirgin farklara sahip olduğu dikkati çekmektedir. Bu noktada, yapının Hierapolis²⁴⁴, Aphrodisias²⁴⁵, Nysa²⁴⁶, Magnesia²⁴⁷ ve Ephesos²⁴⁸ gibi Menderes vadisi kentlerindeki hamamlar ile benzer şekilde bölgesel bir karakter taşıdığı, ancak dar bir koridor ile birbirinden ayrılmış iki farklı calidarium kullanımı ile bu grup içerisinde ayrıldığı anlaşılmaktadır.

²³⁹ Quatember 2018, 383.

²⁴⁰ Aizanoi, Alexandria Troas, Aphrodisias, Ephesos (Liman-Vedius-Doğu ve Tiyatro Hamamları), Hierapolis, Magnesia, Sardis, Salamis, Ancyra ve Moesia Odessus Hamam-Gymnasumları (Bkz. Nielsen 1990, I, 105).

²⁴¹ Yegül 1992, 270-273.

²⁴² Yegül 1992, 273, fig. 338.

²⁴³ Lanckoroński 1893, 107-109, pl. XVI.

²⁴⁴ Güneybatı Hamamı; Nielsen 1990, II, 302; Yegül 1992, 273; De Bernardi Ferrero 1993, 161.

²⁴⁵ Hadrianus Hamamı; Nielsen 1990, 292; Yegül 1992, 273-79; Öztürk 2016, 195-208.

²⁴⁶ Doğu Gymnasium; Nielsen 1990, I, 105, dn. 72; Yegül 1992, 473, dn. 3, fig. 502.

²⁴⁷ Hamam-Gymnasium; Nielsen 1990, 303; Yegül 1992, 278.

²⁴⁸ Tiyatro Hamamı; Nielsen 1990, 300; Yegül 1992, 279.

Anadolu'da karşılaştırması yapılamayan çift calidarium şeması İtalya'da Tivoli ve Ostia gibi kentlerde Hadrianus Dönemi'nden başlayarak belirgin bir yayılıma sahiptir²⁴⁹.

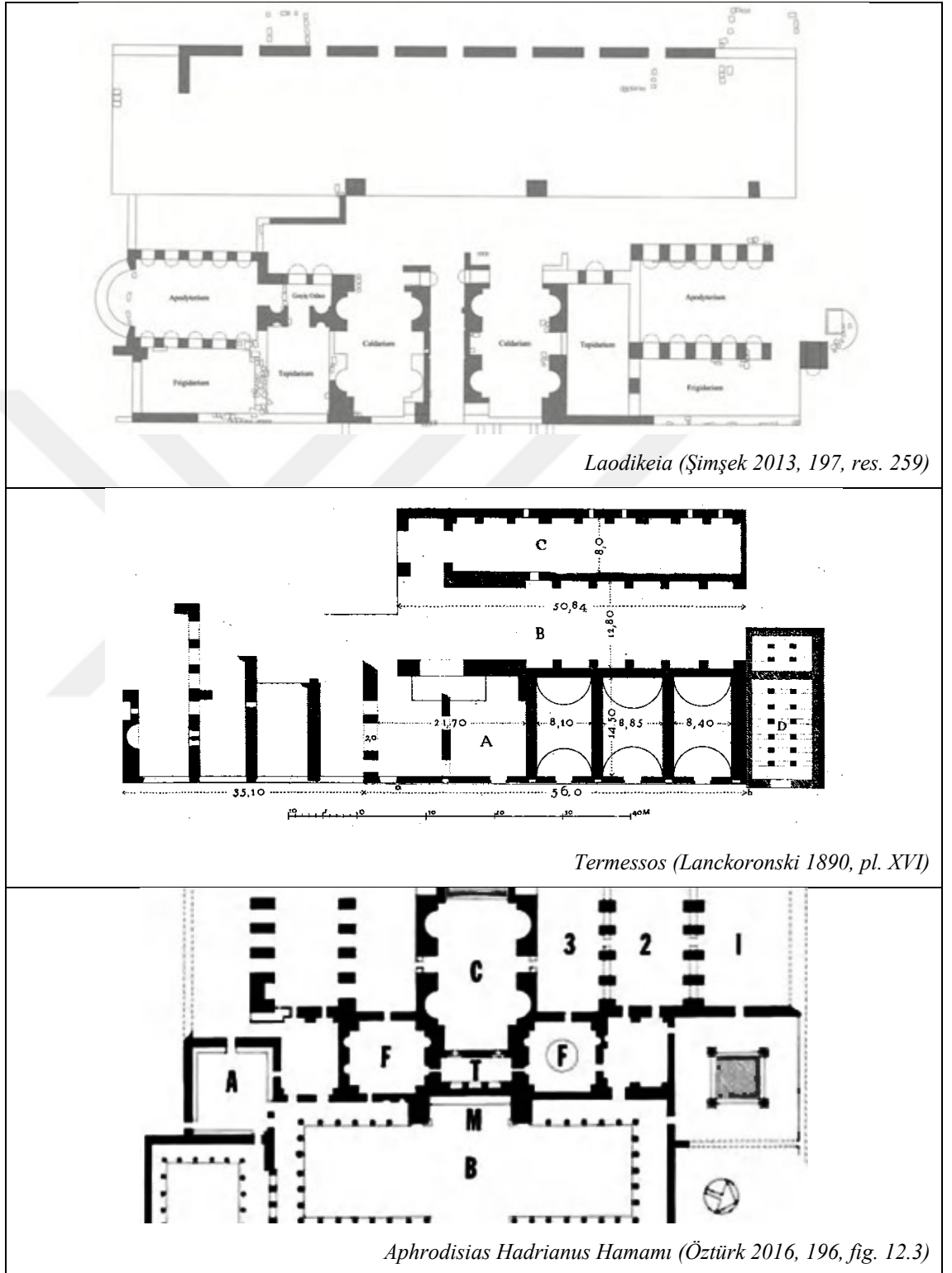

Figür 12.

²⁴⁹ Nielsen 1990, I, 51, dn. 107.

Laodikeia Hamam-Gymnasiumu çift calidarium kullanımını için, hamamın yoğun kullanımının olduğu günlerde her iki calidariumun yakıldığı, daha az kullanımın olduğu günlerde ise yakaktan tasarruf etmek amacıyla tek bir calidariumun kullanılmış olduğu teorisi öne sürülebilir. Anadolu hamam yapıları için alışılmadık olan bu sorunsal ancak yapıda yürütülecek kazı çalışmaları sonucunda çözüme kavuşabilecektir.

Laodikeia Hamam-Gymnasium'unu ilginç kılan bir başka özellik de MÖ 5. yüzyıldan bu yana Yunanistan ve diğer bölgelerde izlenen “yıkama” ve “spor” arasındaki geleneksel ve iyi bilinen ilişkinin²⁵⁰ Laodikeia kompleksinde “stadyum-hamam-gymnasium” bağlantıları ile karşımıza çıkmasıdır. Roma İmparatorluk Dönemi'ne gelindiğinde Anadolu kentlerinde stadyum ve hamam arasındaki bağlantı nadiren kullanılır. Bu bağlantı, Laodikeia örneğinde olduğu gibi daha pratik ve fonksiyonel olarak doğrudan sağlanmamış olsa da Nysa Doğu Hamamı²⁵¹, Miletos Faustina Hamamı²⁵², Ephesos Vedius Hamam-Gymnasiumu²⁵³ gibi örneklerde de izlenebilmektedir.

Sonuç olarak yaklaşık 9.900 metrekarelik bir alanı kaplayan ve Anadolu'nun en büyük komplekslerinden biri olarak kabul edilen Laodikeia Hamam-Gymnasium yapısının mimari karakteri; yoğun bir Hellenistik etki izlenen, çift calidarium kullanımı gibi alışılmadık özelliklere sahip ve boyut-plan özelliklerine göre simetrik çift sıralı Hamam-Gymnasium tipini yansıtmaktadır. Bu tip, Ephesos Liman Hamamı ve Hamam-Gymnasiumu ile Aphrodisias örneklerinde olduğu gibi genellikle MS 2. yüzyılın ortalarına tarihlenen yapı kronolojileri ile paraleldir²⁵⁴.

2.2.3. Epigrafik Veriler

Kentte, daha önce yapılan araştırmalar sonucu elde edilen bir yazıta göre Laodikeia'nın Hellenistik Dönemde bir gymnasium yapısına sahip olduğu

²⁵⁰ Gerkan 1924, 106; Von den Hoff 2009, 250-251.

²⁵¹ Pringsheim 1913, 42; Nielsen 1990, 105; Yegül 1992, 308.

²⁵² Gerkan 1921, 3 fig. 1; Kleiner 1968, 101-110, fig. 74.

²⁵³ Steskal-La Torre 2008, I. 294, II. taf. 1.

²⁵⁴ Yegül 1992, 273, dn. 14-15, figs. 343-345.

bilinmektedir²⁵⁵. Ancak, *Olympichos* isimli bir kent sakinine ait bu yazıtta sadece “ἀλειπήριον-yağlanma odası” sözcüğü ile anılan Hellenistik gymnasiumun, Roma İmparatorluk Dönemi’nde inşa edilen Güney Hamam-Gymnasium kompleksinin erken bir evresine mi yoksa farklı bir konumda yer alan başka bir yapıya mı işaret ettiği sorusu ancak ileride yürütülecek kazı çalışmaları ile cevaplanabilecektir.

Güney Hamam-Gymnasium Kompleksi, 1884 yılında W. Ramsay’in stadyumun kuzeyindeki büyük yapıda kopyaladığını belirttiği yazıtta göre²⁵⁶;

*Gymnasium (Balaneon?) Boule ve Demos tarafından Gargilius Antiquus'un prokonsüllüğünde İmparator Hadrianus ve Sabina'ya ithaf edilmiştir*²⁵⁷.

İmparator Hadrianus, MS 124 ve MS 129 yıllarında imparatorluğun Asya eyaletine kara yoluyla iki yolculuk gerçekleştirir. Hadrianus’un Troas, Mysia ve Lydia’yi geçtiği MS 124 yılındaki ilk yolculuğu sırasında, Laodikeialı Polemon’un imparatora eşlik etmiş olması, imparatorun MS 129 yılında yaptığı ikinci yolculukta da bu beraberliği devam ettirdiği teorisini öne çıkarmaktadır²⁵⁸. Hadrianus, MS 129 yılı yazında, Ephesos’un doğusundan geçerek Menderes nehrinin güney kıyısı boyunca ilerlemiş ve 27 Haziran günü Laodikeia’ya ulaşmıştır²⁵⁹. İmparatorun Laodikeia’yı ziyareti muhtemelen Laodikeialı sofist M. Antonius Polemon’la olan dostluğu ile birebir ilişkilidir ve Polemon, imparatoru kendi memleketine yönlendirerek daha önce Smyrna kentinde olduğu gibi Laodikeia’ya fayda sağlamayı amaçlamıştı²⁶⁰.

Arkeolojik ve nümizmatik belgeler de Hadrianus’un kenti ziyaretinin gerçekten de Laodikeia’da “çığır açıcı” bir öneme sahip olduğunu ispatlamaktadır. Kentte İmparator

²⁵⁵ Ὀλύμπιχος Τρωίλουτὸ ἀλειπήριον κα[ι]τὸμ πρὸ αὐτοῦ οἶκον{vac} τῶι δήμωι. (Bkz. Buckler-Calder 1939, 4).

²⁵⁶ Ramsay 1887, 345, n. 1; Corsten 1997, 50, n. 14; Şimşek 2013, 201.

²⁵⁷ [Αὐτοκράτορι Τρα] ιανῶ Ἀδριανῶ Καίσαρι Σεβαστῶ καὶ Σαβεῖνῃ Σεβ[αστῆ] [Λαοδικέων ἡ βουλή καὶ ὁ δῆμος ἐ] πὶ ἀνθυπάτου Γαργιλίου Ἀντε[ι]κου καθιέρωσαν τὸ [γυμνάσιον {βαλανεῖον?}]. İmparatora ithaf edilen söz konusu yapının niteliği, son satırın son kısmının eksik olması sebebiyle bir varsayım olarak kalır. Ancak, araştırmacılar yazıtın son bölümünün bir balaneion’dan ziyade bir gymnasiuma işaret ettiği konusunda hemfikirdirler.

²⁵⁸ Schorndorfer 1997, 173.

²⁵⁹ Halfmann 1986, 163; Schorndorfer 1997, 29. İmparatorun İkinci yolculuğunda ziyaret ettiği düşünülen kentler içerisinde (EPHESOS-LAODIKEIA-APAMEIA-IKONION-ANTIOCHEIA) yalnızca Laodikeia kesin bir delile sahiptir. Hadrianus, bu ziyareti sırasında Laodikeia’dan Astypalaia kentine bir mektup yazmıştır (IG XII, 3, 278... [εὐτε]υχεῖτε. πρὸ ε’ Καλ(ανδῶν) [ἀπὸ Λαοδ] ικείας τῆς ἐπὶ Λύκω.).

²⁶⁰ Şimşek 2014, 27-30.

Caracalla Dönemi'ne (MS 215/6) tarihlendirilen sikkeler üzerinde yer alan “TO ΠH” yazısı 88 sayısına işaret etmekteydi²⁶¹ ve bu sayı hiç şüphesiz İmparator Hadrianus'un kenti ziyaret ettiği ve olasılıkla kente ilk neokoronluk unvanını verdiği MS 129 yılı ile doğrudan ilişkilidir (Figür 13). Bu noktada 129 yılının Laodikeia için bir *era* başlangıcı olarak Caracalla dönemi öncesi sikkeleri üzerinde neden yer almadığı sorusu ise tartışmaya açıktır. W. Leschhorn bu durumu MS 214/215 yıllarında İmparator Caracalla'nın Laodikeia ziyareti ile ilişkilendirmiş ve Laodikeia'da ikinci kez imparatorluk düzeyinde gerçekleşmiş olan bu büyük olayın söz konusu sikkelere de yansıdığını belirtmiştir²⁶². Ancak, yukarıda belirttiğimiz üzere kentte daha önce Hadrianus Dönemi için bilinmeyen neokoronluk unvanının son yapılan kazılarla birlikte Doğu Bizans Nymphaeum'u sektöründe çıkarılan bir yazıtlı belgelenmiş olması, kente ikinci imparatorluk ziyareti ile birlikte Caracalla Dönemi'nde yenilenen neokoronluk ile ilişkili olmalıdır²⁶³.



Figür 13.

Güney Hamam-Gymnasium ithaf yazıtında yer alan prokonsül Q. Gargilius Antiquus ismi yapının tarihini MS 134/135 yıllarına ötelirken, imparatorun kenti ziyaretinin MS 129 yılında gerçekleşmiş olması araştırmacıları yapının tarihlendirilmesi açısından çeşitli tartışmalara sürüklemiştir. T. Corsten, Güney Hamam-Gymnasium kompleksi inşasının Hadrianus'un MS 129 yılında Laodikeia'ya yaptığı ziyaretle bir ilgisi olmadığını belirtirken²⁶⁴, W. Ramsay imparatorun kente gelişi öncesinde veya geldiğinde

²⁶¹ Franke-Nollé 1997, 109-111, 112-113.

²⁶² Leschhorn 1993, 385.

²⁶³ Hadrianus heykeline ait yayımlanmamış heykel kaidesi Blok No: L08.DBN.T9; Aynı alanda eşi Sabinaya ait heykel kaidesi bulunmuştur.

²⁶⁴ Corsten 1997, 50.

inşa talimatı verdiğini ifade eder²⁶⁵. P. Thonemann ise güncel çalışmasında yapının imparatorluk ziyaretiyle açıkça ilişkilendirilmesi gerektiğini ve muhtemelen varlıklı bir Laodikeia vatandaşının (büyük olasılıkla Polemon'un kendisinin) MS 129 yılında Hadrianus'a verdiği inşaat sözünü beş yıl içerisinde Q. Gargilius Antiquus prokonsüllüğü zamanında tamamladığını savunmaktadır²⁶⁶.

GÜNEY HAMAM-GYMNASIUM KRONOLOJİSİ		
1. Evre	Hadrianus Dönemi (129-135)	Yapı İthaf Yazıtı-Mimari Bezeme Stili
2. Evre	Geç Antik Çağ (MS 4. yy?)	Gymnasium'un Kuzey Bölümünde Yapılan Düzensiz Değişiklikler

2.2.4. Mimari Bezeme

Yapının kuzey yanında yer alan palaestra içerisinde dağınık halde çok sayıda mimari blok izlenmektedir. Bunlar arasında yapının duvarlarına ait traverten blokların yanı sıra, toprağa yarı halde gömülü durumda bulunan ve aynı bezeme şemasının takip edildiği mermer paye başlıkları çalışma kapsamına dahil edilebilecek niteliktedir. Söz konusu paye başlıkları olasılıkla palaestra içerisinde yer alan bir portikonun anıtsal ayaklarına ait olmalıdır. Yine palaestra içerisinde dağınık taş grupları arasında belgelediğimiz bir adet kırık ve eksik haldeki ion başlığı da çalışma kapsamına alınmıştır.

Değerlendirmeye aldığımız **GHG-PB-1 (Levha 3)** ve **GHG-PB-2 (Levha 4)** numaralı paye başlıklarının bezeme şeması, en altta sağa doğru yönelen dalga motifleri ile başlar ve inci-payet bezemeli astragal ayrımı sonrası açık formlu kengerleşmiş palmetlerden oluşturulan anthemion bezeli kyma-rekta profili ile devam eder. Kyma-rekta profilinin hemen üstünde lesbos kymationu yer alırken, başlık tacı üzerinde altta ion kymationu, onun üzerinde ise açık ve kapalı palmetlerden oluşturulan anthemion yerleştirilmiştir. **GHG-PB-2** numaralı paye başlığının tacı üzerindeki anthemion bezemesi tahribat sebebiyle izlenememektedir.

GHG-PB-1 ve **GHG-PB-2** numaralı paye başlıklarında alt faskiayı süsleyen

²⁶⁵ Ramsay 1895, 47.

²⁶⁶ Thonemann 2015, 213.

dalga motifleri, Laodikeia Kuzey (Kutsal) Agora Batı Portik duvarında devşirme olarak kullanılmış bir lento bloğu tacında ve Merkezi Propylon'da ortaya çıkarılmış olan bir arşitrav bloğu soffit çerçevesinde de karşımıza çıkmaktadır. Bezemede aralıklı yerleştirilmiş ancak bloğun alt bölümünün kırık ve eksik olması sebebiyle izlenemediği bölümde birbirine bağlı olması muhtemel deniz dalgası bezekleri, faskia boyunca sağa doğru kıvrılarak dalga yayı altında uçları disk şeklinde sonlandırılmıştır. Dalga bezeğinin yüzeyi düz bırakılmış ve herhangi bir yivlendirmeye sahip değildir.

Anadolu mimari bezeme geleneğinde yaygın olarak kullanılan dalga motifinin özellikle Hadrianus Dönemi yapılarındaki kullanım yoğunluğu dikkat çekicidir²⁶⁷. MS 120-130 yıllarına tarihlenen Pergamon Monopteros kornişleri²⁶⁸, MS 123-138 yıllarına tarihlendirilen Asklepieion Tapınağı kornişleri²⁶⁹, MS 2. yüzyılın ortalarına tarihlendirilen Serapeion/Museion²⁷⁰ kornişleri, MS 123-138 yıllarına tarihlendirilen Kyzikos Hadrianus Tapınağı kornişleri²⁷¹, Geç Hadrianus Dönemi'ne tarihlendirilen Sagalassos Aşağı Agora Kuzeyindeki Nymphaeum taçları²⁷² ve MS 147-149 yıllarına tarihlendirilen Ephesos Vedius Gymnasiumu²⁷³ kornişleri üzerindeki dalga bezeklerine ait tipoloji, söz konusu yapılar üzerinde çeşitli stilistik varyasyonlarla izlenebilmektedir. Özellikle de yapıların korniş taçlarında kendisine yer bulan dalga motifinin Laodikeia **GHG-PB-1** ve **GHG-PB-2** numaralı paye başlıklarında izlenen formu, yivsiz-düz satırlı ve belirgin bir sınırlandırma olmaksızın devam eden bezeme kuşağı şeklindedir. Bu tipolojinin en yakın örnekleri MS 124 yılına tarihlendirilen²⁷⁴ Pergamon Dionysos Tapınağı kornişleri²⁷⁵ ve MS 131-140 yıllarına tarihlendirilen Ephesos Hadrianeum²⁷⁶ kornişlerinde karşımıza çıkar.

²⁶⁷ Hadrianus Dönemi ile başlayan süreçte mimari bezemenin yanı sıra heykel kaidelerinin dekorasyonunda da dalga bezekleri tipik bir unsur haline gelir (Bkz. Bier et al. 2011, 100).

²⁶⁸ Koenigs-Radt 1979, 330, tav. 107. 1-2.

²⁶⁹ Koenigs-Radt 1979, 341, tav. 117. 2.

²⁷⁰ Strocka 1988, 305, taf. 46, 5.

²⁷¹ Gülbay 2009, 108, şek. 46; Baratollo 1995, 86, taf. 31.1-2.

²⁷² Vandeput 1997, 91, pl. 38.1.

²⁷³ Strocka 1981, 29, abb. 54; Steskal-La Torre 2008, 281, taf. 99, 3-4: 100, 1-3: 101, 1-2, 7: 102, 3-5: 103, 1-7: 104, 1-4, 6-7: 105, 3-4; Strocka 2012, 256, abb. 55.

²⁷⁴ Tapınağın yazıtına ilişkin yapılan güncel bir çalışma sonucunda, tapınağın Caracalla'ya değil, İmparator Hadrianus ve karısı Sabina'ya ithaf edildiğine işaret edilmiştir. Yazıt olasılıkla MS 124'te olduğu düşünülen imparator ziyareti sebebiyle yerleştirilmiş olup kente metropolis unvanı bağışlanmasını kutlamaktadır (Bkz. Posamentir 2017).

²⁷⁵ Strocka 1988, 299-300, taf. 44.2; Posamentir 2017, 215, abb. 25.

²⁷⁶ Plattner 2008, 282, taf. 380, 4. Strocka 2012, 254, abb. 54.

Laodikeia **GHG-PB-1** ve **GHG-PB-2** numaralı bloklarda alt faskia ile anthemion bezemeli kyma rekta profilini inci-payet dizili bir astragal ayırır. Bu dizide inciler ovoid formlu, payetler ise paralel kenarlıdır ve örgeler arasında ince yivler şeklinde bağcıklar izlenmektedir. Söz konusu inci-payet formu ile MS 117-122 yıllarına tarihlenen Perge Hellenistik Güney Kapısı (Plancia Magna)²⁷⁷, MS 128/9 yıllarına tarihlenen Attaleia Hadrianus Kapısı²⁷⁸ ve MS 117-138 yıllarına tarihlenen Aphrodisias Hadrianus Hamamı²⁷⁹ gibi birçok Geç Traianus ve Hadrianus Dönemi yapısında karşılaşılır. Laodikeia **GHG-PB-1** ve **GHG-PB-2** örneklerinin inci-payetlerinde olduğu gibi ovoid formlu incilerin kenarlarındaki yumuşak dönüşlerle yuvarlanarak payetlere bağlanması Geç Hadrianus Dönemi'ne tarihlenen Perge F3 Nymphaeumu²⁸⁰ ile belirgin bir paralellik göstermektedir.

Paye başlıklarının astragal ayırımından sonra başlayan kyma-rekta profili üzerinde, açık ve düz formlu kengerleşmiş palmetlerden oluşturulmuş anthemion yer alır. Merkezi yaprağın her iki yanında üçerden toplam yedi yapraklı olarak işlenen palmetler altta bant ile sıkılmıştır. Bant üzerinden yükselen yapraklar, kenarlarda üç loba ayrılarak aşağı doğru sarkıtılmış, en alttaki yaprak lobu kıvrılarak bant hizasında pelta formuna dönüşmüştür. Palmet bantı altından filizlenen bağlayıcı dallar yanlarda ikiye ayrılarak; üstte yer alan dal kyma-rekta profili altında kıvrım yaparak sonlanmakta, altta uzayan bağlayıcı dal ise yandaki palmete bağlanmaktadır. Anthemion bezemesinin genelinde izlediğimiz sadelik; merkezi yaprak, yan yapraklar, bant ve bağlayıcı dalların keskin konturlu ve düz satırlı yüzleriyle vurgulanmıştır. Bezeme kuşağında yalnızca yaprak uçları ve bağlayıcı dalların kenarlarına yerleştirilmiş derin gözler bezemenin doğallıktan uzak görüntüsünü yumuşatmaktadır. Söz konusu tipolojinin en yakın örnekleri MS 113-117 yıllarına tarihlenen Ephesos Celsus Kütüphanesi alt kat kornişlerinde²⁸¹, MS 120-130 yıllarına tarihlendirilen Hierapolis Dodecatheon Altarı kornişlerinde²⁸², MS 135-136 yıllarına tarihlenen Iasos Agorası Doğu Stoa arşitravlarında²⁸³ ve MS 2. yüzyılın ortalarına tarihlendirilen Ephesos Serapeion/Museion Tapınağı kapı kornişlerinde²⁸⁴

²⁷⁷ Gliwitzky 2010, 51, abb. 327.

²⁷⁸ Strocka 1981, 28, abb. 49.

²⁷⁹ Vandeput 1997, pl. 74.4.

²⁸⁰ Gliwitzky 2010, 182, abb. 333.

²⁸¹ Strocka 1978, 895 abb. 3.

²⁸² Masino-Sobra 2012, 270-272, fig. 14.

²⁸³ Pagello 1987, 143-146, figs. 11-12.

²⁸⁴ Strocka 1988, 305, taf. 46, 5.

izlenmektedir. Laodikeia **GHG-PB-1**, **GHG-PB-2** örneklerinin aksine bu örneklerin tamamında anthemiona ait kengerleşmiş palmetler birbirine bağlı ters-düz şekilde devam eden bir bezeme kuşağı oluşturmakta ve detaylı işçilikleri ile ışık-gölge etkisinin yoğun olarak kullanıldığı derin kabartma yüksekliklerine sahiptirler. Laodikeia Güney Hamam-Gymnasium örneklerinde izlediğimiz doğallıktan uzak, keskin hatlı ve düz satırlı stil MS 131-140 yıllarına tarihlenen Ephesos Hadrianeum kornişleri²⁸⁵ ve MS 140-160/170 yıllarına tarihlendirilen Hierapolis Stoa Bazilika kornişleri²⁸⁶ ile belirgin bir paralellik gösterir.

GHG-PB-1 ve **GHG-PB-2** numaralı paye başlıklarının anthemion bezemeli kyma-rekta profilinin hemen üzerinde lesbos kymationu yer alır. Lesbos kymationu kuşağında, motif üç parçaya bölünerek, kaburga ile yanlarda yer alan yaprak çerçeveleri bağımsız şeritlere dönüşmüş ve bezeğin her iki yanı çatal yapraklar ile doldurulmuştur. Söz konusu tipoloji Traianus-Hadrianus Dönemi ile birlikte ortaya çıkarak Antoninler Dönemi sonrasında değişmeyen bir stil haline gelir²⁸⁷. Bu tipolojinin Hadrianus Dönemi'ne ait en belirgin örnekleri MS 120-140 yıllarına tarihlendirilen Pergamon Kızıl Avlu Portikosu²⁸⁸, Geç Hadrianus Dönemi'ne tarihlenen Side N1 Tapınağı arşitravları²⁸⁹ ve Geç Hadrianus-Erken Antoninler Dönemi'ne tarihlenen Sagalassos Antoninus Pius Tapınağı'nda²⁹⁰ karşımıza çıkar.

Laodikeia Güney Hamam-Gymnasium paye başlıklarının tacını süsleyen ion kymationu bezemesinde; yukarıdan aşağıya doğru hafifçe uzatılmış yumurtalar her iki ucu açık bir şekilde ovolo profiline yaslandırılmış ve derin oyulmuş kabuklar yanlarda yumurtaları sıkı bir şekilde çevrelerken alt bölümde kabuk yivinin kaybolmaya başladığı izlenmektedir. Yumurtaların uçları altta ovolo profiline bir bağcık ile bağlanmıştır. Yumurta aralarına yerleştirilmiş ok bezemesinde ok gövdeleri kısa, ok başlarına ait kanatlar kabuk merkezinin üstünde bir noktada kabuklara bağlanır. Söz konusu tipoloji MS 117-138 yıllarına tarihlenen Aphrodisias Hadrianus Hamamı arşitrav frizleri²⁹¹ ve

²⁸⁵ Plattner 2008, 282, taf. 380, 4. Strocka 2012, 254, abb. 54.

²⁸⁶ Ismaelli 2017, 386, fig. 529.

²⁸⁷ Vandeput 1997, 153.

²⁸⁸ Strocka 1988, 303, taf. 44,5.

²⁸⁹ Leon 1971, 223-224, taf. 97.4.

²⁹⁰ Vandeput 1997, 66-67, pl. 25.5, 26.1.

²⁹¹ Vandeput 1997, pl. 74.4.

Geç Hadrianus Dönemi'ne tarihlenen Perge F3 Nymphaeum'u arşitravları²⁹² üzerinde yer alan ion kymationlarında izlenirken, Geç Hadrianus Dönemi ile birlikte ion kymationu kuşağına ait örgelerde gelişimini tamamlayan hacimli yapı, MS 135-136 yıllarına tarihlenen Iasos Agorası Doğu Stoa arşitravlarında²⁹³ karşımıza çıkar. Ancak, Iasos örneklerinde hacimli yumurta ve kabuk işlenişlerinin aksine ok motifinde halen ok kanatlarının ince köprülerle kabuklara bağlandığı Erken İmparatorluk stili ile karşılaşılmaktadır.

GHG-PB-1 ve **GHG-PB-2** numaralı blokların tacını süsleyen ion kymationu bezemesinin üzerinde, paye başlıklarının son bezeme kuşağını oluşturan açık ve kapalı palmet bezeli anthemion kuşağı yer alır. Birbirinden bağımsız yerleştirilmiş açık ve kapalı palmetler altta yuvarlak formu kaliksler üzerinden yükselmekte, merkezi yaprağın her iki yanına yerleştirilmiş beş yaprağa sahiptir. Bezemenin işlenişi altta kyma rekta profili üzerinde yer alan anthemion kuşağında olduğu gibi düz satırlı, keskin konturlu ve detaylı işçilikten uzaktır. Anthemion kuşağında MS 2. yüzyıl boyunca yaygın olarak kullanılmış olan altta profil üzerinden doğrudan yükselen palmet yaprağı işlenişlerinin aksine yuvarlak formu kalikslerin yer aldığı tipolojiyi, Hadrianus Dönemi'ne tarihlenen Perge Güney Hamamı korniş bloğu²⁹⁴, MS 129 yılına tarihlenen Didyma Tabernakelbau (Nymphaeum?)²⁹⁵ ve MS 117-138 yıllarına tarihlenen Aphrodisias Hadrianus Hamamı arşitrav-frizlerinde²⁹⁶ görmek mümkündür.

Güney Hamam-Gymnasium palaestrası içerisinde kataloga dahil ettiğimiz **GHG-IB-1 (Levha 5)** numaralı ion başlığının büyük bir kısmı kırık ve eksik haldedir. Başlığın korunabilen bir yarısında volüt ve pulvinus kötü durumda korunabilirken, yan yüzde abakus tablasına ait ion kymationu bezeği izlenebilmektedir. Başlığın yan yüzünde; dikine yerleştirilmiş akanthus yaprakları pulvinusu üç sıra halinde sarmakta ve bunlardan yalnızca merkezde yer alan yaprak korunabilmiştir. Balteusa sahip olmayan ve dikine yerleştirilmiş akanthuslu pulvinus tipolojisi için O. Bingöl, en erken örneğin MÖ 1. yüzyıla tarihlenen Ephesos Rundbau (Panayırdağ) yapısında ortaya çıktığını daha sonra Roma İmparatorluk Dönemi'nde Laodikeia, Hierapolis, Aphrodisias gibi Menderes vadisi kentlerine yayıldığını iletir²⁹⁷. Oldukça kötü durumda korunmuş olan akanthus

²⁹² Gliwitzky 2010, 182, abb. 333.

²⁹³ Pagello 1987, 143-146, figs. 11-12.

²⁹⁴ Vandeput 1997, 91-92, pl. 105.1.

²⁹⁵ Strocka 1981, 27, abb. 48; Pülz 1989a, 105, taf. 26,4-8.

²⁹⁶ Vandeput 1997, pl. 74.4.

²⁹⁷ Bingöl 1980, 97-98.

yaprağının tarihlemeye yardımcı olacak detayları kaybolmuştur. Ancak, başlıkla aynı polster tipolojisine sahip örnekler yine O. Bingöl tarafından MS 2 ve 3. yüzyıllara tarihlendirilmiştir.

GHG-IB-1 numaralı ion başlığının abakus tablasını süsleyen ion kymationunda yumurtalar yukarıdan aşağıya doğru hafifçe uzatılmış, etrafını derin olmayan kanallarla ayrılmış kabuklar sıkıca sarmıştır. Yumurta bezeğinin aralarına yerleştirilmiş ok bezeği yalnızca yüzeyden kabartılmış bir yiv şeklinde izlenmektedir. Başlığın ion kymationu sırasının **GHG-PB-1** ve **GHG-PB-2** numaralı paye başlıklarında izlediğimiz stilden farklı olarak kabartma yüksekliği az ve üçgene yakın bir form göstermesi, kuşağın yer aldığı daha az görünen abakus tablasının sınırlı bezeme alanı ile ilişkili olmalıdır.

Sonuç olarak, Laodikeia Güney-Hamam Gymnasium kompleksine ait **GHG-PB-1**, **GHG-PB-2** ve **GHG-IB-1** numaralı bloklar bir bütün halinde değerlendirildiğinde ortaya koyduğumuz stil, analogik olarak MS 2. yüzyılın ikinci çeyreğine tarihlenen yapı bezemeleriyle uyumlu görünmektedir. Söz konusu yapılardan epigrafik verilerle desteklenen Perge Hellenistik Güney Kapısı (Plancia Magna-MS 119-122), Hierapolis Dodecatheon Altarı (MS 120-130), Attaleia Hadrianus Kapısı (MS 128/9) ve MS 135-136 yıllarına tarihlenen Iasos Agorası gibi örneklerde izlediğimiz detaylı işçilik ve yüksek kabartma derinliği ile karakterize edilen ışık-gölge efektinin etkin kullanımı, **GHG-PB-1** ve **GHG-PB-2** numaralı paye başlıklarının özellikle palmet anthemionu kuşaklarında izlenememektedir. Ancak, bloklara ait bezemelerin stil analizi yoluyla ortaya koyduğumuz tarih aralığı, epigrafik verilerle birlikte değerlendirildiğinde İmparator Hadrianus'un MS 129 yılında Laodikeia'yı ziyaret etmesi vesilesiyle başlayan inşaa programının MS 134/135 yıllarında Asya prokonsülü olan Q. Gargilius Antiquus döneminde tamamlandığı teorisiyle uyumludur. Bu teori aynı zamanda yine İmparator Hadrianus'un ziyareti sebebiyle MS 131-140 yıllarında Ephesos'ta inşa edilen Hadrianeum (2. Neokoronluk Tapınağı) yapısının kalabilen az sayıdaki bezemeli örneğiyle bir stil birliği oluşturması ile desteklenmektedir.

2.3. BOULEUTERION-GÜNEY (SİYASİ) AGORA-PRYTANEUM?

2.3.1. Konum ve Araştırma Tarihçesi

Laodikeia Bouleuterionu, Güney Hamam-Gymnasium Kompleksi'nin kuzeyinde, agoranın hemen bitişiğindeki güney yöne hâkim bir yamaçta yer alır.

İlk kez 18. yüzyıl gezginleri tarafından kaydedilen bouleuterion için R. Chandler, iyi korunmuş oturma sıralarından ve zengin bir mimari bezeme ile birçok heykelin yer alabileceğini düşündüğü bir sahnenin çökmüş kalıntılarında bahseder²⁹⁸. İngiliz gezgin, yapının bir *odeon* olduğunu ileri sürerken bu öneri daha sonra W. Ramsay ve diğer araştırmacılar tarafından da kendi çalışmalarında tekrar edilir²⁹⁹. G. Bean, yapı için daha önce ortaya atılan geleneksel odeon yorumu yerine ilk kez, bu yapının bir meclis binası olabileceğini düşünür³⁰⁰. Bu hipotez J. Ch. Balty tarafından yeniden ele alınır ve *bouleuteria* hakkında yaptığı temel çalışmasında Anadolu kentlerinde bulunan ve genellikle odeion olarak tanımlanan küçük tiyatro binalarının birçoğunun aslında meclis toplantılarında kullanıldığını öne sürer³⁰¹.

Laodikeia Bouleuterionu ile birlikte onun hemen güney bitişiğinde yer alan Güney Agora ve yine bouleuterionun doğusunda yer alan *Prytaneum?* yapıları ilk kez G. Traversari başkanlığınca yürütülen yüzey araştırmalarında ele alınmış³⁰², yapı hakkındaki güncel araştırmalar ise C. Şimşek tarafından 2007 ve 2013 yıllarında yayımlanmıştır³⁰³.

2.3.2 Mimari Analiz

Bouleuterion

Kuzey-güney doğrultusunda konumlanan Laodikeia bouleuterionu yaklaşık 30 m uzunluğunda ve 20 m genişliğindedir. Yapıda R. Chandler'in gözlemlediği mermer oturma basamaklarından 7-8 sıra yerinde korunmuş, caveanın özellikle kuzeydoğu

²⁹⁸ Chandler 1817, 107.

²⁹⁹ Ramsay 1895, 47; Des Gagniers 1969, 6; Akurgal 1983, fig. 88, dn. 8.

³⁰⁰ Bean 1980, 217.

³⁰¹ Balty 1991, 531.

³⁰² Traversari 2000, 42-49.

³⁰³ Şimşek 2013b, 240-43; Şimşek 2007b, 221-25.

yönündeki sıralar orkestraya doğru kaymış ve bu bloklarla birlikte alt kısım tamamen toprak altında kalmıştır. Yıkımdan arta kalan bölümlerin ise daha geç bir dönemde sökülerek taşındığı anlaşılmaktadır (Figür 14).



Figür 14.

Ebatları göz önüne alındığında yaklaşık 500-600 kişilik bir kapasiteye sahip olduğu anlaşılan Laodikeia Bouleuterionu'nun genellikle daha büyük boyutlarla temsil edilen *odeia* aksine *bouleuteria* yapılarına işaret edecek ölçüde küçük ebatlara sahip olduğu ileri sürülmüştür³⁰⁴. Kentteki diğer tiyatro formlu yapılarda olduğu gibi bouleuterion da ana toprağın kazılmasıyla inşa edilmiş, caveanın oturduğu zemin, çay taşı ve harçla oluşturulan *opus caementicium* blokaj ile sağlamlaştırılmıştır. Kuzey tarafta yalnızca bir bölümü korunabilmiş traverten analemma duvarı ile oturma basamakları arasındaki uzaklık yaklaşık 2 metredir. Orkestranın güneyindeki giriş cephesi, yine traverten bloklardan yapılmış dört ayakla, üç geçişe bölünmüş ve orta aks iki yandakilere göre daha geniş tutulmuştur³⁰⁵.

Araştırmacılar Laodikeia'da olduğu gibi, bir kentte 3 veya daha fazla tiyatro yapısının bulunduğu durumlarda, bunlardan bir tanesinin mutlaka meclis işlevine sahip

³⁰⁴ Balty 1991, 568.

³⁰⁵ Şimşek 2013, 240, plan. 1, res. 318-319.

olmalıdır gibi kesin bir yargıya varmaktan kaçınmaktadır. Ancak, kentte yapılacak müzikal bir etkinliğin biri batıda diğeri ise kuzeyde bulunan iki tiyatrodan birisinde uygulanabilir olması, söz konusu yapının siyasi bir etkinlikle ilişkilendirilmesi teorisini kuvvetlendirmektedir.

J. Ch. Balty, Laodikeia Bouleuterionu'nu koilon sırtının arka duvar tarafından eğrisel olarak takip edildiği *hemicycle non-inscrits* grubuna dahil ederek, en yakın örneği de Kos Bouleuterion'u (odeon?) olarak göstermiş ve MS 2. yüzyıla tarihlenmiştir³⁰⁶. Yapının kötü korunma koşullarına rağmen, dört merdivenli üç parçaya bölünmüş bir cavea planına sahip olduğu anlaşılmaktadır. Bu tip anıtlarda en yaygın çözüm olarak karşımıza çıkan cavea merkezine yerleştirilmiş merdiven, Laodikeia Bouleuterionu'nda görülmez (Figür 15). Bu düzenlemeye, MÖ 1. yüzyıl inşası sonrası Hadrianus Dönemi'nde yeniden düzenlenen Iasos³⁰⁷, yine Geç Hellenistik Dönem orijinli Ilion³⁰⁸ ve MS 2. yüzyılın ikinci yarısına tarihlenen Aphrodisias³⁰⁹ bouleuterionlarında da rastlanmaktadır.

Anadolu'da yaratılan dairesel cavea çevresine dikdörtgen veya kare planlı bir duvarın yerleştirildiği bouleuteria tipi Hellenistik Dönemin birçok örneğinde izlenmektedir. Bu form ile birlikte yapının iç destekleri azaltılmış ya da ortadan kaldırılmış, aynı zamanda *Bouleuteria* mimarisine anıtsal bir karakter kazandırılmıştır. Bu tipin en belirgin örnekleri Alabanda³¹⁰, Nysa³¹¹ ve Iassos³¹² bouleuterionlarında karşımıza çıkmaktadır. Dairesel caveanın dikdörtgen çatılı bir yapıda kullanımı ilk olarak MÖ 2. yüzyılda Miletos Bouleuterionu'nda³¹³ görülür ve Geç Hellenistik Dönem ile birlikte Roma Dönemi bouleuteria mimarisini kesin olarak etkiler³¹⁴. Laodikeia Bouleuterionu'nun mimari karakterine genel olarak bakıldığında, ana toprağa kazılarak inşa edilmiş olması ve öncülünü Anadolu'da Miletos Bouleuterionu'nun temsil ettiği³¹⁵ dikdörtgen dış duvarlı dairesel cavealı plan tipi ile Hellenistik bir etkinin varlığından söz

³⁰⁶ Balty 1991, 488, 531-532, fig. 237a-b. Kos odeonu için (Bkz. Chlepa 1999, 415-435).

³⁰⁷ Berti 1993, 231.

³⁰⁸ McDonald 1943, pl. XVI; Balty 1991, 453, figs. 220-221; Rose 2002, 40-41, figs. 12-13.

³⁰⁹ Bier 2008, 145-146, fig. 1-2.

³¹⁰ Edhem-Bey 1905, 443.

³¹¹ Nysa Gerontikonu; McDonald 1943 pl. XVI; Kadioğlu 2014, 2-3, abb. 1, 2-pl. 5, 6.

³¹² Parapetti 1987, 107-109, fig. 8; Berti 1993, 231.

³¹³ Knackfuss et al. 1908, taf. IV.

³¹⁴ Kockel 1995, 32.

³¹⁵ Kockel 1995, 31, abb. 2, 8.

etmek mümkündür. Ancak, yapı caveasının inşasında açıkça izlenebilen *opus caementicium* kullanımı³¹⁶ yapı kronolojisini Roma İmparatorluk Dönemi sınırlarına çekmektedir.

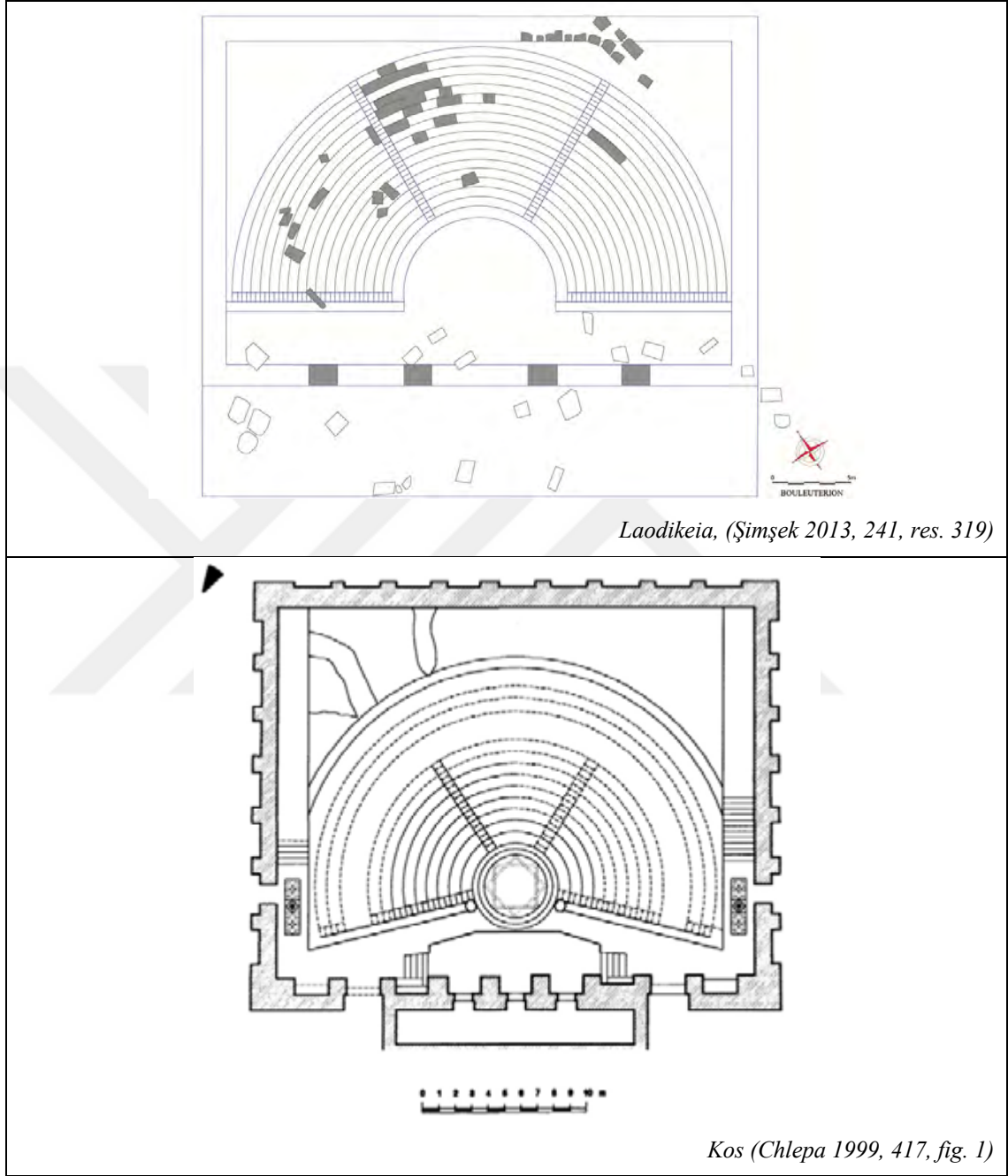

Figür 15.

Güney Hamam-Gymnasium yapısı özelinde değerlendirdiğimiz Hadrianus'un MS 129 yılı ziyareti göz önüne alındığında, imparatorun Anadolu kentlerinin yönetim sistemlerini modernleşirmesi ve bu sayede kentlerin yarı özerk bir konuma yükselerek

³¹⁶ Lamprecht 1985, 88.

bouleuterion yapılarının yeniden önem kazanmış olması³¹⁷ Laodikeia Bouleuterion'u tarihlemesinde önemli bir ipucu sağlamaktadır. Nitekim, Anadolu'nun genelinde Hadrianus Dönemi'nden başlayarak Antoninler Dönemini de kapsayan MS 2. yüzyıl boyunca bouleuterion yapılarının inşasında büyük bir artış gözlenir.

Güney (Siyasi) Agora

Bouleuterionun güneyindeki geniş düzlükte, bouleuterion ile Güney Hamam-Gymnasium kompleksi arasında yer alan yaklaşık 135x90 m ölçülerindeki dikdörtgen planlı Güney Agora, bitişiğinde bulunan her iki yapıyla da bağlantılıdır³¹⁸. Alanın geneline bakıldığında yüzeyde yer yer izlenen mermer mimari elemanlar dışında yapının kesin planının ortaya çıkarılmasını sağlayacak herhangi bir veri bulunmamaktadır.

J. Ch. Balty, özellikle Hellenistik ve Roma Dönemlerinde, bouleuterion ve şehir agorası arasındaki yakın ilişkiyi vurgular³¹⁹. Her ne kadar Laodikeia Bouleuterionu'nun kent merkezine olan uzaklığı şaşırtıcı bir durum oluştursa da bouleuterion ve agora arasındaki bu anıtsal bağlam göz önüne alındığında, Güney Agora'nın bir siyasi agora olarak düşünülmesi akla yatkın görünmektedir. Özellikle Roma İmparatorluk Dönemi kent dokusunun önemli bir parçası durumundaki bouleuterionun, bir agora ile birlikte konumlandırılması; Ephesos'ta Geç Flaviuslar dönemine tarihlenen Bouleuterion ile Yukarı Agora (Staatsmarkt) ilişkisi³²⁰, Aphrodisias'ta MS 2. yüzyıl sonu 3. yüzyıl başına tarihlenen bouleuterion ile Kuzey Agora³²¹ ilişkisi, Iasos'ta agoranın güney-batı köşesine³²² ve komşu kent Tripolis'te Geç Roma Agorası batı bitişiğine yerleştirilmiş³²³ bouleuterion örnekleri göz önüne alındığında, her iki yapı formu arasında güçlü bir organik bağın varlığı kanıtlanmaktadır (Figür 16).

³¹⁷ Magie 1950, 639; Boatwright 2003, 108.

³¹⁸ Şimşek 2013, 183-184, res. 240-241.

³¹⁹ Balty 1991, 569.

³²⁰ Bier et al. 2011, 81-86, pl. 1.

³²¹ Smith-Ratte 1997, 5, fig. 6.

³²² Parapetti 1987, 117, 120, 122.

³²³ Duman 2013, 195, fig. 2, 25.

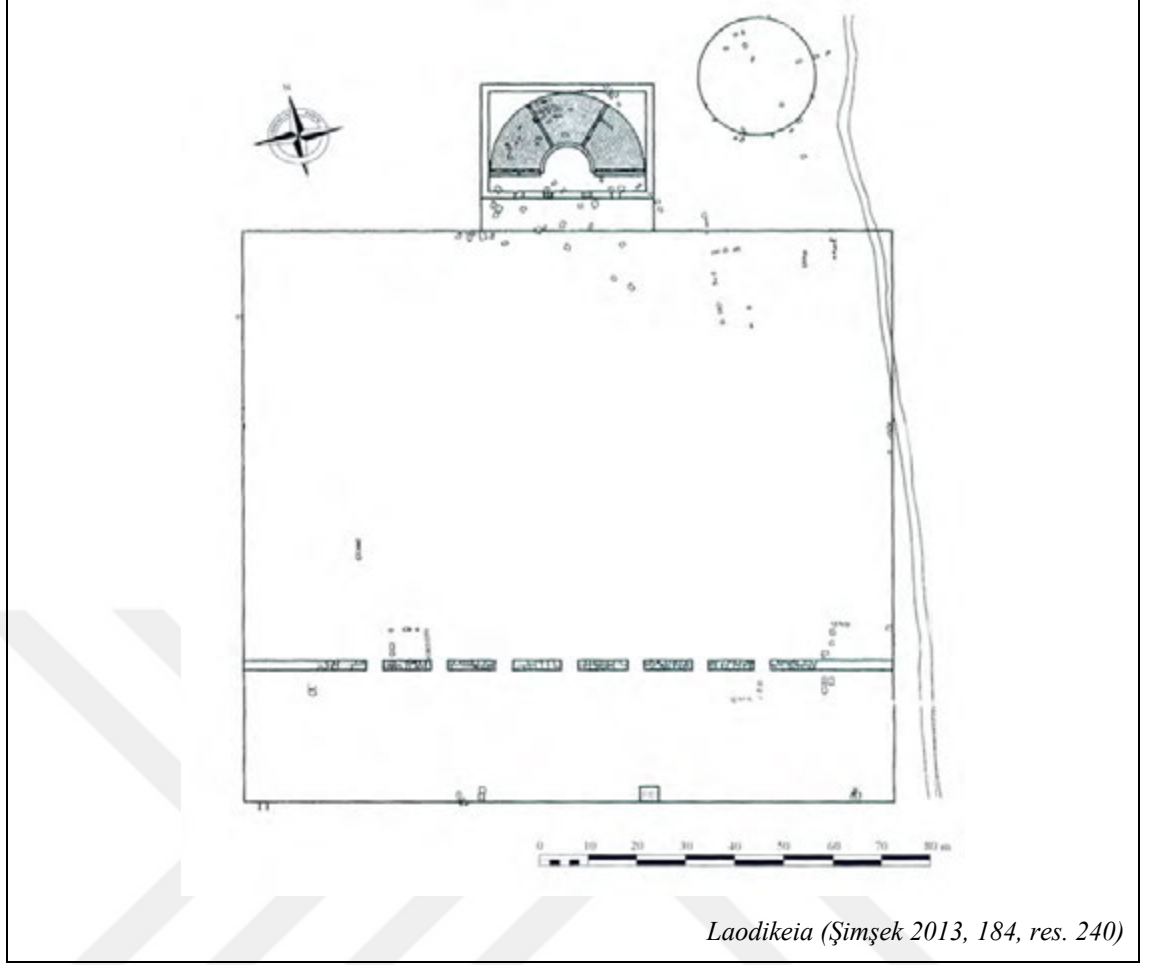

Figür 16.

Prytaneum?

Bouleuterion'un hemen doğusunda yer alan Prytaneum'un? ölçülebilen çapı 28 metredir. Kentin bu bölümünde yer alan diğer yapılar gibi henüz kazı çalışması yapılmamış olan Prytaneum'un mimari karakteri hakkında yorum yapmak oldukça güç olsa da yüzeyde görülebilen bezemeli mimari bloklardan anlaşıldığı kadarıyla, yapının yuvarlak formlu ve oldukça süslü bir cephe düzenlemesine sahip olduğu söylenebilir³²⁴.

2.3.3. Epigrafik Veriler

Laodikeia'nın daha Hellenistik Dönem'den itibaren bir bouleuteriona sahip olduğu kentte kayıt altına alınan yazıtlardan bilinmektedir. Ancak, kentte kesin olarak bilinen İmparator Nero ve Vespasianus dönemlerinde kent sikkeleri üzerinde Boule ve

³²⁴ Şimşek 2013, 243-244, res. 323-324.

Demos'un personifikasyonlarıdır³²⁵.

Yapı çevresinde veya kentin genelinde bouleuterion, Güney (Siyasi Agora) ve Prytaneum? ile ilişkilendirilebilecek herhangi bir epigrafik buluntu olmamasına rağmen, değerlendirmeye alınan bezemeli blokların stili yapının güneyinde yer alan Güney-Hamam Gymnasium Kompleksi'nin ithaf yazıtı ile uyumlu bir görüntü çizmektedir.

BOULEUTERION, GÜNEY (SİYASİ) AGORA, PRYTANEUM KRONOLOJİSİ		
1. Evre	Geç Hadrianus-Erken Antoninler Dönemi (MS 135-140)	Güney Hamam Gymnasium İthaf Yazıtı-Mimari Bezeme Stili

2.3.4. Mimari Bezeme

Bouleuterion

Sahnenin bulunduğu alanda dağınık halde belgelenen bezemeli örneklerin çoğunluğunu geison-sima³²⁶ blokları oluştururken değerlendirmeye aldığımız örnekler arasında 1 adet friz, 1 adet korinth paye başlığı ve 1 adet geison-sima bloğu yer almaktadır.

Kataloğa dahil ettiğimiz **B-KB-1 (Levha 6)** numaralı korinth paye başlığının korunma durumu bloğun bulunduğu alanda yüzyıllar boyunca dışarıda kalması sebebiyle oldukça kötüdür. Başlığın yüzeyinde yosunlanma ve belli bölümlerde yer yer izlenebilen şekerlenmeler dışında başlık köşeleri, abakus tablası ile kalathosta kırık eksik bölümler mevcuttur. Paye başlığının kalathosu üzerinde aralıklı yerleştirilmiş akanthus yaprakları arasından birer bitki sapı yükselerek başlık köşelerinde kıvrılmaktadır. Köşelerde oldukça tahrip olmuş durumda aslan ve boğa figürleri izlenebilmektedir. Merkezde yer alan akanthus yapraklarının üst aralığına ise bir destek yaprağı yerleştirilmiş, köşe akanthuslar arasından yükselerek başlık köşelerinde kıvrılan bitki sapları aslan figürlerinin

³²⁵ Bu sikkeler üzerinde Laodikeia Boule'si, sakallı erkek figürü olarak betimlenir "BOYΛH ΔHMOΣ üstte, ΛAOΔIKEΩN altta / IOYΛIOΣ ANΔPONIKOΣ EYEPΓETHΣ ΛAOΔIKEΩN" (Bkz. Head 1976, 289, no. 73, pl. xxxv 1).

³²⁶ Alanda aynı bezeme şeması ve stiline sahip edildiği toplam 6 adet geison-sima bloğu yer alır.

gövdelerini çelenk misali sararak destek yaprağı yanına sarkıtılmıştır. Abakus tablası altında çelenklerin oluşturduğu boşlukta ise tahribat sebebiyle tanımlanamayan cepheden betimlenmiş bir figüre ait baş yerleştirilmiştir.

B-KB-1 numaralı korinth paye başlığı üzerinde yer alan aslan-boğa mücadeleli tipolojiye en yakın örnek MS 140-160/170 yıllarına tarihlenen Hierapolis Stoa Bazilikası'nda karşımıza çıkar³²⁷. Yapının merkezde yer alan kemerli geçişlerine ait paye başlıklarında izlediğimiz aslan-boğa mücadelesinin figür yerleşimi Laodikeia **B-KB-1** numaralı başlıkta olduğu gibi köşelere yerleştirilmiş boğa başları ve onun üzerinde ön ayakları ile boğa kafasını sararak üstten ısırır pozisyonda betimlenmiş aslan protomu şeklindedir. Daha sağlam korunabilen Hierapolis aslan-boğa grubunda Laodikeia örneğinde olduğu gibi aslan protomları bir çelenk ile sarılmıştır. **B-KB-1** numaralı başlıkta abakus altına yerleştirilmiş figür başı korunmadığı halde Hierapolis örneğinin sağlam korunmuş bir Medusa başına sahip olması Laodikeia başlığında yer alan figürün de bir medusa başı olma ihtimalini kuvvetlendirmektedir³²⁸.

Laodikeia ve Hierapolis aslan-boğa mücadeleli korinth başlıkları tasarım olarak aynı tipolojiyi yansıtmakta ve “Lykos Vadisi Grubu” olarak adlandırabileceğimiz bu tipolojinin yakın örneklerine MS 2. yüzyılın ortalarına tarihlendirilen bir korinth başlığı ile Sagalassos Tiberius Kapısı'nda³²⁹ ve yine Aphrodisias Tetrasyon kazılarında ortaya çıkarılmış MS 2. yüzyıla tarihlenen bir paye başlığında³³⁰ rastlanmaktadır. Laodikeia, Hierapolis, Aphrodisias ve Sagalassos figürlü başlıkları MS 2. yüzyılın ilk çeyreğinden itibaren izlediğimiz Anadolu mimari dekorasyonunun genel eğilimlerini yansıtırken söz konusu örneklerin tamamında akanthus yapraklarının stili birbirinden farklıdır. Laodikeia **B-KB-1** numaralı başlıkta aralıklı yerleştirilmiş akanthus yapraklarına ait orta damar, derince oyulmuş kanallarla kalathos taban bileziğinden yükselmiş ve yan yaprak lobları üzerinde bazen derin bazen de yüzeysel işlenen damarlar yapraklara görünür bir plastiklik kazandırmıştır. Sivri uçlu ve uzun yaprak dişleri uçlarda birleşerek derince oyulmuş ve uzatılmış kapalı yaprak gözlerini oluşturmuştur. Kötü korunma durumuna rağmen başlık akanthusları incelendiğinde, Geç Traianus-Hadrianus akanthus işlenişlerindeki iyi

³²⁷ Rossignani-Sacchi 2007, 387-390, figs. 21, 23.

³²⁸ Laodikeia 2019 yılı Batı Tiyatro çalışmalarında sağlam olarak ele geçen aynı gruba ait başlıklarda satyr ve mask betimlemeleri izlenmektedir.

³²⁹ Waelkens 1997, 208, fig. 172.

³³⁰ Rossignani-Sacchi 2007, 388, fig. 25.

modellenmiş yaprakların aksine yüzey yükseklik farklarının azaltılarak düzleşen daha katı görünümlü bir form ile karşılaşıyor. Yaprak gözleri ise geleneksel şeklini kaybederek her iki ucu yuvarlatılarak genişletilmiş kanallara dönüşmüştür. MS 2. yüzyılın ortalarına işaret eden söz konusu stil özellikleri, MS 117-138 yıllarına tarihlenen Aphrodisias Hadrianus Hamamı başlıkları³³¹, Geç Hadrianus-Erken Antoninler Dönemi'ne tarihlenen Side Tykhe Tapınağı başlıkları³³² ve Sagalassos Antoninus Pius Tapınağı başlıkları³³³ ile paraleldir.

Laodikeia bouleuterion yapısından kataloga dahil ettiğimiz **B-F-1 (Levha 7)** numaralı tek friz bloğu oldukça kötü korunmuştur. Blok yüzeyinde toprak dışında uzun süre kalması sebebiyle aşınma, yosunlanma ve şekerlenmeler mevcuttur. Friz, sağ yan yüzden kırık ve eksiktir. Önde akanthuslu kıvrık dal bezemesine ait anadal ve örtü yapraklar, yan dal, rozet ve tomurcuklar izlenmektedir. Dışbükey profilli friz üzerinde bloğun sağından külah biçimli bir manşet içerisinden çıkan kılıf yaprak demetleri üçlü bir küme oluşturmuş, ana dalın her dönüşünde bu külah biçimli manşet tekrarlanmıştır. Manşetlerle birlikte çıkan ve kısmen kılıf yapraklarla örtülü yan dallar çiçek rozet etrafında kıvrılmıştır. Ana dalın kıvrımları arasında oluşan boşlukların tomurcuk şeklinde sürgünler ve yapraklarla doldurulduğu, blokta korunabilen iki adet doldurma motifinden anlaşılmaktadır. Bezemenin genel yerleşimi değerlendirildiğinde motifin alt ve üst profil sınırlarına yaslandığı ve bezeme zeminin doldurma motifleri ile birlikte bir miktar kapanmaya başladığı söylenebilir.

B-F-1 numaralı friz bloğu üzerindeki kıvrık dal bezemesi gösterdiği stil özellikleri ile MS 117-138 yıllarına tarihlenen Aphrodisias Aphrodite Tapınağı Temenos frizi³³⁴, MS 124 yılına tarihlenen Pergamon Dionysos Tapınağı kapı sövesi³³⁵ ve MS 135-136 yıllarına tarihlenen Iasos Agora Doğu Stoa frizleri³³⁶ ile belirgin paralellikler göstermektedir. Laodikeia Bouleuterion frizinde motiflerin yüzeyleri, damarları ve kenar yırtıklarını detaylandırmak için yapılmış yan yana üçer nokta şeklindeki matkap delikleri Pergamon ve Iasos Doğu Stoa örneklerinde de belirgin olarak izlenirken, yine Laodikeia frizinde olduğu gibi her iki örnekte de külah biçimli bir manşet içerisinden çıkan kılıf

³³¹ Vandeput 1997, pl. 75.1.

³³² Mansel 1963, fig. 35.

³³³ Vandeput 1997, 64, pl. 26.2-4.

³³⁴ Doruk 1990, 73, fig. 8.

³³⁵ Stročka 1988, 299-300, taf. 44.3; Posamentir 2017, 215, abb. 25.

³³⁶ Pagello 1987, 143-146, figs. 13-14.

yaprak demetleri üçlü kümeler oluşturmuştur. Ayrıca Laodikeia örneğinde doldurma motifi olarak kullanılan kıvrık akanthus yaprağının stili MS 117-138 yıllarına tarihlendirilen Aphrodisias Hadrianus Hamam frizi³³⁷ ile paraleldir. **B-F-1** numaralı friz bloğu üzerindeki kıvrıklal bezemesinin üst ve alt profiller ile olan ilişkisi, genel yerleşimi ve bezeme arka planı görünürlüğü değerlendirildiğinde yukarıda karşılaştırdığımız örneklerle uyumlu bir görüntü sergilerken, yine yakın bir örneğe Geç Hadrianus Dönemi'ne tarihlenen Aizanoi Tiyatrosu Sahne Binası kornişlerinde³³⁸ karşılaşılr.

Laodikeia bouleuterionu bezemeli mimari bloklarının nicelik olarak en önemli grubunu geison-sima blokları oluşturur³³⁹. Bu örneklerin tamamında aynı bezeme şeması ve stilin takip edildiğinin anlaşılması sebebiyle kataloğa **B-GS-1** numarasıyla tek örnek dahil edilmiştir. **B-GS-1 (Levha 8)** numaralı geison-sima bloğu toprak dışında açıkta kalması sebebiyle blok yüzeyinde aşınma, yosunlanma ve şekerlenmeler mevcuttur. Bloğun sağ yanında, sima altında ve üstünde kırık ve eksik bölümler mevcuttur.

B-GS-1 numaralı geison-sima bloğunun bezeme şeması altta bir geisopodes onun üzerinde yer alan lesbos kymationu bezeli bir cavetto profili ile başlar. Laodikeia'da şu ana kadar incelediğimiz lesbos kymationu tipolojisinden farklı olarak motifte merkezi kaburga yerine yaprak, düz formlu yan yapraklar yerine ise 4 dallı kengerleşmiş palmet bezemesi yerleştirilmiştir. Araştırmacılar tarafından Anadolu bezeme geleneğinin tersine lesbos kymationu üzerinde bitkisel öğelerin kullanımı bir "Batı" özelliği olarak kabul edilmektedir³⁴⁰. Gerçekten de Laodikeia **B-GS-1** numaralı geison-sima bloğu üzerindeki bitkisel motifli lesbos kymationu uygulaması Anadolu'da çok az örnekle temsil edilir. Aphrodisias Hadrianus Hamamı pilaster sütun çerçevesi üzerinde³⁴¹ kaburga yerine yerleştirilmiş açık ve kapalı palmetlerle birlikte kullanılan bu motif, Sagalassos Antoninus Pius Tapınağı korinth başlıklarının abakus tablalarını Aphrodisias örneği ile benzer bir stilde süslemektedir. L. Vandeput, Batı bezemeciliğinin etkisi olduğunu belirttiği bu motifin Sagalassos'ta Aphrodisias Hadrianus Hamamı'ndan esinlenilerek yapıldığını iletir³⁴². Laodikeia **B-GS-1** numaralı geison-sima bloğu üzerindeki lesbos kymationu stili Aphrodisias ve Sagalassos örneklerinden farklı olarak merkezde yer alan

³³⁷ Can 2005, 89, lev. a.8a-b.

³³⁸ Rohn 2008, 274, abb. 47.

³³⁹ Alanda toplam 6 geison-sima bloğu yer alır.

³⁴⁰ Ganzert 1983, 182; Pülz 1989, 69.

³⁴¹ Crema 1939, 281, 286; Vandeput 1997, pl. 75.2.

³⁴² Vandeput 1997, 154.

yaprağın formu ve yan yapraklar yerine yerleştirilmiş olan kengerleşmiş palmetler ile dikkati çeker. Özellikle merkezde aşağıya doğru sarkıtılan yaprak tipolojisinin paralelleri Traianus Dönemi restorasyonuna ait Roma Venus Genetrix Tapınağı arşitrav soffitleri³⁴³ ve Roma Traianus Forumu Hadrianus Dönemi evresine ait arşitrevlarda³⁴⁴ karşımıza çıkar. D. E. Strong, imparatorluğun başkentinde icat edilen yeni süsleme öğelerinin ilk yüzyılda kendi Hellenistik geleneğine sahip Anadolu'yu pek fazla etkilemediğini iletir ve Laodikeia örneğinde izlediğimiz lesbos kymationu formunu “Tip D” grubu içerisinde değerlendirerek en belirgin örneğini Flaviuslar Dönemi'ne ait Antiquario Forense kornişleri olarak gösterir³⁴⁵. Ancak, Laodikeia **B-GS-1** numaralı geison-sima bloğu üzerindeki lesbos kymationunda yan yapraklar yerine işlenen kengerleşmiş palmet bezemesinin Anadolu veya Batı merkezlerinde şu ana kadar karşılaştırılabilir bir örneğine rastlanmaması lesbos kymationunun bu formunun, ustanın Batı bezemeciliği etkisini geleneksel Anadolu motifi ile harmanladığı düşüncesini akla getirmektedir.

B-GS-1 numaralı geison-sima bloğunda, lesbos kymationlu cavetto profili üzerinde yer alan konsol/kaset düzenlemesinde konsollar birer akanthus yaprağı ile desteklenirken altta ion kymationu ile çerçevelenmiştir. Konsollar üzerinde yer alan ‘S’profilli akanthus yapraklarının merkezinde yer alan damar, oldukça doğal görünen yuvarlak hatlı bir yiv ile yaprağın en altından üste doğru uzanır. Merkezi damarın her iki yanı fazla derin olmayan birer kanalla belirginleştirilmiş ve motif yanlara doğru açılan yaprak lobları ile tamamlanmıştır. Birbirine bitişik yaprak lobları derince oyulmuş eğrisel yaprak gözleri ile birbirinden ayrılmıştır. Akanthus yaprağının geneli katı bir görünüme sahiptir. Bu tip akanthus motifi Anadolu'da MS 113-117 yıllarına tarihlenen Ephesos Celsus Kütüphanesi³⁴⁶, MS 117/118 yıllarına tarihlenen Ephesos Hadrianus Tapınağı³⁴⁷, MS 120-130 yıllarına tarihlenen Pergamon Monopterosu³⁴⁸ gibi birçok Traianus-Hadrianus Dönemi yapısında karşımıza çıkar. Bu örneklerden farklı olarak Laodikeia **B-GS-1** numaralı geison-sima bloğu akanthuslarında merkezi damarın daha belirgin, her iki yanında yer alan kanalların daha sığ, yaprak gözlerinin alt uçlarının ise söz konusu örneklerde izlenen düzgün yuvarlak dönüşlü veya düz kesimli işlenişten farklı olduğu

³⁴³ Leon 1971, 60, taf. 7.1.

³⁴⁴ Leon 1971, 61–62, 260 taf. 14.1, 114.1.

³⁴⁵ Strong 1953, 134, pl. XXXII a.

³⁴⁶ Stročka 1978, 895 abb. 3.

³⁴⁷ Quatember 2014, 106, abb. 10.

³⁴⁸ Koenigs-Radt 1979, 330, tav. 107.1-2.

anlaşılmaktadır. Bu özellikler göz önüne alındığında MS 2. yüzyılın ortalarına tarihlenen Sagalassos Kuzeybatı Kutsal Alanı kornişleri³⁴⁹ ve özellikle yuvarlak hatlı merkezi damar işlenişi bakımından MS 135-136 yıllarına tarihlenen Iasos Kuzey Stoa kornişleri³⁵⁰ ile yakın bir stil özelliği göstermektedir.

B-GS-1 numaralı geison-sima bloğu konsollarını çevreleyen ion kymationu bezemesinde, yukarıdan aşağıya hafifçe uzatılmış yumurtalar ucu kapalı bir şekilde konsol profillerine yaslandırılmıştır. Derin oyulmuş kabukların üst sınırı açık bırakılırken Güney Hamam **GHG-PB-1** numaralı paye başlığından farklı olarak kabuğun uç bölümlerinin kapatılmış olması ve kabuk bağlantısının yer yer hacimli işlenmiş ok başları yerine ince köprülerle sağlanmış olması dikkat çekici özelliklerdir. Kabuk uçları altta ovolo profiline bir bağcık ile bağlanmıştır. Söz konusu tipolojiye MS 117-122 yıllarına tarihlenen Perge Hellenistik Güney Kapısı (Plancia Magna)³⁵¹ ve MS 117-138 yıllarına tarihlenen Aphrodisias Hadrianus Hamamı arşitrav frizlerinde³⁵² karşılaşılrken **B-GS-1** ion kymationu bezemesinde kabukların yumurtaları alt uçlar dahil edilerek sıkıca sardığı stil, MS 120-130 yıllarına tarihlendirilen Hierapolis Dodecatheon Altarı kornişlerinde³⁵³ izlenmektedir.

B-GS-1 numaralı geison-sima bloğuna ait kaset merkezlerinde yaprak ve çiçek rozetlerin yerleştirildiği anlaşılmaktadır. Oldukça tahrip olmuş bu motiflerle tamamlanan konsol-kaset bölümü sonrasında bloğun siması altta inci payet motifi ile başlar. Bu dizide incilere ait uçların kenarları açılı dönüşlerle paralel kenarlı payetlere bağlanmaktadır. **GHG-PB-1** ve **GHG-PB-2** paye başlıklarında izlediğimiz her iki bezeğin arasında yer alan bağcıklar, **B-GS-1** inci-payet dizisinde belirgin olarak izlenmez. Söz konusu inci-payet formu, MS 128/9 yıllarına tarihlenen Attaleia Hadrianus Kapısı³⁵⁴, Geç Hadrianus-Erken Antoninler Dönemi'ne tarihlenen Sagalassos Antoninus Pius Tapınağı³⁵⁵ ve MS 2. yüzyılın ortalarına tarihlendirilen Ephesos Serapeion/Museion Tapınağı duvar arşitravları³⁵⁶ gibi birçok Hadrianus ve Erken Antoninler Dönemi yapısı ile paraleldir.

³⁴⁹ Vandeput 1997, 96, 41.3.

³⁵⁰ Pagello 1987, 143, fig. 6.

³⁵¹ Gliwitzky 2010, 51, abb. 327.

³⁵² Vandeput 1997, pl. 74.4.

³⁵³ Masino-Sobra 2012, 270-272, fig. 14.

³⁵⁴ Strocka 1981, 28, abb. 49.

³⁵⁵ Vandeput 1997, 66-67, pl. 25.2, 3, 4.

³⁵⁶ Strocka 1988, 305, taf. 46.6.

B-GS-1 numaralı geison-sima bloğunun taç bölümü dekorasyonu, inci-payet dizisi üzerinde yer alan açık ve ters-düz formlu kengerleşmiş palmetlerden oluşturulmuş anthemion kuşağı ile tamamlanır. Merkez yaprağın her iki yanında dörderden toplam sekiz yapraklı olarak işlenen palmetler altta bant ile sıkılmıştır. Bant üzerinden yükselen yapraklar kenarlarda üç loba ayrılarak aşağı doğru sarkıtılmış, en alttaki yaprak iki lob halinde bant hizasında kıvrılmaktadır. Palmet bantı altından filizlenen bağlayıcı dallar yanlarda ikiye ayrılarak; üstte yer alan dal sima profili altında kıvrım yaparak sonlanmakta, alttan üste doğru uzayan bağlayıcı dal ise yandaki ters palmete bağlanmaktadır. Anthemion bezemesinin genelinde **GHG-PB-1** numaralı paye başlığına nazaran daha doğal ve detaylı işçilik ile ışık-gölge efektinin kullanıldığı kabartma yükseklikleriyle karşılaşılr. Blok üzerinde korunabilen bölümden izlenebildiği kadarıyla **GHG-PB-1** numaralı paye başlığı palmetlerinde ucu mızrak biçimli sonlanan uzun formulu merkezi yaprağın, **B-GS-1** numaralı örnekte yanlardan ikiye ayrılarak hacimsiz ve kısa bir forma dönüştüğü anlaşılmaktadır. Söz konusu tipolojinin en yakın örneği MS 120-130 yıllarına tarihlendirilen Hierapolis Dodecatheon Altarı kornişlerinde³⁵⁷ ve MS 2. yüzyılın ortalarına tarihlendirilen Perge Agorası kornişlerinde³⁵⁸ karşımıza çıkarken, stil MS 3. yüzyıl başına tarihlenen Hierapolis Triton Nymphaeumu 1. Kat kornişlerinde³⁵⁹ olduğu gibi çeşitli varyasyonlarla varlığını yüzyıl boyunca devam ettirir.

Güney (Siyasi) Agora

Laodikeia Bouleuterionu ile Güney Hamam-Gymnasium kompleksi arasındaki geniş düzlükte yer alan Güney (Siyasi) Agora'da günümüze kadar herhangi bir kazı çalışması yapılmamış, bu nedenle de yüzeyde görülebilen mimari bloklar arasında kataloğa dahil edebileceğimiz yalnızca 1 adet paye başlığı mevcuttur. **GA-PB-1 (Levha 9)** katalog numarasıyla çalışmamıza dahil ettiğimiz paye başlığında, başlık köşelerine yerleştirilmiş akanthus yapraklarının arasında dil bezeği yer alır. Başlığın üst bölümü, abakus tablası da dahil olmak üzere kırık ve eksiktir. Altta hilal biçimli yivlerle kapatılan dil bezekleri üst bölüme doğru açılarak, en uçta dışbükey formda kıvrılır. Dil bezeklerin arası derince oyulmuş yivlerle ayrılmıştır. **GA-PB-1** numaralı örneğin aksine, bu tip dil

³⁵⁷ Masino-Sobra 2012, 270-272, fig. 14.

³⁵⁸ Vandeput 1997, 102, pl. 108.2.

³⁵⁹ Campagna 2018, 357, fig. 420.

motifli paye başlıkları genellikle altta bir ion kymationu ile desteklenir. Laodikeia örneğinde bu bölümün eksik bırakılması, köşelere yerleştirilen akanthus yapraklarının oldukça tahrip olması ve dil motiflerinin tarihlendirmedeki sınırlı katkısı sebebiyle ancak blok üzerindeki dil motifinin genel kronolojik gelişimine göre bir tarihlendirme önerisi sunulabilmektedir.

Bilindiği üzere Anadolu’da dil motifli paye başlıklarının kökeni genellikle Erken Dönem *yapraklı başlık* veya daha çok kullanılan Almanca terimiyle *blattkelchkapitell* başlıklarına dayandırılır. Buna göre, en yakın örneğini Augustus Dönemi’ne tarihlendirilen Ephesos Siyasi Agora yanındaki Bazilika başlıklarında³⁶⁰ izlediğimiz dil motifli paye başlığı, bu gelişimini devam ettirerek form olarak uzar ve MS 2 ve 3. yüzyıllarda yoğun olarak kullanılır. Bu örnekler arasında **GA-PB-1** numaralı paye başlığının dil motifi tipolojisine en yakın örnekler Hadrianus Dönemi’ne tarihlendirilen Mylasa Baltalı Kapı paye başlığı³⁶¹, Geç Hadrianus Dönemi’ne tarihlendirilen Sagalassos Bazilika E1 duvar frizi³⁶², MS 2. yüzyılın ortalarına tarihlendirilen Perge Güney Hamam paye başlığı³⁶³, Iasos Bouleuterionu sütun başlığı³⁶⁴ ve Geç Hadrianus-Erken Antoninler Dönemi’ne tarihlendirilen Oinoanda Agorası³⁶⁵ sütun başlığı gösterilebilir. Ancak Laodikeia **GA-PB-1** numaralı paye başlığında köşelerde yer alan akanthus yaprakları arasına yalnızca dil motifi yerleştirilmiş örnekler Laodikeia dışında bölgede yalnızca Eumenia’da ortaya çıkarılarak, MS 2. yüzyılın ilk yarısına tarihlendirilmiştir³⁶⁶.

Prytaneum?

Bouleuterion’un doğu yanında yer alan ve Prytaneum olarak adlandırılan yapıda henüz kazı çalışması gerçekleştirilmemiş olmasına rağmen yüzeyde yapının yatay taşıyıcılarına ait malzeme izlenmektedir. Bu malzeme içerisinde en önemli grubu geison-sima blokları oluşturur³⁶⁷. Aynı ölçülerde ve aynı bezeme şemasının takip edildiği bu

³⁶⁰ Alzinger 1974, 31, 88, abb. 118; Thür 1989, 103; Plattner-Schmidt-Colinet 2005, 245, abb. 4; Plattner 2009, 103, abb. 7.

³⁶¹ Thür 1989, 107-108, fig. 168-169; Vandeput 1997, 78, 98.1.

³⁶² Vandeput 1997, 207-209, figs. 36. 2-3.

³⁶³ Ismaelli 2017, 196, fig. 316

³⁶⁴ Parapetti 1987, 126-128, figs. 36-38.

³⁶⁵ Coulton 1986, 74, pl. VII c.

³⁶⁶ Yılmaz 2011, 101-108, res. 1-4.

³⁶⁷ Yüzeyde izlenebilen ve aynı bezeme şemasının takip edildiği geison-sima blokları toplamda 8 adettir.

grup içerisinde en sağlam korunabilmiş olan **P-GS-1** numarası ile tek örnek kataloğa dahil edilmiştir.

P-GS-1 (Levha 10) numaralı geison-sima bloğunun bezeme şeması altta bir geisopodes onun üzerinde yer alan lesbos kymationu bezeli bir cavetto profili ile başlar. Laodikeia’da şu ana kadar incelediğimiz lesbos kymationu tipolojisinde yalnızca bouleuterion geison-sima örneklerinde izlediğimiz³⁶⁸ kaburga yerine yaprak, düz formlu yan yapraklar yerine ise 4 dallı kengerleşmiş palmet bezemesinin, **P-GS-1** numaralı geison-sima bloğunda da kullanıldığı anlaşılmaktadır. Bouleuterion mimari bezeme bölümünde detaylı olarak ele aldığımız “Batı Etkili³⁶⁹” söz konusu motif, bouleuterion **B-GS-1** katalog numaralı örneğin aksine kabartma yüksekliği daha az ve işçiliği daha detaysız olarak tamamlanmış görünmektedir. Ancak, bouleuterion örneğinde kaburga yerine işlenen kapalı yaprak motifi, prytaneum lesbos kymationunda daha farklı işlenerek yan yaprak uçlarının açıldığı, aynı açılmanın düz formlu yaprakların yerini alan 4 dallı kengerleşmiş palmetlerde de izlendiğini söylemek mümkündür.

P-GS-1 numaralı geison-sima bloğunda, lesbos kymationlu cavetto profili üzerinde yer alan konsol/kaset düzenlemesinde konsollar birer akanthus yaprağı ile desteklenirken altta ion kymationu ile çerçevelenmiştir. **P-GS-1** numaralı geison-sima bloğunun bezeme şeması ve stilinin **B-GS-1** numaralı geison-sima bloğunu takip ettiği belirtmek yanlış olamayacaktır. Konsollar üzerinde yer alan akanthus yapraklarının merkezinde oldukça doğal görünen yuvarlak hatlı bir yiv ile öne çıkarılan damar, damarın her iki yanının fazla derin olmayan birer kanalla belirginleştirilmesi ve akanthusun yanlara doğru açılan yaprak tipolojisi Traianus-Hadrianus Dönemi konsol desteklerinde kullanılan akanthuslarla paralel özellikler gösterir. **P-GS-1** numaralı geison-sima bloğuna ait kaset merkezlerinde yaprak ve çiçek rozetlerin yerleştirildiği anlaşılmaktadır. Oldukça tahrip olmuş bu motiflerle tamamlanan konsol-kaset bölümü sonrasında bloğun siması altta inci-payet dizisi ile başlar. Bu dizide yer alan inci-payet tipolojisi **B-GS-1** numaralı geison-sima bloğunda yer alan stili takip eder.

P-GS-1 numaralı geison-sima bloğunun taç bölümü dekorasyonu, inci-payet dizisi üzerinde yer alan açık ve ters-düz formlu kengerleşmiş palmetlerden oluşturulmuş anthemion kuşağı ile tamamlanır. En uçta ikiye ayrılan merkezi sapın her iki yanında

³⁶⁸ Bkz. Bouleuterion, B-GS-1.

³⁶⁹ Leon 1971, 60–62 taf. 7,1, 14,1; Vandeput 1997, 154.

üçerden toplam 6 yapraklı olarak işlenen palmetler altta bir bant ile sıkılmıştır. Bant üzerinde yuvarlak formu bir kaliks üzerinden yükselen yapraklar kenarlarda üç loba ayrılarak aşağı doğru sarkıtılmış, bant kenarında yer alan en alttaki yaprak iki lob halinde çanak hizasında kıvrılmaktadır. Palmet bantı altından filizlenen bağlayıcı dallar yanlarda ikiye ayrılarak; üstte yer alan dal sima profili altında kıvrım yaparak sonlanmakta, alttan üste doğru uzayan bağlayıcı dal ise yandaki ters palmete bağlanmaktadır. Söz konusu stilin en yakın örnekleri, MS 120-130 yıllarına tarihlendirilen Hierapolis Dodecatheon Altarı³⁷⁰, MS 135-136 yıllarına tarihlenen Iasos Agorası Doğu Stoa kornişleri³⁷¹ ve MS 2. yüzyılın ortalarına tarihlendirilen Ephesos Serapeion/Museion Tapınağı kapı tacında³⁷² izlenirken, merkezi sapın en uçta mızrak formunu kaybederek ikiye ayrılmış tipolojisi MS 2. yüzyılın ortalarına tarihlendirilen Perge Agorası kornişlerinde³⁷³ karşımıza çıkar. Laodikeia **P-GS-1** simasında yer alan anthemion kuşağında **GHG-PB-1** numaralı paye başlığında olduğu gibi bıçakla kesilmiş görüntüsü veren düz yüzeyli sade görünüm yaprak kenarlarının derin matkap delikleriyle hareketlendirilmesi sonucunda daha bitkisel bir görünüm kazanmıştır. Bu stil MS 131-140 yıllarına tarihlenen Ephesos Hadrianeum kornişleri³⁷⁴ ve Kremna Antoninus Pius Tapınağı kornişleri³⁷⁵ ile belirgin bir paralellik gösterirken, altta yer alan palmet bantı üzerinde yer alan yuvarlak formu kaliks tipolojisi ise MS 140-160/170 yıllarına tarihlendirilen Hierapolis Stoa Bazilika kornişlerine³⁷⁶ ait palmet işlenişleri ile benzerlik göstermektedir.

Sonuç olarak, Laodikeia'nın güney ucunda yer alan stadyumdan başlayarak, kuzeye doğru Güney-Hamam Gymnasium Kompleksi, Güney (siyasi) Agora, Bouleuterion ve Prytaneum? yapılarının mimari karakteri ve epigrafik verileri göz önüne alındığında; kataloğa dahil ettiğimiz bezemeli mimari blokların Geç Hadrianus Dönemi stil özellikleri gösterdiği ve buldukları yapıların kronolojileriyle uyumlu bir görüntü çizdikleri anlaşılmaktadır. Buna göre inşa tarihini MS 129-135 yılları olarak kabul ettiğimiz Güney Hamam-Gymnasium Kompleksi ile birlikte Bouleuterion, Güney (Siyasi) Agora ve Prytaneum yapılarının inşa süreçleri değerlendirildiğinde; yaklaşık 27.000 metrekarelik alandaki tüm yapıların MS 129-140? yılları arasında tek bir yapı

³⁷⁰ Masino-Sobra 2012, 270-272, fig. 14.

³⁷¹ Pagello 1987, 143-146, figs. 11-12.

³⁷² Stročka 1988, 304, taf. 46,2.

³⁷³ Vandeput 1997, 102, pl. 108.2.

³⁷⁴ Plattner 2008, 282, taf. 380, 4; Stročka 2012, 254, abb. 54.

³⁷⁵ Mitchell 1995, pl. 31, 34.

³⁷⁶ Ismaelli 2017, 386, fig. 529.

programı ile planlanarak inşa edildiđi teorisi öne sürülebilir. Bu durumda İmparator Hadrianus ve eđi Sabina'ya ithaf edilen Güney Hamam-Gymnasium kompleksinin 135 yılında tamamlanmasının ardından, MS 135-140 yılları arasında alandaki diđer yapıların inşa süreçleri tamamlanmış olmalıdır. Özellikle, Bouleuterion ve Prytaneum'a ait mimari bezeme stillerinin birbiri ile olan uyumu, batı etkili lesbos kymationları ve inci-payet işlenişleriyle aynı dekorasyon atölyesinin ürünleri olduklarını doğrulamaktadır.

Elbette kentteki bu büyük çaplı imar faaliyeti, Roma İmparatorluk Dönemi'nde bir kente imparatorluk düzeyinde yapılan ziyaretlerin kentteki imar faaliyetlerini doğrudan etkilediđi fenomeni göz önüne alınarak, İmparator Hadrianus'un MS 129 yılında Laodikeia'ya yaptıđı ziyaret ile ilişkilendirilmelidir³⁷⁷.

³⁷⁷ Bkz. Bölüm 2.2.3.

2.4. B NYMPHAEUMU

2.4.1. Konum ve Araştırma Tarihçesi

B Nymphaeumu, Stadyum Caddesi'nin doğu kanadında, Merkezi Hamam paleastrasının güneybatısında ve Efes Portikosu'nun Stadyum Caddesi ile kesiştiği noktada yer alır. Yapıda ilk kazı ve araştırmalar 2009 yılında yürütülmüş, çeşmenin kazısı aynı yıl tamamlanarak yapı hakkındaki ön değerlendirmeler C. Şimşek tarafından yayımlanmıştır³⁷⁸ (Figür 17).

2.4.2. Mimari Analiz

18x6.30 m ölçülerinde ve dikdörtgen planlı olarak inşa edildiği anlaşılan B Nymphaeum'un günümüze kadar sağlam kalabilmiş beden duvarlarında yoğun bir şekilde kullanılan devşirme traverten ve mermer bloklar dikkat çekicidir.



Figür 17.

Havuz ortasına sonradan yerleştirildiği anlaşılan bir adet kaide ile havuzun önünde tabanı pişmiş topraktan yapılmış tuğlalarla döşeli drenaj kanalı mermer ve

³⁷⁸ Şimşek 2011, 460-462, res. 1, 10-12; Şimşek 2013, 171-174, plan no. 55, res. 220-222, 225.

traverten bloklardan yapılmış kapak taşları ile örtülmüştür.

Söz konusu kanal, B Nymphaeum ve latrinanın atık sularının Stadyum Caddesi altındaki ana kanalizasyon sistemine bağlandığını göstermektedir. Laodikeia'da günümüze kadar yapılan kazı çalışmalarında ortaya çıkarılan nymphaeumlardan farklı olarak su, B Nymphaeumu'na bitişik halde doğu yönde inşa edilmiş olan su deposundan sağlanmaktadır.

C. Şimşek'e göre B Nymphaeumu, olasılıkla tek katlı olarak planlanarak dikdörtgen havuzun üç tarafı sütunlarla çevrilmiş, cephe alınlıklarla hareketlendirilmişti. Kazılar sırasında alanda ortaya çıkarılan Geç Hellenistik-Erken İmparatorluk Dönemi'ne ait Hera ya da Aphrodite yontusu, Nymphe ve aulos çalan figürlere sahip kabartmalı parapet bloğu, bir adet korinth başlığı ve lotus-palmet bezeli arşitrav-friz gibi bloklar göz önüne alındığında, B Nymphaeum Erken İmparatorluk Dönemi'ne tarihlenebilecek bir ilk evreye sahipti³⁷⁹. Yine alanda bulunan Augustus'un Prima Porta tipindeki heykeline ait portre başı bu teoriyi destekleyici buluntular olarak öne çıkarılmıştır. Buna göre yapının Erken İmparatorluk ile başlayan kronolojisi, çeşmenin yüzyıllar içerisinde meydana gelen depremlerle tekrar tekrar ayağa kaldırılarak işlevini sürdürmüş olduğu, MS 494 yılı depremindeki yıkım sonrasında ise yapılan düzenlemelerle sadece havuzunun MS 7. yüzyılın ilk yarısına kadar kullanıldığını ortaya koymaktadır.

Yapı yıkıntısında ve beden duvarları içerisindeki devşirme malzeme yoğunluğu ile çeşme havuzunda ortaya çıkarılan tuğla döşeli taban birlikte düşünüldüğünde yapı kronolojisinin özensiz ancak işlevsel bir son evreye işaret ettiği açıktır. Yapının mevcut mimari durumu analiz edildiğinde olasılıkla Geç Antik Çağ içerisinde gerçekleştirilen son evre düzenlemesi sonrasında yapı duvarlarının büyük ebatlı mermer ve traverten devşirme malzeme ile tekrar ayağa kaldırıldığı, taban döşemesinin mermer kaplamalardan tuğlaya dönüştürüldüğü ve önde yer alan mermer parapetlerin yerlerinden sökülerek B Nymphaeumu bitişğinde yer alan latrina içerisindeki havuzun yapımında kullanıldıkları anlaşılmaktadır (Figür 18).

Yapı havuzu içerisinde ortaya çıkarılan MS 2. yüzyılın ortalarına tarihlendirilebilecek malzemenin varlığı, B Nymphaeumu'nun açık havuzuna ait mermer plakalardan oluşturulmuş ilk taban düzenlemesi ile ilişkilendirilebilir. Bu durumda yapı

³⁷⁹ Şimşek 2013, 171, res. 223-224.

inşası için önerilmesi uygun olan tarih MS 2. yüzyıl ortaları olarak görünmekle birlikte, yapının hemen önünde (Stadyum Caddesi) yapılan kazı çalışmaları esnasında ortaya çıkarılmış ve MS 1. yüzyılın ortalarına tarihlendirilen mermer mimari bloklar, C. Şimşek'in ortaya koyduğu olası bir erken evre teorisini tartışmaya açmaktadır. Konu ile ilgili mimari bezeme bölümünde detaylı olarak ele alacağımız Erken İmparatorluk Dönemi bezemeli bloklarının haricinde yapının MS 50-100 yılları aralığında olması muhtemel bir "Erken Safha" önerisinin varlığı, Batı Anadolu ölçeğinde bu döneme tarihli çeşme yapılarının genel bir değerlendirmesinin yapılmasını zorunlu kılmaktadır.

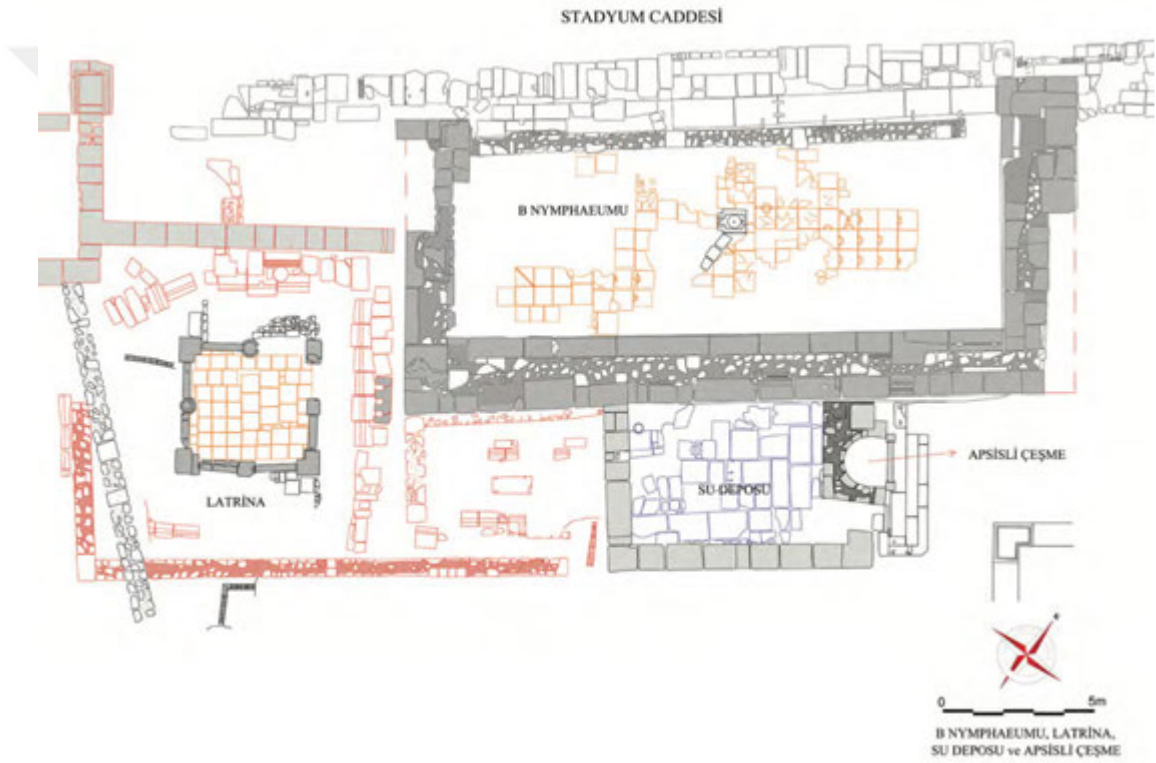

Figür 18.

Augustus ve Julius Claudiuslar Dönemi ile birlikte Anadolu kentlerinde cephe mimarisi, kamusal alanları ve yapıları anıtsallaştırmanın ana aracı haline gelir. Bu durumun ana sebepleri arasında kentlilerin sahip olduğu ortak ritüellerin yansıtıldığı figüratif alanlar oluşturmak, yerel seçkinlerin kendi tanıtımlarını yapmasına imkân tanımak, kentlerin birbiri arasındaki rekabet ve en önemlisi söz konusu anıtların inşa edilmesiyle dönemin imparatorlarından ayrıcalık elde etmeye çalışmak sayılmaktadır³⁸⁰.

³⁸⁰ Campagna 2018, 607.

Bu bağlamda anıtsal cepheli yapıların ilk örnekleri Aphrodisias³⁸¹, Stratonikeia³⁸² ve Miletos³⁸³ Tiyatroları Skenfronslarında karşımıza çıkarken yine Aphrodisias Sebasteion Propylonu³⁸⁴, Miletos Capito Hamamı Palaestrası³⁸⁵ bu dönüştürmenin ilk örnekleri olarak kabul edilmektedir.

Konu nymphaeum mimarisi özelinde değerlendirildiğinde ise MS 1. yüzyılın sonlarında Anadolu'da Hellenistik Dönem'den MS 1. yüzyılın ilk yarısına kadar çeşitli varyasyonlarla karşımıza çıkan nymphaeum tipini kökünden değiştiren ve birbiri ile benzer mimari düzenlemeye sahip iki adet anıtsal çeşmenin, Ephesos³⁸⁶ ve Miletos³⁸⁷ kentlerinde inşa edildiğini görmekteyiz. Her iki çeşme de dikdörtgen açık havuzlu, düz bir arka duvarla desteklenen, üç katlı, nişlerle hareketlendirilmiş ve heykellerle süslenmiş cephelere sahipti. Yapıların, açık dikdörtgen havuzlarının önü yüksek parapetlerle kapatılmış, hemen önlerinde ise ikinci bir havuz oluşturulmuştur³⁸⁸. Söz konusu iki yapının inşası da kent yöneticileri tarafından desteklenmiş, Ephesos'ta MS 78-79 yıllarında Asya prokonsülü C. Laecanius Bassus, Miletos'ta ise onun halefi MS 79-80 yıllarında prokonsüllük yapmış olan M. Ulpius Traianus³⁸⁹ bu anıtsal çeşmelerde onurlandırılmıştır. Anadolu'da şu ana dek bilinen en erken çok katlı anıtsal cepheli ve açık havuzlu çeşme yapıları olarak karşımıza çıkan Ephesos Hydrekdocheion (C. Laecanius Bassus) ve Miletos çeşmeleri, Hellenistik Dönem karakteri taşıyan³⁹⁰ Ephesos Hydreion, Sagalassos Dorik Çeşme veya Kaunos çeşmelerinde³⁹¹ izlediğimiz üstü kapalı, portikolu ve suyun geride yer alan depodan aktarıldığı çeşme mimarisini, anıtsal cepheli Roma karakterine bırakmış görünmektedir. Bu yeni tasarımla birlikte çeşmelerin boyutları genişletilmiş, süslü bir anıtsal cephe havuzun gerisine çekilerek aynı zamanda heykel gruplarının gösterimi için bir alan oluşturulmuştur.

MS 2. yüzyılın başlarına gelindiğinde kentlerde anıtsal nymphaeum inşaatlarında

³⁸¹ Theodorescu 1996, fig. 1; Chaisemartin-Theodorescu 2006.

³⁸² Mert 2008, 96-150, fig. 13.

³⁸³ Köster 2004, 49-56, fig. 10.

³⁸⁴ Outschar 1987, 107-113.

³⁸⁵ Köster 2004, 33-42, fig. 7.

³⁸⁶ Jung 2006; Quatember 2008; Plattner 2009; Baier 2014.

³⁸⁷ Hülsen 1919; Köster 2004, 65-77.

³⁸⁸ Milet; Köster 2004, 66, abb. 12, Ephesos; Baier 2014, 71, abb. 1.

³⁸⁹ M. Ulpius Traianus için bkz. Laodikeia Stadyumu, Epigrafik Veriler Bölümü 2.1.3.

³⁹⁰ Hellenistik Dönem çeşme mimarisi için bkz. Dorl-Klingenschmid 2001, 28-37.

³⁹¹ Richard 2012, Ephesos Hydreion, 266-267, cat. no. 33; Sagalassos 276-277, cat. no. 64; Kaunos, 271, cat. no. 45.

bir artış gözlenirken, bu durumun en önemli sebebi olarak kentlerdeki su hatlarının kentteki ileri gelenler veya imparatorluk kaynaklarından alınan destekler sayesinde güçlendirilmesi olarak gösterilmiştir. Ancak *nymphaeum* inşaatlarının, Ephesos kenti elitlerinden Ti. Claudius Aristion'un³⁹² yaptığı gibi *euergesia* kavramının sıradan halk üzerinde yeni bir propaganda aracı olarak kullanılabilmesi çok geçmeden fark edilmiştir. B *Nymphaeum* örneğinde olduğu gibi söz konusu *euergetes*ler, kent için yaptıkları yatırımları ve özellikle de sıradan halkın en temel ihtiyacını karşılayacak olan çeşme yapılarını şehir içi yol ağı içerisinde; kavşak, ana cadde veya kent girişinde gelenleri karşılayacak şekilde en önemli noktalara inşa etmekte oldukça titiz davranmışlardır.

Bu noktada B *Nymphaeum*'nun Stadyum Caddesi üzerinde, Ephesos Caddesi'nden kutsal Ephesos Portikosu'na gelenleri karşılar şekilde inşa edilmiş olması bir tesadüf değildir. Bu nedenle, elimizde birkaç MS 1. yüzyılın ikinci yarısına ait blok kalmış olsa dahi en azından B *Nymphaeum*'nun stratejik konumu göz önüne alarak yapının olası bir erken safha teorisi üzerinde durulması gereken bir konudur. Bu bağlamda, yapı kronolojisinin ilk aşamada olasılıkla MS 1. yüzyılın ilk yarısında Hellenistik geleneği takip ederek arkasında yer alan su deposu ile birlikte kapalı havuzlu ve portikolu bir mimari karaktere sahip olduğu, MS 60 yılı depremi sebebiyle yıkılan portikolu çeşmenin yerine MS 1. yüzyılın ikinci yarısında Ephesos ve Miletos ile benzer fakat daha küçük ebatlarda açık havuzlu ve anıtsal cepheli bir çeşmenin inşa edildiği ileri sürülebilir. Yapının İmparatorluk Dönemi son restorasyonu ise MS 2. yüzyılın ortalarında yapılmış, MS 494 yılı depremindeki yıkım sonrasında ise yapılan düzenlemelerle sadece havuzunun MS 7. yüzyılın ilk yarısına kadar kullanıldığı yönünde oluşturduğumuz bir yapı kronolojisi uygun görünmektedir.

2.4.3. Epigrafik Veriler

B *Nymphaeum*'un yapı kronolojisine katkı sağlayacak nitelikte herhangi bir epigrafik veri bulunmamaktadır.

³⁹² Ti. Claudius Aristion MS 102 ile 114 arasında karısı Iulia Lydia Laterane ile birlikte uzunluğu 210 stadiayı bulan yeni bir su kemeri ve Artemis Ephesia'ya ithaf edilen iki adet *nymphaeum*un inşasını finanse etmişti (Bkz. Quatember 2007, 101-113).

B NYMPHAEUM KRONOLOJİSİ		
1. Evre (?)	MS 1. Yüzyıl Başı-MS 60	Heykel Buluntuları
2. Evre	MS 60-MS 2. Yüzyılın İkinci Yarısı	Mimari Bezeme Stili
3. Evre	MS 2. Yüzyılın İkinci Yarısı-MS 494	Mimari Bezeme Stili
4. Evre	MS 494-MS 7. Yüzyılın İlk Yarısı	Çeşme İşlev Kaybı, Yapı Havuzunda ve Beden Duvarlarında Düzensiz Değişiklikler

2.4.4. Mimari Bezeme

B Nymphaeumu sektöründe yapılan kazı çalışmaları sonucunda yapının ortaya konulan son durumuna göre; yapının Geç Antik Çağ'da başlayan tahribat sürecinin modern zamanlara kadar devam ettiği anlaşılmaktadır. Yapıya ait malzemenin yakın yapılarda devşirme malzeme olarak kullanıldığı gibi son tahribat evresi kabul edebileceğimiz dönemde de mermer malzemenin parçalara ayrılarak kirece dönüştürüldüğü söylenebilir. Bu nedenle sadece B Nymphaeumu değil aynı zamanda yapının yakın noktalarında devşirme malzeme olarak kullanılmış nitelikli bloklar kataloğa dahil edilmiştir. Bu malzeme arasında Stadyum Caddesi Doğu Portiko üzerinde ve B Nymphaeum'u Kuzeybatı köşesinde stylobat bloğu olarak kullanılmış olan iki adet friz bloğu dikkati çekmektedir.

BN-F-1 (Levha 11) ve **BN-F-2 (Levha 12)** numaraları ile kataloğa dahil edilen bloklar, Laodikeia'da günümüze kadar yapılan araştırmalarda ortaya çıkarılmış en erken friz örnekleri olarak dikkati çekmektedir. **BN-F-1** numaralı friz bloğu olasılıkla ranke

bezeme şemasının merkezini oluşturmaktadır. Bezemenin orta bölümünde yer alan üç yapraklı akanthus demetine yuvarlak bir form verilmiş, yuvarlağın alt, üst ve yan bölümüne yaprak şeklinde çıkıntılar yerleştirilerek bir su kaplumbağası figürünün kafa, kuyruk ve bacakları şekline dönüştürülmüştür. Kaplumbağa formu akanthus yaprak demetinin üst kısmından filizlenen boynuz biçimli ana dallar sağ ve sol yanlara doğru uzanır. Ana dalların ucunda yer alan kılıf yaprak demetleri içerisinden ikişer dal daha filizlenerek üstte yer alan dal, blok üst profil altında kıvrılarak ortada çiçek rozetle sonlanır. Altta yer alan dallar ise her iki yönde uzamayı sürdürür. Bezemenin genelinde doldurma motifi olarak, çiçek ve yaprak rozetler ile birisi sağdaki ana dalın altında, diğeri sol ana dalın üstünde ve en uçta altta olmak üzere kuş figürleri kullanılmıştır. Değerlendirmeye alınan **BN-F-2** numaralı diğer friz bloğunun bezeme şeması takip edildiğinde ise bu bloğun **BN-F-1** numaralı frizin devamı niteliğinde olduğu ancak olasılıkla arada farklı friz bloklarının yer aldığı anlaşılmaktadır. **BN-F-2** numaralı blokta kıvrık dalların sağ yöne doğru devam ettiği, yine boynuz biçimli ana dalların ikiye ayrılarak birisinin merkezde çiçek rozeti ile birlikte kıvrıldığı, diğer dalların ise yana doğru uzamaya devam ettikleri anlaşılmaktadır. **BN-F-2** numaralı frizin üzerinde de çiçek ve yaprakların yanı sıra diğer bloktan farklı ve daha büyük ölçekli bir kuş figürünün doldurma motifi olarak kullanıldığı izlenmektedir.

BN-F-1 ve **BN-F-2** numaralı friz blokları üzerinde yer alan kıvrık dal bezemesi genel olarak değerlendirildiğinde; motif üzerinde boynuzsu ve boydan boya yivli bir şekilde devam eden ana dallar, yan dalların serbestçe açılarak daha geniş alanlara yayılması ve bezeme yüzeyinin gerisinde kalan boşluklar, Magnesia Artemis Tapınağı anta başlığı³⁹³, Khyrsa Apollon Smintheus Tapınağı siması³⁹⁴, Letoon Leto Tapınağı siması³⁹⁵ ve Pergamon Zeus Sunağı³⁹⁶ gibi Hellenistik Dönemin önemli örnekleri ile paraleldir. Ancak, **BN-F-1** ve **BN-F-2** numaralı friz bloklarında kabartma yüksekliğinin artmasına rağmen bezeme konturlarındaki yumuşak işçiliğin Hellenistik Dönem örneklerinde izlediğimiz sert stilin aksine örgelere daha plastik bir görünüm sağladığı dikkati çekmektedir. Ayrıca, MÖ 1. yüzyılın ilk yarısına ait örneklerin karakteristik özelliği olan ince hatlarla işlenmiş ana dalların Laodikeia örneklerinde hacim kazandığı

³⁹³ Rumscheid 1994, taf. 84.3-6; Can 2006, 314, res. 2.

³⁹⁴ Bingöl 1980, 127, abb. 5; Rumscheid 1994, taf. 19.1-2; Can 2006, 314, res. 3.

³⁹⁵ Rumscheid 1994, taf. 126; Can 2005b, 39, 156, kat.no: 35, lev. 2c.

³⁹⁶ Schede 1909, taf. VIII. 52; Rumscheid 1994, taf. 209.2-4, taf. 124.2-4; Can 2005b, 38, 167, kat. no: 56, lev. 1b.

ve yan dalların oluşturduğu sarmalların bezeme kuşağı içerisinde karakter kazanmaya başladığı izlenmektedir. Söz konusu bezeme tipolojisi göz önüne alındığında **BN-F-1** ve **BN-F-2** numaralı friz blokları üzerindeki kıvrıkdal stili; Geç Hellenistik Sagalassos Kuzeybatı Heroon frizleri³⁹⁷, MÖ 4/3 yıllarına tarihlendirilen Ephesos Mazaeus Mithridates Kapısı³⁹⁸, MÖ 1. yüzyılın sonlarına tarihlendirilen Termessos Tholos (Pseudomonopteros)³⁹⁹ ve Stratonikeia Augustus İmparatorlar Tapınağı⁴⁰⁰ ile benzer özellikler göstermektedir.

Bu örnekler arasında kıvrıkdalların bezeme kuşağı içerisindeki asimetrik ve yanlara serbest dağılımı, ana dal ile yan dallardaki plastik dolgunluk ve kıvrıkdal motifi arasına gelişigüzel yerleştirilmiş kuş motifleri dikkate alındığında Termessos Tholos ve Mazaeus Mithridates Kapısı örnekleri ile birlikte Laodikeia **BN-F-1** ve **BN-F-2** kıvrıkdallı frizleri yukarıda değindiğimiz gruptan ayrılmaktadır. Özellikle MÖ 1. yüzyıl boyunca İtalya yarımadası kıvrıkdal örneklerinin birçoğunda izlenen kuş figürlü kıvrıkdallar⁴⁰¹, Erken Augustus Dönemi ile birlikte Anadolu'da Stratonikeia Augustus İmparatorlar Tapınağı, Termessos Tholos ve Mazaeus Mithridates Kapısı gibi az sayıda örnekle temsil edilmiş⁴⁰² ve bu tipolojiye son olarak **BN-F-1** ve **BN-F-2** numaralı Laodikeia örnekleri de eklenmiştir. Ancak, Laodikeia kıvrıkdalında izlediğimiz merkezi akanthus demetinin kapalı yapraklarla oluşturulmuş kaplumbağa formuna Anadolu'da herhangi bir kıvrıkdal motifinde karşılaşmadığımız gibi İtalya'da benzer bir örnek Erken Augustus Dönemi'ne tarihlendirilen Lucerna Tiyatrosu frizlerinde izlenmektedir⁴⁰³.

Sonuç olarak, **BN-F-1** ve **BN-F-2** numaralı frizlere ait kıvrıkdal tipolojisi ve bezeme stili değerlendirildiğinde bu örneklerin Erken Augustus Dönemi içerisine tarihlenmesi uygun olacaktır.

B Nymphaeumu kazılarında yapı havuzunun güneybatı önünde ortaya çıkarılmış olan **BN-AF-1 (Levha 13)** numaralı arşitrav-friz bloğunun ion kymationlu friz tacı kırık

³⁹⁷ Vandeput 1997, taf. 6.2

³⁹⁸ Weigand 1914, 51; Wilberg 1923, 56; Alzinger 1974, 109, abb. 4-5, 161-163; Strocka 1981, 35; Ganzert 1983, 162; Pülz 1989a, 29; Rumscheid 1994, cat. 42, taf. 37. 1-2, 38.8; Vandeput 1997, 155, taf. 82.2

³⁹⁹ Rumscheid 1994, 87-88, taf. 359. 3-4, 189. 3-4.

⁴⁰⁰ Tırpan 1998, 34-36, res. 31-36; Can 2005b, 48-49, 181, kat. no: 82, lev. 48c.

⁴⁰¹ Schörner 1995, Rom Museo Nuovo Capitolino, kat. 226a, taf. 1.1; Santa Maria Capua Vetere, kat. 269a-c, taf. 4. 1-3; Foligno Via A. Gramsci, kat. 88a-b, taf. 18. 5-6; Parma MAN, kat. 141a, taf. 28.3.

⁴⁰² Can 2005b, 43.

⁴⁰³ Schörner 1995, 116, kat. 107, taf. 14.3.

ve eksik, anthemion kuşağına ait akanthus, lotus-palmet örgesine ait motifler üzerinde bezeme detayının kaybolmasına sebep olan aşınma ve şekerlenmeler mevcuttur. Blok altta bezemesiz üç faskialı bir arşitrav ile başlar, arşitrav tacı sonrasında paye çıkıntısının yapıldığı bölümde köşelere yerleştirilmiş akanthuslar arasına bir erkek figürü başı, payeli bölüm sonrasında devam eden kuşakta ise lotus-palmet bezemeli bir anthemion kuşağının yer aldığı friz ile sonlanır. Kırık ve eksik haldeki friz tacı üzerinde ion kymationuna ait yumurta ve okların uç kısımları izlenebilmektedir.

B Nymphaeum **BN-AF-1** numaralı arşitrav-friz bloğu frizinde yer alan lotus-palmet bezemeli anthemion kuşağında; bezemenin zeminden keskin hatlarla yükseltildiği ve zeminle olan kontrastı artırılarak ışık-gölge efektinin vurgulandığı dikkati çekmektedir. Yedi yapraklı lotus çiçekleri altta yaprak kadehi üzerinden uzun ve ince bir formla yükselirken, beş yapraklı işlenen palmetler ise daha geniş bir biçimde kaliks üzerinden yükselir. Lotus ve palmetler arasında tahrip olmasına rağmen “S” profilli bir sarmal dal bağlantısı olmalıdır.

Lotus-palmet bezemesinin; MÖ 13-9 yıllarına tarihlenen Ara Pacis iç cephe frizleri⁴⁰⁴, MÖ 20-19 yıllarına tarihlenen Atina Akropolü Roma-Augustus Monopterosu sütun boyunları⁴⁰⁵ veya MÖ 12-MS 2 yıllarına tarihlenen Ephesos Gaius ve Lucius Anıtı korniş blokları⁴⁰⁶ gibi Erken Augustus Dönemi örneklerinde yoğun bir şekilde hissedilen klasisizmin etkisiyle daha detaylı ve zarif işçilikleriyle ön plana çıktıkları bilinmektedir. **BN-AF-1** numaralı arşitrav-friz bloğu üzerindeki lotus-palmet örgesinin Augustus-Tiberius Dönemine tarihlenen Pisidia Antiocheia Augustus Tapınağı alınlık siması palmet kuşağı⁴⁰⁷ ile yakın bir stile sahip gibi görünse de köşelere yerleştirilmiş akanthus yapraklarına ait gözlerin form farklılığı ve aynı şekilde C. Gliwitzky tarafından Caligula (MS 37-41) dönemine tarihlenen Didyma Apollon Tapınağı Doğu Kaide 5⁴⁰⁸ lotus-palmet örgesindeki zarif işçilik yukarıda bahsettiğimiz örneklerde olduğu gibi klasisizm etkisinin bu örneklerde halen devam ettiğini göstermektedir.

⁴⁰⁴ Moretti 1948, pl. 9.

⁴⁰⁵ Binder 1969, 58, abb. 72-76; Shear 1997, 506, taf. 97.

⁴⁰⁶ Alzinger 1974, 20, abb. 10; Rumscheid 1994, kat. 49, taf. 41,6.

⁴⁰⁷ Robinson 1926, 12, abb. 27, 28; Rumscheid 1994, kat. 13. 6-7, taf. 7,4.

⁴⁰⁸ Gliwitzky 2005, 97-106; S. Pülz, söz konusu kaideyi Traianus-Hadrianus Dönemine tarihler (Bkz. Pülz 1989a, 17-46, pl. 8-9).

MS 1. yüzyılın ikinci yarısına gelindiğinde MS 41-54 yıllarına tarihlenen Miletos Capito Hamamı palmet frizi⁴⁰⁹ örneklerinde bezeme canlılığının yavaş yavaş kaybolmaya başladığı, palmetlerin doğallıktan uzaklaşmaya başlayarak daha şematik bir hal aldığı görülür. Yine benzer stil özellikleri taşıyan ve Julius-Claudiuslar Dönemi'ne tarihlenen bir palmet frizi örneği Hierapolis Tomba Bella lahit kapağında⁴¹⁰ karşımıza çıkar. Söz konusu lahtin üçgen alınlığının eğik simasında kapağın tamamını dolaşan kyma recta profili üzerinde izlenen açık-kapalı palmet frizi, **BN-AF-1** frizine nazaran daha sık yerleştirilmiş bir palmet zincirine sahiptir ve palmet yaprakları birbirine daha yakın yerleştirilmiştir.

Laodikeia örneği ile oldukça yakın stil özellikleri gösteren lotus-palmet bezemeli friz örnekleri Anadolu dışında özellikle Kıta Yunanistan'da karşımıza çıkar. Bunlar arasında MS 1. yüzyılın ikinci yarısına tarihlendirilen Messene Tiyatrosu frizleri, Flaviuslar Dönemine tarihlendirilen Sparta Tiyatrosu ve Korinth'te Esirler Fasadı olarak tanımlanan yapının frizleri gerek palmet tipolojisi gerekse de bezemelerin yerleşimi bakımından Laodikeia örneği ile paralellik gösterir⁴¹¹. **BN-AF-1** numaralı blok üzerinde yer alan lotus-palmet frizinde yaprakların birbirinden uzaklaşmaya başlayan stili ve yaprak tipolojisi açısından bilinen en yakın örnekler ise stilistik olarak MS 1. yüzyılın ikinci yarısına tarihlendirilen Hierapolis'ten bir lahit⁴¹², Julius-Claudiuslar Dönemi'ne tarihlendirilen Hierapolis Tapınak B korniş bloğu⁴¹³ ve MS 71 yılına tarihlenen Side Vespasianus Anıtı palmet frizi⁴¹⁴ olarak karşımıza çıkmaktadır.

Sonuç olarak, söz konusu örneklerle yaptığımız detaylı analogik değerlendirmeler **BN-AF-1** numaralı arşitrav friz bloğunun Laodikeia'da yaşanan MS 60 yılı depremi sonrası ile en geç Flaviuslar Dönemi'ni kapsayan MS 1. yüzyılın ikinci yarısına yerleştirilmesi gerektiğini ortaya koymaktadır.

BN-KB-1 (Levha 14) numaralı korinth başlığı B Nymphaeum havuz kazılarında havuzun güneybatı dış köşesinde ortaya çıkarılmış, ancak söz konusu başlık olasılıkla çeşme havuz duvarının geç dönem restorasyonunda devşirme malzeme olarak

⁴⁰⁹ Köster 2004, 33-42, 173, kat. 6, taf. 16, 1-4.

⁴¹⁰ Strocka 1978, 902-903, abb. 14-15, taf. CCVI; Romeo 2011, 198, fig. 12.2.

⁴¹¹ Yoshitake 2013, 489-491, figs. 10-14.

⁴¹² Bernardi Ferrero 2002, 26, fig. 44.

⁴¹³ Ismaelli 2017, 268, fig. 401.

⁴¹⁴ Mansel 1964, 38-41, abb. 13-14; Köster 2004, 149, dn. 1108, taf. 136.1.

kullanılmıştır. Başlık ön cephe abakus tablası köşelerindeki kırık ve eksik bölümleri ve yüzeyde az oranda izlenen aşınmalar haricinde tam ve sağlamdır. Oval formu başlığın ön yüzünde iki adet akanthus yaprağı altta tüm başlığın kalathos tabanını çevreleyen ion kymationu üzerinden yükselerek kalathos dudağı altından dışa doğru kıvrılır. Önde sıkışık bir görünüm sergileyen akanthusların yaprak dilimleri alt iki yaprak lobunda birbirine dokunur ve üst yaprak diliminde birbirinden uzaklaşır. Bu sayede merkezde oluşan boşluğa, altta ion kymationu üzerinden kalın bir yiv ile filizlenen bir kapalı yaprak kadehi yerleştirilmiş, onun üzerinden filizlenen bir dal ise üstte rozet biçimli abakus çiçeğine bağlanmıştır. Başlığın arka yüzü, ön yüzde olduğu gibi köşelere yerleştirilmiş akanthus yaprakları ile bezenmiş, toplamda dört adet işlenen akanthus yapraklarının yan yüzlerde oluşturduğu geniş boşluklar ise altta ion kymationu üzerinden yükselerek üstte abakus tablası üzerinde sonlanan tekil kapalı palmet bezemesi ve arkada lotus çiçeği ile doldurulmuştur.

Başlığı altta kalathos tabanı üzerinde çerçevlendiren ion kymationu bezemesinde ilk dikkati çeken motifin kabartma yüksekliğinin sınırlı tutulmuş olmasıdır. Kymation üzerinde yumurta-kabuk ve kabuk-ok arasındaki sıkı ilişki, bezemenin ilk etapta Augustus Dönemi ile ilişkilendirilmesine sebep olsa da plastikliği az üçgen biçimli yumurtalar ve üstte yer alan profil tarafından kesilen bezeme kuşağı Claudius Dönemi'ne tarihlenen Miletos Ionik Portiko⁴¹⁵ ve Capito Hamamı başlıkları⁴¹⁶, MS 50 veya MS 62 yıllarına tarihlendirilen Antiokheia Augustus Tapınağı Propylonu frizleri⁴¹⁷ ve Miletos Capito Hamamı Palaestrası arşitrav-frizleri⁴¹⁸ gibi yüzyılın ortalarına tarihlenen yapı bezemeleri ile uyum içerisindedir. Ancak, başlık üzerinde sınırlı bir alanı bezeyen ion kymationu ile birlikte başlık üzerinde yer alan diğer bezeme örgelerinin de dahil edildiği bir stil kritiğinin yapılması tarihlleme açısından daha doğru sonuçlar verecektir.

BN-KB-1 numaralı başlık üzerinde oldukça ince bir biçimde işlenen akanthus yapraklarına ait yüzeylerde damar işlenişleri ince kazıma yivlerle verilmiş, sivri uçlu ve uzun yaprak dişleri uçlarda birleşerek derince oyularak uzatılmış damla formu kapalı yaprak gözlerini oluşturmuştur. 4 dişli işlenen yaprak loblarının yüzeyi “V” şeklinde

⁴¹⁵ Köster 2004, 42-45, kat. 7F1-30, taf. 23-24.

⁴¹⁶ Köster 2004, 37-38, taf. 16.1-2.

⁴¹⁷ Robinson 1926, 26-29, fig. 38-40.

⁴¹⁸ Köster 2004, 143, kat. 6AF6, taf. 18,4.

derin ve keskin kanallıdır. Söz konusu yaprak dişlerinin ön ve arka cephelerde birinci ve ikinci loblara ait uçları yan yapraklarla köprü oluşturmuştur.

Laodikeia B Nymphaeum'u örneği Augustus Dönemi boyunca yaratılmış olan akanthus yaprak stilinden farklı olarak, yaprak biçiminin sadeleştirilmesi, yaprakların giderek keskin açılı ve derinleşen yüzeylere dönüşmesi, yaprak gözlerinin Augustus-Tiberius Dönemi örneklerinden farklı bir biçimde damla/kalp formunun yavaş yavaş bozularak uzadığı ve damar yivlerinin dolgunluğunu kaybetmeye başladığı MS 1. yüzyılın ikinci yarısına işaret eden özellikler göstermektedir. Akanthus yapraklarının genel form ve stil özellikleri dikkate alındığında Julius-Claudiuslar Dönemi'ne tarihlenen Aphrodisias Odeon başlıkları⁴¹⁹, MS 80-81 yıllarına tarihlendirilen Ephesos Hydrekdocheion (C. Laecanius Bassus) başlıkları⁴²⁰ ve MS 92-93 yıllarına tarihlendirilen Ephesos Pollio Nymphaeumu pilaster başlıkları⁴²¹ ile paralellikler göstermektedir.

BN-KB-1 numaralı başlığın her iki yan cephesinde akanthus yaprakları arasında betimlenen kapalı palmet motifi de başlığın genel tipolojisine uygun olarak Anadolu'da oldukça nadir örnekle temsil edilmektedir. Toplam sekiz yapraklı olarak işlenen palmet bezemesi altta ion kymationu üzerine yerleştirilmiş kadeh üzerinden yükselerek abakus tablası üzerinde sonlanmaktadır. Motifin genelinde yalın ve katı bir işçiliğin varlığından söz etmek mümkündür. Yaprak ayrımları haricinde yüzeyi yivsiz bırakılmış olan motifin bıçakla kesilmiş gibi görünen yüzeyi, tarihlleme aralığını MS 1. yüzyılın ikinci yarısına ötelemektedir. Söz konusu stilin en yakın örnekleri C. Gliwitzky tarafından Caligula (MS 37-41) dönemine tarihlenen Didyma Apollon Tapınağı Doğu Kaide 5⁴²², Claudius (MS 41-54) Dönemi'ne tarihlenen Miletos Capito Hamamı başlıkları⁴²³ palmet frizi⁴²⁴ ve Nero (MS 54-68) Dönemi'ne tarihlenen Miletos Tiyatrosu 1. Evre Skenefrons başlıkları⁴²⁵ olarak gösterilebilir.

⁴¹⁹ Heilmeyer 1970, 85, taf. 22.1; İdil 1976, 9, lev. 5.2.

⁴²⁰ Strocka 2012, 211, abb. 12.

⁴²¹ Vandeput 1997, 171, pl. 84.1.

⁴²² Gliwitzky 2005, 97-106; S. Pülz, söz konusu kaideyi Traianus-Hadrianus Dönemine tarihler (Bkz. Pülz 1989a, 17-46, pl. 8-9).

⁴²³ Köster 2004, 37, kat. 6K1-2, taf. 16.1-2.

⁴²⁴ Köster 2004, 33-42, 173, kat. 6, taf. 16, 1-4.

⁴²⁵ Köster 2004, 78, kat. 8K7, taf. 27.1-2.

Sonuç olarak, **BN-KB-1** numaralı korinth başlığının gösterdiği stilistik özellikler göz önüne alındığında MS 1. yüzyılın ikinci yarısına tarihlenmesi uygun olacaktır.

B Nymphaeumu kazıları ile birlikte yürütülen Laodikeia Stadyum Caddesi Latrina kazı çalışmaları esnasında Latrina'nın merkezinde küçük ebatlı bir havuz düzenlemesi ile karşılaşmıştır. Tamamı devşirme parapet, postament ve korinth başlıklarıyla inşa edilen havuz duvarları içerisinde kullanılmış olan 1 adet korinth başlığı⁴²⁶ çalışma kapsamına alınmıştır. **BN-KB-2 (Levha 15)** numaralı başlık devşirme olarak kullanıldığı alanda baş aşağı şekilde güney duvarı içerisine yerleştirilmiş olup kuzeye bakan yüz abakus tablası hizasında, güneye bakan yüz ise heliks hizasında toprağa gömülü haldedir. Başlığın daha sağlam korunan kuzey yüzünde volütler, heliks kıvrımları, yaprak uçları, üst yaprak çelengine ait akanthuslar kırık ve eksik durumdadır. Başlık, altta kalathos tabanı hizasından 8 yapraklı bir yaprak çelengi ile çevrelenmiş, alt yaprak çelengi üst hizasından derin doyulmuş damarlarla yükselen üst yaprak çelengi ile akanthus düzenlemesi tamamlanmıştır. Hafifçe uzatılmış ve yüzeyi düz bırakılmış yuvarlak formlu kaulisler üzerinden kapalı yaprak kadehleri yükselmektedir. Başlığın kuzey yüzünde kapalı yaprak kadehleri içerisinden filizlenen bitki sapları abakus tablası altında düzgün formlu heliksleri oluştururken, güney yüzde helikslerin kalathos zemininden daha fazla yükseltilerek kabartma derinliğinin artırıldığı izlenmektedir. Her iki cephede heliks kıvrımlarının altında aşağı yöne doğru birer spiral motifi sarkıtılmış, abakus tablası merkezinde ise lotus formlu çiçek rozet yer alır.

Akanthusların formuna bakıldığında bazen sığ bazen de derin oyulmuş damarlar, yaprak dilimlerinin yüzeylerinin "V" formlu olarak oyulması, üst yaprak çelengi sırasının, alt yaprakların neredeyse üst hizasından itibaren yerleştirilmesi, derin yüzey basamaklandırmaları ile akanthus yaprakları üzerindeki ışık-gölge oyunlarının artırılması ve yaprak gözlerinin derince oyularak uzatılmış olması gibi özellikler Geç Flaviuslar-Erken Traianus Dönemi akanthus stilini yansıtmaktadır. Bu formun en belirgin örnekleri MS 92 yılına tarihlenen Aizanoi Zeus Tapınağı kompozit başlıkları⁴²⁷, MS 107-114 yıllarına tarihlendirilen Labraunda Zeus Tapınağı Kuzey Portiko korinth başlıkları⁴²⁸, Geç Flaviuslar-Erken Traianus Dönemi'ne tarihlenen Miletos Heroon II pilaster

⁴²⁶ Aynı bezeme stilinin takip edildiği bir diğer Korinth başlığı yine aynı alanda devşirme malzeme olarak kullanılmıştır.

⁴²⁷ Naumann 1979, taf. 52b-c; Yapı tarihlemesi için (Bkz. Posamentir-Wörrle 2006).

⁴²⁸ Heilmeyer 1970, 87, taf. 25.3; Vandeput 1997, 171,94,3; Köster 2004, 70, taf. 119.3.

başlıkları⁴²⁹ ve en geç örnek olarak MS 120-130 yıllarına tarihlendirilen Miletos Agora Kapısı başlıkları⁴³⁰ olarak gösterilebilir. Oldukça nadir bir düzenleme olarak başlık heliksleri altından sarkıtılan spiral motifinin Anadolu’da bilinen en belirgin örneğini MS 1. yüzyılın sonlarına (MS 90’lı yıllar) tarihlenen Pergamon Yukarı Gymnasium Kuzey Salon pilaster başlığında⁴³¹ görmek mümkündür.

Tüm bu analogik değerlendirmeler göz önüne alındığında **BN-KB-2** numaralı korinth başlığının Geç Flaviuslar-Erken Traianus Dönemine tarihlenmesi uygun olacaktır.

B Nymphaeumu’nda değerlendirmeye aldığımız son blok **BN-KOB-1 (Levha 16)** katalog numaralı kompozit başlıktır. Çeşme havuzu içerisinde ortaya çıkarılan başlık, kaidenin sol alt kenarında ve ekhinus ion kymationu üzerinde yer alan kırık/eksik bölüm dışında tamdır. Başlığa ait kalathos akanthus çelengi düzenlemesi, altta 8 yapraklı bir ima folia ile başlar, ima folia yapraklarının ikinci yaprak dilimi hizasından itibaren araya yerleştirilmiş yine 6 yapraklı secunda folia ile tamamlanır. Secunda folia’ya ait 4 yaprak köşelerde uzayıp dışbükey bir biçimde kıvrılarak başlık volütlerini destekler. Bezemesiz bırakılmış kalathos dudağı üzerinde 3 yumurtalı ion kymationu başlığın ekhinus bölümünü süsler. Köşelere yerleştirilmiş volütlerin arasından filizlenen palmetler volüt kenarında yer alan yumurta bezeklerinin üzerini kapatmaktadır. Bir silme profili ile ikiye ayrılmış olan abakus tablası merkezinde çiçek rozet yer alır. Başlık akanthus işlenişinde merkezi damarın kalathosun altından bağımsız olarak yükseldiği ve yaprak gözlerinin bozulup hafifçe uzayarak derin yarıklar haline dönüştüğü izlenmektedir. Alt sıra yapraklar ile üst sıra yaprakları arasında kabartmada belirgin farklılıklar vardır. Bu yükseklik farkı güçlü ışık ve gölge oyunları yaratsa da yaprakların doğal görünümünü kaybetmesine yol açmıştır. Söz konusu stil özellikleri göz önüne alındığında **BN-KOB-1** numaralı başlık, MS 2. yüzyılın ortalarına tarihlendirilen Aphrodisias Bazilika A⁴³², MS 147-149 yıllarına tarihlendirilen Ephesos Vedius Gymnasiumu⁴³³, MS 160-170 yıllarına tarihlendirilen Miletos Faustina Hamamı⁴³⁴ ve MS 160-180 yıllarına tarihlendirilen

⁴²⁹ Köster 2004, 53, kat. 18K3-4, taf. 53,3-6.

⁴³⁰ Strocka 1981, 29, abb. 33.

⁴³¹ Strocka 2012, 212, abb. 14.

⁴³² Heilmeyer 1970, 98-99, pl. 32, 1-2.

⁴³³ Plattner 2008, 276, taf. 379,1.

⁴³⁴ Köster 2004, taf. 122, 4.

Sagalassos Yukarı Agora Nymphaeumu⁴³⁵ başlıkları ile benzer özellikler göstermektedir. Bu bağlamda başlığın MS 2. yüzyılın ikinci yarısına tarihlenmesi uygun olacaktır.

Sonuç olarak, B Nymphaeumu'nda ele aldığımız ve MS 1. yüzyılın ikinci yarısına tarihlediğimiz **BN-AF-1** numaralı arşitrav-friz bloğu ile **BN-KB-1** numaralı korinth başlığı ve Geç Flaviuslar-Erken Traianus Dönemi'ne tarihlediğimiz **BN-KB-2** numaralı korinth başlığı, yapının mimari analiz kısmında MS 60 yılı sonrasına işaret ettiğimiz "Erken Safha" önerisine uyum göstermektedir. Çeşme havuzu içerisinde ortaya çıkarılan **BN-KOB-1** numaralı kompozit başlık ise olasılıkla yapının MS 2. yüzyılda gerçekleşen II. Evre düzenlemesi ile ilişkili olmalıdır. Ancak, çeşmenin kuzey yanında Stadyum Caddesi portik stylobatı üzerinde devşirme malzeme olarak kullanılmış olan ve Erken Augustus Dönemi'ne tarihlediğimiz **BN-F-1** ve **BN-F-2** numaralı friz bloklarının yapı kronolojisi ile bir bağlantısının olup olmadığı elde var olan verilerle doğrulanamamaktadır.

⁴³⁵ Vandeput 1997, 100-101, pl. 43. 3-4.

2.5. TRAIANUS NYMPHAEUMU

2.5.1. Konum ve Araştırma Tarihçesi

2015 yılı çalışmalarında kazısı tamamlanarak ortaya çıkarılan Traianus Nymphaeumu, Stadyum Caddesi Batı Portik güney ucunda ve Atriumlu Yönetici Binası kuzeyinde konumlanır. Yapı, kazı çalışmaları öncesinde “Güney Nymphaeumu” olarak tespit edilmiş⁴³⁶ kazı sonrasında ortaya çıkarılan kesin verilerle birlikte Traianus Nymphaeumu olarak adlandırılmıştır. Kazı çalışmaları sonrasında yapı hakkında ilk değerlendirmeler C. Şimşek tarafından yayımlanmıştır⁴³⁷.

2.5.2. Mimari Analiz

Güney’de yer alan meydana bakar şekilde kuzey-güney doğrultulu inşa edilen nymphaeum, dıştan dışa 11.32-11.9x9.45 m, içten içe 5.77x7.88 m. ölçülerindedir. Yapının beden duvarları büyük boy kesme traverten bloklar kullanılarak yükseltilmiş, havuzu çevreleyen sütunlu cephe taç seviyesinden itibaren farklı renklere sahip mermerler kullanılarak inşa edilmiştir. Mermer sütunlu cephede diğerlerinden farklı olarak iki adet granit sütun yer almaktadır.

Traianus Nymphaeumu planı göz önüne alındığında dışta dikdörtgen, içte ise apsidal bir form ile karşılaşılır. Apsidal havuzu çevreleyen sütunlu cephe; içte havuzun taban seviyesinden yükseltilen ayaklarla desteklenen sekiz adet sütun ile taşınmaktadır. Dikdörtgen formlu ayaklar batı ve doğu cephede üçer, kuzey cephede ise iki adet olmak üzere havuz içine yerleştirilmiştir. Apsis yayı içerisinde çıkıntılı olarak yerleştirilen ayakların üzerine profilli bir taç sırası onun üzerine ise rozetli maeander bezemeli stylobat sırası oturtulmuştur. Stylobat üzerinde yer alan Attik-Ion tipi kaideler apsis yayının kenarlarındaki karşılıklı 8 adet sütun ile yay uçlarındaki 4 adet korinth başlıklı sütunu taşımaktadır. Apsis yayının merkezine yerleştirilmiş ana tabernakeli oluşturan sütunlar ise iki adet kompozit başlığa sahiptir⁴³⁸ (Figür 19).

⁴³⁶ Şimşek 2013, 161-162, res. 202-204.

⁴³⁷ Şimşek 2017, 140-147, res. 16-24.

⁴³⁸ Şimşek 2017, 140.

C. Şimşek, Traianus Nymphaeumu'nda yapılan kazı çalışmaları neticesinde ortaya çıkarılan yapı rölevesine göre çeşmenin MS 494 depremi ile birlikte yıkılarak anıtsal cephenin tüm bloklarının apsidal havuz içerisine düştüğünü belirtmiş, buna göre havuz içerisinde ortaya çıkarılan korinth/kompozit düzendeki başlıklar, arşitrav-friz blokları ile kavisli ve üçgen alınlıklı korniş bloklarının ışığında çeşme cephesinin tek katlı olarak planlandığını ortaya koymuştur⁴³⁹. Apsis merkezinde yer alan ana tabernakel önünde yer alan iki ayak arasının genişliği, hemen önünde yıkıntı halde tespit edilen sütunların diğer sütunlara göre daha kalın/uzun tercih edilmesi ve bu cepheden havuzun güneyine yıkılan kompozit başlığın daha büyük ebatlara sahip olması, merkez tabernakelin yan bölümlerden daha yüksek inşa edildiğini ortaya koymaktadır.



Figür 19.

Nymphaeum'un güney yönünde havuzu sınırlandırması gereken parapet ve taçları, yapının geç evresinde yerlerinden sökülerek apsis içerisinde oturma sıraları olarak kullanılmıştır. Yaklaşık 100^m³ su hacmine sahip Traianus Nymphaeumu apsidal havuzunun doldurulması, kuzey duvarın arkasında bulunan künk sistemleri ile sağlanmıştır. Söz konusu künk sistemi ise yapının güneyinde yer alan II. Su Dağıtım

⁴³⁹ Şimşek 2017, 140-141.

Terminali ile doğrudan bağlantılı olmalıdır. Traianus Nymphaeumu'nun apsidal havuzu zemininde, cepheye ait yıkıntı durumdaki blokların kaldırılması sırasında, çeşmenin ilk evresi ile ilişkili olan ancak son evresinde tekrar kullanıldığı anlaşılan Traianus ve Dacialı esirden oluşan heykel grubu ortaya çıkarılmıştır. Son evrede, nymphaeumun güneydoğu iç köşesinde kullanıldığı belirlenen heykel grubu, ilk kullanım evresinde, havuzun ana nişi içerisine yerleştirilmiş olmalıdır⁴⁴⁰.

Laodikeia Traianus Nymphaeumu mimari planlamasına bakıldığında Anadolu ölçeğinde çok az sayıda karşılaştırılabilir örneğe sahip olan apsidal bir plan ile karşılaşılır. Bu tip, araştırmacılar tarafından “sigma”, “apsis” veya “exedra” çeşmeler olarak adlandırılmış ve günümüze kadar bilinen örnekler değerlendirilmiştir. C. Dorl-Klingenschmid, “sigmabrunnen” olarak adlandırdığı bu grubun Anadolu’da en azından 12 örnekle temsil edildiğini iletir. Buna göre modelin karakteristik özellikleri dairesel dış cephe, yarım kubbeli veya açık çatı ve önde bir duvardan diğerine uzanan doğrusal parapet sırası şeklinde tanımlanmıştır. Bu gruba ait örneklerin çoğu başka bir yapıdan bağımsız olarak inşa edilirken, bir destek duvarına entegre edilen örneklerde her zaman arka duvarla bağlantılı küboid bir kabuk bulunur⁴⁴¹. Apsisli çeşmelerin kökeni araştırmacılar tarafından halen tartışılmakla birlikte, geniş anlamda kabul görmüş olan teori; bu modelin İtalya’da gelişerek Roma’nın doğu bölgelerini etkisi altına almasıyla Kıta Yunanistan ve Anadolu’yu etkilediği şeklindedir⁴⁴². Bu öneri aynı zamanda Hellenistik Dönem Locri terracottalarında da izlenen nymphelere adanmış doğal mağara modellerinden esinlendiği teorisiyle de desteklenir⁴⁴³.

B Nymphaeum bölümünde kısaca ele aldığımız Anadolu Hellenistik Dönem portikolu çeşme geleneği, bir Roma icadı olan apsisli çeşmelerin bölgedeki yayılım yoğunluğunu engellemiş görünmektedir. Apsisli modele ilişkin ilk örnekler Ephesos’ta Augustus Dönemi’ne tarihlenen Hydreion⁴⁴⁴, Erken İmparatorluk Dönemi’ne tarihlenen Pergamon Demeter Kutsal Alanı Çeşmesi, MÖ 6 yılına tarihlenen Kos Asklepieion Çeşmesi ve Flaviuslar Dönemi’ne tarihlenen Ephesos Pollio çeşmesi olarak

⁴⁴⁰ Şimşek 2017, 141-143, res. 18-20.

⁴⁴¹ Dorl-Klingenschmid 2001, 39-41.

⁴⁴² Letzner 1990, 196; Schorndorfer 1997, 92-93.

⁴⁴³ De Franciscis 1958, 212.

⁴⁴⁴ Yapı bugünkü haliyle MS 200 yıllarına tarihlenirken, F. Miltner ve U. Outschar yapıdaki tavan kasetlerini Augustus Dönemi’ne tarihlenen ve yapının erken safhasını bu döneme çeker (Bkz. Quatember 2011, 7)

gösterilebilir⁴⁴⁵. Ancak, araştırmacılar Anadolu ve Batı coğrafyasında MS 1. yüzyıldan itibaren yayılım gösteren apsisli çeşmelerin “Cepheli Nymphaeum” grubundan ayrı tutulması gerektiğini, cepheli nymphaeumlarda karakteristik bir özellik olarak belirlenen açık havuzun apsisli çeşmelerde genellikle bir çatı ile kapatıldığını iletmektedir.

U. Quatember, apsisli çeşmelerin kendi içerisinde mimari bir gelişim gösterdiğinden bahsederken apsisli, açık havuzlu ve tabernakel cepheli olarak MS 160 yılında inşa edilen Olympia’daki Herodes Atticus Nymphaeumu’nun istisnai olarak heykel grupları ile birlikte görsel efektler⁴⁴⁶ için inşa edilmiş bir yapı olarak değerlendirir⁴⁴⁷. C. Dorl-Klingenschmid, Anadolu apsisli çeşme mimarisinde tabernakel cephe kullanımının oldukça kısa ömürlü ve spesifik olduğunu, bu formun Hadrianus Dönemi ve Antoninler Dönemi ile birlikte apsisli çeşme mimarisine eklendiğini iletir⁴⁴⁸. MS 2. yüzyılın sonlarına gelindiğinde ise hidrolik mühendisliğinin zirveye ulaştığı Doğu ve Güney Akdeniz bölgesinin Gerasa⁴⁴⁹ ve Apameia (Suriye)⁴⁵⁰ gibi birçok şehrin çeşme mimarisinde tabernakel cephe kullanılmıştır. *Hybrid tip* olarak isimlendirilen cepheli apsisli çeşmelerdeki planlamaya göre tabernakel, apsisli modele entegre edilmiş ancak çoğu örnekte havuz bir çatı ile kapatılmıştır.

Laodikeia Traianus Nymphaeum’u, yukarıda genel olarak örneklerini sunduğumuz apsisli ve aynı zamanda cepheli çeşme mimarisine ait literatürde yer alan mimari gelişim kronolojisini değiştirmektedir. Yapı, daha önce farklı görüşlerle cepheli nymphaeum kategorisi dışında bırakılan Olympia Herodes Atticus Nymphaeumu’nda olduğu gibi apsisli ve açık havuzlu bir çeşmeye tabernakel cephenin eklendiği en erken örnek olarak apsisli nymphaeum tipolojisine eklenmiştir. Bu noktada Laodikeia Traianus Nymphaeumu’nun da dahil olduğu tabernakel cephelerin Anadolu’daki gelişimine değinmek yerinde olacaktır.

Roma İmparatorluk Dönemi mimarisinde özellikle tiyatro ve çeşme modellerinde sıklıkla tercih edilen “tabernakel” ya da “aedikulalı” cephe, kütüphane veya propylon gibi

⁴⁴⁵ Dorl-Klingenschmid 2001, Pergamon: 224-225, Kat. Nr: 81, abb. 154 a-b; Kos Asklepion: 205-206, Kat. Nr. 48, abb. 133 a-b; Ephesos Pollio: 184-185, kat. nr. 22, abb. 111 a-b.

⁴⁴⁶ Herodes Atticus Nymphaeumu heykelleri ve yerleşim şeması için (Bkz. Bol 1984; Hitzl-Kropp 2013, 65-85, taf. 17).

⁴⁴⁷ Quatember 2011, 89.

⁴⁴⁸ Dorl-Klingenschmid 2001, 48.

⁴⁴⁹ Kraeling 1938, 21.

⁴⁵⁰ Schmidt-Colinet-Hess 2015; Schmidt-Colinet 2018, 259-266.

yapılarda da kendine yer bulmuştur. Araştırmacılar tarafından kabul gören yaygın bir teoriye göre; bir Roma icadı olan tabernakel cephenin Anadolu'ya girişi, Romanizasyon hareketinin bir sonucu olarak Anadolu Tiyatroları sahne binalarının cephelerinde yeni Roma düzeni tasarımlarının uygulanmaya çalışılmasıyla başlamıştır⁴⁵¹. Bu bağlamda formun Anadolu'da bilinen en erken örnekleri MÖ 28 yılına tarihlenen Aphrodisias Tiyatrosu⁴⁵² ve Augustus Dönemi'ne tarihlenen Stratonikeia Tiyatrosu⁴⁵³ sahne binaları olarak karşımıza çıkmaktadır. Bu tip, MS 1. yüzyılda Ephesos'ta yine tiyatro sahne binasında⁴⁵⁴ ortaya çıkarken, MS 79/80 yıllarında inşa edilen Miletos Nymphaeumu⁴⁵⁵ ve MS 80-81 yılında inşa edilen C. Laecanius Bassus Nymphaeumu⁴⁵⁶ gibi örnekler bu formun çeşme mimarisindeki ilk örnekleri olarak gösterilmektedir. MS 2. yüzyıla gelindiğinde tüm Batı Anadolu'da inşa faaliyetlerinde yaşanan artış *tabernakel* modelinin de birçok farklı yapıda kullanılmasını sağlamıştır. Bunlar arasında en belirgin örnekler, MS 102-114 yıllarına tarihlenen Ephesos Traianus Nymphaeumu⁴⁵⁷, Hadrianus Dönemi'ne tarihlenen Miletos Agora Kapısı⁴⁵⁸, MS 147-149 yıllarına tarihlenen Vedius Gymnasiumu İmparator Salonu⁴⁵⁹ ve Marcus Aurelius Dönemi'nde inşa edilen Aspendos Tiyatrosu sahne binası⁴⁶⁰ olarak örneklendirilebilir.

Laodikeia'da ise en erken örnek olarak karşımıza çıkan Traianus Nymphaeumu cephesi dışında bilinen örnekler çoğunlukla MS 2. yüzyılın ikinci yarısı ile MS 3. yüzyılın ilk yarısına tarihlendirilen; Caracalla Nymphaeumu, Septimius Severus Nymphaeumu, Kuzey (Kutsal) Agora Merkezi, Doğu ve Batı Propylon yapıları olarak sıralanabilir.

2.5.3. Epigrafik Veriler

Laodikeia Traianus Nymphaeumu'nda imparatorun adını aldığı ithaf yazıtı yapının tabernakel cephesine ait arşitrav-friz blokları üzerinde yer alır. Yazıtı göre çeşme

⁴⁵¹ Berns 2002, 161.

⁴⁵² Chaisemartin-Theodorescu 1991, 29–65; Theodorescu 1996, 127–48.

⁴⁵³ Mert 2002, 187–203; Mert 2008, 147–75; Söğüt 2015, 6, fig. 4.

⁴⁵⁴ Öztürk 2005, 4–14.

⁴⁵⁵ Hülsen 1919; Dorl-Klingenschmid 2001, 215; Berns 2002, 168, abb. 10.

⁴⁵⁶ Dorl-Klingenschmid 2001, 186; Jung 2006, 79–86.

⁴⁵⁷ Quatember 2011.

⁴⁵⁸ Stročka 1981, 7, abb. 1

⁴⁵⁹ Steskal-Ladstätter 2004, 239–41.

⁴⁶⁰ Lanckoroński 1893, 102-120, taf. 24-27.

“*Autokrator Nerva Traianus Germanicus*” a ithaf edilmiştir. Söz konusu yazıtta, yapının daha anıtsal inşa edilen ana tabernakele ait arşitrav-frizin sağ bölümünün kırık ve eksik olması sebebiyle İmparatorun MS 114 yılında aldığı “Dakikou” sıfatının tek harfi okunabilmektedir. Yine Traianus Nymphaeumu’nun önemli epigrafik buluntularından biri olan “Laodikeia Su Yasası” yapının inşa kronolojisini kesinleştirmektedir. Çeşmenin doğu ön tabernakeli altına yerleştirilmiş olan yazıtta, imparatorun “Dakikou” sıfatının yanı sıra, MS 113/114 yıllarında Asia Eyaleti Valisi olan Aulus Vicirius Martialis ve MS 114/115 veya 115/116 yıllarının Laodikeia’nın *strategòsu* ve *curator aquarum*’u olan Iulius Klaros isimleri zikredilmektedir⁴⁶¹.

Bu verilere göre Laodikeia Traianus Nymphaeumu’nun inşa tarihi MS 113 ile MS 115 yılları arasında olmalıdır.

TRAIANUS NYMPHAEUMU KRONOLOJİSİ		
1. Evre	Geç Traianus Dönemi (MS 113-115)	Epigrafik, Mimari Bezeme Stili
2. Evre	MS 4. Yüzyıl	Yapı İşlev Kaybı, Havuzun Eksedraya Dönüştürülmesi

2.5.4. Mimari Bezeme

Laodikeia Traianus Nymphaeumu kazıları sırasında yapıya ait anıtsal cephe bloklarının büyük bir kısmının apsidal planlı yapının havuzu içerisine yıkıldığı tespit edilmiştir. Bu sayede Laodikeia kentinin genelinde karşılaştığımız tarımsal faaliyetlerin yarattığı tahribat, mermerlerin farklı amaçlarla kullanımı ve kirece dönüştürülme süreçlerinden kurtulan çeşme bloklarının yaklaşık %60’ı günümüze kadar sağlam ulaşabilmiştir. Eksik olan mermer malzeme ise olasılıkla havuz dışına yıkılan gruba aittir ve yapının yok edilen beden duvarları ile aynı kaderi paylaşmış olmalıdır. Yapıda yürütülen çalışmalar sonucunda Traianus Nymphaeumu’na ait nitelikli toplam 26 adet mermer malzeme değerlendirilmiştir. Bunlardan 11 tanesi arşitrav-friz bloğu, 9 tanesi

⁴⁶¹ Şimşek 2018, 197–99.

geison-sima bloğu, 6 tanesi korinth başlığı ve 1 tanesi kompozit başlıktır. Söz konusu malzeme, stilistik ve tipolojik olarak değerlendirildiğinde aynı bezeme şeması ve stilinin takip edildiği örnekler dışarıda bırakılarak kataloğa, 1 adet kompozit başlık, 2 adet korinth başlık, 3 adet arşitrav-friz, 2 adet geison-sima ve 2 adet alınlık bloğu olmak üzere toplam 10 örnek dahil edilmiştir.

Kompozit Başlıklar

Traianus Nymphaeumu merkezi tabernakele ait 2 adet olması gereken kompozit başlıklardan yalnızca 1 tanesi günümüze kadar korunmuş ve çeşme havuz kazıları esnasında ortaya çıkarılmıştır. **TN-KOB-1 (Levha 17)** numarası ile kataloğa dahil edilen kompozit başlık, alanda ortaya çıkarılan korinth başlıklarının aksine daha büyük ebatlıdır. Başlığın yüzeyinde yer yer şekerlenme ve aşınmalar haricinde kalathos alt bölümü, ima folia'ya ait akanthus yapraklarının büyük bir kısmı ve iki volüt kırık/eksik durumdadır. Volütler arasına yerleştirilmiş ion kymationu bir yüzde yarım halde korunurken diğer yüzde oldukça aşınmış durumdadır ve abakus tablası için de aynı kayıplar söz konusudur.

TN-KOB-1 numaralı kompozit başlığa ait kalathos akanthus çelengi düzenlemesi, altta 8 yapraklı bir ima folia ile başlar, ima folia yapraklarının ikinci yaprak dilimi hizasından itibaren araya yerleştirilmiş 6 yapraklı secunda folia ile tamamlanır. Secunda folia'ya ait 4 yaprak köşelerde uzayıp dışbükey bir biçimde kıvrılarak başlık volütlerini destekler. Akanthus çelenkleri gerisinde oluşan boşluk, kalathos dudağı seviyesine kadar her cephede altılı saz yaprakları ile doldurulmuştur. Saz yapraklarının sivri uçları arasından birer mızrak yaprak uzanır. Kalathos dudağı üzerinde inci-payet motifi ile onun üzerinde 5 yumurtalı ion kymationu başlığın ekhinus bölümünü süsler. Köşelere yerleştirilmiş volütlerin arasından filizlenen palmetler ion kymationuna ait iki yumurta bezeğinin üzerini kapatmaktadır. Bir silme profili ile ikiye ayrılmış olan abakus tablası altta dil motifi, üstte ise ion kymationu ile bezenmiştir.

TN-KOB-1 numaralı başlığın alt yaprak çelengine ait her biri beş dişten oluşan akanthus yaprakları yüzeyde hafifçe yassılaşıırken yuvarlak ve bitkisel bir görünüme sahiptirler. “Fan” formlu yaprak dilimlerinin dişleri kabartma yüksekliklerinin fazla olması ve kalathos zemini ile olan bağının zayıflaması sebebiyle yoğun kırılmalara uğramıştır. Üst yaprak çelengi ise alt yapraklarla aynı stil özellikleri gösterirken kalathosun yaklaşık yarısına kadar dizilmiş yapraklar, arkasında yer alan ince bir taş

katmanından büyür. Kalathosun üst kısmında akanthus çelenklerinden geride kalan boşluğa yerleştirilmiş olan dar formlu saz yapraklarının yüzeyleri bir cephede yalnızca merkezde tek yiv ile detaylandırılırken diğer cephede kenar yivleri işlenerek daha plastik bir görünüm kazanmıştır. Saz yapraklar ve aralarına yerleştirilen mızrak şeklindeki yaprakların uçları, kalathos ile birlikte dışa doğru döner ve dar, bezemesiz kalathos dudağının altında sonlanır. Ekkinus, altta ovoid formlu inci-payet dizisi ve onun üzerinde hacimli ve plastik görünen yumurta bezeklerine sahip ion kymationu ile bezenmiştir. Yumurta bezekleri kabuklar içerisinde serbest durmakta, kabuk araları yalnızca uç kısımları korunabilen ok motifi ile sıkıca bağlı bir stili yansıtmaktadır. Abakus tablası üzerinde yer alan dil motiflerinin alt bölümlerinde hilal biçimli dolgular az da olsa izlenebilirken, uç kısımlarda motifin kısa formuna rağmen dışbükey bir kıvrılma hissedilmektedir. Üstte yer alan ion kymationu ise stil olarak ekkinus üzerinde yer alan yumurta-ok bezeğini takip eder.

Laodikeia **TN-KOB-1** numaralı kompozit başlık gösterdiği tipolojik özellikleri ile Anadolu mimari bezeme geleneği içerisinde geçici ve özel bir form grubuna aittir⁴⁶². Saz yapraklı kompozit başlıklar olarak değerlendirilen bu grubun en önemli örnekleri Ephesos'ta; MS 102-114 yıllarına tarihlendirilen Sokak Çeşmesi (*Strassenbrunnen*)⁴⁶³, MS 113-117 yıllarına tarihlendirilen Celsus Kütüphanesi Alt Kat⁴⁶⁴, MS 115-125 yıllarına tarihlendirilen Hadrianus Kapısı⁴⁶⁵, MS 2. yüzyılın ortalarına tarihlendirilen Heroon (Macellum?)⁴⁶⁶ ve Pergamon'da MS 123-138 yıllarına tarihlenen Asklepion Kuzey Salon'da⁴⁶⁷ karşımıza çıkmaktadır.

Araştırmacılar tarafından söz konusu grubun öncüsü ve özellikle de Celsus Kütüphanesi başlıklarının ilham kaynağı olarak kabul edilen Ephesos Sokak Çeşmesi (*Strassenbrunnen*) kompozit başlığının formu, akanthus yapraklarının kalathos yüzeyine uygulanışı gibi ana stil özelliklerinde **TN-KOB-1** numaralı başlık ile yakın paralellikler göstermektedir. Aynı şekilde V. M. Strocka tarafından MS 113-117 yıllarına tarihlenen

⁴⁶² P. Liljenstolpe, "Blattkelch Capitals" adlı çalışmasında Tip III-IV olarak sınıflandırdığı saz yapraklı kompozit başlıkları dil motifli başlıklar ana grubu içerisinde değerlendirir. Ancak, saz yapraklı başlıkların kendine özgü tipolojisi sebebiyle söz konusu sınıflandırma çoğu araştırmacı tarafından kabul görmemektedir (Bkz. Liljenstolpe 1997, 104-08).

⁴⁶³ Quatember 2008, 231-232, abb. 13.

⁴⁶⁴ Strocka 1978, 899, abb. 15.

⁴⁶⁵ Thür 1989, 90-92, taf. 15-17, abb. 29-41.

⁴⁶⁶ Thür 1989, 94, abb. 154.

⁴⁶⁷ Strocka 2012, 233-234, abb. 39.

Ephesos Celsus Kütüphanesi Alt Kat kompozit başlıkları ile alt ve üst yaprak çelenklerinin yerleşimi, akanthus yapraklarının dar kalıplı formu, yaprak gözlerinin işlenişi gibi özellikleri ile stilistik olarak uyum içerisinde görünmektedir. Ancak, Laodikeia örneğinde çift sıra bezeli abakus tablası, başlığın bir cephesinde Ephesos örneğinde olduğu gibi saz yapraklarının tek bir yiv ile detaylandırılmasına karşın diğer cephede yaprak kenarlarının yivlendirilerek daha plastik bir görünüme sahip olması, volüt yaylarının Laodikeia örneğinde bezenmemiş olması, yaprak gözü alt uçlarının Celsus örneklerinde hilal formlu, Laodikeia örneklerinde düz kesitli bitimi ve abakus çiçeğinin Laodikeia örneğinde yaprak rozet, Ephesos örneğinde ise çiçek rozet şeklinde kullanılmış olması iki başlık arasındaki belirgin farklılıklar olarak karşımıza çıkmaktadır.

H. Thür, Ephesos Hadrianus Kapısı'na ilişkin yaptığı araştırmasında kapıya ait alt kat kompozit başlıkların, Celsus Kütüphanesi başlıklarını taklit ettiğini ve Pergamon Asklepieion Kuzey Salon başlıkları ile stil özelliklerini göz önüne alarak yaptığı karşılaştırmada Ephesos Hadrianus Kapısı'nda çalışan bezeme atölyesinin işin tamamlanmasının ardından Pergamon'a gittiğini iletir⁴⁶⁸. Bu teori epigrafik veriden bağımsız olarak düşünüldüğünde Pergamon Asklepieion başlıklarının MS 115-125 yıllarına tarihlenen Ephesos Hadrianus Kapısı'ndan daha geç bir kronolojiye sahip olduğunu ortaya koymaktadır. Nitekim, V. M. Strocka bu teoriyi kabul etmediği halde bunu doğrular bir biçimde Pergamon Asklepieion başlıklarındaki akanthus formunun daha yayvan olduğunu, alt yaprak dişlerinin neredeyse yatay bir konuma geldiğini belirtmiş ve Pergamon Asklepieion başlıkları abakus tablalarının bezemeli olduğunu yine önemli bir "geç" özellik olarak öne sürmüştür⁴⁶⁹. V.M. Strocka, Pergamon başlıklarının daha geç bir evreye işaret eden akanthus stili konusunda haklı olsa da saz yapraklı kompozit başlıkları grubu içerisine eklenen Laodikeia **TN-KOB-1** numaralı başlık, abakus tablası bezemeli olmasına rağmen, Celsus Kütüphanesi başlıkları ile aynı kronoloji içerisinde yer almakta ve yapı yazıtı ile MS 113-115 yıllarına tarihlenmektedir.

⁴⁶⁸ Thür 1989, 97.

⁴⁶⁹ Strocka 2012, 234.

Korinth Başlıkları

Traianus Nymphaeumu merkezi nişi tamamlayan yan tabernakellere ait aynı tipoloji ve stili yansıtan toplam 6 sütun başlığından 2 tanesi kataloğa dahil edilmiştir. Yükseklik ve çapları kompozit başlığa oranla daha küçük ebatlı olan söz konusu korinth başlıklarından **TN-KB-1** ve **TN-KB-2** katalog numaralı başlıklar detaylı analogik değerlendirmelere izin verecek ölçüde iyi korunmuştur. Başlıklar üzerinde çeşmenin genel mermer blokları üzerinde izlenen aşınma ve şekerlenmeler haricinde **TN-KB-1** numaralı başlıkta kaide üzerinden alt yaprak çelengi merkezine kadar ulaşan kırık bölüm, **TN-KB-2** numaralı başlıkta ise köşede abakus tablasından başlayarak kalathos dudağı altında sonlanan bir kırık/eksik bölüm mevcuttur. Başlıkların her ikisinde de abakus tablalarında, volütlerde ve akanthus yaprak dişlerinde kırık ve eksiklikler izlenmektedir.

TN-KB-1 (Levha 18) ve **TN-KB-2 (Levha 19)** katalog numaralı başlıklarda birbirinden uzak yerleştirilmiş alt sıra yaprak çelengi arkasında yer alan kalathos taş yüzeyinin geniş ve açık bir çan görünümüne sahip olması belirgin bir dönem özelliği olarak karşımıza çıkmaktadır. Üst sıra akanthus yapraklarına ait orta damarlar derince oyulmuş kanallarla alt sıra yaprak çelengi arasından yükselirken, oldukça ince ayrıntılı biçimde işlenen akanthus yaprakları ve bazen derin bazen de yüzeysel işlenen damarlar başlığa görünür bir plastiklik kazandırmıştır. Sivri uçlu ve uzun yaprak dişleri uçlarda birleşerek derince oyulmuş kapalı yaprak gözlerini oluşturmuş, yaprak dişlerinin yüzeyi “V” şeklinde derin ve keskin kanallıdır. Akanthus yaprak damarlarının ince ve derin açıldığı başlıklarda ikinci sıra yaprak çelengi arasına gömülü kaulisler ve kaulisler içerisinden çıkan bitki saplarının oluşturduğu heliksler, abakus tablası merkezinde yer alan rozet çiçek altında kıvrılmaktadır. Kapalı yaprak kadehlerini taşıyan kaulisler yuvarlak formudur. Yapının tüm korinth başlıklarında olduğu gibi kapalı yaprak kadehleri arasına bir destek yaprağı yerleştirilmiştir.

TN-KB-1 ve **TN-KB-2** katalog numaralı başlıklara ait akanthusların gösterdikleri stil özellikleri değerlendirildiğinde yaprakların üzerindeki keskin-derin çizgiler ve yaprak dişlerinin içe doğru oyulması ile ışık-gölge etkisi sağlanması, yapraktan yaprağa ve yaprak sıralarından kalathosa derin yüzey basamaklandırmaları görülmesi Anadolu’da Flaviuslar Dönemi’nden başlayarak Traianus Dönemini de etkileyen bir akanthus yaprak stilini yansıtmaktadır. Bu stil aynı zamanda MS 107-114 yıllarına tarihlendirilen

Labraunda Zeus Tapınağı Kuzey Portiko⁴⁷⁰ ve Ephesos Traianus Nymphaeumu⁴⁷¹ gibi yapılarda da izlenirken, **TN-KB-1** ve **TN-KB-2** başlıklarında da olduğu gibi akanthus yapraklarının kalathos zemini üzerindeki yerleşimi ve yaprakların dar kalıplı formu MS 117-118 yıllarına tarihlendirilen Ephesos Hadrianus Tapınağı başlıkları⁴⁷², MS 113-117 yıllarına tarihlenen Ephesos Celsus Kütüphanesi üst kat başlıkları⁴⁷³ ve özellikle de akanthus yaprak gözlerine ait alt uçların düz kesitli bitirilmesi MS 100-120 yıllarına tarihlendirilen Pergamon Trajaneum başlıkları⁴⁷⁴ ile paralel stil özellikleri göstermektedir.

Arşitrav-Friz Blokları

Traianus Nymphaeumu'nda ortaya çıkarılan arşitrav-friz blokları arasında ebatları açısından diğerlerinden farklı bir örnek göze çarpmaktadır. **TN-AF-1 (Levha 20)** katalog numaralı arşitrav-friz bloğu **TN-KOB-1** numaralı kompozit başlığın taşıdığı merkezi tabernakle ait olmalıdır. Çeşme havuzu içerisinden çıkarılan bloğun yüzeyinde yoğun şekerlenme ve aşınmalar mevcuttur. Blok orta bölümden itibaren sağa doğru kırık ve eksik, sol kenar üzerinde aşınmaya bağlı yüzeysel kırıklar mevcuttur. Yan tabernakellere ait aynı bezeme stili ve şemasının takip edildiği arşitrav-friz blokları arasından ise **TN-AF-2 (Levha 21)** ve **TN-AF-3 (Levha 22)** numaralı bloklar kataloğa dahil edilmiştir.

TN-AF-1, **TN-AF-2** ve **TN-AF-3** numaralı arşitrav-friz bloklarının bezeme şeması altta üç faskialı bir arşitrav ile başlar, altta inci-payet dizisi üzerinde ion kymationu ve onun üzerinde açık-kapalı palmetlerden oluşturulmuş anthemion bezeli arşitrav tacı ile friz bölümüne bağlanır. Friz ana bezeme alanını oluşturan ranke bezemesi ve onun üzerinde tamamlayıcı örgeler altta inci-payet dizisi, üstte ion kymationu kuşağı ile blok dekorasyonları tamamlanır. **TN-AF-1** numaralı bloğun 2. faskiası üzerinde Grekçe “ΥΩΝΙΑ. ΛΙΟΝΕΠΟΙΕΣΗ” yazıtı, 3. Faskia üzerinde ise daha büyük harf karakterine sahip “ΓΕΡΜΑΝΙΚΩ” yazıtları ile **TN-AF-2** numaralı bloğun arşitrav bölümünün 2. faskiası üzerinde Grekçe “ΤΡΑΙΑΝΩ.ΚΑΙΣΑΡΙ.ΣΕΒΑΣΤΩ” yazıtı, imparatorun isminin zikredildiği yapı ithaf metnine aittir. **TN-AF-1** numaralı bloğun altta çok küçük bir bölümü korunabilmiş olan soffit bezemesinde defne yaprakları izlenirken, **TN-AF-2**

⁴⁷⁰ Heilmeyer 1970, 87, taf. 25.3; Vandeput 1997, 171,94,3; Köster 2004, 70, taf. 119.3.

⁴⁷¹ Quatember 2011, 56-59, taf. 32-36.

⁴⁷² Vandeput 1997, 83, pl. 87.1; Plattner-Schmidt Colinet 2005, 253, abb. 18.

⁴⁷³ Strocka 1978, 899, abb. 14.

⁴⁷⁴ Heilmeyer 1970, 90, taf. 26.3-5, 27.1; Strocka 1988, 298, taf. 43.6; Rohmann 1992 taf. 9, 3-4.

numaralı blokta da aynı bezeme şeması takip edilmektedir. Söz konusu bezemeye göre ters yönde üçlü ve dördü sıralar halinde yerleştirilmiş olan defne yaprakları soffit merkezinde birleştirilmiş ancak oldukça kaliteli işçiliğine rağmen motifin yüzyıllar boyunca değişmeyen karakteristik özellikleri sebebiyle tarihlere katkı bulunmamaktadır. **TN-AF-3** numaralı bloğa ait soffit bezemesinde ise oldukça tahrip durumda ve bezeme detaylarının kaybolduğu kıvrıklal motifi ile karşılaşılır.

TN-AF-1, **TN-AF-2** ve **TN-AF-3** numaralı arşitrav-friz bloklarının taçlarını süsleyen inci-payet dizisinde inciler ovoid formlu, payetler paralel kenarlıdır. Her iki bezeğin arasında bağcıklar dizi boyunca devam eder. Anadolu'da birçok Traianus-Hadrianus Dönemi yapısı ile paralel form özellikleri gösteren motif, MS 117-122 yıllarına tarihlenen Perge Hellenistik Güney Kapısı (Plancia Magna)⁴⁷⁵, MS 124 yılına tarihlenen Pergamon Dionysos Tapınağı kapı sövesi⁴⁷⁶ ve MS 128/9 yıllarına tarihlenen Attaleia Hadrianus Kapısı⁴⁷⁷ örnekleriyle aynı üslup özelliklerini taşımaktadır. Ancak, **TN-AF-1** numaralı bloğun inci payetlerinde izlenen incilerin daha küresel formu ve payetlerin dizi içerisindeki hacimli yapısının aksine olasılıkla usta farklılığı sebebiyle **TN-AF-2** ve **TN-AF-3** numaralı bloklara ait inciler, daha yayvan ve uzatılmış formludur. **TN-AF-1** numaralı bloğun inci-payetlerinde izlenen incilerin daha küresel formu ve payetlerin dizi içerisindeki hacimli yapısı MS 113-117 yıllarına tarihlendirilen Celsus Kütüphanesi Üst Kat frizleri⁴⁷⁸ ile belirgin bir paralellik göstermektedir. Dönemin inci-payet işlenişinin aynı blok üzerinde farklılaştığı en güzel örnek MS 114-116 yıllarına tarihlenen Ephesos Traianus Propylonu arşitravı⁴⁷⁹ üzerinde izlenir.

TN-AF-1, **TN-AF-2** ve **TN-AF-3** numaralı arşitrav-friz bloklarının taçlarını süsleyen ion kymationu bezemesinde, altta inci-payet dizisine yaslandırılan yumurta bezeği yukarıdan aşağıya hafifçe uzatılmış ve yumurta uçları derin oyulmuş kabuklara bir bağcık ile bağlanmıştır. Yanlarda yumurtaları saran kabuklara ait yiv çerçeve bezeğin tamamında izlenebilmektedir. Yumurtalar kabuklar içerisinde serbest görünmekte, ok gövdeleri kısa, ok başlarına ait kanatlar kabuk merkezlerine yakın bir seviyede kabuklara bağlanmaktadır. Ion kymationu kuşağının genel tipolojisi değerlendirildiğinde, özellikle

⁴⁷⁵ Gliwitzky 2010, 51, abb. 327.

⁴⁷⁶ Strocka 1988, 299-300, taf. 44.3; Posamentir 2017, 215, abb. 25.

⁴⁷⁷ Strocka 1981, 28, abb. 49.

⁴⁷⁸ Strocka 1978, 896, pl. 286, abb. 10.

⁴⁷⁹ Strocka 2017, 447, abb. 36.

ok başlarının hacimli üçgenler şeklinde ve ok kanatlarının düz kesitli formu, MS 113-117 yıllarına tarihlenen Ephesos Celsus Kütüphanesi üst kat kornişlerine⁴⁸⁰ ait ion kymationları ile paralelken, yumurtaların kabukla olan ilişkisi Celsus Kütüphanesi örneklerinde daha derin açılmış kanallarla vurgulanmıştır. Traianus Nymphaeumu örneklerinde ise kabuk-yumurta arasındaki daha sıkı ilişki, MS 117/118 yıllarına tarihlenen Ephesos Hadrianus Tapınağı⁴⁸¹, MS 120-130 yıllarına tarihlenen Pergamon Monopterosu kornişleri⁴⁸² ve MS 117-138 yıllarına tarihlenen Aphrodisas Hadrianus Hamamı arşitrav frizlerine⁴⁸³ ait ion kymationlarında izlenmektedir.

TN-AF-2 ve **TN-AF-3** numaralı arşitrav friz bloklarında, **TN-AF-1** numaralı bloğun da arşitrav tacını süsleyen ancak tahribat sebebiyle tipolojik ve stilistik analizini gerçekleştiremediğimiz açık-kapalı palmetlerle oluşturulmuş anthemion bezemesi sağlam durumdadır. Blokların cavetto profilini süsleyen anthemion kuşağında sıralı olarak açık-kapalı palmet sırası devam eder ve palmet örgeleri altta herhangi bir bağa sahip değildir. Beş yapraklı olarak betimlenen palmetlerin altta cavetto profilinin kestiği ilk yaprakların kıvrılarak oluşturduğu kök gözleri dikkati çekmektedir. Anthemion kuşağının genelinde palmetlerin işçiliği ince ve zarif bir stilin ortaya çıkmasına sebep olmuştur. Bu stilin en belirgin örnekleri MS 114-116 yıllarına tarihlenen Ephesos Traianus Propylonu arşitravı⁴⁸⁴ ve 117-122 yıllarına tarihlenen Perge Hellenistik Güney Kapısı (Plancia Magna) arşitravlarında⁴⁸⁵ karşımıza çıkarken, altta cavetto profilinin kestiği yaprakların oluşturduğu gözlü form MS 128/9 yıllarına tarihlenen Attaleia Hadrianus Kapısı⁴⁸⁶ ve Aphrodisias Hadrianus Hamamı Palaestrası arşitrav frizleri⁴⁸⁷ üzerinde izlenir.

TN-AF-1, **TN-AF-2** ve **TN-AF-3** numaralı arşitrav-friz bloklarında, frizin ana bezeme kuşağında yer alan ranke motifi, **TN-AF-1** numaralı blokta yoğun aşınma izlerine rağmen stil kritiği yapılabilecek durumdadır. Frizin alt ve üst profillerine yaslandırılmış olan ranke kuşağı olasılıkla sol yanda başka bir blok üzerinde bulunan bir merkezi

⁴⁸⁰ Strocka 1978, 895 abb. 3.

⁴⁸¹ Quatember 2014, 106, abb. 10.

⁴⁸² Koenigs-Radt 1979, 330, tav. 107. 1-2.

⁴⁸³ Vandeput 1997, pl. 74.4.

⁴⁸⁴ Strocka 2017, 447, abb. 36.

⁴⁸⁵ Gliwitzky 2010, 51, abb. 327.

⁴⁸⁶ Strocka 1981, 28, abb. 49.

⁴⁸⁷ Öztürk 2016, 197, fig. 12.8.

akanthus demetinden filizlenerek sağ yöne doğru devam eden kıvrıkdalların bir bölümünü taşımaktadır. **TN-AF-2** bloğun friz merkezine yerleştirilmiş 6 yapraklı merkezi palmet motifinden filizlenen kıvrık dallar sol ve sağ yönlerine doğru uzanır. **TN-AF-3** numaralı blokta ise kıvrıkdalların sarmallar yaparak sol yöne doğru uzandığı anlaşılmaktadır. Blokların ranke bezemelerine ait anadallar kılıf-yaprak demetleriyle sarılı, tam daire formu sergileyen yan dallar ise yarıya kadar çıplak bırakılmış kısımlar hariç kılıf yapraklarla kaplıdır. Kıvrıkdal sarmallarının merkezlerinde genel olarak cepheden çiçek rozetler ve yer yer profilden yaprak rozetler yerleştirilmiştir. Bezeme, kabartma derinliği az olmasına rağmen, yumuşak hatlı ve doğal bir görünüme sahiptir. **TN-AF-2** ve **TN-AF-3** numaralı bloklar **TN-AF-1** numaralı arşitrav-friz bloğundan farklı olarak kıvrıkdalların daha serbest ve geniş bir alana yayıldıkları izlenmektedir.

TN-AF-1, **TN-AF-2** ve **TN-AF-3** numaralı arşitrav friz bloklarına ait ranke kuşağının genel stil özellikleri değerlendirildiğinde; bezeme örgelerinin zeminden kopuk görünümü, çiçek rozetlerin parçalı işlenerek alt silme profili ile sarmal dallara dokunması ve sarmallarla birlikte çiçek/yaprak rozetlerin düzensiz yerleşimleri göz önüne alındığında, söz konusu stilin MS 85-86 yıllarına tarihlendirilen Ephesos Tiyatrosu Sahne Binası (1. Evre) frizleri⁴⁸⁸ ve MS 92-93 yıllarına tarihlendirilen Ephesos Pollio Nymphaeumu frizleri⁴⁸⁹ gibi Geç Flaviuslar Dönemi kıvrıkdalları ile yakın benzerlikler gösterdiği ve halen bu dönemin etkisinde olduğunu göstermektedir. Ancak, Flaviuslar Dönemi rankelerinde izlenen kabartma derinliği yüksek, hacimli, keskin konturlu ve pürüzsüz dal yapısı ile özellikle çiçek ve yaprak rozetlerde izlenen abartılı matkap kullanımı, **TN-AF-1**, **TN-AF-2** ve **TN-AF-3** numaralı bloklara ait ranke bezemelerinde yerini, yuvarlatılmış konturlarla oluşturulmuş daha doğal bir görünüme bırakmıştır. Traianus Nymphaeumu örneklerinde daha az kabartma yüksekliğine rağmen dengeli kullanılmış matkap oyuklarıyla hareketlendirilen motif, benzer şekilde 6 yapraklı merkezi palmet motifinden filizlenen ve yarıya kadar çıplak bırakılmış yan dal sarmallarının takip edildiği MS 107-114 yıllarına tarihlenen Labraunda Zeus Tapınağı Kuzey Portiko frizleri⁴⁹⁰, Traianus Dönemi'ne tarihlenen Nicomedia Nymphaeum Frizi⁴⁹¹ ve MS 117/118 yıllarına tarihlenen Ephesos Hadrianus Tapınağı frizleri⁴⁹² gibi Geç Traianus

⁴⁸⁸ Strocka 2012, 215, abb. 21.

⁴⁸⁹ Bammer 1978, 80-81, abb. 2-4; Vandeput 1997, 155, pl. 84.2; Strocka 2012, 215, abb.12.

⁴⁹⁰ Vandeput 1997, pl. 95.1; Köster 2004, 113, taf. 119.5.

⁴⁹¹ Can 2005b, 76, kat. 50, lev. 18b.

⁴⁹² Quatember 2014, 106, abb. 10.

Dönemi eserleri ile yakın benzerlikler gösterir.

TN-AF-1, TN-AF-2 ve TN-AF-3 numaralı bloklara ait ranke bezemeleri, mimari bezeme stilinde Traianus Dönemi'nin çığır açıcı örneği olarak kabul edilen ve MS 113-117 yıllarına tarihlenen Ephesos Celsus Kütüphanesi Frizleri⁴⁹³ ile karşılaştırıldığında, Celsus Kütüphanesi ranke bezemelerinde ana ve yan dalların yoğun bir şekilde kılıf yapraklarla kaplandığı daha hacimli ve doğal görünümlü bir stil ile karşılaşılır. Bezemenin genelinde Laodikeia Traianus Nymphaeumu örneklerinden farklı olarak iç içe geçmiş sarmallar, kılıf yaprakların hacimli işlenişi ve doldurma motifleri ile birlikte arka zeminin daha fazla kapatıldığı anlaşılmaktadır. Ancak, her iki örnekte de yuvarlak konturlu dal yapısı, dengeli matkap kullanımı ile oluşturulan doğal görünüm ve bezeme içerisindeki örgelerin yerleşimindeki düzen göz önüne alındığında her iki örneğin yakın paralellikler göstermesi dikkat çekicidir. **TN-AF-1** numaralı blokta farklı bir uygulama olarak, anadalları kaplayan kılıf yapraklara ait sürgünlerin, sarmalların iç kısmında olduğu gibi dış alt kısımda da betimlenmiş olması Aphrodisias Hadrianus Hamamı pilaster sütununa⁴⁹⁴ ait figürlü ranke kuşağı üzerinde de izlenmektedir.

Geison-Sima Blokları

Traianus Nymphaeumu yan tabernakellere ait çok sayıda tam ve parça halinde geison-sima bloğu ortaya çıkarılmıştır. Bunlar arasından iki adet örnek **TN-GS-1** ve **TN-GS-2** katalog numaraları ile çalışmamıza dahil edilmiştir.

TN-GS-1 (Levha 23) ve **TN-GS-2 (Levha 24)** numaralı geison-sima bloklarının bezeme şeması altta bir geisopodes onun üzerinde bezemesiz bırakılmış bir cavetto profili ile başlar ve onun üzerinde yer alan konsol/kaset düzenlemesinde konsollar birer akanthus yaprağı ile desteklenirken altta ion kymationu ile çerçevelenmiştir. Konsollar üzerinde yer alan akanthus yapraklarının merkezinde izlenen damar, belli belirsiz işlenen yuvarlak hatlı bir yiv ile yaprağın en altından üste doğru devam eder. Merkezi damarın her iki yanı derin kanallarla belirginleştirilmiş ve motif yanlara doğru açılan yaprak lobları ile tamamlanmıştır. Birbirine bitişik yaprak lobları derince oyulmuş eğrisel yaprak gözleri ile birbirinden ayrılmıştır. Akanthus yaprağının genelinde ve özellikle yaprak uçlarında izlenen yuvarlatılmış stil bezemenin genel görünümünü yumuşatmış ve doğal bir

⁴⁹³ Strocka 1988, 296, abb. 41.3.

⁴⁹⁴ Crema 1939, 281, 286; Vandeput 1997, pl. 75.2.

görünüm kazandırmıştır. Geison-sima konsollarında kullanılan bu tip akanthus motifi, MS 113-117 yıllarına tarihlenen Ephesos Celsus Kütüphanesi⁴⁹⁵, MS 117/118 yıllarına tarihlenen Ephesos Hadrianus Tapınağı, MS 120-130 yıllarına tarihlenen Pergamon Monopteros'u⁴⁹⁶ gibi birçok Geç Traianus-Erken Hadrianus Dönemi yapısında karşımıza çıkar.

TN-GS-1 ve **TN-GS-2** numaralı geison-sima bloklarının konsol bölümlerini çevreleyen ion kymationu bezemesinde, yukarıdan aşağıya hafifçe uzatılmış yumurtalar ucu kapalı bir şekilde konsol profillerine yaslandırılmıştır. Derin oyulmuş ve hacimli kabukların üst sınırı açık, yumurtaların uçları altta ovolo profiline bir bağcık ile bağlanmıştır. Yumurta aralarına yerleştirilmiş ok bezemesinde yalnızca ince köprülerle kabuk bağlantısı sağlanmıştır. İlginç bir özellik olarak konsolları çerçvelendiren ion kymationu bezemesinde yer yer ok motifinin eksik bırakıldığı bölümler izlenmektedir. Bezemenin genelinde takip edilen stil yapının diğer bloklarıyla uyumludur. Blokların kaset merkezlerine ise yaprak ve çiçek rozetler yerleştirilmiştir.

TN-GS-1 ve **TN-GS-2** geison-sima bloklarının taç bölümü altta inci payet motifi ile başlar. Bu dizide inciler ovoid formlu payetler ise paralel kenarlıdır. Söz konusu inci-payet formu **TN-AF-2** ve **TN-AF-3** numaralı arşitrav friz bloklarının tacını süsleyen inci-payet dizisinin stilini takip eder. Blokların taç bölümü dekorasyonu, inci-payet dizisi üzerinde yer alan açık-kapalı palmetlerden oluşturulmuş anthemion kuşağı ile tamamlanır. Anthemion kuşağında sıralı olarak açık ve kapalı palmet sırası devam eder ve palmet örgeleri altta herhangi bir bağa sahip değildir. Altı yapraklı olarak işlenen palmetlerin altta sima profilinin kestiği ilk yaprakların kıvrılarak oluşturduğu kök gözler dikkati çeker. **TN-GS-1** ve **TN-GS-2** blokları üzerinde yer alan anthemion kuşakları arasında motifin işlenişinde farklılıklar göze çarpmaktadır. **TN-GS-1** numaralı blokta daha yayvan, hacimli ve yüzey işçiliği bitirilmemiş bir şekilde izlenen palmet örgesi, **TN-GS-2** numaralı blokta daha zarif ve yüzey detaylandırmaları tamamlanmış bir şekilde karşımıza çıkar. Bu farklılık olasılıkla usta stilinden kaynaklanmaktadır.

MS 1. yüzyılda palmet veya lotus-palmet anthemionlarında izlenen birbirinden bağımsızlaşan motifler sima profillerinde yer alan palmet anthemionlarında da kendisini gösterir. Bu geçiş aşamasının en iyi örneklerine Geç Flaviuslar-Erken Traianus

⁴⁹⁵ Strocka 1978, 895 abb. 3.

⁴⁹⁶ Koenigs-Radt 1979, 330, tav. 107. 1-2.

Dönemi'ne tarihlenen Miletos Heroon II kornişlerinde⁴⁹⁷ karşılaşılır. Korniş simaları üzerinde yer alan açık-kapalı palmetlerin ayrılma noktasına geldiği izlenen bu örneklerde anthemion kuşağı kabartma stili de **TN-GS-1** ve **TN-GS-2** geison-sima bloklarından farklı bir tipoloji göstermektedir. Tabanda birbirine bağlı olmayan düz formlu açık-kapalı palmetlerden oluşturulmuş anthemion şeması için Laodikeia'da en erken örnekler olarak değerlendirebileceğimiz Traianus Nymphaeumu palmet anthemionları, MS 120-130 yıllarına tarihlenen Pergamon Monopterosu⁴⁹⁸, MS 117-138 yıllarına tarihlenen Aphrodisias Hadrianus Hamamı arşitrav frizleri⁴⁹⁹, MS 129 yılına tarihlenen Didyma Tabernakelbau (Nymphaeum?)⁵⁰⁰ ve MS 128/9 yıllarına tarihlenen Attaleia Hadrianus Kapısı⁵⁰¹ örnekleri ile yakın özellikler göstermektedir.

Alınlık Blokları

TN-AL-1 (Levha 25) numaralı alınlık bloğu çeşme havuzu içerisinde iki parça halinde ortaya çıkarılmıştır. Yarım yuvarlak formlu alınlık, yapının batı ön tabernakeline ait olmalıdır. Bloğun merkezinde yer alan tekil çiçek rozetin yanı sıra alınlık tacı üzerinde yer alan altta inci-payet onun üzerinde açık-kapalı palmetlerden oluşturulmuş anthemion kuşaklarının bezeme şeması ve stili **TN-GS-1** ve **TN-GS-2** numaralı geison bloklarını takip eder. Söz konusu bloklardan farklı olarak geisopodes altına yerleştirilmiş ve alınlığı çerçevlendiren ion kymationu bezemesinde örgelerin daha hacimli işlendiği anlaşılmaktadır. Kabuklar içerisine derin kanallarla yerleştirilmiş olan ovoid formlu yumurtalar altta kabuğa bir bağcık ile bağlanır. Kabuklar arasına yerleştirilmiş okların formu yine kabartma derinliği yüksek ve keskin hatlı yivler şeklindedir. Söz konusu ion kymationu stili göz önüne alındığında MS 92-93 yıllarına tarihlendirilen Ephesos Pollio Nymphaeumu kornişleri⁵⁰², MS 100-120 yıllarına tarihlendirilen Pergamon Trajaneum kornişleri⁵⁰³ ve MS 120-130 yıllarına tarihlenen Pergamon Monopteros kornişleri⁵⁰⁴ üzerinde yer alan ion kymationları ile bir stil birliği içerisindedir.

TN-AL-2 (Levha 26) numaralı diğer bir alınlık yine çeşme havuzu içerisinde

⁴⁹⁷ Köster 2004, 53, kat. 18K3-4, taf. 53, 3-6.

⁴⁹⁸ Koenigs-Radt 1979, 341, taf. 114.3.

⁴⁹⁹ Vandeput 1997, pl. 74.4.

⁵⁰⁰ Strocka 1981, 27, abb. 48; Pülz 1989, 105, taf. 26, 4-8.

⁵⁰¹ Strocka 1981, 28, abb. 49.

⁵⁰² Bammer 1978, 72-73, abb. 5.

⁵⁰³ Pülz 1989a, 41, taf. 32.7.

⁵⁰⁴ Koenigs-Radt 1979, 330, taf. 107.1-2.

ortaya çıkarılmış ve üçgen formlu iç cephe tabernakellerine ait olmalıdır. Yapıya ait diğer geison-sima ve alınlık blokları ile aynı bezeme tipolojisi ve şemasının takip edildiği blokta **TN-AL-1**, **TN-GS-1** ve **TN-GS-2** numaralı bloklardan farklı olarak, alınlık tacı üzerinde yer alan açık-kapalı palmetlerden oluşturulmuş anthemion kuşağı altında lesbos kymationuna yer verilmiştir. Lesbos kymationunda; yaprak çerçeveleri kaburga gözünü alt profile yaslandığı bölüm haricinde sıkıca sarmakta, üstte küresel formlu işlenen kaburga gözü alta doğru incelen kalın bir yivle vurgulanmıştır. Hacimli işlenen çatal yapraklar bezeme kuşağı içerisinde serbest durmaktadır. Merkezi kaburga gözü çerçevesinin üst profil tarafından kesilmesi ilk olarak MS 92/93 yıllarına tarihlendirilen Ephesos Pollio Nymphaeumu kemer arşitravlarında⁵⁰⁵ izlenirken, **TN-AL-2** örneğinde olduğu gibi çerçevenin tamamının güçlü bir şekilde kesilmesi, tam anlamıyla birbirinden ayrılan yaprak çerçevesi ve çatal yapraklar, üst profil tarafından kesilerek “parantez” formuna dönüşen çerçeve yaprak tepesi ve bezeme kuşağındaki örgelerin genel anlamda genişlemiş formu ise MS 113-117 yıllarına tarihlenen Ephesos Celsus Kütüphanesi Üst Kat kornişlerine⁵⁰⁶ ait lesbos kymationlarında olduğu gibi genellikle MS 2. yüzyılın ilk yarısına ait örneklerde karşımıza çıkar.

Sonuç olarak, yapı ithaf yazıtı ile MS 113-115 yılları arasında inşa edildiği anlaşılan Traianus Nymphaeumu’na ait bezemeli mimari bloklar değerlendirildiğinde, bu örneklerin yapının epigrafik verileriyle kronolojik bir uyum içerisinde olduğu anlaşılmıştır. Yapı havuzu ve çevresinde ortaya çıkarılan ve farklı tipolojik özellikler gösteren 2 adet arşitrav-friz bloğu ise yapının olasılıkla Geç Antik Çağ’da geçirdiği tamirat ve işlev değişikliği ile ilişkili olmalıdır. Nitekim, yapının öndeki havuz parapetlerinin sökülerek havuz içerisinde oturma sıraları olarak kullanılması ve Traianus Nymphaeumu’nun çeşme işlevini yalnızca yanlarda yer alan küçük havuzlarla devam ettirilmesi MS 4 ve 5. yüzyıllardaki düzenleme ile gerçekleşmiştir.

⁵⁰⁵ Bammer 1978, 75, abb. 8.

⁵⁰⁶ Stročka 1988, 297, taf. 42.2.

2.6. BATI (KÜÇÜK) TİYATROSU

2.6.1. Konum ve Araştırma Tarihçesi

Kent merkezinin batı ucunda Asopos Tepesi'nin karşı yamacında ve Kuzey (Kutsal) Agora'nın batısında konumlanan Batı Tiyatro, 17. Yüzyıldan bu yana gezginler ve araştırmacılar tarafından oldukça özensizce ele alınan yapılardan birisidir⁵⁰⁷. Batı Tiyatrosu'nun 2016 yılına kadarki mevcut koşulları göz önüne alındığında, tamamı yıkık halde toprak altında kalmış bir sahne binası ve alt cavea ile birlikte bir bölümü toprak erozyonu sebebiyle orkestraya doğru kaymış üst cavea basamakları, anıtın pek de iyi korunmadığı izlenimi ile modern arkeoloji literatüründe de gerekli ilgiyi görmemiştir⁵⁰⁸ (Figür 20).

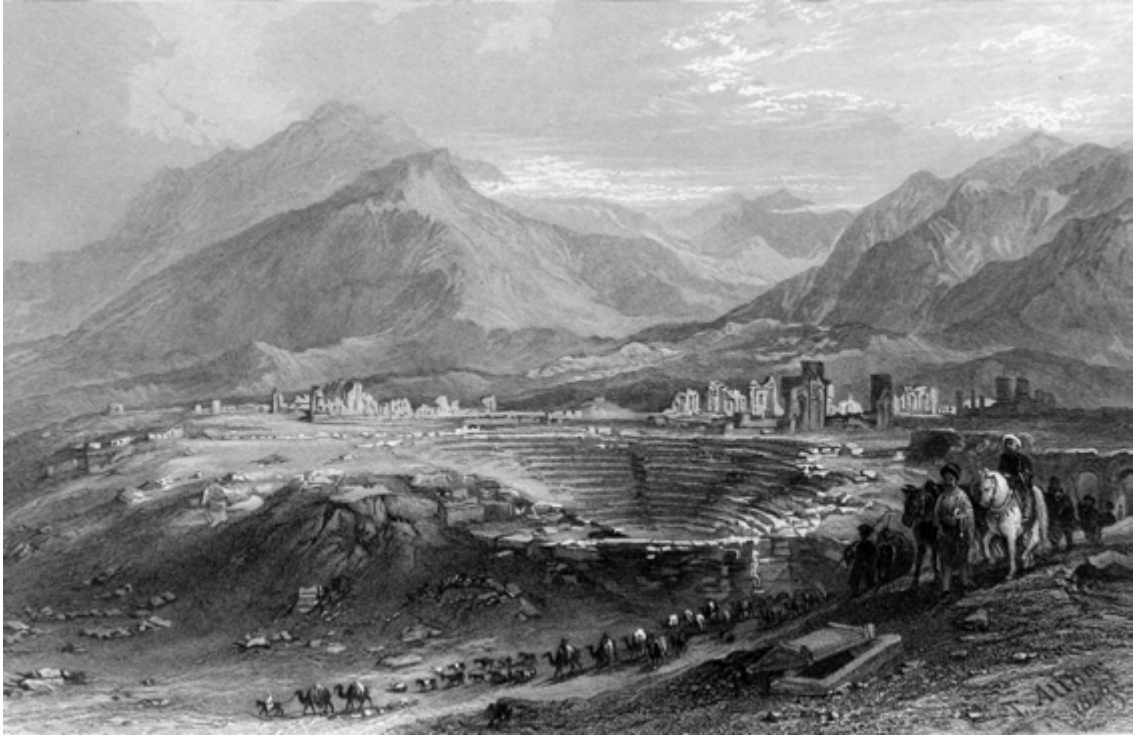

Figür 20.

Batı Tiyatro hakkındaki ilk modern incelemeler G. Traversari başkanlığındaki yüzey araştırmaları ile başlamış, yapının mevcut durumuna ilişkin tanımlar, ölçümler ve taş plan ortaya konmuştur. Ancak, söz konusu bu çalışma da kazı eksikliği sebebiyle

⁵⁰⁷ Smith 1694, 40; Pococke 1745, 108; Chandler 1817, 109; Laborde 1838, 86; Hamilton 1842, 515; Fellows 1852, 211; Davis 1874, 95.

⁵⁰⁸ Des Gagniers 1969, 6; De Bernardi Ferrero 1974, 31, 134, figs. 16, 35; Bean 1980, 219; Akurgal 1983, 237, n. 2; Balty 1991, 531, dn. 507.

detaylı yapı analizi ve önceki çalışmalarda ortaya konan sorulara cevap vermekten uzak kalmıştır⁵⁰⁹. Batı Tiyatro’da kazı çalışmaları ile birlikte yürütülen güncel araştırmalar C. Şimşek tarafından 2007, 2012, 2013 ve 2018 yıllarında yayımlanmıştır⁵¹⁰.

2.6.2. Mimari Analiz

İlk kez 2004-2005 sezonunda kazı çalışmaları yapılan⁵¹¹ Batı Tiyatro, 85 m koilon çapı ile yaklaşık 8000 kişi oturma kapasitesine sahiptir (Figür 21). Cavea 10 merdiven sırası ile 9 kerkidese bölünmüş alt caveada 25, üst caveada ise 20 oturma sırası bulunur. Mermerden inşa edilmiş alt cavea ile travertenden inşa edilmiş üst cavea 1.60 m ölçüsündeki diazoma ile birbirinden ayrılır. C. Şimşek, alt ve üst caveadaki malzeme ve basamak yüksekliği farklılıklarının sebebini üst cavea inşası esnasında bölgede daha kolay ve ucuz elde edilen traverten malzemenin tercih edilmesi olarak değerlendirmiştir⁵¹².



Figür 21.

⁵⁰⁹ Traversari 2000, 88-91, fig. 49.

⁵¹⁰ Şimşek 2007b, 147-152, res. 72a; Şimşek-Sezgin 2012, 106-112, figs. 1-8; Şimşek 2013b, 140-163; Şimşek 2013a, 598-602, figs. 3-20.

⁵¹¹ Şimşek 2006b, 422-423, res. 1, 6-7; Şimşek 2007a, 456-458, res. 1, 4-6.

⁵¹² Şimşek 2013a, 599.

Caveada basamak bloklarının bir kısmı sökülmüş, ve bir kısmının da toprak erozyonu ile yerinden kaymış olması sayesinde izlenebilen basamak temellerinde düzgün kesilmiş traverten bloklar ve yer yer ince kum tabakası görülürken, *opus caementicium* kullanımına ilişkin bir veri bulunamamıştır. Yapıda yürütülen kazı çalışmaları sonucunda orkestra çapının 24 m olduğu ve orkestranın etrafına *proedria* sıralarının yerleştirildiği anlaşılmıştır⁵¹³. Ayrıca oturma basamakları üzerinde de seyircileri güneşten korumak için yapılmış ahşap tente direği delikleri yer almaktadır. Anıta cavea planı açısından bakıldığında Kuzey Tiyatrosun'dan farklı olarak yarım daire eksenini geçmektedir (Figür 22).

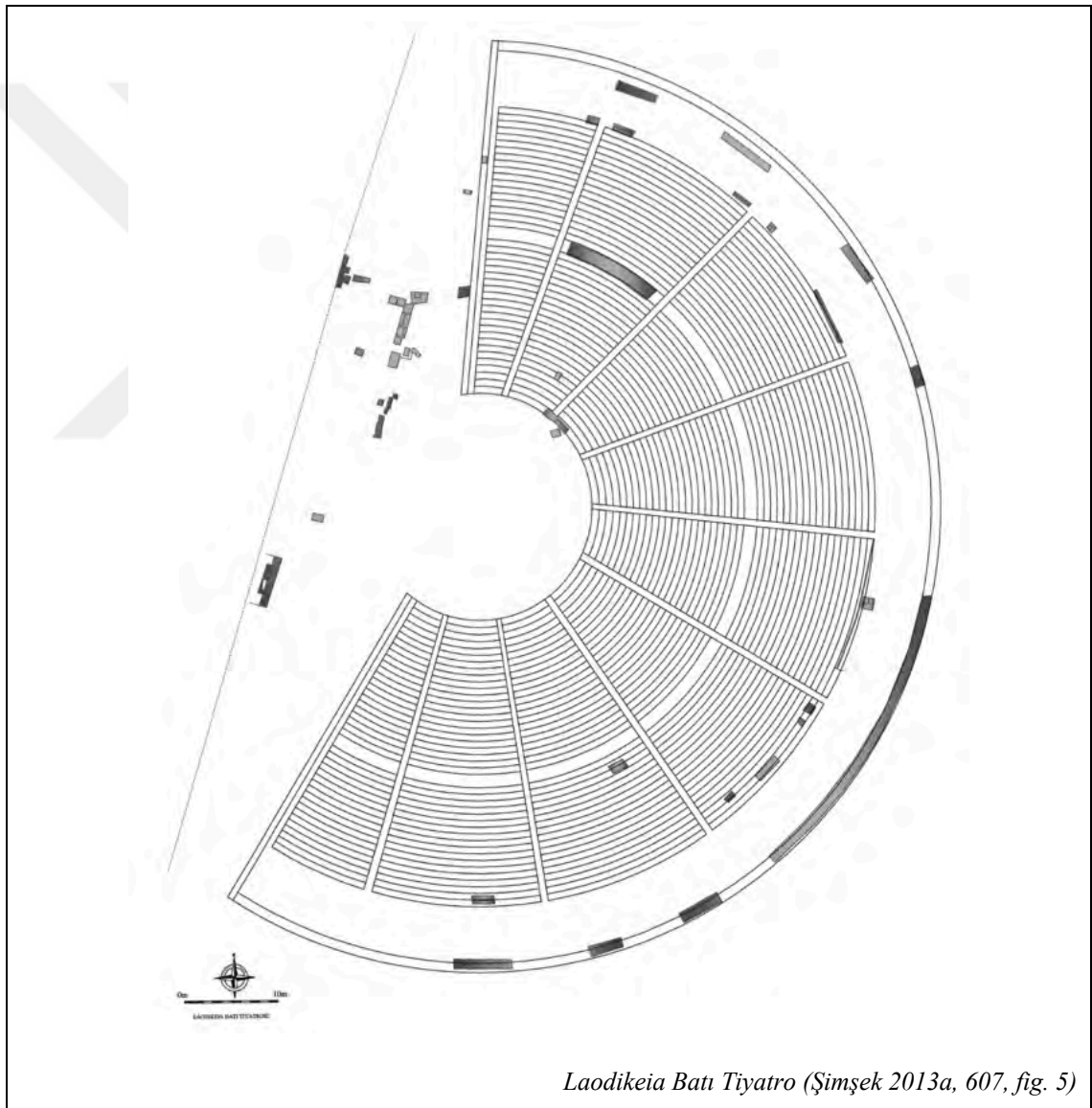

Figür 22

⁵¹³ Şimşek 2013a, 601, fig. 11-12.

2016 yılında yapının sahne binasına ait problemlerin çözümlenmesi ve caveanın tamamının açılarak Batı Tiyatro'nun ilk etap restorasyon çalışmalarının tamamlanması amacıyla kazılara tekrar başlanmıştır⁵¹⁴. Kuzey-güney yönünde uzanan sahne binasında yürütülen çalışmalarda postskene-proskene duvarları ve bu duvarların arasında doğu-batı yönlü ara duvarlar ile bölünen 5 adet oda ortaya çıkartılmıştır. Kazısı tamamlanmamış bölüm incelendiğinde toplamda 7 adet odanın bulunduğu anlaşılmaktadır. Sahnenin ön cephesini oluşturan proskene duvarının devşirme mermer bloklar, heykel parçaları ve traverten bloklarla örüldüğü ve proskene duvarında cephede belirli aralıklarla yerleştirilen kapı açıklıkları tespit edilmiştir.

Yapılan çalışmalarda Batı Tiyatro sahne binası duvarlarında yoğun bir devşirme malzeme kullanımı olduğu izlenmektedir. Özgün traverten duvar sıraları arasında Geç Hellenistik ve Erken İmparatorluk dönemlerine ait mermer mimari blok parçalarının yanı sıra Augustus-Julius Claudiuslar Dönemine tarihlenebilecek heykeltıraşlık eserleri ortaya çıkarılmıştır. C. Şimşek, proskene duvarlarında devşirme olarak kullanılan mimari ve heykeltıraşlık malzemelerin gösterdiği dönemsel özellikler sebebiyle, Batı Tiyatro sahne binasının Erken İmparatorluk Dönemine kadar tek katlı olduğunu, sonraki dönemlerde (MS 1-2. yy) kent nüfusu ile birlikte artan ihtiyaca göre, yükseltilmiş olabileceğini belirtmektedir⁵¹⁵. Yapıda yürütülen son dönem kazı çalışmalarıyla birlikte Geç Hellenistik-Erken İmparatorluk Dönemi ile başlayan sikke kronolojisinin kesintisiz olarak MS 5. yüzyılın ikinci yarısına kadar devam ettiği anlaşılmıştır⁵¹⁶. Ayrıca, Batı Tiyatro'da ele geçen seramik malzeme yoğunlukla Hellenistik Dönem'e tarihlendirilmiş, bunlar arasında MÖ 2-MS 1. yüzyıllara ait içe dönük kenarlı kâseler, gri hamurlu kaplar, kabartmalı kâseler ve bir adet Lykos skyphosu önemli buluntu gruplarını oluşturur⁵¹⁷.

Anadolu'da bir kentte birden fazla tiyatro planlı yapının bulunması alışıldık bir

⁵¹⁴ Şimşek 2018, 373-378, res. 12-15.

⁵¹⁵ Şimşek 2018, 375-376.

⁵¹⁶ İmparator Claudius (MS 41-54), MS 2-3. yüzyılın birinci yarısı, üçüncü çeyreği, MS 270 Quintillus, MS 276-282 Probus, MS 4. yy., MS 402-455 II. Theodosius-III. Valentinianus ve MS 450-457 Marcianus (Bkz. Şimşek 2018, 376).

⁵¹⁷ Duman 2010, 32.

durum olarak görünmemekle birlikte Pergamon⁵¹⁸, Knidos⁵¹⁹, Troia⁵²⁰ ve Hierapolis'te⁵²¹ örneklerine rastlanır. Laodikeia'da birbirine çok yakın ve kayda değer kapasitelere sahip iki tiyatronun varlığı araştırmacılar tarafından kronolojik bağlamla çözümlenme yoluna gidilmiştir. C. Şimşek yukarıda bahsettiğimiz Hellenistik orijinli Batı Tiyatro sahne binasının sonradan yükseltildiği hipotezini öne sürerken, G. Traversari tam tersine Hellenistik bir ilk evreye sahip olduğunu düşündüğü Kuzey Tiyatro'nun Roma İmparatorluk Dönemi'nde genişletildiğini belirtir⁵²². Bununla birlikte J. Ch. Balty kronolojik bir çözümlenmenin yerine işlev tartışması başlatarak Batı Tiyatro'nun bir odeion fonksiyonuna sahip olduğunu öne sürmüştür⁵²³.

2.6.3. Epigrafik Veriler

Laodikeia'da MÖ 2. yüzyıla tarihlenen yazıtlara göre kentte Roma İmparatorluk Dönemi öncesinde bir tiyatro yapısının varlığı bilinmektedir⁵²⁴. Bunlardan en önemlisi, büyük bölümü sağlam korunabilmiş olan bir onurlandırma yazıtıdır⁵²⁵. Yazıtı;

“Halkın da adil insanların anmasını sağlaması adil olduğu için, gelecekte de her şeyi yapmaya gayret edebilecekleri için, konsey ve insanlar; Apollonius'un oğlu Demetrios'u ve Meleagros'un (?) oğlu Archedemus'u, Antiocheon ayının yıllık festivallerinde övecek; onlar da tiyatrodaki proedria'ya çağrılacaklar ve her zaman gösterdikleri erdem ve yardımlardan dolayı altın bir çelenkle taçlandırılacaklar. Exetastai, bu Psephisma'yı bir mermer stelin üzerine yazmalı ve en göze çarpan yerde Agora'ya yerleştirmelidir⁵²⁶” şeklindedir ve *Theatron*, *Proedria* olarak ifade edilen

⁵¹⁸ Pergamon Akropol Tiyatrosu, Yukarı Gymnasium Bouleuterionu, Diodoros Heroon'u Odeumu. (Bkz. Sear 2006, 346-348, pl. 349, 350, 351).

⁵¹⁹ Knidos Aşağı Tiyatro, Yukarı Tiyatro ve Bouleuterion veya Acroaterion. (Bkz. Sear 2006, 332-333, pl. 326-327).

⁵²⁰ Troia'da 3 adet tiyatro planlı yapı A, B ve C olarak adlandırılmıştır. (Bkz. Sear 2006, 356-357, pl. 365, 366, 367).

⁵²¹ Sear 2006, 338.

⁵²² Traversari 2000, 90.

⁵²³ Balty 1991, 531.

⁵²⁴ Corsten 1997, 21-22, no. 3.

⁵²⁵ Corsten 1997, 17-22, no. 2.

⁵²⁶ 15...τὸν Ἀπολλωνίου καὶ Ἀρχέδημον τὸν Μελέαγρου(?) ἐν τοῖς] [συντε]λουμένοις κατ' ἐνιαυτὸν ἀγῶσιν ἐν [τῷ μηνὶ τῷ Ἀν]-[τεοχ]εῶνι, καλεῖσθαι τε αὐτοὺς εἰς προεδρίαν ἐν τῷ θεάτρῳ καὶ στεφανοῦσθαι χρυσῶι στεφάνῳ [ἀρετῆς ἕνεκεν] [καὶ εὐ]νοίας ἧς ἔχοντες διατελοῦσιν· περὶ [δὲ τούτων ἐπιμε]...

terimler şüphesiz kentte yer alan Hellenistik tiyatro ile ilişkilendirilmelidir. Bunun yanında, özellikle yazıtta geçen *proedria* terimini, Batı Tiyatro’da yürütülen son dönem kazı çalışmalarında ortaya çıkarılan *proedria* sıraları da desteklemektedir.

Laodikeia Batı Tiyatro’da yapının inşa kronolojisine katkı sağlayacak başka herhangi bir epigrafik veri bulunmamaktadır. Ancak, üst caveada yapılan temizlik sonunda, özellikle güneybatı tarafta yer alan kerkidese ait basamaklar üzerinde “A, Γ, Δ, H, Λ, M, N, Σ” gibi Grekçe harflerin yer aldığı tespit edilmiştir⁵²⁷.

BATI (KÜÇÜK) TİYATRO KRONOLOJİSİ		
1. Evre	Hellenistik Dönem (MÖ 2. Yüzyıl)	Epigrafik Veriler
2. Evre	Erken İmparatorluk Dönemi	Mimari Bezeme Stili
3. Evre	Severuslar Dönemi	Mimari Bezeme Stili
4. Evre	MS 4. Yüzyıl	Sahne Binası duvarlarının devşirme bloklarla yeniden inşası ve Geç Antik Çağ Mimari Bezeme Stili
5. Evre	MS 5. Yüzyıl	Sahne Binasının batı sur duvarına eklenmesi ve tiyatronun işlevini kaybetmesi

2.6.4. Mimari Bezeme

Laodikeia Batı Tiyatrosu’nda 2016 yılında başlatılan çalışmalar neticesinde çok sayıda bezemeli mimari blok ortaya çıkarılmıştır. Söz konusu blokların, tiyatro sahne binasının sur duvarına eklenmesi esnasında suru kuvvetlendirmek amacıyla devşirme malzeme olarak kullanıldığı açıktır. Bu bağlamda, günümüze kadar yapılan çalışmalarda Batı Tiyatro’nun inşa kronolojisi üzerine üretilen teoriler doğrultusunda ortaya çıkarılan malzeme değerlendirilmiş, yapının Erken İmparatorluk Evresine ait olabilecek az sayıdaki malzemesi ile gerek tipolojik gerekse de stilistik olarak bütünlük sağlayan Orta İmparatorluk Dönemi malzemesi de ele alınarak kataloğa dahil edilmiştir. Bu sayede yapının olası inşa evrelerine ilişkin hipotezler ortaya koyulabilecek aynı zamanda kentin

⁵²⁷ Şimşek 2013a, 600.

mimari bezeme kronolojisine katkı sağlanabilecektir. Bu doğrultuda, **BT-PB-1**, **BT-PB-2** numaralı iki adet paye başlığı, **BT-PK-1** numaralı pencere kenarı, **BT-AR-1** numaralı arşitrav bloğu, **BT-AF-1**, **BT-AF-2** numaralı arşitrav-friz blokları, **BT-GS-1** ve **BT-GS-2** numaralı geison-sima blokları olmak üzere toplam 8 adet bezemeli mimari eleman kataloğa dahil edilmiştir.

BT-PB-1 (Levha 27) ve **BT-PB-2 (Levha 28)** numaralı paye başlıkları Batı Tiyatro sahne binası kazıları esnasında ortaya çıkarılmıştır. Bu başlıklardan **BT-PB-1** numaralı örneğin yan yüzleri, köşeleri ile ön yüzü yarı hizaya kadar kırık ve eksik durumdadır. Başlığın ön yüzde korunabilen bölümünde köşelere yerleştirilmiş akanthus yaprakları arasında alt profil hizası boyunca yerleştirilmiş ion kymationu yer alır. Ön cephe merkezinde ion kymationu üzerine yerleştirilmiş tek akanthus yaprağı ve bu akanthus yaprağı yanından yalnızca alt kısımları korunabilmiş bitki sapları yükselir. Olasılıkla çift dallı olarak filizlenen bitki saplarının bir ucu kıvrılarak sonlanırken diğer sap ise başlık köşelerine uzanmaktadır. Daha sağlam durumda korunan **BT-PB-2** numaralı paye başlığının ise üst bölümü kırık/eksik durumda olmasına rağmen ön cephe bezeme öğeleri kısmen korunmuştur. Diğer örnekten farklı olarak başlık altta düz kesitli bir profil üzerinde yükseltilmiş, ön cephe düzenlemesinde ise merkezde akanthus yaprağı yerine kapalı palmet motifi kullanılmıştır. Palmet motifinin her iki yanında kaliksler üzerinden yükselen çift dallı bitki saplarından bir tanesi içte palmet yanında kıvrılırken diğer bitki sapı başlık köşelerine doğru yükselerek olasılıkla başlık ön cephe volütlerini oluşturmaktadır.

Her iki başlıkta da izlediğimiz bezeme şeması Roma Dönemi başlık tipolojisinde az rastlanan örnekler olarak değerlendirilebilir. Söz konusu başlık düzenlemesine benzer şekilde altta ion kymationlu bir çerçeve, köşelerde akanthus yaprakları, kalathosun orta bölümünde zeminden çıkan heliks, volüt ve palmet bezemesinin yer aldığı ilk örnekler MÖ 2. yüzyılda Pergamon Yukarı Gymnasium'da izlenirken⁵²⁸, bu form Augustus Dönemi ile birlikte tekrar ortaya çıkarak Roma Dönemi boyunca çeşitli varyasyonlarla kullanılmaya devam etmiştir⁵²⁹. **BT-PB-1** ve **BT-PB-2** numaralı paye başlıklarının alt çerçevesini süsleyen ion kymationunda izlenen yüzeysellik, kabuk-ok ilişkisinin dengeli ve eşit bir şekilde dağılımı, kabuk yüzeylerinin uçlarda bıçak sırtı şeklinde işlenmesi gibi

⁵²⁸ Dörpfeld 1907, 197, abb. 8; Mercklin 1962, 275, abb.1265; Rumscheid 1994, II: 60-61, taf. 132.5-6.

⁵²⁹ Söğüt 2005b, 353, kat. KKPb1, res. 7.

stil özellikleri ilk bakışta Ephesos Oktogon⁵³⁰ frizleri veya Memmius Yapısı frizi⁵³¹ gibi Erken Augustus Dönemi'ne tarihlenen ion kymationu tipolojisini yansıtsa da yumurtaların hafifçe yuvarlatılması, yumurta kabuklarının derin kanallarla belirtilmiş olması Pisidia Antiokheiası Augustus Tapınağı⁵³² ve Miletos Ara Augusti⁵³³ örnekleriyle paralel olarak Geç Augustus-Erken Tiberius Dönemi'ne işaret eder. Ayrıca başlıkların akanthus yaprak işlenişleri göz önüne alındığında, dolgun damarlı akanthus tipolojisinin kaybolarak yaprakların yavaş yavaş doğallıktan uzaklaşmaya başladıkları, Augustus Dönemi yüzeysel yapraklarının aksine daha derin kanallı yaprak işlenişleri, yaprak gözlerinin uzatılmış formu göz önüne alındığında MS 1. yüzyılın ikinci çeyreğine tarihlenen Ephesos Arkadiane (Liman Kapısı)⁵³⁴, Geç Augustus-Erken Tiberius Dönemi'ne tarihlenen Pisidia Antiokheia Augustus Tapınağı⁵³⁵ ve Sagalassos Batı Avlu⁵³⁶ korinth başlıkları ile paralel özellikler gösterdiği anlaşılmaktadır.

Sonuç olarak **BT-PB-1** ve **BT-PB-2** numaralı paye başlıkları gösterdikleri stil özellikleri çerçevesinde Geç Augustus-Erken Tiberius Dönemi'ne tarihlenmesi uygun olacaktır.

BT-AR-1 (Levha 29) numaralı arşitrav bloğu ve **BT-PK-1 (Levha 30)** numaralı pencere kenarı parçası değerlendirildiğinde, **BT-AR-1** numaralı arşitrav bloğunda yer alan inci-payet ve ion kymationu haricinde her iki örneğin bezeme şeması ve stiline aynı olduğu anlaşılmaktadır. Oldukça kötü korunma durumuna sahip **BT-AR-1** numaralı arşitrav bloğunun her iki yan ve alt bölümleri kırık/eksik durumdadır. Blok üzerinde yalnızca bir bölümü korunabilen üst faskia, küçük bir parçası korunabilen ion kymationlu astragale sahip 2. faskia ile inci-payet dizili alt faskia izlenebilmektedir. Bloğun arşitrav tacı en altta inci-payet motifi ile başlar, onun üzerinde lesbos kymationu yer alırken, en üstte olasılıkla bitkisel bir kuşağa ait kıvrık dallar ve çiçek rozetlerle tamamlanır. Arşitravın genel bezeme stilinde yüzeysellik hakimdir.

⁵³⁰ Alzinger 1974, fig. 109; Vandeput 1997, 50, pl. 80.2.

⁵³¹ Bammer 2007, 59, abb. 2.

⁵³² Robinson 1926, 11, fig. 4; Alzinger 1974, 72-73, abb. 73-75.

⁵³³ Köster 2004, 28, taf. 14,1-3.

⁵³⁴ Heilmeyer 1970, 85, taf. 22.

⁵³⁵ Heilmeyer 1970, 81, taf. 8.3-4; İdil 1976, 8, lev. 3-2, 4-1; Rumscheid 1994, taf. 5.8.

⁵³⁶ Vandeput 1997, 133, 64.1.

Arşitrav 1. faskia ve tacı altında yer alan inci-payet dizisinde inciler küresel formu, payetler ise disk şeklindedir. Yoğun ve sıkı yerleştirilmiş inci-payet dizisinde incilerin hafifçe uzatıldığı paralel örnekler MS 1. yüzyılın ilk çeyreğine tarihlenen Ara Augusti⁵³⁷, Tiberius Dönemi'ne tarihlenen Sagalassos Aşağı Agora Güneybatı Kapısı⁵³⁸ ve Pessinous Sebasteionu⁵³⁹ örneklerinde görülür. 2. Faskia ayırımında yer alan ion kymationunda, yumurta bezekleri altta hafifçe sivri görünümlüken üst profil sınırına doğru az bir kavisle genişleyerek sonlanır. Yumurtalara ait kabuk çerçeveleri bıçak sırtı kesitlidir ve hem yumurtalarla hem de ok motifleriyle yakın temas halindedir. Kabuklar arasına yerleştirilmiş ok motifleri aynı kalınlık ve formda aşağıya doğru uzanırken, üstte kabuklar tarafından bir kısmı örtülmüş en uç kısımlarda ise paralel kesimlerle sivriltilmiştir. Bezemenin genelinde ion kymationunun yüzeyselliği ve üst yüzeylerinin düz verilmesine rağmen yumurtaların yarım formu görünümüyle üçgen bir forma dönüşmüş olması MÖ 4/3 yıllarına tarihlendirilen Ephesos Mazaesus Mithridates Kapısı⁵⁴⁰, Geç Augustus Dönemi'ne tarihlenen Ephesos Liman Kapısı paye başlığı⁵⁴¹ ve Geç Augustus-Erken Tiberius Dönemi'ne tarihlenen Pisidia Antiokheiası Augustus Tapınağı⁵⁴² ion kymationlarında karşımıza çıkar.

Arşitrav tacına ait inci-payet dizisinin hemen üzerinde yer alan lesbos kymationu bezemesi de genel bezeme stilindeki yüzeyselliği devam ettirir. Bezeme üzerinde yaprak çerçeveleri kaburga gözünün tamamını sarmış, içe doğru "V" formu keskin işlenmiş kaburgaların her iki yanı kemer biçimli yivlerle doldurulmuştur. Aralara yerleştirilmiş çatal yaprakların uçlarının kaburga gözlerine yaslandığı bölümlerde gözler oluşturmuştur. Genel stil itibariyle Erken İmparatorluk Dönemi özellikleri gösteren **BT-AR-1** numaralı arşitrav bloğu lesbos kymationu örgesi, çatal yaprakların oluşturduğu gözlü form sebebiyle dikkat çekici bir örnektir. Benzer bir örneğini yalnızca Geç Augustus-Erken Tiberius Dönemi'ne tarihlenen Pisidia Antiokheia Augustus Tapınağı alınlık pencere çerçevelerinde⁵⁴³ izlediğimiz bu formu J. Ganzert "tuhaf ve egzotik" görünümlü olarak tarif eder⁵⁴⁴. **BT-AR-1** numaralı arşitrav bloğu tacının en üst kuşağını süsleyen kıvrıkdallı

⁵³⁷ Köster 2004, kat. 4Z12, taf. 10,3.

⁵³⁸ Vandeput 1997, 59-60, pl. 22,3

⁵³⁹ Devreker et al. 1995, 139, pl. 5.

⁵⁴⁰ Alzinger 1974, 117 abb. 167-168; Vandeput 1997, 164, pl. 82.4

⁵⁴¹ Alzinger 1974, 98-99, abb. 139.

⁵⁴² Robinson 1926, 11, fig. 4; Alzinger 1974, 72-73, figs. 73-75.

⁵⁴³ Robinson 1926, 17, fig. 24.

⁵⁴⁴ Ganzert 1983, 183, abb. 130.

bitkisel bezemenin çok az bir kısmı korunabilmiştir. Sağlam kalabilen bölümde yine yüzeysel olarak işlenmiş kıvrık dallar ve uçlarında sol yanda profilden yaprak rozet, sağ yanda ise cepheden bir çiçek rozet izlenebilmektedir. Bu motifin korunma durumu sebebiyle **BT-PK-1** numaralı pencere çerçevesi ile birlikte değerlendirilmesi daha uygun olacaktır.

BT-PK-1 numaralı pencere kenarı oldukça küçük bir parça halinde korunmuş olmasına rağmen bezeme şeması ve stili bize yeterince bilgi sağlayacak durumdadır. Parçaya genel olarak bakıldığında altta lesbos kymationu, üstte ise kıvrıkdal motifi olarak iki bezeme kuşağına bölündüğü anlaşılmaktadır. **BT-AR-1** numaralı arşitrav bloğuna nazaran kabartma derinlikleri yüksek ve son işçiliğin tamamlandığı anlaşılan parça üzerinde lesbos kymationuna ait kaburganın kemer formu dolguları, çatal yaprak-yaprak çerçevesi ayrımı, merkezi kaburga ve yaprak gözlerinin derince oyulduğu izlenmektedir. Kymationun yaprak çerçeveleri kaburga gözünün tamamını sarmış, içe doğru “V” formu keskin işlenmiş kaburgaların her iki yanı kemer biçimli yivlerle doldurulmuştur. Aralara yerleştirilmiş çatal yaprakların uçları kaburga gözlerine yaslandığı bölümlerde gözler oluşturmuştur. **BT-AR-1** numaralı blokta da izlediğimiz söz konusu stil, daha belirgin bir şekilde karşımıza çıkmaktadır. Kymation üzerinde yer alan kaburgaların aşağı doğru sarkıtılmış kemerli yapısına ait en erken örnek stilistik olarak MÖ 1. yüzyılın 2. çeyreğine tarihlenen Alabanda Apollon Isothimos Tapınağı arşitravı⁵⁴⁵ üzerinde izlenirken, MÖ 1. yüzyılın 3. çeyreğine tarihlenen Priene Athena Polias Tapınağı ion başlıkları⁵⁴⁶ ve Augustus Dönemi’ne tarihlenen Aphrodisias Aphrodite Tapınağı ion başlıkları⁵⁴⁷ abakus tablası lesbos kymationlarında karşımıza çıkar. Ancak, **BT-PK-1** numaralı parçaya ait lesbos kymationunda Hellenistik geleneğin sürdürüldüğü Erken Augustus Dönemi’nin yüzeysel ve katı görünümünün kırılarak bezeme bileşenlerinin derin kabartma yüksekliklerine ulaşması ve çatal yaprakların alt profilden bağımsız bir şekilde yükselmesi Laodikeia örneğinin Erken İmparatorluk Dönemi’nin daha geç bir evresine işaret eder. Bu durum, en yakın karşılaştırılabilir örnek olan Geç Augustus-Erken Tiberius Dönemi’ne tarihlenen Pisidia Antiokheia Augustus Tapınağı alınlık pencere çerçevelerinde⁵⁴⁸ de izlenmektedir.

⁵⁴⁵ Edhem-Bey 1905, 7, fig. 6.

⁵⁴⁶ Rumscheid 1994, 182-183, taf. 143,7.

⁵⁴⁷ Theodorescu 1990, 61-63, fig. 5.

⁵⁴⁸ Robinson 1926, 17, fig. 24.

BT-PK-1 numaralı bloğun üst bezeme kuşağını süsleyen ranke bezemesinin solda korunabilen bölümünde, kılıf yaprak demetinden filizlenerek üst silme altında aşağı yöne kıvrılan ana dal, altta akanthuslu kılıf yaprak demetinden çıkan yan dalları oluşturur. Yan dalların görülebilen uçlarında yer alan çiçek ve yaprak rozetler bezeme kuşağının boşluklarını doldurur. Kabartma derinliği yüksek, yuvarlatılmış profilli dal stili ile ranke bezemesinin bitkiselliği arttırılmış ve oldukça doğal görünmektedir. Söz konusu stil özellikleri Erken İmparatorluk Dönemi örnekleri ile paralellik gösterirken, ana dalların yivli yapısından kurtulması ve yan dalların oluklu yapısının kaybolması Augustus Dönemi'nin daha geç bir evresine işaret etmektedir. **BT-PK-1** numaralı bloğa ait ranke kuşağının gösterdiği stil özelliklerine göre en yakın örneği Geç Augustus Dönemi'ne tarihlendirilen Pergamon Athena Kutsal Alanı'nda bulunan kıvrık dallarda karşımıza çıkar⁵⁴⁹.

Sonuç olarak **BT-AR-1** numaralı arşitrav bloğu ve **BT-PK-1** numaralı pencere kenarı parçasının Geç Augustus-Erken Tiberius Dönemi'ne tarihlenmesi uygun olacaktır.

Batı Tiyatro sahne kazıları esnasında ortaya çıkarılarak kataloga dahil edilen **BT-AF-1 (Levha 31)** ve **BT-AF-2 (Levha 32)** numaralı arşitrav-friz blokları oldukça iyi korunmuşlardır. **BT-AF-1** numaralı blok, alt faskianın bir bölümü, arşitrav ve friz tacının belli bölümlerindeki küçük ebatlı kırık/eksik bölümler haricinde sağlamdır. **BT-AF-2** numaralı blok da sağlam korunmuş olmasına rağmen olasılıkla mermer kalitesi sebebiyle ön yüzde yoğun çatlamlar ve aşınmalara uğramıştır. Her iki blok farklı ebatlara sahip ancak aynı bezeme şeması ve stilini takip etmektedir. Ebatlardaki söz konusu farklılık her iki bloğun aynı yapıya (tiyatro sahne binası?) ait fakat olasılıkla üst-alt kat düzenlemesine işaret etmektedir.

BT-AF-1 numaralı bloğun iki faskialı arşitrav bezeme şemasında, ikinci faskia üzerinde ve arşitrav tacının alt silmesi üzerinde inci-payet dizisi yer alır. Bu dizide inciler altıgen, payetler ise geniş paralel kenarlıdır. İnci ve payetler arasında bağlantı sağlayan bağcıkların uzatılarak ön plana çıkarılmış olması dikkat çekicidir. Söz konusu özellikleri ile Traianus-Hadrianus Dönemi inci-payetlerinden kolayca ayırt edilebilen bu stil aynı zamanda aşırı uzatılmış inciler, gösterişli bağcıklar ile ağır ve daha büyük görümlü payet işleniş ile Antoninler Dönemi stilinin aşılarak Severuslar Dönemi'ne girildiğinin

⁵⁴⁹ Rumscheid 1994, 292, kat. 188.23-24, taf. 114.5-6; Can 2005b, 58, kat. 52, lev. 9b.

işaretidir. **BT-AF-1** numaralı bloğun inci-payet dizisinin en belirgin örnekleri MS 3. yüzyıl başlarına tarihlenen Miletos Kuzey Kapı⁵⁵⁰, MS 198 yılı sonrasına tarihlenen Perge F2 Nymphaeumu⁵⁵¹ ve MS 200-225 yıllarına tarihlenen Sagalassos Hamam Yanındaki Kapı'da⁵⁵² karşımıza çıkar.

BT-AF-1 numaralı bloğun arşitrav tacını inci-payet dizisi üzerinde süsleyen ion kymationunda, hacimli işlenmiş yumurta kabukları içerisinde her iki yanda eşit mesafede derince oyulmuş yumurtalar neredeyse askıda durur şekilde bir form almış, ok gövdeleri kalın ve üçgen bir hale dönmüştür. Ion kymationuna ait kabukların ön plana çıkan kalın yapısı, yüksek kabartma derinliğine sahip yumurtalar ve hacimli üçgen formlu ok gövdeleri göz önüne alındığında bu örnekte Geç Antoninler-Erken Severuslar Dönemi stilinin etkin olduğunu söylemek yanlış olmayacaktır. **BT-AF-1** numaralı bloğa ait ion kymationu stiline en yakın örnekler, Septimius Severus Dönemi'ne tarihlenen Perge C2 Propylonu⁵⁵³, MS 198 yılından sonraya tarihlenen Perge F2 Nymphaionu⁵⁵⁴ ve Erken Severuslar (MS 206/207) Dönemi'ne tarihlenen Hierapolis Tiyatrosu 1. Kat arşitrav frizlerinde⁵⁵⁵ karşımıza çıkmaktadır.

BT-AF-1 numaralı bloğun arşitrav tacını süsleyen son bezeme kuşağı açık-kapalı palmetlerden oluşturulmuş anthemion kuşağıdır. Anthemion üzerinde beş yapraklı işlenen palmetlerden açık olanların ikinci yaprağı, yanda yer alan kapalı palmet yaprağına dokunur. Anthemion kuşağı içerisinde yer alan palmetlerin birbirinden bağımsız örgesi, kaidersiz ve doğrudan alt profil üzerinden yükselen palmet yapraklarının birbirinden uzaklaşmış formu ile üst profil sınırına gömülmesi ve altta ilk yaprak kökleri üzerine yerleştirilmiş gözlerin oluşturduğu stil değerlendirildiğinde Geç Antoninler-Erken Severuslar Dönemi özellikleri gösterdiği anlaşılmaktadır. Bu dönemde yaprak aralarının açıldığı, tekil yaprakların "S" formunu kaybettiği ve özellikle dış yaprakların yan palmetlerle iç içe geçtiği bir stil evresi izlenmekte, palmetlerin düzgün modellenmediği ve yalnızca taş yüzeyden kabartılan yivlere dönüşen stilin en yakın örnekleri ise Geç Antoninler Dönemi'ne tarihlenen Aphrodisias Tetrasyon⁵⁵⁶, MS 180-200 yıllarına

⁵⁵⁰ Köster 2004, 124, taf. 125.2.

⁵⁵¹ Gliwitzky 2010, 47-48, abb. 21.

⁵⁵² Vandeput 1997, 113, pl. 60.1.

⁵⁵³ Gliwitzky 2010, 186, abb. 67-68.

⁵⁵⁴ Gliwitzky 2010, 47-48, abb. 21.

⁵⁵⁵ Ismaelli 2017, 365, fig. 511.

⁵⁵⁶ Vandeput 1997, pl. 76.2.

tarikhlenen Nysa Tiyatrosu⁵⁵⁷ (3. Evre) ve MS 3. yüzyılın ilk yarısına tarikhlenen Side G Nymphaeumu'nda (Prunktor)⁵⁵⁸ karşımıza çıkmaktadır.

BT-AF-1 numaralı bloğun rankeli friz düzenlemesine gelindiğinde, sağ köşeye yerleştirilmiş akanthus demeti içinden çıkan dallar bloğun sol yanında korunabilmiş olan kapalı palmet bezeğinde sonlanmaktadır. Ranke bezemesine ait dallar alt ve üst profil sınırlarıyla kaynaşmış, dalların üzerini örten kılıf yaprak kümeleri kaybolmuştur. Köşede yer alan akanthus demeti ve dalların geneline hâkim olan kılıf yapraklar üzerinde yoğun matkap kullanımı sonucunda aşırı derecede parçalanmalar oluşmuştur. Aynı uygulama, korunabilen çiçek rozet ve yine kılıf yapraklarla örülü palmet motifinde de takip edilebilmektedir. Bezemenin geneline bakıldığında ranke bezemesinin bütünlüğünün kaybolmaya başladığı, yüksek kabartma derinliğine rağmen doğallıktan uzaklaşıldığı izlenebilmektedir. Söz konusu stil özellikleri göz önüne alındığında **BT-AF-1** numaralı bloğun frizine ait ranke bezemesi, Severuslar Dönemi'ne tarikhlenen Hierapolis Tiyatrosu 3. Kat frizleri⁵⁵⁹, MS 160-180 yıllarına tarikhlendirilen⁵⁶⁰ Sagalassos Yukarı Agora Nymphaeumu⁵⁶¹ ve MS 2. yüzyıl sonu-MS 3. yüzyılın başlarına tarikhlendirilen Side Ana Kapı frizleri⁵⁶² gibi genellikle Geç Antoninler-Erken Severuslar Dönemi örnekleriyle paralellik göstermektedir. **BT-AF-1** numaralı bloğunun son bezeme kuşağını friz tacı üzerinde yer alan ion kymationu oluşturur. Bezemenin genel işlenişine bakıldığında oldukça yüzeysel bir işçilik dikkati çekmektedir. Yumurta kabuklarının doğrudan zeminden yükseltelen kabartmalar şeklinde verilmesi, yumurtaların düz kesitli ve özensiz işçiliği ile kabuk aralarına yerleştirilen ok motifinin üçgen formu göz önüne alındığında friz tacını süsleyen ion kymationu bezemesinin stili Caracalla Dönemi'ne tarikhlenen Hierapolis Tiyatrosu İkinci kat⁵⁶³ örnekleri ile yakın özellikler gösterir.

BT-AF-1 numaralı arşitrav-friz bloğunun altta bir kısmı korunabilmiş olan soffiti üzerinde urgan bezeği ile çerçeveslendirilmiş ana bezeme alanı dalga motifleri bezenmiştir. Bezemede aralıklı yerleştirilmiş birbirine bağlı deniz dalgası bezekleri, soffit

⁵⁵⁷ Kadioğlu 2002, 210-211, abb. 287.

⁵⁵⁸ Gliwitzky 2010, 117, abb. 141-143.

⁵⁵⁹ Ismaelli 2017, 403, fig. 550.

⁵⁶⁰ B. Can, ranke bezemeleri üzerine yürüttüğü çalışmasında Sagalassos Yukarı Agora Nymphaeumu'nun ranke bezemelerinin MS 160-180 yıllarına ait olamayacağını iletir (Bkz. Can 2005b, 110).

⁵⁶¹ Vandeput 1997, 101, pl. 44.1-2.

⁵⁶² Gliwitzky 2010, 129-130, abb. 193-194.

⁵⁶³ Ismaelli 2017, 362, fig. 507.

boyunca sağa doğru kıvrılarak dalga yayı altında uçları disk şeklinde sonlandırılmıştır. Olasılıkla motifin hareketlendirilmesi amacıyla yüzeyde keskin hatlı yivlendirmeler izlenmektedir. Mimari bezeme tarihlendirmelerine katkısı oldukça sınırlı görünen dalga beziğinin keskin iki yivle karakterize edilen stiline en yakın örnek, Severuslar Dönemi'ne tarihlendirilen Hierapolis Tapınak A kornişlerinde⁵⁶⁴ karşımıza çıkmaktadır.

BT-AF-2 numaralı arşitrav-friz bloğu ebat olarak **BT-AF-1** numaralı bloktan daha küçük fakat bezeme şeması ve stili olarak onu takip etmektedir. Blok üzerinde arşitrav tacını süsleyen inci-payet dizisi, ion kymationu ve açık-kapalı palmetlerden oluşturulmuş anthemion kuşağı bezemeleri arasında **BT-AF-1** numaralı bloktan farklı olarak ion kymationuna ait yumurta kabuklarının daha kalın-hacimli işlendiği, friz üzerinde yer alan ranke bezemesinde ise sınırlı bezeme alanı sebebiyle arka planın daha fazla kapandığı dikkati çekmektedir. Bloğun genel bezeme işçiliğinin daha özensiz olduğu izlense de kronolojik olarak **BT-AF-1** numaralı blok ile aynı üslup özelliklerini taşımaktadır. **BT-AF-2** numaralı arşitrav-friz bloğunun soffit bezemesinde ise en uçta bir kengerleşmiş palmet motifinden filizlenen kıvrık dalların sol yöne doğru uzandığı izlenmektedir. Soffit profili boyunca kıvrılarak uzayan ana dalların yanı sıra ana dallardan filizlenen yan dalların oluşturduğu spiraller içerisine çiçek ve yaprak rozetler yerleştirilmiştir.

BT-GS-1 (Levha 33) numaralı geison-sima bloğu Batı Tiyatro sahne binası kazılarında ortaya çıkarılmış ve değerlendirmeye aldığımız arşitrav-friz blokları ile ölçü anlamında uyumlu olduğu anlaşıldığından kataloga dahil edilmiştir. Blok bezeme şeması altta bir ion-kymaitonu kuşağı ile başlar. Bu motif, **BT-AF-1** ve **BT-AF-2** numaralı blokların arşitrav tacını süsleyen ion kymationlarının stilini takip eder. Bezemede hacimli işlenen yumurta kabukları içerisinde derince oyulmuş yumurtalar neredeyse askıda durur şekilde bir form almış, ok gövdeleri kalın üçgenler haline dönmüştür. Ion kymationuna ait kabukların ön plana çıkan kalın yapısı, yüksek kabartma derinliğine sahip yumurtalar ve hacimli üçgen formlu ok gövdeleri göz önüne alındığında bu örneğin de Geç Antoninler-Erken Severuslar Dönemi stiline yansıttığı anlaşılmaktadır. Bu stile en yakın örnekler, Septimius Severus Dönemi'ne tarihlenen Perge C2 Propylonu⁵⁶⁵, MS 198 yılından sonraya tarihlenen Perge F2 Nymphaionu⁵⁶⁶ ve Erken Severuslar (MS 206/207)

⁵⁶⁴ Ismaelli 2017, 356, fig. 501.

⁵⁶⁵ Gliwitzky 2010, 186, abb. 67-68.

⁵⁶⁶ Gliwitzky 2010, 47-48, abb. 21.

Dönemi'ne tarihlenen Hierapolis Tiyatrosu 1. Kat arşitrav-frizleri⁵⁶⁷ üzerinde yer alan ion kymationları olarak gösterilebilir.

BT-GS-1 numaralı geison-sima bloğunun geisopodes ayırımından sonra lesbos kymationu bezemesi ile karşılaşılır. Lesbos kymationunda yaprak çerçevelerinin yükselip üstte yer alan profile uzanarak kesildiği ve merkezi kaburganın yanlarda iki şerit yiv ile sınırlandırılarak izole edildiği anlaşılmaktadır. Merkezi kaburga gözleri bağcıklar ile yaprak çerçevesine bağlanırken, hacimli işlenmiş çatal yapraklar yalnızca kısa bir çentik ile şematize edilmiştir. Bezemenin genel genel stil özellikleri göz önüne alındığında paralel örnekler Geç Antoninler Dönemi'ne tarihlenen Aphrodisias Tetrapylon kornişleri⁵⁶⁸, MS 2. yüzyıl sonuna tarihlenen Kremna Propylonu⁵⁶⁹, MS 2. yüzyıl sonu 3. yüzyıl başına tarihlenen Selge Nymphaeumu⁵⁷⁰ ve MS 3. yüzyılın ilk yarısına tarihlenen Hierapolis Tapınak Çeşmesi'nde⁵⁷¹ görülür.

BT-GS-1 numaralı geison-sima bloğunun taç dekorasyonunda inci-payet bezemeli astragal ayırımından sonra başlayan açık ve ters-düz şemalı kengerleşmiş palmetlerden oluşturulmuş anthemion kullanılmıştır. Merkez yaprağın her iki yanında ikişerden toplam dört yapraklı olarak işlenen palmetler altta bant ile sıkılmış ve bant üzerinden yükselen yapraklar kenarlarda üç loba ayrılarak aşağı doğru sarkıtılmıştır. Palmet bantı altından filizlenen bağlayıcı dallar yan palmete bağlanmaktadır. Anthemion bezemesinin genelinde izlediğimiz yüzeysellik, palmet yapraklarının yüzeylerinde yer yer işlenen sığ yivler ve yaprak uçlarında nokta matkap delikleri ile kırılmaya çalışılmıştır. Bozulmuş ve doğallıktan uzak bir görüntü sergileyen bezemenin stili göz önüne alındığında MS 2. yüzyılın ikinci yarısına tarihlenen Aphrodisias Agora Kapısı⁵⁷², MS 2. yüzyıl sonu MS 3. yüzyıl başına tarihlenen Hierapolis Triton Nymphaeumu 1. Kat kornişleri⁵⁷³ ve MS 3. yüzyıl başına tarihlenen Perge F2 Nymphaeumu kornişleri⁵⁷⁴ söz konusu stilin önemli örnekleri olarak karşımıza çıkmaktadır. Anthemion kuşağı altında yer alan inci-payet dizisi ise **BT-AF-1** ve **BT-AF-2** numaralı blokların stilini takip eder.

⁵⁶⁷ Ismaelli 2017, 365, fig. 511.

⁵⁶⁸ Kadioğlu 2002, abb. 356-357.

⁵⁶⁹ Vandeput-Büyükkolancı 1999, 228, taf. 22.2.

⁵⁷⁰ Vandeput 1997, 114, pl. 111.2.

⁵⁷¹ Ismaelli 2017, 372, fig. 518.

⁵⁷² Ismaelli 2017, 385, fig. 528.5.

⁵⁷³ Campagna 2018, 357, fig. 420.

⁵⁷⁴ Vandeput 1997, 167,110.1.

BT-GS-2 (Levha 34) numaralı geison-sima bloğunun bezeme şeması altta geisopodes üzerine yerleştirilmiş inci-payet dizisi ve onun üzerinde tek sıra akanthus yaprakları ile başlar. Akanthuslu bezeme kuşağında yapraklar arasına saz motiflerinin de yerleştirildiği bu düzenlemenin Hadrianus Dönemi örneği Aphrodisias Hadrianus Hamamı kornişlerinde⁵⁷⁵ karşımıza çıkar. Ancak, **BT-GS-2** numaralı örnekte akanthus işlenişlerinde kenarlardan derince oyularak yüzeyi düz bırakılmış merkezi damar, yaprak kenarlarının derin matkap oyuklarıyla oluşan tırtıklı görünümü ve akanthusun basitleştirilmiş formu göz önüne alındığında daha geç bir stile işaret ettiği açıktır. Bu stil, Ephesos'ta MS 2. yüzyıl sonlarına tarihlendirilen Tholos kornişleri⁵⁷⁶, MS 211/212 yıllarına tarihlendirilen Sardeis Gymnasiumu kornişleri⁵⁷⁷ ve MS 180-200 yıllarına tarihlendirilen Sagalassos Tiyatrosu kornişleri⁵⁷⁸ üzerinde yer alan akanthus stili ile paralellik göstermektedir. **BT-GS-2** numaralı bloğun akanthus ve ters-düz açık palmetlerden oluşturulmuş anthemion kuşakları altında yer alan inci-payetlerin aşırı uzatılmış inciler, gösterişli bağcıklar ile ağır ve daha büyük görünümü payet işlenişleri **BT-AF-1**, **BT-AF-2** ve **BT-GS-2** numaralı bloklarda yer alan inci-payet stilini takip eder. Bloğun sima bölümünü bezeyen ters-düz formlu açık palmetlerden oluşturulmuş anthemion kuşağı ise **BT-GS-1** numaralı bloğun anthemion şemasını takip etse de merkezi sapın her iki yanına sarkıtılan yaprak işlenişlerinde nokta matkapla oluşturulmuş tırtıklı görünüm yerine keskin kenarlı, yüzeysel ve katı bir görünüm hakimdir. Bu stil MS 210-220 yıllarına tarihlendirilen Side G Nymphaeumu kornişleri⁵⁷⁹ üzerinde yer alan anthemion kuşakları ile paraleldir.

Sonuç olarak **BT-AF-1**, **BT-AF-2** numaralı arşitrav-friz blokları ile **BT-GS-1** ve **BT-GS-2** numaralı geison-sima bloklarının gösterdikleri stil özellikleri değerlendirildiğinde MS 2. yüzyılın sonu ile MS 3. yüzyılın başlarına tarihlenmeleri uygun olacaktır.

Batı Tiyatro'dan değerlendirmeye aldığımız **BT-PB-1**, **BT-PB-2** numaralı paye başlıkları ile **BT-PK-1** numaralı pencere kenarı ve **BT-AR-1** numaralı arşitrav bloğu yaptığımız analogik değerlendirmeler sonucunda Geç Augustus-Erken Tiberius

⁵⁷⁵ Crema 1939, 281; Vandeput 1997, 89, pl. 75.3

⁵⁷⁶ Koenigs-Radt 1979, 324, tav. 120. 1-2; Bier vd. 2011, 70, pl. 52.1.

⁵⁷⁷ Köster 2004, taf. 135.4.

⁵⁷⁸ Vandeput 1997, 107, pl. 56.2.

⁵⁷⁹ Gliwitzky 2010, 119-120, abb. 163-165.

Dönemi'ne tarihlendirilmiştir. Bu tarihleme, yapının mimari analiz kısmında belirttiğimiz Batı Tiyatro'nun olası Erken İmparatorluk evresiyle ilişkilendirilebilir. MS 2. yüzyılın sonu MS 3. yüzyılın başlarına tarihlediğimiz **BT-AF-1**, **BT-AF-2** numaralı arşitrav-friz blokları ve **BT-GS-1**, **BT-GS-2** numaralı geison-sima blokları ise alanda aynı tipoloji ve stilin yansıtıldığı büyük bir gruba ait örneklerdir. Blokların kendi arasında gösterdiği stil ve aynı zamanda ölçü benzerlikleri, tarihlemesini gerçekleştirdiğimiz örneklerle bir arada değerlendirildiğinde Batı Tiyatrosu'nun olası bir Erken Severuslar Dönemi inşasına işaret ettiğinin güçlü kanıtları olarak değerlendirilmelidir.



2.7. KUZEY (BÜYÜK) TİYATROSU

2.7.1. Konum ve Araştırma Tarihçesi

Kuzey (Büyük) Tiyatrosu, kentin yükseldiği platonun kuzeyinde, Lykos Vadisi'ne bakan hâkim bir noktada konumlanmıştır (Figür 23). Yapının kalıntıları ilk kez T. Smith tarafından belgelenmiş, daha sonra 18. ve 19. yüzyılların tüm gezginlerince az ya da çok ele alınmıştır⁵⁸⁰. Kuzey Tiyatro “Ionia Araştırmaları” ekibinin kentin stadyumu ile birlikte üzerinde en çok durduğu anıttır. N. Revett, çalışmasında yapının ayakta kalabilen bölümlerini değerlendirdiği kısa bir özetini sunarken, bu değerlendirmesine binanın doğu bölümünde gördüğü, çeşitli mimari öğeler ve ölçülerle elde ettiği dikkat çekici bir gravür dizisini ekler. Ancak, yapının *scaenae frons*'una ait bu yaratıcı çizimler belki de oldukça varsayımsal kaldığı için söz konusu çalışmanın ikinci baskısına dahil edilmez⁵⁸¹.



Figür 23.

⁵⁸⁰ Spon-Wheler 1678, 347; Smith 1694, 40; Pococke 1745, 108; Chandler 1817, 109; Arundell 1834, 187; Hamilton 1842, 515; Fellows 1852; Davis 1874, 94.

⁵⁸¹ Revett et al. 1797, 32, tav. XLIX, tav. LI.

Kuzey Tiyatrosu'nun ayakta kalabilen bölümleri ile yıkıntıları arasındaki taş malzemenin maruz kalmış olduğu yoğun yağma faaliyeti 19. yüzyıldan bu yana kenti ziyaret eden gezginler tarafından belgelenmiştir. E. J. Davis, kenti ziyareti sırasında yapının caveasına ait bazı oturma sıralarının yerlerinden söküldüğünü ve yerel bir taş ustasının sahneyi süsleyen bir rölyefi Müslümanlar için mezar taşı yapmakta kullandığına bizzat şahit olduğunu iletir⁵⁸². Ayrıca, kent yakınından geçirilen demiryolu hattının inşası esnasında birçok taş malzemenin ulaşım ve taşıma kolaylığı sebebiyle Kuzey Tiyatro'nun sahne binasından götürüldüğü bilinmektedir. 1896 yılında demiryolu inşaatında çalışan E. Le Camus isimli Fransız bir mühendis, Laodikeia kentinin ve Kuzey Tiyatro'nun demiryolu inşaatından ne denli büyük zarar gördüğüne dair gözlemlerine günlüklerinde yer verir⁵⁸³.

Yapının korunma durumu detaylı değerlendirmelere izin vermese de modern arkeoloji literatüründe Kuzey Tiyatrosu'ndan sıklıkla bahsedilir⁵⁸⁴. D. DB Ferrero'nun, Anadolu tiyatroları üzerine yaptığı çalışmasında yarım daireyi aşan bir cavea formu ve sahne üzerinde halen görünen geniş bir niş ile karakterize edilen planı, N. Revett tarafından 18. yüzyılın sonunda yayımlanan kısmi plan ile benzerlik göstermekteydi⁵⁸⁵. G. Traversari, yine yüzey araştırmalarına dayanan çalışmasında yapının cavea çapı, sahne binası ve korunma durumu ile ilgili detaylı incelemelere yer vermiştir⁵⁸⁶. F. Sear ise 2006 yılında yayımladığı katalog çalışmasında, hatalı bir şekilde R. Chandler'e ait olarak değerlendirdiği, ancak aslında "Ionia Araştırmaları" ekibinin mimarı N. Revett'e ait çizimlere dayanarak, yapının Grek tipinde bir plana sahip olduğunu ileri sürmüştür⁵⁸⁷.

Kuzey Tiyatro hakkında güncel çalışmalar C. Şimşek tarafından önce "Laodikeia ad Lycum" adlı rehber kitapta ele alınmış⁵⁸⁸, daha sonra 2008-2010 yıllarında yapıda

⁵⁸² Davis 1874, 96.

⁵⁸³ Greenhalgh 2013, 311. "Le Camus 1896; Ziyaret edeceğimiz Laodikeia kalıntıları Goncalı köyüne kadar uzanıyor ve antik kentin taşları tren istasyonunu inşa etmek için kullanılıyordu... böylece M. Vigouroux, yedi mektuptan biri bahsedilen Laodikeia'ya ait taş ve mermerler altında iki gece uymanın onuruna erişti... Her halükârda arkadaşımız, kilin dört duvarı arasında kaba bir şekilde, suçlu Helias ile birlikte uyumak zorunda kalan bizlerden daha konforlu bir yere sahipti. Evet suçluydu çünkü Helias isimli bu eski ustabaşı, antik Laodikeia'nın yapılarını tahrip ederek, demiryolunun istasyonunu inşa etmiş, Türk hükümeti ise bu yaptığının karşılığında onu işten atarak sefaletle cezalandırmıştı..."

⁵⁸⁴ Des Gagniers 1969, 6; De Bernardi Ferrero 1974, 14, 134, 136; Bean 1980, 219; Akurgal 1983, 237, fig. 88, n. 2; Balıy 1991, 468, 531; Sear 2006, 340, pl. 337.

⁵⁸⁵ De Bernardi Ferrero 1974, tav. VI.

⁵⁸⁶ Traversari 2000, 81-88, figs. 44, 45, 46.

⁵⁸⁷ Sear 2006, 340.

⁵⁸⁸ Şimşek 2013, 228-240, pl. 8, figs. 300, 301, 302.

yürütülen sondaj kazıları sonrası yayımlanan “Laodikeia Kuzey Tiyatrosu” isimli bir makale ile bilim dünyasına tanıtılmıştır⁵⁸⁹.

2.7.2. Mimari Analiz

Anıt 112 metre çapında bir caveaya sahiptir ve proscenium yayı ile birlikte orkestra çapı 39.5 m ölçülerindedir. Üst cavea 15 merdiven sırası ile 16 kerkidese, alt cavea ise 8 merdiven sırası ile 9 kerkidese ayrılmış ve üst caveada toplam 26, alt caveada ise 23 oturma sırası tespit edilmiştir⁵⁹⁰ (Figür 24). Cavea'nın ağırlıklı olarak batı yakasında korunma durumu daha iyidir ve sahne binasının kalıntıları orkestra üzerinde izlenebilmektedir. Cavea, kentte yer alan diğer tiyatro planlı yapılarda olduğu gibi doğal eğimin kazılması sonrası *opus caementicium* altyapı üzerine yerleştirilmiştir. Cavea'nın doğu kanadının üst kısmında, yuvarlak kenarlı, derin oluklarla donatılmış bazı traverten bloklar göze çarpmaktadır. Bloklar üzerinde yer alan bu delikler olasılıkla üst korunma tentesine ait velarium direklerine aittir⁵⁹¹. Yapıda korunabilen velarium bloklarının orijinal yerleşimi belirsiz olsa da yapının tüm çevresini kuşattığı sonucuna varılabilir.

Yapının sahnesinde önemli bir bölümü halen toprak altında kalmış durumda bulunan sahne binasına ait *opus quadratum* tekniğiyle inşa edilmiş 18x3 m ölçülerinde bir niş izlenebilmektedir. Merkeze yerleştirilmiş bu nişin eksenini üzerinde muhtemelen N. Revett'in planında belirtildiği gibi anıtsal bir kapı *valva regia* açılmıştır. Merkezi nişin görülebilen kısmının düzgün bir yüze sahip olması bu bölümün *scaenae frons* yüksekliğine değil anıtsal kapının olduğu seviyede kesilen ve ilk kat sütunlarının taşındığı bir podyum izlenimi vermektedir. Anadolu mimari geleneğine bağlı olarak apsis önüne yerleştirilmiş sütunların varlığı ve apsis yayını takip ederek düz kenarlarda da devam eden bir podyum önerisi N. Revett'in çizimlerinden de izlenebilmektedir⁵⁹². Bu podyum önünde ise olasılıkla figüratif bir friz kuşağı yer almaktaydı.

⁵⁸⁹ Şimşek-Sezgin 2011.

⁵⁹⁰ Şimşek-Sezgin 2011, 178-179.

⁵⁹¹ Şimşek-Sezgin 2011, 180.

⁵⁹² Revett et al. 1797, 33, tav. L, fig. 2.

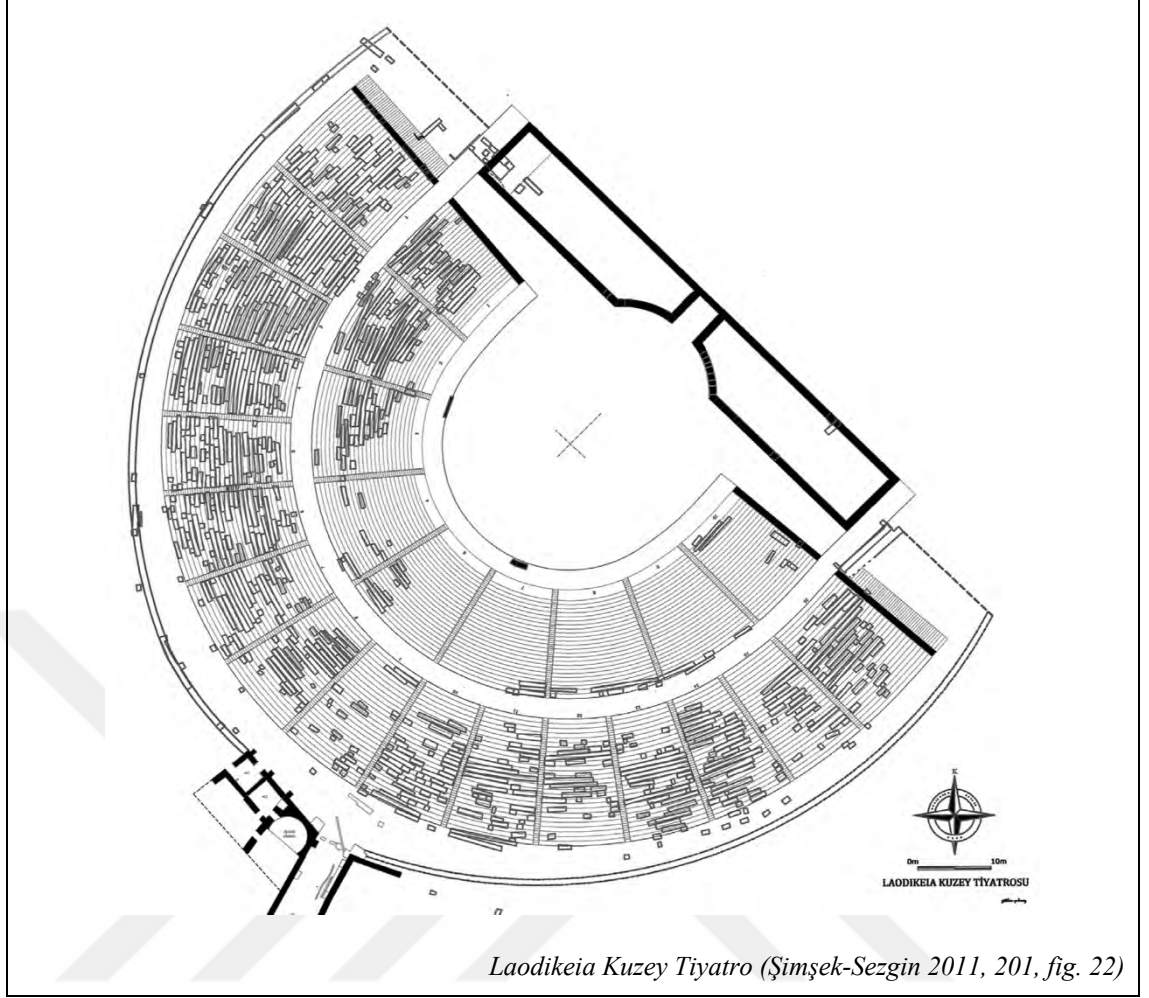

Laodikeia Kuzey Tiyatro (Şimşek-Sezgin 2011, 201, fig. 22)

Figür 24.

Geniş aksenal apsisi ile Laodikeia Kuzey Tiyatro sahne binası Anadolu'da dikdörtgen planlı *scaenae frons* tipinin hüküm sürdüğü Roma tiyatro mimarisinde çok az karşılaştırılabilir örneğe sahiptir⁵⁹³. Son evre inşası muhtemelen Nero Dönemi'ne tarihlenen Hellenistik kökenli Miletos Tiyatrosu'nun sahne binası bu tip için bilinen en iyi örnektir⁵⁹⁴. Miletos tiyatrosunun sahne düzenlemesi, merkezi nişi ve önde yer alan sütun düzenlemesi ile Laodikeia Kuzey Tiyatrosu *scaenae frons*'u ile yakın benzerlik gösterirken, yine benzer bir çözüme MS 2. yüzyılın ortalarında Aizanoi tiyatrosunda rastlanır⁵⁹⁵ (Figür 25). E. Altenhöfer, Laodikeia Kuzey Tiyatro'da da izlediğimiz merkezi tek nişe sahip plan şemasının; Batı tiyatrolarında merkezde ve her iki yanda yer alan

⁵⁹³ Gros 1996, 306-349; Sear 2006.

⁵⁹⁴ En geç Traianus Dönemi (Bkz. Altenhöfer 1986, 165-173, abb. 37; Gros 1996, 336-337, fig. 361; Berns 2002, 161-162, abb. 5; Sear 2006, 343, pl. 342).

⁵⁹⁵ Rohn 2008, 221, taf. 2.

kapıların, önde yer alan nişlerle hareketlendirildiği⁵⁹⁶ Romano-İtalik form ile doğuda kullanılan düz duvarlı şemanın bir sentezi olduğunu öne sürer⁵⁹⁷.

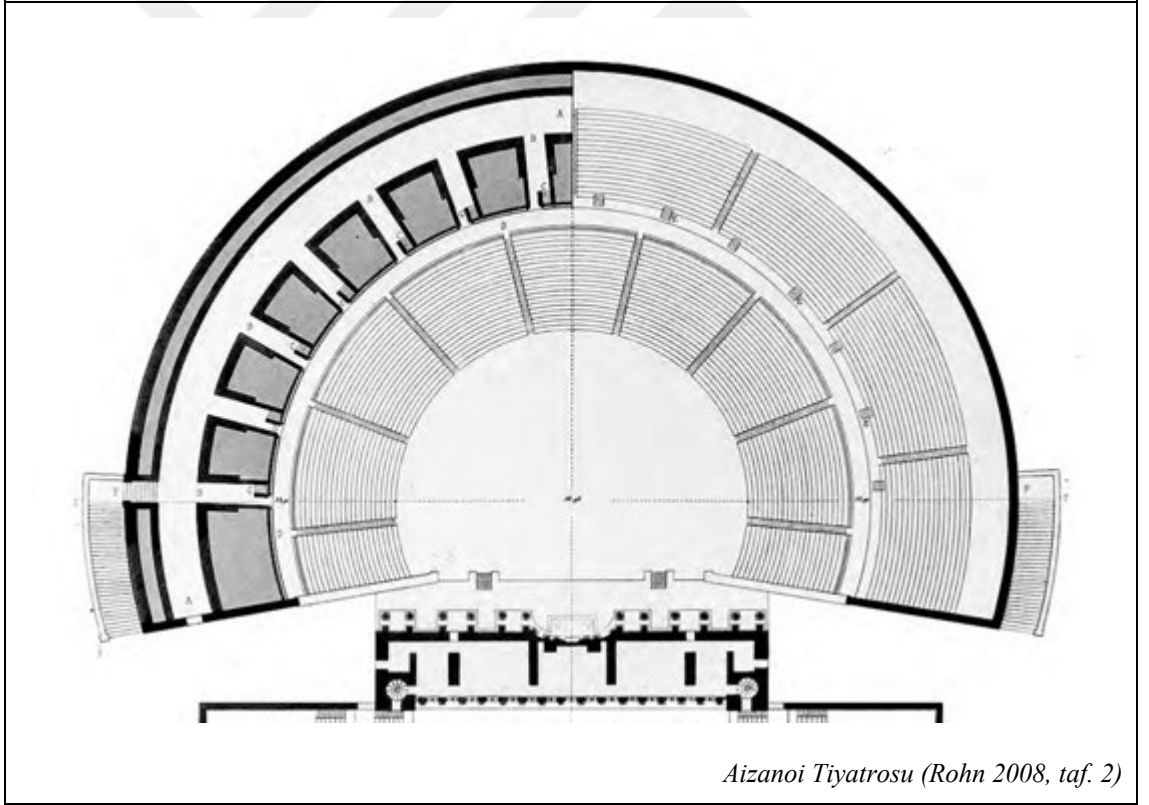
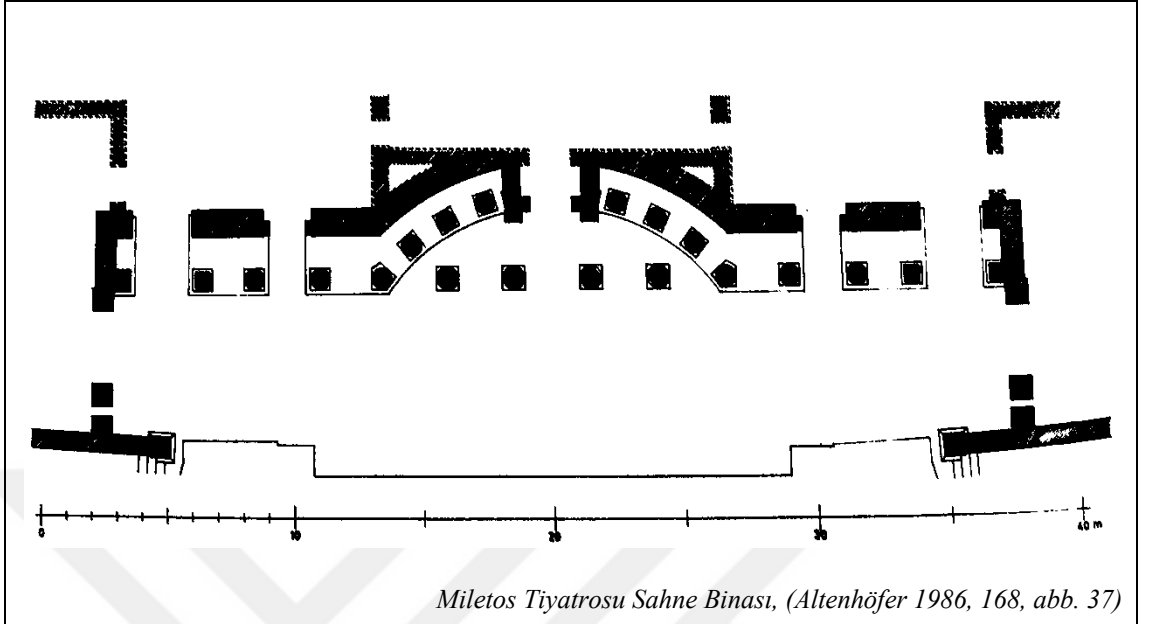

Figür 25.

Aynı şekilde Laodikeia Kuzey Tiyatro ile Hierapolis sahne binası arasında

⁵⁹⁶ İtalya'da Roma Pompeius Tiyatrosu en belirgin örnektir (Bkz. Bieber 1961, 181).

⁵⁹⁷ Altenhöfer 1986, 171.

paralellikler bulunabilir⁵⁹⁸. Miletos ve Aizanoi örneklerine paralel olarak, Hierapolis'te de alınlıklı çift sütun (tabernakel) merkez kenarlarına yerleştirilmiş, böylece ortadaki kapı yarım daire şeklinde bir niş içine gömülürken, iki sütun niş önünde kendi serbest kaideleri üzerinde durmaktadır. Bu durum, Laodikeia Kuzey Tiyatrosu'nda da orta kapının (valva regia) önünde bir tabernakel ile çerçeveslendirilerek özellikle vurgulandığı bir tasarımı anımsatmakta ve Laodikeia ile Hierapolis arasındaki coğrafi yakınlığın her iki kentin mimari etkileşiminde rol oynadığını göstermektedir.

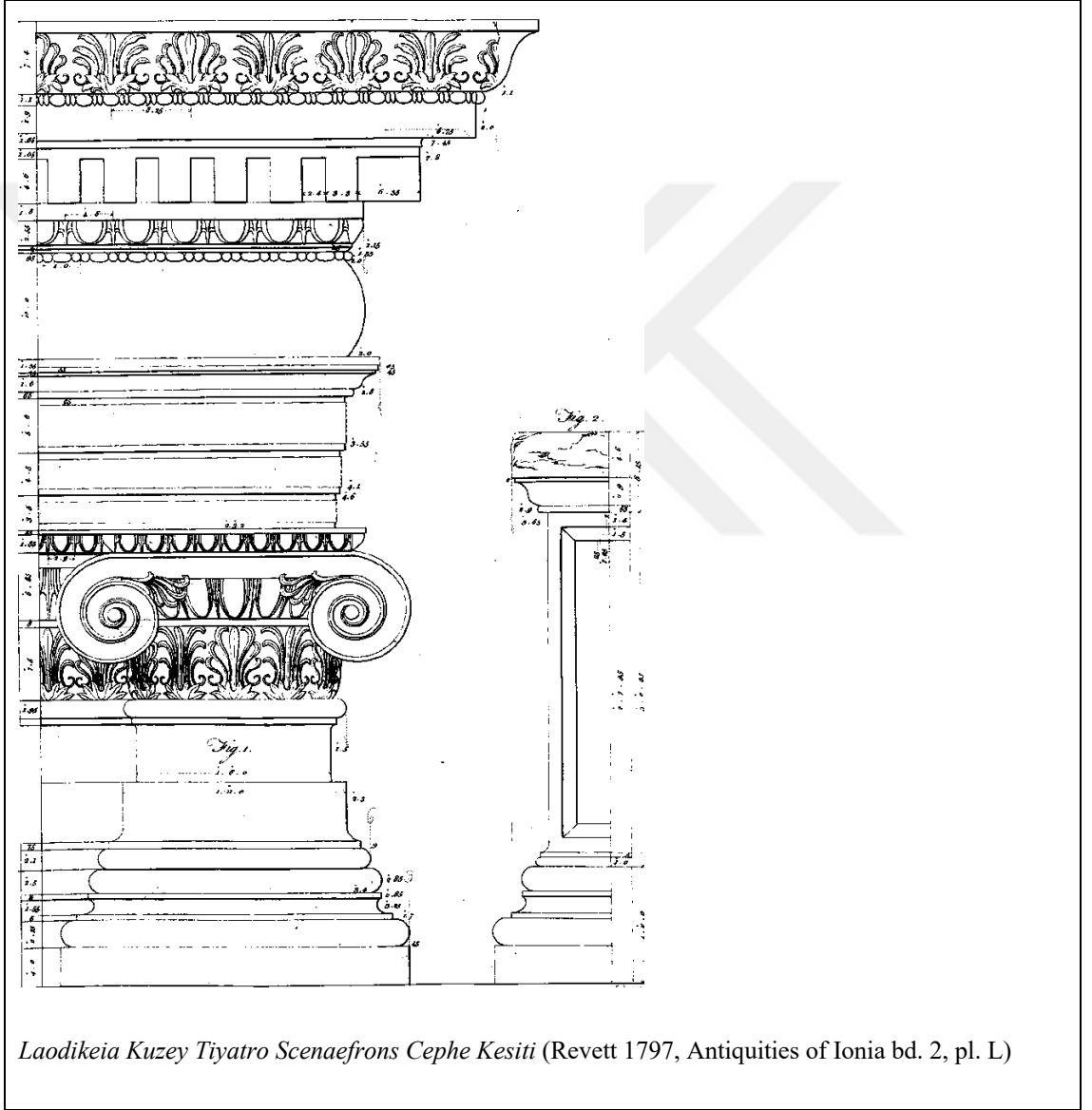

Figür 26.

Laodikeia Kuzey (Büyük) Tiyatrosu, sahne düzenlenmesi ile Roma etkileri gösterirken, cavea kanatları ve tamamen doğal zeminin kullanıldığı inşa tekniği ile

⁵⁹⁸ De Bernardi Ferrero 1966, 57-65; Verzone 1978, 422; De Bernardi Ferrero 1993, 145-154.

Hellenistik geleneği sürdürür. Anadolu'da Roma tiyatro mimarisinin geneline bakıldığında, bu grubun hiçbir zaman spesifik özellikleri taşıyan gerçek Roma karakterine sahip tiyatrolar olmadıkları, Aspendos Tiyatrosu dışında kabul görmemektedir⁵⁹⁹. Konu, Laodikeia özelinde değerlendirildiğinde ise araştırmacılar, yapının tamamı olmasa bile belirli bölümlerinin Roma İmparatorluk Dönemi'ne tarihlenmesi gerektiğini ancak yapının olasılıkla Hellenistik bir ilk evreye sahip olduğunu öne sürmüşlerdir⁶⁰⁰. Bu bağlamda, N. Revett'in hazırladığı sahne binasının varsayımsal cephe çizimi ile birlikte yine hayal gücünün fazlaca kullanıldığı bezemeli mimari blok çizimleri ve günümüz araştırmacılarının dahi yararlandığı varsayımsal koilon planlarının Hellenistik bir Erken Safha önerilerine yol açtığı anlaşılmaktadır. F. Sear yapıyı Grek tipi olarak nitelerken⁶⁰¹, G. Traversari "Ionia Araştırmaları" çizimlerine dayanarak ionik düzenli bir cephenin Anadolu'da çok az örneğine rastladığımız bezemeli boyunlu ion başlıkları ile taşındığını öne sürmüştür⁶⁰².

Sonuç olarak Laodikeia Kuzey (Büyük) Tiyatrosu, kentin diğer tiyatro planlı yapılarında olduğu gibi ana toprağın kazılmasıyla inşa edilmiş ve yine belirli bölümlerinde Hellenistik Dönem geleneklerini taşımaya devam eden bir Roma İmparatorluk Dönemi yapısıdır. Yaptığımız çalışmalarda özellikle N. Revett'in tamamıyla hatalı bir başlık çizimi sonucu ortaya koyduğu ion düzenli cephe önerisinin aksine, bir korinth düzenli cephenin en azından sahne binasının alt katı için geçerli olduğunu, ikinci veya üçüncü katlardan birisinde ise kompozit bir düzenin varlığını öne sürmek, eldeki veriler göz önüne alındığında yanlış olmayacaktır. Yapının kullanım ve tamirat gibi safhalarının belirlenmesi ise ancak sahne binasının büyük çaplı bir kazısıyla mümkün görünmekle birlikte kentin kuzeydoğu bölümüne ait MS 5. yüzyıl sur duvarının Kuzey (Büyük) Tiyatro sahne binası üzerinden geçirilmesiyle yapının son evresini bu dönemde yaşadığı söylenebilir.

⁵⁹⁹ Waelkens 1989, 86.

⁶⁰⁰ De Bernardi Ferrero 1970, 14; Balty 1991, 531; Traversari 2000, 86-87.

⁶⁰¹ Sear 2006, 340.

⁶⁰² Traversari 2000, 87.

2.7.3. Epigrafik Veriler

Laodikeia Kuzey (Büyük) Tiyatrosu'nda 16. yüzyıldan bu yana kenti ziyaret eden gezginler tarafından, oturma basamakları üzerinde yer alan numaralar, düzensiz yazıt sıraları ve basit monogramlar kaydedilmiştir. 2008-2009 yıllarında yapı caveasında ve orkestrada yürütülen kazı ve temizlik çalışmaları sonucunda esnaf örgütleri, dernekler, aileler, şahsi isimler ve kent isimlerinin yer aldığı yazıtlar ortaya çıkarılmıştır⁶⁰³. Ancak, söz konusu epigrafik veriler yapının inşa kronolojisine katkı sağlayacak nitelikte değildir.

2015 yılı Laodikeia Traianus Nymphaeumu Batı Cadde üzerinde yapılan çalışmalarda caddenin güney portüğünde devşirme olarak kullanılmış olan bir blok üzerindeki yazıtta⁶⁰⁴; ismi okunamayan kentin zenginlerinden bir vatandaşın (olasılıkla bir curator) Büyük Tiyatro'nun ilk kanadının? analemma duvarının ve kemerinin beyaz mermerden yapılması için para ödediğini belirtir. Yazıtta tarihleyici herhangi bir unsur olmamasına karşın yazıt, Laodikeia kazısı epigrafı F. Guizzi tarafından paleografik olarak MS 2. yüzyıla tarihlendirilmiştir.

KUZHEY (BÜYÜK) TİYATRO KRONOLOJİSİ		
1. Evre	Hadrianus Dönemi	Mimari Bezeme Stili
2. Evre	MS 5. Yüzyıl	Sahne Binasının Kuzey sur duvarına eklenmesi ve tiyatronun işlevini kaybetmesi

2.7.4. Mimari Bezeme

2008-2010 yıllarında yürütülen sondajlar dışında herhangi bir kazı çalışması yapılmayan Laodikeia Kuzey (Büyük) Tiyatro'da, yüzeyde belgelenen 1 adet arşitrav-friz, 1 adet kompozit başlık ve iki adet duvar frizi dışında sondaj kazılarıyla ortaya çıkarılmış olan 1 adet korinth başlığı çalışma kapsamına alınarak **KT-KB-1**, **KT-KOB-1**, **KT-DF-1** ve **KT-AF-1** numaraları ile kataloğa dahil edilmiştir.

KT-KB-1 (Levha 35) numaralı korinth başlığı 2009 yılı kazılarında orkestra

⁶⁰³ Şimşek 2010, 117-119, res. 9-10; Şimşek 2011a, 451-454, res. 6-7.

⁶⁰⁴ Yayınlanmamış yazıt, Blok no: L15.TN.BC.04.

içerisinde ortaya çıkarılmış⁶⁰⁵ ve 2011 yılında yayımlanmıştır⁶⁰⁶. Oldukça büyük ebatları ve kaliteli işçiliği ile öne çıkan **KT-KB-1** numaralı korinth başlığı olasılıkla Kuzey Tiyatro Sahne Binası'nın alt kat köşe başlıklarından birisidir. Başlık formu önde tam daire geride ise olasılıkla duvar üzerine oturacak şekilde düz kesitlidir. Bu haliyle bir pilaster başlık izlenimi veren örneğin yan sağ kanadı üzerinde de bezeme kuşağının devam ettiği anlaşılmaktadır. Başlıkta, altta birbirine aralıklı yerleştirilmiş dört yapraklı alt çelenk, onun üzerinde alt yaprak çelengi üst sınırı seviyesinde aralara yerleştirilmiş üst yaprak çelengi yer alır. Üstte kalathos zemininden yükselen yuvarlak formulu kaulisler kapalı yaprak kadehlerini taşır. Kapalı yaprak kadehlerinden yükselen bitki sapsarı abakus tablası altında kıvrılarak heliksleri oluştururken, başlık dışına doğru uzanan sapsarı köşelerde volütleri oluşturur. Kaulisler arasına yerleştirilmiş destek yaprağı arasından filizlenen bir bitki sapı abakus tablası üzerinde kırık durumdaki abakus çiçeğine bağlanır. Abakus tablası dil motifi ile bezenmiştir. Aynı bezeme şeması, başlığın sağ yanında bu kez yarım olarak uygulanmış, kaulisler arasına yerleştirilmiş olan destek yaprağı daha hacimli işlenmiştir. Başlık formunun yuvarlaklığını kaybedip duvar frizinin başladığı korunabilen bölümde ise alt ve üst yaprak çelenklerinin oluşturduğu düzenlemenin yanı sıra, üst yaprakların gerisinde başlayarak kalathos dudağı altında sonlanan dil motifi yer almaktadır. Söz konusu dil motifi üzerinde ise başlık abakus tablasının bezeme örgesi olan küçük ebatlı dil motiflerinin friz tacında da devam ettiği anlaşılmaktadır.

KT-KB-1 numaralı korinth başlığının akanthus yaprak işlenişleri değerlendirildiğinde; her biri beş dişten oluşan akanthus yaprakları yüzeyde hafifçe yassılaşıırken sert ve metalik bir görünüme sahiptirler. “Fan” formulu yaprak dilimlerinin dişleri kabartma yüksekliklerinin fazla olması ve kalathos zemini ile olan bağının zayıflaması sebebiyle yoğun kırılmalara uğramıştır. Üst yaprak çelengi ise alt yapraklarla aynı stil özelliklerini gösterirken kalathosun yaklaşık yarısına kadar dizilmiş yapraklar, arkasında yer alan kalın bir taş katmanından büyür. Akanthus yapraklarına ait hafifçe uzatılmış üçgen formulu yaprak gözlerinin gerisi şerit halinde düzleştirilmiştir. Yaprak kanalları arasında kabartma esnasında bırakılmış bağcıklar dikkat çekicidir. Abakus tablası üzerinde yer alan dil motiflerinin alt bölümlerinde hilal biçimli dolgular az da olsa izlenebilirken, uç kısımlarda motifin kısa formuna rağmen dışbükey bir kıvrılma hissedilmektedir. **KT-KB-1** numaralı korinth başlığının akanthus yerleşimi ve stili göz

⁶⁰⁵ Şimşek 2011, 454.

⁶⁰⁶ Şimşek-Sezgin 2011, 183, fig. 9.

önüne alındığında MS 100-120 yıllarına tarihlendirilen Pergamon Trajaneum başlıkları⁶⁰⁷, MS 107-114 yıllarına tarihlendirilen Labraunda Zeus Tapınağı Kuzey Portiko korinth başlıkları⁶⁰⁸, MS 113-117 yıllarına tarihlenen Ephesos Celsus Kütüphanesi başlıkları⁶⁰⁹ ve MS 115-125 yıllarına tarihlendirilen Hadrianus Kapısı⁶¹⁰ başlıkları ile benzer özellikler göstermektedir. Ancak, akanthus yapraklarının söz konusu örneklerle göre daha yayvan ve hacimli işlenişi, derinleşmiş damar ve yaprak gözü yapısı, yaprak dilimleri arasındaki derin basamaklandırmalar ve yaprak kanalları arasındaki bağcıklar MS 120-130 yıllarına tarihlendirilen Miletos Agora Kapısı başlıkları⁶¹¹ ile oldukça yakındır. Akanthus yapraklarının geneline hâkim olan ışık-gölge uygulamalarının sonucu olarak başlık üzerinde izlenen sert ve metalik görünüm Hadrianus Dönemi'nin başlarına işaret etmektedir.

KT-KB-1 numaralı korinth başlığının sağ yanında korunabilmiş olan ve olasılıkla bir duvar frizinin devamı şeklinde tasarlanan bölüm, bizi Anadolu'da akanthus ve dil motiflerinin bir arada kullanıldığı Augustus Dönemi'ne tarihlenen Ephesos Marktbazilika (Stierkopfbasilica) paye başlıklarına götürür⁶¹². Söz konusu tipoloji, en erken örnek olarak kabul edilen Ephesos başlıklarının ardından Roma İmparatorluk Dönemi boyunca gelişim göstererek uzatılmış formlar şeklinde Hadrianus Dönemi'ne tarihlenen Mylasa Kent Kapısı'nda⁶¹³ ve Ephesos Hadrianus Kapısında izlenirken, akanthus yapraklarının gerisinde ranke veya yaprak demeti şeklinde düzenlenen tipoloji MS 160-170 yıllarına tarihlenen Miletos Faustina Hamamı⁶¹⁴ ve MS 2. yüzyılın ortaları ile 3. Çeyreğine tarihlenen Magnesia Çarşısı Bazilikası'nda⁶¹⁵ karşımıza çıkar. Gerek kronolojik olarak gerekse de tipolojik olarak Laodikeia **KT-KB-1** numaralı korinth başlığına yakın bir örnek de Çal Apollon Lairbenos Kutsal Alanı'nda ortaya çıkarılmıştır⁶¹⁶. Başlıkla birlikte işlenmiş olan ve olasılıkla frize ait dil motifi tipolojisine en yakın örnekler, Geç Hadrianus Dönemi'ne tarihlendirilen Sagalassos Bazilika E1 duvar frizi⁶¹⁷, MS 2. yüzyılın ortalarına

⁶⁰⁷ Heilmeyer 1970, 90, taf. 26.3-5, 27.1; Strocka 1988, 298, taf. 43.6; Rohmann 1992 taf. 9, 3-4.

⁶⁰⁸ Vandeput 1997, 171,94,3; Köster 2004, 70, taf. 119.3.

⁶⁰⁹ Strocka 1978, 899, abb. 14.

⁶¹⁰ Thür 1989, 90-92, taf. 15-17, abb. 29-41.

⁶¹¹ Strocka 1981, 29, abb. 33.

⁶¹² Alzinger 1974, 31, 88, fig. 118; Thür 1989, 103; Plattner-Schmidt-Colinet 2005, 246, fig. 4.

⁶¹³ Ismaelli 2009, 195, fig. 315.

⁶¹⁴ Köster 2004, 134, taf. 23.1.

⁶¹⁵ Öztaner 2006, 135, res. 11.

⁶¹⁶ Ismaelli 2017, 198, fig. 321c; Akıncı Öztürk 2011, 154, lev. XIII.2.

⁶¹⁷ Vandeput 1997, 207-209, figs. 36. 2-3.

tarikhlendirilen Perge Güney Hamam paye başlığı⁶¹⁸ ve Geç Hadrianus-Erken Antoninler Dönemi'ne tarikhlendirilen Oinoanda Agorası⁶¹⁹ sütun başlığı gösterilebilir.

Yaptığımız analogik değerlendirmeler neticesinde **KT-KB-1** numaralı korinth başlığını Hadrianus Dönemi'ne tarikhlemek uygun görünmektedir.

Kuzey (Büyük) Tiyatro'da orkestra içerisinde yüzey malzemesi olarak belgelenen **KT-KOB-1 (Levha 36)** numaralı kompozit başlığın korunma durumu uzun yıllar dışarıda kalması sebebiyle oldukça kötüdür. Başlık yüzeyinde şekerlenme, aşınma ve yosunlanmanın yanı sıra volütler, abakus tablası ve kalathos tabanında kırık ve eksik bölümler mevcuttur. Başlık daha önce N. Revett tarafından 1800'lü yılların sonunda bulunarak hatalı bir şekilde boyunlu ion başlığı olarak değerlendirilmiştir⁶²⁰. Ancak, başlığın formuna bakıldığında dışbükey kalathos kavisinin açıkça izleniyor olması başlığın şüpheye yer bırakmayacak şekilde kompozit düzende olduğunu göstermektedir. Başlık kalathosu, altta taban üzerinden yükselerek kalathos dudağı altında kıvrılan açık-kapalı palmet motifleriyle ile bezenmiştir. Üzerindeki yoğun tahribat sebebiyle çok az bir bölümü korunabilen palmetlerin altta olasılıkla iki yanı akanthuslu bir kaliks üzerinden birbirinden bağımsız olarak yükselen yaprakları, derin kanallarla birbirinden ayrılarak bu kanallar arasında yer yer bağcıklar bırakılmıştır.

Başlığın tarikhlemesi açısından pek de yardımcı olmayan palmet bezemesinin kompozit bir başlık üzerinde tek örge olarak yer alması, Anadolu kompozit başlık tipolojisi için bilinen ilk örnek olarak değerlendirilebilir. Aynı tipolojiye sahip olmasa da kalathos üzerinde ters-düz palmet bezemesinin yer aldığı en önemli grubu Claudius (41-54) Dönemi'ne tarikhlenen Miletos Capito Hamamı başlıkları⁶²¹ oluşturur. Söz konusu grubun dışında **KT-KOB-1** numaralı kompozit başlığın palmet uygulamasına yakın bir örnek Didyma Apollon Kutsal Alanı'nda ortaya çıkarılmış, altta akanthus sırası onun üzerinde açık-kapalı palmet bezemesi şeklinde düzenlenen başlık Hadrianus Dönemi'ne tarikhlendirilmiştir⁶²². Palmet bezemesinin işlenişinde **KT-KB-1** numaralı korinth başlığında olduğu gibi yivler arasında bağcıkların kullanılmış olması dikkat çekicidir. Ekhnus, bezemesiz kalathos dudağının hemen üzerinde korunabilen kısmı kadarıyla

⁶¹⁸ Ismaelli 2017, 196, fig. 316.

⁶¹⁹ Coulton 1986, 74, pl. VII c.

⁶²⁰ Revett et al. 1797, bd. 2, pl. L.

⁶²¹ Köster 2004, 37-38, taf. 16. 1-2.

⁶²² Pülz 1989a, 114-115, taf. 30,3.

hacimli ve plastik görünen yumurta bezekleri, kabuklar içerisinde serbest durmakta kabuk araları yalnızca uç kısımları korunabilen ok motifi ile sıkıca bağlı bir stili yansıtmaktadır. Tahribat nedeniyle sağlıklı değerlendirilmesi güç olan ion kymationu stiline yakın örnekler, MS 128/129 yıllarına tarihlenen Attaleia Hadrianus Kapısı kompozit başlıkları⁶²³ ve MS 2. yüzyılın ilk yarısına tarihlendirilen Iasos Bouleuterionu Sahne Binası kompozit başlıkları'nda⁶²⁴ karşımıza çıkar.

Kötü korunma durumuna karşın **KT-KOB-1** numaralı kompozit başlığının gösterdiği stil özellikleri **KT-KB-1** numaralı başlığı takip eder ve bu başlığın da Hadrianus Dönemi'ne tarihlemek uygun olacaktır.

KT-DF-1 (Levha 37) numaralı duvar frizi Kuzey Tiyatrosu doğu paradosa geçiş sağlayan tonozun yanında yüzey malzemesi olarak belgelendirilmiş ve 2011 yılında yayımlanmıştır⁶²⁵. Friz sağ ve sol yanlardan kırık/eksik, altta iki tanesi korunabilmiş durumdaki palmet bezemesi üzerinde yoğun aşınma ve kırılmalar mevcuttur. Altta söz konusu açık-kapalı palmetlerden oluşturulmuş anthemion ile bezenen cavetto profili üzerinde yoğun tahribat nedeniyle izlenemeyen bir bezeme kuşağı daha yer alıyor olmalıdır. Friz üzerinde korunan palmet bezemelerinin **KT-KOB-1** numaralı örneğe göre daha sağlam olduğu ve aynı kabartma stilini yansıttıkları anlaşılmaktadır. Altta akanthuslu bir kaliks üzerinden birbirinden bağımsız olarak yükselen 8 yapraklı palmetler cavetto üst profili altında kıvrılmakta, derin açılmış palmet yaprak aralarında bağcıklar izlenmektedir. Palmet bezemesinin genel stil özellikleri göz önüne alındığında **KT-KOB-1** numaralı kompozit başlığı ile aynı analogik değerlendirmeler yapılabilir. Birbirinden bağımsız ancak yan yana eşit şekilde sıralanmış ve uyumlu görünen palmet şemasının Anadolu'daki en belirgin örnekleri MS 113-117 yıllarına tarihlenen Ephesos Celsus Kütüphanesi Üst Kat kornişleri⁶²⁶, MS 100-120 yıllarına tarihlendirilen Pergamon Trajaneum kornişleri⁶²⁷ ve MS 124 yılına tarihlendirilen Pergamon Dionysos Tapınağı kornişleri⁶²⁸ olarak değerlendirilebilir. Ancak, **KT-DF-1** numaralı duvar frizi üzerinde yer alan palmetlerin söz konusu örneklere oranla daha az bitkisel ve yüzeysel yaprak

⁶²³ Okatan 2004, lev. 8.1-2.

⁶²⁴ Parapetti 1987, 126-128, figs. 36-38.

⁶²⁵ Paye başlığı olarak değerlendirilen blok, Geç Hadrianus-Erken Antoninler Dönemi'ne tarihlenmiştir (Bkz. Şimşek-Sezgin 2011, 182, fig. 10).

⁶²⁶ Strocka 1988, 297, taf. 42.2.

⁶²⁷ Pülz 1989a, 41, taf. 32.7.

⁶²⁸ Strocka 1988, 299-300, taf. 44.2; Posamentir 2017, 215, abb. 25.

işlenişleri ile MS 120-130 yıllarına tarihlendirilen Miletos Agora Kapısı alt kat kornişleri⁶²⁹ ve MS 117/118 yıllarına tarihlenen Ephesos Hadrianus Tapınağı kornişleri⁶³⁰ ile daha fazla uyum içerisinde olduğu anlaşılmaktadır. Bu bağlamda, **KT-DF-1** numaralı duvar frizinin de Hadrianus Dönemi'ne tarihlendirilmesi uygun olacaktır.

Kuzey Tiyatro'da yüzey malzemesi olarak belgelenen **KT-AF-1 (Levha 38)** numaralı arşitrav-friz bloğu orkestra içerisinde yer alır. Blok üzerinde dışarda kalması sebebiyle hava şartlarına bağlı oluşan kararma, yosunlanma ve aşınmalar haricinde, sağ alt bölüm kırık/eksik, üçüncü faskia üzerinden sağ bölüm kırık ve friz tacı kırık/eksik durumdadır. Alttta üç faskialı arşitrav tacı üzerinde altta inci-payet, onun üzerinde ion kymationu ile bezenmiştir. Üstte yoğun tahribat izlenen friz kuşağı ise dil motifleri ile bezenerek blok bezeme şeması tamamlanmıştır. **KT-AF-1** numaralı arşitrav-friz bloğu tacını süsleyen inci-payet dizisinde inciler oval formlu, payetler ise paralel kenarlıdır. Dizi içerisinde kenarları düzgünce yuvarlatılmış oval formlu incilerin yanı sıra payetlerin hacimli işlenmiş yapısı, MS 117-122 yıllarına tarihlenen Perge Hellenistik Güney Kapısı (Plancia Magna)⁶³¹, MS 124 yılına tarihlenen Pergamon Dionysos Tapınağı kapı sövesi⁶³², MS 128/9 yıllarına tarihlenen Attaleia Hadrianus Kapısı arşitravları⁶³³ ve Geç Hadrianus-Erken Antoninler Dönemi'ne tarihlenen Sagalassos Antoninus Pius Tapınağı duvar arşitravlarında⁶³⁴ karşımıza çıkar.

İnci-payet dizisinin hemen üzerinde yer alan ion kymationu bezemesinde yumurtalar yukarıdan aşağıya hafifçe uzatılmış ve yumurta uçları derin oyulmuş kabuklara bir bağcık ile bağlanmıştır. Yanlarda yumurtaları saran kabuklara ait yiv çerçevenin yanlarda güçlü görünen profilleri alt bölümde kaybolmaktadır. Kabuklar içerisinde serbest duran yumurtalar düzgün yuvarlatılmış kenar konturlarına sahiptir ve ok gövdeleri kanatsız bir şekilde aynı kalınlığa sahip yivler şeklinde kabuk aralarına mesafeli bir şekilde yerleştirilmiştir. Ion kymationu kuşağının genel tipolojisi değerlendirildiğinde, MS 120-130 yıllarına tarihlenen Pergamon Monopterosu

⁶²⁹ Köster 2004, 125, kat. 23G29-30, taf. 83.3.

⁶³⁰ Strocka 1978, 899, taf. 287, abb. 13.

⁶³¹ Gliwitzky 2010, 51, abb. 327.

⁶³² Strocka 1988, 299-300, taf. 44.3.

⁶³³ Strocka 1981, 28, abb. 49.

⁶³⁴ Vandeput 1997, 66-67, pl. 25.2-4.

kornişleri⁶³⁵, Geç Hadrianus Dönemi'ne tarihlenen Perge F3 Nymphaeumu arşitravları⁶³⁶ ve MS 135-136 yıllarına tarihlenen Iasos Agora Doğu Stoa arşitravları'na⁶³⁷ ait ion kymationları ile stil benzerliğine sahiptir.

KT-AF-1 numaralı bloğun frizi üzerinde dil motiflerinden oluşturulmuş bezeme kuşağı yer alır. Frizi tek başına bir bezeme ögesi olarak süsleyen dil motifi tarihlendirme açısından tek başına yeterli olmasa da düz formlu dil motifinin yerini zamanla daha popüler olan "S" formlu bir şemaya bırakmış olması genel bir kanıya varmamıza yardımcı olacaktır. Friz üzerinde düzgün aralıklarla yerleştirilmiş olan dil motiflerinin uç kısımları tahribat sebebiyle görünmemekle birlikte altta hilal biçimli doldurma motifleri izlenmektedir. Motifin geneli itibariyle düz kesitli ve her bir dil arasının derin kanallarla ayrılmış stili göz önüne alındığında MS 113-117 yıllarına tarihlendirilen Ephesos Celsus Kütüphanesi Üst Kat arşitrav-frizleri⁶³⁸, MS 120-130 yıllarına tarihlenen Ephesos Hadrianus Kapısı frizleri⁶³⁹ ve Geç Hadrianus Dönemi'ne tarihlendirilen Sagalassos Bazilika E1 duvar frizi⁶⁴⁰ yakın örnekler olarak gösterilebilir.

Sonuç olarak **KT-AF-1** numaralı arşitrav-friz bloğunun da ele aldığımız diğer örnekler gibi Hadrianus Dönemi'ne tarihlenmesi uygun olacaktır.

KT-KB-1, **KT-KOB-1**, **KT-DF-1** ve **KT-AF-1** numaraları ile kataloğa dahil ettiğimiz blokların analogik değerlendirmelerimiz sonucunda kronolojik bir uyum içerisinde oldukları anlaşılmaktadır. Özellikle, Kuzey Tiyatro sahne binasına ait cephe düşünüldüğünde alt kat için **KT-KB-1** numaralı başlığın yer aldığı bir korinth düzen, ikinci katta ise **KT-KOB-1** numaralı başlık ve **KT-DF-1** numaralı duvar frizi ile tamamlanan bir kompozit düzene yer verildiği teorisi öne sürülebilir. **KT-AF-1** numaralı arşitrav-friz bloğu da kronolojik olarak diğer örneklerle uyum sağlamaktadır. Söz konusu bloklara ait tarihllemelerin Hadrianus Dönemi içerisine işaret etmesi, imparatorun gerek MS 124 gerekse de MS 129 yıllarında Anadolu'ya yaptığı ziyaretlerle de ilişkilendirilmesi konusunda sorular ortaya koymaktadır. Ancak, bu soruların cevaplanması yapı üzerinde yürütülecek daha büyük çaplı kazılarla mümkün olacaktır.

⁶³⁵ Koenigs-Radt 1979, 330, tav. 107. 1-2.

⁶³⁶ Gliwitzky 2010, 182, abb. 333.

⁶³⁷ Pagello 1987, 143-146, figs. 11-12.

⁶³⁸ Strocka 1978, 895, pl. 282.3

⁶³⁹ Thür 1989, 109-110, abb. 79-86

⁶⁴⁰ Vandeput 1997, 207-209, figs. 36.2-3.

2.8. KUZEY (KUTSAL) AGORA

2.8.1. Konum ve Araştırma Tarihçesi

Laodikeia (Kuzey) Kutsal Agora, Merkezi Agora'nın karşısında, Suriye Caddesi'nin kuzeyinde, Batı ve Kuzey Tiyatroları arasında yer konumlanır (Figür 27). Yapının ilk kazı çalışmaları 2011 yılında Kuzey Kilise çalışmaları ardından yapılan Jeoradar sonuçlarına göre Doğu Portiko üzerinde başlatılmıştır. Aynı yıl 90.00x20.00 m ölçülerindeki bir alanda yapılan çalışmalar sonucunda Kuzey-Güney yönünde uzanan üç basamaklı bir krepidomanın taşıdığı Doğu Portiko peristasisi açığa çıkarılmış ve yapının adı "Kutsal Alan" olarak belirlenmiştir⁶⁴¹. 2012 yılında yapının adı Kuzey (Kutsal) Agora olarak değiştirilmiş, agoranın Doğu Propylonu ve Güney Portik "Güneydoğu Köşe'de" kazı çalışmaları yürütülmüştür. Aynı yıl yapının Doğu ve Merkezi Propylonları arasında kalan Güney Portikoda çalışmalara başlanmış, aynı zamanda 2011 yılında kazı çalışmaları yürütülen Doğu Portik alanında batıya doğru genişletilen kazı çalışmaları sonucunda portiğin batı önünde uzanan havuzun 104.00 m ölçülerindeki kısmı açığa çıkarılmıştır⁶⁴².



Figür 27.

2013 yılında Kuzey (Kutsal) Agora'ya Suriye Caddesi üzerinden giriş sağlayan Merkezi ve Batı Propylon alanlarının kazı çalışmaları tamamlanmış, yapının Güneybatı köşesinde yığma dolgu tepe üzerinde üç adet sondaj çalışması yürütülmüştür. Buna göre

⁶⁴¹ Şimşek 2013, 111-113, res. 12.

⁶⁴² Şimşek 2015, 83-89, res. 4-9.

Kuzey (Kutsal) Agora Batı Portiğe ait sütun tamburları ve kaideler açığa çıkarılmıştır⁶⁴³. 2013 yılında Güneybatı köşe sondajları neticesinde elde edilen veriler ışığında 2014 yılında yapının Batı Portikosu üzerinde kazı çalışmaları yürütülmüş, portikoya ait peristasis sütunları ve Doğu Portikoda olduğu gibi üç basamaklı krepidoma ile birlikte açığa çıkarılmıştır. Aynı yıl Güney Avlu üzerinde yapılan çalışmalarla birlikte bu bölümdeki taban düzenlemesinin mermer kaplamalarla yapıldığı anlaşılmıştır⁶⁴⁴.

2015 yılında güneybatı köşede açığa çıkartılan sütunların doğusunda, Stadyum Caddesi'nin kuzey portiği arkasındaki dükkân sıralarıyla birlikte, güney portik hattı boyunca, kuzey-güney doğrultulu 20 m, doğu-batı doğrultulu 40 x 40 m'lik bölümde kazı çalışmaları gerçekleştirilmiştir. Buna göre güneybatı köşe payeli sütunun doğusunda Güney Portiko peristasis sütunlarının daha önceki çalışmalarda ortaya konan 7 m yüksekliğindeki dolgu toprak altında kaldığı tespit edilmiştir⁶⁴⁵. Bu dolgu toprağın bir kısmının kaldırılarak Güney Portiko sütunlarını açığa çıkarmak amacıyla 2016 yılında 9x40 m ölçülerindeki bir alanda kazı çalışmaları yürütülmüş, aynı zamanda Batı Portiko önünde yer alan havuzun 6.50x60.00 m ölçüsündeki bölümü açığa çıkarılmıştır⁶⁴⁶.

Laodikeia Kuzey (Kutsal) Agora'da 2013 yılına kadar yapılan çalışmalar C. Şimşek tarafından Laodikeia kazısı rehber kitabında yayımlanmıştır⁶⁴⁷. Yapıda 2012 yılından bu yana kazı çalışmaları sonucunda ortaya çıkarılmış olan mimari düzenlemelerin restorasyon çalışmaları devam etmekte ve halen Kuzeybatı uçta yer alan apsisli yapının kazıları sürdürülmektedir.

2.8.2. Mimari Analiz

Doğu, batı ve güney yönleri portiklerle kuzey kanadın ise temenos duvarı ile çevrili olduğu anlaşılan Kuzey (Kutsal) Agora yaklaşık 298x128 m ölçülerinde ve kuzeyde asimetrik dikdörtgen planlıdır. Bu haliyle yapı derinliğine 5, enine 3 insula üzerine inşa edilmiş ve 36.000 metrekarelik bir alanı kaplamaktadır. Yapıya giriş Suriye Caddesi üzerinde yer alan 3 anıtsal kapı ile sağlanırken doğu ve batı temenos duvarları

⁶⁴³ Şimşek 2014, 642-650, res. 9-14

⁶⁴⁴ Şimşek 2016, 484-487, res. 3-4.

⁶⁴⁵ Şimşek 2017, 131-135, res. 2-5.

⁶⁴⁶ Şimşek 2017b, 366-372, res. 7-11.

⁶⁴⁷ Şimşek 2013b, 274-296, res. 371-403.

üzerinde üçerden toplam 6 giriş mevcuttur. Agora'nın batısında ve doğusunda kuzey-güney doğrultulu uzanan birer sokak yer alır. Agora içinde doğu ve batı portikler önünde güney-kuzey yönlü 165 m uzanan iki havuz mekân estetiği sağlarken önlerinde yer alan drenaj kanalları hem havuz suyunu hem de portik çatı sisteminden gelen yağmur suyunu toplayarak yapı dışına çıkarılmasını sağlamaktadır. Kazı çalışmaları sonucunda yapının ortaya çıkarılan son evre portik düzenlemelerine göre Doğu Portik korinth, Güney ve Batı Portiklerin ise ion düzeninde başlıklara sahip olduğu anlaşılmaktadır. Yapının Doğu ve Batı Portikleri kuzey uçlarda geniş apsisler halinde sonlanırken topoğrafyaya uygun olarak yerleştirilmiş kuzeydoğu-güneybatı doğrultulu bir temenos duvarı ile birbirine bağlanır. Laodikeia Kuzey (Kutsal) Agora'da tespit edilen mevcut mimari planlama, blok buluntu durumu ve Laodikeia kent sikkelerinde yer alan tasvirler göz önüne alındığında avlu içerisinde tapınak, altar ve diğer dinsel yapılar yer alıyor olmalıydı.

Kuzey (Kutsal) Agoranın avlusunu çevreleyen portikler, yüksek ve süslü cephe düzenlemeleri ile agoraya anıtsal bir karakter sağlamıştır. Bu tek biçimli mimari düzenleme, agora avlusunun tüm kompleksin birincil odak noktası olarak algılanmasını sağlarken aynı zamanda tasarımın dışı kapalı karakterini vurgulamıştır. Alanın yüksek duvarlar ile çevrelenerek kent merkezinin geri kalanından ayrılması, Roma mimari geleneğinin bir yansıması olarak değerlendirilebilir. Elbette tek başına bir Roma icadı olarak görülmemesi gereken bu mimari gelenek, Klasik ve Hellenistik Agoraların dışı doğru kapatılmasıyla oluşturulmuş daha büyük ebatlı “Forum” veya “Kaiserfora” tasarımlarının farklı şekillerde uygulanmasıyla imparatorluk eyaletlerinde de kendisini göstermektedir.

Günümüze kadar yapılan araştırmalarda Klasik-Hellenistik Agoralar⁶⁴⁸, Hellenistik Kutsal Alanlar veya Roma Cumhuriyet Dönemi meydanları, Kutsal Agora/Forum tasarımının öncülleri olarak kabul edilirken, en önemli etkinin Geç Hellenistik Tapınak mimarisinden kaynaklandığı görüşü ağırlık kazanmış, bu teoriyi destekleyici en önemli örnekler ise Kos Asklepios Tapınağı veya Mamurt-Kale Kybele Tapınağı olarak gösterilmiştir⁶⁴⁹. Yapıların aksenel bir simetriye dayanarak düzenlenmesi

⁶⁴⁸ M. Waelkens, Klasik veya Hellenistik Agoralar içerisinde dört cephesi de sütunlu revaklarla çevrili “Ionia Tipi” olarak belirttiği agoraların zaten Anadolu coğrafyasında var olduğunu, Roma veya Batı etkili dışı kapalı agoralardaki değişimin sadece mekanın merkezine yerleştirilmiş bir tholostan ibaret olduğunu iletir (Bkz. Waelkens 1989, 82).

⁶⁴⁹ Blanckenhagen 1954, 24.

antik dönem mimarlığında yaygın olarak kullanılan bir tasarımdır. Ancak, daha önce bilinmeyen ve hiçbir zaman büyük mimari tasarımların unsurları olarak kullanılmamış olan apsislerin forum veya Kutsal Agora yapılarına dahil edilmesi Roma Dönemi'nin getirdiği bir yenilik olarak Laodikeia Kuzey (Kutsal) Agora'da da karşımıza çıkmaktadır.

Vitruvius⁶⁵⁰, Roma Forumu'nun mimari tasarımını ve konumunu açıklar. Ona göre, forum için seçilen yer, bir kıyı kenti olması durumunda limanın yakınında, bir iç şehir olması durumunda ise şehir merkezinde olmalı ve forumun büyüklüğü, şehir nüfusu ile orantılı olmalıdır. Klasik ya da Hellenistik agoraların işlevsel karakterinin aksine forum yapısını, kamu organizasyonlarının ve gladyatör oyunlarının yer aldığı bir mekân olarak değerlendirir. Meydanın etrafını çevreleyen sütun arası boşluklar oldukça geniş olmalı, seyircileri ağırlamak ve kesintisiz bir görüntü sağlamak için üst kata düzgün şekilde yerleştirilmiş balkonlar inşa edilmelidir. Vitruvius'a göre, Roma forumunun şekli dikdörtgen olmalı, kare formlu Agora'nın aksine en-boy oranı 3:2 olmalıdır.

Laodikeia (Kuzey) Kutsal Agora'nın mimari karakteri genel anlamda değerlendirildiğinde forum yapılarının ilk ve öncü örneği olarak değerlendirilen "Forum Caesar" ile benzerlik gösterdiği söylenebilir⁶⁵¹. MÖ 54-46 yılları arasında tamamlanan Forum Caesar'ın ardından, Forum Augusti, Forum Nervae (Transitorium), Forum Vespasiani ve Forum Trajani Geç Cumhuriyet Dönemi'nde ortaya çıkan bu tasarımın anıtsal örnekleri olarak karşımıza çıkar⁶⁵².

Anadolu'ya gelindiğinde ise, Roma İmparatorluk Dönemi'nde kentlerin özerkliklerini kaybetmesine rağmen yerel meselelerle ilgili siyasi faaliyetlerin devam etmesi, agoranın halen sivil yaşamın merkezi olma işlevini sürdürdüğüne işaret etmektedir. Bu bağlamda, Klasik-Hellenistik Agoraların yeni eklenen "Romalı" karakter ile dışa kapalı kamu merkezlerine dönüştürülmesi, Anadolu agorasının mimari tipolojisinin doğal gelişimi olarak yorumlanmıştır. Anadolu'da Hellenistik yapı komplekslerinin Roma İmparatorluk Dönemi ile birlikte yeni estetik ve işlevsel standartlara adapte edilmiş önemli örnekleri arasında Iasos Agorası⁶⁵³, Sagalassos Aşağı Agora ve Miletos Kuzey Agora⁶⁵⁴ gösterilebilir. Roma Dönemi ile birlikte başlı başına

⁶⁵⁰ Vitruvius, De Architectura, I. VII, V. I-II.

⁶⁵¹ Wightman 1997, 73, fig. 9

⁶⁵² Blanckenhagen 1954, 21, fig. 1; Wightman 1997, 65.

⁶⁵³ Pagello 1987, 138, fig. 1.

⁶⁵⁴ Felten 1983, 102, abb. 15-16.

yeniden inşa edilen örnekler ise Aphrodisias Kuzey ve Güney Agora⁶⁵⁵, Kremna Agorası⁶⁵⁶ ve Smyrna Agorası⁶⁵⁷ olarak karşımıza çıkmaktadır. Bunlar arasında Aphrodisias Güney Agorası 230x72 m ölçüleri ve merkezinde yer alan havuzu ile Laodikeia Kuzey (Kutsal) Agora ile benzerlik gösterse de son yıllarda yapılan çalışmalarda bu yapının bir kent parkı (Palmiye Korusu) olarak işlev gördüğü anlaşılmıştır⁶⁵⁸.

Söz konusu örneklerin yanında Laodikeia'ya komşu Hierapolis kentinde mimari benzerlik anlamında olmasa da anıtsal *kent mekânı* bağlamında yakın bir örnek MS 2. yüzyılın ikinci yarısına tarihlenen Hierapolis Kuzey Agora olarak karşımıza çıkar. Laodikeia Kuzey (Kutsal) Agora'dan farklı olarak yapının doğu bölümüne yerleştirilen Stoa-Bazilika, 280 metre uzunluğunda, 20 metre yüksekliğinde ve 20 metre genişliğindedir. İki katlı inşa edilen yapıda alt katta Korinth düzeninde merkezi bir propylon ve yanlarında ion düzeninde simetrik iki stoa yer almaktadır⁶⁵⁹. Tripolis kentinde de Laodikeia Kuzey (Kutsal) Agora'ya benzer şekilde bir Kutsal Alanın varlığı kentte yürütülen son kazı ve araştırmalarla ortaya konmaktadır. Kentin Siyasi Agora'sının kuzeyinde yine agora ile bağlantılı olarak inşa edilen dört cephesi sütunlu galerilerle çevrili Kutsal Alan yapısının kazıları devam etmektedir⁶⁶⁰.

2.8.3. Epigrafik Veriler

Kuzey (Kutsal) Agora kazılarında yapının inşa kronolojisine katkı sağlayacak nitelikteki epigrafik malzeme hakkında yayın çalışmaları devam etmektedir. Söz konusu yazıtlar arasında Doğu Portik sütunlarının yapılması amacıyla para desteğinde bulunmuş, Aristogoras'ın oğlu Publius Aelius Aristanor, P. Alfenus Varus Dukenianus, Marcos Statilius Hermogas, Rahip Hermogenes'in oğlu Diogenianus, Kallistiratos'un oğlu Kleoxenos gibi kente ait *euergetes* isimleri yer almakta⁶⁶¹ ve paleografik olarak MS 2. yüzyıla tarihlenmektedir. Yine paleografik olarak MS 2. yüzyıla tarihlenen ve Kuzey

⁶⁵⁵ Wilson et al. 2016, 79, fig. 5.1.

⁶⁵⁶ Mitchell-Waelkens 1988, 53, fig. 1.

⁶⁵⁷ Naumann-Kantar 1950, 106-107, taf. 44-48.

⁶⁵⁸ Wilson 2016, 101.

⁶⁵⁹ Rossignani-Sacchi 2007, 360, fig. 1-3.

⁶⁶⁰ Duman 2019, 326, res. 1.

⁶⁶¹ Şimşek 2013, 281-282.

(Kutsal) Agora Güneybatı köşe sütuna ait bir yazıtta Apellaios oğlu Leonides'in *temenos* alanının restorasyonu için 3000 denaria bağışta bulunduğunu yazmaktadır. Bu yazıt, gerek yapının bir *Kutsal Alan* olduğunu doğrulaması gerekse de MS 2. yüzyılda bir restorasyon geçirdiğine işaret etmesi sebebiyle önem kazanmakta, ayrıca mimari bezeme bölümünde stil kritiğine dayanarak gerçekleştirdiğimiz tarihlenmelerle örtüşmektedir. Kuzey (Kutsal) Agora Güney Portik önünde yer alan mermer taban döşemesi üzerinde yer alan “Τιβέρι|ος” yazıtı da İmparator Tiberius ile ilişkilendirilebilir.

Söz konusu tüm epigrafik malzemenin değerlendirilip, yayımlanmasıyla birlikte yapının inşa kronolojisinin daha net ortaya koyulabileceği anlaşılmaktadır.

KUZEY (KUTSAL) AGORA KRONOLOJİSİ		
1. Evre	Erken İmparatorluk	Mimari Bezeme Stil Analizi
2. Evre	Geç Hadrianus- Antoninler Dönemi	Mimari Bezeme Stil Analizi
3. Evre	Severuslar Dönemi	Mimari Bezeme Stil Analizi
4. Evre	I. Constantinus Dönemi (MS 306-337)	Stratigrafik Veriler
5. Evre	II. Julianus Caesar (MS 335-360)	Stratigrafik Veriler
6. Evre	MS 494 Depremi Sonrası	Stratigrafik Veriler
7. Evre	Phocas Dönemi (MS 602-610)	Stratigrafik Veriler

2.8.4. Mimari Bezeme

Kuzey (Kutsal) Agora'nın ortaya çıkarılan Güney ve Batı Portiklerine ait sütunların ion düzeninde başlıklar taşıdığını konunun mimari analiz bölümünde belirtmiştik. Bu alanlardan Batı Portik köşe sütun başlıkları⁶⁶² ile birlikte 13 adet sütun başlığı değerlendirmeye alınmıştır. Batı Portikte yatay taşıyıcılara ait herhangi bir örnek ortaya çıkarılmazken, Güney Portik doğu köşede ortaya çıkarılan 1 adet arşitrav-friz

⁶⁶² Payeli köşe sütunu üzerinde Geç Dönem Rodos Peristili uygulaması yapıldığı için 2 adet Ion başlığı yer almaktadır.

bloğu çalışmamıza dahil edilmiştir. Doğu Portiğe gelindiğinde ise, korinth düzenli sütun başlıklarının tamamının aynı bezeme şemasını takip etmesi sebebiyle toplam 3 adet korinth başlığı çalışmaya dahil edilmiş, bezemeli tek arşitrav örneği ile ranke bezemeli friz kuşağının daha iyi anlaşılabilmesi amacıyla 4 adet friz ve 5 adet gesion-sima bloğu çalışmamıza dahil edilmiştir.

Ayrıca, Doğu temenos duvarı üzerinde yer alan yan kapıya ait 2 adet korinth başlığı ile Kuzey (Kutsal) Agora avlusu içerisinde ortaya çıkarılmış olan altara ait 1 adet taç bloğu çalışma kapsamına alınarak kataloğa dahil edilmiştir.

Ion Başlıkları

Kuzey (Kutsal) Agora Güney ve Batı Portiklere ait toplam 13 adet ion başlığı birlikte değerlendirmeye alınmış ve kronolojik olarak sınıflandırılarak 3 alt gruba ayrılmıştır. Değerlendirmeye aldığımız gruplar kendi içerisinde aynı kronolojiyi gösterebilir de bezeme öğelerindeki farklılıklar nedeniyle her başlık için ayrı bir katalog hazırlanmıştır.

Tip 1 (Augustus-Tiberius Dönemi)

KA-IB-1 (Levha 39), KA-IB-2 (Levha 40), KA-IB-3 (Levha 41), KA-IB-4 (Levha 42) ve KA-IB-5 (Levha 43), numaraları ile Tip 1 içerisine dahil edilen ion başlıklarının tamamı Güney Portik sütunlarına aittir.

KA-IB-1 numaralı ion başlığının belirli bölümlerinde izlenen ufak boyutlu kırık/eksik bölümler haricinde sol volüt ve pulvinus bölümü korunmamıştır. Abakus tablasının özellikle sağ yan bölümü üzerinde yer yer antik dönem tamiratlarına ait dübel delikleri izlenirken yüzeyde aşınma oldukça azdır. **KA-IB-2** ve **KA-IB-5** numaralı başlıklarda abakus tablası ile volüt alt çerçevelerinde ufak kırıklar, **KA-IB-3** numaralı başlıkta yalnızca sol volüt, **KA-IB-4** numaralı başlıkta sağ volütün alt yarısı kırık ve eksiktir.

KA-IB-1 numaralı ion başlığının ön yüzünde ekhinus üzerinde beş yumurtadan oluşan ion kymationu yer alır. Volütler üç kıvrım yaparak merkezde düz bırakılmış volüt gözü disk şeklinde sonlanır ve hem içten hem de dıştan birer yiv ile çevrilidir. Kanalis ile ekhinus köşesinden 4 yapraklı birer palmet filizlenir ve volüt yanlarında yarım halde işlenen yumurtaların üst yarısını örterek ikinci yumurtaların uç kısmında sonlanır.

Başlık ön yüzüne ait bezeme detayları incelendiğinde ekhynusa yerleştirilen ion kymationuna ait yumurtaların üstten dengeli bir şekilde aşağıya doğru incelenerek sivrildiği görülür. Aynı forma uyum gösteren kabuklar ise dışta ok gövdelerine sıkıca yaslanırken içte derin açılmış kanallar ile yumurtadan ayrılmış ve bu bölümde etkin bir ışık-gölge efekti sağlanmıştır. Ion kymationuna ait kabuk ve yumurta uçları en altta urgan bezekli astragale bağlanır. Abakus tablası üzerinde yer alan lesbos kymationu bezemesi, başlık tablalarında izlediğimiz yüzeysel stili devam ettirir. Bezeme üzerinde yaprak çerçeveleri kaburga gözünün tamamını sarmış, içe doğru “V” formulu işlenmiş kaburgalar altta düz bir kesitle sonlanmaktadır. Aralara yerleştirilmiş çatal yapraklar, hacimli formu ile kaburga gözlerine yaslanır. Başlığın pulvinusu yatay lotus-palmet motifi ile bezenmiş, ortada yuvarlak formulu bantlar ile sıkılmıştır. Bezemesiz bırakılan baltheus merkezinde yalnızca kabartı bir yiv yer alır.

KA-IB-2, KA-IB-3, KA-IB-4 ve KA-IB-5 numaralı başlıkların ön cephe bezeme tipolojisi, **KA-IB-1** numaralı başlıkla aynı özellikleri gösterirken, bu başlıklarda ekhynus üzerine yerleştirilen ion kymationuna ait yumurtaların biraz daha uzatılarak sivrildiği ve buna bağlı olarak yumurta kabuklarının da uzamasıyla aralardaki ok bezemesinin kabuklardan kurtularak aşağıya doğru sarkıtıldığı farklı bir stil izlenmektedir. **KA-IB-5** numaralı başlıkta ise en altta ok kanatlarının açıldığı anlaşılmaktadır. **KA-IB-2 ve KA-IB-5** numaralı ion başlığının abakus tablası üzerinde ion kymationu bezemesi yer alırken, **KA-IB-3 ve KA-IB-4**, numaralı başlıkların abakus tablaları lesbos kymationu ile bezenmiştir. Söz konusu başlıklarda lesbos kymationlarının işlenişlerinde daha detaylı ve özenli bir işçiliğin takip edildiği söylenebilir.

Ele aldığımız başlıkların ön cephe morfolojisi değerlendirildiğinde, Erken İmparatorluk Dönemi stiline karakteristik özellikleri izlenmektedir. Ekhynus üzerinde yer alan ion kymationuna ait yumurtaların formu, kabuklarla olan sıkı ilişkisi Ephesos Tiyatrosu Kuzeyinde ele geçmiş ve Augustus Dönemi’ne tarihlenen ion başlığı⁶⁶³, O. Bingöl’ün listesine göre Denizli’de yer alan bir ion başlığı⁶⁶⁴, Aphrodisias Aphrodite Tapınağı başlıkları⁶⁶⁵ ve Hierapolis Güney Hamamı’nda bulunan⁶⁶⁶ ion başlıkları⁶⁶⁷ ile

⁶⁶³ Alzinger 1974, 74-75, kat.no. CVb6, fig. 79.

⁶⁶⁴ Bingöl 1980, 31, kat.no. 86, taf. 8, 29.

⁶⁶⁵ Theodorescu 1990, 61-63, fig. 5, O2. 3-4, O3. 2-3.

⁶⁶⁶ Şimşek 1997, 3-4, çiz. 3, res. 8. C. Şimşek, hamam kazıları esnasında bulunan bu başlıkların Apollon Kutsal Alanı’ndan getirilmiş olabileceğini belirtmiş ve Tiberius Dönemi’ne tarihlenmiştir.

⁶⁶⁷ Söğüt 2005a, 97, res. 10 (Augustus).

yakın stil benzerliği göstermektedir. Diğer örneklerden farklı olarak **KA-IB-5** numaralı başlığın ion kymationu bezemesinde okların altta üçgen şeklindeki kanatlarla kabuklar ve taban arasına bağlanması Augustus Dönemi'nden daha geç bir evreye işaret eder. Bu stile en yakın örnek, Hierapolis Apollon Kutsal Alanında ortaya çıkarılmış olan⁶⁶⁸ ve Tiberius Dönemi'ne tarihlendirilen⁶⁶⁹ ion başlığında karşımıza çıkar.

KA-IB-3 ve **KA-IB-4**, numaralı başlıkların abakus tablalarını bezeyen lesbos kymationlarında da yaprak çerçevelerinin kaburga gözünün tamamını sarması ve içe doğru “V” formlu keskin işlenmiş kaburgaların stili dikkate alındığında Erken İmparatorluk Dönemi özellikleri gösterdiği anlaşılmaktadır. Bu stil Augustus Dönemi'ne tarihlenen Aphrodisias Aphrodite Tapınağı Ion başlıkları⁶⁷⁰, Ephesos Tiyatrosu Kuzeyinde ele geçmiş ve Augustus Dönemi'ne tarihlenen ion başlığı⁶⁷¹, Stratonikeia Augustus İmparatorlar Tapınağı geisonları⁶⁷² ve Miletos Ara Augusti geisonları⁶⁷³ üzerinde yer alan lesbos kymationları ile paralellik göstermektedir.

KA-IB-1 numaralı ion başlığının pulvinusu lotus-palmet motifi ile bezenmiş, ortada yuvarlak formlu bantlar ile sıkılan baltheus, bezemesiz bırakılmıştır. 8 yapraklı işlenen kapalı palmet ile 2 yapraklı işlenen lotus motifleri altta baltheus bantlarına yaslandırılmış kaliksler üzerinden volütlere doğru uzanır. **KA-IB-2** numaralı ion başlığı pulvinusunda ise aynı stilde fakat tekil olarak işlenmiş 4 yapraklı açık palmet motifi yer alır. Lotus-palmet örgesinin bir Ion başlığının pulvinusunu süslediği ilk örnek MÖ 5. yüzyıla tarihlenen Samos Hera (Polykrates) Tapınağı'nda karşımıza çıkar⁶⁷⁴. Geç Klasik Dönem'de Labraunda Andron B başlıkları⁶⁷⁵ sonrasında Hellenistik Döneme geldiğinde ion başlıklarının bezeme şemasında bir geçiş örneği olarak değerlendirilen⁶⁷⁶ Labraunda Zeus Tapınağı ion başlığı üzerinde lotus-palmet bezemesi görülür⁶⁷⁷. Tüm bu örneklerde, pulvinus üzerine dikine yerleştirilmiş olan lotus-palmet

⁶⁶⁸ Söz konusu başlık D. Bernardi Ferrero tarafından Flaviuslar Dönemi'ne tarihlendirilmiştir (Bkz. Bernardi Ferrero 2002, 20-21, fig. 32-33; Ismaelli 2017, 21, fig. 42).

⁶⁶⁹ Söğüt 2005a, 98, res. 18

⁶⁷⁰ Theodorescu 1990, 61, fig. 5, K2. 3-4.

⁶⁷¹ Alzinger 1974, 74-75, kat.no. CVb6, fig. 79.

⁶⁷² Tırpan 1998, 43, Grup A: res. 47, 50, 51.

⁶⁷³ Köster 2004, 22, taf. 9.1-2, 10.4.

⁶⁷⁴ Pedersen 1983, 98, abb. 9; Gruben 2001, 361, abb. 271.

⁶⁷⁵ Pedersen 1983, 110, abb. 25; Rumscheid 1994, II, taf. 65.5.

⁶⁷⁶ Bingöl 1980, 54.

⁶⁷⁷ Pedersen 1983, 111, abb. 26.

bezemesi, ilk kez MÖ 2. yüzyılda Hermogenes tarafından lotus veya palmet motifinin farklı dizaynlarıyla yatay olarak kullanılmıştır⁶⁷⁸. Hellenistik Dönem’de ortaya çıkan bu gelenek Erken İmparatorluk Dönemi’nden başlayarak Roma Dönemi ion başlığı pulvinus bezeme şemasını etkilemiştir. **KA-IB-1** ve **KA-IB-2** numaralı ion başlığının pulvinus lotus-palmet bezemesine gerek stilistik gerekse de kronolojik olarak en yakın örnek, Hierapolis Güney Hamamı’nda ortaya çıkarılan ve Augustus Dönemi’ne tarihlenen ion başlığı⁶⁷⁹ olarak gösterilebilir.

KA-IB-3, **KA-IB-4** ve **KA-IB-5** numaralı başlıkların pulvinusları yatay akanthus yaprakları ve aralara yerleştirilmiş lotus yaprakları ile bezenmiş, yuvarlak formu bantlar ile sıkılan baltheus **KA-IB-3** numaralı başlıkta bezemesiz bırakılırken **KA-IB-4** numaralı başlık dikine yerleştirilmiş defne yaprakları, **KA-IB-5** numaralı başlık ise balık pulu motifi ile doldurulmuştur. Pulvinusu yatay akanthus yaprakları ile bezenmiş en erken örnekler Magnesia Artemis Tapınağı⁶⁸⁰, Chryse Apollon Smintheus Tapınağı⁶⁸¹ ve Pergamon Exedra B⁶⁸² gibi Hellenistik Dönem’in önemli yapılarına ait ion başlıklarında görülür. Erken İmparatorluk Dönemi’ne geldiğinde başlık pulvinuslarının yatay akanthus yaprakları ile bezenmesi Hellenistik geleneğin etkisiyle devam eder. **KA-IB-3** ve **KA-IB-4** numaralı başlıkların pulvinuslarında yer alan akanthusların dolgun-yuvarlak yüzeyli işlenişi ve yaprak gözlerinin damla formu, söz konusu akanthus stiline Augustus Dönemi özelliklerini yansıttığına işaret etmektedir. Bu stil Augustus Dönemi’ne tarihlendirilen Ephesos Marktbazilika (Stierkopfbasilica)⁶⁸³, Stratonikeia Augustus İmparatorlar Tapınağı⁶⁸⁴ ve Hierapolis Güney Hamamı’nda bulunan ion başlığı⁶⁸⁵ ile paralel özellikler göstermektedir.

Sonuç olarak, Tip 1 alt başlığı altında inceleyerek detaylı analogik değerlendirmelerini gerçekleştirdiğimiz ion başlıklarından **KA-IB-1**, **KA-IB-2**, **KA-IB-3** ve **KA-IB-4** numaralı başlıkların gösterdikleri stil özellikleri ile Augustus Dönemi içerisine tarihlenmeleri uygun olacaktır. Söz konusu grup içerisinde ön cephe bezemesine

⁶⁷⁸ Bingöl 1980, 83–84; Rumscheid 1994, I, 204–06, 305. Magnesia Agora, Artemis Tapınağı ve Altar başlıklarında bu tipoloji izlenir (Bkz. Rumscheid 1994, II, taf. 83. 4, 87.3, 90.2).

⁶⁷⁹ Söğüt 2005a, 97, res. 13.

⁶⁸⁰ Humann 1904, 54-55, abb. 37-38.

⁶⁸¹ Rumscheid 1995, 36-39, taf. 6.3, 7.3, 8.3, 5.

⁶⁸² Bingöl 1980, kat. 214, taf. 7, 26.

⁶⁸³ Alzinger 1974, 31, 88, fig. 118; Thür 1989, 103; Plattner-Schmidt-Colinet 2005, 246, fig. 4.

⁶⁸⁴ Tırpan 1998, 25-28, res. 74-76.

⁶⁸⁵ Söğüt 2005a, 97, res. 9, 11-12.

ait ion kymationlarının daha geç bir stile işaret ettiği **KA-IB-5** numaralı başlık ise Tiberius Dönemi'ne ait olmalıdır.

Tip 2 (Flaviuslar Dönemi)

KA-IB-6 (Levha 44) ve **KA-IB-7 (Levha 45)** numaraları verilen ion başlıkları Güney Portik batı bölümde ortaya çıkarılmıştır.

KA-IB-6 ve **KA-IB-7** numaralı her iki başlığın da abakus tablası ve volüt çerçevelerinde izlenen ufak ebatlı kırık/eksik bölümleri haricinde korunma kondisyonları iyi durumdadır. **KA-IB-6** numaralı ion başlığının ön yüzünde ekhinus üzerinde beş yumurtadan oluşan ion kymationu yer alır. Volütler üç kıvrım yaparak merkezde düz bırakılmış volüt gözü, disk şeklinde sonlanır ve hem içten hem de dıştan birer yiv ile çevrilidir. Kanalis ile ekhinus köşesinden 4 yapraklı birer palmet filizlenir ve volüt yanlarında tam işlenen yumurtaların üst yarısını örterek ikinci yumurta kabuğu sınırında sonlanır. Ekhinusa yerleştirilen ion kymationuna ait yumurtalar, ortada şişkin bırakılarak alt ve üst uçlara doğru sivrilmekte ve oval bir form oluşturmaktadır. Üstte neredeyse kapanmak üzere olan söz konusu yumurta formu kanalis profili tarafından kesilmiştir. Aynı forma uyum gösteren kabuklar ise dışta ok gövdelerine sıkıca yaslanırken içte derin açılmış kanallar ile yumurtadan ayrılmış ve üst bölümdeki iç bükey kavis nedeniyle yumurtalar arasındaki mesafe artmıştır. Yumurtalar arasında oluşan bu boşluk altta ok başları ile kapatılırken üst bölümde “V” şeklinde bir form oluşturmuştur. Ion kymationuna ait kabuk ve yumurta uçları en altta urgan bezekli astragale bağlanır. Abakus tablası üzerinde yer alan ion kymationuna ait hafifçe uzatılarak sivriltilmiş yumurtalar arasına keskin yivli ok motifleri yerleştirilmiştir. Başlığın pulvinusu yatay saz yapraklarıyla bezenmiş, ortada yuvarlak formulu bantlar ile sıkılmıştır. Saz yaprakları, bezemesiz bırakılmış baltheus bantları üzerinden volütlere doğru uzanmaktadır.

KA-IB-7 numaralı başlığın da ön cephe bezeme morfolojisinde aynı stil özellikleri izlenirken, pulvinus yatay kapalı palmet motifi ile bezenmiş ve çift yivli işlenen balteus bantları arasına aşağı yönlü yaprak motifleri yerleştirilmiştir.

Ele aldığımız Tip 2 başlıklarının ekhinus ion kymationu bezemesi değerlendirildiğinde ion kymationuna ait yumurtaların alt ve üst uçlarda kapanan ovoid formu, kabuklarla olan ilişkisi, ok bezemesinde ok başlarının kapalı uçlar şeklinde kabuklara yaslandırılarak aşağı doğru uzatılması gibi özellikleri göz önüne alındığında

MS 1. yüzyılın ikinci yarısına tarihlenen ion kymationu tipolojisi ile paralellik göstermektedir. **KA-IB-7** numaralı başlığın ion kymationu ile yakın stil özellikleri gösteren örnekler; Flaviuslar Dönemi'ne tarihlenen Aphrodisias Agora Bazilikası ion başlıkları⁶⁸⁶, MS 79-80 yıllarına tarihlendirilen Miletos Nymphaeumu⁶⁸⁷ kompozit başlıkları ve MS 92-93 yıllarına tarihlendirilen Ephesos Pollio Nymphaeumu pilaster başlıkları⁶⁸⁸ olarak karşımıza çıkmaktadır.

KA-IB-6 ve **KA-IB-7** numaralı başlıkların pulvinus bezemeleri değerlendirildiğinde ise **KA-IB-6** numaralı başlık pulvinusunun üçlü saz yapraklarının bezemesiz bırakılmış baltheustan yatay olarak volütlere doğru uzatıldığı bir bezeme şeması ile karşılaştırılır. En erken örneklerine MÖ 3. yüzyılın sonlarına tarihlenen Priene Ephebeum başlığı ve MÖ 2. yüzyıla tarihlenen Magnesia Artemision'dan iki başlıkta⁶⁸⁹ karşımıza çıkan bu motif, Hellenistik Dönem etkisiyle Erken İmparatorluk Dönemi'nden başlayarak Roma Dönemi boyunca pulvinus bezemelerinde de etkili olurken tek başına tarihlendirmeye yardımcı stil özellikleri sunmamaktadır.

KA-IB-7 numaralı başlığın pulvinusunda ise defne yaprakları ile bezeli baltheusa karşılıklı olarak yerleştirilmiş kapalı palmet motifi yer alır. Merkezi sapın her iki yanında karşılıklı dörder yapraktan toplam 8 yapraklı işlenen palmetin en dış yaprağı dışa doğru açılarak spiral yaparken, diğer yapraklar en uçta kıvrılarak yan yapraklara dokunur. Palmet yapraklarının yüzeyleri sığ yivlerle detaylandırılmıştır. O. Bingöl, ion başlığının pulvinusunda tekil palmet bezemelerinin kullanıldığı ve MÖ 1. yüzyıla tarihlenen ilk örnekleri Bergama Müzesi ve Ephesos Bazilikası'nda bulunan başlıklar olarak değerlendirmiştir⁶⁹⁰. Söz konusu tipoloji, palmetlerin formuna göre çeşitli stilistik varyasyonlarla Roma Dönemi boyunca kullanılmaya devam etmiştir. **KA-IB-7** numaralı başlığın pulvinusunda yer alan kapalı palmet motifi ise tarihleme konusunda en azından bir fikir vermesi açısından değerlendirildiğinde MS 1. yüzyılın ikinci yarısına tarihlendirilen Hierapolis'ten bir lahit⁶⁹¹, Julius-Claudiuslar Dönemi'ne tarihlendirilen Hierapolis Tapınak B korniş bloğu⁶⁹² ve MS 71 yılına tarihlenen Side Vespasianus Anıtı

⁶⁸⁶ Stinson 2008, 85-86, fig. 8.

⁶⁸⁷ Köster 2004, kat. no. 13K11, taf. 33.1

⁶⁸⁸ Bammer 1978, 74, abb. 7.

⁶⁸⁹ Bingöl 1980, 84-85, kat. no. 279, taf. 4, 26; kat. no.189, taf. 6, 26; kat. no. 194, taf. 7, 26.

⁶⁹⁰ Bingöl 1980, 104-105, kat. no. 215, taf. 2, 15; kat. no. 100, taf. 1, 34.

⁶⁹¹ Bernardi Ferrero 2002, 26, fig. 44.

⁶⁹² Ismaelli 2017, 268, fig. 401.

frizleri⁶⁹³ gibi genellikle MS 1. yüzyılın ikinci yarısına tarihlendirilen bezeme kronolojisi ile paraleldir.

Tip 3 (Geç Antoninler-Erken Severuslar Dönemi)

KA-IB-8 (Levha 46), KA-IB-9 (Levha 47), KA-IB-10 (Levha 48), KA-IB-11 (Levha 49), KA-IB-12 (Levha 50) ve KA-IB-13 (Levha 51) numaralı ion başlıklarından, **KA-IB-8** numaralı başlık Doğu Portik, **KA-IB-10** ve **KA-IB-11** numaralı başlıklar Güney Portik, **KA-IB-9** numaralı başlık Doğu Portik, **KA-IB-12** ve **KA-IB-13** numaralı başlıklar ise Güney ve Batı Portik köşesindeki sütunlara aittir.

KA-IB-8 numaralı ion başlığının volüt çerçevelerinde izlenen ufak ebatlı kırık/eksik bölümleri haricinde sol volüt, volüt gözü hizasından kırık ve eksiktir. Başlığın ekhinusu üzerinde beş yumurtadan oluşan ion kymationu yer alır. Volütler üç kıvrım yaparak merkezde düz bırakılmış volüt gözü, disk şeklinde sonlanır ve volüt yivsiz bırakılmıştır. Kanalis ile ekhinus köşesinden 3 yapraklı birer palmet filizlenir ve volüt yanlarında yer alan yumurtaların üst yarısını örterek ikinci yumurtaların uç kısmında sonlanır. Ekhinusa yerleştirilen ion kymationuna ait uzun formlu yumurtaların üstten dengeli bir şekilde aşağıya doğru incelenerek sivrildiği görülür. Aynı forma uyum gösteren kabuklar ise dışta daha az içte ise daha derin açılmış kanallar ile yumurtadan ayrılmış ve bu bölümde etkin bir ışık-gölge oyunu sağlanmıştır. Ion kymationuna ait kabuk, yumurta ve ok uçları en altta inci-payet bezemeli astragale bağlanır. Abakus tablası üzerinde yer alan lesbos kymationunda kareye yakın bir form alan kaburga gözü ve yaprak çerçeveleri üstte abakus profili tarafından kesilir, iç kısımda detaysız işlenmiş kaburgalar altta düz bir kesitle sonlanmaktadır. Aralara yerleştirilmiş çatal yapraklar derin bir kanalla yaprak çerçevelerinden ayrılmıştır. Başlığın pulvinusu merkeze yerleştirilmiş akanthus yaprak demetinden volütlere uzanarak kıvrılan çiçek rozetli kıvrık dallar ile bezenmiştir.

KA-IB-8 numaralı ion başlığının ön cephe bezeme morfolojisi detaylı olarak incelendiğinde ekhinus üzerinde yer alan ion kymationuna ait yumurtaların kabuklardan derin kanallarla ayrılarak geride kopma noktasına ulaşması ve kabuklar arasına yerleştirilmiş oklara ait kanatların kabuk merkezinin altında bir noktada derin matkap oyuklarıyla ayrılarak kabuklara bağlanması gibi stil özellikleri göz önüne alındığında MS

⁶⁹³ Mansel 1964, 38-41, abb. 13-14; Köster 2004, 149, dn. 1108, taf. 136.1.

178 yılı sonrasına tarihlenen Smyrna Agorası kompozit başlığı⁶⁹⁴, MS 206/207 yıllarına tarihlendirilen Sardeis Gymnasiumu ion başlığı⁶⁹⁵ ve Severuslar Dönemi'ne tarihlenen Hierapolis Tiyatrosu'ndan bir ion başlığı⁶⁹⁶ ile paralellik göstermektedir. Altta ion kymationuna ait kabuk ve ok motiflerinin yaslandığı inci-payet dizili astragalde ise hacimli bağcıklarla birbirine bağlanan küresel formlu inci ve paralel kenarlı payetlerin stili, Smyrna Agorasından MS 2. yüzyılın sonlarına tarihlendirilen boyunlu ion başlıkları⁶⁹⁷ ve Severuslar Dönemi'ne tarihlendirilen Hierapolis Tapınak A taçları üzerinde yer alan inci-payetler⁶⁹⁸ ile yakın özellikler göstermektedir. **KA-IB-8** numaralı örneğin abakus tablasını bezeyen lesbos kymationunda ise oldukça şematik işlenen motifin kareye yakın kaburga gözü ve yüzeysel uygulanan yaprak çerçeveleri göz önüne alındığında MS 3. yüzyılın ilk yarısına tarihlendirilen Side Nymphaeum G ikinci kat duvar arşitravlarında⁶⁹⁹ izlenen lesbos kymationu stili ile yakın görünmektedir.

Başlığın pulvinusu üzerinde yer alan ranke bezemesinin en erken örneği O. Bingöl tarafından Augustus Dönemi'ne tarihlendirilen Priene Propylonu ion başlığı olarak gösterilmiştir⁷⁰⁰. Pulvinus merkezine yerleştirilmiş akanthus yaprak demeti üzerinden yükselen ana dallar yapraklarla kaplıyken, üstte ikiye ayrılarak her iki yanda volütlere doğru uzanan yan dalların spiral yapan uç kısımları hariç çıplak bırakılmıştır. Bezemenin genelinde dengeli ve doğal görünümlü bir bitkisel hakimdir ve yaprak kenarlarında yer yer nokta matkap delikleri dikkat çekicidir. Söz konusu bu özellikler göz önüne alındığında MS 178 yılı sonrasına tarihlenen Smyrna Agorası frizleri⁷⁰¹, MS 2. yüzyıl sonuna tarihlendirilen Limyra Tiyatrosu Sahne frizleri⁷⁰² ve MS 3. yüzyılın ilk yarısına tarihlendirilen Miletos Serapis Tapınağı frizlerine⁷⁰³ ait ranke bezemeleri ile paralellikler göstermektedir. **KA-IB-8** numaralı ion başlığının pulvinusunda yer alan ranke bezeme şemasının en yakın örneği ise MS 211/212 yıllarına tarihlendirilen Sardeis Gymnasiumu ion başlıklarında⁷⁰⁴ karşımıza çıkmaktadır. Ancak, bu başlıklarda rankeye ait bezeme

⁶⁹⁴ Naumann-Kantar 1950, 82, taf. 24a.

⁶⁹⁵ Bingöl 1980, 161, kat. no. 278, taf. 15, 40.

⁶⁹⁶ Bingöl 1980, 197, kat. no. 146, taf. 15, 28.

⁶⁹⁷ Cavalier 2012, 160-163, figs. 14, 18.

⁶⁹⁸ Ismaelli 2017, 337-338, tip Co-PF1, fig. 487.

⁶⁹⁹ Gliwitzky 2010, 117, abb. 133.

⁷⁰⁰ Bingöl 1980, 114, kat. no. 264, taf. 7, 40.

⁷⁰¹ Naumann-Kantar 1950, 82, taf. 24d.

⁷⁰² Dinstl 1986, 153-158, abb. 4-6.

⁷⁰³ Can 2005b, 96-97, kat. 48a-b, lev. 35b, 36a.

⁷⁰⁴ Bingöl 1980, 115, kat. no. 278-280, taf. 40.

ögelerinin yerleşimi aynı olsa da ana ve yan dalların tamamının yapraklarla kapatılmış olması ve **KA-IB-8** numaralı örneğe nazaran daha yoğun matkap kullanımının izlendiği bir stil dikkati çekmektedir.

KA-IB-9 numaralı ion başlığının volüt çerçevelerinde, ion kymationunda ve köşe palmetlerinde izlenen ufak ebatlı kırık/eksik bölümleri haricinde sağ volüt, volüt gözü hizasından, sol pulvinus ise merkezi akanthus demeti hizasından kırık ve eksiktir. Başlığın ekhinusu üzerinde beş yumurtadan oluşan ion kymationu yer alırken volüt yanlarında yer alan yumurtalar üçte bir oranında verilmiştir. Volütler üç kıvrım yaparak merkezde disk şeklinde sonlanan volüt gözüne sahiptir ve hem içten hem de dıştan yivlidir. Kanalis ile ekhinus köşesinden 3 yapraklı birer palmet filizlenir ve ikinci yumurtaların üst yarısını örterek sonlanır. Ekhinusa yerleştirilen ion kymationuna ait uzun formu yumurtaların aşağıya doğru hafifçe incelenerek sivrildiği anlaşılmaktadır. Aynı forma uyum gösteren kabuklar ise dışta daha az içte ise daha derin açılmış kanallar ile yumurtadan ayrılmıştır. Kabuklar arasına yerleştirilmiş ok motifine ait kanatlar kabuk merkezine yakın bir noktada kabuklara bağlanır. Ion kymationuna ait kabuk, yumurta ve ok uçları en altta inci-payet bezemeli astragale yaslanırken, başlığın abakus tablası ise ion kymationu ile bezelidir. **KA-IB-9** numaralı başlığın pulvinusu, merkeze yerleştirilmiş akanthus yaprak demetinden volütlere uzanarak kıvrılan ranke bezemesi ve yanlarda çiçek rozetler ile süslenmiştir.

KA-IB-9 numaralı ion başlığının ön cephe bezeme şeması ve stili **KA-IB-8** numaralı başlıkla uyumlu bir görüntü sergilerken inci-payet bezemeli astragalde ovoid formu incilerin yanında boyları uzatılmış payetler dikkati çekmektedir. Bu stil MS 3. yüzyıl başlarına tarihlenen Miletos Kuzey Kapı⁷⁰⁵, MS 198 yılı sonrasına tarihlenen Perge F2 Nymphaeumu⁷⁰⁶ ve MS 200-225 yıllarına tarihlenen Sagalassos Hamam Yanındaki Kapı'ya⁷⁰⁷ ait inci-payet bezemelerinde karşımıza çıkar. **KA-IB-9** numaralı başlığın pulvinus bezemesi de **KA-IB-8** numaralı başlığı takip ederken, tamamı yapraklarla kaplı ana ve yan dalların oluşturduğu spirallerin merkezinde çiçek rozetler yer alır. Bezemenin genelinde ağır bir şekilde uygulanan bitkiselliğin yanı sıra yoğun matkap kullanımının bir sonucu olarak yaprak kenarları ve çiçek rozetlerde doğallıktan uzaklaşmıştır. Ranke bezemesinin bu formu ve akanthus yaprak işlenişleri göz önüne alındığında MS 180-200

⁷⁰⁵ Köster 2004, 124, taf. 125.2.

⁷⁰⁶ Gliwitzky 2010, 47-48, abb. 21.

⁷⁰⁷ Vandeput 1997, 113, pl. 60.1.

yıllarına tarihlendirilen (III. Evre) Nysa Tiyatrosu Sahne Binası frizleri⁷⁰⁸, MS 2. yüzyıl sonuna tarihlendirilen Kremna Propylonu⁷⁰⁹ frizleri ve MS 206/207 yıllarına tarihlendirilen Hierapolis Tiyatrosu Sahne Binası 1. Kat frizlerinde⁷¹⁰ karşılaşılan stil ile yakın benzerlik içerisinde. **KA-IB-8** numaralı ion başlığının pulvinusunda yer alan ranke bezemesinde olduğu gibi **KA-IB-9** numaralı başlığa ait en yakın örnekler MS 211/212 yıllarına tarihlendirilen Sardeis Gymnasiumu ion başlıklarında⁷¹¹ karşımıza çıkmaktadır.

KA-IB-10 numaralı ion başlığının volüt çerçevelerinde izlenen ufak ebatlı kırık/eksik bölümleri haricinde abakus tablasının kırık bölümü antik dönem tamirata ile tamamlanmıştır. Başlığın ekhinusu üzerinde beş yumurtadan oluşan ion kymationu yer alırken volüt yanlarında yer alan yumurtalar üçte bir oranında verilmiştir. Volütler üç kıvrım yaparak merkezde düz bırakılmış volüt gözü disk şeklinde sonlanır ve volüt yivsiz bırakılmıştır. Kanalis ile ekhinus köşesinden 3 yapraklı birer palmet filizlenir ve volüt yanlarında yer alan yumurtaların üst yarısını örterek ikinci yumurtaların uç kısmında sonlanır. Ekhinusa yerleştirilen ion kymationuna ait uzun formlu yumurtaların üstten dengeli bir şekilde aşağıya doğru incelerken sivrilir ve altta bir bağcık ile kabuğa bağlanır. Aynı forma uyum gösteren kabuklar ise dışta daha az içte ise daha derin açılmış kanallar ile yumurtadan ayrılmış ve bu bölümde etkin bir ışık-gölge oyunu sağlanmıştır. Ion kymationuna ait kabuk, yumurta ve ok uçları en altta inci-payet bezemeli astragale bağlanır. Abakus tablası ion kymationu ile bezenmiştir. Başlığın pulvinusu merkeze yerleştirilmiş daha yayvan ve kısa her iki yanda ise daha uzun formlu tekil akanthus yapraklarının dikine yerleştirilmesiyle oluşturulmuş bir bezeme şemasına sahiptir.

KA-IB-10 numaralı başlık ön cephe bezeme morfolojisi **KA-IB-8** ve **KA-IB-9** numaralı başlıkları takip eder. Özellikle ekhinus altında yer alan inci-payet motifi **KA-IB-8** numaralı başlıkla aynı stil ve tipolojik özellikleri sergilemektedir. Söz konusu başlıklardan farklı olarak **KA-IB-10** numaralı ion başlığının pulvinusunu sarar şekilde dikine yerleştirilmiş akanthus yaprakları ile bezelidir⁷¹². O. Bingöl, en erken örneğini MÖ

⁷⁰⁸ Kadioğlu 2002, 80, abb. 131, 137.

⁷⁰⁹ Vandeput-Büyükkolancı 1999, 236-238, taf. 25, 1-4.

⁷¹⁰ Ismaelli 2017, 365, fig. 511.

⁷¹¹ Bingöl 1980, 115, kat. no. 278-280, taf. 40.

⁷¹² Aynı bezeme şemasına ait bir diğer örnek için bkz. Bölüm 2.2.4, kat. no. GHG-IB-1, lev. 5.

1. yüzyıla tarihlenen Ephesos Rundbau (Panayırdığı) ion başlığı⁷¹³ olarak gösterdiği bu şemanın imparatorluk dönemi örneklerinin baltheus olmadan işlendiğini iletir⁷¹⁴.

KA-IB-10 numaralı başlıkta pulvinusu bezeyen akanthus yapraklarının stili değerlendirildiğinde hacimli ve kabartma derinliği yüksek işlenen yaprakların kenarlarında yer yer matkap delikleri izlenmektedir. Yaprak işlenişlerinde merkezde yer alan yaprağın dolgun bir yiv şeklinde verilen orta damarı haricinde doğallıktan uzak bir yüzeysellik hakimdir. Ayrıca, akanthuslara ait yaprak gözlerinin bozulup hafifçe uzayarak derin yarıklar haline dönüştüğü söz konusu tipoloji göz önüne alındığında MS 178 yılı sonrasına tarihlenen Smyrna Agorası kornişleri⁷¹⁵ ve Ephesos'ta MS 2. yüzyıl sonlarına tarihlendirilen tholos kornişlerine⁷¹⁶ ait konsollar üzerinde yer alan akanthus stili ile benzerlik gösterir. Akanthus yapraklarının bu stili ion başlığı pulvinus bezemesi özelinde değerlendirildiğinde ise yine Laodikeia'dan Caracalla Nymphaeumu'na ait iki ion başlığı⁷¹⁷ ve Manisa Müzesi'nden MS 2. yüzyıla tarihlendirilen bir ion başlığı⁷¹⁸ yakın örnekler olarak gösterilebilir.

KA-IB-11 numaralı ion başlığının volüt çerçevelerinde izlenen ufak ebatlı kırık/eksik bölümleri haricinde sol volüt üzerinde antik dönem tamiratına ait bir dübel deliği izlenmekte, sol pulvinus ise merkezi akanthus yaprağı hizasından kırık ve eksiktir. Başlığın ekhinusu üzerinde üç yumurtadan oluşan ion kymationu yer alır. Volütler üç kıvrım yaparak merkezde disk şeklinde sonlanan volüt gözüne sahiptir ve volütler yivsiz bırakılmıştır. Kanalis ile ekhinus köşesinden 3 yapraklı birer palmet filizlenir ve volüt yanlarında yer alan yumurtaların üst yarısını örterek sonlanır. Ekhinusa yerleştirilen ion kymationuna ait uzun formlu yumurtaların aşağıya doğru hafifçe inceldiği ancak uçlarda oval bir forma sahip olduğu anlaşılmaktadır. Aynı forma uyum gösteren kabuklar ise dışta daha az içte ise daha derin açılmış kanallar ile yumurtadan ayrılmıştır. Kabuklar arasına yerleştirilmiş ok motifine ait kanatlar kabuk merkezinin üstünde bir noktada kabuklara bağlanır. Ion kymationuna ait kabuk, yumurta ve ok uçları en altta inci-payet bezemeli astragale yaslanırken, başlığın abakus tablası ise ion kymationu ile bezelidir. **KA-IB-11**

⁷¹³ Alzinger 1974, 38, kat. no. CVb3, abb. 72.

⁷¹⁴ Bingöl 1980, 97.

⁷¹⁵ Naumann-Kantar 1950, 82, taf. 24b.

⁷¹⁶ Yapı; Rundbau, Grabbau veya Magnesia Kapısı yanındaki Monopteros olarak da adlandırılır. Koenigs-Radt 1979, 324, tav. 120.1-2; Bier et al. 2011, 70, pl. 52.1.

⁷¹⁷ Des Gagniers 1969, 74, 76 taf. 33.3, 34.1.

⁷¹⁸ Bingöl 1980, 213, kat. no. 200, taf. 32.

numaralı başlığın pulvinusu merkeze yerleştirilmiş akanthus yaprak demetinden volütlere uzanarak kıvrılan ranke bezemesi ile süslenmiştir.

Başlığın ekhinusu üzerinde yer alan ion kymationunda her iki ucu oval formlu ancak derince oyulmuş kanallarla kabuklardan kopmuş görüntüsü veren yumurtalar ve mesafeli yerleştirilmiş kabuklar arasında yer alan ok başlarına ait kanatların kabuk merkezi üstünde bir noktada bağlandığı en yakın örnekler MS 211/212 yıllarına tarihlendirilen Sardeis Gymnasiumu ion başlıklarında⁷¹⁹ karşımıza çıkmaktadır. Altta ion kymationuna ait kabuk ve ok motiflerinin yaslandığı inci-payet dizili astragalde ise hacimli bağcıklarla birbirine bağlanan küresel formlu inci ve paralel kenarlı payetlerin stili **KA-IB-8** ve **KA-IB-10** numaralı başlıklarla aynı tipolojiyi takip eder ve Smyrna Agorası'ndan MS 2. yüzyılın sonlarına tarihlendirilen boyunlu ion başlıkları⁷²⁰ ile Severuslar Dönemi'ne tarihlendirilen Hierapolis Tapınak A taçları üzerinde yer alan inci-payetler⁷²¹ ile yakın özellikler gösterir. **KA-IB-11** numaralı başlığın abakus tablası üzerinde yer alan ion kymationunda ise oldukça yüzeysel bir işçilik dikkati çekmektedir. Yumurta kabuklarının doğrudan zeminden yükseltile kabartmalar şeklinde verilmesi, yumurtaların düz kesitli ve özensiz işçiliği ile kabuk aralarına yerleştirilen ok motifinin üçgen formu göz önüne alındığında friz tacını süsleyen ion kymationu bezemesinin stili, Caracalla Dönemi'ne tarihlenen Hierapolis Tiyatrosu İkinci kat⁷²² örnekleri ile yakın benzerlik göstermektedir. Başlığın pulvinusunda işlenen ranke bezemesinde ise merkezi akanthus yaprağından iki yana ayrılan ana dallar kılıf yapraklarla kaplıyken pulvinusun üst bölümünde karşılıklı spiral yaptığı anlaşılan yan dallar çıplak bırakılmıştır. Merkezi akanthus yaprağının korunabilen bölümünden anlaşıldığı kadarıyla akanthus stili **KA-IB-10** numaralı başlığı üzerinde yer alan akanthus tipolojisini takip eder.

Batı ve Güney Portikleri birbirine bağlayan payeli köşe sütuna ait **KA-IB-12** numaralı ion başlığı sütun boynu ile birlikte işlenmiştir. Başlığın volüt çerçevelerinde ve abakus tablasında izlenen ufak ebatlı kırık/eksik bölümleri haricinde sağ volüt ve pulvinusun merkezi akanthus demeti hizasından kırık bölümünde antik dönem tamiratına ait iki adet dübel deliği izlenebilmektedir. Pulvinusun bu bölümünde olasılıkla zarar gören bezemeli bölüm traşlanarak yerine yeniden işlenmiş bir parça yerleştirilmiş

⁷¹⁹ Bingöl 1980, 115, kat. no. 278-280, taf. 40.

⁷²⁰ Cavalier 2012, 160-163, figs. 14, 18.

⁷²¹ Ismaelli 2017, 337-338, tip Co-PF1, fig. 487.

⁷²² Ismaelli, 362, fig. 507.

olmalıdır. Başlığın ekhinsu üzerinde üç yumurtadan oluşan ion kymationu yer alır. Kanalis ile ekhinus köşesinden 3 yapraklı birer palmet filizlenir ve volüt yanlarındaki yumurtaların üst yarısını örterek sonlanır. Volütler üç kıvrım yaparak merkezde disk şeklinde sonlanan volüt gözüne sahiptir ve iç bölümde yivlendirilmiştir. Ekhinusa yerleştirilen ion kymationuna ait basık görünümlü yumurtaların aşağıya doğru hafifçe incelerek sivrildiği anlaşılmaktadır. Aynı forma uyum gösteren kabuklar ise derin açılmış kanallar ile yumurtadan ayrılmıştır. Kabuklar arasına yerleştirilmiş ok motifine ait kanatlar kabuk merkezine yakın bir noktada kabuklara bağlanır. İon kymationuna ait kabuk, yumurta ve ok uçları en altta inci-payet bezemeli astragale yaslanırken, başlığın abakus tablası bezemesiz bırakılmıştır. **KA-IB-12** numaralı başlığın pulvinusu, merkeze yerleştirilmiş kılıf yaprak demetinden volütlere uzanarak kıvrılan ranke bezemesi ve yanlarda çiçek rozetler ile süslenmiştir.

KA-IB-12 numaralı başlığın ön cephe bezeme tipolojisi gerek ion kymationu gerekse de inci-payet stili göz önüne alındığında **KA-IB-10** numaralı başlığı takip eder. Ranke bezemeli pulvinus ise **KA-IB-8** ve **KA-IB-10** numaralı başlıklarda izlediğimiz tipolojiyi takip etmektedir.

KA-IB-13 numaralı ion başlığı, Batı ve Güney Portikleri birbirine bağlayan **KA-IB-12** numaralı payeli köşe başlığı üzerine geç dönemde devşirme olarak yerleştirilmiş sütun tamburu üzerinde yer almaktadır. Sütun boynu ile birlikte işlenen başlığın, volüt çerçevelerinde ve abakus tablasında izlenen ufak ebatlı kırık/eksik bölümleri haricinde sol volüt ile pulvinus kırık ve eksiktir. Başlığın ekhinsu üzerinde üç yumurtadan oluşan ion kymationu yer alır. Volütler üç kıvrım yaparak merkezde disk şeklinde sonlanan volüt gözüne sahiptir ve yivsiz bırakılmıştır. Kanalis ile ekhinus köşesinden 3 yapraklı birer palmet filizlenir ve volüt yanlarında yer alan yumurtaların üst yarısını örterek sonlanır. Ekhinusa yerleştirilen ion kymationuna ait yumurtalar aşağıya doğru hafifçe incelerek sivrilmekte, aynı forma uyum gösteren kabuklar ise dışta daha az içte ise daha derin açılmış kanallar ile yumurtadan ayrılmıştır. Kabuklar arasına yerleştirilmiş ok motifine ait kanatlar kabuk merkezine yakın bir noktada kabuklara bağlanır. İon kymationuna ait kabuk, yumurta ve ok uçları en altta inci-payet bezemeli astragale yaslanırken, başlığın abakus tablası ise ion kymationu ile bezelidir. **KA-IB-13** numaralı başlığın pulvinusu yatay akanthus yaprakları arasına yerleştirilmiş lotus yaprakları ile bezenmiş yuvarlak formlu bantlar ile sıkılan baltheus dikine yerleştirilmiş yapraklarla doldurulmuştur.

KA-IB-12 numaralı başlık ile aynı ön cephe bezeme tipolojisi gösteren **KA-IB-13** numaralı başlığın pulvinusu ise **KA-IB-3** ve **KA-IB-4** numaralı başlıklarla aynı bezeme şemasını gösterir. Ancak, pulvinus üzerinde yer alan akanthusların kabartma yüksekliği, yuvarlak dönüşlü yaprak uçları, merkezi damar dışında detaylandırılmadan bırakılmış yüzeyleri ve yaprak kenarlarında izlenen nokta matkap delikleri göz önüne alındığında doğallıktan uzaklaşmış daha geç bir stil ile karşılaşılmaktadır. Bu stilin en belirgin örnekleri Laodikeia Caracalla Nymphaeumu ion başlığı⁷²³ ve Manisa Müzesi'nden MS 2-3. yüzyıllara tarihlendirilmiş bir ion başlığı⁷²⁴ pulvinuslarında izlenir.

Korinth Başlıkları

Kuzey (Kutsal) Agora Batı Portik kuzey uçta 2013 yılı çalışmaları sonucunda agoraya Batı Portik Duvarı üzerinden geçiş sağlayan anıtsal bir kapı ortaya çıkarılmıştır⁷²⁵. Söz konusu kapıya ait in-sitü halde yıkılmış mermer mimari bloklar arasından iki adet korinth pilaster başlığı, **KA-KB-1 (Levha 52)** ve **KA-KB-2 (Levha 53)** numaraları ile çalışma kapsamına dahil edilmiştir.

KA-KB-1 numaralı başlık, doğu yöne doğru yıkıldığı alanda in-sitü konumunda ortaya çıkarılmış, başlık yüzeyinde izlenen aşınmaların yanı sıra abakus tablasının her iki köşesinde, abakus çiçeğinde, volütlerde ve yaprak uçlarında kırık/eksik bölümler mevcuttur. **KA-KB-2** numaralı başlık ise orijinal konumunun dışında bir noktada ortaya çıkarılmış, olasılıkla bir süre dışarıda kalması sebebiyle yoğun aşınma ve yosunlanmaya maruz kalmıştır. Başlık ön cephesini bezeyen akanthus yaprakları, kaulis sapları, kapalı yaprak kadehleri üzerinde izlenen aşınmaya bağlı detay kayıplarının yanı sıra kalathos tabanının küçük bir bölümü, abakus tablasının sol köşesi, volütler ve abakus çiçeği kırık/eksik durumdadır.

KA-KB-1 ve **KA-KB-2** numaralı başlıkların bezeme şeması ve stili değerlendirildiğinde her iki başlığın da aynı özellikleri taşıdığı anlaşılmaktadır. Başlıklar, altta kalathos tabanı hizasından 4 yapraklı bir yaprak çelengi ile çevrelenmiş, alt yaprak çelengine ait ikinci yaprak lobu hizasından derin doyummuş iki damarlarla yükselen üst yaprak çelengi ile akanthus düzenlemesi tamamlanmıştır. Hafifçe uzatılmış ve yüzeyi düz

⁷²³ Des Gagniers 1969, 74-75, no. 1003, fig. 19, pl XXXIV. 2-3.

⁷²⁴ Bingöl 1980, 91-92, kat. no. 2014, taf. 12, 30.

⁷²⁵ Şimşek 2014b, 648, res. 9.

bırakılmış yuvarlak formlu kaulisler üzerinden kapalı yaprak kadehleri yükselmektedir. Kapalı yaprak kadehleri içerisinde filizlenen bitki sapları abakus tablası altında düzgün formlu heliksleri oluştururken, dışa doğru dönerek abakus köşesinde kıvrılarak volütleri oluşturmaktadır. Kaulisler arasına yerleştirilmiş destek yaprağı içerisinde filizlenen bitki sapı heliksler arasından abakus tablasına doğru yükselerek abakus çiçeğine bağlanır.

Başlıklarda üst yaprak çelengine ait damarların halen kalathos tabanına yakın bir noktadan yükseldikleri ve kalathos merkezine ulaşmadıkları ancak alt yaprak çelengine ait merkezi yaprak damarlarının ikinci yaprak lobu hizasından başladığı anlaşılmaktadır. Akanthus yapraklarının genelinde hafifçe başlayan bir “S” formuna rağmen yaprak formundaki katı görünüm devam etmektedir. Olasılıkla üç dişli işlenen yaprak loblarına ait yüzeyler ince açılmış yivlerle zarif görünümlüdür ve “fan” formuyla dışbükey olarak yanlara açılmaktadır. Yaprak loblarına ait gözler damla şeklindedir ve gözlerin gerisinde “Y” formunda kanallar açılmıştır. Başlıkların bu stili göz önüne alındığında Augustus Dönemi’ne tarihlendirilen Ephesos MarktBazilika (Stierkopfbazilika) korinth başlığı⁷²⁶, Hierapolis Kutsal Alanı’ndan Geç Augustus-Erken Tiberius Dönemi’ne tarihlendirilen iki korinth başlığı⁷²⁷, MS 14-68 yıllarına tarihlendirilen Aphrodisias Sebasteion korinth başlığı⁷²⁸ ve Hierapolis Müzesi’nden MS 1. yüzyılın ikinci çeyreğine tarihlenen korinth başlığı⁷²⁹ ile paralel özellikler göstermektedir.

Söz konusu örnekler arasında Aphrodisias Sebasteion başlığı ile gerek başlık tipolojisi gerekse de yaprak işleniş bakımından birebir örtüşen **KA-KB-1** ve **KA-KB-2** numaralı başlıklar, diğer örnekler de göz önüne alındığında Tiberius Dönemi içerisine tarihlenmesi uygun olacaktır.

Kuzey (Kutsal Agora) Doğu Portik çalışmalarında portik sütunlarına ait başlıkların tamamının korinth düzeninde olduğu anlaşılmış, aynı tipoloji ve stil özellikleri gösteren toplam 28 korinth başlığından 3 tanesi çalışmamıza dahil edilmiştir.

KA-KB-3 (Levha 54), KA-KB-4 (Levha 55) ve KA-KB-5 (Levha 56) numaraları ile kataloğa alınan başlıkların abakus tablalarında, helikslerinde ve akanthus yapraklarında izlenen küçük ebatlı kırıklar haricinde volütlerinin tamamının kırık/eksik

⁷²⁶ Alzinger 1974, 31, 88, fig. 118; Thür 1989, 103; Plattner-Schmidt-Colinet 2005, 246, fig. 4.

⁷²⁷ Ismaelli 2017, 316-322, figs. 457-458.

⁷²⁸ Vandeput 1997, 133, pl. 73.5.

⁷²⁹ Söğüt 2005b, 353, res. 4.

halde olduğu anlaşılmaktadır.

Doğu Portiğe ait **KA-KB-3**, **KA-KB-4** ve **KA-KB-5** numaralı korinth başlıklarında birbirinden uzak yerleştirilmiş alt sıra yaprak çelengi arkasında yer alan kalathos taş yüzeyi geniş bir çan görünümündedir. Üst sıra akanthus yapraklarına ait orta damarlar derince oyulmuş kanallarla alt sıra yaprak çelengine ait akanthusların üçüncü yaprak lobu hizasından yükselirken, oldukça ince ayrıntılı biçimde işlenen akanthus yaprakları ve bazen derin bazen de yüzeysel işlenen damarlar başlığa görünür bir plastiklik kazandırmıştır. Fan formlu yaprak loblarına ait sivri uçlu ve uzun yaprak dişleri uçlarda birleşerek derince oyulmuş ve uzun formlu kapalı yaprak gözlerini oluşturmuş, yaprak dişlerinin yüzeyi “v” şeklinde derin ve keskin kanallıdır. Akanthus yaprak damarlarının ince ve derin açıldığı başlıklarda ikinci sıra yaprak çelengi arasına gömülü üçgen prizması formundaki kaulisler ve kaulisler üzerindeki kapalı yaprak kadehleri içerisinden çıkan bitki saplarının oluşturduğu heliksler, kalathos dudağı altında kıvrılmaktadır. **KA-KB-3** ve **KA-KB-4** numaralı başlıklarda kapalı yaprak kadehleri arasında destek yaprağı yer almazken, **KA-KB-5** numaralı başlıkta kapalı yaprak kadehi hizasına kadar yükselen bir destek yaprağı yer alır.

Ele aldığımız **KA-KB-3**, **KA-KB-4** ve **KA-KB-5** numaralı başlıkların genel görünümü ve tipolojisi değerlendirildiğinde ilk bakışta MS 2. yüzyılda Anadolu korinth başlığı tipolojisi içerisine yerleştirmek uygun görünmektedir. Başlıklara ait abakus tablalarının eşit profillerle ayrılmış kalın, ağır ve gösterişli yapısı dönemin karakteristik özelliklerindedir. Başlıkların heliks ve volütlerinin içbükey şerit formunu koruyarak kalathos dudağı altında zarif heliksler oluşturması, tipolojinin MS 2. yüzyıl sonlarına ulaşmadığına işaret etse de bu öğelerin genel anlamda ağır-kalın abakus tablası altında ezilerek küçüldüğü ve hacimli yapısını kaybettiği izlenmektedir. Başlıkların kaulisleri ele alındığında; MS 80-81 yıllarına tarihlendirilen Ephesos Hydrekocheion (C. Laecanius Bassus) başlıkları⁷³⁰ ile daha MS 1. yüzyıl sonlarında plastikliğin azalarak küçülmeye başladığı yuvarlak formlu kaulis tipolojisinin, ilk kez MS 135-136 yıllarına tarihlenen Iasos Agorası Doğu Stoa başlıklarında⁷³¹ ve MS 120-140 yıllarına tarihlenen Euromos Zeus Tapınağı başlıklarında⁷³² karşımıza çıkan kalathos yüzeyine gömülerek üçgen prizmasına dönüştüğü bir form ile karşılaşılr. **KA-KB-5** numaralı başlıkta daha uzun

⁷³⁰ Strocka 2012, 211, abb. 12.

⁷³¹ Pagello 1985, 146, fig. 9.

⁷³² Pülz 1989b, 452, taf. 44.3.

formlu verilen üçgen prizması formundaki kaulislerden sağ yanda yer alan kaulis ilginç bir şekilde bu dönüşümün nasıl gerçekleştiği hakkında fikir vermektedir. Söz konusu kaulis diğer örneklerden farklı olarak üstte yuvarlak kesitli önde ise üçgene dönüşmeye başlamış keskin hatlı bir profil göstermektedir.

Akanthus yapraklarının kalathos üzerindeki yerleşimlerinde uzun formulu alt ve üst yaprak çelenklerinin kalathosun tamamını sardığı ve üstte yer alan kaulis, kapalı yaprak kadehi ve heliksleri yukarı doğru iterek abakus tablası altında sıkıştırdığı ilk bakışta dikkat çeken özelliklerdir. Akanthuslara ait yaprak loblarının çeyrek daireyi dolduran formu ile sivri yaprak dişleri, Geç Hadrianus Dönemi ile birlikte karakterize olan bir tipoloji olarak karşımıza çıkmaktadır. Yaprakların alt loblarının altta halen tam anlamıyla yatay konuma ulaşmadıkları da başlıklar için söyleyebileceğimiz önemli stil özelliklerindedir. Oldukça kaliteli işçiliğe sahip akanthus yapraklarında etkin bir metalik görünüm hakimdir.

Söz konusu tüm bu stil özellikleri göz önüne alındığında **KA-KB-3**, **KA-KB-4** ve **KA-KB-5** numaralı başlıklar, Aphrodisias Hadrianus Hamamı korinth başlıkları⁷³³, Geç Hadrianus-Erken Antoninler Dönemi'ne tarihlenen Sagalassos Antoninus Pius Tapınağı başlıkları⁷³⁴, MS 120-140 yıllarına tarihlenen Euromos Zeus Tapınağı başlıkları⁷³⁵ ve MS 2. yüzyılın ortalarına tarihlendirilen Ephesos Serapeion/ Museion⁷³⁶ başlıkları ile yakın stil özelliklerini gösterir.

Sagalassos Antoninus Pius Tapınağı başlıkları, kalın ve ağır görümlü abakus tablası, kalathosun en üstte kalınlaşarak hacimli işlenmiş kalathos dudağı ile birlikte dış bükey formu Laodikeia örnekleri ile paraleldir. Ancak Sagalassos örneklerinin ince ve uzun formulu akanthus yaprakları, kalathos taş yüzeyinin özellikle de alt sıra yaprak çelenginin yükseldiği çan formulu arka planın halen geniş açıklıklarla ön planda tutulduğu izlenmektedir. Başlıklara ait kaulisler ise yuvarlak formulu ve hatta MS 1. yüzyıl geleneğini devam ettirerek oluklu bir şekilde işlenmiştir. Aphrodisias Hadrianus Hamamı ve Euromos Zeus Tapınağı başlıkları da Hadrianus Dönemi karakteristik özelliklerini devam ettirir. Bu başlıklar, kalathosun formu, kalın abakus tablası ve kalathos dudağı altında düzgün spiraller yapan heliksleri ile Laodikeia örneklerine yakın özellikler

⁷³³ Öztürk 2016, 197, fig. 12.7.

⁷³⁴ Vandeput 1997, 64-65, pl. 26. 2-5.

⁷³⁵ Pülz 1989b, 452, taf. 44.3.

⁷³⁶ Stroeka 1988, 304, taf. 46,3-4.

gösterirken, kaulisler hacimli yapısını kaybetmiş ve yuvarlak formlu işlenmiştir. Ayrıca, akanthus yaprak işlenişlerindeki uzatılmış yaprak gözlerine sahip yaprak loblarının keskin hatlı ve derin kanallı işlenişi Laodikeia örneklerinde daha belirgin bir şekilde izlenmektedir. MS 2. yüzyılın ortalarına gelindiğinde Ephesos Serapeion başlıkları özellikle akanthus yapraklarının derin kanallı ve metalik görünümü ile Laodikeia başlıkları ile tam bir stil birliği sağlarken halen akanthusların kalathos yüzeyini tam olarak kapatmadığı bir tipolojiyi yansıtmaktadır.

MS 2. yüzyılın ikinci yarısına gelindiğinde ise MS 160-170 yıllarına tarihlendirilen Miletos Faustina Hamamı⁷³⁷ kompozit başlıkları ve Geç Antoninler Dönemi'ne tarihlenen Aphrodisias Tetrasyon başlıklarına⁷³⁸ ait akanthus yapraklarında, keskin kanallı yaprak uçları, derin oyulmuş kanallarla birbirinden ayrılmış yaprak lobları ve sivri yaprak uçları Laodikeia örnekleri ile uyumludur. Tetrasyon başlıklarında kalathos dudağı altında düzgün spiraller oluşturan heliksler ve ince/uzun formlu yaprak gözlerinin alt kenarında izlenen hilal biçimli profil, Laodikeia örneklerinde de aynı şekilde uygulanmıştır. MS 178 yılı sonrasına tarihlenen Smyrna Agorası korinth başlıkları⁷³⁹ yine benzer özellikler gösterirken, Smyrna başlıklarında kalathosun akanthus çelenkleri ile neredeyse tamamının kapatılarak bezemede tek unsur olarak ön plana çıkarılması Laodikeia başlıklarından daha geç bir evreye işaret eder.

KA-KB-3, KA-KB-4 ve KA-KB-5 numaralı başlıkların gösterdiği stil özelliklerine göre yaptığımız analogik değerlendirmeler sonucunda söz konusu başlık grubunun Hadrianus Dönemi etkisinin azaldığı Antoninler Dönemi'nin gelişmiş bir safhasına işaret etmektedir.

Arşitrav-Friz Blokları

Kuzey (Kutsal) Agora'da yürütülen kazı çalışmaları neticesinde yalnızca Güney Portik doğu köşede 1 adet arşitrav-friz bloğu ortaya çıkarılmıştır. **KA-AF-1 (Levha 57)** numarasıyla kataloğa dahil edilen arşitrav-friz bloğunun sağ alt köşesinde 3. faskia hizasından itibaren kırık ve eksik bir bölümün antik dönem kenetleriyle tamir edildiği izlenmektedir. Bloğun geneli sağlam korunmakla birlikte arşitrav tacı üzerinde ufak bir

⁷³⁷ Köster 2004, taf. 122, 4.

⁷³⁸ Paul 1996, 213, abb. 12.

⁷³⁹ Naumann-Kantar 1950, 88, taf. 28 a-b.

parça kırık, yüzeyde ise yer yer çatlama mevcut. Altta üç faskialı arşitrav bölümü ardından arşitrav tacı altta ion kymationu, üstte lesbos kymationu kuşaklarıyla bezenmiştir. Bloğun soffit bölümünde ise merkeze yerleştirilmiş disk motifinin iki yanına saz yaprakları yerleştirilmiştir.

KA-AF-1 numaralı bloğun arşitrav tacını süsleyen ion kymationunda hacimli işlenmiş yumurta kabukları üstten kesilmiş daire formuna yakındır. Kabuk formundan bağımsız olarak üçgene yakın bir biçimde işlenen yumurtaların kabartma derinlikleri oldukça sığ verilmiştir. Kabuklar arasına yerleştirilmiş ok motifinde kısa tutulmuş ok gövdeleri kalın ve ok başları hacimli üçgenlere dönüşmüştür. Ion kymationuna ait kabukların ön plana çıkan kalın ve yuvarlak yapısı, hacimli üçgen formlu ok gövdeleri ve bezemenin genelinde izlenen sığ kabartma derinliği ile birlikte oluşan yassı görünüm göz önüne alındığında bloğun ion kymationu bezemesinde Geç Severuslar Dönemi stilinin etkin olduğunu söylemek yanlış olmayacaktır. **KA-AF-1** numaralı bloğa ait ion kymationu stiline en yakın örnekler, MS 3. yüzyılın sonlarına tarihlenen Miletos Stadyum Güney Kapı arşitravı⁷⁴⁰ ve MS 3. yüzyılın ikinci yarısına tarihlenen Side Batı Nekropolü Tapınak Mezar frizi ve cella korniş blokları⁷⁴¹ üzerinde yer alan ion kymationu bezemelerinde karşımıza çıkmaktadır. **KA-AF-1** numaralı bloğun arşitrav tacının son bezeme kuşağı açık-kapalı palmetlerden oluşturulmuş anthemion motifidir. Anthemion kuşağına ait palmetlerin hacimli bir formda 5 yapraklı olarak işlendikleri anlaşılmaktadır. Oldukça şematik ve özensiz görünen motife ait stilin analogik değerlendirmesi zor görünse de en yakın örnek olarak MS 3. yüzyılın ikinci yarısına tarihlenen Side Brunnenhaus I yapısına ait arşitrav bloklarında⁷⁴² karşımıza çıkmaktadır.

Sonuç olarak **KA-AF-1** numaralı arşitrav-friz bloğunun gösterdiği stil özellikleri göz önüne alındığında MS 3. yüzyılın ikinci yarısına tarihlenmesi uygun olacaktır.

Arşitrav Blokları

Kuzey (Kutsal) Agora Doğu Portik'te, Güney ve Batı Portiklerde bulunmayan yatay taşıyıcı elemanlar ortaya çıkarılmıştır. Bu bloklar arasında **KA-AR-1 (Levha 58)** numarası ile kataloğa dahil edilen arşitrav bloğu, alanda ortaya çıkarılmış bezemeli tek

⁷⁴⁰ Köster 2004, 134, taf. 128.2.

⁷⁴¹ Gliwitzky 2010, 152, 155 abb. 237, 251.

⁷⁴² Gliwitzky 2010, 138, abb. 211.

örnektir. Bloğun yüzeyinde hafif aşınmalar ve ufak ebatlı kırık/eksik bölümler haricinde korunma durumu oldukça iyidir. **KA-AR-1** numaralı arşitrav bloğu üç faskialı olarak işlenmiş, tek bezeme alanını oluşturan arşitrav tacında altta inci-payet, ion kymationu ve onun üzerinde açık-kapalı palmetlerden oluşturulmuş anthemion yer alır.

Arşitrav tacının ilk kuşağını oluşturan inci-payet dizisinde inciler uzatılmış ovoid formlu, payetler ise paralel kenarlıdır. Ovoid formlu incilerin yumuşak dönüşlerle payetlere bağlandığı söz konusu stil, MS 128/9 yıllarına tarihlenen Attaleia Hadrianus Kapısı arşitravları⁷⁴³, Geç Hadrianus-Erken Antoninler Dönemi'ne tarihlenen Sagalassos Antoninus Pius Tapınağı duvar arşitravları⁷⁴⁴ ve MS 147-149 yıllarına tarihlenen Ephesos Vedius Gymnasiumu arşitrav-frizlerinde⁷⁴⁵ karşımıza çıkarken, incilerin uzatılmış formu daha gelişmiş bir evreye işaret eder. Bu özellik göz önüne alındığında, MS 160-180 yıllarına tarihlenen Sagalassos Yukarı Agora Nymphaeumu frizleri⁷⁴⁶, MS 160-170 yıllarına tarihlenen Miletos Faustina Hamamı arşitravları⁷⁴⁷ ve MS 169-177 yıllarına tarihlenen Kremna Marcus Aurelius ve Commodus Tapınağı kapı lentosu⁷⁴⁸ üzerinde benzer inci-payet uygulamaları izlenmektedir.

KA-AR-1 numaralı bloğun ion kymationu bezemesinde, yukarıdan aşağıya hafifçe uzatılmış yumurtalar altta inci-payet dizisine yaslandırılmış ve yumurta uçları derin oyulmuş kabuklara bir bağcık ile bağlanmıştır. Yanlarda yumurtaları saran kabuklara ait yiv çerçeve bezeğin tamamında izlenebilmektedir. Yumurtalar, kabuklar içerisinde serbest görünmektedir ve ok motifinde ok gövdeleri kısa, hacimli işlenmiş ok başlarına ait kanatlar kabuk merkezlerinden üstünde bir seviyede kabuklara bağlanır. Ion kymationu kuşağının genel yumurta-ok işlenişleri göz önüne alındığında, MS 117/118 yıllarına tarihlenen Ephesos Hadrianus Tapınağı⁷⁴⁹, MS 117-138 yıllarına tarihlenen Aphrodisas Hadrianus Hamamı arşitrav frizleri⁷⁵⁰ ve MS 135-136 yıllarına tarihlenen Iasos Agora Doğu Stoa frizleri⁷⁵¹ gibi Traianus-Hadrianus Dönemi'ne ait yapılarla bir stil benzerliğine sahip olsa da, kuşağa ait kabukların birbirinden uzaklaşarak aralara hacimli

⁷⁴³ Strocka 1981, 28, abb. 49.

⁷⁴⁴ Vandeput 1997, 66-67, pl. 25.2-4.

⁷⁴⁵ Plattner 2008, 281, abb. 90.4.

⁷⁴⁶ Vandeput 1997, 101, pl. 44.1-2.

⁷⁴⁷ Köster 2004, 134, taf. 123.4.

⁷⁴⁸ Mitchell 1995, 108, pl. 52.

⁷⁴⁹ Quatember 2014, 106, abb. 10.

⁷⁵⁰ Vandeput 1997, pl. 74.4.

⁷⁵¹ Pagello 1985, 143-146, figs. 13-14.

ok motiflerinin yerleştirilmesi ve ok gövdelerinin kısalarak ok başlarının ön plana çıkarılması gibi özellikler, motifin Hadrianus Dönemi etkisinin azaldığı Antoninler Dönemi'nin gelişmiş bir safhasına işaret eder. Bu durum göz önüne alındığında MS 160-180 yıllarına tarihlenen Sagalassos Yukarı Agora Nymphaeumu arşitrav-frizleri⁷⁵², MS 160-170 yıllarına tarihlenen Miletos Faustina Hamamı arşitravları⁷⁵³ ve MS 178 yılı sonrasına tarihlenen Smyrna Agorası frizleri⁷⁵⁴ ile yakın benzerlik içerisinde. Bloğun arşitrav tacı üzerindeki son bezeme kuşağını oluşturan açık-kapalı palmetlerden oluşturulmuş anthemion kuşağında, beş yapraklı işlenen palmetlerden açık olanların ikinci yaprağı, yanda yer alan kapalı palmet yaprağına dokunur. Anthemion kuşağı içerisinde yer alan palmetlerin birbirinden bağımsız örgesi, kaidesiz ve doğrudan alt profil üzerinden yükselen palmet yapraklarının birbirinden uzaklaşmış formu ile üst profil sınırına gömülmesi ve altta ilk yaprak kökleri üzerine yerleştirilmiş gözlerin oluşturduğu stil değerlendirildiğinde en yakın örnekler Geç Antoninler Dönemi'ne tarihlenen Aphrodisias Tetrasyon⁷⁵⁵ ve MS 180-200 yıllarına tarihlenen Nysa Tiyatrosu⁷⁵⁶ (3. Evre) ve olarak sıralanabilir.

Sonuç olarak, **KA-AR-1** numaralı arşitrav bloğunun gösterdiği stil özellikleri ile Antoninler Dönemi'ne tarihlenmesi uygun olacaktır

Friz Blokları

Kuzey (Kutsal) Agora Doğu Portik çalışmalarında ortaya çıkarılan toplam 13 friz bloğu arasından aynı tipoloji ve stilin sergilendiği örnekler çıkarılarak 4 adet friz bloğu çalışma kapsamına dahil edilmiştir. Söz konusu bloklardan **KA-F-1 (Levha 59)**, **KA-F-2 (Levha 60)** ve **KA-F-3 (Levha 61)** numaralı bloklar aynı stili yansıtırken **KA-F-4 (Levha 62)** numaralı blokta farklı bir uygulamayla karşılaşılır.

Frizler üzerinde yer alan kıvrıklal bezemesinin daha iyi anlaşılması amacıyla aynı stilin izlendiği **KA-F-1**, **KA-F-2** ve **KA-F-3** numaralarıyla kataloğa dahil edilen bloklardan **KA-F-1** numaralı frizin sol önde merkezi akanthus yaprağının yarısı, çiçek rozet ve taç bölümünün tamamı kırık/eksik durumdadır. Nispeten daha iyi korunma

⁷⁵² Vandeput 1997, 101, pl. 44.1-2.

⁷⁵³ Köster 2004, 134, taf. 123.4.

⁷⁵⁴ Naumann-Kantar 1950, 82, taf. 24c-d.

⁷⁵⁵ Vandeput 1997, pl. 76.2.

⁷⁵⁶ Kadioğlu 2002, 210-211, abb. 287.

durumuna sahip **KA-F-2** numaralı bloğun taç bölümünün yarısı ve kıvrık dallara ait detaylarda küçük ebatlı kırık/eksik bölümler izlenmektedir. En iyi korunma durumuna sahip **KA-F-3** numaralı blokta ise yine taç bölümünün ufak ebatlı bir bölümü haricinde sağlam korunduğu anlaşılmaktadır.

KA-F-1 numaralı friz bloğunda, ana bezeme kuşağının alt ve üst profillerine yaslandırılmış olan ranke bezemesi, blok üzerinde sol yaprak hariç korunmuş olan bir merkezi akanthus demetinden filizlenerek sağ yöne doğru devam eden kıvrık dalların bir bölümünü taşımaktadır. Blok üzerinde izlenebildiği kadarıyla ranke bezemesine ait anadal kılıf-yaprak demetleriyle sarılı, yan dallar ise tam daire formu sergileyen çıplak bırakılmış en uç kısımlar hariç kılıf yapraklarla kaplıdır. **KA-F-2** numaralı blok üzerinde yine kılıf yapraklarla kaplı ana ve yan dalların sol yöne doğru uzandığı ve toplam 3 sarmalın çiçek rozetlerle birlikte korunduğu bir bölüm izlenebilmektedir. **KA-F-3** numaralı blokta ise kılıf yapraklarla kaplı ana dal ve yan dallar yine sola doğru uzanmış, blok üzerinde iki adet sarmal ve çiçek rozetler korunmuştur. Tüm bloklar yan yana getirildiğinde oluşan ranke bezeme şemasına göre, ortada yer alan **KA-F-1** numaralı bloğa ait merkezi akanthus demetinden sola doğru filizlenen kıvrık dalların **KA-F-2** ve **KA-F-3** numaralı bloklarla tamamlandığı anlaşılmaktadır.

Bezemenin geneli değerlendirildiğinde alt ve üst silmelere yaslanmış kuşakta, ana dalın akıcı devamlılığı, halen iyi görülebilen bezeme alanı tabanı, düzgün sarmallar oluşturan yan dallar, bezeme üzerinde merkez hattına yerleştirilen rozetlerin düzeni ve küçük hacimli yaprak kaplamaları göz önüne alındığında; Aphrodisias Hadrianus Hamamı Palaestrası arşitrav frizleri⁷⁵⁷ veya Geç Hadrianus Dönemi'ne tarihlenen Aizanoi Tiyatrosu Skenefrons kornişleri⁷⁵⁸ gibi Hadrianus Dönemi sonlarına ait bazı yapılarda izlediğimiz bir tipoloji ile karşılaşılır. Ancak, alt ve üst silmelere yaslanan bezeme unsurları, kıvrık dallara ait yapraklardaki yüzey detaylarının kaybolması ve daha fazla kabartma yüksekliği ile matkap kullanımı sonucunda ışık-gölge efektinin arttırıldığı tipoloji, Antoninler Dönemi'nin gelişmiş bir evresine işaret etmektedir. Söz konusu stil, Antoninler Dönemi'ne tarihlenen Side Tiyatrosu Sahne Binası frizleri⁷⁵⁹, MS 161-168 yıllarına tarihlenen Aspendos Tiyatrosu Sahne Binası frizleri⁷⁶⁰ ve MS 160-170 yıllarına

⁷⁵⁷ Öztürk 2016, 197, fig. 12.8

⁷⁵⁸ Rohn 2008, 267–69; Can 2005b, 89, kat. 3, lev. 29a.

⁷⁵⁹ Can 2005b, 92–93 kat. 79b, lev. 31a

⁷⁶⁰ Gliwitzky 2010 abb. 344

tarikhlenen Miletos Faustina Hamamı frizleri⁷⁶¹ ile yakın paralellikler gösterirken, bezeme kuşağının alt ve üst silmeler içinde kaybolduğu, ana ve yan dalların yaprak kılıfı kaplı görüntüsünden çıkarak daha da bitkiselendiği ve bezemenin genel akıcılığının kaybolduğu Geç Antoninler Dönemi'ne tarikhlenen Aphrodisias Tetrapylon frizleri⁷⁶² ve MS 178 yılı sonrasına tarikhlenen Smyrna Agorası frizlerinin⁷⁶³ stillerine yaklaşımadığı anlaşılmaktadır.

Değerlendirmeye aldığımız friz blokları arasında, friz tacı üzerinde yer alan inci-payet ve ion kymationu kuşaklarının en sağlam korunduğu örnek **KA-F-3** numaralı bloktur. Friz tacının ilk kuşağını oluşturan inci-payet dizisinde inciler hafifçe uzatılmış ovoid formlu, payetler ise paralel kenarlıdır. Ovoid formlu incilerin yumuşak dönüşlerle payetlere bağlandığı söz konusu stil **KA-AR-1** numaralı arşitrav bloğunu daha az uzatılmış inci formu ile takip eder. **KA-F-3** numaralı blokta inci-payet dizisinin üzerinde yer alan ion kymationunda yukarıdan aşağıya hafifçe uzatılmış yumurtalar altta inci-payet dizisine yaslandırılmış ve yumurta uçları derin oyulmuş kabuklara bir bağcık ile bağlanmıştır. Yanlarda yumurtaları saran hacimli kabuklara ait yiv çerçeve bezeğin tamamında izlenebilmektedir. Kabuklar içerisinde derince oyulmuş yivlerle ayrılan yumurtalar serbest görünmektedir ve ok motifinde ok gövdeleri kısa, hacimli işlenmiş ok başlarına ait kanatlar kabuk merkezlerinden üstünde bir seviyede kabuklara bağlanır. Ion kymationu kuşağının genel yumurta-ok işlenişleri göz önüne alındığında, kuşağa ait kabukların birbirinden uzaklaşarak aralara hacimli ok motiflerinin yerleştirilmesi ve ok gövdelerinin kısalarak ok başlarının ön plana çıkarılması gibi stil özellikleri Antoninler Dönemi'nin gelişmiş bir safhasına işaret eder. Bu durum göz önüne alındığında MS 160-180 yıllarına tarikhlenen Sagalassos Yukarı Agora Nymphaeumu arşitrav-frizleri⁷⁶⁴, MS 160-170 yıllarına tarikhlenen Miletos Faustina Hamamı arşitravları⁷⁶⁵ ve MS 178 yılı sonrasına tarikhlenen Smyrna Agorası frizleri⁷⁶⁶ ile yakın benzerlik içerisindedir.

Gösterdiği farklı tipolojik özellikler ile diğer friz bloklarından ayrı tuttuğumuz **KA-F-4** numaralı bloğun, tacı üzerinde yer alan ufak ebatlı kırık/eksik bölümler haricinde iyi durumda korunagelmıştır. Diğer frizlerde olduğu gibi ana bezeme kuşağını oluşturan

⁷⁶¹ Köster 2004, 134, taf. 123.4.

⁷⁶² Outschar 1987, 218-222, abb. 18-19; Can 2005b, 99, kat. 12a-b, lev. 37c, 38a

⁷⁶³ Naumann-Kantar 1950, 82, taf. 24d.

⁷⁶⁴ Vandeput 1997, 101, pl. 44.1-2.

⁷⁶⁵ Köster 2004, 134, taf. 123.4.

⁷⁶⁶ Naumann-Kantar 1950, 82, taf. 24c-d.

ranke bezemesinde kılıf yapraklarla kaplı ana ve yan dalların sağ yöne doğru uzandığı ve her iki kenarda yer alan 2 sarmal ve yarım halde izlenebilen çiçek rozetlerin bulunduğu bir bezeme şemasına sahiptir. **KA-F-4** numaralı friz, ele aldığımız diğer bloklardan farklı olarak taç kısmında inci-payet motifi işlenmemiş, üstte yer alan ion kymationu ise doğrudan silme profiline yaslandırılmıştır. Blok üzerinde yer alan kıvrık dala ait stilin diğer friz örneklerine göre daha hacimli fakat bezeme unsurlarında daha az detaya yer verildiği söylenebilir. Bezeme kuşağında merkezde yer alması gereken sarmal yerine işlenmiş olan hörgüçlü boğa tasviri de **KA-F-4** numaralı bloğu diğer örneklerden ayırmaktadır. B. Can, kıvrık dal bezemesinde daha önce kullanımı bulunmayan figürlü (aslan, boğa, grifon vb.) şemanın Ephesos Hadrianus Tapınağı ile birlikte Hadrianus Dönemi'nde kullanılmaya başlayarak özellikle Doğu eyaletlerini etkilediğini iletir⁷⁶⁷. Ancak bu figürler, kıvrık dallara ait rozetlerin yerine protom formunda kullanılırken Laodikeia örneğinde sarmalın yerini almış ve boğanın tüm gövdesi ile birlikte betimlenmiştir. **KA-F-4** numaralı bloğun tacını süsleyen ion kymationu da ele aldığımız diğer örneklerin stilini takip ederken bloğun genel bezeme şemasında izlenen farklılığın sebebi Doğu Portiğın MS 4. yüzyıl düzenlemesinde aynı yapıya ait fakat farklı bir cepheden getirilerek aynı alanda kullanılmış bir blok olduğu teorisiyle açıklanabilir.

Sonuç olarak **KA-F-1**, **KA-F-2**, **KA-F-3** ve **KA-F-4** numaralı friz blokları, gösterdikleri stil özellikleri ile Antoninler Dönemi'ne tarihlenmelidir.

Geison-Sima Blokları

Kuzey (Kutsal) Agora Doğu Portik'te çalışmamıza dahi ettiğimiz yatay taşıyıcıların son grubunu geison-sima blokları oluşturur. Alanda belgelenen toplam 16 adet örnek arasından aynı stilin takip edildiği örnekler ayrılmış ve toplam 5 örnek 2 ayrı tipolojik alt başlık altında değerlendirilmiştir.

Tip 1

KA-GS-1 (Levha 63), **KA-GS-2 (Levha 64)** ve **KA-GS-3 (Levha 65)** numaralarıyla kataloğa dahil edilen geison-sima bloklarının taç dekorasyonunda inci-payet bezemeli astragal ayırımından sonra başlayan açık palmetlerden oluşturulmuş anthemion kullanılmıştır. Merkez sapın her iki yanında üçerden toplam 6 yapraklı olarak

⁷⁶⁷ Can 2005b, 77-78.

işlenen palmetler altta bir kaliks ve her iki yanında yer alan küçük akanthus yaprakları üzerinden filizlenir. **KA-GS-1** ve **KA-GS-2** numaralı bloklarda anthemion bezemesinin genelinde detaydan uzak bir yüzeysellik hakimken **KA-GS-3** numaralı blokta yapraklar ve kaliks üzerinde ince yiv detaylandırmaları bulunur. Her üç bloğun da palmet yaprak uçları birbirine dokunur ve kuşak içerisindeki yerleşimlerinde sıkışık bir görünüm izlenir. Söz konusu palmet tipolojisi göz önüne alındığında karşılaştırma yapabileceğimiz ilk örnek Hadrianus Dönemi'ne tarihlenen Perge Güney Hamam korniş bloğu⁷⁶⁸ olarak karşımıza çıkar. Perge örneğinde palmet yaprakları daha hacimli ve yuvarlak hatlı işlenirken aynı zamanda palmet yaprakları arasındaki açıklığın oldukça düşük tutulması daha erken bir stile işaret eder. MS 2. yüzyılın ikinci yarısına gelindiğinde MS 161-168 yıllarına tarihlenen Aspendos Tiyatrosu Alt Kat Niş kornişleri⁷⁶⁹ ve MS 3. yüzyıl başlarına tarihlenen Pisidia Antiokheia Kent Kapısı kornişlerinin⁷⁷⁰ Laodikeia Tip 1 anthemion grubu ile aynı palmet tipolojisini yansıttığı anlaşılmaktadır. Özellikle Aspendos alt kat niş simasına ait palmet kuşağının yüzeysel ancak Laodikeia örneğinde olduğu gibi tüm öğelerin asgari bir düzeyde işlenmesi, bloğun yapı içerisindeki konumu ile açıklanmıştır. Pisidia Antiokheia'sı Kent Kapısı örneklerinde ise palmet ve akanthus yaprak yüzeylerinde ince işçiliğin tamamlanmasına rağmen kuşağın genelinde doğallıktan tam anlamıyla uzaklaşmış, Laodikeia örneklerine nazaran daha geç bir stille karşılaşılır. **KA-GS-1**, **KA-GS-2** ve **KA-GS-3** numaralı geison-sima bloklarının inci-payet dizileri ise Doğu Portik yatay mimari elemanlarının stilini takip eder.

Sonuç olarak Tip 1 grubu içerisinde değerlendirdiğimiz geison-sima bloklarının Antoninler Dönemi'ne tarihlenmeleri uygun olacaktır.

Tip 2

KA-GS-4 (Levha 66) ve **KA-GS-5 (Levha 67)** numaralarıyla kataloğa dahil edilen geison-sima bloklarından **KA-GS-4** numaralı örneğin taç dekorasyonunda inci-payet bezemeli astragal ayırımından sonra başlayan açık ve ters-düz şemalı palmetlerden oluşturulmuş anthemion kullanılmıştır. Merkez yaprağın her iki yanında üçerden toplam 6 yapraklı olarak işlenen palmetler altta bant ile sıkılmış ve bant üzerinden yükselen yapraklar kenarlarda hançer formunda aşağı doğru sarkıtılmıştır. Bant altından filizlenen

⁷⁶⁸ Vandepuut 1997, 91-92, pl. 105.1.

⁷⁶⁹ Can 2005a, 92, res. 10.

⁷⁷⁰ Robinson 1926, 56, figs. 98-101.

bağlayıcı dallar ara boşluklardan yükselerek yan palmetlere bağlanmaktadır. Palmet alt ve üst yapraklarının gövdeleri kendi içlerinde birbirine dokunurken yanlarda uç kısımlardan bağlayıcı dallara dokunmaktadır. **KA-GS-5** numaralı örnekte ise merkezde ters formlu tek kapalı palmet ve yanlarda açık palmetlere ait yaprak uçları izlenebilmektedir. Anthemion bezemesinin genelinde izlediğimiz yüzeysellik, palmet yapraklarının yüzeylerinde yer yer işlenen sığ yivler ile kırılmaya çalışılmıştır. Bozulmuş ve doğallıktan uzak bir görüntü sergileyen bezemenin stili göz önüne alındığında Geç Antoninler Dönemi'ne tarihlenen Aphrodisias Tetrasyon kornişleri, Erken Severuslar Dönemi'ne tarihlenen Perge F2 Nymphaeumu kornişleri⁷⁷¹ ve MS 2. yüzyılın ikinci yarısına tarihlenen Aphrodisias Agora Kapısı⁷⁷² söz konusu stilin önemli örnekleri olarak karşımıza çıkmaktadır.

KA-GS-4 ve **KA-GS-5** numaralı blokların anthemion kuşağı altında yer alan inci-payet dizilerinde ise inciler hexagonal, payetler ise geniş paralel kenarlıdır. İnci ve payetler arasında bağlantı sağlayan bağcıkların uzatılarak ön plana çıkarılmış olması dikkat çekicidir. Söz konusu stil aşırı uzatılmış inciler, gösterişli bağcıklar ile ağır ve daha büyük görünümlü payet işlenişleri ile Antoninler Dönemi stiline aşırı olarak Severuslar Dönemi'ne girildiğinin işaretidir. İnci-payet dizisine ait stilin en belirgin örnekleri MS 3. yüzyıl başlarına tarihlenen Miletos Kuzey Kapı⁷⁷³, MS 198 yılı sonrasına tarihlenen Perge F2 Nymphaeumu⁷⁷⁴ ve MS 200-225 yıllarına tarihlenen Sagalassos Hamam Yanındaki Kapı'da⁷⁷⁵ karşımıza çıkar.

Sonuç olarak, **KA-GS-4** ve **KA-GS-5** numaralı bloklar gösterdikleri stil özellikleri ile Tip 1 grubundan daha geç bir evreye işaret etmektedir. Yaptığımız analogik değerlendirmeler sonucunda söz konusu blokların Geç Antoninler-Erken Severuslar Dönemi'ne tarihlenmesi uygun olacaktır.

Taç Blokları

Kuzey (Kutsal) Agora avlusu içerisinde alanın “kutsal” tanımına uygun olarak avlu merkezine yakın bir noktaya yerleştirilmiş podyumlu, “U” planlı bir altın yapıya

⁷⁷¹ Vandeput 1997, 167,110.1.

⁷⁷² Ismaelli 2017, 385, fig. 528.5.

⁷⁷³ Köster 2004, 124, taf. 125.2.

⁷⁷⁴ Gliwitzky 2010, 47-48, abb. 21.

⁷⁷⁵ Vandeput 1997, 113, pl. 60.1.

ait temeller ve üzerinde söz konusu altara ait taç blokları açığa çıkarılmıştır⁷⁷⁶. Bu bloklardan **KA-TB-1 (Levha 68)** numarası ile kataloga dahil edilen taç bloğunun alt faskiası üzerinde küçük ebatlı kırık/eksik bölümler haricinde arka ucuna ait kırık bir bölüm alanda bulunarak yapıştırılmıştır.

KA-TB-1 numaralı taç bloğunun bezeme şeması, altta düz bırakılmış faskia ardından inci-payet bezemeli bir astragal, onun üzerinde ion kymationu ve son olarak lotus-palmet dizili anthemion ile tamamlanır. Bloğun inci-payet dizisinde inciler küresel formlu, payetler ise disk şeklindedir. Yoğun ve sıkı yerleştirilmiş inci-payet dizisinde incilerin hafifçe uzatıldığı paralel örnekler MS 1. yüzyılın ilk çeyreğine tarihlenen Ara Augusti arşitravları⁷⁷⁷, Tiberius Dönemi'ne tarihlenen Sagalassos Aşağı Agora Güneybatı Kapısı arşitravı⁷⁷⁸ ve Tiberius Dönemi'ne tarihlenen Pessinous Sebasteionu frizi⁷⁷⁹ gibi Erken İmparatorluk Dönemi'ne tarihlenen örneklerde izlenmektedir.

İnci-payet dizisi üzerinde yer alan ion kymationu, üstte yer alan anthemion bezemesi ile birlikte herhangi bir profil ayrımı olmadan işlenmiştir. Bezemede derin kanallı işlenmiş kabuklar içerisinde hafifçe uzatılmış yumurtalar askıda durur bir görünüme sahiptir. Düz kenar kesitli kabuklar yumurtanın tamamını sararken aralara yerleştirilmiş ok motifinde, hacimli işlenen ok gövdeleri uç kısımlarda paralel kenarlı bir şekilde sonlanır. Bezemenin genelinde kabuk-ok ilişkisinin dengeli ve eşit bir şekilde dağılımı, yumurtaların kabuklardan derin kanallarla ayrılması ve ok motifinin uçlarda paralel kenarlı bir hale dönüşmesi gibi stil özellikleri göz önüne alındığında Erken Augustus Dönemi'ne tarihlenen Ephesos Memmius Yapısı kapı tacı⁷⁸⁰, Geç Augustus Dönemi'ne tarihlenen Ephesos Liman Kapısı paye başlığı⁷⁸¹, Geç Augustus-Erken Tiberius Dönemi'ne tarihlenen Pisidia Antiokheia'sı Augustus Tapınağı⁷⁸², MS 1. yüzyılın ilk çeyreğine tarihlenen Miletos Ara Augusti⁷⁸³, Augustus-Tiberius Dönemi'ne tarihlenen Stratonikeia Augustus İmparatorlar Tapınağı arşitravlarına⁷⁸⁴ paralel olarak

⁷⁷⁶ Şimşek 2013b, 275, res. 383.

⁷⁷⁷ Köster 2004, kat. 4Z12, taf. 10,3.

⁷⁷⁸ Vandeput 1997, 59-60, pl. 22,3

⁷⁷⁹ Devreker-Thoen-Vermeulen 1995, 139, pl. 5.

⁷⁸⁰ Bammer 2007, 59, abb. 3.

⁷⁸¹ Alzinger 1974, 98-99, abb. 139.

⁷⁸² Robinson 1926, 11, fig. 4; Alzinger 1974, 72-73, figs. 73-75.

⁷⁸³ Köster 2004, 28, taf. 14,1-3.

⁷⁸⁴ Tırpan 1998, 32, res. 28a-b-c; Mert 2008, 80, abb. 158a.

Geç Augustus-Erken Tiberius Dönemi stiline işaret eder.

KA-TB-1 numaralı taç bloğunun son bezeme kuşağını oluşturan anthemion kuşağında sırasıyla kapalı palmet-lotus-açık palmet şeklinde devam eden bezeme şemasında, açık ve kapalı palmetler altta yuvarlak formlu kaliksler üzerinden yükselirken kapalı palmetlere ait ilk yapraklar altta kapanarak içbükey, açık palmetlere ait ilk yapraklar ise açılarak dışbükey şekilde kıvrılır. Her iki palmet formunda da merkezi sapın yanına yerleştirilmiş dört yaprak bulunur. Söz konusu üçlü şemanın lotus bezemesinde ise çatal formlu kaliksler üzerinden yükselen merkezi sapın her iki yanına yerleştirilmiş ikişer yapraklı bir şema izlenmektedir. Bezeme kuşağı boyunca örgeler birbirinden bağımsız bir şekilde ion kymationu üzerinden yükselirken gerideki taş yüzeyin önünde durur şekilde kabartma derinliği yüksek, yaprak kenarları yuvarlak konturludur. Zarif ve ince işçiliği ile MÖ 13-9 yıllarına tarihlenen Ara Pacis iç cephe frizleri⁷⁸⁵, MÖ 20-19 yıllarına tarihlenen Atina Akropolü Roma-Augustus Monopterosu sütun boyunları⁷⁸⁶, MÖ 12-MS 2 yıllarına tarihlenen Ephesos Gaius ve Lucius Anıtı korniş blokları⁷⁸⁷ ve Erken Augustus Dönemi'ne tarihlenen Ephesos Memmius Yapısı kapı tacı⁷⁸⁸ gibi Erken Augustus Dönemi örneklerine benzer şekilde, **KA-TB-1** numaralı taç bloğuna ait anthemion bezemesi Augustus klasisizmini yansıtmaktadır.

Anthemion kuşağı üzerinde izlenen kapalı palmet-lotus-açık palmet şeklinde devam eden üçlü şemanın Hellenistik Döneme ait en belirgin örneği Khrysa Apollon Smintheus Tapınağı arşitravlarında⁷⁸⁹ karşımıza çıkarken, Augustus Dönemi'ne geldiğinde MÖ 4/3 yıllarına tarihlendirilen Ephesos Mazaeus Mithridates Kapısı anthemion kuşakları⁷⁹⁰, Geç Augustus-Erken Tiberius Dönemi'ne tarihlenen Pisidia Antiokheia'sı Augustus Tapınağı kapı lentosu⁷⁹¹, MS 1. yüzyılın ilk yarısına tarihlendirilen Magnesia Propylonu simalarında⁷⁹² izlenir. **KA-TB-1** numaralı taç bloğunun belirgin bir diğer özelliği olarak öne çıkan birbirinden bağımsız yerleştirilmiş lotus-palmet şeması ise Erken Augustus Dönemi'ne tarihlenen Ephesos Memmius Yapısı

⁷⁸⁵ Moretti 1948, pl. 9.

⁷⁸⁶ Binder 1969, 58, abb. 72-76; Shear 1997, 506, taf. 97.

⁷⁸⁷ Alzinger 1974, 20, abb. 10; Rumscheid 1994, kat. 49, taf. 41,6.

⁷⁸⁸ Bammer 2007, 59, abb. 3.

⁷⁸⁹ Rumscheid 1994, 128, taf. 18.4-6; Rumscheid 1995, 39-41, abb. 7, taf. 14.3-4.

⁷⁹⁰ Alzinger 1974, 117 abb. 167-168; Vandeput 1997, 164, pl. 82.4

⁷⁹¹ Vandeput 1997, 50, pl. 71.3.

⁷⁹² Kökdemir 2011, 108, kat. no. 8.3, res. 1f, 2f.

kapı tacı⁷⁹³ ve Ankyra Augustus Tapınağı tacında⁷⁹⁴ izlenmektedir. Sonuç olarak, **KA-TB-1** numaralı taç bloğu gösterdiği stil özellikleri ile Augustus Dönemi'ne tarihlenmelidir.

Laodikeia Kuzey (Kutsal) Agora yapısından çalışma kapsamına dahil ettiğimiz örneklerin tamamı bir bütün halinde değerlendirildiğinde yapının Erken İmparatorluk Dönemi'nden MS 3. Yüzyılın İkinci Yarısına kadar mimari yapılanmasını sürdürdüğünü söylemek yanlış olmayacaktır. Söz konusu yapı konumu itibarıyla kentin merkezi bir noktasında yer alması ve topografik olarak büyük çaplı inşa faaliyetlerine uygunluğu bu durumun başlıca sebepleri olarak değerlendirilebilir.



⁷⁹³ Bammer 2007, 59, abb. 3.

⁷⁹⁴ Vandeput 1997, 161, pl. 69.1.

2.9. TAPINAK A

2.9.1. Konum ve Araştırma Tarihçesi

Suriye Caddesi'nin kuzey yanında, Septimius Severus Nymphaeumu doğu bitişğinde konumlanan Tapınak A yapısı için G. Weber "tanımlanamayan yapı" değerlendirmesinde bulunurken, ilk olarak 1993-1999 yıllarında G. Traversari tarafından yürütülen yüzey araştırmalarında yüzeyde yer alan kalıntılar ve hava fotoğraflarına dayanarak bir kimlik önerisinde bulunulmuştur. Buna göre kazı öncesi, dikdörtgen bir plan boyunca izlenen kaide, sütun ve diğer mimari elemanlar Doğu, Batı ve Güney yönlerde geniş portikolu kuzey yönde ise anıtsal bir binanın bulunduğu bu yapı kompleksi bir tapınak (sebasteion) olmalıdır⁷⁹⁵. Laodikeia Tapınak A çalışmaları ilk kez 2004 yılında C. Şimşek başkanlığında başlatılmış olup yapının avlu ile birlikte kazısı yapılarak 2010 yılında restorasyonu tamamlanmıştır. Yapının kazılarla birlikte gün ışığına çıkarılan verileri C. Şimşek tarafından güncel yayınlarla bilim dünyasına sunulmuştur⁷⁹⁶ (Figür 28).



Figür 28.

⁷⁹⁵ Traversari 2000, 91-92, n. 12, tav. VIII, fig. 52-53.

⁷⁹⁶ Şimşek 2006b, 423-426, res. 1-3, 8-11; Şimşek 2007a, 461-467, res. 1, 4, 9-10; Şimşek 2009a, 418-420, res. 1, 8-9; Şimşek 2011, 454-458, res. 1, 4, 8-9; Şimşek 2012, 571-572, res. 1, 5-6; Şimşek 2013a, 105-106, res. 1, 6; Şimşek 2013c, 245-274, res. 326-370.

2.9.2. Mimari Analiz

Avlusuyla birlikte derinliğine iki ada üzerine inşa edilen Tapınak A yapısı, etrafi portiklerle çevrili ve dıştan dışa ölçüleri 58.00x42.33 m ölçülerinde bir avluya sahiptir. Korinth düzeninde ve podyumlu inşa edilen prostylos planlı tapınak, 27.75x13.60 m naos ölçülerine sahiptir⁷⁹⁷.

Yüksek bir podyum üzerinde çift sıra kesilmiş, dikdörtgen traverten bloklardan atkılı olarak yapılan naos duvarları, opus signinum tarzında sıva üzerine mermer kaplamalı olarak yükselmekteydi. Yapıya, altında profilli toikhobatlar olan ve iki tarafı 1.00 m yüksekliğinde mermer korkulukla sınırlandırılan 3.80 m uzunluğundaki 7 basamaklı merdivenle çıkılır. Tapınak naos odasına anıtsal kapı vasıtasıyla girildiğinde naos tabanı altında yer alan tonozlu mekânın üst örtüsünü oluşturan tuğla tonoz örgüleri izlenebilmektedir. Olasılıkla yapının orijinal MS 2. yüzyıl inşaatında traverten malzeme ile inşa edilen mekân tonozu, İmparator Diocletianus dönemindeki onarımda tuğla örgüye dönüştürülmüştür⁷⁹⁸. Naosun altında yer alan tonozlu mekâna giriş, güneydoğu köşede yer alan kapı ve buna bağlı merdivenle sağlanmıştır. Tonozlu mekânın duvar sıvalarının bazı bölümlerinde dökülmeler olmasına rağmen, sıvalar üzerinde yer yer Geç Antik Çağa tarihlendirilebilecek kazıma olarak yapılmış şematik çizimler ile Grekçe yazıtlar yer alır. Naos odası içerisinde yapılan kazılarda, İmparator Diocletianus (MS 284-305) Dönemi'ne tarihlendirilen Efes Artemisi heykeli ve çelenkler içinde Apollon, Artemis, Fortuna ve Laodikeia Tykhesi kabartmalarının yer aldığı Latince yazıtlı iki sütun bulunmuştur. Bu sütunların yazıtlarında yer alan "Votis XX" ibaresi, İmparator Diocletianus ve Maximianus'un 20. saltanat yıllarını (Vicennalia) kutlamalarının (20 Kasım MS 303) anısına yapılmış olduğunu göstermektedir⁷⁹⁹. Yapının avlusunda ise Hermes, İmparator heykelleri ve Asklepios-Hygieia heykeline ait parçalar ortaya çıkarılmıştır.

C. Şimşek söz konusu buluntular sebebiyle tapınağın Roma İmparatorluk Dönemi'nde tanrı ve imparatorluk kültürü için inşa edildiğini iletmektedir⁸⁰⁰. Tapınak naosu altında yer alan tonozlu mekânda yürütülen kazı çalışmalarında MS 3. yüzyıl ile

⁷⁹⁷ Şimşek 2013c, 246.

⁷⁹⁸ Bkz. Bölüm 2.8.3.

⁷⁹⁹ Şimşek 2010b, 177-187, res. 2-23.

⁸⁰⁰ Şimşek 2013c, 250.

MS 5. yüzyıla aralığına tarihlenen sikkeler bulunmuştur⁸⁰¹. Ayrıca MS 4 ve 5. yüzyıllara tarihlenen kurşun mühür örnekleri ile mühürlerle çağdaş olarak ağzında orijinal tıpa ve tıkaçlarıyla bulunan unguentariumlar ortaya çıkarılmıştır. Bu durum, tonozlu mekânın I. Konstantin (MS 307-337) Dönemi'nde Hristiyanlığın serbest bırakılmasıyla birlikte Tapınak işlevini kaybetmesi sonucu yapının son evrede bir arşiv odası olarak kullanıldığını göstermektedir. Suriye Caddesi'nin kuzey kenarında yer alan Tapınak A temenosuna güney cephe ekseninde yer alan üç adet mermer eşik taşının bulunduğu çift kanatlı kapıdan giriş sağlanır. Temenos dış duvarları naos duvarlarında olduğu gibi çift sıralı ve atkılı traverten bloklardan örülmüş, bazı traverten bloklar üzerinde tespit edilen hatıl yuvaları portik çatısının içe eğimli olduğunu göstermiştir. Temenos alanının mermer tabanlı avlusunu çevreleyen portiklere iki basamakla çıkılır. Portik stylobatı üzerinde izlenebilen postament izleri ve sağlam korunabilmiş arşitrav-friz bloklarına göre avlunun her iki uzun tarafında 19'ar adet, güneydeki kısa yönde 12 adet, kuzeyde tapınak ile iki yandaki birleşme bölümlerinde 3'er ve naos duvarının iki yanında 1'er pilaster sütunun yerleştirildiği ortaya konmuştur. Avluyu çeviren sütun sayısı pilaster sütunlarla beraber toplam 54'tür. Portik avlu duvarları iç cephelerde duvar payeleri ile güçlendirilerek hareketlendirilmiştir⁸⁰² (Figür 29).

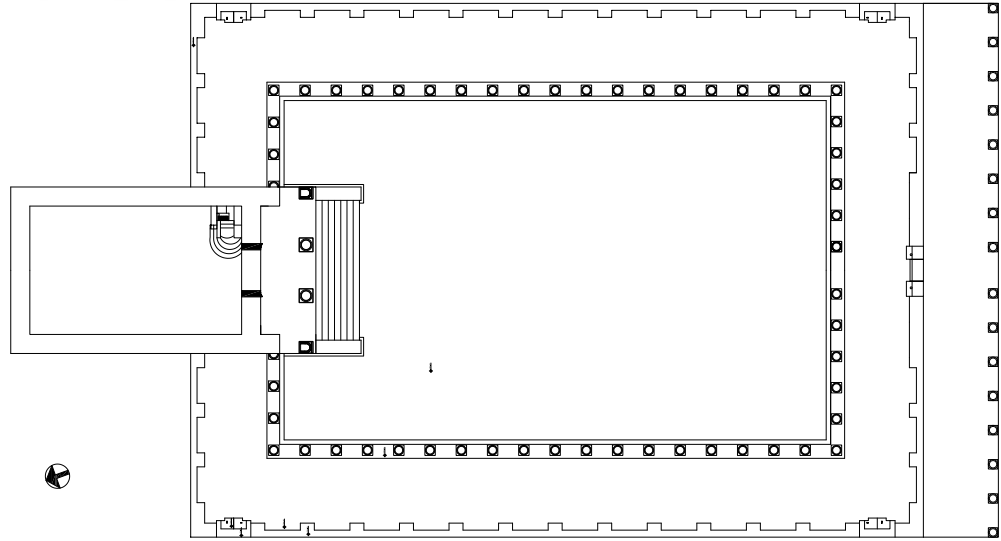

Figür 29

⁸⁰¹ Sikkelerin %90'ını MS 4. yüzyıl sikkeleri oluşturur.

⁸⁰² Kazılarda ortaya çıkartılan 166 adet sikke; MS 1. yüzyıl sonu ile MS 5. yüzyılın ilk yarısına ait olup bunların büyük bir kısmı Büyük Constantinus (MS 307-337), Constans (MS 337-350), II. Constantius (MS 337-361), II. Iulian (MS 361-363), I. Iustinianus (MS 527-565), I. Tiberius (MS 578-582), Mauricius Tiberius (MS 582-602) ve Focas (MS 602-610) Dönemi'ne tarihlendirilmiştir. Avludaki yoğun kullanım ise MS 4. yüzyıla aittir.

C. Şimşek, Tapınak A yapısının orijinalinde MS 2. yüzyılın ikinci yarısında tanrı (Apollon, Artemis, Aphrodite) ve İmparatorluk Kültü için inşa edildiğini ve son pagan işlevini İmparator Diocletianus (MS 284-305) zamanında geçirdiği büyük tamirat sonrası tamamladığını iletir. MS 4. yüzyılın ilk çeyreğinde Hristiyanlığın yaygınlaşmasıyla birlikte dinsel arşiv olarak kullanılmış olan yapı, MS 494 yılı depreminde yıkılması sonrası taş ve kireç ocağı olarak kullanılmıştır⁸⁰³.

Temenos alanının kuzey sonuna yaslandırılmış, podyumlu ve prostylos planlı Laodikeia Tapınak A, Anadolu tapınak mimarisinde karşılaştırılabilir örneklerle sahiptir. Özellikle, prostylos tipte bir pronaosla planlanan form, Roma İmparatorluk Dönemi'nde yaygın olarak kullanılan bir çözümdür. Vitruvius'un tanımına göre Prostylos⁸⁰⁴; "...in antis plan ile benzerlik gösterirken plasterlerin önünde yer alan köşe sütunları ile ortada yer alan sütunlar diğer iki sütun sağ ve sol kanatlardaki sütunlara göre yerleştirilmiştir...". Prostylos plan tipi Anadolu'da ilk kez MÖ 3. yüzyılda Didyma Apollon Tapınağı'nın ionik düzenli Naiskos'unda karşımıza çıkar⁸⁰⁵ ve Hellenistik Dönem boyunca Miletos Demeter Tapınağı⁸⁰⁶ veya Magnesia Zeus Sosipolis Tapınağı⁸⁰⁷ gibi dönemin önemli tapınaklarında kullanılır. Prostylos planlı ve korinth düzeninde inşa edilmiş en erken örnek Geç Hellenistik Dönem'e tarihlenen Pergamon Hermes ve Herakles tapınağıdır⁸⁰⁸.

Roma İmparatorluk Dönemi'ne geldiğinde ise prostylos planla birlikte korinth düzeninin izlendiği örnekler; MS 1. yüzyıla tarihlenen Lagon ve Pisidia Antiokheia Augustus Tapınakları, MS 2. yüzyıla tarihlenen Kremna Hadrianus⁸⁰⁹-Antoninus Pius⁸¹⁰,

⁸⁰³ Şimşek 2013c, 254.

⁸⁰⁴ ...Prostylos omnia has quemadmodum in antis, columnas autem contra antas angulares duas supraque epistylia, quemadmodum et in antis, and dextra ac sinistra in versuris singula...

⁸⁰⁵ Wiegand et al. 1941, 103.

⁸⁰⁶ Müller Wiener 1981, 99.

⁸⁰⁷ Humann 1904, 141.

⁸⁰⁸ Schazmann 1923, 42.

⁸⁰⁹ Mitchell-Waelkens 1987, 43, taf. Va; Mitchell 1995, 97; Büyükkolancı 1996, 71-73, lev. 66-68; Pohl 2002, 207, abb. 23.2.

⁸¹⁰ Mitchell-Waelkens 1987, 43; Mitchell 1995, 91; Büyükkolancı 1996, 74-76, lev. 72-76; Pohl 2002, 207-208, abb. 29. 1.

Termessos N1⁸¹¹-N2⁸¹² ve Ephesos Serapeion/Museion⁸¹³ tapınakları, MS 3. yüzyıla tarihlenen Komana⁸¹⁴, Termessos N3⁸¹⁵-N4⁸¹⁶ ve Hierapolis A Tapınağı⁸¹⁷ olarak karşımıza çıkar.

Planimetrik Tablo⁸¹⁸

<u>TAPINAK</u>	<u>PLAN / SS</u>	<u>DÜZEN</u>	<u>NAOS ORAN</u>	<u>SÜTUN ORAN</u>	<u>PODYUM</u>	<u>TARİH</u>
Laodikeia Tapınak A	Prostylos 4	Korinth	2.04	1: 3,62 Araeostil	Var	MS 2. yüzyılın İkinci Yarısı
Lagon	Prostylos 4	Korinth	1.70	?	Var	Augustus
Pisidia Antiokheia Augustus	Prostylos 4x2	Korinth	---	---	Var	1. yüzyılın ilk yarısı
Sidyma	Prostylos 4	Dor	?	1: 3,00 Diastil	Var	1. yüzyılın ilk yarısı
Blaundos Tapınak 2	Prostylos?	Ion	1.74	?	Var	Flaviuslar
Blaundos	Prostylos	Ion	1.82	1: 2,14	Var	1. yy sonu 2. yy başı

⁸¹¹ Lanckoroński 1893, 84; Anabolu 1970, abb. 207-212; Büyükkolancı 1996, 130-135, lev. 164-168; Pohl 2002, 217, abb. 7.1, 25.1, 2.

⁸¹² Lanckoroński 1893, 53, 88; Anabolu 1970, 200-206; Büyükkolancı 1996, 136-137, lev. 171-173; Pohl 2002, 218, abb. 4.2, 22.1, 2, 23.3.

⁸¹³ Scherrer 1995, 150-152; Scherrer 2005, 124-128, abb. 1, 7-13.

⁸¹⁴ Harper-Bayburtluoğlu 1968, 149, tav. 51-55; Anabolu 1970, abb. 213-221; Pohl 2002, 206-207, abb. 7.2, 33.1, 2.

⁸¹⁵ Lanckoroński 1893, 91, 206, Nr. 76; Büyükkolancı 1996, 126-130, lev. 156-158; Pohl 2002, 218, abb. 31.2

⁸¹⁶ Lanckoroński 1893, 43, 90; Anabolu 1970, abb. 78-81; Pohl 2002, 218-219, abb. 6.1, 32.

⁸¹⁷ Caretoni 1963, 411-433; Anabolu 1970, abb. 23-26, 282, 295, 300, 303; Pohl 2002, 203-204; Ismaelli 2017, 83-242, figs. 179, 182, 197.

⁸¹⁸ Laodikeia Tapınak A ile karşılaştırılabilir örneklerle oluşturduğumuz, Anadolu Roma İmparatorluk Dönemi Tapınak analogik tablo için (Bkz. Lanckoroński 1893; Caretoni 1963; Harper-Bayburtluoğlu 1968; Anabolu 1970; Mitchell-Waelkens 1987; Scherrer 1995; Büyükkolancı 1996; Mitchell-Waelkens 1998; Pohl 2002; Ismaelli 2017).

Ceres	4x2			Systil		
Selge L.A. Caesar	Prostylos 4	Ion	2.16	1: 2,03 Systil	Var	Hadrianus
Kremna Hadrianus?	Prostylos?	Korinth	1.06	?	Var	Antoninler
Termessos N2	Prostylos 4	Korinth	1.80	1: 3,88 Araeostil	Var	Hadrianus
Ephesos Serapeion/ Museion	Prostylos 8	Korinth	1.17	?	Var	2. yüzyıl ortaları
Termessos N1	Prostylos 6x2	Korinth	1.38	1: 2.74 Eustil Diastil	Var	2. yüzyıl ortaları
Kremna Antoninus Pius	Prostylos 6/8?	Korinth	?	?	Var	Antoninler, 150 sonrası
Komana	Prostylos 4x2	Korinth	1.95	1: 1,56 Systil	Var	2/3. yy
Termessos N4	Prostylos 4	Korinth	1.49	1: 3,44 Araeostil	Var	2. yy sonu 3. yy başı
Miletos Serapeion	Prostylos 4	Korinth	1.79	1: 4,93 Araeostil	Var	3. yy başı
Termessos N3	Prostylos 4	Korinth?	1.25	?	?	3. yy
Hierapolis A Tapınağı	Prostylos 4	Korinth	1.37	1: 4,42 Araeostil	Var	3. yy

Laodikeia Tapınak A yapısı korinth düzeninde, podyumlu, prostylos formunda ve 3,62 oranındaki bir sütun açıklığı ile araeostil mimari özellikleri göstermektedir. Antoninler ve Severuslar Dönemi tapınak mimarisinden elde edilen verilere dayanarak, oldukça geniş prostylos sütun açıklığı ile Laodikeia örneği, Hadrianus Dönemi'ne tarihlenen Termessos N2 (3,88); MS 3. yüzyıl başlarına tarihlenen Termessos N4 (3,44), Miletos Serapeion (4,93) ve Hierapolis A Tapınağı (4,42) ile benzerlik gösterir. Anadolu'da MS 2. yüzyılın ikinci yarısı ile MS 3. yüzyılın ilk yarısında tapınak mimarisi dışında prostylos araeostil kullanımı Miletos Kuzeydoğu Kapı⁸¹⁹, Aphrodisias Tetrasyon⁸²⁰ ve Perge C2 kapısında izlenmektedir. Fakat, bu örneklerin tamamında alınlık yükünün azaltılması amacıyla *Suriye Tipi* alınlık yer alır.

Laodikeia Tapınak A, yüksek podyumu ile temenos alanının kuzeyine yaslandırılmış bir mimari karakter ortaya koymaktadır (Figür 30). Bu formu ile Erken İmparatorluk Dönemi'nde çoğunlukla imparatorluk kültürü ile bağlantılı olarak Roma merkezi etkisiyle ortaya çıkan tapınak tipinin daha sonra farklı kültürlerle de tüm Anadolu'da yaygınlaşan MS 2. yüzyılın ikinci yarısına ait bir örneğidir. Tapınak A yapısının temenos-tapınak yerleşiminde temenos sırtına yaslanan formun en yakın örneklerine Anadolu'da Ephesos Serapeion/Museion⁸²¹ ve Pisidia Antiokheia Augustus⁸²², Levant'da Baalbek Jupiter Heliopolitanus ve Jerash Artemis tapınaklarında karşılaşılır⁸²³.

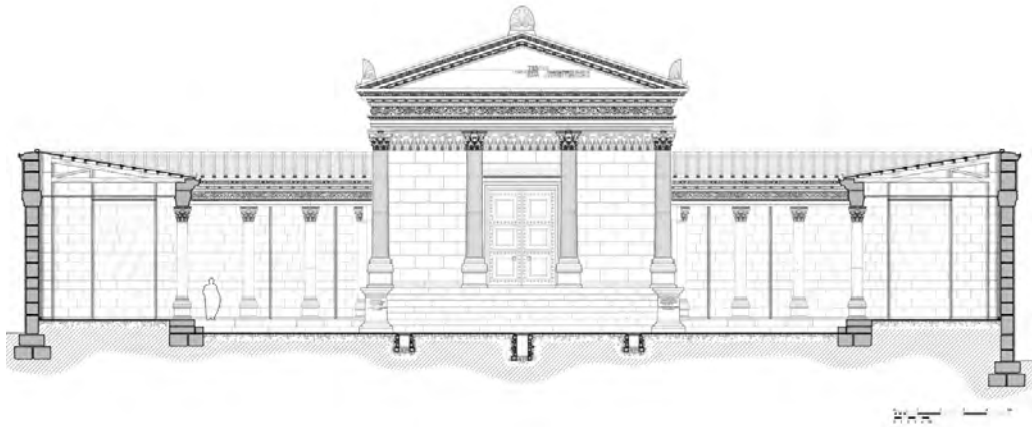

Figür 30.

⁸¹⁹ Knackfuss 1924, 232.

⁸²⁰ Doruk 1990, 69.

⁸²¹ Scherrer 2005, 122, abb. 7.

⁸²² Özhanlı 2013, 172, res. 6.

⁸²³ Lyttelton 1987, 42, fig. 8.

Ephesos Serapis Tapınağı, Tetragon Agorası'nın batı yanında podyumlu, korinth düzeninde 8 sütunlu bir prostylos olarak inşa edilmiş ve yapı portikolarla çevrili dikdörtgen avlunun arka duvarına yerleştirilmiştir. Yapının 20. yüzyılın başlarında yürütülen çalışmaları sonucunda öncelikle bir Serapis Kutsal Alanı olarak değerlendirilmesinin ardından son yıllarda yürütülen çalışmalarla bir Museion olduğu ileri sürülmüştür. Ephesos Serapis Tapınağı'nın işlevi her ne olursa olsun gösterdiği mimari karakter Laodikeia Tapınak A yapısında olduğu gibi Roma merkezli bir mimari geleneği yansıtmaktadır. Söz konusu gelenek Roma İmparatorluk Forumları'nda olduğu gibi etrafı portikolarla çevrili tapınağın temenosa eksenel yerleşimi ile kendini göstermektedir. Söz konusu planlama Anadolu kutsal alanlarında Roma İmparatorluk Dönemi'yle birlikte kullanılan bir form haline gelerek, Aizanoi Zeus Tapınağı ve Pergamon Traianus Tapınağı gibi önemli merkezlerde kendisini gösterirken kentlerin önemli yapıları bağımsız birer kitle olarak değil, daha büyük bir bütünün parçaları olarak görülmüş ve içe kapalı parçalar; sütunlar, basamaklar ve eksenel yerleşimlerle birbirleri arasında bağlantılar kurulmuştur.

2.9.3. Epigrafik Veriler

Laodikeia Tapınak A yapısında 2004 yılından bu yana yürütülen kazı çalışmaları esnasında birçok yazıt ortaya çıkarılmıştır. Ancak yapının inşa kronolojisine katkı sağlayacak epigrafik veri oldukça sınırlıdır. Tapınak A'nın orijinal inşasına ilişkin herhangi bir ithaf yazıtı olmamasına karşın, yapının MS 3. yüzyıl sonu ile MS 4. yüzyıl başında gerçekleşen restorasyonuna ilişkin açık epigrafik kanıtlar mevcuttur. Bunlardan en önemlisi olasılıkla tapınağın alınlık merkezine yerleştirilmiş yapının yeniden inşasına ilişkin Latince yazıttır. Yazıtta göre Tapınak A bir deprem sonucu veya yapının eskiliği sebebiyle yıkılması sonrası İmparator Diocletianus ve Maximilianus Dönemi'nde restore edilmiştir⁸²⁴.

Yine yapının restorasyon dönemine ilişkin epigrafik kanıtlar, tapınağa çıkan merdivenlerin iki yanında yer alan mermer korkulukların iki ucunda heykel kaidesi olarak düzenlenen parapet blokları gösterilebilir. Söz konusu yazıtlarda Laodikeia Boule ve Demosu'nun dönemin İmparatorları Maximianus ve Diocletianus'un heykellerini

⁸²⁴ Yayınlanmamış yazıt, Blok No; TA.04.165 a-b-c.

Septimius Dionysos'un valiliği esnasında diktikleri okunabilmektedir⁸²⁵. Aynı zamanda Tapınak A Naosu tonozlu mekân içerisinde ortaya çıkarılan iki adet kabartmalı sütun üzerinde yer alan yazıtlar, İmparator Diocletianus'un 20. Saltanat yılını kutlamaktadır⁸²⁶.

Söz konusu örneklerin dışında Laodikeia Tapınak A ile ilişkilendirilebilecek bir yazıt Caracalla Nymphaeum'unda ortaya çıkarılmıştır⁸²⁷. L. Robert, 1961–1963 yılları arasında J. Des Gagniers başkanlığında yürütülen çeşme kazılarında bulunan yazıtı değerlendirdiğinde, Laodikeia'ya atfedilen “İmparator Seven” sıfatını net bir şekilde okurken, söz konusu yazıtın altında kazanmış olarak *neokoron* yazısını okumayı başarmıştır⁸²⁸. Elde edilen bu değerli veriyle birlikte Laodikeia'nın İmparator Commodus ile birlikte ikinci kez *neokoronluk* ünvanı aldığı anlaşılmış ve kentin kısa süreli olarak kullandığı bu ünvan, 193 yılının 1. Gününde Commodus'un halk düşmanı olarak ilan edilmesi, heykellerinin parçalanması ve adının tüm resmi kayıtlardan silinmesi ile birlikte kaybolmuştur⁸²⁹. Laodikeia'nın Commodus Dönemi neokoron sıfatını imparatorun saltanat yıllarının hangi bölümünde aldığı tartışmalı bir konu olsa da Commodus'un bu ünvanı verdiği bir diğer kent olan Nicomedia ile birlikte MS 180 yılının eylül ayı öncesinde Laodikeia ortaklığıyla basılan sikkeler, söz konusu onurlandırmanın Commodus saltanatının daha ilk yıllarında gerçekleştiğinin en önemli kanıtı olarak sunulmaktadır⁸³⁰.

Elde ettiği 2. Neokoronluk ünvanını kısa bir süre sonra kaybeden Laodikeia, Hadrianus'un ziyaretinden neredeyse bir asır sonra İmparator Caracalla'nın 214 yazında (Haziran-Eylül) kenti ziyareti ile birlikte kaybettiği ünvanı tekrar kazanmıştır. Kent, ertesi yıl Caracalla'nın ziyaretini anmak ve yenilenen neokoronluğu kutlamak amacıyla Laodikeialı *Archiereus* Aelius Pisoneinos ve üçüncü kez *Asiarkh* Aelius Pigres tarafından hatıra sikkeleri basmıştır. Söz konusu sikkeler arasında Laodikeia Tapınak A ile ilişki kurulabilecek mimari betimlerin yer aldığı örnekler dikkat çekicidir. Aelius Pisoneinos'a (muhtemelen Neokoros tapınağının ilk rahibi) ait bir örnek üzerinde, ön yüzde imparator

⁸²⁵ Yayınlanmamış yazıtlı heykel kaideleri, Blok No; TA.04.153, TA.04.03.

⁸²⁶ Şimşek 2010b, 177–87.

⁸²⁷ Des Gagniers 1969, 281–289, no. 5.

⁸²⁸ ...[ὑπὸ {παρά?}] [τοῦ] θειοτ[άτου αὐτοκράτο[ρο]ς Κομμ[ό]δου ἐν τῇ — η Μυλασέ[ων πόλει κουρά]-τορα ἀποδεδ[ειγμένον ἢ φιλοσέβαστος Λαοδικέων πόλις τὸν ἴδιον πο[λείτην καὶ] βουλευτήν· π[ρονοησα]-μένων τῶν περὶ Ο[—]-σιον Γλαυκιανὸν [στρατη] γῶν.

⁸²⁹ Burrell 2004, 120.

⁸³⁰ Franke-Nollé 1997, 107, 117, nos. 1152–1158.

Caracalla, arka yüzde kuşbakışı tapınak/portik görünüşü ve tapınak cephesi önünde halka hitap eden imparator betimi yer almaktadır⁸³¹ (Figür 31a). Bu sikke hem imparatorun Laodikeia ziyaretini hem de tapınak betimi ile birlikte neokoronluğun yenilenmesini temsil ederken, tapınağın dikdörtgen formlu bir temenos içerisinde en geriye eksnel olarak yaslandırılmış podyumlu/prostylos bir mimari karaktere sahip olması dikkat çekicidir. Aynı şekilde yine ön yüzünde imparator Caracalla, arka yüzünde ise kent tanrıçası Tykhe'nin bir tapınak önünde libasyon yaptığı bir sahnenin canlandırıldığı sikkede, podyumlu prostylos bir tapınak betimlemesi yer alır⁸³² (Figür 31b). Son olarak Laodikeia'nın Caracalla Dönemi'nde neokoronluk ünvanının yenilediğine dair hazırlanan sikkede, ön yüzde Caracalla, arka yüzde ise Roma Senatosunun yenileme kararnameini belirten Grekçe “Dogmati Synkletou (Latince; Senatus Consulto)” yazıtı ve yazıtın üzerinde karşılıklı yerleştirilmiş podyumlu iki adet tapınak betimi yer almaktadır⁸³³ (Figür 31c).



⁸³¹ Şimşek 2013b, 507, res. 753; Hostein 2013, 210, fig. 30. Asiarkh L. Aelius Pigres, Α ΑΙΑ ΠΙΓΡΗC ΑCΙΑΡΧ Γ ΑΝCΘΗΚΕΝ, İmparator Caracalla'nın defne çelenkli, sakallı, zırlı ve paludamentumlu büstü, sağa / ΛΑΟΔΙΚΕΩΝ/ΝΕΩΚΟΡΩΝ, Kuşbakışı, tapınak/portik görünüşü. İki sütunlu tapınak cephesi önünde halka hitap eden imparator, öne doğru uzattığı sağ elinde çelenk tutmakta, çevresinde kalkanlı ve mızraklı askerler ve imparatoru destekleyen halk.

⁸³² Şimşek 2013b, 507, res. 758; Hostein 2013, 209, fig. 26. (Asiarkh, Alios Pisoneinos, ΑΥ Κ Μ ΑΥ ΑΝΤΩΝΕΙΝΟC CΕΒ İmparator Caracalla'nın defne çelenkli, sakallı, zırlı ve paludamentumlu büstü sağa /..ΑΙΛΩC ΠΙCΟΝΕΙΝΗC ΑΡCΙΕΡ ΛΑΟΔΙΚΕΩΝ ΝΕΩΚΟΡΩΝ, 4/3 açılı şekilde görünen octostyle tapınak önünde kent tanrıçası tykhe, yanında tanrıça Athena ve pronaosta tanrı? heykeli betimi).

⁸³³ Burrel 2004, 123, coin type 12. (İmparator Caracalla'nın defne çelenkli, sakallı, zırlı ve paludamentumlu büstü sağa ΑΥΤΚΜΑΥΡ ΑΝΤΩΝΕΙΝΟC/ karşılıklı yerleştirilmiş podyumlu tapınaklar, ΛΑΟΔΙΚΕΩΝ ΝΕΩΚΟΡΩΝ ΔΟΓΜΑΤΙ CΥΝΚ / LHT).



Figür 31.

Tapınak A epigrafik veriler bölümünde değerlendirmeye dahil ettiğimiz yazıt ve sikke örnekleri göz önüne alındığında; Laodikeia'nın İmparator Commodus saltanatının ilk yıllarında elde ettiği neokoronluk ünvanına paralel olarak kentte bir imparatorluk kültü tapınağının var olması gerekliliği tartışmasız bir olgudur. Ancak, söz konusu tapınağın kronolojik olarak imparatorun saltanatının ilk yıllarında verilen neokoronluktan sonra mı inşa edildiği yoksa daha önce var olan bir tapınağın dönüştürülerek mi kullanıldığı sorusu tartışmaya açıkmalıdır.

TAPINAK A KRONOLOJİSİ		
1. Evre	Antoninler Dönemi	Mimari Bezeme Stili
2. Evre	Severuslar Dönemi	Mimari Bezeme Stili
3. Evre	Diocletianus- Maximilianus Dönemi	Epigrafik Veriler
4. Evre	1. Constantinus Dönemi	Yapı İşlev Kaybı, Kazı Verileri (Seramik-Sikke-Kurşun Mühür)

2.9.4. Mimari Bezeme

Korinth Başlıkları

Prostylos planlı inşa edilen Tapınak A yapısının podyumlu cephesine ait dört adet sütunun korinth başlıklarından iki tanesi **TA-KB-1 (Levha 69)** ve **TA-KB-2 (Levha 70)** numaraları ile kataloğa dahil edilmiştir. **TA-KB-3 (Levha 71)** ve **TA-KB-4 (Levha 72)** numaraları ile çalışma kapsamına dahil edilen başlıklar ise Tapınak A Avlu portiklerine aittir.

TA-KB-1, TA-KB-3 ve **TA-KB-4** numaralı başlıklarda alt sıra yaprak çelengi altında kalathos taban bileziği korunurken **TA-KB-2** numaralı başlıkta kaidenin kırık ve eksik olması sebebiyle izlenememektedir. Tapınağın doğu köşe payeli sütununa ait ve arka cephede düz, ön cephede oval formlu işlenen **TA-KB-1** numaralı başlıkta alt yaprak çelengi, birbirine yakın yerleştirilmiş on adet yapraktan oluşur. **TA-KB-2, TA-KB-3** ve **TA-KB-4** numaralı başlıklarda ise altı yapraklı bir alt yaprak çelengi düzenlemesi ile karşılaşılır. Başlıklara ait yaprak sapının her iki yanında üç loba ayrılan akanthuslar, en alt lobta üç diğer loblarda ise beş dişli olarak işlenmiştir. Yapraklara ait içten ilk dişlerin üst üste binen loblar arasında dokunduğu bölümlerde oluşan yaprak gözleri, oluk şeklinde uzun formlu ve en uçta sert kıvrımlı olarak tamamlanırken, içten ikinci dişlerin oluşturduğu yaprak gözleri üçgen formludur. Her bir yaprağa ait merkezi damar yanlarda iki adet derin kanalla öne çıkarılmıştır. **TA-KB-3** ve **TA-KB-4** numaralı başlıklarda alttan yukarıya doğru dört yaprak dişinin yanlarda yer alan yaprak dişlerine dokunarak köprü oluşturdukları anlaşılmaktadır

Üst yaprak çelengi **TA-KB-1** numaralı başlıkta, alt sıra yaprakların ikinci lobu hizasından yükselerek kapalı yaprak kadehi seviyesinde sonlanan toplam on yapraklıdır. **TA-KB-2, TA-KB-3** ve **TA-KB-4** numaralı başlıklarda ise aynı düzenleme izlenirken üst yaprak çelengkleri altı yapraklı olarak işlenmiştir. Üst yaprak çelengine ait akanthus sapları uzun prizmatik formlu bir destekten yükselir. Söz konusu destek **TA-KB-1** ve **TA-KB-2** numaralı başlıklarda alt sıra yaprak çelenginin daha aralıklı yerleştirilmesi sebebiyle açık bir şekilde izlenirken, **TA-KB-3** ve **TA-KB-4** numaralı başlıklarda yaprak dişleri arasında kaybolmuş, bu başlıklarda üst yaprak çelengine ait yapraklar dört dişli işlenmiştir. **TA-KB-1** ve **TA-KB-2** numaralı başlıklarda ise her bir akanthus yaprağında üç yaprak lobu ve her bölümde beş yaprak dişi işlenmiş, bitişik yaprakların ilk loblarının

ilk dişleri yatay formda bükülerek birbirlerine dokunmuştur. Bu özellik **TA-KB-3** ve **TA-KB-4** numaralı başlıklarda ilk yaprak dişinin kalathos taş yüzeyi üzerinde kaybolması sebebiyle izlenmemektedir. Başlıkların tamamında merkez damar, her iki tarafta ikişer adet derin kanalla belirtilmiştir.

Başlıklarda üçgen prizması şeklindeki kaulis üzerinde yükselen kapalı yaprak kadehleri iki lob halinde birleşir ve iki yaprak arasındaki ayrım kaulise doğru uzanan bir kanalla vurgulanmıştır. **TA-KB-1** ve **TA-KB-2** numaralı başlıklarda beş dişli, **TA-KB-3** ve **TA-KB-4** numaralı başlıklarda is üç dişli olarak işlenen yaprakların içte yer alan dişleri yatay bir pozisyona gelecek kadar kıvrılarak kalathos dudağı altındaki heliksleri taşırken **TA-KB-2** numaralı başlıkta heliksler abakus tablası üzerine yükselir. Diğer tarafta ise geniş ve hacimli işlenen bitki sapları abakus tablası köşeleri altında kıvrılarak volütleri oluşturur. **TA-KB-1** numaralı başlıkta sağlam korunan volütlerin her sarım turunda birbirine bağlandığı anlaşılmaktadır. **TA-KB-1**, **TA-KB-2** ve **TA-KB-3** numaralı başlıklarda destek yaprağı bulunmazken, **TA-KB-2** numaralı başlıkta kapalı yaprak kadehleri arasına yerleştirilmiş bir destek yaprağı bulunur. Kalathos dudağı tüm başlıklarında bezemesiz bırakılmış ve içeriye doğru hafifçe eğimlidir. Kalın ve ağır görümlü abakus tablası **TA-KB-1** ve **TA-KB-2** numaralı başlıklarda merkezden geçirilmiş bir silme profili ile eşit olarak bölünürken **TA-KB-3** ve **TA-KB-4** numaralı başlıklarda bu profil daha üst bir noktadan abakus tablasını ayırır. Ele aldığımız başlıklardan yalnızca **TA-KB-1** numaralı başlığın abakus tablası altta dil motifi üstte ise ion kymationu ile bezelidir.

Başlıkların genelinde yoğun akanthus yapraklarıyla kaplanarak vurgulanan kalathos, tepede ağır görümlü abakus tablasıyla desteklenmiştir. Akanthus yapraklarına ait lobların fan görümlü ve çeyrek daireyi dolduran formları, yarık benzeri dar oluklarla ve keskin “V” kanallı sivri yaprak dişleriyle belirtilerek etkin bir ışık-gölge efekti sağlanmıştır. Tapınak A prostylos sütunlarına ait **TA-KB-1** ve **TA-KB-2** numaralı başlıklar ile avlu portiklerine ait **TA-KB-3** ve **TA-KB-4** numaralı başlıkların aynı tipolojik ve stilistik özellikleri gösterdikleri açıktır. Başlıkları tanımladığımız bölümde ortaya çıkan detay farklılıkları ise söz konusu başlıkların orijinal konumlarına, ebatlarına ve işçilik farklılıklarına dayanandırılmalıdır. Bu nedenle ele aldığımız başlıkların analogik değerlendirmeleri bir arada gerçekleştirilecektir.

Laodikeia Tapınak A korinth başlıklarının stil özellikleri genel olarak

değerlendirildiğinde; Antoninler Dönemi Anadolu korinth başlıklarının üslup ve karakter özelliklerini taşıdıkları anlaşılmaktadır. Başlıklara ait abakus tablalarının kalın, ağır ve gösterişli yapısı dönemin karakteristik özelliklerindedir. Başlıkların heliks ve volütlerinin içbükey şerit formunu koruduğu ancak genel anlamda başlığa ait akanthus yaprak çelenkleri, kaulis ve kapalı yaprak kadehlerinin yukarı yönlü hareketi ile ağır-kalın abakus tablası altında sıkışması bir diğer belirleyici dönem özelliği olarak öne çıkar. Başlıklara ait helikslerin küçülerek hacimli ve tam daire formunu kaybetmeye başlaması Antoninler Dönemi'nin son safhasına ulaşıldığına işaret eder. Erken Dönemlerden itibaren korinth başlıklarının destekleyici unsurları olarak kabul edilen kaulis, heliks ve volüt gibi elemanlar bu özelliklerini kaybetmiş, başlığı ağ misali saran akanthus yaprakları belirleyici bezeme unsuru haline gelmiştir. Başlık kalathoslarındaki form değişikliği sonucunda abakus tablası ile belirgin bir ayırım söz konusudur.

Laodikeia Tapınak A korinth başlıklarına ait bu stil, MS 2. Yüzyılın ortalarına tarihlendirilen Aphrodisias Bouleuterionu korinth başlıkları⁸³⁴, MS 120-140/150 yıllarına tarihlendirilen Ephesos Serapeion/Museion korinth başlıkları⁸³⁵, Geç Antoninler Dönemi'ne tarihlendirilen Aphrodisias Tetrasyon korinth başlıkları⁸³⁶, MS 160-180 yıllarına tarihlendirilen Miletos Faustina Hamamı kompozit başlıkları⁸³⁷, MS 178 yılı sonrasına tarihlendirilen Smyrna Agorası korinth başlıkları⁸³⁸ ve MS 180-200 yıllarına tarihlendirilen Nysa Tiyatrosu Sahne Binası 1. Kat korinth başlıkları⁸³⁹ gibi MS 2. Yüzyılın ikinci yarısına tarihlenen belirgin örneklerle temsil edilmektedir.

Aphrodisias Bouleuterionu başlıkları akanthus yapraklarının formu, kalın abakus tablasının bir silme profili ile eşit olarak ayrılması ve kalathostan koparak taşıyıcı işlevini kaybetmiş bant formulu volütler, Laodikeia örnekleri ile yakın özellikler gösterirken, helikslerin nokta diskler şeklinde sonlanması ve özellikle akanthus yapraklarının MS 2. Yüzyılın ortalarına tarihlenen Ephesos Serapeion/Museion başlıklarında olduğu gibi derin kanallı ve yaprak dişi yüzeylerinin keskin işlenişi ile oluşan metalik görünümü Laodikeia örneklerinden ayrılmaktadır. Geç Antoninler Dönemi'ne tarihlenen Aphrodisias Tetrasyon ve MS 160-180 yıllarına tarihlendirilen Miletos Faustina

⁸³⁴ Kadioğlu 2002, 201-202, abb. 339.

⁸³⁵ Strocka 1988, 304, taf. 46,3-4.

⁸³⁶ Paul 1996, 213, abb. 12.

⁸³⁷ Köster 2004, taf. 122, 4.

⁸³⁸ Naumann-Kantar 1950, 88, taf. 28 a-b.

⁸³⁹ Kadioğlu 2002, 199-201, abb. 93-100

Hamamı kompozit başlıklarında akanthus yapraklarının yarık benzeri yaprak gözleri, alt ve üst yaprak çelenklerinin kalathos etrafında ağ biçiminde düzenli sarımı, sivri ve yatay yaprak dişleri ile Laodikeia Tapınak A örnekleri ile bir stil birliği sağlar.

MS 178 yılı sonrasına tarihlenen Smyrna Agorası ve MS 180-200 yıllarına tarihlendirilen Nysa Tiyatrosu Sahne Binası 1. Kat korinth başlıkları; kalathos yüzeyine sıkıca oturan yaprak çelenkleri, yaprak lobları arasındaki dikdörtgen oluk şeklindeki yaprak gözleri, geniş kenarlı bant şeklinde işlenen heliks ve volüt formu ile oldukça yakın stil özellikleri gösterir. Söz konusu başlıklarda, karşılaştığımız diğer örneklerde vurgulanmayan bir başka çarpıcı benzerlik kapalı yaprak kadehlerine ait birinci yaprak dişlerinin kıvrılarak helikslere destek oluşturmasıdır. Kaulislerin üçgen prizması şeklindeki formu, alt yaprak çelenklerinde geride yer alan taş yüzeyin çan formunun bozularak yatay açılı bir görünüm kazanması da bu başlıklarda izlediğimiz paralel özellikler olarak değerlendirilebilir.

Arşitrav Blokları

Tapınak A prostylos sütunlarına ait yatay taşıyıcılar arasında, doğu köşe payeli sütun ile naos duvarı antası arasındaki bağlantıyı sağlayan bir adet arşitrav bloğu günümüze kadar korunmuştur. **TA-AR-1 (Levha 73)** numarası ile kataloğa dahil edilen blok üzerinde küçük ebatlı kırık/eksik bölümler haricinde, sol köşede 1. Faskia hizasında bir bölüm ile arşitrav tacının büyük ebatlı bir bölümünün kesilerek olasılıkla antik dönem tamirata geçirdiği anlaşılmaktadır.

TA-AR-1 numaralı arşitrav bloğuna ait faskialar, altta urgan onun üzerinde ise inci-payet dizili astragal ile birbirinden ayrılmıştır. 1. Faskia ile 2. Faskia ayırımında yer alan ve *urgan*⁸⁴⁰, *bükülmüş bant* veya *burgu bant* olarak tanımlanan⁸⁴¹ motif, altta derin üstte ise daha sığ bir yiv ayrımıyla yüzeyden kabartılmış yuvarlak kesitli bant formundadır. Söz konusu bant üzerine eşit aralıklarla atılmış paralel çentiklerle motifin genel şeması tamamlanmıştır. Bloğun tarihlenmesinde katkısı oldukça az görünen urgan motifinin Anadolu mimari bezeme geleneğinde özellikle Antoninler-Severuslar Dönemi yapılarında kullanım yoğunluğu dikkat çekicidir. Tapınak A arşitravında yüzeyi düz bırakılmış ve yarıklar şeklinde izlenen formun en yakın örnekleri Geç Antoninler

⁸⁴⁰ Bu terim ilk kez F. Toebelmann tarafından kullanılmıştır (Bkz. Toebelmann 1923, 127).

⁸⁴¹ Terminoloji için Bkz. Ginouvès-Martin 1985, 184-185, pl. 53.4; Gliwitzky 2010, 114, dn.179.

Dönemi'ne tarihlenen Aphrodisias Tetrapylon⁸⁴², MS 3. Yüzyılın ilk yarısına tarihlenen Hierapolis Tapınak Nymphaeumu⁸⁴³ ve MS 3. Yüzyıl başlarına tarihlenen Miletos Kuzey Kapı⁸⁴⁴ arşitravlarında karşımıza çıkar.

Arşitravın 2. Ve 3. Faskia ayrımında yer alan inci-payet dizisinde, inciler hafifçe yuvarlatılmış paralel kenarlı, payetler ise genişletilmiş disk şeklindedir. Dizi boyunca devam eden ara bağcıklar ise hacimli bırakılmıştır. MS 160-170 yıllarına tarihlenen Miletos Faustina Hamamı arşitravları⁸⁴⁵, MS 178 sonrasına tarihlenen Smyrna Agorası arşitravları⁸⁴⁶, MS 2. Yüzyıl sonu MS 3. Yüzyıl başına tarihlenen Hierapolis Triton Nymphaeumu 1. Kat arşitravları⁸⁴⁷ ve MS 2. Yüzyılın ikinci yarısına tarihlenen Aphrodisias Agora Kapısı arşitravları⁸⁴⁸ söz konusu inci-payet stilinin paralel örneklerini sergiler. İnci-payet dizisinin hemen üzerine yaslandırılmış olan ion kymationunda yukarıdan aşağıya hafifçe uzatılmış yumurtalar oldukça derin oyulmuş kabuklara altta bir bağcık ile bağlanmıştır. Yanlarda yumurtaları saran kabuklara ait yiv çerçeve alt uç kısımda hacmini kaybetmiş olsa da bezeğin tamamında izlenebilmektedir. Yumurtalar, kabuklar içerisinde serbest görünmektedir ve ok motifinde ok gövdeleri kısa, hacimli işlenmiş ok başlarına ait kanatlar kabuk merkezlerinden üstünde bir seviyede kabuklara bağlanır. İon kymationu kuşağının genel yumurta-ok işlenişleri göz önüne alındığında, kuşağa ait kabukların birbirinden uzaklaşarak aralara hacimli ok motiflerinin yerleştirilmesi ve ok gövdelerinin kısalarak ok başlarının ön plana çıkarılması MS 160-180 yıllarına tarihlenen Sagalassos Yukarı Agora Nymphaeumu arşitrav-frizleri⁸⁴⁹, MS 160-170 yıllarına tarihlenen Miletos Faustina Hamamı arşitravları⁸⁵⁰ ve MS 178 yılı sonrasına tarihlenen Smyrna Agorası frizleri⁸⁵¹ ile yakın benzerlik içerisindedir.

TA-AR-1 numaralı arşitrav bloğunun köşesinde küçük bir bölümü korunabilen anthemion bezemesinde, kengerleşmiş açık palmetlerin ters-düz formlu olarak bir kuşak oluşturduğu anlaşılmaktadır. Yalnızca iki palmetin izlenebildiği kuşakta, merkezi sapın

⁸⁴² Kadioğlu 2002, abb. 356-357.

⁸⁴³ Ismaelli 2017, 339, fig. 488.

⁸⁴⁴ Köster 2004, 124, taf. 125.2.

⁸⁴⁵ Strocca 1981, 20-21, abb.57.

⁸⁴⁶ Naumann-Kantar 1950, 86, taf. 26c

⁸⁴⁷ Campagna 2018, 304, fig. 352.

⁸⁴⁸ Ismaelli 2017, 385, fig. 528.5.

⁸⁴⁹ Vandeput 1997, 101, pl. 44.1-2.

⁸⁵⁰ Köster 2004, 134, taf. 123.4.

⁸⁵¹ Naumann-Kantar 1950, 82, taf. 24c-d.

her iki yanında ikişerden toplam dört yapraklı olarak işlenen palmetler altta bant ile sıkılmıştır. Bant üzerinden yükselerek yanlara sarkıtılan yaprakların kenarları ters palmetlerde yiv çıkıntılarla kengerleştirilirken düz formlu palmetlerde yivsiz bırakılmıştır. Bant altından filizlenen bağlayıcı dallar palmet aralarından yükselerek taç alını hizasında sonlanmaktadır. Bezemenin biraz daha bitkiselştirildiği palmet formunu Geç Antoninler Dönemi'ne tarihlenen Aphrodisias Tetrasyon kornişleri⁸⁵², MS 160-180 yıllarına tarihlenen Sagalassos Yukarı Agora Nymphaeumu arşitrav-frizleri⁸⁵³ ve MS 211/212 yıllarına tarihlendirilen Sardeis Gymnasiumu kornişleri⁸⁵⁴ gibi genellikle MS Geç 2. Yüzyıl ve özellikle Severuslar Dönemi yapılarında görmek mümkündür.

Friz Blokları

Tapınak A Prostylos sütunlarına ait günümüze ulaşabilen yalnızca parça halinde korunmuş iki adet friz bloğu bulunur. **TA-F-1 (Levha 74)** ve **TA-F-2 (Levha 75)** numaralarıyla kataloga dahil edilen bloklardan **TA-F-1** numaralı bloğun uzun süre dışarda kalması sebebiyle yüzeyinde, aşınma, yosunlanma ve kararmalar mevcuttur. Blok sol yandan ve friz tacı üzerinden kırık ve eksik durumdadır. Daha iyi yüzey korunmasına sahip **TA-F-2** numaralı blokta ise ufak ebatlı kırık/eksik bölümler izlenmektedir. **TA-F-1** numaralı blokta sağ köşeye yerleştirilmiş akanthus demetinden filizlenen kıvrık dalların sola doğru uzandığı ancak söz konusu kıvrık dallara ait yalnızca uç kısımlarının korunduğu anlaşılmaktadır. **TA-F-2** numaralı blokta ise sağ yöne doğru uzanan kıvrık dalların yalnızca sarmal yapan bir kolu izlenebilmektedir. Her iki bloğun da kötü korunma koşulları ve eksik bölümleri sebebiyle detaylı stil analizi mümkün görünmemekle birlikte, **TA-F-1** numaralı blokta köşeye yerleştirilmiş akanthus demetinin bezeme kuşağının alt silmesi ile bütünleşen yapısı, üst silme altında bükülen akanthusun derin kanallı ve yayvan formu ile **TA-F-2** numaralı blokta kılıf yaprak demetleriyle kaplı olduğu anlaşılan ana dallar göz önüne alındığında Geç Antoninler Dönemi'ne tarihlenen Aphrodisias Tetrasyon frizleri⁸⁵⁵ ve MS 161-168 yıllarına tarihlenen Aspendos Tiyatrosu Sahne Binası frizleri⁸⁵⁶ ile paralel özellikler gösterir.

⁸⁵² Kadioğlu 2002, abb. 356-357.

⁸⁵³ Vandeput 1997, 101, pl. 44.1-2.

⁸⁵⁴ Köster 2004, taf. 135.4.

⁸⁵⁵ Outschar 1987, 218-222, abb. 18-19; Can 2005b, 99, kat. 12a-b, lev. 37c, 38a

⁸⁵⁶ Gliwitzky 2010 abb. 344

Arşitrav-Friz Blokları

Tapınak A portiklerine ait yatay taşıyıcılardan 3 adet arşitrav-friz bloğu çalışma kapsamına dahil edilmiştir. **TA-AF-1 (Levha 76)**, **TA-AF-2 (Levha 77)** ve **TA-AF-3 (Levha 78)** numaralarıyla kataloga alınan arşitrav-friz bloklarından **TA-AF-1** numaralı bloğun yüzeyinde izlenen hafif aşınmalar dışında tam ve sağlam olarak korunmuştur. Aynı yüzey aşınma oranına sahip **TA-AF-2** numaralı blokta ise sol alt köşede arşitrav tacına kadar olan bir bölüm kırık, yine aynı alanın sağına doğru küçük ebatlı bir bölüm kırık ve eksiktir. **TA-AF-3** numaralı bloğun da sol alt köşesinde olasılıkla antik dönem tamiratıyla kesilmiş küçük bir bölümü haricinde sağlam korunduğu söylenebilir.

TA-AF-1 ve **TA-AF-2** numaralı bloklarda bezeme şeması, altta yer alan çift faskiayı birbirinden ayıran inci-payet bezemeli astragal ile başlar. Bloklara ait arşitrav taçları inci-payet, ion kymationu ve açık-kapalı düz formlu palmetlerden oluşturulmuş anthemion ile bezenmiştir. Bloklarının friz kuşağında ana bezeme alanı kıvrık dal bezemesi ile dekore edilirken, friz tacı üzerinde ion kymationu yer alır.

Arşitrav faskia ayrımı ile tacının ilk kuşağını oluşturan inci-payet dizisinde inciler uzatılmış ovoid formlu, payetler ise paralel kenarlıdır. Ovoid formlu incilerin yumuşak dönüşlerle payetlere bağlandığı söz konusu stil, MS 128/9 yıllarına tarihlenen Attaleia Hadrianus Kapısı arşitravları⁸⁵⁷, Geç Hadrianus-Erken Antoninler Dönemi'ne tarihlenen Sagalassos Antoninus Pius Tapınağı duvar arşitravlarında⁸⁵⁸, MS 147-149 yıllarına tarihlenen Ephesos Vedius Gymnasiumu kornişlerinde⁸⁵⁹ karşımıza çıkarken, incilerin uzatılmış formu, hacim kazanan ara bağcıklar ve incilere ait yüzeylerde izlenen düz keski izleri daha gelişmiş bir evreye işaret eder. Bu özellikler göz önüne alındığında, MS 160-180 yıllarına tarihlenen Sagalassos Yukarı Agora Nymphaeumu frizleri⁸⁶⁰, MS 160-170 yıllarına tarihlenen Miletos Faustina Hamamı arşitravları⁸⁶¹ ve MS 169-177 yıllarına tarihlenen Kremna Marcus Aurelius ve Commodus Tapınağı kapı lentosu⁸⁶² inci-payet uygulamalarında aynı stil izlenmektedir.

İnci-payet dizisinin üzerinde yer alan ion kymationunda yukarıdan aşağıya hafifçe

⁸⁵⁷ Strocka 1981, 28, abb. 49.

⁸⁵⁸ Vandeput 1997, 66-67, pl. 25.2-4.

⁸⁵⁹ Plattner 2008, 281, abb. 90.4.

⁸⁶⁰ Vandeput 1997, 101, pl. 44.1-2.

⁸⁶¹ Köster 2004, 134, taf. 123.4.

⁸⁶² Mitchell 1995, 108, pl. 52.

uzatılmış yumurtalar altta inci-payet dizisine yaslandırılmış ve yumurta uçları derin oyulmuş kabuklara bir bağcık ile bağlanmıştır. Yanlarda yumurtaları saran kabuklara ait yiv çerçeve alt uçta hacimsiz de olsa bezeğin tamamında izlenebilmektedir. Yumurtalar, kabuklar içerisinde serbest görünmektedir ve ok motifinde ok gövdeleri kısa, hacimli işlenmiş ok başlarına ait kanatlar kabuk merkezlerinden üstünde bir seviyede kabuklara bağlanır. İon kymationu kuşağının genel yumurta-ok işlenişleri göz önüne alındığında, MS 117/118 yıllarına tarihlenen Ephesos Hadrianus Tapınağı⁸⁶³, MS 117-138 yıllarına tarihlenen Aphrodisias Hadrianus Hamamı arşitrav frizleri⁸⁶⁴ ve MS 135-136 yıllarına tarihlenen İasos Agora Doğu Stoa frizleri⁸⁶⁵ gibi Traianus-Hadrianus Dönemi'ne ait yapılarla bir stil benzerliğine sahip olsa da, kuşağa ait kabukların birbirinden uzaklaşarak aralara hacimli ok motiflerinin yerleştirilmesi ve ok gövdelerinin kısalarak ok başlarının ön plana çıkarılması gibi motifin Hadrianus Dönemi etkisinin azaldığı, barok örgelerin ön plana çıktığı Antoninler Dönemi'nin gelişmiş bir safhasına işaret eder. Bu durum göz önüne alındığında MS 160-180 yıllarına tarihlenen Sagalassos Yukarı Agora Nymphaeumu arşitrav-frizleri⁸⁶⁶, MS 160-170 yıllarına tarihlenen Miletos Faustina Hamamı arşitravları⁸⁶⁷ ve MS 178 yılı sonrasına tarihlenen Smyrna Agorası frizleri⁸⁶⁸ ile yakın benzerlik içerisinde. Bloğun arşitrav tacı üzerindeki son bezeme kuşağını oluşturan açık-kapalı palmetlerden oluşturulmuş anthemion kuşağında, beş yapraklı işlenen palmetlerden açık olanların ikinci yaprağı, yanda yer alan kapalı palmet yaprağına dokunur. Anthemion kuşağı içerisinde yer alan palmetlerin birbirinden bağımsız örgesi, kaidesiz ve doğrudan alt profil üzerinden yükselen palmet yapraklarının birbirinden uzaklaşmış formuyla Geç Antoninler Dönemi'ne tarihlenen Aphrodisias Tetrasyon⁸⁶⁹ ve MS 180-200 yıllarına tarihlenen Nysa Tiyatrosu⁸⁷⁰ (3. Evre) ile yakın benzerlik içerisinde.

TA-AF-1 ve **TA-AF-2** numaralı bloklarda frizlerin ana bezeme kuşağını oluşturan kıvrık dallar blokların sağına doğru uzanmaktadır. Bezemenin geneli değerlendirildiğinde alt ve üst silmelere yaslanmış kuşakta, ana dalın akıcı devamlılığı,

⁸⁶³ Quatember 2014, 106, abb. 10.

⁸⁶⁴ Vandeput 1997, pl. 74.4.

⁸⁶⁵ Pagello 1985, 143-146, figs. 13-14.

⁸⁶⁶ Vandeput 1997, 101, pl. 44.1-2.

⁸⁶⁷ Köster 2004, 134, taf. 123.4.

⁸⁶⁸ Naumann-Kantar 1950, 82, taf. 24c-d.

⁸⁶⁹ Vandeput 1997, pl. 76.2.

⁸⁷⁰ Kadioğlu 2002, 210-211, abb. 287.

halen iyi görülebilen bezeme alanı tabanı, düzgün spiraller oluşturan yan dallar, bezeme üzerinde merkez hattına yerleştirilen rozetlerin düzeni ve küçük hacimli yaprak kaplamaları göz önüne alındığında; Aphrodisias Hadrianus Hamamı Palaestrası arşitrav frizleri⁸⁷¹ veya Geç Hadrianus Dönemi'ne tarihlenen Aizanoi Tiyatrosu Skenefrons kornişleri⁸⁷² gibi Hadrianus Dönemi sonlarına ait bazı yapılarda izlediğimiz bir tipoloji ile karşılaşılr. Ancak, alt ve üst silmelere yaslanan bezeme unsurları, kıvrıkdallara ait yapraklardaki yüzey detaylarının kaybolması, yaprak kenarlarında yoğun matkap kullanımı sonucu oluşan tırtıklı görünüm, özellikle çiçek ve yaprak rozetlerde izlenen büyütülmüş örgeler, kabartma yüksekliğinin artması ile birlikte ortaya çıkan ışık-gölge etkisi söz konusu stilin Antoninler Dönemi'nin gelişmiş bir evresine işaret etmektedir. Söz konusu stil, Antoninler Dönemi'ne tarihlenen Side Tiyatrosu Sahne Binası frizleri⁸⁷³, MS 161-168 yıllarına tarihlenen Aspendos Tiyatrosu Sahne Binası frizleri⁸⁷⁴ ve MS 160-170 yıllarına tarihlenen Miletos Faustina Hamamı frizleri⁸⁷⁵ ile yakın paralellikler gösterirken, bezeme kuşağının alt ve üst silmeler içinde kaybolduğu, ana ve yan dalların yaprak kılıfı kaplı görüntüsünden çıkararak daha da bitkiselleştiği ve bezemenin genel akıcılığının kaybolduğu MS 178 yılı sonrasına tarihlenen Smyrna Agorası frizlerinin⁸⁷⁶ stiline yaklaşmadığı anlaşılmaktadır. Blokların arşitrav taşları üzerinde yer alan ion kymationları ise arşitrav tacı üzerinde yer alan ion kymationlarının stilini devam ettirir.

Yaptığımız stil değerlendirmeleri sonucunda kataloğa dahil ettiğimiz **TA-AF-3** numaralı blok, aynı bezeme şemasına sahip olsa da **TA-AF-1** ve **TA-AF-2** numaralı bloklardan farklı bir stil gösterdiği anlaşılmaktadır.

TA-AF-3 numaralı bloğun iki faskialı arşitrav bezeme şemasında, ikinci faskia üzerinde ve arşitrav tacının alt silmesi üzerinde inci-payet dizisi yer alır. Bu dizide inciler altıgen, payetler ise geniş paralel kenarlıdır. İnci ve payetler arasında bağlantı sağlayan bağcıkların uzatılarak ön plana çıkarılmış olması dikkat çekicidir. Söz konusu özellikleri ile Trajan-Hadrianus Dönemi inci-payetlerinden kolayca ayırt edilebilen bu stil, aynı zamanda uzatılmış inciler ve gösterişli bağcıklar ile ağır ve daha büyük görünümlü payet işlenişi ile Antoninler Dönemi stiline aşularak Severuslar Dönemi'ne girildiğinin

⁸⁷¹ Öztürk 2016, 197, fig. 12.8

⁸⁷² Rohn 2008, 267–69; Can 2005b, 89, kat. 3, lev. 29a.

⁸⁷³ Can 2005b, 92–93 kat. 79b, lev. 31a

⁸⁷⁴ Gliwitzky 2010 abb. 344

⁸⁷⁵ Köster 2004, 134, taf. 123.4.

⁸⁷⁶ Naumann-Kantar 1950, 82, taf. 24d.

işaretidir. **TA-AF-3** numaralı bloğun inci-payet dizisinin en belirgin örnekleri MS 3. Yüzyıl başlarına tarihlenen Miletos Kuzey Kapı⁸⁷⁷, MS 198 yılı sonrasına tarihlenen Perge F2 Nymphaeumu⁸⁷⁸ ve MS 200-225 yıllarına tarihlenen Sagalassos Hamam Yanındaki Kapı'da⁸⁷⁹ karşımıza çıkar.

TA-AF-3 numaralı bloğun arşitrav taç bölümünü inci-payet dizisi üzerinde süsleyen ion kymationunda, hacimli işlenmiş yumurta kabukları içerisinde her iki yanda eşit mesafede derince oyulmuş yumurtalar neredeyse askıda durur şekilde bir form almış, ok gövdeleri kısalmış, ok başları kalın ve üçgen bir hale dönmüştür. Ion kymationuna ait kabukların ön plana çıkan kalın yapısı, yüksek kabartma derinliğine sahip yumurtalar ve hacimli üçgen formlu ok gövdeleri göz önüne alındığında bu örnekte Geç Antoninler-Erken Severuslar Dönemi stilinin etkin olduğunu söylemek yanlış olmayacaktır. **TA-AF-3** numaralı bloğa ait ion kymationu stiline en yakın örnekler, Septimius Severus Dönemi'ne tarihlenen Perge C2 Propylonu⁸⁸⁰, MS 198 yılından sonraya tarihlenen Perge F2 Nymphaionu⁸⁸¹ ve Erken Severuslar (MS 206/207) Dönemi'ne tarihlenen Hierapolis Tiyatrosu Sahne Binası 1. Kat arşitrav frizlerinde⁸⁸² karşımıza çıkmaktadır.

TA-AF-3 numaralı bloğun arşitrav tacını süsleyen son bezeme kuşağı açık-kapalı palmetlerden oluşturulmuş anthemion kuşağıdır. Anthemion üzerinde beş yapraklı işlenen palmetlerden açık olanların ikinci yaprağı, yanda yer alan kapalı palmet yaprağına dokunur. Anthemion kuşağı içerisinde yer alan palmetlerin birbirinden bağımsız örgesi, kaidesiz ve doğrudan alt profil üzerinden yükselen palmet yapraklarının birbirinden uzaklaşmış formu ile üst profil sınırına gömülmesi ve altta ilk yaprak kökleri üzerine yerleştirilmiş gözlerin oluşturduğu stil değerlendirildiğinde Geç Antoninler-Erken Severuslar Dönemi özellikleri gösterdiği anlaşılmaktadır. Buna göre en yakın örnekler Geç Antoninler Dönemi'ne tarihlenen Aphrodisias Tetrapylon⁸⁸³, MS 180-200 yıllarına tarihlenen Nysa Tiyatrosu⁸⁸⁴ (3. Evre) ve MS 3. Yüzyılın ilk yarısına tarihlenen Side G

⁸⁷⁷ Köster 2004, 124, taf. 125.2.

⁸⁷⁸ Gliwitzky 2010, 47-48, abb. 21.

⁸⁷⁹ Vandeput 1997, 113, pl. 60.1.

⁸⁸⁰ Gliwitzky 2010, 186, abb. 67-68.

⁸⁸¹ Gliwitzky 2010, 47-48, abb. 21.

⁸⁸² Ismaelli 2017, 365, fig. 511.

⁸⁸³ Vandeput 1997, pl. 76.2.

⁸⁸⁴ Kadioğlu 2002, 210-211, abb. 287.

Nymphaeumu (Prunktor)⁸⁸⁵ olarak sıralanabilir.

TA-AF-3 numaralı bloğun rankeli friz düzenlemesine gelindiğinde sola doğru uzanan ranke bezemesine ait dallar alt ve üst profil sınırlarıyla kaynaşmış, dalların üzerini örten kılıf yaprak kümeleri kaybolmuştur. Dalların geneline hâkim olan kılıf yapraklar üzerinde yoğun matkap kullanımını sonucunda aşırı derecede parçalanmalar oluşmuştur. Aynı uygulama yaprak rozetler üzerinde de takip edilebilmektedir. Bezemenin geneline bakıldığında ranke bezemesinin bütünlüğünün kaybolmaya başladığı, motifin akıcılığının azaldığı, Antoninler Dönemi düzgün formlu spirallerinin yerini bezeme kuşağı içerisinde kaybolmuş yayvan sarmalların aldığı ve yüksek kabartma derinliği ile yoğun bitkiselliğe rağmen doğallıktan uzaklaşıldığı izlenebilmektedir. Söz konusu stil özellikleri göz önüne alındığında **TA-AF-3** numaralı bloğun frizine ait ranke bezemesi, Severuslar Dönemi'ne tarihlenen Hierapolis Tiyatrosu 3. Kat frizleri⁸⁸⁶, MS 160-180 yıllarına tarihlendirilen⁸⁸⁷ Sagalassos Yukarı Agora Nymphaeumu⁸⁸⁸ ve MS 2. Yüzyıl sonu MS 3. Yüzyılın başlarına tarihlendirilen Side Ana Kapı frizleri⁸⁸⁹ gibi genellikle Geç Antoninler-Erken Severuslar Dönemi örnekleriyle paralellik göstermektedir. **TA-AF-3** numaralı bloğunu diğer Tapınak A arşitrav-frizlerinden ayıran diğer bir önemli özelliği de friz tacının işlenmemiş olmasıdır.

Geison-Sima Blokları

Tapınak A yapısında değerlendirmeye aldığımız geison-sima bloklarından **TA-GS-1 (Levha 79)** prostylos sütunlarının taşıdığı ön cephe alınlığına, **TA-GS-2 (Levha 80)** numaralı blok ise tapınak batı portiğine aittir. Her iki bloktada aynı bezeme şemasının takip edildiği anlaşılan örneklerde blok dekorasyonu altta geisopodes üzerine yerleştirilmiş lesbos kymationu ile başlar.

Bloklar üzerinde yer alan lesbos kymationu kuşağında, motif üç parçaya bölünerek, kaburga ile yanlarda yer alan yaprak çerçeveleri bağımsız şeritlere dönüşmüş ve bezeğin her iki yanı çift çentikli çatal yapraklar ile doldurulmuştur. Söz konusu tipoloji Traianus-Hadrianus Dönemi ile birlikte ortaya çıkarak Antoninler Dönemi

⁸⁸⁵ Gliwitzky 2010, 117, abb. 141-143.

⁸⁸⁶ Ismaelli 2017, 403, fig. 550.

⁸⁸⁷ B. Can, ranke bezemeleri üzerine yürüttüğü çalışmasında Sagalassos Yukarı Agora Nymphaeum'unun ranke bezemelerinin MS 160-180 yıllarına ait olamayacağını iletir (Bkz. Can 2005b, 110).

⁸⁸⁸ Vandeput 1997, 101, pl. 44.1-2.

⁸⁸⁹ Gliwitzky 2010, 129-130, abb. 193-194.

sonrasında deęişmeyen bir stil haline gelir⁸⁹⁰. Bu tipolojinin Hadrianus Dönemi'ne ait en belirgin örnekleri MS 120-140 yıllarına tarihlendirilen Pergamon Kızıl Avlu Portikosu⁸⁹¹, Geç Hadrianus Dönemi'ne tarihlenen Side N1 Tapınağı arşitravları⁸⁹² ve Geç Hadrianus-Erken Antoninler Dönemi'ne tarihlenen Sagalassos Antoninus Pius Tapınağı'nda⁸⁹³ izlenirken, kaburga gözü çerçevesinin üst profil tarafından kesilerek kaybolması, çatal yaprak ile yan yaprak çerçeveleri arasındaki ayrımın artması ve kaburga gözü ile çerçeve arasında köprü kuran bağcıklar, MS 160-180 yıllarına tarihlenen Sagalassos Yukarı Agora Nymphaeumu arşitrav-frizleri⁸⁹⁴ ve MS 169-177 yıllarına tarihlenen Kremna Marcus Aurelius ve Commodus Tapınağı arşitravları⁸⁹⁵ gibi örneklerde karşımıza çıkar.

TA-GS-1 ve **TA-GS-2** numaralı blokların konsol/kaset düzenlemelerinde konsollar birer akanthus yaprağı ile desteklenirken altta ion kymationu ile çerçevelenmiştir. Konsollar üzerinde yer alan akanthus yapraklarında merkezi damarın her iki yanı fazla derin olmayan birer kanalla belirginleştirilmiş ve motif yanlara doğru açılan yaprak lobları ile tamamlanmıştır. Birbirine bitişik yaprak lobları derince oyulmuş eğrisel yaprak gözleri ile birbirinden ayrılmıştır. Akanthus yaprağının geneli katı bir görünüme sahiptir. Bu tip akanthus motifi MS 160-170 yıllarına tarihlenen Miletos Faustina Hamamı kornişlerinde⁸⁹⁶ ve Geç Antoninler Dönemi'ne tarihlenen Aphrodisias Tetrasyon⁸⁹⁷ kornişlerinde karşımıza çıkar. Bloklarda konsol ve kasetleri çerçevelendiren ion kymationlarının ok işlenişlerinde farklılıklar dikkati çekmektedir. **TA-GS-1** numaralı blokta ok başları ince birer yiv ile yan kabuklara bağlanırken, **TA-GS-2** numaralı blokta ok motifi yalnızca zeminden kabartılmış yivler şeklinde verilmiştir.

Ele aldığımız geison-sima bloklarında taç dekorasyonlarının ana bezeme kuşağı, altta inci-payet dizisi onun üzerinde ters-düz şemalı açık palmetlerden oluşturulmuş anthemion ile tamamlanmıştır. Blokların inci-payet dizisinde, inciler uzatılmış ovoid formlu, payetler ise paralel kenarlıdır. Söz konusu stil **TA-AF-1** ve **TA-AF-2** numaralı bloklara ait inci-payet tipolojisini takip eder.

⁸⁹⁰ Vandeput 1997, 153.

⁸⁹¹ Strocka 1988, 303, taf. 44,5.

⁸⁹² Leon 1971, 223-224, taf. 97.4.

⁸⁹³ Vandeput 1997, 66-67, pl. 25.5, 26.1.

⁸⁹⁴ Vandeput 1997, 101, pl. 44.4.

⁸⁹⁵ Mitchell 1995, 108, pl. 49-52.

⁸⁹⁶ Gerkan-Krischen 1928 fig. 66, 68. Strocka 1981, 44, abb.57.

⁸⁹⁷ Vandeput 1997, pl. 76.2.

İnci-payet dizili astragal ayırımından sonra başlayan kyma-rekta profili üzerinde, açık ve ters-düz formlu kengerleşmiş palmetlerden oluşturulmuş anthemion kuşağında; merkezi sapın her iki yanında **TA-GS-1** numaralı blokta üçerden toplam altı yapraklı, **TA-GS-2** numaralı blokta ise ikişerden toplam dört yapraklı olarak işlenen palmetler altta bant ile sıkılmıştır. Bant üzerinden yükselen yapraklar, kenarlarda üç loba ayrılarak aşağı doğru sarkıtılmış, en alttaki yaprak lobu bant hizasında kıvrılmaktadır. Palmet bantı altından filizlenen bağlayıcı dallar yanlarda ikiye ayrılarak; üstte yer alan dal kyma-rekta profili altında kıvrım yaparak sonlanmakta, altta uzayan bağlayıcı dal ise yandaki palmete bağlanmaktadır. Anthemion bezemesinin genelinde izlediğimiz yoğun bitkisellik, merkezi yaprak, yan yapraklar ve bağlayıcı dalların dış kenarlarındaki matkap oyuklarıyla vurgulanmıştır. Her iki bloğa ait anthemion bezemesinde de palmetlere ait merkezi sapların uçlarda ikiye ayrılması dikkat çekicidir.

Motifin dışbükey kabartma yüzeyi, üç loba ayrılarak çizgisel hatlarla detaylandırılmış yan yapraklar ve merkezi sapın en uçta iki loba ayrılmış olması MS 2. Yüzyılın ortalarına tarihlendirilen Perge E Agorası kornişleri⁸⁹⁸, Septimius Severus Dönemi'ne tarihlendirilen Perge H Propylonu kornişleri, MS 3. Yüzyıla tarihlenen Hierapolis Tapınak Nymphaeumu kornişleri⁸⁹⁹, MS 3. Yüzyıl başına tarihlenen Hierapolis Triton Nymphaeumu 1. Kat kornişlerine⁹⁰⁰ ait açık palmet uygulamalarında karşımıza çıkar. Bu örnekler arasında özellikle **TA-GS-2** numaralı blokta izlenen palmet köküne yerleştirilmiş üç yaprak lobuna sahip yaprak motifinin karşılaştırılabilir tek uygulaması Perge E Agorası kornişlerinde karşımıza çıkar.

Sonuç olarak, Tapınak A yapısından kataloğa dahil ettiğimiz **TA-KB-1**, **TA-KB-2**, **TA-KB-3** ve **TA-KB-4** numaralı korinth başlıkları, **TA-AR-1** numaralı arşitrav bloğu, **TA-AF-1** ve **TA-AF-2** numaralı arşitrav friz blokları, **TA-GS-1** ve **TA-GS-2** numaralı geison-sima bloklarının stil özelliklerine göre gerçekleştirdiğimiz analogik değerlendirmeler, söz konusu blokların Antoninler Dönemi stilini yansıttığını ortaya koymaktadır. **TA-AF-3** numaralı blok ise gösterdiği farklı stil özellikleri sebebiyle Erken Severuslar Dönemi'ne tarihlendirilmiş ve olasılıkla Erken Severuslar Dönemi'nde gerçekleşen bir restorasyonla ilişkilendirilmelidir.

⁸⁹⁸ Vandeput 1997, pl. 83.2.

⁸⁹⁹ Ismaelli 2017, 339, fig. 488.

⁹⁰⁰ Campagna 2018, 420, fig. 357.

Tapınak A epigrafik veriler bölümünde ele aldığımız epigrafik malzeme içerisinde yapıya ait herhangi bir ithaf yazıtının bulunmamış olması yapı kronolojisini kesin sınırlar içerisinde çekmemiş olsa da kente Commodus Dönemi'nde verilen neokoronluk ünvanı, Caracalla Dönemi sikkelerinde yer alan Tapınak betimli sikkeler, tapınak prostylos oranları, simetrik mimari planlama ve yapının Romalı karakteri göz önüne alındığında, Tapınak A'nın bir Neokoronluk Tapınağı olarak MS 2. yüzyılın ikinci yarısında inşa edilerek kullanım gördüğü teorisi desteklenmektedir.



2.10. MERKEZİ HAMAM

2.10.1. Konum ve Araştırma Tarihçesi

Suriye Caddesi'nin güneyinde, Merkezi Agora ile Septimius Severus Nymphaeumu arasında yer alan Laodikeia Merkezi Hamamı ilk kez F. Arundell tarafından “kaydadeğer kalıntılar” olarak nitelenmiş ve yapının yüzeyden görülebilen mimarisini tanımlamıştır⁹⁰¹. G. Weber'in kent planında dahi işaretlenmemiş bu yapı, ancak modern araştırmacılar tarafından ele alınarak işlevi hakkında önerilerde bulunulmuştur⁹⁰² (Figür 32).



Figür 32.

Yapının hava fotoğrafları ve yüzey araştırmaları neticesinde ortaya konan ilk planı G. Traversari ve ekibi tarafından yapılmış, elde edilen plana göre hamamın oda işlevleri belirlenmeye çalışılmıştır⁹⁰³. Merkezi Hamam'da ilk kazı çalışmaları 2002 yılında kuzeyindeki Merkezi Agora ve doğusundaki caldariumun içi ve dış duvarlarının önünde, Denizli Müze Müdürlüğü adına Arkeolog Ali Ceylan tarafından yapılmıştır.

⁹⁰¹ Arundell 1834, 185.

⁹⁰² Yegül 1992, 278, 454, dn. 16; Farrington 1995, 169, cat. no. 99.

⁹⁰³ Traversari 2000, 74-76, 78, figs. 33-36.

2003 yılında ise C. Şimşek ve M. Büyükkolancı tarafından sürdürülen kazılara 2007 yılına kadar devam edilmiş yapının caldarium, tepidarium, II. Frigidarium ve II. Apodyteriumun bir bölümü kazılarak Merkezi Hamam hakkındaki güncel çalışmalar yayımlanmıştır⁹⁰⁴.

2.10.2. Mimari Analiz

Laodikeia Merkezi Hamam olarak adlandırılan yapı, 89.60x57.60 m ölçülerindeki kapalı alanı ve batısında yer alan palaestrası ile birlikte 145.60x57.60 m ebatlarındadır. Laodikeia Anitk Kenti'nin duvarları en sağlam kalabilen yapısı olarak kuzey duvarları yaklaşık 7 ila 8 metre, batı duvarları ise 4 ila 5 metre ayaktadır. Yapının taşıyıcı duvarlarında traverten kullanılırken II. apodyterium kemeri ve bezemeli elemanlarda mermer tercih edilmiştir. Yapı, yan yana dizilmiş kuzey-güney yönünde uzanan dört mekân (apodyterium, frigidarium, tepidarium, caldarium) ve batısında palaestra bölümünden oluşan sıralı tipte inşa edilmiş, daha sonra bu mekânların kuzeyine doğu-batı yönünde ikinci bir apodyterium bölümü, doğusunda apsisli havuzu olan ikinci frigidarium bölümü eklenerek hamam kendine has bölgesel özellikler yansıtan bir plana sahip olmuştur⁹⁰⁵.

Yapının en doğusunda 34x20 m. ölçülerindeki calidarium bölümünün doğu duvarı üzerinde iki adet niş yer alırken batı duvarı üzerinde tepidarium ile bağlantı sağlayan üç kemerli geçiş bulunmaktadır. Mekân içerisine yerleştirilmiş toplam 5 adet ısıtma havuzu bunların altında da hypokaust sistemi izlenebilmektedir. 11x27 m. ölçülerindeki tepidarium, dikdörtgen formundadır ve orjinalde doğusundaki caldariuma ve batısındaki frigidariuma açılan üçer kapıdan batıdaki frigidariuma açılan kapılardan ikisi sonradan kapatılarak iptal edilmiştir. Tepidariumun kuzey duvarında ikinci frigidarium ile bağlantıyı sağlayan geçit ve bu geçidin içine yerleştirilmiş çiftli kapı yer alır. Geçiş odası olarak adlandırılan bu mekândan ikinci frigidariuma, yine çiftli kapıyla bağlantı sağlanmıştır. Tepidariumun batısında yer alan 1. Frigidarium bölümünde henüz kazı çalışması yapılmamış olsa da C. Şimşek bu bölümün olasılıkla üç geçişle 1.

⁹⁰⁴ Şimşek 2005, 311-312; Şimşek 2006b, 427-428, res. 1-2, 15; Şimşek 2007a, 469-472, res. 1, 4, 14-15; Şimşek 2008, 112-114, res. 1, 3-4, 15; Şimşek 2009a, 426-427, res. 1, 15; Şimşek 2013b, 189-195; Büyükkolancı 2014, 207-227, res. 1-16.

⁹⁰⁵ Şimşek 2008, 114; Şimşek 2013c, 189.

Apodyteriuma bağlandığını iletmektedir⁹⁰⁶.

Yine henüz kazı çalışması yapılmamış olan 1. Apodyterium bölümü de olasılıkla palaestra ile bağlantı sağlayan üç kemerli geçiş bulunur. Yapının Kuzeydoğu köşesine yerleştirilmiş olan 2. Frigidarium'un doğu duvarında geniş bir apsis yer alır. Araştırmacılar yapının kazısı öncesinde bu bölümü olasılıkla bir kilise synthrononu olarak değerlendirmişler ve bu nedenle de yapıyı Hamam-Bazilika olarak adlandırmışlardır. Ancak, bu bölümde yürütülen kazı çalışmaları sonucunda apsis duvar merkezinde yer alan bir açıklıktan altta yer alan mermer kaplı döşemeye sahip bölüme su akıtıldığına ortaya çıkarılması bu apsisin 2. Frigidarium'a ait bir havuz olduğunu ortaya koymuştur. 2. Frigidariumun batısında yer alan ikinci apodyteriuma Merkezi Agora'nın batı portiğinden mermer bir kapı ile geçiş sağlanmıştır. Doğu-batı doğrultusunda 2. Frigidarium ve 2. Apodyteriumun yer aldığı uzun salon, kuzey-güney yönünde karşılıklı dörder adet fil ayağının taşıdığı kemerlerle örtülüdür (Figür 33).

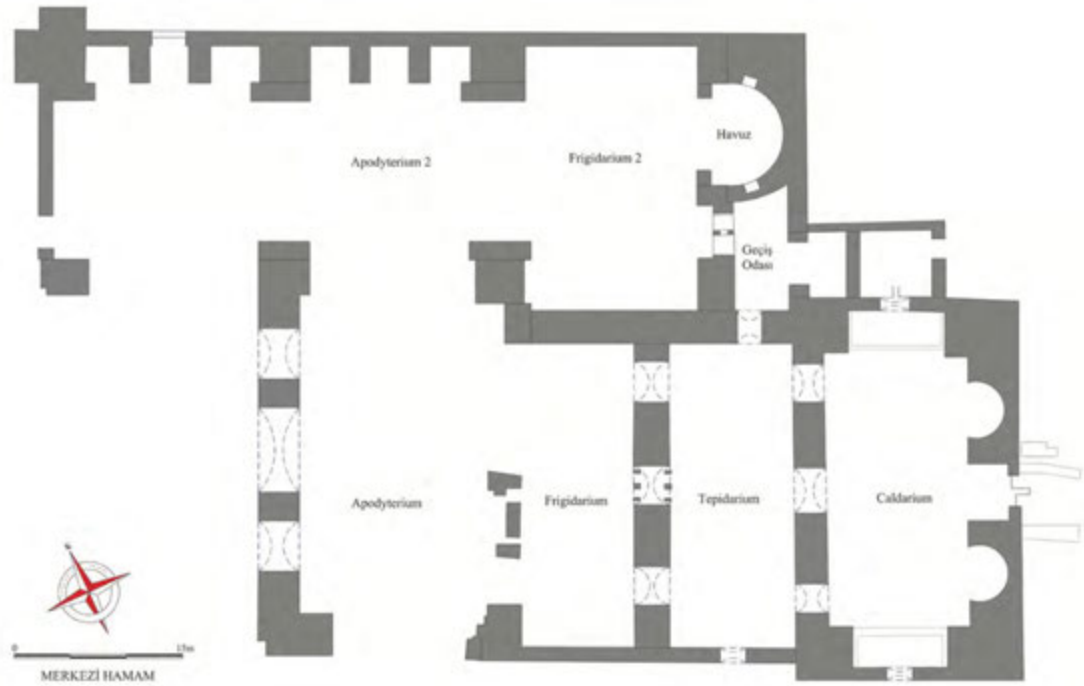

Figür 33.

Merkezi Hamam'da sürdürülen kazı çalışmaları sonucunda, caldarium ve tepidarium mekanları içerisinden boşaltılan dolgunun herhangi bir stratigrafik veri ortaya koymaması sebebiyle yapının MS 494 depreminden sonra hamam olarak kullanılmadığını ortaya çıkarmıştır. Kazılarda tespit edilen kısmi yanık ve kül tabakaları,

⁹⁰⁶ Şimşek 2013c, 191.

hamamın Orta Çağ'da yörükler tarafından kısa süreli barınak olarak kullanıldığını göstermektedir⁹⁰⁷.

F. Yegül, Merkezi Hamam'ın nişlere sahip caldariumunu Anadolu hamamlarında yaygın olarak kullanılan bir form olarak niteler ve yine Laodikeia Güney-Hamam Gymnasium, Hierapolis ve Aphrodisias örnekleriyle karşılaştırır⁹⁰⁸. Ayrıca, F. Yegül, yapının kazı öncesi ortaya koyduğu bu öngöründe, Laodikeia Merkezi Hamamı calidarium mekanını eksen alarak batıya doğru sıralanan simetrik sıralı tip olarak sınıflandırmıştır. G. Traversari ise, F. Yegül'ün yapının en doğusundaki mekân için yaptığı calidarium önerisine şüpheli yaklaşmış, nişlere sahip odaların yalnızca caldarium mekanlarına özgü olmadığını, yan mekanlarda da bu tip nişlerin var olabileceğini belirtmiş, aynı zamanda calidarium mekanının yapıya simetrik olarak bağlanmadığı için calidariumun yapının merkezi bir odasında olması gerektiğini öne sürmüştür⁹⁰⁹.

Merkezi Hamam'ın tarihlenmesi konusunda M. Goretti yapının en az iki yapım evresine sahip olduğunu iletirken, Laodikeia Güney Hamam-Gymnasium kompleksinin kentin diğer hamam yapılarının planlama ve inşasında öncül olarak kullanıldığını belirtir. M. Goretti aynı zamanda yapının MS 3. yüzyıl sonrasına tarihlenemeyeceğini zira bu dönem sonrasında hamam yapılarında belirgin bir küçülmeden söz eder⁹¹⁰. M. Büyükkolancı ise MS 2. Yüzyılın ikinci çeyreğine verdiği ilk evrenin MS 268 ve MS 300 yıllarında kentte yaşanan depremler sonrasında değiştirilerek, yapının genişletildiğini ve ilk evre planının değiştirildiğini öne sürer⁹¹¹. Yapının son evresinde ise MS 494 yılı depremi sonrasında hamam işlevini kaybederek bir moloz/dolgu alanına dönüşür.

2.10.3. Epigrafik Veriler

Merkezi Hamam yapısının inşa kronolojisini destekleyici herhangi bir epigrafik veri bulunmamaktadır.

⁹⁰⁷ Bu durumu kazılarda ele geçen bir Selçuklu Sikkesi ile Geç Bizans Dönemi'ne (M.S. 11-12. yy) tarihlenen birkaç seramik parçası da kanıtlamaktadır (Bkz. Şimşek 2013, 192).

⁹⁰⁸ Yegül 1992, 454, dn. 16.

⁹⁰⁹ Traversari 2000, 76-77.

⁹¹⁰ Goretti 2004, 165, 184.

⁹¹¹ Büyükkolancı 2014, 223.

MERKEZİ HAMAM KRONOLOJİSİ		
1. Evre	MS 2. Yüzyıl Ortaları	Mimari Analiz
2. Evre	MS 2. Yüzyıl Sonu-MS 3. Yüzyıl Başı	Mimari Bezeme Stili
3. Evre	MS 3. Yüzyıl Sonu-MS 4. Yüzyıl Başı	Yapı Plan Değişikliği, Yeni Mekân Eklentileri
4. Evre	MS 494 Sonrası	Yapı İşlev Kaybı

2.10.4. Mimari Bezeme

Merkezi Hamam yapısına sonradan eklendiği belirlenen II. apodyterium odasında 2003 yılı kazı çalışmalarında ortaya çıkarılan bir ion başlığı, yapının üst örtüsünü taşıyan ayaklardan biri içerisinde devşirme malzeme olarak kullanılmış, aynı alanda başlıkla beraber yine travertenden işlenmiş dorik parçalar ile devşirme mermer bloklar bulunmuştur⁹¹².

MH-IB-1 (Levha 81) numarası ile kataloğa dahil edilen başlık sütun boynu ile birlikte işlenmiş ve abakus tablası bezemesizdir. Ön yüzde ekhinus üzerinde beş yumurtadan oluşan ion kymationu yer alır. Volütler üç kıvrım yapar ve hem içten hem de dıştan birer bant ile çevrilidir. Kanalis ile ekhinus köşesinden birer palmet filizlenir ve volüt yanlarındaki yumurtaların yarısını örterek üstte ikinci yumurtaların uç kısmında sonlanır. Laodikeia başlığının ön cephesi O. Bingöl'ün tipolojisine göre; yatay beş yumurta dizili kymation, yarı süslü tip, bezemesiz abakus, bantlı volütler ve sütun boynu ile beraber işlenmiş başlıkları değerlendirdiği "C2c" grubuna dahildir. O. Bingöl, bu tipin MÖ 175-164 yıllarına tarihlenen Miletos Yuvarlak Yapı başlığı ile MÖ 2. yüzyıla tarihlenen Pergamon Exedra D başlığı haricinde MÖ 1. yüzyılda ortaya çıkmış yeni bir form olduğunu ileri sürer⁹¹³.

Başlık ön yüzüne ait bezeme detayları incelendiğinde ekhinusa yerleştirilen ion kymationuna ait yumurtaların üstten dengeli bir şekilde aşağıya doğru incelenerek sivrildiği görülür. Aynı forma uyum gösteren kabuklar ise derin açılmış kanallar ile yumurtadan

⁹¹² Şimşek 2005 (içinde M. Büyükkolancı), 311–12.

⁹¹³ Bingöl 1980, 32–33.

ayrılmış ve bu bölümde etkin bir ışık-gölge oyunu sağlanmıştır. Başlık için nitelikli bir analogi yapmamıza imkân veren ion kymationunun bu formu; MÖ Geç 1. yüzyıla tarihlenen Aphrodisias Aphrodite Tapınağı Başlıkları⁹¹⁴, MÖ 29-28 yıllarına tarihlenen Aphrodisias Tiyatrosu Proskenionu ekhinusu ion kymationlu dorik başlıkları⁹¹⁵ ile Augustus Dönemi'ne tarihlenen Ephesos Agora Bazilikası Başlıkları⁹¹⁶ ile yakın benzerlik içerisindedir. Yine benzer ion kymationu şemasına sahip bir örnek, komşu kent Hierapolis'te Hamam kazılarında ortaya çıkarılan ve stilistik olarak Augustus Dönemi'ne tarihlenen bir ion başlığı üzerinde görülür⁹¹⁷. Ön cephede kanalis ile ekhinusun her iki köşesine yerleştirilmiş olan palmetler ayırt edici ve özgün bir forma sahiptir. Dört yapraklı işlenen palmetlerin yaprakları yatay "S" profili yapar ve en uçta yukarı kıvrılarak son bulur. Bu palmet formunun Hellenistik Dönem örneklerine MÖ 197-159 yıllarına tarihlenen Pergamon Zeus Altarı⁹¹⁸, MÖ 147-146 yıllarına tarihlenen Pergamon Exedra D⁹¹⁹ ve MÖ 48-30 yıllarına tarihlenen Aigai Apollon Chresterios Tapınağı⁹²⁰ başlıklarında karşılaşılmaktadır.

MH-IB-1 numaralı başlığın ön cephe morfolojisi ve oranlarına bakıldığında oldukça yakın bir örnek Ephesos Rodos Peristili'ne ait bir başlıkta karşımıza çıkar. Ionik yivli sütun boynu ile birlikte işlenen başlığın abakus tablası bezemesiz, akanthus yaprakları ile bezenen polster ikişerli yerleştirilmiş bantlarla sıkılmıştır. Bu bantlar kabartma şeritler üzerine yerleştirilmiştir. W. Alzinger, başlığı proporsiyon olarak MÖ 48-30 yıllarına tarihlenen Aigai Apollon Chresterios Tapınağı başlıklarına benzetse de polster kısmındaki akanthus yaprağı şemasının Augustus Dönemi öncesine gitmesinin zor olduğunu belirtir⁹²¹. Alzinger'in Rodos Peristili başlığı ile aynı akanthus şemasına sahip olduğunu ileri sürdüğü ve yine Augustus Dönemi içerisine tarihedığı Agora Kapısı

⁹¹⁴ Reynolds 1990, 37-40; Rumscheid 1994, 17, taf. 8.6.

⁹¹⁵ Outschar 1987, 108, fig. 12; Rumscheid 1994, 9, taf. 13.3-4.

⁹¹⁶ Alzinger 1974, 79, abb. 103; Rumscheid 1994, 17-18, taf. 41.1.

⁹¹⁷ Söğüt 2005a, 97-98, res. 9-10.

⁹¹⁸ Puchstein 1887 abb.30; Bingöl 1980, 42, kat. no. 224, taf. 1; Rumscheid 1994, 99 taf. 121.1.

⁹¹⁹ Schazmann 1923, 52, taf. 16; Bingöl 1980, 42, kat. no. 231, taf. 39; Rumscheid 1994, 99, taf. 132.1.

⁹²⁰ Bohn-Schuchardt 1889 abb. 57, 59.

⁹²¹ Alzinger 1974, 74-75, abb. 80.

Başlıkları⁹²² ise W. Wilberg tarafından MÖ 2. yüzyıl sonuna⁹²³, O. Bingöl tarafından ise MÖ 1. yüzyıla tarihlenmiştir⁹²⁴.

Başlığın yan cephesi incelendiğinde polster bezeme işlenmeden düz bırakılmış, ortada hafifçe kabartılan şeritler üzerine oturtulmuş yuvarlak formlu bantlar ile sıkılmıştır. Bu özellikleriyle başlığın polster kısmı Bingöl'ün tipolojisinde II. Grup olan "Attik-Küçükasya" grubuna, balteus kısmı ise tek şeritli bantla sınırlandırılmış tip "C c" grubuna dahildir⁹²⁵. O. Bingöl "II C c" grubuna dahil ettiği balteus tipinin Anadolu'da MÖ 2. yüzyılda Magnesia Artemis Tapınağı Başlıklarında ortaya çıktığını ve yine MÖ 2. yüzyıla tarihlenen Pergamon Exedra D başlıkları ile devam ettiğini bildirir⁹²⁶. Ancak, tek şeritli bantla sınırlandırılmış balteusa sahip bilinen örneklerin aksine Laodikeia başlığında polster ve balteusun bezemesiz oluşu analogi yapmamızı güçleştirmektedir. Bu nedenle tek şeritli bantla sınırlandırılmış balteus formu bezemeli örneklerle karşılaştırılmıştır. MÖ 2. yüzyıla tarihlenen Magnesia Artemis Tapınağı⁹²⁷ ve Pergamon Exedra D başlıkları⁹²⁸, MÖ Geç 1. yüzyıla tarihlenen Aphrodisias Aphrodite Tapınağı Başlıkları⁹²⁹ ve Ephesos Arkadiane'den stil kritiği ile MÖ 1. yüzyıla tarihlenen bir başlıkta⁹³⁰ da balteus tek kabartma şeritli bant ile sınırlandırılmıştır. Literatüre girmiş ve sayıca az olduğu anlaşılan örnekler göz önüne alındığında balteus'un bu formunun MÖ 1. yüzyıl sonrasında kullanılmadığı kanısına varılması yanlış olmayacaktır. Laodikeia başlığı gibi traverten malzeme kullanılarak işlenmiş olan Çivril/Savran köyü ion başlığı⁹³¹ ile Afyon/Dinar'da belgelenen bir ion başlığı⁹³² da stilistik olarak Erken İmparatorluk dönemine tarihlenmiştir.

Merkezi Hamam apodyteriumu içerisinde **MH-GS-1 (Levha 82)**, **MH-GS-2 (Levha 83)** ve **MH-GS-3 (Levha 84)** numaraları ile üç adet geison-sima bloğu kataloğa dahil edilmiştir.

⁹²² Alzinger 1974, 72-73, abb. 73-75.

⁹²³ Heberdey et al. 1912, 18.

⁹²⁴ Bingöl 1980, 85.

⁹²⁵ Polster tipolojisi için bkz. Bingöl 1980, 54-55; Balteus tipolojisi için bkz. Bingöl 1980, 61.

⁹²⁶ Bingöl 1980, 79.

⁹²⁷ Hoepfner 1968 taf. 79.1; Bingöl 1980 kat. no. 186-192, taf. 24; Rumscheid 1994 taf. 87.3.

⁹²⁸ Schazmann 1923, 52, taf. 16; Bingöl 1980, 42, kat. no. 231, taf. 39; Rumscheid 1994, 99, taf. 132.1.

⁹²⁹ Reynolds 1990, 37-40; Rumscheid 1994, 17, taf. 8.6.

⁹³⁰ Bammer 1973, 232-233, taf. 91.1-2.

⁹³¹ Söğüt-Şimşek 2002, 280, res. 3.

⁹³² Söğüt 2011, 80, res. 17.

MH-GS-1 ve **MH-GS-2** numaralı blokların yüzeylerinde yoğun aşınma ve yosunlanmanın yanı sıra, yan bölümler, geisopodes dişleri ile taç bölümleri kırık/eksik durumdadır.

MH-GS-1 ve **MH-GS-2** numaralı blokların geisopodes ayrımı sonrasında bezeme şemasının ilk kuşağını oluşturan ion kymationlarında, yumurta kabuklarının doğrudan zeminden yükseltelen kabartmalar şeklinde verilmesi, yumurtaların düz kesitli ve özensiz işçiliği ile kabuk aralarına yerleştirilen ok motifinin üçgen formu göz önüne alındığında söz konusu stil, Caracalla Dönemi'ne tarihlenen Hierapolis Tiyatrosu İkinci kat frizleri⁹³³ ve MS 3. yüzyılın ilk yarısına tarihlendirilen Miletos Serapis Tapınağı frizleri⁹³⁴ ile yakın benzerlik göstermektedir. Blokların ion kymationu kuşağı üzerinde bir silme profili ile ayrılmış kyma-rekta profili, açık ters-düz formlu kengerleşmiş palmetlerden oluşturulmuş anthemion bezemesi ile dekore edilmiştir. Merkez yaprağın her iki yanında ikişerden toplam dört yapraklı olarak işlenen palmetler altta bant ile sıkılmış ve bant üzerinden yükselen yapraklar kenarlarda üç loba ayrılarak aşağı doğru sarkıtılmıştır. Palmet bantı altından filizlenen bağlayıcı dallar yan palmete bağlanmaktadır. Anthemion bezemesinin genelinde izlediğimiz yüzeyselliğin yaprak uçlarında matkap delikleri ile kırılmaya çalışılması ve merkezi yaprağın en uçta iki loba ayrılmış görünümü göz önüne alındığında, MS 2. yüzyılın ortalarına tarihlendirilen Perge E Agorası kornişleri⁹³⁵, Septimius Severus Dönemi'ne tarihlendirilen Perge H Propylonu kornişleri, MS 3. yüzyılın ilk yarısına tarihlenen Hierapolis Tapınak Nymphaeumu kornişleri⁹³⁶, MS 3. yüzyıl başına tarihlenen Hierapolis Triton Nymphaeumu 1. Kat kornişlerine⁹³⁷ ait açık palmet uygulamaları ile benzer stil özellikleri gösterir.

MH-GS-1 ve **MH-GS-2** numaralı bloklar üzerinde analogik değerlendirme yapılabilecek son bezeme kuşağı geison tacı üzerinde olasılıkla yine bir palmet anthemionun yaslandığı inci-payet dizisidir. Bu dizide inciler altıgen, payetler ise geniş paralel kenarlıdır. İnci ve payetler arasında bağlantı sağlayan bağcıkların uzatılarak ön plana çıkarılmıştır. Söz konusu stilin diğer belirgin özellikleri, aşırı uzatılmış inciler, gösterişli bağcıklar ile ağır ve daha büyük görünümlü payet işlenişi ile MS 3. yüzyıl

⁹³³ Ismaelli, 362, fig. 507.

⁹³⁴ Köster 2004, 143, taf. 126.1.

⁹³⁵ Vandeput 1997, pl. 83.2.

⁹³⁶ Ismaelli 2017, 339, fig. 488.

⁹³⁷ Campagna 2018, 304, fig. 352.

başlarına tarihlenen Miletos Kuzey Kapı⁹³⁸, MS 198 yılı sonrasına tarihlenen Perge F2 Nymphaeumu⁹³⁹ ve MS 200-225 yıllarına tarihlenen Sagalassos Hamam Yanındaki Kapı'da⁹⁴⁰ karşımıza çıkar.

MH-GS-3 numaralı blok Merkezi Hamam apodyterium bölümünde toprağa gömülü bir halde belgelenecek kataloga dahil edilmiştir. Bloğun toprak yüzeyinde kalan bölümünde altta konsol/kaset düzenlemesi, faskia ile ayrılmış bölüm sonrasında inci-payet bezemesi ve onun üzerinde açık palmetlerin ters-düz şekilde yerleştirilmesiyle oluşturulmuş anthemion kuşağı yer alır. Altta konsol düzenlemesine ait bir adet destek akanthusu izlenebilmektedir. Oldukça stilize ve yayvan işlenen akanthus yaprağında, derin oyulmuş merkezi bir damar ve yanlarda ikişer yaprak lobuna ayrılmış akanthusun yaprak kenarları yuvarlak hatlıdır. Söz konusu akanthus stili MS 3. yüzyıl başlarına tarihlenen Miletos Kuzey Kapı⁹⁴¹ ve MS 198 yılı sonrasına tarihlenen Perge F2 Nymphaeumu⁹⁴² kornişlerinde karşımıza çıkar. Bloğun konsollarını çerçvelendiren ion kymationlarında, yumurta kabuklarının doğrudan zeminden yükseltilecek kabartmalar şeklinde verilmesi, yumurtaların düz kesitli ve özensiz işçiliği ile kabuk aralarına yerleştirilen ok motifinin kalın yiv formu göz önüne alındığında bu stil, Caracalla Dönemi'ne tarihlenen Hierapolis Tiyatrosu İkinci kat frizleri⁹⁴³ ve MS 3. yüzyılın ilk yarısına tarihlendirilen Miletos Serapis Tapınağı frizleri⁹⁴⁴ ile yakın benzerlik göstermektedir. Blok tacı altında yer alan inci-payet dizisinde incilerin altıgen, payetlerin ise geniş paralel kenarlı formu **MH-GS-1** ve **MH-GS-2** numaralı bloklardaki inci-payet stilini takip eder.

MH-GS-3 numaralı bloğun tacını süsleyen anthemion kuşağında merkez yaprağın her iki yanında ikişerden toplam 4 yapraklı olarak işlenen palmetler altta bant ile sıkılmış ve bant üzerinden yükselen yapraklar kenarlarda hançer görünümlü yapraklar şeklinde aşağı doğru sarkıtılmıştır. Bant altından filizlenen bağlayıcı dallar ara boşluklardan yükselerek yan palmetlere bağlanmakta ve palmet yaprakları yanlarda uç kısımlardan bağlayıcı dallara dokunmaktadır. Anthemion bezemesinin genelinde

⁹³⁸ Köster 2004, 124, taf. 125.2.

⁹³⁹ Gliwitzky 2010, 47-48, abb. 21.

⁹⁴⁰ Vandeput 1997, 113, pl. 60.1.

⁹⁴¹ Köster 2004, 69, taf. 101.2.

⁹⁴² Gliwitzky 2010, 47-48, abb. 29.

⁹⁴³ Ismaelli, 362, fig. 507.

⁹⁴⁴ Köster 2004, 143, taf. 126.1.

izlediğimiz yüzeysellik, bağlayıcı dalların yüzeylerinde yer yer işlenen sığ yivler ile kırılmaya çalışılmıştır. Bozulmuş ve doğallıktan uzak bir görüntü sergileyen bezemenin stili göz önüne alındığında Geç Antoninler Dönemi'ne tarihlenen Aphrodisias Tetrapylon kornişleri, Erken Severuslar Dönemi'ne tarihlenen Perge F2 Nymphaeumu kornişleri⁹⁴⁵ ve MS 2. yüzyılın ikinci yarısına tarihlenen Aphrodisias Agora Kapısı⁹⁴⁶ söz konusu stilin önemli örnekleri olarak karşımıza çıkmaktadır.

Sonuç olarak, **MH-GS-1**, **MH-GS-2** ve **MH-GS-3** numaralı blokların MS 3. yüzyılın ilk yarısına tarihlenmesi uygun olacaktır.

Merkezi Hamam içerisinden çalışma kapsamına dahil ederek Geç Hellenistik-Erken Augustus Dönemi'ne tarihlediğimiz **MH-IB-1** numaralı ion başlığı, yapının mimari karakteri ve elde edilen kazı verileri ile birlikte değerlendirildiğinde bu alanda devşirme malzeme olarak kullanıldığı açıktır. **MH-GS-1**, **MH-GS-2** ve **MH-GS-3** numaralı geison-sima bloklarının bezeme stili değerlendirildiğinde ise yapı kronolojisi için daha önceki çalışmalarda önerilen MS 2. yüzyılın ikinci çeyreği kronolojisinden farklı olarak MS 3. yüzyılın ilk yarısına ait özellikler göstermektedir.

⁹⁴⁵ Vandeput 1997, 167,110.1.

⁹⁴⁶ Ismaelli 2017, 385, fig. 528.5.

2.11. BATI HAMAMI

2.11.1. Konum ve Araştırma Tarihçesi

Aphrodisias Caddesi'nin yaklaşık 50m doğusunda, Ephesos Caddesi güneyinde ve Traianus Nymphaeumu Meydanına ulaşan Batı Sokak üzerinde yer alan Batı Hamamı, kentin batısında dikkat çekici mimari kalıntılarına rağmen 19. yüzyıl gezginlerinin ilgisini çekmemiş görünmektedir. F. Arundell, “Laodikeia Katedrali” olarak düşündüğü yapıyı; doğu ucunda her biri 5.50 m ölçüsünde iki apsis, apsislerin karşısında kapıları bulunan paralel bir duvar ve hemen yakında bir kemer yapısı bulunan bir bina olarak tasvir eder⁹⁴⁷ (Figür 34).



Figür 34.

F. Arundell'in yapı hakkındaki bu tasviri sonrasında modern literatürde karşılaşmadığımız Laodikeia Batı Hamamı, ilk kez G. Traversari'nin yüzey araştırmalarında ele alınarak ilk taş planı çıkarılır. G. Traversari, “*Güneybatı'daki tanımlanamayan bina*” başlığı altında incelediği yapının hamam olabilecek özelliklerinden bahseder ancak binanın korunma durumunu göz önüne alarak kesin ifadelerden kaçınır⁹⁴⁸. Batı Hamamı'nda yürütülen son çalışmalar, C. Şimşek tarafından

⁹⁴⁷ Arundell 1834, 182.

⁹⁴⁸ Traversari 2000, 78-80, fig. 40, tav VII.

2007 ve 2013 yıllarında yayımlanarak bilim dünyasına sunulmuştur⁹⁴⁹.

2.11.2. Mimari Analiz

Laodikeia Batı Hamamı, 70x36 m ölçülerinde dikdörtgen planlı ve ayakta kalabilen duvar yükseklikleri 1.50 m ile 4.00 m arasında değişmektedir. Yapının biraz daha sağlam korunabilen doğu bölümünde mekân sınırları belirgindir. Söz konusu mekân içerisinde doğu duvar üzerinde yan yana iki büyük apsis, apsislerin arasında ise geniş bir açıklık yer alır. Batı duvarında ise apsislerin karşısında iki adet kemerli geçiş göze çarpmaktadır. Laodikeia Merkezi Hamam'da olduğu gibi sıcak su havuzu olarak kullanılmış olması muhtemel apsislerin arasındaki açıklık ise külhanla ilişkili olmalıdır. Bu noktada söz konusu mekânın C. Şimşek'in de belirttiği üzere bir calidarium olduğu açıktır⁹⁵⁰. Ayrıca, mekân duvarları üzerinde baca ve ısıtma sistemine ilişkin oyukların yer alması ve yine ısıtmaya ilişkin mermer kaplamaya ait dübel deliklerinin varlığı bu öneriyi kuvvetlendirmektedir. Bu bağlamda Batı Hamamı'nın, batı yönden başlayarak doğuya doğru apodyterium-frigidarium-tepidarium ve calidarium mekanları şeklinde sıralı dikdörtgen tipte planlanarak inşa edildiği anlaşılmaktadır⁹⁵¹ (Figür 35).

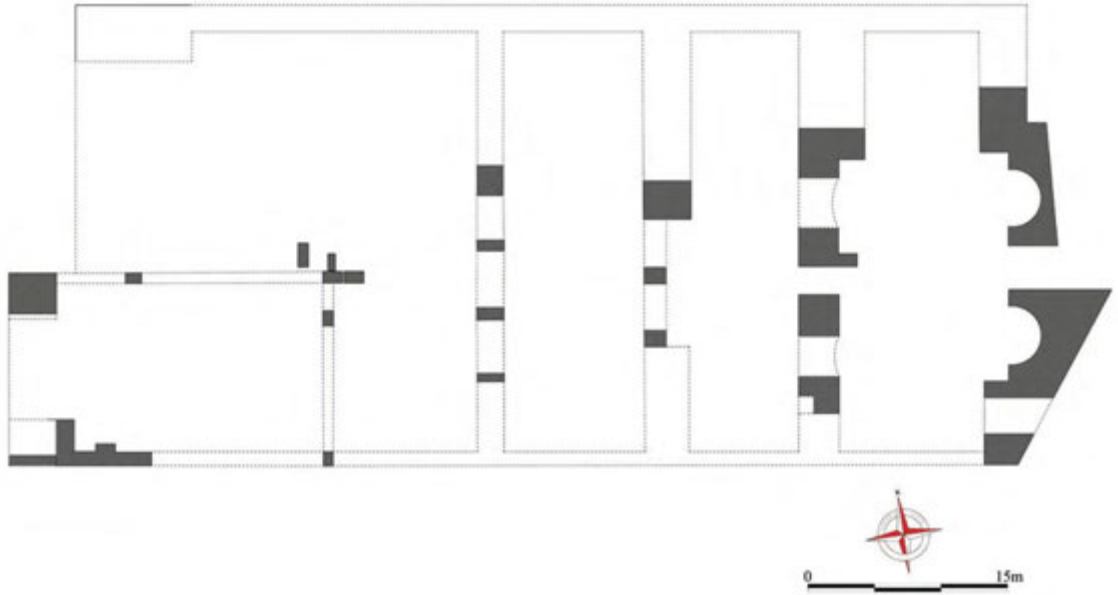

Figür 35.

⁹⁴⁹ Şimşek 2007b, 135-136, res. 68a-d; Şimşek 2013b, 202, res. 266-270.

⁹⁵⁰ Şimşek 2007b, 136; Şimşek 2013b, 202.

⁹⁵¹ Şimşek 2013b, 204, res. 269.

Calidarium'un batı duvarı merkezinde yer alan kemer ve her iki yanında istiridye kabuğu şeklinde profilli iki kemerli geçiş bitişikte yer alan tepidariuma bağlantı sağlar. Tepidarium odasında ancak iki kemer ayakta kalabilmiş, batı duvar üzerinde yer alan birisi yıkılmış haldeki 3 kemer batı yandaki frigidariuma bağlanmaktadır. Frigidarium ise yine kemerli üç geçişle apodyterium olarak düşünülen mekâna açılmaktadır. Yapının güneybatı kösesindeki çıkıntılı iki ayak, kemerli bir geçişle hamama buradan girildiğini gösterir. Giriş kısmından apodyteriumun bulunduğu kemerli bölüme kadar uzunluğu 35 m olan ve belki de bir gymnasium olabilecek salon yer alır. Bu salondan kemerli geçişlerle apodyterium bölümüne girilir⁹⁵².

Batı Hamam yapısının calidarium doğu duvarının dışa açılan diyagonal formu, mekanlar arası geçişleri sağlayan kemerlerin aynı hizada yapılmamış olması ve bina planlamasındaki kuzeybatı-güneydoğu yönlü aks, hamamın "asimetrik planlı tip" olarak adlandırılan gruba dahil edilebileceğini göstermektedir. F. Yegül, planı simetrik olarak tasarlanmayan birçok Roma Dönemi Anadolu hamamının ayrı bir grup altında değerlendirilmesinin çok da gerekli olmadığını çünkü söz konusu yapıların var olduğu kentin şehir planlama sistemine uyum sağlamaya çalışıldığı için böyle bir model ortaya çıktığını iletmektedir⁹⁵³. Gerçekten de Laodikeia'da son yıllarda Stadyum Caddesi üzerindeki Traianus Nymphaeumu Meydanı'nda yürütülen kazı çalışmaları sonucunda, meydana ulaşan Kuzeybatı-Güneydoğu akslı bir caddenin devamında Batı Hamamı önüne kadar ulaştığı ortaya konmuştur⁹⁵⁴. Bu bağlamda hippodamik tasarımlı Laodikeia kent planlamasında bu modeli bozan Traianus Nymphaeumu Batı Sokak sebebiyle Batı Hamamın asimetrik olarak planlandığı ileri sürülebilir.

Anadolu'da "Asimetrik Planlı" tipin en belirgin örneği MS 160-170 yıllarına tarihlenen Miletos Faustina Hamamı'dır. Anadolu Hamamları arasında en iyi korunmuş örneklerden birisi olan kompleks, İmparator Marcus Aurelius'un MS 164 yılındaki Ephesos ziyareti ile ilişkilendirilerek karısı Faustina adına kentin güneybatısında ve Miletos'un meşhur hippodamik kent modelinin dışına çıkılarak inşa edilmiştir. Miletos Faustina Hamamı dışında asimetrik tipte örnekler, Ephesos Skolastika Hamamı, Aspendos Büyük Hamam, Perge Güney Kapı Hamamı, Oenoanda MK 1 Hamamı ve

⁹⁵² Şimşek 2103b., 202, res. 270.

⁹⁵³ Yegül 1992, 284.

⁹⁵⁴ Şimşek 2017a, 145, res. 11.

Sagalassos Hamamı olarak sayılabilir⁹⁵⁵. Söz konusu hamam yapıları MS 1. Yüzyılın ikinci yarısından MS 3. yüzyılın ilk yarısına kadar tarihlenmektedir.

2.11.3. Epigrafik Veriler

Laodikeia Batı Hamamı'nda günümüze kadar yapılan çalışmalarda yapı hakkında herhangi bir ithaf yazıtı veya yapıyı tarihleyici bir epigrafik bulgu ile karşılaşılmamıştır. Ancak, hamam içerisinde gerçekleştirdiğimiz araştırmalarda, mimari bezeme bölümünde değerlendirmeye aldığımız 1 adet arşitrav-friz bloğunun 1. faskiası üzerinde “YANTΩN” yazıtı okunabilmektedir. Söz konusu yazıt ilk kez T. Corsten tarafından ele alınarak yayımlanmış, ilginç bir şekilde daha önce J. Des Gagniers başkanlığında yürütülen Laodikeia Caracalla Nymphaeum'u kazılarında ortaya çıkarılmış yazıtlı iki arşitrav-friz bloğu ile birleştirilmiştir⁹⁵⁶.

Caracalla Nymphaeumu kazılarının epigrafisi R. Ginouves, Batı Hamamı'nda yer alan bloktan habersiz bir şekilde eldeki iki yazıtı göre bunun bir imparatora ithaf edilmiş yapı yazıtı olduğunu ortaya koymuştur⁹⁵⁷. Ancak, Batı Hamamı'ndaki örneğin aksine Caracalla Nymphaeumu arşitrav-frizlerinde alttan iki faskianın tıraşlandığı, söz konusu blokların da çeşmenin MS 5. yüzyılda gerçekleşen restorasyonu esnasında başka bir yapıdan getirildiğinin kanıtı olarak sunulmuştur⁹⁵⁸.

T. Corsten de R. Ginouves'nin önerisini destekleyerek Batı Hamamı veya çevresinde inşa edilmiş bir yapıya ait ithaf yazıtlı blokların Caracalla Nymphaeumu'na sonradan getirildiklerini iletmektedir. Bu bağlamda kalabilen yazıt parçaları birleştirildiğinde⁹⁵⁹; İmparator Marcus Aurelius Antoninus sonrasında onun soyundan gelen Severuslar Hanedanlığına mensup bir imparatora ve ailesine yapılmış bir ithaf yazıtı ile karşılaşılmaktadır. T. Corsten bu imparatorun açıkça kim olduğuna dair bir

⁹⁵⁵ Yegül 1992; Miletos Faustina Hamamı, 291, fig. 373-378; Ephesos Skolastika Hamamı, 278-281, fig. 371; Aspendos Büyük Hamam, 294, fig. 379, 381; Perge Güney Kapı Hamamı, 296, fig. 384-385; Oenoanda MK 1 Hamamı, 298, fig. 388-390; Sagalassos Hamamı, 297, fig. 387.

⁹⁵⁶ Corsten 1997, 60-64, no. 20

⁹⁵⁷ Des Gagniers 1969, 99-100, Pl. XLVIII, blok no: 1268, 1269.

⁹⁵⁸ Des Gagniers 1969, 134.

⁹⁵⁹ - İmparator adı- Αντων[είνου - - δημοαρχικής] Ιέξουσίας τδ ζ'Ι... Ι αὐτοκρά[τ]τορ[ι] [τδ —]ΙΜΕΝΟΙΣΙ[-

öneride bulunmasa da bu kişinin Septimius Severus⁹⁶⁰ veya Alexander Severus⁹⁶¹ olabileceğini iletir.

BATI HAMAM KRONOLOJİSİ		
1. Evre	MS 3. Yüzyıl	Epigrafik Veriler, Mimari Bezeme Stili

2.11.4. Mimari Bezeme

Batı Hamamı caldariumu olarak nitelendirilen mekân içerisinde yüzeyde görülebilen traverten duvar bloklarının yanı sıra çalışma kapsamına dahil edebileceğimiz bezemeli örnek 1 adet arşitrav-friz bloğudur. **BH-AF-1 (Levha 85)** numarası ile kataloğa dahil edilen arşitrav-friz bloğu yüzeyinde izlenen yoğun aşınma ve şekerlenme haricinde sağ ve sol yanlardan kırık/eksik durumdadır. Bezeme detaylarının neredeyse kaybolmak üzere olduğu blok dekorasyonunda arşitrav tacı üzerinde altta inci-payet dizisi, ion kymationu ve açık-kapalı palmetlerden oluşturulmuş anthemion yer alırken, friz tacı üzerinde inci-payet ve ion kymationu yer alır. Bloğun friz bölümünde ana bezeme kuşağı ise ranke bezemesi ile dekore edilmiştir.

BH-AF-1 numaralı bloğun arşitrav ve friz tacı üzerinde yer alan inci-payet dizisinde inciler altıgen formlu payetler ise paralel kenarlı olarak işlenmiştir. Her iki bezeğin arasında bağcıklar dizi boyunca devam eder. Söz konusu tipoloji MS 2. yüzyılın ikinci yarısından sonra özellikle de Geç Antoninler-Erken Severuslar Dönemi yapılarında sıklıkla karşımıza çıkar. Aynı bezeme üslubunu MS 160-170 yıllarına tarihlenen Miletos Faustina Hamamı kornişlerinde⁹⁶², MS 178 sonrasına tarihlenen Smyrna Agorası⁹⁶³ ve MS 3. yüzyılın ilk yarısına tarihlenen Hierapolis Tapınak Nymphaeumu arşitravlarının inci-payetlerinde⁹⁶⁴ ve MS 200-225 yıllarına tarihlenen Sagalassos Hamam Yanındaki Kapı'da⁹⁶⁵ görmek mümkündür. Yine, bloğun arşitrav ve friz taşlarını süsleyen ion kymationlarında yumurta kabuklarının doğrudan zeminden yükseltelen kabartmalar

⁹⁶⁰ ...θεοῦ Ἀντωνεῖνου Εὐσεβοῦς υἱόνος.

⁹⁶¹ ...Θεοῦ μεγάλου Ἀντων (εἵνου υἱόν).

⁹⁶² Gerkan-Krischen 1928 fig. 66, 68. Strocka 1981, 44, abb. 57.

⁹⁶³ Strocka 1981, 45, abb. 60.

⁹⁶⁴ Ismaelli 2017, 339, fig. 488.

⁹⁶⁵ Vandeput 1997, 113, pl. 60.1.

şeklinde verilmesi, yumurtaların düz kesitli ve özensiz işçiliği ile kabuk aralarına yerleştirilen ok motifinin üçgen formu göz önüne alındığında friz tacını süsleyen ion kymationu bezemesinin stili, Caracalla Dönemi'ne tarihlenen Hierapolis Tiyatrosu İkinci kat frizleri⁹⁶⁶ ve MS 3. yüzyılın ilk yarısına tarihlendirilen Miletos Serapis Tapınağı frizleri⁹⁶⁷ ile yakın benzerlik göstermektedir.

BH-AF-1 numaralı bloğun arşitrav tacını süsleyen son bezeme kuşağı açık-kapalı palmetlerden oluşturulmuş anthemion kuşağıdır. Anthemion üzerinde beş yapraklı işlenen palmetlerden açık olanların ikinci yaprağı, yanda yer alan kapalı palmet yaprağına dokunur. Anthemion kuşağı içerisinde yer alan palmetlerin birbirinden bağımsız örgesi, kaidesiz ve doğrudan alt profil üzerinden yükselen palmet yapraklarının birbirinden uzaklaşmış formu ile üst profil sınırına gömülmesi ve altta ilk yaprak kökleri üzerine yerleştirilmiş gözlerin oluşturduğu stil değerlendirildiğinde Geç Antoninler-Erken Severuslar Dönemi özellikleri gösterdiği anlaşılmaktadır. Buna göre en yakın örnekler Geç Antoninler Dönemi'ne tarihlenen Aphrodisias Tetrapylon⁹⁶⁸, MS 180-200 yıllarına tarihlenen Nysa Tiyatrosu⁹⁶⁹ (3. Evre) ve MS 3. yüzyılın ilk yarısına tarihlenen Side G Nymphaeumu (Prunktor)⁹⁷⁰ olarak sıralanabilir.

BH-AF-1 numaralı bloğa ait frizin ana bezeme kuşağını oluşturan ranke bezemesinde kıvrık dalların korunan bölümde üç adet spiral yaparak sağ yöne doğru uzandıkları anlaşılmaktadır. Örgenin üst ve alt profile yaslanarak yer yer kaybolduğu ve sarmalların her iki profil tarafından sıkışarak düzgün yuvarlaklar yerine basık bir form aldığı, kılıf yapraklarla kaplı dalların kenarlarında ise nokta matkapların yer aldığı anlaşılmaktadır. Söz konusu bu özellikleri ile MS 160-170 yıllarına tarihlenen Miletos Faustina Hamamı frizleri⁹⁷¹, Geç Antoninler Dönemi'ne tarihlenen Aphrodisias Tetrapylon frizleri⁹⁷² ve MS 180-200 yıllarına tarihlendirilen (III. Evre) Nysa Tiyatrosu Sahne Binasına ait frizler⁹⁷³ ile yakın benzerlik gösterdiği anlaşılmaktadır. Ancak, epigrafik kanıtlar bölümünde **BH-AF-1** numaralı bloğun Laodikeia Caracalla

⁹⁶⁶ Ismaelli, 362, fig. 507.

⁹⁶⁷ Köster 2004, 143, taf. 126.1.

⁹⁶⁸ Vandeput 1997, pl. 76.2.

⁹⁶⁹ Kadioğlu 2002, 210-211, abb. 287.

⁹⁷⁰ Gliwitzky 2010, 117, abb. 141-143.

⁹⁷¹ Köster 2004, 134, taf. 123.4.

⁹⁷² Outschar 1987, 218-222, abb. 18-19; Can 2005b, 99, kat. 12a-b, lev. 37c, 38a

⁹⁷³ Kadioğlu 2002, 80, abb. 131, 137.

Nymphaeum'u kazılarında ortaya çıkarılmış yazıtlı iki arşitrav-friz bloğu⁹⁷⁴ ile birleştiğini belirtmiştik. Batı Hamamı örneğine oranla daha sağlam korunan söz konusu bloklar üzerinde yer alan kıvrıkduvarlar incelendiğinde, yukarıda analogik değerlendirmeye aldığımız örneklere nazaran örgeler üzerinde izlenen bitkiseliliğin azaldığı ve arka planın tekrardan daha fazla görünmeye başladığı bir stil ile karşılaşılır. Söz konusu stil ilk bakışta Hadrianus ve Antoninler Dönemi örneklerini anımsatsa da örgelerin yerleşimindeki düzensiz görünüm, sarmalların basık formu ve kıvrıkduvarların akıcılığını kaybetmesi MS 3. yüzyıl başlarına tarihlenen Miletos Kuzey Kapı⁹⁷⁵ ve MS 3. yüzyılın ilk yarısına tarihlendirilen Miletos Serapis Tapınağı frizleri⁹⁷⁶ ile yakın benzerlik göstermektedir.

Sonuç olarak **BH-AF-1** numaralı blok gösterdiği stil özellikleri ile MS 3. yüzyılın ilk yarısına tarihlenmelidir. Bu tarihleme, blok üzerinde belirlenen Septimius Severus veya Alexander Severus Dönemi'ne ait olabilecek bir yapı teorisi üzerinden takip edildiğinde kentte yapı ithaf yazıtı ile kesin tarihe sahip Septimius Severus Nymphaeumu'ndan daha geç bir stil evresine işaret eder. Bu durumda **BH-AF-1** numaralı bloğun Alexander Severus Dönemi'ne tarihlenmesi uygun olacaktır.

⁹⁷⁴ Corsten 1997, 60-64, no. 20

⁹⁷⁵ Köster 2004, 124, taf. 125.2.

⁹⁷⁶ Köster 2004, 143, taf. 126.1.

2.12. BATI AGORA

2.12.1. Konum ve Araştırma Tarihçesi

Efes Caddesi doğrultusunda, doğu-batı yönlü bir dikdörtgen oluşturacak şekilde konumlanan Batı Agora, kentin ticari agoralarından biri olarak tanımlanmıştır. Yapıda henüz bir kazı çalışması yapılmamış olup ilk kez G. Traversari başkanlığınca yürütülen yüzey araştırmaları ile değerlendirilmiş, 2003 yılı itibariyle C. Şimşek tarafından güncel yayınlarda ele alınmıştır⁹⁷⁷. Batı Agora içerisinde, yüzey araştırmaları ile I. (macellum) ve II. Yuvarlak Yapı olarak adlandırılmış iki adet yapının kalıntıları tespit edilmiş ve bu yapıların batısında ise Batı Nymphaeumu yer almaktadır (Figür 36).



Figür 36.

2.12.2. Mimari Analiz

Yaklaşık 150x70 m ölçülerindeki Batı Agora'nın etrafı kuzey, doğu ve güney yönlerde yükselen tepelikler ile sınırlanmıştır. Agora'nın konumlandığı platonun batı tarafı boyunca bütün blokların hizalanması en güneyde ise "L" şeklinde bir form alması yapının mimari fonksiyonunu en açık şekilde ortaya koyar. Alanın genelinden alınan hava fotoğraflarına göre kuzey ve güney yönlerde iki uzun portikoya sahip olduğu teorisi öne

⁹⁷⁷ Traversari 2000, 114-124; Şimşek 2013, 185-188.

sürülebilir⁹⁷⁸. Doğu ve batı cepheler içinse ileride yürütülecek kazı çalışmaları öncesi kesin bir yargıda bulunmak mümkün görünmemektedir. Ancak, yapının batı yönü doğrultusunda ilerlendiğinde Efes Kapısı ile Batı Agora arasında belgelenen yazıtlı bloklara göre Efes Kapısı'na yakın bir noktada olasılıkla kemerli bir anıtsal geçişin yer aldığı T. Corsten tarafından öne sürülmüştür⁹⁷⁹.

Yüzeyle yapı kalıntılarının yanı sıra birçoğu tarımsal aktiviteler sebebiyle tahrip edilmiş bezemeli mermer bloklar izlenebilmektedir. Batı Agora'nın hemen hemen merkezine yakın bir noktada yüzeyden izlenebilen in situ halde beş adet traverten blok, "macellum" olarak adlandırılan I. Yuvarlak yapıya aittir⁹⁸⁰.

Macellum, Roma dünyasında birçok şehir merkezinin pahalı gıda maddelerinin perakende satışına adanmış özel pazar yeri olarak işlev görmekteydi. Yapının düzeni ve işlevi Hellenistik Doğu'nun ticari mimarisinden esinlenmiş olsa da macellum ilk kez Cumhuriyet Dönemi'nde İtalya'da ortaya çıkmış, bölgesel varyasyonlar sergilerken temel bir mimari şemaya sadık kalmıştır⁹⁸¹. P. Gros, macellumu kompleks bir yapı bütünü olarak ele almış, dükkân sıralarını gizleyen portiklerle çevrili, açık bir avluya sahip, kendi kendine yeten, içe dönük ve avlunun ortasında genellikle dairesel bir yapının (tholos) yer aldığı tesisler olarak tanımlamıştır⁹⁸². Bu özel kapalı alanlar, pahalı gıda maddelerinin perakende, tazelik, fiyat ve ağırlıkları için alınan tedbirlerin daha iyi kontrol edilmesine olanak tanımaktaydı. Roma ve Yunanistan coğrafyasında incelenen ya da kazılan macellum sayısıyla karşılaştırıldığında, Anadolu'da yalnızca birkaç örnek bilinmekte ve çoğu epigrafik bilgiler sayesinde genellikle en erken MS 2. yüzyıla tarihlendirilmektedir⁹⁸³.

Elbette yukarıda genel anlamda değerlendirdiğimiz macellum yapılarının tamamı tek başına birer kompleks formundaki örneklerdir. Ancak, konu Laodikeia özelinde değerlendirildiğinde Batı Agora içerisine yerleştirilmiş bir adet yuvarlak planlı (tholos) dışında elimizde herhangi bir veri bulunmamaktadır. Bu bağlamda, Batı Agora'nın

⁹⁷⁸ Şimşek 2013, 186, res. 242-243.

⁹⁷⁹ Bkz. Bölüm 2.4.3.

⁹⁸⁰ Şimşek 2013, 187.

⁹⁸¹ Richard 2014, 255.

⁹⁸² Gros 1996, 450.

⁹⁸³ Anadolu'da en belirgin örnekler; Sagalassos, Perge ve Side'de ortaya çıkarılmıştır (Bkz. Richard 2014, 262, figs. 2-4.

epigrafik verilerle kanıtlanmış ticari işlevi göz önüne alındığında; agora ortasına yerleştirilmiş bu rotundanın kompleks bir yapı formundan ziyade Batı Agora içerisine yerleştirilmiş mimari bir eklenti olduğu akla yatkın görünmektedir. Bu eklenti olasılıkla Aigai Agorası önüne yerleştirilmiş yuvarlak yapıda⁹⁸⁴ olduğu gibi kentte mimari dekorasyon öğelerinde de tasvirlerini gözlemlediğimiz canlı tatlı su balıkları ile et pazarı işlevini görüyor olmalıydı.

Macellum'un hemen batısında üç sıra halinde korunmuş mermer basamaklara sahip bir diğer tholos II. Yuvarlak yapı olarak adlandırılmış ve bir anıt olabileceği öne sürülmüştür. Yapı, etrafında dağınık halde bulunan bezemesiz mimari blok parçalarının yanı sıra kırık halde bulunan bir adet arşitrav bloğu, üzerinde yer alan yazıt sebebiyle öne çıkmaktadır. Söz konusu yazıt epigrafik veriler bölümünde değerlendirilmiştir.

2.12.3. Epigrafik Veriler

Batı Agora'da daha önce yürütülen çalışmalarda yapının bir agora olarak tanımlanmasına yardımcı olan kamu adak yazıtlarına ait örnekler bilinmektedir⁹⁸⁵. Ayrıca, Batı Agorası'nın batısında Efes Kapısı'na yakın bir bölümde belgelenen iki parça halinde korunmuş bir yazıtta⁹⁸⁶ Septimius Severus ailesi (Geta&Julia Domna) ve *Agoranomos* ünvanına sahip "Tessarar Parastadas" isimli bir kişiden söz edilmiş olması, T. Corsten'in Batı Agorası ile Efes Kapısı arasında olasılıkla revaklı bir geçiş kapısının yer aldığını öne sürmesi ile sonuçlanmıştır⁹⁸⁷. Söz konusu kapının varlığı elbette yapılacak kazı çalışmaları sonucu ortaya çıkarılabilecektir ancak, Batı Agorası ile Efes Kapısı arasında bulunan yaklaşık 150 m uzunluğundaki eğim, söz konusu yazıtlı blokların eğim yönüne doğru yuvarlanmış olabilecekleri teorisini kuvvetlendirmektedir.

Yine Batı Agora avlusu içerisinde II. Yuvarlak Yapı yakınında belgelenen bir yazıtlı mimari blok üzerinde "KASTO" yazısı okunmakta⁹⁸⁸, bu blok ile ilişkilendirilen ve yalnızca R. Chandler'in 19. yüzyıl başında belgelediği bir başka yazıtlı blokla birlikte Julia

⁹⁸⁴ Sezgin 2017, 343, fig. 12.

⁹⁸⁵ Des Gagniers 1969, 338; Corsten 1997, 3, n. 17.

⁹⁸⁶ Λουκίωι Σεπτίμωι Γέται Κᾶ [ίσαρι καὶ Ἰουλίαι] Δόμνηι Σε [βαστῆι [— — —. τὰς τέσσαρας παρ [— — — — —] τοῦ ἀγοραν [όμου — — —] vac.? KA [— — —].

⁹⁸⁷ Corsten 1997, 65-67, n. 23. Geta ve Giulia Domna adlarının varlığı MS. 193-211 arasındadır.

⁹⁸⁸ Corsten 1997, 59-50, n. 19; Şimşek 2013, 188, res. 247.

Domna ve Severus Hanedanlığı'na ait bir yapı ithaf yazıtı olduğu öne sürülmüştür⁹⁸⁹. Bezemeli olan bu bloğun dairesel bir binaya ait olduğu ve şu anda bulunduğu kalıntılarla birlikte aynı yapıya bağlandığı varsayımı tarafımızca mimari bezemeler bölümünde detaylı olarak değerlendirilmiş ve bezeme karakterine göre tarihlendirilmiştir.

Batı Agorası'nın 2. yüzyılın ikinci yarısındaki yoğun kullanımına dair bir başka epigrafik kanıt, alanın güneybatı köşesinde belgelenen bir yazıtta kendisini gösterir. Yine bir *Agoranomos* tarafından ithaf edilen yazıtta Zeus ve Commodus onuruna düzenlenen "Deia Kommodeia" oyunlarına değinilmiştir⁹⁹⁰. "Deia" oyunları daha önceleri Laodikeia'nın kurucu tanrısı Zeus adına düzenlenirken, İmparator Commodus (MS 180-192) döneminde *neokoron* (tapınak koruyuculuğu) unvanını alarak vergiden muaf tutulması sonrasında⁹⁹¹ *Kommodeia* epitheti eklenerek "Deia Kommodeia" oyunlarına dönüştürülmüştür⁹⁹².

BATI AGORA KRONOLOJİSİ		
1. Evre	Commodus Dönemi (MS 180-192)	Epigrafik, Tapınak Koruyuculuğu ve Deia Kommodeia
2. Evre	Severuslar Dönemi (MS 195-235)	Epigrafik, Julia Domna –Mater Castrorum / Mimari Bezeme Stili

2.12.4 Mimari Bezeme

Laodikeia Batı Agora olarak adlandırılan alanın güneybatısında henüz bir kazı çalışması yapılmaması nedeniyle günümüze kadar tanımlanamamış olan bir yapıya ait 2 adet kavisli arşitrav-friz bloğu ile 1 adet geison-sima bloğu çalışma kapsamına alınmıştır.

⁹⁸⁹ [— — — και] Ἰουλίᾳ Δόμνῃ Σε [βαστῆ μητρὶ] κάστρω [v — — —]. Julia Domna, yazıtta geçen MATER CASTRORUM ünvanını 14 Nisan 195 tarihinde almıştır.

⁹⁹⁰ Corsten 1997, 116-119, no. 59.

⁹⁹¹ Ramsay 1895, 58; Head 1976, lxxix, no. 225-236; Gagniers 1969, 5, 10; Robert 1969, 283, 286; Corsten 1997, 214; Bean 1980, 267.

⁹⁹² Tralleis'te ele geçen bir yazıtta onurlandırılan bir Trompetçi'nin başarıları kutlanırken, ilk kez Laodikeia'da düzenlenen Deia Kommodeia oyunları da bunlar arasındadır. (Bkz. Des Gagniers 1969, 283; Huttner 2013, 64).

BA-AF-1 (Levha 86) ve **BA-AF-2 (Levha 87)** numaraları ile kataloğa dahil edilen arşitrav-friz bloklarının uzun süre toprak dışında kalmaları sebebiyle yüzeylerinde yoğun aşınma, şekerlenme ve yosunlaşmalar mevcuttur. Blokların bezeme şemasında, arşitrav tacı altta inci-payet dizisi, ion kymationu ve açık-kapalı palmetlerden oluşturulmuş anthemion ile bezenirken, friz tacı üzerinde ion kymationu yer alır. Bloğun friz bölümünde ana bezeme kuşağını ise ranke bezemesi oluşturur.

BA-AF-1 ve **BA-AF-2** numaralı blokların arşitrav tacının alt silmesi üzerinde inci-payet dizisi yer alır. Bu dizide inciler altıgen, payetler ise geniş paralel kenarlıdır. Özellikle daha iyi korunma durumuna sahip **BA-AF-2** numaralı örneğin inci ve payetleri arasında bağlantı sağlayan bağcıkların uzatılarak ön plana çıkarılmış olması ve payetlerin hacimli yapısı dikkat çekicidir. Söz konusu özellikleri ile Geç Antoninler ve Erken Severuslar Dönemi stilini yansıtan bezemenin en belirgin örnekleri MS 3. yüzyıl başlarına tarihlenen Miletos Kuzey Kapı⁹⁹³, MS 198 yılı sonrasına tarihlenen Perge F2 Nymphaeumu⁹⁹⁴ ve MS 200-225 yıllarına tarihlenen Sagalassos Hamam Yanındaki Kapı'da⁹⁹⁵ karşımıza çıkar.

BA-AF-1 ve **BA-AF-2** numaralı blokların arşitrav taç bölümünü inci-payet dizisi üzerinde süsleyen ion kymationunda, hacimli işlenmiş yumurta kabukları içerisinde her iki yanda eşit mesafede derince oyulmuş yumurtalar neredeyse askıda durur şekilde bir form almış, ok gövdeleri kısalmış, ok başları kalın ve üçgen bir hale dönmüştür. Ion kymationuna ait kabukların ön plana çıkan kalın yapısı, yüksek kabartma derinliğine sahip yumurtalar ve hacimli üçgen formlu ok gövdeleri göz önüne alındığında bu örnekte Geç Antoninler-Erken Severuslar Dönemi stilinin etkin olduğunu söylemek yanlış olmayacaktır. **BA-AF-1** ve **BA-AF-2** numaralı bloklara ait ion kymationu stiline en yakın örnekler, Septimius Severus Dönemi'ne tarihlenen Perge C2 Propylonu⁹⁹⁶, MS 198 yılından sonraya tarihlenen Perge F2 Nymphaeumu⁹⁹⁷ ve Erken Severuslar (MS 206/207) Dönemi'ne tarihlenen Hierapolis Tiyatrosu 1. Kat arşitrav frizlerinde⁹⁹⁸ karşımıza çıkmaktadır.

⁹⁹³ Köster 2004, 124, taf. 125.2.

⁹⁹⁴ Gliwitzky 2010, 47-48, abb. 21.

⁹⁹⁵ Vandeput 1997, 113, pl. 60.1.

⁹⁹⁶ Gliwitzky 2010, 186, abb. 67-68.

⁹⁹⁷ Gliwitzky 2010, 47-48, abb. 21.

⁹⁹⁸ Ismaelli 2017, 365, fig. 511.

BA-AF-1 ve **BA-AF-2** numaralı blokların arşitrav tacını süsleyen son bezeme kuşağı açık-kapalı palmetlerden oluşturulmuş anthemion kuşağıdır. Yalnızca **BA-AF-2** numaralı blokta korunmuş olan anthemion üzerinde beş yapraklı işlenen palmetlerden açık olanların ikinci yaprağı, yanda yer alan kapalı palmet yaprağına dokunur. Anthemion kuşağı içerisinde yer alan palmetlerin birbirinden bağımsız örgesi, kaidersiz ve doğrudan alt profil üzerinden yükselen palmet yapraklarının birbirinden uzaklaşmış formu ile üst profil sınırına gömülmesi ve altta ilk yaprak kökleri üzerine yerleştirilmiş gözlerin oluşturduğu stil değerlendirildiğinde Geç Antoninler-Erken Severuslar Dönemi özellikleri gösterdiği anlaşılmaktadır. Buna göre en yakın örnekler Geç Antoninler Dönemi'ne tarihlenen Aphrodisias Tetrasyon⁹⁹⁹, MS 180-200 yıllarına tarihlenen Nysa Tiyatrosu¹⁰⁰⁰ (3. Evre) ve MS 3. yüzyılın ilk yarısına tarihlenen Side G Nymphaeumu (Prunktor)¹⁰⁰¹ olarak sıralanabilir.

BA-AF-1 ve **BA-AF-2** numaralı blokların rankeli friz düzenlemesine gelindiğinde, her iki blokta da oldukça aşınmış bir şekilde korunabilen bezemenin **BA-AF-1** numaralı blokta merkezde üç yapraklı akanthus demetinden sağ ve sola doğru, **BA-AF-2** numaralı blokta ise sol yöne doğru uzandığı anlaşılmaktadır. Korunabilen bölümlerden izlenebildiği kadarıyla ranke bezemesine ait dallar alt ve üst profil sınırlarıyla kaynaşmış, Antoninler Dönemi düzgün formlu sarmallarının üst ve alt profiller arasında sıkıştırılarak yayvanlaştığı izlenebilmektedir. Söz konusu stil özellikleri göz önüne alındığında **BA-AF-1** ve **BA-AF-2** numaralı bloklara ait ranke bezemesi, Severuslar Dönemi'ne tarihlenen Hierapolis Tiyatrosu 3. Kat frizleri¹⁰⁰², MS 160-180 yıllarına tarihlendirilen Sagalassos Yukarı Agora Nymphaeumu¹⁰⁰³ ve MS 2. yüzyıl sonu MS 3. yüzyılın başlarına tarihlendirilen Side Ana Kapı frizleri¹⁰⁰⁴ gibi genellikle Geç Antoninler-Erken Severuslar Dönemi örnekleriyle paralellik göstermektedir. Blokların friz tacı üzerinde yer alan ion kymationları ise arşitrav tacı ion kymationlarının stilini takip eder.

Alanda **BA-GS-1 (Levha 88)** katalog numarası ile çalışma kapsamına alınan geison-sima bloğunun bezeme şeması altta geisopodes üzerine yerleştirilmiş ion

⁹⁹⁹ Vandeput 1997, pl. 76.2.

¹⁰⁰⁰ Kadioğlu 2002, 210-211, abb. 287.

¹⁰⁰¹ Gliwitzky 2010, 117, abb. 141-143.

¹⁰⁰² Ismaelli 2017, 403, fig. 550.

¹⁰⁰³ Vandeput 1997, 101, pl. 44.1-2.

¹⁰⁰⁴ Gliwitzky 2010, 129-130, abb. 193-194.

kymationu kuşağı ile başlar. Bezemede hacimli işlenmiş kabuklar içerisine derince oyulmuş oval formlu yumurtalar yerleştirilmiş, ok gövdeleri kalın ve üçgen bir hale dönmüştür. İon kymationuna ait kabukların ön plana çıkan kalın yapısı, yüksek kabartma derinliğine sahip yumurtalar ve hacimli üçgen formlu ok gövdeleri göz önüne alındığında bezemenin stili Geç Antoninler-Erken Severuslar Dönemi'nin etkisi altında olduğunu söylemek yanlış olmayacaktır. Söz konusu ion kymationu stiline en yakın örnekler, Septimius Severus Dönemi'ne tarihlenen Perge C2 Propylonu¹⁰⁰⁵, MS 198 yılından sonraya tarihlenen Perge F2 Nymphaionu¹⁰⁰⁶ ve Erken Severuslar (MS 206/207) Dönemi'ne tarihlenen Hierapolis Tiyatrosu 1. Kat arşitrav frizlerinde¹⁰⁰⁷ karşımıza çıkmaktadır.

Bloğun bezemesiz astragal ayırımından sonra başlayan kyma-rekta profili üzerinde, açık ve ters-düz formlu kengerleşmiş palmetlerden oluşturulmuş anthemion kuşağı yer alır. Merkezi yaprağın her iki yanında ikişerden toplam dört yapraklı olarak işlenen palmetler altta bant ile sıkılmıştır. Bant üzerinden yükselen yapraklar, kenarlarda üç loba ayrılarak aşağı doğru sarkıtılmış, en alttaki yaprak lobu bant hizasında kıvrılmaktadır. Palmet bantı altından filizlenen bağlayıcı dallar yanlarda ikiye ayrılarak; üstte yer alan dal kyma-rekta profili altında kıvrım yaparak sonlanmakta, altta uzayan bağlayıcı dal ise yandaki palmete bağlanmaktadır. Anthemion bezemesinin genelinde izlediğimiz yoğun bitkisellik, merkezi sap, yapraklar ve bağlayıcı dalların dış kenarlarındaki matkap oyuklarıyla vurgulanmıştır. Her iki bloğa ait anthemion bezemesinde de palmetlere ait merkezi sapların uçlarda ikiye ayrılması dikkat çekicidir. Motifin dışbükey kabartma yüzeyi, üç loba ayrılarak çizgisel hatlarla detaylandırılmış yan yapraklar ve merkezi sapın en uçta iki loba ayrılmış olması MS 2. yüzyılın ortalarına tarihlendirilen Perge E Agorası kornişleri¹⁰⁰⁸, Septimius Severus Dönemi'ne tarihlendirilen Perge H Propylonu kornişleri, MS 3. yüzyılın ilk yarısına tarihlenen Hierapolis Tapınak Nymphaeumu kornişleri¹⁰⁰⁹, MS 3. yüzyıl başına tarihlenen Hierapolis Triton Nymphaeumu 1. Kat kornişlerine¹⁰¹⁰ ait açık palmet uygulamalarında karşımıza çıkar. **BA-GS-1** numaralı bloğun tacını süsleyen inci-payet bezemesi **BA-AF-**

¹⁰⁰⁵ Gliwitzky 2010, 186, abb. 67-68.

¹⁰⁰⁶ Gliwitzky 2010, 47-48, abb. 21.

¹⁰⁰⁷ Ismaelli 2017, 365, fig. 511.

¹⁰⁰⁸ Vandeput 1997, pl. 83.2.

¹⁰⁰⁹ Ismaelli 2017, 339, fig. 488.

¹⁰¹⁰ Campagna 2018, 420, fig. 357.

1 ve **BA-AF-2** numaralı bloklara ait stili takip ederken, korunmamış olan bölümde olasılıkla bir anthemion kuşağı yer almaktadır.

Sonuç olarak, **BA-AF-1**, **BA-AF-2** numaralı arşitrav-friz blokları ile **BA-GS-1** numaralı geison-sima bloğunun stilistik özellikleri göz önüne alındığında Geç Antoninler-Erken Severuslar Dönemi'ne tarihlenmeleri uygun olacaktır. Söz konusu tarihleme alanda bulunan epigrafik malzemeyle de uyum göstermektedir.



2.13. KONTEKS DIŐI BEZEMELİ MİMARİ BLOKLAR

2.13.1. Suriye Caddesi Korinth Başlıđı

Laodikeia’da Erken İmparatorluk Dönemi örneđi olması ve yapı bazında çalışma kapsamına aldığımız diđer çağdaş örneklerden farklı özellikler göstermesi sebebiyle katalođa dahil ettiğimiz **KD-KB-1 (Levha 89)** numaralı korinth başlıđı Suriye Caddesi Batı Portik çalışmalarında ortaya çıkarılmıştır. Başlık, ağır bir üst yapıyı taşıması mümkün olmayacak şekilde oldukça küçük ebatlara sahip ancak detaylı bir işçilik göstermektedir. Başlık, altta kalathos tabanı hizasından 8 yapraklı bir yaprak çelengi ile çevrelenmiş, alt yaprak çelengi üst hizasından derin doyulmuş kanallarla yükselen üst yaprak çelengi ile akanthus düzenlemesi tamamlanmıştır. Hafifçe uzatılmış ve yüzeyi düz bırakılmış yuvarlak formu kaulislerin yüzeyleri yivlendirilmiş ve en uçta urgan bezeđi ile kapalı yaprak kadehleri içerisinden filizlenen bitki sapları abakus tablası altında düzgün formu heliksleri oluştururken, dışa doğru dönerek abakus köşesinde kıvrılarak volütleri oluşturmaktadır. Kaulisler arasına yerleştirilmiş destek yaprađı içerisinden filizlenen bitki sapı heliksler arasından abakus tablasına doğru yükselerek abakus çiçeđine bağlanır.

Akanthus yapraklarının genelinde hafifçe başlayan bir “S” formuna rağmen yaprak formundaki katı görünüm devam etmektedir. Üç dişli işlenen yaprak loblarına ait yüzeyler ince açılmış yivlerle zarif görünümlüdür ve “fan” formuyla dışbükey olarak yanlara açılmaktadır. Yaprak loblarına ait gözler damla şeklindedir ve gözlerin gerisinde “Y” formunda kanallar açılmıştır. Söz konusu stil göz önüne alındığında Augustus Dönemi’ne tarihlendirilen Ephesos MarktBazilika (Stierkopfbazilika) korinth başlıđı¹⁰¹¹ ile paralellik gösterirken merkezi damarın her iki yanında derinleşen kanallar ve yaprak dilimi ayrımlarının vurgulandığı tipoloji Hierapolis Kutsal Alanı’ndan Geç Augustus-Erken Tiberius Dönemi’ne tarihlendirilen iki korinth başlıđı¹⁰¹², MS 14-68 yıllarına tarihlendirilen Aphrodisias Sebasteion korinth başlıđı¹⁰¹³ ve Hierapolis Müzesi’nden MS

¹⁰¹¹ Alzinger 1974, 31, 88, fig. 118; Thür 1989, 103; Plattner-Schmidt-Colinet 2005, 246, fig. 4.

¹⁰¹² Ismaelli 2017, 316-322, figs. 457-458.

¹⁰¹³ Vandeput 1997, 133, pl. 73.5.

1. yüzyılın ikinci çeyreğine tarihlenen korinth başlığı¹⁰¹⁴ ile paralel özellikler göstermektedir.

Sonuç olarak **KD-KB-1** numaralı korinth başlığı gösterdiği stilistik özellikler göz önüne alındığında Geç Augustus-Erken Tiberius Dönemi'ne tarihlenmelidir.

2.13.2. Kazı Evi Bahçesinde Bulunan Taç Bloğu

Laodikeia'da yüzey buluntusu olarak belgelenen ve kazı evi bahçesinde koruma altına alınan taç bloğu gösterdiği erken stil özellikleri sebebiyle çalışma kapsamına alınmıştır. **KD-TB-1 (Levha 90)** numarası ile kataloğa dahil edilen blokta, altta ovolo profili üzerinde ion kymationu bezemesi, üstte kyma-rekta profili üzerinde lotus-palmet motiflerinden oluşturulmuş anthemion kuşağı yer alır Anthemion kuşağı blok yan cephelerinde yatay yerleştirilmiş birer akanthus yaprağı ile sınırlandırılmıştır. Bloğun ion kymationu bezemesinde üst kenarları sivriltilen kabuklar içerisinde yüzeysel işlenmiş yumurtalar yarım formlu ve üst yüzeyleri düz kesitlidir. Kabuklar arasına sıkıca yerleştirilmiş ok motifi eşit genişlikte aşağı doğru düz bir şekilde indirilmiş, oklar en uçta hafifçe kesilmiştir. Ion kymationu bezemesinin genelinde izlenen yüzeysellik, kabuk-ok ilişkisinin dengeli ve eşit bir şekilde dağılımı, kabuk yüzeylerinin uçlarda bıçak sırtı şeklinde işlenmesi gibi stil özellikleri Ephesos Oktogon¹⁰¹⁵ frizleri veya Memmius Yapısı frizi¹⁰¹⁶ gibi Erken Augustus Dönemi'ne tarihlenen ion kymationu tipolojisini yansıtmaktadır.

KD-TB-1 numaralı taç bloğunun diğer bezeme kuşağını oluşturan anthemion kuşağında oldukça stilize işlenen lotuslara ait yan yapraklar açılarak kenarlara doğru uzanır ve dört yapraklı işlenen kapalı palmetleri örter¹⁰¹⁷. Ion kymationu bezemesinde olduğu gibi bu anthemion kuşağı da oldukça yüzeysel işlenmiştir. Söz konusu düzenleme, MÖ 1. yüzyılın 2. çeyreğine tarihlenen Alabanda Apollon Isothimos Tapınağı kaidesi¹⁰¹⁸ üzerinde izlenirken Alabanda örneğinde daha detaylı yüksek kabartmalı bir işçilikle karakterize edilen lotus çiçekleri bir kaliks üzerinden yükselir. Yine söz konusu lotus-palmet motifine ait bir örnek Ephesos Agora Batı Kapısı paye başlığında karşımıza çıkar

¹⁰¹⁴ Söğüt 2005b, 353, res. 4.

¹⁰¹⁵ Alzinger 1974, fig. 109; Vandeput 1997, 50, pl. 80.2.

¹⁰¹⁶ Bammer 2007, 59, abb. 2.

¹⁰¹⁷ C. Başaran tipolojisine göre Tip CI-A (Bkz. Başaran 1989, 56).

¹⁰¹⁸ Edhem-Bey 1905, 10, fig. 8; Rumscheid 1994, 144-145, taf. 3.3.

ve Augustus Dönemi'ne tarihlendirilir¹⁰¹⁹. Anthemion kuşağını yan cephelerde sınırlandıran akanthuslarda yaprak yüzeylerinin sığ yivlerle detaylandırıldığı bir tipoloji ile birlikte, üst dikenin altta yer alan dikenini tam olarak kapatması sonucu yaprak gözleri damla formuna dönüşmüştür. Söz konusu stil özellikleri göz önüne alındığında en yakın örnekler MÖ 1. yüzyıl ortalarında Ephesos Rundbau (Panayırdağı) ion başlığında¹⁰²⁰ ve Erken Augustus Dönemi'ne tarihlenen Ephesos Oktogon korinth başlığında¹⁰²¹ karşımıza çıkar.

Sonuç olarak **KD-TB-1** numaralı taç bloğunun Erken Augustus Dönemi'ne tarihlenmesi uygun olacaktır.

2.13.3. Laodikeia Kilisesi Vaftizhane Koridoru'nda Kullanılan Devşirme Arşitrav-Friz Bloğu

Laodikeia Kilisesi Vaftizhane Koridoru'nda yürütülen kazı çalışmaları esnasında koridor kuzey duvarı önüne dikine yerleştirilmiş halde ortaya çıkarılmış olan arşitrav-friz bloğu, üzerinde yer alan yazıt sebebiyle çalışma kapsamına dahil edilmiştir. **KD-AF-1 (Levha 91)** numarası ile kataloğa dahil edilen bloğun bezeme şeması altta üç faskiayı birbirinden ayıran inci-payet bezemeli astragal ile başlar. Bloğa ait arşitrav tacı inci-payet, ion kymationu ve açık-kapalı düz formlu palmetlerden oluşturulmuş anthemion ile bezenmiştir. Bloğun friz kuşağında ana bezeme alanı dil motifi ile bezenirken, friz tacı üzerinde ion kymationu yer alır. Bloğun 2. ve 3 faskiaları üzerinde Grekçe “APMINI¹⁰²²” ve “ΣΤΑΤΙΟΥΚΟΥΟΔ” yazıtları okunabilmektedir. Yayınlanmamış söz konusu yazıtta göre MS 156/157 yıllarında prokonsüllük yapmış olan Lucius Staius Quadratus isminin okunması¹⁰²³ blokla ilgili kesin bir tarih aralığına sahip olmamızı sağlamaktadır.

Arşitrav faskia ayrımları ile tacın ilk kuşağını oluşturan inci-payet dizisinde inciler uzatılmış ovoid formlu, payetler ise paralel kenarlıdır. Ovoid formlu incilerin

¹⁰¹⁹ Alzinger 1974, 99-100, abb. 139.

¹⁰²⁰ Alzinger 1974, 38, kat. no. CVb3, abb. 72.

¹⁰²¹ Alzinger 1974, abb. 109; Vandeput 1997, 50, pl. 80.1.

¹⁰²² Yazıtta geçen CARMINI ailesi Attouda kentinin ileri gelen ailelerindedir ve özellikle Aphrodisias kentinde birçok *euergesia* aktivitesinin öncüsüdür. Aile hakkında detaylı bilgi için bkz. Thonemann 2015, 227-35.

¹⁰²³ Yazıt, Laodikeia kazısı epigrafisi Francesco Guizzi tarafından okunmuştur.

yumuşak dönüşlerle payetlere bağlandığı söz konusu stil, MS 128/9 yıllarına tarihlenen Attaleia Hadrianus Kapısı arşitravları¹⁰²⁴, Geç Hadrianus-Erken Antoninler Dönemi'ne tarihlenen Sagalassos Antoninus Pius Tapınağı duvar arşitravlarında¹⁰²⁵, MS 147-149 yıllarına tarihlenen Ephesos Vadius Gymnasiumu kornişlerinde¹⁰²⁶ karşımıza çıkarken, incilerin uzatılmış formu ve hacim kazanan ara bağcıklar MS 160-180 yıllarına tarihlenen Sagalassos Yukarı Agora Nymphaeumu frizlerine¹⁰²⁷ ait inci-payet uygulamalarında izlenmektedir.

İnci-payet dizisinin üzerinde yer alan ion kymationunda yukarıdan aşağıya hafifçe uzatılmış yumurtalar altta inci-payet dizisine yaslandırılmış ve yumurta uçları derin oyulmuş kabuklara bir bağcık ile bağlanmıştır. Yanlarda yumurtaları saran kabuklara ait yiv çerçeve alt uçta hacimsiz de olsa bezeğin tamamında izlenebilmektedir. Yumurtalar, kabuklar içerisinde serbest görünmektedir ve ok motifinde ok gövdeleri kısa, hacimli işlenmiş ok başlarına ait kanatlar kabuk merkezlerinden üstünde bir seviyede kabuklara bağlanır. Ion kymationu kuşağının genel yumurta-ok işlenişleri göz önüne alındığında, MS 2. yüzyılın ortalarına tarihlendirilen Ephesos Serapeion/Museion Tapınağı duvar arşitravları¹⁰²⁸ ve MS 147-149 yıllarına tarihlenen Ephesos Vadius Gymnasiumu arşitrav-frizlerine¹⁰²⁹ ait ion kymationları ile paralellik göstermektedir.

Bloğun arşitrav tacı üzerindeki son bezeme kuşağını oluşturan açık-kapalı palmetlerden oluşturulmuş anthemion kuşağında, beş yapraklı işlenen palmetlerden açık olanların ikinci yaprağı, yanda yer alan kapalı palmet yaprağına dokunur. Anthemion kuşağı içerisinde yer alan palmetlerin birbirinden bağımsız örgesi, kaidersiz ve doğrudan alt profil üzerinden yükselen palmet yapraklarının birbirinden uzaklaşmış formu ile üst profil sınırına gömülmesi ve altta ilk yaprak kökleri üzerine yerleştirilmiş gözlerin oluşturduğu stil Hadrianus Dönemi ile birlikte yayılım gösteren bir tipolojiyi yansıtır. MS 117-138 yıllarına tarihlenen Aphrodisias Hadrianus Hamamı arşitrav frizleri¹⁰³⁰, MS 129 yılına tarihlenen Didyma Tabernakelbau (Nymphaeum?)¹⁰³¹ ve MS 135-136 yıllarına

¹⁰²⁴ Strocka 1981, 28, abb. 49.

¹⁰²⁵ Vandeput 1997, 66-67, pl. 25.2-4.

¹⁰²⁶ Plattner 2008, 281, abb. 90.4.

¹⁰²⁷ Vandeput 1997, 101, pl. 44.1-2.

¹⁰²⁸ Strocka 1988, 305, taf. 46,6.

¹⁰²⁹ Plattner 2008, 281, abb. 90.4.

¹⁰³⁰ Vandeput 1997, pl. 74.4.

¹⁰³¹ Strocka 1981, 27, abb. 48; Pülz 1989, 105, taf. 26,4-8.

tarihlenen Iasos Agora Doğu Stoa¹⁰³² örneklerinde belirgin olarak izlenen bu stil, Geç Antoninler Dönemi'ne tarihlenen Aphrodisias Tetrapylon¹⁰³³ ve MS 180-200 yıllarına tarihlenen Nysa Tiyatrosu¹⁰³⁴ (3. Evre) gibi MS 2. yüzyılın 2. Sonlarına ait yapılarda da karşımıza çıkar.

KD-AF-1 numaralı bloğun frizini dil motiflerinden oluşturulmuş bir bezeme kuşağı süsler. Bezemede altta hilal biçimli yivlerle kapatılan dil bezekleri üst bölüme doğru açılarak, en uçta dışbükey formda kıvrılır. Dil bezeklerin arası derince oyulmuş yivlerle ayrılmıştır. Blok tarihlendirmesi için oldukça sınırlı katkı sağlayan söz konusu bezek, Erken Hadrianus Dönemi'ne tarihlediğimiz Kuzey Tiyatro **KT-AF-1** ve Geç Hadrianus Dönemi'ne tarihlediğimiz Güney Agora **GA-PB-1** numaralı örneklerde yer alan dil motiflerinde altta daha düzgün ve uzun bir form gösteren hilal biçimli dolguların aksine daha kısa tutulduğu bir form gösterir. Bloğun friz tacını süsleyen ion kymationu ise arşitrav tacı ion kymationu stilini takip eder.

Sonuç olarak **KD-AF-1** numaralı blok gösterdiği stil özellikleri ile epigrafik olarak belirlenen MS 156/157 tarihiyle uyumlu görünmektedir.

2.13.4. Kuzey (Kutsal Agora) Doğu Portik Kuzey Apsis'te Kullanılan Devşirme Arşitrav-Friz Blokları

Laodikeia Kuzey (Kutsal Agora) Doğu Portik Kuzey ucunda yer alan apsisli bölümde yürütülen çalışmalarda yapı duvarında devşirme malzeme olarak kullanılmış olan 2 adet arşitrav-friz bloğu üzerlerinde yer alan tarihleyici epigrafik veriler sebebiyle çalışma kapsamına alınmıştır. **KD-AF-2 (Levha 92)** ve **KD-AF-3 (Levha 93)** numaraları ile kataloğa dahil edilen blokların ölçüleri, bezeme stilleri ve tipolojileri birbirleri ile uyumludur. Blokların bezeme şeması, altta yer alan çift faskiayı birbirinden ayıran inci-payet bezemeli astragal ile başlar. Bloklara ait arşitrav taçları inci-payet, ion kymationu ve açık-kapalı düz formlu palmetlerden oluşturulmuş anthemion ile bezenmiştir. Bloklarının friz kuşağında ana bezeme alanı kıvrık dal bezemesi ile dekore edilirken, friz tacı üzerinde yine ion kymationu yer alır. **KD-AF-2** numaralı bloğun 2. faskiası üzerinde

¹⁰³² Pagello 1985, 143-146, figs. 13-14.

¹⁰³³ Vandeput 1997, pl. 76.2.

¹⁰³⁴ Kadioğlu 2002, 210-211, abb. 287.

Grekçe “ΣΤΑΙΟΥΑΡΑ” yazıtı **KD-AF-3** numaralı bloğun 1. faskiası üzerinde “ΗΣ.ΤΟΥΕΡ” 2. faskiası üzerinde “ΚΑΙΗΟΥΑΙΑΔΟΜ” yazıtı okunabilmektedir. Söz konusu yazıtlara göre MS 206/207 yıllarında Hierapolis Tiyatrosu Sahne Binasını inşa ettiren legatus ve praeator M. Ulpius Domitius Aristaeus Arabianos ve Julia Domna isimleri arşitrav-friz bloklarının tarih aralığını kesinleştirmektedir.

KD-AF-2 ve **KD-AF-3** numaralı blokların iki faskialı arşitrav bezeme şemasında, ikinci faskia üzerinde ve arşitrav tacının alt silmesi üzerinde inci-payet dizisi yer alır. Bu dizide inciler altıgen, payetler ise geniş paralel kenarlıdır. İnci ve payetler arasında bağlantı sağlayan bağcıkların uzatılarak ön plana çıkarılmış olması dikkat çekicidir. Söz konusu özellikleri ile Traianus-Hadrianus Dönemi inci-payetlerinden kolayca ayırt edilebilen bu stil aynı zamanda aşırı uzatılmış inciler, gösterişli bağcıklar ile ağır ve daha büyük görümlü payet işlenişi ile Antoninler Dönemi stiline aşarak Severuslar Dönemi’ne girildiğinin işaretidir. Söz konusu stiline en belirgin örnekleri MS 3. yüzyıl başlarına tarihlenen Miletos Kuzey Kapı¹⁰³⁵ ve MS 200-225 yıllarına tarihlenen Sagalassos Hamam Yanındaki Kapı’da¹⁰³⁶ karşımıza çıkar.

KD-AF-2 ve **KD-AF-3** numaralı blokların arşitrav tacını inci-payet dizisi üzerinde süsleyen ion kymationunda, hacimli işlenmiş yumurta kabukları içerisinde her iki yanda eşit mesafede derince oyulmuş yumurtalar neredeyse askıda durur şekilde bir form almış, ok gövdeleri kalın ve üçgen bir hale dönmüştür. Ion kymationuna ait kabukların ön plana çıkan kalın yapısı, yüksek kabartma derinliğine sahip yumurtalar ve hacimli üçgen formlu ok gövdeleri göz önüne alındığında bu örnekte Severuslar Dönemi stiline etkin olduğunu söylemek yanlış olmayacaktır. Bu stile en yakın örnekler, Septimius Severus Dönemi’ne tarihlenen Perge C2 Propylonu¹⁰³⁷, MS 198 yılından sonraya tarihlenen Perge F2 Nymphaionu¹⁰³⁸ ve Erken Severuslar (MS 206/207) Dönemi’ne tarihlenen Hierapolis Tiyatrosu 1. Kat arşitrav frizlerinde¹⁰³⁹ karşımıza çıkmaktadır.

KD-AF-2 ve **KD-AF-3** numaralı bloğun arşitrav tacını süsleyen son bezeme kuşağı açık-kapalı palmetlerden oluşturulmuş anthemion kuşağıdır. Anthemion üzerinde

¹⁰³⁵ Köster 2004, 124, taf. 125.2.

¹⁰³⁶ Vandeput 1997, 113, pl. 60.1.

¹⁰³⁷ Gliwitzky 2010, 186, abb. 67-68.

¹⁰³⁸ Gliwitzky 2010, 47-48, abb. 21.

¹⁰³⁹ Ismaelli 2017, 365, fig. 511.

beş yapraklı işlenen palmetlerden açık olanların ikinci yaprağı, yanda yer alan kapalı palmet yaprağına dokunur. Anthemion kuşağı içerisinde yer alan palmetlerin birbirinden bağımsız örgesi, kaidersiz ve doğrudan alt profil üzerinden yükselen palmet yapraklarının birbirinden uzaklaşmış formu ile üst profil sınırına gömülmesi ve altta ilk yaprak kökleri üzerine yerleştirilmiş gözlerin oluşturduğu stil değerlendirildiğinde Geç Antoninler-Erken Severuslar Dönemi özellikleri gösterdiği anlaşılmaktadır. Buna göre en yakın örnekler Geç Antoninler Dönemi'ne tarihlenen Aphrodisias Tetrasyon¹⁰⁴⁰, MS 180-200 yıllarına tarihlenen Nysa Tiyatrosu¹⁰⁴¹ (3. Evre) ve MS 3. yüzyılın ilk yarısına tarihlenen Side G Nymphaeumu (Prunktor)¹⁰⁴² olarak sıralanabilir.

Bloklara ait frizin ana bezeme kuşağını oluşturan ranke bezemesinde, **KD-AF-2** numaralı blokta sağa doğru uzanan anadal ve iki adet spiralle birlikte çiçek rozetleri korunmuş, **KD-AF-3** numaralı blokta ise sola doğru uzanan anadal, iki spiralle birlikte çiçek rozetleri korunmuştur. Örgenin üst ve alt profile yaslanarak yer yer kaybolduğu ve sarmalların her iki profil tarafından sıkışarak düzgün yuvarlaklar yerine basık bir form aldığı, kılıf yapraklarla kaplı dalların kenarlarında ise nokta matkapların yer aldığı anlaşılmaktadır. Ranke bezemesi söz konusu özellikleri ile MS 160-170 yıllarına tarihlenen Miletos Faustina Hamamı frizleri¹⁰⁴³, Geç Antoninler Dönemi'ne tarihlenen Aphrodisias Tetrasyon frizleri¹⁰⁴⁴ ve MS 180-200 yıllarına tarihlendirilen (III. Evre) Nysa Tiyatrosu Sahne Binasına ait frizler¹⁰⁴⁵ ile yakın benzerlik gösterdiği anlaşılmaktadır. Söz konusu stil aynı zamanda örgelerin yerleşimindeki düzensiz görünüm, rozetlerin merkez konumdan kayması ve kıvrıkdalların akıcılığını kaybetmesi gibi MS 3. yüzyıl başlarına tarihlenen Miletos Kuzey Kapı¹⁰⁴⁶, MS 3. yüzyılın ilk yarısına tarihlendirilen Miletos Serapis Tapınağı frizleri¹⁰⁴⁷ ve Erken Severuslar (MS 206/207) Dönemi'ne tarihlenen Hierapolis Tiyatrosu 1. Kat arşitrav frizlerinde¹⁰⁴⁸ ile yakın benzerlik göstermektedir.

¹⁰⁴⁰ Vandeput 1997, pl. 76.2.

¹⁰⁴¹ Kadioğlu 2002, 210-211, abb. 287.

¹⁰⁴² Gliwitzky 2010, 117, abb. 141-143.

¹⁰⁴³ Köster 2004, 134, taf. 123.4.

¹⁰⁴⁴ Outschar 1987, 218-222, abb. 18-19; Can 2005, 99, kat. 12a-b, lev. 37c, 38a

¹⁰⁴⁵ Kadioğlu 2002, 80, abb. 131, 137.

¹⁰⁴⁶ Köster 2004, 124, taf. 125.2.

¹⁰⁴⁷ Köster 2004, 143, taf. 126.1.

¹⁰⁴⁸ Ismaelli 2017, 365, fig. 511.

Blokların friz taşları üzerinde yer alan ion kymationlarında, yumurta kabuklarının doğrudan zeminden yükseltelen kabartmalar şeklinde verilmesi, yumurtaların düz kesitli ve özensiz işçiliği ile kabuk aralarına yerleştirilen ok motifinin kalın yiv formu göz önüne alındığında bezemenin stili, Caracalla Dönemi'ne tarihlenen Hierapolis Tiyatrosu İkinci kat frizleri¹⁰⁴⁹ ve MS 3. yüzyılın ilk yarısına tarihlendirilen Miletos Serapis Tapınağı frizleri¹⁰⁵⁰ ile yakın benzerlik göstermektedir.

Sonuç olarak, **KD-AF-2** ve **KD-AF-3** numaralı bloklar gösterdikleri bezeme stilleri ile MS 3. Yüzyılın ilk çeyreğine tarihlenmelidir. Söz konusu kronoloji aynı zamanda bloklar üzerinde yer alan epigrafik veriler ile doğrulanmaktadır.



¹⁰⁴⁹ Ismaelli, 362, fig. 507.

¹⁰⁵⁰ Köster 2004, 143, taf. 126.1.

ÜÇÜNCÜ BÖLÜM

LAODIKEIA'DA MİMARİ BEZEMELERİN GELİŞİMİ

3.1. Akanthus

Akanthus yaprakları, Latince adıyla “Akanthus Spinus” ve bazen de bezemeyi çeşitlendirmek amacıyla “Akanthus Mollus” bitkilerinin modellenmesiyle ortaya çıkarılmıştır. Yunanca’da dikenli anlamına gelen “akantha” kelimesi o dönem çoğu dikenli bitkiye verilen ortak bir addır¹⁰⁵¹. Laodikeia’da korinth, kompozit başlıkların kalathoslarında, ion başlıklarının pulvinuslarında ve geison-sima bloklarının taç, konsol bezemelerinde kullanılan akanthus motifinin, kentte kronolojik olarak MS 1. yüzyılın başlarından MS 3. yüzyıla kadar gelişimi izlenebilmektedir¹⁰⁵².

Hellenistik Döneme ait Anadolu akanthusları arasında, MÖ 259-253 yıllarına tarihlenen Miletos Laodike Yapısı¹⁰⁵³, MÖ 246 tarihlendirilen Ephesos Belevi Mezar anıtı¹⁰⁵⁴ ve MÖ 2. yüzyılın ikinci çeyreğine tarihlenen Olba Zeus Tapınağı¹⁰⁵⁵ gibi örneklerde akanthusların yaprak loblarından ziyade dış konturlarının kapatılarak bir bütün halinde öne çıkarıldığı, motife ait yaprak gözlerinin yuvarlak formlu işlendiği ve yaprak yüzeylerinin sıg yivlerle detaylandırıldığı bir tipoloji ile karşılaşılmaktadır. Erken İmparatorluk Dönemi ile birlikte değişim göstermeye başlayan söz konusu tipoloji, Augustus Dönemi’nin ilk yıllarında üst dikenin altta yer alan dikenini tam olarak kapatması sonucu yaprak gözlerinin yuvarlaklığını kaybederek damla ve ters kalp formuna dönüşmesiyle en belirgin stil ayrımını sağlar¹⁰⁵⁶. Bu dönüşümün açık bir şekilde izlendiği Erken Augustus Dönemi’ne tarihlenen Ephesos Oktogon korinth başlığında¹⁰⁵⁷ akanthusların dolgun-yuvarlak damarlı işlenmiş yüzeyleri ve hafifçe uzatılmış yuvarlak

¹⁰⁵¹ Schneider 1945, 48.

¹⁰⁵² Laodikeia’da çalışma kapsamına dahil etmediğimiz MS 4. ve MS 5. yüzyıla ait örneklere, Merkezi Agora Anı Sütunu ve 2019 yılı çalışmalarıyla ortaya çıkarılan Batı Tiyatro Sahne Binası’nda karşılaşılmaktadır (Bkz. Şimşek 2013b, 182, res. 237).

¹⁰⁵³ Knackfuss 1924, 271, abb. 274-277.

¹⁰⁵⁴ Praschniker 1979, 21, abb. 12.

¹⁰⁵⁵ Boysal 1957, 124, taf. XII-XIIIa-b.

¹⁰⁵⁶ Vandeput 1997, 130

¹⁰⁵⁷ Alzinger 1974, abb. 109; Vandeput 1997, 50, pl. 80.1.

formlu gözlerle oluşturulmuş stili Laodikeia'da en erken örnek olarak değerlendirilebilecek **KD-TB-1** taç bloğu¹⁰⁵⁸ ile **KA-IB-3** numaralı ion başlığının¹⁰⁵⁹ pulvinusuna yatay olarak yerleştirilmiş akanthus yapraklarında karşımıza çıkmaktadır.

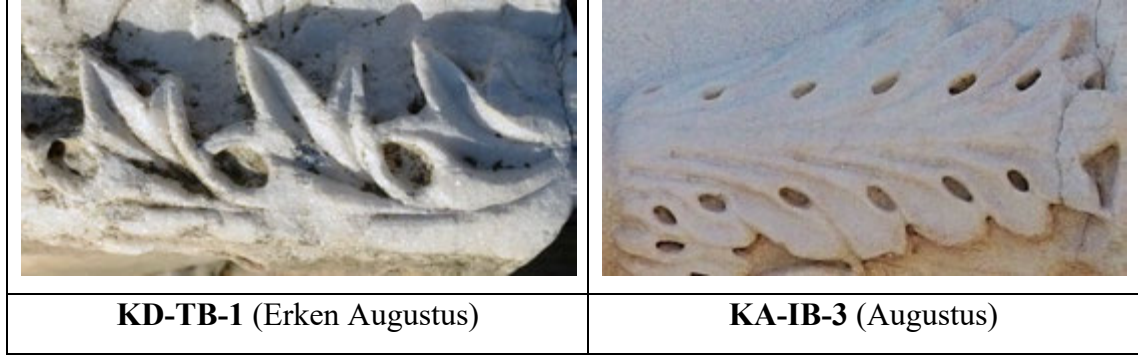

Ancak, **KA-IB-3** numaralı başlığa ait akanthusların yaprak gözlerinin Ephesos Rundbau ve Oktogon akanthuslarına nazaran biraz daha uzatılmış yaprak gözleri, Augustus Dönemi'ne tarihlendirilen Ephesos Marktbazilika (Stierkopfbasilica) ion başlıkları¹⁰⁶⁰, Augustus Dönemi'ne tarihlendirilen Hierapolis Güney Hamamı ion başlıkları¹⁰⁶¹ ile uyum gösterirken, oval bitimli uçlara sahip yapraklar Stratonikeia Augustus İmparatorlar Tapınağı akroterinde¹⁰⁶² izlenen akanthus stili ile paraleldir.

Akanthus motifinin Erken İmparatorluk Dönemi içerisindeki gelişiminde, kısa damla formu yaprak gözleri, yüzeysel kanallar, yayvan duran yaprak dilimleri ve özellikle de daha MÖ 1. yüzyıl ortalarında Ephesos Rundbau (Panayırdağı) ion başlığında¹⁰⁶³ izlenmeye başlayan yaprak gözünün gerisindeki damar yüzeyinin düzleştirilmesi gibi stil özellikleri¹⁰⁶⁴, Laodikeia'da **KA-IB-4** numaralı ion başlığının¹⁰⁶⁵ pulvinuslarına yatay olarak yerleştirilmiş akanthus yapraklarında karşımıza çıkar. Bu örneklerde alt kenarları yuvarlatılmış damla formu yaprak gözlerinin gerisindeki düzleştirilmiş bölüm yivsiz bırakılmıştır.

¹⁰⁵⁸ Bkz. Bölüm 2.13.2.

¹⁰⁵⁹ Bkz. Bölüm 2.8.4.1.

¹⁰⁶⁰ Alzinger 1974, 129, abb. 96a.

¹⁰⁶¹ Söğüt 2005b, 354, res. 13-14.

¹⁰⁶² Tırpan 1998, 66, res. 63; Mert 2008, 221, abb. 213.

¹⁰⁶³ Alzinger 1974, 38, kat. no. CVb3, abb. 72.

¹⁰⁶⁴ Büyükkolancı-Söğüt 2012, 118.

¹⁰⁶⁵ Bkz. Bölüm 2.8.4.

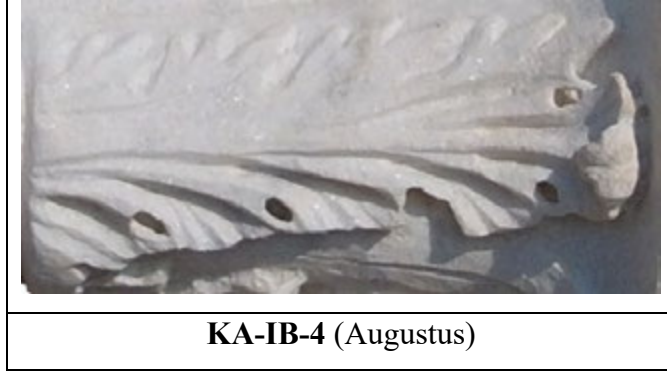

KA-IB-4 (Augustus)

Akanthus işlenişlerinde motifin tamamı yerine yaprakların loblar halinde ayrılarak yaprakçıkların ön plana çıkarıldığı yeni bir uygulama MÖ 4/3 yıllarına tarihlendirilen Ephesos Mazaesus Mithridates Kapısı akanthuslarında izlenirken¹⁰⁶⁶, Laodikeia’da bu stile yakın en erken örnekler **BT-PB-1** ve **BT-PB-2** paye başlıklarında¹⁰⁶⁷ karşımıza çıkar. Her iki paye başlığında da köşelere yerleştirilmiş akanthus yapraklarının yanlarda dört dikenli üçer loba ayrıldığı söz konusu form, Laodikeia’da “fan” formu yaprak dilimlerinin belirgin örnekleri olarak değerlendirilebilir.

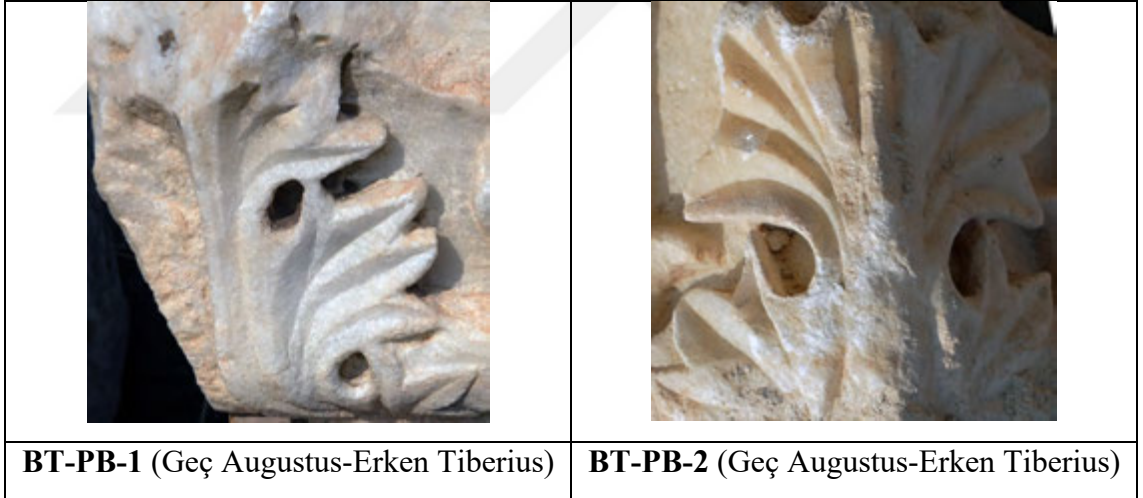

Akanthusların stil gelişimi içerisinde, yaprak loblarının önem kazandığı tipoloji ile birlikte merkezi damarın her iki yanında derinleşen kanallar ve yaprak dilimi ayrımlarının vurgulanması, MS 14-68 yıllarına tarihlendirilen Aphrodisias Sebasteionu¹⁰⁶⁸, Geç Augustus-Erken Tiberius Dönemi’ne tarihlenen Pisidia Antiokheia

¹⁰⁶⁶ Alzinger 1974, 128, abb. 133; Vandeput 1997, 131.

¹⁰⁶⁷ Bkz. Bölüm 2.6.4.

¹⁰⁶⁸ Vandeput 1997, 133, pl. 73.5.

Augustus Tapınağı¹⁰⁶⁹ ve Sagalassos Batı Avlu¹⁰⁷⁰ korinth başlıklarında olduğu gibi Augustus Dönemi stil özelliklerinin yavaş yavaş etkisini yitirerek, Tiberius Dönemi ile MS 1. yüzyılın 2. yarısına işaret eden yeni uygulamaların habercisidir. Söz konusu yaprak uygulamalarına Laodikeia’da **KD-KB-1**¹⁰⁷¹ ve **KA-KB-1**¹⁰⁷² ile **BN-KB-1**¹⁰⁷³ numaralı korinth başlıklarına ait akanthuslarda karşılaşılrken, bu örneklerden **KD-KB-1** ve **KA-KB-1** numaralı başlıklarda Hellenistik Dönem’den itibaren kullanımını bildiğimiz ve Erken İmparatorluk Dönemi’nde de sıklıkla uygulanmış olan¹⁰⁷⁴ damla formlu yaprak gözünün gerisindeki “Y” biçimli kazıma yivlerle karşılaşılr.

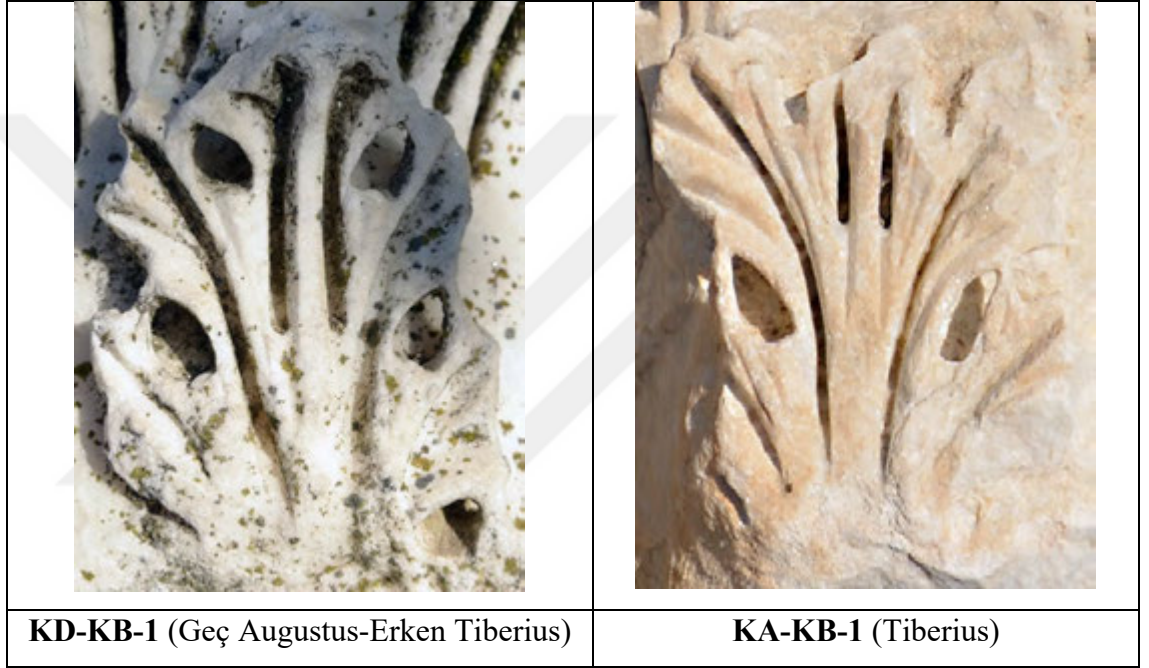

Yaprak gözünün gerisinde bu uygulamanın izlenmediği **BN-KB-1** numaralı korinth başlığında, akanthus yaprağının genişleyerek yayvanlaştığı, orta damarın her iki yanındaki kanalların uzadığı ve yaprak dilimlerinin etkili matkap kullanımıyla keskin konturlu geniş hatlarla birbirinden ayrıldığı stil gelişimi MS 50 veya MS 62 yıllarına tarihlenen Pisidia Antiokheia Augustus Tapınağı Propylonu, Julius-Claudiuslar

¹⁰⁶⁹ Heilmeyer 1970, 81, taf. 8.3-4; İdil 1976, 8, lev. 3-2, 4-1; Rumscheid 1994, taf. 5.8.

¹⁰⁷⁰ Vandeput 1997, 133, 64.1.

¹⁰⁷¹ Bkz. Bölüm 2.12.1.

¹⁰⁷² Bkz. Bölüm 2.8.4.

¹⁰⁷³ Bkz. Bölüm 2.4.4.

¹⁰⁷⁴ Rumscheid 1994, 151–52; Vandeput 1997, 47.

Dönemi'ne tarihlenen Ephesos Arkadiane Kuzey Salon¹⁰⁷⁵ korinth başlıklarında da izlenmektedir.

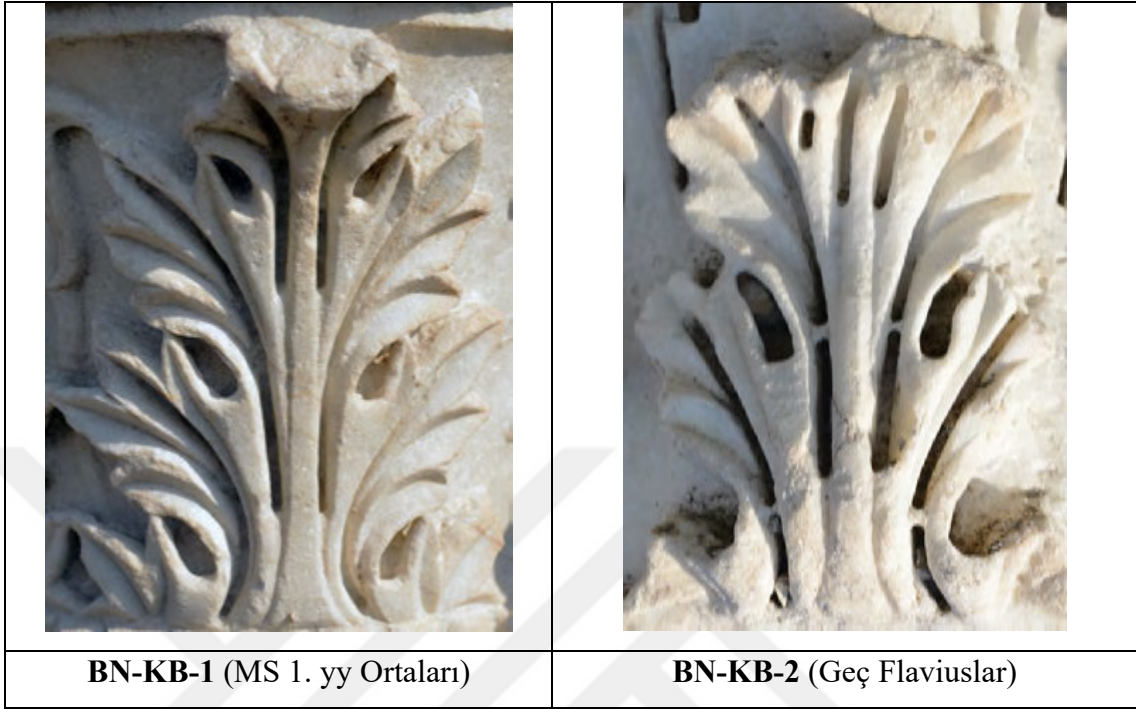

MS 1. yüzyılın ortalarında Batı Anadolu'da başlayan ve MS. 2. yüzyılın başında da devam eden stil gelişiminde derin yüzey basamaklandırmaları ile akanthus yaprakları üzerindeki ışık-gölge oyunlarının arttırıldığı uygulamalarla karşılaşılır. Akanthus yaprak dişlerinin üstlerinin ince-derin çizgilerle oyulmuş, geniş ve yayvan akanthus yaprakları sivri uçludur. Flaviuslar Dönemi içerisinde değerlendirilebilecek söz konusu stilin Anadolu'da en belirgin örneği MS 92-93 yıllarına tarihlendirilen Ephesos Pollio Nymphaeumu korinth başlıklarında izlenirken, Laodikeia'da **BN-KB-2** numaralı korinth başlığında¹⁰⁷⁶ yaprakların belirgin kabartma yüksekliği ile zeminden kopmaya başlayan akanthus uygulaması, Erken İmparatorluk stiline ait tüm niteliklerin kaybolduğu ilk örnek olarak değerlendirilebilir. **BN-KB-2** numaralı başlıkta yaprak yüzeyinin modellenmesinde derin açılmış kanallar, damarlar, derin oyulmuş ve uzatılmış gözlerle karakterize edilen tipoloji, ışık-gölge efektinin güçlü-keskin etkilerine rağmen doğallığın kaybolduğu bir stili yansıtır. Söz konusu stil, MS 2. yüzyılın başları veya diğer bir deyişle Erken Traianus Dönemi akanthus işlenişlerini de etkilemiştir.

¹⁰⁷⁵ Alzinger 1974, 87, abb. 116.

¹⁰⁷⁶ Bkz. Bölüm 2.4.4.

MS 2. yüzyılın başlarına gelindiğinde akanthus yapraklarına ait stilin halen MS 1. yüzyılın ortalarından itibaren gelişim göstererek Flaviuslar Dönemi'nde de kullanılan tipolojiyi devam ettirdiği söylenebilir. Flaviuslar Dönemi veya MS 2. yüzyılın başlarına tarihlenen Aphrodisias Agorası Güney Portiko ion başlıkları¹⁰⁷⁷ ve MS 107-114 yıllarına tarihlendirilen Labraunda Zeus Tapınağı Kuzey Portiko korinth başlıklarında¹⁰⁷⁸ yaprakların yüzeylerindeki keskin-derin çizgiler ve yaprak dişlerinin üstlerinin içe doğru oyulması ile ışık-gölge efekti güçlüdür. Akanthus yapraklarının biçimi, yaprak dışı yüzeylerinin içe doğru oyulması, kanalların derin ve yaprak gözlerinin uzun yapılması dönemin belirgin stil özellikleridir.

Geç Traianus Dönemi ile birlikte akanthus yaprağı işlenişlerinde keskin bir değişim yaşanır. Bu değişim, araştırmacılar tarafından Roma Traianus Forumu inşaatında çalışan dekorasyon atölyelerinin projenin tamamlanmasının ardından Anadolu'ya geri dönerek, bölgede MS 2. yüzyılda patlama yaşayan kamusal yapı inşaatlarındaki etkinlikleri ile açıklanmaktadır¹⁰⁷⁹. Geç Traianus döneminin iki önemli yapısı MS 113-117 yıllarına tarihlenen Ephesos Celsus Kütüphanesi¹⁰⁸⁰ ve MS 100-120 yıllarına tarihlenen Pergamon Trajaneum¹⁰⁸¹ korinth başlıklarının yaprak işlenişlerinde gerçekten de Anadolu akanthus stil gelişimini takip etmeyen farklı uygulamalarla karşılaşılır. Söz konusu teoriyi kabul edilebilir ölçüde destekleyen Ephesos Celsus Kütüphanesi başlıklarında, özenli modellenmiş akanthuslara ait yüzeyler oldukça doğal görünüm sağlayan basamaklandırmalarla hareketlendirilmiş, fan formlu yaprak dilimleri “v” şeklinde derin-keskin kanallı işlenerek Flaviuslar Dönemi'nin katı ve düzleştirilmiş yaprak tipolojisi yerine Erken İmparatorluk Dönemi'ne öykünen yeni bir stil ortaya çıkarılmıştır. Pergamon Trajaneum akanthuslarında ise yaprak gözlerinin daha derin oyulduğu, yaprak yüzeylerinin ise Celsus örneklerine göre daha katı ve güçlü ışık-gölge efektleri yarattığı anlaşılmaktadır. Yaprak gözlerinin alt uçları Trajaneum akanthuslarında keskin ve düz profillerle vurgulanırken, Celsus akanthuslarında ters hilal şeklinde çıkıntılı olarak işlenmiştir.

¹⁰⁷⁷ Waelkens 1987, 126, 133, pl. 3.1.

¹⁰⁷⁸ Vandeput 1997, 171,94,3; Köster 2004, 70, taf. 119.3.

¹⁰⁷⁹ Strocka 1978, 895-96; Thür 1989, 97; Vandeput 1997, 137.

¹⁰⁸⁰ Strocka 1978, 899, abb. 14.

¹⁰⁸¹ Strocka 1988, 298, taf. 43.6.

Her iki anıta ait akanthus yapraklarında izlenen bu stil farklılığı W. Heilmeyer tarafından Trajaneum örneklerinin Flaviuslar Dönemi Anadolu akanthus stilinden geliştiği teorisiyle açıklanırken¹⁰⁸² H. Thür, Celsus ve Trajaneum inşaatlarında farklı iki atölyenin çalıştığını¹⁰⁸³, L. Vandeput ise bu stilin ani bir şekilde ve oldukça önemli bir yapıda ortaya çıkmasının mümkün olmadığını savunarak W. M. Strocka'nın ortaya attığı Roma'dan anavatanlarına dönen dekorasyon atölyeleri teorisini desteklediğini iletmiştir¹⁰⁸⁴. Laodikeia'da söz konusu dönemin en önemli örnekleri **TN-KOB-1** numaralı kompozit başlık ve **TN-KB-1** numaralı korinth başlığına¹⁰⁸⁵ ait akanthuslarda karşımıza çıkar. MS 113-115 yıllarına tariheddiğimiz başlıklarda, akanthusların arkada yer alan ince bir taş katmanından büyüdüğü, yaprakların üzerinde keskin-derin çizgiler ve yaprak dişlerinin içe doğru oyulmasıyla ışık-gölge efektinin artırıldığı, yapraktan yaprağa ve yaprak sıralarından kalathosa derin yüzey basamaklandırmalarıyla doğal bir görünüm sağlandığı anlaşılmaktadır. Söz konusu stil özellikleri ile Ephesos Celsus Kütüphanesi başlıklarına ait akanthuslar ile benzerlikler söz konusu olsa da Laodikeia örneklerinde yaprak gözü alt uçlarının düz profillerle keskin formlu bitirilmesi ve daha derin oyulmasıyla ışık-gölge efektinin daha güçlü sağlandığı stil, W. Heilmeyer'in Pergamon Trajaneum akanthusları için öne sürdüğü Flaviuslar Dönemi stil gelişiminin Geç Traianus Dönemi yansımaları olarak değerlendirilmelidir.

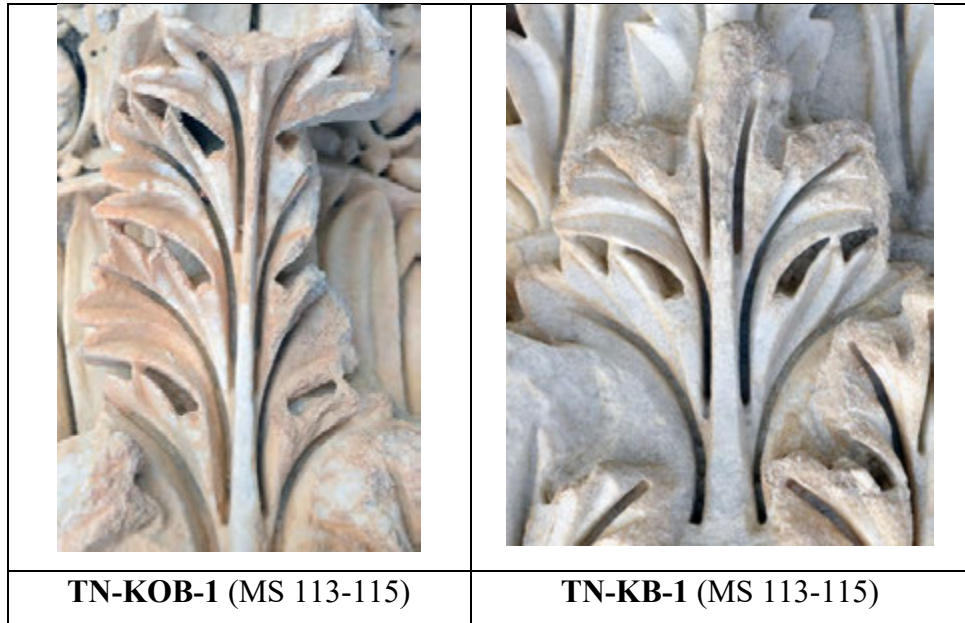

¹⁰⁸² Heilmeyer 1970, 92.

¹⁰⁸³ Thür 1989, 97.

¹⁰⁸⁴ Vandeput 1997, 137.

¹⁰⁸⁵ Bkz. Bölüm 2.5.4.

Geç Traianus Dönemi'nin getirdiği yeni akanthus stili Erken Hadrianus Dönemi'nin önemli yapılarından Ephesos Hadrianus Tapınağı korinth başlıklarında da izlenirken L. Vandeput, Hadrianus Tapınağı akanthuslarının Celsus Kütüphanesi ile ortaya çıkan yeni konsept ve tasarımın eski gelenekle harmanlandığı ilk örnek olarak değerlendirir¹⁰⁸⁶. Söz konusu dönemin Laodikeia'da bilinen tek örneği **KT-KB-1** numaralı korinth başlığında¹⁰⁸⁷ karşımıza çıkar. Laodikeia Traianus Nymphaeumu örneklerinde olduğu gibi ışık-gölge efektinin etkin kullanıldığı, yapraktan yaprağa ve yaprak sıralarından kalathosa derin yüzey basamaklandırılmalarına sahip akanthuslarda, yaprak gözlerinin keskin-düz bitimli alt uçları ve "v" şeklinde derin işlenen yaprak yüzeyleri dönem karakteristiğini yansıtır. Hadrianus Dönemi içerisine doğru ilerlendiğinde ilginç bir şekilde söz konusu stilin değişime uğradığı takip edilmektedir. Aphrodisias Hadrianus Hamamı korinth başlıkları¹⁰⁸⁸ ve Pergamon'da MS 123-138 yıllarına tarihlenen Asklepieon Kuzey Salona¹⁰⁸⁹ ait başlıklarda izlediğimiz doğal görünen yaprak formları yerine yüzey yükseklik farklarının azaltılarak düzleşen daha katı görümlü akanthus formunda, yaprak gözleri geleneksel şeklini kaybederek her iki ucu yuvarlatılarak genişletilmiş kanallara dönüşmüştür. Laodikeia'da **B-KB-1** numaralı başlığa¹⁰⁹⁰ ait akanthus işlenişinde izlediğimiz bu özellikler, Geç Hadrianus Dönemi ile birlikte yayılım göstermeye başlayan stilin kentteki en erken örneğidir.

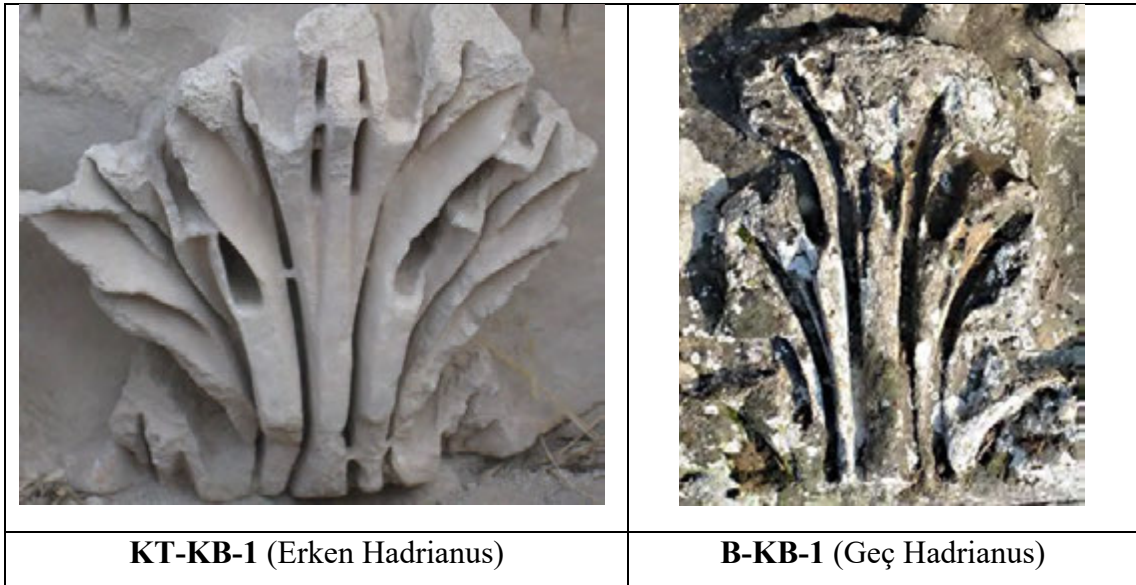

¹⁰⁸⁶ Vandeput 1997, 138.

¹⁰⁸⁷ Bkz. Bölüm 2.7.4.

¹⁰⁸⁸ Öztürk 2016, 197, fig. 12.7.

¹⁰⁸⁹ Strocka 2012, 233-234, abb. 39.

¹⁰⁹⁰ Bkz. Bölüm 2.3.4.

Geç Hadrianus Dönemi'nden Antoninler Dönemi'ne geçişi temsil eden akanthusların işlenişinde belirgin farklılıklar izlenmez. Ancak, dönem içerisinde ilerledikçe akanthusların dekoratif özelliklerini kaybederek sadeleştikleri anlaşılmaktadır. Akanthuslara ait yaprak loblarının halen derin kanallı işlenen yüzeyleri ve Aphrodisias Dekorasyon Okulu stili olarak önerilen¹⁰⁹¹ çeyrek daireyi dolduran formu ile sivri yaprak dişleri Geç Hadrianus Dönemi ile birlikte karakterize olan bir tipoloji olarak karşımıza çıkmaktadır. Bu stilin önemli örnekleriyle MS 147-149 yıllarına tarihlendirilen Ephesos Vadius Gymnasiumu¹⁰⁹², Erken Antoninler Dönemi'ne tarihlenen Sagalassos Bazilika E1¹⁰⁹³, MS 178 yılı sonrasına tarihlenen Smyrna Agorası korinth başlıkları¹⁰⁹⁴, MS 160-180 yıllarına tarihlendirilen Miletos Faustina Hamamı kompozit başlıkları¹⁰⁹⁵ gibi genellikle MS 2. yüzyılın ikinci yarısına tarihlenen yapılarda karşılaşılmaktadır. Laodikeia'da ise söz konusu stilin belirgin temsilcileri **KA-KB-3** ve **KA-KB-4** numaralı başlıklara¹⁰⁹⁶ ait akanthuslarda izlenirken, katı görümlü yaprak modelleri, derin oyulmuş kanallarla içbükey yüzeylere sahiptir. Merkezi yaprak damarı yükseltılarak düzleştirilmiş, yaprak gözleri alt uçta hilal şeklinde sonlandırılırken üst bitimde konkav bir forma sahiptir.

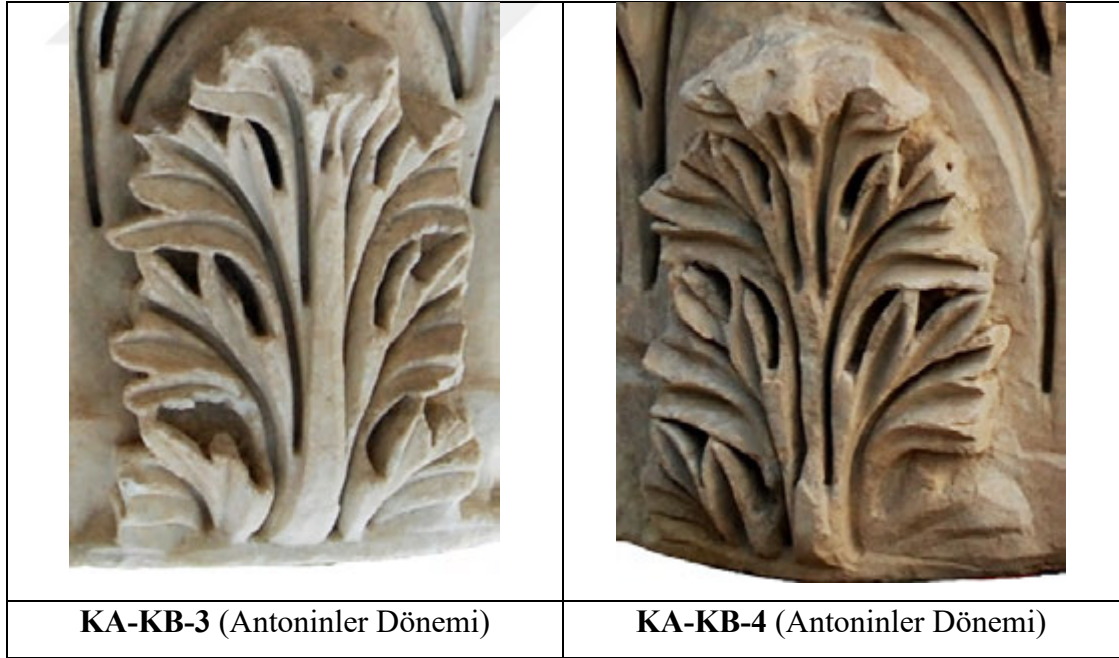

¹⁰⁹¹ Heilmeyer 1970, 97-98

¹⁰⁹² Plattner 2008, 276, taf. 379.1.

¹⁰⁹³ Vandeput 1997, pl. 36.4, 37.1.

¹⁰⁹⁴ Naumann-Kantar 1950, 88, taf. 28 a-b.

¹⁰⁹⁵ Köster 2004, taf. 122, 4.

¹⁰⁹⁶ Bkz. Bölüm 2.8.4.

Antoninler Dönemi'nin sonlarına doğru yaklaşıldığında yapraklara ait içten ilk dişlerin üst üste binen loblar arasında dokunduğu bölümlerde oluşan yaprak gözleri, oluk şeklinde uzun formu ve en uçta sert kıvrımlı olarak tamamlanırken, içten ikinci dişlerin oluşturduğu yaprak gözleri üçgen formudur. Her bir yaprağa ait merkezi damar yanlarda iki adet derin kanalla öne çıkarılmıştır. Dönemin Laodikeia'da belirgin örnekleri olarak gösterilebilecek **TA-KB-1** ve **TA-KB-2** numaralı korinth başlıklarına¹⁰⁹⁷ ait akanthuslarda, lobların fan görünümlü ve çeyrek daireyi dolduran formları, yarık benzeri dar oluklarla ve keskin "v" kanallı sivri yaprak dişleri aynı stili devam ettirirken, Antoninler Dönemi yaprak yüzeylerinde izlenen derin kanallı yapının yavaş yavaş kaybolarak yüzeyselleştiği bir stil ile karşılaşılmaktadır. Yine bu dönemin önemli bir tipolojik değişimi akanthusların ikinci loblarına ait ilk yaprak dişlerinin neredeyse yatay bir konumda uzatılarak zaten doğallığını kaybetme aşamasına gelen yaprak modelini daha da bozmasıdır.

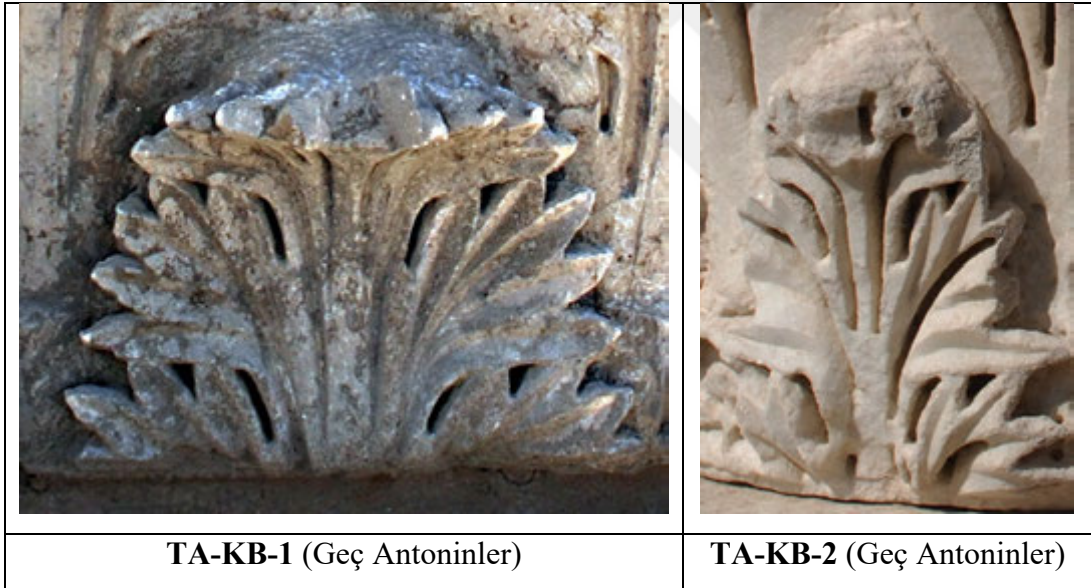

Söz konusu stilistik özellikler ile Severuslar Dönemi'ne bir adım daha yaklaştığı anlaşılan akanthus işlenişleri, Anadolu'da Geç Antoninler Dönemi'ne tarihlendirilen Aphrodisias Tetrapylon korinth başlıkları¹⁰⁹⁸, MS 160-180 yıllarına tarihlendirilen Miletos Faustina Hamamı kompozit başlıkları¹⁰⁹⁹ ve MS 178 yılı sonrasına tarihlendirilen

¹⁰⁹⁷ Bkz. Bölüm 2.9.4.

¹⁰⁹⁸ Paul 1996, 213, abb. 12.

¹⁰⁹⁹ Köster 2004, taf. 122, 4.

Smyrna Agorası korinth başlıklarında¹¹⁰⁰ da takip edilebilmektedir.

Erken Severuslar Dönemi ile birlikte özellikle başlıklarda akanthusların yayvanlaşarak kalathosun tamamını sarması, yaprak uçlarının birbiri ile bağlar kurmasıyla oluşan göz göz oyulmaların artışı ve yaprak yüzeylerinin içbükey formu dönemin karakteristik özelliklerindedir. Laodikeia’da epigrafik olarak Septimius Severus Dönemi’ne tarihlendirilen Septimius Severus Nymphaeumu bu stilin en belirgin örneklerini sunarken, akanthus yapraklarının tekil işlenişlerinde Geç Antoninler Dönemi tipolojisinin halen devam ettirildiğinin en önemli kanıtıdır.



**Laodikeia Septimius Severus Nymphaeumu, Kompozit Başlığa Ait
Akanthus Detayı (MS 193-211)**

Geç Antoninler Dönemi itibariyle yaprak işlenişlerinde izlenen yüzeysellik ve bu yüzeyselliğin kırılması amacıyla yaprak dış konturlarının aşırı matkap kullanımı sonrası belirginleşen bozulma, Severuslar Dönemi içerisinde ve daha yaygın olarak MS 3. yüzyılın ilk çeyreği sonrasında izlenen bir değişimdir. Ancak, yaprak dış konturlarının derin matkap oyuklarıyla parçalanması, J. Rohmann tarafından “feingezahnter akanthus (tırtıklı akanthus)” adlı akanthus tipolojisi içerisinde ele alınarak bu stile ait ilk örneklerin MS 1. yüzyıl kıvrık dallarında ortaya çıktığını ve MS 2. yüzyılda özellikle de Geç Antoninler Dönemi ile birlikte yeniden yaygın olarak kullanıldığı iletilmektedir¹¹⁰¹. Laodikeia’da, akanthusların doğal yapılarını kaybetmesi sonucu belirginleşen bozulma,

¹¹⁰⁰ Naumann-Kantar 1950, 88, taf. 28 a-b.

¹¹⁰¹ Rohmann 1995, 118–20.

akanthus yaprak dilimleri arasındaki kanalların matkap darbeleriyle biçimlendirilmesi sonucu yaprak kenarlarının tırtıklı görünümü ve doğal yapının yok olması gibi stil özelliklerine **BT-GS-2** numaralı geison-sima bloğunda karşılaşılır.



BT-GS-2 (Severuslar Dönemi)

Söz konusu gelişimin ardından durgun ve kaba hatlara dayalı monoton çizgilerin hâkim olduğu bir stil evresine geçilir. Laodikeia’da **KA-IB-16** numaralı ion başlığının¹¹⁰² pulvinusuna yerleştirilmiş akanthus yaprağında olduğu gibi, bu evreninin en erken örneklerinde sivri uçlarını kaybetmeye başlayan akanthuslar oldukça yüzeysel işlenmiş, yaprak dişleri arasındaki göz göz boşluklar da yayvan çanaklara dönüştürülmüştür. Klasik biçimini kaybeden akanthus işlenişlerinde merkezi damarın kenarlardan derince oyularak yüzeyi düz bırakılmıştır. Söz konusu stil özellikleri Severuslar Dönemi içinde yaygınlaşacak ve MS 3. yüzyıl ortalarında Geç Antik Dönem’in yerleşik stiline dönüşecektir¹¹⁰³.



KA-IB-16 (Severuslar Dönemi)

¹¹⁰² Bkz. Bölüm 2.8.4.

¹¹⁰³ Başaran 1997, 18.

3.2. Ion Kymationu

Ion kymationu, Laodikeia mimari bezemeciliğinde en yaygın kullanılan motiflerin başında gelir. Genellikle bir inci-payet dizisi ile birlikte kullanılan bezemenin tek başına uygulandığı ve genellikle Erken İmparatorluk Dönemi'ne tarihlediğimiz örnekler de mevcuttur. Laodikeia'da, ion, korinth, kompozit başlıklar, arşitravlar, frizler, geison-sima blokları ve taç blokları gibi hemen hemen tüm mimari unsurlarda kendisine yer bulan ion kymationu bezemesinin Erken İmparatorluk Dönemi'nden MS 3. yüzyılın ikinci yarısına kadar tipolojik gelişimi takip edilebilmektedir. Elbette zaman içerisinde belirgin değişiklikler gösteren tipolojinin kısa aralıklı zaman dilimleri arasındaki stil ayrımının yapılması oldukça güçtür.

Hellenistik Dönem'de ion kymationu bezemesinin klasik formu; dar biçimli kabukları takip eden sivri uçlu ve yuvarlak konturlu yumurtalar ile karakterize edilir. Kabuklar neredeyse dikey bir biçimde dışa açılırken, yumurtalara doğru ise eğik bir şekilde yaslanır. Yumurta ve kabukların formu birbirini takip eder. Kabuk aralarına yerleştirilen ok motifi ince-narin görünümlü, sırtında üçgen bir kesite sahip keskin profilli ve genellikle bir kısmı kabuk kenarları tarafından örtülüdür. Söz konusu tipoloji, Magnesia Artemis Tapınağı¹¹⁰⁴, Khyrsa Apollon Smintheus Tapınağı¹¹⁰⁵, Alabanda Apollon Isothimos Tapınağı¹¹⁰⁶ ve Pergamon Zeus Sunağı¹¹⁰⁷ gibi dönemin önemli Hellenistik yapılarında kullanılırken, Erken İmparatorluk Dönemi boyunca da çeşitli stilistik varyasyonlarla kullanılmaya devam eder.

Laodikeia'da en erken örnek olarak değerlendirebileceğimiz **KD-TB-1**¹¹⁰⁸ numaralı taç bloğuna ait ion kymationunun yüzeyselliği, yumurtaların yarımından biraz daha uzun formuyla üst yüzeylerinin düz verilmesi, kabukların üst kenarlarının bıçak sırtı görünümü ve okun eşit genişlikte aşağı doğru düz inmesi gibi stil özellikleri MÖ 1. yüzyılın ikinci yarısına işaret etmektedir. Söz konusu tipoloji Ephesos Oktogon¹¹⁰⁹ frizleri veya Memmius Yapısı frizi¹¹¹⁰ gibi Erken Augustus Dönemi'ne tarihlenen ion kymationu stilini yansıtmaktadır.

¹¹⁰⁴ Rumscheid 1994, taf. 83.2.

¹¹⁰⁵ Rumscheid 1995, taf. 12.1-4.

¹¹⁰⁶ Edhem-Bey 1905, 7, fig. 6.

¹¹⁰⁷ Hoepfner 1997, 56, fig. 29b.

¹¹⁰⁸ Bkz. Bölüm 2.13.2.

¹¹⁰⁹ Alzinger 1974, fig. 109; Vandeput 1997, 50, pl. 80.2.

¹¹¹⁰ Bammer 2007, 59, abb. 2.



KD-TB-1 (Erken Augustus)

Augustus Dönemi içerisinde ilerlendiğinde imparatorun saltanatının ikinci yarısında ion kymationlarının daha sert kavisli kabuklara yerleştirilmiş yumurtalar ve kabukların yakın duran çerçevesine rağmen daha belirgin kanallarla ayrılan bir stil ile karşılaşılır. Ok motifinin işlenişinde önceki stil devam etmesine rağmen sığ oyulmuş yivlerle kabuklardan ayrılır. Bezemenin genel görünüşünde halen kabuk-yumurta-ok unsurlarının birbirleri ile sıkı ilişki içerisinde oldukları söylenebilir. Genellikle MS 1. yüzyılın başlarında sevilerek kullanılan ve Tiberius Dönemi'nde de devam eden bu stilin¹¹¹¹ Anadolu'da en belirgin örnekleri, MÖ 4/3 yıllarına tarihlendirilen Ephesos Mazaesus Mithridates Kapısı¹¹¹², Geç Augustus Dönemi'ne tarihlenen Ephesos Liman Kapısı paye başlığı¹¹¹³ ve Geç Augustus-Erken Tiberius Dönemi'ne tarihlenen Pisidia Antiokheia'sı Augustus Tapınağı¹¹¹⁴ ion kymationlarında karşımıza çıkarken, Laodikeia'da **KA-TB-1**¹¹¹⁵ ve **BT-PB-1**¹¹¹⁶ numaralı bloklara ait yumurta-ok dizisinde izlenir.



KA-TB-1 (Augustus Dönemi)



BT-PB-1 (Geç Augustus-Erken Tiberius)

¹¹¹¹ Weigand 1914, 41.

¹¹¹² Alzinger 1974, 117 abb. 167-168; Vandeput 1997, 164, pl. 82.4

¹¹¹³ Alzinger 1974, 98-99, abb. 139.

¹¹¹⁴ Robinson 1926, 11, fig. 4; Alzinger 1974, 72-73, figs. 73-75.

¹¹¹⁵ Bkz. Bölüm 2.8.4.

¹¹¹⁶ Bkz. Bölüm 2.6.4.

MS 1. yüzyılın ikinci yarısına doğru ilerlendiğinde ion kymationuna ait yumurtakabuk ve kabuk-ok arasındaki sıkı ilişkinin azalarak, örgelerin birbirinden ayrılmaya başladığı izlenir. Bu dönemde plastikliği azalan yumurtaların üçgen formlara dönmeye başladığı ve bezeme kuşağının üstte yer alan profil tarafından belirgin bir şekilde kesildiği tipoloji **BN-KB-1** numaralı korinth başlığına¹¹¹⁷ ait ion kymationlarında izlenirken, stilin önemli örneklerine Claudius Dönemi'ne tarihlenen Miletos Ionik Portiko¹¹¹⁸, Miletos Capito Hamamı başlıkları¹¹¹⁹, MS 50/62 yıllarına tarihlendirilen Antiokheia Augustus Tapınağı Propylonu frizleri¹¹²⁰ ve Miletos Capito Hamamı Palaestrası arşitrav-frizlerinde¹¹²¹ karşılaşılr.



BN-KB-1 (MS 1. Yüzyıl Ortaları)

MS 1. yüzyılın ikinci yarısında özellikle Flaviuslar Dönemi anıtlarında ion kymationuna ait unsurların açıkça birbirinden ayrıldığı bir stil değişimi gerçekleşir. Bu dönemde, ilk örneklerini Claudius Dönemi'ne tarihlenen Miletos Ionik Portiko kymationlarında izlediğimiz ok motifinin düz formu yerine ok kanatlarıyla karakterize edilen stil, Flaviuslar Dönemi'nde yaygınlaşmıştır¹¹²². Ancak, L. Vandeput Flaviuslar Dönemi'nin önemli yapılarından Miletos Nymphaeumu¹¹²³ ve Ephesos Pollio Nymphaeumu¹¹²⁴ ion kymationlarında halen düz formulu ok motifinin kullanıldığını, bu nedenle de ok kanatlarına sahip tipolojinin Flaviuslar Dönemi popüleritesinin Anadolu'da değil, Batı'da yükseldiğini iletir¹¹²⁵. Söz konusu teoriyi destekler şekilde Laodikeia'da MS 79-80 yıllarına tarihlediğimiz **S-DB-1**¹¹²⁶ numaralı başlığa ait ion kymationlarında, dönemin stilini

¹¹¹⁷ Bkz. Bölüm 2.4.4.

¹¹¹⁸ Köster 2004, 42-45, kat. 7F1-30, taf. 23-24.

¹¹¹⁹ Köster 2004, 37-38, taf. 16. 1-2.

¹¹²⁰ Robinson 1926, 26-29, fig. 38-40.

¹¹²¹ Köster 2004, 143, kat. 6AF6, taf. 18,4.

¹¹²² Weigand 1914, 51; Waelkens 1987, 124.

¹¹²³ Hülsen 1919, abb. 22-25, 29.

¹¹²⁴ Bammer 2007, 72, abb. 5.

¹¹²⁵ Vandeput 1997, 144.

¹¹²⁶ Bkz. Bölüm 2.1.4.

yansıtan belirgin öрге ayrımlarıyla birlikte ok motifinin halen düz formlu işlendiği anlaşılmaktadır.



S-DB-1 (Flaviuslar)

MS 2. yüzyılın ilk çeyreğinden sonra diğer bir deyişle Geç Traianus Dönemi ile birlikte ion kymationuna ait örgelerin bezeme kuşağı içerisinde hacim kazanmaya başladığı anlaşılmaktadır. Dönemin önemli anıtlarından MS 113-117 yıllarına tarihlenen Ephesos Celsus Kütüphanesi¹¹²⁷, MS 117-122 yıllarına tarihlenen Perge Hellenistik Güney Kapısı (Plancia Magna)¹¹²⁸ ve MS 117/118 yıllarına tarihlenen Ephesos Hadrianus Tapınağı¹¹²⁹ gibi örneklerde ion kymationuna ait hafifçe uzatılmış yuvarlak formlu yumurtaların oldukça derin işlenmiş kanallarla kabuklardan ayrıldığı, kabuklara ait çerçevenin ise alt uçta yavaş yavaş alt silme profili içerisinde kaybolmaya başladığı bir stil ile karşılaşılmaktadır. Kabuklar arasına yerleştirilmiş ok motifi ise dönemin bazı yapılarında halen ok kanatları olmadan işlenirken, yaygın olarak derin kanallı ayrımlarla birbirinden koparılan ok-kabuk ilişkisinde ok kanatlarının işlendiği izlenmektedir. Söz konusu stilin Laodikeia’da en belirgin örneği olan ve MS 113-115 yıllarına tarihlenen Traianus Nymphaeumu örneklerinde, arşitravlarda (**TN-AF-2**) kullanılan motife ait oklar yer yer ince köprülerle, yer yer de hacimli ok başlarıyla kabuklara bağlanırken, alınlıklarda (**TN-AL-1**) kullanılan ion kymationlarında ise düz profilli oklar kullanılmıştır¹¹³⁰.



TN-AF-2 (MS 113-115)

¹¹²⁷ Strocka 1978, 895 abb. 3.

¹¹²⁸ Gliwitzky 2010, 51, abb. 327.

¹¹²⁹ Quatember 2014, 106, abb. 10.

¹¹³⁰ Bkz. Bölüm 2.5.4.



TN-AL-1 (MS 113-115)

Hadrianus Dönemine gelindiğinde, Laodikeia’da **KT-AF-1** numaralı arşitrav-friz bloğu¹¹³¹ üzerindeki ion kymationunda hacimli işlenen kabuklar içerisine yerleştirilmiş oval formlu yumurtaların altta bir bağcık ile kabuğa bağlanması, yumurtaları saran kabuklara ait yiv çerçevenin yanlarda güçlü görünen profillerin alt bölümde kaybolması gibi özellikler göz önüne alındığında, Geç Traianus Dönemi ion kymationu stil özelliklerinin Hadrianus Dönemi’nde de devam ettiğini göstermektedir. Söz konusu örnekte ok gövdelerinin kanat işlenmeden aynı kalınlığa sahip yivler şeklinde kabuk aralarına yerleştirilmesi MS 120-130 yıllarına tarihlenen Pergamon Monopteros’u kornişlerine¹¹³² ait ion kymationları ile stil benzerliğine sahiptir.



KT-AF-1 (Erken Hadrianus)

Özellikle Geç Hadrianus Dönemi ile birlikte ion kymationu kuşağına ait örgelerde Geç Traianus Dönemi’nden itibaren izlenen hacimli yapı doruk noktasına ulaşır. Bu evrede artık daha geniş çanaklar içerisine yerleştirilmiş dolgun görümlü yumurtalar ile kabuklar arasında geniş boşluklar oluşturan yerleşim düzeni sonucunda ok motifinin özellikle en uçta kanatlarla birlikte hacim kazandığı bir stil izlenir. Laodikeia’da MS 129-135 yıllarına tarihedğimiz **GHG-PB-1** numaralı paye başlığına¹¹³³ ait ion kymationu söz konusu stilin belirgin bir temsilcisi olarak tipolojiye eklenirken, Antoninler Dönemi boyunca yaygın bir şekilde kullanılacak olan

¹¹³¹ Bkz. Bölüm 2.7.4.

¹¹³² Koenigs-Radt 1979, 330, tav. 107. 1-2.

¹¹³³ Bkz. Bölüm 2.2.4.

bu tipolojinin diğerk önemli örnekleri Geç Hadrianus Dönemi'ne tarihlenen Perge F3 Nymphaeum'u arşitravları¹¹³⁴ ve MS 117-138 yıllarına tarihlenen Aphrodisias Hadrianus Hamamı arşitrav frizlerine¹¹³⁵ ait ion kymationlarında karşımıza çıkar.



GHG-PB-1 (MS 129-135)

MS 2. yüzyılın ikinci yarısına ait ion kymationu kuşaklarında Antoninler Dönemi'nin getirdiği barok stilin etkisiyle örgelerin daha derin kanallarla birbirinden ayrıldığı ve ışık-gölge etkisinin artırıldığı bir tipolojik evreye geçiş yaşanır. Hadrianus Dönemi'ne kadar form takibi konusunda yumurtalarla sıkı ilişki içerisinde olan kabukların yayvanlaşarak açıldığı ve yumurtalardan bağımsız bir gelişim göstererek çanak formuna dönüştüğü en belirgin örnekler, MS 2. yüzyılın ortalarına tarihlendirilen Ephesos Serapeion/Museion Tapınağı duvar arşitravları¹¹³⁶ ve MS 147-149 yıllarına tarihlenen Ephesos Vedius Gymnasiumu arşitrav-frizlerinde¹¹³⁷ karşımıza çıkarken, Laodikeia'da **KA-AR-1**¹¹³⁸ ve **TA-AF-1**¹¹³⁹ numaralı bloklara ait ion kymationlarında söz konusu tipolojinin erken örnekleri ile karşılaşılır.



KA-AR-1 (Antoninler Dönemi)



TA-AF-1 (Antoninler Dönemi)

¹¹³⁴ Gliwitzky 2010, 182, abb. 333.

¹¹³⁵ Vandeput 1997, pl. 74.4.

¹¹³⁶ Strocka 1988, 305, taf. 46,6.

¹¹³⁷ Plattner 2008, 281, abb. 90.4.

¹¹³⁸ Bkz. Bölüm 2.8.4.

¹¹³⁹ Bkz. Bölüm 2.9.4.

Dönem itibariyle artık örgelerin büyütüldüğü, etkin matkap kullanımı ile birlikte derin kanallarla birbirinden ayrılarak ışık-gölge efektinin artırıldığı ion kymationu stilinde hacimli ve daha plastik kanatlara sahip ok tipolojisinin yanı sıra yalnızca zeminden kabartılan kalın yivler şeklindeki ok stili, ion kymationu bezeme şemasının Severuslar Dönemi'nde de değişmeyecek olan basite indirgenmiş iki tipolosini yansıtır. Laodikeia'da bu tipolojinin en belirgin örneği yazıtıyla MS 156/157 yıllarına tarihlenen **KD-AF-1** numaralı arşitrav-friz bloğunda¹¹⁴⁰ izlenmektedir.

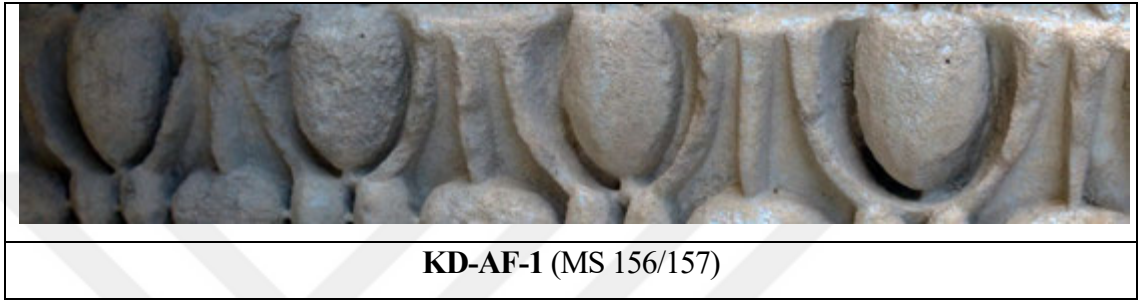

Severuslar Dönemi, diğer tüm mimari bezeme unsurlarında olduğu gibi dekoratif bozulmanın ve yozlaşmanın başladığı dönem olarak kabul edilir. Konu, ion kymationu kuşakları özelinde değerlendirildiğinde ise MS 2. yüzyılın sonu ile MS 3. yüzyılın başlarında halen Antoninler Dönemi stilinin etkisinin devam ettiği Laodikeia'da **KD-AF-2** numaralı arşitrav-friz bloğuna¹¹⁴¹ ait ion kymationlarından anlaşılmaktadır. Söz konusu örnekte yayvanlaşan çanaklar içerisinde hacimli işlenen yumurtaların halen altta bir bağcıkla kabuğa bağlandığı ancak ok motifinde ok gövdesinin kısaltılarak, kanatlı işlenen ok başlarının yukarı çekildiği bir stil ile karşılaşılır.



Bu stil, Laodikeia'da MS 193-211 yıllarına tarihlendirilen Septimius Severus Nymphaeumu'na ait arşitrav taşlarında daha yayvan çanaklar içerisine askıda durur biçimde

¹¹⁴⁰ Bkz. Bölüm 2.13.3.

¹¹⁴¹ Bkz. Bölüm 2.13.4.

yerleştirilmiş yumurtalar ve hacimli ok başlarına ait kanatların kabuklara yatay olarak bağlandığı bir tipoloji ile karakterize edilmiştir.



Septimius Severus Nymphaeumu Arşitrav Tacı Ion Kymationu (MS 193-211)

Söz konusu stil özelliklerine MS 3. yüzyılın ilk çeyreğine tarihlediğimiz **BT-AF-1**¹¹⁴² numaralı arşitrav-friz bloğuna ait ion kymationlarında da karşılaşılrken, yayvan çanaklar içerisindeki yumurtaların hacminin giderek azaldığı ve derin matkap oyuklarıyla kabuk iç çeperinin neredeyse tamamının izlenebildiği anlaşılmaktadır. Bu stile en yakın örnekler, Septimius Severus Dönemi'ne tarihlenen Perge C2 Propylonu¹¹⁴³, MS 198 yılından sonraya tarihlenen Perge F2 Nymphaionu¹¹⁴⁴ ve Erken Severuslar (MS 206/207) Dönemi'ne tarihlenen Hierapolis Tiyatrosu 1. Kat arşitrav frizlerinde¹¹⁴⁵ karşımıza çıkmaktadır.



BT-AF-1 (Severuslar Dönemi)

Laodikeia'da Suriye Caddesi ile Stadyum Caddesi'nin köşesinde yer alan ve 1961–1963 yılları arasında J. des Gagniers başkanlığında kazı çalışmaları yürütülen Caracalla Nymphaeumu'na¹¹⁴⁶ ait 1. Evre arşitrav-friz blokları üzerinde yer alan ion kymationlarında da kalın kabuk çerçeveleri, yayvan çanaklar, gövdesi kısaltılmış oklar ve hacim kazanmış ok başları gibi belirgin özelliklerle Severuslar Dönemi stili yansıtılmaktadır.

¹¹⁴² Bkz. Bölüm 2.6.4.

¹¹⁴³ Gliwitzky 2010, 186, abb. 67-68.

¹¹⁴⁴ Gliwitzky 2010, 47-48, abb. 21.

¹¹⁴⁵ Ismaelli 2017, 365, fig. 511.

¹¹⁴⁶ Caracalla Nymphaeumu adı verilen yapının söz konusu imparatora atfedildiğine dair herhangi bir epigrafik veri bulunmamaktadır. Ancak araştırmacılar, olasılıkla İmparatorun MS 215 yılında kente yapmış olduğu ziyaret, ortaya çıkarılan bezemeli mimari elemanlar, plastik eserler ve küçük buluntuların bir arada değerlendirilmesi ile birlikte bu şekilde bir ithaf önerisinde bulunmuştur.



Laodikeia Caracalla Nymphaeumu (Severuslar Dönemi)

Yine Severuslar Dönemi içerisinde MS 3. yüzyılın ilk yarısına tarihedğimiz **MH-GS-1** numaralı geison-sima bloğuna¹¹⁴⁷ ait ion kymationu işlenişinde, yayvan kabukların doğrudan zeminden yükseltile kabartmalar şeklinde verilmesi, kabuk aralarına yerleştirilen ok motifinin yukarıdan aşağıya doğru daralan özensiz yivlerle karakterize edildiği farklı bir stil ile karşılaşılır. Bu stil, mimari bezemenin uygulandığı ve yapıda daha az görünen alanlarda iş-zaman kaybını en aza indirmek amacıyla ortaya çıkarılmış olan ve bezeme ustasının “tasarruf” stili olarak değerlendirilmelidir. Söz konusu tipoloji Laodikeia’da birçok farklı blokta da karşımıza çıkarken, Caracalla Dönemi’ne tarihlenen Hierapolis Tiyatrosu İkinci kat frizleri¹¹⁴⁸ ve MS 3. yüzyılın ilk yarısına tarihlendirilen Miletos Serapis Tapınağı frizleri¹¹⁴⁹ gibi genellikle Geç Antoninler-Severuslar Dönemi örnekleriyle benzerlik göstermektedir.



MH-GS-1 (Severuslar Dönemi)

MS 3. yüzyılın ikinci yarısına gelindiğinde **KA-AF-1**¹¹⁵⁰ numaralı bloğun arşitrav tacını süsleyen ion kymationunda hacimli işlenmiş yumurta kabukları üstten kesilmiş daire formuna yakındır. Kabuk formundan bağımsız olarak üçgene yakın bir biçimde işlenen yumurtaların kabartma derinlikleri oldukça sığ, kabuklar arasına yerleştirilmiş ok motifinde kısa tutulmuş ok gövdeleri kalın ve ok başları hacimli üçgenlere dönüşmüştür. Ion kymationuna ait kabukların ön plana çıkan kalın ve yuvarlak yapısı, hacimli üçgen formu ok gövdeleri ve bezemenin genelinde izlenen sığ kabartma derinliği ile birlikte oluşan yassı görünüm göz önüne alındığında bloğun ion kymationu bezemesinde Geç

¹¹⁴⁷ Bkz. Bölüm 2.10.4.

¹¹⁴⁸ Ismaelli, 362, fig. 507.

¹¹⁴⁹ Köster 2004, 143, taf. 126.1.

¹¹⁵⁰ Bkz. Bölüm 2.8.4.

Severuslar Dönemi stilinin etkin olduğunu söylemek yanlış olmayacaktır. **KA-AF-1** numaralı bloğa ait ion kymationu stiline en yakın örnekler, MS 3. yüzyılın sonlarına tarihlenen Miletos Stadyum Güney Kapı arşitravı¹¹⁵¹ ve MS 3. yüzyılın ikinci yarısına tarihlenen Side Batı Nekropolü Tapınak Mezar frizi ve cella korniş blokları¹¹⁵² üzerinde yer alan ion kymationu bezemelerinde karşımıza çıkmaktadır.

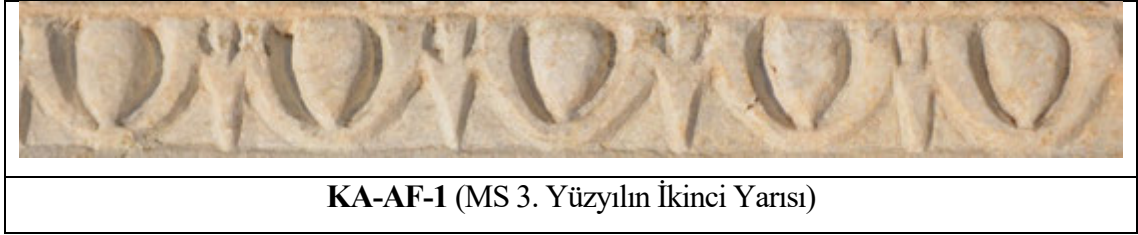

3.3. Lesbos Kymationu

Laodikeia mimari bezemelerinde lesbos kymationu kullanımı ion kymationlarına oranla daha az sayıda takip edilirken, yaygın olarak geison-sima blokları ve ion başlıklarının abakuslarında, nadir olarak da arşitravlar (soffit çerçevesi), paye başlıkları ve pencere-kapı sövelerinde uygulanmıştır. İncelediğimiz örneklerin tamamında ion kymationlarının aksine lesbos kymationlarının inci-payet dizili bir astragalden bağımsız olarak tek başına işlendikleri anlaşılmaktadır. MÖ 4/3 yıllarına tarihlendirilen Ephesos Mazaeus Mithridates Kapısı¹¹⁵³, Geç Augustus Dönemi'ne tarihlenen Limyra Kenotaphı¹¹⁵⁴ ve Ephesos'tan Augustus Dönemi'ne tarihlenen bir paye başlığına¹¹⁵⁵ ait lesbos kymationlarının stili göz önüne alındığında motifin geniş içbükey yapraklı ve dar kaburgalı formu, Hellenistik Dönem Anadolu örneklerinin Erken İmparatorluk Döneminde de takip edildiğinin kanıtlarıdır.

Laodikeia'da en erken lesbos kymationu örneği olarak değerlendirdiğimiz **BT-PK-1** numaralı pencere kenar parçasında¹¹⁵⁶, yaprak çerçeveleri kaburga gözünün tamamını sarmış, içe doğru "v" biçimli keskin işlenmiş kaburgalar kemer formudur. Merkezde ikinci bir yivle hareketlendirilen yaprak çerçeveleri arasında yer alan çatal yaprakların

¹¹⁵¹ Köster 2004, 134, taf. 128.2.

¹¹⁵² Gliwitzky 2010, 152, 155 abb. 237, 251.

¹¹⁵³ Alzinger 1974, 9, abb. 136-137.

¹¹⁵⁴ Ganzert 1984, 143, taf. 22-23.

¹¹⁵⁵ Alzinger 1974, 126, abb. 138.

¹¹⁵⁶ Bkz. Bölüm 2.6.4.

derin kanallı ayrımlarına rağmen halen en altta bir bütün halinde işlenmiş olması Erken İmparatorluk Dönemi stil özelliklerini yansıtmaktadır. Ancak, çatal yaprakların bağımsız olarak profilin alt bölümünden yükseldiği örnekler ile yaprak çerçevelerine bağlı olarak yükseldiği tipolojik özelliklerin kronolojik bir stil gelişimi içerisinde değerlendirilmemesi gerektiği elde var olan örneklerden anlaşılmaktadır. L. Vandeput, çerçeveler arasından yükselen çatal yaprak tipolojisinin daha çok Erken Augustus Dönemi'ne tarihlendiğini, profil altından bağımsız olarak yükselen çatal yaprak tipolojisinin ise Geç Augustus Dönemi sonrasında yaygınlaştığını iletir¹¹⁵⁷.



BT-PK-1 (Geç Augustus-Erken Tiberius)

Laodikeia'da **BT-PK-1** numaralı örnek ile birlikte aynı stil özellikleri gösteren **KA-IB-1** ve **KA-IB-3** numaralı ion başlıklarının abakuslarını bezeyen lesbos kymationlarında çatal yaprakların bağımsız olarak yükseldiği örnekler Augustus Dönemi'ne tarihlendirilmiştir. Söz konusu stil Erken Augustus Dönemi'ne tarihlenen Ephesos Memmius Yapısı¹¹⁵⁸ ve Geç Augustus-Erken Tiberius Dönemi'ne tarihlenen Pisidia Antiokheia Augustus Tapınağı alınlık pencere çerçevelerinde¹¹⁵⁹ olduğu gibi Augustus Dönemi'nin başlarından, Tiberius Dönemi'ne kadar kullanım görmüştür.



KA-IB-1 (Augustus Dönemi)

¹¹⁵⁷ Vandeput 1997, 151.

¹¹⁵⁸ Alzinger 1974, 126, abb. 171e,58; Ganzert 1983, 182-183, abb. 129.

¹¹⁵⁹ Robinson 1926, 17, fig. 24.



KA-IB-3 (Augustus Dönemi)

MS 1. yüzyılın ortalarına gelindiğinde Laodikeia lesbos kymationu gelişimine dair herhangi bir örnek elimizde olmamasına karşın stilin yeni bir aşaması, Claudius Dönemi'ne tarihlenen Miletos Ionik Portiko örneklerinde¹¹⁶⁰ karşımıza çıkar. Söz konusu örneklerde, çerçeve ve çatal yaprak ayrımı derin yivler açılarak tam anlamıyla sağlanmış ve merkezi kaburga genişleyerek yükselmiştir. MS 1. yüzyılın sonlarına kadar kullanılan bu stil evresinin ardından, MS 92-93 yıllarına tarihlenen Pollio Nymphaeumu lesbos kymationları stil gelişimine birtakım yenilikler getirir. Motife ait kaburga gözü, üst çerçeveden tam anlamıyla ayrılmış, erken örneklerde üst profile daha yakın bir noktada içbükey kıvrım yapan yaprak çerçeveleri, kuşağın merkez noktasında kıvrılmaya başlamıştır¹¹⁶¹. Yeni stil evresi için en belirgin farklılık ise kaburga gözü çerçevesi kenarının üst profil tarafından kesilmesiyle gerçekleşmiştir.

MS 2. yüzyılın başlarına gelindiğinde S. Pülz, bu yüzyıla ait lesbos kymationu stil ve tipolojisinin tarihleme kriterlerine herhangi bir etkisinin olmadığını iletirken¹¹⁶², L. Vandeput dönem içerisinde Ephesos Celsus Kütüphanesi örnekleri gibi aynı yapı üzerinde bile farklı stillerin uygulandığı lesbos işlenişlerine rağmen, motifin belirgin farklılara sahip olduğunu öne sürmektedir. Gerçekten de Pollio Nymphaeumu örnekleri ile birlikte MS 1. yüzyılın sonunda başlayan kaburga gözü çerçevesinin üst profil tarafından kesildiği tipoloji, MS 2. yüzyılın başlarından itibaren çerçevenin tamamının kesilmeye başlanmasıyla stil gelişimini sürdürür.

Traianus-Hadrianus Dönemi ile birlikte merkezi kaburganın tekil işlendiği örneklerin yanı sıra kaburganın sığ yivlerle veya derin-geniş kanallarla üç parçaya bölüdüğü bir tipoloji ortaya çıkar. Laodikeia'da ilk örneklerini Geç Traianus Dönemi'ne ait **TN-AL-2** numaralı alınlık bloğunda¹¹⁶³ gördüğümüz bu tipoloji, tam anlamıyla

¹¹⁶⁰ Köster 2004, taf. 21.

¹¹⁶¹ Vandeput 1997, 152.

¹¹⁶² Pülz 1989, 66-67.

¹¹⁶³ Bkz. Bölüm 2.5.4.

birbirinden ayrılan yaprak çerçevesi ve çatal yapraklar, üst profil tarafından kesilerek “parantez” formuna dönüşen çerçeve yaprak tepesi ve bezeme kuşağındaki örgelerin genel anlamda genişlemiş formu ile karakterize edilir.



TN-AL-2 (MS 113-115)

Laodikeia’da Geç Hadrianus Dönemi’ne gelindiğinde MS 129-135 yıllarına tarihlediğimiz **GHG-PB-1** numaralı paye başlığına¹¹⁶⁴ ait lesbos kymationları, **TN-AL-2** numaralı Geç Traianus örneklerinden belirgin farklara sahip stil özellikleri göstermez. Ancak, motife ait merkezi kaburganın daha derin kanallarla üç parçaya bölüdüğü ve çerçeve yaprakların daha geniş açılı kemerler oluşturduğu izlenebilmektedir.



GHG-PB-1 (MS 129-135)

Yine Geç Hadrianus Dönemi’ne tarihlediğimiz **B-GS-1** numaralı geison-sima bloğu¹¹⁶⁵ üzerinde farklı bir lesbos kymationu stili ile karşılaşılır. Söz konusu örnekte Anadolu lesbos kymationu tipolojisinden farklı olarak kaburga yerine yaprak, düz formulu yan yapraklar yerine ise 4 dallı kengerleşmiş palmet bezemesi yerleştirilmiştir. Batı etkili lesbos kymationu olarak değerlendirilen¹¹⁶⁶ söz konusu örnek Anadolu’da çok az örnekle temsil edilir. Aphrodisias Hadrianus Hamamı pilaster sütun çerçevesi üzerinde¹¹⁶⁷ ve Sagalassos Antoninus Pius Tapınağı korinth başlıklarının abakus tablalarını bezeyen motifin, yaprak çerçeveleri içerisinde aşağıya doğru sarkıtılmış yaprak tipolojisinin paralelleri Traianus Dönemi restorasyonuna ait Roma Venus Genetrix Tapınağı arşitrav

¹¹⁶⁴ Bkz. Bölüm 2.2.4.

¹¹⁶⁵ Bkz. Bölüm 2.3.4.

¹¹⁶⁶ Ganzert 1983, 182; Pülz 1989, 69.

¹¹⁶⁷ Crema 1939, 281, 286; Vandeput 1997, pl. 75.2.

soffitleri¹¹⁶⁸ ve Roma Traianus Forumu Hadrianus Dönemi inşaatına ait arşitravlarda¹¹⁶⁹ karşımıza çıkar. Anadolu Lesbos kymationu stil gelişimine katkı sağlamayan bu farklı örnek Traianus-Hadrianus Dönemi'nde ortaya çıkmış bir tip olarak değerlendirilebilir.



B-GS-1 (Geç Hadrianus)

Hadrianus Dönemi ile birlikte başlayan motifin profil boyunca yanıl genişlemesi, kuşağa ait örgelerin hacim kazanması, çatal yaprak-merkezi kaburga ve yaprak çerçevesi ayrımlarının derin kanallarla karakteriz edildiği stil Antoninler Dönemi ile birlikte doruk noktasına ulaşır. MS 160-180 yıllarına tarihlenen Sagalassos Yukarı Agora Nymphaeumu arşitrav-frizleri¹¹⁷⁰ ve MS 169-177 yıllarına tarihlenen Kremna Marcus Aurelius-Commodus Tapınağı arşitravları¹¹⁷¹ gibi Antoninler Dönemi stiline gelişmiş örneklerinde gördüğümüz söz konusu tipoloji, örgelerin yanıl genişlemesine bağlı olarak yaprak çerçevelerinin yarı dairesel formunun kaybederek daha çok “at nalı” formuna dönüşmesine sebep olur. Laodikeia’da TA-GS-1 numaralı blokta¹¹⁷² belirgin bir örneğini izlediğimiz stilde aynı zamanda kaburga gözünün üst profil sınırına doğru ittirildiği ve eski örneklere oranla daha fazla bağımsızlaşan kaburga gözünün yaprak çerçevelerine hacimli bağcıklarla bağlandığı anlaşılmaktadır.



TA-GS-1 (Antoninler Dönemi)

Severuslar Dönemi'ne gelindiğinde stil üzerindeki en belirgin değişiklik motifin

¹¹⁶⁸ Leon 1971, 60, taf. 7,1.

¹¹⁶⁹ Leon 1971, 62, taf. 14,1.

¹¹⁷⁰ Vandeput 1997, 101, pl. 44.4.

¹¹⁷¹ Mitchell 1995, 108, pl. 49-52.

¹¹⁷² Bkz. Bölüm 2.9.4.

genelinde izlenen yükselme olarak değerlendirilebilir. Özellikle yaprak boyunlarının yükselerek profil üst sınırına yaslanması, merkezi kaburga çerçevelerinin de yaprak boyunlarına ulaşmak amacıyla amacıyla klasik formunu kaybederek merkezi kaburgadan bağımsız şeritlere dönüşmesiyle sonuçlanır. Anadolu’da bu stilin en belirgin örnekleri Geç Antoninler Dönemi’ne tarihlenen Aphrodisias Tetrapylon¹¹⁷³, MS 2. yüzyıl sonuna tarihlenen Kremna Propylonu¹¹⁷⁴, MS 2. yüzyıl sonu 3. yüzyıl başına tarihlenen Selge Nymphaeumu¹¹⁷⁵ ve MS 3. yüzyılın ilk yarısına tarihlenen Hierapolis Tapınak Çeşmesi’nde¹¹⁷⁶ izlenirken Laodikeia’da **BT-GS-1** numaralı bloğa¹¹⁷⁷ ait lesbos kymationlarında kuşağa ait örgelerin keskin konturlu, düz yüzeyli ve kaburga şeritlerinin yaprak çerçevelerine bağlanmasıyla oluşan üçgen formlu yapısı ile stilin en belirgin temsilcisi olarak karşımıza çıkar.

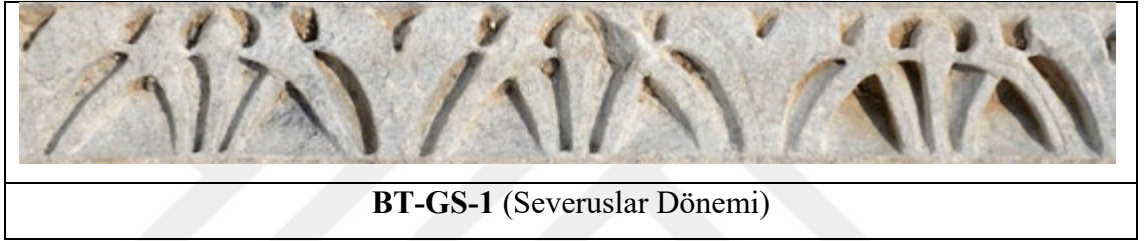

3.4. İnci-Payet Dizisi

Laodikeia’da inci-payet dizisi genel olarak bir ion kymationu ile birlikte ya da daha az sıklıkla lesbos kymationlarıyla birlikte kullanılmış, her iki kombinasyon da bir anthemion kuşağı ile desteklenen arşitrav tacı dekorasyonlarında kendisine yer bulmuştur. İnci-payet dizisinin tekil bezeme kuşağı olarak kullanıldığı alanların başında arşitrav faskia ayrımları gelirken, geison-sima bloklarının taç bölümünü süsleyen anthemionların alt kuşağında ve soffit çerçevelerinde de inci-payet bezemesine rastlamak mümkündür.

Anadolu bezeme geleneğinde genellikle bir inci ve iki payet şeklinde tasarlanan bezeme şeması Geç Klasik Dönem’den itibaren aynı formunu korumaya devam etmiş¹¹⁷⁸, Erken

¹¹⁷³ Kadioğlu 2002, abb. 356-357.

¹¹⁷⁴ Vandeput-Büyükkolancı 1999, 228, taf. 22.2.

¹¹⁷⁵ Vandeput 1997, 114, pl. 111.2.

¹¹⁷⁶ İsmaili 2017, 372, fig. 518.

¹¹⁷⁷ Bkz. Bölüm 2.6.4.

¹¹⁷⁸ Rumscheid 1994, 252.

İmparatorluk Dönemi ile birlikte incilerde uzama ve ovalleşme gibi form değişiklikleri meydana gelmiştir. İnci-payet motifinin geniş zaman aralıkları içerisinde bir stil gelişimi içerisinde olduğu kabul edilebilir bir teori olarak sunulsa da genel anlamda Roma Dönemi için inci-payet bezemesinin yapılacağı alana göre belirgin tipolojik farklılıklar göstermiş olması da göz ardı edilmemelidir.

Laodikeia’da en erken örnekler olarak değerlendirebileceğimiz **KA-TB-1**¹¹⁷⁹ ve **BT-AR-1**¹¹⁸⁰ numaralı örneklerde inciler küresel formlu, payetler ise disk şeklindedir. Sıkı yerleştirilmiş inci-payet dizisinin bu formu Augustus Dönemi stilini yansıtırken, incilerin hafifçe uzatılması, daha derin kabartma yüksekliği ve payet kenarlarında izlenen matkap oyuklarıyla ışık-gölge efektinin artırılması ise MS 1. yüzyılın ilk çeyreğine tarihlenen Ara Augusti arşitravları¹¹⁸¹ ve Tiberius Dönemi’ne tarihlenen Pessinous Sebasteionu frizi¹¹⁸² örneklerinde de izlediğimiz daha geç bir evreye işaret eder.

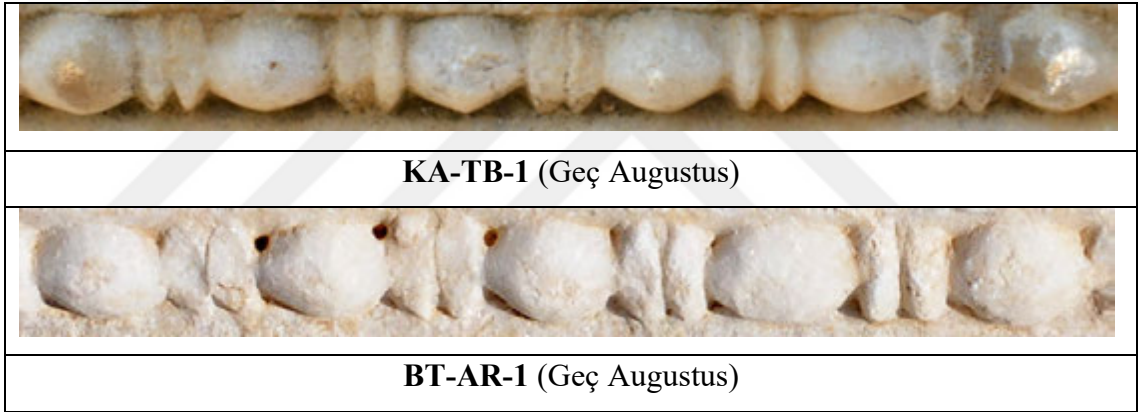

Laodikeia’da Julius Claudiuslar Dönemi ile Erken Traianus Dönemi aralığına ait inci-payet dizisi örneği bulunmamaktadır. Anadolu’nun genelinde İmparator Claudius Dönemi’ne tarihlenen Miletos Ionik Portiko¹¹⁸³, MS 1. yüzyılın ikinci yarısına tarihlendirilen Hierapolis’ten bir lahit¹¹⁸⁴ ve Julius-Claudiuslar Dönemi’ne tarihlendirilen Hierapolis Tapınak B korniş bloğu¹¹⁸⁵ gibi belirlenebilen az sayıda örnekte ise motife ait inci ve payetlerin Erken İmparatorluk Dönemi ile aynı form özelliklerini devam ettirdiği ancak örgelerin yavaş yavaş birbirinden ayrılmaya başladığı anlaşılmaktadır.

¹¹⁷⁹ Bkz. Bölüm 2.8.4.

¹¹⁸⁰ Bkz. Bölüm 2.6.4.

¹¹⁸¹ Köster 2004, kat. 4Z12, taf. 10,3.

¹¹⁸² Devreker-Thoen-Vermeulen 1995, 139, pl. 5.

¹¹⁸³ Köster 2004, 47, kat. 77A1, taf. 21.1-2.

¹¹⁸⁴ Bernardi Ferrero 2002, 26, fig. 44.

¹¹⁸⁵ Ismaelli 2017, 268, fig. 401.

Laodikeia’da Geç Traianus Dönemi’ne gelindiğinde inci-payet dizisine ait en belirgin örnekler MS 113-115 yıllarına tarihlediğimiz Traianus Nymphaeumu’nda takip edilmektedir. Yapıya ait arşitrav-friz ve geison-sima blokları üzerinde izlenen inci-payet dizilerinde MS 1. yüzyıl örneklerinin aksine incilerin küresel formunu kaybederek daha da uzadığı, payetlerin ise paralel kenarlı bir yapıya dönüştüğü keskin bir form değişimi takip edilmektedir. **TN-AF-1** ve **TN-AF-2** örneklerinde¹¹⁸⁶ izlediğimiz ovoid formlu inci ve paralel kenarlı payet şeklindeki ani form değişimini V.M. Strocka, Roma’da yürütülen büyük yapı inşaatlarından dönen Anadolu’lu ustalara bağlar ve MS 117-122 yıllarına tarihlenen Perge Hellenistik Güney Kapısı (Plancia Magna)¹¹⁸⁷, MS 124 yılına tarihlenen Pergamon Dionysos Tapınağı kapı sövesi¹¹⁸⁸ ve MS 128/9 yıllarına tarihlenen Attaleia Hadrianus Kapısı¹¹⁸⁹ örneklerinde olduğu gibi Anadolu’nun genelinde yayılım gösterdiğini iletir¹¹⁹⁰.

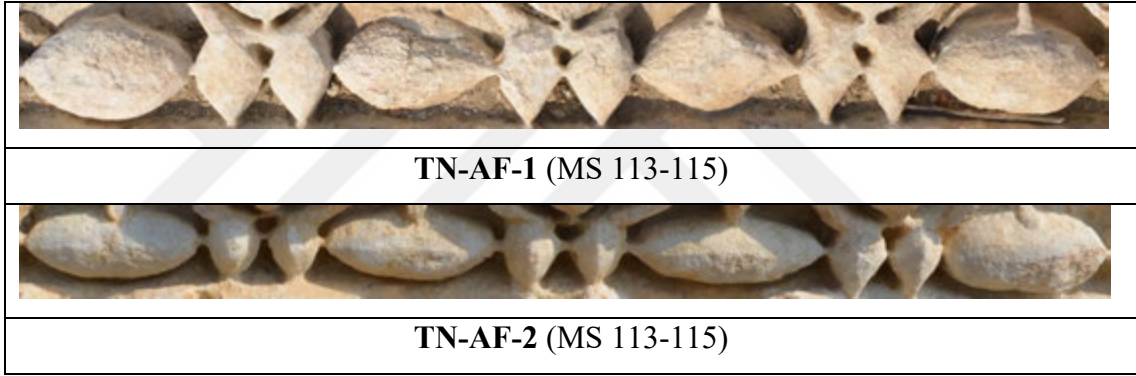

Hadrianus Dönemi’ne gelindiğinde Laodikeia’da **KT-AF-1** numaralı örnekle¹¹⁹¹ temsil edilen ovoid formlu inci, paralel kenarlı payet stilinin Geç Traianus Dönemi tipolojisinden farklı olmadığı anlaşılmaktadır. Dizi içerisinde kenarları düzgünce yuvarlatılmış oval formlu incilerin yanı sıra payetlerin hacimli işlenmiş yapısı, MS 117-122 yıllarına tarihlenen Perge Hellenistik Güney Kapısı (Plancia Magna)¹¹⁹², MS 124 yılına tarihlenen Pergamon Dionysos Tapınağı¹¹⁹³, MS 128/9 yıllarına tarihlenen Attaleia

¹¹⁸⁶ Bkz. Bölüm 2.5.4.

¹¹⁸⁷ Gliwitzky 2010, 51, abb. 327.

¹¹⁸⁸ Strocka 1988, 299-300, taf. 44.3; Posamentir 2017, 215, abb. 25.

¹¹⁸⁹ Strocka 1981, 28, abb. 49.

¹¹⁹⁰ Strocka 1978, 895-96.

¹¹⁹¹ Bkz. Bölüm 2.7.4.

¹¹⁹² Gliwitzky 2010, 51, abb. 327.

¹¹⁹³ Strocka 1988, 299-300, taf. 44.3.

Hadrianus Kapısı¹¹⁹⁴ gibi dönemin belirgin örneklerinde karşımıza çıkar.



KT-AF-1 (Hadrianus Dönemi)

Ancak, Geç Hadrianus Dönemi ile Erken Antoninler Dönemi'ne doğru devam eden stil gelişimi içerisinde, Geç Hadrianus Dönemi'ne tarihlendirilen Sagalassos Aşağı Agora Kuzeyindeki Nymphaeum¹¹⁹⁵, Geç Hadrianus Dönemi'ne tarihlenen Perge F3 Nymphaeumu¹¹⁹⁶ ve Geç Hadrianus-Erken Antoninler Dönemi'ne tarihlenen Sagalassos Antoninus Pius Tapınağı¹¹⁹⁷ ile birlikte Laodikeia'da MS 129-135 yıllarına tarihlenen **GHG-PB-1** numaralı örnekte¹¹⁹⁸ de izlediğimiz yumuşak dönüşlü ve ovoid formlu inci örneklerin yanı sıra yeni bir stil değişimi gerçekleşir. Söz konusu tipolojik evreye göre incilerin uzamaya başlayarak kısa kenarlarının yumuşak dönüşlü bitimleri yerine köşeli dönüşlerle altıgen bir form hâkim olur. Laodikeia'da bu stilin en belirgin örnekleri arasında Geç Hadrianus Dönemi'ne tarihlediğimiz **B-GS-1** numaralı bloğa¹¹⁹⁹ ait inci payet dizisi gösterilebilir.



GHG-PB-1 (MS 129-135)



B-GS-1 (Geç Hadrianus)

MS 2. yüzyılın ortalarına gelindiğinde, MS 147-149 yıllarına tarihlendirilen Ephesos Vedius Gymnasiumu¹²⁰⁰, MS 2. yüzyılın ortalarına tarihlendirilen Ephesos

¹¹⁹⁴ Strocka 1981, 28, abb. 49.

¹¹⁹⁵ Vandeput 1997, 91, pl. 38.1.

¹¹⁹⁶ Gliwitzky 2010, 182, abb. 333.

¹¹⁹⁷ Vandeput 1997, 66-67, pl. 25.5, 26.1.

¹¹⁹⁸ Bkz. Bölüm 2.2.4.

¹¹⁹⁹ Bkz. Bölüm 2.3.4.

¹²⁰⁰ Strocka 1981, 29, abb. 54; Steskal-La Torre 2008, 281, taf. 99, 3-4: 100, 1-3: 101, 1-2, 7: 102, 3-5: 103, 1-7: 104, 1-4, 6-7: 105, 3-4; Strocka 2012, 256, abb. 55.

Serapeion/Museion Tapınağı¹²⁰¹, MS 2. yüzyılın ortalarına tarihlendirilen Perge Agorası¹²⁰² ve Laodikeia’da MS 156/157 yıllarına tarihlediğimiz **KD-AF-1**¹²⁰³ örneklerinde olduğu gibi dönemin “normal inci-payet¹²⁰⁴” formunun kullanılmaya devam ettiği ancak incilerin uzama eğiliminin devam ettiği anlaşılmaktadır.



MS 2. yüzyılın 3. çeyreğinde diğer bir deyişle Antoninler Dönemi’nin gelişmiş evresinde, MS 160-180 yıllarına tarihlendirilen Sagalassos Yukarı Agora Nymphaeumu¹²⁰⁵, MS 160-170 yıllarına tarihlenen Miletos Faustina Hamamı¹²⁰⁶ ve MS 169-177 yıllarına tarihlenen Kremna Marcus Aurelius ve Commodus Tapınağı¹²⁰⁷ üzerinde izlenen inci-payet dizilerinde önceki yapılarla göre daha uzun inciler ve daha hacimli payetlerle oluşturulmuş bir stil ile karşılaşılrken, Laodikeia’da bu stilin en belirgin örnekleri **KA-AR-1**¹²⁰⁸ ve **TA-AF-1**¹²⁰⁹ numaralı bloklarda karşımıza çıkar.

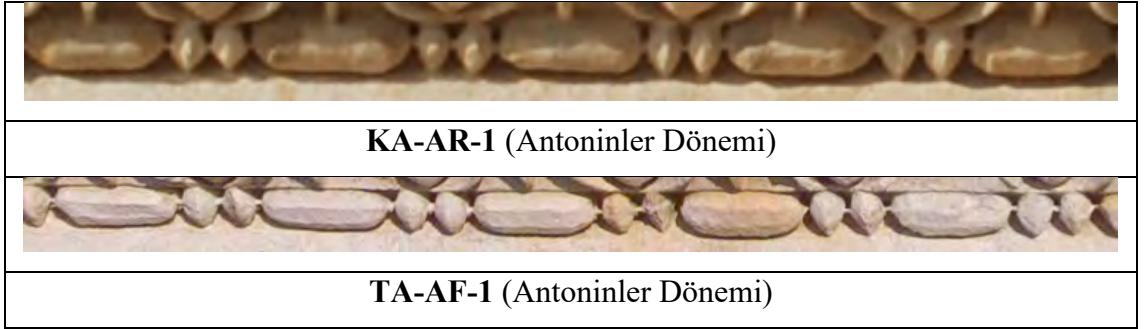

Severuslar Dönemi’ne gelindiğinde inci-payet dizisine ait tipolojinin Laodikeia Septimius Severus Nymphaeumu ve Caracalla Nymphaeumu örneklerinde olduğu gibi

¹²⁰¹ Strocka 1988, 305, taf. 46,6.

¹²⁰² Vandeput 1997, 102, pl. 108.2.

¹²⁰³ Bkz. Bölüm 2.13.3.

¹²⁰⁴ Strocka 1981, 29.

¹²⁰⁵ Vandeput 1997, 101, pl. 44.1-2.

¹²⁰⁶ Köster 2004, 134, taf. 123.4.

¹²⁰⁷ Mitchell 1995, 108, pl. 52.

¹²⁰⁸ Bkz. Bölüm 2.8.4.

¹²⁰⁹ Bkz. Bölüm 2.9.4.

bir yandan Geç Antoninler Dönemi ile birlikte karakterize olan stili takip etmeye devam ederken, diğer yandan incilerin hacimli ve uzatılmış formunu koruyarak uçlarda paralel kesimli bitimler yerine daha düz kesitlerle sonlandırıldığı, payetlerin ise geniş paralel kenarlı bırakıldığı farklı bir stil izlenmektedir. Bu evrede genel olarak, MS 3. yüzyıl başlarına tarihlenen Miletos Kuzey Kapı¹²¹⁰, MS 198 yılı sonrasına tarihlenen Perge F2 Nymphaeumu¹²¹¹ ve MS 200-225 yıllarına tarihlenen Sagalassos Hamam Yanındaki Kapı¹²¹² örneklerinde olduğu gibi aşırı uzatılmış inciler, gösterişli bağcıklar ile ağır ve daha büyük görümlü payet işlenişi ile karakterize edilen stil özellikleri, Laodikeia'da Septimius Severus Nymphaeumu ve Caracalla Nymphaeumu'nun yanı sıra **BT-AF-1**¹²¹³ ve **KD-AF-3**¹²¹⁴ numaralı blokların inci-payet dizilerinde karşımıza çıkar.

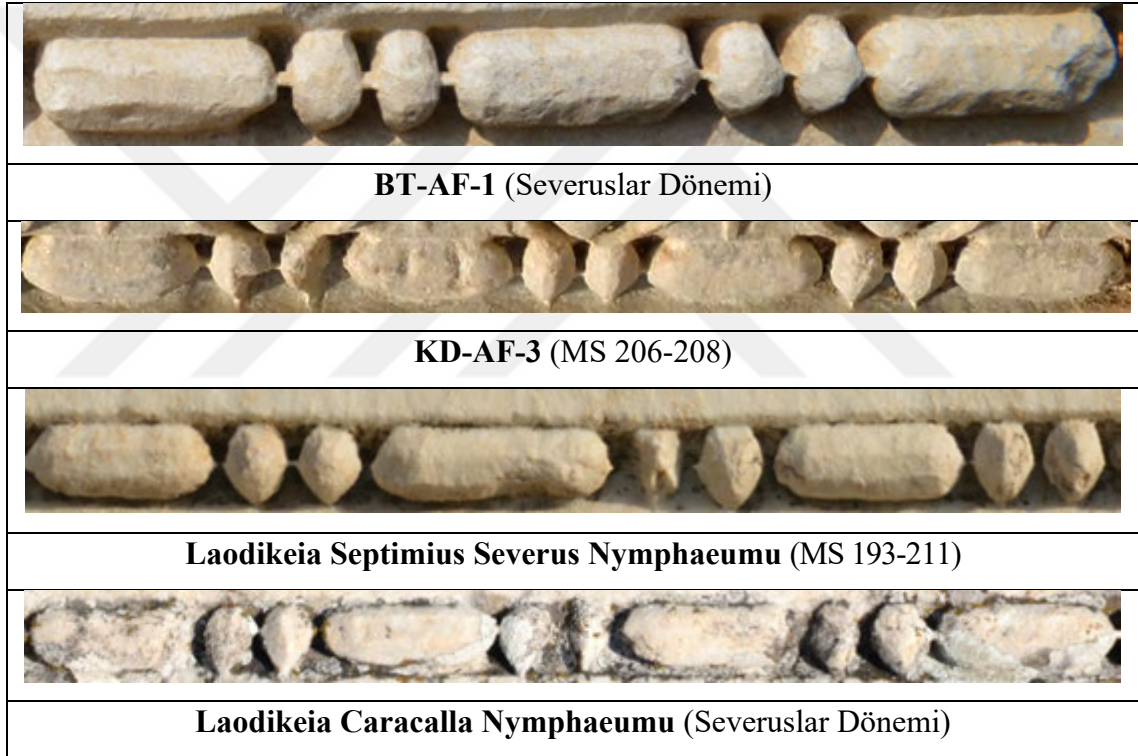

İnci-payet dizisinin stil gelişimi içerisinde, 1 inci-2 payet-1 inci-1 payet şeklinde bir düzenlemeye sahip farklı bir tipoloji ilk kez Geç Hadrianus Dönemi'ne tarihlenen Side N1 Tapınağı'nda¹²¹⁵ ortaya çıkmış, Antoninler Dönemi'ne tarihlenen Side Tiyatrosu

¹²¹⁰ Köster 2004, 124, taf. 125.2.

¹²¹¹ Gliwitsky 2010, 47-48, abb. 21.

¹²¹² Vandeput 1997, 113, pl. 60.1.

¹²¹³ Bkz. Bölüm 2.6.4.

¹²¹⁴ Bkz. Bölüm 2.13.4.

¹²¹⁵ Leon 1971, 223-224, taf. 97.4.

Sahne Binası¹²¹⁶ ve Kremna Antoninus Pius Tapınağı¹²¹⁷ ile birlikte Pamphylia bölgesinde yayılım göstermiştir. L. Vandeput, aşırı uzatılmış incilerin önüne geçmek ve bezeme kuşağının ritminin bozulmasını engellemek amacıyla Pamphylia'lı ustalar tarafından ilave bir payet eklenerek icat edildiğini öne sürdüğü¹²¹⁸ söz konusu tipolojinin Sagalassos Yukarı Agora Nymphaeumu¹²¹⁹ örnekleri ile birlikte Pisidia bölgesine yayıldığını iletir. Bu stil, Erken Severuslar Dönemi'ne tarihlenen Kibyra Tiyatrosu¹²²⁰, MS 198 yılı sonrasına tarihlenen Perge F2 Nymphaeumu¹²²¹, Geç Antoninler-Erken Severuslar Dönemine tarihlenen (II. Evre) Nysa Gerontikonu¹²²², Erken Severuslar Dönemi'ne tarihlenen Stratonikeia Kent Kapısı Nymphaeumu¹²²³ ve MS 2. yüzyıl sonu MS 3. yüzyıl başına tarihlenen Hierapolis Triton Nymphaeumu 1. Kat arşitravları¹²²⁴ gibi farklı bölgelere ait inci-payet işlenişlerini de etkilerken R. Köster bu tipolojinin stilin gelişimi içerisinde doğal bir evrim olarak kabul eder¹²²⁵.

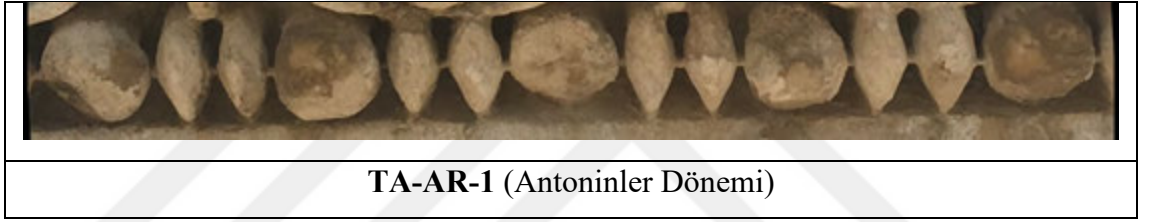

Konu Laodikeia özelinde değerlendirildiğinde ise günümüze kadar yapılan çalışmalarda 1 inci-2 payet-1 inci-1 payet şeklindeki tipolojinin yansıtıldığı herhangi bir örneğe rastlanmaz. Ancak, dönem itibariyle uzatılmış inci formunun beklendiği **TA-AR-1** numaralı bloğa ait inci-payet dizisinde küre formlu inciler ile paralel kenarlı payetlerin oluşturduğu farklı bir tipoloji karşımıza çıkarken söz konusu stil Miletos Faustina Hamamı'ndan MS 3. yüzyıla tarihlenen bir arşitrav-friz bloğunda karşımıza çıkar¹²²⁶.

¹²¹⁶ Can 2005b, 92–93 kat. 79b, lev. 31a

¹²¹⁷ Mitchell 1995, pl. 31, 34.

¹²¹⁸ Vandeput 1997, 150.

¹²¹⁹ Vandeput 1997, 101, pl. 44.1-2.

¹²²⁰ Kaya 2011, lev. 31c-d.

¹²²¹ Gliwitzky 2010, 47-48, abb. 21.

¹²²² Kadioğlu 2014, 45-47, taf. 36.2.

¹²²³ Mert 2008, 140, abb.43a-b

¹²²⁴ Campagna 2018, 304, fig. 352.

¹²²⁵ Köster 2004, 141.

¹²²⁶ Köster 2004, 164, taf. 126.6.

3.5. Anthemion

Laodikeia mimari bezemeciliğinde anthemion, arşitravların taç dekorasyonlarında en üst bezeme kuşağı olarak inci-payet/ion kymationu/anthemion kombinasyonu sıklıkla kullanılırken, geison-sima ve taç bloklarının da ana bezeme örgesi olarak karşımıza çıkar.

Lotus-Palmet Kuşağı

Hellenistik Dönem’de sırasıyla lotus-açık palmet-lotus-kapalı palmet şemasını takip eden lotus-palmet kuşakları¹²²⁷, Erken İmparatorluk Dönemi ile birlikte çoğunlukla lotus-kapalı palmet şemasına dönüşmüştür. Laodikeia’da en erken lotus-palmet kuşağı olarak Erken Augustus Dönemi’ne tarihlediğimiz **KD-TB-1** numaralı taç bloğuna¹²²⁸ ait örnekte, stilize işlenen lotuslara¹²²⁹ ait yan yapraklar açılarak kenarlara doğru uzanır ve beş yapraklı işlenen kapalı palmetleri örter. Hellenistik Dönem’in akıcı ve ritmik stili içerisinde lotuslara ait yan yaprakların kaliksler üzerinden yükselerek en üstte dışa doğru uzayan formuna öykünen söz konusu tipoloji, MÖ 1. yüzyılın 2. çeyreğine tarihlenen Alabanda Apollon Isothimos Tapınağı kaidesi¹²³⁰ ve Augustus Dönemi’ne tarihlendirilen Ephesos Agora Batı Kapısı paye başlığı gibi örneklerde karşımıza çıkarken¹²³¹ lotusların dışa açılarak uzayan formunun Geç Augustus Dönemi ile birlikte terkedildiği bilinmektedir¹²³².

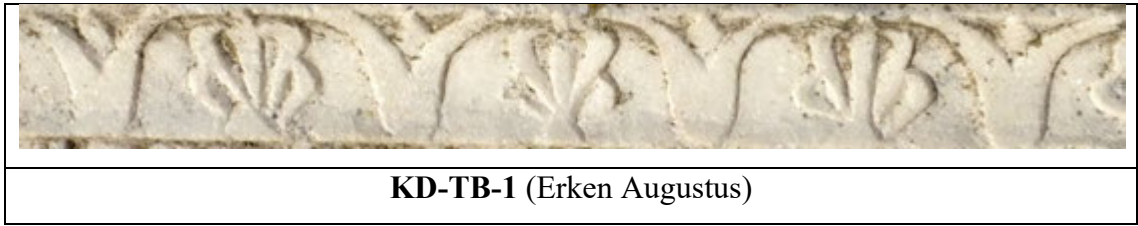

Lotus-palmet kuşaklarının Laodikeia’da izlenen gelişim süreci içerisinde **KA-TB-1** numaralı taç bloğu¹²³³ üzerinde yer alan örnek, örgelerin birbirinden bağımsız

¹²²⁷ Rumscheid 1994, 289.

¹²²⁸ Bkz. Bölüm 2.13.2.

¹²²⁹ Lotus çiçekleri ilginç bir şekilde Arkaistik bir form göstermektedir. (Bkz. Knackfuss-Wiegand 1941, 149-150, F 667, taf. 222).

¹²³⁰ Edhem-Bey 1905, 10, fig. 8; Rumscheid 1994, 144-145, taf. 3.3.

¹²³¹ Alzinger 1974, 99-100, abb. 139.

¹²³² Köster 2004, 147.

¹²³³ Bkz. Bölüm 2.8.4.

yerleşimi, gerideki taş yüzeyin önünde durur şekilde işlenen ve kabartma derinliği daha fazla örgelerle oluşturulmuş stiliyle Erken Augustus Dönemi'ne tarihlenen Ephesos Memmius Yapısı kapı tacı¹²³⁴ ve Ankyra Augustus Tapınağı tacında¹²³⁵ olduğu gibi Erken İmparatorluk Dönemi özelliklerini yansıtmaktadır. Bezemede sırasıyla “kapalı palmet-lotus-açık palmet” şeklinde düzenlenen üçlü şemanın Hellenistik Döneme ait belirgin bir örneği Khyrsa Apollon Smintheus Tapınağı arşitravlarında¹²³⁶ karşımıza çıkarken, Augustus Dönemi'ne gelindiğinde MÖ 4/3 yıllarına tarihlendirilen Ephesos Mazaesus Mithridates Kapısı anthemion kuşakları¹²³⁷, Geç Augustus-Erken Tiberius Dönemi'ne tarihlenen Pisidia Antiokheia'sı Augustus Tapınağı kapı lentosu¹²³⁸ ve MS 1. yüzyılın ilk yarısına tarihlendirilen Magnesia Propylonu simalarında¹²³⁹ izlenir.



KA-TB-1 (Augustus Dönemi)

Laodikeia lotus-palmet kuşaklarına ait farklı bir tipoloji **BN-AF-1** numaralı arşitrav-friz bloğu¹²⁴⁰ frizinde karşımıza çıkar. Söz konusu kuşakta **KD-TB-1** numaralı örnekle benzer şekilde “lotus-kapalı palmet-lotus” şeması uygulanmış, yedi yapraklı lotus çiçekleri altta yaprak kadehi üzerinden uzun ve ince bir formla yükselirken, yedi yapraklı işlenen palmetler ise daha geniş bir biçimde kaliks üzerinden yükselir. Lotus ve palmetler arasında tahrip olmasına rağmen “S” profilli bir sarmal dal bağlantısı olmalıdır. Altta sarmal dallarla birbirine bağlanmış lotus-palmet kuşakları Erken İmparatorluk Dönemi'nde sevilerek kullanılmış bir form olarak MÖ 12-MS 2 yıllarına tarihlenen Ephesos Gaius ve Lucius Anıtı¹²⁴¹, MÖ 4/3 yıllarına tarihlendirilen Ephesos Mazaesus

¹²³⁴ Bammer 2007, 59, abb. 3.

¹²³⁵ Vandeput 1997, 161, pl. 69.1.

¹²³⁶ Rumscheid 1994, 128, taf. 18.4-6; Rumscheid 1995, 39-41, abb. 7, taf. 14.3-4.

¹²³⁷ Alzinger 1974, 117 abb. 167-168; Vandeput 1997, 164, pl. 82.4

¹²³⁸ Vandeput 1997, 50, pl. 71.3.

¹²³⁹ Kökdemir 2011, 108, kat. no. 8.3, res. 1f, 2f.

¹²⁴⁰ Bkz. Bölüm 2.4.4.

¹²⁴¹ Alzinger 1974, 20, abb. 10; Rumscheid 1994, kat. 49, taf. 41,6.

Mithridates Kapısı¹²⁴² ve stilistik olarak Julius-Claudiuslar Dönemi'ne tarihlenen Ephesos Arkadiane'den bir başlıkta¹²⁴³ karşımıza çıkar. **BN-AF-1** numaralı bloğa ait lotus-palmet kuşağında uygulanan yoğun matkap sonucu yaprak aralarında ortaya çıkan derin oyuklar ve yaprak yüzeylerinin yivlendirilmesiyle oluşan ışık-gölge efekti, MS 41-54 yıllarına tarihlenen Miletos Capito Hamamı¹²⁴⁴ ve MS 71 yılına tarihlenen Side Vespasianus Anıtı palmet frizi¹²⁴⁵ örnekleriyle beraber MS 1. yüzyılın 2. yarısına işaret eden bir stil gelişimini yansıtmaktadır.



BN-AF-1 (MS 1. Yüzyılın İkinci Yarısı)

Açık-Kapalı Palmet Kuşağı

Tabanda birbirine bağlı olmayan düz formulu açık-kapalı palmetlerden oluşturulmuş anthemion kuşağına ait en erken örnek W. Alzinger tarafından MÖ 100 yıllarına tarihlenen Ephesos Arkadiane'den bir başlık¹²⁴⁶ olarak gösterilirken, F. Rumscheid söz konusu başlığı Augustus Dönemi'ne tarihlendirmiş¹²⁴⁷, formun tartışmasız ilk örnekleri ise Augustus Dönemi'ne tarihlenen Sagalassos Yukarı Agora Onur Sütunu¹²⁴⁸, Erken Augustus Dönemi'ne tarihlenen Ephesos Memmius Yapısı¹²⁴⁹ ve

¹²⁴² Alzinger 1974, 117 abb. 167-168; Vandeput 1997, 164, pl. 82.4

¹²⁴³ Alzinger 1974, abb. 139.

¹²⁴⁴ Köster 2004, 33-42, 173, kat. 6, taf. 16, 1-4.

¹²⁴⁵ Mansel 1964, 38-41, abb. 13-14; Köster 2004, 149, dn. 1108, taf. 136.1.

¹²⁴⁶ Alzinger 1974, 116-117, abb. 127.

¹²⁴⁷ Rumscheid 1994, 290, dn. 258.

¹²⁴⁸ Vandeput 1997, 48, pl. 14.

¹²⁴⁹ Bammer 2007, 59, abb. 3.

Augustus-Tiberius Dönemine tarihlenen Pisidia Antiocheia Augustus Tapınağı¹²⁵⁰ gibi MS 1. yüzyıl başlarına tarihlenen örneklerde karşımıza çıkmaktadır.

Laodikeia'da açık-kapalı palmet kuşağının en erken örnekleri MS 113-115 yıllarına tarihlenen Traianus Nymphaeumu'nda karşımıza çıkar. **TN-AL-1** numaralı alınlık bloğu tacında 7 yapraklı ve **TN-AF-2** numaralı arşitrav-friz bloğu tacında 5 yapraklı işlenen açık-kapalı palmetler birbirinden bağımsız ve doğrudan alt profil üzerinden yükselirken, dış yapraklar yanlarda kıvrılarak kök gözleri oluşturur¹²⁵¹. Özellikle Hadrianus Dönemi ile birlikte yayılım gösteren söz konusu tipolojinin belirgin örnekleri MS 120-130 yıllarına tarihlenen Pergamon Monopteros¹²⁵², MS 117-138 yıllarına tarihlenen Aphrodisias Hadrianus Hamamı arşitrav frizleri¹²⁵³, MS 129 yılına tarihlenen Didyma Tabernakelbau (Nymphaeum?)¹²⁵⁴, MS 128/9 yıllarına tarihlenen Attaleia Hadrianus Kapısı¹²⁵⁵ ve MS 135-136 yıllarına tarihlenen Iasos Agora Doğu Stoa¹²⁵⁶ yapılarında karşımıza çıkar ve ortak bir şemaya sadık kalarak Geç Traianus-Hadrianus Dönemi palmet anthemionlarının karakteristik özelliklerini yansıtır.

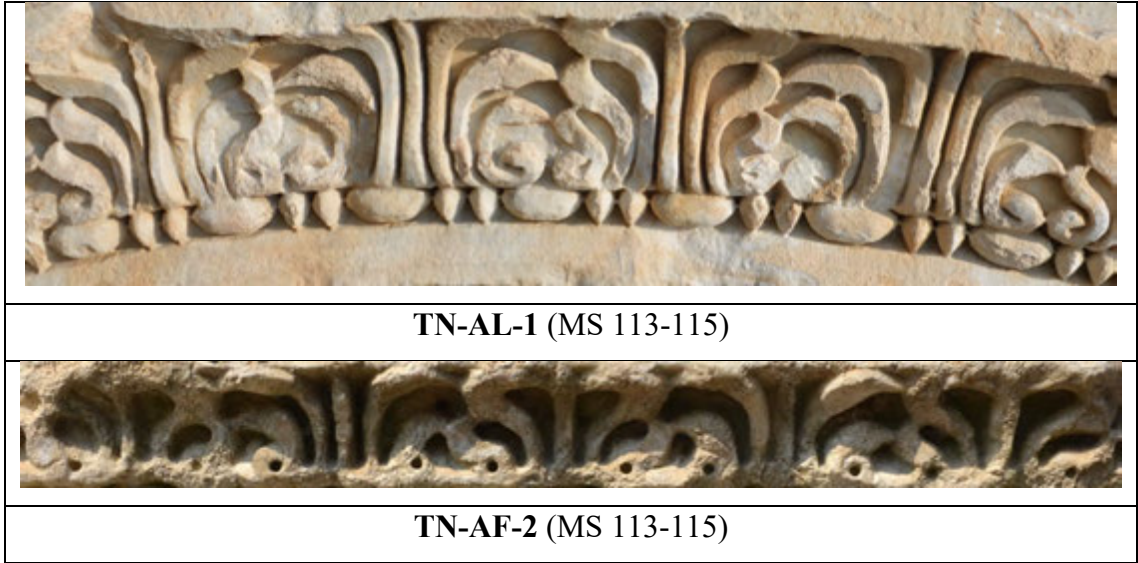

Laodikeia'da Antoninler Dönemi içerisinde ilerlendiğinde açık-kapalı palmetlerin birbirinden bağımsız, alt profilden yükselen ve kök gözlerine sahip anthemion

¹²⁵⁰ Robinson 1926, 12, abb. 27, 28; Rumscheid 1994, kat. 13. 6-7, taf. 7,4.

¹²⁵¹ Bkz. Bölüm 2.5.4.

¹²⁵² Koenigs-Radt 1979, 341, taf. 114.3.

¹²⁵³ Vandeput 1997, pl. 74.4.

¹²⁵⁴ Strocka 1981, 27, abb. 48; Pülz 1989a, 105, taf. 26,4-8.

¹²⁵⁵ Strocka 1981, 28, abb. 49.

¹²⁵⁶ Pagello 1985, 143-146, figs. 13-14.

tipolojisinin yüzyılın ortalarında halen Hadrianus Dönemi stil özelliklerini devam ettirdiği ve özellikle arşitrav taşlarında ince-zarif görünümlü palmet işlenişlerine yer verildiği MS 156/157 yıllarına tarihlediğimiz **KD-AF-1** numaralı bloğa¹²⁵⁷ ait anthemion kuşağından anlaşılmaktadır.

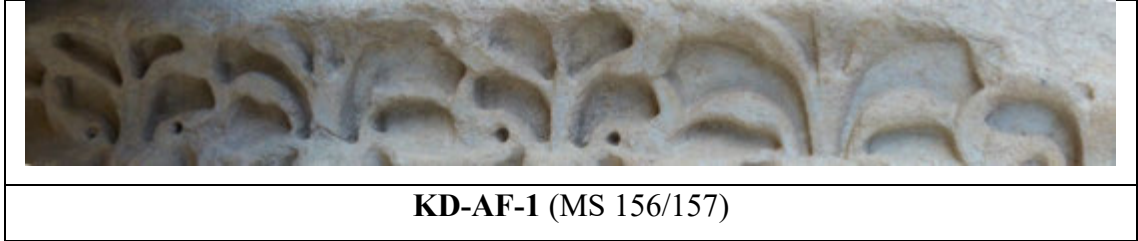

Antoninler Dönemi'nin sonlarına doğru Hadrianus Dönemi'nden bu yana süregelen açık-kapalı palmet tipolojisinin devam ettirilmesine rağmen, palmetlere ait yaprakların Antoninler Dönemi'nin etkin barok işlenişleri çerçevesinde hacim kazandığı, olasılıkla hacim kazandırılan palmetlerin üst-alt profillerle sınırlandırılan bezeme alanı sebebiyle yanal olarak genişleyerek yayvanlaştığı ve etkili matkap oyuklarıyla ışık-gölge efektinin artırıldığı anlaşılmaktadır. Söz konusu stilin belirgin örneklerine MS 169-177 yıllarına tarihlendirilen Kremna Marcus Aurelius ve Commodus Tapınağı¹²⁵⁸, MS 160-180 yıllarına tarihlendirilen Sagalassos Yukarı Agora Nymphaeumu¹²⁵⁹ ve MS 2. yüzyılın 3. çeyreğine tarihlendirilen Miletos Delphinion Salonu'nda¹²⁶⁰ karşılaşılırken, Laodikeia'da **KA-AR-1**¹²⁶¹ ve **TA-AF-1**¹²⁶² numaralı bloklara ait açık-kapalı palmet kuşakları bu stilin en önemli temsilcileridir.

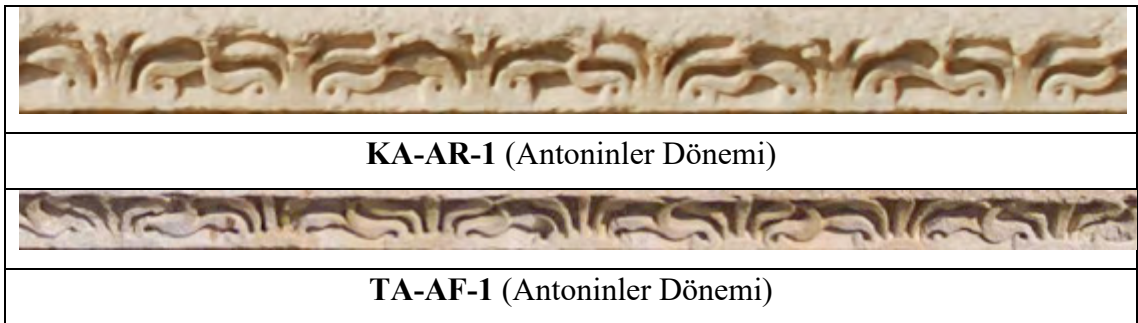

¹²⁵⁷ Bkz. Bölüm 2.13.3.

¹²⁵⁸ Mitchell 1995, 108, pl. 51.

¹²⁵⁹ Vandeput 1997, 101, pl. 44.1-2.

¹²⁶⁰ Köster 2004, 152-153, taf.121.4.

¹²⁶¹ Bkz. Bölüm 2.8.4.

¹²⁶² Bkz. Bölüm 2.9.4.

Severuslar Dönemi ile birlikte açık-kapalı palmet anthemionlarının kuşak içerisindeki yerleşimi ve formu değişmemesine rağmen palmet yaprak aralarının açıldığı tekil yaprakların “S” formunu kaybaldığı ya da azaldığı yeni bir stile ait örnekler Laodikeia Septimius Severus Nymphaeumu ve Caracalla Nymphaeumu’nda karşımıza çıkarken, dönemin bir diğer gelişim evresini dış yaprakların yan palmetlerle iç içe geçtiği, palmetlerin düzgün modellenmediği ve yalnızca taş yüzeyden kabartılan yivlere dönüştüğü bir stil oluşturur. Anadolu’da bu tipolojinin en belirgin örnekleri MS 3. yüzyılın ilk yarısına tarihlenen Side G Nymphaeumu (Prunktor)¹²⁶³, MS 198 yılı sonrasına tarihlenen Perge F2 Nymphaeumu¹²⁶⁴, MS 175-200 yıllarına tarihlenen Termessos Tiyatrosu¹²⁶⁵ ve MS 3. yüzyıl başına tarihlenen Hierapolis Triton Nymphaeumu¹²⁶⁶ olarak karşımıza çıkarken, Laodikeia’da **BT-AF-1**¹²⁶⁷ ve **TA-AF-3**¹²⁶⁸ söz konusu tipolojiyi yansıtan önemli örneklerdir.

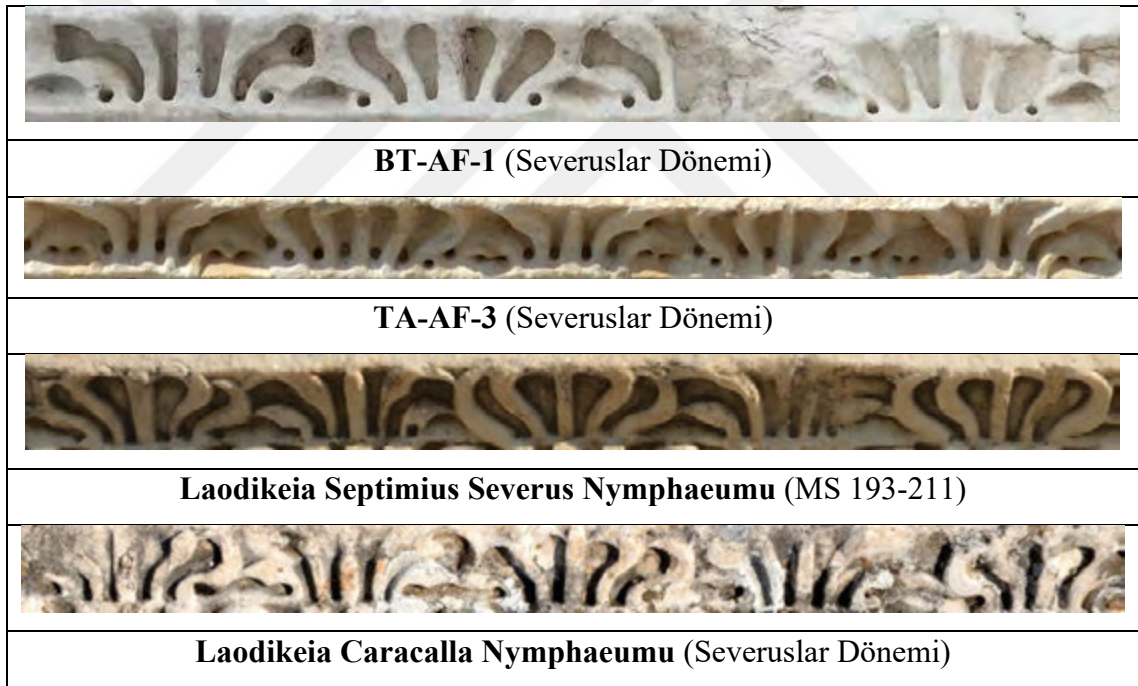

MS 3. yüzyılın ikinci yarısına gelindiğinde Severuslar Dönemi ile birlikte başlayan motiflerdeki bozulma doruk noktaya ulaşmış, Laodikeia’da **KA-AF-1** numaralı

¹²⁶³ Gliwitzky 2010, 117, abb. 141-143.

¹²⁶⁴ Gliwitzky 2010, 47-48, abb. 21.

¹²⁶⁵ Dinstl 1986, 156, abb. 8.

¹²⁶⁶ Ismaelli 2017, 375, fig. 521.

¹²⁶⁷ Bkz. Bölüm 2.6.4.

¹²⁶⁸ Bkz. Bölüm 2.9.4.

blokta izlenen açık-kapalı palmet anthemion kuşağına ait palmetlerin stilize ve yüzeysel formlara dönüşerek MS 3. yüzyılın ikinci yarısına tarihlenen Side Brunnenhaus I yapısına ait arşitrav bloklarında¹²⁶⁹ olduğu gibi dekoratif özelliklerini kaybettiği anlaşılmaktadır.

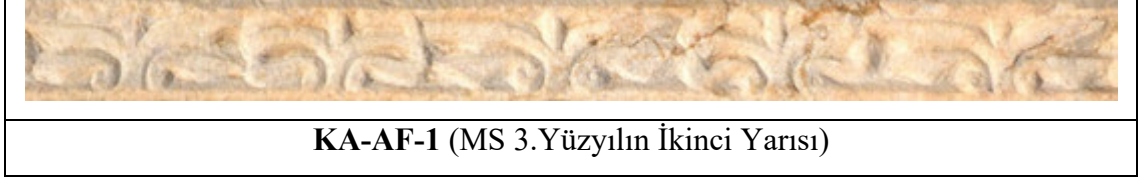

Laodikeia açık-kapalı palmetli anthemion tipolojisi içerisinde, birbirinden bağımsız ancak altta akanthuslu bir kaliks üzerinden yükselen palmet işlenişleriyle diğerlerinden farklı bir grup Hadrianus Dönemi'ne tarihlediğimiz **KT-DF-1** numaralı blok¹²⁷⁰ ile Antoninler Dönemi'ne tarihlediğimiz **KA-GS-1** numaralı blokta¹²⁷¹ karşımıza çıkar. **KT-DF-1** numaralı örneğin korunabilen bölümünde izlendiği kadarıyla tamamı dikine yerleştirilmiş akanthuslarla kapatılmış bir kaliks üzerinden yükselen açık-kapalı palmet formunun en yakın örneği Hadrianus Dönemi'ne tarihlenen Perge Güney Hamamı'nda izlenirken, **KT-DF-1** numaralı örnekte derin açılmış kanallar ve ara bağcıklarla karakterize edilen formun en yakın örneği MS 120-130 yıllarına tarihlendirilen Miletos Agora Kapısı Alt kat kornişleri'nde¹²⁷² karşımıza çıkar. **KA-GS-1** numaralı örnekte ise beşgen formlu bir kaliks ve onun altından aşağıya sarkıtılmış akanthus yaprakları üzerinden yükselen daha sığ kabartma yüksekliği ile 7 yapraklı işlenen anthemion kuşağının stilize formu MS 3. yüzyıl başlarına tarihlenen Pisidia Antiokheia Kent Kapısı kornişleri¹²⁷³ ile yakın özellikler gösterir.



¹²⁶⁹ Gliwitzky 2010, 138, abb. 211.

¹²⁷⁰ Bkz. Bölüm 2.7.4.

¹²⁷¹ Bkz. Bölüm 2.8.4.

¹²⁷² Köster 2004, 125, kat. 23G29-30, taf. 83.3.

¹²⁷³ Robinson 1926, 56, figs. 98-101.

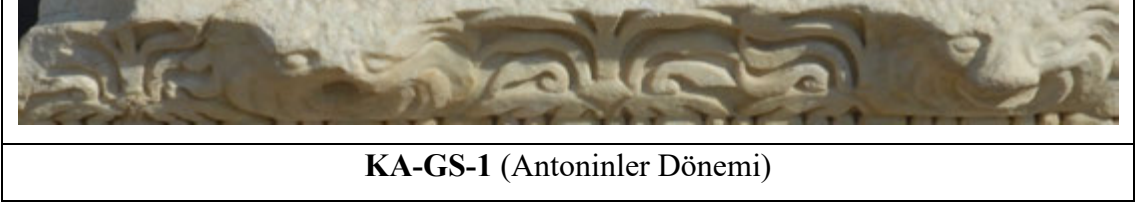

KA-GS-1 (Antoninler Dönemi)

Kengerleşmiş Palmet Kuşağı

Anthemion kuşağına ait palmet motifine daha bitkisel bir görünüm kazandırmak amacıyla yaprak kenarlarının, yaprak uçlarının ve bağlayıcı dalların matkap oyuklarıyla hareketlendirilmesi (tırtıklı, çentikli, diş diş vb) prensibine dayanan kengerleşmiş palmet tipolojisi, MS 2. yüzyılda ortaya çıkarılmış bir formdur¹²⁷⁴. J. Rohmann bu tipolojinin “feingezahnter akanthus” stiline paralel olarak geliştiğini iletirken¹²⁷⁵, tipolojinin ilk örneği olarak kabul edilen Ephesos Celsus Kütüphanesi kengerleşmiş palmetlerinin Anadolu’ya girişi W.M. Strocka tarafından “Batı” etkisi ile açıklanmaktadır¹²⁷⁶. Anadolu’da kengerleşmiş palmet kuşağına ait stil takip edildiğinde, kısa zaman aralıkları için kronolojik bir gelişimden söz etmek mümkün görünmese de motifin zaman içerisinde çeşitli form değişikliklerine uğradığı söylenebilir.

Laodikeia’da çoğunlukla geison-sima bloklarının taç bölümü dekorasyonlarında kullanılan kengerleşmiş palmet anthemionlarının geneli açık, ters-düz formlu ve bağlayıcı dallarla birbirlerine bağlanmış katı bir şemayı takip ederken, formun düz yerleştirilmiş palmetlere sahip tek örneği MS 129-135 yıllarına tarihlediğimiz **GHG-PB-1** numaralı paye başlığında¹²⁷⁷ karşımıza çıkar. Söz konusu örnekte, anthemion bezemesinin genelinde izlenen keskin konturlu ve düz satırlı yüzeylerle karakterize edilen stil, yaprak dış konturlarına yerleştirilmiş derin gözlerle yumuşatılmaya çalışılmıştır. Bu sayede sığ kabartma derinliğine sahip palmetlerin daha bitkisel görünüm kazanması sağlanarak aynı zamanda motif üzerindeki ışık-gölge efekti arttırılmıştır. Bu stili takip eden ve yine Geç Hadrianus Dönemi’ne tarihlenen **B-GS-1** ve **P-GS-1** numaralı

¹²⁷⁴ Vandeput 1997, 166.

¹²⁷⁵ Rohmann 1995, 115–19.

¹²⁷⁶ Strocka 1988, 296.

¹²⁷⁷ Bkz. Bölüm 2.2.4.

geison-sima bloklarının¹²⁷⁸ taç bölümü dekorasyonunda ise **GHG-PB-1** numaralı blok palmetlerinde izlenen mızraksı merkezi yaprak yerine en uçta ikiye ayrılan bir form ile karşılaşılır. Aynı stili takip eden her üç örnekte de bıçakla kesilmiş görüntüsü veren düz satırlı görünümün motif dış konturlarına eklenen matkap oyuklarıyla hareketlendirilmesi MS 140-160/170 yıllarına tarihlendirilen Hierapolis Stoa Bazilika kornişleri¹²⁷⁹ ve MS 2. yüzyılın ikinci yarısına tarihlenen Aphrodisias Agora Kapısı¹²⁸⁰ örneklerinde izlenirken, merkezi sapın en uçta mızrak formunu kaybederek ikiye ayrılmış tipolojisi MS 2. yüzyılın ortalarına tarihlendirilen Perge E Agorası kornişlerinde¹²⁸¹ karşımıza çıkar.



GHG-PB-1 (MS 129-135)



B-GS-1 (Geç Hadrianus)



P-GS-1 (Geç Hadrianus)

Antoninler Dönemi'ne gelindiğinde ilk kez **B-GS-1** ve **P-GS-1** numaralı bloklara ait palmetlerde izlediğimiz merkezi sapın ikiye ayrıldığı tipoloji ile birlikte, aynı stilin

¹²⁷⁸ Bkz. Bölüm 2.3.4.

¹²⁷⁹ Ismaelli 2017, 386, fig. 529.

¹²⁸⁰ Ismaelli 2017, 385, fig. 528.5.

¹²⁸¹ Vandeput 1997, 102, pl. 108.2.

devam ettirildiği anlaşılmaktadır. Antoninler Dönemi'ne tarihlediğimiz **TA-GS-1** ve **TA-GS-2** numaralı bloklarda¹²⁸² anthemion bezemesinin genelinde izlediğimiz yoğun bitkiselik, merkezi yaprak, yan yapraklar ve bağlayıcı dalların dış kenarlarındaki matkap oyuklarıyla vurgulanmıştır. Motifin dışbükey kabartma yüzeyi, üç loba ayrılarak çizgisel hatlarla detaylandırılmış yan yapraklar ve merkezi yaprağın en uçta iki loba ayrılmış olması MS 2. yüzyılın ortalarına tarihlendirilen Perge E Agorası kornişleri¹²⁸³, Septimius Severus Dönemi'ne tarihlendirilen Perge H Propylonu kornişleri, MS 3. yüzyılın ilk yarısına tarihlenen Hierapolis Tapınak Nymphaeumu kornişleri¹²⁸⁴ ve MS 3. yüzyıl başına tarihlenen Hierapolis Triton Nymphaeumu 1. Kat kornişlerine¹²⁸⁵ ait açık palmet uygulamalarında karşımıza çıkar. Bu örnekler arasında özellikle **TA-AF-2** numaralı blokta izlenen palmet köküne yerleştirilmiş üç yapraklı motifin karşılaştırılabilir tek uygulaması Perge E Agorası kornişlerinde izlenmektedir.



TA-GS-1 (Antoninler Dönemi)



TA-GS-2 (Antoninler Dönemi)

Laodikeia'da Severuslar Dönemi kengerleşmiş palmet tipolojisine örnek verebileceğimiz **BT-GS-1** numaralı blokta¹²⁸⁶ izlenen yüzeysellik, palmet yapraklarının yüzeylerinde yer yer işlenen sığ yivler ve yaprak uçlarında nokta matkap delikleri karakterize edilen özensiz bir işçilikle karşılaşılır. Bozulmuş ve doğallıktan uzak bir görüntü sergileyen bezemenin stili, MS 2. yüzyıl sonu MS 3. yüzyıl başına tarihlenen

¹²⁸² Bkz. Bölüm 2.9.4.

¹²⁸³ Vandeput 1997, pl. 83.2.

¹²⁸⁴ İsmaili 2017, 339, fig. 488.

¹²⁸⁵ Campagna 2018, 318, fig. 370e.

¹²⁸⁶ Bkz. 2.6.4.

Hierapolis Triton Nymphaeumu 1. Kat kornişleri¹²⁸⁷ ve MS 3. yüzyıl başına tarihlenen Perge F2 Nymphaeumu kornişleri¹²⁸⁸ gibi örneklerle paraleldir.



3.6. Kıvrıkdal (Ranke)

Kıvrıkdal motifi genel anlamda, merkezi bir motiften filizlenerek iki yanda uzayan ana dallar, ana daldan çıkarak ters yönde kıvrılan yan dallar, yan dalların uçlarına bağlı rozetler ve kuşak bitimlerinde dalların yaslandığı örgelere sahip bir bezeme kuşağı olarak tanımlanabilir. Hellenistik Dönem’de Magnesia Artemis Tapınağı anta başlığı¹²⁸⁹, Khyrsa Apollon Smintheus Tapınağı siması¹²⁹⁰, Letoon Leto Tapınağı siması¹²⁹¹ ve Pergamon Zeus Sunağı¹²⁹² gibi örneklerde olduğu gibi çoğunlukla sima ve anta başlığı gibi alanların dekorasyonlarında kullanılan motif, MÖ 1. yüzyıldan itibaren Roma Dönemi boyunca etkin olarak kullanılacağı friz kuşakları içerisine yerleşmeye başlamıştır. Kıvrıkdal örgesinin uygulandığı profil itibariyle geniş bir tasarım alanına sahip olması, Roma Dönemi mimari bezeme motifleri içerisinde kıvrıkdallara ait tipolojik değişimlerin daha belirgin bir şekilde izlenebilmesini sağlamıştır. MÖ 2. yüzyıldan Erken İmparatorluk Dönemi’ne doğru, kıvrıkdal kuşaklarına ait doldurma motifleri ve rozetlerin çeşitliliğinde yaşanan azalma ile birlikte Hellenistik Dönem’in daha statik ve sert stiline yerine kabartma yüksekliklerinin artmasına rağmen yumuşak konturlu örgelerle kendisini gösteren stil özellikleri MÖ 1. yüzyıl sonu ile MS 1. yüzyılın başlarında belirgin bir tipolojik ayrım sağlar.

¹²⁸⁷ Campagna 2018, 318, fig. 370e.

¹²⁸⁸ Vandeput 1997, 167, pl. 110.1.

¹²⁸⁹ Rumscheid 1994, taf. 84.3-6; Can 2006, 314, res. 2.

¹²⁹⁰ Bingöl 1980, 127, abb. 5; Rumscheid 1994, taf. 19.1-2; Can 2006, 314, res. 3.

¹²⁹¹ Rumscheid 1994, taf. 126; Can 2005b, 39, 156, kat.no: 35, lev. 2c.

¹²⁹² Schede 1909, taf. VIII. 52; Rumscheid 1994, taf. 209.2-4, taf. 124.2-4; Can 2005b, 38, 167, kat. no: 56, lev. 1b.

Laodikeia’da en erken kıvrıkdal örneği olarak değerlendirdiğimiz **BN-F-1** ve **BN-F-2** numaralı friz bloklarına¹²⁹³ ait kıvrıkdallarda merkezi bir akanthus yaprak demetinin üst kısmından filizlenen boynuz biçimli ana dallar sağ ve sol yanlara doğru uzanır. Bezemenin genelinde doldurma motifi olarak, çiçek ve yaprak rozetler ile kuş figürleri kullanılmış, **BN-F-2** numaralı frize ait kıvrıkdallar da aynı tipolojiyi göstermektedir. Motif üzerinde boynuzsu ve boydan boya yivli bir şekilde devam eden ana dallar, yan dalların serbestçe açılarak daha geniş alanlara yayılması ve bezeme yüzeyinin gerisinde kalan boşluklar, kabartma yüksekliğinin artmasına rağmen bezeme konturlarındaki yumuşak işçilik, ana ve yan dalların hacimli yapısı ve sarmalların bezeme kuşağı içerisinde karakter kazanmaya başlaması Anadolu’da Geç Hellenistik Sagalassos Kuzeybatı Heroon frizleri¹²⁹⁴, MÖ 4/3 yıllarına tarihlendirilen Ephesos Mazaesus Mithridates Kapısı¹²⁹⁵, MÖ 1. yüzyılın sonlarına tarihlendirilen Termessos Tholos (Pseudomonopteros)¹²⁹⁶ ve Stratonikeia Augustus İmparatorlar Tapınağı¹²⁹⁷ gibi Erken İmparatorluk Dönemi stilini yansıtmaktadır.



BN-F-1 (Erken Augustus)



BN-F-2 (Erken Augustus)

¹²⁹³ Bkz. Bölüm 2.6.4.

¹²⁹⁴ Vandeput 1997, taf. 6.2

¹²⁹⁵ Weigand 1914, 51; Wilberg 1923, 56; Alzinger 1974, 109, abb. 4-5, 161-163; Stročka 1981, 35; Ganzert 1983, 162; Pülz 1989a, 29; Rumscheid 1994, cat. 42, taf. 37. 1-2, 38.8; Vandeput 1997, 155, taf. 82.2

¹²⁹⁶ Rumscheid 1994, 87-88, taf. 359. 3-4, 189. 3-4.

¹²⁹⁷ Tırpan 1998, 34-36, res. 31-36; Can 2005b, 48-49, 181, kat. no: 82, lev. 48c.

MS 1. yüzyılın ikinci yarısına gelindiğinde Laodikeia’da bu döneme ait bir örneğe rastlanmazken Claudius Dönemi’ne tarihlenen Miletos Ionik Portiko (I. Evre)¹²⁹⁸ ve Julius-Claudiuslar Dönemine tarihlenen Hierapolis Tomba Bella lahdı¹²⁹⁹ kıvrıkdallarında Augustus Dönemi tipolojisinin devam ettirilmesine karşın, motiflerin zeminden koptuğu ve doğal görünümün bozulmaya başladığı bir stil izlenmektedir. Yüzyılın sonlarında diğer bir deyişle Flaviuslar Dönemi’nde ise yine az sayıda örnekle temsil edilen kıvrık dal kuşaklarının, MS 80-81 yıllarına tarihlenen Miletos Nymphaeumu, MS 85-86 yıllarına tarihlendirilen Ephesos Tiyatrosu Sahne Binası (1. Evre) frizleri¹³⁰⁰ ve MS 92-93 yıllarına tarihlendirilen Ephesos Pollio Nymphaeumu¹³⁰¹ kıvrıkdallarının zeminden matkapla kabartılmış, düz yüzeyle, keskin ışık-gölge efektine sahip ancak detaysız işlenen örgeler sebebiyle cansız ve doğal görünümün kaybolduğu bir stil ile karşılaşılır.

Traianus Dönemi’ne gelindiğinde Laodikeia’da en belirgin örnekler Traianus Nymphaeumu arşitrav-frizlerine ait kıvrık dallarda karşımıza çıkar. Söz konusu örneklerden **TN-AF-1** ve **TN-AF-2** numaralı bloklara¹³⁰² ait kıvrık dallar incelendiğinde, kuşağa ait örgelerin zeminden kopuk görünümü, çiçek rozetlerin parçalı işlenerek alt silme profili ile sarmal dallara dokunması ve sarmallarla birlikte çiçek/yaprak rozetlerin düzensiz yerleşimleri gibi stil özellikleri Geç Flaviuslar Dönemi kıvrık dalları ile yakın benzerlikler gösterse de, yuvarlatılmış konturlarla oluşturulmuş örgeler, daha az kabartma yüksekliğine rağmen dengeli kullanılmış matkap oyuklarıyla oluşturulmuş canlı ve doğal görünüm Flaviuslar Dönemi stilinden ayrılmaktadır. Söz konusu stil W. M. Strocka’nın ortaya attığı teoriye göre Roma’dan anavatanlarına dönen dekorasyon atölyelerinin bir ürünü olan Ephesos Celsus Kütüphanesi kıvrık dalları ile benzeşirken, örgelerin yerleşimi, kabartma yükseklikleri ve sadelik bakımından Geç Traianus Dönemi’nin belirgin örneklerinden MS 107-114 yıllarına tarihlenen Labraunda Zeus Tapınağı Kuzey Portiko¹³⁰³ ve Traianus Dönemi’ne tarihlenen Nicomedia Nymphaionu¹³⁰⁴ ile de benzerlikler göstermektedir.

¹²⁹⁸ Köster 2004, 45–46 taf. 22-24.

¹²⁹⁹ Romeo 2011, 197–98 fig. 12.7.

¹³⁰⁰ Strocka 2012, 215, abb. 21.

¹³⁰¹ Bammer 1978, 80-81, abb. 2-4; Vandeput 1997, 155, pl. 84.2; Strocka 2012, 215, abb.12.

¹³⁰² Bkz. Bölüm 2.5.4.

¹³⁰³ Vandeput 1997, pl. 95.1; Köster 2004, 113, taf. 119.5.

¹³⁰⁴ Can 2005b, 76, kat. 50, lev. 18b.

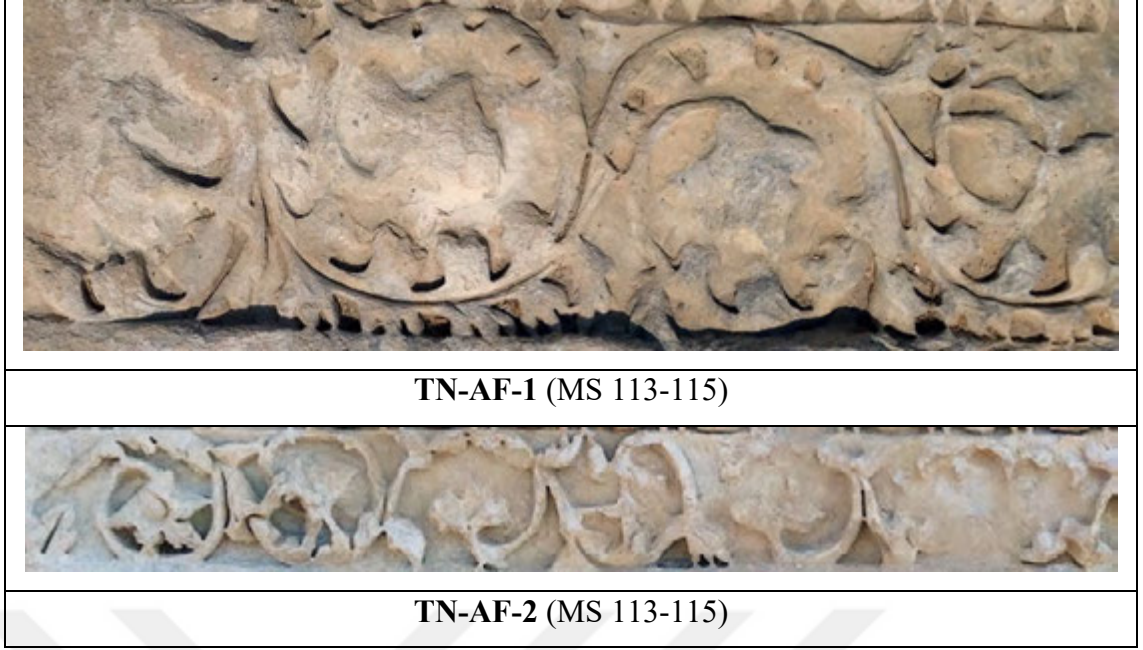

Hadrianus Dönemi'ne gelindiğinde Laodikeia'da dönemin erken evresine ait bir örnek bulunmamasına karşın MS 120-130 yıllarına tarihlendirilen Miletos Agora Kapısı¹³⁰⁵, MS 117/118 yıllarına tarihlenen Ephesos Hadrianus Tapınağı frizleri¹³⁰⁶ ve MS 117-122 yıllarına tarihlenen Perge Hellenistik Güney Kapısı (Plancia Magna)¹³⁰⁷ gibi yapılara ait kıvrık dalların stili Traianus Dönemi tipolojisinden belirgin farklarla ayrılmamakla birlikte kuşak içerisindeki örgelerin büyüyerek birbirine yaklaştığı ve zeminin önceki döneme göre kapanmaya başladığı anlaşılmaktadır. Laodikeia'da Geç Hadrianus Dönemi'ne tarihlediğimiz **B-F-1** numaralı friz bloğuna¹³⁰⁸ ait kıvrık dal motifinin üst ve alt profillere yaslandığı, kıvrık dalların kılıf yapraklarla kapatıldığı ve örgelerin büyüyerek arka plan görünürlüğünü azalttığı bir stil evresi ile karşılaşılır. Dönemin belirgin özelliklerinin başında motif yüzeylerinin, damarların ve kılıf yaprakları rahatlatan kenar yırtıklarının dengeli matkap kullanımlarıyla karakterize edilmesidir. Söz konusu stil, Geç Hadrianus Dönemi'ne tarihlenen Aizanoi Tiyatrosu Sahne Binası¹³⁰⁹, MS 117-138 yıllarına tarihlenen Aphrodisias Aphrodite Tapınağı Temenos¹³¹⁰ ve MS 135-136 yıllarına tarihlenen Iasos Agora Doğu Stoa¹³¹¹ örnekleri ile temsil edilmektedir.

¹³⁰⁵ Strocka 1981, 24, abb. 18.

¹³⁰⁶ Quatember 2014, 106, abb. 10.

¹³⁰⁷ Gliwitzky 2010, 51, abb. 327.

¹³⁰⁸ Bkz. Bölüm 2.3.4.

¹³⁰⁹ Rohn 2008, 274, abb. 47.

¹³¹⁰ Doruk 1990, 73, fig. 8.

¹³¹¹ Pagello 1985, 143-146, figs. 13-14.

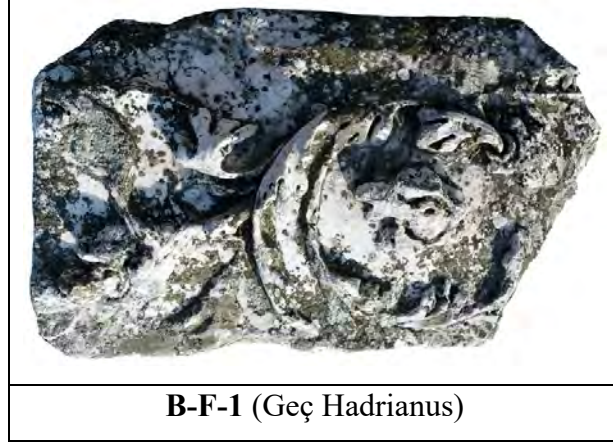

B-F-1 (Geç Hadrianus)

Kıvrıkdal bezemesinin gelişim kronolojisi içerisinde özellikle Antoninler Dönemi'nin ilk yıllarına ait stilin Hadrianus Dönemi'nden kesin farklarla ayrıldığını söylemek güçtür. Ancak, dönem içerisinde ilerlendiğinde Hadrianus Dönemi ile birlikte belirginleşen kuşağa ait örgelerin büyütülmesi, motifin alt-üst profil sınırlarını zorlayarak yer yer profil hizasında kaybolması, kabartma yüksekliğinin artırılmasıyla birlikte motifin bezeme zemininden koparılması gibi özellikler Antoninler Dönemi'nin getirdiği yeni uygulamalar olarak değerlendirilebilir. Laodikeia'da Antoninler Dönemi'nin gelişmiş evresine ait olarak değerlendirdiğimiz Kuzey (Kutsal) Agora ve Tapınak A frizlerine ait kıvrıkdal motifi, söz konusu stilin kentteki belirgin örnekleri olarak karşımıza çıkar. Bu örneklerden **KA-F-2**, **KA-F-4**¹³¹² ve **TA-AF-1**¹³¹³ numaralı bloklara ait kıvrıkdal kuşağında alt ve üst silmelere yaslanmış motif, ana dalın akıcı devamlılığı, halen iyi görülebilen bezeme zemini, düzgün sarmallar oluşturan yan dallar, bezeme üzerinde merkez hattına yerleştirilen rozetlerin düzeni ve küçük hacimli yaprak kaplamalarıyla karakterize edilen stil Antoninler Dönemi'ne tarihlenen Side Tiyatrosu Sahne Binası¹³¹⁴, MS 161-168 yıllarına tarihlenen Aspendos Tiyatrosu Sahne Binası¹³¹⁵ ve MS 160-170 yıllarına tarihlenen Miletos Faustina Hamamı¹³¹⁶ gibi Anadolu'nun Antoninler Dönemi'ne ait belirgin yapılarına ait kıvrıkdal motifleri ile paralellik gösterir.

¹³¹² Bkz. Bölüm 2.8.4.

¹³¹³ Bkz. Bölüm 2.9.4.

¹³¹⁴ Can 2005b, 92-93 kat. 79b, lev. 31a

¹³¹⁵ Gliwitzky 2010 abb. 344

¹³¹⁶ Köster 2004, 134, taf. 123.4.



KA-F-2 (Antoninler Dönemi)



KA-F-4 (Antoninler Dönemi)



TA-AF-1 (Antoninler Dönemi)

Antoninler Dönemi'nin sonlarına gelindiğinde Severuslar Dönemi'nin ilk yıllarını da etkisi altına alacak olan stil özellikleri değerlendirildiğinde klasik şemanın bozulmamasına rağmen alt ve üst profillere gömülmeye başlayan bezemenin iç ayrıntılarının kaybolması, bezemenin kuşak içerisindeki yerleşiminin bozulmasıyla merkezi rozetlerin yerlerini kaybetmesi ve genel anlamda kuşağa ait örgelerde özensizlikler izlenmeye başlar. Laodikeia'da MS 206-208 yıllarına tarihlediğimiz **KD-AF-2** ve **KD-AF-3** numaralı bloklara¹³¹⁷ ait kıvrık dallarda izlediğimiz söz konusu stil özellikleri ile MS 160-170 yıllarına tarihlenen Miletos Faustina Hamamı¹³¹⁸, Geç Antoninler Dönemi'ne tarihlenen Aphrodisias Tetrasyon¹³¹⁹ ve MS 180-200 yıllarına tarihlendirilen (III. Evre) Nysa Tiyatrosu Sahne Binası¹³²⁰ örnekleri ile yakın benzerlikler gösterirken Antoninler Dönemi stilini bazı farklarla az çok takip eden son temsilciler olarak değerlendirilmelidir.

¹³¹⁷ Bkz. Bölüm 2.13.4.

¹³¹⁸ Köster 2004, 134, taf. 123.4.

¹³¹⁹ Outschar 1987, 218-222, abb. 18-19; Can 2005, 99, kat. 12a-b, lev. 37c, 38a

¹³²⁰ Kadioğlu 2002, 80, abb. 131, 137.



KD-AF-2 (Severuslar Dönemi)

Motifin MS 3. yüzyılın başlarına ait örneklerinde izlenen bozulma eğilimi Severuslar Dönemi'nin gelişmiş evresinde yoğunlaşır ve bezemeye ait kuşak alt ve üst profil sınırlarıyla kaynaşır. Yeni bir stil evresine geçildiğine işaret eden söz konusu yerleşim şeması içerisinde dalların üzerini örten kılıf yaprak kümeleri kaybolmuş, dalların geneline hâkim olan kılıf yapraklar ve rozetler üzerinde yoğun matkap kullanımı sonucunda aşırı derecede parçalanmalar oluşmuştur. Laodikeia'da **TA-AF-3**¹³²¹ ve **BT-AF-1**¹³²² numaralı bloklara ait kıvrık dallarda izlendiği üzere motifin bütünlüğünün kaybolmaya başladığı, akıcılığın azaldığı, Antoninler Dönemi düzgün formlu spirallerinin yerini bezeme kuşağı içerisinde kaybolmuş yayvan sarmalların aldığı ve yüksek kabartma derinliği ile yoğun bitkiselliğe rağmen doğallıktan uzaklaşıldığı stil özellikleri izlenebilmektedir. Bu stil Severuslar Dönemi'ne tarihlenen Hierapolis Tiyatrosu 3. Kat frizleri¹³²³, MS 2. yüzyıl sonu MS 3. yüzyılın başlarına tarihlendirilen Side Ana Kapı frizleri¹³²⁴ gibi örneklerle paraleldir.



TA-AF-3 (Severuslar Dönemi)



BT-AF-1 (Severuslar Dönemi)

¹³²¹ Bkz. Bölüm 2.9.4.

¹³²² Bkz. Bölüm 2.6.4.

¹³²³ Ismaelli 2017, 403, fig. 550.

¹³²⁴ Gliwitsky 2010, 129-130, abb. 193-194.

DÖRDÜNCÜ BÖLÜM

DEĞERLENDİRME VE SONUÇ

Laodikeia Roma Dönemi Mimari Bezemeleri konulu doktora çalışması sonucunda Laodikeia kenti içerisinden toplam 14 yapının mimari karakteri analiz edilmiş, yapıyla bağlantılı epigrafik veriler değerlendirilmiş, kazı çalışmaları sonucunda ortaya konmuş olan stratigrafik veriler göz önüne alınarak toplam 93 bezemeli mimari eleman ele alınmıştır. Söz konusu bloklar arasında herhangi bir yapıyla bağlantı kurulamayan ve **KD** (Konteks Dışı) olarak kodlanan malzemeler için ise yalnızca stil ve biçim araştırmalarına dayanan analogik değerlendirmeler gerçekleştirilmiştir. Çalışılan malzemenin ana konusunu oluşturan mimari bezeme kavramı göz önüne alındığında; Laodikeia'nın kültürel ve kronolojik bilgilerini taşıyan ve "dönemlerin" stil-motif hazinesinin karakteristiği haline gelen estetik/ekonomik bir üretim ifadesi olarak tarihlleme veya yapının inşaat süreçleri ile ilgili oldukça önemli yorumlara ulaşılmıştır. Bu bağlamda, Laodikeia yapılarına ait bezeme portföyünün kronolojik ve mekânsal niteliklerinin değerlendirilmesi ile birlikte ortaya çıkarılan form repertuarı, ele aldığımız malzemenin detaylı stil analizlerini gerçekleştirmemize katkıda bulunmuştur. Söz konusu analogik çalışmalarımız esnasında Anadolu ölçeğinde toplam 43 epigrafik yöntemle tarihlendirilmiş yapı ile 68 stilistik yöntemle tarihlendirilmiş yapıya ait malzeme ile stil karşılaştırması yapılmış, ele aldığımız malzemenin tarihlendirmeleri yapılarak eğer konteks içerisinde bulunuyorsa epigrafik ve stratigrafik verilerle desteklenmiştir.

Tüm bu çalışmalar sonucunda Laodikeia'da MÖ 1. yüzyılın ikinci yarısından MS 3. yüzyılın ikinci yarısına kadar devam eden kronoloji içerisinde;

- a) Sosyo-Ekonomik koşulların mimari ve mimari bezemeciliğe etkisi,
- b) Hammadde kullanımı,
- c) Mimari yapılanma hızı,
- d) Kent içerisinde kronolojik olarak değişim gösterdiği saptanan imar alanları,
- e) Kent peyzajında yaşanan dönüşüm,
- f) Mimari bezeme geleneği ve stili

hakkında somut bilgiler elde edilmiştir.

Bu doğrultuda, çalışmanın tarihsel kapsamının başlangıcını teşkil eden MÖ 1. yüzyıldan başlayarak MS 3. yüzyılını ikinci yarısına kadar olan yaklaşık 400 yıllık bir zaman dilimi içerisinde Laodikeia'nın sosyo-ekonomik durumunu çalışılan mimari malzeme ile birlikte değerlendirerek özetlemek yerinde olacaktır.

Appianus, MÖ 1. yüzyılın ekonomik sıkıntılarının başlangıcını şöyle dile getirir¹³²⁵; “MÖ 85 yılında I. Mithridates Savaşlarını kazanan Sulla, Anadolu kentlerinden 5 yıldır ödenmeyen vergi borçlarının tamamını Asia Eyaletinin re-organizasyonu için savaş giderleri ile birlikte tahsil edilmesini ister ve kent kent düzene koyduğu ödeme planına uymayanların cezalandırılacağını belirtir.” Fakat bu ağır vergi yükü Asia eyaleti kentlerini organize etmekten çok ekonomik bir çöküşe sürüklerken, yüksek faizlerle alınan borçlar kentlerin kamu yapıları dahil ipotek edilmesine sebep olur. Plutarch ise, Sulla'nın ardından gelen Lucullus'un yaptığı ekonomik reformlardan bahsederken Asia eyaletinin ekonomik durumunu şöyle özetler¹³²⁶; “Vergi toplayıcılarının baskısı yüzünden kölelik seviyesine düşmüş olan Asia Eyaleti halkı, vergilerin ödenmesi için yalnızca mallarını değil aynı zamanda çocuklarını da satmaya zorlanmaktaydılar.” Nitekim, MÖ 51 yılında Laodikeia'ya gelen M. Tullius Cicero da arkadaşı Atticus'a yazdığı mektuplarda Laodikeia ile beraber Apameia ve Synnada kentlerindeki ekonomik sıkıntılardan şöyle bahseder¹³²⁷; “...enkaz halindeki eyaletin her yerinde aynı problemleri görüyorum, insanlar vergilerini ödeyemiyor ve şahsi yatırımlarını satmaya zorlanıyorlar...”

Zorlu ekonomik şartlar altında geçen yıllardan sonra Augustus dönemi ile birlikte tüm Asia eyaletlerinde olduğu gibi savaş yıllarının izlerini silerek refah düzeyini arttırmaya çalışan Laodikeia'yı MÖ 20'li yıllarda yaşanan büyük bir deprem vurur¹³²⁸. Suetonius yazdığı satırlarda depremle ilgili şu bilgileri verir¹³²⁹; “Tiberius, yaşanan büyük depremden sonra yardım isteyen Laodikeia, Khios ve Thyateira için Roma senatosuna bir teklif sundu.” Senato tarafından Laodikeia'ya yardım gönderilip gönderilmediği meçhul olsa da kentin MS 1. yüzyılın ilk yarısında dahi güçlü bir sosyal yapıya kavuşmadığı Tacitus'un şu sözlerinden anlaşılmaktadır¹³³⁰; “MS 23 yılında aralarında

¹³²⁵ Appianus, HistRom, Mith. 3. 62-63.

¹³²⁶ Plutarch, Lives, Lucullus, 20, 3-4.

¹³²⁷ Cicero, Ad. Att., 5, 16.

¹³²⁸ Şimşek 2013, 39.

¹³²⁹ Suetonius, Tiberius, 8.

¹³³⁰ Tacitus, Annales IV, 55.

Laodikeia'nın da bulunduğu 11 kent Tiberius adına tapınak yaptırmak için Roma senatosuna başvurur. Bu kentlerden Tralleis, Laodikeia¹³³¹, Ilion ve diğer birkaçı çok küçük oldukları gerekçesiyle reddedilirler. Halikarnassos, Pergamon, Ephesos, Miletos, Sardeis ve Smyrna bu hakkı elde ederler”.

Antik kaynaklara dayanarak ortaya koyduğumuz bu durum, çalışma kapsamında Erken İmparatorluk Dönemi (MÖ 50-MS 50) içerisinde değerlendirdiğimiz¹³³²; **KD-TB-1 (Levha 90)**, **BN-F-1 (Levha 11)**, **BN-F-2 (Levha 12)**, **BT-PB-1 (Levha 27)**, **BT-PB-2 (Levha 28)**, **BT-AR-1 (Levha 29)**, **BT-PK-1 (Levha 30)**, **KA-IB-1 (Levha 39)**, **KA-IB-2 (Levha 40)**, **KA-IB-3 (Levha 41)**, **KA-IB-4 (Levha 42)**, **KA-IB-5 (Levha 43)**, **KA-TB-1 (Levha 68)**, **KA-KB-1 (Levha 52)**, **KA-KB-2 (Levha 53)** ve **MH-IB-1 (Levha 81)** numaralı blokların da işaret ettiği üzere kentte sınırlı bir imar faaliyetinin yaşandığı ve **MH-IB-1** numaralı ion başlığında olduğu gibi özellikle MÖ 1. yüzyılın ikinci yarısında mimari bezemede bölgenin ucuz ve kolay elde edilebilen travertenin dahi kullanılmış olmasıyla desteklenmektedir.

Laodikeia MS 1. yüzyılın ortalarından itibaren zorlu ekonomik şartları atlattı ve halkın ihtiyaçları doğrultusunda kent peyzajını değiştirmeye çalışırken MS 60 yılında yaşanan yeni ve büyük bir depremle sarsılır. Kentin belki de ihtişamını ve zenginliğini belirleyen konumu aynı zamanda tarihi çöküşlere de sebep olmaktadır. Bugünkü Laodikeia kenti sınırlarını da kapsayan Denizli Havzası, Gediz ve Büyük Menderes grabenlerini sınırlayan fayların etkisi altındadır¹³³³. Bölgede yaşanan depremlerle ilgili ilk bilgilere Strabon'un¹³³⁴; *“Fakat Lykos birçok yerde yer altından akar ve sonra yüzeye çıkınca diğer ırmaklarla birleşir. Bu, ülkenin depremlere neden olan boşluklarla dolu olduğunu gösterir; Laodikeia ve komşu ülkedeki Karura kadar hiçbir ülke depremlere böylesine hedef olamaz...”* şeklinde yazmış olduğu satırlardan ulaşılır. Tacitus¹³³⁵, *“Asia'nın ünlü kentlerinden biri olan Laodikeia, aynı yıl bir depremle yıkıldı ve bizden bir yardım almadan kendi öz kaynaklarıyla yeniden toparlandı...”* şeklindeki sözlerinden anlaşıldığına göre diğer birçok komşu kentte olduğu gibi Laodikeia da MS 60 yılı

¹³³¹ Laodikeialılar, Tiberius'un tahta oturması ile birlikte belki de MÖ 20 yılı depremi sonrasında senato nezdinde kendilerine yardım talep eden İmparator Tiberius'u onurlandırmak istemişlerdi.

¹³³² Laodikeia'da günümüze kadar yürütülen çalışmalarda Erken İmparatorluk Dönemi'ne tarihli olabilecek Batı Tiyatro 1. Evre inşaatı ve Kuzey (Kutsal) Agora Batı Kapı sayılabilir.

¹³³³ Altunel 2000, 315; Piccardi 2007, 96, fig. 1.

¹³³⁴ Strabon, Geographica, XII. 8.16.

¹³³⁵ Tacitus, Annales, 14. 27.

depreminden ciddi zararlar görmüş ancak Roma İmparatorluğu'ndan yardım almadan, yeniden inşa edilmiştir.

Tacitus'un bize iletlediği "yeni inşa" sözü, çalışma kapsamına aldığımız ve MS 1. yüzyılın ikinci yarısına tarihlediğimiz **BN-AF-1 (Levha 13)**, **BN-KB-1 (Levha 14)**, **BN-KB-2 (Levha 15)** numaralı bloklar değerlendirildiğinde, tam olarak yerini bulmamış gibi görünse de daha önce yaptığımız yayın çalışmaları sebebiyle kapsam dışında tuttuğumuz dorik malzemenin niteliği ve kesin bir zamandizin içerisine oturtulmuş olması, Laodikeia Roma Dönemi mimari bezemeleri konulu çalışmamızı desteklemekte ve kentin imar kronolojisi sorunlarına katkı sağlamaktadır.

Laodikeia'da dorik düzende inşa edildiği bilinen Suriye Kapısı aynı zamanda dorik düzende inşa edilmiş olan ve kentin decumanusu olan Doğu-Batı yönlü Suriye Caddesi'ne açılmaktadır. Suriye Kapısı'nın arşitrav-friz blokları üzerinde Latince ve Grekçe olarak yazılmış çift dilli yazıtta; kapının S. Iulius Frontinus'un Küçük Asya Prokonsüllüğü zamanında MS 84-85 yıllarında yaptırılarak kentin kurucu tanrısı Zeus ve İmparator Domitianus'a (MS 81-96) ithaf edildiği belirtilmiştir¹³³⁶. Ortaya konan yazıt ile kesin bir tarih dilimi içerisine yerleştirilen Laodikeia Suriye Kapısı ile birlikte Efes kapısı bölge kentlerinden Hierapolis'teki Frontinus Caddesi¹³³⁷ ve Tripolis Ana Cadde¹³³⁸ ile çağdaştır. Bu nedenle; Laodikeia, Hierapolis ve Tripolis kentlerinde birbirleri ile çağdaş olan dorik kapı ve caddelerin inşasının antik kaynaklarda da bahsi geçen MS 60 yılı depremi ile ilişkilendirilmesi geçerli bir görüş olarak ileri sürülebilir. Bu bağlamda, büyük bir deprem sonrasında daha az işçilik gerektiren dor düzeninin seçilmesi ve hammadde olarak mermer yerine bölgenin ucuz ve kolay temin edilebilir yerel taşı olan travertenin kullanılması da bu görüşümüzü destekler niteliktedir.

Roma dünyasında *Lapis Tiburtinus*¹³³⁹ olarak bilinen travertenin inşa malzemesi olarak kullanımı için Vitruvius şöyle der (De Arch., II, VII); *...traverten ve onun sınıfındaki diğer taşlar hava koşullarına ve üzerine konulan ağır yüke dayanıklıdır ama ateşe maruz kaldığında dayanamaz çatlar ve parçalara bölünürler. Bu, travertenin doğal bileşimindeki rutubetli ve topraksı yapıdan kaynaklanır. Ateş, taşın içerisindeki boşlukları doldurarak ısıtır ve kor haline gelen taş ateşin kendi zerrelere gibi şiddetle*

¹³³⁶ Corsten-DrewBear 1996, 31-42; Şimşek 2013, 114.

¹³³⁷ Ismaelli 2009, 206-209, fig. 310-320.

¹³³⁸ Gider 2007, 25-31.

¹³³⁹ Önceleri Tibur olarak adlandırılan Tivoli yakınlarında çok sayıda traverten ocağı bulunması sebebiyle travertene "Tiburtine Taşı" adı verilir.

yanmaya başlar...” İşte Vitruvius’un belirttiği bu özellikleri sebebiyle Roma’nın genelinde yoğun bir kullanım alanına sahip olan traverten, Ostia’da tuğla binalarını güçlendirmek amacıyla köşe taşı olarak¹³⁴⁰, Roma’da Fortuna Virilis Tapınağının kaide ve sütunlarının yapımında¹³⁴¹ veya Colosseum’un devasa duvarlarının inşasında kendine yer bulur. Vitruvius’un sağlam bir yapıtaşı olarak nitelendirdiği traverten, günümüz jeologlarınca kalsiyum bikarbonat içeren soğuk ve sıcak su kaynakları tarafından çökeltilen tortul kayalar olarak tanımlanır¹³⁴². Lykos vadisi içerisinde; Yenice, Pamukkale, Yeniköy, Irlıganlı, Pınarkent, Gürlek, Kocabaş ve Aşağıdere bölgelerinde geniş oluşum sahalarına¹³⁴³ sahip olan traverten, antik dönemde kentlere yakın ocaklardan elde edilebilmekteydi. Bu sayede bölgede mermer oranla daha kolay ve ucuz elde edilebilir bir malzeme niteliği kazanan bu tortul kayaç, Laodikeia ve bölge kentlerinin mimari faaliyetlerinde ana yapıtaşı olarak kullanım görmüştür. Bu bağlamda çoğunlukla yapı duvarı, basamak, kapak taşı, söve, lento veya paye gibi kaba işçiliğe sahip unsurlarda kendisine yer bulan traverten, daha ihtişamlı görünüm beklenen tapınak, çeşme, agora veya ana cadde gibi yapıların cephe düzenlemelerinde yerini mermer bırakmıştır. Bunun sebebi kuşkusuz geniş renk skalası ile daha estetik bir görünüm sağlayan mermerin aynı zamanda homojen dokusu sayesinde çok ince işçiliğe imkân vermesidir. Laodikeia ile birlikte bölge kentlerinden Hierapolis ve Tripolis’te MS 84-85 yıllarında travertenden inşa edilen dorik cepheli caddelerin daha az işçilik gerektiren yalın bezemelere sahip olduğu ve bu düzenlemenin olasılıkla MS 60 yılı depremi sonrasında yapıldığı göz ardı edilmemelidir.

Kentte MS 84-85 yıllarında inşa edilen dorik cepheli kapı ve caddelerin yanı sıra MS 79 yılında büyük bir inşa faaliyetine daha imza atılır. Çalışmamız kapsamında **S-DB-1 (Levha 1)** blok numarası ile değerlendirdiğimiz malzeme ile mimari bezeme kronolojisi olarak da desteklenen Stadyum inşaatı, kentin *euergetes*lerinden “Nicostratus” ailesi tarafından olasılıkla MS 60 yılı sonrasında başlamış ve yine aynı ailenin mirasçıları tarafından tamamlanarak İmparator Titus’a ithaf edilmiştir.

Laodikeia’da MS 1. yüzyılın ikinci yarısında özellikle de MS 60 yılı depremi sonrasında imar faaliyetlerinde başlayan yükseliş, MS 2. yüzyılın ilk çeyreğinde Traianus Nymphaeumu gibi önemli bir yapı ile devam eder. **TN-KOB-1 (Levha 17)**, **TN-KB-1**

¹³⁴⁰ Van der Meer 2002, 575-580.

¹³⁴¹ Adam 1994, 117, fig.270.

¹³⁴² Polat 2011, 390.

¹³⁴³ Mesci et al. 2013, 193-195, fig. 2.

(Levha 18), TN-KB-2 (Levha 19), TN-AF-1 (Levha 20), TN-AF-2 (Levha 21), TN-AF-3 (Levha 22), TN-GS-1 (Levha 23), TN-GS-2 (Levha 24), TN-AL-1 (Levha 25) ve TN-AL-2 (Levha 26) numaralı bloklar, gösterdikleri zarif işçilikle bir yandan kentin MS 2 ve 3. yüzyıllarda bölge ve imparatorluk temelinde yaşayacağı etkin rolünü müjdelerken diğer yandan Ephesos'da diğer bir deyişle Asia Eyaleti'nin başkentinde büyük bir değişimle karşımıza çıkan mimari bezeme modasını aynı anda kendi yapıtlarına da entegre ederek bölgenin metropolü olduğu konusunda şüpheye yer bırakmamaktadır.

Nitekim, Hadrianus Dönemi'ne gelindiğinde kentin büyük çaplı imar faaliyetlerine başladığı bir sürece girilir. Roma İmparatorluğu'nun gücünü ve hedeflerini oluşturan sanat eserlerinden daha fazlasını gösteren mimari faaliyetlerin doruğa ulaştığı söz konusu dönem, aynı zamanda merkezi yönetimin emperyalist (romanizasyon) programına oldukça uygundu. Bu dönemde yeni inşaat projelerine ek olarak, ünlü klasik yapıların restorasyonları yapılmış veya Didyma Apollon Tapınağı gibi yıllardır yarım kalan projeler tamamlanmıştır. Laodikeia'da ise Kuzey Tiyatrosu ile birlikte Güney-Hamam Gymnasium, Bouleuterion, Güney Agora ve Prytaneum yapıları inşa edilir. Söz konusu yapılardan **GHG-PB-1 (Levha 3), GHG-PB-2 (Levha 4), GHG-IB-1 (Levha 5), B-KB-1 (Levha 6), B-F-1 (Levha 7), B-GS-1 (Levha 8), GA-PB-1 (Levha 9), P-GS-1 (Levha 10), KT-KB-1 (Levha 35), KT-KOB-1 (Levha 36), KT-DF-1 (Levha 37) ve KT-AF-1 (Levha 38)** numaraları ile çalışma kapsamına aldığımız bloklar dönemin genel Anadolu bezeme üslubunu yansıtırken, **B-KB-1** numaralı korinth başlığı bölgesel bezeme etkileşimlerini, **KT-KOB-1** numaralı kompozit başlık ve **B-GS-1** ile **P-GS-1** numaralı geison-sima blokları ise üzerinde yer alan lesbos kymationları ise "Batı" geleneğinin yansımalarını sunmaktadır. Elbette kent peyzajını kökünden değiştiren Hadrianus Dönemi imar faaliyetleri, kentin bu dönemde ticaret yoluyla elde ettiği ekonomik gücün yanı sıra imparatorun MS 124 ve MS 129 yıllarında imparatorluğun Asya eyaletine kara yoluyla yaptığı iki yolculukla da ilişkilendirilmelidir. Özellikle MS 129 yılı yazının 27 Haziran günü Laodikeia'da bulunduğu epigrafik verilerle kanıtlanan Hadrianus'un aynı zamanda kente bir nekoronluk ünvanı bahşetmesi ve kentin ileri gelenlerinden sofist M. Antonius Polemon olan dostluğu ile birlikte değerlendirildiğinde kentte imar faaliyetlerinde yaşanan patlamanın sürpriz olmadığı anlaşılmaktadır.

MS 2. yüzyılın ikinci yarısına gelindiğinde kentteki imar faaliyetlerinin hız kaybetmeden devam ettiği özellikle Kuzey (Kutsal) Agora ve Tapınak A yapılarından değerlendirmeye aldığımız **KA-KB-3 (Levha 54), KA-KB-4 (Levha 55), KA-KB-5**

(Levha 56), KA-F-1 (Levha 59), KA-F-2 (Levha 60), KA-F-3 (Levha 61), KA-F-4 (Levha 62), KA-GS-1 (Levha 63), KA-GS-2 (Levha 64), KA-GS-3 (Levha 65), TA-KB-1 (Levha 69), TA-KB-2 (Levha 70), TA-KB-3 (Levha 71), TA-KB-4 (Levha 72), TA-AR-1 (Levha 73), TA-F-1 (Levha 74), TA-F-2 (Levha 75), TA-AF-1 (Levha 76), TA-AF-2 (Levha 77), TA-GS-1 (Levha 79), TA-GS-2 (Levha 80) numaralı bloklardan ve kentin genelinde izlenen MS 2. yüzyılın ikinci yarısına tarihlenebilecek yoğun sayıdaki malzemedan anlaşılmaktadır. Söz konusu dönemin kentteki en önemli mimari temsilcisi konumundaki Tapınak A yapısı, yüksek podyumu ile temenos alanının kuzeyine yaslandırılmış bir mimari karakter ortaya koymakta ve bu formu ile Erken İmparatorluk Dönemi'nde çoğunlukla imparatorluk kültürü ile bağlantılı olarak Roma merkezi etkisiyle ortaya çıkan tapınak tipinin MS 2. yüzyılın ikinci yarısına ait bir örneğidir. Özellikle, Laodikeia'nın Geç Antoninler Dönemi ile birlikte İmparator Commodus tarafından verilen ikinci *neokoronluk* ünvanı kentin mimari yapılanmasına da katkı sağlamış olmalıdır.

Roma İmparatorluğu'nun son parlak devri olarak kabul edilen Severuslar Dönemi, Anadolu'nun genelinde izlenen yoğun imar faaliyetlerine sahne olur. Tıpkı imparator Hadrianus'un yaptığı gibi Septimius Severus ve Caracalla da imparatorluğun tüm eyaletlerinde etkin bir yapılaşma ve eski yapıların yenilenmesi işine girişmiştir. Roma'nın bu son ihtişamlı döneminde Laodikeia'dan çalışma kapsamına dahil ettiğimiz **S-AR-1 (Levha 2), KA-IB-8 (Levha 46), KA-IB-9 (Levha 47), KA-IB-10 (Levha 48), KA-IB-11 (Levha 49), KA-IB-12 (Levha 50), KA-IB-13 (Levha 51) KA-GS-4 (Levha 66), KA-GS-5 (Levha 67) ve TA-AF-3 (Levha 78)** numaralı blokların bezeme karakteri dönemin genel stil özelliklerini yansıtırken, Batı Tiyatrosu (2. Evre), Tapınak A (2. Evre), Merkezi Hamam (2. Evre), Kuzey (Kutsal) Agora (3. Evre) gibi yapıların restorasyonlarının bu dönemde gerçekleştirildiğinin önemli kanıtları olarak karşımıza çıkmaktadır. Kentte Severuslar Dönemi restorasyon faaliyetlerinin yanı sıra, çalışma kapsamında yer alan Batı Hamamı ve Batı Agorası gibi yapılarla birlikte Septimius Severus Nymphaeumu ve Caracalla Nymphaeumu söz konusu dönemin kentteki en önemli temsilcileridir.

Laodikeia'nın Roma Dönemi mimari bezemeleri konusunda yaptığımız bu çalışmayla, mekân dekorasyonlarında kullanılmış olan tekil bezeme unsurlarının tipolojik sınıflandırmasının yapılmasının yanı sıra, zaman içerisinde değişen kentsel estetiğin de dönem modasına hangi ölçüde bağlı kaldığı ortaya konmuştur. Bu bağlamda, kentte son

dönem kazı ve araştırmalarla sağlam temellere oturtulmuş olan Laodikeia'nın bölgedeki yönetim merkezi olma özelliği, mimariye bağlı bezeme alanında da kendisini göstermektedir. Kent, aynı zamanda İmparatorluk Kültü Metropolisi, Koina Asias üyesi ve üç kez neokoron ünvanı sahibi olarak Roma İmparatorluğu merkezi yönetimi ile oluşturduğu sıkı ilişki ve ekonomik gücü sayesinde “taşra” üslubundan uzak, yer yer “Roma Merkez” etkili ve çoğunlukla mimarlık ve sanat alanında Anadolu'nun önde gelen metropol kentlerinin mimari bezeme anlayışına uygun özellikleri yansıtan üretimler gerçekleştirmiştir. Elbette söz konusu üretimler, her dönem yoğun imar faaliyetleri gerçekleştirilen bir kentte varlığı kabul edilmesi gereken yerel dekorasyon atölyelerinin ürünleri olarak değerlendirilmelidir.

Bu noktada, çalışmamızın üçüncü bölümünde ele aldığımız tekil dekoratif öğelerin gelişimine bakıldığında diğer Anadolu kentlerinde izlenen stil değişimlerine sıkı sıkıya bağlı bir geleneğin varlığıyla birlikte kentin ve daha geniş anlamda Yukarı Menderes Havzası'nın kendi atölyelerine ait işaretler özellikle MS 2 ve 3. yüzyıllara ait örneklerde tanınabilmektedir. Ancak, ilk olarak W. Heilmeyer'in ortaya attığı Aphrodisias Dekorasyon Okulu¹³⁴⁴ ve Ephesos-Pergamon Dekorasyon Okulu¹³⁴⁵ gibi MS 2. yüzyıldan itibaren Batı Anadolu'nun büyük bölümünü kapsayan bir ölçekte çalışmış olan atölye önerisinin yerine bölgesel inşa projeleri arasında hareket edebilen küçük atölye gruplarının varlığı teorisi Laodikeia'da çalıştığımız örneklerle desteklenmektedir. Daha önce yapılan araştırmalarda “werkstatt” veya “bauhütte” terimleriyle tanımlanan bu atölyelerin Stratonikeia¹³⁴⁶, Euromos¹³⁴⁷ ve Ksanthos¹³⁴⁸ gibi kentlerde ikonografik değerlendirmeler sonucunda yerel üretimler gerçekleştirdikleri öne sürülmüştür. L. Vandeput, Sagalassos bezemelerinde daha çok işçilik üzerinden bir lokal atölye teorisini öne sürerken¹³⁴⁹, R. Köster Miletos bezemelerinde uzun süre kullanılmış olan formlar ve kentteki yapılar arasındaki üslup benzerliklerini göz önüne aldığı bir teoriyi tercih etmiştir¹³⁵⁰.

Konu Laodikeia özelinde değerlendirildiğinde, kesin olarak MS 1. yüzyıl içerisine tarihlenebilecek konteks halinde bir yapının henüz kazılmamış olması bu dönem

¹³⁴⁴ Heilmeyer 1970, 21,101-105.

¹³⁴⁵ Heilmeyer 1970, 93-97; Radt 1979, 341-345.

¹³⁴⁶ Mert 2008, 69-85.

¹³⁴⁷ Pülz 1989b, 451-453.

¹³⁴⁸ Cavalier 2005, 212-213.

¹³⁴⁹ Vandeput 1997, 183-188.

¹³⁵⁰ Köster 2004, 167-168.

içerisinde değerlendirmeye aldığımız az sayıdaki devşirme malzemenin de belirli bir atölyeye atfedilmesini zorlaştırmaktadır. MS 2. yüzyılın başlarına gelindiğinde Roma formlarının Hellenistik geleneğe bağlı Anadolu örneklerine entegrasyonu meselesi devam etmekteydi. Dönemin öncü yapılarından Ephesos Celsus Kütüphanesi, mermer bir cephenin arkasına gizlenmiş pişmiş tuğla duvarları ile Roma merkezli mimari karakterini yansıtırken, cephe bezemelerinde “Batı”nın dekoratif unsurlarının yerleştirilmeye çalışıldığı ilk örnek olarak değerlendirilmektedir¹³⁵¹. Aynı zamanda, yukarıda değindiğimiz Ephesos-Pergamon Dekorasyon Okulu’nun Batı Anadolu’daki büyük inşa projelerinde çalıştığı en çarpıcı kanıtları olarak Ephesos Celsus Kütüphanesi ile Pergamon Asklepieion yapılarına ait saz yapraklı kompozit başlıklar gösterilmiştir¹³⁵². Söz konusu örneklerde bu “büyük” çaplı dekorasyon atölyesine ait başlıkların stil ve tipolojik benzerliklerini bir yana bırakacak olursak, özellikle ikonografik ve detay işçiliklerinde belirgin farklılıklara sahip oldukları son yıllarda yapılan çalışmalarda ele alınmış ve bezemecilikte lokal atölyelerin etkili olduğu bir teori öne çıkarılmıştır¹³⁵³. Bu noktada Laodikeia Traianus Nymphaeumu bölümünde detaylı olarak ele aldığımız **TN-KOB-1** numaralı kompozit başlık Ephesos ve Pergamon başlıkları ile benzer özellikler gösterirken detay işçiliklerdeki farklılıkların Laodikeia’da MS 2. yüzyılın ilk çeyreğinde aktif olarak çalışan yerel bir atölyeye işaret ettiği kabul edilebilir bir teori olarak öne sürülmelidir.

MS 2. yüzyılın ikinci çeyreğinden MS 2. yüzyılın sonlarına kadar devam eden süreç içerisinde Laodikeia’da büyük çaplı imar faaliyetlerinde bir patlama yaşandığı anlaşılmaktadır. Kentte Hadrianus Dönemi’nin önemli yapılarından Güney-Hamam Gymnasium Kompleksi, Güney Agora, Bouleuterion, Prytaneum ve Kuzey Tiyatrosu’nun mimari bezemeleri değerlendirildiğinde özellikle Bouleuterion ve Prytaneum yapılarına ait geison-sima blokları üzerinde yer alan lesbos kymationlarında açık bir şekilde izlenen “Batı” etkili bezeme detayları aynı dekorasyon atölyesinin ürünleri olduklarını kanıtlarken, yakın kent Aphrodisias’ta da aynı kronoloji içerisinde yer alan paralel örnekler bölgenin atölye gruplarının etkileşim içerisinde çalıştıklarını göstermektedir.

Laodikeia’nın Antoninler Dönemi yapılarından Kuzey (Kutsal) Agora ve Tapınak

¹³⁵¹ Strocka 1978, 900.

¹³⁵² Thür 1989, 71-77.

¹³⁵³ Plattner 2009a, 394.

A bezemeleri atölye-üretim işlemleri göz önüne alındığında, Kuzey (Kutsal) Agora'nın özellikle Doğu Portiko alanından değerlendirmeye aldığımız korinth başlıklarının yaprak modellemeleri ve akanthuslara ait yaprak loblarının derin kanallı işlenen yüzeyleri ile ortaya çıkan metalik görünümleri Aphrodisias Dekorasyon Okulu stili olarak önerilen üslup özelliklerini yansıtır ancak detay işçilikteki farklılıklar yukarıda değindiğimiz dönem bezeme modasını takip eden Yukarı Menderes Havzası dekorasyon atölyeleri teorisini destekler. Aynı durum kentte dönemin bir diğer önemli yapısı olan Tapınak A pronaos sütunlarına ait korinth başlıklarında neredeyse aynı elden çıkmış gibi görünen dekoratif öğelerinin Nysa Tiyatrosu Sahne Binası birinci kat korinth başlıklarında da izlenmesiyle desteklenmektedir.

Kentte Severuslar Dönemi'ne gelindiğinde ele aldığımız Merkezi Hamam, Batı Hamamı, Batı Agora, Batı Tiyatrosu (3. Evre), Kuzey Kutsal Agora (3. Evre), Tapınak A (2. Evre), Caracalla Nymphaeumu, Septimius Severus Nymphaeumu ve MS 206/207 yıllarına tarihlediğimiz **KD-AF-2** ile **KD-AF-3** numaralı blokların bezeme üslup/işçilik özelliklerinin komşu kent Hierapolis'te özellikle Tiyatro Sahne Binası ve A Tapınağı örnekleri ile oldukça yakın oluşu her iki kent arasında zaten var olması beklenen aynı dekorasyon atölyelerinin ürünleri olarak değerlendirilmelidir. Bu durum günümüze kadar yapılan çalışmalarda yalnızca Laodikeia ve Hierapolis'te gördüğümüz aslan-boğa mücadeleli başlıklarla birlikte düşünüldüğünde her iki kentin MS 2. yüzyıldan itibaren Lykos Vadisi ve daha geniş anlamda Yukarı Menderes Havzası kentlerinde etkinliğini Laodikeia örnekleriyle de kanıtladığımız dekorasyon atölyelerinin varlığını desteklemektedir. Kazıların ilerleyen dönemlerinde ortaya çıkartılacak olan yapılara ait mimari bezemeler yukarıda öne sürdüğümüz düşüncemizin daha da somutlaşmasını teyit edebilecektir.

YAPI ADI	TARİH	KRİTER
BATI TİYATROSU	Geç Augustus-Erken Tiberius	Stilistik
	Severuslar	
B NYMPHAEUMU	MS 60-96	Stilistik
	MS 2. Yüzyılın İkinci Yarısı	
STADYUM	MS 79-80	Epigrafik
TRAIANUS NYMPHAEUMU	MS 113-115	Epigrafik
KUZEY (BÜYÜK) TİYATROSU	MS 117-138	Stilistik
GÜNEY HAMAM-GYMNASIUM	MS 129-135	Epigrafik
BOULEUTERION	MS 135-140	Stilistik
PRYTANEUM	MS 135-140	Stilistik
GÜNEY AGORA	MS 135-140	Stilistik
KUZEY (KUTSAL) AGORA	Erken İmparatorluk	Stilistik
	Antoninler	
	Severuslar	
TAPINAK A	MS 150-180	Stilistik
	Severuslar	
MERKEZİ HAMAM	Severuslar	Stilistik
BATI HAMAM	Severuslar	Stilistik
BATI AGORA	Severuslar	Stilistik/Epigrafik
SEPTIMIUS SEVERUS NYMPHAEUMU	MS 193-211	Epigrafik
CARACALLA NYMPHAEUMU	MS 193-235	Stilistik



KATALOG

STADYUM

Kat. No: S-DB-1 (Levha 1)

Adı: Ion Kymationlu Dor Başlığı

Cinsi: Mermer

Buluntu Yeri: Stadyum Dromosu

Mimari Blok No: -

Ölçüler

Yük: 40,3 cm; **Stn. Alt Çap:** 51,2 cm; **Stn. Yüksek:** 12,5 cm; **Ekh. Yüksek:** 10,5 cm; **Abk. Yüksek:** 13,9 cm; **Abk. Gen:** -

Tanımı: Sütun tamburunun üst kısmı ile birlikte yapılmıştır. Başlığın ancak bir yüzü parça halinde korunabilmiş kalan kısımlar kırık ve eksiktir. Korunabilen kısımlarda da kırıklar ve aşınmalar vardır. Başlığa geçişte, 1,5 cm ölçüsünde bir bant bırakılmış yivlerin uçları bu bant altında iç bükey bir profille birleştirilerek sonlandırılmıştır. Bu bandın üst kısmında köşeli işlenen üç adet annulet yer alır. Yayvan kesitli ekhinus üzerinde ion kymationu işlenmiş, yumurta ve ok uçları üst annulet sınırına dayandırılmıştır.

Tarihleme: Flaviuslar (MS 79- 80)

Kat. No: S-AR-1 (Levha 2)

Adı: Arşitrav

Cinsi: Mermer

Buluntu Yeri: Stadyum Üst Gezinti Alanı

Mimari Blok No: -

Ölçüler

Yük: 55,6 cm; **Uz:** 93,4 cm; **Der. Alt:** 56,2 cm; **Der. Üst:** 62,2 cm; **1. Fasc. Yüksek:** 5,2 cm; **2. Fasc. Yüksek:** 7,6 cm; **3. Fask. Yüksek:** 13,2 cm; **Taç Yüksek:** 14,3 cm; **Sof. Kal:** 10,1 cm.

Tanımı: Oldukça kötü korunmuş, yarım ve eksik haldeki arşitrav bloğu üç faskiaya ayrılmış, blok en üstte inci-payet dizisi ve Ion kymationu bezemeli arşitrav tacı ile bitirilmiştir. Faskialar, altta lesbos kymationu, onun üzerinde ise inci-payet dizisi ile birbirinden ayrılmıştır. Arşitrav tacı üzerinde aşınmış tek bir yumurta bezeği korunabilmiştir. Çift yüzlü işlenen arşitravın arka yüzünde ön yüzden farklı olarak ilk faskia ayrımında lesbos kymationu yer almaz. Ön yüzde ikinci ve üçüncü faskialar üzerinde Grekçe “ΠΟΛΛ” ve “ΩΝ” harfleri yer alır. Arşitravın alt yüzünde derince oyulmuş soffit çerçevesini yine bir lesbos kymationu süslerken ortada bir kısmı korunabilmiş asma dalı bezemesi yer almaktadır.

Tarihleme: MS 2. yüzyıl sonu- 3. yüzyıl başı

GÜNEY HAMAM-GYMNASIUM KOMPLEKSİ

Kat. No: GHG-PB-1 (Levha 3)

Adı: Paye Başlığı

Cinsi: Mermer

Buluntu Yeri: Güney Hamam- Gymnasium Kompleksi, Palaestra

Mimari Blok No: -

Ölçüler

Yük: 67,9 cm; **Uz:** 65,4 cm¹³⁵⁴; **Der. Alt:** - ; **Der. Üst:** 92,9 cm, **Taç Yük:** 15,1 cm; **Ion Kym. Yük:** 8,2 cm.

Tanımı: Blok yüzeyinde aşınma, alt, üst ve sağ yan bölümde kırık ve eksik bölümler mevcuttur. Alt faskiada sağa doğru yönelen dalga motifleri ardından inci-payet bezemeli astragal ayrımı sonrası ana bezeme alanını oluşturan kyma-rekta profili açık kengerleşmiş palmetlerden oluşturulan bir anthemion ile sonlanır. Kyma-rekta profilinin hemen üstünde lesbos kymationu yer alırken, başlık tacı üzerinde altta ion kymationu onun üzerinde ise açık ve kapalı palmetlerden oluşturulan anthemion yerleştirilmiştir.

Tarihleme: Geç Hadrianus, MS 129-135

Kat. No: GHG-PB-2 (Levha 4)

Adı: Paye Başlığı

Cinsi: Mermer

Buluntu Yeri: Güney Hamam Palaestra

Mimari Blok No: -

Ölçüler

Yük: 71 cm; **Uz:** 65,47 cm; **Der. Alt:** - , **Der. Üst:** 102,30 cm; **Taç Yük;** 16,90 cm; **Ion Kym. Yük:** 8,20 cm; **Bez. Yük:** 2,52 cm.

Tanımı: Blok yüzeyinde aşınma, alt, üst ve sağ yan bölümde kırık ve eksik bölümler mevcuttur. Alt faskiada sağa doğru yönelen dalga motifleri ardından inci-payet bezemeli astragal ayrımı sonrası ana bezeme alanını oluşturan kyma- rekta profili açık kengerleşmiş palmetlerden oluşturulan bir anthemion ile sonlanır. Kyma- rekta profilinin hemen üstünde lesbos kymationu yer alırken, başlık tacı üzerinde altta ion kymationu onun üzerinde ise açık ve kapalı palmetlerden oluşturulan anthemion bezemesi tahribat sebebiyle izlenememektedir.

¹³⁵⁴ Blok dik konumda toprağa gömülü haldedir. Yukarıda verilen değer bloğun ölçülebilen uzunluğudur.

Tarihleme: Geç Hadrianus, MS 129-135

Kat. No: GHG-IB-1 (*Levha 5*)

Adı: Ion Başlığı

Cinsi: Mermer

Buluntu Yeri: Güney Hamam-Gymnasium Kompleksi, Palaestra

Mimari Blok No: -

Ölçüler

Başlık Yük; 42,5 cm; **Abakus Yük;** 5,7 cm; **Abakus Uz;** 43,8 cm; **Abakus Gen;** 79 cm; **Volütlerle Gen;** - ; **Volüt Gözleri Arası Gen;** - ; **Volüt Çapı;** 32 cm; **Alt Çap;** - ; **Sütun Boynu Yük;** -

Tanımı: Başlık yüzeyinde aşınma, kırık ve eksik bölümler mevcuttur. Başlığın korunabilen bir yarısında volüt ve polster kötü durumda korunabilirken, yan yüzde abakus tablasına ait ion kymationu bezeği izlenebilmektedir. Başlığın yan yüzünde pulvinusu dikine yerleştirilmiş akanthus yaprakları üç sıra halinde sarmaktadır. Bunlardan yalnızca merkezde yer alan yaprak korunabilmiştir.

Tarihleme: Geç Hadrianus, MS 129-135

BOULEUTERION-GÜNEY AGORA-PRYTANEUM

Kat. No: B-KB-1 (*Levha 6*)

Adı: Korinth Paye Başlığı

Cinsi: Mermer

Buluntu Yeri: Bouleuterion Orkestra

Mimari Blok No: -

Ölçüler

Yük: 53,5 cm; **Kal. Yük:** 50 cm; **Alt Yap. Çel. Yük:** 20,55 cm; **Üst Yap. Çel. Yük:** - ; **Ab. Yük:** 6 cm; **Ab. Gen:** - ; **Alt. Çap:** 62x39 cm.

Tanımı: Blok yüzeyinde yosunlaşma ve belli bölümlerde yer yer izlenebilen şekerlenmeler dışında başlık köşeleri, abakus tablası ile kalathosta kırık eksik bölümler mevcuttur. Paye başlığının kalathosu üzerinde aralıklı yerleştirilmiş akanthus yaprakları arasından birer kaulis sapı yükselerek başlık köşelerinde kıvrılmaktadır. Köşelerde oldukça tahrip olmuş durumda aslan ve boğa figürleri izlenebilmektedir.

Tarihleme: Geç Hadrianus, MS 135-140

Kat. No: B-F-1 (Levha 7)

Adı: Friz

Cinsi: Mermer

Buluntu Yeri: Bouleuterion Orkestra

Mimari Blok No: -

Ölçüler

Yük: 48 cm; **Uz:** 84 cm; **Der. Alt:** 37 cm, **Der. Üst:** 30 cm; **Taç Yük:** 11,13 cm

Tanımı: Friz bloğu oldukça kötü korunmuştur. Blok yüzeyinde toprak dışında uzun süre kalması sebebiyle aşınma, yosunlanma ve şekerlenmeler mevcuttur. Friz sağ yan yüzden kırık ve eksiktir. Önde akanthuslu kıvrık dal bezemesine ait ana dal, örtü yapraklar, yan dal, rozet ve tomurcuk bezemeleri izlenebilmektedir.

Tarihleme: Geç Hadrianus, MS 135-140

Kat. No: B-GS-1 (Levha 8)

Adı: Geison- Sima

Cinsi: Mermer

Buluntu Yeri: Bouleuterion Orkestra

Mimari Blok No: -

Ölçüler

Yük: 60 cm; **Uz:** 130 cm; **Der. Alt:** 70 cm; **Der. Üst:** 118 cm; **Kon. Ölç:** 16x14 cm; **Kas. Ölç:** 28x14 cm.

Tanımı: Blok, toprak dışında kalması sebebiyle yüzeyinde aşınma, yosunlanma ve şekerlenmeler mevcuttur. Bloğun sağ yanında, sima altında ve üstünde kırık ve eksik bölümler mevcuttur.

Tarihleme: Geç Hadrianus, MS 135-140

Kat. No: GA-PB-1 (Levha 9)

Adı: Geison- Sima

Cinsi: Mermer

Buluntu Yeri: Güney Agora Kuzeybatı Bölüm

Mimari Blok No: -

Ölçüler

Yük: 46 cm; **Uz:** 76 cm; **Der:** 80 cm; **Alt Çap:** 68x68 cm; **Ab. Yük:** 10 cm.

Tanımı: Başlığın üst bölümü, abakus tablası da dahil olmak üzere kırık ve eksiktir. Başlık

köşelerine yerleştirilmiş akanthus yapraklarının arasında dil bezeği yer alır. Altta hilal biçimli yivlerle kapatılan dil bezekleri üst bölüme doğru açılarak, en uçta dışbükey formda kıvrılır.

Tarihleme: Geç Hadrianus, MS 135-140

Kat. No: P-GS-1 (Levha 10)

Adı: Geison-Sima

Cinsi: Mermer

Buluntu Yeri: Prytaneum Doğu Bölüm

Mimari Blok No: -

Ölçüler

Yük: 60 cm; **Uz:** 94 cm; **Der. Alt:** 80 cm; **Der. Üst:** 134 cm; **Kon. Ölç:** 14x13 cm; **Kas. Ölç:** 39x20 cm.

Tanımı: Blok yan yatar pozisyonda toprağa gömülü haldedir. Bloğun dışarıda kalan bölümlerinde yüzey aşınmaları, yosunlanma ve şekerlenmeler izlenmekle birlikte, ufak ebatlı kırıklar haricinde sağlam korunmuştur.

Tarihleme: Geç Hadrianus, MS 135-140

B NYMPHAEUM

Kat. No: BN-F-1 (Levha 11)

Adı: Friz

Cinsi: Mermer

Buluntu Yeri: Stadyum Caddesi Doğu Portik, B Nymphaeum Kuzeybatı Köşe

Mimari Blok No: -

Ölçüler

Yük: 27 cm; **Uz:** 85 cm; **Der. Alt:** 38 cm; **Der. Üst:** 38 cm.

Tanımı: Blok yüzeyinde aşınmalar, alt ve üst profillerde küçük ebatlı kırık/eksik bölümler mevcuttur. Ana bezeme kuşağının orta bölümünde su kaplumbağası formunda üç yapraklı akanthus demeti, akanthus yaprak demetinin üst kısmından filizlenen boynuz biçimli ana dallar sağ ve sol yanlara doğru uzanır. Bezemenin genelinde doldurma motifi olarak, çiçek ve yaprak rozetler ile birisi sağdaki ana dalın altında, diğeri sol ana dalın üstünde ve en uçta altta olmak üzere kuş figürleri kullanılmıştır.

Tarihleme: Erken Augustus

Kat. No: BN-F-2 (Levha 12)

Adı: Friz

Cinsi: Mermer

Buluntu Yeri: Stadyum Caddesi Doğu Portik, B Nymphaeum Kuzeybatı Köşe

Mimari Blok No: -

Ölçüler

Yük: 29 cm; **Uz:** 65 cm; **Der. Alt:** 36 cm, **Der. Üst:** 36 cm

Tanımı: Blok yüzeyinde aşınmalar, alt ve üst profillerde küçük ebatlı kırık/eksik bölümler mevcuttur. Bloкта kıvrık dalların sağ yöne doğru devam ettiği, yine boynuz biçimli ana dalların ikiye ayrılarak birisinin merkezde çiçek rozeti ile birlikte kıvrıldığı, diğer dalların ise yana doğru uzamaya devam ettikleri anlaşılmaktadır. Çiçek ve yaprakların yanı sıra diğer bloktan farklı ve daha büyük ölçekli bir kuş figürünün doldurma motifi olarak kullanıldığı izlenmektedir.

Tarihleme: Erken Augustus

Kat. No: BN-AF-1 (Levha 13)

Adı: Arşitrav-Friz

Cinsi: Mermer

Buluntu Yeri: B Nymphaeum, Güneybatı Önü

Mimari Blok No: -

Ölçüler

Yük: 61 cm; **Uz:** 84 cm; **Der. Alt:** 77 cm; **Der. Üst:** 77 cm; **1. Fasc. Yük:** 6 cm; **2. Fasc. Yük:** 7 cm; **3. Fasc. Yük:** 10 cm; **Arş. Taç Yük:** 15 cm; **Friz. Taç Yük:** 6 cm.

Tanımı: Arşitrav-friz bloğunun ion kymationlu friz tacı kırık ve eksik, anthemion kuşağına ait akanthus, lotus-palmet örgesine ait motifler üzerinde bezeme detayının kaybolmasına sebep olan aşınma ve şekerlenmeler mevcuttur. Blok altta bezemesiz üç faskialı bir arşitrav ile başlar, arşitrav tacı sonrasında paye çıkıntısının yapıldığı bölümde köşelere yerleştirilmiş akanthuslar arasına bir erkek figürü başı, payeli bölüm sonrasında devam eden kuşakta ise lotus-palmet bezemeli bir anthemion kuşağının yer aldığı friz ile sonlanır. Kırık ve eksik haldeki friz tacı üzerinde ion kymationuna ait yumurta ve okların uç kısımları izlenebilmektedir.

Tarihleme: MS 1. Yüzyılın İkinci Yarısı

Kat. No: BN-KB-1 (Levha 14)

Adı: Korinth Başlığı

Cinsi: Mermer

Buluntu Yeri: B Nymphaeum, Havuz Güneybatı Dış Köşe

Mimari Blok No: -

Ölçüler

Yük: 37 cm; **Kal. Yük:** 29 cm ; **Alt Yap. Çel. Yük:** 25 cm; **Üst Yap. Çel. Yük:** - ; **Ab. Yük:** 7 cm; **Ab. Gen:** 50x40 cm; **Alt. Çap:** 34x28 cm.

Tanımı: Başlık ön cephe abakus tablası köşelerindeki kırık ve eksik bölümleri ve yüzeyde az oranda izlenen aşınmalar haricinde tam ve sağlamdır. Oval formlu başlığın ön yüzünde iki adet akanthus yaprağı altta tüm başlığın kalathos tabanını çevreleyen ion kymationu üzerinden yükselerek kalathos dudağı altından dışa doğru kıvrılır. Başlığın arka yüzü, ön yüzde olduğu gibi köşelere yerleştirilmiş akanthus yaprakları ile bezenmiş, yan cephelerde akanthuslar arasına yerleştirmiş tekil kapalı palmet bezemesi yerine arka yüzde lotus çiçeği yer alır.

Tarihleme: MS 1. Yüzyılın İkinci Yarısı

Kat. No: BN-KB-2 (Levha 15)

Adı: Korinth Başlığı

Cinsi: Mermer

Buluntu Yeri: B Nymphaeum, Latrina Havuzu

Mimari Blok No: -

Ölçüler

Yük: 60 cm; **Kal. Yük:** 50 cm ; **Alt Yap. Çel. Yük:** 21 cm; **Üst Yap. Çel. Yük:** - ; **Ab. Yük:** 10 cm; **Alt. Çap:** 47 cm.

Tanımı: Başlık devşirme olarak kullanıldığı alanda baş aşağı şekilde havuz duvarı içerisine yerleştirilmiş olup doğuya bakan yüz abakus tablası hizasında, batıya bakan yüz ise heliks hizasında toprağa gömülü haldedir. Başlığın daha sağlam korunan doğu yüzünde volütler, heliks kıvrımları, yaprak uçları, üst yaprak çelengine ait akanthuslar kırık ve eksik durumdadır.

Tarihleme: MS 1. Yüzyıl Sonu-MS 2. Yüzyıl Başı

Kat. No: BN-KOB-1 (Levha 16)

Adı: Kompozit Başlık

Cinsi: Mermer

Buluntu Yeri: B Nymphaeum, Havuz İçi

Mimari Blok No: NYMB.09.85

Ölçüler

Yük: 48 cm; **Kal. Yük:** 30 cm; **Alt Yap. Çel. Yük:** 17 cm; **Üst Yap. Çel. Yük:** 20 cm; **Ab. Yük:** 8 cm; **Ab. Gen:** 57x57 cm; **Alt. Çap:** 40 cm; **Volütlerle Gen.:** 59 cm; **Volüt Gözleri Arası Gen:** 32 cm; **Volüt Çapı:** 17 cm.

Tanım: Başlık kaidesinin sol alt kenarında ve ekhinus ion kymationu üzerinde yer alan kırık/eksik bölüm dışında tamdır. Başlığa ait kalathos akanthus çelengi düzenlemesi, altta 6 yapraklı bir ima folia ile başlar, ima folia yapraklarının ikinci yaprak dilimi hizasından itibaren araya yerleştirilmiş yine 6 yapraklı secunda folia ile tamamlanır. Secunda folia'ya ait 4 yaprak köşelerde uzayıp dışbükey bir biçimde kıvrılarak başlık volütlerini destekler. Bezemesiz bırakılmış kalathos dudağı üzerinde 3 yumurtalı ion kymationu başlığın ekhinus bölümünü süsler. Köşelere yerleştirilmiş volütlerin arasından filizlenen palmetler volüt kenarında yer alan yumurta bezeklerinin üzerini kapatmaktadır. Bir silme profili ile ikiye ayrılmış olan abakus tablası merkezinde çiçek rozet yer alır.

Tarihleme: MS 2. Yüzyılın İkinci Yarısı

TRAIANUS NYMPHAEUMU

Kat. No: TN-KOB-1 (Levha 17)

Adı: Kompozit Başlık

Cinsi: Mermer

Buluntu Yeri: Traianus Nymphaeumu, Havuz İçi

Mimari Blok No: -

Ölçüler

Yük: 59 cm; **Kal. Yük:** 36 cm; **Alt Yap. Çel. Yük:** 22 cm; **Üst Yap. Çel. Yük:** 22 cm; **Ab. Yük:** 13 cm; **Ab. Gen:** 68x68 cm; **Alt. Çap:** 40 cm; **Volütlerle Gen.:** 68 cm; **Volüt Gözleri Arası Gen:** 51 cm; **Volüt Çapı:** 18 cm.

Tanım: Başlığın yüzeyinde yer yer şekerlenme ve aşınmalar haricinde kalathos alt bölümü, ima folia'ya ait akanthus yapraklarının büyük bir kısmı ve iki volüt kırık/eksik durumdadır. Volütler arasına yerleştirilmiş ion kymationu bir yüzde yarım halde korunurken diğer yüzde oldukça aşınmış durumdadır ve abakus tablası için de aynı kayıplar söz konusudur. Başlığa ait kalathos akanthus çelengi düzenlemesi, altta 6 yapraklı bir ima folia ile başlar, ima folia yapraklarının ikinci yaprak dilimi hizasından itibaren araya yerleştirilmiş yine 6 yapraklı secunda folia ile tamamlanır. Akanthus çelenkleri gerisinde oluşan boşluk, kalathos dudağı seviyesine kadar her cephede altılı saz yaprakları ile doldurulmuştur. Saz yapraklarının sivri uçları arasından birer mızrak yaprak uzanır. Kalathos dudağı üzerinde inci-payet motifi ile onun üzerinde 5 yumurtalı

ion kymationu başlığın ekhinus bölümünü süsler. Bir silme profili ile ikiye ayrılmış olan abakus tablası altta dil motifi, üstte ise ion kymationu ile bezenmiştir.

Tarihleme: Geç Traianus, MS 113-115

Kat. No: TN-KB-1 (*Levha 18*)

Adı: Korinth Başlığı

Cinsi: Mermer

Buluntu Yeri: Traianus Nymphaeumu, Havuz İçi

Mimari Blok No: -

Ölçüler

Yük: 44,5 cm; **Kal. Yük:** 38 cm ; **Alt Yap. Çel. Yük:** 15 cm; **Üst Yap. Çel. Yük:** 17 cm; **Ab. Yük:** 7 cm; **Alt. Çap:** 36 cm.

Tanımı: Başlık üzerinde aşınma ve şekerlenmeler haricinde kaide üzerinden alt yaprak çelengi merkezine kadar ulaşan kırık bir bölüm, abakus tablasında, volütlerde ve akanthus yaprak dişlerinde kırık ve eksiklikler izlenmektedir. Başlıkta birbirinden uzak yerleştirilmiş alt sıra yaprak çelengi arasından üst sıra akanthus yapraklarına ait orta damarlar derince oyulmuş kanallarla yükselirken, sivri uçlu ve uzun yaprak dişleri uçlarda birleşerek derince oyulmuş kapalı yaprak gözlerini oluşturmuş, yaprak dişlerinin yüzeyi “v” şeklinde derin ve keskin kanallıdır. İkinci sıra yaprak çelengi arasına gömülü kaulisler ve içerisinden çıkan bitki saplarının oluşturduğu heliksler, abakus tablası merkezinde yer alan rozet çiçek altında kıvrılmaktadır. Kapalı yaprak kadehlerini taşıyan kaulisler yuvarlak formudur. Kapalı yaprak kadehleri arasına bir destek yaprağı yerleştirilmiştir.

Tarihleme: Geç Traianus, MS 113-115

Kat. No: TN-KB-2 (*Levha 19*)

Adı: Korinth Başlığı

Cinsi: Mermer

Buluntu Yeri: Traianus Nymphaeumu, Havuz İçi

Mimari Blok No: -

Ölçüler

Yük: 45,5 cm; **Kal. Yük:** 38,5 cm; **Alt Yap. Çel. Yük:** 17 cm; **Üst Yap. Çel. Yük:** 18 cm; **Ab. Yük:** 7 cm; **Alt. Çap:** 34 cm.

Tanımı: Başlık köşesinde abakus tablasından başlayarak kalathos dudağı altında sonlanan bir kırık/eksik bölüm mevcuttur. Birbirinden uzak yerleştirilmiş alt sıra yaprak çelengi arasından üst sıra akanthus yapraklarına ait orta damarlar derince oyulmuş

kanallarla yükselirken, sivri uçlu ve uzun yaprak dişleri uçlarda birleşerek derince oyulmuş kapalı yaprak gözlerini oluşturmuş, yaprak dişlerinin yüzeyi “v” şeklinde derin ve keskin kanallıdır. İkinci sıra yaprak çelengi arasına gömülü kaulisler ve içerisinden çıkan bitki saplarının oluşturduğu heliksler, abakus tablası merkezinde yer alan çiçek rozet altında kıvrılmaktadır. Kapalı yaprak kadehlerini taşıyan kaulisler yuvarlak formudur. Kapalı yaprak kadehleri arasına bir destek yaprağı yerleştirilmiştir.

Tarihleme: Geç Traianus, MS 113-115

Kat. No: TN-AF-1 (*Levha 20*)

Adı: Arşitrav-Friz

Cinsi: Mermer

Buluntu Yeri: Traianus Nymphaeumu, Havuz İçi

Mimari Blok No: -

Ölçüler

Yük: 47 cm; **Uz:** 99 cm; **Der. Alt:** 35 cm; **Der. Üst:** 35 cm; **1. Fasc. Yük:** 5,5 cm; **2. Fasc. Yük:** 9 cm; **3. Fasc. Yük:** 14 cm; **Arş. Taç Yük:** 18 cm; **Friz. Taç Yük:** 12 cm.

Tanımı: Blok yüzeyinde yoğun aşınma ve şekerlenmeler dışında, sağdan yandan bir bölüm kırık/eksiktir. Blok bezeme şeması altta üç faskialı bir arşitrav ile başlar, altta inci-payet dizisi üzerinde ion kymationu ve onun üzerinde açık-kapalı palmetlerden oluşturulmuş anthemion bezeli arşitrav tacı ile friz bölümüne bağlanır. Friz ana bezeme alanını oluşturan ranke bezemesi ve onun üzerinde tamamlayıcı örgeler altta inci-payet dizisi, üstte ion kymationu kuşağı ile blok dekorasyonu tamamlanır. Bloğun 2. faskiası üzerinde Grekçe “ΥΩΝΙΑ ΛΙΟΝΕΠΟΙΕΣΗ” yazıtı, 3. Faskia üzerinde ise daha büyük harf karakterine sahip “ΓΕΡΜΑΝΙΚΩ” yazıtları okunabilmektedir.

Tarihleme: Geç Traianus, MS 113-115

Kat. No: TN-AF-2 (*Levha 21*)

Adı: Arşitrav-Friz

Cinsi: Mermer

Buluntu Yeri: Traianus Nymphaeumu, Havuz İçi

Mimari Blok No: -

Ölçüler

Yük: 30 cm; **Uz:** 223 cm; **Der. Alt:** 37,5 cm; **Der. Üst:** 38 cm; **1. Fasc. Yük:** 3,5 cm; **2. Fasc. Yük:** 6,5 cm; **3. Fasc. Yük:** 9 cm; **Arş. Taç Yük:** 13 cm; **Friz. Taç Yük:** 8 cm.

Tanımı: Blok yüzeyinde yoğun aşınma ve şekerlenmeler dışında, tam ve sağlamdır. Blok bezeme şeması altta üç faskialı bir arşitrav ile başlar, altta inci-payet dizisi üzerinde ion

kymationu ve onun üzerinde açık-kapalı palmetlerden oluşturulmuş anthemion bezeli arşitrav tacı ile friz bölümüne bağlanır. Friz ana bezeme alanını oluşturan ranke bezemesi ve onun üzerinde tamamlayıcı örgeler altta inci-payet dizisi, üstte ion kymationu kuşağı ile blok dekorasyonu tamamlanır. Bloğun 2. faskiası üzerinde Grekçe bloğun arşitrav bölümünün 2. faskiası üzerinde Grekçe “ΤΡΑΙΑΝΩ.ΚΑΙΣΑΡΙ.ΣΕΒΑΣΤΩ” yazıtı yer alır.

Tarihleme: Geç Traianus, MS 113-115

Kat. No: TN-AF-3 (*Levha 22*)

Adı: Arşitrav-Friz

Cinsi: Mermer

Buluntu Yeri: Traianus Nymphaeumu, Havuz İçi

Mimari Blok No: -

Ölçüler

Yük: 33 cm; **Uz:** 117 cm; **Der. Alt:** 36,5 cm; **Der. Üst:** 36 cm; **1. Fasc. Yük:** 3,5 cm; **2. Fasc. Yük:** 6 cm; **3. Fasc. Yük:** 10 cm; **Arş. Taç Yük:** 13 cm; **Friz. Taç Yük:** 8 cm.

Tanımı: Blok yüzeyinde yoğun aşınma ve şekerlenmeler dışında, friz tacı ile birlikte bloğun sağ yanında kırık/eksik bölümler mevcuttur. Blok bezeme şeması altta üç faskialı bir arşitrav ile başlar, altta inci-payet dizisi üzerinde ion kymationu ve onun üzerinde açık-kapalı palmetlerden oluşturulmuş anthemion bezeli arşitrav tacı ile friz bölümüne bağlanır. Friz ana bezeme alanını oluşturan ranke bezemesi ve onun üzerinde tamamlayıcı örgeler altta inci-payet dizisi, üstte ion kymationu kuşağı ile blok dekorasyonu tamamlanır.

Tarihleme: Geç Traianus, MS 113-115

Kat. No: TN-GS-1 (*Levha 23*)

Adı: Geison-Sima

Cinsi: Mermer

Buluntu Yeri: Traianus Nymphaeumu, Havuz İçi

Mimari Blok No: -

Ölçüler

Yük: 37,5 cm; **Uz:** 176 cm; **Der. Alt:** 52 cm; **Der. Üst:** 84 cm; **Kon. Ölç:** 10x8 cm; **Kas. Ölç:** 13x14 cm.

Tanımı: Blok yüzeyinde hafif aşınmalar dışında tam ve sağlamdır. Blok bezeme şeması altta bir geisopodes onun üzerinde bezemesiz bırakılmış bir cavetto profili ile başlar, onun üzerinde yer alan konsol/kaset düzenlemesinde konsollar birer akanthus yaprağı ile

desteklenirken altta ion kymationu ile çerçevenmiştir. Blok tacı üzerinde açık-kapalı palmetlerden oluşturulmuş anthemion kuşağı yer alır.

Tarihleme: Geç Traianus, MS 113-115

Kat. No: TN-GS-2 (*Levha 24*)

Adı: Geison-Sima

Cinsi: Mermer

Buluntu Yeri: Traianus Nymphaeumu, Havuz İçi

Mimari Blok No: -

Ölçüler

Yük: 33 cm; **Uz:** 123 cm; **Der. Alt:** 47 cm; **Der. Üst:** 83 cm; **Kon. Ölç:** 10x9 cm; **Kas. Ölç:** 14x13 cm.

Tanımı: Blok yüzeyinde yoğun aşınma, motifler üzerinde aşınmaya bağlı detay kayıpları dışında sol yan bölüm kırık ve eksiktir. Blok bezeme şeması altta bir geisopodes onun üzerinde bezemesiz bırakılmış bir cavetto profili ile başlar, onun üzerinde yer alan konsol/kaset düzenlemesinde konsollar birer akanthus yaprağı ile desteklenirken altta ion kymationu ile çerçevenmiştir. Blok tacı üzerinde açık-kapalı palmetlerden oluşturulmuş anthemion kuşağı yer alır.

Tarihleme: Geç Traianus, MS 113-115

Kat. No: TN-AL-1 (*Levha 25*)

Adı: Alınlık

Cinsi: Mermer

Buluntu Yeri: Traianus Nymphaeumu, Havuz İçi

Mimari Blok No: -

Ölçüler

Yük: 87 cm; **Uz:** 300 cm; **Kon. Ölç:** 13x13 cm; **Kas. Ölç:** 18x18 cm.

Tanımı: Blok yüzeyinde hafif aşınmalar haricinde merkeze yakın bir bölümden iki parça halinde kırılmıştır. Ortada blok tacına ait bir bölüm geisopodes hizasından üste doğru kırık ve eksiktir. Blok bezeme şeması altta bir geisopodes onun üzerinde bezemesiz bırakılmış bir cavetto profili ile başlar, onun üzerinde yer alan konsol/kaset düzenlemesinde konsollar birer akanthus yaprağı ile desteklenirken altta ion kymationu ile çerçevenmiştir. Blok tacı üzerinde açık-kapalı palmetlerden oluşturulmuş anthemion kuşağı yer alır.

Tarihleme: Geç Traianus, MS 113-115

Kat. No: TN-AL-2 (Levha 26)

Adı: Alınlık

Cinsi: Mermer

Buluntu Yeri: Traianus Nymphaeumu, Havuz İçi

Mimari Blok No: -

Ölçüler

Yük: 33 cm; **Uz:** 123 cm; **Kon. Ölç:** 13x13 cm; **Kas. Ölç:** 18x18 cm.

Tanımı: Blok yüzeyinde hafif aşınmalar parçalar halinde kırık eksik bölümler mevcuttur. Blok bezeme şeması altta bir geisopodes onun üzerinde bezemesiz bırakılmış bir cavetto profili ile başlar, onun üzerinde yer alan konsol/kaset düzenlemesinde konsollar birer akanthus yaprağı ile desteklenirken altta ion kymationu ile çerçevenmiştir. Blok tacı üzerinde açık-kapalı palmetlerden oluşturulmuş anthemion kuşağı yer alır.

Tarihleme: Geç Traianus, MS 113-115

BATI TİYATRO

Kat. No: BT-PB-1 (Levha 27)

Adı: Paye Başlığı

Cinsi: Mermer

Buluntu Yeri: Batı Tiyatro, Sahne Binası

Mimari Blok No: BT.16.16

Ölçüler

Yük: 30 cm; **Der. Alt:** 57x57 cm; **Der. Üst:** 77x77 cm.

Tanımı: Başlığın yan yüzleri, köşeleri ile ön yüzü yarı hizaya kadar kırık ve eksik durumdadır. Başlığın ön yüzde korunabilen bölümünde köşelere yerleştirilmiş akanthus yaprakları arasında alt profil hizası boyunca yerleştirilmiş ion kymationu yer alır. Ön cephe merkezinde ion kymationu üzerine yerleştirilmiş tek akanthus yaprağı ve bu akanthus yaprağı yanından yalnızca alt kısımları korunabilmiş bitki sapları yükselir. Olasılıkla çift dallı olarak filizlenen bitki saplarının bir ucu kıvrılarak sonlanırken diğer sap ise başlık köşelerine uzanmaktadır.

Tarihleme: Geç Augustus-Erken Tiberius

Kat. No: BT-PB-2 (Levha 28)

Adı: Paye Başlığı

Cinsi: Mermer

Buluntu Yeri: Batı Tiyatro, Sahne Binası

Mimari Blok No: -

Ölçüler

Yük: 30 cm; **Der. Alt:** 55x55 cm; **Der. Üst:** 64x64 cm.

Tanımı: Paye başlığının üst bölümü kırık/eksik durumda olmasına rağmen ön cephe bezeme öğeleri kısmen korunmuştur. Diğer örnekten farklı olarak başlık altta düz kesitli bir profil üzerinde yükseltilmiş, ön cephe düzenlemesinde ise merkezde akanthus yaprağı yerine kapalı palmet motifi kullanılmıştır. Palmet motifinin her iki yanında kaliksler üzerinden yükselen çift dallı bitki saplarından bir tanesi içte palmet yanında kıvrılırken diğer bitki sapı başlık köşelerine doğru yükselerek olasılıkla başlık ön cephe volütlerini oluşturmaktadır.

Tarihleme: Geç Augustus-Erken Tiberius

Kat. No: BT-AR-1 (Levha 29)

Adı: Arşitrav

Cinsi: Mermer

Buluntu Yeri: Batı Tiyatro, Sahne Binası

Mimari Blok No: -

Ölçüler

Yük: 38 cm; **Uz:** 76 cm; **Der. Alt:** 39 cm; **Der. Üst:** 33 cm; **1. Fasc. Yük:** -; **2. Fasc. Yük:** 2,8 cm; **3. Fasc. Yük:** 3,6 cm; **Arş. Taç Yük:** 16 cm.

Tanımı: Arşitrav bloğunun her iki yan ve alt bölümleri kırık/eksik durumdadır. Blok üzerinde yalnızca bir bölümü korunabilen üst faskia ve onun üzerinde arşitrav tacının başladığı bezemeli bölüm bloğun bezeme tipolojisi hakkında fikir vermektedir. Arşitrav tacı en altta inci-payet motifi ile başlar, onun üzerinde lesbos kymationu yer alırken, tacın bezeme kuşağı en üstte olasılıkla bitkisel bir kuşağa ait kıvrık dallar ve çiçek rozetlerle tamamlanır.

Tarihleme: Geç Augustus-Erken Tiberius

Kat. No: BT-PK-1 (Levha 30)

Adı: Pencere Kenarı

Cinsi: Mermer

Buluntu Yeri: Batı Tiyatro, Sahne Binası

Mimari Blok No: -

Ölçüler

Yük: 15 cm; **Uz:** 19 cm; **Der. Alt:** 19 cm.

Tanımı: Blok, oldukça küçük bir parça halinde korunmuş olmasına rağmen bezeme şeması ve stili bize yeterince bilgi sağlayacak durumdadır. Parçaya genel olarak bakıldığında altta lesbos kymationu, üstte ise kıvrıklal motifi olarak iki bezeme kuşağına bölündüğü anlaşılmaktadır.

Tarihleme: Geç Augustus-Erken Tiberius

Kat. No: BT-AF-1 (*Levha 31*)

Adı: Arşitrav-Friz

Cinsi: Mermer

Buluntu Yeri: Batı Tiyatro, Sahne Binası

Mimari Blok No: BT.16.223

Ölçüler

Yük: 65 cm; **Uz:** 180 cm; **Der. Alt:** 50 cm; **Der. Üst:** 60 cm; **1. Fasc. Yük:** 9 cm; **2. Fasc. Yük:** 14 cm; **Arş. Taç Yük:** 16 cm; **Friz. Taç Yük:** 12 cm.

Tanımı: Blok yüzeyinde yoğun aşınma ve şekerlenmeler dışında, alt faskianın bir bölümü, arşitrav ve friz tacının belli bölümlerindeki küçük ebatlı kırık/eksik bölümler haricinde sağlamdır. Blok bezeme şeması altta iki faskialı bir arşitrav ile başlar, altta inci-payet dizisi üzerinde ion kymationu ve onun üzerinde açık-kapalı palmetlerden oluşturulmuş anthemion bezeli arşitrav tacı ile friz bölümüne bağlanır. Friz ana bezeme alanını oluşturan ranke bezemesi ve onun üzerinde ion kymationu kuşağı ile blok dekorasyonu tamamlanır.

Tarihleme: MS 2. Yüzyıl Sonu-MS 3. Yüzyıl başı

Kat. No: BT-AF-2 (*Levha 32*)

Adı: Arşitrav-Friz

Cinsi: Mermer

Buluntu Yeri: Batı Tiyatro, Sahne Binası

Mimari Blok No: -

Ölçüler

Yük: 45 cm; **Uz:** 121 cm; **Der. Alt:** 31 cm; **Der. Üst:** 43 cm; **1. Fasc. Yük:** 3,5 cm; **2. Fasc. Yük:** 4 cm; **3. Fasc. Yük:** 7 cm; **Arş. Taç Yük:** 7 cm; **Friz. Taç Yük:** 5 cm.

Tanımı: Blok yüzeyinde yoğun aşınma ve şekerlenmeler dışında sağlam korunmuş olmasına rağmen olasılıkla mermer kalitesi sebebiyle ön yüzde yoğun çatlamalara uğramıştır. Blok bezeme şeması altta üç faskialı bir arşitrav ile başlar, altta inci-payet dizisi üzerinde ion kymationu ve onun üzerinde açık-kapalı palmetlerden oluşturulmuş anthemion bezeli arşitrav tacı ile friz bölümüne bağlanır. Friz ana bezeme alanını oluşturan ranke bezemesi ve onun üzerinde ion kymationu kuşağı ile blok dekorasyonu tamamlanır.

Tarihleme: MS 2. Yüzyıl Sonu-MS 3. Yüzyıl başı

Kat. No: BT-GS-1 (*Levha 33*)

Adı: Geison-Sima

Cinsi: Mermer

Buluntu Yeri: Batı Tiyatro, Sahne Binası

Mimari Blok No: -

Ölçüler

Yük: 60 cm; **Uz:** 110 cm; **Der. Alt:** 75 cm; **Der. Üst:** 130 cm; **Kon. Ölç:** -; **Kas. Ölç:** -

Tanımı: Blok yüzeyinde yoğun aşınma, motifler üzerinde aşınmaya bağlı detay kayıpları dışında sol yan bölüm kırık ve eksiktir. Blok bezeme şeması altta bir geisopodes onun üzerinde lesbos kymationu bezemeli bir cavetto profili ile başlar, blok tacı altta inci-payet dizisi onun üzerinde açık-kapalı palmetlerden oluşturulmuş anthemion kuşağı yer alır.

Tarihleme: MS 2. Yüzyıl Sonu-MS 3. Yüzyıl Başı

Kat. No: BT-GS-2 (*Levha 34*)

Adı: Geison-Sima

Cinsi: Mermer

Buluntu Yeri: Batı Tiyatro, Sahne Binası

Mimari Blok No: -

Ölçüler

Yük: 60 cm; **Uz:** 110 cm; **Der. Alt:** 75 cm; **Der. Üst:** 130 cm; **Kon. Ölç:** -; **Kas. Ölç:** -

Tanımı: Blok yüzeyinde yoğun aşınma, motifler üzerinde aşınmaya bağlı detay kayıpları dışında sol yan bölüm kırık ve eksiktir. Blok bezeme şeması altta bir geisopodes onun üzerinde lesbos kymationu bezemeli bir cavetto profili ile başlar, blok tacı altta inci-payet dizisi onun üzerinde açık-kapalı palmetlerden oluşturulmuş anthemion kuşağı yer alır.

Tarihleme: MS 2. Yüzyıl Sonu-MS 3. Yüzyıl Başı

KUZEY TİYATRO

Kat. No: KT-KB-1 (Levha 35)

Adı: Korinth Başlığı

Cinsi: Mermer

Buluntu Yeri: Kuzey Tiyatro, Orkestra

Mimari Blok No: -

Ölçüler

Yük: 93 cm; **Kal. Yük:** 30 cm; **Alt Yap. Çel. Yük:** 27 cm; **Üst Yap. Çel. Yük:** 22 cm; **Ab. Yük:** 12 cm; **Alt. Çap:** 68 cm.

Tanımı: Blok hafif aşınmalar ve küçük ebatlı kırıklar haricinde sağlam korunmuştur. Başlık formu önde tam daire geride ise olasılıkla duvar üzerine oturacak şekilde düz kesitlidir. Altta birbirine aralıklı yerleştirilmiş dört yapraklı alt çelenk, onun üzerinde alt yaprak çelengi üst sınırı seviyesinde aralara yerleştirilmiş üst yaprak çelengi yer alır. Üstte kalathos zemininden yükselen yuvarlak formlu kaulisler kapalı yaprak kadehlerini taşır. Kaulisler arasına yerleştirilmiş destek yaprağı arasından filizlenen bir bitki sapı abakus tablası üzerinde kırık durumdaki abakus çiçeğine bağlanır. Abakus tablası dil motifi ile bezenmiştir. Aynı bezeme şeması, başlığın sağ yanında bu kez yarım olarak uygulanmış, kaulisler arasına yerleştirilmiş olan destek yaprağı daha hacimli işlenmiştir.

Tarihleme: Erken Hadrianus, MS 120-130

Kat. No: KT-KOB-1 (Levha 36)

Adı: Kompozit Başlık

Cinsi: Mermer

Buluntu Yeri: Kuzey Tiyatro, Orkestra

Mimari Blok No: -

Ölçüler

Yük: 46 cm; **Kal. Yük:** 20 cm; **Alt Yap. Çel. Yük:** 19 cm; **Üst Yap. Çel. Yük:-;** **Ab. Yük:** 12 cm; **Alt. Çap:** 38 cm; **Volüt Çapı:** 12 cm.

Tanımı: Kompozit başlığın korunma durumu uzun yıllar dışarıda kalması sebebiyle oldukça kötüdür. Başlık yüzeyinde şekerlenme, aşınma ve yosunlanmanın yanı sıra volütler, abakus tablası ve kalathos tabanında kırık ve eksik bölümler mevcuttur. Başlık kalathosu açık-kapalı sırası ile bezenmiş, abakus tablası üzerinde yalnızca tek yumurta bezeği korunabilen ion kymationu kuşağı yer alır.

Tarihleme: Erken Hadrianus, MS 120-130

Kat. No: KT-DF-1 (Levha 37)

Adı: Duvar Frizi

Cinsi: Mermer

Buluntu Yeri: Kuzey Tiyatro, Doğu Paradosa Geçiş Sağlayan Tonoz

Mimari Blok No: -

Ölçüler

Yük: 49 cm; **Uz:** 78 cm; **Yap. Çel. Yük:** 23 cm; **Üst Yap. Çel. Yük:** 22 cm; **Ab. Yük:** 12 cm; **Alt. Çap:** 68 cm.

Tanımı: Friz sağ ve sol yanlardan kırık/eksik, altta iki tanesi korunabilmiş durumdaki palmet bezemesi üzerinde yoğun aşınma ve kırılmalar mevcuttur. Altta açık-kapalı palmetlerden oluşturulmuş anthemion ile bezeli cavetto profili üzerinde yoğun tahribat nedeniyle izlenemeyen bir bezeme kuşağı daha yer alıyor olmalıdır.

Tarihleme: Erken Hadrianus, MS 120-130

Kat. No: KT-AF-1 (Levha 38)

Adı: Duvar Frizi

Cinsi: Mermer

Buluntu Yeri: Kuzey Tiyatro, Doğu Paradosa Geçiş Sağlayan Tonoz

Mimari Blok No: -

Ölçüler

Yük: 53 cm; **Uz:** 120 cm; **Der. Alt:** -; **Der. Üst:** -; **1. Fasc. Yük:** 4,71 cm; **2. Fasc. Yük:** 6,31 cm; **Arş. Taç Yük:** 7,86 cm; **Friz. Taç Yük:** -.

Tanımı: Blok üzerinde dışarda kalması sebebiyle hava şartlarına bağlı oluşan kararma, yosunlanma ve aşınmalar haricinde, sağ alt bölüm kırık/eksik, üçüncü faskia üzerinden sağ bölüm kırık ve friz tacı kırık/eksik durumdadır. Altta üç faskialı arşitrav tacı üzerinde altta inci-payet, onun üzerinde ion kymationu ile bezenmiştir. Üstte yoğun tahribat izlenen friz kuşağı ise dil motifleri ile bezenerek blok bezeme şeması tamamlanmıştır.

Tarihleme: Erken Hadrianus, MS 120-130

KUZEY (KUTSAL) AGORA

Kat. No: KA-IB-1 (Levha 39)

Adı: Ion Başlığı

Cinsi: Mermer

Buluntu Yeri: Kuzey (Kutsal) Agora, Güney Portik

Mimari Blok No: KGP.B.12.52

Ölçüler

Başlık Yük; 24,6 cm; **Abakus Yük;** 5,5 cm; **Abakus Uz;** 76,8 cm; **Abakus Gen;** 73,9 cm; **Alt Çap;** 65,7; **Sütun Boynu Yük;** -

Tanımı: Başlığın belirli bölümlerinde izlenen ufak boyutlu kırık/eksik bölümler haricinde sol volüt ve pulvinus bölümü korunmamıştır. Abakus tablasının özellikle sağ yan bölümü üzerinde yer yer antik dönem tamiratlarına ait dübel delikleri izlenirken yüzeyde aşınma oldukça azdır. Başlığın ön yüzünde ekhinus üzerinde beş yumurtadan oluşan ion kymationu yer alır. Volütler üç kıvrım yaparak merkezde düz bırakılmış volüt gözü disk şeklinde sonlanır ve hem içten hem de dıştan birer yiv ile çevrilidir. Kanalis ile ekhinus köşesinden 4 yapraklı birer palmet filizlenir ve volüt yanlarında yarım halde işlenen yumurtaların üst yarısını örterek ikinci yumurtaların uç kısmında sonlanır. Başlığın pulvinusu yatay lotus-palmet motifi ile bezenmiş, ortada yuvarlak formlu bantlar ile sıkılmıştır. Bezemesiz bırakılan balteus merkezinde yalnızca kabartı bir yiv yer alır. Abakus tablası üzerinde lesbos kymationu yer alır.

Tarihleme: Augustus Dönemi

Kat. No: KA-IB-2 (*Levha 40*)

Adı: Ion Başlığı

Cinsi: Mermer

Buluntu Yeri: Kuzey (Kutsal) Agora, Güney Portik

Mimari Blok No: KGP.B.16.01

Ölçüler

Başlık Yük; 22 cm; **Abakus Yük;** 4,8 cm; **Abakus Uz;** 79 cm; **Abakus Gen;** 80 cm; **Alt Çap;** 67 cm; **Sütun Boynu Yük;** -

Tanımı: Başlığın abakus tablası ile volüt alt çerçevesinde ufak kırıklar haricinde sağlamdır. Başlığın ön yüzünde ekhinus üzerinde beş yumurtadan oluşan ion kymationu yer alır. Volütler üç kıvrım yaparak merkezde düz bırakılmış volüt gözü disk şeklinde sonlanır ve hem içten hem de dıştan birer yiv ile çevrilidir. Kanalis ile ekhinus köşesinden 4 yapraklı birer palmet filizlenir ve volüt yanlarında yarım halde işlenen yumurtaların üst yarısını örterek ikinci yumurtaların uç kısmında sonlanır. Başlığın pulvinusu yatay açık palmet motifi ile bezenmiş, ortada yuvarlak formlu bantlar ile sıkılmıştır. Yuvarlak hatlı yivlerle ayrılan balteus defne yaprakları ile bezenirken, abakus tablası üzerinde ion kymationu yer alır.

Tarihleme: Augustus Dönemi

Kat. No: KA-IB-3 (Levha 41)

Adı: Ion Başlığı

Cinsi: Mermer

Buluntu Yeri: Kuzey (Kutsal) Agora, Güney Portik

Mimari Blok No: KGP.B.13.15

Ölçüler

Başlık Yük; 25 cm; **Abakus Yük;** 4,9 cm; **Abakus Uz;** 77,3 cm; **Abakus Gen;** 81 cm; **Alt Çap;** 65 cm; **Sütun Boynu Yük;** -

Tanımı: Başlığın abakus tablasında ufak kırıklar haricinde sol volüt eksiktir. Başlığın ön yüzünde ekhinus üzerinde beş yumurtadan oluşan ion kymationu yer alır. Volütler üç kıvrım yaparak merkezde düz bırakılmış volüt gözü disk şeklinde sonlanır ve hem içten hem de dıştan birer yiv ile çevrilidir. Kanalis ile ekhinus köşesinden 4 yapraklı birer palmet filizlenir ve volüt yanlarında yarım halde işlenen yumurtaların üst yarısını örterek ikinci yumurtaların uç kısmında sonlanır. Başlığın pulvinusu yatay açık akanthus yapraklarıyla bezenmiş, ortada yuvarlak formlu bantlar ile sıkılmıştır. Yuvarlak hatlı yivlerle ayrılan balteus bezemesiz bırakılmış, abakus tablası üzerinde lesbos kymationu yer alır.

Tarihleme: Augustus Dönemi

Kat. No: KA-IB-4 (Levha 42)

Adı: Ion Başlığı

Cinsi: Mermer

Buluntu Yeri: Kuzey (Kutsal) Agora, Güney Portik

Mimari Blok No: KGP.B.16.10

Ölçüler

Başlık Yük; 22,5 cm; **Abakus Yük;** 5 cm; **Abakus Uz;** 79,3 cm; **Abakus Gen;** 81,5 cm; **Alt Çap;** 67 cm; **Sütun Boynu Yük;** -

Tanımı: Başlığın abakus tablası ile volüt çerçevelerinde ufak kırıklar haricinde sağ volütün alt yarısı kırık ve eksiktir. Başlığın ön yüzünde ekhinus üzerinde beş yumurtadan oluşan ion kymationu yer alır. Volütler üç kıvrım yaparak merkezde düz bırakılmış volüt gözü disk şeklinde sonlanır ve hem içten hem de dıştan birer yiv ile çevrilidir. Kanalis ile ekhinus köşesinden 4 yapraklı birer palmet filizlenir ve volüt yanlarında yarım halde işlenen yumurtaların üst yarısını örterek ikinci yumurtaların uç kısmında sonlanır. Başlığın pulvinusu yatay açık akanthus yapraklarıyla bezenmiş, ortada yuvarlak formlu bantlar ile sıkılmıştır. Yuvarlak hatlı yivlerle ayrılan balteus defne yaprakları ile bezenirken, abakus tablası üzerinde lesbos kymationu yer alır.

Tarihleme: Augustus Dönemi

Kat. No: KA-IB-5 (Levha 43)

Adı: Ion Başlığı

Cinsi: Mermer

Buluntu Yeri: Kuzey (Kutsal) Agora, Güney Portik

Mimari Blok No: KGP.B.16.02

Ölçüler

Başlık Yük; 25 cm; **Abakus Yük;** 5 cm; **Abakus Uz;** 81,5 cm; **Abakus Gen;** 82,5 cm; **Alt Çap;** 86,5 cm; **Sütun Boynu Yük;** -

Tanımı: Başlığın abakus tablası ile volüt çerçevelerinde ufak kırıklar haricinde sağ volüt altı kırık ve eksiktir. Başlığın ön yüzünde ekhinus üzerinde beş yumurtadan oluşan ion kymationu yer alır. Volütler üç kıvrım yaparak merkezde düz bırakılmış volüt gözü disk şeklinde sonlanır ve hem içten hem de dıştan birer yiv ile çevrilidir. Kanalis ile ekhinus köşesinden 4 yapraklı birer palmet filizlenir ve volüt yanlarında yarım halde işlenen yumurtaların üst yarısını örterek ikinci yumurtaların uç kısmında sonlanır. Başlığın pulvinusu yatay açık akanthus yapraklarıyla bezenmiş, yaprak aralarına lotuslar yerleştirilmiştir. Ortada urgan bezekli bantlar ile sıkılan balteus, balık pulu motifi ile doldurulmuş, abakus tablasında ion kymationu yer alır.

Tarihleme: Tiberius Dönemi

Kat. No: KA-IB-6 (Levha 44)

Adı: Ion Başlığı

Cinsi: Mermer

Buluntu Yeri: Kuzey (Kutsal) Agora, Güney Portik

Mimari Blok No: KGP.B.15.01

Ölçüler

Başlık Yük; 22 cm; **Abakus Yük;** 4,5 cm; **Abakus Uz;** 75,5 cm; **Abakus Gen;** 84,7 cm; **Alt Çap;** 67 cm; **Sütun Boynu Yük;** -

Tanımı: Başlığın abakus tablası ve volüt çerçevelerinde izlenen ufak ebatlı kırık/eksik bölümleri haricinde, sağ volüt altı kırıktır. Ön yüzde ekhinus üzerinde beş yumurtadan oluşan ion kymationu yer alır. Volütler üç kıvrım yaparak merkezde düz bırakılmış volüt gözü, disk şeklinde sonlanır ve hem içten hem de dıştan birer yiv ile çevrilidir. Kanalis ile ekhinus köşesinden 4 yapraklı birer palmet filizlenir ve volüt yanlarında tam işlenen yumurtaların üst yarısını örterek ikinci yumurta kabuğu sınırında sonlanır. Ekhinusa yerleştirilen ion kymationuna ait yumurtalar, ortada şişkin bırakılarak alt ve üst uçlara doğru sivrilmekte ve oval bir form oluşturmaktadır. Üstte neredeyse kapanmak üzere olan söz konusu yumurta formu kanalis profili tarafından kesilmiştir. Aynı forma uyum gösteren kabuklar ise dışta ok gövdelerine sıkıca yaslanırken içte derin açılmış kanallar

ile yumurtadan ayrılmış ve üst bölümdeki iç bükey kavis nedeniyle yumurtalar arasındaki mesafe artmıştır. İon kymationuna ait kabuk ve yumurta uçları en altta urgan bezekli astragale bağlanır. Başlığın pulvinusu yatay saz yapraklarıyla bezenmiş, ortada yuvarlak formulu bantlar ile sıkılmıştır. Saz yaprakları, bezemesiz bırakılmış balteus bantları üzerinden volütlere doğru uzanmaktadır.

Tarihleme: Flaviuslar Dönemi

Kat. No: KA-IB-7 (*Levha 45*)

Adı: İon Başlığı

Cinsi: Mermer

Buluntu Yeri: Kuzey (Kutsal) Agora, Güney Portik

Mimari Blok No: KGP.B.16.04

Ölçüler

Başlık Yüksekliği; 25 cm; **Abaküs Yüksekliği;** 5,1 cm; **Abaküs Uzunluğu;** 80,1 cm; **Abaküs Geniliği;** 79 cm; **Alt Çap;** 99 cm; **Sütun Boyunu Yüksekliği;** -

Tanımı: Başlığın abaküs tablası ve volüt çerçevelerinde izlenen ufak ebatlı kırık/eksik bölümleri haricinde sağlam korunmuştur. Ön yüzde ekhinus üzerinde beş yumurtadan oluşan ion kymationu yer alır. Volütler üç kıvrım yaparak merkezde düz bırakılmış volüt gözü, disk şeklinde sonlanır ve hem içten hem de dıştan birer yiv ile çevrilidir. Kanalis ile ekhinus köşesinden 4 yapraklı birer palmet filizlenir ve volüt yanlarında tam işlenen yumurtaların üst yarısını örterek ikinci yumurta kabuğu sınırında sonlanır. Ekhinusa yerleştirilen ion kymationuna ait yumurtalar, ortada şişkin bırakılarak alt ve üst uçlara doğru sivrilmekte ve oval bir form oluşturmaktadır. Üstte neredeyse kapanmak üzere olan söz konusu yumurta formu kanalis profili tarafından kesilmiştir. Aynı forma uyum gösteren kabuklar ise dışta ok gövdelerine sıkıca yaslanırken içte derin açılmış kanallar ile yumurtadan ayrılmış ve üst bölümdeki iç bükey kavis nedeniyle yumurtalar arasındaki mesafe artmıştır. Başlığın pulvinusu tekil kapalı palmet ile bezenmiş, ortada yuvarlak formulu bantlar ile sıkılmıştır. Kapalı Palmet motifi, defne yapraklarıyla bezeli balteus üzerinden volütlere doğru uzanmaktadır.

Tarihleme: Flaviuslar Dönemi

Kat. No: KA-IB-8 (*Levha 46*)

Adı: İon Başlığı

Cinsi: Mermer

Buluntu Yeri: Kuzey (Kutsal) Agora, Doğu Portik

Mimari Blok No: -

Ölçüler

Başlık Yük; 25,9 cm; **Abakus Yük;** 6 cm; **Abakus Uz;** 77,5 cm; **Abakus Gen;** 75,6 cm; **Alt Çap;** 67,9 cm; **Sütun Boynu Yük;** -

Tanımı: Başlığın abakus tablası ve volüt çerçevelerinde izlenen ufak ebatlı kırık/eksik bölümleri haricinde, sağ volüt altı ve pulvinus korunmamıştır. Başlığın ekhinusu üzerinde beş yumurtadan oluşan ion kymationu yer alır. Volütler üç kıvrım yaparak merkezde düz bırakılmış volüt gözü, disk şeklinde sonlanır ve volüt yivsiz bırakılmıştır. Kanalis ile ekhinus köşesinden 3 yapraklı birer palmet filizlenir ve volüt yanlarında yer alan yumurtaların üst yarısını örterek ikinci yumurtaların uç kısmında sonlanır. Ekhinusa yerleştirilen ion kymationuna ait uzun formu yumurtaların üstten dengeli bir şekilde aşağıya doğru incelenerek sivrildiği görülür. Aynı forma uyum gösteren kabuklar ise dışta daha az içte ise daha derin açılmış kanallar ile yumurtadan ayrılmış ve bu bölümde etkin bir ışık-gölge oyunu sağlanmıştır. Ion kymationuna ait kabuk, yumurta ve ok uçları en altta inci-payet bezemeli astragale bağlanır. Başlığın pulvinusu merkeze yerleştirilmiş akanthus yaprak demetinden volütlere uzanarak kıvrılan çiçek rozetli kıvrık dallar ile bezenmiştir. Abakus tablası üzerinde lesbos kymationu yer alır.

Tarihleme: Geç Antoninler-Erken Severuslar Dönemi

Kat. No: KA-IB-9 (Levha 47)

Adı: Ion Başlığı

Cinsi: Mermer

Buluntu Yeri: Kuzey (Kutsal) Agora, Batı Portik

Mimari Blok No: -

Ölçüler

Başlık Yük; 25 cm; **Abakus Yük;** 6,2 cm; **Abakus Uz;** 80,5 cm; **Abakus Gen;** 76,6 cm; **Alt Çap;** 68 cm; **Sütun Boynu Yük;** -

Tanımı: Başlığın volüt çerçevelerinde, ion kymationunda ve köşe palmetlerinde izlenen ufak ebatlı kırık/eksik bölümleri haricinde sağ volüt, volüt gözü hizasından, sol pulvinus ise merkezi akanthus demeti hizasından kırık ve eksiktir. Başlığın ekhinusu üzerinde beş yumurtadan oluşan ion kymationu yer alırken volüt yanlarında yer alan yumurtalar üçte bir oranında verilmiştir. Volütler üç kıvrım yaparak merkezde disk şeklinde sonlanan volüt gözüne sahiptir ve hem içten hem de dıştan yivlidir. Kanalis ile ekhinus köşesinden 3 yapraklı birer palmet filizlenir ve ikinci yumurtaların üst yarısını örterek sonlanır. Ekhinusa yerleştirilen ion kymationuna ait uzun formu yumurtaların aşağıya doğru hafifçe incelenerek sivrildiği anlaşılmaktadır. Aynı forma uyum gösteren kabuklar ise dışta daha az içte ise daha derin açılmış kanallar ile yumurtadan ayrılmıştır. Kabuklar arasına yerleştirilmiş ok motifine ait kanatlar kabuk merkezine yakın bir noktada kabuklara bağlanır. Ion kymationuna ait kabuk, yumurta ve ok uçları en altta inci-payet bezemeli astragale yaslanırken, başlığın abakus tablası ise ion kymationu ile bezelidir. Başlığın pulvinusu, merkeze yerleştirilmiş akanthus yaprak demetinden volütlere uzanarak kıvrılan ranke bezemesi ve yanlarda çiçek rozetler ile süslenmiştir.

Tarihleme: Geç Antoninler-Erken Severuslar Dönemi

Kat. No: KA-IB-10 (Levha 48)

Adı: Ion Başlığı

Cinsi: Mermer

Buluntu Yeri: Kuzey (Kutsal) Agora, Güney Portik

Mimari Blok No: KGP.B.14.08

Ölçüler

Başlık Yük; 30 cm; **Abakus Yük;** 5,4 cm; **Abakus Uz;** 88,1 cm; **Abakus Gen;** 87,5 cm; **Alt Çap;** 77,7 cm; **Sütun Boynu Yük;** -

Tanımı: Başlığın volüt çerçevelerinde izlenen ufak ebatlı kırık/eksik bölümleri haricinde abakus tablasının kırık bölümü antik dönem tamiratı ile tamamlanmıştır. Başlığın ekhinusu üzerinde beş yumurtadan oluşan ion kymationu yer alırken volüt yanlarında yer alan yumurtalar üçte bir oranında verilmiştir. Volütler üç kıvrım yaparak merkezde düz bırakılmış volüt gözü disk şeklinde sonlanır ve volüt yivsiz bırakılmıştır. Kanalis ile ekhinus köşesinden 3 yapraklı birer palmet filizlenir ve volüt yanlarında yer alan yumurtaların üst yarısını örterek ikinci yumurtaların uç kısmında sonlanır. Ekhinusa yerleştirilen ion kymationuna ait uzun formlu yumurtaların üstten dengeli bir şekilde aşağıya doğru incelerek sivrilir ve altta bir bağcık ile kabuğa bağlanır. Aynı forma uyum gösteren kabuklar ise dışta daha az içte ise daha derin açılmış kanallar ile yumurtadan ayrılmış ve bu bölümde etkin bir ışık-gölge oyunu sağlanmıştır. Ion kymationuna ait kabuk, yumurta ve ok uçları en altta inci-payet bezemeli astragale bağlanır. Abakus tablası ion kymationu ile bezenmiştir. Başlığın pulvinusu merkeze yerleştirilmiş daha yayvan ve kısa her iki yanda ise daha uzun formlu tekil akanthus yapraklarının dikine yerleştirilmesiyle oluşturulmuş bir bezeme şemasına sahiptir.

Tarihleme: Geç Antoninler-Erken Severuslar Dönemi

Kat. No: KA-IB-11 (Levha 49)

Adı: Ion Başlığı

Cinsi: Mermer

Buluntu Yeri: Kuzey (Kutsal) Agora, Güney Portik

Mimari Blok No: KGP.B.12.45

Ölçüler

Başlık Yük; 25,5 cm; **Abakus Yük;** 5,1 cm; **Abakus Uz;** 81 cm; **Abakus Gen;** 81 cm; **Alt Çap;** 69 cm; **Sütun Boynu Yük;** -

Tanımı: Başlık volüt çerçevelerinde izlenen ufak ebatlı kırık/eksik bölümleri haricinde sol volüt üzerinde antik dönem tamiratına ait bir dübel deliği izlenmekte, sol pulvinus ise

merkezi akanthus yaprağı hizasından kırık ve eksiktir. Başlığın ekhinusu üzerinde üç yumurtadan oluşan ion kymationu yer alır. Volütler üç kıvrım yaparak merkezde disk şeklinde sonlanan volüt gözüne sahiptir ve volütler yivsiz bırakılmıştır. Kanalis ile ekhinus köşesinden 3 yapraklı birer palmet filizlenir ve volüt yanlarında yer alan yumurtaların üst yarısını örterek sonlanır. Ekhinusa yerleştirilen ion kymationuna ait uzun formlu yumurtaların aşağıya doğru hafifçe incelendiği ancak uçlarda oval bir forma sahip olduğu anlaşılmaktadır. Aynı forma uyum gösteren kabuklar ise dışta daha az içte ise daha derin açılmış kanallar ile yumurtadan ayrılmıştır. Kabuklar arasına yerleştirilmiş ok motifine ait kanatlar kabuk merkezinin üstünde bir noktada kabuklara bağlanır. Ion kymationuna ait kabuk, yumurta ve ok uçları en altta inci-payet bezemeli astragale yaslanırken, başlığın abakus tablası ise ion kymationu ile bezelidir. Başlığın pulvinusu merkeze yerleştirilmiş akanthus yaprak demetinden volütlere uzanarak kıvrılan ranke bezemesi ile süslenmiştir.

Tarihleme: Geç Antoninler-Erken Severuslar Dönemi

Kat. No: KA-IB-12 (*Levha 50*)

Adı: Ion Başlığı

Cinsi: Mermer

Buluntu Yeri: Kuzey (Kutsal) Agora, Batı Portik

Mimari Blok No: KBP.14.08

Ölçüler

Başlık Yük; 30 cm; **Abakus Yük;** 6 cm; **Abakus Uz;** 90 cm; **Abakus Gen;** 88 cm; **Alt Çap;** 80 cm; **Sütun Boynu Yük;** -

Tanımı: Batı ve Güney Portikleri birbirine bağlayan payeli köşe sütuna ait ion başlığı sütun boynu ile birlikte işlenmiştir. Başlığın volüt çerçevelerinde ve abakus tablasında izlenen ufak ebatlı kırık/eksik bölümleri haricinde sağ volüt ve pulvinusun merkezi akanthus demeti hizasından kırık bölümünde antik dönem tamiratına ait iki adet dübel deliği izlenebilmektedir. Pulvinusun bu bölümünde olasılıkla zarar gören bezemeli bölüm traşlanarak yerine yeniden işlenmiş bir parça yerleştirilmiş olmalıdır. Başlığın ekhinusu üzerinde üç yumurtadan oluşan ion kymationu yer alır. Kanalis ile ekhinus köşesinden 3 yapraklı birer palmet filizlenir ve volüt yanlarındaki yumurtaların üst yarısını örterek sonlanır. Volütler üç kıvrım yaparak merkezde disk şeklinde sonlanan volüt gözüne sahiptir ve iç bölümde yivlendirilmiştir. Ekhinusa yerleştirilen ion kymationuna ait basık görümlü yumurtaların aşağıya doğru hafifçe incelenerek sivrildiği anlaşılmaktadır. Aynı forma uyum gösteren kabuklar ise derin açılmış kanallar ile yumurtadan ayrılmıştır. Kabuklar arasına yerleştirilmiş ok motifine ait kanatlar kabuk merkezine yakın bir noktada kabuklara bağlanır. İon kymationuna ait kabuk, yumurta ve ok uçları en altta inci-payet bezemeli astragale yaslanırken, başlığın abakus tablası bezemesiz bırakılmıştır. Başlığın pulvinusu, merkeze yerleştirilmiş kılıf yaprak demetinden volütlere uzanarak kıvrılan ranke bezemesi ve yanlarda çiçek rozetler ile süslenmiştir.

Tarihleme: Geç Antoninler-Erken Severuslar Dönemi

Kat. No: KA-IB-13 (*Levha 51*)

Adı: Ion Başlığı

Cinsi: Mermer

Buluntu Yeri: Kuzey (Kutsal) Agora, Batı Portik

Mimari Blok No: KBP.14.10

Ölçüler

Başlık Yüksekliği; 38,5 cm; **Abakus Yüksekliği;** 5,4 cm; **Abakus Uzunluğu;** 72 cm; **Abakus Geniliği;** 72,5 cm; **Alt Çap;** 57,9 cm; **Sütun Boyunu Yüksekliği;** -

Tanımı: Batı ve Güney Portikleri birbirine bağlayan KA-IB-12 numaralı payeli köşe başlığı üzerine geç dönemde devşirme olarak yerleştirilmiş sütun tamburu üzerinde yer almaktadır. Sütun boyunu ile birlikte işlenen başlığın, volüt çerçevelerinde ve abakus tablasında izlenen ufak ebatlı kırık/eksik bölümleri haricinde sol volüt ile pulvinus kırık ve eksiktir. Başlığın ekhinosu üzerinde üç yumurtadan oluşan ion kymationu yer alır. Volütler üç kıvrım yaparak merkezde disk şeklinde sonlanan volüt gözüne sahiptir ve yivsiz bırakılmıştır. Kanalis ile ekhinos köşesinden 3 yapraklı birer palmet filizlenir ve volüt yanlarında yer alan yumurtaların üst yarısını örterek sonlanır. Ekhinusa yerleştirilen ion kymationuna ait yumurtalar aşağıya doğru hafifçe incelenerek sivrilmekte, aynı forma uyum gösteren kabuklar ise dışta daha az içte ise daha derin açılmış kanallar ile yumurtadan ayrılmıştır. Kabuklar arasına yerleştirilmiş ok motifine ait kanatlar kabuk merkezine yakın bir noktada kabuklara bağlanır. Ion kymationuna ait kabuk, yumurta ve ok uçları en altta inci-payet bezemeli astragale yaslanırken, başlığın abakus tablası ise ion kymationu ile bezelidir. Başlığın pulvinusu yatay akanthus yaprakları arasına yerleştirilmiş lotus yaprakları ile bezenmiş yuvarlak formlu bantlar ile sıkılan baltheus dikine yerleştirilmiş yapraklarla doldurulmuştur.

Tarihleme: Geç Antoninler-Erken Severuslar Dönemi

Kat. No: KA-KB-1 (*Levha 52*)

Adı: Korinth Başlığı

Cinsi: Mermer

Buluntu Yeri: Kuzey (Kutsal) Agora, Batı Portik Duvarı Kapı

Mimari Blok No: -

Ölçüler

Yük: 58 cm; **Kal. Yüksekliği:** 50 cm; **Alt Yap. Çel. Yüksekliği:** 20 cm; **Üst Yap. Çel. Yüksekliği:** 20 cm; **Ab. Yüksekliği:** 7 cm; **Alt. Çap:** 50x30 cm.

Tanımı: Başlık yüzeyinde izlenen aşınmaların yanı sıra abakus tablasının her iki

köşesinde, abakus çiçeğinde, volütlerde ve yaprak uçlarında kırık/eksik bölümler mevcuttur. Başlık, altta kalathos tabanı hizasından 4 yapraklı bir yaprak çelengi ile çevrelenmiş, alt yaprak çelengine ait ikinci yaprak lobu hizasından derin doyulmuş iki damarlarla yükselen üst yaprak çelengi ile akanthus düzenlemesi tamamlanmıştır. Hafifçe uzatılmış ve yüzeyi düz bırakılmış yuvarlak formlu kaulisler üzerinden kapalı yaprak kadehleri yükselmektedir. Kapalı yaprak kadehleri içerisinden filizlenen bitki sapları abakus tablası altında düzgün formlu heliksleri oluştururken, dışa doğru dönerek abakus köşesinde kıvrılarak volütleri oluşturmaktadır. Kaulisler arasına yerleştirilmiş destek yaprağı içerisinden filizlenen bitki sapı heliksler arasından abakus tablasına doğru yükselerek abakus çiçeğine bağlanır.

Tarihleme: Tiberius Dönemi

Kat. No: KA-KB-2 (*Levha 53*)

Adı: Korinth Başlığı

Cinsi: Mermer

Buluntu Yeri: Kuzey (Kutsal) Agora, Batı Portik Duvarı Kapı

Mimari Blok No: -

Ölçüler

Yük: 58 cm; **Kal. Yüksek:** 50 cm; **Alt Yap. Çel. Yüksek:** 20 cm; **Üst Yap. Çel. Yüksek:** 20 cm; **Ab. Yüksek:** 7 cm; **Alt. Çap:** 50x30 cm.

Tanımı: Başlık orijinal konumunun dışında bir noktada ortaya çıkarılmış, olasılıkla bir süre dışarıda kalması sebebiyle yoğun aşınma ve yosunlanmaya maruz kalmıştır. Başlık ön cephesini bezeyen akanthus yaprakları, kaulis sapları, kapalı yaprak kadehleri üzerinde izlenen aşınmaya bağlı detay kayıplarının yanı sıra kalathos tabanının küçük bir bölümü, abakus tablasının sol köşesi, volütler ve abakus çiçeği kırık/eksik durumdadır. Başlık, altta kalathos tabanı hizasından 4 yapraklı bir yaprak çelengi ile çevrelenmiş, alt yaprak çelengine ait ikinci yaprak lobu hizasından derin doyulmuş iki damarlarla yükselen üst yaprak çelengi ile akanthus düzenlemesi tamamlanmıştır. Hafifçe uzatılmış ve yüzeyi düz bırakılmış yuvarlak formlu kaulisler üzerinden kapalı yaprak kadehleri yükselmektedir. Kapalı yaprak kadehleri içerisinden filizlenen bitki sapları abakus tablası altında düzgün formlu heliksleri oluştururken, dışa doğru dönerek abakus köşesinde kıvrılarak volütleri oluşturmaktadır. Kaulisler arasına yerleştirilmiş destek yaprağı içerisinden filizlenen bitki sapı heliksler arasından abakus tablasına doğru yükselerek abakus çiçeğine bağlanır.

Tarihleme: Tiberius Dönemi

Kat. No: KA-KB-3 (*Levha 54*)

Adı: Korinth Başlığı

Cinsi: Mermer

Buluntu Yeri: Kuzey (Kutsal) Agora, Doğu Portik

Mimari Blok No: KA.12.12

Ölçüler

Yük: 99 cm; **Kal. Yük:** 78 cm; **Alt Yap. Çel. Yük:** 35 cm; **Üst Yap. Çel. Yük:** 40 cm; **Ab. Yük:** 17 cm; **Alt. Çap:** 71 cm.

Tanımı: Başlık abakus tablasında, helikslerde ve akanthus yapraklarında izlenen küçük ebatlı kırıklar haricinde volütler kırık/eksik halde olduğu anlaşılmaktadır. Başlığın birbirinden uzak yerleştirilmiş alt sıra yaprak çelengi, arkasında yer alan kalathos taş yüzeyi geniş bir çan görünümündedir. Üst sıra akanthus yapraklarına ait orta damarlar derince oyulmuş kanallarla alt sıra yaprak çelengine ait akanthusların üçüncü yaprak lobu hizasından yükselirken, oldukça ince ayrıntılı biçimde işlenen akanthus yaprakları ve bazen derin bazen de yüzeysel işlenen damarlar başlığa görünür bir plastiklik kazandırmıştır. Fan formu yaprak loblarına ait sivri uçlu ve uzun yaprak dişleri uçlarda birleşerek derince oyulmuş ve uzun formu kapalı yaprak gözlerini oluşturmuş, yaprak dişlerinin yüzeyi “v” şeklinde derin ve keskin kanallıdır. Akanthus yaprak damarlarının ince ve derin açıldığı başlıklarda ikinci sıra yaprak çelengi arasına gömülü üçgen prizması formundaki kaulisler ve kaulisler üzerindeki kapalı yaprak kadehleri içerisinden çıkan bitki saplarının oluşturduğu heliksler, kalathos dudağı altında kıvrılmaktadır.

Tarihleme: Antoninler Dönemi

Kat. No: KA-KB-4 (*Levha 55*)

Adı: Korinth Başlığı

Cinsi: Mermer

Buluntu Yeri: Kuzey (Kutsal) Agora, Doğu Portik

Mimari Blok No: KDP.11.10

Ölçüler

Yük: 98 cm; **Kal. Yük:** 79 cm; **Alt Yap. Çel. Yük:** 33 cm; **Üst Yap. Çel. Yük:** 39 cm; **Ab. Yük:** 17 cm; **Alt. Çap:** 70 cm.

Tanımı: Başlık abakus tablasında, helikslerde ve akanthus yapraklarında izlenen küçük ebatlı kırıklar haricinde volütler kırık/eksik halde olduğu anlaşılmaktadır. Başlığın birbirinden uzak yerleştirilmiş alt sıra yaprak çelengi, arkasında yer alan kalathos taş yüzeyi geniş bir çan görünümündedir. Üst sıra akanthus yapraklarına ait orta damarlar derince oyulmuş kanallarla alt sıra yaprak çelengine ait akanthusların üçüncü yaprak lobu hizasından yükselirken, oldukça ince ayrıntılı biçimde işlenen akanthus yaprakları ve bazen derin bazen de yüzeysel işlenen damarlar başlığa görünür bir plastiklik kazandırmıştır. Fan formu yaprak loblarına ait sivri uçlu ve uzun yaprak dişleri uçlarda birleşerek derince oyulmuş ve uzun formu kapalı yaprak gözlerini oluşturmuş, yaprak

dişlerinin yüzeyi “v” şeklinde derin ve keskin kanallıdır. Akanthus yaprak damarlarının ince ve derin açıldığı başlıklarda ikinci sıra yaprak çelengi arasına gömülü üçgen prizması formundaki kaulisler ve kaulisler üzerindeki kapalı yaprak kadehleri içerisinden çıkan bitki saplarının oluşturduğu heliksler, kalathos dudağı altında kıvrılmaktadır.

Tarihleme: Antoninler Dönemi

Kat. No: KA-KB-5 (*Levha 56*)

Adı: Korinth Başlığı

Cinsi: Mermer

Buluntu Yeri: Kuzey (Kutsal) Agora, Doğu Portik

Mimari Blok No: KDP.11.154

Ölçüler

Yük: 98 cm; **Kal. Yük:** 80 cm; **Alt Yap. Çel. Yük:** 30 cm; **Üst Yap. Çel. Yük:** 36 cm; **Ab. Yük:** 15 cm; **Alt. Çap:** 72 cm.

Tanımı: Başlık abakus tablasında, helikslerde ve akanthus yapraklarında izlenen küçük ebatlı kırıklar haricinde volütler kırık/eksik halde olduğu anlaşılmaktadır. Başlığın birbirinden uzak yerleştirilmiş alt sıra yaprak çelengi, arkasında yer alan kalathos taş yüzeyi geniş bir çan görünümündedir. Üst sıra akanthus yapraklarına ait orta damarlar derince oyulmuş kanallarla alt sıra yaprak çelengine ait akanthusların üçüncü yaprak lobu hizasından yükselirken, oldukça ince ayrıntılı biçimde işlenen akanthus yaprakları ve bazen derin bazen de yüzeysel işlenen damarlar başlığa görünür bir plastiklik kazandırmıştır. Fan formu yaprak loblarına ait sivri uçlu ve uzun yaprak dişleri uçlarda birleşerek derince oyulmuş ve uzun formu kapalı yaprak gözlerini oluşturmuş, yaprak dişlerinin yüzeyi “v” şeklinde derin ve keskin kanallıdır. Akanthus yaprak damarlarının ince ve derin açıldığı başlıklarda ikinci sıra yaprak çelengi arasına gömülü üçgen prizması formundaki kaulisler ve kaulisler üzerindeki kapalı yaprak kadehleri içerisinden çıkan bitki saplarının oluşturduğu heliksler, kalathos dudağı altında kıvrılmaktadır. Başlıkta kapalı yaprak kadehi hizasına kadar yükselen bir destek yapırağı yer alır.

Tarihleme: Antoninler Dönemi

Kat. No: KA-AF-1 (*Levha 57*)

Adı: Arşitrav-Friz

Cinsi: Mermer

Buluntu Yeri: Kuzey (Kutsal) Agora, Güney Portik

Mimari Blok No: KGP.12.11

Ölçüler

Yük: 90 cm; **Uz:** 295 cm; **Der. Alt:** 50 cm; **Der. Üst:** 74 cm; **1. Fasc. Yük:** 10 cm; **2.**

Fasc. Yük: 12 cm; **3. Fasc. Yük:** 15 cm; **Arş. Taç Yük:** 20 cm

Tanımı: Arşitrav-friz bloğunun sağ alt köşesinde 3. faskia hizasından itibaren kırık ve eksik bir bölümün antik dönem kenetleriyle tamir edildiği izlenmektedir. Bloğun geneli sağlam korunmakla birlikte arşitrav tacı üzerinde ufak bir parça kırık, yüzeyde ise yer yer çatlamlar mevcuttur. Altta üç faskialı arşitrav bölümü ardından arşitrav tacı altta ion kymationu, üstte lesbos kymationu kuşaklarıyla bezenmiştir. Bloğun soffit bölümünde ise merkeze yerleştirilmiş disk motifinin iki yanına saz yaprakları yerleştirilmiştir.

Tarihleme: MS 3. Yüzyılın İkinci Yarısı

Kat. No: KA-AR-1 (Levha 58)

Adı: Arşitrav

Cinsi: Mermer

Buluntu Yeri: Kuzey (Kutsal) Agora, Doğu Portik

Mimari Blok No: KDP.11.158

Ölçüler

Yük: 85 cm; **Uz:** 330 cm; **Der. Alt:** 60 cm; **Der. Üst:** 65 cm; **1. Fasc. Yük:** 9 cm; **2. Fasc. Yük:** 12 cm; **3. Fasc. Yük:** 15 cm; **Arş. Taç Yük:** 17 cm

Tanımı: Bloğun yüzeyinde hafif aşınmalar ve ufak ebatlı kırık/eksik bölümler haricinde korunma durumu oldukça iyidir. Blok üç faskialı olarak işlenmiş, tek bezeme alanını oluşturan arşitrav tacında altta inci-payet, ion kymationu ve onun üzerinde açık-kapalı palmetlerden oluşturulmuş anthemion yer alır.

Tarihleme: MS 3. Yüzyılın İkinci Yarısı

Kat. No: KA-F-1 (Levha 59)

Adı: Friz

Cinsi: Mermer

Buluntu Yeri: Kuzey (Kutsal) Agora, Doğu Portik

Mimari Blok No: KDP.11.12

Ölçüler

Yük: 50 cm; **Uz:** 88 cm; **Der. Alt:** 40 cm; **Der. Üst:** 55 cm

Tanımı: Blok yüzeyinde aşınmalar, sol önde merkezi akanthus yaprağının yarısı, çiçek rozet ve taç bölümünün tamamı kırık/eksik durumdadır. Ana bezeme kuşağının alt ve üst profillerine yaslandırılmış olan ranke bezemesi, blok üzerinde sol yaprak hariç korunmuş olan bir merkezi akanthus demetinden filizlenerek sağ yöne doğru devam eden kıvrık dalların bir bölümünü taşımaktadır. Blok üzerinde izlenebildiği kadarıyla ranke bezemesine ait anadal kılıf-yaprak demetleriyle sarılı, yan dallar ise tam daire formu

sergileyen ıplak bırakılmıř en u kısımlar hari kılıf yapraklarla kaplıdır.

Tarihleme: Antoninler Dnemi

Kat. No: KA-F-2 (*Levha 60*)

Adı: Friz

Cinsi: Mermer

Buluntu Yeri: Kuzey (Kutsal) Agora, Doęu Portik

Mimari Blok No: KDP.11.40

lcler

Yk: 52 cm; ***Uz:*** 102 cm; ***Der. Alt:*** 45 cm, ***Der. st:*** 57 cm

Tanımı: Bloęun ta blmnn yarısı ve kıvrık dallara ait detaylarda kuk ebatlı kırık/eksik blmler izlenmektedir. Blok zerinde yine kılıf yapraklarla kaplı ana ve yan dalların sol yne doęru uzandıęı ve toplam 3 spiralin iek rozetlerle birlikte korunduęu bir blm izlenebilmektedir.

Tarihleme: Antoninler Dnemi

Kat. No: KA-F-3 (*Levha 61*)

Adı: Friz

Cinsi: Mermer

Buluntu Yeri: Kuzey (Kutsal) Agora, Doęu Portik

Mimari Blok No: KDP.11.43

lcler

Yk: 53 cm; ***Uz:*** 102 cm; ***Der. Alt:*** 43 cm, ***Der. st:*** 55 cm

Tanımı: Blokta ta blmnn ufak ebatlı bir blm haricinde saęlam korunduęu anlařılmaktadır. Blok ranke bezemesinde kılıf yapraklarla kaplı ana dal ve yan dallar yine sola doęru uzanmıř, blok zerinde iki adet sarmal ve iek rozetler korunmuřtur.

Tarihleme: Antoninler Dnemi

Kat. No: KA-F-4 (*Levha 62*)

Adı: Friz

Cinsi: Mermer

Buluntu Yeri: Kuzey (Kutsal) Agora, Doęu Portik

Mimari Blok No: KDP.11.142

Ölçüler

Yük: 52 cm; **Uz:** 90 cm; **Der. Alt:** 45 cm, **Der. Üst:** 54 cm

Tanımı: Bloğun, tacı üzerinde yer alan ufak ebatlı kırık/eksik bölümler haricinde iyi durumda korunagelmıştır. Diğer frizlerde olduğu gibi ana bezeme kuşağını oluşturan ranke bezemesinde kılıf yapraklarla kaplı ana ve yan dalların sağ yöne doğru uzandığı ve her iki kenarda yer alan 2 sarmal ve yarım halde izlenebilen çiçek rozetlerin bulunduğu bir bezeme şemasına sahiptir. Diğer bloklardan farklı olarak taç kısmında inci-payet motifi işlenmemiş, üstte yer alan ion kymationu ise doğrudan silme profiline yaslandırılmıştır. Blok bezeme kuşağında merkezde yer alması gereken sarmal yerine hörgüçlü boğa tasviri işlenmiştir.

Tarihleme: Antoninler Dönemi

Kat. No: KA-GS-1 (*Levha 63*)

Adı: Geison-Sima

Cinsi: Mermer

Buluntu Yeri: Kuzey (Kutsal) Agora, Doğu Portik

Mimari Blok No: KDP.11.47

Ölçüler

Yük: 49 cm; **Uz:** 76 cm; **Der. Alt:** 60 cm; **Der. Üst:** 74 cm

Tanımı: Blok yüzeyinde aşınma, taç ve taç profili altında küçük ebatlı kırık/eksik bölümler mevcuttur. Blok bezeme şeması altta bir geisopodes, en üstte blok tacı altta inci-payet dizisi onun üzerinde açık-kapalı palmetlerden oluşturulmuş anthemion kuşağı ile bezenmiştir. Merkez sapın her iki yanında üçerden toplam 6 yapraklı olarak işlenen palmetler altta bir kaliks ve her iki yanında yer alan küçük akanthus yaprakları üzerinden filizlenir.

Tarihleme: Antoninler Dönemi

Kat. No: KA-GS-2 (*Levha 64*)

Adı: Geison-Sima

Cinsi: Mermer

Buluntu Yeri: Kuzey (Kutsal) Agora, Doğu Portik

Mimari Blok No: KDP.12.33

Ölçüler

Yük: 50 cm; **Uz:** 80 cm; **Der. Alt:** 59 cm; **Der. Üst:** 75 cm

Tanımı: Blok yüzeyinde aşınma, taç ve taç profili altında küçük ebatlı kırık/eksik

bölümler haricinde aslan başlı çörtlenlerin uç kısımlarında kırılmalar mevcuttur. Blok bezeme şeması altta bir geisopodes, en üstte blok tacı altta inci-payet dizisi onun üzerinde açık-kapalı palmetlerden oluşturulmuş anthemion kuşağı ile bezenmiştir. Merkez sapın her iki yanında üçerden toplam 6 yapraklı olarak işlenen palmetler altta bir kaliks ve her iki yanında yer alan küçük akanthus yaprakları üzerinden filizlenir.

Tarihleme: Antoninler Dönemi

Kat. No: KA-GS-3 (*Levha 65*)

Adı: Geison-Sima

Cinsi: Mermer

Buluntu Yeri: Kuzey (Kutsal) Agora, Doğu Portik

Mimari Blok No: KDP.11.96

Ölçüler

Yük: 48 cm; **Uz:** 110 cm; **Der. Alt:** 60 cm; **Der. Üst:** 76 cm

Tanımı: Blok yüzeyinde aşınma, taç ve taç profili altında küçük ebatlı kırık/eksik bölümler haricinde tacın sol yanında antik dönem tamiratına işaret eden düzgün kesilmiş bir bölüm eksiktir. Blok bezeme şeması altta bir geisopodes, en üstte blok tacı altta inci-payet dizisi onun üzerinde açık-kapalı palmetlerden oluşturulmuş anthemion kuşağı ile bezenmiştir. Merkez sapın her iki yanında üçerden toplam 6 yapraklı olarak işlenen palmetler altta bir kaliks ve her iki yanında yer alan küçük akanthus yaprakları üzerinden filizlenir.

Tarihleme: Antoninler Dönemi

Kat. No: KA-GS-4 (*Levha 66*)

Adı: Geison-Sima

Cinsi: Mermer

Buluntu Yeri: Kuzey (Kutsal) Agora, Doğu Portik

Mimari Blok No: -

Ölçüler

Yük: 66 cm; **Uz:** 130 cm; **Der. Alt:** 70 cm; **Der. Üst:** 100 cm

Tanımı: Blok yüzeyinde aşınma, taç ve taç profili altında küçük ebatlı kırık/eksik bölümler haricinde aslan başlı çörtlenlerin uç kısımlarında kırılmalar mevcuttur. Bloğun taç dekorasyonunda inci-payet bezemeli astragal ayırımından sonra başlayan açık ve ters-düz şemalı palmetlerden oluşturulmuş anthemion kullanılmıştır. Merkez yaprağın her iki yanında üçerden toplam 6 yapraklı olarak işlenen palmetler altta bant ile sıkılmış ve bant üzerinden yükselen yapraklar kenarlarda hançer formunda aşağı doğru sarkıtılmıştır. Bant

altından filizlenen bağlayıcı dallar ara boşluklardan yükselerek yan palmetlere bağlanmaktadır. Palmet alt ve üst yapraklarının gövdeleri kendi içlerinde birbirine dokunurken yanlarda uç kısımlardan bağlayıcı dallara dokunmaktadır.

Tarihleme: Geç Antoninler-Erken Severuslar Dönemi

Kat. No: KA-GS-5 (*Levha 67*)

Adı: Geison-Sima

Cinsi: Mermer

Buluntu Yeri: Kuzey (Kutsal) Agora, Doğu Portik

Mimari Blok No: KDP.11.166

Ölçüler

Yük: 65 cm; **Uz:** 80 cm; **Der. Alt:** 70 cm; **Der. Üst:** 95 cm

Tanımı: Blok yüzeyinde aşınma, taç ve taç profili altında küçük ebatlı kırık/eksik bölümler haricinde aslan başlı çörtlenlerin uç kısımlarında kırılmalar mevcuttur. Bloğun taç dekorasyonunda inci-payet bezemeli astragal ayırımından sonra merkezde ters formlu tek kapalı palmet ve yanlarda açık palmetlere ait yaprak uçları izlenebilmektedir. Anthemion bezemesinin genelinde izlediğimiz yüzeysellik, palmet yapraklarının yüzeylerinde yer yer işlenen sığ yivler ile kırılmaya çalışılmıştır.

Tarihleme: Geç Antoninler-Erken Severuslar Dönemi

Kat. No: KA-TB-1 (*Levha 68*)

Adı: Taç Bloğu

Cinsi: Mermer

Buluntu Yeri: Kuzey (Kutsal) Agora, Altar

Mimari Blok No: -

Ölçüler

Yük: 36 cm; **Der. Alt:** 114x54 cm; **Der. Üst:** 127x90 cm

Tanımı: Blok yüzeyinde aşınma, alt faskia üzerinde küçük ebatlı kırık/eksik bölümler haricinde arka ucuna ait kırık bir bölüm alanda bulunarak yapıştirilmiştir. Taç bloğunun bezeme şeması, altta düz bırakılmış faskia ardından inci-payet bezemeli bir astragal, onun üzerinde ion kymationu ve son olarak lotus-palmet dizili anthemion ile tamamlanır.

Tarihleme: Augustus Dönemi

TAPINAK A

Kat. No: TA-KB-1 (Levha 69)

Adı: Korinth Başlığı

Cinsi: Mermer

Buluntu Yeri: Tapınak A, Pronaos

Mimari Blok No: -

Ölçüler

Yük: 86 cm; **Kal. Yüksek:** 72 cm; **Alt Yap. Çel. Yüksek:** 23 cm; **Üst Yap. Çel. Yüksek:** 26 cm; **Ab. Yüksek:** 13 cm; **Alt. Çap:** 80x70 cm.

Tanımı: Tapınak A ön cephe payeli sütunlarından birine aittir. Yüzeyde az aşınma, yaprak uçları ve abakus köşelerinde kırıklar mevcuttur. Altta kalathos tabanına yerleştirilen birinci sıra akanthus yaprakları üstte alt yaprak çelengi arasından, iki derin kanalla yükselen ikinci sıra akanthus yaprakları yer alır. Üst çelenge ait akanthus yaprak uçları birbirine dokunmakta, yaprak dişleri sivri uçlu ve uzundur. Yaprak dişlerinin yüzeyi “V” şeklinde derin ve keskin kanallıdır. Uçlarda birleşen yaprak dişleri uzun ve kapalı yaprak gözlerini oluşturur. Üst yaprak çelengi arasına yerleştirilen üçgen prizması formundaki kaulis sapları kapalı yaprak kadehlerini taşır. Kapalı yaprak kadehlerinden çıkan bitki sapları kalathos dudağı altında sarmal yapan ve uç bölümleri kırık halde bulunan heliksleri, köşelerde ise ön yüzde yalnızca bir tanesi restorasyon sonucu tamamlanabilmiş olan volütleri oluştururlar. Kalın yapılmış abakus tablası üzerinde yaprak görünümlü abakus çiçeği yer alır.

Tarihleme: Antoninler Dönemi

Kat. No: TA-KB-2 (Levha 70)

Adı: Korinth Başlığı

Cinsi: Mermer

Buluntu Yeri: Tapınak A, Pronaos

Mimari Blok No: TA.04.91

Ölçüler

Yük: 82 cm; **Kal. Yüksek:** 69 cm; **Alt Yap. Çel. Yüksek:** 30 cm; **Üst Yap. Çel. Yüksek:** 40 cm; **Ab. Yüksek:** 13 cm; **Alt. Çap:** 70 cm.

Tanımı: Yüzeyde aşınma, yaprak uçları, abakus köşeleri, kaide ve kalathos üzerinde kırıklar mevcuttur. Altta kalathos tabanına yerleştirilen birinci sıra akanthus yaprakları aralıklı olarak düzenlenmiştir. Üstte alt yaprak çelengi arasından iki derin kanalla yükselen ikinci sıra akanthus yaprakları yer alır. Üst çelenge ait akanthus yaprak uçları birbirine dokunmakta, yaprak dişleri sivri uçlu ve uzundur. Yaprak dişlerinin yüzeyi “V” şeklinde derin ve keskin kanallıdır. Uçlarda birleşen yaprak dişleri uzun ve kapalı yaprak

gözlerini oluşturur. Üst yaprak çelengi arasına yerleştirilen üçgen prizması formundaki kaulis sapları kapalı yaprak kadehlerini taşır. Kapalı yaprak kadehlerinden çıkan bitki sapları kalathos dudağı altında sarmal yapan ve kırık halde bulunan heliksleri oluştururlar. Kalın yapılmış abakus tablasında altta dil bezekleri onun üzerinde de ion kymationu yer alır. Volütler kırıktır. Abakus tablası üzerinde yaprak görünümlü abakus çiçeği yer alır.

Tarihleme: Antoninler Dönemi

Kat. No: TA-KB-3 (*Levha 71*)

Adı: Korinth Başlığı

Cinsi: Mermer

Buluntu Yeri: Tapınak A, Doğu Portik

Mimari Blok No: -

Ölçüler

Yük: 54 cm; **Kal. Yük:** 69 cm; **Alt Yap. Çel. Yük:** 20 cm; **Üst Yap. Çel. Yük:** 22 cm; **Ab. Yük:** 6 cm; **Alt. Çap:** 42 cm.

Tanımı: Yüzeyde aşınma, yaprak uçları, abakus tablası ve sağ üst köşede büyük bir kırık mevcuttur. Altta kalathos tabanına yerleştirilen birinci sıra akanthus yaprakları aralıklı olarak düzenlenmiştir. Üstte alt yaprak çelengi arasından iki derin kanalla yükselen ikinci sıra akanthus yaprakları yer alır. Üst çelenge ait akanthus yaprak uçları birbirine dokunmakta, yaprak dişleri sivri uçlu ve uzundur. Yaprak dişlerinin yüzeyi “V” şeklinde derin ve keskin kanallıdır. Uçlarda birleşen yaprak dişleri uzun ve kapalı yaprak gözlerini oluşturur. Üst yaprak çelengi arasına yerleştirilen üçgen prizması formundaki kaulis sapları kapalı yaprak kadehlerini taşır. Kapalı yaprak kadehlerinden çıkan bitki sapları kalathos dudağı altında sarmal yapan heliksleri oluştururlar. Kapalı yaprak kadehlerinin uçları kalathos merkezine doğru uzayarak üstte yer alan heliksleri taşımaktadır. Volütler kırıktır.

Tarihleme: Antoninler Dönemi

Kat. No: TA-KB-4 (*Levha 72*)

Adı: Korinth Başlığı

Cinsi: Mermer

Buluntu Yeri: Tapınak A, Doğu Portik

Mimari Blok No: -

Ölçüler

Yük: 53 cm; **Kal. Yük:** 45 cm; **Alt Yap. Çel. Yük:** 21 cm; **Üst Yap. Çel. Yük:** 14 cm; **Ab. Yük:** 6 cm; **Alt. Çap:** 42 cm.

Tanımı: Yüzeyde aşınma, yaprak uçları, abakus tablası ve sol üst köşede büyük bir kırık mevcuttur. Altta kalathos tabanına yerleştirilen birinci sıra akanthus yaprakları aralıklı olarak düzenlenmiştir. Üstte alt yaprak çelengi arasından iki derin kanalla yükselen ikinci sıra akanthus yaprakları yer alır. Üst çelenge ait akanthus yaprak uçları birbirine dokunmakta, yaprak dişleri sivri uçlu ve uzundur. Yaprak dişlerinin yüzeyi “V” şeklinde derin ve keskin kanallıdır. Uçlarda birleşen yaprak dişleri uzun ve kapalı yaprak gözlerini oluşturur. Üst yaprak çelengi arasına yerleştirilen üçgen prizması formundaki kaulis sapları kapalı yaprak kadehlerini taşır. Kapalı yaprak kadehlerinden çıkan bitki sapları kalathos dudağı altında sarmal yapan bitkisel görünümlü heliksleri, köşelerde ise kalathos dudağı üzerinden yükselerek ancak abakusa bağlı kısımlarının korunabildiği volütleri oluştururlar.

Tarihleme: Antoninler Dönemi

Kat. No: TA-AR-1 (*Levha 73*)

Adı: Arşitrav

Cinsi: Mermer

Buluntu Yeri: Tapınak A, Pronaos

Mimari Blok No: -

Ölçüler

Yük: 62 cm; **Uz:** 231 cm; **Der. Alt:** 40 cm; **Der. Üst:** 108 cm; **1. Fasc. Yük:** 10 cm; **2. Fasc. Yük:** 12 cm; **3. Fasc. Yük:** 17 cm; **Arş. Taç Yük:** 14 cm; **Sof. Kal:** 25 cm; **Sof. Uz:** 112 cm.

Tanımı: Blok üzerinde küçük ebatlı kırık/eksik bölümler haricinde, sol köşede 1. faskia hizasında bir bölüm ile arşitrav tacının büyük ebatlı bir bölümünün kesilerek olasılıkla antik dönem tamiratı geçirdiği anlaşılmaktadır. İki faskialı arşitravın 1. Faskiası organ bezeği, 2. faskiası inci-payet dizisi ile bezenirken, arşitrav tacı ise sırasıyla inci-payet/ion kymationu/anthemion kuşağından oluşan bir bezeme şemasına sahiptir.

Tarihleme: Antoninler Dönemi

Kat. No: TA-F-1 (*Levha 74*)

Adı: Friz

Cinsi: Mermer

Buluntu Yeri: Tapınak A, Pronaos

Mimari Blok No: -

Ölçüler

Yük: 48 cm; **Uz:** 76 cm; **Der. Alt:** 63 cm, **Der. Üst:** 80 cm

Tanımı: Blok uzun süre dışarda kalması sebebiyle yüzeyinde, aşınma, yosunlanma ve kararmalar mevcuttur. Blok sol yandan ve friz tacı üzerinden kırık ve eksik durumdadır. Bloкта sağ köşeye yerleştirilmiş akanthus demetinden filizlenen kıvrık dalların sola doğru uzandığı ancak söz konusu kıvrık dallara ait yalnızca uç kısımlarının korunduğu anlaşılmaktadır.

Tarihleme: Antoninler Dönemi

Kat. No: TA-F-2 (*Levha 75*)

Adı: Friz

Cinsi: Mermer

Buluntu Yeri: Tapınak A, Pronaos

Mimari Blok No: -

Ölçüler

Yük: 45 cm; **Uz:** 49 cm; **Der. Alt:** 64 cm, **Der. Üst:** 84 cm

Tanımı: Blok yüzeyinde hafif aşınmalar ve ufak ebatlı kırık/eksik bölümler haricinde her iki yandan düzgün bir şekilde kesildiği anlaşılmaktadır. Bloкта sağ yöne doğru uzanan kıvrık dalların yalnızca sarmal yapan bir kolu izlenebilmektedir.

Tarihleme: Antoninler Dönemi

Kat. No: TA-AF-1 (*Levha 76*)

Adı: Arşitrav-Friz

Cinsi: Mermer

Buluntu Yeri: Tapınak A, Batı Portik

Mimari Blok No: -

Ölçüler

Yük: 68 cm; **Uz:** 240 cm; **Der. Alt:** 48 cm; **Der. Üst:** 60 cm; **1. Fasc. Yük:** 8 cm; **2. Fasc. Yük:** 12 cm; **Arş. Taç Yük:** 11 cm; **Sof. Kal:** 15 cm; **Sof. Uz:** 180 cm.

Tanımı: Arşitrav-friz bloğunun yüzeyinde izlenen hafif aşınmalar dışında tam ve sağlam olarak korunmuştur. Blok bezeme şeması, altta yer alan çift faskiayı birbirinden ayıran inci-payet bezemeli astragal ile başlar. Bloğa ait arşitrav tacı; inci-payet, ion kymationu ve açık-kapalı düz formlu palmetlerden oluşturulmuş anthemion ile bezenmiş, friz kuşağında ana bezeme alanı kıvrık dal bezemesi ile dekore edilirken, friz tacı üzerinde ion kymationu yer alır.

Tarihleme: Antoninler Dönemi

Kat. No: TA-AF-2 (Levha 77)

Adı: Arşitrav-Friz

Cinsi: Mermer

Buluntu Yeri: Tapınak A, Batı Portik

Mimari Blok No: -

Ölçüler

Yük: 68 cm; Uz: 240 cm; Der. Alt: 48 cm; Der. Üst: 60 cm; 1. Fasc. Yük: 8 cm; 2. Fasc. Yük: 12 cm; Arş. Taç Yük: 11 cm; Sof. Kal: 15 cm; Sof. Uz: 180 cm.

Tanımı: Arşitrav-friz bloğunun yüzeyinde izlenen hafif aşınmalar dışında sol alt köşede arşitrav tacına kadar olan bir bölüm kırık, yine aynı alanın sağına doğru küçük ebatlı bir bölüm kırık ve eksiktir. Blok bezeme şeması, altta yer alan çift faskiayı birbirinden ayıran inci-payet bezemeli astragal ile başlar. Bloğa ait arşitrav tacı; inci-payet, ion kymationu ve açık-kapalı düz formlu palmetlerden oluşturulmuş anthemion ile bezenmiş, friz kuşağında ana bezeme alanı kıvrık dal bezemesi ile dekore edilirken, friz tacı üzerinde ion kymationu yer alır.

Tarihleme: Antoninler Dönemi

Kat. No: TA-AF-3 (Levha 78)

Adı: Arşitrav-Friz

Cinsi: Mermer

Buluntu Yeri: Tapınak A, Batı Portik

Mimari Blok No: -

Ölçüler

Yük: 59 cm; Uz: 226 cm; Der. Alt: 55 cm; Der. Üst: 70 cm; 1. Fasc. Yük: 12 cm; 2. Fasc. Yük: 15 cm; Arş. Taç Yük: 10 cm; Sof. Kal: 16 cm; Sof. Uz: 190 cm.

Tanımı: Arşitrav-friz bloğunun yüzeyinde izlenen hafif aşınmalar ve sol alt köşede olasılıkla antik dönem tamiratıyla kesilmiş küçük bir bölümü haricinde sağlam korunduğu söylenebilir. Blok bezeme şeması, altta yer alan çift faskiayı birbirinden ayıran inci-payet bezemeli astragal ile başlar. Bloğa ait arşitrav tacı; inci-payet, ion kymationu ve açık-kapalı düz formlu palmetlerden oluşturulmuş anthemion ile bezenmiş, friz kuşağında ana bezeme alanı kıvrık dal bezemesi ile dekore edilirken, friz tacı bulunmamaktadır.

Tarihleme: Severuslar Dönemi

Kat. No: TA-GS-1 (Levha 79)

Adı: Geison-Sima

Cinsi: Mermer

Buluntu Yeri: Tapınak A, Pronaos

Mimari Blok No: -

Ölçüler

Yük: 61 cm; **Uz:** 90 cm; **Der. Alt:** 107 cm: **Der. Üst:** 170 cm

Tanımı: Blok yüzeyinde aşınma, taç ve taç profili altında küçük ebatlı kırık/eksik bölümler haricinde sağlamdır. Blok bezeme şeması altta bir geisopodes onun üzerinde lesbos kymationu bezemeli bir cavetto profili ile başlar, onun üzerinde yer alan konsol/kaset düzenlemesinde konsollar birer akanthus yaprağı ile desteklenirken altta ion kymationu ile çerçevelenmiştir. Bloğun taç dekorasyonunda inci-payet bezemeli astragal ayrımından sonra başlayan açık ve ters-düz şemalı palmetlerden oluşturulmuş anthemion kullanılmıştır. Merkez yaprağın her iki yanında üçerden toplam 6 yapraklı olarak işlenen palmetler altta bant ile sıkılmış ve bant üzerinden yükselen yapraklar kenarlarda aşağı doğru sarkıtılmıştır. Bant altından filizlenen bağlayıcı dallar ara boşluklardan yükselerek yan palmetlere bağlanmaktadır. Palmet alt ve üst yapraklarının gövdeleri kendi içlerinde birbirine dokunurken yanlarda uç kısımlardan bağlayıcı dallara dokunmaktadır.

Tarihleme: Antoninler Dönemi

Kat. No: TA-GS-2 (*Levha 80*)

Adı: Geison-Sima

Cinsi: Mermer

Buluntu Yeri: Tapınak A, Doğu Portik

Mimari Blok No: -

Ölçüler

Yük: 53 cm; **Uz:** 190 cm; **Der. Alt:** 60 cm: **Der. Üst:** 100 cm

Tanımı: Blok yüzeyinde aşınma, taç ve taç profili altında küçük ebatlı kırık/eksik bölümler haricinde sağlamdır. Blok bezeme şeması altta bir geisopodes onun üzerinde lesbos kymationu bezemeli bir cavetto profili ile başlar, onun üzerinde yer alan konsol/kaset düzenlemesinde konsollar birer akanthus yaprağı ile desteklenirken altta ion kymationu ile çerçevelenmiştir. Bloğun taç dekorasyonunda inci-payet bezemeli astragal ayrımından sonra başlayan açık ve ters-düz şemalı palmetlerden oluşturulmuş anthemion kullanılmıştır. Merkez yaprağın her iki yanında üçerden toplam 6 yapraklı olarak işlenen palmetler altta bant ile sıkılmış ve bant üzerinden yükselen yapraklar kenarlarda aşağı doğru sarkıtılmıştır. Bant altından filizlenen bağlayıcı dallar ara boşluklardan yükselerek yan palmetlere bağlanmaktadır. Palmet alt ve üst yapraklarının gövdeleri kendi içlerinde birbirine dokunurken yanlarda uç kısımlardan bağlayıcı dallara dokunmaktadır.

Tarihleme: Antoninler Dönemi

MERKEZİ HAMAM

Kat. No: MH-IB-1 (Levha 81)

Adı: Ion Başlığı

Cinsi: Traverten

Buluntu Yeri: Güney Hamam-Gymnasium Kompleksi, Apodyterium

Mimari Blok No: BB.03.19

Ölçüler

Başlık Yük; 47 cm; **Abakus Yük;** 12 cm; **Abakus Uz;** 70 cm; **Abakus Gen;** 80 cm; **Volütlerle Gen;** 108 cm; **Volüt Gözleri Arası Gen;** 70 cm; **Volüt Çapı;** 32,5 cm; **Alt Çap;** 70 ; **Sütun Boynu Yük;** 14 cm

Tanımı: Laodikeia Merkezi Hamami II. Apodyterium ayağında devşirme malzeme olarak bulunmuştur. Ters çevrilerek ayak üstüne oturtulan başlığın ön yüzlerinden sadece birisi sağlam korunabilmiştir. Korunan ön yüzde volütlerden biri uç kısmından merkeze doğru polsterin ucu ile birlikte kırık ve eksiktir.

Tarihleme: Geç Hellenistik-Erken Augustus

Kat. No: MH-GS-1 (Levha 82)

Adı: Geison-Sima

Cinsi: Mermer

Buluntu Yeri: Güney Hamam-Gymnasium Kompleksi, Apodyterium

Mimari Blok No: -

Ölçüler

Yük: 40 cm; **Uz:** 95 cm; **Der. Alt:** 50 cm; **Der. Üst:** 80 cm

Tanımı: Blok yüzeyinde aşınma-yosunlanma haricinde taç profili, sağ ve sol yanlardan kırık/eksik durumdadır. Blok bezeme şeması altta bir geisopodes onun üzerinde yer alan kyma-rekta profili üzerinde açık ters-düz formlu kengerleşmiş palmetlerden oluşturulmuş anthemion bezemesi ile dekore edilmiştir. Merkez yaprağın her iki yanında ikişerden toplam dört yapraklı olarak işlenen palmetler altta bant ile sıkılmış ve bant üzerinden yükselen yapraklar kenarlarda üç loba ayrılarak aşağı doğru sarkıtılmıştır. Palmet bantı altından filizlenen bağlayıcı dallar yan palmete bağlanmaktadır.

Tarihleme: MS 3. Yüzyılın İlk Yarısı

Kat. No: MH-GS-2 (Levha 83)

Adı: Geison-Sima

Cinsi: Mermer

Buluntu Yeri: Güney Hamam-Gymnasium Kompleksi, Apodyterium

Mimari Blok No: -

Ölçüler

Yük: 40 cm; **Uz:** 85 cm; **Der. Alt:** 68 cm; **Der. Üst:** 95 cm

Tanımı: Blok yüzeyinde aşınma ve yosunlanma haricinde taç profili ile sol yandan kırık/eksik durumdadır. Blok bezeme şeması altta bir geisopodes onun üzerinde yer alan kyma-rekta profili üzerinde açık ters-düz formlu kengerleşmiş palmetlerden oluşturulmuş anthemion bezemesi ile dekore edilmiştir. Merkez yaprağın her iki yanında ikişerden toplam dört yapraklı olarak işlenen palmetler altta bant ile sıkılmış ve bant üzerinden yükselen yapraklar kenarlarda üç loba ayrılarak aşağı doğru sarkıtılmıştır. Palmet bantı altından filizlenen bağlayıcı dallar yan palmete bağlanmaktadır.

Tarihleme: MS 3. Yüzyılın İlk Yarısı

Kat. No: MH-GS-3 (*Levha 84*)

Adı: Geison-Sima

Cinsi: Mermer

Buluntu Yeri: Güney Hamam-Gymnasium Kompleksi, Palaestra

Mimari Blok No: -

Ölçüler

Yük: 45 cm; **Uz:** -; **Der. Alt:-;** **Der. Üst:** -

Tanımı: Toprağa gömülü halde belgelenen bloğun yüzeyinde hafif aşınmalar ve köşesinde küçük ebatlı kırık/eksik bir bölüm izlenmektedir. Yüzeyde görülebildiği kadarıyla konsol/kaset düzenlemesinde konsollar birer akanthus yaprağı ile desteklenirken altta ion kymationu ile çerçevelemiştir. Bloğun taç dekorasyonunda inci-payet bezemeli astragal ayırımından sonra başlayan açık ve ters-düz şemalı palmetlerden oluşturulmuş anthemion kullanılmıştır. Merkez yaprağın her iki yanında ikişerden toplam 4 yapraklı olarak işlenen palmetler altta bant ile sıkılmış ve bant üzerinden yükselen yapraklar kenarlarda aşağı doğru hançer formunda sarkıtılmıştır. Bant altından filizlenen bağlayıcı dallar ara boşluklardan yükselerek yan palmetlere bağlanmaktadır. Palmet alt ve üst yapraklarının gövdeleri yanlarda uç kısımlardan bağlayıcı dallara dokunmaktadır.

Tarihleme: MS 3. Yüzyılın İlk Yarısı

BATI HAMAM

Kat. No: BH-AF-1 (Levha 85)

Adı: Arşitrav-Friz

Cinsi: Mermer

Buluntu Yeri: Batı Hamam

Mimari Blok No: -

Ölçüleri:

Yük: 74 cm; **Uz:** 76 cm; **Der. Alt:** -; **Der. Üst:-;** **1. Fasc. Yük:** 7 cm; **2. Fasc. Yük:** 8 cm; **3. Fasc. Yük:** 12 cm; **Arş. Taç Yük:** 13 cm; **Friz. Taç Yük:** 9 cm; **Sof. Yük:** -

Tanım: Arşitrav-friz bloğunun uzun süre toprak dışında kalması sebebiyle yüzeyinde yoğun aşınma, şekerlenme ve yosunlaşmalar mevcuttur. Bloğun bezeme şemasında; arşitrav tacı altta inci-payet dizisi, ion kymationu ve açık-kapalı palmetlerden oluşturulmuş anthemion ile bezenirken, friz tacı üzerinde ion kymationu yer alır. Bloğun friz bölümünde ana bezeme kuşağını ise ranke bezemesi oluşturur.

Tarihleme: MS 3. Yüzyılın İlk Yarısı

BATI AGORA

Kat. No: BA-AF-1 (Levha 86)

Adı: Arşitrav-Friz

Cinsi: Mermer

Buluntu Yeri: Batı Agora

Mimari Blok No: -

Ölçüleri:

Yük: 62 cm; **Uz:** 176,5 cm; **Der. Alt:** 36,5 cm; **Der. Üst:** 47,20 cm; **1. Fasc. Yük:** 6 cm; **2. Fasc. Yük:** 8 cm; **3. Fasc. Yük:** 10 cm; **Arş. Taç Yük:** 10 cm; **Friz Taç Yük:** 8 cm.

Tanım: Arşitrav-friz bloğu uzun süre toprak dışında kalması sebebiyle yüzeyinde yoğun aşınma, şekerlenme ve yosunlaşmalar mevcuttur. Bloğun bezeme şemasında, arşitrav tacı altta inci-payet dizisi, ion kymationu ve açık-kapalı palmetlerden oluşturulmuş anthemion ile bezenirken, friz tacı üzerinde ion kymationu yer alır. Bloğun friz bölümünde ana bezeme kuşağını ise ranke bezemesi oluşturur.

Tarihleme: MS 2. Yüzyıl Sonu-MS 3. Yüzyıl Başı

Kat. No: BA-AF-2 (Levha 87)

Adı: Arşitrav-Friz

Cinsi: Mermer

Buluntu Yeri: Batı Agora

Mimari Blok No: -

Ölçüleri:

Yük: 52 cm; **Uz:** 92 cm; **Der. Alt:** 40 cm; **Der. Üst:** 48 cm; **1. Fasc. Yük:** 4 cm; **2. Fasc. Yük:** 6 cm; **3. Fasc. Yük:** 7 cm; **Arş. Taç Yük:** 9cm **Friz Taç Yük:** 6 cm.

Tanımı: Bloğun uzun süre toprak dışında kalması sebebiyle yüzeyinde yoğun aşınma, şekerlenme ve yosunlaşmalar mevcuttur. Blok bezeme şemasında, arşitrav tacı altta inci-payet dizisi, ion kymationu ve açık- kapalı palmetlerden oluşturulmuş anthemion ile bezenirken, friz tacı üzerinde ion kymationu yer alır. Bloğun friz bölümünde ana bezeme kuşağını ise ranke bezemesi oluşturur.

Tarihleme: MS 2. Yüzyıl Sonu-MS 3. Yüzyıl Başı

Kat. No: BA-GS-1 (*Levha 88*)

Adı: Geison-Sima

Cinsi: Mermer

Buluntu Yeri: Batı Agora

Mimari Blok No: -

Ölçüleri:

Yük: 38 cm; **Uz:** 88,3 cm; **Der. Alt:** 75 cm; **Der. Üst:** 50 cm

Tanımı: Blok yüzeyinde aşınma ve yosunlanma haricinde taç profili kırık/eksik durumdadır. Blok bezeme şeması altta bir geisopodes onun üzerinde yer alan kyma-rekta profili üzerinde açık ters-düz formlu kengerleşmiş palmetlerden oluşturulmuş anthemion bezemesi ile dekore edilmiştir. Merkez yaprağın her iki yanında ikişerden toplam dört yapraklı olarak işlenen palmetler altta bant ile sıkılmış ve bant üzerinden yükselen yapraklar kenarlarda üç loba ayrılarak aşağı doğru sarkıtılmıştır. Palmet bantı altından filizlenen bağlayıcı dallar yan palmete bağlanmaktadır.

Tarihleme: MS 2. Yüzyıl Sonu-MS 3. Yüzyıl Başı

KONTEKS DIŞI

Kat. No: KD-KB-1 (*Levha 89*)

Adı: Korinth Başlığı

Cinsi: Mermer

Buluntu Yeri: Suriye Caddesi

Mimari Blok No: SC.03.50

Ölçüler

Yük: 32 cm; **Kal. Yük:** 28 cm; **Alt Yap. Çel. Yük:** 11 cm; **Üst Yap. Çel. Yük:** 9 cm; **Ab. Yük:** 3 cm; **Alt. Çap:** 23 cm.

Tanımı: Yüzeyde aşınma, yaprak uçları, abakus tablası ve abakus köşelerinde kırıklar mevcuttur. Altta kalathos tabanına yerleştirilen birinci sıra akanthuslar geniş yapraklı ve aralıklı olarak düzenlenmiştir. Üstte alt yaprak çelengi üst hizasından yükselen ikinci sıra akanthus yaprakları yer alır. Alt çelenge ait akanthus yaprak dişleri sivri uçlu ve uzundur. Yaprak dişlerinin yüzeyi “V” şeklinde derin ve keskin kanallıdır. Uçlarda birleşen yaprak dişleri damla şeklindeki kapalı yaprak gözlerini oluşturur. Üst yaprak çelengi arasına yerleştirilen yivlendirilmiş kaulisler ve organ bezeği işlenen halka formu kaulis çanakları kapalı yaprak kadehlerini taşır. Kapalı yaprak kadehlerinden çıkan bitki sapları kalathos dudağı altında sarmal yapan heliksleri, köşelerde ise kalathos dudağı üzerinden yükselerek kırık halde bulunan volütleri oluştururlar. Geniş formu kapalı yaprak kadehlerinin uçları kalathos merkezine doğru uzayarak üstte yer alan heliksleri destekler. Kapalı yaprak kadehleri arasından çıkan ve kıvrımlı bir şekilde yükselen bitki sapı heliksler arasından geçerek abakus tablası üzerinde kırık halde bulunan abakus çiçeğine bağlanır.

Tarihleme: Augustus Dönemi

Kat. No: KD-TB-1 (*Levha 90*)

Adı: Taç Bloğu

Cinsi: Mermer

Buluntu Yeri: -

Mimari Blok No: -

Ölçüler

Yük: 15 cm; **Der. Alt:** 38x24 cm; **Der. Üst:** 49x34 cm

Tanımı: Blok yüzeyinde hafif aşınma, abakus tablası ve köşe akanthus yaprağı üzerinde küçük ebatlı kırık/eksik bölümler haricinde tamdır. Taç bloğunun bezeme şeması, altta ion kymationu, onun üzerinde lotus-palmet bezemeli kyma-rekta profili ve son olarak bezemesiz abakus tablası ile tamamlanır.

Tarihleme: Erken Augustus

Kat. No: KD-AF-1 (*Levha 91*)

Adı: Arşitrav-Friz

Cinsi: Mermer

Buluntu Yeri: Laodikeia Kilisesi, Vaftizhane Koridoru

Mimari Blok No: -

Ölçüler

Yük: 50 cm; **Uz:** 137 cm; **Der. Alt:** 46 cm; **Der. Üst:** 59 cm; **1. Fasc. Yük:** 6 cm; **2. Fasc. Yük:** 9 cm; **3. Fasc. Yük:** 12 cm; **Arş. Taç Yük:** 10 cm; **Friz. Taç Yük:** 10 cm; **Sof. Kal:** 18 cm.

Tanımı: Laodikeia Kilisesi vaftizhane koridorunda duvar önünde dikine yerleştirilerek devşirme olarak kullanılmıştır. Blok yüzeyinde aşınma ve şekerlenmeler dışında, sağ yan kırık/eksik durumdadır. Bloğun bezeme şeması altta üç faskiayı birbirinden ayıran inci-payet bezemeli astragal ile başlar. Bloğa ait arşitrav tacı inci-payet, ion kymationu ve açık-kapalı düz formlu palmetlerden oluşturulmuş anthemion ile bezenmiştir. Bloğun friz kuşağında ana bezeme alanı dil motifi ile bezenirken, friz tacı üzerinde ion kymationu yer alır. Bloğun 2. ve 3 faskiaları üzerinde Grekçe “APMINI” ve “ΣΤΑΤΙΟΥΚΟΥΟΔ” yazıtları okunabilmektedir.

Tarihleme: MS 156-157

Kat. No: KD-AF-2 (Levha 92)

Adı: Arşitrav-Friz

Cinsi: Mermer

Buluntu Yeri: Kuzey (Kutsal Agora) Doğu Portik-Kuzey Apsis

Mimari Blok No: -

Ölçüler

Yük: 72 cm; **Uz:** 100 cm; **Der. Alt:** -; **Der. Üst:** -; **1. Fasc. Yük:** 12 cm; **2. Fasc. Yük:** 13 cm; **Arş. Taç Yük:** 10 cm; **Friz. Taç Yük:** 10 cm.

Tanımı: Kuzey (Kutsal Agora) Doğu Portik-Kuzey Apsis batı duvarında devşirme malzeme olarak kullanılmıştır. Blok yüzeyinde aşınma/şekerlenmeler dışında, arşitrav ve friz taçlarında kırık/eksik bölümler mevcuttur. Bloğun bezeme şeması altta iki faskiayı birbirinden ayıran inci-payet bezemeli astragal ile başlar. Bloğa ait arşitrav tacı inci-payet, ion kymationu ve açık-kapalı düz formlu palmetlerden oluşturulmuş anthemion ile bezenmiştir. Bloğun friz kuşağında ana bezeme alanı kıvrıklıdal kuşağı bezenirken, friz tacı üzerinde ion kymationu yer alır. Bloğun 2. faskiası üzerinde Grekçe “ΣΤΑΙΟΥΥΑΡΑ” yazıtı okunabilmektedir.

Tarihleme: MS 204-205

Kat. No: KD-AF-3 (Levha 93)

Adı: Arşitrav-Friz

Cinsi: Mermer

Buluntu Yeri: Laodikeia Kilisesi, Vaftizhane Koridoru

Mimari Blok No: -

Ölçüler

Yük: 72 cm; **Uz:** 90 cm; **Der. Alt:** -; **Der. Üst:** -; **1. Fasc. Yük:** 12 cm; **2. Fasc. Yük:** 13 cm; **Arş. Taç Yük:** 10 cm; **Friz. Taç Yük:** 10 cm.

Tanımı: Kuzey (Kutsal Agora) Doğu Portik-Kuzey Apsis kuzey duvarında devşirme malzeme olarak kullanılmıştır. Blok yüzeyinde aşınma/şekerlenmeler dışında, arşitrav ve friz taçlarında kırık/eksik bölümler mevcuttur. Bloğun bezeme şeması altta iki faskiayı birbirinden ayıran inci-payet bezemeli astragal ile başlar. Bloğa ait arşitrav tacı inci-payet, ion kymationu ve açık-kapalı düz formlu palmetlerden oluşturulmuş anthemion ile bezenmiştir. Bloğun friz kuşağında ana bezeme alanı kıvrıklı kuşağı bezenirken, friz tacı üzerinde ion kymationu yer alır. Bloğun 1. Faskiası üzerinde “HΣ.TOYEP” 2. faskiası üzerinde “KAIΠOYΛΙΑΔOM” yazıtı okunabilmektedir.

Tarihleme: MS 204-205



KISALTMALAR

Yapılar

B	Bouleuterion
BA	Batı Agora
BH	Batı Hamam
BN	B Nymphaeum
BT	Batı Tiyatro
GA	Güney Agora
GHG	Güney Hamam-Gymnasium
KA	Kuzey (Kutsal) Agora
KT	Kuzey Tiyatro
MH	Merkezi Hamam
P	Prytaneum
S	Stadyum
TA	Tapınak A
TN	Traianus Nymphaeumu

Mimari Öğeler

AF	Arşitrav-Friz
AL	Alınlık
AR	Arşitrav
DB	Dorik Başlık
DF	Duvar Frizi
F	Friz
GS	Geison-Sima
IB	Ion Başlık
KB	Korinth Başlık
KOB	Kompozit Başlık
PB	Paye Başlığı
PK	Pencere Kenarı
TB	Taç Bloğu

FIGÜRLER DİZİNİ

	Sayfa
Figür 1. Laodikeia Havadan Görünüm	10
Figür 2. Laodikeia Lokasyonunu Gösterir Sikke Örnekleri	12
Figür 3. Laodikeia Kenti ve Çevresindeki Nehirleri Gösterir Uydu Haritası	13
Figür 4. Laodikeia Teritoryumu, Xoroi/Hieron Sistemini Gösterir Uydu Haritası	15
Figür 5. Stadyum Gravürü (W. Pars)	34
Figür 6. Stadyum Havadan Görünüm	35
Figür 7. Stadyum Batı Tonozlu Giriş	36
Figür 8. Stadyum Planı ve Benzer Örnekler	37
Figür 9. Claudia Zenonis Sikkesi	43
Figür 10. Güney Hamam-Gymnasium Gravürü (J. Sands)	48
Figür 11. Güney Hamam-Gymnasium Havadan Görünüm	50
Figür 12. Güney Hamam-Gymnasium Planı ve Benzer Örnekler	52
Figür 13. Laodikeia Caracalla Dönemi Sikkeleri (TO ΠH)	55
Figür 14. Bouleuterion Doğu Yönden Görünüm	63
Figür 15. Bouleuterion Planı ve Benzer Örnekler	65
Figür 16. Güney Agora Planı	67
Figür 17. B Nymphaeumu Havadan Görünüm	79
Figür 18. B Nymphaeumu Planı	81
Figür 19. Traianus Nymphaeumu Havadan Görünüm	95
Figür 20. Batı Tiyatro Gravürü (T. Allom)	112
Figür 21. Batı Tiyatro Havadan Görünüm	113
Figür 22. Batı Tiyatro Planı	114
Figür 23. Kuzey (Büyük) Tiyatro Havadan Görünüm	129
Figür 24. Kuzey (Büyük) Tiyatro Planı	132
Figür 25. Miletos ve Aizanoi Tiyatro Planları	133
Figür 26. Kuzey (Büyük) Tiyatro Sahne Binası Cephe Kesiti (N. Revett)	134
Figür 27. Kuzey (Kutsal) Agora Havadan Görünüm	144
Figür 28. Tapınak A Havadan Görünüm	179
Figür 29. Tapınak A Planı	181
Figür 30. Tapınak Cephe Rekonstrüksiyonu	185
Figür 31. Laodikeia Tapınak Betimli Caracalla Sikkeleri	189
Figür 32. Merkezi Hamam Havadan Görünüm	204
Figür 33. Merkezi Hamam Planı	206
Figür 34. Batı Hamam Havadan Görünüm	214
Figür 35. Batı Hamam Planı	215
Figür 36. Batı Agora Doğudan Görünüm	221

KAYNAKÇA

Antik Kaynaklar

- Appianus Appianus, *Roman History*, Çev. H. White, 2014, Cambridge.
- Cicero Cicero, *The Letters of Cicero*, Çev. E. S. Shuckburgh, 2015, London.
- Ibn Batuta Ibn Battuta, *İbn Battuta Seyahatnamesi*, Çev. A. Sait Aykut, İstanbul, 2010.
- Philostratus Philostratus, *Philostratus and Eunapius: The Lives of the Sophists*, Çev. W. C. Wright, London, 1922.
- Plinius Secundus G. Plinius Secundus, *Natural History: in ten volumes*, Çev. H. Rackham, London, 1961.
- Plutarch Plutarch, *Plutarch's Lives*, Çev. B. Perrin, London, 1914.
- Polybius Polybius, *The histories 3: Books 5 – 8*, Çev. W. R. Paton, London, 1923.
- Ptolemy C. Ptolemy, *Geographia*, Çev. A. Berggren-A. Jones, Princeton, 2002.
- Strabon Strabon, *The Geography of Strabo. Book 6*, Çev. H. L. Jones, London, 1923.
- Suetonius C. Suetonius Tranquillus, *The Lives of the Twelve Caesars*, Çev. A. M. D. Thomson, London, 1889.
- Tacitus C. Tacitus, *The Annales: Books XIII-XVI*, Çev. J. Jackson, London, 2006.
- Vitruvius P. Vitruvius, *Ten Books on Architecture*, Çev. I. D. Rowland-T. N. Howe-M. Dewar, New York, 1999.

Modern Kaynaklar

- Adam 1994 J. P. Adam, *Roman Building: Material and Techniques*, London, 1994.

- Akdođdu Arca 2002 E. Akdođdu Arca, “Lykia’lı bir Euergetes: Opramoas,” Edd. M. Adak-S. Şahin, *Likya incelemeleri* (Epigrafi ve tarihsel cođrafya dizisi 1), 79-90, İstanbul, 2002.
- Akıncı Öztürk 2011 E. Akıncı Öztürk, *Apollon Lairbenos Kültü*, Ege Üniversitesi, Sosyal Bilimler Enstitüsü, İzmir, 2011, (*Yayımlanmamış Doktora Tezi*).
- Akurgal 1983 E. Akurgal, *Ancient Civilizations and Ruins of Turkey*, İstanbul, 1983.
- Alföldy 1998 G. Alföldy, “Traianus Pater und die Bauinschrift des Nymphäums von Milet,” *Rea Rev. Études Anciennes* 100, 1988, 367-399.
- Altekamp 1990 S. Altekamp, “Griechische Architekturornamentik. Fachterminologie im Bauhandwerk?,” *Z. Für Papyrol. Epigr.* 80, 1990, 33-61.
- Altenhöfer 1986 E. Altenhöfer, “Das erste römische Bühnengebäude des Theaters von Milet,” *Milet 1899-1980. Ergebnisse, Probleme und Perspektiven einer Ausgrabung. Kolloquium, Frankfurt a.M. 1980*, Wasmuth, 165-173.
- Alzinger 1974 W. Alzinger, *Augusteische Architektur in Ephesos (Sonderschriften herausgegeben vom Österreichischen Archaologischen Institut in Wien 16)*, Vienna, 1974.
- Anadolu 1970 M. U. Anadolu, *Küçük Asya’da bulunan Roma İmparatorluğu Çađı Tapınakları*, İstanbul, 1970.
- Anderson 1897 J. G. C. Anderson “A summer in Phrygia, I,” *J. Hell. Stud.* XVII, 1897, 396-424.
- Arundell 1834 F. V. J. Arundell, *Discoveries in Asia Minor*, London, 1834.
- Aupert-Callot 1979 P. Aupert-O. Callot, *Le stade, Fouilles de Delphes*, Paris, 1979.
- Baier 2014 C. Baier, “Zum Nutzen multivariater Analyseverfahren für die Erforschung von Fertigungsprozessen antiker Bauornamentik am Beispiel des Nymphäums des C. Laecanius Bassus in Ephesos,” *Antike Bauornamentik: Grenzen und Möglichkeiten ihrer Erforschung* 2014, 69-82.

- Balty 1991 J. C. Balty, *Curia ordinis: Recherches d'architecture et d'urbanisme antiques sur les curies provinciales du monde romain*, Bruxelles, 1991.
- Bammer 1973 A. Bammer, "Hellenistische Kapitelle aus Ephesos," *AM* 88, 1973, 222-231.
- Bammer 1978 A. Bammer, "Elemente Flavisch-Trajanischer Architekturfassaden aus Ephesos," *Jahresh. Österr. Archäol. Inst. Wien* 52, 1978, 67-90.
- Bammer 2007 A. Bammer, "Zum Monument des C. Memmius in Ephesos," Ed. M. Meyer, *Neue Zeiten – Neue Sitten, Zu Rezeption und Integration römischen und italischen Kulturguts in Kleinasien*, 2007, 57-62.
- Barattolo 1995 A. Barattolo, "Temple of Hadrian-Zeus at Cyzicus. A new Proposed Reconstruction for a Fresh Architectonic and Ideological Interpretation," *IstMitt* 45, 1995, 57-108.
- Başaran 1989 C. Başaran, "Anadolu Roma çağı lotus-palmet örgesinde tip gelişimi. Die typologische Entwicklung des Lotus-Palmetten-Bandes im römerzeitlichen Anatolien" *Türk Arkeol. Dergisi* 28, 1989, 53-62.
- Başaran 1997 C. Başaran, "Kyzikos Korinth Başlıkları," *Türk Arkeol. Dergisi* 31, 1997, 1-52.
- Bean 1980 G. E. Bean, *Turkey Beyond the Maeander*, London, 1980.
- Belke-Mersich 1990 K. Belke-N. Mersich, *Tabula imperii Byzantini, 7. Phrygien und Pisidien* (Österreichische Akademie der Wissenschaften, Philosophisch-Historische Klasse. Denkschriften 211), Vienna, 1990.
- Bernardi Ferrero 2002 D. Bernardi Ferrero, "Architettura e Decorazione Di Età' Flavia A Hierapolis Di Frigia," Ed. D. Bernardi Ferrero, *Saggi in Onore di Paolo Verzone*, Roma, 2002, 1-43.
- Berns 2002 C. Berns "Frühkaiserzeitliche Tabernakelfassaden. Zum Beginn eines Leitmotivs urbaner Architektur in Kleinasien," Edd. C. Berns et al., *Patris und Imperium: Kulturelle und politische Identität in den Städten der römischen Provinzen Kleasiens in der frühen Kaiserzeit: Kolloquium Köln, Novembre 1998*, 2002, 159-174.

- Berti 1993 F. Berti, *Arslantepe, Hierapolis, Iasos, Kyme: scavi archeologici italiani in Turchia*, Venezia, 1993.
- Bieber 1961 M. Bieber, *The history of the Greek and Roman theater*, 1961, Princeton, NJ.
- Bier 2008 L. Bier, "The Bouleuterion," Edd. R.R.R. Smith-C. Ratte, *Aphrodisias Papers 4. New Research on the City and its Monuments*, JRA Supplementary Series, 2008, 145-168.
- Bier 2011 L. Bier, *The Bouleuterion at Ephesos*, Wien, 2011.
- Binder 1969 W. Binder, *Der Roma-Augustus Monopteros auf der Acropolis in Athen und sein Typologischer Ort*, Stuttgart, 1969.
- Bingöl 1980 O. Bingöl, *Das Ionische Normalkapitell in Hellenistischer und Römischer Zeit in Kleinasien* (IstMitt 20), Tübingen: Wasmuth, 1980.
- Blanckenhagen 1954 P. H. Von Blanckenhagen, "The Imperial Fora," *J. Soc. Archit. Hist.* 13 (4), 1954, 21-26.
- Boatwright 2003 M. T. Boatwright, *Hadrian and the cities of the Roman Empire*, Princeton; Oxford, 2003.
- Bohn-Schuchardt 1889 R. Bohn-C. Schuchardt, *Altertümer von Aegae*, Berlin, 1889.
- Bol 1984 R. Bol, *Das Statuenprogramm des Herodes-Atticus-Nymphäums* (Olympische Forschungen Bd. 15), Berlin, 1984.
- Boysal 1957 Y. Boysal, Die Korinthischen Kapitelle der Hellenistischen Zeit Anatoliens," *Anadolu* 2, 1957, 123–32.
- Brewster 1993 H. Brewster, *Classical Anatolia: the glory of Hellenism*, London: New York, 1993.
- Buckler-Calder 1939 W. H. Buckler-W. Calder *Monumenta Asiae Minoris Antiqua*, Manchester, 1939.
- Burrell 2004 B. Burrell, *Neokoroi, Greek Cities and Roman Emperors* (Cincinnati Classical Studies, New Series), Leiden, 2004.
- Buschor 1957 E. Buschor, "Altsamischer Bauschmuck," *Mitteilungen Dtsch. Archäol. Inst. Athenische Abt.* 72, 1957, 1-34.

- Büyükkolancı 1996 M. Büyükkolancı, *Pisidia Bölgesi Tapınak Mimarisi*, İstanbul Üniversitesi, Sosyal Bilimler Enstitüsü, İstanbul, 1996, (Yayımlanmamış Doktora Tezi).
- Büyükkolancı 2014 M. Büyükkolancı, “Laodikeia Merkezi Hamam,” Ed. C. Şimşek, *10. yılında Laodikeia (2003-2013 yılları)*, (Laodikeia Çalışmaları 3), 2014, 207-227.
- Büyükkolancı-Söğüt 2012 M. Büyükkolancı-B. Söğüt, “Ephesos-Ayasuluk Kompozit Başlığı,” Ed. B. Söğüt, *Stratonikeia'dan Laginaya: Ahmet Adil Tırpan Armağanı, From Stratonikeia to Lagina: Festschrift in Honour of Ahmet Adil Tırpan*, 2012, 115-125.
- Campagna 2018 L. Campagna, *Hierapolis di Frigia. XI: Il Ninfeo dei Tritoni* (Hierapolis di Frigia 11), İstanbul, 2018.
- Can 2005a B. Can, “Antoninler Dönemi Baroğu Işığında Aspendos Tiyatrosu Bezemeleri,” *Adalya* 8, 2005, 89-119.
- Can 2005b B. Can, *Roma Çağı Anadolu Mimarisinde Kıvrıkdal (Ranke) Bezemeleri*, Atatürk Üniversitesi, Sosyal Bilimler Enstitüsü, 2005, Erzurum (Yayımlanmamış Doktora Tezi).
- Can 2006 B. Can, “Erken Roma Dönemi Kıvrıkdal (Ranke) Bezemelerinde Hellenistik Etkiler,” Ed. T. Takaoğlu, *Anadolu Arkeolojisine Katkılar. 65. Yaşında Abdullah Yayıncı'ya Sunulan Yazılar*, 2006, 313-328.
- Carettoni 1963 G. Carettoni, “Scavo del tempio di Apollo a Hierapolis,” *Annu. Della Scuola Archeol. Atene E Delle Missioni Ital. Oriente* 41, 1963, 411-433.
- Cavalier 2005 L. Cavalier, *Architecture romaine d'Asie Mineure: les monuments de Xanthos et leur ornementation*, (Scripta Antiqua 13), Paris, 2005.
- Cavalier 2012 L. Cavalier, “Chapiteaux de la basilique civile de Smyrne: une ‘école’ smyrniote?,” *Basiliques et Agoras de Grèce et d'Asie Mineure*, 2012, 153-166.
- Chaisemartin-Theodorescu 1991 N. Chaisemartin-D. Theodorescu, “Recherches préliminaires sur la frons scaenae du théâtre,” Edd. R. R. R. Smith-K. T. Erim, *Aphrodisias Papers 2. The theatre, a sculptor's workshop, philosophers, and coin-types: including the papers given at the third Aphrodisias*

Colloquium held at New York University on 7 and 8 April 1989 (Journal of Roman Archaeology. Supplementary series), 1991, 29-65.

- Chaisemartin-Theodorescu 2006 N. Chaisemartin-D. Theodorescu, *Le bâtiment de scène du théâtre d'Aphrodisias. Restitution et étude fonctionnelle de la structure scénique*, Toulouse, 2006.
- Chandler 1817 R. Chandler, *Travels in Asia Minor, and Greece: or an account of a tour made at the expense of the society of Dilettanti*, London, 1817.
- Chlepa 1999 E. A. Chlepa, "The Architecture of the Roman Odeion at Kos," *Annu. Br. Sch. Athens* 94, 1999, 415-435.
- Cochran 1888 W. Cochran, *Pen and pencil in Asia Minor; or, Notes from the Levant*, New York, 1888.
- Cohen 1995 G. M. Cohen, *Hellenistic Settlements in Europe, the Islands, and Asia Minor (Hellenistic culture and society; 17)*, Berkeley: Los Angeles, 1995.
- Corsten 1997 T. Corsten, *Die Inschriften von Laodikeia am Lykos*, Bonn, 1997.
- Coulton 1986 J. J. Coulton, "Oinoanda: The Agora," *Anatol. Stud.* 36, 1986, 61-90.
- Cramer 1971 J. A. Cramer, *A geographical and historical description of Asia Minor*, Amsterdam, 1971.
- Crampa 1963 J. Crampa, Nine Greek Inscriptions of Labraunda, A. Westholm, Labraunda, The Architecture of the Hieron, I, 2, 1963, 121-133.
- Crema 1939 L. Crema, "I Monumenti Architettonici Afrodisiensi," *MonAnt* 38, 1939, 233-311.
- Cronin 1905 H. S. Cronin, "Ptolemy's Map of Asia Minor: Method of Construction," *Geogr. J.* 25, 1905, 429-441.
- Crook-Lintott-Rawson 1994 J. A. Crook-A. Lintott-E. Rawson, *The Last Age of the Roman Republic, 146-43 BC. Vol. 9*, New York, 1994.
- Daremborg-Saglio 1877 C. Daremborg-E. Saglio, *Dictionnaire des antiquités grecques et romaines d'après les textes et les monuments*, Paris, 1877.

- Davis 1874 E. J. Davis, *Anatolica; The journal of a visit to some of the ancient ruined cities of Caria, Phrygia, Lycia, and Pisidia*, London, 1874.
- Davis-Kraay-Purvey 1980 N. Davis-C. M. Kraay-P. F. Purvey, *The hellenistic kingdoms: portrait coins and history*, London, 1980.
- De Bernardi Ferrero 1966 D. De Bernardi Ferrero, *Teatri classici in Asia Minore, 1*, Roma, 1966.
- De Bernardi Ferrero 1970 D. De Bernardi Ferrero, *Teatri classici in Asia Minore, 3*, Roma, 1970.
- De Bernardi Ferrero 1974 D. De Bernardi Ferrero, *Teatri classici in Asia Minore, 4*, Roma, 1974.
- De Bernardi Ferrero 1993 D. De Bernardi Ferrero, "Hierapolis, *Arslantepe, Hierapolis, Iasos, Kyme*, Ed. G. P. Caratelli, *Scavi archeologici italiani in Turchia*, 1993, 104-87.
- De Franciscis 1958 A. De Franciscis, "Ancient Locri," *Archaeology* 11, 1958, 206-212.
- Des Gagniers 1969 J. Des Gagniers, *Laodicée du Lycos, le Nymphé. Campagnes 1961-1963*, Québec, 1969.
- Devreker et al. 1995 J. Devreker-H. Thoen-F. Vermeulen, "The Imperial Sanctuary at Pessinus and its Predecessors: A Revision," *Anatolia Antiq.* 3, 1995, 125-144.
- Dinsmoor-Anderson 1975 W. B. Dinsmoor-W. J. Anderson, *The Architecture of Ancient Greece: an Account of its Historic Development*, New York, 1975.
- Dinstl 1986 A. Dinstl, "Bauornamentik am Theater von Limyra," *Jahresh. Österr. Archäol. Inst. Wien* 57, 1986, 140-219.
- Dorl-Klingenschmid 2001 C. Dorl-Klingenschmid, *Prunkbrunnen in kleinasiatischen Städten: Funktion im Kontext* (Studien zur antiken Stadt 7), Munich, 2001.
- Dörpfeld 1907 W. Dörpfeld, "Die Arbeiten zu Pergamon: 1904-1905, I. Die Bauwerke," *Mitteilungen Kais. Dtsch. Archäol. Inst. Athenische Abt.* 32, 1907, 161-240.
- Doruk 1990 S. Doruk, "The architecture of the temenos," Edd. C. Roueche-K. T. Erim, *Aphrodisias papers. Recent work on*

architecture and sculpture. Including the papers given at the Second International Aphrodisias Colloquium held at King's College London on 14 November 1987, 1990, 66-74.

- Duman 2010 B. Duman, *Laodikeia Hellenistik ve Erken Roma Dönemi Seramiği*, Selçuk Üniversitesi, Sosyal Bilimler Enstitüsü, 2010, Konya, (Yayımlanmamış Doktora Tezi).
- Duman 2013 B. Duman, "Son Arkeolojik Araştırmalar ve Yeni Bulgular Işığında Tripolis ad Maeandrum," *Cedrus* 1, 2013, 179-200.
- Duman 2019 B. Duman, "Tripolis 2017 Kazı ve Restorasyon Çalışmaları," *40. Kazı Sonuç Toplantısı* 40, 2019, 325-344.
- Edhem-Bey 1905 H. Edhem-Bey, "Fouilles d'Alabanda en Carie. Rapport sommaire sur la première campagne," *Comptes Rendus Séances Académie Inscr. B.-lett.* 49e Année 4, 1905, 443-459.
- Erim 1986 K. T. Erim, *Aphrodisias, city of Venus Aphrodite*, New York, 1986.
- Farrington 1995 A. Farrington, *The Roman baths of Lycia: an architectural study; Likya'daki Roma hamamları: mimarî araştırmaları* (Monograph / British Institute of Archaeology at Ankara No. 20), London, 1995.
- Fellows 1839 C. Fellows, *A Journal written during an excursion in Asia Minor. L.P*, London, 1839.
- Fellows 1852 C. Fellows, *Travels and Researches in Asia Minor, more particularly in the Province of Lycia*, La Vergne, 1852.
- Felten 1983 F. Felten, "Heiligtümer oder Markte?," *Antike Kunst* 26, 1983, 84-105.
- Filges 2006 A. Filges, *Blaundos: Berichte zur Erforschung einer Kleinstadt im Lydisch-Phrygischen Grenzgebiet*, Tübingen, 2006.
- Forrer 1922 L. Forrer, *The Weber Collection: Greek Coins*, London, 1922.

- Franke-Nollé 1997 P. R. Franke-M. K. Nollé, *Die Homonoia-Münzen Kleinasiens und der Thrakischen Randgebiete*, Saarbrücken, 1997.
- Ganzert 1983 J. Ganzert, "Zur Entwicklung Lesbischer Kymationformen," *Jahrb. Dtsch. Archäologischen Inst.* 98, 1983, 123-202.
- Ganzert 1984 J. Ganzert, *Das Kenotaph für Gaius Caesar in Limyra: Architektur und Bauornamentik* (Istanbuler Forschungen 35), İstanbul, 1984.
- Gelichi-Negrelli 2000 S. Gelichi-C. Negrelli, *La ricognizione del 1999: Laodicea in età tardoantica e bizantina*, Roma, 2000.
- Gerkan 1921 A. von Gerkan, *Das Stadion* (Milet: Ergebnisse der Ausgrabungen und Untersuchungen seit dem Jahre 1899 Bd. 2, Heft 1), 1921, Berlin.
- Gerkan 1924 A. von Gerkan, *Griechische Städteanlagen: Untersuchungen zur Entwicklung des Städtebaues im Altertum*, Berlin, 1924.
- Gerkan-Krischen 1928 A. von Gerkan-F. Krischen, *Thermen und Palaestren* (Milet: Ergebnisse der Ausgrabungen und Untersuchungen seit dem Jahre 1899, Bd. 1, Heft 9), Berlin, 1928.
- Gider 2007 Z. Gider, "Tripolis'in Ana Caddesinde Müze Kurtarma Kazısında Bulunan Dorik Malzemeler", *Uluslararası Denizli ve Çevresi Tarih ve Kültür Sempozyumu Bildiriler*, 2. Cilt, 2007, 25-31.
- Ginouvès-Martin 1985 R. Ginouvès-R. Martin, *Dictionnaire méthodique de l'architecture grecque et romaine* (Collection de l'Ecole française de Rome 84), Rome, 1985.
- Gliwitzky 2005 C. A. Gliwitzky, "Hadrianisch oder caliguläisch? Zur kaiserzeitlichen Bauphase am Apollontempel von Didyma," Edd. T. Ganschow et. al, *Otium. Festschrift für Volker Michael Strocka*, 2005, 97-106.
- Gliwitzky 2010 C. A. Gliwitzky, *Späte Blüte in Side und Perge. Die pamphyllische Bauornamentik des 3. Jahrhunderts n. Chr.*, Bern, 2010.
- Golvin 1988 J. C. Golvin, *L'amphithéâtre Romain*, Paris, 1988.

- Goretti 2004 M. Goretti, "Le Terme di Laodicea: Osservazioni Preliminari," Ed. G. Traversari, *Laodicea di Frigia II. La ricognizione 2000* (Padova), 2004, 165-190.
- Greenhalgh 2013 M. Greenhalgh, *From the Romans to the Railways: The Fate of Antiquities in Asia Minor*, Leiden: Boston, 2013.
- Gros 1996 P. Gros, *L' Architecture Romaine du Début du 3e Siècle av. J.C. à la fin du Haut-Empire. Les monuments publics*, Paris, 1996.
- Gruben 2001 G. Gruben, *Griechische Tempel und Heiligtümer* (5. völlig überarbeitete und erweiterte Neuauflage), München, 2001.
- Gruben 2007 G. Gruben, *Klassische Bauforschung*, München, 2007.
- Guidoboni 1994 E. Guidoboni, *Catalogue of Ancient Earthquakes in the Mediterranean Area up to the 10th Century*, Rome, 1994.
- Gülbay 2009 O. Gülbay, *Anadolu'da İmparator Hadrianus Dönemi İmar Faaliyetleri*, Dokuz Eylül Üniversitesi, Sosyal Bilimler Enstitüsü, 2009, İzmir (Yayımlanmamış Doktora Tezi).
- Halfmann 1986 H. Halfmann, *Itinera principum: Geschichte und Typologie der Kaiserreisen im Römischen Reich*, Stuttgart, 1986.
- Hamilton 1842 W. J. Hamilton, *Researches in Asia Minor, Pontus and Armenia: with some account of their antiquities and geology*, London, 1842.
- Hansen 1971 E. V. Hansen, *The Attalids of Pergamon*, New York, 1971.
- Harper-Bayburtluoğlu 1968 R. P Harper-İ. Bayburtluoğlu, "Preliminary Report on Excavations at Şar, Comana Cappadociae in 1967," *Anatol. Stud.* 18, 1968, 149-158.
- Hawley 1863 W. A. Hawley, *Asia minor*, New York, 1863.
- Head 1976 B.V. Head, *Catalogue of the Greek Coins of Phrygia*, Sala Bolognese, 1976.
- Heberdey et al. 1912 R. Heberdey-G. Niemann-W. Wilberg, *Das Theater von Ephesos: Forschungen in Ephesos II*, Wien, 1912.

- Heilmeyer 1970 W. D. Heilmeyer, *Korinthische Normalkapitelle: Studien zur Geschichte der Römischen Architekturdekoration*, Heidelberg, 1970.
- Hitzl-Kropp 2013 K. Hitzl-A. J. M. Kropp, "Das Heiligtum von Olympia im 2. Jh. n. Chr: alte und neue Impressionen," *Boreas Münst. Beitr. Zur Archäol.* 36, 2013, 53-89.
- Hoepfner 1968 W. Hoepfner, "Zum Ionischen Kapitell bei Hermogenes und Vitruv" *AM* 83, 1968, 213-234.
- Hoepfner 1997 W. Hoepfner, "The Architecture of Pergamon," Edd. R. Dreyfus-E. Schraudolph, *Pergamon: the Telephos frieze from the Great Altar, v. 2* (San Francisco, Calif), 1997, 23-57.
- Hoffmann et. al. 1993 A. Hoffmann-H. C. von Mosch-C. Meyer-Schlichtmann, "Aizanoi. Zweiter Vorbericht über die Arbeiten im Stadion 1987, 1988 und 1990," *Archäol. Anz.* 1993, 437-473.
- Hostein 2013 A. Hostein, "La visite de Caracalla à Pergame et à Laodicée du Lykos: l'apport des monnaies," *Les Voyages des Empereurs dans l'orient Romain* (Paris), 2013, 205-227.
- Hueber 1987 U. Hueber, "Der Baukomplex einer Julisch-Caudischen Kaiserkultanlage in Aphrodisias," Edd. J. de La Genière-K. T. Erim-N. de Chaisemartin, *Aphrodisias de Carie: colloque du Centre de recherches archéologiques de l'Université de Lille III, 13 novembre 1985*, Paris, 1987.
- Hülsen 1919 J. Hülsen, *Das Nymphaeum von Milet* (Milet: Ergebnisse der Ausgrabungen und Untersuchungen seit dem Jahre 1899, 1:5), Berlin-Leipzig, 1919.
- Humann 1904 C. Humann, *Magnesia am Maeander: Bericht über die Ergebnisse der Ausgrabungen der Jahre 1891-1893*, Berlin, 1904.
- Humann et al. 1898 C. Humann-C. Cichorius-W. Judeich, *Altertümer von Hierapolis* (Jahrbuch des Kaiserlich Deutschen Archäologischen Instituts 4. Ergänzungsheft), Berlin, 1898.
- Huot 2000 J. L. Huot. *Kentlerin Doğuşu*, Ankara, 2000.

- Huttner 2013 U. Huttner, *Early Christianity in the Lycus Valley*, Leiden, 2013.
- İdil 1976 V. İdil, “Anadolu’da Roma İmparatorluk Çağı Korint Başlıkları,” *Anadolu-Anatolia* 20, 1976, 1-49.
- IG XII, 3 1904. *Inscriptiones insularum maris Aegaei. Fasciculi III Supplementum: Inscriptiones Symes, Seutlussae Alimniae, Teli, Nisyri, Astypalaeae, Anaphes, Therae et Therasiae, Pholegandri, Meli, Cimoli* (Inscriptiones Graecae 12,3 Suppl).
- Ismaelli 2009 T. Ismaelli, *Hierapolis di Frigia III: Architettura Dorica a Hierapolis di Frigia*, İstanbul, 2009.
- Ismaelli 2017 T. Ismaelli, *Il Tempio A nel santuario di Apollo: architettura, decorazione e contesto*, İstanbul, 2017.
- Jones 2004 A. H. M. Jones, *The Cities of the Eastern Roman Provinces*, Oxford, 2004.
- Jung 2006 K. Jung, “Das Hydrekdocheion des Gaius Laecanius Bassus in Ephesos,” Ed. G. Wiplinger, *Cura Aquarum in Ephesus. Proceedings of the Twelfth International Congress on the History of Water Management and Hydraulic Engineering in the Mediterranean Region, Ephesus/Selçuk, Turkey, October 2–10, 2004* (Dudley, Mass) 79-86.
- Kadioğlu 2002 M. Kadioğlu, *Die scaenae frons des Theaters von Nysa am Mäander*, Albert Ludwigs Universität, Freiburg im Breisgau, 2002, Freiburg (Yayımlanmamış Doktora Tezi).
- Kadioğlu 2014 M. Kadioğlu, *Das Gerontikon von Nysa am Mäander*, (Forschungen in Nysa am Mäander Bd. 3), Darmstadt, 2014.
- Kahler 1939 H. Kahler, *Die Römischen Kapitelle des Rheingebietes*, Berlin, 1939.
- Karaosmanoğlu 1986 M. Karaosmanoğlu, *Roma Çağı Yumurta Dizisi*, Erzurum, 1986.
- Kaya 2011 M. C. Kaya, *Kibyra Kenti Mimari Bezemeleri*, Akdeniz Üniversitesi, Sosyal Bilimler Enstitüsü, 2011, Antalya (Yayımlanmamış Yüksek Lisans Tezi).

- Kienlin 2011 A. von Kienlin, "Die Städte am Mäander," *Archit. Z. Für Gesch. Baukunst* 41, 2011, 1-12.
- Kleiner 1968 G. Kleiner, *Die Ruinen von Milet*, Berlin, 1968.
- Knackfuss 1908 H. Knackfuss, *Das Rathaus von Milet*, Berlin, 1908.
- Knackfuss 1924 H. Knackfuss, *Der Südmarkt und die benachbarten Bauanlagen* (Milet: Ergebnisse der Ausgrabungen und Untersuchungen seit dem Jahre 1899 Bd. 1, Heft 7), Berlin, 1924.
- Knackfuss-Wiegand 1941 H. Knackfuss-T. Wiegand, *Die Baubeschreibung, Didyma I*, Berlin, 1941.
- Kockel 1995 V. Kockel, "Bouleuteria. Architektonische Form und urbanistischer Kontext," Edd. M. Wörrle-P. Zanker, *Stadtbild Bürgerbild Im Hell. Kolloqu. Münch. 24 Bis 26 Juni 1993*, 1995, 29-40.
- Koçyiğit 2018 R. G. Koçyiğit, "Sanat Ontolojisinden Mimarlık Ontolojisine: Mimari Yapıtların Ontik Statüsü," *SDÜ Art-E*, cilt. 11, s. 22, 2018, 264-301.
- Koenigs-Radt 1979 W. Koenigs-W. Radt, "Ein kaiserzeitlicher Rundbau (Monopteros) in Pergamon," *Istanbuler Mitteilungen*, 29, 1979, 317-354.
- Kökdemir 2011 G. Kökdemir, "Menderes Magnesiası – Propylon Mimari Bezemeler," *Anadolu-Anatolia*, 2011, 93-141.
- Köster 2004 R. Köster, *Die Bauornamentik von Milet*, Berlin; New York, 2004.
- Kraeling 1938 C. H. Kraeling, *Gerasa, city of the Decapolis: an account embodying the record of a joint excavation conducted by Yale university and the British school of archaeology in Jerusalem (1928-1930), and Yale university and the American schools of oriental research (1930-1931, 1933-1934)*, New Haven, 1938.
- Krinzinger 1968 F. Krinzinger, *Untersuchungen zur Entwicklungsgeschichte des Griechischen Stadions*, Innsbruck, 1968.

- Krinzinger 1987 F. Krinzinger, "Nikopolis in der Augusteischen Reichspropaganda," Ed. E. K. Chrysos, *Nicopolis I: proceedings of the first International Symposium on Nicopolis (23-29 September 1984)*, 1987, 109-120.
- Laborde 1838 L. E. S. J. de Laborde, *Voyage de la Syrie ed de l'Asie Mineure*, Paris, 1838.
- Lamprecht 1985 H. O. Lamprecht, *Opus caementitium: Bautechnik der Römer*, Düsseldorf, 1985.
- Lanckoroński 1893 K. Lanckoroński, *Les villes de la Pamphylie et de la Pisidie, Second Volume, La Pisidie*, Paris, 1893.
- Lang 2003 G. Lang, *Klassische antike Stätten Anatoliens 2. 2*, Norderstedt, 2003.
- Lauter 1976 H. Lauter, *Die Koren des Erechteion* (Antike Plastik 16), Berlin, 1976.
- Leake 1976 W. M. Leake, *Journal of a tour in Asia Minor, with comparative remarks on the ancient and modern geography of that country*, London, 1976.
- Leon 1971 C. F. Leon, *Die Bauornamentik des Trajansforums und ihre Stellung in der früh- und mittelkaiserzeitlichen Architekturdekoration Roms* (Publikationen des Historisches Instituts beim Österreichischen Kulturinstitut in Rom 4), Vienna, 1971.
- Leschhorn, 1993 W. Leschhorn, *Antike Ären: Zeitrechnung, Politik und Geschichte im Schwarzmeerraum und in Kleinasien Nördlich des Tauros*, Stuttgart, 1993.
- Letzner 1990 W. Letzner, *Römische Brunnen und Nymphaea in der westlichen Reichshälfte* (Charybdis Bd. 2), Münster, 1990.
- Levick 1967 B. Levick, *Roman Colonies in Southern Asia Minor*, Oxford, 1967.
- Liljenstolpe 1997 P. Liljenstolpe, "The Roman Blattkelch Capital: typology, origin and aspects of employment," *Opusc. Romana Annu. Swed. Inst. Rome*, 1997, 22-23; 91-126.
- Lipps-Maschek 2014 D. Maschek- J. Lipps, *Antike Bauornamentik: Grenzen und Möglichkeiten ihrer Erforschung: Kolloquium, München, vom 13. bis 15. Oktober 2011*, Wiesbaden, 2014.

- Lyttelton 1987 M. Lyttelton, "The design and planning of temples and sanctuaries in Asia Minor in the Roman imperial period," Edd. S. Macready-F. H. Thompson, *Roman architecture in the Greek world. [Eighth Research Seminar, London 22nd March 1985]*, 1987, 38-49.
- Magie 1950 D. Magie, *Roman Rule in Asia minor to the end of the Third Century after Christ*, Princeton; New Jersey, 1950.
- Malay 1992 H. Malay, *Hellenistik Devirde Pergamon ve Aristonikos Ayaklanması*, İzmir, 1992.
- Mansel 1963 A. M. Mansel, *Die Ruinen von Side*, Berlin; Boston, 1963.
- Mansel 1964 A. M. Mansel, "Side'deki Vespasianus anıtı. (Türk.m.dtsch.Res.) Das Vespasiansmonument in Side," *Belleten* 28, 1964, 185-208.
- Mansel 1975 A. M. Mansel, "Bericht über Ausgrabungen und Untersuchungen in Pamphylien in den Jahren 1957-'72," *AA*, 49-96.
- Marchese 1986 R. T. Marchese, *The Lower Meander Flood Plain: a regional settlement study*, Oxford, 1986.
- Masino-Sobra 2012 F. Masino-G. Sobra, "L'Altare del Dodektheon di Hierapolis," Edd. F. D'Andria, M. P. Caggia and T. Ismaelli, *Hierapolis di Frigia V: Le attività delle campagne di scavo e restauro 2004-2006*, İstanbul, 2012.
- Mesci et al. 2002 B. L. Mesci, O. Tatar, J. D. Piper, H. Gürsoy, E. Altunel, S. Crowley, "The efficacy of travertine as a palaeoenvironmental indicator: palaeomagnetic study of neotectonic examples from Denizli, Turkey", *Tübitak Journal of Earth Sciences*, vol. 22, 191-203.
- McDonald 1943 W. A. McDonald, *The political meeting places of the Greeks* (Johns Hopkins University studies in archaeology no. 34), Baltimore, 1943.
- McGing 1986 B. C. McGing, *The foreign policy of Mithridates VI Eupator, king of Pontus*, Leiden, 1986.
- Mercklin 1962 E. von Mercklin, *Antike Figuralkapitelle*, Berlin, 1962.

- Mert 2002 İ. H. Mert, "Der Theater-Tempelkomplex von Stratonikeia," *Patris und Imperium: kulturelle und politische Identität in den Städten der römischen Provinzen Kleinasien in der frühen Kaiserzeit; Kolloquium Köln, November 1998* (BABesch Suppl. 8), 2002, 187-203.
- Mert 2008 I. H. Mert, *Untersuchungen zur Hellenistischen und Kaiserzeitlichen Bauornamentik von Stratonikeia* (Istanbuler Forschungen Bd. 50), İstanbul, 2008.
- Mitchell 1995 S. Mitchell, *Cremna in Pisidia: an ancient city in peace and in war*, London, 1995.
- Mitchell 1996 S. Mitchell, "Geç Roma Anadolu'sunda Klasik Dönem Kent ve Yerleşmelerinin Gelişimi," *Tarihten Günümüze Anadolu'da Konut ve Yerleşme*, 1996, 193-205.
- Mitchell-Waelkens 1987 S. Mitchell-M. Waelkens, "Sagalassus and Cremna 1986," *Anatol. Stud.* 37, 1987, 37-47.
- Mitchell-Waelkens 1988 S. Mitchell-M. Waelkens, "Cremna and Sagalassus 1987," *Anatol. Stud.* 38, 1988, 53-65.
- Mitchell-Waelkens 1998 S. Mitchell-M. Waelkens, *Pisidian Antioch: The site and its monuments*, London, 1998.
- Moretti 1948 G. Moretti, *L'Ara Pacis Augustae*, Rome, 1948.
- Mørkholm 2000 O. Mørkholm, *Erken hellenistik çağ sikkeleri: Büyük İskender'in tahta çıkışından Apameia Barışı'na kadar (İ.Ö. 336-188)*, İstanbul, 2000.
- Müller Wiener 1981 W. Müller Wiener, "Milet 1980, Vorbericht über die Arbeiten des Jahres 1980," *IstMitt* 31, 96-105.
- Naumann 1979 R. Naumann, *Der Zeustempel zu Aizanoi. Nach den Ausgrabungen von Daniel Krencker und Martin Schede* (Denkmäler antiker Architektur Bd. 12), Berlin, 1979.
- Naumann-Kantar 1950 R. Naumann-S. Kantar, "Die Agora von Smyrna: Bericht über die in den Jahren 1932-1941 auf dem Friedhof Namazgäh zu Izmir von der Museumsleitung in Verbindung mit der Türkischen Geschichtskommission durchgeführten," *Kleinasien und Byzanz: gesammelte Aufsätze zur Altertumskunde und Kunstgeschichte* (Istanbuler Forschungen 17), 1950, 69-114.

- Newell 1977 E. T. Newell, *The Coinage of the western seleucid mints: from Seleucus I. to Antiochus III; with a summary of recent scholarship by Otto Mørkholm*, New York, 1977.
- Nielsen 1990 I. Nielsen, *Thermae et Balnea: the architecture and cultural history of Roman public baths*, Aarhus, 1990.
- Okatan 2004 F. Okatan, *Attalaea Kent Kapıları*, Akdeniz Üniversitesi, Sosyal Bilimler Enstitüsü, 2004, Antalya, (*Yayımlanmamış Yüksek Lisans Tezi*).
- Olshausen 1972 E. Olshausen, *Der Kleine Pauly: Lexikon der Antike; auf der Grundlage von Pauly's Realencyclopädie der classischen Altertumswissenschaft. Bd. 4*, Stuttgart, 1972.
- Orlandos-Traulos 1986 A. K. Orlandos-I. N. Traulos, *Λέξικον αρχαίων αρχιτεκτονικών όρων* (Biblioteke tes en Athenais Archaialogikes Hetaireias 94), Athens, 1986.
- Outschar 1987 U. Outschar, "Betrachtungen zur kunstgeschichtlichen Stellung des Sebasteions in Aphrodisias.," Edd. K. T. Erim-N. de Chaisemartin-J. de la Genière, *Aphrodisias de Carie: colloque du Centre de recherche archéologiques de l'Université de Lille 3. 13 novembre 1985* (Paris), 1987, 107-122.
- Özhanlı 2013 M. Özhanlı, "Pisidia Antiokheia Özelinde Roma Dönemi Kent Planlaması," Edd. B. Hürmüzlü-M. Fırat-A. Gerçek, *Pisidia araştırmaları I: Sempozyum bildiri kitabı. (05-06.11.2012)* (Isparta), 2013, 155-175.
- Özsait 1985 M. Özsait, *Hellenistik ve Roma devrinde Pisidya tarihi*, İstanbul, 1985.
- Öztaner 2006 S. H. Öztaner, "Menderes Magnesiası Çarşı Bazilikası," *Anadolu-Anatolia* 31, 2006, 123-152.
- Öztürk 2005 A. Öztürk, "Zur scaenae frons des Theaters in Ephesos," *Archit. Z. Für Gesch. Baukunst* 35, 2005, 4-14.
- Öztürk 2016 A. Öztürk, "The architecture of the Hadrianic Baths in their original phase," Edd. R. R. R. Smith et al., *Aphrodisias papers 5: Excavation and research at Aphrodisias, 2006-2012* (Journal of Roman archaeology. Supplementary series 103), 2016, 195-208.

- Pagello 1985 E. Pagello, "Il Foro Romano Imperiale. Considerazioni Preliminari," *Studi su Iasos di Caria : venticinque anni di scavi della missione archeologica italiana* (Bollettono d'arte. Supplemento 31–32), 1985, 137-150.
- Parapetti 1987 R. Parapetti, "Il bouleterion. Aspetti architettonici e decorativi," *Studi su Iasos di Caria. Venticinque anni di scavi della Missione archeologica italiana*, 1987, 105-136.
- Paul 1996 G. Paul, "Die Anastylose des Tetrapylons in Aphrodisias," Edd. R. R. R. Smith-C. Roueché, *Aphrodisias papers 3. The setting and quarries, mythological and other sculptural decoration, architectural development, Portico of Tiberius, and tetrapylon. Including the papers given at the Fourth International Aphrodisias Colloquium, London 14 March 1992*, 1996, 201-214.
- Pedersen 1983 P. Pedersen, "Zwei ornamentierte Säulenhäse aus Halikarnassos," *Jahrb. Dtsch. Archäol. Inst.* 98, 1983, 87-121.
- Pekman 1989 A. Pekman, *Son Kazı ve Araştırmaların Işığında Perge Tarihi: History of Perge*, Ankara, 1989.
- Plattner 2008 G. Plattner, "Bauornamentik," Edd. M. Steskal-M. La Torre, *Das Vediusgymnasium in Ephesos: Archäologie und Baubefund 1, 2* (Wien), 2008, 275-282.
- Plattner 2009a G. A. Plattner, "Zum Baubetrieb Kleinasiens in der römischen Kaiserzeit," Ed. M. Bachmann, *Bautechnik im Antiken und vorantiken Kleinasien: Internationale Konferenz 13-16 Juni 2007 in Istanbul*, 2009, 393-407.
- Plattner 2009b G. A. Plattner, "Zur Bauornamentik des Oktogons von Ephesos," *Neue Forschungen zur Kuretenstrasse von Ephesos: Akten des Symposiums für Hilke Thür vom 13. Dezember 2006 an der Österreichischen Akademie der Wissenschaften* (Wien), 2009, 101-110.
- Plattner -Schmidt Colinet 2005 G.A. Plattner-A. Schmidt Colinet, "Beobachtungen zu drei kaiserzeitlichen Bauten in Ephesos," *Synergia, Festschrift für Friedrich Krinzinger 1*, 2005, 234-256.
- Pococke 1745 R. A. Pococke, *Description of the East and some other countries I-II*, London, 1745.

- Pohl 2002 D. Pohl, *Kaiserzeitliche Tempel in Kleinasien unter besonderer Berücksichtigung der hellenistischen Vorläufer*, Bonn, 2002.
- Posamentir 2017 R. Posamentir, “Der sogenannte Caracalla-Tempel von Pergamon – ein Bau zu Ehren Hadrians und seiner Gattin Sabina,” *Istanbuler Mitteilungen* 67, 2017, 187–236.
- Posamentir-Wörrle 2006 Posamentir-M. Wörrle, “Der Zeustempel von Aizanoi, ein Grossbau flavischer Zeit,” *Istanbuler Mitteilungen* 56, 2006, 227-246.
- Praschniker 1979 C. Praschniker, *Das Mausoleum von Belevi* (Forschungen in Ephesos 6), Wien, 1979.
- Price-Trell 1977 M. J. Price-B. L. Trell, *Coins and their Cities: architecture on the ancient coins of Greece, Rome, and Palestine*, London, 1977.
- Pringsheim 1913 H. Pringsheim, “Nysa ad Maeandrum,” in Diest, W. von and H. Coler (edd.), *Nach Forschungen und Aufnahmen in den Jahren 1907 und 1909* (Jahrbuch des Deutschen Archäologischen Instituts), 1913, 30-61.
- Puchstein 1887 O. Puchstein, *Das Ionische Capitell*, Berlin, 1887.
- Pülz 1989a S. Pülz, *Untersuchungen zur kaiserzeitlichen Bauornamentik von Didyma* (Istanbuler Mitteilungen 35), İstanbul, 1989.
- Pülz 1989b S. Pülz, “Zur Bauornamentik des Zeustempels von Euromos,” *Istanbuler Mitteilungen* 39, 1989, 451-453.
- Quatember 2007 U. Quatember, “Neue Zeiten - Alte Sitten? Ti. Claudius Aristion und seine Bauten in Ephesos,” in Meyer, M. (ed.), *Neue Zeiten – Neue Sitten, Zu Rezeption und Integration römischen und italischen Kulturguts in Kleinasien* (Wien) 101–13.
- Quatember 2008 U. Quatember, “Der Brunnen an der Strasse zum Magnesischen Tor in Ephesos,” *Jahresh. Österr. Archäol. Inst. Wien*, 219–64.
- Quatember 2011 U. Quatember, *Das Nymphaeum Traiani in Ephesos* (Forschungen in Ephesos 11.2), 2011, Vienna.

- Quatember 2014 U. Quatember, "Zur Beitrag der Bauforschung zur Untersuchung von Architekturdekoration," Edd. J. Lipps-D. Maschek, *Antike Bauornamentik: Grenzen und Möglichkeiten ihrer Erforschung: Kolloquium, München, vom 13. bis 15. Oktober 2011* (Wiesbaden), 2014, 99-116.
- Quatember 2018 U. Quatember, "Zur Entstehung und Entwicklung der kleinasiatischen Thermen-Gymnasien," *Akten 16 Österr. Archäol. Am Inst. Für Klass. Archäol. Univ. Wien Vom 25 Bis 27 Februar 2016*, 2018, 383-394.
- Ramsay 1887 W. M. Ramsay, "Antiquities of Southern Phrygia and the Border Lands (I)," *Amer.jarchhistfin Am. J. Archaeol. Hist. Fine Arts* 3, 1887, 344-368.
- Ramsay 1895 W.M. Ramsay, *The cities and bishoprics of Phrygia, being an essay of the local history of Phrygia from the earliest times to the Turkish conquest* (Oxford).
- Ramsay 1961 W. M. Ramsay, *Anadolu'nun Tarihi Coğrafyası*, İstanbul, 1961.
- Revett et al. 1797 N. Revett-R. Chandler-W. Pars-W. Wilkins, *Antiquities of Ionia II*, London, 1797.
- Reynolds 1990 J. Reynolds, "Inscriptions and the buildings of the Temple of Aphrodite," in Roueché, C. and K.T. Erim (edd.), *Aphrodisias Papers I. Recent work on architecture and sculpture. Including the papers given at the Second International Aphrodisias Colloquium held at King's College London on 14 November 1987*, 1990, 49-65.
- Richard 2012 J. Richard, *Water for the city, fountains for the people: monumental fountains in the Roman East: an archaeological study of water management* (Studies in eastern Mediterranean archaeology 9), 2012.
- Richard 2014 J. Richard, "Macellum / μάκελλον: 'Roman' food markets in Asia Minor and the Levant," *J. Roman Archaeol.* 27, 255-274.
- Ridgway 1987 B. S. Ridgway, "Ancient Greek women and art: the material evidence," *Am. J. Archaeol.*, 1987, 399-409.
- Ritti-D'Andria 1985 T. Ritti-F. D'Andria, *Hierapolis: scavi e ricerche*, 1985, Roma.

- Ritti-Guizzi 2008 T. Ritti-F. Guizzi, *Denizli-Hierapolis Arkeoloji Müzesi Yunanca ve Latince yazılı eserlerin kataloğu: Denizli yöresinden gelen yazıtlar=Museo Archeologico di Denizli-Hierapolis Catalogo delle iscrizioni greche e latine: distretto di Denizli* (Pubblicazioni del Dipartimento di discipline storiche 25), 2008.
- Robinson 1926 D. M. Robinson, "Roman sculptures from Colonia Caesarea (Pisidian Antioch)," *Art Bull. Ed John Shapley Ua*, 1926, 5-69.
- Rohmann 1992 J. Rohmann, *Die Kapitellproduktion der römischen Kaiserzeit in Pergamon*, Ludwig-Maximilian-Universität München, Inaugural Dissertation, München, 1992.
- Rohmann 1995 J. Rohmann, "Einige Bemerkungen zum Ursprung des 'feingezahnten Akanthus,'" *Istanbuler Mitteilungen* 45, 1995, 109-121.
- Rohn 2008 C. Rohn, *Der Theater-Stadion-Komplex von Aizanoi* (Brandenburgische Technische Universität Cottbus Fakultät für Architektur, Bauingenieurwesen und Stadtplanung. LS Baugeschichte), Berlin, 2008.
- Romeo 2011 I. Romeo, "The 'Beautiful Tomb' and civic identity in Julio-Claudian Hierapolis," Edd. F. D'Andria-I. Romeo, *Roman sculpture in Asia Minor: proceedings of the International conference to celebrate the 50th anniversary of the Italian excavations at Hierapolis in Phrygia, held on May 24-26, 2007, in Cavallino (Lecce)*, Portsmouth, 2011, 193-211.
- Rose 2002 C. B. Rose, "Ilion in the Early Empire," Edd. C. Berns et al., *Patris und Imperium: Kulturelle und politische Identität in den Städten der römischen Provinzen Kleinasiens in der frühen Kaiserzeit: Kolloquium Köln, Novembre 1998*, 33-48.
- Rossignani-Sacchi 2007 M. Rossignani-F. Sacchi "La Stoa- Basilika Del'Agora Settentrionale (Regio 1)," Edd. F. D'Andria-M. P. Caggia, *Hierapolis Di Frigia I: Le Attivita Del Le Campagne Di Scavo e Restaura 2000-2003*, İstanbul, 2007, 382-407.
- Rostovtzeff 1941 M. I. Rostovtzeff, *The Social & economic history of the Hellenistic world*, Oxford, 1941.

- Rumscheid 1994 F. Rumscheid, *Untersuchungen zur kleinasiatischen Bauornamentik des Hellenismus*, Mainz, 1994.
- Rumscheid 1995 F. Rumscheid, "Die Ornamentik des Apollon-Smintheus-Tempels in der Troas," *Istanbuler Mitteilungen* 45, 1995, 25-55.
- Sarre 1998 F. P. T. Sarre, *Küçük Asya seyahati (1895 yazı): Selçuklu sanatı ve ülkenin coğrafyası üzerine araştırmalar*, İstanbul, 1998.
- Schalit 1960 A. Schalit, "The Letter of Antiochos III to Zeuxis Regarding the Establishment of Jewish Military Colonies in Phrygia and Lydia," *The Jewish Quarterly Review*, 50, 4, 1960, 289-318.
- Schazmann 1923 P. Schazmann, *Altertümer von Pergamon. 6. Das Gymnasion, der Tempelbezirk der Hera Basileia*, Berlin, 1923.
- Schede 1909 M. Schede, *Antikes Traufleisten-Ornament*, Strassburg, 1909.
- Schede 1964 M. Schede, *Die Ruinen von Priene: Kurze Beschreibung*, Berlin, 1964.
- Scherrer 1995 P. Scherrer, *Ephesos, der neue Führer: 100 Jahre österreichische Ausgrabungen 1895-1995*, Wien, 1995.
- Scherrer 2005 P. Scherrer, "Das sogenannte Serapeion in Ephesos: ein Mouseion?," Ed. A. Hoffmann, *Ägyptische Kulte und ihre Heiligtümer im Osten des Römischen Reiches: internationales Kolloquium 5./6. September 2003 in Bergama (Türkei)* (BYZAS 1), 2005, 109-138.
- Schmidt Colinet 2018 A. Schmidt Colinet "The Nymphaeum in Apamea," Edd. J. Abdul Massih-S. Nishiyama, *Archaeological Explorations in Syria 2000-2011: Proceedings of ISCACH-Beirut 2015* (Oxford), 259-266.
- Schmidt Colinet-Hess 2015 A. Schmidt Colinet-U. Hess, *Das Nymphäum von Apamea in Syrien* (Fouilles d'Apamée de Syrie), Bruxells, 2015.
- Schneider 1945 H. Schneider, "The Acanthus at the Cloisters," *Metrop. Mus. Art Bull.* 3, 1945, 248-252.

- Schorndorfer 1997 S. Schorndorfer, *Öffentliche Bauten hadrianischer Zeit in Kleinasien: archäologisch-historische Untersuchungen*, Münster, 1997.
- Schörner 1995 G. Schörner, *Römische Rankenfriese*, Mainz, 1995.
- Sear 2006 F. Sear, *Roman theatres: an architectural study*, New York, 2006.
- Sevin 2001 V. Sevin, *Anadolu'nun tarihi coğrafyası I*, Ankara, 2001.
- Sezgin 2017 Y. Sezgin, "Aigai (Aeolis) excavations: 2004-2013 seasons. Preliminary reports.," Ed. A. La Marca, *Studi su Kyme eolica, VI* (Calabria), 2017, 333-347.
- Shear 1997 T. L. Shear, "The Athenian Agora: Excavations of 1989-1993," *Hesperia* 66, 1997, 495-548.
- Şimşek 1997 C. Şimşek, "IV. Dönem Hierapolis Roma Hamamı Kazısı," *Müze Kurtar. Kazı. Sempozyumu VII*, 1997, 1-27.
- Şimşek 2005 C. Şimşek, "2003 Yılı Laodikeia Antik Kenti Kazısı," 26. *Kazı Sonuç. Toplantısı* 26, 2005, 305-320.
- Şimşek 2006a C. Şimşek, "2004 Yılı Laodikeia Antik Kenti Kazısı," 27. *Kazı Sonuç. Toplantısı* 27, 2006, 419-434.
- Şimşek 2006b C. Şimşek, "A menorah with a cross carved on a column of Nymphaeum A at Laodicea ad Lycum," *J Roman Archaeol* 19, 2006, 343-346.
- Şimşek 2007a C. Şimşek, "2005 Yılı Laodikeia Kazısı Çalışmaları," 28. *Kazı Sonuç. Toplantısı* 28, 2007, 445-478.
- Şimşek 2007b C. Şimşek, *Laodikeia (Laodikeia ad Lycum)*, İstanbul, 2007.
- Şimşek 2008 C. Şimşek, "2006 Yılı Laodikeia Antik Kenti Kazıları," 29. *Kazı Sonuç. Toplantısı* 29, 2008, 99-122.
- Şimşek 2009a C. Şimşek, "2007 Yılı Laodikeia Antik Kenti Kazıları," 30. *Kazı Sonuç. Toplantısı* 30, 2009, 409-436.
- Şimşek 2009b C. Şimşek, "Altan Çilingiroğlu'na Armağan. Yukarı Denizin Kıyısında Urartu Krallığı'na Adanmış Bir Hayat," Ed. H. Sağlantımur, *Regional cults in the Lycos Valley and its Neighbourhood* (İstanbul), 2009, 673-690.

- Şimşek 2010a C. Şimşek, “2008 Yılı Laodikeia Antik Kenti Kazıları,” 31. *Kazı Sonuç. Toplantısı* 31, 2010, 101-134.
- Şimşek 2010b C. Şimşek, “Lykos Laodikeiası’ndan Kabartmalı İki Sütun,” Ed. Y. Halaçoğlu, *XV. Türk Tarih Kongresi: Kongreye sunulan bildiriler: 1. Cilt, Eski Anadolu Uygarlıkları, Ankara, 11-15 Eylül, 2006* (Ankara), 2010, 177-187.
- Şimşek 2011 C. Şimşek, “2009 Yılı Laodikeia Antik Kenti Kazıları,” 32. *Kazı Sonuç. Toplantısı* 32, 2011, 447-474.
- Şimşek 2012 C. Şimşek, “2010 Yılı Laodikeia Kazıları,” 33. *Kazı Sonuç. Toplantısı* 33, 2012, 569-601.
- Şimşek 2013a C. Şimşek, “2011 Yılı Laodikeia Kazı ve Restorasyon Çalışmaları,” 34. *Kazı Sonuç. Toplantısı* 34, 2013, 103-124.
- Şimşek 2013b C. Şimşek, *Laodikeia - Laodicea ad Lycum*, İstanbul, 2013.
- Şimşek 2013c C. Şimşek, “Laodikeia Batı Tiyatrosu,” Ed. B. Söğüt, , *Stratonikeia’da Laginaya: Ahmet Adil Turpan Armağanı = From Stratonikeia to Lagina; Festschrift in honour of Ahmet Adil Turpan* (İstanbul), 2013, 597-612.
- Şimşek 2014a C. Şimşek, *10. yılında Laodikeia (2003-2013 yılları)* (Laodikeia çalışmaları 3), 2014.
- Şimşek 2014b C. Şimşek, “2013 Yılı Laodikeia Kazı ve Restorasyon Çalışmaları,” 36. *Kazı Sonuç. Toplantısı* 36, 2014, 633-660.
- Şimşek 2014c C. Şimşek, “Lykos Vadis’nden İki Sofist: Antipater ve Polemon,” in Erdem, H.H. and M. Günay (edd.), *Anadolu’da Felsefeye Yolculuk 1, Hierapolisli Bir Filozof Epiktetos*, 2014, 19-40.
- Şimşek 2015 C. Şimşek, “2012 Yılı Laodikeia Kazı ve Restorasyon Çalışmaları,” 35. *Kazı Sonuç. Toplantısı* 35, 2015, 82-102.
- Şimşek 2016 C. Şimşek, “2014 Yılında Laodikeia’da Yapılan Kazı ve Restorasyonlar,” 37. *Kazı Sonuç. Toplantısı* 37, 2016, 481-508.
- Şimşek 2017a C. Şimşek, “2015 Yılında Laodikeia’da Yapılan Çalışmalar,” *Arkeol. Ve Sanat* 156, 2017, 135-152.

- Şimşek 2017b C. Şimşek, “2016 Yılı Laodikeia Çalışmaları,” 39. *Kazı Sonuç Toplantısı* 39, 2017, 359-386.
- Şimşek 2018 C. Şimşek, “Laodikeia Su Yasası,” *II. International Urban Environment Health Congress, 16-20 April 2018, Cappadocia*, 2018, 190-199.
- Şimşek-Kaçar 2018 C. Şimşek -T. Kaçar, *Geç Antik Çağ’da Lykos Vadisi ve Çevresi, The Lykos Valley and Neighbourhood in Late Antiquity* (Laodikeia Çalışmaları: Ek Yayın Dizisi/Supplementary series 1), İstanbul, 2018.
- Şimşek et al. 2011 C. Şimşek-M. Okunak-M. Bilgin, *Laodikeia Nekropolü, 2004-2010 Yılları* (Laodikeia Çalışmaları 1), İstanbul, 2011.
- Şimşek-Sezgin 2011 C. Şimşek -M.A. Sezgin, “Laodikeia Kuzey Tiyatrosu,” *Olba* 19, 2011, 173-201.
- Şimşek-Sezgin 2012 C. Şimşek -M.A. Sezgin, “The West and North Theaters in Laodicea,” Edd. F. Masino-P. Mighetto-S. Giorgio, *Restoration and Management of Ancient Theaters in Turkey; methods, research, results (Proceedings of the Hierapolis International Symposium, Karahayit-Pamukkale/Denizli, Lycus River Hotel, 7th-8th of September 2007)* (Archeologia e Storia 11), 2012, 103-128.
- Smith-Ratte 1996 R. R. R. Smith-C. Ratte, “Archaeological Research at Aphrodisias in Caria, 1994,” *Am. J. Archaeol.* 100, 1996, 5-33.
- Smith-Ratte 1997 R. R. R. Smith-C. Ratte, “Archaeological Research at Aphrodisias in Caria, 1995,” *Am. J. Archaeol.* 101, 1997, 1-22.
- Smith 1694 T. Smith, *Septem Asiae Ecclesiarum Et Constantinopoleos Notitia* (Trajecti ad Rhenum), 1694.
- Söğüt 2005 B. Söğüt, “Hierapolis Arkeoloji Müzesi Bahçesi’nde ve Güney Roma Hamamı’nda Bulunan İonik Mimari Elemanlar ile İlgili Bir Değerlendirme,” *Anadolu-Anatolia* 28, 2005, 91-106.
- Söğüt 2005b B. Söğüt, “Hierapolis Arkeoloji Müzesi’ndeki M.Ö. 1-M.S. 1. Yüzyıla Ait Bezemeli Mimari Elemanlar,” Edd. M.

- Şahin-İ. H. Mert, *Ramazan Özgan'a Armağan: Festschrift für Ramazan Özgan* (İstanbul), 2005, 349-371.
- Söğüt 2011 B. Söğüt, "Işıklı Kasabasında Bulunan Hellenistik ve Roma Dönemine Ait Mimari Elemanların Genel Bir Değerlendirmesi," Ed. B. Söğüt, *Eumenia, Şeyhlü- Işıklı* (İstanbul), 2011, 73-92.
- Söğüt 2015 B. Söğüt, "Stratonikeia'nın Yerleşim Tarihi ve Yapılan Çalışmalar," Ed. B. Söğüt, *Stratonikeia ve Çevresi Araştırmaları* (Stratonikeia Çalışmaları 1), 2015, 1-8.
- Söğüt-Şimşek 2002 B. Söğüt-C. Şimşek, "Çivril ve Çevresindeki Arkeolojik Kalıntılar," *Dünden Bugüne Çivril Sempozyumu Bildirileri*, 2002, 279-299.
- Spon-Wheler 1678 J. Spon-G. Wheler, *Voyage D'Italie, De Dalmatie, De Grece, Et Du Levant, Fait és années. 1675-1676, I-III*, Lyon, 1678.
- Steskal-La Torre 2008 M. Steskal-M. La Torre, *Das Vadiusgymnasium in Ephesos: Archäologie und Baubefund I. 2*, Wien, 2008.
- Steskal-Ladstätter 2004 M. Steskal-S. Ladstätter, "Vorbericht zur Baugeschichte des Vadiusgymnasiums in Ephesos," *Jahresh. Österr. Archäol. Inst. Wien* 73, 2004, 237-249.
- Stinson 2008 P. Stinson, "The Civil Basilica: urban context, design, and significance," Edd. R. R. R. Smith-C. Ratte, *Aphrodisias Papers 4. New Research on the City and its Monuments* (Journal of Roman Archaeology. Supplementary Series 70), 2008, 79-106.
- Strocka 1978 V. M. Strocka, "Zur Datierung der Celsusbibliothek," Ed. E. Akurgal, *Proceedings of the Xth International Congress of Classical Archaeology (1973)*, 1978, 893-900.
- Strocka 1981 V. M. Strocka, *Das Markttor von Milet*, Berlin, 1981.
- Strocka 1988 V. M. Strocka, "Wechselwirkungen der stadtrömischen und kleinasiatischen Architektur unter Trajan und Hadrian," *Istanbuler Mitteilungen* 38, 1988, 291-307.
- Strocka 2012 V. M. Strocka, "Bauphasen des kaiserzeitlichen Asklepieions von Pergamon: Mit einem Beitrag von

- Michael Wörrle,” *Istanbuler Mitteilungen* 62, 2012, 199-287.
- Strocka 2017 V. M. Strocka, “Trajan in Ephesos: Trajans Reise zum Partherkrieg,” *Jahresh. Österr. Archäol. Inst. Wien* 86, 2017, 397-456.
- Strong 1953 D. E. Strong, “Late Hadrianic Architectural Ornament in Rome,” *Pap. Br. Sch. Rome* 21, 1953, 118-151.
- Theodorescu 1990 D. Theodorescu, “La restitution de l’Aphrodision: certitudes et perplexités,” in Roueché, C. and K.T. Erim (edd.), *Aphrodisias Papers 1. Recent work on architecture and sculpture. Including the papers given at the Second International Aphrodisias Colloquium held at King’s College London on 14 November 1987*, 1990, 49-65.
- Theodorescu 1996 D. Theodorescu, “La frons scaenae du théâtre. Innovations et particularités à l’époque de Zoïlos,” Edd. C. Roueché-R. R. R. Smith, *Aphrodisias Papers 3. The setting and quarries, mythological and other sculptural decoration, architectural development, Portico of Tiberius, and tetrapylon. Including the papers given at the Fourth International Aphrodisias Colloquium, London 14 March, 1992*, 1996, 127-148.
- Thonemann 2015 P. Thonemann, *The Maeander Valley: a historical geography from antiquity to Byzantium*, Cambridge, 2015.
- Thür 1989 H. Thür, *Das Hadrianstor in Ephesos*, Wien, 1989.
- Tirpan 1998 A. Tirpan, *Stratonikeia. Augustus- İmparatorlar Tapınağı*, Konya, 1998.
- Toebelman 1923 F. Toebelman, *Römische Gebälke. I. Teil*, Heidelberg, 1923.
- Traulos 1971 I. N. Traulos, *Bildlexikon zur Topographie des Antiken Athen*, Tübingen, 1971.
- Traversari 2000 G. Traversari, *Laodicea di Frigia I*, Roma, 2000.
- Uz 1986 M. D. Uz, “Teos Dinyosos Tapınağı Temenos Alanı” *III. Araştırma Sonuçları Toplantısı: Ankara, 20-24 Mayıs 1985* (Ankara), 1986, 227-242.

- Vandeput 1997 L. Vandeput, *The architectural decoration in Roman Asia Minor: Sagalassos a case study (SEMA 1)*, Brepols, 1997.
- Vandeput-Büyükkolancı 1999 L. Vandeput-M. Büyükkolancı “Das Grosse Propylon in Kremna in Pisidien,” *Istanbuler Mitteilungen* 49, 1999, 213-248.
- Van der Meer 2002 L. B. Van der Meer, “Travertine Cornerstones in Ostia Antica: Odd Blocks”, *AJA*, Vol. 106, No. 4, 575-580.
- Verzone 1978 P. Verzone, “Un decennio di ricerche archeologiche,” *Hierapolis di Frigia nei lavori della Missione archeologica italiana* (1), 1978, 391-476.
- Volkommer 1992 R. Volkommer, *Lexicon Iconographicum Mythologiae Classicae, 6. Kentauroi et Kentaurides - Oiax, et addenda Hekate, Hekate (in Thracia), Heros equitans, Kakasbos, Kekrops* (2 Bde, Zürich), 1999.
- Von den Hoff 2009 R. Von den Hoff, “Hellenistische Gymnasia: Raumgestaltung und Raumfunktionen,” Edd. A. Matthaei-M. Zimmermann, *Stadtbilder im Hellenismus* (Berlin), 2009, 245-275.
- Waelkens 1987 M. Waelkens, “Notes d’architecture sur l’agora et le portique de Tibère à Aphrodisias de Carie,” Edd. J. Geniere-K. T. Erim, *Aphrodisias de Carie. Colloque du Centre de recherches archéologiques de l’Université de Lille III, 13 novembre 1985* (Paris), 1987, 881-891.
- Waelkens 1989 M. Waelkens, “Hellenistic and Roman Influence in the Imperial Architecture of Asia Minor,” *Bull. Inst. Class. Stud.* 36, 1989, 77-88.
- Waelkens 1997 M. Waelkens, “The 1994 and 1995 Excavation Seasons at Sagalassos,” Edd. J. Poblome-M. Waelkens, *Sagalassos IV: Report on the survey and excavation campaigns of 1994 and 1995* (Leuven), 1997, 103-216.
- Ward-Perkins 1974 J. B. Ward-Perkins, *Architettura Romana*, Milano, 1974.
- Weber 1898 G. Weber, “Die Flüsse von Laodicea,” *AM* XXIII, 1898 178-195.
- Weigand 1914 E. Weigand, *Baalbek und Rom, die Römische Reichskunst in ihrer Entwicklung und Differenzierung*, Berlin, 1914.

- Welch 1998 K. Welch, "The Stadium at Aphrodisias," *Am. J. Archaeol.* 102, 1998, 547-569.
- Wesenberg 1972 B. Wesenberg, "Kymation und Astragal," *Marbg. Winckelmann-Programm 1971-1972*, 1-13.
- Wiegand 1941 T. Wiegand, *Die Bauten, Didyma I*, Berlin, 1941.
- Wiegand-Schrader 1904 T. Wiegand-H. Schrader, *Priene: Ergebnisse der Ausgrabungen und Untersuchungen in den Jahren 1895-1898*, Berlin, 1904.
- Wightman 1997 G. Wightman, "The Imperial Fora of Rome: some design considerations.," *J. Soc. Archit. Hist. Soc. Archit. Hist.*, 1997, 64-88.
- Wilberg 1923 W. Wilberg, "Forschungen in Ephesos," *Forschungen in Ephesos. Band 3*, Wien, 1923, 1-90.
- Wilson 2016 A. Wilson, "Water, Nymphs, and a Palm Grove: Monumental Water Display at Aphrodisias," Edd. R. R. R. Smith et al. (*Aphrodisias papers. 5: Excavation and research at Aphrodisias, 2006-2012* (Journal of Roman archaeology. Supplementary series no. 103), 2016, 101-135.
- Wilson et al. 2016 A. Wilson-B. Russel-A. Ward "Excavations in an Urban Park ('South Agora') 2012," R. R. R. Smith et al. *Aphrodisias papers 5: Excavation and research at Aphrodisias, 2006-2012* (Journal of Roman archaeology. Supplementary series no. 103) 2016, 77-90.
- Wörrle 1975 M. Wörrle, "Eine Neue Inschrift aus der Zeit Antiochos I. in Denizli," *Türk Arkeol. Derg.* 22, 1975, 159-162.
- Yegül 1986 F. K. Yegül, *The bath-gymnasium complex at Sardis*, London, 1986.
- Yegül 1992 F. K. Yegül, *Baths and Bathing in Classical Antiquity*, New York, 1992.
- Yıldız 1994 H. Yıldız, "IV. Müze Kurtarma Kazıları Sempozyumu," *Denizli-Laodikya Antik Kenti Temizlik ve Çevre Düzenleme Çalışmaları*, 1994, 219-224.
- Yılmaz 2011 B. Yılmaz, "Eumeneia'dan Paye Başlığı," Ed. B. Söğüt, *Eumeneia, Şeyhli - Işıklı*, 2011, 101-108.

Yoshitake 2013

R. Yoshitake, “Stylistic Analysis of The Architectural Ornamentation and Dating of The Scaenae Frons of The Theater at Ancient Messene,” *Nihon Kenchiku Gakkai Keikakukei Ronbunshu J. Archit. Plan. Trans. AIJ* 78, 2013, 485-495.

Zachos 2016

K. L. Zachos, “The stadium of Atian Nicopolis: observations on dating and architectural evolution,” *Αρχιτέκτων: τμητικός τόμος για τον καθηγητή Μανόλη Κορρέ = Honorary volume for Professor Manolis Korres* (Αθήνα: Μέλισσα), 2016, 541-553.



TABLÖLAR



TABLO 1**EPIGRAFİK VERİLERLE TARİHLENEN YAPILAR**

YAPI	TARİH	KRİTER	KAYNAK
Aphrodisias Tiyatrosu Sahne Binası	Augustus (MÖ 30-27)	Epigrafik	Chaisemartin-Theodorescu 1991, 33
Pisidia Antiokheia Augustus Tapınağı	Geç Augustus-Erken Tiberius	Epigrafik	Rumscheid 1994, 4, Nr. 13
Ephesos MarktBazilika (Stierkopfbazilika)	Augustus	Epigrafik	Alzinger 1974, 89
Ephesos Mazaesus Mithridates Kapısı	MÖ 4/3	Epigrafik	Alzinger 1974, 9
Miletos Ionik Portiko	Claudius (MS 41-54)	Epigrafik	Kleiner 1968, 98
Miletos Capito Hamamı	Claudius (MS 41-54)	Epigrafik	Kleiner 1968, 95
Miletos Tiyatrosu Sahne Binası (1. Evre)	Nero (MS 54-68)	Epigrafik	Altenhöfer 1986, 171
Side Vespasianus Anıtı	MS 71 veya 74	Epigrafik	Mansel 1964, 208-209
Blaundos Tapınak 2	MS 70-79	Epigrafik	Filges 2006, 46-47
Miletos Nymphaeumu	MS 79-80	Epigrafik	Hülsen 1919, 53
			Alföldy 1998, 367-399
Ephesos Hydrekdocheion (C. Laecanius Bassus)	MS 80-81	Epigrafik	Strocka 1988, 294
Blaundos Tapınak 1 (Ceres Tapınağı)	MS 81-96	Epigrafik	Filges 2006, 141-147
Ephesos Tiyatrosu Sahne Binası (1. Evre)	MS 85-86	Epigrafik	Heberdey et al.11 1912, 52
			Thür 1989, 101

Ephesos Pollio Nymphaeumu	MS 92-93	Epigrafik	Bammer 1978, 67-81
Aizanoi Zeus Tapınağı	MS 92-94/95	Epigrafik	Posamentir-Wörrle 2006, 227-246
Pergamon Trajaneum	MS 100-120	Epigrafik	Koenigs-Radt 1979, 337-338
Ephesos Sokak Çeşmesi (Strassenbrunnen)	MS 102-114	Epigrafik	Quatember 2008, 227
Labraunda Zeus Tapınağı Kuzey Portiko	MS 107-114	Epigrafik	Crampa 1963, 125
Ephesos Traianus Çeşmesi	MS 102-114	Epigrafik	Quatember 2011, 49
Ephesos Traianus Kapısı	MS 114-116	Epigrafik	Strocka 2017, 448
Perge Hellenistik Güney Kapısı (Plancia Magna)	MS 117-122	Epigrafik	Mansel 1956, 104-120
Pergamon Monopteros	MS 120-130	Epigrafik	Koenigs-Radt 1979, 345
Hierapolis Dodecatheon Altarı	MS 117-138	Epigrafik	Ritti 2018, 406-408
	MS 120-130		Masino-Sobra 2012, 276-277
Pergamon Asklepieion	Hadrianus (MS 123-138)	Epigrafik	Koenigs-Radt 1979, 340
Pergamon Dionysos (Tiyatro) Tapınağı	MS 124	Epigrafik	Posamentir 2017, 224
Didyma Tabernakel Yapısı	MS 129	Epigrafik	Strocka 1981, 27
Attaleia Hadrianus Kapısı	MS 128/129	Epigrafik	Lanckoronski 1890, 14
Aphrodisias Hadrianus Hamamı	Hadrianus (MS 117-138)	Epigrafik	Crema 1939, 281

İasos Agorası Stoaları	MS 135-136 veya 138-140	Epigrafik	Pagello 1985, 148-150
Ephesos Hadrianeum (Olympeion)	MS 131-40	Epigrafik	Strocka 2012, 254
Aphrodisias Aphrodite Tapınağı Temenosu	Hadrianus (MS 117-138)	Epigrafik	Doruk 1990, 74
Perge F2 Nymphaeumu	Geç Hadrianus	Stilistik	Strocka 1981, 19
Kremna Antoninus Pius Tapınağı	Antoninus Pius (MS 138-161)	Epigrafik	Mitchell 1995, 92
Ephesos Vedius Gymnasiumu İmparatorlar Salonu	MS 147-149	Epigrafik	Steskal-La Torre 2008, 319
Aspendos Tiyatrosu Sahne Binası (II. Evre)	Antoninler (MS 161-168)	Epigrafik	De Bernardi Ferrero 1970, 173
Miletos Faustina Hamamı	MS 160-170	Epigrafik	Strocka 1981, 20
Kremna Marcus Aurelius ve Commodus Tapınağı	MS 169-177	Epigrafik	Mitchell 1995, 108
Smyrna Agorası	MS 178 yılı Sonrası	Epigrafik	Naumann-Kantar 1950, 107-108
Perge F2 Nymphaeumu	MS 198	Epigrafik	Gliwitzky 2010, 55
Hierapolis Tiyatrosu Sahne Binası 1. Kat	MS 206/207	Epigrafik	Ritti 2018, 498-506
Perge H Propylonu (II. Evre)	Septimius Severus (MS 204)	Epigrafik	Gliwitzky 2010, 173
Sardeis Gymnasiumu	MS 211-212	Epigrafik	Yegül 1986, 170
Pisidia Antiokheia Kent Kapısı	MS 212	Epigrafik	Robinson 1926, 45
			Mitchell-Waelkens 1998, 99

TABLO 2**STİL KRİTİĞİ İLE TARİHLENEN YAPILAR**

YAPI	TARİH	KRİTER	KAYNAK
Ephesos Rundbau (Panayırdağı)	MÖ 1. Yüzyıl Ortaları	Stilistik	Rumscheid 1994, Nr. 111.52
Ephesos Memmius Yapısı	Erken Augustus	Stilistik	Bammer 2008, 57-58
Ephesos Oktogon	Erken Augustus	Stilistik	Alzinger 1974, 43
Ephesos Agora Batı Kapısı	Augustus	Stilistik	Alzinger 1974, 47
Limyra Gaius Caesar Kenotafı	Geç Augustus	Stilistik	Ganzert 1984, 175
Stratonikeia Augustus İmparatorlar Tapınağı	Augustus-Tiberius	Stilistik	Tırpan 1998, 66
Sagalassos Aşağı Agora Güneybatı Kapısı	Tiberius	Stilistik	Vandeput 1997, 63
Miletos Ara Augusti	MS 1. Yüzyılın İlk Çeyreği	Stilistik	Köster 2004, 29
Magnesia Propylon	MS 1. Yüzyılın İlk Yarısı	Stilistik	Kökdemir 2011, 122
Hierapolis'ten Lahit	MS 1. Yüzyılın İkinci Yarısı	Stilistik	De Bernardi Ferrero 2002, 26

Ephesos Arkadiane (Liman Kapısı)	Julius Claudiuslar	Stilistik	Alzinger 1974, 61
Aphrodisias Aphrodite Tapınağı	Augustus (MÖ Geç 1. Yüzyıl)	Stilistik	Reynolds 1990, 39-40
Ankyra Augustus Tapınağı	Augustus (MÖ 25- MS 14)	Stilistik	Rumscheid 1994, Nr. 11
Pisidia Antiocheia Augustus Tapınağı	Geç Augustus-Erken Tiberius	Stilistik	Rumscheid 1994, Nr. 13
	Tiberius		Mitchell-Waelkens 1998, 141
Aphrodisias Sebasteion	Tiberius-Neron (MS 14-68)	Stilistik	Outschar 1987, 110-111
Hierapolis Tapınak B (1. Evre)	Julius-Claudiuslar	Stilistik	Ismaelli 2017, 268
Hierapolis Tomba Bella	Julius-Claudiuslar	Stilistik	Romeo 2011, 197-198
Aphrodisias Agora Bazilikası	Flaviuslar	Stilistik	Erim 1990, 27
Aphrodisias Agora Güney Portiko	Flaviuslar- MS 2. Yüzyıl Başları	Stilistik	Waelkens 1987, 126
Miletos Heroon II	Geç Flaviuslar- Erken Traianus	Stilistik	Köster 2004, 96
Pergamon Yukarı Gymnasium Kuzey Salon	MS 1. Yüzyılın Sonları	Stilistik	Strocka 2012, 271
Ephesos Hadrianus Kapısı	MS 115-125	Stilistik	Thür 1989, 120
Miletos Agora Kapısı	Hadrianus (MS 120-130)	Stilistik	Strocka 1981, 46-47

Euromos Zeus Tapınağı	MS 120-140	Stilistik	Pülz 1989b, 453
Pergamon Kızıl Avlu Portikosu	Hadrianus (MS 120-140)	Stilistik	Strocka 1988, 303
Mylasa Baltalı Kapı	Hadrianus	Stilistik	Thür 1989, 108
Perge Güney Hamamı	Hadrianus	Stilistik	Farrington 1995, 171
Kyzikos Hadrianus Tapınağı	Hadrianus (MS 123-138)	Stilistik	Barattolo 1995, 74
Aizanoi Tiyatrosu Sahne Binası	Hadrianus	Stilistik	Rohn 2008, 201-205
Ephesos Serapieion/Museion	MS 120-140/150	Stilistik	Strocka 1988, 303
Oinoanda Agorası	Geç Hadrianus-Erken Antoninler	Stilistik	Coulton 1986, 88
Sagalassos Aşağı Agora Kuzeyindeki Nymphaeum	Geç Hadrianus	Stilistik	Vandeput 1997, 95
Sagalassos Bazilika E1	Geç Hadrianus	Stilistik	Vandeput 1997, 95
Side N1 Tapınağı	Geç Hadrianus	Stilistik	Strocka 1988, 300
Sagalassos Antoninus Pius Tapınağı	Geç Hadrianus-Erken Antoninler	Stilistik	Vandeput 1997, 88
Iasos Bouleuterion	MS 2. Yüzyılın İlk Yarısı	Stilistik	Parapetti 1987, 120, 122
Sagalassos Kuzeybatı Kutsal Alanı	MS 2. Yüzyılın Ortaları	Stilistik	Vandeput 1997, 99
Aphrodisias Bazilika A	MS 2. Yüzyıl Ortaları	Stilistik	Heilmeyer 1970, 98-99
Perge E Agorası	MS 2. Yüzyıl Ortaları	Stilistik	Mansel 1975, 76-79

Aphrodisias Bouleuterion	MS 2. Yüzyıl Ortaları	Stilistik	Kadıoğlu 2002, 202
	MS 2. Yüzyıl Sonu 3. Yüzyıl Başı		Bier 2008, 143
Aphrodisias Agora Kapısı	MS 2. Yüzyılın İkinci Yarısı	Stilistik	Erim 1986, 125
Side Tiyatrosu Sahne Binası	Antoninler Dönemi	Stilistik	Mansel 1963, 138
Hierapolis Stoa Bazilika	MS 140-160/170	Stilistik	Rossignani-Sacchi 2007, 411
Sagalassos Yukarı Agora Nymphaeumu	MS 160-180	Stilistik	Vandeput 1997, 105
Aphrodisias Tetrapylon	Geç Antoninler	Stilistik	Vandeput 1997, 141
Limyra Tiyatrosu Sahne Binası	MS 180-190	Stilistik	Dinstl 1986, 219-220
Nysa Tiyatrosu Sahne Binası (III. Evre)	Geç Antoninler- Erken Severuslar (MS 180-200)	Stilistik	Kadıoğlu 2002, 194, 234, 241
Sagalassos Tiyatrosu Sahne Binası	Geç Antoninler- Erken Severuslar (MS 180-200)	Stilistik	Vandeput 1997, 112
Nysa Gerontikon (II. Evre)	Geç Antoninler- Erken Severuslar	Stilistik	Kadıoğlu 2014, 172
Sagalassos Hamam Yanındaki Kapı	MS 2. Yüzyıl Sonu MS 3. Yüzyıl Başı	Stilistik	Vandeput 1997, 116
Kibyra Tiyatrosu Sahne Binası	Erken Severuslar	Stilistik	De Bernardi Ferrero 1974, 241
Kremna Propylon	Severuslar (MS 192-220)	Stilistik	Vandeput-Büyükkolancı 1999, 240
Stratonikeia Kent Kapısı Nymphaeumu	Erken Severuslar	Stilistik	Mert 2008, 40

Hierapolis Tiyatrosu Sahne Binası 2. Kat	Caracalla	Stilistik	Ismaelli 2017, 413
Sagalassos Hamam Yanındaki Kapı	MS 200-225	Stilistik	Vandeput 1997, 116
Selge Nymphaemu	MS 2. Yüzyıl Sonu- MS 3. Yüzyıl Başı	Stilistik	Vandeput 1997, 114
Side Ana Kapı (II. Evre)	MS 2. Yüzyıl Sonu- MS 3. Yüzyıl Başı	Stilistik	Gliwitzky 2010, 131
Miletos Kuzey Kapı	MS 3. Yüzyıl Başı	Stilistik	Köster 2004, 195
Hierapolis Tapınak Nymphaeumu	MS 3. Yüzyılın İlk Yarısı	Stilistik	Ismaelli 2017, 218
Miletos Serapis Tapınağı	MS 3. Yüzyılın ilk Yarısı	Stilistik	Pülz 1989a, 111
Side G Nymphaeumu (Prunktor)	MS 3. Yüzyılın ilk Yarısı	Stilistik	Gliwitzky 2010, 121-122
Hierapolis Tiyatrosu Sahne Binası 3. Kat	Geç Severuslar (Elagabalus)	Stilistik	Ismaelli 2017, 413
Hierapolis Tapınak A (I. Evre)	Julius-Claudiuslar	Stilistik	Ismaelli 2017, 455-456
Hierapolis Tapınak A (II. Evre)	Severuslar		
Perge C2 Propylonu	Septimius Severus	Stilistik	Gliwitzky 2010, 85-86
Hierapolis Triton Nymphaeumu	Severuslar	Stilistik	Campagna 2018
Side Brunnenhaus I	MS 3. Yüzyılın İkinci Yarısı	Stilistik	Gliwitzky 2010, 139
Miletos Stadyumu Güney Kapı	MS 3. Yüzyılın Sonları	Stilistik	Kleiner 1968, 112



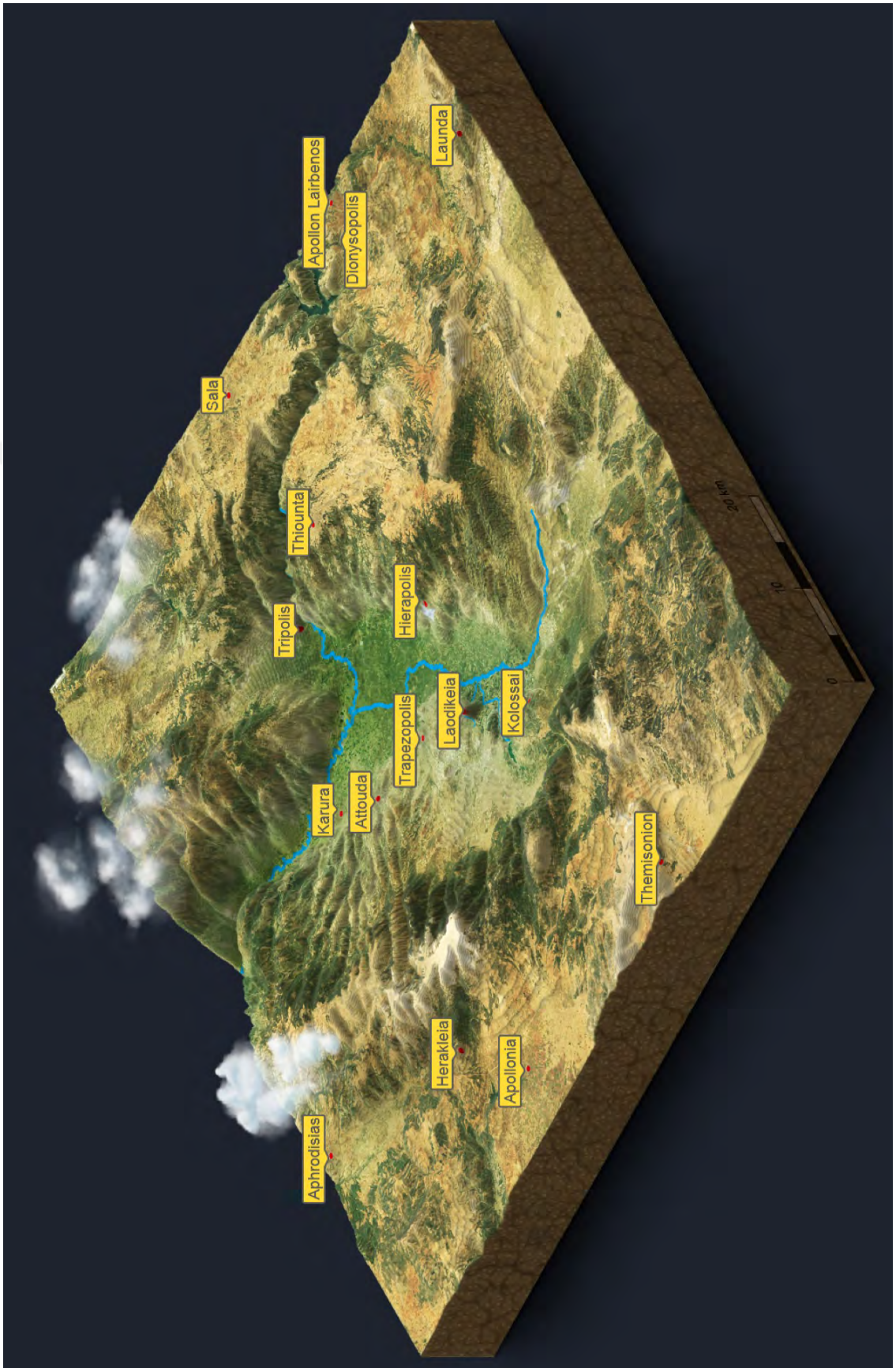

PLAN 2

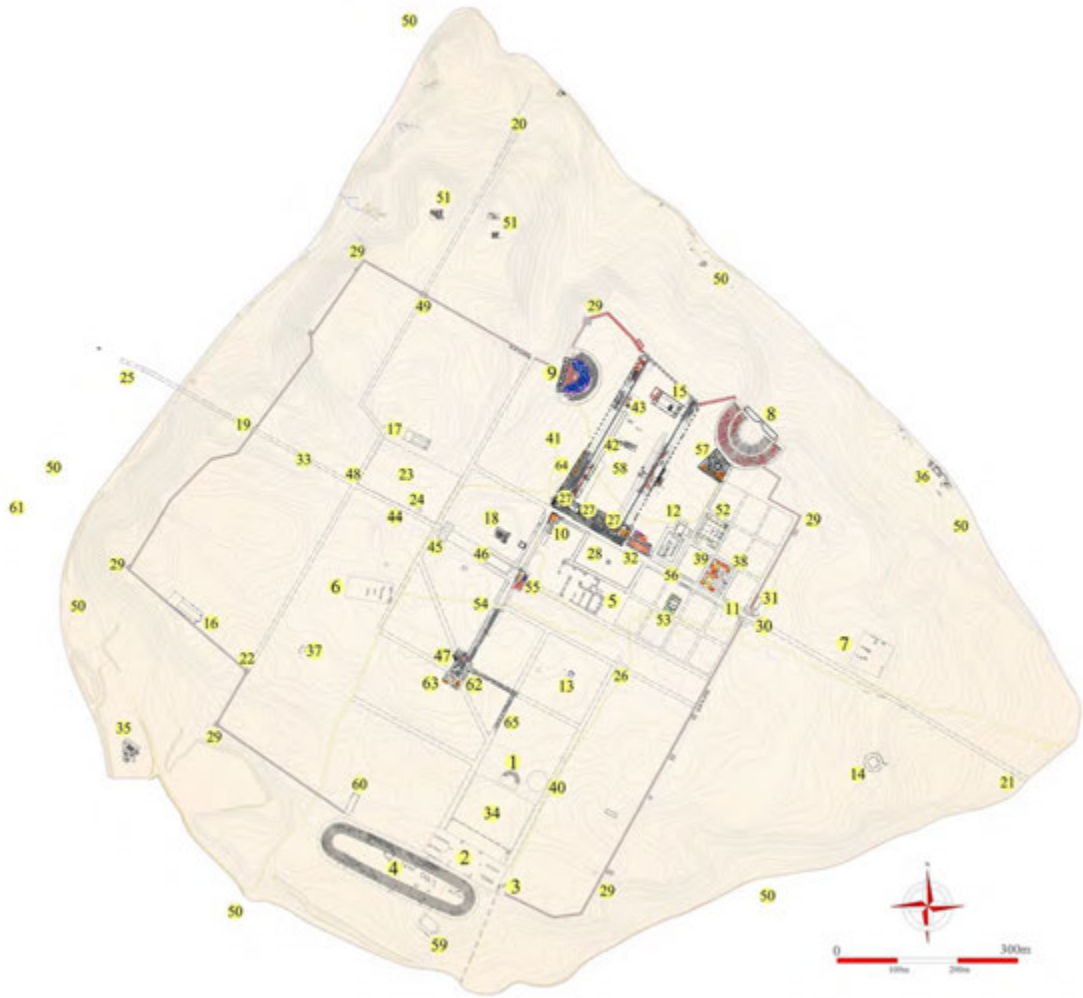

1. Meclis Binası (Bouleuterion)
2. Güney Hamamı - Gymnasion Kompleksi
3. E. Su Dağıtım Terminali - Nymphaeum (Çeşme)
4. Stadyum
5. Merkezi Hamam
6. Batı Hamamı
7. Doğu Hamamı
8. Kuzey Tiyatronu
9. Batı Tiyatronu
10. Caracalla Nymphaeum (Anıtsal Çeşme)
11. Sürüş Caddesi
12. Tapınak A
13. Yuvarlak (Rotonda) Bizans Yapısı
14. Rotonda - Oktogonal Planlı Kilit
15. Kuzey Kilisesi
16. Güneybatı Kilisesi
17. Kuzeybatı Kilisesi
18. C. Yapısı
19. Elix Kapısı ve Batı Bizans Kapısı
20. Hierapolis Kapısı
21. Sürüş Kapısı
22. Apollonius Kapısı ve Güney Bizans Kapısı
23. Batı Agora
24. Batı Agorasındaki Yuvarlak Yapı (Mecidiye)
25. Asopos Nehri Üzerindeki Roma Kilisesi

26. II. Su Dağıtım Terminali
27. Anıtsal Geçişler (Propylonia)
28. Merkezi Agora
29. Erken Bizans Surları
30. Doğu Bizans Kapısı ve Kuleleri
31. Doğu Bizans Nymphaeum
32. S. Severus Nymphaeum ve Yeşillerin Jokey Kulübü Binası
33. Efes Caddesi
34. Güney Agora
35. Güney Roma Villası
36. Kuzey (Boya) Alüvyesi
37. Güneybatı Tapınak
38. A Evi
39. Sokak Su Dağıtım Merkezi
40. Yuvarlak Yapı (Pythaeion ?)
41. Batı Tiyatronunun Güneyindeki Yapı
42. Tapınak ?
43. Tapınak ?
44. Tapınak ?
45. Anıtsal Kapı

46. Efes Porikosa
47. Traian Nymphaeum
48. Batı Nymphaeum (Anıtsal Çeşme)
49. Kuzeybatı Bizans Kapısı
50. Nekropol Alanları
51. Asopos Tepesi
52. Laodikela (Katedral) Kilisesi
53. Merkezi Kilise
54. Stadyum Caddesi
55. B Nymphaeum (Anıtsal Çeşme), Latrina, Su Deposu ve Apisili Çeşme
56. Tapınak A Doğu Sokak
57. Kiliseli Peristylili Ev
58. Kuzey (Kutsal) Agora, Portikileri ve Mozaikli Alan (Kilise?)
59. Stadyum Kilisesi
60. Stadyumun Kuzeyindeki Dikdörtgen Planlı Yapı
61. Kandıran Yerleşmesi (Prehistorik Batı Nekropolü)
62. Traian Nymphaeum Meydanı ve Doğu Mekan
63. Atriumlu Yönetici Binası
64. Kuzey (Kutsal) Agora Batı Sokak
65. Güney Agora Sokak

ÇALIŞMA KAPSAMINA ALINAN ÖRNEKLERİN KENT PLANI ÜZERİNDE DAĞILIMI

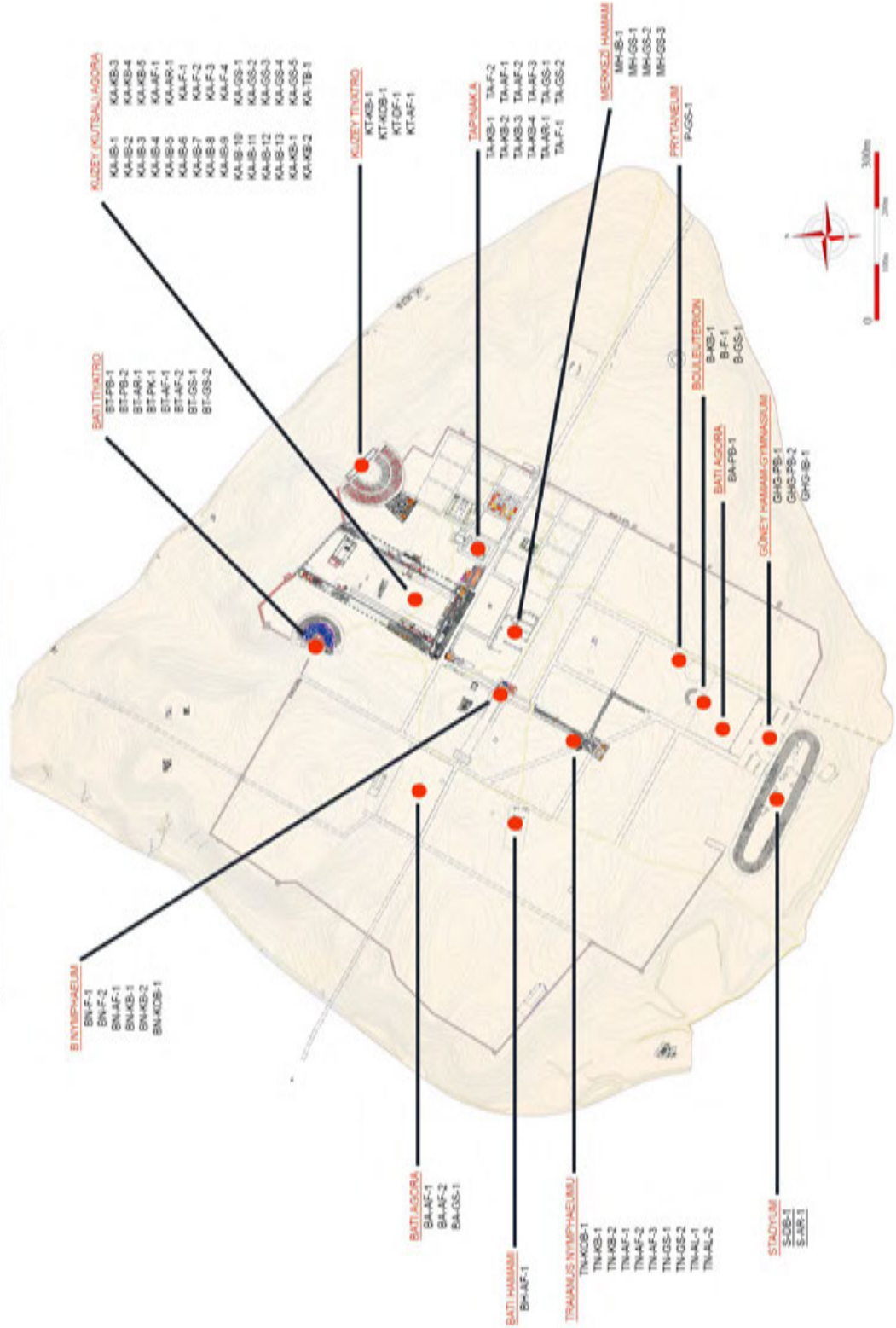



LEVHALAR

S-DB-1

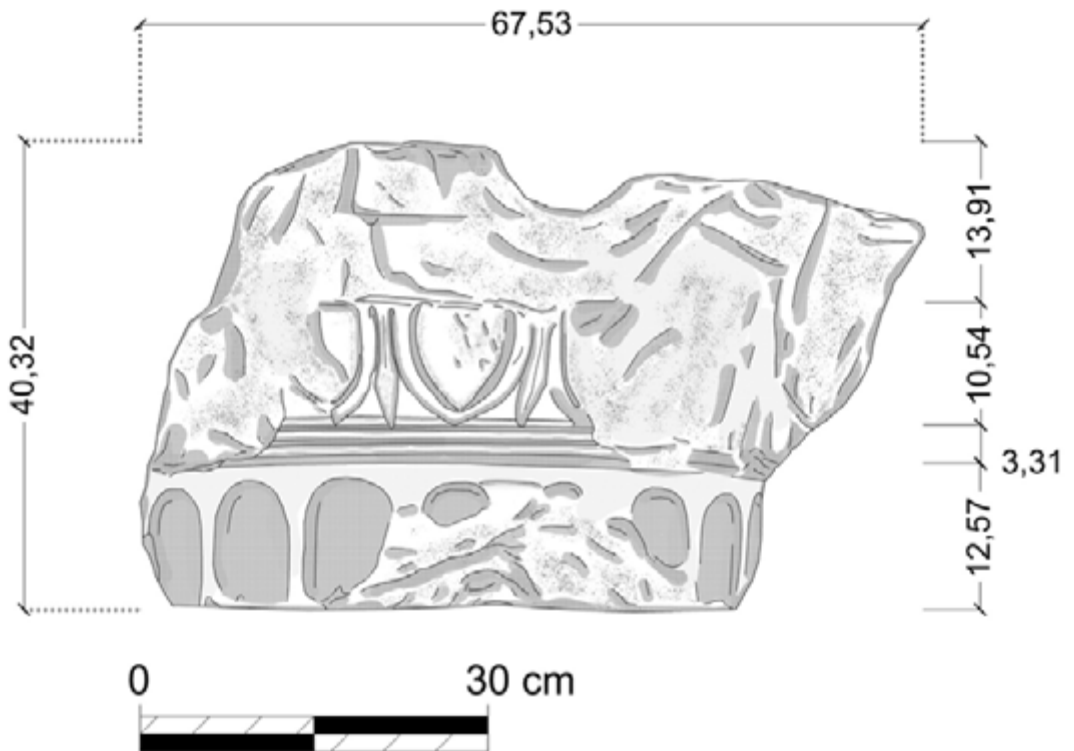

S-AR-1

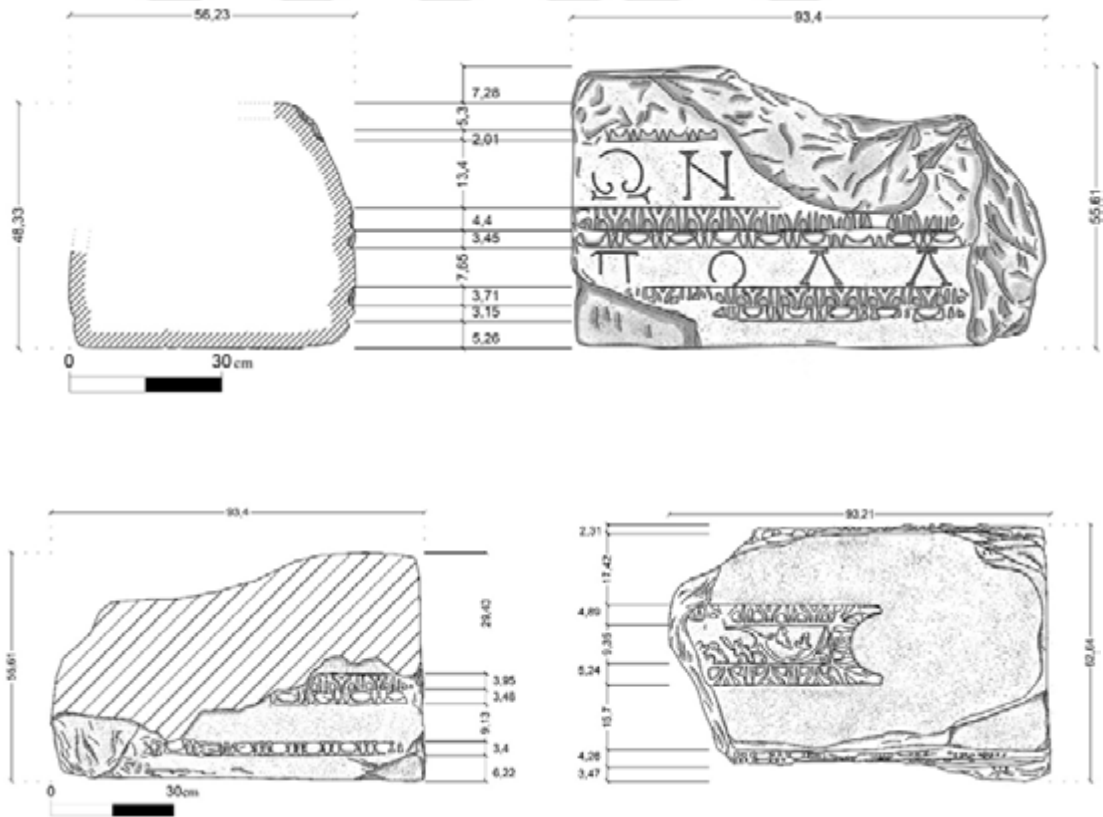

GHG-PB-1

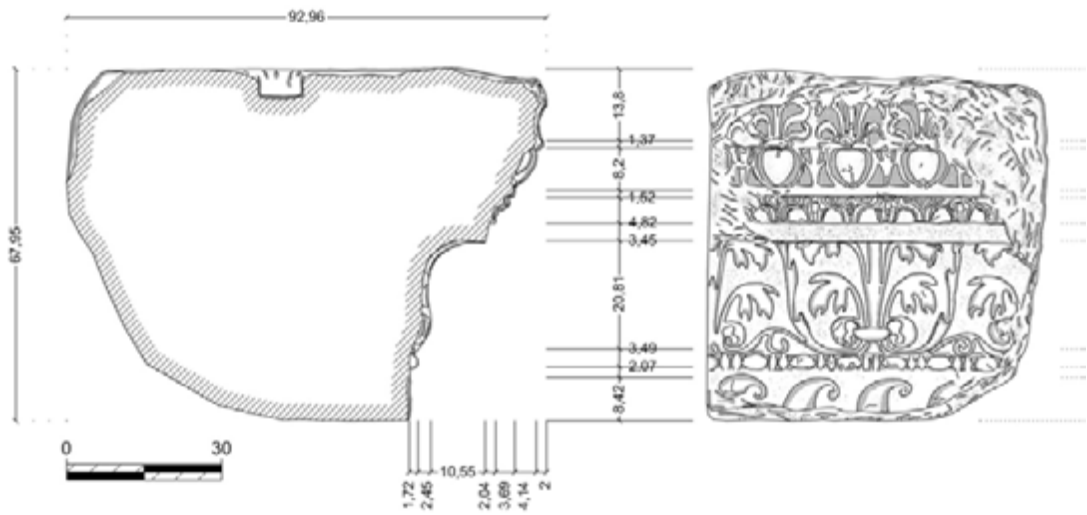

GHG-PB-2

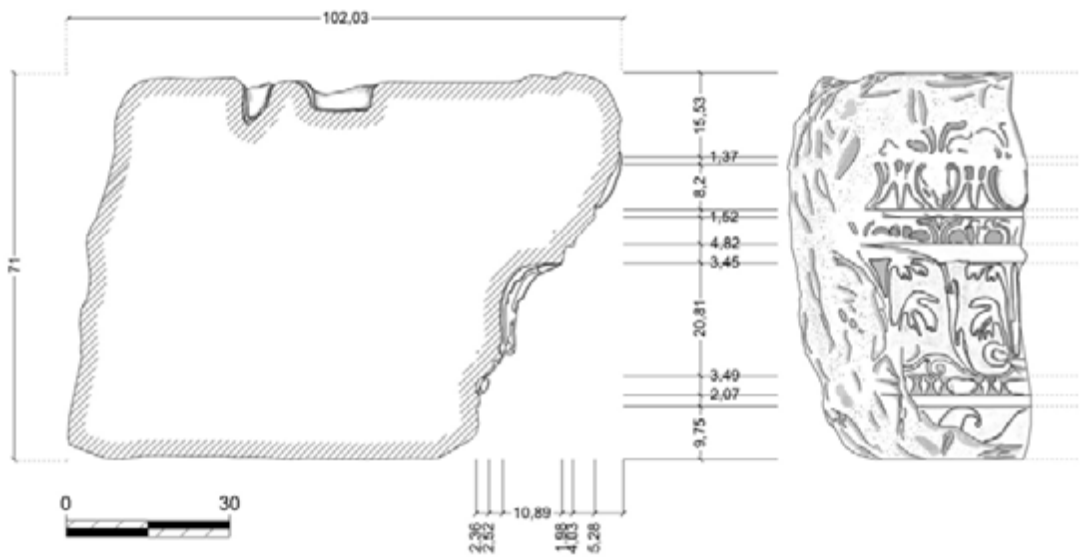

GHG-IB-1

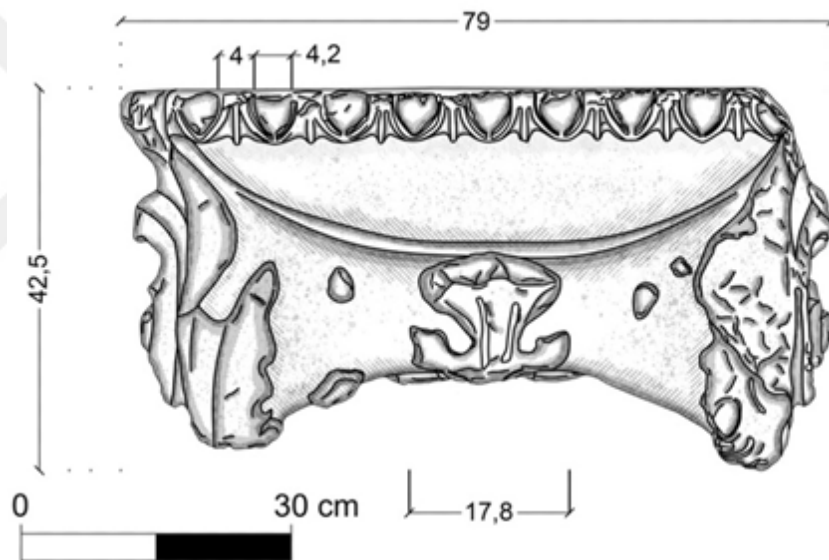

B-KB-1



97,5

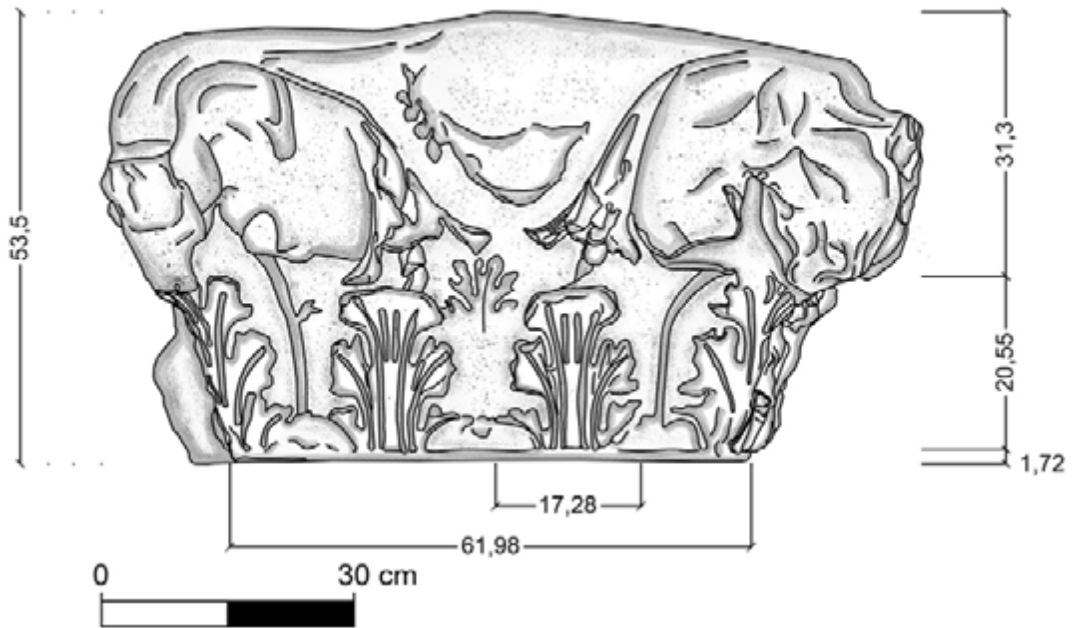

B-F-1



84



0 30 cm

B-GS-1

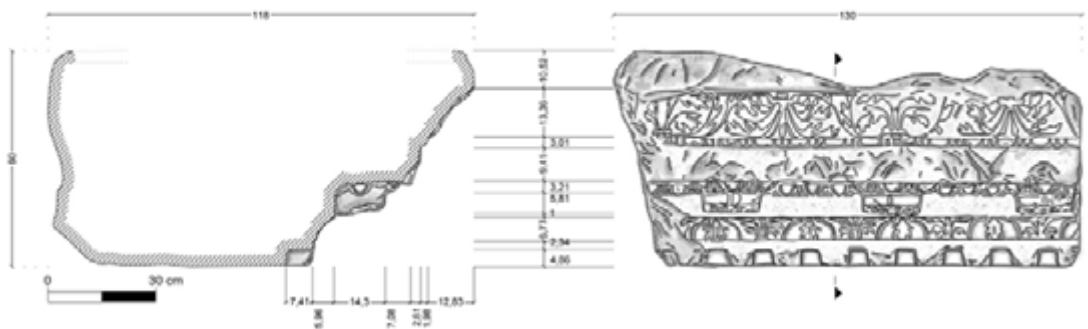

GA-PB-1

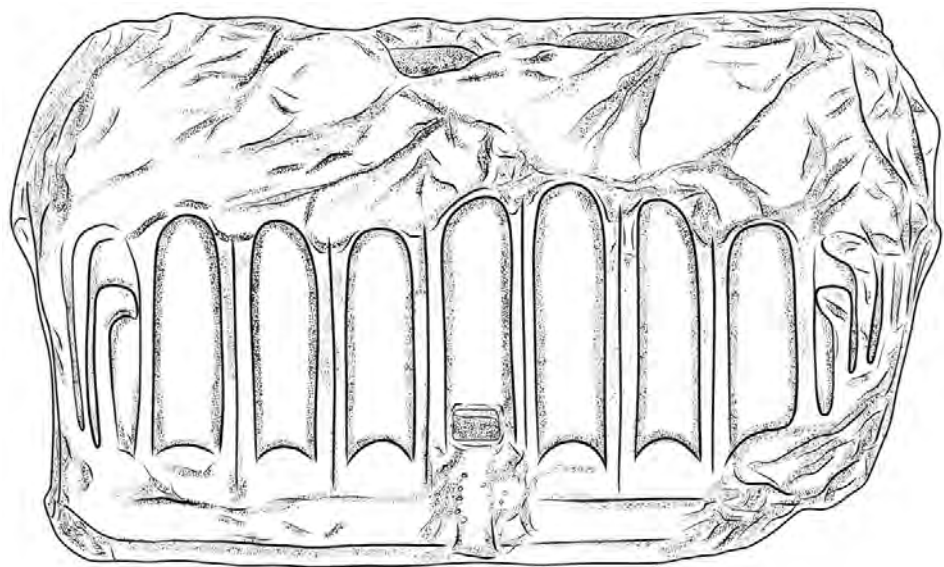

P-GS-1

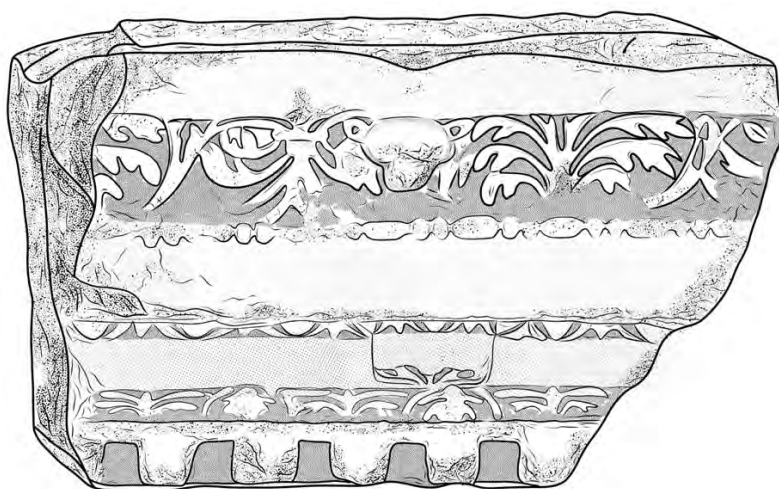

BN-F-1



30 cm

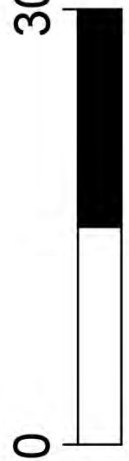

BN-F-2

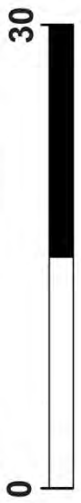

BN-AF-1



BN-KB-1



0 30 cm

BN-KB-2

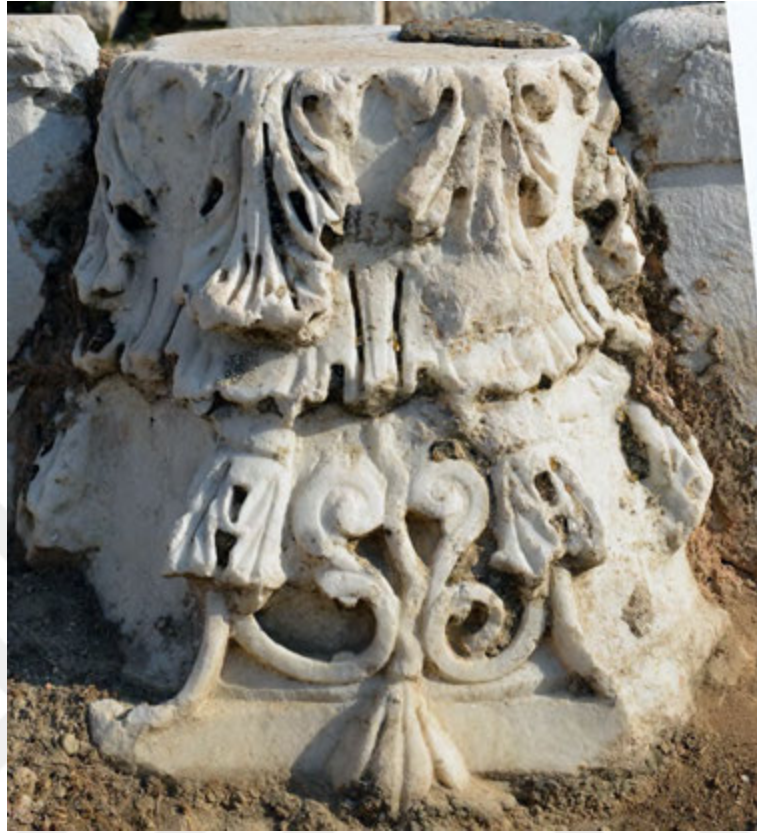

BN-KOB-1

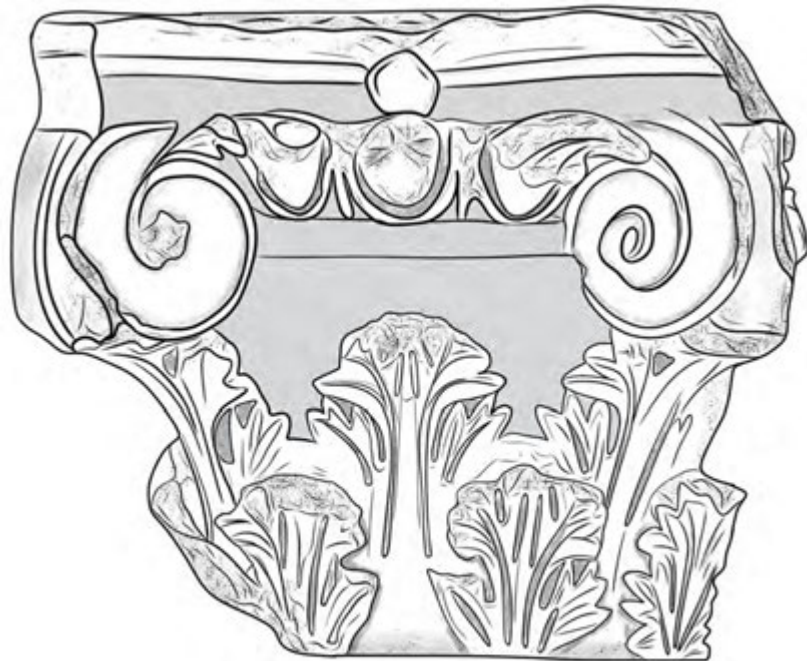

TN-KOB-1

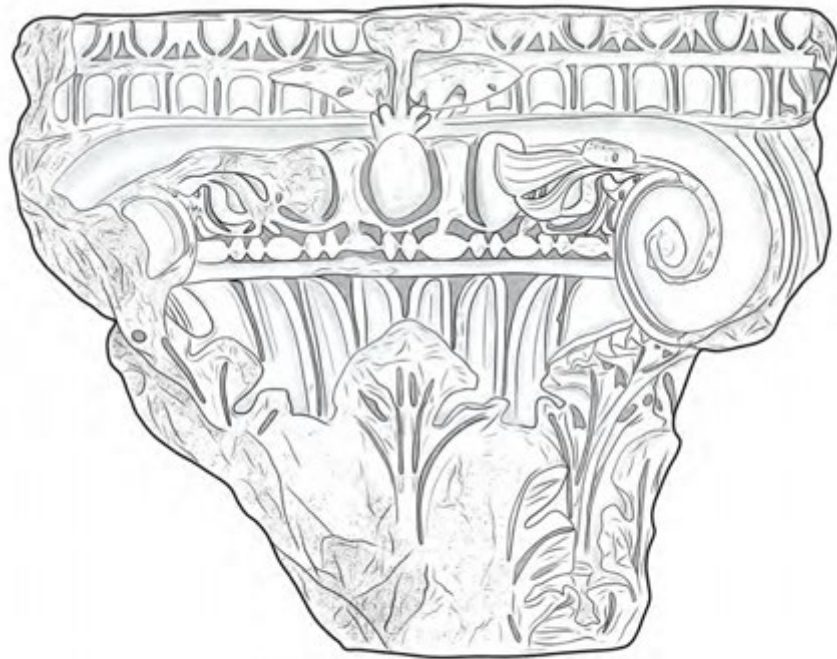

TN-KB-1

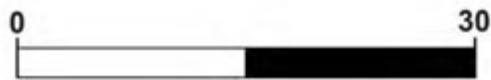

TN-KB-2



TN-AF-1

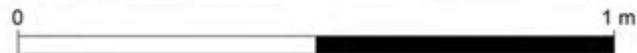

TN-AF-2



TN-AF-3

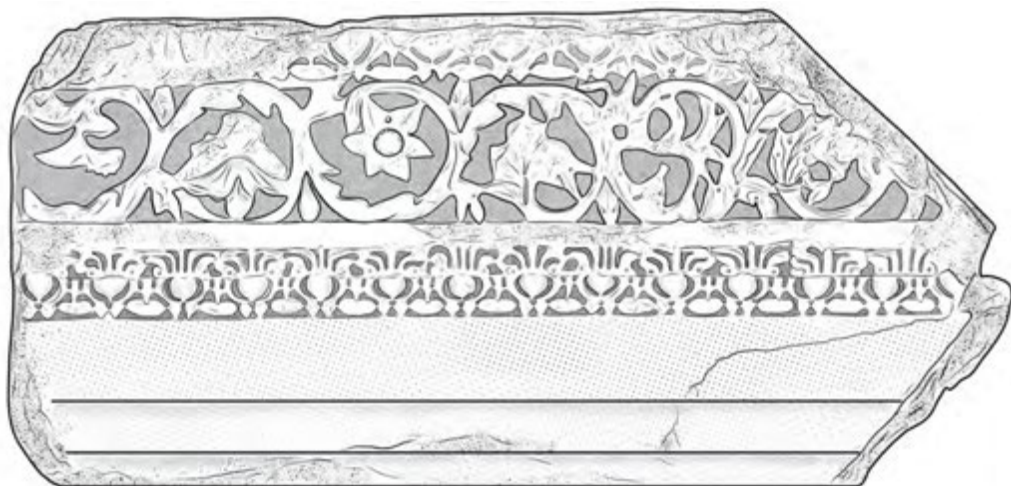

TN-GS-1



TN-GS-2

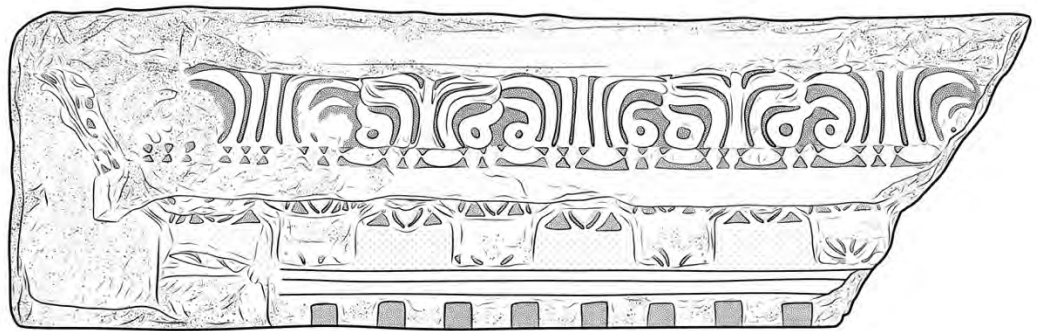

TN-AL-1

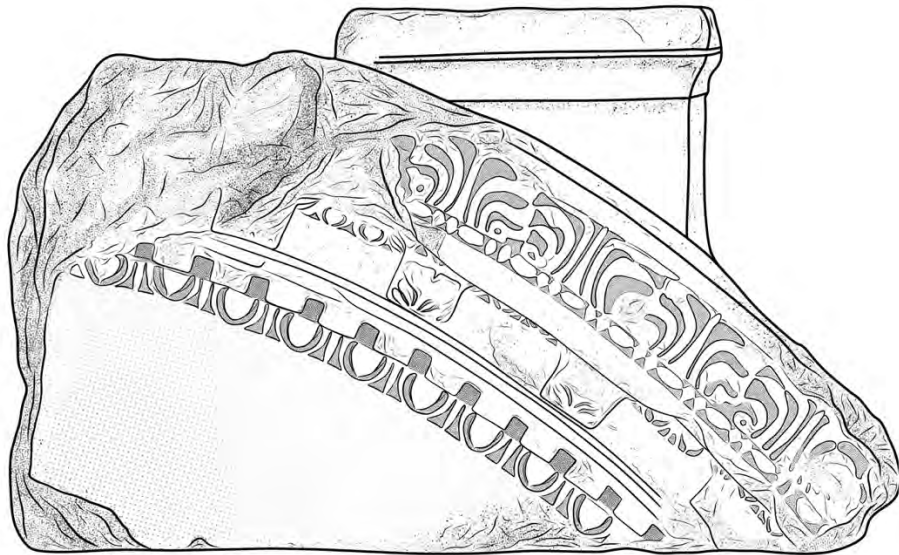

TN-AL-2

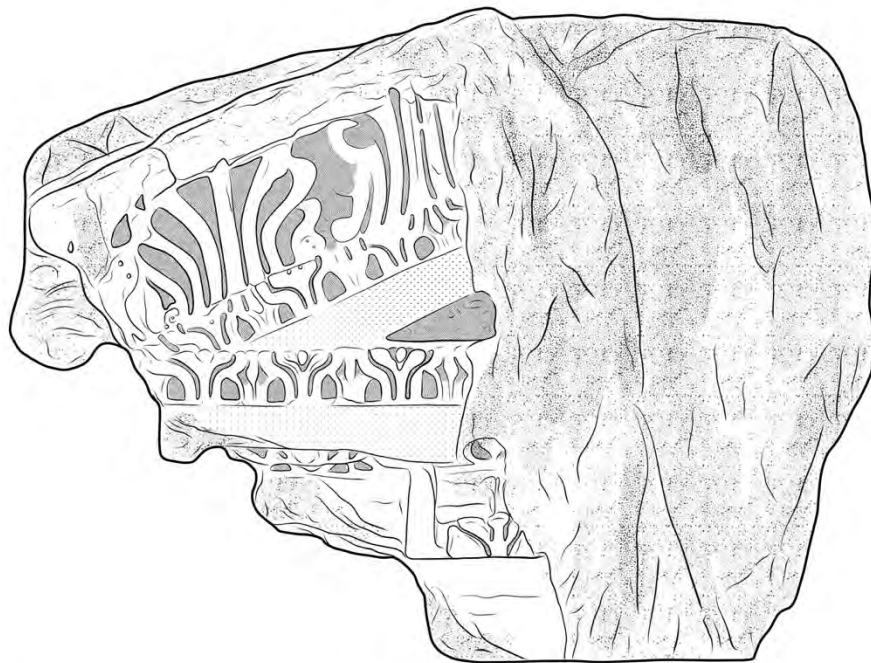

0 1 m

BT-PB-1

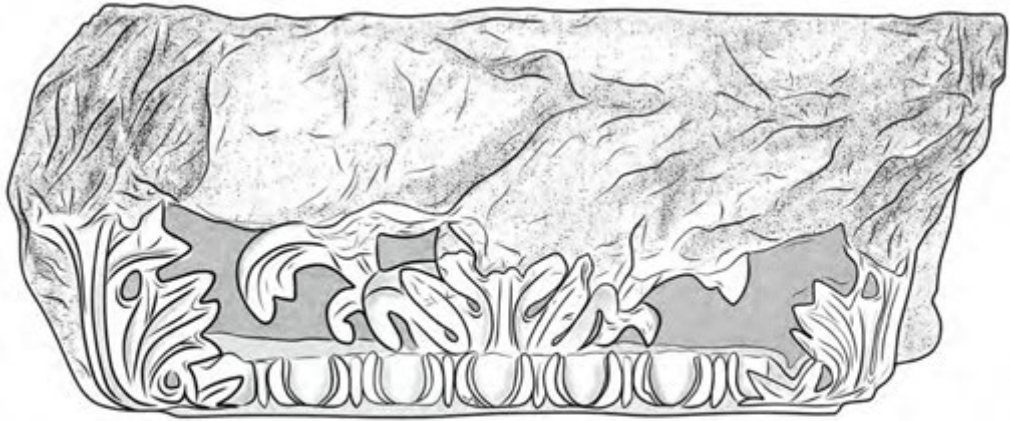

BT-PB-2

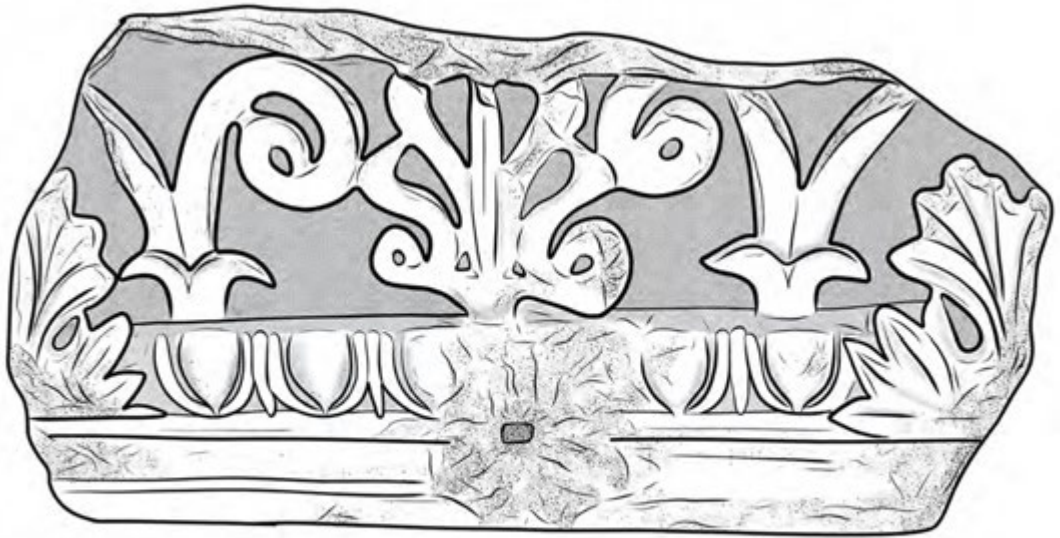

BT-AR-1

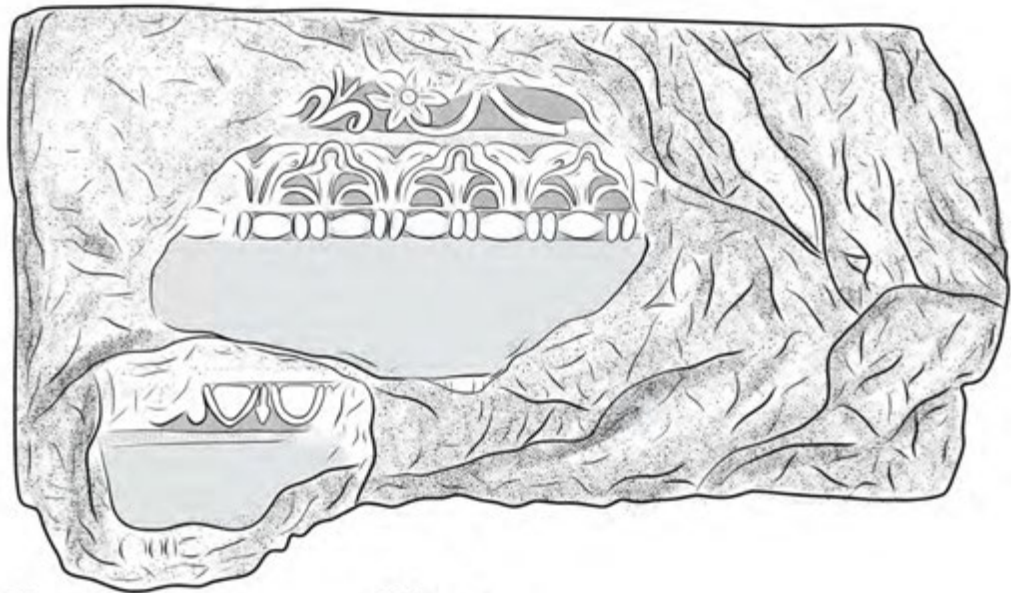

BT-PK-1



0

30



BT-AF-1

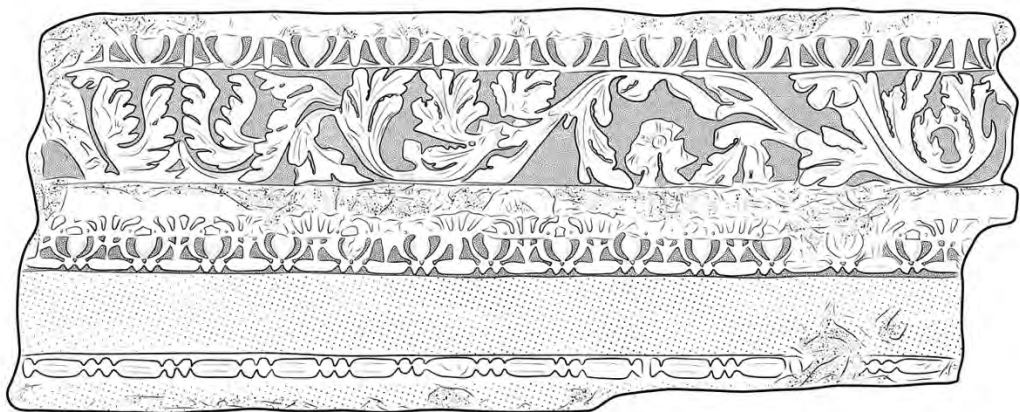

BT-AF-2

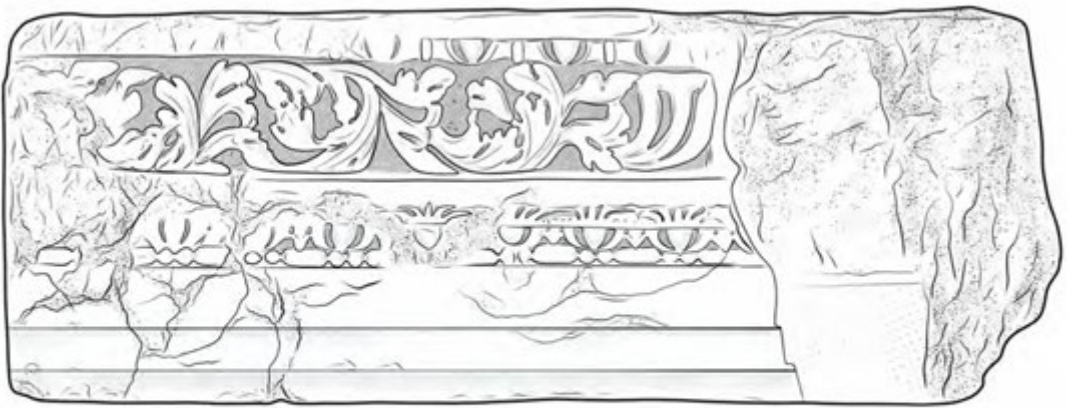

BT-GS-1

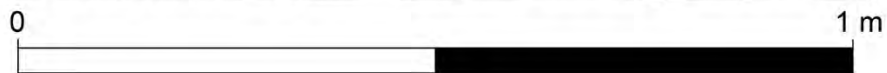

BT-GS-2

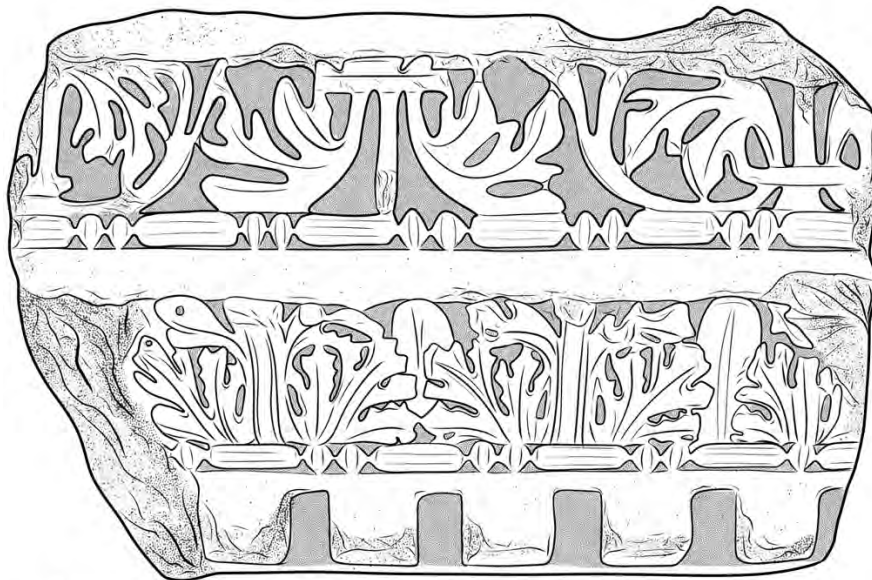

KT-KB-1

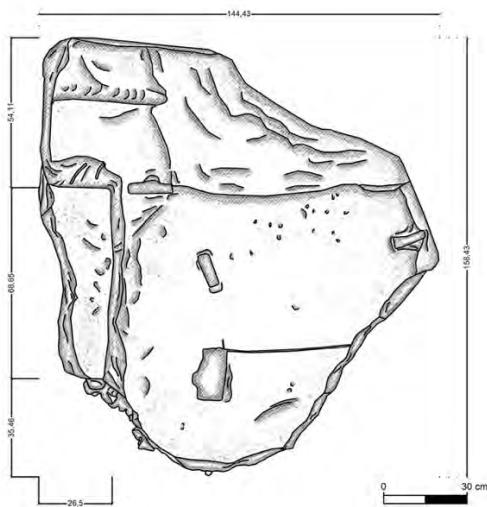
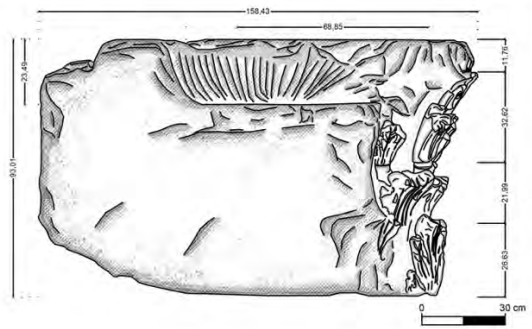
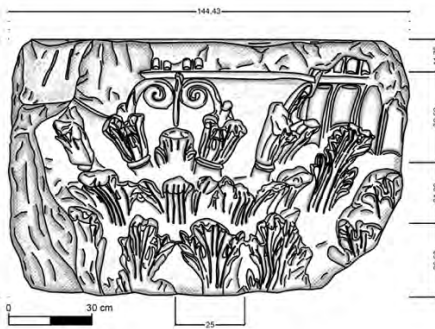

KT-KOB-1

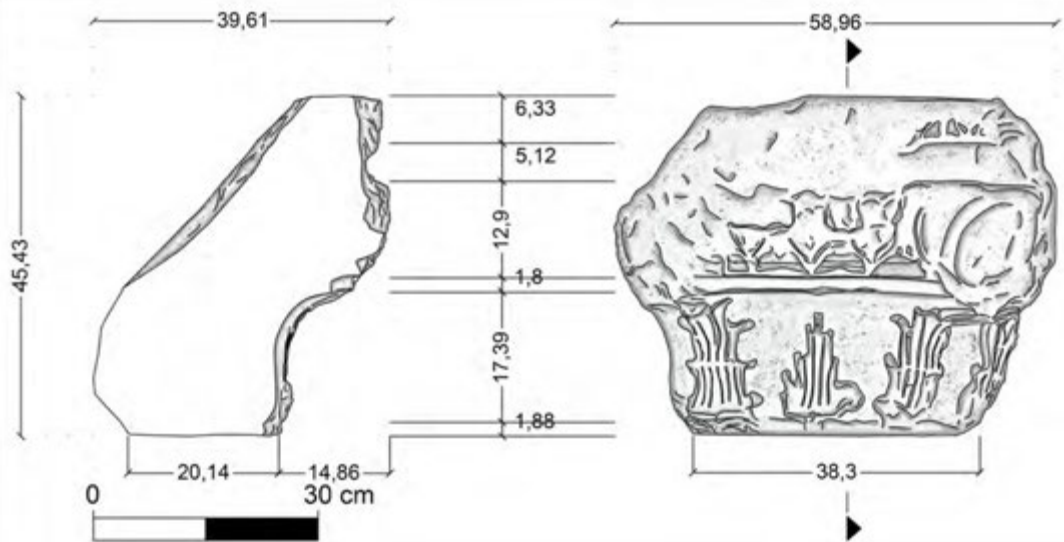

KT-DF-1

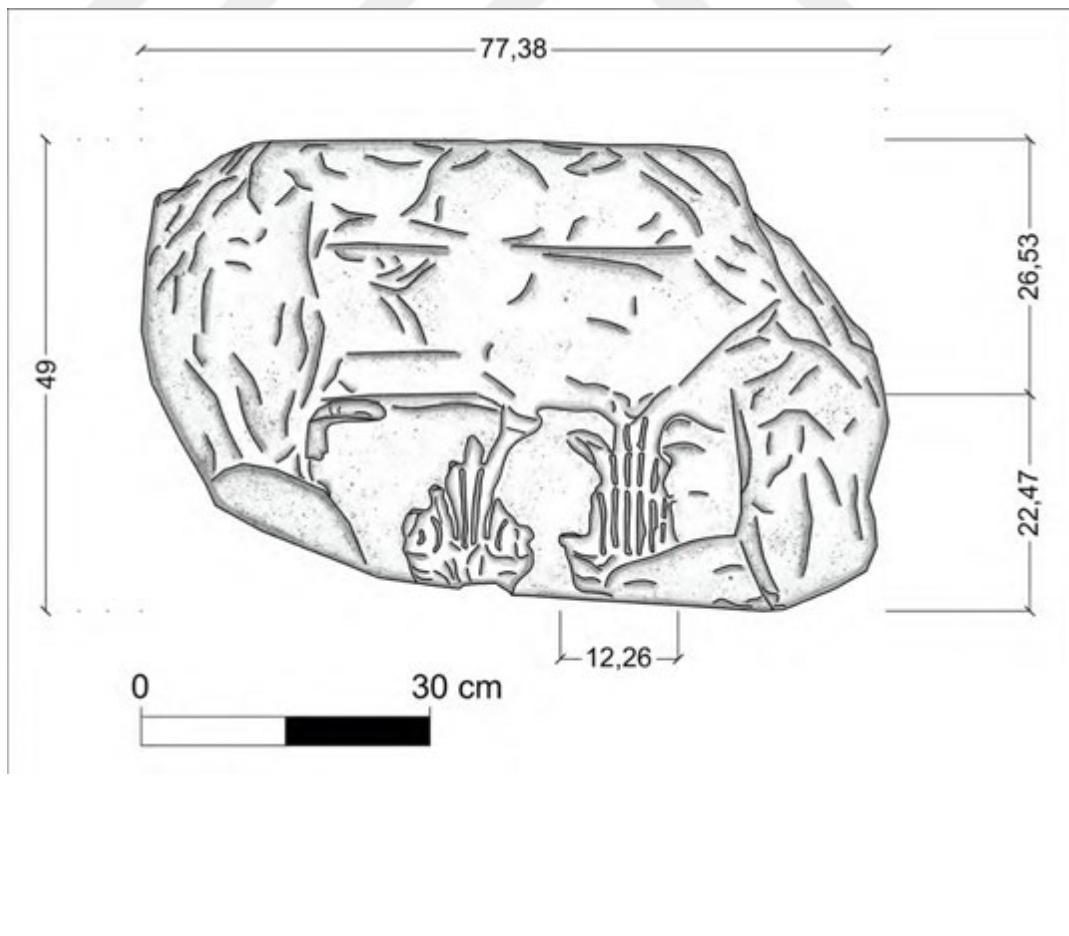

KT-AF-1

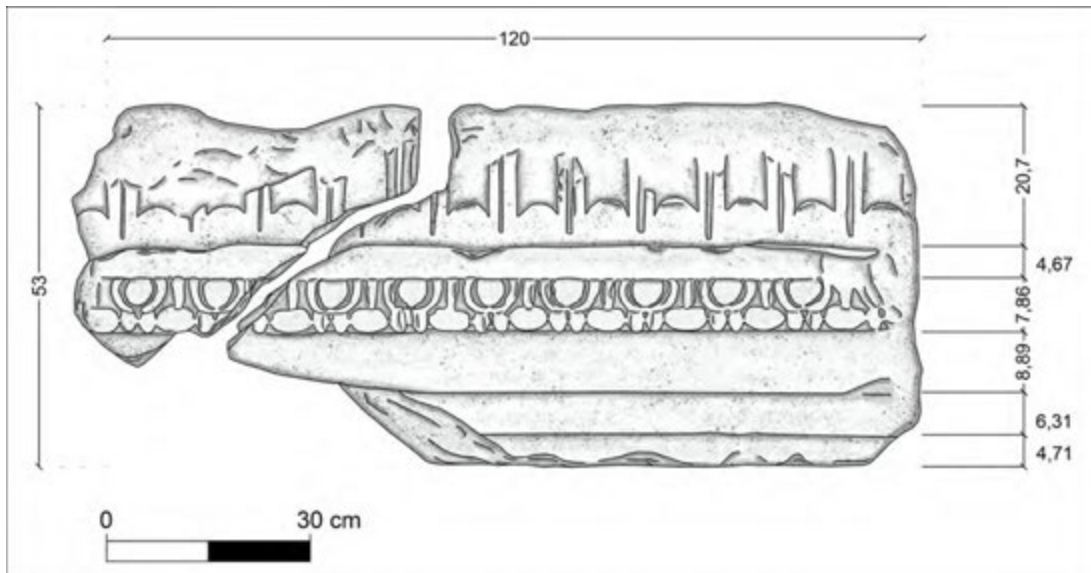

KA-IB-1

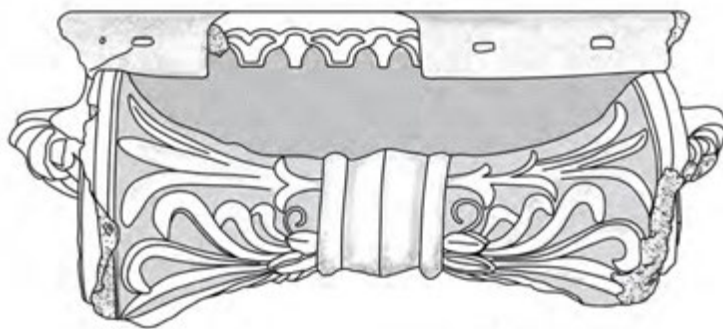
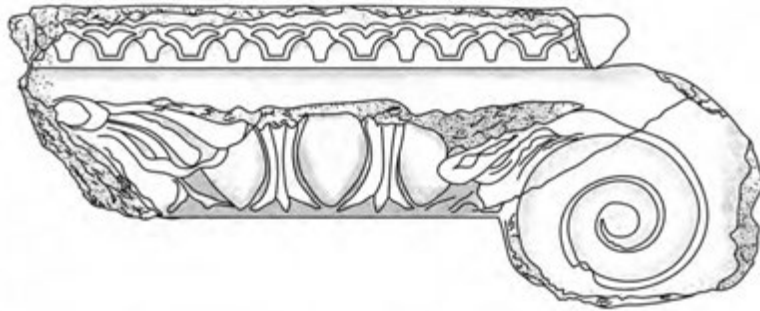

KA-IB-2

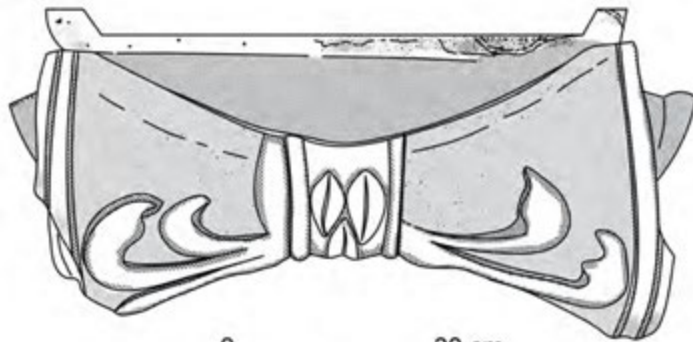
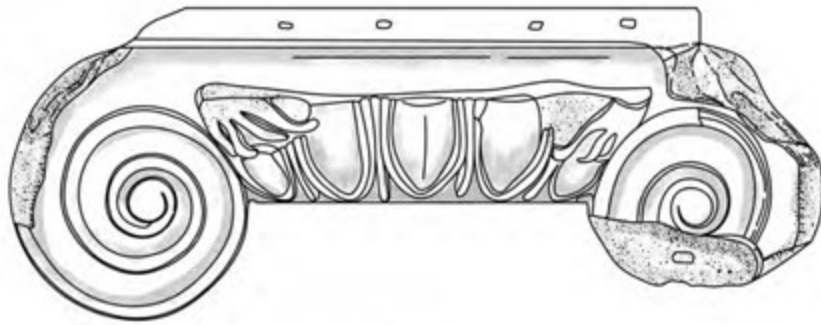

KA-IB-3

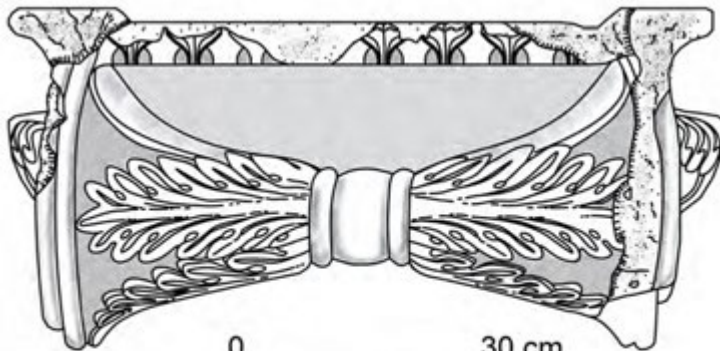
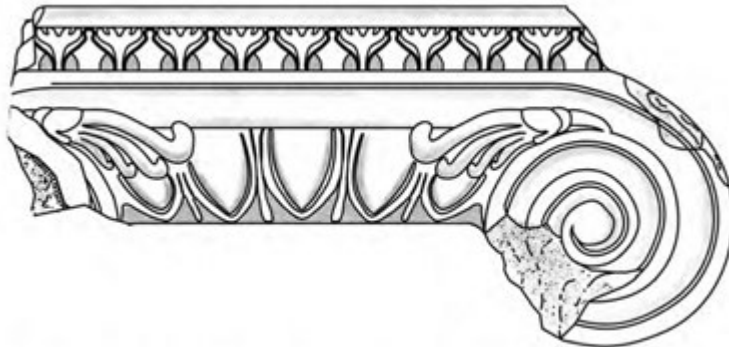

KA-IB-4

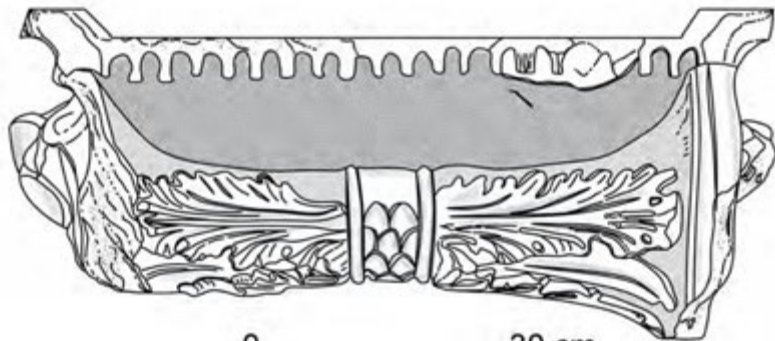
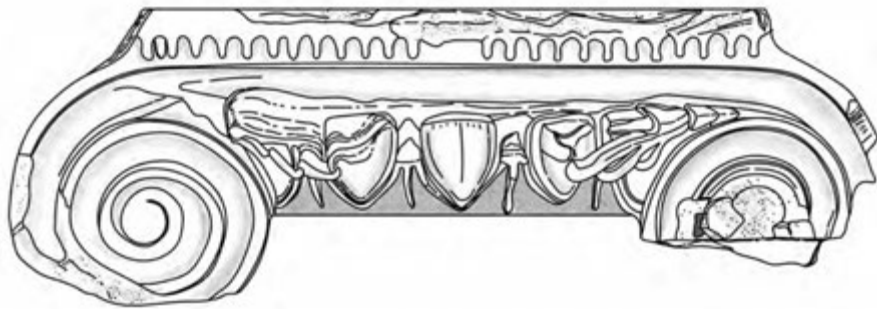

KA-IB-5

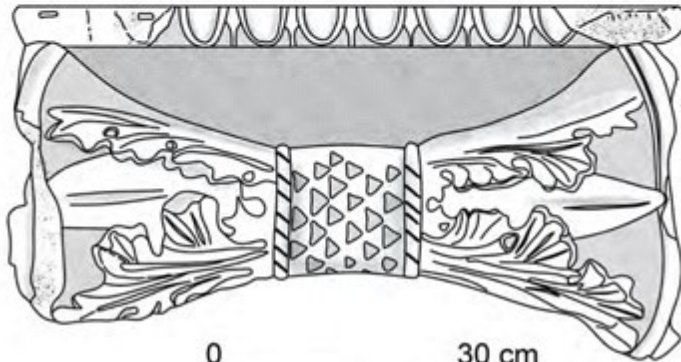
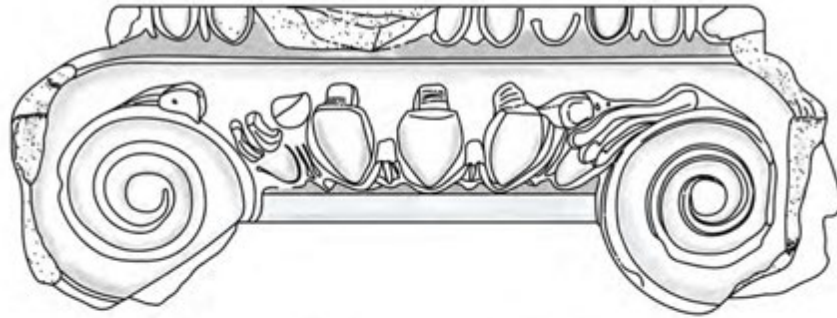

KA-IB-6

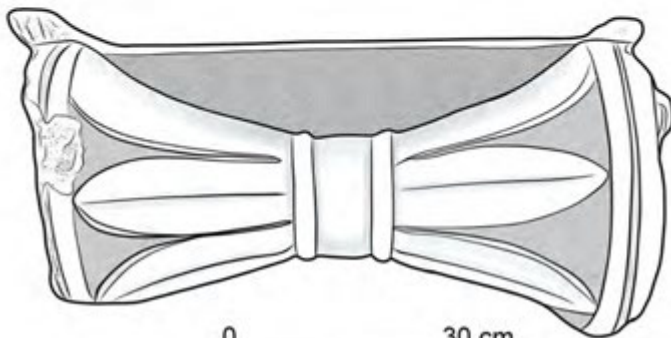
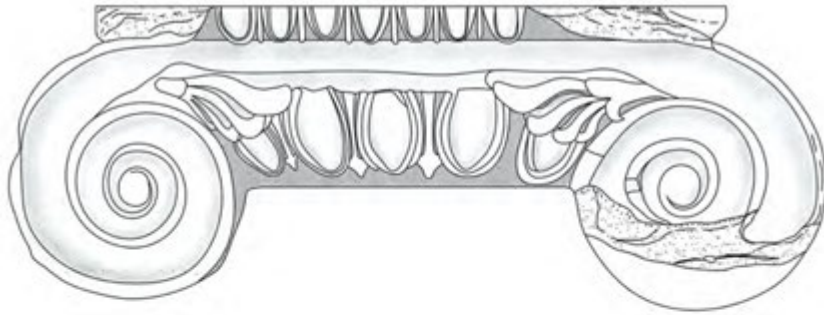

KA-IB-7

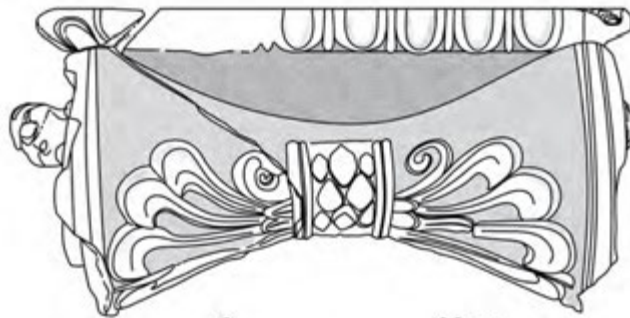
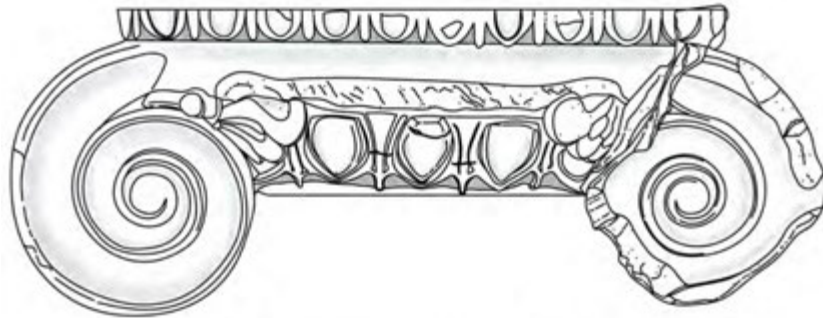

KA-IB-8

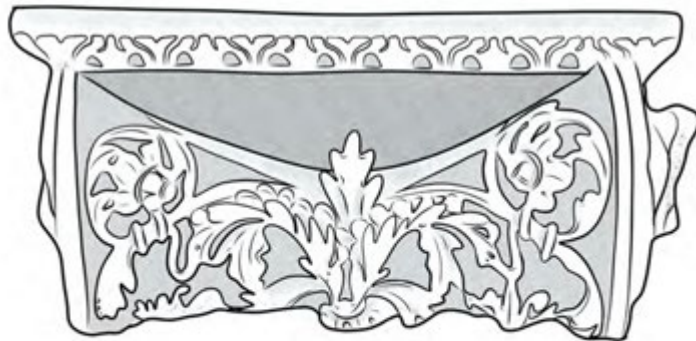

KA-IB-9

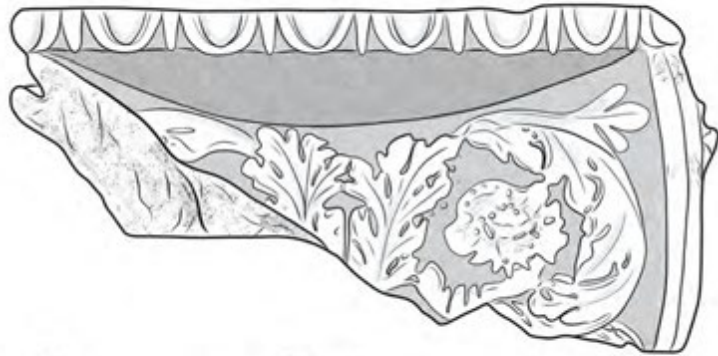

KA-IB-10

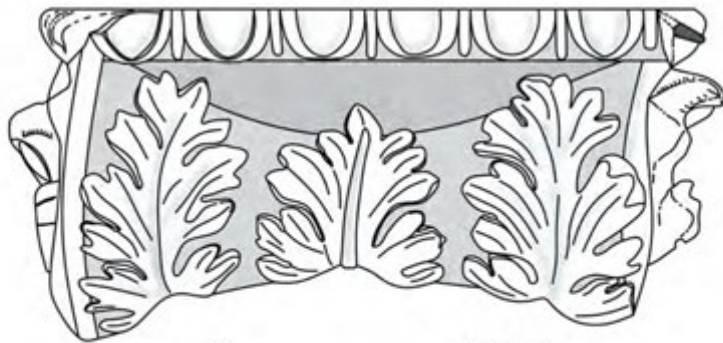
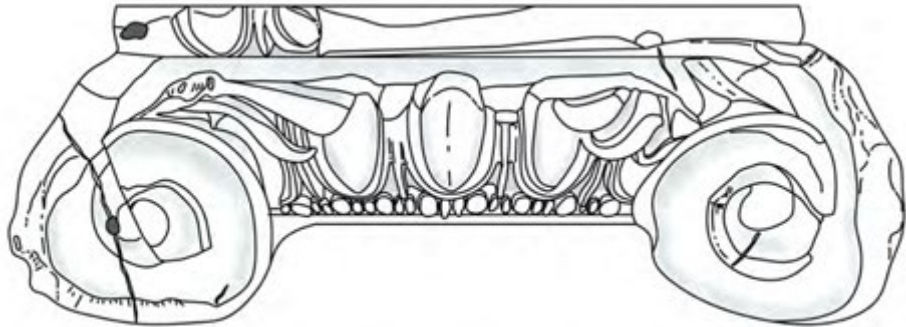

KA-IB-11

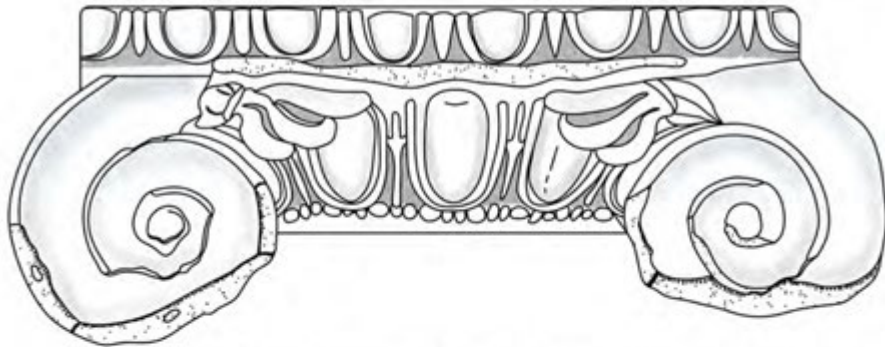

KA-IB-12

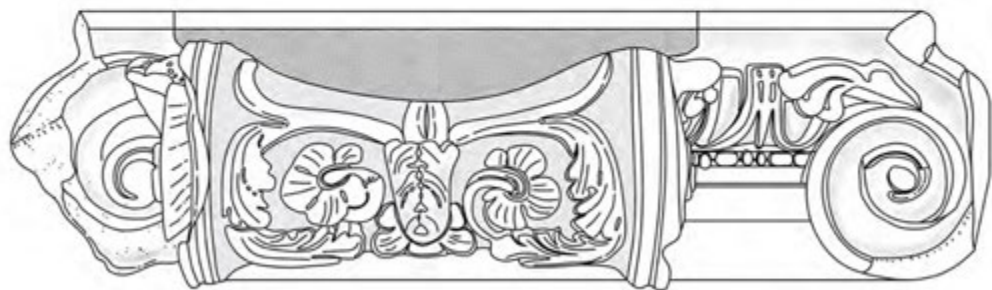
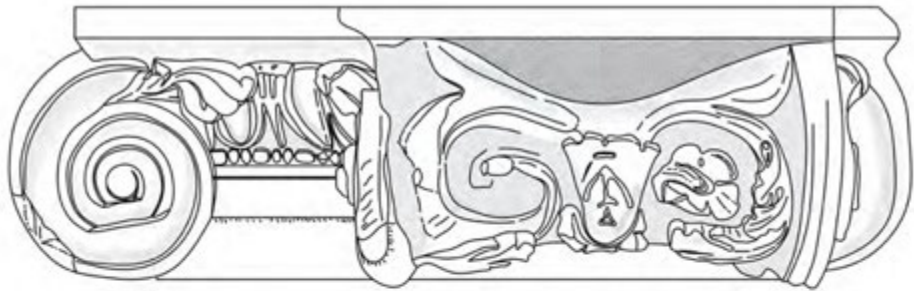

0 30 cm

A scale bar consisting of a horizontal line with a vertical tick at the left end labeled '0' and a vertical tick at the right end labeled '30 cm'. The bar is divided into three equal segments.

KA-IB-13

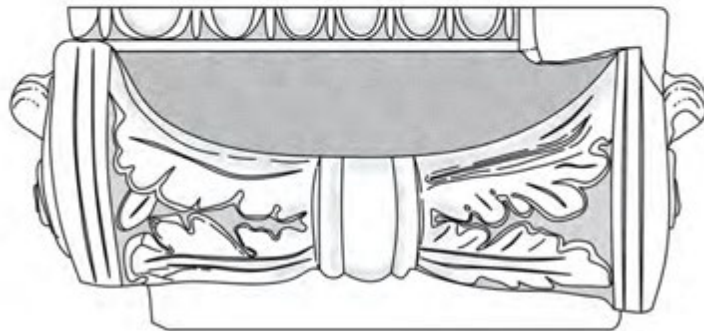

KA-KB-1



KA-KB-2



KA-KB-3

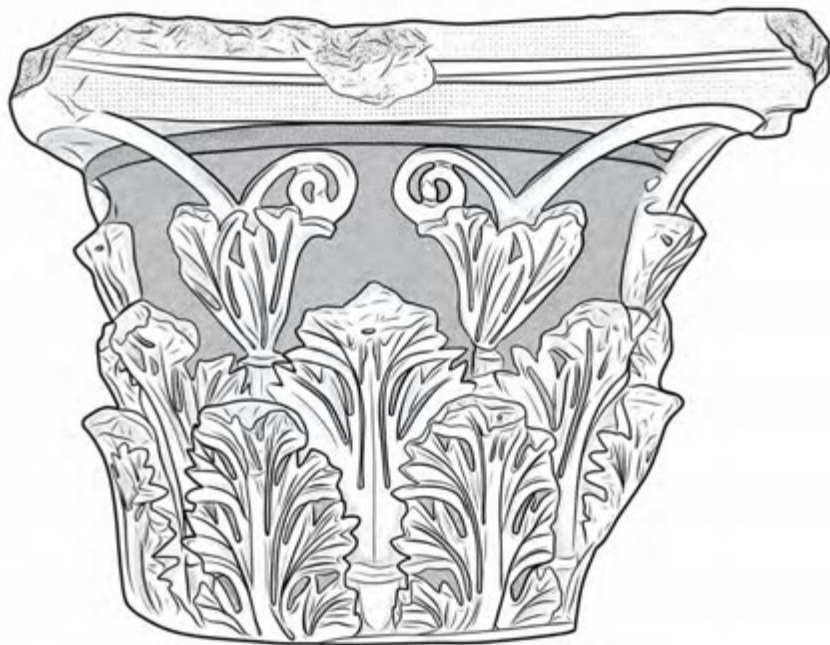

0 30 cm

KA-KB-4



0 30 cm

A scale bar consisting of a horizontal line with a black segment in the middle, used to indicate the size of the object. The numbers '0' and '30 cm' are placed at the ends of the line.

KA-KB-5



0 30 cm

KA-AF-1

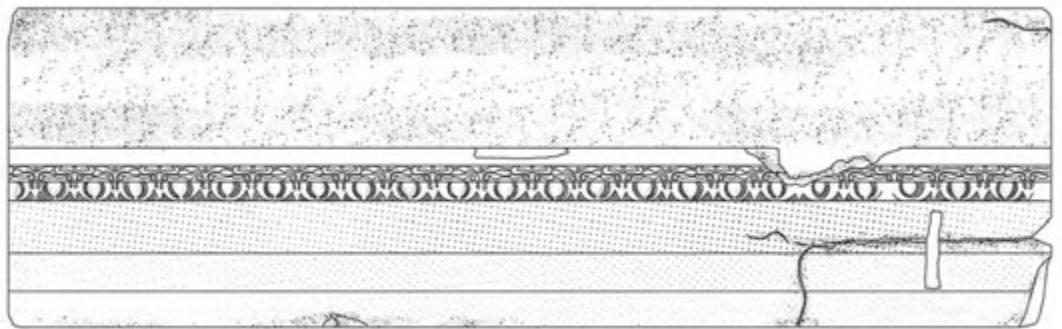

KA-AR-1

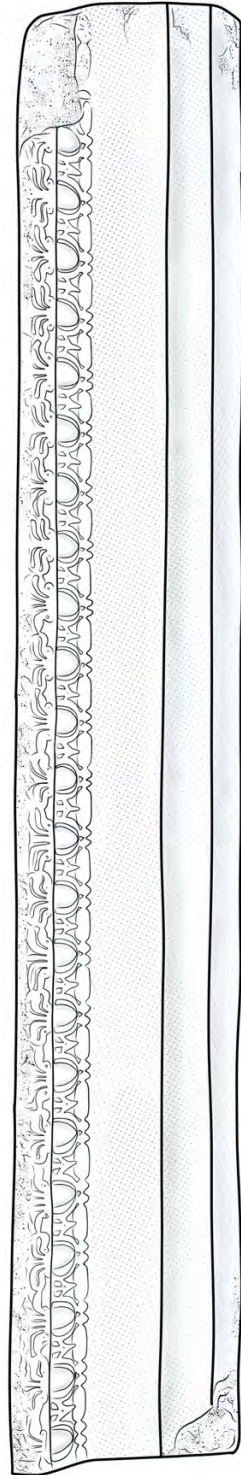

KA-F-1

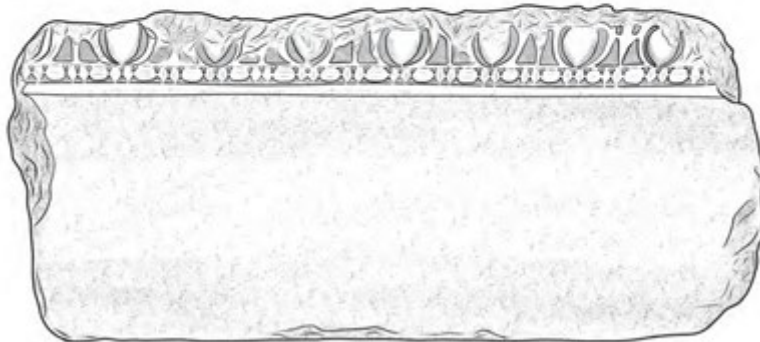

KA-F-2



KA-F-3

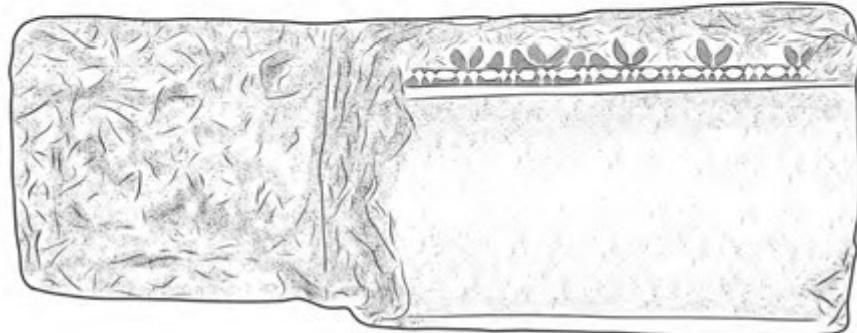

KA-F-4

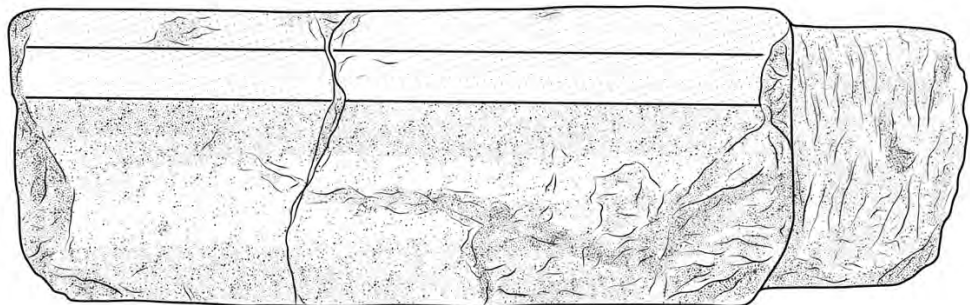

KA-GS-1

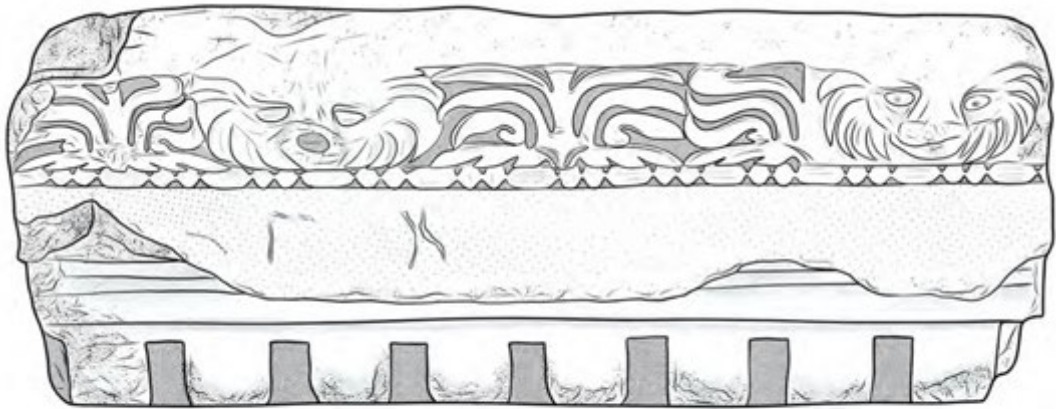

KA-GS-2

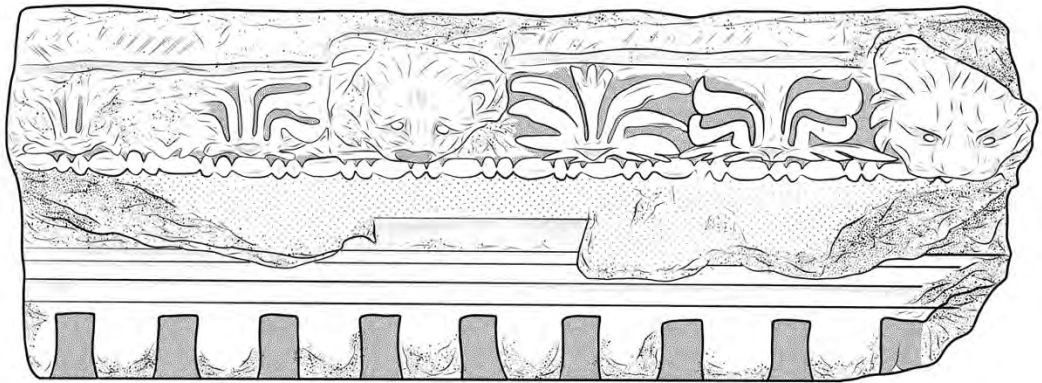

KA-GS-3

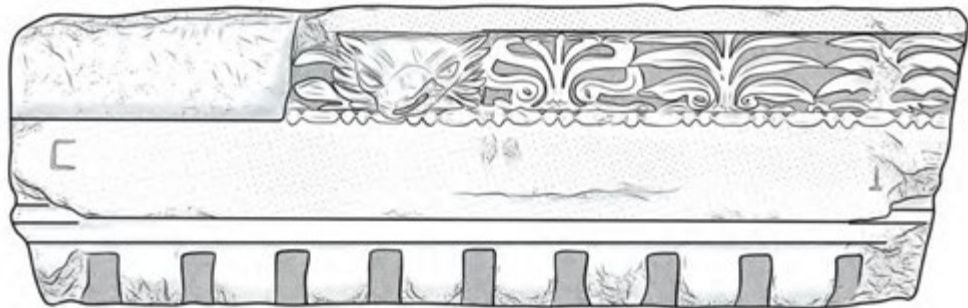

KA-GS-4

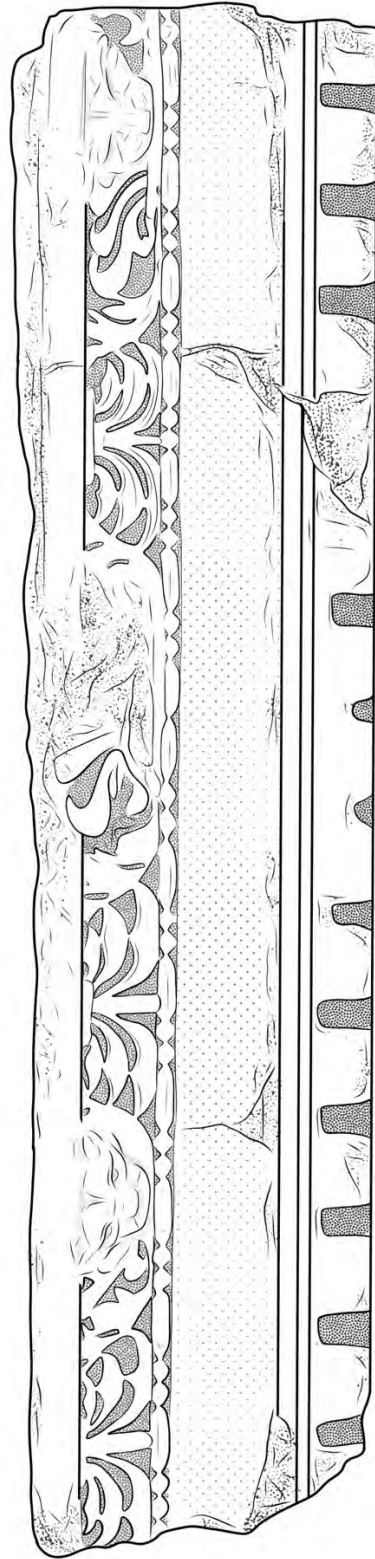

KA-GS-5



KA-TB-1

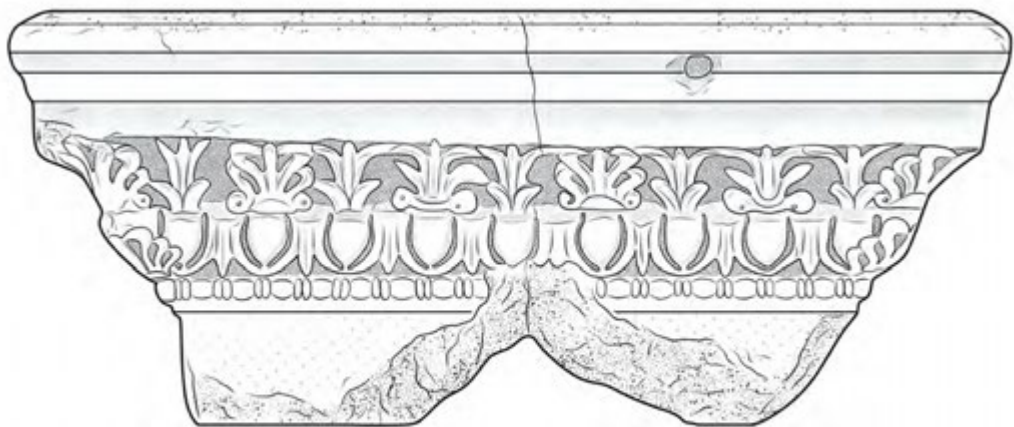

TA-KB-1



0 30 cm

TA-KB-2



0 30 cm

TA-KB-3

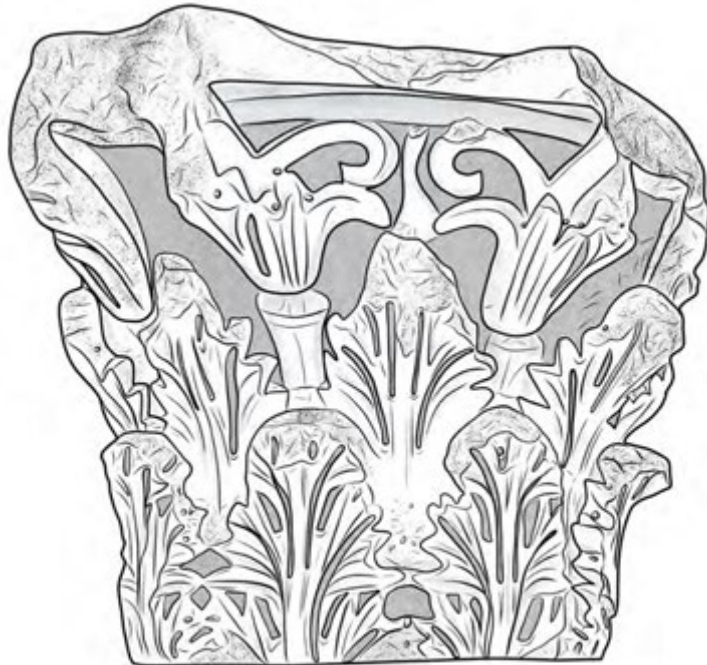

TA-KB-4



TA-AR-1

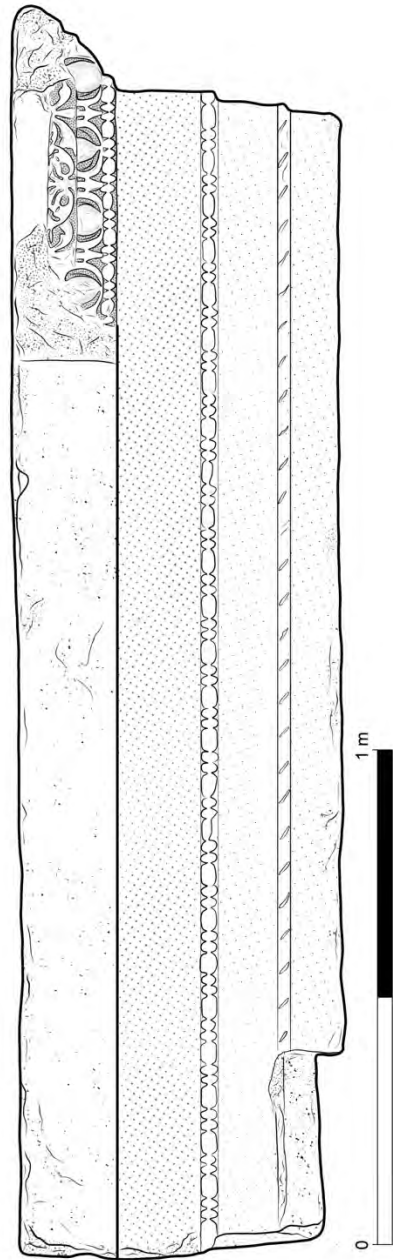

TA-F-1

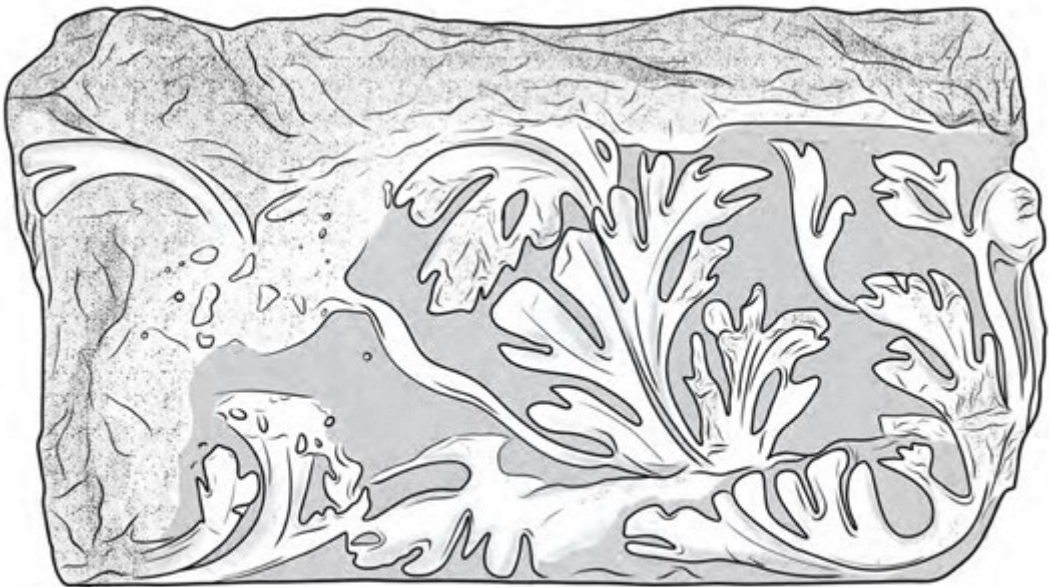

TA-F-2



TA-AF-1

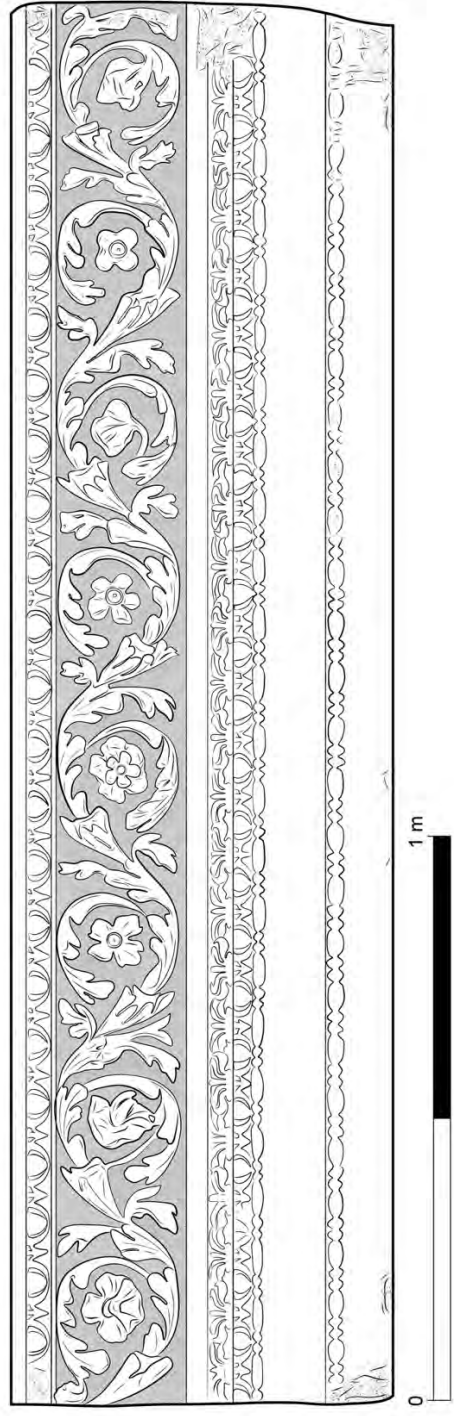

TA-AF-2

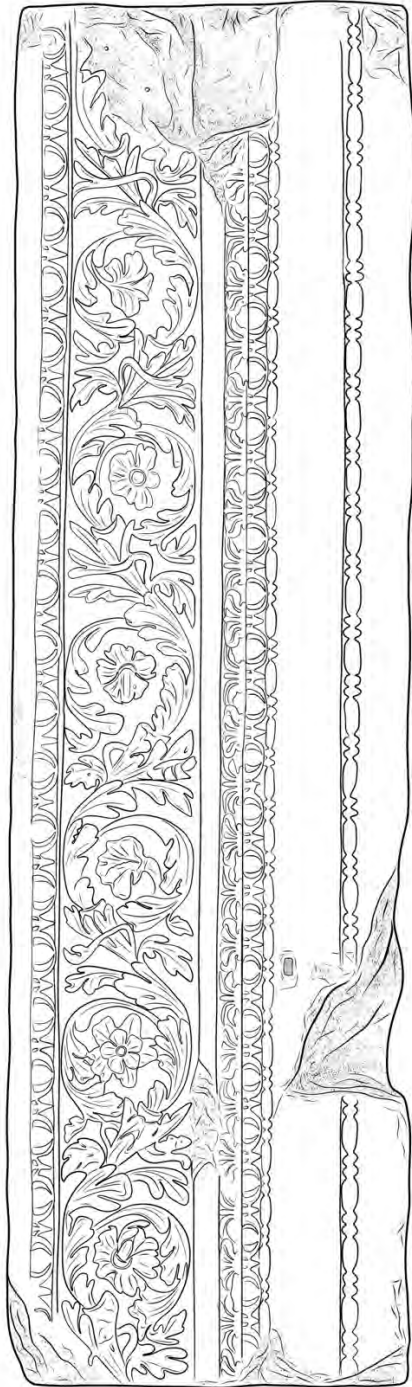

TA-AF-3

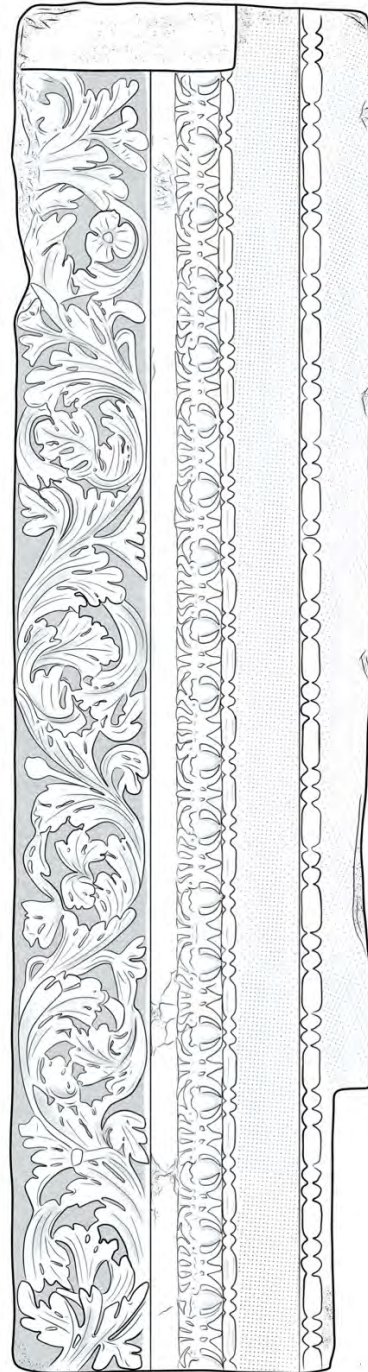

TA-GS-1

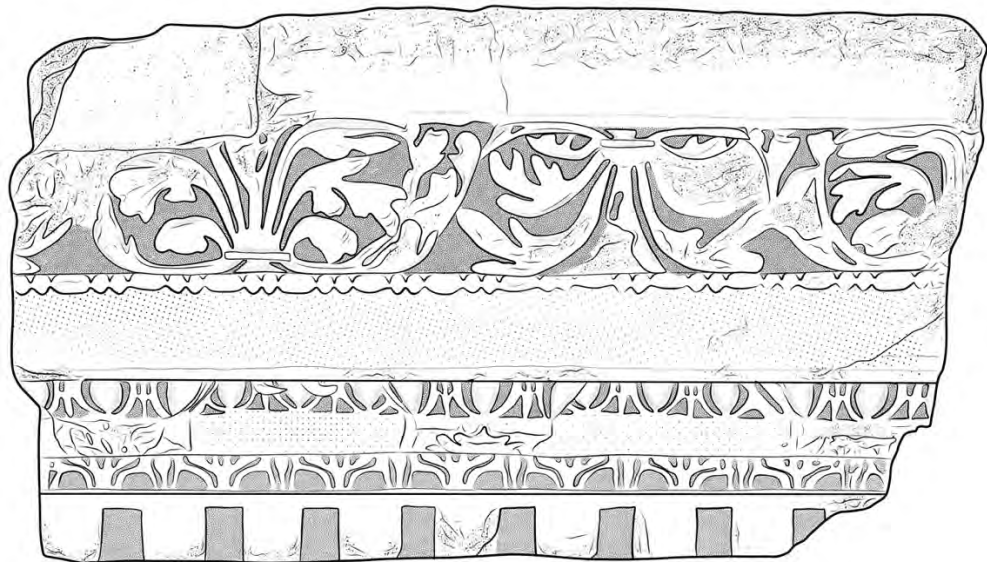

TA-GS-2

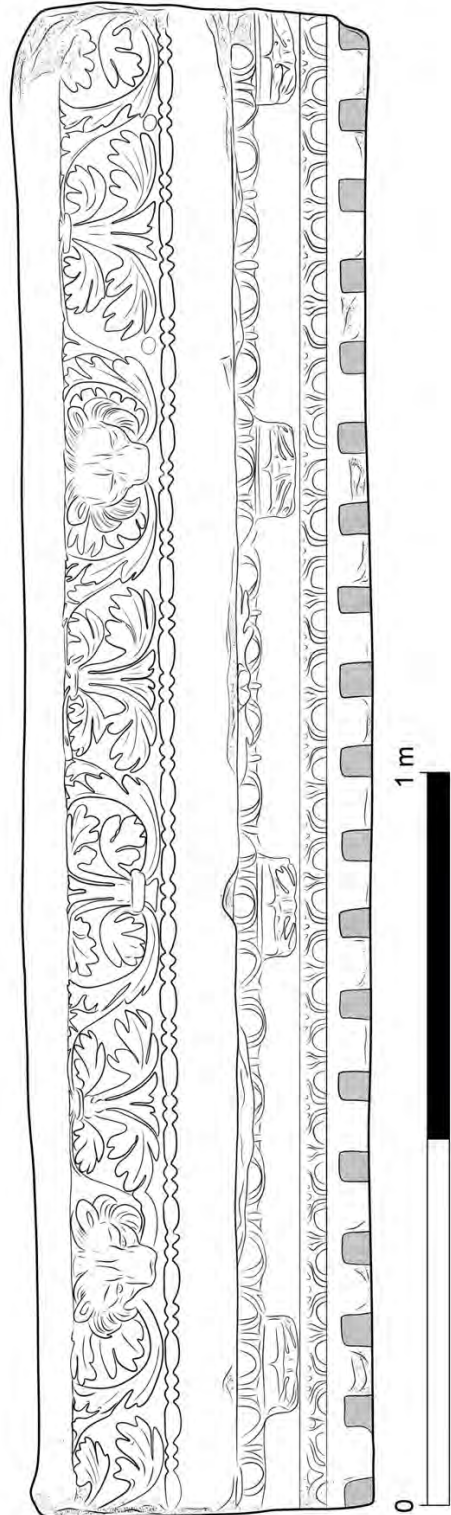

MH-IB-1

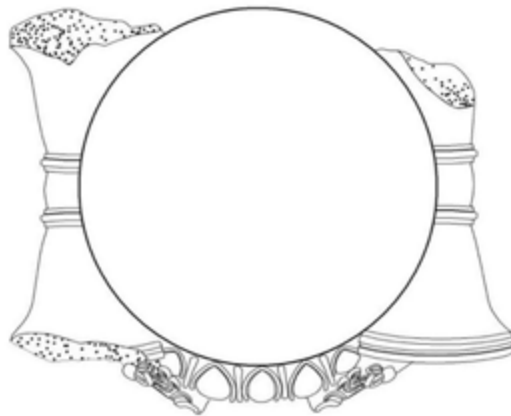
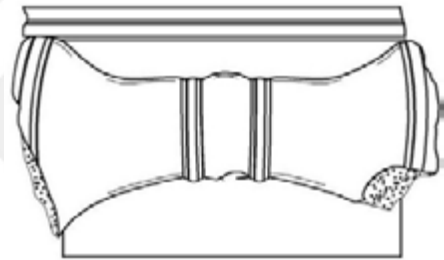
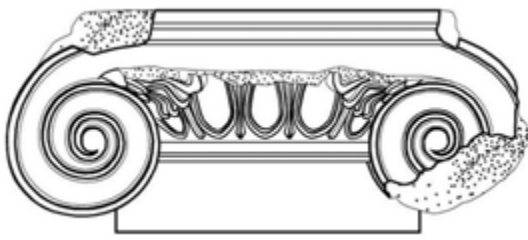

MH-GS-1

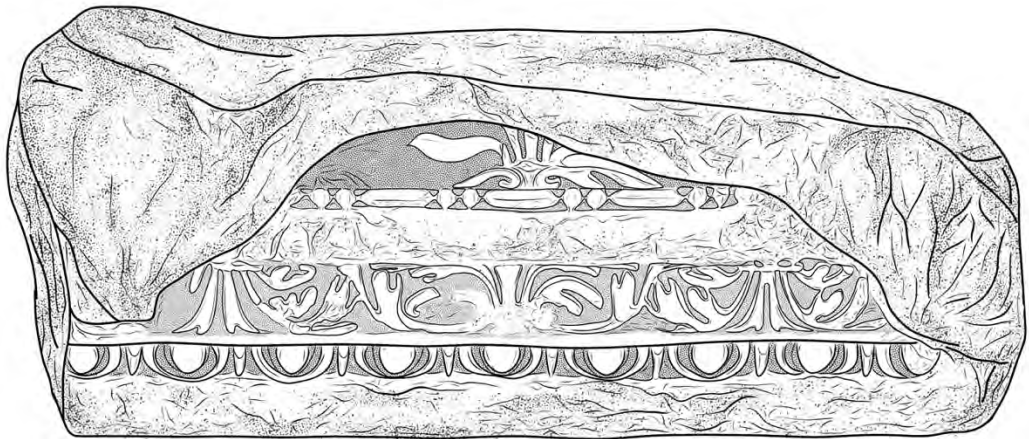

MH-GS-2

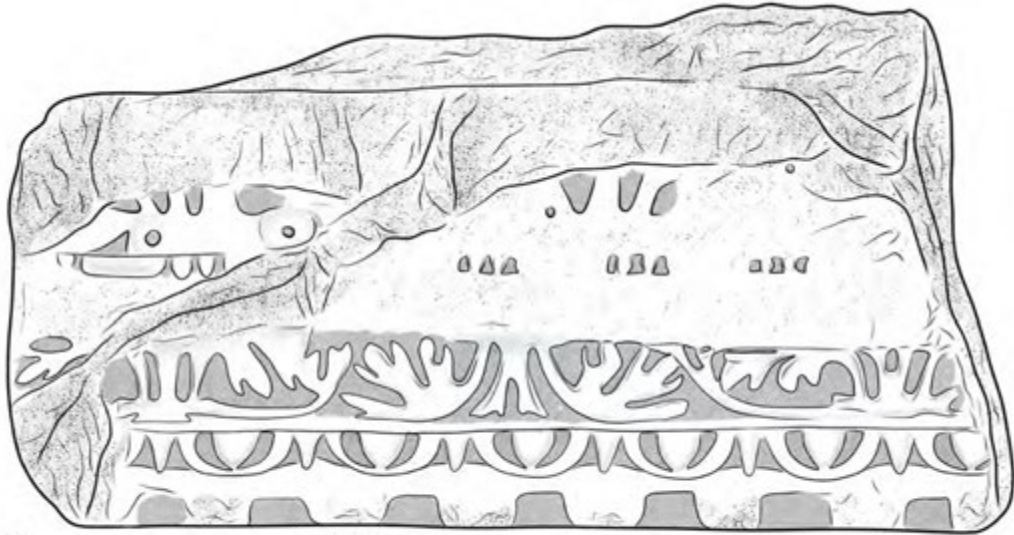

MH-GS-3

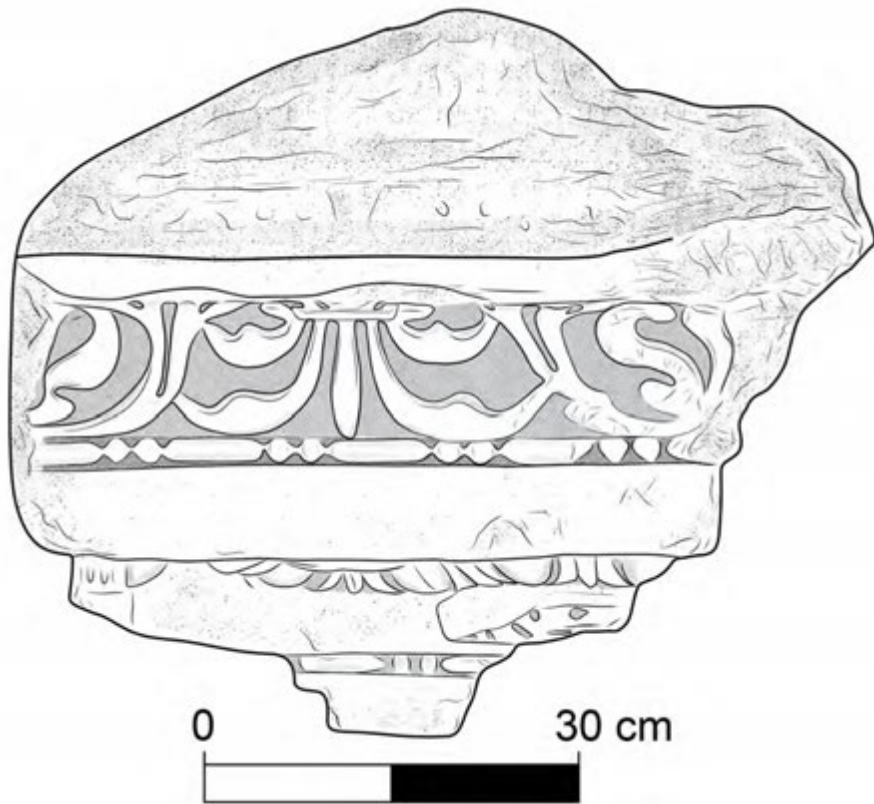

BH-AF-1



BA-AF-1

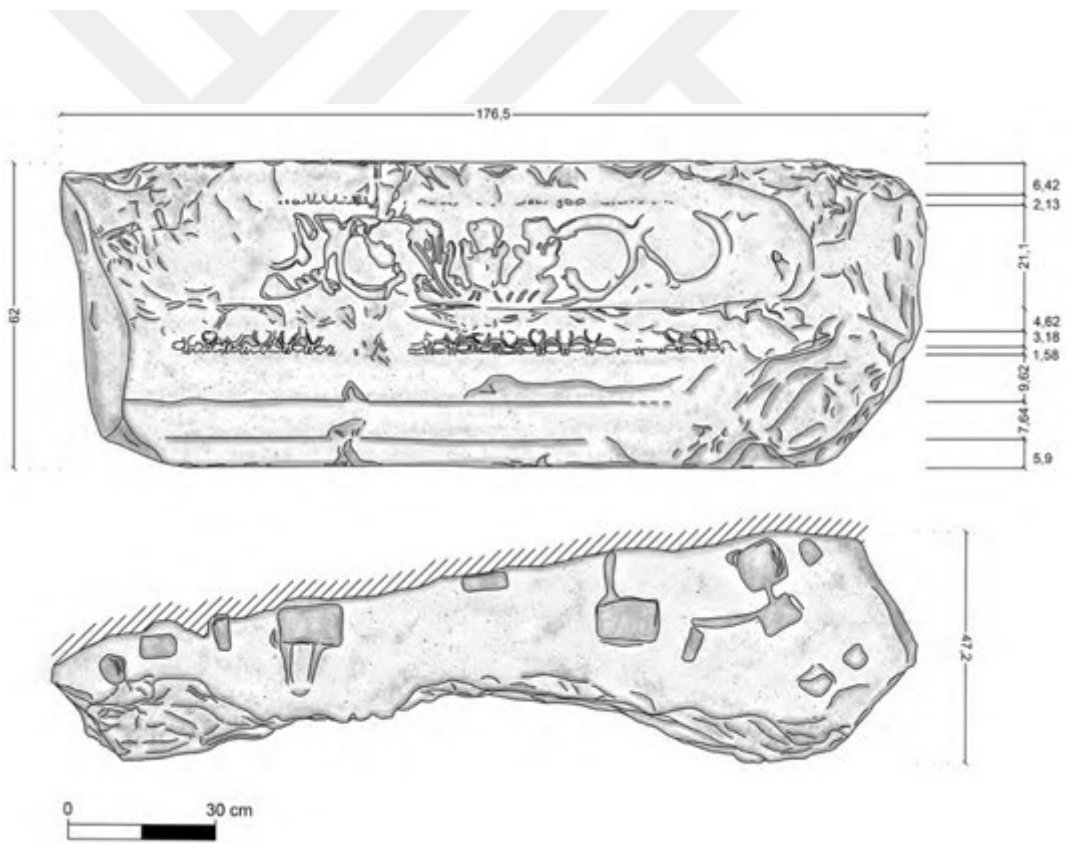

BA-AF-2



a

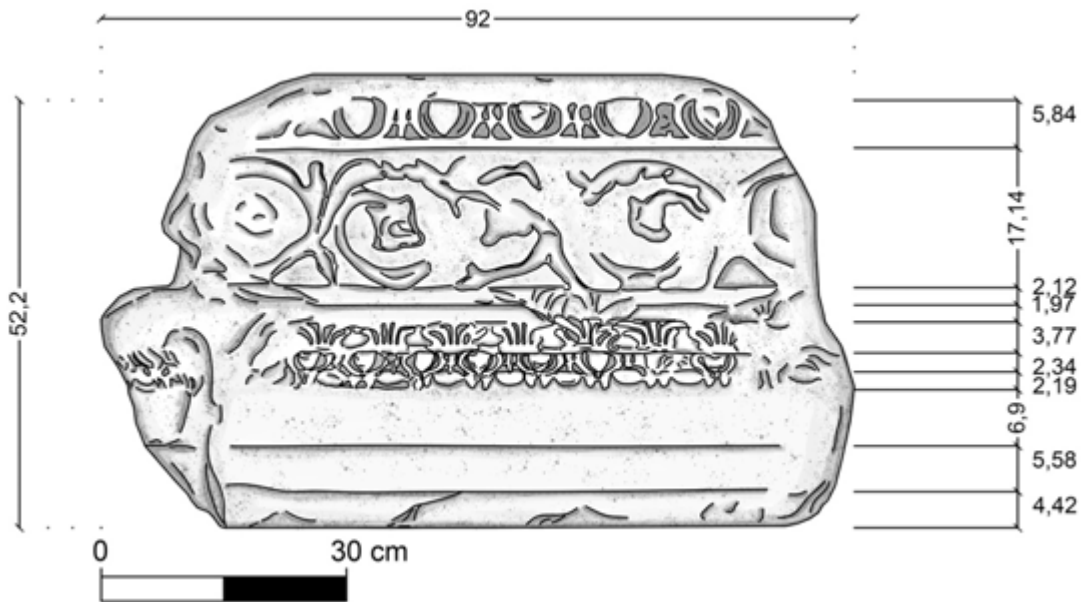

b

BA-GS-1

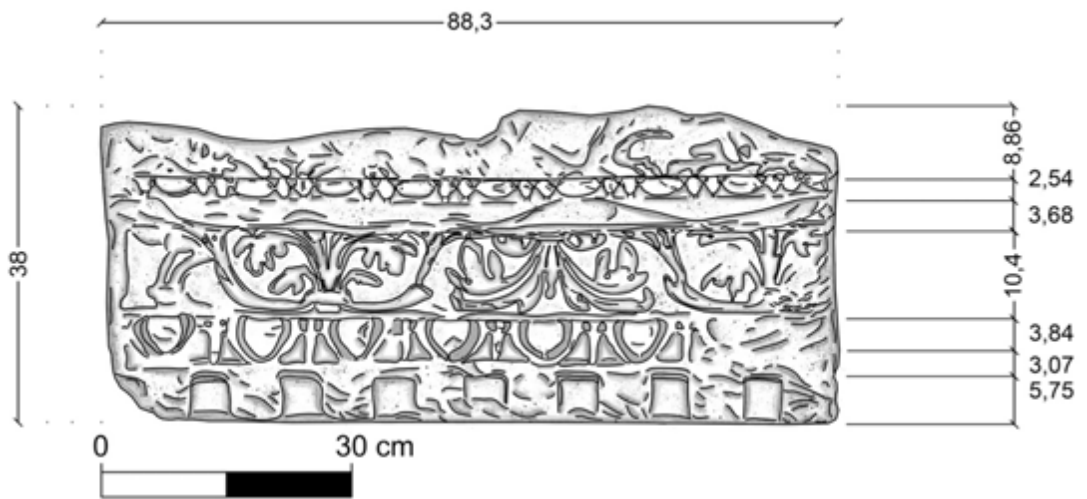

KD-KB-1

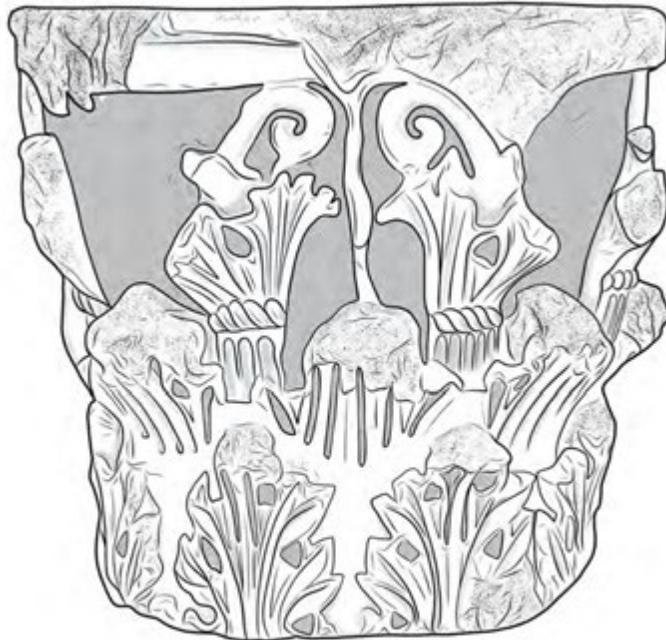

KD-TB-1

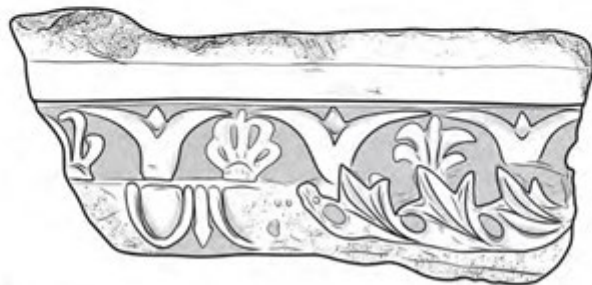
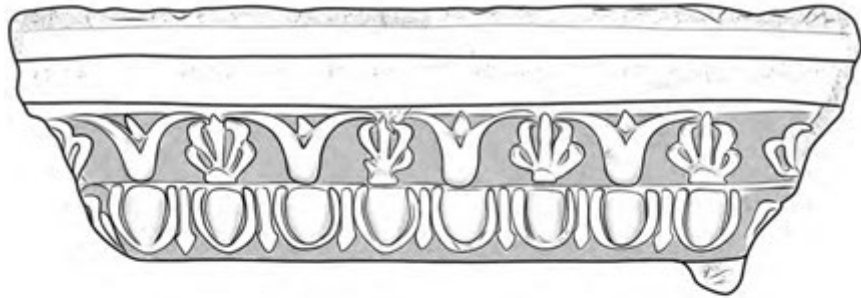

KD-AF-1

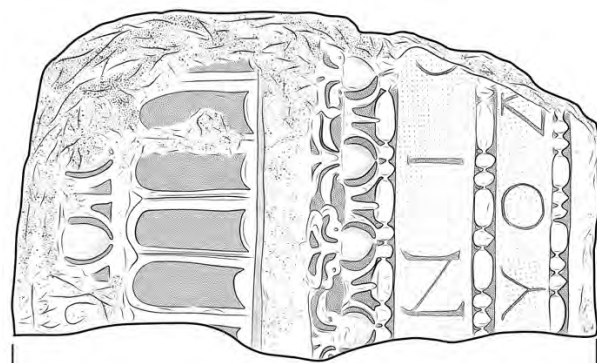

KD-AF-2



KD-AF-3



ÖZGEÇMİŞ

Adı Soyadı; Barış YENER

Birimi; Arkeoloji

Yabancı Dil; İngilizce

E-Posta; byener@pau.edu.tr

Adres; Pamukkale Üniversitesi, FEF, Arkeoloji Bölümü, Denizli

Öğrenim Durumu

Lisans; Ege Üniversitesi 2005- Klasik Arkeoloji

Yüksek Lisans; Pamukkale Üniversitesi 2010- Klasik Arkeoloji

Doktora; Pamukkale Üniversitesi 2019- Arkeoloji

Secme Yayınlar

- B. Yener-E. Yener, "A Portrait Sculpture of Augustus From Alabanda in Caria" Sculpture in Roman Asia Minor, Sonderschriften des Österreichischen Archäologischen Institutes in Wien, 209-218, 2018.
- F. Guizzi-B. Yener, "An Inscribed Altar from Tripolis ad Maeandrum" Tripolis Studies 1, 65-73, 2017.
- B. Yener, "The Corinthian Capitals of Laodikeia", Scienze dell'Antichita: Storia, archeologia, antropologia 20: 2, 125-141, 2014.
- C. Şimşek-B. Yener, "An Ivory Relief of Saint Thekla", Adalya XII, 321-334, 2010.

Secme Sözlü Sunumlar

- B. Yener, "The Transformation of Urban Landscape in Laodikeia under the Influence of Imperial Visits", Urban Landscapes between the Maeander and the Lycus: Landscape Archaeology in Asia Minor between the Hellenistic and Byzantine age, Rome-Sapienza University, Mayıs 30-31, 2019.
- B. Yener, "Laodikeian Pilgrim Ampullae: Image and Identity before Iconoclasm", Lycus Valley and its Neighbourhood in Late Antiquity, 2018.
- B. Yener, "A Portrait Sculpture of Augustus From Alabanda in Caria, Sculpture in Roman Asia", Selçuk/İzmir, 1-4 Eylül, 2013.

Araştırma

- Lagina Kutsal Alanı Kazıları, 2000-2001.
- Klazomenai Antik Kenti Kazıları, 2001-2004.
- Aigai Antik Kenti Kazıları, 2005-2006.
- Laodikeia Antik Kenti Kazıları, 2006-Devam Ediyor.

Burslar

- (DAAD) Deutscher Akademischer Austausch Dienst, Albert Ludwigs Universität Freiburg, Doktora Araştırma Bursu, 2013-2014.
- (EMMS) 2008/2009, Award for Library Research Scholarship by The Erasmus Mundus Master Scholarship Programme in Università' Del Salento Lecce, Scoula Di Specializzazione in Beni Archeologici, Lecce/ITALY.