



**T.C.
SIVAS CUMHURİYET ÜNİVERSİTESİ
EĞİTİM BİLİMLERİ ENSTİTÜSÜ
İLKÖĞRETİM ANA BİLİM DALI
SOSYAL BİLGİLER EĞİTİMİ BİLİM DALI**

**8. SINIF T.C. İNKILAP TARİHİ VE ATATÜRKÇÜLÜK DERS KİTABININ
İÇERİK DÜZENLEME İLKELERİNE UYGUNLUĞUNUN İNCELENMESİ**

Aylin KAYA ŞENGÜN

Yüksek Lisans Tezi

**Tez Danışmanı
Doç. Dr. Osman Kubilay GÜL**

SIVAS-2020

**8. SINIF T.C. İNKILAP TARİHİ VE ATATÜRKÇÜLÜK DERS KİTABININ
İÇERİK DÜZENLEME İLKELERİNE UYGUNLUĞUNUN İNCELENMESİ**

Aylin KAYA ŞENGÜN

Sivas Cumhuriyet Üniversitesi
Eğitim Bilimleri Enstitüsü

Lisansüstü Eğitim, Öğretim ve Sınav Yönetmeliğinin İlköğretim Ana Bilim Dalı Sosyal
Bilgiler Eğitimi Bilim Dalı İçin Öngördüğü

YÜKSEK LİSANS TEZİ
Olarak Hazırlanmıştır.

Tez Danışmanı
Doç. Dr. Osman Kubilay GÜL

Sivas
Ağustos 2020

KABUL VE ONAY

Aylin KAYA ŐENGÜN'ün hazırlamıő olduđu “8. Sınıf T.C. İnkılap Tarihi Ve Atatürkçülük Ders Kitabının İerik Dzenleme İlkelerine Uygunluđunun İncelenmesi” baőlıklı bu alıőma, 29/07/2020 tarihinde yapılan savunma sınavı sonucunda baőarılı bulunarak jrimiz tarafından İlkretim Ana Bilim Dalı, Sosyal Bilgiler Eđitimi Bilim Dalı'nda Yksek Lisans tezi olarak kabul edilmiőtir.

Do. Dr. mer Faruk SNMEZ

(Jri Baőkanı)

Do. Dr. Osman Kubilay GL

(Danıőman)

Do. Dr. Erkan YEŐİLTAŐ

(ye)

Yukarıdaki imzaların adı geen đretim yelerine ait olduđunu onaylıyorum.

Do. Dr. Fatih KARAKUŐ

Enstit Mdr

ETİK SÖZÜ

Sivas Cumhuriyet Üniversitesi Eğitim Bilimleri Enstitüsü, Tez Yazım Kılavuzu (Yönerge)'nda belirtilen kurallara uygun olarak hazırladığım bu tez çalışmada:

- ✓ Bütün bilgi ve belgeleri akademik kurallar çerçevesinde elde ettiğimi,
- ✓ Görsel, işitsel ve yazılı tüm bilgi ve sonuçları bilimsel ahlak kurallarına uygun olarak sunduğumu,
- ✓ Başkalarının eserlerinden yararlanılması durumunda ilgili eserlere, bilimsel normlara uygun olarak atıfta bulunduğumu ve atıfta bulunduğum eserlerin tümünü kaynak olarak gösterdiğimi,
- ✓ Bütün bilgilerin doğru ve tam olduğunu, kullanılan verilerde herhangi bir değişiklik yapmadığımı,
- ✓ Tezin herhangi bir bölümünü, Sivas Cumhuriyet Üniversitesi veya bir başka üniversitede, bir başka tez çalışması olarak sunmadığımı, beyan ederim.

..../..../....

Aylin KAYA ŞENGÜN

ÖZET

KAYA ŞENGÜN, Aylın,. 8. Sınıf T.C. İnkılap Tarihi Ve Atatürkçülük Ders Kitabının İçerik Düzenleme İlkelerine Uygunluğunun İncelenmesi, Yüksek Lisans Tezi, Sivas, 2020.

Bu araştırmanın amacı, 2019-2020 eğitim-öğretim yılında ders kitabı olarak belirlenen 8.sınıf T.C. İnkılap Tarihi ve Atatürkçülük ders kitabının içerik düzenleme ilkelerine uygunluğunu incelemektir.

Bu araştırma, nitel araştırma yöntemlerinden durum çalışması deseni kullanılarak gerçekleştirilmiştir. Araştırmanın verileri 2019-2020 eğitim-öğretim yılında ders kitabı olarak belirlenen 8. sınıf T.C. İnkılap Tarihi ve Atatürkçülük ders kitabından doküman incelemesi yöntemi ile toplanmıştır. Araştırmada doküman incelemesi yöntemiyle elde edilen veriler daha önceden belirlenen temalar doğrultusunda betimsel analiz yapılarak analiz edilmiştir.

Araştırmanın sonuçlarına göre, 8. sınıf T.C. İnkılap Tarihi ve Atatürkçülük ders kitabında içerik sunulurken bazı konularda kazanımı yansıtacak düzeyde bilgiye yer verilmediği görülse de ders kitabı içeriği, öğretim programı kazanımları ile tutarlı bulunmuştur. Ders kitabında sunulan içerik, öğrencinin hazırbulunuşluk düzeyine uygun, açık ve anlaşılır şekilde verilmiştir. Ders kitabında güncel öğelerin kullanıldığı fakat yeterli düzeyde olmadığı görülmüştür. Ders kitabında daha çok resim/fotoğraf, harita görsellerine yer verilmekte olup logo, kroki, kronolojik çizelge, arma gibi görseller daha az sayıda yer almıştır. Görsel öğelerin genel olarak net, anlaşılır, açıklamalı ve kazanımlara uygun olduğu görülmekle birlikte siyah-beyaz, net olmayan görsellerin de ders kitabında yer aldığı görülmüştür. Ders kitabında yer alan hazırlık sorularının konu ve kazanımla ilgili, öğrenci seviyesine de uygun olduğu görülmüştür. Hazırlık sorularının hem öğrencinin bilgi düzeyini ölçen nitelikte olduğu hem de öğrenciye araştırma, inceleme, düşünme ve sorgulama becerisi kazandırmaya yönelik olduğu görülmüştür. Ders kitabında yer alan değerlendirme soruları (klasik, boşluk doldurma, doğru/yanlış, çoktan seçmeli), dersin içeriğine ve dersin kazanımlarına uygun şekilde sunulmuştur. Ders kitabı içeriği öğrenme-öğretme ilkelerine uygun oluşturulmuştur. Ders kitabı içeriğinde konuların anlaşılır olmasını sağlayacak somut örneklerden yararlanılmıştır. Konularda öncelikle bilinmesi gereken kavramların açıklamalarına yer verilerek ders kitabı içeriği, basitten karmaşığa ve kolaydan zora doğru sunulmuştur. Ders kitabı içeriğinde sunulan örnek sorularla öğrencinin yakın çevreden uzak ilkesine uygun olarak hareket etmesine olanak

verilmiştir. Ders kitabı içeriğinde ana fikir açık ve anlaşılır şekilde sunulmuştur. Ders kitabında yer alan konular birbirini tamamlayan ve birbirine önkoşul olacak şekilde, aşamalı, kronolojik sıra takip edilerek düzey ilkesine uygun şekilde sunulmuştur. Ders kitabı içeriğinde ana ve alt başlıkların birbiriyle uyumlu, birbirine ön koşul olacak nitelikte aşamalı olarak sıralandığı görülmüştür. Ders kitabının içeriği resim, harita, kartpostal ve kronolojik çizelge gibi ön örgütleyiciler kullanılarak öğrencinin yeni şema oluşturmasını destekleyecek nitelikte sunulmuştur. Şema ilkesi kapsamında önemli olan özet bölümlerine ders kitabının içeriğinde yer verilmediği görülmüştür. Ders kitabında öğrencinin vardama ilkesini kullanarak geçmiş keşirmesine dönük sorulara daha çok yer verilmiş olup geleceği keşirmesine imkân tanıyan sorular ise daha az yer almıştır. Ders kitabı içeriğinde yer alan bilgi, ilke ve örneklerin, konu-materyal örgütlenişi çerçevesinde sunulduğu sonucuna ulaşılmıştır.

Anahtar Sözcükler: Sosyal Bilgiler, Tarih, İnkılap, Atatürkçülük, Ders Kitabı, İçerik.

ABSTRACT

KAYA ŞENGÜN, Aylin,. Examination of the Compliance of 8th Grade Course Book for The History of Revolution of the Republic of Turkey and Kemalism to the Content Organizing Principles, Master's Thesis, Sivas, 2020.

The aim of this study is to examine the compliance of the 8th grade course book for The History of Revolution of the Republic of Turkey and Kemalism, which has been determined as a course book for the academic year 2019-2020, to the content organizing principles.

This research was carried out using a case study pattern, which is one of the qualitative research methods. The data of the research was collected from the 8th grade course book for The History of Revolution of the Republic of Turkey and Kemalism, which was determined as a course book for academic year 2019-2020, by document analysis method. In the research, the data obtained by document analysis method was analyzed by making descriptive analysis in line with the previously determined themes.

According to the results of the research, while the content was presented in the 8th grade course book for The History of Revolution of the Republic of Turkey and Kemalism, its content was found to be consistent with the curriculum achievements, although it was observed that there was not enough knowledge to reflect the attainment in some subjects. The content presented in the course book is given in a clear and understandable manner and also in accordance with the student's readiness level. It has been understood that current items are used in the course book but not one a sufficient level. There are more pictures/photos and maps in the course book images. It has been seen that visuals such as logo, sketch, chronological chart, and emblem are included in the course book, although to a lesser extent. Although visual items are generally seen to be clear, understandable, annotated and suitable for the acquisitions, black and white, unclear visuals exist also in the course book. It has been understood that the preparatory questions in the course book are relevant to the subject and attainment and also appropriate for the student level. It has been seen that the preparation questions are both measuring the level of knowledge of students and providing them with research, analysis, thinking and questioning skills. The evaluation questions in the course book (classic, fill-in-the-blank, true/false, multiple choice) are presented in accordance with the content and outcome of the course. The course book content was created in accordance with the learning and teaching principles. Concrete examples used in the course book ensure that the subjects are understandable.

The content of the course book is presented in form of simple to complex and easy to difficult by giving explanations of the concepts necessary to be known first. With the sample questions presented in the course book, the student was allowed to act in accordance with the principle of narrow to away from the near environment. The main idea presented in the content of the course book is clear and understandable. The topics in the course book are complementary and prerequisite to each other, followed by a phased chronological order and presented in accordance with the level principle. It is seen that the main and sub-titles of the course book are listed in stages that are compatible with each other and that's a prerequisite for each other. The presented content of course book will support the students to create a new scheme by using pre-organizers such as pictures, maps, postcards and chronological charts. It is seen that the abstract sections that are important within the scope of the scheme principle are not included in the course book. In the course book, more questions were given for the students to predict the past by using the principle of prediction, and the questions that allow them to predict the future were less. It is concluded that the knowledge, principles and examples in the course book are presented within the framework of subject-material organization.

Keywords: Social Studies, History, Revolution, Kemalism, Course Book, Content.

ÖNSÖZ

Eğitim insan hayatında geçmişten günümüze önemini koruduğu gibi geleceğimiz için de insan yaşamındaki değerini muhafaza edecektir. Bilim ve bilginin hızla geliştiği ve ilerlediği günümüz dünyasında eğitimin değeri daha da artarak devam edeceğinden yaşanan bu gelişmelerin takipçisi olmak gerekmektedir. Toplumların varolması amacıyla geçmişini bilmesi ve geleceğini kurmasında eğitim vazgeçilmez bir unsurdur. Dünyada olduğu gibi ülkemizde de eğitim, ülkenin gelişmesi adına her birey için önemli unsur olarak karşımıza çıkmaktadır. Toplumdaki bireylerin kendi tarih, kültür ve gerçeğinin bilinciyle hareket ederek yani geçmişten güç alarak geleceğini inşa etmesi amacıyla ortaokul 8. sınıfta T.C. İnkılap Tarihi ve Atatürkçülük dersi müfredatımızda yer edinmektedir. Öğretim programında istenilen hedeflere ulaşılması için dersin programı, öğretmeni, materyali ve öğrencisinin bir bütün olarak ele alınması gerekmektedir. Ders içeriğinin sunulmasında en fazla kullanılan materyal olan ders kitaplarının düzenli olması önem taşımaktadır. Bu çalışmada, dersin önemli bir parçası olan ders kitabı, kitabın içerik düzeninin oluşumunda kullanılan içerik düzenleme ilkeleri ölçüt alınarak incelenmektedir.

Yüksek lisans eğitim sürecinde bilgileriyle bana yol gösteren değerli danışmanım Doç. Dr. Osman Kubilay GÜL'e, değerli hocam Doç. Dr. Erkan YEŞİLTAŞ'a, yüksek lisans eğitimimde deneyimleriyle bana rehber olan tüm hocalarıma ve jüri üyesi Doç. Dr. Ömer Faruk SÖNMEZ'e katkılarından dolayı teşekkürlerimi ve saygılarımı sunarım.

Bilgi ve deneyimleriyle her zaman yanımda olan değerli hocam Prof. Dr. Ahmet DEMİRCİ ile değerli eşi Süheyla DEMİRCİ'ye teşekkürlerimi ve saygılarımı sunarım.

Yüksek lisans eğitim sürecinde bana yardımcı olan Sivas İl Milli Eğitim Müdürlüğüne ve tez sürecinde bana destek olan değerli meslektaşlarım Kazım Çağlar ŞENGÜN ile İsmail ADIŞEN'e teşekkürlerimi sunarım.

Yüksek lisans eğitiminde ve hayatımın her alanında benim yanımda olan, bana inanan, güvenen, yardımlarını esirgemeyen eşim Bahadır ŞENGÜN'e ve varlığıyla bana güç veren canım oğlum Güney Ege ŞENGÜN'e teşekkür ederim. Sevgi ve destekleri ile her zaman yanımda olduklarını hissettiren, bana değer veren, güvenen canım annem Alime KAYA'ya ve canım babam İbrahim KAYA'ya teşekkür ederim.

Araştırmanın öğrenenden öğretene eğitimin içerisinde yer alan herkese yol göstermesi ve yapılacak olan araştırmalara rehber olması temennilerimle...

Aylin KAYA ŞENGÜN

İÇİNDEKİLER

KABUL VE ONAY

ETİK SÖZÜ..... iii

ÖZET iv

ABSTRACT..... vi

ÖNSÖZ viii

TABLolar xi

ŞEKİLLER..... xii

GÖRSELLER..... xiii

KISALTMALAR xv

1. GİRİŞ..... 1

1.1. Problem Durumu 1

1.2. Problem Cümlesi 1

1.3. Alt Problemler 2

1.4. Araştırmanın Amacı 2

1.5. Araştırmanın Önemi 3

1.6. Sınırlılıklar 3

1.7. Tanımlar 4

2. KAVRAMSAL ÇERÇEVE 5

2.1. Sosyal Bilgiler ve Sosyal Bilgiler Öğretim Programı 5

2.2. Türkiye Cumhuriyeti İnkılap Tarihi ve Atatürkçülük Dersi ve Öğretim Programı 9

2.3. Ders Kitabı 12

2.4. İçerik 16

2.4.1. İçerik Düzenleme İlkeleri 19

2.4.1.1. İçerik Kazanımlarla (Hedefle) Tutarlı Olmalı 19

2.4.1.2. İçerik Öğrenci Hazırbulunuşluk Düzeyine Uygun Olmalı 19

2.4.1.3. İçerik Bilimsel, Güncel, Geçerli Bilgilerden Oluşmalı 20

2.4.1.4. İçerik Aşamalı, SistematiK Şekilde Düzenlenmeli 20

2.4.1.5. İçerik Düşünme Yeteneği Geliştirmeli 20

2.4.1.6. İçerik Uygulanabilir Olmalı 20

2.4.1.7. İçerik Faydalı Olmalı 21

2.4.1.8. İçerik ve Diğer İlkeler 21

2.4.2. İçerik Düzenleme Yaklaşımları 23

2.4.2.1. Doğrusal Programlama Yaklaşımı 23

2.4.2.2.	Sarmal Programlama Yaklaşımı	24
2.4.2.3.	Modüler Programlama Yaklaşımı	25
2.4.2.4.	Piramitsel Programlama Yaklaşımı	25
2.4.2.5.	Çekirdek Programlama Yaklaşımı	26
2.4.2.6.	Konu Ağı-Proje Merkezli Programlama Yaklaşımı	27
2.4.2.7.	Sorgulama Merkezli Programlama Yaklaşımı	27
2.5.	İlgili Araştırmalar	28
3.	YÖNTEM	31
3.1.	Araştırmanın Modeli	31
3.2.	Verilerin Toplanması	33
3.3.	Verilerin Analizi ve Yorumlanması	33
4.	BULGULAR VE YORUMLAR	36
4.1.	Birinci Alt Probleme Yönelik Bulgular	36
4.2.	İkinci Alt Probleme Yönelik Bulgular	44
4.3.	Üçüncü Alt Probleme Yönelik Bulgular	50
4.4.	Dördüncü Alt Probleme Yönelik Bulgular	53
4.5.	Beşinci Alt Probleme Yönelik Bulgular	61
4.6.	Altıncı Alt Probleme Yönelik Bulgular	70
5.	SONUÇ, TARTIŞMA VE ÖNERİLER	102
5.1.	Sonuç ve Tartışma	102
5.2.	Öneriler	107
KAYNAKÇA	108	
EKLER	112	
ÖZGEÇMİŞ	150	

TABLolar

Tablo 1 : Sosyal Bilgiler Dersi Öğretim Programında Yer Alan Temel Beceriler	6
Tablo 2 : Sosyal Bilgiler Dersi Öğretim Programında Yer Alan Deęerler	7
Tablo 3 : Sosyal Bilgiler Dersi Öğretim Programı Öğrenme Alanları ve Süreleri	8
Tablo 4 : T.C. İnkılap Tarihi ve Atatürkçülük Dersi Öğretim Programı Ünite Kazanım Sayı ve Oranları	11
Tablo 5 : Araştırmada Kullanılan Temalar ve Temaların İlişkili Olduęu Durumlar	34
Tablo 6 : Bir Kahraman Doğuyor Ünitesinde Bulunan Görsel Ögelerin Daęılımı	53
Tablo 7 : Milli Uyanış: Baęımsızlık Yolunda Atılan Adımlar Ünitesinde Bulunan Görsel Ögelerin Daęılımı	54
Tablo 8 : Milli Bir Destan: Ya İstiklal Ya Ölüm Ünitesinde Bulunan Görsel Ögelerin Daęılımı	55
Tablo 9 : Atatürkçülük ve Çaędaşlaşan Türkiye Ünitesinde Bulunan Görsel Ögelerin Daęılımı	56
Tablo 10 : Demokratikleşme Çabaları Ünitesinde Bulunan Görsel Ögelerin Daęılımı	57
Tablo 11 : Atatürk Dönemi Türk Dış Politikası Ünitesinde Bulunan Görsel Ögelerin Daęılımı	58
Tablo 12 : Atatürk'ün Ölümü ve Sonrası Ünitesinde Bulunan Görsel Ögelerin Daęılımı	58
Tablo 13 : Bir Kahraman Doğuyor Ünite Deęerlendirme Soru Tipi Daęılımı	64
Tablo 14 : Milli Uyanış: Baęımsızlık Yolunda Atılan Adımlar Ünite Deęerlendirme Soru Tipi Daęılımı	65
Tablo 15 : Milli Bir Destan: Ya İstiklal Ya Ölüm Ünite Deęerlendirme Soru Tipi Daęılımı	66
Tablo 16 : Atatürkçülük ve Çaędaşlaşan Türkiye Ünite Deęerlendirme Soru Tipi Daęılımı	67
Tablo 17 : Demokratikleşme Çabaları Ünite Deęerlendirme Soru Tipi Daęılımı	67
Tablo 18 : Atatürk Dönemi Türk Dış Politikası Ünite Deęerlendirme Soru Tipi Daęılımı	68
Tablo 19 : Atatürk'ün Ölümü ve Sonrası Ünite Deęerlendirme Soru Tipi Daęılımı	69

ŞEKİLLER

Şekil 1 : Ders Kitapları ve Eğitim Araçları Yönetmeliğinde Belirlenmiş Sürecin Şematik Gösterimi.	15
Şekil 2 : Eğitim Programının Öğeleri	16
Şekil 3 : Edgar Dale'in Yaşantı Konisi	22
Şekil 4 : Doğrusal Programlama	24
Şekil 5 : Sarmal Programlama	24
Şekil 6 : Modüler Programlama	25
Şekil 7 : Piramitsel Programlama	26
Şekil 8 : Çekirdek Programlama	26
Şekil 9 : Konu Ağı-Proje Merkezli Programlama.....	27
Şekil 10 : Nitel Araştırma Döngüsü Modeli	32



GÖRSELLER

Görsel 1 : Avrupa'daki Gelişmeler.....	122
Görsel 2 : Meşrutiyetin İlanı Adına Basılan Bir Kartpostal, 1908.	122
Görsel 3 : 20.Yüzyıl Başlarında Osmanlı Devleti ve Avrupa Devletlerinin Sınırları .	123
Görsel 4 : Selanik'in Eski Hali, (1900) ve Selanik'in Yeni Hali, (2015).....	123
Görsel 5 : Birinci Dünya Savaşı'nın Başında Bloklar.	124
Görsel 6 : Osmanlı Devleti Arması.....	124
Görsel 7 : Birinci Dünya Savaşı'nda Osmanlı Devleti'nin Savaştığı Cepheler	125
Görsel 8 : “Fransız Deniz Zırhlısı Bouvet'nin Çanakkale'de Batışı” Tablosu.....	125
Görsel 9 : Çanakkale'ye Tören İçin Gelen Avustralyalılar.	126
Görsel 10 : Sarıkamış'tan “Ecdada Yürüyüş” Etkinliğine Katılan Vatandaşlar	126
Görsel 11 : Mustafa Kemal Çanakkale Cephesi'nde, 1915	127
Görsel 12 : Mondros Ateşkes Antlaşması'ndan Sonra İşgal Edilen Yerler.....	127
Görsel 13 : Sivas Kongre Binası	128
Görsel 14 : Sivas Kongre Temsil Heyeti.	128
Görsel 15 : Büyük Millet Meclisi'nin Açılışı (BMM'nin I. Binası).....	129
Görsel 16 : 1924-1960 Yılları Arasında Kullanılan TBMM II. Binası	129
Görsel 17 : Anadolu'da Büyük Millet Meclisine Karşı Çıkan Ayaklanmalar.....	130
Görsel 18 : Sevr Barış Antlaşmasına Göre Sınırlar	130
Görsel 19 : TBMM Tarafından Maraş İline Verilen İstiklal Madalyası Beratı	131
Görsel 20 : Atatürk, Sovyet Rusya Heyeti İle Birlikte.	131
Görsel 21 : “Tekalif-i Milliye Emirleri” Doğrultusunda Türk Halkının Orduya Malzeme Yardımını Gösteren Tablo	132
Görsel 22 : Sakarya Meydan Savaşı'nın Yapıldığı Alan ve Tarafların Harekatı	132
Görsel 23 : Mustafa Kemal ve Türk Ordusunun İzmir'e Giriş Tablosu.....	133
Görsel 24 : İbrahim Çallı'nın “Zeybekler” Adlı Tablosu.....	133
Görsel 25 : Milli Mücadele Anıtı (Karşıyaka-İzmir).....	134
Görsel 26 : Atatürk ve Kuvayimilli Anıtı (Manisa).....	134
Görsel 27 : Milli Mücadele Anıtı (Samsun)	135
Görsel 28 : Mustafa Kemal Atatürk Haydarpaşa Tren Garında	135
Görsel 29 : Ankara Ulus Meydanı, (1935) ve Ankara Ulus Meydanı, (2017)	136
Görsel 30 : Atatürk, Çiftlikte Bir Etkinlikte	136
Görsel 31 : Bir Takvim Yaprağı	137
Görsel 32 : Tartı Ayarı Yaptıran Esnaf.....	137
Görsel 33 : Atatürk'ün Soyadını Gösteren Nüfus Cüzdanı	138
Görsel 34 : Soyadı Kanunu İle İlgili Gazete Haberi.....	138
Görsel 35 : Türkiye İktisat Kongresi'nden Görünüm	139
Görsel 36 : 5. İzmir İktisat Kongresi'nden Görünüm	139
Görsel 37 : Atatürk, Orman Çiftliğinde	140
Görsel 38 : Amerika'da Borsanın Çöktüğünü Anlatan Gazete Haberi.....	140
Görsel 39 : İstanbul Borsası.....	141
Görsel 40 : Eski Yazı İle Basılmış Nutuk.....	141
Görsel 41 : Atatürk Onuncu Yıl Nutku'nu Okurken	142
Görsel 42 : Başkomutan Atatürk	142
Görsel 43 : Cumhurbaşkanı Atatürk	143

Görsel 44 : Mustafa Kemal Atatürk TBMM Binasından Çıkarken.....	143
Görsel 45 : Fethi Okyar Bey ve Mustafa Kemal Eşleriyle Birlikte	144
Görsel 46 : 15 Temmuz Darbe Kalkışmasına Karşı Halkın Mücadelesini Anlatan Bir Afiş	144
Görsel 47 : Atatürk ve İsveç Velihtı Gustov Adolf	145
Görsel 48 : Atatürk, İngiltere Kralı VIII. Edward İle Birlikte, 1936.....	145
Görsel 49 : Hatay'ın Anavatana Katılma Kronolojisi.....	146
Görsel 50 : Atatürk Savarona Yatında.....	146
Görsel 51 : Anıtkabir	147
Görsel 52 : Atatürk ve İsmet İnönü	147
Görsel 53 : Nutuk'un Eski ve Yeni Alfabe İle Baskısı	148
Görsel 54 : Atom Bombası Sonrası Hiroşima	148
Görsel 55 : Ekmekte Karne Dönemi Gazete Haberi.....	149
Görsel 56 : Buğday Hasadı	149
Görsel 57 : Ekmek Karnesi	149



KISALTMALAR

MEB	: Milli Eğitim Bakanlığı
TTKB	: Talim ve Terbiye Kurulu Başkanlığı
T.C.	: Türkiye Cumhuriyeti
TBMM	: Türkiye Büyük Millet Meclisi
Vb.	: Ve Benzeri
Akt.	: Aktaran



BÖLÜM I

1. GİRİŞ

Bu bölümde, araştırmanın problem durumu, problem cümlesi, alt problemler, araştırmanın amacı, önemi, sınırlılıkları ve tanımlar üzerinde yapılan çalışmalar yer almaktadır.

1.1. Problem Durumu

Dünyada ve ülkemizde eğitim alanında yaşanan gelişmeleri takip etmek ve bu gelişmelere ulaşmak günümüz için vazgeçilmez olmuştur. Eğitim içinde toplumun tarihini ilgilendiren konulara yer verme ve geçmişini bilerek geleceğini sağlam adımlarla kuran vatandaşlar yetiştirme amacıyla 8.sınıf seviyesinde T.C. İnkılap Tarihi ve Atatürkçülük dersi karşımıza çıkmaktadır. Bireylerin kendini, milletini, vatanını seven, geçmişini ve geleceğini bilen buna sahip çıkan, vatandaşı olduğu ülkenin gelişmesi için bilinçli hareket eden etkin yurttaşlar olması T.C. İnkılap Tarihi ve Atatürkçülük dersi ile amaçlanmaktadır. T.C. İnkılap Tarihi ve Atatürkçülük dersi, ülkemizin dünyada diğer uluslar içinde var olması ve bireyin tarihi mirasına sahip çıkarak bu bilinçle ilerlemesi için gerekli ve önemlidir. Bu dersin istenen hedeflere ve amacına ulaşması için öğretim programı, öğretmeni, ders kitabı, öğrencisi bir bütün olarak ele alınmalıdır.

Toplumun kendini diğer milletlerden ayıran özelliklerini bilmesi kendi ulusal tarihine, kültürüne ulaşabilmesi için T.C. İnkılap Tarihi ve Atatürkçülük dersi kapsamından faydalanması ve bunu yaparken de gerek ders öğretmenleri gerekse ders materyalleri ile bunu gerçekleştirmesi beklenmektedir.

T.C. İnkılap Tarihi ve Atatürkçülük dersinde beklenen hedeflere ulaşabilmek için en önemli ve en çok kullanılan araçlardan birisi olan ders kitabının amacına uygun, doğru hazırlanması önem taşımaktadır. Bu çalışmada, 2019-2020 eğitim-öğretim yılında kaynak olarak kullanılan 8.sınıf T.C. İnkılap Tarihi ve Atatürkçülük ders kitabı, içeriğin hazırlanmasında dikkat edilmesi gereken hususlar ile birlikte incelenmektedir.

1.2. Problem Cümlesi

Bu çalışmada, “T.C. İnkılap Tarihi ve Atatürkçülük ders kitabının içerik düzenleme ilkelerine uygunluğu nedir?” sorusuna yanıt aranmıştır.

1.3. Alt Problemler

1. 8. Sınıf T.C. İnkılap Tarihi ve Atatürkçülük ders kitabının içeriği kazanımlarla tutarlı mıdır?
2. 8. Sınıf T.C. İnkılap Tarihi ve Atatürkçülük ders kitabının içeriği öğrencinin hazırbulunuşluk düzeyine uygun mudur?
3. 8. Sınıf T.C. İnkılap Tarihi ve Atatürkçülük ders kitabında yer alan bilgiler doğru, güncel ve geçerli bilgilerden oluşmakta mıdır?
4. 8. Sınıf T.C. İnkılap Tarihi ve Atatürkçülük ders kitabı içeriği tablo, şekil, resim ile (görsel öğelerle) desteklenmiş midir?
5. 8. Sınıf T.C. İnkılap Tarihi ve Atatürkçülük ders kitabında hedeflenen kazanımlarla ilgili alıştıırma soruları bulunmakta mıdır?
6. 8. Sınıf T.C. İnkılap Tarihi ve Atatürkçülük ders kitabı konularının işlenişinde öğrenme-öğretme ilkelerine uyulmuş mudur?
 - a. İçerik somuttan soyuta, basitten karmaşığa, kolaydan zora, yakın çevre ve zamandan uzağa doğru sıralanmış mıdır?
 - b. Soyutlama ilkesi ile içerikte ana fikir açık ve anlaşılır şekilde ortaya konulmuş mudur?
 - c. Düzey ilkesi ile içerik aşamalı ve birbirine önkoşul olacak şekilde sıralanmış mıdır?
 - d. Şema ilkesi ile içerikte öğrencinin hazırbulunuşluk düzeyine göre kendi öğrenme şemasını kurmasına olanak sağlanmış mıdır?
 - e. Vardama ilkesi ile içerikte öğrenciye geçmiş ve geleceği kestirmesi için olanak verilmiş midir?
 - f. Materyal örgütlenişi ilkesi ile içerik hedefte belirtilen ilkeler etrafında tablo, sema, örneklerle örgütlenerek desteklenmiş midir? Sorularından oluşmaktadır.

1.4. Araştırmanın Amacı

T.C. İnkılap Tarihi ve Atatürkçülük dersinin toplumdaki bireylere milli bilinç ve kimlik oluşturma, geçmişini anlama ve geleceğini yorumlama, yaşadığı vatanına sahip çıkma özelliklerini kazandırmak için dersi kitaplarında sunulan içeriğin, içerik düzenleme ilkelerine dikkat edilerek doğru verilmesi gerekmektedir.

Bu araştırmada, 8. sınıf T.C. İnkılap Tarihi ve Atatürkçülük ders kitabının içerik düzenleme ilkelerine uygunluk düzeyine, 2019-2020 eğitim-öğretim yılında kaynak

olarak belirlenen 8.sınıf T.C. İnkılap Tarihi ve Atatürkçülük ders kitabı incelenerek ulaşılmaya amaçlanmaktadır.

1.5. Araştırmanın Önemi

Bu araştırmada, 8. sınıf T.C. İnkılap Tarihi ve Atatürkçülük ders kitabının içerik düzenleme ilkelerine uygunluğu alt problem olarak belirlenen maddelere göre oluşturulan nitel ölçüt ilkeleri ışığında ele alınmaktadır. Nitel ölçüt olarak belirlenen ilkeler ile ders kitabının içerik düzenleme ilkelerine uygunluğu incelenerek elde edilen bulgular değerlendirilmektedir. Araştırmada ulaşılan sonuçlar ile ders kitabının ne düzeyde uygun kriterler taşıdığına göz önüne alınması sağlanarak ders kitabı olarak belirlenecek kitaplar için bir rehber olması hedeflenmektedir. Dersin amacına ulaşması için ders kitabı içeriğinin doğru oluşturulması ve öğrenciye doğru materyallerle ulaştırılması gerekmektedir. Bir ders için en önemli ve en temel materyal olarak ders kitapları günümüzde hala başrolü almaktadır. Dolayısıyla ders kitabının doğru mesajlar içermesi hedeflenen kazanımların öğrenciye aktarılması adına önem taşımaktadır. İçerik düzenleme ilkelerine uygun eğitim içeriğinin öğrenciye sunulmasının önemi göz önüne alınarak oluşturulan bu çalışma içerik düzenleme ilkelerinin ders kitabı için gerekli olduğunun anlaşılması için yapılmaktadır. Bu çalışmanın 8.sınıfta bu dersi veren öğretmenlere, dersi alan öğrencilere, gelecekte bu konuda çalışma yapacaklara, kitap yazarlarına, alan uzmanlarına ışık tutmak için literatürde yer alması amaçlanmaktadır. 8.sınıf T.C. İnkılap Tarihi ve Atatürkçülük dersi kapsamında içerik düzenleme ilkelerine göre ders kitabının incelenmesine yönelik literatürde bir araştırmaya rastlanmaması da bu araştırmanın yapılması adına önem arz etmektedir.

1.6. Sınırlılıklar

Bu araştırma:

1. 2019-2020 eğitim-öğretim yılında T.C. İnkılap Tarihi ve Atatürkçülük dersi öğretim programına göre hazırlanmış 8. sınıf T.C. İnkılap Tarihi ve Atatürkçülük ders kitabı ile sınırlıdır.

2. Ders kitabı incelemesi, içerik düzenleme ilkelerine uygun şekilde oluşturulan alt problemlerdeki sorular ve alt problemler göz önüne alınarak belirlenen nitel ölçüt formu ile sınırlıdır.

1.7. Tanımlar

Sosyal Bilgiler: Sosyal bilimlerin bulgularını entegre edip öğrencilerin düzeyine göre basitleştiren bunları kullanarak öğrencilere, sosyal yaşama uyum sağlamada ve sosyal sorunlara çözüm üretmede ihtiyaç duyacakları bilgi, beceri, tutum ve değerleri kazandırmayı amaçlayan bir yurttaşlık eğitim programıdır (Öztürk ve Otluoğlu, 2005, s. 6).

Tarih: Tarih bir tespittir. Geçmişteki olayları belgeler yardımıyla yeniden tesis etmek girişimidir. Tarih, geçmiştir, geçmişte yaşananlardır (Akbulut, 2005, s. 21). Tarih, geçmişte yaşayan insanların her türlü faaliyetlerini, “askeri, siyasi, ekonomik, dini, kültürel...” yer ve zaman bildirerek sebep-sonuç ilişkisi içinde anlatan bilim dalıdır (Turan ve Ulusoy, 2011, s. 148). Tarih, geçmişten bugüne insan topluluklarının incelenmesini, toplumlararası benzerlik ve farklılıkların nasıl gelişip değiştiğini gösteren bir disiplindir (Turan ve Ulusoy, 2011, s. 143).

İnkılap: Köken olarak Arapça “kalp” kelimesinden türemiştir ve anlamı “değişme, bir halden diğer hale geçiş” demektir. İnkılap, millete ait tüm kurumların devlet tarafından ölçülü olarak köklü bir surette değiştirilerek yenileştirilmesidir (İnan, 2005, s. 93).

Atatürkçülük: Atatürkçülük, milli egemenlik ve tam bağımsızlıktan hareketle, bilim ve aklın egemen olduğu bir toplum oluşturmak, sosyal ve tarihi kimliği kaybettirmeden Türk milletini, Batı uygarlığı içinde hak ettiği yere getirmektir (Ata, 2008, s. 287-288).

Ders Kitabı: Ders kitapları, belli bir dersin öğretim programına uygun olarak hazırlanmış temel öğretim materyalleridir (Tan, 2007, s. 166).

İçerik: Öğretim programının içeriği ile kastedilen, o derste öğretilecek konuların seçilmesi ve seçilen konuların düzenlenmesinin yapılmasıdır (Tan, 2007, s. 58). İçerik ile, programda belirlenen amaçlara ulaşmak için “ne öğretelim” sorusuna yanıt aranarak, öğretilecek konuların düzenlenmesi söz konusudur (Demirel, 2009, s. 136).

BÖLÜM II

2. KAVRAMSAL ÇERÇEVE

2.1. Sosyal Bilgiler ve Sosyal Bilgiler Öğretim Programı

Sosyal Bilgiler, hemen her bakımdan değişen ülke ve dünya koşullarında bilgiye dayalı karar alıp problem çözebilen etkin vatandaşlar yetiştirmek amacıyla sosyal ve beşeri bilimlerden aldığı bilgi ve yöntemleri kaynaştırarak kullanan bir öğretim programı olarak ifade edilmektedir (Öztürk ve Deveci, 2011, s. 2). Sosyal Bilgiler, sosyal bilimler disiplinlerinden ilköğretim dönemi çocuklar seviyesine uygun olarak seçilmiş bilgilerin, disiplinler arası bir yaklaşımla verildiği bir müfredat programı olarak tanımlanmaktadır (Safran, 2008, s. 16).

Sosyal Bilgiler dersi öğretim programının amaçları: T.C. vatandaşı olarak milli bilince sahip çıkan, Atatürk ilke ve inkılaplarına değer veren, Türk kültürünü koruyan, hukuk kurallarını bilen, yaşadığı çevreyi tanıyan, çevre anlayışına sahip olan, eleştirel düşünme ve iletişim becerisine sahip olan, bilim ve teknolojiyi bilinçli kullanan, demokratik kurallara uygun yaşayan, duyarlı ve kendinin farkında olan özgür bireyler yetiştirmek olarak ifade edilmektedir (MEB, 2018, s. 8).

Amaç, içerik ve yöntem bakımından Sosyal Bilgiler öğretimine farklı yaklaşımlardan en yaygın olanları “vatandaşlık aktarımı”, “sosyal bilim” ve “yansıtıcı araştırma-inceleme” olarak sayılmaktadır. Öğretmenler felsefe tercihi ve amaçlarına göre bu yaklaşımlardan birini tercih edebilir ya da kendine özgü eklektik yaklaşım oluşturabilir (Öztürk, 2012, s. 28).

Sosyal Bilgiler öğretim yaklaşımlarına bakıldığında, ilk olarak daimicilik-esasicilik felsefesini temel alan, Sosyal Bilgiler öğretimine ilişkin en eski yaklaşım ve öğrencilere kültürel mirası aktarıp onları iyi birer yurttaş olarak yetiştirme amacıyla olan “yurttaşlık bilgisi aktarımı olarak sosyal bilgiler” yaklaşımı ile karşılaşılmaktadır. İkinci olarak ilerlemecilik-yeniden kurmacılık akımlarına dayanan, öğrenci merkezli, iyi yurttaş yetiştirme amacıyla olsa da öncelikli hedef olarak öğrencilere sosyal bilimlerdeki disiplinlere ait bilgi ve beceri kazandırma amacıyla olan “sosyal bilimler olarak sosyal bilgiler” yaklaşımı ele alınmaktadır. Son olarak ise, öğrencilerin bireysel ve sosyal sorunlarını tanımlama, analiz etme, karar verme becerilerini geliştirme amacıyla olan, öğrenciyi merkeze alan, geleneksel konularla sınırlı kalmayıp çağdaş dünya sorunlarıyla

ilgilenen “yansıtıcı inceleme alanı olarak sosyal bilgiler” yaklaşımı yer almaktadır (Öztürk ve Otluoğlu, 2005, s. 78-79).

Sosyal Bilgiler öğretim programının uygulanmasında dikkat edilecek hususlar şunlardır: Sosyal Bilgiler öğrenme alanlarında konuların disiplinler arası bir yaklaşımla incelenmesi, Sosyal Bilgiler öğretiminin temel ilkelerinin kazanımlara ulaşılırken dikkate alınması, öğrencinin gerçek hayat problemleriyle karşılaştırılarak yansıtıcı öğrenmesi, değer ve becerilerin uygun öğrenme alanı ve kazanımlarla verilmesi, kavramların doğru anlaşılması, bayramlar ve belirli gün ve haftalar ile milli bilincin gelişmesi, öğrenme gerçekleştirilirken okul dışından, gezi ve edebi ürünlerden de yararlanılması, kazanımların farklı becerilerle ilişkilendirilerek verilmesi, öğrencilerin dijital vatandaşlık yeterliliklerini geliştirmesi için etkinliklere yer verilmesi önem taşımaktadır (MEB, 2018, s. 10).

Tablo 1 : Sosyal Bilgiler Dersi Öğretim Programında Yer Alan Temel Beceriler

1. Araştırma	15. Kanıt kullanma
2. Çevre okuryazarlığı	16. Karar verme
3. Değişim ve sürekliliği algılama	17. Konum analizi
4. Dijital okuryazarlık	18. Medya okuryazarlığı
5. Eleştirel düşünme	19. Mekânı algılama
6. Empati	20. Öz denetim
7. Finansal okuryazarlık	21. Politik okuryazarlık
8. Girişimcilik	22. Problem çözme
9. Gözlem	23. Sosyal katılım
10. Harita okuryazarlığı	24. Tablo, grafik ve diyagram çizme ve yorumlama
11. Hukuk okuryazarlığı	25. Türkçeyi doğru, güzel ve etkili kullanma
12. İletişim	26. Yenilikçi düşünme
13. İş birliği	27. Zaman ve kronolojiyi algılama
14. Kalıp yargı ve önyargıyı fark etme	

(MEB, 2018, s. 9).

Tablo 2 : Sosyal Bilgiler Dersi Öğretim Programında Yer Alan Değerler

1. Adalet	10. Estetik
2. Aile birliğine önem verme	11. Eşitlik
3. Bağımsızlık	12. Özgürlük
4. Barış	13. Saygı
5. Bilimsellik	14. Sevgi
6. Çalışkanlık	15. Sorumluluk
7. Dayanışma	16. Tasarruf
8. Duyarlılık	17. Vatanseverlik
9. Dürüstlük	18. Yardımseverlik

(MEB, 2018, s. 9).

Tablo 3 : Sosyal Bilgiler Dersi Öğretim Programı Öğrenme Alanları ve Süreleri

SINIFLAR	4.SINIF			5.SINIF			6.SINIF			7.SINIF		
	Kazanım	Süre oranı	Ders Saati	Kazanım	Süre Oranı	Ders Saati	Kazanım	Süre Oranı	Ders saati	Kazanım	Süre Oranı	Ders Saati
BİREY VE TOPLUM	5	11,1	12	4	13	14	5	11,1	12	4	11,1	12
KÜLTÜR VE MİRAS	4	13	14	5	16,6	18	5	20,4	22	5	27,8	30
İNSANLAR, YERLER VE ÇEVRELER	6	18,5	20	5	16,6	18	4	13	14	4	13,9	15
BİLİM, TEKNOLOJİ VE TOPLUM	5	14,8	16	5	13	14	4	11,1	12	4	11,1	12
ÜRETİM, DAĞITIM VE TÜKETİM	5	16,6	18	6	16,6	18	6	16,6	18	6	13,9	15
ETKİN VATANDAŞLIK	4	13	14	4	11,1	12	6	14,8	16	4	11,1	12
KÜRESEL BAĞLANTILAR	4	13	14	4	13	14	4	13	14	4	11,1	12
TOPLAM	33	100	108	33	100	108	34	100	108	31	100	108

(MEB, 2018, s. 12).

Tablo 3 incelendiğinde, Sosyal Bilgiler dersi öğretim programında yedi öğrenme alanı olduğu ve öğrenme alanı içinde yer alan kazanım sayıları, süre oranları, ders saatleri görülmektedir. 4.sınıf düzeyinde en fazla kazanım sayısı, süre oranı ve ders saati İnsanlar, Yerler ve Çevreler öğrenme alanına; 5.sınıf düzeyinde en fazla kazanım sayısı olan Üretim, Dağıtım ve Tüketim öğrenme alanına; 6.sınıf düzeyinde kazanım olarak Üretim, Dağıtım ve Tüketim ile Etkin Vatandaşlık öğrenme alanına, süre oranı ve ders saati olarak

daha az kazanım sayısı olan Kültür ve Miras öğrenme alanına; 7.sınıf düzeyinde ise kazanım sayısı en fazla olarak Üretim, Dağıtım ve Tüketim öğrenme alanına, süre oranı ve ders saati olarak daha az kazanım sayısı olan Kültür ve Miras öğrenme alanına yer verilmektedir.

2.2. Türkiye Cumhuriyeti İnkılap Tarihi ve Atatürkçülük Dersi ve Öğretim Programı

Atatürk İlkeleri ve İnkılap Tarihi, tarih adı verilen ve geçmiş, bugün ve gelecek üzerine kurulu bir alanda, ülkemizde yetişen kuşaklara çağdaş toplum koşullarını, demokrasi ilke ve kurallarını, Türkiye'nin karmaşık uluslararası ilişkiler içinde karşısına çıkan sorunları çözmede ne gibi güçlüklerle karşılaştığını tanıtabilecek nitelikte bir ders olarak ifade edilmektedir (Candan, 2010, s. 14).

Atatürk İlkeleri ve İnkılap Tarihi dersi ile genel olarak, gençlerde Türk inkılabının temel felsefesine, Cumhuriyet rejimine ve Atatürk İlke ve İnkılaplarına yönelik olumlu tutum kazandırmak hedeflenmektedir (Safran, 2006, s. 113). İlköğretimde Sosyal Bilgilerin bir parçası olarak düşünülmesi gereken İnkılap Tarihi konularının Sosyal Bilgiler dersinin amaç ve yapısına uygun biçimde, öğrenciye yakın çevresi ile ilgili davranış, olumlu tutum ve değer kazandırabilecek şekilde verilmesi uygun görülmektedir (Safran, 2006, s. 108).

İnkılap Tarihi dersleri ilk, orta ve yükseköğretimde verilmektedir. İlköğretim düzeyinde İnkılap Tarihi öğretimi programlar yoluyla üç şekilde gerçekleştirilmektedir: İlk olarak İnkılap Tarihi konularına Hayat Bilgisi ve Sosyal Bilgiler derslerinde yer verilmektedir. İkinci olarak ilköğretim 8. sınıfta T.C. İnkılap Tarihi ve Atatürkçülük adı altında sunulmaktadır. Üçüncü olarak ise mevcut öğretim programlarının pek çoğunda "Atatürkçülükle ilgili konular" adı altında yapılan ve bu öğretim programları ile birlikte yürütülen uygulama olarak gösterilmektedir (Yılmaz, 2005, s. 145).

İnkılap Tarihi ve Atatürkçülük konularının öğretiminde klasik tarih anlayışı içerisinden çıkarılarak güncel hayatla bağlantısının kurularak; salt isim, tarih ya da olayların öğretiminden ziyade konuların geçmiş, bugün ve gelecek bağlamında ele alındığı süreç temelli anlayış gerekmektedir. Çünkü İnkılap Tarihi ve Atatürkçülük konularının öğretimiyle beklenen fayda, edindiği bilgileri kendi yaşamında uygulayan, eleştirel ve yaratıcı düşünen, Atatürkçülüğü süreç olarak algılayan, çağdaş bireyler yetiştirmek olarak ifade edilmektedir (Dönmez ve Yazıcı, 2008, s. 40).

İnkılap Tarihinin öğrenim amacı, öğrencinin geçmişe ilgisini çekmek, gençlerimizin kimlik duygusunun gelişmesini sağlamak, öğrenciye kendi milleti ve ülkesini tanıtmak, başarılarla gururlanmasını ve milli duygularının güçlenmesini, başarısızlıklardan da ders almasını sağlamak olarak belirtilmektedir. Bu derste, Türk ulusal bilincinin korunması ve buna bağlı olarak öğrenciye Atatürk'ü tanınması, Atatürk'ün sadece yaptıkları değil çağdaş bir Türkiye için Türk milletini nelere yönlendirdiğinin anlaşılması öğretilmektedir (Saray, 2005, s. 101).

İnkılap Tarihi ve Atatürkçülük dersinin amacı, bağımsız özgür düşünceli, akla bilime dayanan, insan sevgisiyle yoğrulmuş, çağdaş düşünen, vatanını milletini seven, kendine güvenen, çalışkan, dürüst, geleceğini geçmişi ile birleştiren, misyonu ve vizyonu olan insan yetiştirmektir. Bunun temelinde Atatürk ilkelerinin var olan özelliklerini benimsemek ve benimsetmek gerektiği düşünülmektedir (Fırat, 2005, s. 176).

T.C. İnkılap Tarihi ve Atatürkçülük dersi öğretim programının amaçları: Atatürk'ün kişilik özelliklerini örnek alan, milli birlik ve beraberlik anlayışı içerisinde hareket eden, Türk milli mücadelesini ve inkılabını kavrayan, insan hakları, ulusal egemenlik ve bağımsızlık kavramlarının farkında olan, vatanını seven, milli kimliğinin farkında olan, Atatürk İlke ve İnkılaplarını benimseyen, Türkiye'nin jeopolitik önemini bilerek hareket eden, tarih bilinci geliştiren, ülkesini ve dünyayı ilgilendiren konulara duyarlı, mantıklı ve kendilerinin farkında olan bireyler yetiştirmek olarak ifade edilmektedir (MEB, 2018, s. 8).

İnkılap Tarihi adı verilen dönemin ortaya çıkmasında, devletin, toplumun ekonomik, sosyal, siyasal yapısının şekillenmesinde Atatürk'ün ve onun ileri sürdüğü düşüncelerin katkısı yadsınamaz gerçeklik olduğundan T.C. İnkılap Tarihini öğretmek için öncelikle Atatürk ve Atatürkçülüğü öğretmekle başlamak gerekmektedir (Dönmez ve Yazıcı, 2008, s. 10-11). İnkılap Tarihi ve Atatürkçülük konularını öğretirken geleneksel tarih anlayışı yerine daha eğitimsel anlayışla, dönemin sosyal, siyasi, ekonomik özellikleri içerisinde Mustafa Kemal'in uygulamaları ön plana çıkarılarak öğrencinin kendi çıkarımlarıyla Atatürk'ü anlaması ve öğrenmesi sağlanmalıdır (Dönmez ve Yazıcı, 2008, s. 42). T.C. İnkılap Tarihi ve Atatürkçülük derslerinin, ilköğretim ve ortaöğretimde daha etkili öğretiminde Atatürk'ün eğitime ilişkin görüşlerinden, pedagojik mirasımızdan ve eğitim bilimlerine ilişkin uluslararası tecrübelerinden yararlanılmalıdır (Ata, 2005, s. 73).

T.C. İnkılap Tarihi ve Atatürkçülük Dersi Öğretim Programı'nın uygulanmasında dikkat edilecek hususlar şunlardır: Öğretmenin önceki öğrenmeleri dikkate alması,

Atatürk'ün kişisel özelliklerinin ünite ve konularda uygun şekilde işlenmesi, öğretmenin dersin özel kavramlarını öğrencilerin öğrenmelerine ve doğru kullanmalarına özen göstermesi, belirli gün ve haftalar ile önemli olayları işlerken öğrencide vatana, millete sevgi ve saygı geliştirmesi, yaşadığı ülkeye karşı görev ve sorumluluklarını bilmeleri konusunda onlara yol göstermesi, öğretmenin öğrencinin çeşitli becerilere sahip olması için farklı yöntem ve tekniklerden faydalanması, öğretmenin konuları işlerken yazılı, görsel olarak farklı kaynaklar kullanması gerekmektedir (MEB, 2018, s. 9).

Tablo 4 : T.C. İnkılap Tarihi ve Atatürkçülük Dersi Öğretim Programı Ünite Kazanım Sayı ve Oranları

Sıra no	Ünite adı	Kazanım sayısı	Süre/Ders saati	Oran%
1	Bir Kahraman Doğuyor	4	8	11,1
2	Milli Uyanış: Bağımsızlık Yolunda Atılan Adımlar	8	18	25
3	Milli Bir Destan: Ya İstiklal Ya Ölüm	7	14	19,5
4	Atatürkçülük ve Çağdaşlaşan Türkiye	9	12	16,7
5	Demokratikleşme Çabaları	3	6	8,3
6	Atatürk Dönemi Türk Dış Politikası	3	6	8,3
7	Atatürk'ün Ölümü ve Sonrası	5	8	11,1
Toplam		39	72	100

(MEB, 2018, s. 10).

Tablo 4 incelendiğinde, T.C. İnkılap Tarihi ve Atatürkçülük Dersi Öğretim Programında kazanım olarak sırasıyla en fazla Atatürkçülük ve Çağdaşlaşan Türkiye, Milli Uyanış: Bağımsızlık Yolunda Atılan Adımlar, Milli Bir Destan: Ya İstiklal Ya Ölüm üniteleri yer alırken ders süresi olarak ise sırayla Milli Uyanış: Bağımsızlık Yolunda Atılan Adımlar, Milli Bir Destan: Ya İstiklal Ya Ölüm, Atatürkçülük ve

Çağdaşlaşan Türkiye üniteleri daha fazla yansıtılmaktadır. Öğretim programı kapsamında Atatürk Dönemi Türk Dış Politikası, Demokratikleşme Çabaları üniteleri ise daha az oranla kazanım sayısı ve ders süresi olarak yer almaktadır.

2.3. Ders Kitabı

Ders kitabı, örgün ve yaygın eğitim öğretim kurumlarında kurulca okutulması uygun bulunan kitap olarak adlandırılmaktadır (MEB, 2015, s. 1). Ders kitabı, Milli Eğitim Bakanlığına bağlı örgün ve yaygın eğitim kurumlarının haftalık ders çizelgelerinde yer alan derslerin öğretim programlarına göre hazırlanmış, Talim ve Terbiye Kurulu Başkanlığı tarafından inceleme ve değerlendirme işlemleri tamamlanarak okutulması uygun bulunmuş kitaplara verilen genel isim olarak belirtilmektedir (TTKB, tarihsiz broşür s. 3). Ders kitapları, belli bir dersin öğretim programına uygun olarak hazırlanmış temel öğretim materyalleri olarak nitelendirilmektedir. Seçilen ders kitabı, öncelikle dersin hedeflerine ve öğrenci düzeyine uygun olmalıdır. Ders kitabındaki bilgilerin bilimsel ve güncel olması sağlanmalıdır. Ayrıca ders kitabı mümkün oldukça görsel unsurları içermelidir ve her ünite ile ilgili yeterli alıştırmaya ve uygulama yapma olanağı sağlamış olmalıdır (Tan, 2007, s. 166). Ders kitapları eğitim sisteminin vazgeçilmez parçaları olarak gösterilmektedir. Zamana, mekâna, bilimsel ve teknolojik gelişmelere göre kullanılan materyaller değişse de ders kitapları günümüze kadar en çok ihtiyaç duyulan eğitim öğretim materyali olarak hem öğretmenler hem de öğrenciler için vazgeçilmez olma özelliğini korumaktadır (Ulusoy, 2008, s. 192). Öğretmenlerin eğitim-öğretim sürecini yürütmelerinde ilk ve temel kaynağı olan ders kitabı, programın somutlaştırılmış halini göstermektedir ve ders programlarının değişimi ders kitaplarını da etkileyerek ders kitaplarının yapı ve içeriğini değiştirmektedir. Ders kitabı etkili, verimli bir dersin işlenmesi için yegane yardımcı olarak görülmektedir. Bu sebeple ilk ve orta öğretimde okutulan derslerin ders kitapları öğretimi daha işlevsel hale getirmektedir (Oruç, 2012, s. 268-269).

Ders kitaplarının neden önemli olduğuyla ilgili olarak ilk ve en önemli nokta öğrenci/çocuklar için yazılmış olması ve bu yaş kuşağına uygun yapıda sunulması olarak gösterilmektedir. Ders kitabıyla ilgili diğer bir önemli nokta, ders kitabının öğrencide bir bilim alanına ilişkin ilk algılama ve kavramlandırmanın, bilgi altyapısının, beceri kazanımının çerçevesini oluşturması olarak ifade edilmektedir. Ders kitapları, ilgili bilim alanına Tarih, Matematik, Kimya ya da diğer derslere ilişkin ilk algılamaları oluşturarak bu bilim alanlarının temel kavram, bilgi ve becerilerini öğrenciye kazandırmaktadır.

Böylece ders kitapları, o alanın bilimsel metodolojisine, problem çözme süreçlerine dair yöntemlerin de öğrenciye kazandırılmasının altyapısını hazırlayabilmektedir. Ders kitabının diğer bir özelliği ise, ulaştığı kesimin sayısal büyüklüğünden dolayı bireysel ve toplumsal bilinç ve algılama oluşturmadaki işlevleriyle önem kazanması olarak gösterilmektedir. Ayrıca ders kitapları ülkede benimsenen eğitim felsefesi ile öğrenme anlayışını yansıtarak öğrenme-öğretme kavramlarının anlamını biçimlendirmektedir (Kabapınar, 2012, s. 368-369).

Ders kitapları, konuların sıralı olarak birbirini takip eder şekilde verilmesi ile dersle ilgili öğrenmelerin sistematik bir hal almasını kolaylaştırdığından vazgeçilmez bir öğretim aracı niteliği taşımaktadır. Ders kitaplarında, hitap edilen sınıflardaki öğrencilerin ilgilerine ve dikkat gelişimlerine uygun olarak yazı puntosu ve resim büyüklüğü düzenlenmelidir (Kıldan ve Ünver, 2013, s. 368). Ders kitapları sayesinde öğretmenin konuları takip etmesi, ödevlendirmesi gibi işleri kolaylaşmaktadır. Ders kitapları öğrencilerin değerlendirilmesini kolaylaştırmaktadır ve derse ilişkin bilginin özünü içererek bunun öğrenciye aktarımını sağlamaktadır. Ayrıca ekonomik olması, dayanıklı olması, fazla yer işgal etmemesi, taşıma kolaylığı sunması da ders kitabını vazgeçilmez öğretim materyali yapan özellikler olarak sayılmaktadır (Yeşiltaş, 2012, s. 233).

Ders kitaplarının kendilerinden beklenen faydayı sağlaması nitelikli ve kullanılabilir olmalarına bağlıdır ve ders kitabının seçiminde birinci özellik içerik olarak gösterilmektedir. İçerikte güncel bilgiler yer almalı, bilgiler resim, grafik gibi görsel materyallerle desteklenmeli, öğrenme ilkeleriyle tutarlı olmalı, konular basitten karmaşığa, somuttan soyuta, kolaydan zora doğru sıralanmalıdır. Ayrıca ders kitabının eğitim programıyla tutarlı ve okunabilir olması sağlanmalı, kavram düzeyi, yazı karakteri ve puntosu, cümle yapısı öğrencinin hazırbulunuşluk seviyesine uygun olarak düzenlenmelidir (Öztürk ve Otluoğlu, 2005, s. 156). Ders kitapları, ilköğretim birinci kademedен başlayarak öğrencilerin yakın çevrelerinde gerçekleşen olaylarla ilişkilendirilip problem çözme, yaratıcı düşünme becerilerini kullanabilecekleri, edindikleri kazanımları güncel yaşama uygulayabilecekleri tarzda hazırlanmalıdır (Dönmez ve Yazıcı, 2008, s. 41).

Ders kitaplarının nitelikleri şu şekilde verilmektedir: Ders kitapları, Anayasa ve kanunlara aykırı hususlar, bilimsel hata, reklam niteliğinde öğeler içermez, temel insan hak ve özgürlüklerini destekleyen ve her türlü ayrımcılığı reddeden bir yaklaşım sunar, eğitim ve öğretim programının amaçladığı kazanımları kapsar, görsel tasarım ve içerik

tasarımı, öğrenmeyi destekleyecek nitelikte ve öğrencilerin gelişim özellikleri dikkate alınarak hazırlanır (MEB, 2015, s. 3)

Ders kitabı ve eğitim araçları ve içeriklerin incelenmesinde dikkate alınacak dört ana kriter aşağıda verilmiştir (TTKB, 2019, s. 2):

1. Anayasa ve mevzuata uygunluk yönünden yapılacak incelemede değerlendirme,
2. İçeriğin bilimsel olarak yeterliliği,
3. İçeriğin eğitim ve öğretim programının kapsamını ve kazanımları karşılama yeterliliği,
4. Görsel tasarımın ve içerik tasarımının öğrenmeyi destekleyecek nitelikte olması ve öğrencilerin gelişim özelliklerine uygunluğu açısından incelenir.

Ders kitabının kullanım amaçları şu şekilde sunulmaktadır: Ders kitabı, öğretim programlarının açık ve örtük amaçlarına ulaşmaya hizmet eden, bilgileri sıralı ve doğru bir biçimde sunan, öğrencilerin kendi kendilerine öğrenmelerini destekleyen, evrensel kültürün yanı sıra öğrenciye toplumunun değerlerini ve kültürünü kazandıran, ücretsiz olduğu için eğitimde imkân eşitliğinin sağlanmasına yardımcı olan, sınıf ortamında gerçekleşen öğretim süreçlerinde öğretmene kılavuzluk eden, öğrenciye öğrenmeyi kolaylaştırma, öğrenilenleri gözden geçirme, istediği zaman ve yerde öğrendiklerini tekrar etme imkânı sağlayan, öğrenciye kendi hızına göre çalışabilme fırsatı sunan, eğitim teknolojileri ile bütünleşik olarak hazırlanabildiği için farklı öğrenme stillerine sahip öğrencilerin öğrenmelerini destekler nitelikte olmalıdır (TTKB, tarihsiz broşür, s. 21).

Ders kitapları hem kamu (Milli Eğitim Bakanlığı) hem de özel sektör tarafından hazırlanmaktadır. Hazırlık sürecinde yazar, editör, dil uzmanı, görsel tasarımcı, ölçme ve değerlendirme uzmanı, program geliştirme uzmanı, rehberlik uzmanı vb. unvanlı/nitelikli kişiler görev almaktadır. Hazırlanan kitaplar incelenmek ve değerlendirilmek üzere Talim ve Terbiye Kurulu Başkanlığına sunulmaktadır (TTKB, tarihsiz broşür, s. 8).

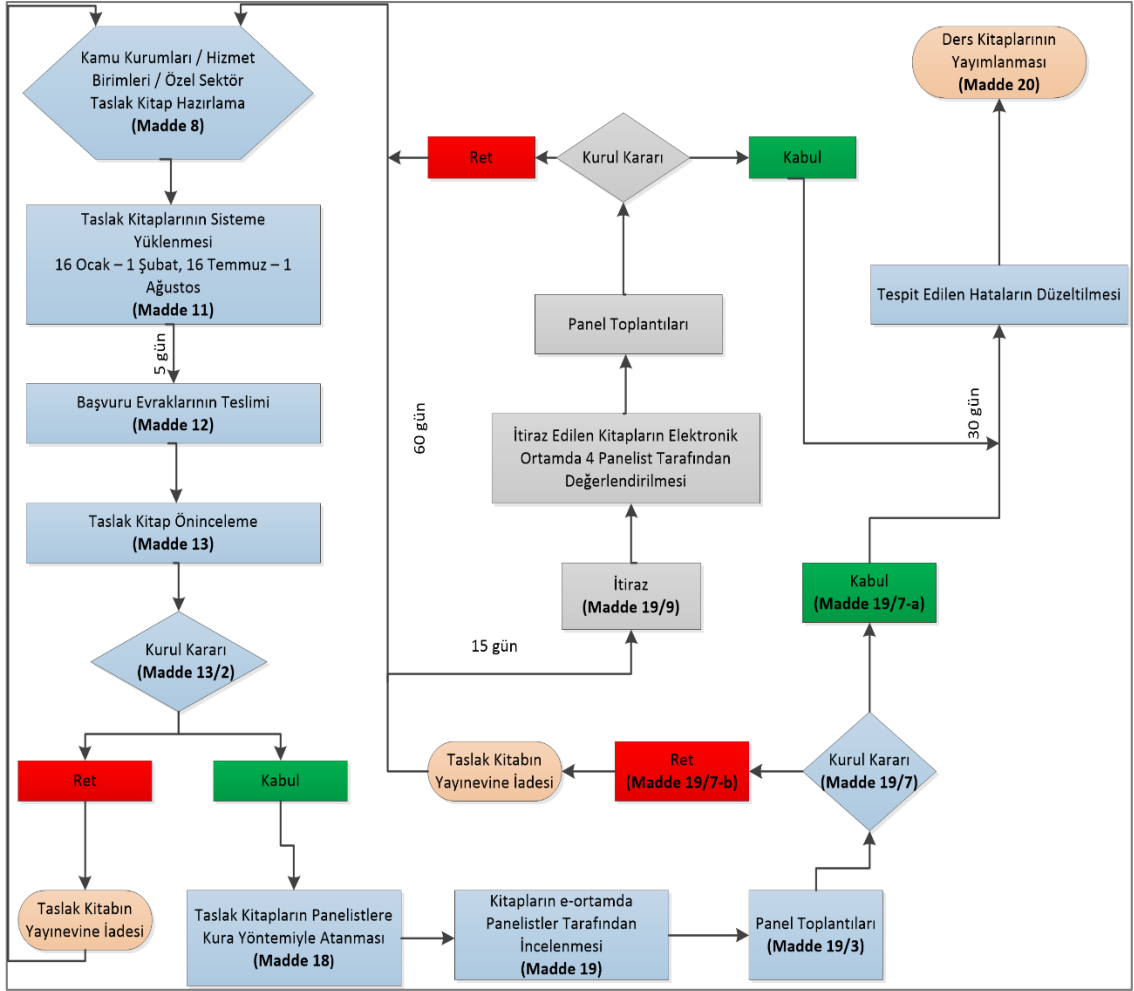

Şekil 1 : Ders Kitapları ve Eğitim Araçları Yönetmeliğinde Belirlenmiş Sürecin Şematik Gösterimi (TTKB, tarihsiz broşür, s. 12-13).

2.4. İçerik

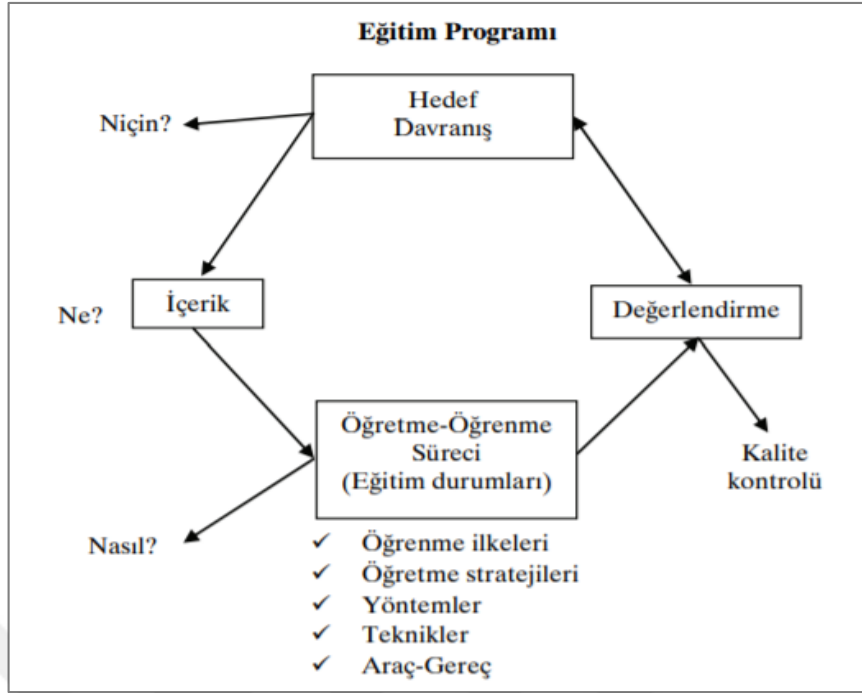

Şekil 2 : Eğitim Programının Öğeleri (Demirel ve Yağcı, 2014, s. 4).

Eğitim, kültürlenme süreci diğer anlamıyla kültürel değerleri bireye kazandırma süreci olarak tanımlanmaktadır (Sönmez, 2008, s. 5). Eğitim, kişinin zihni, bedeni, duygusal, toplumsal, yetenek ve davranışlarının uygun şekilde ya da istenilen bir doğrultuda geliştirilmesi, ona birtakım amaçlara dönük yeni yetenek, davranış, bilgiler kazandırılması yolundaki çalışmalar olarak ifade edilmektedir (Akyüz, 2010, s. 2). Genel anlamda bireyde davranış değiştirme süreci olan eğitim sürecinde kişilerin davranışlarında meydana gelebilecek değişimlerin istenilen yönde olması beklenmektedir (Demirel ve Yağcı, 2014, s. 2). Eğitimin ve eğitimcinin öncelikli fonksiyonu, sosyal yapının yeni bireylerine, sosyal sistemin istediği bilgi ve becerileri kazandırarak onların kişilik sahibi, bilgili insanlar olarak yetişmelerini sağlamaktır. Eğitim ve eğitimcinin önemli fonksiyonlarından biri de yeni kuşakları yaşayacakları döneme hazırlamaktır (Aksoy, 2000, s. 81-82).

Program, belli bir amaca ulaşabilmek adına yapılması gerekenlerin neler olduğunun belirlenerek aşamalı sıralanması, alacağı zamanı, nasıl yapılacağı, yapılan işlerin uygunluğunun nasıl belirleneceğinin tasarısını ifade etmektedir. Eğitim programı ise, belli bir okul ya da eğitim kurumunda öğrencilerin arzulanan hedefleri kazanmaları için yapılacak tüm öğrenme-öğretme (okul içi-dışı) etkinliklerini içeren program olarak nitelendirilmektedir (Tan, 2007, s. 13). Eğitim programı, öğrenene okulda ve okul dışında

planlanmış etkinlikler yoluyla sağlanan öğrenme yaşantıları düzeneği olarak tanımlanmaktadır. Eğitim programı, belirlenen hedeflere göre planlanan tüm eğitim etkinliklerini kapsamaktadır. Eğitim programı okul yönetimi altında öğrenme deneyimlerinin bir plan olarak ortaya çıkması yani bir programlama sürecini ifade etmektedir (Demirel, 2009, s. 6-7).

Eğitim programı sadece sınıf içinde değil, okul bahçesinde, kantinde, oyun alanında yani okulun sorumlu olduğu her yerde öğrencilere sunulan öğrenme yaşantılarının tümü olarak tanımlanmaktadır. Bu durumda eğitim programı, resmi (yazılı) ve resmi olmayan (örtük) olarak iki boyutta ele alınmaktadır. Resmi program ile öğretmenin sınıf içinde öğretme ortamında öğrencilerine sunduğu öğrenim yaşantıları ya da öğretilen konular kastedilmektedir (Korkmaz, 2013, s. 4). Resmi eğitim programı, program kılavuzunu, hedef, ders planı, konuların işleniş sırası, kullanılacak araç-gereçleri ve değerlendirmeyi içeren yazılı programı ifade etmektedir. Örtük program ise, resmi programda açık olarak belirtilmeyen öğrencilerin hayatını etkileyen, toplum norm ve değerlerini içeren programı ifade etmektedir (Demirel, 2009, s. 4). Örtük program, ders dışı etkinlikleri içine alan öğrencilerin toplumsal hayata uyum sağlama ve öğrenmeleri üzerinde etkili olan kavram olarak nitelendirilmektedir. Örtük programın bireylerin farklı gereksinimleri ve yaratıcı yönleri ortaya çıkarıcı şekilde tasarlanıp normal eğitim programıyla bütünleşmesi sağlanmalıdır (Demirel, 2009, s. 7-8).

Eğitim programının olmazsa olmaz dört temel ögesi vardır. Bu öğeler (Nas, 2006 s. 49-50):

1. Hedefler
2. İçerik
3. Eğitim durumları (öğrenme-öğretme süreçleri)
4. Değerlendirme (sınama durumları).

Hedef, programının ilk ve en önemli ögesi olup öncelikle hedefler belirlenir, içerik, eğitim durumları, hedefe göre seçilip düzenlenir, sınama durumları da hedeflerin gerçekleşme derecesini belirlemek için kullanılır ve tüm öğeler birbiriyle dayanışma içinde bulunmaktadır (Nas, 2006, s. 50).

Bu çalışmada “8. sınıf T.C. İnkılap Tarihi ve Atatürkçülük ders kitabının içerik düzenleme ilkelerine uygunluğunun incelenmesi” ele alınacağından bu bölümde eğitim programı öğelerinden “içerik” ögesine yer verilmektedir.

İçerik boyutunda belirlenen amaçlara ulaşmak için “ne öğretelim” sorusuna yanıt aranmaktadır (Demirel, 2009, s. 136). İçerik, programın kazanımlarını gerçekleştirmek

üzere seçilmiş konu alanları, ilkeler, kavramlar, kurallar ve olgular ile sözel/yazılı ve görsel unsurların tamamını ifade etmektedir (TTKB, 2019, s. 37). Hedefleri kazandıracak biçimde ünite ve konuların düzenlenmesi olarak ele alınan içerik, programda belirlenen hedeflere ulaşmak için bir araç olarak nitelendirilir, önce hedef belirlenir sonra bu hedeflerin kazandırılmasına olanak sağlayacak biçimde içerik düzenlenir (Sönmez, 2008, s. 59). İçeriğin, öğrenme ilkelerine uygun, sistematik bir biçimde ele alınması ve düzenlenmesi, bilgi kategorilerinden yararlanmayı gerekli kılmaktadır. Bilginin sistematik hale getirilmesinde belirli ölçütlerin dikkate alınması gerekmektedir. Ölçütler, bireyin gelişim özelliklerinden bilginin yapısına kadar değişik biçimlerde ele alınabilir ve belirlenen amaca göre değişebilmektedir (Demirel, 2009, s. 138).

Dersin içeriğinin düzenlenmesiyle anlatılmak istenen, hedef davranışları kazandıracak biçimde ünite ve konuların düzenlenmesini sağlamaktır. İçerik, hedef davranışlarla tutarlı, öğrencinin hazırbulunuşluk düzeyine uygun, somuttan-soyuta, basitten-karmaşığa, kolaydan-zora, birbirinin önkoşulu ve bilinenden bilinmeyene şeklinde düzenlenmelidir (Tan, 2007, s. 14). İçerik, yatay olarak somuttan soyuta, yakından uzağa (hem mekan hem de zaman olarak), bilinenden bilinmeyene, kolaydan zora, yalından karmaşığa düzenlenmelidir. İçerik, dikey olarak ise birbirinin önkoşulu olacak biçimde aşamalı düzenlenerek öğrenmeler bir öncekine dayalı bir sonrakini hazırlayıcı olacak şekilde düzenlenmelidir (Nas, 2006, s. 81).

İçerikte kavramların, ilkelerin önceden belirli bir bütünlük içinde organize edilmesi öğrencinin de organize edilen bilgiyi anlamlı biçimde içselleştirmesi gerekmektedir. Bu süreçte öğretmen, içeriği en uygun biçimde organize ederek yapılaşdırmayı, uygun materyali seçmeyi ve konunun tündengelelim yaklaşımıyla anlamlı biçimde ele alınmasını kolaylaştırmalıdır (Demirel, 2009, s. 140). Öğretim sürecinde öğretmenin değiştirip düzenlediği, öğrenmeyi doğrudan etkileyen temel boyutlardan biri olan içerik üzerine yapılan tartışmalarda daha çok içerikle ilgili genel çerçeve belirlenerek ayrıntılı kararlar öğretmene bırakılmaktadır. Bu kararlar ve kararların gerekçeleri aynı konuyu öğretseler bile öğretmenden öğretmene farklılık gösterebilir bu farklılığın etkisi doğrudan çıktılar üzerinde görülebilmektedir (Coşkun, 2013, s. 84).

İçerik seçiminde dikkat edilmesi gereken hususların bazıları şunlardır (Tan, 2007, s. 58):

- a. Öğretim hedefleri,
- b. Öğrenci hazırbulunuşluk düzeyi,

- c. Aşamalılık,
- d. Bilimsellik, güncellik,
- e. Düşünme yeteneği geliştirme,
- f. Uygulanabilirlik,
- g. Faydalılık, vb.

2.4.1. İçerik Düzenleme İlkeleri

İçerik ögesinde ne öğretileceği yani konunun belirlenmesi söz konusudur. İçerik seçiminde öncelikle içeriğin bir ön aşaması kabul edilen hedefler göz önüne alınmalıdır. Hedeflerden başka içeriğin sunumunda dikkat edilmesi gereken önemli ilkeler mevcut olup bunlar aşağıda yer almaktadır.

2.4.1.1. İçerik Kazanımlarla (Hedefle) Tutarlı Olmalı

İçerik, hedefin aşamalı yazılmış olduğu düzeye uygun davranışları öğrenciye kazandıracak şekilde düzenlenmelidir (Tan, 2007, s. 59). İçerik önkoşul özelliğine göre hem kendi içerisinde hem de diğer ünitelere göre sıralanmalıdır ve hedef, içerikte hangi konuların olacağını belirtmelidir (Sönmez, 2008, s. 60). Öğrenme-öğretme süreci, işe koşulduğu amaca hizmet edici, belirli davranışları geliştirici nitelikte olmalı, hedefler, davranışa dönüştürülmeli ve hangi konu alanı ile kazandırılacağı belirlenmelidir (Köksal ve Atalay, 2019, s. 6).

2.4.1.2. İçerik Öğrenci Hazırbulunuşluk Düzeyine Uygun Olmalı

Öğrencinin eğitim ortamına getirdiği bilişsel, duyuşsal, devinişsel, sezgisel becerilerin tümü olarak ele alınan hazırbulunuşluk, hedeflerin belirleyicilerinden biri olarak nitelendirilir. Hedeflere göre oluşan içerik öğrencilere açıklanırken kullanılacak kavramlar öğrenci yaşantısına ve hazırbulunuşluk düzeyine uygun, açık, anlaşılır ve yalın olmalıdır (Sönmez, 2008, s. 63). Öğrencilerin hazırbulunuşluk düzeyi, öğrencilerin ön öğrenmelere sahip olması, bilişsel, duyuşsal ve psikomotor becerileri içermektedir. Öğrencilerin konuları kavrayabilmeleri için dersin hedeflerinin öğrenci hazırbulunuşluğuna uygun olması sağlanmalıdır (Tan, 2007, s. 59). Öğrencinin gelişimine katkı sağlayacak programlar geliştirilerek uygulanmalı, öğretim etkinliklerinde öğrenciler arasındaki farklılıklar dikkate alınmalıdır (Köksal ve Atalay, 2019, s. 7).

2.4.1.3. İçerik Bilimsel, Güncel, Geçerli Bilgilerden Oluşmalı

Bilimsel bilgilerin zamanla değişebileceği göz önüne alınarak içerik, güncel olan bilimsel bilgileri içermelidir. İçerik, program uygulanırken ve uygulandıktan sonraki süreç içinde sürekli revize edilmelidir (Tan, 2007, s. 60). Doğruluk değeri yüksek önermeler, yaşanan gelişme ve değişimler sonucunda elde edilen veriler içerikte yer almalıdır (Sönmez, 2008, s. 60). Öğrencilerin hayatın gerçekleriyle karşı karşıya gelmeleri için aktüel olay ve sorunlar arasında ilişki kurularak öğretim yapılmalıdır (Köksal ve Atalay, 2019, s. 22).

2.4.1.4. İçerik Aşamalı, SistematiK Şekilde Düzenlenmeli

Konular ön koşul ilişkisi dikkate alınarak basitten karmaşığa, bilinenden bilinmeyene, somuttan soyuta, kolaydan zora doğru aşamaları gözetilerek düzenlenmelidir. İçerik, mantıksal tutarlılık içinde öğrencilerin hazırbulunuşluk düzeyi ve dersin hedefleri dikkate alınarak aşamalılık ilkesine uygun olmalıdır (Tan, 2007, s. 60). Tarihi olguların sıralanışında kronoloji dikkate alınmakla birlikte öncelik yakın zamana verilmelidir, yaşanan il, ilçe, köyün yakın zamandaki tarihi olgularından başlanarak uzağa doğru gidilmelidir böylece yakın çevre ve zamandan uzağa doğru sıralanma ilkesi dikkate alınmış olacaktır. İçeriğin birbirinin önkoşulu olacak şekilde aşamalı sıralandığında öğrenilmesi de daha kolay olabilmektedir (Sönmez, 2008, s. 65).

2.4.1.5. İçerik Düşünme Yeteneği Geliştirmeli

İçerik, öğrencilerin kendilerini iyi yetiştirebilmeleri, günlük yaşamda karşılaştığı sorunlara çözümler oluşturabilmeleri için düşünme yeteneklerini geliştirebileceği nitelikte düzenlenmelidir (Tan, 2007, s. 61). İçerik aynı zamanda akıl yürütme yollarıyla tutarlı olarak öğrencinin zihinsel süreçleri kullanmasına olanak sağlamalıdır (Sönmez, 2008, s. 61).

2.4.1.6. İçerik Uygulanabilir Olmalı

Öğrencilere sunulan içeriğin öğretilmesi için uygun araç-gereç, fiziki koşulların sağlanması ve öğretim yöntemlerinin uygulanabilir olması gerekmektedir (Tan, 2007, s. 61). Bilgiden daha çok yöntem ve tekniğin kullanılmasına önem verilmeli çünkü her çeşit bilgi genellikle yöntem ve tekniklerin kullanılmasıyla elde edilir böylece elde edilen bilgi kolay unutulmaz ayrıca yöntem teknikler örneklerle öğrenciye sunulmalı ve öğrencilerden de bunların kullanılması istenmelidir (Sönmez, 2008, s. 61). Nispeten

kalıcı izli davranış değişikliği olan öğrenme sürecinde davranışın kalıcılığı yaparak-yaşayarak gerçekleştirilen aktivitelerle kazandırılır (Köksal ve Atalay, 2019, s. 22).

2.4.1.7. İçerik Faydalı Olmalı

İçerikte yer alan konular, öğrencilerin günlük yaşantısında fayda sağlayacak şekilde ve ders için belirlenen sürede öğretebilecek nitelikte olmalıdır (Tan, 2007, s. 61). Üniteyle ilgili hedef davranış kazandırılırken öğrencinin yaşamında yer alan olaylardan başlanılmalı ve içerik öğrencinin yaşadığı doğal ve toplumsal koşullara göre düzenlenmelidir (Sönmez, 2008, s. 64).

2.4.1.8. İçerik ve Diğer İlkeler

İçerik, somuttan soyuta, basitten karmaşığa, yakın çevreden uzağa, kolaydan zora olacak şekilde sıralanmalıdır. Şema ilkesi dikkate alınarak kişinin yeni bir bilgiyi öğrenirken kendi öğrenme şemasını kurmasına olanak sağlamalıdır. Vardama ilkesi dikkate alınarak öğrencinin bilgi ve becerilerine dayanarak geçmişi, geleceği kestirmesine imkan tanınmalıdır. Alıştırma ilkesi göze alınarak bölüm başı, ünite sonunda hedeflerle ilgili sorular bulunmalıdır. Görsel düzen ilkesi göz önüne alınarak tablo, şekil, resim, grafik, haritalarla aslına uygun ve renkli olarak, görselin altına gerekli açıklaması yapılarak desteklenmelidir (Sönmez, 2008, s. 66-67).

Somuttan soyuta ilkesi dikkate alınarak elle tutulan, gözle görülen varlık ve konuların daha iyi öğrenildiği ve uzun süre unutulmadığı bilimsel gerçeğinden hareketle öğretim sürecinde eşya, nesne, model, araç-gereçten olabildiğince faydalanmak gerekir (Köksal ve Atalay, 2019, s. 9). Çocuk somut düşünür, somut ve zengin yaşantılar yoluyla öğrenir, çocuk eşya ve olaylarla yüz yüze gelerek, öğrenme sürecine olabildiğince fazla duyu organıyla katılmalıdır (Nas, 2006, s. 257). Kolaydan zora (yalından karmaşığa) ilkesi ile, kolay ve yalın olandan başlayarak çocuk anladıkça zor olana, karmaşığa doğru gidilirse o zaman çocuğa zor sayılan zor gelmemektedir (Nas, 2006, s. 259).

Yakından uzağa ilkesi dikkate alınarak çocuğun ilgi ve merakının yakından uzağa doğru olduğu düşünülerek öğretimde ele alınacak konuların seçilmesinde bulunulan yer ve zamandan başlanarak gittikçe genişleyen şekilde uzak çevrelere geçilmesi öngörülmektedir (Köksal ve Atalay, 2019, s. 9). Birey belli bir doğal-toplumsal çevre içinde doğar, büyür; bireyi bu çevre için ve bu çevre içinde ve çevreye uyumu için gerekli donanımla büyütmek gerekmektedir. Birey yaşadığı çevreye uyum sağlamakla kalmayıp kendisiyle birlikte bu çevreyi de değiştirebilmektedir (Nas, 2006, s. 258).

Bilinenden bilinmeyene ilkesi dikkate alınarak yeni öğretilecek bilgi ve becerilerin, öğrencinin mevcut bilgi ve yaşantılarından hareket edilerek öğretilmesi, öğrenmenin kolaylaşmasını ve sağlam temele oturmasını sağlamaktadır çünkü öğrencinin bildikleri kendi için anlamlı olduğundan öğretim buna göre planlanmalıdır (Köksal ve Atalay, 2019, s. 7). Hemen her öğrenme bir öncekine dayalı, bir sonrakine hazırlayıcı ve yeni bilgiler öncekiler üzerine kurulu olduğundan öğretmeye çocuğun önceki öğrenmelerinden başlamak gerekir. Öğretmeye başlangıç noktasını çocuğun bilişsel, duyuşsal, devinişsel hazırbulunuşluk düzeyi belirlemektedir (Nas, 2006, s. 258).

Açıklık ilkesi ise hem derste konuşulan terim ve kelimelerin öğrenci tarafından kolayca anlaşılır olması hem de mümkün olduğu kadar çok duyu organına hitap edilerek öğrenci açısından öğretimin kolaylaştırılması olarak ifade edilmektedir böylece öğrenme kalıcı olabilmektedir (Köksal ve Atalay, 2019, s. 10). Öğretimde öğrencinin ne kadar fazla duyu organına hitap edilirse öğrenmeler o derece başarılı, kalıcı ve hızlı gerçekleşmektedir (Yeşiltaş, 2012, s. 226).

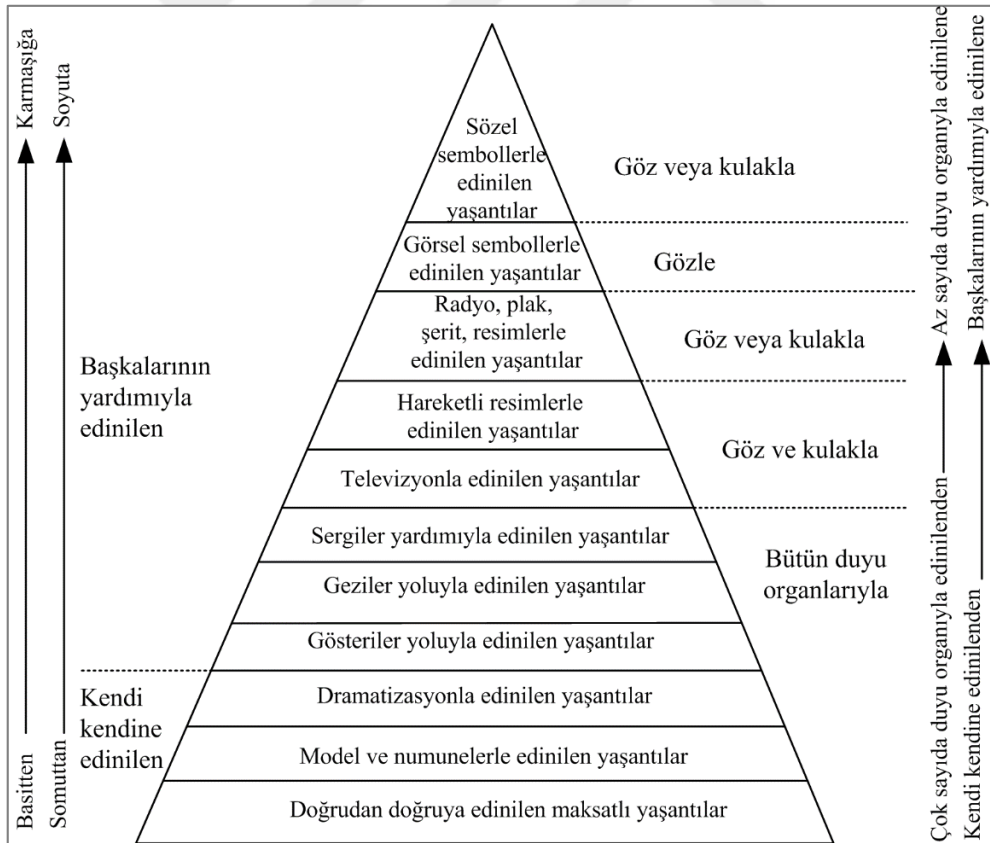

Şekil 3 : Edgar Dale'in Yaşantı Konisi (Kıldan ve Ünver, 2013, s. 360).

Şekil 3 Dale'in Yaşantı Konisi'nde görüldüğü üzere öğrenmenin basitten karmaşığa, somuttan soyuta, çok sayıda duyu organıyla edinilenden az sayıda duyu

organıyla edinilene, kendi kendine edinilenden başkalarının yardımıyla edinilene doğru gerçekleşmesi öğrenci için daha anlamlı ve kalıcı bilgiler olmasına katkı sağlamaktadır.

Yapılan araştırma ve çalışmalar sonucunda öğrenip hatırladıklarımız aşağıdaki gibi gösterilmektedir (Yel, 2005, s. 112):

- Duyduğumuzun % 10'unu,
- Gördüğümüzün % 15'ini
- Görüp-duyduğumuzun % 20'sini,
- Tartıştığımızın % 40'ını,
- Kendi katılım ve deneyimlerimizin % 80'ini,
- Başkalarına öğrettiğimizin % 90-100'ünü hatırlarız.

Ayrıca içerik düzenlenmesinde, sınıf ortamında yapılacak uygulamalara, alıştırmalara, öğrencinin düşünerek üretmesine olanak sağlayan etkinliklere yer verilmesi hem öğrencinin öğrenme düzeylerine hem de öğretimle ilgili dönüt ve düzeltme yapmasına katkı sağlayabilmektedir. Dersin içeriğinde sunulan konuların yeterli öğrenme-öğretme etkinlikleri sağlayabilecek nitelikte olması için farklı materyallere (dergi, kitap vb.) öğrencilerin kolaylıkla ulaşabilmeleri sağlanmalıdır. Bilgi üretiminin hızla geliştiği günümüzde, öğrencilerin sadece derste öğretmen aracılığıyla değil kütüphane, internet gibi imkanları dahilinde de bilgiye ulaşması ve ulaştığı bilgileri anlamlandırarak işleme becerisine sahip olması, içerik düzenlenirken dikkate alınmalıdır (Tan, 2007, s. 62-63).

2.4.2. İçerik Düzenleme Yaklaşımları

İçerik konunun özelliğine göre aşamalı ve birbirinin önkoşulu olacak şekilde sıralanmalıdır. İçerik hedefle tutarlı ve öğrenci için anlamlı olmalıdır. İçerik düzenlemede farklı yaklaşımların ele alındığı görülmektedir (Demirel, 2009, s. 142). Bu yaklaşımlar aşağıda verilmektedir:

2.4.2.1. Doğrusal Programlama Yaklaşımı

Birbiri ile ardışık, ilişkili ve ön koşul öğrenmelerin olduğu konuların düzenlenmesinde özellikle aşamalılık özelliği taşıyan dersler için kullanılmaktadır (Demirel, 2009, s. 143). Tyler ve Bloom tarafından geliştirilip uygulanan doğrusal programlama yaklaşımında bir ünite öğrenilmeden sonraki üniteye geçilmemelidir (Sönmez, 2008, s. 68).

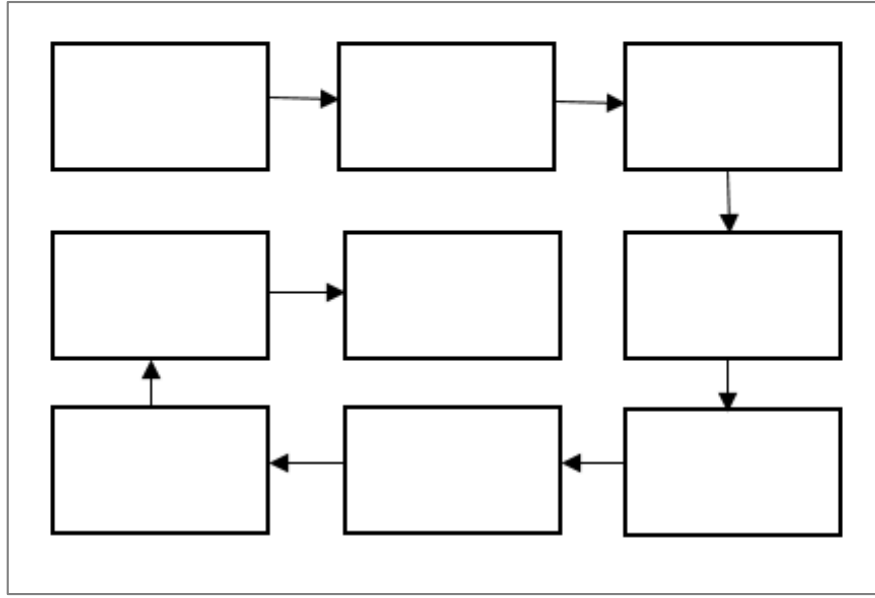

Şekil 4 : Doğrusal Programlama (Demirel, 2009, s. 143).

2.4.2.2. Sarmal Programlama Yaklaşımı

Konuların yeri ve zamanı geldikçe tekrarlar yapılarak öğretilmesiyle gerçekleşmektedir. Her konunun kendi içindeki konuları arasında bir ardışıklık söz konusu olup özellikle dil öğretim programlarının içeriği düzenlenirken faydalanılmaktadır (Demirel, 2009, s. 143). Bruner tarafından savunulan sarmal (helezonik) programlama yaklaşımında okul sisteminde her yıl tekrarlanan Ulusal Egemenlik ve Çocuk Bayramı, Atatürk vb. ünitelerin yinelenmesi buna örnek olarak gösterilebilir (Sönmez, 2008, s. 68).

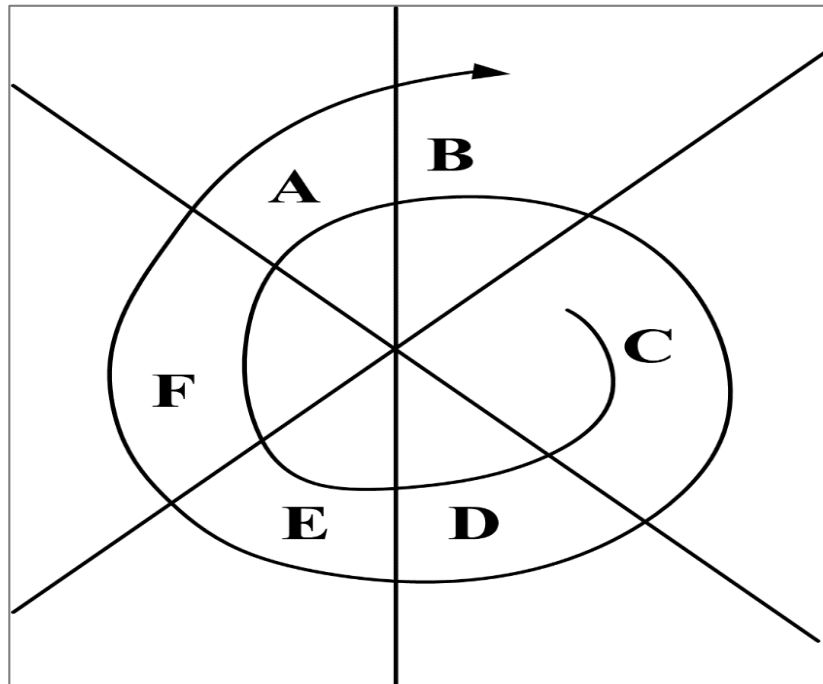

Şekil 5 : Sarmal Programlama (Demirel, 2009, s. 143).

2.4.2.3. Modüler Programlama Yaklaşımı

İçerik düzenlenirken konuların öbekler halinde düzenlenerek öğrenme ünitelerinin modüllere ayrıldığı, her modülün de kendi içerisinde anlamlı bir bütün oluşturarak doğrusal, sarmal ya da farklı yaklaşımla düzenlendiği bir yaklaşım olarak nitelendirilmektedir (Demirel, 2009, s. 143). Vygotsky tarafından savunulan bu yaklaşımda canlılar modülü, madde ve enerji modülü vb. her modül kendi başına bir bütündür ve diğer modülle ilişkisi olmayabilir (Sönmez, 2008, s. 68).

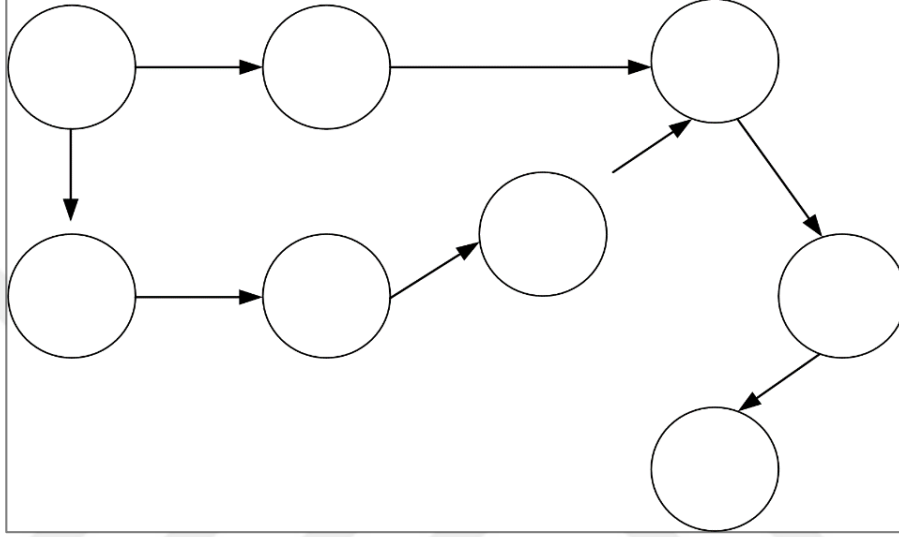

Şekil 6 : Modüler Programlama (Demirel, 2009, s. 143).

2.4.2.4. Piramitsel Programlama Yaklaşımı

İlk yıllarda geniş tabanlı konuların yer aldığı giderek uzmanlaşmanın olduğu yaklaşım olarak ifade edilmektedir (Demirel, 2009, s. 144). Geniş ve genel içerikten daha dar ve özel içeriğe göre ünitelerin düzenlenmesiyle oluşan bu yaklaşımda örneğin sırayla önce Hayat Bilgisi sonra Sosyal Bilgiler ve Tarih derslerinin verilmesi piramitsel programlama yaklaşımına örnek olarak verilmektedir (Sönmez, 2008, s. 69).

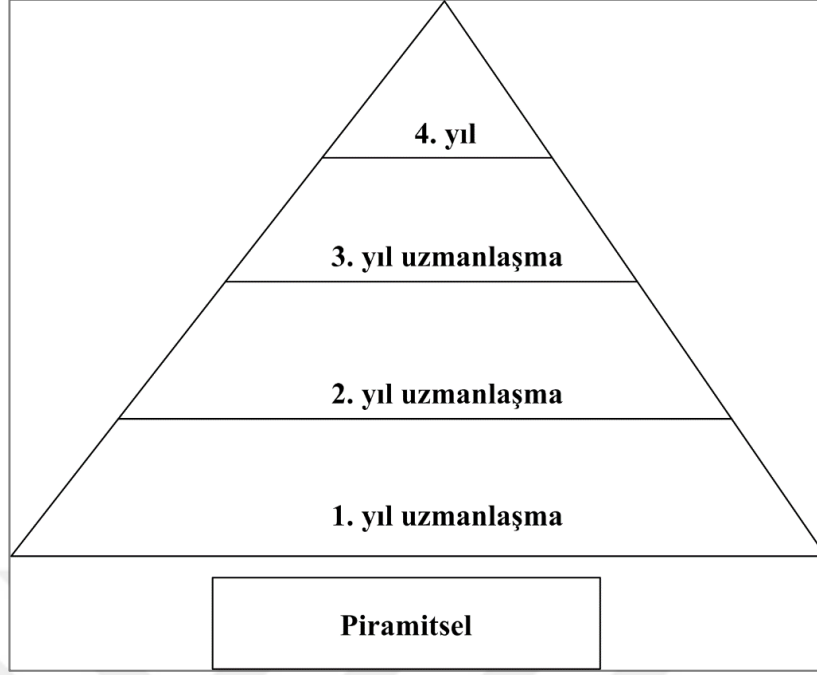

Şekil 7 : Piramitsel Programlama (Demirel, 2009, s. 144).

2.4.2.5. Çekirdek Programlama Yaklaşımı

Dewey'in savunduğu ilerlemecilik akımına dayanan bu yaklaşım daha çok üniversite düzeyinde kullanılmaktadır (Sönmez, 2008, s. 69). Ortak çekirdek konular ilk öğrenilecek konular olup her öğrenci tarafından alınır, çekirdek program etrafında her öğrenci ilgi duyduğu alanda alabilecek şekilde içerik düzenlemesi yapılmaktadır (Demirel, 2009, s. 144).

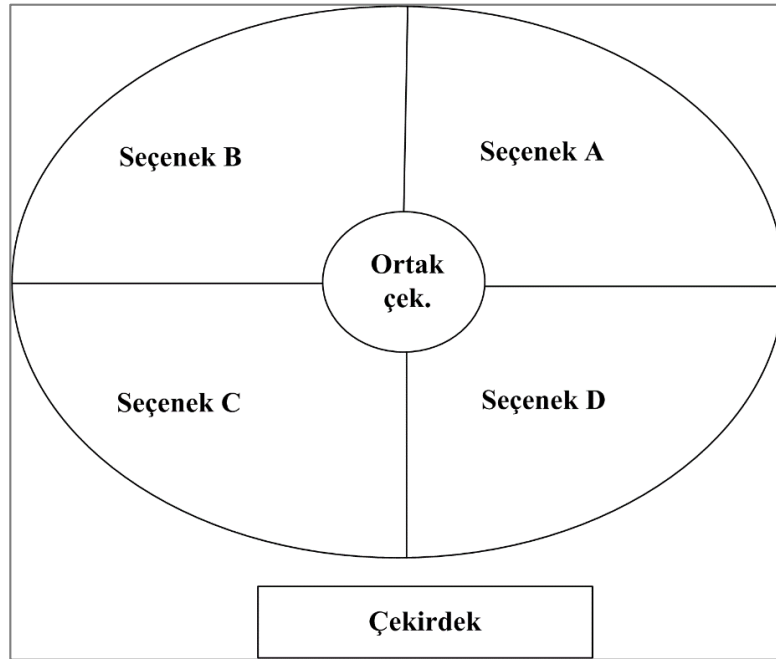

Şekil 8 : Çekirdek Programlama (Demirel, 2009, s. 144).

2.4.2.6. Konu Ağı-Proje Merkezli Programlama Yaklaşımı

Dewey'in savunduğu bir başka model olan bu yaklaşımda ünite ve temaların içerik ağı haritası çıkarılmaktadır (Sönmez, 2008, s. 69). Öğrenciye konuların ağı harita gibi verilerek belirli zamanlarda nerede olmaları gerektiği hatırlatılarak konu içeriğine öğrencilerin kendilerinin ya da grupla karar verdiği içerik düzenleme yaklaşımı olarak ifade edilmektedir (Demirel, 2009, s. 145).

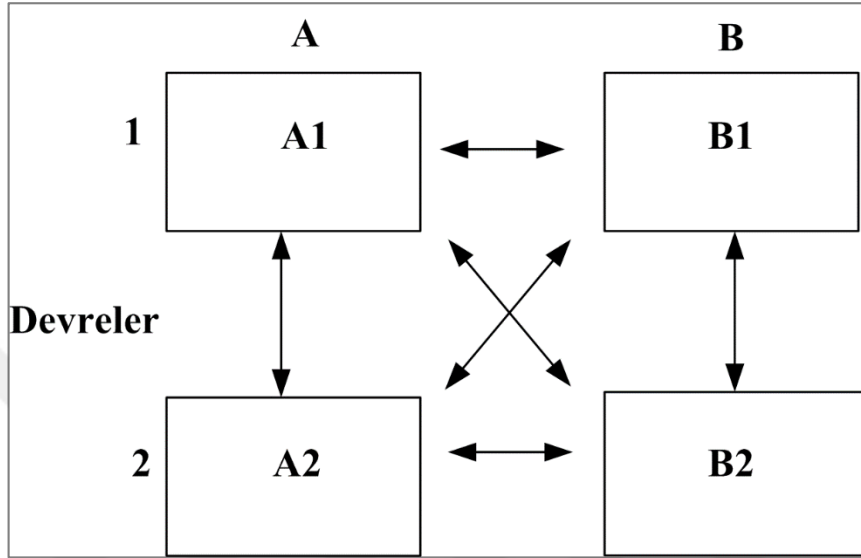

Şekil 9 : Konu Ağı-Proje Merkezli Programlama (Demirel, 2009, s. 145).

2.4.2.7. Sorgulama Merkezli Programlama Yaklaşımı

İçerik düzenlemesi öğrencilerin sorularıyla oluşturularak öğrencilerin soru ve gereksinimlerine yanıt verilerek yapılmaktadır. Özellikle ilkökul düzeyinde öğrenci soruları çok değerli bir öğrenme yaşantısı oluşturabilmektedir. Eğitim düzeyi yükseldikçe daha sınırlı ve daha özel uzmanlık alanlarına ilişkin sorulara göre içerik düzenlenmektedir. Bu yaklaşımda konu seçiminde kullanım sıklığı, nitelik, önemlilik, evrensellik, verimlilik, zorluk, eğitsel gereklilik ölçütleri dikkate alınmaktadır (Demirel, 2009, s. 145-146). Dewey'in savunduğu bir diğer model olan bu içerik düzenleme yaklaşımında öğrenci ilgi duyduğu, çözmek istediği sorunlara göre içeriği kendi düzenleyerek oluşturabilir ve bu yaklaşımda veli, öğretmen, öğrenci, uzman birlikte çalışmaktadır (Sönmez, 2008, s. 69).

2.5. İlgili Araştırmalar

Bu bölümde, 8. sınıf T.C. İnkılap Tarihi ve Atatürkçülük ders kitabının içerik düzenleme ilkelerine uygunluğunun incelenmesi başlığıyla yapılan çalışma ile ilgili alanyazın taramasında ulaşılan araştırmalara yer verilmektedir.

Karavar (2018) tarafından yapılan araştırmada, Ortaokul ve İmam Hatip Ortaokulu Türkiye Cumhuriyeti İnkılap Tarihi ve Atatürkçülük 8. sınıf ders kitabı içeriğindeki ifadeler bilimsel doğruluk açısından incelenmiştir. Araştırma nitel araştırma yöntemlerinden doküman incelemesi yöntemi ile yürütülmüştür. Ders kitabı analizinde içerik analizi kullanılmıştır. Araştırmada, 8. sınıf İnkılap Tarihi ve Atatürkçülük ders kitabı incelendiğinde, bazı metinlerde birtakım temel bilgilere yer verilmediği, olgu ve olayların nedenlerinin eksik verildiği ya da yeterince açıklığa kavuşturulmadığı, olgu ve olayların neden-sonuç ilişkisi bağlamında öğrenci seviyesine uygun bir şekilde tartışılmadığı ifade edilmektedir. Ders kitabında etkinlik ve ünite değerlendirmelerinde daha çok açık uçlu, çoktan seçmeli, doğru yanlış ve boşluk doldurma soru tiplerine yer verildiği, açıklık ilkesine göre genel olarak açık, anlaşılır bir üslup kullanıldığı belirtilmektedir. İncelenen kitaptaki ünitelerde nelerin öğretileceğinin belirtildiği kazanım ifadelerine ve ünite sonunda bir özet kısmına yer verilmediği sonucuna ulaşılmaktadır.

Ginesar ve Güven (2018) tarafından yapılan araştırmada, 2016-2017 eğitim-öğretim yılında okutulan 8. sınıf T.C. İnkılap Tarihi ve Atatürkçülük ders kitabının güçlükleri, ders kitabının eksikleri ve ders kitabının daha işlevsel hale getirilmesi amacıyla öğretmen görüşleri değerlendirilmektedir. Araştırma nitel araştırma yöntemlerinden olgubilim deseni ile gerçekleştirilmiştir. Araştırma verileri araştırmacı tarafından geliştirilen yarı yapılandırılmış görüşme formu kullanılarak toplanmıştır. Görüşmeler, Kütahya ili ve ilçelerinde görev yapmakta olan 20 öğretmen ile gerçekleştirilmiştir. Araştırmada elde edilen veriler içerik analiz yöntemiyle incelenmiştir. Araştırmada, Sosyal Bilgiler öğretmenleri tarafından konuların ayrıntılı anlatıldığı fakat kavramsal şemalar oluşturulmadığı belirtilerek bundan dolayı da konuların öğrencilere zor geldiği, ders kitabındaki birçok konunun gereksiz uzunlukta olduğu, ders kitabında bulunan görsellerin yetersiz olduğu ve öğrencilerin dikkatini çekmediği ifade edilmektedir. Sosyal Bilgiler öğretmenleri tarafından T.C. İnkılap Tarihi ve Atatürkçülük ders kitabında içeriğin yoğun olması, metinlerin uzun olması ve konuların açık, net ve anlaşılır olmaması, görsellerin az olması, özet bilgilerin olmaması, yeterli sorunun sorulmaması ders kitabının eksiklikleri olarak ifade edilmektedir.

Ginesar (2017) tarafından yapılan yüksek lisans tez çalışmasında, İlköğretim T.C. İnkılap Tarihi ve Atatürkçülük ders kitabının tasarım, görsel düzen ve fiziksel yapı, içerik, dil ve anlatım boyutlarına yönelik Sosyal Bilgiler öğretmenlerinin algı ve tutumlarının belirlenmesi amaçlanmıştır. Araştırmanın çalışma grubunu Kütahya merkez ve ilçelerinde görev yapmakta olan Sosyal Bilgiler öğretmenleri oluşturmuştur. 2016-2017 eğitim-öğretim yılının bahar döneminde 152 Sosyal Bilgiler öğretmenin katılımıyla yapılan bu araştırma, nicel ve nitel yöntemlerin bir arada kullanıldığı karma yöntem ile gerçekleştirilmiştir. Veri toplama aracı olarak Sosyal Bilgiler öğretmenlerine ölçek uygulanarak gerçekleştirilen çalışmada ölçek sorularının değerlendirilmesinde SPSS 22 istatistik paket programı kullanılmıştır. Nicel verilerin analizi bağımsız örneklem t-testi ve tek yönlü ANOVA testi, yarı yapılandırılmış mülakat formunun değerlendirilmesi içerik analizi ile yapılmıştır. Araştırmada, Sosyal Bilgiler öğretmenlerinin ders kitabında güncel yaşamdan yeterince örnek verilmesi, konuların öğrenciyi araştırmaya sevk edecek şekilde ele alınması, içeriğin öğrencinin ilgisini çekecek şekilde olmasında kararsız kaldıkları belirtilmektedir. Araştırmada öğretmenlerin ders kitabı içeriğinin T.C. İnkılap Tarihi ve Atatürkçülük ders programıyla tutarlı olduğu ve ders kitabı içeriğinde Atatürk İlke ve İnkılaplarını benimseten metinlerin konulmasına özen gösterildiğine katıldığı ifade edilmektedir. Araştırmada Sosyal Bilgiler öğretmenlerinin T.C. İnkılap Tarihi ve Atatürkçülük ders kitabının kullanımı ile ilgili içeriğin yoğun olması, metinlerin uzun olması ve konuların açık, net ve anlaşılır ifade edilmemesi gibi görüşleri karşılaştıkları güçlükler olarak ön plana çıkarılmaktadır. Sosyal Bilgiler öğretmenleri tarafından T.C. İnkılap Tarihi ve Atatürkçülük ders kitabında görselliğin az olması, özet bilgilerin olmaması, yeterli sorunun bulunmaması, konuların ve görsellerin yeterli olmaması şeklinde görüş belirtilmektedir.

Çelebi (2010) tarafından yapılan yüksek lisans tez çalışmasında, Sosyal Bilgiler ders kitapları (4.,5.,6.,7.sınıf) tarih konularının içerik düzenleme ilkelerine uygunluk düzeyi değerlendirilmektedir. Araştırma nicel ve nitel araştırma yöntemleri kullanılarak gerçekleştirilmiştir. Denizli-Bekilli, İstanbul-Maltepe, Kocaeli-Gebze, Yozgat-Akdağmadeninde bulunan Sınıf ve Sosyal Bilgiler öğretmenlerine içerik düzenleme ilkelerine uygunluk anketi uygulanmıştır. Araştırmada, oluşturulan kontrol listesinden faydalanarak doküman incelemesi yöntemi ile veriler toplanmıştır ve elde edilen veriler için betimsel analiz yapılmıştır. Araştırmada, ders kitapları içeriğinin kazanımı büyük oranda yansıttığı, yansıtmayan bölümlerde ise konuların sınırlandırılmadığı ya da eksik sunulduğu belirtilmiştir. Ders kitaplarında bazı konu başlıklarının ve alt başlıklarının

birbiriyle uyumlu olmadığı, özet bölümlerine yer verilmeyen ders kitaplarının bulunduğu, öğrencinin çıkarımda bulunmasına yönelik sorulara yer verildiği fakat bunların vardama ilkesine uygun bir şekilde sunulmadığı, daha çok geçmiş keşirmeye yönelik sorulara yer verildiği, ders kitaplarının öğrenme-öğretme ilkelerine uygun olduğu, hazırlık sorularının alışırma ilkelerine uygun olduğu, ders kitabının görsel düzen ilkelerine uygun olduğu sonucuna ulaşıldığı belirtilmektedir.



BÖLÜM III

3. YÖNTEM

Bu bölümde, çalışmada kullanılan araştırma modeli, verilerin nasıl toplandığı, toplanan verilerin nasıl analiz edildiği ile ilgili bilgiler yer almaktadır.

3.1. Araştırmanın Modeli

Bu çalışmada, 8. sınıf T.C. İnkılap Tarihi ve Atatürkçülük ders kitabının içerik düzenleme ilkelerine uygunluğunun incelenmesi nitel araştırma yöntemlerinden durum çalışması deseni kullanılarak gerçekleştirilmiştir.

Nitel araştırma, sosyal olguları bağlı oldukları ve içinde yer aldıkları ortamda doğal görünüşleriyle gözlem, görüşme ya da belgeleri değerlendirmek yoluyla bilgi edinme ve bu bilgileri analiz ederek kuram geliştirme olarak tanımlanmaktadır (Glaser ve Strauss, 1967, Akt. İslamoğlu, 2011, s. 186). Nitel araştırma, gözlem, görüşme ve doküman analizi gibi nitel veri toplama yöntemlerinin kullanıldığı, algıların ve olayların doğal ortamda gerçekçi ve bütüncül bir biçimde ortaya konmasına yönelik nitel bir sürecin izlendiği araştırmayı ifade etmektedir. Nitel araştırma, kuram oluşturmayı temel alan bir anlayışla sosyal olguları bağlı buldukları çevre içerisinde araştırmayı ve anlamayı ön plana alan bir yaklaşım olarak nitelendirilmektedir (Glaser, 1978, Akt. Yıldırım ve Şimşek, 2008, s. 39). İlişkilerin, etkinliklerin, durumların ya da materyallerin niteliğinin incelendiği çalışmalar nitel araştırmalar olarak adlandırılmaktadır (Fraenkel ve Wallen, 2006, Akt. Büyüköztürk, Çakmak, Akgün, Karadeniz ve Demirel, 2018, s. 252-253). Nitel araştırmalar, örüntüleri, sıklıkları, farklılıkları, kendi bütünlüğü ve doğal yapısı içinde inceleyerek kuram ve yasalar geliştirmektedir (İslamoğlu, 2011, s. 186).

Desen, araştırma sorularını, verilerini ve sonuçta ulaşılan bulguları birbirine bağlayan mantıksal bir kurgu olarak tanımlanmaktadır. Araştırma deseni, araştırmacıyı, araştırma sürecinin ilk aşamasından son aşamasına götüren eylem planı olarak ifade edilmektedir. Araştırma deseninin temel işlevi, toplanan veriler yoluyla araştırma sorularına yanıt oluşturmak ve araştırma sorularının dışında kalan alanlarda veri toplamaktan kaçınmak olarak ifade edilmektedir (Yıldırım ve Şimşek, 2011, s. 280-281).

Durum çalışmaları ise (case studies), bilimsel sorulara cevap aramada kullanılan ayırt edici bir yaklaşım olarak görülmektedir (Büyüköztürk ve diğerleri, 2018, s. 23). Durum çalışmaları bir ya da daha fazla olayın, ortamın, programın, sosyal grubun ya da

diğer birbirine bađlı sistemlerin derinlemesine incelendiđi yöntem olarak tanımlanmaktadır. Durum çalışmaları bir varlığın mekana ve zamana bađlı olarak tanımlandığı ve özelleştirildiđi arařtırmalar olarak ifade edilmektedir (McMillan, 2000, Akt. Büyüköztürk ve diđerleri, 2018, s. 23). Arařtırmalarda durum çalışmaları bir olayı meydana getiren ayrıntıları tanımlamak ve görmek, bir olaya iliřkin olası ađıklamaları geliřtirmek, bir olayı deđerlendirmek amacıyla kullanılmaktadır (Gall, Borg ve Gall, 1996, Akt. Büyüköztürk ve diđerleri, 2018, s. 23).

Durum çalışması yaparken izlenecek ařamalar: Arařtırma sorularının geliřtirilmesi, arařtırmanın alt problemlerinin geliřtirilmesi, analiz biriminin saptanması, çalışılacak durumun belirlenmesi, arařtırmaya katılacak bireylerin seçimi, verinin toplanması ve toplanan verinin alt problemlerle iliřkilendirilmesi, verinin analiz edilmesi ve yorumlanması, durum çalışmasının raporlařtırılması řeklinde sıralanmaktadır (Yıldırım ve řimřek, 2011, s. 281).

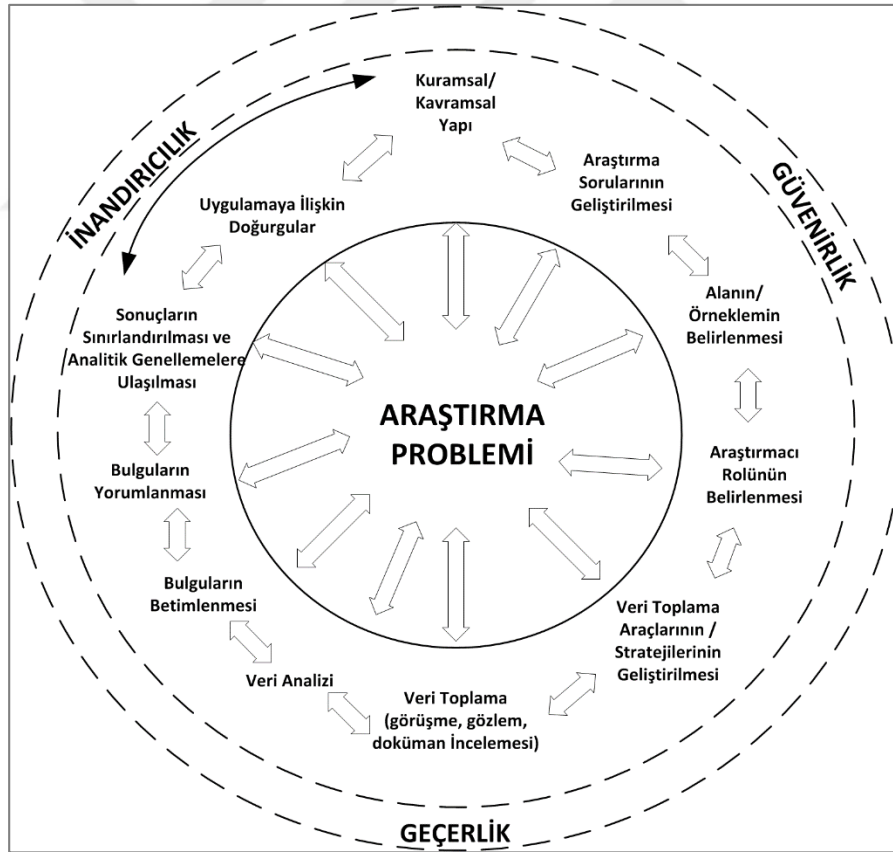

Şekil 10 : Nitel Arařtırma Döngüsü Modeli (Yıldırım ve řimřek, 2008, s. 84).

Şekil 10' da görüldüğü üzere, nitel arařtırmanın tüm ařamaları doğrusal bir süreç içinde deđil, etkileşime dayalı bir süreç içinde gerçekleşmektedir. Yani arařtırma problemi süreçte yer alan tüm ařamaları yakından etkilemekte ve diđer ařamalar

arasındaki etkileşim de karşılıklı olmaktadır. Bir araştırmanın tamamlandığı yerde yeni bir araştırmaya temel oluşturabilecek kuramsal ya da kavramsal çerçeve oluşmaktadır (Yıldırım ve Şimşek, 2008, s. 84).

3.2. Verilerin Toplanması

Bu araştırmada, veri toplama aracı olarak Milli Eğitim Bakanlığı Talim ve Terbiye Kurulu Başkanlığı tarafından 2019-2020 eğitim-öğretim yılında kaynak olarak belirlenen T.C. İnkılap Tarihi ve Atatürkçülük ders kitabı kullanılmıştır. T.C. İnkılap Tarihi ve Atatürkçülük ders kitabı incelemesi, alt problemlerde belirtilen hususlar dikkate alınıp içerik düzenleme ilkelerini değerlendirmek adına belirlenen nitel ölçütlere göre her alt problem için ayrı ayrı doküman incelemesi yapılarak gerçekleştirilmiştir.

Araştırmada veri toplanmasında kullanılan ders kitabı, Sivas İl Milli Eğitim Müdürlüğü tarafından 2019-2020 eğitim-öğretim yılı için belirlenen ders kitabı olması ve araştırmacının Sivas ilinde Sosyal Bilgiler Öğretmeni olarak görev yapması dolayısıyla seçilmiştir.

Doküman incelemesi araştırılması hedeflenen olgu ve olaylar hakkında bilgi içeren yazılı materyallerin analizini kapsamaktadır (Forster, 1994, Akt. Yıldırım ve Şimşek, 2008, s. 187). Toplum bilimlerin bazı alanlarında (örneğin tarih, sosyoloji) görüşme ya da gözlem yoluyla bilgi toplanamadığı için o alandaki dokümanlar incelenerek bilgi edinilmektedir. O alandaki yazılı ve görsel belgelerin incelenmesi için geniş bir kaynak araştırmasına gerek duyulmaktadır. Doküman araştırmasında dikkat edilecek husus, o dokümanların tarafsız ve objektif olmalarını sağlamaktır (İslamoğlu, 2011, s. 194).

Dokümanlar, nitel araştırmalarda etkili şekilde kullanılması gereken önemli bilgi kaynakları olarak görülmektedir. Bu tür araştırmalarda, araştırmacı, ihtiyacı olan veriyi, gözlem veya görüşme yapmaya gerek kalmadan elde edebilmektedir. Bu anlamda doküman incelemesi, araştırmacıya, zaman ve para tasarrufu anlamında katkıda bulunmaktadır. Nitel araştırmada doküman incelemesi tek başına bir veri toplama yöntemi olabileceği gibi diğer veri toplama yöntemleri ile birlikte de kullanılabilir (Yıldırım ve Şimşek, 2008, s. 187-188).

3.3. Verilerin Analizi ve Yorumlanması

Nitel araştırma yöntemi kullanılarak yapılan bu araştırmada doküman incelemesi yoluyla elde edilen bilgiler alt problemler dikkate alınarak oluşturulan hususlar

çerçevesinde incelenmiş ve belirlenen bu hususlara göre betimsel analiz yapılmıştır. Betimsel analiz ile araştırmada ulaşılan veriler belirli kategorilerde düzenlenerek yorumlanmıştır.

Betimsel analiz yaklaşımında elde edilen veriler, daha önceden belirlenen temalara göre özetlenerek yorumlanmaktadır. Veriler araştırma sorularının ortaya koyduğu temalara göre düzenlenebileceği gibi, görüşme ve gözlem süreçlerinde kullanılan sorular ya da boyutlar dikkate alınarak da sunulabilmektedir. Betimsel analizde amaç, elde edilen bulguların düzenlenmiş ve yorumlanmış bir biçimde okuyucuya sunulmasıdır. Bu amaçla elde edilen veriler önce sistematik ve açık biçimde betimlenip daha sonra yapılan bu betimlemeler açıklanarak yorumlanmaktadır ve neden-sonuç ilişkileri irdelenerek birtakım sonuçlara ulaşılmaktadır. Ortaya çıkan temaların ilişkilendirilmesi, anlamlandırılması ve ileriye yönelik tahminlerde bulunulması da, araştırmacının yapacağı yorumların boyutları arasında yer almaktadır. Betimsel analiz: Betimsel analiz için bir çerçeve oluşturma, tematik çerçeveye göre verilerin işlenmesi, bulguların tanımlanması, bulguların yorumlanması şeklinde dört aşamadan oluşmaktadır (Yıldırım ve Şimşek, 2008, s. 224).

Tablo 5 : Araştırmada Kullanılan Temalar ve Temaların İlişkili Olduğu Durumlar

Araştırmada Kullanılan Temalar	Araştırmada Kullanılan Temaların İlişkili Olduğu Durumlar
1.Kazanımlarla Tutarlılık	8. Sınıf T.C. İnkılap Tarihi ve Atatürkçülük ders kitabı içeriğinin: <ul style="list-style-type: none">• Öğretim programında yer alan kazanımlara uygun olması.
2.Öğrenci Hazırbulunuşluğuna Uygunluk	8. Sınıf T.C. İnkılap Tarihi ve Atatürkçülük ders kitabı içeriğinde: <ul style="list-style-type: none">• Sunulan bilgilerin açık ve anlaşılır olması,• Kullanılan görsel öğelerin renkli, net, anlaşılır ve açıklamalı olması,• Öğrencinin yakın çevresinden örnekler ve soruların olması,• Öğrencinin ön öğrenmelerine uygun olması,• Öğrencinin örnekler arası karşılaştırma yapmasına fırsat verilmesi,• Bilinmesi gereken kavramların açıklamalarına yer verilmesi.

3.Bilgilerin Güncelliği ve Doğruluğu	8. Sınıf T.C. İnkılap Tarihi ve Atatürkçülük ders kitabı içeriğinde: <ul style="list-style-type: none">• Güncel ve doğru bilgilerin kullanılması.
4.Görsel Öğelerin Kullanılması	8. Sınıf T.C. İnkılap Tarihi ve Atatürkçülük ders kitabı içeriğinde: <ul style="list-style-type: none">• Tablo, şekil, resim ve görsel öğelere yer verilmesi,• Konu ve kazanıma uygun görsellerin olması,• Görsel öğelerin renkli, net, anlaşılır ve açıklamalı olması.
5. Alıştırma Sorularının Varlığı	8. Sınıf T.C. İnkılap Tarihi ve Atatürkçülük ders kitabı içeriğinde: <ul style="list-style-type: none">• Konu ve kazanımla ilgili alıştırma sorularının varlığı,• Öğrencinin yakın çevresini ilgilendiren alıştırma sorularının varlığı,• Öğrenciye araştırma-inceleme becerisi kazandıran ve öğrenciyi düşünmeye yönlendiren alıştırma sorularının varlığı.
6.Öğrenme-Öğretme İlkelerine Uygunluk	8. Sınıf T.C. İnkılap Tarihi ve Atatürkçülük ders kitabı içeriğinin: <ul style="list-style-type: none">• Somuttan soyuta, basitten karmaşığa, kolaydan zora, yakın çevre ve zamandan uzağa doğru sıralanması,• Soyutlama ilkesi ile ana fikrin açık ve anlaşılır şekilde ortaya konulması,• Düzey ilkesi ile aşamalı ve birbirine önkoşul olacak şekilde sıralanması,• Şema ilkesi ile öğrencinin hazırbulunuşluk düzeyine göre kendi öğrenme şemasını kurmasına olanak sağlanması, konu başlıklarının ve alt başlıkların birbiriyle uyumlu olması, ön örgütleyicilerle desteklenmesi, özet bölümlerine yer verilmesi,• Vardama ilkesi ile öğrencinin geçmişi ve geleceği kestirmesi için soru ve örneklerin yer alması,• Materyal örgütlenişi ilkesi ile hedefte belirtilen ilkeler etrafında tablo, şema, örneklerle örgütlenerek desteklenmesi

BÖLÜM IV

4. BULGULAR VE YORUMLAR

Bu bölümde, 8. Sınıf T.C. İnkılap Tarihi ve Atatürkçülük ders kitabının incelenmesi için oluşturulan alt problemler ışığında yapılan analizlerin sonucunda elde edilen bulgular ve yorumlar yer almaktadır.

4.1. Birinci Alt Probleme Yönelik Bulgular

1. 8. Sınıf T.C. İnkılap Tarihi ve Atatürkçülük ders kitabının içeriği kazanımlarla tutarlı mıdır?

Ek 2’ de 8. Sınıf T.C. İnkılap Tarihi ve Atatürkçülük dersi öğretim programı tablolarında üniteler halinde dersin kazanımlarına ve içerikle ilgili açıklamalara yer verilmektedir. Birinci alt probleme ait bulgular bölümünde, programda yer alan kazanımların içerikle tutarlılığına dair incelemeler sonucunda yapılan değerlendirmelere yer verilmektedir.

Ünite 1 : Bir Kahraman Doğuyor ünitesi’nde 4 kazanım yer almaktadır. İlk kazanım olan “Avrupa’daki gelişmelerin yansımaları bağlamında Osmanlı Devleti’nin yirminci yüzyılın başlarındaki siyasi ve sosyal durumunu kavrar” kazanımıyla ilgili Güçlü Avrupa’nın Doğuşu ve Osmanlı Devleti adlı konuya yer verilmektedir. Önce Avrupa’da yaşanan gelişmelere (Coğrafi Keşifler, Rönesans, Reform, Aydınlanma Çağı, Fransız İhtilali, Sanayi İnkılabı, Sömürgecilik) değinilerek ardından Osmanlı Devleti’nin bu gelişmelerin etkisiyle yaşadığı duruma yer verilmektedir. Osmanlı Devleti’nde ilan edilen Tanzimat ve Islahat Fermanlarına, devlet adamlarının Osmanlı Devleti’ni kurtarma girişimleri ile ilgili düşünce akımlarına yer verilmektedir. Balkanlarda Sosyal ve Kültürel Yapı’nın anlatıldığı içerikte sadece Selanik şehrine ait bilgilere yer verilmesi diğer şehirlere ait bilgi ve görselin yer almaması konunun tam yansıtılmadığını göstermektedir. Genel olarak kazanım ve içerik arasındaki ilişkinin doğru kurulduğu görülse de bazı konularda kazanımı yansıtacak düzeyde bilgiye yer verilmediği görülmektedir.

İkinci kazanım olan “Mustafa Kemal’in çocukluk ve öğrenim hayatından hareketle onun kişilik özelliklerinin oluşumu hakkında çıkarımlarda bulunur” kazanımıyla ilgili Mustafa Kemal’in Hayatı adlı konuya yer verilmektedir. Bu içerikte Mustafa Kemal’in çocukluğu, öğrenim hayatı ele alınarak çocukluğunun geçtiği ev, babası, annesi, ailesiyle ilgili bilgiye kısa şekilde yer verilmekle birlikte konunun daha

detaylı sunulması gerektiği düşünülmektedir. Öğrenim hayatı içeriğinde dönemin eğitimiyle ilgili bilgiye ve Mustafa Kemal'in öğrenim gördüğü okullara ait bilgilere kısa kısa yer verilmektedir. Kazanım içerikle tutarlı görünmekte olup konular biraz daha ayrıntılı verilmiş olsaydı konuların kazanımı yansıtması adına daha uygun olacağı düşünülmektedir.

Üçüncü kazanım olan “Gençlik döneminde Mustafa Kemal'in fikir hayatını etkileyen önemli kişileri ve olayları kavrar” kazanımıyla ilgili Mustafa Kemal'in Fikir Hayatını Etkileyen Kişiler adlı konu yer almaktadır. Bu konuda kişilere ait bilgilere ve görsellere yer verilmekte olup kazanım ile içerik bağlantısının doğru kurulduğu görülmektedir.

Dördüncü kazanım olan “Mustafa Kemal'in askerlik hayatı ile ilgili olayları ve olguları onun kişilik özellikleri ile ilişkilendirir” kazanımıyla ilgili Mustafa Kemal'in Askerlik Hayatı konusunda görev yaptığı ve bulunduğu yerlere ait bilgiler verilmesi kazanımla içeriğin tutarlı olmasını sağlamaktadır. Askerlik hayatına ait çok fazla bilgi bulunmakla birlikte bu içerikte daha kısa sunulmaktadır. Mustafa Kemal'in kişilik özelliklerine değinilmekle birlikte Atatürk'ün kişilik özelliklerinin oluşumuna dair gelişmelerle kişilik özellikleri arasında tam olarak bağlantı kurulamamaktadır. Örneğin Atatürk'ün kişilik özellikleri verilerek onunla ilgili açıklamalara yer verilseydi içeriğin kazanımı yansıtması adına daha uygun olacağı düşünülmektedir.

Ünite 2 : Milli Uyanış: Bağımsızlık Yolunda Atılan Adımlar ünitesi'nde 8 kazanım yer almaktadır. İlk kazanım olan “Birinci Dünya Savaşı'nın sebeplerini ve savaşın başlamasına yol açan gelişmeleri kavrar” kazanımıyla ilgili, Büyük Savaşa Doğru konusu yer alarak içerikte savaşa neden olan gelişmeler ele alınmaktadır. Ülkeler arası blokların oluşması haritadan da faydalanarak gösterilmektedir. Kazanım ile içerik birbiriyle bağlantılı şekilde sunulmaktadır.

İkinci kazanım olan “Birinci Dünya Savaşı'nda Osmanlı Devleti'nin durumu hakkında çıkarımlarda bulunur” kazanımıyla ilgili Birinci Dünya Savaşı'nda Osmanlı Devleti adlı konuya Osmanlı Devleti'nin savaşa girme nedenleri, Cepheden Cepheye Osmanlı (Taarruz-Savunma Cepheleri), İz Bırakanlar: Kut'ül Amare, Çanakkale, Sarıkamış, Mustafa Kemal Çanakkale'de, 1915 Olayları ve Tehcir (Göç) Kanunu, savaşın sona ermesi içeriğine yer verilmektedir. Cephele konu harita yardımıyla uygun şekilde gösterilmektedir. Savaşın seyrini büyük ölçüde etkileyen Çanakkale Cephesi savaşları daha ayrıntılı sunulmuş olsaydı konunun öneminin anlaşılması ve kazanımı tam yansıtması adına daha faydalı olacağı görülmektedir. Genel olarak Birinci Dünya

Savaşı'na girme nedenleri, yaşanan gelişmeler, savaşın sonuçları konularında kazanım ve içeriğin birbiriyle uyumlu verildiği görülmektedir.

Üçüncü kazanım olan “Mondros Ateşkes Antlaşması'nın imzalanması ve uygulanması karşısında Osmanlı yönetiminin, Mustafa Kemal'in ve halkın tutumunu analiz eder” kazanımıyla ilgili Mondros Ateşkes Antlaşması ve İşgaller içeriği verilmektedir. Antlaşmanın önemli maddeleri ve işgal edilen yerler hakkında bilgiler harita yardımıyla sunulmaktadır. Osmanlı Devletinin, halkın ve Mustafa Kemal'in işgallere karşı tutumuna uygun şekilde yer verilerek konu ve kazanımın birbiriyle uyumlu olduğu ve içeriğin kazanımı yansıttığı görülmektedir.

Dördüncü kazanım olan “Kuvâ-yı Millîye'nin oluşum sürecini ve sonrasında meydana gelen gelişmeleri kavrar” kazanımıyla ilgili Kuva-yı Milliye ve Cemiyetler konusu başlığında gerekli bilgiler anlaşılır şekilde sunulmaktadır. Ayrıca Milli Mücadelede Cemiyetler (Milli Cemiyetler, Milli Varlığa Düşman Cemiyetler) başlığı da bu kazanım içerisinde verilmektedir. İçerik ve kazanım bağlantısı kurulmakta olup konu kısa ve öz bir şekilde sunulmaktadır.

Beşinci kazanım olan “Millî Mücadele'nin hazırlık döneminde Mustafa Kemal'in yaptığı çalışmaları analiz eder” kazanımı ile ilgili Milli Mücadele'nin Hazırlık Dönemi Konusu ele alınmaktadır. Bu içerikte kazanım ile ilgili olarak Mustafa Kemal'in Samsun'a çıkışına, Havza ve Amasya Genelgelerine, Erzurum Kongresine, Sivas Kongresine, Amasya Görüşmelerine yer verilmektedir. Konu kazanım ile bağlantılı ve kazanımı yansıtan seviyede görünmektedir. Mustafa Kemal'in Milli Mücadele'de karşılaştığı sorunlar konusunun sadece Mustafa Kemal hakkında görüşlerin anlatıldığı kısa bir metin inceleme örneği ile sunulmasından dolayı içeriğin, konu başlığını fazla yansıtamadığı görülmektedir. Milli Mücadele'de basının önemine ve çalışmalarına dair bilgiler kazanım ile bağlantılı nitelikte sunulmaktadır.

Altıncı kazanım olan “Misak-ı Milli'nin Kabulünü ve Büyük Millet Meclisinin açılışını vatanın bütünlüğü esası ile “ulusal egemenlik” ve “tam bağımsızlık” ilkeleri ile ilişkilendirir” kazanımı ile bağlantılı Büyük Millet Meclisi'nin Açılışı konusu yer almaktadır. Bu konuda Misak-ı Milli ve İstanbul'un İşgali ile Büyük Millet Meclisi'nin açılışına değinilmektedir. Misak-ı Milli kararları ve Meclisin açılışı konusu kazanıma uygun olarak yansıtılmaktadır. Fakat İstanbul'un işgaliyle ilgili az bilgi sunulmasından dolayı içerik kazanımı tam olarak yansıtmayacak düzeyde görünmemektedir.

Yedinci kazanım olan “Büyük Millet Meclisine karşı ayaklanmalar ile ayaklanmaların bastırılması için alınan tedbirleri analiz eder” kazanımı ile bağlantılı

Büyük Millet Meclisine Karşı Çıkan Ayaklanmalar konusu ele alınmaktadır. Meclise karşı çıkan ayaklanmalar harita ve tablolar yardımıyla gösterilip ayaklanmalara karşı alınan önlemlere de değinilerek içerik kazanım ile tutarlı şekilde yansıtılmaktadır.

Sekizinci kazanım olan “Mustafa Kemal’in ve Türk milletinin Sevr Antlaşması’na karşı tepkilerini değerlendirir” kazanımı Yok Hükmünde Bir Antlaşma: Sevr konusu ile sunulmaktadır. Sevr antlaşmasının imzalanması, koşulları, geçersiz kabul edilmesi Sevr antlaşmasının sınırlarını gösteren harita görselinden faydalanılarak ve içerik ile kazanım bağlantısı kurularak sunulmaktadır.

Ünite 3 : Milli Bir Destan: Ya İstiklal Ya Ölüm ünitesi’nde 7 kazanım yer almaktadır. İlk kazanım olan “Millî Mücadele Dönemi’nde Doğu Cephesi ve Güney Cephesi’nde meydana gelen gelişmeleri kavrar” kazanımı Doğu ve Güney Cephesi içeriğiyle sunulmaktadır. İçerikte cephelere ait bilgiler harita görselinden de faydalanarak kazanımı yansıtacak düzeyde ve kazanımla ilgili verilmektedir.

İkinci kazanım olan “Millî Mücadele Dönemi’nde Batı Cephesi’nde meydana gelen gelişmeleri kavrar” kazanımı ile bağlantılı olarak Batı Cephesi konusunda Düzenli Ordunun Kurulmasına, Birinci İnönü Muharebesine ve Sonrası Yaşanan Gelişmelere (1921 Anayasası: Teşkilat-ı Esasiye, Londra Konferansı, Afganistan İle Dostluk Antlaşması, İstiklal Marşı’nın Kabulü, Moskova Antlaşması), İkinci İnönü Muharebesine, Kütahya-Eskişehir Muharebesine yer verilmektedir. İçerik kazanımla tutarlı ve kazanımı yansıtan düzeyde görünmektedir.

Üçüncü kazanım olan “Millî Mücadele’nin zor bir döneminde Maarif Kongresi yapan Atatürk’ün, millî ve çağdaş eğitime verdiği önemi kavrar” kazanımı Savaş Ortamında Maarif Kongresi konusuyla sunulmaktadır. Maarifle ilgili gerekli açıklamaya öz ve anlaşılır şekilde yer verilmekte olup konu kazanımı yansıtan nitelikte görünmektedir.

Dördüncü kazanım olan “Türk milletinin millî birlik, beraberlik ve dayanışmasının bir örneği olarak Tekalif-i Millîye Emirleri doğrultusunda yapılan uygulamaları analiz eder” kazanımı Tekalif-i Millîye (Milli Yükümlülükler) emirleri konusunda ele alınmaktadır. Bu konuda Tekalif-i Millîye Emirlerine tablo ve görsel öğelerden de yararlanarak konuya açıklık getirecek şekilde yer verilmektedir. İçerik kazanım ile bağlantılı ve kazanımı yansıtan özellikte sunulmaktadır.

Beşinci kazanım olan “Sakarya Meydan Savaşı’nın kazanılmasında ve Büyük Taarruz’un başarılı olmasında Mustafa Kemal’in rolüne ilişkin çıkarımlarda bulunur” kazanımı Mustafa Kemal Cephede konusunda Sakarya Meydan Savaşı, Büyük Taarruz

ve Başkumandan Meydan Muharebeleri içeriğiyle kazanımla tutarlı nitelikte sunulmaktadır.

Altıncı kazanım olan “Lozan Antlaşması’nın sağladığı kazanımları analiz eder” kazanımı Lozan Barış Antlaşması konusuyla verilmektedir. Bu içerikte, Lozan Barış Antlaşması’nda alınan kararlar, Lozan Barış Antlaşması’nda Türkiye’nin sınırları gösteren harita yer almaktadır. İçerik kazanımla uyumlu ve kazanımı yansıtan nitelikte görünmektedir.

Yedinci kazanım olan “Millî Mücadele Dönemi’nin siyasi, sosyal ve kültürel olaylarının sanat ve edebiyat ürünlerine yansımalarına kanıtlar gösterir” kazanımı Milli Mücadele’nin Sanata Etkisi konusunda sunulmaktadır. Milli Mücadele’yi yansıtan şiir, resim, kitap, anıt örneklerine yer verilerek konu uygun içerikle sunulmaktadır. İçerik kazanımla tutarlı ve kazanımı yansıtan nitelikte görünmektedir.

Ünite 4 : Atatürkçülük ve Çağdaşlaşan Türkiye ünitesi’nde 9 kazanım yer almaktadır. İlk kazanım olan “Çağdaşlaşan Türkiye’nin temeli olan Atatürk ilkelerini açıklar” kazanımı Çağdaşlaşan Türkiye’nin Temeli: Atatürk İlkeleri konusuyla sunulmaktadır. Bu konuda Cumhuriyetçilik, Milliyetçilik, Halkçılık, Devletçilik, Laiklik, İnkılapçılık İlkeleri bu alanda yapılan çalışmalarla birlikte sunulmaktadır ve konu kazanım ile ilgili görünmektedir.

İkinci kazanım olan “Siyasi alanda meydana gelen gelişmeleri kavrar” kazanımı Siyasi Alanda Yenilikler Konusunda Saltanatın Kaldırılması, Ankara’nın Başkent Oluşu, Cumhuriyetin İlanı, Halifeliğin Kaldırılması, Şer’iye ve Evkaf Vekaletinin Kaldırılması, Erkan-ı Harbiye Vekaletinin Kaldırılması, 1924 Anayasası: Cumhuriyetin İlk Anayasası sunulmaktadır. Konu kazanımla bağlantılı ve kazanımı yansıtan nitelikte görünmektedir.

Üçüncü kazanım olan “Hukuk alanında meydana gelen gelişmelerin toplumsal hayata yansımalarını kavrar” kazanımı Hukuk Alanında Yapılan Yenilikler konusunda Neden Hukuk ve Medeni Kanun içeriğiyle ele alınmaktadır. İçerik kazanımla tutarlı ve kazanımı yansıtan özellikte sunulmaktadır.

Dördüncü kazanım olan “Eğitim ve kültür alanında yapılan inkılapları ve gelişmeleri kavrar” kazanımı Eğitim ve Kültür Alanında Yapılan İnkılaplar konusunda Tevhid-i Tedrisat Kanunu, Harf İnkılabı, Millet Mektepleri, Türk Tarih Kurumunun Açılması, Türk Dil Kurumunun Açılması, Üniversite Reformu, Atatürk’ün Güzel Sanatlara ve Spora Verdiği Önem içeriğine kronolojik çizelgeden de faydalanarak uygun şekilde değerlendirilmektedir. Konu kazanımı yansıtan düzeyde ve kazanım ile bağlantılı görünmektedir.

Beşinci kazanım olan “Toplumsal alanda yapılan inkılapları ve meydana gelen gelişmeleri kavrar” kazanımı Toplumsal Alanda Yapılan İnkılaplar konusunda Şapka İnkılabı ve Kıyafette Değişiklik, Tekke, Zaviye ve Türbelerin Kapatılması, Takvim, Saat ve Ölçülerde Değişim, Soyadı Kanunu, Türk Kadınına Toplumsal Alanda Sağlanan Haklar ile sunulmaktadır. Konu kazanımla tutarlı görünmekle birlikte kadınlara seçme ve seçilme hakkı verilmesi Siyasi Alanda İnkılaplar başlığında verilmiş olsaydı içerik ile kazanım bağlantısı yönünden daha uygun olacağı görülmektedir.

Altıncı kazanım olan “Ekonomi alanında meydana gelen gelişmeleri kavrar” kazanımı Ekonomik Alanda Yapılan Yenilikler konusunda Türkiye İktisat Kongresi, Tarım, Sanayi, Ticaret, Denizcilik ve Ulaştırma Alanında Yaşanan Gelişmeler, 1929 Dünya Ekonomik Bunalımı içeriğiyle sunulmaktadır. İçerik kazanımla bağlantılı ve kazanımı yansıtan özellikte görülmektedir.

Yedinci kazanım olan “Atatürk Dönemi’nde sağlık alanında yapılan çalışmaları devletin temel görevleri ile ilişkilendirir” kazanımı Sağlık Alanında Yapılan Çalışmalar içeriğinde kronolojik çizelgeden faydalanarak ve konu ile kazanım bağlantısı kurularak sunulmaktadır.

Sekizinci kazanım olan “Cumhuriyet’in sağladığı kazanımları ve Atatürk’ün Türk milleti için gösterdiği hedefleri analiz eder” kazanımı Cumhuriyet’in Türk Toplumuna Sağladığı Kazanımlar konusunda Cumhuriyetin Türk Toplumuna Kazandırdıkları, Büyük Nutuk ve Onuncu Yıl Nutku, Gençliğe Hitabe, Atatürk’ün Kişisel Özellikleri içeriğiyle sunulmaktadır. Onuncu Yıl Nutku içeriğinde Nutkun örneğine yer verildiği gibi Gençliğe Hitabe konusunun geçtiği yerde de örneği sunulsaydı içeriğin kazanımı yansıması için daha faydalı olacağı görülmektedir.

Dokuzuncu kazanım olan “Atatürk ilke ve inkılaplarını oluşturan temel esasları kavrar” kazanımı Atatürk İlke ve İnkılaplarının Dayandığı Esaslar konusunda uygun şekilde ve kazanımı yansıtan bir içerikle sunulmaktadır.

Ünite 5 : Demokratikleşme Çabaları ünitesi’nde 3 kazanım yer almaktadır. İlk kazanım olan “Atatürk Dönemi’ndeki demokratikleşme yolunda atılan adımları açıklar” kazanımı Çok Partili Hayat Denemeleri konusyla ele alınmaktadır. Bu Konuda Siyasi Partilere (Cumhuriyet Halk Fırkası, Terakkiperver Cumhuriyet Fırkası, Serbest Cumhuriyet Fırkası), Demokratikleşme Çabalarına kazanıma uygun örneklerle ve kazanımı yansıtan nitelikte yer verilmektedir.

İkinci kazanım olan “Mustafa Kemal’e suikast girişimini analiz eder” kazanımı Mustafa Kemal’e Suikast Girişimi konusunda içerik kazanım bağlantısının doğru kurulduğu ve konunun kazanımı yansıtan nitelikte olduğu görünmektedir.

Üçüncü kazanım olan “Cumhuriyetin ilk yıllarında Türkiye Cumhuriyetine yönelik tehditleri analiz eder” kazanımı Cumhuriyet Yönetimine Yönelik Tehditler konusunda Türkiye’nin Jeopolitik Önemi, İç ve Dış Tehdit Unsurları geçmiş ve günümüzle bağlantı kurularak kazanıma uygun şekilde sunulmaktadır. Konu kazanım ile tutarlı ve kazanımı yansıtan nitelikte görünmektedir.

Ünite 6 : Atatürk Dönemi Türk Dış Politikası ünitesi’nde 3 kazanım yer almaktadır. İlk kazanıma “Atatürk Dönemi Türk dış politikasının temel ilkelerini ve amaçlarını açıklar” Atatürk Dönemi Türk Dış Politikasının Temel İlkeleri konusunda Atatürk’ün Dış Politika İlkeleri içeriğiyle yer verilmektedir. Konunun kazanım ile ilgili sunulduğu ve kazanımı yansıtan nitelikte olduğu görünmektedir.

İkinci kazanıma “Atatürk Dönemi Türk dış politikasında yaşanan gelişmeleri analiz eder” Atatürk Dönemi Türk Dış Politikası konusunda Lozan Barış Antlaşması, Türk Dış Politikasında Yaşanan Gelişmeler (Yabancı Okullar Sorunu, Musul Sorunu, Dış Borçlar Sorunu, Nüfus Mübadelesi, Montrö Boğazlar Sözleşmesi), Türkiye’nin Milletler Cemiyetine Girmesi, Balkan Antantı, Sadabat Paktı içeriğiyle ve kronolojik çizelge kullanılarak yer verilmektedir. İçerik incelendiğinde kazanım ile tutarlı ve kazanımı yansıtan nitelikte görünmektedir.

Üçüncü kazanım “Atatürk’ün Hatay’ı ülkemize katmak konusunda yaptıklarına ve bu uğurda gösterdiği özveriye kanıtlar gösterir” Hatay’ın Anavatana Katılması konusunda Hatay’ın Anavatana Katılması ile ilgili görsel ve kronolojiden faydalanılarak ve içerik ile kazanım bağlantısı kurularak ele alınmaktadır.

Ünite 7 : Atatürk’ün Ölümü ve Sonrası ünitesi’nde 5 kazanım yer almaktadır. İlk kazanıma “Atatürk’ün ölümüne ilişkin yansıma ve değerlendirmelerden hareketle onun fikir ve eserlerinin evrensel değerine ilişkin çıkarımlarda bulunur” Atatürk’ün Son Günleri ve Ölümü, Yurt İçi ve Yurtdışındaki Yankıları konusunda basın yayın organlarından alınan bilgilerden faydalanılarak yer verilmektedir. Ayrıca İsmet İnönü’nün Cumhurbaşkanı Seçilmesine kısa şekilde değinilmektedir. Konu kazanım ile tutarlı ve kazanımla örtüşen nitelikte görünmektedir.

İkinci kazanıma “Atatürk’ün Türk Milleti’ne bıraktığı eserlerinden örnekler verir” Atatürk’ün Eserleri konusunda başta Nutuk olmak üzere diğer eserlerine de değinilerek yer verilmektedir. Konu kazanım bağlantısının doğru kurulduğu görülmekle birlikte

Atatürk'ün en önemli eserlerinden Nutuk içerikte daha ayrıntılı olarak yer alsaydı konunun kazanımı yansıtması adına daha faydalı olacağı görünmektedir.

Üçüncü kazanım olan “Atatürk'ün İkinci Dünya Savaşı öncesi tespitleri ve girişimleri Türkiye'nin savaşta izlediği denge siyaseti ile ilişkilendirilir” kazanımı Atatürk'ün İkinci Dünya Savaşı Öncesi Tespitleri konusunda kazanımı yansıtan nitelikte ve kazanımla tutarlı şekilde ele alınmaktadır.

Dördüncü kazanım “İkinci Dünya Savaşı'ndaki gelişmelerin ve bu savaşın sonuçlarının Türkiye'ye etkilerini analiz eder” İkinci Dünya Savaşı ve Türkiye'ye Etkileri konusunda Savaşın Sebepleri, Başlaması, Gelişmesi, Sonuçları, İkinci Dünya Savaşı'nda Türkiye'nin Tutumu, Savaşın Türkiye'ye Etkileri içeriği ile görsellerden faydalanılarak konu kazanım ile örtüşen nitelikte sunulmaktadır.

Beşinci kazanım “Türkiye'de çok partili siyasi hayata geçişi hızlandıran gelişmeleri, demokrasinin gerekleri açısından analiz eder” Yeniden Çok Partili Siyasi Hayat konusunda, Demokrat Partinin Kurulması içeriğiyle kazanımı yansıtan nitelikte ve kazanımla tutarlı şekilde ele alınmaktadır.

Ders kitabı ele alındığında, bazı konularda kazanımı tam olarak yansıtacak düzeyde bilgi ve örneğe yer verilmediği görülse de genel olarak ünite ve konuların T.C. İnkılap Tarihi ve Atatürkçülük dersi programında yer alan kazanımlarla tutarlı olduğu, konuların kazanımla ilgili sunularak kazanımları yansıttığı görünmektedir.

4.2. İkinci Alt Probleme Yönelik Bulgular

2. 8. Sınıf T.C. İnkılap Tarihi ve Atatürkçülük ders kitabı içeriği öğrencinin hazırbulunuşluk düzeyine uygun mudur?

İkinci alt probleme yönelik bulgular bölümünde ders kitabında sunulan içeriğin öğrencinin hazırbulunuşluk düzeyine uygun olup olmadığına dair yapılan incelemelere yer verilmektedir.

Ünite 1 : Bir Kahraman Doğuyor ünitesi'nde 20. Yüzyıla GİRERKEN Osmanlı Devleti konusunda içeriğe örnek oluşturması adına Meşrutiyetin ilanı adına basılan bir kartpostal'a ve 20. yüzyıl başlarında Osmanlı Devleti ve Avrupa devletlerinin sınırlarını gösteren haritaya yer verilmektedir. Konudaki görsel öğeler renkli, net ve anlaşılır görünmektedir. Ünite genelinde verilen görsel öğeler altında açıklamaları ile birlikte sunulmaktadır. Balkanlarda Sosyal ve Kültürel Yapı konusunda Selanik'in hem eski hem de yeni halini gösteren iki resim örneği sunularak öğrencinin karşılaştırma yapmasına imkan tanınmaktadır. Böylece içerik öğrencinin örnekler arası fark ve benzerlikleri ayırt etmesini sağlayacak şekilde sunulmaktadır. Balkanlarda Sosyal ve Kültürel Yapı konusunda öğrenciye "Yaşadığımız şehrin toplum üzerinde ekonomik, sosyal ve kültürel etkileri neler olabilir?" sorusu yöneltilerek öğrencinin yakın çevresindeki örneklerden faydalanması istenmektedir. Ayrıca "unutmayınız" ve "bunları biliyor musunuz" adlı konuyu destekleyen bölümlerin içerikte yer almasıyla öğrenciye konu ile ilgili açıklayıcı bilgi sunularak öğrencinin hazırbulunuşluğuna destek olunmaktadır.

Ünite 2 : Milli Uyanış: Bağımsızlık Yolunda Atılan Adımlar ünitesi'nde Büyük Savaşa Doğru konusunda Birinci Dünya Savaşı'nın anlamının ne olduğu açık ve anlaşılır biçimde açıklanmaktadır. Birinci Dünya Savaşı'nın başında bloklar adıyla renkli bir harita yer almaktadır. Birinci Dünya Savaşı'nda Osmanlı Devleti konusunda Osmanlı Devleti arması, Birinci Dünya Savaşı'nda Osmanlı Devleti'nin savaştığı cepheleri gösteren renkli ve anlaşılır harita ve görsel öğeler sunularak içerik öğrencinin hazırbulunuşluğuna uygun hale getirilmektedir. Mondros Ateşkes Antlaşması'ndan Sonra İşgal Edilen Yerler konusunda işgal edilen yerleri gösteren bir harita mevcut olup içerik öğrencinin düzeyine uygun şekilde ele alınmaktadır. Kuva-yı Milliye ve Cemiyetler konusunda Kuva-yı Milliye (Milli Kuvvetler) kavramının tanımına kısa ve öz aynı zamanda anlaşılır şekilde yer verilmektedir. Böylece öğrenci için kavramlar anlaşılır hale getirilerek öğrencinin konuyu kavrayacak seviyede olması sağlanmaktadır. Milli Mücadele'de Karşılaşılan Sorunlar ve Mustafa Kemal konusunda öğrencilere "Karşılaştığınız zorluklar, engeller olduğunda siz de kendinize Atatürk'ü örnek alırsınız"

myıldınız?” sorusu yöneltilek öğrencinin kendinden örnek vermesi istenmekte olup içerik öğrenci için daha anlamlı hale getirilmektedir. Misak-ı Milli ve İstanbul’un İşgalini anlatan konuda İstanbul’un İşgali ile ilgili gazete haberine yer verilip “Eğer siz bu tarihte İstanbul’da yaşıyor olsaydınız bu gazete haberinin duyunca neler hissederdiniz?” sorusu öğrenciye yöneltilek içerik öğrenci için daha anlamlı kılınmaktadır. Büyük Millet Meclisi Açılıyor konusunda açılan Meclisteki milletvekillerinin meslek dağılımına ait bir çizelge halinde bilgi sunulmakta olup öğrenciden de günümüzdeki Mecliste görev yapan milletvekillerinin mesleklerini incelemesi istenerek öğrencinin eski ve yeni arasında karşılaştırma yapması için fırsat sunulmaktadır. Ayrıca Büyük Millet Meclisi’nin ilk binası ve ikinci binasına ait görsellere altında açıklamaları ile yer verilerek öğrencinin örnekler arasında karşılaştırma yapması için fırsat sunulmaktadır. Büyük Millet Meclisine Karşı Çıkan Ayaklanmalar konusunda çıkan ayaklanmaları hangi bölgede kimlerin çıkardığına dair bilginin anlaşılması adına konu harita yardımıyla sunulmaktadır. Haritanın altında açıklaması olup harita net şekilde görünmektedir. Yok Hükmünde Bir Antlaşma: Sevr konusunda antlaşmanın maddeleri Sevr Barış Antlaşmasına göre sınırlar adlı harita çevresinde açık ve anlaşılır şekilde sunulmaktadır. Ünite genelinde verilen harita, resim ve diğer görsel öğeler altında açıklamalarıyla birlikte anlaşılır şekilde sunulmaktadır. Öğrencinin karşılaştırma yapıp aradaki fark ve benzerlikleri anlaması için birden fazla örnek sunulmaktadır. Ayrıca “unutmayınız” ve “bunları biliyor musunuz” adlı konuyu destekleyen bölümlerin içerikte yer almasıyla öğrenciye konu ile ilgili açıklayıcı bilgi sunularak öğrencinin hazırbulunuşluğuna destek sağlanmaktadır.

Ünite 3 : Milli Bir Destan: Ya İstiklal Ya Ölüm ünitesi’nde Doğu ve Güney Cephesi konu başlığında Milli Mücadelede Dönemi’nde Cephele adı ile altında açıklaması olan anlaşılır bir harita görseli yer almaktadır. Batı Cephesi konusunda öğrenciye sorulan “Yaşadığınız bölgede Milli Mücadele ile ilgili gelişmeler yaşanmış mı? Şehrinizin veya yaşadığınız yerin Milli Mücadele Dönemi’ndeki durumu hakkında araştırma yapınız.” sorusuyla öğrencinin yakın çevresinden yola çıkarak konuyu kendi seviyesine uygun şekilde kavraması için yardımcı olunmaktadır. İstiklal Marşı’nın Kabulü anlatılırken “Türk milleti çok yakın bir zamanda, İstiklal Marşı’nın yazıldığı o günlere benzeyen bir olayla karşılaşmış mıdır? Bu olay karşısında Türk milletinin İstiklal Marşı’ndaki sözleri hatırladığını düşünüyor musunuz?” sorusu ile yakın zamandan yola çıkarak öğrencinin kendi hazırbulunuşluğuna uygun hareket etmesi beklenmektedir. Savaş Ortamında Maarif Kongresi konusunda konu başında “Maarif” kavramının açıklamasına kısa şekilde yer verilerek konu öğrenci için açık ve anlaşılır hale

getirilmektedir. Tekalif-i Milliye (Milli Yükümlülükler) Emirleri konusunda halktan toplanan besin ve ihtiyaç maddelerini gösteren tabloya yer verilerek içerik öğrenci için anlaşılır şekilde sunulmaktadır. Mustafa Kemal Cephe konusunda Sakarya Meydan Savaşı içeriğinde savaşın yapıldığı alan ve tarafların hareketini gösteren harita altında açıklamasıyla birlikte öğrenci seviyesine uygun şekilde yer almaktadır. Lozan Barış Antlaşması konusunda Lozan Barış Antlaşmasına göre Türkiye'nin sınırlarını gösteren harita altında gerekli açıklaması ile renkli şekilde sunulmaktadır. Milli Mücadele'nin Sanata Etkisi konusunda şiir, resim, tablo, gibi farklı ve birden fazla örnekten yararlanılarak konu öğrencinin anlamasını kolaylaştıracak şekilde sunulmaktadır. Ayrıca “unutmayınız” ve “bunları biliyor musunuz” adlı konuyu destekleyen bölümlerin içerikte sunulmasıyla öğrenciye konu ile ilgili açıklayıcı bilgi verilerek öğrencinin hazırbulunuşluğuna destek sağlanmaktadır.

Ünite 4 : Atatürkçülük ve Çağdaşlaşan Türkiye ünitesi'nde Çağdaşlaşan Türkiye'nin Temeli: Atatürk İlkeleri konusunda “Cumhuriyetçilik, Cumhuriyet, Mutlakiyet, Meşrutiyet” gibi içerik ile ilgili kavramların açıklamalarına yer verilerek konunun öğrenci seviyesi için uygun olması sağlanmaktadır. Daha sonra “Cumhuriyet yönetimi ile mutlakiyet ve meşrutiyet yönetimleri arasındaki farklar nelerdir?” sorusu öğrenciye sorularak öğrencinin sunulan bilgidен hareketle aradaki fark ve benzerlikleri bulmasına yönelik çalışma yapması istenmektedir. Halkçılık ilkesi konusunda öncelikle “Halkçılık” kavramının tanımına yer verilmekte olup konunun öğrenci adına anlaşılır olması sağlanmaktadır. Devletçilik ilkesi konusunda öncelikle konu başında “Devlet” ve “Devletçilik” kavramlarının açıklaması verilerek öğrencinin konuyu kavrayacak seviyede olması için yardımcı olunmaktadır. Laiklik ilkesi konusunda konu başında “Laiklik” kavramının açıklaması yer almakta olup bu şekilde öğrenci konuyu anlaması için hazır hale getirilmektedir. Laiklik ilkesi konusunda “Eski ve yeni milletvekilleri ant içme şekillerini inceleyiniz. Günümüzde milletvekillerinin göreve başlarken söyledikleri ant içme metnini inceleyerek görüşlerinizi belirtiniz.” sorusuyla öğrencinin iki örnek arasında karşılaştırma yaparak benzerlik ve farklılıkları bulmasına imkan tanınmaktadır. İnkılapçılık ilkesi konusunda öncelikle “İnkılapçılık” kavramının tanımına yer verilerek öğrencinin konuyu kavraması için yardımcı olunmaktadır. Siyasi alanda yapılan yenilikler konusunda Ankara'nın başkent olması anlatılırken Ankara Ulus Meydanı'nın eski yıllardaki ve yakın zamandaki görünümüne ait iki görsel ögeye yer verilmektedir. Böylece öğrenciye iki örnek arasında karşılaştırma yapması için fırsat sunulmaktadır. Siyasi alanda yapılan yenilikler konusunda Halifeliğin Kaldırılması anlatılırken öncelikle

konu başında “Halifelik” kavramının açıklaması yer alarak konunun öğrenci adına anlaşılır olması sağlanmaktadır. 1924 Anayasası: Cumhuriyetin İlk Anayasası konusunda 1921-1924 anayasalarına ait bilgiler tablo halinde sunularak öğrenciye “1921-1924 anayasaları arasında ne gibi farklar bulunmaktadır?” sorusu yöneltilip öğrencinin karşılaştırma yapmasına olanak verilmektedir. Medeni Kanun konusunda öncelikle “Medeni Kanun” teriminin açıklamasına yer verilerek içerik öğrencinin seviyesine uygun hale getirilmektedir. Ardından Mecelle ve Medeni Kanun arasındaki farkları gösteren bir tablo ile içerik öğrenci için anlaşılır kılınmaktadır. Eğitim ve Kültür Alanında Yapılan İnkılaplar konusunda Türk Tarih Kurumunun açılması anlatılırken “Milli Tarih”, Türk Dil Kurumunun açılması anlatılırken “Dil” kavramlarının bilgisi konu başında yer almaktadır. Toplumsal Alanda Yapılan İnkılaplar konusunda Tekke, Zaviye ve Türbelerin Kapatılması anlatılırken “Tarikat, Tekke, Zaviye” kavram bilgileri sunularak bilinmeyen kelimelere açıklık getirilmeye çalışılmaktadır. Toplumsal Alanda Yapılan İnkılaplar konusunda Soyadı Kanunu anlatılırken “Ailenizin kullandığınız soyadını nasıl aldığınızı biliyor musunuz? Soyadınızın nasıl ve ne zaman alındığı ile ilgili bir araştırma yapınız.” sorusuyla öğrencinin yakın çevresinden hareketle konuyu anlamlandırmasına olanak sağlanmaktadır. Ekonomi Alanında Yapılan İnkılaplar konusunda Türkiye İktisat Kongresine ait eski ve yakın zamana ait iki görsele yer verilerek öğrenciye iki örnek arasında karşılaştırma yapması için fırsat verilmektedir. Tarım, Sanayi, Ticaret ve Denizcilik Alanındaki Gelişmeler konusunda “Aşar Vergisi” kavram bilgisi konu başında sunularak içerik öğrenci için anlaşılır hale getirilmektedir. Ünite genelinde konularla ilgili sunulan görseller altında açıklamaları ile birlikte verilmektedir. Örnekler ve sorular yoluyla öğrenciye sunulan bilgiler arasında karşılaştırma yapabilmesi için imkan tanınmaktadır. Ayrıca “unutmayınız” ve “bunları biliyor musunuz” adlı konuyu destekleyen bölümlerin içerikte yer almasıyla öğrenciye konu ile ilgili açıklayıcı bilgi sunularak öğrencinin hazırbulunuşluğuna destek sağlanmaktadır.

Ünite 5 : Demokratikleşme Çabaları ünitesi’nde Çok Partili Hayat Denemeleri konusunda tek parti ve çok parti yönetimine dair bilgi içeren tablo sunulup ardından “Devlet yönetiminde tek partili yönetim mi yoksa çok partili yönetim mi etkili olur?” sorusuyla öğrencilere sunulan bilgiler arasında karşılaştırma yapması için olanak tanınmaktadır. Terakkiperver Cumhuriyet Fırkası anlatılırken “Terakkiperver” ve “Fırka” kavram bilgisine yer verilerek içerik öğrenci için anlaşılır hale getirilmektedir. Cumhuriyet Yönetimine Yönelik Tehditler konusunda Türkiye’nin Jeopolitik Öneminin anlatıldığı içerikte önce “Jeopolitik” kavramının açıklamasına yer verilerek öğrencinin

konuyu kavramasına yardımcı olunmaktadır. Ünite genelinde konularla ilgili sunulan görsel öğeler altında gerekli açıklamaları ile birlikte verilmektedir. Ayrıca “unutmayınız” ve “bunları biliyor musunuz” adlı konuyu destekleyen bölümlerin içerikte yer almasıyla öğrenciye konu ile ilgili açıklayıcı bilgi sunularak öğrencinin hazırbulunuşluğuna destek sağlanmaktadır.

Ünite 6 : Atatürk Dönemi Türk Dış Politikası ünitesi’nde Atatürk Dönemi Türk Dış Politikasının Temel İlkeleri konusunda “Mütekabiliyet (Karşılıklılık)” kelimesinin kavram bilgisine konu içinde ulaşılarak anlamı bilinmeyen kelimelere öğrencinin anlamasını sağlayacak şekilde açıklık getirilmektedir. Türk Dış Politikasında Yaşanan Gelişmeler Konusunda Nüfus Mübadelesi içeriği sunulurken “Etabli” ve “Mübadele” kavram bilgisi konu başında verilerek içeriğin öğrenci seviyesine uygun olması sağlanmaktadır. Daha sonra “Mübadele ile yer değiştiren bir aile ile tanıştınız mı? Mübadele sonucunda göç etmiş bir aile ve yaşadıkları hakkında araştırma yapınız.” sorusuyla öğrenciye yakın çevresinden ve kendi bilgilerinden hareketle konuyu anlamlandırması için fırsat sunulmaktadır. Ünite genelinde konularla ilgili sunulan görsel öğeler altında gerekli açıklamaları ile birlikte verilmektedir. Ayrıca “unutmayınız” ve “bunları biliyor musunuz” adlı konuyu destekleyen bölümlerin içerikte yer almasıyla öğrenciye konu ile ilgili açıklayıcı bilgi sunularak öğrencinin hazırbulunuşluğuna destek sağlanmaktadır.

Ünite 7 : Atatürk’ün Ölümü ve Sonrası ünitesinde Atatürk’ün Ölümü, Yurt İçi ve Yurt Dışındaki Yankıları konusunda Atatürk ile ilgili gazete haberine ve basın yayın organlarında yer alan sözlere yer verilerek konu öğrenci için anlaşılır hale getirilmektedir. Atatürk’ün Eserleri konusunda Nutuk’un eski ve yeni alfabe ile baskısını gösteren örneğe yer verilerek öğrencinin iki örnek arasında karşılaştırma yapması için fırsat sunulmaktadır. İkinci Dünya Savaşı’nın Türkiye’ye Etkileri ve Yeniden Çok Partili Siyasi Hayat konusunda verilen gazete haberleri ile konu öğrencinin anlamasını kolaylaştıracak şekilde ele alınmaktadır. Ünite genelinde konularla ilgili sunulan görsel öğeler altında gerekli açıklamaları ile birlikte verilmektedir. Ayrıca “bunları biliyor musunuz” adlı konuyu destekleyen bölümün içerikte yer almasıyla öğrenciye konu ile ilgili açıklayıcı bilgi sunularak öğrencinin hazırbulunuşluğuna destek sağlanmaktadır.

Genel olarak ders kitabı ele alındığında, anlamı bilinmesi gereken kavramların açıklamalarına anlaşılır şekilde yer verilerek içeriğin öğrenci seviyesine uygun hale getirildiği görülmektedir. Öğrencinin kendinden ve yakın çevresinden faydalanacağı örnekler ve sorular yer almaktadır. Görsel öğeler altında açıklamaları ile birlikte anlaşılır

şekilde sunulmaktadır. Öğrencinin karşılaştırma yapıp aralarındaki fark ve benzerlikleri bulmasına olanak tanıyan birden fazla örneğe yer verilmektedir. Ayrıca “unutmayınız” ve “bunları biliyor musunuz” adlı konuyu destekleyen bölümlerin içerikte yer almasıyla öğrenciye konu ile ilgili açıklayıcı bilgi sunularak öğrencinin hazırbulunuşluğuna destek sağlanmaktadır. Ders kitabının arkasında bulunan sözlük ve kronolojinin öğrencinin hazırbulunuşluğunu arttıran bir unsur olarak fayda sağladığı düşünülmektedir.



4.3. Üçüncü Alt Probleme Yönelik Bulgular

3. 8. Sınıf T.C. İnkılap Tarihi ve Atatürkçülük ders kitabında yer alan bilgiler doğru, güncel ve geçerli bilgilerden oluşmakta mıdır?

Üçüncü alt probleme yönelik bulgular bölümünde ders kitabında sunulan içeriğin doğru, güncel ve geçerli bilgilerden oluşup oluşmadığına dair yapılan incelemeler yer almaktadır.

Ünite 1 : Bir Kahraman Doğuyor ünitesi'nde Balkanlarda Sosyal ve Kültürel Yapı konusunda Selanik şehrinin resmi, Dolmabahçe Sarayı'nın giriş kapısı resmi gibi yakın zamana ait birkaç güncel görsel öge bulunmakla birlikte öğrencinin güncel veri ve ögelerden yararlanması adına daha fazla güncel verinin kullanılması gerektiği düşünülmektedir. Mustafa Kemal'in Hayatı konusunda "bunları biliyor musunuz" adlı kısımda "Mustafa Kemal'in doğduğu ev 1933 yılında Selanik Belediyesi tarafından satın alınarak Atatürk'e hediye edilmiştir." bilgisinin doğruluğunu teyit etmek için altında hangi kaynaktan alındığı belirtilmektedir. Mustafa Kemal'in Öğrenim Hayatı konusunda Harp Akademisi ile ilgili verilen metin inceleme örneğinin doğruluğunun kanıtlanması için altında metnin alındığı derginin adı, sayısı, sayfa numarası belirtilmektedir.

Ünite 2 : Milli Uyanış: Bağımsızlık Yolunda Atılan Adımlar ünitesi'nde Sarıkamış Harekatının 102. yılında etkinliğine katılan insanların ve Çanakkaleye tören için gelen Avustralyalı insanların yer aldığı görseller ve açıklamaları güncel veri olarak sunulmaktadır. Bandırma vapuru, Erzurum ve Sivas Kongre binaları ile Meclis binasının yeni görsellerine yer verilmesi de güncel verilerin kullanıldığını göstermektedir. Birinci Dünya Savaşı'nda Osmanlı Devleti konusunda Çanakkale Cephesi içeriği sunulurken "Er Kişi Niyetine" adlı örneğin doğruluğuna kanıt olması adına altında hangi yazar ve eserden alındığını gösteren bilgiye yer verilmektedir. Birinci Dünya Savaşı'nda Osmanlı Devleti konusunda 1915 Olayları ve Tehcir (Göç) Kanunu içeriği sunulurken metin inceleme örneğinin doğruluğunu teyit etmek için altında metnin yazarını, derginin adını, sayısını, sayfa numarasını gösteren bilgiye yer verilmektedir. Milli Mücadele'nin Hazırlık Dönemi konusunda Milli Mücadele'de Basının Önemi içeriğinde Halide Edip Adivar'ın Mustafa Kemal'in basına verdiği önemi anlattığı konuşma örneğinin doğruluğunu teyit etmek için altında hangi yazar ve eserden alındığına dair bilgiye yer verilmektedir.

Ünite 3 : Milli Bir Destan: Ya İstiklal Ya Ölüm ünitesi'nde Kahramanmaraş'a ait İstiklal madalya anıtı, Cumhurbaşkanı Recep Tayyip Erdoğan'ın Gaziantep mitinginde yaptığı konuşma ve görsele yer verilmesi, İnönü Muharebelerinin geçtiği yerde Metristepe Anıtı, Mudanya Ateşkes Antlaşmasının imzalandığı bina, İzmir Milli Mücadele Anıtı,

Manisa Atatürk ve Kuvayımilli Anıtı, Samsun Milli Mücadele Anıtı, güncel verilerin olduğunu göstermektedir. Doğu ve Güney Cephesi konusunda Doğu Cephesi Komutanı Kazım Karabekir'i anlatan yazının doğru olduğunu teyit etmek için altında alındığı internet kaynağına yer verildiği görünmektedir. Batı Cephesi konusunda 1921 Anayasası: Teşkilat-ı Esasiye içeriği sunulurken “Yeni Devletin İlk Anayasası” adlı metin inceleme örneğinin doğruluğunu teyit etmek için altında hangi internet kaynağından alındığını gösteren bilgiye yer verilmektedir. Savaş Ortamında Maarif Kongresi konusunda metin inceleme örneklerinin doğruluğunu teyit etmek için altında hangi yazar ve eserden alındığını gösteren bilgilere yer verilmektedir. Milli Mücadele'nin Sanata Etkisi konusunda “Kocatepede” adlı şiirin, “Ateşten Gömlek” ve “Çankaya” adlı kitap örneğinin doğruluğunu teyit etmek için altında hangi kaynaktan alındığını belirten bilgiye yer verildiği görünmektedir.

Ünite 4 : Atatürkçülük ve Çağdaşlaşan Türkiye ünitesi'nde seçim yapıldığını gösteren resim, Ankara Ulus Meydanını gösteren resim, Cumhurbaşkanlığı Senfoni Orkestrası resmi, Konya Mevlana Türbesi, 5. İzmir İktisat Kongresinden görüntü içeren görsel güncel verilerin üniteye yer aldığını göstermektedir. Siyasi Alanda Yapılan Yenilikler konusunda 1924 Anayasası: Cumhuriyetin İlk Anayasası içeriğinde sunulan 1924 Anayasası'nın maddelerinin doğruluğunu teyit etmek için altında hangi internet kaynağından alındığına dair bilgiye yer verilmektedir. Eğitim ve Kültür Alanında Yapılan İnkılaplar konusunda Harf İnkılabı içeriğinde “bunları biliyor musunuz” adlı kısımda sunulan bilginin doğruluğunu teyit etmek için altında alındığı internet kaynağına yer verilmektedir. Cumhuriyetin Türk Toplumuna Sağladığı Kazanımlar konusunda Büyük Nutuk ve Onuncu Yıl Nutku içeriği anlatılırken Nutuk ve Onuncu Yıl Nutku ile ilgili sunulan metin inceleme örneğinin doğruluğuna kanıt olmak için altında hangi yazar ve eserden alındığı belirtilmektedir.

Ünite 5 : Demokratikleşme Çabaları ünitesi'nde 15 Temmuz Şehitler Köprüsü resmi, çok yakın dönemde yaşanan ve milletin hayatında önemli izler bırakan 15 Temmuz Destanının görselleriyle birlikte açıklamalarına yer verilmesi güncel öğelerin kullanıldığını göstermektedir. Çok Partili Hayat Denemeleri konusunda Siyasi Partiler Kuruluyor içeriği sunulurken “bunları biliyor musunuz” adlı kısmın doğruluğunu teyit etmek için altında hangi internet kaynağından alındığı bilgisine yer verildiği görünmektedir. Cumhuriyetin Yönetimine Yönelik Tehditler konusunda “Bir Halkın Uyanışı: 15 Temmuz Demokrasi Zaferine” ait bilginin doğruluğunu teyit etmek için altında alındığı internet kaynağına yer verildiği görünmektedir.

Ünite 6 : Atatürk Dönemi Türk Dış Politikası ünitesi'nde güncel bir görsel ögeyle karşılaşılmamış olup verilen görsel ögelerin erişim tarihlerinin ise yakın zamana ait olduğu görülmektedir. Atatürk Dönemi Türk Dış Politikasının Temel İlkeleri konusunda sunulan Atatürk'ün konu ile ilgili sözlerinin doğruluğunu teyit etmek için altında alındığı kaynağın bilgilerine yer verilmektedir. Hatay'ın Anavatana Katılması konusunda metin inceleme örneğinin doğruluğunu teyit etmek için altında alındığı kaynağın adı, yılı, sayfa numarası bilgilerine yer verildiği görülmektedir. Hatay'ın Anavatana Katılması konusunda "bunları biliyor musunuz" adlı kısımda sunulan bilginin doğruluğunu teyit etmek için altında alındığı internet kaynağına yer verildiği görülmektedir.

Ünite 7 : Atatürk'ün Ölümü ve Sonrası ünitesi'nde Anıtkabir ve Anıtkabirde yer alan Mozole'nin resmi güncel öge olarak sunulmaktadır. Atatürk'ün Ölümü Yurt İçi ve Yurt Dışındaki Yankıları konusunda Atatürk hakkında basın, yayın organlarında yer alan sözlerin doğruluğunu teyit etmek için altında alındığı kaynağın bilgilerine yer verilmektedir. Atatürk'ün Eserleri konusunda metin inceleme örneğinin doğruluğuna kanıt olması için altında alındığı internet kaynağına bilgisine yer verildiği görülmektedir.

Genel olarak ders kitabında, T.C. İnkılap Tarihi ve Atatürkçülük dersinin içeriği gereği eski dönem ögelerinin çoğunlukta olduğu görülmekte olup güncel veriler daha az sayıda yer almaktadır. Ders kitabında yeni verilerin, eski verilerle birlikte sunulması öğrencinin geçmiş ve gelecek arasında kıyaslama yapmasına olanak sağlamaktadır. Ders kitabının arkasındaki görsel kaynakça ve internet kaynakçası incelendiğinde ders kitabında kullanılan verilerin yakın tarihte alındığına kanıt oluşturmaktadır. Ders kitabı genelinde sunulan örneklerin (metin inceleme, görsel öge, internet haberi, gazete haberi, dergi, kitap) doğruluğuna ve geçerliğine kanıt olması için altında alındığı kaynakları verilerek sunulmaktadır. Ders kitabının arkasında yer alan kaynakça hem bilgilerin doğruluğunu teyit etmek için hem de bilimsel etik açısından önemli görülmektedir. Ders kitabında verilen görsel ögelerin kaynakları incelendiğinde sosyal medya bilgi kaynakları yerine verilerin doğruluğu açısından kurumsal site ve arşivlerden yararlanılmasının daha uygun olacağı görülmektedir.

4.4. Dördüncü Alt Probleme Yönelik Bulgular

4. 8. Sınıf T.C. İnkılap Tarihi ve Atatürkçülük ders kitabı içeriği tablo, şekil, resimlerle (görsel öğelerle) desteklenmiş midir?

Dördüncü alt probleme yönelik bulgular bölümünde ders kitabında sunulan içeriğin tablo, şekil, resim ve görsel öğelerle desteklenip desteklenmediğine dair yapılan incelemelere yer verilmektedir.

Tablo 6 : Bir Kahraman Doğuyor Ünitesinde Bulunan Görsel Öğelerin Dağılımı

Görsel	f	%
Resim/fotoğraf	30	93.75
Kartpostal	1	3.125
Harita	1	3.125
Toplam	32	100

Tablo 6 incelendiğinde Bir Kahraman Doğuyor ünitesinde % 93.75 oranla en fazla resim/fotoğraf, % 3.125 oranla ise kartpostal ve harita öğelerin yer aldığı görülmektedir.

Atatürk'ün ailesiyle birlikte olduğu ünite giriş kapak resmi ünitenin içeriğiyle uyumlu şekilde sunulmaktadır. İlk konu Avrupa'nın Doğuşu ve Osmanlı Devletinin Durumu sunulurken Avrupa'da yaşanan gelişmeleri kısaca özetleyen ve tüm gelişmeleri içeren görselden faydalanılmaktadır. Avrupa'daki gelişmelerin anlatıldığı konuda Aydınlanma Çağı ve Fransız İhtilali içeriğiyle ilgili verilen küçük boyuttaki görsel öğelerin anlaşılabilirliği zor olmaktadır. 20.yy Giderken Osmanlı Devleti içeriğinde sunulan II. Mahmut portresine ve II. Mahmut'un Osmanlı Devletini kurtarma çabalarının birlikte yer verilmektedir. Ünite, konu ile alakalı resimler ilgili konu içerisinde yer almaktadır. Ünite içeriğinde sadece resim değil Meşrutiyetin ilanı adına basılan 1908 yılına ait kartpostal, 20. yy başlarında Osmanlı Devleti ve Avrupa Devletlerinin sınırlarını gösteren harita mevcut olup görseller renkli, anlaşılır, konu ve kazanıma uygun görünmektedir. Balkanlarda Sosyal ve Kültürel Yapı anlatılırken Selanik'in geçmiş ve yakın dönemine ait resimler paylaşılmaktadır. Mustafa Kemal'in çocukluğundan bahsedilirken ailesine, Selanik'teki evine dair yaşamını gösteren resimler, okul yaşantısını anlatırken öğrenim

gördüğü Manastır Askeri İdadisi görseli, askerlik hayatı anlatırken sunulan Harekat Ordusu'nda, Trablusgarp'ta görev yaptığı görsellerin konu ile ilgili ve altında gerekli açıklamayı içeren nitelikte olduğu görülmektedir. Ünite'de kullanılan görsel öğeler genel olarak anlaşılır ve altında açıklamalarını içeren şekilde sunulmaktadır.

Tablo 7 : Milli Uyanış: Bağımsızlık Yolunda Atılan Adımlar Ünitesinde Bulunan Görsel Öğelerin Dağılımı

Görsel	f	%
Resim/fotoğraf	26	81.25
Arma	1	3.125
Harita	5	15.625
Toplam	32	100

Tablo 7 incelendiğinde Milli Uyanış: Bağımsızlık Yolunda Atılan Adımlar ünitesinde % 81.25 oranla en fazla resim/fotoğraf görseline, % 15.625 oranla harita, % 3.125 oranda ise arma görsel öğesine yer verildiği gözlenmektedir.

Mustafa Kemal'in Çanakkale Cephesinde olduğunu gösteren ünite giriş resmi içerik ile ilgili ve altında açıklamasıyla birlikte sunulmaktadır. Birinci Dünya Savaşı konusunda kullanılan "Birinci Dünya Savaşı'nın başında bloklar" adlı harita açıklamalı, anlaşılır ve renkli şekilde verilmektedir. Ünite içeriğinde, savaş dönemini anlatan resimler konu-kazanım bağlantısı kurularak sunulmaktadır. Ünite'de kullanılan haritalar canlı renkte olup konu ile ilgili olarak sunulmaktadır. Ünite içerisinde sadece geçmiş döneme ait değil yakın döneme ait Çanakkale ve Sarıkamış anma programlarını gösteren güncel resim ve bilgiler de yer almaktadır. Mondros Ateşkes Antlaşması ve İşgaller konusunda "Mondros Ateşkes Antlaşması'ndan sonra işgal edilen yerler" adlı harita renkli ve açıklamalı şekilde sunulmaktadır. İzmir İşgal Ediliyor içeriği sunulurken gelişmelerin yaşandığı dönemi tasvir eden "İzmir'in İşgali" adlı resim tablosuna yer verilmektedir. Sivas Kongresinden bahsedilirken kongrenin yapıldığı binanın görseli ve kongreye katılan kişilere ait görseller sunulmaktadır. Büyük Millet Meclisi'nin açılışı konusunda Meclisin I. binası ve II. binasına ait görseller paylaşılmaktadır. Sevr Antlaşmasının anlatıldığı konuda "Sevr Barış Antlaşmasına göre sınırlar" adlı renkli ve açıklamalı

sunulan harita yer almaktadır. Ünite içerisinde hemen hemen her kazanıma uygun görsel yer almaktadır ve konuyla ilgili olmayan görselle karşılaşılmamaktadır.

Tablo 8 : Milli Bir Destan: Ya İstiklal Ya Ölüm Ünitesinde Bulunan Görsel Öğelerin Dağılımı

Görsel	f	%
Resim/fotoğraf	27	84.375
Berat	1	3.125
Harita	3	9.375
Tablo	1	3.125
Toplam	32	100

Tablo 8 incelendiğinde, Milli Bir Destan: Ya İstiklal Ya Ölüm ünitesinde % 84.375 oranla en çok resim/fotoğraf görseli, % 9.375 oranla harita, % 3.125 oranla berat ve tablo görseli yer almaktadır.

Mustafa Kemal Atatürk'e ait görselin ünite giriş resmi yapılması dersin içeriği gereği anlamlı ve uygun bulunmaktadır. Konu ile ilgili olarak cepheleri gösteren gerekli açıklama ve renklendirmeleri içeren “Milli Mücadele Döneminde Cepheler” adlı harita görseline yer verilmektedir. Milli Mücadele Döneminin önemli kişilerine ait görseller (Kazım Karabekir, Refet Bele gibi) altında açıklaması ile birlikte yer almaktadır. TBMM tarafından Maraş iline verilen İstiklal madalya beratı gibi önemli belgelerin görseli sunulmaktadır. Ünite içinde şu anki siyasi lider Cumhurbaşkanına ait görsel ve açıklamaların yer alması geçmiş ve günümüz arasında köprü kurulması açısından önem taşımaktadır. Milli Mücadele'nin Sanata Etkisi konusunda güncel bilgi olarak farklı illerimizde yer alan Milli Mücadele anıtlarına ait görsel öğeler yer almaktadır. Milli Mücadele'nin Sanata Etkisi konusu ile ilgili olarak “Ateşten Gömlek” ve “Çankaya” adlı kitabın görsel örneklerine yer verilmektedir. Müzelerden alınan tablolara sık sık yer verilerek içerik görsel öğelerle desteklenmektedir. Ünite içerisinde görseller konu ve kazanımları destekleyen nitelikte sunulmaktadır.

Tablo 9 : Atatürkçülük ve Çağdaşlaşan Türkiye Ünitesinde Bulunan Görsel Öğelerin Dağılımı

Görsel	f	%
Resim/fotoğraf	53	85.483
Amblem /logo	6	9.677
Kronolojik çizelge	3	4.838
Toplam	62	100

Tablo 9 incelendiğinde Atatürkçülük ve Çağdaşlaşan Türkiye ünitesinde % 85.483 oranda resim/fotoğraf görseli, % 9.677 oranda amblem/logo görseli, % 4.838 oranda ise kronolojik çizelge yer almaktadır.

Atatürk ve yanındaki kişilerin modern görüntüsünü içeren ünite giriş kapak resmi konuyla bağlantılı olarak ve altında açıklamasıyla birlikte sunulmaktadır. Ankara Ulus Meydanının hem geçmiş döneme hem de yakın döneme ait görsellerine yer verilerek eski-yeni bağlamında karşılaştırma yapılması adına fırsat sunulmaktadır. Görsellerin altında açıklamalar kısa ve öz olarak verilmektedir. Toplumsal Alanda Yapılan İnkılaplar konusunda Takvim, Saat ve Ölçülerde Değişim anlatılırken “Bir Takvim Yaprağı” ve “Tartı Ayarı Yaptıran Esnaf” adlı görsellere yer verilmektedir. Soyadı Kanunu anlatılırken Atatürk’ün soyadını gösteren nüfus cüzdanı ve Soyadı kanunu ile ilgili gazete haberi görseli ile içerik desteklenmektedir. Laiklik konusunda Atatürk bir din adamı ile sohbet ederken olan görüntüsü, Ankara’nın Başkent Olması anlatılırken Ankara Ulus Meydanının 1935 yılındaki görüntüsü ve Türkiye İktisat Kongresi’nden ilk toplantısına dair görüntüsünde olduğu gibi siyah-beyaz olarak sunulan görseller bulunmaktadır. Atatürk’ün kişilik özelliklerinin anlatıldığı konu kazanıma uygun olarak büyük boyutta Atatürk resimleriyle desteklenmektedir.

Tablo 10 : Demokratikleşme Çabaları Ünitesinde Bulunan Görsel Öğelerin Dağılımı

Görsel	f	%
Resim/fotoğraf	23	85.185
Logo	1	3.703
Kroki	1	3.703
Kronolojik çizelge	1	3.703
Afiş	1	3.703
Toplam	27	100

Tablo 10 incelendiğinde Demokratikleşme Çabaları ünitesinde % 85.185 oranında resim/fotoğraf görseline, % 3.703 oranında ise logo, kroki, kronolojik çizelge ve afiş görsel öğesine yer verilmektedir.

Mustafa Kemal Atatürk'ün TBMM binasından çıkarken adlı açıklamasıyla birlikte sunulan ünite giriş resmi Demokratikleşme konusuyla aktarılmak istenen düşünceye uygun şekilde görünmektedir. Siyasi Partiler Kuruluyor içeriği sunulurken partilerin kurulmasında rol oynayan önemli şahsiyetleri gösteren fotoğraflar (Kazım Karabekir, Rauf Orbay, Ali Fuat Cebesoy, Refet Bele, Adnan Adıvar, Cafer Tayyar Bey), Mustafa Kemal'e suikast girişimi içeriğinde suikast girişiminde bulunan kişilere ait resimler (Ziya Hurşit, Cavit Bey) ve suikast planının krokisi konuyla uyumlu şekilde sunulmaktadır. Ünite içerisinde Demokratikleşme Çabaları içeriğinde Atatürk'ün bir kongrede konuşma yaparkenki görüntüsünde olduğu gibi siyah-beyaz renkte, net ve canlı görünmeyen resimlerin var olduğu gözlenmektedir. Demokrasi ve Cumhuriyetimize yönelik tehditler konusunun sunumunda geçmiş ve gelecek arasında bağ kurularak 15 Temmuz Destanını anlatan görsellere açıklamalarıyla yer verilmektedir.

Tablo 11 : Atatürk Dönemi Türk Dış Politikası Ünitesinde Bulunan Görsel Öğelerin Dağılımı

Görsel	f	%
Resim/fotoğraf	15	88.235
Kronolojik çizelge	2	11.764
Toplam	17	100

Tablo 11 incelendiğinde Atatürk Dönemi Türk Dış Politikası ünitesinde % 88.235 oranında resim/fotoğraf görseli, % 11.764 oranında ise kronolojik çizelge görsel ögesine yer verildiğini görülmektedir.

Mustafa Kemal Atatürk'ün Afgan Kralı Amanullah Han ile fotoğrafını gösteren bir görselin ünite girişinde yer alması konuyla uyumlu ve içeriği destekleyen nitelikte görülmektedir. Ünite içerisinde Atatürk ve İsveç Velihtı Gustov Adolf ve Atatürk, İngiltere Kralı VIII. Edward ile birlikte yabancı ülkelerin liderleriyle olan görüşmelerden görseller yer almakta olup konu ve kazanımlara uygun görsel-içerik algısı oluşturulmaktadır. Her konu başlığıyla ilgili resim mevcut olup görselin altında gerekli açıklaması uygun şekilde yer almaktadır. Türk dış politikasında yaşanan gelişmeler içeriğinde Musul için düzenlenen mitingi gösteren resmin, mübadelede göç eden Türkleri gösteren resmin ve Hatay'ın Anavatana Katılması konusunda Türk askerinin Hatay'a girişini gösteren resmin siyah-beyaz, net olmayan görüntüsü ile anlaşılır olmadığı gözlenmektedir. Üniteye sunulan diğer görseller uygun büyüklükte olup net görüntüsüyle anlaşılır görünmektedir. Hatay'ın Anavatana Katılması konusunda Adım Adım Hatay'ın Anavatana Katılma kronolojisi görseli açıklamalarıyla birlikte sunulmaktadır.

Tablo 12 : Atatürk'ün Ölümü ve Sonrası Ünitesinde Bulunan Görsel Öğelerin Dağılımı

Görsel	f	%
Resim/fotoğraf	25	100
Toplam	25	100

Tablo 12 incelendiğinde Atatürk'ün Ölümü ve Sonrası ünitesinde ise % 100 oranla resim/fotoğraf görselinin yer aldığı görülmektedir.

Mustafa Kemal Atatürk'ün yaşamının son bulmasıyla ilgili saati ve Anıtkabiri gösteren ünite giriş resmi konuyla uyumlu bulunmaktadır. Atatürk'ün yaşamının son günlerini anlatan fotoğraflar üniteye uygun kazanımlarda sunulmaktadır. Atatürk'ün yaşamının son bulmasıyla ilgili gazete haberinin de görseller arasında yerini almış olması öğrencide anlamlı öğrenmenin sağlanması açısından faydalı görülmektedir. Atatürk'ün vefatı ile ilgili sunulan gazete haberi resminin net olmaması görselin anlaşılabilirliğine gölge düşürmektedir. Atatürk'ün eserlerinden söz ederken Nutuk'un eski ve yeni alfabe ile baskısını gösteren görselde eski-yeni bağlantısı kurularak konu ile ilgili anlam bütünlüğü sağlanmakta olup öğrencinin bugünkü örnekle eskiyi kıyas etmesi adına bir farkındalık oluşturmaktadır. İkinci Dünya Savaşı ve Türkiye'ye Etkileri anlatılırken ekmekte karne döneminin başladığını gösteren gazete haberi, buğday hasadı ve ekmek karnesini gösteren görseller ile konu desteklenmektedir. Yeniden Çok Partili Siyasi Hayat konusunda Demokrat partinin kurulmasına ait gazete haberine ve Demokrat Parti kurucularını gösteren fotoğraflara açıklamalarıyla birlikte yer verilmesi anlatılan dönemin açıklığa kavuşmasına destek sağlamaktadır.

Ders kitabının ön kapağında sunulan Atatürk'ün Meclis binasının önündeki resmi ders içeriğine uygun, renkli, net ve anlaşılır nitelikte görünmektedir. Ders kitabı sonunda görsel kaynakçaya yer verilmesi hem etik açıdan ve hem de görsellere ulaşılması açısından uygun görülmektedir. Genel olarak görsellere erişim tarihleri de güncel verilmektedir. Ders kitabı sonunda yer alan Türkiye Siyasi ve Türk Dünyası haritası canlı renkli, net, açıklamalı, görsel niteliklere uygun şekilde sunulmaktadır.

Genel olarak 8. sınıf T.C. İnkılap Tarihi ve Atatürkçülük ders kitabı incelendiğinde, görsel öğelerden oldukça yararlandığı görünmektedir. Görsellerin sunulan bilgilerle, kazanımlarla ilgili olduğu ve çoğunun altında açıklamasının bulunduğu görünmektedir. Görseller arasında eski ve yeni karşılaştırmaları yapılarak öğrencinin geçmiş ve gelecek bağlamında ilişki kurması sağlanmaktadır. Görseller arasında daha çok resim/fotoğraf, harita mevcut olup logo, kroki, kronolojik çizelge, berat, arma gibi görseller de daha az ölçüde ders kitabı içinde yer almaktadır. Görsel öğeler de canlı renklerin kullanıldığı görülmekle birlikte siyah-beyaz görsel öğelere de yer verildiği gözlenmektedir. Resimlerin anlaşılır, net olanlarının çoğunluğu oluşturduğu fakat az olmakla birlikte küçük, anlaşılması zor ve net olmayan resimlerin de var olduğu görülmektedir. Özellikle 8. sınıf T.C. İnkılap Tarihi ve Atatürkçülük dersi gereği ayrı bir

öneme sahip olan harita görsellerinin sunumunda canlı renklerin kullanılması, haritaların açıklanmalı ve anlaşılır olması iyi bir özellik olarak görünmektedir.



4.5. Beşinci Alt Probleme Yönelik Bulgular

5. T.C. İnkılap Tarihi ve Atatürkçülük ders kitabında hedeflenen kazanımlarla ilgili alıştırma soruları bulunmakta mıdır?

Beşinci alt probleme yönelik bulgular bölümünde ders kitabında hedeflenen kazanımlarla ilgili alıştırma sorularının bulunup bulunmadığına dair yapılan incelemeler yer almaktadır.

Ünite hazırlık soruları incelendiğinde:

Ünite 1 : Bir Kahraman Doğuyor ünitesi'nde 4 hazırlık çalışması ile karşılaşılmaktadır. İşlenecek konu ve kazandırılacak kazanımlar için konu ve kazanımla ilgili öğrenciyi araştırmaya ve hazırlıklı olmaya yönelten sorular yer almaktadır. Sorulara bakıldığında düşünmeye, sorgulamaya kendi fikirlerini oluşturmaya yardımcı olacak nitelikte iyi sorularla karşılaşılmaktadır. Örneğin: “Sizce devletler hukuk alanında neden yenilikler yapmaya ihtiyaç duyarlar?” sorusuyla öğrenciyi sorgulama yapması ve fikirlerini ortaya çıkarması için fırsat sunulmaktadır. Bir başka örnek soru: “Mustafa Kemal'in öğrenim hayatında etkili olan öğretmenleri var mıdır? Sizce öğretmenler bir kişinin düşünce hayatını değiştirme konusunda etkili midir?” sorusuyla öğrenciyi, öğretmenlerin bir kişinin düşünce hayatını değiştirme konusundaki fikirlerini sorgulamaya teşvik etmektedir. Hazırlık çalışmalarında öğrencinin dikkatini çekecek nitelikte farklı kavramlar bulunmaktadır. Örneğin: “Sömürgecilik hakkında neler biliyorsunuz?” sorusu öğrencide ilgi uyandırabilecek nitelikte görünmektedir. Ayrıca hazırlık soruları arasında “Harita 1.5 üzerinde yer alan Balkan Devletleri'nin hangileri olduğunu inceleyiniz.” şeklinde öğrenciyi harita inceleme ve harita okuma becerisi kazandırmaya yönelik sorular da sunulmaktadır. Ünite'de öğrencinin günlük yaşantısına etki eden yakın çevresini ilgilendiren nitelikte hazırlık sorusuyla karşılaşılmamaktadır.

Ünite 2 : Milli Uyanış: Bağımsızlık Yolunda Atılan Adımlar ünitesi'nde 4 hazırlık sorusu yer almaktadır. “Birinci Dünya Savaşı öncesinde Avrupa'da kurulan Üçlü İttifak ve Üçlü İtilaf Devletleri'nin hangileri olduğunu araştırınız.” sorusunun öğrencinin bilgi düzeyini ölçen nitelikte olduğu görünmektedir. “Osmanlı Devleti Birinci Dünya Savaşı'na sizce neden girmiş olabilir?” sorusu öğrenciyi düşünmeye teşvik eden nitelikte görünmektedir. “Mustafa Kemal'in Çanakkale Cephesi'nde kazandığı başarıların ona askerlik hayatında ne gibi katkılar sağladığını düşünüyorsunuz?” sorusu da öğrenciyi sorgulamaya, fikir üretmeye yönlendirebilecek nitelikte görünmektedir. Ünite hazırlık soruları konu ve kazanımlarla ilgili görünmektedir. Ünite içinde öğrencinin gündelik yaşantısıyla ilgili ve yakın çevresini ilgilendiren nitelikte sorulara rastlanmamaktadır.

Ünite 3 : Milli Bir Destan: Ya İstiklal Ya Ölüm ünitesi'nde 5 hazırlık sorusu yer almaktadır. “Cephe, otorite, Tekalif-i Milliye, başkumandan, ateşkes, taarruz, gazi, savunma, mareşal, milli marş kelimelerinin anlamlarını araştırınız.” sorusu ile farklı kavramların araştırılması istenmekte olup soru öğrencide ilgi uyandırabilecek nitelikte görünmektedir. “Bir milletin düzenli ordu birlikleri olmadan, ülkesini işgal eden devletlere karşı başarılı olabileceğini düşünüyor musunuz?” ya da “Yeni kurulan bir ordunun sizce ne gibi ihtiyaçları vardır?” şeklinde öğrenciyi düşünmeye yönlendiren ve öğrencinin fikirlerini sorgulamasını sağlayan nitelikte sorular da yer almaktadır. Ayrıca “Yaşadığınız şehirde Milli Mücadele Dönemi'nde ülkemize hizmet etmiş ünlü kişiler var ise bunlar hakkında araştırma yapınız.” sorusu öğrencinin yakın çevresiyle bağlantı kurmasını olanak sağlayacak nitelikte görünmektedir. “Kurtuluş Savaşı'nda Batı Cephesi'nde yapılan mücadele ile ilgili yazılan ve söylenen türkü, destan, şarkı, manilerle ilgili bir araştırma yapınız.” şeklinde sunulan hazırlık sorusu da hem diğer disiplinlerle bağlantı kurduracak hem de öğrencinin dikkatini çekecek nitelikte görülmektedir. Ünite'de yer alan hazırlık soruları kazanım ve konu ile bağlantılı görünmektedir.

Ünite 4 : Atatürkçülük ve Çağdaşlaşan Türkiye ünitesi'nde 5 hazırlık çalışması yer almaktadır. Hazırlık çalışma soruları geneline bakıldığında öğrenciyi araştırmaya yönlendiren, düşünme becerilerini kullanabileceği nitelikte sorular sunulmaktadır. Örneğin: “Atatürk'ün ulusal egemenlik konusunda söylemiş olduğu sözler hakkında araştırma yapınız.”, “Demokratik bir yaşamda anayasa gerekli midir?”, “Türk Dil Kurumu ve Türk Tarih Kurumunun kurulma nedenleri sizce ne olabilir?” ve “Sizce Atatürk, toplumsal yaşamda niçin yenilikler yapma gereği duymuştur?” gibi soruların bulunması buna kanıt olarak gösterilebilir. Öğrencinin yakın çevresiyle bağlantı kurduracak nitelikte soru yer almasa da demokratik ve toplumsal yaşamla ilgili düşüncelerini belirtmesine yardım eden nitelikte sorular bulunmaktadır. Ünite'deki hazırlık soruları kazanım ve konular ile uyumlu görünmektedir.

Ünite 5 : Demokratikleşme Çabaları ünitesi'nde 3 hazırlık sorusu yer almaktadır. Ünite hazırlık soruları arasında öğrencinin düşünce ve fikirlerini ortaya çıkarmaya yönelik sorular sunulmaktadır. “Çok partili hayat denildiğinde ne anlıyorsunuz? Çok partili hayata neden ihtiyaç duyarız?” şeklinde soruların varlığı buna örnek teşkil etmektedir. “Büyük Nutuk'ta Cumhuriyetin ilk yıllarındaki demokratikleşme çabaları ile ilgili yer alan bölümleri okuyunuz.” sorusu öğrencinin aradığı bilgiye ulaşma becerisi kazanmasına yardımcı olan nitelikte görülmektedir. Ayrıca “Çok partili hayata neden ihtiyaç duyarız?” sorusu öğrenciyi günlük yaşam ihtiyaçlarına uygun şekilde örnek

vermeye yönlendiren nitelikte görünmektedir. Ünite’de yer alan hazırlık soruları kazanım ve içerik ile bağlantılı görünmektedir.

Ünite 6 : Atatürk Dönemi Türk Dış Politikası ünitesi’nde 5 hazırlık sorusu yer almaktadır. Atatürk’ün “<Yurtta Barış, Dünyada Barış> sözünün ne anlama geldiğini söyleyiniz.” sorusu öğrenciyi düşünmeye, fikir üretmeye teşvik eden nitelikte görünmektedir. “Balkan Antantı, Sadabat Paktı’nı imzalayan devletler ile bugünkü ilişkilerimiz hakkında bilgi toplayınız.” ve “Montrö Boğazlar Sözleşmesi’nin günümüzde geçerliliğini korumasının nedeni sizce ne olabilir?” soruları öğrenciyi hem araştırmaya hem de bugünün yaşantısıyla bağlantı kurmaya yönlendiren nitelikte görünmektedir. Ayrıca “Türkiye’nin coğrafi konumunu bir harita üzerinde inceleyerek ülkemizin jeopolitik önemi hakkındaki düşüncelerinizi söyleyiniz.” sorusu öğrencinin hem yaşadığı ülkeyi tanmasına hem de harita okuma becerisi kazanmasına yardımcı olacak nitelikte görülmektedir. “Türk Dışişleri Bakanlığı’nın görevleri sizce nelerdir?” sorusu öğrencinin devletin kurumlarını araştırması ve konu ile ilgili fikir edinmesi açısından önemli görünmektedir. Hazırlık sorularının öğrencinin araştırma-inceleme, sorgulama becerisi kazanmasına yardımcı olduğu görünmektedir. Ünite içinde yer alan hazırlık soruları kazanım ve içerik ile bağlantılı sunulmaktadır.

Ünite 7 : Atatürk’ün Ölümü ve Sonrası ünitesi’nde 4 hazırlık çalışması yer almakta olup sorular kazanım ve içerikle bağlantılı sunulmaktadır. “Atatürk’ün ölümünden sonra dünya basınında yer alan haberlerle ilgili araştırma yapınız.” sorusu öğrencide araştırma-inceleme becerisi oluşturma adına önemli görülmektedir. Diğer sorular incelendiğinde öğrenciyi düşünmeye, fikirlerini sorgulamaya teşvik eden soruların mevcut olduğu görülmektedir. “Atatürk’ün ölümünün Türkiye ve dünyayı derinden etkilemesinin nedeni sizce ne olabilir?” sorusu buna örnek teşkil etmektedir. “Sizce Türkiye dünya barışını sağlamak için hangi teşkilatlara üyedir? Bu teşkilatların dünya barışına ne gibi katkılar yaptığını düşünüyorsunuz?” sorusu öğrencinin yaşadığı ülke ve diğer ülkelerle bağlantı kurabilmesini sağlayacak nitelikte görünmektedir.

Genel olarak 8. Sınıf T.C. İnkılap Tarihi ve Atatürkçülük ders kitabı incelendiğinde hazırlık sorularının konu ve kazanım ile ilgili olduğu görünmektedir. Bazı soruların öğrencinin bilgi düzeyini ölçmeye yönelik olduğu bazılarının ise daha üst düzeyde öğrenciyi araştırma-inceleme, düşünme ve sorgulama becerisi kazandırmaya yönelik olduğu görünmektedir. Hazırlık soruları arasında öğrencinin yakın çevresi ve günlük yaşantısı ile bağlantı kurabileceği tarzda ve öğrencide ilgi ve merak uyandıracak nitelikte sorular az sayıda yer almakta olup bazı ünitelerde bu soru örneklerinden

faýdalanılmadığı görünmektedir. Ünitelerin içinde yer alan ve hemen hemen her konuda içerik ile ilgili ön araştırma olması adına “araştırınız” adı altında öğrenciyi araştırmaya yönlendiren ve öğrencinin konuya hazırlık yapmasını sağlayan soru bölümüne yer verilmektedir.

Ünite değerlendirme soruları incelendiğinde:

Tablo 13 : Bir Kahraman Doğuyor Ünite Değerlendirme Soru Tipi Dağılımı

Soru tipi	f	%
Klasik	5	26.315
Boşluk doldurma	5	26.315
Doğru-yanlış	4	21.052
Çoktan seçmeli	5	26.315
Toplam	19	100

Tablo 13 incelendiğinde soru türleri arasında birbirine yakın bir oran görülmektedir. Tabloda % 26.315 oranı ile klasik, boşluk doldurma, çoktan seçmeli soruları, % 21.052 oranı ile doğru-yanlış soru tipi yer almaktadır. Doğru-yanlış soru tipi hariç diğer sorular eşit oranda tabloya yansıtılmaktadır. Klasik sorulara bakıldığında “Atatürk’ün öğrenim gördüğü okullar, onun fikirlerini nasıl etkilemiş olabilir?” sorusu öğrenciyi düşünmeye teşvik eden nitelikte görünmektedir. Klasik sorularda “Mustafa Kemal’in ilk görev yeri olan Şam’da kurduğu cemiyetin adı nedir?” şeklinde öğrencinin bilgi düzeyini ölçen soru tarzı da yer almaktadır. Doğru-yanlış, boşluk doldurma soru tiplerinde genelde daha alt düzeyde bilgi ölçen sorular yer almaktadır. Çoktan seçmeli soru tipinde ise hem öğrencinin bilgi düzeyini ölçen hem de öğrenciyi düşünmeye yönlendiren sorular bulunmaktadır.

Tablo 14 : Milli Uyanış: Bağımsızlık Yolunda Atılan Adımlar Ünite Değerlendirme Soru Tipi Dağılımı

Soru tipi	f	%
Kısa cevaplı	12	42.857
Klasik	4	14.285
Boşluk doldurma	4	14.285
Doğru-yanlış	4	14.285
Çoktan seçmeli	4	14.285
Toplam	28	100

Tablo 14' e bakıldığında en fazla temsil oranı % 42,857 kısa cevaplı soru tipinde olup diğer soru türleri % 14,285 şeklinde aynı oranda yansıtılmaktadır. Kısa cevaplı sorularda kronolojik olarak verilen tarihlerde gerçekleşen olaylar kısa şekilde istenmektedir. Kısa cevaplı soru tipinde bilgi düzeyini ölçen sorular yer almaktadır. Klasik sorulara bakıldığında “Birinci Dünya Savaşı’nda Osmanlı Devleti’nin savaştığı cephelerden en önemlisi sizce hangisidir? Neden?” gibi öğrenciyi düşünmeye yönlendiren ve “Anadolu’da kurulan yararlı cemiyetlerin ortak özellikleri nelerdir?” şeklinde öğrencinin bilgi düzeyini ölçen sorular bulunmaktadır. Çoktan seçmeli sorularda hem öğrencinin bilgi düzeyini ölçen hem de öğrenciyi düşünmeye, okuduğunu anlamaya teşvik eden nitelikte sorular sunulmaktadır. Boşluk doldurma, doğru-yanlış, sorularında ise daha alt düzeyde, bilgi ölçen soru tarzı yer almaktadır.

Tablo 15 : Milli Bir Destan: Ya İstiklal Ya Ölüm Ünite Değerlendirme Soru Tipi Dağılımı

Soru tipi	f	%
Klasik	4	15.384
Boşluk doldurma	6	23.076
Doğru-yanlış	6	23.076
Çoktan seçmeli	10	38.461
Toplam	26	100

Tablo 15 incelendiğinde, % 38,461 ile en fazla oranla çoktan seçmeli soru tipine daha sonra % 23,076 oranı ile doğru-yanlış ve boşluk doldurma, son olarak % 15,384 oranı ile klasik soru türüne yer verilmektedir. Klasik sorular ele alındığında, “Mehmet Akif’in yazdığı İstiklal Marşı, Kurtuluş Savaşı’nın zorluklarını ve yapılan mücadelenin büyüklüğünü nasıl anlatmaktadır?” sorusu öğrenciyi düşünmeye teşvik eden nitelikte görünmektedir. Klasik sorular içinde “Batı Cephesi’nde Yunanlara karşı kazanılan ilk büyük savaşın adı nedir? Bu savaşın sonuçlarını belirtiniz.” şeklinde öğrencinin bilgi düzeyini ölçen soru tarzı da yer almaktadır. Çoktan seçmeli sorulara bakıldığında hem öğrencinin bilgi düzeyini ölçen hem de öğrenciyi okuduğunu anlamaya teşvik eden nitelikte sorular yer almaktadır. Boşluk doldurma, doğru-yanlış soru türünde daha çok öğrencinin öğrendiği bilgileri ortaya çıkarmaya yönelik sorular sunulmaktadır.

Tablo 16 : Atatürkçülük ve Çağdaşlaşan Türkiye Ünite Değerlendirme Soru Tipi Dağılımı

Soru tipi	f	%
Klasik	9	34.615
Boşluk doldurma	4	15.384
Doğru-yanlış	5	19.230
Çoktan seçmeli	8	30.769
Toplam	26	100

Tablo 16 incelendiğinde, en fazla % 34,615 oranı ile klasik soru tipine, % 30.769 oranı ile çoktan seçmeli, % 19.230 oranı ile doğru-yanlış, % 15.384 oranı ile boşluk doldurma soru tarzına yer verilmektedir. Klasik sorulara bakıldığında “Atatürk ilkelerine niçin sahip çıkmamız gerektiğini belirtiniz.” ve “Atatürk’ün kişisel özelliklerinden akla ve bilime niçin önem verdiğini açıklayınız.” şeklinde öğrenciyi düşünmeye, sorgulamaya teşvik eden tarzda sorular yer almaktadır. Klasik sorularda “Atatürkçülüğün tanımını yapınız.” ve “Laiklik ne demektir” şeklinde öğrencinin bilgi düzeyini ölçen sorular da yer almaktadır. Boşluk doldurma, doğru-yanlış, çoktan seçmeli soru türlerinde daha çok öğrencinin ünite de öğrendiklerini ortaya çıkaran nitelikte bilgi düzeyini ölçen sorular yer almaktadır.

Tablo 17 : Demokratikleşme Çabaları Ünite Değerlendirme Soru Tipi Dağılımı

Soru tipi	f	%
Klasik	6	27.272
Boşluk doldurma	5	22.727
Doğru-yanlış	5	22.727
Çoktan seçmeli	6	27.272
Toplam	22	100

Tablo 17' ye bakıldığında, % 27.272 oran ile klasik ve çoktan seçmeli, % 22.727 oranı ile boşluk doldurma ve doğru-yanlış soru tipine yer verilmektedir. Klasik sorulara bakıldığında “Atatürk, millet egemenliğinin Mecliste çok parti ile temsil edilmesini niçin istemiş olabilir?” şeklinde öğrenciyi düşünmeye yönlendiren soru tarzı yer almaktadır. Çoktan seçmeli soru tarzında öğrenciyi okuduğunu anlamaya, düşünmeye teşvik eden nitelikte sorular görünmektedir. Doğru-yanlış, boşluk doldurma soru tarzında ise öğrencinin bilgi düzeyini ölçmeye ve edindiği bilgileri ortaya çıkarmaya yönelik sorular yer almaktadır.

Tablo 18 : Atatürk Dönemi Türk Dış Politikası Ünite Değerlendirme Soru Tipi Dağılımı

Soru tipi	f	%
Klasik	7	23.333
Boşluk doldurma	5	16.666
Doğru-yanlış	6	20
Çoktan seçmeli	12	40
Toplam	30	100

Tablo 18 incelendiğinde, % 40 ile en fazla oranda çoktan seçmeli soru tarzına, % 23.333 oran ile klasik, % 20 oran ile doğru-yanlış ve % 16.666 oran ile boşluk doldurma soru türüne yer verilmektedir. Klasik sorulara bakıldığında “Montrö Boğazlar Sözleşmesi'nin önemi ile ilgili neler söylenebilir?” şeklinde öğrenciyi düşünmeye yönlendiren soru tarzına yer verilmektedir. “Atatürk döneminde dış politikada hangi başarılar kazanılmıştır?” şeklinde öğrencinin öğrendiği bilgileri ölçmeye çalışan sorular yer almaktadır. Çoktan seçmeli sorularda hem öğrencinin bilgi düzeyini ölçmeye çalışan hem de okuduğunu anlamasına yönelik soru tarzına rastlanmaktadır. Boşluk doldurma ve doğru-yanlış soru tarzında ise daha çok öğrencinin öğrendiği bilgileri ölçmeye çalışan sorulara yer verilmektedir.

Tablo 19 : Atatürk'ün Ölümü ve Sonrası Ünite Değerlendirme Soru Tipi Dağılımı

Soru tipi	f	%
Klasik	7	30.434
Boşluk doldurma	5	21.739
Doğru-yanlış	5	21.739
Çoktan seçmeli	6	26.086
Toplam	23	100

Tablo 19' a bakıldığında, % 30.434 oranla en çok klasik, % 26.086 oran ile çoktan seçmeli, % 21.739 oran ile boşluk doldurma ve doğru-yanlış soru tipine yer verilmektedir. Klasik sorulara bakıldığında “İkinci Dünya Savaşı'nın çıkış sebepleri nelerdir?”, “Bağlaşma ve Üçlü Pakt'ı oluşturan devletlerin adlarını belirtiniz.”, “İkinci Dünya Savaşı'nda Almanya hangi ülkeleri işgal etmiştir?”, “Türkiye, İkinci Dünya Savaşı'ndan sonra hangi savunma birliği içerisinde yer almıştır?” şeklinde öğrencinin öğrendiği bilgileri ortaya çıkaran nitelikte sorular yer almaktadır. Çoktan seçmeli sorularda ise öğrencinin verilen paragrafta okuduğunu anlamaya ve öğrendiği bilgileri ortaya çıkarmaya yönelik sorular sunulmaktadır. Boşluk doldurma ve doğru-yanlış soruları içerikte sunulan bilgilerin tekrarlanmasını sağlayan ve öğrencinin edindiği bilgileri ortaya çıkarmayı hedefleyen nitelikte sunulmaktadır.

Genel olarak 8. Sınıf T.C. İnkılap Tarihi ve Atatürkçülük ders kitabı incelendiğinde değerlendirme sorularının konu ve kazanımla bağlantılı olduğu görülmektedir. Klasik sorularda hem öğrenciyi düşünmeye teşvik eden hem de öğrencinin bilgi düzeyini ölçmeye çalışan soru tarzına yer verildiği görülmektedir. Boşluk doldurma ve doğru-yanlış değerlendirme sorularında öğrencinin bilgi düzeyini ölçmeye çalışan soru tarzına yer verildiği görülmektedir. Çoktan seçmeli sorularda ise hem öğrencinin bilgi düzeyini ölçmeye hem de okuduğunu anlamasına yönelik sorulara rastlanmaktadır. Ünite ölçme ve değerlendirme sorularının cevap anahtarına (klasik soru tipi hariç boşluk doldurma, doğru-yanlış ve çoktan seçmeli) ders kitabının sonunda yer verilmekte olup böylece öğrencilerin cevap anahtarına da rahatlıkla ulaşması sağlanmaktadır.

4.6. Altıncı Alt Probleme Yönelik Bulgular

6. T.C. İnkılap Tarihi ve Atatürkçülük ders kitabı içeriğinin düzenlenmesinde öğrenme-öğretme ilkelerine uyulmuş mudur?

Altıncı alt probleme yönelik bulgular bölümünde ders kitabı içeriğinin öğrenme-öğretme ilkelerine uygun düzenlenip düzenlenmediğine dair yapılan incelemelere yer verilmektedir.

- a. İçerik somuttan soyuta, basitten karmaşığa, kolaydan zora, yakın çevre ve zamandan uzağa doğru sıralanmış mıdır?

Ünite 1 : Bir Kahraman Doğuyor ünitesi'nde somuttan soyuta ilkesine uygun olarak konuyu öğrenci adına somutlaştırabilecek, içeriğin anlaşılır olmasını sağlayacak somut örneklerden, harita ve görsellerden, kronolojik sıralamalardan, internet ve dergilerden alınan metin incelemelerinden yararlandığı görülmektedir. Konu sıralanış biçimine bakıldığında öğrencinin anlaması için basamaklandırılarak basit olandan karmaşığa doğru, kolaydan zor olana doğru içerik sunulmaktadır. Balkanlarda Sosyal ve Kültürel Yapı konusunda “araştırınız” kısmında “Yaşadığımız şehrin toplum üzerinde ekonomik, sosyal ve kültürel etkileri neler olabilir? Mustafa Kemal'in çocukluğunun geçtiği Selanik şehri ve şehrin etnik yapısı hakkında araştırma yapınız.” sorusuyla öğrencinin yakın çevresinden uzağa ilkesine uygun hareket etmesine olanak sağlanmaktadır.

Ünite 2 : Milli Uyanış: Bağımsızlık Yolunda Atılan Adımlar ünitesi'nde somuttan soyuta ilkesine uygun biçimde somut örnek oluşturabilecek öğelerden, eserlerde ve dergilerde yer alan örnek metinden, internet haberinden, haritalardan faydalanılmaktadır. Konu zincirinin basit olandan karmaşığa ve kolay olandan zora doğru aşamalı sıralandığı gözlenmektedir. Yakın zamanda gerçekleşen Çanakkale ve Sarıkamış anma törenlerine katılan insanlara ait örneklerle yer verilerek konunun öğrencinin zihninde daha kalıcı olması sağlanmaktadır. Ayrıca yakın zamanda çekilmiş görseller sunularak öğrencinin eski-yeni karşılaştırması yapmasına ve sunulan öğelerin günümüzdeki görünüşüne ait fikir oluşturmasına olanak tanınmaktadır. Büyük Millet Meclisi Açılıyor konusunda öğrencilerden 1920 Meclisi ile günümüz Meclisinde görev yapan milletvekillerinin meslekleri hakkında araştırma yapıp aradaki fark ve benzerliklerin paylaşılması istenerek yakın zaman ile geçmiş arasında bağlantı kurulmaktadır.

Ünite 3 : Milli Bir Destan: Ya İstiklal Ya Ölüm ünitesi'nde içeriğin somutlaştırılmasına yardımcı olacak şekilde internetten alınan haberlere, dergiden alınan bilgiye, yazarların eserlerinden alınan metin incelemelerine, konuya uygun yerde harita,

resim, tablo ögelerine yer verilmektedir. Örneğin Tekalif-i Milliye komisyonlarınca halktan toplanan besin maddeleri ve eşyaların tabloda verilmesiyle öğrencinin konuyu daha iyi öğrenmesi için olanak sağlanmaktadır. Konu kronolojik sıralamaya dikkat edilerek basitten karmaşık olana, kolaydan zor olana doğru aşamalı şekilde sunulmaktadır. Gaziantep'in kurtuluş savaşında verdiği mücadelenin anlatıldığı konuda Cumhurbaşkanı Recep Tayyip Erdoğan'ın yakın zamana ilişkin konuşma ve görseline yer verilerek öğrencinin yakın zamanla geçmiş zaman arasında bağlantı kurmasına olanak tanınmakta olup yakın çevre ve zamandan uzağa ilkesinden yararlanıldığı gözlenmektedir. Farklı şehirlerdeki Milli Mücadele anıtlarının yakın zamana ait görsellerine yer verilerek öğrencinin öğrenmesine katkı sağlanmaktadır. Batı Cephesi konusunda “araştırınız” kısmında “Yaşadığınız bölgede Milli Mücadele ile ilgili gelişmeler yaşanmış mı? Şehrinizin veya yaşadığınız yerin Milli Mücadele Dönemi'ndeki durumu hakkında araştırma yapınız.” sorusu ile günümüzden geçmişe gidilmekte olup yakından uzağa ilkesiyle bağlantı kurulmaktadır. İstiklal Marşı'nın Kabulü anlatılırken “görüşünü söyle” kısmında “Türk milleti çok yakın bir zamanda, İstiklal Marşı'nın yazıldığı o günlere benzeyen bir olayla karşılaşmış mıdır? Bu olay karşısında Türk milletinin İstiklal Marşı'ndaki sözleri hatırladığını düşünüyor musunuz?” sorusu öğrencilere yöneltilerek yine yakın ve geçmiş zaman arasında bağlantı kurulmaya çalışılmaktadır.

Ünite 4 : Atatürkçülük ve Çağdaşlaşan Türkiye ünitesi'nde somuttan soyuta ilkesiyle örtüşecek şekilde internet haberine, yapılan inkılapları gösteren eski ve yeni kurumlar karşılaştırma görseline, kültür-sanat ve sağlık alanında yapılan çalışmaların kronolojik çizelge örneğine, Nutuk adlı eserden alınan bazı bölüm örneklerine, konu ile bağlantılı resimlere rastlanmaktadır. Konuda öncelikle bilinmesi gereken terimlerin örneğin, Cumhuriyetçilik konusunda Cumhuriyet, Mutlakiyet, Meşrutiyet gibi kavramların açıklamaları yer alarak içerik, basitten karmaşığa kolay olandan zora doğru doğru verilmektedir. Ankara'nın Başkent Olması konusunda Ankara Ulus Meydanı'nın geçmiş zamana ve yakın zamana ait resimleri sunularak öğrencinin iki örnek arasında karşılaştırma yapmasına imkan verilmektedir. Soyadı Kanunu konusunda “araştırınız” kısmında “Ailenizin kullandığınız soyadını nasıl ve ne zaman aldığını biliyor musunuz? Soyadınızın nasıl ve ne zaman alındığı ile ilgili araştırma yapınız.” sorusu öğrenciye yöneltilerek yakın çevreden uzağa ilkesinden yararlanıldığı görülmektedir. Türk Kadınına Toplumsal Alanda Sağlanan Haklar konusunda “araştırınız” kısmında “Atatürk'ün Türk kadınlarına sosyal, siyasal, spor, sanat, bilim vb. alanlarda sağladığı

haklar ile ilgili bir araştırma yapınız. Günümüzde Türk kadınının gösterdiği başarılarla örnek verebileceğiniz birisi var mı?” sorusuyla öğrencinin yakın zaman ile uzak zaman arasında bağlantı kurması sağlanmaktadır. İzmir İktisat Kongresi'nin yakın ve eski zamanda yapılan toplantı görseline yer verilmesi ders kitabı içeriğinde yakın zamandan uzağa bağlantısından faydalandığını göstermektedir.

Ünite 5 : Demokratikleşme Çabaları ünitesi'nde içeriğin somut olarak yansıtılması için “Aynı Zaman Farklı Mekan” adında Türkiye ve Dünya’da neler olduğunu gösteren kronolojik çizelgeden, Nutuk kitabından alınan konu ile ilgili yazıdan, 15 Temmuz Demokrasi Zaferini gösteren internet kaynaklı bilgi ve görselden yararlanılmaktadır. Ünite de konular aşamalı olarak basitten karmaşığa, kolay olandan zora doğru sıralanmaktadır. Konu içerisinde verilen bazı kavramların anlamları açıklanarak öğrencinin kavramları öğrenmesi adına kolaylık sağlanmaktadır. Türkiye'nin Jeopolitik Önemi İle İç ve Dış Tehditler konusu sunulurken 15 Temmuz Destanını anlatan ve ülkemizin yakın zamanda yaşamış olduğu önemli bir olaya yer verilip geçmişte olduğu gibi günümüzde de Cumhuriyetimize yönelik tehditlerin var olduğu bilinciyle öğrencinin yakın ve geçmiş zaman arasında bağ kurması sağlanmaktadır.

Ünite 6 : Atatürk Dönemi Türk Dış Politikası ünitesi'nde somuttan soyuta ilkesiyle bağlantılı olarak Türk dış politikası'nda yaşanan gelişmelerle ilgili kronolojik çizelgeye, Hatay'ın Anavatana Katılması ile ilgili dergiden alınan örnek metine ve adım adım Hatay'ın Anavatana Katılmasını gösteren kronolojik çizelgeye yer verilmektedir. Konuların içerisinde öğrenciye yabancı olabilecek ve öğrencinin konuyu anlaması için gerekli görülen farklı kavramların (etabli, mübadele gibi) açıklamalarına yer verilerek konular basitten karmaşığa ve kolaydan zora doğru sıralanmaktadır. Nüfus Mübadelesi konusunda “araştırınız” kısmında “Mübadele ile yer değiştiren bir aileyle tanıştınız mı? Mübadele ile göç etmiş bir ailenin yaşadıkları hakkında bir araştırma yapınız.” sorusuyla öğrenciden yakın çevresiyle ilgili araştırma yapması istenerek yakın çevre-zamandan uzağa ilkesinin dikkate alındığı görülmektedir.

Ünite 7 : Atatürk'ün Ölümü ve Sonrası ünitesi'nde içeriğin somutlaştırılması adına Atatürk'ün Ölümünün Yurt İçi ve Yurt Dışındaki Yankıları konusunda şahıslardan, basından ve dergiden alınan bazı sözlere, internetten alınan metin incelemelerine ve Atatürk'ün bıraktığı eserlerin görsellerine rastlanmaktadır. Ayrıca Milli Korunma Kanunu, Toprak Reformu ve Tarım Ürünlerine El Koyma Kanunu, Ekmek Karnesine ait internet haberleri, II. Dünya Savaşı'ndan Türkiye'nin nasıl etkilendiğinin somut göstergeleri olarak sunulmaktadır. İçerik basit olandan karmaşık olana, kolaydan zora

şeklinde sıralanmaktadır. Yeniden Çok Partili Siyasi Hayat konusunda “araştırmız” kısmında “Çok partili siyasi hayatın topluma ne gibi faydaları olduğuna dair bir araştırma yapınız.” sorusuyla öğrencinin günümüzde yaşananlardan faydalanarak geçmişini anlamaya çalışması sağlanmaktadır.



b. Soyutlama ilkesi ile içerikte ana fikir açık ve anlaşılır şekilde ortaya konulmuş mudur?

Ünite 1 : Bir Kahraman Doğuyor ünitesi'nde Güçlü Avrupa'nın Doğuşu ve Osmanlı Devleti konusunda öncelikle Avrupa'da yaşanan gelişmelerin anlaşılması için konu ile ilgili gelişmelere yer verilip ardından bu gelişmelerin ışığında nasıl etkilenildiği anlatılarak içerik tümdengelimsel yaklaşımla sunulmaktadır. Mustafa Kemal'in Hayatı konusunda çocukluğu, öğrenim hayatı, askerlik hayatı gibi kişiliğinin oluşmasına etki eden gelişmeler ele alınıp ardından Mustafa Kemal'in Kişisel Özellikleri konusundan bahsedilerek yine tümdengelimsel bir yaklaşım izlendiği görülmektedir. Genel olarak içerikte anlatılmak istenen düşünce açık ve anlaşılır olarak verilmektedir.

Ünite 2 : Milli Uyanış: Bağımsızlık Yolunda Atılan Adımlar ünitesi'nde Büyük Savaşa Doğru konusunda Birinci Dünya Savaşı ile ilgili tanım ve açıklamaların konu başında verildiği ve tümdengelimsel yaklaşım izlendiği görülmektedir. Kuva-yı Milliye ve Cemiyetler ile Milli Mücadele konusunda da aynı şekilde Kuva-yı Milliye'nin tanımı ve içeriği verilmektedir. Büyük Millet Meclisi Açılıyor konusunda ana fikirlere konunun başında ulaşılarak içerikte tümdengelimsel yol izlenmektedir. Genel olarak içerikte ana fikir açık, anlaşılır şekilde ortaya konularak öğrencinin içerikte verilen ana düşünceyi anlaması sağlanmaktadır.

Ünite 3 : Milli Bir Destan: Ya İstiklal Ya Ölüm ünitesi'nde Maarif Kongresi konusunda görüldüğü gibi konularla ilgili tanımlar konuların başında verilmekte olup metnin ana noktasına konu içerisinde açık ve yalın şekilde ulaşılmaktadır. Atatürk'ün eğitime verdiği önemi gösteren örnek olarak savaşın devam ettiği ve bir milletin var olma mücadelesi verdiği sırada, eğitim meselesini en önemli meselelerden biri olarak göyerek 15 Temmuz 1921' de Maarif kongresinin topladığının belirtilmesi konunun ana fikrini açık olarak göstermektedir. Ünite içeriğinde konuların ana düşüncesine anlaşılır şekilde ulaşılmaktadır.

Ünite 4 : Atatürkçülük ve Çağdaşlaşan Türkiye ünitesi'nde Atatürk İlkeleri konusuna bakıldığında Cumhuriyetçilik, Halkçılık, Devletçilik, Laiklik, İnkılapçılık gibi kavramların açıklamalarına konu başında yer verilerek içeriğin sunumunda tümdengelimsel bir yaklaşım izlenmektedir. Siyasi Alanda Yapılan İnkılaplar konusunda Saltanatın Kaldırılması'ndan bahsedilirken önce kısaca "Saltanat" kavramının ne olduğu, neden kaldırılması gerektiği belirtilerek içerik tümdengelimsel şekilde açıklığa kavuşturulmaktadır. Halifeliğin Kaldırılması konusunda da aynı şekilde öncelikle "Halife" kavramının ne olduğu açıklamasına yer verilerek konu tümdengelimsel anlatım

yoluyla sunulmaktadır. Hukuk Alanında Yapılan Yenilikler konusunda önce “Hukuk” kavramından ve açıklamalarından bahsedilerek anlatımda tmdengelimsel yol izlenmektedir. Trk Tarih Kurumunun Aılması konusunda “Milli Tarih”, Trk Dil Kurumunun Aılması Konusunda “Dil”, Tekke, Zaviye ve Trbelerin Kapatılması konusunda “Tekke, Zaviye, Tarikat”, Tarım Alanında Yenilikler konusunda “Aar Vergisi”, Denizcilik ve Ulatırma Alanında Yenilikler konusunda “Kabotaj Hakkı” kavramlarının tanımlarının verilmesinde de tmdengelimsel anlatım yolu izlenmektedir. nite genelinde bu Őekilde önce bilinmesi gereken kavramlara yer verilip ardından gerekli aıklamalarla konu devam ettirilerek ierik tmdengelimsel yaklaımla sunulmaktadır. Konuların ierisinde konunun önemini belirten ana fikre aık ve anlaşılır Őekilde ulaılmaktadır.

nite 5 : DemokratikleŐme abaları nitesi’nde ok Partili Hayat Denemeleri konusunda Terakkiperver Cumhuriyet Fırkasında “Terakkiperver” ve “Fırka” gibi kavramların tanımı konu baında yer alarak ierik tmdengelimsel yaklaımla sunulmaktadır. Mustafa Kemal’e Suikast GiriŐimi konusunda ierikte sunulan ana dŐnceye aık Őekilde ulaılmaktadır. Trkiye’nin Jeopolitik nemi konusunda önce jeopolitiĒin tanımı ve Trkiye’nin konumu ele alınmakta olup ardından jeopolitik konunun getirdiĒi avantaj ve dezavantajlardan bahsedilip Trkiye’ye ynelen i-dıŐ tehdit unsurları anlatılarak konu tmdengelimsel yaklaımla sunulmaktadır. lkemiz coĒrafi konumundan dolayı jeopolitik neme sahiptir diye belirtilerek konu ierisinde ana fikre ve Trkiye’nin blgedeki stratejik nemine ait bilgilere aık Őekilde ulaılmaktadır.

nite 6: Atatrk Dnemi Trk DıŐ Politikası nitesi’nde Atatrk Dnemi Trk DıŐ Politikası konusunda önce dıŐ politika ilkelerinden sırayla bahsedilip “Mtekabiliyet” (karŐılıklılık) ilkesinde bu kavramın tanımına aıklık getirilerek konunun sunulduĒu grlmektedir. Lozan BarıŐ AntlaŐması konusunda ieriĒin nemini gsteren ana noktalara anlaşılır Őekilde ulaılmaktadır. Nfus Mbadelesi konusunda “Etabli ve Mbadele” kavramlarının tanımlarına yer verilip ardından aıklamaları yapılarak tmdengelimsel yaklaım sergilenmektedir.

nite 7 : Atatrk’n lm ve Sonrası nitesi’nde Atatrk’n lmnn Yurt İi ve DıŐındaki Yankıları konusunda Atatrk’n dŐnceleri ve yaptığı inkılaplarla yalnız Trk milletinin deĒil, dnya halklarının da rnek aldıĒı bir devlet adamı olduĒundan bahsedilerek konunun ana fikri anlaşılır olarak belirtilmekte olup konu tmdengelimsel yaklaımla sunulmaktadır. Atatrk’n İkinci Dnya SavaŐı ncesi Tespitleri konusunda Mustafa Kemal’in “Yurtta BarıŐ Dnyada BarıŐ” ilkesi

doğrultusunda politika izlediğinden söz edilerek konu tündengimsel yaklaşımla devam ettirilmektedir. Ünite genel olarak ana fikir anlaşılır şekilde ortaya konulmaktadır.



c. Düzey ilkesi ile içerik aşamalı ve birbirine önkoşul olacak şekilde sıralanmış mıdır?

Ünite 1 : Bir Kahraman Doğuyor ünitesi'nde, Güçlü Avrupa'nın Doğuşu ve Osmanlı Devleti konusunda sırasıyla Güçlü Avrupa'nın Temellerini oluşturan olaylara (Coğrafi Keşifler, Rönesans, Reform gibi) yer verilmektedir. Ardından bu gelişmeler ışığında Osmanlı Devleti'nin 20. yüzyıldaki durumundan söz edilerek Osmanlı Devleti'ni bulunduğu zor durumdan kurtarma çarelerine ait düşünce akımlarına yer verilmektedir. Daha sonra bir Balkan ülkesi olan Selanik'in durumundan bahsedilip Mustafa Kemal'in Selanikte doğup büyümesi, aldığı eğitim, fikir hayatını etkileyen kişiler, askerlik hayatı birbirini tamamlayan şekilde sunulmaktadır. Ünite içerisinde konuların sunumunda kronolojik sıraya uyulduğu görülmektedir.

Ünite 2 : Milli Uyanış: Bağımsızlık Yolunda Atılan Adımlar ünitesi'nde öncelikle Büyük Savaşa Doğru konusuyla savaşa sebep olan genel nedenler üzerinde durularak ülkeler arası blokların oluşması ve savaşın başlaması birbirine ön koşul olacak şekilde sunulmaktadır. Ardından Osmanlı Devleti'nin savaşa girme nedenleri, savaşta oluşturulan cephe, Mustafa Kemal'in çok etkili olduğu cephe Çanakkale, savaş sırasında yaşanan 1915 olayı Tehcir (Göç) Kanunu, savaşın sona ermesi aşamalı ve kronolojik sıraya uygun olarak ele alınmaktadır. Birinci Dünya Savaşı sonrası imzalanan Mondros Ateşkes Antlaşması ve antlaşma ile işgal edilmiş yerler, işgallere karşı tutum sonucunda oluşan Kuva-yı Milliye, Milli Mücadele'de Milli Cemiyetler, Genelge ve Kongreler (Mustafa Kemal'in Samsun'a çıkışı, Havza-Amasya Genelgeleri, Erzurum-Sivas Kongresi, Amasya Görüşmeleri), Büyük Millet Meclisinin açılması, Meclise Karşı Çıkan Ayaklanmalar son olarak da Sevr Antlaşması birbirinin önkoşulu olacak şekilde kronolojik sırayla sunulmaktadır.

Ünite 3 : Milli Bir Destan: Ya İstiklal Ya Ölüm ünitesi'nde önce Doğu Cephesi ve Güney Cephesi, ardından Batı Cephesi, Düzenli Ordunun Kurulması, Birinci İnönü Muharabesi, İkinci İnönü Muharebesi, Kütahya-Eskişehir Muharebeleri, Maarif Kongresi, Tekalif-i Milliye Emirleri, Sakarya Meydan Savaşı, Büyük Taarruz, Mudanya Ateşkes Antlaşması, Lozan Barış Antlaşması son olarak da Milli Mücadele Yıllarında Yaşananların Sanata Olan Etkisi içeriği ile konu tamamlanmaktadır. Ünite içinde konulara bakıldığında hem kronolojik sıranın izlendiği hem de konuların birbirini bütünleyen şekilde düzey ilkesine uygun olarak yansıtıldığı görülmektedir.

Ünite 4 : Atatürkçülük ve Çağdaşlaşan Türkiye ünitesi'nde, Çağdaş Türkiye'nin Temelleri : Atatürk İlkeleri konusunda ilkeler ele alınırken konu başında kavramların,

terimlerin anlam ve açıklamalarına yer verilerek içeriğin birbirine önkoşul olacak şekilde sıralandığı gözlenmektedir. Siyasi Alanda Yapılan İnkılaplar (Saltanatın Kaldırılması, Ankara'nın Başkent Oluşu, Cumhuriyetin İlanı, Halifeliğin Kaldırılması gibi), Hukuk Alanında Yapılan İnkılaplar, Eğitim ve Kültür Alanında Yapılan İnkılaplar, Toplumsal Alanda Yapılan İnkılaplar, Ekonomi Alanında Yapılan İnkılaplar, Sağlık Alanında Yapılan İnkılaplar ve Cumhuriyetin Türk Toplumuna Kazandırdığı Olanaklar ele alınıp konu tamamlanmaktadır. Her ilke ve yapılan inkılap kendi içinde bir bütün olarak birbirini tamamlayan nitelikte hem önkoşul olma özelliği hem de kronolojik sıra takip edilerek ünite içerisinde yer almaktadır. Ayrıca konu başlarında konu ile ilgili tanım ve kavramların açıklamalarına yer verilerek içeriğin önkoşul olma özelliği adına pekiştirme sağlanmaktadır.

Ünite 5 : Demokratikleşme Çabaları ünitesi'nde, Çok Partili Hayat Denemeleri Siyasi Partilerin Kurulması, Mustafa Kemal'e Yapılan Suikast Girişimi, Cumhuriyet Yönetimine Yönelik Tehditler konuları ele alınmaktadır. Ünite içerisinde farklı olan kavramların açıklamalarına ilgili konuda yer verilerek içerikte anlam bütünlüğü sağlanmaktadır. Cumhuriyetimize Yönelik Tehditler konusunda Türkiye'nin jeopolitik konumundan dolayı geçmişten bugüne yaşadığı iç ve dış tehdit unsurlarına yer verilmektedir. İçerik aşamalı şekilde kronolojik sıra takip edilerek öğrenmeyi ve hatırlamayı kolaylaştıran yapıda sunulmaktadır. Demokratikleşme Çabaları aktarılrken Nutuk adlı eserden alınan Saltanatın ve Halifeliğin Kaldırılması, Siyasi Parti Kurma metin örneklerinin verilmesiyle içerik birbirini tamamlayan nitelikte sunulmaktadır.

Ünite 6 : Atatürk Dönemi Türk Dış Politikası ünitesi'nde, Atatürk Dönemi Türk Dış Politikasının Temel İlkeleri, Atatürk Dönemi Türk Dış Politikasında Yaşanan Gelişmeler (Lozan Barış Antlaşması, Yabancı Okullar Sorunu, Musul Sorunu, Dış Borçlar Sorunu, Nüfus Mübadelesi, Montrö Boğazlar Sözleşmesi) Türkiye'nin Milletler Cemiyetine Girmesi, Balkan Antantı, Sadabat Paktı, Hatay'ın Anavatana Katılması konularında içerik birbirini bütünleyen ve birbirine önkoşul olacak nitelikte kronolojik sıraya uygun olarak verilmektedir. Konu başlarında tanım ve açıklamalara yer verilerek içerikte önkoşul olma özelliği pekiştirilmekte olup konu öğrenci için daha anlaşılır hale gelmektedir. Ünite geneline bakıldığında konular anlam bütünlüğü içinde sunularak düzey ilkesine uygun biçimde ele alınmaktadır.

Ünite 7 : Atatürk'ün Ölümü ve Sonrası ünitesi'nde, Atatürk'ün Son Günleri ve Ölümü İle Yurt İçi ve Dışındaki Yankıları, Atatürk'ün Bıraktığı Önemli Eserler ve İkinci Dünya Savaşı Öncesi Yaptığı Tespitler ele alınarak ardından İkinci Dünya Savaşı ve

Türkiye'ye Etkileri içeriği sunulmaktadır. İkinci Dünya Savaşı esnasında Türkiye'nin tutumu ayrıca ele alınarak daha sonra Yeniden Çok Partili Hayat Denemeleri ile konu sonlandırılmaktadır. Son ünite de konular birbirini bütünleyen ve birbirine önkoşul olan nitelikte kronolojik sıra takip edilerek düzey ilkesine uygun biçimde verilmektedir.

Genel olarak 8. sınıf T.C. İnkılap Tarihi ve Atatürkçülük ders kitabı ele alındığında konular birbirini tamamlayan ve birbirine önkoşul olacak şekilde, aşamalı, kronolojik sıra takip edilerek düzey ilkesine uygun olarak verilmektedir. Özellikle tarih konularının öğrenilmesinin ve hatırd a kalmasının kolaylaştırılması adına kavramların açıklamalarına konu içerisinde uygun şekilde yer verilerek içeriğin anlam bütünlüğünü oluşturan yapıda sunulduğu görülmektedir. Bu şekilde sunulan içerikle hem öğrencinin ne öğrendiğinin farkında olarak bilgi sahibi olması hem de öğrendiği bilgileri kolayca hatırlayarak anlamlı öğrenme gerçekleştirmesi için imkan sağlanmaktadır.

d. Şema ilkesi ile içerikte öğrencinin hazırbulunuşluk düzeyine göre kendi öğrenme şemasını kurmasına olanak sağlanmış mıdır?

Ünite 1 : Bir Kahraman Doğuyor ünitesinin ana ve alt başlıkları aşağıda verilmektedir:

1. Güçlü Avrupa'nın Doğuşu ve Osmanlı Devleti
 - a. Güçlü Avrupa'nın Temelleri
 - b. 20. Yüzyıla Girerken Osmanlı Devleti
 - c. Düşünce Akımları
2. Mustafa Kemal'in Hayatı
 - a. Çocukluğu
 - b. Öğrenim Hayatı
3. Mustafa Kemal'in Fikir Hayatını Etkileyen Kişiler
4. Mustafa Kemal'in Askerlik Hayatı
 - a. Askerlik Hayatı
 - b. Mustafa Kemal'in Kişilik Özellikleri

Ünite ana ve alt başlıkları incelendiğinde, içeriğin ana ve alt başlıkları birbiriyle ilişkili ve birbirini tamamlayan nitelikte sunulmaktadır. Konu başlıkları birbirine önkoşul olarak aşamalı şekilde oluşmaktadır. İçerik, öğrenciye yeni bilgiyi almasına yardımcı olacak biçimde resim, harita, kartpostal, kronolojik çizelge gibi ön örgütleyiciler kullanılarak sunulmaktadır. Ayrıca konu aralarında “unutmayınız” ve “bunları biliyor musunuz” adıyla sunulan bilgilerle öğrencinin anlamlı şema kurması ve yeni bilgiler edinmesine yönelik destek sağlanmaktadır. Özet çalışmaları öğrencinin şema oluşturmasında önemli olmasına rağmen ünitenin başında ya da sonunda böyle bir çalışmaya rastlanmamaktadır.

Ünite 2 : Milli Uyanış: Bağımsızlık Yolunda Atılan Adımlar ünitesinin ana ve alt başlıkları aşağıda verilmektedir:

1. Büyük Savaşa Doğru
2. Birinci Dünya Savaşı'nda Osmanlı Devleti
 - a. Cepheden Cepheye Osmanlı
 - b. İz Bırakanlar: Kut'ül Amare, Çanakkale ve Sarıkamış
 - c. Mustafa Kemal Çanakkale'de
 - d. Ermeni Olayları ve Tehcir (Göç) Kanunu
 - e. Savaş Sona Eriyor
3. Mondros Ateşkes Antlaşması ve İşgaller

4. Kuva-yı Milliye ve Cemiyetler
 - a. Kuva-yı Milliye'nin Oluşumu
 - b. Milli Mücadele'de Cemiyetler
5. Milli Mücadele'nin Hazırlık Dönemi
 - a. Genelge ve Kongreler
 - b. Milli Mücadele'de Karşılaşılan Sorunlar ve Mustafa Kemal
 - c. Milli Mücadele'de Basının Önemi
6. Büyük Millet Meclisi'nin Açılışı
 - a. Misak-ı Milli ve İstanbul'un İşgali
 - b. Büyük Millet Meclisi Açılıyor
7. Büyük Millet Meclisine Karşı Çıkan Ayaklanmalar
8. Yok Hükmünde Bir Antlaşma: Sevr

Ünite'ye bakıldığında oldukça dolu bir içeriğe sahip olduğu gözlenmekte olup ünite'nin ana ve alt başlıkları birbiriyle ilişkili görünmektedir. Konu başlıkları uyumlu ve birbirinin önkoşulu olacak şekilde aşamalı sıralanmaktadır. Ünite'de Büyük Millet Meclisine Karşı Çıkan Ayaklanmalar ve Yok Hükmünde Bir Antlaşma: Sevr, ayrı başlık altında kendi içinde bütünlük sağlayacak biçimde ele alınmaktadır. İçerikte, resim, arma, harita gibi ön örgütleyiciler kullanılarak öğrencinin yeni şema kurmasına destek sağlanmaktadır. Konuların içinde “bunları biliyor musunuz” ve “unutmayınız” adı altında öğrencinin anlamlı şema oluşturmaya yardımcı olmaya yönelik bölümler sunulmaktadır. Özet çalışmaları öğrencinin şema kurmasında önemli görülmesine rağmen üniteye özet bölümleri bulunmamaktadır.

Ünite 3 : Milli Bir Destan: Ya İstiklal Ya Ölüm ünitesinin ana ve alt başlıkları aşağıda yer almaktadır:

1. Doğu ve Güney Cephesi
 - a. Doğu Cephesi
 - b. Güney Cephesi
2. Batı Cephesi
 - a. Düzenli Ordunun Kurulması
 - b. Birinci İnönü Muharebesi
 - c. Birinci İnönü Muharebesi'nden Sonra Yaşanan Gelişmeler
 - d. İkinci İnönü Muharebesi
 - e. Kütahya-Eskişehir Muharebeleri
3. Savaş Ortamında Maarif Kongresi

4. Tekalif-i Milliye (Milli Yükümlülükler) Emirleri
5. Mustafa Kemal Cephede
 - a. Sakarya Meydan Savaşı
 - b. Büyük Taarruz ve Başkumandan Meydan Muharebesi
6. Lozan Barış Antlaşması
7. Milli Mücadele'nin Sanata Etkisi

Ünite ana ve alt başlıkları incelendiğinde, oldukça dolu bir içerikle karşılaşılmakta olup ünite'nin ana başlığı ile alt başlıkları birbiriyle uyumlu görünmektedir. Konunun ana başlığı ve alt başlıkları birbirine önkoşul olacak şekilde aşamalı sıralanmaktadır. Maarif Kongresi, Tekalif-i Milliye Emirleri gibi savaşın içinde yaşanan bazı önemli gelişmeler ayrı başlık altında verilse de kendi içinde ve ünite içinde konularla ilişkili bulunmaktadır. İçerikte harita, resim, tablo gibi ön örgütleyicilerden yararlanılarak öğrencinin öğrenmesine destek verilmektedir. Konu içerisinde “unutmayınız” ve “bunları biliyor musunuz” çalışmaları öğrencinin yeni bilgiler edinerek şema oluşturması ve öğrendiklerinin kalıcı olması açısından önemli görünmektedir. Şema ilkesi için faydalı olan özet çalışmalarına ünite içerisinde konu başında ya da sonunda rastlanmamaktadır.

Ünite 4 : Atatürkçülük ve Çağdaşlaşan Türkiye ünitesinin ana ve alt başlıkları aşağıda sunulmaktadır:

1. Çağdaşlaşan Türkiye'nin Temeli: Atatürk İlkeleri
 - a. Cumhuriyetçilik İlkesi
 - b. Milliyetçilik İlkesi
 - c. Halkçılık İlkesi
 - d. Devletçilik İlkesi
 - e. Laiklik İlkesi
 - f. İnkılapçılık İlkesi
2. Siyasi Alanda Yapılan Yenilikler
 - a. Siyasi Alanda Neler Yapıldı?
 - b. 1924 Anayasası: Cumhuriyetin İlk Anayasası
3. Hukuk Alanında Yapılan Yenilikler
 - a. Neden Hukuk?
 - b. Medeni Kanun
4. Eğitim ve Kültür Alanında Yapılan İnkılaplar
 - a. Eğitim Alanında Neler Yapıldı?
 - b. Üniversite Reformu

- c. Atatürk'ün Güzel Sanatlara ve Spora Verdiği Önem
5. Toplumsal Alanda Yapılan İnkılaplar
 - a. Toplumsal Alanda Yaşanan Değişim
 - b. Türk Kadınına Toplumsal Alanda Sağlanan Haklar
6. Ekonomi Alanında Yapılan Yenilikler
 - a. Türkiye İktisat Kongresi
 - b. Tarım, Sanayi, Ticaret ve Denizcilik Alanındaki Gelişmeler
 - c. 1929 Dünya Ekonomik Bunalımı
7. Sağlık Alanında Yapılan Çalışmalar
8. Cumhuriyetin Türk Toplumuna Sağladığı Kazanımlar
 - a. Büyük Nutuk ve Onuncu Yıl Nutku
 - b. Cumhuriyet'in Korunmasında Gençliğe Düşen Görevler: Gençliğe Hitabe
 - c. Atatürk'ün Kişisel Özellikleri
9. Atatürk İlke ve İnkılaplarının Dayandığı Esaslar

Ünite incelendiğinde, yeni kurulan Cumhuriyet'in temelleri olarak görülen Atatürk ilkeleri ve çağdaşlaşma için yapılan inkılapların oldukça dolu bir içerikle üniteye sunulduğu görünmektedir. İçerikte ana başlıklar ve alt başlıklar içerisindeki konular arasında uyumlu ve anlamlı ilişki kurulduğu gözlenmektedir. Her konu hem kendi konu başlığında hem de diğer konu başlıklarıyla önkoşul ilişkisi içinde ve aşamalı olarak sunulmaktadır. İçerikte resim, kronolojik çizelge, amblem, tablo ve görsel öğeler gibi ön örgütleyicilere yer verilerek öğrencinin yeni bilgi edinmesine destek sağlanmaktadır. Konuların başında ya da içinde “kavram bilgisi” adıyla yer alan bölümde önemli kavramların açıklamalarına yer verilmektedir. Ayrıca “unutmayınız” ve “bunları biliyor musunuz” bölümleriyle öğrencinin anlamlı şema oluşturması ve öğrendiklerini pekiştirmesi için kolaylık sağlanmaktadır. Şema ilkesi adına üniteye bulunması istenen kısa özet çalışmaları yer almamaktadır.

Ünite 5 : Demokratikleşme Çabaları ünitesinin ana ve alt başlıkları aşağıda verilmektedir:

1. Çok Partili Hayat Denemeleri
 - a. Siyasi Partiler Kuruluyor
 - b. Demokratikleşme Çabaları
2. Mustafa Kemal'e Suikast Girişimi
3. Cumhuriyet Yönetimine Yönelik Tehditler
 - a. Türkiye'nin Jeopolitik Önemi

- b. İç ve Dış Tehdit Unsurlarının Hedefleri
- c. İç ve Dış Tehdit Unsurlarına Karşı Kişilere Düşen Görevler

Ünite incelendiğinde, konuların ana ve alt başlıklarının birbiriyle uyumlu ve birbirini bütünleyen nitelikte olduğu görülmektedir. Konuların başlıkları birbirinin önkoşulu olarak anlamlı bir bütünlük içinde aşamalı sıralanmaktadır. Demokratikleşme Çabalarını yok etme girişimlerinin sunulmasında Mustafa Kemal'e Suikast Girişimi ayrı başlık altında yer alsa da konular arasındaki anlam bütünlüğü sağlanmaktadır. Ünite içeriği resim, kronolojik çizelge, logo, Nutuktan örnekler, yakın zamanda yaşanmış 15 Temmuz Destanına ait görsel örnekleri gibi ön örgütleyicilerle zenginleştirilerek öğrencinin öğrenmesine katkı sağlanmaktadır. Konuların içinde verilen "kavram bilgisi", "unutmayınız" ve "bunları biliyor musunuz" bölümleri öğrencinin doğru şema kurması ve öğrendiği bilgilerin kalıcılığını sağlaması adına destek oluşturmaktadır. Şema ilkesi adına ünite de olması yararlı görülen kısa özet çalışmaları yer almamaktadır.

Ünite 6 : Atatürk Dönemi Türk Dış Politikası ünitesinin ana ve alt başlıkları aşağıda yer almaktadır:

1. Atatürk Dönemi Türk Dış Politikası'nın Temel İlkeleri
2. Atatürk Dönemi Türk Dış Politikası
 - a. Lozan Barış Antlaşması
 - b. Türk Dış Politikasında Yaşanan Gelişmeler
 - c. Türkiye'nin Milletler Cemiyetine Girmesi
 - d. Balkan Antantı ve Sadabat Paktı
3. Hatay'ın Anavatana Katılması

Ünite incelendiğinde, konuların ana ve alt başlıklarının birbiriyle ilişkili olduğu, konuların kendi içinde de diğer konu başlıklarıyla da önkoşul ilişkisi içinde ve aşamalı olarak sunulduğu görülmektedir. Ünite 3' te Lozan Barış Antlaşmasına yer verilse de Lozan Barış Antlaşması, Atatürk Dönemi Türk Dış Politikasında yaşanan gelişmelerin önemli bir kısmını oluşturduğundan bu bölümde de ayrıca yer almaktadır. Ünite içeriğinde resim, kronolojik çizelge gibi ön örgütleyiciler kullanılarak öğrencinin öğrenmesine katkı sağlanmaktadır. Konuların içinde verilen "kavram bilgisi", "unutmayınız" ve "bunları biliyor musunuz" bölümleri öğrencinin doğru şema kurmasına ve öğrendiği bilgilerin kalıcılığını sağlamasına yardımcı olmaktadır. Şema ilkesi için faydalı görülen özet çalışmalarına ünite içerisinde konu başında ya da sonunda rastlanmamaktadır.

Ünite 7 : Atatürk'ün Ölümü ve Sonrası ünitesinin ana ve alt başlıkları aşağıda yer almaktadır:

1. Atatürk'ün Ölümü, Yurt İçi ve Yurt Dışındaki Yankıları
 - a. Yurt İçi ve Yurt Dışındaki Yankıları
 - b. İsmet İnönü'nün Cumhurbaşkanı Seçilmesi
2. Atatürk'ün Eserleri
3. Atatürk'ün İkinci Dünya Savaşı Öncesi Tespitleri
4. İkinci Dünya Savaşı ve Türkiye'ye Etkileri
 - a. Savaşın Sebepleri
 - b. Savaşın Başlaması ve Gelişmesi
 - c. Savaşın Sonucu
 - d. İkinci Dünya Savaşı'nda Türkiye'nin Tutumu
 - e. Savaşın Türkiye'ye Etkileri
5. Yeniden Çok Partili Siyasi Hayat

Ünite incelendiğinde, konuların ana ve alt başlıklarının birbiriyle uyumlu ve konuların birbirine önkoşul olacak şekilde aşamalı sıralandığı görülmektedir. İçerik, resim, gazete haberleri ve görsel öğeler gibi ön örgütleyicilerle zenginleştirilerek öğrencinin yeni şema kurmasına destek sağlayacak şekilde sunulmaktadır. Ünite içinde yer alan “bunları biliyor musunuz” bölümüyle öğrencinin yeni bilgiler edinmesine ve öğrendiği bilgilerin kalıcı olmasına katkı sağlanmaktadır. Şema ilkesi için olması istenen özet bölümüne ünite içinde yer verilmemektedir.

Genel olarak 8. sınıf T.C. İnkılap Tarihi ve Atatürkçülük ders kitabı ele alındığında şema ilkesiyle ilgili olarak içeriğin ana ve alt başlıklarının birbiriyle uyumlu, birbirine ön koşul olacak nitelikte aşamalı olarak sıralandığı görülmektedir. İçerik, ön örgütleyiciler kullanılarak öğrencinin yeni şema kurmasını ve anlamlı öğrenmesini destekleyici nitelikte sunulmaktadır. Şema ilkesi kapsamında özet bölümleri öğrencinin konuyu bütünlük içinde görmesi ve öğrenmenin gerçekleşmesi için tamamlayıcı öge olarak görülmesine rağmen ders kitabının içerisinde özet bölümüne yer verilmemektedir.

e. Vardama ilkesi ile içerikte öğrenciye geçmiş ve geleceği kestirmesi için olanak verilmiş midir?

Ünite 1 : Bir Kahraman Doğuyor ünitesinde vardama ilkesiyle ilgili olarak ünite içerisinde sorulan sorularla öğrenciye geçmiş kestirmesi için imkan sağlanmaktadır.

20. Yüzyıla Girerken Osmanlı Devleti konusunda “soru/yorum” kısmında “Osmanlı Devleti’nin hangi alanlarda yenilik yapması gerektiğini düşünüyorsunuz?” sorusuyla öğrenciye geçmiş kestirmesi için olanak sağlandığı görülmektedir.

Balkanlarda Sosyal ve Kültürel Yapı konusunda “soru/yorum” kısmında yer alan “Selanik şehrinin Avrupa’ya yakın olması ve farklı kültürleri barındırması Mustafa Kemal’in yetişmesinde nasıl bir etkiye sahip olmuş olabilir?” sorusuyla öğrenciye geçmiş kestirmesi için olanak verilmektedir.

Mustafa Kemal’in Hayatı konusunda “soru/yorum” kısmında “Çiftlik yaşantısında yaptığı işler, Mustafa Kemal’in görev ve sorumluluk kazanmasında nasıl bir etkiye sahip olmuştur?” sorusuyla öğrenciye geçmiş kestirmesi için olanak verilmektedir. Bu sorularla öğrenciden o dönemin koşullarını düşünüp uygun cevap vermesi ve öğrencinin geçmiş kestirmesi için imkan sağlanmaktadır.

Ünite 2 : Milli Uyanış: Bağımsızlık Yolunda Atılan Adımlar ünitesinde vardama ilkesiyle ilgili olarak ünite içinde sorulan sorularla öğrenciye geçmiş ve geleceği kestirmesi için imkan sağlanmaktadır.

Birinci Dünya Savaşı’nda Osmanlı Devleti konusunda “görüşünü söyle” kısmında “Birinci Dünya Savaşı öncesinde Osmanlı Devleti’nde bir yönetici olsaydınız savaşa girme konusunda düşünceniz ne olurdu?” sorusuyla öğrenciden kendini o dönem koşulları içinde düşünüp o kişilerin yerine koyarak geçmiş hakkında kestirimde bulunması istenmektedir.

Mondros Ateşkes Antlaşması ve İşgaller konusunda “görüşünü söyle” kısmında “ABD başkanı Wilson’un ilkelerine uyulduğunu düşünüyor musunuz? Sizce neden Paris Barış Konferansı’nda bu ilkeler dikkate alınmadı?” sorusuyla öğrenciden geçmişe yönelik bir kestirimde bulunması istenmektedir.

Milli Mücadelede Cemiyetler konusunda “soru/yorum” kısmında “Osmanlı vatandaşları tarafından kurulan cemiyetlerin Milli Mücadele’ye karşı olmalarının nedeni sizce nedir?” sorusuyla öğrenciden geçmişe yönelik kestirimde bulunması istenmektedir.

Milli Mücadele’nin Hazırlık Dönemi konusunda Mustafa Kemal’in Samsun’a çıkışı anlatılırken “görüşünü söyle” kısmında “Nutuk’ta ülkenin durumu hakkında verilen bilgilere bakarak Milli Mücadele’de Mustafa Kemal’i ne gibi zorluklar beklemektedir?”

sorusuyla öğrencinin o dönemin koşullarını göz önüne alarak çıkarımda bulunmasına olanak sağlanmaktadır. Erzurum Kongresi anlatılırken “görüşünü söyle” kısmında “Bölgesel bir kongre olarak toplanan Erzurum Kongresi’nde ulusal kararların alınmasında Mustafa Kemal’in etkisi olduğunu düşünüyor musunuz?” sorusuyla öğrenciye geçmişe dönük tahminde bulunması için olanak sağlanmaktadır.

Milli Mücadele’de Karşılaşılan Sorunlar ve Mustafa Kemal konusunda “görüşünü söyle” kısmında “Karşılaştığınız zorluklar, engeller olduğunda siz de Atatürk’ü kendinize örnek alır mıydınız?” sorusuyla öğrenciye böyle bir durumla karşı karşıya geldiğinde neler yapabileceği ile ilgili olarak geleceğe yönelik bir tahminde bulunması için yardımcı olunmaktadır.

Büyük Millet Meclisi’nin Açılışı konusunda İstanbul’un işgalini gösteren bir gazete haberinin altında bulunan “Eğer siz bu tarihte İstanbul’da yaşıyor olsaydınız bu gazete haberini duyunca neler hissederdiniz?” sorusuyla öğrenciye o günün şartlarıyla düşünmesi ve geçmişe yönelik çıkarımda bulunması için fırsat verilmektedir.

Ünite 3 : Milli Bir Destan: Ya İstiklal Ya Ölüm ünitesi’nde vardama ilkesiyle ilgili olarak ünite içinde sorulan sorularla öğrenciye geçmişi ve geleceği kestirmesi için imkan sağlanmaktadır.

Doğu ve Güney Cephesi konusunda “soru/yorum” kısmında “Doğu cephesi’nin kapanması diğer cephelere nasıl bir fayda sağlamış olabilir?” sorusuyla öğrenciye edindiği bilgilerden hareketle geçmişe dönük tahminde bulunması için olanak sağlanmaktadır.

Birinci İnönü Muharebesi Sonrası Yaşanan Gelişmeler konusunda 1921 Anayasası anlatılırken “görüşünü söyle” kısmında “Savaş devam ederken bir anayasa yapmaya sizce neden gerek duyulmuştur? Bu anayasanın Mili Mücadele’ye nasıl bir katkı sağladığını düşünüyorsunuz?” sorusuyla öğrenciye geçmiş dönemin koşulları içinde düşünerek tahminde bulunması için imkan tanınmaktadır.

Birinci İnönü Muharebesi Sonrası Yaşanan Gelişmeler konusunda Londra Konferansı anlatılırken “soru/yorum” kısmında “TBMM’nin hukuki olarak tanınması Milli Mücadele’ye nasıl bir katkı sağlamış olabilir?” sorusuyla öğrenciye o dönemin koşullarını göz önüne alarak tahminde bulunması için fırsat sunulmaktadır.

Birinci İnönü Muharebesi Sonrası Yaşanan Gelişmeler konusunda İstiklal Marşı’nın Kabulünün anlatıldığı konuda “görüşünü söyle” kısmında “Türk milleti çok yakın bir zamanda, İstiklal Marşı’nın yazıldığı o günlere benzeyen bir olayla karşılaşmış mıdır? Bu olay karşısında Türk milletinin İstiklal Marşı’ndaki sözleri hatırladığını

düşünüyor musunuz?” sorusuyla öğrenciye hem geçmiş döneme hem de yakın döneme yönelik kestirimde bulunması için olanak sağlanmaktadır.

Tekalif-i Milliye (Milli Yükümlülükler) konusunda “soru/yorum” kısmında “Elinde avucunda hiçbir şeyi olmayan Türk milletinin orduya bu kadar çok destek vermesinin nedenleri neler olabilir?” sorusuyla öğrenciye geçmişe yönelik çıkarımda bulunması için fırsat tanınmaktadır.

Lozan Barış Antlaşması konusunda “soru/yorum” kısmında “Mustafa Kemal’in Ermeni iddiaları ve kapitülasyonlar konularında ödün vermek istememesinin sebebi ne olabilir?” sorusuyla öğrenciye geçmişe yönelik değerlendirme yapması için imkan sunulmaktadır.

Milli Mücadele’nin Sanata Etkisi konusunda “soru/yorum” kısmında “Farklı illerde Türk sanatçıları tarafından yapılan anıtları inceleyiniz. Milli Mücadele’deki vatan sevgisi ve bağımsızlık düşüncesinin sanatçıları nasıl etkilediğini düşünüyorsunuz?” sorusuyla öğrenciye o dönemin koşulları içinde düşünerek geçmişe dönük kestirimde bulunması için olanak sağlanmaktadır.

Ünite 4 : Atatürkçülük ve Çağdaşlaşan Türkiye ünitesi’nde vardama ilkesiyle ilgili olarak ünite içinde sorulan sorularla öğrenciye geçmiş ve geleceği kestirmesi için imkan sağlanmaktadır.

Çağdaşlaşan Türkiye’nin Temeli: Atatürk İlkeleri ana başlığında Laiklik İlkesi konusunda “soru/yorum” kısmında “Laiklik ilkesi ile ilgili gerçekleştirilen aşamalara yer verilerek Türk halkına ne gibi yararlar sağlamış olabilir?” sorusuyla o dönemde yapılanların etkisinden hareketle öğrenciye geçmişe yönelik yorum yapması için fırsat sunulmaktadır.

Eğitim ve Kültür Alanında Yapılan İnkılaplar başlığında Millet Mektepleri Açılıyor konusunda “soru/yorum” kısmında “Atatürk’e başöğretmen unvanı sizce neden verilmiştir?” sorusuyla öğrenciye geçmişe dönük kestirimde bulunması için olanak tanınmaktadır.

Türk Tarih Kurumunun Açılması konusunda ise “soru/yorum” kısmında “Türk Tarih Kurumunun logosu verilerek incelenmesi istenerek kurumun bu logoyu seçmesinin nedeni sizce ne olabilir?” sorusuyla öğrenciye geçmişe yönelik çıkarımda bulunup değerlendirme yapması için imkan tanınmaktadır.

Toplumsal Alanda Yapılan İnkılaplar başlığında Takvim, Saat ve Ölçülerde Değişim konusunda “soru/yorum” kısmında “Ölçü ve tartı birimlerinde uluslararası

sisteme geçildiğinde ülkenin ticari ilişkilerinde nasıl bir gelişme olmuştur?” sorusuyla öğrenciye geçmişe yönelik kestirimde bulunması için olanak sağlanmaktadır.

Toplumsal Alanda Yapılan İnkılaplar başlığında Soyadı Kanunu konusunda “görüşünü söyle” kısmında “Soyadı kanunu olmasaydı ne gibi sorunlarla karşılaşırız?” sorusuyla öğrenciye geçmiş dönemden bugüne yönelik tahminde bulunması için fırsat sunulmaktadır.

Ekonomi Alanında Yapılan İnkılaplar konusunda “soru/yorum” kısmında “Cumhuriyetin ilanından önce Türkiye İktisat Kongresi’nin toplanmış olması, Atatürk’ün hangi konulara önem ve öncelik verdiğini gösterir?” sorusuyla öğrenciye geçmişe dönük çıkarımda bulunması için olanak sağlanmaktadır.

Sağlık Alanında Yapılan Çalışmalar konusunda “soru/yorum” kısmında “Devlet tarafından bulaşıcı hastalıklarla mücadele edilmeseydi nasıl sonuçlar ortaya çıkabilirdi?” sorusuyla öğrenciye geçmiş dönemden günümüze yönelik tahminde bulunması için imkan sunulmaktadır.

Cumhuriyetin Türk Toplumuna Kazandırdıkları konusunda “soru/yorum” kısmında “Metin inceleme kısmında Nutuk’un bölümlerine yer verilerek Nutuk’un yazılma gerekçesi sizce nedir?” sorusuyla öğrenciye geçmişe dönük kestirimde bulunması için imkan sağlanmaktadır.

Atatürk İlke ve İnkılaplarının Dayandığı Esaslar konusunda “soru/yorum” kısmında “Atatürk İlke ve İnkılaplarını oluşturan temel esasların Türk milletine ne gibi yararlar sağladığını düşünüyorsunuz?” sorusuyla öğrenciye dönemin koşullarını göz önüne alarak değerlendirmede bulunması için olanak sağlanmaktadır.

Ünite 5 : Demokratikleşme Çabaları ünitesi’nde vardama ilkesiyle ilgili olarak ünite içinde sorulan sorularla öğrenciye geçmişi ve geleceği kestirmesi için imkan sağlanmaktadır.

Çok Partili Hayat Denemeleri başlığında Siyasi Partiler Kuruluyor konusunda “soru/yorum” kısmında “Sizce Mustafa Kemal, askerlerin aynı zamanda milletvekili olmasını neden istememiştir?” ve “soru/yorum” kısmında “Mustafa Kemal sizce neden yeni bir parti kurulmasını istiyor?” sorularıyla öğrenciye geçmişe dönük kestirimde bulunması için olanak sağlanmaktadır.

Demokratikleşme Çabaları konusunda “soru/yorum” kısmında “Sizce Atatürk, neden devlet yönetiminin saltanat şeklinde olmasını istemiyor olabilir?” sorusuyla öğrenciye geçmişe dönük çıkarımda bulunması için imkan tanınmaktadır.

Mustafa Kemal'e Suikast Girişimi konusunda "soru/yorum" kısmında "Mustafa Kemal'e suikast düzenleyen kişilerin hedefi sizce nedir?" sorusuyla öğrenciye geçmişe yönelik kestirimde bulunması için fırsat sunulmaktadır.

Cumhuriyet Yönetimine Yönelik Tehditler konusunda "soru/yorum" kısmında "Boğazların ve Asya'yı Avrupa'yı birbirine bağlayan köprülerin ülkemiz topraklarında yer alması Türkiye'ye ne gibi katkılar sağlamaktadır?" sorusuyla öğrenciye hem geçmişe hem de geleceğe yönelik kestirimde bulunması için olanak sağlanmaktadır.

Ünite 6 : Atatürk Dönemi Türk Dış Politikası ünitesi'nde vardama ilkesiyle ilgili olarak ünite içinde sorulan sorularla öğrenciye geçmiş ve geleceği kestirmesi için imkan sağlanmaktadır.

Atatürk Dönemi Türk Dış Politikası'nın Temel İlkeleri konusunda "soru/yorum" kısmında "Atatürk, milli dış politikamızın esaslarını belirlerken sizce hangi ölçütlere dikkat etmiştir?" sorusuyla öğrenciye geçmişe dönük çıkarımda bulunması için olanak tanınmaktadır.

Atatürk Dönemi Türk Dış Politikası başlığında Lozan Barış Antlaşması konusunda "soru/yorum" kısmında "Lozan Barış Antlaşması'nın uluslararası ilişkilerde Türkiye'ye ne gibi katkıları olmuştur?" sorusuyla öğrenciye dönemin koşullarına göre düşünmesini sağlayarak hem geçmişe hem de günümüze yönelik tahminde bulunması için fırsat verilmektedir.

Türk Dış Politikasında Yaşanan Gelişmeler konusunda "soru/yorum" kısmında "Fransa'nın yabancılara ait okulların Türk Milli Eğitim Bakanlığına bağlanmasına karşı çıkmasının nedenleri neler olabilir?" sorusuyla öğrenciye geçmişe dönük kestirimde bulunmasına, "soru/yorum" kısmında "Sizce Musul Sorunu neden Lozan Barış Antlaşması'nda çözümlenmemiş olabilir?" sorusuyla öğrenciye geçmişe dönük çıkarımda bulunmasına, "soru/yorum" kısmında "Savaştan yeni çıkmış bir devletin dış borç ödemesinin zorluğu hakkında neler düşünüyorsunuz?" sorusuyla öğrenciye o dönemin şartlarına göre düşünerek geçmişe dönük kestirimde bulunması için imkan sunulmaktadır.

Türkiye'nin Milletler Cemiyetine Girmesi konusunda "soru/yorum" kısmında "Yunanistan'ın, Türkiye'nin Milletler Cemiyetine üye olması için teklif veren devletlerden biri olması ile ilgili neler söylenebilir?" sorusuyla öğrenciye geçmişe dönük çıkarımda bulunması için olanak sağlanmaktadır.

Balkan Antantı ve Sadabat Paktı konusunda "soru/yorum" kısmında "Türkiye'nin doğu ve batı sınırını güvence altına almaya çalışmasının nedenleri hakkındaki

düşüncelerinizi söyleyiniz.” sorusuyla öğrenciye geçmişe dönük kestirimde bulunması için fırsat sunulmaktadır.

Hatay’ın Anavatana Katılması konusunda “soru/yorum” kısmında “Atatürk, Hatay konusunu neden ulusal bir dava olarak değerlendiriyor?” sorusuyla öğrenciye dönemin koşullarını göz önüne alarak geçmişe dönük kestirimde bulunması için olanak sağlanmaktadır.

Ünite 7 : Atatürk’ün Ölümü ve Sonrası ünitesi’nde vardama ilkesiyle ilgili olarak ünite içinde sorulan sorularla öğrenciye geçmişi kestirmesi için imkan sağlanmaktadır.

Atatürk’ün Eserleri konusunda “soru/yorum” kısmında “<En büyük eserim Türkiye Cumhuriyetidir> diyen Atatürk, sizce nasıl bir liderdir?” sorusuyla öğrenciye Atatürk’e dair yaşadığı dönemden ve yaptıklarından hareketle geçmişe dönük çıkarımda bulunması için olanak tanınmaktadır.

Atatürk’ün İkinci Dünya Savaşı Öncesi Tespitleri konusunda “görüşünü söyle” kısmında “Atatürk’ün hasta yatağında iken ülkenin ve dünyanın geleceği ile bu kadar ilgilenmesi, onun nasıl bir lider olduğunu gösterir?” sorusuyla öğrenciye geçmişe dönük kestirimde bulunması için imkan verilmektedir.

İkinci Dünya Savaşı ve Türkiye’ye Etkileri konusunda “soru/yorum” kısmında “Dünya devletlerinin Birinci Dünya Savaşı’ndan sonra aralarında çözemedikleri sorunların İkinci Dünya Savaşı’nın çıkmasına etkisi ne olmuştur?” sorusuyla öğrenciye o dönemin koşullarını düşünerek geçmişe yönelik kestirimde bulunması için olanak sunulmaktadır.

İkinci Dünya Savaşı ve Türkiye’ye Etkileri başlığında Savaşın Türkiye’ye Etkileri konusunda “soru/yorum” kısmında “İkinci Dünya Savaşı’ndan sonra şehirlere yapılan göçler sizce ne gibi sorunlara neden olmuştur?” sorusuyla öğrenciye o dönemde yaşananları düşünerek geçmişe yönelik çıkarımda bulunması için fırsat verilmektedir.

Genel olarak 8. sınıf T.C. İnkılap Tarihi ve Atatürkçülük ders kitabı ele alındığında vardama ilkesi ile ilgili öğrencilerin ders kitabından öğrendiği bilgilere dayanarak fikir üretmesine yardımcı olacak nitelikte geçmişi kestirmesine yönelik daha fazla soru yer almakta olup bazı ünitelerde geleceğe yönelik tahminde bulunmasına imkan tanıyan sorulara da rastlanmaktadır.

f. Materyal örgütlenişi ilkesi ile içerik hedefte belirtilen ilkeler etrafında tablo, şema, örneklerle örgütlenerek desteklenmiş midir?

Ünite 1 : Bir Kahraman Doğuyor ünitesinde materyal örgütlenişi ilkesi ile ilgili olarak ders kitabında sunulan içerik; harita, resim, kronolojik çizelge, metin inceleme örneklerinden faydalanılarak desteklenmektedir.

20. Yüzyıla Girerken Osmanlı Devleti konusunda içerik sunulduktan sonra tarihleriyle birlikte yaşanan olayların gösterildiği kronolojik çizelgede öğrencilerden doğru eşleştirme yapması istenerek öğrenciye bilgilerini uygun durumda kullanma imkanı verilmektedir.

20. Yüzyıla Girerken Osmanlı Devleti konusunda Balkanlarda Sosyal ve Kültürel Yapı içeriği sunulurken Selanik'in 1900 yılı ve 2015 yılındaki görünümüne ait iki farklı görsele yer verilip konu, öğrencinin iki öge arasında karşılaştırma yapmasına imkan verecek şekilde örnekle desteklenmektedir.

Mustafa Kemal'in Hayatı konusunda çocukluğu aktarılırken "sıra sizde" bölümünde örneğe yer verilerek Mustafa Kemal'in doğum günü ve ayının kesin olarak bilinmediği kendisine doğum günü sorulduğunda Mustafa Kemal'in "<Neden 19 Mayıs olmasın>" diye yanıt verdiği belirtilmektedir. Daha sonra öğrencilere yöneltilen "Mustafa Kemal, sizce doğum gününü niçin 19 Mayıs olarak belirtmiş olabilir?" sorusuyla konu-örnek ilişkilendirilmesi yapılarak öğrencinin sunulan bilgiyle ilgili yorum yapabilmesine ve dersin etkin bir şekilde öğrenilmesine katkı sağlanmaktadır.

Mustafa Kemal'in Hayatı konusunda çocukluğuna ait içerikte metin inceleme örneğine yer verilerek öğrenciye yöneltilen "Çiftlik yaşantısında yaptığı işler, Mustafa Kemal'in görev ve sorumluluk kazanmasında nasıl bir etkiye sahip olmuştur?" sorusuyla içerik, konu-örnek ilişkilendirilerek öğrencinin bilgileri uygun durumda kullanmasına olanak verecek şekilde sunulmaktadır.

Mustafa Kemal'in Hayatı konusunda öğrenim hayatına ait içerikte metin inceleme örneğine yer verilerek "Atatürk'te tarih sevgisinin oluşmasında tarih öğretmenin nasıl bir etkisi vardır?" sorusu öğrenciye yöneltilmektedir. Örnek metinde verilen bilgiye uygun olarak sorulan soru ile konunun, öğrencinin bilgiyi uygun durumda kullanmasına fırsat verecek şekilde düzenlendiği görülmektedir.

Mustafa Kemal'in Hayatı konusunda öğrenim hayatına ait içerikte metin inceleme örneği ile ilgili olarak öğrenciye "Metinde Mustafa Kemal'in hangi özelliklerini fark ettiniz? Mustafa Kemal'in ileride iyi bir lider olacağı ile ilgili olarak metinde ipuçları var

mıdır?” sorusu sorulmaktadır. Böylece örnek ve konu ilişkilendirmesi yapılarak öğrencinin edindiği bilgileri uygun durumda kullanması için fırsat verilmektedir.

Mustafa Kemal’in Fikir Hayatını Etkileyen Kişiler konusunda, Mustafa Kemal’in düşünce yönünden etkileyen kişilerin görsel ve açıklamalarına yer verilerek “Türk ve Dünya tarihinde önemli yerlere sahip bu kişilerin görüşleri sizce Atatürk’ü hangi yönlerden etkilemiş olabilir?” sorusu öğrenciye sorulmaktadır. Böylece öğrenciye kendisine yöneltilen soruya yorum yapma ve bilgilerini uygun durumda kullanma imkanı tanınmaktadır.

Mustafa Kemal’in Kişisel Özellikleri konusunda “sıra sizde” etkinliği ile Mustafa Kemal’e ait sözlere ve gerçekleştirdiği olaylara yer verilerek boş bırakılan yerlere uygun kişisel özelliğin yerleştirilmesi istenmektedir. Bu örnekle içerik desteklenerek öğrenciye öğrendiği bilgileri uygun durumda kullanması için imkan verilmektedir.

Mustafa Kemal’in Kişisel Özellikleri konusunda metin inceleme örneği ile ilgili olarak öğrenciye “ABD’li General Mc Arthur, sizce neden Mustafa Kemal’i görmek istediğini söylüyor?” sorusu yöneltilmektedir. Bu örnekle içerik zenginleştirilerek öğrenciye uygun durumda yorum yapabilmesi için fırsat sunulmaktadır.

Ünite 2 : Milli Uyanış: Bağımsızlık Yolunda Atılan Adımlar ünitesi’nde materyal örgütlenişi ilkesi ile ilgili olarak ders kitabında sunulan içerik; harita, resim, internet haberi, metin inceleme örneklerinden faydalanılarak desteklenmektedir.

Büyük Savaşta Doğru konusunda, Birinci Dünya Savaşı’nda ülkelerin oluşturduğu blokları gösteren bir haritayla konu desteklenerek içerik-materyal örgütlenişi sağlanmaktadır.

Birinci Dünya Savaşı’nda Osmanlı Devleti konusunda Almanya’nın Osmanlı Devleti’ni kendi yanında savaşa çekme nedenlerini gösteren tabloya yer verilmekte olup Osmanlı Devleti’nin savaşa girme nedenleri Osmanlı Devleti’ne ait olan bir arma görseli etrafında anlatılmaktadır. Daha sonra bu konuyla ilgili öğrenciye yöneltilen “Bir devletin başka bir devlete güvenerek savaşa girmesini doğru buluyor musunuz?” sorusuyla konu ile materyal ilişkilendirilerek öğrenciye sunulan bilgileri uygun durumda kullanması için imkan tanınmaktadır.

Cepheden Cepheye Osmanlı konusunda Birinci Dünya Savaşı’nda Osmanlı Devleti’nin savaştığı cephelere ait sunulan harita görseliyle konu-materyal örgütlenişi gerçekleştirilmektedir.

İz Bırakanlar: Kut’ül Amare, Çanakkale ve Sarıkamış konusunda metin inceleme örneği olarak Kut’ül Amare ile ilgili gazete haberine yer verilmektedir. Ardından örnek

metinle ilgili “Harita 2.4. üzerinde Kut’ül Amare’nin hangi bölgede olduğunu bularak <Tarih bu olayı yazmak için kelime bulmakta zorluk çekecektir> sözünden ne anladığı” sorusu sorularak öğrenciye hem harita üzerinde uygulama yapması hem de öğrendiği bilgileri uygun durumda kullanması için fırsat verilmektedir.

İz Bırakanlar: Kut’ül Amare, Çanakkale ve Sarıkamış konusunda Çanakkale’ye tören için gelen Avustralyalılar ve Sarıkamış’tan “Ecdada yürüyüş” etkinliğine katılan vatandaşların görseliyle birlikte açıklamasını içeren internet haberine yer verilmektedir. Verilen haberin ardından “görüşünü söyle” kısmında “Her yıl Gelibolu’ya gelen Anzaklar ile yine her yıl Sarıkamış’ta ataları için yürüyüş yapan Türk gençleri hangi yönlerden birbirine benziyorlar?” ve “araştırınız” kısmında “Dünya haritası üzerinden Avustralya’nın ve Çanakkale’nin yerini inceleyiniz. Anzak günü için gelen bu insanların ne kadar uzak bir yerden geldiğini araştırınız.” şeklinde yöneltilen iki soru bulunmaktadır. Bu sorular ile içerik örneklerle desteklenerek konu-materyal örgütlenişi gerçekleştirilmektedir ve öğrenciye harita üzerinde uygulama yapması için fırsat tanınmaktadır.

1915 Olayları ve Tehcir (Göç) Kanunu konusunda metin inceleme örneği verilerek ardından verilen örnekle ilgili “Ermeni sorunu konusunda Osmanlı arşiv belgelerine mi inanılmalı yoksa iddialara mı? Neden?” sorusuyla içerik öğrenciye öğrendiklerini uygun durumda kullanmasına imkan tanıyacak şekilde sunulmaktadır.

Milli Mücadele’de Cemiyetler Konusunda Milli Varlığa Düşman Cemiyetler ile ilgili açıklamalara yer veren bir tablo örneği yer almaktadır. Ardından “soru/yorum” kısmında “Osmanlı vatandaşları tarafından kurulan cemiyetlerin Milli Mücadele’ye karşı olmalarının nedeni sizce nedir?” sorusuyla konu örnek ile ilişkilendirilerek verilmektedir.

Milli Mücadele’nin Hazırlık Dönemi konusunda Mustafa Kemal’in Samsun’a çıkışı ile ilgili Nutuk’tan Samsun’a çıktığı gün genel durum ve görünüşüne dair metin inceleme örneğine yer verilip ardından “görüşünü söyle” kısmında “Nutuk’ta ülkenin durumu hakkında verilen bilgilere bakarak Milli Mücadele’de Mustafa Kemal’i ne gibi zorluklar beklemektedir?” sorusuyla konu örnek metinle desteklenerek öğrenciye yorum yapması için imkan sağlanmaktadır.

Milli Mücadele’de Karşılaşılan Sorunlar ve Mustafa Kemal konusunda metin inceleme örneği verilerek ardından örnek metinle ilgili “sıra sizde” etkinliğinde “Prof. Richard Robinson’un Mustafa Kemal hakkındaki düşüncelerine siz bir şey eklemek isteseydiniz neler yazardınız?” sorusuyla içerik verilen örnekle desteklenmekte olup

öğrenciye edindiği bilgilerden yola çıkarak uygun durumda yorum yapması için fırsat verilmektedir.

Büyük Millet Meclisi'nin Açılışı konusunda Misak-ı Milli ve İstanbul'un İşgali içeriği sunulurken İstanbul'un işgalini anlatan bir gazete haberine yer verilip ardından "Eğer siz bu tarihte İstanbul'da yaşıyor olsaydınız bu gazete haberini duyunca neler hissederdiniz?" sorusuyla konu örnekle desteklenerek konu-materyal örgütlenişi gerçekleştirilmektedir.

Büyük Millet Meclisi Açılıyor konusunda "araştırınız" kısmında Meclisteki milletvekillerinin meslek dağılımını gösteren tabloya yer verilerek ardından "23 Nisan 1920'de açılan Mecliste görev yapan milletvekillerini inceleyiniz. Günümüzde halen görev yapan meclisteki milletvekillerinin mesleklerini araştırınız. Aralarındaki fark ve benzerliklere ait görüşlerini paylaşınız." sorusuyla öğrenciye edindiği bilgileri uygun durumda kullanması için imkan tanınmaktadır.

Büyük Millet Meclisine Karşı Çıkan Ayaklanmalar konusunda Anadolu'da Büyük Millet Meclisine Karşı Çıkan Ayaklanmalara ait bir harita görseline yer verilerek "soru/yorum" kısmında "Haritayı incelediğimizde İstanbul hükümeti'nin ve İtilaf Devletleri'nin desteklediği ayaklanmaların boğazlar bölgesinde meydana gelme nedeni ne olabilir?" sorusu sorulmaktadır. Böylece içerik harita görseliyle desteklenerek öğrenciye harita üzerinde uygulama yapması için imkan verilmektedir.

Yok Hükmünde Bir Antlaşma: Sevr konusunda Sevr Barış Antlaşması'na göre sınırlara ait bir harita görseline ve haritanın etrafında konu ile ilgili açıklamalara yer verilmektedir. Bu şekilde içerik harita görseliyle desteklenerek konu-materyal örgütlenişi sağlanmaktadır.

Ünite 3 : Milli Bir Destan: Ya İstiklal Ya Ölüm ünitesi'nde materyal örgütlenişi ilkesi ile ilgili olarak ders kitabında sunulan içerik; harita, resim, tablo, metin inceleme örneklerinden faydalanılarak desteklenmektedir.

Güney Cephesi konusunda metin inceleme ile Bayrak Olayını anlatan bir örneğe yer verilerek ardından "görüşünü söyle" kısmında "Bayrak olayının Maraş halkı üzerinde nasıl bir etki yaptığını düşünüyorsunuz? Bayrak ve bağımsızlık hakkındaki düşüncelerinizi söyleyiniz." sorusuyla içerik örnekle ilişkilendirilerek öğrenciye öğrendiği bilgilerden hareketle uygun durumda yorum yapması için fırsat tanınmaktadır.

Güney Cephesi konusunda Gaziantep'te düzenlenen "Birlik, Beraberlik ve Kardeşlik Mitinginde" konuşan Cumhurbaşkanı Recep Tayyip Erdoğan'ın

Gaziantep'lilere seslendiği bir konuşma örneği görseliyle birlikte sunularak konu örnek ile ilişkilendirilmektedir.

Birinci İnönü Muharebesi'nden Sonra Yaşanan Gelişmeler konusunda 1921 Anayasası: Teşkilat-ı Esasiye içeriği sunulurken “Yeni Devletin İlk Anayasasına” dair metin inceleme örneğine yer verilip ardından “görüşünü söyle” kısmında “Savaş devam ederken bir anayasa yapmaya sizce neden gerek duyulmuştur? Bu anayasanın Milli Mücadele’ye nasıl bir katkı sağladığını düşünüyorsunuz?” sorusuyla içerik örnek metinle desteklenerek konu-materyal örgütlenişi sağlanmaktadır.

Birinci İnönü Muharebesi'nden Sonra Yaşanan Gelişmeler konusunda İstiklal Marşı'nın Kabulü anlatılırken “Milli Marş Neden Yazıldı?” ile ilgili metin inceleme örneğine yer verilerek ardından “soru/yorum” kısmında “İstiklal Marşı'nın sizi etkileyen bölümü hangisidir? Bu bölümün sizi etkileme nedeni nedir?” sorusuyla öğrenciye edindiği bilgilerden hareketle uygun durumda yorum yapması için fırsat verilerek içerik örnek metinle desteklenmektedir.

Savaş Ortamında Maarif Kongresi konusunda metin inceleme örneğine yer verilip ardından “soru/yorum” kısmında “Mustafa Kemal'in cephede savaş devam ederken eğitim kongresine katılmak istemesi ile ilgili düşünceleriniz nelerdir?” ve “Maarif Kongresi” adlı metin inceleme örneğinde yer alan “Savaş devam ederken top sesleri arasında yapılan bu kongreyi, Mustafa Kemal'in eğitime verdiği önem açısından değerlendiriniz.” sorularıyla içerik örneklerle zenginleştirilerek sunulmaktadır.

Tekalif-i Milliye (Milli Yükümlülükler) Emirleri konusunda Tekalif-i Milliye komisyonlarınca halktan toplanan besin ve diğer ihtiyaç maddelerinin miktarı ile fiyatını gösteren tabloya yer verilip ardından “soru/yorum” kısmında “Elinde avucunda hiçbir şeyi olmayan Türk milletinin orduya bu kadar çok destek vermesinin nedenleri neler olabilir?” sorusuyla içerik tablo ile desteklenerek öğrenciye sunulan bilgiler hakkında yorum yapması için imkan tanınmaktadır.

Büyük Taarruz ve Başkumandan Meydan Muharebesi konusunda Mudanya Ateşkes Antlaşması ile ilgili 5N1K çalışmasına görseliyle birlikte yer verilip ardından “soru/yorum” kısmında “Bazen savaşta kazanıp masada kaybedersiniz, bazen de her ikisini de kazanırsınız. Mudanya Ateşkes Antlaşması bunlardan hangisine girer?” sorusuyla içerik verilen örnekle desteklenerek konu-materyal örgütlenişi sağlanmaktadır.

Milli Mücadele'nin Sanata Etkisi konusunda Nazım Hikmet'in “Kocatepe’de” adlı şiiriyle birlikte “Mustafa Kemal Kocatepe’de” adlı görsele yer verilip ardından “soru/yorum” kısmında “Şair, Mustafa Kemal'in ruh halini hangi duygular içinde

anlatmıştır?” sorusuyla içerik örnekle zenginleştirilerek konu-materyal örgütlenişi gerçekleştirilmektedir.

Milli Mücadele'nin Sanata Etkisi konusunda İbrahim Çallı isimli ressamın yaptığı eserin görseline ve görselle ilgili internet haberine yer verilerek ardından “soru/yorum” kısmında “Atatürk ressamı neden eleştirmiştir? Sizce sanatçı gerçekleri mi yansıtmalıdır?” sorusuyla içerik verilen örnekle ilişkilendirilerek sunulmaktadır.

Milli Mücadele'nin Sanata Etkisi konusunda farklı illerde bulunan Milli Mücadele Anıtlarına yer verilerek ardından “soru/yorum” kısmında “Yukarıdaki farklı illerde Türk sanatçıları tarafından yapılan anıtları inceleyiniz. Milli Mücadele'deki vatan sevgisi ve bağımsızlık düşüncesinin sanatçıları nasıl etkilediğini düşünüyorsunuz?” sorusuyla içerik görsel örnekle zenginleştirilerek öğrenciye uygun durumda yorum yapmasına olanak verecek şekilde düzenlenmektedir.

Ünite 4 : Atatürkçülük ve Çağdaşlaşan Türkiye ünitesi'nde materyal örgütlenişi ilkesi ile ilgili olarak ders kitabında sunulan içerik; harita, resim, logo, kronolojik çizelge, metin inceleme örneklerinden faydalanılarak desteklenmektedir.

Halkçılık İlkesi konusunda Atatürk'e ait görsellere yer verilerek fotoğrafların incelenmesi istenip ardından “Atatürk incelediğiniz fotoğraflarda ne yapıyor? Ve Atatürk'ün bu fotoğraflardaki davranışlarını açıklayan ilkesi sizce hangisidir?” sorularıyla içerik görsellerle desteklenerek konu ile materyal ilişkilendirilmektedir.

Laiklik İlkesi konusunda internet haberinden alınan metin inceleme örneği ile Atatürk'ün bir din adamı ile sohbet ederken görünen görseline yer verilerek ardından “soru/yorum” kısmında “Verilen fotoğrafı inceleyiniz. Atatürk'ün hangi özelliğe sahip din adamlarını sevmediğini açıklayınız.” sorusuyla içerik örnekle desteklenerek öğrenciye uygun durumda yorum yapmasına olanak verecek şekilde düzenlenmektedir.

Laiklik İlkesi konusunda Laiklik adına yaşanan gelişmelerin aşamaları gösteren kronolojik çizelgeye yer verilerek ardından “soru/yorum” kısmında “Laiklik ile ilgili gerçekleştirilen bu aşamalar Türk halkına ne gibi yararlar sağlamış olabilir?” sorusuyla öğrenciye verilen bilgiyi uygun durumda kullanması için olanak sağlanmaktadır.

İnkılapçılık İlkesi konusunda “inceleme/analiz” kısmında “Modern Türkiye'nin Kurucusu Atatürk” isimli Atatürk'e ait iki resime yer verilip ardından resimlerle ilgili olarak “Atatürk'ün giydiği kıyafeti inceleyiniz. Sizce Atatürk'ün giydiği kıyafetlerle İnkılapçılık İlkesi arasında bağlantı var mıdır?” sorusuyla içerik görsel öğelerle desteklenerek konu ile örnek ilişkilendirilmektedir.

Siyasi Alanda Yapılan İnkılaplar konusunda Ankara'nın Başkent Olması'ndan bahsedilirken Ankara Ulus Meydanıyla ilgili hem 1935 yılına hem de 2017 yılına ait iki farklı görselle içerik desteklenerek öğrenciye karşılaştırma yapmasına imkan tanıyacak şekilde düzenlenmektedir.

Siyasi Alanda Yapılan İnkılaplar konusunda Şer'îye ve Evkaf Vekaletinin Kaldırılması ile Erkan-ı Harbiye Vekaletinin Kaldırılması içeriğinde kaldırılan kurumların yerine kurulan kurumlar okla gösterilerek sunulmaktadır. Daha sonra "sıra sizde" kısmında verilen bilgilerle ilgili boşluklara uygun kelimelerin yazılması istenerek öğrenciye sunulan bilgileri uygun durumda kullanması için fırsat tanınmaktadır.

1924 Anayasası: Cumhuriyetin İlk Anayasası konusunda "Neden Bir Anayasa?" adlı metin inceleme örneğine ve 1924 Anayasası'nın bazı maddelerine yer verilip ardından "sıra sizde" kısmında 1921 ve 1924 anayasalarına ait bilgilerin incelenmesi istenmektedir. Daha sonra ise "1921 ve 1924 Anayasaları arasında ne gibi farklar bulunmaktadır?" ve "Sizce 1921 Anayasası'nda güçler birliği ilkesi neden uygulanmış olabilir?" sorularıyla konu ile örnek ilişkilendirilerek öğrenciye sunulan bilgileri uygun durumda kullanması için imkan sağlanmaktadır.

Eğitim ve Kültür Alanında Yapılan İnkılaplar konusunda Tevhid-i Tedrisat ile ilgili içerik sunulurken medreseler ve batılı tarzda eğitim veren kurumların bağlı olduğu kurumlar okla gösterilerek görselleriyle birlikte verilmektedir. Ardından "soru/yorum" kısmında "Bir ülkede iki farklı tarzda eğitim kurumu varsa eğitim birliği veya kültür birliği oluşur mu? Neden?" sorusuyla öğrenciye sunulan bilgiden hareketle uygun durumda yorum yapması için olanak tanınmaktadır.

Eğitim ve Kültür Alanında Yapılan İnkılaplar konusunda Türk Tarih Kurumunun Açılmasına ait içerik sunulurken Türk Tarih Kurumunun logosuna yer verilerek "soru/yorum" kısmında "Türk Tarih Kurumunun yukarıda verilen logosunu inceleyiniz. Kurumun bu logoyu seçmesinin nedeni sizce nedir?" sorusuyla konu örnek ile ilişkilendirilmektedir.

Atatürk'ün Güzel Sanatlara ve Spora Verdiği Önem konusunda Kültür ve Sanat Alanında Yapılanlara ait içeriğin sunumunda bu alanda yapılan gelişmeler sırayla verilerek konu kronolojik çizelge ile ilişkilendirilmektedir.

Türk Kadınına Toplumsal Alanda Sağlanan Haklar konusunda kadınlara seçme ve seçilme hakkı veren ülkelerin hangi yıl verdiği ile ilgili bir kronolojik çizelge sunularak ardından "görüşünü söyle" kısmında "Türk kadınının 1934 yılında elde ettiği seçme ve seçilme hakkının diğer ülkelerdeki tarihlerini inceleyerek bu konudaki görüşlerinizi

açıklayınız.” sorusuyla konu örnek ile ilişkilendirilerek öğrenciye yorum yapması için fırsat verilmektedir.

Türkiye İktisat Kongresi konusunda ilk Türkiye İktisat Kongresi’nden bir görünüm ile 2013 yılında yapılan İzmir İktisat Kongresi’nden bir görünüme ait resim yan yana verilerek ardından “soru/yorum” kısmında “Cumhuriyetin ilanından önce Türkiye İktisat Kongresi’nin toplanmış olması, Atatürk’ün hangi konulara önem ve öncelik verdiğini gösterir?” sorusuyla içerik öğrenciye karşılaştırma yapmasına imkan tanıyacak şekilde sunulmaktadır.

Sağlık Alanında Yapılan Çalışmalar konusunda Ankara’da Refik Saydam Hıfzısıhha Merkezi Başkanlığının yaptığı çalışmalara yer verilerek içerik kronolojik çizelge ile desteklenmektedir.

Büyük Nutuk ve Onuncu Yıl Nutku konusunda Nutuk anlatılırken Nutuk adlı eserin bazı bölümlerine metin inceleme örneğinde yer verilip ardından “soru/yorum” kısmında “Metin inceleme kısmında Nutuk’un verilmiş olan bölümlerinden ne tür çıkarımlarda bulunmak mümkündür? Nutuk’un yazılma gerekçesi sizce nedir?” sorusuyla içerik örnek ile zenginleştirilerek öğrenciye uygun durumda yorum yapması için imkan tanınmaktadır.

Büyük Nutuk ve Onuncu Yıl Nutku konusunda Onuncu Yıl Nutku ile ilgili metin inceleme örneğine yer verilip ardından “sıra sizde” etkinliği ile “Atatürk, neden <Az zamanda çok işler yaptık> demektedir? Bu dönem içerisinde neler yapılmıştır?” ve “Yapılanları yeterli görmeyen Atatürk, Türk milleti için hangi hedefleri göstermiştir?” sorularıyla içerik örnek metinle desteklenerek öğrenciye edindiği bilgiden hareketle yorum yapması için olanak verilmektedir.

Ünite 5 : Demokratikleşme Çabaları ünitesi’nde materyal örgütlenişi ilkesi ile ilgili olarak ders kitabında sunulan içerik; resim, kronolojik çizelge, eser örneklerinden faydalanılarak desteklenmektedir.

Siyasi Partiler Kuruluyor konusunda “aynı zaman ve farklı mekan” etkinliği ile Türkiye’de ve Dünya’da yaşanan gelişmeleri gösteren kronolojik çizelgeye yer verilerek konu ile materyal örgütlenişi sağlanmaktadır.

Demokratikleşme Çabaları konusunda Nutuk’tan alınan “Saltanatın Kaldırılması” ile ilgili bölüme yer verilerek ardından “soru/yorum” kısmında “Sizce Atatürk, neden devlet yönetiminin saltanat şeklinde olmasını istemiyor olabilir?”, Nutuk’tan “Siyasi Parti Kurma” ve “Halifeliğin Kaldırılması” ile ilgili bölümlere yer verilip ardından “görüşünü söyle” kısmında “Atatürk’ün temel görüş olarak belirttiği düşünceler

nelerdir?” sorularıyla konu örneklerle desteklenerek öğrenciye yorum yapması için fırsat tanınmaktadır.

Cumhuriyet Yönetimine Yönelik Tehditler konusunda İç ve Dış Tehdit Unsurlarından bahsedilirken 15 Temmuz Demokrasi Zaferine ait görsel ve açıklamalarına yer verilerek konu desteklenmektedir.

Ünite 6 : Atatürk Dönemi Türk Dış Politikası ünitesi’nde materyal örgütlenişi ilkesi ile ilgili olarak ders kitabında sunulan içerik; resim, kronolojik çizelge, metin inceleme örneklerinden faydalanılarak desteklenmektedir.

Türk Dış Politikasında Yaşanan Gelişmeler konusunda Türk Dış Politikasında yaşanan gelişmeleri gösteren kronolojik çizelgeye yer verilerek konu ile materyal örgütlenişi sağlanmaktadır.

Hatay’ın Anavatana Katılması konusunda metin inceleme örneğine yer verilerek ardından “soru/yorum” kısmında “Atatürk, Hatay konusunu neden ulusal bir dava olarak değerlendiriyor?” sorusuyla öğrenciye sunulan bilgiden yola çıkarak uygun durumlarda yorum yapması için olanak sağlanmaktadır.

Hatay’ın Anavatana Katılması konusunda “Adım Adım Hatay’ın Anavatana Katılma Kronolojisine” Hatay’a ait harita görseliyle birlikte yer verilerek ardından “sıra sizde” etkinliği ile verilen olayları öğrencinin kronolojik çizelgeye uygun şekilde yerleştirmesi istenmektedir. Bu şekilde içerik örneklerle zenginleştirilerek öğrenciye edindiği bilgileri uygun durumda kullanmasına fırsat verecek şekilde düzenlenmektedir.

Ünite 7 : Atatürk’ün Ölümü ve Sonrası ünitesi’nde materyal örgütlenişi ilkesi ile ilgili olarak ders kitabında sunulan içerik; resim, gazete haberi, metin inceleme ve eser örneklerinden faydalanılarak desteklenmektedir.

Atatürk’ün Ölümünün Yurt İçi ve Yurt Dışındaki Yankıları konusunda Atatürk hakkında basın, yayın organlarındaki sözlere ve gazete haberinde yer alan görsele yer verilmektedir. Böylece içerik örneklerle desteklenerek konu ile örnek ilişkilendirilmesi sağlanmaktadır.

Atatürk’ün Eserleri konusunda metin inceleme örneğine yer verilip ardından “soru/yorum” kısmında “<En Büyük Eserim, Türkiye Cumhuriyeti’dir> diyen Atatürk, sizce nasıl bir liderdir?” sorusuyla içerik örnekle zenginleştirilerek öğrenciye sunulan bilgiden hareketle yorum yapması için imkan verilmektedir. Atatürk’ün Eserleri konusunda Atatürk’ün yazmış olduğu eserlerin görsellerine ve açıklamalarına yer verilerek konu ile örnek ilişkisi sağlanmaktadır.

İkinci Dünya Savaşı'nın Türkiye'ye Etkileri konusunda "Milli Korunma Kanunu" ile ilgili gazete haberine ve "Toprak Reformu ve Tarım Ürünlerine El Koyma Kanunu" ile ilgili görsele yer verilerek içerik örneklerle desteklenmektedir.

Yeniden Çok Partili Siyasi Hayat konusunda Demokrat Partinin kuruluşunu gösteren gazete haberine ve Demokrat Partinin kurucularını gösteren görsellere yer verilerek konu ile örnek ilişkilendirilmesi sağlanmaktadır.

Genel olarak 8. sınıf T.C. İnkılap Tarihi ve Atatürkçülük ders kitabı ele alındığında materyal örgütlenişi ilkesi ile ilgili olarak resim, kronolojik çizelge, tablo, metin ve eser incelemelerinden faydalanılarak içeriğin örneklerle desteklendiği görülmektedir. Ünite'de konular, sunulan örneklerin ardından öğrencilerin uygun durumda yorum yapmasına olanak sağlayacak şekilde düzenlenmektedir. İçerikte sunulan bilgi ve ilkeler, konu-materyal örgütlenişi çerçevesinde sunulmaktadır.

BÖLÜM V

5. SONUÇ, TARTIŞMA VE ÖNERİLER

5.1. Sonuç ve Tartışma

Bu bölümde, “8. Sınıf T.C. İnkılap Tarihi ve Atatürkçülük Ders Kitabının İçerik Düzenleme İlkelerine Uygunluğunun İncelenmesi” başlığıyla yapılan çalışmanın belirlenen alt problemler göz önüne alınarak oluşturulan nitel ölçüt ilkelerinin değerlendirme sonuçlarına yer verilmektedir. Bu araştırmada, 8. Sınıf T.C. İnkılap Tarihi ve Atatürkçülük ders kitabı içeriğinin incelenmesi nitel araştırma yöntemlerinden durum çalışması deseni kullanılarak gerçekleştirilmiştir. Ders kitabında doküman incelemesi yöntemiyle toplanan veriler betimsel analiz yapılarak yorumlanmıştır.

1. Birinci alt problemin bulgularına yönelik sonuçlar:

8. sınıf T.C. İnkılap Tarihi ve Atatürkçülük ders kitabı içeriğinin öğretim programında yer alan kazanımlarla tutarlı bulunduğu sonucuna ulaşılmıştır. Bazı konularda içerik sunulurken kazanımı yansıtacak düzeyde bilgiye yer verilmediği görülmüştür. Genel olarak ders kitabı içeriği öğretim programı kazanımları ile uyumlu ve örtüşen nitelikte sunulmuştur. Kazanıma uygun şekilde sunulan içerikte görsel, tablo, harita, metin alıntı örnekleri ile konular zenginleştirilerek kazanım ve içerik bağlantısı oluşturmaya yardımcı olduğu sonucuna ulaşılmıştır.

2. İkinci alt problemin bulgularına yönelik sonuçlar:

8. sınıf T.C. İnkılap Tarihi ve Atatürkçülük ders kitabında sunulan içerik, öğrencinin hazırbulunuşluk düzeyine uygun, açık ve anlaşılır şekilde verilmiştir. Renkli harita ve görsel öğelerden yararlanılarak içeriğin öğrencinin hazırbulunuşluğuna uygun hale getirildiği görülmüştür. Konuyla ilgili öğrenciye sorular yöneltilerek öğrencinin kendinden ve yakın çevresinden örnek vermesi istenip içerik öğrenci için daha anlamlı hale getirilmiştir. Ders kitabının genelinde harita, resim ve diğer görsel öğeler altında açıklamalarına yer verilerek anlaşılır şekilde yer almıştır. Kitap içerisinde “unutmayınız” ve “bunları biliyor musunuz” adlı konuyu destekleyen bölümlerin yer almasıyla öğrenciye konu ile ilgili açıklayıcı bilgi sunularak öğrencinin hazırbulunuşluğuna destek sağlanmıştır. İçerik, öğrencinin karşılaştırma yapmasına fırsat veren nitelikte ve örnekler arası fark ve benzerlikleri ayırt ederek içeriği anlamasını kolaylaştıracak şekilde sunulmuştur. Konu ile ilgili anlamı bilinmesi gereken kavram ve terimlerin açıklamalarına yer verilerek konunun öğrenci seviyesi için anlaşılır olmasının sağlandığı sonucuna ulaşılmıştır.

3. Üçüncü alt problemin bulgularına yönelik sonuçlar:

8. sınıf T.C. İnkılap Tarihi ve Atatürkçülük ders kitabı içeriğinde geçmiş dönemlere ait bilgiler güncel verilerden faydalanılarak sunulmuştur. Ders kitabında güncel öğelerin kullanıldığı fakat yeterli düzeyde olmadığı sonucuna ulaşılmıştır. Ders kitabında metin inceleme örnekleri, görsel öğeler, internet haberi, gazete haberi, dergi ve kitaplardan alınan örnekler bilgilerin doğruluğuna ve geçerliliğine kanıt oluşturacak şekilde altında alındığı kaynaklar verilerek sunulmuştur. Ders kitabı sonundaki görsel kaynakçada görsellere erişim tarihlerinin güncel verildiği görülmüştür. Ders kitabı sonunda yer alan kaynakça ile internet kaynakçası hem sunulan bilgilerin geçerli ve doğru olduğunu teyit etmek adına hem de bilimsel etik açıdan uygun bulunmuştur. Ders kitabında verilen görsellerin kaynaklarına bakıldığında görsel kaynakçada sosyal medya bilgi kaynakları yerine devlet arşivleri ya da kütüphane gibi bilimsel ve güvenilir veri kaynaklarının kullanılmasının daha uygun olacağı sonucuna ulaşılmıştır.

4. Dördüncü alt problemin bulgularına yönelik sonuçlar:

8. sınıf T.C. İnkılap Tarihi ve Atatürkçülük ders kitabı içeriğinde, her ünite girişindeki kapak resminin konuyla ilgili olarak sunulduğu gözlenmiştir. Görsel öğe olarak, haritalar, tablolar ve resimlerden yararlanılmış ve görseller genel olarak canlı renkli, anlaşılır konulara uygun görülmüştür. Görsel öğelerde çoğunlukla canlı renklerin kullanıldığı görülmekle birlikte bazı konularda siyah-beyaz öğelere de yer verildiği gözlenmiştir. Görsellerin arasında az olmakla birlikte küçük, anlaşılması zor ve net olmayan resimlerin de var olduğu görülmüştür. Görseller arasında siyah-beyaz, küçük, net olmayan şekilde sunulanlar görsel öğelerin anlaşılabilirliğini zorlaştırmıştır. Görseller arasında daha çok resim/fotoğraf, harita mevcut olup logo, kroki, kronolojik çizelge, berat, arma gibi görseller de daha az olmakla birlikte ders kitabı içinde yer almıştır. Görsellerin altında kısa ve öz şekilde açıklamaları olduğu ve konu ve kazanım ile uyumlu sunulduğu gözlenmiştir. Haritalar canlı renkte, açıklamalı, konu ve kazanım ile ilgili kullanılmıştır. Ders kitabı içeriğinin, geçmiş dönemde yaşanan gelişmeleri gösteren gazete haberlerine ait görsellerle desteklendiği gözlenmiştir. Bazı görsellerin öğrencinin iki örnek arasındaki fark ve benzerlikleri karşılaştırması için eski-yeni olarak birden fazla örnek ile sunulduğu görülmüştür. Ders kitabının ön kapağının dersin içeriğine uygun renkli, net ve anlaşılır nitelikte olduğu görülmüştür. Ders kitabı sonunda yer alan görsel kaynakçanın hem etik açıdan hem de görsellere ulaşılması adına uygun olduğu sonucuna ulaşılmıştır.

5. Beşinci alt problemin bulgularına yönelik sonuçlar:

8. sınıf T.C. İnkılap Tarihi ve Atatürkçülük ders kitabında yer alan hazırlık sorularının konu ve kazanımla ilgili sunulduğu, öğrenci seviyesine uygun olduğu görülmüştür. Ünite başında işlenecek konu ve kazandırılacak kazanımla ilgili öğrenciyi araştırmaya ve hazırlıklı olmaya yönlendiren sorulara yer verilmiştir. Bazı hazırlık sorularının öğrencinin bilgi düzeyini ölçen bazılarının ise daha üst düzeyde öğrenciyi araştırma-inceleme, düşünme ve sorgulama becerisi kazandıran nitelikte olduğu görülmüştür. Hazırlık çalışmaları arasında öğrencinin yakın çevresiyle ve günlük yaşantısıyla ilgi kurabileceği, öğrencide ilgi ve merak uyandıracak nitelikte soru tarzına az sayıda yer verildiği görülmüş olup daha fazla soru örneklerinden faydalanılması gerektiği sonucuna ulaşılmıştır.

8. sınıf T.C. İnkılap Tarihi ve Atatürkçülük ders kitabında yer alan değerlendirme soruları klasik, boşluk doldurma, doğru-yanlış, çoktan seçmeli sorular şeklinde sunulmuştur. Klasik sorularda hem öğrenciyi düşünmeye teşvik eden hem de öğrencinin bilgi düzeyini ölçen soru tarzı yer almıştır. Doğru-yanlış, boşluk doldurma sorularında genelde daha alt düzeyde öğrencinin bilgi düzeyini ortaya çıkaran soru tarzına yer verilmiştir. Çoktan seçmeli sorularda ise hem öğrencinin bilgi düzeyini ölçen hem de okuduğunu anlamasına yönelik soru tarzına yer verilmiştir. Değerlendirme sorularının genel olarak dersin içeriğine ve dersin kazanımlarına uygun şekilde sunulduğu sonucuna ulaşılmıştır.

6. Altıncı alt problemin bulgularına yönelik sonuçlar:

8. sınıf T.C. İnkılap Tarihi ve Atatürkçülük ders kitabı içeriğinin düzenlenmesinde öğrenme-öğretme ilkelerine uygunluğu ile ilgili sonuçlar aşağıda maddeler halinde verilmiştir:

a. İçeriğin somuttan soyuta, basitten karmaşığa, kolaydan zora, yakın çevre ve zamandan uzağa doğru sıralanmasına dair sonuçlar: Konunun anlaşılır olmasını sağlayacak somut örneklerden, harita ve görsellerden, kronolojik sıralamalardan, internet haberlerinden ve dergilerden alınan metin incelemelerinden yararlanılmıştır. Konu öğrencinin anlaması için basamaklandırılarak basit olandan karmaşığa, kolaydan zora doğru sıralanmıştır. Konu içerisinde sunulan örnek sorularla öğrencinin yakın çevresinden uzağa ilkesine uygun hareket etmesine olanak sağlanmıştır. Konular içerisinde öncelikle bilinmesi gereken kavramların açıklamalarına yer verilerek içeriğin, basitten karmaşığa, kolay olandan zora doğru sunulduğu sonucuna ulaşılmıştır.

b. Soyutlama ilkesi ile içerikte ana fikrin açık ve anlaşılır şekilde ortaya konmasına dair sonuçlar: Ders kitabı içeriğinde ana fikir açık, anlaşılır şekilde ortaya konularak öğrencinin içerikte verilen ana düşünceyi anlaması sağlanmıştır. Ders kitabında önce konu ile ilgili tanımlar ve bilinmesi gereken kavramlar açıklanarak tütmdengelimsel yaklaşım izlendiđi sonucuna ulařılmıştır.

c. Düzey ilkesi ile içeriđin aşamalı ve birbirine önkoşul olacak şekilde sıralanmasına dair sonuçlar: Ders kitabı içerisinde konular birbirine önkoşul olacak şekilde, aşamalı, kronolojik sıra takip edilerek düzey ilkesine uygun olarak verilmiştir. Tarih konularının öğrenilmesinin ve hatırda kalmasının kolaylaştırılması için kavramların açıklamalarına konu içerisinde yer verilerek içeriđin, ön koşul olma ilkesi çerçevesinde ve anlam bütünlüğünü oluşturan yapıda sunulduđu sonucuna ulařılmıştır.

d. Şema ilkesi ile içeriđin öğrencinin hazırbulunuşluk düzeyine göre kendi öğrenme şemasını kurmasına olanak sağlamanın dair sonuçlar: Ders kitabı içeriđinin ana ve alt başlıklarının birbiriyle uyumlu, birbirine ön koşul olacak nitelikte aşamalı olarak sıralandıđı görülmüştür. Ders kitabı içeriđi; resim, harita, kartpostal, kronolojik çizelge gibi ön örgütleyiciler kullanılarak öğrencinin yeni şema oluşturmalarını ve anlamlı öğrenmesini destekleyici nitelikte sunulmuştur. Şema ilkesi kapsamında özet bölümleri öğrencinin konuyu bütünlük içinde görmesi için önemli olmasına rağmen ders kitabı içerisinde özet bölümlerine yer verilmediđi sonucuna ulařılmıştır.

e. Vardama ilkesi ile içeriđin öğrenciye geçmiři ve geleceđi kestirmesine olanak vermesine dair sonuçlar: Ders kitabında öğrencinin ders kitabından edindiđi bilgi ve becerilerden yola çıkarak çıkarımda bulunmasına yardımcı olacak nitelikte daha çok geçmiři kestirmesine dönük sorulara yer verilmiş olup geleceđi kestirmesine imkan tanıyan sorulara ise daha az yer verildiđi sonucuna ulařılmıştır.

f. Materyal örgütleniři ilkesi ile içeriđin hedefte belirtilen ilkeler etrafında tablo, şema, örneklerle örgütlenerek desteklenmesine dair sonuçlar: Ders kitabında resim, kronolojik çizelge, tablo, metin ve eser incelemelerinden faydalanılarak içeriđin örneklerle desteklendiđi görülmüştür. Konu ile ilgili iki farklı görsel örneđine yer verilerek öğrencinin örnekler arasında karşılaştırma yapması için fırsat tanındıđı görülmüştür. Konular, sunulan örneklerin ardından öğrencilerin yorum yapmasına olanak sağlayacak şekilde düzenlenmiştir. İçerikte sunulan bilgi ve ilkelerin, konu-materyal örgütleniři çerçevesinde sunulduđu sonucuna ulařılmıştır.

Bu arařtırmada, “8. Sınıf T.C. İnkılap Tarihi ve Atatürkçülük Ders Kitabının İçerik Düzenleme İlkelerine Uygunluđunun İncelenmesi” başlıđıyla ilgili alanyazın

taraması yapılmış fakat aynı başlık ve ders kitabı ile ilgili arařtırmaya rastlanmamıřtır. Karavar (2018), Ginesar ve Gven (2018), Ginesar (2017) ve elebi (2010) tarafından yapılan arařtırmalarda incelenen ders kitaplarında zet blmne yer verilmediđinin belirtilmesi bu arařtırmanın sonucu ile benzerlik gstermektedir. Karavar (2018) tarafından yapılan arařtırmada ders kitabında genel olarak aık, anlaşılır bir slup kullanıldıđının belirtilmesi yapılan arařtırmanın sonucu ile paralel grnmektedir. Ginesar (2017) tarafından yapılan alıřmada ders kitabı ieriđinin T.C. İnkılap Tarihi ve Atatrklk ders programıyla tutarlı olduđunun belirtilmesi bu arařtırma sonucu ile benzerlik gstermektedir. elebi (2010) tarafından yapılan arařtırmada ders kitapları ieriđinin kazanımı byk oranda yansıtıđı, yansıtmayan blmlerde ise konuların eksik sunulduđu, vardama ilkesi ile ilgili daha ok gemiři kestirmeye ynelik sorulara yer verildiđi, ders kitaplarının đrenme-đretme ilkelerine uygun olduđu, hazırlık sorularının alıřtırma ilkelerine uygun olduđu belirtilmesi bu arařtırma ile paralel sonular gstererek arařtırma sonularını destekleyen nitelikte grnmektedir.

5.2. Öneriler

1. Ders kitapları içeriğinde sunulan tüm konu ve başlıkların kazanımı tam anlamıyla yansıtması sağlanmalıdır. Ders kitaplarında kazanımı yansıtacak düzeyde bilgiye yer verilmeyen konuların olmamasına özen gösterilmelidir. Konular yeterli düzeyde örnek ve bilgi ile desteklenerek sunulmalıdır.

2. Ders kitaplarında hem dersin amacına ulaşması hem de öğrencinin derste sunulan içeriği günümüzle ilişkilendirerek daha kolay anlaması için çok sayıda güncel görsel öge ve veri kullanılmalıdır. Ders kitaplarında yer alan verilerin güncel ve doğru olmasını sağlamak için bilimsel ya da güvenilir olan bilgi kaynakları tercih edilmelidir.

3. Ders kitabında sunulan görsel öğelerin anlaşılır olmasını sağlamak için küçük boyutta, siyah-beyaz ve net görünmeyen şekilde sunulan görsellerin görsel düzen ilkelerine uygun şekilde verilmesine dikkat edilmelidir.

4. Ders kitaplarında kullanılan değerlendirme sorularında öğrenciyi düşünmeye, araştırma-inceleme yapmaya ve sorgulamaya yönelten üst düzey soru örneklerine daha fazla yer verilmelidir. Ders kitaplarında öğrencinin anlamlı ve kalıcı öğrenmesini sağlamak için kendisini ve yakın çevresini ilgilendiren soru ve örneklere daha fazla yer verilmelidir. Ders kitaplarında vardama ilkesi ile ilgili öğrencinin geleceği kestirmesine yönelik soru örneklerine daha fazla yer verilmelidir.

5. Ders kitaplarında öğrencinin yeni şema kurmasına ve var olan şemasını geliştirmesine destek olacak özet bölümlerine yer ayrılmalıdır.

6. İçerik düzenleme ilkeleri ölçüt alınarak başka derslerin ve başka sınıf düzeylerinin ders kitaplarını incelemeye yönelik çalışmalar gerçekleştirilebilir.

KAYNAKÇA

- Akbulut, D. A. (2005). Atatürk İlke ve İnkılap Tarihi Dersi Hakkında., M. Saray. ve H. Tosun. (Editörler). İlk ve Orta Öğretim Kurumlarında Türkiye Cumhuriyeti İnkılâp Tarihi ve Atatürkçülük Konularının Öğretimi: Mevcut Durum, Sorunlar ve Çözüm Önerileri. Ankara. Atatürk Araştırma Merkezi. Divan Yayıncılık, ss. 19-24.
- Aksoy, M. (2000). *Sosyal Bilimler ve Sosyoloji*. İstanbul: Alfa Yayın.
- Akyüz, Y. (2010). *Türk Eğitim Tarihi*. (17. Baskı). Ankara: Pegem Akademi.
- Ata, B. (2005). Tarih Pedagojisine Uygun Türkiye Cumhuriyeti İnkılap Tarihi ve Atatürkçülük Dersi Nasıl Olmalıdır?., M. Saray ve H. Tosun. (Editörler). İlk ve Orta Öğretim Kurumlarında Türkiye Cumhuriyeti İnkılâp Tarihi ve Atatürkçülük Konularının Öğretimi: Mevcut Durum, Sorunlar ve Çözüm Önerileri. Ankara. Atatürk Araştırma Merkezi. Divan Yayıncılık, ss. 73-85.
- Ata, B. (2008). Sosyal Bilgilerde Atatürkçülük Konularının Eğitimi ve Öğretmenin Rolü., B. Tay ve A. Öcal. (Editörler). Özel Öğretim Yöntemleriyle Sosyal Bilgiler Öğretimi. Ankara. Pegem Akademi, ss. 283-299.
- Büyüköztürk, Ş., Kılıç Çakmak, E., Akgün, Ö. E., Karadeniz, Ş. ve Demirel, F. (2018), *Bilimsel Araştırma Yöntemleri*. (24. Baskı). Ankara: Pegem Akademi.
- Candan, A. S. (2010). *Atatürk İlkeleri ve İnkılap Tarihi*. Kocaeli: Umuttepe Yayınları.
- Coşkun, M. K. (2013). İçeriğin Öğretim İçin Düzenlenmesi., A. Doğanay (Editör). Öğretim İlke ve Yöntemleri. 8. Baskı. Ankara. Pegem Akademi, ss. 84-126.
- Çelebi, A. (2010). *Sosyal Bilgiler Ders Kitapları Tarih Konularının İçerik Düzenleme İlkelerine Uygunluğunun Değerlendirilmesi*. Yayımlanmış Yüksek Lisans Tezi, Abant İzzet Baysal Üniversitesi Sosyal Bilimler Enstitüsü, Bolu.
- Demirel, Ö. (2009). *Kuramdan Uygulamaya Eğitimde Program Geliştirme*. (12. Baskı). Ankara: Pegem Akademi.
- Demirel, Ö. ve Yağcı, E. (2014). Eğitim, Öğretim Teknolojisi ve İletişim., Ö. Demirel ve E. Altun. (Editörler). Öğretim Teknolojileri ve Materyal Tasarımı. 8. Baskı. Ankara. Pegem Akademi, ss. 1-25.
- Dönmez, C. ve Yazıcı, K. (2008). *T.C İnkılap Tarihi ve Atatürkçülük Konularının Öğretimi*. Ankara: Nobel Yayın.

- Fırat, M. (2005). Türkiye Cumhuriyeti İnkılap Tarihi ve Atatürkçülük Dersinin Güncelleştirilmesi İle İlgili Görüşler., M. Saray ve H. Tosun. (Editörler). İlk ve Orta Öğretim Kurumlarında Türkiye Cumhuriyeti İnkılap Tarihi ve Atatürkçülük Konularının Öğretimi: Mevcut Durum, Sorunlar ve Çözüm Önerileri. Ankara. Atatürk Araştırma Merkezi. Divan Yayıncılık, ss. 173-176.
- Ginesar, Ö. (2017). *8. Sınıf Türkiye Cumhuriyeti İnkılap Tarihi ve Atatürkçülük Ders Kitabına Yönelik Sosyal Bilgiler Öğretmenlerinin Algı ve Tutumlarının Belirlenmesi*. Yayımlanmış Yüksek Lisans Tezi, Necmettin Erbakan Üniversitesi Eğitim Bilimleri Enstitüsü, Konya.
- Ginesar, Ö. ve Güven, C. (2018). Sosyal Bilgiler Öğretmenlerinin 8. Sınıf T.C. İnkılap Tarihi ve Atatürkçülük Ders Kitabıyla İlgili Görüşlerinin Değerlendirilmesi. *Uluslararası Toplum Araştırmaları Dergisi*. 9 (16), 1017-1041.
- İnan, S. (2005). *Popüler Tarih Sözlüğü*. (2. Baskı). Ankara: Adres yayınları.
- İslamoğlu, A. H. (2011). *Sosyal Bilimlerde Araştırma Yöntemleri*. (2. Baskı). İstanbul: Beta Yayın.
- Kabapınar, Y. (2012). Yeni Öğrenme Anlayışının Işığında Sosyal Bilgiler Ders Kitapları., C. Öztürk. (Editör). Sosyal Bilgiler Öğretimi, Demokratik Vatandaşlık Eğitimi. 3. Baskı. Ankara. Pegem Akademi, ss. 368-400.
- Karavar, H. (2018). Sekizinci Sınıf İnkılap Tarihi ve Atatürkçülük Ders Kitabının Bilimsel Yeterlilik Açısından İncelenmesi. *Journal of Innovative Research in Social Studies*. 1 (2), 88-95.
- Kıldan, A. O. ve Ünver, N. (2013). Öğretim Araçları., A. Doğanay. (Editör). Öğretim İlke ve Yöntemleri. 8. Baskı. Ankara. Pegem Akademi, ss. 357-382.
- Korkmaz, İ. (2013). Eğitim Programı: Tasarımı ve Geliştirilmesi., A. Doğanay. (Editör). Öğretim İlke ve Yöntemleri. 8. Baskı. Ankara. Pegem Akademi, ss. 2-35.
- Köksal, O. ve Atalay, B. (2019). *Öğretim İlke ve Yöntemleri*. (4. Baskı). Konya: Eğitim Yayınevi.
- Kurt, Ö. (2019). *T.C İnkılap Tarihi ve Atatürkçülük 8. Sınıf Ders Kitabı*. Ankara: Nev Kitap.
- Nas, R. (2006). *Hayat Bilgisi ve Sosyal Bilgiler Öğretimi*. (3. Baskı). Bursa: Ezgi Kitabevi Yayınları.
- Oruç, Ş. (2012). Sosyal Bilgiler Ders Kitapları., M. Safran. (Editör) Sosyal Bilgiler Öğretimi. 2. Baskı. Ankara. Pegem Akademi, ss. 267-281.

- Öztürk, C. ve Otluoğlu, R. (2005). *Sosyal Bilgiler Öğretiminde Edebi Ürünler ve Materyaller*. (3. Baskı). Ankara: Pegem Yayın.
- Öztürk, C. ve Deveci, H. (2011). Farklı Ülkelerin Sosyal Bilgiler Öğretim Programlarının Değerlendirilmesi., C. Öztürk. (Editör). Farklı Ülkelerin Sosyal Bilgiler Öğretim Programları. Ankara. Pegem Akademi, ss. 1-40.
- Öztürk, C. (2012). Sosyal Bilgiler: Toplumsal Yaşama Disiplinlerarası Bir Bakış., C. Öztürk. (Editör). Sosyal Bilgiler Öğretimi, Demokratik Vatandaşlık Eğitimi. 3. Baskı. Ankara. Pegem Akademi, ss. 2-30.
- Safran, M. (2006). *Tarih Eğitimi Makale ve Bildiriler*. Ankara: Gazi Kitabevi.
- Safran, M. (2008). Sosyal Bilgiler Öğretimine Bakış., B. Tay. ve A. Öcal. (Editörler). Özel Öğretim Yöntemleriyle Sosyal Bilgiler Öğretimi. Ankara: Pegem Akademi, ss. 1-19.
- Saray, Ş. (2005). İnkılap Tarihi Dersi Okullarda Nasıl İşlenmeli ve Uygulanmalı?., M. Saray ve H. Tosun. (Editörler). İlk ve Orta Öğretim Kurumlarında Türkiye Cumhuriyeti İnkılâp Tarihi ve Atatürkçülük Konularının Öğretimi: Mevcut Durum, Sorunlar ve Çözüm Önerileri. Ankara. Atatürk Araştırma Merkezi. Divan Yayıncılık, ss. 101-108.
- Sönmez, V. (2008). *Öğretim İlke ve Yöntemleri*. (2. Baskı). Ankara: Anı Yayıncılık.
- Tan, Ş. (2007). *Öğretimi Planlama ve Değerlendirme*. (11. Baskı). Ankara: Pegem Akademi.
- Turan, R. ve Ulusoy, K. (2011). Sosyal Bilgilerde Tarihin Yeri ve Önemi., R. Turan ve K. Ulusoy. (Editörler). Sosyal Bilgilerin Temelleri. 2. Baskı. Ankara. Pegem Akademi, ss. 138-153.
- Ulusoy, K. (2008). Sosyal Bilgilerde Ders Kitapları., B. Tay. ve A. Öcal. (Editörler). Özel Öğretim Yöntemleriyle Sosyal Bilgiler Öğretimi. Ankara: Pegem Akademi, ss. 191-216.
- Yel, S. (2005). İlköğretim Okullarında Atatürk İlke ve İnkılaplarının Öğretilmesinde Yeni Yöntem ve Yaklaşımlar?., M. Saray ve H. Tosun. (Editörler). İlk ve Orta Öğretim Kurumlarında Türkiye Cumhuriyeti İnkılâp Tarihi ve Atatürkçülük Konularının Öğretimi: Mevcut Durum, Sorunlar ve Çözüm Önerileri. Ankara. Atatürk Araştırma Merkezi. Divan Yayıncılık, ss. 109-144.
- Yeşiltaş, E. (2012). Sosyal Bilgiler Öğretiminde Öğretim Materyalleri ve Teknolojileri., M. Safran. (Editör). Sosyal Bilgiler Öğretimi. 2. Baskı. Ankara. Pegem Akademi, ss. 225-241.

- Yıldırım, A. ve Şimşek, H. (2008). *Sosyal Bilimlerde Nitel Araştırma Yöntemleri*. (7. Baskı). Ankara: Seçkin Yayın.
- Yıldırım, A. ve Şimşek, H. (2011). *Sosyal Bilimlerde Nitel Araştırma Yöntemleri*. (8. Baskı). Ankara: Seçkin Yayın.
- Yılmaz, M. S. (2005). İlköğretimde Atatürkçülükle İlgili Konular Programı (Programın Yapısı ve Diğer İlköğretim Programlarıyla Uyumluluğu), M. Saray ve H. Tosun. (Editörler). İlk ve Orta Öğretim Kurumlarında Türkiye Cumhuriyeti İnkılâp Tarihi ve Atatürkçülük Konularının Öğretimi: Mevcut Durum, Sorunlar ve Çözüm Önerileri. Ankara. Atatürk Araştırma Merkezi. Divan Yayıncılık, ss. 145-154.
- Web:<http://mufredat.meb.gov.tr/ProgramDetay.aspx?PID=355> adresinden 22.02.2020 tarihinde alıntılanmıştır.
- Web:<http://mufredat.meb.gov.tr/ProgramDetay.aspx?PID=354> adresinden 22.02.2020 alıntılanmıştır.
- Web:https://ttkb.meb.gov.tr/meb_iys_dosyalar/2019_08/26172658_Kitap_Ynceleme_de_g_kriter.pdf adresinden 24.03.2020 tarihinde alıntılanmıştır.
- Web:<http://mevzuat.meb.gov.tr/dosyalar/1605.pdf> adresinden 24.03.2020 tarihinde alıntılanmıştır.
- Web:https://ttkb.meb.gov.tr/meb_iys_dosyalar/2019_08/26180800_ders_kitaplari_hakki_nda_brsr.pdf adresinden 24.03.2020 tarihinde alıntılanmıştır.

EKLER

EK 1 : NİTEL ARAŞTIRMADA ÖLÇÜT OLARAK KULLANILAN İLKELER

1. 8. Sınıf T.C. İnkılap Tarihi ve Atatürkçülük ders kitabı içeriği kazanımlarla tutarlı mıdır?
2. 8. Sınıf T.C. İnkılap Tarihi ve Atatürkçülük ders kitabı içeriği öğrencinin hazırbulunuşluk düzeyine uygun mudur?
3. 8. Sınıf T.C. İnkılap Tarihi ve Atatürkçülük ders kitabı içeriğinde yer alan bilgiler doğru, güncel ve geçerli bilgilerden oluşmakta mıdır?
4. 8. Sınıf T.C. İnkılap Tarihi ve Atatürkçülük ders kitabı içeriği tablo, şekil, resimlerle (görsel öğelerle) desteklenmiş midir?
5. 8. Sınıf T.C. İnkılap Tarihi ve Atatürkçülük ders kitabı içeriğinde hedeflenen kazanımlarla ilgili alıştıırma soruları bulunmakta mıdır?
6. 8. Sınıf T.C. İnkılap Tarihi ve Atatürkçülük ders kitabı içeriğinin düzenlenmesinde öğrenme-öğretme ilkelerine uyulmuş mudur?
 - a. İçerik somuttan soyuta, basitten karmaşığa, kolaydan zora, yakın çevre ve zamandan uzağa doğru sıralanmış mıdır?
 - b. Soyutlama ilkesi ile içerikte ana fikir açık ve anlaşılır şekilde ortaya konulmuş mudur?
 - c. Düzey ilkesi ile içerik aşamalı ve birbirine önkoşul olacak şekilde sıralanmış mıdır?
 - d. Şema ilkesi ile içerikte öğrencinin hazırbulunuşluk düzeyine göre kendi öğrenme şemasını kurmasına olanak sağlanmış mıdır?
 - e. Vardama ilkesi ile içerikte öğrenciye geçmiş ve geleceği kestirmesi için olanak verilmiş midir?
 - f. Materyal örgütlenişi ilkesi ile içerik hedefte belirtilen ilkeler etrafında tablo, şema, örneklerle örgütlenerek desteklenmiş midir?

EK 2 : 8. SINIF T.C. İNKILAP TARİHİ VE ATATÜRKÇÜLÜK DERSİ ÖĞRETİM PROGRAMI (MEB, 2018, s. 11-14).

1.ÜNİTE : BİR KAHRAMAN DOĞUYOR

KAZANIM	AÇIKLAMALAR
1.1.Avrupa'daki gelişmelerin yansımaları bağlamında Osmanlı Devleti'nin yirminci yüzyılın başlarındaki siyasi ve sosyal durumunu kavrar.	a) Fransız İhtilali ile ortaya çıkan siyasi düşüncelere, Avrupa devletlerinin sömürgecilik faaliyetlerine, Tanzimat ve Meşrutiyet dönemlerinin Osmanlı siyasi ve sosyal yapısına etkisine kısaca değinilir. b) Osmanlı Devleti ile Avrupa devletlerinin yirminci yüzyılın başlarındaki durumu harita üzerinde gösterilir. c) Osmanlı Devleti'nin son döneminde siyasi ve sosyal hayatı etkileyen başlıca fikir akımlarına (Osmanlıcılık, İslamcılık, Türkçülük, Batıcılık) kısaca değinilir.
1.2.Mustafa Kemal'in çocukluk ve öğrenim hayatından hareketle onun kişilik özelliklerinin oluşumu hakkında çıkarımlarda bulunur.	Mustafa Kemal'in kişilik gelişimi ve yetişmesinde rol oynayan şahsiyetlere değinilir.
1.3.Gençlik döneminde Mustafa Kemal'in fikir hayatını etkileyen önemli kişileri ve olayları kavrar.	
1.4.Mustafa Kemal'in askerlik hayatı ile ilgili olayları ve olguları onun kişilik özellikleri ile ilişkilendirir.	a) Mustafa Kemal'in Birinci Dünya Savaşı öncesinde yaptığı görev ve hizmetler üzerinde durulur. b) 31 Mart Olayı, Trablusgarp Savaşı, Balkan Savaşları'na kısaca değinilir.

2.ÜNİTE: MİLLÎ UYANIŞ: BAĞIMSIZLIK YOLUNDA ATILAN ADIMLAR	
KAZANIM	AÇIKLAMALAR
2.1.Birinci Dünya Savaşı'nın sebeplerini ve savaşın başlamasına yol açan gelişmeleri kavrar.	Savaş öncesinde ülkeler arasındaki bloklaşmalara değinilir.
2.2.Birinci Dünya Savaşı'nda Osmanlı Devleti'nin durumu hakkında çıkarımlarda bulunur.	<p>a) Birinci Dünya Savaşı'nda Osmanlı Devleti'nin savaştığı cepheler taarruz ve savunma özellikleri belirtilerek (Kafkas, Kanal, Çanakkale, Hicaz-Yemen, Irak ve Suriye) harita üzerinde gösterilir.</p> <p>b) Çanakkale Cephesi'ndeki deniz ve kara zaferleri ile Irak Cephesi'ndeki Kut'ül-Amâre Zaferi'ne ve Kafkas Cephesi'ndeki Sarıkamış Harekâtı'na değinilir.</p> <p>c) Mustafa Kemal Paşa ve diğer önemli şahsiyetlerin cephelerdeki görev ve başarıları çeşitli alıntılar üzerinden ele alınır.</p> <p>ç) 1915 Olayları ve Tehcir Kanunu'na değinilir.</p> <p>d) Birinci Dünya Savaşı'nın sonuçları ele alınır.</p>
2.3.Mondros Ateşkes Antlaşması'nın imzalanması ve uygulanması karşısında Osmanlı yönetiminin, Mustafa Kemal'in ve halkın tutumunu analiz eder.	Mustafa Kemal'in ve halkın tepkisi millî birlik ve beraberlik ile vatanseverlik açısından ele alınır.
2.4.Kuvâ-yı Millîye'nin oluşum sürecini ve sonrasında meydana gelen gelişmeleri kavrar.	Millî cemiyetler ve millî varlığa düşman cemiyetlerin başlıca özelliklerine değinilir.
2.5.Millî Mücadele'nin hazırlık döneminde Mustafa Kemal'in yaptığı çalışmaları analiz eder.	a) Mustafa Kemal'in Samsun'a çıkışı, Havza Genelgesi, Amasya Genelgesi, Erzurum Kongresi, Sivas Kongresi ve Amasya Görüşmeleri ele alınır.

	<p>b) Millî Mücadele'nin hazırlık aşamasında karşılaşılan sorunlara Mustafa Kemal'in bulunduğu çözüm yollarına değinilir.</p> <p>c) Millî Mücadele Dönemi'nde basının rolüne kısaca değinilir.</p>
2.6.Misakımilli'nin kabulünü ve Büyük Millet Meclisinin açılışını vatanın bütünlüğü esası ile “ulusal egemenlik” ve “tam bağımsızlık” ilkeleri ile ilişkilendirir.	Birinci Büyük Millet Meclisinin nasıl teşekkül ettiğine kısaca değinilir.
2.7.Büyük Millet Meclisine karşı ayaklanmalar ile ayaklanmaların bastırılması için alınan tedbirleri analiz eder.	Hıyanet-i Vataniye Kanunu'nun çıkarılma gerekçelerine ve kanunun uygulanma sürecine değinilir.
2.8.Mustafa Kemal'in ve Türk milletinin Sevr Antlaşması'na karşı tepkilerini değerlendirir.	

3. ÜNİTE: MİLLÎ BİR DESTAN: YA İSTİKLAL YA ÖLÜM!	
	AÇIKLAMALAR
3.1. Millî Mücadele Dönemi'nde Doğu Cephesi ve Güney Cephesi'nde meydana gelen gelişmeleri kavrar.	<p>a) Doğu Cephesi'nde kazanılan başarılar ve bunların siyasi önemi açıklanır.</p> <p>b) Güney Cephesi'nde vatanseverlik duygularıyla hareket eden Türk milletinin örgütlenmesi vurgulanarak millî ve yerel kahramanlara değinilir.</p>
3.2. Millî Mücadele Dönemi'nde Batı Cephesi'nde meydana gelen gelişmeleri kavrar.	<p>a) Kuvâ-yı Millîye birliklerinin faaliyetleri ve düzenli ordunun kurulma süreci ele alınır.</p> <p>b) I. İnönü ve II. İnönü Muharebeleri ile Kütahya-Eskişehir Muharebeleri ele alınır.</p> <p>c) Teşkilat-ı Esasiye Kanunu'nun kabul edilmesi, Londra Konferansı, Afganistan ile Dostluk Antlaşması, İstiklal Marşı'nın kabul edilmesi ve Moskova Antlaşması'na değinilir.</p>
3.3. Millî Mücadele'nin zor bir döneminde Maarif Kongresi yapan Atatürk'ün, millî ve çağdaş eğitime verdiği önemi kavrar.	
3.4. Türk milletinin millî birlik, beraberlik ve dayanışmasının bir örneği olarak Tekalif-i Millîye Emirleri doğrultusunda yapılan uygulamaları analiz eder.	Millî birlik, beraberlik ve dayanışma için sorumluluk almanın önemi vurgulanır
3.5. Sakarya Meydan Savaşı'nın kazanılmasında ve Büyük Taarruz'un başarılı olmasında Mustafa Kemal'in rolüne ilişkin çıkarımlarda bulunur.	Kars Antlaşması, Ankara Antlaşması ve Mudanya Ateşkes Antlaşması üzerinde durulur
3.6. Lozan Antlaşması'nın sağladığı kazanımları analiz eder.	
3.7. Millî Mücadele Dönemi'nin siyasi, sosyal ve kültürel olaylarının sanat ve edebiyat ürünlerine yansımalarına kanıtlar gösterir.	

4. ÜNİTE: ATATÜRKÇÜLÜK VE ÇAĞDAŞLAŞAN TÜRKİYE	
KAZANIM	AÇIKLAMALAR
4.1.Çağdaşlaşan Türkiye'nin temeli olan Atatürk ilkelerini açıklar.	Cumhuriyetçilik, Milliyetçilik, Halkçılık, Devletçilik, Laiklik ve İnkılapçılık ilkeleri kavramsal düzeyde ele alınır.
4.2.Siyasi alanda meydana gelen gelişmeleri kavrar.	a) Saltanatın kaldırılması, Ankara'nın başkent oluşu, Cumhuriyet'in ilan edilmesi, Halifeliğin kaldırılması, Şeriye ve Evkâf Vekâleti'nin kaldırılması ile Erkân-ı Harbiye Vekâleti'nin kaldırılmasının neden ve sonuçları ele alınır. b) 1924 Anayasası'nın kabulüne değinilir.
4.3.Hukuk alanında meydana gelen gelişmelerin toplumsal hayata yansımalarını kavrar.	a) Hukuki düzenlemelerin gerekçeleri kısaca açıklanır. b) Türk Medeni Kanunu'nun aile yapısında ve kadının toplumsal statüsünde meydana getirdiği değişim vurgulanır.
4.4.Eğitim ve kültür alanında yapılan inkılapları ve gelişmeleri kavrar.	a) Tevhid-i Tedrisat Kanunu, Harf İnkılabı, Millet Mektepleri, Türk Tarih Kurumu ve Türk Dil Kurumu ele alınır. b) 1933 Üniversite Reformu'ndan hareketle Atatürk'ün bilimsel gelişme ve kalkınmaya verdiği önem vurgulanır. c) Atatürk'ün güzel sanatlara ve spora verdiği önem örneklerle açıklanır.
4.5.Toplumsal alanda yapılan inkılapları ve meydana gelen gelişmeleri kavrar.	a) Şapka ve kıyafetler konusunda yapılan düzenlemeler, tekke, zaviye ve türbelerin kapatılması, takvim, saat ve ölçülerde değişim ile Soyadı Kanunu ele alınır. b) Türk kadınına eğitim alanı ile sosyal, kültürel ve siyasi alanlarda sağlanan haklar ele alınır ve bu haklar diğer ülkelerde kadınlara verilen haklar ile karşılaştırılır.

4.6.Ekonomi alanında meydana gelen gelişmeleri kavrar.	<p>a) İzmir İktisat Kongresi'nde alınan kararlar millî iktisat anlayışı ve tasarruf bilinci açısından incelenir.</p> <p>b) Tarım, sanayi, ticaret ve denizcilik alanlarında yapılan çalışmalar üzerinde durulur.</p> <p>c) 1929 Dünya Ekonomik Bunalımı'nın Türkiye ekonomisine etkilerine değinilir.</p>
4.7.Atatürk Dönemi'nde sağlık alanında yapılan çalışmaları devletin temel görevleri ile ilişkilendirir.	
4.8.Cumhuriyet'in sağladığı kazanımları ve Atatürk'ün Türk milleti için gösterdiği hedefleri analiz eder.	<p>a) Büyük Nutuk ve Onuncu Yıl Nutku ele alınır.</p> <p>b) Atatürk'ün Gençliğe Hitabesi'nden hareketle Cumhuriyet'in korunmasında ve sürekliliğinin sağlanmasında gençliğe verilen görev ve sorumluluklar vurgulanır.</p> <p>c) Atatürk'ün kişilik özelliklerinden; çok yönlülüğü, akılcılığı, bilimselliği ve çağdaşlığı vurgulanır.</p>
4.9.Atatürk ilke ve inkılaplarını oluşturan temel esasları kavrar.	<p>Atatürk ilkeleri; millî tarih bilinci, bağımsızlık ve özgürlük, egemenliğin millete ait olması, millî kültürün geliştirilmesi, Türk milletini çağdaş uygarlık düzeyinin üzerine çıkarma ideali, millî birlik ve beraberlik ile ülke bütünlüğü bağlamında açıklanır.</p>

5. ÜNİTE: DEMOKRATİKLEŞME ÇABALARI	
KAZANIM	AÇIKLAMALAR
5.1. Atatürk Dönemi'ndeki demokratikleşme yolunda atılan adımları açıklar.	<p>a) Cumhuriyet Halk Fırkası, Terakkiperver Cumhuriyet Fırkası ve Serbest Cumhuriyet Fırkası ele alınır.</p> <p>b) Demokratikleşme çabalarına ilişkin olarak Büyük Nutuk'ta yer alan kısımlardan kanıtlar gösterilir.</p>
5.2. Mustafa Kemal'e suikast girişimini analiz eder.	
5.3. Cumhuriyetin ilk yıllarında Türkiye Cumhuriyetine yönelik tehditleri analiz eder.	

6. ÜNİTE: ATATÜRK DÖNEMİ TÜRK DIŞ POLİTİKASI	
KAZANIM	AÇIKLAMALAR
6.1. Atatürk Dönemi Türk dış politikasının temel ilkelerini ve amaçlarını açıklar.	Tam bağımsızlık, gerçekçilik, akılcılık, mütekabiliyet, barış, millî menfaatleri esas alma, Türk ve dünya kamuoyunu dikkate alma ilkeleri, Atatürk dönemi Türk dış politikası çerçevesinde işlenerek Atatürk'ün ileri görüşlülüğü vurgulanır
6.2. Atatürk Dönemi Türk dış politikasında yaşanan gelişmeleri analiz eder.	<p>a) Lozan Barış Antlaşması, Atatürk dönemi Türk dış politikasının temel ilkeleri ile ilişkilendirilir.</p> <p>b) Yabancı okullar, Dış Borçlar Sorunu, Musul Sorunu, Nüfus Mübadelesi ve Montrö Boğazlar Sözleşmesi Atatürk dönemi Türk dış politikası açısından ele alınır.</p> <p>c) Milletler Cemiyeti'ne girişte izlenen politika vurgulanır.</p> <p>d) Balkan Antantı ve Sadabat Paketi ele alınır.</p>
6.3. Atatürk'ün Hatay'ı ülkemize katmak konusunda yaptıklarına ve bu uğurda gösterdiği özveriye kanıtlar gösterir	Atatürk Dönemi Türk dış politikasının temel ilkeleri ile Hatay'ın anavatana katılması ilişkilendirilir.

7.ÜNİTE: ATATÜRK'ÜN ÖLÜMÜ VE SONRASI	
KAZANIM	AÇIKLAMALAR
7.1.Atatürk'ün ölümüne ilişkin yansıma ve değerlendirmelerden hareketle onun fikir ve eserlerinin evrensel değerine ilişkin çıkarımlarda bulunur.	a) Atatürk'ün ölümüne ilişkin yerli ve yabancı basında çıkan haber ve yorumlara değinilir. b) İsmet İnönü'nün cumhurbaşkanı seçilmesine değinilir.
7.2.Atatürk'ün Türk Milleti'ne bıraktığı eserlerinden örnekler verir.	Atatürk'ün “En büyük eserim Türkiye Cumhuriyeti'dir.” sözüne ve yazılı eserlerine değinilir
7.3.Atatürk'ün İkinci Dünya Savaşı öncesi tespitleri ve girişimleri Türkiye'nin savaşta izlediği denge siyaseti ile ilişkilendirilir.	6.ünite 1. kazanımı ile ilişkilendirilir.
7.4.İkinci Dünya Savaşı'ndaki gelişmelerin ve bu savaşın sonuçlarının Türkiye'ye etkilerini analiz eder.	İkinci Dünya Savaşı'nın Türkiye'ye etkileri; siyasi, sosyal ve ekonomik yönden ele alınır
7.5.Türkiye'de çok partili siyasi hayata geçişi hızlandıran gelişmeleri, demokrasinin gerekleri açısından analiz eder.	Konu işlenişi, 1946 yılında gerçekleştirilen ilk çok partili genel seçime değinilerek bitirilir.

EK 3: DERS KİTABINDAN BAZI GÖRSEL ÖGELER

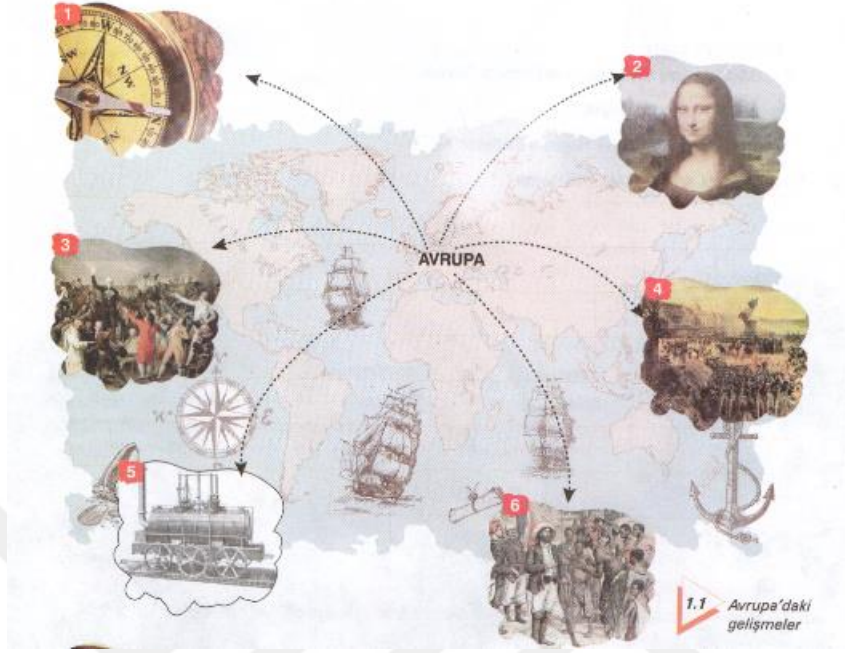

Görsel 1 : Avrupa'daki Gelişmeler (Kurt, 2019, s. 14).



Görsel 2 : Meşrutiyetin İlanı Adına Basılan Bir Kartpostal, 1908 (Kurt, 2019, s. 18).

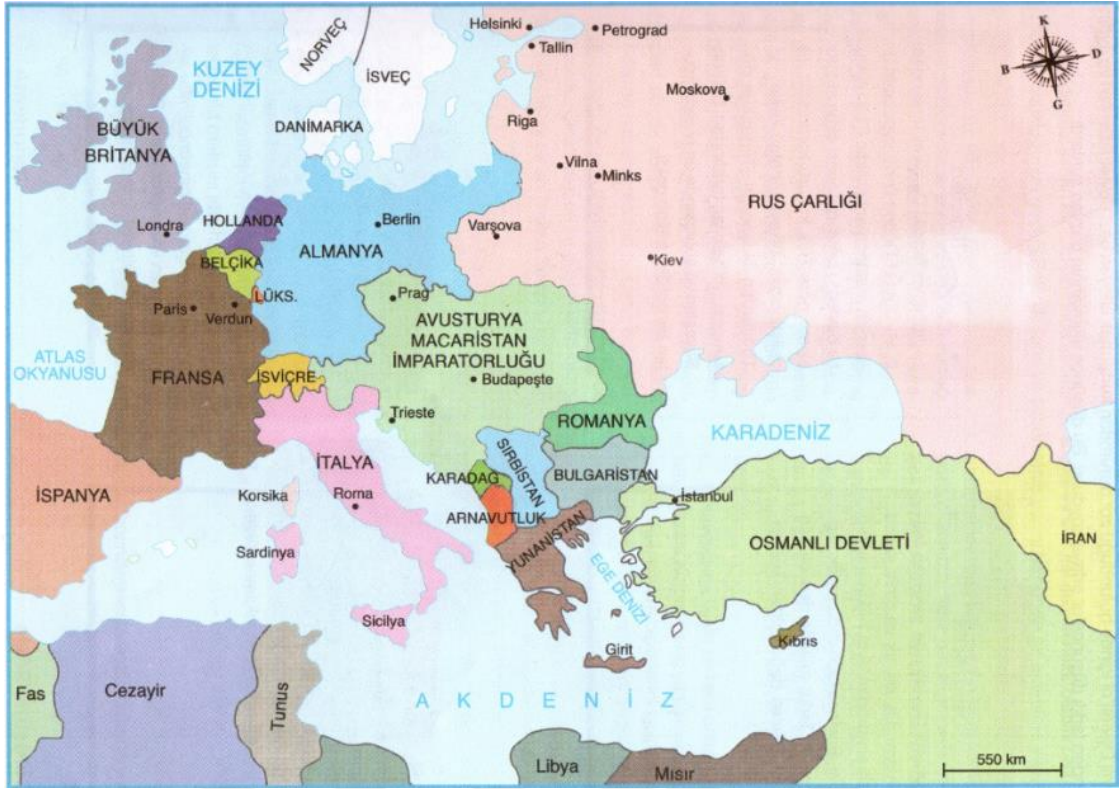

Görsel 3 : 20. Yüzyıl Başlarında Osmanlı Devleti ve Avrupa Devletlerinin Sınırları (Kurt, 2019, s. 19).



Görsel 4 : Selanik'in Eski Hali, (1900) ve Selanik'in Yeni Hali, (2015) (Kurt,2019, s. 21).



Görsel 5 : Birinci Dünya Savaşı'nın Başında Bloklar (Kurt, 2019, s. 37).



Görsel 6 : Osmanlı Devleti Arması (Kurt, 2019, s. 39).



Görsel 7 : Birinci Dünya Savaşı'nda Osmanlı Devleti'nin Savaştığı Cepheler (Kurt, 2019, s. 40).



Görsel 8 : “Fransız Deniz Zırhlısı Bouvet'nin Çanakkale'de Batışı” Tablosu (Kurt, 2019, s. 41).



Görsel 9 : Çanakkale'ye Tören İçin Gelen Avustralyalılar (Kurt, 2019, s. 44).



Görsel 10 : Sarıkamış'tan "Ecdada Yürüyüşü" Etkinliğine Katılan Vatandaşlar (Kurt, 2019, s. 44).



Görsel 11 : Mustafa Kemal Çanakkale Cephesi'nde, 1915 (Kurt, 2019, s. 45).



Görsel 12 : Mondros Ateşkes Antlaşması'ndan Sonra İşgal Edilen Yerler (Kurt, 2019, s. 49).



Görsel 13 : Sivas Kongre Binası (Kurt, 2019, s. 60).



Görsel 14 : Sivas Kongre Temsil Heyeti (Kurt, 2019, s. 60).



Görsel 15 : Büyük Millet Meclisi'nin Açılışı (BMM'nin I. Binası) (Kurt, 2019, s. 66).



Görsel 16 : 1924-1960 Yılları Arasında Kullanılan TBMM II. Binası (Kurt, 2019, s. 67).

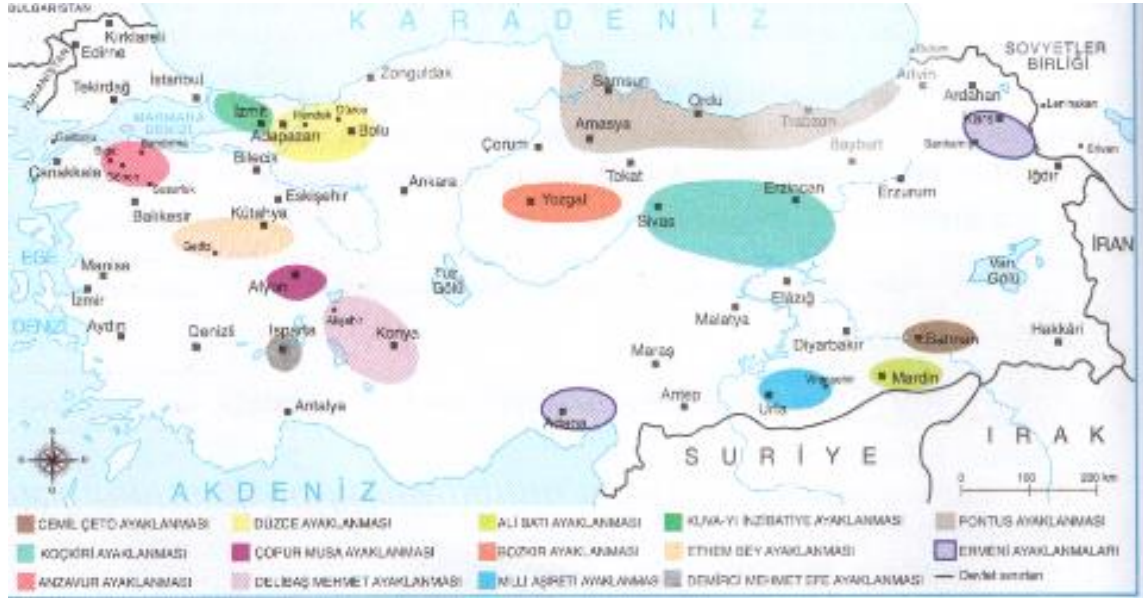

Görsel 17 : Anadolu'da Büyük Millet Meclisine Karşı Çıkan Ayaklanmalar (Kurt, 2019, s. 68).



Görsel 18 : Sevr Barış Antlaşmasına Göre Sınırlar (Kurt, 2019, s. 70).



Görsel 19 : TBMM Tarafından Maraş İline Verilen İstiklal Madalyası Beratı (Kurt, 2019, s. 77).



Görsel 20 : Atatürk, Sovyet Rusya Heyeti İle Birlikte (Kurt, 2019, s. 85).



Görsel 21 : “Tekalif-i Milliye Emirleri” Doğrultusunda Türk Halkının Orduya Malzeme Yardımını Gösteren Tablo (Kurt, 2019, s. 89).



Görsel 22 : Sakarya Meydan Savaşı'nın Yapıldığı Alan ve Tarafların Harekatı (Kurt, 2019, s. 91).



Görsel 23 : Mustafa Kemal ve Türk Ordusunun İzmir'e Giriş Tablosu (Kurt, 2019, s. 94).



Görsel 24 : İbrahim Çallı'nın "Zeybekler" Adlı Tablosu (Kurt, 2019, s. 99).



Görsel 25 : Milli Mücadele Anıtı (Karşıyaka-İzmir) (Kurt, 2019, s. 100).



Görsel 26 : Atatürk ve Kuvayımilleri Anıtı (Manisa) (Kurt, 2019, s. 100).



Görsel 27 : Milli Mücadele Anıtı (Samsun) (Kurt, 2019, s. 100).



Görsel 28 : Mustafa Kemal Atatürk Haydarpaşa Tren Garında (Kurt, 2019, s. 104).

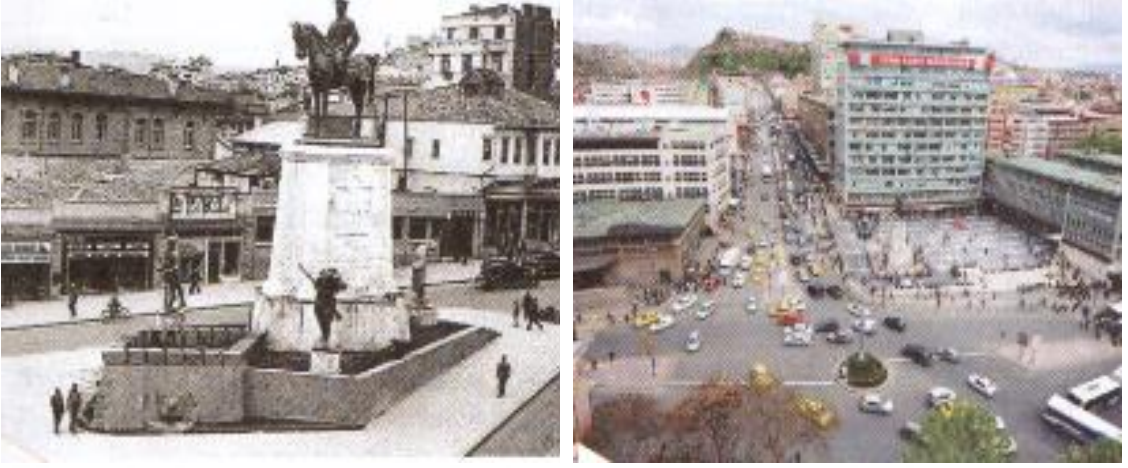

Görsel 29 : Ankara Ulus Meydanı, (1935) ve Ankara Ulus Meydanı, (2017) (Kurt, 2019, s. 117).



Görsel 30 : Atatürk, Çiftlikte Bir Etkinlikte (Kurt, 2019, s. 132).



Görsel 31 : Bir Takvim Yaprağı (Kurt, 2019, s. 134).



Görsel 32 : Tartı Ayarı Yaptıran Esnaf (Kurt, 2019, s. 134).



Görsel 33 : Atatürk'ün Soyadını Gösteren Nüfus Cüzdanı (Kurt, 2019, s. 136).



Görsel 34 : Soyadı Kanunu İle İlgili Gazete Haberi (Kurt, 2019, s. 136).



Görsel 35 : Türkiye İktisat Kongresi'nden Görünüm (Kurt, 2019, s. 138).



Görsel 36 : 5. İzmir İktisat Kongresi'nden Görünüm (Kurt, 2019, s. 138).



Görsel 37 : Atatürk, Orman Çiftliğinde (Kurt, 2019, s. 139).



Görsel 38 : Amerika'da Borsanın Çöktüğünü Anlatan Gazete Haberi (Kurt, 2019, s. 142).



Görsel 39 : İstanbul Borsası (Kurt, 2019, s. 142).



Görsel 40 : Eski Yazı İle Basılmış Nutuk (Kurt, 2019, s. 145).



Görsel 41 : Atatürk Onuncu Yıl Nutku'nu Okurken (Kurt, 2019, s. 146).



Görsel 42 : Başkomutan Atatürk (Kurt, 2019, s. 149).



Görsel 43 : Cumhurbaşkanı Atatürk (Kurt, 2019, s. 149).



Görsel 44 : Mustafa Kemal Atatürk TBMM Binasından Çıkarken (Kurt, 2019, s. 156).



Görsel 45 : Fethi Okyar Bey ve Mustafa Kemal Eşleriyle Birlikte (Kurt, 2019, s. 161).



Görsel 46 : 15 Temmuz Darbe Kalkışmasına Karşı Halkın Mücadelesini Anlatan Bir Afiş (Kurt, 2019, s. 168).



Görsel 47 : Atatürk ve İsveç Velihtı Gustov Adolf (Kurt, 2019, s. 175).



Görsel 48 : Atatürk, İngiltere Kralı VIII. Edward İle Birlikte, 1936 (Kurt, 2019, s. 179).

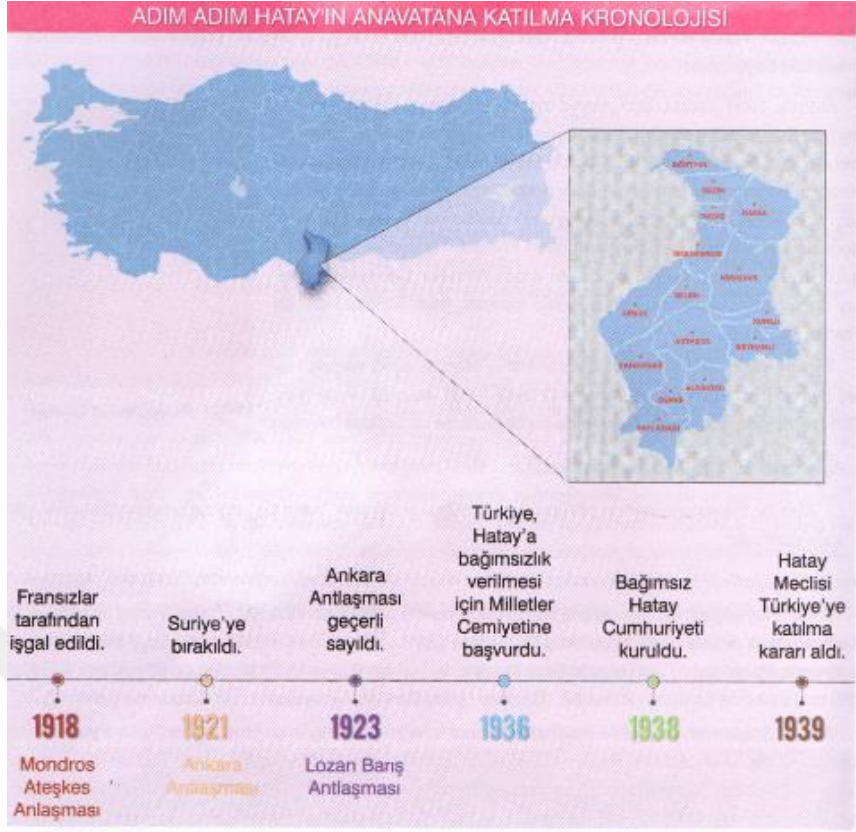

Görsel 49 : Hatay'ın Anavatanına Katılma Kronolojisi (Kurt, 2019, s. 188)



Görsel 50 : Atatürk Savarona Yatında (Kurt, 2019, s. 194).



Görsel 51 : Anıtkabir (Kurt, 2019, s. 195).



Görsel 52 : Atatürk ve İsmet İnönü (Kurt, 2019, s. 197).

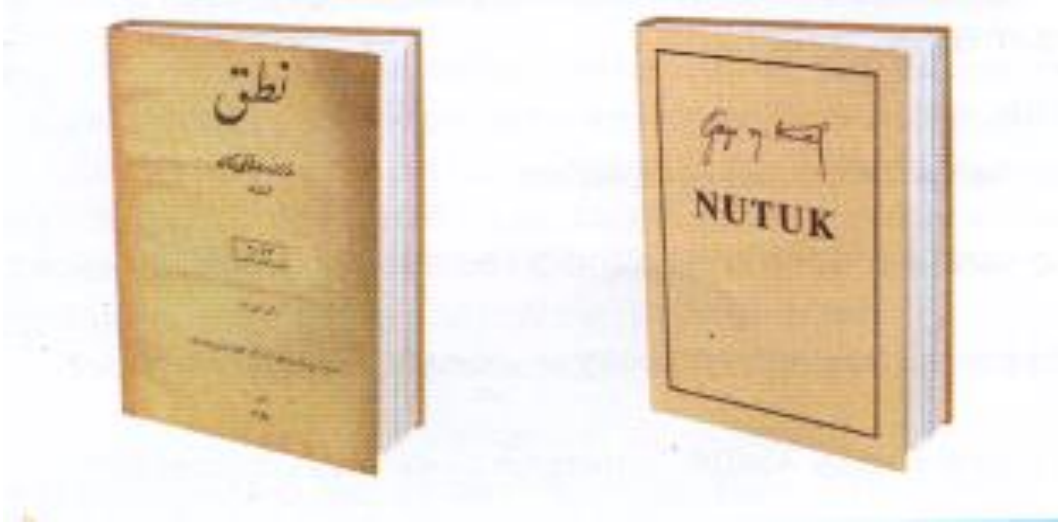

Görsel 53 : Nutuk'un Eski ve Yeni Alfabe İle Baskısı (Kurt, 2019, s. 198).



Görsel 54 : Atom Bombası Sonrası Hiroşima (Kurt, 2019, s. 202).



Görsel 55 : Ekmekte Karne Dönemi Gazete Haberi (Kurt, 2019, s. 204).



Görsel 56 : Buğday Hasadı (Kurt, 2019, s. 204).



Görsel 57 : Ekmek Karnesi (Kurt, 2019, s. 205).

ÖZGEÇMİŞ

1988 yılı Eylül ayında İzmir’de doğdu. İlk ve orta öğrenimini İzmir’de tamamladı. 2009 yılında Denizli Pamukkale Üniversitesi, Eğitim Fakültesi, Sosyal Bilgiler Öğretmenliğinden mezun oldu. 2013 yılında Sivas’ta Sosyal Bilgiler Öğretmeni olarak göreve başladı. 2015 yılında Sivas Cumhuriyet Üniversitesi, Eğitim Bilimleri Enstitüsü, İlköğretim Ana Bilim Dalı, Sosyal Bilgiler Eğitimi Bilim Dalı’nda tezli yüksek lisans eğitimine başladı. Halen Sosyal Bilgiler Öğretmenliği görevine devam etmekte olup evli ve bir çocuk annesidir.

