

## GİRİŞ

Bugüne kadar Kilikia bölgesinin tamamını ele alan bir lahit katalogu yapılmamıştır. Bu nedenle, bölgenin kendisine özgü form ve plastik özellikleri ya da lahit üretiminde hangi merkezlerden etkilendiği gibi konulara çözüm getirilememiştir. Olba bölgesi sınırları içinde yapılan bu araştırma sözü edilen sorunlara çözüm getirilmeyi amaçlamaktadır. Bu doğrultuda, Olba territoriumu sınırları içerisinde bulunan lahitlerin, katalog çalışması başlatılmış olacaktır.

Bu tez çalışmasında katalog ile birlikte, bölgede bulunan lahitler ile Anadolu'nun önemli lahit üretim merkezlerinde ortaya çıkarılan lahitlerin ortak noktalarının veya birbirlerinden ayrılan özelliklerinin ortaya çıkartılması amaçlanmaktadır. Ayrıca bu katalog çalışmasıyla kültürel etkileşimin yönü tespit edilmeye çalışılacaktır.

Yukarıda sözü edilen amaçlar ve yöntemler doğrultusunda 'Doğu Dağlık Kilikia (Olba) Bölgesi Lahitleri' başlığı altında hazırlanan tez çalışmasının I. Bölümünde bölgenin mezarları üzerine çalışmalar yapan gezginlerin ve bilim adamlarının yayınlarından ve mezar formlarından bahsedilmektedir. Tezin II. Bölüm'ünde ise Anadolu'da lahit geleneği hakkında bilgi verilmektedir. III. Bölümde ise bölgenin arazide yükseliş şekillerine ve bezeme tiplerine göre iki gruba ayrılan lahit formları, genel form ile bezemeleri özellikleriyle tanıtılacaktır. 'Arazideki Yükseliş Şekillerine Göre Lahitler' başlığı altında hyposoriumlu lahitler, kaya lahitleri ve chamosorium mezarlar ele alınacaktır. 'Bezeme tiplerine göre lahitler' başlığı altında ise bölgede tespit edilen gırlanlı, sunak ve yazıt, frizli bir sahne ve büst taşıyan taşıyan lahitler, ve son olarak da çeşitli kabartmalar ve semboller taşıyan lahitlerden bahsedilecektir. Hıristiyanlık betimleri taşıyan lahitlerden

ayrı ayrı bahsedilecektir. Bu bölümün ardından tarihleme kriterleri üzerinde durulacak ve yapılan bu tez çalışmasıyla elde edilen sonuçlar değerlendirilecektir. IV. Bölüm’de ise arazi çalışmalarında tespit edilen çalışma malzemesinin örnekleri ayrıntılı bir şekilde ele tanıtılacaktır.

## I.BÖLÜM

### I.1) ARAŞTIRMA TARİHÇESİ

Doğu Dağlık Kilikia Bölgesi'nde lahit, hyposorium ve chamosorium gibi mezar tipleri üzerine bugüne kadar detaylı bir katalog oluşturulmuş değildir. Hem bölgenin coğrafi koşullarının araştırmacıları zorlaması hem de ilk bakışta daha görkemli görünen yapılar üzerine araştırma yapılmak istenmesi gibi sebeplerden dolayı sözü edilen mezar tipleri ilgi çekici bulunmamış olabilir. Fakat bu mezar tipleri bölgenin ölü gömme geleneklerini öğrenmek açısından büyük bir önem taşımaktadır.

Dağlık Kilikia bölgesindeki ilk araştırmalar 19. yüzyılda başlamış olmasına rağmen bölgenin mezarlarıyla ilgili ilk kapsamlı çalışmalar 20. yüzyılda başlamıştır. 1891-92 yıllarında Heberdey-Wilhelm ve 1914 yılında Wilhelm-Keil ikilisinin yaptığı çalışmalarda ağırlıklı olarak epigrafik malzeme üzerinde durulsa da bölgedeki önemli mezar anıtlarından da kısaca bahsedilmektedir. 1900-1907 yılları arasında bölgede bulunan ve birbirinden bağımsız araştırmalar yapan, Schaffer, Bell ve Herzfeld, bölgenin genel tanımlamasıyla birlikte, anıt mezarların ve önemli bazı yapıların planlarını hazırlamışlardır<sup>1</sup>. Doğu Dağlık Kilikia bölgesinin mezar tipleri üzerine yapılmış en detaylı ve kapsamlı çalışma A. Machatschek tarafından 1967 yılında yayınlanmıştır. Bu tarihten sonra yapılan çalışmalarda ise anıt mezarlar üzerinde durulduğu görülmektedir. 1974 yılında Machatschek ve Wegner Dösene'deki tapınak mezarları ele alan çalışmalar yapmışlardır<sup>2</sup>.

Günümüzde bölgede yapılan kazıların ve yüzey araştırmalarının sayısının artmasıyla birlikte mezarlar üzerine yapılan çalışmaların sayısı da artmıştır. Prof. Dr. Serra Durugönül tarafından hazırlanıp, 1989 yılında yayınlanan çalışmada kaya kabartmaları

<sup>1</sup> Yukarıda sözü edilen gezginlerin eserleri bibliografya kısmında verilecektir.

<sup>2</sup> Machatschek, 1974, s. 251 vd. Wegner, 1974, s. 575 vd.

incelenmiştir. Bu çalışmada yer alan mezar kabartmalarının, ilk kez detaylı bir şekilde ele alınmasıyla bölge halkının ölü gömme gelenekleri hakkında ilk bilgilere ulaşılmıştır<sup>3</sup>. Murat Durukan<sup>4</sup>, Bilal Söğüt<sup>5</sup>, Mustafa Sayar, Christof Berns<sup>6</sup> ve Sarah Cormack<sup>7</sup> gibi araştırmacıların mezarlar üzerine yaptığı çalışmalar bölge halkının ölü gömme geleneklerini ve mezar mimarisini aydınlatıcı niteliktedir.

Elaiussa Sebaste antik kentinde sürdürülen kazı çalışmaları, ortaya çıkarılan yeni mezarların ve daha önce Machatschek tarafından yayınlanan mezar formlarının yeniden yorumlanabilmesi için ayrı bir önem taşımaktadır. Kentin nekropollerini ile ilgili çalışmalar Schneider tarafından yürütülmektedir<sup>8</sup>.

## **I.2) OLBA BÖLGESİNDE KULLANILMIŞ OLAN MEZAR FORMLARI**

Dağlık Kilikia olarak adlandırılan bölge, Korakeison'dan (Alanya) Soli-Pompeipolis'e (Viranşehir) kadar uzanır ve kuzey sınırını Toros dağları belirler<sup>9</sup>. Dağlık Kilikia bölgesinde batıda Kalykadnos (Göksu) ve doğuda Lamos (Limonlu) nehirleri arasında kalan, kuzeyde Toros dağları ve güneyde Akdeniz ile sınırlanan Olba bölgesi ise çok sayıda yerleşim biriminden meydana gelen bir krallıktı<sup>10</sup>. Bu krallık, Zeus Olbios tapınağının rahipleri tarafından yönetilen bir tapınak devletiydi<sup>11</sup>.

---

<sup>3</sup> Durugönül, 1989, s. 20 vd.

<sup>4</sup> Durukan, 1998, s. 153 vd., Durukan, 1999, s. 79 vd. ve Durukan, 2003, s. 219

<sup>5</sup> Söğüt, 2003, s.239 vd. ve Söğüt, 1992-93, s. 221 vd.

<sup>6</sup> Berns, 1999, s. 111 vd. ; Berns, 2004

<sup>7</sup> Cormack, 2004

<sup>8</sup> Schneider, 2003a, s. 261 vd. ve Schneider, 2003b, s. 433 vd.

<sup>9</sup> Strabon, 14.5.1.

<sup>10</sup> Durugönül, 1999, s. 361 ve Durukan, 1998, s. 87

<sup>11</sup> Durugönül, 1999, s. 364

Olba bölgesinin uygun coğrafi koşulları nedeniyle insanların bu bölgeye İ.Ö. II. Binden itibaren yerleşmişlerdir<sup>12</sup>. İ.Ö. 3. yüzyılda Kilikia'yı ele geçiren Seleukoslar, Olba bölgesinin yönetiminde yerli halka söz hakkı verirler. Seleukosların bölgeyi egemenlikleri altına alırlarına kadar bölgeye hakim olan Asurluların ve Perslerin bölgede kalıcı yatırımlar yapmadıkları ve sadece bölgeye vergi almak veya askeri amaçlar için geldiklerini arkeolojik veriler doğrulamaktadır. Seleukosların ise, özellikle İ.Ö. 188 yılında yapılan Apameia Antlaşması ile sınırlarının Sarpedon Burnu'na kadar daraltılmasından sonra, bölgedeki egemenliklerini kalıcı kılmak adına imar faaliyetlerinde buldukları günümüze ulaşan dini, askeri ve sivil yapı kalıntılarından anlaşılmaktadır<sup>13</sup>.

Olba rahip krallığı tarafından yönetilen yarı otonom tapınak devletinin İ.Ö. 1. yüzyılda Roma hakimiyetine girdiğini fakat, yarı otonom yönetim sistemini İ.S. 1. yüzyılda, Tiberius döneminde kaybettiğini hanedanlık sikkeleri ortaya koymaktadır<sup>14</sup>. İmparator Tiberius, Olba bölgesini yöneten rahip krallığa son verip, Roma soyundan olan kişileri yönetici olarak atayarak tapınak devletinin yarı otonom siyasi yapısını ortadan kaldırmıştır<sup>15</sup>. Bu dönemde Olba dini merkez olma özelliğini kaybetmemiştir. Ancak aynı dönemde Elaiussa Sebaste ve Korykos kentlerinin önem kazanmaya başlamasıyla, Olba idari merkez olma özelliğini yitirmiştir<sup>16</sup>.

Stratejik konumu nedeniyle Doğu ile Batı Akdeniz arasında önemli bir role sahip olan Olba sınırları içerisinde; Helenistik döneme tarihlenen mezar evleri, Helenistik dönem veya Erken Roma dönemi başlarına tarihlenen piramidal çatılı kule mezar<sup>17</sup>, Roma

---

<sup>12</sup> Durukan, 1998 a, s. 87

<sup>13</sup> Durugönül, 1998 a, s. 69

<sup>14</sup> Durugönül, 1995, s. 77 vd.

<sup>15</sup> Durugönül, 1999, s. 364

<sup>16</sup> Durugönül, 1995, s. 77 vd.

<sup>17</sup> Berns, 1999, s. 111 vd. ve Durukan, 2003, s. 219 vd.

İmparatorluk dönemine tarihlenen tonozlu ev mezarlar, baldachinli anıt mezar, tapınak mezarlar ve kaya mezarları gibi pek çok formunun kullanıldığı görülür.

Kaya mezarları ve lahitler Roma dönemine tarihlenmektedir. Doğu Dağlık Kilikia'nın (Olba bölgesi) mezar anıtlarında görülen bu çeşitlilik, bölgenin diğer kültürler ile olan ilişkilerini ve siyasi değişiklikleri yansıtması bakımından dikkat çekicidir. Ayrıca bölgedeki mezarlar, hangi dönemlerde diğer kültürlerle ilişkiye girildiğinin yaşayan kanıtları olarak değerlendirilebilir ki, bu bağlamda tarihsel belge ve ölü gömme adetleri hakkında bilgi verici özelliklere sahiptirler.

Kalıntıların günümüze ulaşamaması sebebiyle Hellenistik döneme kadar Olba bölgesinde yaşayan yerel halkın mezar mimarisi ve ölü gömme gelenekleri hakkında bilgimiz yoktur<sup>18</sup>. Hellenistik döneme tarihlenen polygonal teknikte yapılmış duvarlara sahip mezar evlerinin sayısı çok azdır. Bu az sayıdaki mezarların Kalykadnos-Lamos nehirleri arasında kalan bölgede yoğunlaştığı ve Korykos kenti hariç hiçbir kentte bir nekropol oluşturmadıkları görülmektedir<sup>19</sup>. Bu mezarlar Helenistik döneme tarihlenebilen tek form olması bakımından önem taşımaktadır.

İmparator Vespasianus'un, İ.S. 74 yılında Kilikia bölgesini eyalet ilan etmesiyle bölgede yoğun bir imar faaliyeti başladığı görülmektedir. Dağlık Kilikia bölgesinde Roma dönemine ait mezarlara bakıldığında İ.S. 2. ve 3. yüzyıllarda mezar mimarisinin çeşitlilik kazandığı göze çarpmaktadır<sup>20</sup>. Mezar mimarisinde yaşanan bu çeşitliliğin sebebini, bölgenin Doğu ve Batı arasında etkileşimler için uygun bir coğrafi konumda bulunmasına bağlayabiliriz. Ayrıca Pax Romana döneminde ustaların rahatça istedikleri bölgelerde

<sup>18</sup> Durukan, 1998 b, s. 153 ve Durukan, 1997, s. 14 vd.

<sup>19</sup> Durukan, 1996, s. 64 vd. ile 87 vd. Durukan, 1998 b, s. 154-155, Durukan, 1997, s. 14 vd. ve Durukan, 1999, s. 79 vd.

<sup>20</sup> Roma İmparatorluk dönemi mezar formlarının yapı teknikleri için bkz. Spanu, 2003, s. 18 vd. ve Machatschek, 1967, s. 67 vd.

çalıřabilmeleri ve deęiřik uluslara ait insanların rahatça seyahat etmelerinin ve ticaret yapmalarının da bu etkileřimde payı olduęu sylenbilir. Daęlık Kilikia blgesinin Roma'nın dıřında Suriye ve Kçük Asya'nın dięer eyaletlerinin etkilerine aık olduęunu mezar mimarisinde grebilmekteyiz.

Olba blgesinde Roma ve Bizans dnemine ait en nemli mezar formu lahitlerdir. Bununla birlikte lahitler Olba Blgesi'nin batısında kalan Daęlık Kilikia'nın kıyı řerisinde ok yaygın olarak kullanılan bir mezar formu deęildir<sup>21</sup>.

---

<sup>21</sup> Zoroęlu, 2000, s. 129 vd. ve Alfldi-Rosenbaum, 1971, s. 9

## II. BÖLÜM

### II.1) ANADOLU'DA LAHİT GELENEĞİ

Roma İmparatorluğu'nun sınırları içerisinde lahit üretimi yapan merkezlerden birisi olan Anadolu, diğer iki merkezden, Atina ve Roma'dan ürünlerinin çeşitlilik göstermesi bakımından farklılığını kanıtlamıştır<sup>22</sup>.

Anadolu'nun lahitleri için, erken dönem lahitleri, ostotekler, ana grup, yerel lahitler, yarı mamuller, Attika ve Roma'dan ithalat, yerel kopyalar ve gezgin yontu ustalarının eserleri olmak üzere farklı başlıklar altında gruplamalar yapılmaktadır<sup>23</sup>. Dokimeion'da üretilen lahitlerin geniş bir coğrafyaya yayılması, Anadolu'nun ana üretim merkezi olduğuna işaret etmektedir<sup>24</sup>. Bu nedenle de Anadolu'nun 'ana grup' üretimi olarak anılmaktadır.

#### II.1.1) ERKEN DÖNEM LAHİTLERİ

Helenistik Dönem'de ve İmparatorluk Dönemi'nde 'ana grubun' ortaya çıkmasından önce kabartmalarla bezenmiş birkaç lahitin yapıldığı anlaşılmaktadır. Fakat bu erken örnekler, bir grup oluşturacak ortak özelliklere sahip değildir. Bu nedenle de bu lahitler hakkında kesin yargılara ulaşılamamaktadır<sup>25</sup>.

Lykia'da Klasik Dönem'den İmparatorluk Dönemi'ne kadar devam eden süre içerisinde yapıldıkları tahmin edilen pek çok lahit bulunmaktadır<sup>26</sup>. Bezemeli ve bezemesiz olan bu lahitler, İ.Ö. 4. yüzyıla tarihlenmektedir<sup>27</sup>. Bubon'da yapılmış olan ve Kibyrtis'te

---

<sup>22</sup> Koch, 2001, s. 207

<sup>23</sup> Koch, 2001, s. 207 ve Koch-Sichterann, 1982, s. 476

<sup>24</sup> Koch, 2001, s. 163

<sup>25</sup> Koch, 2001, s. 207 ve Koch-Sichterann, 1982, s. 476

<sup>26</sup> Koch, 2001, s. 214; Koch-Sichterann, 1982, s. 481, 536; İdil, 1998, s. 13 vd.; Yılmaz, 1994, s. 42 vd.

<sup>27</sup> İdil, 1998, s. 20



(Burdur) bulunan bir girlandlı lahitin (**bkz. Lev. 1, fig. 1**)<sup>28</sup> İ.Ö. 3. ya da 2. yüzyılda, ana üretimin başlamasından daha önce yapıldığı savunulmaktadır. Bu lahit, İ.S. 2. yüzyıl başlarında ortaya çıkacak olan girlandlı lahitlerin öncüsü olarak kabul edilebilir<sup>29</sup>. Ayrıca bu lahitin yan yüzlerinden birinde bir mezar kapısı betimi bulunmaktadır. Bu betimlemenin, İ.Ö. 2. yüzyıl başlarında üretilen Sagalassos, Side (**bkz. Lev. 1, fig. 2**)<sup>30</sup> ve Termessos ostotekleri ile benzerlik göstermesi Bubon lahitinin Geç Helenistik Dönem’de üretildiğini doğrulamaktadır<sup>31</sup>.

Sagalassos’ta yapılmış bir ostotek sütunlarla bölümlere ayrılmıştır. Aynı düzenleme, Eskişehir yakınlarında bir tümülüste ortaya çıkarılan bir lahitte de mevcuttur. Sözü edilen lahitin tarihi için, İmparatorluk Dönemi’nin başları önerilmektedir. Bu nedenle bu lahit ve ostotek, Dokimeion sütunlu lahitlerinin öncüsü olarak kabul edilebilir. Ayrıca bu ostotek, figürlü lahitlerin de öncüsü olması bakımından da önem taşımaktadır<sup>32</sup>.

İ.Ö. 3. yüzyıla ait olduğu düşünülen kline kapaklı Belevi Lahiti (**bkz. Lev. 2, fig. 3**)<sup>33</sup> ile Dokimeion’da İ.S. 2. yüzyılın üçüncü çeyreğinde üretilmiş kline kapaklı lahitler arasında bir bağlantı saptanmış değildir<sup>34</sup>. Muhtemelen Geç Helenistik döneme tarihlenen birkaç lahitte süsleme elemanı olarak yalnızca; silahlar, çelenkler, kartallar ve büstler betimlendiği görülmektedir. Kilikia Bölgesi’ndeki Adanda ve Side’de çatı biçimli

<sup>28</sup> Koch, 2001, s. 214, res. 81

<sup>29</sup> Koch, 2001, s. 214; Koch-Sichtermann, 1982, s. 481, 539 lev. 524-25 ve Işık, 1983, s. 258 vd. res. 19

<sup>30</sup> Mansel, 1956, Lev. XXXV, res. 127

<sup>31</sup> Koch, 2001, s. 215 ve 219 vd.; Koch-Sichtermann, 1982, s. 481, 544; Side için age. 481, 540 lev. 529; Ostotekler için, Köse, 1998, s. 249 vd.

<sup>32</sup> Herdejürgen, 1981, s. 430 dn. 53; Koch, 2001, s. 215 ve 219 vd.; Koch-Sichtermann, 1982, s. 481, 531

<sup>33</sup> Önen, 1983, s. 134, Inv. No. 1610

<sup>34</sup> Koch, 2001, s. 215; Koch-Sichtermann, 1982, s. 481, 519

kapaklara rastlanılmaktadır. Bu kapaklar, İmparatorluk Dönemi'nin en yaygın kullanım gören kapak tipidir<sup>35</sup>.

Antalya'da ön yüzünde sarmaşıklar, sol yanında figürlü bir sahne yer alan bir sandık lahit (**bkz. Lev. 2, fig. 4 a ve 4 b**)<sup>36</sup>, ana grup lahitlerine benzememektedir. Bu sebeple, geç Hellenistik veya İmparatorluk dönemi başlarına tarihlenmektedir. Tarihlemenin doğru olup olmadığı henüz kesinlik kazanmadığı için bu lahitin sandık veya kabartma frizli lahitlere öncülük ettiği gibi düşünceler de kesinlik kazanmış değildir<sup>37</sup>.

Anadolu'da girlandlı lahitlerin bilinen en erken örneği, Ephesos'ta bulunmaktadır. Benzer girlandlara sahip olan ve yazıtlarıyla İ.S. 1. yüzyıla tarihlenen ostotekler bu lahitle karşılaştırılabilir. Söz konusu bu ostotekler (**bkz. Lev. 3, fig. 5 a, 5 b ve 6**)<sup>38</sup>, girlandlı lahitlerin öncüleri sayılabilirler. Ostotek ve lahitlerin bazılarının, Ephesos'ta daha İ.S. 1. yüzyılda yarı mamul üretildiğini kanıtlayan deliller oldukları iddia edilmektedir. Fakat bu düşünce kesinlik kazanmış değildir. Anadolu'da yarı mamullerin ana üretiminin başlangıç tarihi için kesin kanıtlar henüz elde edilmemiştir. Ancak Celsus Lahiti (**bkz. Lev. 3, fig. 7**)<sup>39</sup> bilinen örnekler arasındaki en sağlam kanıt olarak değerlendirilmektedir<sup>40</sup>.

Mokapora'da (Trakya'da Karaevli) bulunan bir lahit, Prokonnessos (Marmara Adası) kökenli ilk yarı mamül ürünü sayılmaktadır. Ancak henüz kesin yargılara varmanın mümkün olmadığı düşünülmektedir<sup>41</sup>.

<sup>35</sup> Koch, 2001, s. 215 vd.; Koch-Sichterann, 1982, s. 481, 540 res.528

<sup>36</sup> Kleiner, 1957, Taf. 6, res.2 ve taf. 7 res. 2

<sup>37</sup> Koch-Sichterann, 1982, s. 482, 540 lev. 520-21

<sup>38</sup> Koch, 2001, s. 224 vd. res. 86 ve res. 87

<sup>39</sup> Strocka, 1978, taf. CCXV, res. 34

<sup>40</sup> Koch, 2001, s. 216 vd.; Koch-Sichterann, 1982, s. 482, 520 vd. lev. 505-06; Asgari, 1977, s. 337 vd. ile dn. 27, Anadolu'da erken girlandlı lahitler için bkz. Berges, 1993, s. 23 vd.; Strocka, 1978, s. 882 vd. ve Işık, 1993, s. 9 vd.

<sup>41</sup> Koch, 2001, s. 216 vd.; Koch-Sichterann, 1982, s. 483, 491 vd.; Asgari, 1977, s. 336

Ana üretim grubu içinde yer alan ve İ.S. 1. yüzyıla tarihlenen pek çok girlandlı lahitin daha geç yapılmış olduğu anlaşılmaktadır. Miletos'ta (**bkz. Lev. 4 fig. 8a ve b**)<sup>42</sup> bulunan bir lahit ile Germencik'te (**bkz. Lev. 5, fig. 9a ve b, Lev. 6, fig. 9c, 9d**)<sup>43</sup> yapıldığı anlaşılan lahitin de İ.S. 2. yüzyıl sonlarına tarihlenmeleri gerekmektedir<sup>44</sup>. Pamphylia (**bkz. Lev. 6, fig. 10**)<sup>45</sup> ve Batı Kilikia'da bulunan girlandlı ostotek grubu için de yukarıdaki tarihleme geçerlidir<sup>46</sup>.

Aphrodisias'ta bulunan birkaç lahit de İ.S. 1.yüzyıla tarihlenmektedir. Bu kentteki yapılar ve lahitlet üzerinde oldukça görkemli rölyepler bulunmaktadır. Bu rölyeplerin arasında girland süslemeleri de yer almaktadır<sup>47</sup>.

Philadelphia'da (Alaşehir) bulunan ve bugün Uşak Müzesi'nde sergilenen lahit (**bkz. Lev. 7, fig. 11**)<sup>48</sup>, üzerindeki yazıttan dolayı 69-70 yıllarına tarihlenmektedir. Fakat lahitin süslemelerine bakıldığında 100 yıl sonraya tarihlenmesi gerektiği önerilmektedir. Bununla birlikte, eğer yazıt tarihlenmesi doğru ise bu lahit, Anadolu'daki erken üretimin bir kanıtı olarak gösterilebilir<sup>49</sup>.

Yukarıda bahsedilen lahit örnekleri; Anadolu'da Helenistik dönemden beri bezemeli lahitletlerin ve ostoteklerin kullanıldığını kanıtlamaktadırlar. Bu örnekler ana

---

<sup>42</sup> Işık, 1986, taf. 50, fig. 1,2

<sup>43</sup> Koch, 2001, s. 247, res. 103 ve Strocka, 1978, taf. CCXI, fig. 24, 26, 27

<sup>44</sup> Koch, 2001, s. 217; Koch-Sichtermann, 1982, s. 483, 494, 525 vd. lev.516; Işık, 1986, s. 161-163 vd. lev. 50 vd lev. 52 res. 3-4; Işık, 1984, 262 vd, res. 36

<sup>45</sup> Mansel, 1956, res. 118

<sup>46</sup> Korkut, 1999, s. 381 vd.

<sup>47</sup> Koch, 2001, s. 218; Koch-Sichtermann, 1982, s. 482, 496, 528; Işık, 1984, s. 272 vd.

<sup>48</sup> Işık, 1977, s. 380 vd. fig. 58

<sup>49</sup> Koch, 2001, s. 218; Koch-Sichtermann, 1982, s. 520, lev. 507; Işık, 1983, s. 254 res. 12; Işık, 1986, s. 171 ve dn. 62; Işık, 1977, s. 380 vd.

üretim gruplarına dahil olmayan farklı bölgelerde bulduklarından benzerlerine rastlanmamaktadır<sup>50</sup>.

### **II.1.2) ANA ÜRETİM MERKEZİ VE GENEL ÖZELLİKLERİ**

Roma İmparatorluğu'nun en önemli lahit üretim merkezlerinden birisi de Dokimeion'dur. Bu merkezde üretilen lahitler, kara ve deniz ticaret yolları ile Anadolu'nun bölgelerine ihraç edilmiştir. Dokimeion'da üretilen lahitlerin geniş bir alana yayılmış olması; kentte Anadolu'nun 'ana üretimi'nin yapıldığına işaret etmektedir<sup>51</sup>.

Dokimeion (İncehisar) yakınlarında oldukça geniş bir alanda mermer çıkarılır<sup>52</sup>. Lahit üretiminin Atina ve Roma işliklerinden daha az sayıda yapıldığı ele geçen örneklerden anlaşılmaktadır. Kentin işliklerinde üretilen lahitler, işlenen konulara göre girlandlı, frizli ve sütunlu olmak üzere üç gruba ayrılmıştır<sup>53</sup>.

#### **II.1.2.1) Girland Taşıyan Lahitler**

Girlandlı lahit ve ostotekler, büyük ve kapalı bir grup oluştururlar. Kentin girlandlı lahitleri ne Anadolu'nun yerel örneklerine ne de Atina ve Roma örneklerine benzemektedirler. Genellikle uzun yüzde üç, kısa yüzde bir, bazen de iki, askı çelengi görülür. Girlandlar sıkı bağlanmış ve kurdelelerle çerçevelenmiş meşe yapraklarından oluşmaktadır. Genellikle girlandların orta noktalarının bir çiçekle vurgulandığı, kimi örneklerde üzüm salkımları ve bu salkımları gagalayan kuşların betimlendiği görülmektedir. Girland taşıyıcısı olarak; köşelerde Nike'ler ve ortada Eros'lara yer verilmektedir. Girland kavsinin boşluğunda doldurma figür olarak, Gorgo başları, maskeler, başlar, kartallar ve portreler kullanılmaktadır. Bazı örneklerde ise ön cephede

<sup>50</sup> Koch, 2001, s. 213

<sup>51</sup> Koch, 2001, s. 172 vd.; Koch-Sichtermann, 1982, s. 497

<sup>52</sup> İncehisar'daki mermer ocakları için bkz. Röder, 1971, s. 253 vd.

<sup>53</sup> Koch, 2001, s. 163 vd.

ortada figürlü herhangi bir sahneye ve iki girland askısına yer verildiği görülmektedir. Lahitlerin kaidelerinin çok keskin profillerle süslenmesi bu işliğin en belirgin özelliğidir. Alçak çatı şeklindeki kapak üzerinde kiremitler ve aslan başlı antifeksler bulunmaktadır. Girlandlı lahitlerin üretiminin 140 yılı dolaylarında başladığı ve 170'li yıllara kadar devam ettiğini ele geçen örnekler kanıtlamaktadır. Kentin girlandlı lahitlerinin öncülerinin, Ephesos girlandlıları olduğu ihtimali üzerinde durulmaktadır<sup>54</sup>.

### II.1.2.2) Figürlü Frizler Taşıyan Lahitler

Kentin işliğinde üretilen figürlü frizler taşıyan lahitlerin bir çok değişik örneği mevcuttur<sup>55</sup>. Köşelerdeki sütun ya da direklerle oluşturulan mimari bir çerçeve arasına betimlemelerin yerleştirildiği, Terra-Nova Grubu (**bkz. Lev. 7, fig. 12**)<sup>56</sup>, figürlü friz taşıyan lahitlerin önemli bir grubudur. Ayrıca Dionysos alayı (**bkz. Lev. 8, fig. 13**)<sup>57</sup> içerisinde gösterilen Eros'ların Attika etkisiyle yapıldıkları düşünülmektedir. Ayrıca ön yüzdeki betimlemede; köşelerde kadın ile erkek, ortada Gorgo başı tutan Eros figürlerine, yer veren lahitler ihracata yönelik yapılmışlardır. Bu ihracat özellikle Pamphylia bölgesine yönelikti. Fakat Anadolu dışına da ihraç edilmekteydi. Frizli lahitlerde kaide ve ağzın keskin profillerle süslendiği görülmektedir. Yalnız çok daha basit profillere sahip olanları da bulunmaktadır. Frizli lahitlerin kapakları çatı biçimindedir. Bu tip lahitlerin de üretiminin girlandlılarla aynı tarihte başladığı düşünülmektedir. 170 yılı dolaylarında ise frizli lahitler yerlerini sütunlulara bırakmıştır<sup>58</sup>.

<sup>54</sup> Koch, 2001, s. 165; Koch-Sichtermann, 1982, s. 499 vd.

<sup>55</sup> Türktüzün, 1993, s. 517 vd.

<sup>56</sup> Koch, 2001, s. 166, res. 66

<sup>57</sup> Koch, 2001, s. 166, res. 65

<sup>58</sup> Koch, 2001, s. 166

### II.1.2.3) Sütunlu Lahitler

Dokimeion'un işliklerinin en önemli grubunu sütunlu lahitler oluşturmaktadır. Kentin erken dönem sütunlu lahitlerinin ön yüzlerinin bir tiyatro cephesini veya tapınak mezarları andırdıkları görülmektedir. Bu uygulama, lahite heroon izleniminin verilmek istenmesinden kaynaklanmaktadır. Sütunlu lahitlerin dört yüzü de işlenmektedir. Uzun yüzlerde beş, kısa yüzlerde ise üç sütun arası bırakılmıştır. Soldaki kısa kenarda, klineli örneklerde ayak ucudur, genellikle kurbanın sunulacağı bir portal (kapı) betimlenmiştir<sup>59</sup>.

Sütunlu lahitler, dört gruba ayrılmaktadır (**bkz. Lev. 8, fig. 14.1**)<sup>60</sup>. Terra Nova grubuna bağlanan arşitravlı (**bkz. Lev. 9, fig. 15**)<sup>61</sup> ile bir dizi kemerli ilk örnekler 150 yılı dolaylarında ortaya çıkmıştır. Sütunlu lahitlerin son grubunu oluşturan 'normal tipin' (**bkz. Lev. 9, fig. 16**)<sup>62</sup> üretimi, 160 yılı dolaylarında başlayıp, 260 yılı dolaylarında sona ermektedir. Kentin erken dönem kapakları çatı biçimindedir. 160-170 yıllarında çatı şeklindeki kapaklar yerlerini klineli örneklerle bırakmıştır<sup>63</sup>.

Dokimeion üretimi lahitlere Suriye, Filistin, Arabistan, Moesia Inferior, Rodos, Girit, belki Atina, Dalmaçya ve İtalya'da özellikle önemli sayıda Roma'da rastlanılmaktadır. Dokimeion üretimi lahitlerin ihracının, 200 yılına doğru Attika ürünlerinin ihracatının yaygınlaşması sebebiyle engellendiği düşünülmektedir. Fakat bunun nedeni kesin olarak bilinmemektedir<sup>64</sup>.

Anadolu'nun ana grubunu oluşturan Dokimeion lahitlerinin yerel işliklerde kopyalandığı veya taklit edildiğini gösteren pek çok örnek mevcuttur. Bunun yanı sıra

<sup>59</sup> Koch, 2001, s. 169 vd. Koch-Sichtermann, 1982, s. 503 vd.

<sup>60</sup> Koch-Sichtermann, 1982, s. 504, abb 17

<sup>61</sup> Koch, 2001, s. 168, res. 68

<sup>62</sup> Koch, 2001, s. 168, res. 69

<sup>63</sup> Koch, 2001, s. 170 vd. bkz. Res. 67

<sup>64</sup> Koch, 2001, s. 172 vd.

Nikaia (İznik) ve Tyrus'da (Sur) ortaya çıkarılan girlandlı lahitlerin gezgin yontu ustaları tarafından yapıldıkları saptanmıştır. Ayrıca Dokimeion girlandlılarının özelliklerini taşıyan lahitlere Aphrodisias, Side ve Kilikia'da rastlanılmaktadır<sup>65</sup>. Frizli lahitlerin benzer örnekleri ise Aphrodisias, Bithynia, Lydia-Ionia ve Roma'da bulunmaktadır<sup>66</sup>. Aphrodisias, Nikaia, Konya ve belki Ephesos'un yerel gruplarına kaynak olarak Dokimeion sütunlu lahitleri gösterilmektedir<sup>67</sup>. Ayrıca Roma ve Yukarı İtalya'da bulunan lahitler Dokimeion sütunlu lahitleriyle bağlantılıdır<sup>68</sup>.

### II.1.3) YARI MAMUL ÜRETİM MERKEZLERİ VE GENEL ÖZELLİKLERİ

Anadolu'da yalnızca girlandlı lahitlerin yarı mamul üretimi yapıldı. Bu tür üretim yapan merkezler Prokonnessos<sup>69</sup> (Marmara Adası), Ephesos<sup>70</sup>, Aphrodisias ve Karia Bölgesi'nde muhtemelen Stratonikeia'dır (bkz. Lev. 10, fig. 17)<sup>71</sup>. Her merkezin girlandlı yarı mamullerini, işliklerin kendine özgü niteliklere sahip olmalarından dolayı kolayca ayırmak mümkündür<sup>72</sup>.

#### II.1.3.1) Prokonnessos (Marmara) Adası

Prokonnessos girlandlı yarı mamullerinde lahit teknesinin ağız ve kaide bölümlerinde çıkıntı yapan pervazlar bulunmaktadır (bkz. Lev. 10, fig. 18)<sup>73</sup>. Girlandların

<sup>65</sup> Phrygia Bölgesi kentlerinden Laodikya'da Dokimeion ekolünden etkilenilerek üretilen özel girlandlı bir lahit grubu bulunmaktadır. Bu grup için bkz. Şimşek, 1998, s. 2 vd.

<sup>66</sup> Koch, 2001, s. 173; Koch-Sichtermann, 1982, s. 502, dn. 54-56 ve Koch, 1989, s. 167 vd. ile 187 vd. Suriye için a.g.e. s. 170

<sup>67</sup> Koch-Sichtermann, 1982, s. 507, dn 105

<sup>68</sup> Dokimeion lahitlerinin Roma'daki örnekleri için bkz. Koch, 1982, s. 186 vd.; Koch, 2001, s. 169 vd.; Koch-Sichtermann, 1982, s. 503 vd.;

<sup>69</sup> Prokonnessos mermer ocakları için bkz. Asgari, 1973, s. 467 vd. ve Asgari, 1979, s. 451 vd.

<sup>70</sup> Ephesos yakınlarındaki Kuşini mermer ocağı için bkz. Atalay, 1976, s. 13 vd.

<sup>71</sup> Koch, 2001, s. 228, res. 91

<sup>72</sup> Asgari, 1977, s. 329 vd.; Koch, 2001, s. 230 vd.; Koch-Sichtermann, 1982, s. 484 vd.; Işık, 1992, s. 121 vd.

<sup>73</sup> Koch, 2001, s. 230, res. 93

pendantifleri vardır. Girland kavislerinin içine yuvarlak Lev.lar oturtulmuştur. Bu Lev.lar, büst, rozet, Gorgo başı veya aslan başı yapmak üzere bırakılırdı. Eğer ön yüz olarak uzun kenar seçilmişse; ortadaki girland kavsinin içine küçük tabula konulması alışlagelmiş bir düzenlemeydi. Girland taşıyıcılarında; ortada Eros'lar köşelerde Nike'ler ya da ortada boğa başları, köşelerde koç başları olmak üzere iki düzenleme izlenirdi (**bkz. Lev. 11, fig. 19**)<sup>74</sup>. Çoğunlukla girlandlar dört yüzde de bulunurdu. Prokonnessos lahitlerinin kapakları, dört köşede birer büyük akroter bulunan yüksek bir çatı şeklindedir<sup>75</sup>.

Prokonnessos girlandlı yarı mamullerine, Anadolu ve Trakya'nın yanı sıra Suriye, Filistin ve İskenderiye'de; Moesia Inferior, Makedonya'da (Dyrrachium) ve Aşağı İtalya'da rastlanılmaktadır. Adada tabulalı, alt ve üst bölümleri profilli ve dört yüzü de profil çerçeveli yarı mamuller de ihraç edilmek üzere hazırlanmaktaydı. Bu tür yarı mamullere; girlandlı yarı mamullerin ihraç edildiği yerlerden başka, Selanik, Dalmaçya, Yukarı İtalya ve Roma'da da rastlanılmaktadır<sup>76</sup>.

Prokonnessos'ta yarı mamul üretiminin başlangıç tarihi için, sadece bir örneğe dayanılarak, İ.S. 1. yüzyıl sonları önerilmektedir. Fakat daha sağlam dayanak noktaları değerlendirildiğinde İ.S. 2. yüzyılın son yarısını önermek gerekmektedir. Yarı mamul üretiminin başlangıç tarihi gibi son bulunduğu tarih de kesin olarak bilinmemektedir. 3. yüzyılın ikinci yarısına tarihlenebilecek girlandlı yarı mamul lahit yoktur<sup>77</sup>.

### II.1.3.2) Ephesos

Ephesos kentinin taş ocaklarında sadece girlandlı lahitlerin yarı mamulleri üretilmiştir. Bu lahitlerin sadece kaidelerinin pervaz şeklinde profillendirildiği, teknenin

<sup>74</sup> Koch, 2001, s. 231, res. 94

<sup>75</sup> Asgari, 1977, s. 329 vd.; Koch-Sichtermann, 1982, s. 486 vd. res.10-13, lev. 499; Işık, 1992, s. 121 vd.

<sup>76</sup> Asgari, 1977, s. 331 vd, 335, 358, 376 vd. res. 53 ve 57.; Koch-Sichtermann, 1982, s. 490; Suriye için bkz. Koch, 1989, s. 181 vd. ve Koch, 1977, s. 392 vd. abb. 68; Samsun için bkz. Işık, 1983, s. 260, res. 22-23

<sup>77</sup> Koch, 2001, s. 233 ve Koch-Sichtermann, 1982, s. 318 lev. 351



ağız kısmında ise böyle bir uygulamaya yer verilmediği görülmektedir (**bkz. Lev. 11, fig. 20**)<sup>78</sup>. Girland taşıyıcılarının Prokonnessos adası yarı mamullerine oranla daha küçük yapıldıkları dikkat çekmektedir. Genellikle girland kavislerinin içerisine doldurma figür olarak yuvarlaklar yerleştirilmiştir; fakat bazılarında bunlara rastlanmaz. Ephesos yarı mamullerinde lahit teknesinin dört yanının da işlendiği; fakat bazen ana yüzde bulunan girlandların daha yüksek bırakıldığı görülür. Çatı biçimindeki kapakların yükseklikleri fazla değildir ve akroterleri küçüktür. Lahit kapağı, dört yüze de çıkıntı yapacak şekilde oturtulur ve kapağın ağza gelen bölümleri teknenin ağız kısmı gibi profillendirilirdi. Girland taşıyıcılarında çoğunlukla koç veya boğa başları kullanıldığı görülür. Ancak Nike ve Eros figürlerinin de girland taşıyıcısı olarak kullanıldığı örneklerin sayısı az değildir<sup>79</sup>.

Ephesos girlandlı yarı mamulleri hem kentte hem de Ionia-Lydia bölgelerinde yaygındı. İhracat, Prokonnessos üretimine nazaran az miktarda yapılmıştır. Ephesos yarı mamullerine Samos, Pamphylia (?), Kilikia, Suriye, Yukarı İtalya, Roma ve Campania'da rastlanır<sup>80</sup>.

Ephesos'ta yarı mamul üretiminin ne zaman başladığı konusunda henüz kesin yargılara varmak olanaksızdır. İ.S. 1. yüzyılda ostoteklerin ve yarı mamullerden işlenerek bitirilmiş lahitlerin varolup olmadıkları konusu da açıklığa kavuşmuş değildir. Girlandlı lahitler konusunda kuşku duyulmayan ilk örnek; Celsus Polemaeanus'un 115 yılında yapılan kitaplığının mezar odasındaki girlandlı lahitidir. Yarı mamul üretiminin 3. yüzyılda devam ettiği anlaşılırsa da henüz kesin kanıtlara ulaşamadığı kaydedilmiştir<sup>81</sup>.

<sup>78</sup> Koch, 2001, s. 232, res. 95

<sup>79</sup> Asgari, 1977, s. 335 vd. 356 res. 54; Koch, 2001, s. 233 vd.; Koch-Sichter mann, 1982, s. 492 vd.

<sup>80</sup> Koch-Sichter mann, 1982, s. 493; Suriye için Koch, 1989, s. 181 vd.; Roma için Koch, 1982, s. 195 vd. res.31,32,34,42

<sup>81</sup> Asgari, 1977, s. 337 vd.; Koch-Sichter mann, 1982, s. 492

### II.1.3.3) Aphrodisias

Diğer bir yarı üretim merkezi ise Aphrodisias'tır. Kentin taş ocaklarında üretilenlerin çoğu yarı mamul girlandlı lahitlerdir (**bkz. Lev. 12, fig. 21**)<sup>82</sup>. Bunun yanı sıra sütunlu yarı mamuller de üretilmiştir<sup>83</sup>.

Teknelerin çoğu oldukça yüksektir. Ephesos yarı mamullerinde olduğu gibi kaide pervaz şeklinde profillendirilmiş teknenin ağzı boş bırakılmıştır. Girland taşıyıcıları uzun ve yukarıda içe doğru kavislidir. Girland kıvrımlarından aşağıya pandantifler sarmaktadır. Girland boşluklarında Ephesos yarı mamullerinde olduğu gibi daire şeklinde doldurma figürleri için Lev.lar bulunmaktadır. Girland sayısı uzun yüzlerde genellikle üçtür; fakat dört olan örnekler de mevcuttur. Ayrıca yan yüzlerde iki adet girlanda yer verilmesi Aphrodisias yarı mamullerinin belirleyici özelliklerinden birisidir. Aynı özellik Dokimeion grubunun girlandlı lahitlerinde de görülmektedir. Aphrodisias'a özgü bir diğer özellik ise orta girland yerine bir Lev. konulmasıdır. Çatı biçimindeki kapak oldukça alçaktır ve köşe akroterleri küçüktür. Kapak içten teknenin ağzına oturmaktadır. Fakat kapak dört kenarda da dışa çıkıntı yapmaktadır<sup>84</sup>.

Kentin yarı mamulleri çoğunlukla kent içinde, Karia ve Phrygia bölgelerine yakın kentlerde kullanılmaktaydı. Nysa ve Germencik, Aphrodisias işliklerinin bitirilmiş lahitlerinin bulunduğu en uzak yerlerdir. Kibyra'da ise yarı mamullerin yerel taştan kopyalarının yapıldığı anlaşılmaktadır<sup>85</sup>.

Aphrodisias grubunda da üretimin başlangıç tarihi kesinlik kazanmış değildir. İ.S. 1. yüzyıla ait birkaç örnek bulunmuştur. Ancak 2. yüzyıla ait daha sağlam kanıtlar

<sup>82</sup> Koch, 2001, s. 233, res. 96

<sup>83</sup> Asgari, 1977, s. 345 vd. 357, 379 vd. res. 56; Koch-Sichtermann, 1982, s. 495 vd.; Işık, 1984, s. 243 vd.

<sup>84</sup> Koch, 2001, s. 235 vd.

<sup>85</sup> Koch-Sichtermann, 1982, s. 496

mevcuttur. Büyük çoğunluğunun ise 3. yüzyıl başlarında üretildikleri sanılmaktadır. Fakat üretimin ne zaman son bulduğu bilinmemektedir<sup>86</sup>.

#### II.1.3.4) Karia

Karia bölgesinde, bugün yeri belli olmayan, Stratonikeia yakınlarında Milas ya da Iasos gibi kentlerde olduğu sanılan bir mermer ocağında sadece girlandlı yarı mamul lahitler (**bkz. Lev. 11, fig. 22**)<sup>87</sup> üretilmiştir<sup>88</sup>. Bu taş ocağının ürünleri, Aprodiasias yarı mamullerine benzemektedir. İki üretim merkezinin yarı mamulleri, sadece Karia Bölgesi taş ocağı ürünlerinin girland taşıyıcılarının köşelerde küçük olmasıyla ayırt edilebilmektedir. Girland taşıyıcıları Nike veya Eroslar değildir. Genellikle taşıyıcı olarak baş betimlemeleri, özellikle Pan başı, kullanılmıştır<sup>89</sup>.

Bu taş ocağının ürünleri, Karia bölgesinin batısı ile sınırlıdır ve az miktarda ihraç edilmiştir. Phournoi, İskenderiye ve belki Suriye'deki Laodikeia gibi kentlerde bu bölgenin lahitlerine rastlanılmaktadır<sup>90</sup>. Yarı mamul üretimi, 2. yüzyılın ikinci yarısında başlayıp, 3. yüzyılda da devam etmiştir. Ancak üretimin ne zaman son bulduğu bilinmemektedir<sup>91</sup>.

#### II.1.4) LAHİT TİCARETİ

Roma İmparatorluğu'nun her bölgesinde mermer yatağı bulunmadığı için lahitin mermer olması istendiğinde ithalat yoluna gidilirdi. İthalat; üç şekilde gerçekleştirilebilirdi. Bunlar şu şekilde sıralanabilir:

- 1) Bloklar, ocaktan çıkarıldığı şekliyle
- 2) Ocaktan çıktıktan sonra yarı mamul halde

<sup>86</sup> Asgari, 1977, s. 347, 362; Işık, 1984, s. 272 vd.

<sup>87</sup> Koch, 2001, s. 235, res. 97

<sup>88</sup> Asgari, 1977, s. 343 vd. 356, 379 res. 55; Işık, 1986, s. 161 vd. Koch-Sichterann, 1982, s. 494 vd.

<sup>89</sup> Koch, 2001, s. 236 vd.

<sup>90</sup> Koch-Sichterann, 1982, s. 494 vd. Suriye için bkz. Koch, 1989, s. 181 vd. res. 27

<sup>91</sup> Işık, 1986, s. 161 vd. 171 vd.

### 3) Tümüyle bitmiş olan lahitler

Asgari, antik çağda mermerin, kesme ve çatlatma yöntemleriyle ocaktan çıkartıldığını belirtmektedir. Çıkarılacak bloğun etrafına dar tranşeler açıldıktan sonra blok çevresinden kesilir. Blok ana kayaya bağlı yüzeyden de çatlatılarak ayrılırdı<sup>92</sup>. Antik mermer ocaklarından mermer bloklar alınırken, basamaklar oluşturulduğu görülmektedir. Basamaklandırma işlemi sayesinde yukarıdan ikinci bir blok sırası kopartılabiliyordu<sup>93</sup>.

Anadolu'da girlandlı yarı mamul üretim yapan en önemli merkezler: Prokonnessos, Ephesos, Aphrodisias ve Karia (Milas ya da Iasos) gibi mermer ocaklarıdır. Yarı mamul lahitler gönderildikleri bölgelerde yarı mamul halleriyle ya da yerel atölyeler tarafından tamamlandıktan sonra kullanılırdı<sup>94</sup>. Bitmiş durumdaki lahitlerin ithali yarı mamul üreten merkezlerden ve ana grup üretimi yapan merkezlerden (Dokimeion, Atina ve Roma) yapılmaktaydı. Anadolu'nun ana üretim merkezi olan Dokimeion ocaklarından Roma İmparatorluğu'nun hem büyük merkezlerine hem de diğer bölgelerine ithalat yapılmaktaydı<sup>95</sup>.

Yarı mamul ve bitmiş lahit ihracatı yapan merkezlerde lahitlerin hem işliklerde stok oluşturdukları hem de özel siparişler üzerine üretildikleri kanıtlanmış durumdadır. Örneğin girlandlı, yivli, uçan Eros'lu veya uçan Nike'li lahitlerin stoklara katılmak üzere hazırlandıkları düşünülmektedir. Figürlü ve mitolojik konulu olanlar ise özel sipariş üzerine yapılmaktadır<sup>96</sup>.

<sup>92</sup> Asgari, 1979, s. 453 vd. ve age. yazar, 1973, s. 474 vd. Mermer ocaklarında kullanılan aletler için bkz.

Res. 10

<sup>93</sup> Asgari, 1979, s. 453 vd.; age. yazar, 1973, s. 473 vd. Röder, 1972, s. 260 vd. bkz. Abb. 2 vd.

<sup>94</sup> Koch, 2001, s. 230 vd.

<sup>95</sup> Koch, 2001, s. 163 vd.

<sup>96</sup> Koch, 2001, s. 62 vd.

Mermer bloklar, yarı mamuller ve bitmiş lahitler kara ve deniz yolu ile gideceği yere gönderilirdi. Prokonnessos Adası yarı mamulleri deniz yolu ile ithal edilen yere ulaştırılmaktaydı. Dokimeion ocaklarından çıkarılan mermer bloklar ve lahitler, kara yoluyla Nikomedeia (İzmit), Smyrna (İzmir), Ephesos (?) veya Attaleia (Antalya) ya da Perge (?) gibi limanlara gönderilir, bu kentlerde gemilere yüklenirdi<sup>97</sup>. Daha küçük taş ocaklarından ithal edilen mermer blokların veya lahitlerin nakliyesi için ise nehirler kullanılmaktaydı<sup>98</sup>.

Mermer bulunmayan bölgelerde ithalat yoluna gidilmekteydi. Fakat bu oldukça büyük maliyetler gerektirmekteydi. Bu nedenle bölge işliklerinde yerel taştan lahitler üretilmekteydi. Lahit yapımında yerel taş kullanan birkaç kentin taş ocakları tespit edilmiş durumdadır<sup>99</sup>.

### II.1.5 LAHİTLERE ÖLÜ GÖMME YÖNTEMLERİ

Lahitlerin büyük çoğunluğunun ‘somatotheke’ kelimesinin tam karşılığı olarak, inhumasyon gömüler için kullanıldığı görülmektedir. Ancak bu kelime kimi zaman yakılmış cesetlerden geriye kalan kemik ve küllerin korunmasında da kullanılmaktaydı<sup>100</sup>. Kısacası lahitler, hem inhüstasyon hem de kremasyon gömüler için uygun bir mezar formuydu.

Genellikle tek kişinin gömülmesi için yapılan lahitlerin aile mezarı olarak da kullanıldığı yazıtlarla saptanmıştır. Yazıtlarda lahitin içine konulacak kişilerin adlarının sıralandığı görülebilir<sup>101</sup>. Lahitin çoklu gömüler için kullanıldığı durumlarda genellikle bir levha ile yatay ya da dikey bölümlere ayrıldığı görülmektedir. Şimdiye kadar yapılan

<sup>97</sup> Asgari, 1979, s. 454 vd. ve Koch, 2001, s. 17, 172

<sup>98</sup> Asgari, 1979, s. 452 ve Küçük bir mermer ocağı olan Burgaz ithalat yolu için bkz. Asgari, 1980, s. 39 vd.

<sup>99</sup> Termessos için bkz. Çelgin, 1994, s. 172 ve Çevik, 1995, s. 45 vd.

<sup>100</sup> Çelgin, 1994, s. 164

<sup>101</sup> Çelgin, 1994, s. 164 vd. ve Elaiussa için bkz. Schneider, 2003, s. 433 vd.

arařtırmalarda sadece bir Roma örneęinin içinde iki levha ile oluşturulan üç ranza görölmüřtür. Dikine bölümleninin yapıldığı lahitlerin içindeki levhaların, toprak su boruları, ufak mermer parçalar veya iç çeperlerin çıkıntıları üzerine yerleřtirilmesiyle ayakta durmaları saęlanmıřtır<sup>102</sup>. Prokonnessos Adası'nda ise bir lahitin içinde ince bir mermer levha ile oluşturulmuş ölü ranzası ortaya çıkarılmıřtır<sup>103</sup>.

---

<sup>102</sup> Koch, 2001, s. 40

<sup>103</sup> Asgari, 1981, s. 28, res. 20

### III. BÖLÜM

#### III.1) DOĞU DAĞLIK KİLİKIA (OLBA ) BÖLGESİ LAHİTLERİNİN

##### GENEL ÖZELLİKLERİ

Serbest duran lahitlerin teknelerinin uzunluğu 200 cm ile 250 cm, genişliği 70 cm ile 160 cm ve yüksekliği 90 cm ile 150 cm arasında değişmektedir. Teknenin iç uzunluğu 160 cm ile 210 cm; genişliği 40 ile 120 ve yüksekliği 43 cm ile 100 cm arasında değişiklik göstermektedir. Fakat lahit teknesinin iç yüksekliğinin genel ölçüsü 80 cm ile 85 cm arasında değişmektedir. Lahitlerin kapak uzunluğu 200 cm ile 250 cm, genişliği 70 ile 160 cm ve yüksekliği 40 ile 60 cm arasında değişik ölçülere sahiptirler.

Bölgenin hyposoriumlu lahitleri genellikle serbest duran lahitlerin ölçülerindedir. Fakat Kanytella kentindeki birkaç hyposoriumlu lahitin ölçülerinin büyük tutulduğu görülmektedir. Bu kentteki lahit teknelerinin uzunlukları 240 ile 280 cm, genişlik 130 ile 160 cm, yükseklik 160 ile 170 cm arasında değişen ölçülere sahiptirler. Lahit teknesinin iç uzunluğu 200 ile 210 cm, iç genişlik 90 ile 100 cm ve yüksekliği 100 ile 130 cm arasında değişiklik göstermektedir.

Kaya lahitlerinin ölçüleri hemen hemen serbest duran lahitler gibidir. Fakat büyük ölçülere sahip olanlar da vardır. Özellikle Korykos kentinin birinci nekropolünde bulunan girlandlı kaya lahiti serbest duran lahitlerin iki katı büyüklüktedir.

Bölgenin chamosorium mezarlarının dış ağız genişliği 87 ile 100 cm; iç ağız genişliği ise 47 ile 90 cm arasında değişen ölçüler göstermektedir. Chamosorium mezarların 20 ile 30 cm arasında değişen bir mesafeden sonra konikleşmektedir. Bu tür mezarların taban uzunluğu 170 ile 220 cm ve genişliği 80 ile 200 cm arasında değişen ölçülere sahiptirler. Mezarın tabandan ağıza kadar yüksekliği ise 60 ile 150 cm arasında

değişebilen ölçülerdedir. Birden fazla kişi için tasarlanan chamosoriumların tabanının ortasına yapılan bölmelerin yükseklikleri 10 ile 50 cm arasında değişen ölçülerdedir.

Lahitler, bir veya daha çok ceset gömmek üzere düşünülmüş mezar formlarıdır. Eski Yunanca'da Σαρκόφαγος kelimesinin anlamı “et yiyici”dir. Bu kelime daha önceden sadece Anadolu'nun kuzeybatısında bulunan antik Assos kentinden çıkarılan ‘lapis sarcophagus’ taşı için kullanılırken; Roma imparatorluk döneminde anlamı genişletilerek bir mezar formunun adı olarak kullanılmaya başlamıştır<sup>104</sup>. Antik kaynaklarda lahitin kelime anlamına ve kökenine ilişkin ilk bilgileri Iuvenalis (X. 172), Plinius (N.H. XXXVI. 131) ve Theophrastos'un (de igne 46) eserlerinde bulmak mümkündür. Yaşlı Plinius, damarlarından dolayı kolaylıkla kesilebilen ve içine konulan cesedin dışlarından başka tüm vücudunu yok eden bu taştan bahsederken ‘lapis sarcophagus’ kelimelerini kullanmaktadır<sup>105</sup>. Theophrastos ise Assos'tan çıkarılan bu kireçtaşı türünden bahsederken; bu taşın, cesetlerin çürümesini kolaylaştırmak amacıyla lahitlerin içine dolgu maddesi olarak konulduğunu aktarmaktadır<sup>106</sup>. Ayrıca bu kireçtaşı, Koriskos ile Erostatas'ın Platon'a yazdığı bir mektupta ( ληνότη Ἀσσειάν της σαρκόφαγου λίθου) konu edilmiştir. Lahit için kullanılan diğer kelimeler ise σόρος, λάρναξ (Homeros, II. XXIII. 91 ve XXIV. 95) ve θήκη dir. Antik dönemde lahit yapan ustalara σορπηγοί veya σοροποιοί denilmekteydi<sup>107</sup>.

Elaiussa Sebaste, Kanytella ve Korykos kentlerinde serbest lahitler genellikle σωματοθήκη ve θήκη kelimeleriyle isimlendirilmektedir. Ama sık sık da λούτρα ve Elaiussa Sebaste kentinde bulunan iki lahitte μακρα sözcüklerinin kullanıldığı

<sup>104</sup> Koch, 2001, s. 25 ve İdil, 1982, s. 8

<sup>105</sup> Koch, 2001, s. 243

<sup>106</sup> İdil, 1982, s. 8

<sup>107</sup> İdil, 1982, s. 8



görülmektedir<sup>108</sup>. Bir Pisidia kenti olan Termessos'ta da Olba bölgesinde olduğu gibi lahit için  $\sigma\omega\mu\alpha\tau\theta\eta\kappa\eta$  ve  $\theta\eta\kappa\eta$  kelimeleri kullanılmıştır<sup>109</sup>.

Elaiussa Sebaste, Kanytella ve Korykos kentlerinde çok sayıda lahit bulunmaktadır. Bu kentlerde ana kaya veya toprak üzerinde bağımsız bir şekilde duran lahitlerin tümünün yerel kireç taşından yapıldığı görülmektedir. Kilikia bölgesinde mermer yatağının bulunmaması, lahit yapımı için bu malzemenin ithal edilmesini gerektirmekteydi. Bölgenin genel karakteri göz önünde bulundurulduğunda, halktan pek çok insanın kendisine yapılacak olan lahit için mermer ithal etmeye yeterli maddi imkanlara sahip olmadığı anlaşılmaktadır. Bu nedenle yerli atölyelerde ithal malı lahitlerin kopyasının çıkarıldığı görülmektedir. Korykos'taki Eros'lu bir lahitle (**bkz. Lev. 57, fig. 90**) Elaiussa Sebaste'teki girlandlı lahitin, ithal edilen lahitlerin kireçtaşı üzerine yerel atölyelerde yapılmış kopyaları oldukları önerilmektedir. Eroslu lahitin Attika, girlandlı lahitlerin ise Dokimeion kökenli örneklerden kopya edildiği sanılmaktadır<sup>110</sup>. Bunun yanı sıra Elaiussa Sebaste'nin kuzey nekropolünde, ortada bucranion, köşelerde ise koç başları bulunan, Medusa başları veya rozetlerle süslenmiş Küçük Asya modellerinin değişik uygulamalarını yansıtan lahitler bulunmaktadır<sup>111</sup>.

Bu lahitlerin hepsinin yapımında çok açık sarımsak renkli yerel kireçtaşının kullanıldığı görülmektedir<sup>112</sup>. Kilikia dışında yerel kireç taşından büyük miktarda üretim yapan merkezler arasında Suriye, Pisidia, Pamphylia ve Dalmaçya sayılabilir<sup>113</sup>.

<sup>108</sup> Keil-Wilhelm, 1931, S. 64 vd. yaz. no: 210, 265, 304, 263, 659

<sup>109</sup> Çelgin, 1994, s. 164

<sup>110</sup> Koch, 2001, s. 265

<sup>111</sup> Scnhneider, 2003, s. 268

<sup>112</sup> Machatschek, 1967, s. 33 ve Koch-Sichtermann, 1982, s. 530 vd.

<sup>113</sup> Koch, 2001, s. 22 vd.

Adı geçen Kilikia kentlerindeki lahitler, büyüklü küçüklü gruplar halinde bir arada bulunabildikleri gibi tek başlarına da görülebilirler. Korykos ve Elaiussa Sebaste kentlerinde büyük gruplar halinde bulunan lahitler bir yolun sağında ve solunda konumlandırılmışlardır. Bu nedenle genellikle yola bakan uzun yüzlerinin işlenmesine önem verildiği, diğer yüzlerin ise sadece düzleştirilip bırakıldıkları görülebilir. Bazı durumlarda kısa yüzlerin de işlendiği ve bezeme taşıdığı görülebilir. Ayrıca lahitlerin, pek çok Roma kentinde de görüldüğü gibi aedicula mezar evleri içerisine yerleştirildikleri de görülebilir. Özellikle Elaiussa Sebaste kentinin kuzeydoğu nekropolünde bu tür örneklerle rastlanılmaktadır<sup>114</sup>. Ayrıca Korykos, Elaiussa Sebaste ve Kanytella kentlerinde etrafı duvarlarla çevrelenmiş lahitlere de rastlanılmaktadır.

Elaiussa Sebaste, Kanytella ve Korykos nekropollerini inceleyen Machatschek, 1967 yılında yayınladığı kitapta lahitleri şu şekilde gruplamaktadır:

#### I.Sabit Lahitler

1.Ana Kayaya Oyularak Yapılan Lahit Kapaklı Mezarlar (Chamosoriumlar)

2.Ana Kayadan Yapılmış Lahitler

#### II.Serbest Lahitler

1.Alt Yapısı Olmayan Lahitler

2. Alt Yapısı Olan Lahitler (Podyumlu)

3. Alt Yapısında Mezar Odası İçeren Lahitler (Hyposoriumlu Lahitler)<sup>115</sup>

Bu tez çalışmasında ise lahitler, Machatschek tarafından yapılan gruplamadan farklı olarak; öncelikle arazideki yükseliş şekillerine ve bezeme tiplerine göre katagorize edilmişlerdir. Lahitler; arazide yükseliş şekillerine göre hyposoriumlu lahitler, kaya lahitleri ve chamosoriumlar olarak üç gruba; bezeme tiplerine göre ise teknesinde veya

<sup>114</sup> Scnhneider, 2003, s. 433 vd. fig 25,26

<sup>115</sup> Machatschek, 1967, s. 34 vd.

kapağında süsleme bulunmayan, girlandlı, sunak ve yazıt taşıyan, frizli, büstlü, çeşitli semboller ve kabartmalar taşıyan lahitler olmak üzere altı gruba ayrılmaktadır<sup>116</sup>.

Bölgede kesin olarak Roma ve Bizans dönemine tarihlenebilen lahitlerin yanı sıra, üzerinde herhangi bir yazıt veya bezeme bulunmadığı için net olarak tarihlenemeyen çok sayıda örnek bulunmaktadır. Bununla birlikte lahitlerin çoğunun 2. yüzyılın ikinci yarısı ile 3. yüzyılın ikinci yarısı arasındaki süreçte yapılmış olduğu anlaşılmaktadır. Korykos'ta lahit yapımının Hıristiyanlık başladıktan sonra da devam ettiği örneklerle kanıtlanmıştır<sup>117</sup>. Nitekim bu kronoloji komşu bölgelerde yapılan çalışmalarla da örtüşür. Adrassos'ta bulunan bir çok lahitin, 3. yüzyıl sonrasında üretildiğini bölgede yapılan çalışmalar ortaya çıkarmıştır<sup>118</sup>.

Elaiussa Sebaste, Kanytella ve Korykos kentlerinde bulunan bağımsız lahitlerin direkt toprağa oturtulmuş örnekleri vardır. Bununla birlikte düzleştirilmiş bir ana kaya veya düzgün kesilmiş büyük blok taşlarla oluşturulmuş bir platform üzerine yerleştirildikleri de görülmektedir. Blok taşlarla oluşturulan platformlar bir ya da iki basamaklı olabilmektedir. Kanytella ve Korykos kentlerinde henüz kazı çalışmalarına başlanamamış olması sebebiyle platformların daha fazla basamağa sahip olup olmadıkları kuşkuludur. Doğu Dağlık Kilikia kentlerinde karşımıza çıkan bir veya iki basamaklı lahit platformlarına Lykia kentlerinde de rastlanmaktadır ve hatta üç basamaklı örnekleri görülmektedir<sup>119</sup>. Lahitlerin yerden yükseltilmesi, Küçük Asya'da yaygın bir gelenektir.

<sup>116</sup> Likya lahitlerinin de bu şekilde gruplandırıldığı görülmektedir. İdil, 1998, s.11 vd. Atila, 1980, s. 20 vd. Fakat son yıllarda yapılan çalışmalarda yapılan yeni lahit tipoloji ayrımı için bkz. Yılmaz, 1994, s. 42 vd.

<sup>117</sup> Koch, 2001, s. 267

<sup>118</sup> Alföldi-Rosenbaum, 1980, s. 38 vd., s. 44 Bkz. Plate XXIV, XXVIII ve XXXIII,

<sup>119</sup> Atila, 1980, s. 21 vd. Çevik, 1995, s. 235 vd. ve Çevik, 1996, s.39 vd.; Bithynia Bölgesi'nde de lahitlerin bu tür podyumlar üzerinde yükseldikleri görülmektedir. Bithynia örneği için bkz. Fıratlı, 1953, s.18, lev. II

Lahit, ölen kişinin diğer yaşamındaki evi olarak görülmektedir. Bu nedenle lahitin bir platform üzerinde yükseltilmesi mezar sahibinin isteğinden kaynaklanabilir<sup>120</sup>.

Elaiussa Sebaste kentindeki lahit teknelerinin ağız ve kaide profillerine göre beş gruba ayrılmıştır (**bkz. Lev. 13, fig. 23**)<sup>121</sup>. Sadece B kendi içinde farklılık göstermektedir<sup>122</sup>. A profiline sahip olan lahit teknelerinde ağızın, düzgün dikdörtgen bir gövde üzerine dışa doğru basit bir çıkıntıyla verildiği görülmektedir. Kaide ise, yine basit ve keskin bir çıkıntıyla verilmiştir. Bu gruba dahil olan aynı ağız profiline sahip lahitlerin bazılarının kaidesinde hafifçe oyularak belirtilmiş dikdörtgen bir alan bulunmaktadır (A1).

B grubuna dahil olan lahitlerin ağız ve kaide profillerinin tümü ele alındığında teknenin bir simetriye sahip olduğu görülür. Düzgün dikdörtgen gövde üzerine yine düzgün dikdörtgen bir ağız yerleştirilerek oluşturulmuştur. Gövdeden ağıza geçişte alt katı dış bükey, üst katı ise iç bükey profillendirilen iki katlı bir bölüm bulunmaktadır. Bu bölümün, ağızın gövdeden daha dışarıda durmasını sağladığı gibi gövdeden ağza geçiş hareketlilik kazandırdığı görülmektedir. Ayrıca bu bölümün hem gövdeye hem de ağıza geçiş noktalarında ince kabartma bantlar bulunmaktadır. Bu gruba dahil olan lahitlerin kaidelerinde ise yine dış bükey profile sahip bir geçiş bölümü olduğu görülmektedir. Kaidenin üst bölümü ile alt bölümü arasında kabartma ince bir bant bulunmaktadır. Geçiş bölümü dış bükey bir profil göstererek kaidenin alt bölümüne bağlanmaktadır. Bu tiplerin bazı örneklerinin kaidesinde içe doğru oyulmuş düzgün işlenmiş dikdörtgen bir girinti olduğu görülür (B1).

B2 grubunun profil özelliklerini yansıtan lahitler, B tipolojisi ile hemen hemen aynı özellikleri göstermektedirler. Bu profil tipinin B grubundan ayrılan yönü; ağız kısmından

---

<sup>120</sup> Schneider, 2003, s. 433 vd.

<sup>121</sup> Schneider, 2003, s. 436 fig. 413

<sup>122</sup> Schneider, 2003, s. 436

tekneye geiş bölümünde yer alan iki katlı ince kabartma bantlardan birinin olmamasıdır. Bu bağlantı direkt yapılmıştır. Bu tipin kaidesi ise B tipinden biraz farklıdır. Kaidenin üst ve alt kısımları arasındaki geiş bölümü iki katlıdır ve katlar kalınlık olarak birbirinden farklılık gösterir. Geiş bölümünün daha kalın olduđu üst parçası ile ince olan alt parçası arasında ince bir bant bulunmaktadır. Her iki para da dış bükey profillere sahiptirler.

C grubunun ağız profili, diđerlerine göre daha incedir. Ağız gövdeye tek para halinde ve dış bükey profile sahip bir geişle bağlanmıştır. Geiş bölümünün profili ters S şeklindedir. Gövdeye bağlantı noktasında ise ince kabartma bir bant görülür. Gövdeden kaideye geiş bölümü iki katlıdır ve bu katların her ikisi de dış bükey profillidir. Fakat alt kattaki bölümün bir torus şeklinde profillendirildiđi görölmektedir. Bu katların kalınlıkları birbirine eşittir. Alttaki ve üstteki bölümler arasında ve tekneye geişte ince bantlara yer verildiđi görölmektedir.

D grubunun ağız ve kaide profillerinin diđer örneklere göre daha gelişmiş oldukları görölmektedir. Dikdörtgen ağızdan tekneye geiş bölümünde iyice hatları yuvarlaklaştırılmış dış bükey bölümden sonra iç bükey bir bölüm yer almaktadır. Kaide de üstte iç bükey ve altta bir torus şeklinde profillendirilen iki bölüm bulunmaktadır. Ağızdan ve kaideden gövdeye geişte iki sıra halinde ince yatay kabartma bantlara yer verildiđi görülür. Lahit teknesinin tümüne bakıldığında tam bir simetri göze arpmaktadır.

E grubunda dikdörtgen formlu ağızın incelerek iki eşit paraya bölündüđu ve üst bölümün profillendirilen alandan biraz içeri alındıđı görölmektedir. Ağız kısmının altında dış bükey olarak profillendirilen farklı kalınlıkta iki bölüm yer almaktadır. Bu bölümler ince bir çizgi ile birbirinden ayrılmaktadır. Ağız ve kaide profillerinden tekneye geiş alanlarının ince kabartma bantlarla belirtilmiş olduđu görölmektedir. Bu gruba dahil olan lahitlerin kaide profilleri B2 grubu ile aynı özellikleri göstermektedir.

Machatschek, bazı lahitlerin profillerinin sadece basit eğriliklere sahip olduğunu, bazılarının ise Klasik etkiler taşıdığını öne sürmektedir. Ayrıca basit profillendirilmiş lahitleri bölgesel etkilerle açıklamaktadır. Profillerdeki Klasik etkileri ise ‘eklektizm’ ile açıklayan Machatschek, bu özelliklere sahip lahitlerin daha erken dönemde yapıldıklarını düşünmektedir<sup>123</sup>.

Elaiussa Sebaste, Kanytella ve Korykos kentlerindeki lahitlerin çoğu akroterli semerdam kapaklara sahiptirler (**bkz. Lev. 13, fig. 24.2**)<sup>124</sup>. Bu akroterli kapakların yanı sıra çok sade bir görünüme sahip olan akrotersiz kapaklar da görülebilir (**bkz. Lev. 13, fig. 24.1**)<sup>125</sup>. Bu üçgen kapak biçiminin Prokonnessos Adası’nda çok kullanıldığı bilinmektedir. Korykos kentinin de Prokonnessos’tan yarı mamül girlandlı lahit satın aldığı veya satın alınan ürünlerin kopyalarını ürettiği düşünülerek üçgen kapaklı lahitler için bu merkezin (**bkz. Lev. 13, fig. 25, 1a ve 1b**)<sup>126</sup> model alındığı önerilebilir<sup>127</sup>. Lahit kapaklarında tepe akroterine yer verilmediği görülmektedir. Fakat Pamphylia ve Pisidia örneklerinde palmet motifleriyle bezenmiş tepe ve köşe akroterleri olan kapaklar kullanılmaktaydı<sup>128</sup>. Lahit kapaklarındaki köşe akroterleri genellikle işlenmeden bırakılmıştır. Roma dönemine tarihlenen bazı lahitlerde akroterlerde palmet motiflerine yer verildiği görülmektedir. Roma dönemi palmetlerinin yaprakları birbirine daha yakın işlenmiştir. Bizans dönemine ait olan lahitler de akroterlerinde palmet motifleri

<sup>123</sup> Machatschek, 1967, s. 46

<sup>124</sup> Schneider, 2003, s. 436, fig. 413

<sup>125</sup> Bu tür kapaklara Anadolu’da Hellenistik dönemden itibaren rastlanmaktadır. Lydia örnekleri için bkz. Dinç, 1991, s. 41 vd. res. 1 ve 2

<sup>126</sup> Koch-Sichtermann, 1982, s. 486

<sup>127</sup> Karşılaştırma için bkz. Koch-Sichtermann, 1982, s. 486 Abb 10, fig. 1 ve 2, Asgari, 1977, 329 vd. ve Asgari, 1981, s. 23 vd.

<sup>128</sup> Mansel-Akarca, 1949, s. 15, 22. fig. 18, 19 ve 65; Mansel, 1958, s. 226 res. 34; Pisidia Termessos’u için bkz. Bilgin, 1986, s. 19, res. 3

taşımaktadırlar. Fakat Bizans dönemine tarihlenen lahitlerin palmet motiflerinin yapraklarının birbirinden iyice ayrıldıkları sanki rüzgar etkisiyle dışa doğru savruldukları görülmektedir (bkz. Lev. 68, 69; fig. 106, 107).

Araştırmaya konu olan kentlerde, sayısı az olmakla birlikte, karşımıza çıkan diğer bir kapak türü ise, kiremitli bir çatıyı andırmaktadır. Elaiussa Sebaste kentindeki tek bir örnekte kiremit dizilerinin kenarına sima ve bunların üzerine çörtlen olarak aslan başları yerleştirilmiştir (bkz. Lev. 14, fig. 26)<sup>129</sup>. Kiremit çatılı kapaklarda Dokimeion'a öykünüldüğü düşünülmektedir<sup>130</sup> (bkz. Lev. 14, fig. 27). Ayrıca yine Dokimeion'dan kopya edilen ve yine tek örnekle temsil olunan Diocaesarea'daki kline kapak üzerinde (bkz. Lev. 15, fig. 28), şilteye uzanmış üç insan betimi bulunmaktadır<sup>131</sup>. Kline kapaklardan ikincisi Kanytella'da, bir diğeri ise Olba'da bulunmuştur<sup>132</sup>.

Araştırmaya konu olan üç kentte de sayısı çok olmayan fakat Olba bölgesinde (Takkadın, Sömek, Demircili vs.) sıkça karşımıza çıkan uzanmış bir veya iki aslanın bulunduğu lahit kapaklarının, üç boyutlu olarak işlendikleri görülmektedir. Bu bölge dışında Pisidia, Lykia, Isauria ve Lykaonia bölgelerinde de aslanlı lahit kapaklarına rastlanılmaktadır<sup>133</sup>.

Bölgedeki bazı lahit kapaklarının iç tarafının, lahit teknesine tam oturması amacıyla kenarlarının çerçeve şeklinde traşlandığı ve ortada ise, kabartma şeklinde bir dikdörtgen

<sup>129</sup> Schneider, 2003, s. 436, fig. 413

<sup>130</sup> Koch, 2001, s. 31; Benzer kapak düzenlemesine sahip bir diğer örnek Konya Müzesi'ndedir. Bu lahit için bkz. Mansel, 1954, s. 512 vd res. 1 ve Mansel, 1958, s. 226 res. 34 Bu tür kapaklar eski literatürde 'Pamphylia tipi' olarak anılmaktadır. Fakat bunların Dokimeion kökenli oldukları anlaşılmıştır.

<sup>131</sup> Koch, 2001, s. 266 vd.; Koch-Sichtermann, 1982, s. 553; Anadolu'daki kline kapaklar için bkz. Strocka, 1971, s. 62 vd.

<sup>132</sup> Durukan ve Erten'e verdikleri bu bilgi için teşekkür ederim.

<sup>133</sup> Alföldi-Rosenbaum, 1980, s. 47 vd. Bean, 1954, s. 507, fig.2,3 ve 4; Koch-Sichtermann, 1982, s. 553; Koch, 2001, s. 33, Money, 1990, s. 29 vd. ,Schneider, 2003b, s. 456, fig. 449, Wegner, 1974, s. 575, res. 178 b; Machatschek, 1974, s. 251 vd.

alan bırakıldığı görülmektedir (**bkz. Lev. 15, fig. 29**). Bu dikdörtgen alan kabaca düzeltilmiş olup, lahit ustasının keski izlerini görmek mümkündür. Ayrıca lahit kapağının ortasındaki dikdörtgen alanın girinti şeklinde ve kenarların çıkıntı şeklinde işlendiği örnekler de mevcuttur.

Aile mezarları olarak tanımlanabilecek, birden fazla gömüye uygun tasarlanmış lahitler bulunmaktadır. Bu lahitler nesiller boyunca kullanıldığı için, kapaklarının istenildiğinde açılması amacıyla, uzun ve kısa kenarlara metal kancalarla bir düzenek applike edilmiştir. Elaiussa Sebaste kentindeki sekiz lahitte bu metal kancalar görülebilmektedir<sup>134</sup>. Tekne ve kapağın ‘pelekinos’ adı verilen demir kenetlerle birbirlerine tutturulmasının güvenlik için yapıldığı da düşünülmektedir<sup>135</sup>.

Elaiussa Sebaste, Kanytella ve Korykos kentlerinde bulunan lahit kapaklarının üçgen alınlıklı bölümlerinde Medusa, rozet ve aslan motifleri yer alırken; kapağın eğimli uzun yüzlerinde tabula ansata, Yahudilerin dini sembolü olan yedi kollu şamdan, Bizans haçı, apotropeik amaçlı el betimlemeleri, çelenk, tek ya da iki büst gibi tasvirlerle yer verildiği görülmektedir.

Lahit teknelerinin içinde ölünün başının yerleştirilmesi için tabandan biraz yüksek bırakılmış olan dikdörtgen bir yastık bulunur. Lahit teknelerindeki ölü yastıklarının bir kısmının keskin profillere sahip olduğu; bir kısmının ise tabana doğru eğim yaptığı görülebilir.

---

<sup>134</sup> Schneider, 2003b, s. 433 vd.

<sup>135</sup> Çelgin, 1994, s. 166



### III.2.1) ARAZİDEKİ YÜKSELİŞ ŞEKİLLERİNE GÖRE LAHİTLER

Elaiussa Sebaste, Kanytella ve Korykos kentlerindeki bazı mezar türleri arazideki yükseliş şekillerine göre üç gruba ayrılmaktadır.

- 1) Hyposoriumlu Lahitler
- 2) Kaya Lahitleri
- 3) Chamosorium Mezarlar

#### III.2.1.1) HYPOSORİUMLU LAHİTLER

Hyposoriumlu lahitlerin altında taş bloklarla inşa edilmiş ya da ana kayaya oyularak meydana getirilmiş bir mezar odası bulunur<sup>136</sup>. Lahit bu mezar odasının üzerinde yer alır. Bu tip mezarların Elaiussa Sebaste ve Kanytella kentlerinde örnekleri mevcuttur.

Elaiussa Sebaste kentinde görülen hyposoriumlu lahitlerin mezar odalarının düzgün kesilmiş blok taşlardan inşa edilmesi sebebiyle, dıştan kaide basamaklarının tümü görülebilir (**bkz. Lev. 16, fig. 30 a ve b**<sup>137</sup>). Lykia kentlerinde de bu şekilde kaide basamakları dıştan görülebilen örnekler bulunmaktadır. Bu tiplerin bazılarında dıştan bakıldığında lahitin üç basamaklı bir kaide üzerinde yükseldiği görülmektedir<sup>138</sup>. Fakat Elaiussa Sebaste (**bkz. Lev. 17, 18 fig. 32 a ve b**) ve Kanytella (**bkz. Lev. 18, 19 fig. 33 a, b ve c**<sup>139</sup>) kentlerindeki bazı örneklerin mezar odasının bir kısmının ana kayaya oyulduğu görülür. Lykia kentlerinde de bazı hyposoriumlu lahitlerin altındaki mezar odalarının tamamen ana kayaya oyulduğu veya bir kısmının ana kaya kullanılarak oluşturulduğu görülmektedir<sup>140</sup>. Hyposoriumlu lahitlerin altındaki mezar odaları genellikle yukarıda anlatılan iki şekilde inşa edilmektedir, fakat farklı alt yapı inşası gösteren bir istisna örnek

<sup>136</sup> Lykia'da yükseltilmiş lahitler ve Mausoleumlar ile ilgili düşünceler için bkz. Cormack, 1989, s. 36 vd.

<sup>137</sup> Machatschek, 1967, taf. 15

<sup>138</sup> Lykia kentlerinin Hyposoriumlu lahitlerinin kaide özellikleri için bkz. Uğurlu, 2003, s. 362, fig. 8

<sup>139</sup> Machatschek, 1967, taf. 16 b

<sup>140</sup> İdil, 1998, s. 11 İlgili Lev.lara bkz.

bulunmaktadır. Elaiussa Sebaste kentinde bulunan ve bugün Adana Müzesi'nde sergilenen hyposoriumlu lahitin alt yapısı postament benzeri ayaklı büyük bloklar kullanılarak inşa edilmiştir (**bkz. Lev. 38, fig. 62**)<sup>141</sup>.

Elaiussa Sebaste ve Kanytella kentlerindeki tüm hyposoriumlu lahitlerin mezar odalarına giriş dar kısa yüzde bulunan 50-55 cm'lik kare bir açıklıktan sağlanmaktaydı. Kapı Lev.sı olarak yontma yapı taşları kullanılmaktaydı. Sözü edilen kentlerde bulunan hyposoriumlu lahitlerin hiçbirinin mezar odasının kapı Lev.sı bulunmuş değildir. Ancak zivana ve sürgü yivlerinden dolayı açılır kapanır kapıları olduğu anlaşılmaktadır. Bu yönleriyle ev ve tapınak mezarlardakine benzer bir kapı konstrüksiyona sahip oldukları düşünülmektedir<sup>142</sup>. Elaiussa Sebaste kentindeki hyposoriumlu lahit incelendiğinde lahit tabanında kapıyı vurgulamak amacıyla dikdörtgen bir alanın oyulduğu görülmektedir (**bkz. Lev. 16, fig.30 a ve b**) Kanytella kentindeki örnekte ise kapının, dışa çıkan bir pervaz ile vurgulandığı görülür (**bkz. Lev. 19, fig. 33 c**)<sup>143</sup>. Lykia kentlerinde de bu tip mezarlarda girişin genellikle kısa dar yüzde bulunduğu görülmektedir<sup>144</sup>.

Elaiussa Sebaste kentinin hyposoriumlu lahitlerinin tekne ve kapak ölçüleri serbest duran lahitlere yakındır. Fakat Kanytella kentindeki bu tür mezarların üzerindeki lahitlerin ölçüleri daha büyük tutulmuştur. Kanytella kentindeki bir örneğin dışındaki hyposoriumlu lahitlerin profilleri özenli bir şekilde işlenmemiştir. Kanytella örneklerine nazaran Elaiussa Sebaste kentindeki bu tür örneklerin lahit teknelerinin oldukça özenli işlendikleri görülmektedir.

<sup>141</sup> Machatschek, 1967, s. 42 vd. bkz. Abb. 19, Bkz. III.2.2) Girlandlı Lahitler başlığı

<sup>142</sup> Machatschek, 1967, s. 42 vd.

<sup>143</sup> Machatschek, 1967, s. 42 vd. bkz. Taf. 15-16

<sup>144</sup> İdil, 1998, s. 22 vd. hyposoriumlu lahitlere bkz.

Machatschek, hyposoriumlu lahitlerin altındaki mezar odasının her zaman gömü için kullanılıp kullanılmadığı konusunda şüpheye sahiptir. Fakat son yıllarda Elaiussa Sebaste kentinde yapılan çalışmalar bu konuya açıklık getirmiştir. Elaiussa Sebaste kentinin kuzey nekropolünde bulunan bir hyposorionlu lahitin altındaki odanın bir kemik deposu gibi kullanıldığı anlaşılmıştır. Bu uygulamanın, yeni gömülere yer açmak için yapıldığı düşünülmektedir<sup>145</sup>.

Lykia bölgesinde araştırmalar yapan Benndorf ile Niemann hyposoriumlu lahitlerin altındaki gömü odasının daha basit vatandaşların veya hizmetkarların gömülmesi için yapıldığı görüşünü savunurlar<sup>146</sup>. Fakat bu görüşü doğrulayan kesin kanıtlar ele geçmiştir.

Bölgenin hyposoriumlu lahitlerinin, ikisi dışında, genellikle sade bir bezemeye sahip oldukları söylenebilir. Hyposoriumlu lahit teknelerinin ön yüzünde tabula ansata, kalp şeklinde yaprak ve yazıtlar görülebilir. Fakat Isauria bölgesindeki (Adanda'da-Çile kalesi) bir hyposoriumlu lahitin teknesinde ve kapağında bulunan bezemeler zengin bir ikonografiye işaret etmektedir. Lahitin teknesinde ve kapağında büstler, antitetik aslan figürleri, Medusa başı, çelenk ve pençeleri arasında bir öküz protomu taşıyan kartal kabartmalarına yer verildiği görülmektedir<sup>147</sup>. Ayrıca lahit teknesi üzerinde Pamphylia Bölgesi'ne özgü kalkan kabartmalarına yer veren örneklere Selge<sup>148</sup> ve Ariassos<sup>149</sup> kentlerinde rastlanmaktadır.

Hyposoriumlu lahit tipine İ.Ö. 4. yüzyıldan itibaren Küçük Asya'nın güneydoğusundaki nekropollerde, Phrygia'da, Pamphylia, Pisidia ve özellikle Lykia'da

<sup>145</sup> Scnhneider, 2003, s. 268

<sup>146</sup> Machatschek, 1967, s. 42 vd

<sup>147</sup> Scarborough, 1998, s. 80 vd. bkz. Lev. 7-9

<sup>148</sup> Machatschek-Schwarz 1981, s. 102, fig 75

<sup>149</sup> Cormack, 1996, s.4 vd. fig. 2

rastlanmaktadır<sup>150</sup>. Lykia kentlerinde görülen bu tip mezarlar, lahit teknesinin daha uzun işlenmesi ve çoğunun kapaklarının yarım silindir şeklinde düzenlenmiş olmalarıyla Olba bölgesinin hyposoriumlu lahitlerinden ayrılırlar. Fakat Pisidia kentlerinden Ariassos'ta bulunan bir hyposoriumlu lahit Olba bölgesindeki örneklerle alt yapının hem kesme blok taşlarla hem de ana kaya kullanılarak oluşturulması bakımından benzerlik göstermektedir<sup>151</sup>. Fakat Ariassos örneğinin teknesinde ağız ve kaide profillerine yer verilmediği görülmektedir.

### III.2.1.2) KAYA LAHİTLERİ

Ana kayaya lahit formu verilmesi, bir, iki veya üç yüzünün işlenmesi bu mezarların yapım prensibidir. Kaya lahitlerinin kaide ve ağız kısımları basit silmelerle profillendirilmiştir. Bu özellikler, serbest duran lahitlerden kaya lahitlerine yansımıştır. Kaya lahitlerinin, ölünün yatırılacağı, lahit teknesinin iç kısmının, serbest duran lahitler gibi dikdörtgen biçimde oyulduğu veya adeta bir chamosorium mezar oluşturuluyor gibi oyularak meydana getirildiği görülmektedir. Bu tip lahitlerin bazı örneklerinin, özellikle Korykos kentinin ikinci nekropolünde, tekne kısmının aşağıya doğru konikleştiği görülebilir. Machatschek, bu lahitleri dağ tarafından gelen sudan korumak amacıyla 10-15 cm eninde ana kayaya suyun akışını kolaylaştıran oluklar yapıldığını önermektedir (**bkz. Lev. 26, fig. 42**)<sup>152</sup>. Ancak bu olukların mezar başında yapılan sıvı sunusu ile ilişkili olma ihtimali de bulunmaktadır<sup>153</sup>.

Machatschek, daha ucuza maledilebilen ve bölge halkı tarafından sıklıkla tercih edilen bu mezar formunun teknelerinde profillerin dışında hemen hemen hiçbir dekorasyon

<sup>150</sup> Scnhneider, 2003a, s. 267

<sup>151</sup> Cormack, 1996, s. 4, bkz. Fig. 2

<sup>152</sup> Machatschek, 1967, s. 36

<sup>153</sup> Durukan, 2005, baskıda

elemanına rastlanmadığını önermektedir. Ayrıca aynı yazar, serbest duran lahitlerde karşılaşılan sembol veya tabula ansatarın bile kaya lahitlerin tekne ve kapaklarında oldukça az kullanıldığını belirtmektedir<sup>154</sup>. Fakat Korykos kentinin ikinci nekropolünde bulunan bir kaya lahitinin üçgen kapağının uzun yüzünde kadın ve erkek büstleri görülmektedir. Ayrıca yine Korykos kentinin nekropollerinde iki kaya lahitinin kapağının alınlık bölümünde Dioskur başlıkları tespit edilmiştir (**bkz. Lev. 22, 23, fig. 38 a ve b**)<sup>155</sup>. Bu örnekler kaya lahitlerinde de çeşitli sembollerin yada dekoratif unsurların kullanıldığını göstermektedir.

Büyük ana kaya kütlelerinin bulunduğu Korykos'un birinci nekropolünde, aynı ana kaya üzerinde tek kişilik veya iki kişilik kaya lahitlerine yer verildiği görülmektedir. Korykos'taki iki örnekte de ana kayanın ön cephesinin profillendirildiği ve sağ ve solda olmak üzere sunak kabartmalarına yer verildiği görülmektedir (**bkz. Lev. 23, 24, 25 fig. 39 a, b, c ve fig. 40**). Ayrıca ana kaya üzerindeki lahitlerin birbirinden ayrıldığı vurgulamak için, ön cephenin tam ortasında adeta bir altar gibi öne çıkıntı yapan veya içe doğru oyulan bir bölüme yer verildiği görülmektedir.

Genellikle kaya lahitleri hemen hemen serbest duran lahitlerin ölçülerine sahiptirler. Fakat Korykos kentinin birinci nekropolünde devasa boyutlara sahip bir örnek bulunmaktadır (**bkz. Lev. 26, fig. 43**)<sup>156</sup>. Bu kaya lahiti serbest duran bir lahitin yaklaşık iki katı büyüklüktedir. İçi bir chamosorium mezar gibi düzenlenen lahitin kapağı, bugün yerinde olmasa da, lahit teknesi ile aynı ölçülere sahip olmadığı anlaşılmaktadır. Teknenin ağız kısmının küçük yapılması sebebiyle kapak küçüktür. İki yüzü işlenen lahit teknesinde

<sup>154</sup> Machatschek, 1967, s. 36

<sup>155</sup> Dioskur başlığı taşıyan lahitler için bkz. III.2.6) Çeşitli semboller ve Kabartmalar Taşıyan Lahitler

<sup>156</sup> Machatschek, 1967, taf. 13

boğa başlarıyla taşınan girlandlara yer verildiği görülmektedir. Bu tür devasa boyutlara sahip lahitlere Assos ve Termessos kentinde de rastlanmaktadır<sup>157</sup>.

Kaya lahitlerinin benzerlerine Ovalık Kilikia'da Anazarbos kentinde de rastlanmaktadır. Buradaki lahit teknelerinin dört tarafı da traşlanmış sadece taban kısmı ana kayaya bağlı bırakılmıştır. Ayrıca bu merkezdeki kaya lahitlerinin yüksekliklerinin nispeten kısa tutuldukları görülür ki, bu özellikleriyle Korykos kentinde karşılaştığımız örneklerden farklılık gösterirler. Bu nedenle Anazarbos kentinde kaya lahitleri olarak gruplanan bu tekneleri 'ağız kısmı yükseltilem chamosorium' mezarlar olarak da değerlendirmek mümkündür. Bu kentte, Korykos kentinde görülen kaya lahitlerine en yakın örnek, Prokonnessos taklidi girlandlı bir lahittir<sup>158</sup>. Seleukeia Pieria kentinde bulunan kaya lahitleri de Korykos örneklerine yapısal form ve biçim olarak benzemektedir<sup>159</sup>. Ayrıca Lykia kentlerinde de bu tip mezarlar bulunmaktadır. Antiphellos kentinin deniz kenarındaki nekropolünde bulunan ve erken Roma dönemine tarihlenen Tlos 5 ve Phellos'da 5 B olarak tanımlanan kaya lahitlerinin de tekneleri ana kayanın oyulmasıyla oluşturulmuştur. Fakat bunların kapakları yarım silindir şeklindedir<sup>160</sup>.

### III.2.1.3) CHAMOSORİUM MEZARLAR

Tekne kısmının ana kayaya oyulduğu ve üçgen bir kapağın oturtulduğu en yaygın mezar formudur. Chamosorium mezarların pişmiş topraktan levhalarla kapatılmış örneklerine Elaiussa Sebaste, Kanytella ve Korykos kentlerinde rastlanıldığı not edilmiştir<sup>161</sup>. Elaiussa Sebaste kentindeki bu tip mezarların yarım silindir bir kapakla veya

<sup>157</sup> Machatschek, 1967, s. 36 dn. 130

<sup>158</sup> Ergeç, 1999, s. 393, İlgili Lev.lara bkz. ve Ergeç, 1994, s. 86 vd.

<sup>159</sup> Himmelmann, 1971, s. 4 vd. Bkz. Fig. 2,3,6

<sup>160</sup> İdil, 1998, s. 11, 59 vd., 76 Lev. 53 res.1-2, lev. 77 res. 1, 2

<sup>161</sup> Machatschek, 1967, s. 34

aslanlı bir kapakla kapatıldıkları da görülebilir<sup>162</sup>. Isauria bölgesindeki Adrassos kentinde bu tip mezarların bazılarının kapakları üzerinde üç boyutlu olarak işlenmiş aslan figürleri yer almaktadır<sup>163</sup>. Chamosorium mezarların bazılarının kapaklarında çeşitli sembollere (bkz. Lev. 27, fig. 45) ve yazıtlara yer verildiği ancak bazı örneklerde tarihlemeye yardımcı olabilecek bir süsleme elemanının veya yazıtın bulunmadığı görülmektedir. Bazılarının kapakların üzerinde ise haç motifi görmek (bkz. Lev. 30, fig. 50 ve Lev. 33, fig. 55) mümkündür. Bu haç motifleri Hıristiyanlık döneminde de kullanılmış olduklarını göstermektedir<sup>164</sup>.

Kapakların oturma düzleminin, ana kaya ile aynı hizada olduğu örnekler bulunduğu gibi, ana kayanın dış kısmından 10 cm. kadar yontularak bir korkuluk şekline sokulmasıyla lahit kapağının ana kaya düzleminden biraz yüksekte mezara oturtulabildiği örnekler de mevcuttur. Machatschek, chamosorium mezarların kapağının oturtulduğu ağız kısmının kenarlarında görülen olukların, yağmur suyunun mezara girmesini önlemek amacıyla yapıldıklarını önermektedir (bkz. Lev. 30, fig. 49 a)<sup>165</sup>. Fakat bu olukların da sıvı sunusu ile ilişkili olabileceği düşünülebilir.

Chamosorium tekneleri genellikle konik bir formda oyulmuştur. Bu nedenle tabanda geniş bir alan elde edilmiştir. Bu geniş alan bazen tam ortadan geçen ve yüksekliği fazla olmayan bir setle ikiye ayrılır. Bu durumda iki kişilik bir mezar ortaya çıkmaktadır. Bununla beraber Korykos kentinin ikinci nekropolünde bulunan örneğin tabanının setlerle üçe ayrıldığı görülmektedir (bkz. Lev. 30, fig. 49 a ve b)<sup>166</sup>.

<sup>162</sup> Machatschek, 1967, s. 35 ve Schneider, 2003b, s. 456, bkz. 448 ve 449

<sup>163</sup> Alföldi-Rosenbaum, 1980, s. 30

<sup>164</sup> Koch, 2000, s. 569

<sup>165</sup> Machatschek, 1967, s. 35

<sup>166</sup> Machatschek, 1967, s. 35 bkz. Taf. 12

Korykos nekropolündeki bir örneğin ise dört ceset için hazırlanmış olduğu anlaşılmaktadır. Genellikle chamosorium mezarlarda, ölünün başının konulacağı yastık kısmı tabandan hafifçe yükseltilmiş durumdadır. Fakat Korykos kentinin üçüncü nekropolünde bulunan bir chamosorium mezarın yastık kısmında ölünün hem başının hem de boynunun konulacağı bölümün oyularak vurgulandığı görülür (**bkz. Lev. 32, fig. 53 a ve b**). Bu uygulamanın Etenna'da oda şeklindeki bir kaya mezarında da yer verildiği bilinmektedir ancak Olba bölgesinde “şimdilik” bilinen iki örnekten biridir<sup>167</sup>. Bu chamosorium mezar, yastıkta baş ve boyunun oturacağı yerlerin oyulması bakımından içi antropoid lahitleri anımsatmaktadır<sup>168</sup>. Bu mezar tabandan bir setle ikiye ayrılmış olup setin sağında ve solunda ikişer baş ve boyun oyuğu görülmektedir. Bu mezar, erken Hıristiyanlık dönemine ait pek çok lahit ve benzer türde mezarın bir arada bulunduğu bir alanda tespit edilmiştir. Kendi üzerinde tarihleme kriteri olabilecek bir ipucu bulunmamakla birlikte, çevresindeki mezarlarla çağdaş olabileceği düşünülebilir.

Korykos'un ikinci nekropolünde bulunan chamosorium mezarlar, yüksek bir ana kaya kütlesi üzerine oyulmuşlardır (**bkz. Lev. 29, fig. 48**). Bu nekropolde yüksekliğin yarattığı zorlukları ortadan kaldırmak amacıyla, ana kayanın mezara doğru basamaklandırıldığı görülmektedir (**bkz. Lev. 29, fig. 47**). Ayrıca chamosoriumların bulunduğu ana kayanın ön cephesinde, serbest duran lahitlere işlendiği gibi, bir sunak betimlemesine yer verilebilmektedir (**bkz. Lev. 29, fig. 48**).

Bu mezar tipinin daha fakir olan vatandaşlara ait olduğu düşünülmektedir. Korykos ve Elaiussa Sebaste kentlerindeki chamosoriumlar, serbest duran lahitlerin, mezar evlerin

<sup>167</sup> Etenna'daki örnek için bkz. Çevik, 2000, s. 103; Çevik, 2003b, s. 7, fig 11; Ayrıca yastık üzerinde baş ve boyun için oyulmuş çukurların varlığı, Roma kentine ait lahitlerde de karşılaşılan bir özelliktir, bkz. Koch, 2001, s. 39, fig. 14. Yastıklar üzerinde baş ve boyun profilini gösteren diğer örnek, yine Korykos nekropolünde bulunan bir kaya lahtidir.

<sup>168</sup> Asgari-Fıratlı, 1982, s. 9 vd.



veya kaya mezarların arasında düzensiz bir şekilde dağılmışlardır. Bunlar genellikle ana cadde üzerinde direkt olarak bulunmazlar<sup>169</sup>.

Chamosoriumların büyüklükleri değişebilmektedir. Bugüne kadar büyük olan bu tip mezarların yetişkinler, küçük olanların ise çocuklar için inşa edildikleri düşünülmekteydi<sup>170</sup>. Küçük olan chamosoriumlar (**bkz. Lev. 28, fig. 46**) bazıları gerçekten çocuk mezarı olabilecek ölçülere sahipken; bazıları bir bebeği içine alamayacak kadar küçük ve sığdır. Bu nedenle küçük dikdörtgen çukurların bazılarının mezar ziyaretine gelen kişiler tarafından yapılan dinsel ayin için kullanılan bir libasyon çukuru ya da ostotek gibi kullanım görmüş olabileceği düşünülmelidir<sup>171</sup>. Olba bölgesinde yapılan son araştırmalarda bulunan bir mezar, bu küçük dikdörtgen çukurların gömü amacıyla da kullanıldığını kanıtlar özellikler taşımaktadır. Bu mezarın içerisindeki yastıkta baş ve boyun çukurunun belirtilmiş olması, gömü için düzenlendiğine işaret etmektedir. Termessos kentinde de chamosorium mezarların yakınlarında çeşitli ebatlarda, derinliği fazla olmayan bu küçük çukurların 'kayaya bağlı ostotekler' olduğu belirlenmiştir. Fakat bunların çocuk mezarları olduğu da düşünülmektedir. Bu çukurlar kentin chamosorium mezarlarının daha küçük ebatlarındakilere benzemektedir<sup>172</sup>.

Chamosorium formunun Küçük Asya'nın bir çok nekropolünde Roma döneminden daha önce kullanılmaya başlandığı bilinmektedir<sup>173</sup>. Bu tip mezarlara Lykia ve Pisidia kentlerinde rastlanılmaktadır. Patara ve Tlos gibi Likya kentlerinde bulunan chamosorium mezarlar yarım silindir biçimli kapaklarla kapatılmıştır<sup>174</sup>. Likya bölgesinin bu tip

---

<sup>169</sup> Machatschek, 1967, s. 35

<sup>170</sup> Machatschek, 1967, s. 34 vd.

<sup>171</sup> Scnhneider, 2003a, s. 270

<sup>172</sup> Çelgin, 1994, s. 167, 169

<sup>173</sup> Alföldi-Rosenbaum, 1980, s. 30

<sup>174</sup> İdil, 1998, s. 54, 76 lev 46, res. 1,2,3 ve lev. 77 res. 1,2

mezarlarının iç düzenlemesi hakkında kaynaklarda bilgi verilmemektedir. Latmos Heraklia'sında da bu tip mezarların bulunduğu bilinmektedir. Bu kentteki chamosoriumlar dikdörtgen şeklinde oyulmuşlardır. Kentin bu tip mezarlarının bir kapakla kapatıldığı belirtilmişken ancak ne tür bir kapak kullanıldığı belirtilmemiştir. Heraklia'daki chamosoriumların bazı örneklerinin de Korykos ve çevresindeki gibi ana kaya üzerine yan yana ikili gruplar oluşturdukları görülmektedir<sup>175</sup>. Termessos kentinde bulunan chamosorium mezarlar da Latmos Herakliası'nda olduğu gibi bir lahit teknesi gibi dikdörtgen biçimde oyulmuşlardır ve semerdam kapaklarla örtülmüşlerdir<sup>176</sup>. Chamosoriumların bu merkezlerdeki erken kullanımlarına rağmen Elaiussa Sebaste, Kanytella ve Korykos'ta Roma döneminden daha erkene tarihlenebilen bir örneği tespit edilmiş değildir.

### III.2.2) BEZEME TİPLERİNE GÖRE LAHİTLER<sup>177</sup>

Elaiussa Sebaste, Kanytella ve Korykos kentlerindeki lahitler bezeme tiplerine göre altı gruba ayrılmaktadır.

- 1) Teknesinde veya Kapağında Süsleme Olmayan Lahitler
- 2) Girlandlı Lahitler
- 3) Sunak ve Yazıt Taşıyan Lahitler
- 4) Frizli Lahit
- 5) Büst Taşıyan Lahitler
- 6) Çeşitli Semboller ve Kabartmalar Taşıyan Lahitler

<sup>175</sup> Bean, 2001, s. 238, lev. 68

<sup>176</sup> Çelgin, 1994, s. 167

<sup>177</sup> Bezeme tiplerine göre lahitler başlığı bu bölümde genel olarak anlatılacak, IV. Bölüm'de ise ayrıntılı bir şekilde ele alınacaktır.

Machatschek sözü edilen üç kentin nekropollerindeki lahitleri bezeme özelliklerine göre ayırmaksızın sadece ‘Kabartmalı Lahitler’ başlığı altında ele almaktadır<sup>178</sup>.

### III.2.2.1) TEKNESİNDE VEYA KAPAĞINDA SÜSLEME OLMAYAN LAHİTLER

Elaiussa Sebaste, Kanytella ve Korykos kentlerinde ağız ve kaidesi kaba bir şekilde profilendirilmiş basit lahitlerin sayısı oldukça fazladır. Genellikle bu tür lahitlerin yalnızca ön ana yüzünün bazen de yan yüzlerinin titizlikle işlendiği, arka yüzün ise kabaca tıraşlanıp bırakıldığı görülür (**bkz. Lev. 34, fig. 56 ve 57**).

### III.2.2.2) GİRLANDLI LAHİTLER

Yapraklı dal, çiçek, meyve, meşe yaprağı ve palamudu, sarmaşık yaprağı ve üzümler, çam kozalağı gibi bitkisel elemanların bir araya getirilerek taeniae (kurdelalar) ile sarılması sonucu oluşmuş girland motifi, adını taşımakta olduğu lahitlerden başka sunaklarda da kullanılmıştır. Olasılıkla daha eski dönemlerde kullanılan ahşap sunaklar üzerinde görülen bu motif Hellenistik dönem sonlarında veya Erken Roma döneminde hem lahitlerde hem de sunaklarda kullanılır hale gelmiştir. Bilinen en eski girland motifleri ve taşıyıcı olarak kullanılan bucranionlara Pergamon kentindeki Demeter Tapınağı’nda rastlanılmaktadır<sup>179</sup>.

Tez çalışmasının yapıldığı üç kentte 12 adet girlandlı lahit bulunmuştur. Girlandlı lahit örneklerinin, birisi kaya lahdi, ikisi hyposoriumlu lahit, geriye kalanlar ise serbest lahitlerdir.

Bölgemizdeki girlandlı lahitlerin ön ana yüzünde genellikle iki askı çelengi bulunmaktadır. Fakat bölgedeki istisna örneklerde üç veya dört askı çelengine de yer verildiği görülebilir. Örneğin sadece Olba- Diocaesarea’daki Zeus tapınağının temenos duvarına dayandırılmış lahitin (**bkz. Lev. 35, fig. 58**) ön yüzünde ortada iki bucranium ile

<sup>178</sup> Machatschek, 1967, s. 38 vd.

<sup>179</sup> Anadolu, 1984, s. 1 vd. , Işık, 1993, s. 9

köşelerde koç başlarıyla taşınan üç askı çelengi bulunmaktadır. Bu lahit bölge için istisna bir örnektir. Lahitin girland askılarının boşluklarında Medusa başları betimlenmiştir<sup>180</sup>.

Elaiussa Sebaste kentinde bulunan bir girlandlı lahitin uzun yüzünde dört, kısa yüzünde ise iki askı çelengine yer verildiği görülmektedir (**bkz. Lev. 41, fig. 65 a ve b**). Elaiussa Sebaste'deki bu örneğin benzerlerine Lykia bölgesindeki Balboursa kentinde rastlanılmaktadır. Bu örneklerin de ön yüzlerinde dört askı çelengi ve askılara bağlı pendantifler görülmektedir. Yan yüzlerinde ise kaç tane askı çelengi bulunduğu belirtilmemiştir. Balboursa kentindeki bu lahitlerin hem askı çelenklerinde hem de çelenklerin birbirine bağlandığı tepe noktalarında pendantiflere yer verildiği görülmektedir. Bu yönleriyle Balboursa örnekleri Elaiussa Sebaste örneğinden ayrılırlar<sup>181</sup>. Çünkü Elaiussa Sebaste örneğinde pendantifler sadece askı çelenklerinin birbirine bağlandığı tepe noktalarından aşağıya sarkmaktadır. Bölge lahitlerinin yan kısa yüzlerinde genellikle bir askı çelengi için yer bırakılmaktadır. Bahsi edilen Elaiussa Sebaste kenti lahitinde ise, yan yüzlerde iki askı çelengine yer verilmesi bakımından da önemli bir örnektir. Yan yüzlerde iki askı çelengine yer verilmesi Aphrodisias'a ait bir özelliktir<sup>182</sup>.

Bölge lahitlerindeki askı çelenklerinin, orta noktadan aşağıya doğru sarkan üzüm salkımlarıyla vurgulandıkları görülmektedir. Benzer bir özellik Dokimeion örneklerinde de gözlenmektedir. Bu merkezin lahitlerinde girlandların orta noktaları çiçekler, üzüm salkımları ya da üzüm salkımını yiyen kuş betimlemeleri ile vurgulanmıştır<sup>183</sup>. Bu nedenle, girland kavsinin vurgulanması bakımından, Elaiussa Sebaste, Kanytella ve Korykos lahitlerinin Dokimeion'u model aldığı düşünülebilir. Girlandlı lahitlerin askı çelenklerinde

<sup>180</sup> Feld, 1963-64, s. 92 vd. Lev. 47-2

<sup>181</sup> Money, 1990, s. 29 vd. bkz. Plate Ia ve II a

<sup>182</sup> Koch, 2001, s. 235

<sup>183</sup> Koch, 2001, s. 165

birbirine bağlanmış çeşitli meyveler ve bu meyvelerin arasından geçirilip boğa başına kadar uzanan kurdelalar görülmektedir. Bölgede görülen girlandlı lahitlerin girlandları oldukça kalındırlar. Girlandların kalın ve dolgun olması Aphrodisias'ın belirli niteliklerinden birisidir<sup>184</sup>. İşlenmiş durumda olan girlandlı lahitlerin askı çelenkleri incelendiğinde lahit ustasının oldukça özenli çalıştığı ve detayları daha da kuvvetlendirebilmek amacıyla matkap kullandığı bellidir<sup>185</sup>.

Lahit teknesi üzerindeki girlandlar genellikle boğa başları ile taşınmaktadırlar. Bazı örneklerde kısa yüzlere iletilen askı çelenginin taşıyıcısı olarak koç başları kullanıldığı görülür. Elaiussa Sebaste kentinde bulunan ve bugün Adana Müzesi'nde sergilenen hyposoriumlu lahitin (**bkz. Lev. 38, fig. 62**)<sup>186</sup> ön yüzünde ortada kanatlarını açmış bir kartalın girland taşıyıcısı olarak kullanıldığı görülmektedir. Bu lahitin ana yüzünün sağ ve sol köşelerinde ise ayakta duran Eros figürleri yer alır<sup>187</sup>. Bu lahitin üzerindeki betimlemenin, Attika'dan bölgeye ithal edilen örnekler model alınarak kireçtaşına kopyalandığı düşünülmektedir<sup>188</sup>. Antakya Müzesi'nde bulunan mermer bir lahitin ön yüzünde iki askı çelengini taşıyan Eros'lara; arka yüzde ise aslan başlarına ve bir kartala yer verildiği görülmektedir<sup>189</sup>. Aslan motifleri girland boşluğunda yer almaktadır. Elaiussa lahitinin de girland boşluklarında antitetik olarak yerleştirilmiş aslan figürleri yer almaktadır. Aslan motiflerinin girland boşluklarında yer alması Attika özelliğidir<sup>190</sup>.

---

<sup>184</sup> Koch, 2001, s. 249

<sup>185</sup> Machatschek, 1967, s. 39

<sup>186</sup> Machatschek, 1967, abb 19

<sup>187</sup> Machatschek, 1967, s. 40 abb. 19 ve Scnhneider, 2003a, s. 268, res.11

<sup>188</sup> Scnhneider, 2003a, s. 268, res.11

<sup>189</sup> Himmelmann, 1970, s. 8, fig. 14-15

<sup>190</sup> Scnhneider, 2003a, s. 268 dn. 13

Korykos kentinde bulunan ve bugün Adana Müzesi'nde sergilenen mermer lahit (bkz. Lev. 46, fig. 70 a ve b) üzerindeki girlandların ortada iki Eros, yanlarda ise koç başlarıyla taşındığı görülmektedir<sup>191</sup>. Girland taşıyıcılarında görülen koç başları ile Eroslar için, Prokonnessos Adası'nın koç-boğa ve Nike-Eros dizileri taşıyan lahitlerinin model alındığı önerilebilir. Fakat bu Korykos örneğinde Prokonnessos Adası'nda üretilen iki lahit dizisinin karıştırılarak kullanıldığı görülmektedir. Girland askılarında karma bir betimlemenin ve malzemenin mermer olması lahitin bölgeye gelişiyile ilgili iki ihtimali ortaya çıkarmaktadır. Lahitin özel sipariş üzerine yapıldığı düşünülürse, örneğin bölgeye gelmeden önce, Prokonnessos Adası'ndaki atölyesinde karma bir betimleme ile şekillendirildiği söylenebilir. Eğer lahit yarı mamul olarak bölgeye getirilmiş ise yerel atölyede böyle karma bir uygulamanın gerçekleştirildiği düşünülenebilir.

Bölgenin girlandlı lahitlerinde askı çelenginin üst boşluklarında rozetler, kadın ile erkek büstleri (bkz. Lev. 42, fig. 66 a, b ve c), aslan başları ve Medusa başları (bkz. Lev. 40, fig. 64 a ve b) gibi betimlemelere yer verilmektedir. Elaiussa Sebaste kentinde bulunan bir hyposoriumlu lahitin (bkz. Lev. 36, fig. 60 a, b ve c) ve Kanytella kentindeki bir lahitin girland boşluklarında kadın ve erkek büstleri yerleştirildiği görülmektedir (bkz. Lev. 42, fig. 66 a, b ve c). Girland çelenkleri arasında büst bulunan lahitler stil kritiği yöntemiyle 2. yüzyılın ortasından sonraya tarihlenmektedir<sup>192</sup>.

Girlandlı lahit üretilen yarı mamul halde ihraç eden büyük merkezlerin örnekleriyle bölge örnekleri karşılaştırıldığında, lahit teknelerinin hem ağız hem de kaide profillerinin Prokonnessos örneklerine benzedikleri göze çarpmaktadır. Olba-Diocaesarea'daki lahiti (bkz. Lev. 35, fig. 58) ve Adana Müzesi'nde sergilenen mermer Korykos lahiti (bkz. Lev.

<sup>191</sup> Koch-Sichtermand, 1982, s. 551, res. 541

<sup>192</sup> Durugönül'e bu konuyla ilgili yorumları için teşekkür ederim

**46, fig. 70 a ve b)** Prokonnessos'tan bölgeye ithal ürün getirildiğini ve bu ürünlerin kopyalarının üretildiğini kanıtlayan örnekler olmaları bakımından önem taşımaktadırlar.

Elaiussa Sebaste kentinde Ephesos yarı mamullerinin genel çizgilerine sahip olan lahit (**bkz. Lev. 35, fig. 59**) bölgenin Ephesos ekolü ile olan bağlarını göstermesi bakımından önemlidir. Elaiussa Sebaste kentindeki diğer bir örnek ise, (**bkz. Lev. 41, fig. 65 a ve b**) yan yüzünde iki askı çelengi bulunması bakımından ise Aphrodisias ve Karia örneklerine benzemektedir<sup>193</sup>. Fakat bölge örnekleri, büyük merkezlerin genel lahit süslemelerinden büyük farklılıklar gösterirler. Örneğin büyük merkezlerin yarı girlandlı veya girlandlı lahitlerinin ana yüzünde üç askı çelengi yer alırken bölge örneklerinde genellikle iki askı çelengine yer verildiği görülür. Bölgenin girlandlı lahitlerinin büyük merkezlerden etkilendiği fakat bu etkilerin yerel özelliklerle birleştirilip yorumlandığı, bu nedenle belli bir tipten bahsetmenin mümkün olmadığı önerilebilir<sup>194</sup>. Mezarı yaptıran kişinin taleplerine önem verilmesi veya lahit ustalarının kendi özgün çalışmaları, bölgede çeşitli örneklerin ortaya çıkmasının nedeni olarak düşünülebilir.

Scnhneider, Ephesos, Aphrodisias, Dokimeion ve Attika ile belki Antiocheia veya Tarsus'tan ithal edilen mermer girlandlı lahitlerin yerel atölyelerde kireçtaşı kullanılarak kopyalandığını öne sürmektedir. Ayrıca Elaiussa Sebaste'nin kuzey nekropolünde ortada bucranion, köşelerde ise koç başları bulunan, Medusa başları veya rozetlerle süslenmiş girlandlı lahitlerin Küçük Asya modellerinin değişik uygulamalarını yansıtan lahitler olduklarını savunmaktadır<sup>195</sup>.

<sup>193</sup> bkz. Asgari, 1971, s. 355 res. 52, Koch, 2001, s. 491 vd. res. 12, 13 ve Işık, 1992, s. 121 vd.

<sup>194</sup> Koch-Sichterinn, 1982, s. 551 vd.

<sup>195</sup> Scnhneider, 2003a, s. 268

### III.2.2.3) SUNAK VE YAZIT TAŞIYAN LAHİTLER

Elaiussa Sebaste, Kanytella ve Korykos kentinde, teknesi üzerinde sunak, yazıt veya hem sunak hem de yazıt bulunan çok sayıda lahit vardır. Bölge lahitleri üzerinde yer alan bu sunaklar bazen kapakta, bazen de ana yüzde işlenen kabartmaların bir köşesine yerleştirilmiş olarak görülebilmektedir. Genellikle lahit teknesi üzerinde yer alan sunaklar, teknenin sağ köşesine yerleştirilmiş durumdadır. Sunakların yerleştirilmesinde genellikle bir yön birliği olduğu dikkat çekmektedir.

Lahit tekneleri üzerindeki sunak kabartmalarının genellikle üst ve kaide kısımlarının dikdörtgen bir şekilde işlendikleri görülür. Bazı sunaklarının üst kısmı ve kaidesi yivlerle süslenmektedir. Korykos kentinin birinci nekropolünde bulunan bir lahitin üzerindeki sunak, hem üst kısmının üçgen çatı şeklinde işlenmesiyle hem de lahit teknesinin tam merkezine yerleştirilmiş olmasından dolayı istisna bir örnektir (**bkz. Lev. 53, fig. 83**). Korykos kentinin ikinci nekropolünde bulunan bir lahitin üzerinde sağda ve solda birer sunak, ortada ise bir çelenk (?) betimlemesi yer alır (**bkz. Lev. 57, fig. 89**). Bu örnek, tekne iki sunağa yer verilmiş olmasıyla diğerlerinden ayrılır. Bir başka istisna örnek ise, Kanytella kentinin sekiz nolu nekropolündedir. Lahit teknesinin kısa yüzünde yer alan sunak yüksek kabartma tekniğiyle yapılmıştır (**bkz. Lev. 50, fig. 77**).

Lahit teknelerinin genellikle uzun yüzlerinde, nadir olarak da kısa yüzlerinde ve kapaklarında, içinde yatan ölünün mesleği, mezara gömülecek kişiler ve mezara zarar verecek olan kişilerin uğrayacağı cezalar hakkında bilgi veren yazıtlar yer almaktadır. Yazıtların büyük bir kısmı Geç Roma ve Erken Hıristiyanlık dönemlerine aittir<sup>196</sup>. Yazıtların genellikle lahit teknesinin ön yüzüne direkt işlendiği veya kulplu ya da kulpsuz tabulalar içerisine yerleştirildiği görülebilir. Elaiussa Sebaste, Kanytella ve Korykos

<sup>196</sup> Schneider, 2003b, s. 433 vd.



kentlerinde lahit teknelerindeki tabula ansatarın kenarlarının kabartma şeklinde ya da sadece çizgilerle belirtildiği görülmektedir. Uzatılmış dikdörtgen şeklindeki tabulalar 3. yüzyılın ikinci yarısının bir özelliği olup, Iustinian dönemine kadar kullanıldığı bilinmektedir<sup>197</sup>. Elaiussa Sebaste kentinde kısa kenarları çift S şeklinde betimlenmiş tabulalara rastlanmaktadır. Bu özellik Kilikia'dan daha çok Pisidia, Pamphylia ve Lykia'da yaygındır<sup>198</sup>.

Bazı lahit tekneleri üzerinde hem bir sunak hem de haç ile başlayıp biten yazıtların bulunması, bu mezar tiplerinin Roma döneminden sonra, Erken Hıristiyanlık döneminde de kullanıldığını kanıtlamaktadır. Kısacası bu lahitlerin Roma dönemi kullanımı birinci evre; Erken Hıristiyanlık dönemi ise ikinci kullanım evresidir. Çok tanrılı döneme ait olan sunaklar Erken Hıristiyanlık döneminde de kabul görmüş ve tahrip edilmemiştir. Sunakların tahrip edilmemesi, Hıristiyan dininde de dinsel törenlerde altarların kullanılması ve bu nedenle bu betimlemenin kendilerine yabancı olmaması ile açıklanabilir.

Sunaklı lahitlerin ilk üretimlerinin Roma dönemine tarihlenebileceğine kanıt olarak Korykos kentinin birinci nekropolündeki girlandlı lahit gösterilebilir. Bu lahitin sağ alt köşesinde, bir sunağa yer verilmiştir (**bkz. Lev. 45, fig. 69 a**). Bu sunak betimlemesinin sonradan eklenmediği, girlandlarla birlikte yontulduğu açıkça görülebilmektedir. Machatschek, bu lahitin tarihi için İ.S. 2. yüzyılın sonunu ya da 3. yüzyılın başlarını önermektedir<sup>199</sup>. Bununla birlikte lahitler üzerindeki sunak betimlemelerinin, lahitlerin ortaya çıktığı dönemden itibaren kullanılan bir özellik olduğunu önermek mümkündür.

---

<sup>197</sup> Schneider, 2003b, s. 433 vd.

<sup>198</sup> Schneider, 2003b, s. 433 vd.

<sup>199</sup> Machatschek, 1967, s. 46

### III.2.2.4) FRİZLİ LAHİT

Söz konusu kentlerde yapılan çalışmalarda sadece Korykos kentinde figüratif kabartma taşıyan bir serbest lahite rastlanmıştır. Korykos kentinin birinci nekropolünde, yıpranmasına rağmen detayları hala belirgin olarak görülebilen ön uzun yüzünde Erosların yer aldığı bir lahit bulunmaktadır (**bkz. Lev. 57, fig. 90**). Eroslu lahit üzerinde geleneksel bir Dionysos sahnesi betimlenmektedir. Lahitin üzerindeki ana sahnenin tam ortasında bulunan kratere bir amphoradan şarap döken Eros; sağda içip sarhoş olmuş Eroslar; solda ise çeşitli müzik aletleri çalan Eros figürleri bulunmaktadır.

Özellikle Attika'da, üzerinde Eros betimi bulunan lahitlerin büyük bir grup olduğu ve birbirinin aynı olan iki lahit bulunmayacak kadar değişik konularla tasvir edildikleri tespit edilmiştir. Bunların yapımlarının İ. S. 2. yy. ortalarından, 3. yy. ortalarına kadar sürdüğü önerilmektedir<sup>200</sup>. Ayrıca Kilikia'da, Atina'dan getirilmiş çok sayıda örnek bulunması, bu ve benzeri mezarların, aynı zaman diliminde, büyük üretim merkezlerinden, özellikle de Atina örneklerinden etkilenecek tasarlanmış olabileceğini düşündürmektedir. Pamphylia bölgesinde de (Side) Eroslu lahitler bulunmaktadır. Fakat bizim örneğimizden hem malzeme hem de figürlerin gruplanış şekilleri bakımından farklıdır<sup>201</sup>. Ancak bu örnekler benzerlik göstermemeleri kökenlerindeki farklılıktan ziyade sadece Attika'da Erosların bulunduğu figürlü lahitlerin birbirlerinden çok farklı işleniyor olmasından kaynaklanmaktadır.

<sup>200</sup> Koch, 2001, s. 150-151-152

<sup>201</sup> Mansel, 1960, s. 404 vd. res. 5-6; Mansel, 1978, s.295 vd. res. 331,332, 333 ve 334

### III.2.2.5) BÜST TAŞIYAN LAHİTLER

Girlandlı lahitlerin, kavis boşluklarında olduğu gibi kapaklarda da büstlere yer verildiği görülmektedir<sup>202</sup>. Korykos kentinin üçüncü nekropolünde kapakta başı tahrip edilmiş bir erkek büstü ile çelenk betiminin yer aldığı bir örnek bulunmaktadır (**bkz. Lev. 58, fig. 91**). İkinci nekropolde ise bir kaya lahitinin, semerdam kapağı üzerinde bir karı-koca büstüne yer verildiği görülür (**bkz. Lev. 58, 59 fig. 92, a ve b**). Fakat kapak üzerindeki büstlerin baş kısımları tahrip edilmiş durumdadır<sup>203</sup>.

Lahitlerdeki kadın büstleri, yuvarlak sunaklarda ve kaya kabartmalarındaki aynı ikonografi ile tasvir edilmişlerdir. Kapak veya teknelerde betimlenen kadın büstlerinin solda; erkek büstlerinin ise sağda yer aldığı görülmektedir. Baş örtülü olan kadın sağ eliyle örtüyü yüzüne çekmektedir, sol el ise göğüs altındadır. Erkek büstleri, giyimli olarak betimlenmiştir. Bazı erkek büstlerinde oldukça dökümlü bir toga görülürken; kimi örneklerde sol kolun çıplak olduğu ve sağ kol üzerinden toganın arkaya atıldığı görülmektedir. Erkek figürünün sol eli çoğunlukla toganın altından sağa doğru uzanmaktadır<sup>204</sup>.

Roma, Dokimeion ve Aphrodisias gibi merkezlerin işliklerinde üretilen girlandlı lahitlerin kavis boşluklarında da büstlere yer verilmektedir. Fakat kaynaklarda bu büstler hakkında yeterince bilgi verilmediğinden Olba bölgesi örnekleri ile karşılaştırma yapılamamaktadır. Bölge lahitleri üzerindeki büstler ile bölgenin yuvarlak sunaklar üzerindeki büstler 2. yüzyılın ikinci yarısına tarihlenmektedirler<sup>205</sup>.

<sup>202</sup> bkz. III.3.2.2) Girlandlı Lahitler başlığı

<sup>203</sup> Machatschek, 1967, s. 38

<sup>204</sup> Sunaklar üzerindeki kadın ve erkek büstleri için bkz. Durugönül, 1989, s. 71 vd. ve Daha geç döneme tarihlenen Sidon lahitlerinde de erkek ve kadın büstlerinin aynı duruşla betimlendikleri görülmektedir. kşl. için bkz. Lövsset, 1979, s. 224 vd.

<sup>205</sup> Durugönül, 1989, s. 71 vd.

### III.2.2.6) ÇEŞİTLİ SEMBOLLER VE KABARTMALAR TAŞIYAN LAHİTLER

Buraya kadar anlatılan çeşitli figürler ve süslemeler dışında, lahit teknesi ya da kapak üzerinde bazı dini sembol ve kabartmalara da rastlamak mümkündür.

Korykos kenti nekropollerinde lahit kapaklarında Yahudilerin dini sembolü olan ‘yedi kollu şamdan’ motifi görülmektedir (bkz. Lev. 60, 61 fig. 93, 93 a ve 94). Bu motifler genellikle kapağa grafito şeklinde kazınmışlardır. Yahudi şamdanı, Yahudi halkının bölgedeki varlığının kanıtıdır. Yahudilerin daha Helenistik dönemde Kilikia, Lydia ve Phrygia kentlerine yerleştirildikleri bilinmektedir<sup>206</sup>. Adana Müzesi’nde sergilenen Sidon’dan ithal edilmiş iki kurşun lahit üzerinde de Yahudi şamdanları bulunmaktadır. Bu örnekler de Yahudi halkının bölgedeki varlığını ispatlayan delillerdir<sup>207</sup>. Korykos’tan başka Hierapolis’te de lahit kapaklarına grafito şeklinde işlenmiş Yahudi şamdanı motiflerine rastlanmaktadır<sup>208</sup>.

Yahudilerin dini sembolü olan ‘Yedi Kollu Şamdan’ betimlemesi taşıyan lahitlerin tarihlenmesi ile ilgili kesin kanıtlar elde edilememiştir. Ancak genel olarak lahitlerin yoğun kullanım gördüğü 2. yüzyılın ikinci yarısı ile 3. yüzyılın ikinci yarısı arasına tarihlenmeleri mümkündür. Hatta Korykos nekropolünde Hıristiyanlık dönemine ait lahitlerin yoğun olarak bulunduğu alanda bu sembolü taşıyan lahitlere rastlanmaktadır.

Korykos kentinde kaya lahitlerinin ve chamosorium kapaklarının alınlık bölümünde, Olba krallığının Helenistik dönemden itibaren kullanmakta olduğu sembollerden biri durumundaki Dioskur başlıklarına rastlanmıştır (bkz. Lev. 61, fig. 95).

<sup>206</sup> Ramsay, 2000, s. 85 vd.; Hild-Hellenkemper, 1990, s. 99; Yahudilerin Anadolu’daki varlıklarını ispatlayan sinagoglar ve şamdanlar için bkz. Ovadiah, 1973, s. 857 vd.; Mansel, 1978, s. 13 res. 9 Antiochos’un İ.Ö. 168 yılından sonra Yahudi dinini ortadan kaldırmak amacıyla yaptığı çalışmalar için bkz. Tarn, 1930, s. 186

<sup>207</sup> Ussishkin, 1977, s. 215 vd.

<sup>208</sup> Bkz. Koch, 2000, lev. 214

Dioskur başlıkları, başka yapılarda sıkça karşımıza çıkmakla birlikte, bölgedeki mezarlar üzerinde ender görülüyor olmalarından dolayı büyük önem taşımaktadır<sup>209</sup>. Özellikle Hellenistik Dönem'den itibaren Dioskurlar için tipik sayılan pilos adı verilen konik başlıklar bu kahramanların atribütlerinden biridir<sup>210</sup>. Lykia, Kabalia ve Pisidia'da bulunan mezar stellerinde ve kaya kabartmalarında Dioskur figürlerinin de bu başlıkla betimlendikleri görülmektedir. Dioskur'ların ölü kültü ile ilişkisi; insanların yaşamlarını etkiledikleri, savaşçılık ve yer altı ile ilgili koruyuculuk görevleri olduğu yönündeki inançlar ile açıklanabilir<sup>211</sup>.

Bazı lahit tekneleri üzerinde henüz tam olarak ne oldukları anlaşılamayan sembollerin bölgedeki meslek gruplarının kullandığı iş aletleri ile ilişkili olabileceği düşünülmektedir (**bkz. Lev. 62, fig. 96**). Ancak kesin kanıtlar elde edilmiş değildir. Ayrıca bu nesnelerin kurban töreniyle ilgili oldukları da düşünülmektedir (**bkz. Lev. 62, 63, fig. 97, 98**)<sup>212</sup>.

Apotropeik anlamı olan uzanmış bir (**bkz. Lev. 63, fig. 99**) ya da iki aslan figürüne<sup>213</sup>, ender olarak da yine aynı anlam yüklenmiş olan cepheden bir aslan başına rastlamak mümkündür. Kapaklar üzerinde bulunan bu aslanlarla ilgili olarak yapılan bir diğer yorum, ölen kişiyi korumanın ötesinde, aslanın genel olarak cesareti sembolize etmesiyle ilişkili kullanıldığı yönündedir<sup>214</sup>.

<sup>209</sup> Olba bölgesindeki kuleler üzerinde görülen Dioskur başlıkları için bkz. Durugönül, 1998b, s. 85 vd

<sup>210</sup> Hellenistik Dönemde bölgenin mimari yapılarında sıkça karşımıza çıkan Dioskur başlıkları için bkz. Bent, 1890, s. 321 vd.

<sup>211</sup> Delemen, 1995, s. 300

<sup>212</sup> Koch, 2001, s. 266 ve Koch-Sichtermann, 1982, s. 553

<sup>213</sup> Bölgedeki ve yakın çevredeki aslan kapaklı lahitlerle ilgili olarak bkz. Rosenbaum, 1980, s. 47 vd.; Er, 1998, s. 82; Money, 1990, s. 29 vd.

<sup>214</sup> Bu yorumla ilgili olarak bkz. Money, 1990, s. 43 vd.

Yapılan arazi çalışmalarında Elaiussa Sebaste ile Korykos kentlerinde lahit teknelerinde veya kapaklarda Medusa figürlerine rastlanılmıştır (**bkz. Lev. 64, fig. 81 a**). Fakat Kanytella kentinde Medusa figürü taşıyan bir örnek tespit edilememiştir. Lahitler üzerindeki Medusa figürlerinin apotropeik amaçlı olduğu bilinmektedir<sup>215</sup>.

Son olarak bazı lahit teknelerinde veya kapaklarında yan yana işlenmiş açık bir çift el betimine rastlanmaktadır (**bkz. Lev. 64, 65, fig. 82 a, 100 ve 100 a**). Bu motifin, Oinoanda örneklerinde doğal olmayan yollarla yani şiddet sonucu ölmüş olan insanların mezarlarında kullanıldığı düşünülmüştür<sup>216</sup>. Bununla birlikte mezarın korunması amacına yönelik olarak apotropeik bir anlamı ifade edebileceği de düşünülmelidir<sup>217</sup>. Ayrıca Korykos kentinin üçüncü nekropolünde bulunan bir lahitin kapağında da aynı betimlemeye yer verilmiştir (**bkz. Lev. 65, fig. 100 ve 100 a**). Bu lahitin teknesindeki yazıttan kişinin mesleğinin bir ilaç yapımcısı ya da bu ilacı pazarlayan bir tacir olduğu anlaşılmaktadır. Bu bağlamda lahitin kapağında yer alan el motiflerin şifa vericiliği temsil ettiği söylenebilir<sup>218</sup>.

### III.3) HİRİSTİYAN LAHİTLERİ

Elaiussa Sebaste ve Kanytella kentlerinde Erken Hıristiyanlık dönemine ait lahitlerin sayısı çok azdır. Buna karşılık Korykos kentinde bu döneme ait lahit sayısı fazladır. Hıristiyanlık döneminde, pagan dönem lahitlerinin de kullanıldığı anlaşılmaktadır. Lahitlerin üzerine grafito şeklinde küçük haç motifleri işlenerek veya bir yazıt eklenerek Hıristiyanlaştırılıp kullanılmaktaydı<sup>219</sup>. Lahit teknesinde yazıt ve sunak taşıyan lahitler bu düşünceyi doğrulamaktadır.

<sup>215</sup> Uğurlu, 2003, s. 365; Er Scarborough, 1998, s. 81 vd. ve Çakan, 1988, s. 18 vd.

<sup>216</sup> bkz. Bean, 1998, s. 179

<sup>217</sup> İstanbul'da bulunan Çemberlitaş Lahiti ve diğer lahitler üzerinde de yan yana betimlenmiş eller bulunmaktadır. Bu lahitler için bkz. Mansel, 1957, s. 404, 415 dn. 38

<sup>218</sup> Cooper, 1986, 72 vd.

<sup>219</sup> Koch, 2000, s. 559

Elaiussa Sebaste, Kanytella ve Korykos kentlerinde bulunan Hıristiyan lahitlerinin teknelerine ve kapaklarına bakıldığında, erken döneme ait lahitlere oranla daha özensiz bir işçilik taşıdıkları görülmektedir. Lahit teknelerinin kaideye doğru genişlediği, kapakların ise daha kaba işlendiği göze çarpmaktadır. Tekne üzerinde özenle işlenmiş profillerle süslenmiş lahitlerin yanı sıra kaide ve ağız profilleri sadece bir çizgi şeklinde belirtilen örnekler de mevcuttur. Semerdam çatılı kapaklardaki akrotelerde görülen palmet yapraklarının titizlikle işlendiği ve birbirinden iyice açıldığı görülmektedir (**bkz. Lev. 66, 68 ve 69; fig. 101, 106, 108**). Fakat bu tür örneklerin sayısı fazla değildir. Genellikle akroterler işlenmeden bırakılmış ya da bir çizgisel olarak belirtilmiştir.

Elaiussa Sebaste, Kanytella ve Korykos kentlerinde bulunan Hıristiyan lahitlerinde figürlü betimlemelere yer verilmediği sadece sembolik betimlemelere yer verildiği görülür. Kapakta ya da teknede tabula ansata, çift kontürlü madalyonlar içerisinde küçük malta haçı motiflerine veya lahit teknesini kaplayan büyük haç motiflerine yer verildiği görülmektedir. Bazı lahitlerin kapakları üzerinde madalyon içerisine yerleştirilmiş malta haçları görülmektedir (**bkz. Lev. 66, 67, 68, 69; fig. 101, 102, 103, 105, 106, 107**)<sup>220</sup>. Teknesinde veya daha sık olarak kapaklarda haç motifleri bulunan lahitlerin benzerlerine Aphrodisias (Kilikia)<sup>221</sup>, Takkadin<sup>222</sup>, Diocaesarea<sup>223</sup> ve Korasion<sup>224</sup> gibi yerleşimlerde rastlanmaktadır.

Korykos kentinde örnekleri bulunan bazı Hıristiyan lahit teknelerinin ön yüzünde sağda ve solda olmak üzere iki büyük haça yer verildiği görülmektedir (**bkz. Lev. 70, fig. 110**). Konstantinapolis kentinde ise alabasterden (kaymaktaşı) bir kaiser için yapılmış

<sup>220</sup> Malta haçı betimlemesi için bkz. Koepf, 1985, s. 240, res. 6

<sup>221</sup> Hellenkemper-Hild, 1986, s. 29

<sup>222</sup> Keil-Wilhelm, 1931, s. 32 vd.

<sup>223</sup> Keil-Wilhelm, 1931, s. 74 vd. Nr. 79

<sup>224</sup> Keil-Wilhelm, 1931, s. 108-116 Nr. 113-195

lahitin kısa ve uzun yüzlerinde, Korykos'ta bulunan büyük haçların çift konturlu olanlarına yer verildiği görülmektedir. Bu motifin tarihlenmesi için 7. yüzyılın ilk yarısı önerilmektedir<sup>225</sup>. Ayrıca Konstantinapolis'te bu betimlemeyi taşıyan kireçtaşından bir diğer örneğinin ise içi antropoid lahittir. Bu lahit için ise 6. ve 7. yüzyıllar önerilmektedir<sup>226</sup>.

Elaiussa Sebaste, Kanytella ve Korykos kentlerinde kireçtaşından lahitlerin yapımının erken Hıristiyanlık döneminde de devam ettiğini mevcut örnekler kanıtlamaktadır<sup>227</sup>.

---

<sup>225</sup> Koch, 2000, s. 429, Abb. 52 ve 53

<sup>226</sup> Koch, 2000, s. 415, Abb. 51

<sup>227</sup> Koch, 2000, s. 569 vd.



## TARİHLEME

Machatschek, Elaiussa Sebaste, Kanytella ve Korykos kentlerindeki Roma Dönemi lahitleri için en erken 2. yüzyılı önermektedir<sup>228</sup>. Fakat tüm bölgeyi ele alan Koch, 2. yüzyıl sonlarıyla 3. yüzyıl başlarını önermektedir<sup>229</sup>.

Elaiussa Sebaste ve Kanytella kentlerindeki hyposoriumlu lahitlerin bezemeleri ve profilleri Roma dönemine işaret etmektedir. Bölgenin hyposoriumlu lahitlerinin genel tarihi için 2. yüzyılın ortası ile 3. yüzyıl ortaları arasındaki süreç önerilebilir. Aynı tarihleme kriterleri kaya lahitleri için de geçerlidir.

Olba Bölgesi'nin en yaygın kullanılan mezarlarından olan chamosoriumlar, Machatschek tarafından Roma öncesi döneme tarihlenmektedir<sup>230</sup>. Bu tip mezarların Olba bölgesindeki bazı örneklerinde Helenistik dönemden itibaren kullanılmakta olan Dioskur başlıklarına rastlanmıştır. Fakat bu motifler chamosoriumların Helenistik dönemden beri kullanıldıklarını söyleyebilmek için yetersiz kalmaktadırlar. Çünkü aynı semboller Roma döneminde de kullanılmaya devam etmiştir. Plastik veya epigrafik ip uçları barındıran örneklerin tümü Roma Dönemi'ne aittir.

Elaiussa Sebaste, Kanytella ve Korykos'ta, üzerinde tarihleme için kullanılacak hiçbir dekorasyon elemanının bulunmadığı basit lahitlerin tarihlenmesi henüz tam olarak açıklığa kavuşmamıştır. Machatschek, bu tür lahitlerin profil özelliklerinin Klasik Dönem yapılarının profil özellikleriyle benzerliklerinden dolayı 2. yüzyıla tarihlenmektedir. Ayrıca bu yüzyılda Klasik akıma bir dönüş olduğunu öne sürerek tarihlemeyi desteklemektedir<sup>231</sup>.

---

<sup>228</sup> Machatschek, 1967, s. 43 vd.

<sup>229</sup> Koch, 2001, s. 267 ve a.g.y, 1982, s. 553

<sup>230</sup> Machatschek, 1967, s. 44

<sup>231</sup> Machatschek, 1967, s. 47

Sayısı diğer lahitlere oranla daha az olan bölgedeki girlandlı lahitlerin tarihlenmesi için 2. yüzyılın ikinci yarısı ile 3. yüzyılın ikinci yarısı arasındaki süreç önerilebilir<sup>232</sup>. Sunak ve yazıt taşıyan bazı lahitlerin iki kullanım evresi olduğu saptanmıştır. Bu örneklerde, sunak betiminin Roma döneminde lahit üzerine işlendiği ve Erken Hıristiyanlık döneminde ise yazıtların kazındığı anlaşılmıştır. Sunak betimleri büyük bir olasılıkla 2. yüzyıldan 3. yüzyılın ortasına kadar değişen zamanlarda lahitlere işlenmiştir. 4. yüzyılın dördüncü çeyreğinden itibaren lahit teknelerine ya da kapaklarına yazıtlar ve haçlar eklenerek tekrar kullanıldığı düşünülmektedir<sup>233</sup>. Kilikia kentlerinin 381 yılında toplanan Konstantinopolis (İstanbul) Konsili'ne temsilciler gönderdiklerini yazılı kaynaklardan öğrenmekteyiz. Fakat yazılı kaynaklarda bu tarihten önce Kilikia kentlerini temsil eden piskoposlardan söz edilmemektedir. Ancak 381 yılında Korykos kentinin bir piskoposluk merkezi olduğu anlaşılmaktadır. Kentlerde piskoposluk merkezlerinin kurulmasından önce lahitler üzerine haç yerleştirilemeyeceği düşünülmektedir. Bu nedenle, Korykos kentindeki lahitler üzerindeki haçlı yazıtların tarihlenmesi için 4. yüzyılın son çeyreğinden sonrası önerilmelidir.

Korykos'taki Eroslu lahit ve üzerinde büst bulunan lahitler 2. yüzyılın ikinci yarısı ile 3. yüzyılın ikinci yarısı arasındaki sürece tarihlenmektedirler. Çeşitli semboller ve kabartmalar taşıyan lahitlerin tarihlenmesi ise henüz kesin olarak yapılamamaktadır. Üzerlerindeki betimlemelerin ne oldukları ya da neyi temsil ettikleri kesin olarak tespit edilememiştir.

Olba Bölgesi'nde sıkça karşılaşılan üzerinde uzanmış aslan bulunan kapaklar, 2. yüzyılın ortası ile 3. yüzyıl ortası arasında değişen tarihlerde yapılmış olmalıdırlar. Aslanlı

---

<sup>232</sup> Machatschek, 1967, s. 45 vd.

<sup>233</sup> Özyıldırım, 2005, (baskıda ) ve Özyıldırım, 2003, s. 150

kapakların görüldüğü diğer merkezler için de aynı tarihler önerilmektedir<sup>234</sup>. Olba Bölgesi'ne en yakın merkez olan Adrassos kentinde bulunan aslan kapaklı lahitler 3. yüzyıla tarihlenmektedir<sup>235</sup>.

Olba bölgesinde henüz üç örnekle temsil edilen kline kapakların Dokimeion'a öykünülerek üretildikleri bilinmektedir. Dokimeion ostoteklerinde 160-70 yıllarında kullanılmaya başlanan kline kapakların, 170-80 yıllarında lahitlerde yaygın olarak kullanılmaya başlandığı görülmektedir<sup>236</sup>. Dokimeion'da kline kapaklı lahitlerin yapımının, büyük bir olasılıkla, üretimin son bulduğu 260-70 yıllarına kadar devam ettiği düşünülmektedir<sup>237</sup>. Bölgedeki kline kapak, diğer örneklerle karşılaştırma yapılamayacak kadar tahrip olduğundan kesin tarihleme yapılamamaktadır. Kline kapakların bölgede 2. yüzyılın ortalarından 3. yüzyılın üçüncü çeyreğine kadar kullanıldığı söylenebilir.

Bölgede yerel kireçtaşı lahitlerin üretiminin Erken Hıristiyanlık Dönemi'nde de devam ettiği anlaşılmaktadır. Lahit teknesinde ya da kapağında çift kontürlü bir madalyon içerisinde haç veya sadece küçük haç motifleri taşıyan örnekler genellikle 5. veya 6. yüzyıllara tarihlenmektedir. Fakat bu lahitlerin erken örneklerinin 4. yüzyılda yapılmış oldukları tahmin edilmektedir<sup>238</sup>. Bu nedenle Olba bölgesindeki bu tür lahitler için 4. yüzyıldan 6. yüzyıla uzanan geniş bir tarihleme aralığı önermek mümkündür.

Lahit teknesini tümüyle kaplayan büyük haç motiflerinin bulunduğu Konstantinapolis örnekleri ise 6. ve 7. yüzyıllara tarihlenmektedir. Korykos kentinde karşılaşılan bu türe ait örnekler de aynı döneme tarihlenebilir<sup>239</sup>.

---

<sup>234</sup> Money, 1990, s. 42

<sup>235</sup> Alföldi-Rosenbaum, 1990, s. 49; Sidon için Stupinska-Lövset, 1979, s. 224

<sup>236</sup> Koch, 2001, s. 31 vd.

<sup>237</sup> Koch, 2001, s. 172

<sup>238</sup> Koch, 2000, s. 569

<sup>239</sup> Koch, 2000, s. 415, Abb. 51

## SONUÇ ve DEĞERLENDİRME

Doğu Dağlık Kilikia (Olba) bölgesinde yapılan incemeler sonucunda, lahitlerin tek kişinin gömülmesi amacıyla veya aile mezarı olarak kullanıldığı tespit edilmiştir. Lahitlerin üzerindeki yazıtlarda lahitin içine konulacak kişilerin adlarının, bazen de mesleklerinin belirtildiği görülmektedir. Roma ölü gömme adetlerine bağlı olarak, lahitler hem kremasyon hem de inhüstasyon gömüler için uygun bir mezar formudur.

Anadolu'nun çeşitli merkezlerinde bulunan lahitlerin, Geç Helenistik veya Roma İmparatorluk dönemi başlarında yapıldıkları düşünülmektedir. Fakat bu örneklerin birbirlerinden çok farklı süslemelere sahip olmalarından dolayı herhangi bir ortak özellikleri yoktur. Bu nedenle de bir grup oluşturmamaktadırlar. Doğu Dağlık Kilikia (Olba) bölgesinde lahit üretiminin ancak Roma İmparatorluk döneminde, lahite ölü gömme geleneğinin yaygınlık kazanmasıyla gerçekleştiği anlaşılmaktadır. Bu nedenle Olba bölgesinde Geç Helenistik ya da Roma İmparatorluk dönemi başlarına tarihlenebilecek lahit henüz tespit edilememiştir.

Roma İmparatorluk sınırları içerisindeki en önemli lahit üretim merkezlerinden birisi olan Dokimeion lahitlerinin geniş bir coğrafyaya yayılması ve bezemelerinin diğer bölgelerdeki işliklerde taklit edilmiş olması Anadolu'nun ana üretiminin burada yapıldığına işaret etmektedir. Dokimeion'un girlandlı, figürlü frizli ve sütunlu lahitleri ne Anadolu'da ne de Atina ve Roma'da üretilen örneklerle benzerlik gösterirler. İşlik kendine özgü form ve bezeme özelliklerine sahiptir.

Girlandlı yarı mamul üretim yapan Prokonnessos, Ephesos, Aphrodisias ve Karia gibi merkezlerin işliklerinin ürünleri, her merkezin kendine özgü form ve kompozisyon özelliklerine sahip olmalarından, kolaylıkla birbirinden ayırt edilebilmektedir. Bu merkezlerden ihraç edilen yarı mamul girlandlı lahitler geniş bir coğrafyaya yayılmıştır.

Doğu Dağlık Kilikia (Olba) bölgesine Anadolu'nun ana üretim merkezi Dokimeion'dan, yarı mamul girlandlı lahit üretimi yapan merkezlerden lahit ithal edildiği ve bu ithallerin bezemelerinin kireçtaşından lahitlere kopyalandığı anlaşılmaktadır.

Olba bölgesinde arazideki yükseliş şekillerine göre katagorize edilen lahitler; hyposoriumlu lahitler, kaya lahitleri ve chamosoriumlu mezarlardır. Taş bloklarla veya ana kayaya oyularak oluşturulan mezar odasının üzerine yerleştirilen lahitler, hyposoriumlu lahitler olarak değerlendirilmektedir. Hyposoriumlu lahit tipine I.Ö. 4. yüzyıldan itibaren Küçük Asya'nın güneydoğusundaki nekropollerde, Phrygia, Pamphylia, Pisidia ve özellikle Likya'da rastlanılmaktadır. Sözü edilen bölgelerle Olba bölgesindeki hyposoriumlu lahitlerin altındaki mezar odasının kesme blok taşlarla ya da ana kayaya oyularak oluşturulması bakımından benzerlikler görülmektedir. Fakat Olba bölgesinin hyposoriumlu lahitleri, diğer bölgelerde bulunan benzerlerinden bezeme ve kapakları bakımından farklılıklar göstermektedirler.

Ana kayaya lahit formunun verilmesiyle oluşturulan kaya lahitleri, serbest duran lahitlere benzer form ve bezeme özellikleri göstermektedirler. Bu lahitlerin bazılarının içinin bir chamosorium mezar gibi düzenlendiği görülmektedir. Kaya lahitlerinin benzerlerine Ovalık Kilikia ve Likya kentlerinde rastlanılmaktadır.

Semerdam bir kapakla örtülen ve tekne kısmının ana kayaya oyularak oluşturulduğu chamosorium mezarlar, ucuza maledilebilmesi nedeniyle, bölgenin en yaygın kullanım görmüş mezarlarıdır. Kilikia bölgesinden başka, bu tip mezarlara Likya, Pisidia ve Isauria kentlerinde rastlanılmaktadır. Bölgedeki bu tip mezarların Likya kentlerinde sıklıkla kullanılan yarım silindir şeklinde veya Isauria kentlerindeki gibi aslanlı bir kapakla örtüldükleri görülmektedir.

Bölgede arazideki yükseliş şekillerine göre katagorize edilen lahitler gerek form gerek bezeme açısından incelendiğinde yerel sanat anlayışı ile imal edildikleri anlaşılmaktadır.

Doğu Dağlık Kilikia (Olba) bölgesinin lahitleri bezeme açısından teknesinde veya kapağında süsleme olmayan, girlandlı, sunak ve yazıt taşıyan, frizli, büst taşıyan ile çeşitli semboller veya kabartmalar taşıyan lahitler olmak üzere altı gruba ayrılmaktadır.

Bölgenin sadece girlandlı lahitleri Anadolu'nun ana üretim merkezi ve yarı mamül üreten merkezleriyle benzerlikler göstermektedir. Bölgenin girlandlı lahitlerinin, ana üretim merkezi olan Dokimeion ile Ephesos, Prokonnessos ve Aphrodisias gibi yarı mamul üretim merkezlerinden etkilendikleri anlaşılmaktadır. Büyük bir olasılıkla, bölgeye bahsi edilen merkezlerden ithal edilen mermer girlandlı lahitler örnek alınarak yerel kireç taşına kopyalanmıştır. Bölge girlandlı lahitlerinin lahit üretim merkezlerinden etkilendiği ve bu etkilerin yerel sanat anlayışı ile birleştirilip bazı eklemeler ve çıkarmalarla yeni uyarlamaların yaratıldığını eldeki kireç taşından örnekler kanıtlamaktadır.

Bölgede en yaygın kullanım gören lahitler yazıt ve sunak betimlemesi taşıyanlardır. Bu lahitlerin üzerindeki sunak betimlemelerinin gelenek şeklinde sürekli işlendiği anlaşılmaktadır. Sunaklı lahitler Hıristiyanlık Dönemi başladıktan sonra, tekne üzerine grafito şeklinde kazınmış haç motifleriyle ve yazıtlarla Hıristiyanlaştırılarak kullanılmıştır.

Bölgenin tek örnekle temsil edilen frizli lahitin ve orta girland taşıyıcısı olarak kartal betimlemesinin yerleştirildiği hyposoriumlu lahitin, bölgeye ithal edilen mermer Attika lahitlerinin yerel kireç taşına kopyalanan örnekleri oldukları anlaşılmaktadır.

Lahit teknesindeki girlandların kavis boşluklarında veya kapaklarında yer alan büstlerin, bölgenin yuvarlak sunakları üzerindeki büstlerle benzerlik gösterdikleri tespit edilmiştir. Lahitler üzerindeki bu büstler ile kaya kabartmalarındaki figürlerin aynı

ikonografi ile betimlendikleri söylenebilir. Büst taşıyan lahit örneklerine ana üretim merkezleri Dokimeion ve Roma ile yarı mamul üretim merkezi olan Aphrodisias'ta da rastlanılmaktadır.

Yahudilerin bölgedeki varlığını kanıtlayan 'Yahudi şamdani', pilos adı verilen Dioskur başlıkları, henüz tam olarak neyi temsil ettikleri anlaşılamayan ancak meslek gruplarının kullandığı iş aletleri ya da kurban töreniyle ilgili olabilecekleri düşünülen çeşitli nesnelere, apotropeik anlam taşıyan aslan ve Medusa kabartmaları, yine apotropeik ve şifa vericilik anlamı taşıyan el motiflerine lahitler üzerinde yer verilmektedir.

Olba bölgesinde lahit üretiminin Erken Hıristiyanlık döneminde de devam ettiğini teknesi veya kapağı üzerinde bir madalyon içerisine alınmış malta haçı, tabula ansatasında haç bulunan örnekler ve teknenin tamamını kaplayan büyük haç motifleri taşıyan lahitler kanıtlamaktadır. Hıristiyanlık döneminde üretilen lahitler başkent Konstantinopolis'in örnekleriyle benzerlik göstermektedirler.

Anadolu'nun lahit üretim merkezlerinde lahit üretiminin 3. yüzyıl başlarında yavaşladığı ve yüzyılın içinde sona erdiği anlaşılmaktadır. Anadolu'daki merkezlerde lahit üretiminin neden sona erdiği sorusu henüz tam olarak yanıtlanabilmiş değildir. Fakat 3. yüzyılın ortalarında Roma imparatorluğunda yaşanan iç karışıklıkların ve coğrafyanın genişlemesine bağlı olarak meydana gelen savaşların ekonomik bir krize neden olduğu bilinmektedir. Bu kriz ile kent yaşamı gerilemiş ve ticaret yolları etkinliklerini yitirmiştir<sup>240</sup>. 3. yüzyılda lahit üretiminin sona ermesini Roma İmparatorluğu'nda meydana gelen bu ekonomik krize bağlamak mümkündür. Roma İmparatorluk sınırları içerisindeki büyük mermer ocakları imparatorluk mülkü olduğu için ekonomik krizin lahit üretim

<sup>240</sup> Freeman, 2003, s. 546 vd.; Brown, 2000, s. 11 vd. ; Ostrogorsky, 1999, s. 26 vd. ve 3. yüzyılda Dağlık Kilikia'da gelişen olaylar için bkz. Hopwood, 1994, s. 216 vd.

merkezlerini de olumsuz yönde etkilediği düşünülebilir<sup>241</sup>. Fakat yerel üretim yapan merkezlerin bu durumdan çok fazla etkilenmediği anlaşılmaktadır, ki yaşanan bu krizden sonra yerel kültürlerin ve ürünlerinin önem kazandığı bilinmektedir<sup>242</sup>. Olba Bölgesi'nin lahit üretiminin de bu krizden etkilendiği görülmektedir. Eldeki örnekler 3. yüzyıldan sonra üretimin devam ettiğini, ancak oldukça azaldığını kanıtlamaktadır.

Bölgede, arazideki yükselişlerine ve bezeme tiplerine göre gruplanan lahitlerin hemen hemen hepsinin İ.S. 2. yüzyılın ikinci yarısı ile 3. yüzyılın ikinci yarısı arasındaki süreçte yapıldıkları ve Hıristiyanlık Dönemi'nin başlamasından sonra da ikinci kez kullanıldıkları anlaşılmıştır. Ayrıca Hıristiyanlık döneminde yoğunluğu azalmakla birlikte lahit üretimine 7. yüzyılın ilk yarısına kadar devam edildiği karşılaştırmalı örneklerle tespit edilmiştir.

---

<sup>241</sup> Mermer ocakları imparatorluk mülkü sayılmaktaydı. Bunun için bkz. Asgari, 1973, s. 468 vd.

<sup>242</sup> Freeman, 2003, s. 550



## IV. BÖLÜM (KATALOG)

### IV.1) ARAZİDEKİ YÜKSELİŞ ŞEKİLLERİNE GÖRE LAHİTLER

#### IV.1.1) HYPOSORIUMLU LAHİTLER

##### **Katalog Numarası: 1** (Lev. 16, fig. 30 a ve b)

Elaiussa Sebaste kentinin altıncı nekropolünde yerel kireç taşından yapılmış lahit teknesi in situ olarak bulunmaktadır. Lahit teknesi akroterli semerdam bir kapakla örtülmüştür. Lahit teknesinin çok basit profillendirildiği görülmektedir. Lahitin profilleri A1 özellikleri göstermektedir (bkz. Lev 13, fig. 23) Lahit teknesinin uzun yüzünde yazıtsız bir tabula ansata bulunmaktadır. Hyposorium iki sıra kesme blok taşlarla oluşturulmuştur. Hyposoriuma giriş dar yüzdeki bir açıklıktan sağlanmaktaydı. Mezar odası tam olarak dikdörtgen formda inşa edilmiştir.

Tarihleme: 2. yüzyıl ortasından 3. yüzyıl ortasına kadar devam eden zaman aralığı önerilebilir.

##### **Katalog Numarası: 2** (Lev. 17, fig. 31)

Yerel kireçtaşından yapılmış lahit Elaiussa Sebaste kentinin altıncı nekropolünde in situ olarak bulunmaktadır. Lahit teknesi akroterli semerdam bir kapakla örtülmüştür. Lahit teknesinin çok basit profillendirildiği görülmektedir. Lahitin profilleri A1 özellikleri göstermektedir (bkz. Lev 13, fig. 23). Lahit teknesinin uzun yüzünde yazıtı tahrip edilmiş bir tabula ansata bulunmaktadır. Hyposorium hem kesme taşlarla hem de ana kaya kullanılarak oluşturulmuştur. Alttaki mezar odasına girişin kısa dar yüzdeki bir açıklıktan sağlandığı anlaşılmaktadır.

Tarihleme: 2. yüzyıl ortasından 3. yüzyıl ortasına kadar devam eden zaman aralığı önerilebilir.

**Katalog Numarası: 3** (Lev. 17, 18 fig. 32 a ve b)

Yerel kireçtaşından yapılmış olan lahit teknesi in situ olarak bir hyposorium mezarın üzerinde yükselir. Lahit, Elaiussa Sebaste kentinin altıncı nekropolündedir. Lahit teknesi akroterli semerdam bir kapakla örtülmüştür. Lahit teknesinin sadece ön uzun yüzünün işlendiği diğer yüzlerinin ise düzleştirilip bırakıldığı görülmektedir. Ön uzun yüzün ağız ve kaide bölümü profillendirilmiştir. Lahitin profil özellikleri profil gruplamasına dahil edilmemiştir. Hyposorium hem bir sıra kesme taşla hem de ana kaya oyularak oluşturulmuştur. Hyposoriuma giriş dar yüzdeki bir açıklıktan sağlanmaktaydı. Tarihleme: 2. yüzyıl ortasından 3. yüzyıl ortasına kadar devam eden zaman aralığı önerilebilir.

**Katalog Numarası: 4** ( Lev. 18, 19, fig. 33 a, b ve c)

Kanytella kentinin dokuzuncu nekropolünde bulunan ve yerel kireçtaşından yapılmış lahit in situ olarak bir hyposoriumun üzerinde yükselir. Fakat lahitin kapağı in situ değildir. Kayıtlardan lahitin akroterli semerdam bir kapak ile örtüldüğü görülmektedir. Lahitin üç yüzü işlenmiştir. Lahit teknesi üzerinde, sol tarafta, kalp şeklindeki yaprağın yanında altı satırlık Yunanca bir yazıt bulunmaktadır. Bu yazıttan sadece bazı harfler okunabilmektedir. Yazıt kayıtlarda da eksiktir. Teknenin sağında bir sunak bulunmaktadır. Lahit teknesinin ön uzun yüzü hem ağızının hem de kaidesinin B2 profil özelliklerini yansıtacak şekilde oyulmuştur (bkz. Lev 13, fig. 23). Diğer yüzler ise traşlanıp bırakılmıştır. Hyposorium hem kesme blok taşlarla hem de ana kayanın oyulmasıyla oluşturulmuştur. Mezar odasına giriş dar yüzdeki bir açıklıktan sağlanmaktaydı. Giriş üzerindeki kesme blok taşlar kapıyı vurgulamak amacıyla pervaz gibi şekillendirilmiştir.

Yazıt:  $\acute{\omicron}$  δυστυχίσας πάντα τόν βίου χρόνον

πεπρωμένην γάρ ΟΗ---Ν πελάγιον

οὐ γάρ σὺνευνον ἐσχεν---ΛΛΗΛΟΝ  
 οὐ παῖδα ΠΙΝΟ—E-----ΕΙΟΘΟΝ  
 ἀλλ ὥστε I-Y-----ΑΓCNCII  
 ΟΙΟCΚΛΑ-----ΕΒΙΟΥ<sup>243</sup>

Tarihleme: 2. yüzyıl ortasından 3. yüzyıl ortasına kadar devam eden zaman aralığı önerilebilir.

**Katalog Numarası: 5** ( Lev. 20, fig. 34)

Kanytella kentinin dokuzuncu nekropolünde bulunan ve yerel kireçtaşıdan yapılmış lahit in situ olarak bir hyposoriumun üzerinde yükselir. Fakat lahitin kapağı in situ değildir. Lahit teknesi A profilinin özelliklerini yansıtmaktadır (bkz. Lev 13, fig. 23). Hyposoriumun iki sıra kesme taş dizisi ile ana kayanın oyulmasıyla oluşturulduğu görülmektedir. Hyposoriuma giriş dar yüzdeki bir açıklıktan sağlanmaktaydı. Fakat bu açıklık diğer hyposoriumlu lahitlerde olduğu gibi teknesinin dar yüzünün tam ortasına değil de biraz yana kaydırılmıştır.

Tarihleme: 2. yüzyıl ortasından 3. yüzyıl ortasına kadar devam eden zaman aralığı önerilebilir.

**Katalog Numarası: 6** ( Lev. 20, 21, fig. 35 a ve b)

Kanytella kentinin dokuzuncu nekropolünde bulunan ve yerel kireçtaşıdan yapılmış lahit in situ olarak bir hyposoriumun üzerinde yükselir. Fakat lahitin kapağı in situ değildir. Lahitin bulunduğu alanın üç tarafı duvarlarla çevrilidir. Lahit teknesinin üç yüzü işlenmiştir. Arka yüz ise traşlanıp bırakılmıştır. Lahit teknesini sadece ağız kısmının detaylı profillendirildiği; kaide kısmının ise kaba bir biçimde profillendirildiği görülmektedir. Lahit teknesinin profil özellikleri Elaiussa Sebaste kentindeki lahitlerin

<sup>243</sup> Hagel-Tomaschitz, 1998, s. 136 yaz. no: 19

profillerini gösteren çizimde bulunmamaktadır. Lahitin içindeki ölü yastığı, tabana eğimli yapıldığından keskin bir profile sahip değildir.

Tarihleme: 2. yüzyıl ortasından 3. yüzyıl ortasına kadar devam eden zaman aralığı önerilebilir.

**Katalog Numarası: 7 ( Lev. 21, fig. 36)**

Elaiussa Sebaste kentinin yedinci nekropolünde bulunan kireç taşından yapılmış lahitin teknesi ve kapağı in situ durumdadır. Lahit, aedikulalı bir mezar evinin üzerinde yer almaktadır. Mezar evi adeta bir hyposorium olarak kullanılmıştır. Ayrıca lahitin kesme taşlarla oluşturulan iki basamaklı bir platform üzerine yerleştirildiği görülmektedir. Teknenin ön yüzünün ağız ve kaide bölümleri B profilinin özelliklerini yansıtmaktadır. Fakat yan yüzlerde profil çizgilerine yer verilmemiş; ağız ve kaide A profil özelliklerini yansıtmaktadır. Arka yüz ise sadece traşlanıp bırakılmıştır. Lahit teknesinin sağında bir sunak bulunmaktadır. Lahit akroterli semerdam bir kapakla örtülmüştür. Lahit kapağının tekneye oturan kısımları da profillendirilmiştir.

Tarihleme: 2. yüzyıl ortasından 3. yüzyıl ortasına kadar devam eden zaman aralığı önerilebilir.

#### **IV.1.2) KAYA LAHİTLERİ**

**Katalog Numarası: 8 ( Lev. 22, fig. 37)**

Korykos kentinin birinci nekropolünde ana kayadan kopartılmamış olan kaya lahitinin sadece ön uzun ve bir kısa kenarı işlenmiştir. Ön yüzde bir sunağın kabaca işlendiği görülmektedir. Lahit teknesi, serbest duran lahitler gibi profillendirilmiştir. Lahit teknesinin profil özellikleri A grubuna işaret etmektedir.

Tarihleme: 2. yüzyıl ortasından 3. yüzyıl ortasına kadar devam eden zaman aralığı önerilebilir.

**Katalog Numarası: 9** ( Lev. 22, 23 fig. 38 a ve b)

Korykos kentinin ikinci nekropolünde in situ durumda olan kaya lahitinin kapağı da in situ durumdadır. Ana kayanın üç tarafının işlenmesiyle oluşturulan lahit akroterli semerdam bir kapak ile örtülmüştür. Kapağın kısa yüzünde bir Dioskur başlığı bulunmaktadır. Kapağın oturtulduğu bölüm yükseltilmiştir. Lahit teknesinin ağız ve kaide bölümleri silmelerle profillendirilmiştir. Lahitin profil özellikleri Elaiussa Sebaste kentinin lahit profillerini gösteren çizimde bulunmamaktadır. Lahit teknesi aşağıya doğru konik olarak genişlemektedir.

Tarihleme: 2. yüzyıl ortasından 3. yüzyıl ortasına kadar devam eden zaman aralığı önerilebilir.

**Katalog Numarası: 10** ( Lev. 23, 24; fig. 38 a, b ve c)

Korykos kentinin birinci nekropolünde in situ olarak bulunan kaya lahitinin kapakları in situ değildir. Büyük bir ana kaya kütesinin üç tarafı profillendirilerek lahit görünümü kazandırılmıştır. Ana kayanın sağında ve solunda küçük birer sunak bulunmaktadır. Sunakların bulunduğu cephenin ortasında yüksekliği 137 cm olan ve 17 cm'lik çıkıntı yapan bir bölüm bulunmaktadır ki bu bölüm olasılıkla bir sunak olarak kullanılıyordu. Ana kaya üzerinde iki chamosorium mezar bulunmaktadır. Ana kaya mezarların yapımı için düzleştirilmiştir. Chamosorium kapağının oturtulduğu düzlemin yükseltildiği görülmektedir. Mezarlardan birisinin tabanındaki bir bölmeyle ikiye ayrılması iki kişi için düzenlendiğini göstermektedir. Diğer mezarda ise bölme olup olmadığı tespit edilemiyor.

Tarihleme: 2. yüzyıl ortasından 3. yüzyıl ortasına kadar devam eden zaman aralığı önerilebilir.

**Katalog Numarası: 11**( Lev. 25 fig.40)

Korykos kentinin birinci nekropolünde in situ durumda olan kaya lahitinin kapakları in situ değildir. İki chamosorium mezarın bulunduğu ana kayanın ön cephesi profillendirilerek lahit görünümü verilmiştir. Ön cephede sağda ve solda olmak üzere birer sunak bulunmaktadır. Sağdaki sunak tahrip edilmiş durumdadır. Soldaki sunağın yüksekliği 31 cm, genişliği ise 20,5 cm'dir. Ön cephe içe doğru girinti yapar bir şekilde düzenlenerek aynı ana kaya üzerindeki mezarlar arasında bir ayırım yapılmaya çalışılmıştır. Mezarların içlerinin dolu olmasından dolayı kaç kişi için yapıldıkları anlaşılamamaktadır. Tarihleme: 2. yüzyıl ortasından 3. yüzyıl ortasına kadar devam eden zaman aralığı önerilebilir.

**Katalog Numarası: 12** ( Lev. 25; fig. 41)

Korykos kentinin birinci nekropolünde in situ durumda olan kaya lahitinin kapağı in situ değildir. Ana kayanın üç yüzü profillendirilerek lahit görünümü kazandırılmıştır. Kaya lahitinin üzerinde bir chamosorium mezar bulunmaktadır. Tarihleme: 2. yüzyıl ortasından 3. yüzyıl ortasına kadar devam eden zaman aralığı önerilebilir.

**Katalog Numarası:13** ( Lev. 26; fig. 42)

Korykos kentinin ikinci nekropolünde in situ durumda olan kaya lahitinin kapakları in situ durumda değildir. Her iki kaya lahiti de ana kayanın üç tarafının işlenmesiyle oluşturulmuştur. Bu kaya lahitlerinin sadece kaide bölümlerinin profillendirildiği ağız kısmının ise sadece düzleştirilip bırakıldığı görülmektedir. Lahit teknelerinin aşağıya doğru konikleştiği görülmektedir. Lahitin birinde kapağın oturtulacağı düzlemin yükseltildiği görülürken diğerinde bu özelliğe rastlanmamaktadır. Lahitlerin ana kayaya bağlı olduğu

arka tarafta bir oluk bulunmaktadır. Lahit teknelerinde tarihlere yardımcı olabilecek hiçbir bezeme ya da yazıt bulunmamaktadır.

Tarihleme: 2. yüzyıl ortasından 3. yüzyıl ortasına kadar devam eden zaman aralığı önerilebilir.

**Katalog Numarası:14** ( Lev. 26; fig. 43)

Korykos kentinin birinci nekropolünde in situ olarak bulunan kaya lahitinin ön uzun yüzü ile kısa yan yüzü işlenmiştir. Lahit boğa başları ile taşınan girlandlarla bezenmiştir. Kaya lahitinin ölçüleri, serbest duran lahitlerin iki katı kadar büyüktür. Lahitin kapağı bugün in situ durumda değildir. Fakat akroterli semerdam bir kapağa sahip olduğu bilinmektedir. Lahitin kapağı, tekne ile aynı ölçülerde yapılmamıştır. Kapak uzunluğu hemen hemen teknenin yarısı kadar uzunluktadır. Kaya lahitinin serbest duran lahitlerde olduğu gibi ağız ve kaide kısımlarının profillendirildiği görülmektedir. Lahitin profil özellikleri B2 grubunun özelliklerini yansıtmaktadır. Kaya lahitinin içte aşağıya doğru konikleştiği görülmektedir. Lahit chamosorium mezarlarda olduğu gibi içte bir bölme ile ikiye ayrılmıştır.

Tarihleme: 2. yüzyıl ortasından 3. yüzyıl ortasına kadar devam eden zaman aralığı önerilebilir.

#### IV.1.3) CHAMOSORIUM MEZARLAR

**Katalog Numarası:15** ( Lev. 27; fig. 44)

Korykos kentinin birinci nekropolünde bulunan aynı ana kaya üzerinde yer alan iki chamosorium mezardan sadece birinin iç düzenlemesi anlaşılmaktadır. Mezarın tabanında bölme bulunmaması sebebiyle tek kişilik bir mezar olduğu söylenebilir. Mezarın akroterli semerdam bir kapak ile örtüldüğü görülmektedir. Kapak üzerinde tarihlere yardımcı

olabilecek hiçbir dekoratif eleman bulunmamaktadır. Kapağın oturtulduğu bölümün yaklaşık 10 cm kadar yükseltildiği görülmektedir.

Tarihleme: 2. yüzyıl ortası ile 3. yüzyıl ortası arası

**Katalog Numarası:16** ( Lev. 27; fig. 45)

Korykos kentinin ikinci nekropolünde bulunan chamosorium mezar akroterli semerdam bir kapak ile örtülmüştür. Kapağın kısa yüzünde baklava dilimleriyle bezenmiş bir Dioskur başlığı bulunmaktadır. Kapağın uzun yüzünde tabula ansata içinde beş satırlık ve onun üzerinde bulunan tek satırlık Yunanca yazıt tahrip olmuş durumdadır.

Tarihleme: 2. yüzyıl ortasından 3. yüzyıl ortasına kadar devam eden zaman aralığı önerilebilir.

**Katalog Numarası:17** (Lev. 28; fig. 46 ve b)

Korykos kentinin ikinci nekropolünde bulunan bir ana kaya üzerinde her biri iki kişilik üç chamosorium mezar yer almaktadır. Üç chamosorium mezar da akroterli semerdam kapaklar ile örtülmüştür. Bu mezarlardan sadece birinin kapağında yazıtlı genişliği 68 cm ve yüksekliği 38,5 cm olan bir tabula ansata bulunmaktadır. Tabula ansatanın kulplarında haç motifleri ve beş satırlık Yunanca yazıt yer almaktadır. Yazıt tahrip olduğu için okunamamaktadır. Mezarların yer aldığı ana kaya üzerinde uzunluğu 53, genişliği 25 ve yüksekliği 16 cm olan küçük dikdörtgen bir çukur bulunmaktadır.

Tarihleme: Mezarın ilk kullanım evresi için 2. yüzyıl ortasından 3. yüzyıl ortasına kadar devam eden zaman aralığı önerilebilir. İkinci kullanım evresinin ise 4. yüzyılın son çeyreğinden 7. yüzyıla kadar süren zaman aralığı önerilebilir.

**Katalog Numarası:18** (Lev. 29; fig. 47)

Korykos kentinin ikinci nekropolünde bulunan bir ana kaya üzerindeki chamosorium akroterli semerdam bir kapakla örtülmüştür. Kapak üzerinde tarihlemeye



yardımcı olabilecek hiçbir süsleme elemanına ve yazıta yer verilmemiştir. Bu nekropoldeki pek çok chamosoriumda olduğu gibi burada da mezara ulaşımı kolaylaştırmak için ana kayanın basamaklandırıldığı görülmektedir.

Tarihleme: 2. yüzyıl ortasından 3. yüzyıl ortasına kadar devam eden zaman aralığı önerilebilir.

**Katalog Numarası: 19** (Lev. 30; fig. 49)

Korykos kentinin ikinci nekropolünde yer alan bu chamosorium mezar diğerlerinden mezar tabanının üçe bölünmüş olmasıyla ayrılmaktadır. Mezar kapağında haç ile başlayan ve son bulan iki satırlık Yunanca bir yazıt görülmektedir. Yazıt, tahribattan dolayı okunamamaktadır. Mezar kapağının oturacağı bölümlerde haç bulunmaktadır. Mezarın etrafı oluklarla çevrelenmiştir. Bu chamosorium mezar, diğer benzerlerinde olduğu gibi iki kişi için değil de üç kişi için düzenlenmiştir. Mezarın tabanındaki iki bölme duvarı ile üçe ayrıldığı görülmektedir. Orta bölme diğer iki bölmeden daha derindir. Fakat bu ortadaki bölme gömü amacıyla değil de ölünün eşyalarının konulması için düzenlenmiş de olabilir.

Tarihleme: Mezarın ilk kullanım evresi için 2. yüzyıl ortasından 3. yüzyıl ortasına kadar devam eden zaman aralığı önerilebilir. Mezar kapağındaki yazıta dayanılarak ikinci kullanım evresinin 4. yüzyılın son çeyreğinden 7. yüzyıla kadar süren zaman aralığı önerilebilir.

**Katalog Numarası:20** (Lev. 30; fig. 50)

Korykos kentinin üçüncü nekropolünde bulunan chamosoriumun in situ durumdaki akroterli semerdam kapağının kısa yüzünde baklava dilimi içerisinde haç görülmektedir.

Tarihleme: 4. yüzyılın son çeyreğinden 7. yüzyıla kadar süren zaman aralığı önerilebilir.

**Katalog Numarası:21** (Lev. 31; fig. 51 a ve 52 b)

Korykos kentinin üçüncü nekropolünde bulunan mezar içindeki bölme diğer chamosorium mezarlardan daha yüksektir. Bu bakımdan diğerlerinden farklılık gösterir. Mezarın akroterli semerdam kapağının üzerinde yazıtlı bir tabula ansata bulunuyor, fakat yazıt tahrip olmuş durumdadır. Bu nedenle 4. yüzyılda yeniden kullanım görüp görmediği tespit edilememektedir.

Tarihleme: Mezarın ilk kullanım evresi için 2. yüzyıl ortasından 3. yüzyıl ortasına kadar devam eden zaman aralığı önerilebilir.

**Katalog Numarası: 22** (Lev. 32; fig. 53 a ve b)

Korykos kentinin üçüncü nekropolündeki mezar, bir bölme ile ikiye ayrılmıştır. Bu bölme diğer chamosorium mezarlarda olduğu gibi mezarın iki kişi için düzenlendiğini gösteren bir kanıt olarak değerlendirilemez. Mezarın 11 cm yüksekliğindeki yastık kısmı oyularak yüksekliği 3 cm olan daha düşük dört yastığa yer verildiği görülmektedir. Bu yastıklar ölünün başının ve boyunun yerleştirilebileceği şekilde düzenlenmiştir. Mezarın akroterli semerdam bir kapak ile örtüldüğü anlaşılmaktadır. Kapak üzerinde tarihlere yardımcı olabilecek hiçbir bezemeye ve yazıta rastlanmamıştır.

Tarihleme: 2. yüzyıl ortasından 3. yüzyıl ortasına kadar devam eden zaman aralığı önerilebilir.

**Katalog Numarası: 23** (Lev. 33; fig. 54)

Elaiussa Sebaste kentinin altıncı nekropolünde bulunan chamosoriumun kapağı in situ durumda değildir. Mezarın tabana doğru konikleştiği görülmektedir. Mezar tabandaki bir bölme ile ikiye ayrılmıştır.

Tarihleme: 2. yüzyıl ortasından 3. yüzyıl ortasına kadar devam eden zaman aralığı önerilebilir.

**Katalog Numarası: 24** (Lev. 33; fig. 55)

Kanytella kentinin dokuzuncu nekropolünde bulunan mezar, akroterli semerdam bir kapak ile örtülmüştür. Tek kişilik olan chamosorium mezarın kırık olan kapağında daire içine alınmış malta haçı bulunmaktadır.

Tarihleme: 4. yüzyılın son çeyreği ile 6. yüzyıla kadar devam eden zaman aralığı önerilebilir.

## IV.2) BEZEME TİPLERİNE GÖRE LAHİTLER

### IV.2.1) TEKNESİNDE VEYA KAPAĞINDA SÜSLEME OLMAYAN LAHİTLER

**Katalog Numarası: 25** (Lev. 34; fig. 56)

Korykos kentinin ikinci nekropolünde kireçtaşıdan yapılmış olan lahit, akroterli bir semerdam kapak ile örtülmüştür. Lahitin üç tarafı işlenmiştir. Lahit teknesinin sadece ağız ve kaide kısımlarının profillendirildiği görülmektedir. Lahitin profilleri A grubuna uymaktadır. Lahit düzleştirilmiş bir ana kaya üzerine yerleştirilmiştir. Ana kayanın ön yüzünde ise kültüsel faaliyetleri yerine getirmek için bir sunak kabartmasına yer verilmiştir.

Tarihleme: 2. yüzyıl ortasından 3. yüzyıl ortasına kadar devam eden zaman aralığı önerilebilir.

**Katalog Numarası: 26** (Lev. 34; fig. 57)

Kanytella kentinin dokuzuncu nekropolünde kireç taşıdan yapılmış olan lahitler, kesme taşlarla oluşturulmuş platformlar veya ana kayanın düzleştirilmesiyle oluşturulan bir zemin üzerine yerleştirilmişlerdir. Lahitlerin akroterli ya da akrotersiz semerdam kapaklar ile örtüldüğü görülmektedir. Lahitlerin ağız ve kaide profillerinin B2 grubunun özelliklerini yansıttıkları görülmektedir.

Tarihleme: 2. yüzyıl ortasından 3. yüzyıl ortasına kadar devam eden zaman aralığı önerilebilir.

#### IV.2.2) GİRLANDLI LAHİTLER

##### **Katalog Numarası: 27** (Lev. 35; fig. 59)

Elaiussa Sebaste kentinin dördüncü nekropolünde kireç taşından yapılmış olan lahitin ön uzun ve iki kısa yüzü işlenmiştir. Arka yüzü ise işlenmeden bırakılmıştır. Kısa yüzlerde birer girland bulunmaktadır. Lahitin girland şeması ve teknenin ağız kısmında profile yer verilmemesi Ephesos yarı mamullerinin taklit edildiğine işaret etmektedir. Fakat bu lahitin girlandlarından pendants sarkması, Ephesos yarı mamullerinde görülen bir özellik değildir. Büyük bir olasılıkla girlandlardaki pendants ve girland taşıyıcıları için ayrılmış bölümden sarkan bitkisel motifler yerel ustanın eklemeleridir. Girland kavisleri içinde doldurma motifleri için yuvarlak Lev.lar bırakıldığı görülmektedir.

Tarihleme: 2. yüzyıl ortasından 3. yüzyıl ortasına kadar devam eden zaman aralığı önerilebilir.

##### **Katalog Numarası: 28** (Lev. 36, 37; fig. 60 a, b ve c)

Elaiussa Sebaste kentinin yedinci nekropolünde bulunan kireçtaşından yapılmış lahit, tahrip edilmiş bir hyposorium mezar üzerinde yer almaktadır. Hyposorium odasının kesme blok taşlarla oluşturulduğu anlaşılmaktadır. Lahitin ağız ve kaide profilleri B2 modeline uymaktadır. Lahitin iki kısa ve ön uzun yüzü işlenmiş durumdadır. Fakat kısa yüzlerden biri tamamen tahrip edilmiştir. Kısa yan yüzde koç başlarının taşıdığı girlandların ortasında Medusa başı görülmektedir. Lahitin ön yüzünde bulunan iki girland çelenginin taşıyıcısı, görkemli bir şekilde işlenmiş olduğu anlaşılan ancak tahrip edilen, bir boğa başıdır. Boğa başının boynuzlarından geçirilen kurdeler girlandlara bağlanmaktadır. Girland askılarının kalın ve dolgun işlenmesi Aphrodisias örneklerinin model alındığını göstermektedir. Medusa başı ve girland taşıyıcıları olan koç ve boğa başlarının oldukça

dolgun işlendikleri görülmektedir. Girlandlardaki meyvelerin matkap kullanılarak ince detaylarının verildiği anlaşılmaktadır. Girland askılarında pandantiflere yer verilmemiştir.

Lahitin ön yüzünde girland boşluklarında saçlarında üzüm salkımları olan bir erkek büstü (Dionysos ?) ve kadın büstü bulunmaktadır. Büstler çok tahrip edildiğinden büstlerin giyimli olup olmadıkları anlaşılamamaktadır. Kadın büstünün saç stili lahitin tarihlenmesi için iyi bir ip ucu vermektedir. Bu büstteki saç stilinin Antoninler döneminde heykelerde ve portrelerde sıklıkla kullanıldığı görülmektedir. Bu nedenle lahit, Antoninler Dönemi'ne, 2. yüzyılın ikinci yarısına tarihlenebilir<sup>244</sup>. Fakat Machatschek bu lahiti, 2. yüzyılın ilk yarısına, Traian dönemine, tarihlemektedir<sup>245</sup>.

Tarihleme: 2. yüzyılın ikinci yarısı

**Katalog Numarası: 29** (Lev. 37; fig. 61)

Elaiussa Sebaste kentinin yedinci nekropolündeki kireçtaşından yapılmış olan lahitin teknesindeki girlandların arasında iki kılıç motifi yerleştirildiği görülmektedir. Tahribat nedeniyle girland taşıyıcıları tam olarak anlaşılmamaktadır. Fakat büyük bir olasılıkla koç başları kullanılmıştır.

Tarihleme: Lahit üzerindeki bezemelerin tahrip olmasından dolayı tarihleme kriterleri tam olarak belirlenmemektedir. Fakat bölgedeki girlandlı lahitler için önerilen 2. yüzyılın ortası ile 3 yüzyıl ortalarına kadar devam eden zaman aralığına tarihlenebilir.

**Katalog Numarası: 30** (Lev. 38; fig. 62)

Postamentlerle oluşturulmuş bir hyposorium mezar üzerinde duran, fakat bugün Adana Müzesi'nde sergilenen yerel kireçtaşından yapılmış lahitin ön yüzünde ortada kartal ve yanlarda Eros'lar ile taşınan iki askı çelengi bulunmaktadır. Girland askıları kısa yan yüzlerde de Eros'lar ile taşınmıştır. Arka yüz ise sadece traşlanıp bırakılmıştır.

<sup>244</sup> Kleiner, s. 280, res. 247

<sup>245</sup> Machatschek, 1967, s. 45

Ön yüzdeki askı çelenklerinin içerisinde antitetik olarak yerleştirilmiş ve birbirine doğru yürüyen aslan figürleri bulunmaktadır. Lahit üzerindeki bu betimleme Attika girlandlı lahitlerinin arka yüzlerinde kullanılmaktadır. Elaiussa Sebaste lahitinin ön yüzü için, Attika lahitlerinin arka yüzünde kullanılan sahnelerin bir imitastonu olduğu düşünülmektedir<sup>246</sup>. Lahitin üstteki profillerinde kalp şeklinde yapraklara, yumurta ve inci sırası gibi motiflere yer verilmişken alttaki profillerden önce akanthus yapraklarından oluşan bir frize yer verildiği görülmektedir<sup>247</sup>. Lahitin arka yüzü işlenmeden bırakılmıştır. Tarihleme: Machatschek, bu lahiti, 2. yüzyıla tarihlenmektedir<sup>248</sup>. Fakat lahitin üzerindeki Eros figürlerinin Korykos kentindeki frizli lahitle benzerlik göstermektedir<sup>249</sup>. Bu nedenle lahitin tarihi için 2. yüzyıl ortasından 3. yüzyıl ortasına kadar devam eden zaman aralığı önerilebilir.

**Katalog Numarası: 31**(Lev. 38, 39; fig. 63 a, b ve c)

Elaiussa Sebaste kentinin altıncı nekropolünde bulunan lahit yerel kireçtaştan yapılmıştır. Lahitin üç yüzünün girlandlarla süslendiği arka yüzü ise yarı işlenmiş durumda bırakıldığı görülmektedir. Arka yüzde işlenmeden bırakılmış iki rozet ve tam ortada bir amphora betimi yer almaktadır. Kısa yüzlerde sadece iki koç başının taşıdığı birer girland ve girlandın üzerinde birer rozet bulunmaktadır. Ön yüzde bulunan iki girland, tabula ansatanın üzerindeki boğa başı ile taşınmaktadır. Yan yüzlere iletilen askı çelenklerinde taşıyıcı olarak koç başları kullanılmıştır. Machatschek, bu lahitin tüm taşıyıcılarının koç başı olduğunu ifade etmektedir<sup>250</sup>. Girland boşluklarında birer rozet yer almaktadır.

<sup>246</sup> Machatschek, 1967, s. 40, 45

<sup>247</sup> Machatschek, 1967, s. 45

<sup>248</sup> Machatschek, 1967, s. 46

<sup>249</sup> Scnhneider, 2003, s. 268, dn. 13

<sup>250</sup> Machatschek, 1967, s. 40

Girland askılarında pandantif olarak üzüm salkımları kullanılmıştır. Lahit, blok taşlardan oluşturulan bir platform üzerindedir.

Tarihleme: 2. yüzyıl ortasından 3. yüzyıl ortasına kadar devam eden zaman aralığı önerilebilir.

**Katalog Numarası: 32** (Lev. 40; fig. 64 a ve b)

Elaiussa Sebaste kentinin altıncı nekropolünde bulunan lahit yerel kireçtaştan yapılmıştır. Lahitin ön yüzünde ortada bir boğa kafası ile taşınan iki girland bulunmaktadır. Köşelere iletilen askı çelenklerinde de taşıyıcı olarak boğa kafaları kullanılmıştır. Bu lahitin ortadaki girland taşıyıcısının üzerinde girlandların birbirlerine bağlandıkları görülmektedir. Diğer lahitlerde girland askılarının içinden geçirilen kurdeler görürken bu örnekte kurdelerin girlandın üzerinden geçirildiği görülmektedir. Lahitin ön yüzündeki girland askılarının boşluğunda Medusa ve aslan figürlerine yer verilmiştir. Lahit kapağının alınlık bölümlerinde aynı figürler bulunmaktadır. Fakat kapakta Medusa figürünün bulunduğu kısa yüzün girland askısının boşluğunda aslan figürüne yer verilmiştir. Diğer kısa kenarda ise bunun tam tersi uygulanmıştır.

Lahitin ağız ve kaidesi profillendirilmiştir. Kaide profilinde İon kymationu ile süslenmiş bir friz bulunmaktadır<sup>251</sup>.

Tarihleme: 2. yüzyıl ortasından 3. yüzyıl ortasına kadar devam eden zaman aralığı önerilebilir.

**Katalog Numarası: 33** (Lev. 41; fig. 65 a ve b)

Elaiussa Sebaste kentinin altıncı nekropolünde bulunan lahit yerel kireçtaştan yapılmıştır. Lahit akroterli semerdam bir kapak ile örtülmüştür. Lahitin kısa yüzlerinde iki, uzun yüzde ise dört girland çelengi görülmektedir. Lahitin üzerindeki girlandların sadece

---

<sup>251</sup> Schneider, 2003, s. 446

şematik olarak belirtildiği bitirilmediği görülmektedir. İşlenmiş diğer lahitlerde olduğu gibi girland askılarından orta noktalarından değil de tepe noktalarından pendentifler sarkıtılmıştır. Bu pendentifler olasılıkla üzüm yapmak için kalp biçiminde şekillendirilmişti. Lahitin profil özellikleri A1 grubuna işaret etmektedir.

Tarihleme: 2. yüzyıl ortasından 3. yüzyıl ortasına kadar devam eden zaman aralığı önerilebilir.

**Katalog Numarası: 34** (Lev. 42, 43; fig. 66 a ve b)

Kanytella kentinin dokuzuncu nekropolünde bulunan lahit yerel kireçtaştan yapılmıştır. Lahit olasılıkla düzleştirilmiş bir platform üzerinde yer almaktaydı; fakat yol çalışması sırasında yerinden kaldırılmış. Lahitin üç yüzü işlenmiş durumdayken arka uzun yüzü işlenmemiştir. Lahit teknesinde girland boşluklarında kadın ve erkek portreleri bulunmaktadır. Figürlerin yüzleri tahrip edilmiş durumdadır. Bayan figürü chiton ve chmation giymiştir. Figürün sağ kolunun yukarıya doğru uzanıyor olması baş örtüsünü yüzüne çektiğine işaret etmektedir. Erkek figürü de giyimli olarak tasvir edilmiştir. Lahitin üzerindeki bu kadın ve erkek büstlerinin tarihi için 2. yüzyılın ikinci yarısı önerilebilir. Adamkayalar'daki kabartmalara oranla daha kaliteli örnekler oldukları göze çarpmaktadır. Bu durum, büstlerin daha erkene tarihlenmelerinden, Roma dönemi tecrübesinin olmasından ve de yerel sanatçıdan ziyade Roma sanatı konusunda eğitimli bir sanatçının çalışmış olmasından kaynaklanmaktadır<sup>252</sup>.

Ön ve yan yüzlerde girland taşıyıcısı olarak bucranionlar kullanılmıştır. Kalın girland çelenkleri, kurdelelerle çerçeveselmiştir. Lahitin girland askılarının orta noktaları aşağıya sarkan üzüm salkımları ve rozetlerle vurgulanmıştır. Girlandların ortasından üzüm

<sup>252</sup> Durugönül'e verdiği bildiler için teşekkür ederim.



salkımları aşağıya sarkmaktadır. Kısa yüzlerdeki girland boşluklarında cepheden tasvir edilmiş birer aslan figürü bulunmaktadır.

Tarihleme: 2. yüzyılın ikinci yarısı önerilebilir.

**Katalog Numarası: 14** (Lev. 44; fig. 67)

Lahitin etrafında birkaç tane lahit kapağı bulunmaktadır. Fakat bu lahit kapaklarından hangisinin mezara ait olduğunu tespit edilemiyor. Kaya lahitinin sadece bir uzun ve bir kısa kenarı işlenmiştir. Lahitin kısa kenarındaki girlandların ve boğa kafalarını tamamen işlendiği görülürken ön yüzdeki süslemelerin yarım bırakıldığı görülmektedir. Girlandların taşıyıcısı olan boğalar ağızlarında yaprakla betimlenmiştir. Boğaların bu şekilde işlendiği bir diğer örnek ise Olba Diocaesarea'da bulunmaktadır (bkz. Lev. 35; fig. 58). Machatschek, Korykos kaya lahiti ile Olba'daki lahiti yapan gezgin ustanın aynı kişi olduğunu öne sürmektedir<sup>253</sup>. Tekne üzerindeki işlenmiş olan bucranionun yüksekliği 63 cm'dir<sup>254</sup>.

Tarihleme: 2. yüzyıl ortasından 3. yüzyıl ortasına kadar devam eden zaman aralığı önerilebilir.

**Katalog Numarası: 35** (Lev. 44; fig. 68 a ve b)

Korykos kentinin birinci nekropolündeki lahit yerel kireçtaşından yapılmıştır. Yerleşim alanı yakınlarında bulunan girlandlı lahitin ön uzun ve iki kısa kenarı işlenmiştir. Fakat arka uzun yüz ise işlenmeden bırakılmıştır. Lahitin ön ve yan yüzlerinde girland taşıyıcısı olarak boğa kafaları kullanılmıştır. Ön cephede iki, yan yüzlerde ise birer girland askısı bulunmaktadır. Kalın girland askılarından aşağıya, yanlarında yaprakları ile betimlenen üzüm salkımları bulunmaktadır. Ayrıca orta girland taşıyıcısının ağzından aşağıya sarkıtılmış bir figür bulunmaktadır. Fakat tahribattan dolayı tam olarak ne olduğu

<sup>253</sup> Machatschek, 1967, s. 36, dn. 133

<sup>254</sup> Bu lahitin diğer özellikleri için bkz III.1.2) Kaya Lahitleri ve Kataloğ No: 14

anlaşılammamaktadır. Büyük olasılıkla bu figür, bir kadın başıdır. Lahit ustasının girland askılarındaki detayları çok ince çalıştığı ve matkap kullandığı ortadadır.

Lahitin üzerinde ikinci evrede eklendiği anlaşılan düzensiz bir şekilde yerleştirilmiş yazıt görülebilmektedir. Bu yazıt, Hıristiyanlık Dönemi'ne aittir. Yazıtta geçen Σακκα kelimesi, σακκοποιός, ρράφος, πλόκος ya da φόρος gibi bir meslek adının kısaltmasıdır. Yazıttan lahitin terzi ya da Kilikium adı verilen dokumaları üreten Ioannes ve oğlu çömlekçi Euthymios'a ait olduğu anlaşılmaktadır. Yazıt lahitin hem Roma hem de Hıristiyanlık Dönem'de kullanıldığını kanıtlamaktadır<sup>255</sup>.

Yazıt: † Σωματοθήκη Ἰωάννου σακκα κ(αί) κεραμεος νείου  
Εύθυμίου σακα.<sup>256</sup>

Tarihleme: Lahitin ilk kullanım evresi için 2. yüzyıl ortasından 3. yüzyıl ortasına kadar devam eden zaman aralığı önerilebilir. Lahitin ikinci kullanım evresi için 4. yüzyılın son çeyreği ve sonrası önerilebilir.

**Katalog Numarası: 36** (Lev. 45; fig. 69 a ve b)

Korykos kentinin birinci nekropolündeki lahit yerel kireçtaşından yapılmıştır. Lahitin iki kısa yüzü ve ön uzun yüzünün işlenip arka yüzünün işlenmeden bırakıldığı görülmektedir. Lahit teknesinin ön uzun yüzünde boğa başları ile taşınan iki girland çelengine yer verilmiştir. Orta girland taşıyısının ağzından aşağıya bir kadın başının sarkıtıldığı görülmektedir. Girland boşluklarında birbirinde farklı şekillerde işlenmiş iki rozet bulunmaktadır. Girland askıları kurdeler ile üçe ayrılmış durumdadır. Girlandların askı çelenklerini oluşturan meyveler oldukça ayrıntılı işlenmiştir. Girlandların orta noktalarından aşağıya sarkan üzüm salkımları ve asma yaprakları, ustanın matkap

<sup>255</sup> Keil-Wilhelm, 1931, s. 167, yaz. no: 470

<sup>256</sup> Keil-Wilhelm, 1931, s. 169

kullanarak tüm detayları vurguladığını göstermektedir. Üzüm salkımlarındaki üzümler tek tek işlenmiştir. Orta girland taşıyıcısının azgından bir kadın başı sarkmaktadır. Lahitin sağ köşesinde küçük bir sunak kabartması yer almaktadır. Lahitin kısa yüzlerinde birer askı çelengine yer verilmiştir. Ön yüzdeki kompozisyon kısa yüzde de tekrar edilmiştir.

Lahitin ön yüzündeki orta girland taşıyıcısının solunda, rozetin üzerinde aşağıdaki yazıt okunabilmektedir. Bu yazıttaki harflerin bir tarihi gösterdiği fakat bu tarihi tamamlayan Σ harfinin eksik olduğu düşünülmektedir<sup>257</sup>.

N EXOYΕIN

Δ H

Lahitin ön yüzünün sol alt köşesinde boğa başının altında yer alan yazıt yakın zamanlarda yapılan kaçak kazılarla tahrip edilmiş durumdadır. Sözü edilen yazıt şöyledir:

Σω

μα [το]-

θήκη διαφέρου[σα]

Είακκόβ-

ου Κω-

ρασσίου (ya da Κωρασειού)<sup>258</sup>.

Bu yazıttan lahitin Korasion'lu Eiakkbos'a ait olduğu anlaşılmaktadır. Ayrıca yazıtın ikinci kullanım evresine, ait olduğu önerilmektedir.

Tarihleme: Lahitin ilk kullanım evresi için 2. yüzyıl ortasından 3. yüzyıl ortasına kadar devam eden zaman aralığı önerilebilir. Lahit üzerinde Hıristiyanlık döneminde kullanıldığını gösteren haç betimim bugün görülememektedir. Fakat Hıristiyanlık döneminde tekrar

<sup>257</sup> Keil-Wilhelm, 1931, s. 164

<sup>258</sup> Keil-Wilhelm, 1931, s. 164 Hagel-Tomaschitz, 1998, s. 229 yaz. no: 204

kullanım gördüğü kaydedilmiştir. Bu durumda ikinci kullanım evresinin 4. yüzyılın son çeyreğinde ve sonrasında gerçekleştiği düşünülebilir.

**Katalog Numarası: 37** (Lev. 46; fig. 70 a ve b)

Bugün Adana Müzesi'nde sergilenmekte olan gri damarlı mermer lahit Korykos kentinden getirilmiştir. Lahitin ön yüzündeki kompozisyon, Prokonnessos Adası'nda üretilen lahitler ile benzerlik göstermektedir. Fakat Prokonnessos Adası'nda girland taşıyıcı dizisi koç-boğa-boğa-koç ya da Nike-Eros-Eros-Nike şeklindedir. Korykos örneğinde ise, Prokonnessos Adası'nda üretilen bu iki tip girland dizisinin karıştırılarak kullanıldığı görülmektedir<sup>259</sup>. Ön yüzün ortasında girland taşıyıcısı olarak Eros'lar yanlarda ise koç başları kullanılmıştır. Lahitin yan yüzlerinde birer girland askısı bulunmaktadır. Lahitin girland askılarında pandantif olarak üzüm salkımları kullanılmıştır. Askı çelenklerinin boşluklarında rozetlere yer verilmiştir. Lahitin arka tarafı yarı mamul haliyle bırakılmıştır. Arka yüzün girland şeması da lahitin Prokonnessos Adası üretimi olduğuna işaret etmektedir.

Tarihleme: 2. yüzyıl ortasından 3. yüzyıl ortasına kadar devam eden zaman aralığı önerilebilir.

#### IV.2.3) SUNAK VE YAZIT TAŞIYAN LAHİTLER

**Katalog Numarası: 38** (Lev. 47; fig. 71)

Elaiussa Sebaste kentinin altıncı nekropolündeki lahit kireçtaşından yapılmıştır. Lahit kesme taşlarla oluşturulan bir platform üzerine yerleştirilmiştir. Lahit teknesinin ağız ve kaide kısımlarının kabaca şekillendirildiği profil çizgilerine yer verilmediği görülür. Lahitin profilleri A grubunun özelliklerini yansıtmaktadır. Tekne akroterli bir semerdam kapak ile örtülmüştür.

<sup>259</sup> Bu lahit ile ilgili düşünceler için bkz III.2.2) Girlandlı Lahitler başlığı

Yazıt: Ἀστερίου

Καλλίστου<sup>260</sup>.

Çeviri: Kallistos oğlu Asterios

Tarihleme: 2. yüzyıl ortasından 3. yüzyılın ortasına kadar devam eden süreçte yapılmış olabilir.

**Katalog Numarası: 39** (Lev. 47; fig. 72)

Kanytella kentinin dokuzuncu nekropolündeki lahit kireçtaşıdan yapılmıştır.

Yazıttan bu lahitin bir bayan tarafından kocasının anısına kendi parasıyla yaptırıldığı ve mezarı kendi soyu dışında kullanan kişilerin inançsız addedileceği anlaşılmaktadır.

Yazıt: Σαριδηρας τρίς και Αβα Μάρωνος ή [γυ]νή

αυτού τήν σορόν έκ των ίδιων κατεσκευ-

ασαν επί τω μηδενί έτέρω έξόν είναι ένθείναι

ή μόνον αυτοίς και έγγ(όν)οις αύτων ή παρα ταύ-

τα ποιήσας άσεβής έστω.<sup>261</sup>

Tarihleme: 2. yüzyıl ortasından 3. yüzyıl ortasına kadar devam eden zaman aralığı önerilebilir.

**Katalog Numarası: 40** (Lev. 48; fig. 73)

Kanytella kentinin dokuzuncu nekropolündeki lahit kireçtaşıdan yapılmıştır.

Kesme blok taşlarla düzleştirilmiş bir platform üzerinde yer alan lahitin uzun ön yüzünde asma yaprağı ve bir sunak bulunmaktadır. Bezemenin olmadığı kısa yüzlerde sadece silmeler görülmektedir. Arka uzun yüz işlenmeden bırakılmıştır.

Tarihleme: 2. yüzyıl ortasından 3. yüzyıl ortasına kadar devam eden zaman aralığı önerilebilir.

<sup>260</sup> Hagel-Tomaschitz, 1998, s. 84 yaz. no: 2

<sup>261</sup> Bkz. Hagel-Tomaschitz, 1998, s. 132

**Katalog Numarası: 41** (Lev. 48; fig. 74)

Kanytella kentinin dokuzuncu nekropolündeki lahit kireçtaşıdan yapılmıştır. Lahit kesme taşlarla oluşturulan bir platform üzerine yerleştirilmiştir. Lahit teknesinin ön yüzünde iki üzüm salkımı ve bir sunak yer almaktadır. Sağdaki üzüm salkımındaki üzümlerin daha detaylı işlendiği görülmektedir. Soldaki üzüm salkımı ise çok fazla tahrip olmuştur.

Tarihleme: 2. yüzyıl ortasından 3. yüzyıl ortasına kadar devam eden zaman aralığı önerilebilir.

**Katalog Numarası: 42** (Lev. 49; fig. 75)

Kanytella kentinin dokuzuncu nekropolündeki lahit kireçtaşıdan yapılmıştır. Lahit teknesinin tam ortasında kulplu bir tabula ansata bulunmaktadır. Ansatanın dört köşesine de kalp şeklinde yapraklar yerleştirilmiştir. Lahitin sağında ise bir sunak bulunmaktadır. Lahitin üzerindeki yazıttan mezarda Helvius sülalesinden olan Konon'un yattığı, bu kişinin Albanos lejyonunda görev aldığı ve aynı soydan olan karısı Tyhe tarafından lahitin yaptırıldığı anlaşılmaktadır.

Yazıt: Ὡδε κίτε Ἐλουῖος Κό-

νων οὐετρανός στρα-

τευσάμενος λεγε-

ώνος Ἀλβανών.

τήν δέ σορόν κατεσ-

κεύασεν Ἐλουῖα Τύ-

χη ἢ σύμβίος αὐτοῦ.<sup>262</sup>

<sup>262</sup> Bkz. Hagel-Tomaschitz, 1998, s. 136 yaz. No: 18

Tarihleme: 2. yüzyıl ortasından 3. yüzyıl ortasına kadar devam eden zaman aralığı önerilebilir.

**Katalog Numarası: 43** (Lev. 49; fig. 76)

Kanytella kentinin sekizinci nekropolündeki lahit kireçtaşından yapılmıştır. Lahit akrotersiz bir semerdam kapak ile örtülmüştür. Lahit teknesinin ağız ve kaide bölümleri profillendirilmiştir. Profil özellikleri E grubuna işaret etmektedir. Lahit teknesinin ön uzun yüzü ve kısa yüzleri profillendirilmiştir. Arka yüz ise traşlanıp bırakılmıştır. Lahitin ön yüzünde sekiz satırlık Yunanca bir yazıt bulunmaktadır. Yazıttan Markos Oulpios Knos'un mezarı, kendisi ve ailesinden kişiler için yaptırdığı anlaşılmaktadır. Ayrıca mezara başka birinin gömülmemesi gerektiği aksi takdirde bunu yapan kişinin Zeus'a, Selene'ye, Helios'a ve yer altı tanrılarına para cezası ödeyeceği belirtilmektedir.

Yazıt: Μαρκος Οὐλπιος Κνωσ κατεσκευ-

ασεν τήν σορόν ἐκ τῶν ἰδίων

ἐπί τῷ τεθηναι αὐτόν τε καί Σαμβατειν

Δημητρίου ἐτι καί Μηναν Κνω καί Κνω

Κνω καί τὰς γυναίκας αὐτῶν καί τὰ τέκνα,

ἐτέρῳ δέ μή ἐξόν εἶναι τεθηναι . ἐάν δέ τις ἀποξέη

ή ἀνοίξη, βαλέτω ἰς τόν θησαυρόν τοῦ Διός (δηνάρια) ἅ καί ἰ(ς) τή(ν) Σε-

λήνην καί εἰς τόν Ἥλιον ἀνά (δηνάρια) ἅ καί ἐνοχος ἔστω ταῖς ἀραῖς

καί τοῖς καταχθονίοις θεοῖς.<sup>263</sup>

Tarihleme: 2. yüzyıl ortasından 3. yüzyıl ortasına kadar devam eden zaman aralığı önerilebilir.

<sup>263</sup> Bkz. Hagel-Tomaschitz, 1998, s. 136

**Katalog Numarası: 45** (Lev. 50; fig. 77)

Kanytella kentinin sekizinci nekropolündeki lahit kireçtaşından yapılmıştır. Lahit teknesinin yaridan fazlası kırıktır. Lahitin ağız ve kaide bölümlerinin profil özellikleri B2 grubunun özelliklerini yansıtmaktadır. Lahitin ön uzun yüzünün sağlam bölümünde hiçbir dekorasyon elemanına rastlanılmamıştır. Kısa yüzde ise yüksek kabartma şeklinde işlenmiş bir sunak betimi bulunmaktadır. Bu sunak betimi diğer lahitlerde görülen betimlemeden çok farklı işlenmiştir. Sunak betimlemesinin kaidesi için kullanılan profiller aynı zamanda lahitin kaide profilleridir. Arka uzun yüz sadece traşlanıp bırakılmıştır.

Tarihleme: 2. yüzyıl ortasından 3. yüzyıl ortasına kadar devam eden zaman aralığı önerilebilir.

**Katalog Numarası: 46** (Lev. 50, 51; fig. 78 a ve b)

Korykos kentinin birinci nekropolündeki lahit kireçtaşından yapılmıştır. Lahit teknesinin ağız ve kaide bölümleri B1 profil özelliklerini taşımaktadır. Lahit teknesinin ön yüzünün sağında bir sunak yer almaktadır. Lahit teknesinin ortasına yerleştirilen haç ile başlayıp son bulan üç satırlık bir Yunanca yazıt bulunmaktadır. Yazıttan içerisinde yatan kişinin bir hekim olduğu anlaşılmaktadır. Lahitin kapağı kiremitli bir çatı görünümündedir. Çatı kiremitleri şeklinde düzenlenen bölümlerin ölçüleri birbirinden farklıdır. Akroterler işlenmeden bırakılmıştır.

Yazıt: σωματοθήκη

βασιλο(ύ)τος

[ί]ατρίνης<sup>264</sup>.

<sup>264</sup> Bkz. Hagel-Tomaschitz, 1998, s. 198 yaz no: 35



Tarihleme: Lahitin ilk kullanım evresi için 2. yüzyıl ortasından 3. yüzyıl ortasına kadar devam eden zaman aralığı önerilebilir. Lahitin ikinci kullanımının tarihi için ise 4. yüzyılın son çeyreği ve sonrası önerilebilir.

**Katalog Numarası: 47** (Lev. 51; fig. 79)

Korykos kentinin birinci nekropolündeki lahit kireçtaşından yapılmıştır. Lahitin teknesinin kaide profillerinin üzerinde iki satırlık bir yazıt ve sağda bir sunak bulunmaktadır. Yazıtta ‘Antonius’un anısına’ yaptırıldığı ve çömlekçilik yaptığı anlaşılmaktadır.

Yazıt: μνήμα Ἀντωνίου

λατ(ύπου) (?) ἀναερθόντα εἰς Ταρσίκιν κεραμέα δῖς.<sup>265</sup>

Tarihleme: 2. yüzyıl ortasından 3. yüzyıl ortasına kadar devam eden zaman aralığı önerilebilir.

**Katalog Numarası: 48** (Lev. 52; fig. 80)

Korykos kentinin birinci nekropolündeki lahit kireçtaşından yapılmıştır. Lahit teknesinin ön yüzünde üç satırlık yazıt bulunmaktadır. Lahitin sağ tarafında bir sunak bulunmaktadır; fakat toprak yığını nedeniyle görülememektedir. Yazıttan lahitin içinde yatan kişinin bir kadın olduğu ve bu mezarın kocası tarafından onun anısına yaptırıldığı anlaşılmaktadır.

Yazıt: Εὐψύχι Μυρίνη ἡ μέα

ἰς ἱρήνην σου ἡ καλή

ψυχὴ καὶ τα μέλλοντα σοι.<sup>266</sup>

Tarihleme: 2. yüzyıl ortasından 3. yüzyıl ortasına kadar devam eden zaman aralığı önerilebilir.

<sup>265</sup> Bkz. Hagel-Tomaschitz, 1998, s. 217 yaz no: 135 Keil-Wilhelm, 1931 s. 138, yaz. No: 251

<sup>266</sup> Keil-Wilhelm, 1931, s. 187, yaz. no: 605

**Katalog Numarası: 49** (Lev. 52; fig. 81)

Korykos kentinin birinci nekropolündeki lahit kireçtaşından yapılmıştır. Lahit teknesi akroterli semerdam bir kapakla kapatılmıştır. Kapağın alınlık gibi düzenlenmiş kısa yüzlerinde Medusa figürleri bulunmaktadır. Kapağın akroterlerine palmet motifleri işlenmiştir. Kapağın kısa yüzünün altında bir kaldırma çıkıntısı bulunmaktadır. Lahitin ön yüzünde Hıristiyan haçı ile başlayan iki satırlık yazıt ve bir sunak yer almaktadır. Yazıt özensiz bir şekilde işlenmiştir. Lahit teknesinin kaba görünümü ve yazıtın özensiz bir şekilde kazınmış olması lahitin yapımının yarım bırakıldığı düşüncesini ortaya çıkarmaktadır.

Yazıt: † ΘΙΚΗ ΟΦΕΡΣΕΡΦΙΚ.Δ

ωΕ...Π....Υ

Tarihleme: Lahitin ilk kullanım evresi için 2. yüzyıl ortasından 3. yüzyıl ortasına kadar devam eden zaman aralığı önerilebilir. Lahitin ikinci kullanımının ise 4. yüzyılın son çeyreği ve sonrası önerilebilir.

**Katalog Numarası: 50** (Lev. 53; fig. 82)

Korykos kentinin birinci nekropolündeki lahit kireçtaşından yapılmıştır. Lahitin akroterli semerdam kapağı üzerinde hiçbir betimleme bulunmamaktadır. Lahit teknesi üzerinde yazıtlı bir kulplu tabula ansata, sunak ve yan yana betimlenmiş eller görülmektedir. Tabula ansata içerisindeki yazıttan içinde yatan ölünün adının Leontakinos olduğu anlaşılmaktadır. Lahitin ağız ve kaide bölümlerinin profillendirildiği görülmektedir. Fakat tahribattan dolayı profil özelliklerinin hangi gruba ait olduğu tam olarak anlaşılamamaktadır.

Yazıt: † σωματοθήκη δια-

φέρουσα Λεωντα-

κίου πριβα(τα)ρίου.<sup>267</sup>

Tarihleme: Lahitin ilk kullanım evresi için 2. yüzyıl ortasından 3. yüzyıl ortasına kadar devam eden zaman aralığı önerilebilir. Lahitin ikinci kullanım evresi için 4. yüzyılın son çeyreği ve sonrası önerilebilir.

**Katalog Numarası: 52** (Lev. 53; fig. 83)

Korykos kentinin birinci nekropolündeki lahit kireçtaşından yapılmıştır. Lahitin kapağı akrotersizdir ve hiçbir bezeme bulunmamaktadır. Lahit teknesinin tam ortasında üçgen çatılı bir sunak bulunmaktadır. Teknenin ağız profili C gubuna işaret etmektedir. Kaidenin toprak altında olmasından dolayı profil özellikleri anlaşılamamaktadır. Teknenin solunda ise yedi satırlık bir yazıt yer almaktadır. Yazıtta mezarın Antiochos kızı Atta'nın kızı Amelia'nın anısına yapıldığı ve Helios ile tüm yeraltı tanrılarının mezara zarar verenleri uğursuzlukla cezalandıracakları belirtilmiştir.

Yazıt: Αττας Ἀντιόχου Ἀμαλί[α]ν(?)

τήν ἑαυτῆς θυγατέρα

μνήμης χάριν καί φιλοστοργίας

ένεκεν. Μηδενί ἐξέστω

κακοποιήσαι ἢ δολοποιήσαι.

ἐπί ἤτω ἡσεβηκως εἰς τόν Ἥλιον

καί τοὺς ὑπό γήν θεοὺς.<sup>268</sup>

Tarihleme: 2. yüzyıl ortasından 3. yüzyıl ortasına kadar devam eden zaman aralığı önerilebilir.

<sup>267</sup> Bkz. Hagel-Tomaschitz, 1998, s. 195 yaz no: 17

<sup>268</sup> Bkz. Hagel-Tomaschitz, 1998, s. 282 yaz no: 528

**Katalog Numarası: 53** (Lev. 54; fig. 84)

Korykos kentinin birinci nekropolündeki lahit kireçtaşından yapılmıştır. Hiçbir bezemeye sahip olmayan lahitin ön yüzünde tek satırlık Yunanca bir yazıt bulunmaktadır. Yazıttan içinde yatan kişinin mesleğinin askerlik olduğu anlaşılmaktadır. Lahit teknesinin ağız ve kaide bölümlerinde ince bantlara yer verildiği görülmektedir.

Yazıt: θήκη Ζήνορος ούετρανού.<sup>269</sup>

Tarihleme: 2. yüzyıl ortasından 3. yüzyıl ortasına kadar devam eden zaman aralığı önerilebilir.

**Katalog Numarası: 54** (Lev. 54, 55; fig. 85 a ve b)

Korykos kentinin birinci nekropolündeki lahit kireçtaşından yapılmıştır. Lahitin akroterli semerdam kapağı, kiremitli bir çatı görünümündedir. Kapağın kısa yüzlerinde kaldırma çıkıntılarına yer verilmiştir. Teknenin sağında bir sunak betimlemesi bulunmaktadır. Lahit teknesinin ağız ve kaide bölümlerinde görülen profiller B2 grubuna işaret etmektedir. Lahit teknesinin kısa yüzünün birinde Hıristiyan haçı ile başlayan üç satırlık bir yazıt, ön uzun yüzde iki satırlık ve kapak kiremitleri arasında da tahrip olmuş okunamayan yazıt izleri bulunmaktadır. Lahitin kapağındaki yazıtlardan bu mezarın Romalı Kristophoros, Dimostratos ve Philippos oğlu Zenon'a da ait olduğu anlaşılmaktadır.

Uzun Yüzdeki Yazıt: Ένθαδε κίτε Άκάκις ό πάντων φίλος.

Çeviri: Burada herkesin dostu Akakis yatıyor.

Kısa Yüzdeki Yazıt: † θήκη Ροδόπης †

γυνερός Άσ-

τερίου.

<sup>269</sup> Bkz. Hagel-Tomaschitz, 1998, s. 198 yaz no: 33

Çeviri: Asterios'un karısı Rodope'nin mezarı.

Lahit kapağındaki yazıtlar: a) σωμα-

τοθήκη

Χριστο-

φώρου

Ρουμα-

νού

καί θείκου

Διμωσ

τράτου.

b) θίκη δια-

φέρυσα Φιλ-

ίππου Ζίνω-

νος.

c) Λουτος.<sup>270</sup>

Tarihleme: Lahitin ilk kullanım evresi için 2. yüzyıl ortasından 3. yüzyıl ortasına kadar devam eden zaman aralığı önerilebilir. Lahitin ikinci kullanımının ise 4. yüzyılın son çeyreği ve sonrası önerilebilir.

**Katalog Numarası: 55** (Lev. 55; fig. 86)

Korykos kentinin birinci nekropolündeki lahit kireçtaşından yapılmıştır. Lahit teknesi akroterli semerdam bir kapak ile örtülmüştür. Akroterlerde palmet motiflerinin işlendiği görülmektedir. Lahit teknesinin tahrip edilmesi sebebiyle ön yüzde bulunan yazıttan sadece (λ)N harfleri okunabilmektedir. Teknenin ön yüzünün sağına yerleştirilen

<sup>270</sup> Hagel-Tomaschitz, 1998, s. 282 yaz no: 529 ve Keil-Wilhelm, 1931, s. 133, yaz. No: 218

sunak kabartmasının böldüğü bitkisel motifli bir bant bulunmaktadır. Bu bitkisel motifler mimari yapıların süslemelerinde de kullanılan bir motiftir. Lahit teknesinin ağız profilleri B grubuna işaret etmektedir. Fakat kaidenin toprak altında olmasından dolayı profil özellikleri görülememektedir.

Tarihleme: Lahitin ilk kullanım evresi için 2. yüzyıl ortasından 3. yüzyıl ortasına kadar devam eden zaman aralığı önerilebilir. Lahitin ikinci kullanımının ise 4. yüzyılın son çeyreği ve sonrası önerilebilir.

**Katalog Numarası: 56** (Lev. 56; fig. 87)

Korykos kentinin ikinci nekropolündeki lahit kireçtaşından yapılmıştır. Ana kayanın düzleştirilmesiyle oluşturulan platform üzerine yerleştirilen lahit teknesinin ağız ve kaide kısımları profillendirilmiştir. Lahitin ağız ve kaide profilleri B2 grubunun profil özelliklerini yansıtmaktadır. Fakat B gurubunda olduğu gibi kaidede dikdörtgen bir alana yer verildiği görülmektedir. Lahit teknesinin sağına yerleştirilen sunağın dışında hiçbir bezeme bulunmamaktadır.

Tarihleme: 2. yüzyıl ortasından 3. yüzyıl ortasına kadar devam eden zaman aralığı önerilebilir.

**Katalog Numarası: 57** (Lev. 56; fig. 88)

Korykos kentinin üçüncü nekropolündeki lahit kireçtaşından yapılmıştır. Lahit ana kayanın düzleştirilmesi ile oluşturulmuş platform üzerine yerleştirilmiştir. Lahit kapağı in situ değildir. Lahit teknesinin ağız ve kaide kısımlarının kabaca şekillendirildiği profil çizgilerine yer verilmediği görülür. Profil özellikleri A grubuna uyum sağlamaktadır. Teknenin sağında bir sunak betimlemesi bulunmaktadır. Teknenin solunda ise tabula ansata içerisinde beş satırlık Yunanca yazıt okunmaktadır. Yazıttan lahitin sahibinin tek tanrılı bir dinin mensubu olduğu anlaşılmaktadır. Yazıt dua niteliğindedir.

Yazıt: Δόξα σὺ ὁ θεός ω μόνος  
 ἀθάνατος. σομα-  
 τοθήκη διαφέρουσ-  
 α πέτρου καλιγαρίου  
 κέ τίς αὐτοῦ γαμετί-  
 ς θεδόρας.<sup>271</sup>

Tarihleme: Lahitin ilk kullanım evresi için 2. yüzyıl ortasından 3. yüzyıl ortasına kadar devam eden zaman aralığı önerilebilir. Lahitin ikinci kullanımının ise 4. yüzyılın son çeyreği ve sonrası önerilebilir.

#### IV.2.4) FRİZLİ LAHİT

**Katalog Numarası: 58** (Lev. 57; fig. 90)

Korykos kentinin birinci nekropolündeki lahit kireçtaşından yapılmıştır. Lahitin sadece ön yüzü işlenmiş olup diğer yüzler işlenmeden bırakılmıştır. Lahit teknesinde figürlü bir sahne bulunmaktadır. Bu lahit üzerindeki betimleme geleneksel bir Dionysos sahnesidir. Sahnenin merkezinde bulunan kraterin solunda bulunan Eros amphoradan kratere şarap boşaltırken; arkadaşı tarafından tutulan sağdaki sarhoş Eros ise eğilip kraterin içine bakmaktadır. Sağdaki diğer Eroslar içkinin verdiği sarhoşlukla dans ederken betimlenmişlerdir. Soldaki iki Eros ellerinde müzik aletleriyle sahnenin ortasına doğru ilerlemektedirler. Müzisyen Eros'ların arkasında ise dans ederken betimlenen bir Eros bulunmaktadır. Machatschek bu sahnenin sağında bir Pan ve Syrinks bulunduğunu dile getirirse de bugün bu figürleri tanımak mümkün değildir<sup>272</sup>.

Lahit teknesinin ağız kısmında yer alan tek satırlık yazıttan sadece ΘΗ harfleri okunabilmektedir. Yazıttan lahitin Diakonos oğlu Phosphros'a ait olduğu anlaşılmaktadır.

<sup>271</sup> Hagel-Tomaschitz, 1998, s. 209 yaz. No: 84

<sup>272</sup> Machatschek, 1967, s. 45

Yazıt: θήκη [Φ]ωσφόρου διακόνου.<sup>273</sup>

Tarihleme: 2. yüzyıl ortasından 3. yüzyıl ortasına kadar devam eden zaman aralığı önerilebilir.

#### IV.2.5) BÜST TAŞIYAN LAHİTLER

**Katalog Numarası: 59** (Lev. 58; fig. 91)

Korykos kentinin üçüncü nekropolündeki lahit kapağı kireçtaşından yapılmıştır. Insitu durumda olmayan lahit kapağının üzerinde bir çelenk ve erkek büstü bulunmaktadır. Alttan düğümlenen çelenk motifinden sağa ve sola doğru bitkisel bezemenin çıkartıldığı görülmektedir. Erkek büstünün baş tarafı tahrip edilmiş durumdadır. Oldukça dökümlü bir toga giymiş erkek figürünün sol eli elbise içinden sağa doğru uzanmaktadır. Elbise kıvrımlarının detaylı bir şekilde işlendiği görülmektedir.

Tarihleme: Lahit kapağının üzerindeki bu büst için İ.S. 2. yüzyılın ikinci yarısı önerilebilir.

**Katalog Numarası: 60** (Lev. 58, 59; fig. 92 a)

Korykos kentinin üçüncü nekropolündeki ana kayaya bağlı kaya lahitinin üç yüzü işlenmiştir. Lahitin sadece ağız profilleri görülebilmektedir. Kaide kısmında profillerin bulunup bulunmadığı henüz toprak altında olmasından dolayı bilinmemektedir. Mezarın içi chamosorium mezar gibi düzenlenmiştir. İçinin dolu olması sebebiyle kaç kişilik olduğu tespit edilememektedir. Fakat mezarın kapağında erkek ve kadın büstleri bulunması en az iki kişi için düzenlendiğine işaret etmektedir. Mezarın hem içi hem de dışı oldukça özenli bir işçilik göstermektedir.

Kaya lahiti akroterli semerdam bir kapak ile örtülmüştür. Tahrip edilen kapak ikiye ayrılmıştır. Kapağın mezara oturduğu yerde harç izleri görülmektedir. Kapağın birinci parçasında bir erkek büstü bulunmaktadır. Büstün başı tamamen kırılmıştır. Erkek

<sup>273</sup> Bkz. Hagel-Tomaschitz, 1998, s. 194 yaz. No: 13 ve Keil-Wilhelm, 1931, s. 152 yaz. no: 755



figürünün sol omzu ve göğsü çıplak bırakılmışken sağ omuz ve göğüs elbise ile kapatılmıştır. Kadın büstünün de başı tahrip edilmiştir. Giyimli olarak betimlenen bayan figürünün sol kolu elbise altından sağ omuza uzatılmıştır. Giysi kıvrımları oldukça tahrip edilmesine karşılık koldaki elbise kıvrımlarının detaylı işlendiği dikkati çekmektedir. Lahit kapağındaki büstlere genel olarak bakıldığında çok usta bir sanatçının çalışmış olduğu anlaşılmaktadır.

Tarihleme: Bu kaya lahitinin tarihi için, üzerindeki büstlerin stilistik özelliklerine göre, 2. yüzyılın ortalarından 3. yüzyılın başlarına kadar devam eden bir süreçte yapıldığı söylenebilir.

#### IV.2.6) ÇEŞİTLİ SEMBOLLER VE KABARTMALAR TAŞIYAN LAHİTLER

**Katalog Numarası: 61** (Lev. 60; fig. 93 ve a)

Korykos kentinin birinci nekropolündeki lahit kireçtaşından yapılmıştır. Lahit teknesi akroterli semerdam bir kapak ile örtülmüştür. Lahit kapağına Yahudilerin yedi kollu şamdanının grafito şeklinde kazındığı görülmektedir. Lahitin ön uzun ve kısa yüzlerinin ağız ile kaide bölümlerinin profillendirildiği; arka yüzünün ise işlenmeden bırakıldığı görülmektedir. Lahit profilleri B2 grubunun özelliklerini yansıtmaktadır. Lahit teknesinin ön yüzünde altı satırlık Yunanca bir yazıt bulunmaktadır. Yazıttan mezarın anne ve boule meclisinde memur ya da herhangi bir şekilde bu mecliste görevli olan baba için çocukları tarafından yaptırıldığı ve mezarı izinsiz kullanan herhangi birinin ceza olarak ardıllara para ödeyeceği belirtilmektedir.

Yazıt: Σωματοθήκη Λύρ(ηλίου) Εύσανβατίου Μενάνδρου Κωρυκιωτου

Βουλευτού καί τής γυνεκός αúτου Ματρωνης τής καί Φωτίου τής ασυν-

Κρίτου καί αημνήστου, ένθα κίτε ή αúτη (καί) Φωτίων ύονός Ματρωνης

καί [Φωτί?]ου δουκηναρίου

Σελευκέων καί των γλυκυτά[τω]ν τέκνων αὐτῶν. Εἴ τις δέ ἕτερος βουλευθῆ  
 Θίνε ἐνθάδ[ε],  
 δώσει τοῖς διαδόχοις τοῦ αὐτοῦ Εὐσανβατίου χ[ρυ]σοῦ ο.....τ..σι[...  
 ...Μή ἀθυ]μήτε, οὐδῖς  
 γάρ ἀθάνατος, εἰ μή μόνον εἰς, ὁ τοῦτο προστάξας γενέσθε [ὅς καί ἰς  
 σφαίρ]αν πλα[νήτων κατά]στησεν ἡμάς.<sup>274</sup>

Tarihleme: 2. yüzyıl ortasından 3. yüzyıl ortasına kadar devam eden zaman aralığı önerilebilir.

**Katalog Numarası: 62** (Lev. 61; fig. 95)

Korykos kentinin ikinci nekropolündeki lahit kapağı kireçtaşından yapılmıştır. Kapağın etrafında çok sayıda chamosorium mezar bulunmasından dolayı kapağın bir chamosorium mezara ait olduğu düşünülebilir. Akroterli kapağın kısa yüzünde Dioskur başlığı betimlemesi bulunmaktadır.

Tarihleme: 2. yüzyıl ortası ile 3. yüzyılın ortasına arası önerilebilir.

**Katalog Numarası: 63** (Lev. 62; fig. 96)

Kanytella kentinin dokuzuncu nekropolündeki yerel kireçtaşından yapılmış, lahit teknesinin parçası üzerinde ortada altından iki yana kurdelalar uzanan bir çelenk bulunmaktadır. Çelengin solunda başak demeti (?), sağında ise tam olarak neyi temsil ettikleri bilinmeyen dini araçlar veya bir meslek grubuna ait olan iki alet oldukları düşünülen iki nesne bulunmaktadır.

Tarihleme: 2. yüzyıl ortasından 3. yüzyıl ortasına kadar devam eden zaman aralığı önerilebilir.

<sup>274</sup> Keil-Wilhelm, 1931, s. 140 vd. yaz no: 262

**Katalog Numarası: 64** (Lev. 62; fig. 97)

Kanytella kentinin dokuzuncu nekropolündeki lahit yerel kireçtaşıdan yapılmıştır. Lahitin ağız ve kaide bölümlerinin profillendirildiği görülmektedir. Ağız profili B grubuna işaret etmektedir. Kaidenin kırık olmasından dolayı profil özellikleri anlaşılammaktadır. Lahit teknesi üzerinde bulunan ve tam olarak ne oldukları anlaşılammayan sembollerin yazıttan da anlaşıldığı gibi Demeter kültü ile ilgili nesnelere oldukları tahmin edilmektedir. Lahit teknesinin sol yarısı tahrip edilmiş durumdadır. Lahitin ön yüzünde bulunan yazıtın sol tarafı da tamamen kırıktır. Sözü edilen yazıtın tamamı kayıtlarda şöyledir:

Yazıt: Τατους Μαρει Ιέρεια Δήμητρος κατεσκεύασεν τήν σορόν έαυτή επί τω

μηδενί έξείναι έτερον έντιθέναι σώμα, ή ό παρά τούτό τι ποιήσας έστω άσεβής

εις τήν Δήμητρα καί τούς καταχθονίους θεούς καί άποτεισάτω ταίς θεαίς

(δηνάρια) χείλια καί τώ φίσκω χείλια

καί τή πόλει (δηνάρια) χείλια.<sup>275</sup>

Yazıttan lahitin Demeter rahibesi tarafından Tatis (?) oğlu Maras (?) için yaptırıldığı, hiçbir şekilde mezarın başka birisinin mezarıyla deęiştirilemeyeceęi, mezara başka birinin gömülemeyeceęi ve mezara başka birini yerleştiren kişinin Demeter ve yer altı tanrılarının nezdinde inançsız addedileceęi belirtilmektedir.

Tarihleme: 2. yüzyıl ortasından 3. yüzyıl ortasına kadar devam eden zaman aralıęı önerilebilir.

**Katalog Numarası: 65** (Lev. 63; fig. 98)

Kanytella kentinin dokuzuncu nekropolündeki lahit yerel kireçtaşıdan yapılmıştır. Lahit teknesi akroterli semerdam bir kapak ile örtülmüştür. Lahitin ağız ve kaide

<sup>275</sup> Bkz. Hagel-Tomaschitz, 1998, s. 137 yaz. No: 22

bölümlerinde görülen profiller, B grubu profil özelliklerine işaret etmektedir. Lahitin ön yüzünün sağında Demeter kültü ile ilişkilendirilen bir meşale ve bir çelenk görülmektedir.

Tarihleme: 2. yüzyıl ortasından 3. yüzyıl ortasına kadar devam eden zaman aralığı önerilebilir.

**Katalog Numarası: 66** (Lev. 63; fig. 99)

Korykos kentinin birinci nekropolünde bulunan lahit kapağı yerel kireç taşından yapılmıştır. Lahit kapağında uzanmış yatan bir aslan betimlenmiştir.

Tarihleme: 2. yüzyıl ortasından 3. yüzyıl ortasına kadar devam eden zaman aralığı önerilebilir.

**Katalog Numarası: 49** (Lev. 64; fig. 81 a)

Korykos kentinin birinci nekropolünde bulunan lahit kapağı yerel kireç taşından yapılmıştır. Lahit kapağının kısa yüzü üzerinde Medusa figürü yer almaktadır<sup>276</sup>.

Tarihleme: 2. yüzyıl ortasından 3. yüzyıl ortasına kadar devam eden zaman aralığı önerilebilir.

**Katalog Numarası: 50** (Lev. 64; fig. 82 a)

Korykos kentinin birinci nekropolünde bulunan lahit yerel kireç taşından yapılmıştır. Lahit teknesi üzerinde yan yana bir çift el betimi bulunmaktadır<sup>277</sup>. Bu el motifleri büyük bir olasılıkla ikinci kullanım evresine aittir.

Tarihleme: Lahitin ilk kullanım evresi için 2. yüzyıl ortasından 3. yüzyıl ortasına kadar devam eden zaman aralığı önerilebilir. Lahitin ikinci kullanımının ise 4. yüzyılın son çeyreği ve sonrası önerilebilir.

---

<sup>276</sup> Medusa figürü ile ilgilidüşünceler için bkz. III.2.2.6) Çeşitli Kabartmalar ve Semboller Taşıyan Lahitler başlığı

<sup>277</sup> El motifleri ile ilgili düşünceler için bkz. 32. dipnot

**Katalog Numarası: 67** (Lev. 65; fig. 100 ve a)

Korykos kentinin üçüncü nekropolündeki lahit kireçtaşından yapılmıştır. Kesme taşlarla düzleştirilmiş bir platform üzerine yerleştirilen lahit akroterli bir semerdam kapak örtülmüştür. Lahit kapağının teknenin boyundan daha kısa yapıldığı görülmektedir. Kapak üzerinde yan yana duran bir çift el motifi bulunmaktadır. Kapağın oturtulacağı zemin biraz yükseltilmiştir. Lahit teknesinin ön uzun yüzünde sağında ve solunda İsa monogramı arasında üç satırlık bir yazıt yer almaktadır. Yazıtta Sergio'nun προπουματα ya da προπουματα (ριος) adı verilen ve aç karna içilen bir ilacın yapımcısı ya da satıcısı olduğu anlaşılmaktadır<sup>278</sup>. Bu bağlamda lahit kapağındaki bir çift elin 'şifa vericiliği' temsil ettiği söylenebilir. Lahitin ağız ve kaide bölümleri profillendirilmiştir. Lahitin profil özellikleri B2 grubuna uyum sağlamaktadır. Lahit teknesinin içi bir bölmeyle ikiye ayrılmıştır.

Yazıt: σωματοθή

Διαφέρουσα Σεργίου

προπουματα<sup>279</sup>.

Tarihleme: 4. yüzyılın son çeyreği ve sonrası önerilebilir.

### IV.3) HİRİSTİYAN LAHİTLERİ

**Katalog Numarası: 68** (Lev. 66, fig. 101)

Korykos kentinin birinci nekropolünde yerel kireçtaşından lahitin teknesi akroterli semerdam bir kapak ile örtülmüştür. Lahit kapağının kısa ve uzun yüzlerinde madalyonlar içerisine alınmış malta haçları görülmektedir. Kısa yüzlerde bulunan haçlar uzun yüzdekinden daha küçüktür. Lahit teknesinin ağız kısmının profillendirildiği görülmektedir. Kaide kısmının toprak altında olması sebebiyle profillere yer verilip verilmediği görülememektedir. Lahit teknesinin ön yüzünde dört satırlık Yunanca bir yazıt

<sup>278</sup> Keil-Wilhelm, 1931, s. 200 yaz no: 698

<sup>279</sup> Hagel-Tomaschitz, 1998; s. 214 yaz. No: 112 ve Keil-Wilhelm, 1931, s. 200 yaz no: 698

yer almaktadır. Yazıttan lahitin Mousonios oğlu Eutukhios'a ait olduğunu ve taş ustası (λατόμου) olduğu anlaşılmaktadır.

Yazıt: σωματοθήκη δια-

φέρουσα Εύτυχί-

ου λατόμου υοί

Μουσονίου.<sup>280</sup>

Tarihleme: 4. yüzyıl ile 6. yüzyıl arasında geçen zaman aralığı önerilebilir.

**Katalog Numarası: 69** (Lev. 66, fig. 102)

Korykos kentinin üçüncü nekropolünde yerel kireçtaşından lahitin teknesi semerdam bir kapakla örtülmüştür. Akroterler işlenmeden kaba halleriyle bırakılmıştır. Lahit kapağı üzerinde yazıtı tahrip edilmiş bir tabula ansata bulunmaktadır. Ağız ve kaidesi basit çizgilerle profillendirilen lahit teknesi üzerine çift kontürlü bir madalyon içerisine malta haçı yerleştirilmiştir.

Tarihleme: 4. yüzyıl ile 6. yüzyıl arası önerilmektedir.

**Katalog Numarası: 70** (Lev. 67, fig. 103)

Korykos kentinin üçüncü nekropolünde yerel kireçtaşından lahitin teknesi semerdam bir kapakla örtülmüştür. Akroterler işlenmeden kaba halleriyle bırakılmıştır. Kapağın uzun yüzü üzerinde madalyon içerisinde bir haç motifi bulunmaktadır. Lahit teknesinin üzerinde ise hiçbir dekoratif elemana yer verilmemiştir.

Tarihleme: 4. yüzyıl ile 6. yüzyıl arasında geçen zaman aralığı önerilebilir.

<sup>280</sup> Bkz. Hagel-Tomaschitz, 1998, s. 248 yaz no: 326 Keil-Wilhelm, 1931, s. 152, yaz. No: 356

**Katalog Numarası: 71** (Lev. 67, fig. 104)

Korykos kentinin üçüncü nekropolünde yerel kireçtaşından lahitin teknesi semerdam bir kapakla örtülmüştür. Akroterler işlenmeden kaba halleriyle bırakılmıştır. Lahit teknesinin ağız ve kaide kısımlarının ince ve kalın bantlar ile profillendirildiği görülmektedir. Lahit teknesinin ön yüzünün tam ortasında, içinde dört satırlık Yunanca yazıt bulunan bir tabula ansata'ya yer verilmiştir. Yazıtın ilk satırı haç ile başlayıp haç ile son bulmaktadır. Yazıtın ilk iki satırı Hıristiyanlık dinine inanan birisinin duasını içermektedir. Ayrıca yazıtta mezarın Theodosios ve Kometos için yapıldığı belirtilmektedir.

Yazıt: Δόσα σοί θεός

ó μόνος άθάνατος

σωματοθήκη διαφέρου-

σα θεοδοσίου καί Κομητούτος.<sup>281</sup>

Tarihleme: 4. yüzyıl ile 6. yüzyıl arasında geçen zaman aralığı önerilebilir.

**Katalog Numarası: 72** (Lev. 68, fig. 105)

Korykos kentinin üçüncü nekropolünde yerel kireçtaşından lahitin teknesi semerdam bir kapakla örtülmüştür. Kapağın alınlık gibi işlenen kısa yüzlerinde madalyon içerisinde malta haçları bulunmaktadır. Kapağın ön uzun yüzünde bulunan madalyon içerisindeki haç betimi tahrip edilmiştir. Lahit teknesinin üç yüzü işlenmiştir. Lahit teknesinin ağız ve kaide profillerinin oldukça kaba şekillendirildiği görülmektedir. Lahit teknesinin ön yüzünün tam ortasında madalyon içerisinde bir malta haçı motifi yerleştirildiği görülmektedir.

Tarihleme: 4. yüzyıl ile 6. yüzyıl arasında geçen zaman aralığı önerilebilir.

<sup>281</sup> Bkz. Hagel-Tomaschitz, 1998, s. 288 yaz no: 561 ve Keil-Wilhelm, 1931, s. 156. yaz. No:385

**Katalog Numarası: 73** (Lev. 68, fig. 106)

Korykos kentinin üçüncü nekropolünde yerel kireçtaşından lahitin teknesi akroterli semerdam bir kapakla örtülmüştür. Akroterlerde palmet motifleri bulunmaktadır. Palmet yapraklarının birbirinden ayrı işlendiği görülmektedir. Kapağın alınlık gibi işlenen kısa yüzlerinde ve uzun yüzünde madalyon içerisinde malta haçları bulunmaktadır. Lahit teknesinin üç yüzü işlenmiştir. Lahit teknesinin ağız ve kaide profillerinin oldukça kaba şekillendirildiği görülmektedir. Lahit teknesinin ön yüzünün tam ortasında madalyon içerisinde bir malta haçı motifi yerleştirildiği görülmektedir.

Tarihleme: 4. yüzyıl ile 6. yüzyıl arasında geçen zaman aralığı önerilebilir.

**Katalog Numarası: 74** (Lev. 69, fig. 107)

Korykos kentinin üçüncü nekropolünde yerel kireçtaşından lahitin teknesi semerdam bir kapakla örtülmüştür. Kapağın alınlık gibi işlenen kısa yüzlerinde ve ön uzun yüzünde madalyon içerisinde malta haçları bulunmaktadır. Lahit teknesinin ağız ve kaide profillerinin oldukça kaba şekillendirildiği görülmektedir. Lahit teknesinin ön yüzünde dekoratif hiçbir eleman bulunmamaktadır.

Tarihleme: 4. yüzyıl ile 6. yüzyıl arasında geçen zaman aralığı önerilebilir.

**Katalog Numarası: 75** (Lev. 69, fig. 108)

Korykos kentinin üçüncü nekropolünde yerel kireçtaşından lahitin teknesi akroterli semerdam bir kapakla örtülmüştür. Akroterlerde spiral şeklinde betimlenmiş bitkisel bir bezeme yer almaktadır. Yarısı kırık olan kapağın uzun yüzünde kabartma şeklinde yazıtlı bir tabula ansata yer almaktadır. Tabula ansatanın tahrip olmamış bölümünde kulbun içerisine bir haç yerleştirildiği görülmektedir. Lahit teknesinin ağız ve kaide bölümleri profillendirilmiştir. Lahit teknesinin ön yüzünde bir çelenk içinde malta haçı motifi yer almaktadır.



Tarihleme: 4. yüzyıl ile 6. yüzyıl arasında geçen zaman aralığı önerilebilir.

**Katalog Numarası: 76** (Lev. 70, fig. 109)

Korykos kentinin üçüncü nekropolünde yerel kireçtaşıdan lahitin teknesi akroterli semerdam bir kapakla örtülmüştür. Lahitin kapağında çift kontürlü bir madalyon içerisine haç yerleştirildiği görülmektedir. Lahit teknesinin ağız ve kaide bölümleri profillendirilmiştir. Fakat ağız profillerinin kaidede bulunanlara oranla daha özenli işlendiği görülmektedir. Lahit teknesinde ise yazıtlı tabula ansata'nın her iki yanına haç kazındığı görülmektedir. Yazıttan Hristiyanlık dinine inanan birisinin lahitin sahibi olduğu anlaşılmaktadır. Ayrıca yazıtta mezarın zeytin veya zeytin yağı ticareti yapan Eustathios için yapıldığı belirtilmektedir.

Yazıt: Δόξα σοί ó θεός

ó μόνος áθάνα(τος).

σωματοθίκι

Εύσταθίου έλεοπ(ώλου)<sup>282</sup>.

Tarihleme: 4. yüzyıl ile 6. yüzyıl arasında geçen zaman aralığı önerilebilir.

**Katalog Numarası: 77** (Lev. 70, fig. 110)

Korykos kentinin üçüncü nekropolünde yerel kireçtaşıdan lahitin teknesi akroterli semerdam bir kapakla örtülmüştür. Lahit teknesinin ağız ve kaide kısımlarının profillendirildiği görülmektedir. Ağız profillerinin kaidede bulunanlara oranla daha özenli işlendiği dikkati çekmektedir. Lahit teknesinin ön uzun yüzünde ağız ve kaide profillerine kadar uzanan iki büyük haç arasına yerleştirilmiş, haç ile başlayıp haç ile son bulan, üç satırlık Yunanca yazıt okunabilmektedir.

Yazıt: τού συστήματος

<sup>282</sup> Hagel-Tomaschitz, 1998, s. 196 yaz. No: 21 ve Keil-Wilhelm, 1931, s.152 yaz. No: 350

τόν εύγενεστάτον  
τραπεζιτόν.<sup>283</sup>

Tarihleme: 6./7. yüzyıl önerilebilir.

**Katalog Numarası: 78** (Lev. 71, fig. 111)

Korykos kentinin üçüncü nekropolünde bulunan lahit yerel kireçtaşıdan yapılmıştır. Lahit teknesinin profillerinin oldukça özensiz işlendiği görülmektedir. Lahit teknesini üzerindeki yazıtın da özensiz bir şekilde kazındığı anlaşılmaktadır. Lahit teknesinin ön yüzündeki iki satırlık Yunanca yazıt haç ile başlayıp haç ile son bulmaktadır. Yazıttan lahitin sahibi olan Sergios'un seramik yapımcısı olduğu anlaşılmaktadır.

Yazıt: σωματωθήκη Γεωργίου

Υίου Τυράννου τήν τήχνην κεραμεύς.<sup>284</sup>

Tarihleme: 4. yüzyılın son çeyreği ve sonrası önerilebilir.

**Katalog Numarası: 79** (Lev. 71, fig. 112)

Korykos kentinin üçüncü nekropolünde bulunan lahit yerel kireçtaşıdan yapılmıştır. Lahit teknesinin profillerinin oldukça özensiz işlendiği görülmektedir. Lahit teknesini üzerindeki yazıtın da özensiz bir şekilde kazındığı anlaşılmaktadır. Lahit teknesinin ön yüzündeki dört satırlık Yunanca yazıt haç ile başlayıp haç ile son bulmaktadır. Yazıttan Hıristiyanlık dinine inanan birisinin lahitin sahibi olduğu anlaşılmaktadır. Ayrıca yazıtta mezarın zahireci Euphemios ve karısı Ioanne için yapıldığı belirtilmektedir.

Yazıt: σωματωθήκη δια-

φέρουσα Εύφημίου όπ-

ωροπόλη και τ(ώ) αύ-

<sup>283</sup> Hagel-Tomaschitz, 1998, s. 196 yaz. No: 22

<sup>284</sup> Hagel-Tomaschitz, 1998, s. 192 yaz. No: 64 ve Keil-Wilhelm, 1931, s.144 yaz. No: 284

τού γαμβρώ Ιωάννη<sup>285</sup>.

Tarihleme: 4. yüzyılın son çeyreği ve sonrası önerilebilir.

---

<sup>285</sup> Hagel-Tomaschitz, 1998, s. 207 yaz. No: 75 ve Keil-Wilhelm, 1931, s.154 yaz. No: 359

## KAYNAKÇA

- Alföldi-Rosenbaum, Elisabeth (1971) Anamur Nekropolü, Ankara, TTK
- Alföldi-Rosenbaum, Elisabeth (1980) The Necropolis of Adrassus (Balabolu) In Rough Cilicia (Isauria), Wien, 1980
- Anadolu, Mükerrerrem Usman. (1984) ‘Batı Anadolu’da Bulunan Helenistik Çağ ve Roma İmparatorluk Çağı Girland (Askı)lı Sunakları’, Arkeoloji-Sanat Tarihi Dergisi III, s.1-17
- Asgari, Nuşin. (1971) ‘Die Halbfabrikate Kleinasiatischer Girlandensarkophage und Ihre Herkunft’, A.A., s.329-379
- Asgari, Nuşin (1973) ‘Roman and Early Byzantine Marble Quarries of Proonnesus’, The Proceedfings of the Xh International Congress of Classical Archaeology Vol: I, s.467-480
- Asgari, Nuşin (1977) ‘Die Halbfabrikate Kleinasiatischer Girlandensarkophage und Ihre Herkunft’, A.A., Berlin, s.329-379
- Asgari, Nuşin (1979) ‘Anadolu’da Antik Mermer Ocakları’, T.T. Kong, s. 451-456
- Asgari, Nuşin (1980) ‘Uşak Selçukler ve Çevresinden Roma Çağı Lahitleri ve Mermer Ocakları, TürkAD XXV 1, Ankara, s. 11-47
- Asgari, Nuşin (1981) ‘Marmara Adası Saraylar Köyü Kazısı’, Ark. Ve San. Sayı:11, İstanbul, s.23-31
- Asgari, Nuşin-Fıratlı, Nezih (1982) ‘Üç Geç Antik Mezar’, Ark ve San. Sayı: 3, İstanbul, s. 9-12
- Atalay, Erol (1976) ‘Kuşini Mermer Ocağı Hakkında Ön Rapor’, TürkAD XXIII-1,s.13-15
- Atila, Akan İ. (1980) ‘Lykia Lahitleri’, Ark ve San. Sayı:8-9, İstanbul, s.20-26
- Bean, George E. (1954) ‘Burdur’daki Kabartmalı ve Yazıtlı Taşlar’, Belleten, Cilt: XVIII, Sayı: 60-72, Ankara, TTK, s. 489-501
- Bean, George E. (2001) Eski Çağda Ege Bölgesi, İstanbul

- Bean, George E. (1998) Eski Çağda Lykia Bölgesi, İstanbul
- Bell, G.L. (1906) 'Notes on a Journey Through Cilicia and Lycaonia', Parts I and II, RA., ser.4 VII, s. 385-414, Part III, İbid., VIII s.7-36
- Bent, J.Theodore (1890) 'Cilician Symbols', Classical Review 4, s. 321-322
- Berges, Dietrich (1993) 'Frühe Girlandensarkophage in Kleinasien', Grabekunst Der Römischen Kaiserzeit, hrsg von G. Koch, Mainz, s.23-35
- Berns, Christof (1999) ' Der Hellenistische Grabturm Von Olba', Olba II, s.111-129
- Berns, Christof (2003) Untersuchungen zu den Grabbauten der frühen Kaiserzeit in Kleinasien, Asia Minor Studien, Band 51, Bonn
- Bilgin, A. (1986) 'Pisidia Termessos'u Yukarı Nekropol Mezar Anıtları', Ark. Ve San. Sayı:34-35, s. 18-20
- Borwn, Peter (2000) Geç Antikçağda Roma ve Bizans Dünyası, İstanbul
- Cormack, Sarah H. (1996) 'The Roman-Period Necropolis Ariassos, Pisidia', Anat. Stu. Vol:XLVI, s.1-25
- Cormack, Sarah H. (1989) 'A Mausoleum At Ariassos, Pisidia', Anat. Stu., Vol:XXXIX, s.29-40
- Cormack, Sarah H. (2004) The Space of Death in Roman Asia Minor, Wiener Forschungen Zur Archäologie, Wien
- Cooper, J. C. (1986) Illustriertes Lexikon der Traditionellen Symbole, Leipzig
- Çakan, Ülkü (1988) 'Edirne Aile Lahdi', Ark. Ve San. Sayı:41-42, İstanbul, s.18-21
- Çelgin, Ahmet Vedat (1994) Termessos ve Çevresinde Nekropol ve Epigrafya Araştırmaları: 1975-1991 Yılları Arasında Yapılan Çalışmaların Toplu Sonuçlarına Kısa Bir Bakış', Anadolu Araştırmaları XIII, İstanbul, s. 153-177

- Çevik, Nevzat (1995) ‘Antalya-Hurma Köyü’nde Bir Çiftlik Yerleşmesi’, Lykia II, s.39-52
- Çevik, Nevzat (1996) ‘Kent Antalya’nın Arkeolojik Envanteri Projesi II: Hurma Köy Yüzey Araştırmaları’, XIV.AST, s.235-243
- Çevik, Nevzat (2000) ‘Tarih ve Arkeolojisiyle Melas Vadisi’, Adalya IV, s.91-114
- Çevik, Nevzat (2003) ‘The Rock-cut Tomb Tradition at Pamphylia in the Light of New Examples at Etenna’, Anat. Stu, Vol: 53, s. 97-116
- Delemen, İnci (1995) ‘Lykia-Kabalia-Pisidia Bölgesinden Roma Dönemi “Dioskurlar ve Tanrıça” Kabartmaları’ Belleten Sayı:225, s. 295-321
- Dinç, R. (1991) ‘Sardis Yakınlarında Ortaya Çıkan Bir Helenistik Devir Mezarlığı’, Arkeoloji Dergisi Özel Sayı I, s.41-45
- Durugönül, Serra (1995) ‘Olba: Polis Mi, Territorium Mu ?’, Lykia, Sayı:II Lykia Araştırma Merkezi ve Arkeoloji Bölümü Süreli Yayını, s. 75-85
- Durugönül, Serra (1998a) ‘Seleukosların Olba Territorium’undaki “Akkulturation” Süreci Üzerine Düşünceler’, Olba I, Mersin, s. 69-76
- Durugönül, Serra (1998b) Türme und Siedlung im Rauhen Kilikien, Asia Minor Studien, Band 28, Bonn
- Durugönül, Serra (1999) Die Felsreliefs im Rauhen Kilikien, Bar International Series 511, Oxford
- Durukan, Murat (1996) Kilikia Bölgesinde (Hisarkale’de) Hellenistik Üç Mezar Anıtı, Yayınlanmamış Yüksek Lisans Tezi, Mersin
- Durukan, Murat (1997) ‘Doğu Dağlık Kilikia’da (Göksu-Lamas Nehirleri Arasında) Hellenistik Dönem Yerli Halk ve Yerli Mimarisi’, Mersin Üniversitesi Toplum Bilimler ve Güzel Sanatlar Dergisi, Mersin, s. 14-20

- Durukan, Murat (1998 a) ‘M.Ö:301-188 Arasında Olba Territoriumunda Yaşanan Siyasi Gelişmeler’, Olba I, Mersin, s. 87-95
- Durukan, Murat (1998 b) ‘Olba Territoriumu’nun Hellenistik Dönem Ölü Kültü Üzerine Gözlemler’, Olba I, Mersin, s. 153-160
- Durukan, Murat (1999) ‘Hisarkale Garnizonu ve Bu Merkezde Polygonal Teknikte İnşa Edilmiş Olan Mezarlar’, Olba II, Özel Sayı I, Mersin, s. 79-91
- Durukan, Murat (2003) ‘Olba-Diocaesarea’daki Piramit Çatılı Mezar Anıtının Tarihlemesi Üzerine Yeni Bir Görüş’, Olba VII Özel Sayı, s. 219-237
- Ergeç, Rıfat (1999) ‘Anazarbus Antik Kenti ve Nekropolü’, Kilikia Mekanlar ve Yerel Güçler (M.Ö. 2. Binyıl-M. S. 4. yy) Uluslar arası Yuvarlak Masa Toplantısı Bildirileri, İstanbul, s. 389-410
- Ergeç, Rıfat (1994) ‘Anavarza Nekropolü’, 1993 Yılı AMMK, Ankara, s. 86-95
- Feld, Otto (1963-64) ‘Bericht Über Eine Reise Durch Kilikien’, Ist. Mitt. Band 13-14, s. 96
- Fıratlı, Nezih (1953) ‘Bitinya Araştırmalarına Birkaç İlave’, Belleten, Cilt XVII, Sayı:65-68, Ankara, TTK, s.15-25
- Freemann, Charles (2003) Mısır, Yunan ve Roma Antik Akdeniz Uygarlıkları (Çev: Suat Kemal Angı) Ankara
- Hagel, Stefan.-Tomaschitz, Kurt (1998) Repertorium Der Westkilikischen Inschriften, Wien
- Heberdey, R.-Wilhelm, A. (1896) Reisen in Kilikien, Wien
- Hellenkemper, Hansgerd-Hild Friedrich (1986) Neue Forschungen In Kilikien, Wien
- Hellenkemper, Hansgerd-Hild Friedrich (1990) Kilikien Und Isaurien, Tabula Imperii Byzantini, Band: 5, Wien

- Herdejürgen, H. (1981) 'Frühkaiserzeitliche Sarkophage In Griechenland', JdI, Band: 96, s. 413-435
- Herzfeld, E. (1909) 'Eine Reise Durch Das Westliche Kilikien Im Frühjahr 1907', Petermann's Geographische Mitteilungen, s. 25-34
- Himmelmann, Nikolaus (1970) Sarkophage in Antakya, Mainz
- Hopwood, Keith (1994) 'Rough Cilicia in Third Century A.D.', XII. T.T.Kong. Kongreye Sunulan Bildiriler, I. Cilt, TTK, Ankara, s. 217-223
- Işık, Fahri (1977) 'Zur Datierung des Verschollenen Girlandensarkophage aus Alaşehir, A.A. s.380-383
- Işık, Fahri (1983) 'Das Kuppelgrab von Halifet Alp-Gazi in Amasya und sein widerwendeter römischer Girlandensarkophag', MarbWP. s.247-284
- Işık, Fahri (1984) 'Die Sarkophage von Aphrodisias', MarbWP. s. 243-281
- Işık, Fahri (1986) 'Ein wiederfundener Girlandensarkophage in Milet', İst.Mit. , s.161-181
- Işık, Fahri (1992) 'Zum Produktionsbeginn von Halbsfabrikaten Kleinasiatischen Girlandensarkophage', A.A. s. 121-145
- Işık, Fahri (1993) 'Zur Kontinuitätsfrage der kleinasiatischen Girlandensarkophage während des Hellenismus und oder frühen Kaiserzeit', Grabekunst Der Römischen Kaiserzeit, hrsg von G. Koch, Mainz, s.9-21
- İdil, Vedat (1998) Likya Lahitleri, TTK, Ankara
- Keil, J.-Wilhelm, A. (1931) 'Denkmaler aus dem Rauhen Kilikien', MAMA III, Manchester
- Kleiner, Gerhard (1957) 'Hellenistische Sarkophage in Kleinasien', Ist. Mitt. Heft 7, s.1-10
- Kleiner, Diana E.E. (1992) Roman Sculpture, London
- Koch, Guntram (1977) 'Sarkophage im Römischen Syrien', A.A. s. 388-395



- Koch, Guntram (1982) 'Östliche Sarkophagen in Rom', Bjb, Band: 182, s.167-208
- Koch, Guntram-Sichterhann, Helmut (1982) Römische Sarkophagen, München
- Koch, Guntram (1989) 'Der Import kaiserzeitlicher Sarkophagen in den römischen Provinzen Syria, Palaestina und Arabia', Bjb, Band: 189, s.161-211
- Koch, Guntram (2001) Roma İmparatorluk Dönemi Lahitleri, İstanbul
- Koch, Guntram (2000) Frühchristliche Sarkophagen, Handbuch der Archäologie, München
- Koepf, Hans (1985) Bildwörterbuch der Architektur, Stuttgart
- Korkut, Tamer (1999) 'Die Pamphyliŝ-Kilikischen Kalkstein-Girlandenostotheken', Olba II, II. Cilt, Mersin, s. 381-398
- Köse, Veli (1998) 'Eine augustische Ostothek aus Sagalassos in Pisidien', İst. Mitt. Band 48, s. 249-261
- Lövset, Ilona Skupinska (1979) 'Some remarks on the dating of the sidonian sarkophagi decorated with girlands and medusa heads', A.A., s.224-227
- Machatschek, Alois (1967) Die Nekropolen Und Grabmäler Im Gebiet Von Elaiussa Sebaste Und Korykos Im Rauhen Kilikien, Wien, 1967
- Machatschek, Alois (1974) 'Die Grabtempel von Dösene Im rauhen Kilikien', Mansel'e Armağan, Ankara, TTK, s.251-261
- Machatschek, Alois -Schwarz, Mario (1981) Bauforschungen in Selge, Wien
- Mansel, Arif Müfid -Akarca, Aŝkıldil (1949) Perge'de Kazılar ve Araŝtırmalar, Ankara, TTK
- Mansel, Arif Müfid (1954) 'Konya'da Bulunan Yeni Bir Lahit', Belleten Cilt:XVII Sayı:69-72, Ankara, TTK, s. 511-517
- Mansel, Arif Müfid (1956) Side Agorası ve Civarındaki Binalar, TTK, Ankara

- Mansel, Arif Müfid (1957) 'İstanbul Tersanesinde Bulunan Bir Lahit ve Bir İstanbul Lahitler Grubu Hakkında Araştırmalar', Belleten Cilt: XXI Sayı:83, Ankara, TTK s.395-517
- Mansel, Arif Müfid (1958) '1946-1955 Yıllarında Pamphylia'da Yapılan Kazılar ve Araştırmalar', Belleten, Sayı:22, Ankara, TTK, s.211-240
- Mansel, Arif Müfid (1960) 'Side'de İki Mezar Anıtı', Belleten, Cilt: XXIV, Sayı: 93-96, Ankara, TTK, s. 403-440
- Mansel, Arif Müfid (1978) Side, 1947-1966 Yılları Kazıları ve Araştırmalarının Sonuçları, T.T.K., Ankara
- Money, D.K. (1990) 'Lions of the Mountains: The Sarcophagi of Balboura', Anat.Stu. Vol:XL, s. 29-54
- Nock, A.D. (1946) 'Sarkophagi and Symbolism' AJA 50, s. 140-170
- Ostrogorsky, Georg (1999) Bizans Devleti Tarihi (Çev: Prof. Dr. Fikret Işıltan) Ankara, TTK
- Önen, Ülgür (1938) Ephesus, The City's History Through Art, Ruins anad Museum, İzmir
- Özyıldırım, Murat (2003) 'İlkçağ ve Erken Hıristiyanlık Kaynaklarında Olba Sözcüğünün Değişik Kullanımları', Olba VIII. Özel Sayı, Mersin, s. 145-157
- Özyıldırım, Murat (2005) 'Corycus Piskoposluğu ve VI. Yüzyıla Kadar Kristoloji Tartışmaları', (baskıda)
- Ramsay, W.M (2000) Tarsus, (Çev. Zoroğlu, Levent), TTK, Ankara
- Röder, Josef (1971) 'Marmor Phrygium Die Antiken Marmorbrüche von İscehisar in Westanatolien', JDI, Band: 86, Berlin, s. 253-312
- Scarborough, Er Yasemin (1998) 'Dağlık Kilikia-Lamotis Mezarları', Olba I, Mersin, s. 77-85

- Schaffer, F. (1902) 'Archaologisches aus Kilikien' JOAI V., s. 106-111
- Schaffer, F. (1903) 'Cilicia', in Petermanns Geographischen Mitteilungen Ergänzungsheft. Suppl., s.141, Gotha
- Scnhneider, E. Equini (2003a) 'Some Consideration On Elaiussa's North-Eastern Necropolis', Olba VII, Özel Sayı, Mersin, 2003, s. 261-273
- Scnhneider, E. Equini (2003b) 'Sarkophagi', Elaiussa Sebaste II, Vol:I, s.433-461
- Strocka, Volker Michael (1971-72) 'Kleinasiatische Klinensarkophag-Deckel', A.A., Band: 86, s. 62-86
- Strocka, Volker Michael (1978) 'Die Frühesten Girlanden Sarkophage', şu eser içerisinde: Studien Zur Religion und Kultur Kleinasiens, Festschrift für Friedrich Karl Dörner II zum 65. Geburtstag am 28. Februar 1976, s. 882-913
- Söğüt, Bilal (2003) 'Dağlık Kilikia Bölgesi Mezar Nişleri', Olba VIII Özel Sayı, Mersin, s. 239-260
- Söğüt, Bilal (1992-93) 'Kilikia Tracheia'dan Bir "Helenistik Mezar" Yapıtı', S.Ü. Fen-Ede. Fak. Edebiyat Dergisi, Sayı:7-8, s. 221-236
- Spanu, Macello (2003) 'Roman Influce In Cilicia Through Architecture', Olba VIII, Mersin, s. 1-38
- Strabon, (2000) Antik Anadolu Coğrafya'sı, (Çev. Adnan Pekman), İstanbul
- Şimşek, Celal (1998) 'Laodikya Ana Küme Girlandlı Lahidleri', Ark ve San. Sayı:85, İstanbul, s. 2-28
- Tezcan, Hülya (1989) Topkapı Sarayı ve Çevresinin Bizans Devri Arkeolojisi, İstanbul
- Tarn, W.W. (1930) Hellenistic Civilization, London
- Türktüzün, Metin (1993) 'Zwei Säulensarkophage Aus Der Südwestnekropole In Aizanoi', A.A, Berlin, s. 517-526

Uğurlu, Elif (2003) 'Sarcophagi in the necropoleis of Andriake, near Myra (Lycia)' JRA  
Vol:16, s. 355-366

Ussishkin, David (1977) 'Two Lead Coffins from Cilicia', Is.Ex.J. Vol:22, s. 215-218

Yılmaz, Havva (1994) 'Überlegungen Zur Typologie Der Lykischen Sarkophage', Lykia I,  
s. 42-48

Wegner, Max (1974) 'Kunstgeschichtliche Beurteilung Der Grabtempel Von Olba-  
Diokaisareia', Mansel'e Armağan, Ankara, TTK, s.575-583

Zoroğlu, Levent (2000) 'Kelenderis Nekropolü', Olba III, s.115-133

## ÖNSÖZ

Hellenistik dönemden başlayarak Roma dönemi sonlarına kadar geçen süreçte Dağlık Kilikia bölgesinde çok çeşitli formlarda mezarlar inşa edilmiştir. Bu çeşitliliğin sebebini Hellenistik dönemde bölgede egemenliğini koruma çabasında olan Seleukosların kalıcı yatırımlar yapmalarına bağlanmaktadır. Roma döneminde ise mezar mimarisinin çeşitliliğini, Romalıların mimarlık ve mühendislik konularında başarılı olmalarına bağlayabileceğimiz gibi Pax Romana anlayışının getirdiği kültürel etkileşimle de ilişkilendirebiliriz. Roma Dönemi Dağlık Kilikia Bölgesi mezarlarında hem Roma mimarisinin hem de Doğu ile Batı arasında yaşanan kültürel etkinin izlerini taşıdıkları görülebilmektedir.

Doğu Dağlık Kilikia Bölgesinde Roma Dönemi mezarlarının bir grubunu oluşturan lahit formunun bugüne kadar detaylı çalışılmamış olmasından dolayı seçtiğim tez çalışmasında bana yol gösteren tez danışmanım Yrd. Doç. Dr. Murat Durukan'a teşekkürlerimi sunarım. Ayrıca lahitler üzerindeki kabartmaların anlaşılmasında bana yardımcı olan saygıdeğer hocam Prof. Dr. Serra Durugönül'e ve lahitler üzerindeki yazıtların anlaşılmasında benden yardımlarını esirgemeyen Okutman Ceyhun Közleme'ye de sonsuz teşekkürlerimi sunarım. Ayrıca tüm yüksek lisans eğitimim boyunca arkeoloji biliminin inceliklerini öğreten tüm hocalarıma emeklerinden, sabırlarından ve yardımlarından dolayı teşekkür ederim.

Arkeoloji bilimine en az benim kadar ilgi duyan babam Bayram Karaüzüm'e arazi çalışmalarında beni yalnız bırakmadığı için ve tüm yaşamım boyunca bana her konuda destek olan, maddi ve manevi yardımlarının hiçbir zaman esirgemeyen ailemin diğer

üyelerine de teşekkürü bir borç bilirim. Ayrıca tez çalışmam sırasında bana manevi desteklerini her zaman hissettiren sevgili arkadaşlarım Neşe Ekiz'e ve Ebru Ulusal'a da teşekkür ederim.

## ÖZET

Doğu Dağlık Kilikia (Olba) bölgesi lahitlerini ele alan bir katalog çalışması bugüne kadar yapılmamıştır. Bu nedenle bölge lahitlerinin özellikleri tam olarak bilinmemektedir. Elaiussa Sebaste, Kanytella ve Korykos kentlerini kapsayan bu çalışmanın amacı, Olba Bölgesi olarak tanımlanan alandaki lahitlerin özelliklerini belirlemektir. Bu bağlamda bölgede tespit edilen lahitler, form ve süsleme bakımından lahit üretimi yapan diğer merkezlerin örnekleriyle karşılaştırılmıştır. Sonuç olarak bu lahitlerin lahit üretimi yapan ve ihraç eden merkezlerden etkilendiği, fakat bu etkilerin yerel özelliklerle birleştirilerek yeni uyarlamalar yaratıldığı anlaşılmıştır. Tez kapsamı içerisinde değerlendirilen bazı lahitlerin ise, sadece Olba Bölgesi'nin yerel ürünleri olduğu ve Anadolu'nun herhangi bir merkezinde henüz örneklerinin bulunmadığı gözlenmiştir. Bölge lahitlerinin tümü ele alındığında; yerel kireçtaşından lahitlerin İ.S. 2. yüzyılın ortasından 3. yüzyıl ortasına kadar yoğun olarak üretildiği anlaşılmıştır. Bu üretimin Hıristiyanlık döneminde de devam ettiği anlaşılmıştır. En geç örneklerin ise İ.S. 7. yüzyıla tarihlenmesi gerektiği önerilebilir.

Anahtar Sözcükler: Elaiussa Sebaste, Kanytella, Korykos, ana üretim, yarı mamul, hyposorium, chamosorium, kaya lahitleri, girlandlı lahitler, sunak ve yazıt taşıyan lahitler

## ABSTRACT

Non catalogue study was realized since today which were a subject to the sarcophagi of the East Rough Kilikia (Olba). This is also the reason why the characteristics of the sarcophagi from this area are stil unknown. The target of this study which includes the areas of, Elaiussa Sebaste, Kanytella and Korykos are to definite the characteristics of the sarcophagi from the area called Olba. In accordance to the above the sarcophagi from the area was comparatively maintenanced with the sarcophagi from the other areas in respect of form and ornaments. As a result it was understood that this sarcophagi was influenced by the sarcophagi produce centers, but created a new stile by adding the local characteristics. Within the field of this study it was observed that some of the sarcophagi are just only products of Olba region and non sample of the same was found in any center of Anatolia till now. In evaluation of all this sarcophagi, it was understood that there was a intensive producements between the middle part of the 2. century A.D. until the middle part of the 3. th century A.D. from the regional limestone.

Key words: Elaiussa Sebaste, Kanytella, Korykos, main production, half fabrication, hyposorium, chamasorium, rock sarcophagi, garland sarcophagi, altars and inscriptions on sarcophagi





III.1.2.4) FRİZLİ LAHİT.....	50
III.1.2.5) BÜST TAŞIYAN LAHİTLER.....	51
III.1.2.6) ÇEŞİTLİ SEMBOLLER VE KABARTMALAR TAŞIYAN LAHİTLER.....	52
III.2) HİRİSTİYAN LAHİTLERİ.....	55
TARİHLEME.....	57
SONUÇ ve DEĞERLENDİRME.....	60
<b>IV. BÖLÜM (KATALOG)</b>	
IV.1) ARAZİDEKİ YÜKSELİŞ ŞEKİLLERİNE GÖRE LAHİTLER .....	65
IV.1.1) HYPOSORİUMLU LAHİTLER.....	65
IV.1.2) KAYA LAHİTLERİ.....	68
IV.1.3) CHAMOSORİUM MEZARLAR.....	71
IV.2) BEZEME TİPLERİNE GÖRE LAHİTLER.....	75
IV.2.1) TEKNESİNDE VEYA KAPAĞINDA SÜSLEME OLMAYAN LAHİTLER.....	75
IV.2.2) GİRLANDLI LAHİTLER.....	76
IV.2.3) SUNAK VE YAZIT TAŞIYAN LAHİTLER.....	84
IV.2.4) FRİZLİ LAHİT.....	95
IV.2.5) BÜST TAŞIYAN LAHİTLER.....	96
IV.2.6) ÇEŞİTLİ SEMBOLLER VE KABARTMALAR TAŞIYAN LAHİTLER.....	97
IV.3) HİRİSTİYAN LAHİTLERİ.....	101
KAYNAKÇA.....	108
EKLER	

## HARİTA LİSTESİ

Harita 1: Olba Bölgesi Haritası

## LEVHALARIN LİSTESİ

Levha 1 fig. 1: Bubon Lahiti

fig. 2: Side Lahitinin Kısa Yüzü

Levha 2 fig. 3: Belevi Lahiti

fig. 4 a: Antalya Müzesindeki Sarmaşıklı Lahitin Ön Uzun

fig. 4 b: Antalya Müzesindeki Sarmaşıklı Lahitin Kısa Yüzü

Levha 3 fig. 5 a: Ephesos Grubundan Ostotek

fig. 5 b: Ephesos Grubundan Ostotek, Yan Yüzü

fig. 6: Ephesos'ten Ostotek

fig. 7: Ephesos, Celsius Lahiti

Levha 4 fig. 8 a: Miletos Lahitinin Ön Uzun Yüz

fig. 8 b: Miletos Lahitinin Arka Uzun Yüz

Levha 5 fig. 9 a: Germencik Lahti, Ön Uzun Yüz

fig. 9 b: Germencik Lahti, Arka Uzun Yüz

Levha 6 fig. 9 c: Germencik Lahit, Kısa Yüz

fig. 9 d: Germencik Lahit, Kısa Yüz

fig. 10 : Side Lahiti

Levha 7 fig. 11: Alaşehir Lahiti

fig. 12: Dokimeion'dan Terra Nova Tipi Ostotek

Levha 8 fig. 13: Side Müzesi, Dokimeion'dan Eroslu Lahit

fig. 14: Dokimeion Sütunlu Lahit Tiplerinin Çizimi

Levha 9 fig. 15: Dokimeion'dan Herakles Betimli Sütunlu Lahit

fig. 16: Melfi, Müze, Dokimeion'dan Sütunlu Lahit

Levha 10 fig. 17: Anadolu'da Yarı Mamul Merkezlerin Ürünlerinin Genel Şeması

fig. 17,1: Prokonnessos (Marmara Adası)

fig. 17,2: Ephesos

fig. 17,3: Karia

fig. 17,4: Aphrodisias

fig. 18: Prokonnessos (Marmara Adası) Girlandlı Lahit Çizimi

Levha 11 fig. 19: Prokonnessos (Marmara Adası) Girlandlı Lahit Tipleri Çizimi

fig. 20: Ephesos Girlandlı Lahit Çizimi

Levha 12 fig. 21: Aphrodisias Girlandlı Lahit Çizimi

fig. 22: Karia Girlandlı Lahit Çizimi

Levha 13 fig. 23: Elaiussa Sebaste Kentinin Lahitlerinin Profil Çizimleri

fig. 24: Elaiussa Sebaste Kentinin Lahitlerinin Kapak Profilleri

fig. 25: Prokonnessos Adası Lahitlerinin Kapak Profillerinin Çizimi

Levha 14 fig. 26: Elaiussa Sebaste Kentindeki Dokimeion'a Öykünelerek Yapılan Lahit

Kapağının Çizimleri

fig. 27: fig. 26'nın resmi

Levha 15 fig. 28: Olba- Diocaesarea Klineli Kapak

fig. 29: Korykos Kentinin Lahit Kapağının İç Düzenlemesini Gösteren Resim

Levha 16 fig. 30 a: Elaiussa Sebaste, Hyposoriumlu Lahit

fig. 30 b: Elaiussa Sebaste, Hyposoriumlu Lahitin Çizimleri

Levha 17 fig. 31: Elaiussa Sebaste, Hyposoriumlu Lahit

fig. 32 a: Elaiussa Sebaste, Hyposoriumlu Lahit

Levha 18 fig. 32 b: Elaiussa Sebaste, Hyposoriumlu Lahitin Çizimleri

fig. 33 a: Kanytella, Hyposoriumlu Lahitin Ön Uzun Yüzü

Levha 19 fig. 33 b: Kanytella, Hyposoriumlu Lahitin Kısa Yüzü

fig. 33 c: Kanytella, Hyposoriumlu Lahitin Çizimleri

Levha 20 fig. 34: Kanytella, Hyposoriumlu Lahitin Kısa Yüzü

fig. 35 a: Kanytella, Hyposoriumlu Lahitin Ön Uzun Yüzü

Levha 21 fig. 35 b: Kanytella, Hyposoriumlu Lahitin Kısa Yüzü

fig. 36: Elaiussa Sebaste Kentindeki Aedikula Mezar Evi Üzerindeki Lahit

Levha 22 fig. 37: Korykos, Kaya Lahiti

fig. 38 a: Korykos, Kaya Lahiti

Levha 23 fig. 38 b: Korykos, Kaya Lahiti

fig. 39 a: Korykos, Kaya Lahiti

Levha 24 fig. 39 b: Korykos, Kaya Lahiti

fig. 39 c: Korykos, Kaya Lahiti

Levha 25 fig. 40: Korykos, Kaya Lahiti

fig. 41: Korykos, Kaya Lahiti

Levha 26 fig. 42: Korykos, Kaya Lahitleri

fig. 43: Korykos, Kaya Lahitinin Çizimi

Levha 27 fig. 44: Korykos, Chamosorium Mezarlar

fig. 45: Korykos, Chamosorium Mezar

Levha 28 fig. 46: Korykos, Chamosorium Mezarlar

fig. 46 b: Korykos, Chamosorium Mezarın Kapağındaki Yazıt

Levha 29 fig. 47: Korykos, Chamosorium Mezar

fig. 48: Korykos, Chamosorium Mezarlar

Levha 30 fig. 49 a: Korykos, Chamosorium Mezar

fig. 49 b: Korykos, Chamosorium Mezarının İç Düzenlemesinin Gösteren Resim

fig. 50: Korykos, Chamosorium Mezar

Levha 31 fig. 51 a: Korykos, Chamosorium Mezarlar

fig. 52 b: 51 a'nın İç Düzenlemesi

Levha 32 fig. 53 a: Korykos, Chamosorium Mezar

fig. 53 b: fig. 53 a'nın İç Düzenlemesi

Levha 33 fig. 54: Elaiussa Sebaste, Chamosorium Mezar

fig. 55: Kanytella, Chamosorium Mezar

Levha 34 fig. 56: Korykos, Teknesinde veya Kapağında Bezeme Bulunmayan Lahit

fig. 57: Kanytella, Teknesinde veya Kapağında Bezeme Bulunmayan Lahitler

Levha 35 fig. 58: Olba-Diocaesarea Girlandlı Lahit

fig. 59: Elaiussa Sebaste, Bitirilmemiş Girlandlı Lahit

Levha 36 fig. 60 a: Elaiussa Sebaste, Girlandlı Hyposoriumlu Lahit

fig. 60 b: Elaiussa Sebaste, Girlandlı Hyposoriumlu Lahitin Kısa Yüzü

Levha 37 fig. 60 c: Elaiussa Sebaste, Girlandlı Hyposoriumlu Lahit Üzerindeki Kadın

Büstü

fig. 61: Elaiussa Sebaste, Girlandlı Lahit

Levha 38 fig. 62 : Elaiussa Sebaste, Girlandlı Hyposoriumlu Lahit

fig. 63 a: Elaiussa Sebaste, Girlandlı Lahit

Levha 39 fig. 63 b: Elaiussa Sebaste, Girlandlı Lahitin Kısa Yüzü

fig. 63 c: Elaiussa Sebaste, Girlandlı Lahitin Arka Yüzü

Levha 40 fig. 64 a: Elaiussa Sebaste, Girlandlı Lahitin Ön Uzun Yüzü

fig. 64 b: Elaiussa Sebaste, Girlandlı Lahitin Kısa Yüzü

Levha 41 fig. 65 a: Elaiussa Sebaste, Girlandlı Lahitin Ön Uzun Yüzü

fig. 65 b : Elaiussa Sebaste, Girlandlı Lahitin Kısa Yüzü

Levha 42 fig. 66 a: Kanytella, Girlandlı Lahitin Ön Uzun Yüzü

fig. 66 a: Kanytella, Girlandlı Lahitten Detay

Levha 43 fig. 66 a: Kanytella, Girlandlı Lahitten Detay

fig.66 b: Kanytella, Girlandlı Lahitin Kısa Yüzü

Levha 44 fig. 67: Korykos, Girlandlı Kaya Lahiti

fig. 68 a: Korykos, Girlandlı Lahitin Ön Uzun Yüzü

fig. 68 b: Korykos, Girlandlı Lahitin Kısa Yüzü

Levha 45 fig. 69 a: Korykos, Girlandlı Lahitin Ön Uzun Yüzü

fig. 69 b: Korykos, Girlandlı Lahitin Kısa Yüzü

Levha 46 fig. 70 a: Adana Müzesindeki Korykos, Mermer Girlandlı Lahitin Ön ve Kısa Yüzü

fig. 70 b: Korykos, Mermer Girlandlı Lahitin Arka Yüzü

Levha 47 fig. 71: Elaiussa Sebaste, Yazıt Taşıyan Lahit

fig. 72: Kanytella, Yazıt Taşıyan Lahit

Levha 48 fig. 73: Kanytella, Sunak Taşıyan Lahit

fig. 74: Kanytella, Sunak Taşıyan Lahit

Levha 49 fig. 75: Kanytella, Sunak ve Yazıt Taşıyan Lahit

fig. 76: Kanytella, Yazıt Taşıyan Lahit

Levha 50 fig. 77: Kanytella, Yazıt Taşıyan Lahit

fig. 78 a: Korykos, Sunak ve Yazıt Taşıyan Lahit

Levha 51 fig. 78 b: Korykos, Sunak ve Yazıt Taşıyan Lahit Kapağı

fig. 79: Korykos, Sunak ve Yazıt Taşıyan Lahit

Levha 52 fig. 80: Korykos, Sunak ve Yazıt Taşıyan Lahit

fig. 81: Korykos, Sunak ve Yazıt Taşıyan Lahit

Levha 53 fig. 82: Korykos, Sunak ve Yazıt Taşıyan Lahit

fig. 83: Korykos, Sunak ve Yazıt Taşıyan Lahit

Levha 54 fig. 84: Korykos, Yazıt Taşıyan Lahit

fig. 85 a: Korykos, Sunak ve Yazıt Taşıyan Lahitin Ön Uzun Yüzü

Levha 55 fig. 85 b: Korykos, Sunak ve Yazıt Taşıyan Lahit Kısa Yüzü

fig. 86: Korykos, Sunak ve Yazıt Taşıyan Lahit

Levha 56 fig. 87: Korykos, Sunak Taşıyan Lahit

fig. 88: Korykos, Sunak ve Yazıt Taşıyan Lahit

Levha 57 fig. 89: Korykos, Sunak ve Çelenk Taşıyan Lahit

fig. 90: Korykos, Eros'lu Lahit

Levha 58 fig. 91: Korykos, Büstlü Lahit Kapağı

fig. 92: Korykos, Büstlü Kaya Lahitinin Kapağı

Levha 59 fig. 92 a: Korykos, Büstlü Kaya Lahiti Kapağı Üzerindeki Erkek Büstü

fig. 92 a: Korykos, Büstlü Kaya Lahiti Kapağı Üzerindeki Kadın Büstü

Levha 60 fig. 93: Korykos, Yahudi Lahiti

fig. 93 a: Korykos, Yahudi Lahitinin Kapağındaki Şamdan Betimi

Levha 61 fig. 94: Korykos, Yahudi Lahitinin Kapağındaki Şamdan Betimi

fig. 95: Korykos, Üzerinde Dioskur Başlığı Bulunan Lahit Kapağı

Levha 62 fig. 96: Kanytella, Üzerinde Çeşitli Semboller Olan Lahit Teknesi Parçası

fig. 97: Kanytella, Üzerinde Çeşitli Semboller Olan Lahitin Ön Uzun Yüzü

Levha 63 fig. 98: Kanytella, Üzerinde Çeşitli Semboller Olan Lahitin Ön Uzun Yüzü

fig. 99: Korykos, Aslanlı Lahit Kapağı

Levha 64 fig. 81 a: Levha 52 fig. 81'in Kapağı



fig. 82 a: Levha 52 fig. 82'den Detay

Levha 65 fig. 100: Korykos, Üzerinde Çeşitli Semboller Olan Lahitin Ön Uzun ve Kısa Yüzü

fig. 100 a: Fig. 100'deki Lahitin Kapağındaki Betimleme

Levha 66 fig. 101: Korykos, Hıristiyan Lahiti

fig. 102: Korykos, Hıristiyan Lahiti

Levha 67 fig. 103: Korykos, Hıristiyan Lahiti

fig. 104: Korykos, Hıristiyan Lahiti

Levha 68 fig. 105: Korykos, Hıristiyan Lahiti

fig. 106: Korykos, Hıristiyan Lahiti

Levha 69 fig. 107: Korykos, Hıristiyan Lahiti

fig. 108: Korykos, Hıristiyan Lahiti

Levha 70 fig. 109: Korykos, Hıristiyan Lahiti

fig. 110: Korykos, Hıristiyan Lahiti

Levha 71 fig.111: Korykos, Hıristiyan Lahiti

fig. 112: Korykos, Hıristiyan Lahiti

**KISALTMALARIN LİSTESİ**

A.A.	Archäologischer Anzeiger
A.J.A	American Journal of Archaeology
AMMK	Anadolu Medeniyetleri Müzesi Konferansları
Anat.Stu.	Anatolian Studies
Ark. ve San.	Arkeoloji ve Sanat Dergisi
AST	Araştırma Sonuçları Toplantısı
bkz.	Bakınız
Bjb	Bonner Jachbücher
fig.	Figür
IsrExplJ	Israel Exploration Journal
İst.Mitt	Istanbuler Mitteilungen
JdI	Jahrbuch des Deutschen Archäologischen Institutes
JRA	Journal of Roman Archaeology
JOAI	Jahreshefte des Österreichischen Archäologischen Institutes
Lev.	Levha
MAMA	Monumenta Asiae Minoris Antiquae
MarbWP	Marburger Winkelmann-Program
R.A.	Revue Archéologique
TürkAD	Türk Arkeoloji Dergisi



fig. 91



fig. 92



fig. 92 a



fig. 92 a



fig. 44



fig. 45



fig. 46

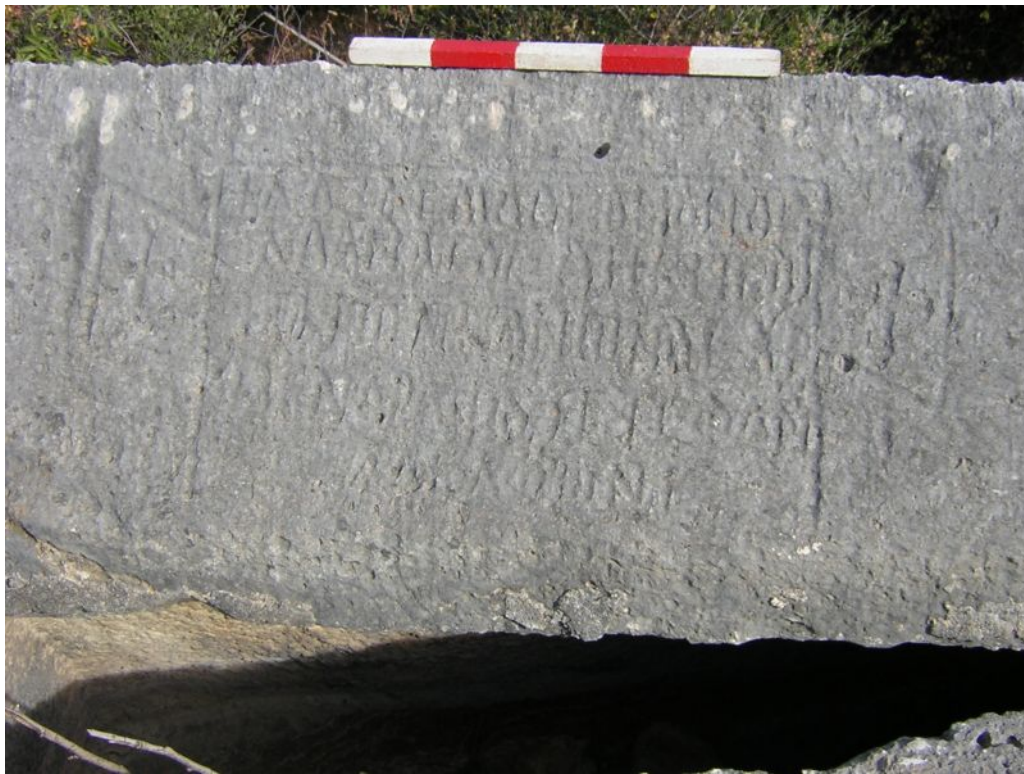

fig. 46 b

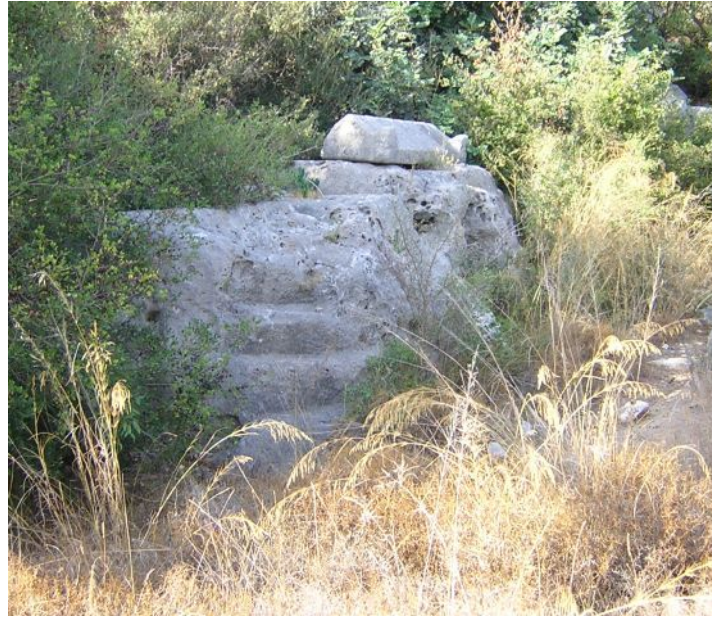

fig. 47



fig. 48



fig. 49 a



fig. 49 b



fig. 50





fig. 51 a



fig. 52 b



fig. 53 a



fig. 53 b



fig. 54



fig. 55



fig. 93



fig. 93 a



fig. 94



fig. 95



fig. 96



fig. 97



fig. 98



fig. 99



fig. 81 a



fig. 82 a





fig. 100



fig. 100 a



fig. 58



fig. 59



fig. 60 a



fig 60 b



fig. 60 c



fig. 61



fig. 62



fig. 63 a



fig. 63 b



fig. 63 c



fig. 64



fig. 64 b



fig. 65 a



fig. 65 b





fig. 66 a



fig. 66 a



fig. 66 a



fig. 66 b



fig. 67



fig. 68 a



fig. 68 b



fig. 69 a



fig. 69 b



fig. 70 a



fig. 70 b



fig. 89



fig. 90



fig. 101



fig. 102



fig. 103



fig. 104





fig. 105



fig. 106



fig. 107



fig. 108



fig. 109



fig. 110



fig. 111

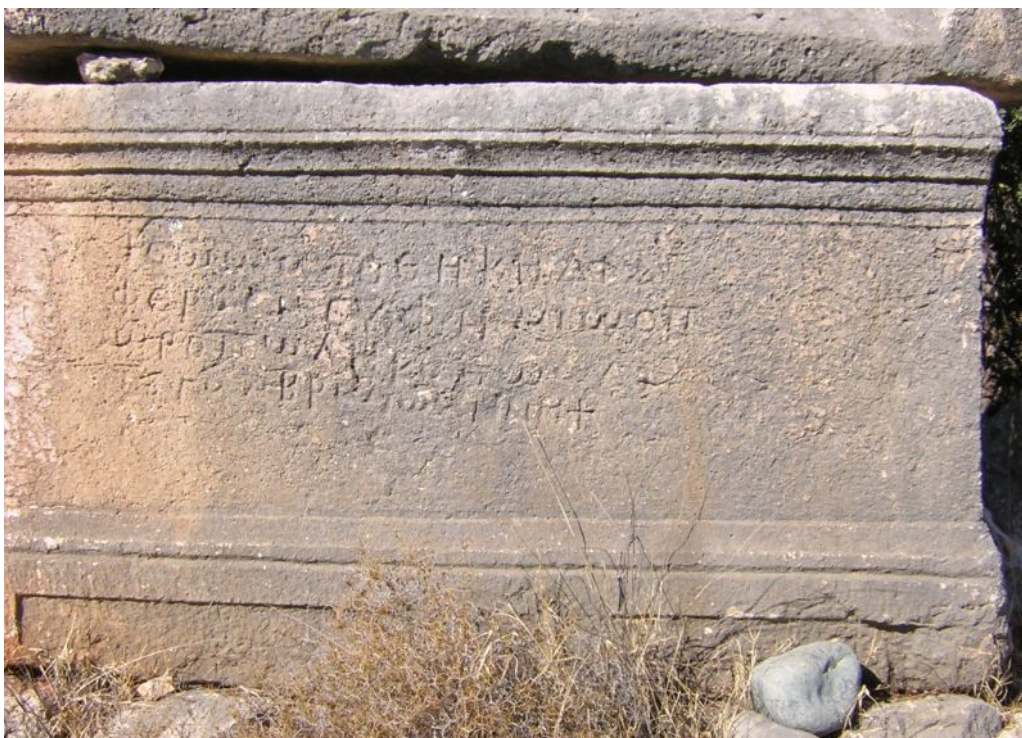

fig. 112



fig. 30 a

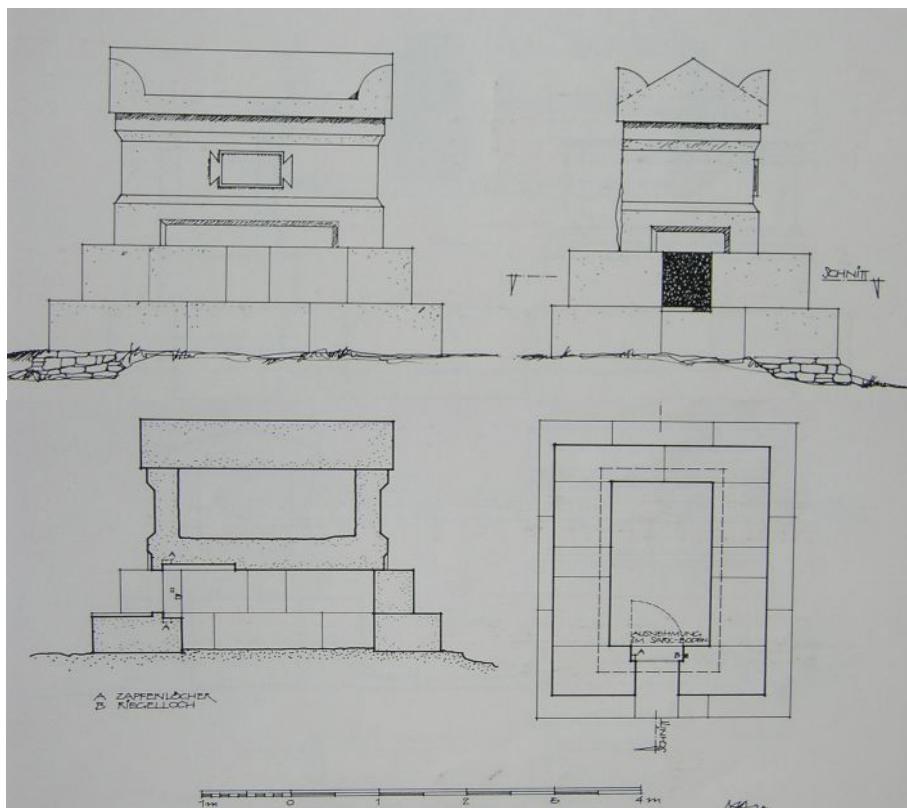

fig. 30 b



fig. 31



fig. 32 a

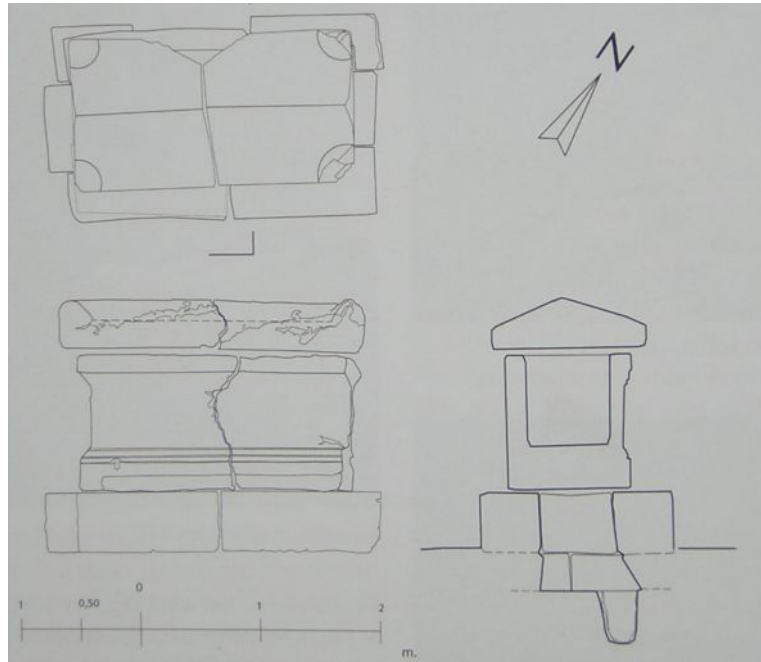

fig. 32 b



fig. 33 a



fig. 33 b

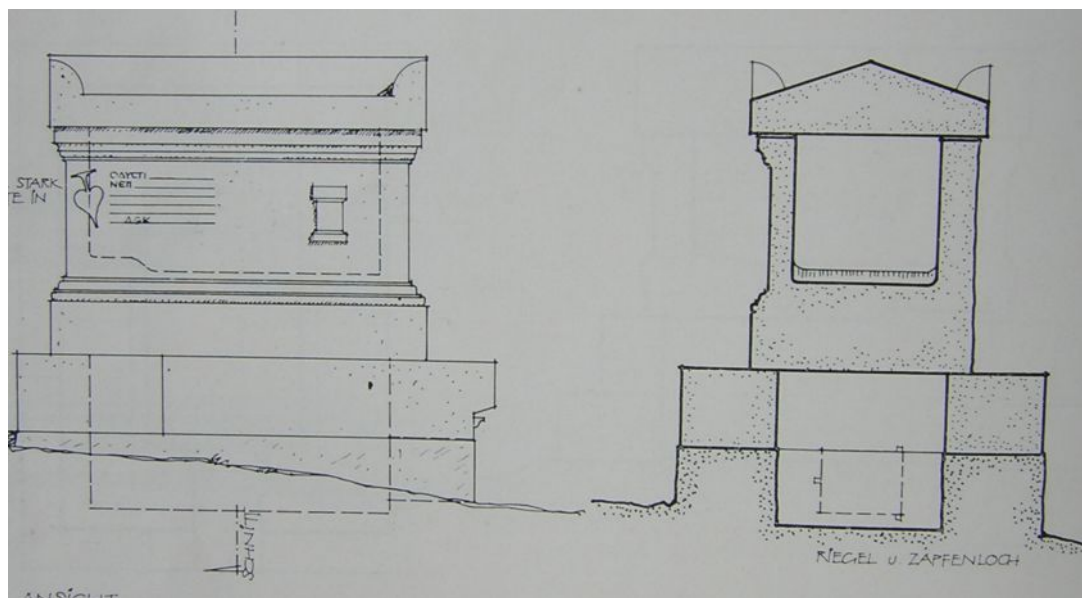

fig. 33 c





fig. 34



fig. 35 a



fig. 35 b



fig. 36



fig. 1



fig. 2



fig. 3



fig. 4 a



fig. 4 b

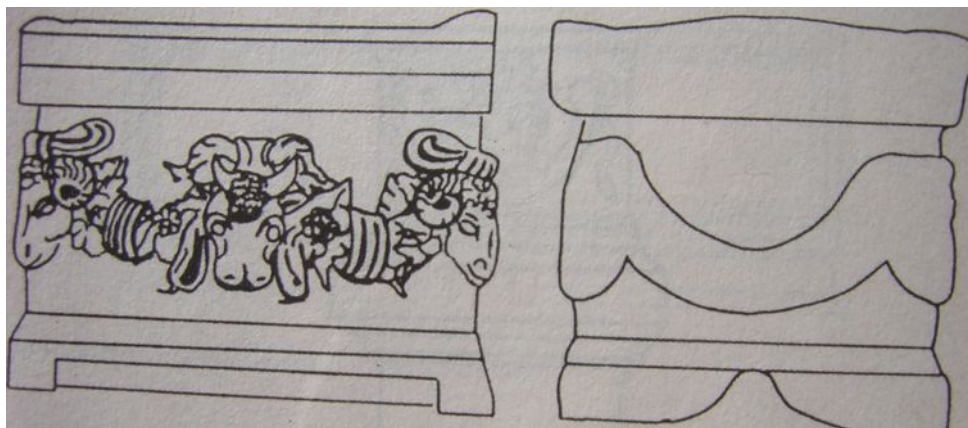

fig. 5 a

fig. 5 b



fig. 6



fig. 7



fig. 8 a



fig. 8 b

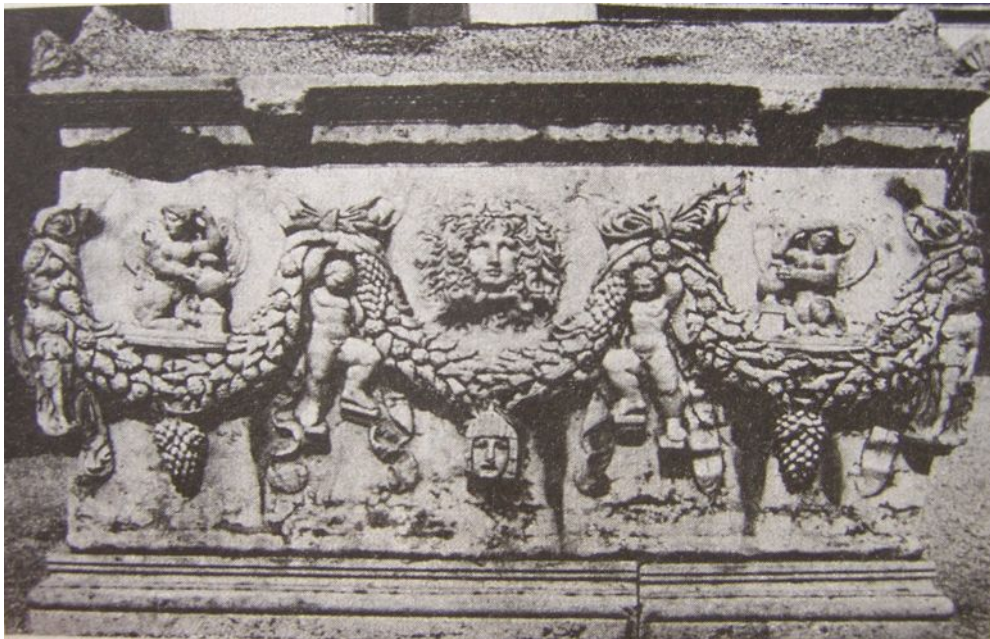

fig. 9 a

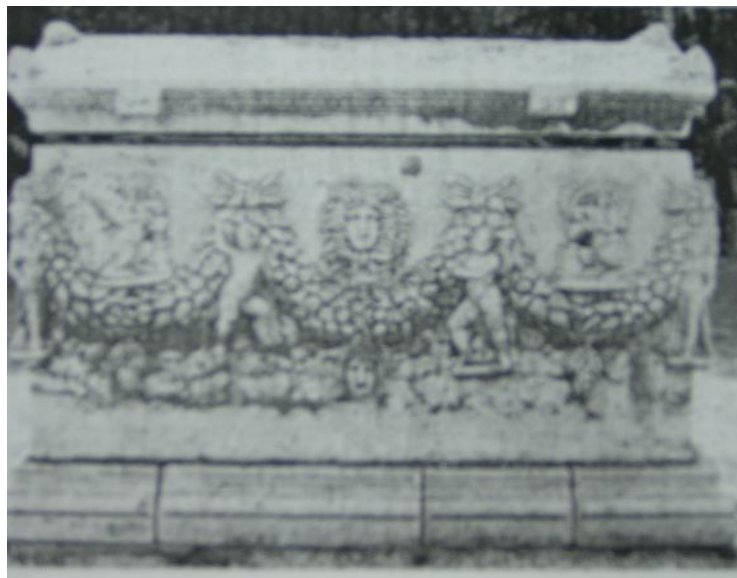

fig. 9 b



fig. 9 c



fig. 9 d



fig. 10





fig. 11



fig. 12

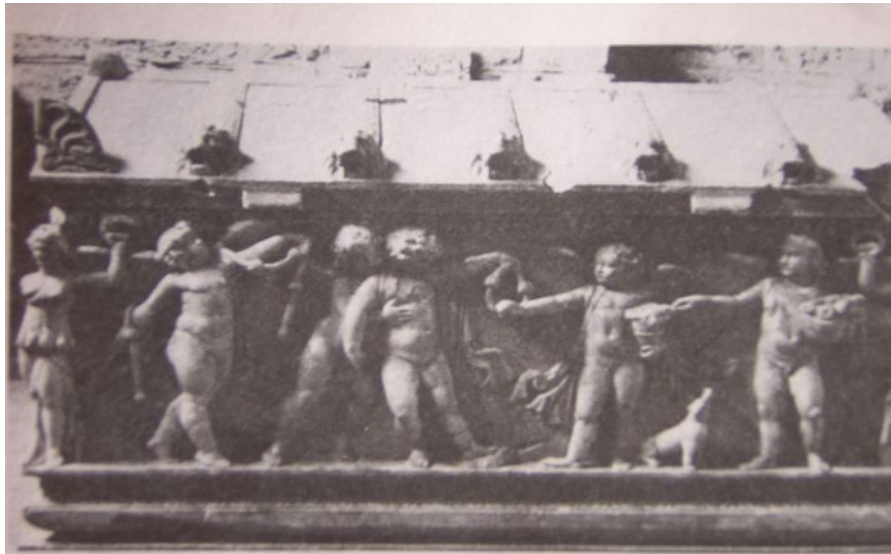

fig. 13

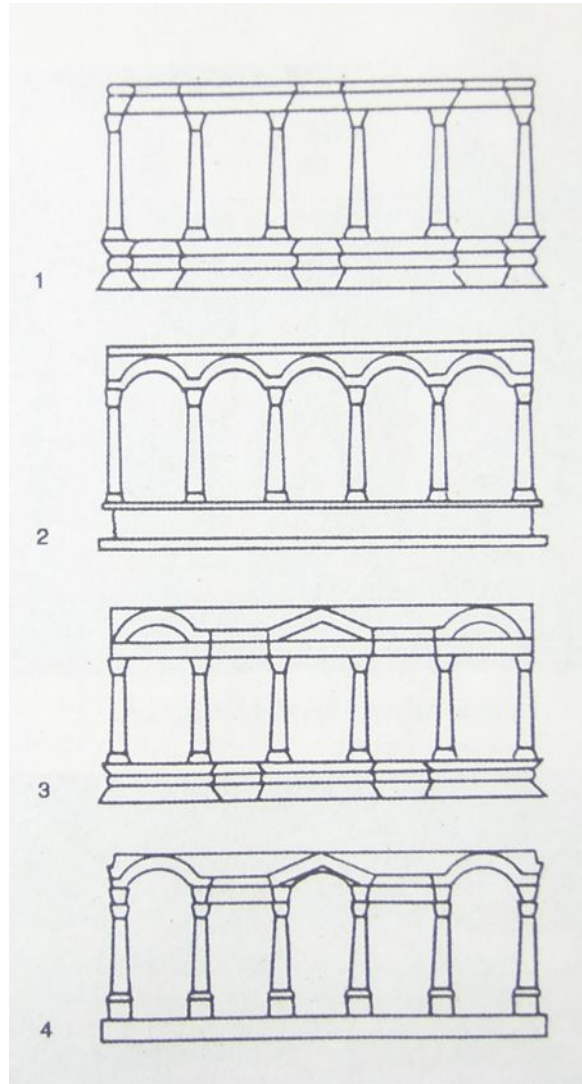

fig. 14



fig. 15

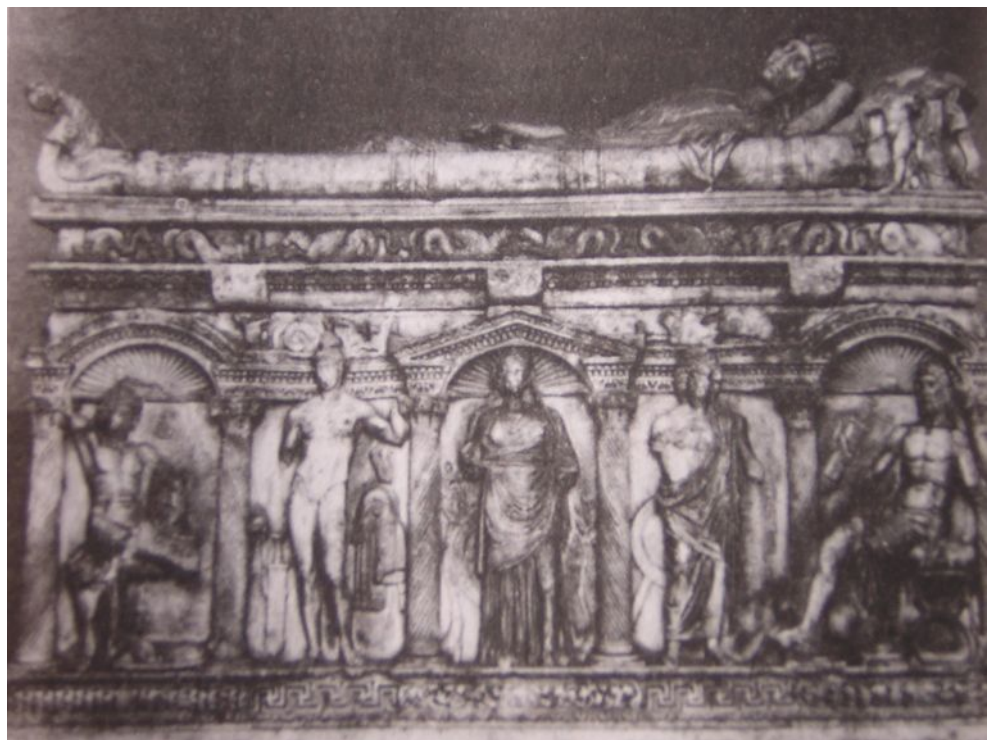

fig. 16

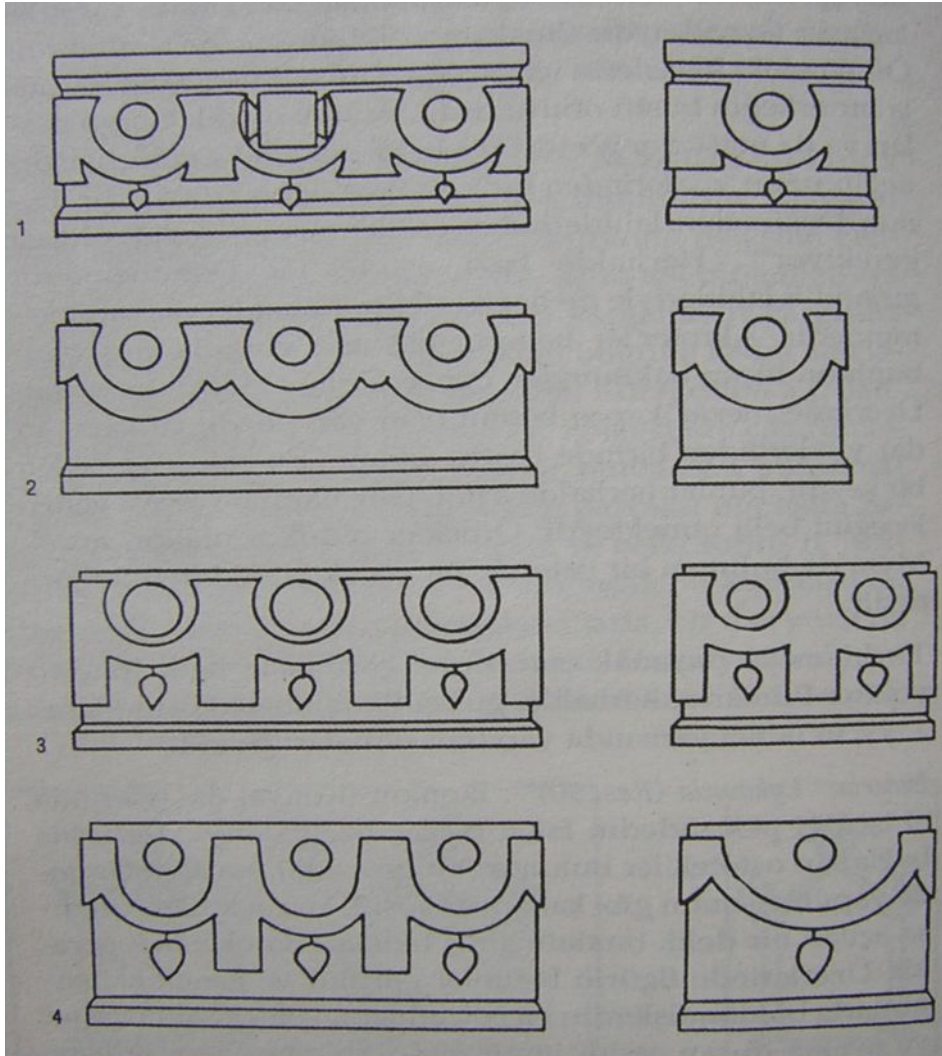

fig. 17

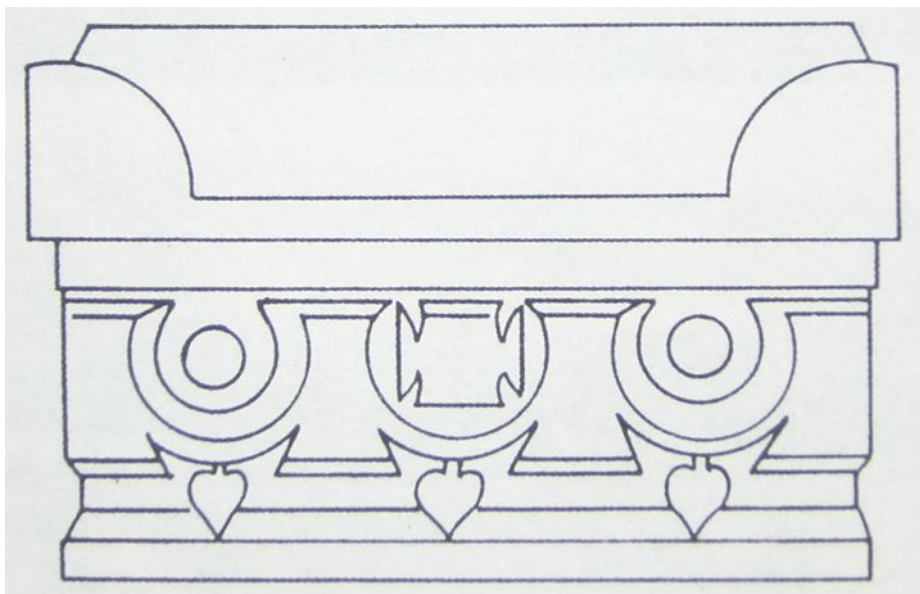

fig. 18

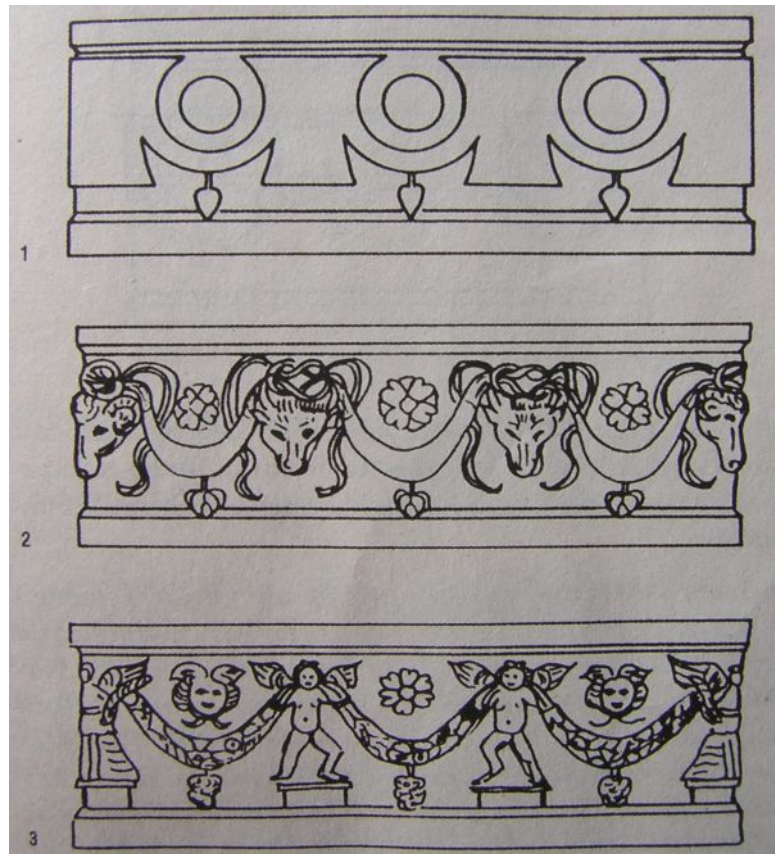

fig. 19

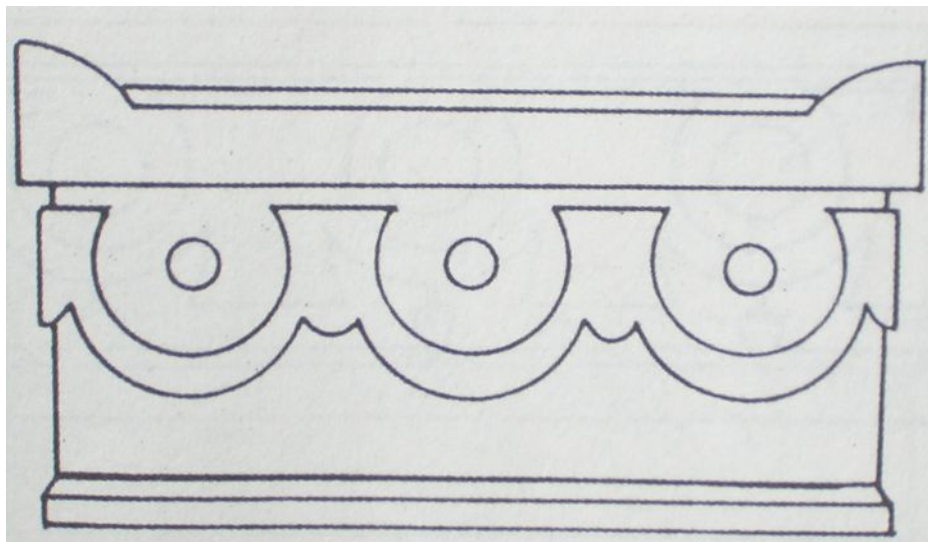

fig. 20

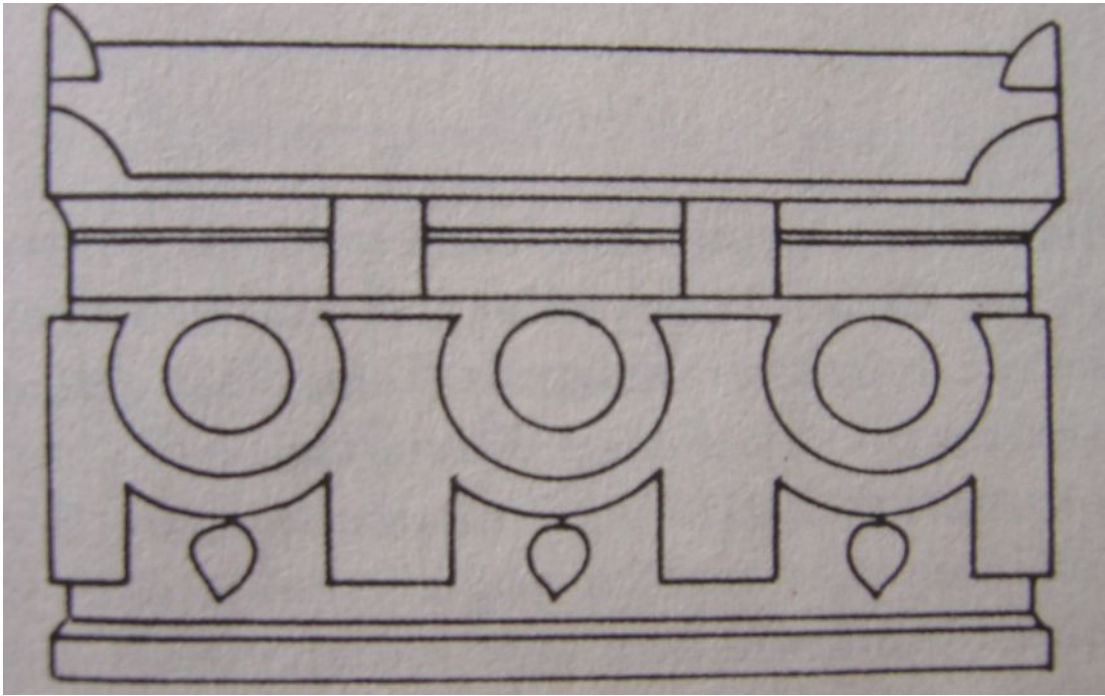

fig. 21

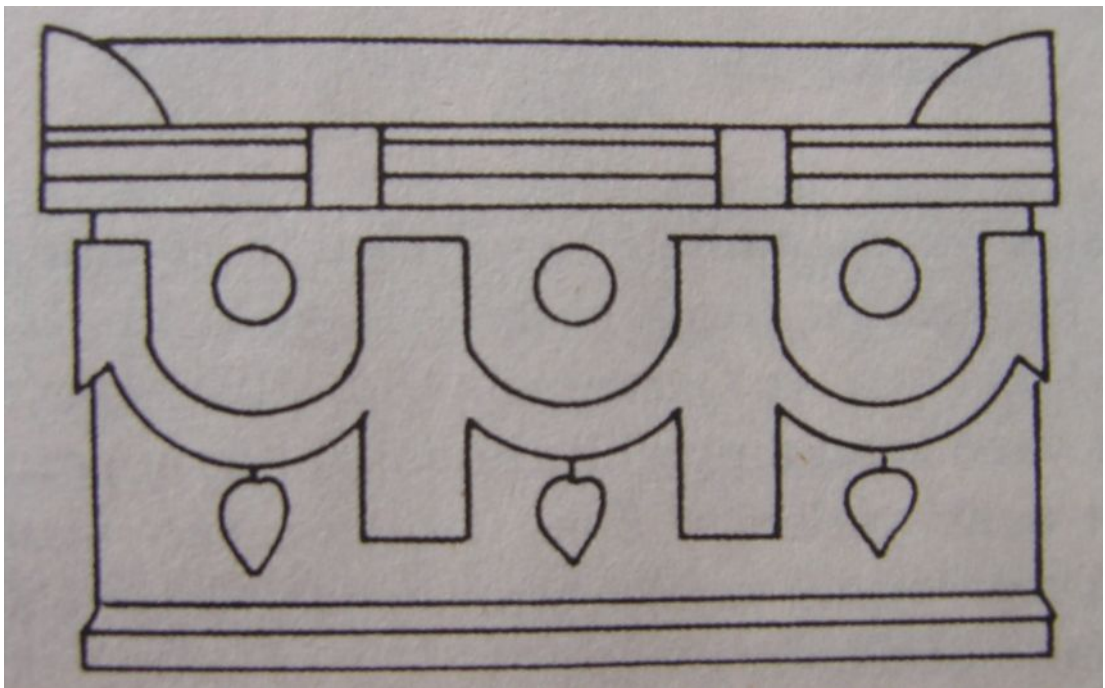

fig. 22

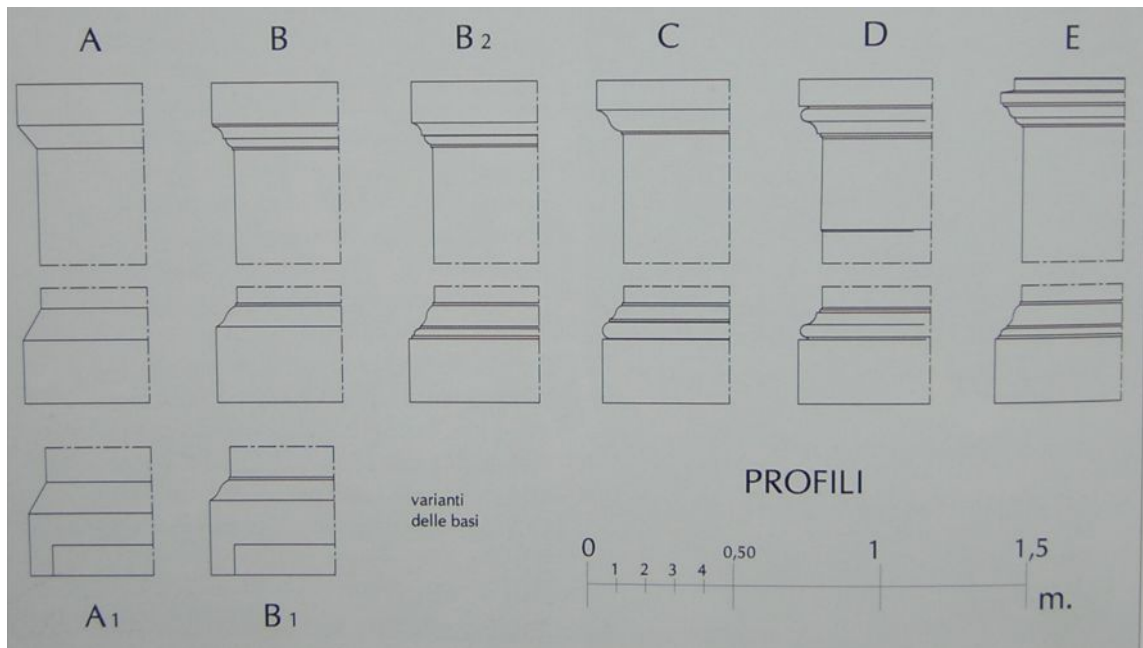

fig. 23

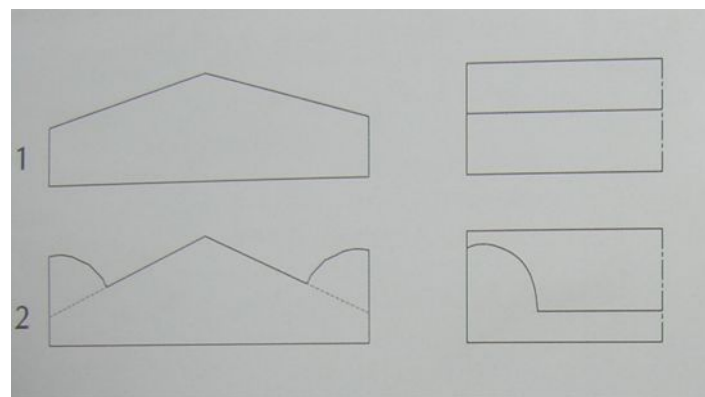

fig. 24

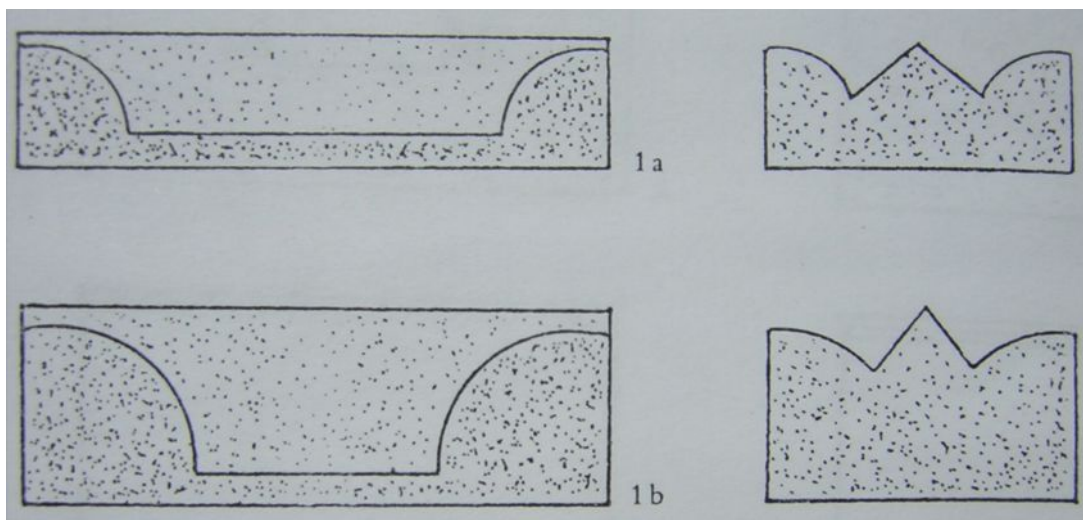

fig. 25

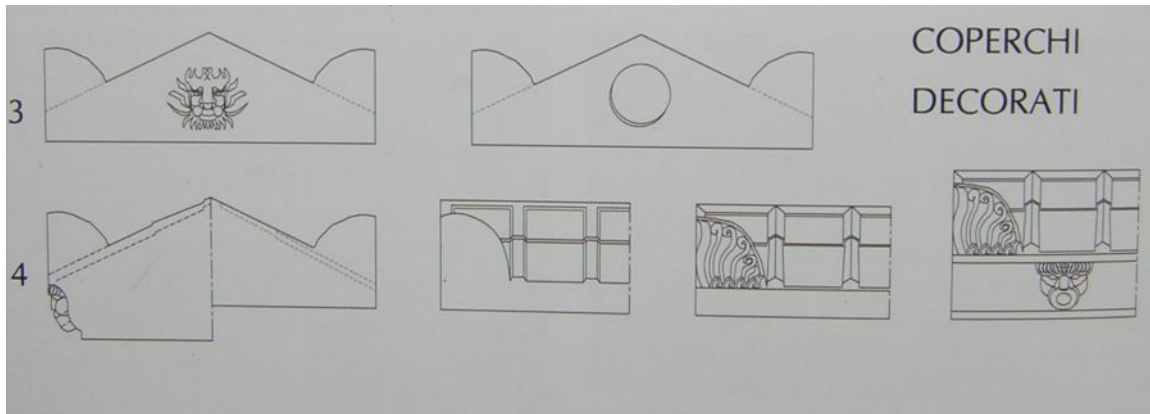

fig. 26



fig. 27





fig. 28



fig. 29



fig. 37



fig. 38 a



**fig. 38 b**



**fig. 39 a**



fig. 39 b



fig. 39 c



fig. 40



fig. 41



fig. 42

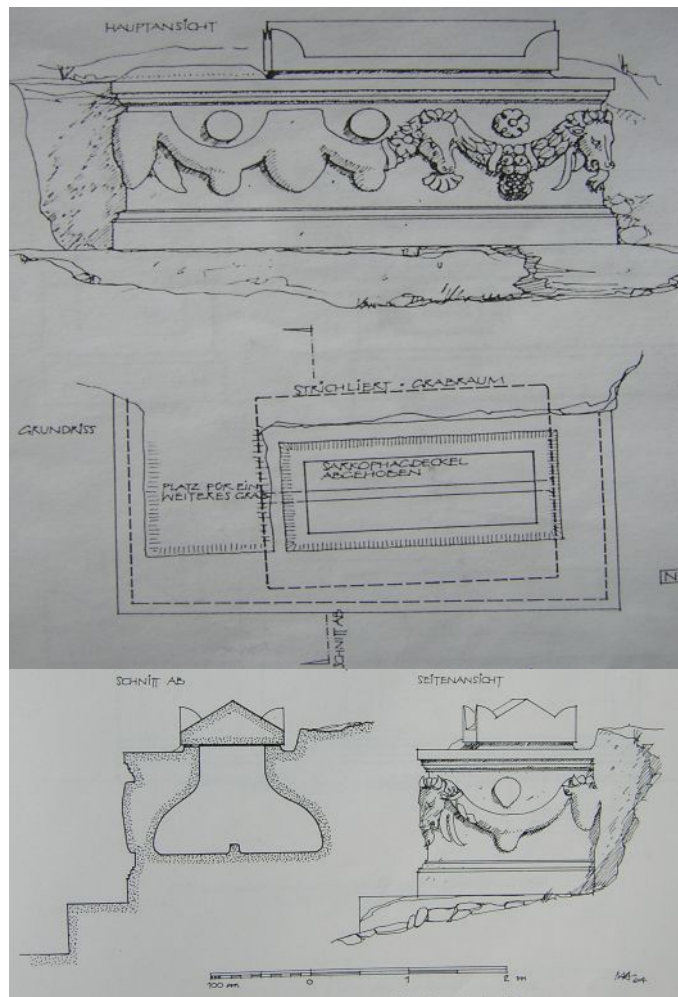

fig. 43



fig. 71



fig. 72



fig. 73



fig. 74





fig. 75



fig. 76



fig. 77



fig. 78 a



fig. 78 b



fig. 79



fig. 80



fig. 81



fig. 82



fig. 83



fig. 84



fig. 85 a



fig. 85 b



fig. 86



fig. 87



fig. 88







fig. 56



fig. 57

## ÖZET

Doğu Dağlık Kilikia (Olba) bölgesi lahitlerini ele alan bir katalog çalışması bugüne kadar yapılmamıştır. Bu nedenle bölge lahitlerinin özellikleri tam olarak bilinmemektedir. Elaiussa Sebaste, Kanytella ve Korykos kentlerini kapsayan bu çalışmanın amacı, Olba Bölgesi olarak tanımlanan alandaki lahitlerin özelliklerini belirlemektir. Bu bağlamda bölgede tespit edilen lahitler, form ve süsleme bakımından lahit üretimi yapan diğer merkezlerin örnekleriyle karşılaştırılmıştır. Sonuç olarak bu lahitlerin lahit üretimi yapan ve ihraç eden merkezlerden etkilendiği, fakat bu etkilerin yerel özelliklerle birleştirilerek yeni uyarlamalar yaratıldığı anlaşılmıştır. Tez kapsamı içerisinde değerlendirilen bazı lahitlerin ise, sadece Olba Bölgesi'nin yerel ürünleri olduğu ve Anadolu'nun herhangi bir merkezinde henüz örneklerinin bulunmadığı gözlenmiştir. Bölge lahitlerinin tümü ele alındığında; yerel kireçtaşından lahitlerin İ.S. 2. yüzyılın ortasından 3. yüzyıl ortasına kadar yoğun olarak üretildiği anlaşılmıştır. Bu üretimin Hıristiyanlık döneminde de devam ettiği anlaşılmıştır. En geç örneklerin ise İ.S. 7. yüzyıla tarihlenmesi gerektiği önerilebilir.

Anahtar Sözcükler: Elaiussa Sebaste, Kanytella, Korykos, ana üretim, yarı mamul, hyposorium, chamosorium, kaya lahitleri, girlandlı lahitler, sunak ve yazıt taşıyan lahitler

## ABSTRACT

Non catalogue study was realized since today which were a subject to the sarcophagi of the East Rough Kilikia (Olba). This is also the reason why the characteristics of the sarcophagi from this area are stil unknown. The target of this study which includes the areas of, Elaiussa Sebaste, Kanytella and Korykos are to definite the characteristics of the sarcophagi from the area called Olba. In accordance to the above the sarcophagi from the area was comparatively maintenanced with the sarcophagi from the other areas in respect of form and ornaments. As a result it was understood that this sarcophagi was influenced by the sarcophagi produce centers, but created a new stile by adding the local characteristics. Within the field of this study it was observed that some of the sarcophagi are just only products of Olba region and non sample of the same was found in any center of Anatolia till now. In evaluation of all this sarcophagi, it was understood that there was a intensive producements between the middle part of the 2. century A.D. until the middle part of the 3. th century A.D. from the regional limestone.

Key words: Elaiussa Sebaste, Kanytella, Korykos, main production, half fabrication, hyposorium, chamasorium, rock sarcophagi, garland sarcophagi, altars and inscriptions on sarcophagi