

T.C.
MİMAR SİNAN ÜNİVERSİTESİ
SOSYAL BİLİMLER ENSTİTÜSÜ
ARKEOLOJİ VE SANAT TARİHİ ANABİLİM DALI
BATI SANATI VE ÇAĞDAŞ SANATLAR PROGRAMI

BİZANS SANATINDA İKONOKLAZMA DÖNEMİ

(Doktora Tezi)

Gülgün (KALKINOĞLU) KÖROĞLU

No.892218

Danışman: Prof.Dr.Nermin SİNEMOĞLU

İstanbul-Aralık 1994

43044

ÖNSÖZ

Bizans Sanatı'nda İkonoklazma Dönemi adındaki çalışmamız, ülkemizde yeterince tanınmayan bu konuya bir ölçüde açıklık getirmeyi amaçlamaktadır. İkonoklazma döneminin sanatını incelerken sadece mimari ve mimariye bağlı resim sanatı üzerinde durulmuş, ayrı bir inceleme konusu olduğunu düşündüğümüz küçük sanatlar dahil edilmemiştir.

Bu döneme ilişkin olduğunu saptadığımız yapılar hakkında, kaynaklar ve yayınlardan topladığımız bilgilere ek olarak, yerinde yaptığımız gözlemler sonucu bazı yeni değerlendirmeler yapılmıştır.

Konunun seçiminde ve çalışmamın gerçekleşmesinde yardımcı olan ve uyarılarıyla beni yönlendiren danışman hocam sayın Prof.Dr. Nermin SİNEMOĞLU'na teşekkür ederim. Ayrıca İkonoklazma döneminde yeniden kullanılmış olan hipoje konusunda bilgi veren sayın Prof. İsmet AĞARYILMAZ, sayın Yrd.Doç.Dr. Can BİNAN'a, çeviri konusunda yardımlarını esirgemeyen Margaret R.PAYNE ve Lysbeth ERDURAN'a, çalışmalarımda bana destek olan eşim Dr. Kemalettin KÖROĞLU ile arkadaşlarıma ve yakınlarıma teşekkür etmeyi bir borç bilirim.

Gülgün (KALKINOĞLU) KÖROĞLU

İstanbul 1994

İÇİNDEKİLER

Önsöz	1
I- GİRİŞ	3
a) İkonoklazma'nın Tanımı ve Kaynakları.....	3
b) Çalışmada Uygulanan Metod.....	6
II- İKONOKLAZMA DÖNEMİNİ HAZIRLAYAN ORTAM.....	7
A- Siyasi ve Dini Gelişmeler	7
B- İkonoklazma Öncesinde Sanat ve Erken İslam Sanatı ile İlişkileri	35
1- Hıristiyan Tasvir Sanatının Oluşumu.....	35
2-İkonoklazma Öncesinde Sanat	40
3-İslam Sanatında Tasvir ve Bizans Sanatı ile İlişkiler	45
III- İKONOKLAZMA DÖNEMİ SANATI	51
1- Kiliseler.....	51
a) Aya İrini (Hagia Eirini) Kilisesi.....	51
b) İstanbul Aya Sofya (Hagia Sophia) Kilisesi.....	57
c) İznik Koimesis Kilisesi	62
d) Selanik Aya Sofya (Hagia Sophia) Kilisesi	66
e) Tirilye Hagios Stephanos/Hinolakhos Kilisesi (Fatih Camii)	70
f) Tirilye Medikion (Hagios Sergios) Manastırı.....	71
g) Tirilye Pelekete Manastırı (Hagios Ioannes Theologos)	72
h) Siyi (Kumyaka) Başmelekler Kilisesi.....	74
2- Kaya Kiliseleri	77
a) Mustafapaşa Hagios Basileos Kilisesi.....	80
b) Cemil Başmelek Manastırı.....	86
c) Güllüdere 3 No'lu Kilise (Hagia Agathange Kilisesi).....	93
d) Güllüdere 5 No'lu Şapel.....	94
e) Güllüdere Hagios Niketas Stylites (Üzümlü) Kilisesi.....	96
f) Kızılçukur Joakhim ve Anna Kilisesi.....	99
g) Kızılçukur Haç Kilisesi	100
h) Zelve Üzümlü Kilise (4 No'lu Kilise).....	101
1) Zelve Geyikli Kilise (3 No'lu Kilise).....	103
j) Hagios Simeon Stylites Şapeli.....	105
k) Al Oda (Ala Oda) Manastır Kilisesi.....	106
l) Midye Hagios Nikholaos Manastırı	112
B- Sivil Mimari.....	117
1- Saraylar	117
a) Büyük Saray.....	117

b) Bryas Sarayı.....	120
2) Diğer İnşa Faaliyetleri.....	124
a) Köprü Kitabesi.....	125
C- ASKERİ MİMARİ.....	128
1- Kara Surları.....	132
2- Blakhernae Surları.....	138
a) Pteron Surları.....	139
3- Haliç Surları.....	142
4- Marmara Sahil Surları.....	144
IV- SONUÇ	150
Özet	158
English Summary.....	161
KISALTMA ve BİBLİYOGRAFYA	164
Levha Listesi	185
LEVHALAR	189



I- GİRİŞ

a) İkonoklazma'nın Tanımı ve Kaynakları

Eikon kelimesi Grekçe resim, tasvir anlamına gelmektedir¹. Fakat günümüzde ikon/ikona kelimesi daha çok, farklı boyutlarda, taşınabilir ölçülerdeki ahşap üzerine boyama, mozaik, mermer veya metal kabartma ve diğer tekniklerle yapılmış dini figür veya dini konulu resimleri tanımlamak için kullanılmaktadır. Aslında Bizans'ta bu kelime hem duvar, hem de taşınabilir resimleri içermektedir.

İkonoklazma (ΤΑ ΕΙΚΟΝΟΚΛΑΚΤΙΚΑ) kelimesi ise tasvir kıran, parçalayan anlamına gelmektedir². İkonoklazma olarak adlandırılan dönem zaman bakımından 726-842 tarihleri arasını kapsamaktadır. Bu dönem adını, İmparatorların dini tasvirleri tahrip ettirme olayından almıştır. İkon yanlısı olanlara da resim sever anlamında Grekçe İkonophil veya İkonodül adı veriliyordu.

İkonoklazma dönemi iki ana devreye ayrılarak incelenmektedir. Aşağıda İkonoklazma dönemini hazırlayan ortam bölümünde ayrıntılı olarak inceleyeceğimiz üzere, İkonoklazma hareketinin 726-787 yılları arasındaki ilk devresinde daha çok dini yanı ağır basarken, 813-842 yıllarındaki ikinci yarısında bu özelliğine ek olarak keşiş partisine karşı, imparator ve çevresinin bağlı bulunduğu siyasi bir parti görünümü ortaya çıkmıştır. Bu iki devir arasında (787-813 yılları) İkonophillerin Bizans tahtını ele geçirmesi nedeniyle bir ara dönem yaşanmıştır.

Çağdaş tarihçiler tarafından İkonoklazma dönemi olarak adlandırılan, 726-842 yıllarını kapsayan dönemin politik ve dini olayları hakkında bilgi veren kaynaklar arasında Kronik'ler, Vita'lar³ mektuplar ve nutuklar oldukça önemlidir. Ancak bunlardan İkonoklastların yazdıkları daha sonra yok edildiğinden yalnızca İkonophil (tasvir yanlısı) din adamları tarafından yazılanlar günümüze ulaşabilmiştir. Dolayısıyla sözkonusu yazılı belgelerin tarafsız olduğu söylenemez.

Kroniklerden en tanınmış olanları Theophanes ve Patrik Nikephoros'un yazmış olduklarıdır. Başvuru kaynağı niteliğindeki Theophanes'in eseri, 717 ile 813 yılları

¹ Spitzing, 1989, 54.

² Spitzing, 1989, 57.

³ Kronik (vak'anüvis) tarihi olayları kaydeden kaynaklara, vita ise keşişlerin veya rahiplerin hayat hikayelerini anlatırları günlüklere denmektedir.

arasındaki dönemi anlatmaktadır⁴. Patrik Nikephoros da 769 yılına kadar olan döneme ilişkin önemli olayları kaydetmiştir⁵. Bunların dışında 6.-9.yüzyıllar arasında Yunanistan'daki Slav hakimiyetini anlatan Monemvasia Kroniği de oldukça önemlidir⁶.

Bizans-Arap ilişkilerini, Bizans kaynaklarından başka Arap kaynakları da anlatmaktadır. Özellikle Tabari (839-923) Bizans-Arap savaşları üzerinde durmaktadır. Ayrıca Arap kaynakları, Bizans'ın ordu ve thema düzeni, organizasyonu hakkında da bilgi vermektedir⁷.

Din adamlarının yazmış olduğu Vitalar (günlük) İkonoklazma döneminin dini yanını yansıtmaları açısından önemlidir. Bu vitalar özellikle V.Konstantin'in keşişlere yaptığı zulüm devresinde yazılmıştır. Marmara Denizi'nin güney sahilinde, tasvir yanlısı keşişlerin yoğunlaştığı önemli merkezlerden biri olan Medikion Manastırı'nda yaşamış olan Theosteriktos'un Vitası (Vita Nicetae)⁸, Auxentios Dağı (Kayışdağı) keşişlerinden Genç Stephanos'un Vitası (Vita Stephani Junioris)⁹ ve diğer manastırlarda yazılmış daha pek çok vita vardır¹⁰.

İmparator III.Leo'nun Papa II.Gregorius'a İkonoklast görüşlerini tasdik ettirmek için yazdığı mektuplar ve Papa ile Patrik Germanos'un karşılıklı yazışmaları İkonoklast doktrini anlatması bakımından önem taşıyan belgelerdir¹¹. Tutucu bir İkonoklast olan İmparator V.Konstantin'in savunduğu İkonoklast doktrininin gelişmesi ve teolojik sağlam bir temele oturması için kaleme aldığı 13 yazıdan (opuscula), günümüze ulaşan ikisi 754 yılında yapılan Hieria (Fenerbahçe) konsilinin gündemini öğrenmemizi sağlayan önemli belgelerdir¹².

Ayrıca devrinin en büyük din bilginlerinden olan Ioannes Damascenus'un tasvirlerin önemi konusunda, V.Konstantin'e hitaben yazdıkları (Üç Nutuk) da tasvir tapınımını ve gerekliliğini açıklamaktadır¹³.

⁴ Theophanes, 1957; Ostrogosky, 1928-29, 1-56; Barisic, 1961, 257-271; Piguleuskaja, 1967, 55-60; Mango, 1978; 9-17 ;Conrad, 1990, 1-44.

⁵ Alexander, 1958.

⁶ Charanis, 1950, 141-166.

⁷ Brooks, 1901, 67-77.

⁸ Mango-Sevcenko, 1973, 235-77.

⁹ Huxley, 1977, 97-108.

¹⁰ Gero, 1977, 3-5.

¹¹ Ostrogosky, 1930, 235-255; Grumel, 1936, 244 vdd.

¹² Migne, 1857.

¹³ Menges, 1938.

İkonoklazma ve hemen öncesi ile ilgili bilgi veren bir diğer kronik 10.yüzyılda yazılmış olan **Parastesia Synotomoi**'dir. Yazarı belli olmayan bu kronikte diğer kroniklerden farklı bilgiler yer almaktadır. Tarihi olaylardan çok, imparatorların yaptırdığı eserler, anıtlar, İkonoklast imparatorlara halk tarafından yakıştırılan takma adlar, onların resimler ve heykeller üzerinde yaptıkları tahribat anlatılmış, İkonoklastların öncüsü olarak; Paganlar, İmparator Julianus, Arienler ve Yahudiler gösterilmiştir¹⁴.

İkonoklazmanın ikinci devresinden de yine İkonophiller tarafından yazılmış günümüze ulaşabilmiş eserler vardır. Bunlardan en önemlisi keşiş partisinin (Zelot) merkezi olan Studios Manastırı'nın başrahibi Theodore Studios tarafından kaleme alınan eserdir¹⁵.

Bu dönemi anlatan geç dönem kaynaklarından İmparatoriçe Irene'nin yaşamını ve iktidar dönemini anlatan 12.yüzyılda yazılmış bir el yazması Vatikan'da bulunmaktadır¹⁶. Ayrıca içinde İkonoklazma döneminde yapılmış konsillerin toplantı zabıtları da bulunan 18. yüzyılda yazılmış Mansi'nin eseri kaynak niteliğindedir¹⁷.

Vasiliev'in Bizans-Arap ilişkilerini anlatan kitabı iki cilt halinde yayınlanmıştır¹⁸.

İkonoklazm döneminin tarihsel ve teolojik yanını araştıran çağdaş bilimsel çalışmalar, günümüzde özellikle Avrupa ve Amerika'da artmıştır. Bu kapsamda ele alınabilecek eserler arasında Martin'in İkonoklazma dönemi tarihini anlatan kitabı¹⁹ ve Grabar'ın²⁰, İkonoklazma'nın siyasi ve dini yanını tanıtan eseri; İkonoklazmayı hazırlayan (I.Justinianus ile II.Justinianus arasındaki dönem) olayları, tasvir düşmanlarını (Asya Hıristiyanları, Yahudiler ve Müslümanlar), İkonoklazma dönemindeki olayları, Ortodoksluğun zaferi ve İkonoklast dekorasyonun değiştirilmesini, 7.-9.yüzyıllar arasına ait kaynaklardan alıntıları ve özellikle 7.-9.yüzyıllar arasında basılan sikkelere ayrıntılı bir şekilde yer vermiş olmasına karşın sanat eserleri konusu üzerinde yeterince durmamıştır.

¹⁴Cameron-Herrin, 1984. Bu kronikte İmparator III.Leo'nun Leo ismini imparator olduktan sonra aldığı, vaftiz isminin Konon olduğu belirtilmiştir. Diğer 8.-9.yüzyıllara tarihlenen İkonophil kaynaklardan farklı olan bir diğer husus bu kronikte III.Leo ve V.Konstantin'in askeri yönleri ve yaptıkları sur onarımları övülerek dindar sıfatı verilmesidir.

¹⁵ Moorhead, 1985, 166, dip not 3'den Theodore of Studios, "Refutatio et subversio impiorum poematum", *Patrologia Graeca*, 99,437C.

¹⁶ Treadgold, 1982, 237-251.

¹⁷ Mansi, 1901.

¹⁸ Vasiliev,1935; Vasiliev, 1950.

¹⁹ Martin, 1930 (Ülkemizdeki kitaplıklarda bu kitap bulunmamaktadır).

²⁰ Grabar, 1957.

22-24 Mart 1975 yılında, Birmingham Üniversitesi, Bizans Çalışmaları Merkezi'nin düzenlediği İkonoklazma Sempozyumu'nda verilen bildirilerde, ağırlıklı olarak İkonoklazma'nın tarihi ve teolojik yanı üzerinde durulmuştur. Ayrıca bu sempozyumda İkonoklazma dönemi sanatını genel olarak anlatan ve Kappadokya'daki İkonoklast kiliseleri tanıtan birer bildiri de verilmiştir²¹.

1988 yılında Kanada'da basılan, Treadgold'un kitabı İkonoklazma'nın ara ve ikinci dönemindeki (780-842) tarihi olayları detaylı olarak anlatan önemli bir çalışmadır²².

b) Çalışmada Uygulanan Metod

Görüldüğü üzere çağdaş kaynaklar daha çok İkonoklazmanın tarihi ve dini yanı üzerinde durmaktadırlar. Bu dönemde yapılan dini ve sivil mimariyi birlikte tanıtan bir eser yoktur. Bizim çalışmamız bu eksikliği bir ölçüde giderecek türde dini, sivil ve askeri mimariyi ve mimariye bağlı süsleme sanatını toplu biçimde ele alarak tanıtmayı amaçlamaktadır.

Böyle kapsamlı bir çalışmayı gerçekleştirirken yapıları mümkün olduğunca yerinde görüp inceleme yoluna gittik. Kalıntıları günümüze ulaşmamaş veya tahrip olmuş eserleri ise eski yayınlardan faydalanarak tanıtmayı denedik. Kappadokya'daki kaya kiliseleri, Silifke-Mut arasındaki Al Oda, Marmara Denizi'nin güney kıyısı, Kıyıköy ve İstanbul'daki yapılara ilişkin bilgiler yayınların yanısıra, büyük ölçüde kendi gözlemlerimize dayanır. Yapıların tarihlendirilmesi konusunda çağdaş yazılı kaynaklar, yapılardaki yazıtlar ve dönemin sanatını yansıtan resim programları esas alınmıştır. Bu dönemden tahrip olmadan günümüze ulaşan resimlerin azlığı, bu dönem üslubunu tanımamızı güçleştirmektedir. Bu nedenle eldeki sınırlı verileri, dönemin politik ve dini gelişmelerini de göz önünde tutarak değerlendirdik.

Tez çalışmamız sırasında, yapı ve şahıs isimlerini, Türkçe'de yerleşmiş ve yaygın olan biçimiyle (örneğin Aya İrini ve Aya Sofya'da olduğu gibi) diğerlerini ise özgün biçimiyle kullanmayı tercih ettik.

²¹ Bryer-Herrin, 1975.

²² Treadgold, 1988.

II- İKONOKLAZMA DÖNEMİNİ HAZIRLAYAN ORTAM

A- Siyasi ve Dini Gelişmeler

İkonoklazma döneminin hemen öncesinde hakim olan Heraklios sülalesinin, Sasaniler ve Araplar'a karşı kazandıkları başarılar, thema organizasyonunu²³ gerçekleştirmeleri, Grekçeyi devletin resmi dili haline getirmeleri ve köylüler kanunu (Nomos Georgikos) ile bağımsız köylülerin küçük arazi mülkiyetini devletin temel direği yapmaları gibi siyasi ve idari başarıları bulunmaktadır. Ancak bu sülalenin son imparatoru olan II.Justinianus'un yönetiminde olduğu yıllar, Doğu Roma İmparatorluğunun en karışık dönemlerinden birini oluşturmaktadır²⁴. Bu sülalenin yaratıcı devri II.Justinianus'un ilk saltanatı ile birlikte sona ermiştir.

II.Justinianus, 685-695 ve 705-711 yılları arasında iki kez imparator olmuştu. İlk yönetimi sırasında köylülere verdiği imtiyazlar Bizans aristokrasisinin hoşuna gitmemişti. Balkanlar'dan getirilen çok sayıdaki Slav'ın Anadolu'ya, Hıristiyan Arap olan Mardaitler'in Antalya ve çevresine, Yunanistan'a, Kıbrıslılar'ın Kyzikos ve çevresine zorunlu göç ve iskana tabi tutularak yerleştirilmeleri geniş halk tabakalarını kızdırmıy²⁵. Ayrıca imparatorun I.Justinianus'u örnek alarak yaptırdığı inşaa faaliyetlerinin (Büyük Saray'ın genişletilmesi) halka getirdiği mali sıkıntılar, 695 yılında çıkan isyan sonucunda II.Justinianus tahttan indirilerek yerine Maviler'in desteklediği Hellas strategosu Leontios (695-698) imparator ilan edilmiştir. II.Justinianus ise burnu kesilerek²⁶, Kırım, Khersones'e gönderilmişti.

695 yılı sonlarında olan hükümet darbesi, Bizans'ın dengesini bozmuş ve yirmi yıldan fazla süren bir karışıklık dönemi başlamıştır. Bu dönemde imparatorluk büyük toprak kayıplarına uğramış, Kuzey Afrika gittikçe kuvvetlenen Araplar'ın eline geçmiştir. İmparator Leontios'un buraları geri alabilmek için gönderdiği Bizans filosu, kısa bir süre

²³ Ostrogorsky, 1986, 90-1. Thema, Anadolu'da tümüyle askeri nitelikli idare birlikleridir. Thema kelimesi kolordu manasına gelmektedir.

²⁴ 7.yüzyıl ile ilgili ayrıntılı bilgi için bkz. Ostrogorsky, 1959, 1-21.

²⁵ Charanis, 1959, 23-44.

²⁶ II.Justinianus'a bundan sonra burnu kesik anlamında 'rhinotmetos' takma adı verilmişti.

için başarı kazandı ise de bu topraklar tekrar kaybedilmiştir. Bu yenilginin sonunda Bizans filosu isyan ederek, Kibyration deniz teması drungariosu (amiral) Apsimar'ı (Apsimar daha sonra Tiberios adını aldı) imparator ilan etmiştir²⁷.

Sürgünde olan II.Justinianus'un intikam peşinde olduğunu anlayan Khersones bölge idaresi, onu Bizans'a teslim etmeye karar vermiş, zamanında uyarılan II.Justinianus Hazar devleti arazisine kaçabilmiştir. Hazar kağanı tarafından iyi karşılanmaktan başka, kağanın kız kardeşi ile evlendirilmiştir. Daha sonra Hazar sarayına da gelen Apsimar Tiberios'un elçi heyeti II.Justinianus'u geri istemişler ve Hazar kağanı bu isteğe uymaya razı olunca II.Justinianus buradan da kaçarak Bulgar hanı Tervel'e sığınmıştır. Tervel'in yardımı ile 705 yılında büyük bir Bulgar-Slav ordusu ile İstanbul'u kuşatmış, şehre girerek ikinci kez imparatorluğu ele geçirmiştir. Yardımlarından dolayı Tervel'e kaesar ünvanı vermiş ve sürgün yıllarında imparator olan Leontios ve Apsimar Tiberios'u idam ettirmiştir. II.Justinianus bu ikinci saltanat döneminde, dış düşmanlarla savaşmak yerine bütün gücünü intikam peşinde, içteki düşmanlarıyla yaptığı mücadelelerde tüketmiştir. Bu durumdan faydalanan Araplar, Tyana (Ulukışla)'yı kuşatmış, Kilikia'ya akınlar yapmış, hatta küçük bir Arap birliği Khrysopolis (Üsküdar)'e kadar gelebilmiştir.

II.Justinianus ilk yönetimi sırasında kendine karşı olan Ravenna ve Khersones'e karşı cezalandırma seferleri (709-711) yapmıştır. Bu cezalandırma seferleri Bizans halkı tarafından nefretle karşılanmıştır. Ravennalıların çıkardığı isyan bastırılmış olmasına rağmen, Khersonesliler'in çıkardığı isyan Bizans ordu ve donanması tarafından da desteklenmiş, isyan sonunda İmparator II.Justinianus öldürülerek yerine Ermeni Phillipkos Bardanes imparator ilan edilmiştir (711-713). II.Justinianus'un ölümü ile Herakleios sülalesi sona ermiştir.

Bu siyasi ve dini kargaşa Araplar'ın çok işine yaramış, bundan faydalanarak Bizans arazilerine akınlar yapmışlardır. Bulgar hanı Tervel eski müttefiki II.Justinianus'un intikamını almak için, onun katili olan yeni imparatora savaş açmış, Trakya'yı yakıp yıkarak kolayca İstanbul surları önüne kadar ilerlemiştir. Durumu kurtarmak için Opsikion temasından başkente gelen kuvvetler, İmparator Philippikos'a karşı ayaklanarak 713'te imparatoru tahtından indirip, imparatorluğa Opsikion temasında sivil bir memur olan Artemios (imparator olduktan sonraki adı Anastasius)'u getirmişlerdir. Yeni imparator tahta geçer geçmez Monotelit doktrini geri almış ve VI.Konsil kararlarını tanıdığını ilan etmiştir. Araplar'ın başkenti kuşatma hazırlıklarında olduklarını duyan imparator Anastasius, Arap donanmasını savaş hazırlıkları sırasında yok etmeye karar

²⁷ Kaegi, 1966, 50.

vermiştir. Bizans kuvvetlerinin birleşme yeri olarak seçilen Rodos Adası'na gelen Opsikionlular buraya gelir gelmez isyan ederek, bu seferde themalarının vergi memuru Theodosius'u imparator ilan etmişlerdir. Theodosius bu görevi almak istemediği için kaçmış, kaçtığı yerde bulunarak imparatorluk tacını kabule zorlanmıştır. Eski imparator II.Anastasius'un keşiş olmasına ve II.Theodosius'un tahta yerleşmesine kadar (715 sonları) geçen altı ay içinde Bizans'ta bir iç savaş yaşanmıştır.

Kendi arzusu ile imparator olmayan II.Theodosius döneminde, Anatolikon themasının strategosu Leo'dur. Leo, II.Justinianus'un hizmetinde bulunmuş, sonraki imparatorlar zamanında Kafkasya bölgesine uzun bir sefer yapmış daha sonraki başarılarından dolayı Anatolikon themasının strategosluğuna (komutanlığına) yükselmişti. Bu görevi II.Anastasius tahttan indirilip, II.Theodosius'un imparator ilan edilinceye kadar sürdürmüştür. Daha sonra Armeniakon themasının strategosu Artavasdos'a kızı Anna'yı vererek onunla ittifak kurmuş ve II.Theodosius'a karşı isyan etmiştir. Aslında bu isyan, Leo ile Theodosius arasında değil de Anatolikon, Armeniakon ve Opsikion themaları arasındaki bir mücadeledir. Leo, imparatorun oğlunu, askerlerinin tümüyle birlikte esir ettikten sonra imparatorla bir antlaşma yapmış, imparator ve oğlunun can güvenliğini sağlayarak onları Efes'e keşiş olarak göndermiştir.

25 Mart 717'de başkente giren Leo, Aya Sofya'da imparatorluk tacını giymiştir. Böylece Bizans'ta taht kavgası bitmiş oluyordu.

II.Justinianus'un saltanatı ile başlayan huzursuzluk ve anarşi dönemi 32 yıl sürmüştü. Bu süre içinde Bizans tahtı yedi defa hükümet değişikliği görmüştü. III.Leo ile birlikte Bizans İmparatorluğu'nda sadece sağlam bir hükümet kurulmakla kalmıyor, Isavria/Suriye Sülalesi²⁸ olarak adlandırılan III.Leo, V.Konstantin, IV.Leo, Irene ve VI.Konstantin'in imparator oldukları, 85 yıl boyunca hüküm sürecek olan bir sülale Bizans tahtına geçmiş bulunuyordu.

²⁸ İmparator III.Leo'nun doğum yeri kesin olarak belirlenmiş değildir. Leo'nun, Isavria'lı veya Suriyeli (Germanicopolis/Maraş) olduğu yaşadığı dönemde veya daha sonraki yıllarda yazılmış Bizans ve Arap kaynaklarında belirtilmiştir. Isavria bölgesinde de bir Germanicia kenti vardır. Leo'nun Suriye yakınlarındaki Germanicopolis'li mi, yoksa Isavria bölgesindeki Germanicia kentinden mi olduğu kesin belli değildir. Günümüzde yaygın olarak kabul edilen görüş onun Arap sınırındaki Germanicopolis'li olduğu doğrultusundadır. Çok iyi Arapça konuşması onun Suriye yakınlarındaki bu kentte doğmuş (675 veya 685 yılında) ve yaklaşık 15 yaşına kadar burada kalmış olduğuna işaret etmektedir. Leo'nun kroniklerde anılan vaftiz ismi Konon ise daha çok Isavria bölgesinde yaygın olan, iyileştirici gücü ile tanınan Aziz Konon'a ithaf edilerek konulmuş bir isimdir (Gero, 1973, 1-12). Kanımızca İmparator Leo, Isavria kökenli olup belki daha sonra Germanicopolis'e yerleşmiş olan bir ailenin çocuğudur.

İkonoklazma Döneminin I. Safhası (726-787)

III.Leo Devri (717-741): Yeni imparatorun ilk ve en önemli görevi Arap tehlikesine karşı devleti savunmak olmuştur. III.Leo, II.Anastasius'un Araplar'a karşı akılcıca bir ön görüşle başlamış olduğu savunma işlerini yeniden ele alarak işe başlamış, başkenti Araplar'a karşı hazırlamıştır. Ağustos 717'de halifenin kardeşi Mesleme ve Arap ordu ve donanması İstanbul önünde görünmüştür. Bizanslılar Grek ateşi sayesinde Arap donanmasını yakmışlardır. Araplar ayrıca şehir surları önünde aciz kalmışlar, sert geçen 717-718 kış mevsimi de Araplar'ın büyük kitleler halinde ölmesine sebep olmuştur, Arap ordugahında çıkan kıtlık ve bu sırada Bulgarların, Arap ordusuna saldırımları sonucunda bir yıl süren Arap kuşatması başarısızlıkla sonuçlanarak kaldırılmıştır (15 Ağustos 718) Fakat 726 yılından itibaren Araplar her yıl Anadolu'ya akınlar yapmaya yeniden başlamışlar, bu akınlar sırasında Kayseri'yi ele geçirip, İznik'i kuşatmışlardır. Ancak III.Leo'nun 740 yılında Amorion yakınlarındaki Akroinon'da kazandığı büyük galibiyet bu duruma bir son vermiştir²⁹.

Bu yıllarda Bizanslılarla, Araplar'a karşı düşmanlık dolayısıyla kendilerini müttefik sayan **Hazarlar** arasında dostluk ilişkileri artmış, ittifak kurmuşlardır. III.Leo bu dostluğu perçinlemek için oğlu Konstantin'i Hazar kağanının kız kardeşi Irene ile evlendirmiştir (731)³⁰.

Başkent in kurtarılması ve Anadolu'nun Araplar'dan temizlenmesi ile Bizans-Arap mücadelesinin önemli devresi kapanmış oluyordu. Arapların bundan sonraki saldırıları Bizans'ı sıkıntıya sokmuşsa da bu denli büyük olmamıştır. Başkent bir daha Araplar tarafından kuşatılmamıştır. Anadolu da **thema organizasyonu** sayesinde devletin sağlam bir parçası olarak kalabilmiştir (Lev.1).

Yeni idare sistemini geliştiren III.Leo gereğinden fazla büyük olan Anatolikon themasını bölerek, büyük ve güçlü bir themanın, strategosunun Bizans imparatoru için büyük bir tehlike olduğunda bildiğinden, Anatolikon themasının batı kısmını bağımsız bir thema halinde ayırmıştır. Bu yeni ayrılan bölüm, buraya eskiden yerleştirilmiş Avrupa askeri birliklerinden dolayı Thrakesion theması adını almıştı. En az Anatolikon theması kadar büyük olan Opsikion theması ise bölünmemiş, Leo buraya damadı Artavasdos'u atamanın yeterli olacağına inanmış olmalıdır³¹. Devlet eyaletlerinin bütün deniz

²⁹ Tsangadas, 1980, 134-172.

³⁰ Gero, 1977, 12-3.

³¹ Kaegi, 1966, 51 ve 53-4. Fakat bu hatanın sonucu oğlu V.Konstantin zamanında ortaya çıkmıştır.

kuvvetlerini kapsayan Karabisianon themasını, Karabisianon strategosuna bağlı iki drungarios yönetiyordu. Bu drungariosluklar, iki bağımsız bölüme ayrılarak, Anadolu sahili ve etrafındaki adalar Kibyraioten themasını, Ege adaları ise Aigaion Pelagos drungariosluğunu teşkil ettiler. Bu sıralarda Girit'te thema statüsüne yükseltilmiş olmalıdır.

7.yüzyıl içinde gereğinden fazla büyük themaların bölünmesi yönetim bakımından önemliydi. Bu sayede yönetim mekanizmasının mükemmelleştirilmesi sağlanmış oluyordu. 8.yüzyıl imparatorları Herakleios'un büyük eseri olan thema sistemini mütevazı bir şekilde desteklemişlerdi. Fakat themalar sisteminin daha esaslı bir şekilde gelişmesi ve tamamlanması daha sonraki yıllarda mümkün olabilmıştır.

III.Leo'nun kendisi ve oğlu adına 726'da Grekçe olarak yayınlattığı **Ekloga** (Ekloge ton Nomon en Sntomo/Kanunlardan seçilmiş kısa parçalar) adını alan kanunname oldukça önemlidir³². Ekloga'da Bizans'ın günlük pratik ihtiyaçlarına cevap veren kanunlar bulunmaktadır. Özellikle de ceza, aile ve miras hukukuna yer veren maddeleri içermektedir. Ekloga, I.Justinianus'un Corpus Iuris'inde olduğu gibi Bizans hukuk hayatının temelini teşkil eden Roma hukukundan ortaya çıkmıştır. Diğer taraftan Ekloga'da doğunun geleneksel ceza hukukunun etkilerinin olduğu da görülmektedir. Ekloga, Corpus Iuris Civilis'e (Justinianus'un dört hukuk eserine toplu olarak bu ad verilir) göre daha insancıldır, para ve ölüm cezaları yerine bedeni cezaları (burun ve dil kesilmesi, gözlere mil çekilmesi gibi) içermektedir. Uzu kesme ve işkence gibi doğuya özgü cezalar Roma hukuk sistemi içinde yoktur. 7.-9. yüzyıllar içinde bu tür cezalar sıkça uygulanmıştır. Ekloga 7.yüzyıl boyunca, Bizans'ın Justinianus hukundan ayrıldığı oranda, Hıristiyan görüşün derinleşmesini ve doğu adetlerinin etkisinin arttığını gösteren bir belgedir³³. İkonoklast imparatorlar III.Leo ve V.Konstantin'in eseri olduğu için sonraları kötü olarak yorumlanan Ekloga daha sonraları Slavcaya çevrilerek, Slav milletlerinin hukuk, yargı sistemlerinin gelişmesine de büyük katkılarda bulunmuştur.

İkonoklast Mücadele; İkonoklast mücadele Bizans tarihinde yeni ve kendine özgü bir dönemdir. Fakat tasvir konusunda farklı görüşlerin bulunmasından kaynaklanan çelişkinin bir gün bir kriz yaratacağı çok önceden kendisini belli etmişti.

Tasvir tapınımı, Bizans yaşamında özellikle Justinianus sonrası devrede gittikçe yayılmış ve Bizans dindarlığının önemli bir gösterim şekli olmuştu³⁴. Diğer taraftansa

³² Hussey, 1967, 62-3, dipnot 1'de ekloganın yayınlanma tarihi 741 olarak verilmiştir. Ayrıntılı bilgi için bkz. Grumel, 1963, 272-4 ; Gero, 1973, 48- 57.

³³ Ostrogosky, 1986, 148-9.

³⁴ Kitzinger, 1954, 83-150.

fikirlerince saf ruhani bir din olmak sıfatıyla Hıristiyanlığın tasvirler kültürünü red etmesi gerektiğini düşünen tasvir düşmanı görüşlerde vardı³⁵. Bu tür görüşler özellikle dini kaynaşmaların ocağı olan, Monofizit kalıntılarının varlıklarını sürdürdükleri, her türlü kilise kültürüne karşı olan Pavlikian mezhebine dahil olanların gittikçe arttıkları devletin doğu arazisinde yankılanmaktaydı. Ayrıca Arap dünyasıyla başlamış olan temas da için için yanmakta olan tasvir düşmanlığını alevlendiriyordu.

III.Leo'nun tasvir düşmanlığı onun düşmanları tarafından Yahudi ya da Arap hayranı olduğu şeklinde yorumlanmıştır. Leo'nun İsavria bölgesindeki Yahudiler'i toplaması ve vaftiz olmaya zorlamış olması³⁶ (721-722) onun tasvir tapınımını yasaklayan Musa dininden etkilenmiş olması ihtimalini kaldırmadığı gibi Araplar'la mücadelesi de onun İslam'dan etkilenmediği anlamına gelmez. Bizans tarihinde nadir olan Yahudi takibatından birini teşkil eden III.Leo devrindeki Yahudi aleyhtarlığı, daha çok bu devir içinde Yahudi tesirinin kuvvetlenmiş olmasının bir işaretidir. Bizans teoloji literatüründe 7.yüzyıldan itibaren Hıristiyanlığa karşı Yahudi saldırılarını içeren pek çok polemik yazı kaleme alınmıştır.

Çağdaşlarının **Saraxenophon** dedikleri Leo'nun Arap dostu zihniyetine işaret etmek gerekmektedir. Yıllardır Anadolu'ya akınlar düzenleyen İstanbul'u kuşatan Araplar, Bizans'a yalnız saldırmamışlar, kültürlerini ve bununla beraber insan yüzünün tasvirine karşı duydukları ürkekliği de getirmişlerdir.

Böylece resim karşıtı fırtına, Anadolu'daki saf inanca erişmek isteyen Hıristiyan imanı ile tasvir düşmanı tarikatların öğretileri ve doktrinlerin birleşmesinden olduğu kadar, Hıristiyanlık dışındaki tek tanrılı dinlerden Yahudilik ve özellikle de İslam'ın etkisi ile doğmuş oluyordu.

Aynı zamanda İkonoklast mücadeleye benzer bir mücadeleyi, her türlü insan ve hayvan tasvirini yasaklayan Emevi halifesi de ilan etmişti³⁷.

Leo'nun imparator olmasından önceki yıllarda, Anadolu'da bir tasvir düşmanı grubun oluştuğu ve güçlendiği bilinmektedir. Bu grubun başında, Anadolu ruhban

³⁵ Ladner, 1953, 1 vdd.

³⁶ Sharf, 1971, 61-77; Gero, 1973, 6.

³⁷ Bizans kaynakları, halife II.Yezid'in 723/4'te ülkesindeki Hıristiyan aziz tasvirlerinin imhasını emrettiğini belirtmektedirler. Vasiliev, 1956, 23-27; Grabar 1988, 9-10. Burada sorun sadece Hıristiyan resimlerinin değil bütün canlı yaratıkların, ibadet gayesine hizmet eden bütün tasvirlerin tahribi ile ilgilidir. Buna benzer tedbirlere II.Yezid'in selefi olan halife II.Ömer (717-720) de başvurmuştu. Bu sorun için bkz. Grabar, 1957, 103-112.

sınıfının yüksek temsilcileri Klaudioupolis (Bolu) metropoliti Thomas³⁸ ve özellikle Bizans'ta İkonoklast mücadelenin asıl yaratıcısı olan, Ortodoks Bizanslılar tarafından **Heresiarkhos** diye anılan Nakoleia (Seyitgazi) piskoposu Konstantin bulunmakta idi³⁹. Şimdi de Suriye sınırındaki Germanicopolis (Maraş) 'te⁴⁰ doğmuş ve uzun yıllarını devletin doğu eyaletlerinde geçirmiş olan ve Anatolikon teması strategosu sıfatıyla Araplarla sıkı ilişkilere girmiş olan III.Leo İkonoklast oluyordu.

İmparator öncelikle halkını, tasvirler kültürünün yanlışlığına ikna etmek gayesiyle vaazlarda bulunmuştur⁴¹. Bu yıllar nüfuzlu ve sözü geçen kilise makamları ile görüşme ve tartışmalarla geçmiştir. Daha emniyetle hareket edebilmek için Leo, Papanın ve İstanbul Patriğinin onaylarını almaya çalışmış, onun bu gayreti yaşlı patrik Germanos tarafından kesin bir red ile cevaplandırıldığı gibi, Papa II.Gregorius da bu doktrini onaylamadığını bildirmiştir⁴². Bununla beraber Papa, imparatorun tasvirler aleyhinde kullandığı çirkin sözleri aşırı sert bir ifade ile kınamasına rağmen, Bizans ile düşman olmayı önlemeye çalışmaktadır.

İmparatorun İkonoklast doktrinini açıkça ortaya çıkarmasında, Ege Denizi'ndeki olan volkanik patlamanın Thera ve Theseria adalarına büyük zarar vermesi de etkili olmuştu (726 yılında). III.Leo bunu Tanrı'nın öfkesi olarak yorumlamış, Hıristiyanların yaptığı putperestliktir diyerek, tasvirlerin (Mesih ve azizlerin) kaldırılmasına karar vermiş ve İkonoklast mücadelesini hızlandırmıştı. İlk olarak da Büyük Saray'ın Khalke Kapısı⁴³ üzerindeki İsa (Khristos Khalkites) ikonasını kaldırmıştı⁴⁴. İkonanın kaldırılması sırasında çıkan ayaklanmada, yaralananlar olmuş ve ikonayı yerinden indiren askerler öldürülmüştü. Bu olaya özellikle kadınlar büyük tepki göstermişlerdi.

³⁸ Turner, 1990, 421, dip not 9. Metropolit Thomas, mucizevi Sozopolis ikonu hakkında 720 yılında konuşuyordu. Onun görüşlerini imparator III. Leo'da paylaşıyordu. Bu olay imparator III.Leo'nun 720 yılı civarında tasvir karşıtı görüşleri benimsemeye başladığını göstermektedir.

³⁹ Ostrogorsky, 1930, 235-255.

⁴⁰ Alexander, 1958, 9; Head, 1971, 105-8.

⁴¹ Theophanes'ten yanlış olarak çevrildiği gibi 726'da Leo ilk önce tasvir karşıtı fermanı yayınlamış olmayıp, adı geçen yılda sadece tasvirler aleyhinde konuşmaya başlamıştır. 730'da çıkarıldığı, açık kaynak kayıtları ve kabulü gereken tartışmalar vardır (Ostrogorsky, 1930, 238 vdd.). Aslında imparatorun fikirlerinin anlatıldığı yer ferman değil, sadece III.Leo'nun papaya yazdığı ilk mektuptan alıntılardır.

⁴² Grumel, 1936, 234 vdd.

⁴³ Büyük Saray'ın Khalke Kapısı ile ilgili olarak bkz. Mango, 1959, 92-107 ve Khalke kapısı üzerindeki İsa tasviri ve İkonoklazma dönemindeki durumu ile ilgili olarak bkz. s.107-132.

⁴⁴ Frolow, 1963, 107-120; Auzephy, 1990, 445-492.

Patrik Germanos⁴⁵ ve papa II.Gregorius'un yanısıra Ioannes Damascenus da İmparatora düşmandı. Şam sarayında önemli bir memur iken, Sabbas Manastırı'na çekilmiş olan Ioannes yaşadığı yüzyılın en büyük din bilgini idi. Onun, tasvirlerin korunması konusundaki, "Üç Nutuk" adlı eseri oldukça önemlidir⁴⁶. Tasvirlerle tapınmanın putperestliğin yeni bir doğuşu olduğu suçlamasını reddeden Ioannes, Neo Platonik anlamda tasviri bir sembol ve araç sayan, İsa tasvirini ise Tanrı'nın insanlaşması doğmasına dayandırarak tasvir problemini Hıristiyanlığın kurtuluş doktrini ile bağlayan kendine özgü bir İkonosophie ortaya atmıştır. Tasvir yanlıları Ioannes'in bu doktrinini sonraki tüm gelişmeler için yol gösterici olarak görmüşlerdir.

III.Leo İkonoklast görüşlerini görüşme ve mektuplaşma yolu ile kabul ettiremeyince geriye sadece zor kullanma yolu kalmıştı. O da bütün aziz tasvirlerinin imhasını emreden bir ferman yayınlayarak, kanuna uygun hareket etme zorunluluğu koymayı düşünüyordu, 17 Ocak 730'da Büyük Saray'da yüksek rütbeli din ve devlet adamlarına kabul etmeleri için yayınlayacak olduğu fermanı göstermiş, patrik Germanos bunu imzalamayı kabul etmeyince görevinden alınmıştır. Yerine Anastasius (22 Ocak 730)⁴⁷ adındaki synkellos, patrik yapılmıştır. İkonoklast fermanın ilanı ile İkonoklast doktrin kanun kudretini almış ve İkonoklast hareket (tasvirlerin imhası ve bunlara ibadet edenlerin takibi) Bizans'ta resmi olarak başlamıştır.

Yunanistan'daki Hellas themasının başına Kosmas adında birisi geçmişti⁴⁸. Kendini imparator ilan eden bu kişi İkonoklazma'nın ilanına tepki olarak donanmasıyla İstanbul üzerine yürümüştür. İmparator III.Leo bu isyanı kolayca bastırarak Kosmas'ı öldürtmüştür.

İmparator III.Leo İtalya'da İkonoklazmayı zor kullanarak kabul ettirememiştir. Papa II.Gregorius topladığı bir synod (dini toplantı) da İkonoklast doktrinini mahkum etmiştir. İmparatorluk ile İtalya arasındaki dini anlaşmazlığı daha sonraki yıllarda siyasi ikilik izlemiştir. Böylece İkonoklazmanın ilk sonuçları, Bizans ile Roma arasındaki uçurumun derinleşmesi ve Bizans'ın İtalya'daki nüfuzunun sarsılması olmuştur⁴⁹.

V.Kostantin Devri (741-775): III.Leo'nun Araplarla ilgili başarıları nedeniyle kazandığı şöhret, İkonoklazma konusundaki davranışları nedeniyle halk arasındaki

⁴⁵ Grumel, 1989, 1-10.

⁴⁶ Ayrıntılı bilgi için bkz. Menges, 1938.

⁴⁷ Grumel, 1989, 11-12.

⁴⁸ Alexander, 1958, 10; Kaegi, 1966, 52-3.

⁴⁹ Anastos, 1968, 5-41.

itibarını temelden sarsmıştı. Ölümünden sonra tahta oğlu (720 yılında babası tarafından taht ortağı yapılmıştı) V.Konstantin geçmiştir. V.Konstantin bir yıl hüküm sürdükten sonra, babasının Opsikon themasının başına strategos yaptığı eniştesi Artavasdos tasvir yanlısı olarak kaşısına çıkmıştır⁵⁰. V.Konstantin, Araplar'a karşı çıktığı bir seferde ordusu ile birlikte Opsikon themasından geçerken, Artavasdos tarafından saldırıya uğrayıp yenilmiş, bunun üzerine Artavasdos kendisini başkente gelerek imparator ilan etmiş, patrik Anastasius da ona taç giydirmiştir. V.Konstantin'in en yakın iş arkadaşları ve sefere çıkmadan önce yerine vekil olarak bıraktığı Theophanes Monutes bile Artavasdos'a yardım etmişlerdir. Bu dönemde buldukları yerlerden indirilen ikonlar tekrar eski yerlerine konulmuştur.

Bu sırada Konstantin, babasının Anadolu'daki eski kumandanlık bölgesinin merkezi olan Amorion'a kaçmış, burada sevinç ve heyecanla karşılanmıştı. Kısa bir süre önce Anatolikon themasından ayrılmış olan Thrakesion teması, İkonoklast V.Konstantin'in tarafını tutmuştur. İkonophil Artavasdos en büyük desteği, Theophanes Monutes'in oğlunun strategosluğunu yaptığı Thrakia temasında bulmuştur⁵¹. Bu şahıs başkentin savunmasını da üzerine almıştı. Ayrıca Artavasdos'a Anatolikon ve Opsikon themaları da destek olmuşlardır. V.Konstantin 743 yılında Artavasdos'u Sardes yakınlarında yenerek ağır bir bozguna uğratmıştır. Aynı yılın eylül ayında başkente gelerek kısa bir süre kuşattıktan sonra 2 Ekim'de başkente girmiştir. Artavasdos ve oğullarını kör ettirmiş, patrik Anastasius'u eşek üzerine bildirerek halka teslim etmiş, fakat onu görevinden uzaklaştırmamıştır. Bu hiç şüphesiz en yüksek kilise makamının kasıtlı olarak itibarının düşürülmesi anlamına gelmektedir. 16 ay boyunca imparator olan ve Roma'nın da Bizans imparatoru olarak kabul ettiği Artavasdos'un imparatorluğu böylece sona ermiştir.

V.Konstantin'in Artavasdos problemini hallettiği sıralarda Doğu'daki durum Bizans için uygun bir görünüm almıştı. Arapların gücü III.Leo devrindeki savaşlar ve bir iç kriz yüzünden sarsılmıştı. Emevi hakimiyeti 750 yılında, uzun bir iç savaştan sonra Abbasiler tarafından yıkılmış, devlet merkezi Şam'dan, Bağdat'a taşınmıştır. Bizans'ın bu taraftan maruz kaldığı baskı hafiflediği için saldırıya geçebilmiştir. V.Konstantin 746 yılında

⁵⁰ Gero, 1977, 14-20.

⁵¹ Hussey, 1966, 73; Kacgi, 1966, 53-4. Artavasdos, Thrakia, Opsikon ve Armeniakon themalarındaki ikonları restore ettirdi.

Germanicopolis (Maras)'i zaptetmiş⁵², buradan alınan esirleri, Süryani-Monofizit kolonilerin varlıklarını koruduğu uzak Trakya'ya yerleştirmiştir.

Başkentte, 746 ve 747 yılları arasında çok büyük bir veba salgını olmuş⁵³; ölenlerin sayısının çokluğu karşısında gömecek yer kalmadığı için şehirde bulunan tüm araziler, meyve bahçeleri, sarmıçlar ve şehir surlarındaki boş her yer mezarlık olarak kullanılmıştır.

Babasından daha tutucu bir İkonoklast ve çok daha başarılı bir komutan olan V.Konstantin'in Armenia ve Mezopotamya'ya yaptığı seferler çok başarılı olmuş, Theodosiopolis (Erzurum) ve Melitene (Malatya) ele geçirilmiştir. Esir alınanlar Trakya ve Bulgar sınırına yerleştirilmişlerdir. Fakat bu başarılar imparatorluğa sürekli bir arazi kazancı sağlayamadığı gibi kısa bir süre sonra zaptedilen bu yerler tekrar Araplar'ın eline geçmiştir. Fakat Araplar'la ilişkilerde sonuç yine Bizans'ın lehine olmuştur. Bu suretle Arap tehlikesi kuvvetini yitirirken, Bulgar sorunu ön plana çıkmış oluyordu.

V.Konstantin'in Trakya'nın korunması için aldığı önlemler, Bizans'ın Bulgar sınırındaki barışın tehlikeye düştüğünü göstermektedir. **Bulgarlar** 756 yılında devlet arazisine bir saldırı yapmışlardı. Bu saldırı ile birlikte Bizans ile Bulgarlar arasında büyük savaşlar devresi açılmış oluyordu. V.Konstantin döneminin en büyük askeri girişimleri Bulgarlar'a karşı yapıldı. İmparator V.Konstantin Bulgarlar'a karşı tam dokuz sefer yapmıştır. 762 yılında Bulgar hanı Teletz zamanında büyük bir Slav grubu Bizans'a göç etmiş, V.Konstantin zorunlu göçe tabii tutulan Slavlar'ı II.Justinianus döneminde olduğu gibi Bithynia'ya yerleştirmiştir.

V.Konstantin yönetimindeki Bizans ordusu, Trakya'nın Karadeniz sahilindeki Ankhialos yakınlarında, 30 Haziran 763'te kanlı bir savaşta Bulgarları yenmiş, Teletz çıkan bir isyanda öldürülmüştü. Bu uzun süren kargaşa dönemi içinde bazen Bizans yanlısı, bazen Bizans karşıtı kişiler Bulgaristan'ın yönetimini ele almışlardı. 770 yılında Telerig adında güçlü bir han başa geçince, Bulgarlar yeniden toparlanıp, mücadele gücü kazanmışlardır. 773 yılında, V.Konstantin büyük bir sefer yaparak Bulgarlar'ı barış yapmaya zorlamıştır. Telerig'in Teselya içlerine yaptığı akın, imparatorluk güçleri tarafından bozguna uğratılmıştır. Fakat bu dönemde Bizans'ın güçlü olmasına rağmen

⁵² Gero, 1973, 11 ve dip not 42'de Anonim Müslüman kroniklerinden Kitab el-Uyun'da, V.Konstantin'in Germanicopolis'i 746 yılında geçirmesinden sonra babası III.Leo'nun anısına bir kilise yaptırdığı anlatılmaktadır.

⁵³ Gero, 1977, 21 ve ayrıntılı bilgi için bkz. Turner, 1990, 421-34. Vebanın etkin olduğu yıllarda V.Konstantin hastalığa yakalanmamak için başkentten kaçarak Nicomedia'da yaptırdığı sarayda oturdu (Turner, 1990, 427-8.).

Bulgarlar'ı sürekli bir barışa zorlayamadığı görülmektedir. V.Konstantin ömrünün sonuna kadar Bulgarlar'la uğraşmak zorunda kalmış, 14 Eylül 775'te Bulgaristan'a yaptığı bir sefer sırasında da ölmüştür.

Bu savaşlar Bulgarlar'ın askeri gücünü ve devlet organizasyonunu çok zayıflatmış, Telerig bile IV.Leo'nun sarayına sığınmak zorunda kalmıştır.

V.Konstantin döneminde, Arap ve Bulgarlar'a karşı başarılar elde edilmesine karşılık, İtalya'daki Bizans egemenliği çöküntüye uğramıştır. Roma ile İkonoklast imparatorların hakim olduğu imparatorluk arasındaki yabancılaşma durmadan artmış, Papa, Lombard baskısına karşın Bizans'ın yardımını elde edebileceği düşüncesiyle dini anlaşmazlığı bir yana bırakmış ve imparatorluğa sadakatini korumuştur. 751 yılında Kuzey ve Orta İtalya'da Bizans egemenliğine son veren, papalığın Bizans'tan yardım umudunu kaybettiren bir olay olmuştur. Ravenna Lombardlar'ın eline geçmiş ve Ravenna Eksarkhosluğu ortadan kalkmıştır. Bu arada papalığa Bizans'tan daha çok güven veren Frank devleti ortaya çıkmıştır. Papa II.Stephan, Frank devleti ile Batı imparatorluğunu doğuracak olan bir bağlantı antlaşması yapmıştır. Bu durumu gören Bizans imparatoru, Roma Kilisesi'ne bağlı Grekleşmiş güney eyaletlerini (Kalabria, Sicilya ve Illyricum) Roma'dan ayırarak İstanbul patrikliğine bağlamıştır.

Bütün bu siyasi olayların İkonoklast dalganın kabarması ile zaman bakımından bir araya düşmesi tesadüf değildir. V.Konstantin devrinde İkonoklazma doruk noktasındadır. İmparator 750 yılından itibaren İkonoklast programını gerçekleştirme yoluna gitmiştir. III.Leo tasvir yasağını bir devlet şurasına onaylatmışsa da, bu sefer daha etkili olarak bir konsil İkonoklazmayı kabul edecekti. V.Konstantin problem çıkmasını engellemek için konsilin piskoposluk sandalyelerini kendi görüşündeki din adamları ile doldurdu. Bu organizyon tedbirlerine paralel olarak İkonophiller şiddetli bir propaganda ve yayın faaliyeti yapıyorlardı. Bu dönemde İkonoklastların önde gelenleri halka nutuklar vermiş ve bazen de İkonoklastlar ve İkonophiller arasında şiddetli tartışmaların olduğu toplantılar düzenlenmiştir. Fakat bu toplantılara katılan tasvir yanlısı cesur konuşmacılar toplantı sonunda tutuklanmış ve konsil için zararsız hale getirilmiştir.

Yayın faaliyetlerinde bizzat imparator da önemli hisseye sahiptir. V.Konstantin günümüze sadece ikisi ulaşabilen, 13 dini yazı (opuscula) kaleme almıştı. Toplanması beklenen konsilin içeriğine yön vermek için yazılmış bu yazılarda imparatorun görüşleri İkonoklast doktrininin gelişmesi konusunda önemli bir rol oynamıştır⁵⁴. Tasvir ile konusu arasında esas bakımından bir ayırım yapan ve tasviri Neo Platonik anlamda bir sembol kabul eden tasvir yanlılarının aksine V.Konstantin, duyguüstü doğu düşüncelerinden

⁵⁴ Alexander, 1958, 11.

hareketle tasvirde tasvir olunan ile tam bir uygunluk hatta içerik birliği istemektedir. Fakat o herşeyden önce, dinsel tartışmalar zemininde durarak ve bununla tasvirler kültürü ile özellikle idolatrinin (puta taparlık) yeniden doğuşu kabul etmek suretiyle mücadele eden, daha eski tasvir karşıtlarının bu konuda gösterdikleri delillerin de üstüne çıkarak İsa tasvirini reddetmekteydi. Daha önce Patrik Germanos ve Damascus'lu İoannes gibiler, İsa tasvirini, İsa'da insan tabiatının da olması ile açıklayarak, kurtuluşun insan vücudu içinde tasvirini, onun insanlaşmasının gerçekliği ve tamlığının doğrulanması olarak görüyorlardı. Bu şekilde düşünen tasvir yanlılarına karşılık Konstantin, İsa'nın tanrısal tabiatına işaret ederek gerçek bir İsa tasvirinin var olabileceğini inkar etmekteydi. Bu sebeple tasvir problemi, her iki parti tarafından dinsel doğma bilgisi ile de bağlanmaktaydı. İkonoklazm, Monofizitlik ile çeşitli keşişme noktalarına sahip olduğu gibi, en radikal İkonoklast kanadı temsil eden V.Konstantin'in yazıları da inkar edilemez açık Monofizit unsur ve eğilimleri içermekteydi⁵⁵.

Hieria'daki (Fenerbahçe) imparatorluk sarayında 10 Şubat 754 de bir konsil toplanmış, bu konsilin son toplantısı 8 Ağustosta Blakhernae Kilisesi'nde yapılmıştı. Konsile hepsi İkonoklast 338 piskopos katılmıştı. Konsil başkanı ise eski imparator Tiberios Apsimar'ın oğlu olan Efes piskoposu Theodosios idi. Bu konsile papa ve Antakya, Kudüs ve İskenderiye patrikleri temsilci göndermemişlerdi. Konsile; Perge'li Sisinnius, Pisidia'lı Basileos ve George, Amorion'lu Theodosius, Nicea'lı Hypatius, Rodos'lu Leo, Pessinus'lu Gregorius, Konyalı Leo, Hierapolis'li Nicholaos ve Karpathus'lu Leo katılmıştı⁵⁶. Horos adı ile anılan konsil tüzüğü'nün hazırlanmasında imparatorun yazılarından hareket edilmiş, sadece Konstantin'in yazılarındaki bütün Monofizitçe ifadeler düzeltilmişti. Konsil toplantısı İsa'nın tasvir edilemez olduğu tezi üzerinde duruyor, eski konsillerin görüşleri ile tezat düşmemeye çalışıyordu. Konsil, İkonophillerin kurtulunamaz bir şekilde Monofizit ve Nesturi görüşlerine sapmış olduklarını çünkü bunların İsa'nın sadece insani tabiatını tasvir etmek suretiyle onun birbirinden ayrılamaz tabiatlarını Nesturiler gibi birbirinden ayırdıklarını yada Tanrısal tabiatı da beraberce resmederek İsa'nın birbirinden ayrılamaz tabiatlarını Monofizitler gibi birbirine karıştırdıklarını iddia ediyordu. İncil'den, kilise babalarına ait literatürden çok sayıda seçme parçaların yardımcı olarak kullanıldığı tartışmaların doruğunu, her türlü kutsal kişilerin tasvirine ibadetin çok kesin reddi teşkil etmiştir⁵⁷.

⁵⁵ Ostrogorsky, 1986, 160, dip not 1 den (Martin, 1930, 42).

⁵⁶ Gero, 1977, 53.

⁵⁷ Anastos, 1954, 158-9.

Kendisini kilisenin efendisi olarak hisseden V.Konstantin konsilin son toplantısında eski bir keşiş olan Syllaion⁵⁸ (Sylaeum) piskoposu Konstantin'i yeni patrik olarak takdim etmişti⁵⁹. Bundan sonra, 29 Ağustosta toplanan forumda tasvirlerle ibadetin kesin olarak reddi ve bütün dinsel içerikli resimlerin imhasını, Patrik Germanos ve Damascus'lu Ioannes ve diğerlerinin afarozunu havari derecesine çıkmış olan imparatorun büyük ölçüde methini içeren konsil kararları ilan edilmiştir.

İkonoklast görüşlerini bir konsile de onaylatmış olan imparator halka açık olan yerlerdeki ve kiliselerdeki İsa, Meryem ve aziz tasvirleri kaldırarak yerlerine profan konulu resimler yaptırmıştı⁶⁰. Gerek kiliseleri ve gerekse diğer yapıları dekoratif nitelikli süslemeler, bitki ve hayvan desenleri, imparator tasvirleri ile imparatorun makamını vurgulayan savaş, av, araba yarış, tiyatro sahneleri süslemişti. Bu tür dekoratif nitelikli resimler, Bizans sanatının her döneminde dinsel tasvirlerin yanında mevcuttur. İkonoklastların düşmanlığı hiç bir zaman sanata değil, dinsel sanat ve onun yarattığı külte karşı olmuştur.

V.Konstantin'in tutucu tahrip ve imha iradesi karşısında, inancına aynı taassupla sadık İkonophil bir muhalefet mevcut bulunmaktaydı. İki taraf arasında 760 yıllarında en şiddetli safhasına ulaşan bir mücadele başlamıştır. Tasvir yanlısı muhalefet, yanına halkın koştuğu Auxentios Dağı Manastırı başrahibi Stephanos'un etrafında toplanıyordu. 767 yılı kasım ayında Stephanos kışkırtılan halk tarafından başkent sokaklarında linç edildi. Ayrıca 19 yüksek rütbeli memur ve subay, imparatorun kendi Protostrator'u, Dromos Logothetes'i, Exubit muhafızlarının Domestikos'u, Opsikion teması Komes'i, Trakya ve Sicilya strategosları İkonophil olup, görüşlerinden vazgeçemediklerinden dolayı idam edilmişlerdi.

İkonoklazmaya karşı en sert mukavemeti keşişler göstermişlerdi ki, onlarla hesaplaşma da o denli sert olmuştur⁶¹. Bu dönemde keşişler çeşitli işkencelere maruz

⁵⁸ Syllaion, Pamphylia'daki bir şehir. 8.yüzyıldan sonra önemi çok artmış, piskoposluk merkezi olmuştu.

⁵⁹ Gero, 1977, 63, dip not 31.

⁶⁰ Alexander, 1958, 15. Genç Stephanos'un vitasında Blakhernae Kilisesi'ndeki meşhur Meryem ikonunun tahrip edildiğinden ve kilisenin içindeki dini resimlerin tahrip edilerek yerlerine profan konulu manzaraların yapıldığından bahsedilmektedir.

⁶¹ Keşişliğe karşı mücadele, İkonoklazma hareketinin ancak 760 yıllarında ifadesini bulan bir yan tezahürüdür. Günümüze ulaşabilen, hepsi de İkonophil olan ve çoğunlukla keşiş menşeyli kaynaklarda, III.Leo ve V.Konstantin'in yönetiminin ilk yarısında keşişlik kurumuna saldırı ile ilgili hiç bir bilgi bulunmamaktadır.

kalmışlar, bir bölümü bu işkenceler sırasında ölmüş veya sürgüne gönderilmişlerdi. İkonophillere karşı yapılan takibat da zamanla keşişlik kurumuna karşı bir savaş karakteri almıştır. Bu keşiş düşmanı akım gerek Anadolu, gerekse başkent halkının bir bölümü (özellikle ayak takımı) tarafından da desteklenmiştir⁶². Keşişler sadece İkonophil olduklarından takip edilmiyorlar, münzevi yaşayışlarından da vazgeçirilmeye çalışılıyorlardı. Manastırların çok büyük olan arazileri ellerinden alınıp bazıları kamu kuruluşları haline dönüştürüldü. Manastırlardaki keşiş ve din görevlilerinin sayısı çok azaltılmıştır⁶³. Manastırlar ve hatta kiliseler ev, depo veya han haline getirilip ve bazalarına küçültücü sıfatlar verildi⁶⁴, resimli kutsal kitaplar ve rölikler çeşitli yerlere gönderildi veya yakıldılar⁶⁵.

V.Konstantin yönetiminin bu mücadeleyi ne kadar sert yürüttüğü, imparatorun en hararetli yardımcılarında Thrakesion theması Strategosu Mikhael Lakhanodrakon'un uygulama biçiminden de anlaşılmaktadır. Bu strategos kendi yönettiği bölgede bulunan keşişleri, ya keşişliği bırakıp evlenmek veya gözleri kör edilerek Kıbrıs'a sürülmek şıklarından birisini seçmeye zorlamıştı.

Fakat İkonoklast zorlama Bizans topraklarının her yerinde aynı şiddetle olmadı. Özellikle başkent ve yakın çevresi, Opsikion ve Thrakesion themalarında etkili oldu. Bizans'ın diğer bölgelerinde yöneticilerin iradesine ve görüşlerine bağlı olarak etkinliği değişti. İkonoklazmanın şiddetli olduğu yerlerden kaçan keşişler daha güvenli bölgelere ve İtalya'ya kaçarak buralarda faaliyetlerini sürdürdüler.

⁶² Alexander, 1958, 15.

⁶³ Alexander, 1958, 16; Kaegi, 1966, 56-7. Genç Stephan keşişler için bu dönemde en emniyetli yerlerin; Karadeniz'in kuzey kıyıları, Kafkasya, Roma'nın güney bölümü ve Akdeniz'in Lycia'dan Filistin'e kadar olan kıyı şeriti ve Kıbrıs olduğunu vitasında belirtmiştir.

⁶⁴ Myrelaion Manastırı 8.yüzyıldan öncesine aittir. V.Konstantin keşişlere karşı olan antipatisini göstermek ve onların tüm adet ve geleneklerini yok edip topluluklarını dağıtmak için kurumun güzel kokulu anlamına gelen Myrelaion adını değiştirerek ona tiksindirici bir sıfat olan ve balık yağı anlamına gelen Psarealion demiştir.

⁶⁵ Hussey, 1966, 80; Naumann-Belting, 1966, 26-7; Gero, 1977, 152-164. Azize Euphemia'nın rölikleri, 7.yüzyıl başlarında Sasanilerin tahrip ettikleri Kalkhedon'daki martyriondan alınarak Hippodrom yakınlarındaki Antiokhos Sarayı'na ait altıgen bir yapıya apsis ve solea ilave edilmesiyle oluşturulmuş kiliseye taşınmıştı. V.Konstantin döneminde (766) Euphemia'nın rölikleri bu kiliseden alınarak bir sandık içinde denize atılıp, kilise silah ve gübre deposu haline getirildi. Mucizevi bir şekilde geri dönen rölik sandığı ve 796 yılında yenilenen kilisedeki eski yerine yerleştirildi.

Bu dönemde V.Konstantin 754 konsil kararlarını da aşip hatta bunlara tezat oluşturan, sadece dini resimlere ve kutsal röliklerine karşı mücadele ile yetinmeyip, aziz kültürünü ve Meryem'e ibadeti de yasakladı⁶⁶. Eğer V.Konstantin'in radikal sistemi onun ölümü ile iflas etmemiş olsaydı, Bizans devletinin dinsel hayatında tam bir değişiklik olması önlenemezdi.

V.Konstantin'in yönetimi sırasında zorla yürüttüğü İkonoklazm en korkunç ve en zalim devresini yaşamıştır. Ölümünden hatta İkonoklazmın kapanmasından sonra ona karşı duyulan kin sürmüştü⁶⁷, cesedi Kutsal Havariler Kilisesi'nden çıkarılmıştı.

IV.Leo Dönemi (775-780): IV.Leo'nun kısa saltanat süresi, V.Konstantin zamanındaki İkonoklast hareketin en şiddetli safhasından imparatoriçe Irene zamanındaki tasvirlere ibadetin yeniden canlandırılmasına bir geçiş devri teşkil etmiştir⁶⁸. Leo, V.Konstantin'in Hazar prensesinden olan oğlu olduğu için ona Hazar Leo da denmiştir. Onun saltanat yılları babasının dönemine göre içte ve dışta sakin geçmiş, IV.Leo geleneğe uyarak İkonoklast fikri benimsemiş ve desteklemiştir. Leo döneminde İkonophillere karşı yapılan tek cezalandırma, tasvirlere tapınan saray memurlarının kırbaçlatılması ve hapse attırması olmuştur (780). Bu olay V.Konstantin dönemindeki işkencelere nazaran oldukça hafif bir cezalandırma şeklidir.

Onun saltanat yıllarında, Meryem kültürüne karşı girişilen takibat durmuş, V.Konstantin'in keşişlere karşı olan düşmanlığından vazgeçilmişti. İmparator keşiş din adamlarının piskoposluk makamlarına çıkmasında bile sakınca görmemiştir. IV.Leo'nun tasvirlere karşı ılımlı olması eşi Atinalı Irene'nin üzerindeki etkisinden kaynaklanıyor olmalıdır.

V.Konstantin'in oğullarından Nikephoros ve Khristophoros babalarının sağlığında, kaesar, Niketas ve Anthimus nobillissimus, en küçük kardeş Eudokimos ise ağabeyi

⁶⁶ Garsoian, 1967, 179, dip not 143; Toynbee, 1973, 680-1; Gero, 1977, 40 ve 148-151; Turner, 1990, 425; Hussey, 1966, Başkent ve çevresinde 746-7 yıllarında etkili olan veba salgımından sonra nüfusu çok azalan Trakya bölgesine, Theodosiopolis ve Melitene'den getirdiği Ermeni Pavlikianları ve Germanicopolis, Doliche (Dülük) ve Suriye'den getirdiği Monofizitleri yerleştirdi. V.Konstantin'in Tanrı anası Meryem'e karşı olan düşmanlığının (Mariolatry) Bulgarlar'a karşı birlikte savaştığı (755-775) süre içinde, Pavlikian askerlerden etkilenmesi sonucu ortaya çıkmış olduğu belirtilmektedir. Pavlikianlara göre Meryem cinsel ilişki ile bir insan babadan İsa'yı doğurmuştu, bu nedenle kutsal değildi.

⁶⁷ Tasvir yanlısı halk, V.Konstantin'e Koprionomos (Pis kokulu, gübre) lakabını takmıştı.

⁶⁸ Alexander, 1958, 17-8.

IV.Leo döneminde nobillissimus ünvanını almıştı. Buna rağmen rağmen, imparator IV.Leo ortak imparatorluğa ve veliahdliğe kendi küçük oğlu Konstantin'i getirmişti (24 Nisan 776).

İkonoklazmın Ara Devri (787-813)

Irene ve VI.Konstantin Dönemi (780-802): IV.Leo'nun zamansız ölümü (8 Eylül 780) oğlu Konstantinos'u 10 yaşında taht sahibi yapmıştır. Oğlunun yaşı küçük olduğu için annesi kendini naibe tayin ettirerek devlet işlerinin yönetimini ele almıştı. İktidar heveslisi Irene'nin yönetimi ele geçirmesi, tasvirlerle ibadetin serbest olması demektir. İmparatoriçe Irene, yönetiminin ilk üç yılında tasvirler kültürünün yeniden kurulması için önlem almamıştır. Bu değişimin yavaş yavaş ve büyük bir dikkatle hazırlanması gerekiyordu; zira, İkonoklast görüş elli yıl hakim kalmış ve en önemli kilise ve devlet makamları İkonoklazma (ya inançları yada zamanın gereklerine uymaları yüzünden) hareketine katılmış bulunan memurlar tarafından işgal ediliyordu. Kahraman imparatorlar III.Leo ve V.Konstantin'in hatırasına sadık kalmış olan ordunun büyük bir bölümü de İkonoklast görüşü destekliyordu.

Ayrıca Irene'nin durumu yeteri kadar güçlü değildi. IV.Leo'nun erkek kardeşleri imparator olmayı istiyorlar, yönetimi bir kadının ellerinde görüp kızanlar da onları destekliyordu. Irene, IV.Leo'nun kardeşlerini suikaste karışmakla suçlayıp, rahip olmaya zorlamıştı. Devletin yönetim mekanizmasında yer alan yüksek rütbeli memurları, hakimleri ve kilise örgütünü yavaş yavaş İkonoklastlardan temizlemeye başlayarak onların yerlerine kendi görüşünü paylaşan adamlarını, dostlarını ve akrabalarını getirmişti. Kendisine yardımcı olarak seçtiği ve imparatorluğun en yüksek ünvanlarını bağışladığı Stavrakios ise bir hadımdı. Ancak IV.Leo zamanında patrikliğe yükseltilmiş bulunan Pavlos'un⁶⁹ istifası sağlandıktan sonra (31 Ağustos 784) Irene hükümetinin planlarını açıkladı. Irene, bütün halkı Magnaura Sarayı'nda toplamak suretiyle yeni patriğin tayinine bir halk seçimi görünümü verdi. Seçimi imparatoriçenin sekreteri Tarasios kazandı (25 Aralık 784)⁷⁰. Tarasios patrik olmasından kısa bir süre sonra 754 yılındaki İkonoklast konsilin kararlarını red ve tasvirlerle ibadeti yeniden sağlamak için yeni bir ökümenik konsilin hazırlıklarına başlandı. Bizans hükümeti, bu değişiklikten memnun kalan İtalya ve Antakya, Kudüs, İskenderiye patrikleriyle görüşmelere başladı.

⁶⁹ Grumel, 1989, 19-20.

⁷⁰ Grumel, 1989, 21-34.

31 Ağustos 786 yılındaki konsil Kutsal Havariler Kilisesi'nde başlar başlamaz, V.Konstantin'e bağlı başkent'in muhafız alayı askerleri, kiliseyi basarak piskoposlardan bir bölümünün sevinç çılgınlıkları içinde konsili dağıtmışlardı. Fakat İmparatoriçenin cesareti bu başarısızlıktan dolayı kırılmamış, İkonophil Trakya birliklerini getirip şehrin korunması işini onlara vermiş, yine aynı bölgeden bir grup askeri Araplar'a karşı bir sefere çıkıyormuş gibi başkent'in Anadolu yakasına geçirtmiştir.

787 İznik konsilinde Patrik Tarasios'un başkanlığında, 350 piskopos ve çok büyük sayıda keşişin huzurunda 24 Eylül-13 Ekim tarihleri arasında yedi toplantı yapılmıştır⁷¹. Tarasios konsil sırasında yaptığı bir konuşmada, İkonoklastları tasvirleri tahrip ve Yahudileri, Paganları, Samaritan'ları, Maniheist'leri, Phantasiasti (veya Theopaschite'leri)⁷² taklit etmekle suçladı. Fakat bu ılımlı bir havada geçen konsil sonucunda, İkonoklast olanlar tekrar Ortodoks cemaate kabul edildiler. Bu ılımlı politika keşişlerin hoşuna gitmedi. **Zelotlar** olarak adlandırılan bu radikal keşişler partisi, taviz vermeyi kesinlikle red ediyordu. Konsil sonunda tasvir kültü lehinde, İncil'den ve dinsel literatürden kanıtlar da bulunarak, 754 konsili ve İkonoklazma reddi sağlanmıştır. Damascus'lu Ioannes'in görüşlerine uygun olarak ibadetin tasvire değil, tasvirde resmedilen kutsal şahsiyete yapıldığı ve sadece Tanrıya mahsus olan tapınma ile ikonlara yapılan ibadetin hiç bir ilgisi bulunmadığı prensibi özellikle belirtilmiştir. Bu konsil kararları imparatoriçe ve oğlu tarafından 22 Ekim 787'de imzalanarak resmileştirildi⁷³.

787 yılında yapılan bu konsille ikonlara tapınma serbest bırakılır bırakılmaz İmparatoriçe Irene, Büyük Saray'ın Khalke Kapısı'ndaki, III.Leo'nun kaldırttığı İsa tasvirini yerine koydurmuştur. Yenilenen tasvirin üzerinde bir yazıt yer almakta idi. Scriptor Incartus'a göre bu yazıt şu şekildedir⁷⁴;

Okunuşu; "Ἡν καθεῖλε πάλαι Λέων ὁ δεσπότης, ἐνταῦθα ἀνεστήλωσεν Εἰρήνην

Tercümesi; Bu tasvir İmparator Leo tarafından aşağı indirilmişti, Irene onu yeniden diktirdi.

⁷¹ Hussey, 1966, 78-9.

⁷² Creswell, 1946, 164. Phantasiasti veya Theopaschite'ler Pavlikian gruplar olmalıdır.

⁷³ Alexander, 1958, 20-1. Kutsal ikonlara ve yaşam veren haça ibadet edilmesinin serbest olduğu Tanrı'nın kutsal kilisesinde gizli vazolarda, duvarlarda, panellerde, evlerde, yollarda Tanrı'nın kurtarıcı, Mesih'in, Tanrı anasının, yeryüzünün onuru meleklerin, tüm kutsal ve dindar adamların tasvirlerinin bulunabileceği belirtilmiştir.

⁷⁴Mango, 1959, 121-2.

Irene bu dönemde İkonoklastların tahrip ettiği resimleri yenilemiş ve Pege Meryem Kilisesi'ne kendisi ve oğlunu, bağış yaparken gösteren adak resimlerini yaptırmıştır⁷⁵. Ayrıca kilise ve manastırların tekrar eski hallerine dönüştürmeleri için maddi ve manevi desteğini esirgemiştir.

VI.Konstantin yönetimi eline alabileceği yaşa ulaşmış olduğu halde, Irene yönetimi bırakmak istememiştir. Irene'nin İkonophil siyaseti ile uzlaşamayın muhalefet, genç imparatorun yanında toplanmış, şiddetli bir İkonoklast olan Mikhael Lakhanodrakon bile VI.Konstantin'in en yakın adamlarından biri olmuştur. İmparatoru 790 yılında kendine karşı düzenlenen suikasti önleyince o zamana kadar filen mevcut olan üstün durumunu, resmen de meşru hale getirebilecek derecede kendini güçlü hissederek orduya kendisini ilk sırada hükümdar, oğlunu da ikinci sırada taht ortağı olarak kabul eden bir yemini emellerini istedi. Artık Avrupa eyaletleri birliklerinden ibaret olan başkent garnizonu (thamata), hiç itiraz etmeden istenilen yemini etti. Fakat Armeniakon teması birlikleri tarafından kuvvetli bir direnişle karşılanıp diğer Anadolu temalarına da yayıldı. Ordu hanedanın hukuku namına harekete geçerek sadece bu kararın reddetmekle kalmayıp, VI.Konstantin'i tek başına imparator ilan etmiştir (Ekim 790).

Irene oyunu kaybettiğini anlayınca sarayı terk etmiştir. Bununla beraber imparatoru VI.Konstantin'den annesinin geri dönmesi iznini almaya kadar uğraştlar, 792'den itibaren yine eski formül uygulamaya başladı. Bu hareket VI.Konstantin'in tarafını tutanları çok kızdırmıştır. V.Konstantin'in büyük oğlu Nikephoros'un lehine yeniden bir hareket belirmiştir. VI.Konstantin hızlı hareket ederek olayı bastırdı. Nikephoros'un gözlerini oydu, diğer amcalarının da dillerini kestirmişti. Bunun üzerine Armeniakon temasında korkunç bir isyan çıktı, bu isyanda büyük bir vahşetle bastırıldı. Ayrıca VI.Konstantin'un eşine kovup, metresiyle evlenmesi ve onu Augusta sıfayla taçlandırması kilise ile arasının bozulmasına neden oldu. İmparatoru karşı Sakudion Manastırı başrahibi Platon ve yeğeni Theodoros tarafından yönlendirilen radikal keşiş partisi harekete geçti. VI.Konstantin başarısız yönetimi ve zalimliği nedeniyle hakim olan Ortodoks kilise çevresi, ordu ve İkonoklast muhalefet yanında tüm itibarını yitirdi. 15 Ağustos 797'de annesinin emriyle sarayda doğduğu odada gözlerine mil çekildi. Irene artık Bizans'ın tek hakimi olmuş, kendini resmi belgelerin tümünde Basileus değil Basileusa olarak kaydetmiştir.

⁷⁵ Delvoye, 1967, 175. İmparatoru Irene'nin hemoroid hastalığından kurtulmasında Pege/Figi Meryem Kilisesi'nden bir din adamı yardım etmişti. Bu hastalıkla kurtulması için adakta (ex-voto) bulunan imparatoru kendisine ve oğlunun panel resimlerini yaptırmaktan başka, üzerinde dini tasvirler olan Hırvat kaplar, perdeler ve dokumalar da bağışladığı bilinmektedir.

İmparatoriçe Irene halkın desteğini sağlamak için devlet bütçesini sorumsuzca tüketmiş, pek çok vergiyi kaldırmıştır. Bu imtiyazları özellikle kendisini desteklemiş olan başkent halkına ve manastırlara vermiştir.

Devletin bu dönemde dıştaki siyasi durumu bozulmuştu. Böyle olmasında Abbasiler'in en parlak günlerini yaşıyor olmasının da payı büyüktür. 790 yılında Antalya yakınlarında Araplar, Bizans donanmasını yaktılar. 797'de halife Harun'ur Reşid bizzat kendisi sefere çıkarak Orta Anadolu'da bazı tahkim edilmiş kaleleri zaptetti. İmparatoriçe haraç vermek koşuluyla antlaşma yapmıştı. Fakat verilen haraçlarda Arap akınlarını önleyememiştir.

789'da başlayan ve VI.Konstantin tarafından idare edilen Bulgar sınırındaki savaşlar da başarılı olamamıştı. 792'de imparatorun Markellai'da savaş meydanından kaçması ve itibarlı komutanların esir düşmesi nedeniyle Bizans ordusu bozguna uğramıştı. Ancak Bulgarlar'a haraç verilerek barış antlaşması yapılabildi. Böylece Bizans bu dönemde her iki önemli düşmanına birden haraç ödemek zorunda kalmıştı.

Batıda ise durum oldukça değişmiş, Charlemagne Saksonları ve Lombardlar'ı yenerek kısa bir süre içinde Frankları Hristiyan aleminin en güçlü devleti haline getirmişti. Charlemagne özellikle papalığı tehdit eden Lombardlar'ı ezmek suretiyle Roma'nın Bizans'tan yüz çevirmesini sağlamıştı. Papalık, İkonoklazma nedeniyle kızgın olmasına rağmen o zamana kadar Lombardlar'a karşı tek garanti saydığı Bizans'a zoraki boyun eğmiş bulunuyordu. Şimdi ise kendini koruyacak bir Frank devleti ortaya çıkmıştı. 800 yılı Noelinde papa III.Leo, Roma'da Charlemagne'a imparatorluk tacı giydirdi. İmparatoriçe Irene, doğu ve batıyı tekrar birleştirmek hayali ile Charlemagne ile evlenmeye karar verdi ve elçileriyle bu önerisini Charlemagne'a ilettili. Charlemagne da bu öneriyi kabul edip, İstanbul'a elçiler gönderdi. Fakat Bizans'da muhalefet derhal ayaklandı. Durum Charlemagne'ın imparator olacağı ve Ortodoks kilisenin papalığa boyun eğyeceği şeklinde yorumlandı. İmparatoriçenin en yakın adamları bile muhalefet tarafına geçtiler. Devletin yüksek kademedeki memur ve subayları tarafından çıkartılan isyan sonunda Irene tahtından inmek zorunda kaldı (31 Ekim 802). Irini'nin devrilmesiyle Isavria/Suriye Sülalesi devri de kapanmış oluyordu.

I.Nikephoros Devri (802-811): Bizans imparatorluğu tarihinde ihtilaller çoğunlukla thema strategosları tarafından yapılmıştır. Fakat Irene'nin tahttan indirilmesinde maliye bakanı Nikephoros'un payı büyüktü. Nikephoros'la birlikte devletin başına akıllı ve yetenekli biri geçmiş bulunuyordu. Yeni imparator, oğlu ve veliahdi Stavrakios'u Irene'nin akrabalarından Theophano ile evlendirmek suretiyle İkonophil tutumunu korumaya kararlı görünüyordu. Patrik Tarasios'un ölümünden sonra, patrikliğe tarih yazarı, bilgin Nikephoros'u getirmesiyle hükümet ile radikal

keşişler partisinin arası açıldı. Tarasios gibi Nikephoros da ılımlı tarafta bulunuyordu. Studios rahibi Theodoros'un bu makama seçilmiş olmasını bekleyen radikal keşişler partisi, patriklik makamına kilise içinden gelmeyen birinin seçilmesini kötü karşıladılar. Ayrıca imparator Nikephoros bir synodda VI.Konstantin'in evlenmesinin zina olmadığını açıklaması ve nikahı kıyan rahibin kiliseye kabulünü sağlaması olayı Studios Manastırı keşişleri ile aranın iyice açılmasına sebep oldu. Keşişler resmi kilise idaresinden yeniden ayrıldılar ve devlet tarafından takibata uğratıldılar.

Genellikle Nikephoros'un faaliyetlerinde kökten yeni bir değişiklik yoktu. O daha çok kendinden öncekilerin yanlışlıklarını düzeltmek için çalışmış, özellikle de devletin maliye ve ordusunun düzenlenmesi üzerinde durmuştu.

Nikephoros döneminin en önemli olayı bozulmuş olan **mali düzenin** yeniden iyileştirilmesiydi. Devlet maliyesinin önceki idarecisi olduğu için kısa zamanda tedbir ve kararlar aldı. İlk olarak kaldırılmış veya azaltılmış olan vergileri, miktarını artırarak yeniden koydu. Aile başına konulan vergi, arazi vergilerinin yanında çok önemli bir meblağ teşkil ediyordu. Manastır, kilise ve hayır kurumlarına ocak vergisi, köy halkına toplu vergi getirildi. İmparator ayrıca faiz ile para alıp-vermeyi yasakladı. Bu suretle faiz alma hakkı sadece devlete aitti.

İmparator bundan sonra, büyük tehlike içinde olan bölgelerin korunması için **göç ve iskan siyaseti** ile ilgili kararlar aldı. Anadolu themalarında oturanlar Sklavia'ya (Balkan yarımadasının Slavlaşmış arazisi) yerleştirildiler. Bunlara yeni araziler verilerek askerlikle yükümlü oldular. Bu yerleştirme sistemi iki yüzyıl öncesindeki iskan politikasının metodlarına benzemektedir. Nikephoros'un göç ve iskan siyaseti özellikle Slavları kapsamaktadır. 805 yılında Peloponnes'teki Slavlar ayaklanarak Patras ve civarına saldırdılar. İmparator bu saldırıyı bastırdıktan, sonra Slavları aileleriyle birlikte, bu zaferde manevi desteği olduğuna inanılan Havarî Andreas Kilisesi'ne bağışladı. Patras'ta kazanılan zafer Yunanistan'da iki yüzyıl süren Slav üstünlüğünden sonra, bu bölgenin tekrar Grekleşmesi demektir. Bizans'ın Balkan yarımadasının bazı kısımlarında güçlenmesinin en önemli kanıtı buralarda yeni themalar (7.yüzyıldan itibaren Bizans'ın Balkanlar'da iki teması vardı, Thrakia ve Hellas, yeni themalar ise Makedonya, Peloponnes, Dalmatia'dır) kurulması yoluna gidilmesidir. Ayrıca stratiotlarının Sklavia bölgesine göçü de Bizans'ın Balkanlar'daki durumunu ne denli düzeltilmiş olduğunu gösterir. Bu iskan ayrıca Bulgarlar'a karşıda bir önlem niteliği taşımaktadır.

Devletin doğudaki kuvveti, 803 yılında Anadolu themaları başkomutanı **Bardanes Turkos'un** isyanı ile sarsıldı.

Bu yıllarda Anadolu'ya **Arap akınları** devam etmiştir. Nikephoros'un Abbasi halifesine verdiği yıllık haracı kesmesi üzerine bizzat Harun'ur Reşid komutasındaki ordu 806 yılında Anadolu'ya girerek Tyana'yı zaptetti. Diğer bir ordu da Ankara ve çevresini

yağma ve tahrip etti. Bizans imparatoru daha ağır koşullarla barış yapmak zorunda kaldı. Bu koşulların en ağır imparatorun kendisi ve oğlu için üç altın, baş vergisi ödemeyi kabul etmiş olmasıydı. Halifenin 809'da ölümü ve oğulları arasında iktidar mücadelesinin başlaması, Bizans'a doğu cephesinde kısa bir süre için rahat bir nefes aldırdı.

Avarların, Charlemagne tarafından yok edilmesi Avar boyunduruğu altında bulunan Bulgarlar'ı çok rahatlatı. Bulgarlar Krum han devrinde güç ve toprak sahibi oldular. Bulgarların 809'da Serdika (Sofya)'ya girmeleri üzerine Nikephoros derhal müdahale ederek, bu bölgedeki askeri gücü kuvvetlendirmeye yöneldi. 811'de Nikephoros büyük bir ordu ile sınırı aşarak Krum'un barış teklifini dikkate almadan Bulgar başkentini tahrip ederek Hanın sarayını yaktırmıştır. Krum tekrar barış istemiş ve imparator tarafından tekrar reddedilmişti. Nikephoros, dağlık bir bölgeye kaçmış olan Krum'un peşinden gittiğinde buradaki dağ geçitlerinde, Bizans ordusu kuşatılarak kılıçtan geçirildi ve imparator Nikephoros bu sırada öldü (26 Temmuz 811). Ağır yaralı olarak Edirne'ye kaçabilen oğlu **Stavrakios** geleneğe uyularak imparator ilan edildi. Fakat sağlık durumunu iyi görünmediği ve çocuğu bulunmadığı için, eniştesi kuropalates Mikhael Rangabe imparator adayı oldu. Onun imparatorluğa yükseltilmesini hem patrik hem de imparatorun savaş arkadaşları destekliyordu. Bu olaya imparatorun karısı Theophano itiraz etti. Karışıklıklar çıkmasından korkan Stavrakios neye karar vereceğini düşünürken ordu ve senato Mikhael'i Hippodrom'da imparator ilan etmiştir. Stavrakios keşiş elbisesi giyerek tahttan feragat etti ve üç ay sonra da öldü.

I.Mikhael Dönemi (811-813): I.Mikhael Rangabe kuvvetli tedbirler alacak güce sahip bir imparator değildi. Onun yönetiminde tasarruf siyaseti bir yana bırakılmış, İmparator her fırsatta orduya, saraya ve ruhani sınıfa para dağıtmıştır. İkonophil olan imparator, kilisenin sadık bir hizmetçisiydi. Studios Manastırı başrahibi Theodoros'un imparator üzerindeki etkisi ve itibarı çok fazlaydı. İmparator, savaş ve barış yapılmasında bile ona danışıyordu. I.Mikhael, Papa ile olan ilişkileri düzeltmek için Charlemagne'ı imparator olarak tanımıştır.

Bir süre sonra Krum hanın Karadeniz kıyılarındaki Develtos şehrini zaptettiği duyulmuş, Krum daha sonra Bizans'tan barış istemiştir. Bizans barış şartları konusunda tereddüt gösterince Bulgar ordusu Mesembria'yı işgal etmişti. Başlarında patrik Nikephoros bulunan bir grup, barış şartlarının kabulünü imparatora teklif ederken, Studioslu Theodoros'un başını çektiği diğer grup ise savaş yanlısı görünüyordu. Başrahibin, İmparator üzerindeki etkisi ile 813 haziranında büyük bir Bizans ordusu ile Krum hanın ordusu ile Edirne yakınlarındaki Versinikia'da karşılaşmış, Thrakia ve Makedonya theması strategosu düşmana saldırırken, Anatolikon theması strategosu Leo

tarafından kumanda edilen Anadolu birlikleri ise geri çekilmişlerdi. Bu ağır yenilgi yüzünden I.Mikhael siyasi durumu sarsılmıştı.

İkonoklazmın yeniden canlanması için siyasi ortam ve düzen değişikliği hazır görünüyordu. 11 Temmuz 811'de Mikhael Rangabe düşürülerek yerine Anatolikon teması strategosu Ermeni kökenli Leo imparator ilan edildi.

İkonoklazmın II.Safhası (813-842)

V.Leo Dönemi (813-820): Leo, askeri bir ruh ve tasvir düşmanı zihniyetle davranan Anadolu unsurunun belirgin bir temsilcisi idi. III.Leo gibi o da doğuluydu ve aynı onun gibi tahta çıkmadan önce Anatolikon temasının strategosluğunu yapmıştı⁷⁶.

Yeni imparator III.Leo ve V.Konstantin gibi İkonoklast imparatorları kendine örnek almış⁷⁷, büyük oğlu Symbatios'a Konstantin adını vermişti. Bu nedenle Temmuz 813'te şehre zaferle girer girmez dinsel tasvirleri kaldırmakta tereddüt etmemişti⁷⁸. 814 yılı Noelinden kısa bir süre önce askerlerine Irene'nin yeniden yaptırttığı Khalke ikonuna taş ve çamur atmaları emrini vermiş, çevresindekilere "İkonu aşağı indirin ki ordumuz bu şerefsizlikten kurtulsun" demişti. Irene'nin yaptırttığı İsa ikonu tahrip ettirerek yerine kabartma bir haç ve epigram konuldu. Bu 6 satırlık epigramı Şair Ioannes ile Deacon Ignatios yazmıştı, bu epigram da şu şekildedir⁷⁹;

Okunuşu: Εἰς τὴν πύλην τῆς Χαλκῆς ὑποκάτω τοῦ σταυροῦ.
 Ἄφωνον εἶδος καὶ πνοῆς ἐξηρμένον
 Χριστὸν γράφεσθαι μὴ φέρων ὁ δεσπότης,
 ὕλη γεηρᾶ ταῖς γραφαῖς πατουμένη,
 Λέων σὺν υἱῷ τῷ νέῳ Κωνσταντίνῳ
 σταυροῦ χαράττει τὸν τρισόλβιον τύπον,
 καύχημα πιστῶν, ἐν πύλαις ἀνακτόρων

⁷⁶ Kaegi, 1966, 65.

⁷⁷ Barnard, 1974, 8-9.

⁷⁸ Mango, 1959, 121.

⁷⁹ Mango, 1959, 122-3. Mango bu epigramı şu şekilde okumuştur; "At the gate of the Chalke, under the cross: The Lord not suffering Christ to be portrayed in voiceless form devoid of breath, by means of earthly matter which the Scriptures reject, Leo and his son, the new Constantine, trace the thrice-blessed sign of the cross, the glory of the faithful, at the palace gates".

İmparator ve taraftarları askeri başarısızlıkları, dinsel tasvirlerle kızan Tanrı'nın cezalandırması olarak görüyor ve önceki İkonophil imparatorların tutumlarından kaynaklandığına inanıyorlardı⁸⁰. İmparator Khalke ikonunu kaldırtıp, Tanrı desteğini sağladığına inandıktan sonra devletin askeri gücünü yeniden sağlamak ve İkonoklazmı yeniden canlandırmak amacındaydı. Ön planda ise askeri görevler duruyordu. Çünkü Versinikia'daki zaferden sonra Krum han Edirne'yi kuşatmış ve V.Leo'nun tahta çıkışından hemen sonra İstanbul önlerinde görüldü. Bizans'ın aşılması zor, sağlam surları karşısında aciz kalan Krum han barış istemek zorunda bırakıldı. V.Leo'nun sözüne güvenerek barış konuşmasına silahsız gelen Krum pusuya düşürüldü. Bu olaydan kaçıp kurtulmayı başarabilen Krum han intikamını, başkent civarındaki yapıları tahrip ettikten sonra Edirne'ye girip, şehir ve civarındaki halkı Tuna ötesindeki bölgeye göçe zorlayarak aldı (813 yılı). 814 ilkbaharında yeniden İstanbul üzerine yürümeye başladı, fakat yolda rahatsızlanarak öldü. Böylece Bizans'ı bekleyen büyük tehlike kendiliğinden ortadan kalktı.

Kısa bir süre sonra, Bulgarlar Omurtag'ın şahsında yeniden güçlü bir hükümdara sahip oldular. Öncelikle Omurtag, Bulgar hakimiyetinin kuzeybatıda genişlemesine ve ülkenin güçlenmesine önem vermişti. Bizans ile 30 yıllık bir barış antlaşması yaptı. Bizans-Bulgar sınırında uzun ve ihlal edilmeyen bir huzur devresi başladığı gibi Abbasiler'deki taht karışıklıkları nedeniyle Bizans'ın Araplar'dan kaynaklanan bir endişesi kalmamıştı.

V.Leo barış halinden, İkonoklast planlarını gerçekleştirmek konusunda faydalandı. İmparator, Ioannes Grammatikos'a toplanacak İkonoklast konsil için kanıt malzemesi toplaması emri verdi. İmparatorun İkonoklast gayesi Ortodoks kilisenin birbiriyle çekişmekte olan kanatlarını (ılımlı ve radikaller) birleştirmektir. Patrik Nikephoros, yeniden canlanan İkonoklazma mücadelesinde Studios başrahibi Theodoros ile aynı safta yer almıştır. Her iki din adamı yazdıkları çok sayıda makalede büyük bir şevkle tasvir kültürünü savunarak, imparatorun inanç sorunlarına müdahalesine karşı kesin bir tavır takındılar. İkonoklazmanın bu ikinci devresinde kilise siyasetinin teşkil ettiği arka plan 8.yüzyıldakinden çok daha belirgin bir şekilde meydana çıkmıştır⁸¹. İmparatorun, kilise hayatını kendi yönetimi altına almak istemesine karşı kilisenin (özellikle de radikallerin) gösterdiği direnmeyi yine ancak imparatorun gücü kırabilmiş Theodoros sürgüne

⁸⁰ Mango, 1975, 4-5.

⁸¹ V.Leo zamanında, Studios Manastırı'nda yazılmış olduğu kabul edilen Khludov elyazmasının resimlerinde, İkonoklastların yaptıkları kara mizah türünde anlatılmaktadır (lev.82). Ayrıntılı bilgi için bkz. Grabar, 1965, 61-82.

gönderilmiş, Nikephoros ise görevinden uzaklaştırılmıştır. Patrikliğe 1 Nisan 815'te V.Konstantin'in üçüncü eşiyle akraba olduğu için seçilen Theodotos Melissenos çıkarılmıştır.

Kısa bir süre sonra Aya Sofya'da yeni patriğin başkanlığında toplanan synodda İznik Konsili mahkum edilerek, 754 yılındaki İkonoklast konsile bağlılık bildirilmiştir⁸². Tasvirlerin put sayılmadığı belirtilmekle beraber, bunların yine de imhası emrediliyordu. Bu synod İkonoklazmın prensiplerine tam olarak bağlı kalıyor fakat kararların bazılarında daha yumuşak bir ifade kullanılıyordu. 754 konsilinin zabıtları bu synodun tek fikri malzemesi olarak kalmış, eski doktrinler sadece tekrarlanmış⁸³. **815 yılındaki** bu synod gibi, İkonoklazmın bu ikinci doğuşu da taklitçi bir reaksiyon girişiminden ibaretir⁸⁴. Bu synoddan sonra İkonophil keşişlere işkenceler yapıldığı bilinmektedir⁸⁵. V.Leo hiç bir zaman 8.yüzyılın İkonoklast imparatorlarınının sahip oldukları taraftar kitlesinin desteğini yakalayamamış, bunun içinde sürekli tacını kaybetme korkusu duymuştu. Bir ihtilal korkusu son saltanat yıllarında mani halini almıştı. Aldığı bütün tedbirlere rağmen 820 Noelinde, eski silah arkadaşı Amorion'lu Mikhael'in adamları tarafından Aya Sofya'daki ayin sırasında apsis önünde öldürülmüştür.

II.Mikhael Dönemi (820-829): Amorion hanedanınının kurucusu olan II.Mikhael cahil fakat iyi bir askerdi⁸⁶. Onun saltanat döneminde dinsel mücadele sakin bir dönem geçirdi. İkonophillerin takibinden vazgeçildiği gibi Studios başrahibi Theodoros ve eski patrik Nikephoros gibi sürgünler, başkente geri çağrıldı. İmparator İkonophillerin çağrularına uyarak, tasvir tapınımını diriltmek yoluna da gitmedi. Ne ökümenik İznik konsilini, ne de İkonoklast konsil ve synodları tanıdı. İkonoklazmın eski ocağı olan Phrigia menşeyli imparatorun kendisi inanç olarak İkonoklasttı. Aynı şekilde oğlu ve veliahdi Theophilos'un eğitimini İkonoklast bilgin Ioannes Grammatikos'a vermişti. Theodore Melissenos'un ölümünden sonra patrikliğe Sylaion piskoposu Antonios'u getirdi. Bu şahıs 815 synodunun hazırlanmasında Ioannes Grammatikos'a yardım etmişti. İmparatorun çekingenliği İkonoklast soruna ilgisizliğinden değil, İkonoklast hareketin artık yorulmuş, duraklamış olduğunu kavramış olmasındandı. II.Mikhael'in tasvir yanlılarına karşı giriştiği takibat veya işkence yoktur. Sadece Sicilyalı

⁸² Anastos, 1954, 159-160.

⁸³ Alexander, 1958, 137-140.

⁸⁴ Alexander, 1953, 37-52.

⁸⁵ Alexander, 1958, 140-2.

⁸⁶ Alexander, 1958, 147.

Methodios, imparatora tasvirler kültü lehinde yazılmış bir papalık uyarı yazısı takdim ettiği için işkence görüp, hapse atılmıştır. Methodios ikon yanlısı olduğundan değil, Bizanslı İkonophiller ile papa arasında bağlantı kurması tehlikesine karşın cezalandırılmıştır.

II.Mikhael'in saltanatının en önemli iç olayı, Anadolulu bir Slav olan imparatorun eski silah arkadaşı **Thomas**'ın çıkardığı iç savaşı. Araplar tarafından da desteklenen Thomas, V.Leo zamanında doğudaki sınır bölgesinde, etrafında bir taraftar kitlesi toplamıştı. Slavlar'ın da büyük kitleler halinde yaşadığı Anadolu, hareketin büyümesi için uygun bir zemin oluşturuyordu. Thomas tasvir yanlısı olduğunu ve hatta kendisinin haksız yere tahttan indirilmiş VI.Konstantin olduğunu ilan etmişti. Thomas fakirlerin koruyucusu olarak, onları yüklerinden kurtaracağını vadetmiş bu sayede yıllardır ağır vergiler altında ezilen, devlet memurlarının zulmünden bıkan Anadolu halkı tarafından da desteklenmiştir. Böylelikle etnik, dinsel ve sosyal farklılıklara dayanan isyan hareketi kısa zamanda Anadolu'nun büyük kısmını sarmıştır. Anadolu'daki altı themadan sadece Opsikion ve Armeniakon themaları imparatora sadık kaldılar. Antakya patriği, Thomas'ı imparator olarak taçlandırdı ki bu Abbasi halifesi Memun'un izni olmaksızın yapılamazdı. Kıbyraiotlar themasının desteği donanmanın Thomas'ın eline geçmesini sağladı. Böylece Thomas devletin Avrupa arazisine geçerek tasvir taraftarı olan batı bölgesi halkını kendi bayrağı altında toplayabildi. 821 yılında bir yıl süren İstanbul kuşatması başladı. Bulgar hanı Omurtag, Bizans imparatoru lehine isyana müdahale ederek Thomas'ın birliklerini dağıttı, kuşatma kaldırılmak zorunda kaldı. Thomas küçük maiyetiyle birlikte Lüleburgaz'a kaçabildi. Ekim ayında yakalanan Thomas korkunç işkencelerden sonra idam edildi..

II.Mikhael duruma hakim olmuştu, fakat üç yıl süren bu iç savaş yüzünden Bizans oldukça zayıf düşmüştü. Thomas'ı desteklemiş olan halife Bizans'a karşı bir saldırıya, kendi ülkesindeki iç karışıklıklar nedeniyle girişemeyecekde olsa Bizans'ın Anadolu dışındaki toprakları tehlike altında bulunuyordu. Bu yıllarda Araplar Mısır, Girit ve Sicilya'yı işgal ettiler. Böylece Bizans'ın Akdeniz'de özellikle de Adriyatik bölgesindeki kudreti sarsılmış oldu. Adriyatik kıyısında ve Balkan yarımadasının batısındaki Slav ülkelerinde Bizans kudreti gerilemişti. Bu durumun gerçek nedeni ise Bizans'ın donanma konusunu ihmal etmiş olması olmalıdır.

Theophilos Dönemi (829-842): II.Mikhael'in ölümü üzerine yerine geçen oğlu Theophilos, İkonoklast bilginlerinin en büyüklerinden Ioannes Grammatikos'un denetiminde iyi bir eğitim görmüş, sanata ve bilime meraklı bir kişiydi. Sadece Bizans kültürü değil, İslam kültürü ve sanatı ile de ilgiliydi.

8.yüzyıl sonu-9.yüzyılın başında **thema organizasyonunun** Balkan yarımadasını da kapsamından sonra bu düzenin doğu ve kuzeyde düzenlenmesine gidilmiştir. Pontos'ta Bizans'ın durumunu sağlamlaştırmak gayesiyle Paphlogonia ve Khaldia themaları kurulmuştur. Paphlogonia şimdiye kadar Bukellarion teması içinde olan arazinin kuzeydoğusu kısmını, Khaldia ise Armeniakon temasının kuzeydoğu kısmını kapsıyordu. Bu dönemde Arap sınırında üç yeni askeri-idari birlik oluşturuldu. Kleisura (dağ geçiti) adını alan küçük askeri sınır bölgeleri Kharsianon, Kappadokya ve Seleucia'dır. Bunlar daha sonra thema statüsüne yükseltilmişlerdi.

Theophilos döneminin en önemli olaylarından biri Klimata adını alan, Kırım'daki Bizans şehirlerinin bir thema halinde birleştirilmesi ve bu şehirlerin en önemlisi olan Khersones'e bir Bizans strategosunun tayin edilmesidir. Bu dönemde Bizans ile dost olan Hazarlar da savunma tedbirleri alıyorlardı. Bölgede thema sistemi uygulanmaya hazırlanırken, bu sırada Hazar kağanının isteği üzerine Bizanslı mühendisler Don nehri ağzına Sarkel Kalesi'ni inşa ettiler.

Saltanatı boyunca Arap sanat ve kültürüne hayranlık duymuş olan imparator Theophilos, Araplar'a karşı savaşmak zorunda kalmıştır. İç ve dış karışıklıklar halife Memun'u çok meşgul etmişse de halife hükümetinin son yıllarında (830'dan itibaren) uzun bir süredir Bizans'a karşı durmuş olan mücadeleye yeniden başladı. Bu yıllarda Bizans Sicilya 'da da Araplarla savaşmak zorundaydı. Anadolu'daki Arap fethi, bütün savunma tedbirlerine rağmen ilerlemişti. 837'den sonra Halife Mutasım devrinde savaş sadece sınır bölgelerinde kalmayıp Anadolu içlerine kadar yayılmış, Turhal yakınlarında Bizans ağır bir yenilgiye uğramıştı. Bu olaydan sonra halifenin ordusu, Ankara'da birleşerek Amorion kentini kuşatmış ve ele geçirmişlerdi. Anatolikon temasının en önemli kalesi olan bu şehrin kaybı Bizans'ta büyük üzüntüye sebep olmuştu. Theophilos bu yenilgi üzerine Avrupa devletleri ve hatta Endülüs Emevileri'ne başvurarak yardım istemiş, ancak istediğini elde edememiştir.

Theophilos İkonoklazma döneminin en son imparatorudur. İkonoklazma onun döneminde son parlak günlerini yaşamıştır. İmparator Theophilos, hocası ve 837 yılında İstanbul patriği yaptığı Ioannes Grammatikos'un⁸⁷ etkisi ile tasvir tapınımını şiddetle yasaklamıştır. Bu dönemde tüm dinsel tasvirler kaldırılmış, inatla tasvir tapınımına devam edenler kırbaçlanmış ve hapse atılmıştır. V.Konstantin döneminde olduğu gibi keşişlere karşı mücadele bu dönemde yine zirvesine ulaşmıştır. Filistinli iki kardeş din adamı,

⁸⁷ Grumel, 1989, 61-2.

Theodoros ve Theophanes'in alınlarına kızgın demirle İkonoklast mısralar dağlanmıştı⁸⁸. İmparatorun ve patriğin bütün çarelere başvurmalarına rağmen İkonoklazmanın artık sona ereceği kesin belliydi. Etki sahası başkentle sınırlıydı, devamını imparator ve bir kaç sadık adamı sağlıyordu. Fakat bu zoraki canlı tutma faaliyeti Theophilos'un 20 Ocak 842'de ölümü ile sona ermiştir.

Theophilos'un ölümünden sonra yerine oğlu III.Mikhael'in geçmesi gerekiyordu. Mikhael henüz üç yaşında bulunduğundan tahta annesi Theodora ve resmi olarak küçük imparatorun en büyük ablası Thekla naiplik ediyorlardı⁸⁹. Mikhael ve Theodora'nın yanında sikkeler üzerinde Thekla'da gösterilmiştir⁹⁰. Thekla'nın adı saltanat protokolünde geçmesine rağmen o devlet işlerinden tümüyle uzak kalmayı tercih etmişti. Bu dönemde imparatoriçenin yanında yönetimde asıl etkili olanlar, Theodora'nın iki erkek kardeşi Bardas ve Petronas, Theodora'nın amcası Magistros Sergios Niketiates ve Theodora'nın gözdesi Theoktistos idi. Theodora, patrik Ioannes Grammatikos'un istifasını sağladıktan sonra yerine Methodios'u getirdi ve 843 yılı mart ayında toplanan synod "Tasvirilere Tapınımı" törenle ilan etti⁹¹. 11 Mart 843 'te Theodora, Theoktistos ve Methodios, İkonophillerin merkezi olan Blakhernae Kilisesi'nden, İkonoklastların baş kilisesi olan Aya Sofya'ya törenle gittiler⁹².

Ortodoksluğunun zaferinden sonra Khalke'deki haç kaldırılarak yerine İsa ikonu yeniden kondu. Bu yeni İsa ikonunu meşhur mozaik ustası keşiş Lazarus yapmıştı. İkonoklast hareket zaten çoktan çökmüş olduğu, kuvvetli bir muhalefet bulunmadığı için sürtüşmelere yol açmadı⁹³.

⁸⁸ Ostrogorsky, 1986, 196. Filistinli bu iki keşişin alınlarına İkonoklast mısralar dağlandığı için bunlara Graptoi lakabı verildi. Bunlardan Theophanes, azizlere yazdığı methiyelerle ün kazanmış bir şairdi. İkonoklazma döneminin kapanmasından sonra İznik metropoliti olmuştu.

⁸⁹ Theophilos'un uzun süre erkek çocuğu olmadığı için, beş kızını da daha önce prenseslere verilmeyen bu mevkiiden yararlandırarak sikkeler üzerinde resmetmiştir.

⁹⁰ Grabar, 1957, 186-7.

⁹¹ Dvornik, 1953, 70-3.

⁹² Bu olay Ortodoks kilisesinde bir yortu olarak kabul edildi. Palaiologoslar dönemine kadar her yıl Blakhernae Kilisesi'nden Aya Sofya'ya törenlerle gidilerek Ortodoksluğun zaferi yortusu kutlandı. Palaiologos dönemine ait bir ikonda bu olay anlatılır. Hodegetria ikonunun üst bölümünde, İmparatoriçe Theodora, III.Mikhael ve Patrik Methodios ve diğerleri görülür. Aşağıda keşiş azizler ve Studioslu Theodore elinde daire biçiminde bir resim taşırken tasvir edilmiştir (British Museum, National Icon Collection, No 18).

⁹³ Mango, 1959, 125. Khalke ikonunun restorasyonu, Patrik Methodios'un bir epigramında anlatılır.

İkonoklazmın kapanmasından sonra imparatoriçe Theodora ve patrik Methodios İkonoklastlara karşı ılımlı davrandılar. Tasvir tapınınının sağlanmasından sonra yönetimde etkili olacaklarını sanan Zelotlar (Studios Manastırı keşişleri) umduklarını bulamadılar ve aforoz edildiler. Tasvir düşmanı olan Pavlikianlar doğuda oldukça kuvvetlenmiş ve Arap saflarında Bizans'a karşı savaşmışlardır. Theodora'nın hakimiyet devresinde bunlara karşı sert önlemler alınarak, bir bölümü katledildi. Büyük bir bölümü Bogomiller adını alarak Trakya'ya göç ve iskan ettirildi.

Methodios'un ölümünden sonra patrikliğe Mikhael Rangabe'nin oğlu hadım keşiş Ignatios getirildi. Onun patrik olması Studioslular'ı sevindirdi.

Dayısı Bardas'ın yardımı ile yönetimi 856 yılındaki hükümet darbesinden sonra Theodora'dan alabilen III.Mikhael, annesinin gözdesi Theoktistos'u öldürttü, ablalarını Gastria Manastırı'na kapattı. İki yıl sonra kardeşi Bardas'a karşı bir darbe girişiminde bulunan Theodora da aynı manastıra kapatıldı⁹⁴.

Kaesar ünvanını alan Bardas imparatorluğun gerçek yöneticisi olarak Magnaura Sarayı içinde kurduğu Yüksek Okul'a Ioannes Grammatikos'un yeğeni İkonoklast Leo'nu getirmişti. Ayrıca döneminin en büyük bilgini olan Photios da bu okulda görev yapıyordu. Fakat Bardas ile Zelot partisine dahil olan patrik Ignatios'un birlikte çalışmaları mümkün görünmüyordu. Ignatios istifaya zorlandı ve yerine Photios patrik oldu (25 Aralık 858)⁹⁵. Roma ile patriklik arasındaki ayrılık yine gündeme geldi, Ignatius'un tarafını tutan papa ile Photios arasında bir mücadele başladı.

Basileos adlı Makedonyalı seysis ile yakın bir dostluk kuran imparator III.Mikhael onun etkisi ile Bardas'ı öldürttü ve 26 Mayıs 866'da onu ortak imparator ilan etti. I.Basileos olarak anılan ortak imparator 23 Eylül 867'de III.Mikhael'i öldürterek tahtı tek başına ele aldı ve böylece Bizans tahtında Amorion Sülalesi dönemi de sona ermiş oldu.

⁹⁴ Treadgold, 1988, 311 vdd.

⁹⁵ Dvornik, 1953, 79-80.

B- İkonoklazma Öncesinde Sanat ve Erken İslam Sanatı ile İlişkileri

1- Hıristiyan Tasvir Sanatının Oluşumu

Hıristiyan dünyasında dinsel resimlerin yapımına ne zaman başlandığı kesin olarak bilinmemektedir. En erken Hıristiyan dinsel resimlerinin, katakomp tavan ve duvarlarındaki 2.-3.yüzyıllardan itibaren görülmeye başlanan resimler olduğu kabul edilmektedir⁹⁶.

Hıristiyanlıkta dinsel resim denilince akla ilk önce İsa'nın resminin yapılıp yapılamayacağı sorusu gelmektedir⁹⁷. İsa'nın resmedilmesine, ölümünden sonraki iki yüzyıl boyunca karşı koyan bir tutum hakim olmuştu. İlk Hıristiyanlar Musa dinini kendi dinlerinin bir öncüsü sayıyorlardı. Her yerde Hıristiyanları kovalayan, işkence yapan putperestleri, Hıristiyanlar düşman olarak görüyor ve Tevrat'ın putları yıkmak için koyduğu resim yasağını benimsiyorlardı. Yahudilikte tasvir yapma ve tapınmanın yasak olduğu, Tevrat'ta 10 Emir'den ikincisinde açıkça belirtilmiştir; "...Kendin için oyma put, yukarda göklerde olanın, yahut aşağıda yerde olanın, yahut yerin altında sularda olanın hiç suretini yapmayacaksın; onlara eğilmeyeceksin; ve onlara ibadet etmiyeceksin;" (Çıkış 20:4-5). Yahudilerdeki bu resim yasağı ile pagan dönemin put kültürüne (idolatri) karşı koyuşu Hıristiyanlığın bu ilk döneminde dinsel tasvir yapılmamasında etken olmuş olmalıdır.

Öteki dünyanın büyüüne kapılmış olan Hıristiyanlar, İsa tasvirlerinin gücü ve güzelliği temsil eden Zeus ve Apollon gibi pagan tanrıların kalıplarına sokulmasını hoşnutsuzlukla karşılıyorlardı. Amasea'lı Asterius, "Yapma resmini İsa'nın!" demekte ve neden yapılmaması gerektiğini de şu sözlerle açıklamaktadır; "Çünkü insan olmakla onun bizler için katlandığı bunca aşağılanma yeter. Maddeden arınmış olan Logos'u (söz) düşün ve onu kendi içinde sakla"⁹⁸.

Nitekim daha 2.yüzyılda, Origenes ve Aleksandria'lı Klemens, İsa'nın bizzat Tanrı'nın tasviri olabileceği düşüncesine sahiptiler. Dini tasvirlerle karşı koyan görüşlerin⁹⁹ olmasına rağmen dini resim yapımı devam etmiştir. Neo Platonik felsefeye

⁹⁶ Alexander, 1958, 1-2.

⁹⁷ Dinsel resimlerinin gelişimi ile ilgili olarak bkz. Ladner, 1953, 3-22.

⁹⁸ Anastos, 1954, 156-7; İpşiroğlu, 1971, 21.

⁹⁹ Demus, 1970, 51; Cross-Livingstone, 1974, 454; Gendle, 1981, 182. İspanya'da, 306 (veya 310) yılında düzenlenmiş olan Elvira Konsili'nde tasvirler, Tevrat'taki resim yasağına dayanılarak ve

göre tasvirlerin, ayna gibi kutsal ruhu yansıttığına inanılmıştı. Sanatçının buradaki rolü ise Tanrısal özü, evi veya kabuğu doğa üstüne nakletmesi olarak görülmüştür¹⁰⁰.

Dinsel tasvirlerin yaygınlaşması olayı, İsa'nın Tanrısallığı ve İnsanlığı konusundaki fikir çatışmalarıyla sıkı bir bağ içinde görülmesi gereken bir tarihsel sürecin sonucunda ortaya çıkmıştır. İsa'nın Tanrısal doğasını önemle belirten Monofizit öğretide resimli tasvir, ilahiyat açısından dogmatik bir soru haline gelmiştir. Ortodoksların bu konudaki açıklamaları şu şekildedir; İsa tasvir edilebilir bir varlıktır. Çünkü onun Tanrısal olan ve babadan kaynaklanan ilahi doğasının yanında (eşit derecede) insan olan bir doğası da bulunmaktadır. İsa'nın resmedilmesi onun insan doğasının onaylanması olarak görülebilir.

Hıristiyanlık'ta Tanrı tasvir edilmemiştir, ancak doğmadan önce var olan Logos'un Emanuel¹⁰¹ tipi veya baba-oğulu birlikte gösteren Pantokrator tipi gösterimlerinde Tanrı, İsa görünümünü altında tasvir edilebilmiştir.

Hıristiyanların ikonlara bu kadar önem vermesinin bir nedeni de İncil yazarı havari Lukas'ın Meryem ve çocuk İsa'nın resmini yaptığına inanılmasıdır. Bu sebeple Meryem'in "şefkatim bu resimle beraberdir" sözü büyük önem kazanmıştır.

Önemli kilise babalarından Kappadokyalı Basileos, Nyssa'lı Gregorius ve Nazianz'lı Gregorius Hıristiyan yaşamı için tasvirlerin örnek niteliği taşıdığını vurgulamışlar, Büyük Basileos "İşitme yoluyla sözün verdiğini, resim kendine özgü görüntüsüyle verir" demiştir¹⁰². 6.yüzyılda yaşamış olan Papa Gregorius Magnus dinsel resimleri, eğitimle verilenlerin anımsanmasında ve Kutsal Kitap'ın öğretilerinin akılda canlı olarak tutulmasında ve okuma-yazma bilmeyen halka yardımcı olmasından dolayı yararlı buluyordu¹⁰³. Dini içerikli resimler, aynı zamanda, din bilgini ve düşünürler tarafından görsel bilgi verdikleri için yararlı kabul edilip, yapılması teşvik ediliyordu.

Dinsel resimler Ortodoks inanca göre put değildi ve bu inancın dayanak noktası şu şekilde açıklanmaktadır; "Bağışlayan Tanrı, eğer İsa'da ölümlülerin gözüne insan biçiminde görünmek istediye, niçin görünen resimlerle kendini göstermesin. Biz

putperestlik korkusuyla veto edilmiştir. Konsil sonunda, tasvirlerle ilgili kesin kararlara varılmıştır (*picturas in ecclesia esse non debere, no quod collitur et adoratur in parietibus depingatur*).

¹⁰⁰ Kitzinger, 1958, 46.

¹⁰¹Logos (Söz-Kelam) başlangıçta vardı ve Kelam Allah nezdinde idi (Yuhanna 1:1-2), Emanuel/İmanuel kelimesi de "Tanrı bizimledir" diye tercüme edilmektedir (İşaya 7:14 ve Matta 1:23).

¹⁰² Spitzing, 1989, 54-5.

¹⁰³ Gombrich, 1980, 95.

putatapanların yaptığı gibi resimlere resim olarak değil, resmin arkasındaki kutsal kişilere bu yolla ibadet ederek ulaşıyoruz".

Zamanla Hıristiyan din kültürü içinde tasvir sanatı gelişmiş ve kilise duvarlarında ve taşınabilir resimlerde, Kutsal Kitap'tan konular ve İsa, Meryem ve Havariler tasvir edilmiştir. Erken dönemde (4.-5.yüzyılda), din uğruna ölen şehitlerin (martir) yaşamlarındaki olaylar kilise ve martyrion duvarlarına ard arda resimlenmiştir. Nyssa'lı Gregorius, Martir Theodore'un tasvirlerinde, resmi yapının bir konuşan kitap yarattığını söylemektedir¹⁰⁴.

Özellikle 6.-7.yüzyıllarda dinsel tasvir ve röliklere ilgi artarak, aşırı hürmet ve tapınım şeklini almış ve Bizans dindarlığının önemli bir gösterim şekli olmuştu. Tasvir edilen ile (kutsal figür), tasvir (resim-kabartma) arasındaki ayırım kalkarak, ibadet doğrudan tasvire yapılmaya başlandı. Zaman zaman tasvirlerin¹⁰⁵ ve röliklerin mucizeler gösterdiğine inanıldı¹⁰⁶. Tasvir edilenin yanısıra tasvirin kendisi, madde olarak kutsallaştı. Aynı şekilde özellikle hacca gidenlerin ziyaret ettikleri manastır ve martyrionlardan, para karşılığı aldıkları ampuller¹⁰⁷, muska (eulogia) gibi maddesel ve fiziksel rölikler (azizlere ait kemikler)¹⁰⁸ tapınılan ve mucize gösterdiğine inanılan kutsal eşyalar olarak kabul edilmişlerdi¹⁰⁹. Kutsal resimlerin ve röliklerin kurtarıcı, koruyucu, bolluk-bereket verici ve güç verici, iyileştirici bir çok özellik taşıdıklarına inanılıyordu. Tasvirler palladia/koruyucu olarak, düşman şehir surları önlerinde görüldüğünde, sur kapıları üzerine yerleştiriliyor veya surlar üzerinde dolaştırılıyordu. 727 yılında Araplar tarafından kuşatılan İznik'de kuşatma sırasında ilginç bir olay yaşanmıştı. Şehri

¹⁰⁴ Gendle, 1981, 182.

¹⁰⁵ Gendle, 1981, 182'de Ioannes Damascenus'a göre, Ioannes Khrysostomos masası üzerindeki Hagios Pavlos'un resmini saklamış, Pavlos'un dile gelip kendisi ile geceleri konuştuğunu belirtmiştir.

¹⁰⁶ Wortley 1982, 255, dip not 6. Patrik Germanos (715-730) Meryem'in Khalkopretia Kilisesi'nde bulunan kemerinin, şehri, Barbarlara karşı koruduğuna inanıldığını bildirmektedir. Konstantin Porphyrogenitus da Edessa'nın düşmana karşı savunulmasında İsa'nın acheiropoieton "Mandylyon" tasvirinin mucizesi sayesinde olduğunu belirtmektedir

¹⁰⁷ Pişmiş topraktan veya metalden üzeri baskı ve kabartma tekniğinde dinsel konularla bezenmiş, kutsal yağ mataraları. Monza ve Babbio ampulleri gibi. Ayrıntılı bilgi için bkz. Grabar, 1958.

¹⁰⁸ Azizlere ait kemikler, saçlar, İsa'nın çarpmışa gerildiği ahşap haçın küçük bir parçası, çarpmıştaki çivi, Meryem'in elbisesinden küçük bir kumaş parçası, kemeri vb. gibi daha birçok kutsal hatıra kiliselerde kriptaya konulmuş veya bazı küçük objeler enkolpion olarak inananların boynunda taşıyabildikleri birer takı olmuştur.

¹⁰⁹ Alexander, 1958, 5.

savunanlardan Konstantin adındaki bir asker, Meryem'in bir ikonasını kırmış ve şehir kurtulmuştu. Bu hikayeyi İkonophiller de biraz farklı olarak yorumlayarak anlatmışlardır; Onlara göre Konstantin ikonayı kırar kırmaz hemen ölmüş, İznik Aya Sofyası'nın duvarında bulunan I.İznik Konsili'ne katılan 318 kilise babasını gösteren resim sayesinde şehir Araplar'dan kurtulabilmişti¹¹⁰.

Tasvir teolojisinde önemli bir aydınlanmayı 692 yılında yapılan Quinisextum (Trullanum) synodu yapmış, sembolik tasvirleri (özellikle İsa'nın kuzu şeklinde gösterimi) eleştirirken, ikonaların yapılmasına destek vermiştir¹¹¹. VI.Konsilin tamamlayıcısı olarak tanımlanan bu synod da kilisede yeni bazı düzenlemelerin yapılması gerektiği belirtilerek, rahiplerin yaşamlarını ne şekilde sürdürmeleri gerektiği karara bağlanmıştı¹¹². Bu kararların alınmasına gerek duyulması, kilise çevresindeki bozulmaların varlığına işaret etmektedir.

Bizans halkının her tabakasından insanların desteği ve arazi bağışlarıyla beslenen manastır ve kiliselerin arazi mülkiyeti, gücü ve keşişlerin sayısı giderek artıyordu. Manastırların hepsi mucizeli ikonalara sahip olduklarını ileri sürerek, inananları buralara çekiyorlardı. Tasvirler özellikle manastırlarda keşişler tarafından yapılıyordu (örneğin Studios Manastırı'nda keşişlerin ikon yapım atölyeleri vardı). Devlete vergi de vermeyen manastırlar çok revaçta olan bu üretimden çok memnundular; zira, bu faaliyet manastırlara yüklü bir gelir getiriyordu.

Tasvir düşmanlığının başladığı ilk dönemde, putperestliğin ihya edildiği iddiasına karşı çıkan çağın en büyük din bilginlerinden Ioannes Damascenus'un, tasvirlerin korunması konusundaki nutukları oldukça önemlidir. Bu nutuklarda resimle dinsel problemin birbiriyle ilişkili olduğu belirtiliyor, İsa'nın iki tabiatı (Tanrısallık ve insanlık) ile resim arasında sıkı bir ilişkinin varlığı zaruri gösteriliyordu. Zira ikonalar üzerinde bulunan resim, İsa'nın gerçekten insan olduğunun bir delili sayılmalıydı. Ioannes Damascenus, V.Konstantin'e hitaben verdiği nutukta, ona tasvir düşmanlığından vazgeçip, resim taraftarı olması gerektiğini ve İsa'nın insan eli değmeden mucizevi bir şekilde oluşan "Acheiropoieton"larını anımsatıyordu¹¹³. Bu Acheiropoieton'lardan Kutsal Mandylion¹¹⁴ için anlatılan hikayeden, Edessa (Urfa) valisi Abgaros'un İsa'nın

¹¹⁰ Mango, 1977, 2-3.

¹¹¹ Hussey, 1966, 67; Herrin, 1992, 97- 105.

¹¹² Every, 1947, 90-98.

¹¹³ Acheiropoieton, insan eli değmeden (mucizevi bir şekilde) oluşan anlamına gelmektedir.

¹¹⁴ Mandylion kelimesi Grekçe mendil veya bez anlamına gelmektedir. Ayrıntılı bilgi için bkz. Schweinfurth, 1953, 1-20.

yanına, resmini yapması için gönderdiği Ananias'ın bir ressam olduğu fikrini bizde uyandırmaktadır. İsa niyetini anlayınca, ona engel olmamış, yüzünü kurulacağı kutsal bez üzerine çıkan gerçek portresini ona vermişti. Kutsal resmi aldıktan sonra iyileşen Abgaros, daha sonra mandylonu bir tahta üzerine gerdirerek kullanması, ikonların aslını teşkil etmiş olmalıdır¹¹⁵.

7.-8.yüzyıllardaki siyasi kargaşa dönemi de halkın bu tür inançlarını arttırmasına sebep oldu. Bu dönemde Anadolu'da tasvir karşıtı olan kişiler ve Pavlikian¹¹⁶, Phrigia bölgesindeki Montanist¹¹⁷, Monofizit ve Nesturi gibi mezhepler vardı.

Germanicopolis (Maraş) gibi Bizans'ın doğusunda ve Arap sınırındaki bir şehirde doğmuş, uzun yıllarını doğuda Pavlikian, Yahudi ve Müslüman Araplarla yakın temas içinde geçirmiş bir kişi olan imparator III.Leo'nun, 726 yılında, İkonoklazmayı resmi olarak başlatmasında Araplar'dan ve doğudaki mezheplerden etkilenmiş olduğu yaygın olarak kabul görmüş bir görüştür.

Bizans'ın doğusunda 7.-8.yüzyıllarda özellikle Ermeniler ve Bizans askerleri arasında yaygın olan Pavlikian (Torak) inanç kutsal resimlere, haçın sadece bir sembol olduğunu belirterek, haç tapınımına, Tanrı anası Meryem'e, kilise örgütü ve politikasına, kilise binalarının gereksizliğine ve bebek vaftizine karşı çıkmaktaydılar. Maniheizmin de etkilerini taşıdığı söylenen bu mezhep, yalın yaşamın erdemini ve Hıristiyanlığın ilk günlerindeki ilkelerine dönmenin gerekliliğini savunuyordu¹¹⁸. Pavlikianların ve İkonoklast imparatorların dinsel görüşleri arasında benzerliklerin bulunması, III.Leo'nun doğudaki askeri görevleri sırasında Pavlikianlar'dan etkilenmiş olabileceği fikrini bazı araştırmacılarda uyandırmıştır. Fakat İkonoklastların imzası gibi olan haça tapınılması Pavlikianlar tarafından ikonlara ibadet edilmesi gibi görülüyordu. Pavlikianlar haç ve ikonları **Hıristomachy**, şeytan tapınımcılığı olarak yorumluyorlardı¹¹⁹. Haça tapınılmaması gerektiği, çünkü İsa Mesih'in üzerinde öldüğü çarpmı simgelediği için kötü olduğu belirtiliyordu¹²⁰. Bu nedenle Leo'nun Pavlikianlar'dan haç tasviri ile ilgili olarak etkilenmiş olması mümkün görülmemektedir¹²¹.

¹¹⁵ Ramazanoğlu, 1950, 10-23.

¹¹⁶ Scheidweiler, 1950, 10-39 ve 366-384.

¹¹⁷ Barker, 1985, 81.

¹¹⁸ Garsoian, 1967, 174-207; Scheidweiler, 1950, 10-39 ve 366-384.

¹¹⁹ Gero, 1973, 27, dip not 11.

¹²⁰ Barker, 1985, 97.

¹²¹ Barnard, 1977a, 75-82.

İkonoklazmın Bizans'ta başlamasındaki etkenlerden biri olarak kabul edilen Müslüman Araplar ile Bizans arasındaki ilişki ise Peygamber Muhammed'in İmparator Heraklios'u İslam'a çağıran mektubu ile başlamaktadır¹²². Bu din davetini reddeden Bizans, İslamı yeni bir din olarak değil de bir çeşit Arienizm, Hıristiyanlığın heretik bir mezhebi olarak yorumlamıştı¹²³.

Kısa bir süre içinde toparlanıp güçlenen Müslüman-Araplar dinlerini yaymak ve topraklarını genişletmek için Sasani ve Bizans topraklarına akınlar yapmaya başladılar. Arapların Bizans topraklarına yaptıkları akınların en önemlisi Halife Ömer zamanında gerçekleşmişti. Tezimizin konusu kapsamına giren, 7.-9.yüzyıllar arasındaki dönemde, Arap akınları oldukça yoğunlaşmış ve Bizans-Arap ilişkileri bu dönemde sadece akınlarla sınırlı kalmamış, kültür ve sanat konusunda da karşılıklı etkileşimler olmuştur.

2-İkonoklazma Öncesinde Sanat

İmparator I.Justinianus'un ölümünden İkonoklazma dönemine kadar olan süren (527-726), Bizans imparatorluğu'nun siyasi ve dinsel problemlerinin çok yoğun olduğu ve tarihçilerin "karanlık çağ" olarak adlandırdıkları bir dönemdir. Bozulan siyasi ve ekonomik düzen Justinianus dönemindeki yoğun inşaa faaliyetlerinin azalmasına sebep olmuştur.

İkonoklazma öncesindeki döneme ait, imparatorluğun resmi atölyelerinde üretilmiş madeni eserler ve sikkeler bu dönemde hakim olan sanat üsluplarını yansıtmaktadır. Roma St.Peter hazinesinde bulunan, 33x25 cm. boyutlarındaki meşhur altın haç, II.Justin haçı olarak tanınmaktadır. Üzerindeki yazıta göre II.Justin (565-578) ve karısı Sophia tarafından imparatorluk hediyesi olarak papaya gönderilmiştir. Haç kollarının birleşme yerinde madalyon içinde İsa'yı simgeleyen kuzu tasviri bulunmaktadır. Haçın yatay kolunun iki ucundaki madalyonların içinde, orans durumunda, imparator ve imparatoriçenin portreleri, haçın dikey kolunun yukarı ve aşağı bölümlerinde ise İsa tasvirleri vardır. Haçın merkezindeki kuzu tasvirli madalyon ile haç kollarının uçlarındaki madalyonların aralarında kalan bölümlerde, Sasani kabartmalarını anımsatan bitkisel

¹²² Yıldız, 1986, 271 ve 503-4.

¹²³ Vasiliev, 1943, 263. Emevi sarayında uzun süre yaşamış olan Ioannes Damascenus da, İslamı yeni bir din olarak kabul etmeyerek, yalnızca ayrılıkçı (schisme) bir Hıristiyan mezhebi olduğunu belirtmiştir.

desenler kabartma tekniği ile işlenmiştir¹²⁴. Haç üzerindeki figürlerde, çizgisel üslup, küçük başlar ve şematize edilmiş yüzler görülmektedir¹²⁵.

Kıbrıs, Girne'de 1886 ve 1907 yılında, bir mücevher hazinesi ile birlikte bulunmuş olan "David/Davut Tabakları" adı ile tanınan dokuz adet gümüş tabak üzerlerindeki damgalardan dolayı İkonoklazma öncesindeki döneme tarihlendirilmektedir. Bu damgalardan biri II.Justin, diğerleri ise Heraklios'un saltanatının ilk yirmi yılına aittir. Bu damgalar başkentte eklenmiş olmalıdır. Bu tabaklarda mitolojik ve Eski Ahit'ten Davut'un yaşamından çeşitli sahnelerin betimlenmiş olduğu görülmektedir. Hareketli figürler ve uçuşan pelerin gibi ayrıntılar ve tabaklarda işlenmiş olan konular, bu dönemde varlığını sürdürmekte olan akademik ve geçmişe dönük klasik üslubu yansıtmaktadır. Davud'un başarıları ile Sasanileri yenen Heraklios'un başarıları arasında sembolik bağ kurulmuş olduğu bilinmektedir¹²⁶.

Bu dönem sikkelerinde ön yüzde imparatorların¹²⁷ büst tasvirleri, arka yüzde ise üç, dört veya beş basamak üzerinde kademeli yükselen haç tasviri vardır. Bazı sikkeler de ise imparator ve taht ortağı yaptığı kişi, sikkenin ön yüzünde birlikte gösterilmiştir (Heraklios ve oğlu Heraklios Konstantin'i birlikte gösteren miliareasia'larda olduğu gibi)¹²⁸. II.Konstans'ın sikkelerindeki portrelerin betimlenmesinde farklılıklar bulunmaktadır. Büyük sakal ve gösterişli bıyıklar nümizmatlara göre devletin karikatürize edilmesidir. Ayrıca aynı üslup, Heraklios'un yenilgiye uğrattığı düşmanı Sasaniler'i anımsatmaktadır¹²⁹. II.Justinianus'un ilk saltanat dönemindeki (685-95) solidusunda ayakta elinde büyük bir haç tutan imparatorun tasviri, arka yüzde ise ilk kez Zeus, Asklepios gibi Yunan mitolojisindeki tanrıları anımsatan Pantokrator İsa tasviri bulunmaktadır. II.Justinianus'un ikinci saltanat döneminde basılan sikkelerde (705-711) ön yüzde, ayakta, büyük bir haçı tutan imparator, arka yüzde ise daha genç, kıvrıkcık saçlı

¹²⁴ Grabar, 1957, 19.

¹²⁵ Kitzinger, 1958, 18-9

¹²⁶ Kitzinger, 1958, 1-4 ve 39; Wander, 1975, 345-7. Bir saray şairi olan Pisidyalı George, Heraklios için yazdığı methiyesinde Heraklios'u Eski Ahit'teki Nuh, Musa ve Daniel'e benzetmiştir. Heraklios'un Sasani komutanı Razatis'i yenmesini, Davud'un Goliath'ı yenmesi ile karşılaştırmıştır.

¹²⁷Cormack, 1985, 97. Bizans sikkelerinde, 6.yüzyıl imparatorları , genellikle askeri giysiler içinde betimlenirken, 7.yüzyıl imparatorları üzeri işlemelere sahip loros veya göğüs üzerinde tablion olan khlamys ile gösterilmişlerdir.

¹²⁸ Ayrıntılı bilgi için bkz. Grabar, 1957, 14-19.

¹²⁹ Grabar, 1957, 15; Kitzinger, 1958, 26.

bir İsa tasviri görülmektedir. Kısa bir süre içinde gerçekleşen, İsa tiplerindeki bu değişimin nedeni bilinmemektedir¹³⁰.

527-726 yılları arasındaki dönemde yeni yapıların yapımından çok çeşitli sebeplerle tahrip olan ve savunma amaçlı yapıların yapımı ve onarımı ile uğraşmıştır. Büyük Konstantin'in Haliç'teki suru, Unkapanı veya Ayakapı civarında son buluyordu. II.Theodosius döneminde, surlar daha batıya alındığında, Blakhernae bölgesi ile Konstantin surunun bitiş noktası arasındaki alan, henüz bir sur duvarı ile koruma altına alınmamıştı. 626 yılındaki Avar saldırısı, şehre bu noktadan yapıldığından, 627 yılında, Heraklios burayı bir surla kapatmak gereğini anlamış ve kendi adıyla anılan sur duvarını yaptırmıştı. Ayrıca kara ve sahil surlarında oluşan tahribatlar; II.Justinianus, II.Anastasius ve III.Tiberios Apsimar tarafından onartılmıştı. Valens su kemeri de Avar saldırısından sonra Heraklios tarafından tamir ettirilmiştir.

Aya Sofya'nın güney rampası üzerinde yer alan ve güney galeriye de açılan büyük ve küçük Sekretalar/Papaz odaları 6.yüzyıl sonu veya 7.yüzyıla aittir. İmparatorun ve patriğin dinlenmesi, özel toplantıları için ayrılmış olan bu bölüm, devrin zevkine uygun olarak mozaiklerle süslenmişti. İkonoklazma döneminde, Sekretaların duvar ve tonozlarındaki, dini figürlere sahip süslemelerin bir bölümü tahrip edilerek, bir bölümü de değiştirilerek kullanıldı. Küçük Sekreta'nın tonozunu dolduran bitkisel kıvrımlardan oluşan süsleme, İkonoklazma döneminde tahrip edilmeden kalabilmiştir (lev.10). İkonoklazma döneminde, Sekretanın duvarlarındaki madalyonların içlerindeki kutsal kişilere (melek veya aziz) ait olan tasvirler kazınarak yerlerine haçlar yapılmıştır (lev.11). Burada dikkat edilmesi gereken bir diğer özellik ise bitkisel kıvrımlardan oluşan tonoz dekorasyonu ile Emevi yapılarını süsleyen mozaik dekorasyonunun benzerliğidir (krş.lev.12/1 ve lev.12/2).

7.yüzyıl imparator II.Justinianus, I.Justinianus'u örnek alarak Büyük Saray içinde inşa faaliyetine girişmiş ve 694 yılında Lausakios, Khryostriklinos ve Triklinos'u inşa ettirmişti.

İmparator I.Justinianus'un son yıllarında inşa edilen Sina Yarımadası'ndaki Katherine Manastırı'nda, 6.-7.yüzyıllara tarihlenen enkaustik (sıcak balmumu) teknikle yapılmış, İkonoklast dönemde tahrip olmadan günümüze ulaşabilmiş ikonlar bulunmaktadır. Burada bulunan bir "Meryem ve çocuk İsa" ikonunda soyut ve hellenistik üslubun bir arada kullanılmış olduğu görülmektedir. Meryem'in iki yanında yer alan azizler cepheden, hareketsiz görünüşleriyle soyut üslubu yansıtmaktadırlar. Azizler iri,

¹³⁰Grabar, 1957, 16-17; Cormack, 1985, 97-8.

sabit nazarlarla bakan gözleriyle Mısır-Kopt sanatını da anımsatmaktadırlar. Meryem ve iki melek figürü ise, aziz tasvirlerinden farklı olarak illüzyonist üslupla işlenmiştir.

Bethlehem Nativite Kilisesi'nde orta nefin kemerleri üstündeki, pencere aralarında kalan bölümlerde, konsil tasvirleri ve dekoratif motiflerden oluşan kompozisyonlar bulunmaktadır. Burada yedi konsil tasvir edilmiştir. Nativite Kilisesi'nin resimleri 11.-12.yüzyıla aittir fakat buradaki resim programı, 7.yüzyıl sonu-8.yüzyıl başındaki Bizans Kilisesi doktrinlerine bağlıdır. Konsil tasvirlerindeki mimarileri, bir kubbe, küçük bir kule, iki sütun veya iki kemer temsil etmektedir¹³¹. Konsil tasvirleri arasında kalan boşluklarda fantastik bitkisel desenlerden oluşan kompozisyonlar yer almaktadır. Sasani kökenli olan bu kompozisyonların, çok yakın benzerleri Emevi yapılarında bulunmaktadır¹³².

Konsil tasvirlerinin başkentteki yapıları da süslediği bilinmektedir. Şehrin ana yollarının birleşme noktasında bulunan Milion (Miliarium Aureum) adı verilen tetrapylon'un tonozunda, Monotelit imparator Philippicus Bardanes (711-13) tarafından VI.konsil hariç tutularak beş ökümenik konsil tasviri yaptırılmıştı. Çünkü VI.Konsil monotelizmi reddediyordu. Philippicus Bardanes'in halefi olan II.Anastasius bu konsil tasvirini daha sonraki yıllarda ekletmişti. İkonoklast dönemde V.Konstantin, konsil tasvirlerini kaldırarak yerlerine Hippodrom sahneleri ve kendisinin en sevdiği araba yarışçısı olan Ouranikos'un bir portresini yaptırdı¹³³. 7.yüzyılda, İznik Aya Sofyası'nda konsil tasviri olduğu bir hikayeden dolayı bilinmektedir¹³⁴.

İkonoklazma öncesindeki dönemde kilise resimlerinde; İsa, Meryem ve azizlerin yaşamlarından dinsel içerikli konuların seçildiğini, İkonoklastların yaptığı tahribatları anlatan kaynaklardan öğrenebiliyoruz.

İkonoklazma öncesindeki döneme tarihlenen, başkent ve çevresinde yapılardan olan sanat yapıtları, İkonoklast hareketten doğrudan etkilenmiş olduklarından büyük bir bölümü tahrip olmuş veya üzerleri kapatılarak İkonoklast zevk ve anlayışa uygun şekilde

¹³¹ Demus, 1970, 50-1, fig. 53. İspanya'nın Oviedo kentindeki San Julian de los Prados Kilisesi'nin duvar resimlerinde, alınlık, sütun, pencere, gibi mimari unsurları belirtilmiş olan yapılar ve perdeleri olan bir niş içinde, üzeri mücevher taklidi süslemeli, yatay kollarından alfa ve omega harfleri zincirle sarkıtılmış olan haç tasvirleri bulunmaktadır. Demus kilisenin resim programınının, Bizans sanatının İspanya'daki yansıması olabileceğini belirtmektedir. Ayrıca resimlerde figürden kaçınılmış olmasını, Elvira Konsili'ne (310 yılı) bağlayan görüşler de vardır.

¹³² Hunt, 1991, 83-5.

¹³³ Grabar, 1957, 55 ve 155; Mango, 1959, 47-8.

¹³⁴ bkz. s.37-8, dip not 110.

yeniden bezenmişti. Bu döneme ait, tahrip olmadan günümüze ulaşabilmiş dini resimler, İstanbul dışındaki, başkent ile yakın bağlantıları olan Selanik ve Roma gibi imparatorluğun diğer önemli merkezlerinde bulunmaktadır.

Bu dönemden günümüze ulaşabilen yapılardan Selanik Demetrios Kilisesi'nde, 7.yüzyıla tarihlenen mozaik tekniğinde yapılmış adak resimleri vardır. Demetrios Kilisesi'nde panel resimleri ile bölüm resimleri arasında çeşitli farklılıklar bulunmaktadır. İki grup resim kesinlikle birbirinden ayrılabilir. Bazilikanın kuzey koridorunda bulunan, 7.yüzyılın ilk yıllarına tarihlenen birinci grup resimler, 1917 yılındaki yangında tahrip olmuştur. Bu resimlere ait fotoğraflar, çizimler ve kuzey nefin batı duvarında fragmanı bulunmaktadır. İkinci grup ise, bema girişinde, payeler üzerinde ikon gibi tasarlanarak yapılmış olan adak (ex-voto) resimleridir¹³⁵. Birinci grup resimler 7.yüzyıldaki yangın öncesine tarihlenir, ikinci grup resimler ise yangından sonra (7.yüzyıl ortaları) Selanik şehrinin koruyucusu olan Aziz Demetrios'a şükran niyetiyle yaptırılmıştır. Aziz Demetrios'u kiliseyi yeniden yaptıran piskopos ve diyakoz ile gösteren mozaik panel¹³⁶, Aziz Demetrios'un hamisi olduğu küçük çocukları azizi ile birlikte gösteren mozaik paneller birer ikona gibi tasarlanarak yapılmış duvar resimleridir¹³⁷. Derinlik bulunmayan, hareketsiz, çizgisel bir üslupta yapılmış olan bu resimlerde, etkileyici bakışlarla izleyiciye bakan, Aziz Demetrios ve diğer figürler Sina ikonlarında ve Roma Ss.Kosmas ve Damian (526-36), S.Agnese kiliseleri apsis resimlerinde benzerleri bulunan, soyut üsluba örnek teşkil etmektedir.

Demetrios Kilisesi'nin kuzey nefinde bulunan mozaikler ise Aziz Demetrios'u bağışçılar ve koruyuculuğundaki çocuklarla birlikte gösteren resimlere göre daha hareketli figürleri ve fonda yer alan Hellenistik tipte manzaraları ile farklılıklar göstermektedir. Bu iki farklı üslubu yansıtan mozaikler, 7.yüzyılın içinde yapılmış olmalarına rağmen döneminin farklı sanat eğilimlerini yansıtabilmektedirler.

Bu döneme tarihlenen Selanik ve Roma'daki kilise resimlerinde, soyut üslupta mimari çatı gibi sert eğilmez, katı görünümlü ve çizgisel soyut üslup ile Hellenistik

¹³⁵ Kitzinger, 1958, 20-1.

¹³⁶ Adak panellerindeki bazı kişilerde görülen uzun bıyık ve sakal gibi ayrıntılar, Heraklius'un Sasanileri yenmesinden (629 yılı) sonraki yıllarda basılan paralarda da görülür. Bu o dönemdeki saray modasının yansıması olabilir.

¹³⁷ Cormack, 1983, 83-4, figür 24. Adriyatik kıyısındaki Dyrrachium'da şehir surları içinde küçük bir şapelin duvarlarında, 6.yüzyıla tarihlenen mozaikte Aziz Stephan, Meryem ile ona refakat eden melekler ve iki bağışçı tasvir edilmiştir. Selanik Demetrios Kilisesi'ndeki mozaikler ile buradaki mozaikler arasında benzerlikler bulunmaktadır.

üslubun daha canlı, anlamlı ifadeye sahip figürleri, hareketli vücutları, canlı ve parlak renkler, daha cesur ve serbest renk ve fırça darbeleri ve en önemlisi ışık-gölge kullanımı birlikte görülür. Figürler mekan içinde oldukça serbest ve doğal hareket ederler.

Roma Sta.Maria Antiqua Kilisesi'nin fresko tekniğindeki resimleri, Papa VII.John tarafından 705-707 yılları arasında yaptırılmıştı¹³⁸. Bu şahısın Bizans'a yakınlığı ve babasının Büyük Saray'da görev yapan bir Kurator olduğu bilinmektedir. Maria Antiqua Kilisesi onun özel ikametgahının yakınlarında bulunmaktadır. Kilisenin resimlerinin yapılması için başkentten sanatçı getirilmiş olması mümkündür. 8.-9.yüzyıllarda Roma'da Bizanslı ve İskenderiyeli¹³⁹ ressamların Hellenistik üslupları ve doğu kökenli aziz tasvirleri çok moda idi¹⁴⁰. Kilise, üç nefli bir bazilika'dır. Apsisin kuzey ve güneyinde bulunan hücreler özel şapel olarak kullanılmıştır. Bunlardan Theodotus adlı Bizans kökenli bir bağışçının dekore ettirdiği şapeldeki freskolar İkonoklazma dönemine çağdaştır. Theodotus bu şapeli kendisi ve ailesi için yaptırmış, Meryem'e sunmuştur. Şapelin güneybatı duvarında Theodotus'un ailesi, batı duvarda ise Meryem (yada azize)'in yanında elinde martirlik tacı tutan bir çocuk ve yerde diz çökmüş halde yalvaran Theodotus tasviri yer almaktadır¹⁴¹. İkonoklazma döneminde Roma'da yerleşmiş, Bizans kökenli ailelerin dini tasvirlerle ibadet etmeyi sürdürdükleri anlaşılmaktadır.

3-İslam Sanatında Tasvir ve Bizans Sanatı ile İlişkiler

İslam'da tasvirin yeri konusuna geçmeden önce Arabistan'da İslam öncesi ve sonrası dönemdeki sanata bakmak gerekmektedir.

İslam öncesinde, Orta Arabistan'da köklü bir sanat geleneği yoktu. Basit mekanlardan ibaret olan tapınakların etkileyici bir mimariye sahip olduğu söylenemez. İslam öncesi dönemden kalan Kabe bile hiç bir süslemeye ya da kapı, pencere gibi mimari öğeleri olmayan dikdörtgen prizması şeklinde bir yapıdır. Bu dönemde soyluların nasıl mekanlarda yaşadıkları ise bilinmemektedir. Emevi döneminin gösterişli köşk ve kasırlarında görülen öğelerinden hiç biri İslam öncesi Arabistanıyla ilgili değildir.

¹³⁸ Kitzinger, 1958, 7-9. Sta.Maria Antiqua Kilisesi'nden başka Sta.Maria di Castelseprio ve Lombard kiliselerinin dekorasyonunda Bizans'tan ve İskenderiyeli'den kaynaklanan Hellenistik üslubun etkileri görülmektedir.

¹³⁹ Kitzinger, 1958, 10. Arap istilalarından kaçan Suriyeli, İskenderiyeli ve İkonoklazm'dan kaçan Bizanslı sanatçılar acil olarak daha güvenli yerlere göç etmişlerdi.

¹⁴⁰ Demus, 1970, 47-8; Teteriatnikov, 1993, 45.

¹⁴¹ Teteriatnikov, 1993, 38-9.

Muhammed zamanında Arabistan'da Arap asıllı zanaatkarlar yok denecek kadar azdı. Bu işi yapanların çoğu Yahudiydi ve elişçiliği onurlu bir meslek sayılmazdı¹⁴². Kabe'nin 605 yılındaki onarımını yabancı bir usta ile Kopt yardımcısı yapmıştı¹⁴³.

Peygamber ve dört halife devrinde lüzumsuz lüksten kaçınılıyordu. Sadece basit görünümlü, abartıdan uzak ve Müslümanların birlikte ibadet edebilecekleri dini yapılar yapılıyordu. Ancak siyasi sınırların genişlemesi ve devletin güçlenmesi sonucu kısa sürede çevresindeki elverişli şartların etkisiyle (Mısır, Suriye ve Filistin'de etkin olan Monofizit, Nesturi gibi mezhepler ile başkentteki Monotelizm gibi farklı dinsel görüşlerin karşılıklı olarak kabul görmemesi) büyük toprak sahibi olan Araplar zenginleştiler. Fethettikleri yerlerdeki çeşitli sanatlar ve özellikle de Hıristiyan dünyasının lüks ve gösterişli sanatları onları çok etkilemişti. Bu hayret ve hayranlık kısa bir süre içinde taklide yol açtı.

Bu konuyu incelemeden önce erken İslam döneminde tasvirler nasıl bakıldığına değinmemiz gerekmektedir. Çünkü İkonoklazma hareketinin ortaya çıkışında, ileride tartışacağımız bazı nedenler yanında, İslam'daki tasvire olumsuz bakan görüşlerin etkisini de aramak gerekmektedir.

Kur'anı Kerim'de Tevrat'ta olduğu gibi tasviri yasaklayan bir ayet bulunmamaktadır. Sadece putla ilgili, put yapımını yasaklayan ayetler vardır. Örneğin Meryem'le ilgili bir ayette "Ben (İsa) size Rabbinizden bir mucize getirdim: Ben çamurdan kuş şeklinde bir şey yapar, ona üflerim, Allah'ın izniyle hemen kuş olur; körü ve alacalıyı iyileştiririm; Allah'ın izniyle ölüleri diriltirim; evlerinizde ne yiyip ne biriktirdiğinizi size haber veririm. Eğer inançlı iseniz elbette bunda sizin için bir ibret vardır" (Al-i İmran Suresi 3:49) denmektedir. Burada tasvire verilecek değer ne olacağını yalnızca Tanrı'nın saptayabileceği ve bu tür tasvirlerin Tanrı'nın insanlara gönderdiği işaretler olarak alınması gerektiği özellikle vurgulanmış ve bir çok hadis tefsirinde belirtildiği gibi "bir kuş tasviri ancak o yaşatılabilirse anlamlıdır, oysa can vermek yalnızca Tanrı'ya özgüdür" denmektedir.

Kur'andan tasvirle ilgili bizi ilgilendiren bir başka bölüm "Ey inananlar, şarap, kumar, dikili taşlar (putlar), (üzerine yazılar yazılmış) şans okları (çekmek ve bunlara göre hareket etmek), şeytan işi birer pisliktir. Bunlardan kaçının ki kurtuluşa eresiniz" (Maide Suresi 5:90). Bir başka Surede ise "İbrahim babası Azer'e demişti ki: "Sen putları

¹⁴² Çağatay, 1989, 150-1.

¹⁴³ Grabar, 1988, 61-2.

tanrı mı ediniyorsun? Doğrusu ben seni ve kavmini açık bir sapıklık (sapkınlık) içinde görüyorum" (En'am Suresi 6:74)¹⁴⁴.

Kur'an genel olarak tasvir sanatına değil, putlara tapınılmasına karşıdır. İslam öncesinde Arap toplulukları tasviri puttan ayırmıyor, biçim verme yeteneğinde doğüstü bir gücün bulunduğu inaniyor ve tasvire tapıyorlardı.

Peygamberin tasvirlerle karşı, açıkça belgelenmiş tek girişimi Kabe'deki putları kırdırması olmuştur. Bununla beraber bir Meryem ve çocuk İsa resmini bırakmış olduğu söylentisi, bu tür tasvirlerin onun gözünde bir tehlike oluşturmadığı biçiminde yorumlanabilir. İslam'ın bu erken döneminde özellikle tehlikeli görülen put olarak adlandırılan heykellerdir. Daha sonra ki yıllarda, Kur'an'daki putlara karşı olan ifadelerden, belli bağlantılar kurularak ve yorumları yapılarak, resme karşı olduğu anlamı çıkartılmıştır.

Ebu Hureyre'ye dayanan bir hadiste "İçinde suret ya da köpek bulunan eve melek girmez. Kıyamet günü en ağır biçimde cezalandırılacaklar; bir peygamber öldürmüş, bir peygamber tarafından öldürülmüş, insanları bilmeden kötü yola sevk etmiş ve bir tasvir ya da resim yapmış olandır. Alevlerin arasından bir baş uzanacak ve soracaktır, nerede Tanrı'ya karşı yalanlar uyduranlar ve Tanrı'nın düşmanları ve Tanrı'yı hafife alanlar? O zaman insanlar soracak, kimdir bu üç zümreden kişiler? O cevap verecek, Tanrı'ya karşı yalanlar uyduran büyücüdür, Tanrı'nın düşmanı tasvir ya da resim yapandır. Tanrı'yı hafife alan, insanların gözüne girmeye çabalayandır"¹⁴⁵ denmektedir.

İlginç olan suçlamanın sanat yapıtına değil de ressama yöneltilmiş olmasıdır. Çünkü ressam tasvir yapmakla canlı ya da can taşıması olası bir varlık yaratmakta ve Tanrı'nın bir tür rakibi olmaktadır. Hadislerin pek çoğunda resamlara yaratıklarına can vermek zorunda bırakılacağı söylenerek gözdağı verilmektedir. İslam dininde Tanrı tek yaratıcı/biçim verici olduğundan rakipleri olamaz. Bu tür tutucu görüşlerin ne zaman ortaya atıldığı resmi metinler olarak ne zaman derlendikleri kesinlikle bilinmemektedir. Tasvire karşı olan, böyle bir tutumun gelişmesine yol açan nedenler ne olursa olsun Peygamberin evinde üzeri işlemeli Mısır'dan ve Suriye'den getirilmiş pek çok dokuma ve madeni eşya bulunduğu konusundaki güvenilir bilgilerle çakışmaktadır. Zamanla bu konu ile ilgili bir açıklama yapılması gerekmiş ve "halı, yastık ve döşeme gibi üzerine oturlan, basılan yerlerde resim bulunabilir, başka yerde olmaz" denmiştir¹⁴⁶. Sonraki devirlerde puta tapma tehlikesi kalmadığı halde tasvir hoş karşılanmamıştır.

¹⁴⁴ Grabar, 1988, 64.

¹⁴⁵ Erseven, 1986, 125; Grabar, 1988, 66.

¹⁴⁶ Grabar, 1988, 67.

Ayrıca Kur'an kitap olarak da hiç bir zaman tasvir sanatı için bir kaynak teşkil etmemiştir. Kur'an görsel formlara çevrilmeye Eski ve Yeni Ahit gibi elverişli değildir¹⁴⁷.

Emevi Sülalesi'nin 661 yılında, başkenti Medine'den Şam'a taşınmasıyla peygamber ve dört halife dönemindeki anlayıştan farklı önemli bir değişiklik meydana geldi. Burası Antik Suriye'nin başkenti idi. Şam ve yakın çevresinde pekçok muhteşem yapı ve Hıristiyan kiliseleri bulunuyordu. Bu etkileyici ortam içinde, Bizans'ın gölgesinde kalmak istemeyen Emeviler, şaşalı bir saray kurdular. Ulaşılan zenginlikle bölgedeki Hıristiyan ve Bizans'taki sanatçı ve ustaları kendi yanlarına çekmek için sistemli girişimlerde buldukları bir gerçektir¹⁴⁸.

Bu dönem sanatında mimaride ve tasvir sanatında çevredeki kültürlerden gelen plan tipleri ve tasvirler bazen olduğu gibi basit dönüştürme ile Emeviler'in ihtiyaçlarına cevap verecek şekilde kullanıldı. Örneğin, bir Hıristiyan sembolü olan Golgotha tepesindeki İsa'nın gerçek haçını simgeleyen üç veya beş basamaklı bir kaide üzerinde yükselen haç, Erken İslam Dönemi sikkeleri üzerinde, haçın yatay kolları çıkartılarak, üç basamak üzerine yerleştirilmiş bir asaya dönüşmüştür. Bir başka değişiklik de "Ayakta Halife" tasvirli olarak bilinen sikkelerde, imparator tasviri yerine halife, başındaki taç yerine "kefiye" denilen bir Arap başlığı ve loros yerine de uzun bir giysisi olan (sağ yanında işlevi anlaşılabilen ip sarkmakta ve elinde bir kılıç taşımaktadır) bir görünüm olarak değişmiştir. Bütün bu dönüştürmelerde bir İslam ikonografisi oluşturma gayreti görülmektedir¹⁴⁹.

Deneysel nitelikteki bu sikkeler, Abd-ül Melik döneminde (altın sikkeler 696/7, gümüş sikkeler 698/9) son buldu. Bizans ve Sasani sikkelerine benzetilmiş olan sikkeler ortadan kaldırılıp yerlerine "Tanrı tektir, eşi benzeri yoktur" yazan tümüyle tasvirsiz İslam tipi sikkeler bulunmuştur.

¹⁴⁷ İslam inancına göre peygamber, insanlara Tanrı'nın sözlerini ileten, insanlar arasından seçilmiş bir elçidir, doğa üstü bir gücü yoktur, mucizelerini Tanrı'nın yardımıyla yapmıştır. Muhammed'le ilgili, Hıristiyanlıkta olduğu gibi onu kutsallaştırarak hikayeler anlatılmaz. İslam mezhepleri arasında sadece Şii'lerde Ali'nin kişiliği hayatı, eylemleri, 12 imam, oğulları Hasan ile Hüseyin'in Kerbelâ'da şehit düşmeleri bu tür öykülerin oluşmasına çok elverişlidir. Şii'ler Ali'ye çok bağlıdırlar ve bu bağlılık ve sevgi gösterileri bir tür tapınmaya varmıştır ve Ali'nin ve 12 imamın resimlerini, Hıristiyanlarda olduğu gibi kutsal yerlere, türbelere ve evlerine asarlar (İpşiroğlu, 1971, 23; Erseven, 1986, 128).

¹⁴⁸ Kühnel, 1966, 31-2; el-Hammad, 1987, 132.

¹⁴⁹ Grabar, 1988, 72.

Şam Emeviye Cami ve Kubbet-ül Sahra gibi Emeviler'in gücünü yansıtan önemli yapılar, mimari ve süsleme olarak Hristiyan yapılarının özelliklerini yansıtmaktadır. Bu yapılarda Bizans'tan çağrılan ustaların veya bölgedeki Hristiyan ustaların çalışmış olduğu anlaşılmaktadır¹⁵⁰. Şam Emeviye Camii mozaiklerinde mimari konulu tasvirlerden oluşan bir tema seçilmiştir. Bu kompozisyon barışçı bir Müslüman dünyanın, cenneti simgeleyen görüntüleridir. O halde, bu mozaikler birer süsleme ögesi olmalarının yanısıra sembolik anlamlar da taşımaktadır.

Benzer mimarilere sahip kompozisyonlar, Bizans dini yapılarında da bulunmaktadır. Selanik Hagios Georgios Kilisesi'nde (5.yüzyıl), Şam Emeviye Camisi'ndeki yapılara benzer bir konular kubbede işlenmiştir. Yapıların önünde orans durumunda aziz tasvirleri görülmektedir. Hagios Georgios Kilisesi'nde kırık Suriye alınlıklarına sahip yapılar ile Şam Emeviye Camisi'nde benzer yapılar işlenmiştir. Roma ve Bizans resimlerinde yapılar fonda kullanılmışken, farklı olarak Şam Emeviye Camisi'nde fon bulunmamakta ve mimari yapılar ana konuyu teşkil etmektedir. Yapıların önünde ise ritmik bir sıra izleyen büyük natüralist görünümlü budanmış ağaçlar yer almıştır. Burada, sikkelerde olduğu gibi, Antik dünya veya Bizans kökenli bir konunun İslami bir konuya dönüştürümü söz konusudur¹⁵¹.

Erken İslam döneminin en önde gelen resmi yapılarından biri olan Kubbet-ül Sahra'nın zengin mozaiklerinde, aynı kökten veya bir vazodan çıkan kıvrık dallı bitkiler, akantuslar işlenmiştir. Kıvrık dallar ve akantuslar, İmparator Justinianus dönemine ait (6.yüzyıl) resim ve kabartmalarda oldukça yaygındır. Kubbet-ül Sahra'daki aynı kökten veya bir vazodan çıkan kıvrık dallardan oluşan kompozisyon ile Aya Sofya'nın vestibül üzerindeki papaz odasının tonozundaki kompozisyon yakın benzerlikler göstermektedir.

Emevi dönemi (661-750) dini yapılarının süslemesinde insan ve hayvan figürlerinden kaçınıldığı görülmektedir. Bunun yerine Şam Emeviye Camii'nde (706) cenneti simgeleyen ağaçlar ve gösterişli köşkler, Kubbet-ül Sahra'da (691/2) ise taç, diadem ve gerdanlık gibi kraliyet simgeleri ve bitkisel kıvrımlardan oluşan konular tercih edilmiştir¹⁵².

Yazı¹⁵³, Kubbet-ül Sahra'da ve sikkelerde olduğu gibi ikonografik ve dekoratif anlamlar içermektedir. Müslümanlara yönelik olduğundan yalnızca inancın üyelerinin

¹⁵⁰ Hunt, 1991, 84.

¹⁵¹ Grabar, 1988, 69-71.

¹⁵² İpşiroğlu, 1971, 33.

¹⁵³ Çoğu Kur'an'dan alınular olan ve sık sık yinelenen belli standart metinlerin yanısıra, genellikle, anıta ilişkin bir özellikten ya da ona verilen özel bir anlamdan sözeden farklı yazıtlara da rastlanır.

anlayabileceği kesin anlamlar taşımaktadır. Bunun İslam'a özgü bir buluş olduğunu ve yazının anıtlar üzerinde kullanımının, Hıristiyanlığın tasvirde yararlanışına paralel olabileceğini söylemek mümkündür.

Dini yapılarda figürsüz konuların seçilmesine karşılık Emevi saray ve kasırlarında figür ve konu seçiminde hiç bir kısıtlama olmadığı görülmektedir. Kuseyr Amra, Hirbet-el Mefcer, Kasr el Hayr el Garbi ve Kasr el Hayr el Şarki, Meşatta gibi yapıların duvar ve tonozlarında, döşemesinde figürlü konular işlenmiştir. Astronomiyle ilgili konular, hükümdar tasvirleri, dansçılar, çalgıcılar, kemerler arasında veya havuz kenarında duran yarı çıplak kadın tasvirleri, av sahneleri gibi çeşitli konular işlenmiştir. Ştuk (alçı) tekniğinde yapılmış kabartma ve heykellerde de insan figürü kullanılmıştır. Emevi saraylarının dekorasyonu çoğunlukla ikonografik bir anlam taşımaktan öte temelde süsleyici niteliktedir. Bu tasvirlerde Antikite, Sasani, Bizans ve Hint sanatlarının etkileri açıkça görülmektedir.

Bu kasırların süslemesinde görülen din dışı konular hükümdar ve eğlence yaşamı ile ilgilidir. Bu resimlerin, tapınmayla ilgili dinsel içerikleri olmadığından tehlikeli görülmemişlerdir. Emevi hükümdarları, İkonoklast Bizans imparatorları gibi sadece dinsel tasvirlerle karşıdılar. Yezid'in 721 tarihli fermanı uyarınca ibadet yerlerindeki bütün dinsel tasvirler ortadan kaldırılmıştır. Filistin'deki kiliselerin eskiden kalma figürlü mozaiklerinde işlenmiş olan insan ve hayvan yüzleri tahrip edilmiş¹⁵⁴, daha sonra bunların yerlerine bitki motifleri yapılmış olduğu bilinmektedir¹⁵⁵. Sorun bu iradenin ideolojik açıdan İslam'da İkonoklazma olarak nitelenip, nitelenmeyeceğidir. Bu ferman İslami bir tasvir yasağından çok Hıristiyanları cezalandırma girişimi ile ilgilidir.

¹⁵⁴ Halife sadece camilerdeki değil kilise ve sinagoglardaki kuş ve bütün hayvanlar dahil canlı varlık tasvirine karşıydı.

¹⁵⁵ Grabar, 1988, 69.

III- İKONOKLAZMA DÖNEMİ SANATI

A-Dinsel Mimari ve Süsleme Sanatı

1- Kiliseler

Bu bölümde dönemin dini mimari ve sanatına ilişkin örnekleri "Kiliseler" ve "Kaya Kiliseleri" olarak iki grup halinde ele aldık. Kiliselerden biri (Selanik Aya Sofyası) dışındakiler İstanbul ve Anadolu'da bulunmaktadır. Kaya kiliselerinin büyük bir bölümü Orta Anadolu ve bir tanesi de Trakya'dadır. Bu yapılara ilişkin değerlendirmelere, yerinde yaptığımız gözlemler de eklenmiştir.

a) Aya İrini (Hagia Eirini) Kilisesi

Başkent Konstantinopolis'in Aya Sofya'dan sonraki en büyük kilisesidir (lev.2). Aya Sofya'nın kuzeyinde yer almaktadır. Aya İrini'nin yerinde Roma döneminde muhtemelen bir tapınak bulunuyordu¹⁵⁶. Kiliseyi İmparator Büyük Konstantin'in mi yoksa oğlu Konstantinus'un mu yaptırdığı kesin olarak belli değildir. Kilise tarihçisi Sokrates'e göre Aya İrini'yi Büyük Konstantin, İmparatorluğun yeni başkentinin II.bölgesinde, sade bir planda inşa ettirmişti¹⁵⁷. Nicephoros Kallictus'a göre ise, kilise Büyük Konstantin'in oğlu Konstantinus tarafından 360 yılında yaptırılmıştı.

Şehrin en önemli ikinci kilisesi olan yapı, Tanrı'nın üç büyük sıfatından biri olan Kutsal Barış (Hagia Eirene) kavramına adanmıştı¹⁵⁸. Aya Sofya ve Aya İrini patriklik kilisesi olarak hizmet vermişler ve aynı ruhban sınıfı tarafından yönetilmişlerdi. Her iki kilisenin etrafını tek bir çevre duvarı çeviriyordu. Ayrıca kiliselerin hazine, vaftizhane, sarnıç, hizmet binaları gibi bazı yapıları ortak kullandıkları da bilinmektedir. Aya Sofya

¹⁵⁶ Rayçonovski, 1974; 10'da çeşitli deliller göstererek burada Artemis Hekate Lysizane Tapınağı'nın olduğunu ispat etmeğe çalışmaktadır.

¹⁵⁷ George, 1912, 1, dipnot 1.

¹⁵⁸ Mathews, 1971, 79. Diğer ikisi Kutsal Bilgi/Hikmet (Hagia Sophia) ve Kutsal Güç (Hagia Dynamis) tür. Büyük Konstantin veya oğlu Konstantinus Aya Sofya 'yı Kutsal Bilgi'ye, Aya İrini'yi Kutsal Barış'a adanmışlardı. Barış kavramına adanmış Roma tapınakları da vardır.

ve Aya İrini arasında Sampson¹⁵⁹, Eubolou ve Arkadiou Ksenedokion'ları (hastane-düşkünler evi)¹⁶⁰, iki kadınlar manastırı, sarnıçlar ve Alexander Hamamı vardı.

Her iki kilise zaman zaman Büyük Kilise ve Patrikhane Kilisesi olarak aynı adla anılmıştır. Aya İrini'ye Ecclesia Antiqua /Eski Kilise adı da verilmiştir¹⁶¹.

Aya İrini Kilisesi, ilk Aya Sofya'nın 404 yılında yanmasından sonra yeni kilise yapıncaya değin şehrin esas kilisesi olarak kullanılmıştı.

4.yüzyılda yapılan ve tarihçi Sokrates tarafından sade olarak tanımlanan bAya İrini Kilisesi'nin planı bilinmemekle birlikte, bazilika olabileceği tahmin edilmektedir. Bu ilk kilise Aya Sofya ile birlikte Nika İsyanı sırasında (16 Ocak 532) yanmıştı. Procopius, *De Aedificiis* adlı kitabında Justinianus döneminde inşa edilen kiliseleri, onarımı yapılan surları anlatırken, kiliselerden bazılarının daha ayrıntılı tanımlarını içeren uzun bir liste vermektedir. Bu listede Aya İrini'nin İmparator Justinianus'un yönetiminin otuzyedinci yılında (564 yılı) yandığı, özellikle narteks ve atriumun bir bölümünün tahrip olduğunu belirtilmektedir. Justinianus'un restorasyonunu izleyen 176 yıl boyunca kilise ile ilgili bir kayıta rastlanmamaktadır. Ayrıca patrik Ioannes Krysostomos'un mezarının Aya İrini'de olduğu söylenmekte, fakat kilise içindeki yeri ise bilinmemektedir¹⁶².

740 yılında (6 Ekim , çarşamba günü, saat 8) olan yer sarsıntısı şehirdeki pek çok anıtın, şehri kuşatan surların, dinsel yapıların yıkılmasına yol açmıştı. Bu yer sarsıntısı Bithynia ve Thrakia'daki yapılara da büyük zararlar vermişti. Theophanes bu olayı ayrıntılı bir şekilde anlatmaktadır. Bu olaydan sonra gerçekleştirilen Aya İrini'nin restorasyonunda, III.Leo'nun ve oğlu V.Konstantin'in adı, kara surlarında olduğu gibi birlikte geçmektedir. İmparator Leo'nun bu olaydan altı ay sonra (Nisan 741) ölmesi, kilisenin onarımını, zaman azlığı nedeniyle V.Konstantin'in yaptığını göstermektedir. İkonoklazma döneminde yapılan onarımın ne ölçüde olduğu, yapının ne kadarının yeniden yapıldığı ise bilinmemektedir. Bu onarım sırasında, apsis yarım kubbesindeki mozaik haçın ve güney ve kuzey neflerde bir kısmı görülebilen freskoların yapıldığı anlaşılmaktadır.

Tarihi kaynaklarda İkonoklazma dönemi boyunca kilise ile ilgili bir başka bilgiye rastlanmamaktadır.

¹⁵⁹ Miller, 1990, 101-135.

¹⁶⁰ Dirimtekin, 1962, 181-2.

¹⁶¹ Mordtmann, 1892, 2.

¹⁶² George, 1912, 4-5.

Kilisenin adı, tekrar 857 yılında Ignatius ve Photius arasındaki patriklik olayları sırasında ve VI.Leo'nun dördüncü kez evlenmesi ile başlayan ve 15 yıl süren mücadele de geçmektedir.

Osmanlı döneminde Aya İrini hiç bir zaman cami haline dönüştürülmemiş, bir süre askeri müze olarak kullanılmıştır. Günümüzde yapı restore edilerek sergi ve konser salonu olarak hizmet vermektedir.

Bizim esas olarak incelemeye çalıştığımız, yapıda, 740 yılındaki yer sarsıntısından sonra yapılan onarım ve değişikliklerdir.

Kilisenin Planı: Yukarıda söylediğimiz gibi imparator Konstantius ve Justinianus dönemlerindeki Aya İrini Kilisesi'nin planı bilinmemekte, Geçiş ve Erken Bizans dönemlerinin yaygın plan tipi olan bazilikal planın uygulanmış olabileceği sanılmaktadır. 564 yılındaki yangın özellikle narteks ve atriuma zarar vermişti. Justinianus tarafından ikinci kez bu bölümler yenilenmişti. 740 yılındaki yer sarsıntısının kiliseyi tahrip ettiği anlaşılmakta fakat bu tahribatın boyutu bilinmemektedir¹⁶³. Kilisenin bugün de görebildiğimiz Kubbeli Bazilika ile Yunan haçı arasında geçiş özelliği gösteren planı, Justinianus döneminde mi yoksa 740 sonrasında mı aldığı kesin belli değildir. Yapıda incelemeler yapan George, Aya İrini Kilisesi'nin ana duvarlarının, payelerinin, narteks ve atriumunun Justinianus dönemine ait olduğu, yapının üst bölümlerinin (galeri ve örtü sisteminin) İkonoklazma döneminde yapıldığı görüşündedir. Atriumun portikosu, Justinianus döneminde paye ve iki sütun şeklinde sıralanan taşıyıcılardan oluşmaktaydı. 740 yılından sonra ki onarımda aradaki sütunlar kaldırılarak, payelere iki yandan destek bölümleri eklenerek taşıma güçleri artırılmıştı. Atriumun güney bölümündeki paye ve sütunların taşıdığı kemerlerin izleri bugün de görülebilmektedir.

Kilisenin planı, zemin katta genel çizgileriyle, orta nefi yan neflerden daha geniş tutulmuş, üç nefli bazilika (lev.5). Paye ve sütunlar nefleri birbirinden ayırmakta ve galeri katını taşımaktadır. Üzerlerinde İmparator Justinianus ve İmparatoriçe Theodora'nın monogramları bulunan başlıkları taşıyan sütunların yükseklikleri farklıdır. Düzenli bir sıra oluşturmak için altlarına çeşitli boyutlarda kaideler konmuştur (lev.4).

Galeri katında iki yandaki taşıyıcı sütunlar kalktığı için, sadece kubbeyi taşıyan payeler görülmekte ve üst katta Yunan Haçı plan oluşmaktadır (lev.6). Kilisenin planı Kubbeli Bazilika ile Yunan haçı arasında bir geçiş örneği olması açısından oldukça önemlidir. Demre Dereağzı, Demre Hagios Nikholaos Kilisesi ve İstanbul'daki Hagia

¹⁶³ 740 yılındaki yer sarsıntısından sonra Aya İrini'yi görmüş olan Nikephoros yapının temellerine kadar yıkılmış olduğunu bildirmektedir (Dirimtekin, 1960, 304). Aya İrini ile ilgili araştırma yapan 20.yüzyıl araştırmacıları ise bu depremin sadece üst yapıyı tahrip ettiğini bildirmektedirler.

Theodosia Kilisesi gibi 8.-9.yüzyıllara ve Gül Cami gibi 12.yüzyıla tarihlenen kiliselerin planları ile Aya İrini'nin planı benzerlikler göstermektedir¹⁶⁴.

Bizans dönemine ait, yapının galeri bölümüne çıkışı sağlayacak, merdiven veya Aya Sofya'da olduğu gibi rampa bulunmamaktadır. Galeriye çıkışı sağlayan, nartekste bulunan ahşap merdiven ise 19.yüzyılda yapılmıştır. Ramazanoğlu ve Dirimtekin'in kilisenin çevresinde yaptıkları kazılarda, kuzeydoğuda hazine binası olduğunu belirttikleri merkezi planlı küçük bir yapı ve kilisenin güneyinde kilise ile bağlantılı koridorlar, Sampson Ksenedokionu'na ait mekanlar ve sütunlu bir atrium, sarnıçlar ve duvarları freskolarla süslenmiş küçük bir martyrion bulmuşlardır. Bu kazılar sırasında kilisenin güney cephesine bitişik ek koridorların olduğu, bu koridorlardan birine bitişik bir rampaya ait olabileceği anlaşılan duvar ve tonoz kalıntıları ortaya çıkartılmıştır¹⁶⁵.

Ayrıca Osmanlı döneminde atriuma ikinci bir portiko ve kilisenin çevresine koridorlar yapılmıştır. Yapının girişi, kuzey nefin dışında Osmanlılar zamanında yapılan ek bölümünden sağlanmaktadır.

Kilisenin Süslemeleri: Bizans İmparatorluğu tarihi boyunca büyük merasimlere, toplantılara sahne olan, şehrin ikinci büyük kilisesi olduğu kayıtlarda sıkça yinelenen Aya İrini Kilisesi'nin, diğer Bizans kiliselerinde olduğu gibi, duvarlarının iyi cins taş veya mermer plakalarla kaplı, kubbe, tonoz ve kemer içlerinin de mozaik ve freskolarla süslü olması gerekmektedir. Günümüze sadece apsis yarım kubbesi, narteks tonozu ve kemerindeki Justinianus dönemine tarihlenen mozaik kalıntıları ve yan neflerdeki freskolar ulaşabilmiştir.

Apsis Mozaikleri: Aya İrini'nin apsis yarım kubbesinde yer alan haç İkonoklazma döneminden günümüze ulaşabilen ve tarihlenebilen tek örnek olması bakımından çok önemlidir. İkonoklazma döneminde apsis yarım kubbesinde benzer haçlar bulunan; Selanik Aya Sofyası ve İznik Koimesis Kilisesi'nde İkonoklazma döneminin 842 yılında bitmesinden sonra apsisteki haçların yerlerine Meryem ve çocuk İsa tasvirleri yapılmıştır.

Aya İrini'de apsis yarım kubbesinde, altın renkli mozaik zemin üzerinde büyük bir haç vardır. Kolları damlalı/ilmekli olarak adlandırılan büyük ve gösterişli haç üç basamaklı bir kaide üzerinde yükselmektedir. Üç basamaklı kaide Golgotha tepesini, üzerinde yükselen haç da İsa'nın çarmıha gerildiği gerçek haçı simgelemektedir. Bu üç basamaklı kaide, açık ve koyu olmak üzere iki yeşil şeritin üzerindedir. Haçın üzerine yapıldığı altın yaldızlı fon gökyüzünü/cenneti, yeşil şeritlerin bulunduğu yer ise

¹⁶⁴ Krautheimer, 1965, 201-213.

¹⁶⁵ Mathews, 1971, 83, fig.43.

yeryüzünü sembolize etmiş olabilir. Bu kompozisyon İsa'nın gerçek sembolü olan (İkonoklastlara göre tek tasvir tarzı) haçla birlikte, İkonoklast ifade biçimiyle İsa'nın yeryüzüne ve gökyüzüne hakimiyetini anlatmaktadır.

Haçın üst kısmında ve zeminde büyük bir yama gibi duran bölüm, bu kısmın bir tahribattan sonra sıva (altın mozaik'in rengine benzer bir renkte) ile tamamlandığını göstermektedir (lev.7). Ayrıca yazıtlarda ve dekoratif bordürlerde de restorasyon izleri vardır. Özellikle yazıtlarda yenilenen kısımlarda sıva kullanılmış, harfler ve desenler boya ile tamamlanmıştır.

Apsis mozaiği kaliteli bir işçilik göstermektedir. Mozaik tanecikleri alçı zemin üzerine tümüyle gömülmemiş, 30 derecelik açı ile yerleştirilmiştir. Bu şekilde yerleştirmenin amacı mozaiklerin ışığı kırarak yansıtması ve değişik açılar yaratarak konulu panellerin daha canlı olarak, değişik yerlerden görülebilmesine olanak sağlamasıdır. Bu şekilde düzenlenmiş mozaikler İstanbul Aya Sofyası, Selanik Hagios Demetrios Kilisesi ve Kubbet-ül Sahra'da bulunmaktadır¹⁶⁶.

Altın zemin üzerindeki, siyah konturlu gösterişli haça yakından bakıldığında mozaik tanecikleri seçilemeyecek kadar küçüktür. Gerek altın mozaik zemin üzerinde, gerekse tamamlanan kısımda haçın görünümünde hiç bir değişiklik yoktur. Ancak haçın üst bölümündeki, altın zemindeki mozaiklerle birlikte haçın üst ve yatay kollarını oluşturan mozaikler detahrip olunca düşen kısımda oluşan boşluk, sıva ile doldurularak ve altın mozaikli zemin renginde boyanmıştır. Haçın eksik kısımları da tekrar siyaha boyanarak orjinaline benzetilmiş olmalıdır.

Haç kollarının tam yatay değil, aşağı doğru olduğu görülmektedir (lev.4). Böyle yapılmasında ki sebep orta nefin zemininden bakıldığında haç kollarının yatay görünmesini sağlamak içindir. Başka bir deyişle haç kollarının yatay olmaması bakış açısı ve yeri düşünülerek çizilmiştir.

Apsis yarım kubbesinin etrafındaki kemerlerde dekoratif özellikler gösteren üç değişik bordür ve iki yazıt vardır (lev.8/1);

Birinci dekoratif bordür, baklava biçiminde yan yana sıralanan dörtgenlerden oluşur. Bu baklavaların içlerinde, uçları palmet şeklinde sonuçlanan kolları eşit küçük haçlar vardır. Haçlar bu şekildeki görünümüleriyle bitkisel bir motife de benzemektedir. Baklavalar arasında oluşan üçgen boşluklara, bu haçların yarıdan kesilmişleri yerleştirilmiştir.

Bu dekoratif bordürü, Eski Ahit'ten sözleri içeren ilk yazıt izlemektedir. Altın fon üzerine, büyük harflerle yazılmış, daha dıştaki ikinci yazıtta göre sıkışık olarak yazılmış olan bu yazıt, bir haçla başlamakta ve bir haçla sona ermektedir.

¹⁶⁶ George, 1912, 52-53.

Okunuşu; (ΔΕΥΤ ΕΙ)ΣΟΜΕΘΑ ΕΝ ΤΟΙΣ ΑΓΑΘΟΙΣ ΤΟΥ ΟΙΚΟΥ ΣΟΥ· ΑΓΙΟΣ Ο ΝΑΟΣ ΣΟΥ ΘΑΥΜΑΣΤΟΣ ΕΝ ΔΙΚΑΙΟΣΥΝΗ ΕΠΑΚΟΥΣΟΝ ΗΜΩΝ Ο Θ[ΕΟ]Σ Ο [ΩΤ]ΗΡ ΗΜΩΝ Η ΕΛΠΙΣ ΠΑΝΤΩΝ ΤΩΝ ΠΕΡΑΤΩΝ ΤΗΣ ΓΗΣ ΚΑΙ ΤΩΝ ΕΝ ΘΑΛΑΣΣΗ ΜΑΚ[ΡΑ][Ν].

Tercümesi; (Gel biz gidiyoruz?) Evinin güzel şeylerine. Senin kutsal mabedine. Senin doğruluk içindeki sanat şaheserin. Bizi duy, kurtuluşumuzun Tanrısı, Ey sen yerin bütün uçlarında ve deniz üzerinde uzakta bulunanların güvendikleri (Mezmur 65:4 ve 5).

Bu yazıttan sonra, ilk dekoratif bordür tekrarlanmaktadır. Değişik desenlere sahip ikinci dekoratif bordür ise üç basamaklı geometrik şekillerin karşılıklı düzenlenmesinden oluşmuştur. Üç basamaklı geometrik şekiller alternatif olarak mavi ve altın rengindedir, ortasında yuvarlak kesilmiş beyaz mozaik tanesi olan üçlü sarmaşık yaprakları vardır. Bu geometrik desenlere sahip bordürden sonra altın yaldızlı fon ve yeşil yapraklar üzerinde mavi ve yeşil renkte üçlü yaprak kümecikleri birbirini takip etmektedir. Bu dekoratif bordürlerden sonra ikinci yazıt kuşağı gelmektedir. George kitabında daha sonraki bir dönemde bu yazıtın restore edildiğini, restorasyonlar sırasında bazı harflerin eksiltilerek tamamlandığını, ifadedeki yetersizliklerden dolayı belirtmektedir¹⁶⁷.

ΝΑ ΤΟΥ ΕΠΙ ΤΗΣ ΓΗΣ ΘΕΜΕΛΙΩΝ ΚΥΡΙΟΣ ΠΑΝΤΟΚΡΑΤΩΡ
ΝΤΟΥ ΑΙΟΥ ΠΝΕΥΜΑΤΟΣ ΕΥΗΜΑΧΗΛ ΠΕΙΣΑΜΕΝΕΙΣΤΩΝ

Mevcut yazıt şu şekildedir;

Okunuşu; Ο ΟΙΚΟΔΟΜΩΝ ΕΙΣ ΤΟΝ ΟΥΡΑΝΟΝ ΤΗΝ ΑΝΑΒΑΣΙΝ ΑΥΤΟΥ, ΚΑΙ ΤΗΝ ΕΠΑΓΓΕΛΙΑΝ ΑΥΤΟΥ ΕΠΙ ΤΗΣ ΓΗΣ ΘΕΜΕΛΙΩΝ, ΚΥΡΙΟΣ ΠΑΝΤΟΚΡΑΤΩΡ ΟΝΟΜΑ ΑΥΤΩ.

Tercümesi; Cennete yükselişini kuvvetlendirdi ve onun dünya üzerindeki umudunu kurdu. Onun adı herşeye muktedir olandır.

Bu ikinci yazıttan sonra yapraklardan oluşan en dıştaki bordür gelmektedir.

Narteks Mozaikleri: Aya İrini'de günümüze ulaşabilmiş mozaiklerden bir bölümü de nartekste, ikinci ve üçüncü tonozlarda bulunmaktadır. 1993 yılında ahşap merdivenin yanması sırasında bu mozaikler zarar görmüş, renkleri kararmıştır. Narteksin üçüncü tonozunun kemerinde çardak deseni içinde birbirine geçmeler yapan çelenkler işlenmiştir¹⁶⁸. Tonoz içinde de benzeri Galla Placidia'da tonozda bulunan mozaiğin desenini anımsatan dekoratif bir bezeme vardır. Narteksteki bu figürsüz, dekoratif mozaikler Justinianus dönemine ait olmalıdır (lev.8/2).

¹⁶⁷ George, 1912, 48.

¹⁶⁸ George, 1912, 54-55, pl. 18.

Yan Neflerdeki Freskolar: Kilisenin zemin katında, yan neflerin kemer ve tonozlarında, renkleri çok solmuş, detayları seçilemeyen freskolar görülmektedir. Aya İrini ile ilgili çalışmalarda bu resimlerden bahsedilmemektedir. Büyük madalyonlar içinde sekiz kollu haçlar, düğümlü geçmeler (antrolak), bitkisel geometrik, anikonik figürsüz desenler Aya İrini güney nefinde beşik tonoz ve kemer içlerinde görülmektedir. Kuzey nefin de aynı şekilde bezendiği, az bölümü günümüze ulaşmış, tonoz içindeki dairelerden oluşan kompozisyondan anlaşılmaktadır. Detayları belli olmamakla birlikte tonoz ve kemerlerdeki kompozisyonları genel olarak anlamak mümkündür. Freskolardaki renkler solmuş olmasına rağmen kırmızı, sarı, yeşil ve gri-mavinin kullanılmış olduğu anlaşılmaktadır.

Güney nefin paye arkalarına rastgelen tonozlarında birbirine düğümlerle bağlanan daireler ve aralarda kalan boşluklarda da daha küçük daireler vardır. Büyük dairelerin içlerinde sekiz taç yapraklı çiçek, yapraklar arasında ise küçük sarmaşık yaprağı bulunmaktadır. Kuzey nefin tonozlarında da aynı kompozisyon vardır.

Güney nefte büyük tonozlardan başka sütunların arasına rastgelen kemer ve dar tonozlarda daha başka değişik kompozisyonlar yer almaktadır. Batıdan doğuya doğru bordür şeklinde sıralanan kompozisyonlar şunlardır;

Dikdörtgen bir kaide üzerinde yükselen kat kat değişik renkte yapraktan oluşan stilize çiçek/ağaçların sıralanmasından oluşan kompozisyonda, kenardaki düz şeritlerle çiçekler arasındaki boşluklardan birinde bir sarmaşık yaprağı görülmektedir.

Bir diğer bordür ise çapraz yerleştirilmiş kolları birbirine bitişen haçların sıralanmasından oluşmaktadır.

Benzerlerini Kappadokya'da Cemil Hagios Stephanos, Güllüdere 5 No'lu şapellerin apsis tavanlarında ve Al Oda'da bulduğumuz büyük bir madalyon içinde, konsantrik halkalar ve sekiz kollu haçın olduğu kompozisyonun zemininde büyük karelerden oluşan bir düzenleme vardır. Bu kompozisyon bir başka tonoz içinde de tekrarlanmıştır.

Aya İrini'nin yan neflerinde bulunan ve İkonoklazma dönemine tarihlenen, haçın önemle vurgulandığını gördüğümüz dekoratif nitelikli stilize bitkisel ve geometrik desenlerden oluşan resimlerin benzerlerinin, Kappadokya'daki kaya kiliselerinde yer alması, Kappadokya'daki bu tür resimlerin tarihlendirilmesini kolaylaştırmaktadır.

b) İstanbul Aya Sofya (Hagia Sophia) Kilisesi

Bizans başkentinin en önemli kilisesi ve şehrin katedrali olarak 1453 yılına kadar hizmet vermiştir. 8.yüzyıl tarihçilerinden Theophanes ve Nikephoros Aya Sofya'nın İmparator Büyük Konstantin zamanında inşa edildiğini, kilise tarihçisi Sokrates ve

8.yüzyıldan önce yaşamış olan yazarlar ise Büyük Konstantin'in oğlu Konstantinus tarafından (337-361) yaptırıldığını, 15 Ekim 360 tarihinde ibadete açıldığını belirtmektedirler. Yapı, Hıristiyanlığın ana felsefesine göre Tanrı'nın üç büyük sıfatından biri olan Kutsal Hikmet/Bilgelik 'e (Hagia Sophia) adanmıştır. Ayrıca Bizans dönemi boyunca şehrin en büyük kilisesi olması sebebiyle Büyük Kilise adı ile de anılmıştır¹⁶⁹.

Hakkında çok fazla bilgi bulunmayan ilk Aya Sofya'nın taş duvarlı, ahşap çatılı klasik tipte beş nefli bir bazilika olduğu sanılmaktadır. 20 Haziran 404'te, dindeki tutuculuğu ile tanınan piskopos Ioannes Khrysostomos'u imparatoriçeye karşı olan hücumlarından kurtulmak için, sürgüne gönderen imparator Arcadius'a kızan halk ayaklanarak Aya Sofya'yı, Aya İrini'yi ve Patrikhane Saray'ını yakmışlardı.

İkinci Aya Sofya'nın, II.Theodosius (408-450)'un saltanatının ilk yıllarında yeniden yapımına başlanmış, mimar olarak Roufinos görevlendirilmişti. Yine bazilikal planda yapılan Aya Sofya 8 Ekim 414'te törenle ibadete açılmış fakat yeni yapılan Aya Sofya'nın da ömrü fazla uzun süreli olmamıştır. Nika İsyanı¹⁷⁰ sırasında (13-14 Ocak 532) şehir ateşe verilmiş, bu arada Aya Sofya da yanmıştır. İsyanın bastırılmasından sonra Tanrıya şükran borcunun ödenmesi ve imparatorun gücünü gösterebilmesi için Aya Sofya'nın üçüncü kez yeniden yapılmasına karar verilmişti. Solomon'un (Süleyman) tapınağından ve eski Aya Sofya'dan daha büyük ve gösterişli bir yapı yaptırmak isteyen imparator matematikçi Tralles'li Anthemios ve mimar Miletus'lu Isidore'u görevlendirmişti. İmparatorluğun çeşitli yerlerinden eni iyi ustalar ve yapı malzemesi getirtilmiş, yapıda yangına karşı çok az ahşap kullanılmasına dikkat edilmişti. 1000 usta

¹⁶⁹Aya Sofya Müzesi'nin eski müdürlerinden Ramazanoğlu Aya Sofya ve çevresinde yaptığı kazılarda, üzerinde "Megali Ekklesia" damgası olan pek çok tuğlaya rastlamıştır.

¹⁷⁰ Ostrogorsky, 1986, 66-7. Nika İsyanı olarak adlandırılan bu kanlı olay, merkezi iktidar ile halkın siyasi organizasyonları arasındaki çatışmadır. Mavi ve Yeşiller olarak adlandırılan dem'lerin sadece Hippodrom takımları olmaktan öte siyasi parti nitelikleri de bulunuyor, devlet ve kilise işlerine karışabiliyorlardı. Kendi taraftarları oldukları adayları imparator yapmak için uğraşabiliyorlardı. Amcası I.Justinios zamanında, monofizit olan Yeşiller I.Anastasius'u desteklerken, Justinianus da kendisini desteklemeleri için Maviler'in tarafında bulunuyordu. Justinianus, imparator olduktan sonra, güçlenen dem'lerin nüfuzunu kırmak için devlet makamlarını bunlara sert davranmaya yöneltir. Ayrıca Justinianus'un masraflı politikası bu iki takımı tutan halkı, imparatora karşı birleştirir, şehri yakıp yıkarlar. Theodora'nın soğukkanlılığı ve becerikli generaller Belisarius, Mundus ve Narses'in yardımı ile bu isyan çok kanlı bir şekilde basurılmış, olaydan sonra Hippodrom'dan 30.000 ceset toplanmıştır.

ve 10.000 işçi çalıştırılmış ve 23 milyon altın solidus harcanmıştı. 23 Şubat 532'de başlayan inşaat, 27 Ocak 537'de tamamlarak büyük bir törenle ibadete açılmıştı¹⁷¹.

Kubbeli bazilika olarak yapılan üçüncü Aya Sofya'nın kubbesinin doğu bölümü 558 yılındaki yer sarsıntısında yıkılmıştı. Onarım görevi mimar Isidore'un yeğeni, genç Isidore'a verilmiş, kubbeyi basık bulan yeni mimar kubbeye bir kasnak ekleyerek yeniden ve 7 m.daha yüksek olarak yapmıştı.

740 yılındaki yer sarsıntısı Aya Sofya'ya, Aya İrini'de olduğu kadar büyük zarar vermemişti.

Aya Sofya uzun tarihi boyunca sürekli onarıma ihtiyaç duymuş, Bizans imparatorlarının ve fetihten sonra da Osmanlı padişahları tarafından onarım çalışmaları ve ek yapılar yapılmıştı.

Süsleme Programı: Justinianus dönemi Aya Sofyası'ndan günümüze figürlü mozaikler ulaşmamıştır. Belki figürlü bir süsleme programı seçilmemişti veya zayıf bir ihtimal de olsa o döneme ait figürlü kompozisyonlar, İkonoklazma döneminde tahrip edilmişti.

Justinianus dönemine tarihlendirilen mozaiklerde, altın yaldızlı mozaik fon üzerinde kıvrık dallardan oluşan kompozisyonlar, dörtgen ve madalyonlar içinde değişik kompozisyonlar yaratacak şekilde düzenlenmiş haçlar ve krizmalar vardır (lev.9/2). Stilize bitkisel kıvrık dalların işlendiği kompozisyonlar iç nartekteki pencerelerin kemer içlerinde ve galerideki kemerlerin içlerinde ve kilisenin güneybatısındaki rampa üzerinde yer alan Küçük Sekreta adı verilen odanın¹⁷² çapraz tonozunda bulunmaktadır (lev.10). Ayrıca siyah fon üzerinde, sarı, kırmızı, yeşil, altın ve gümüş renkli tesseraların kullanıldığı, değişik geometrik şekillerden oluşan kompozisyonlarda tonozları kaplamaktadır. Benzer bir kompozisyona ait parça, Aya İrini'de narteks tonozunda görülebilmektedir.

Justinianus döneminde yapılan bu mozaiklerdeki kompozisyonlar ile Midyat-Cizre arasındaki Monofizit kiliselerin süslemeleri arasında benzerlikler bulunmaktadır¹⁷³. Kilisenin bu şekilde figürsüz resimlenmesi imparatoriçe Theodora'nın Monofizit sempatisini olması ile de bağlantılı olabilir.

Yan galeri tonozlarında altın fon üzerinde kırmızı, gri-yeşil, siyah renkli tesseralarla yapılmış, içinde basamaklı ve üçgen gibi değişik bordürler olan bir daire, iki yanda ise

¹⁷¹ Browning, 1987, 75-77.

¹⁷² Aya Sofya'nın güneybatı köşesine II.Justin zamanında patriklik sarayı ile bağlantılı 2 tören odası ilave edilmiştir. Ayrıntılı bilgi için bkz. Mango, 1959, 51-6; Cormack, 1977, 175-251.

¹⁷³ Mango, 1973a, 90-114.

stilize bitkisel desenli bütünü kare bir form oluşturan kompozisyonlar vardır. Bu kompozisyonların üzerinde daha sonradan eklendiği anlaşılan damlalı tipte büyük haçlar bulunmaktadır. Kırmızı renkteki bu haçların bir kısmı boya ile bir kısmı da mozaiklerle yapılmıştır.

Justinianus döneminde apsis ve kubbede nasıl tasvirler olduğu bilinmemektedir. Şair Pavlos Silentiarios *Descriptio S.Sophiae* adlı epigramında (563 yılı), kubbenin ortasında, şehrin koruyucusu olarak yapılmış madalyon içinde büyük bir haç tasviri olduğunu söylemektedir¹⁷⁴.

Justinianus döneminde apsis yarım kubbesinde nasıl bir tasvir olduğu tartışmalara sebep olmuş, farklı görüşler ortaya atılmıştır¹⁷⁵. Apsiste bulunan tahtında oturan Meryem ve çocuk İsa tasviri 843 yılından sonraya aittir (lev.9/1). Apsis kemerinde yer alan mozaik yazıt tamamlanarak okunduğunda, apsisteki tasvirin İkonoklastlar tarafından kaldırıldığını, III.Mikhael ve I.Basil tarafından tekrar yaptırıldığı ifadesini taşıdığı anlaşılmaktadır. Justinianus döneminde apsiste figürsüz, dekoratif nitelikli bir kompozisyon bulunuyorsa bile kısa süre sonra muhtemen II.Justin döneminde kaldırılarak yerine Meryem veya İsa'nın tasvirleri yapılmış olmalıdır. Bu tasvir de İkonoklazma döneminde kaldırılarak yerine, Aya İrini'de olduğu gibi anıtsal bir haç yapılmıştı. Yapılan incelemelerde, altın fonun Justinianus dönemine ait olduğu ve tahtında oturan Meryem ve çocuk İsa tasvirinin çevresinde haça ait izler saptanabildiği belirtilmiştir¹⁷⁶. Meryem'in başı ve omuzları etrafındaki altın fon üzerinde geniş bir yama izi farkedilmektedir.

İkonoklazma döneminde, Aya Sofya'nın Justinianus dönemine ait figürsüz, dekoratif nitelikli resim üslubu İkonoklast görüşe uygun düştüğü için değiştirilmeden kullanılmış olmalıdır. Sadece apsisteki (6.yüzyıl sonlarında eklenmiş olması mümkün olan) figürlü tasvir kaldırılarak yerine büyük bir haç tasviri yapılmış, sekretondaki figürlü tasvirlerin yerine de haçlar Patrik Niketas tarafından 769'da ekletilmiştir (lev.10 ve 11). Apsisteki haçın, İkonoklazma döneminin en şiddetli olduğu V.Konstantin (740-775)

¹⁷⁴ Cormack, 1989, 134-5; Eyice, 1984, 8. Pavlos Silentiarios adındaki saray görevlisi Ayasofya'nın ikinci açılış töreni ile ilgili olarak, Ayasofya'nın büyüklük ve ihtişamını anlatan manzum ve uzun bir destan yazmıştır. *Ekphrasis* denilen bu övgü, 6.yüzyıl Ayasofyası'nın mimari ve dekorasyon özelliklerini abartılı bir şekilde anlatmaktadır (Pavlos Silentiarios, Johannes von Gaza, Paulus Silentiarius und Prokopios von Gaza, *Kunstbeschreibungen Justinianischer Zeit*, Yayınlatayan, P. Friedlander, Leipzig 1912).

¹⁷⁵ Mango-Hawkins, 1965, 113-151.

¹⁷⁶ Mango-Hawkins, 1965, 122, dip not 10.

yönetiminin ilk yıllarında, belki de 740 yılındaki yer sarsıntısından hemen sonra yapılmış olması da mümkündür.

843 yılında, İkonoklazmanın sona ermesinden hemen sonra Aya Sofya'daki İkonoklazma dönemine tarihlenen haç tasvirleri kaldırılmamıştı.

Patrik Photius döneminde yapılan çalışmalar; Aya Sofya'da bulunan figürlü mozaik tasvirler, İkonoklazma'nın kapanmasını takip eden yıllardan sonraya aittir. Apsis'teki İkonoklazma dönemi haçı kaldırılarak yerine, 29 Mart 867'de Patrik Photius ve ortak imparatorların da (III.Mikhael ve I.Basil) hazır bulunduğu büyük bir törenle açılışını yaptığı Meryem ve çocuk İsa tasviri yapılmıştır. Apsis kemerindeki *Anthologia Palatina* 'dan¹⁷⁷ alınmış sözleri içeren mozaik yazıt bu döneme aittir (bugün sadece başlangıç ve sonuç kelimeleri görülebilmektedir)¹⁷⁸;

Orjinal yazıt; + ΑΦ.....ΒΕΙΣ ΠΑΛΙΝ

Tamamlanan Yazıt; *ΑΣ ΟΙ ΠΛΑΝΟΙ ΚΑΘΕΙΛΟΝ ΕΝΘΑΔ' ΕΙΚΟΝΑΣ
ΑΝΑΚΤΕΣ ΕΣΤΗΛΩΣΑΝ ΕΥΣΕΒΕΙΣ ΠΑΛΙΝ

Tercümesi: Sahtekarların bozdukları resimleri, dindar İmparatorlar yeniden yaptırdılar (Burada sahtekar olarak adlandırılanların İkonoklastlar oldukları anlaşılmaktadır).

Bu dönemde (9.yüzyıl ikinci yarısında) kubbenin ortasına bir Pantokrator İsa tasviri yapılmıştır. Bema kemerindeki iki başmelek tasviri, Büyük Sekreton'daki mozaik tasvirler (İmparator Konstantin ve annesi Helena, Havarilerden Petrus ve Andreas, Lukas Zelotes (?), Peygamber Ezekiel, İkonoklazma karşıtı patrikler Germanos (715-730), Tarasios (784-806), Nikephoros (806-815) ve Methodios (843-847)'un portreleri ve bir Deisis kompozisyonu görülebilmektedir, tympanonlardaki kilise babaları, Tevrat peygamberleri tasvirleri de 9.yüzyıl ikinci yarısında yapılmıştır¹⁷⁹.

Aya Sofya'nın içindeki figürlü kompozisyonların yapımı 9.yüzyılın ikinci yarısından 14.yüzyıl sonlarına kadar devam etmiştir. Aya Sofya'da varlığını seyyahlardan ve bu kilisede 1847-49 yıllarında onarımlar yapan Fossati kardeşlerden bildiğimiz fakat günümüzde sıva ile kaplı olduğu için göremediğimiz Vaftiz, Pentekoste, kerubinler,

¹⁷⁷ Eyice, 1984, 14. Heidelberg'de bulunan 10.yüzyıl sonlarına tarihlenen el yazması Konstantin Kephelos tarafından yazılmış *Anthologia Palatina* adı verilen derlemede, apsisdeki yazıtın tamamı bulunmaktadır.

¹⁷⁸ Mango-Hawkins, 1965, 125.

¹⁷⁹ Eyice, 1984, 4 ve 24.

Meryem, Ioannes Prodromos ve imparator V.Ioannes Palaiologos tasvirleri bulunmaktadır¹⁸⁰.

c) İznik Koimesis Kilisesi

İznik (Nikaea/Nikaia) Bizans dönemi boyunca önemli bir yerleşme yeri olmuş, I. (325) ve VII. (787) konsiller İznik'te toplanmıştı. Justinianus zamanında depremlerde yıkıldığı için çok zarar gören saray ve su yolları yenilenmiş kilise ve manastırlar kurulmuştu. Arap akınları sırasında 718 ve 727'de kuşatılan şehir Araplar'ın eline geçmemiştir.

740 yılındaki yer sarsıntısı başkentte olduğu gibi İznik'de de büyük zararlara yol açmıştı. V.Konstantin'in imparatorluğunun ilk yıllarında tahtı ele geçirmeye çalışan eniştesi Artavasdos 742'de başkentten kaçarak İznik'e sığınmış, burada topladığı zayıf bir kuvvetle Konstantin'in ordusuna karşı gelmeye çalışmış, fakat İznik dışında yenilgiye uğrayarak esir düşmüştü¹⁸¹. İmparatoriçe Irene tarafından İkonoklazmın reddini sağlamak için düzenlenen İstanbul'daki ilk konsil toplantısı, İkonoklast askerler tarafından dağıtılınca, imparatoriçe İznik'de 787 yılında ikinci bir konsil düzenleyerek tasvirlerle yeniden dönüşü sağlayan kararları aldırtmıştır.

İznik Koimesis Kilisesi, Kurtuluş Savaşı sırasında yıkılmıştı (1922 yılı) (lev.13/1). Günümüzde sadece temel izleri bulunan yapı hakkında bilgi vermelerinden dolayı seyahatnameler ve eski yayınlar oldukça önemlidir. 17.yüzyıldan itibaren seyahatnamelerde İznik'deki yapılardan bahsedilmektedir. 18.yüzyılın ilk yarısında buraya gelen Popocke ve 19.yüzyılın ilk yarısında Kinnier kilisenin mozaiklerden bahsetmiş, aynı yıllarda Hammer elimizde olmayan mozaik bir yazıtın kopyasını çıkarmış ve böylece tarihlendirmede yararlı olmuştur. Diehl makalesinde yapının mozaiklerini anlatmaktadır. Aynı derginin, aynı sayısında Strzowski'nin mozaik ve monogramlarla ilgili tenkit yazısı bulunmaktadır. 1903'te Wulff bu bina ile ilgili bir kitap yazmıştır. 1912'de Rus Arkeoloji Enstitüsü, Schmit ve Kluge'yi görevlendirerek yapının plan ve kesitlerini çıkartmıştır, ayrıca bu araştırmacılar renkli ve siyah-beyaz fotoğraflarını çekmişlerdir. Bunların çoğu I.Dünya Savaşı sırasında kaybolmuşsa da daha sonra elde kalan malzeme ile bir kitap yayınlamışlardır¹⁸².

¹⁸⁰ Mango, 1964, 227-33.

¹⁸¹ Eyice, 1988, 10-11.

¹⁸² Popocke, 1745, 122; Kinnier, 1815, 23-29; Hammer, 1818, 112; Diehl, 1892, 74-86; Strzowski, 1892, 340-341; Wulff, 1903; Schmit, 1927.

Kilisenin Planı: İkonoklazma döneminin önemli eserlerinden biri olarak kabul edilen ve Meryem'in "Göğe Çıkışı/Ölümü (Koimesis)"ne adanan bu manastır kilisesinin kurucusunun Hyakinthos olduğu içindeki bir yazıttan ve bazı sütun başlıklarındaki monogramlardan öğrenilmektedir. Yapı ayrıca, Theotokos Manastırı veya kurucusuna hitaben Hyakinthos Manastırı adı ile de tanınmaktadır.

Kilise planını, kilisenin mevcut duvar kalıntılarında, temel izlerinden ve yayınlardan biliyoruz (lev.13/2). Naos, dört duvar payesi üzerine oturan bir kubbe ile örtülüdür. Payeler arasında beşik tonozlarla örtülü, kısa haç kolları vardır. Kilise bu görünümü ile batılı araştırmacıların "Kubbeli Haç" adını verdikleri plana sahiptir¹⁸³ Naosun güney ve kuzeyinde, tonozla örtülü iki yan nef bulunmaktadır. Yan neflerin doğusunda, küçük apsisleri olan pastophorion hücreleri vardır. Pastophorion hücreleri ana apside kuzey ve güneyden dar kapılar ile bağlanmaktadır. Yan bölümler, benzer plana sahip Selanik Aya Sofyası ve Ankara Klemens Kilisesi'nde olduğu gibi doğrudan doğruya orta mekana açılmazlar. Payeler arasında iki sütunlu üç kemer açıklığı vardır. Bu yan nefler narteks ile beraber naosu at nalı gibi üç taraftan çevirmektedir. Narteks ve yan nefler çift katlıdır.

1065 yılındaki yer sarsıntısı naos kubbesini ve tonozları tahrip etmiş, narteksin çökmesine neden olmuştu. Onarımlar yapıncaya kadar prothesis ve diakonikon hücreleriyle bağlantılı olan nefler müstakil tek nefli kiliseler olarak, kuzey nef Ermeniler, güney nef Ortodokslar tarafından bir süre kullanılmıştı. Onarımların kısa bir sürede tamamlandığı, apsis ve bema mozaiklerinin tahrip olmamasından anlaşılmaktadır.

1065 yılındaki yer sarsıntısı İznik'deki pek çok yapıya ve surlara zarar vermişti. Bu sırada kilisenin kubbe, tonoz ve duvarlarının bir bölümü yıkılmıştır. İznik surlarında araştırma yapan, Schneider kilisenin duvarlarında, İznik surlarında ve İstanbul'daki Komnenos dönemi yapılarında 11.yüzyıldan itibaren kullanılan gizli tuğla tekniğinin uygulanmış olduğunu belirtmektedir¹⁸⁴. Koimesis Kilisesi'nin duvarlarında bu tekniğin

¹⁸³ Krautheimer ve Bizans mimarisi ile ilgili çalışmalar yapan diğer araştırmacılar bu plan tipine "Cross Domed/Kubbeli Haç" adını vermişlerdir. Eyice bu plan tipini "Kiborion mekanlı plan" olarak adlandırmaktadır (Eyice, 1980a, 109-114). Çalışmamız sırasında, bu plan tipi için "Kubbeli Haç" adını kullanmayı daha uygun bulduk. Theoharidou (1988, 85-6) bu plan tipini "Cross in Square/kare içindeki haç" olarak tanımlamış ve bu plan tipini, kubbeli bazilikaların gelişmiş hali olarak yorumlamıştır. Bu planın daha sonraki yüzyıllardaki devamı olarak 11.-12.yüzyıla tarihlenen Drenova Kilisesi, Stara Pavlica Kilisesi, Khora Manastır Kilisesi, erken Palaiologos dönemi örnekleri olarak Lips Manastırı güney Kilisesi, Hagios Andreas Kilisesi gibi örnekleri vermiştir.

¹⁸⁴ Schneider-Karnapp, 1938, 40-41; Mango, 1959a, 249.

bulunması, yapının 11.yüzyıl içinde onarım geçirdiğini göstermektedir. Bu teknik özellikle iki masif paye ve kemerlerde görülür. Bu payelerin alt kısımlarında normal tuğla örgüsü vardır. Kilisenin dış cephelerindeki üç kademeli sağır kemerler ve sağır nişlerin olduğu hareketli duvar işçiliği, yapının 11.yüzyıla tarihlenmesini kolaylaştırmaktadır.

Nartekse batıdan üç kapı ile girilmekte ve yapının tüm batı cephesini kaplamaktadır. Narteks, yanlardaki çapraz, ortadaki kubbeli tonozla örtülü, beş bölüme ayrılmıştır.

Süsleme Programı: Kilisenin duvarlarının ve örtü sisteminin mozaiklerle süslü olduğu fotoğraflarda görülmektedir. Kilisenin duvar mozaikleri iki grupta incelenmektedir.

Apsis ve bema mozaikleri: Apsis ve bema tonozunda bulunan mozaikleri inceleyen araştırmacılar detaylı araştırmalar yaparak burada üç aşama saptamışlardır;

-İkonoklazma öncesine tarihlenen, kilisenin inşasından hemen sonra yapılan figürlü tasvirler,

-İkonoklazma dönemine tarihlenen haç tasviri,

-İkonoklazma sonrası (843 sonrası) figürlü tasvirler.

Apsis yarım yuvarlağının en üst bölümünde bir yarım daire bulunmaktadır (lev.14/1). Yarım dairenin içi üç renk tonuyla doldurulmuştur. Bu yarım dairenin merkezinden çıkan üç ışınsal kol apsisin merkezine doğru inmektedir. Işınsal kollardan yarım daire içindeki çıkış noktasında "Tanrının Eli" bulunmaktadır. Işınsal kollardan ortadaki Meryem'in başına doğru inmektedir. Yarım daireyi tek satırlık bir yazıt çevirmektedir. Burada Kutsal Kitaptan bir cümle yazılıdır (Mezmun 109 (110):3);

Okunuşu; 'ΕΚ ΘΑΣΤΡΩΣ ΠΡΟ ΕΩΣΦΟΡΟΥ ΓΕΓΕΝΗΚΑ ΣΕ.

Tercümesi; Seni sabahın rahminden vücuda getirdim ¹⁸⁵.

Bu yazıt Meryem ile ilgili bir ifade taşımaktadır. Burada Meryem'in ilahi anneliğinin Eski Ahit'teki ilk yansıması görülmektedir¹⁸⁶.

Apsisin etrafındaki yazıt (Mezmun 92(93):5);

Okunuşu; τῷ ὀικῶ σου πρέπει ἄγιωμα κ(ύρι)ε
μακρότητα ἡμερῶν

Apsisin altın yaldızlı mozaik taneciklerinden oluşan fonu üzerinde, ortada Meryem tasviri vardır. Theotokos Meryem kucağında çocuk İsa ile birlikte ayakta tasvir edilmiştir. Meryem ve çocuk İsa'nın başlarında birer hale bulunmaktadır. Meryem yerlere kadar uzanan, uçları püsküllü koyu renk şal ve elbise ile tasvir edilmiştir. Şalın baş üstüne gelen

¹⁸⁵ Underwood, 1959, 239.

¹⁸⁶ Dalton, 1911, 389.

kısımında ve omuzlarda haçlar vardır. Meryem'in kucağında tuttuğu çocuk İsa sağ eli ile takdis ederken, sol elinde bir kağıt rulosu tutmaktadır.

Meryem'in üzerine bastığı, ters perspektifli sekinin yan kenarları zengin bezemelidir.

Bema tonozunun merkezinde büyük bir madalyon içinde kilisenin ilk yapım devrine ait olan Etimasia tasviri vardır. Madalyonun içinde bir podyum üzerinde bir taht, tahtın arkasında da haç vardır. Haç kollarından ve aralardan olmak üzere sekiz ışınsal kol çıkmakta, bu ışınsal kollar madalyonun kenarlarına kadar uzamaktadır. Zengin bezemeli taht üzerinde kutsal kitap bulunmaktadır.

Bema tonozunun iki yan bölümünde, ikili gruplar halinde kanatlı dört melek tasviri yer almaktadır (lev.14/2). Mor renkli zengin imparator giysileri içindeki meleklerin saçları arasında bantlar vardır. Melekler bir ellerinde labarum (sancak), diğer ellerinde küreler tutmaktadırlar. Labarumlar üzerinde Hagios sözcüğü üç kez (trisagion) tekrarlanmıştır¹⁸⁷. Meleklerin halelerinin üst kısmında, melek tasvirlerini açıklayan yazılar vardır. Tonozun kuzeyindeki melekler ΚΥΡΙΟΤΗΤΕΣ VE 'ΕΞΟΥΣΙΑΙ , güneyde ise 'ΑΡΧΑΙ VE ΔΥΝΑΜΕΙΣ sözcükleri vardır. Tonozun kuzey ve güney, her iki bölümünde, meleklerin ayaklarının alt kısmında bir yazı kuşağı uzanmaktadır. Bu yazıt şu şekilde okunmaktadır.

Okunuşu; + κἀὶ ΠΡΟΣΚΥΝΗΣΑΤΩΣΑΝ Αὐτῷ Πάντες ἄγγελοι

Bema tonozunun güney kısmındaki iki meleğin kanatları arasındaki dar boşluğa doldurulmuş kısa bir yazıt vardır.

Okunuşu; ΣΤΗΛΟΙ ΝΑΥΚΡΑΤΙΟΥ ΤΗΣ ΘΕΙΑΣ ΕΙΚΟΝΑΣ.

Yazıtta adı geçen Naukratios'un kim olduğu pek çok tartışmaya sebep olmuştur¹⁸⁸. ΣΤΗΛΟΙ kelimesinin kullanılması Ascencion (Göğe Yükselme) festivali ile bağlantı kurmaktadır. İkonoklazmanın kapanmasından sonra Ortodoks partinin zafer kutlaması ile ilgili olmalıdır.

Bema tonozundaki Etimasia tasviri, kilisenin ilk yapım devrine ait olmalıdır. Bu tasvir figürlü olmadığı için İkonoklazma döneminde yerinde kalmasında sakınca görülmemiş olmalıdır. Bema tonozunun iki yanındaki meleklerin ilk safhaya ait olduğu

¹⁸⁷ Hagios kelimesinin üç kez tekrarlanmasından oluşan trisagion, Doğu ve Batı kiliselerinde, litürjinin başlangıcında söylenirdi; Kutsal Tanrı (Baba), Kutsal Güç (Oğul) ve Kutsal Ölümsüzlük (Kutsal Ruh)'u sembolize etmektedir.

¹⁸⁸ Dalton, 1911, 388, dip not 2'den Wulff ve Diehl, Naukratios'un, mozaikçi olduğuna inanmışlardır. Diğer araştırmacıların düşüncesi bu değildir. Onlar Naukratios'un mozaikleri yaptırın başı olduğu belirtmektedirler.

anlaşılmaktadır. İkonoklazma döneminde bu tasvirlerin kaldırılmış olduğu mozaikler üzerindeki bozulmalardan anlaşılmaktadır. Apsis yarım kubbesindeki Meryem tasviri gibi bu tasvirler de, İkonoklazma'nın kapanmasından sonra Naukratios adlı bağışçı tarafından yaptırılmış olmalıdır.

Narteks Mozaikleri: Kilisenin 1065 yılındaki yer sarsıntısında zarar gördüğü, örtü sisteminin bazı bölümlerde çöktüğü, kilisenin batı cephesinin de bu sırada yıkıldığı duvar tekniğinden anlaşılmaktadır. Narteks mozaikleri de 1065 yılından sonra yapılmış olmalıdır.

Tarihlendirme: Kilisenin ilk yapım tarihini kesin olarak veren bir kanıt yoktur. Mozaikleri göz önünde tutarak bir tarihlendirme yapılması mümkün olabilmektedir.

Kilisenin ilk yapım tarihi olarak İkonoklazma öncesinin (7.yüzyıl sonu veya 8.yüzyılın başları) gösterilmesi mümkündür. Apsis ve bema kemerindeki en erken Meryem ve melek tasvirleri bu döneme ait olmalıdır. 8.yüzyıldaki bir yer sarsıntısında zarar gören yapıyı Hyakinthos adlı bir başrahip onartmıştır. Yapının içinde bulunarak İznik Müzesi'ne götürülen sütun başlıkları üzerinde Hyakinthos'un monogramı vardır¹⁸⁹.

İkonoklazma döneminde özellikle V.Konstantin devrinde dinsel figürlü tasvirlerin kaldırıldığı ve Theotokos'a karşı tavrı alındığı dönemde apsisteki Meryem ve bemaadaki melek tasvirlerinin kaldırılarak yerine Aya İrini'de olduğu gibi büyük bir haç yapıldığı eski fotoğraflarda görülen haça ait izlerden anlaşılmaktadır (lev.14/1 ve 15). Kilisenin Kubbeli Haç planı, ilk yapım devresinde mi, yoksa İkonoklazma içindeki onarım sırasında mı aldığı bilinmemektedir. 8.yüzyılda yapıldığını bildiğimiz yapılar Siyi Başmelekler, Selanik Aya Sofyası ve 8.-9.yüzyıllara tarihlenen Ankara Klemens Kilisesi ile plan benzerlikleri bulunmaktadır.

İkonoklazma döneminin kapanmasından sonra Naukratios adlı bir bağışçı apsisteki haç tasvirini kaldırarak yerine İkonoklazma öncesinde olduğu gibi Meryem tasvirini ve bemaadaki melek tasvirlerini yaptırtmıştır.

d) Selanik Aya Sofya (Hagia Sophia) Kilisesi

Selanik, Roma ve Bizans dönemleri boyunca, Via Egnatia yolu üzerinde olması ve başkent Konstantinopolis'e yakınlığı nedeniyle uzun yıllar önemli bir kent olmuştur. Selanik'te, Bizans döneminde Hagios Georgios, Hagios Demetrios, Akheriopoietos,

¹⁸⁹ Weigand, 1931, 418-9; Peschlow, 1972, 146, Manastırın kurucusu Hyakinthos'un adı manastırla birlikte 787 İznik Konsil kayıtlarında geçmektedir.

Hosios David kiliseleri gibi pek çok önemli yapı yapılmış, bu yapılar şehrin Türkler'in eline geçmesinden sonra da cami olarak kullanılmışlardır.

Aya Sofya Kilisesi, Selanik'in güneydoğu bölümündedir. Bu kilisesi, Roma kalıntıları ve Erken Bizans dönemine ait büyük bir bazilikanın kalıntıları üzerine (lev.16), 8.yüzyılda kurulmuştur.

Kilisenin yapım tarihi kesin olarak bilinmemekle birlikte bema tonozunda bulunan imparator VI.Konstantin, annesi imparatoriçe Irene ve Selanik başpiskoposu Theophilos'a ait monogramlar yapının, 780-797 yılları arasında, mevcut kilisenin tahrip olmasından sonra yapıldığına işaret etmektedir. Kilise, inşaatı tamamlandıktan sonra dönemin sanat zevkine uygun bir şekilde bezenmiştir.

Daha sonra 1068 yılındaki yer sarsıntısı yapıya büyük zararlar vermişti. Onarımlar yapıldıktan sonra kilise içinde yeni resim programı uygulanmış, apsis yarım kubbesinde var olan büyük haç kaldırılarak yerine Meryem ve çocuk İsa tasviri yapılmıştır.

Selanik Aya Sofyası ilk yapım devresinden, cami olarak kullanılmaya başladığı döneme değin (kısa süreli olarak Hagios Georgios Rotundosu ve Hagios Demetrios Kilisesi) şehrin katedrali olarak kullanılmıştır.

Şehir 1430 yılında kesin olarak Türkler'in eline geçmesine rağmen, kilise ancak 1523 ile 1536 yılları arasında, Maktul İbrahim Paşa tarafından camiye dönüştürülmüştür¹⁹⁰. Bu dönemde yapıya, minber, müezzin mahfili ve son cemaat yeri revakları eklenmiş, Bizans dönemine ait resimlerin üzeri beyaz badana ile boyanarak kapatılmıştır.

Selanik, 1890 ve 1917 yıllarında, şehrin büyük bölümünü ve Aya Sofya'yı etkileyen yangınlar geçirmiştir 1890 yılındaki yangından sonra yapı uzun süre harap durumda kalmış, daha sonra onarımlar yapılarak 1911'de ibadete açılmıştır. Şehir 1912 yılında Türkler'in elinden çıktığından, yapı içindeki Türk devrine ait bütün unsurlar sökülmüş, 1940 yılında da son cemaat yeri yıkılmıştır¹⁹¹.

Kilisenin Planı: Kilise 8.yüzyılda, Erken Bizans dönemine ait beş nefli bazilikanın, ortadaki üç nefinin nartekse yakın bölümüne kurulmuştur (lev.16). Kilisenin naosu, ortada kubbe ile örtülü bir kare ve dört yönde bulunan, ortadaki kare mekana açılan beşik tonozla örtülü bölümlerle birlikte bir haç oluşturmaktadır. Naosun, kuzey ve güneyinde uzun yan nefler vardır. Naos ile yan nefler, üç paye ve iki sütunun taşıdığı dört kemerle birbirine bağlanmıştır. Krautheimer'ın kubbeli haç planlı olarak

¹⁹⁰ Eyice, 1990, 9.

¹⁹¹ Eyice, 1981, 472-3.

adlandırdığı¹⁹² naosu, kuzey ve güneyden yan nefler, batıda ise narteks bir dehliz gibi üç yönden çevirmektedir. Plan bu görünümü ile İznik Koimesis ve Ankara Hagios Klemens kiliselerine de benzemektedir¹⁹³. Yan nefler ve narteks üzerinde dolanan bir galeri katı bulunmaktadır. Naos kubbesini taşıyan dört ağır payeyi hafifletmek için, paye içlerine küçük geçitler açılmıştır¹⁹⁴. Naosun basık kubbesinin dıştan kule gibi yükseldiği görülmektedir.

Apsis içten yarım yuvarlak dıştan üç cephelidir. İki yanda içten ve dıştan yuvarlak apsisleri olan pastophorion hücreleri, kubbeli küçük mekanlar halindedir. Girişleri orta ve yan neflerin eksenine uymamaktadır.

Son Bizans döneminde, kilisenin kuzeyine, eski bazilikanın yan neflerinden birinin duvarlarından yararlanılarak, sadece apsis eklenerek bir şapel oluşturulmuştur.

Resim Programı: Kilisenin apsis yarım yuvarlağı içinde, altın yaldızlı mozaik fon üzerinde tahtında oturan Meryem ve çocuk İsa tasviri bulunmaktadır (lev.17/1). Apsis yarım yuvarlağının kemer kısmında ve apsis yarım yuvarlağının alt kenarında mozaik yazıt kuşakları uzanmaktadır. Üstteki yazıt (Mezmun 65:5), Aya İrini ile aynıdır. Fakat Aya İrini'de iki mısra vardır (Mezmun 65:5-6). Bu yazıtlar, kilisenin (encaenia) kutlama/adlanma töreninde kullanılan bir kaç sözden oluşmaktadır¹⁹⁵.

Üstteki yazıt; † Πλησθησόμεθα ἐν τοῖς ἀγαθοῖς τοῦ οἴκου σου, ἅγιος ὁ ναός σου, Θaumαστός ἐν δικαιοσύνῃ.

Altındaki yazıt; † Κ(ύριε ὁ Θε(ὸς τῶν π(ατέ)ρων ἡμῶν στερέωσον τὸν οἶκον τοῦτον ἕως τῆς συντελει[ας τοῦ αἰῶνος ἀσάλευ]τον πρὸς δόξαν σὴν καὶ τοῦ μονογενοῦ(ς) σου υ(ιο)ῦ καὶ τοῦ παναγίου σου πν(εύματος).

Alt kenarda yeralan yazıt, ortada Meryem'in oturduğu taht tarafından kesilmiştir. Yazıtın bu şekilde kesilmesinin orjinal olmadığı anlaşılmaktadır. Alt ve üst kenarda yer alan yazıtların etrafında, üçlü yonca yaprağından çıkan, içe dışa dönerek sarmaşık yaprakları ile sonuçlanan bir desenin yan yana sıralanması ile oluşturulmuş bir bordür bulunmaktadır.

Meryem ve çocuk İsa tasvirlerinde, oran ve yerleştirme bozuklukları görülmektedir. 20.yüzyıl başlarından 1941 yılına kadar geçen süre boyunca çekilen fotoğraflarda,

¹⁹² Krautheimer, 1965, 205.

¹⁹³ Theoharidou, 1988, 86. Yazar bu plan tipinin 11-13.yüzyıllardaki devamı olan örneklerin başkent Konstantinopolis, Yunanistan ve Sırbistan'da bulunduğunu belirtmektedir (bkz.dip not 177).

¹⁹⁴ Krautheimer, 1965, 206, fig. 83.

¹⁹⁵ Cormack, 1989, 119.

Meryem ve çocuk İsa tasvirinin fon üzerinde yama gibi durduğu ve daha sonradan buraya eklendiği bariz bir şekilde görülmektedir. Ayrıca daha önce burada var olduğu anlaşılan haçın yatay kolları da açıkça farkedilmektedir (lev.17/1). Damlalı tipte olan anıtsal haçın dış çizgilerini oluşturan koyu renk tesseralar çıkartılmış, yerine İkonoklazmanın kapanmasından sonraki yıllarda Meryem ve çocuk İsa tasviri yapılmıştır. Bu kompozisyonun yapılış tarihi olarak pek çok araştırmacı İkonoklazmanın kapanmasını takip eden yılları söylerken, doktora tezi olarak Selanik'teki 9.yüzyıl yapılarını çalışan Cormack, Aya Sofya'nın 1037-56 yılları arasındaki onarımları sırasında yapılmış olabileceğini belirtmektedir¹⁹⁶. Selanik Aya Sofyası'ndaki mozaikleri yapan ustanın başkentten gitmiş olduğu, başkentteki geçerli olan resim üslubunu bu denli iyi bilmesine dayanılarak söylenmektedir. Meryem tasvirinde görülen bu oransızlık sanatçının yeteneksizliğinden değil yer darlığından kaynaklanmaktadır. Aynı sanatçı, kubbedeki Göğe Yükselme ve narteksteki keşiş aziz ve azizeleri fresko tekniğiyle resimlemiştir.

Bema tonozunun ortasında bir madalyon içinde damlacıklı tipte bir haç yer almaktadır. Haçın kolları arasından ışınal kollar çıkmaktadır. Haçın dış kenarları üç sıra kırmızı tessera ile çevrilmiştir. Damlacıkları yuvarlak kesilmiş beyaz mermerler vurgulamaktadır. Madalyonun içi açıktan koyuya doğru değişen mavi renklidir. Gökyüzünü sembolize eden bu mavi fon üzerinde altı köşeli yıldızlar vardır. Bu büyük madalyonun çevresini dokuz renkten oluşan bir bordür çevirmektedir.

Bema tonozunun her iki alt kenarında, altı sıra halinde tuğla gibi dizilmiş figürsüz bir bezeme bulunmaktadır (lev.17/2). Karelerin birinin içinde asma yaprağı, diğerinde haç vardır. Süslemeli kare çerçeveler içine alınmış olan bu iki kompozisyon alternatif olarak yerleştirilmiştir. Bu kompozisyonun alt kısmında 6 tane haç biçiminde monogram vardır. Bu monogramlarda, İmparatoriçe Irene, oğlu İmparator VI.Konstantin ve Selanik başpiskoposu Theophilos'un¹⁹⁷ adları görülmektedir;

Okunuşu; Ϡ ΧΕ ΒΟΗΘΗ ΘΕΟΦΙΛΟΥ ΤΑΠΙΝΟΥ ΕΠΙΣΚΟΠΟΥ.

Okunuşu; † ΚΥΡΙΕ ΒΟΗΘΕΙ ΚΩΝΣΤΑΝΤΙΝΟΥ ΔΕΣΠΟΤΟΥ.

Okunuşu; † ΚΥΡΙΕ ΒΟΗΘΕΙ ΕΙΡΗΝΗΣ ΔΕΣΠΟΙΝΗΣ.

Bu monogramlar, mozaik dekorasyonun tarihini vermesi açısından çok önemlidirler. Buldukları yere sonradan eklenmiş değildir. Kilise inşa edildikten sonra ilk yapılan haç sembolünün vurgulandığı figürsüz resim programı içerisindedir.

¹⁹⁶ Cormack, 1989, 133.

¹⁹⁷ Theophilos 785 yılında Selanik başpiskoposu olmuştu, 787 yılında İznik Konsili'ne de kaulmış olduğu konsil kayıtlarından bilinmektedir.

Kilisenin 8.yüzyıldaki yapılış nedenini anlayabilmek için, 8.yüzyıl sonu ve 9.yüzyıldaki bölgenin tarihi durumunu göz önünde tutmak gerekmektedir. Bizans, Yunanistan'daki Slavlar'ın artan gücünü kırmak için büyük bir sefer başlatmış, 783 yılında Selanik'e gelen Logothetes Stavrakios büyük bir ordu ile buradan Peloponnes'e ve Yunanistan'a geçmiş buralardaki Slav kabilelerini Bizans'ın hakimiyetini tanımaya zorlamış ve haraca bağlamıştır. Aynı yıl imparatoriçe ve oğlu bu bölgeyi ziyaret etmişlerdi. Bu dönemde Selanik Bizans'ın batıdaki en önemli kenti durumundadır¹⁹⁸. Selanik piskoposluğunun yönetimi de Roma'dan Konstantinopolis'e geçmiştir. Aya Sofya'nın inşa nedeni Selanik piskoposluğu ile patriklik arasındaki yakın bağı sembolize etmek ve Bizans'ın bu bölgedeki gücünü göstermektir. Aya Sofya bu iyimser hava içinde, şehrin yeni katedrali olarak 784 yılında, başkentteki Aya Sofya'nın bir benzeri olarak inşa edilmişti.

İmparatoriçe Irene'nin tasvir yanlısı olduğu bilinmekte fakat Selanik Aya Sofyası'nda neden figürlü tasvir yerine İkonoklast kilise dekorasyonu yaptırdığı sorusu akla gelmektedir. Bunun sebebi olarak, henüz bir konsil kararı ile İkonoklazmanın resmi reddinin yapılmamış olması, İkonoklazma yanlılarının üst dereceli resmi makamlarda bulunması ve özellikle askerlerin İkonoklast görüşü destekliyor olmalarından dolayı imparatoriçe Irene'nin korkmasından kaynaklandığı söylenebilir.

e) Tirilye Hagios Stephanos/Hinolakhos Kilisesi (Fatih Camii)

Marmara Denizi'nin güneyinde, Gemlik-Bandırma arasındaki sahil şeriti üzerinde Bizans dönemine tarihlenen küçük yerleşim yerlerinin olduğu ve özellikle de inzivaya çekilmek isteyen keşişlerin manastırları bulunduğu tarihi kaynaklardan ve mevcut kalıntılardan anlaşılmaktadır. Bu çevredeki küçük adalar üzerinde de manastırlara ait kalıntılar vardır. İmralı (Kalonymos) Adası'ndaki Metamorphosis, Gemlik yakınlarındaki Hagios Aberkios, Siyi Başmelekler, Tirilye Hagios Stephanos, Medikion ve Pelekete, Çıyan Kale, Kurşunlu, Timanyo ve Megas Agros gibi yerlerde Bizans dönemine tarihlenen kalıntılar mevcuttur. Bu dinsel yapılarda Roma ve Erken Bizans dönemine ait devşirme malzemeler kullanılmıştır.

Bu bölgedeki manastırların önemi, İkonoklazmaya karşı gelenlerin toplandığı merkezler olmasındandır.

Hagios Stephanos Manastırı Tirilye kasabasının içinde yer almaktadır (lev.18/1). Manastırın sadece kilisesi günümüze ulaşabilmiştir, cami olarak kullanılmaktadır.

¹⁹⁸ Ostrogorsky 1986, 179.

Kilisenin planı Kapalı Yunan Haçı'dır (lev.18/2). Kubbeyi dört sütun taşımaktadır. Orta ve yan apsisler dıştan üç cepheli, içten yuvarlaktır. Orta ve yan apsislerinde bema bölümleri vardır. Apsis ve pastophorion hücreleri kilisenin ölçülerine göre büyük tutulmuştur. Apsisin sağındaki pastophorion hücresi yıkılmıştır. Haçın yan kolları arasında kalan küçük kare alanlar kubbeli tonoz, haç kolları ise beşik tonozla örtülüdür. Kilisenin kuzey ve güney cepheleri iki sütuna dayanan üçlü kemer açıklığı ile dışarı açılmaktadır. Daha sonraki bir dönemde burası örülerek kapatılmıştır. Yapı çift nartekslidir. İçteki narteks üç kapı ile naosa açılmaktadır, iki yan kapı sonradan doldurulmuştur. Yapı cami haline getirilirken birtakım ilaveler yapılmıştır. Mihrap ve mimberden başka güneybatıya şadırvan ve güneye minare eklenmiştir.

Kilisenin, İkonoklazma dönemi içinde inşa edildiği bilinmektedir. Kilisenin Kapalı Yunan Haçı plan şemasında mı yapıldığı yoksa bu planı sonradan mı aldığı kesin olarak bilinmemektedir. Mango kilisenin bu plan şemasında, İkonoklazma dönemi içinde yapıldığı görüşündedir¹⁹⁹.

Yapının içinin mozaiklerle süslü olduğu, güneydeki pencere kemeri içinde bulunan mozaik kalıntılarında anlaşılmaktadır. Mozaiklerin üzeri, cami olduktan sonra alçı ile kapatılmıştır.

Dış nartekste ve naosta devşirme olarak kullanıldığı anlaşılan Erken Bizans dönemine tarihlenen sütun başlıkları ve kornişler bulunmaktadır. Naostaki sütun başlıkları üzerindeki abakuslarda monogramlar vardır. Bu monogramlar günümüzde okunamaz durumdadır. Yapıyı önceden gören Hasluck bunları şu şekilde okumuştur;



Tercümesi: Niketas Patrikios'a yardım et.

Mikhael Patrikios'a yardım et.

Niketas adında iki başrahip bilinir; Bunlardan biri Medikion başrahibi, diğeri ise Apollonia piskoposudur. Monogramda adı geçenin Medikios Manastırı başrahibi olan Niketas olmalıdır. Niketas ve Mikhael'in manastırı yaptıran veya onartan din adamları olmaları mümkündür.

¹⁹⁹ Mango-Sevcenko, 1973, 236-238.

Pancenko monogramları, Stephanos Patrikios olarak farklı okumuştur. V.Leo döneminde işkence görmüş olan Stephanos'un bu manastırı 9.yüzyıl başlarında kurduğu ve İsa'ya adadığı bilinmektedir.

f) Tirilye Medikion (Hagios Sergios) Manastırı

Tirilye'nin 1600 m. güneybatısındadır. Hagios Sergius'a adanmıştır. Medikion ve Hagios Sergios Manastırı adları ile tanınmaktadır. 11.yüzyıldan itibaren manastır Hagion Pateron (Kutsal Pederler) adı ile anılmıştır.

Manastırın sadece dış duvarları görülebilmektedir. Manastır kilisesinin, bazilika planlı olduğu, 20.yüzyılın başlarında burayı ziyaret etmiş olan araştırmacılar tarafından belirtilmektedir.

Manastırın Nikephoros tarafından, köylülerden para karşılığı alınan arazi üzerine kurulduğu bilinmektedir²⁰⁰. Bazı araştırmacılar manastırın kuruluş tarihi olarak 780, bazıları ise 810 yılını önermektedirler²⁰¹. Manastırın adı, 787 yılında yapılmış olan İznik konsiline katılanlar listesinde geçmektedir. Manastırın başrahibi Nikephoros 805 yılında ölmüştür, yerine yardımcısı Niketas²⁰² başrahip olmuştur. V.Leo'nun tahta çıkmasıyla yeniden alevlenen İkonoklazma sırasında Niketas birkaç defa tutuklanıp daha sonra affedilmişti. 824'te ölmüş, cenazesi bağlı olduğu kilisede törenle gömülmüştü. Manastırın adı 1054 yılında, başrahiplik yapmış olan Mikhael Psellos'un kilise yöneticileriyle olan mücadelesi sırasında yazmış olduğu mektuplarda da geçmektedir. 1800 yılında, manastır yanmış daha sonra yeniden yapılmıştır.

g) Tirilye Pelekete Manastırı (Hagios Ioannes Theologos)

Manastır, Tirilye'nin 5 km. batısında, deniz kıyısında kurulmuştur. Günümüzde tavuk çiftliği olarak kullanılmaktadır.

709 yılında kurulan manastır, Ioannes Theologos'a (İncil yazarı Yahya) adanmıştır. Manastırın kilisesinde uygulanan plan, Kapalı Yunan Haçının bir çeşitlemesidir (lev.19).

²⁰⁰ Mango-Sevcenko, 1973, 241.

²⁰¹ Mango-Sevcenko, 1973, 240-242, Ramsay, 1960, 180.

²⁰² Ostrogorsky, 1986, 139, Medikion Manastırı Hegumenos'u Niketas'ın ölümünden hemen sonra öğrencisi Theosteriktos tarafından kaleme alınan vitası İkonoklazma dönemi ile ilgili bilgi veren birinci sınıf kaynaktır.

Ana apsis içten ve dıştan yuvarlaktır. Apsis içinde sytronon bulunmaktadır. Yan apsisler dışarı taşkın değildir.

İmparator V.Konstantin zamanında, Opsikion teması içinde bulunan Pelekete Manastırı Trakya temasının baş komutanı, gayretli bir İkonoklast olan Mikhael Lachanodrakon tarafından yakılmış ve manastırın başrahibi Theostriktos İstanbul'a sürgün edilmişti. Genç Stephanos'un Vitasi'nda bu manastırda anılmaktadır. 764'te Praetorium'da (İmparatorluk hapishanesi) Stephanos'la birlikte 142 keşiş hapsedilmişti. Bu keşişlerin arasında Pelekete'nin yaşlı başrahibi Theosteriktos da vardı. Tutuklanan keşiş din adamlarına, İkonoklastların çeşitli işkenceler yaptığı bilinmektedir.

IV.Leo'nun Bizans tahtına geçmesiyle birlikte, V.Konstantin dönemindeki manastır ve keşişlerle olan mücadele durmuş, Pelekete Manastırı bu dönemde ikinci kez sayısı kırkı bulan rahip ve birden çok kilise ile kurulmuştu. IV.Leo'nun hocası Hilarion, manastıra başrahip seçilmişti. İstanbul'da iyi bir ailenin çocuğu olan ve eğitimini tamamladıktan sonra manastır yaşamına istek gösterdiğinden, Pelekete'ye gelmiş, Makarios adını alarak kilise yanındaki küçük mütevazi bir oda da münzevi yaşamaya başlamış, manastırda kitapları kopye ile görevlendirilmiş, daha sonra manastırın başrahibi olmuştu.

V.Leo ile yeniden başlayan ikinci İkonoklazma sırasında, manastır yeniden karışmış ve bu dönemde başrahiplik yapan Makarios, başkente çağrılmıştı. Ioannes Grammarion onu İkonoklast doktrini benimsemeye zorlamıştı. Bunu kabul etmeyen Makarios hapsedilmiş, daha sonra da Boğaz'da bir yere sürgüne gönderilmişti. Makarios sürgünde olduğu dönemde Marmara Boğazı'nda bir manastır kurmuştu. Öğrencisi Sabbas'ın yazdığı Vita'da, Makarios'un tekrar Pelekete'ye dönmediği belirtilmektedir²⁰³. Makarios'un tutklanması'ndan sonra, Pelekete Manastırı'nın yönetimi, imparator II.Mikhael'in baskısıyla İkonoklast olan bir başrahibin eline geçmişti. İkonoklast olan, adını bilmediğimiz bu başrahipten sonra, Sergius adında bir keşiş manastıra başrahip olmuştu.

Theophilos'un başa geçmesinden sonra Makarios tekrar tutuklanmış ve Boğaz'daki manastırından Prokennesos (Marmara Adası) yakınlarındaki Aphosia Adası'na sürülmüş ve orada da ölmüştü. Vita'nın sonuç paragrafında, Sabbas kendisinin, Makarios'un halefi olarak Boğaz'daki manastırın başrahibi olduğunu ima edilmektedir. Vita'da ayrıca, İstanbul Studios Manastırı başrahibi Theodoros Studios ile Makarios arasındaki mektuplaşmadan da bahsedilmektedir. Bu olayların hepsi, 815 ile 818 yılları arasında olmuştur. Bu dönemde Makarios tutuklu ve sürgündü. Başrahip Theodoros onu

²⁰³ Mango-Sevcenko, 1973, 245-6.

mektuplarında, doğru inançta (ikonophil) kalması için cesaretlendiriyordu. Mektuplar çok saygılı bir dille yazılmış ve Theodore mektubuna "babama" diye başlamıştı. Makarios'a bir diğer mektupda Miletus başpiskoposu Ignatius tarafından yazılmıştı. Burada Peleketeli Makarios, İkonoklast olmayan az başkeşiş arasında sayılmıştır.

Makarios'un gitmesinden sonra "kayadaki delikten gelen" sıfatı ile anılan Sergius başrahip seçilene kadar, Pelekete Manastırı başsız kalmıştı. Theodoros Studios, Sergius'u da doğru inancı bulması, inancından vazgeçmemesi için uyarmıştı. Theodoros'un öğüdü, manastırı dağıtmak doğrultusunda değil, tersine Ortodoks doktrine sarılarak güçlendirmek içindi. Çünkü bu dönemde İkonophillerin pek çoğu, İkonoklast tarafa geçmişlerdi.

İmparator Theophilos, Spatharios Kallistos'a Pelekete'ye gitmesini ve imparatorluk doktrinine karşı olmaya devam ederlerse zulmetmesini istemişti. Kallistos bu emre karşı geldiği gibi cevap bile verme gereğini duymamıştı.

Sonuç olarak Pelekete Manastırı ile ilgili söyleyebileceğimiz; Manastır ilk önce 709 yılında kurulmuştu. V.Konstantin döneminde yakılıp yıkıldıktan sonra, IV.Leo döneminde veya kısa bir süre sonra imparatoriçe Irene döneminde yeniden kurulmuş, İkonoklazma karşıtı din adamlarının toplandığı önemli bir merkez olmuştu.

h) Siyi (Kumyaka) Başmelekler Kilisesi

Siyi kasabasının merkezinde bulunan kilise günümüzde oldukça harap bir halde bulunmakta, içirisi ahır olarak kullanılmaktadır (lev.20/1).

Yapı, duvar tekniği ve planı ile günümüzde oldukça karmaşık bir görünüm vermektedir. Manastırın kilisesi, farklı dönemlerde eklenen sekiz bölümden oluşmaktadır. Bu bölümler kendileri ve çevrelerindeki mekanlarla simetrik değildir.

20.yüzyıl başlarında yapılan araştırmalarda, yapıda ikisi günümüze ulaşamamış dört yazıt saptanmıştır. 20.yüzyıl başında Hasluck üç yazıtı yayınlamıştır²⁰⁴.

İç narteksin güney duvarındaki yazıt, günümüze ulaşamamıştır. Bu 17 satırlık yazıt en son Hasluck görmüştür. Araştırmacıya göre, kilise ile ilgili ayrıntılı bilgi veren bu yazıt 1818 yılında kiliseye konulan yazıtın yenilenmiş halidir. Birinci ve ikinci satırlarda kilisenin adının Taxiarchoi olduğu, ikinci ve üçüncü satırlarda kilisenin Konstantin Porphyrogenitus döneminde yapıldığı yazılıdır. Burada adı geçenin hangi Konstantin olduğu belli değildir. VI.Konstantin (780-797) olabileceği önerilmektedir²⁰⁵. Altıncı ve

²⁰⁴ Hasluck, 1906-7, 285-308.

²⁰⁵ Buchwald, 1967, 305-310.

sekizinci satırlarda kilisenin XI.Konstantin Palaiologos döneminde restorasyon geçirdiği yazılıdır. Dokuzuncu ve onyedinci satırlarda II.Mahmud döneminde, padişahın emri ile Bursa piskoposu Panaretus (1817-1821) tarafından 1818'de yapılan restorasyon, güneydeki şapelin doğu duvarındaki 1862 tarihli, ikinci yazıtta da belirtilmektedir. Ayrıca yapının dördüncü yazıtı olarak monogramlar gösterilmektedir. Naosun kuzey duvarındaki üçlü açıklığı ayıran sütun başlıklarının üzerinde, kabartma haçlar ve güney yüzlerinde ise haç oluşturacak şekilde düzenlenmiş monogramlar vardır²⁰⁶. Monogramlardan biri Eusebios diye okunmuştur. Diğer monogram ise tam okunamamaktadır.

Kilisenin inşa tarihi ile ilgili bir başka bilgi de halk arasında anlatılan bir hikayeye dayanmaktadır. Bu hikayeye göre; Bursa'ya gitmek üzereyken gemisi fırtınadan dolayı batmakta olan Konstantin Porphyrogennitus'u keşişler kurtarır. Konstantin keşişlere şükran borcu olarak bu kiliseyi yaptırır²⁰⁷.

V.Konstantin saltanatı sırasında manastır ve münzevi yaşama karşı başlayan girişim, bir çok manastırın tahrip olmasına, yakılıp yıkılmasına, rahip ve keşişlerin inançlarını değiştirerek sivil yaşama dönmeye zorlanmalarına sebep olmuş, inançlarından dönmeyenler öldürülmüş veya işkencelere katlanmak zorunda kalmışlardı. IV.Leo devrindeki ılımlı ortamda, yeniden başlayan manastır fikri, VI.Konstantin ve annesi Irene'nin ikonlara tapınmayı serbest bıraktığı dönemde desteklenmiş, tahrip olan ve kapatılan manastırlar yeniden kurulmuş, keşişlik serbest bırakılmış ve hatta teşvik edilmişti. 8.ve 9.yüzyıllarda Bithynia bölgesi önemli bir manastır merkezidir. Marmara Denizi'nin güney sahili ve Olympos Dağı (Uludağ)'nda pek çok tasvir yanlısı keşişin toplandığı manastır vardı²⁰⁸. Kilisenin kuruluş tarihi olarak 780 yılı kabul edilmektedir. Bu bölge 1326 yılında kısmen Türkler'in eline geçmiş olmasına rağmen, yapı bölgedeki Hıristiyanlar tarafından kullanılmaya devam ediliyordu. 1448'de XI.Konstantin Palaiologos tarafından onarımı yaptırılmıştı. Manastıra, akıl hastalarını iyileştirdiği için Hıristiyanlar kadar Müslümanlar da ilgi göstermişlerdi. Bu özelliği nedeniyle bölgenin en zengin manastırlarından biri olan manastır, Rumların 1922 yılında bölgeden çekilmesine kadar kullanılmıştır.

²⁰⁶ Haç şeklinde düzenlenmiş monogramlar özellikle 7.-9.yüzyıllarda yaygındır. Bu da kilisenin 780 yılında yapılmış olabileceğini doğrulamaktadır.

²⁰⁷ Foss, 1967, 310, Erguvani renk Bizans'ta sadece imparator ve yakınları tarafından kullanılabilen özel bir renkti. Bu renkte boyanmış ipekleri sadece onlar kullanabiliyorlardı. Erguvani/mor porfirle döşenmiş, Büyük Saray kompleksinin içinde yer alan doğum odasında dünyaya gelen imparator çocuklarına, babası imparator anlamına gelen **Porphyrogenitus** sıfatı verilmiştir.

²⁰⁸ Charanis, 1971, 65-69, Olympos Dağı manastırları ile ilgili olarak bkz. Menthon, 1935.

Kilisenin Planı: Siyi Başmelekler Kilisesi'nin bizi ilgilendiren bölümü 8.yüzyılda yapılmış olan apsis ve naosu kapsamaktadır. Kilisenin bu gün görülen kompleks planı zaman içinde oluşmuştur (lev.21).

Apsis içten yuvarlak dıştan üç cephelidir Apsis doğrudan doğu haç koluna açılmaktadır. Apsisin ortasında yuvarlak bir kaide yer alır ve bu kaidenin altara ait olduğu anlaşılmaktadır. Apsisin doğu duvarının ortasında katedranın²⁰⁹ kalıntıları bulunmaktadır.

Naos kareye yakın dörtgendir, üzeri dört köşe payesi tarafından taşınan kubbe ile örtülüdür. Kubbe onikigen kasnağın üzerine oturmaktadır. Onikigen kasnağın her bir yüzünde yuvarlak kemerli pencereler bulunur. Pencereler arasında bulunan silmeler kubbe kasnağından başlayarak kubbe tacına kadar devam eder. Bu silmeler kubbenin kaburgalarını oluşturur. Dört köşe payesini birbirine bağlayan kemerler geniş olarak yapılıp, dört kenarda kısa haç kolları oluşmuştur. Apsis doğu haç koluna, doğrudan bağlanır (lev.20/2).

Naosun batısında, eksenden güneye doğru kaymış, dikdörtgen planlı narteks bulunur. Narteks sekizgen kasnaklı kubbe ile örtülüdür. Narteks kubbesi mekanın köşelerinde bulunan impost başlıklı sütunlar tarafından taşınır. Kuzey duvarda, duvara bitişik, birbirine kaş kemerlerle bağlanan üç sütun yer almaktadır.

Naosun kuzeyinde, doğu-batı ekseninde ince uzun dikdörtgen planlı ve üstü açık bölüm Hagios Haralambos Şapeli olarak tanınmaktadır. Naos ve narteksin güney duvarına bitişik doğu-batı ekseninde Hagios Nikholaos Şapeli bulunmaktadır. Dış narteksin güneyinde, doğu-batı ekseninde dikdörtgen planlı üstü açık giriş mekanı vardır. Apsisin kuzeydoğu köşesinde, düzgün olmayan kare planlı, üstü açık, şapel olarak kullanılmış olması mümkün küçük bir oda bulunmaktadır.

Yazıtta da belirtildiği üzere, Kubbeli Haç planlı naosun 780 yılındaki ilk inşa devrine ait olduğu daha sonra bu çekirdeğin etrafına çeşitli dönemlerde ek bölümler yapılarak genişletildiği anlaşılmaktadır. İstanbul, Anadolu ve Balkanlar'da Kubbeli Haç planlı yapılar sayıca azdır. Siyi Başmelekler Kilisesi ile benzerlik gösteren kiliseler şunlardır; İznik Koimesis, Selanik Aya Sofyası ve Ankara Hagios Klemens gibi 8. ve 9.yüzyıllara tarihlenen yapıların Kubbeli Haç planlı olarak inşa edildiği görülmektedir.

Süsleme Programı: Yapının naos ve narteks duvarları fresko ile süslenmiştir. Naos kemerleri üzerinde yer alan madalyonlarda aziz portreleri tasvir edilmiştir. Her kemer üzerinde altı madalyon bulunmaktadır. Pandantiflerdeki fresko kalıntıları çok

²⁰⁹ Dini törenler sırasında başrahbin oturması için yapılmış koltuk, taht.

bozulduğundan, buralarda tasvir edilen figür ya da konu anlaşılammamaktadır. Aynı şekilde apsis yarım kubbesi içinde de fresko kalıntılarının izleri görülebilmektedir.

Yapının freskolarından günümüze gelebilenler, narteksin kuzey duvarında üç sütunun ayırdığı kaş kemerlerin içinde bulunan kanatlı iki başmelek tasviridir. Yaptığımız incelemede, burada tasvir edilen meleğin yüzünün yenilenmiş olduğu ve eski bir tasvirin üzerinin daha sonraki bir dönemde tekrar boyandığı anlaşılmıştır. Meryem'in taç giyme törenine ait olan diğer tasvir ise oldukça harap durumdadır.

Apsis ve naostaki freskoların orjinallerinin, yazıtdan hareketle 780 yılına ait olması da mümkündür.

2- Kaya Kiliseleri

Kappadokya bölgesinde Hıristiyanlık ilk yıllardan itibaren görülmeye ve yayılmaya başlamıştır. 2.yüzyılda Kaeserae ve Melitene'de yaşayan Hıristiyan toplulukların varlığı bilinmektedir. Bu erken dönemde bölgedeki şehirlerde inancı uğruna ölmüş, Sivashlı 40 Martirler, Kayserili Gordios ve Mamas, Malatyalı Polyektus gibi pekçok şehit tanınmaktadır. Bazı kaynaklarda Pavlos'un ilk yolculuğu sırasında (44-47 yıllarında) Kappadokya'ya uğradığı ve halk tarafından ilgiyle karşılandığı belirtilmektedir²¹⁰.

3.-4. yüzyıllarda bölge büyük toprak sahibi Magnatlar'ın malı olup, bölge halkı da bunların yarı köle durumunda kolonlar'ı idi. Hıristiyanlık en çok bunlar arasında taraftar bulmuştu. Magnatlar ise ancak resmi din olduktan sonra Hıristiyanlığı kabul etmişlerdir²¹¹.

4.yüzyılda yaşamış olan Kayserili Büyük Basileos, Nazianz'lı Gregorius ve Nyssa'lı Gregorius gibi kilise babaları hep bu büyük toprak sahibi yönetici ailelerin soyundan gelen ve bu yöneticilik geleneklerini, dinsel yönleri ile de birleştirmiş kişilerdi.

Bölgede münzevi yaşamın ne zaman başladığı hakkında kesin bilgi yoktur. Fakat 4.yüzyılda Büyük Basileos, Ortodoks kilisesinin esaslarından biri olan ve daha sonra Benedikten tarikatının da benimsediği manastırlarda din adamlarının ortak yaşamalarını esas alan sistemi oluşturduğu ve cemaatini Arienizm'den kurtarmak için bölgede münzevi yaşamı başlatmıştı. Basileos ayrıca İmparator Valens'in Kappadokya bölgesini ikiye ayırıp bir kısmının yönetimini Anthemios'a vermesi karşısında siyasi güç kazanmak

²¹⁰Giovannini, 1971, 30, fig.10'daki haritada, Pavlos'un Hıristiyanlığı yaymak için yaptığı dört büyük seyahat yolu gösterilmiştir.

²¹¹ Kirsten, 1960, 60-62.

amacıyla ilk keşiş topluluklarını bu bölgede toplamıştı²¹². Bölgenin jeolojik yapısını oluşturan volkanik tuf tabakası kolay işlenebilir ve korunaklı olduğundan bu bölgede sivil ve dinsel yerleşim toprak altına veya tuf tepelerin içine oyularak elde edilmiş mekanlarda gelişmiş ve kendine özgü bir görünüm almıştır.

532 yılında, Kappadokya bölgesi İmparator Justinianus tarafından tekrar bölünerek, Kappadokya III'ün merkezi Mokisos (Kırşehir) olmuştu. Justinianus döneminde bölge de manastır ve kiliseler yaygınlaştırılmıştır. Bölgeye çeşitli zamanlarda düşman saldırıları olmasına rağmen (Hunlar (515), Sasaniler (605-611) ve Araplar (646-934)) münzevi yaşamın gelişmesine engel olamamıştır. Selçuklu egemenliği sırasında bölge halkına ayrıcalıklı davranılmasına rağmen zamanla manastır ve kiliselerdeki dinsel canlılık sönmüştür.

Bizans dönemi boyunca Kappadokya bölgesinde gelişmiş olan dinsel yaşam, hem başkentten hem de çevreden gelen din ve sanat (Suriye, Filistin, Ermeni ve Mısır-Kopt) akımlarına çok uzak, yabancı değildir. Eyalet olması nedeniyle yeni ortaya çıkan sanat akımları biraz geç olsa da buraya ulaşabilmiştir. Münzevi yaşamın yaygın olduğu bu geniş bölgedeki manastırlar da başkentte kabul görmeyen dini görüşleri ve mezhepler varlıklarını sürdürebilmişlerdi.

Bölgede yeralan kayadan oyulmuş kilise ve şapeller, Eski-Yeni Ahit'ten ve Apokrif İnciller'den alınmış kişi ve olaylar fresko tekniğinde yapı içleri bezenmiştir. Kiliselerin bir bölümünde doğrudan kaya yüzeyine, linear/çizgisel tarzda kırmızı boya ile gelişigüzel sütun başlığı, paye, kubbe, pandantif gibi mimari organları gösteren desenler, haçlar ve basit tarzda şematik hayvan ve geometrik şekiller çizilmiştir (Göreme Barbara, Yılanlı ve Aynalı Kilise gibi). Göreme Elmalı ve bölgedeki diğer kilise ve şapellerde dökülen sıvaların altlarında bu tür bezemenin olduğu görülmektedir. Bu basit çizimler, dini yapılar kayadan oyulur oyulmaz (gerçek anlamda fresko resimler yapılmadan önce) yapılmış olmalıdır. Bunlar bölgede bir üslup haline gelmemiş, bir kaç yapıyla sınırlı kalmıştır. Bir çok araştırmacı bu kırmızı boya ile yapılmış basit resimleri İkonoklast döneme tarihlenmişlerdir (lev.22).

Ayrıca, Güllüdere 3 No'lu, Kızılçukur Haç, Zelve Balıklı, Üzümlü ve Geyikli, Simeon Stylite, Çavuşin Vaftizci Yahya gibi kiliselerin tavan ve duvarlarında kabartma ve

²¹² Arius mezhebinden olan Valens, Kaeserae başpiskoposu/metropolit Basileos'un artan nüfuzunu önlemek maksadıyla 371/2'de Kappadokya'yı idare bakımından ikiye ayırdı, bu kilisenin ayrılması ve Basileos'un gücünün sınırlanması demektir. Kappadokya'nın bölünmesiyle, Kaeserae Kappadokya I'in merkezi olarak Büyük Basileos'un egemenliği altında kalmıştı. Podantos (Tyana/Ulukışla), Kappadokya II'nin merkezi oldu.

kazıma haçlar görülmektedir²¹³. Bu haçlarda araştırmacılar tarafından 6.-7.yüzyıllarla ve İkonoklazma dönemine tarihlendirilmişlerdir. Dekorasyonlarında haç tasvirine büyük önem verilen bu yapıları da tezimiz kapsamı içinde incelemeyi uygun bulduk.

Bölgede yaptığımız araştırmalar sonucu, İkonoklast döneme ait olabilecek, resim programlarında haça ve dekoratif nitelikli kompozisyonlara ağırlıklı yer verilmiş olan kilise ve şapellerin olduğu görülmektedir. Bölgede gerçek anlamda yazıtı ile desteklenerek tarihlendirilebilecek İkonoklast tek örnek Hagios Basileos Kilisesi'dir. Bu kilisede bulunan tek figürlü resim, tarihi kişilikleri nedeniyle kilise resimleri içinde çok dikkat çekmeyecek şekilde gösterilmiş (Hagios Basileos ve Nazianz'lı Gregorius) iki portredir.

Kappadokya'da arkaik üsluplu²¹⁴ resim programından belki biraz daha önceye (8.-10.yüzyıllar arasına) tarihlendirilebilecek, bir bölümünü tezimiz kapsamı içine aldığımız örneklerde (Cemil Hagios Stephanos, Güllüdere 5 No'lu, Niketas Stylites, Zelve Simeon Stylites vd.), haç ve dekoratif nitelikli kompozisyonlara yer verilmiş olmasına rağmen figürlü tasvirlerinde bulunduğu görülmektedir. Bu nedenle, bu yapıların 726-842 tarihleri arasında yapılmış olup olmadıkları kuşkuludur. Bize göre bunlar, İkonoklazmın fikir alt yapısına uygun olarak gelişmiş figürsüz süsleme üslubunun etkilerinin sürdüğü (9.yüzyılın ikinci yarısından hemen sonra) daha geç bir dönemde yapılmış olmalıdır. Bu yapılarda, figürler dışında resim programları içinde haç ve dekoratif nitelikli kompozisyonların ağır basması İkonoklast üslubu yansıtmaları açısından bunları bu grupta değerlendirmemize neden olmuştur.

Kappadokya bölgesinden fazla uzakta bulunmayan, Toros Dağları'nın Mut-Karaman arasındaki bölümünde, Kappadokya benzeri kayadan oyulmuş manastır ve kiliselerin olduğu görülmektedir. Burada yer alan Al Oda Manastır Kilisesi'nin tavan ve duvarlarında, figürsüz, dekoratif nitelikli resimler ve haç tasvirleri bulunmaktadır. Resimlerde boğa ve güvercin gibi sembollerden başka figürlü tasvir bulunmamaktadır. Bu nedenlerle manastır tasvir karşıtı bir mezhebe ait olabileceği gibi, İkonoklazma sırasında ya da İkonoklazmanın sona ermesinden sonra başkentten uzaklaştırılan İkonoklast keşişler tarafından kullanılmış olması da mümkündür.

Ayrıca Karadeniz kıyısındaki Midye'de bulunan manastır kilisesinin apsisindeki fresko tekniği ile işlenmiş haç tasviri ve ayazma ve narteksteki kabartmalarda insan

²¹³ Monofizit kiliselerin apsislerinde, kayadan veya kilisenin inşa edildiği taşlardan kabartma olarak yapılmış haçlar vardır. Lykia'daki Karabel Kilisesi'nde (6.yüzyıl ilk yarısı) ve Suriye ve Mısır Monofizit kiliseleri ile yakın bağlantıları olan Sion, Hagios Nikolaos kilisesinin apsisinde haçlar bulunmaktadır.

²¹⁴ Arkaik üslup, Kappadokya resim sanatında, 10.-12.yüzyıllar arasında görülen üsluba verilen genel bir addır.

figürünün kullanılmamış olması bu manastırın da İkonoklazma dönemine veya daha sonraki bir dönemde İkonoklast inanca sahip din adamlarınca yapılmış olabileceğini göstermektedir.

Kappadokya bölgesinde İkonoklast üslubu yansıtan dekoratif resimlerin ağır bastığı aynı zamanda resim programı içinde figürlerin de yer aldığı daha pek çok kilise ve şapel bulunmaktadır. Bizim çalışmamız İkonoklazma dönemi içinde yapılan tüm mimari ve mimariye bağlı resim sanatını içerdiği için Kappadokya bölgesinde incelediğimiz örnek sayısını sınırlı tutmak zorunda kaldık.

a) Mustafapaşa Hagios Basileos Kilisesi

Ürgüp'ün güneyinde yer alan Mustafapaşa Köyü (Sinassos)'nün 3 km. güneybatısındaki Gömede Vadisi'ndedir. Vadi'de bu kiliseden başka Kutsal Havariler, Haç ve Tavşanlı kiliseleri, ayrıca şapeller bulunmaktadır. 20.yüzyılın başlarından itibaren bu yapıyla ilgili ilk çalışmalar başlamış²¹⁵ olmasına karşılık, kilise özellikle ülkemizde yeterince tanınmamaktadır. Gömede Vadisi'ndeki diğer kiliseler ve Hagios Basileos Kilisesi çevre düzenlemesi yapılarak ancak 1992 yaz mevsiminde ziyarete açılabilmiştir.

Planı: Kilise doğu-batı yönünde uzanan, yan yana iki neften oluşur²¹⁶ ve payeler üzerine oturan üç yuvarlak kemerle nefler arasında geçiş sağlanmıştır. İki nef de düz tavanlıdır. Hagios Basileos Kilisesi'nin kuzey ve güney nefleri plan ve ölçü olarak birbirine benzemekle birlikte, farklılıklar da bulunmaktadır. Nefler arasındaki farklar genel olarak şunlardır; güney nefin zengin figürsüz resimlere sahip olmasına karşın kuzey nefte hiç bir bezeme yoktur. Güney nefin apsisini naostan ayıran templon levhaları bulunmamaktadır ve güney nefin apsisi kuzey nefin apsisinden daha büyüktür (lev.26/1).

Kuzey nefin doğusunda atnalı biçiminde derin bir apsis yer almaktadır. Apsise iki basamakla çıkılmaktadır ve basamakların iki yanında, üzerinde kabartma haçlar olan iki basit levhadan oluşan templon vardır. Bu levhalar apsisi naostan ayırmaktadır. Apsisin orta bölümünde litürjik törenler sırasında kullanıldığı anlaşılan, kayadan yontulmuş altar ve oturma yeri bulunmaktadır.

²¹⁵ Gregoire, 1909, 91-92 ; Millet, 1910, 96-109.

²¹⁶ Teteriatnikov, 1992, 101'de kuzey nefin özellikle parakklesion amacıyla yapıldığından fakat bu nefin hiç bir zaman, zeminde gömü yeri olmadığından dolayı bu amaçla kullanılmadığından bahseder.

Kuzey nefin, kuzey duvarında çok derin olmayan üç sağır kemer mevcuttur. Bu sağır kemerlerin içlerinde de küçük nişler açılmıştır. Aynı vadide bulunan Kutsal Havariler Kilisesi güney nefinde de benzer sağır kemerler mevcuttur²¹⁷.

Kuzey nef dışarıya, kuzey duvarındaki sağır kemerlerden en sonda bulunan, kemerin alt kısmında ve naosun batı duvarında sonradan açılmış dehliz şeklindeki iki ayrı geçitle bağlanmaktadır.

Kuzey nefin apsisinde kırmızı boya ile yapılmış basit haçların dışında, aynı tür boya ile kaya mimarisinin oyulması aşamasında, sütunların ve payelerin yerlerini belirlemek amacıyla yapılmış çizgiler vardır. Bunların, yaptığımız gözlemler sonucu, yapıdaki diğer süsleme amacı taşıyan çizgi ve bezemeler gibi fırça ile değil, günümüzde de duvarcı ustalarının kullandığı türden boyalı iplerle yapıldığı anlaşılmıştır. Bilindiği üzere iki ucu gerilip bırakılan ipten sıçrayan boya zerrecikleri, bu örnekte görüldüğü gibi fırça ile yapılan çizgilerden farklı bir görüntü oluştururlar.

Güney nef, kuzey nef gibi doğu-batı doğrultusunda uzanan tek nef ve doğudaki at nalı biçimindeki derin bir apsisten oluşmaktadır (lev.23/1). Apsise iki basamakla çıkılmaktadır. Apsisin ortasında bir altar masası, apsis duvarında merkezde küçük bir niş ve oturma sırası biçiminde dar bir çıkıntı mevcuttur. Apsisin güney kenarına yakın bir yerde, bezeme ile de vurgulanmış olan niş, dinsel törenler sırasında rahibin oturması için koltuk (katedra) gibi düzenlenmiştir.

Güney nefin, güney duvarında dikdörtgen silmeli bir kapı yeri vardır. Günümüzde bu kısım yıkılmıştır. Kilisenin dışında, güneydeki giriş bölümünün önünde iki mezar çukuru vardır. Naosun kuzeyinde bulunan ve kuzey nefle bağlantıyı sağlayan üç yuvarlak kemerin aynı kaya kitlesinden yontulan payeler üzerine oturması gerekirken, günümüzde kesme taşlardan örülmüş payeler üzerine oturduğu görülmektedir. Kutsal Havariler Kilisesi'nde de kemerlerin oturduğu payeler yoktur²¹⁸ (lev.25/1).

Güney nef mimarisinden çok resimleri ve kitabesi ile dikkati çekmektedir. Bölgede ve yapıda araştırma yapanlar mimariden bahsetmeden resim ve kitabe ile ilgilenmişlerdir.

Resim Programı: Resimlerde kızıl kahve, kahverengi, sarı, yeşil, mavi ve pembe gibi renkler kullanılmıştır. Cemil Hagios Stephanos, Meskendir Petrus ve Pavlos,

²¹⁷ Teteriatnikov, 1992, 101, resim 6.

²¹⁸ Kullanıldığı dönem içinde payelerin yıkılmış olduğunu ve düzeltilerek kullanıldığını sanmaktayız. Hagios Basileos ve Kutsal Havariler kiliselerinde paye başlıkları ve kaideleri oldukça iyi bir durumda günümüze ulaşmıştır. Teteriatnikov'un makalesinde kullanılan fotoğraflar birkaç yıl öncesine ait olmalıdır. Özellikle resim 4, 5 ve 6 da kemerlerin oturduğu paye başlıkları ve kaideleri (yeni yapılan örme payeler olmadan) görülebilmektedir.

Kızılçukur Joakhim ve Anna Kilisesi'nin güney nefi ve narteksinde, Güllüdere 5 No'lu Şapel, Meskendir Hagios Niketas Şapeli, Göreme Tokalı (Eski) Kilise prothesis nişindeki resimlerde benzer renkler ve resim programları uygulanmıştır²¹⁹.

Hagios Basileos Kilisesi'nde uygulanan resim programı ve renk paleti, Yunanistan'da Naxos Adası'nda bulunan Hagios Ioannes Theologos, Hagia Kyriaki ve Hagios Artemios Kiliseleri ile de yakın benzerlikler gösterir. Bu üç kilise 9.yüzyılın ilk yarısına yani İkonoklazmın ikinci safhasına tarihlenmektedir. Bu kiliselerin bezemeleri, haçlar, hayvan figürleri, bitkisel ve geometrik desenlerden oluşmaktadır²²⁰.

Güney nefin apsis yarım yuvarlağı içinde, beyaz zemin üzerinde üç haç tasvir edilmiştir. Ortadaki kolları birbirine eşit, damlalı/ilmekli dediğimiz tipte bir haçtır (lev.24/1). Apsisin merkezindeki bu haç, nişin üst kısmında yer aldığı için (belki de yer darlığından dolayı) diğer iki haçtan daha küçüktür. Merkezdeki haçın kolları arasından çıkan ışımsal çizgilerin, İsa'nın acılarını simgelediği Teteriatnikov tarafından belirtilmiştir²²¹. Haçın yanındaki yazıt ise şu şekilde okunmuştur;

Orjinal Yazıt; ΧΗΝΟΝ ΤΟΥ
 ΑΓΙΟΝ
 ΤΙ..... Ο..

Tamamlanan Yazıt; ΞΗΥΝΟΝ ΤΟΥ ΑΓΙΟΥ [ΚΟΝΟΤΑΥ] ΤΙΝΟ[Υ].

Tercümesi; "Aziz Konstantin'in işareti"²²².

(Burada adı geçen Bizans imparatoru Büyük Konstantin'dir).

İki yandaki, iki büyük haçın üzeri tavanda yer alan haçta olduğu gibi mücevher haçların taklidi olarak işlenmiştir. Üçlü haç ise Kudüs'te İmparator Konstantin'in annesi Helena'nın Golgotha'da buldurduğu üç haçı²²³ anımsatmaktadır. Üç haç teslisi (Baba, Oğul ve Kutsal Ruh) simgeliyor olabilir. 10.yüzyıldan itibaren arkaik üslupla resimlenen Kappadokya kiliselerinin apsis yarım yuvarlağı içinde Pantokrator İsa görünümü altında Baba, Oğul ve Kutsal Ruh üçlemesi verilmiştir²²⁴.

Haçlar arasında yer alan beyaz zemin, çiçekler ve kıvrık dallar ile doldurulmuştur. Apsisin güneyinde rahibin oturması için kayaya oyulmuş katedradan bakıldığında, burada

²¹⁹ Wharton -Epstein, 1977, 107.

²²⁰ Acheimastou-Potamianou, 1986, 329-382.

²²¹ Tetariatnikov, 1992, 107.

²²² İmparator Konstantin ve annesi Helena'ya Kappadokya'da çok saygı duyulmuş, kilise ve şapellerde bir aziz veya azize gibi resmedilmişlerdir (Kazhdan, 1987, 196-250).

²²³ Üç haçtan biri İsa'nın çarmıha gerildiği haçtır. Diğer iki haç ise İsa ile birlikte çarmıha gerilen iki hırsızın haçlarıdır.

²²⁴ Breckenridge, 1980-1981, 242-260.

oturan rahibin litürjik törenler sırasında görebilmesi için apsinin kuzey kenarına büyük bir Latin haçı resmedilmiştir. Haçın alt ucundan yukarıya, haç kollarının birleşme yerine doğru iki yaprak kıvrılarak yükselir. Haçın üst sağ köşesinde İsa'nın simgesi olan balık tasviri vardır (lev.23/2). Güney duvarda da benzer bir kompozisyon içinde aynı tema tekrarlanmıştır. Yukarıya doğru yükselen üsluplaştırılmış yapraklarla birlikte bu haç, haçın yaşam vericiliğini simgelemektedir.

Apsis yarım yuvarlağının, kemere yakın üst kısmında koyu renk zemin üzerinde bulunan üç madalyon geçme şeklinde birbirine bağlanmıştır (lev.24/2). Her üç madalyonda yer alan malta haçlarının kolları arasına Ἀβραάμ (Abraham), Ἰσαάκ (Ishak) ve Ἰακώβ (Jakob) yazılmıştır. Ayrıca haç kolları arasından uçları baklava şeklinde sonuçlanan ışınal kollar çıkmaktadır. Madalyonlar içinde adları geçen bu üç patriğin bu yapıda olduğu gibi haçlarla birlikte gösterilmesi yaygın olmayan bir tasvir tarzıdır²²⁵. Bu patriklerle ilgili olarak, Bizans dinsel yaşamı içinde ayrı bir kült gelişmiştir. Ölüm ile ilgili dualarda ve mezar taşlarında bu azizlerden, ölen kişi adına Tanrı'dan veya İsa'dan yardım istenmektedir. Mezar kiliselerinde Son Yargılama²²⁶ sahnesi kilise içinde veya nartekste yer almıştır. Kastoria'da Taxarchios Kilisesi (10.yüzyıl) narteksinde, cennet tasviri içinde üç patrik tahtlarında otururken tasvir edilmişlerdi, ortadaki Abraham'ın kucağında da Lazarus görülmektedir²²⁷. Bu kompozisyon nartekste cenaze töreni sırasında tabutun bekletildiği yerin yakınında bulunmaktadır²²⁸. Khora Manastır kilisesi (Kariye Cami) parakklesionunun pandantiflerinde "Cennette Abraham'ın kucağında Lazarus'un ruhu" konusu betimlenmiştir.

Güney nefin apsis kemerinde bitkisel bir bezeme uzanır. Apsis kemerinin naosa bakan cephesinde iki yanda, kilisenin tek figürlü resmi olan iki başpiskopos tasviri vardır (lev.23/1). Bu baş piskopos tasvirlerine kilise içinde, apsis kemerinin iki yan tarafı gibi önemli bir yer verilmiş olmasına rağmen boyutları ufak yapıldığından çok fazla dikkat çekmemektedirler. Jolivet-Levy güneydeki figürün yanında bulunan yazıtta (Γ Ε Σ Ζ Η Ι Ο Σ

²²⁵Bu üç patrik yaygın olarak 10.yüzyıldan itibaren Son Yargılama kompozisyonu içinde gösterilmişlerdir. Cennette Abraham'ın kucağında Lazarus, ona yaşarken kötü davranan zengin adam ise cehennemde, ateş çukuru içinde gösterilmiştir.

²²⁶Theophanes, 864 yılında Hıristiyan olan Kral Boris'in Bulgaristan'daki sarayında bir Son Yargılama sahnesinin resimlenmiş olduğunu bildirmektedir. Ayrıntılı bilgi için bkz. Mango, 1986,190-1.

²²⁷Wharton-Epstein, 1980, 191, figür 4.

²²⁸Bizans adetlerine göre ceset ilk önce nartekste bekletilirdi. Ayrıntılı bilgi için bkz. Teteriatnikov, 1984, 143-148.

ΓΡΥΘΡΙΟΣ) dayanarak Hagios Gregorios'un tasvir edilmiş olduğunu belirtmektedir²²⁹ Bu kişi Bizans'ta Nazianz'lı Gregorios olarak tanınmaktadır. Başpiskopos tasvirlerinden diğeri de Kappadokyalı Büyük Basileos olmalıdır²³⁰.

Güney nefin düz tavanında büyük bir haç tasvir edilmiştir. Uçları damlalı olan bu haçın üzeri mücevher haçların taklidi olarak bezenmiştir. Haçın etrafı boş yer kalmayacak şekilde geometrik desenlerle doldurulmuştur²³¹. Bu dikdörtgen alanın etrafını bir zencerek sırası çevrelemektedir. Tavandan duvarlara geçişi sağlayan ince korniş üzerinde yazı kuşağı (naosun apsis cephesi hariç diğer üç tarafında) bulunmaktadır (lev.25/1). Yazıt Jerphanion tarafından şu şekilde okunmuştur;

Orjinal Yazıt;

Güney duvar; +ΛΙΚΑΤ...ΥΤΑ...ΕΒCΜ...ΚΝΟΤΑΤΧΧΗΤΥC
ΕΝΔΟ...ΥΚΗΔC·ΗΚΟΝΥΠΑΡΧΗΤΟΥCΕΒΑC·Η

Batı duvar; ΟΥΖΥΛΟΝΑΚΕΠΑΝΤΟΤΕΦΥΛΑΤΕ . ΩCΩΔΩΛ.....

Kuzey duvar; ..ΚΚΟCΤΑΝΤΗΝΟΠΡΕCΒΥΤΕΡΟΝΧΑΡΗCΕΑΥΤΩCΑΦΕCΗΝΑΜΑΡ
ΤΗΟΝΧΑΡΗΚΕΕΛΕΟCΚΒΟΗΘΗΑΝΤΟCΟΔΩΛΟΖΩΓΡΑΦΟ

Tercümesi; "Dekorasyonun harcamasını Ktetor Nikander yapmıştır, zafer evinin duvarları, şerefli (haçın yapıldığı) ahşabın evine hizmet eder. Tanrı, daima hizmetçin Nikander'i ve rahip Konstantin'i koru, onların günahlarını bağışla, ressam hizmetçine de merhamet ve yardım et"²³².

Güney nefin, güney duvarında, bütün nefte olduğu gibi duvarın üst kısmında geometrik bezemelere sahip dört pano yer almaktadır. Bu dikdörtgen panoların etrafını bitkisel desenli bordür çevrelemektedir. Apsise en yakın olan dikdörtgen pano, içinde basit bir çiçek bulunan baklava biçimindedir. Bu baklava biçiminin etrafını çevreleyen bordür, dikdörtgen panonun etrafını kuşatan bordürle, baklavanın dört köşesinde birleşerek geçmeler oluşturmaktadır. Aralarda kalan bölümler ise karelerle doldurulmuştur. Kapının üzerine rastlayan pano kayanın çökmesi nedeniyle tahrip olmuştur. Girişin üzerine rastlayan bir diğer dikdörtgen pano içinde yine bir baklava ve üzerinde, uçları dikdörtgenin köşelerine rastlayacak şekilde çizilmiş dört yapraklı bir çiçek (?) vardır.

Bu panolardan en önemlisi nefin güneybatı köşesine yakın olan dördüncü panodur (lev.24/3). Bu panoda, damlalı tipte büyük bir Latin haçı tasvir edilmiştir. Apsisin kuzey

²²⁹ Jolivet-Levy, 1991, 186.

²³⁰ Jerphanion, 1936, 100 ve 107.

²³¹ Spitzing, 1989, 58'de bu dekorasyonu "Tekstil Polychrom-Ornamental Stil" olarak tanımlamıştır.

²³² Jerphanion, 1936, 108-110.

kenarına yakın olan haçta olduğu gibi haçın alt ucundan, haçın kollarına doğru iki dekoratif yaprak yükselmektedir²³³. Haç ile yaprak arasında kalan boşluklarda iki yürek motifi vardır²³⁴. Haçın üst kollarında ise, iki yanda birer tane çiçek yapılmıştır. Bu haçın yanına bir yazıt eklenmiştir. Bu pano daha önceki araştırmacılar tarafından adak resmi olarak adlandırılmıştır. Jerphanion bu haçın yatay kollarına paralel olarak yazılmış yazıtı şu şekilde okumuştur;

Orjinal Yazıt;

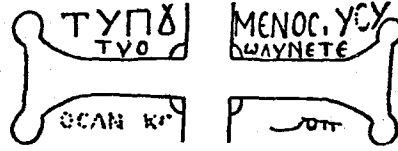

Tamamlanan Yazıt; Τυπουμενος Ι[Χ] ουτου [μ]ωλυνετε ος αν[ει]χο[νιστος] ον

Tercümesi; "Haç ile tasvir edilen Tanrı'nın Oğlu böylelikle her türlü maddesel tasvirten kurtuluyor hiç bir şekilde zarar görmüyor, Bir başka deyişle tasvir, tasvirten acı duymayana layık değildir"²³⁵.

Jerphanion haç tasvirinin yanında (ΣΤΗΛΟΙ) yükselt kelimesinin bulunmasını, Eusebius'tan aldığı bir cümle ile "...Güneşin yukarısına gökyüzüne" diye yorumlamıştır²³⁶. Konstantin'in büyük düşmanı ile savaşmadan önceki gün öğle vakti Milvius Köprüsü yakınında ve gece de düşünde gördüğü üzeri mücevherlerle süslü gerçek haç simgelediğini belirtmektedir. Cemil Hagios Stephanos Şapeli'nin kuzey duvarında Hagia Euphemia'nın büstünün olduğu madalyonun altında ve Paris Bibliotheque Nationale'de bulunan Gregory elyazmasında benzer kompozisyonlar vardır Ayrıca Hagios Basileos Kilisesi'ndeki bu adak panelinden farklı olarak Gregory elyazmasında haçın kolları arasında IC XC (İsa) ve NI KA (zafer) monogramları bulunmaktadır.

Naosun batı duvarının kuzeye doğru olan bölümünde, benzer dikdörtgen bezemeli bir pano, duvarın arka kalan bölümünde ise karelerden oluşan çizgisel bir bezeme olduğu görülmektedir.

İki nef arasında bağlantıyı sağlayan kemerlerin üzerinde kıvrık dallardan oluşan bir bordür yer almaktadır.

Hagios Basileos Kilisesi'nde uygulanan resim programı Haçın Yüceltilmesi litürjisi üzerine kurulmuştur. Haçın Yüceltilmesi yortusu Ortodoks kiliselerinde 14 Eylül'de

²³³ Haçın alt ucundan çıkıp yukarı doğru yükselen bu bitkisel motifi Teteriatnikov makalesinde palmet olarak yorumlamıştır, biz ise yaprak demeyi daha uygun buluyoruz.

²³⁴ Yürek motifi Bizans sanatı içinde özellikle çok sevilmiş, mezar taşlarında ve lahitlerde haça ince bir kurdele ile birleştirilerek gösterilmiştir.

²³⁵ Wharton-Epstein, 1977, 106-7.

²³⁶ Jerphanion, 1936, 107.

kutlanmaktadır. Güney duvarda yeralan adak panelindeki yazıt, kilisenin İkonoklast inanca sahip birisi tarafından yaptırıldığını göstermektedir. İmparator Konstantin'e büyük saygı gösterildiği de apsisde yeralan ve haç kolları arasında Aziz Konstantin'in işareti yazılı haçtan da anlaşılmaktadır. Apsisin üst bölümünde birbirine düğümlerle bağlanan madalyonlar içinde isimleri görülen üç patrik ölümle ilgili dua ve resimlerde karşımıza çıkmaktadır. Resim programının bu şekilde düzenlenmesi kilisenin fonksiyonu ile de ilişkili olabilir. Apsiste, ölümle ilgili dualarda sık sık adı geçen üç patrik ve alta cenneti simgeleyen bir kompozisyon içinde belki de Baba, Oğul ve Kutsal Ruh'u simgeleyen üç haç, ölümle ilgili dua edenlere ayrılmıştır.

Tarihleme: Hagios Basileos Kilisesi, bölgedeki İkonoklast döneme ait olabileceği söylenen, 7.yüzyıl ile erken 10.yüzyıl arasına tarihlendirilen kilise ve şapeller arasında İkonoklast olması mümkün olan en önemli yapıdır. Kilisenin resim programında apsis kemerinin iki yanındaki iki başpiskopos tasvirinden başka figüre yer verilmemiştir.

Ayrıca güney nefin güney duvarında hakiki haç tasvirinin kolları arasında yeralan İkonoklast ifadeli yazıt kilisenin, İkonoklast döneme tarihlenebileceğini gösteren delillerdir. Jerphanion süslemenin İkonoklazmın ikinci safhasından sonraya ait olabileceğini belirtmektedir. Thierry ise süslemenin 7.-8.yüzyıl, Restle ise erken 10.yüzyıla tarihlenebileceğini söylemektedirler. Wharton-Epstein kiliseyi İkonoklazma sonrasına (geç 9.-erken 10.yüzyıl) tarihlemektedir.

Resim programında haç ve figürsüz tasvire verilen önem ve güney duvarındaki adak panelinin üzerinde yeralan İkonoklast ifade taşıyan yazıt, kilisenin İkonoklazmın ikinci safhasında veya İkonoklazma sonrasındaki dönemde, İkonoklast inanca sahip bir hami (donor) tarafından resimlettirildiğini göstermektedir.

b) Cemil Başmelek Manastırı

Manastır, Cemil köyünün güneyinde, Soğanlı-Ürgüp yolu üzerindedir. Manastır; Başmelek Mikhael'e adanan kilise, Hagios Stephanos'a adanan mezar şapeli, şarap mahzenleri, mutfak, yemekhane ve diğer bölümlerden oluşmaktadır. Rodley yemekhanesinden dolayı bu manastırı 'Yemekhaneli Manastır' grubuna dahil etmektedir²³⁷. Jerphanion 1912 yılında, Kappadokya bölgesinde yaptığı araştırma gezileri sırasında, bu manastır kilisesinin bölgenin Hıristiyan halkı tarafından kullanıldığından bahsetmektedir.

²³⁷ Rodley, 1985, 157.

Planı: Manastırın esas kilisesi, Başmelek Mikhael'e adanmış olan iki nefli plana sahiptir. Doğu-batı doğrultusunda uzanan iki nef arasında payeler vardır. Jerphanion, kilisede önce güney nefin ve bu nefe bağlı küçük narteksin yapıldığını daha sonraki bir dönemde kuzeye ikinci bir nefin eklendiğini, mevcut olan narteksin ikinci nefi de kapsayacak şekilde uzatıldığını belirtmektedir²³⁸. Daha sonra iki nef ve narteksler arasındaki alanın düz tavanları kesilerek kubbeli bir tonoz eklenmiştir.

Resim Programı: Başmelek Manastır Kilisesi'nin halk arasında 'Kara Kilise' olarak adlandırılmasına sebep, resimlerin kilise içinde çobanların ısınmak için yaktıkları ateşten dolayı kararmış olmasından kaynaklanmaktadır. Kilisenin duvar ve tonozlarında görülen anlatımcı-hikayeci üslup araştırmacılar tarafından 12.yüzyıla tarihlendirilmektedir. Jerphanion resimlerde, birkaç safhanın olduğunu belirtmektedir. Bu görüşü destekleyen daha önceki bir döneme ait fresko kalıntılarıdır. Kuzey nefte ve iki nef arasındaki payenin kemeri üzerinde, arkaik üsluplu resimlerin üzerinde bulunduğu sıvanın dökülen kısımlarında, beyaz sıva üzerine kırmızı, koyu ve açık mavi renkler kullanılarak geometrik şekillerde oluşturulmuş bir süsleme görülebilmektedir. Bu da kilisenin arkaik üsluptaki resimlerinden önceki bir kullanım dönemine işaret etmektedir. Kilisenin içindeki arkaik üsluplu resim programı genel olarak şu şekildedir;

Güney nef: Tonozda; Göğe Yükselme, Anastasis, Transfigürasyon, Vaftiz ve Haça Gerilme, Tympanonda; Kudüs'e Giriş, Batı duvarında; Nativite, Güney duvarda; Eustatios, Theopiste ve diğer azizler.

Apsis: Tahtında oturan İsa.

Kuzey nef: Tonoz; Son Yemek, Ayak yıkama, Tranfigürasyon, Jarius'un kızının iyileşmesi, Mezarda kadınlar, İhanet, Mezara konma, Kuzey duvar, Asker azizler, Niş; Hetomasia, Güney duvar; Vaftizci Yahya'yı da kapsayan azizler.

Apsis: Tahtında oturan İsa ve diz çökmüş başışçılar (?).

Narteks: Kuzey duvarında; Büyük bir Başmelek Mikhael tasviri, Tonozun güney bölümü; Müjde, Ziyaret, Takdim, Meleğin Meryem'i beslemesi, Tonozun güney bölümü; Müneccimlerin secdesi (?), Mısır'a gidiş, Joseph'in düşü, Ölüm ve Joshua'nın güneşi durdurması, Doğu duvar; Joshua ve Melek, çıplak figür (Yargılanma sahnesine ait olabilir), Narteks ve güney nef arasındaki düzensiz kemer; Hagios Nikephoros, Bethesda da felçli.

²³⁸ Jerphanion, 1936, 128-145.

Hagios Stephanos Şapeli

Planı: Başmelek Manastır kompleksinin içinde yer alan küçük bir mezar şapelidir²³⁹. Doğu-batı ekseninde uzanan tek nefli şapelin doğusunda atnalı biçiminde bir apsis vardır (lev.26/2). Apsisin ortasında serbest-kayadan oyma bir altar masası ve apsis duvarında da üç niş bulunmaktadır. İki basamakla çıkılan apsisin önünde bulunan temponlar, apsis naostan ayırmaktadır (lev.27).

Düz tavanlı nefin kuzey duvarına, yuvarlak kemer şeklinde dört niş açılmıştır. Yuvarlak kemerler başlıkları da belirtilmiş olan köşeli sütunlar üzerine oturmaktadır. Kuzey duvardaki, apsis en yakın olan ilk iki nişin içinde birer arcosolium nişi daha açılmıştır. Naosun batı duvarında, kuzey duvardakiler kadar derin olmayan bir sağır kemer mevcuttur.

Naosun güneyindeki duvarda farklı ölçülerde iki kapı vardır. Apsise yakın olan ve diğerine nazaran daha büyük ölçüdeki kapının önündeki kaya kitlesinin bir kısmı göçmüştür. İkinci kapı naosun güneybatı köşesine yakın bir yerdedir. Bu tek nefli şapelin dışında, şapele güneyden bitişik bir giriş bölümü/narteks vardır.

Tek nefli şapelin zemininde farklı boyutlarda sekiz mezar çukuru bulunmaktadır. Naosun batı bölümünün döşemesi çökmüş ve bu çöken kısımdan alt kat görülebilmektedir. Rodley bu alt katı sarnıç olarak tanıtmaktadır²⁴⁰. Nefin batısında bulunan basamaklar alt katla bağlantıyı sağlamaktadır. Jerphanion ise Hagios Stephanos Şapeli'nin, manastırın ayazmaya ayrılan bölümü olabileceğini belirtmektedir²⁴¹.

Resim Programı: Şapelin içinde figürlü ve figürsüz (dekoratif nitelikli) resimler birlikte yer almaktadır. Jerphanion, Başmelek Kilisesi'nde olduğu gibi Hagios Stephanos Şapeli'ndeki resimlerde de değişik safhalar olduğunu belirtir²⁴². Ona göre ilk safha, figürlü bir tabakaya aittir, şapelin kuzey duvarında ikinci nişte çok az bir bölümü görülebilen ayakta bir aziz, atlı bir başka aziz ve dragon tasviri ile güney duvardaki havarilerin kominyonu sahneleri, ikinci safha, şapeldeki tavan bezemesi de dahil olmak üzere figürsüz dekoratif süslemeyi, kuzey duvardaki üçüncü nişteki hakiki İsa'nın çarmıha gerildiği gerçek haçı ve Euphemia haçını içermektedir. Üçüncü safha, kuzey

²³⁹ Şapelin uzunluğu 7. m., genişliği 3 m ve yüksekliği 2,95 m.dir.

²⁴⁰ Rodley, 1985, 159.

²⁴¹ Jerphanion, 1936, 32.

²⁴² Jerphanion, 1936, 32.

duvardaki müjde, doğu duvarda-apsisin solundaki orans Meryem ve Meryem ile ilgili yazıt ve güney duvardaki kerubinli paneli kapsamaktadır²⁴³.

Resimler beyaz sıva üzerine sarı, kıvı-kırmızı ve siyah renkler kullanılarak yapılmıştır.

Apsis duvarının merkezindeki niş içinde, damlalı tipte bir Latin haçı vardır (lev.28). Haçın yatay kollarından aşağı doğru sarkıntılar yapan boncuklar ve üsluplaştırılmış üzümler bir kemer içine alınarak gösterilmiştir. Haçın yanında (soldan sağa) kucağında çocuk İsa olan tahtında oturan Theotokos Meryem, yanında elinde asa tutan bir başmelek (Mikhael veya Gabriel), niş içinde stilize bir çiçek, niş üzerindeki madalyonda iç içe iki daire içinde başından ışınal haç kolları çıkan, güneşi simgeleyen (Apollon) erkek başı²⁴⁴, nişin yanında elinde kağıt rulosu tutan Ioannes Prodromos (Vaftizci Yahya) tasviri vardır. Yazıt şu şekilde okunmaktadır (Yuhanna 1:29)²⁴⁵.

Orjinal Yazıt; + Η ΔΕ Ο ΑΜΝΟΣ Τῆ ΘΕΟΥ Ε. ΡΟ ΤΗΝ ΑΜΑΡΤΙΑΝ
Τῆ ΚΟΙΜΟΝ.

Tercümesi; Kainatın günahını kaldıran yüklenen Tanrı kuzusu .

(Sağdan sola) merkezdeki haçın yanında elinde asa tutan bir başmelek, elinde kağıt rulosu tutan ikinci bir Ioannes Prodromos tasviri bulunur. Ioannes'in elinde bulunan rulodaki yazıtta şu şekilde okunmaktadır (İşaya 40:3 ve Matta 3:3);

Orjinal Yazıt; Ἐγὼ φωνῆ βοῦτος ἐν τῇ ἐρήμῳ ὑπομῶσατε

Tercümesi; Çölde çağırmanın sesi; Rabbin yolunu hazırlayın (O'nun yollarını düz edin)

Nişin içinde, balık pulu desenine benzer üsluplaştırılmış bir bezeme ve niş üzerindeki madalyonda konsantrik üç daire içinde başından ışınal kollar çıkan kadın başı ayı simgelemektedir. Bu sembolik figürün başının tam üstünde hilal bulunmaktadır²⁴⁶. Dikkatle bakıldığında sekiz kollu Hıristogramı da çağrıştıran bu madalyonlar

²⁴³ Rodley, 1985, 160'da bu sıralamadan Restle'ında şüphelendiğini belirtmektedir (Restle, 1967, I, 155).

²⁴⁴ Güneş şeklinde gösterilmiş İsa tasvirleri de vardır. Roma'daki St.Peter Katedrali'nin altındaki Mausoleum'un tonozundaki mozaik süslemede (erken 4.yüzyıl) altın yaldızlı fon üzerinde asma yaprakları arasında başından güneş ışınları çıkan İsa görülmektedir (Bertelli, 1988, 53).

²⁴⁵ Jolivet-Levy, 1991, 162, pl. 101, fig.1.

²⁴⁶ Kappadokya bölgesinde yer alan kiliselerden İbrahim paşa (Jolivet-Levy, 1991, pl.101, fig.2-3.) ve Güllüdere 3 No'lu Kilise (Jolivet-Levy, 1991, 34, pl.2, fig.2) apsis tavanında kişileştirilmiş ay ve güneş tasvirleri bulunmaktadır.

'İsa'nın/haçın' sonsuzluğunu sembolize etmektedir. Bu sembolik nitelikli madalyondan sonra kimlikleri anlaşılabilen çok tahrip olmuş iki figür görülmektedir.

Apsis kemerindeki, yedi madalyon içinde büst şeklinde gösterilmiş aziz tasvirleri vardır.

Naosun doğu duvarında, apsis kemerinin sağındaki bölümde, çok tahrip olmuş durumda, dua eder şekilde ellerini kaldırmış bir figür vardır. Bazı yayınlarda bu figürün Meryem olduğu ve Müjde (Tebşir) sahnesi betimlenmiş olabileceği belirtilmiştir²⁴⁷. Orans şeklinde duran figürün Meryem'e ait olabileceğini resmin yakınında bulunan yazıt da doğrulamaktadır. Meryem'in başının arkasında bir başka figüre ait olabileceğini sandığımız izler görülmektedir²⁴⁸. Apsis kemeri ve orans Meryem arasında kalan alanda bir yazıt yer almaktadır. Yazıtın Meryem'e dua ile ilgili bir içeriği vardır. Yazıt şu şekilde okunmaktadır²⁴⁹:

Tercümesi; Tanrının kapısı, bunlar anlatılmaz acıma ve inleyiş arasında Tanrı'ya uzatılmış ellerdir. Oğlunun yanında şefaet etmekte, O daima annesinin dualarını dinliyor.

Apsis kemerinin solundaki alanda kırmızı boya ile yapılmış yaprakları (sarmaşık yaprağı şeklinde) aşağı doğru sarkan bitkisel bir desen vardır. Benzerleri kuzey duvarda, üçüncü nişte, hakiki haçın iki yanında bulunan bu bitki, hayat ağacını simgelemektedir.

Naosun kuzey duvarında, apsis en yakın olan ilk niş içinde üstte kaz ayağı şeklinde stilize bir desen, ortada vaftiz resmedilmiştir. Konu hareketli canlı bir üslupla işlenmiştir. Sahneye Ioannes Prodromos egemendir, giysileri yaptığı hareketin şiddeti ile uçuşmaktadır. Ellerini çok genç olarak tasvir edilmiş olan İsa'ya uzatmıştır. İsa'nın başının arkasında haçlı halesi vardır. Halenin yukarısında kuş şeklindeki Kutsal Ruh, İsa'nın üzerine inmektedir²⁵⁰. Bu resmin altındaki arcosolium nişinin daha sonraki bir dönemde açıldığı, arcosolium kemerinin sütunu kesmiş olmasından dolayı anlaşılmalıdır.

İkinci niş kemerinin altında ayakta bir aziz, kıvrık dallar şeklinde yükselen kolları ile bir dragon ve atlı bir aziz tasvir edilmiştir. Tahrip olduğu için kesin olarak anlaşılabilen bu resimde Hagios Georgios'un dragonu öldürmesi konusu işlenmiş

²⁴⁷ Jolivet-Levy, 1991, 162.

²⁴⁸ Jerphanion, 1936, 128-145'te Meryem'e ait olabileceğini belirttiğimiz orans figürün iki yanında, iki iri çiçek günümüzden çok daha belirgin bir şekilde görülebilmektedir.

²⁴⁹ Jolivet-Levy, 1991, 161-163.

²⁵⁰ Ravenna'daki Arienler ve Ortodokslar Vaftizhaneleri'nde kubbenin merkezindeki madalyonlarda mozaik tekniğiyle yapılmış olan vaftiz sahnelerinde de Kutsal Ruh beyaz bir güvercin şeklinde İsa'nın üzerine inmektedir.

olabilir²⁵¹. Alttaki arcossolium nişinin içi beyaz sıva ile kaplanmıştır fakat bu sıva üzerinde figürlü ya da figürsüz resim bulunmamaktadır. Niş kemerinin iç yüzeyinde geometrik bir bordür uzanmaktadır.

İkinci ve üçüncü niş kemerleri arasındaki alanda, yuvarlak madalyon içinde bir azize tasviri vardır. Madalyonun altındaki haçın alt kolunun iki yanında, yukarıya doğru dilimli iki yaprak kıvrımı yükselmektedir (lev.30). Burada yer alan yazıtta;

Orjinal Yazıt; Ϝ ΣΤΑΥΡΟ. ΤΗΣ ΑΓΗΑΣ -- ΦΕΜΗΑΣ

Tamamlanan Yazıt; ΣΤΑΥΡΟ (S) ΤΗΣ ΑΓΙΑΣ (ΕΥ)ΦΕΜΗΑΣ.

Tercümesi; Hagia Euphemia'nın Haçı ²⁵²

yazılıdır. İki kemerin oturduğu sütun ve sütun başlığı üzerinde bitkisel desenler görülür.

Üçüncü niş içinde, volütlü sütun başlıkları da belirtilmiş olan, üzeri bitkisel süslemelere sahip sütunlara oturan bir kemer çizilmiştir (lev.30). Kemer içinde, beyaz sıva üzerine Hakiki/Gerçek Haç tasvir edilmiştir. Haç, üçgen bir kaide üzerinde yükselmektedir. Haçın kollarının uçlarındaki damlacıklar çiçek şeklinde sonuçlanmakta, haçın yatay kollarından aşağı doğru zincirlerle birbirine tutturulmuş olan süslemeler sarkmaktadır. Haçın alt kısmında, her iki yanda yaprakları aşağı doğru sarkan hayat ağacını sembolize eden bitkisel desenler vardır. Üçüncü kemerin iç yüzeyinde ikili bir geçme bulunmaktadır. Haçın kolları arasındaki yazıt şu şekilde okunabilmektedir;

ΕΤΙΜΙΣΤΕ ΣΤΑΥΡΕ (Ulu Haç)
 --- ΣΟΥ ΙΛΟΥ Χ(ΡΙΣΤΟ) (İsa'nın hizmetçisi)
 Ϝ ΨΟΧΗΣ (Ruh)
 --- ΗΟΝ Θ(ΕΟ)Υ (Tanrı'nın Oğlu)
 ΞΥΛΟΝ ΤΡΗΣΜΑΧΑΡΙΟ[Υ (Ahşaptan üç kere daha mutlu)
 ΕΝ Ο Ω Χ(ΡΙΣΤΟ)S ΕΙ ΣΟΧΗΣΕΝ (İsa'nın hatırını saydığından).

Naosun batı duvarında yüzeysel bir niş vardır ve çok az bir kısmında beyaz sıva bulunmaktadır.

Şapelin güney duvarının batıya doğru olan ikinci kapısının sağında yer alan panoda, kadın biçiminde gösterilmiş olan kanatlı iki kerubin arasında İsa tasvir edilmiştir. Kerubinlerin başlarının iki yanında iki kanat, kartal ve boğa başları vardır (lev.32). Kerubinlerin kanatlarında iri gözler bulunmaktadır. İsa bir elinde açık bir kitap tutmakta (Matheus 11:20), diğer eliyle de insanları kutsamaktadır.

²⁵¹Jolivet-Levy, 1991, 161'de bu sahneyi Bethlehem'e gidiş olarak açıklarken, Wharton-Epstein ikinci nişteki bu bezemeyi dragon ve atlı aziz olarak yorumlamıştır (1977, 107, dip not 37).

²⁵²Thierry, 1971, 149, fig.83.

Orjinal Yazıt; ΔΕΥΤΕΡΟΠΡΟΚΑΤΑΧΕΙΡΟΤΗΤΟ - ΤΕΛ

Tamamlanan Yazıt; ΔΕΥΤΕΡΟΠΡΟΚΑΤΑΧΕΙΡΟΤΗΤΟ ΟΙ ΧΟΡΩΝΤΕΣ

İsa tasvirinin alt bölümünde yılan ve aslan vardır. İsa bunların üzerine basarken gösterilmiştir (İsa'nın ayakları altında aslan ve yılanı ezmesi bir ilahinin sözleridir). Bu pano bir inanan tarafından sunulan bir adak resmi olmalıdır²⁵³. Panonun etrafını Hagios Basileos Kilisesi'nde benzeri bulunan geometrik süslemeli bir bordür çevrelemektedir.

Giriş üzerindeki dar dikdörtgen alanda, atlı bir aziz ile iki dört ayaklı hayvan görülebilmektedir (lev.32). Bu panonun Hagios Eustathios'un avlanması sahnesi olması mümkündür²⁵⁴. Hagios Eustathios'un geyik avlarken, geyiğin boynuzları arasında gördüğü haç, Çavuşin Vaftizci Yahya Kilisesi'nde daha ayrıntılı olarak tasvir edilmiştir²⁵⁵.

Naosun güney duvarında, ilk ve ikinci giriş arasında kalan alanda, apsise doğru yönelmiş durumda havariler gösterilmiştir. Havariler ellerinde haç ve kutsal kitap taşımaktadır²⁵⁶. Havarilerin yukarısında, tavana yakın olan kısımda iki kalın çizgi arasında bir yazıt kuşağı içinde havarilerin isimleri yazılıdır (lev.31).

Tek nefli yapının düz tavanının süslemesi üç bölüme ayrılmıştır. Bu üç bölümün etrafını dört düğümlü madalyonlu bir geçme çevrelemektedir (lev.29). Apsise en yakın olanda hareketli asma dallarından ve üzümlerden oluşan bir fon üzerinde, üstü mücevher gibi bezenmiş olan damlalı tipte büyük bir haç vardır. Üzümler burada asma dallarından değil, bereket boynuzlarından çıkmaktadır. Bereket boynuzlarının aralarında kuşlar da bulunmaktadır²⁵⁷. Tavanın merkezinde bulunan karelerden oluşan geometrik bezeme, tavan kaseti biçiminde düşünülmüştür. Karelerin içlerinde değişik renkli küçük kareler yer almaktadır²⁵⁸. Stephanos Şapeli tavanında karelerden oluşan bu panelden sonra dört düğümlü madalyonlar/antrolaklardan oluşan bölüm gelmektedir. Antrolak, Bizans

²⁵³ Thierry, 1971, 147, fig.98.

²⁵⁴ Jolivet-Levy,1991, 161,dip not 38.

²⁵⁵ Thierry, 1983, 96, fig.37. Azizinin kovaladığı geyiğin yanında bulunan yazıt şu şekilde okunmaktadır; "Ben İsa'yım, neden beni takip ediyorsun?".

²⁵⁶ Havarilerin bu şekilde sıralanması Ravenna San. Apollinare Nuovo Kilisesi'ndeki ellerinde martirlik tacını taşıyan aziz ve azize tasvirlerine benzemektedir.

²⁵⁷ Thierry, 1971, 147, fig.98.

²⁵⁸ İznik'te bulunan 5.yüzyıla tarihlenen bir hipojede benzeri karelerden oluşan bir düzenleme düz tavanında bulunmaktadır. Sinasos Hagios Basileos Kilisesi güney nefinin batı duvarında karelerden oluşan aynı tür bir bezeme batı duvarda görülmektedir.

kabartmalarında ve döşeme mozaiklerinde çok sevilmiş ve yaygın olarak kullanılmıştır²⁵⁹.

Cemil Stephanos Şapeli'nin zengin figürlü ve figürsüz resimlerinde İsa'nın kötülüğe galip gelmesi, Hagia Euphemia haçı ve Hagios Eustathios'un ormanda geyik avlarken gördüğü haç vizyonu Tanrı'nın kudretinin göstergesi olarak işlenmiştir. Çeşitli haç tasvirlerine şapelin resim programı içinde önemli bir yer verilmiştir.

Şapelde, Hagios Basileos Kilisesi'nde olduğundan daha çok figürlü resim vardır²⁶⁰. Fakat figürsüz süslemelerin de resim programında ağır bastığı gözlenmektedir. Bunlar çeşitli haç tasvirleri, üsluplaştırılmış yaprak, hayat ağacı, balık pulu, antrolak ve karelerden oluşan geometrik desenlerdir.

Tarihleme: Thierry, Stephanos Şapelini benzer şapellerle, üslup özellikleri açısından karşılaştırmalar yaparak İkonoklazma öncesine (7.yüzyıla) tarihlemektedir²⁶¹. Jerphanion ise Hagia Euphemia haçını göz önünde tutarak şapelin İkonoklazmanın ikinci safhasına, atlı aziz ile dragon ve havarilerin komünyonunu, İkonoklazmanın ikinci safhasından önceye tarihlemekte ve figürsüz resimlerin İkonoklazma yanlısı keşişler tarafından yapıldığını belirtmektedir²⁶². Restle, havarilerin komünyonu ile figürsüz tavan süslemesinin aynı safhaya ait olduğunu, ona göre şapel için verilebilecek en son tarih İkonoklast dönemin sonudur²⁶³. Wharton-Epstein bu ve benzer resim programındaki şapelleri geç 9.yüzyıl-erken 10.yüzyıla yani İkonoklazmanın sona ermesinden sonraya tarihlemektedir²⁶⁴.

Sonuç olarak araştırmacılar şapelin resimlerinin, en erken 7.yüzyıl ve en geç 10.yüzyıl da yapılmış olabileceğini belirtmekte ve figürlü resimlerin İkonoklazmanın ikinci safhasında İkonophil din adamları tarafından yapılmış olabileceğini söylemektedirler. Jolivet-Levy resimleri 8.-9.yüzyıla tarihlemektedir²⁶⁵. Bizim görüşümüz, şapelin resim programında haça verilen önem nedeniyle yapının 8.-9.yüzyıla tarihlenebileceği yönündedir.

²⁵⁹ İstanbul'daki Sergios ve Bakkhos Kilisesi (Küçük Ayasofya Camii)'ne ait antrolaklı geçmelerden oluşan bir mermer korkuluk levhası, Osmanlı dönemine ait olan Çardaklı Hamamın kapısının üzerine yerleştirilmiştir.

²⁶⁰ Wharton-Epstein, 1977, 107-9.

²⁶¹ Thierry, 1971, 149-150.

²⁶² Jerphanion, 1936, 128-145.

²⁶³ Restle, 1967, 156.

²⁶⁴ Wharton-Epstein, 1977, 111.

²⁶⁵ Jolivet-Levy, 1991, 163.

c) Güllüdere 3 No'lu Kilise (Hagia Agathange Kilisesi)

Çavuşin köyü yakınlarındaki Güllüdere ve Kızılçukur vadileri inzivaya çekilen keşişler için ideal bir yerdir. Bu vadilerde kilise ve şapellerden başka keşişlerin ikamet ettikleri hücrelerde vardır. Araştırmacılar tarafından Güllüdere 3 No'lu Kilise olarak adlandırılan yapının güney bölümü erozyon nedeniyle büyük ölçüde tahrip olmuştur (lev.33/1).

Planı: Kilise, atnalı şeklinde derin bir apsis ve kareye yakın dikdörtgen bir naostan oluşmaktadır. Naosun kuzey duvarında üç derin hücre biçiminde niş vardır. Bu nişlerin mezar nişi olması mümkündür. Naosun batı duvarında küçük bir kapı kalıntısı mevcuttur²⁶⁶ (lev.34).

Süsleme Programı: Bu kilisenin bizi en çok ilgilendiren süslemesi naosun düz tavanında bulunan alçak kabartmalardır. Kabartmalar tavanın üçte ikisini kaplayacak şekilde büyük boyutlarda ve kaliteli bir işçilikle yapılmışlardır. Silmelerle belirlenmiş olan ortadaki kare alanın içinde, bir daire içine alınmış olan Yunan haçı vardır. Haç kolları ve haçı çevreleyen daire üzerinde kazıma tekniği ile yapılmış basit çizgisel (haçın kolları üzerinde yuvarlak, daire üzerinde zigzaglı) bezeme bulunmaktadır.

Ortadaki bu kare bölümün iki yanındaki dikdörtgen alanlarda ise büyük bir Latin haçı ve yanında yatay ve üst kolları bir yarım daire ile birleştirilmiş haçlar vardır. Bu haçların alt bölümünde Thierry'nin üsluplaştırılmış palmye ağaçları olarak yorumladığı kabartma şekiller vardır²⁶⁷ (lev.33/2).

Tavandaki bu kabartma haçlarla Kappadokya bölgesinin bir çok yerinde karşılaşmaktadır. Zelve Üzümlü Kilise kompleksinin her iki bölümünde, Geyikli Kilise, Hagios Simeon Stylites ve Kızılçukur Haç kiliselerinin düz tavanlarında kabartma büyük haçlara rastlanmaktadır. Nitelikli bir işçilik gösteren kabartmalara sahip kilise ve şapeller, daha geç dönemlerde, özellikle arkaik üsluplu freskolarla yeniden (bazen kabartmaların üstlerini de kapatacak şekilde) süslenmiştir.

Tarihleme: Apsis ve naosun doğu duvarındaki freskolar şapelin arkaik üslupta süslenmiş olduğunu göstermektedir²⁶⁸. Thierry şapelin ve kabartmaların Kappadokya'nın erken dönemlerine ait olduğunu belirtmektedir²⁶⁹. Bunları göz önünde

²⁶⁶ Jolivet-Levy, 1991, 31-36, fig. 2.

²⁶⁷ Thierry, 1971, 147.

²⁶⁸ Ayrıntılı bilgi için bkz. Lafontaine-Dosogne, 1965, 175-207; Lafontaine-Dosogne, 1987, 321-337.

²⁶⁹ Thierry, 1971, 147.

bulundurarak yapıyı 6. ile 7.yüzyıllara tarihlemektedir. Lafontaine-Dosogne tavandaki kabartmaların İkonoklast döneme (8.-9.yüzyıl) ait olabileceğini belirtmektedir.

d) Güllüdere 5 No'lu Şapel

Güllüdere Vadisi'nin kuzeyinde bulunmaktadır. Şapelin, içine oyulduğu kayanın büyük bir bölümü erozyon nedeniyle çökmüştür. Günümüze bu kilisenin sadece apsis bölümü ve naosun küçük bir bölümü ulaşabilmiştir.

Planı: Mevcut kalıntılardan anlaşıldığı kadarı ile kilise, doğu-batı doğrultusunda apsis ve tek neften oluşan küçük bir ibadet mekanıdır (lev.36/1). Ölçüleri oldukça küçük olan bu kilisenin cemaat için değıilde küçük bir keşiş grubunun ibadeti için kullanıldığı sanılmaktadır.

Apsisin zemini, nef zemininden bir basamak daha yüksek tutulmuştur. At nalı biçimindeki apsisin duvarına beş niş açılmıştır. Bu nişlerden üç tanesi apsisin merkezinde yan yana diğeri iki niş ise apsisin kuzey ve güney ucuna doğru açılmıştır. Bir bölümü günümüze ulaşabilmiş beşik tonozla örtülü nefin kuzey bölümüne küçük bir şapel açılmıştır. Nefin karşılıklı duvarlarında yuvarlak kemerli, dikdörgen biçimli sathi nişler bulunmaktadır.

Resim Programı: Kilisenin içinde, mevcut bölümlerde fresko bezemeler görülmektedir. Apsiste ve beşik tonozda anikonik, figürsüz bir resim üslubu ile yapılmış freskolar vardır. Resimlerde, beyaz sıva üzerine açık-koyu kahverengi, sarı, siyah ve mavi renk kullanılmıştır.

Apsis duvarındaki nişlerden merkezde olanın içinde bir haç vardır. Apsisteki en etkileyici bezeme apsisin düz tavanında bulunan konsantrik halkalar üzerindeki inci ve değerli taşlarla süslü büyük bir haç tasviridir (lev.35/1). Bu halkaları en dışta antrolaklardan oluşan bir bordür çevrelemektedir. Bu konsantrik halkalardan merkezde bulunanın içi mavi renkte balık pulu desenleriyle doldurulmuştu. Bunu takip eden iki ince bordürden sonra haç kollarının arasında üçer tane, içlerinde çiçekler bulunan on iki yuvarlak vardır. Haç kollarının bitim yerlerinin köşelerinde ikişer küçük damla görülmektedir. Antrolaklarla birlikte bu konsantrik dairelerin sayısı toplam yedi tanedir.

Apsis duvarında, nişlerin üzerine kadar inen antrolaklardan oluşan bordür ile nişler arasındaki duvar yüzeyi balık pulu desenine benzer bir bezeme ile doldurulmuştur. Balık pulu desenleri sarı renktedir. Her bir balık pulu deseninin üst kenarına inci taklidi bir bordür yapılmıştır. Balık pullarının içlerinde dikine, bir çizgiyle ikiye ayrılmış ince uzun oval şekiller açık ve koyu mavi renkle doldurulmuştur. Bu balık pulu deseni ile apsisin zemini arasındaki duvar yüzeyi üzerinde içlerinde üzüm salkımları olan iri kıvrık dallar yer almaktadır. Apsisin merkezinde bulunan bu kıvrık dallar çok tahrip olmuştur. Bu

kıvrık dallı motiflerden en iyi durumda günümüze ulaşan apsisin güney duvarındadır. Kıvrık dalların içi ve üzümler mavi renkte çizilmiştir.

Beşik tonozla apsis kemeri arasında kalan tympanonda zigzag oluşturacak şekilde oval şekiller yan yana sıralanmışlardır. Beşik tonozun günümüze ulaşabilen bölümünde yan yana sıralanan baklava desenleri ve bundan sonra da ikili geçme sırası görülebilmektedir. Bu iki kuşağın arası deniz dalgası şeklinde basit çizgisel bir bezeme ile doldurulmuştur. Beşik tonozun merkezine doğru olan bölümde ise nasıl bir bezeme olduğu anlaşılamamaktadır.

Tarihleme: Thierry'e göre, haça ve anikonik süslemeye verilen önem bu kilisenin İkonoklast inançlı keşişler tarafından resimlenmiş olabileceğini göstermez²⁷⁰. 5.yüzyıl Hıristiyan Filistin ikonografisinde de bu tip anikonik tasvirler görülür. Kutsal topraklardan gelen Monza ve Bobbio ampullerinin bazılarının üstünde benzer kompozisyonlar vardır²⁷¹. Lafontaine -Dosogne kiliseyi 8.-9.yüzyılın ikinci yarısına, Restle ise kilisenin resim programını İkonoklazma sonrasına, yani 9.- erken 10.yüzyıla tarihlemektedir²⁷².

e) Güllüdere Hagios Niketas Stylites (Üzümlü) Kilisesi

Bu kilisenin içinde bulunduğu volkanik koni, Güllüdere Vadisi'nin doğu kolundadır. Kilisenin narteksinde yer alan yazıt bu kilisenin Stylite²⁷³ tarikatına mensup Niketas için yapıldığını göstermekte ve kilise bu isimle anılmaktadır. Ayrıca naosun beşik tonozunda yer alan üzümler nedeniyle halk arasında Üzümlü Kilise ismi ile de tanınmaktadır.

Planı: Küçük ölçülere sahip olan kilise, apsis, tek nef ve kuzeyinde bir arcosolium nişi olan narteksten oluşmaktadır. Naos ve narteks beşik tonozla örtülmüştür. At nalı biçimindeki apsisin duvarında üç niş vardır.

²⁷⁰ Thierry, 1971, 150

²⁷¹ Jolivet-Levy, 1991, 45, dip not 28-29.

²⁷² Restle, 1967, I, 141, plate 30, Grabar, 1958.

²⁷³ Dünyevi işlerden ve zevklerden el çekerek ömürlerini bir sütun üzerinde yaşamayı öngören bir tarikat. İkonoklazma döneminde sayıları azalmıştır. 10.yüzyıldan itibaren Stylite'lerin sayısında yeniden bir artış görülür. En tanınmış Stylitelere (Yaşlı ve Genç) Stylite Simeon, Stylite Daniel ve V. Konstantin tarafından feci bir şekilde öldürülen Stylite Peter'dir.

Kilisenin içinde bulunduğu kaya kitlesinin dışında, güney bölümde bir apsidal niş vardır. Bugün bu nişin yalnızca yuvarlak-apsidal bölümü görülebilmektedir, büyük bir bölümü kayanın çökmesi nedeniyle yok olmuştur.

Resim Programı: Kilisenin apsis, naos ve narteksi zengin bir fresko bezemeye sahiptir²⁷⁴. Schiemenz kilisenin freskolarını detaylı bir şekilde incelemiş ve tanıtmıştır²⁷⁵.

Apsis duvarında tahtında oturan Meryem ve kucağında çocuk İsa, iki yanda Başmelek Mikhael ve Gabriel tasvir edilmiştir. Apsisteki diğer boş alanlar üsluplaştırılmış bitkisel motiflerle (muhtemelen nar) doldurulmuştur²⁷⁶. Apsisin düz tavanında konsantrik daireler içinde, merkezde büyük bir haç tasvir edilmiştir. Bu tavan dekorunun benzeri Karşibucak kilisesi²⁷⁷ ve Cemil Hagios Stephanos şapeli apsis tavanlarında gördüğümüz konsantrik daireler içindeki "Sema Haçı" tasvirine benzemektedir²⁷⁸. Apsis kemerinin tepesinde Tanrı'nın Eli, yanında Davit veya Daniel (?) ve diğer iki aziz gösterilmiştir.

Naosun beşik tonozundaki dikdörtgen alanın etrafını madalyonlu geçmelerden oluşan bir bordür çevrelemektedir. Antrolakların içlerinde malta haçları vardır. Bu dikdörtgen biçimli panonun içi bereket boynuzları ve bereket boynuzlarından fışkıran üzüm salkımları ile doldurulmuştur. Panonun tam merkezinde üzeri değerli taş kakma tekniğiyle bezenmiş haçların taklidi büyük bir haç tasviri vardır. Beşik tonozun her iki uzun kenarında (kuzey ve güney) kemer sıraları resmedilmiştir. Her bir kemer içinde, yanında ismi yazılı olan havari tasviri vardır. Kuzeydekiler Simeon, Thomas, Markos, Ioannes Jakob ve Pavlos'tur. Güney kemer sırasındaki havarilerin isimleri okunamamaktadır.

Güney duvarda, kemer sırasının içinde beş haç (bu süsleme batı duvarda ve belki de kuzey duvarda da devam ediyordu) tasviri vardır. Duvarların aşağı kısımları resimlenmemiştir.

Doğu duvar lunetinde; Haça gerilme, solda bir sütun üzerinde Simeon Stylites, sağda elinde üzerinde yazıt olan bir rulo tutan Vaftizci Yahya görülmektedir;

Tercümesi; "Tanrı'nın kuzusu dünyanın günahını taşıyor" (Yuhanna 1:29).

²⁷⁴Rodley, 1985, 184-189.

²⁷⁵ Schiemenz, 1969, 239-258.

²⁷⁶ Spitzing'e göre, bunlar tavus kuşunun kuyruğunda bulunan göz benzeri şekillerdir.

²⁷⁷ Jolivet-Levy, 1991, 70-71, fig.1 ve 2.

²⁷⁸ Antik ve Erken Hıristiyan düşüncesine göre ölümlerin ruhu yedi gezegen kuşağının içinden geçmelidir. Kilisenin apsisi tavanındaki konsantrik daireler sayıldığında bunların iç içe yedi tane olduğu görülür.

Çarmıhta İsa tasvirinin, yanına yazıt ve aziz tasvirleri sonradan ilave edilmiş gibi görünmektedir. Simeon Stylite'nin sütununun solundaki yazıt şu şekilde okunmaktadır²⁷⁹;

Tercümesi; "Kendini dünyevi zevklerden kurtarmışın imanı ile Stylite Niketas'ın günahlarının bağışlanması ve kurtuluş için dua".

İkinci yazıt Vaftizci Yahya'nın elinde tuttuğu kağıt tomarının aşağısındadır;

Tercümesi; "Kutsal hiyerarşinin zaferi için, Eustratios, ilahi ilhamla doldu, bu hizmeti sundu. Zeugos ve Klados'un meşhur Kleisourarch'u. Onu koru, Amin".

Bu yazıtta, kiliseyi yaptıran veya resimleten haminin adı Kleisourcarch Eustratios'tur. Bu şahıs 9.yüzyılda önemli bir askeri saldırı alanı olan Kleisoura²⁸⁰ adlı bir dağ geçidinin komutanıdır. Yazıtta adı geçen Zeugos ve Klados'un yeri kesin olarak bilinmemekle beraber Thierry, Zeugos'un Antitaurus'taki Zygos olabileceğini öne sürmüştür.

Batı duvar lunetinde ayakta duran azizler Kosmas, Damianos, Panteleimon ve Anna'dır

Narteksin beşik tonozunda üsluplaştırılmış yapraklar ile büyük bir haç tasvir edilmiştir. Haçın üzeri, naosun tavanındaki haç gibi mücevherlerle bezenmiştir. Narteksin doğu lunetinde haleli bir figüre ait madalyon parçası ve azizin ismine ait olduğunu tahmin ettiğimiz birkaç harf görülebilmektedir.

Diğer Hücreler: Koninin en tepesinde, kayanın çökmesi ile bir küçük kare hücre²⁸¹ ortaya çıkmıştır. Doğu da apsisi olan küçük hücre düz tavanlıdır. Tavanında kabartma bir haç vardır. Bu kabartma haçın yatay ve üst kolu bir kemer içine alınmıştır. Haçın bu görünümü Güllüdüre 3 No'lu Kilise'nin tavanındaki iki yan haça benzemektedir. Bu hücrenin girişi koninin tepesinin doğu tarafındadır. Stylite Niketas kilisesinin ve bu küçük hücrenin bulunduğu kaya kütesinin içinde iki düzensiz koridor bulunmaktadır.

Tarihleme: Stylite mezhebinden azizlerin bir sütun üzerinde günlerini geçirdikleri bilinmektedir²⁸². Güllüdüre Vadisi'nde böyle bir sütun yoktur, fakat kaya kütleleri doğal sütunlar gibidir. Kayanın tepesindeki küçük, apsisli hücrenin keşiş Niketas'ın ikamet ettiği hücre ve kilisenin narteksindeki arcosolium ise keşişin mezarı olabilir. Kaya konisinin dışındaki apsis ise dindar ziyaretçilerin armağanlarını bıraktıkları bir bölüm olmalıdır.

²⁷⁹ Rodley, 1985, 187.

²⁸⁰ Glykatzi-Ahrweiler, 1960, 1-111 özellikle 81-82.

²⁸¹ Rodley, 1985, 187, plan 34 a ve b.

²⁸² Delehay, 1923, CXXIV-CXVII.

Schiemenz narteksin dođu duvarında, Stylite tarikatından Genç Euthymios'a ait bir tasvirin olduđunu belirtmektedir. Bu aziz 863 yılında ölmüştür. Schiemenz şapelin en erken bu tarihe ait olabileceđini önermiştir²⁸³. Thierry ise resimlerin geç 6.yüzyıl ile erken 8.yüzyıllar arasına ait olabileceđini; ikonografik detaylara, üsluba, yazıtlara ve özellikle 7. ile 8.yüzyıllar arasında bölgede haç tasvirine verilen öneme dikkat çekerek belirtmektedir²⁸⁴.

Niketas Stylites Kilisesi'nin apsis ve naosunun beşik tonozunda yer alan freskolar bölgede 10.yüzyıldan öncesine tarihlenen Cemil Hagios Stephanos, Kızılçukur Joakhim ve Anna Kilisesi güney nefindeki resim üslubuna benzemektedir. Bu kiliseler anikonik resimlere verilen önem nedeniyle İkonoklast döneme 8.-9.yüzyıllara tarihlenmiştir.

f) Kızılçukur Joakhim ve Anna Kilisesi

Planı: Kızılçukur Vadisi'nde bulunan bu kilise dođu-batı dođrultusunda uzanan yan yana iki neften oluşmaktadır. Beşik tonozla örtülü her iki nef birbirine benzemektedir. Nefler arasında iki paye bulunmaktadır. Neflerin derin atnalı biçimindeki apsisleri, naostan templonlarla ayrılmıştır. Kuzey nefin apsisi diđerine göre daha büyüktür. Kuzey nefin duvarına üç niş açılmıştır.

Güney nefin batı duvarına bitişik dikdörtgen biçiminde bir narteks bölümü vardır. Narteksin batısında, zemininde iki mezar çukuru bulunan dikdörtgen planlı küçük bir mezar odası vardır.

Resim Programı: Her iki nef de, araştırmacılar tarafından farklı dönemlere tarihlendirilen freskolarla süslenmiştir. Arkaik üsluplu anlatımcı freskolar kuzey nefin apsisinde, beşik tonozunda ve naos duvarlarının üst bölümünde bulunmaktadır²⁸⁵

²⁸³ Schiemenz, 1969, 239-58.

²⁸⁴ Thierry, 1976, 451-455.

²⁸⁵ Kuzey nefin apsisinde büyük bir madalyon/hale içinde tahtunda oturan Pantokrator İsa, İsa'ya yönelmiş olan iki başmelek ve havariler gösterilmiştir. Apsis kemerinde madalyon içinde büst şeklinde aziz tasvirleri vardır. Beşik tonozla örtülü naosun dođu tympanonunda oval bir hale içinde tahtunda oturan Meryem ve ona dođru eğilmiş iki kanatlı başmelek tasvir edilmiştir. Tonozda İsa'nın yaşamına ait sahneler anlatılmıştır. Tonozun duvara birleştiđi bölümde İsa'nın Doğumu sahnesi resmedilmiştir. Bu resimde kaliteli bir işçilik görülmektedir. Zarif ince uzun figürler, küçük başlar, iri gözler ve ufak ağızlar bize Selanik Hagios Demetrios Kilisesi'ndeki adak mozaiklerini anımsatmaktadır (Thierry, 1971, 149). Bu doğum sahnesinin alt kısmında geçmelerden oluşan bir silme uzanmaktadır. Doğum sahnesi ve bu

(lev.37/2). Güney nef ve narteks bölümünde İkonoklast olarak adlandırılan, daha çok çizgisel basit bir bezeme üslubu göze çarpmaktadır. Bizi ilgilendiren özellikle bu bölümlerdeki, kızıl-kırmızı, sarı, yeşil ve gri-mavi gibi renklerin kullanılmış olduğu bu resimler Hagios Basileos ve Hagios Stephanos gibi kilise ve şapelde gördüğümüz, arkaik öncesine tarihlediğimiz resim üslubundadır.

Güney nefin apsisi tahrip olduğu için apiste ne tip bir bezeme olduğu anlaşılamamaktadır. Güney nefin beşik tonozunda kızıl-kırmızı boya ile yapılmış bereket boynuzları ve üzümlerden oluşan bir bezeme yer almaktadır (lev.37/1). Bu bölümün etrafını madalyonlu geçmelerden oluşan bir bordür çevrelemektedir. Kayanın büyük bir bölümünün çökmesi nedeniyle açıkta kalan güney nefin resimleri, doğal renklerini yitirmişlerdir. Tonozda olduğu gibi bugün sadece kızıl-kırmızı renk göze çarpmaktadır. Dikdörtgen planlı narteksteki, kabartma haçın etrafında meydana gelen kare bölümler, yürek, kare, düğümlü geçme ve büyük bir daireden oluşan basit çizgisel desenlerle doldurulmuştur.

Tarihleme: Kızılçukur Joakim ve Anna Kilisesi'nin nefleri, farklı üsluplardaki resimleri nedeniyle araştırmacılar tarafından farklı dönemlere tarihlendirilmektedir. Thierry güney nefi İkonoklast, kuzey nefi geç 9.yüzyıl veya erken 10.yüzyıl olarak tarihlendirmektedir²⁸⁶. Thierry sonraki yayınlarında, kiliseyi 7. veya erken 8.yüzyıla tarihlemiştir. Bazı araştırmacılar neflerin çağdaş olduğunu önermişlerdir. Coche de la Ferte, Joakim ve Anna Kilisesi'nin kuzey nefindeki Çobanların Secdesi (?) tasvirinin üst bölümünde bulunan iri rozet ile 9.-12.yüzyıla tarihlenen Bizans keramiklerindeki rozetlerin benzerliklerini vurgulamıştır²⁸⁷. Wharton-Epstein benzer üsluba sahip dinsel yapılar gibi bu kiliseyi de İkonoklazma sonrasına (9.yüzyıl sonu veya erken 10.yüzyıl) tarihlemektedir²⁸⁸.

g) Kızılçukur Haç Kilisesi

Kızılçukur Vadisi'nde bulunan bu kilise günümüzde kaliteli arkaik üsluplu freskolarıyla dikkati çekmektedir²⁸⁹.

geçmeli silmede görülen işçilik ile apiste ve doğu tympanondaki Meryem tasvirinde görülen işçilik aynı değildir. Nişlerin içlerinde de beyaz sıva üzerine yapılmış fresko izleri görülmektedir.

²⁸⁶Thierry, 1960, 620-623; Thierry, 1958, 105-146.

²⁸⁷ Coche de la Ferte, 1957, 198-200.

²⁸⁸ Wharton-Epstein, 1977, 111, Restle, 1967, I, 143-144.

²⁸⁹ Jolivet-Levy, 1991, 50-53.

Plan ve Süsleme Programı: Doğu-batı doğrultusunda uzanan, apsis ve tek neften oluşan bir kilisedir (lev.36/2). Naos düz tavanlıdır. Naosun batı duvarının üst bölümünde üzerinde yuvarlak açıklıklar bulunan bir pencere vardır. Apsis ve naos duvarlarının alt kısmında bir sıra oturma yeri (sekisi) vardır. Apsis duvarının merkezinde rahibe bir katedra bulunmaktadır.

Kilisenin apsisinde ve naosun düz tavanında oldukça kaliteli bir işçilik gösteren kabartmalar bulunmaktadır (lev.35/2). Apsiste freskoların altında madalyon içinde üç kazıma haç ve naosun tavanında ortada büyük bir kabartma haç vardır. Haçın apside doğru olan üst ve yatay kolları bir yarım daire kemer içine alınmıştır. Kabartma haçın üzerine kazıma tekniği ile konsantrik daireler çizilmiştir. Haç kollarının birleştiği yerde ise baklava içine çizilmiş daireler vardır. Bu büyük kabartma haçın batıdaki kolunun iki yanında baklava şekillerinin içine iki haç, kazıma tekniği ile yapılmıştır.

Kilisenin apsis ve naosunda arkaik üsüplü freskolar görülmektedir²⁹⁰. Apsis yarım yuvarlağında büyük bir madalyon içinde lir şeklindeki tahtında oturan İsa'nın tahtının çevresinde İncil yazarlarının sembolleri, madalyonun iki yanında iki başmelek ve iki kerubin, bunun altındaki bölümde cepheden ayakta tasvir edilmiş azizler ve apsis duvarının alt bölümünde ise düğümlü geçmelerden oluşan kalın bir kuşak uzanmaktadır. Apsis kemerinde yuvarlak madalyonlar içinde aziz tasvirleri vardır.

Tarihleme: Haç Kilisesi kabartma haçlarından dolayı İkonoklazma öncesine veya İkonoklazma dönemlerine tarihlendirilmiştir. Kilisenin 10.yüzyıldan sonra arkaik üsüplü freskolarla bezendiği anlaşılmaktadır. Kabartma ve kazıma haçların arkaik üsüplü resimlerden önce yapılmış olduğu apside fresko tabakasının altında kalan kazıma haçlardan anlaşılmaktadır.

h) Zelve Üzümlü Kilise (4 No'lu Kilise)

Üzümlü Kilise, Zelve Vadisi'nde yeralan bir manastır kilisesidir. Rodley bu manastır kompleksini avlulu manastır grubuna dahil etmektedir²⁹¹. Yapı, Sinasos Hagios Basileos ve Kızılçukur Joachim ve Anna kiliselerinde olduğu gibi yanyana iki bölümden oluşmaktadır. Bu tip yapılarda olduğu gibi bölümler sadece neflerden ibaret değildir. Küçük bir vestibülden girilen güneydeki bölüm Balıklı Kilise olarak adlandırılmıştır²⁹².

²⁹⁰Ayrıntılı bilgi için bkz. Thierry, 1964, 241-256.

²⁹¹ Rodley, 1985, II.

²⁹² Apsisin naosa bakan cephesinde kemer üzerinde tasvir edilmiş balıklar nedeniyle güneydeki bölüm Balıklı Kilise adıyla da tanınmaktadır.

Güneydeki bölüme iki kapı ve bir pencere ile bağlanmış olan kuzeydeki bölüm Üzümlü Kilise olarak da tanınmaktadır²⁹³.

Balıklı Kilise (Güney Bölüm):

Plan: Naos, kareye yakın dörtgen planlı ve doğuda üç apsislidir. Ortadaki apsis derin ve geniş olmasına rağmen yanlardaki apsisler niş şeklinde düzenlenmişlerdir. Ana apsis duvarında nişler ve altar masasına ait izler bulunmaktadır (lev.38/1).

Naosun doğu duvarı hariç diğer duvarlarında, zeminden 30-35 cm. yukarıda kayadan bir sıra (oturma sekisi) oyulmuştur. Naosun güney duvarının büyük bir bölümü göçmüştür. Balıklı Kilise'nin kuzey duvarındaki yuvarlak kemerli ve dikdörtgen silmeli iki açıklıkla, kuzey bölümle bağlantı sağlanmıştır. Bu iki kapıdan başka bir de yuvarlak kemerli pencere bulunmaktadır.

Süsleme Programı: Balıklı Kilise'nin apsisindeki nişlerde kabartma olarak büyük haçlar işlenmiştir. Naosun düz tavanında kabartma büyük bir haç yapılmıştır. Bu haç üzerinde kırmızı boyalı, madalyon içine alınmış Malta haçları vardır.

Naosun kuzey ve güney duvarlarında kabartma madalyonlar üzerinde kırmızı boya ile yapılmış Malta haçlarını basit geometrik şekillerden oluşan bir bordür çevrelemektedir (lev.38/2). Kuzey duvarda iki madalyon arasında kırmızı boya ile yapılmış iki yana kıvrımlar yaparak yükselen bitkisel desen, hayat ağacını anımsatmaktadır. Bu kabartma madalyonların altında yine kırmızı boya kullanılarak beş yuvarlak kemer sırası çizilmiştir. Kemer içlerinde basit çizgisel haçlar vardır. Benzer bir örnek Karacaören Kapılı Vadisi Kilisesi apsisinin kuzeyinde bulunur. Yarım yuvarlak bir kemer içinde haç görülmektedir. Kuzey ve güney bölümler arasında yer alan pencere ve kapı açıklıklarının kemer içlerinde, karelerden oluşan geometrik bezeme görülür.

Balıklı Kilise'nin en ilgi çeken süslemesi naosun doğu duvarında, apsis kemeri üzerinde bulunan, kırmızı boya ile yapılmış ortada büyük bir madalyon, madalyon içinde yer alan malta haçı ve madalyona doğru yönelmiş iki balık tasviridir. Balıkların yanında ICXC monogramı yazılmıştır. Balık, İsa'nın bilinen en eski sembolüdür (lev.39).

Üzümlü Kilise (Kuzey Bölüm)

Plan: Doğu-batı doğrultusunda, doğusunda atnalı biçiminde derin bir apsis olan tek nefli bir şapeldir. Bu dikdörtgen biçimindeki ince uzun mekan bazı araştırmacılar

²⁹³ Apsis yarım yuvarlağı içinde, beyaz sıva üzerinde tasvir edilmiş üzüm ve asma yaprakları nedeniyle bu kuzeydeki bölüm Üzümlü Kilise olarak adlandırılmıştır. Yayınlarda Üzümlü Kilise adı iki bölüm içinde kullanılmaktadır.

tarafından parekklesion olarak da tanımlanmıştır²⁹⁴. Fakat zeminde mezara ait olabilecek çukur izi yoktur. Şapel batıdaki ikiz pencereden aydınlanmaktadır. Şapelin düz tavanının büyük bir bölümü ve apsis yarım yuvarlağı kayanın çökmesi nedeniyle zarar görmüştür.

Süsleme Programı: Apsis yarım yuvarlağının kuzey ve güneydeki, her iki kenarına yakın kısımlarda, beyaz sıva üzerine kırmızı ve yeşil renk kullanılarak üzüm ve asma yaprakları işlenmiştir (lev.40/1 ve 41). Üzüm, İsa'nın kanını simgelemektedir. Apsis duvarının güneye doğru olan bölümünde üzümlerin yanında başı haleli bir figür ve yazıt yer almaktadır. Yazıt şu şekilde okunmaktadır (lev.41/2);

Orjinal Yazıt; Ὁ ἅγιος Ἰωσήφ ὁ μωσαϊκὸς τῆ παννυφ[νί]του[θεε]ω[τόκου].

Tercümesi; Hagios Josef, Theotokos'un nişanlısı her türlü övgüye layık²⁹⁵.

Yazıt yardımıyla haleli figürün Hagios Josef olduğu anlaşılmaktadır. Josefin burada tek bir figür olarak mı yoksa konulu bir tasvire mi ait olduğu anlaşılammaktadır. Eğer burada konulu bir tasvir bulunuyorsa, bu konunun Mısır'a Gidiş, Doğum veya Üç Müneccimlerin Secdesi olması mümkündür.

Şapelin naos kemeri üzerinde ve kuzey duvarında, kemer sıraları şeklinde düzenlenmiş yatay bir bordür vardır. Kuşak şeklinde, duvarların üst bölümünde dolaşan kırmızı ve siyah renklerin kullanıldığı bu bordür, içlerinde haçlar olan yarım yuvarlak kemerler ve kemer gözleri arasındaki alanlarda basit yatay çizgilerle doldurulmuş çizgisel bezemelerden oluşmaktadır (lev.40/2).

Naosun düz tavanında, güney bölümde olduğu gibi kabartma büyük bir haç bulunmaktadır. Fakat bu haçın büyük bir bölümü kayanın çökmesi nedeni ile tahrip olmuştur (lev.42/2).

Giriş Bölümü: Kiliseye giriş, çok derin olmayan kemerli bir kapıdan sağlanmaktadır. Bu bölüm arkaik üsluplu freskolarla süslenmiştir. Kemer içinde, ortadaki madalyonu elleri üzerinde yukarı kaldıran iki başmelek (Gabriel ve Mikhael) vardır. Kapının üzerinde tahtında oturan Meryem ve kucağında çocuk İsa, kapının iki yanında da imparator Konstantin ile imparatoriçe Helena'nın tasvirleri bulunmaktadır.

Bu giriş bölümünün sağında yer alan, Balıklı Kilise'ye dıştan bitişik durumda olan ancak tek kişinin ibadet edebileceği genişlikteki bir şapelin apsisinde dikdörtgen çerçeve içine alınmış sol elinde kutsal kitap, sağ elinde buhurdanlık tutan haleli bir aziz tasviri beyaz sıva üzerine yapılmıştır. Şapelin küçük dikdörtgen naosunu örten beşik tonozun

²⁹⁴ Jerphanion, 1936, 586-588 ; Restle, 1967, I, 143-144 (no. 32) ; Thierry, 1971, plan 3 no 4 ; Jolivet-Levy, 1991, 5-7.

²⁹⁵ Jolivet-Levy, 1991, 5-7.

merkezinde madalyon içinde bir malta haçı, tonozun diğer yerlerinde ise basit yuvarlak şekiller bulunmaktadır.

1) Zelve Geyikli Kilise (3 No'lu Kilise)

Zelve Vadisi'nde yeralan yapının büyük bir bölümü, kayanın çökmesi nedeniyle tahrip olmuştur. Mevcut olan bölümlerdeki büyük çatlaklar tehlike yaratmaktadır. Apsisin tümüyle yokolmasına rağmen, naosun güney ve batı duvarları görülebilmektedir (lev.43/1). Yayınlarda yalnızca naosun batı duvarında, kapı üzerindeki haç tanıtılmakta kilisenin mimarisi ve diğer süslemesi ile ilgili bilgi verilmemektedir²⁹⁶.

Planı: Kilisenin enlemesine dikdörtgen nefli bir plana sahip olduğu mevcut kalıntılardan anlaşılmakta, fakat kesin bir plan çıkarılamamaktadır. Naos düz tavanlıdır. Naos duvarlarının zemine yakın olan kısımlarında oturma sırası vardır. Naosun kuzey duvarında bir niş, batı duvarında ise dikdörtgen silmeli kapı bulunmaktadır. Batı duvarının kapıdan sonraki güney bölümünde duvar yüzeyinde bir oluk izi görülmektedir.

Bu dikdörtgen planlı naosa güneyden bitişik bir başka bölümün varlığına işaret eden bazı göstergeler vardır. Batı duvarındaki kapının yaklaşık 1.30 m. uzağında duvar payesine ait bir kalıntı görülmektedir. Düz duvar payeden sonra da devam etmektedir. Paye ile devam eden bölüme (mekana) ait olan köşede yeralan figürlü resim kalıntıları bitişik bölümün varlığını kesinleştirmektedir. Mevcut izler bu kadarla kaldığından daha fazla söz söylemek mümkün olamamaktadır. Geyikli Kilise'nin Kappadokya bölgesinde 33 örneği²⁹⁷ tespit edilmiş olan iki nefli plan tipinde olması ihtimal dahilindedir²⁹⁸.

Süsleme Programı: Düz tavanda bulunan kabartma haç, kilisenin en göze çarpan süslemesidir. Bu kabartma haçın üzerinde, haç kollarının birleştiği yerde ve haç kollarının uçlarında kazıma tekniğiyle konsantrik daireler çizilmiştir. Kabartma haçın üzerinde, aralarda kalan bölümlerde kırmızı boya ile yapılmış baklavalar içine basit haçlar

²⁹⁶ Thierry, 1971, 147, fig. 75.

²⁹⁷ Ötüken, 1980, 239-240.

²⁹⁸ Geyikli Kilise'nin planı güneyde bulunduğunu tahmin ettiğimiz ek bölümle birlikte Zelve Üzümlü Kilise'yi de anımsatmaktadır. Diğer iki nefli yapılardan farklı olarak Üzümlü Kilise'de birbirine bitişik mekanlar doğu-batı yönünde uzunlamasına nefler değildir. Üzümlü Kilise'nin kuzeyindeki bölüm ince uzun tek neflidir. Bahkılı Kilise de denilen Güney Kilise, Geyikli Kilise de olduğu gibi enlemesine dikdörtgen planlıdır. Belki de Geyikli Kilise'nin güneyde olabileceğini belirttiğimiz ek bölümü uzunlamasına bir nef şeklindeydi (Jerphanion, 1936, .592-593).

yerleştirilmiştir (lev.43/2). Naosun batı duvarının güney köşesine yakın bölümde haç kolları "C harfi" şeklinde sonuçlanan bir kazıma haç vardır.

Kilisenin beyaz sıva üzerine yapılmış olan fresko süslemelerinde kırmızı, pembe, kahverengi ve sarı renk kullanılmıştır. Apsis kısmı çökmüş olduğu için burada uygulanmış olan resim programını bilinmemektedir. Apsisin kuzeydoğu köşesinde tavanda geometrik şekillerden oluşan illüzyon yaratacak şekilde düzenlenmiş resimler bulunmaktadır. Bu resimlerin alt kısmında duvar üzerinde yan yana sıralanan başları haleli ve cepheden gösterilmiş aziz veya azizelere ait tasvirler vardır.

Yapının en ilgi çeken süslemesi naosun batı duvarında, kapının üstüne gelen bölümde yer alır. Bu süsleme, üçgen bir altlık üzerinde yükselen, damlalı tipte bir Latin haçıdır. Haçın üzeri, beyaz ve yeşil renklerin sıralandığı, renk bölümleriyle zenginleştirilmiştir. Üçgen althğın her iki yanında, ikişer tane hayat suyunun girdaplarını simgeyen (çarkı felek) yuvarlak şekiller vardır (lev.44/1-2). Haçın sağında, başını yukarı doğru kaldırmış, gövdesi yandan gösterilmiş bir geyik tasviri bulunmaktadır²⁹⁹. Geyik figürünün dış çizgileri koyu kahverengi, iç kısmı daha açık sarı renktedir. Haçın solunda kırmızı boya ile çizilmiş olan yuvarlak madalyonun özellikle orta kısmı tahrip olmuştur. Çevre bordüründe zigzaglardan oluşan basit çizgisel bezeme vardır (lev.44/1). Bu madalyonun içinde Zelve Üzümlü Kilise'de olduğu gibi bir haç veya Cemil Hagios Stephanos Şapeli'nde olduğu gibi bir aziz veya azizenin büst tasviri olması mümkündür³⁰⁰. Madalyonun ve geyik tasvirlerinin alt bölümünde tahrip olduğu için tam okunamayan yazıtın birkaç harfi görülebilmektedir.

j) Hagios Simeon Stylites Şapeli

Zelve-Paşabağ'da bulunan Hagios Simeon Stylites'e adanmış bu mezar şapeli koni biçimindeki büyük bir kaya kütesinin içine oyulmuştur (lev.45/1). Şapel, içinde yer alan Simeon Stylite'nin yaşamını anlatan freskolardan dolayı bu adla anılmaktadır.

Planı: Şapel tek nefli küçük boyutlarda bir yapıdır. Bu nefin batısında, enine dikdörtgen biçiminde bir narteks vardır. Şapelin atnalı biçimindeki apsisinde; ortada kayadan oyulmuş serbest bir altar masası, apsis duvarının merkezinde bir niş ve apsisin

²⁹⁹ Bu geyik tasvirinden dolayı yapı Geyikli Kilise olarak adlandırılmıştır. Parman, 1993, 390. Geyik hem İsa'nın hem de Tanrıya susayan ruhun simgesidir. Tanrıyı arayan insanın simgesi olan geyik, vaftizhane mozaiklerinde vaftiz olayının simgesi olarak da kullanılmıştır.

³⁰⁰ Cemil Hagios Stephanos Şapeli'nin kuzey duvarında, paye üzerinde yer alan madalyon içinde Hagia Euphemia'nın tasviri vardı.

güneyinde mekanı aydınlatması için açılmış bir pencere, ayrıca apsis duvarına bitişik bir oturma sırası da bulunmaktadır.

Dikdörgen şeklinde olan naosun düz tavanında kabartma bir haç yer almaktadır (lev.45/2). Kolları eşit ölçüde olan bu Yunan haçı naosun düz tavanını dört eşit parçaya bölmektedir.

Beşik tonozla örtülmüş olan enine yatık dikdörtgen şeklindeki narteks bir kapı vasıtasıyla naosa bağlanmıştır. Biri narteksin kuzeyinde arcosolium içinde, diğeri de narteksin zemininde bulunan iki mezar çukuru vardır. Günümüzde narteksin ve şapelin taban seviyesi, dıştaki yol seviyesine göre yukarıda bulunmaktadır. Bu da girişte bulunan kayanın çökmüş olduğunu göstermektedir.

Süsleme Programı: Hagios Simeon Şapeli'nin süslemeleri iki safha göstermektedir. İlk safha naosun tavanında bulunan kabartma haç ve kabartma haçın üzerine kırmızı boya ile yapılmış daireler içindeki malta haçlarıdır. Apsiste sıvanın dökülen yerlerinde kırmızı boya ile yapılmış benzer haçlar görülmektedir. Narteksten naosa giriş yapılan kapı kemeri üzerinde de kabartma madalyon üzerinde kırmızı boya ile yapılmış bir Malta haçı vardır. Tavanda yer alan kabartma haçın üzerindeki sıvanın dökülmüş olan kısımlarından daire içindeki Malta haçları görülebilmektedir.

Şapelin süslemesindeki ikinci safha, apsisi, naosu ve naos tavanını da kaplayan beyaz sıva üzerine yapılmış olan çok renkli, arkaik üsluplu resimlerdir. Arkaik üslupta yapılmış olan freskolarda şu ikonografik program izlenmiştir;

Apsis: Tahtında oturan İsa (Ezekhiel ve Isaiiah ile birlikte), (Apsisin merkezinde) Meryem ve Vaftizci Yahya, iki grup halinde havariler ve azizler (toplam 18 tane). Apsis kemerinde bir haç ve büstler.

Naos: Tavandaki haç kolları arasında kalan dikdörtgen alanlarda imparator Konstantin, imparatoriçe Helena, Solomon ve David, (Doğu duvarın kuzey yanı) Basil, (Doğu duvarın güney yanı) sütun üzerinde Symeon. (Güney duvar) Symeon ve annesi, Symeon'un dragonu iyileştirmesi, Symeon ve yılanın yuttuğu kadın, Symeon ve halat, Symeon'un yeteneği, Daniel ve aslanlar ve üç Yahudi genci. (Batı duvar, kuzeyden-güneye) Paraskeve, Catherine, Jouliaatta(?), Theodota, Barbara ve Thekla. (Kuzey duvar, doğudan-batıya) Sozon, Christopher (?), Leotios, Gregory (?), Prokopios, Ioannes Khrysostomos.

Narteks: Naos girişinin sağında, resimlenmemiş sadece sıvanmış bir alan bulunmaktadır.

k) Al Oda (Ala Oda) Manastır Kilisesi

İçel'in Mut (Klaudiupolis) ilçesinin 28 km. kuzeybatısında, Silifke-Karaman karayolu üzerindedir. Alahan Manastırı'nın 3 km uzağındadır. Toros dağlarının üzerinde yeralan, Alahan Manastırı ile Al Oda arasındaki bu alanda Bizans döneminde dini kolonilerin yaşadıklarını kayaya oyulmuş mağaralar, hücreler ve mezarlar göstermektedir.

Al Oda kaya Kilisesi'nin içinde bulunduğu manastır kompleksi Göksu Vadisi'ne bakan derin bir uçurumun her iki kenarındaki kayaya oyulmuş mekanlardan oluşmaktadır. Günümüzde, her iki bölüm arasında derin bir uçurum vardır. Manastırın faal olduğu dönemde bu uçurum belki de yoktu veya herhangi bir kalıntısı görülmemekle birlikte, iki bölüm arasında bir köprü bulunuyordu. Manastıra ait mekanlar doğal mağaralardan da yararlanılarak şekillendirilmişlerdi.

Planı: Resimlerindeki kızıl renkten dolayı yerli halk tarafından Al Oda olarak adlandırılan kilise düzenli bir plan vermeyen büyük bir mağaradır. Plan litürjik ihtiyaçlar doğrultusunda yeni bölümlerin eklenmesi ile genişletilmiştir (lev.47). Mağara kuzey-güney doğrultusundadır. Kuzeydeki yarım yuvarlak planlı bölümün, kuzey duvarına bitişik, kayadan oyulmuş bir lahit vardır. Bu lahit manastırın kurucusu veya önemli bir din adamının olmalıdır³⁰¹. Bu bölüm ana mekanın tabanından yaklaşık 2-2.5 m. yüksekliktedir ve buraya güneyden basamaklarla ulaşılmaktadır.

Mağaranın doğusunda, ortasında bir koltuğa ait kalıntılar olan syntonlu bir apsis bulunmaktadır (lev.46/1). Mağaranın güneyindeki bu bölüm kilise gibi düşünülmüştür. Kilise bölümünün güney duvarının taşlarla örülü olduğu kalıntılara bakılarak söylenebilir. Taş duvarlı olduğu anlaşılan bu bölümde bir kapı olması mümkündür. Güney duvar ve bu bölümün tavanı kayanın çökmesi nedeniyle yok olmuştur.

Al Oda mağarasının batısında bir kapı ile orta mekana bağlanan kareye yakın plan gösteren bir oda bulunmaktadır. Bu odanın güneyinde bir pencere, duvarlarında ise kandil koymak için açılmış küçük nişler vardır.

Kuzeydeki mekan ile apsis arasındaki doğu bölümde, yarım yuvarlak bir plana sahip giriş bölümü bulunmaktadır. Doğudaki bu bölümün duvarında aynı boyutlarda dört büyük niş ve ayrıca ortaya yakın bölümde yuvarlak kemerli bir kapı açılmıştır.

Mağaranın ana mekanı beşik tonoz şeklinde kayadan oyulmuştur. Batı odası ise düz tavanlıdır.

³⁰¹ Gough, 1957, 155, dip not 4; Eyice, 1971, 119-121.

Resim Programı: Al Oda Kilisesi mimarisinden çok tampera tekniğinde³⁰² yapılmış resimleri ile dikkat çekmektedir. Geometrik desenli, figürsüz resimler tavanda, duvarlarda ve nişlerde yer almaktadır. Doğudaki ve ana mekandaki resimler yangınlardan dolayı çok kararmıştır. Fakat yine de resimlerin desenleri, renkleri ve kaliteleri hakkında bilgi verebilmektedir.

Doğudaki apsis yarım yuvarlağı içinde resim izleri bulunmamakta fakat apsisin naosa bakan her iki yanında resim kalıntıları küçük parçalar halinde görülebilmektedir (lev.46/1). Batı odasında duvarların tavana birleştiği yerde sıva ve resim parçaları kalmıştır.

Saman ve alçıdan oluşan bir sıva ile kaya yüzeyleri düzleştirilmiş, resim için uygun bir fon yaratılmıştır. Al Oda Kilisesi'nin tampera tekniğindeki resimlerinde siyah, sarı, turuncu, yeşil, açık ve koyu mavi, kırmızı, eflatun ve kahverenginin değişik tonları kullanılmıştır.

Tavanda beş değişik geometrik kompozisyon vardır. Kompozisyonları birbirlerinden ince siyah ve kahverengi şeritler ayırmaktadır.

Güneyden kuzeye doğru tavandaki resim kompozisyonları şu şekilde sıralanmaktadır;

Tavandaki bütün resimlerin çevresini ikili örgüden oluşan bir bordür çevirmektedir (lev.49/1). Yalnızca güneydeki resimlerin etrafını lir şeklinde birbiri üzerine gelen motiflerin oluşturduğu bir bordür kuşatmaktadır³⁰³. Bu bordürün içinde kalan alanda kilisenin en iyi durumda korunmuş kompozisyonu vardır. Dört yönden birbiri içine geçmiş olan dairelerin kesiştiği noktalarda bir düğüm oluşmakta ve dairelerin merkezlerinde ise birer Malta haçı bulunmaktadır. Bu dairelerden bir tanesini merkezinde Kutsal Ruh'u temsil eden bir güvercin tasviri vardır. Bundan sonra gelen kompozisyon ise sekizgen ve karelerin birleşmesinden meydana gelmektedir³⁰⁴. Sekizgenlerin içlerinde üsluplaştırılmış kıvrık dallardan oluşan çizgisel bir bezeme, küçük yuvarlakların yer aldığı bir bordür ve sekizgenlerin merkezindeki kare içinde de dört yapraklı çiçekler (veya

³⁰² Tampera tekniğinde, freskodan farklı olarak kuru sıva üzerine resimler yapılmıştır. Bu teknikte daha ağır çalışma gerektiren ayrıntılı desenler boyanabilmiştir.

³⁰³ Bu motifin, erken dönemlerde Miken (M.Ö.2.bin) sanatında kullanılmış olduğu bilinmektedir. Akdeniz çevresinde gelişen uygarlıkların sanatlarında kullanılmıştır. Ayrıntılı bilgi için bkz., Levi, 1947, I, özellikle 286-9 ve 472-5. Ayrıca Yakto kompleksinin B odasının döşeme mozaikinde av sahnesinin etrafında aynı bordür bulunmaktadır, Levi, 1947, I, s. 323-337, fig. 136.

³⁰⁴ Levi, 1947, I, 367-369, fig.152, Machouka kilisesinin döşemesinin kuzeybatısındaki dikdörtgen panonun bordürü Al Oda'dakine benzemektedir.

kolları ilmek şeklinde olan haç) betimlenmiştir. Sekizgenlerin aralarındaki karelerin içlerinde ise baklava şekilleri ve altı veya dört kollu çiçek/haç şekilleri vardır.

Bu kompozisyonun sonra farklı renklerde küçük yuvarlaklardan oluşan bir fon³⁰⁵ üzerinde, ortadaki büyük diğer dört tanesi daha küçük çapta olan madalyonlar vardır (lev.48). Bu madalyonlar ortadaki büyük madalyona düğümlerle bağlanmıştır³⁰⁶. Ortadaki büyük madalyonun dört tarafındaki küçük madalyonların içlerinde damlalı tipte haç ve konsantrik halkalar çizilmiştir. Madalyonlar bu görünümü ile Cemil Hagios Stephanos ve Güllüdere 5 No'lu şapellerin apsis tavanlarını anımsatmaktadır. Burada ondan farklı olarak en dıştaki halkada stilize kıvrık dallar vardır.

Madalyon içindeki haçların üzeri Kappadokya'da incelediğimiz örneklerdeki gibi kakma tekniğinde üzeri değerli taşlarla bezeli, mücevher haçların taklidi bir bezemeye sahip olarak tasvir edilmiştir. Ortadaki büyük madalyonun içinde yine aynı tipte, üzerinde diğerlerinden farklı olarak yürek motiflerinin bulunduğu damlalı haç vardır. Haç kollarının dışında, haçın etrafını dört yapraklı bir çiçek gibi çevreleyen yarım yuvarlaklar haça farklı bir görünüm kazandırmıştır. Madalyonların içindeki haçların kollarından birinin alt kısmında iki kademeli kaideler bulunmaktadır. İstanbul Aya İrini'de apsis yarım yuvarlağında yer alan haçın üç basamaklı kaidesine benzemektedir. Ortada büyük, yanlarda daha küçük madalyonlardan oluşan düzenleme de uzaktan bakıldığında bir haç oluşturmaktadır.

Bu kompozisyonun batı kısmında (tonozun alt bölümü) birbiriyle geçmeler yapan sekizgenlerden oluşan bir kompozisyon bulunmaktadır³⁰⁷.

Tavanın kuzeyinde bir bölümü tahrip olmasına rağmen deseni anlaşılabilen dört yöndeki düğümlerle birbirine bağlanan madalyonlar betimlenmiştir³⁰⁸. Bu madalyonların içlerinde dört yapraklı çiçekler vardır. Düğümlü madalyonların arasında da bol yapraklı, çiçekli bitkiler yer almaktadır. Bu kompozisyon kuzeyde içinde lahit olan ve basamaklarla

³⁰⁵ Özellikle birbiri üzerine geçmiş dairelerden oluşan kompozisyon Antakya döşeme mozaiklerinde çok sık görülmektedir. Levi, 1947, II, pl.IX a, Phoenix Evi'nde, pl.XXVII b Dionysos ve Ariadne Evi'nde 3 nolu odada ve diğer evlerde uygulanmıştır. Bu döşeme mozaiklerinin etrafını genellikle basit ikili örgüden oluşan, Al Oda'da benzerini gördüğümüz bir bordür çevirmektedir.

³⁰⁶ Lafontaine-Dosogne, 1987, 332, çizim 8.

³⁰⁷ Levi, 1947, II, pl.XCVIII c, Portikolar Evi'ndeki bir kompozisyonla ana çizgiler benzerlikler gösterir. Portikolar Evi'nde sekizgenlerin ortasında suvastika deseni vardır. Oysa Al Oda'da sekizgenlerin ortasındaki karelerin içlerinde çiçek/haçlar vardır. Sekizgenle kare arasında kalan alanlarda Portikolar Evi'nde bu kısımlar boş bırakılmışken diğerinde ortada küçük bir çiçek, iki yanda üçer nokta vardır.

³⁰⁸ Levi, 1947, II, pl.CXXXV a-c'de dört düğümlü geçmeler görülmektedir.

ulaşılan mekanın tavanına doğru devam etmektedir. Fakat tahrip olduğu için nereye kadar uzandığı anlaşılamamaktadır.

Doğudaki giriş bölümünün tavanında birbiriyle düğümlü geçmelerle birleşen büyük ölçülerde kareler ve karelerin içinde de madalyonlar vardır. 1955 yılındaki yangın bu bölüme çok zarar verdiği için resimler çok kararmıştır. Kompozisyonun ayrıntıları farkedilememektedir. Buradaki bezemenin en ilginç yanı girişin doğusundaki madalyonlardan birinin içinde bulunan boğa başıdır³⁰⁹. Boğa, dört İncil yazarından biri olan Aziz Lukas'ın sembolüdür. Tavanın güneyindeki güvercin ve boğa başı kilisenin anikonik resimleri içinde tek figürlü tasvirlerdir.

Kilise ana mekanının batı duvarında ve batıdaki odanın giriş kemeri üzerinde de resimler bulunmaktadır. Batı duvarda yeralan iki niş de resimlerle kaplıdır. Üçgene yakın bir şekil gösteren küçük nişin kemerinde stilize kıvrık dallar, niş içinde damlalı tipte bir haç ve yazılar vardır. Büyük nişin içinde de bir kompozisyon olduğu kalıntılardan anlaşılmaktadır.

Kapı alınlığında birbiri üzerine geçmeler yapan dairelerden oluşan bir kompozisyon, kapı kemeri içinde ise dalgalı çizgilerle bölümlenmiş kareler üzerinde renk tonlarıyla ve basit çizgi ve noktalarla zenginleştirilmiş küçük yuvarlaklar bulunmaktadır.

Kapı kemerinin solunda, tonozun alt kısmında bir yazı kuşağı uzanmaktadır (lev.46/2). Grekçe yazılmış olan bu yazıt şu şekilde okunabilmektedir;

Okunuşu; Θεοτόκος μήτηρ του κυρίου

Burada Hz. Meryem'in "Theotokos (Tanrı anası)" sıfatı iki kez belirtilmiştir.

Yazı kuşağının altında birbiri üzerine geçmiş madalyonlardan oluşan bir bordür uzanmaktadır. Bu bordürün altında, duvarın alt bölümünde büyük boyutlarda çokgenlerden oluşan bir bezeme duvar yüzeyini kaplamaktadır. Çokgenlerin içlerinde madalyonlu haçların kalıntıları görülebilmektedir.

Figürlü Resimler: Batı odası kapısının sağında, kilisenin diğer resimlerinden farklı iki figürlü dikdörtgen pano dikkat çekmektedir (lev.49/2). Kızıl-kahverengi renkte bordürle diğer resimlerden ayrılmış olan bu resimlerde kullanılan renkler kilisenin diğer resimlerinden farklıdır. Mavi ve grinin tonları ağır basmaktadır. İncil'den konuların işlendiği bu resimler çok zarar gördüğü için konular çok zor tanınabilmektedir. Resmedilen konuların ayrıntıları seçilememekle birlikte, İsa'nın Çarmıhtan İndirilmesi, Anastasis ve Mezarda Melek ve Kadınlar olduğu anlaşılmaktadır.

³⁰⁹ Gough, 1957, 156.

Bu resimlerin yer yer dökülen sıvasının altında, içlerinde yuvarlak madalyonlu haçlar olan çokgenler görülebilmektedir. Kapının her iki yanındaki desenin duvarı kapladığı görülmektedir.

Işık-gölge oyunlarına yer veren hareketli figürler Hellenistik ve Roma dönemi Antakya mozaiklerini çağrıştırmaktadır. Gough bu figürlü resimler ile Kappadokya'daki Karabaş Kilise'nin duvar resimleri arasında benzerlikler bulunduğunu belirtmektedir³¹⁰. Ayrıca Al Oda'ya 20 km. uzaklıktaki Kızıl Kaya'daki kilise resimleri ile de benzerlikler göstermektedir³¹¹.

Al Oda kaya kilisesindeki figürlü resimler kilisenin son tarihini vermektedir.

Döşeme Mozaiği: Kilisenin tabanında, kalın bir tabaka halinde keçi gübresi vardır. Bununla birlikte apsisin zemininde ve kilisenin güneybatı köşesinde döşeme mozağine ait parçalar görülebilmektedir³¹².

1953 yılında Gough ve ekibi bu parçaları görmüşler ve kilisenin sadece girişinde mi yoksa tüm zeminde mi olduğunu anlamak için kazı yapmaya karar vermişlerdi. 5 Ağustos 1955 yılında, mağaranın merkezinde kuzey-güney doğrultusundaki 5.80 x 0.75 m. ölçülerindeki açmada kazı çalışmaları başlamış, 42 cm. derine inildiğinde orjinal döşemeye ulaşılmıştır. Bu döşemenin üzerinde 4-6 cm. kalınlığında tebeşir gibi sert, beyaz bir tabakanın bulunduğu görülmüştür. Sonraki günlerde yapılan sondajlarda tebeşir gibi sert ve beyaz tabakanın bulunduğu yerler araştırılmıştır. 7 Ağustosta başlayan ve kaza sonucu çıkan yangın 12 Ağustosa kadar devam etmiştir. Yangından sonra keçi gübrelere beyaz bir kül bıraktığı, döşemenin üzerindeki tebeşir gibi sert ve beyaz tabakanın eski bir yangına ait olduğu böylece görülmüştür. Eski sert kül tabakasının arasında, 13.yüzyıla ait bir Selçuklu sikkesi ele geçirilmiştir. Kilisenin 13.yüzyıldan önce terk edildiği, biriken keçi gübrelere Selçuklular zamanında yandığı anlaşılmıştır³¹³. Mağaranın ortasında mozaiklerin arasında çiniler bulunmuştur. Bu çiniler, döşeme mozaiklerindeki eski bir onarıma işaret etmektedir.

Döşeme siyah, sarı, gri, kızıl-kahve ve beyaz tesseralardan oluşmaktadır. 10 cm²'lik alanda ortalama 49 tessera vardır.

³¹⁰ Gough, 1957, 159, dipnot 13.

³¹¹ Gough, 1957, 159, pl.XIII b.

³¹² Eylül 1993'te Al Oda'da yaptığımız incelemelerde zeminde çok kalın bir gübre tabakası olduğu için Gough'un belirttiği döşeme mozaiklerini bulamadık. Sadece mağaranın batı bölümündeki mozaikleri görebildik. Ayrıca bkz. Hild-Hellenkemper, 1990, 173.

³¹³ Gough, 1957, 157-8.

Al Oda'nın döşeme mozaikleri yan yana sıralanan 1.99 m. çapındaki büyük dairelerden oluşmaktadır. Dairelerin merkezindeki yuvarlak içinde, çok tahrip olmuş bir figür vardır³¹⁴. Bu tahribat yakın tarihlere ait değildir. Bu dairelerin dört tarafında, karşılıklı diagonal yerleştirilmiş çift balta³¹⁵ ve ay balta (peltae)³¹⁶ motifleri görülmektedir. Bu dairelerden yalnız bir tanesinin köşesinde içinde beyaz bir haç olan üsluplaştırılmış nar (?) motifi vardır. Bu desenlerin etrafında ikili örgüden oluşan bir bordür mevcuttur.

Tarihleme: Gough, Al Oda'nın figürsüz resim üslubunu Doğu ve Akdeniz tarzı olarak yorumlamış, Erken İslam sanatının etkileri olarak görmüştür³¹⁷. Al Oda'nın tampera tekniğindeki resimleri ile Kappadokya'da yeralan, figürsüz, bitkisel ve geometrik desenlerden oluşan resimlerle bezenmiş İkonoklast veya İkonoklast etkili olabileceğini belirttiğimiz kilise ve şapellerdeki resimler ile benzerlikler göstermektedir. Al Oda'da, tavanda bulunan büyük madalyonların içindeki süslü haçlar da Aya İrini ve Kappadokya'daki İkonoklast veya İkonoklast etkili kiliselerdeki haçları anımsatmaktadır³¹⁸. Ayrıca Antakya Müzesi'nde örneklerini bulabildiğimiz Hellenistik üsluplu Roma dönemi döşeme mozaiklerine olan benzerlikler Kappadokya resimlerinden daha belirgindir.

Al Oda Kilisesi'ndeki resimlerde (daha sonradan eklendiği kolaylıkla anlaşılan batı duvardaki figürlü resimler hariç) figürsüz geometrik desenlerin bu ölçüde bol kullanılması, bu kilisenin ilk yapılıp, süslendiği dönemde dini figür tasvirini hoş

³¹⁴ Gough, 1957, pl. XI b., Döşeme mozaikini gösteren bu çizimde yuvarlak içinde kabarık saç veya yeke gibi şekillerin olduğu görülmektedir. Eğer yeke ise burada bir aslan tasvir edilmiş olmalıdır. Aslan İncil yazarlarından Markos'un sembolüdür.

³¹⁵ Levi, 1947, II, pl.CVII a ve e'deki kompozisyonlarda ortadaki baklava biçiminin dört yanında oluşan boşluklarda çift balta tasvirleri diagonal olarak yerleştirilmiştir.

³¹⁶ Ay balta (peltae) motifleri Antakya döşeme mozaiklerinde çok sık kullanılmıştır. Örneğin (Levi, 1947, pl.XXVII a) Dionysos ve Ariadne Evi mozaiklerinde geometrik bezemelerin arasındaki küçük dikdörtgen alanlarda veya Ruhların Kayığı Evi'nin döşeme mozaiklerinde farklı renklerde sırt sırta yerleştirilmiş sadece peltaelardan oluşan kompozisyon gibi .

³¹⁷ Erken İslam döneminde, Müslümanların kazandıkları parlak askeri zaferler sanata da yansımış, İslamın zaferini gösteren Kubbet-ül Sahra, Şam Emeviye Camii gibi yapılar yapılmış ve bunlar Suriyeli Hıristiyan ustalar ve Bizans'tan çağrılan sanatkarlarca süslenmiştir.

³¹⁸ Al Oda'da, Kappadokya'daki kaya kiliselerinden farklı olan özellik döşeme mozaiklerinin bulunmasıdır.

görmeyen bir mezhebin mensuplarınca veya İkonoklast inanca sahip keşişler tarafından 8.-9.yüzyıllar arasında kullanılmış olabileceğini göstermektedir.

1) Midye Hagios Nikolaos Manastırı

Kırklareli iline bağlı olan Kıyıköy kasabası, Bizans dönemindeki Midye adı ile günümüzde de tanınmaktadır³¹⁹. Karadeniz kıyısındaki bu küçük kasabasının içinde, Justinianus dönemine tarihlenen bir kale bulunmaktadır.

Kasabanın dışında, denizin karşı yönünde tepeler ve ağaçlar arasında, Pabuçdere Vadisi olarak adlandırılan yerde büyük bir bölümü kayadan oyulmuş bir manastır bulunmaktadır (lev.50/1). Bu dinsel kompleks, tepenin derinliklerinden çıkan bir kutsal suyun çevresinde kurulmuştur. Manastırın ayazmasına büyük önem verildiği ve kalabalık ziyaretçilerinin olduğu mimariden (ayazmaya doğru giden özel koridordan) anlaşılmaktadır.

Hagios Nikolaos'a adanmış olan, büyük bölümü kayadan oyulmuş, bir bölümü de taş-tuğla duvar örgüsü ile oluşturulmuş manastır, beş bölümden meydana gelmektedir (lev.54);

- Bütün mimari organları kayadan oluşmuş kilise,
- Kilisenin güneybatısında yer alan ayazma,
- Kilisenin kuzeydoğusundan başlayarak ayazmaya ulaşan koridor,
- Kilise narteksinin batısındaki iki mezar odası,
- Manastır kompleksinin kuzey cephesi boyunca uzanan taş-tuğla duvar örgüsü ile oluşturulmuş ek bölüm.

Kilisenin planı; Bazilikal plana sahip kilise, manastırın orta kısmındadır. bulunmaktadır. Apsisin dış cephesi, ayazmaya giden koridora bakmaktadır. Apsis cephesinde pencereler açılarak kilise içinin aydınlanması sağlanmıştır (lev.50/2). Yarım yuvarlak apsis içinde üç kademe halinde syntonon, bunun tam ortasında da katedra bulunmaktadır. Apsisin her iki yanında pastophorion hücreleri vardır. Sağdaki pastophorion hücresi iyi durumda günümüze gelebilmiştir. Soldaki pastophorion hücresinin olması gereken yerde ise taş ve tuğladan örülmüş tonoz başlangıcı vardır. Kilisenin kuzey cephesi yıkıldığı için, bu cephe ile ilgili kesin bir şey söylemek mümkün olmamaktadır.

³¹⁹ Antik çağdaki adı Salmydessos'tur.

Kilisenin, beşik tonozla örtülü bema bölümünün oldukça geniş tutulduğu görülmektedir. Bema bölümü ile nefleri ayıran kayadan oyma temponun iki yan bölümü, taş elde etmek amacıyla altmışlı yıllarda kesildiği için bugün sadece izleri mevcuttur³²⁰.

Kilisenin batı bölümü ortadaki geniş, yanlardaki daha dar üç nefli bir bazilika'dır. Bema ve nefler kayadan oyulmuş beşik tonozlarla örtülüdür. Orta nefin beşik tonozu iki kademeli silme üzerine oturmuştur. Bu kademeli silmenin altında karşılıklı üçer konsol bulunmaktadır. Konsolların üzerinde kabartma şekiller bulunmaktadır. İlk konsol üzerindeki şekil teşhis edilememektedir. İkinci konsol üzerinde aslan başını anımsatan bir şekil, üçüncü konsol üzerinde ise ayakta duran bir kartal kabartması işlenmiştir. Beşik tonozun iki uzun kenarında üçer tane konsol kalıntısı vardır. Nefleri birbirinden kare kesitli ikişer paye ayırmaktadır. Naosta, duvarların alt kısmında oturma yeri vardır.

Kilisenin kuzey cephesinde taş ve tuğladan inşa edilmiş, beşik tonozla örtülü bir ek bölümün olduğu duvar kalıntularından anlaşılmaktadır. Eyice bu bölümün 19.yüzyılın ikinci yarısında inşa edilmiş olabileceğini belirtmektedir³²¹. Bu bölümün kilisenin yapılış devresine ait olması da mümkündür.

Narteks, ortadaki çapraz, iki yandaki beşik tonozla örtülü, üç bölüm halindedir. Narteks zemininde mezar çukurları vardır (lev.52/1). Nartekste, sütunların taşıdığı kemerler ve aralardaki korkuluk levhaları normal bir kilisede olduğu gibi belirtilerek, yapının bir dağın içine oyulmuşluğundan kurtulma fikri ile hareket edilmiş olduğu görülmektedir. Korkuluk levhalarında, iç içe baklavalılar, madalyon içinde malta haçı ve iki yanında balık tasvirleri kazıma tekniğiyle işlenmiştir.

Narteksin batısında, arka arkaya dikdörtgen planlı iki oda vardır. Nartekse bir kapı ile açılan odanın duvarlarında lahit biçiminde arcosolium nişleri olduğu görülmektedir. Kuzey duvarın ortasındaki kapı, kuzeyde yer alan ve yıkılmış bulunan taş ve tuğladan yapılmış ek bölüme açılmaktadır. Bu dikdörtgen planlı mezar odasının duvarlarının, beşik tonozla birleştiği yerde tonozu destekliyor izlenimi veren karşılıklı yerleştirilmiş konsollar bulunmaktadır. Bu oda ile batısındaki küçük odanın da mezar odası olarak kullanıldığı görülmektedir. Duvarlarına iki dikdörtgen ve bir yarım yuvarlak üç arcosolium nişi açılmış olan bu küçük odaya giriş kuzeyden sağlanmıştır.

Apsisinin doğusundan başlayan koridor, güneybatıdaki ayazmaya kadar uzamakta, güneybatıda narteksle birleşerek kiliseyi üç yönden çevirmiş olmaktadır.

Narteksin güneybatı köşesinde ayazma bulunmakta (lev.52/2), ayazma havuzuna narteksin batısındaki merdivenlerden inilerek ulaşılmaktadır. Bu merdivenlerin bulunduğu

320 Eyice, 1969, 342.

321 Eyice, 1969, 340.

ince uzun bölümün çapraz ve kubbeli tonozlarının alt kısmında üzeri kabartmalarla süslü konsollar vardır. Ayazma trikonkhos/üçlü yonca planlıdır ve üzeri kubbe ile örtülüdür. Bu kubbeyi köşelerdeki duvara yapışık sütunların taşıdığı görünümü verilmek istenmiştir. Ayazmanın kubbesinde fresko melek tasvirleri olduğu, bunlardan ancak bir tanesinin görülebildiği Eyice tarafından belirtilmiştir³²². Narteks ayazmaya, iki sütun tarafından tarafından taşınan üç kemer ve aralardaki korkuluk levhaları ile açılmaktadır. Bu balkon/galeri şeklindeki kabartma düzenleme, diğer üç yönde de optik illüzyon yaratılmak istenerek tekrarlanmıştır. Korkuluk levhalarının olduğu kaya yüzeyleri kabartma ve kazıma olarak, iç içe geçmiş baklava, haç ve zigzag çizgilerle doldurularak bezenmiştir. Ayazmadaki sütun başlıklarının görünen her iki yüzeyinde farklı kompozisyonlar işlenmiştir (lev.53);

- I. Bir kraterden çıkan sarmaşık, asma ve üzümler,
- II. Bir kraterden çıkan sarmaşık, asma, üzüm ve bir kuş,
- III. Asma dalları ve sarmaşık yaprakları,
- IV. Asma ve sarmaşıklar arasında çeşitli kuşlar ve hayvanlar,
- V. Bir kökten çıkan dal kıvrımları arasında üzümler,
- VI. Krizma ve iki yanında karşılıklı yuvarlaklar üzerinde duran güvercinler,
- VII. Bir kraterden çıkan sarmaşık yaprakları,
- VIII. Bir kraterden iki yana doğru çıkan sarmaşık yaprakları ve dallar üzerinde karşılıklı duran iki tavus kuşu,
- IX. Krizma ve iki yanında karşılıklı yuvarlaklar üzerinde duran güvercinler ve krizmanın alt kısmından çıkıp, iki yana doğru sarkan iki sarmaşık yaprağı.

Apsis Süslemesi: Apsis yarım kubbesinin fresko süslemeye sahip olduğu kalıntılardan anlaşılmaktadır (lev.51/1). Pencere hizasında zemin karelere bölünmüş, bunların içlerine baklava biçiminde şekiller çizilmiştir. Yarım kubbenin eteğinde yazıt bulunmaktadır. Günümüzde bu yazıtta ait harfler görülebilmekte ve bu yazıt şu şekilde okunmaktadır³²³;

Okunuşu; + T W O I K W C C X T P E T I A T I A C M A : I C A C I C M

Dörtlü yonca şeklinde bir motif, kubbe eteğini ve kemer yüzünü çevrelemektedir. Yarım kubbenin ortasında ise oval bir madalyon içinde, üzeri mücevher taklidi bezemeye

³²² Eyice, 1969, 344, resim 51. 1993 yılında yerinde yaptığımız araştırmalar sırasında ne apsisteki ne de ayazma kubbesinde bulunduğu belirtilen freskoları bulamadık. Sadece apsisteki freskolara ait siva izleri görülebiliyordu. Rutubetten dolayı ayazmanın kubbesindeki freskolar tahrip olmuş olmalıdır.

³²³ Eyice-Thierry, 1970, 55.

sahip, kolları kenarlarda genişleyen büyük bir haç tasviri bulunmakta, haçın merkezinden çıkan iki ışın aşağıya doğru inmektedir. Apsisin sol duvarında bir başka haç tasviri daha vardır. Üzeri mücevher taklidi bezemeye sahip bu haçın kolları arasında kalan bölümlerde yazılar bulunmaktadır. Bu yazılar da şu şekilde okunmaktadır³²⁴;

Tarihlendirme: Bu manastır kompleksi ile ilgili çalışmaları bulunan Eyice, apsiste yer alan madalyon içindeki haçın, kolları arasından çıkan ışınlarla birlikte, Transfigürasyon/Metamorphosis'i temsil ettiğini belirtmekte, bu tasvirin ve manastırın İkonoklazma dönemine ait olabileceğini ileri sürmektedir³²⁵.

Midye Manastırı, Anadolu ve Trakya'daki benzer manastır ve kiliseler gibi kayadan oyulmuş örneklerden bir tanesidir. Tepenin hayli derinliklerine kadar oyulması, içinde çok önem verilen kutsal su kaynağının bulunması, manastırın bu su kaynağının çevresinde gelişmesi³²⁶ ve planda görülen zenginlik onu diğer kaya kiliselerinden ayırmaktadır. Kilise apsisinde bulunan haç tasvirleri, ayazma ve narteksteki sütun başlıkları, konsol ve korkuluk levhalarındaki Erken Hıristiyanlık ve İkonoklazma döneminde karşımıza çıkan sembolik tasvirler bu manastırın İkonoklazma dönemi içinde, 7.-9.yüzyıllar arasında yapılmış veya kullanılmış olabileceğini düşündürmektedir.

³²⁴ Eyice-Thierry, 1970, 56.

³²⁵ Eyice, 1969, 343.

³²⁶ Konya-Sille'deki Ak Manastır'da kayaya oyulmuş kilise ve hücreler, bir kutsal su kaynağı etrafında kurulmuştur. Fakat orada Midye'de olduğu gibi zengin bir bezeme yoktur.

B- Sivil Mimari

1- Saraylar

Bizans imparatorlarının, 4.yüzyıldan itibaren başkent Konstantinopolis'te ve imparatorluğunun değişik yerlerinde saraylar yaptırdıkları bilinmektedir. Bizans imparatoru I.Konstantin'in başkentte kurduđu ilk saray olan Büyük Saray, Konstantin'den sonra gelen diđer imparatorlarında ikametgahı olmuş, uzun yıllar kullanılmıştır. Sarayda yaşamış olan imparatorların çođu, yeni bölümler eklettirdikleri için saray sürekli genişleyerek, zamanla etrafı surla çevrili bir şehir görünümünü almıştı.

V.Konstantin, 746-747 yılları arasında, özellikle başkentte etkili olan veba salgını sırasında, hastalığa yakalanmamak için Nikomedia (İzmit)'da yaptırdığı sarayda yaşamıştır³²⁷.

İkonoklazma dönemi imparatorlarından Theophilos, Büyük Saray'a yeni bölümler ekletmiş ve bu yapıları oldukça gösterişli bir şekilde süslettikten sonra içlerine yükselen taht, kükreyen aslanlar ve üzerinde ötüşen kuşlar olan ağaç gibi ilginç mekanik kurgular yerleştirerek gizemli bir hale getirmiştir. Theophilos ayrıca İstanbul'un Asya yakasında sahilde, Arap saraylarının bir benzeri olarak Bryas Sarayı'nı yaptırmıştı.

Saray mimarisi ve saray yaşamı ile ilgili bilgilerimizin çođu, zaman zaman temel kazılarında bulunan döşeme mozaikleri, duvar ve temel kalıntıları ile Bizans döneminde yazılmış kaynaklara dayanmaktadır. Ortaya çıkartılan kalıntıların, Büyük Saray'ın hangi yapılarına ait olduğu anlaşılammamaktadır. Bizans dönemi kaynakları, bazen gerçekçi olmaktan öte, abartılı veya görmezden gelici olabilmektedir.

a) Büyük Saray:

Bizans İmparatorluğu'nun en önemli sarayı olan Büyük Saray geniş bir alana yayılmıştı. Sultanahmet ve Cankurtaran mahallerinin hemen hemen bütünü kaplıyor, denize kadar iniyordu.

Latincesi Palatium Magnum olan Büyük Saray, 6.yüzyılın ünlü yazarı Prokopius tarafından "ta Basileos Oikia/İmparator Evi" olarak adlandırılmıştı.10.yüzyılda yazılmış olan Patria Konstantinoupoleos'ta "Palation/Saray", "Mega Palation/Büyük Saray" ve VII.Konstantin Porpyrogennetos'un saray törenlerini anlatan kitabında "Hieron Palation/Kutsal Saray" ve Son Bizans döneminin ünlü yazarı Nikephoros Gregorius da

³²⁷ Turner, 1990, 427-8, dip not 63.

sarayı "Hippodromou Palation/Hippodrom Sarayı" ve "Palaion Palation/Eski Saray" olarak anmaktadır. Bu saray kompleksi için günümüzde Büyük Saray adı kullanılmaktadır.

Büyük Saray'ın inşası 4.yüzyıldan 10.yüzyıla kadar sürmüş, devamlı ek binalar ve onarımlar yapılarak genişletilmişti (lev.55). Büyük Konstantin, 324-337 yılları arasında, Daphne, Magnaura ve Khalke gibi ilk yapıları yaptırmıştı. Bu bölümler Nika İsyanı sırasında yanmış, yanan bu kısımlar Justinianos tarafından yeniden yaptırılmıştı. Justinianus Büyük Saray'ın ana girişi olan Khalke kapısını, İsa ve çeşitli imparatorların ve kendisinin zaferlerini anlatan tasvirlerle süsletmişti.

II.Justinianus 694 yılında Lausakios'u, Khryostriklinos'u, Khryostriklinos ile Hippodrom arasında bağlantı sağlayan Justinianus Triklinos'u (Justinianou) inşa ettirmişti³²⁸.

Büyük Saray'ın sınırları içinde bir çok kilise ve şapel bulunuyordu. Bunlardan Theotokos tou Pharou Kilisesi'ni V.Konstantin'in yaptırmış olabileceği kaynaklarda belirtilmiştir. Bu kilisenin hazinesinde Hıristiyanlığın en kutsal eşyalarının olduğu bir kolleksiyon vardı. Kilisenin adı, 13.yüzyıldan sonraya tarihlenen kaynaklarda geçmediğine göre, yapı bu tarihten önce yıkılmış olmalıdır.

9.yüzyılın ikinci çeyreğinde, imparator Theophilos'un yaptırdığı **Trikonkhos** ve çevresindeki yapılar, Büyük Saray'ın en önemli bölümlerini oluşturmaktadır. Yapı, üç yapraklı yonca biçiminde olduğu için Trikonkhos adını almıştır. Trikonkhos'un üzerini örten, yarım kubbeler ve tonozlar içte, altın yaldızlı mozaikler ile süslenmişti. Bu yapı Büyük Saray'ın kabul salonu³²⁹ olarak kullanılmıştı. Bu salona açılan üç kapıdan ortadaki kapının kanatları gümüş, yanlardaki kapı kanatları ise bronz ile kaplanmıştı. Trikonkhos'un girişinde yarım daire şeklinde **Sigma** adı verilen bir portiko ve bu portikonun çıkışında da **Phiale** denilen bir avlu bulunuyordu. Bu avlunun ortasında bronz bir çeşme yer almakta ve çeşmenin ortasındaki büyük çam kozalağının aralıklarından su akmaktaydı. Avlunun köşelerindeki, mermer basamaklarla diğer bölümlere geçilmekteydi. Bu bölümlerden birinin küçük bir portiği vardı. Portikteki iki bronz aslan heykelinin ağzından su fışkırmaktaydı³³⁰.

Büyük Saray'daki Theophilos dönemi yapıları, Arap köşklerini anımsatmaktadır. Trikonkhos'un etrafında, bahçe içinde değişik adları olan gösterişli pavyonlar

³²⁸ Bury, 1912a, 210-225.

³²⁹ Eyice, 1959, 107, res. 4a-d. İslam saraylarında da yonca planlı kabul salonları vardır. Meşetta Sarayı, Ukhaydır Sarayı ve Kufe'deki Dar-el İmar'da olduğu gibi.

³³⁰ Delvoye, 1967, 171-2.

bulunuyordu; Bu yapılar şunlardır; Trikonkhos'a benzeyen **Tetraseron**, akustiğinden dolayı esrarlı denilen **Mysterion**, batı tarafında muhteşem **Pyksites**, doğuda silahhane olarak kullanılan **Eros**, daha ilerde Karia mermeri ile süslendiği için **Karianos** adını almış olan yapı ile adı inci anlamına gelen, önü teraslı **Margarites** idi. Altın yaldızlı tavanı Rodos mermerinden altı sütun tarafından taşınan, duvarları altın yaldızlı mozaik fon üzerinde, hasat yapan ve meyve toplayanları gösteren kompozisyonlarla süslenmiş, **Kamilas** adındaki yapı bulunuyordu. Bu yapıların yakınında olduğunu kaynaklardan bildiğimiz bodrumu hadımlara tahsis edilmiş, duvarları mozaik ve değerli mermerlerle kaplı bulunan bir salonu ile imparatoriçenin vestiyeri (Bestiarion) olarak kullanılan **Mousikos** adlı bölüm vardı³³¹.

Büyük Saray'ın merkezi, önceleri Daphne Sarayı iken II.Justinianus'un Khrysotriklinos'u yaptırması üzerine değişmişti. Büyük bir kubbe ile örtülü olan sekizgen yapının duvarları sekiz kapı ile sekiz ayrı yöne açılıyordu. Onaltı penceresi olan kubbeden büyük bir avize sarkıyor, imparatorun tahtı, apsis biçiminde bir nişin içinde bulunuyordu³³². Khrysotriklinos'un en ilgi çekici parçaları; Theophilos'un kendisinin yaptığı büyük bir dolap (pentapyrion) ile altın iki org ve bir mekanizma sayesinde üzerinde kuşlar uçuşan altın bir ağaçtan oluşuyordu³³³.

I.Konstantin'in sarayının, taht salonu olan Magnaura adındaki yapının içine, imparator Theophilos döneminde, altı basamakla çıkılan bir taht yerleştirilmişti. Yabancı elçiler burada kabul ediliyordu. Elçileri etkilemek için, kabul töreni sırasında, taht gizli mekanizmalar sayesinde, tavana kadar yükselirken, tahtın iki yanındaki altın kaplamalı aslan heykelleri kükrüyordu³³⁴.

Khrysotriklinos, Tripeton denilen koridor vasıtasıyla, II.Justinianus'un yaptırdığı ve Theophilos'un altın yaldızlı mozaiklerle süslettiği Lausakios'a bağlanmıştı. II.Justinianus döneminde Büyük Saray'a eklenmiş bir başka yapı olan Justinianus Triklinos (veya kısaca Justinianou) da imparator Theophilos tarafından mozaiklerle süslenmişti. Burası bayram ve yortularda ziyafet salonu ve büyük kabul törenlerinde, davetlilerin bekleme yeri olarak kullanılıyordu. Çok sağlam olmadığı anlaşılan yapı, 14.yüzyıl başlarında sert bir lodos fırtınasında yıkılmıştı.

İmparator I.Basileos Büyük Saray'a, Hagios Elias Kilisesi ile Meryem'e adadığı Nea Kilisesi'ni, Aetos (kartal) denilen yüksek bir yapıyı ve Tzoukanesterion'u

³³¹ Eyice, 1988, 9-10.

³³² Ebersolt, 1910, 96.

³³³ Eyice, 1988, 10.

³³⁴ Delehay, 1967, 172.

(polo/çevgan yeri) eklemiştir. VI.Leo, Hagios Demetrios tou Palatiou Kilisesi'ni yaptırmıştır. 10.yüzyılın ikinci yarısında Nikephoros ve Ioannes Tzimikes'in imparatorluk yaptıkları dönemlerde, inşaatlar devam etmiş ve saray göz kamaştırıcı bir hale gelmiştir³³⁵.

11.yüzyıldan sonra imparatorlar daha çok Sarayburnu'na doğru olan Mangana Sarayı'nda oturmayı tercih etmişlerdi. 12.yüzyıldan sonra ise 14.bölgedeki Blakhernae Sarayı yeni eklemelerle geliştirilerek, 1453 yılına kadar Bizans İmparatorlarının ikamet ettikleri saray olmuştur.

Latinler İstanbul'u işgalleri sırasında Büyük Saray'da yaşamış ve ilk toplantılarını da burada yapmışlardır. Ayrıca, VIII.Mikhael 1261'den itibaren, Blakhernae Sarayı'nın tamiri tamamlanıncaya kadar Büyük Saray'da oturmuştur. Son Bizans döneminde önemini yitiren Büyük Saray'ın metruk bir halde boş bırakıldığı, sarayın malzemelerinin Bebek (Khalae Phidalia)'deki Hagios Mikhael Manastır Kilisesi gibi başka yapıların yapımında inşaat malzemesi olarak kullanıldığı bilinmektedir.

b) Bryas Sarayı

İmparator Theophilos'un, İstanbul'un Anadolu yakasında, kıyıda bir saray yaptırdığı tarihi kaynaklarda sıkça belirtilmektedir. İmparator Konstantin Porphyrogennetos (913-959), *De Cerimoniis* (Bizans Sarayında Törenler) adlı eserinde, Marmara kıyısındaki imparatorluk sarayları ve köşkleri arasında Bryas Sarayı'nı da anmaktadır.

634 yılından itibaren başlayan Bizans ile Araplar arasındaki savaşlar, İmparator Theophilos döneminde de devam etmiştir. Zaman zaman antlaşmalar yapılarak savaşlara kısa süreli aralıklar verilmiştir. İmparator Theophilos 832 yılında, Bağdat'taki Abbasi halifesi Memun'a (813-833) elçi olarak hocası Synkellos Ioannes Grammatikos'u göndermişti³³⁶. Dönüşünde İstanbul patriği olan ve bu makamı 842'ye kadar koruyan elçi Ioannes Grammatikos, başkente döndüğünde halifenin sarayını çok övmüş, imparatoru Arap saraylarına hayran bırakmıştı³³⁷. İmparator Theophilos, halifeden sarayının planını ve çizimlerini ister. Kendisi için mimar Patrikios'a Anadolu yakasında, deniz kıyısında benzer bir saray yaptırmış olduğu bilinmektedir. Bu sarayın inşasında, yakınlardaki Satyr Tapınağı'nın malzemesinin devşirme olarak kullanıldığını Theophanes

³³⁵ Eyice, 1988, 10.

³³⁶ Eyice, 1959, 41.

³³⁷ Grabar, 1988, 133; Ostrogorsky, 1986, 193 ve 195'te İmparator Theophilos'un Arap kültür ve sanatına olan hayranlığı belirtilmektedir.

belirtmiştir³³⁸. Theophanes ayrıca bu sarayın içini süsleyen zengin duvar mozaiklerinde çeşitli savaş aletlerine ait tasvirlerin de işlendiği belirtilmektedir. Bryas sarayında Theophilos'un yatak odasının yanında, Meryem'e adanmış bir şapel ve ayrıca Başmelek Mikhael ve üç Martire'ye adanmış üç apsisli bir kilise vardı. Meryem, Theophilos'un, Başmelek Mikhael Theophilos'un babası II.Mikhael'in ve saray kilisesinin şahsına adandığı martireler Hagia Thekla, Hagia Anna ve Hagia Anastasia da Theophilos'un annesi Maria ile Theophilos'un kızlarının koruyucu, özel hamileri olarak kabul edilmişlerdi. Saray içindeki kilise ve şapel de onlara adanmıştı³³⁹. Ayrıca çevredeki su kaynaklarından sular getirilmiş, sarayın etrafında meyve bahçeleri oluşturulmuştu.

Theophilos'un ölümünden sonra bu saraya ne olduğu bilinmemekte fakat kısa bir süre daha kullanılmış olduğu düşünülmektedir. Konstantin Porphyrogennetos kitabında bu saraydan bahsettiğine göre Bryas Sarayı en azından 10.yüzyıl'da da kullanılmış olmalıdır.

Fenerbahçe'de olduğu bilinen Hieria Sarayı'ndan itibaren, Marmara sahil şeriti üzerinde, Bizans dönemine ait çeşitli yerleşim yerleri saptanmıştır. Fakat bunların adları kesin olarak teşhis edilememektedir. Bryas'ın yeri de kesin olarak bilinmemektedir. İstanbul'un tarihi topografyasıyla ilgilenen araştırmacılardan bir bölümü Bryas'ı Dragos Tepesi'nin doğusunda, diğerleri ise Maltepe'de araştırmışlardır. Janin, İstanbul'un tarihi topografyası ile ilgili çalışmalarında Maltepe'nin doğusunda bulunan Dragos Tepesi'nin eteklerinde Bryas harabelerinin bulunduğunu, 1544 yılında İstanbul'a gelmiş olan Gyllius'un seyahatnamesinden aynen alarak nakletmektedir³⁴⁰. 1974 yılında, Dragos Tepesi'nin doğusunda (bugün burası Tekel işletmesinin dinlenme tesislerinin olduğu yerdir) çocuk parkı inşaatı sırasında, duvar kalıntıları çıkmaya başlamıştır. Bunun üzerine, burada İstanbul Arkeoloji Müzeleri, üç sezon kazı yapmıştır³⁴¹. Kazılar sonucu küçük bir saraya veya köşke ait özel bir hamam ortaya çıkartılmıştır³⁴². Hamamın ocak (külhan), caldarium (sıcaklık), frigidarium (soğukluk) bölümleri ile içi mermer plakalarla kaplı küçük su havuzu bulunmuştur (lev.59). Dragos hamamının kazısı sırasında 6.-

³³⁸ Eyice, 1959, 92.

³³⁹ Treadgold, 1988, 294-5.

³⁴⁰ Janin, 1923, 193-195 ; Janin, 1950, 447-448.

³⁴¹ Pasinli-Soyhan, 1975, 2; Pasinli-Soyhan, 1978, 30-33.

³⁴² Pasinli-Soyhan, 1978, 32, Dragos Hamamı'nın küçük bir saray veya köşk hamamı olduğu ölçülerinden ve mimari özelliklerinden açıkça belli olmaktadır. Küçükçekmece'de bulunan Bizans dönemine ait Rhegion Sarayı'nın özel hamamına, yapılış tekniği ve boyutları bakımından benzemektedir.

7.yüzyıla ait amphora parçaları, damgalı tuğla³⁴³ ve çatı kiremitleri, kemeraltı başlıkları, mermer pencere parmaklığı ve pencere camları bulunmuştur. Ele geçen en geç buluntu ise VI.Leo'na (886-912) aittir. Bu buluntuların yanında devşirme olarak kullanılmış Roma mimari parçalarına da rastlanmıştır. Hamamın güneyinde Bizans kanalizasyon sistemine ait kanallar ve kalıntıların bulunduğu bu alanın deniz kenarında ise, kuzey-güney yönünde uzanan mendirek kalıntısı bulunmaktadır. Kazıyı yapan Pasinli ve Soyhan, hamam ve çevresindeki diğer buluntuların bu alanda önemli bir yazlık saray kompleksinin varlığına işaret ettiğini, Bryas kalıntıları için Gyllius ve Janin'in tarif ettikleri yere uyduğunu, fakat kesin bir şey söylemek için kazıların devam etmesi gerektiğini belirtmektedirler³⁴⁴.

Bryas Sarayı için Eyice'nin önerdiği bir diğer yer de Maltepe ve Dragos'un batısındaki Küçükalyalı'da bulunan kalıntıdır. Günümüzde yaygın olarak kabul edilen görüş, Küçükalyalı'daki bu kalıntının Bryas Sarayı'nın yeri olduğudur³⁴⁵.

Bu büyük kalıntı uzun zamandır tanınmakla birlikte, nasıl bir yapıya ait olduğu anlaşılamadığı için çeşitli yorumlar yapılmıştır. İlk araştırmacılar kalıntının, bu bölgede bulunduğu bilinen Satyrion Manastırı'na ait olabileceğini öne sürmüşlerdir³⁴⁶. Eyice 1959 yılında yayınlanan, bu kalıntıyı tanıtan yazısında burasının İmparator Theophilos döneminde inşa edilen Bryas Sarayı'nın kalıntısı olduğunu belirtmektedir³⁴⁷.

Küçükalyalı'daki bu kalıntı büyük bir dikdörtgendir (lev.58/1). Dış duvarlarında paye ve yarım yuvalak sağır kemerler vardır (lev.56/1)³⁴⁸. Dış duvarlarda 4 sıra taş ve 5 sıra tuğla kullanılmıştır. Güney cephede içte tuğladan yapılmış ikinci bir sıra paye ve kemer sırası bulunmaktadır. Fakat günümüzde kemer içleri toprak doludur. Bu nedenle işlevleri bilinmemektedir. Bir yapının zemin katı/mahzeni olduğu anlaşılan bu dikdörtgen kalıntının üzerinde hayli gösterişli bir yapının bulunabileceği düşünülebilir. Bu kalıntının batı bölümünde büyük bir çukur gibi duran kısım, duvarları horasan harcı ile kaplı bir sarnıçtır (lev.56/2). Sarnıç görevi gören bu uzun salonun 18 sütun ile 28 eşit bölüme

³⁴³ Pasinli-Soyhan, 1978, 33, Burada bulunan ve üzerinde İsa'nın isminin görüldüğü damgalı tuğlalar ile Büyük Saray kazısından çıkan damgalı tuğlalar benzerdir.

³⁴⁴ Pasinli-Soyhan, 1978, 33.

³⁴⁵ Hunt, 1984, 140 ; Müller-Wiener, 1981, 596-597.

³⁴⁶ Hammer, 1822, 256 vdd. ; Eyice, 1959, 80-81, dip not 8-14. Bu bölgede daha önceden var olan Satyr Tapınağının malzemesi, 873-877 yılları arasında Patrik ve Aziz Ignatios tarafından Satyrion Manastırı'nın inşası sırasında kullanılmıştır.

³⁴⁷ Eyice, 1959, 79-111.

³⁴⁸ Yapı dış görünüş olarak, yuvarlak sağır kemer ve payelerden oluşan cepheleriyle ve büyük ölçüleriyle Bizans açık sarnıçlarına da benzemektedir.

ayrıldığı, bu bölümlerinde kubbeli tonoz ile örtülü olduğu anlaşılmaktadır. Sarnıcın doğusunda, iki kemerle sarnıca açılan kare bir bölüm gelmektedir (lev.57/1). Kare bir çerçeve içine alınmış bu bölümün ortasında, dairevi dört ağır payeye oturan tuğladan örülmüş bir kubbe vardır. Ortadaki merkezi planlı bölüm, dört kapı ile çevre koridoruna açılmaktadır. Bu kubbeli bölümün doğusunda dar ve uzun beşik tonozla örtülü, dışarıdan içeri doğru meyilli bir dehliz vardır. Bu dehlizden gelen sular mahzenin tabanından oldukça yüksek bir seviyede açılmış bir menfez ile mahzene dökülmektedir. Bu dehlizin diğer ucu ise dışarıya daha geniş ve yüksek, beşik tonozlu bir kemerle bağlanmaktadır³⁴⁹.

Üzeri tonozlarla örtülü sarnıcın üst yapısı günümüze ulaşmamıştır. Sadece kubbeli mekanın üstünde, yerden 50-60 cm. yükseklikteki duvar kalıntıları bulunmaktadır. Bu kalıntılar, kubbeli mekanın tam üzerine gelen kısımda bir yapının varlığına işaret eder niteliktedir. Eyice kubbeli kare planlı mekanın, üst yapıda aynen tekrarlanmış olduğunu belirtmektedir³⁵⁰.

Aynı yerde, 1993 yılının Nisan ve Aralık aylarında yaptığımız araştırmalarda, bu dörtgen büyük alt yapının üzerinde bir mekanın olduğunu ve mekanın kuzey ve güney duvarlarının sarnıcın üzerine doğru devam ettiğini açıkça gördük³⁵¹. Bu mekanın doğusunda apsis ve pastophorion hücrelerine ait olabilecek, ortadaki büyük iki yandaki daha küçük üç cepheli duvar izleri bulunmaktadır. Apsis duvarı olabilecek bu duvarın önceki araştırmacıların dikkatini çekmemiş olması dikkat çekicidir (lev.58/2). Ayrıca mekanın kuzey ve güney cephesinde içe ve dışa doğru çıkıntılar yapan hareketli duvar kalıntısı vardır. Mekanın kuzey ve güneyinde, dışarı doğru çıkıntı yapan bölümlerin (transept veya giriş bölümü) olduğu anlaşılmaktadır.

Kalıntının zemin katında taş tuğla birlikte kullanılmışken, üst yapıda tuğla kullanıldığı mevcut duvar izlerinden anlaşılmaktadır.

Bu büyük dikdörtgen kalıntının güneybatı köşesinde, üst yapıya çıkışı sağlayan merdiven veya rampaya ait olabilecek dışa doğru taşkın bir bölüm vardır. Bu büyük alt yapının yaklaşık 10 m batısında yapılacak olan inşaatın temel çukurunda taş ve tuğladan yapılmış bir duvar bulunmuştur. 1993 yılı içinde ortaya çıkan bir başka duvar kalıntısının

³⁴⁹ Eyice, 1959, 84-85.

³⁵⁰ Eyice, 1959, 86, dip not 23.

³⁵¹ Eyice, 1959, 95-6'da Pargoire, Lehmann-Hartleben ve Mamboury, Küçükyalı harabesinin bir Bizans kilisesinin bütün özelliklerine sahip olduğunu, binanın bir narteksi ve dört payeli bir merkezi kubbesi bulunduğunu kesin olarak belirtmektedir. Eyice ise buna karşılık olarak bir kilise için elzem olan apsislerden hiç bir iz bulunmadığına işaret etmektedir.

da yapının 10-15 m. güneybatı köşesinde, sonradan yapılmış prefabrik yapının altında bulunduğu görülmektedir.

Mevcut harabeyi tarihlendirmeye ve fonksiyonunu göstermeye yarayabilecek herhangi bir küçük buluntu ele geçmemiştir. Ancak küçük bir kaç yazıt parçası bulunmuştur. Fakat bulunan yazıt parçalarından bir anlam çıkarmak mümkün olmamıştır. Eyice'nin 1958 yılında yaptığı araştırmalar sırasında bulduğu silme üzerinde "kutsal" sözcüğü okunmaktadır³⁵². Eyice'nin araştırmaları sırasında harabenin etrafındaki tarlalarda bulduğu, keramik parçaları da Bizans dönemine aittir, fakat bunların hangi yüzyıla ait olduğu kesin olarak belli değildir.

Bryas Sarayı ile ilgili olarak yerinde yaptığımız araştırmalar, her iki kalıntının da Bryas Sarayı'na ait olduğunu söylememiz için yeterli kanıt vermemektedir. Kanımızca, her iki yerin de Bryas Sarayı olarak tanıtılması hatalıdır ve ancak arkeolojik kazı çalışmalarının yapılması, Abbasi Saraylarının benzeri olarak yapılan bu sarayın yerinin kesinlik kazanması için gereklidir.

2) Diğer İnşa Faaliyetleri

İkonoklazma döneminde yer sarsıntısı, kuraklık, hastalık ve düşman saldırısı gibi çeşitli etkenler, özellikle dini, askeri ve sosyal yapıların tahrip olmasına sebep olmuştur. Su problemi her zaman bulunan başkent su ihtiyacını karşılamak için, Bizans imparatorları, sarnıçlar yaptırmışlar, kuyular açtırmışlar ve Trakya'daki kaynaklardan şehre su getirmek için su kemerleri inşa ettirmişlerdi. Bizans su kemerlerinin en önemlisi **Valens (Bozdoğan) Su Kemeridir**³⁵³. İmparator Valens tarafından, 368 yılında yaptırılmıştı. Üst üste iki sıra kemerden oluşan, bu su kemeri ile getirilen sular, Bizans ve daha sonra Osmanlılar zamanında, Beyazıt'da, İstanbul Üniversitesi'nin merkez binasının bulunduğu yerdeki büyük havuzda (Nymphaeum Maximum) dinlendirildikten sonra şehre dağıtılıyordu. Valens Su Kemerini, pek çok kez tamir edilmiştir. İkonoklazma öncesindeki dönemde, zaman zaman tahrip olan su kemerini Heraklios ve II. Justinianus onartmıştır³⁵⁴. Başkent su sistemini, 748 yılında tamir ettiren V. Konstantin, 766 yılındaki büyük kuraklıktan sonra Valens su kemerini, İstanbul'da vebadan sonra

³⁵² Eyice, 1959, 86-87.

³⁵³ Valens su kemeri hakkında ayrıntılı bilgi için bkz. Dalman, 1933.

³⁵⁴ Janin, 1950, 192.

çalışacak işçi kalmadığı için, Anadolu, Pontus, Trakya ve Yunanistan'dan getirttiği 1000 usta, 200 sıvacı, 5000 işçi ve keramikçi/tuğlacı ile yaptırmıştır³⁵⁵.

V.Konstantin döneminde Bulgarlarla, 755-775 yılları arasında, yirmi yıl süren akınlar ve savaşlar sırasında, Trakya bir geçit bölgesi olmuştu. Bu sırada tahrip olan bir köprünün onarım geçirdiği bilinmektedir. Aşağıda ayrıntılı olarak inceleyeceğimiz üzere, imparator V.Konstantin dönemindeki onarımı gösteren mermer kitabe, Edirne Müzesi bahçesinde sergilenmektedir.

a) Köprü Kitabesi

Köprü kitabesi, Edirne Müzesi'nde (medrese) avluda bulunmaktadır. Envanter nosu 1808'dir. Müzeye giriş tarihi ise bilinmemektedir. Müze kayıtlarına göre bu kitabe, Vize (Bizye) ve Kırklareli (Kırkkilise, Saranta Ekklesies, Lozengrad) bölgesinden getirilmiştir.

Roma İmparatorluk Dönemi'ne ait olan mermer kaide veya altar Bizans döneminde tekrar kullanılmıştır. Üzerinde Latince ve Bizans Grekçesi ile yazılmış iki yazıt vardır. Ölçüleri; yükseklik 71 cm., genişlik 55 cm., kalınlık 46 cm., harf yüksekliği 2-3 cm.'dir. Latince yazıt, kaidenin ön cephesinde, Grekçe yazıt ise diğer yüzedir. Roma dönemine ait, bu beyaz mermer kaide (veya mil taşı) İkonoklast imparator V.Konstantin ve oğullarının yönetiminde olduğu 769-775 yılları arasında, Vize ile Kırklareli arasındaki bir köprünün onarımından sonra diğer yüzüne Grekçe yazıt eklenerek yeniden kullanılmıştır (lev.60).

I.Yazıt (Latince): *Divina stirpe pro-*
genitu (m)
felicis a
ex V (
aeternae fortitudin (is
.....(

II.Yazıt (Grekçe): † Ανεκένισθη ει γερ[υ-
ρ]α αυτη επι Κωνσταντ(ινου)
κ(αι) Λεοντος των αιωνιω
αυγουστων κοσμωσυ-
σ]τα(των) δεσπ(οτων) κ(αι) θ(ε)ωκυβερν[η-
τ(ων)] μεγαλων βασιλεων η-
μων κ(αι) Χριστοφορου κ(αι) Νι-
κ]ηφορου των ευτυχες-
τ]η(ων) [εις] αιωνια στη καισσα-
ρ(ων)] συν Νικητα τω επιφανεσ-
τ]ατω νοβελησιμω κ(αι) 'Ανθ[ι-
μω τω ε - -

³⁵⁵ Turner, 1990, 426 ve 430.

Tercümesi: Bu köprü dünyayı elinde tutan ve Tanrı'nın kılavuz yaptığı büyük İmparatorlarımız, ebedi İmparator Konstantin ve Leo yönetiminde,³⁵⁶ gelmiş geçmiş Kaesar'ların en talihlisi Khristophoros ve Nicephoros <yönetiminde>, Nicetas ile birlikte, en şöhretli Nobilissimus ve Anth (imus,.....)³⁵⁷

Müze kayıtlarında, Vize ile Kırklareli arasındaki alandan geldiği belirtilen ve İkonoklast döneme tarihlenen bu köprü kitabesinin buluntu yeri kesin olarak bilinmemektedir. Bu alanda üç önemli akarsu vardır. Soğucak, Yancıklar ve Şeytan/Büyük Dere. Bunlardan Şeytan Deresi diğerlerine göre daha büyüktür.

Kitabenin ait olduğu köprünün, Bulgaristan'a giden askeri yol üzerinde bulunduğunu düşünmek mümkündür. Bu yol üzerinde, Bizans döneminde Tzurulon (Çorlu), Arkadioupolis (Lüleburgaz) gibi önemli merkezler vardı.

İmparator V.Konstantin döneminde, 756 yılındaki Bulgar akımı ile birlikte Bizans ile Bulgaristan arasında büyük savaşlar devresinin açılmış olduğunu daha önce belirtmiştik³⁵⁸. Bu devrede, V. Konstantin Bulgarlar'a karşı dokuz sefer yapmış, 763 ve 774'teki savaşlarda büyük başarılar kazanmıştı. V. Konstantin ömrünün sonuna kadar Bulgarlarla savaşmak zorunda kalmış ve Bulgaristan'a yaptığı bir sefer sırasında da (14 Eylül 775) vefat etmişti.

Bizim yazıtımızın ait olduğu köprünün Lüleburgaz'dan Vize'ye giden bir yan yol üzerinde olduğuna inanılmaktadır³⁵⁹. 12.yüzyılda yaşamış olan, Arap tarihçi İdrisi, Bizye'den kuzeybatıya (Bulgaristan'a doğru) giden iki önemli yoldan bahsetmektedir; a) Bizui-Buliya Basimisqus (belki de Bizans'ta Patzimiskos olarak tanınıyordu, günümüzde Fakijska nehri üzerindeki Zeljazkovo).

³⁵⁶ Taht ortağı olan iki imparatorun (baba, oğul veya taht ortaklarının) adının birlikte anılması, Bizans'ta sık karşılaşılan bir kullanım şeklidir. Sikkelerde ve yazıtlarında görülmektedir. İstanbul kara surları üzerindeki yazıtlarda III.Leo ve oğlu V.Konstantin'in, Marmara sahil surlarında ise II. Michael ve Theophilos'un adı birlikte görülmektedir.

³⁵⁷ Taşlıkılıoğlu, 1971, 16'da bu yazıtın sadece ilk üç satırını okumuş, diğer satırları gramer ve syntaks bozukluğu nedeniyle okuyamadığını belirtmiştir. Mango ve Sevckenko (Mango-Sevckenko, 1972, 385) 13 satırlık kitabenin 12 satırını okumuşlardır. Son satırın harfleri tümüyle tahrip olduğu için okunamamaktadır.

³⁵⁸ Ostrogorsky, 1986, 156.

³⁵⁹ Mango-Sevckenko, 1972, 386.

b) Bizui-Qalimalaya (Kale Malea ise Kırklareli'nin kuzeyine lokalize edilir).

Kitabede, İmparator V.Konstantin ile birlikte adı geçen oğlu IV.Leo'dur. Leo, V.Konstantin'in Hazar prensesi olan ilk eşindendir, bu nedenle Hazar Leo adı ile de tanınmaktadır. IV.Leo, 6 Haziran 751'den itibaren babasının taht ortağı olmuştur.

Nikephoros ve Khristophoros ise V. Konstantin ile Eudoxia'nın diğer oğullarıdır. Khristophoros 753'ten önce doğmuştur. Nikephoros'un doğum yılı ise bilinmemektedir. İmparator V. Konstantin her ikisini 2 Nisan 769'da Kaesar yapmıştır³⁶⁰. V.Konstantin ile Eudoxia'nın dördüncü çocukları olan Niketas 763 yılında doğmuştur. Ağabeyleri Kaesar olurken Niketas, Nobilissimus olmuştur. Anthimus ise bu çiftin beşinci oğulları, 768/9'da doğmuştur. Babasının ölümünden önce (775 Eylül'ünde) Nobilissimus olmuştur³⁶¹.

Tarihleme: Kitabe genel olarak, 2 Nisan 769 ve Ağustos 775 yılları arasına tarihlendirilmektedir. 775 yılında V. Konstantin Bulgarlara karşı son seferine çıkmış ve başkente geri dönememiştir. 14 Eylül 775'te yolda ölmüştür. Kitabeden, İmparatorun küçük oğlu Anthimus'un henüz Nobilissimus olmadığı anlaşılmaktadır. Anthimus babasının ölümünden hemen önce, 775 yılı Eylülünde bu ünvanı aldığına göre kitabe Anthimus'un ünvan almasından önceki günlerde yazılmış olmalıdır. Ayrıca Bizans, Bulgarlara karşı, 774 yılında Lithosoria'da büyük bir zafer kazanmıştı³⁶². Lithosoria, Kırklareli-Vize bölgesinin kuzeyinde bulunmaktadır. Söz konusu kitabe bu bölgeden bulunarak müzeye getirilmiştir. Kitabenin, 774 yılındaki zafer sonrası yazılmış olduğu anlaşılmaktadır.

³⁶⁰ Bu iki kardeş, IV.Leo'na ve daha sonra Irene ve VI. Konstantin'e karşı başarısız komplo girişimlerinde bulunmuşlardır. En son komplo girişimlerinden sonra Khristophoros'un dili kesilerek, Nikephoros'un da gözleri kör edilerek, diğer kardeşleri ile birlikte Therapia (Tarabya)'da hapsedilmişlerdir.

³⁶¹ Kitabede görülen, Xosmosustaton ve Theouberton gibi sıfatlar Konstantin Porphyrogenitus'un adını daha önce zikrettiğimiz eserinde açıkladığı gibi sadece kutlamalarda, imparatorluğun zaferlerini gösteren olaylarda ve törenlerde kullanılan ünvanlardır.

³⁶² Mango-Sevcenko, 1972, 391-392.

C- ASKERİ MİMARİ

İstanbul Surları: İlk yapıldığı dönemden itibaren, saldırılar ve doğal felaketlerden dolayı sürekli onarımına ihtiyaç duyan surlar, İkonoklazma dönemi süresince de çeşitli onarımlar geçirmiştir. Bu dönem içinde yapılan çalışmalar, daha çok, mevcut surların yıkılan yerlerinin (özellikle 740 yılındaki yer sarsıntısı surları çok tahrip etmiştir) tamiri niteliğindedir. Sadece V.Leo zamanında, Bulgar saldırısına karşı Blakhernae bölgesindeki Pteron suru, ilk kez yapılarak, şehrin savunma sistemi güçlendirilmek istenmişti. Ancak bu dönemdeki mimari oluşumlara geçmeden, kentin eski surlarından söz etmek konuyu anlamak açısından yararlı olacaktır.

İstanbul kentinin bilinen en erken surları, aşağıda değineceğimiz üzere, Topkapı Sarayı ve Sarayburnu çevresindeki Yunan koloni kentini (Byzantion) çevreler. Daha sonra kentin büyümesi sonucu sırasıyla, Roma ve Bizans (Doğu Roma İmparatorluğu) dönemlerinde, Septimus Severus, Büyük Konstantin ve Theodosius surları yapılmıştır.

Byzantion'un İlk Suru: Byzantionlu Dionysios'un yazdığına göre, Byzantion sitesinin çevresinin uzunluğu 35 stadion olup, bunun 5 stadionu kara tarafında idi³⁶³. Şehri koruyan surun 27 burcu vardı ve dışarı ile bağlantı, kara tarafına açılan tek bir kapı ile sağlanmıştı. Çok iri ölçülerde, yontulmuş taşlardan yapıldığı bilinen kiklopik surun kalıntısı olabileceği anlaşılan bazı duvar parçaları, 19.yüzyıl sonlarında Sarayburnu bölgesinde bulunmuştur. Byzantion sitesinin akropolisi, Topkapı Sarayı'nın bulunduğu yerde idi. Etrafı bir sur duvarıyla sınırlanmış olan kutsal alan, böylece şehrin yerleşme yerlerinden ayrılmıştı. Bu surların dışında Çemberlitaş'tan Beyazıt'a doğru şehrin nekropolisi uzanmaktaydı³⁶⁴.

Sözünü ettiğimiz bu erken sur; kuzeyde Akropolis kulesinden, Eugenios kulesine kadar uzanıyor, buradan Strategion'a çıkarak Akhilleos Hamamı'na dayanıyordu. Buradaki bir kapının yerine sonraları Urbikos Kemer denilen yapı inşa edilmişti. Sur buradan, yine sonraları yerine Million anıtının yapıldığı bir kapıya kadar çıkıyordu. Hippodrom ve Divanyolu dışarıda kalmak üzere buradan Tzykalarion mevkiine, daha sonra ise Marmara kıyılarındaki Topoi'a (şimdiki Ahırkapı ile Gülhane arası) inerek

³⁶³ 1 stadion=183 m.dir.

³⁶⁴ Eyice, 1980, 91.

Mangana-Arkadiane (Aya İrini ile Gülhane arası) mahallelerinin etrafını çevirerek Sarayburnu'nda yine Akropolis'e kavuşuyordu³⁶⁵.

Müller-Wiener, bu ilk sur üzerinde mevcudiyeti kesin olarak bilinmeyen, fakat var olabileceği sanılan bazı kapıların olduğunu söylemektedir; bunlar **Trakisches Tor (Trakya Kapısı)**, **Khalkoprataia (Bakırcılar Kapısı)** ve **Tzykalareia** kapılarıdır³⁶⁶. Mehmet Ziya ise ilk surun takip ettiği yolu anlatırken, Soğuk Çeşme kapısının karşısında Maarif Nazırı Hasan Paşa'nın konağı altında olan sur temel kalıntılarının varlığından söz etmektedir³⁶⁷.

Roma Dönemi Suru: İlk surları hakkında çok az şey bildiğimiz Byzantion kentinin, Septimus Severus'a karşı Suriye ordusu komutanı Pescennius Niger'in tarafını tutması ve savaştan Septimus Severus'un galip gelmesi üzerine, kenti cezalandırmak için surlar temeline kadar yıktırılarak, sitelik hakkı alınmış ve köy olarak Perinthos'a (Marmara Ereğlisi) bağlanmıştı. Fakat bu ceza uzun süreli olmamış, imparator, oğlu Caracalla'nın isteği üzerine Byzantion'u yeniden imar ettirerek, ona haklarını tekrar tanımış ve kente oğlunun adını vermişti³⁶⁸. Yıkırdığı surun yerine de, yeni sur yaptırmıştı.

Septimus Severus döneminde, eski sura göre daha batıya inşa edilen kentin ikinci suru, Neorion (bugünkü Bahçekapı) limanından başlayıp, Konstantin Forumu'nun doğusundaki tepeye tırmanıp, Hippodrom'u da içine alarak Augusteon'da ilk surla buluşup, Topoi'da sahil surları ile birleşiyordu. Günümüze ulaşan en önemli kalıntısı, Cağaloğlu'nda cadde kenarında görülebilmektedir.

Konstantin Dönemi Suru: Çeşitli sebeplerden dolayı imparatorluğun doğusunda, ikinci bir başkent arayışına giren imparator Büyük Konstantin, Byzantion'un önemli özelliklerini görmüş ve kenti Roma'nın yanında ikinci başkent yapmak için büyütme ve gösterişli yapılarla süslemeye karar vermişti. Kent, yeni yapılar, meydan ve anıtlarla zenginleştirirken, surlar da ihmal edilmemiş ve yeni kara surları Septimus Severus surlarına nazaran daha batıya alınarak, 328 yılında tamamlanmıştı. Hıristiyanlığı resmi din olarak ilan eden Konstantin, efsanelere göre yeni kara surlarının güzergahını bir meleğin kılavuzluğunda çizmişti³⁶⁹.

³⁶⁵ Dirimtekin, 1953, 1; Müller-Wiener, 1961, 165-175, abb.1.

³⁶⁶ Müller-Wiener, 1961, 171; Tezcan, 1989, 10 ve 37, dip not 1.

³⁶⁷ Mehmed Ziya, 1336, 28.

³⁶⁸ Eyice, 1980, 93.

³⁶⁹ Eyice, 1980, 94.

Millingen'e göre³⁷⁰ Konstantin suru, Marmara sahilinde bulunan Psamatya (Samatya)'daki Theotokos Rhabdos kilisesinden başlayıp, İsa Kapısı yakınlarında ve daha kuzeyde Libos mahallesinden ve Kutsal Havariler Kilisesi'nin batısından geçerek Porta Platea (Unkapanı)'da Haliç'e ulaşıyordu³⁷¹. Surlar üzerindeki kapılar ise şunlardı; **Aemilianus Kapısı** (Marmara denizi kıyısında, Theotokos Rhabdos Kilisesi yakınlarındaydı), **Palaia Porta** (İsa/Ese Kapısı, Notitia'da Porta Auera adı ile de anılır)³⁷², **Porta Atalou** (Atalus'un ve İmparator Konstantin'in heykellerinden dolayı kapı bu isimle anılıyordu, her iki heykel de 740 yılındaki yer sarsıntısında tahrip olmuşlardı³⁷³) ve **Porta Polyandriou** (İmparator ailesinin gömüldüğü yer olan Kutsal Havariler Kilisesi'nin yakınlarında bulunduğu için Mezarlık Kapısı adı ile de anılmaktaydı). Günümüzde Büyük Konstantin'in surlarına³⁷⁴ ait hiç bir kalıntı bulunmamaktadır.

Theodosius Dönemi Surları: Bilindiği üzere Roma İmparatorluğunun ikiye ayrılmasından sonra 395 yılında Konstantinopolis Doğu Roma'nın başkenti olarak kalmıştı. Kavimler göçünün etkisiyle şehre olan göçler, şehrin nüfusunun devamlı artmasına sebep olmuştu. Şehrin artan nüfusu, Konstantin'in yaptırdığı sur içine sığmıyordu. Bu dönemde Doğu Roma, Got ve Hunlar'ın tehditi altındaydı. II. Theodosius (408-450) başkenti, Gotlar'ın 410 yılında Roma'da gerçekleştirdikleri işgal ve yağmadan kurtarmak için önlemler almaya karar verdi. Konstantin sur hattı terk edilerek, şehrin surları batıya doğru 2 km. ileri alındı. Surlar 413 yılında, Praefectus Anthemius denetiminde, çift sıra burçlu ve dış duvarları örülü bir hendeği bulunan daha gelişmiş bir teknikte inşa ettirilmeye başlandı³⁷⁵.

³⁷⁰ Millingen, 1898, 29 ve 30-32.

³⁷¹ Tsangadas, 1980, 1 nolu haritada Konstantin surunun Haliç'te bittiği yer olarak Unkapanı'nı göstermesi, onun Millingen'le aynı görüşte olduğuna işaret etmektedir. Dirimtekin, 1956, 3'te Konstantin surunun Petri (Aya Kapı) civarında Haliç'e ulaştığını belirtmektedir.

³⁷² Mango, 1990, plan I'de buradaki kapı Altın Kapı anlamına gelen "Porte Dore" olarak adlandırılmıştır. Theodosius döneminde surlar ileri alındığında Altın Kapı'da, daha batıdaki esas kapıya denmiştir. Ese Kapı'daki Konstantin dönemi sur kapısı da Porta Saturnin olarak adlandırılmıştır (Mango, 1990, plan II).

³⁷³ Bury, 1889, II, 423'te yer sarsıntısının 738 yılında olduğunu belirtmektedir.

³⁷⁴ Byzantion, Roma döneminde Byzantium ve Büyük Konstantin'in burayı başkent yapmasından sonra da Konstantin'in şehri anlamına gelen Konstantinopolis adı ile anılmıştır.

³⁷⁵ Schweinfurth, 1942, 261.

İmparator II. Theodosius kara surlarını şimdiki buldukları yere kadar batıya aldığında, Konstantinos surları ile yeni surlar arasındaki Marmara sahil kısmı henüz bir sur ile koruma altına alınmamıştı. Fakat Vandal korsanları şehre bu noktadan saldırdıklarından, Konstantin surlarının, Marmara'da sona eren bölümü ile Yedikule'nin güneyindeki kara surlarının, Marmara'ya kadar uzandığı nokta arasındaki surların yapılması gereği anlaşılmıştı. Prefectus Kyros tarafından yaptırılan bu inşaat, 439 yılında bitirildi.

İmparator II.Theodosius'un yaptırdığı surlardan önce Tekfur Sarayı çevresi 14.bölge adı ile anılıyor ve özel bir surla çevrili bulunuyordu. II.Theodosius dönemi kara surları bu bölgede mevcut bulunan eski surlarla birleştirildi. Şehre Haliç'ten gelebilecek bir düşman saldırısı beklenmediği için Unkapanı ile 14.bölge surları arasındaki sahil kısmı açıldı. Bu kısım ancak 626 yılındaki Avar saldırısından sonra imparator Heraklios tarafından yaptırılan oniki burçlu sur ile kapatıldı.

Şehir surları, yüzyıllar boyunca düşman saldırılarından ve doğal felaketlerden dolayı zarar gördüğü için sık sık onarımlar gerektirmiştir. Örneğin; 447'deki yer sarsıntısından sonra oluşan büyük tahribat, Mavi ve Yeşiller'in yardımı ile iki ayda onarılmıştı. Patrik Konstantin bu onarıma ait yazıtın Yenikapı'da bulunduğunu söylemektedir³⁷⁶. İmparator I.Leo devrinde ve 558'teki yer sarsıntısından sonra Büyük Justinianus, daha sonra II. Justinianus ve III.Tiberios Apsimar zamanlarında da onarımlar yapılmıştır. III.Leo ve V.Konstantin, IV.Leo ve oğlu VI.Konstantin döneminde, V.Leo, II.Mikhael ve oğlu Theophilos, I.Basil ve oğlu Konstantin, Konstantin Porpyrogenitus, Isakios Komnenos, Palaiologoslar ve fetihten sonra Osmanlılar zamanında da çeşitli bölümlerinin onarımlar gördüğü bilinmektedir³⁷⁷.

Kara surlarına daha çok yer sarsıntıları zarar verirken, Haliç'teki surlar çürük bir zemine³⁷⁸ yapıldıkları için kaymalar ve çökmeler nedeniyle, tahrip olmuştur. Marmara sahil surları ise daha çok dalgalardan ve 794 yılında olduğu gibi, şiddetli geçen bir kıştan sonra, havaların ısınmasıyla birlikte Karadeniz'den Marmara'ya doğru giren buzların

³⁷⁶ Dirimtekin, 1953,

³⁷⁷ Evliya Çelebi, 1971, I, 50-51.

³⁷⁸ Cydaris (Alibey) ve Barbyse (Kağıthane) derelerinin getirdiği birikinti sürekli olarak Haliç kıyı şeridini doldurmuştur. Bu durum Haliç surlarının ilk inşa edildiği dönemlerde de böyle idi. Haliç surları, düşmanın gemilerinden karaya çıkarak kolayca surlara saldırmasına fırsat vermemek için tamamiyle deniz kenarında, denizden dolmuş olan çürük zemine yapılmıştı.

surlara çarpmasıyla zarar görmüştür³⁷⁹. 19.yüzyıl sonlarındaki ve 20.yüzyıl başlarındaki şehircilik çalışmaları da sahil surlarına zarar vermiştir.

1- Kara Surları

II.Theodosius dönemine ait surlar yazıt taşımamalarına rağmen (Altın Kapı'daki hariç) çeşitli bölümlerinden kolayca tanınabilmektedir. Daha sonraki yıllarda yapılan ilave ve onarımlarda orjinaline benzetme çabası görülürken, Theodosius dönemi surlarında kullanılan kalkerli taşların işçiliği oldukça kalitelidir. Onarımlarda ise, genellikle burçların yıkılan malzemesinden faydalanılmıştır. Bu nedenle onarımlarda kesme taşların düzgün kenarlarını ve yüzeylerini yitirmiş oldukları görülmektedir³⁸⁰.

Theodosius dönemi surları; 5 sıra taş-5 sıra tuğla bantlardan oluşmaktadır. Taş ve tuğlalar arasında, içinde tuğla kırıkları bulunan harç vardır. Teknik olarak, Theodosius kara suru bir kaplama inşa tarzı göstermektedir. Duvar içlerinde, harçla birlikte moloz taş kullanılmıştır.

Kara surları 5650 m. uzunlukta ve doksanaltı burçludur. Surlar üzerinde yedi ana kapı vardır; **Porta Auera** (Altın Kapı, bu kapıyı yalnızca imparator kullanabilirdi, halkın kullanımı için değildi), **Xylokerkos** (Belgrad Kapı), **Porta Pege** (Silivri Kapı), **Porta Rhegiou** (Mevlevihane Kapısı), **Porta Romanus** (Topkapı), **Porta Pempton** (Sulukule Kapısı), **Porta Kharisios** veya **Myriandrion** (Edirne Kapı). Ayrıca kara surları üzerinde dört askeri kapı ve halkın kullanılması için açılmış küçük kapılar da vardı (lev.70, 71, 72).

Kara surları üçlü bir sistemden oluşmaktadır. Birinci bölüm duvarları taşla örülmüş, içinde su olup olmadığı çok tartışılan 8-10 m. derinliğinde bir hendek ve buna bitişik 12-15 m. eninde bir peribolos alanından oluşur. Bunun ardındaki ön sur (Exotekheios) üzerinde, kare, yuvarlak ve altıgen küçük burçlar yer almaktadır. Esas surun iki burcu arasına bir ön sur burcu gelecek şekilde düzenlenmiştir. Burçlar, 65-70 m. aralıklarla sıralanmakta ve sur duvarlarına nazaran 11 m. dışarı taşmaktadır.

II.Justinianus Dönemi: İmparator II.Justinianus döneminde kara surlarının tahrip olan bölümlerinin onarım gördüğü, sur duvarları üzerindeki yazıtlar ve monogramlardan anlaşılmaktadır. **Porta Rhegiou**'da II.Justin ve karısı Sophia'nın

³⁷⁹ Bury, 1912, 134-135.

³⁸⁰ Foss-Winfield, 1986, 52.

onarımına ait yazıtın olduğu bilinmekte, fakat günümüzde yazıt yerinde bulunmamaktadır³⁸¹.

40 nolu burç; Üzerinde II.Justinianus ve Anastasius'un monogramları vardır³⁸².

Yazıt; + ἐπὶ Δομετίου ἐνδοξοτάτου ἀπὸ ἐπαρχ(ω)ν καὶ ξενοδόχου.
Θεοτόκε βοήθει Ἰουστινιανοῦ δεσπότης.



46 nolu burç; Porta Rhegiou'nun güneyindeki dördüncü burçtur (lev.64/2). Beşgen burcun II.Justinianus veya Tiberios Apsimar zamanında tamir gördüğü yan yana sıralanan mermer üç plaka üzerindeki monogramlardan anlaşılmaktadır. Yazıtlarda her iki imparatorun da adı kesin olarak belirtilmiş değildir. Bu kesimde, burca güneyden bitişik olan (daha sonra değineceğimiz üzere) bir hipoje vardır. Burcun kuzeyinde ise yan yana yedi mezar bulunmuştur.

Yazıt; [Ἰουστινιανοῦ] μεγάλου βασιλέως.
*Ω Θεοτόκε βοήθει Νικήτα [τῷ *Ανθρακί]

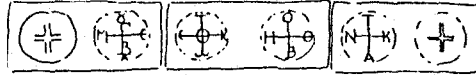

Tercümesi; Theotokos'un yardımıyla Büyük İmparator (Justinianus)'un zaferi.

III.Leo ve V.Konstantin Dönemi: III.Leo, imparatorluğunun ilk yılı olan 717'de şehre yapılacağını haber aldığı, Arap saldırısına karşı, Marmara sahil surlarının yazıf bölümlerini onartmıştı.

III.Leo ve oğlu V.Konstantin, 740 yılındaki yer sarsıntısından çok zarar gören surların yıkılan yerlerini, halktan ek bir vergi alarak elde ettikleri gelirle yaptırmışlardır³⁸³. Tarihi kaynaklar surların yenilendiğini belirtmekte ve ayrıca bu onarımlar, onur yazıtları ile de vurgulanmaktadır. Bu yazıtların bir bölümü mermer levhalar üzerine kabartma ve kazıma olarak, diğer bölümü ise tuğla bantlar içine tuğla harflerle yazılmıştır.

740 yılındaki yer sarsıntısından sonra yapılan onarımlarda uygulanan inşa tekniğinin ayırt edici özellikleri olduğunu kesin olarak söylemek mümkün değildir; zira, taş ve tuğlalar, II.Theodosius surlarında olduğu gibi düzenli sıralar oluşturmazlar. Burçlar arasında, taş ve tuğla sıralarının sayısında farklılıklar bulunmaktadır. Bununla beraber, 5 tuğla sırası hiç değişmemiştir. Tuğla boyutları; 36 x 38 x 4, 38 x 38 x5 cm. ölçüsündedir.

³⁸¹ Janin, 1950, 260-1.

³⁸² Foss-Winfield, 1986, 53'te 46 nolu burçta da II.Justinianus'un monogramının bulunduğunu, 40 ve 46 nolu burçların taş-tuğla işçiliklerinin birbirine benzediği belirtilmektedir.

³⁸³ Levitcenko, 1979, 175, Bu ek vergi, toprak vergisinin oniki de biri (1/12) oranında artırılmasından ibaretti. Sur onarımlarının bitmesinden sonra da bu vergi kaldırılmamış, devlet bütçesinin dengesine yardım cemesi için sürdürülmüştür.

Kaba taş yontu veya yer sarsıntısı sırasında buldukları yerden düşmüş olan taşlar yeniden kullanılmıştır. Taş ve tuğlaların arası (yanak ve yatay derzleri) kalın harç tabakası ile doldurulmuştur.

Örneğin; **18 nolu burç** 11 taş-5 tuğla, **19 nolu burç** 11 taş-5 tuğla-9 taş-5 tuğla-4 taş, **54 nolu burç** 7 taş-5 tuğla-7 taş-5 tuğla-5 taş-5 tuğla-4 taş, **55 nolu burç** 8 taş-5 tuğla-7 taş-5 tuğla-4 taş-5 tuğla-6 taş sırasından oluşmaktadır. **5 nolu burçta** ise burcun sadece kuzeybatı köşesi yıkıldığı için Theodosius dönemine ait taş-tuğla sıralamasına uyulmuştur. Bu döneme ait burçlar ve üzerlerindeki yazıtlar şunlardır;

5 nolu burç; Altın Kapı'nın güneyinde, dörtgen biçimindeki dördüncü burçtur. 740 depreminde burcun kuzeybatı köşesi yıkıldığı için onarım görmüş ve mermer yazıt parçası taşlar arasına yerleştirilmiştir (lev.61).

Yazıt; ΚΑΙ ΚΩΝΣΤΑΝ

Tercümesi;ve Konstantin.

7 nolu burç; Altın Kapı'nın güneyindeki ikinci burçtur. Demiryolu yapımı sırasında yıkılmıştır. Üzerinde III.Leo'nun ve V.Konstantin'in isimleri bulunan mermer bir yazıt vardı. Eski yıllara ait kitaplarda yazıttan bahsedilmektedir³⁸⁴.

Yazıt; † Λεών σὺν Κωνσταντίνῳ σκηπτῶχοι τόνδε
ἤγειραν πύργον τῶν βάρων συμπτωθέντα †

Tercümesi; Leo ve Konstantin, yıkılmış olan bu kuleyi eski temelleri üzerine kurdular.

18 nolu burç; Porta Xylokerkos (Belgrad Kapı)'nın güneyindeki dördüncü burçtur. (lev.62/1). Dört köşeli burcun batı cephesinde, tuğladan IC XC, NIKA ve III.Leo ve V.Konstantin'e ait yazıt bulunmaktadır³⁸⁵.

Orjinal Yazıt; ΛΕΟΝΤΟΣ . ΑΙ ΚΩΝΣΤΑΝΤΙΝΟΥ

Tamamlanan Yazıt; Λέοντος καὶ Κωνσταντίνου μεγάλων βασιλέων
καὶ αὐτοκρατόρων πολλὰ τὰ ἔτη,

Tercümesi; Büyük İmparator ve hükümdar Leo ve Konstantin'e uzun yıllar.

19 nolu burç; Porta Xylokerkos'un güneyindeki üçüncü burçtur (lev.62/2). Dört köşeli burcun, batı cephesinde tuğla yazıt bulunmaktadır.

Tamamlanan Yazıt;

Tercümesi; Leo ve Konstantin.

25 nolu burç; Porta Xylokerkos'un kuzeyindeki ikinci burçtur (lev.63/1). Batı cephesinde tuğla yazıt olan, dörtgen burcun yarısı yıkılmıştır³⁸⁶.

Orjinal Yazıt; ΜΕΓΑΛΩΝ----- ΠΟΛΛΑ ΤΑ ἔτη

384 Janin, 1950, 252.

385 Janin, 1950, 256.

386 Janin, 1950, 256.

Tamamlanan Yazıt; ✠ Λέοντος καὶ Κωνσταντίνου ✠ μεγάλων βασιλέων καὶ αὐτοκρατόρων πολλὰ τὰ ἔτη,

Tercümesi; Büyük İmparator ve hükümdar Leo ve Konstantin'e uzun yıllar.

37 nolu burç; Porta Pege'nin kuzeyindeki ilk burçtur (lev.63/2). Beşgen biçimli burcun güneyinde 5.yüzyıla tarihlenen bir hipoje, 1992 yılında yapılan onarımlar sırasında bulunmuştur. Burcun batı cephesinde mermer bir yazıt vardır³⁸⁷.

Orjinal Yazıt; + Λέων σὺν Κωνσταντίνῳ σκηπτοῦχοι τόνδε ἡγεῖραν πύργων τῶν βάθρων συμπτωθέντα +

ΛΑ Ε ΩΝ Ε Γ Γ Κ Ω Ν Ε Τ Α Ν Τ Ι Ν Ω Κ Η Π Τ Ο Χ Ο Ι Τ Ο Ν Δ Ε Η Γ Ε Ι Ρ Α Ν Π Υ Ρ Γ Ω Ν Τ Ω Ν Β Α Θ Ρ Ω Ν Σ Υ Μ Π Τ Ω Θ Ε Ν Τ Α

Tercümesi; Egemen olan Leo ve Konstantin yıkılmış olan burcu eski temelleri üzerinde yükselttiler.

45 nolu burç; Porta Rhegiou (Mevlevihane Kapısı)'nın güneyindeki beşinci burçtur (lev.64/1). Dörtgen burcun batı cephesinde III.Leo ve V.Konstantin adlarını veren tuğla, daha üstte ise, IV.Leo, oğlu VI.Konstantin ve Irene'nin adları bulunan mermer yazıt bulunmaktadır .

Yazıt; $\left. \begin{array}{c} \overline{\text{X H A C}} \quad \overline{\text{I}} \quad \overline{\text{O N I O}} \quad \overline{\text{A}} \\ \overline{\text{A N I N O V M C}} \quad \overline{\text{I A A}} \quad \overline{\text{I}} \quad \overline{\text{A E}} \end{array} \right\} + \text{Νικῆ ἢ τ]ύχη Λέ|ον[τος καὶ Κωνσ]ταντίνου με|γάλ[ων βασι]λέ[ων]$

Tercümesi; Büyük İmparatorlar Leo ve Konstantin'e zafer ve şans.

47 nolu burç; Porta Rhegiou'nun güneyindeki üçüncü burçtur. Dörtgen burcun batı cephesinde tuğladan yazıt bulunmaktadır. III.Leo ve V.Konstantin yaptırdığı onarımlara ait yazıtın bir parçası olabilir.

Yazıt; ^v με[γ]άλ[ων βασι]λέων

Tercümesi; Büyük İmparator.

54 nolu burç; Porta Rhegiou'nun kuzeyindeki üçüncü burçtur (lev.68/2). Dörtgen burcun batı cephesinde tuğladan yazıt bulunmaktadır. Yazıtta isim bulunmamasına rağmen III.Leo ve V.Konstantin dönemine ait olabileceği sanılmaktadır³⁸⁸.

Yazıt; Χριστέ ὁ θεός, ἀτάραχον καὶ ἀπολέμ(ι)τον φύλα(τ)τε τή]ν πόλιν σου, ν(ι)κάς δωροῦμενος [τοῖς βασιλεῦσιν ἡμ(ῶ)ν

Tercümesi; Tanrı İsa, şehri kötülüklerden koru ve hükümdarlarımıza zafer ver.

55 nolu burç; Porta Rhegiou'nun kuzeyindeki dördüncü burçtur (lev.69/1).

Dörtgen burcun batı cephesinde, iki sıra halinde tuğla yazıt bulunmaktadır.

Yazıt; $\left. \begin{array}{c} \overline{\text{A C}} \quad \overline{\text{N}} \quad \overline{\text{A N I I N O V}} \\ \overline{\text{H}} \quad \overline{\text{E I}} \end{array} \right\} \text{Λέ[οντος καὶ Κω]ν[σ]ταντίνου, μεγάλων βασι]λέ[ων]$

387 Janin, 1950, 258.

388 Janin, 1950, 261.

Tercümesi; Leo ve Konstantin Büyük İmparatorlar.

56 nolu burç; Porta Rhegiou'nun kuzeyindeki beşinci burçtur (lev.69/2). Yedigün burcun batı cephesinde, III.Leo ve V.Konstantin dönemindeki onarıma ait tuğla yazıt vardır.

Yazıt; + Λέων και Κωνσταντίνος . . . ἐν θεῷ νικ[ηφόροι?]

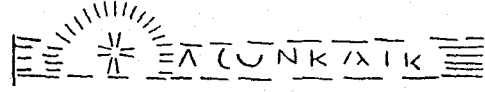

Tercümesi; Tanrı'nın zafer verdiği Leo ve Konstantin .

IV.Leo ve VI.Konstantin Dönemi:

45 nolu burç; III.Leo ve oğlu V.Konstantin'in yaptırdığı onarımdan yaklaşık otuz yıl sonra bu dörtgen burcun yeniden tahrip olduğu ve IV.Leo döneminde yenilendiği anlaşılmaktadır. Mermer yazıt üzerinde İmparator IV.Leo, eşi Irene ve oğlu VI.Konstantin'in adı birlikte anılmaktadır³⁸⁹ (lev.64/1).

Orjinal Yazıt; +, Νικᾶ ἡ τύχη Λέοντος και Κωνσταντίνου
τῶν θεοφυλάκτων ἡμῶν δεσποτῶν
και Ἡρίνης τῆς εὐσεβεστάτης ἡμῶν αὐγουστής.

Tercümesi; Tanrı'nın koruduğu Leo ve Konstantin, merhametli imparatoriçemiz Irene'ye zafer ve şans.

Theophilos Dönemi: İmparator Theophilos'un kara, Marmara sahil surları, Blakherna surları ve Haliç surlarında onarımlar yaptırdığı yazıtlarda ve tarih kaynaklarda belirtilmiştir. Porta Kharisios (Edirne Kapı)'un güneyindeki **86 ve 85 nolu** burçların, Theophilos döneminde yenilendikleri bilinmektedir. 86 nolu, beşgen burcun üzerinde varlığı bildirilen Theophilos'a ait yazıt günümüzde kayıptır. 85 nolu dörtgen burç ise yıkılmıştır.

T 46 Hipojesi: İstanbul kara surlarının, 37-48 nolu burçları arasındaki bölümde, Yıldız Teknik Üniversitesi'nden, Prof.İsmet Ağaryılmaz ve proje grubu tarafından restorasyon çalışmaları yapılmıştır³⁹⁰. Moloz temizleme çalışmaları sırasında, 46 nolu beşgen burca güneyden bitişik toprak altına inşa edilmiş bir hipoje (lev.67/1), 26 Ekim 1992 tarihinde bulunmuştur. Ayrıca çalışmalar sırasında, 46 nolu burcun kuzeyindeki bölümde, toprak altından yan yana üzeri taş plakalarla kapatılmış yedi mezar odası (lev.67/3) ve ayrıca 44 nolu burcun kuzeyinde sekiz mezar odası çıkarılmıştır.

Bizans dönemi boyunca, ön sur ile esas sur arasındaki alanın mezarlık olarak kullanılmış olduğu bilinmektedir. Bu alanlarda, belli bir mimaride inşa edilen hipoje/yer

³⁸⁹ Janin, 1950, 259. Foss-Winfield, 1986, 54'te 47,48, 54, 55, 56 nolu burçların da IV.Leo ve VI.Konstantin dönemine ait olabileceğini belirtmektedir.

³⁹⁰ Hipoje ile ilgili detaylı bilgileri, Prof.İsmet Ağaryılmaz ve ekibinin çalışmalarını gösteren, İstanbul Büyükşehir Belediyesi için hazırladıkları **T 46 Hipojesi, Rölöve ve Restorasyon Projesi, Rapor Dosyası** (Ocak 1994)'dan edinmiş bulunuyoruz.

altı mezar odalarının (Porta Pege yakınlarındaki, 37 nolu burca bitişik olan, 5.yüzyıla tarihlenen hipoje gibi) yanısıra basit taş/kiremit mezarlar da yapılmıştır. İstanbul da.746-7 yılları arasındaki veba salgınında çok sayıda insanın öldüğü ve ölenleri gömecek şehirde yer kalmadığı için, surlar arasındaki alan mezarlık olarak kullanılmıştır.

T 46 hipojesi dört mezar hücrelerinden oluşmaktadır (lev.65 ve 66). Hücreler birbirine bitişiktir. Dördü birlikte kare bir alan teşkil etmektedir. Hipoje de taş ve tuğla birlikte kullanılmıştır. Hücrelerin beşik tonozları tuğladan örülmüştür. Kazı sonucunda ortaya çıkartılan, birbirinden bağımsız girişi olan, tonozlu dört odanın ahşap kapılarının olduğu anlaşılmaktadır. I ve II nolu odaların önündeki ve I nolu odanın batısındaki duvar bölümlerinin kısmen yıkılmış olduğu görülmektedir. Üst örtünün bu bölümü de tahrip olmuştur. Güneydeki odaların önündeki duvarın yok olmasına bağlı olarak, bu bölümdeki giriş kapılarından da hiç bir iz kalmamıştır. III ve IV nolu odaların, giriş kapılarına ait mil menteşelerinin geçeceği yuvaları, yer yer demir bilezikleri ile birlikte varlığını korumasına karşılık, açılan ahşap kapı kanadı hepsinde yok olmuştur. Hipojenin üstü düz bir şekilde, kayrak taşı denilen bir cins taşla kapatılmıştır.

I nolu hücre; Girişi güneyden olan mezar odası, beşik tonozludur. Odanın içine, girip çıkmayı sağlamak için gemici merdiveni yapılmıştır. Mezar hücresinin tabanı yaklaşık 28 x 29 cm. boyutlarında tuğla döşelidir. Bu hücrenin duvar ve tonozunda tek renkli (bej) bozulmuş bir sıva bulunmaktadır.

II nolu hücre; Girişi güneydedir. Beşik tonozunda ve duvarlarında sıva izleri bulunmaktadır. Tabanda, yaklaşık 30 x 30 cm. boyutlarında tuğla döşeme vardır. Bu mezar hücrelerinden, kapıya ait olduğu anlaşılan 3 cm. çapında bir halka ve onbir adet demir çivi, iki ayrı kaba ait seramik parçaları ve zincire asılarak kullanıldığı anlaşılan cam kandil ve cam parçaları, üzeri yıldızlı ahşap şerit parçaları bulunmuştur.

III nolu hücre; Girişi doğudandır. Diğer hücreler gibi beşik tonozludur fakat diğerlerine göre daha küçüktür.

IV nolu hücre; Girişi batıdan olan beşik tonozlu, dikdörtgen bir mezar hücresidir. Duvarları ve tavanı açık pembe renkte saman katkılı sıva ile kaplıdır. Mezar odasının giriş cephesinde, iç duvarda basamak olarak kullanılan taş çıkıntılar (gemici merdiveni) ve zeminde 6.5 cm. kalınlığında kireç taşı levha vardır. Bu levha üzerinde 4 cm. çapında ondört delik bulunmaktadır.

IV nolu mezar odasının tavanı ile iki uzun yan duvarında kırmızı boya ile yapılmış damlalı tipte dört büyük Latin haçı vardır (lev.67/2). Bu odanın giriş kapısı, kuzey duvarının iç yüzünde, mermer taklidi bezemeye rastlanmıştır.

Mezar odasındaki en ilgi çekici buluntu, tüme yakın olarak ele geçen üç sarmal kulpu olan yeşil cam kandildir. Kulplardan iki tanesinde zincire ait kancalar, kulplara takılı olarak bulunmuştur.

Tarihlendirme: Hipojenin 5.yüzyılda, Theodosius suru ile birlikte inşa edilmemiş olduđu anlaşılmaktadır. Fakat yine de Erken Bizans dönemi içinde yapılmış olmalıdır. İkonoklazma döneminde sıvanıp, resimlenerek yeniden kullanılmıştır. Özellikle IV nolu hücrede bulunan haç tasvirleri ve hipojenin 8.yüzyılda onarılmış iki burç arasında olması bu sonuca ulaşılmasına neden olmaktadır.

46 nolu burcun kuzeyindeki mezarlar: 46 nolu burcun kuzeyinde, yan yana kuzey-güney doğrultusunda sıralanan yedi mezar odası vardır. Bu mezarların üzeri kapak taşları ile örtülüdür (lev.67/3). Mezar odalarının tümünün zemininde 34 x 34 cm.lik tuğlalar vardır.

II nolu mezar odasının duvarları sıva ile kaplıdır. Batı duvarında kırmızı renkte damlacıklı bir haç bulunmaktadır. Yapılan incelemeler sonucunda diğer mezar odalarının da batı duvarlarında, II nolu mezardakine göre, daha bozulmuş durumda aynı tipte haçlar olduđu görülmektedir.

44 nolu burcun kuzeyindeki hipoje: Bu hipoje sekiz mezar odasından oluşmaktadır. Dođu-batı doğrultusunda, karşılıklı üçer oda beşik tonozlu, güney-kuzey doğrultusundaki iki oda kireç taşından levhalarla örtülüdür. Odaların duvar ve tavanlarında çok bozulmuş durumda sıva izlerine rastlanmıştır. Odaların yaklaşık ölçüleri; 115 x 102 x 115 cm.ve 184 x 64 x 94 cm.arasında değişmektedir. Mezar odaların birçok kez kullanıldığı, odalarda bulunan iskelet sayısının çokluğundan anlaşılmaktadır.

2- Blakhernae Surları

Gyllius kitabında, daha sonra 14.bölge adını alan yerde Blakhernae adı ile anılan bir yerleşmenin varlığını ve tarihinin de Septimus Severus dönemine kadar uzandığını yazmaktadır³⁹¹. Bu küçük yerleşme yeri, Büyük Konstantin döneminde şehir surlarının dışında bulunuyor ve etrafını bir sur çeviriyordu. **Notitia Urbis Kostantinopolitanae** adlı eserde, II.Theodosius dönemi kara surlarının yapılmasından önce de var olan bu bölgenin, şehirden uzakta, etrafı surlarla çevrili ayrı bir şehir görünümünde olduđu belirtilmektedir. Blakhernae'daki bu yerleşmenin etrafını çeviren surun inşa bakımından, Theodosius surlarına benzemediği, 3 sıra taş, 5 sıra tuğlanın tekrarlandığı, 3.yüzyıl'da Roma'da yapılan surlarda olduđu gibi yarım ay şeklinde burçlara sahip olduđu bilinmektedir. Blakhernae'daki bu yerleşme yerinde, imparatora ait

³⁹¹ Gyllius, 1988, 191-4.

çeşitli yapılar, kiliseler, küçük bir tiyatro, hamam, nympheum, ahşap köprü, 11 sokak, 167 ev ve iki büyük portiko ve fırınlar vardı³⁹².

Yukarıda değindiğimiz gibi II.Theodosius dönemi kara surları yaptırıldığında, Blakhernae'daki bu yerleşim yeri de, şehir surları içerisinde kalmış ve kara surları, Tekfur Sarayı civarında Blakhernae surları ile birleştirilmişti.

Theodosius dönemi kara surları 96 nolu burç ile sona ermekte ve burada 12.yüzyılda Manuel Komnenos'un yaptırdığı surlar başlamaktadır. Manuel Komnenos (1160-1180) zamanında yapılan surlar, Theodosius suru gibi düz bir hat şeklinde uzanmaz ve batıya doğru kavis yapar. Manuel Komnenos'un yaptırdığı bu surlar³⁹³, Theodosius, Heraklios, II.Mikhael ve Theophilos dönemi surlarından görünüm ve duvar işçiliği olarak kolayca ayırt edilebilmektedir. Bu sur üzerinde ondört tane burç vardır. Bunlardan ilk sekizi yarım yuvarlağa yakın oval, diğer beş tanesi dörtgendir. Bu döneme ait 14 nolu burç ise başka fonksiyonlar verilerek Isakhios Komnenos tarafından genişletilmiştir. Anemas Zindanı olarak da tanınan 14 nolu burçtan sonra V.Leo'nun 813'te yaptırdığı çift sıralı sur bölümü gelmektedir.

a) Pteron Surları

Haliç surlarının, kara surları ile birleştiği şehrin kuzeybatı bölümü, 626 yılında Slav ve Avarlar'ın şehre buradan saldırmaları sonucu büyük bir zarar görmüştü. Blakhernae Meryem, Hagios Demetrios, Hagios Nikholaos ve Kosmidion (Eyüp)'daki Hagios Kosmas ve Damianos Kiliseleri yakılmıştı³⁹⁴. 627 yılında imparator Heraklios şehrin bu kuzeybatı köşesini koruma altına almak için Tekfur Sarayı'nın kuzeyinden başlayarak Haliç'e kadar uzanan sur duvarlarını yaptırmıştı. Bizanslılarca bu sura **Monoteikhos** (tek sur) veya **Blakhernai Kastelionu** denmişti. Ayrıca bu sur, **Pteron**, **Proteichisma** veya bir kale gibi şekillendirilmiş, dört taraftan kapatılmış olduğu için **Blakhernae Brachionion**'u adı ile de anılmıştır³⁹⁵.

Heraklios'un yaptırdığı surların Tekfur Sarayı'nın kuzeyindeki bölümü, V.Leo ve Komnenoslar tarafından yenilenirken örtüldüğü için görülememektedir. Günümüzde Heraklios'a ait surlar Pteron'un doğusunda 1 nolu burçla başlamaktadır.

³⁹² Dirimtekin, 1953a, 194.

³⁹³ Janin,1950, 265-6.

³⁹⁴ Janin,1950, 266-7.

³⁹⁵ Tsangadas, 1980, 27-8.

Şehrin kuzeybatısındaki bu çift duvardan oluşan sur (lev.73/1), V.Leo tarafından 813 veya 815 yılında Krum yönetimindeki Bulgar saldırısına karşı bu bölgeyi kuvvetlendirmek için yaptırılmış³⁹⁶ ve ayrıca Pteron'un önüne geniş bir hendek kazdırılmıştı³⁹⁷. Pteron'un iç duvarlarının Heraklios, dış duvarlarının ise V.Leo tarafından yaptırıldığı kaynaklarda belirtilmektedir³⁹⁸. İç duvarların, taş-tuğla işçiliği Heraklios surlarından farklıdır; çünkü, V.Leo bu duvarları da temellerinden itibaren yeniden yaptırmıştır.

V.Leo tarafından, iç sur yenilenip, dış sur da yapılıncaya, bu iki sur duvarı arasındaki alanın, kuzey ve güney bölümleri kapatılarak bir iç avlu oluşturulmuştu (lev.74 ve 75). Bu iç avluda yer aldığı sanılan ve V.Leo, Pteron'u yaptırmaya kadar, şehir surlarının dışında kalan Hagios Nikolaos Kilisesi³⁹⁹ ile Hagios Basileos Ayazması⁴⁰⁰ da böylece sur içine alınarak korunmuş oluyordu. Hagios Nikolaos Kilisesi'nin buradaki varlığını, Pteron'un dış duvarının kuzeybatısında bulunan mermer yazıt (lev.77/3) ve Pteron'un içindeki bazı duvar kalıntıları da doğrulamaktadır.

Pteron'un dış sur duvarının güneyine yakın bölümde büyük bir kapıya ait tuğladan örülmüş kapı kemeri, lento taşı bulunmaktadır (lev.77/1). Büyük kapı kemeri zamanla küçültülerek kullanılmaya devam edilmiştir. Zemin dolduğu için sadece kemer ve lentonun küçük bir kısmı görülebilmektedir. Blakhernae Kapısı olarak adlandırılan bu kapı Kosmidion'la bağlantıyı sağlamak için yapılmış olmalıdır⁴⁰¹.

V.Leo'nun yaptırmış olduğu Pteron surları, II.Mikhael döneminde, Slav Thomas'ın şehre saldırıları sırasında (820-1) zarar gördüğünden, imparator Theophilos zamanında, yeniden yapılcasına onarıldı ve bu noktadan gelecek saldırılara karşı iç sur üzerinde üç büyük burç yapıldı. En güneydeki burca yer bulmak için, V.Leo surları güneye doğru genişletildi. En kuzeydeki burcu yapmak için de köşedeki dört köşe burç

³⁹⁶ Millingen, 1898, 165.

³⁹⁷ Dirimtekin, 1953a, 193-222. Zamanla dolmuş olan bu hendek, 1453 kuşatması sırasında üç Venedik kadırgasının tayfaları tarafından 14-16 Mart günleri arasında çalışılarak yeniden açılmıştır.

³⁹⁸ Tsangadas, 1980, 27; Millingen, 1898, 164.

³⁹⁹ Mordmann, 1892, 12'de Bu kilisenin Hagios Nikolaos ve Hagios Priscus'a adanmış olduğunu belirtmektedir.

⁴⁰⁰ Bu ayazma, Osmanlı döneminde, Rumlar kadar Müslümanlar tarafından da şifa verdiğine inanıldığı için kutsal kabul edilip, ziyaret edilmiştir.

⁴⁰¹ Tsangadas, 1980, 28.

yıkıldı ve yeniden bir burç yapıldı. Bu onarımları, burçlardaki ve dış duvarın güneybatısındaki yazıtlardan öğrenmek mümkündür⁴⁰² (lev.77/2).

15 nolu burç: Pteron'un iç duvarlarının en güneyinde bulunan beşgen burçtur (lev.76/1). Pteron'un güney duvarına bitişiktir. Bu burcun duvar işçiliği 16 ve 18 nolu burçlarla benzerlik göstermektedir. Burcun alt kısmı, 7 sıra iri kesme taş-7 sıra tuğladan oluşur. Taş ve tuğlalar arasında kalın harç tabakası vardır. Mermer silmeye kadar bu şekilde devam eder. Mermer silmeden itibaren burcun üst bölümü tuğladan inşa edilmiştir. Tuğla duvarların bazı kısımlarında, yama gibi duran taş ve tuğla bölümler daha sonraki onarımlar sırasında yapılmıştır. Beşgen burcun batı cephesinde tuğla ile yazılmış bir yazıt bulunmaktadır⁴⁰³.

Orjinal Yazıt; 

Tamamlanan Yazıt; Πύργος Θεοφιλου ἐν Χ(ριστ)ῶ] αὐτοκράτορος!

Tercümesi; Dindar Hükümdar Theophilos'un Kulesi.

16 ve 18 nolu burçlar: 15 nolu burcun benzeri olarak yapılmıştır ((lev.76/1 ve lev.76/3).

17 nolu burç: V.Leo dönemi çalışması olan dörtgen burcun yüksekliği, iç sur duvarının yüksekliği kadardır (lev.76/2). Duvar işçiliği 5 sıra taş-5 sıra tuğladan oluşmaktadır. Burcun üzerindeki taş-tuğla sıraları sur duvarı ile paralel uzanmaktadır. Burcun kuzeybatısında Theophilos dönemindeki onarıma ait bir yazıt parçası bulunmaktadır.

Yazıt; αὐτο]κράτ[ορος

Tercümesi;

19 nolu burç: Pteron'un dış duvarının kuzeybatı köşesinde (lev.77/3). Üzerindeki mermer yazıtta Hagios Nikholaos burcu olduğu Romanus adlı bir imparator tarafından onartıldığı yazılıdır⁴⁰⁴. Daha sonra Palaiologoslar döneminde de onarım geçirmiştir⁴⁰⁵. Günümüzde bu bölümde beşik tonozlu bir mekan yer almaktadır.

Orjinal Yazıt;

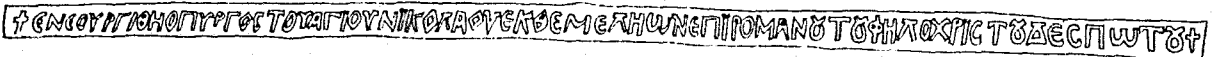

⁴⁰² Blakhernae surları üzerindeki yazıtlar toplu olarak şu eserde bulunmaktadır. Papadopoulos, 1928, 84-6.

⁴⁰³ Meyer-Plath-Schneider, 1943,

⁴⁰⁴ Janin, 1950, 267.

⁴⁰⁵ Müller-Wiener, 1977, 303-305.

Tercümesi; Ἰ: Ἐνεουργ(ή)θη ὁ πύργος τοῦ ἁγίου Νικολάου ἐκ θεμελ(ι)ῶν ἐπὶ
Ῥ(ω)μανοῦ τοῦ φ(ι)λοχρίστου δεσπ(ό)του ἱ.

20 nolu burç: Pteron'un duvarları, 19 nolu burçtan sonra doğuya dönmekte, 20 nolu burç olarak adlandırılan küçük dörtgen burç ve daha sonra Heraklios'un 1 nolu burcu ile birleşmektedir.

Dış Duvarın Güneybatısındaki Yazıt; Pteron'un dış duvarındaki uygulanmış olan duvar işçiliği, onarımlar sırasında çok bozulmuştur. İmparator Mikhael ve Theophilos'un adını veren yazıtın bulunduğu duvar yüzeyi 3 sıra ince uzun kesme taş-5 sıra tuğladan oluşmaktadır. Üzerinde haç kabartmaları olan devşirme malzemeler de kullanılmıştır (lev.77/2).

Orjinal Yazıt; 

Tamamlanan Yazıt; Ἰ Μιχαὴλ καὶ Θεοφίλου μεγάλων βασιλ[έων

Tercümesi; Mikhael ve Theophilos büyük imparatorlar.

3- Haliç Surları

Blakhernae bölgesinde Heraklios'un 1 nolu burcu ile başlayan, Haliç boyunca uzanan ve Sarayburnu (Seraglio)'nda Eugenius (Kentanarion) burcuna kadar devam eden, Topkapısı'nda Marmara sahil surları ile birleşen Haliç, suru çok çeşitli yapım devreleri göstermektedir⁴⁰⁶.

Heraklios'un 1 nolu burcundan, Sarayburnu Topkapısı'na kadar uzandığı kabul edilen Haliç Suru, 5420 m. uzunluğundadır. Surlar üzerinde 123 burç tespit edilebilmiştir⁴⁰⁷. Surlar üzerinde, 18 tane ana kapı ve ayrıca Osmanlı döneminde açılmış küçük kapılar vardır. Buradaki surlar üzerinde dörtgen burçlar bulunmaktadır. Günümüzde surun, Unkaparı ile Sarayburnu arasındaki bölümleri yıkıldığı veya evler arasında kaldığı için görülememektedir. Bizans döneminde, Haliç sahili üzerinde şehrin ticaret limanları yer almakta idi⁴⁰⁸.

⁴⁰⁶ Janin,1950, 271-5.

⁴⁰⁷ Dirimtekin, 1956, 9.

⁴⁰⁸ Eski Byzantion şehrinin limanı **Ta Eugeniou** (Eugeniou/Kentanarion burcu) civarında idi. Septimus Severus (193-211) döneminde şehir Eminönü meydanına kadar genişleyince, liman batıya doğru büyütüldü. Muhtemelen bugünkü Sirkeci bölgesini kapladı. Konstantin'in şehri başkent yapmasıyla birlikte Konstantinopolis limanı önem kazandı. Eugenius burcundan, Sirkeci iskelesinin batusına kadar olan tüm alanı kapladı. En batıda **Neorion** (Tersane), merkezde esas ticaret limanı **Portus Prospiorion**, en batıda **Timasius İskelesi** vardı. Şehre çeşitli yerlerden gelen yiyecek maddeleri,

Haliç suru üzerinde Byzas suru denilen Byzantion'un ilk suru ve Konstantin suru bulunuyordu. Konstantin surunun, Haliç'teki bitiş noktası Porta Platea (Unkapanı) veya Petri (Ayakapı) civarında idi⁴⁰⁹. II.Theodosius döneminde surlar, daha batıya alındığında Blakhernae bölgesi ile Konstantin surunun bitiş noktası arasındaki bu alan bir sur duvarı ile koruma altına alınmamıştı. Bu durum 626 yılındaki Avar saldırısına kadar sürmüştür. Avar ve Slavların şehre bu noktadan saldırmaları üzerine 627 yılında İmparator Heraklios günümüzde oniki burcu görülen suru yaptırarak bu bölümü koruma altına almıştı.

Haliç sahili, Barbyse ve Kydaris derelerinin getirdiği birikinti ile sürekli dolmuştur. Bu durum Haliç surlarının ilk inşa edildikleri devrede de mevcuttu. Surlar, düşmanın karaya çıkmasına fırsat vermemek için tamamiyle deniz kenarında, denizden dolmuş olan çürük zemine yapılmıştı. Zemin çürük olduğu için çeşitli zamanlarda çökmeler ve kaymalar olmuş ve sürekli onarım görmesi gerekmiştir. Haliç surları bu yönden bir saldırı beklenmediği için tek katlı olarak yapılmıştı, önünde bir hendek yoktu. Yalnızca İmparator Ioannes Kantakuzenos, Ceneviz donanmasına karşı, surların önünde yeni oluşan sahil parçaları üzerinde, hendek kazdırtmıştı, fakat günümüzde bu hendekten de hiç bir iz bulunmamaktadır.

Haliç surlarının esaslı bir şekilde tamiri, İmparator II.Mikhael ve oğlu Theophilos (839-842) zamanında oldu. Babasının sağlığında taht ortağı olan Theophilos onun vefatından sonra bu işe devam etti. Bu onarımlar büyük emek ve para sarfiyesi olmuştur⁴¹⁰. II.Mikhael ve Theophilos'un onarımlarını gösteren yazıtlar, burçlar üzerinde bulunuyordu. Bu yazıtların onaltısında Theophilos'un adı vardır. Yazıtlardan ikisinde Theophilos'tan önce babası II.Mikhael'in, beşinde de Theophilos'la birlikte oğlu III.Mikhael'in adı geçmektedir. ⁴¹¹. Dirimtekin özellikle Theophilos'un adını veren

hayvan buradan ihraç ediliyordu (Dirimtekin 1956, 65-7). V.Konstantin burada bulunan kasaplık hayvan pazarını Forum Tauri'ye nakledince limanın önemi azalmıştır (Janin, 1950, 71). Bu limanlar 8.-9.yüzyıllarda önemlerini kaybettilerse de İtalyan Cumhuriyetleri'nin Doğu ticaretine el koyması ve imtiyazlı bölgeler kurmaları limanların önemini artırmıştır. **Kynegon (Avcılar) Limanı**, Kynegon kapısının gerisinde bulunan muhtemelen suni bir şekilde meydana getirilen bu liman ancak birkaç. küçük gemi alabilecek büyüklükteydi. **Blakhernae ve Kiliomene İskeleleri**, bu bölgelerdeki kilise ve saraylara gelen imparator ve ailesinin karaya çıkması için yapılmıştır.

⁴⁰⁹ Mordtmann, 1892, pl.I ; Dirimtekin, 1956, 3'te Konstantin dönemi surlarının Haliç'te Petri (Ayakapı) civarında sona erdiğini belirtmektedir. Fakat surlar ile ilgili araştırma yapan araştırmacıların pek çoğu surların Porta Platea'da kara surları ile birleştiği görüşündedir.

⁴¹⁰ Dirimtekin, 1956, 6.

⁴¹¹ Mango, 1951, 57; Millingen,1898, 184.

yazıtların **Petron/Petri** (Ayakapı/Fener) **Kapısı** civarında yoğunlaştığını belirtmektedir. Fakat bu yazıtlardan günümüzde hiçbirisi mevcut değildir⁴¹². Theophilos'un onarımlarına işaret eden bir yazıtın Cibali'de olduğu, Janin tarafından da belirtilmektedir⁴¹³.

Bu onarımlar sırasında, Haliç sahili ile 3 nolu Heraklios burcu arasında, zamanla dolan sahilden gelecek tehlikeyi önlemek için dikine bir duvar yaptırılmıştı. Bu duvar üzerinde **Xylo Porta** (Ahşap Kapı) adı verilen bir kapı mevcuttu⁴¹⁴. Osmanlı döneminde Dideban kapısı olarak adlandırılan bu kapı, 1868 yılındaki yol yapımı sırasında yıktırılmıştır. Kapı üzerinde, Theophilos'un onur yazıtı vardı. Bu duvara ait kalıntı 3 nolu burç üzerinde halen görülebilmektedir (lev 78).

Ayrıca Büyük Konstantin tarafından yaptırılan Haliç'in girişindeki Eugenius burcu, II.Theodosius zamanında yenilenmişti. 717 veya 718 yılında III.Leo, Arap donanmasının Haliç'e girmesini engellemek için Eugenius burcu ile Galata'daki Yeraltı Camii'nin yerinde bulunan Kastellion Ton Galatou arasına bir zincir gerdirmişti. Yer sarsıntılarından zarar gören bu burç Theophilos tarafından yeniden fakat daha küçük bir şekilde yaptırılmıştı. Bu burç üzerinde Theophilos'un onarttığı ve yeniden yaptırdığı diğer burçlardakine benzer bir onur yazıtının olduğu bilinmektedir. Fakat günümüzde ne burç ne de yazıt bulunmamaktadır.

⁴¹² Dirimtekin, 1956, 68-70.

⁴¹³ Janin, 1950, 272.

⁴¹⁴ Dirimtekin, 1956, 6; Millingen, 1898, 173-174'te, Xylo Porta'nın kapının erken dönemdeki ismi olduğu daha sonra Kallinikus olarak tanındığı belirtilmektedir. Bunu doğruluyabilecek bir başka kanıt da Haliç'te bulunan Hagios Kallinikus Köprüsü'dür. Notitia'da Haliç'te 12 gözlü ahşap bir köprü olduğu belirtilir. Justinianus bunu 528 yılında taş olarak yeniden yaptırmıştır. Bu köprü başka adlarla da anılmıştır; Justinianus Köprüsü, sonra kuzeyde sona erdiği noktadaki kiliseden dolayı Hagios Panteleimon Köprüsü adını almıştı. Heraklius'un 3 nolu burcu üzerinde Hagios Panteleimon'un adı ve bir tavus kuşu kabartması bulunuyordu. Bu burç ve bu köprü Hagios Panteleimon adı ile anılmaktadır. Bu adı Hasköy'de bulunan ve Theophilos'un eşi Theodora tarafından yaptırılmış olan manastırdan dolayı almış olmalıdır. Çünkü Haliç'in her iki tarafını birbirine bağlayan köprü bu manastır civarından başlayıp muhtemelen bu burcun yanında sonuçlanıyordu.), kervanlar develerle şehre buradan eşya getirdikleri için Develerin Köprüsü ve Blakhernae Köprüsü olarak da adlandırılıyordu. Gyllius, 1988, 195-6'da, Gyllius 1554-1547 yılları arasında Blakhernae Köprüsü'ne ait taşları suyun içinde gördüğünden bahsetmektedir.

4- Marmara Sahil Surları

Marmara kıyısındaki surlar 12-15 m. yüksekliğinde, tek sıra sur olarak inşa edilmiş ve düşman gemilerinin karaya asker çıkarmasına engel olmak için doğrudan deniz kenarına yapılmışlardır⁴¹⁵. Sur duvarları üzerinde dörtgen burçlar vardır. Sonraki dönem onarımları sırasında inşa edilen burçlar beşgen ve altıgen planlıdır. Sur duvarları ortalama 2.5-5 m. kalınlığındadır. Marmara sahil surları denizin sağladığı koruma avantajı sebebiyle kara surlarına nazaran daha zayıf inşa edilmişlerdi. Bizanslılar bu kesimde genellikle antik sur temellerinden istifade etmişlerdir. Üst kısımlar ise devrin özelliğine göre inşa edilmişlerdi⁴¹⁶. Theodosius ve Konstantin dönemlerinden önceye tarihlenen surlara ait olduğu anlaşılan bir duvar kalıntısı, Soter Kilisesi'nin alt yapısında bulunmaktadır (lev.81/2).

Konstantinopolis'in Marmara sahil surları ikinci derecede önemli olmuştur. 6.yüzyılda Vandal Krallığı'nın düşmesinden sonra, Bizans İmparatorluğu denizden saldırı beklememiştir. Bundan dolayı şehri güçlü bir donanma korumamıştır. Çünkü Akdeniz'deki bütün kıyılar Bizans'a aittir. Ancak 7.yüzyıldan itibaren durum değişmiştir. 7.yüzyıldan sonra güçlenen Arap donanması sorunlar çıkarmaya başlamıştır. Girit'e yerleşen Araplar, Ege Denizi'nde saldırılara başlamışlardı. II.Anastasius ve III.Leo dönemlerinde yeni bir sistemde donanma kuruldu. Theophilos ve oğlu III.Mikhael zamanında da yeni düzenlemeler olmuştur⁴¹⁷.

Marmara sahil surlarındaki onarımlar bu tarihten sonra da devam etmiştir. III.Tiberios Apsimar, III.Leo, V.Konstantin, II.Mikhael, Theophilos, I.Basileos, Aleksios Komnenos, Manuel Komnenos, VIII.Mikhael ve II.Andronikos Palaiologos'un dönemlerinde fırtınalardan ve yer sarsıntılarında tahrip oldukça onarım görmüştür. Marmara sahil surları üzerinde Osmanlılar köşkler yapmış, kapılar açmış ve onarımlar yapmışlardır⁴¹⁸.

415 Janin,1950, 275.

416 Tezcan, 1989, 52.

417 Tsangadas, 1980, 33.

418 Ayrıntılı bilgi için bkz. Eldem, 1969, I,172-208, resim 120-135. Bu köşkler, Eugenius burcunun üzerine yapıldığı Janin (Janin, 1950, 277 ve 325) tarafından da belirtilen Yalı Köşkü ile başlıyor, Sepetçiler Köşkü, Mermer Köşk, Yeni Köşk, İncili Köşk, Harap Köşk ile sonuçlanıyordu.

Janin'e göre Marmara sahil surları (Sarayburnu-Mermer Kule arası) ortalama 8 km. uzunluğunda olup, üzerinde 188 burç ve 13 kapı mevcuttur⁴¹⁹. Dirimtekin ise Marmara sahil surlarının uzunluğunu 8.5 km.olarak hesaplamış, Eleutherios (Langa) Limanı'nın iç surlarının 1 km.lik uzunluğunu da eklemek gerektiğini belirtmiştir⁴²⁰. Müller-Wiener ise bu mesafenin 1.5 km.lik Eleutherios Liman surları ile birlikte 8.5 km. olduğunu ve üzerinde çok azı görülebilen 36 kapı ile 103 burç bulunduğunu söylemiştir⁴²¹.

Sahil surları üzerindeki kapılar şunlardır; **Topkapısı** (Hagia Barbara, Basilika Kapısı), **Odun Kapısı**, **Değirmen Kapısı**, **Hagios Georgios Kapısı**, **Mangana Kapısı**, **Hodegetria Manastırı Kapısı**, **Ahırkapısı**, **İmparatorluk Sarayı İskele Kapısı**, **Boukoleon Sarayı Kapısı**, **Sidera Porta** (veya Porta Leoıs, Çatladı Kapı), **Sergios-Bakkhos Kapısı**, **Sophia Kapısı** (Kadırğa Liman Kapısı), **Konteskalion Kapısı** (Kumkapısı), **Eleutherios Kapısı** (Blanga/Langa Kapısı), **Psamatia Kapısı** (Samatya), **Studios Kapısı** (Narlıkapı) ⁴²². Sahil surlarının önünde yer alan limanlar ise şunlardı; **Ahırkapısı Limanı**, **Boukoleon Limanı**, **Kadırğa Limanı** (Portos Novos, Julianos Limanı), **Konteskalion Limanı** (Kumkapısı Lianı), **Kaesarius Limanı** (Heptaskalon Tersanesi), **Eleutherios Limanı** (Portus Theodosiacus, Langa Limanı) ve **Altın Kapı Limanı**⁴²³.

III.Leo ve V.Konstantin Dönemi (717-775): Yukarıda söylediğimiz gibi Arap donanmasının güçlenip Akdeniz'e hakim olması 7.yüzyılın sonlarından itibaren Marmara sahil surlarına verilen önemi artırmıştır. Deniz yönünden gelebilecek herhangi bir saldırıya karşı III.Tiberios Apsimar ve III.Leo'nun surları tamir ettirdikleri ve kuvvetlendirdikleri bilinmektedir⁴²⁴. 718'de Arap donanması İstanbul önlerine geldiğinde, aşılması imkansız görünen, kuvvetli surlarla karşılaşmıştı. 740 yılındaki yer sarsıntısından sonra, V.Konstantin surların tahrip olan kısımlarını onarttırmıştır.

II.Mikhael ve Theophilos Dönemi: 794 yılı kış mevsimi oldukça şiddetli geçmiş⁴²⁵, Karadeniz sahilleri donmuştu. Baharda eriyen buzlar çözülünce, akıntı çok

419 Janin, 1950, 275.

420 Dirimtekin, 1953, 6.

421 Müller-Wiener, 1977, 312.

422 Bu kapılar özellikle yakınlarındaki manastır, kilise, saraylara geçit vermekte bu nedenle de onların adı ile anılmaktadır. Sahil surları üzerinde Bizans ve Türk dönemlerinde açılmış günümüzde bir kısmı kapatılmış, bir kısmı halen kullanılan küçük kapılara ait söve taşları ve kemerler görülebilmektedir.

423 Dirimtekin, 1953, 52-60.

424 Coche de la Ferte, 1981, 468.

425 Millingen, 1898, 181'de bu tarihi 764 olarak vermektedir.

büyük buz parçalarını Boğaz'a sürüklemişti. Bunlar, akıntının şiddeti ile Sarayburnu civarındaki surları tahrip etmişlerdi. II.Mikhael ve oğlu Theophilos'un yönetimi sırasında Sarayburnu ve Haliç'teki surlarda onarımlar yapılmış, surlar üzerine bu onarımı gösteren pek çok yazıt konmuştur⁴²⁶. Burçlar ve sur duvarları üzerinde, in situ olarak bulunan bu döneme ait yazıtlardan başka yıkılan burçlardan ve duvarlardan düşen Theophilos'un adını ve ünvanlarını veren yazıt parçaları sur onarımlarında devşirme malzeme olarak kullanılmıştır⁴²⁷. Sepetçiler Köşkü'nde bu döneme ait yazıt parçaları alt kat duvarlarında inşaat malzemesi olarak kullanılmıştır. Ayrıca bu bölgede bulunan yazıt parçalarından bir kısmı da İstanbul Arkeoloji Müzesi'ne götürülmüş ve 2477 envanter numarası ile kaydedilmiştir. Theophilos döneminde sahil surlarının Sarayburnu-Ahırkapı arasındaki kısmı yeniden yapılmış, surlar yükseltilmiş ve yeni burçlar inşa edilmiştir. Theophilos dönemi duvar işçiliğinde 7 sıra taş-5 sıra tuğla bantlar görülmektedir.

Topkapısı'nın iki yanındaki burçlar: Topkapısı'nın iki yanında mermerden yapılmış iki burç vardı. Bu iki burç üzerinde İmparator Theophilos'un şehri ihya ettirdiğine dair iki yazıt bulunduğu bilinmektedir⁴²⁸. Kapının yanındaki iki mermer burç, 19.yüzyılda gerçekleştirilen şehircilik çalışmaları sırasında yıktırılmıştır.

Topkapısı'nın yanındaki yazıt⁴²⁹;

Orjinali; ΘΕΟΦΙΛΟΣ - - - ΕΚΑΙΝΙΣΟΣ ΠΟΛΙΝ

Tercümesi; Theophilos şehri yeniletti.

Topkapısı'nın batısındaki burçta bulunan yazıt;

Orjinal Yazıt; 1.Satır; ΘΕΟΦΙΛΟΣ ΕΝ ΧΡΟΒΘΩ ΠΙΣΤΟΣ ΒΑΣΙΛΕΥΣ Κ

2.Satır; ΑΥΤΟΚΡΑΤΩΡ.

Tercümesi; İsa'ya inanan, Romalıların hükümdarı Theophilos şehri yeniden kurdu.

Odun Kapısı'nın sol tarafındaki duvar: Odun Kapısı'nın sol tarafındaki 18 m. uzunluğundaki duvar üzerinde, İmparator Theophilos'un adı bulunan, günümüzde görülebilen ilk yazıt yer almaktadır (lev.79/1). Yazıtın son kısmı kayıptır. Mermer üzerine kazıma tekniğinde yazılmış olan, ince uzun yazıt duvar boyunca uzanmaktadır. Theophilos dönemi taş-tuğla işçiliğini yansıtan duvar 7 sıra taş, 5 sıra tuğla şeklinde devam etmektedir. Duvarın üst kısımlarında düzensiz taş ve tuğla sıraları vardır. Sur

⁴²⁶ Mango, 1951, 54-56.

⁴²⁷ Ayrıntılı bilgi için bkz. Tezcan, 1989, 45-49, 16.yüzyılda, Ahırkapı yakınlarındaki üç burçta Theophilos'a ait yazıtların bulunduğu kaynaklarda belirtilmektedir (Preger, 1912, 471).

⁴²⁸ Mango, 1951, 57; Millingen, 1898, 184, Kapıya bitişik burçların üzerinde, Theophilos'un adını veren onur yazıtları vardır. Millingen'e göre benzer bir yazıt da, Yedikule civarında bulunmakta idi.

⁴²⁹ Janin, 1950, 276.

duvarı daha sonraki dönemlerde yapılan onarımlar sonucu, bu görünümü almış olmalıdır. Bu duvar üzerinde yer alan yazıtta dua niteliği de bulunmaktadır⁴³⁰.

Orjinal Yazıt; **ΣΕ ΧΡΙΣΤΕ ΤΕ ΙΧΟΣ ΑΡΡΑΤΕ Σ ΚΕΚΤΗΜ ΕΝΟΣ ΑΝΑΣ**
ΘΕΟΦΙΛΟ ΣΕΝ ΣΕ ΒΗ ΣΑΥΤΟ ΚΡΑΤΩΡΗΓΕΙΡΕ ΤΟΥΤΟ ΤΕΙ ΧΟΣ ΕΚ
ΒΑΘΡΩΝ ΝΕΩΝ. ΟΠΕΡ ΦΥΛΑΤ ΤΕ ΤΩ ΚΡ ΑΤΕΙΣ ΟΥ ΠΑΝ
ΤΑΝΑΣ ΚΑΕΙΣ Ο ΝΑΥ ΤΟΜΕ

Tamamlanan Yazıt; Σέ, Χριστέ, τείχος άρραγές κεκτημένος, | άναξ Θεόφιλος εύσεβής άυτο-
κράτωρ | ήγειρε τούτο τείχος έκ βάθρων νέων | ,δπερ φύλαττε τῷ κράτει |
σου παντάναξ | και δείξον αυτό μεχρίς αιώνων τέλους | άσειστον άκλονητόν
ίστ...

Tercümesi; Senin koruduğun yıkılmaz sur duvarlarını, merhametli hükümdar ve
imparator Theophilos eski temelleri üzerine yeniden inşa ettirdi. Evrenin
mutlak hakimi, bu binayı kuvvetlendir ve kapla. Onu yüzyıllar boyu sağlam
ve yıkılmaz kıl.

5 nolu burç; Dörtgen burcun güney cephesinde, tek satırlık, uzun mermer şerit
halinde yazıt bulunmaktadır (lev.79/2 ve 80/1). Burcun doğu cephesinde de yazıtın tek
kelimelik bir bölümü vardır. Burç, 7 sıra taş-5 sıra tuğladan oluşmaktadır. Yazıtın üst
kısmında İsa'nın monogramı (IC XC) ve zafer (NI KA) yazısı, mermer küçük bir plaka
üzerinde haç kolları arasında yer almaktadır.

Orjinal Yazıt; (güney cephe) Πύργος Θεοφίλου πιστοῦ ἐν Χ[ριστ]ῷ μεγάλου βασιλέως
(doğu cephe) αὐτοκράτορος

Tercümesi; Dindar, Büyük İmparator Theophilos'un kulesi, Hükümdar.

6 nolu burç: Dörtgen burcun güney cephesinde yazıt bulunmaktadır (lev.80/2 ve
80/3). Mermer yazıtın, pencere üzerine gelen bölümü eksiktir. Burcun, taş tuğla işçiliği 7
sıra taş-4 sıra tuğladan oluşmaktadır. Burcun yazıttan sonra ki bölümünün taş tuğla
işçiliği çok değişmiştir.

Orjinal Yazıt; + Πύργος Θεοφίλου ἐν Χ[ριστ]ῷ αὐτοκράτορος

Tercümesi; Dindar Hükümdar Theophilos'un kulesi.

7 nolu burç: Dörtgen burcun güney cephesinde, Theophilos'a ait yazıt parçası
bulunmaktadır.

Orjinal Yazıt; ΣΑΥΤΟΚΡΑΤΩΡΟΣ

Tercümesi; Hükümdar.

16 nolu burç: Dörtgen burcun güney cephesinde, altta bulunan yazıt
Theophilos'un adını vermektedir. Yukarıdaki ise İmparator VI.Leo ve saltanat ortağı olan

⁴³⁰ Janin,1950, 277.

kardeşi Aleksandros (886-912)'a aittir. Yazıtlar 9. yüzyıl içinde, burcun iki kez onarım geçirdiğini göstermektedir (lev. 81/1).

Orjinal Yazıt; ΠΥΡΓΟΣ ΘΕΟΦΙΛΟΝ ΕΝ ΑΝΤΟΚΡΑΤΟΡΟΣ ΧΡΙΣΤΩ.

Tercümesi; Dindar Hükümdar Theophilos'un kulesi.

Yedikule'deki Theophilos Dönemi Yazıtı: Hammer, Yedikule civarında olduğunu bildirdiği bir burç üzerinde, Theophilos'un adının bulunduğu bir yazıttan bahsetmektedir⁴³¹.

Orjinal Yazıt;

Tercümesi; Dindar Hükümdar Theophilos'un kulesi.

Langa Limanındaki Yazıt: Langa Limanı, Theophilos döneminde bir onarım geçirmiştir. Bu onarıma ait bir yazıtın liman girişindeki burçta bulunduğu bilinmektedir. Yazıt günümüzde kayıptır.

⁴³¹ Hammer, 1822, 23.

IV- SONUÇ

Çalışmamızda, Bizans tarihinin, 726 ile 842 yılları arasındaki sürecini kapsayan İkonoklazma hareketinin doğuşundaki etkenleri, bu dönem içindeki siyasal ve dinsel gelişmeleri, dönemin sanatsal profilini ve bu sanatın yayılım alanı ile etkilerini tanıtmaya çalıştık.

Bilindiği üzere bu döneme **İkonoklazma** adının verilmesinin sebebi, kutsal kitaptaki olayları ve kişileri resimle anlatan geleneksel anlayışın yasaklanarak, yerine sembollerin ve özellikle de haçın izin verilen tek tasvir tarzı olması fikrinin ön plana çıkmasıdır. Dönemi tanımlayan Grekçe İkonoklazma (TA EIKONOKΛACTIKA) adı da, hareketin gelişmesine paralel biçimde tasvir kırılcılık anlamına gelmektedir.

İkonoklazma döneminin kaynakları esas olarak iki grup halinde ele alınabilir; 1. Yazılı kaynaklar, 2. Günümüze kadar ulaşabilmiş yapı ve kalıntılar.

Birinci grupta ele aldığımız yazılı belgeler ne yazık ki İkonoklast düşünceye sahip insanların kendi yazdıkları değildir. Bu dönemde yazılmış olan ve bu akımı anlatan belgeler, daha sonra tümüyle yok edilmiştir. Dolayısıyla biz bu hareketi yalnızca İkonophil (tasvir yanlısı) din adamları tarafından kaleme alınan belgelerden öğrenmekteyiz. Bu nedenle, kaynaklar bölümünde de belirttiğimiz üzere bunların tarafsız olduğunu ve ne kadar İkonoklastların görüşlerini yansıttığını söylemek oldukça zordur. Ancak yine de İkonoklazma dönemi ve sonrasında kaleme alınmış olmalarından dolayı kaynak değeri yüksektir. Bunlardan bazıları, Genç Stephanos'un ve Theosteriktos'un Vita'sı gibi yaşadıkları olayları gün gün anlatırken, bazıları da Theophanes ve Patrik Nikephoros'un Kronikleri'nde olduğu gibi sadece önemli tarihi olayları kaydetmektedir. Ayrıca imparator III. Leo ile papa II.Gregorius ve patrik Germanos'un karşılıklı yazdıkları mektuplar, V. Konstantin'in ve Ioannes Damascenus'un tasvirle ilgili görüşlerini anlatan yazıları önemlidir.

Dönemin mimari ve sanatını yansıtan ve günümüze kadar ulaşabilmiş kalıntılar ise geniş bir coğrafi alana yayılmış durumdadır. Bunlar, aşağıda örnekleriyle anlatacağımız üzere, başta merkez İstanbul, buda Selanik, Kıyıköy, doğuda İznik, Marmara Denizi'nin güney kıyıları, Orta Anadolu, güneyde ise Mut yakınında bulunan yapıları kapsamaktadır.

Bu kadar geniş bir alanda, gerek süsleme sanatı ve gerekse mimari anlayışı ile temsil edilen İkonoklazma hareketi şüphesiz birden bire ortaya çıkmış bir görüş ya da doktrin değildi. Bu akımın, Bizans İmparatorluğu'nda egemen görüş haline gelinceye değin değişik çevre ve görüşlerden etkilenecek güçlendiği anlaşılmaktadır. Bunlar

arasında Monofizit, Nesturi ve Pavlikian gibi Hıristiyan mezhepler ile Yahudilik ve İslamiyet'te var olan figürlü dini tasvir karşıtı benzer görüşlerin etkileri sayılabilir.

Monofizit, Nesturi ve Pavlikian mezhepleri 6.-8. yüzyıllar arasında güney ve doğu Anadolu ile Suriye ve Mısır bölgelerinde yaygındır. Bunların inançlarındaki ortak özellik, İsa'nın tasvir edilmemesi anlayışıdır.

Yahudilik'teki tasvir yasağının kökeni ise Eski Ahit'teki 10 Emir içinde yer alan ve bizim "Hıristiyan Tasvir Sanatının Oluşumu" bölümünde anlattığımız tasvir karşıtı ifadelerle dayanmaktadır. Aynı şekilde İslamiyet'te de tasvirin puta dönüşme endişesi böyle bir fikrin altyapısını oluşturur. Görüldüğü üzere Bizans İmparatorluğu'nda 8.-9. yüzyıllarda hakim olan bu görüşün geçmişi, Erken Hıristiyanlık dönemine kadar inmektedir. Burada sorun, hangi kaynaktan gelen görüşün öncelikle etken olduğudur. Ancak bütün bu görüşlerin özellikle Anadolu'nun güney bölümünde yaygın olması aynı kaynaktan beslendiklerini düşündürmektedir. Zira bu görüşü Bizans İmparatorluğunda resmi olarak ilk uygulayan III. Leo'nun da Maraş kökenli olması, Arapça'yı iyi derecede bilmesi ve uzun yıllar doğuda görev yapmış olması da aynı yönde yorumlanabilir.

Bu dönemdeki siyasi olaylar da Bizans İmparatorluğu'na çeşitli etkilerin girmesini kolaylaştırmıştır. Bilindiği üzere 7.yüzyıldan itibaren güneydoğudan Arap akınları, kuzeybatıdan Slav ve Bulgar akınları özellikle mimariye surların onarılması gibi yapı faaliyetlerinin gelişmesi olarak da yansımıştır.

İkonoklazma dönemi kronolojik olarak yukarıda belirttiğimiz gibi 726-842 yılları arasındaki dönemi kapsar. Yüz yılı aşkın bir süre devam eden bu dönemde hüküm süren imparatorlar şunlardır; III.Leo (717-741), V.Konstantin (741-775), IV.Leo (775-780), Irene ve oğlu VI.Konstantin (780-802), Nikephoros (802-811), I.Mikhael (811-813), V.Leo (813-820), II.Mikhael (820-829) ve Theophilos (829-842)'tur. Bu imparatorlardan 787-813 yılları arasında hüküm süren Irene ve oğlu VI.Konstantin, Nikephoros ve I.Mikhael tasvir yanlısı olduklarından bunların hakimiyet yılları İkonoklazma içinde bir ara dönem olarak değerlendirilmektedir.

III.Leo dönemi, İkonoklast görüşün Bizans halkına, Papa ve Patrik gibi Hıristiyan din adamlarına ve Müslümanların halifesine kabul ettirme çabalarının başlamış olduğu dönemdir. Ayrıca Khalke'deki İsa ikonu gibi dini tasvirler yerlerinden indirilmeye başlanmıştır. Bu görüşün hukuki temeli ise 730 yılında yayınlanan ve devletin resmi anlayışının İkonoklast olduğunu belirten fermanla sağlanmıştır.

V.Konstantin dönemi, İkonoklazmanın yayılması için şiddet kullanılması ve özellikle dini kurumların 7.yüzyılda artan gücünün kırılması faaliyetlerine sahne olmuştur. Manastır mülklerine el koyma şeklinde başlayan bu hareket manastırların kapatılıp, han, hapishane ve kışla gibi sivil ve askeri mekanlara dönüştürülmesine kadar ilerlemiştir. Buradaki din adamlarının sayısının azaltılmasına çalışılmış, keşişler sivil hayata geçmeye

zorlanmış, inancından vazgeçmeyenler cezalandırılmışlardır. Figürlü dini resimlerin yanı sıra rölikler de tahrip edilmiştir. 754 yılında Hieria'da düzenlenen konsille, İkonoklazma din alanında da konsil onayı kazanmıştır.

IV.Leo'nun halefi olan imparatoriçe Irene'nin dönemi, geliştirilen İkonoklast fikirlerden geriye dönüşü yansıtır. 787 yılında İznik'te yapılan konsille önceki konsilin kararları reddedilmiş ve bu geçmiş dönem imparatorları, manastır ve kiliseleri ihmal etmekle suçlanmıştır. III.Leo ve V.Konstantin zamanında tahrip ve ihmal edilmiş olan kilise ve manastırlara maddi ve manevi destekler sağlanarak güçlendirilmesine çalışılmıştır. Aynı anlayış Nikephoros ve I.Mikhael dönemlerinde de sürdürülmüştür.

Ancak toplumda belli bir taraftar kitlesi kalmış olan İkonoklast anlayış, V.Leo ile yeniden iktidara gelmiştir. Bu dönem İkonoklazmanın muhalefetle birlikte yaşayan bir parti görünümü aldığı ikinci devresidir. 815 yılında yapılan konsille İkonoklast anlayış tekrar hakim kılınmıştır. II.Mikhael döneminden sonra oğlu Theophilos'un yönetim yılları, İkonoklast inancın son hamlesini yaptığı bir dönem olmuştur. Bu yıllarda keşişlerle mücadele yeniden başlamış, figürlü tasvirlerin kaldırılması ve tasvir yapanların cezalandırılması gibi eylemler yürütülmüştür. İmparator Theophilos'un ölümü ile de İkonoklazma hareketi bir daha iktidara gelememek üzere siyasi hakimiyetini kaybetmiştir.

Dönemin sanatı konusundaki bilgilerimiz, yukarıda söylediğimiz gibi yazılı kaynaklardan edindiğimiz bilgilere ve bu dönemden günümüze kadar ulaşabilmiş yapı ve kalıntılara dayanır. Bunlar bir iki istisna dışında başta İstanbul olmak üzere Anadolu topraklarında bulunmaktadırlar. Sözkonusu dönem mimari ve sanat açısından daha çok bir onarım dönemi olarak karşımıza çıkmaktadır. 7. yüzyıldan itibaren başlayan Arap ve Bulgar akınları, 8. yüzyıl ortalarındaki yer sarsıntıları, veba ve kuraklık gibi doğal felaketler, özellikle başkentte ve yakın çevresinde etkili olmuştur. Bu nedenle mimari alanda yeni yapı faaliyetlerinden çok tahrip olanların onarımı yoluna gidildiği gözlenmektedir. Ancak **Aya İrini, Selanik Aya Sofyası ve Siyi Başmelekler** gibi örneklerde görüldüğü üzere, eski kiliselerin hemen hemen tümüyle tahrip olması sebebiyle yapılar yeni baştan yapılmıştır. Dolayısıyla bunlar dönemdeki mimari anlayışı gösterebilecek az sayıdaki örnekleri oluştururlar.

Justinianus döneminde yeniden yaptırılmış olan Aya İrini Kilisesi'nin planı muhtemelen bazilika veya kubbeli bazilika idi. Bu yapının, 740 yılındaki yer sarsıntısında tahrip olmasından sonra imparator V.Konstantin tarafından eski temelleri veya duvarları üzerine bugün de görebildiğimiz yapı inşa ettirilmiştir (lev.2). Yer sarsıntısında kilisenin ne kadar bölümünün tahrip olduğu bilinmemektedir. Bazı araştırmacılara göre 6.yüzyıl kilisesi tümüyle tahrip olmuş, sadece narteks ve atrium ayakta kalabilmiştir. Bazı araştırmacılar ise sadece üst yapının yıkıldığını, 8.yüzyılda kilisenin mevcut duvarlarından faydalanılarak üst katın yaptırıldığını belirtmektedirler.

Kilisenin zemin ve galeri katında farklı iki plan uygulanmıştır. Zemin kat üç nefli bir Kubbeli Bazilikadır. Buradaki paye ve sütunlar, nefleri ayırmakta ve galeri katını taşımaktadır (lev.5). Kilisenin planı galeri katında değişerek Kapalı Yunan Haçına dönüşmüştür (lev.6). Kilise, Bazilika ile Yunan Haçı plan arasında bir geçiş örneği olması açısından önemlidir. Demre Dereağı ve Demre Hagios Nikolaos kiliselerinin zemin katlarında da benzer planlar uygulanması bu kiliselerin de Aya İrini ile aynı yüzyıllara tarihlenmesi gerektiğini gösterebilir.

8.yüzyılın başlarında yapıldığı kabul edilen İznik Koimesis Kilisesi, Kubbeli Haç plan tipindedir (lev.13/2). Ortadaki dört duvar payesi kubbeyi taşımaktadır. Payeler arasında beşik tonozlarla örtülü, kısa haç kolları vardır. Naosun kuzey ve güneyinde iki yan nef bulunmaktadır. Bu yan nefler, benzer plana sahip Ankara Klemens ve Selanik Aya Sofya kiliselerinde olduğu gibi doğrudan naosa açılmazlar. Naos ile yan nefler arasında örme payeler ve iki sütun bulunur Yan nefler, narteks ile birlikte naosu at nalı biçiminde çevirmektedir.

Selanik Aya Sofya Kilisesi'nde de benzer plan uygulanmıştır. Kubbe ile örtülü kare naos ve bu naosa açılan kısa haç kolları ile Kubbeli Haç planlıdır (lev.16). Kubbeyi taşıyan duvar payelerinin masif görünümünü hafifletmek için içlerine küçük geçitler açılmıştır. Naosun kuzey ve güneyinde iki yan nef bulunmaktadır. Yan nefler ile naos arasında üç paye ve iki sütunun taşıdığı dört kemer vardır. İznik Koimesis Kilisesi'nde olduğu gibi yan nefler ve narteks naosu üç yönden çevirmektedir.

Siyi Başmelekler Kilisesi'nin de benzer bir planda inşa edildiği, naos planından anlaşılmaktadır (lev.21). Fakat kubbeli haç plana sahip naosun dışındaki bölümler büyük ölçüde değiştirildiği için eski planı anlaşılamamaktadır. Naosun kuzey ve güneyinde bulunması mümkün olan neflerin yerine daha sonraki dönemlerde ek şapeller yapılmıştır. Naosun yan neflere iki paye ve iki sütuna oturan üçlü kemer açıklığı ile açıldığı görülmektedir.

Kareye yakın dörtgen bir alanı kaplayan, kısa haç kollarına sahip bu kilise plan tipi, kısa haç kollarına sahip kubbeli naosu, üç yönden çeviren galerileriyle çok daha geç Palaiologos dönemi yapılarından Hagios Andreas Kilisesi (Kocamustafapaşa Camii), Konstantin Lips Manastırı, güney kilisesi (Fenari İsa Camii) ve Pammakararistos Kilisesi (Fethiye Camii) mimarisinde bazı değişikliklerle karşımıza çıkmaktadır.

Bir diğer örneğimizi oluşturan Tirilye Hagios Stephanos Kilisesi, sütunlu Kapalı Yunan Haçı plan şemasındadır (lev.18/2). Bazı araştırmacıların bu yapıyı İkonoklazma dönemi içine tarihlemelerine rağmen, Orta Bizans döneminin çok sevilen böylesine gelişmiş plan tipinin bu kadar erken dönemde burada uygulanabileceği kuşkuludur.

Dini yapıların yanısıra bu dönemde saray, su sistemi, köprü ve sur orarınımları gibi inşa faaliyetlerinin de yapıldığı görülmektedir. İkonoklast imparatorlar içinde en çok inşa

faaliyetinde bulunan Theophilos, kaynaklara göre Büyük Saray'a yeni bölümler ekletmekten başka, günümüzde yeri tartışmalı olan Bryas mevkiinde kendisi ve ailesi için, İslam saraylarının benzeri bir saray yaptırmıştır. V.Konstantin'in Trakya'da, Bulgaristan'a giden yol üzerinde bulunan köprüyü onarttığı Edirne Müzesi'nde bulunan bir kitabeden anlaşılmaktadır (lev.60). V.Konstantin ayrıca başkent su problemini çözümlmek için Valens Su Kemerini de tamir ettirmiştir.

Başkent savunma sisteminin en önemli unsuru olan surlar, daha önceden belirttiğimiz saldırı ve yer sarsıntısı gibi nedenlerden 8.-9.yüzyıllar içinde sürekli onarıma ihtiyaç duymuştur. 740 yılındaki yer sarsıntısı surlarda büyük tahribat yaratmış, III.Leo ve oğlu V.Konstantin sur onarımını halktan topladıkları ek vergi ile yaptırmışlardır. III.Leo ve V.Konstantin'in surlardaki onarımlarını gösteren yazıtlar ise daha çok Kara surları üzerindeki burçlarda görülmektedir. IV.Leo, II.Mikhael ve Theophilos dönemlerinde de Kara, Haliç ve Marmara sahil surlarının tahrip olan bölümlerinin yeniden yapılrçasına onarıldığı anlaşılmaktadır. V.Leo zamanında ise Blakhernae surlarının, Haliç surları ile birleştiği bölüm, Bulgar tehlikesine karşı ikinci bir sur duvarı ile tahkim edilmiştir. Surlardaki onarımlar ve yeniden yapılmış bölümler daha çok eski malzeme kullanılarak aynı teknikte yapılmış olduklarından onarımlar esas olarak yazıtlardan anlaşılmaktadır.

Bizans döneminde, ön sur ile esas sur arasındaki bölüme gömü yapıldığı son yıllarda yapılan restorasyonlar sırasında ortaya çıkmaktadır. Kara surları üzerinde, 46 nolu burcun güneyinde bulunan 5.yüzyıl hipojesinin, İkonoklazma döneminde yeniden kullanıldığı anlaşılmaktadır. Sözkonusu hipoje dört mezar hücrelerinden meydana gelmektedir. Hipoje içindeki IV.Nolu mezar hücresinin tonoz ve duvarlarında, İkonoklast özellikler gösteren kırmızı renkte ilmekli/damlalı tipte büyük haçlar vardır (lev.67/2).

Dönemin dini yapılardaki süsleme faaliyetleri konusunda yazılı belgeler az olmakla birlikte yine de bazı ilginç bilgiler verirler; örneğin bazı Vita ve mektuplarda, kilise içlerinin meyva bahçesine benzediği, cenneti çağrıştıran bitki ve hayvan motifleriyle süslendiği belirtilmektedir. Genç Stephanos'un Vita'sında ise günümüze ulaşmayan Blakhernae Kilisesi'nin duvar ve tonozlarında yer alan İsa'nın yaşamını anlatan resimlerin kaldırılarak yerine bitki ve hayvan resimlerinin yapıldığı anlatılmaktadır. Ayrıca aynı anlayışla, İkonoklast imparatorlar halka açık olan yerlerdeki dini içerikli resimleri de kaldırmışlardır. Örneğin Milion'un tonozunu süsleyen konsil tasvirleri kazınarak yerine Hippodrom'da araba yarışısı olan Ouranikos'un resimleri yapılmıştır.

Cenneti çağrıştıran bu naturalist kompozisyonların yanı sıra, İsa'yı sembolize eden haç ve buradan gelişen değişik stilize bitkisel ve geometrik süsleme kompozisyonları dini yapılarda ön plana çıkmıştır. Bu haç ve bitkisel kompozisyonlar, anlaşıldığı kadarıyla bu dönemde birdenbire ortaya çıkmamış, Erken Hıristiyanlık dönemine ait katakomp ve

hipojelerde figürlerin yanı sıra görülen haç kompozisyonlarının ve sembolik tasvirlerin yeniden güncelleşmesi yoluyla uygulanmaya başlamıştır. İkonoklastların dini görüşlerinin yanı sıra, kilise süsleme anlayışlarının da Monofizitlere benzediği, Monofizit kiliselerine bakıldığında görülmektedir. Bu yapıların süslemesinde gördüğümüz, bir vazodan veya kökten çıkan kıvrık dallar, üzüm ve asmalar, tavus kuşu gibi hayvanlar, kiborion ve altar masası gibi litürjik kilise eşyaları ve çeşitli haç kompozisyonları, özellikle Kappadokya örneklerine benzemektedir.

İkonoklazma döneminden günümüze kadar gelen resim örnekleri **İstanbul Aya İrini, Aya Sofya, İznik Koimesis, Selanik Aya Sofya'sında** görülmektedir. Kappadokya örnekleri ise hem benzer yönleri hem de kendine özgü yanı ile dikkat çekmektedir.

Aya İrini Kilisesi, İkonoklazma dönemine tarihlenen resimleri değiştirilmeden günümüze ulaşabildiği için çok önemlidir. Kilisenin apsisinde, Golgotha Tepesi'ni simgeleyen üç basamaklı bir kaide üzerinde yükselen büyük haç kompozisyonu (lev.7), yapının yan nef tonozlarında ise madalyon içinde haç, üsluplaştırılmış bitkisel ve geometrik kompozisyonlar yer alır.

Apsiste, çarşıdaki İsa'yı simgeleyen bu haç tasviri İkonoklazma dönemine tarihlenen diğer kiliselerde de ön plandadır. Bizans başkentinin katedrali olan Aya Sofya Kilisesi'nin apsisinde de büyük bir haç tasvirinin İkonoklazma dönemi içinde yapıldığı ancak İkonoklazma döneminin sona ermesinden sonra kaldırılarak yerine Meryem ve çocuk İsa tasvirinin yapıldığı mevcut izlerden anlaşılmaktadır (lev.9/1). Aya Sofya'nın, Justinianus dönemine tarihlenen figürsüz resimleri ise değiştirilmemiş, sadece yan nef tonozlarına büyük haçlar ilave edilmiştir (lev.9/2). Aynı şekilde yapının güneydeki rampa üzerinde yer alan Sekretalarda, madalyon içindeki aziz tasvirleri kaldırılarak yerlerine haçlar eklenmiş, azizlerin isimlerini veren yazılar da okunamaz hale getirilmiştir (lev.11).

İznik Koimesis Kilisesi'nin apsisinde de İkonoklazma dönemi öncesindeki figürlü tasvir kaldırılarak büyük bir haç yapılmıştır. Bu haç ta İkonoklazmın sona ermesinden sonra kaldırılarak yerini Meryem ve çocuk İsa tasvirine bırakmıştır. Mevcut fotoğraflarda haça ait izler görülebilmektedir (lev.14/1).

İmparatoriçe Irene ve oğlu Konstantin zamanında yapıldığı tonozdaki monogramlardan anlaşılan Selanik Aya Sofyası'nın apsisindeki Meryem ve çocuk İsa tasvirinin yerinde olan büyük bir haç tasvirinin izleri görülmektedir (lev.17/1). Bema tonozunun her iki yanında alternatif olarak dizilmiş, kare çerçeve içinde haç ve asma yapraklarından oluşan kompozisyon da İkonoklazma dönemine aittir.

İkonoklazmanın en yoğun yaşandığı başkent ve çevresindeki merkezlerde bulunan dini yapıların İkonoklast dönem süslemeleri, dönemin sona ermesini takip eden yıllarda çoğunlukla değiştirildiğinden, bu dönemin sanat anlayışını ancak bazı izlerden

yakalayabilmekteyiz. Oysa bu üslubun değiştirilmeden günümüze ulaşabilmiş örnekleri Kappadokya'daki pek çok kilise ve şapelde, örneğin Al Oda, Hagios Nikholaos Manastır Kilisesi gibi yapılarda karşımıza çıkmaktadır.

Bizans İmparatorluğu boyunca bu bölgede gelişmiş olan dinsel yaşam, hem başkentten hem de çevreden gelen din ve sanat akımlarından (Suriye, Filistin, Ermeni ve Mısır-Kopt) uzak ve onlara yabancı değildir. Eyalet olması nedeniyle yeni ortaya çıkan sanat akımları biraz geç de olsa bu bölgeye ulaşabilmişti. Münzevi yaşamın yaygın olduğu bu geniş bölgedeki manastırlarda, anlaşıldığı kadarıyla, başkentte kabul görmeyen dini görüş ve tarikatlar birarada yaşayabilmiştir.

Bu bölgedeki dini yapılardan Hagios Basileos Kilisesi, resim programında haç tasvirine verilen önem ve tasvir karşıtı yazıtı ile İkonoklast anlayışı en açık biçimde yansıtan örnektir. Cemil Hagios Stephanos Şapeli, Kızılçukur Joakhim ve Anna ve Güllüdere Hagios Niketas kiliselerinde; değişik haç kompozisyonları ve düğümlü madalyonlu geçmeler, bitkisel ve geometrik süslemelerin yanısıra Kutsal Kitap'tan figürlü konular birlikte bulunmaktadır. Güllüdere 3 No'lu, Kızılçukur Haç, Zelve Balıklı, Zelve Geyikli ve Zelve Simeon Stylites kiliselerinin naoslarının düz tavanlarında kabartma haçlar ve üsluplaştırılmış şekiller işlenmiştir. Kabartma haçların bazılarının üzerinin Arkaik üslupla (10.-12.yüzyıllar) yeniden resimlendiği görülmektedir. Bu bölgede İkonoklazma döneminde ön plana çıkan süsleme niteliğindeki figürsüz kompozisyonların figürlü kompozisyonlarla birlikte kullanılmış olması, İkonoklast resim anlayışının yörede daha uzun süre yaşadığını göstermektedir.

Kappadokya'nın fazla uzağında olmayan Al Oda Manastır Kilisesi'nin resimlerinde görülen düğümlü geçme ve geometrik desenlerin de İkonoklazma dönemine ait olması mümkündür.

Karadeniz kıyısındaki Kıyıköy'de bulunan Hagios Nikholaos Manastır Kilisesi'nin İkonoklazma dönemi içinde kullanılmış olabileceği söylenebilir. Özellikle apsisinde bulunan haç tasvirleri ve ayazma ile narteksindeki sütun başlıkları ve korkuluk levhalarının kabartma tekniğinde işlenmiş kuş ve vazodan çıkan bitkisel kompozisyonları bu yönde yorumlanabilir (lev.53).

Modern tarihçiler İkonoklast imparatorları "dikkate değer bir sosyal, politik ve dinsel devrim" yapmış, cesur devrimciler olarak göstermektedirler. Aslında ikonalar, Bizans toplumunun ekonomik, politik sınıf çıkarları için birbiriyle çatışan ve çarpışan devlet otoritesi ile dinsel otoritenin arasındaki bir bahane olmuştur. Anladığımız kadarıyla İkonoklast görüşteki imparatorlar bir anlamda İkon yanlıları üzerine gitmekle geleneksel din taassubunu kırmak istemişlerdir.

Bu dönem sanıldığı gibi sanatın olmadığı, kesintiye uğradığı bir ara dönem değildir. Yaşanan siyasi, dini, ekonomik krizler ve doğal felaketler, Theodosius ve Justinianus

dönemlerinde olduđu gibi anıtsal prestij yapılarının inşa edilmesine olanak vermemiştir. Ancak yukarıda örneklerini sunduđumuz üzere Aya İrini, Selanik Aya Sofyası gibi önemli yapılar ve surların büyük bir bölümünün onarımı, Pteron bölümünün tümü bu dönemde yapılmıştır. Ayrıca günümüze kadar ulaşmamış olmakla birlikte yine bu dönemde, Büyük Saraya yeni bölümler eklenmiş ve Bryas adlı yeni bir saray yapılmıştır. Sonuç olarak İkonoklazma döneminin, dinsel reform anlayışına paralel biçimde sanatta da yeni bir anlayışın hakim kılınmak istendiđi, daha çok bir onarım ve yeniden yapılanma dönemi olduđu söylenebilir.



Özet

Çalışmamızda, Bizans tarihinin, 726 ile 842 yılları arasındaki sürecini kapsayan İkonoklazma hareketinin doğuşundaki etkenleri, bu dönem içindeki siyasal ve dinsel gelişmeleri, dönemin sanatsal profilini ve bu sanatın yayılım alanı ile etkilerini tanıtmaya çalıştık.

Bilindiği üzere bu döneme **İkonoklazma** adının verilmesinin sebebi, kutsal kitaptaki olayları ve kişileri resimle anlatan geleneksel anlayışın yasaklanarak, yerine sembollerin ve özellikle de haçın izin verilen tek tasvir tarzı olması fikrinin ön plana çıkmasıdır. Dönemi tanımlayan Grekçe İkonoklazma (TA EIKONOKΛACTIKA) adı da, hareketin gelişmesine paralel biçimde tasvir kırıncılık anlamına gelmektedir.

Bu dönemden günümüze ulaşan yazılı kaynakların çoğunu tasvir taraftarlarının (İkonophil) kaleme aldıkları Vita'lar ve Kronik'ler oluşturmaktadır. Çünkü İkonoklastların yazdıkları, daha sonraki dönemlerde tahrip edilmiş olduklarından günümüze ulaşamamıştır. İmparator III.Leo'nun Patrik ve Papayla karşılıklı yazışmaları, V.Konstantin'in ve Ioannes Damascenus'un tasvirle ilgili görüşlerini anlatan yazıları önemlidir.

Bu akımın, Bizans İmparatorluğu'nda egemen görüş haline gelinceye değin değişik çevre ve görüşlerden etkilenerek güçlendiği anlaşılmaktadır. Bunlar arasında Monofizit, Nesturi ve Pavlikian gibi Hıristiyan mezhepler ile Yahudilik ve İslamiyet'te var olan figürlü dini tasvir karşıtı benzer görüşlerin etkileri sayılabilir.

İkonoklast görüşü Bizans İmparatorluğunda resmi olarak ilk uygulayan III. Leo'nun da Maraş kökenli olması, Arapça'yı iyi derecede bilmesi ve uzun yıllar doğuda görev yapmış olması onun doğuda ve güneyde yaygın olan tasvir karşıtı görüşleri benimsemesine yol açmıştır.

İkonoklazma dönemi kronolojik olarak yukarıda belirttiğimiz gibi 726-842 yılları arasındaki dönemi kapsar. Yüz yılı aşkın bir süre devam eden bu dönemde, hüküm süren imparatorlar şunlardır; III.Leo (717-741), V.Konstantin (741-775), IV.Leo (775-780), Irene ve oğlu VI.Konstantin (780-802), Nikephoros (802-811), I.Mikhael (811-813), V.Leo (813-820), II.Mikhael (820-829) ve Theophilos (829-842)'tur. Bu imparatorlardan 787-813 yılları arasında hüküm süren Irene ve oğlu VI.Konstantin, Nikephoros ve I.Mikhael tasvir yanlısı olduklarından bunların hakimiyet yılları İkonoklazma içinde bir ara dönem olarak değerlendirilmektedir.

III.Leo döneminde İkonoklazmanın başlangıç yıllarıdır. İmparator görüşlerini halka, patriğe ve papyaya kabul ettirmeye çalışmıştır. Büyük Saray'ın Khalke Kapısındaki İsa ikonu kaldırılarak yerine bir haç tasviri konmuştur. Daha sonra kiliselerdeki dini figürlü

tasvirler tahrip edilerek, yerlerine haç tasvirleri ve figürsüz dekoratif nitelikli resimler yapılmıştır. V.Konstantin dönemi İkonoklazmanın en şiddetli dönemidir. Bu dönemde, manastırların pek çoğu kapatılmış, bir bölümü de sivil ve askeri mekanlara dönüştürülmüştür. Manastırlardaki keşişlerin sayısı çok azaltılmış, keşişler sivil yaşamaya ve inançlarından dönmeye zorlanmışlardır.

Bu dönemde olan yer sarsıntısı (740 yılı), Thrakia ve Bithynia bölgelerine çok zarar vermişti. Özellikle Başkentteki kiliselerin ve şehir surlarının yıkılmasına yol açmıştı. Bu yersarsıntısı sırasında büyük bir bölümü yıkılmış olan Aya İrini Kilisesi, V.Konstantin tarafından yeniden yapılmıştı. Kilisenin planı zemin katta Kubbeli Bazilika, galeri katında ise Kapalı Yunan Haç'ının erken bir örneğini oluşturmaktadır.

İkonoklazma döneminde yeniden yapılmış olan İznik Koimesis, Selanik Aya Sofyası ve Siyi Başmelekler kiliselerinde Kubbeli Haç plan şemasının uygulandığı görülmektedir.

İkonoklazma döneminde İsa, Meryem ve aziz tasvirlerine izin verilmemiştir. Bunun yerine tek izin verilen Haç ve dekoratif nitelikli bitkisel ve geometrik tasvirlerdir. Pek çok kilisedeki İkonoklast dönem süslemeleri, dönemin kapanmasından sonra değiştirilmiştir. Sadece Aya İrini'nin apsisindeki haç tasviri ve yan nef tonozundaki süslemeler günümüze ulaşabilmiştir. İstanbul Aya Sofya, İznik Koimesis ve Selanik Aya Sofya kiliselerinin apsisinde de büyük haç tasvirleri olduğu bunların daha sonraki dönemlerde yerine Meryem ve çocuk İsa tasviri yapılarak değiştirildiği görülmektedir.

Kappadokya'daki 8.- erken 10.yüzyıllar arasına tarihlenen kayadan oyma bazı kilise ve şapellerin resim programında, haç ve dekoratif nitelikli resimlerinin ağır basığı görülmektedir. Cemil Hagios Stephanos, Zelve Balıklı, Geyikli, Kızılçukur Johakim ve Anna kiliselerinde, haç ve süsleme niteliğindeki kompozisyonlarının yanında, figürlü dinsel resimler birlikte resmedilmişlerdir. Bölgedeki dini yapılar içinde resim programı ve İkonoklast ifadeli yazıtı ile de desteklenen tek yapı Sinasos Hagios Basileos Kilisesi'dir.

Mut yakınlarındaki kayadan oyularak oluşturulmuş Al Oda Manastır Kilisesi'nin figürsüz resimleri de bu yapının İkonoklastlar veya tasvir karşıtı din adamlarınca kullanılmış olabileceğini gösterir. Karadeniz Kıyıköy Hagios Nikolaos Manastır Kilisesi'nin apsis resimlerinde görülen haç tasvirleri ile ayazma ve narteksindeki sütun başlıklarında görülen kuş ve bir vazodan çıkan kıvrık dallar, manastır kompleksinin İkonoklast dönem içinde kullanılmış olabileceğine işaret etmektedir.

Modern tarihçiler İkonoklast imparatorları "dikkate değer bir sosyal, politik ve dinsel devrim" yapmış, cesur devrimciler olarak göstermektedirler. Ashında ikonalar, Bizans toplumunun ekonomik, politik sınıf çıkarları için birbiriyle çarpışan ve çarpışan devlet otoritesi ile dinsel otoritenin arasındaki bir bahane olmuşlardır. Anladığımız

kadarıyla İkonoklast görüşteki imparatorlar bir anlamda İkon yanlıları üzerine gitmekle geleneksel din taassubunu kırmak istemişlerdir.

Bu dönem sanıldığı gibi sanatın olmadığı, kesintiye uğradığı bir ara dönem değildir. Yaşanan siyasi, dini, ekonomik krizler ve doğal felaketler, Justinianus döneminde olduğu gibi anıtsal prestij yapılarının yapılmasına olanak vermemiştir. Ancak yukarıda örneklerini sunduğumuz üzere Aya İrini, Selanik Aya Sofyası gibi önemli yapılar ve surların büyük bir bölümünün onarımı, Pteron bölümünün tümü bu dönemde yapılmıştır. Ayrıca günümüze kadar ulaşmamış olmakla birlikte yine bu dönemde, Büyük Saray'a yeni bölümler eklenmiş ve Bryas adlı Arap saraylarına benzer yeni bir saray yapılmıştır.

Sonuç olarak İkonoklazma döneminin, dinsel reform anlayışına paralel biçimde sanatta da yeni bir anlayışın hakim kılınmak istendiği, daha çok bir onarım ve yeniden yapılanma dönemi olduğu söylenebilir.



English Summary

In this study, the factors that gave rise to the Iconoclasm movement, which covers the period of Byzantine history between 726 and 842, the political and religious developments of the period, the art of the period and the distribution and influence of this art are examined.

As we know, the reason for this period being known as the Iconoclasm is the rise of the idea that the traditional representation of biblical events and characters in pictures should be banned and that in its place symbols and especially the cross should be the only permitted form of decoration. The Greek word Iconoclasm, used to describe this period, has the meaning of picture-breaking, an activity which spread in parallel to this movement.

Most of the written sources that survive to the present day are *Vitas* and *Kroniks* written by those in favour of pictures (Iconophiles). The writings of the Iconoclast, because they were destroyed later, have not survived to the present day. The correspondence between Leo III, the Patriarch and Pope and the writings of Constantine V and Ioannes Damascenus, giving their views about pictures are of considerable importance.

It appears that this movement grew in strength, under various influences, until it became the dominant ideology of the Byzantine Empire. The similar views of Christian sects such as Monophysit, Nesturi and Paulikian and the existing opposition to figurative religious art in Judaism and Islam can be counted among these influences.

Leo III, who was the first to apply the Iconoclast view officially in the Byzantine Empire, came from Maraş, knew Arabic well and had served for many years in east. This had resulted in his adopting the anti-picture views of the east and south.

As mentioned above the Iconoclasm covers the period between the years 726 and 842. The emperors reigning during this period of more than a century are Leo III (717-741), Constantine V (741-775), Leo IV (775-780), Irene and her son Constantine VI (780-802), Nikephoros (802-811), Mikhael I (811-813), Leo V (813-820), Mikhael II (820-829) and Theophilos (829-842). Of these emperors, those reigning between the years of 787 and 813 (Irene and her son Constantine VI, Nikephoros and Mikhael I) being in favour of pictures, the years of their reigns represent a break in the Iconoclasm. The Iconoclasm began during the reign of Leo III. This emperor tried to make the people, patriarch and pope accept his views. He had the icon of Christ on the Khalke gate of the

Great Palace removed and replaced with a depiction of the cross. Later the figurative religious pictures in the churches were destroyed and replaced by depictions of crosses and non-figurative decorative designs.

The Iconoclasm reached its height during the reign of Constantine V. During this period many monasteries were closed and some converted to civil and military establishments. The number of monks in the monasteries was greatly reduced and the monks were forced to live as civilians and renounce their beliefs.

The earthquake that took place during this period (740) caused great damage in the regions of Thrakia and Bithynia. In particular it destroyed the churches in the capital city and city walls. The church of Hagia Eirene, a large part of which was destroyed in the earthquake, was rebuilt by Constantine V. The plan of the church is a domed basilika on the ground floor while the gallery is an early example of a closed Greek cross.

In the churches of İznik Koimesis, Selanik Hagia Sophia and Siyi Archangels, which were rebuilt during the Iconoclasm, the domed cross is used in the plan.

During the Iconoclasm, pictures of Christ, Mary and the saints were not permitted. In their place only the cross and decorative plant and geometric designs were allowed. In many churches' decorations from the period of the Iconoclasm were changed after the period was over. Only the cross in the apse of Hagia Eirene and the side aisles vaulted survive to this day. It appears that the apse of İstanbul Hagia Sophia, İznik Koimesis and Selanik Hagia Sophia churches also had large designs of the cross, which were later replaced by paintings of Mary and the child Christ.

Some churches and chapels carved into the rock in Cappadokia, dating from between the 8th and 10th centuries, have mainly pictures of the cross and decorative designs. In the churches of Cemil Hagios Stephanos, Zelve Balıklı, Geyikli, Kızılçukur Joakhim and Anna, compositions of the cross with decorations appear together with figurative religious pictures.

The non-figurative pictures in the Al Oda Monastery, which was carved into the rock near Mut, show. That this building could have been used by Iconoclasts or religious men opposed to paintings. In the Hagios Nikolaos Monastery in Kıyıköy in the Karadeniz Region, the depictions of the cross in the apse and the birds and twisted branches coming out of a vase, which appear on the pillar heads in the hagiaσμα and narteks show that the monastery complex may have been used during the Iconoclasm.

Modern historians show the emperors of the Iconoclast as brave revolutionaries who brought about "a social, political and religious revolution worthy of attention". In fact, the icons provided an excuse for the state and religious authorities who were competing for economic and political advantage in Byzantine society. It seems that the

emperors who defended the Iconoclast ideology in a sense wanted to attack traditional religious conservatism by attacking those in favour of icons.

This period is not, as is thought, a period where no art existed. Political, religious and economic crises and natural disasters prevented the building of large memorial buildings, such as those which were built during the period of Justinianus. As show in the above examples, a great part of the repairs to important buildings such as Hagia Eirene and Selanik Hagia Sophia, a great part of the repairs to the city walls were done in this period and the whole of the Pteron sections was built. Also in this period, although they do not survive to our day, new sections were added to the Great Palace and a new palace resembling the Arab Palace called Bryas was built.

In conclusion it can be said that during the Iconoclasm there was an attempt to introduce a dominant new form of religious art in parallel to religious reform, but that it was more a period of repair and rebuilding.



KISALTMA ve BİBLİYOGRAFYA

- Acheimastou-Potamianou, 1986 M. ACHEIMASTOU-POTAMIANOU, "A new aniconic decoration on Naxos. The wall paintings of the Church of Hagios Ioannis", **Christianike Archaiologike Hetaireia: Deltion**, 4/12, 1984 (1986), 329-382.
- Ahrweiler, 1977 H. AHRWEILER, "The Geograhpy of the Iconoclast World", (ed. A. Bryer-J.Herrin), **Iconoclasm, Papers given at the Spring Symposium of Byzantine Studies, University of Birmingham (March 1975)**, Birmingham 1977, 21-28.
- Akkaya, 1987 T. AKKAYA, "İkonoklazma devri sanatı", **Arkeoloji ve Sanat**, 36/37 (1987), 24-30.
- Alexander, 1953 P.J. ALEXANDER, "The Iconoclastic Council of St. Sohphia (815) and its Definition (Horos)", **Dumbarton Oaks Papers**, 7 (1953), 37-66.
- Alexander, 1958 P.J. ALEXANDER, **The Patriarch Nikephoros of Constantinople; Ecclesiastical Policy and Images Worship in the Byzantine Empire**, Oxford 1958.
- Anastos, 1954 M.V. ANASTOS, "The ethical theory of images formulated by the Iconoclasts in 754 and 815", **Dumbarton Oaks Papers**, 8 (1954), 153-160.
- Anastos, 1962 M.V. ANASTOS, "Nestorius was Orthodox", **Dumbarton Oaks Papers**, 16 (1962), 117-140.
- Anastos, 1968 M.V. ANASTOS, "Leo III's edict against the images in the year 726-7 and Italo-Byzantine relations between 726 and 730", **Byzantinische Forschungen**, 3 (1968), 5-41.
- Angold, 1984 M. ANGOLD (ed.), **The Byzantine Aristocracy IX to XIII Centuries**, Oxford 1984.
- Aslangül, 1962 H. ASLANGÜL, "İslam'da resim", **İlahiyat Fakültesi Dergisi**, Ankara, 10 (1962), 153-6.
- Auzepy, 1990 M.F. AUZEPY, "La Destruction de l'Icone du Christ de la Chalcé par Leo III: Propagande ou realite?", **Byzantion**, 60 (1990), 445-492.

- Barker, 1985 \ G. BARKER, **O'nun İzinde, Hıristiyanlık ve Laiklik Tarihi**, İstanbul 1985.
- Baldwin, 1990 \ B. BALDWIN, "Theophanes on the Iconoclasm of Leo III", **Byzantion**, 60 (1990), 426-428.
- Barisic, 1961 F. BARISIC, "Les sources de Genesios et du continuateur de Theophane pour l'histoire du regne de Michel II", **Byzantion**, 31 (1961), 257-271.
- Barnard, 1974 L.W. BARNARD, **The Graeco-Roman and Oriental Background of the Iconoclastic Controversy**, Leiden 1974.
- Barnard, 1977 L.(W.) BARNARD, "The Theology of Images", (ed. A. Bryer-J. Herrin), **Iconoclasm, Papers given at the Spring Symposium of Byzantine Studies, University of Birmingham (March 1975)**, Birmingham 1977, 7-13.
- Barnard, 1977a "The Paulicians and Iconoclasm", (ed. A. Bryer-J.Herrin), **Iconoclasm, Papers given at the Spring Symposium of Byzantine Studies, University of Birmingham (March 1975)**, Birmingham 1977, 75-82.
- Beckwith, 1970 J. BECKWITH, **Early Christian and Byzantine Era**, London 1970.
- Bendall-Nesbitt, 1990 S. BENDALL-J. W. NESBITT, "A 'Poor' token from the reign of Constantine V", **Byzantion**, 60 (1990), 432-435.
- Bernardini, 1992 L. BERNARDINI, "Les donateurs des eglises de Cappadoce", **Byzantion**, 62 (1992), 118-140.
- Bertelli, 1988 C. BERTELLI (ed.), **Mosaics**, New York 1988.
- Breckenridge, 1980-1 J.D. BRECKENRIDGE, "Christ, on the lyre backed throne", **Dumbarton Oaks Papers**, 34-35 (1980-1), 242-260.
- Brock, 1977 S. BROCK, "Iconoclasm and the Monophysites", (ed. A. Bryer-J.Herrin), **Iconoclasm, Papers given at the Spring Symposium of Byzantine Studies, University of Birmingham (March 1975)**, Birmingham 1977, 53-57.
- Brooks, 1901 E.W. BROOKS, "Arabic lists of the Byzantine Themes", **The Journal Of Hellenic Studies**, 21 (1901), 67-77.

- Brown, 1973 P.R.L. BROWN, "A dark-age Crisis: aspects of the Iconoclastic controversy", *English Historical Review*, 346 (1973), 1-34.
- Browning, 1987 R. BROWNING, *Justinian and Theodora*, London 1987.
- Buchwald, 1967 H. BUCHWALD, "Preliminary note on the church of the Archangels at Sige", *Jahrbuch der Österreichischen Byzantinischen Gesellschaft*, 16 (1967), 305-310.
- Buchwald, 1969 *Church of the Archangels at the Sige near Mudania*, Köln-Wien-Graz 1969.
- Bury, 1889 J.B. BURY, *A History of the Later Roman Empire (395 to 800 A.D.)*, London 1889.
- Bury, 1912 *A History of the Eastern Roman Empire from the Accession of Basil I (802-867)*, London 1912.
- Bury, 1912a J.B. BURY, "The Great Palace", *Byzantinische Zeitschrift*, 21 (1912), 210-225.
- Cameron-Herrin, 1984 A. CAMERON, -J. HERRIN, *Constantinople in the Early Eighth Century: The Parastesis Syntomoi Chronikai*, Leyde 1984.
- Charanis, 1950 P. CHARANIS, "The Chronicle of Monemvasia and the question of the Slavonic settlements in Greece", *Dumbarton Oaks Papers*, 5 (1950), 141-166.
- Charanis, 1959 P. CHARANIS, "Ethnic changes in the Byzantine Empire in the seventh century", *Dumbarton Oaks Papers*, 13 (1959), 23-44.
- Charanis, 1961 P. CHARANIS, "The Armenians in the Byzantine Empire", *Byzantino Slavica*, 22 (1961), 196-240.
- Charanis, 1971 P. CHARANIS, "The monk as an element of Byzantine society", *Dumbarton Oaks Papers*, 25 (1971), 61-84.
- Coche de la Ferte, 1957 E. COCHE de la FERTE, "Decors un ceramique Byzantine", *Cahiers Archaeologique*, 9 (1957), 187-217.
- Coche de la Ferte, 1981 E. COCHE de la FERTE, *L'Art de Byzance*, Paris 1981.
- Conrad, 1990 L.I. CONRAD, "Theophanes and the Arabic historical tradition: Some indications of intercultural transmission", *Byzantinische Forschungen*, 15 (1990), 1-44.

- Cormack, 1969 R. CORMACK, "The Mosaic decoration of St. Demetrios, Thessaloniki", **The Annual British School at Athens**, 64 (1969), 17-52.
- Cormack-Hawkins, 1977 R. CORMACK-E. J.W. HAWKINS, "The mosaics of St.Sophia at Istanbul: The Rooms above the southwest vestibule", **Dumbarton Oaks Papers**, 31 (1977), 175-251.
- Cormack, 1977 R. CORMACK, "The Arts During the Age of Iconoclasm", (ed. A. Bryer - J.Herrin), **Iconoclasm, Papers given at the Spring Symposium of Byzantine Studies, University of Birmingham (March 1975)**, Birmingham 1977, 35-44.
- Cormack, 1977a "Painting after Iconoclasm", (ed. A. Bryer-J.Herrin) **Iconoclasm, Papers given at the Spring Symposium of Byzantine Studies, University of Birmingham (March 1975)**, Birmingham 1977, 147-163.
- Cormack, 1981 R. CORMACK, **Byzantine Society and Its Icons**, London 1981.
- Cormack, 1985 R. CORMACK, **Writing in Gold: Byzantine Society and Its Icons**, London 1985.
- Cormack, 1989 R. CORMACK, **The Byzantine Eye, Studies in Art and Patronage**, London 1989.
- Costa-Louillet, 1957 G. da COSTA-LOUILLET, "Saints de Constantinople aux VIII^e, IX^e et X^e siecles", **Byzantion**, 25/27, 1955-1957 (1957), 783-852.
- Costa-Louillet, 1961 G. da COSTA-LOUILLET, "Saints de Grece aux VIII^e, IX^e et X^e siecles", **Byzantion**, 31 (1961), 309-369.
- Creswell, 1946 K.A.C. CRESWELL, "The lawfulness of painting in Early Islam", **Ars Islamica**, 11-12 (1946), 159-166.
- Cross-Livingstone, 1974 F.L. CROSS- E.A. LIVINGSTONE (ed.), "Elvira", **The Oxford Dictionary of the Christian Church**, London 1974, 454.
- Cutler, 1981 A. CUTLER, "Art in Byzantine society: Motive forces in Byzantine patronage", **Jahrbuch der Österreichischen Byzantinischen**, (XVI.Internationaler Byzantinisten Kongress, Wien, 4 -9 October 1981), 31/2 (1981), 759-787.

- Çağatay, 1989 N. ÇAĞATAY, *İslam Döneminde Arap Tarihi*, Ankara 1989.
- Dalman, 1933 K.O. DALMAN, *Der Valens Aquaedukt in Konstantinopel*, Banberg 1933.
- Dalton, 1911 O.M. DALTON, *Byzantine Art and Archeology*, Oxford 1911.
- Delehaye, 1923 H. DELEHAYE, *Les Saints Stylites*, Bruxelles 1923.
- Delvoye, 1967 C. DELVOYE, *L'Art Byzantine*, France 1967.
- Demangel-Mamboury, 1939 R. DEMANGEL-E. MAMBOURY, *Le Quartier des Manganes, et la Première Region de Constantinople*, Paris 1939.
- Demus, 1970 O. DEMUS, *Byzantine Art and the West*, New York 1970.
- Diehl, 1924 C. DIEHL, "La Senat et le peuple Byzantine aux VII^e et VIII^e siecles", *Byzantion*, 1 (1924), 201-213.
- Diehl, 1892 C. DIEHL, "Mosaiques Byzantines de Nicee", *BZ*, I (1892), s.74-86,
- Dirimtekin, 1953 F. DİRİMTEKİN, *Fetihten Önce Marmara Surları*, İstanbul 1953.
- Dirimtekin, 1953a F. DİRİMTEKİN, "14. mıntıka (Blachernae), surlar, saraylar ve kiliseler", *Fatih ve İstanbul. Fetih Derneği Dergisi*, 2 (1953), 193-222.
- Dirimtekin, 1956 F. DİRİMTEKİN, *Fetihten Önce Haliç Surları*, İstanbul 1956.
- Dirimtekin, 1960 F. DİRİMTEKİN, "İstanbul, Ste.Irene", *V.Türk Tarih Kongresi Tebliğleri*, Ankara 1960, 303-310.
- Dirimtekin, 1962 F. DİRİMTEKİN, "Les fouilles faites en 1946-47 et en 1958-60 entre Sainte-Sophie et Sainte-Irene a Istanbul", *Cahiers Archaeologique*, 13 (1962), 161-185.
- Dirimtekin, 1965 F. DİRİMTEKİN, "Les palais imperiaux Byzantines", *XII. Corso di Cultura sull'Arte Ravennate e Bizantina*, Ravenna 1965, 225-245.
- Dvornik, 1951 F. DVORNIK, "Emperors, popes and general councils", *Dumbarton Oaks Papers*, 6 (1951), 1-23.
- Dvornik, 1990 F. DVORNIK, *Konsiller Tarihi, İznik'ten II. Vatikan'a* (çev.M.Aydın), Ankara 1990.

- Dvornik, 1953 F. DVORNIK, "Patriarch Photius and Iconoclasm", **Dumbarton Oaks Papers**, 7 (1953), 69-97.
- Ebersolt, 1910 J. EBERSOLT, **Le Grand Palais de Constantinople**, Paris 1910.
- Eldem, 1969 S.H. ELDEM, **Köşkler ve Kasırlar**, I, İstanbul 1969.
- Erseven, 1986 İ.C. ERSEVEN, "Bektaşî Folklorunda Resim-Yazı Sanatı", **Türk Folkloru Belleten**, 1986/1, 119-53.
- Every, 1947 G. EVERY, **The Byzantine Patriarchate, 451-1204**, London 1947.
- Evliya Çelebi, 1971 EVLİYA ÇELEBİ, **Evliya Çelebi Seyahatnamesi** (Türkçeleştiren Zuhuri Danışman), İstanbul 1971.
- Eyice, 1959 S. EYİCE, "İstanbul'da Abbasi saraylarının benzeri olarak yapılmış bir Bizans sarayı: Bryas Sarayı", **Belleten**, XXIII/89 (1959), 79-99.
- Eyice, 1969 S. EYİCE, "Trakya'da Bizans devrine ait eserler", **Belleten**, XXXIII/131 (1969), 325-358.
- Eyice-Thierry, 1970 S. EYİCE-N. THIERRY, "Le monastere et la source sainte de Midye en Thrace Turque", **Cahiers Archaeologique**, 20 (1970), 47-76.
- Eyice, 1971 S. EYİCE, **Karadağ (Binbirkilise) ve Karaman Çevresinde Arkeolojik İncelemeler**, İstanbul 1971.
- Eyice, 1980 S. EYİCE, "Tarih içinde İstanbul ve şehrin gelişmesi", **T.T.K., Atatürk Konferansları**, VII (1975), Ankara 1980, 89-182.
- Eyice, 1980a S. EYİCE, **Son Devir Bizans Mimarisi**, İstanbul 1980 (II.baskı).
- Eyice, 1981 S. EYİCE, "Atatürk'ün doğduğu yıllarda Selanik", **Doğumunun 100.yılında Atatürk'e Armağan**, İstanbul 1981, 461-518.
- Eyice, 1984 S. EYİCE, **Ayasofya**, I-II, İstanbul 1984.
- Eyice, 1988 S. EYİCE, "İstanbul'da Bizans imparatorlarının sarayı: Büyük Saray", **Sanat Tarihi Araştırmaları Dergisi**, I/3 (1988), 3-36.
- Eyice, 1988a S. EYİCE, **İznik (Nicaea)**, İstanbul 1988.
- Eyice, 1990 S. EYİCE, "Ayasofyalar", **İstanbul Ayasofya Müzesi Yılığ**, 11 (1990), 1-17.

- Fiaccadori, 1985 G. FIACCADORI, "Cassiodorus and the school of Nisibis", *Dumbarton Oaks Papers*, 39 (1985), 135-137.
- Fortescue, 1980 A. FORTESCUE, "Iconoclasm", *Encyclopaedia of Religion and Ethics* (ed.J. Hastings), 7 (1980), 78-81.
- Foss, 1967 C. FOSS, "Historical notes on the church at Sige", *Jahrbuch der Österreichischen Byzantinischen Gesellschaft*, 16 (1967), 311-317.
- Foss-Winfield, 1986 C. FOSS-D. WINFIELD, *Byzantine Fortifications, An Introduction*, Pretoria 1986.
- Franz, 1984 H.G. FRANZ, *Palast Moschee und Wüstenschloss. Das Werden der Islamischen Kunst 7.-9.Jahrhundert*, Graz 1984.
- Freedberg, 1977 "The Structure of Byzantine and European Iconoclasm", (ed.A. Bryer-J.Herrin), *Iconoclasm, Papers given at the Spring Symposium of Byzantine Studies, University of Birmingham (March 1975)*, Birmingham 1977, 165-177.
- Frolow, 1963 A. FROLOW, "Le Christ de la Chalce", *Byzantion*, 33 (1963), 107-120.
- Garsoian, 1967 N.G. GARSOIAN, *The Paulician Heresy*, Paris 1967.
- George, 1913 W.S. GEORGE, *The Church of St. Eirene at Constantinople*, London 1913.
- Gero, 1973 S. GERO, *Byzantine Iconoclasm During the Reign of Leo III*, Louvain 1973.
- Gero, 1974 S. GERO, "Notes on Byzantine Iconoclasm in the eight century", *Byzantion*, 44 (1974), 23-42.
- Gero, 1975 S. GERO, "The Eucharistic doctrine of the Byzantine Iconoclasts and its sources", *Byzantinische Zeitschrift*, 68 (1975), 4-22.
- Gero, 1977 S. GERO, *Byzantine Iconoclasm During the Reign of Constantine V*, Lovain 1977.
- Giovannini, 1971 G. GIOVANNINI, (ed.) , *Arts de Cappadoce*, Istituto Internazionale di Arts Liturgica, Rome-Chiagio-Geneve 1971.
- Glykatzi-Ahrweiler, 1960 H. GLYKATZI-AHRWEILER, "Recherches sur l'administration de l'Empire Byzantin aux IX^e-XI^e siècles", *Bulletin de Correspondance Hellenique*, 84 (1960), 1-111.

- Goubert, 1951-2 P.S.J. GOUBERT, *Byzance avant L'Islam, Byzance et L'Orient*, I-II, Paris 1951-1952.
- Gough, 1957 M. GOUGH, "A church of the Iconoclast (?) period in Byzantine Isauria", *Anatolian Studies*, VII (1957), 153-161.
- Gouillard, 1961 J. GOUILLARD, "Deux figures mal connues du second Iconoclasm", *Byzantion*, 31 (1961), 371-401.
- Grabar, 1958 A. GRABAR, *Ampoules de Terre Sainte (Monza-Bobbio)*, Paris 1958.
- Grabar, 1965 A. GRABAR, "Quelques notes sur les psautiers illustres Byzantins du IX siecle", *Cahiers Archaeologique*, 15 (1965), 61-82.
- Grabar, 1978 A. GRABAR, "Notes sur les mosaïques de Saint-Demetrios a Salonique", *Byzantion*, 48 (1978), 64-77.
- Grabar, 1964 O. GRABAR, "Islamic art and Byzantium", *Dumbarton Oaks Papers*, 18 (1964), 67-88.
- Grabar, 1977 "Islam and Iconoclasm", (ed.A.Bryer-J.Herrin), *Iconoclasm, Papers given at the Spring Symposium of Byzantine Studies, University of Birmingham (March 1975)*, Birmingham 1977, 45-52.
- Grabar, 1987 O. GRABAR, "The date and meaning of Mshatta", *Dumbarton Oaks Papers*, 41 (1987), 243-247.
- Grabar, 1988 O. GRABAR, *İslam Sanatının Oluşumu* (çev. N. Yavuz), İstanbul 1988.
- Graebner, 1978 M. GRAEBNER, "The Slavs in Byzantine Europe Absortion Semi-autonomy the limits of Byzantinization", *Byzantino Bulgarica*, 5 (1978), 41-55.
- Gregoire, 1909 H. GREGOIRE, "Rapport sur un voyage d'exploration dans le pont et en Cappadoce", *Bulletin de Correspondance Hellenique*, 33 (1909), 91-92.
- Grossmann, 1965 P. GROSSMANN, "Zum atrium der Irenenkirche in Istanbul", *Istanbulur Mitteilungen*, 15 (1965), 186-207.
- Grumel, 1936 V. GRUMEL, "Notes d'histoire et de philologie byzantines, I: Les letters de Leo III l'Isaurien au pape Gregoire II", *Echos d'Orient*, 35 (1936), 234-
- Grumel, 1963 V. GRUMEL, "La date de l'Eclogue des Isauriens", *Revue des Etudes Byzantines*, 21 (1963), 272-274.

- Grumel, 1989 V. GRUMEL, **Les Regestes de Actes du Patriarcat de Constantinople**, (ed.J.Darrouzes), Paris 1989.
- Gyllius, 1988 Petrus Gyllius (Pierre Gilles), **The Antiquities of Constantinople**, (çev.J.Ball), New York 1988 (II.Baskı).
- Haldon, 1985 J.F. HALDON, "Some considerations on Byzantine society and economy in the seventh century", **Byzantinische Forschungen**, 10 (1985), 75-112.
- Haldon, 1977 J.F. HALDON, "Some remarks on the background to the Iconoclast controversy", **Byzantino Slavica**, 38 (1977), 161-184.
- el-Hammad, 1987 M.A. el-HAMMAD, "Arap-İslam mimari mirası ve bunların çevreleri ile birlikte korunması", **İslam Mirasını Koruma Konferansı, Bildiriler (22-26/4/1985 İstanbul)**, İstanbul 1987, 129-146.
- Hammer, 1818 J. von HAMMER, **Umblick auf einer Reise von Konstantinopel nach Brusse, Pesth 1818**.
- Hammer, 1822 J. von HAMMER, **Constantinopolis und der Bosphorus, I-II, Pesth 1822**.
- Hanfmann, 1963 G.M.A. HANFMANN, "Hellenistik Art", **Dumbarton Oaks Papers**, 17 (1963), 77-94.
- Harrison, 1988 M. HARRISON, "Doğu Phrygia'da Amorium (Hisarköy) yüzey araştırması", **VI. Araştırma Sonuçları Toplantısı**, Ankara 1988, 191-200.
- Hasluck, 1906-7 F.W. Hasluck, "Bithynica", **The Annual of the British School of Great Britain at Athens**", 13 (1906-7), 285-308.
- Haussig, 1971 H.W. HAUSSIG, **A History of Byzantine Civilisation**, London 1971.
- Hawkins-Mundell-Mango, 1973 E.J.W. HAWKINS-M.C. MUNDELL-C.MANGO, "The mosaics of the Monastery of Mar Simeon and Mar Gabriel, near Kartmin", **Dumbarton Oaks Papers**, 27 (1973), 279-295.
- Head, 1971 C. HEAD, "Who was the real Leo the Isaurian?", **Byzantion**, 41 (1971), 105-108.
- Hearsey, 1963 E.J.W. HEARSEY, **City of Constantine, 324-1453**, London 1963.

- Heckel, 1981 S. HECKEL (ed.), *The Byzantine Saint*, (University of Birmingham, Fourteenth Spring Symposium of Byzantine Studies), London 1981.
- Henry, 1976 P. HENRY, "What was the Iconoclastic Controversy about?", *Church History*, 25 (1976), 1-16.
- Herrin, 1977 J. HERRIN, "The Context of Iconoclast Reform", (ed.A. Bryer-J.Herrin), *Iconoclasm, Papers given at the Spring Symposium of Byzantine Studies, University of Birmingham (March 1975)*, Birmingham 1977, 15-20.
- Herrin, 1992 J. HERRIN, "'Femina Byzantina': The council in Trullo on women", *Dumbarton Oaks Papers*, 46 (1992), 97-105.
- Hoag, 1977 J.D. HOAG, *Islamic Architecture*, New York 1977.
- Hild-Hellenkemper, 1990 F. HILD-H. HELLENKEMPER, *Tabula Imperii Byzantini*, Band 5, *Kilikien und Isaurien*, 1.Teil, Wien 1990.
- Hunt, 1984 L.A. HUNT, "Comnenian aristocratic Palace decoration: Description and Islamic connections", *The Byzantine Aristocracy IX to XIII Century* (ed. M.Angold), Oxford 1984, 138-155.
- Hunt, 1991 L.A. HUNT, "Art and colonialism; The mosaics of the Church of the Nativity in Bethlehem (1169) and the problem of 'Crusader' Art", *Dumbarton Oaks Papers*, 45 (1991), 69-85.
- Hussey, 1967 J.M. HUSSEY (ed.), *Cambridge Medieval History*, 4/1-2 (1967).
- Huxley, 1977 G. HUXLEY, "On the vita St Stephen the Younger", *Greek Roman and Byzantine Studies*, 18 (1977), 97-108.
- İpşiroğlu, 1973 M.Ş. İPŞİROĞLU, *İslamda Resim, Yaşığı ve Sonuçları*, İstanbul 1973.
- Jackson, 1913 T.G. JACKSON, *Byzantine and Romanesque Architecture*, Cambridge 1913.
- Janin, 1923 R. JANIN, "La banlieue Asiatique", *Echos d'Orient*, 22 (1923), s.193-195.
- Janin, 1950 R. JANIN, *Constantinople Byzantine, Developpement Urbain et Repertoire Topographique*, Paris 1950.

- Jerphanion, 1936 G. de JERPHANION, *Les Eglises Rupestres de Cappadoce*, II, Paris 1936.
- Jolivet-Levy, 1991 C. JOLIVET-LEVY, *Les Eglises Byzantines de Cappadoce, Le Programme Iconographique de L'Abside et de ses Abords*, Paris 1991.
- Kaegi, 1966 W.E. KAEGI, "The Byzantine armies and Iconoclasm", *Byzantino Slavica*, 27 (1966), 48-70.
- Kaegi, 1967 W.E. KAEGI, "Some reconsiderations on the themes (seventh-ninth centuries)", *Jahrbuch der Österreichischen Byzantinischen Gesellschaft*, 16 (1967), 39-53.
- Kahler, 1967 H. KAHLER, *Hagia Sophia* (çev. E. Childs), London 1967.
- Kazhdan, 1987 A.P. KAZHDAN, "Constantin imaginaire: Byzantine legends of the ninth century about Constantine the Great", *Byzantion*, 57 (1987), 196-250.
- Kazhdan, 1991 A.P. KAZHDAN (ed.), *The Oxford Dictionary of Byzantium*, I-III, Oxford 1991.
- Keskioğlu, 1962 O. KESKİOĞLU, "İslam'da tasvir ve minyatürler", *İlahiyat Fakültesi Dergisi*, Ankara, 9 (1962), 11-23.
- Kirsten, 1960 E. KIRSTEN, "Kappadokya'nın muahhar İlkçağda sosyal yapısı", *V.Türk Tarih Kongresi Tebliğleri*, Ankara 1956, Ankara 1960, 60-63.
- Kitzinger, 1958 E. KITZINGER, "Byzantine art in the period between Justinian and Iconoclasm", *Berichte zum XI. Byzantinisten Kongress*, München 1958, 1-50.
- Kitzinger, 1954 E. KITZINGER, "The Cult of images in the age before Iconoclasm", *Dumbarton Oaks Papers*, 8 (1954), 83-150.
- Kitzinger, 1963 E. KITZINGER, "The Hellenistic heritage in Byzantine art", *Dumbarton Oaks Papers*, 17 (1963), 95-115.
- Krautheimer, 1965 R. KRAUTHEIMER, *Early Christian and Byzantine Architecture*, Harmondsworth 1965.
- Krischen, 1938 F. KRISCHEN, *Die Landmauer von Konstantinopel, Zeichnerische Wiederherstellung*, Berlin 1938.
- Kühnel, 1966 E. KUHNEL, *Islamic Art and Architecture* (çev. K. Watson), New York 1966.

- Ladner, 1940 G.B. LADNER, "Origin and signifance of the Byzantine Iconoclastic controversy", **Mediaeval Studies**, 2 (1940), 127-149.
- Ladner, 1953 G.B. LADNER, "The concept of the image in the Greek fathers and the Byzantine Iconoclastic controversy", **Dumbarton Oaks Papers**, 7 (1953), 3-34.
- Lafontaine-Dosogne, 1965 J. LAFONTAINE-DOSOGNE, "L'Eglise aux Trois Croix de Güllüdere en Cappadoce, et le probleme du Passage du Decor "Iconoclast" au decor figure", **Byzantion**, 35 (1965), 175-207.
- Lafontaine-Dosogne, 1987 J. LAFONTAINE-DOSOGNE, Pour une problematique de la peinture d'eglise Byzantine a l'époque Iconoclaste", **Dumbarton Oaks Papers**, 41 (1987), 321-337.
- Laurent, 1895 J. LAURENT, "Sur la date des Eglises de Saint Demetrius et de Sainte-Sophie a Thessalonique", **Byzantinische Zeitschrift**, 4 (1895), 420-434.
- Levi, 1947 D. LEVI, **Antioch Mosaics Pavement**, I-II, London 1947.
- Levtcenko, 1979 M.V. LEVTCENKO, **Bizans**, (çev.E.Berktaş), İstanbul 1979.
- Lihacev, 1936 N. LIHACEV, "Scéaux de l'Empereur Léon III l'Isaurien", **Byzantion**, 11 (1936), 469-482.
- Llewellyn, 1977 P. LLEWELLYN, "The Roman Church on the Outbreak of Iconoclasm", (ed.A. Bryer-J.Herrin), **Iconoclasm, Papers given at the Spring Symposium of Byzantine Studies, University of Birmingham (March 1975)**, Birmingham 1977, 29-34.
- Lopez, 1944 R.S. LOPEZ, "Byzantine law in the Seventh Century and Its reception by the Germans and the Arabs", **Byzantion**, 16/2, 1942-1943 (1944), 445-461.
- Maclagan, 1968 M. MACLAGAN, **Ancient Peoples and Places, The City of Constantinople**, London 1968.
- Mango, 1951 C. MANGO, "The Byzantine inscription of Constantinople: A bibliographical survey", **American Journal of Archaeology**, 55 (1951), s.52-66.
- Mango, 1959 C. MANGO, **The Brazen House**, Kopenhagen 1959.

- Mango, 1959a C. MANGO, "The date of the narthex mosaics of the Church of the Dormition at Nicae", *Dumbarton Oaks Papers*, 13 (1959), 245-251.
- Mango, 1964 C. MANGO, "The lost mosaics of St. Sophia, Constantinople", *Actes ou XII^e Congres International d'Etudes Byzantines, Ochrie 10-16 Septembre 1961*, Beograd 1964.
- Mango-Hawkins, 1965 C. MANGO-E.J.W. HAWKINS, "The apse mosaics of St.Sophia at Istanbul, Report on work carried in 1964", *Dumbarton Oaks Papers*, 19 (1965), 113-151.
- Mango-Sevcenko, 1972 C. MANGO-I. SEVCENKO, "Three inscriptions of the reigns of Anastasius I and Constantine V", *Byzantinische Zeitschrift*, 65 (1972), 379-393.
- Mango-Sevcenko, 1973 C. MANGO-I. SEVCENKO, "Some churches and monasteries on the southern shore of the sea of Marmara", *Dumbarton Oaks Papers*, 27 (1973), 235-277.
- Mango, 1977 C. MANGO, "Historical Introduction", (ed.A. Bryer-J.Herrin), *Iconoclasm, Papers given at the Spring Symposium of Byzantine Studies, University of Birmingham (March 1975)*, Birmingham 1977, 1-6.
- Mango, 1978 C. MANGO, "Who wrote the Chronicle of Theophanes?", *Zbornik Radova Vizantoloskog Instituta, (Ostrogorsky Festschrift)*, 18 (1978), 9-17.
- Mango, 1986 C. MANGO, *The Art of the Byzantine Empire, 312-1453, Sources and Documents*, Toronto 1986.
- Mango, 1990 C. MANGO, *Le Developpement Urbain de Constantinople (IV^e-VII^e siecles)*, Paris 1990.
- Mansi, 1901 *Sacrorum Conciliorum nova et Amplissima Collectio*, Florence-Venice 1759-98 (tipki basımı J.B. Martin-L.Petit, Paris 1901).
- Martin, 1930 E.J. MARTIN, *A History of the Iconoclastic Controversy*, London 1930.
- Mathews, 1971 T. MATHEWS, *The Early Churches of Constantinople: Architecture and Liturgy*, Pennsylvania 1971.

- Mehmed Ziya MEHMED ZIYA, *İstanbul ve Boğaziçi, Bizans ve Osmanlı Medeniyetlerinin Asar-ı Bakiyesi*, İstanbul 1336
- Menges, 1938 H. MENGES, *Die Bilderhehre des heiligen Johannes von Damaskus*, Münster 1938.
- Meyendorf, 1964 J. MEYENDORFF, "Byzantine Views of Islam", *Dumbarton Oaks Papers*, 18 (1964), 113-132.
- Meyer-Plath-Schneider, 1943 B. MEYER-PLATH-A.M. SCHNEIDER, *Die Landmauer von Konstantinopel*, Berlin 1943.
- Migne, 1857 J.P. MIGNE (ed.), *Patrologia Graeca*, Paris 1857.
- Migne, 1842 J.P. MIGNE (ed.), *Patrologia Latina*, Paris 1842.
- Miller, 1990 T.S. MILLER, "The Sampson Hospital of Constantinople", *Byzantinische Forschungen*, 15 (1990), 101-135.
- Millet, 1910 G. MILLET, "Les Iconoclastes et la croix, a propos d'une inscription de Cappadoce", *Bulletin de Correspondance Hellenique*, 34 (1910),96-109.
- Millet, 1916 G. MILLET, *L'Ecole Grecque dans l'Architecture Byzantine*, Paris 1916.
- Millingen, 1898 A. von MILLINGEN, *Byzantine Constantinople, The Walls of the City and Adjoining Historical Sites*, London 1898.
- Millingen, 1974 A. von MILLINGEN, *Byzantine Churches in Constantinople*, London 1974.
- Moorhead, 1985 J. MOORHEAD, "Iconoclasm, the cross and imperial imagery", *Byzantion*, 55/1 (1985), 165-179.
- Moorsel, 1989 P. van MOORSEL, "Forerunners of the Lord, saints of the Old Testament in medieval Coptic Church decoration", *Cahiers Archaeologique*, 37 (1989),119-131.
- Mordtmann, 1892 J.A. MORDTMANN, *Esquisse Topographique de Constantinople*, Lille 1892.
- Mundell, 1977 "Monophysite Church Decoration", (ed.A. Bryer-J.Herrin), *Iconoclasm, Papers given at the Spring Symposium of Byzantine Studies, University of Birmingham (March 1975)*, Birmingham 1977, 59-74.
- Müller-Wiener, 1961 W. MULLER-WIENER, "Zur frage der stadtbefestigung von Byzantion", *Bonner Jahrbücher*, 161 (1961), 165-182.

- Müller-Wiener, 1977 W. MULLER-WIENER, **Bildlexikon zur Topographie Istanbuls**, Tübingen 1977.
- Müller-Wiener, 1981 W. MULLER-WIENER, "Byzanz und die angrenzenden kulturkreise", **Jahrbuch der Österreichischen Byzantinischen**, (XVI.Internationaler Kongress, Wien 4-9 October 1981), 31/2 (1981), 575-609.
- Naumann-Belting, 1966 R. NAUMANN-H. BELTING, **Die Euphemia Kirche au Hippodrom zu Istanbul und Ihre Fresken**, Berlin 1966.
- Nersessian, 1944/5 S. der NERSESSIAN, "Une apologie des images du séptieme siecle", **Byzantion**, 17 (1944-1945), 58-87.
- Nordhagen, 1960 J. NORDHAGEN, "New research in Sa. Maria Antiqua", **Akten des XI. Internationalen Byzantinisten Kongresses, München 1958**, München 1960, 410-415.
- Norman, 1974 J.G. NORMAN, "Paulicians", **International Dictionary of the Christian Church** (ed.J.D.Douglas), Michigan 1974, 755.
- Omont, 1929 H. OMONT, **Miniature des plus Anciens Manuscrits Grecs de la Bibliotheque Nationale du VI^e au XIV^e siecle**, Paris 1929.
- Ostrogorsky, 1959 G. OSTROGORSKY, "The Byzantine Empire in the world of the seventh century", **Dumbarton Oaks Papers**, 13 (1959), 1-21.
- Ostrogorsky, 1986 G. OSTROGORSKY, **Bizans İmparatorluğu Tarihi** (çev. F. Işıltan), Ankara 1986.
- Ostrogorsky, 1928/9 G. OSTROGORSKY, "Die chronologie des Theophanes im 7. und 8. jahrhundert", **Byzantinische Neugriechische Janrbücher**, 7 (1928-1929), 1-56.
- Ostrogorsky, 1930 G. OSTROGORSKY, "Les débuts de la querelle des images", **Melanges Charles Diehl**, I, Paris 1930, 235-255.
- Ötüken, 1987 (S.) Y. ÖTÜKEN, **Göreme**, Ankara 1987.
- Ötüken, 1990 S.Y. ÖTÜKEN, **Ihlara Vadisi**, Ankara 1990.
- Ötüken, 1980 S. Y. ÖTÜKEN, **Kappadokya Bölgesinde Bizans Mimarisi Araştırmaları**, Hacettepe Üniversitesi, Sosyal ve İdari Bilimler Fakültesi, Sanat Tarihi Bölümü, Yayınlanmamış Doçentlik Tezi, Ankara 1980.

- Pallas, 1978 D.I. PALLAS, "Une note sur la decoration de la Chapelle de Haghios Basileios de Sinasos", *Byzantion*, 48 (1978), 208-225.
- Papadopoulos, 1928 J.B. PAPADOPOULOS, *Les Palais et les Eglises des Blakhernes*, Salonica 1928.
- Papaioannou, 1968 K. PAPAIOANNOU, *Byzantine and Russian Painting*, Geneva 1968.
- Parman, 1993 E. PARMAN, "Bizans Sanatında Tavus Kuşu İkonografisi", 'Sanat Tarihinde İkonografik Araştırmalar' Güner İnal'a Armağan, Ankara 1993, 387-412.
- Pasinli-Soyhan, 1978 A. PASİNLİ-C. SOYHAN, " Cevizli (Dragos) Kazısı", *T.T.O.K. Belleteni*, 62/341 (1978), 30-33.
- Peschlow, 1977 U. PESCHLOW, *Die Irenen Kirche in Istanbul, Untersuchungen zur Architektur*, Tübingen 1977.
- Primou, 1978 B. PRIMOU, "Bulgaria in the Eight Century a General Outline", *Byzantino Bulgarica*, 5 (1978), 7-40.
- Preger, 1912 Th. PREGER, "Studien zur topographie Konstantinopels, IV, ein anonymes verzeichnis der tore und inschriften an den mauern Konstantinopels im 16.Jahrhundert", *Byzantinische Zeitschrift*, 21 (1912), 461-471.
- Piguleuskaja, 1967 N. PIGULEUSKAJA, "Theophanes Chronographia and the Syrian Chronicles", *Jahrbuch der Österreichischen Byzantinischen Gesellschaft*, 16 (1967), s.55-60.
- Popocke, 1745 Popocke, *A Description of the East*, London 1745
- Ramazanoğlu, 1950 M. RAMAZANOĞLU, *Katolik ve Ortodox Kiliselerinde Resim Telakkisi ve Kilise Resminin Sanat Dünyasına Tesiri*, İstanbul 1950.
- Ramazanoğlu, 1951 M. RAMAZANOĞLU, "Neue forschungen zur architekturgeschichte der Irenenkirche und des complexes der Sophienkirche", *Atti del VIII Congresso di Studi Bizantini*, 2, *Studi Bizantini e Noellenici*, 8 (Palermo 1951), 232-235.
- Rayçonovski, 1974 Dimitri Rayçonovski, *Bizans Arkeolojisi Bakımından "Hellenikos Philoilogikos Syllogos"*, İstanbul'da Rum Edebiyat Kurumu ve Bunun Dergisi, İ.Ü.E.F., Yayınlanmamış Lisans Tezi, İst.1974,

- Read, 1981 H. READ, *Sanat ve Toplum* (çev. S. Mülayim), Ankara 1981.
- Restle, 1967 M. RESTLE, *Die Byzantinische Wandmalerei Kleinasien*, I-III, Recklinghausen 1967.
- Restle, 1978 M. RESTLE, "Kappodokien", *Reallexion zur Byzantinischen Kunst*, 3 (1978), 968-1115.
- Restle, 1990 M. RESTLE, "Konstantinopel", *Reallexikon zur Byzantinischen Kunst*, (ed. K.Wessel-M.Restle), IV (1990), 366-737.
- Rodley, 1985 L. RODLEY, *Cave Monasteries of Byzantine Cappadocia*, Cambridge 1985.
- Schneider-Karnapp, 1938 A.M. SCHNEIDER-W. KARNAPP, "Die staadtmauer von Iznik (Nicaea)", *Istanbulur Mittelungen*, 9 (1938), 40-41
- Scheidweiler, 1950 F. SCHEIDWEILER, "Paulikianer probleme", *Byzantinische Zeitschrift*, 43 (1950), 10-39 ve 366-384.
- Schiemenz, 1969 G.P. SCHIEMENZ, "Die kapelle des Styliten Niketas in den wein bergen von Ortahisar". *Jahrbuch der Österreichischen Byzantinischen*, 18 (1969), 239-258.
- Schmit, 1927 T. SCHMIT, *Die Koimesis Kirche in Nicaia und die Mozaiken*, Berlin-Leipzig 1927.
- Schweinfurth, 1942 Ph. SCHWEINFURTH, "İstanbul suru ve Yıldızlı Kapı", *Belleten*, XVI/62 (1942), 261-267.
- Schweinfurth, 1951-2 Ph. SCHWEINFURTH, "Bizans İkonografyasında İsa", (çev.S.Eyice), *İ.Ü.E.F., Tarih Dergisi*, III/5-6, 1951-2 (1953), 1-20
- Sevcenko, 1965 I. SEVCENKO, "The anti-Iconoclastic poem in the Pantocrator Psalter", *Cahiers Archaeologique*, 15 (1965), 39-60.
- Sevcenko, 1977 "Hagiography of the Iconoclast Period", (ed.A. Bryer-J.Herrin), *Iconoclasm, Papers given at the Spring Symposium of Byzantine Studies, University of Birmingham (March 1975)*, Birmingham 1977, 113-133.
- Shaid, 1972 I. SHAID, "The Iranian factor in Byzantium during the reign of Heraclius", *Dumbarton Oaks Papers*, 26 (1972), 293-320.

- Sharf, 1971 A. SHARF, **Byzantine Jewry from Justinian to the Fourt Crusade**, London 1971.
- Shepard-Franklin, 1992 J. SHEPARD-S. FRANKLIN, **Byzantine Diplomacy**, (Papers from the Twenty-fourth Spring Symposium of Byzantine Studies, Cambridge, March 1990), Hampshire 1992.
- Sinemoğlu, 1993 N. SİNEMOĞLU, "Erken Hıristiyan Dönemi'nden Küçük Ayasofya Camisi'ne", **Selçuk Üniversitesi Selçuklu Araştırmaları Merkezi, Prof.Dr.Yılmaz Önge Armağanı**, Konya 1993, 51-73.
- Spitzing, 1989 G. SPITZING, **Lexikon Byzantinisch-Christlicher Symbole, Die Bilderwelt Griechenlands und Kleinasiens**, München 1989.
- Stern, 1936 H. STERN, "Les representations des conciles dans l'Eglise de la Nativite a Bethleem", **Byzantion**, 11 (1936), 101-152.
- Stern, 1957 H. STERN, "Encore les Mosaiques de l'Eglise de la Nativite a Bethleem", **Cahiers Archeologiques**, 9 (1957), 141-145.
- Stierlin, 1987 H. STIERLIN, **Orient Byzantin**, Fribourg-Paris 1987.
- Strzgowski, 1892 STRZGOWSKI, "Mosaiques Byzantines de Nicee", **Byzantinische Zeitschrift**, I (1892), 340-341.
- Taşlıklioğlu, 1971 Z. TAŞLIKLIOĞLU, **Trakya'da Epigrafya Araştırmaları**, II, 1971.
- Taft, 1980-1 R. TAFT, "The liturgy of the Great Church. An initial syntesis of structure and interpretation on the eye of Iconoclasm", **Dumbarton Oaks Papers**, 34 (1980-1981), 57-
- Teteriatnikov, 1984 N.B. TETERIATNIKOV, "Burial places in Cappadocian Churches", **Greek Orthodox Theological Review**, 29/2 (1984), 143-148.
- Tetriatnikov, 1992 N.(B.) TETERIATNIKOV, "The frescoes of the Chapel of St.Basil in Cappadocia: Their date and context reconsidered", **Cahiers Archaeologique**, 40 (1992), 99-114.
- Tetriatnikov, 1993 N. B. TETERIATNIKOV, "For whom is Theodotos Praying, An Interpretation of the program of Private Chapels is S. Maria Antiqua", **Cahiers Archaeologique**, 41 (1993), 37-46.

- Tezcan, 1989 H. TEZCAN, *Topkapı Sarayı ve Çevresinin Bizans Devri Arkeolojisi*, İstanbul 1989.
- Theoharidou, 1988 K. THEOHARIDOU, *The Architecture of Hagia Sophia, Thessaloniki, from Its Erection up to the Turkish Conquest*, Oxford 1988.
- Theophanes THEOPHANES, *Bilderstreit und Arabersturm in Byzanz, Das 8. Jahrhundert (717-813) aus der Welt chronik des Theophanes*, (çev. ve açıklayan L. Breyer), Graz-Wien-Köln 1957.
- Thierry, 1958 N.-M. THIERRY, "Eglise de Kizil-Tchoukour, iconoclaste chapelle de Joachim et d'Anne", *Monuments et Memories Publ. par l'Academie des Inscriptions et Belles-Lettres, Fondation Piot, L (1958)*, s.105-146.
- Thierry, 1960 N.-M. THIERRY, "Iconographie inedite en Cappadoce, Le cycle de la conception et de l'enfance de la Vierge a' Kizil Tchoukour", *Akten des XI. Internationalen Byzantinisten Kongresses (München 1958)*, München 1960, 620-3.
- Thierry, 1965 N.-M. THIERRY, "Ayvali Kilise ou Pigeonnier de Gülli Dere, Eglise Inédite de Cappadoce", *Cahiers Archaeologique*, 15 (1965), 97-154.
- Thierry, 1968 N. THIERRY, "Un decor Pré-Iconoclaste de Cappadoce: Açıklık Ağa Kilisesi", *Cahiers Archaeologique*, 18 (1968), 33-69.
- Thierry, 1971 N. THIERRY, "Les eglises rupestres", *Art de Cappadoce*, (ed.L.Giovannini), Geneve 1971, 129-171.
- Thierry, 1971a N. THIERRY, "Les peintures murales de six eglises du Haut moyen age en Cappadoce ", *Comptes-Rendus des Seances de l'Academie des Inscriptions et Belles-Lettres*, 1971, 444-480.
- Thierry, 1969 N. THIERRY, "Monuments Pré-Iconoclastes en Cappadoce rupestre", *Actas del VIII Congreso Internacional de Arquelogia Christiana (Barcelona 5-11 October 1969)*, Barcelona 1972, 563-565.
- Thierry, 1981 N. THIERRY, "Le culte de la Croix dans l'Empire Byzantin du VII^e siecle au X^e dans ses rapport s avec la guerre contre

- l'infidèle. Nouveaux témoignages archéologiques", *Rivista di Studi Bizantini e Slavi*, 1981, 205-228.
- Thierry, 1983 N. THIERRY, *Haut Moyen Age en Cappadoce, Les Eglises de la Région de Çavuşin*, I, Paris 1983.
- Thierry, 1993 N. THIERRY, "Importance du culte de Saint Jean Prodrome en Cappadoce", *Byzantinische Zeitschrift*, 84/85, 1991-1992 (1993), 94-116.
- Thomas, 1987 J.Ph. THOMAS, *Private Religious Foundations in the Byzantine Empire*, Washington 1987.
- Toon, 1974 P. TOON, "Iconoclastic Controversy", *The New International Dictionary of the Christian Church* (ed. J. D. Douglas), Michigan 1974, 498.
- Toynbee, 1973 A. TOYNBEE, *Constantine Porphyrogenitus and his World*, London 1973.
- Treadgold, 1982 W.T. TREADGOLD, *The Byzantine State Finances in the Eight and Ninth Century*, New York 1982.
- Treadgold, 1988 W. (T.) TREADGOLD, *The Byzantine Revival, 780-842*, Stanford 1988.
- Tsangadas, 1980 B.C.P. TSANGADAS, *The Fortifications and Defense of Constantinople*, New York 1980.
- Turner, 1990 D. TURNER, "The politics of despair: The plaque of 746-747 and Iconoclasm in the Byzantine Empire", *The Annual of the British School at Athens*, 85 (1990), 419-434.
- Underwood, 1959 P.A. UNDERWOOD, "The evidence of restorations in the sanctuary mosaics of the Church of the Dormition at Nicea", *Dumbarton Oaks Papers*, 13 (1959), 235-244.
- Underwood, 1959a P. UNDERWOOD, "The date of the narteks mosaics of the church of the Dormition at Nicea", *Dumbarton Oaks Papers*, 13 (1959), 245-252.
- Vasiliev, 1935 A.A. VASILIEV, *Byzance et les Arabes, La Dynastie d'Amorium (820-867)*, I, Bruxelles 1935.
- Vasiliev, 1956 A.A. VASILIEV, "The Iconoclastic edict of the Caliph Yazid II, A.D.721", *Dumbarton Oaks Papers*, 9/10 (1956), 23-27.
- Wadner, 1975 S.H. WADNER, "The Cyprus plates and the chronicle of Fredegar", *Dumbarton Oaks Papers*, 29 (1975), 345-347.

- Walter, 1977 C. WALTER, *Studies in Byzantine Iconography*, London 1977.
- Walter, 1981 C. WALTER, "Saints of second Iconoclasm in the Madrid Scylitzes", *Revue des Etudes Byzantines*, 39 (1981), 307-318.
- Walter, 1982 C. WALTER, *Art and Ritual of the Byzantine Church*, London 1982.
- Weitzmann, 1935 K. WEITZMANN, *Die Byzantinische Buchmalerei des 9. und 10. Jahrhunderts*, Berlin 1935.
- Weitzmann, 1981 K. WEITZMANN, *Classical Heritage in Byzantine and Near Eastern Art*, London 1981.
- Weitzmann, 1982 K. WEITZMANN, *Art in the Medieval West and its Contacts with Byzantium*, London 1982.
- Weigand, 1972 E. WEIGAND, "Zur monogramminschrift der Theotoks (Koimesis) Kirche von Nicaea", *Byzantion*, 6 (1931), 411-420.
- Wharton-Epstein, 1977 A. WHARTON-EPSTEIN, "The 'Iconoclast' Churches of Cappadocia", (ed.A. Bryer-J.Herrin), *Iconoclasm, Papers given at the Spring Symposium of Byzantine Studies, University of Birmingham (March 1975)*, Birmingham 1977, 103-
- Wharton-Epstein, 1980 A. WHARTON-EPSTEIN, "Middle Byzantine churches of Kastoria: Dates and implications", *The Art Bulletin*, 62/1 (1980), 191.
- Wilkinson, 1977 J. WILKINSON, *Jerusalem Pilgrims Before the Crusades*, Warminster 1977.
- Wortley, 1982 J. WORTLEY, "Iconoclasm and Leipsanoclasm: Leo III, Constantine V and the relics", *Byzantinische Forschungen*, 8 (1982), 253-279.
- Wulff, 1903 O. Wulff, *Die Koimesis Kirche in Nicaia und die Mozaiken*, Strasbourg 1903
- Wulzinger, 1913 K. Wulzinger, "Byzantinische substruktionsbauten Konstantinopels", *Jahrbuch der Instituts*, 28 (1913), 370-395.
- Yıldız, 1986 (ed.Hakkı Dursun YILDIZ), *Doğuştan Günümüze Büyük İslam Tarihi*, c.1, İstanbul 1986.

Levha Listesi

- Levha 1 7.-9.yüzyıllarda Anadolu'da Thema Düzeni (Ostrogorsky, 1986, Harita II).
- Levha 2 Aya İrini ve Aya Sofya'nın genel görünümü
- Levha 3 Aya İrini, kuzey-güney kesiti (George, 1913, pl.5)
- Levha 4 Aya İrini, doğu-batı kesiti (George, 1913, pl.4)
- Levha 5 Aya İrini, zemin kat planı (Restle, 1990, 471, Abb.50)
- Levha 6 Aya İrini, galeri katı planı (George, 1913, pl.2)
- Levha 7 Aya İrini, apsisin suluboya çizimi (George, 1913, pl.17)
- Levha 8/1 Aya İrini, apsisteki yazıt ve bordürlerin suluboya çiziminden ayrıntı (George, 1913, pl.18)
- Levha 8/2 Aya İrini, narteks tonozlarında yeralan Justinianus dönemi mozaik örneklerinin suluboya çizimleri (George, 1913, 18)
- Levha 9/1 İstanbul, Aya Sofya, apsis yarım kubbesindeki Meryem ve çocuk İsa tasviri
- Levha 9/2 İstanbul, Aya Sofya, zemin kat, güney nef tonozundaki mozaik süslemeler.
- Levha 10 İstanbul, Aya Sofya, rampa üzerindeki odanın tonozu ve güney duvarı, (Cormack-Hawkins, 1977, fig. 12).
- Levha 11 İstanbul, Aya Sofya, rampa üzerindeki odanın güney duvarındaki haçtan ayrıntı (Cormack-Hawkins, 1977, fig. 20).
- Levha 12/1 İstanbul, Aya Sofya Sekretası'ndaki resimlerden bir ayrıntı (Kitzinger, 1958, fig.10)
- Levha 12/2 Kudüs, Kubbet-ül Sahra'dan mozaik pano, (Kitzinger, 1958, fig.9)
- Levha 13/1 İznik, Koimesis Kilisesi'nin genel görünüm (Underwood, 1959a, fig.12)
- Levha 13/2 İznik, Koimesis Kilisesi planı (Peschlow, 1972, 148, Abb.1)
- Levha 14/1 İznik, Koimesis Kilisesi, apsisteki Meryem ve çocuk İsa tasviri (Underwood, 1959, fig.3)
- Levha 14/2 İznik, Koimesis Kilisesi, bema tonozunun güney bölümündeki melekler (Underwood, 1959, fig.7)
- Levha 15 İznik, Koimesis Kilisesi, apsiste yeralan haça ait çizimler (Underwood, 1959, 243, fig. I-II).
- Levha 16 Selanik Aya Sofyası planı (Theoharidou, 1988, pl.1)
- Levha 17/1 Selanik Aya Sofyası, apsisteki Meryem ve çocuk İsa tasviri (Papaioannou, 1968, 27)
- Levha 17/2 Selanik Aya Sofyası, bema tonozundaki haç ve asma tasvirleri (Theoharidou, 1988, 291, fig.87)
- Levha 18/1 Tirilye, Hagios Stephanos Kilisesi (Fatih Camii), genel görünümü
- Levha 18/2 Tirilye, Hagios Stephanos Kilisesi planı (Mango-Sevcenko, 1973, fig.9)
- Levha 19 Tirilye, Pelekete Kilisesi planı (Mango-Sevcenko, 1973, 40)
- Levha 20/1 Siyi (Kumyaka), Başmelekler Kilisesi, dıştan görünümü
- Levha 20/2 Siyi Başmelekler Kilisesi, apsis
- Levha 21 Siyi, Başmelekler Kilisesi planı (Buchwald, 1969, pl. VIII, plan 34)
- Levha 22/1 Göreme, Aynalı Kilise
- Levha 22/2 Göreme, Azize Barbara Kilisesi
- Levha 23/1 Mustafapaşa, Hagios Basileos Kilisesi, güney nefin apsisi

- Levha 23/2 Mustafapaşa, Hagios Basileos Kilisesi, güney nefin apsisi
 Levha 23/2 Mustafapaşa, Hagios Basileos Kilisesi, güney nefin apsinden ayrıntı
- Levha 24/1 Mustafapaşa, Hagios Basileos Kilisesi, güney nefin apsisinde bulunan haç (Millet, 1910, 105, fig.2)
- Levha 24/2 Mustafapaşa, Hagios Basileos Kilisesi, güney nefin apsisinde bulunan, düğümlü geçmelerle birbirine bağlanan madalyonlar (Thierry, 1971, 150, fig.87)
- Levha 24/3 Mustafapaşa, Hagios Basileos Kilisesi, güney duvarda bulunan haç kompozisyonunun çizimi (Teteriatnikov, 1992, 100, fig.3)
- Levha 25/1 Mustafapaşa, Hagios Basileos Kilisesi, nefler arasındaki kemerler ve yazıtın bir bölümü
- Levha 25/2 Mustafapaşa, Hagios Basileos Kilisesi, güney nefin batı duvarı
- Levha 26/1 Mustafapaşa, Hagios Basileos Kilisesi planı
- Levha 26/2 Cemil, Hagios Stephanos Şapeli planı (Thierry, 1983, 3, fig.1)
- Levha 27/1 Cemil, Hagios Stephanos Şapeli, apsisin genel görünümü
- Levha 27/2 Cemil, Hagios Stephanos Şapeli'nin doğu bölümünün çizimi (Thierry, 1993, 116, sch.12)
- Levha 28/1 Cemil, Hagios Stephanos Şapeli, apsis
- Levha 28/2 Cemil, Hagios Stephanos Şapeli, apsiste yeralan kompozisyonların çizimi (Thierry, 1983, 4, fig.3)
- Levha 29/1 Cemil, Hagios Stephanos Şapeli, tavanda yeralan kompozisyonlar
- Levha 29/2 Cemil, Hagios Stephanos Şapeli, tavanda yeralan kompozisyonlar
- Levha 30/1 Cemil, Hagios Stephanos Şapeli'nin kuzey duvarındaki üçüncü niş içindeki haç kompozisyonu
- Levha 30/2 Cemil, Hagios Stephanos Şapeli'nin kuzey duvarında, üçüncü niş içindeki haç kompozisyonunun çizimi (Thierry, 1983, 149, fig.83)
- Levha 31/1 Cemil, Hagios Stephanos Şapeli, güney duvardaki havariler
- Levha 31/2 Cemil, Hagios Stephanos Şapeli, güney duvardaki havariler kompozisyonunun çizimi (Thierry, 1983, 4, fig.4)
- Levha 32/1 Cemil, Hagios Stephanos Şapeli, güney duvarda Eustatios'un avlanması ve İsa'nın ölümüne galip gelmesi
- Levha 32/2 Cemil, Hagios Stephanos Şapeli, güney duvarda Eustatios'un avlanması ve İsa'nın ölümüne galip gelmesi kompozisyonların çizimi (Thierry, 1983, 9, fig.5 ve 6)
- Levha 33/1 Güllüdere 3 No'lu Kilise, genel görünümü
- Levha 33/2 Güllüdere 3 No'lu Kilise'nin tavanındaki kabartmalar
- Levha 34 Güllüdere 3 No'lu Kilise'nin planı (Thierry, 1983, 118, fig.44)
- Levha 35/1 Güllüdere 5 No'lu Şapel, apsis tavanındaki haç kompozisyonu (Lafontaine-Dosogne, 1987, 326, fig.5)
- Levha 35/2 Kızılçukur Haç Kilisesi, tavanındaki kabartmalar
- Levha 36/1 Güllüdere 5 No'lu Şapel planı (Thierry, 1983, 182, fig.58)
- Levha 36/2 Kızılçukur Haç Kilisesi planı (Restle, 1967, 144)
- Levha 37/1 Kızılçukur Joakhim ve Anna Kilisesi, güney nef narteksi
- Levha 37/2 Kızılçukur Joakhim ve Anna Kilisesi, kuzey nefteki resimler
- Levha 38/1 Zelve Balıklı Kilise apsisi
- Levha 38/2 Zelve Balıklı Kilise, kuzey duvarındaki haçlar
- Levha 39/1 Zelve Balıklı Kilise, apsis kemerinin üst kısmındaki haç ve balıklar
- Levha 39/2 Zelve Balıklı Kilise, apsis kemerinin üst kısmındaki haç ve balıklar kompozisyonunun çizimi (Thierry, 1971, 146, fig.74)
- Levha 40/1 Zelve Üzümlü Kilise, apsisten genel görünüm

- Levha 40/2 Zelve Üzümlü Kilise, kuzey duvardaki süslemeden ayrıntı
 Levha 41/1 Zelve Üzümlü Kilise, apsisin güney bölümündeki üzüm
 Levha 41/2 Zelve Üzümlü Kilise, apsisin güney bölümündeki üzüm
 kompozisyonun çizimi (Jolivet-Levy, 1991, pl.17, fig.2)
 Levha 42/1 Zelve Balıklı Kilise, naos tavanındaki kabartma haç
 Levha 42/2 Zelve Üzümlü Kilise, naos tavanındaki kabartma haç
 Levha 43/1 Zelve Geyikli Kilise, genel görünümü
 Levha 43/2 Zelve Geyikli Kilise, naos tavanındaki kabartma haç
 Levha 44/1 Zelve Geyikli Kilise, batı duvarındaki haç ve geyik tasviri
 Levha 44/2 Zelve Geyikli Kilise, batı duvarındaki haç kompozisyonunun
 çizimi (Thierry, 1971, 147, fig.75)
 Levha 44/3 Güllüdere, Niketas Stylites Kilisesi, haç kompozisyonundan
 ayrıntı (Thierry, 1983, 20, fig.11/1)
 Levha 45/1 Zelve Simeon Stylites Kilisesi'nin içinde yer aldığı tuf koninin
 genel görünüm.
 Levha 45/2 Zelve, Simeon Stylites Kilisesi, naos tavanındaki kabartma haç.
 Levha 46/1 Al Oda Manastır Kilisesi, apsis
 Levha 46/2 Al Oda Manastır Kilisesi, yazıt kuşağı
 Levha 47 Al Oda Manastır Kilisesi planı (Gough, 1957, 154, fig.1)
 Levha 48/1 Al Oda Manastır Kilisesi, naos tavanındaki madalyonlu
 geçmelerden oluşan kompozisyon
 Levha 48/2 Al Oda Manastır Kilisesi, naos tavanındaki madalyonlu
 geçmelerden oluşan kompozisyonunun çizimi (Lafontaine-
 Dosogne, 1987, 328, fig.8)
 Levha 49/1 Al Oda Manastır Kilisesi, tavan süslemesi
 Levha 49/2 Al Oda Manastır Kilisesi, fig.lü kompozisyonlar
 Levha 50/1 Midye, Hagios Nikolaos Manastır Kilisesi, genel görünümü
 Levha 50/2 Midye, Hagios Nikolaos Manastır Kilisesi, narteksten apsise
 bakış
 Levha 51/1 Midye, Hagios Nikolaos Manastır Kilisesi, apsiste yer alan yazıt
 ve apsisin çizimi (Eyice-Thierry, 1970, 55, fig.13)
 Levha 51/2 Midye, Hagios Nikolaos Manastır Kilisesi, apsisteki haç (Eyice-
 Thierry, 1970, 56, fig.14)
 Levha 52/1 Midye, Hagios Nikolaos Manastır Kilisesi, narteksten genel
 görünüş
 Levha 52/2 Midye, Hagios Nikolaos Manastır Kilisesi, ayazma bölümü
 Levha 53 Midye, Hagios Nikolaos Manastır Kilisesi, ayazmadaki sütun,
 kemer ve korkuluk levhalarının desenlerinin çizimi (Eyice-
 Thierry, 1970, 70, fig.31)
 Levha 54 Midye, Hagios Nikolaos Manastır Kilisesi planı (Eyice-Thierry,
 1970, fig.1)
 Levha 55 Vogt'un Büyüksaray planı ve restitüsyonu (Eyice, 1988, 12-3,
 fig.11a-b)
 Levha 56/1 Küçükalyalı'daki yapı kalıntısının güney cephesi
 Levha 56/2 Küçükalyalı'daki yapı kalıntısının sarnıç bölümü
 Levha 57/1 Küçükalyalı'daki kalıntının sarnıç bölümünün doğusundaki mekan
 Levha 57/2 Küçükalyalı'daki kalıntının üst katında bulunan, bir kilise apsisine
 ait olabilecek duvar izleri
 Levha 58/1 Küçükalyalı'daki yapı kalıntısının zemin planı (Eyice, 1959, 106,
 res.3)
 Levha 58/2 Küçükalyalı'daki kalıntının üst kat planı
 Levha 59/1 Cevizli'deki hamam kalıntısı
 Levha 59/2 Cevizli'deki hamam kalıntısı
 Levha 60 Edirne Müzesi, 1808 envanter nolu köprü kitabesi
 Levha 61/1 İstanbul Kara surları üzerindeki 5 nolu burç

Levha 61/2	Kara surları üzerindeki 5 nolu burçtan ayrıntı
Levha 62/1	Kara surları üzerindeki 18 nolu burç
Levha 62/2	Kara surları üzerindeki 19 nolu burç
Levha 63/1	Kara surları üzerindeki 25 nolu burç.
Levha 63/2	Kara surları üzerindeki 37 nolu burç
Levha 64/1	Kara surları üzerindeki 45 nolu burç
Levha 64/2	Kara surları üzerindeki 46 nolu burç
Levha 65	46 nolu burcun kuzeyindeki hipojenin Yıldız Teknik Üniversitesi'nden Prof. Ağaryılmaz ve ekibi tarafından çizilmiş olan planı
Levha 66	Aynı hipojenin kesiti
Levha 67/1	46 nolu burcun güneyindeki hipoje
Levha 67/2	Hipojenin IV.nolu hücreesindeki haçlar
Levha 67/3	46 nolu burcun kuzeyindeki mezar çukurları
Levha 68/1	Kara surları üzerindeki 48 nolu burç
Levha 68/2	Kara surları üzerindeki 54 nolu burç
Levha 69/1	Kara surları üzerindeki 55 nolu burç
Levha 69/2	Kara surları üzerindeki 56 nolu burç
Levha 70	Kara surlarının planı, 1-37 nolu burçlar (Meyer-Plath-Schneider, 1943, 1)
Levha 71	Kara surlarının planı, 38-67 nolu burçlar (Meyer-Plath-Schneider, 1943, 2)
Levha 72	Kara surlarının planı, 68-96 nolu burçlar (Meyer-Plath-Schneider, 1943, 3)
Levha 73/1	Pteron surlarından genel görünüm
Levha 73/2	Pteron surları (15, 16 ve 18 nolu burçlar)
Levha 74	Pteron surları (Müller-Wiener, 1977, 304)
Levha 75	Pteron surlarının önden ve arkadan görünümü (Meyer-Plath-Schneider, 1943, 42)
Levha 76/1	Pteron surları, 15 ve 16 nolu burçlar
Levha 76/2	Pteron surları, 17 nolu burç.
Levha 76/3	Pteron surları, 18 nolu burç
Levha 77/1	Pteron'un dış duvarındaki kapı kemeri
Levha 77/2	Pteron'un dış duvarının güneybatısındaki yazıt
Levha 77/3	Pteron surları, 19 nolu burç
Levha 78	Haliç suru, 3 nolu burç üzerinde Xylo Porta'ya ait duvar kalıntısı
Levha 79/1	Marmara sahil surları, Odun Kapısı'nın sol tarafındaki duvar
Levha 79/2	Marmara sahil surları, 5 ve 6 nolu burçlar
Levha 80/1	Marmara sahil surları, 5 nolu burç
Levha 80/2	Marmara sahil surları, 6 nolu burç
Levha 80/3	Marmara sahil surları, 6 nolu burcun güney cephesi
Levha 81/1	Marmara sahil surları, 16 nolu burç
Levha 81/2	Soter Kilisesi'nin alt yapısında bulunan eski bir sura ait kalıntı
Levha 82	Khludov Elyazması'ndan iki sayfa (Grabar, 1957, 145-146)

LEVHALAR

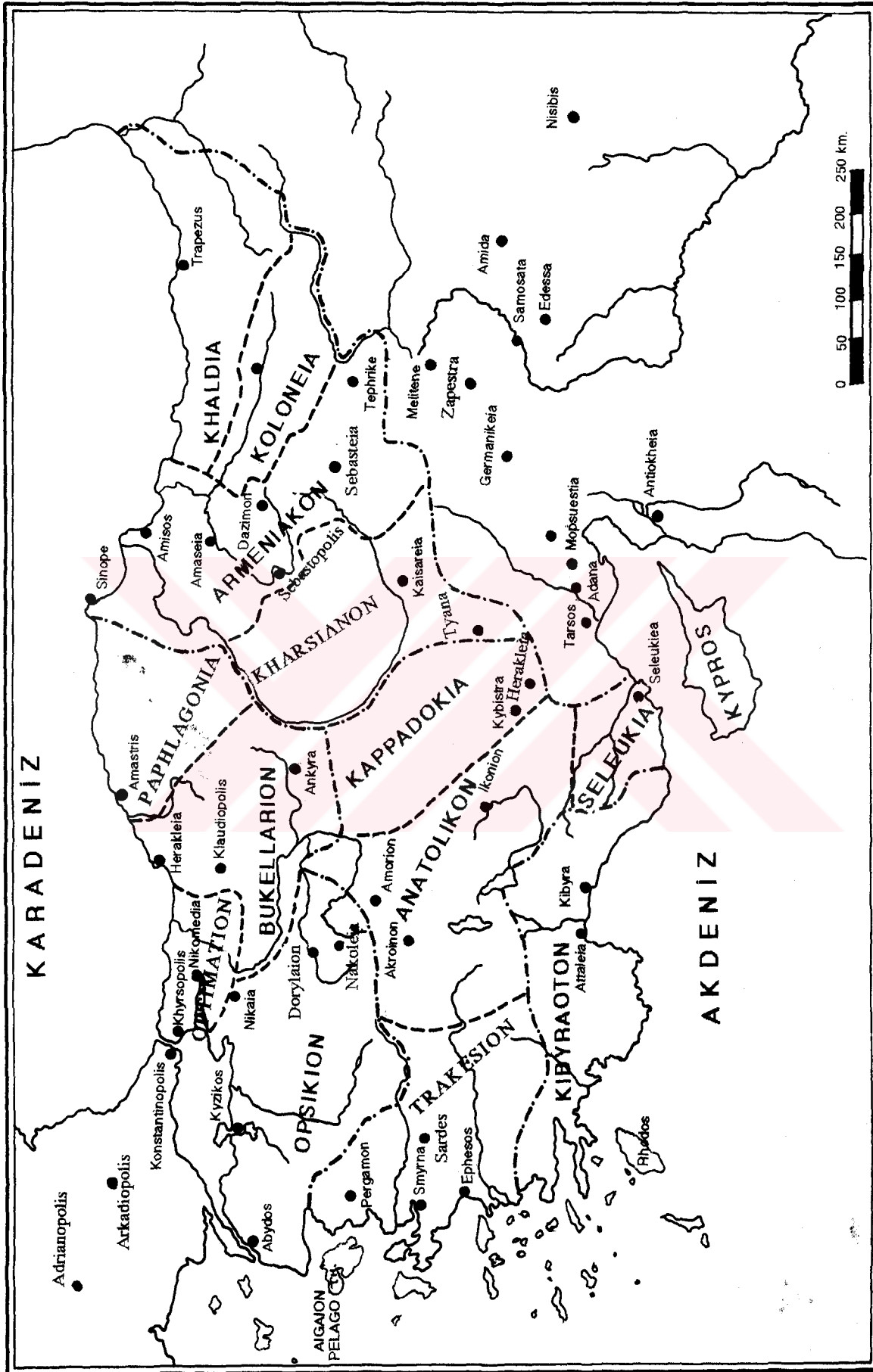

7.-9.Yüzyillarda Anadolu'da Thema Düzeni

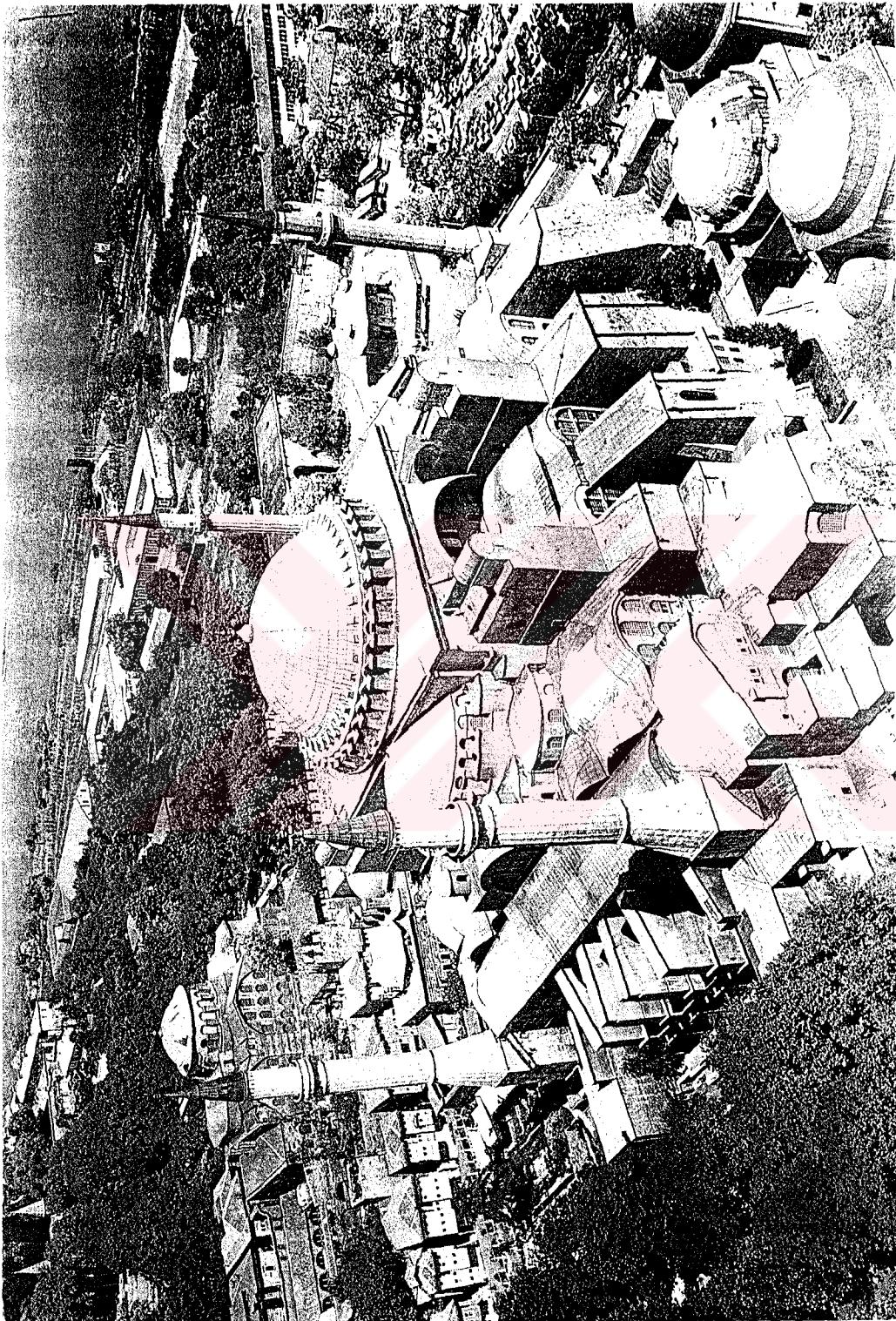

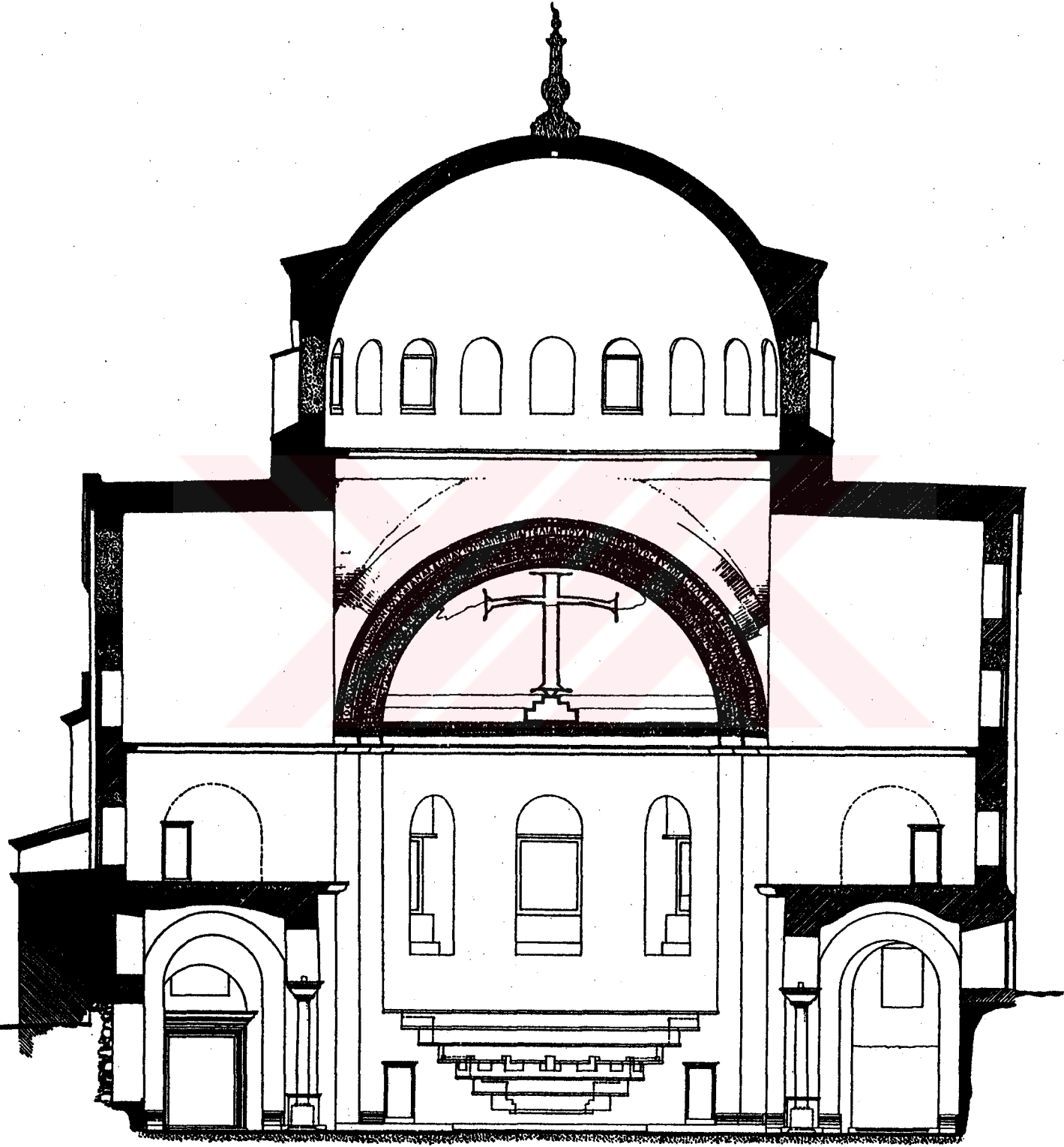

0 1 2 3 4 5 10m.

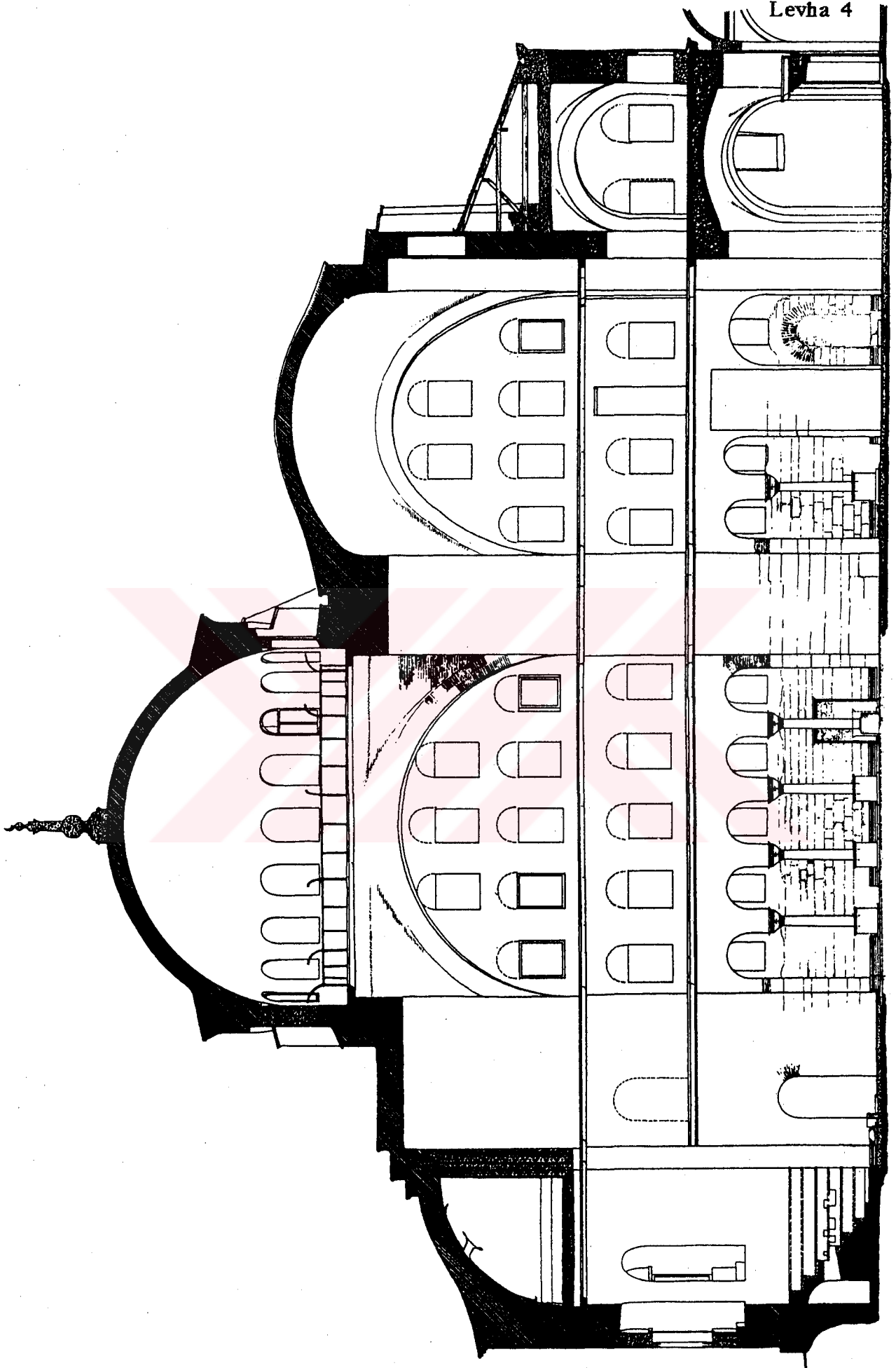

0 1 2 3 4 5 10m.

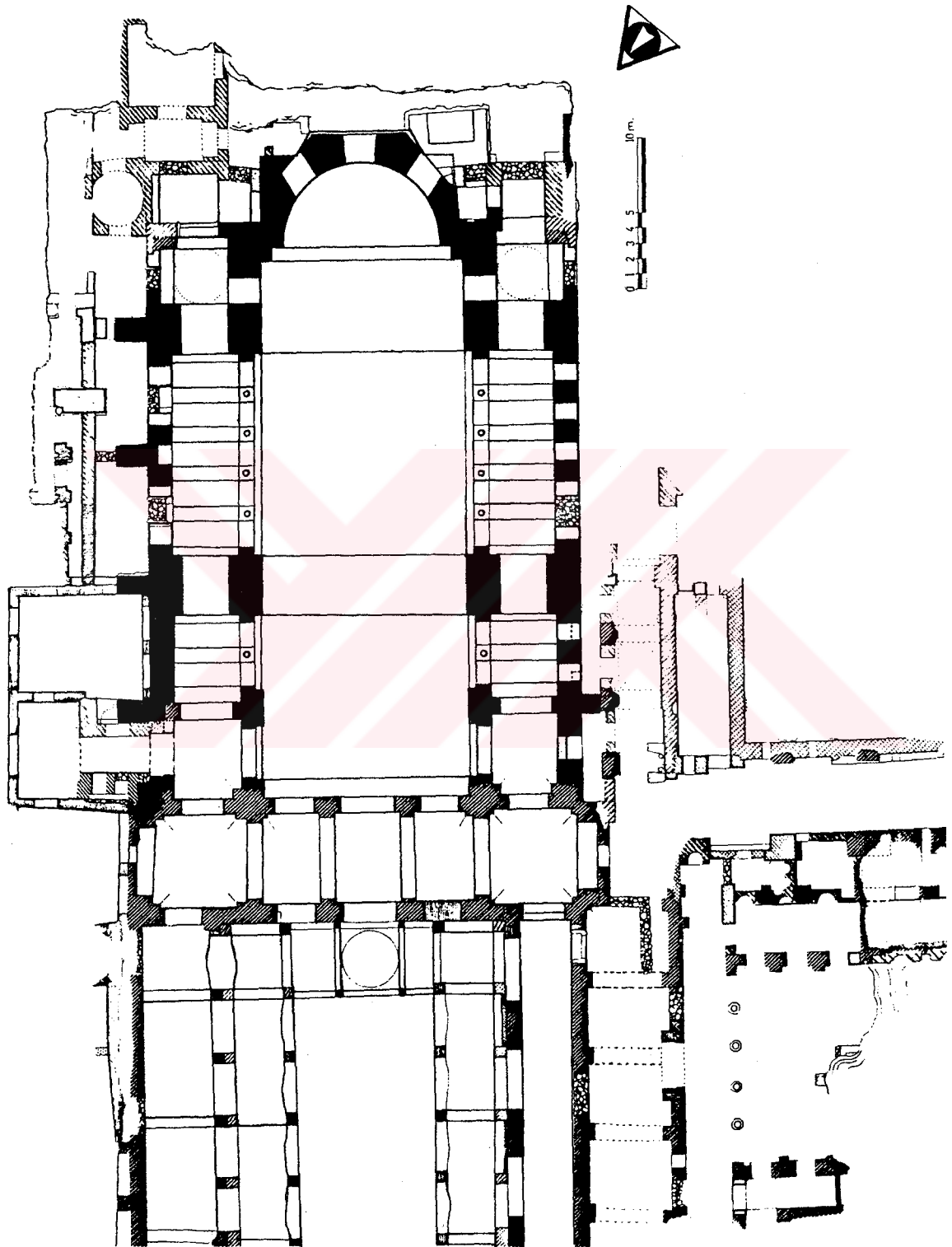

Levha 6

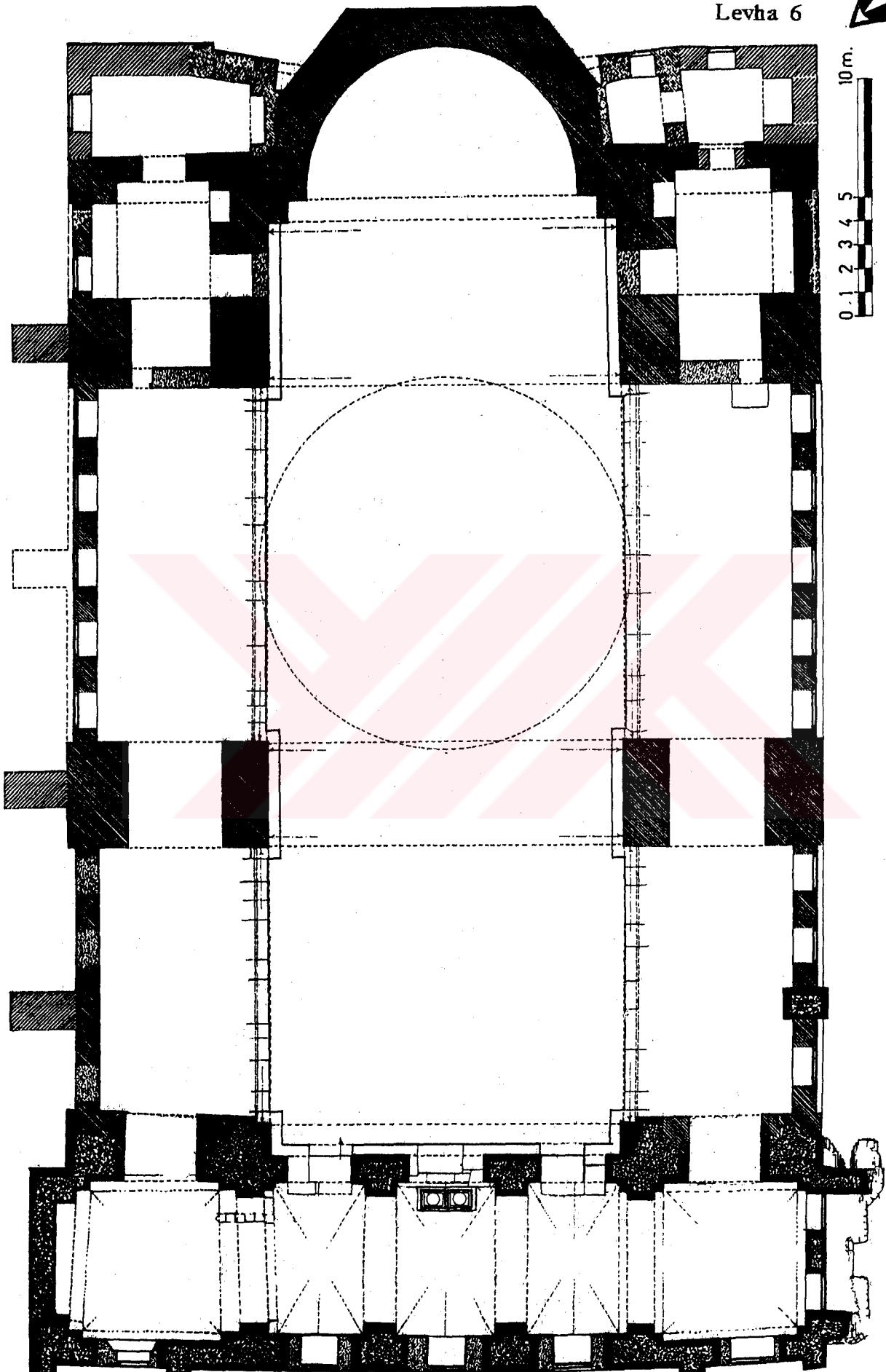

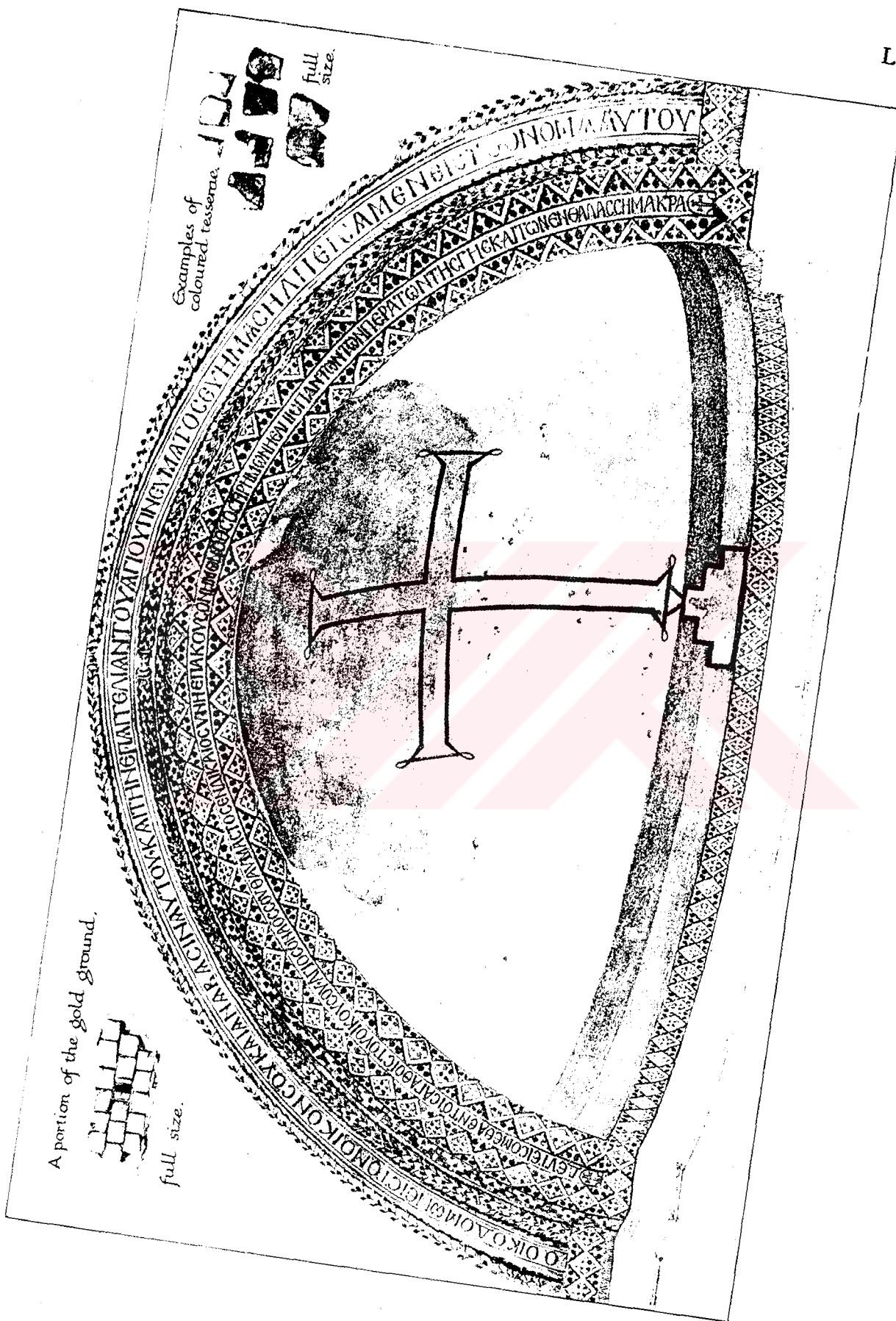

Examples of
coloured tesserae.
Full
size.

A portion of the gold ground,
full size.

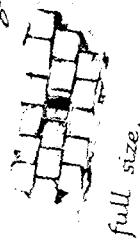



1



2

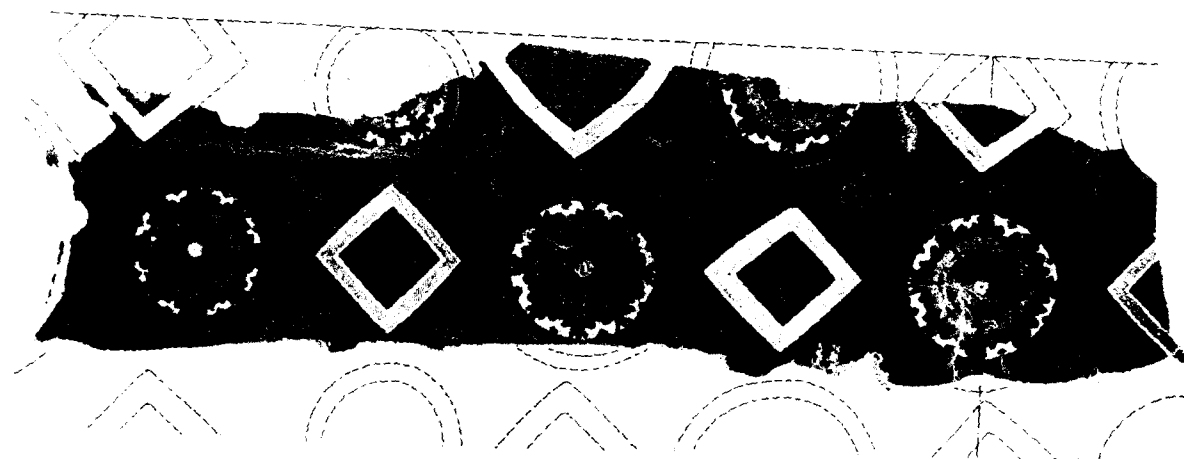

3

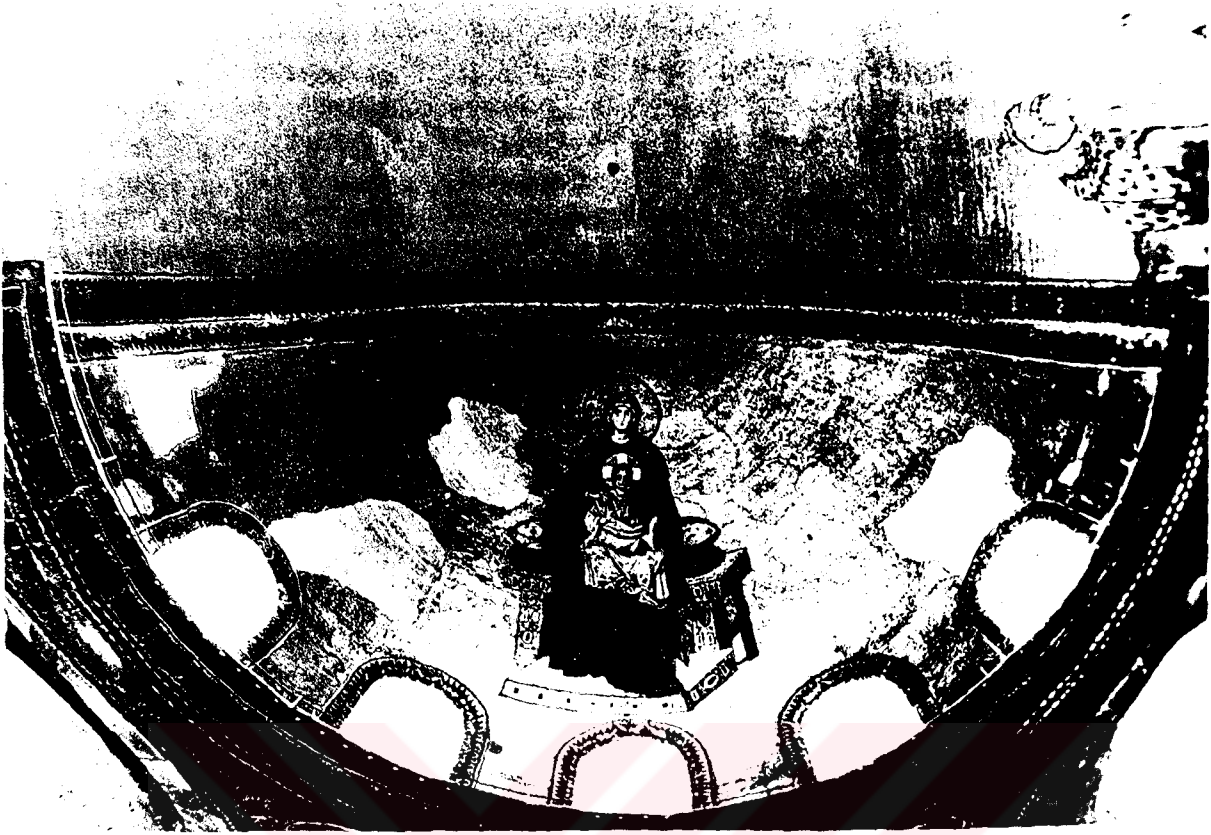

1



2

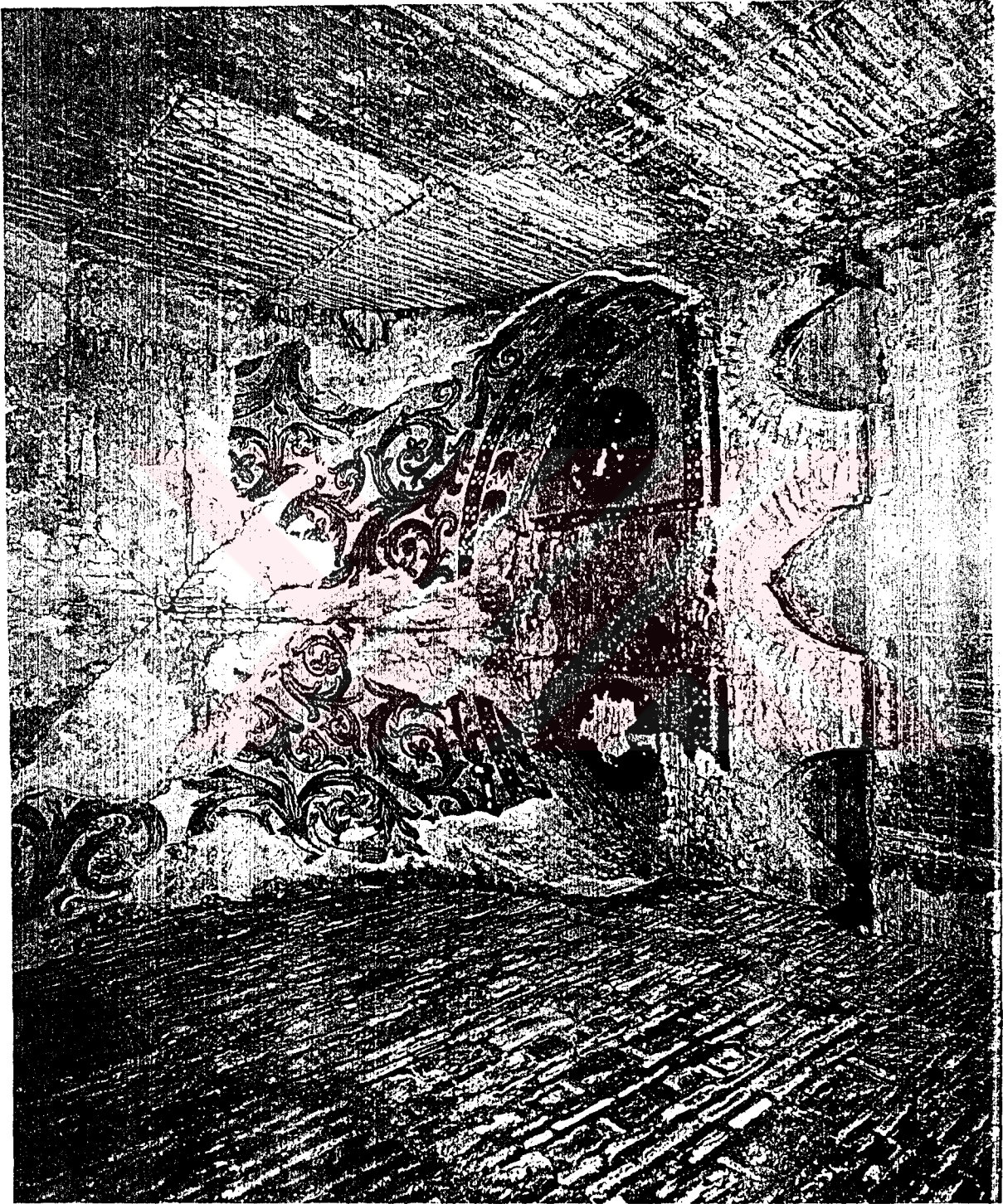





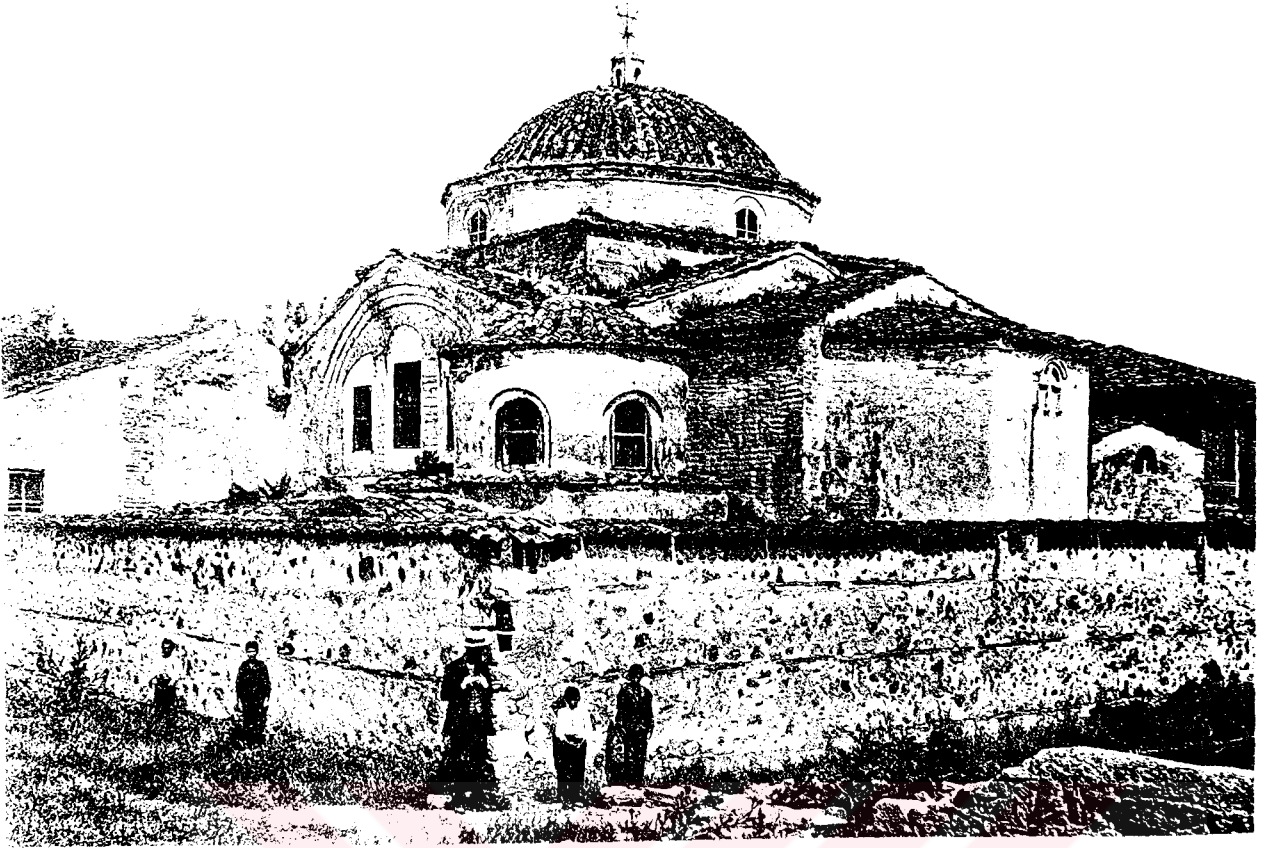

1

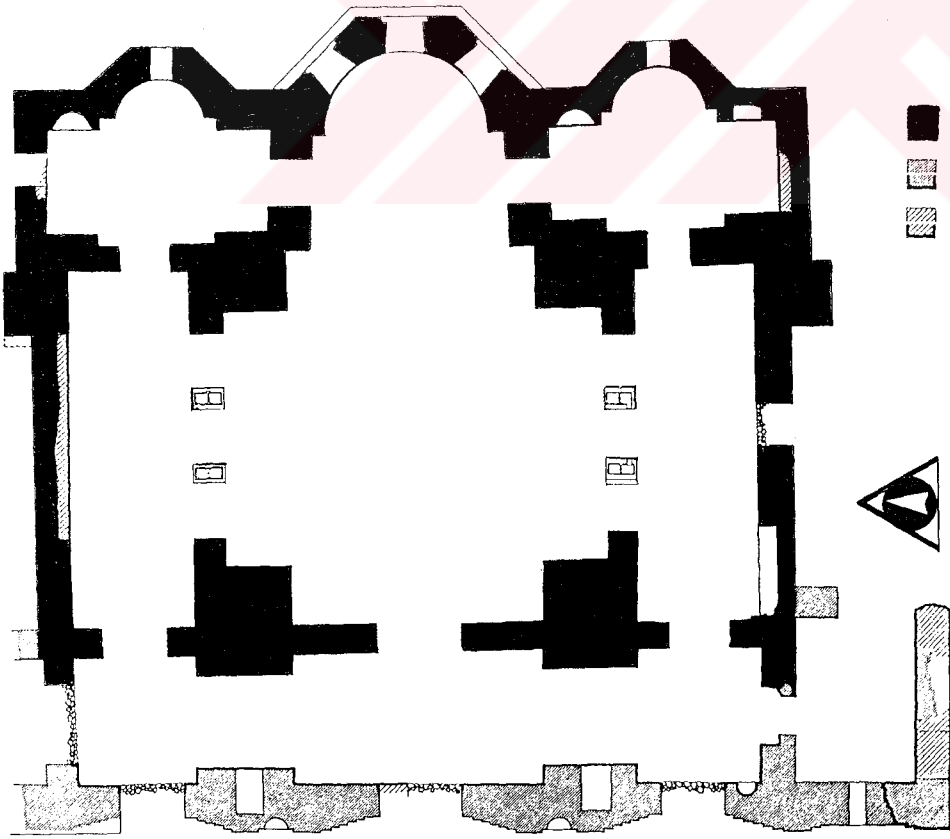

- 8.y.y. yapısı
- ▨ 11.y.y. onarımları
- ▨ Geç dönem eklentileri

0 1 2 3 4 5 10m.

2

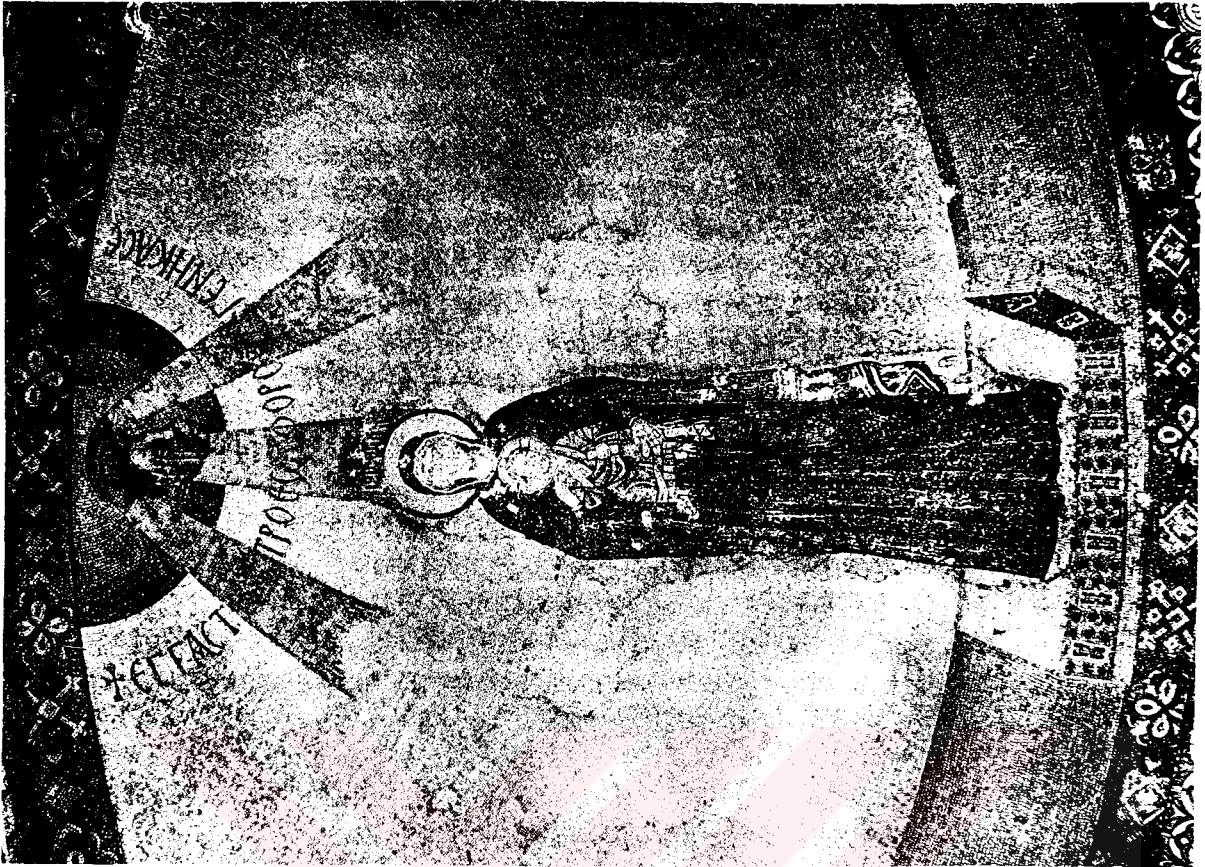

1

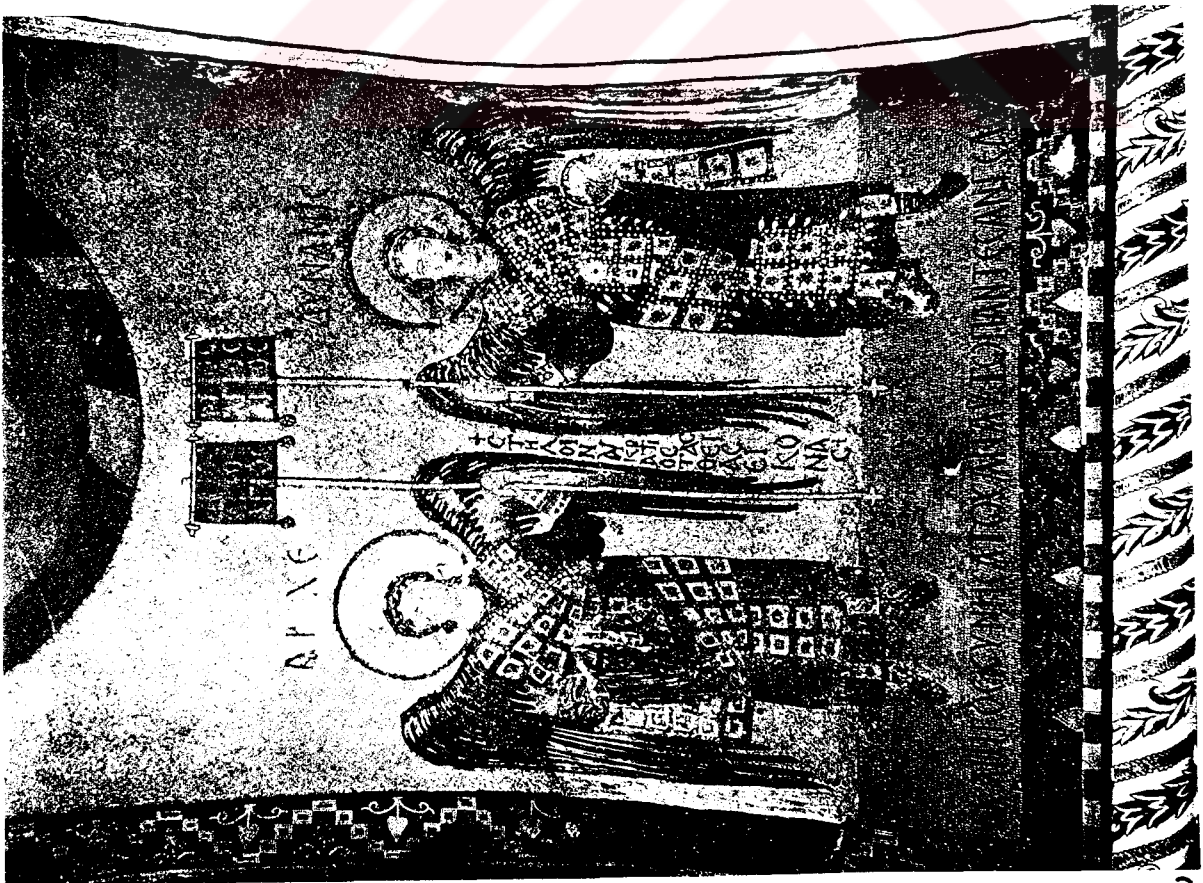

2

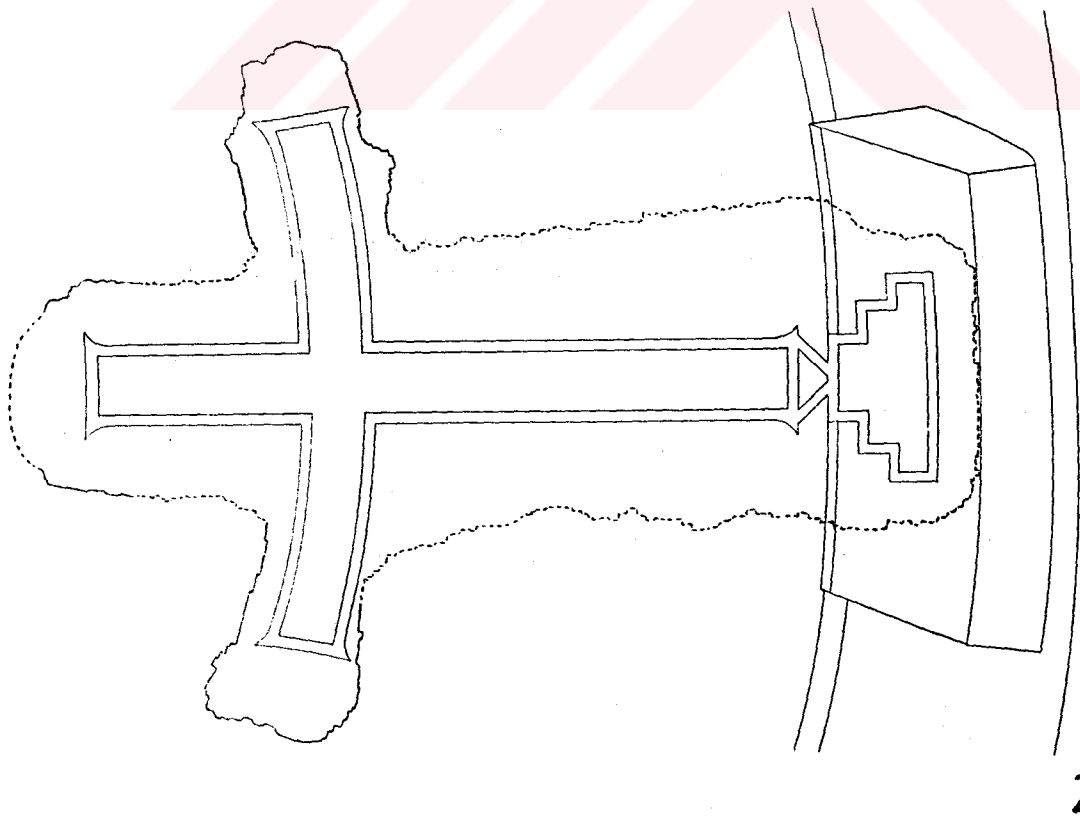
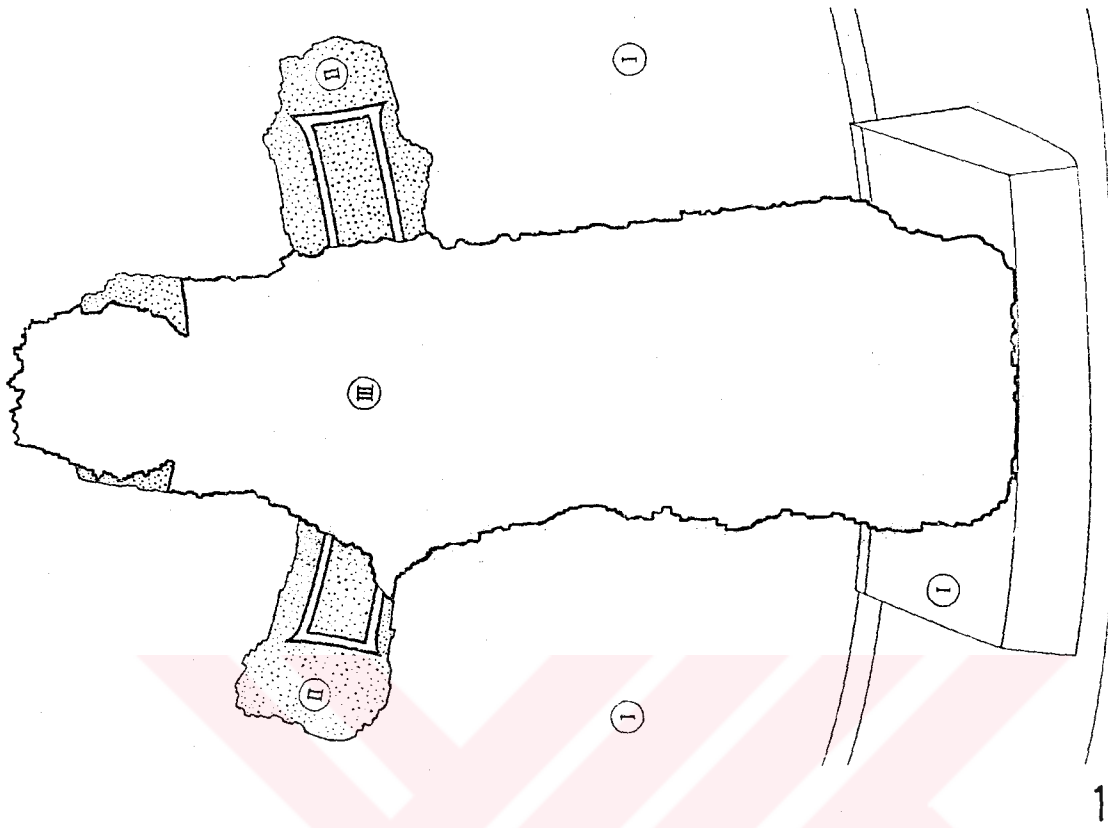

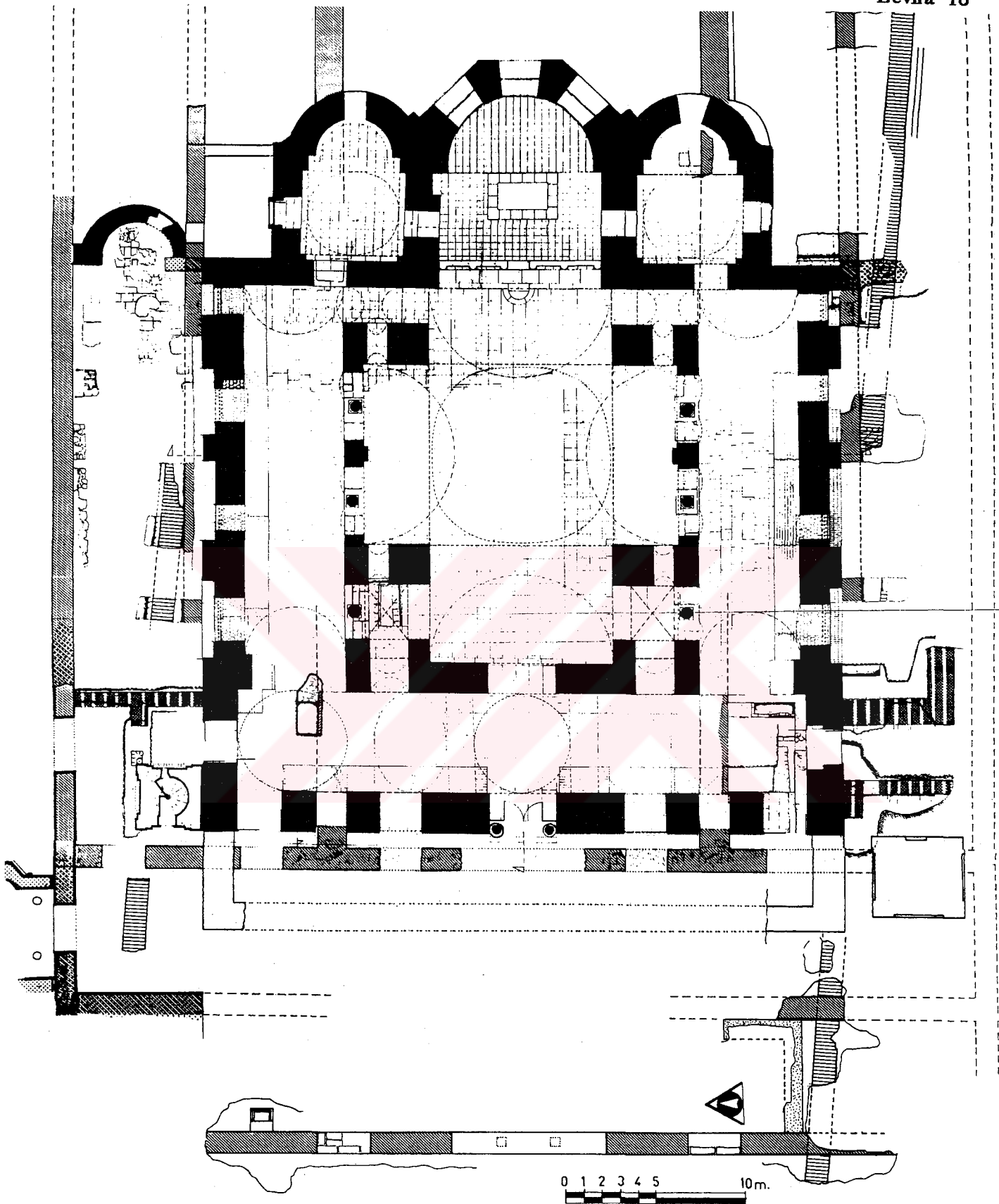



1

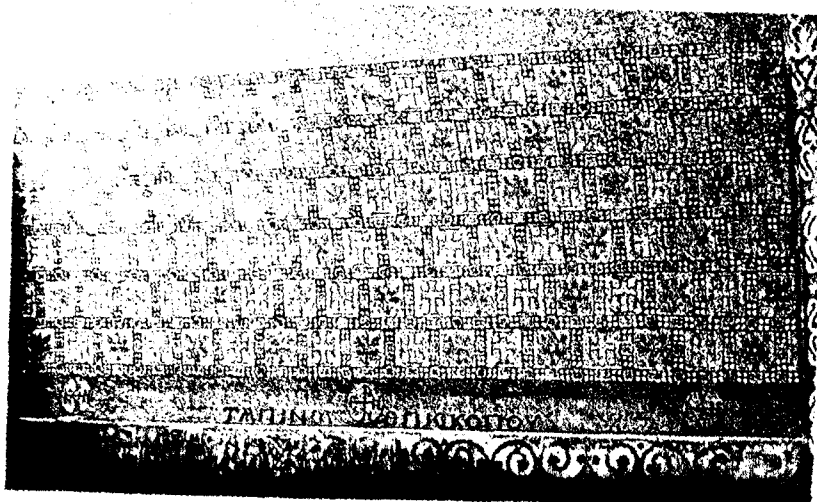

2

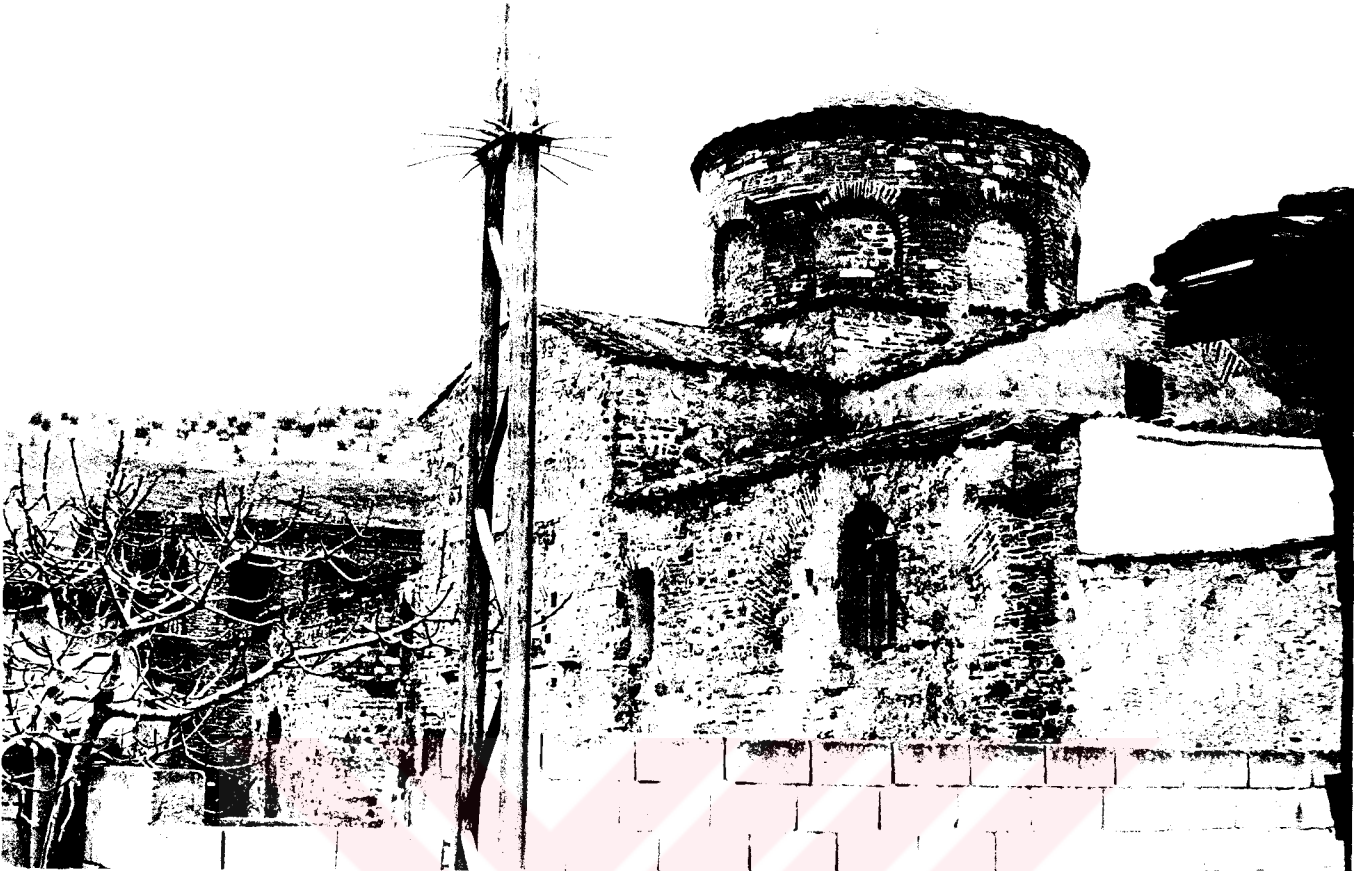

1

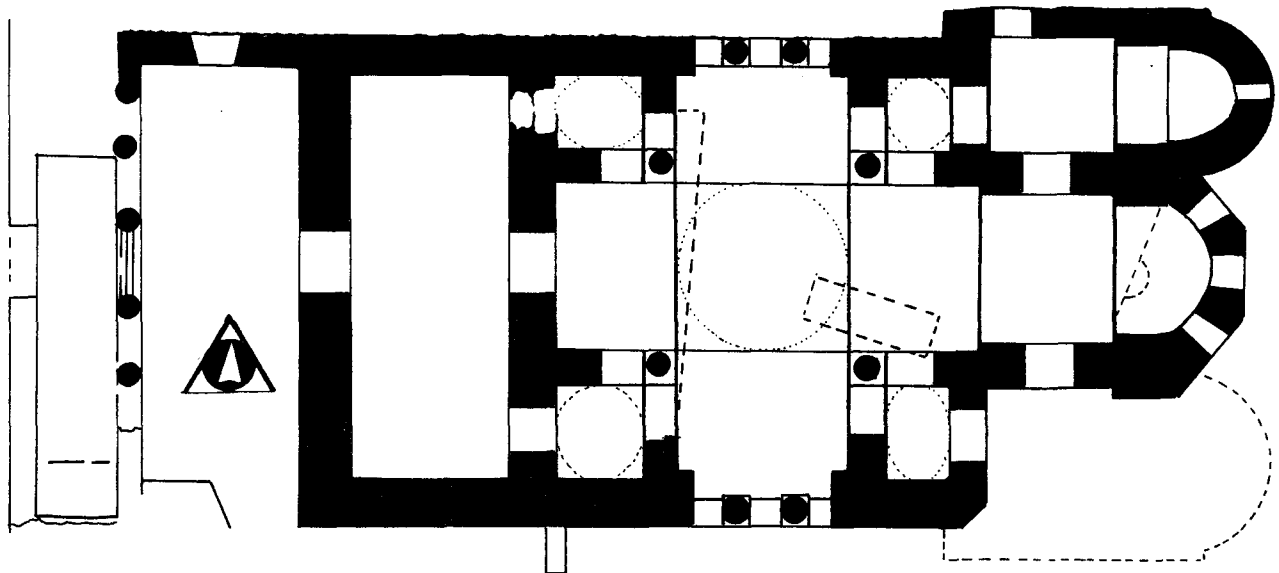
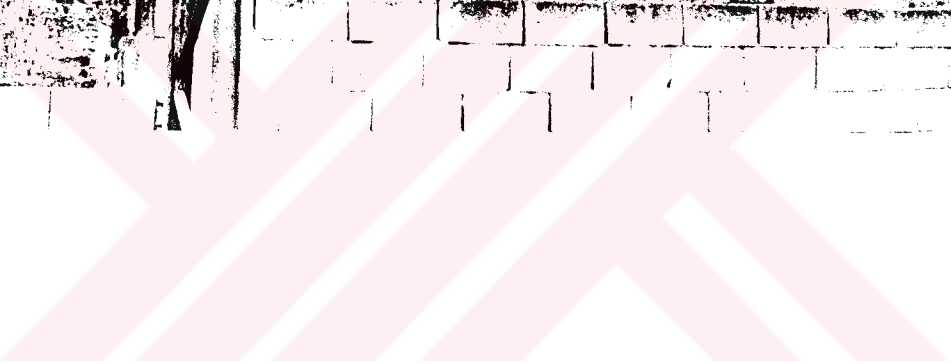

2

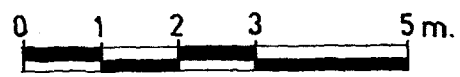
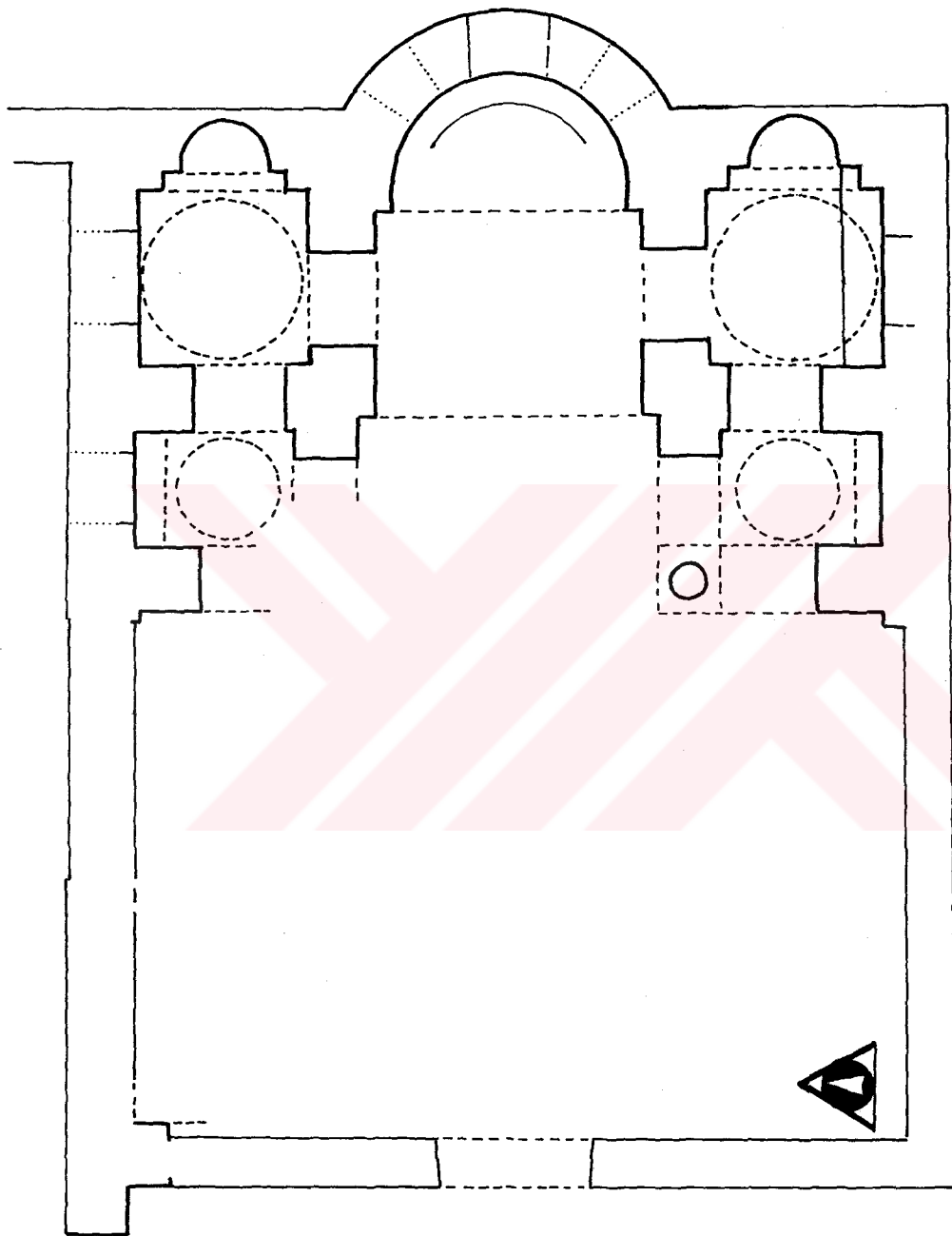

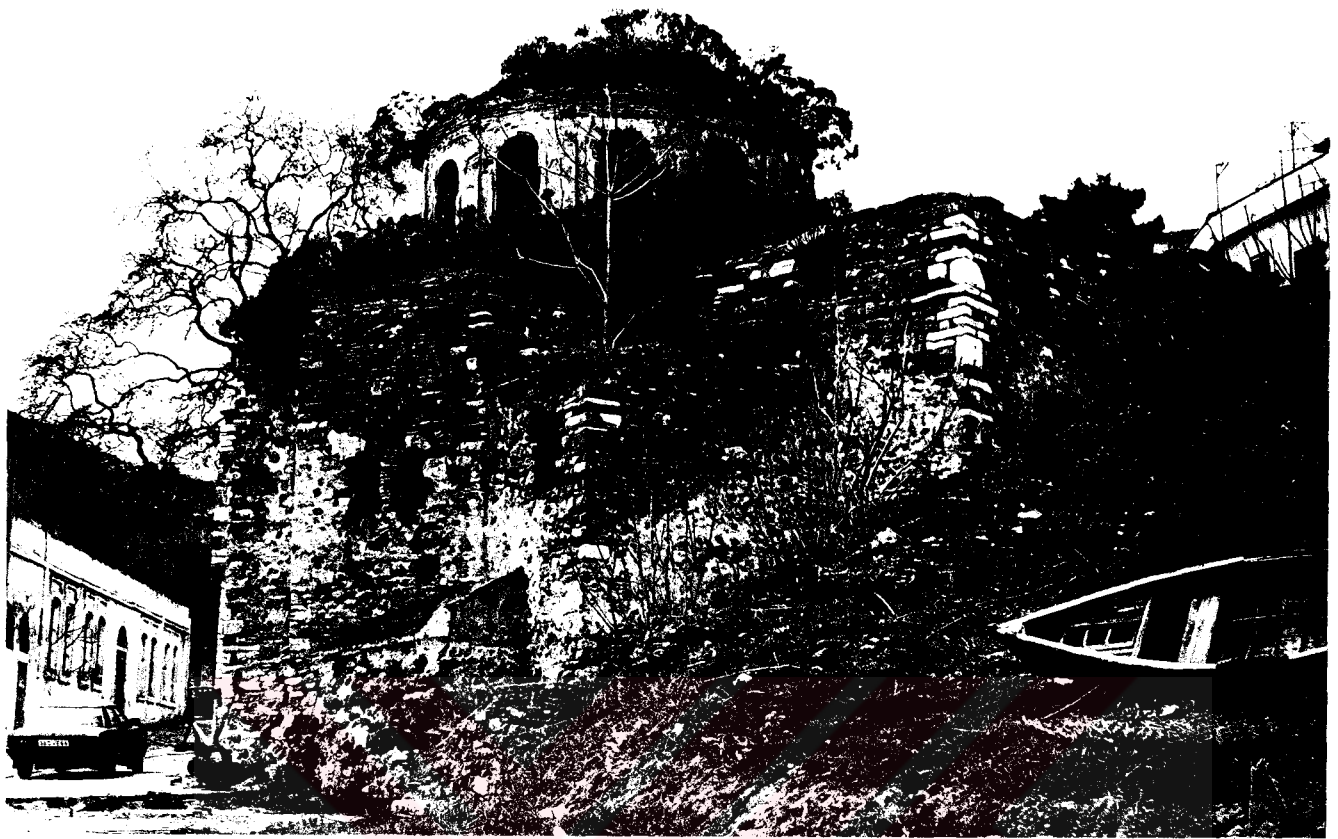

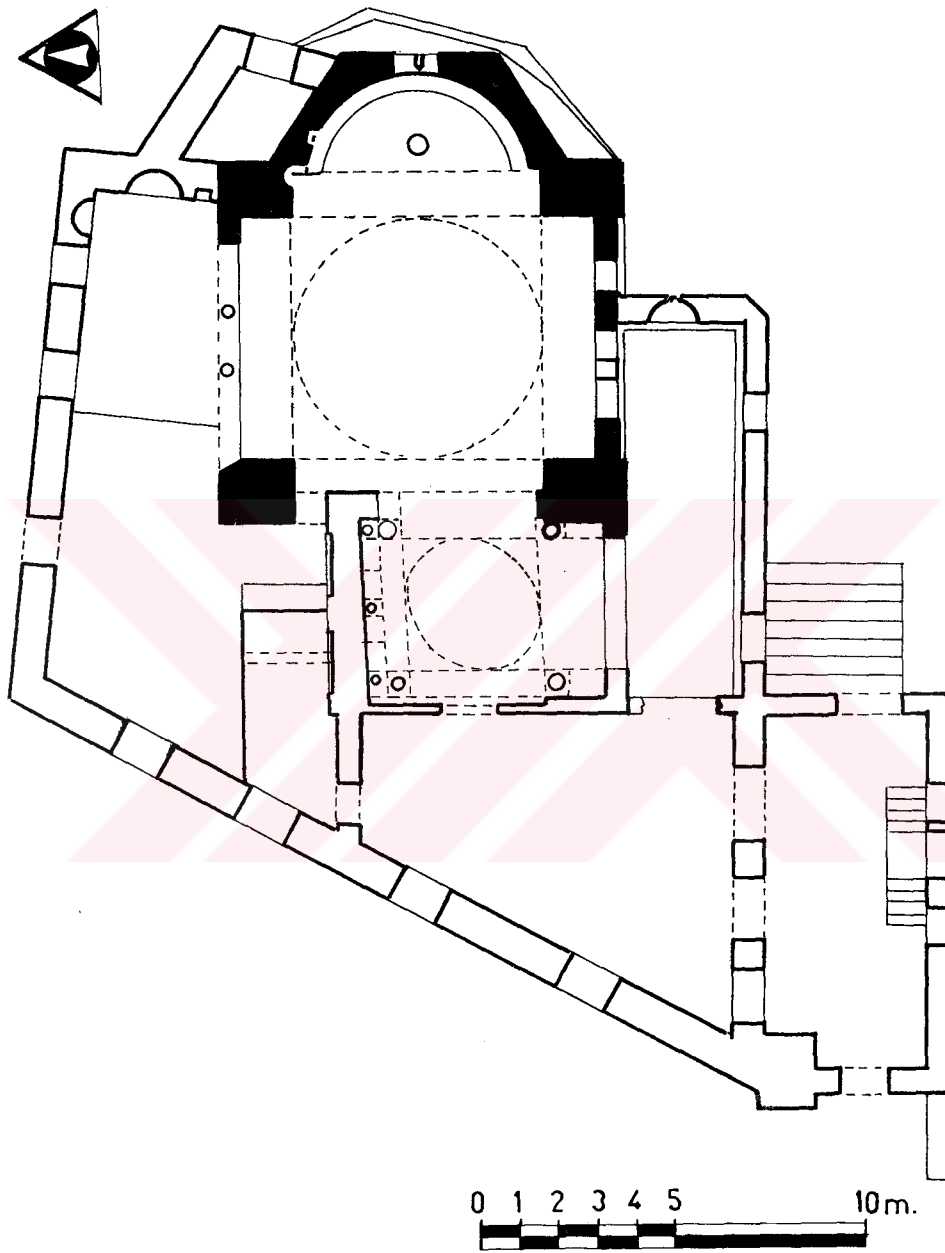



1



2



1



2

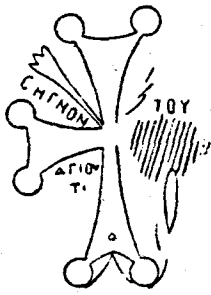

1

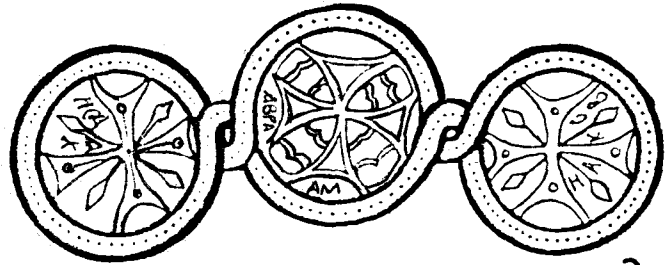

2

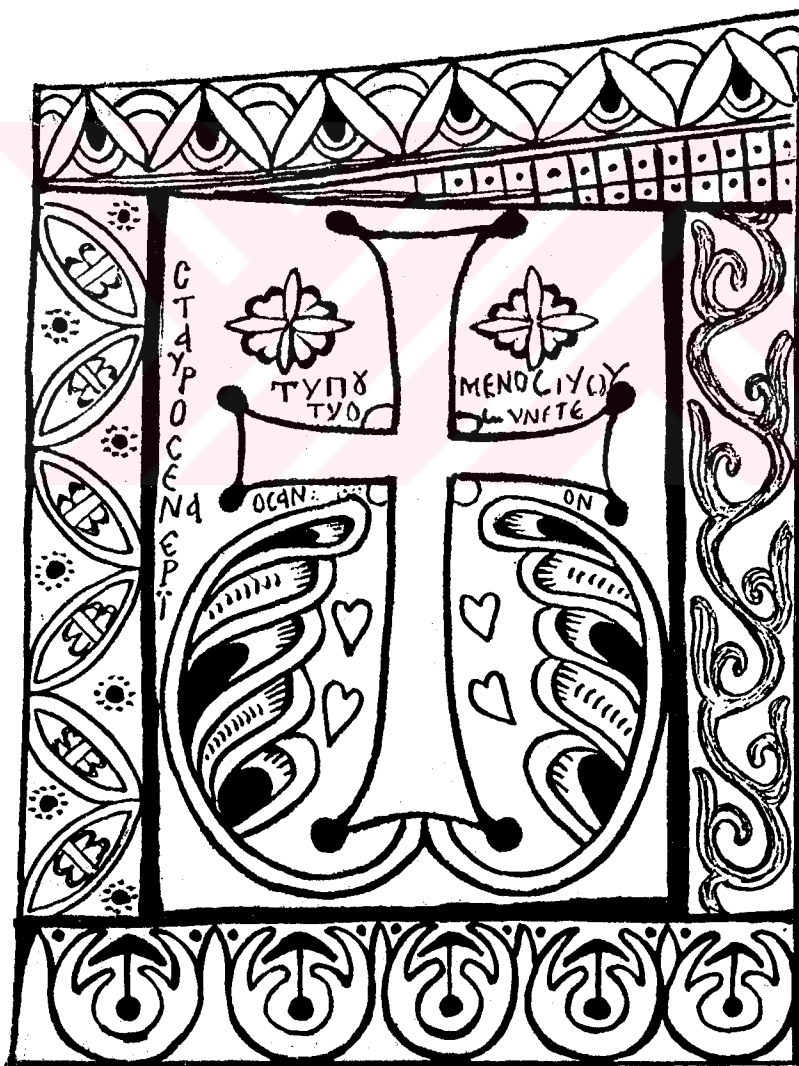

3



ΕΑΥΤΟΣ ΑΦΕΣΗΝ ΑΜΑΡΤΗΝ ΧΑΡΙΣ ΕΛΕΟΣ ΚΒ ΟΝ ΘΑΝΤΟΣ Ο ΑΔΕΛΟΣ ΤΟΥ

1

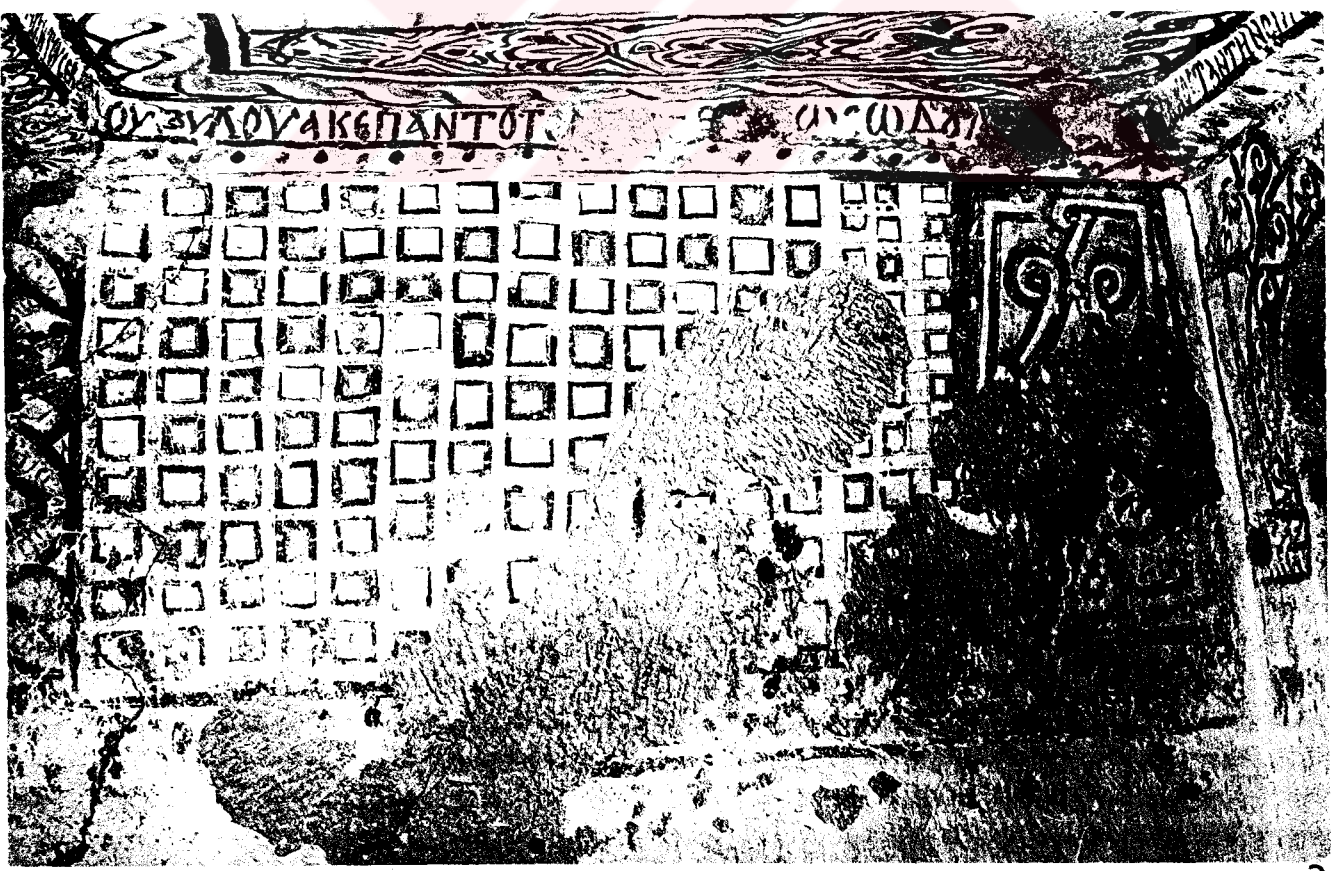

ΟΥ ΖΥΔΟΥ ΑΚΕ ΠΑΝΤΟΣ ΟΥ ΖΥΔΟΥ

2

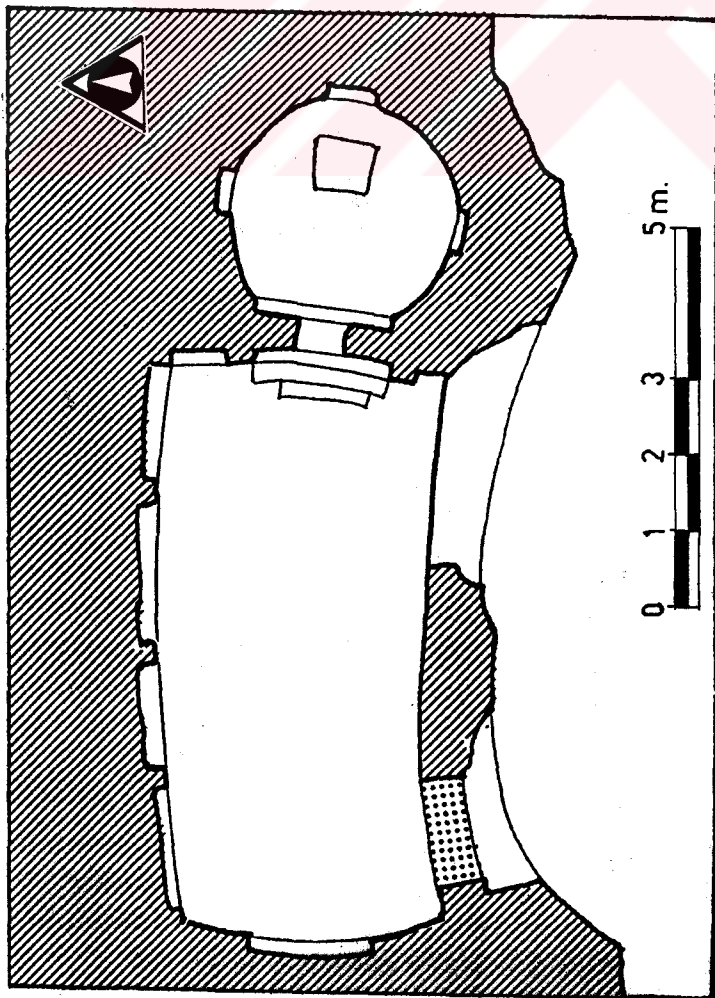
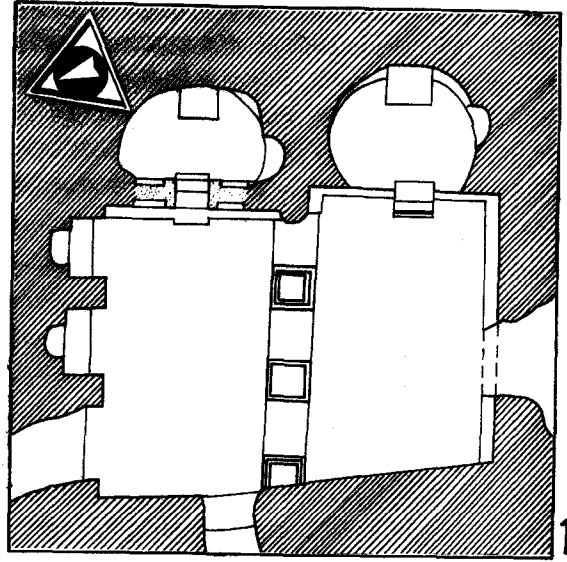



1

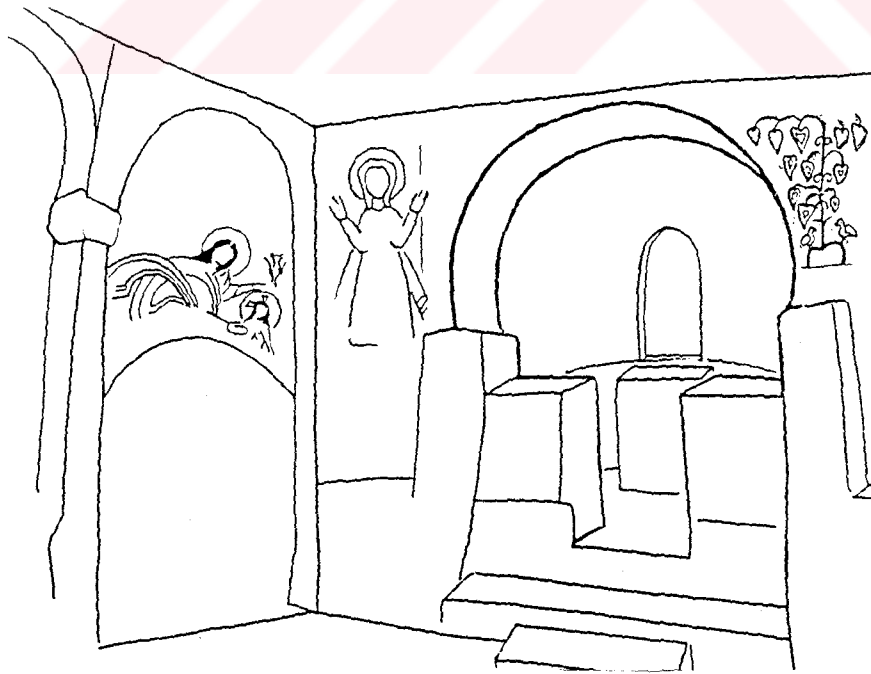

2

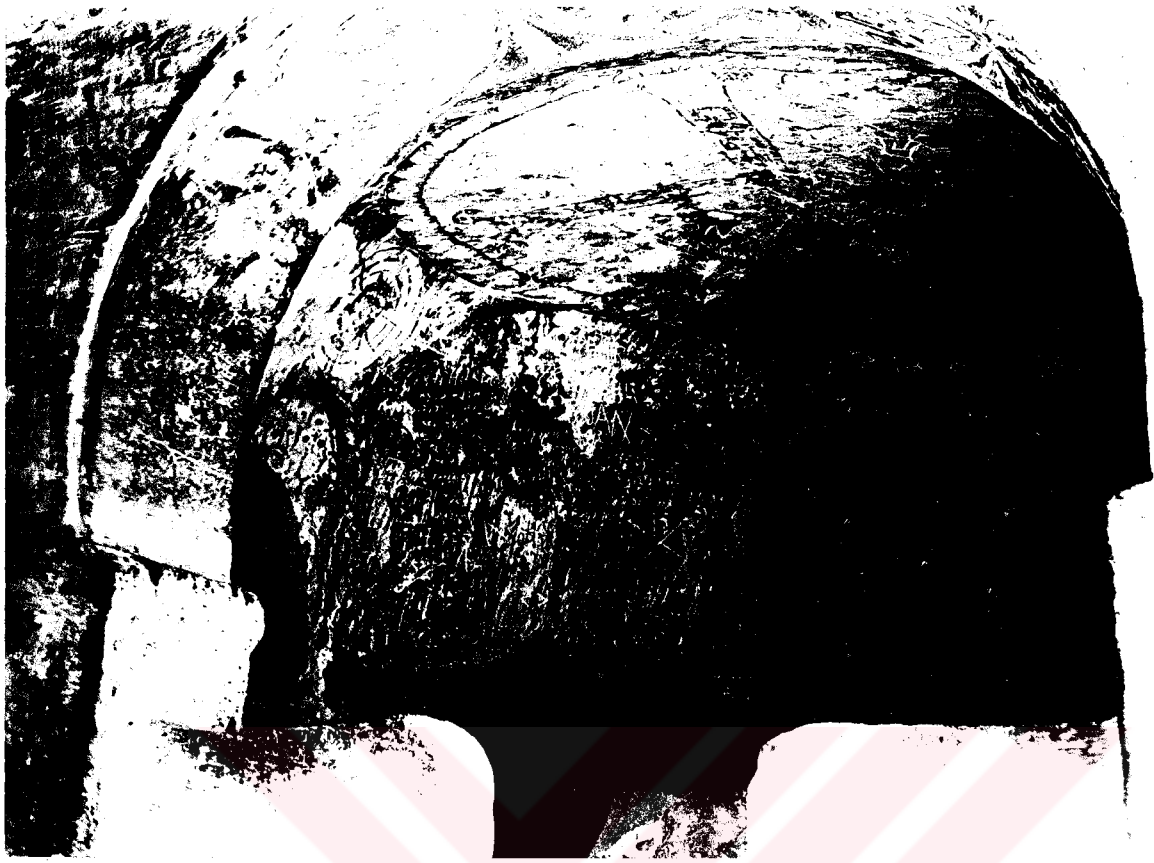

1

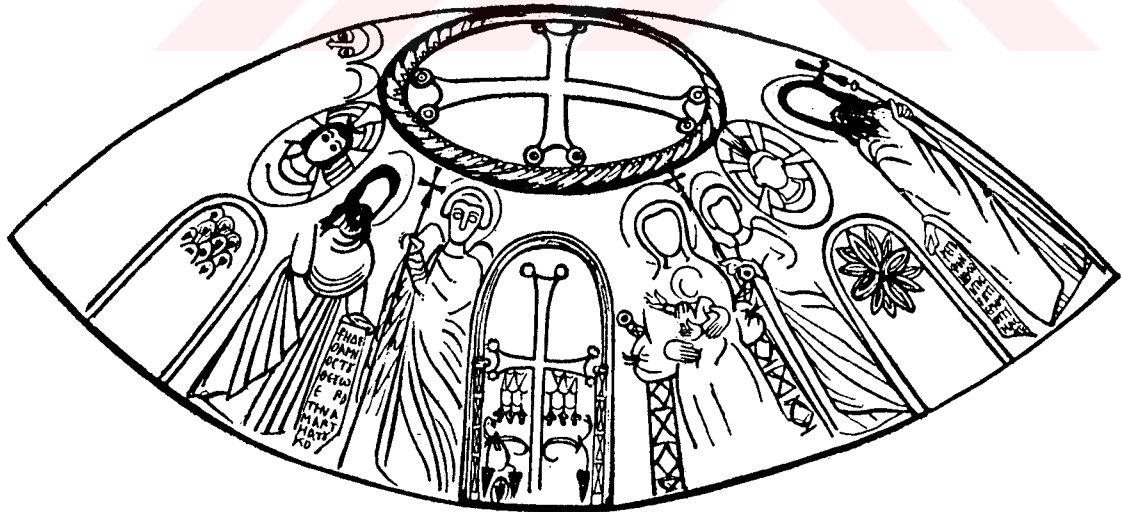

2



1

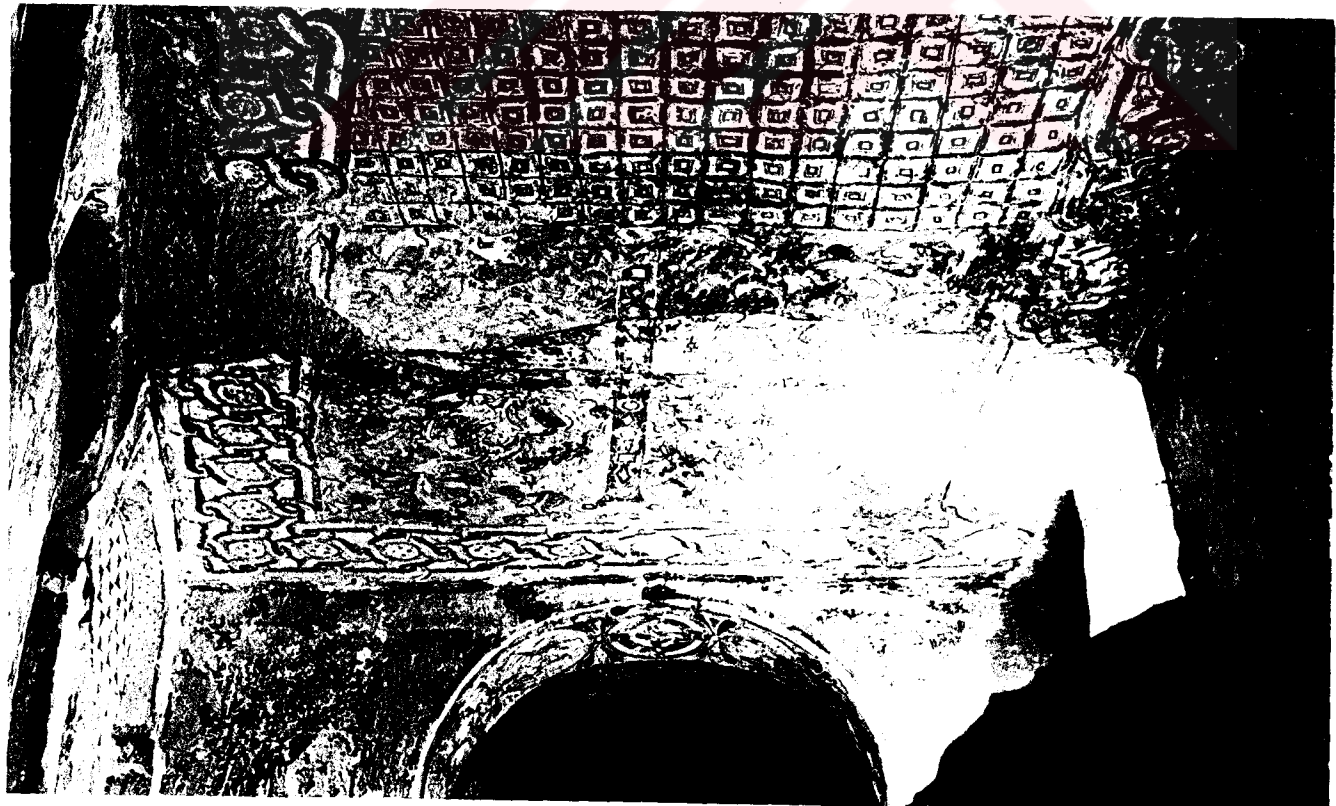

2

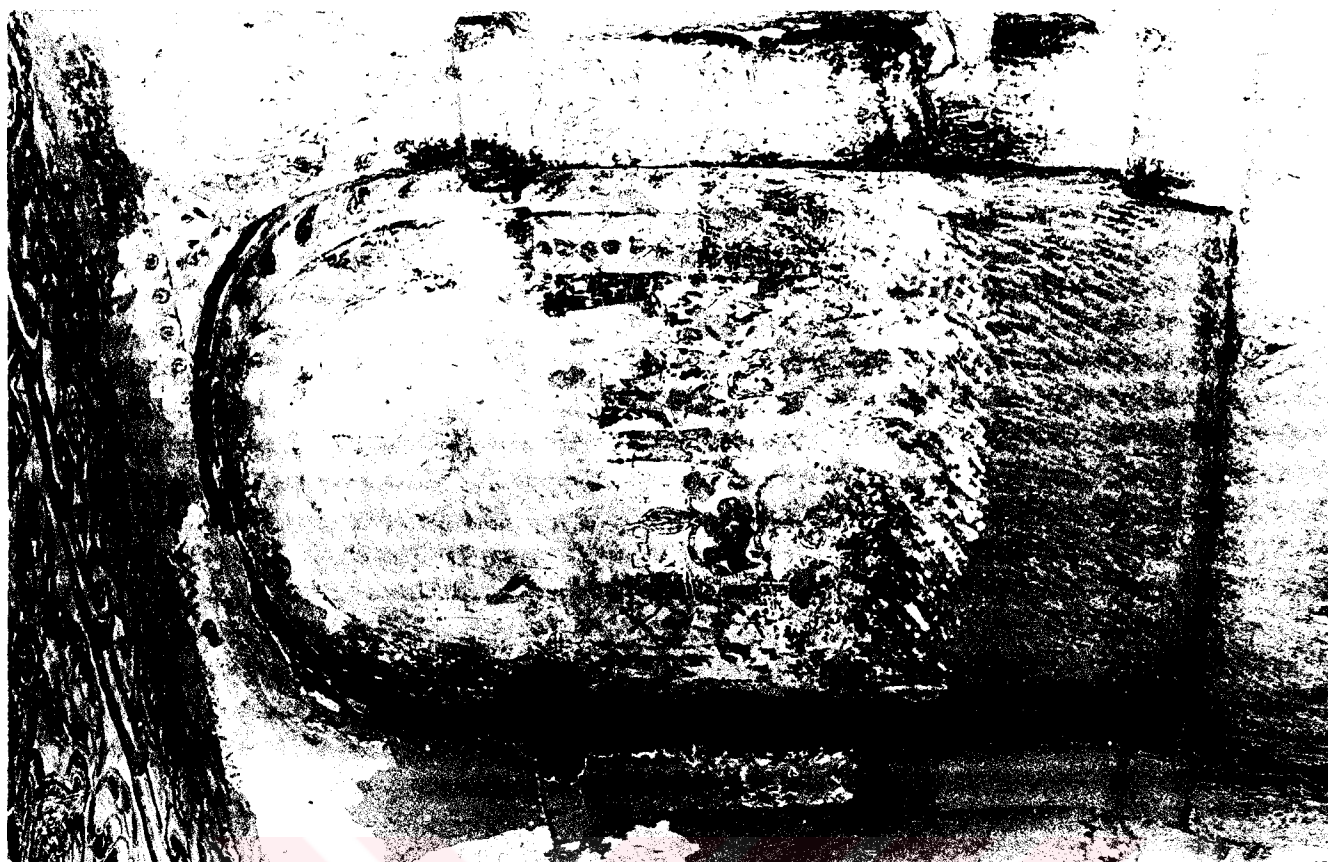

1

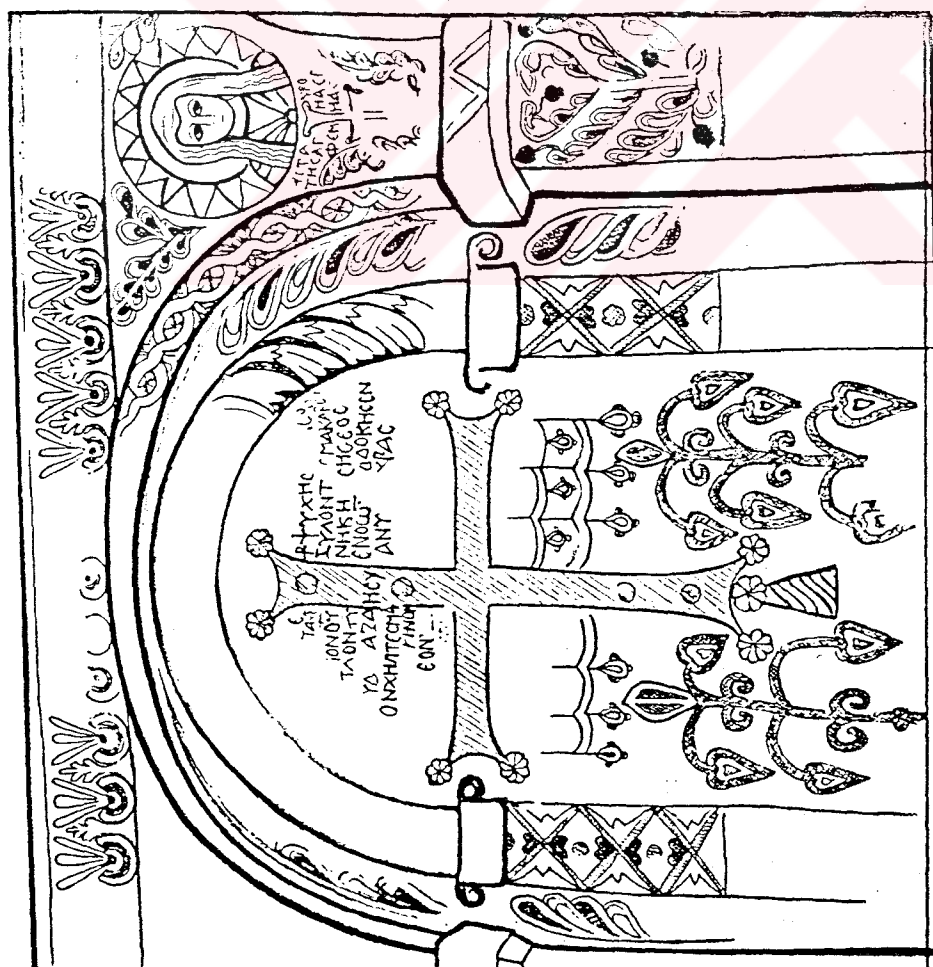

2



1

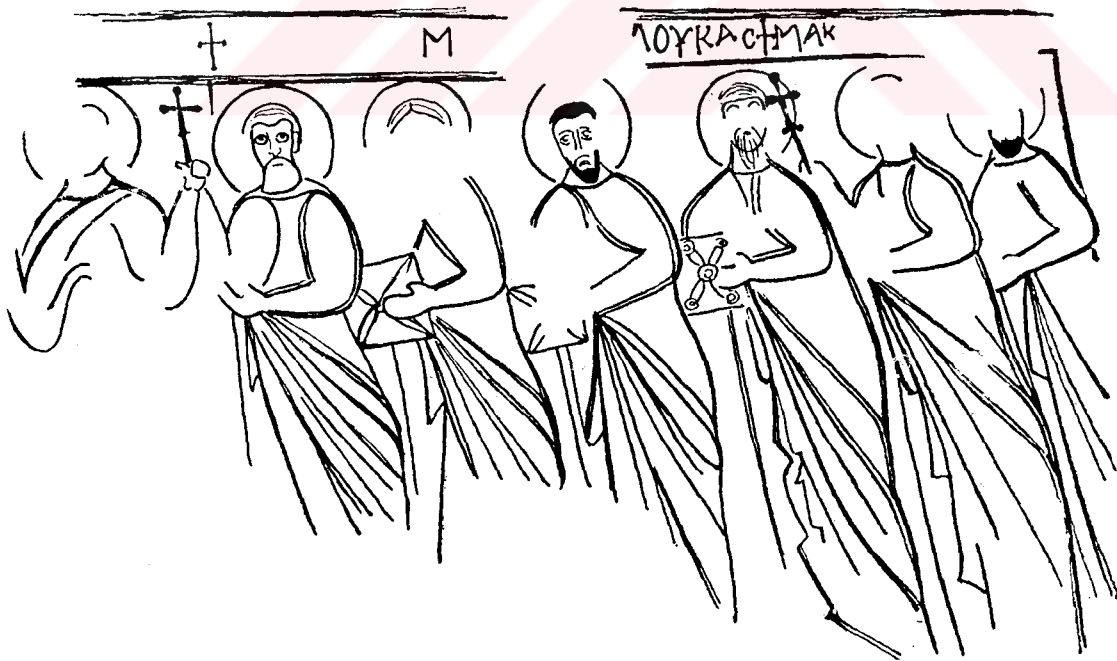

2



1



2



1



2

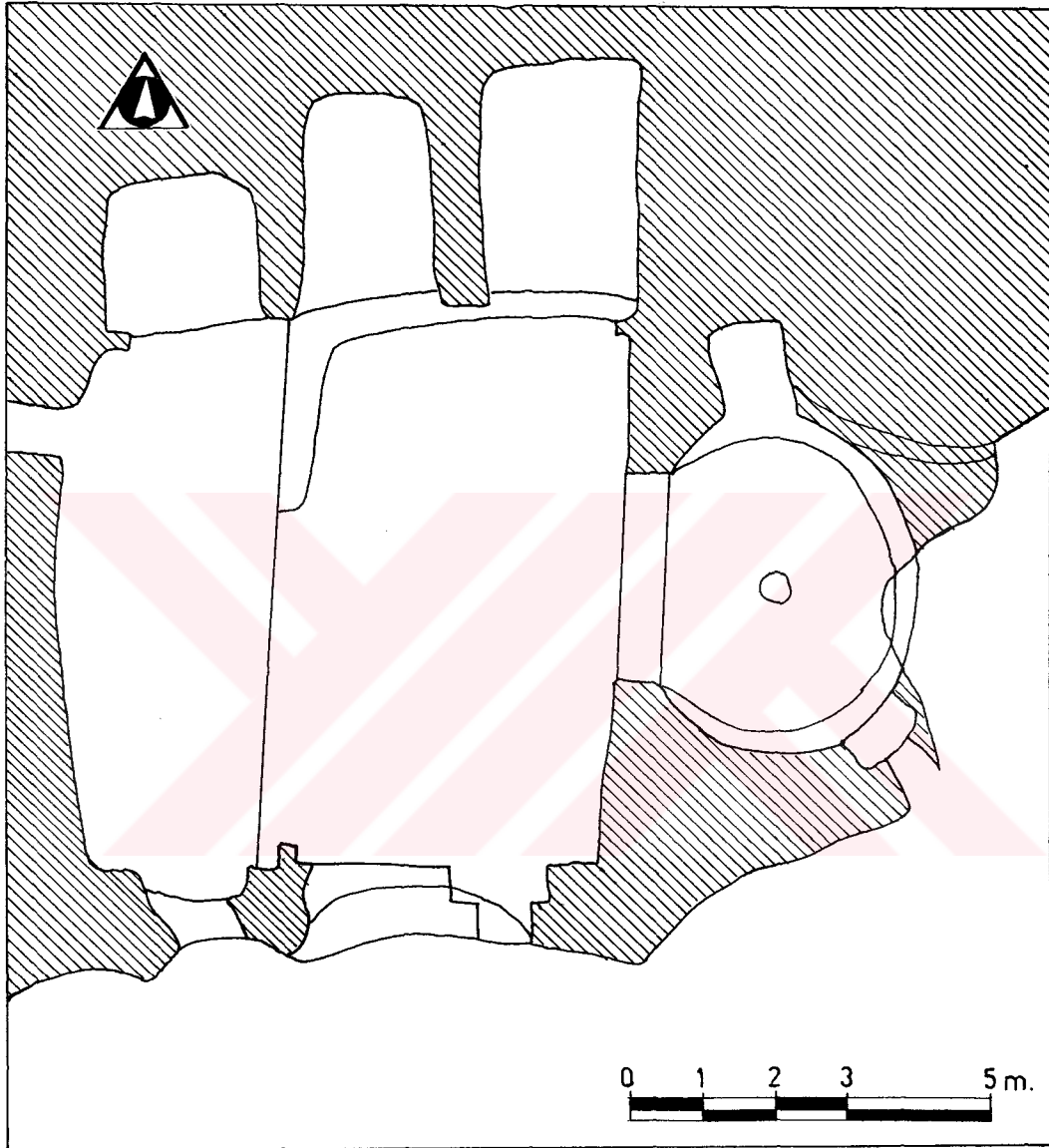

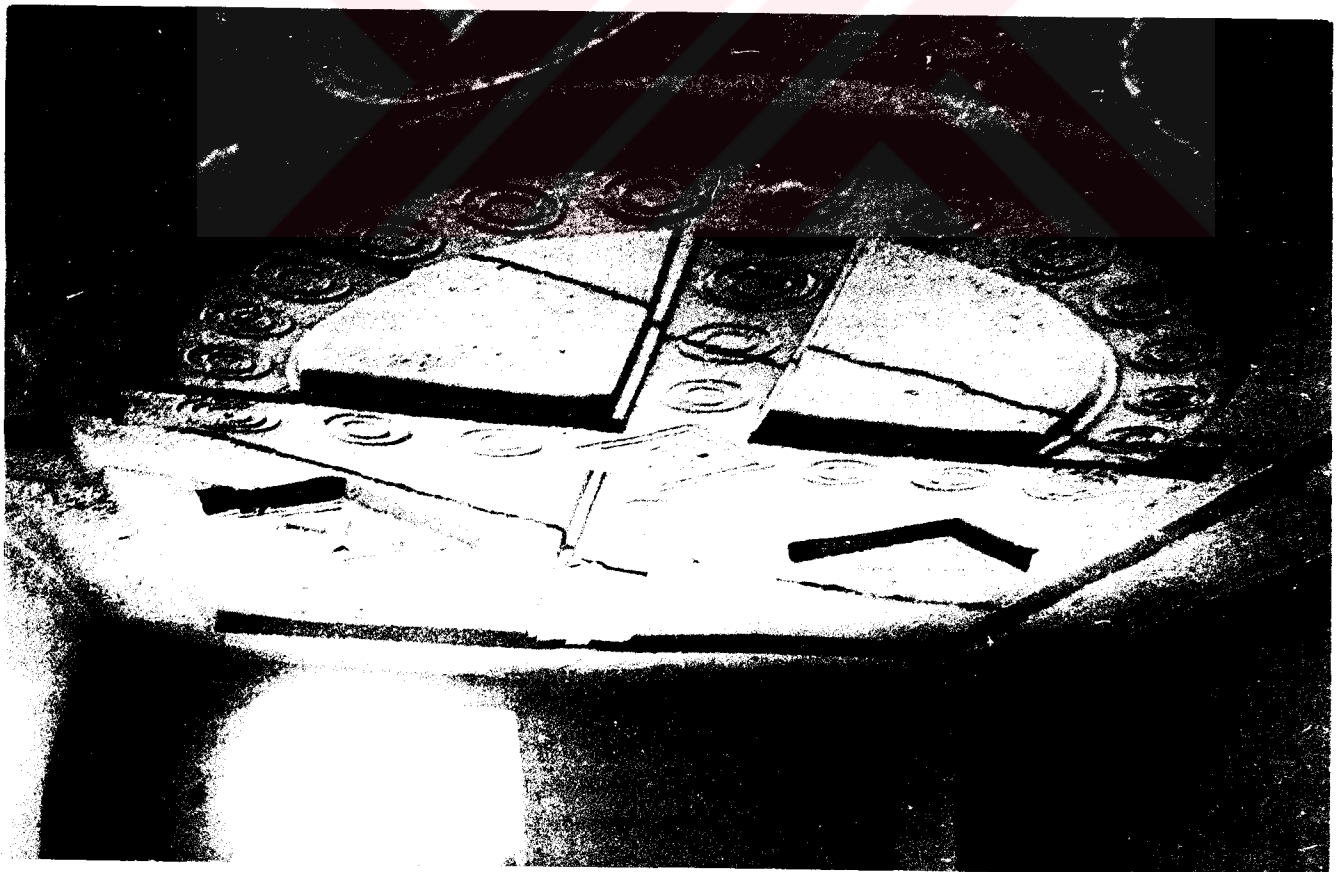
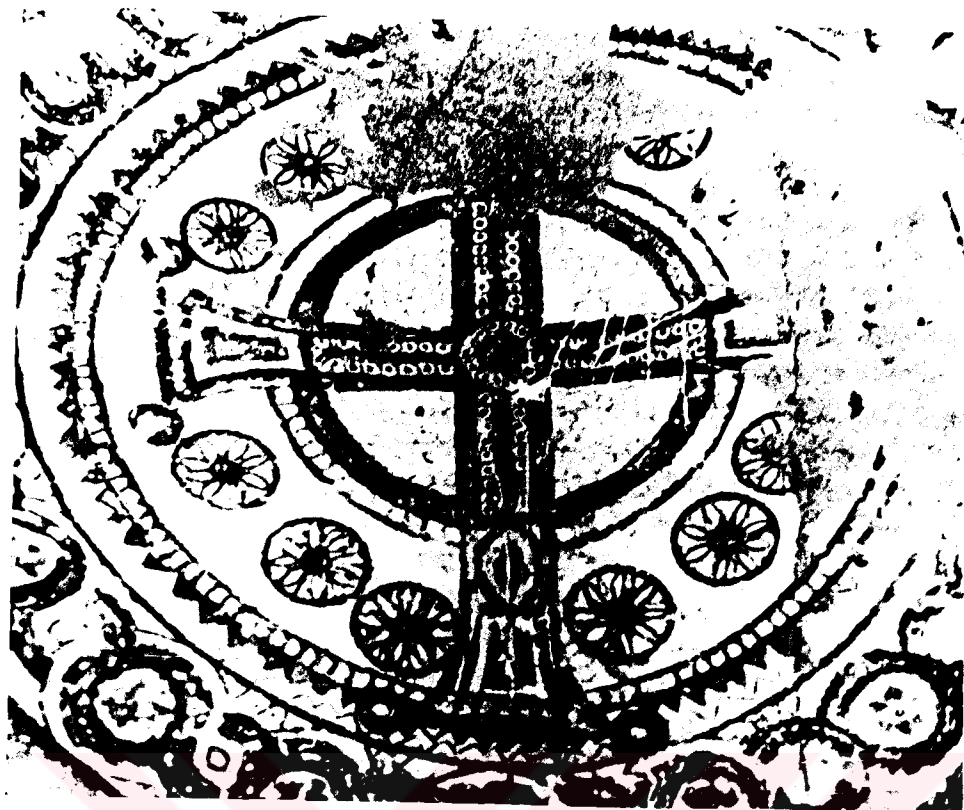

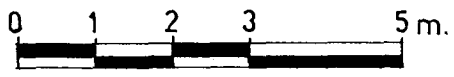
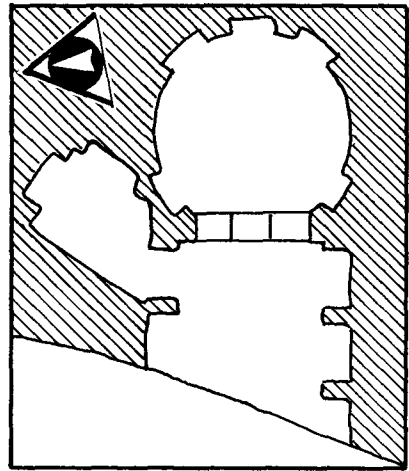

1

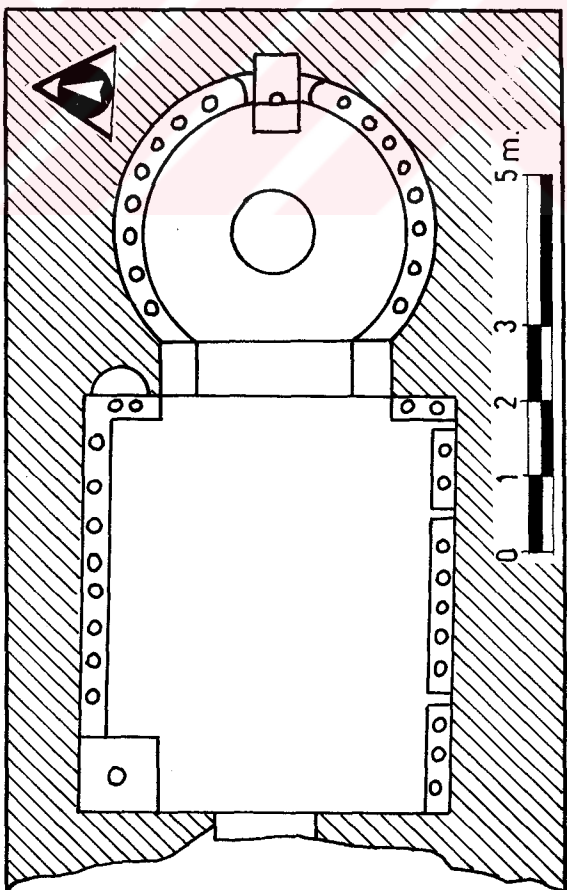

2



1



2



1

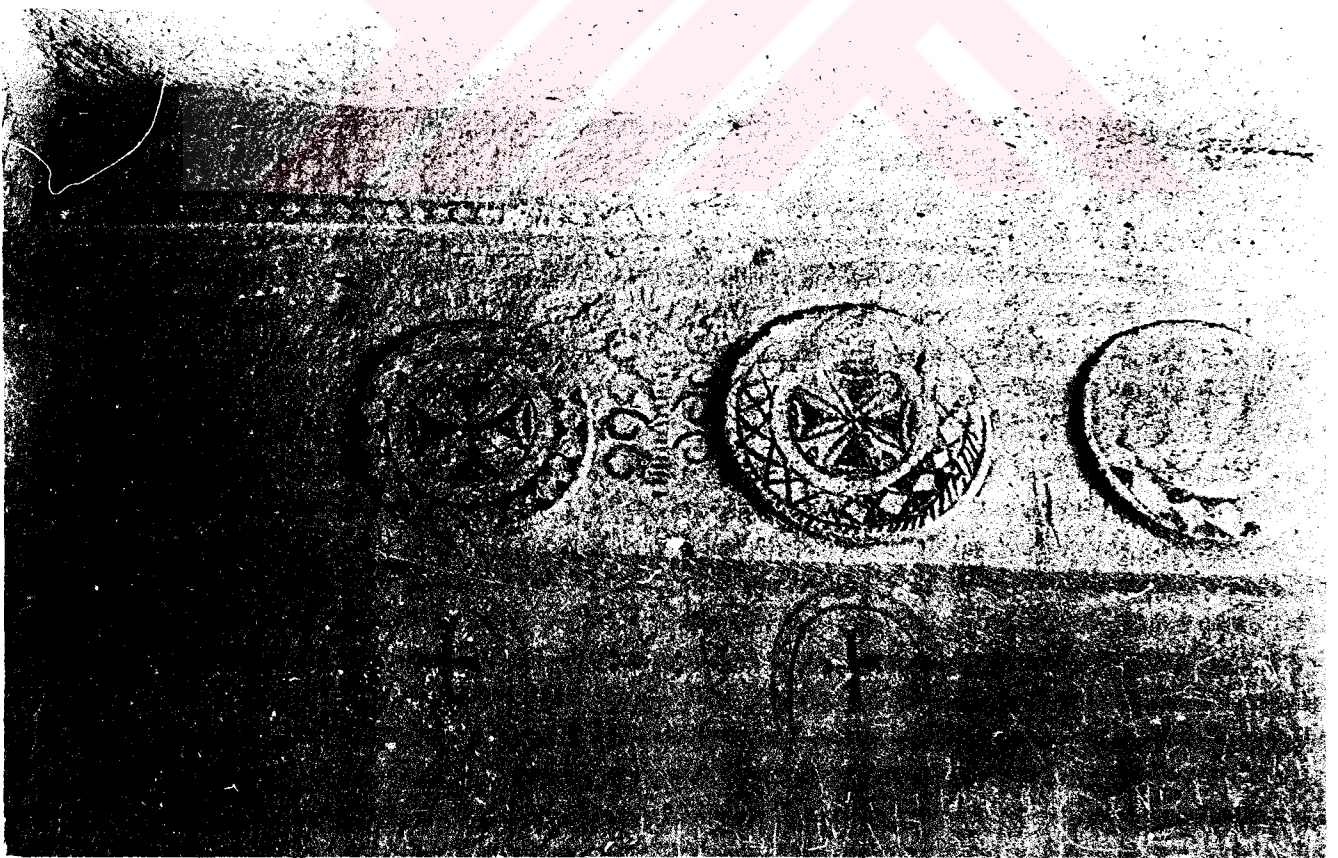

2



1



2

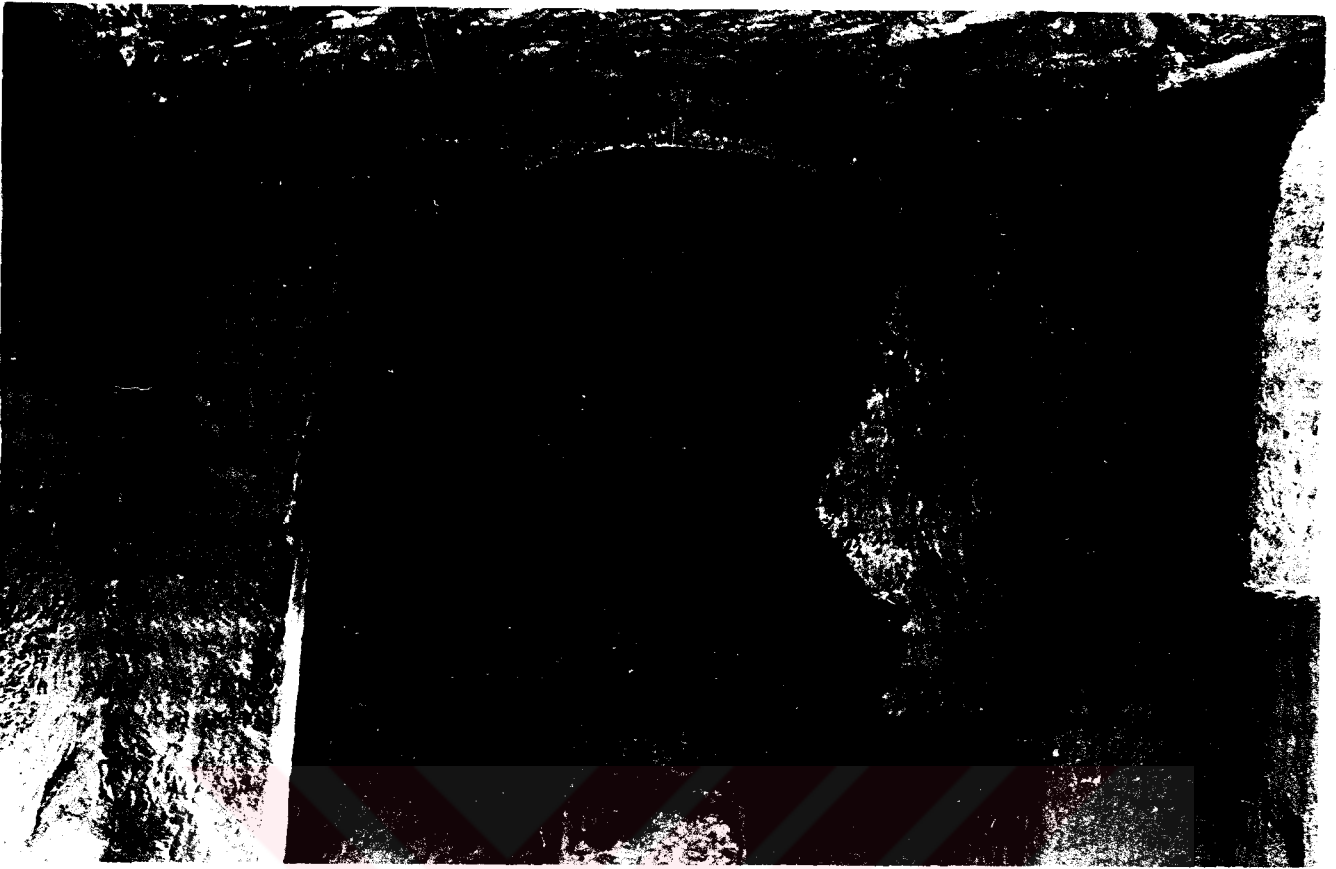

1

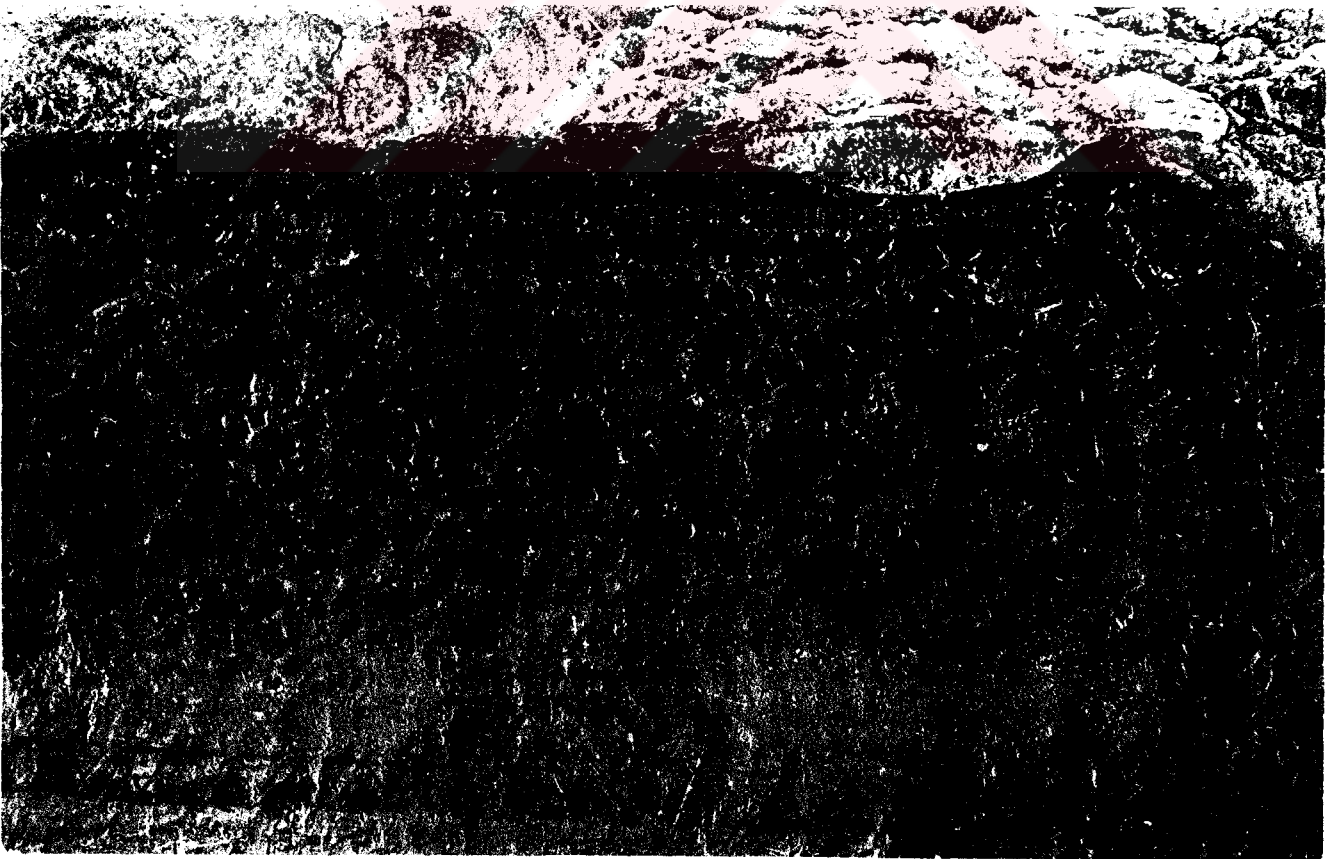

2





1



2

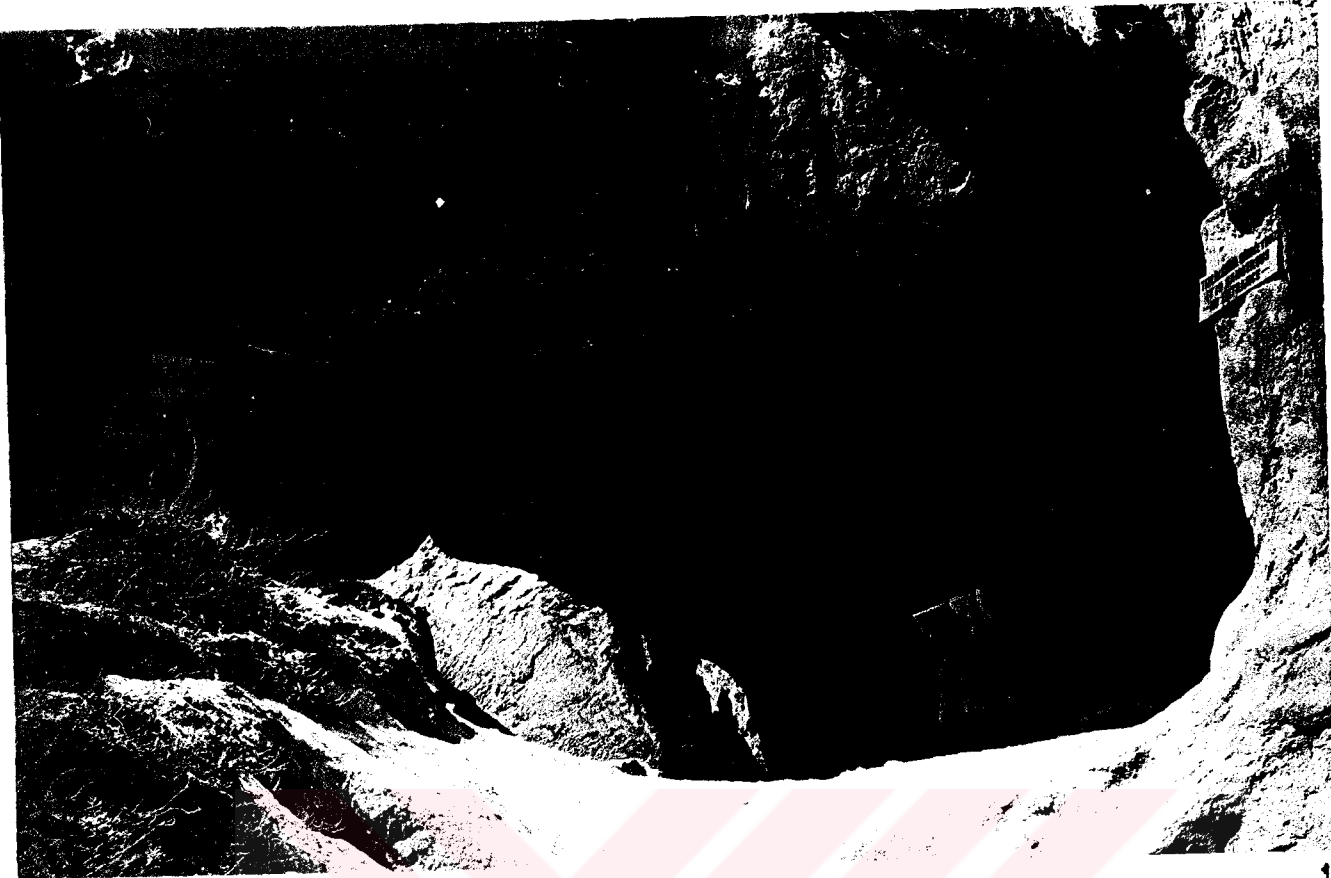



1

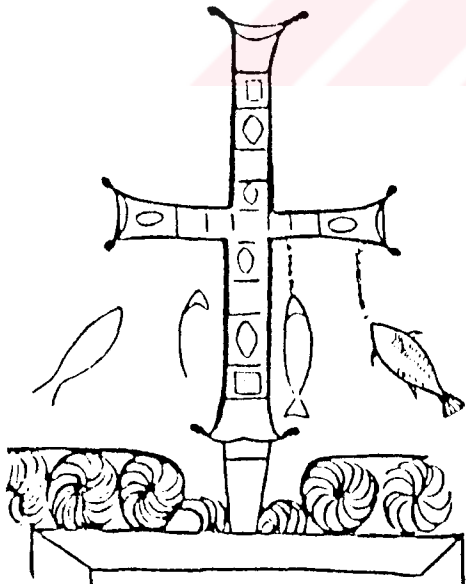

2

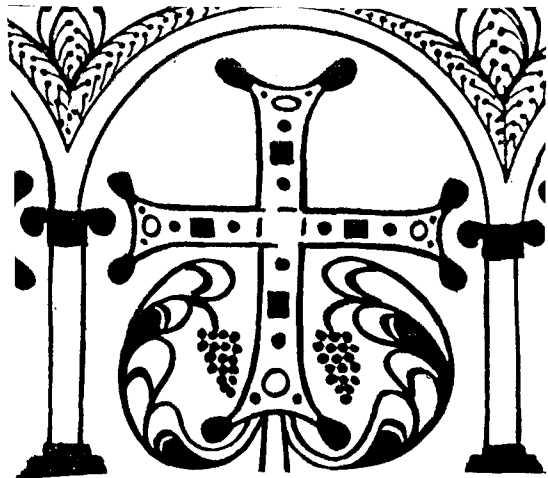

3

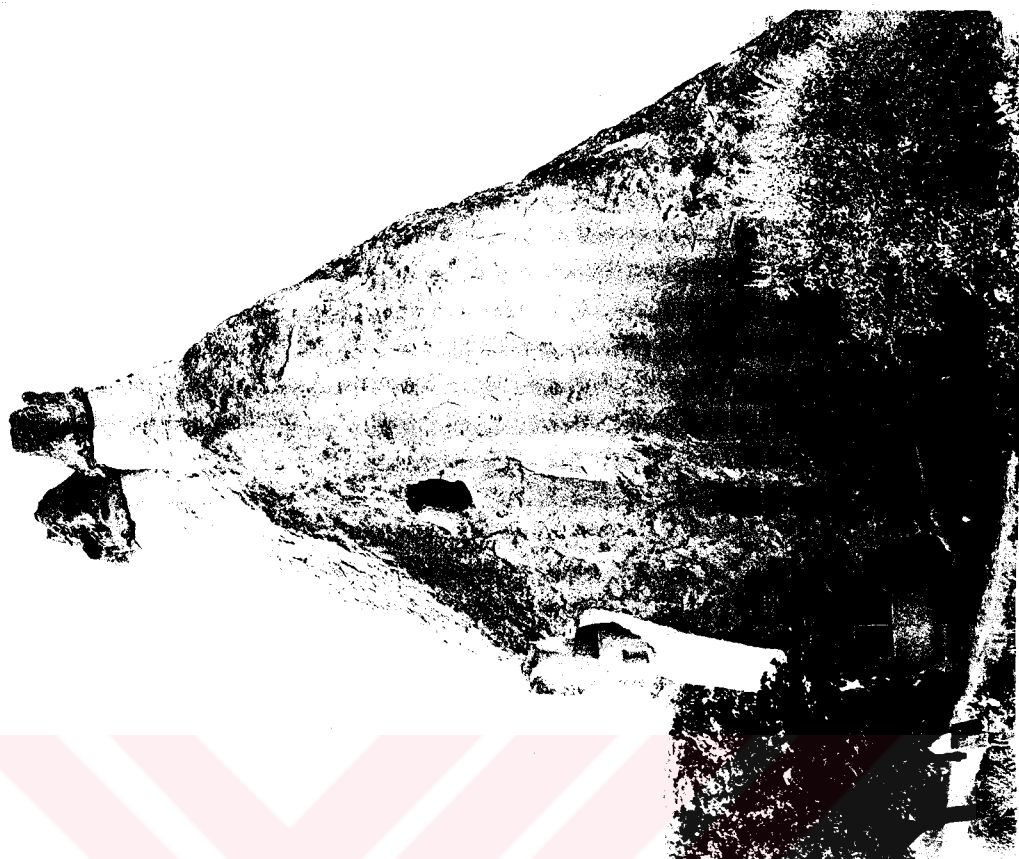

1



2



1

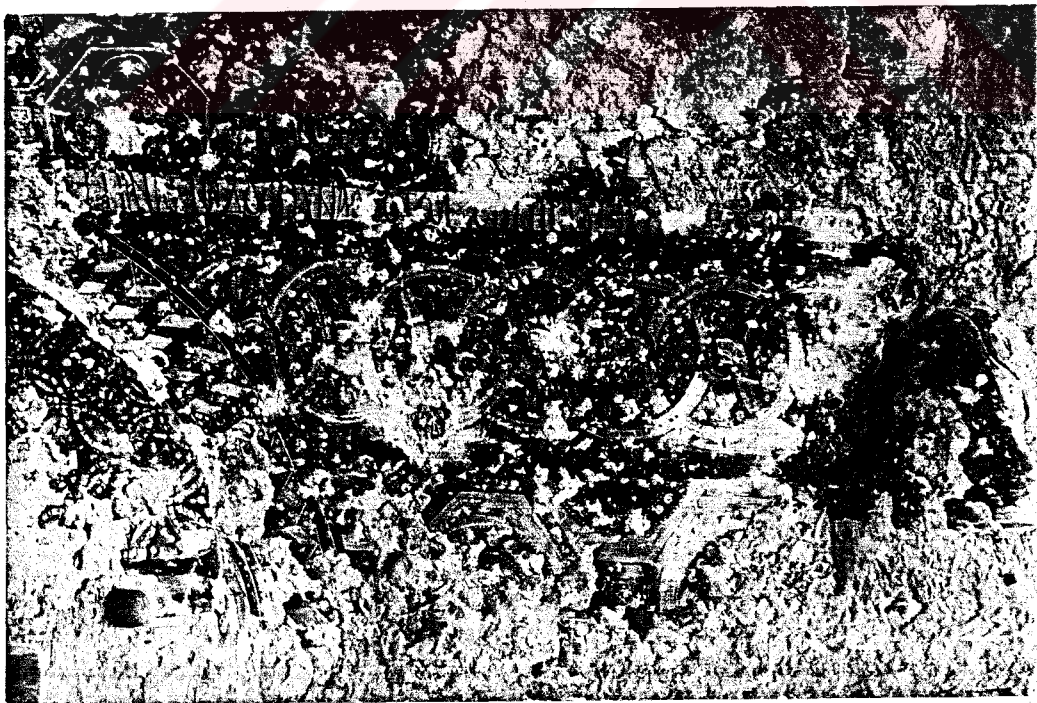

2

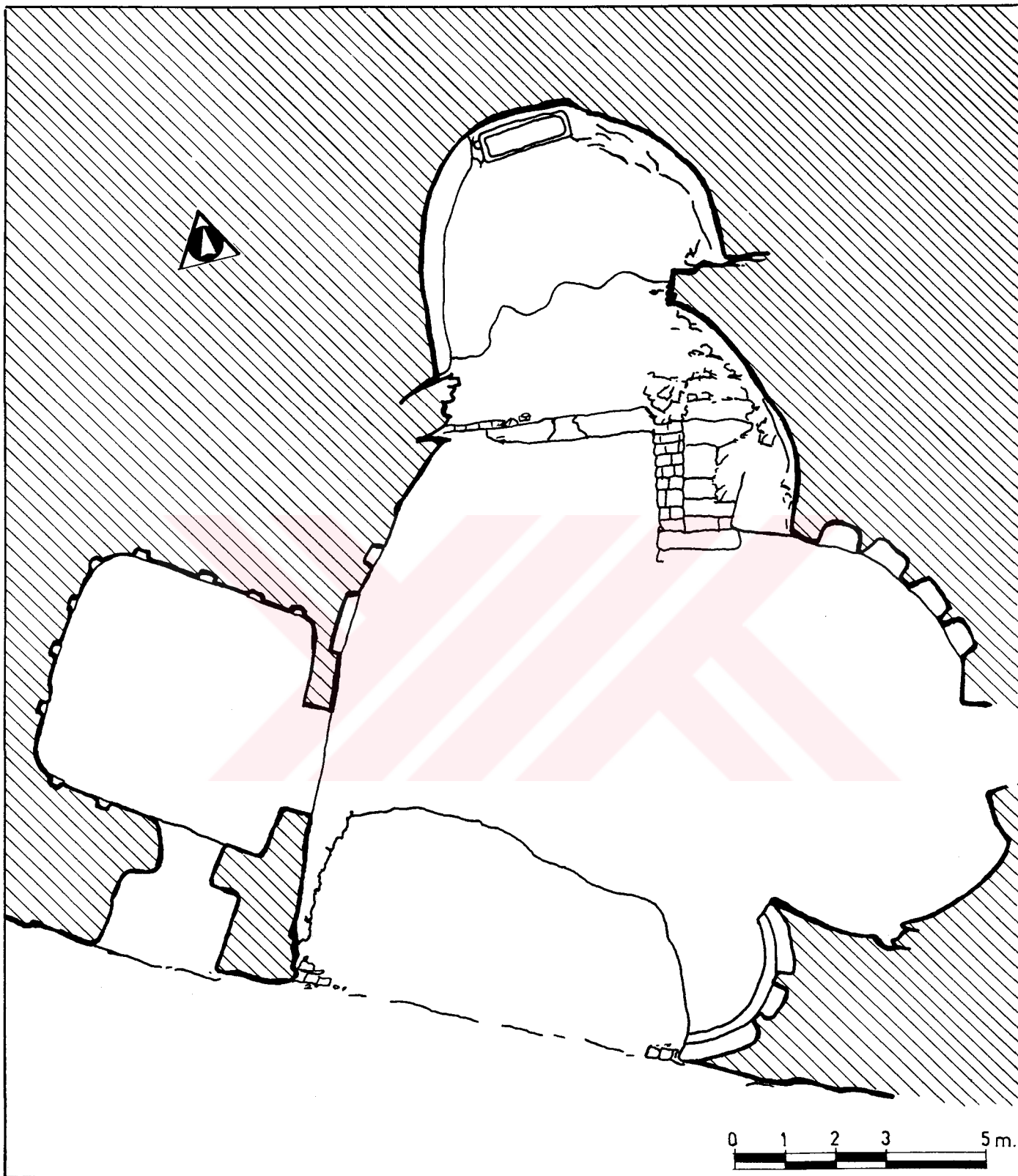

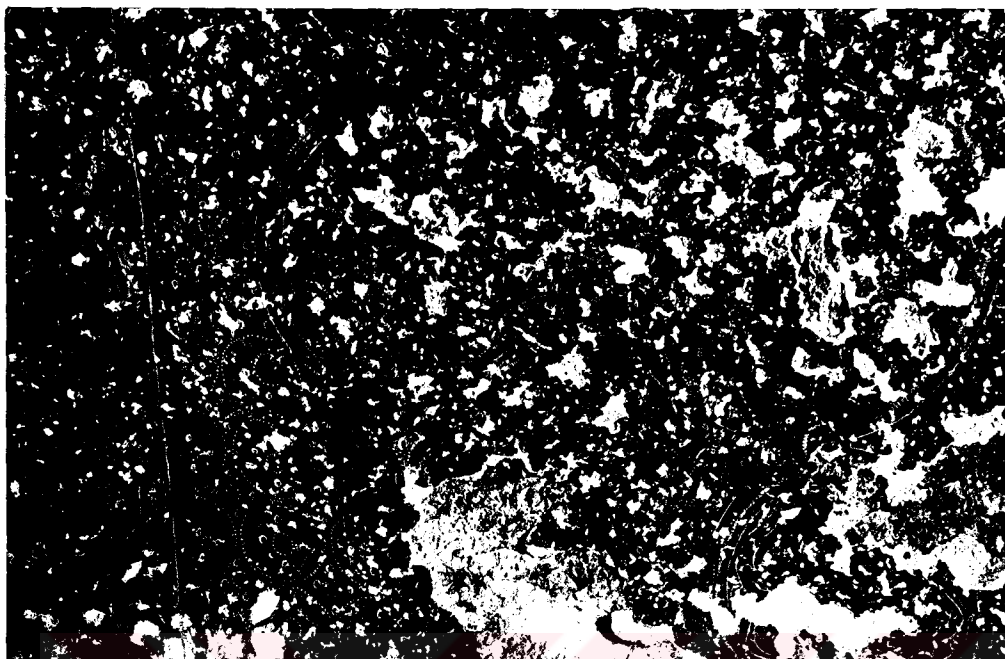

1

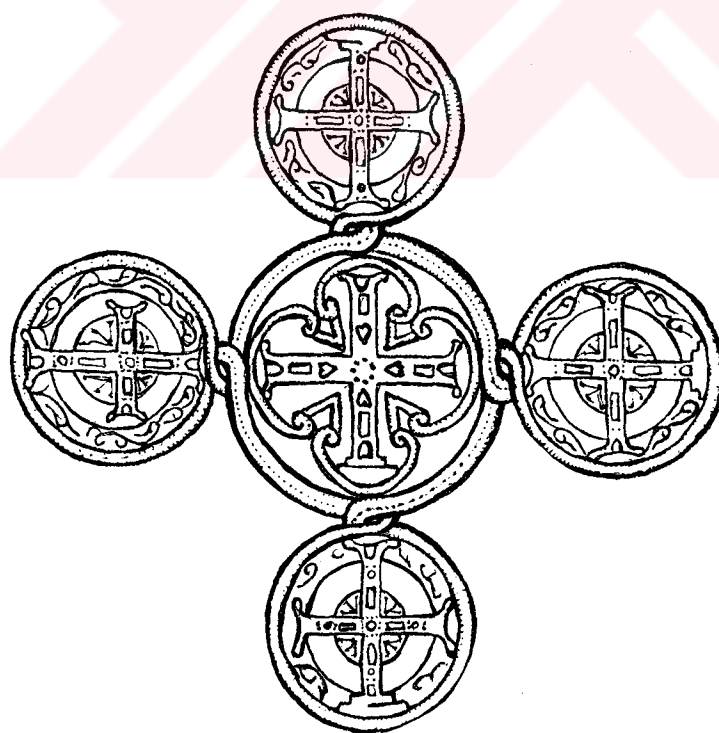

2

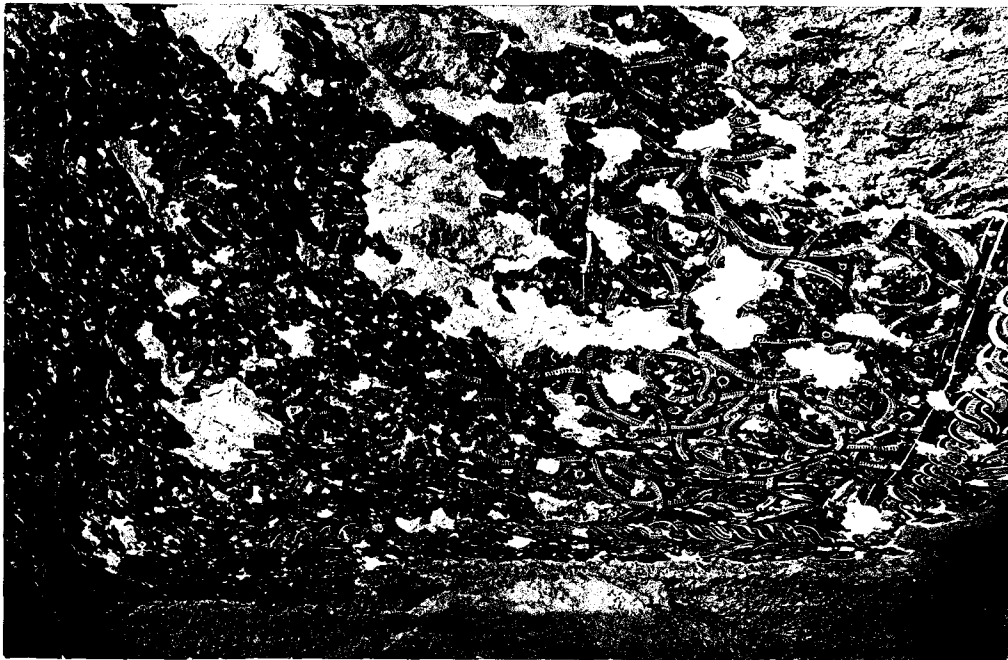

1

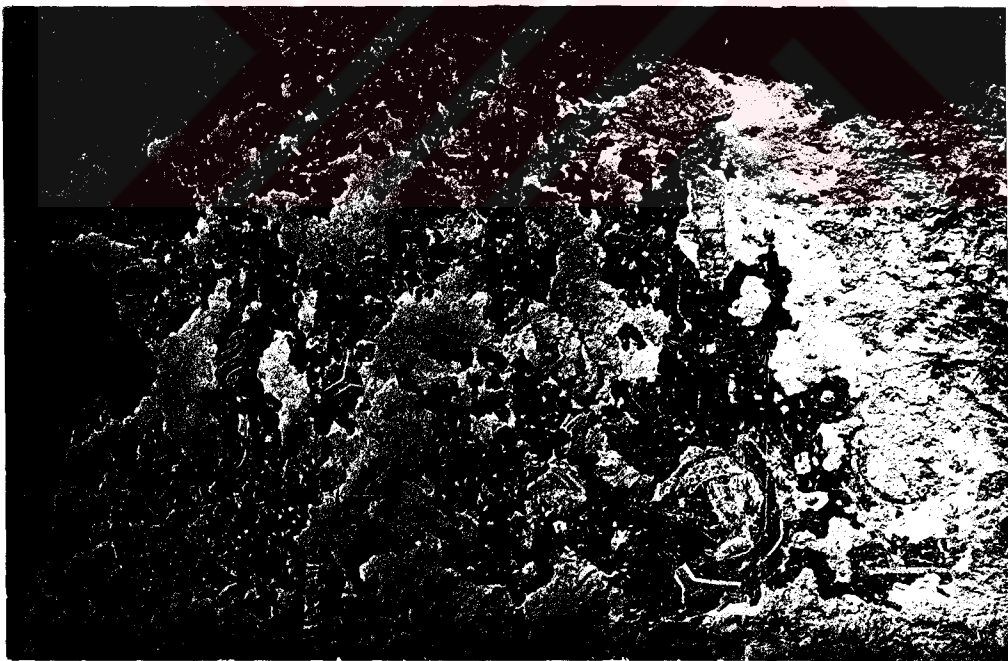

2



1



2

+TWOIKWCCYLPPEΛIAGCMA:KACICM

1

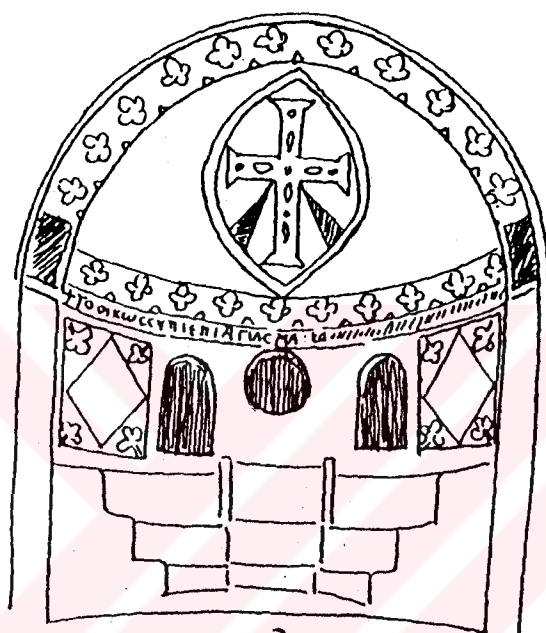

2

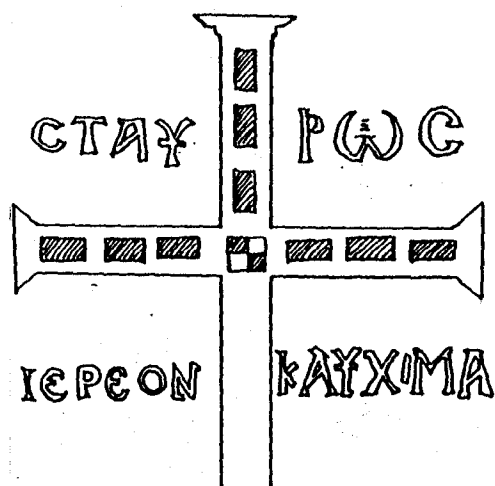

3

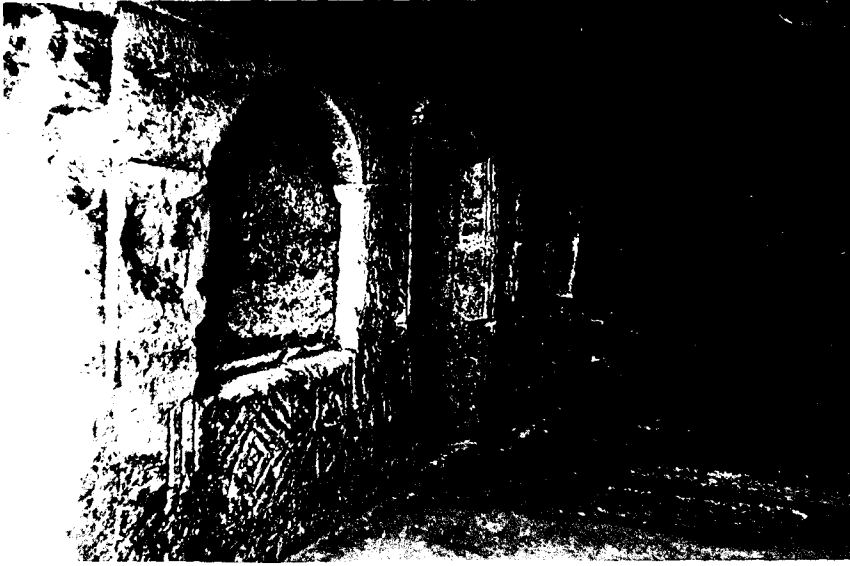

1

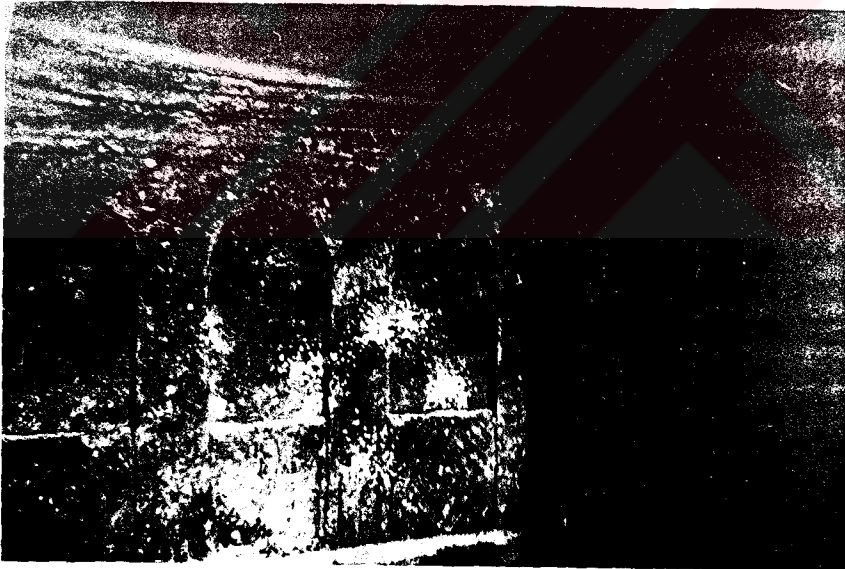

2

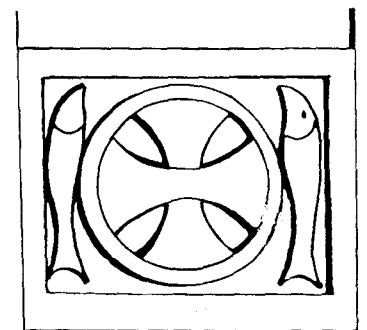
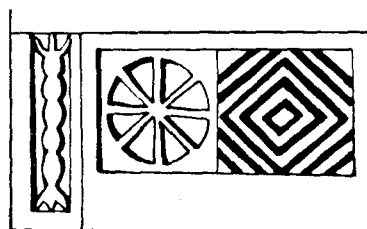
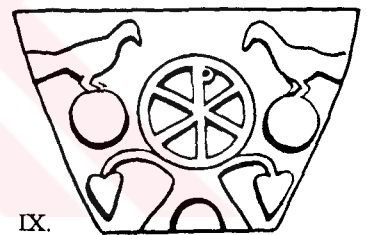
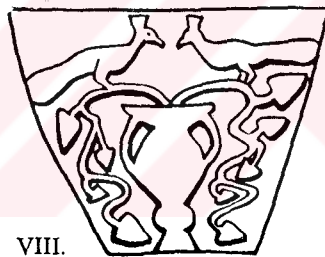
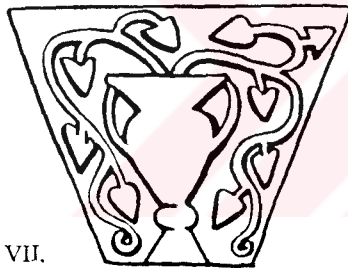
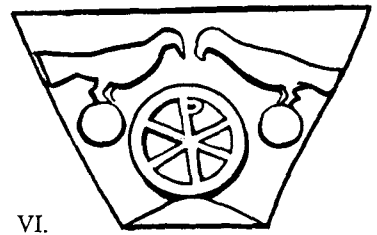
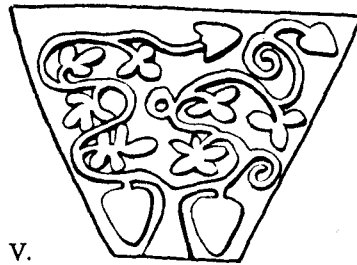
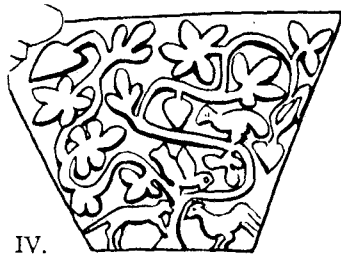
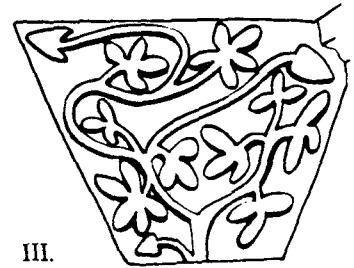
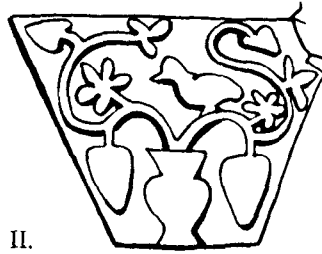
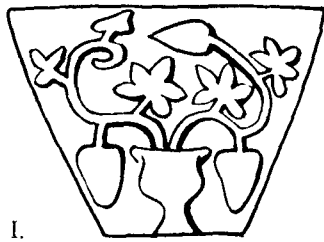

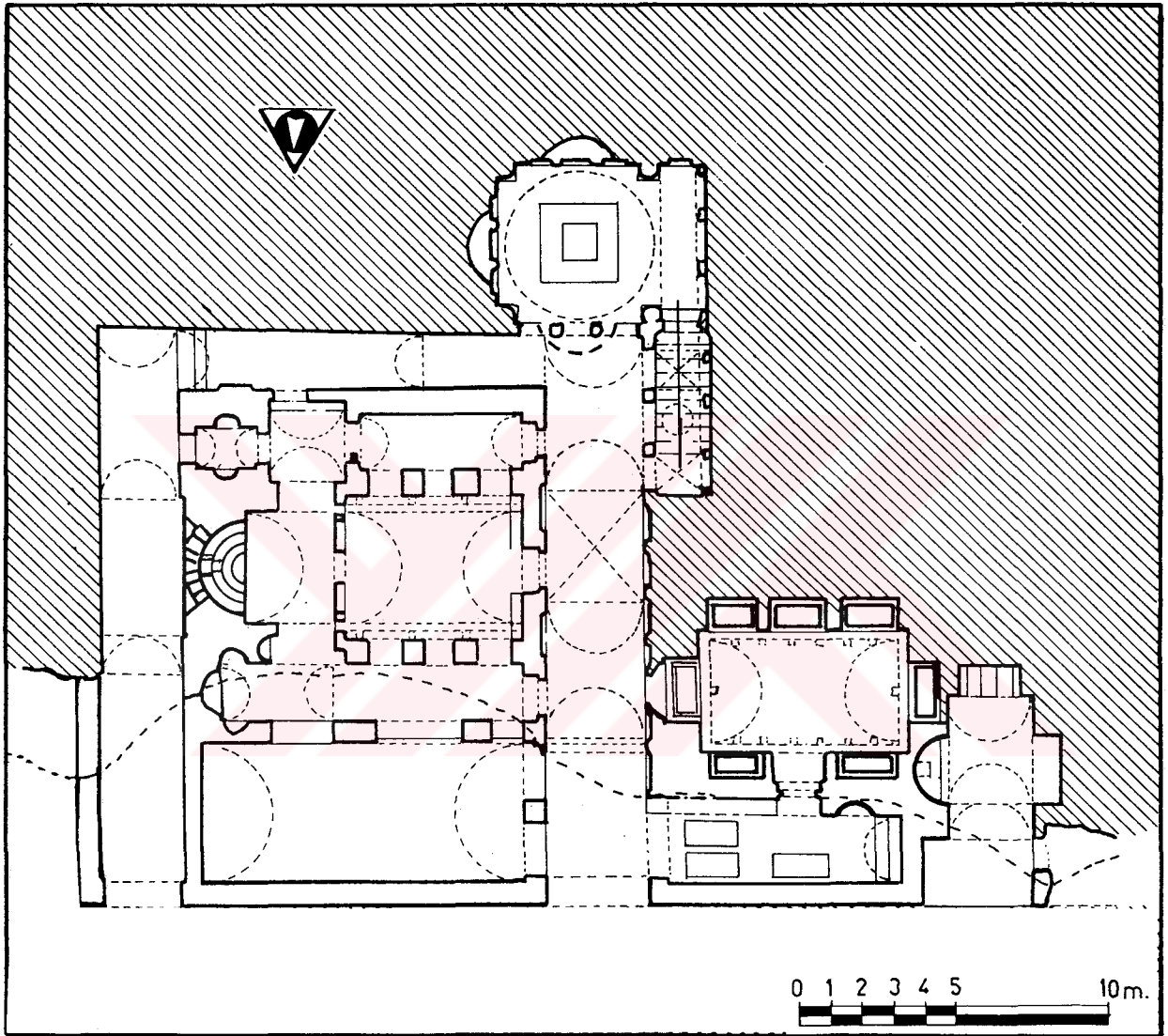

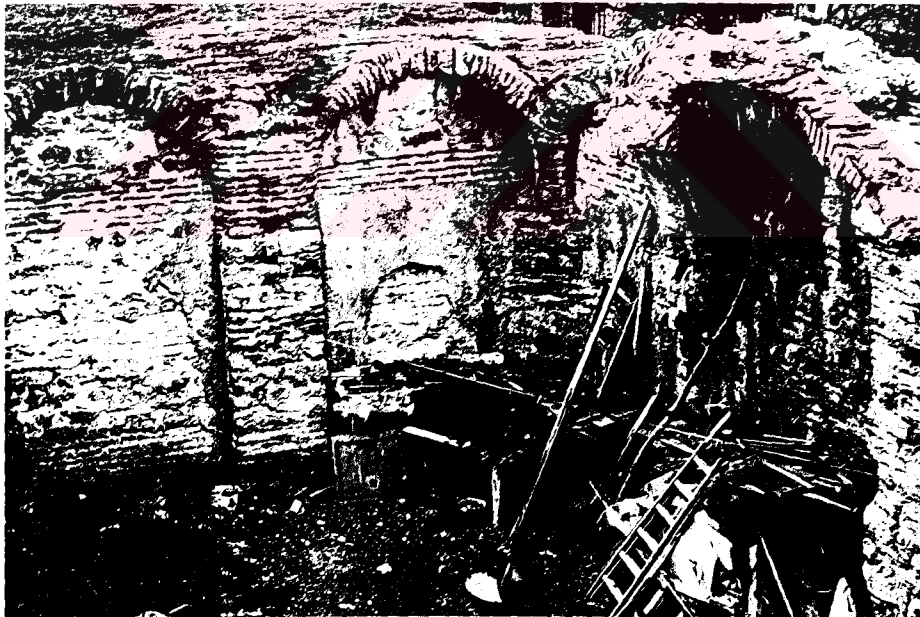

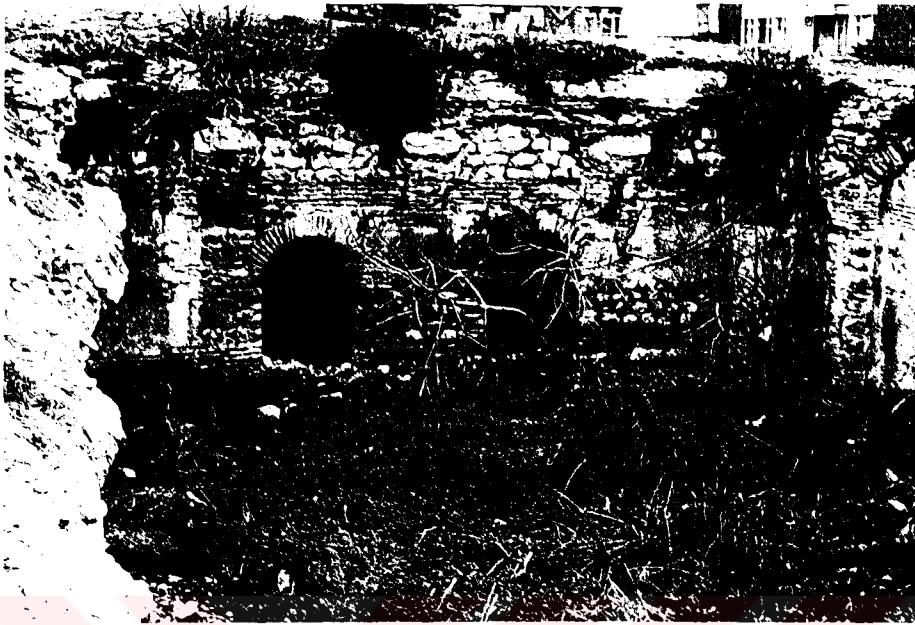

1



2

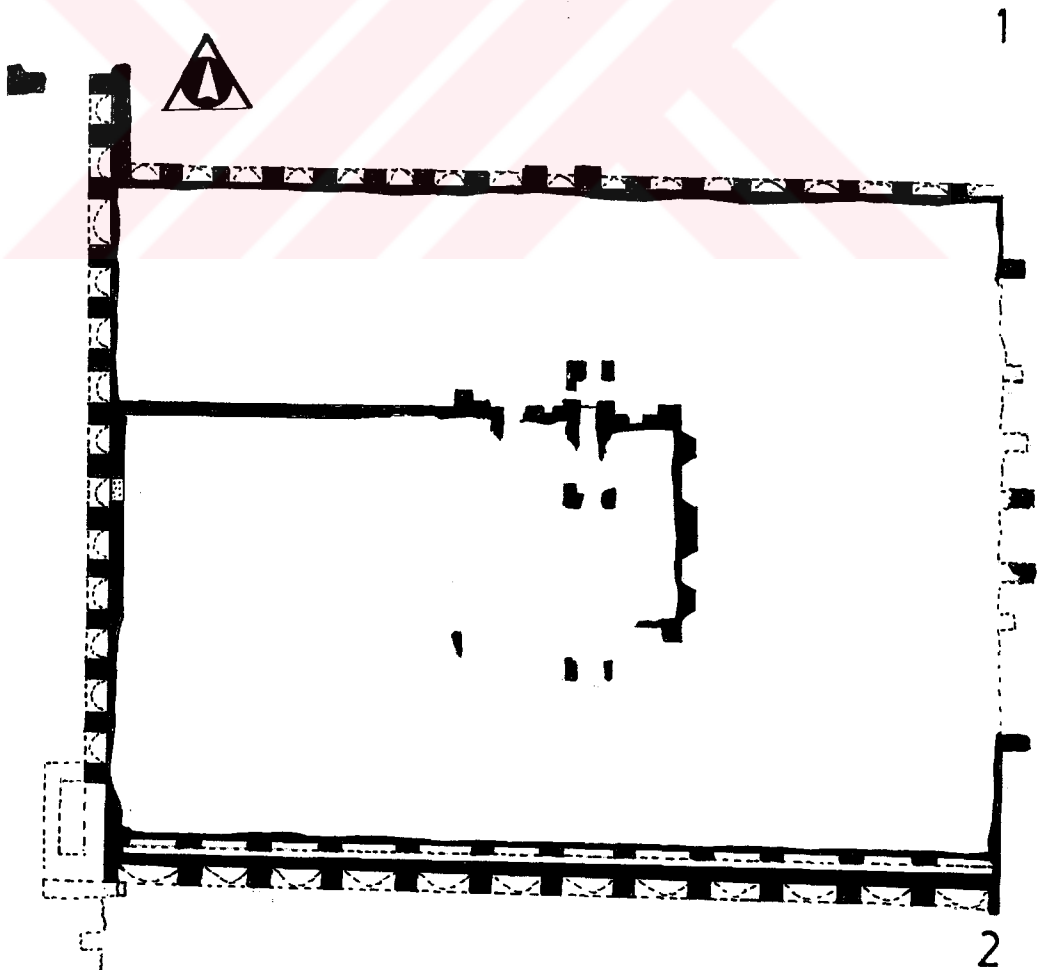
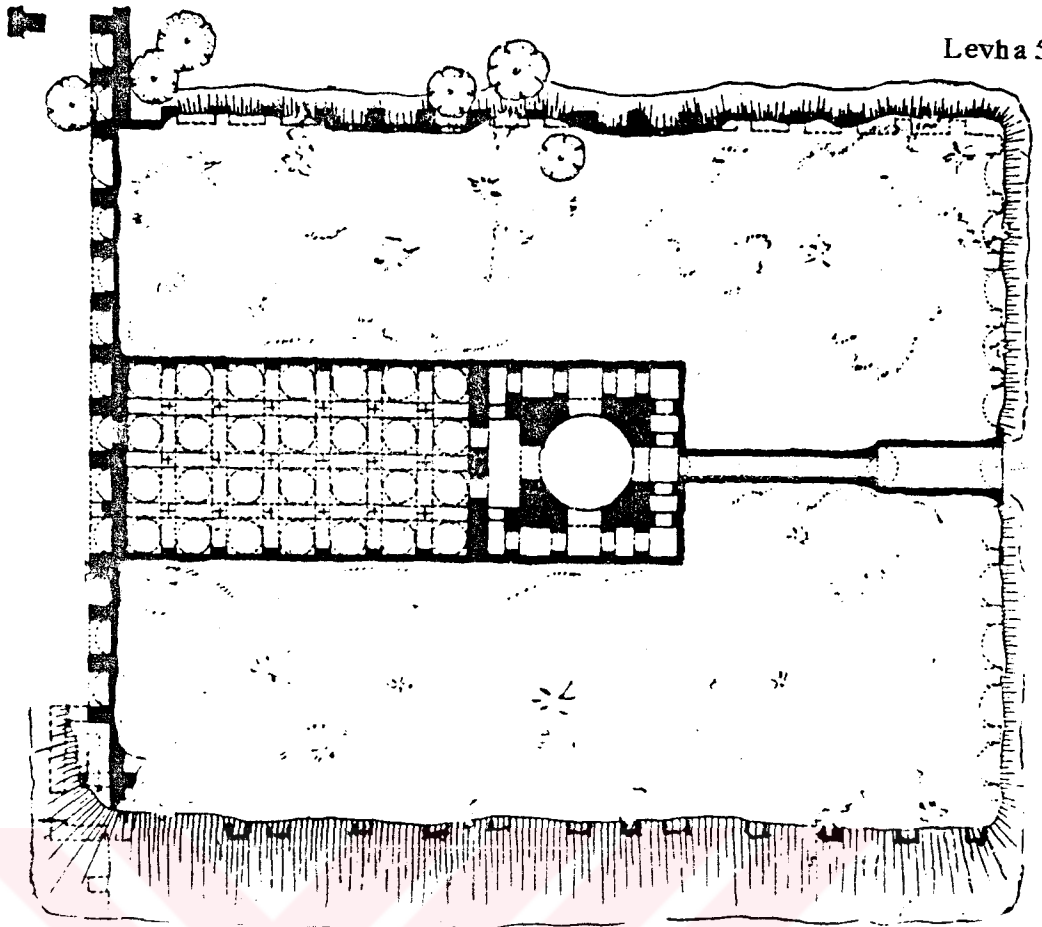

—
—



1



2

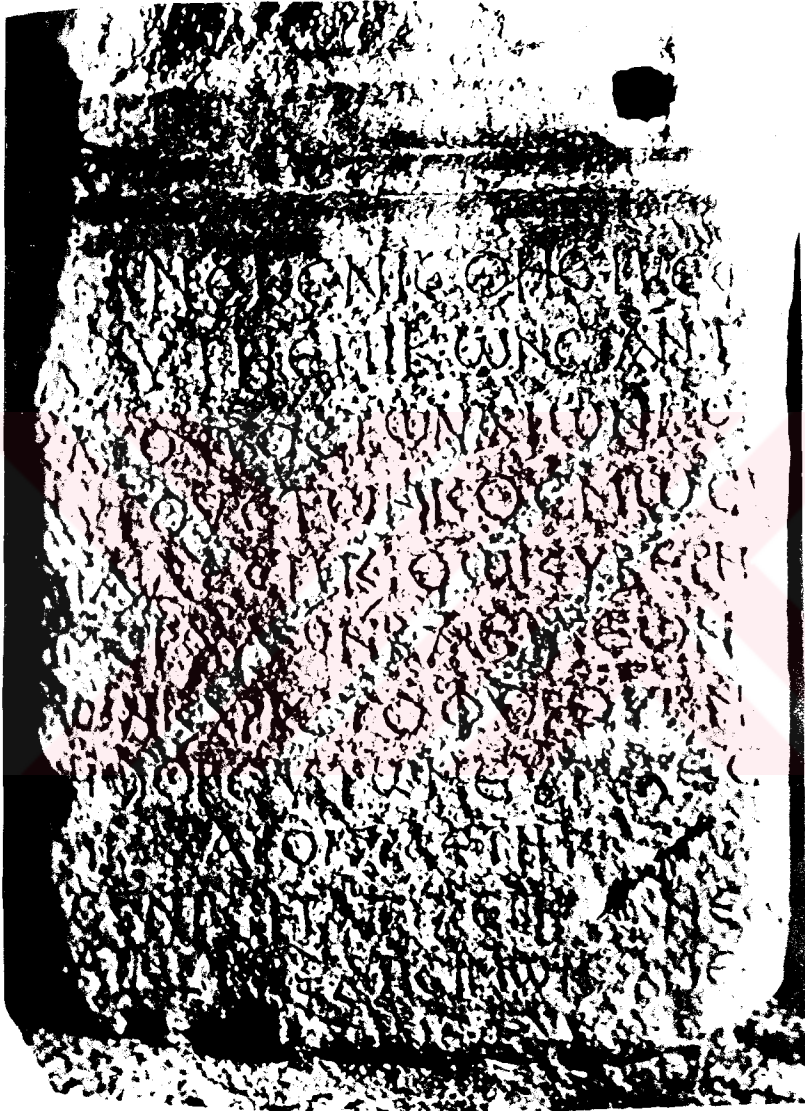

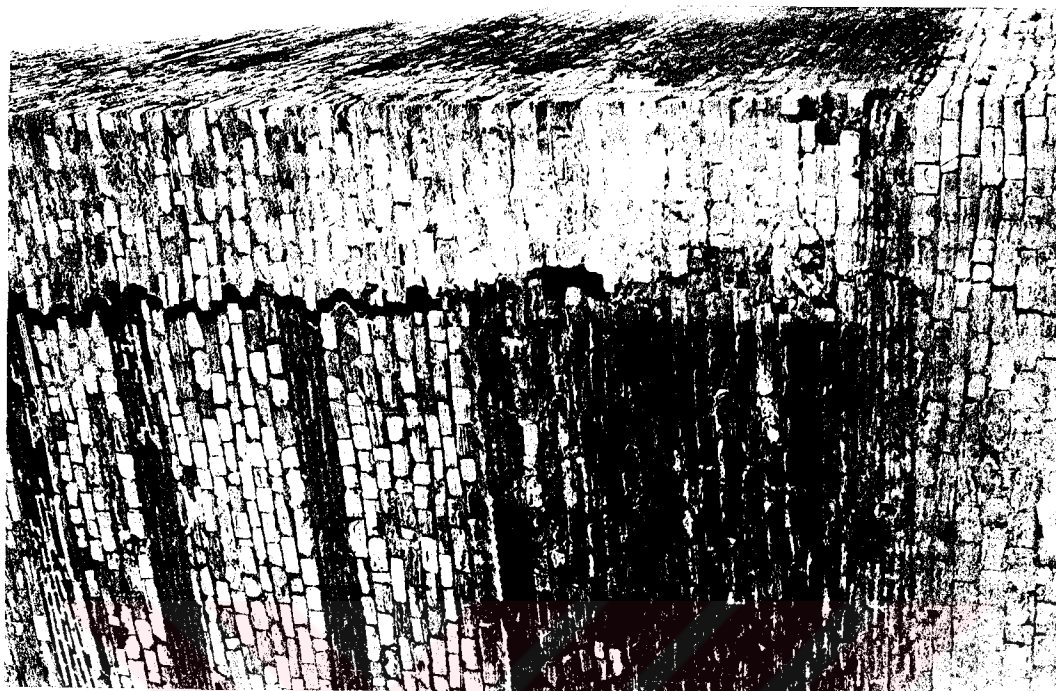

1

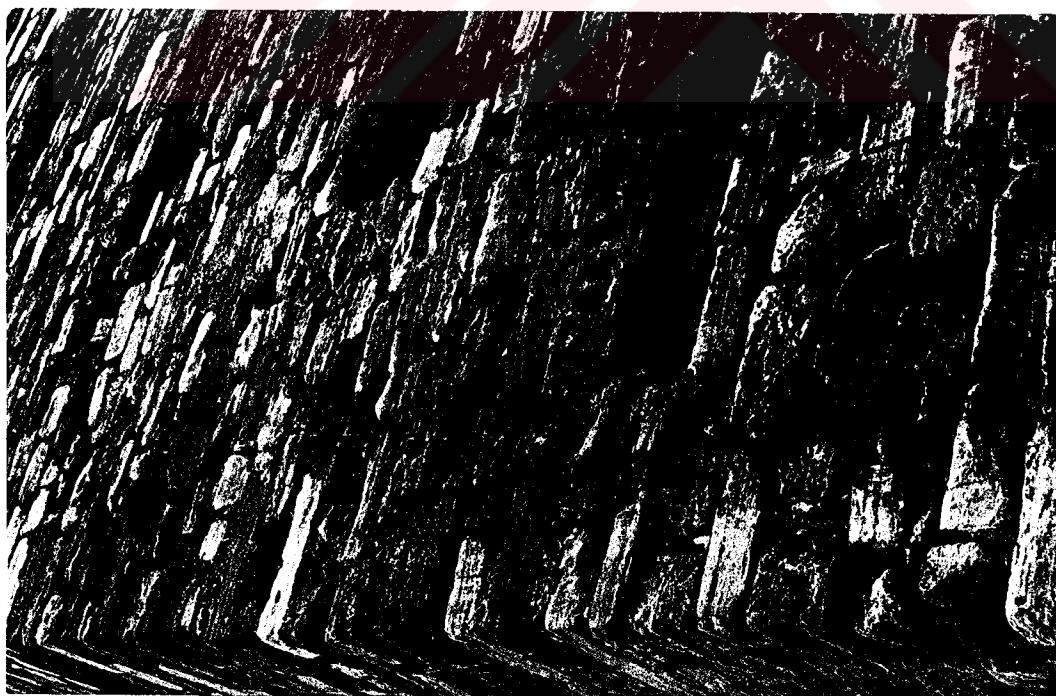

2

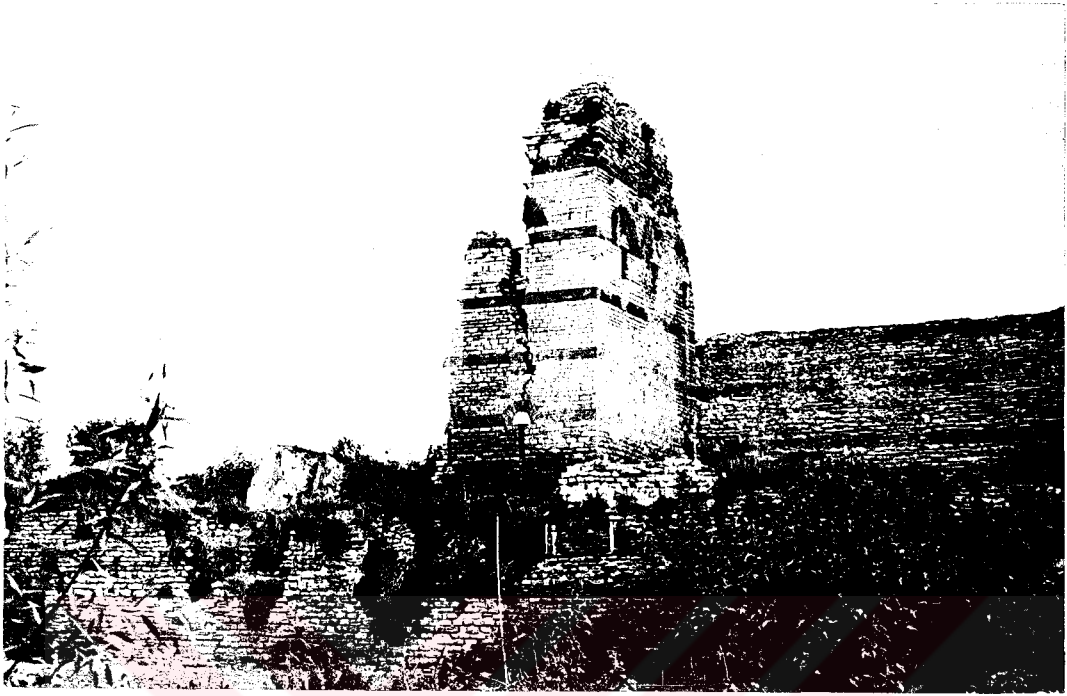

1

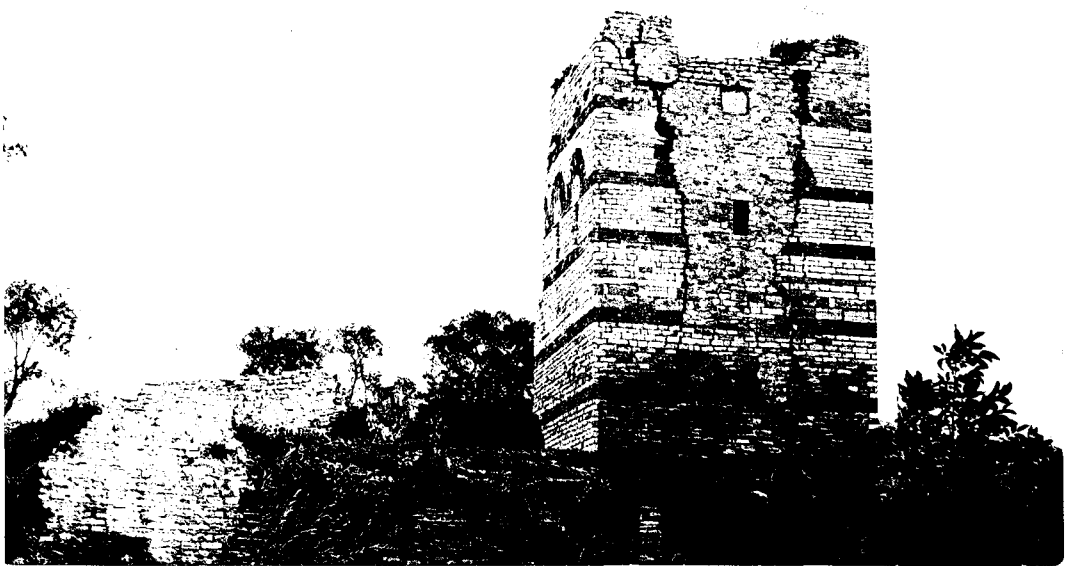

2

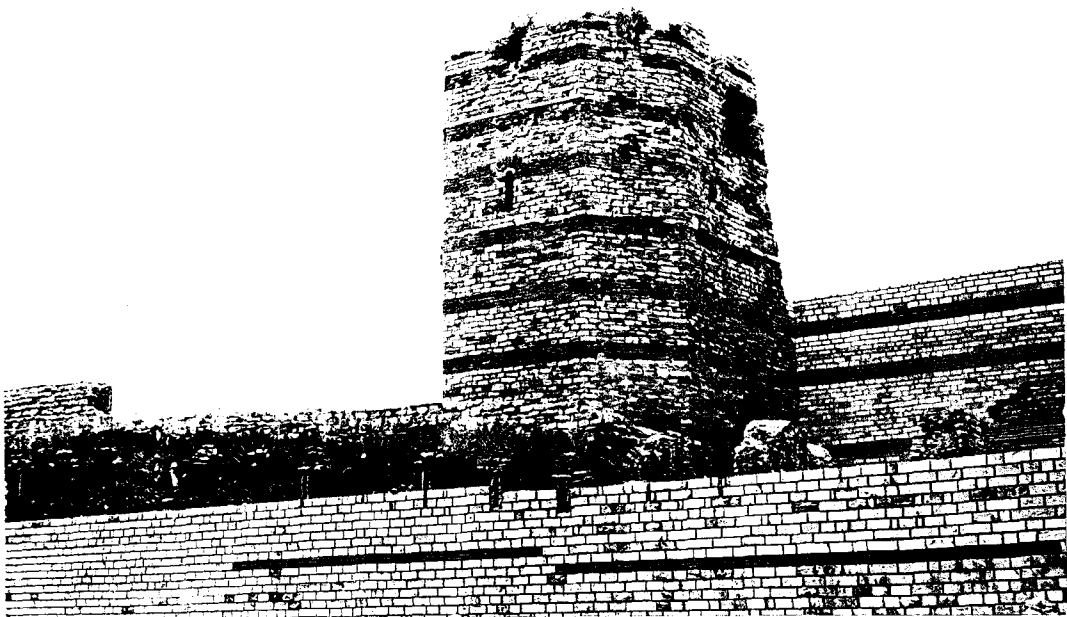
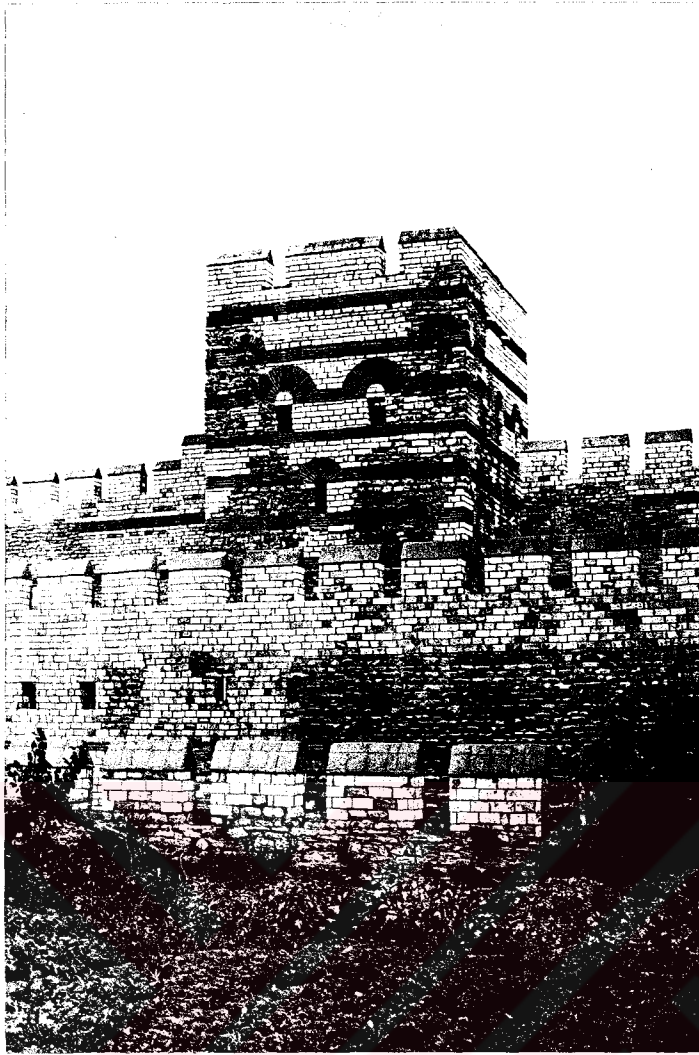

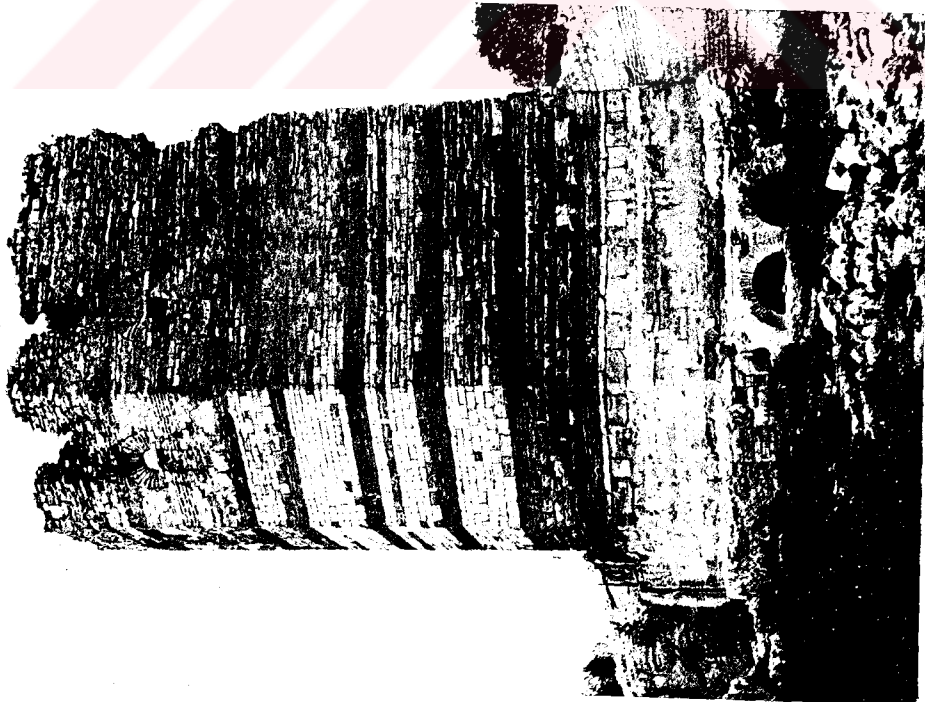

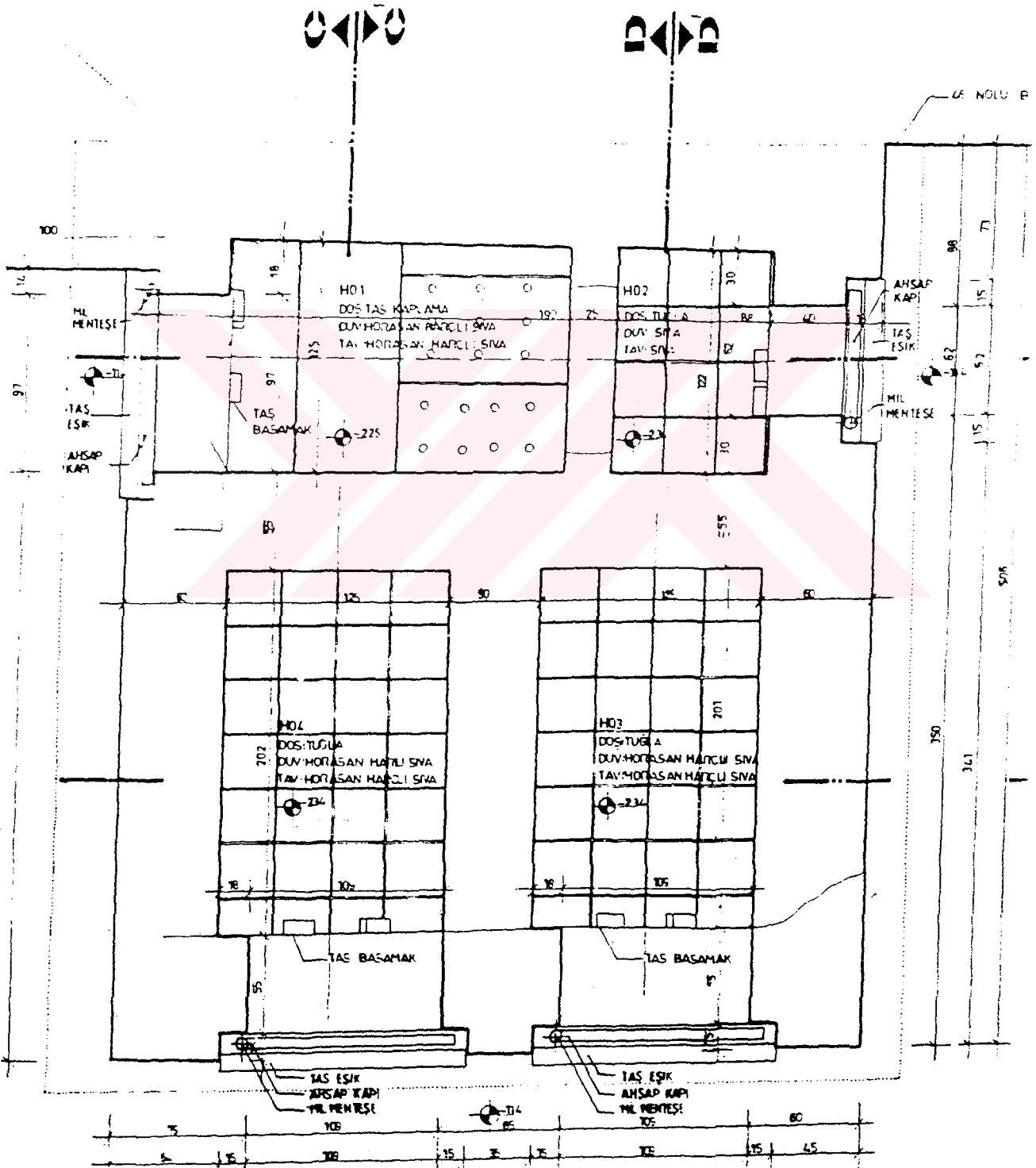

46 NOLU BURÇ DUVARI

ANA SUR DUVARI

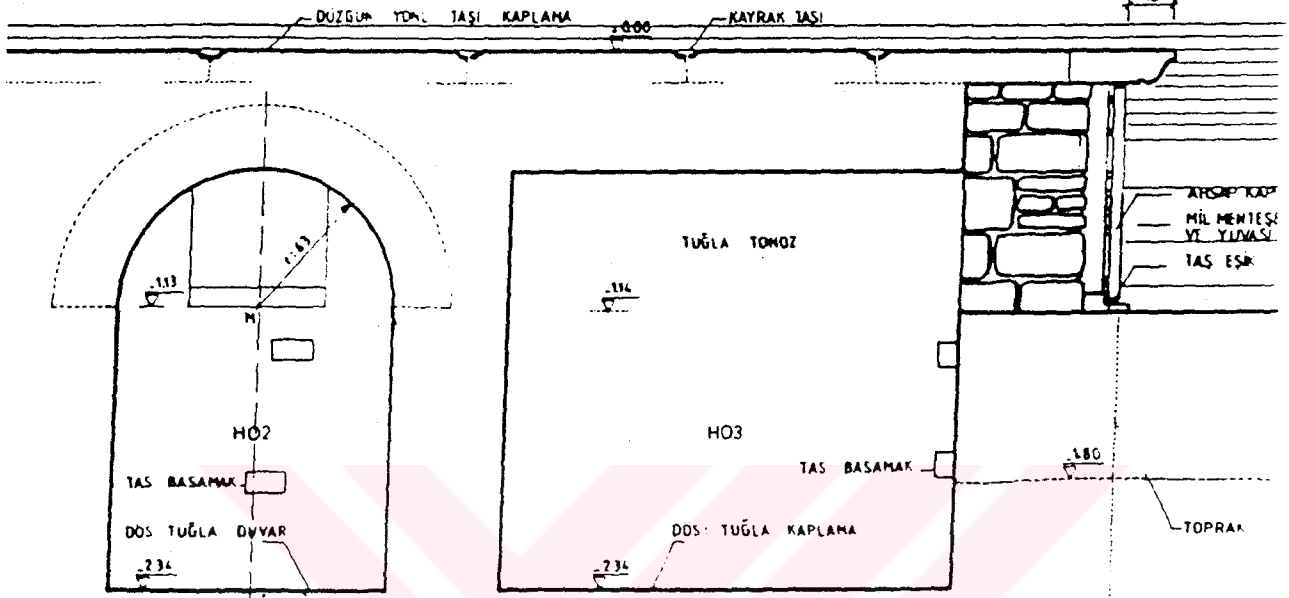

D.P. İRESİTİ

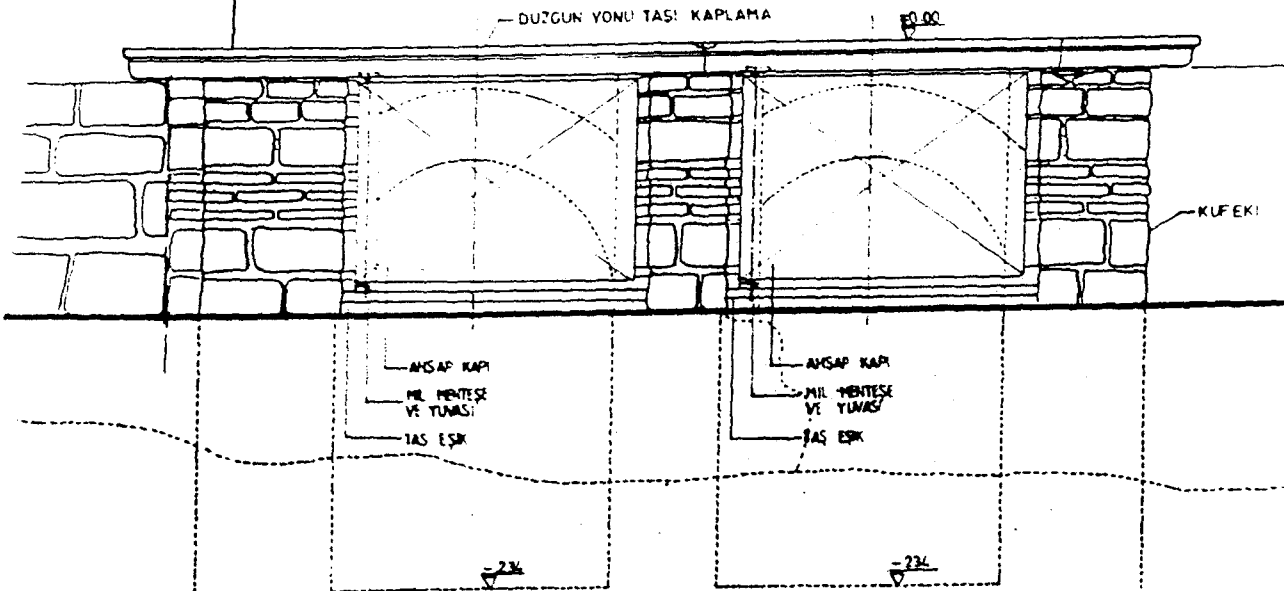

ÖN CEPHE

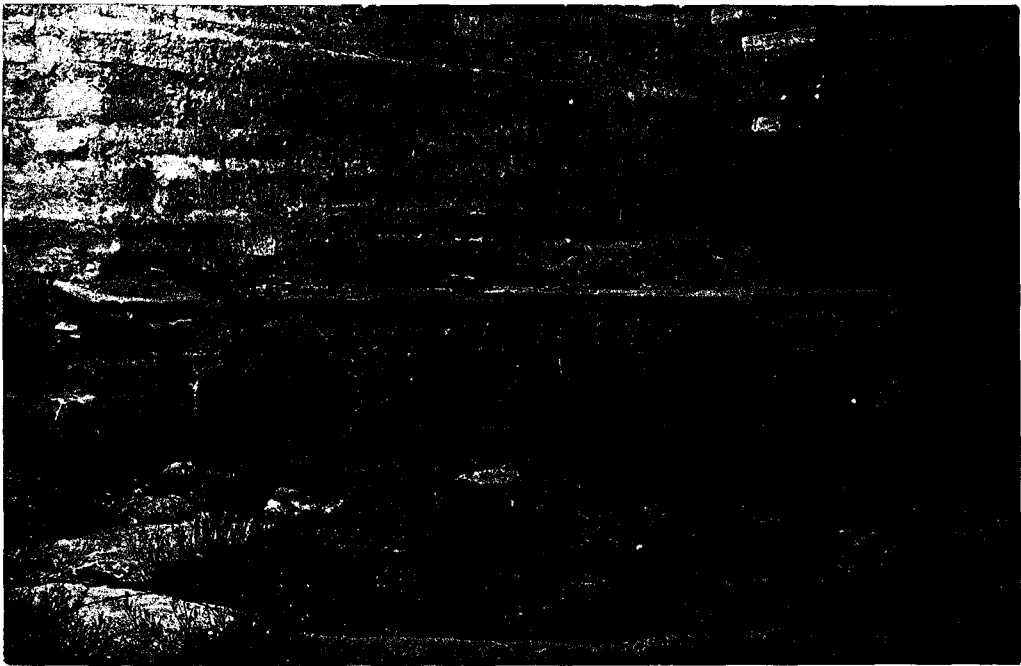

1



2



3

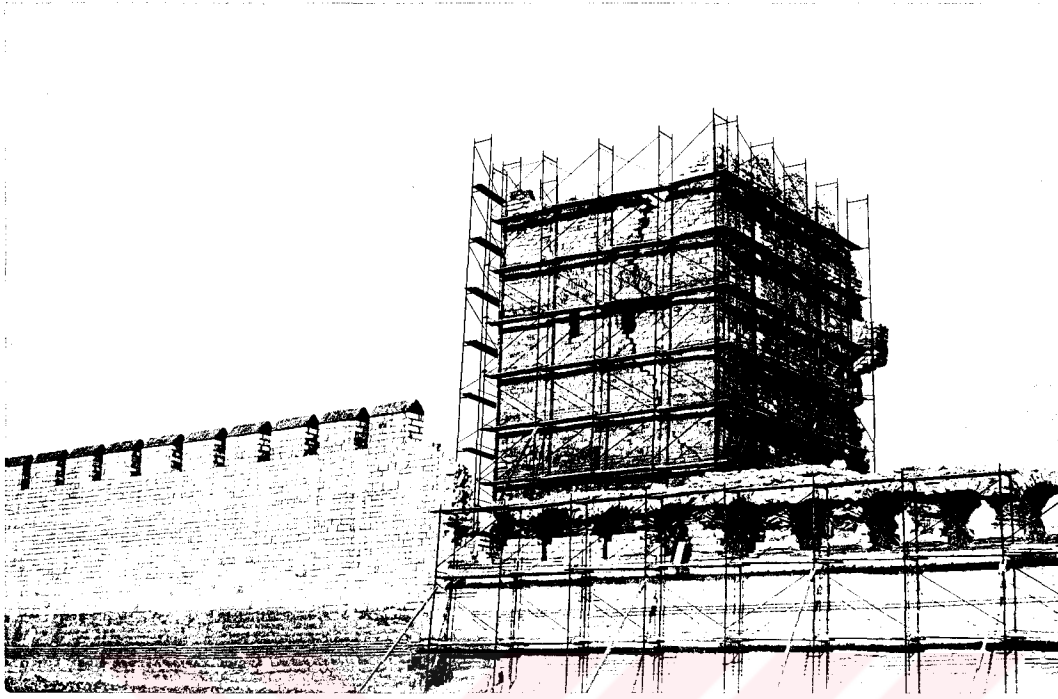

1



2

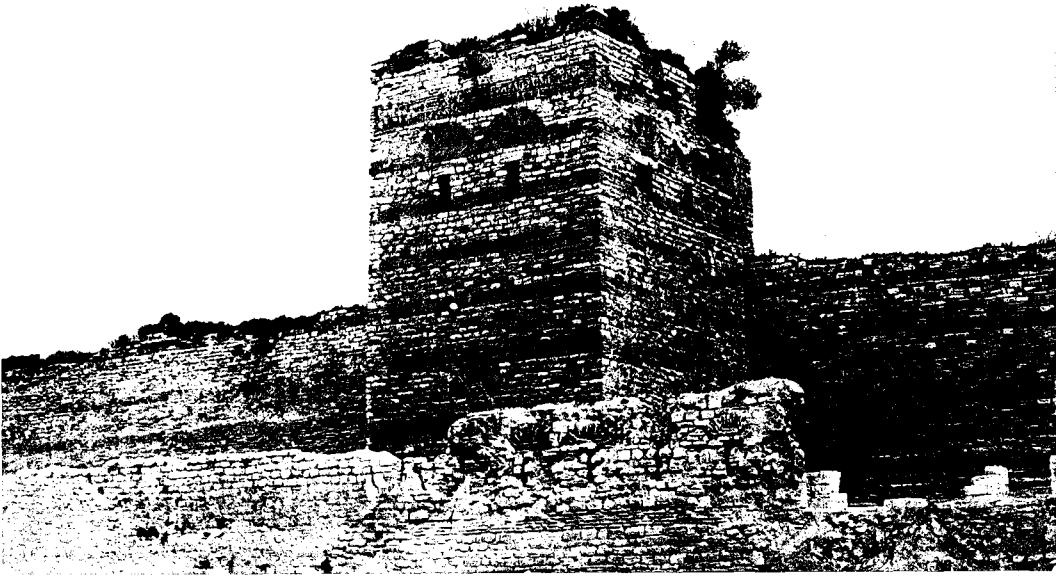

1



2

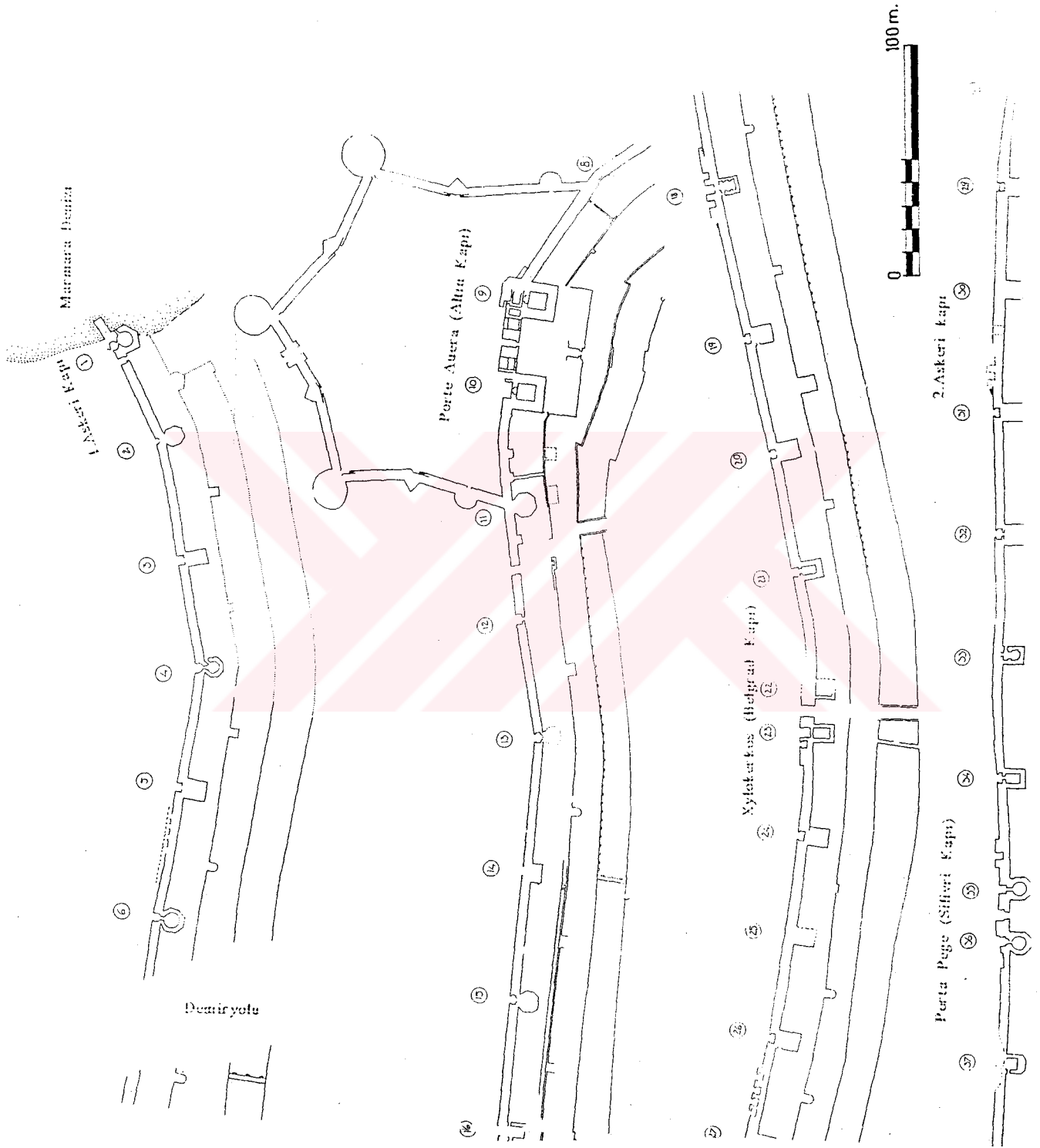



1. Asteri Kapı (74) (79)

41

(72)

(43)

(44)

(45)

(46)

(71)



Porta Rhodior (Mestevhane Kapısı)

(56)

(55)

(54)

(53)

(52)

(51)

(50)

(49)

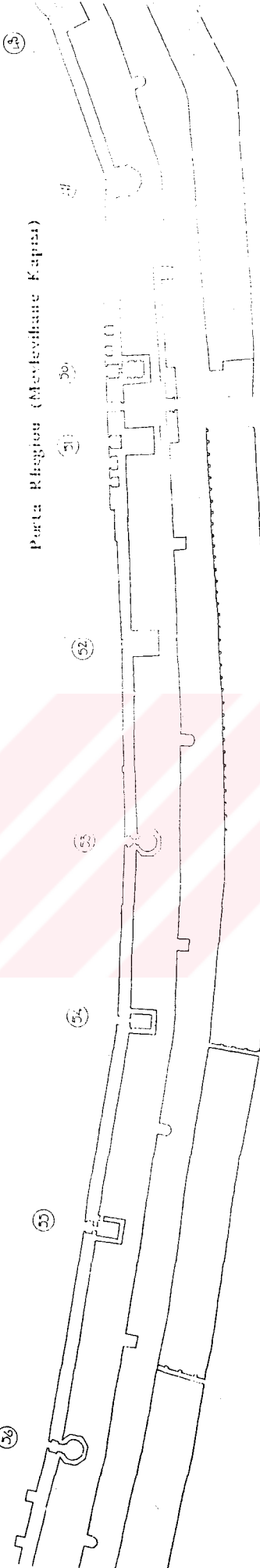

Porta Romanus (Fopkapı)

(67)

(66)

(65)

(64)

(63)

(61)

(60)

(59)

(58)

4. Asteri Kapı

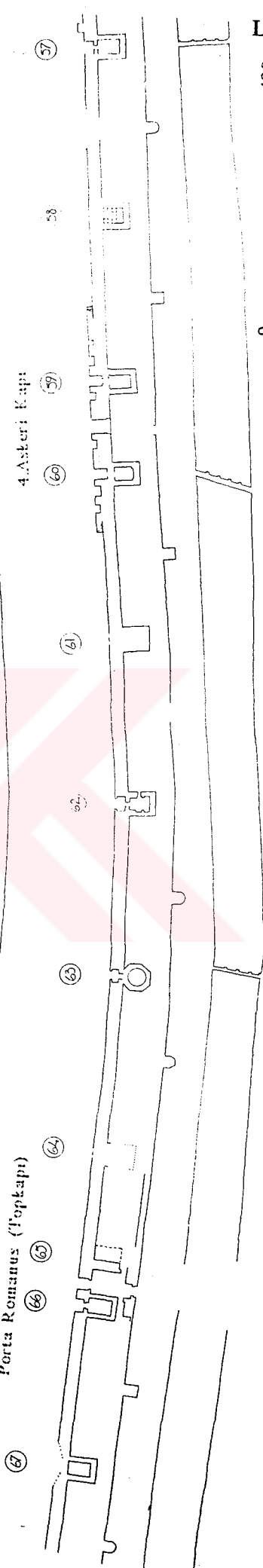

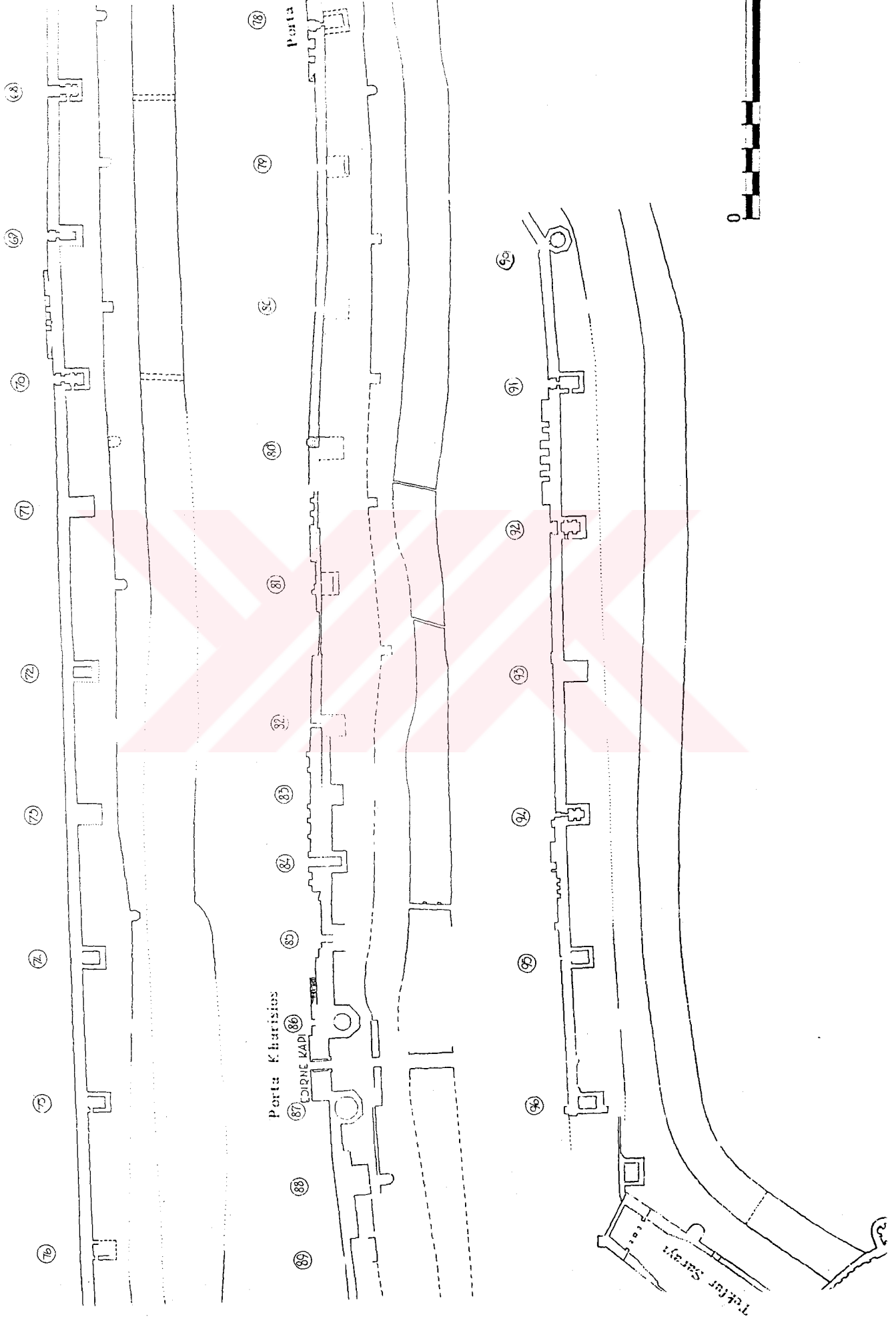

Porta Pempten
77
78

Porta Kharisius
87
88

Tekler Sarayı



1



2

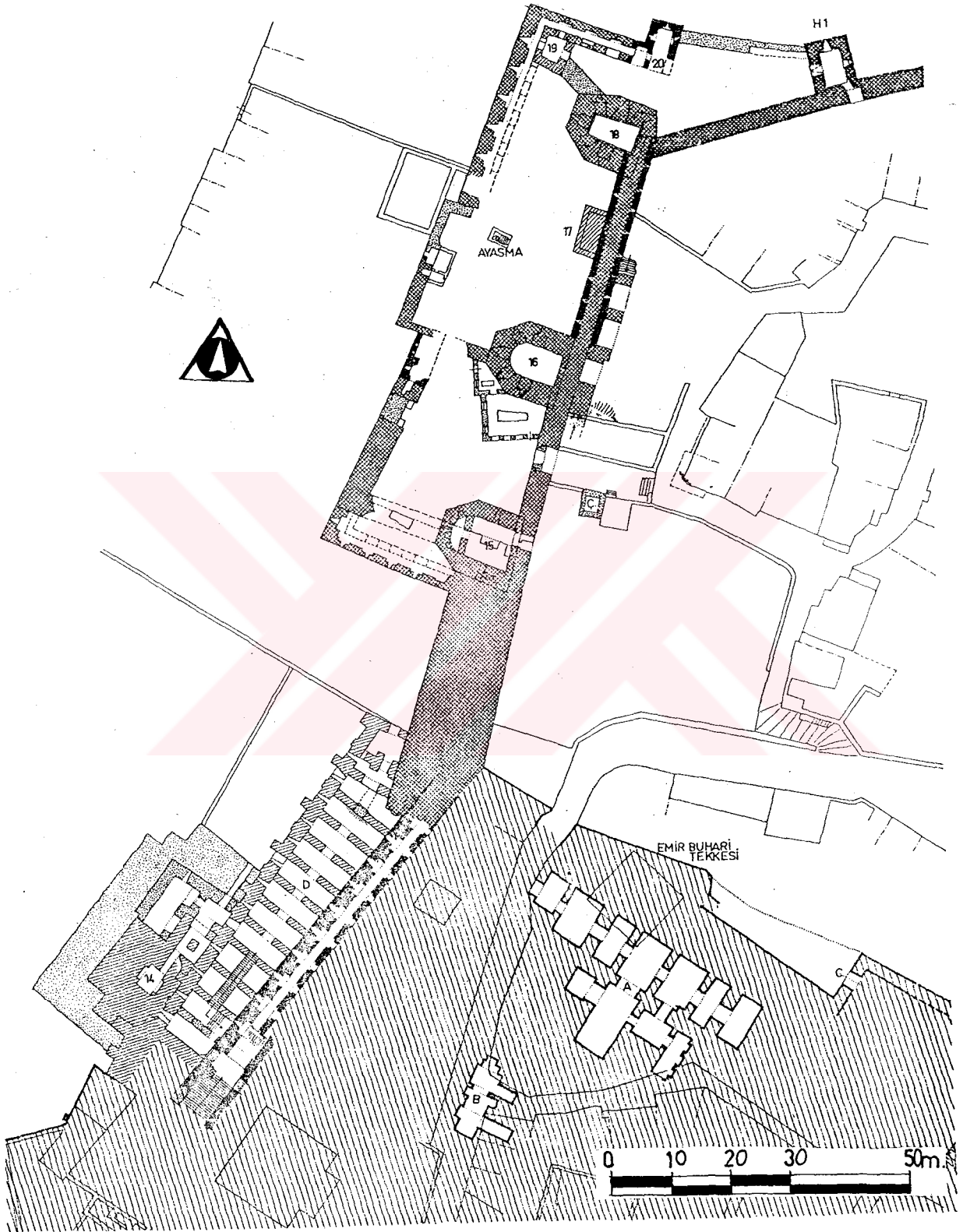

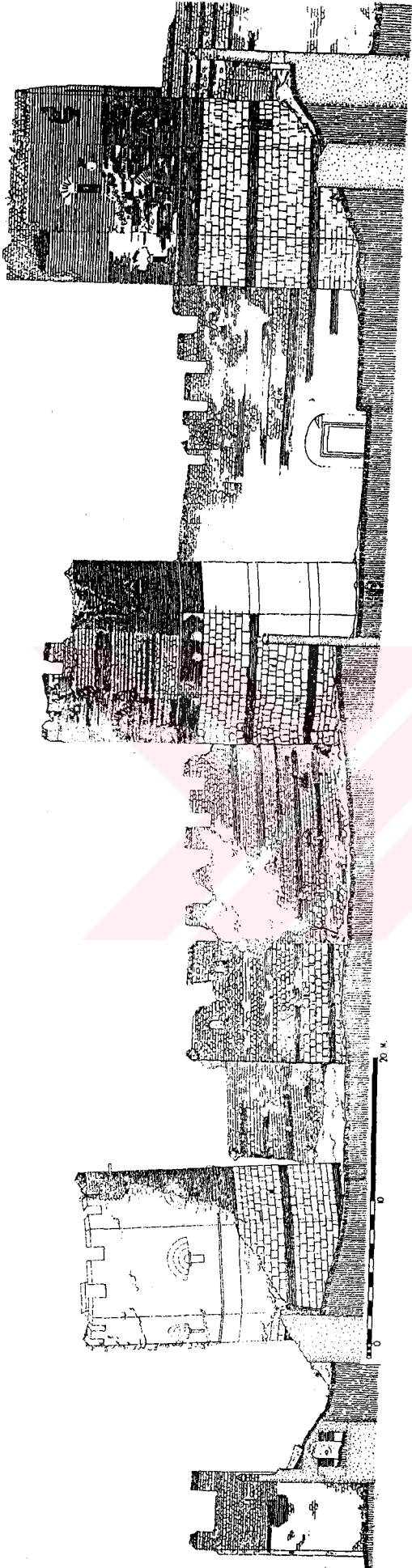



2

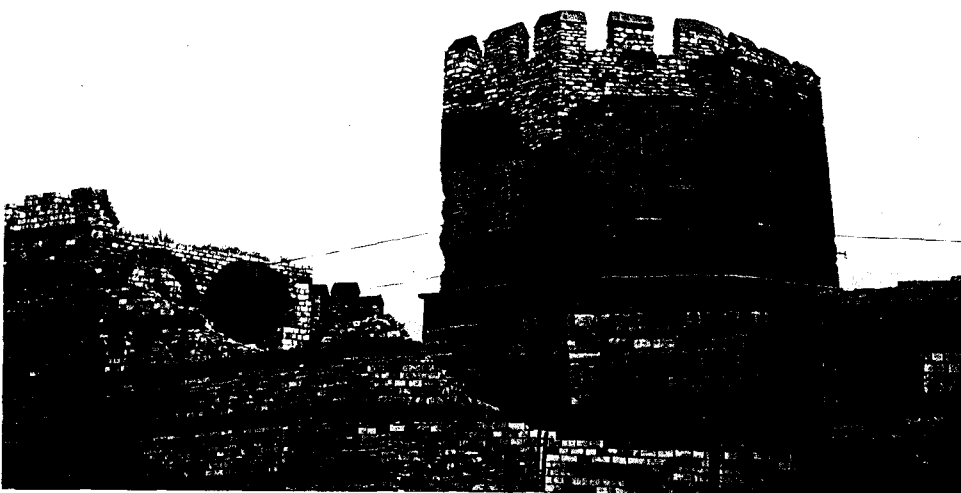

3

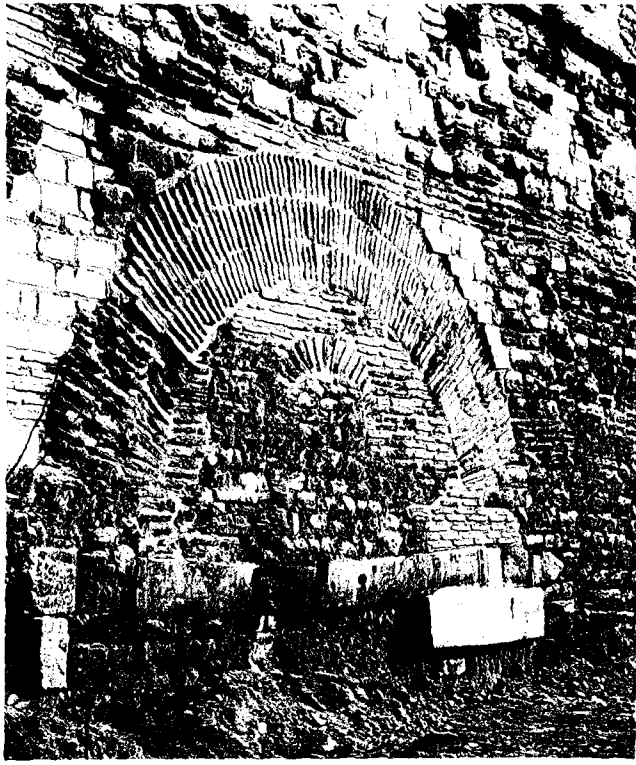

1

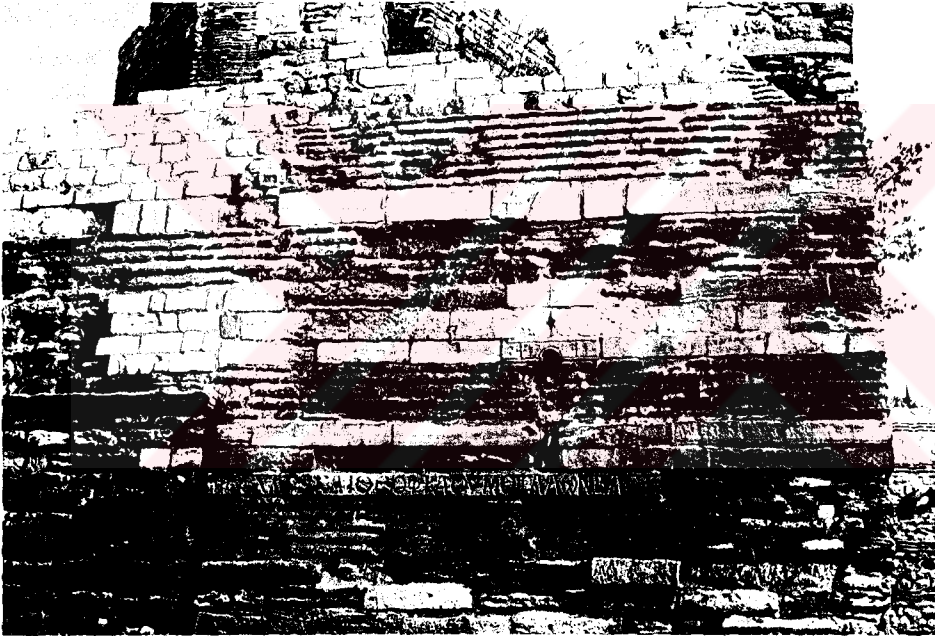

2



3

