

T.C.
MİMAR SİNAN GÜZEL SANATLAR ÜNİVERSİTESİ
GÜZEL SANATLAR ENSTİTÜSÜ
GELENEKSEL TÜRK SANATLARI ANASANAT DALI
CİLT PROGRAMI

SÜLEYMANİYE KÜTÜPHANESİ
SULTAN AHMED I KOLEKSİYONUNDAKİ
KİTABELİ CİTLER

(Yüksek Lisans Tezi)

Hazırlayan:

20142309025 – Merve AKPINAR



Danışman:

Prof. Dr. Ahmet Sacit AÇIKGÖZOĞLU

İSTANBUL – 2020

JÜRİ VE ENSTİTÜ ONAY SAYFASI

Merve AKPINAR'ın, "*SÜLEYMANİYE KÜTÜPHANESİ SULTAN AHMED I KOLEKSİYONUNDAKİ KİTABELİ CİTLER*" başlıklı Eser Metni 30.01.2020 tarihinde aşağıda isimleri bulunan jüri üyeleri tarafından değerlendirilerek, MSGSÜ Lisansüstü Eğitim-Öğretim Yönetmeliği'nin ilgili maddeleri uyarınca, Geleneksel Türk Sanatları Anasanat Dalı Cilt Programı Yüksek Lisans Eser Metni olarak kabul edilmiştir.

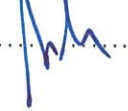
	<u>Ünvanı - Adı Soyadı</u>	<u>İmzası</u>
Tez Danışmanı	: Prof. Dr. A. Sacit AÇIKGÖZOĞLU	
Üye	: Dr. Öğr. Üyesi Ali Rıza ÖZCAN	
Üye	: Doç. Mesude Hülya DOĞRU (Sakarya Üni.)	

Prof. F. Refika TARCAN
Enstitü Müdürü

İÇİNDEKİLER

	<u>Sayfa No:</u>
İÇİNDEKİLER	I
ÖNSÖZ.....	II
ÖZET.....	III
ABSTRACT	IV
KISALTMALAR	V
RESİMLER LİSTESİ.....	V
ÇİZİMLER LİSTESİ	X
TABLolar LİSTESİ.....	XII
1. GİRİŞ	1
1.1. Amaç	1
1.2. Kapsam.....	1
1.3. Kaynaklar.....	2
1.4. Yöntem	2
2. SÜLEYMANİYE KÜTÜPHANESİ VE SULTAN AHMED I KOLEKSİYONU	4
2.1. Cilt Sanatı Tarihçesi.....	4
2.2. Kütüphane Tarihçesi.....	7
2.3. Sultan Ahmed I Koleksiyonu.....	9
3. KATALOG (Sultan Ahmed I Koleksiyonunda Bulunan Kitabeli Ciltler).	10
4. UYGULAMALAR.....	154
4.1. Uygulama I.....	154
4.2. Uygulama II	159
5. DEĞERLENDİRME	162
6. SONUÇ	166
7. EKLER	168
7.1. Tablolar.....	168
8. KAYNAKLAR	169
9. ÖZGEÇMİŞ	170

ÖNSÖZ

Levhalarda, camilerde ve yazma eserlerde kullanılan hat sanatı kitap ciltlerine de uygulanmıştır. Yazı normal işlevi dışında cilt kapağındaki motiflerin yerini alarak bezeme unsuru olarak kullanılmıştır. Çoğunlukla Kur'an-ı Kerim ciltlerinin sertab ve bordür kısımlarında görülmektedir.

Bu çalışmada cilt sanatında nadir olarak görülen ve uygulama açısından birçok zorluğu bilinen kitabeli ciltlerin tespiti için Süleymaniye kütüphanesinde bulunan Sultan Ahmed I koleksiyonunun tamamı incelenmiştir ve kitabeli ciltler seçilmiştir. Çalışmanın hat sanatına ve kitabeli ciltlere ilgi duyan araştırmacılara faydalı olmasını diliyoruz.

Bu çalışmanın hazırlanmasında bilgilerini benimle paylaşan danışman hocam **Prof. Dr. Ahmet Sacit AÇIKGÖZOĞLU**'na, çalışma boyunca yardım ve desteklerini esirgemeyen değerli hocalarım **Melike KAZAZ** ve **A. Betül ORAL**'a, bilgi ve fikirleriyle bana katkıda bulunan hocalarım **Öğr. Gör. Gürcan MAVİLİ** ve **Arş. Gör. Yasin ÇAKMAK**'a Süleymaniye Kütüphanesi ekibine, çalışmanın hazırlanma sürecinde desteklerini esirgemeyip daima yanımda olan aileme teşekkür ederim.

İSTANBUL - 2020

Merve AKPINAR

ÖZET

Çok eski tarihlere dayanan cilt sanatı nesilden nesile aktararak günümüze kadar gelmiştir. Binlerce yıllık geçmişi ile fevkalade eserler ortaya konulmuştur. Cilt sanatı Türklerin İslamiyet'e girmesinden sonra büyük bir gelişme göstermiştir. Bu gelişmenin sebeplerinden biri, yazı ve kitabın Müslüman Türklerce mukaddes sayılmasıdır.¹ Yazı ve kitaba gösterilen bu özel ilgi, onun tezyinine ve ciltlenmesine de ayrı bir önem verilmesini sağlamıştır.²

Yüksek lisans tezi olarak yürüttüğüm bu çalışmada, Süleymaniye Kütüphanesi'nde bulunan koleksiyonlarda ön araştırma yapıp Sultan Ahmed I koleksiyonunun kitabeli ciltler açısından zengin olduğu tespit edilmiştir. Yeşil kumaşla kaplanan eserler dâhil koleksiyonun tamamını oluşturan yüz sekiz eser incelenmiştir. İncelenen bu eserler içerisinde on dokuz adet kitabeli cilt kapağına rastlanmıştır. Katalog çalışması kısmında eserler hakkında tarih, hattatı yazı çeşidi ebadı gibi bilgiler, yazı bulunan kap içi, kap dışı ve sertab fotoğrafları, kitap içerisinden detay fotoğrafları ve bu fotoğrafların şemaları yer almaktadır.

Bu çalışmanın nihayetinde koleksiyonda incelenen kitabeli ciltler göz önünde bulundurularak iki adet cilt tasarımı yapıldı. Tasarımlar vektörel çizim haline getirildikten sonra kalıplar ve gerekli malzemeler hazırlanarak cilt kapakları yapılmıştır.

Anahtar kelimeler: Sultan Ahmed I, Süleymaniye Kütüphanesi, cilt, kitabeli cilt

¹ Ahmet Saim ARITAN, Türk Kitap Medeniyeti, 64.

² İsmet BİNARK, Eski Kitapçılık Sanatlarımız, Ankara 1975, 1.

ABSRTACT

The historic art of book binding have been passed from generation to generation to the present day. With thousands of years of history and craftsmanship some wondrous handiwork have been produced. The art of book binding have improved drastically after the Turks adopted Islam. One of the reasons for this improvement is the fact that books and writings were sacred to Muslim Turks. The intimate interest for books have assured a special importance to the restoration and binding of books.

In this study which I am prepetuating for my masters dissertation, preliminary resarch was conducted in the colletions that are present in the Library of Suleymaniye. It was determined that the collection of Sultan Ahmed I'st was opulent in binded and restored books. Hundred and nine seperate pieces were covered with green fabric have been examined. With in these pieces nineteen pieces that have covers with writings have been stumbled upon. The catalog study includes information about history and writing type/calligrapy, writings on the inner cover, external cover and sertab photos. With in the book detailed photos and photos of schemas are presented.

In the end of this study, two volumes were designed considering the written volumes examined in the collection. At the end of this work two skin designs were made considering the skins examined in the collection.

Key words: Sultan Ahmed I'st, The Library of Suleymaniye, binding, scripted binding

KISALTMALAR

a.g.	adı geçen
a.g.e.	adı geçen eser
a.g.m.	adı geçen makale
h.	hicrî
m.	miladi
mm	milimetre
no	numara

RESİMLER LİSTESİ

Sayfa No:

Resim 1: Sultan Ahmed I (1) - Ön Kap Dışı.....	12
Resim 2: Sultan Ahmed I (1) - Sertab.....	14
Resim 3: Sultan Ahmed I (1) - Sertab (detay)	14
Resim 4: Sultan Ahmed I (1) - Miklep	15
Resim 5: Sultan Ahmed I (1) - Kab dışı (detay)	16
Resim 6: Sultan Ahmed I (1) - Kab dışı köşe (detay).....	16
Resim 7: Sultan Ahmed I (1) - Zahriye ve Serlevha Sayfası.....	17
Resim 8: Sultan Ahmed I (1) - Kitap içi yazı (detay)	17
Resim 9: Sultan Ahmed I (2) - Ön Kab Dışı.....	20
Resim 10: Sultan Ahmed I (2) - Sertab.....	22
Resim 11: Sultan Ahmed I (2) - Sertab (detay).....	22
Resim 12: Sultan Ahmed I (2) - Miklep.....	23
Resim 13: Sultan Ahmed I (2) - Sertab (detay).....	24
Resim 14: Sultan Ahmed I (2) - Zahriye Sayfası.....	24

Resim 15: Sultan Ahmed I (2) - Kitap içi yazı (detay)	24
Resim 16: Sultan Ahmed I (3) - Ön Kap Dışı.....	27
Resim 17: Sultan Ahmed I (3) - Sertab.....	29
Resim 18: Sultan Ahmed I (3) - Sertab (detay).....	29
Resim 19: Sultan Ahmed I (3) - Miklep.....	30
Resim 20: Sultan Ahmed I (3) - Sertab (detay).....	31
Resim 21: Sultan Ahmed I (3) - Ön Kap (detay)	31
Resim 22: Sultan Ahmed I (3) - Arka Kap (detay)	31
Resim 23: Sultan Ahmed I (3) - Serlevha Sayfası	32
Resim 24: Sultan Ahmed I (3) - Kitap içi yazı (detay)	32
Resim 25: Sultan Ahmed I (7) - Ön Kap Dışı.....	35
Resim 26: Sultan Ahmed I (7) - Arka Kap Dışı.....	37
Resim 27: Sultan Ahmed I (7) - Sertab.....	39
Resim 28: Sultan Ahmed I (7) - Sertab (detay).....	39
Resim 29: Sultan Ahmed I (7) - Miklep.....	40
Resim 30: Sultan Ahmed I (7) - Kartuş ve gülce (detay).....	41
Resim 32: Sultan Ahmed I (7) - Kitap içi yazı (detay)	41
Resim 31: Sultan Ahmed I (7) - Sertab (detay).....	41
Resim 33: Sultan Ahmed I (8) - Ön Kap Dışı.....	44
Resim 34: Sultan Ahmed I (8) - Arka Kap İçi	46
Resim 35: Sultan Ahmed I (8) - Miklep içi.....	48
Resim 36: Sultan Ahmed I (8) - Miklep Dışı.....	49
Resim 37: Sultan Ahmed I (8) - Kap dışı (detay)	50
Resim 38: Sultan Ahmed I (8) - Kap İçi (detay).....	50
Resim 39: Sultan Ahmed I (8) - Kitap İçi Yazı (detay)	50
Resim 40: Sultan Ahmed I (8) - Zahriye Sayfası.....	51
Resim 41: Sultan Ahmed I (8) - Serlevha Sayfası	51
Resim 42: Sultan Ahmed I (12) - Ön Kap Dışı.....	54
Resim 43: Sultan Ahmed I (12) - Sertab.....	56
Resim 44: Sultan Ahmed I (12) - Sertab (detay).....	56
Resim 45: Sultan Ahmed I (12) - Miklep.....	57
Resim 46: Sultan Ahmed I (12) - Serlevha Sayfası	58

Resim 47: Sultan Ahmed I (12) - Kitap içi yazı (detay)	58
Resim 48: Sultan Ahmed I (14) - Kap dışı.....	61
Resim 49: Sultan Ahmed I (14) - Sertab	63
Resim 50: Sultan Ahmed I (14) - Sertab (detay).....	63
Resim 51: Sultan Ahmed I (14) - Sertab (detay).....	63
Resim 52: Sultan Ahmed I (14) - Miklep.....	64
Resim 53: Sultan Ahmed I (14) - Zahriye Sayfası	65
Resim 54: Sultan Ahmed I (14) - Kitap içi yazı (detay)	65
Resim 55: Sultan Ahmed I (16) - Ön Kap Dışı.....	68
Resim 56: Sultan Ahmed I (16) - Sertab	70
Resim 57: Sultan Ahmed I (16) - Sertab (detay).....	70
Resim 58: Sultan Ahmed I (16) - Sertab (detay).....	70
Resim 59: Sultan Ahmed I (16) - Miklep.....	71
Resim 60: Sultan Ahmed I (16) - Miklep.....	71
Resim 61: Sultan Ahmed I (16) - Serlevha Sayfası	72
Resim 62: Sultan Ahmed I (16) - Kitap içi yazı (detay)	72
Resim 63: Sultan Ahmed I (17) - Ön Kap Dışı.....	75
Resim 64: Sultan Ahmed I (17) - Arka Kap Dışı.....	77
Resim 65: Sultan Ahmed I (17) - Miklep.....	79
Resim 66: Sultan Ahmed I (17) - Ön Kap Dışı (detay)	80
Resim 67: Sultan Ahmed I (17) - Arka Kap Dışı (detay)	80
Resim 68: Sultan Ahmed I (17) - Kitap içi yazı (detay)	80
Resim 69: Sultan Ahmed I (20) - Ön Kap Dışı.....	83
Resim 70: Sultan Ahmed I (20) - Ön Sol Kap İçi	85
Resim 71: Sultan Ahmed I (20) - Sertab Dışı	87
Resim 72: Sultan Ahmed I (20)- Sertab Dışı (detay).....	87
Resim 73: Sultan Ahmed I (20) - Sertab İçi.....	88
Resim 74: Sultan Ahmed I (20) - Miklep İçi	89
Resim 75: Sultan Ahmed I (20) - Miklep Dışı.....	90
Resim 76: Sultan Ahmed I (20) - Kitap içi yazı (detay)	91
Resim 77: Sultan Ahmed I (21) - Ön Kap İçi	94
Resim 78: Sultan Ahmed I (21) - Sertab	96

Resim 79: Sultan Ahmed I (21) - Sertab (detay).....	96
Resim 80: Sultan Ahmed I (21) - Miklep.....	97
Resim 81: Sultan Ahmed I (21) - Ön Kap Dışı (detay).....	98
Resim 82: Sultan Ahmed I (21) - Arka Kap Dışı (detay)	98
Resim 83: Sultan Ahmed I (21) -Ön Kap Dışı Köşe (detay)	98
Resim 84: Sultan Ahmed I (21) - Zahriye Sayfası.....	99
Resim 85: Sultan Ahmed I (21) - Kitap içi yazı (detay)	99
Resim 86: Sultan Ahmed I (22) - Kap İçi	102
Resim 87: Sultan Ahmed I (22) - Sertab.....	104
Resim 88: Sultan Ahmed I (22) - Sertab (detay).....	104
Resim 89: Sultan Ahmed I (22) - Miklep.....	105
Resim 90: Sultan Ahmed I (22) - Kap İçi Köşe (detay).....	106
Resim 91: Sultan Ahmed I (22) - Kap İçi (detay).....	106
Resim 92: Sultan Ahmed I (22) - Kitap içi yazı (detay)	106
Resim 93: Sultan Ahmed I (22) - Zahriye Sayfası.....	107
Resim 94: Sultan Ahmed I (22) - Serlevha Sayfası	107
Resim 95: Sultan Ahmed I (24) - Ön Kap Dışı.....	110
Resim 96: Sultan Ahmed I (24) - Sertab.....	112
Resim 97: Sultan Ahmed I (24) - Sertab (detay).....	112
Resim 98: Sultan Ahmed I (24) - Sertab (detay).....	112
Resim 99: Sultan Ahmed I (24) - Miklep.....	113
Resim 100: Sultan Ahmed I (24) - Serlevha Sayfası	114
Resim 101: Sultan Ahmed I (24) - Kitap içi yazı (detay)	114
Resim 102: Sultan Ahmed I (25) - Kap Dışı.....	116
Resim 103: Sultan Ahmed I (25) - Sertab.....	118
Resim 104: Sultan Ahmed I (25) - Sertab (detay).....	118
Resim 105: Sultan Ahmed I (25) - Miklep.....	119
Resim 106: Sultan Ahmed I (25) - Zahriye Sayfası.....	120
Resim 107: Sultan Ahmed I (25) - Zahriye Sayfası.....	120
Resim 108: Sultan Ahmed I (25) - Kitap içi yazı (detay)	121
Resim 109: Sultan Ahmed I (26) - Ön Kap Dışı.....	124
Resim 110: Sultan Ahmed I (26) - Sertab.....	126

Resim 111: Sultan Ahmed I (26) - Sertab (detay).....	126
Resim 112: Sultan Ahmed I (26) - Miklep.....	127
Resim 113: Sultan Ahmed I (26) - Serlevha Sayfası	128
Resim 114: Sultan Ahmed I (26) - Kitap içi yazı (detay)	128
Resim 115: Sultan Ahmed I (36) - Ön Kap Dışı.....	130
Resim 116: Sultan Ahmed I (36) - Sertab.....	132
Resim 117: Sultan Ahmed I (36) - Sertab (detay).....	132
Resim 118: Sultan Ahmed I (36) - Miklep.....	133
Resim 119: Sultan Ahmed I (36) - Kitap İçi	134
Resim 120: Sultan Ahmed I (36) - Kitap İçi Yazı (detay)	134
Resim 121: Sultan Ahmed I (41) - Ön Kap Dışı.....	136
Resim 122: Sultan Ahmed I (41) - Sertab.....	138
Resim 123: Sultan Ahmed I (41) - Sertab (detay).....	138
Resim 124: Sultan Ahmed I (41) - Miklep.....	139
Resim 125: Sultan Ahmed I (41) - Kitap İçi	140
Resim 126: Sultan Ahmed I (41) - Kitap İçi Yazı (detay)	140
Resim 127: Sultan Ahmed I (72) - Ön Kap Dışı.....	142
Resim 128: Sultan Ahmed I (72) - Sertab.....	144
Resim 129: Sultan Ahmed I (72) - Sertab (detay).....	144
Resim 130: Sultan Ahmed I (72) - Miklep.....	145
Resim 131: Sultan Ahmed I (72) - Serlevha Sayfası	146
Resim 132: Sultan Ahmed I (72) - Kitap içi yazı (detay)	146
Resim 133: Sultan Ahmed I (82) - Ön Kap Dışı.....	149
Resim 134: Sultan Ahmed I (82) - Sertab.....	151
Resim 135: Sultan Ahmed I (82) - Sertab (detay).....	151
Resim 136: Sultan Ahmed I (82) - Miklep.....	152
Resim 137: Sultan Ahmed I (82) - Zahriye Sayfası.....	153
Resim 138: Sultan Ahmed I (82) - Kitap içi yazı (detay)	153
Resim 139: Kıl testeresi ile kalıp kesimi	156
Resim 140: Kalıplar ve oyulan mukavva	157
Resim 141: Deri boyama ve kalıpların basımı.....	157
Resim 142: Baskı sonrası ve altınlama aşaması.....	158

Resim 143: Mukavva oyumu	160
Resim 144: Baskı sonrası	161
Resim 145: Cetvel çekimi	161

ÇİZİMLER LİSTESİ

Sayfa No:

Çizim 1: Sultan Ahmed I (1) - Ön Kap Dışı Şema Çizimi	13
Çizim 2: Sultan Ahmed I (1) - Sertab	14
Çizim 3: Sultan Ahmed I (1) - Miklep	15
Çizim 4: Sultan Ahmed I (2) - Ön Kap Dışı Çizimi	21
Çizim 5: Sultan Ahmed I (2) - Sertab	22
Çizim 6: Sultan Ahmed I (2) - Miklep	23
Çizim 7: Sultan Ahmed I (3) - Ön Kap Dışı Çizimi	28
Çizim 8: Sultan Ahmed I (3) - Sertab	29
Çizim 9: Sultan Ahmed I (3) - Miklep	30
Çizim 10: Sultan Ahmed I (7) - Ön Kap Dışı Çizimi	36
Çizim 11: Sultan Ahmed I (7) - Arka Kap Dışı Çizimi	38
Çizim 12: Sultan Ahmed I (7) - Sertab	39
Çizim 13: Sultan Ahmed I (7) - Miklep	40
Çizim 14: Sultan Ahmed I (8) - Ön Kap Dışı Çizimi	45
Çizim 15: Sultan Ahmed I (8) - Arka Kap İçi Çizimi.....	47
Çizim 16: Sultan Ahmed I (8) - Miklep İçi.....	48
Çizim 17: Sultan Ahmed I (8) - Miklep Dışı Çizimi	49
Çizim 18: Sultan Ahmed I (12) - Kap Dışı Çizimi	55
Çizim 19: Sultan Ahmed I (12) - Sertab	56
Çizim 20: Sultan Ahmed I (12) - Miklep	57
Çizim 21: Sultan Ahmed I (14) - Kap Dışı Çizimi	62
Çizim 22: Sultan Ahmed I (14) - Sertab	63
Çizim 23: Sultan Ahmed I (14) - Miklep	64

Çizim 24: Sultan Ahmed I (16) - Ön Kap Dışı Çizimi	69
Çizim 25: Sultan Ahmed I (16) - Sertab	70
Çizim 26: Sultan Ahmed I (17) - Ön Kap Dışı Çizimi	76
Çizim 27: Sultan Ahmed I (17) - Arka Kap Dışı Çizimi	78
Çizim 28: Sultan Ahmed I (17) -Miklep	79
Çizim 29: Sultan Ahmed I (20) - Ön Kap Dışı Çizimi	84
Çizim 30: Sultan Ahmed I (20) - Ön Sol Kap İçi	86
Çizim 31: Sultan Ahmed I (20) - Sertab Dışı Çizimi.....	87
Çizim 32: Sultan Ahmed I (20) - Sertab İçi	88
Çizim 33: Sultan Ahmed I (20) - Miklep İçi Çizimi.....	89
Çizim 34: Sultan Ahmed I (20) - Miklep Dışı Çizimi	90
Çizim 35: Sultan Ahmed I (21) - Ön Kap İçi Çizimi.....	95
Çizim 36: Sultan Ahmed I (21) - Sertab	96
Çizim 37: Sultan Ahmed I (21) - Miklep	97
Çizim 38: Sultan Ahmed I (22) - Kap İçi.....	103
Çizim 39: Sultan Ahmed I (22) - Sertab	104
Çizim 40: Sultan Ahmed I (22) - Miklep	105
Çizim 41: Sultan Ahmed I (24) - Ön Kap Dışı Çizimi	111
Çizim 42: Sultan Ahmed I (24) - Sertab	112
Çizim 43: Sultan Ahmed I (24) - Miklep	113
Çizim 44: Sultan Ahmed I (25) - Kap Dışı Çizimi	117
Çizim 45: Sultan Ahmed I (25) - Sertab	118
Çizim 46: Sultan Ahmed I (25) - Miklep	119
Çizim 47: Sultan Ahmed I (26) - Ön Kap Dışı Çizimi	125
Çizim 48: Sultan Ahmed I (26) - Sertab	126
Çizim 49: Sultan Ahmed I (26) - Miklep	127
Çizim 50: Sultan Ahmed I (36) - Ön Kap Dışı Çizimi	131
Çizim 51: Sultan Ahmed I (36) - Sertab	132
Çizim 52: Sultan Ahmed I (36) - Miklep	133
Çizim 53: Sultan Ahmed I (41) - Ön Kap Dışı Çizimi	137
Çizim 54: Sultan Ahmed I (41) - Sertab	138
Çizim 55: Sultan Ahmed I (41) - Miklep	139

Çizim 56: Sultan Ahmed I (72) - Ön Kap Dışı Çizimi	143
Çizim 57: Sultan Ahmed I (72) - Sertab	144
Çizim 58: Sultan Ahmed I (72) - Miklep	145
Çizim 59: Sultan Ahmed I (82) - Ön Kap Dışı Çizimi	150
Çizim 60: Sultan Ahmed I (82) - Sertab	151
Çizim 61: Sultan Ahmed I (82) - Miklep	152
Çizim 62: Kalıp için çizilen şemse ve salbek	154
Çizim 63: Kalıp için çizilen köşebent	155
Çizim 64: Kalıp için çizilen gülce ve miklep şemsesi	155
Çizim 65: Kalıp için yazılan ayet.....	156
Çizim 66: Kalıp için çizilen geometrik desen.....	159
Çizim 67: Kalıp için Kûfi hat ile yazılan Yunus Emre şiiri.....	160

TABLULAR LİSTESİ

Sayfa No:

Tablo 1: Cilt kapaklarındaki yazılar ve dağılımı.(Katalog numaraları roma rakamıyla belirtilmiştir.)	168
--	-----

1. GİRİŞ

1.1. Amaç

Süleymaniye Kütüphanesi bünyesinde bulundurduğu yazma eserlerin gerek sayısı gerekse eserlerin ehemmiyeti bakımından dünya kütüphaneleri arasında önemli bir konuma sahiptir. Birbirinden kıymetli yazma eserlere ev sahipliği yapan kütüphane yerli ve yabancı araştırmacıların ilgi odağıdır. Fakat henüz bu eserlerin çoğunluğu araştırılmamış, restorasyonu ve katalog çalışmaları yapılmamıştır.

Çalışmanın amacı Sultan Ahmed I koleksiyonu incelenip Türk cilt sanatında nadir olarak görülen ve uygulama açısından birçok zorluğu bilinen kitabeli ciltlerin tespiti. Bu ciltlerin ne tür kitaplarda bulunduğu, yazının cilt kapağında hangi kısımlara uygulandığını ele alıp inceleyerek günümüzde yapılacak olan çalışmalara ve tasarımlara ışık tutmasını sağlamaktır. Birinci önceliğimiz bu çok kıymetli eserlerin bilinmesini ve tanınmasını sağlamaktır.

Çalışmada cilt kapaklarında bulunan hat yazıları incelenerek değerlendirmeler yapılmıştır. İnceleme ve değerlendirmelerin sonucunda cilt sanatı ile ilgilenenlerin yanı sıra hat sanatı ile de ilgilenen araştırmacılara faydalı olması hedeflenmiştir. Yapılan bu çalışmanın daha önce bir örneği bulunmadığı için koleksiyonda bulunan kitabeli ciltleri bir arada görmek bu eserlerin varlığının bilinmesi ve eserlerin tanınması araştırmacılara vakit kazandırıp güzel bir kaynak oluşturması hedeflenmiştir.

1.2. Kapsam

Cilt, tezhip, hat, katı sanatları açısından Sultan Ahmed I koleksiyonu çok zengin örnekler bulundurmaktadır. Süleymaniye Kütüphanesinde bulunan Sultan Ahmed I Koleksiyon'undaki tüm eserleri inceleyerek aralarından kitabeli ciltler belirlendikten

sonra her biri için katalog hazırlanmıştır. Bu çalışmada kitabeli ciltlerin bilimsel ve uygulama açısından önemini ortaya koymak hedeflenmiştir.

1.3. Kaynaklar

Cilt sanatında kullanılan yazılı bezeme ile ilgili henüz zengin bir kaynak mevcut değildir. Ahmet Saim ARITAN'ın Diyanet Vakfı İslam Ansiklopedisi'ndeki "Ciltçilik" maddesi, yine Ahmet Saim ARITAN'ın İstanbul Büyükşehir Belediyesi A. Ş. Yayınları Türk Kitap Medeniyeti kitabında bulunan "Türk Cild San'atı" makalesi, Mine Esiner ÖZEN'in İş Bankası "Türk Cilt Sanatı" kitabı kaynak olarak kullanılmıştır. Bu kaynaklarda çalışmamızla alakalı kısa bilgiler bulunmaktadır. Çalışmamızın konusu olarak seçilen kitabeli ciltler adı geçen kaynaklarda hattı – yazılı tezyinat veya kitabeli cilt olarak yer almıştır. Genel bilgi içeren cilt kaynaklarında çok sınırlı sayıda malumat vardır. Kitabeli ciltlerle ilgili doyunca bir kaynaktan söz etmek zordur.

1.4. Yöntem

Çalışmada evvela Süleymaniye Kütüphanesinde bulunan koleksiyonlar incelenerek kitabeli ciltler açısından en zengin koleksiyonun hangisi olduğu belirlenmiştir. Bu incelemenin ardından Sultan Ahmed I koleksiyonu seçilmiştir. Kütüphanenin dijital arşivi olan Yordam sistemi araştırmamı tamamlayabilmem için yeterli olmamıştır. Eserlerin fiziki olarak incelenip fotoğraflanması zorunlu hale gelmiştir. İncelenen Sultan Ahmed I koleksiyonunda tespit edilen kitabeli ciltlerin görsel çekimleri gerçekleştirilip ve eserlerin kütüphanede bulunan tespit fişleri (künyesi) hakkında bilgi verilecektir.

Eserlerin kataloglanma kısmında önce künye bilgileri ile cildin detaylı anlatımına yer verilmiştir. Tarih veya hattatı hakkında bilgi sahibi olmadığımız eserler katalogda " – " işareti ile belirtilmiştir. Daha sonra genel kapak fotoğrafına ardından eserin kapağında veya sertab kısmında bulunan yazı detay fotoğraflarına, varsa kapak içindeki yazı fotoğraflarına, ayrıca kitap içinden tezhip ve yazı detay fotoğraflarına

yer verilmiştir. Çalışmalar yapılırken Süleymaniye Kütüphanesi tarafından sağlanan dijital ortam fotoğrafları yetersiz olduğu için özel izin alınarak on dokuz eserin fotoğraflanması bizzat tarafımca yapılmıştır.

Kapakların genel bir şeması çizilip, çizimde yazı olan kısımlar gri renkle boyanarak gösterilmiştir. Künye kısmında katalog numarası, demirbaş numarası, eserin adı, hattatı, yazım yılı, ölçüleri, sayfa sayısı, satır sayısı, yazı çeşidi ve cilt özellikleri hakkında bilgi verilmiştir. Kütüphane Yordam sisteminde kayıtlı olan eserin künye bilgileri ile kütüphane arşivinde bulunan fiziki künye bilgileri arasında yer yer uyumsuzluğa rastlanmıştır. Bu nedenle eserlerin künye bilgisinde bulunan hattatı, yazım yılı, ölçüleri, sayfa sayısı, satır sayısı, yazı çeşidi eserler üzerinden bizzat kontrol edilip kataloglama oluşturulmuştur.

Koleksiyondan incelenen kitabeli ciltler göz önünde bulundurularak iki adet yeni cilt tasarımı yapıldı. Öncelikle cilt kapaklarına uygulanacak olan kalıpların desenleri çizildi ve yazıları yazıldı. Daha sonra desen ve yazıların vektörel çizimleri yapıldı. Vektörel hale getirilen çizimler klişecide kalıp yaptırıldı. Tabaka halinde olan bu kalıplar kıl testeresiyle kesilerek cilt kapaklarında kullanılabilir hale getirildi. Daha sonra kapak ölçüleri belirlenerek mukavvalar oyuldu. Hazırlanan cilt kapaklarının üzerine deri yapıştırılarak kalıplar ıstampaya yardımıyla deri üzerine basıldı. Cilt kapaklarından biri geometrik desen ve kufi yazı bir arada kullanılarak, diğeri ise hatayi gurubu motifler ve sülüs yazı bir arada kullanılarak hazırlanmıştır.

Çalışma dört ana bölümden oluşmaktadır. “Süleymaniye Kütüphanesi ve Cilt Sanatı Açısından Sultan Ahmed I Koleksiyonu” kısmında kütüphane ve cilt sanatının kısa bir tarihçesine ve Sultan Ahmed I Koleksiyonu hakkında bilgi verilmiştir. “Katalog” kısmında eserlerin künye bilgileri, görselleri ve şemaları yer almaktadır. “Uygulamalar” kısmında koleksiyondaki iki eser örnek alınarak yeni bir tasarım oluşturulup çalışmanın uygulama aşamaları çizim ve fotoğraflarla birlikte anlatılmıştır. Son bölüm ise “Değerlendirme ve Sonuç” kısmıdır. Sultan Ahmed I Koleksiyonundan seçilen eserler yapılan incelemeler sonucunda değerlendirilip yazılmıştır. Çalışmada yararlanılan kitap, tez, makale “Kaynaklar” başlığı altına yazılarak çalışma tamamlanmıştır.

2. SÜLEYMANİYE KÜTÜPHANESİ VE SULTAN AHMED I KOLEKSİYONU

2.1.Cilt Sanatı Tarihçesi

Bir kitap veya mecmuanın sayfalarını bir arada tutmak, dağılmaktan korumak muhafaza etmek için yapılan koruyucu kapağa cilt denir.³ Aslı cild olan kelime Arapçada deri, kap, kitap, meşin anlamlarına gelmektedir.⁴ Bu sanatın uygulamasında kullanılan temel malzemenin deri olmasından yola çıkılarak, bu sanata bu isim verilmiştir.

Ciltçilik, Romalılar devrinde ortaya çıkmıştır. Rulo şeklinde saklanan kitaplar dikdörtgen biçimde kesilerek kodeks (mushaf) şeklini almıştır. Ulaşılan en eski cilt kapağı IV. Yüzyıla ait sade ve gösterişsiz şekilde meşin ile kaplanarak yapılmıştır. Sanat eseri niteliği taşıyan ilk ciltler ise VIII. ve IX yüzyıllarda Mısır'da Koptlar ve Orta Asya'da Uygur'lar tarafından meydana getirilmiş ve aralarında büyük benzerlikler görülmektedir. Arkeolojik kazılar sırasında bulunan mani yazmaları içerisinde iki cilt parçasına rastlanmıştır. Bu parçalar deriden yapılmış ve sivri bir aletle oyularak geometrik motiflerle süslenmiştir.⁵

Müslüman hanedanlıklardan biri olan Safeviler M.1501 yılında kurularak M.1736 yılına kadar varlıklarını devam ettirmiştir. Türkiye'nin doğusu, Güney Kafkasya, İran, Irak, Afganistan ve Türkmenistan sınırları içerisinde hüküm süren Safeviler, adını Safeviyye tarikatının piri Şeyh Safiyeddüddin'den almıştır. Şah İsmail'in idaresinde Akkoyunlu Türkmenlerini yenen Safeviler Tebrizi başkent yaparak, Şiraz, Horasan ve Herat'ı hükümleri altına alırlar. Şah İsmail'in ölümünden sonra yerine geçen oğlu Şah Tahmasp'ın saltanat yıllarında Tebriz'in Osmanlılar tarafından işgali üzerine başkent Kazvin'e taşınmıştır. Tasmasp'ın ölümünden sonra tahta çıkan Sultan Şah Abbas İmparatorluğun merkezini İsfahan yapmıştır. Bu zaman zarfında siyasi, ekonomik ve kültürel gelişim gösteren Safevi devleti Herat, Şiraz, Kazvin,

³ Ahmet Saim ARITAN, a.g.m., 62.

⁴ Ferit DEVELİOĞLU, Osmanlıca-Türkçe Ansiklopedik Lügat, 160.

⁵ Ahmet Saim ARITAN, "Ciltçilik" 551.

İsfahan gibi hüküm sürdüğü topraklarda yazma eser üretimi üzerine sanat merkezleri oluşturmuştur. Merkezlerden Şiraz Safevi devletinin payitaht şehri olmamasına rağmen yazma eser üretimi açısından önem taşıyan şehirlerden biri olmuştur. Kurulan sanat atölyelerinde çeşitli konularda yazma eserler üretilmiş bunların tezyinatına yer verilmiştir.

Safevi cilt sanatı, Safevi öncesi aynı topraklarda yer alan sanat hamisi hükümdarların desteği ile şekillenmiştir. Safevi öncesi İran kitap sanatları ile ilgili oluşumlar M.1382-1410 yılları arasında Bağdat ve Tebrizde hükümdar olan Celayirli Sultan Ahmet zamanında başlamıştır. Ardından Timur'un bu topraklarda hükümdar (M.1370-M.1507) olması Bağdat atölyelerinde görev yapan sanatçıların Timur'un himayesine girmiştir. Bu sanatçılardan bir kısmı atölyelerde görev yapmak üzere Timur tarafından Bağdat'tan Semerkant'a getirilmiştir. Timur'un torunu, Şâhruh Mirza'nın oğlu şehzade Baysungur Mirza'nın sanata olan tutkusu İran kitap sanatların gelişimine çok büyük katkısı olmuştur. Özel ve paha biçilemez eserler ortaya konmuştur. Bu çalışmalar ülkede sanat hareketlerine büyük hız vermiş, özellikle kitap sanatları konusunda ilerlemeler kaydedilmiştir. XVI. yüzyılda Safevi dönemi kitap sanatların diğer dallarında olduğu gibi cilt sanatı da kendi üslubunu oluşturmaya başlamış nadide eserler ortaya koymuştur.⁶ Safevi döneminde zirveye ulaşan cilt sanatı özellikle Kur'an-ı Kerim yazmalarında da kendini gösterir.

Türkler binlerce yıllık geçmişi ile geniş bir coğrafyada hüküm sürdükleri için İslam sanatları içinde yer alan bir millettir. İslam sanatında bu derece içerisinde olan Türkler, aynı performansı cilt sanatında da göstermişlerdir.

Mısır ve Tunus'ta bulunmuş olan İslam cilt sanatına ait bilinen en eski örnekler Tolunoğulları dönemine (868-905) ait olduğu düşünülmektedir. Anadolu'ya hakim olan Selçuklular XII ve XIII yüzyıllarda ciltçilikte çok güzel örnekler meydana getirmişlerdir. Rûmî ismi verilen bu üslup XIII. Yüzyılın ikinci yarısından itibaren

⁶ Gül GÜNEY, Bazı Kur'an-ı Kerim Nüshaları Örneğinde Safevi Cilt Sanatı Üzerine Bir Değerlendirme, Akademik Sosyal Araştırmalar Dergisi, 193.

Memlûkler’de, XIV yüzyıldan itibaren de İlhanlılar ve Anadolu beyliklerinde devam ettirilerek Osmanlı cilt sanatına geçiş sağlanmıştır.⁷

XV. yüzyıl, Anadolu Selçuklu cildinden Osmanlı cildine geçiş devri sayılabilir. Osmanlı ciltlerinin ilk örnekleri Fatih Sultan Mehmed zamanından kalmadır ve bu ciltlerde Anadolu Selçuklu tesiri açıkça görülür. Fatih Sultan Mehmed’in özel kütüphanesi için yazılan kitaplar hattıyla, tezhibiyle, cildiyle, hatta kağıdıyla Türk kitap sanatında devrine damgasını vuran bir üslup oluşturularak yeni bir sanat çağırı açılmıştır. Fatih döneminin ciltleri Timurlular, Karakoyunlular, Akkoyunlular ve Memlûkler’in son devirlerinde yapılanlarla benzerlik gösterse de üslupları farklıdır. Fatih devri Türk cildi için bir yükselme çağıdır ve ilk ciltçilik atölyesi de bu yükselmeye paralel olarak II. Bayezid zamanında kurulmuştur.

XVI. yüzyıl Osmanlı Devleti’nin her sahada olduğu gibi cilt sanatında da en muhteşem çağı olmuş ve bu yüzden klasik dönem adını almıştır. Ciltteki bu gelişme biraz da XVI. yüzyılın başlarından itibaren her renk deriyi üretebilen Osmanlı dericiliğinin gelişmesine bağlıdır. Alttan veya üstten ayırma şemselerle cilde sade bir güzellik verilmiştir. bezemelerde XV. yüzyıl motifleri de kullanılmakla birlikte daha çok klasik devrin bütün sanat kollarına hakim olan stilize nar çiçeği, altılı çiçek, çintemani-bulut bilhassa tırtıllı yaprak görülür.

XVII. yüzyılda Osmanlı Devleti’nin duraklamaya girmesine paralel olarak diğer sanat kollarında olduğu gibi ciltçilikte de bir duraklama hissedilir. Teknikte bir değişiklik yoktur fakat gerek kompozisyonlarda gerekse motiflerin işlenmesinde bariz bir gerileme görülmektedir. Bu asırda genel olarak işçilikte de bir gerileme olduğu görülür. Fakat her şeye rağmen bu asrın cilt renk anlayışı itibariyle asaletini muhafaza edebilmiştir.

XVIII. yüzyılda aradaki duraklama devrinden sonra yine klasik devrin güzel özelliklerine tekrar rastlanmaktadır. Klasik üslubun yanı sıra başka teknik ve üsluplarda da ciltler yapılmıştır. Bu asrın ikinci yarısında Avrupa tesirli barok-rokoko motifleriyle süslenmiş ciltler yapılmaya başlanmıştır. Genel olarak klasik

⁷ Ahmet Saim ARITAN, a.g.m., 552.

devir cilt kapaklarında esas şema olan şemse ve köşebentler önemini korumuş, stilize bezemelerin yerine realist çiçek ve yapraklar yapılmış, bazen de bunun aksi örnekler meydana getirilmiştir.

XIX ve XX. yüzyılda klasik cilt deri kapak yapımları kötü örneklerle devam ederken XVIII. yüzyılın yekşah ve barok-rokoko daha fazla yapılmıştır. Bu yeni usullerin klasik üslupla aralarındaki bağı tamamen kopardığı son devir Türk ciltleri için herhangi bir üslup ve mektepten söz etmek mümkün değildir. Ciltler çoğunlukla Alman ve Fransız ciltlerinin etkisinde kalmıştır.⁸

2.2. Kütüphane Tarihçesi

Süleymaniye Külliyesi'nin yapımı sırasında planda kütüphane binası yoktu. Birinci ve ikinci medreselerinin (Evvel ve Sani) kütüphane haline getirilmesi ile meydana gelen, basma eser ve yazma eser koleksiyonlarının bulunduğu kütüphane İstanbul'un çeşitli ilçelerinde bulunan kütüphanelerdeki kitapların bir araya toplanması ile oluşmuştur. Hemen hemen tamamı vakıf olan kütüphaneler çeşitli nedenlerle kendi binaları içerisindeki kitapları koruyamaz hale gelince Evkaf Nezâreti kıymetli eserleri bir binada toplamaya karar vermiştir. Büyük çoğunluğu İstanbul'da bulunan kütüphanelerin yanı sıra Anadolu'nun çeşitli vilayetlerinden de kitaplar getirilmiştir. Bazı kitaplar, I. Dünya Savaşı nedeniyle 1914 yılında Sultanselim'de Medresetü'l-mütehassısîn'e nakledilmiştir.⁹ Bununla birlikte yeni bina arayışına girilmiş, eski sadrazamlardan Ali Paşanın Mercan'da yanan konağının arsası üzerine kütüphane yapılması düşünülmüş. Fakat maddi sıkıntılar sebebiyle gerçekleştirilememiştir. Süleymaniye Medresesinde kitapların toplanmasına karar verilerek yeni bina arayışına son verilmiştir. Medresetü'l-mütehassısîn'e götürülen kitaplar Süleymaniye Cami'sindeki kitaplarla birlikte külliyenin medresesine konulmuştur. Böylece 1918 yılında Süleymaniye Umumi Kütüphanesi oluşturulmuştur. Kütüphaneye Süleymaniye adının verilmesinde içerisinde

⁸ TDV- İslam Ansiklopedisi, "Ciltçilik" .

⁹ TDV- İslam Ansiklopedisi, Süleymaniye maddesi.

bulunduđu külliyeinin içinde camiden getirilen kütüphanenin çekirdeğini oluşturan Süleymaniye koleksiyonunun da payı vardır.¹⁰

Vakfiyede, “Medâris-i mezbûreye kütüb tedârik olundukta hâfız-ı kütüb ve kâtib-i kütüb vüzerâ-i izâm-i zevi’l-ihtrâm ma’rifetiyle ta’yin ve vazifeleri tebyin oluna” denilmiştir.¹¹ Külliye 1557 yılında hizmete açıldıktan birkaç yıl sonra saray kütüphanesinden kitaplar gönderilmeye başlandığı böylece kütüphanenin temellerinin atıldığı belirtilmektedir.¹²

Süleymaniye Kütüphanesi Türkiye’nin en büyük yazma eserler merkezi olduğı gibi dünyada da İslami yazmalar açısından en önemli koleksiyonlardan biridir. Koleksiyonun bu kadar değerli olmasının sebebi Osmanlı sarayında toplanmış olan padişah nüshalarının da koleksiyonda yer almasıdır. 1918 yılında padişahların, valide sultanların, din adamlarının, bilim adamlarının, değerli kitap koleksiyonlarıyla, Anadolu’nun çeşitli vilayetlerindeki kütüphanelerinden getirilen koleksiyonlar, kütüphaneye kaydedilirken ait oldukları kişilerin veya geldikleri kütüphanelerin isimleriyle ad ve demirbaş numaraları verilmiştir.

Günümüzde Süleymaniye Kütüphanesi, Türk-İslâm kültürünün ana kaynaklarından olan yazma ve Arap harfle eski basma eserleri bünyesinde bulduran, yerli ve yabancı araştırmacılara uluslar arası düzeyde hizmet veren Türkiye’nin en zengin yazma eser kütüphanesi durumundadır. Kütüphanede 154 koleksiyon (87.132 yazma ve 66.231 basma eser) bulunmaktadır. Kütüphanede cilt, hat, tezhip, minyatür ve ebru gibi geleneksel sanatlarımızın çok güzel örneklerini görmek mümkündür. Bu eserler içerisinde çok eski tarihli, dünyada tek nüsha olan, müellif hattı olan ve sultanlara ithaf edilen çok değerli yazmalarda bulunmaktadır. Kütüphaneye bağış veya satın alma yoluyla gelen kitaplar bulunmaktadır. Bu kitaplar incelenip işlemleri tamamlandıktan sonra “yazma bağışlar”, “basma bağışlar”,

¹⁰ <http://www.suleymaniye.yek.gov.tr/>

¹¹ TDV- İslam Ansiklopedisi, Süleymaniye maddesi.

¹² <http://www.suleymaniye.yek.gov.tr/>

“yabancı diller” bölümlerine ayrılarak kayıtları yapılmaktadır. Bağış yapılan kitaplar belirli bir sayının üzerindeyse bağış yapanın adına koleksiyon açılmaktadır.¹³

2.3. Sultan Ahmed I Koleksiyonu

Sultan Ahmed Cami içerisinde H.1028 (M.1618/1619) senesinde tesis edilmiş olan bu koleksiyon sonradan Köprülü Kütüphanesine nakledilmiş ve 1952 yılında da Süleymaniye Kütüphanesine getirilerek ismi değiştirilmeden kütüphane koleksiyonuna eklenmiştir. Koleksiyonda toplam yüz sekiz yazma eser bulunmaktadır.¹⁴

¹³ <http://www.suleymaniye.yek.gov.tr/>

¹⁴ Halit DENER, Süleymaniye Umumi Kütüphanesi, 56.

3. KATALOG (Sultan Ahmed I Koleksiyonunda Bulunan Kitabeli Ciltler)

Katalog No	: I
Demirbaş No	: Sultan Ahmed I-1
Eserin Adı	: Kur'an-ı Kerim
Hattatı	: -
Tarihi	: -
Ölçüleri	: 403x280 / 403x275 mm
Varak Sayısı	: 636
Satır Sayısı	: 12
Metin Yazısı	: Muhakkak / Nesih
Kap Yazısı	: Sülüs

Cilt Özellikleri

Eser Safevi üslubu cilt özelliklerini taşımaktadır. Sıvama altın tekniğiyle yapılmış, mülemma cilttir. Cilt kapağı iki kısımdan oluşmaktadır. Siyah deriyle kaplı eserin orta kısmı şemse, salbek, köşebent formundan oluşmakta, bu formun dışında kalan zemin bulut ve bitkisel motiflerle bezenmiştir.

Bordür kısmı on adet kartuş ve kartuşların aralarında bulunan bezemelerden oluşmaktadır. Kartuşların içerisinde Bakara suresi 225. Ayet (Ayet el-Kürsi) yazmaktadır. Sülüs yazı çeşidiyle yazılıp kalıpla uygulama yapılmıştır. Kartuşların aralarında kalan kısımlar bulut ve bitkisel motiflerle bezenmiştir. Kartuş ve bezemelerin arasında kalan kısımlar '+' ile süslenmiştir.

Sertab beş kartuştan oluşmaktadır. Ortada bulunan kartuş içerisinde Vakıa suresi 79. Ayet yazmaktadır. Diğer dört kartuş bitkisel motiflerle bezenmiştir. Ön kapaklardaki kartuşlarda Ayet el-Kürsi'nin tamamı yazmaktadır. Ön kapak, arka kapak ve miklep kalıpları birbirinin aynısıdır.

Eserin ön ve arka kapak bordürlerinde sülüs yazı çeşidiyle 225. Ayet (Ayet el-Kürsi), Sertab içerisinde ise Vakıa suresi 79. Ayet yazmaktadır. Kap içleri katı sanatı ile süslenmiştir yazı mevcut değildir.





Resim 1: Sultan Ahmed I (1) - Ön Kap Dışı

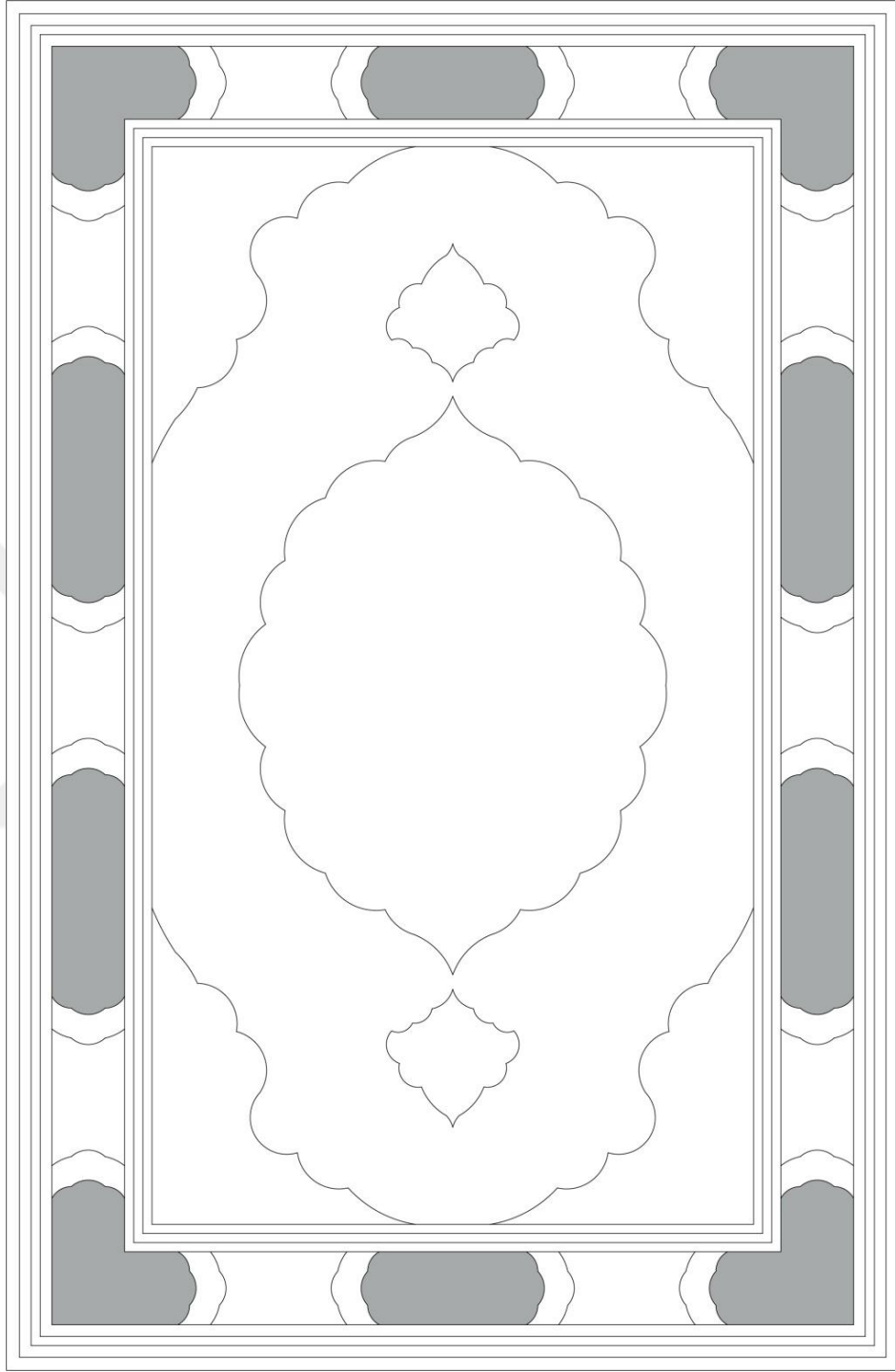

Çizim 1: Sultan Ahmed I (1) - Ön Kap Dışı Şema Çizimi
(Yazıların bulunduğu kısımlar gri renkle boyanmıştır.)



Resim 2: Sultan Ahmed I (1) - Sertab

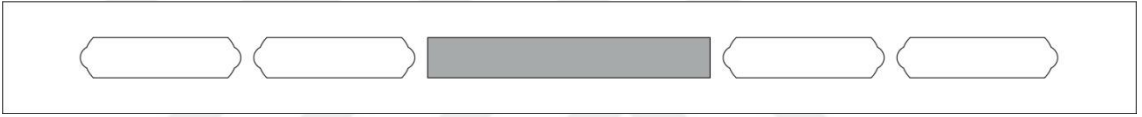

Çizim 2: Sultan Ahmed I (1) - Sertab
(Yazının bulunduğu kısım gri renkle boyanmıştır.)



Resim 3: Sultan Ahmed I (1) - Sertab (detay)



Resim 4: Sultan Ahmed I (1) – Miklep

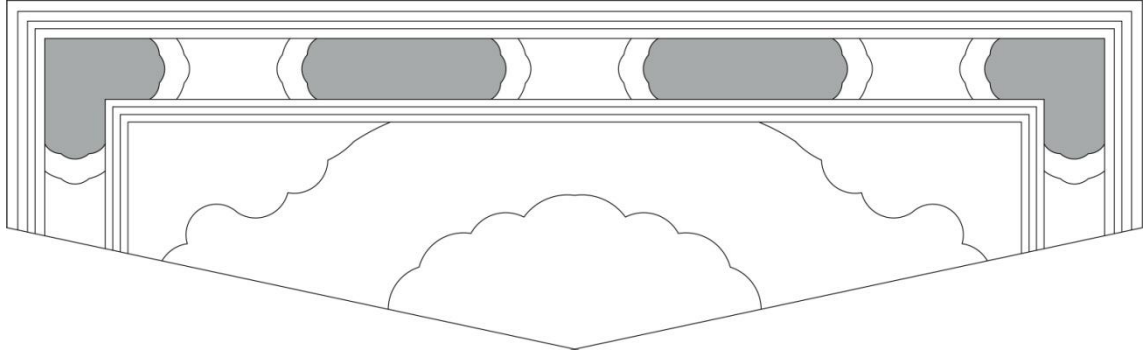

Çizim 3: Sultan Ahmed I (1) – Miklep
(Yazıların bulunduğu kısımlar gri renkle boyanmıştır.)



Resim 5: Sultan Ahmed I (1) - Kab dışı (detay)



Resim 6: Sultan Ahmed I (1) - Kab dışı köşe (detay)

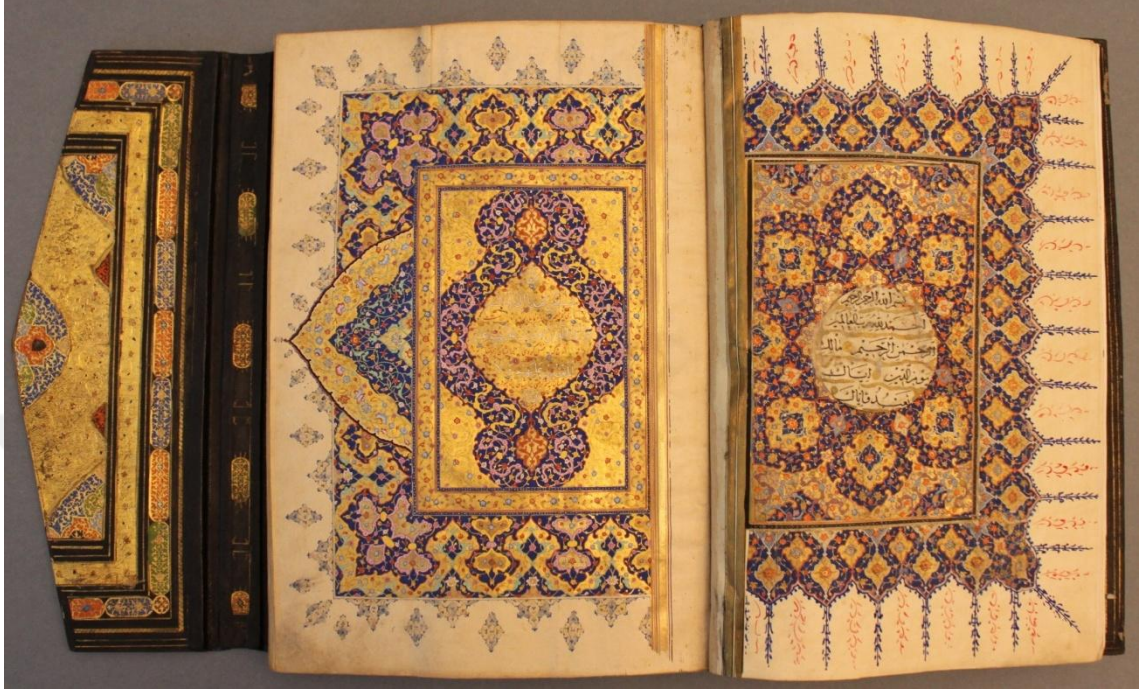

Resim 7: Sultan Ahmed I (1) – Zahriye ve Serlevha Sayfası



Resim 8: Sultan Ahmed I (1) - Kitap içi yazı (detay)

Katalog No	: II
Demirbaş No	: Sultan Ahmed I-2
Eserin Adı	: Kur'an-ı Kerim
Hattatı	: -
Tarihi	: -
Ölçüleri	: 423x330 / 423x320 mm
Varak Sayısı	: 702
Satır Sayısı	: 11
Metin Yazısı	: Sülüs – Nesih
Kap Yazısı	: Sülüs

Cilt Özellikleri

Eser XVI. yüzyıl Osmanlı cilt özelliklerini taşımaktadır. Sıvama altın tekniğiyle yapılmış, mülemma cildir. Bordo deri ile kaplanan cilt kapağı iki kısımdan oluşmaktadır. Orta kısmı şemse, salbek, köşebent formunda bitkisel motiflerle bezenmiştir ve orta kısmı çevreleyen ince bir zencerek vardır. Şemse, salbek, köşebent tığlarla süslenmiştir.

İkinci kısmı oluşturan bordürde 11 adet gülce bulunmaktadır. Gülcelerin dışında kalan zemin bitkisel motiflerle bezenmiştir ve mülevven cilt alttan ayırmadır. En dışta kalın bir zencerek mevcuttur. Sertab kısmında Vakıa Suresi 79. Ayet yazmaktadır. Yazının sağında ve solunda salbek formunda bezeme ve girift desenlerle bezene mevcuttur. Ön kap, arka kap, miklep bezemeleri ve yazı kalıpları açısından benzerlik göstermektedir.

Eserin ön kapak ve arka kapakta yazı mevcut değildir, sertab kısmında Vakıa Suresi 79. Ayet yazmaktadır. Kap içleri deri ile kaplıdır, şemse ve köşebent formunda alttan ayırma tekniğiyle altınlanmıştır.





Resim 9: Sultan Ahmed I (2) - Ön Kab Dışı

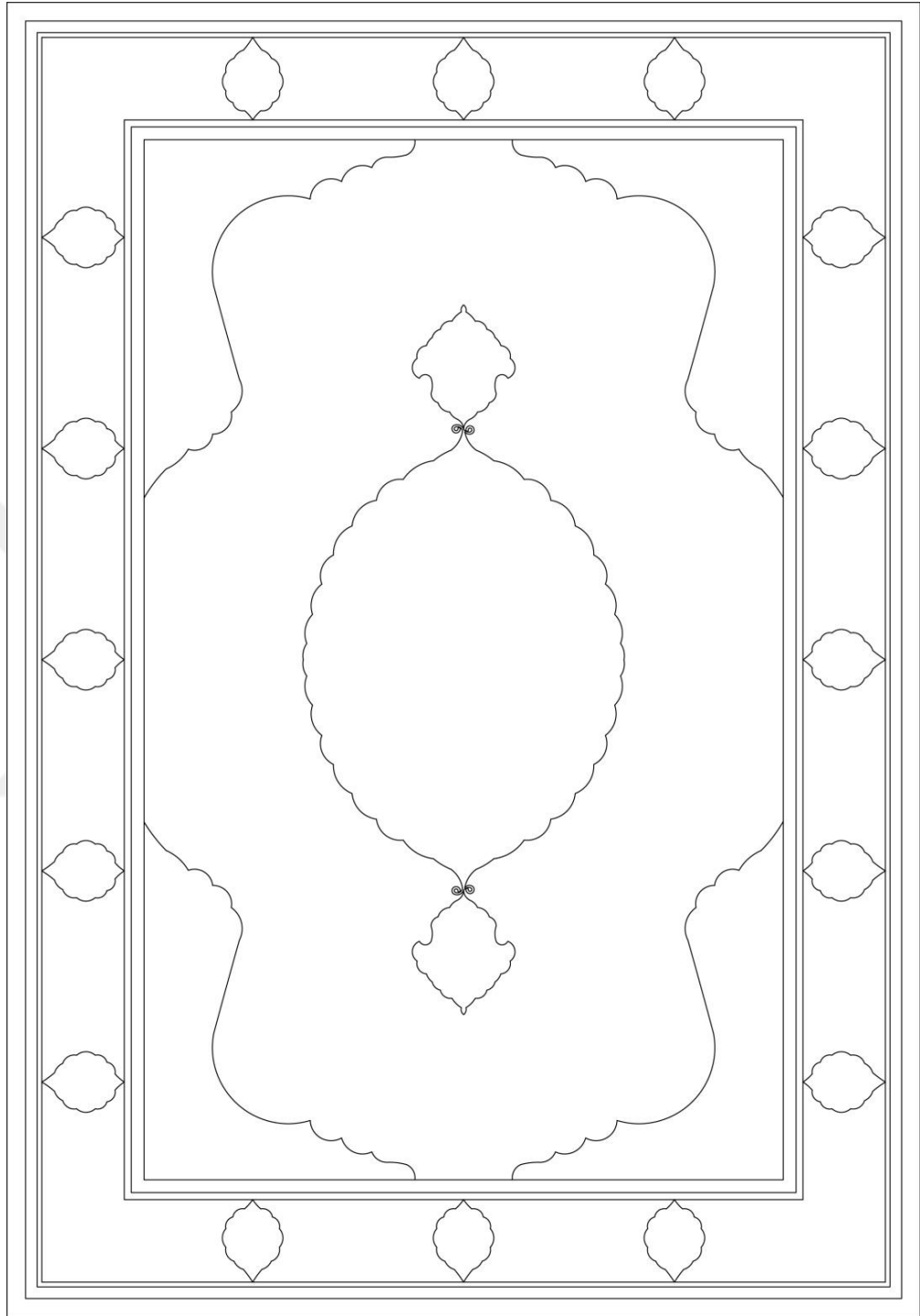

Çizim 4: Sultan Ahmed I (2) – Ön Kab Dışı Çizimi



Resim 10: Sultan Ahmed I (2) - Sertab



Çizim 5: Sultan Ahmed I (2) – Sertab
(Yazının bulunduğu kısım gri renkle boyanmıştır.)

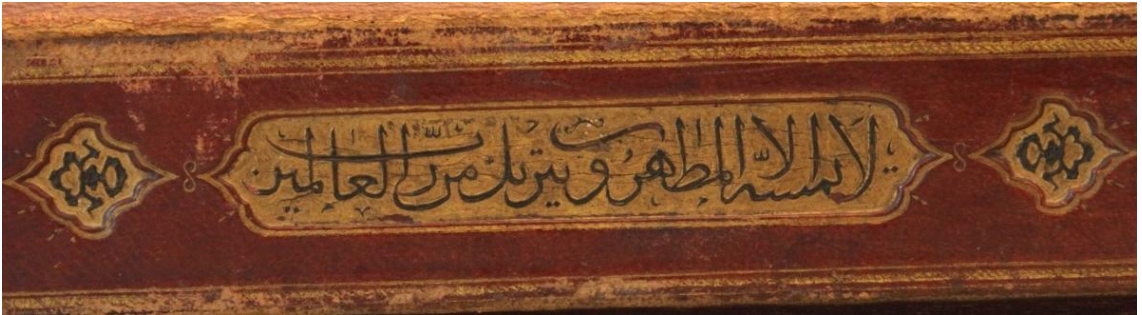

Resim 11: Sultan Ahmed I (2) – Sertab (detay)



Resim 12: Sultan Ahmed I (2) – Miklep

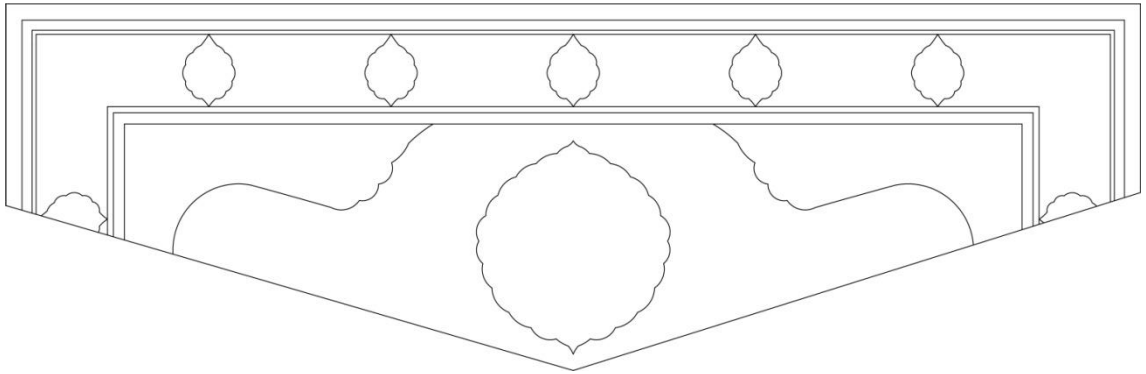

Çizim 6: Sultan Ahmed I (2) – Miklep



Resim 13: Sultan Ahmed I (2) – Sertab (detay)



Resim 14: Sultan Ahmed I (2) – Zahriye Sayfası



Resim 15: Sultan Ahmed I (2) – Kitap içi yazı (detay)

Katalog No	: III
Demirbaş No	: Sultan Ahmed I-3
Eserin Adı	: Kur'an-ı Kerim
Hattatı	: -
Tarihi	: -
Ölçüleri	: 363x265 / 363x250 mm
Varak Sayısı	: 628
Satır Sayısı	: 14
Metin Yazısı	: Nesih
Kap Yazısı	: Sülüs

Cilt Özellikleri

Eser Safevi üslubu cilt özelliklerini taşımaktadır. Sıvama altın tekniğiyle yapılmış, mülemma cilttir. Siyah deriyle kaplanan cilt kapağı iki kısımdan oluşmaktadır. Orta kısım şemse, salbek, köşebent formundadır, bu formun dışında kalan zemin bulut ve bitkisel motiflerle bezenmiştir. Orta kısım ve bordür arasında ince bir zencerek mevcuttur.

Bordür kısmı sekiz gülce, on kartuştan oluşmaktadır. Kartuşların içerisinde Kur'an-ı Kerim ve Kur'an-ı Kerim okumanın faziletleri hakkında Hadis-i Şerif yazmaktadır. Yazı çeşidi sülüstür. Eser restorasyon görmüştür ve bordür kısmının bittiği yerden itibaren bordo deriyle kaplanmıştır.

Sertab kısmında yine sülüs yazı ile Vakıa Suresi 77. - 78. ve 79. ayetler yazılmıştır. Ön kap, arka kap, miklep bezemeleri ve yazı kalıpları açısından benzerlik göstermektedir.

Eserin ön ve arka kapağında sülüs yazı çeşidiyle kartuşların içerisinde Kur'an-ı Kerim ve Kur'an-ı Kerim okumanın faziletleri hakkında Hadis'i Şerif, Sertab kısmında Vakıa Suresi 77. - 78. ve 79. ayetler yazmaktadır. Kap içleri katı tekniğiyle süslenmiştir, yazı mevcut değildir.





Resim 16: Sultan Ahmed I (3) - Ön Kap Dışı

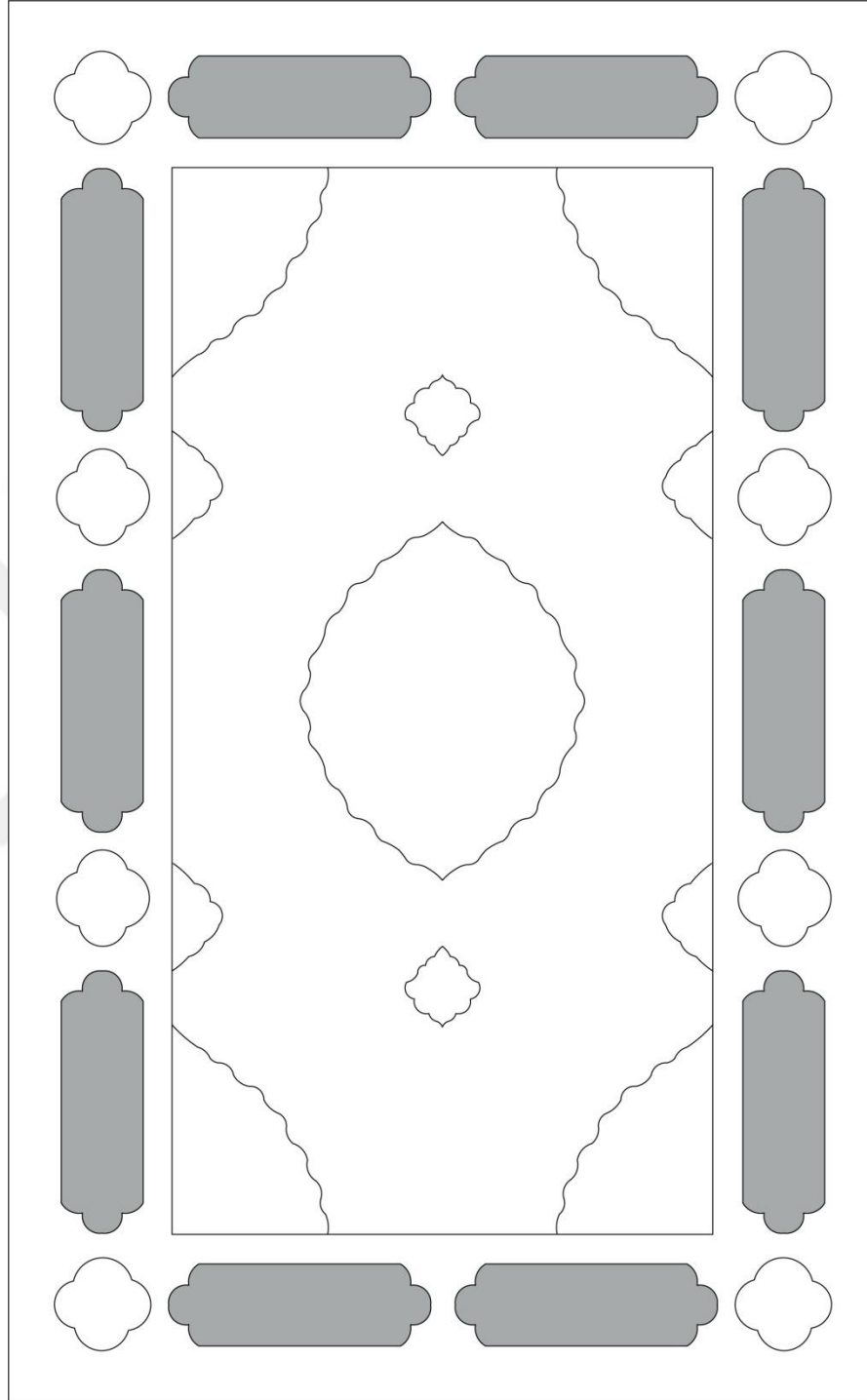

Çizim 7: Sultan Ahmed I (3) - Ön Kap Dışı Çizimi
(Yazıların bulunduğu kısımlar gri renkle boyanmıştır.)

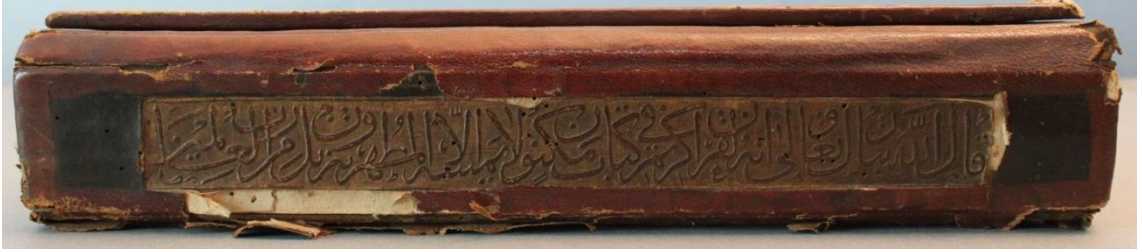

Resim 17: Sultan Ahmed I (3) - Sertab

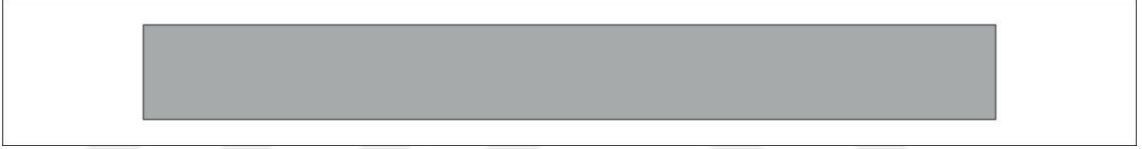

Çizim 8: Sultan Ahmed I (3) - Sertab
(Yazının bulunduğu kısım gri renkle boyanmıştır.)



Resim 18: Sultan Ahmed I (3) - Sertab (detay)



Resim 19: Sultan Ahmed I (3) - Miklep

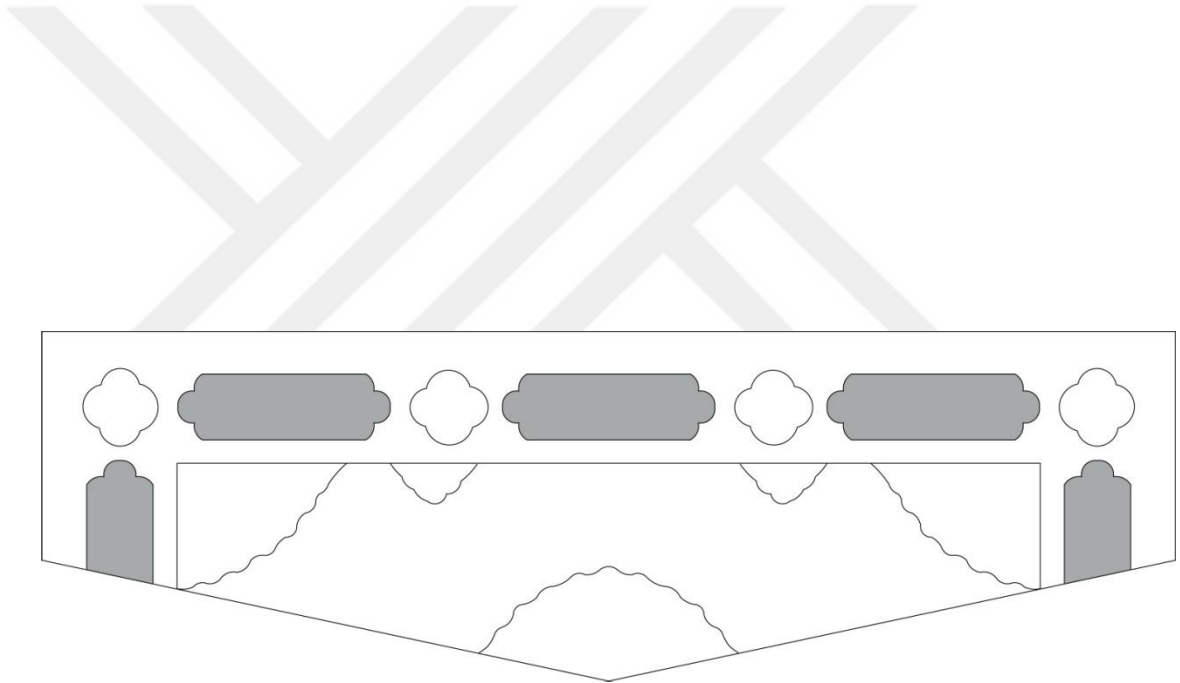

Çizim 9: Sultan Ahmed I (3) - Miklep

(Yazıların bulunduğu kısımlar gri renkle boyanmıştır.)



Resim 20: Sultan Ahmed I (3) - Sertab (detay)



Resim 21: Sultan Ahmed I (3) - Ön Kap (detay)



Resim 22: Sultan Ahmed I (3) - Arka Kap (detay)



Resim 23: Sultan Ahmed I (3) - Serlevha Sayfası



Resim 24: Sultan Ahmed I (3) - Kitap içi yazı (detay)

Katalog No	: IV
Demirbaş No	: Sultan Ahmed I-7
Eserin Adı	: Kur'an-ı Kerim
Hattatı	: -
Tarihi	: -
Ölçüleri	: 480x360 / 300x205 mm
Varak Sayısı	: 528
Satır Sayısı	: 15
Metin Yazısı	: Sülüs - Nesih
Kap Yazısı	: Sülüs

Cilt Özellikleri

Eser Safevi üslubu cilt özelliklerini taşımaktadır. Sıvama altın tekniğiyle yapılmıştır, mülemma cilttir. Siyah deriyle kaplanmış cilt kapağı üç kısımdan oluşmaktadır. Orta kısım şemse, salbek, köşebent formunda olup zemin bulut ve bitkisel motiflerle tamamen bezenmiştir. ,

Orta kısmın hemen dışında ince bir bordür bulunmaktadır. Yirmi kartuş ve yirmi gülceden oluşmaktadır. Bitkisel motiflerle bezenmişlerdir. En dışta bulunan bordür on kartuş ve on tane gülce formunda kartuştan oluşmaktadır. Büyük kartuşların içerisinde Kur'an-ı Kerim ve Kur'an-ı Kerim okumanın faziletleri hakkında Hadis-i Şerif yazmaktadır. Gülce formunda olan kartuşların içerisinde " tevekkeltü alallah" yazmaktadır. Sertab kısmında Vakıa suresi 78. ve 79. ayetler yazmaktadır, yazı çeşidi

sülüstür.

Arka kapak ve miklep birbirinin aynısı fakat ön kapak farklıdır. Ön kapakta ve arka kapak-miklepte kullanılan bezeme ve yazı kalıpları farklıdır. Desenler farklıdır ama yazan yazı aynıdır. Arka kapak ve miklepte ön kapaktan farklı olarak orta kısmın hemen dışında alınlık mevcuttur ve gülcelerin içerisinde yazı değil bezeme vardır.

Eserin ön ve arka kapağında sülüs yazı çeşidiyle Kur'an-ı Kerim ve Kur'an-ı Kerim okumanın faziletleri hakkında Hadis'i Şerif, gülce formunda olan kartuşların içerisinde " tevekkeltü alallah" , sertab kısmında Vakıa suresi 78. ve 79. ayetler yazmaktadır. Kap içi katı tekniğiyle süslenmiştir, yazı mevcut değildir.



Resim 25: Sultan Ahmed I (7) - Ön Kap Dışı

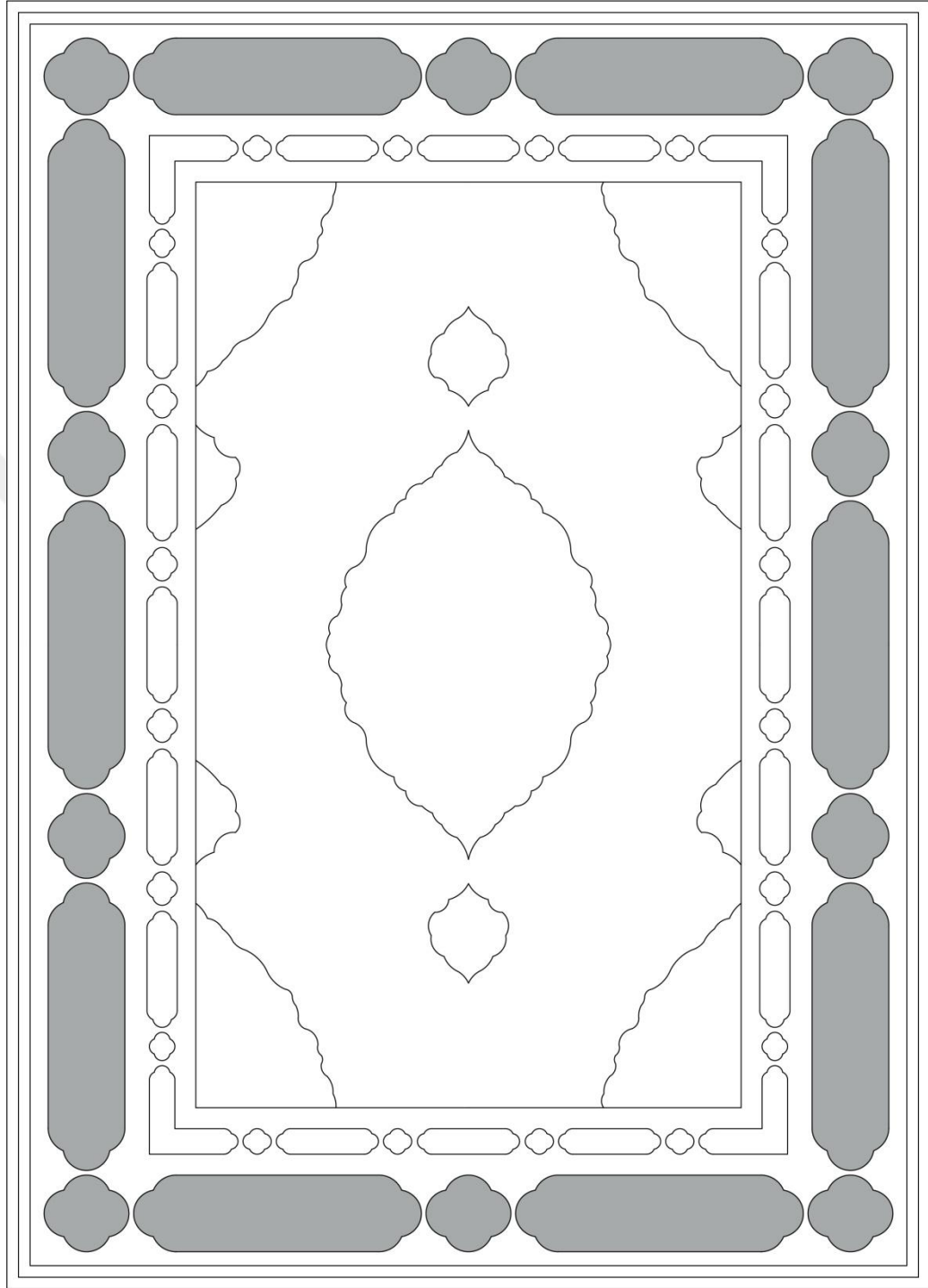

Çizim 10: Sultan Ahmed I (7) - Ön Kap Dışı Çizimi
(Yazıların bulunduğu kısımlar gri renkle boyanmıştır.)



Resim 26: Sultan Ahmed I (7) - Arka Kap Dışı

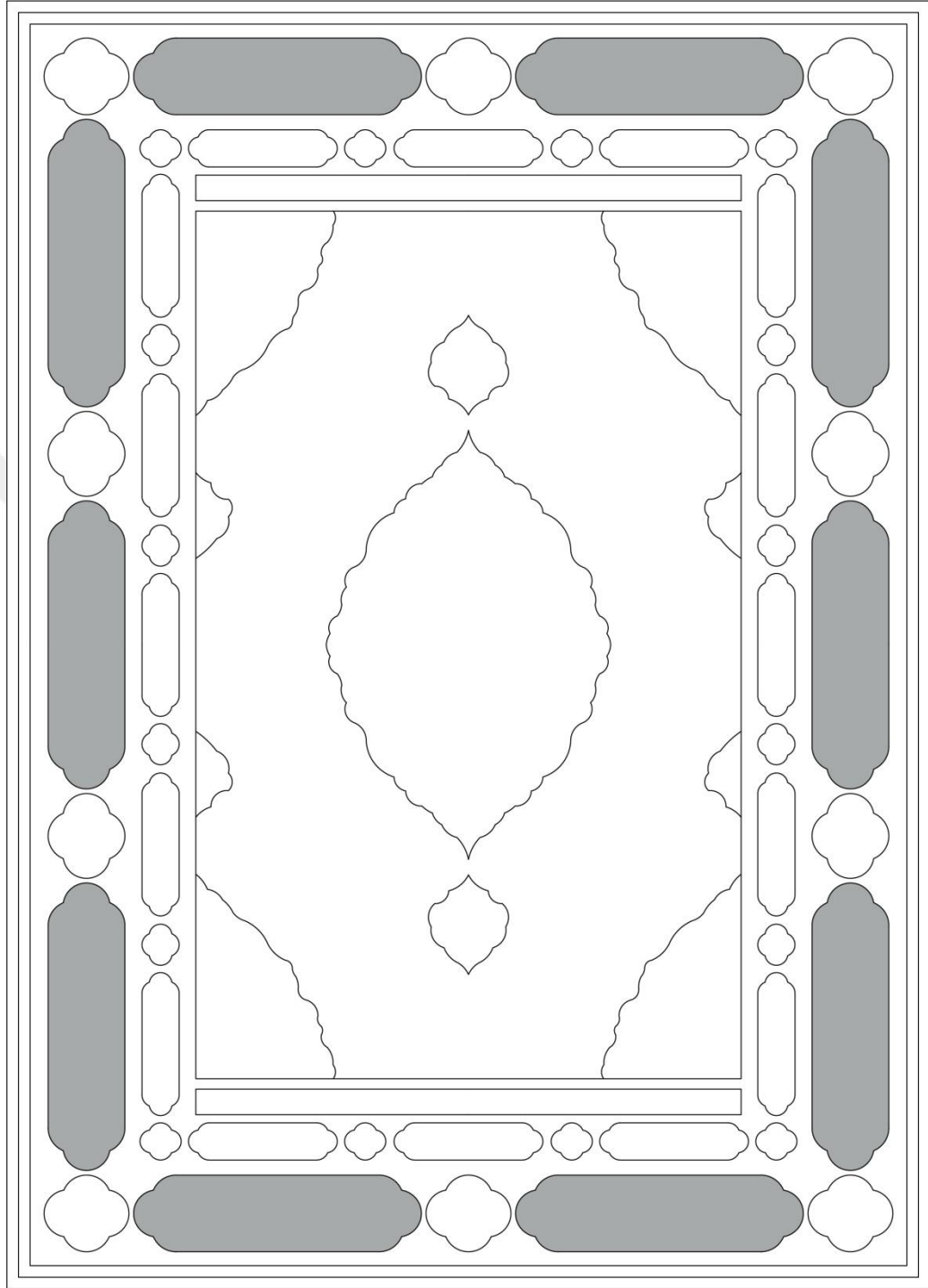

Çizim 11: Sultan Ahmed I (7) - Arka Kap Dışı Çizimi
(Yazıların bulunduğu kısımlar gri renkle boyanmıştır.)



Resim 27: Sultan Ahmed I (7) - Sertab

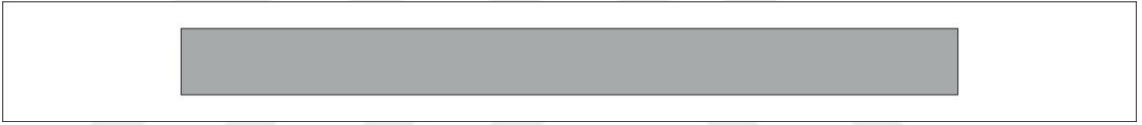

Çizim 12: Sultan Ahmed I (7) - Sertab
(Yazının bulunduğu kısım gri renkle boyanmıştır.)



Resim 28: Sultan Ahmed I (7) - Sertab (detay)



Resim 29: Sultan Ahmed I (7) - Miklep

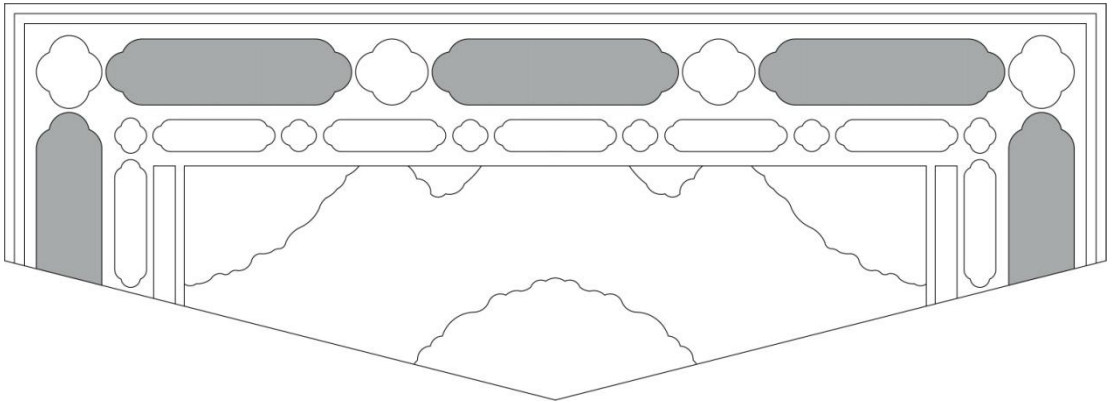

Çizim 13: Sultan Ahmed I (7) – Miklep

(Yazıların bulunduğu kısımlar gri renkle boyanmıştır.)



Resim 30: Sultan Ahmed I (7) - Kartuş ve gülce (detay)



Resim 31: Sultan Ahmed I (7) - Sertab (detay)



Resim 32: Sultan Ahmed I (7) - Kitap içi yazı (detay)

Katalog No	: V
Demirbaş No	: Sultan Ahmed I-8
Eserin Adı	: Kur'an-ı Kerim
Hattatı	: -
Tarihi	: -
Ölçüleri	: 500x330 / 490x323 mm
Varak Sayısı	: 692
Satır Sayısı	: 11
Metin Yazısı	: Nesih
Kap Yazısı	: Sülüs

Cilt Özellikleri

Eser Safevi üslubu cilt özelliklerini taşımaktadır. Eser incelendiğinde restorasyon yapıldığı sırada kapakların çevrilerek ters takılmış olabileceği tesbit edilmiştir. İç kapak dışa, dış kapak içe gelecek şekilde takılmıştır. Miklep tarz olarak sağ ve sol kapaktan farklıdır, farklı bir esere ait olma ihtimali vardır. Siyah deriyle kaplanan cilt kapakları sıvama altın tekniğiyle yapılmış, mülemma cilttir. Kalıp ve katı ile yapılmıştır.

Kap dışı: Üç kısımdan oluşmaktadır. Orta kısım şemse salbek köşebent formundadır ve içleri katı tekniğiyle bezenmiştir. Bunların dışında kalan zeminin tamamı bulut ve bitkisel motiflerle bezenmiştir uygulama kalıp kullanılarak yapılmıştır. Katı tekniği kullanılarak yapılmış alınlıklar mevcuttur.

Orta kısmın hemen dışında on kartuştan oluşan kalın bir bordür vardır. Kartuşların içerisinde Haşr Suresi 22.-23.-24. Ayetler yazmaktadır. Kartuşların aralarında kalan boşluklar bitkisel motiflerle süslenmiştir. En dışta bulunan ince bordür ise yirmi altı kartuş ve yirmi dört gülceden oluşmaktadır. Kartuş ve gülcelerin içerisi katı tekniğiyle süslenmiştir.

Kap içi: Üç kısımdan oluşmaktadır. Orta kısım şemse salbek ve köşebent formunda olup kalıpla yapılmıştır. Zeminin tamamı bulut ve bitkisel motiflerle bezenmiştir. Üst ve altta yine bitkisel motifler kullanılarak yapılmış alınlık mevcuttur. Orta kısmın hemen dışında katı tekniği kullanılarak yapılmış ince bir bordür vardır. Yirmi iki kartuş ve gülceden oluşmaktadır. En dışta on iki kartuştan oluşan kalın bir bordür vardır ve içerisinde Bakara Suresi 225. Ayet (Ayet el-Kürsi) yazmaktadır. Kartuşların aralarında kalan boşluklara bitkisel motiflerle bezeme yapılmıştır.

Miklep: Miklep dışı sıvama altın tekniğiyle şemse formunda bir kalıpla ve katı tekniğiyle yapılmış gülceyle, zemini ise bulut ve bitkisel motifler kullanılarak tamamen bezeme yapılmıştır. Miklep içinde şemse, salbek formu kullanılmıştır, içleri katı tekniğiyle süslenmiştir. Zeminin tamamı sıvama altın tekniği kullanılarak bitkisel motiflerle süslenmiştir.

Eserin ön ve arka kapağında sülüs yazı çeşidiyle Haşr Suresi 22.-23. ve 24. Ayetler yazmaktadır. Sertab kısmında yazı mevcut değildir. Kap içlerinde Bakara Suresi 225. Ayet (Ayet el-Kürsi) yazmaktadır. Sertab kısmında yazı mevcut değildir.



Resim 33: Sultan Ahmed I (8) - Ön Kap Dışı

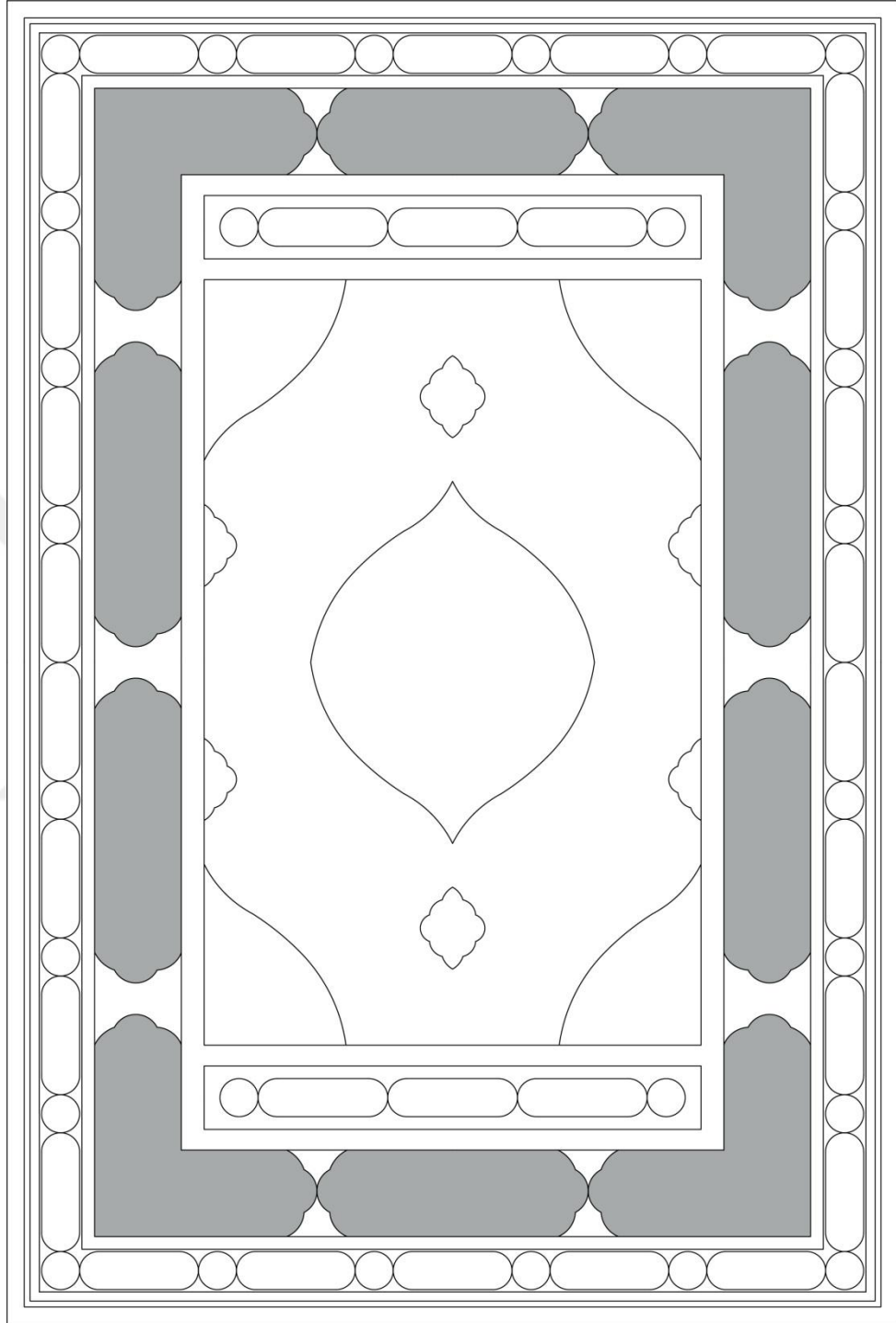

Çizim 14: Sultan Ahmed I (8) – Ön Kap Dışı Çizimi
(Yazıların bulunduğu kısımlar gri renkle boyanmıştır.)



Resim 34: Sultan Ahmed I (8) – Arka Kap İçi

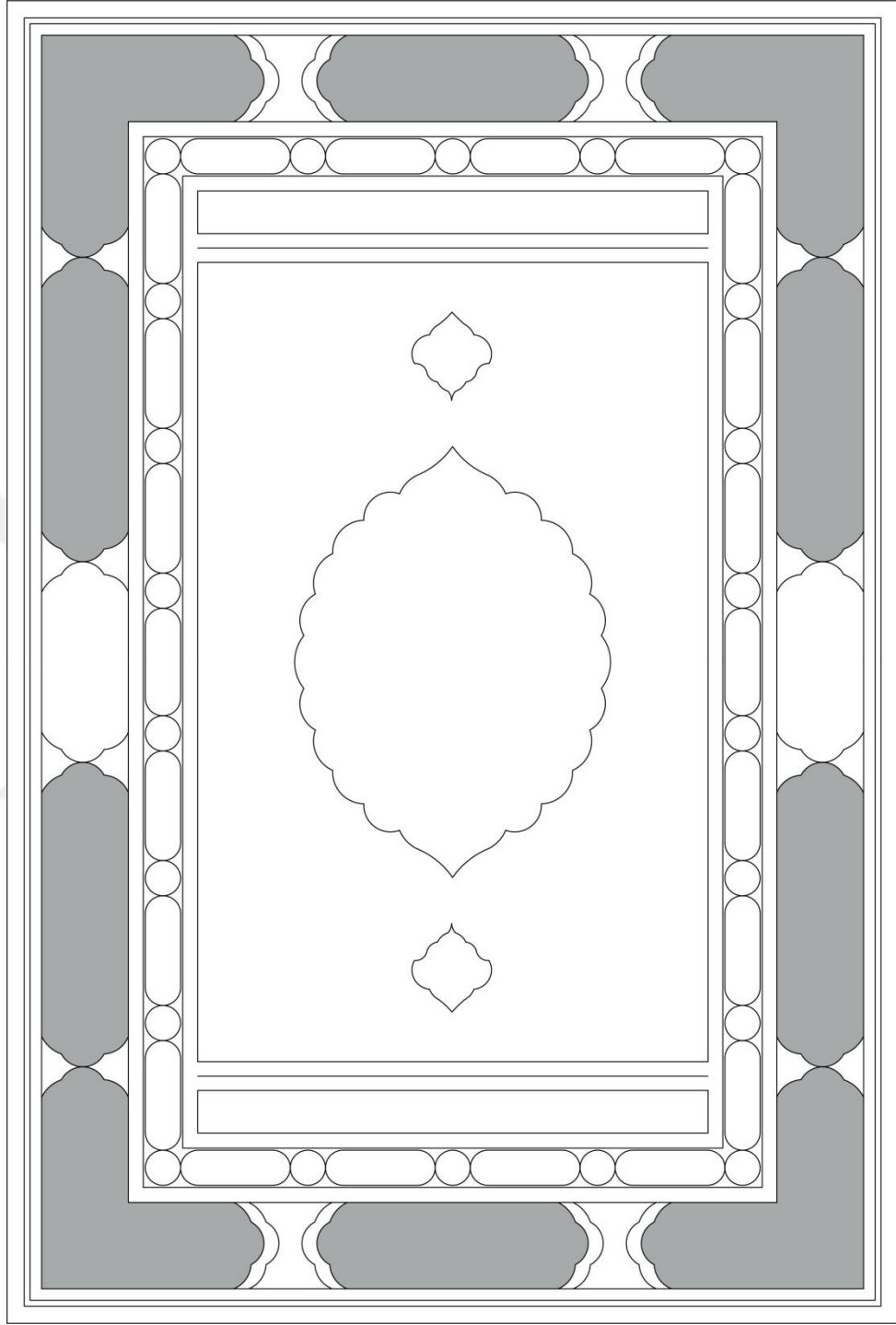

Çizim 15: Sultan Ahmed I (8) – Arka Kap İçi Çizimi
(Yazıların bulunduğu kısımlar gri renkle boyanmıştır.)



Resim 35: Sultan Ahmed I (8) – Miklep içi

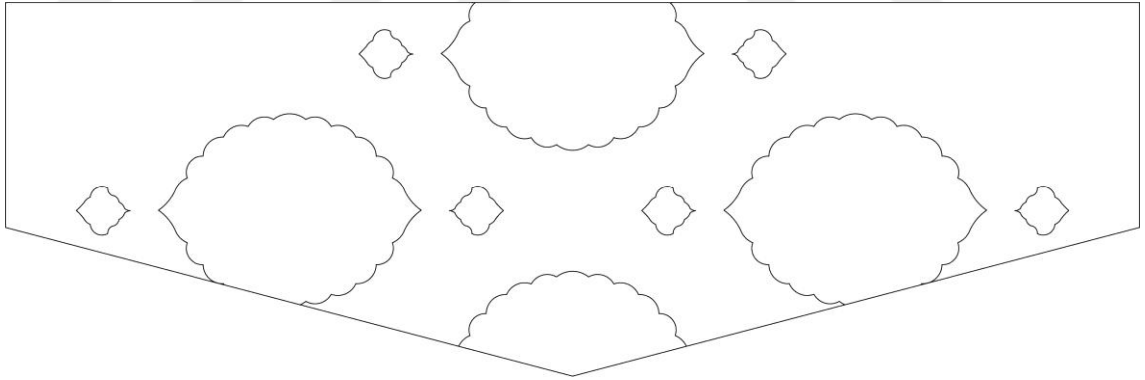

Çizim 16: Sultan Ahmed I (8) – Miklep İçi



Resim 36: Sultan Ahmed I (8) – Miklep Dışı

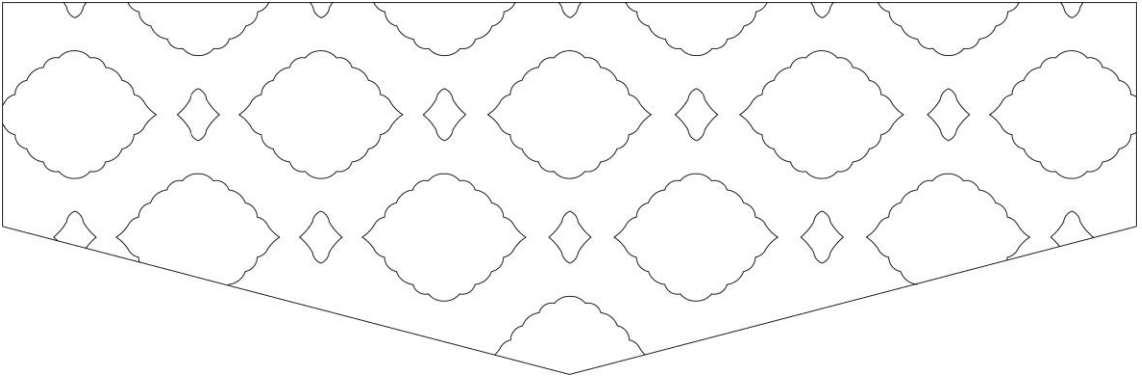

Çizim 17: Sultan Ahmed I (8) – Miklep Dışı Çizimi



Resim 37: Sultan Ahmed I (8) – Kap dıŐı (detay)



Resim 38: Sultan Ahmed I (8) – Kap İçi (detay)



Resim 39: Sultan Ahmed I (8) – Kitap İçi Yazı (detay)

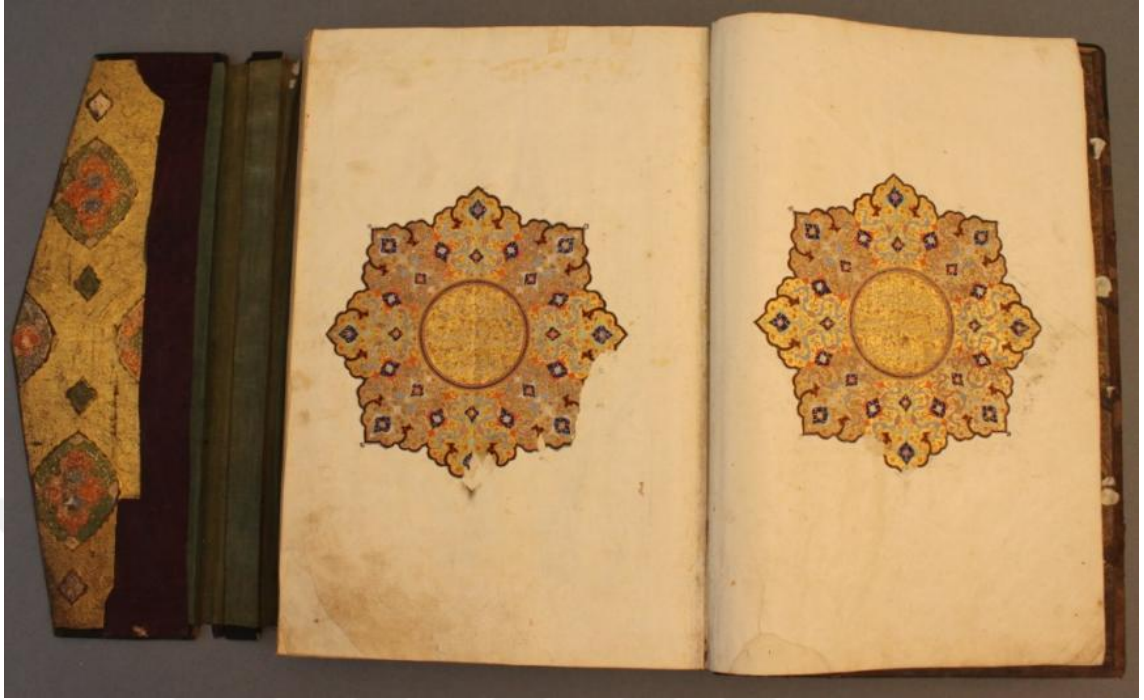

Resim 40: Sultan Ahmed I (8) – Zahriye Sayfası



Resim 41: Sultan Ahmed I (8) – Serlevha Sayfası

Katalog No	: VI
Demirbaş No	: Sultan Ahmed I- 12
Eserin Adı	: Kur'an-ı Kerim
Hattatı	: -
Tarihi	: -
Ölçüleri	: 290x218 / 290x205 mm
Varak Sayısı	: 596
Satır Sayısı	: 15
Metin Yazısı	: Sülüs-Nesih
Kap Yazısı	: Sülüs

Cilt Özellikleri

Eser XVI. yüzyıl Osmanlı cilt özelliklerini taşımaktadır. Cilt kapakları şemse ve köşebent formunda yapılmıştır. Mülemma cilttir. Kahverengi deriyle kaplanan cildin orta kısmının hemen dışında kalın bir bordür vardır. Bordürde on altı adet gülce vardır, bordürün zemini ise bitkisel motiflerle süslenmiştir. Bu bezemeler alttan ayırma ve mülevven tarzda yapılmış, bordo deri kullanılmıştır. İki tane zencerek vardır. En dışta kalın bir zencerek, bir diğeri ise orta kısım ve bordür arasındadır, ince bir zencerektir.

Eserin sertab kısmı üç kartuştan oluşmaktadır. Ortadaki kartuşta Vakıa suresi 79. Ayet yazmaktadır. Yazının sağ ve sol kısmında bulunan kartuşların içerisinde bulut ve bitkisel motifler vardır. Sertab alttan ayırma tekniğiyle yapılmış ve mülevven cilttir. Ön kap, arka kap, miklep bezemeleri ve yazı kalıpları açısından benzerlik göstermektedir.

Eserin ön kapak ve arka kapakta yazı mevcut değildir, sertab kısmında Vakıa Suresi 79. Ayet yazmaktadır. Kap içleri deri ile kaplıdır, şemse ve köşebent formunda alttan ayırma tekniğiyle altınlanmıştır





Resim 42: Sultan Ahmed I (12) - Ön Kap Dışı

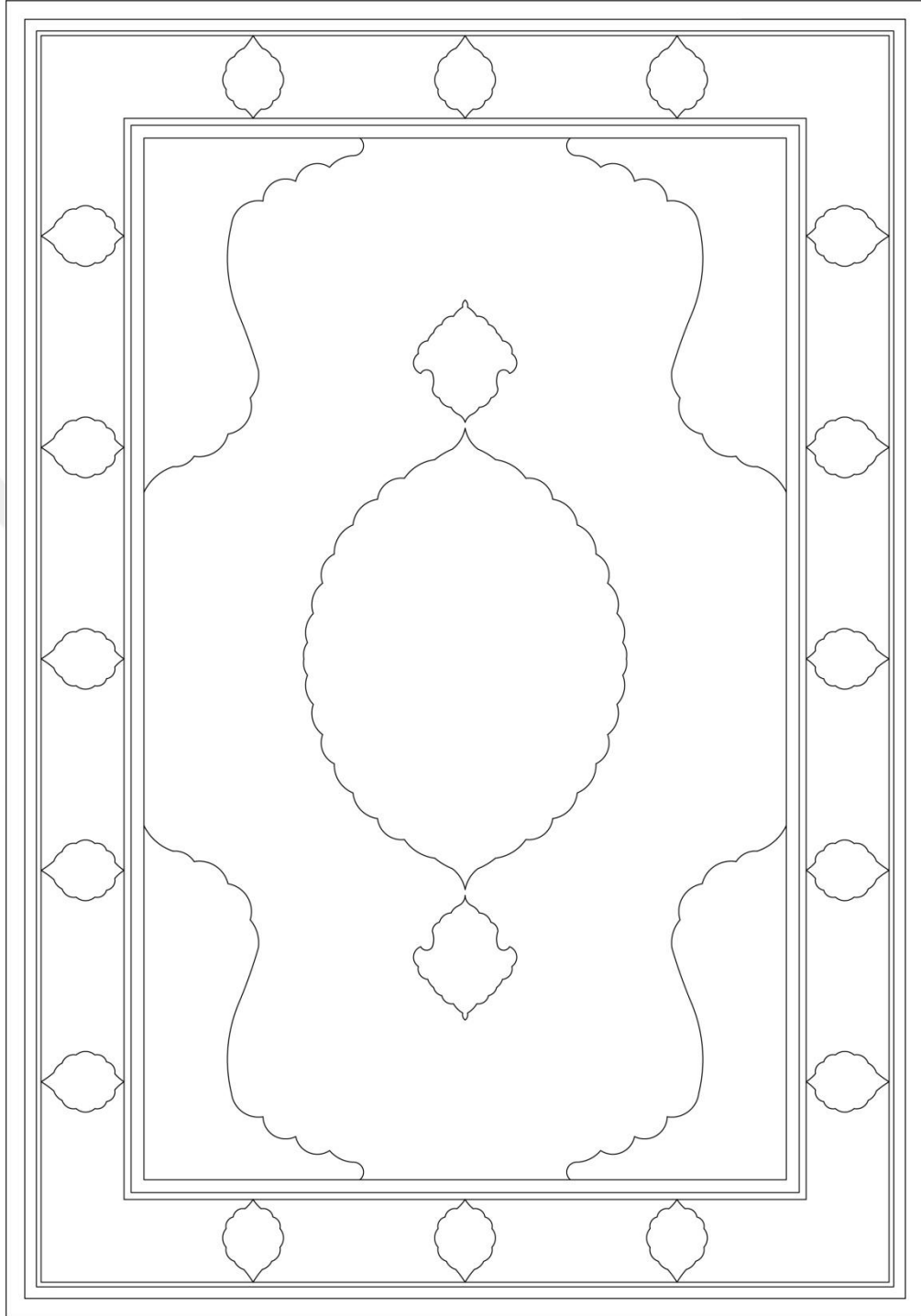

Çizim 18: Sultan Ahmed I (12) - Kap Dışı Çizimi



Resim 43: Sultan Ahmed I (12) - Sertab



Çizim 19: Sultan Ahmed I (12) - Sertab

(Yazının bulunduğu kısım gri renkle boyanmıştır.)



Resim 44: Sultan Ahmed I (12) - Sertab (detay)



Resim 45: Sultan Ahmed I (12) - Miklep

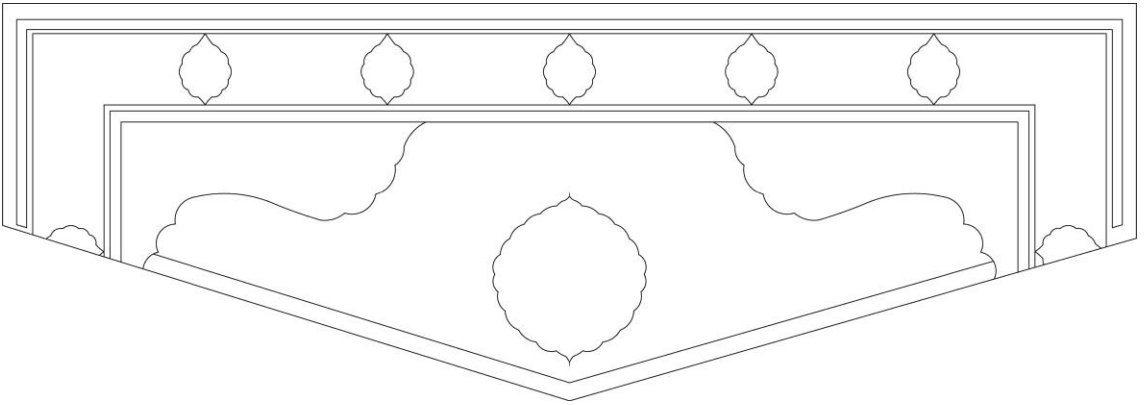

Çizim 20: Sultan Ahmed I (12) - Miklep



Resim 46: Sultan Ahmed I (12) - Serlevha Sayfası



Resim 47: Sultan Ahmed I (12) - Kitap içi yazı (detay)

Katalog No	: VII
Demirbaş No	: Sultan Ahmed I- 14
Eserin Adı	: Kur'an-ı Kerim
Hattatı	: -
Tarihi	: -
Ölçüleri	: 405x275 / 405x265 mm
Varak Sayısı	: 614
Satır Sayısı	: 12
Metin Yazısı	: Nesih
Kap Yazısı	: Sülüs

Cilt Özellikleri

Eser Safevi üslubu cilt özelliklerini taşımaktadır. Sıvama altın tekniğiyle yapılmış, mülamma cilttir. Siyah deriyle kaplanan cilt kapağının orta kısmı şemse, salbek, köşebent formunda olup bunların dışında kalan zemin tamamı bulut ve bitkisel motiflerle bezenmiştir. Alınlık kısmında ince bir zencerek vardır.

Orta kısım dışında kalın bir bordür vardır. Bordür içerisinde on adet kartuş bulunmakta, içerisinde Bakara suresi 225. Ayet (Ayet el-Kürsi) yazmaktadır. Kartuşların arasında kalan kısımlar bitkisel motiflerle süslenmiştir.

Eserin sırt kısmında altın kullanılarak fırça vb. bir aletle yapılmış dendanlar vardır. Sertab beş paftaya ayrılmıştır. En sağ, en sol ve orta kısım bitkisel motiflerle süslenmiştir. Diğer iki paftada Vakıa Suresi 79. ve 80. ayetler yazmaktadır. Bordürlerin arası süslenmiştir. Ön kap, arka kap, miklep bezemeleri ve yazı kalıpları

açısından benzerlik göstermektedir.

Eserin ön ve arka kapağında Bakara suresi 225. Ayet (Ayet el-Kürsi), sertab kısmında ise Vakıa Suresi 79. ve 80. Ayetler yazmaktadır. Kap içleri katı tekniğiyle süslenmiştir, yazı mevcut değildir.





Resim 48: Sultan Ahmed I (14) - Kap dıŖı

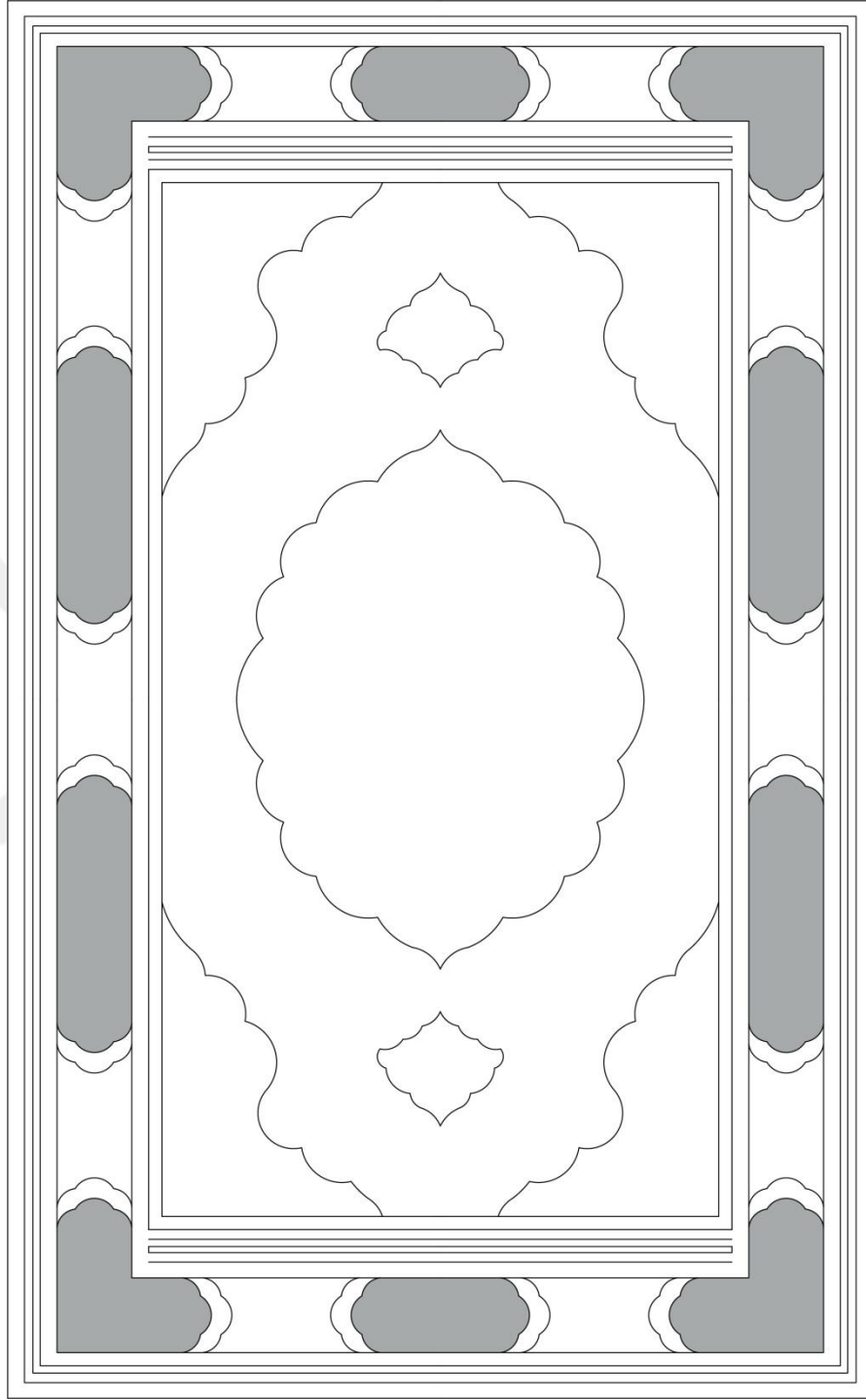

Çizim 21: Sultan Ahmed I (14) - Kap Dışı Çizimi
(Yazıların bulunduğu kısımlar gri renkle boyanmıştır.)



Resim 49: Sultan Ahmed I (14) - Sertab

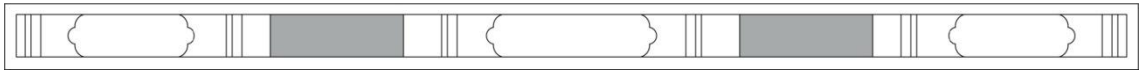

Çizim 22: Sultan Ahmed I (14) - Sertab

(Yazıların bulunduğu kısımlar gri renkle boyanmıştır.)



Resim 50: Sultan Ahmed I (14) - Sertab (detay)



Resim 51: Sultan Ahmed I (14) - Sertab (detay)



Resim 52: Sultan Ahmed I (14) - Miklep

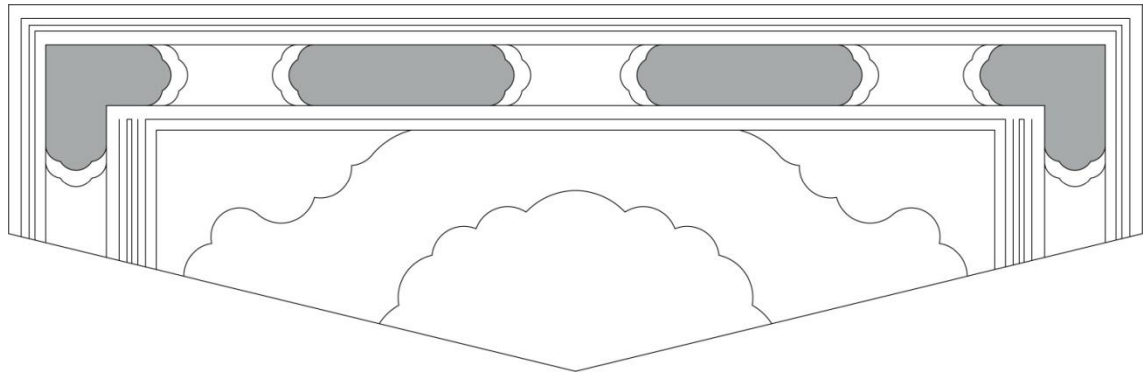

Çizim 23: Sultan Ahmed I (14) - Miklep
(Yazıların bulunduğu kısımlar gri renkle boyanmıştır.)



Resim 53: Sultan Ahmed I (14) - Zahriye Sayfası

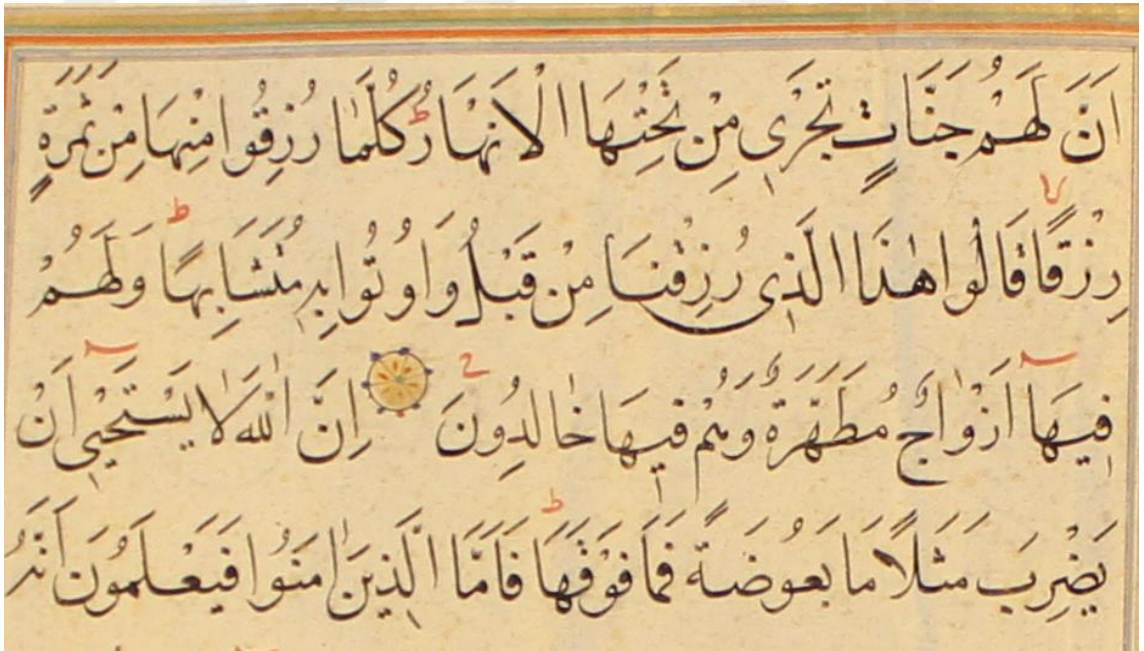

Resim 54: Sultan Ahmed I (14) - Kitap içi yazı (detay)

Katalog No : VIII

Demirbaş No : Sultan Ahmed I-16

Eserin Adı : Kur'an-ı Kerim

Hattatı : -

Tarihi : -

Ölçüleri : 475x330 / 475x320 mm

Varak Sayısı : 669

Satır Sayısı : 13

Metin Yazısı : Nesih

Kap Yazısı : Sülüs

Cilt Özellikleri

Eser XVI. yüzyıl Osmanlı cilt özellerini taşımaktadır. Alttan ayırma tekniğiyle yapılmış, mülevven cildir. Bordo deriyle kaplanan eseri mülevven cilt yapmak için siyah deri kullanılmıştır. Orta kısım şemse, salbek ve köşebent formundan oluşmaktadır, dendanlar tığlarla süslenmiştir. Orta kısmın dışında kalan bir bordür vardır. Bordürde on altı adet gülce mevcuttur ve aralarında kalan zemin bulut ve bitkisel motiflerle süslenmiştir. En dışta kalın bir bordür ve orta kısım arasında da ince bir zencerek vardır.

Sertab kısmında iki adet kartuş, üç adet fırçayla yapılmış girift desen bulunmaktadır. Kartuşların içinde Vakıa Suresi 79. ve 80. Ayetler yazmaktadır. Kartuş ve girift desenlerin etrafında zencerek vardır. Ön kap, arka kap, miklep bezemeleri ve yazı kalıpları açısından benzerlik göstermektedir.

Eserin ön ve arka kapağında yazı mevcut değildir. Sertab kısmında Vakıa Suresi 79. ve 80. Ayetler yazmaktadır. Kap içleri deri ile kaplıdır, şemse ve köşebent formunda üstten ayırma tekniğiyle altınlanmıştır, mülevvendir.





Resim 55: Sultan Ahmed I (16) – Ön Kap Dışı

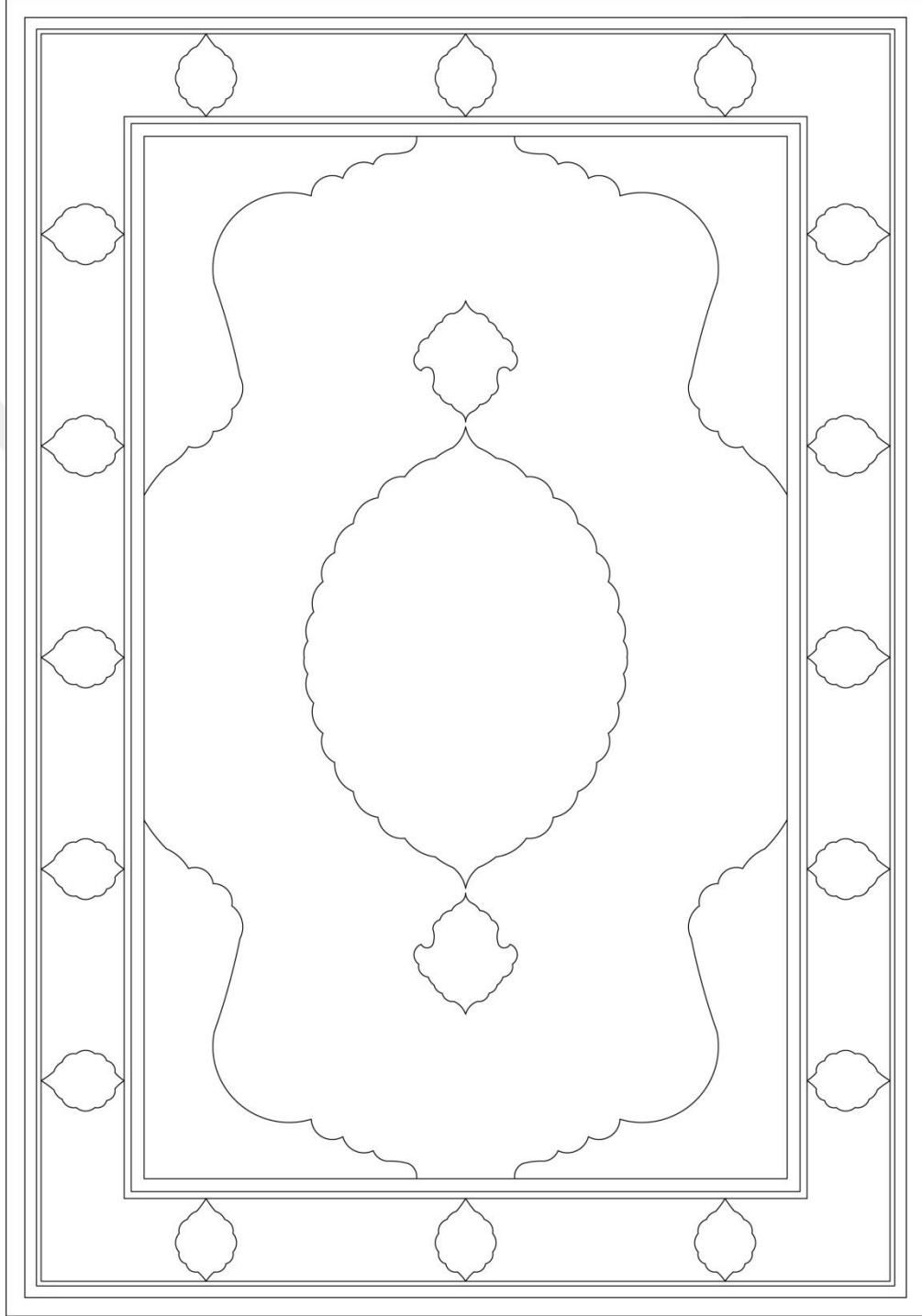

Çizim 24: Sultan Ahmed I (16) – Ön Kap Dışı Çizimi



Resim 56: Sultan Ahmed I (16) – Sertab

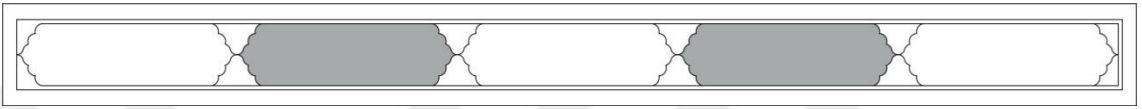

Çizim 25: Sultan Ahmed I (16) – Sertab
(Yazıların bulunduğu kısımlar gri renkle boyanmıştır.)



Resim 57: Sultan Ahmed I (16) – Sertab (detay)



Resim 58: Sultan Ahmed I (16) – Sertab (detay)



Resim 59: Sultan Ahmed I (16) – Miklep

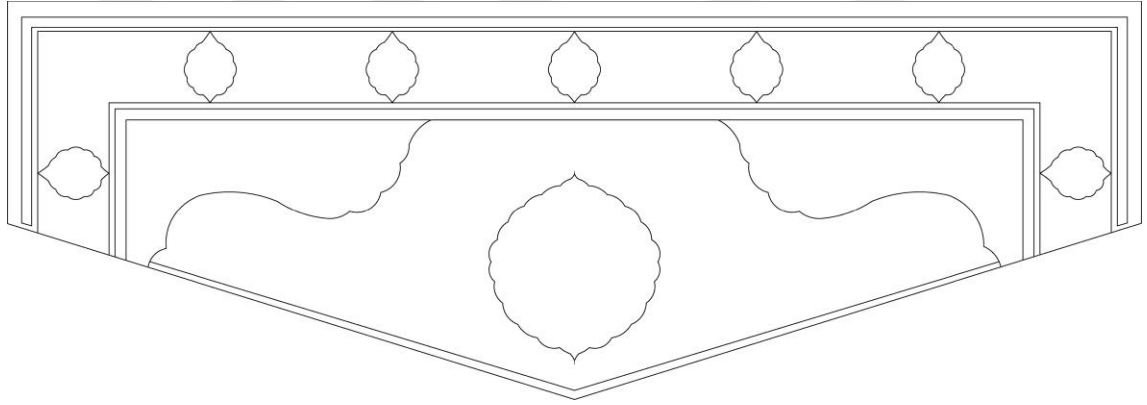

Resim 60: Sultan Ahmed I (16) – Miklep



Resim 61: Sultan Ahmed I (16) – Serlevha Sayfası

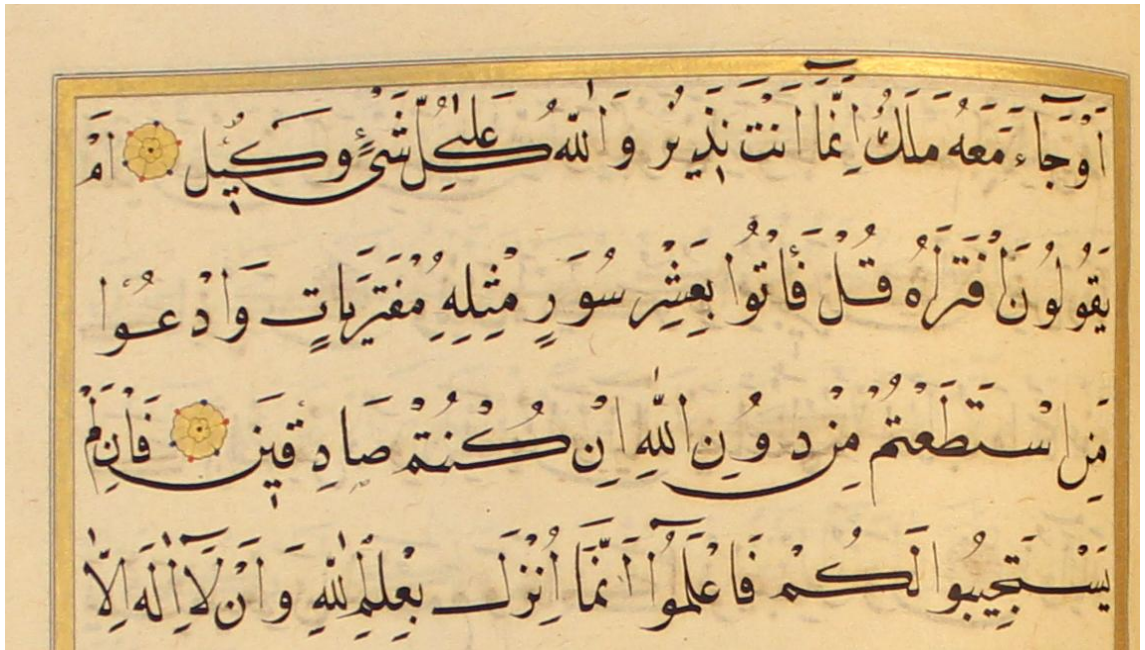

Resim 62: Sultan Ahmed I (16) – Kitap içi yazı (detay)

Katalog No	: IX
Demirbaş No	: Sultan Ahmed I -17
Eserin Adı	: Kur'an-ı Kerim
Hattatı	: -
Tarihi	: -
Ölçüleri	: 480x360 / 480x355 mm
Varak Sayısı	: 578
Satır Sayısı	: 15
Metin Yazısı	: Sülüs-Nesih
Kap Yazısı	: Sülüs

Cilt Özellikleri

Eser Safevi üslubu cilt özelliklerini taşımaktadır. Sıvama altın tekniğiyle yapılmış, mülemma cilttir. Siyah deriyle kaplanan cilt kapağı üç kısımdan oluşmaktadır. Orta kısım şemse, salbek, köşebent formundan oluşmakta ve bu formun dışında kalan zemin ise bulut-bitkisel motiflerle süslenmiştir. Orta kısmın hemen dışında ince bir bordür bulunmaktadır. Yirmi kartuş ve yirmi gülceden oluşmaktadır. Bitkisel motiflerle bezenmişlerdir. En dışta bulunan bordür on kartuş ve on tane gülce formunda kartuştan oluşmaktadır. Büyük kartuşların içerisinde Kur'an-ı Kerim ve Kur'an-ı Kerim okumanın faziletleri hakkında Hadis-i Şerif yazmaktadır. Gülce formunda olan kartuşların içerisinde "Tevekkeltü al-alah" yazmaktadır.

Ön kapakta, arka kapak kullanılan bezeme ve yazı kalıpları farklıdır. Desenler farklıdır ama yazan yazı aynıdır. Arka kapak ve miklepte ön kapaktan farklı olarak orta kısmın hemen dışında alınlık mevcuttur ve gülcelerin içerisinde yazı değil bezeme vardır. Miklebi sağ ve sol kapaktan farklıdır. Eserin kapaklarından farklı olan mikebin restorasyon sırasında eklenmiş olma ihtimali mevcuttur.

Eserin ön ve arka kapağında bulunan büyük kartuşların içerisinde Kur'an-ı Kerim ve Kur'an-ı Kerim okumanın faziletleri hakkında Hadis'i Şerif, gülce formunda olan kartuşların içerisinde "Tevekkeltü al-alah" yazmaktadır. Miklep kapaklardan farklıdır ve yazı mevcut değildir. Kap içi katı tekniği ile süslenmiştir, yazı mevcut değildir.



Resim 63: Sultan Ahmed I (17) – Ön Kap Dışı

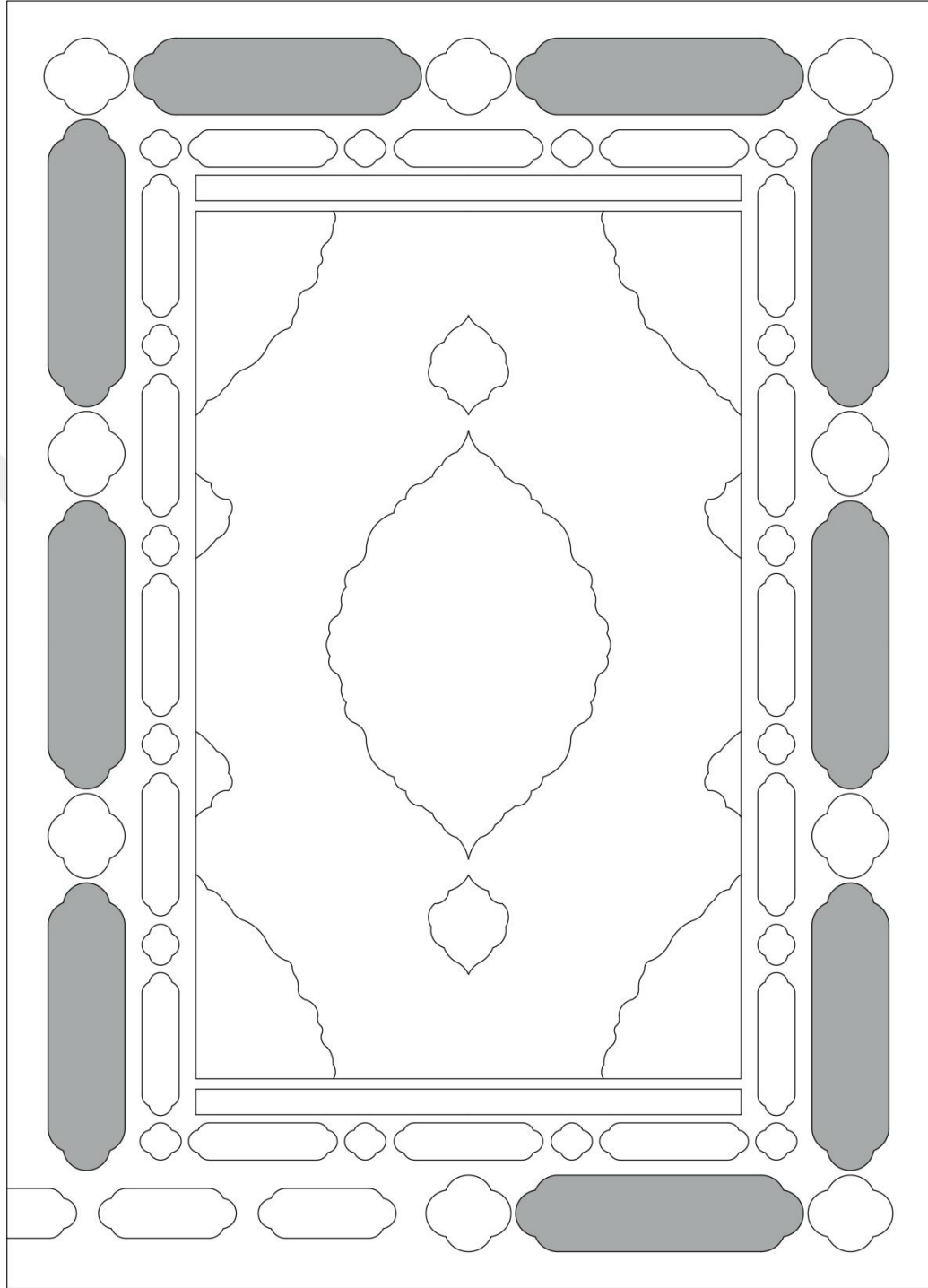

Çizim 26: Sultan Ahmed I (17) – Ön Kap Dışı Çizimi
(Yazıların bulunduğu kısımlar gri renkle boyanmıştır.)



Resim 64: Sultan Ahmed I (17) – Arka Kap Dışı

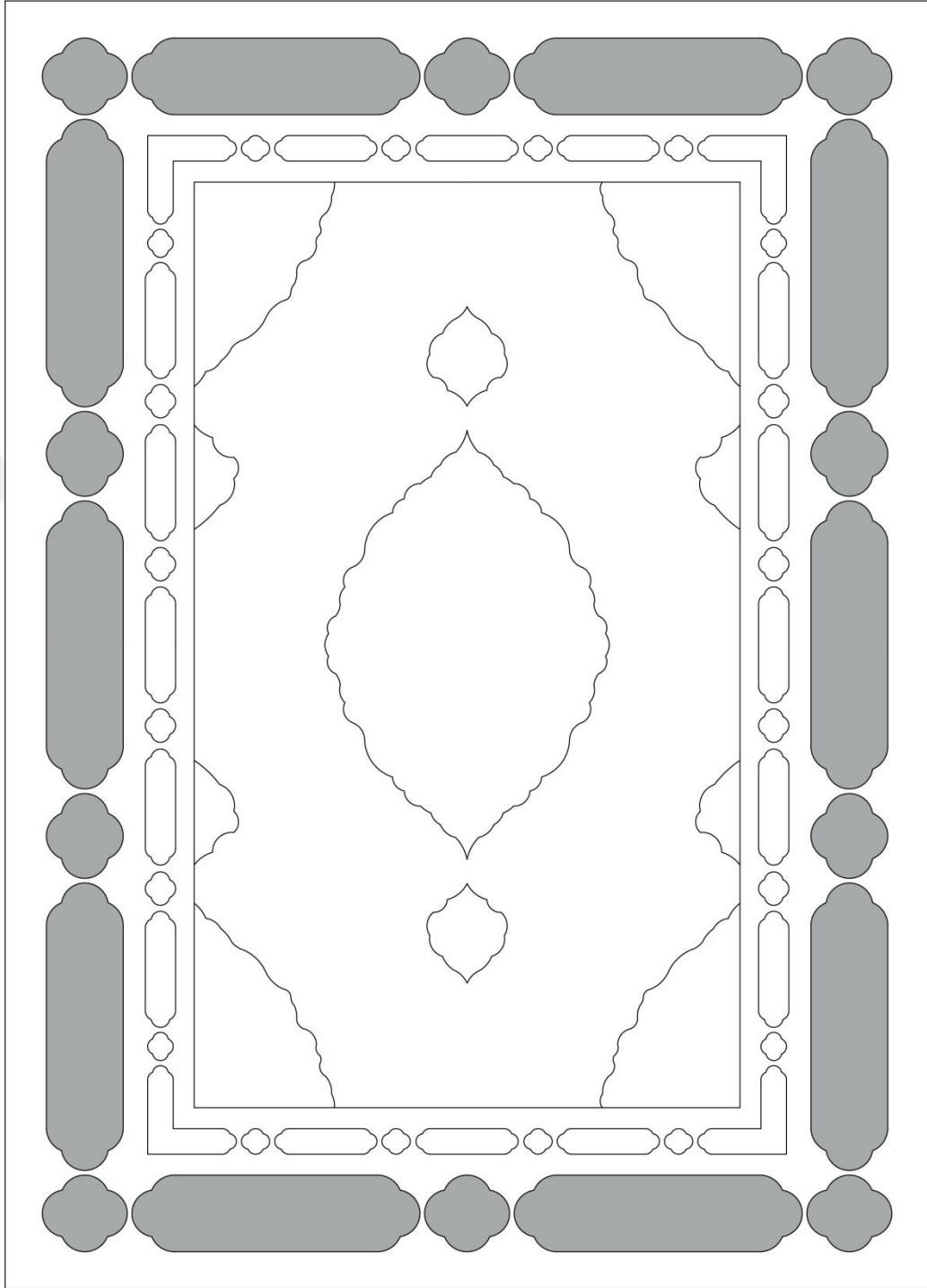

Çizim 27: Sultan Ahmed I (17) – Arka Kap Dışı Çizimi
(Yazıların bulunduğu kısımlar gri renkle boyanmıştır.)



Resim 65: Sultan Ahmed I (17) – Miklep

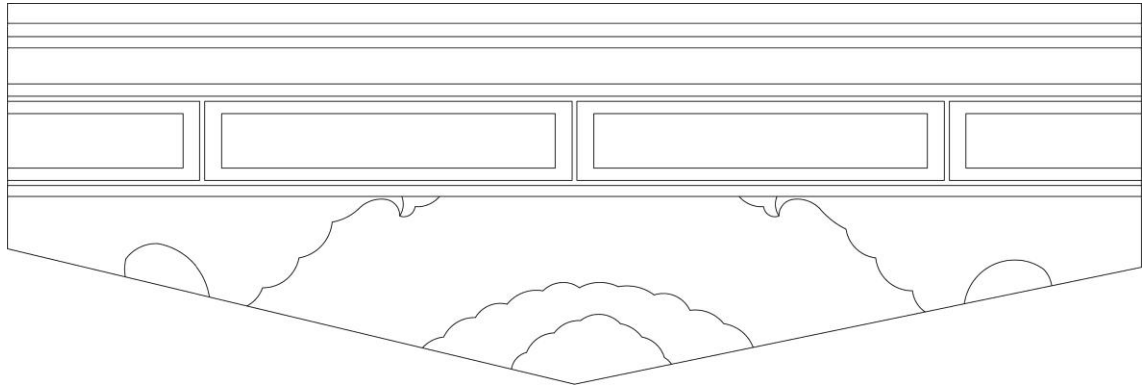

Çizim 28: Sultan Ahmed I (17) – Miklep



Resim 66: Sultan Ahmed I (17) – Ön Kap Dışı (detay)



Resim 67: Sultan Ahmed I (17) – Arka Kap Dışı (detay)

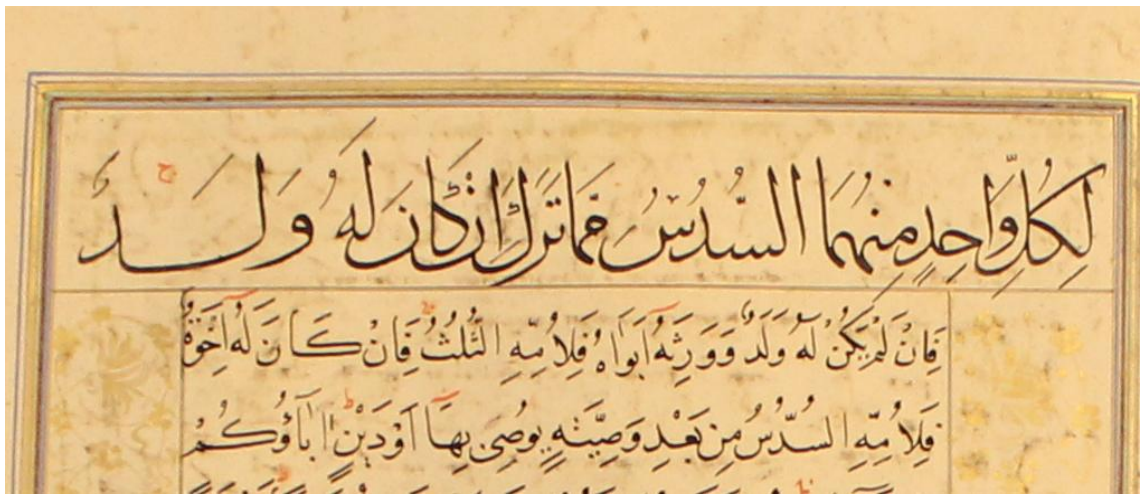

Resim 68: Sultan Ahmed I (17) – Kitap içi yazı (detay)

Katalog No	: X
Demirbaş No	: Sultan Ahmed I- 20
Eserin Adı	: Kur'an-ı Kerim
Hattatı	: -
Tarihi	: -
Ölçüleri	: 360x255 / 360x245 mm
Varak Sayısı	: 534
Satır Sayısı	: 12
Metin Yazısı	: Nesih
Kap Yazısı	: Sülüs

Cilt Özellikleri

Eser Safevi üslubu cilt özelliklerini taşımaktadır. Sıvama altın tekniğiyle yapılmış mülemma cilttir. Siyah deriyle kaplanan cilt kapağı iki kısımdan oluşmaktadır.

Kap dışı: Orta kısım şemse, salbek, köşebent formundan oluşmaktadır. Bu formun dışında kalan zemin bulut ve bitkisel motiflerle bezenmiştir. Orta kısmın hemen dışında kalın bir bodür vardır, on iki adet kartuştan oluşmaktadır. Kartuşların içerisi bulut ve bitkisel motiflerle bezenmiştir. En dışta zencerek mevcuttur. Sertab üç kartuştan oluşmaktadır. Ortada Vakıa Suresi 79. ve 80. Ayetler yazmaktadır. Sağ ve solunda bulut ve bitkisel motiflerle bezenmiş kartuşlar bulunmaktadır. Ön kap, arka kap, miklep bezemeleri ve yazı kalıpları açısından benzerlik göstermektedir.

Kap içi: Orta kısım şemse, salbek, köşebent formunda olup içleri katı tekniğiyle yapılmıştır. Bu formun dışında kalan zemin ise tamamen bulut ve bitkisel motiflerle

bezenmiştir.

Orta kısım dışında otuz iki paftadan oluşan bir bordür vardır. Paftaların içerisinde katı tekniği kullanılmıştır. En dışta içerisinde sülüs yazı ile Kur'an ve Kur'an okumanın faziletleri hakkında Hadis-i Şerif yazılmıştır. Dört kartuştan oluşmaktadır. Ön kap içi, arka kapak, miklep ve sertab içi birbirinin aynısıdır.

Eserin sertab kısmında Vakıa Suresi 79. ve 80. Ayetler, Kap dışında yazı mevcut değildir. Kap içinde ise Kur'an ve Kur'an okumanın faziletleri hakkında Hadis-i Şerif yazılmıştır.





Resim 69: Sultan Ahmed I (20) - Ön Kap Dışı

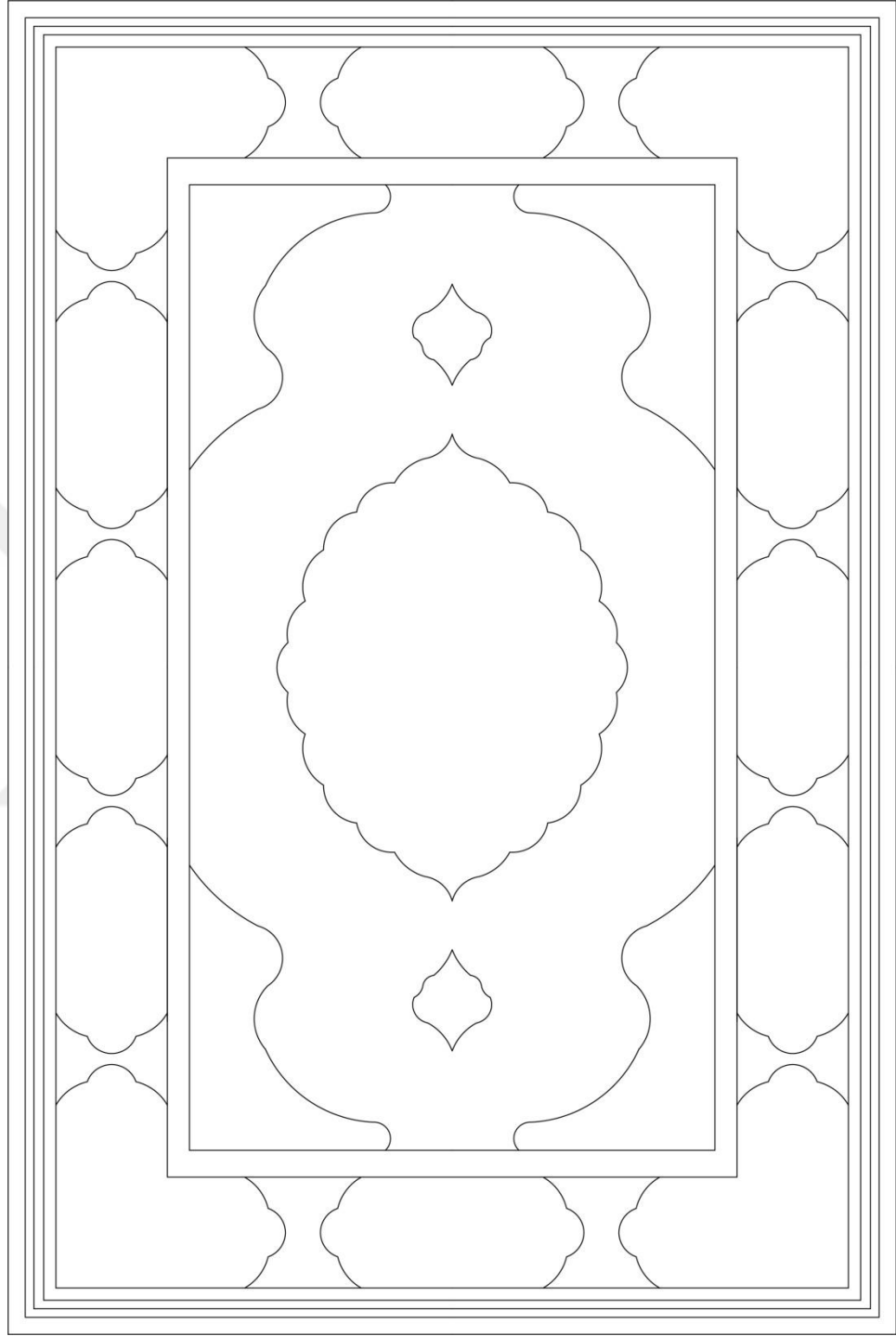

Çizim 29: Sultan Ahmed I (20) - Ön Kap Dışı Çizimi



Resim 70: Sultan Ahmed I (20) - Ön Sol Kap İçi

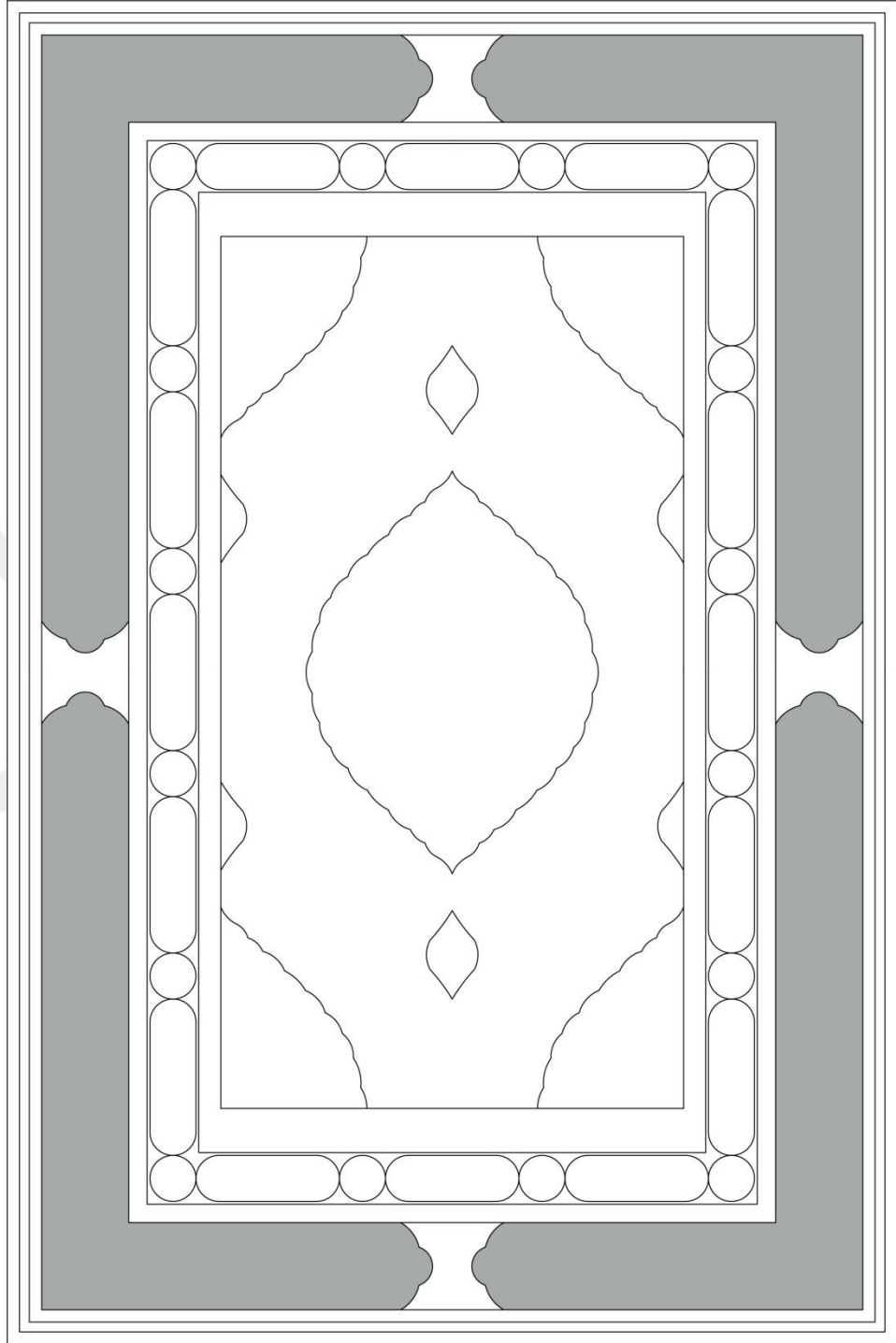

Çizim 30: Sultan Ahmed I (20) - Ön Sol Kap İçi
(Yazıların bulunduğu kısımlar gri renkle boyanmıştır.)



Resim 71: Sultan Ahmed I (20) - Sertab Dışı



Çizim 31: Sultan Ahmed I (20) - Sertab Dışı Çizimi
(Yazıların bulunduğu kısımlar gri renkle boyanmıştır.)



Resim 72: Sultan Ahmed I (20)- Sertab Dışı (detay)



Resim 73: Sultan Ahmed I (20) - Sertab İçi

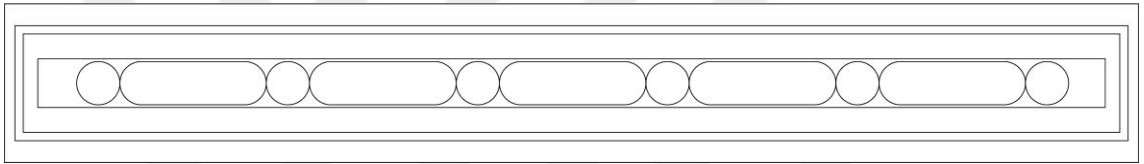

Çizim 32: Sultan Ahmed I (20) - Sertab İçi



Resim 74: Sultan Ahmed I (20) - Miklep İçi

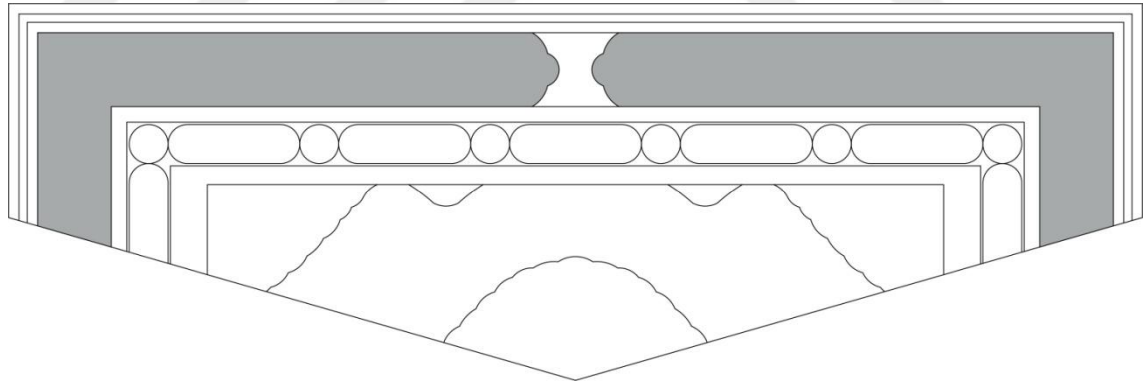

Çizim 33: Sultan Ahmed I (20) - Miklep İçi Çizimi
(Yazıların bulunduğu kısımlar gri renkle boyanmıştır.)



Resim 75: Sultan Ahmed I (20) - Miklep Dışı

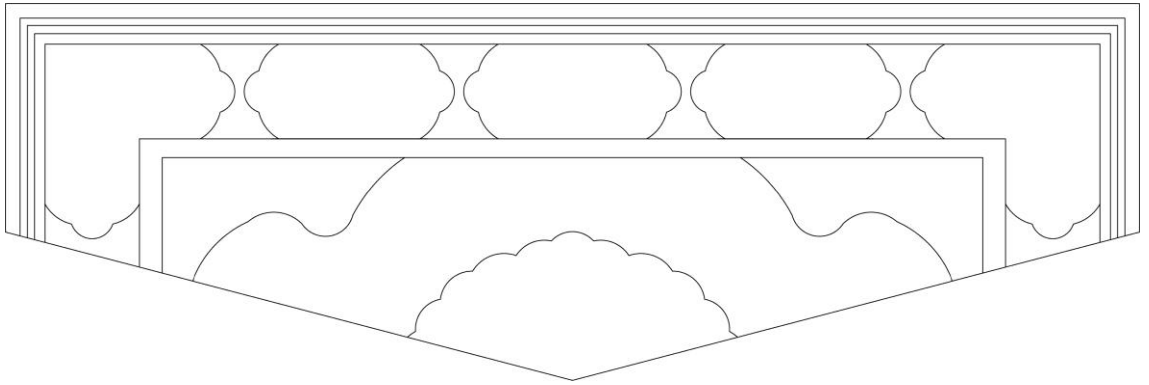

Çizim 34: Sultan Ahmed I (20) - Miklep Dışı Çizimi



Resim 76: Sultan Ahmed I (20) - Kap İçi (detay)

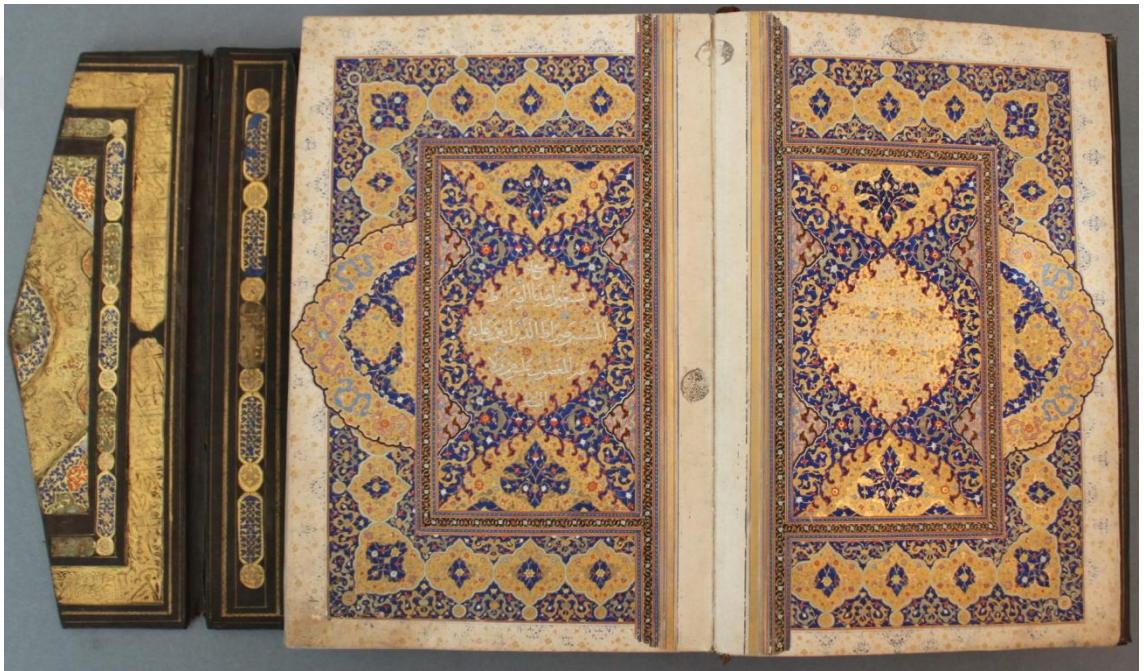

Resim 77: Sultan Ahmed I (20) - Zahriye Sayfası



Resim 76: Sultan Ahmed I (20) - Kitap içi yazı (detay)

Katalog No	: XI
Demirbaş No	: Sultan Ahmed I-21
Eserin Adı	: Kur'an-ı Kerim
Hattatı	:
Tarihi	: -
Ölçüleri	: 380x255 / 380x250 mm
Varak Sayısı	: 674
Satır Sayısı	: 12
Metin Yazısı	: Nesih
Kap Yazısı	: Sülüs

Cilt Özellikleri

Eser Safevi üslubu cilt özelliklerini taşımaktadır. Sıvama altın tekniğiyle yapılmış, mülemma cildir. Siyah deriyle kaplanan cilt kapağının kompozisyonu bir merkez ve bir bordürden oluşmaktadır.

Orta kısımda şemse, salbek, köşebent formu kullanılmıştır, bunların dışında kalan zemin bulut ve bitkisel motiflerle bezenmiştir. Alınlık kısmında zencerek vardır. Bordür on paftadan oluşmaktadır. Paftaların içerisinde Bakara suresi 225. Ayet (Ayet el-Kürsi) yazmaktadır. Paftaların aralarında bulunan boşluklar bitkisel motiflerle bezenmiştir. En dışta ince bir zencerek vardır.

Sertab beş kartuştan oluşmaktadır. Ortadaki kartuşta Vakıa Suresi 79. ve 80. ayetler yazmaktadır. Diğer dört kartuş bitkisel motiflerle bezenmiştir. Ön kapak, arka kapak ve miklep birbirinin aynısıdır, aynı kalıplar kullanılmıştır.

Eserin kab dışı paftalarının içinde Bakara suresi 225. Ayet (Ayet el-Kürsi), Sertab kısmında Vakıa Suresi 79. ve 80. ayetler yazmaktadır. Kab iç şemse-köşebent formundadır ve katı tekniğiyle süslenmiştir.





Resim 77: Sultan Ahmed I (21) - Ön Kap İçi

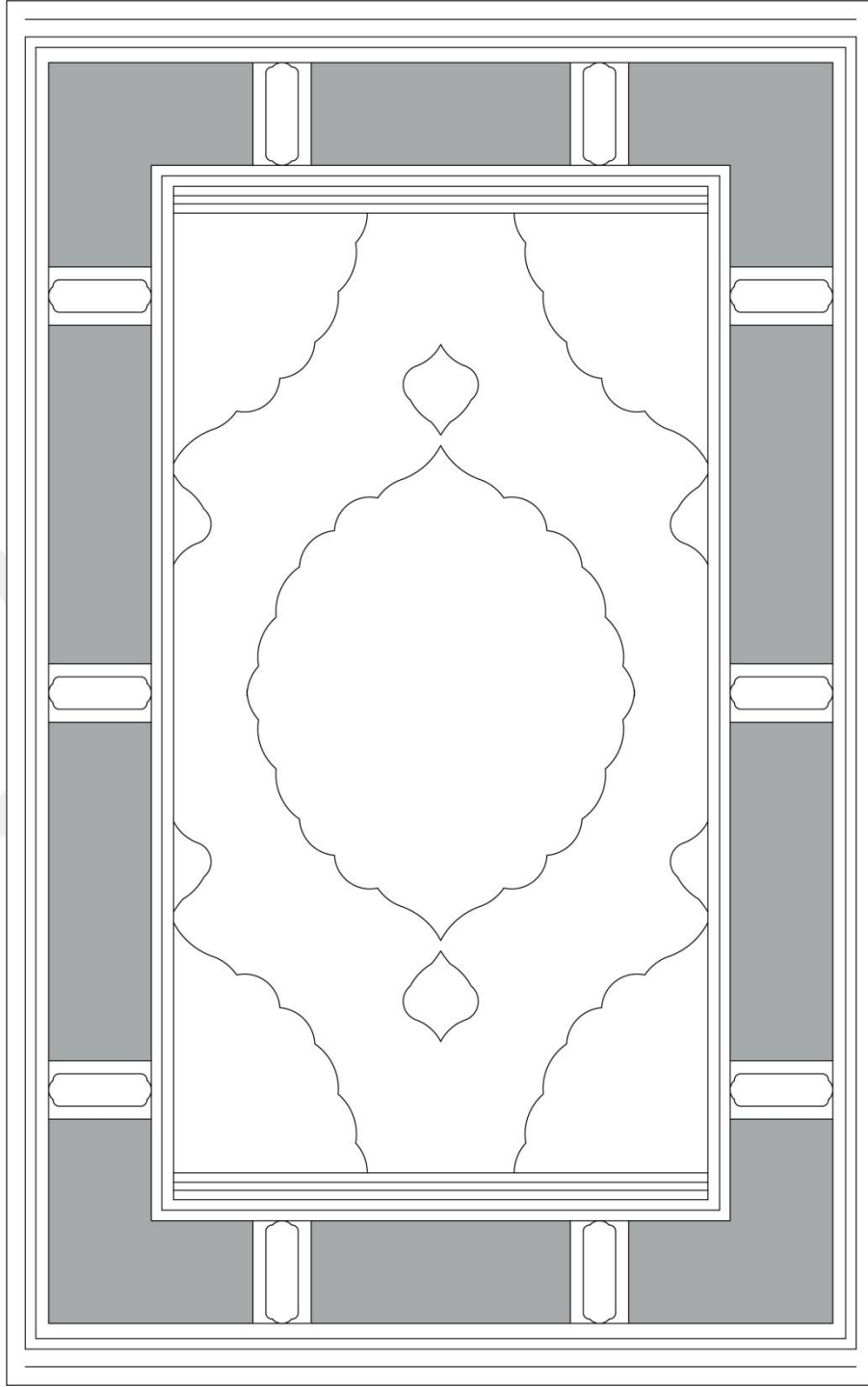

Çizim 35: Sultan Ahmed I (21) - Ön Kap İçi Çizimi
(Yazıların bulunduğu kısımlar gri renkle boyanmıştır.)



Resim 78: Sultan Ahmed I (21) - Sertab



Çizim 36: Sultan Ahmed I (21) - Sertab
(Yazının bulunduğu kısım gri renkle boyanmıştır.)



Resim 79: Sultan Ahmed I (21) - Sertab (detay)



Resim 80: Sultan Ahmed I (21) - Miklep

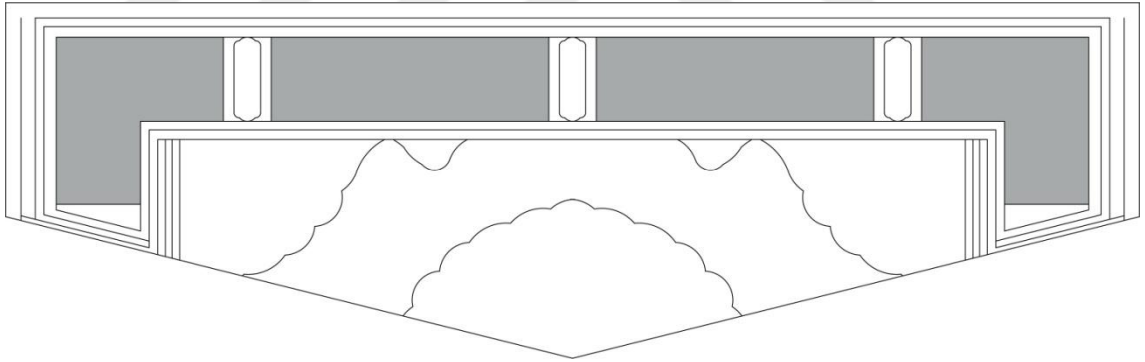

Çizim 37: Sultan Ahmed I (21) - Miklep

(Yazıların bulunduğu kısımlar gri renkle boyanmıştır.)



Resim 81: Sultan Ahmed I (21) – Ön Kap Dışı (detay)



Resim 82: Sultan Ahmed I (21) – Arka Kap Dışı (detay)

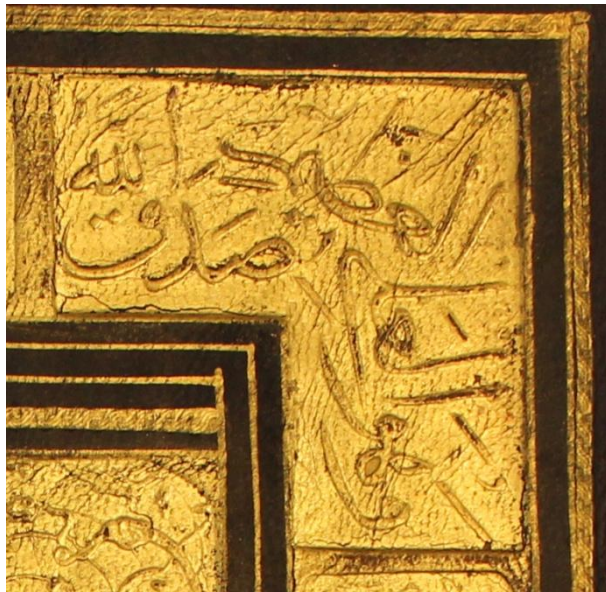

Resim 83: Sultan Ahmed I (21) -Ön Kap Dışı Köşe (detay)

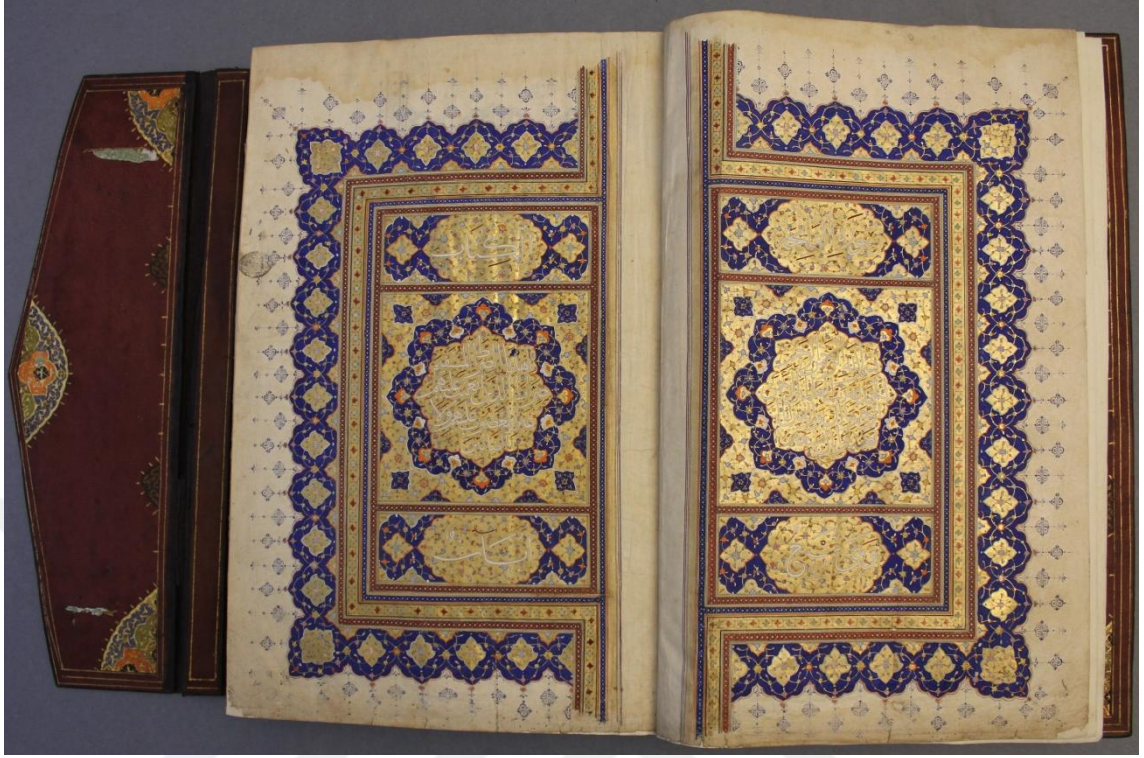

Resim 84: Sultan Ahmed I (21) - Zahriye Sayfası



Resim 85: Sultan Ahmed I (21) - Kitap içi yazı (detay)

Katalog No	: XII
Demirbaş No	: Sultan Ahmed I-22
Eserin Adı	: Kur'an-ı Kerim
Hattatı	: -
Tarihi	: -
Ölçüleri	: 395x270 / 395x265 mm Mahfaza 435x305 mm
Varak Sayısı	: 858
Satır Sayısı	: 10
Metin Yazısı	: Nesih
Kap Yazısı	: Sülüs

Cilt Özellikleri

Eser Safevi üslubu cilt özelliklerini taşımaktadır. Sıvama altın tekniğiyle yapılmıştır, mülemma cildir. Kitabın ebru ile kaplanmış mahfazası vardır.

Kap dışı: Siyah deriyle kaplanan cilt kapağının merkezinde şemse, salbek, köşebent formu vardır. İçleri katı tekniğiyle süslenmiştir. Bu formun dışında kalan zemin bulut ve bitkisel motiflerle süslenmiştir. Orta kısmın dışında bulunan bordür içerisinde yirmi kartuş vardır içleri bitkisel motiflerle bezenmiştir. Eserin sertab kısmında Vakıa Suresi 77. 78. 79. ve 80. Ayetler yazmaktadır. Bordürün etrafında ince bir zencerek vardır.

Kap ii: Orta kısıım Őemse, salbek, kőŐebent formundadır ve ileri katı teknięiyle sősenmiŐtir. Bu formun dıŐında kalan zeminin tamamı bulut ve bitkisel motiflerle bezenmiŐtir. Merkezin dıŐında kalın bir bordőr vardır. On adet kartuŐtan oluŐmaktadır. KartuŐların ierisinde Bakara suresi 225. Ayet (Ayet el-Kőrsi) yazmaktadır ve kartuŐların aralarındaki boŐluklar bulut ve bitkisel motiflerle bezenmiŐtir. Kalın bordőrőn dıŐında kırk adet paftadan oluŐan ince bir bordőr vardır ve ileri katı teknięiyle sősenmiŐtir. En dıŐta ince bir zencerek vardır. DıŐ kapakların tamamı kendi ierisinde aynı, kap ilerinin tamamı kendi ierisinde aynıdır.

Eserin sertab kısmında Vakıa Suresi 77. 78. 79. ve 80. Ayetler yazmaktadır. Őn ve arka kapın dıŐında yazı bulunmamaktadır. Kap ierisinde kartuŐlarda Bakara suresi 225. Ayet (Ayet el-Kőrsi) yazmaktadır ve katı teknięiyle sősenmiŐtir.



Resim 86: Sultan Ahmed I (22) - Kap İçi

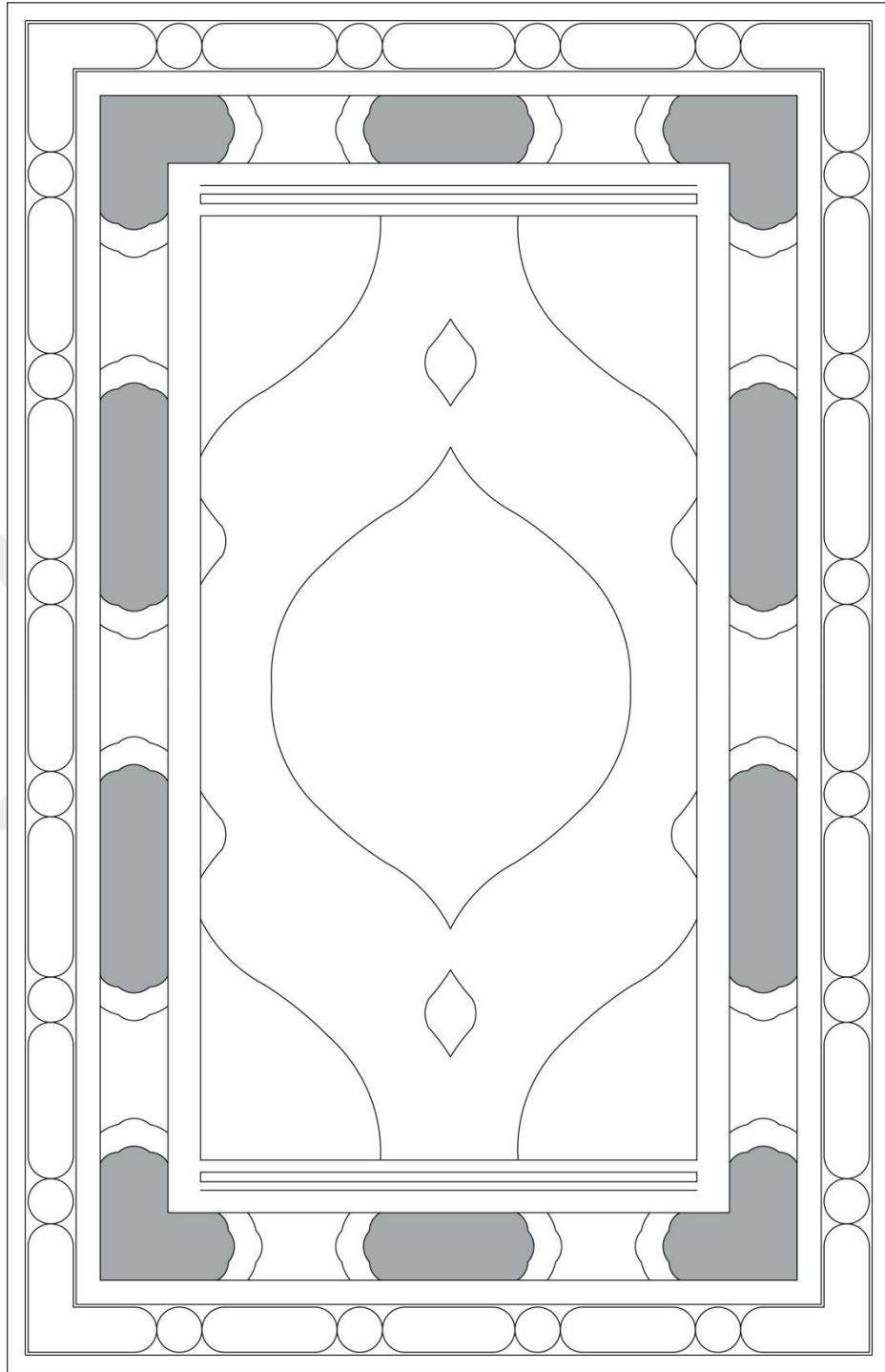

Çizim 38: Sultan Ahmed I (22) - Kap İçi
(Yazıların bulunduğu kısımlar gri renkle boyanmıştır.)



Resim 87: Sultan Ahmed I (22) - Sertab



Çizim 39: Sultan Ahmed I (22) - Sertab
(Yazının bulunduğu kısım gri renkle boyanmıştır.)



Resim 88: Sultan Ahmed I (22) - Sertab (detay)



Resim 89: Sultan Ahmed I (22) - Miklep

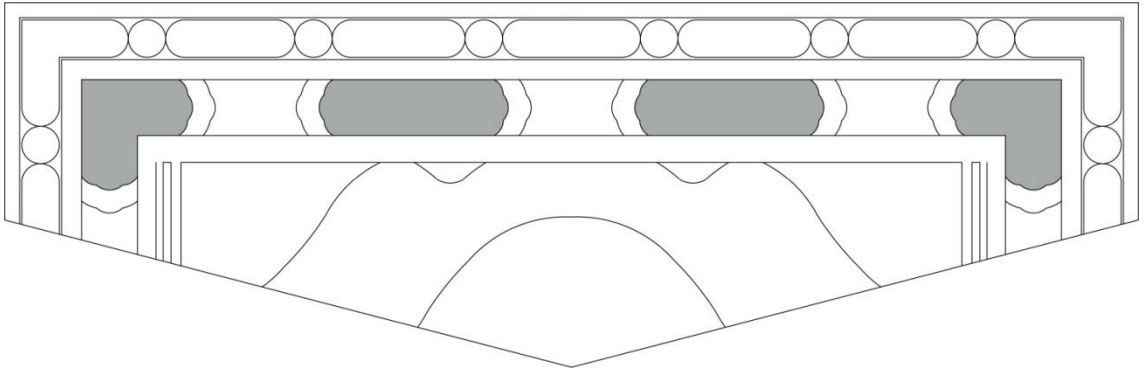

Çizim 40: Sultan Ahmed I (22) - Miklep
(Yazıların bulunduğu kısımlar gri renkle boyanmıştır.)



Resim 90: Sultan Ahmed I (22) - Kap İçi Köşe (detay)



Resim 91: Sultan Ahmed I (22) - Kap İçi (detay)



Resim 92: Sultan Ahmed I (22) - Kitap içi yazı (detay)

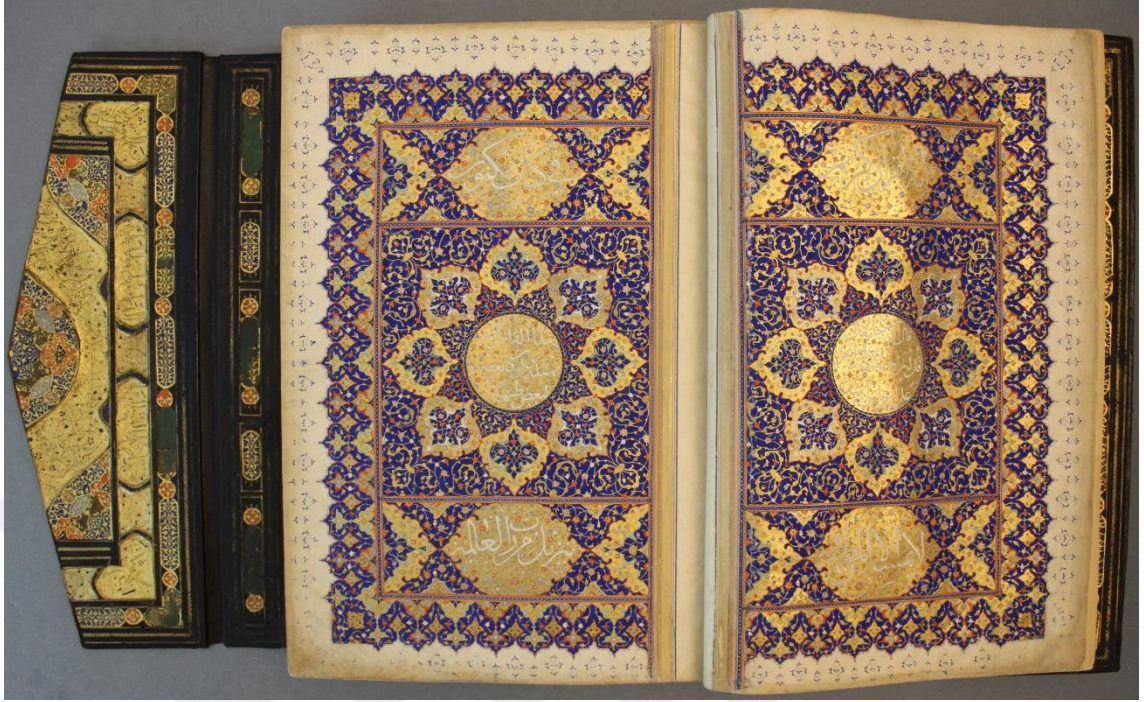

Resim 93: Sultan Ahmed I (22) - Zahriye Sayfası

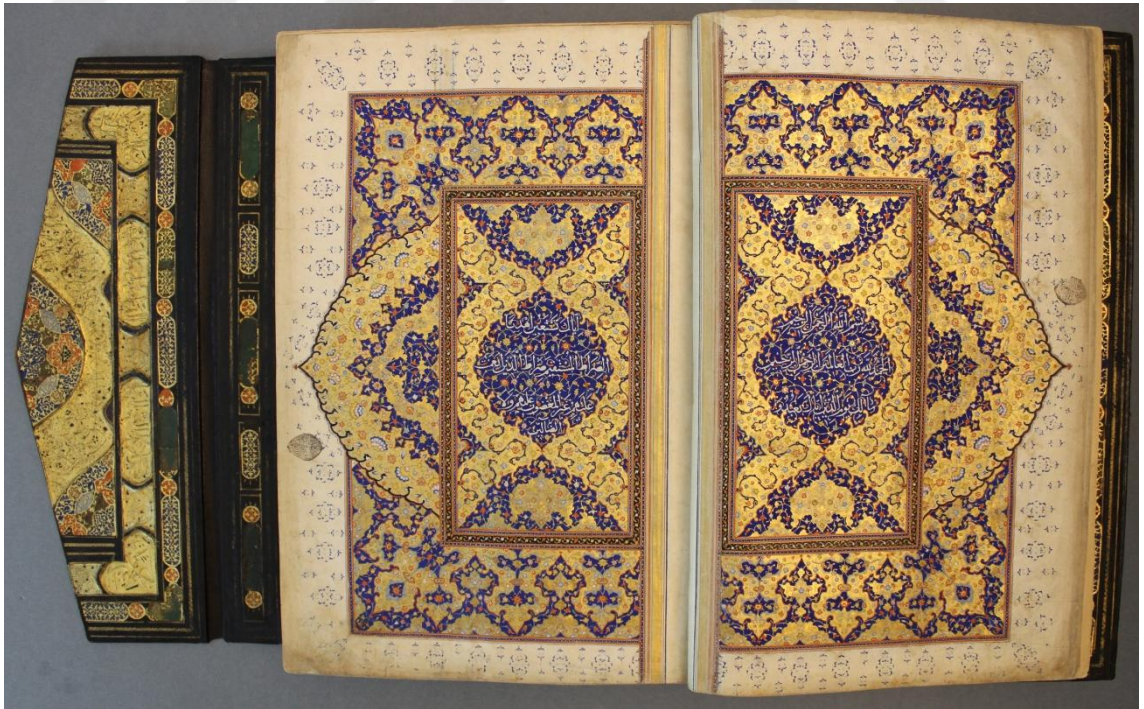

Resim 94: Sultan Ahmed I (22) - Serlevha Sayfası

Katalog No	: XIII
Demirbaş No	: Sultan Ahmed I-24
Eserin Adı	: Kur'an-ı Kerim
Hattatı	: İbrahim-ü El-fakirü Min Telemizi Hamid-i
Tarihi	: -
Ölçüleri	: 405x310 / 405x305 mm
Varak Sayısı	: 718
Satır Sayısı	: 13
Metin Yazısı	: Nesih
Kap Yazısı	: Sülüs

Cilt Özellikleri

Eser XVI. yüzyıl Osmanlı cilt özelliklerini taşımaktadır. Altan ayırma tarzıyla yapılmış, mülevven cilttir. Kahverengi deriyle kaplanmış cilt kapağının kompozisyonu bir bordür ve bir merkezden oluşmaktadır. Mülevven ciltte kahverengi ve bordo deri kullanılmıştır.

Eserin orta kısmı şemse, salbek, köşebent formundadır. Bulut ve bitkisel motiflerle bezenmiştir. Bordür kısmında on dört adet gülce vardır ve gülcelerin arasında kalan zemin orta kısımda yapılan bezeme tarzında yapılmıştır. Orta kısım ve bordür arasında ince bordürün dışındaysa daha kalın bir zencerek vardır. Sertab kısmında iki kartuş vardır. İçerisinde Vakıa Suresi 79. ve 80. Ayetler yazmaktadır. Ön kapak, arka kapak ve miklep birbirinin aynısıdır, aynı kalıplar kullanılmıştır.

Eserin ön ve arka kap dışında yazı bulunmamaktadır. Sertab kısmında Vakıa Suresi 79. ve 80. Ayetler yazmaktadır. Kap içi deriyle kaplıdır, şemse- köşebent formunda alttan ayırma tekniğiyle altınlanmıştır.





Resim 95: Sultan Ahmed I (24) - Ön Kap Dışı

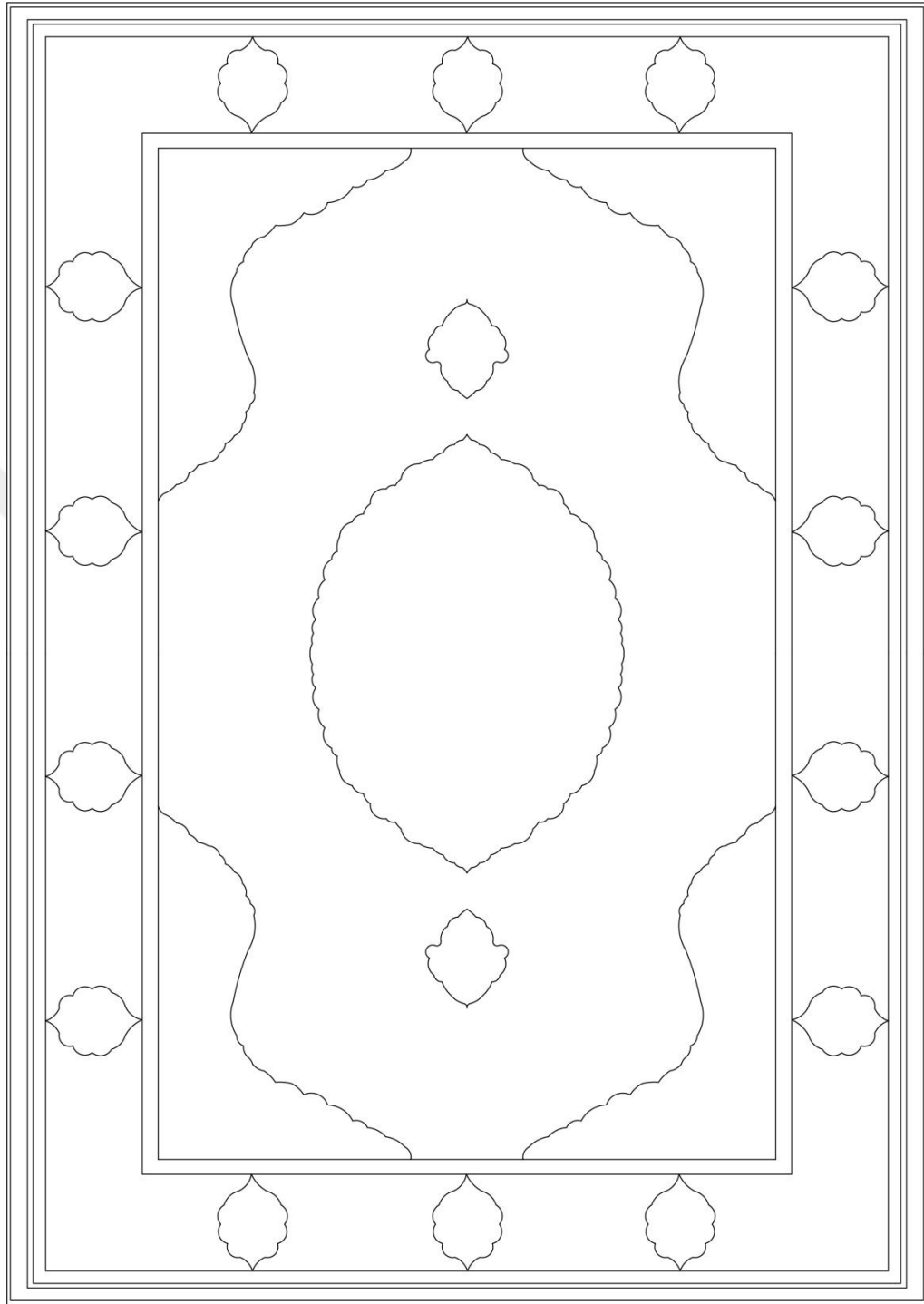

Çizim 41: Sultan Ahmed I (24) - Ön Kap Dışı Çizimi



Resim 96: Sultan Ahmed I (24) - Sertab

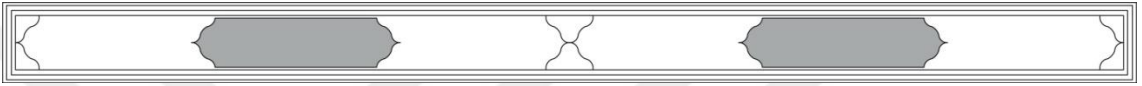

Çizim 42: Sultan Ahmed I (24) - Sertab

(Yazıların bulunduğu kısımlar gri renkle boyanmıştır.)



Resim 97: Sultan Ahmed I (24) - Sertab (detay)



Resim 98: Sultan Ahmed I (24) - Sertab (detay)



Resim 99: Sultan Ahmed I (24) - Miklep

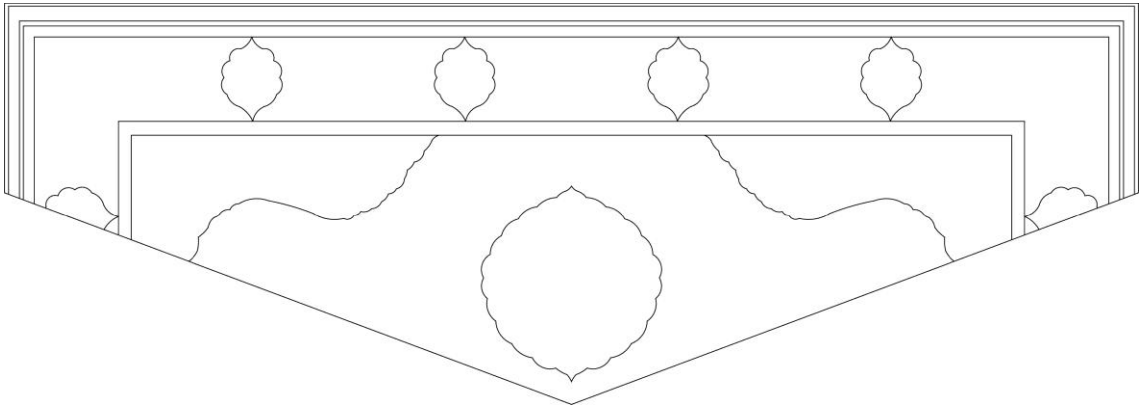

Çizim 43: Sultan Ahmed I (24) - Miklep



Resim 100: Sultan Ahmed I (24) - Serlevha Sayfası

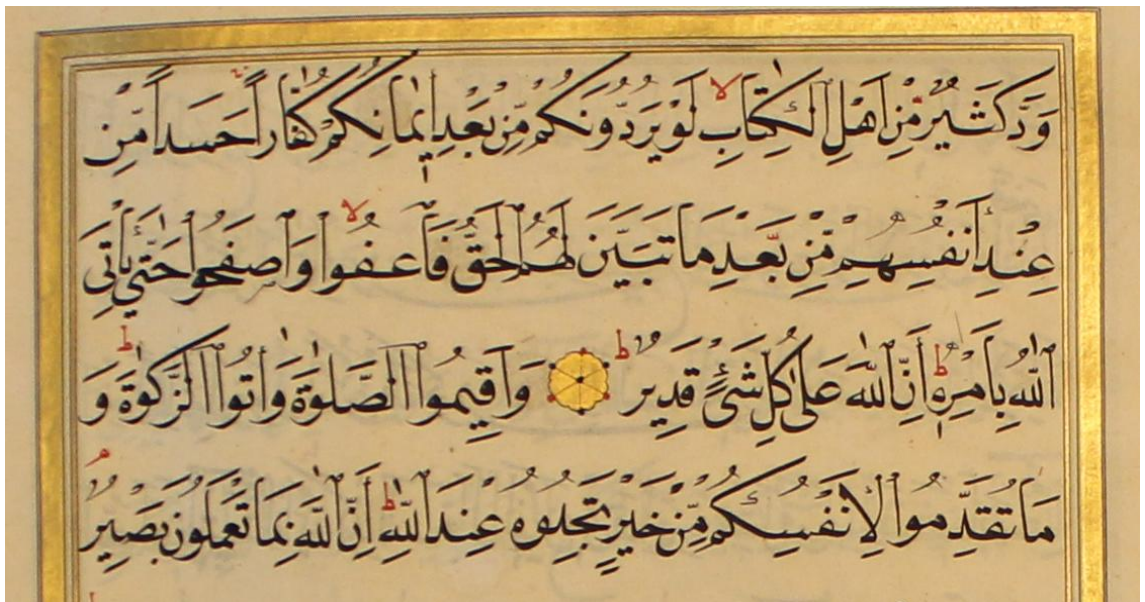

Resim 101: Sultan Ahmed I (24) - Kitap içi yazı (detay)

Katalog No	: XIV
Demirbaş No	: Sultan Ahmed I-25
Eserin Adı	: Kur'an-ı Kerim
Hattatı	: -
Tarihi	: -
Ölçüleri	: 334x230 / 330x220 mm
Varak Sayısı	: 698
Satır Sayısı	: 12
Metin Yazısı	: Nesih
Kap Yazısı	: Sülüs

Cilt Özellikleri

Eser Safevi üslubu cilt özelliklerini taşımaktadır. Sıvama altın tekniğiyle yapılmış, mülemma cilttir. Siyah deri ile kaplanmış cilt kapağının merkezinde dendanlarla oluşturulan altı girift desen vardır ve orta kısım zeminin tamamı bitkisel motiflerle bezenmiştir. Bitkisel motiflerle yapılmış alınlıklar mevcuttur.

Orta kısmın dışında yirmi kartuştan oluşan bitkisel motiflerle süslenmiş bordür vardır. En dışta zencerek mevcuttur. Sertab üç kartuştan oluşmaktadır. Ortadaki kartuşta Vakıa Suresi 79. ve 80. ayetler yazmaktadır. Diğer iki kartuş bitkisel motiflerle süslenmiştir. Ön kapak, arka kapak ve miklep birbirinin aynısıdır, aynı kalıplar kullanılmıştır.

Eserin sertab kısmında Vakıa Suresi 79. ve 80. ayetler yazmaktadır. Kap dışı ve kap içlerinde yazı mevcut değildir. Kap içleri katı tekniğiyle süslenmiştir.



Resim 102: Sultan Ahmed I (25) - Kap Dışı

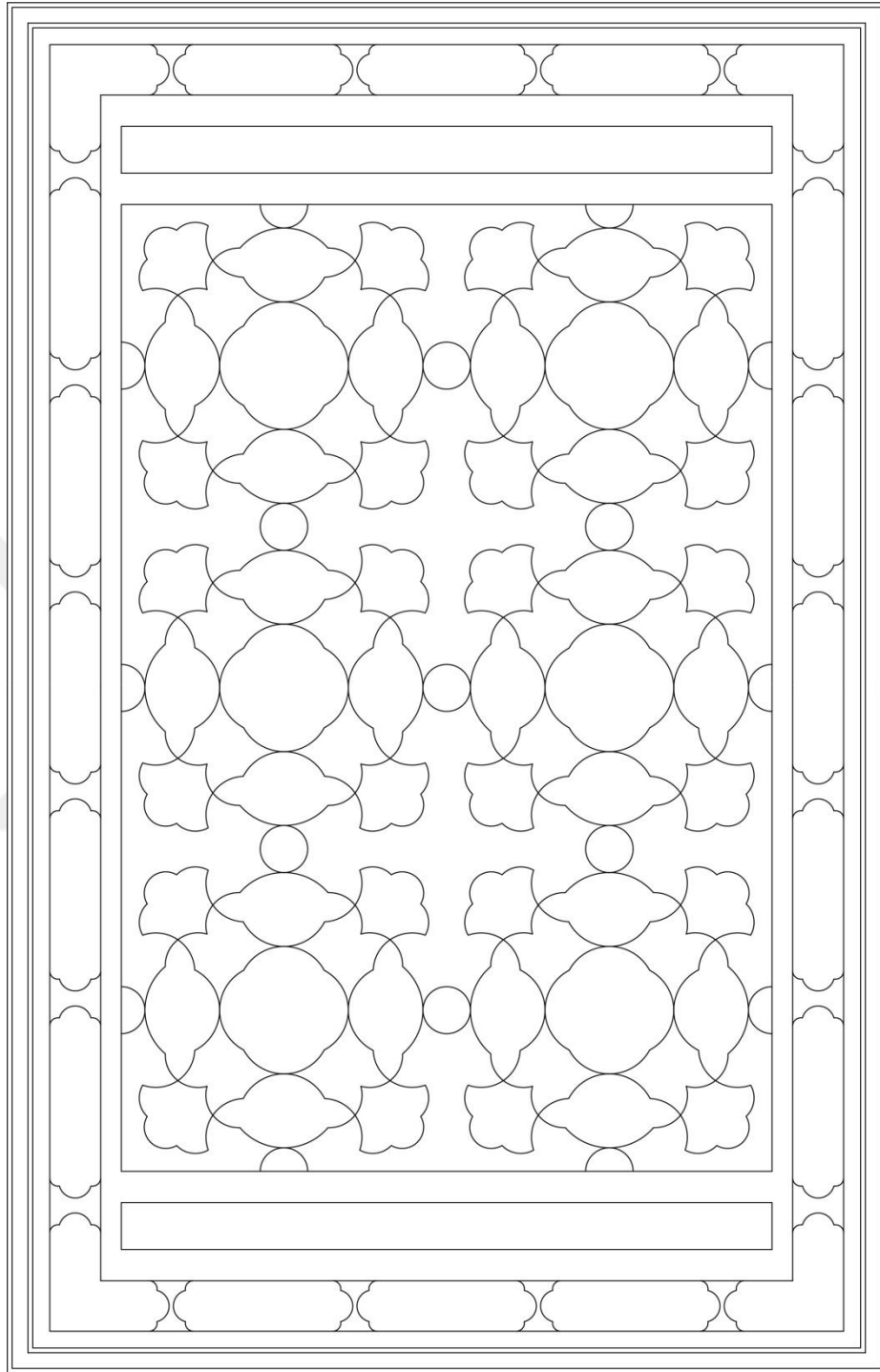

Çizim 44: Sultan Ahmed I (25) - Kap Dışı Çizimi



Resim 103: Sultan Ahmed I (25) - Sertab



Çizim 45: Sultan Ahmed I (25) - Sertab
(Yazının bulunduğu kısım gri renkle boyanmıştır.)



Resim 104: Sultan Ahmed I (25) - Sertab (detay)



Resim 105: Sultan Ahmed I (25) - Miklep

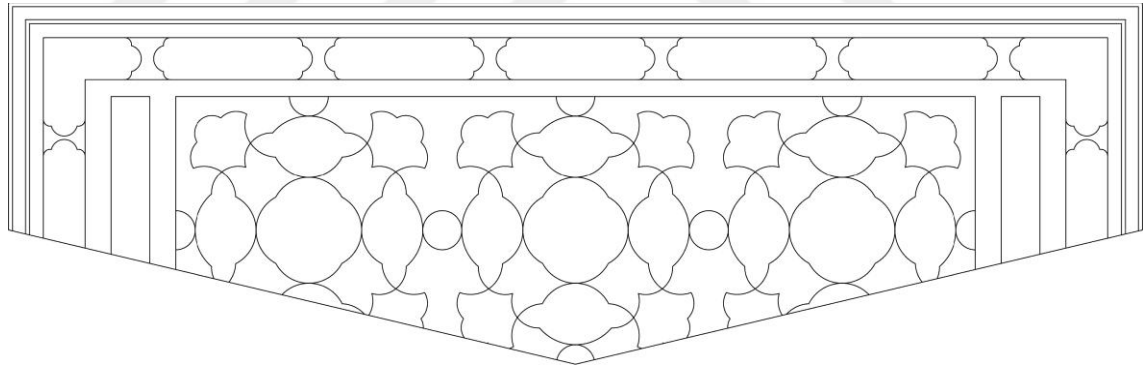

Çizim 46: Sultan Ahmed I (25) - Miklep



Resim 106: Sultan Ahmed I (25) - Zahriye Sayfası

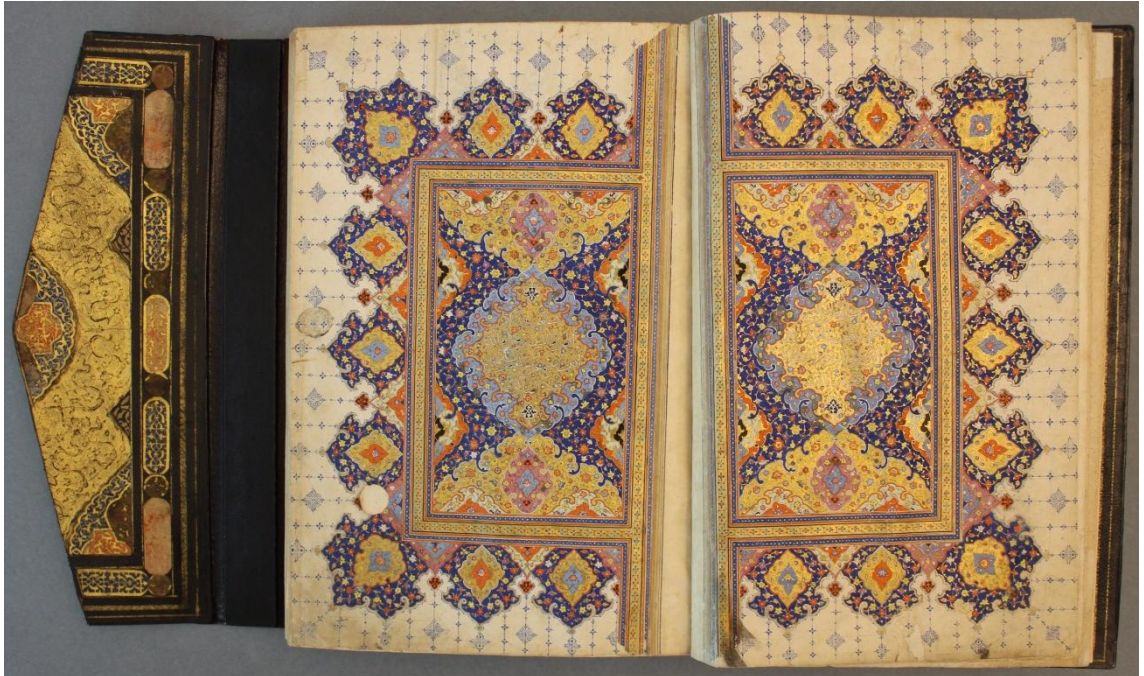

Resim 107: Sultan Ahmed I (25) - Zahriye Sayfası



Resim 108: Sultan Ahmed I (25) - Kitap içi yazı (detay)

Katalog No	: XV
Demirbaş No	: Sultan Ahmed I-26
Eserin Adı	: el-Kamusü'l-Muhit ve'l Kabusü'l- Vasit
Müellifi	: el-Firuzabadi, Mecdüddin Muhammed b. Ya'kup eş-Şirazi
Müstensihi	: Tayyip b. Ömer -Yemen
Konusu	: Arap Dili
Tarihi	: H.1003/ M.1595
Ölçüleri	: 335x240 / 335x225 mm
Varak Sayısı	: 1218
Satır Sayısı	: 31
Metin Yazısı	: Nesih
Kap Yazısı	: Sülüs

Cilt Özellikleri

Eser Safevi cilt özelliklerini taşımaktadır. Sıvama altın tekniğiyle yapılmıştır, mülemma cildir. Bordo deri ile kaplanan cilt kapağı iki kısımdan oluşmaktadır.

Ortada şemse, salbek formu bulunmaktadır ve alttan ayırma yapılmıştır. Şemse ve salbek formu dışında kalan zeminin tamamı rumi ve bitkisel motiflerle süslenmiştir. Mülemma tarzda yapılmıştır. Alınlık zencerekle süslenmiştir. Bordür on dört kartuş ve on gülceden oluşmaktadır.

Sertab kısmında bitkisel motiflerle süslenmiş iki kartuş ve bir gülce vardır. Kartuşların arasında fırça veya kamaşla yazılmış olduđu düşünölen kitabın adı “el-Kamusü’l-muhit ve’l Kapsü’l-Vasit” yazmaktadır. Ön kapak, arka kapak ve miklep kalıpları birbirinin aynısıdır.

Eserin sertab kısmında kitabın adı “el-Kamusü’l-muhit ve’l Kapsü’l-Vasit” yazmaktadır. Kap dışı ve kap içinde yazı mevcut değildir. Kap içleri şemse, köşebent ve bordür fonmundadır. Katı tekniğıyle süslenmiştir.





Resim 109: Sultan Ahmed I (26) - Ön Kap Dışı

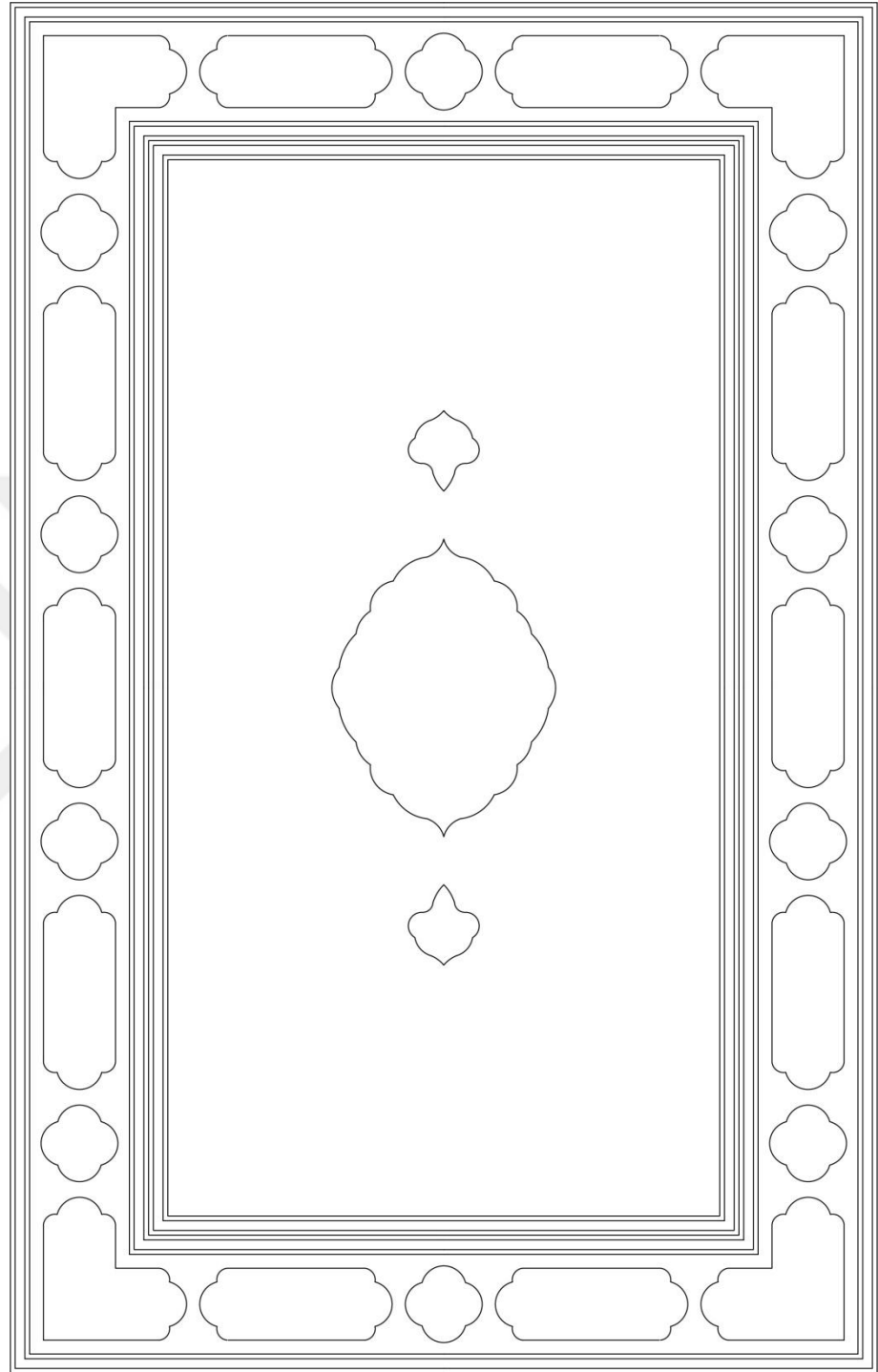

Çizim 47: Sultan Ahmed I (26) - Ön Kap Dışı Çizimi



Resim 110: Sultan Ahmed I (26) - Sertab

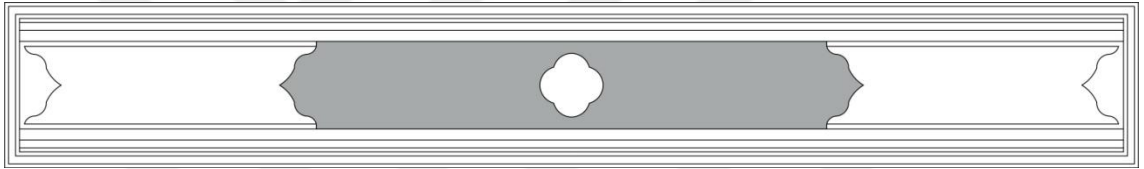

Çizim 48: Sultan Ahmed I (26) - Sertab
(Yazının bulunduğu kısım gri renkle boyanmıştır.)



Resim 111: Sultan Ahmed I (26) - Sertab (detay)



Resim 112: Sultan Ahmed I (26) - Miklep

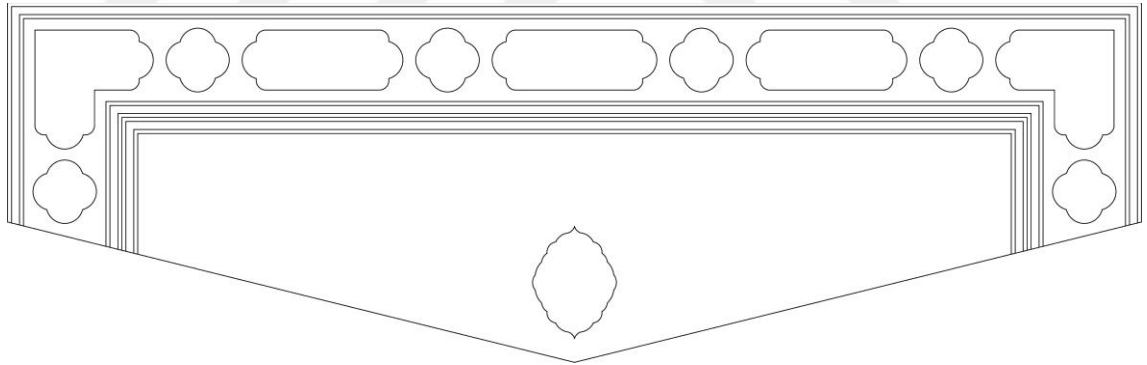

Çizim 49: Sultan Ahmed I (26) - Miklep



Resim 113: Sultan Ahmed I (26) - Serlevha Sayfası

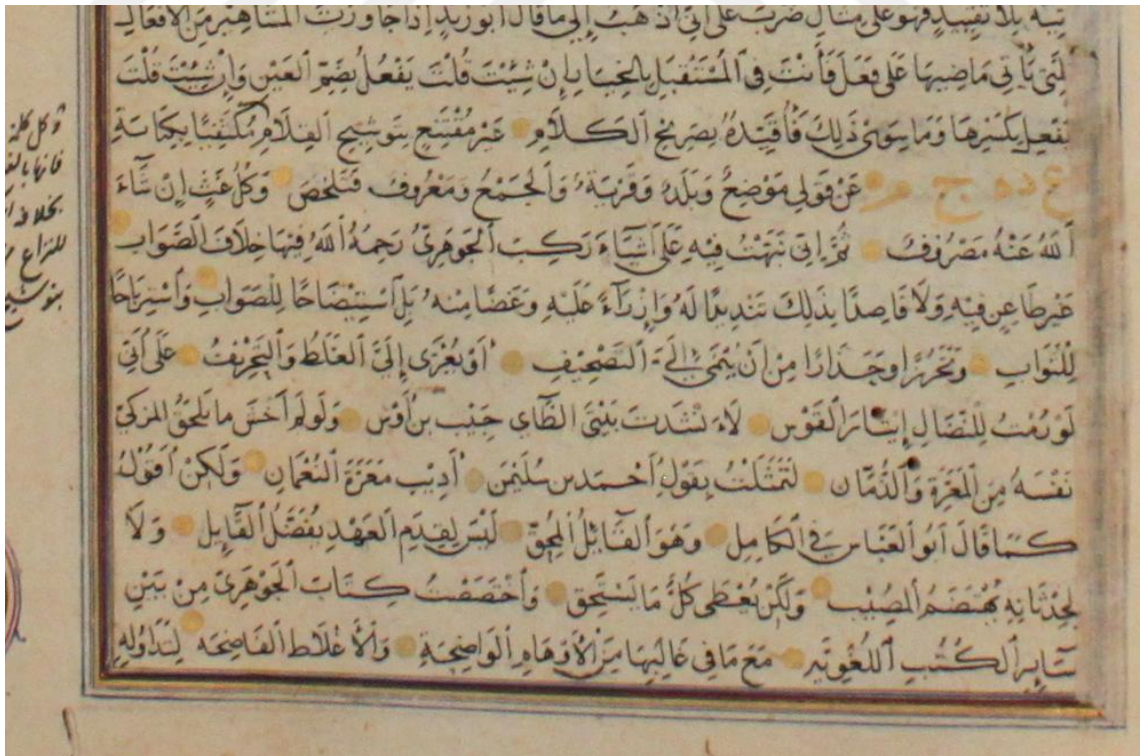

Resim 114: Sultan Ahmed I (26) - Kitap içi yazı (detay)

Katalog No	: XVI
Demirbaş No	: Sultan Ahmed I-36
Eserin Adı	: Envaru't-Tenzil ve Esraru't Te'vil
Müellifi	: el-Beyzavi, Kadi Nasiruddin Abdullah b. Ömer eş-Şafii
Müstensihi	: -
Konusu	: Tefsir
Tarihi	: H.825/ M.1422
Ölçüleri	: 245x170 / 240x150 mm
Varak Sayısı	: 1124
Satır Sayısı	: 29
Metin Yazısı	: Nesih / Arapça
Kap Yazısı	: Talik

Cilt Özellikleri

Eser XV. yüzyıl Osmanlı cilt özelliklerini taşımaktadır. Şemse, salbek ve köşebent formundan oluşan şemseli cilttir. Altın sadece şemse, salbek, köşebentleri tığlar ve cetvel çekmek için kullanılmıştır.

Cilt kahverengi deriyle kaplanmıştır. Sertab kısmında bir adet kartuş vardır. Rumi motifleriyle süslenen zeminde talik yazı çeşidiyle yapılan kalıpta Hüsrev adı geçmektedir. Yazı tam olarak okunamamıştır. Bir şiir veya beyitten alınmış ibare olduğu düşünülmektedir.



Resim 115: Sultan Ahmed I (36) - Ön Kap Dışı

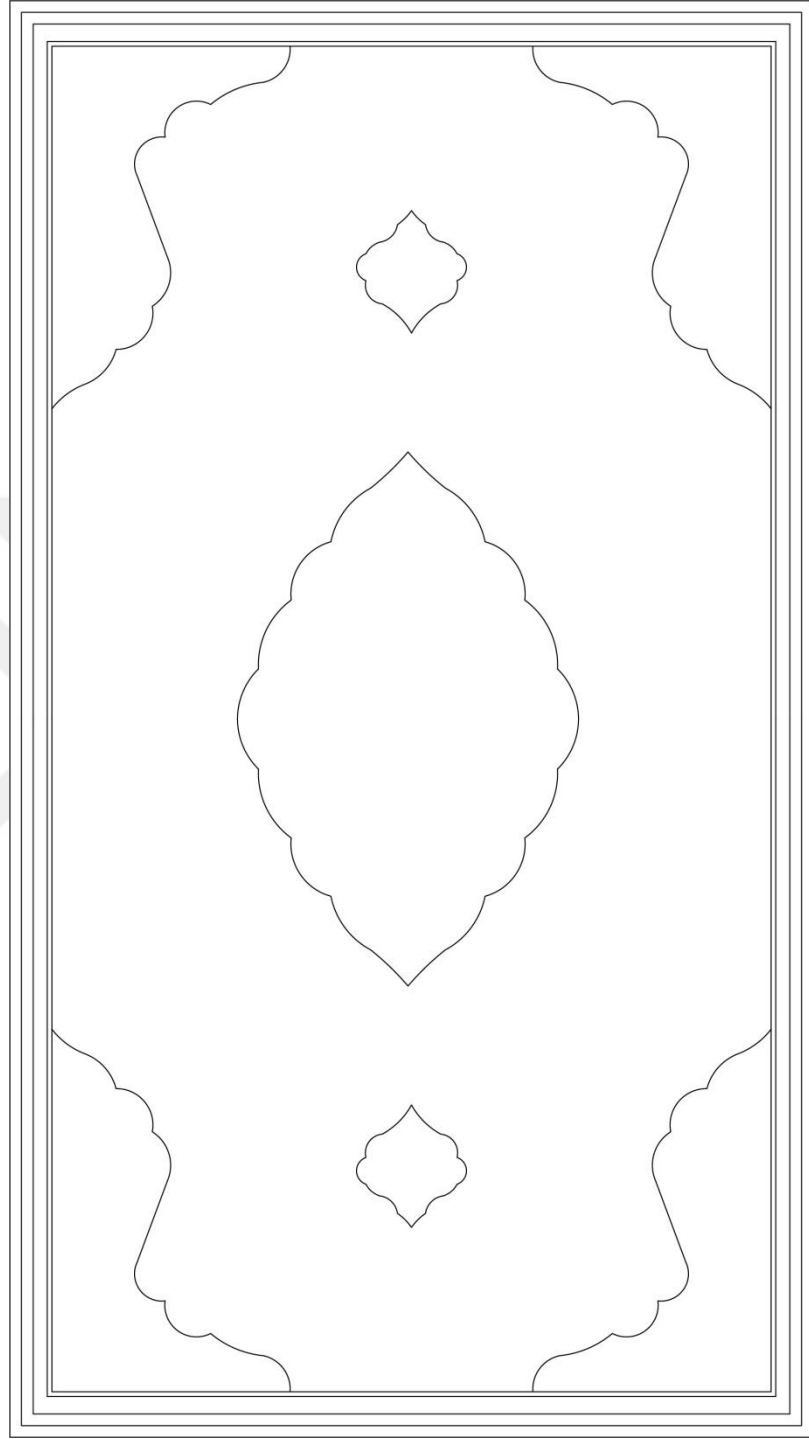

Çizim 50: Sultan Ahmed I (36) - Ön Kap Dışı Çizimi



Resim 116: Sultan Ahmed I (36) - Sertab

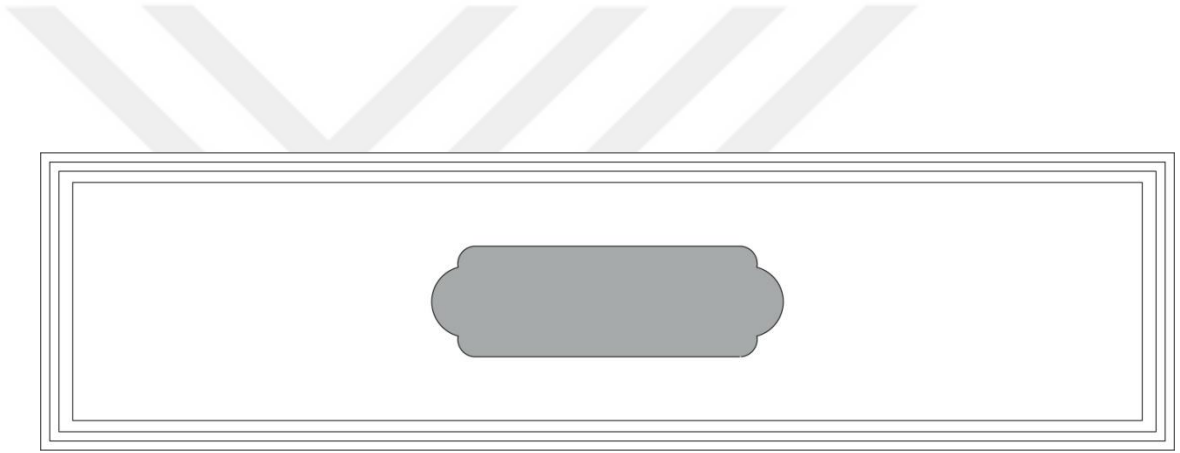

Çizim 51: Sultan Ahmed I (36) - Sertab



Resim 117: Sultan Ahmed I (36) - Sertab (detay)



Resim 118: Sultan Ahmed I (36) - Miklep

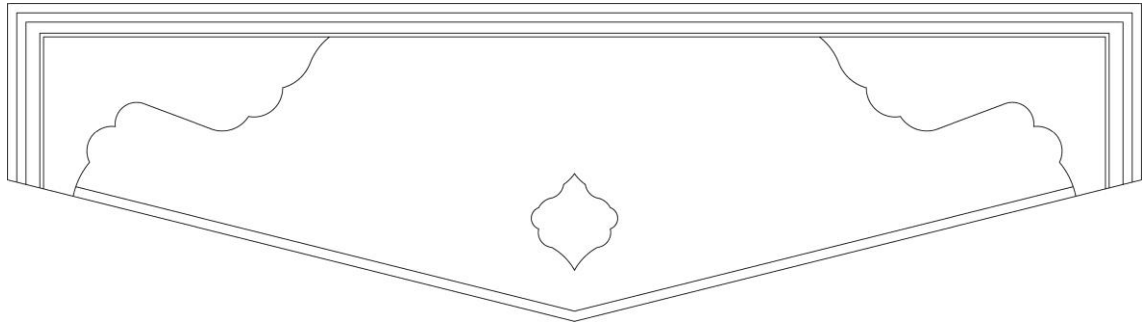

Çizim 52: Sultan Ahmed I (36) - Miklep



Resim 119: Sultan Ahmed I (36) - Kitap İçi

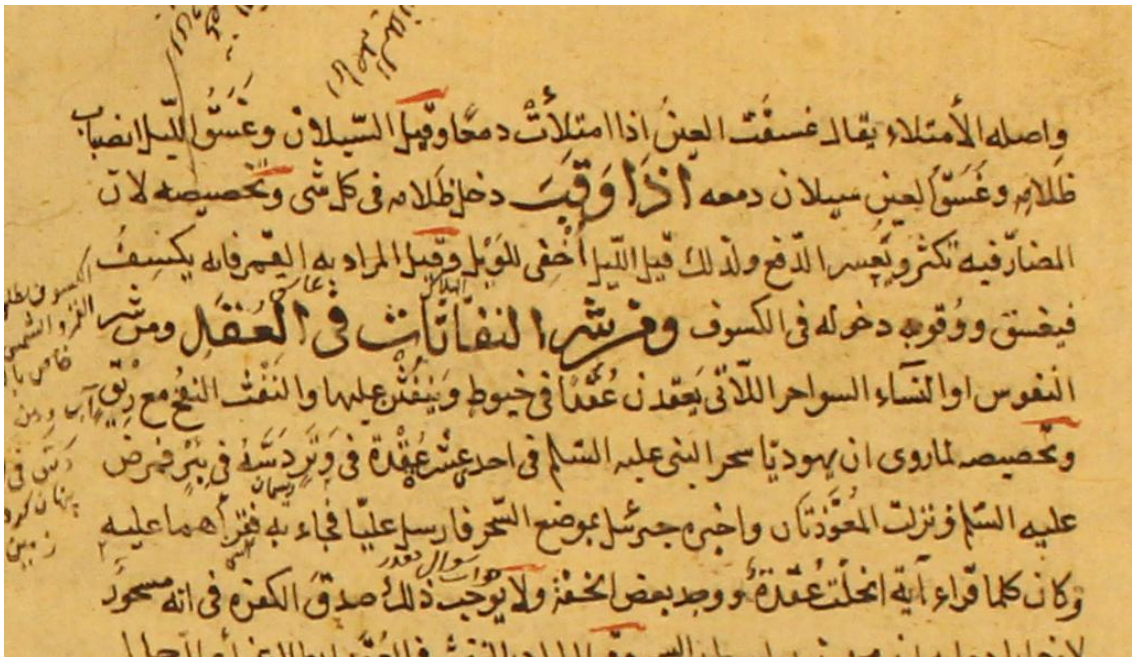

Resim 120: Sultan Ahmed I (36) - Kitap İçi Yazı (detay)

Katalog No	: XVII
Demirbaş No	: Sultan Ahmed I-41
Eserin Adı	: Cevahiru't Tefsir li-Tuhfeti'l Emir
Müellifi	: el-Kaşifi, Kemalettin Hüseyin b. Ali el-Vaiz el-Herevi
Müstensihi	: Abdullah b. Mahmud
Konusu	: Tefsir
Tarihi	: H.959/M.1552
Ölçüleri	: 270x180 / 270x170 mm
Varak Sayısı	: 1569
Satır Sayısı	: 27
Metin Yazısı	: Nesih / Farsça
Kap Yazısı	: Sülüs

Cilt Özellikleri

Eser XVIII. yüzyıl Osmanlı cilt özelliklerini taşımaktadır. Mülevven şemseli cilttir. Bordo deriyle kaplanan cilt kapağı şemse, salbek, köşebent formundan oluşmaktadır, en dışta ince bir zencerek vardır.

Sertab kısmında bir adet kartuş vardır ve içerisinde Vakıa Suresi 79. ve 80. ayetler yazmaktadır. Yazının yekşah vb. gibi ucu sivri bir aletle yazıldığı düşünülmektedir. Ön kapak, arka kapak ve miklep kalıpları birbirinin aynısıdır. Kap içi haki renkte deriyle kaplıdır, altınla çekilmiş cetveller dışında bezeme mevcut değildir.

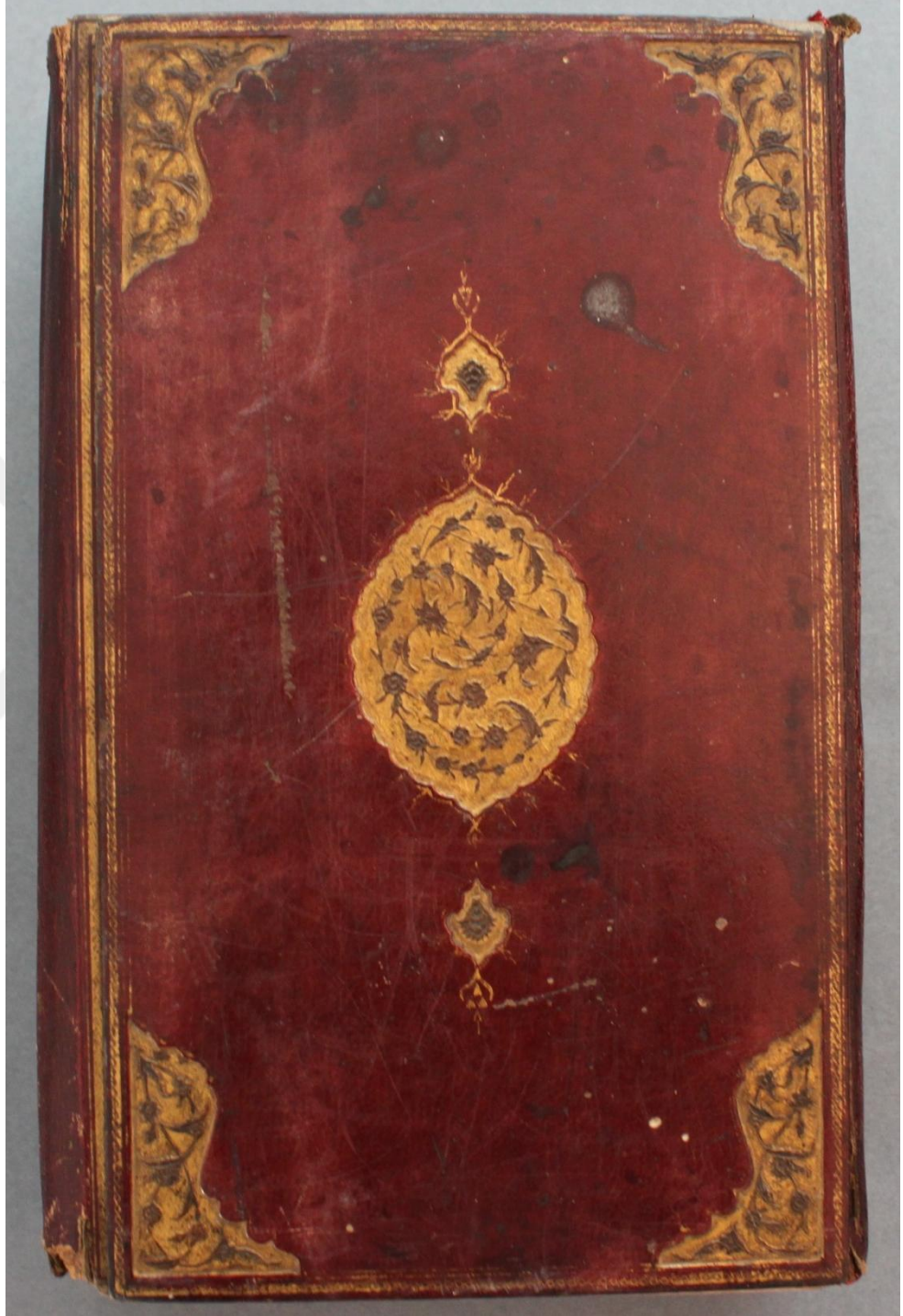

Resim 121: Sultan Ahmed I (41) - Ön Kap Dışı

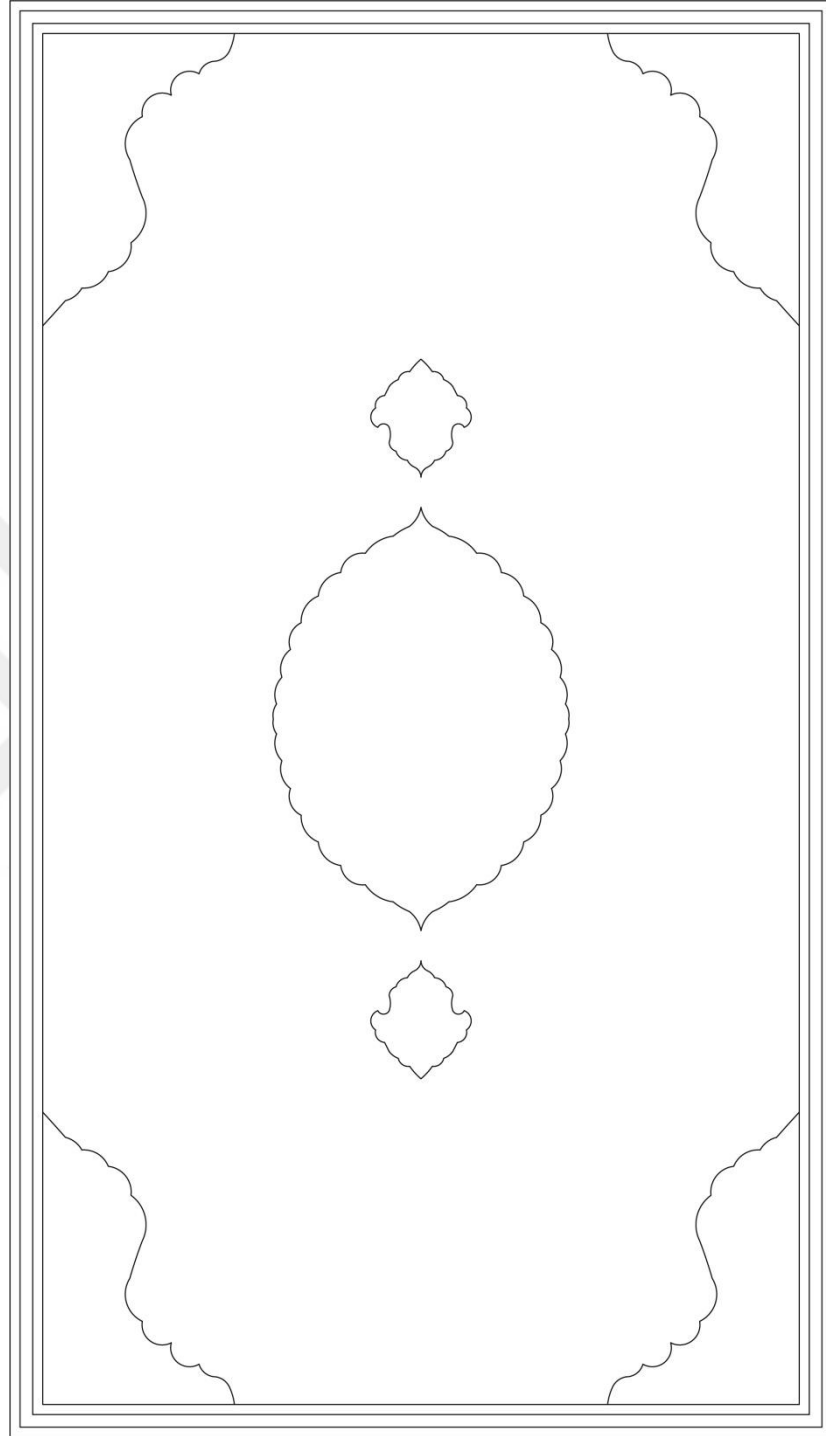

Çizim 53: Sultan Ahmed I (41) - Ön Kap Dışı Çizimi



Resim 122: Sultan Ahmed I (41) - Sertab

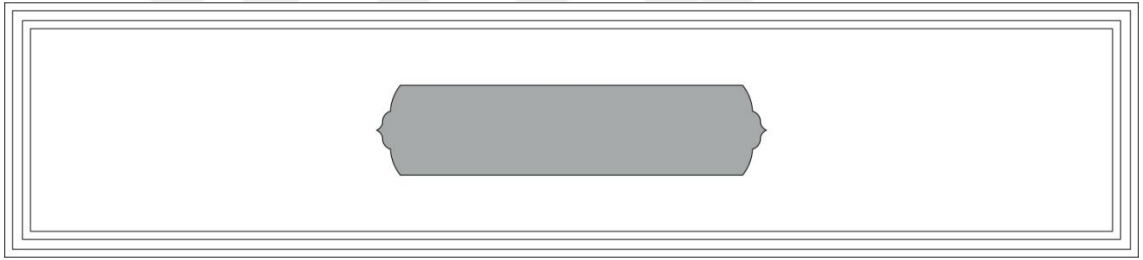

Çizim 54: Sultan Ahmed I (41) - Sertab

(Yazının bulunduğu kısım gri renkle boyanmıştır.)



Resim 123: Sultan Ahmed I (41) - Sertab (detay)



Resim 124: Sultan Ahmed I (41) - Miklep

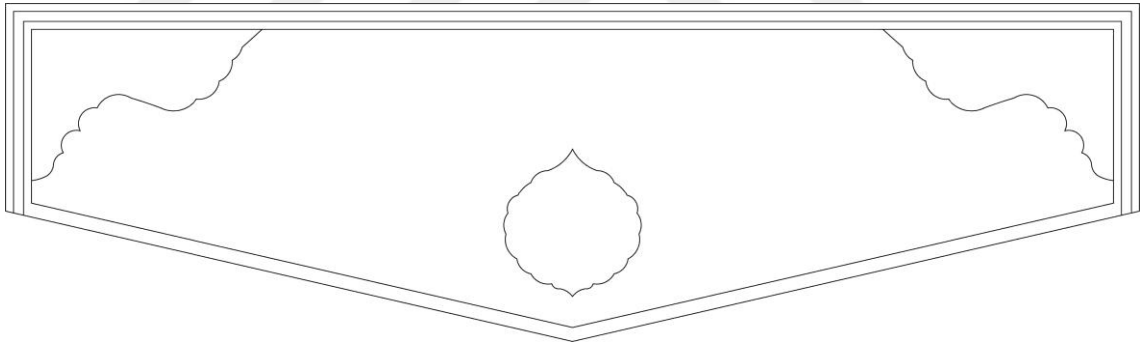

Çizim 55: Sultan Ahmed I (41) - Miklep



Resim 125: Sultan Ahmed I (41) - Kitap İçi

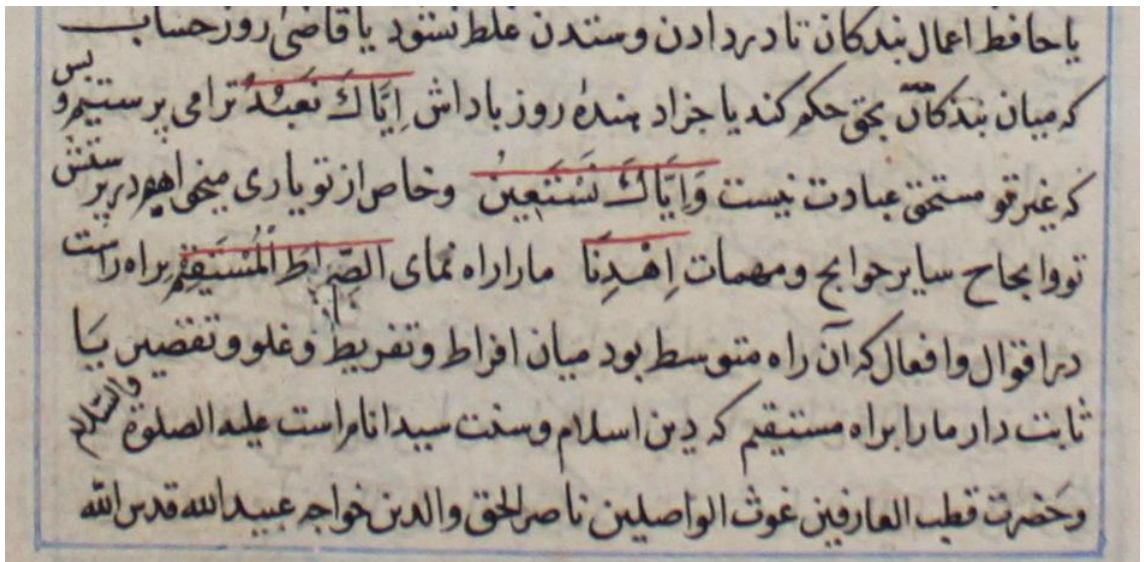

Resim 126: Sultan Ahmed I (41) - Kitap İçi Yazı (detay)

Katalog No	: XVIII
Demirbaş No	: Sultan Ahmed I-72
Eserin Adı	: el-Camiu's-Sahih
Müellifi	: el-Buhari, Muhammed b. İsmail b. İbrahim el-Cu'fi
Müstensihi	: -
Konusu	: Hadis
Tarihi	: -
Ölçüleri	: 280x220 / 280x205 mm
Varak Sayısı	: 1354
Satır Sayısı	: 24
Metin Yazısı	: Nesih
Kap Yazısı	: Sülüs

Cilt Özellikleri

Eser XVIII. yüzyıl Osmanlı cilt özelliklerini taşımaktadır. Sıvama altın tekniğiyle yapılmış, mülemma cilttir. Kahverengi deriyle kaplanan cilt kapağı şemse, salbek, köşebent formundan oluşmaktadır, tığlarla süslenmiştir. En dışta bu formu çevreleyen zencerek vardır. Sertab kısmında bir adet kartuş vardır. İçinde " Kitabu Sahih el Buhari" yazmaktadır. Diğer kısımlar altın çizgiler ve zencerekle süslenmiştir. Ön kapak, arka kapak ve miklep kalıpları birbirinin aynısıdır. Kap içi şemse-köşebent formundadır ve katı tekniğiyle süslenmiştir.



Resim 127: Sultan Ahmed I (72) – Ön Kap Dışı

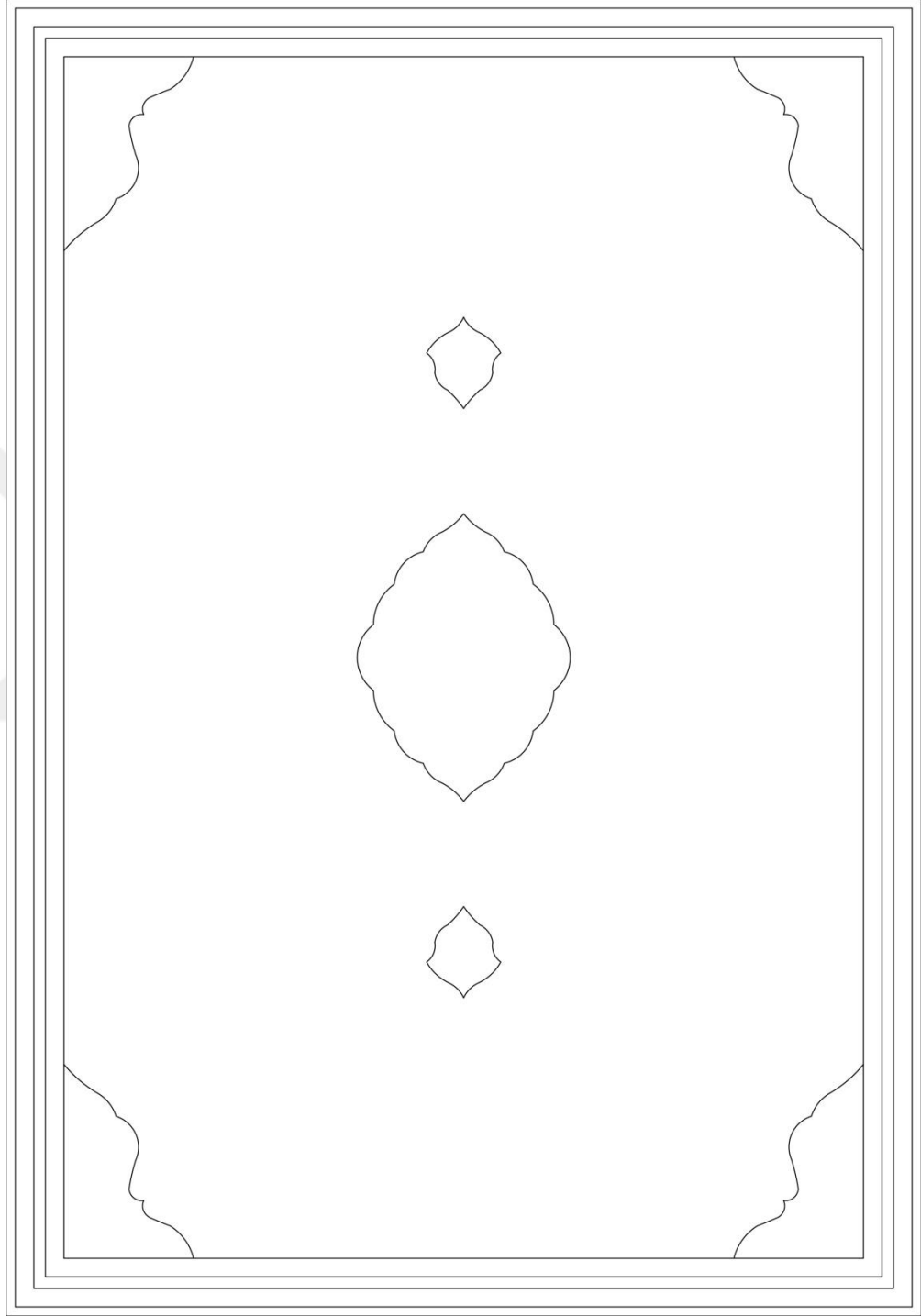

Çizim 56: Sultan Ahmed I (72) – Ön Kap Dışı Çizimi



Resim 128: Sultan Ahmed I (72) – Sertab

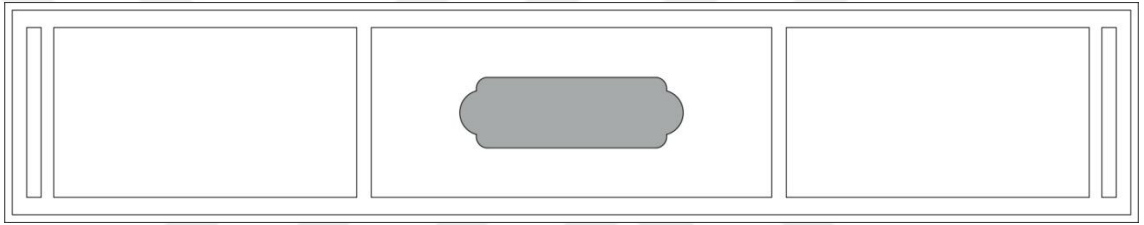

Çizim 57: Sultan Ahmed I (72) – Sertab
(Yazının bulunduğu kısım gri renkle boyanmıştır.)



Resim 129: Sultan Ahmed I (72) – Sertab (detay)



Resim 130: Sultan Ahmed I (72) – Miklep

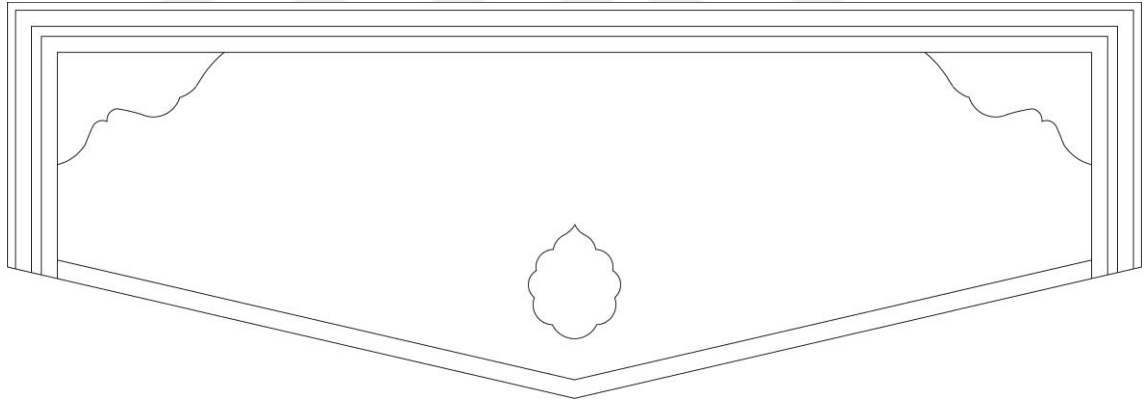

Çizim 58: Sultan Ahmed I (72) – Miklep



Resim 131: Sultan Ahmed I (72) – Serlevha Sayfası

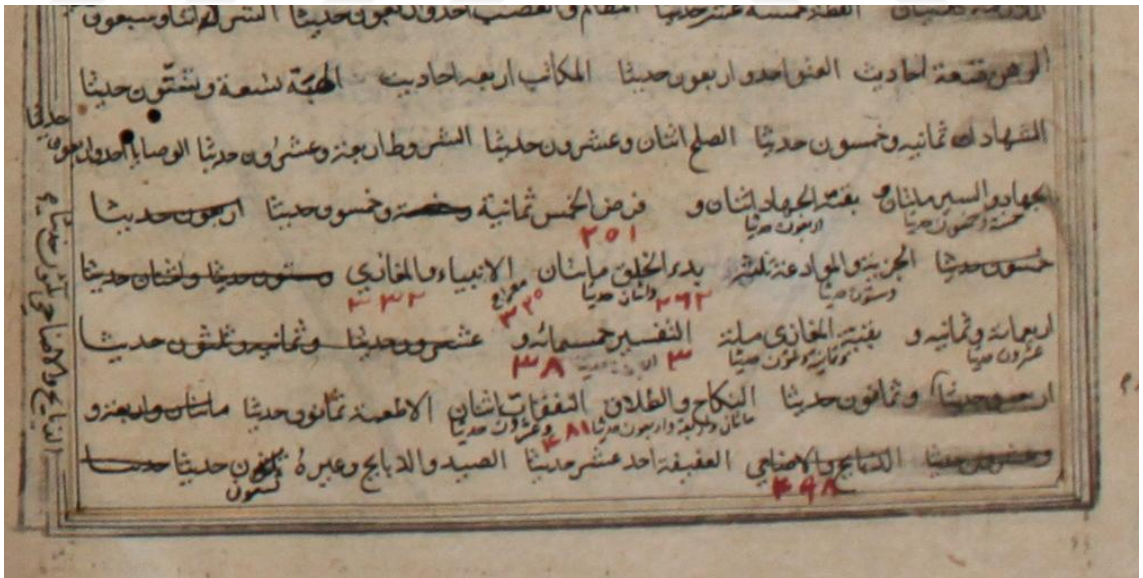

Resim 132: Sultan Ahmed I (72) – Kitap içi yazı (detay)

Katalog No	: XIX
Demirbaş No	: Sultan Ahmed I-82
Eserin Adı	: Telhisu Sahihi Müslim
Müellifi	: el-Kurtubi, Ahmed b. Ömer b. İbrahim el-Ensari
Müstensihi	: -
Konusu	: Hadis (2 Cilt)
Tarihi	: H.725/M.1325
Ölçüleri	: 290x220 / 290x215 mm
Varak Sayısı	: 536
Satır Sayısı	: 17
Metin Yazısı	: Nesih
Kap Yazısı	: Kufi

Cilt Özellikleri

Eser Selçuklu cilt özelliklerini taşımaktadır. Geometrik ve girift desenlerle süslenmiştir. Kahverengi deriyle kaplanan cilt kapaklarının orta kısmı tamamen geometrik desenle kaplıdır.

Bordür sekiz kartuştan oluşmaktadır. Kartuşların içerisi girift desenlerle süslenmiştir. Orta kısım ve bordür dışında kalan zeminde zencerek vardır. Eserin ön dış-ıç kap, arka dış kapak, miklep içi-dışı aynı formdadır, aynı kalıplar kullanılmıştır. Arka kap içinde farklı formda bir geometrik desen vardır.

Eserin sertabında kufi yazıyla “el cüz-i samin telhisu Müslim” yazdığı düşünülmektedir. Yazının sağında ve solunda bulunan boşluklar girift desen ve zencerekle süslenmiştir. Kap içlerinde yazı mevcut değildir, geometrik desenlerle süslenmiştir.





Resim 133: Sultan Ahmed I (82) - Ön Kap Dışı

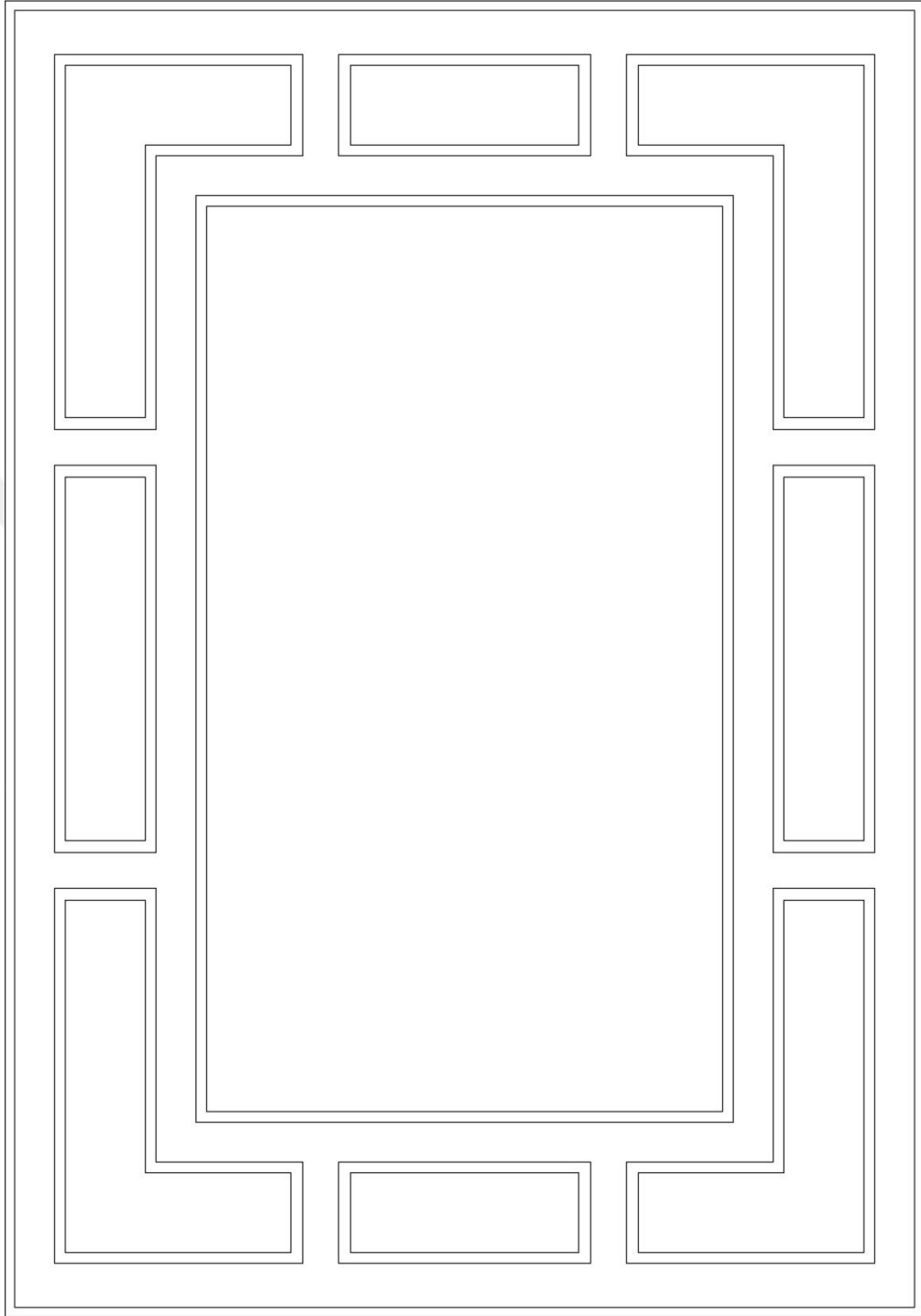

Çizim 59: Sultan Ahmed I (82) - Ön Kap Dışı Çizimi



Resim 134: Sultan Ahmed I (82) - Sertab



Çizim 60: Sultan Ahmed I (82) - Sertab
(Yazının bulunduğu kısım gri renkle boyanmıştır.)



Resim 135: Sultan Ahmed I (82) - Sertab (detay)



Resim 136: Sultan Ahmed I (82) - Miklep

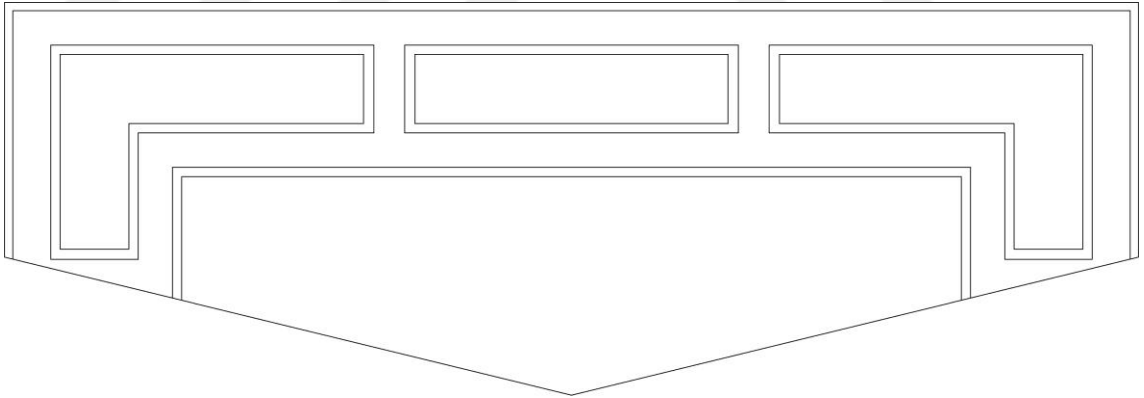

Çizim 61: Sultan Ahmed I (82) - Miklep



Resim 137: Sultan Ahmed I (82) – Zahriye Sayfası

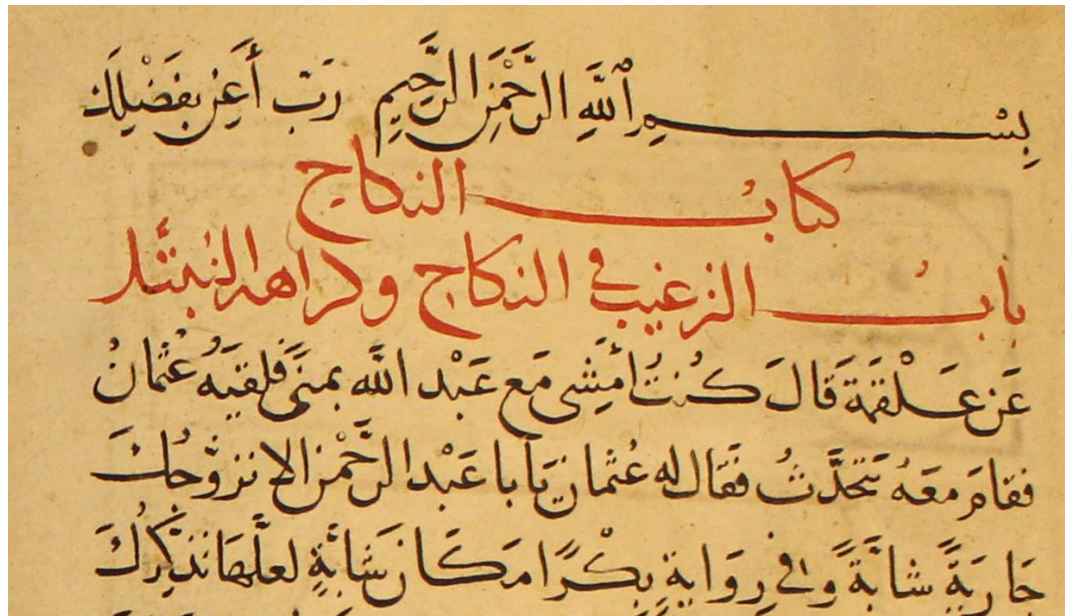

Resim 138: Sultan Ahmed I (82) - Kitap içi yazı (detay)

4. UYGULAMALAR

4.1. Uygulama I

Uygulama yapılacak olan bu çalışmada II katalog numaralı eserin deseninden yararlanılmıştır. Çizimi yapılan desen bilgisayar ortamında vektörel olarak çizilmiştir. Desen kalıp yapımı için uygun hale getirilmiştir. Aşağıdaki çizimler kullanılarak kalıp yaptırılmıştır.

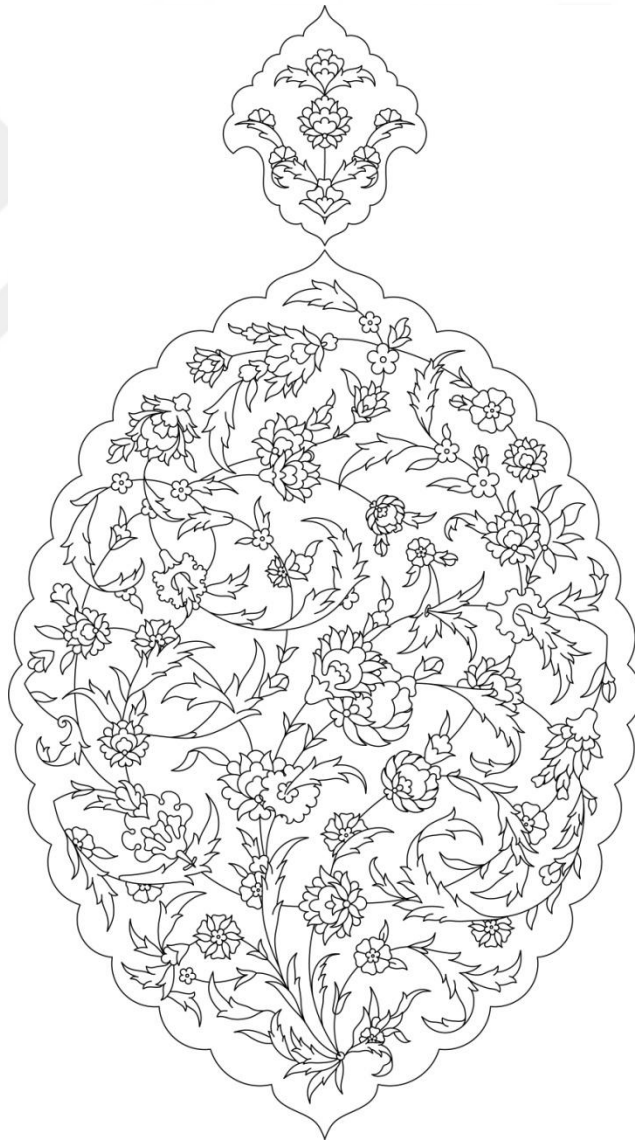

Çizim 62: Kalıp için çizilen şemse ve salbek

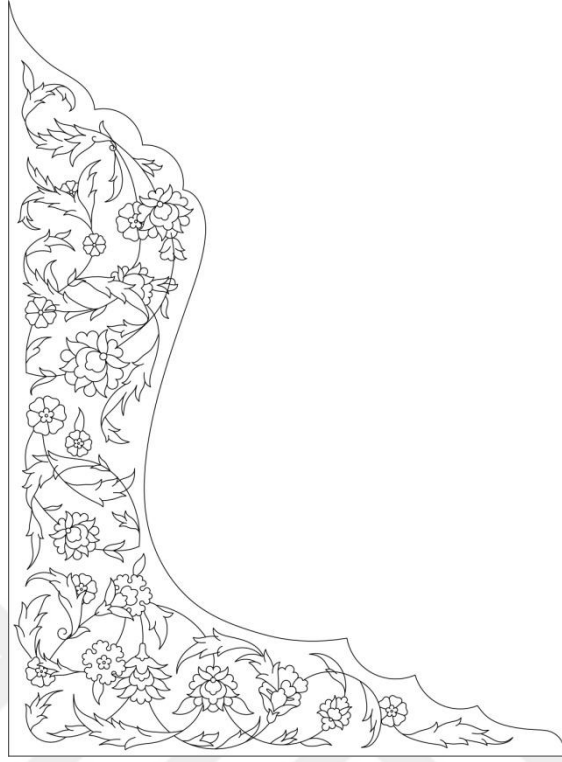

Çizim 63: Kalıp için çizilen kõşebent

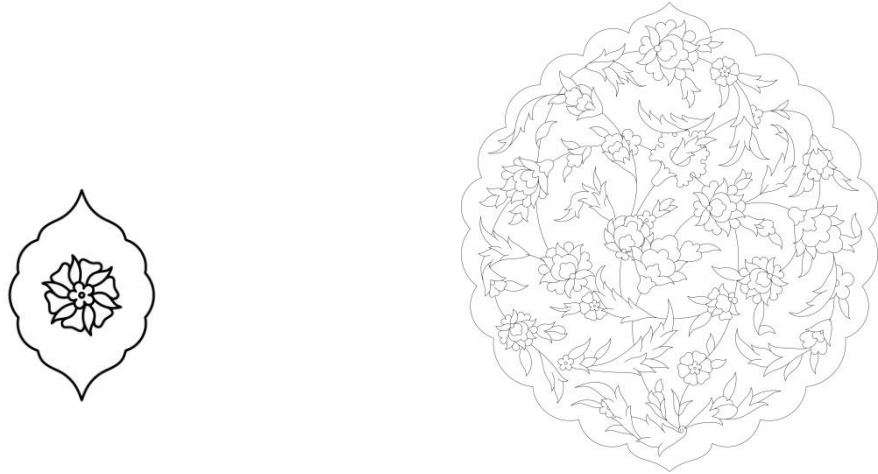

Çizim 64: Kalıp için çizilen gülce ve miklep şemsesi



Çizim 65: Kalıp için yazılan ayet

Kalıplar hazırlandıktan sonra kitap cildinin yapımına başlanmıştır. Kalıpların ölçüleri belirlenip mukavva ve deri hazırlanmıştır.



Resim 139: Kıl testeresi ile kalıp kesimi



Resim 140: Kalıplar ve oyulan mukavva

Deriler kahverengi deri boyasıyla boyanmıştır. Kesilen mukavvalar oyulup koyu kahverengi sahtiyan deriyle kaplanmıştır.



Resim 141: Deri boyama ve kalıpların basımı

Ardından hazırlanan kalıplar cilt kapaklarındaki oyuntulara yerleştirilerek basılmıştır. Merkezinde şemse- köşebent formu bulunan cildin bordüründe ise Zümer Suresi 53. Ayetten bir bölüm olan “Lâ taknetû min rahmetillâh” yazmaktadır. Hazırlanan bu cilt kapağı Osmanlı ciltleri örnek alınarak yapılmıştır.

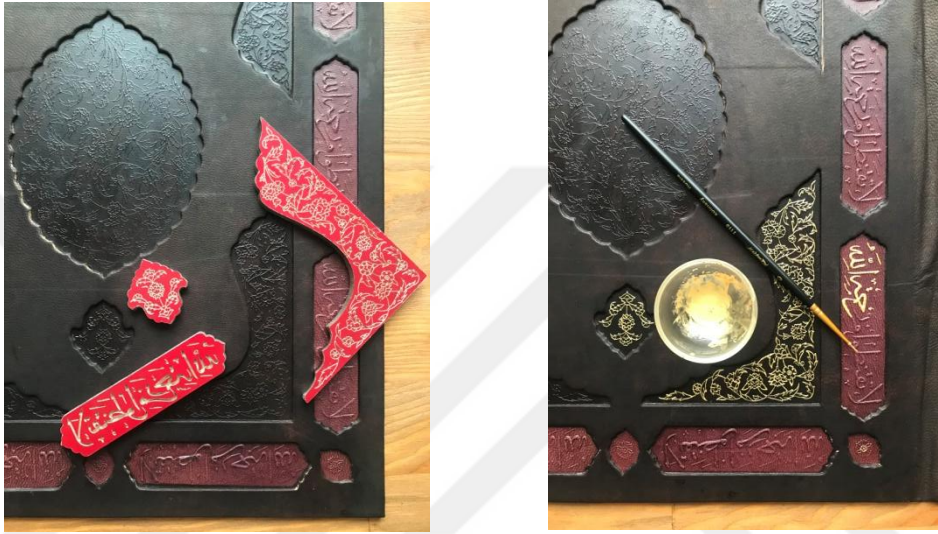

Resim 142: Baskı sonrası ve altınlama aşaması

4.2. Uygulama II

Uygulama yapılacak olan bu çalışmada XIX katalog numaralı eserin deseninden faydalanılmıştır. Geometrik desen çizimi yapıldıktan sonra bilgisayar ortamında vektörel çizimi yapılmıştır. Kalıp yapımı için uygun hale getirilmiştir.

Yunus Emre'ye ait olan “Aşk aşıkı şir eder, arslanı zencir eder, katı taşı mum eder.” Şiiri Kûfi yazı ile yazılarak cilt kapağında kullanılabilecek bir tasarım yapılmıştır. Aşağıdaki çizimler kullanılarak kalıp yaptırılmıştır.



Çizim 66: Kalıp için çizilen geometrik desen

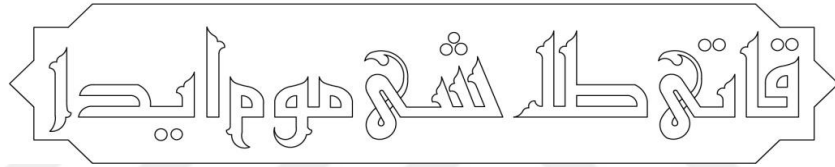
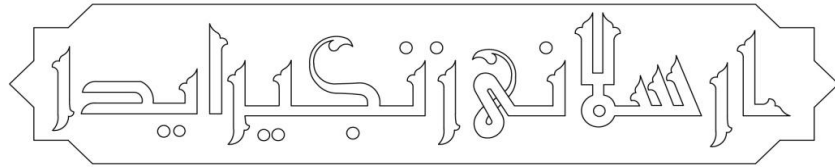
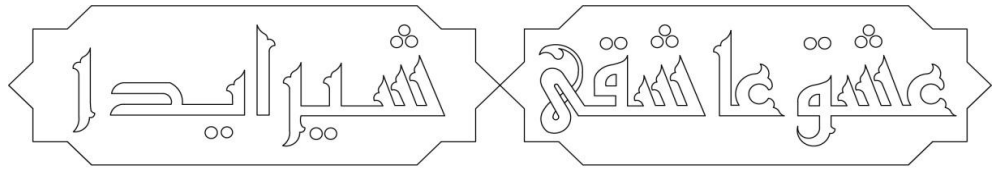

Çizim 67: Kalıp için Kûfi hat ile yazılan Yunus Emre şiiri

Kalıplar hazırlandıktan sonra kitap cildinin yapımına başlanmıştır. Kalıpların ölçüleri belirlenip mukavva ve deriler hazırlanmıştır.

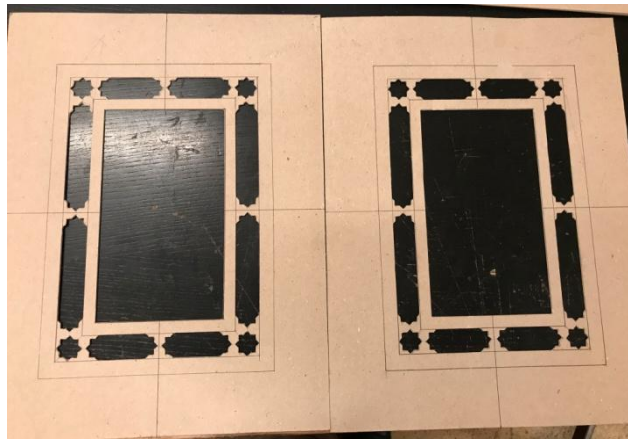
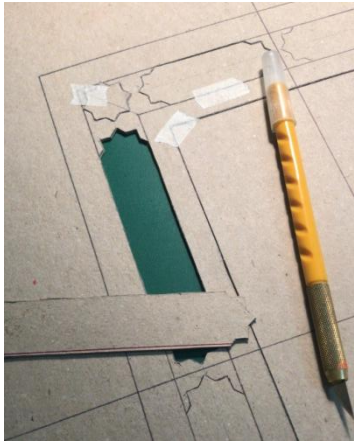

Resim 143: Mukavva oyumu

Kesilen mukavvalar oyulup kahverengi keçi derisiyle kaplanmıştır. Ardından hazırlanan kalıplar cilt kapaklarındaki oyuntulara yerleştirilerek basılmıştır. Merkezinde geometrik desen bulunan cildin bordüründe ise Yunus Emre'ye ait olan “Aşk aşıkı şir eder, arslanı zencir eder, katı taşı mum eder.” şiiri Kûfi yazı ile yazılmıştır. Hazırlanan bu cilt kapağı Selçuklu ciltleri örnek alınarak yapılmıştır.



Resim 144: Baskı sonrası



Resim 145: Cetvel çekimi

5. DEĞERLENDİRME

Sultan Ahmed I Koleksiyonu'nda toplamda yüz sekiz adet eser bulunmaktadır. Koleksiyonda bulunan ciltlerin tamamı incelenmiştir ve on dokuz adet kitabeli cilt olduğu tespit edilmiştir. Kitabeli ciltler olarak sınıflandırdığımız eserler cilt sanatının tekniklerine bağlı kalınarak yapılmıştır.

Kapak ölçüleri farklı ebatlarda olup bu kapaklar büyük ve orta boy kapaklar olarak nitelendirilebilir. Koleksiyonda bulunan en küçük kapak 245x170 mm ölçüsünde olan XVI katalog numaralı eser, en büyük kapak 500x330 mm ölçüsünde olan V katalog numaralı eserdir. Kapakların boyları 245-500 mm aralığında, eni ise 220-360 mm aralığındadır.

Ortalama 400-700 yaşında olan bu eserler deformasyona uğramış olmasına rağmen tüm ihtişamıyla günümüzde yaşamaya devam eden eserlerdir. Yanlış restorasyondan kaynaklanan hatalarda vardır ve kütüphanenin bunları göz önünde bulundurup bu eserleri bakım ve onarıma almalıdır.

Koleksiyonda bulunan on dokuz tane yazılı cildin kapakları deri ile kaplanmış olup bezemeleri ise kalıplarla yapıp altınlanmıştır. Katalog numarası XIV ve XIX olan eserler hariç diğer on yedi eser şemse-köşebent ve bordür yapılmış ciltlerdir. XV katalog numaralı eserde köşebent, XVII ve XVIII katalog numaralı eserlerde bordür mevcut değildir. Geriye kalan tüm eserler şemse-köşebent ve bordürden oluşmaktadır. XIV katalog numaralı eser cilt kapağının merkezinde dandanlardan oluşturulan altı adet girift desen ve bordür ile süslenmiştir. XIX katalog numaralı eser ise geometrik ve girift desenlerle süslenmiştir.

Katalog no IV ve IX eserlerin birer kapağı restorasyon sırasında değiştirilmiş olduğu düşünülmektedir. Katalog no IV olan eserin arka kapak ve miklep birbirinin aynısıdır. Fakat ön kapak diğerlerinden farklıdır. IX katalog numaralı eserin sağ ve sol kapağı birbirinden farklıdır, miklebi ise üslup olarak kapaklara uygun olmayan farklı bir mikleptir. Ön kapağın sol alt köşesinden kaybolan kartuş ve gülce yerine farklı bir eserden parça alınıp restorasyon yapılmıştır. Katalog no IV olan eserin ön kapağı ve katalog no IX olan eserin ön kapağı birbirinin aynısıdır. Yine aynı şekilde

katalog no IV olan eserin arka kapağı ve miklebi, katalog no IX olan eserin ise arka kapağı birbirinin aynısıdır.

Cilt kapaklarının tezyinatında kullanılan boyar madde çoğunlukla altındır. Kap içlerinde lacivert, turuncu ve yeşil renklere rastlanmaktadır. Toplam on dokuz kitabeli ciltten katalog no XVI ve XIX olan eserler dışında kalan ciltler mülemma cilttir. Kapaklar sıvama altın tekniği kullanılarak altınlanmıştır. XVI numaralı eserde cetvel ve kuzularda, XIX numaralı eserde ise yuvarlak formda yapılan kakmalarda altın kullanılmıştır.

Koleksiyonda bulunan on dokuz adet yazılı cildin katalog no V, X ve XII olan eserlerin kap içlerinde yazı mevcuttur. Geriye kalan diğer eserlerin kap dışında ya da sertabında yazı bulunmaktadır.

Katalog no XVI olan eserin sertabında talik yazı, XIX olan eserin sertabında kûfi yazı mevcuttur. Diğer on yedi eserde bulunan yazılar sülüs yazı çeşidiyle hazırlanmıştır.

- Katalog no I, VII, XI olan eserlerin kap dışında Bakara Suresi 225. Ayet (Ayet el-Kürsi) yazmaktadır.
- Katalog no V, XII olan eserlerin kap içinde Bakara Suresi 225. Ayet (Ayet el-Kürsi) yazmaktadır.
- Katalog no III, IV, IX olan eserlerin kap dışında Kur'an-ı Kerim ve Kur'an-ı Kerim okumanın faziletleri hakkında Hadis-i Şerif'ler yazmaktadır.
- Katalog no X olan eserin kap içinde Kur'an-ı Kerim ve Kur'an-ı Kerim okumanın faziletleri hakkında Hadis-i Şerif'ler yazmaktadır.
- Katalog no V olan eserin kap dışında Haşr Suresi 22. 23. ve 24. Ayetler yazmaktadır.
- Katalog no IV olan eserin ön kapağında (kap dışı), IX olan eserin ise arka kapağında (kap dışı) bordürde bulunan gülcelerin içerisinde "Tevekkeltü Al'allah" yazmaktadır.
- Katalog no I, II, VI olan eserlerin sertabında Vakıa Suresi 79. Ayet yazmaktadır.

- Katalog no IV olan eserin sertabında Vakıa Suresi 78. ve 79. Ayetler yazmaktadır.
- Katalog no VII, VIII, X, XI, XIII, XIV, XVII olan eserlerin sertabında Vakıa Suresi 79. ve 80. Ayetler yazmaktadır.
- Katalog no III olan eserin sertabında Vakıa Suresi 77. 78. ve 79. Ayetler yazmaktadır.
- Katalog no XII olan eserin sertabında Vakıa Suresi 77. 78. 79. ve 80. Ayetler yazmaktadır.
- Katalog no XV olan eserin sertabında “el-Kamusü’l-Muhit ve’l Kapusü’l-Vasit” yazmaktadır.
- Katalog no XVI olan eserin sertabında Hüsrev adı geçmektedir. Yazı tam olarak okunamamıştır. Bir şiir veya beyit alınmış ibare olduğu düşünülmektedir.
- Katalog no XVIII olan eserin sertabında “Kitabu Sahih el Buhari” yazmaktadır.
- Katalog no XIX olan eserin sertabında “el cüz-i Samin Telhisu Müslim” yazdığı düşünülmektedir.

Koleksiyondaki kitabeli ciltlerin çoğunda ketebe kaydı mevcut değildir. Sadece XV, XVI, XVII, XVIII, XIX katalog nolu eserlerin hattatı bellidir. Bununla ilgili ayrıntılı bilgi katalog kısmında yer almaktadır.

XVIII nolu eser Farsça’dır. Diğer eserlerin tamamı Arapçadır. Katalog no I’den XV’e kadar olan eserler Kur’an-ı Kerim’dir. XV’den XIX’a kadar olan eserler ise hadis ve tefsir kitabıdır.

Eserlerin cilt kapaklarında bulunan yazılar çoğunlukla Ayet el-Kürsi ve Vakıa Suresi 77. 78. 79. ve 80. Ayetlerdir. Ayet el-Kürsi kap dışında ve kap içinde, Vakıa Suresi Ayetleri ise eserlerin sertab kısmında yazmaktadır. Eserler incelendiğinde Bakara Suresi 225. Ayet (Ayet el-Kürsi)’nin, kap dışında (Katalog no I, IIV, XI) üç adet ciltte, kap içinde (katalog no V, XII) iki adet ciltte yazıldığı görülmüştür. Kur’an-ı Kerim ve okumanın faziletleri hakkında Hadis-i Şerif’ler, kap dışında (katalog no III, IV, IX) üç adet, kap içinde (katalog no X) bir adet ciltte yazmaktadır.

Haşr Suresi 22. 23. ve 24. Ayetler kap dışında sadece katalog no V olan eserde yazmaktadır. “Tevekkeltü Al’allah” yazısı ön kapağın kap dışındaki gülcelerde (katalog no IV), arka kapağın kap dışındaki gülcelerde (katalog no IX), iki adet ciltte yazdığı görülmüştür. Vakıa Suresi 79. Ayet üç adet cildin (katalog no I,II,VI) sertabında yazdığı görülmüştür. Vakıa Suresi 78. ve 79. Ayetlerin bir adet cildin (katalog no IV) sertabında yazmaktadır. Vakıa Suresi 79. ve 80. Ayetlerin yeri adet cildin (katalog no VII, VIII, X, XI, XIII, XIV, XVII) sertabında yazmaktadır. Vakıa Suresi 77. 78. ve 79. Ayetler bir adet eserin (katalog no III) sertabında yazmaktadır. Vakıa Suresi 77. 78. 79. ve 80. Ayetler bir adet eserin (katalog no XII) sertabında yazmaktadır. El-Kamusü'l-Muhit ve'l Kapusü'l-Vasit” yazısı XV katalog numaralı eserin sertabında, “Kitabu Sahih el Buhari” yazısı XVIII katalog numaralı eserin sertabında, “el cüz-i Samin Telhisu Müslim” yazısı XIX katalog numaralı eserin sertabında yazmaktadır. Katalog no XVI olan eserin sertabında Hüsrev ibaresi geçmektedir. Yazı tam olarak okunamamıştır. Bir şiir veya beyitten alınmış ibare olduğu düşünülmektedir.

Koleksiyondan incelediğimiz on dokuz adet yazılı cildin katalog no I den XV e kadar olan toplamda on dört eser Kur’an-ı Kerim’dir ve bu eserlerin katalog no XIII olan Kur’an-ı Kerim hariç diğerlerinin hattatı bilinmiyor. Bu on dört Kur’an-ı Kerim’ in tarihleriyle ilgili bir malumat bulunmamaktadır. Katalog no XV den XIX a kadar olan eserler Tefsir-Hadis kitabıdır. Bu eserlerin hattatları hakkında bilgiler mevcuttur. Katalog no XVII olan eserin müellif ve müstensih kaydı bulunmaktadır ve bu eser Farsçadır. Diğer Tefsir ve Hadis kitapları Arapçadır. İncelenen eserlerin hiç birinde mücellit imzasına rastlanmamıştır.

Tarih bilgisi bulunan dört eser mevcuttur. Bunlar katalog no XV-H.1003, XVI-H.825, XVII-H.952, XIX-H.725 tarihli eserlerdir. En erken tarihli eser XIX/Sultan Ahmed-82, en geç tarihli eser ise XV/Sultan Ahmed-26 numaralı eserlerdir.

Katalog no I, III, IV, V, VII, IX, X, XI, XII, XIV, XV olan toplamda on bir eser Safevi dönemi cilt özelliklerini, katalog no II, VI, VIII, XIII,XVI, XVII, XVIII olan toplamda yedi eser Osmanlı cilt özelliklerini ve katalog no XIX olan eser ise Selçuklu cilt özelliklerini yansıtmaktadır.

6. SONUÇ

Bu çalışma, Sultan Ahmed I koleksiyonunda Türk ve İslam sanatlarının örneklerini görebileceğimiz ve dönemlerinin en güzel örneklerini yansıttığını söyleyebileceğimiz “kitabeli ciltler” üzerine yapılmıştır. Süleymaniye Kütüphanesi Sultan Ahmed I Koleksiyonu’nda bulunan on dokuz eser, cilt ve hat sanatı alanında incelenerek her eser için değerlendirmeler yapılmış ve bu çalışmada ele alınmıştır.

Eserlerin yazım yılları hakkında geniş bir bilgiye sahip değiliz. On dokuz eserden dört tanesinde yazım yılı hakkında bilgi bulunmaktadır. Bu eserler XIV. Yüzyılın başından XVII. Yüzyılın başlarına dayanan geniş bir zamanı kapsamaktadır. Koleksiyonda bulunan on bir yazılı cildin yazım yılı hakkında bilgi bulunmamaktadır ama tezyinat ve üsluba bakınca eserlerin çoğunlukla Safevi ve Osmanlı dönemlerine ait olduğu söylenebilir.

Tamamı dönemlerinin özelliklerini yansıtan ciltler Selçuklu, Safevi ve Osmanlı dönemlerine ait eserlerdir. Koleksiyonda bulunan ciltlerin neredeyse tamamı dönemlerinin en güzel örneklerini yansıtmaktadır. Eserler sadece cilt açısından değil kitap içi tezyinat, katı ve yazı bakımından da türlerinin en zengin örnekleri diyebileceğimiz özelliklere sahiptir.

Cilt tarihini incelediğimiz zaman katı sanatının kitap cildinin dış kısmında nadir kullanıldığı bilgisine ulaşmaktayız. Bunun nedeni ise kâğıt ve deriyi oyarak yapılan bu sanatın hızlı deformasyona uğrayabilmesidir. Başlıca sebepleri uygun koşullarda saklanamaması ve kullanıma bağlı deformasyonlardır. Bu nedenle çoğunlukla kap içlerinde kullanılmıştır. İncelediğimiz eserler içerisinde XII katalog numaralı eserin dış kapağında katı sanatına rastlanmaktadır.

Koleksiyonda bulunan kitabeli ciltlerin çoğunluğunda bulut ve hatâyî grubu motiflerin tercih edildiği görülmektedir. Sadece XIX katalog numaralı eserde girift ve geometrik desenler kullanılmıştır. Cilt kapaklarının bezemesinde yoğun olarak kullanılan altın, katı sanatı ve kitap içi tezyinatı incelediğimiz Kur’an-ı Kerim, tefsir ve hadis kitaplarına çok fazla önem ve değer verildiğinin göstergesi olarak kapul

edilebilir. Ciltlerde uygulanan tezyinata yardımcı bezeme unsuru olan tığ, nokta, cetvel ve zencereklere de yoğun olarak rastlamaktayız.

Çalışmamız Süleymaniye Kütüphanesi Sultan Ahmed I koleksiyonunun hat ve cilt sanatı açısından ele alınıp değerlendirilmesinden oluşuyor. Kitabeli ciltler kapsamında yapılmış hâlihazırda bir katalog çalışması mevcut değildir. Koleksiyon incelenerek kitabeli ciltler belirlenip detaylı fotoğraf ve şemalarla katalog hazırlanmıştır. Yapılan incelemelerin ardından cilt kapaklarında bulunan hat yazıları bakımında eşsiz örneklerle rastlanmıştır. Çalışmanın mücellidler ya da bu alana ilgili olan araştırmacıların yanı sıra hattatlara ve hat sanatı ile ilgilenen araştırmacılara da faydalı olabilmesini diliyoruz. Bunun yanı sıra koleksiyonda katı', tezhip ve kitap içi hat yazıları yönünden inceleme ve değerlendirmeye alınması gereken çok kıymetli eserler vardır. Sultan Ahmed I koleksiyonu hat, tezhip ve katı sanatı yönünden çok zengin olan bu koleksiyon araştırmacıların ilgi ve alakasını beklemektedir.

7. EKLER

7.1. Tablolar

	Kap dışı	Miklep dışı	Kap içi	Miklep içi	Sertab
Bakara Suresi 225.Ayet (Ayat el Kürsi)	I, VII, XI	I,VII, XI	V, XII	XII	
Hadis-i Şerif	III, IV, IX	III, IV	X	X	
Haşr Suresi 22. 23. 24. Ayet	V				
Vakıa Suresi 79. Ayet					I, II, VI
Vakıa Suresi 78. 79. Ayet					IV
Vakıa Suresi 79. 80. Ayet					VII, VIII, X XI, XIII XIV, XVII
Vakıa Suresi 77. 78. 79. Ayet					III
Vakıa Suresi 77. 78. 79. 80. Ayet					XII
El-Kamusü'l- Muhit ve'l Kabusü'l Vasit					XV
Kitabu Sahih el Buhari					XVIII
El cüz-i Samin Telhisu Müslim					XIX
Hüsrev ibaresi					XVI

Tablo 1: Cilt kapaklarındaki yazılar ve dağılımı.(Katalog numaraları roma rakamıyla belirtilmiştir.)

8. KAYNAKLAR

ARITAN, Ahmet Saim (2008), **Türk Kitap Medeniyeti**, İstanbul Büyükşehir Belediyesi Kültür A.Ş. Yayınları, İstanbul.

ARITAN, Ahmet Saim (1993), “Ciltçilik”, **Türkiye Diyanet Vakıf İslam Ansiklopedisi**, Türkiye Diyanet Vakfı Yayınları, İstanbul.

BİNARK, İsmet (1975), **Eski Kitapçılık Sanatlarımız**, Kazan Türkleri Kültür ve Yardımlaşma Derneği Yayınları, Ankara.

DEVELİOĞLU, Ferit (2007), **Osmanlıca-Türkçe Ansiklopedik Lügat**, Aydın Kitapevi, Ankara.

DENER, Halit (1957), **Süleymaniye Umumi Kütüphanesi**, Maarif Basımevi, İstanbul.

GÜNEY, Gül (2019), Bazı Kur'an-ı Kerim Nüshaları Örneğinde Safevi Cilt Sanatı Üzerine Bir Değerlendirme, **Akademik Sosyal Araştırmalar Dergisi**, Şubat, 193.

ÖZEN, Mine Esiner (1998), **Türk Cilt Sanatı**, Türkiye İş Bankası Kültür Yayınları, Ankara.

Süleymaniye Yazma Eser Kütüphanesi, <http://www.suleymaniye.yek.gov.tr/>

TDV- **İslam Ansiklopedisi**, “Ciltçilik”.

TDV- **İslam Ansiklopedisi**, “Süleymaniye maddesi”.

9. ÖZGEÇMİŞ

1991 yılında Erzurum da doğdu. 2008 yılında Erzurum Atatürk Üniversitesi Güzel Sanatlar Fakültesi Geleneksel Türk Sanatları Bölümüne yerleşti. 2009 yılında Mimar Sinan Güzel Sanatlar Üniversitesi Güzel Sanatlar Fakültesi Geleneksel Türk Sanatları Bölümü Hat Anasanat Dalına geçiş yaptı. 2013 yılında bu bölümden mezun oldu. Lisans eğitimi esnasında tezhip, ebru, minyatür ve yazma eser restorasyonu alanlarında eğitim aldı. 2014-2018 yılları arasında Süleymaniye Kütüphanesi restorasyon servisinde restoratör olarak çalıştı. Bu süre boyunca A. Betül ORAL'dan klasik İslam cildi eğitimi aldı. 2015-2016 tarihleri arasında İslam SEÇEN ve Melike KAZAZ'dan klasik İslam cildi teknik ve üsluplarını öğrendi. 2014'de Mimar Sinan Güzel Sanatlar Üniversitesi Güzel Sanatlar Fakültesi Geleneksel Türk Sanatları Bölümü Cilt Anasanat Dalında yüksek lisans eğitimine başladı. 2013'den buyana hat ve cilt alanında çalışmalar yapmaya devam etmektedir. Bu alanlarda çeşitli karma sergilere katılmıştır. Öğrenciliği devam etmektedir.