

161-F.15

T. C.
MİMAR SİNAN ÜNİVERSİTESİ
FEN BİLİMLERİ ENSTİTÜSÜ
ŞEHİR VE BÖLGE ANABİLİM DALI
KENTSEL TASARIM YÜKSEK LİSANS TEZİ

KENTSEL MEKANLARIN KULLANIMINDA
DAVRANIŞ ÖRÜNTÜLERİNİN ETKİLERİ
TRABZON ATATÜRK ALANI (BELEDİYE MEYDANI) ÖRNEĞİ

Özgür KAMER AKSOY (Peyzaj Mimarı)

DANIŞMAN : Doç. Dr. Gülşen ÖZAYDIN

İSTANBUL - ŞUBAT 2005

Özgür KAMER AKSOY tarafından hazırlanan “Kentsel Mekanların Kullanımında Davranış Örüntülerinin Etkileri, Trabzon Atatürk Alanı (Belediye Meydanı) Örneği” adlı araştırmanın, Yüksek Lisans Tezi olarak uygun olduğunu onaylarım.

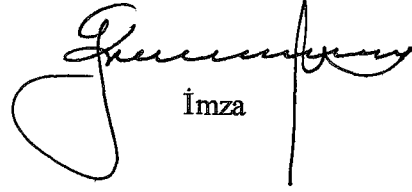
İmza

Yüksek Lisans Tezi Danışmanı

Bu çalışma, Mimar Sinan Güzel Sanatlar Üniversitesi Fen Bilimleri Enstitüsü, Şehir ve Bölge Planlama Anabilim Dalı, Kentsel Tasarım Programında Yüksek Lisans Tezi olarak kabul edilmiştir.

Danışman: Doç. Dr. Gülşen ÖZAYDIN

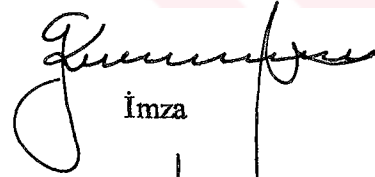
İmza

Jüri Üyesi: Doç. Dr. Deniz İNCEDAYI

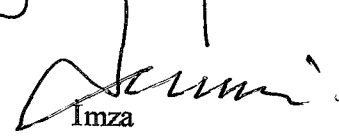
İmza

Jüri Üyesi: Yrd. Doç. Dr. Pelin GÖKGÜR

İmza

ÖNSÖZ	III
ÖZET	VI
SUMMARY	VIII
ŞEKİL LİSTESİ	X
RESİM LİSTESİ	XII
GİRİŞ	1
BÖLÜM 1. ÇEVRE, MEKAN İLE İLGİLİ TANIM VE KAVRAMLAR	4
1. 1. İNSAN VE ÇEVRE ETKİLEŞİMİ.....	6
1. 2. ÇEVRESEL GEREKSİNİMLER.....	7
1. 3. ÇEVRESEL PSİKOLOJİ.....	9
1. 4. MÜLKİYET BİÇİMİNE VE KULLANICI-MEKAN İLİŞKİSİNE GÖRE KENT MEKANLARI.....	10
1. 4. 1. Özel Mekan.....	11
1. 4. 2. Yarı-Özel Mekan.....	11
1. 4. 3. Yarı-Kamusal Mekan	12
1. 4. 4. Kamusal Mekan	12
1. 5. MEKANSAL KURGU ÖZELLİKLERİNE GÖRE KENT MEKANLARI..	13
1. 5. 1. Meydanlar	15
1. 5. 2. Geçiş Mekanları/ Sokaklar, Caddeler, Yollar	17
1. 5. 3. Kentsel Açık ve Yeşil Alanlar	20
1. 6. FONKSİYONLARINA/ KULLANIM BİÇİMLERİNE GÖRE KENT MEKANLARI	22
1. 7. TOPLUMSAL/ KÜLTÜREL DAVRANIŞ ÖZELLİKLERİNE GÖRE KENT MEKANLARI	25
1. 8. BÖLÜM SONUCU.....	27
BÖLÜM 2. MEKANSAL DAVRANIŞ ÖRÜNTÜLERİ	29
2. 1. MEKANSAL DAVRANIŞ BİÇİMLERİ.....	30
2. 1. 1. Gereksinme/ Gudu.....	32
2. 1. 2. Algı.....	34
2. 1. 3. Bilis.....	36
2. 2. MEKANSAL DAVRANIŞ BİÇİMLERİNİ ETKİLEYEN SOSYO- PSİKOLOJİK ETMENLER.....	37
2. 2. 1. Mahremiyet.....	38
2. 2. 2. Kişisel Alan.....	40
2. 2. 3. Egemenlik Alanı ve Kendileme	41
2. 2. 4. Kalabalık/ Yoğunluk	43
2. 3. MEKANSAL DAVRANIŞ BİÇİMLERİNİ ETKİLEYEN SOSYO- KÜLTÜREL ETMENLER	45
2. 4. BİREY VE TOPLUM DAVRANIŞLARININ MEKANSAL DÜZENE ETKİSİ.....	46
2. 5. PSİKO-FİZİKSEL/ BİLİŞSEL YAKLAŞIMLAR.....	48
2. 6. BÖLÜM SONUCU.....	50
BÖLÜM 3. KENTSEL TASARIMDA DAVRANIŞ ÖRÜNTÜLERİNİN ÖNEMİ/ ROLÜ	52
3. 1. MEKANSAL DÜZENLEME ARACI OLARAK KENTSEL TASARIM ...	52
3. 2. KENTSEL TASARIM İLKELERİ VE KRİTERLERİ	54
3. 3. KENTSEL TASARIMDA FİZİKSEL VERİLER.....	57

3. 3. 1. Kentsel Mekanı Algılamada Fiziksel Öğelerin Görsel Etkisi	57
3. 4. KENTSEL TASARIM VE DAVRANIŞ ÖRÜNTÜLERİ.....	61
3. 5. BÖLÜM SONUCU.....	63
BÖLÜM 4. TRABZON ATATÜRK ALANI (BELEDİYE MEYDANI) ÖRNEĞİNDE DAVRANIŞ ÖRÜNTÜLERİNİN İNCELENMESİ.....	65
4. 1. VARSAYIMIN BELİRLENMESİ	65
4. 2. ÇALIŞMA ALANININ SEÇİLMESİ.....	66
4. 3. KULLANILACAK YÖNTEMİN BELİRLENMESİ.....	66
4. 4. MEKANSAL/İŞLEVSEL ANALİZLER.....	69
4. 4. 1. Çalışma Alanının Sınırları- Formu- Bağlantıları	69
4. 4. 2. Tarihsel Kimliği ve Gelişimi	75
4. 4. 3. Fonksiyonu- Kullanımı.....	81
4. 5. ÖLÇÜM PROSEDÜRLERİNİN SEÇİLMESİ	82
4. 5. 1. Çalışma Alanında Bölgeleme Yapılması.....	83
4. 6. BULGULAR VE İRDELEME.....	90
4. 6. 1. Anket Çalışmasına İlişkin Bulgular ve İrdeleme	90
4. 6. 2. Gözlem Çalışmasına İlişkin Bulgular ve İrdeleme	95
BÖLÜM 5. SONUÇ VE ÖNERİLER.....	105
KAYNAKLAR.....	112
EKLER.....	117
EK 1: KULLANICILARIN MEKANİ ALGISI	119
EK 2: FARKLI KULLANIMLARA AİT MANZARALAR/ MEKANIN ELVERMELERİ	124
EK 3: KENTSEL DONATILAR VE YEŞİL DOKU	127
ÖZGEÇMİŞ.....	132

ÖNSÖZ

Mekan ve davranış arasındaki ilişki, dönüşümlü bir etkileşim sürecidir. Farklı coğrafyalarda yaşayan toplumlarda, farklı davranış özelliklerinin varlığı, çevrenin toplumlar üzerindeki güçlü etkilerinin bir göstergesidir. Toplumlara sarmalayan çevre, toplum yapısını belirler; bununla birlikte, kişiyi sarmalayan çevreler de farklı davranış biçimlerini ortaya çıkarmaktadır.

Örneğin apartman, site vb. toplu yaşam alanlarında yaşayan insanlar, başka insanların özgürlüklerine saygı gösterilmesi gibi bazı kurallar çerçevesinde yaşamaktayken, müstakil yerleşim alanlarındaki bahçeli konutlarda yaşayanlar, kendilerini daha bağımsız hissedebilmektedir. Kendine ait bir bahçe, küçük ölçekli bir ülkeye sahiplik duygusu verebilir. Burada sınırlar çevrilidir; kullanıcı kendi üretimini gerçekleştirir; giriş-çıkışlar kullanıcının kendi kontrolündedir. Bir kent parkı, orada oyun oynayan çocukların sosyalleşmesine katkıda bulunabilmekte; kentin karanlık, istihdam olmayan sokakları, oradan geçen kadına güvensizlik hissettirebilmektedir.

Toplum yaşamı ve toplumsal davranış örüntüleri de, yapıların arazi üzerindeki biçimlenişine etki ederek; kentsel dokuların oluşumunu şekillendirmektedir. Kısacası ihtiyaçları ve estetik arayışı sonucu insan duygu ve düşünceleri ile yaratıcılığını harekete geçirerek içinde yaşadığı çevreyi oluşturmaktadır.

İnsan davranışı ile birlikte, çevresel gereksinimleri yansıtacak olan kullanıcı katılımı, kentsel tasarımda oldukça önemli bir konudur. Şehir planlama ya da çevre düzenleme insanların yaşamlarını etkileyen kararlardan oluşur. Plancılar başkaları adına karar alırken kendi uzmanlık alanları çerçevesinde hareket ederler. Bu kararların demokratikleşmesi, yani kullanıcıların çevre ile ilgili karar süreçlerine katılması ve sorumluluğu paylaşması zaman zaman gündeme gelen bir tartışmadır. “Şehir plancılığının amaçlarının kabaca belirli bir zaman boyutu çerçevesinde insan-çevre ilişkisini kontrol altında tutmak ve iktisadi toplumsal değişikliklerin yol açabileceği, yani insan-çevre düzenlemelerine belirli yön vermek olduğunu düşünürsek, bu amaçları gerçekleştirebilmek için söz konusu insan ve kontrol -

yönlendirme- öngörme işlevlerini yüklenen plan ve planlama mekanizmaları arasında bir iletişim kurulması gerekliliği açıktır.”¹ Bu bakımdan bir planın başarılı olması için katılım ön koşuldur.

Çevre ve mekan aynı zamanda dinamik bir yapıya sahiptir, kendisini yenilemekte ve geliştirmektedir. Bu sebeple içerisinde yaşayan insanın algısı ve bilgisi sürekli değişmektedir. İnsanın diğer canlılardan farkı, çevresine uymayıp onu kendi ihtiyaçları doğrultusunda değiştirmesi veya yeni çevreler yaratması, çevresini algılayarak olayların nedenlerini açıklaması ve eylemlerini sonuçlarını önceden tahmin edebilmesidir. İnsan çevresi ile, fiziksel özelliklerinin yanında psikolojik olarak da ilişki içindedir. Mekan ve davranış arasındaki bu karşılıklı etkileşimler, tezin ortaya çıkış nedenini oluşturmuştur.

İnsan ve çevre arasındaki karşılıklı ilişkiyi anlamak ve bunların birbirine uygunluğunu deneysel bulgularla saptamak için, ‘çevresel psikoloji’ adı altında bir çalışma alanı ortaya çıkmıştır. Uygulamacıların kullanım sonrası değerlendirmelerden kaynaklanan yaklaşımı ile davranış bilimlerinin süreçten kaynaklanan yaklaşımı arasında geçit kurmayı amaçlayan bu problem alanı, insan çevre etkileşim sisteminde ortaya çıkan problemlere çözüm bulmaktadır. Bireyin algısal ve fiziksel çevresini bir bütün olarak tanımlayan sistem, psikolojik gereksinmelerin karşılanmasına yönelik bir mekansal değerlendirme sağlamaktadır.

Bu çalışma, çevresel psikolojinin ışığında oluşturulacak olan bakış açısı doğrultusunda, çevreden mekansal davranışa kadar olan tüm içsel ve dışsal etkileri değerlendirmekte; giderek metropolitenleşen kentlerde, gelişen ve farklılaşan kamusal yaşamın yer aldığı çevrelerde, tasarım sonrasında insanın çevreyi biçimlemedeki rolünü araştırmaktadır. Kentsel mekanlardaki insan-çevre ilişkilerini, belirli bir teorik altyapı oluşturarak, sıralanan varsayımların sınanması ve bu doğrultuda elde edilen verilerle, insana daha yakın çevrelerin oluşturulmasına bilgi sağlamayı amaçlamaktadır.

Çevre içinde var olan insanların ihtiyaçlarının, değerlerinin, beklentilerinin saptanması ve var olan fiziksel ortam ile kurduğu etkileşimin bilinmesi, sonuçta bir eylem olarak ortaya çıkan mekansal davranış biçimlerinin ve nedenlerinin tahmin

¹ AKSOY, A., 1988, “Planlamada Katılma: Bir Amaç mı, Bir Strateji mi?”, *Planlama* (88-1), s.9, Ankara

edilmesine yardımcı olacaktır. Bu sayede elde edilen veriler, tasarımcıların daha başarılı çevreler oluşturmalarına katkıda bulunacaktır.



ÖZET

İnsanların yaşadığı şehirler içerisinde yer alan açık ortak kullanım alanları, o toplumun kültürünü, inançlarını, toplumsal değerlerini yansıtan; toplumun sosyal, kültürel ve ekonomik değişimlerinin dışı vurulduğu alanlardır. Toplumun genel özellikleri yani mekansal davranış mekanizmalarının yanı sıra, o topluluğu oluşturan bireylerin tercihlerinin bilinmesi de önem taşımaktadır. Mahremiyet ihtiyaçları, toplumda yaşayan bireylerin kişisel alanları ve bölgesel davranışları, toplumsal mekansal davranış mekanizmalarını oluşturur ve bu özellikler toplumlar arasında değişiklikler gösterdiği gibi, bireyler arasında da farklılıklar gösterebilir. Bireysel tercihler ise, kişiler arasındaki farklılıkları ortaya koyar; farklı yaş, cinsiyet, etnik köken, meslek, eğitim ve gelir düzeyine sahip olası bireylerin mekanı algılamaları farklı olacağından, mekansal beklentiler ve amaçlar ile bireyin eğilimleri ve geçmiş yaşantıları da önem taşır.

İnsan ile çevresi arasındaki ilişkilerin birbiri içine girmiş; çevrenin insan davranışlarını, insanın da çevreyi etkilemekte olduğu ve insan ile çevresi arasında karşılıklı etkileşimlerden oluşan bir süreç yaşanmaktadır.

Teorik araştırma ve uygulama çalışmalarından oluşan tezin amacı, davranış örüntülerinin kentsel mekanların kullanımında yarattığı etkileri, bu etkileşimler üzerinden açıklamaktır. Bu çalışmada, insan-mekan etkileşimi incelenirken, davranış bilimleri, çevresel psikoloji ve kentsel mekan konularında yapılan literatür taraması, uygulama alanında yapılacak gözlemler için altyapı oluşturmuştur.

Giriş bölümünde tezin, belirlenen amaçlar doğrultusundaki kapsamı ve yöntemi belirtilmiş, konuyla ilgili bugüne kadar yapılmış araştırmalara ilişkin açıklamalar yapılmıştır. Tezin problem alanı bir örnekle tanımlanmış ve belirlenen bu problemin çözümü kapsamında tezin amacı ve yöntemi ortaya koyulmuştur.

Çalışmanın kuramsal kısmını oluşturan ilk dört bölümde, çevre, mekan, insan, davranış kavramları ve bu kavramların etkileşimleri açıklanmıştır.

Kentsel mekanların kullanımında davranış örüntülerinin incelenmesinin konu olduğu çalışmada, uygulama alanı olarak Trabzon'daki Atatürk Alanı (Belediye Meydanı) seçilerek, burada mekansal/işlevsel analizler, anket ve davranış gözlemi

çalışmaları yapılmış; sonuçların tasarımlarda nasıl birer veri olarak değerlendirilebileceği ortaya koyulmaya çalışılmıştır.

Sonuç ve öneriler bölümünde ise çalışmadan elde edilen bulgular özetlenerek, davranışın mekan kullanımında yaratabileceği etkiler üzerinden önerilerde bulunulmaya çalışılmıştır. Birey ve toplulukların mekandaki davranışlarının gözlenmesi; mekanın fiziksel üç boyutluluktan öte toplumsal, bireysel, ruhsal bir bütün olduğunun kabul edilmesi ve bu düşüncenin mekanla ilişkilendirilmesi gerekmektedir.

Anahtar Sözcükler: Kentsel Mekan, Davranış Örüntüleri, Çevresel Psikoloji, Mekansal Davranış, Meydan.

SUMMARY

The common usage areas that reserve a place in the cities which people live, are the areas reflect culture, belief, values of mentioned society and are the areas which social, cultural and economical variabilities are reflected. General features of the society or, in addition to residential behavioural mechanisms, to know the individuals' preferences forming that society are also important factors. The necessity of confidentiality, personal areas and regional behaviours of the individuals living in the society consist the residential behavioural mechanisms and not only these features vary among the societies, these also vary among the individuals. Personal preferences expose the variabilities among the people: Because of the different perception of the residence by the people in different age, sex, ethnic origin, job, educational and income level, together with the residential expectations and purposes, tendencies and past experiences are also important.

A process have been existing in which relations among the people and their environments have been joining each other, their surroundings have been influencing the human behaviours, the human have been influencing their surrounding and consists of reciprocal interactions among human and their surrounding.

Purpose of the thesis which consists of theoretical research and practical studies is to explain the effects of the behavioural patterns in the usage of urban places in assistance of these interactions. In this study, while human-resident interaction is being examined, behavioural sciences, environmental psychology and literature research about the urban places have supported the observations in the practical area.

In the introduction, range and method of the thesis which the direction of determined purposes are stated, explanations took place about researches about the subject that have produced until now. The problem section of the thesis was defined with an example and purpose and method of the thesis were exposed in the scope of this determined problem's analysis.

In the first four parts which form theoretical section of the study, environment, resident, human, behaviour concepts and interactions of those concepts were explained.

In this study which subject is to examine the behavioural patterns in the usage of urban places, choosing Atatürk Alanı (Belediye Meydanı) in Trabzon as a practise area, in this area, residential/functional analysis, public survey and behavioural observation were studied and how the results one each could be a data to use in the designs were tried to expose.

In conclusion and suggestion parts, while summarizing the findings obtained from the study, in the assistance of effects that behaviours created in the usage of residence, suggestions were tried to be explained. It is necessary to observe behaviours of individuals and communities in residents, to accept the resident as a social, personal, psychological composition beyond three dimension and to relate this thought with the resident.



ŞEKİL LİSTESİ

Şekil 1.1 Çevresel Kalitenin Algısal Açından Değerlendirme Süreci.....	7
Şekil 1.2 İnsan-çevre ilişkileri içinde gereksinmelerin yeri.....	8
Şekil 1.3 Mekan örgütlenmesinin dinamik dengesi	9
Şekil 1.4 Özel ve Kamusal Mekanlar	11
Şekil 1.5 Kentsel Mekanların Türleri	15
Şekil 1.6 Meydan Mekanının Yapısı	17
Şekil 1.7 Meydanlar ve Sokaklar	17
Şekil 1.8 Sokak Mekanının Yapısı	19
Şekil 1.9 Ardışık Görüşle Sokak İçindeki Bireyin Perspektifinden Varoluşsal Mekan Gösterimi	20
Şekil 1.10 Kültür-Eylem-Mekan İlişki Modeli	26
Şekil 2.1 Çevre-Davranış Çalışmalarında Genel Kavramsal Strüktür	32
Şekil 2.2 Maslow'un insan gereksinimleri hiyerarşisi	33
Şekil 2.3 Yapısal Çevreyi Anlama	35
Şekil 2.4 İnsanın Davranışının Temel Süreçleri.....	36
Şekil 2.5 Çevre-İmge-Davranış Arasındaki Sürekli Etkileşim	37
Şekil 2.6 Temel Davranış Mekanizması Olarak Mahremiyet Davranışı	39
Şekil 2.7 Çevresel Bilişim Süreci.....	49
Şekil 3.1 Çevre Sistemi- İnsan Sistemi Etkileşimi.....	54
Şekil 3.2 İnsan Ölçeğine Uygun Kentsel Mekanların Alması Gereken Boyutlar.....	61
Şekil 4.1 Alanın Kent İçi Konumu	71
Şekil 4.2 Taşıt ve Yaya Hareketleri – Ana Akslar	72
Şekil 4.3 Çalışma Alanının Sınırları ve Formu	73
Şekil 4.4 Meydan ve Bağlantıları – Yaya Katılımı	74
Şekil 4.5 Bölüm 4'deki Resimlerin Görüntülediği Noktalar	77
Şekil 4.6 Çalışma Alanında Bölgeleme Yapılması	84
Şekil 4.7 Kullanıcıların cinsiyetleri.....	90
Şekil 4.8 Kullanıcıların yaş grupları.....	90
Şekil 4.9 Son bitirdikleri okul	90
Şekil 4.10 Meslekleri	90

Şekil 4.11 Aylık ortalama gelirleri	91
Şekil 4.12 Kaç yıldır Trabzon'da yaşadıkları	91
Şekil 4.13 Alanı daha çok günün hangi saatlerinde kullandıkları	91
Şekil 4.14 Alana ne sıklıkta geldikleri	91
Şekil 4.15 Alana kimlerle gelmeyi tercih ettikleri	91
Şekil 4.16 Alana gelirken hangi aracı kullandıkları	91
Şekil 4.17 Alanın trafiğe kapatılmasını doğru bulup bulmadıkları	92
Şekil 4.18 Yanıtları hayır ise nedenleri	92
Şekil 4.19 Meydan ve çevresine ne amaçla geldikleri	92
Şekil 4.20 Alanda olmayan ve en fazla ihtiyaç duyulan donatılar	92
Şekil 4.21 Alanda nasıl bir yer kaplaması tercih edildiği	92
Şekil 4.22 Meydan ve çevresinde rahatsız edici bulunan iki faktör	92
Şekil 4.23 Meydanda ne kadar özgür hissedildiği	93
Şekil 4.24 Meydanda ne kadar güvende hissedildiği	93
Şekil 4.25 Kullanım Yoğunluğu – Bölge 1 . Ayakta durma, Oturma	99
Şekil 4.26 Kullanım Yoğunluğu – Bölge 4 - Ayakta durma, Oturma	99
Şekil 4.27 Kullanım Yoğunluğu – Bölge 2 - Ayakta durma, Oturma	100
Şekil 4.28 Kullanım Yoğunluğu – Bölge 3 - Ayakta durma, Oturma	101
Şekil 4.29 Kullanım Yoğunluğu – Bölge 1 - Yürüme	102
Şekil 4.30 Kullanım Yoğunluğu – Bölge 4 - Yürüme	102
Şekil 4.31 Kullanım Yoğunluğu – Bölge 2 - Yürüme	103
Şekil 4.32 Kullanım Yoğunluğu – Bölge 3 - Yürüme	104
Şekil 5.1 Ek 1 ve 2'deki Resimlerin Görüntülediği Noktalar	118
Şekil 5.2 Bölge 1 – Kentsel Donatılar	128
Şekil 5.3 Bölge 2 – Kentsel Donatılar	129
Şekil 5.4 Bölge 3 – Kentsel Donatılar	130
Şekil 5.5 Bölge 4 – Kentsel Donatılar	131

RESİM LİSTESİ

Resim 4.1 Meydan ve Liman- Yıl 1975	69
Resim 4.2 Meydan ve Park Alanı.....	75
Resim 4.3 Belediye Meydanı- Yıl 1959	78
Resim 4.4 Bugün Belediye Meydanı	78
Resim 4.5 Eski Sümer Sineması (Opera Binası 1910)- Yıl 1955	79
Resim 4.6 Bugün Eski Sümer Sinemasının Bulunduğu Konum	79
Resim 4.7 Meydan Parkı Güney Cephesi	80
Resim 4.8 Park ve Belediye Meydanı- Yıl 1940.....	80
Resim 4.9 Bölge 1a.....	85
Resim 4.10 Bölge 1	85
Resim 4.11 Bölge 1b.....	86
Resim 4.12 Bölge 2	86
Resim 4.13 Bölge 2	87
Resim 4.14 Bölge 2	87
Resim 4.15 Bölge 3	88
Resim 4.16 Bölge 3	88
Resim 4.17 Bölge 4	89
Resim 5.1 Bölge 1b	120
Resim 5.2 Bölge 1	120
Resim 5.3 Bölge 2	121
Resim 5.4 Bölge 2	121
Resim 5.5 Bölge 3	122
Resim 5.6 Bölge 3	122
Resim 5.7 Bölge 3	123
Resim 5.8 Bölge 4	123
Resim 5.9 Bölge 3	125
Resim 5.10 Bölge 1b.....	125
Resim 5.11 Bölge 1b.....	126
Resim 5.12 Bölge 4	126

GİRİŞ

İnsan, doğal ortamından uzaklaşarak vahşi ortamda kısa süre bile yaşayamayacak kadar değişmiştir. Vücudunun form ve fonksiyonları, zihinsel ve duygusal yapısı, ürettiği kültürlerle yıllardan beri evrimleşmektedir. “Öğrenilmiş davranışlara bağımlılık ve kişisel alan bütün insanlara ait karakteristiklerdir. İnsan, mekan kullanımını özelleştirir ve mekanla zamanı, fonksiyon, kıdem, hareket ve etki ile birleştirir.”²

Herhangi bir yapay çevre, insan doğasını tatmin etmek için sadece çeşitlilik değil, sürprizler de içerecektir. İnsanoğlunun yaratıcı beynini sürekli hizmetine almak için fırsatlar sağlayacaktır.

“İnsanın doğa ile olan ilişkisi tarihin çeşitli dönemlerinde farklı boyutlarda karşımıza çıkmıştır; doğaya hakim olma, ona hükmetme, onun hakimiyetini kabul etme ya da onunla uyumlu bütünleşme gibi. Fakat şüphesiz bunların en sağlıklı olanı doğayla uyum sağlayacak sistem ve standartları oluşturmaya yönelik olanıdır. Bu oluşum sürecinde amaç, yerleşim alanlarını algılanabilir, çağdaş görünümlü, mevcut değerlere saygılı bir peyzaj bütünlüğüne kavuşturaktır.”³

İnsanın mekansal davranışını analiz etmek için iki faydalı basamak vardır. Birincisi aktivite sistemleri, öncelikli olarak mekanda yer alan aktivite silsilesinin organizasyonu ile ilgilidir. “Aktivite sistemleri veya davranış örüntüleri, anlamlı olaylardan oluşur. Bu olaylar, benzer amaçları olsa da, daha sonra özel bir düzen ve ritme sahip genel bir durum şeklinde aktiviteler silsilesi içerebilir.”⁴

Üniversitelerin çevresel tasarım programlarında, çevre-insan etkileşimine dair, Jung ve Gestalt psikolojilerinin destekleriyle kapsamlı araştırmalar yapılmıştır: Downs ve Stea tarafından yapılan “bilişsel harita” çalışmaları; Lynch’in bilişim ve imaja dayanan modeli; Abraham Maslow’un temel insan ihtiyaçları ve temel insan ihtiyaçlarına ilişkin hiyerarşik modeli; Hediger’in hayvanat bahçelerindeki

² LANG, J., BURNETTE, C., MOLESKI, W., VACHON, D., 1974, *Designing For Human Behavior: Architecture and Behavioral Sciences*, s.72-79, Dowden, Hutchinson&Ross, Pennsylvania

³ KARAMAN, A., 1989, “Kentsel Peyzaj”, *Yapı Dergisi*, (Nisan 1989), s.54-58, İstanbul

⁴ LANG, J., BURNETTE, C., MOLESKI, W., VACHON, a.g.e., s.84-85

davranışsal analizleriyle ilgili karşılaştırmalı araştırması; Rapoport'un çevresel tasarımda kültür ve mekansal yaşamla ilgili araştırmaları; Proshansky'nin çevresel tasarım programlarının, mimarlar ve psikologların ortak araştırmaları olması gerektiğine ilişkin bulguları; Hall'un dikkat çektiği, kültürel içerik ve mekansal davranışla ilgili noktalar; Ittelson'un algı çerçevesindeki çalışmaları; Sommer'in akıl hastanelerinde yaptığı kişisel alan araştırmaları; Burnette'in çevresel imaj üzerine çalışmaları; Altman'ın sosyal roller ve fiziksel çevre ilişkisine dair araştırmaları, vb.

Kentsel mekanların tasarımına etki eden kullanıcı davranışları; tasarımlarda biçime bağlı davranışlar; mekandaki fiziksel koşulların insanın psikolojik yapısına etkileri; kentsel mekanlarda psikolojik boyut üzerine araştırma ve yöntem önerileri; mimari mekan ve kişisel mekan arasındaki uyumun denetlenmesi; mekanın algılanması; farklı mekansal öğelerin psikolojik etkileri ve mekansal etkinliklerle bütünleşmesi; kullanıcıların açık mekandaki yer tercihlerinin mekansal özellikler açısından incelenmesi şeklindeki başlıklar da, bu konuda ülkemizdeki üniversitelerde hazırlanmış tez konuları kapsamındadır.

Bu çalışmanın amacı, kentsel mekanların kullanımında, davranış örüntülerinin nasıl bir etkiye sahip olduğunun incelenmesidir. Bu bağlamda öncelikle, insan-mekan etkileşimi konusunda literatür taraması yapılmıştır. Çalışma alanı genel olarak, 'çevre-davranış çalışmaları', 'insan-çevre ilişkileri çalışmaları', 'çevresel psikoloji', 'çevresel tasarım araştırmaları' olarak isimlendirilmektedir.

Elde edilen literatür bulgularıyla birlikte, bir kent mekanındaki analizler ve kullanıcılar ile mekan arasındaki ilişkilerin gözlemi sonucu elde edilen verilerin değerlendirilmesiyle -çevre/mekan ve davranış kapsamında- bu tez çalışmasında yaklaşılmaya çalışılan konular şöyle sıralanabilir: Birey ve toplum davranışlarının mekansal düzene ve çevre düzenine etkisi; mekan düzenlemede dikkate alınacak psikolojik faktörler; sosyal yapının mekansal oluşum üzerine etkisi; kültürel yapının mekansal oluşum üzerine etkisi; insan davranışlarının ayrıntılarıyla, ilke ve ölçütler düzeyinde, bu doğrultuda geliştirilmiş tasarım verileri; kentsel tasarım ile elde edilen düzenlemelerde kullanıcı davranışlarının irdelenerek gelecekte düzenlenecek planlamalara ışık tutulması gerekliliği; aitlik, mahremiyet, kişisel mekan, egemenlik sınırı gibi duyguların mekansal oluşuma etkileri; psiko-fiziksel, bilişsel yaklaşımlar;

insanın gereksinimlerine doğrudan etkide bulunan faktörler mekan özelliklerine nasıl yansıtılabilir, ne gibi mekansal özelliklerle bu gereksinimler tatmin edilir, vb.

Uygulama alanı olarak seçilen meydanın mekansal analizleri yapılmış, anket çalışması ve davranış gözlemi tekniği kullanılarak veriler toplanmıştır. Kavramsal bilgilerle desteklenen uygulama çalışmasıyla birlikte belirlenen sonuçlar bölümü, çevre ile kullanıcı arasındaki uyumsuzluk sonucunda gerçekleşmeyen hedefleri belirlemekte; değişen kullanıcı davranışlarının değiştirdiği fiziksel çevre gereksinimlerini tespit ederek, tasarıma yönelik öneriler geliştirmektedir.



BÖLÜM 1. ÇEVRE, MEKAN İLE İLGİLİ TANIM VE KAVRAMLAR

Çevre 'setting'i, çevrenin nesnel boyutlarını belirlerken görülebilir davranış ilişkilerini kapsar. Psikolojik süreçler bağlamında incelenecek olan çevre bileşenleri dolayısıyla, çevre olgusu tez kapsamında 'mekan' terimi ile eş anlamlı olarak ele alınacaktır.

İnsanın içinde yaşadığı; varlığını, niteliğini fiziksel olarak algıladığı mekan, onun yapay fiziksel çevresidir. Zaman içinde insan her türlü sistemi, yaşama biçimini, görülür veya saklı semboller dizisiyle yansıtmıştır ve bu sembollerin başında da mekan anlayışı ve onun kullanışı gelir. "Çevre genel olarak; dış etkenlerin tümü, ilişkiler ve ortamlar bütünü, kişiyi etkileyen, şekillenmesini sağlayan ve yaşamını belirleyen fiziksel ve toplumsal etmenlerin tümü olarak tanımlanabilmektedir."⁵

"İnsan-çevre etkileşim sisteminin analizi için mekan kavramı uygun koşulları sağlayan bir ortam olarak kabul edilmektedir. Bu nedenle insan algılarıyla, çevresini amaçlarına özdeşleştirerek ve aynı zamanda çevrenin sağladığı koşullara kendini uydurarak bulunduğu mekana anlam kazandırmaktadır."⁶

Basitleştirildiğinde, kamusal mekanlardaki dış mekan aktiviteleri, her biri fiziksel çevreden farklı istekleri olan üç kategoriye ayrılabilir: "Gerekli aktiviteler, isteğe bağlı aktiviteler ve sosyal aktiviteler."⁷

Gerekli aktiviteler, işe veya okula gitme, alışveriş yapma, birini veya otobüsü bekleme, mektup dağıtma, siparişleri dağıtma gibi, az veya çok zorunlu aktiviteleri kapsar. Genel olarak, günlük görevler ve uğraşlar bu gruba girer. Diğer aktiviteler arasında bu grup, büyük oranda yürümeyle bağlantısı olanlardır. Çünkü bu gruptaki aktiviteler zorunludur, fiziksel yapıdan oldukça az etkilenirler. Bu aktiviteler çevresel etkenlere bağlı olmaksızın, hemen hemen her koşulda, yıl boyunca devam edecektir. Katılımcıların seçim şansı yoktur.

⁵ ŞENTÜRER, A., 1995, *Mimaride Estetik Olgusu*, s.49-51, İ.T.Ü. Mimarlık Fakültesi Baskı Atölyesi, İstanbul

⁶ AYDINLI, S., 1992, *Mekansal Değerlendirmede Algusal Yargılara Dayalı Bir Model*, Doktora Tezi, s.7-9, İ.T.Ü. Fen Bilimleri Enstitüsü, İstanbul

⁷ GEHL, J., 1986, *Life Between Buildings*, s.11-15, Van Nostrand Reinhold, New York

İsteğe bağlı aktiviteler, zaman ve mekan uygunsa ve bu aktivite yapılmak isteniyorsa gerçekleştirilen uğraşılardır. Bu kategori, temiz hava almak için bir yürüyüş yapmak, eğlence için dolaşmak, çıkıp oturmak, güneşlenmek gibi aktiviteleri kapsar. Bu aktiviteler, dışarının koşulları uygunsa, hava ve mekan davet ediciyse gerçekleşir. Fiziksel planlamayla bağlantıda bu ilişki özellikle önemlidir, çünkü dış mekanla ilgili zevk verici rekreasyonel aktivitelerin çoğu mutlaka bu aktivite kategorisindedir. Bu aktiviteler özellikle dışarının fiziksel şartlarına bağlıdır.

Sosyal aktiviteler, kamusal mekanlarda başka insanların da olmasına bağlıdır. Sosyal aktiviteler, oyun oynayan çocukları, buluşmaları, sohbetleri ve diğer çeşitli komün aktiviteleri içerir ve sonuçta -en yaygın sosyal aktivite- diğer insanları görmek ve duymak olan pasif ilişkililerdir. Bu aktiviteler 'bileşke' aktiviteler olarak da adlandırılabilir, çünkü hemen hemen her örnekte, diğer iki aktivite kategorisiyle ilişkili aktivitelerden gelişirler. Çünkü insanlar bir aradadır, buluşurlar, geçişirler veya sadece görüş alanı içindedirler. Sosyal aktiviteler, aynı yerde birlikte hareket edip bir arada bulunan insanların direkt bir sonucu olarak, doğal bir şekilde meydana gelir. Bu, sosyal aktivitelerin, isteğe bağlı ve gerekli aktivitelere, kamusal mekanlarda daha uygun şartlar sağlanmasıyla dolaysız olarak desteklendiği anlamına gelir.

Ittelson ve diğerleri, insanı psikolojisi ile değerlendirmişlerdir. İnsanın, kendi zamanının gerektirdiği evrimleşmenin bir ürünü olduğuna dikkat çekerler. Çok önceleri, bunlar genelde fiziki, ilkel insanlardı ve varlıklarını sürdürmek için doğayla mücadele ediyorlardı. Orta çağa doğru insan-çevre ilişkileri bazı değerler kazandı, doğa giderek sosyal ve kapsamlı oldu, tanımlarda düşünceler daha fazla rol oynamaya başladı. Ittelson, insan ve çevre ilişkisinin, ortaya çıkan yeni bir dizi görüş ve değerlerden gelen çevresel farkındalık dolayısıyla, öncekilerden farklı olduğuna dikkat çekerler. İnsanın mekan ve kullanımları, mimari formların yol açtığı sosyal süreçler, ekolojik mesaj, yoğunluğun etkileri, kişisel alan duygumuza kültürel normların etkisi, kentsel tasarımın önemi, kimlik kaynağı olarak çevreyi

kavramsallaştırmamız konularındaki değer yargıları, insan hakkında yeni bir düşünce örneği sunar ki bu “çevresel insan”dır.⁸

Sabit mekan elemanları (duvarlar, kapılar gibi), yarı sabit mekan elemanları (kent mobilyaları gibi) ve sabit olmayan elemanlar (insanlar, yüz ifadeleri gibi) arasındaki ilişkiler ile çevre, sözsüz iletişimin biçimlenişi olarak ele alınmaktadır.

1. 1. İNSAN VE ÇEVRE ETKİLEŞİMİ

Gerek çevrenin insanlar üzerindeki etkinliği ve gerekse insanın çevresi üzerindeki etkinliği kapsamında ele alınan, ikili bir etkileşim sistemi olan insan çevre etkileşim sistemi, çevresel psikoloji ile ilgilenenler ve mimarlar tarafından değişik açılardan ele alınmakta; çevresel gereksinimleri ortaya çıkarmakta ve çevreyi karmaşık bir sistem şekline dönüştürmektedir. “İnsan çevre etkileşim sistemi, birbirini dengeleyen iki süreci kapsar. Birinci süreç çevresinden etkilenen insanın davranışlarındaki değişiklikleri ölçmek; ikinci süreç ise davranışlarla ortaya çıkan yeni gereksinimlere göre çevrenin özelliklerini değiştirmektir.”⁹

İnsan çevre ilişkilerini kavramaya çalışırken, bireye özgü niteliklerle çevre özelliklerinin birbirinden soyutlanamayacağı bir gerçektir. Bunun nedeni de, insanın sürekli olarak çevresiyle karşılıklı ilişki içinde olmasından kaynaklanmaktadır. “İnsanın çevresiyle bütünleşmesinde yararsal ilişkiler, insan doyuma ulaşırken, çevrenin de kendini olumlu yönde yenileyen yapıya kavuşmasıyla olanaklıdır.”¹⁰

Ittelson’a göre, fiziksel çevrenin boyutlarını bireysel veya toplumsal-kültürel içerikler oluşturur. Bütün çevreler, duygusalılıkları da olan bir fiziksel temele sahiptirler. İnsan, diğer canlılardan farklı olarak, fiziksel çevresini ya değiştirir, ya da ona uyum sağlar. Bu çevre zamanla insanın hüner ve yaratıcılığının bir ürünü haline alır, başka bir kalıba girer, insan ona yeni anlamlar ve kullanımlar verir, yeni bir şekil ve görünüş yükler. Bu insan yapısı çevre, insanın ihtiyaçları ve amaçları

⁸ ITTELSON, W.H., PROSHANSKY, M., RIVLIN, L.G., 1974, *An Introduction to Environmental Psychology*, s.27, ed. Dempsey, D., Holt, Reinhart and Wilson Inc., U.S.A.

⁹ AYDINLI, S., 1992, *Mekansal Değerlendirmede Algusal Yargılara Dayalı Bir Model*, Doktora Tezi, s.4, İ.T.Ü. Fen Bilimleri Enstitüsü, İstanbul

¹⁰ ÖZBİLEN, A., 1983, *Meryemana (Sümela) Kırsal Yöresinde (Çevre Tasarımı İçin Kullanıcıya Referans Olan) Yapay- Doğal İmgelem Ögelerinin Araştırılması*, Doktora Tezi, s.3-8, K.T.Ü. Basımevi, Trabzon

doğrultusunda sürekli değişim geçirir ve böylece insan her aşamasıyla ‘yapılı çevre’yi oluşturur. “Yapılı çevre, insanların karşılaştıkları durumlara ve etkinliklere göre hareket etmelerini sağlar. Böylece hareketlerimizi davranışlarımız belirler ve çevrenin tasarlanması hareketlerimizi etkiler.”¹¹

Çevresel tasarım araştırmalarında, çevrenin insanlarla etkileşiminde ortaya çıkan sorunların çözülmesi ve bu etkileşim ortamı için mekanizmaların düzenli çalışmasının sağlanması amaçlanmaktadır. (Şekil 1.1)

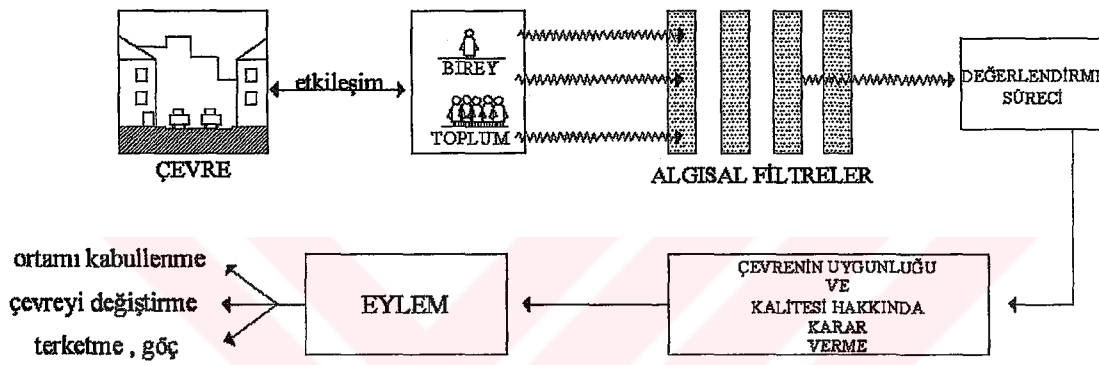

Şekil 1.1 Çevresel Kalitenin Algısal Açıdan Değerlendirme Süreci¹²

1. 2. ÇEVRESEL GEREKSİNİMLER

Kukul, insan- çevre ilişkileri içinde gereksinmelerin etkisini şöyle anlatmıştır: Çevre gereksinmeleri doğurur, gereksinimler de insanlarda istekler, emeller, amaçlar oluşturur. Bunlardan bilinçte güdüler doğar, güdülerden de karar doğar. Karardan sonra sıra etkinliğe, eyleme gelir. Çevreye yönelen etkinlik onu değiştirir. Değişen çevre yeni gereksinimlerin doğmasına neden olur. Yeni gereksinimler de yeni bilinci oluşturur. Burada her etmen yalnız kendisinden sonra gelen etmene değil, kendisini doğuran ilk etmene de etkide bulunur. Toplumsal çevre bir yandan insanın gereksinimlerinin biçimlenmesinde ilk kaynak görevi üstlenirken bir yandan da

¹¹ ÜNLÜ, F., 1998, *İç Mekan Oluşum ve Biçimlenişinde Mekan-İnsan Davranışı Etkileşimine Bir Yaklaşım*, s.21, Yüksek Lisans Tezi, Hacettepe Üniversitesi, Ankara

¹² ÜNLÜ, A., 1992, “Çevresel Kalite, Algı ve Kentsel Tasarım”, *1. Kentsel Tasarım ve Uygulamalar Sempozyumu Bildirileri*, s.328-331, M.S.Ü. Mimarlık Fakültesi, 1991, İstanbul

bunların karşılanması için gerekli koşulları oluşturmaktadır. Bu nedenle çözümleyici bir görevi vardır.¹³ (Şekil 1.2)

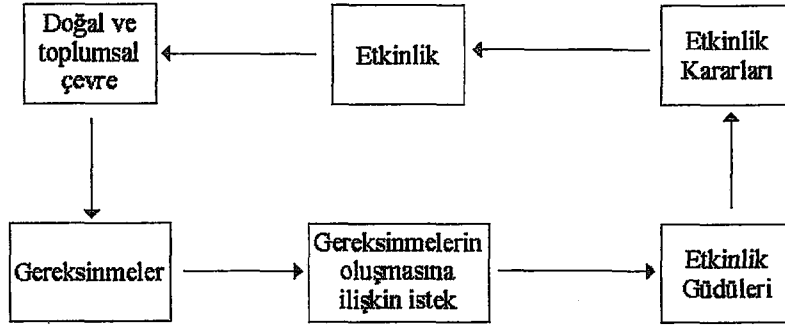

Şekil 1.2 İnsan-çevre ilişkileri içinde gereksinmelerin yeri¹⁴

Bir çevre, amaçlarına ulaşması için bir potansiyel sunmuyorsa, insan onu yeniden düzenleyebilir, başka bir çevreye gidebilir veya yeni davranışsal yanıtlar geliştirilebilir. Benzer olarak birey, davranışsal yanıtlarının yetersiz olduğu durumlarda da aynı şekilde davranır. “İnsanın çevresel deneyimleri öğrenme ve onlara anlam vermeye yönelik bilişsel kabiliyeti, ihtiyaçlarını gidermek için ona büyük bir kontrol sağlar.”¹⁵

İnsanlar gereksinimlerini gidermek için birtakım davranışlarda bulunur ve çevrelerini bu davranışlar doğrultusunda değiştirirler. Aynı şekilde çevre de kapsadığı faktörlerle davranışı etkileyici ve yönlendirici bir özellik gösterir.

Davranışın tümü devinimsel bir tepki olarak gözlenmez. Yerinden hiç kıpırdamadan sayı saymak, birini ne kadar sevdiğini düşünmek bir davranıştır. Mekansal örgütlenme kavramı bağlamında önemli olan davranışlar mekansal ve toplumsal davranışlardır. Gerçekte insanın toplumsal olmayan davranışı da vardır. Ama mekansal olmayan davranışı yoktur. Oturduğu yerde sayı sayma zihinsel ve davranışsal bir süreçtir. İnsanın oturur halde olması da yukarıda açıklandığı gibi bir

¹³ KUKUL, O., 1979, “İnsan Çevre İlişkilerinin Toplumsal Yanı”, *Çevre, Yapı ve Tasarım*, s.45-50, der. Pultar, M., Çevre ve Mimarlık Bilimleri Derneği, Ankara

¹⁴ KUKUL, O., a.g.e., s.45-50

¹⁵ PROSHANSKY, H.M., ITTELSON, W.H., RIVLIN, G., 1976, (eds.), “The Influence Of The Physical Environment On Behavior”, *Environmental Psycholog: People and Their Physical Settings*, s.27-37, New York: Holt, U.S.A.

ergidir. Üstelik yoğunlaşma isteyen bir ergi olduğu için çok ince düşünülmüş bir mekanın örgütlenmesini gerektirir. Duyusal tepkiler, eylemler ve zihinsel süreçleri yönlendiren şey zihinsel kurgudur. Davranıştan bilgi alan da odur, davranışı yönlendiren de ama insan çevre etkileşimlerinin kaynağı, insan gereksinimleridir. (Şekil 1.3)

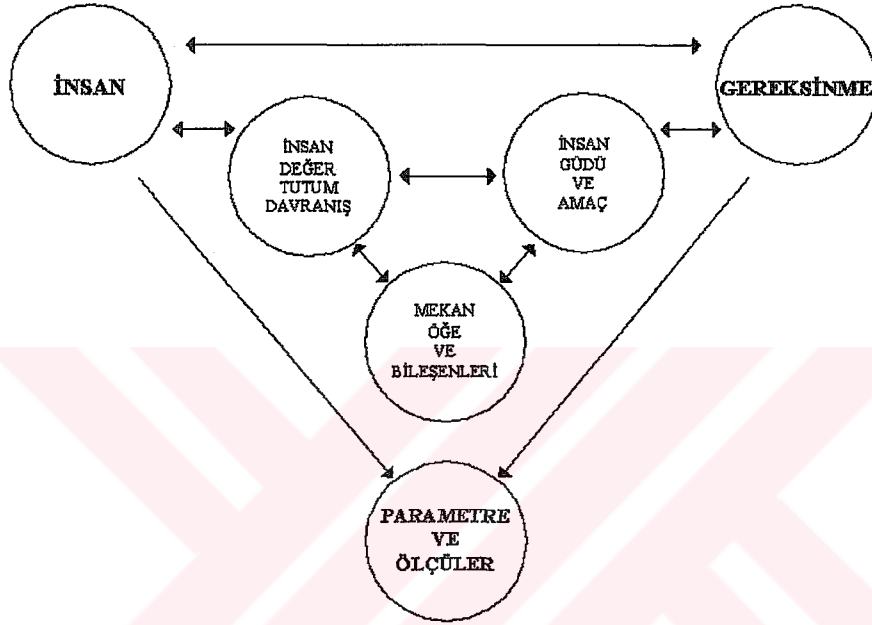

Şekil 1.3 Mekan örgütlenmesinin dinamik dengesi¹⁶

1. 3. ÇEVRESEL PSİKOLOJİ

İnsanların çevrelerini algılayışları, mekana ilişkin algılama değerleri, bu değerlere bağlı mekan özellikleri, çevresel psikolojinin önemle üzerinde durduğu konulardan bazıları olmuştur. “Çevresel psikoloji, sosyal psikoloji içindeki gelişmelerle oluşan bir akımdır. Üç ana süreçten oluşmaktadır. Birinci süreç, çevresinden etkilenen insanın davranışlarını ölçmek; ikinci süreç, davranışlarla ortaya çıkan yeni gereksinimlere göre çevrenin özelliklerini değiştirmek; üçüncü süreç, çevresel değerlendirmedir.”¹⁷

¹⁶ GÜR, Ş.Ö., 1996, *Mekan Örgütlenmesi*, s.28, Gür Yayıncılık, Trabzon

¹⁷ CANTER, D., VESUİNO, C.J., SOCZKA, L., STEPHENSON, M.G., 1978, *Environmental Social Psychology*, s.68, Kluwer Academic Publishers

Mekan-insan davranışı etkileşiminin odağını insan oluşturduğundan fiziksel çevrenin insan davranışı üzerindeki etkileri çok önemlidir. İnsan çevresine uyum sağlamaya veya çevrenin etkilerine karşı çıkıp onu değiştirmeye çalışır. Bu sebeple bulunan fiziksel çevrenin insan davranışı üzerinde veya insan davranışının fiziksel çevre üzerinde belirleyici rol oynadığı durumlar ortaya çıkmakta ve hem mekan hem de davranış biçimlenebilmektedir. Ancak kişi kendi mekanını yaratacağı zaman sadece fiziksel çevre yaratmaz, psikolojik çevre ile bir anlam, bir parça sembolik dünya tanımlamaya çalışır.

Çevre psikolojisinin temel kabulleri fiziksel çevrenin biçimlenmesinde gözetilmesi gereken durumları aydınlatmakta, kullanıcının gereksinmelerine göre değişimler yaptığı çevresi ile fiziksel, toplumsal ve psikolojik etkileşimini açıklamaktadır.

Altman, çevre ve davranış arasındaki ilişkiye dönüşümsel bakış açısından yaklaşarak çevreyi davranışın bir belirleyicisi ve davranışın biçimlenmiş hali olarak tanımlamaktadır.¹⁸

1. 4. MÜLKİYET BİÇİMİNE VE KULLANICI-MEKAN İLİŞKİSİNE GÖRE KENT MEKANLARI

Kentlerin yerleşme dokusunu oluşturan yapılaşmış ve yapılanmamış alanlar kentsel mekanı oluşturur. Kentsel mekan, insanın yaşamıyla ilgili dört ana işlevin (barınma- çalışma- eğlenme/ dinlenme ve ulaşım) eylemlerinin geçtiği mekanlar bütünüdür. “Kentlerde, toplu yaşam sonucu ortak ya da kişisel gereksinimlerin karşılandığı, toplumun sosyo-ekonomik ve kültürel yapısına bağlı olarak, zaman içinde farklılaşan mekanlara kentsel mekanlar denir.”¹⁹

Kentler; yaşam tarzı, kültürü ve karakteristik özelliği olan görüntüleri ile yansır. Bu yansıma kaldırımın ufak bir detayından meydanlarına kadar benzerlik gösteren tüm kent dokularında ortaya çıkar. Bu biçimlendirmeler kent estetiğini

¹⁸ ALTMAN, I., 1975, *The Environment and Social Behavior*, s.72, Brooks/ Cole Publishing Company, California

¹⁹ ERBİL, D., ÖZAYDIN, G., ULUSAY, B., 1991, *Kamu Mekanları Tasarımı ve Kent Mobilyaları Sempozyumu Bildirileri*, s.63-68, M.S.Ü. Mimarlık Fakültesi, 1989, İstanbul

şekillendirir, dokular arasında çeşitlilik gösteren mekanlar vardır. “Tümünü tam olarak görebilmek için detaya girilmelidir”, der Wolfgang Von Goete.²⁰

Kentsel mekanlar mülkiyet biçimine göre, özel ve kamusal mekanlar olarak; kullanıcı-mekan ilişkisine göre ise, yarı-özel ve yarı-kamusal mekanlar olarak ayrılır.

Şekil 1.4’de özel ve kamusal mekanların davranış alanları ifade edilmektedir.

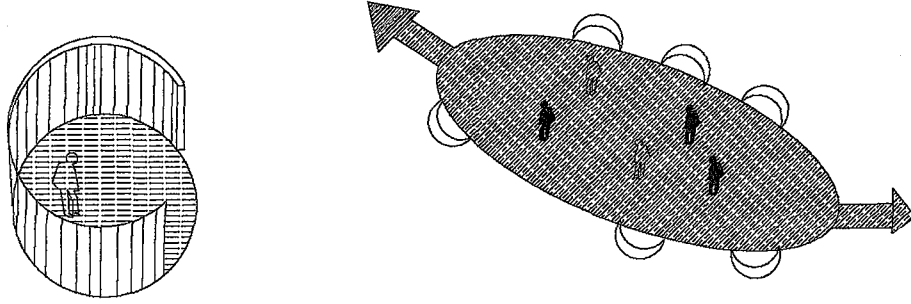

a. Özel mekanlar , kişisel istekler içindir.

b. Sosyal temas, kamusal mekanlarda oluşur.

Şekil 1.4 Özel ve Kamusal Mekanlar²¹

1. 4. 1. Özel Mekan

Bu tür mekanlar, belli bir kişinin ya da grubun özel kullanımına ait mekanlardır. Yapılanmış veya yapılanmamış özel mekanlar olabilir. Yapılanmamış özel mekanlar; içinde yapı bulunmayan arsa, arazi, bahçe vb. mekanlardır. Özel mekanın sorumlusu kullanıcının kendisidir. Denetim ise yasal ve fiziki önlemlerle yapılır.

1. 4. 2. Yarı-Özel Mekan

Kamusal ve özel mekanların, kullanıcı-mekan ilişkisi açısından birbirleriyle geçişleri dikkate alındığında söz konusu olur. Herhangi bir yapıya ait olan, dışarıdan görülebilen, özel mülkiyette olan, başkalarının görsel olarak yararlandığı

²⁰ SESGÖR, T., *Kentsel Mekan Tasarım İlkeleri-Meydan-Karaköy Meydanı Örneği*, s.IV, M.S.Ü. Mimarlık Fakültesi Şehir ve Bölge Planlama Bölümü, İstanbul.

²¹ BAKAN, K., YÜKSEL, G., 1987, *Türkiye’de Kentsel Dış Mekanların Düzenlenmesi*, s.67, Yapı Araştırma Enstitüsü, Tübitak

mekanlardır. Kullanıcısı mülk sahibi ve kiracıdır. Sorumlusu ortak kullanıcılarıdır. Denetim yasal olarak ve sosyal, fiziki önlemlerle yapılmaktadır. Örnek olarak; bahçeli konutlarda ön ve yan bahçeler, apartman girişi, kapı önü eşiği verilebilir.

Bu mekanlar kişinin özel mülkiyetinde olmasına rağmen toplumsal bir denetim söz konusudur. Kentteki yarı-özel mekanlar, toplumsal eylemler ve dostlukların kurulduğu, canlandığı mekanlardır. Mekanın boyutu çoğunlukla çok küçüktür ancak taşıdığı simgesel önem büyüktür.

1. 4. 3. Yarı-Kamusal Mekan

Yarı kamusal mekanlar da, kamusal ve özel mekanların kullanıcı-mekan ilişkisi açısından geçişlerinde söz konusudur. Bu tür mekanların mülkiyeti bazen bir grup kentliye, bazen de kamusal yönetimlere aittir. Avlu, ortak bahçe, otopark, merdiven boşluğu vb. mekanlardır. Toplumun kullanımına açık kentsel mekanlardır. Kullanıcı, belli zamanlardaki belli kişilerden oluşur. Bu mekan, kullanıcılara farklı bir statü yaratmaktadır. Ayrıca bu özelliği nedeniyle mekanda bir oto kontrol yaratarak, yabancıların mekanı kullanmasını denetler. Denetim yasal ve fiziki engellerle yapılır. Sorumlu, kullanıcı ve kamudur.

1. 4. 4. Kamusal Mekan

Kamusal mekanlar; toplumun kullanımına açık kentsel mekanlar şeklinde belirlenebilirler. Kamusal mekanda sorumluluk kamuya aittir, denetim yasal yaptırımlarla sağlanmaktadır.

Kamu mekanı toplu yaşamın tüm etkinliklerinin süre geldiği her yaş ve meslek grubunun yararlanmasına açık, kent strüktürü içinde yer alan mekanlardır. Bu mekanda tüm beşeri eylemler (sosyal-kültürel-ticari-dini-eğitim-spor gibi) yer alır. Dolayısıyla kamu mekanı çok boyutludur. Kamu mekanı kültürel, tekniktir, ekonomiktir. Bu mekanlar yapılanmış alanlara karşı, ihmal edilemez yararlı ve işlevsel boşluklardır.

Kamusal mekanlar yapılanmış ve yapılanmamış olabilir. Yapılanmamış kamusal mekanlara örnek olarak meydanlar, sokaklar, caddeler, parklar vb. verilebilir.

Kamu mekanlarının sağladığı önemli işlevler vardır. Bunları dört grupta toplamak olasıdır.²²

1. Psikolojik ve sensoriyel gereksinimlerin sağlanması. (Can sıkıntısını kovan çeşitlilik, zevk, hayal, keşif, gezi, kalabalıklı iç içelik ya da izole olma, sukun veya hareketlilik, hız veya yavaşlık, yerlerin tanımı, ortak yaşamın sembolleri)

2. Sosyal ilişkilerin sağlanması (Kendiliğinden olan ferdi ya da ortak girişimleri programlı karşılama, tesadüfi karşılama, bilgi değişimi, güven, bekleme, başıboş gezme, kültür, gösteri, değişik iletişimler, eğitim, öğrenme oyunları)

3. Ekonomik değişimlerin sağlanması. (Hizmetler, ticaret, iş gibi, ortak mekanlarda, aynı ilişkilere sahip olmayan sektörlerden her birine özgü koşullarda, ekonomik değişimin sağlanması.

4. Yararlı deplasmanların sağlanması. (Rahat koşullarda her vasıtaya adapte olan yaya, vasıta, çocuk arabası, sakatların deplasmanı, bisiklet, motosiklet, toplu taşıma, otobüs vs.'ye olanak sağlanması gibi)

Kamu mekanlarının düzenlenmesinde en önemli disiplin kentsel tasarımıdır. Bu mekanları yaşanır kılmak ve yaşanır kalmasını sağlamak bu disiplin çevresindeki çalışmalara ve belli düzeyde örgütlenmeye bağlıdır.

1. 5. MEKANSAL KURGU ÖZELLİKLERİNE GÖRE KENT MEKANLARI

Kentsel dış mekanlar; yapıların oluşturduğu, kentlilerin algıladığı ve tüm kentsel olayların ilişkilendiği bir bütündür. Kentte bir iletişim aracı olarak sokaklar, caddeler ve meydanlar, kısaca tüm kentsel dış mekanlar büyük önem kazanmaktadır. Bu mekanlar aynı zamanda insan-çevre etkileşiminde ve insanın yaratıcı güç kazanmasında etkin rol oynayan bir öge olmaktadır.

²² ÇUBUK, M., 1991, "Kamu Mekanları ve Kentsel Tasarım", *Kamu Mekanları Tasarımı ve Kent Mobilyaları Sempozyumu Bildirileri*, s.14-17, M.S.Ü. Mimarlık Fakültesi, 1989, İstanbul

“Mekan, sınırlanmış biçimi ile algılanabilen, algılayanla onu sınırlayan elemanlar arasında ölçülebilen gerçek ilişkiden doğan, kavranabilen bir bütün olarak tanımlanmaktadır. Bu görüşe göre bir alanın mekan oluşturabilmesi için ilk ölçüt boyutsal bir sınırlamanın varlığıdır. Getirilecek bu sınırlama; kişinin algılama yeteneğiyle de ilişkilidir. Kişi bu yeteneğini, zihinsel yapısına ilişkin olgular, geçmiş deneyimleri, sosyo-kültürel nitelikleri ve içinde bulunduğu toplum yapısının bir sentezi olarak kazanmaktadır. Bütün bu olguların kişilere ve toplumlara göre çeşitlilik göstermesi ve zaman boyutunun katılmasıyla değerler sisteminin değişmesi, algılamanın ölçülemeyen göreliliğini oluşturmaktadır. Bu nedenle algılamadan doğan mekan kavramının oluşumu; kişilere, toplumlara ve zamana göre değişmektedir. Geleneksel şehir dokusunda yaşayan insanla, modern şehir dokusunda yaşayan insanların mekan kavramları arasında hiç şüphesiz farklılıklar olacaktır. Bununla beraber, insanın fizyolojik yapısı gereği, algılamada belirli sınırlamaların varlığı araştırmalarla kanıtlanmıştır. Gözün yatay ve dikey görüş açılarına göre bir mekanın ancak belirli bir kısmı algılanabilmektedir.

Mekanlar arasında birbirlerine geçişlerde sınırların varlığı, kademelenmiş mekan türlerini belirlemektedir. Mekansal sınırın tipine göre farklılaşmış mekan türleri Jürden Joedicke'e göre şöyle ele alınmaktadır: Doğal öge, doğal öğeler grubu, ufuk ve gökyüzü doğal mekanı; doğal mekanla birlikte yapı öğeleri, yapı öğeleri grubu, yapı ve sokak mimari mekanı; doğal ve mimari mekanla birlikte kamuya açık mekan, yapılar grubu ve bölge de kentsel mekanı; tüm bunlar ise mekanı oluşturarak gitgide kademelenen bir yapısal kuruluş göstermektedirler.”²³

Şekil 1.5'den görüldüğü gibi, kentsel dış mekanlar yapılanmamış alanlar olarak yapılanmış alanların dışında kalmakta ve kullanıcının mekanı kontrol edişine göre özel ya da kamusal nitelik taşıyabilmektedirler.

²³ ÖZAYDIN, G., 1993, *Kentsel Tasarım Kapsamında Tarihi Kentsel Mekanlarda Ara Yüzlerin Düzenlenmesine Sistemli Bir Yaklaşım*, Doktora Tezi, s.5, M.S.Ü. Fen Bilimleri Enstitüsü, İstanbul

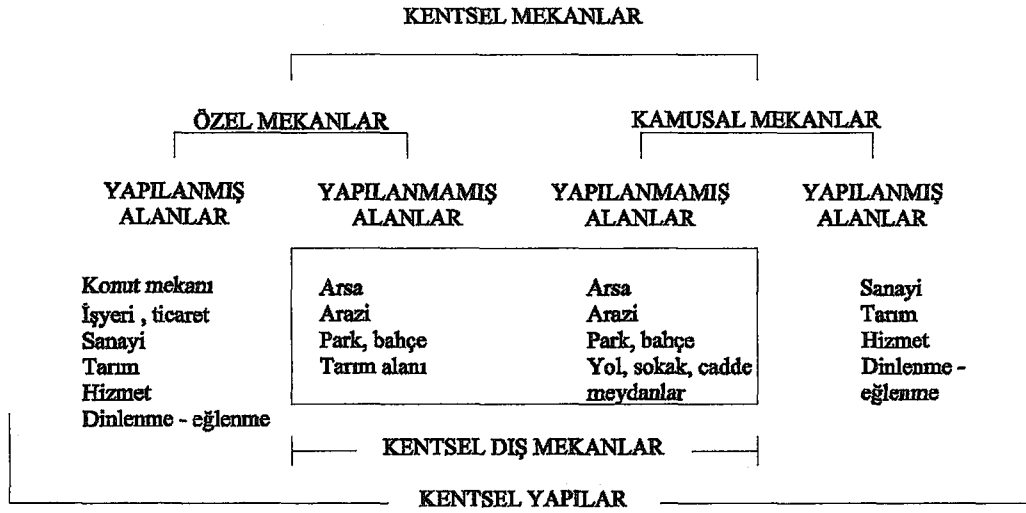

Şekil 1.5 Kentsel Mekanların Türleri

Kaynak: ÇUBUK, M., YÜKSEL, G., KARABEY, H., 1978, "Yapılanmamış Kentsel Kamusal Dış Mekanlar", Yapı Dergisi, (No.30), s.30'dan aktaran²⁴

1. 5. 1. Meydanlar

Meydan, insanın kentsel mekanı nasıl kullanabileceğini keşfettiği ilk alan olarak yüzyıllardan beri kentin, kendi kendini teşhir ettiği alanlar şeklinde etkinlik göstermiş ve toplumsal deneyimlerin kazanıldığı mekanlar olma özelliğine sahip olmuştur. "Meydan caddenin tam aksi bir özelliğe sahiptir. Merkezidir, kapalıdır ve süreksizlik etkisi hakimdir. Meydan, bütünlüğe caddelerle bağlanan, kentin önemli mekansal değişkenidir. Birçok biçimlenme olanakları meydan kent dokusunun bir özdeşleşme ve bütünleşme odağı ya da karmaşık bir bağlamda bütünü kenarla ilişkilerini bağlamada bir geçiş elemanı rolü oynar."²⁵

İster binalar arasında bırakılmış boşluklar, mabet veya saray önü toplanma alanı, ister yolların kesişme yeri veya kavşaklar şeklinde ortaya çıkmış olsun kentsel açık alan ve bunu kullanma düşüncesi yerleşmeler tarihi kadar eskidir.

²⁴ ÖZAYDIN, G., 1993, *Kentsel Tasarım Kapsamında Tarihi Kentsel Mekanlarda Ara Yüzlerin Düzenlenmesine Sistemli Bir Yaklaşım*, Doktora Tezi, s.5, M.S.Ü. Fen Bilimleri Enstitüsü, İstanbul

²⁵ KARAMAN, A., 1991, "Kamu Mekanları Tasarımında Örneklerle Anlam ve Ölçek Sorunu" *Kamu Mekanları Tasarımı ve Kent Mobilyaları Sempozyumu Bildirileri*, s.31-48, M.S.Ü. Mimarlık Fakültesi, 1989, İstanbul

Sokak ve meydan gibi açık alanları çevreleyen binaların zaman zaman yenilenip değişmesi açık alanların da birleştirilip büyütülmesi ile sonuçlanmış ve boyut ve ölçek olgusunu etkilemiştir. Özellikle otomobillerin meydana girmesinden sonra bu olgu hızlanmış, pek çok açık alan, kendisini çeviren binaların yıkılıp yok olması ile meydan olma niteliğini kaybetmiştir. Bu tür kentsel açık alanların modalar, stiller, üsluplarla belirlenebilecek bir kültürel boyutundan, ölçek v.b. öğelerden oluşan bir fiziksel boyutundan söz edilebilir. “Kültürel boyutun tamamlayıcı unsuru sürekliliktir. Nitekim güzel diye nitelendirdiğimiz bütün açık kentsel alanlarda bu kültürel sürekliliği yakalamak mümkündür. Dolayısıyla bir kentsel alanda bu süreklilik alanın geometrisinde ve bunu çevreleyen binaların veya diğer fiziksel öğelerin biçimlenmesinde aranabilir.”²⁶

Tarihsel süreç içinde oluşmuş bu tür meydanlar günümüzde ortaya çıkan trafik, servis, yeni altyapı, toplu ulaşım v.b.gibi yeni ihtiyaçları karşılamaktan uzaktırlar. Dikkatsiz ve anlık planlamalar bu meydanların temel fonksiyonlarının kaybolmasına ve bunların bir trafik alanı, otopark haline dönüşmesine sebep olabilmektedir.

Bu meydanlarda ne insan ölçüsünde fiziksel boyutlardan, ne mekanların insanlarla yaşamasını sağlayan rekreasyonel ve kültürel işlevlerden ne de meydana referans olan simge değerlerden söz edilebilir.

Bir meydan kentin diğer alanları ile fonksiyonel ilişkisine ve kendisini çevreleyen binaların kullanımına bağlı olarak farklı yoğunluk ve zamanlarda yaşamaktadır.

Krier'e göre meydan, bireylere istemli ve istemsiz, gelişigüzel hareketlilik sağlayan, içinde sürekli ve yönlendirilmiş bir hareket düzeninden çok, durma imkanı veren ve hareketliliği zorlamayan, statik mekanlardır.²⁷ (Şekil 1.6)

²⁶ İNCEOĞLU, M., İNCEOĞLU, N., ŞENER, H., YILDIZCI, A., 1991, “Kamu Mekanları Tasarım İlkelerinin Örneklerle İrdelenmesi”, *Kamu Mekanları Tasarımı ve Kent Mobilyaları Sempozyumu Bildirileri*, s.29-30, M.S.Ü. Mimarlık Fakültesi, 1989, İstanbul

²⁷ KRIER, R., 1991, *Stadtraum in Theorie und Praxis*, Karl Kraemer Verlag, adlı eserden aktaran, GİRİTLİOĞLU, C., *Şehirselsel Mekan Öğeleri ve Tasarımı*, s.35, İ.T.Ü. Mimarlık Fakültesi Baskı Atölyesi, İstanbul

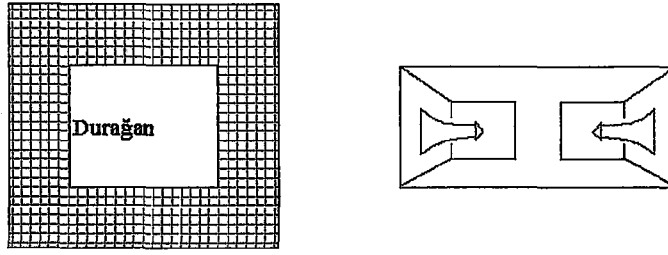

Büyük bir oda gibi , hareketsiz , durağan bir mekan

Şekil 1.6 Meydan Mekanının Yapısı

Kaynak: Greater London Council, An Introduction to Housing Layout, 1983, The Arch. Press Ltd., London'dan aktaran²⁸

Kentte, meydanlar ve sokaklar birbirini izler; bunlar kentsel dış mekanların güçlü öğeleridir. (Şekil 1.7)

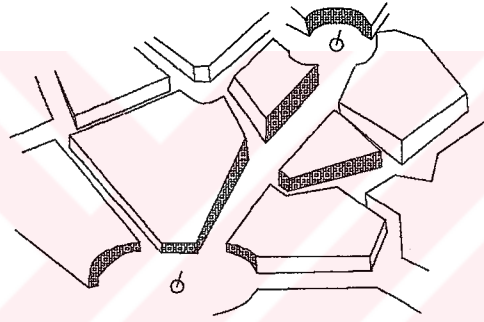

Şekil 1.7 Meydanlar ve Sokaklar²⁹

1. 5. 2. Geçiş Mekanları/ Sokaklar, Caddeler, Yollar

Bir sokak hiçbir zaman insan aktivitelerinin nötr bir mekanı değildir, ancak modern sokak, modern hareketin tasarım uygulamaları ile böyle bir anlama yaklaşmaktadır. Sokak mekanı iklim ve akustik izlenimleri ile, her zaman akıcı ışık ve esme oyunları ile, bireyin varlık olarak duyulmadığı kütleler ve akıcı mekan plastiği ile anında duyumlanan ve heyecan verici etkileri canlı olan bir hacimdir. Bu yönleri ile iç mekan olarak bildiğimiz yapılar dışında sokak mekanı, duyularımıza yansıyan ve kentsel imge ve algılamamızı oluşturan, bilgimizi yenileyen en anlamlı

²⁸ ÖKSÜZ, A., "Kentsel Dış Mekanlar", *Kentsel Alanların Planlanması ve Tasarımı*, ed., s.332-364, K.T.Ü Müh-Mim. Fak. Ders Notları, Trabzon

²⁹ BAKAN, K., YÜKSEL, G., 1987, *Türkiye'de Kentsel Dış Mekanların Düzenlenmesi*, s.15, Yapı Araştırma Enstitüsü, Tübitak

kentsel mekanlardır. “Sokak akıl objesi olarak, bir bağlantılar ve bu bağlantıların düğüm noktaları olarak meydanlar sistemi ve bunların mekanı olarak soyutlanmadan önce, hem ön-biliş, hem de özneller arası bir olgusal (phenomenal) yer olarak, bir bütün, somut özellik olarak kavranır.”³⁰

Böylelikle kentsel deneyim ve bilişimin oluşumunda sokak mekanlarının bu yönleri ile önemli bulunduğu açıktır. Tekdüze kentsel dolu-boş hacimler ile hareketli olanları kentsel deneyimimiz ile kentsel imgemizi farklı etkiler. Dolayısıyla kentsel mekanlardan alınan haz farklıdır. Bir kentsel yürüyüşte kıvrımlı bir sokak mekanı düzeninde duyduğumuz heyecanı, yolun kavisi gerisinde ne olduğunu bilebilme, öğrenme duygusunu, ızgara yol düzeyinde alamayız.

Kentsel dokunun can damarı niteliğinde olan bu mekanlar kent yaşamının da en işlevsel olan mekanlarıdır. Yollar, yaya yolları ve araç ya da taşıt yolları olarak ayrılır. Genellikle her iki yolun da bitişik düzende tasarlanmasına karşın, günümüzde birbirinden ayrı tutulması ön koşuldur. Taşıtlar ve insanlar mümkün olduğunca ayrı tutulmalıdır. Bu, hem güvenlik hem de çevre kirliliğinin getireceği etkilenmeden uzaklaştırmak açısından tercih edilmelidir. Yollar yapıları birbirinden ayıran mekanlardır. Dolayısıyla bu boşlukların bazı temel gereksinimlere cevap verecek ölçülerde olması gerekmektedir.

Uygarlığın ilerlemesinin göstergelerinden biri de tamamen motorlu olan hareketliliklerdir. Ancak çok yoğun bölgelerde bu, yarardan çok zarara neden olmakta ve gelişmelere engel teşkil etmektedir. Yaşam çevresinin aşırı yüklenmesi ve kısıtlanması ulaşımın toplumsal gereksinimlere ve ekonomik olasılıklara göre ayarlanması görüşüne ters düşmektedir. Bu görüşte amaç, ulaşımın özellikle insanlara hizmet veren bir işlev olarak ele alınması gereğini vurgulamaktır.

Yaya yolları -sadece bir uzaklığın aşılmasını sağlamakla kalmayıp- yer aldığı sokak mekanı içinde, öncelikli olarak yayaların, çevrenin onlara duyumsattığı hislerle birlikte hareket ettiği kentsel mekanlardır.

³⁰ KAPLAN, H., 1992, “Sokak Mekanının Konut Alanı Oturanları İçin Anlamı ve Davranış Ortamının Belirlenmesi”, *1. Kentsel Tasarım ve Uygulamalar Sempozyumu Bildirileri*, s.219, M.S.Ü. Mimarlık Fakültesi, 1991, İstanbul

Sokak mekanı, insanların üzerinde yaya veya taşıt ile hareket ettiği kentsel izlerdir. Akıcı ve dinamik yapısıyla, yapı adaları arasında kentliye, kente hareketlilik sağlar. (Şekil 1.8)

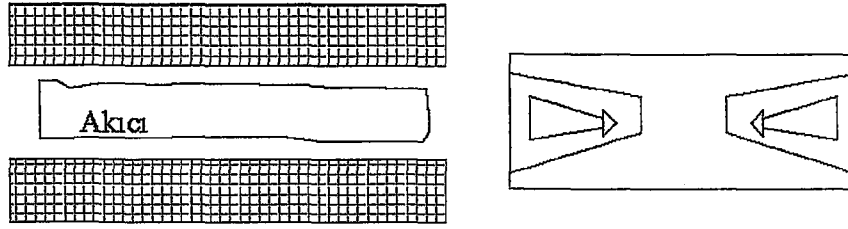

Uzun bir koridor gibi, akıcı, dinamik

Şekil 1.8 Sokak Mekanının Yapısı

Kaynak: Greater London Council, *An Introduction to Housing Layout*, 1983, The Arch. Press Ltd., London'dan aktaran³¹

Cullen, kentsel ölçekte bir sokak mekanındaki bireyin perspektifinden, ardışık görüşle değişen görünümünün varoluşsal algısını şöyle ifade etmiştir. (Şekil 1.9)

³¹ ÖKSÜZ, A., "Kentsel Dış Mekanlar", *Kentsel Alanların Planlanması ve Tasarımı*, ed., s.332-364, K.T.Ü Müh-Mim. Fak. Ders Notları, Trabzon

alanlar, kentlinin yaşam kalitesini olumlu yönde etkileyen, kenti yaşanır ve çekici kılan, kentin karakter ve imajına olumlu katkıda bulunan, rekreasyonel kullanım potansiyeli olan kentsel işlev alanlarından biridir.”³³

Parklar ve rekreasyon alanlarını şöyle gruplandırabiliriz: Yerleşmenin dışında kalan ormanlar, koru parkları ve fidanlıklar birinci grup yeşil alanları oluşturur. Bölgesel parklar, milli parklar, kent parkları ve semt parkları ise diğer grupları oluşturur.

Ormanlar, koruluklar, büyük ağaçların yer aldığı yoğun yeşil alanları ifade eder. Ülkesel iklim, jeolojik yapı, coğrafi konum bu alanları etkiler. Bu büyük yeşil alanlarda ülke ekonomisini etkileyen ürünler bulunur. Bunlar, doğal yapısındaki özellikler ile kent içinde kent yaşamı için doğa özlemini gidermeye yardımcı mekanlardır.

Milli parklar ve bölgesel parklar ise büyük doğal güzellikleri, az bulunur bitki ve hayvan topluluklarını barındırması, dinlenme ve doğadan yararlanma gereksinimlerinin karşılanması açısından önemli mekanlardır. Milli parklar aynı zamanda koruma alanlarıdır. Parklar, kentsel doku içerisindeki yeşil alanlar olarak oluşturdukları çevrede aktif ve pasif eylemlere cevap verirler. Kentliler için önemli, boş zamanları değerlendirme mekanlarıdır. Ayrıca, kent içinde yaratılan bu boşlukların rekreatif özellikleri de bulunmaktadır

Çocuk oyun mekanları, açık spor alanları ve parklar, tarihsel bahçeler, hayvanat bahçeleri, fuar, lunapark ve piknik alanları da, kentsel açık alan sisteminin diğer temel öğeleridir. “Aktif alanlar, oyun alanları, spor alanları, çocuk bahçeleri, yarış yerleri gibi kişileri eylemlere katan mekanlardır. Pasif alanlar kapsamında ise, yalnızca dinlenme için kullanılan yeşil, ulaşım çevresindeki yeşil, ormanlıklar ve fidanlıklar sayılabilir. Kişi, pasif alanlarda yalnızca bir izleyicidir.”³⁴

³³ AYDEMİR, S.E., 2004, “Kentsel Açık ve Yeşil Alanlar”, *Kentsel Alanların Planlanması ve Tasarımı*, ed., s.285-335, İber Matbaacılık, Trabzon

³⁴ BAKAN, K., YÜKSEL, G., 1987, *Türkiye’de Kentsel Dış Mekanların Düzenlenmesi*, s.31, Yapı Araştırma Enstitüsü, Tübitak

1. 6. FONKSİYONLARINA/ KULLANIM BİÇİMLERİNE GÖRE KENT MEKANLARI

Çevre, elementler ile insanlar arasındaki bir ilişkiler dizisidir ve bu ilişkilerin düzenli bir biçimde kalıpları, modelleri vardır. Çevre bir yapıya sahiptir ve bu yapı, rasgele bir araya gelmiş bir nesnelere topluluğu değildir. Bu yapı, dünyadaki fiziksel öğeler ile insanlar arasındaki ilişkilere yansır ve bu ilişkilere imkan tanır. “Fiziksel çevredeki ilişkiler, öncelikle mekansaldır ve temel olarak mekan içerisindeki ve mekan tarafından yaratılan ayrılma sayesinde, nesnelere ve insanlar ilişkisi halindedir.”³⁵

Kentsel fonksiyonlara bağlı kullanım türleri, kent mekanlarının biçimlenmesinde belirleyicidir.

19. yüzyıl teknik gelişmeleri kentleri büyütmüş ve kent merkezi (city center) denen mekan oluşmaya başlamıştır.

Merkez genellikle bir yerleşmenin merkezinde olan en önemli ve yüksek dereceli hizmet tesislerinin yer aldığı bir alandır. Merkezdeki hizmetler, şehir halkı ve çevre sakinleri tarafından kullanıldığı için yaya ve taşıt ile erişebilir mesafede olmaları, yaya olarak hareket konforunu sağlamaları gerekir.

Genelde, kentsel alanlarda görülen ekonomik faaliyetlerin büyük bölümünü ticaret oluşturur ve ticaret merkezi çok miktarda kentliye iş sağlar konumdadır. Kentsel alanlarda, nüfusun yoğun olduğu yerlerde, yaygın bir bölgeye oranla ticaret ve hizmet faaliyetlerinin optimal yerleri birbirine çok yakındır.

Ticaret merkezi, genellikle kent merkezi, merkezi alan ya da merkezi iş alanı olarak adlandırılmaktadır. Merkezi iş alanı, yüksek yapılar, yaya yoğunluğu, yoğun müşteri kapasitesi olan otel ve lokantalar, eğlence yerleri, bürolar, nitelikli ve uzmanlaşmış ticaret, sanat galerileri, nitelikli konutları barındıran alan olarak tanımlanmaktadır.

Kent merkezlerinin aşırı yoğunlaşması, ulaşım, park etme, erişebilirlik, çevresel kirlenme ve karmaşaya neden olduğundan, ticaret, büro ve merkezlerinde yer

³⁵ RAPOPORT, A., 1977, *Human Aspects of Urban Form*, s.113, Pergamon Press, Oxford, England

alabilen üretim birimleri kent dışına kaçmaya, yeni uygun yerler aramaya başlamışlar ve mekansal dönüşümü bir yönüyle başlatmışlardır.

İnsanların kentiyle bütünleşmesinin bir yolu, kentsel açık mekanlarda bir araya gelip kent yaşamını paylaşmalarıdır. Kentsel açık alanlar, sosyal iletişim ve etkileşimin en önemli aracı olarak kentsel yaşantıda insanları bir araya getiren etkinlikleri barındırmaktadır.

Açık alanların sosyal/ psikolojik/ estetik işlevleri şöyle sıralanır:³⁶

- Kentliye bireysel ve grup rekreatif etkinlikler için ortamlar sunar.
- Toplumun her kesimi için bir çeşit yaşama mekanı oluşturarak toplumsal birliği güçlendirici rol oynar.

- Kişinin kendi gelişmesine katkıda bulunur, kent çocuklarına doğa ile ilişkiye girme olanağı tanır.

- Hareketli kent yaşamından kaçıp sığınacak sakin ortamdır.

- Yeşil alanlar ve 'mimari eleman' olarak yeşil, kent fiziksel yapısının monoton geometrisini, yüksek yapılaşmanın insanı ezen etkisini yumuşatır. Kentsel estetiğe katkıda bulunur.

- Kamu ve röper yapılarının çevresinde açıklık yaratır ve perspektif sağlar.

- Varlıkları ile kente kimlik ve karakter kazandırır, kent görüntüsüne özellik katar.

Açık alanların ayrıca, kent iklimini iyileştirme ve hava kirliliğini azaltma, kentsel gelişmeyi ve servisleri biçimlendirme işlevleri, ekolojik işlevleri ve ekonomik işlevleri de bulunmaktadır.

Açık ve yeşil alanların 'rekreatif alan' görevini üstlenebilmeleri için şu üç temel ilkeyi sağlamaları beklenir:

- Erişilebilir olması, amacına uygun konumlanması; kent ve bölge ölçeğinde toplu taşıma ile erişilebilmeli, mahalle ve alt ölçeklerde yaya erişime uzaklığında olmalıdır. Toplumun tüm kesimlerince erişilebilmelidir.

- Büyüklüğünün, kullanım amacına uygun olması; kullanıcıdan uzaklaştıkça alan büyüklüğü ve olanak verdiği eylem çeşitliliğinin artması.

³⁶ AYDEMİR, S.E., 2004, "Kentsel Açık ve Yeşil Alanlar", *Kentsel Alanların Planlanması ve Tasarımı*, ed., s.285-335, İber Matbaacılık, Trabzon

- Amacına uygun tasarlanması; talebe duyarlılık, ergonomi, güven, estetik, vb. ilkelere uygunluk ve kullanımda çok amaçlılığın dikkate alınması.

Kişinin mekanı, farklı kullanıcı grupları, arzu edilen psikolojik aktiviteler ve psikolojik rahatlama için uygun olmalıdır. Kullanıcı isteklerine uygun olmayan bir açık mekan, insanların oraya gelmesini ve katılımını sağlayamaz. İnsanların olmadığı ve kullanılmayan bir kamusal mekan ise ölü bir mekandır.

Kentsel donatılar denilen; konut, eğitim, ulaşım, kültür ve eğlence, sağlık, sanayi alanları da diğer kent mekanları olarak belirtilebilir.

Açık hava müze, sinema ve tiyatrolarını, mezarlıkları, akarsu, göl ve deniz kıyıları, bahçeler ve konut bahçelerini, boş alanları ve yapılanma sürecinde olan alanları, kentsel bölgeler başlığı altında sıralayabiliriz. Bunlar da, kentsel dış mekanları oluşturan elemanlardandır.

Konut alanları yalnızca konutların bulunduğu alanlar değildir. Çok sayıda ailenin bir arada bulunduğu bu alanlarda günlük ihtiyaçların karşılandığı, insanların sosyal ilişkiler kurup boş zamanlarını değerlendirebileceği donatılar da bulunmalıdır.

“Konutun kendisi kadar, konut çevresi de insanların yaşam koşullarının bir göstergesidir. Kent planlamasının başlıca hedeflerinden biri de yaşam koşullarının iyileştirilmesi olduğuna göre, konut alanlarının düzenlenmesi, iyileştirilmesi de öteden beri plancılardan en çok üstünde durdukları konulardan biri olmuştur.”³⁷

Eğitim alanları; kentlerin oluşum ve gelişim sürecinde ilk olarak kent merkezlerinde veya merkeze yakın yerlerde yer alırken, kentlerin gelişim süreçlerine bağlı olarak konut alanları içerisinde yerleştirilmeleri, hem sosyal ilişkiler hem de planlama ilkeleri gereği benimsenmiştir. Bu nedenle eğitim alanları, kent mekanında dağınık bir konum alırlar.

20.yüzyıla kadar kentsel mekanlar büyük ölçüde yaya olarak kullanılmış ancak motorlu taşıtların sınırsız artması sonucu cadde ve sokaklarda yayaların üstünlüğü sona ermiştir. Ancak ulaşım teknolojisindeki tüm gelişmeye rağmen alış-veriş yapma, sosyalleşme, spor, kısa mesafede bir yerden bir yere gitme vb. ihtiyaçlar için kentte yoğun bir yaya trafiği de bulunmaktadır. Yapılan bir araştırmada, taşıt trafiğinin yoğun olduğu yollarda, yolun her iki yakasında sosyal ilişkilerin son derece

³⁷ KELEŞ, R., 1976, *Kentbilim İlkeleri*, s.105, Sosyal Bilimler Derneği Yayınları: G.S, Ankara

zayıf olduğu, taşıt yoğunluğu azaldıkça ilişkilerin önemli derecede arttığı görülmüştür. Kent merkezleri gerek yayanın gerekse taşıtın çok yoğun bulunduğu alanlardır. Özellikle trafik karmaşası, kent merkezine alışverişe gelenlerde azalmaya neden olunca merkezlerde yayalaştırma çalışmalarına gidilmiştir.

Kültür Merkezleri ve kültür yapıları, kent dokusunda yapı-kent ilişkisini çok iyi tanımlayan, kent görünümüne katkıda bulunan mekanlar ve yapı türleridir. Ayrıca üstlendiği işlevlere bağlı olarak bulunduğu noktaları vurgularlar ve bu tür yapılar bulunduğu çevrenin farklı boyutlarına kimlik kazandırır. “Kültür hizmetlerinin bulunduğu alanlar, büyük kitlelere hitap etmeleri dolayısıyla kolay erişilen, kolay park edilen, ana arterlere ve metro istasyonlarına yakın yerlerde olmalı ve çevresinde zorunlu ihtiyaçların giderileceği olanaklar sağlanmalıdır.”³⁸

1. 7. TOPLUMSAL/ KÜLTÜREL DAVRANIŞ ÖZELLİKLERİNE GÖRE KENT MEKANLARI

İnsan var olduğu yer üzerinde ve doğa bütünü, yer-gök içinde mekan hissini duymuş ve bunu doğanın olumsuz etkilerinden korunma gereksinimi altında kendi birimine indirgeyerek, kendisi için özel bir mekan, yer haline getirmiştir. İnsanın meydana getirdiği bu mekan ile öykünme elemanı doğa ve elemanları, onun “fiziksel çevre” denilen ‘doğal ve yapay çevresini’ oluşturur. Fakat bu fiziksel çevre; onu kavrayan, ona eklemeler yapan insandan ve etkinliklerinden, kısaca onun ‘toplumsal ve kültürel çevresi’ olarak adlandırılan yaşantısından ayrılmaz. “İnsanlar için yaşam, en azından kültürel çevrenin bir parçasıdır ve onunla mevcuttur.”³⁹

Toplumların süreç içindeki tüm etkinlikleri sonucu ortaya çıkan ve onun yapısını yansıtan öğelerin (sokak, meydan, konut, kentsel alan, vb.) var olduğu bütün, ‘kültürel çevre’ olarak tanımlanabilir. Çünkü insan fiziksel çevreyi oluştururken, doğa şartlarının getirdiği kısıtlamalara rağmen, günün teknolojik, ekonomik, sosyal durumundan toplum beğenileri, akımları, dini görüşlerine vb. (ayrıca kişisel istek-dilek-gereklerini de) varıncaya kadar belli bir birikimi ve durumu da yansıtır. Bir

³⁸ SANCAR, C., 1999, “Kentsel Donatılar-Kültür ve Eğlence”, *Kentsel Alanların Planlanması ve Tasarımı*, ed., s.247-259, K.T.Ü Mühendislik-Mimarlık Fakültesi Ders Notları, Trabzon

³⁹ ŞENTÜRER, A., 1995, *Mimaride Estetik Olgusu*, s.49-51, İ.T.Ü., Mimarlık Fakültesi, İstanbul

bakıma, kültürel çevrenin bir parçası olarak ortamı hem etkiler, hem de ortamdan etkilenerek kültürle sürekli bir etkileşime girer.

Bu etkileşim, insanın bulunduğu çevreyle ve dolayısıyla kültürel çevre ile ilişkisinin iki yönlü bir göstergesidir. İnsanın çevresiyle ilişkilerinde kültür, iletişim aracı ve mekan belirleyici niteliği ile önemli rol oynamaktadır.

Genellikle ekonomik, teknolojik, nüfus artışı vb. etkenlerin neden olduğu belirtilen olumsuzluklar karşısında kültür açısından yabancılaşma, mekanlara uyumsuzluklar gibi faktörler ortaya çıkmaktadır. Değişen yaşam düzeyi ve düzeninin mekanlara yansımalarının en belirgin özelliği günümüz çevrelerinde, konut ve kentsel alanlarda/ sokaklarda gözlenmektedir.

İnsan-çevre ilişkileri açısından kültürün üç bakış açısı olduğu söylenebilir;⁴⁰

- tipik bir yaşam biçimi,
- sembolik kodlarla oluşmuş, bilişsel şemalar, semboller ve anlamalar sistemi,
- ekolojik kaynaklara ilişkin olarak, hayatta kalma için yapılan uyum sağlama stratejileri takımındadır ve bu bakış açıları birbirlerini tamamlamaktadır.

Her kültür ve yaşam biçiminin yansıtıldığı görülür veya saklı sembollerin başında da mekan anlayışı kullanışı gelmektedir. Bilim, sanat, uygarlık insanoğlunun kişisel ve toplumsal varlığının uzantısıdır ve bütün bu uzantılar, bir mekan içinde algılanır. Her kültürel uzantı, aynı zamanda mekanı kavramamızı, anlayışımızı ve mekanı kullanımımızı yakından etkilemektedir. (Şekil 1.10)

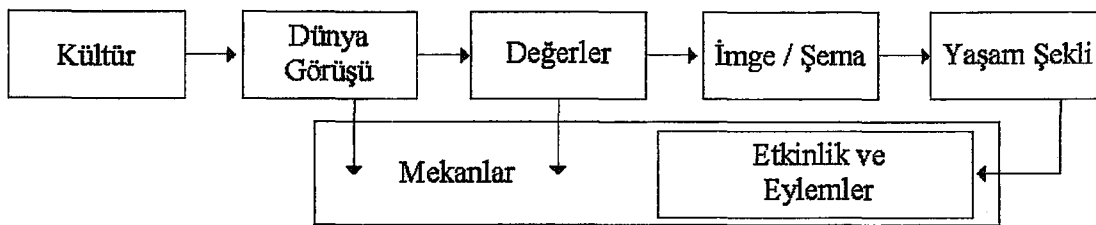

Şekil 1.10 Kültür-Eylem-Mekan İlişki Modeli⁴¹

⁴⁰ ÜNLÜ, A., 1986, *Geleneksel Çevrelerde Tasarım Verilerinin Saptanması için Bir Model*, s.7, İ.T.Ü., İstanbul

⁴¹ GÜR, Ş.Ö., 1996, *Mekan Örgütlenmesi*, s.31, Gür Yayıncılık, Trabzon

1. 8. BÖLÜM SONUCU

Çevre bir yandan insan gereksinimlerini biçimlendirmekte, bir yandan da bu gereksinimlerin karşılanması için gerekli ortamı oluşturmaktadır.

Mekan, değişimi organizmayı etkileyen ve organizmanın davranışlarınınca değiştirilendir. Sadece insan hareketlerinden oluşmaz; aynı zamanda davranış örüntülerinin bütünleyici bir parçasıdır.

Sokak, cadde, meydan gibi kamusal alanlar yaşama dönük, kullanıma dönük, güzel kaliteli olmalı ve kentin yaşam kalitesini yükseltmelidir.

Bir kentteki hareketli elemanlar, özellikle de insanlar ve onların faaliyetleri, sabit fiziksel bölümler kadar önemlidir. Biz bu gösterinin izleyicileri olarak kalmayız, kendimiz de onun bir parçasıyızdır, öteki katılımcılarla birlikte sahnede yer alırız. “Çevreyi bir bütün olarak düşünmek ve tanımak, yer değiştirebilen bütün hayvanların en yaşamsal yetilerinden biridir. Bu iş için birçok işaretten yararlanırlar. Renk, biçim, hareket ya da ışığın polarması gibi görsel algılamalardan olduğu kadar koku, ses, dokunma, devinduyum, yerçekimi duygusu, hatta belki elektrik ya da manyetik alanlar gibi başka sezinlemelerden de yararlanırlar. Yol bulmanın altında herhangi bir mistik ‘içgüdü’ yatması artık mümkün görülmemektedir. Tam tersine, dış çevreden alınan kesin duyumsal işaretlerden sürekli olarak yararlanılmakta ve bunlar düzene sokulmaktadır.”⁴²

Çevresel imge, somut dış dünyanın kişinin zihninde yer eden genel imgesel görüntüsüdür. Bu imge, anlık algılamaların ve geçmiş deneyimlerinin anılarının birlikte doğurdukları bir üründür, bilgileri yorumlamakta ve eylemleri yönlendirmekte kullanılır. Çevremizi tanıma ve biçimlendirme gereksinimi öylesine önemlidir ki, bu imge birey için gerek uygulamada gerekse duygusal açıdan büyük önem taşır. Gözlemci, dünyayı algılamada bizzat aktif rol oynamalı ve imgesini geliştirmede yaratıcı katkısı olmalıdır. O imgeyi değiştirebilme ve değişen gereksinimlere uydurma gücüne sahip olmalıdır. Ayrıntıları kusursuz ve eksiksiz olan bir çevre, yeni faaliyet modelleri geliştirmeyi engelleyebilir.

Çevre davranış çalışmaları gündeme gelmeden önce, insanlar sadece biyolojik bir varlık olarak görülüyordu ve düzenlemeler buna göre yapılıyordu. Ancak bu

⁴² LYNCH, K., 1996, “Çevrenin İmgesi”, *Cogito, Kent ve Kültürü*, (Sayı.8), s.153-156, İstanbul

düzenlemelere verilen tepkiler ve insanların kendi ihtiyaçları doğrultusunda yapılan tasarımlarda değişiklikler yapması tasarımcıları düşünmeye itti.

İnsan çevresi içinde hem bir fiziksel obje hem de yaşayan bir organizmadır. Bir fiziksel obje olarak ölçüsüyle, yoğunluğuyla ve şekli ile bir özellik kazanmakta; gerek bulunduğu çevreyi oluşturan bir eleman olarak ona karşı tepkide bulunmakta ve gerekse çevresi tarafından yönlendirilmektedir. Bu nedenle bir taraftan kendi gereksinme, değer ve isteklerine göre çevresini değiştirmekte; diğer taraftan da değiştirilmiş çevresinden kaynaklanan kişilik ve ruhsal yapısını etkileyen gereksinmelere sahip olmaktadır.

Biyolojik, toplumsal ve kişisel bir varlık olarak insan, çevre koşullarını kontrol edip, onu gereksinim ve tercihlerine göre biçimlendirmeyi öğrenmiş, kültürüyle de her tür çevrede yaşayabilmektedir. “Kültür, yaşamımızdaki değerleri fiziksel çevredeki biçimlere dönüştürerek yaşam biçimini etkilerken, davranışlarımızı da belirler.”⁴³

Tarihsel süreç içinde teknolojik gelişmelere bağlı olarak değişen toplum yapısı, kentsel mekanların kullanımında da değişimlere yol açmaktadır. Günümüzdeki yaşam tarzı kentsel açık mekanlara olan talebi azaltmıştır. Kentsel açık alanların en önemli özelliklerinden biri, ait olduğu toplumun kültürel değerlerini yansıtmasıdır. Kentsel mekana hayat veren, kentlinin mekanı kullanmasıdır.

⁴³ AKTÜRK, F.D., 1993, *Kentsel Mekanların Tasarımında Psikolojik Boyut Üzerine Bir Araştırma ve Yöntem Önerisi*, s.11-12, Doktora Tezi, M.S.Ü. Fen Bilimleri Enstitüsü, İstanbul

BÖLÜM 2. MEKANSAL DAVRANIŞ ÖRÜNTÜLERİ

Davranış, içinde olduğu çevreden bağımsız olarak ele alınamaz. Zaman içinde birbirini biçimlendiren ve etkileyen davranış ve çevre arasındaki karşılıklı ilişki, farklı davranış biçimleri ve öznel, içsel süreçler ele alınarak incelenmelidir.

Çevre-davranış teorileri, çevrenin nasıl değiştirilebileceği veya değişimden nasıl korunacağına ilişkin yolları da gösteren uygulama alanları sağlamaktadır.

Gerek davranışsal gerekse fiziksel bileşenler rastlantısal olmayan bir biçimde organize olarak bir davranış örüntüsü oluştururlar. “Bilişsel şema ve mekansal davranış süreçleri doğrultusunda gelişen davranış örüntüleri mekanın nesnel özelliklerini etkilemekte ve böylece davranışın ürünleri yada sonuçları olarak çevre ‘setting’i, mekanı belirlemektedir.”⁴⁴

Mekansal ve davranışsal kavramlarda belli başlı kuram Barker’ın davranış kalıbının ölçeği ve fiziksel mekandaki şekillenme ya da alt bölümleridir. Mekan, davranış örüntüleri, eylemler, sosyal kurallar ve zamansal düzeni içeren soyut bir kavramdır. Davranış kalıbı kuramı ‘eylem mekanı’ kavramı ile benzer özellikler gösterir. “Perin davranış kalıbının ‘davranış devrelerinden’ ya da eylem sistemlerinden oluştuğunu açıklamaya çalışmıştır. Bu durumu aşağıdaki cümlelerle açıklamaktadır: Davranış devresinin bize ima ettiği olgu bir antropolojik ergonomi olgusudur ki bunda, insanların desteklenmeye, elde etmeye ve işletmeye gereksinim duyduğu insani ve fiziksel kaynakları öğrenmek için kentte, mahallede, bir komşuluk ünitesi, konut ve oda ölçeğindeki günlük amaçlar çerçevesinde oluşturduğu davranışlar bütünü vardır.”⁴⁵

Çevre, elemanlar ve insanlar arasında belirli bir örüntü gösteren düzenli ilişkiler setidir. Fiziksel çevredeki bu ilişkiler ise öncelikle mekansaldır. Nesnel ve insanlar bu mekan içinde birbirleri ile etkileşim içindedirler. Bu mekan, doğal ve insan yapısı olarak tanımlanan girişim halindeki iki sistemden oluşmaktadır. İnsan

⁴⁴ RAPOPORT, A., 1980, “Cross-Cultural Aspects of Environmental Design”, (der.I. Altman, A. Rapoport, J. F. Wohnwill), *Human Behavior and Environment: Environment and Culture*, (Vol. 4), s.10, Plenum Press, New York

⁴⁵ ÜNLÜ, A., 1998, *Çevresel Tasarımda İlk Kavramlar*, s.36, İ.T.Ü. Mimarlık Fakültesi Baskı Atölyesi, İstanbul

yapısı çevre, insanın doğayı kullanım faaliyetlerinin doğa üzerindeki fiziksel etkileridir.

2. 1. MEKANSAL DAVRANIŞ BİÇİMLERİ

İnsan ve çevre ilişkisinin bir bölümü olarak yorumlanan, fiziksel mekanın bir yönü olan davranış şekillerine karşı artan bir ilgi vardır.

Altman, çevre ve davranış arasındaki ilişkiye dönüşümsel bakış açısından yaklaşarak, çevreyi davranışın belirleyicisi ve davranışın biçimlenmiş hali olarak tanımlamaktadır.⁴⁶

Davranış setleri mekan ve aktivitenin sağlam bir kombinasyonu olarak düşünülebilir. Davranış setleri, mekanda kesin sınırlara, zaman içinde belli sürelerle ve ayrıca fiziksel ve sosyal öğelerin kültürel bir örgü içinde iç içe geçtiği bir yapıya sahiptir. Bir okul sınıfı, bir eczane, bir kafe, bir park birer davranış setidirler. Bunlarda meydana gelen davranışlar birbirleriyle değiştirilemez.

Barker, davranış setlerinin doğal fenomenler olduğunu, bir deneyci tarafından bilimsel amaçlarla yaratılmadığını belirtmiştir. Barker'a göre davranış setinin iki ana bileşeni vardır: "Davranış; örneğin oturma, okuma, tartışma, vb. ve davranışın gerçekleştirildiği nesnelere; örneğin sandalyeler, duvarlar, kitap vb."⁴⁷

Davranış setleri şunlardan oluşmuştur:

- Tekrar eden aktivite
- Çevrenin özel düzenlemesi
- Bu ikisi arasındaki uyumlu ilişki
- Özel bir zaman aralığı

Bu, bir fiziksel çevre içinde farklı davranış kalıpları meydana geliyorsa, aynı fiziksel düzenlemelerin birden fazla davranış setinin parçası olabileceği sonucunu ortaya koyar.

Bir davranış kalıbı aynı anda meydana gelen farklı davranışlardan oluşabilir:

⁴⁶ALTMAN, I., 1976, "Undermining Theory and Research: Implications For The Study Of Psychological And Behavioral Effects Of Excess Human Populations", *Environmental Psychology: People and Their Physical Settings*, s.83-100, Holt, Rinehart and Winston, Inc.

⁴⁷BARKER, R., 1968, *Ecological Psychology: Concepts and Methods for Studying Human Behavior*, s.33, Stanford University Press, Stanford

- Açık hissi davranış
- Problem çözücü davranış
- Sinirsel motor aktivitesi
- Kişiler arası etkileşim
- Nesnelerin beceriyle kullanımı

Davranış kalıplarını oluşturan bu davranışların kombinasyonu özel bir fiziksel düzen içinde meydana gelir; bu da toplumsal çevredir. Burada çevre, içinde yaşayanlara bir bakıma bağımlıdır. Söz konusu çevrede yaşayanlar, bu dekorların özelliklerini korumak için düzenleyici davranışlarda ve etkinliklerde bulunurlar. “Çevre bireyin davranışlarını etkiler, bazı davranışlarını güdüler, bazı davranışlarını ise dışlar. Fakat çevre davranış bağımlılığı katı değildir, çünkü davranış setleri, her bireyin davranış tarzına özgü bir çevre oluşturur.”⁴⁸

Altman’a göre zihinsel eylemler; fiziksel çevre tarafından etkilenen ve insanların gördükleri, oldukları, kokladıkları çevreyi yorumlamaları ile ilgili olarak zihinde oluşturulan kavramsallaştırmalardır. Davranışsal eylemler ise, insanların ne yaptıkları ve çevre ile ilgili olarak nasıl hareket ettiklerini içeren süreçlerden oluşur. Başka bir sınıflamada ise Altman algılama ve bilişimi içe dönük davranışlar; mekansal davranışları da dışa dönük davranışlar olarak adlandırmıştır.⁴⁹

Çevre-davranış çalışmalarında başlangıçtan beri gerçek çevrelerdeki davranış, organizmaya dayalı faktörler ile sosyal kuralları da kapsayan çevre faktörlerinin birleşik bir üst ürünü olarak görülmektedir. Bu faktörler bireylerin fizyolojik, psikolojik ve sosyal süreçlerini kapsamaktadır. Çevresel faktörler ise fiziksel, sosyal ve kültürel bileşenleri içeren çok boyutlu, bütüncül faktörlerdir.

Şekil 2.1’de, çevre ve davranış çalışmalarında kavramlar; mekan, kullanıcı grupları, davranış ve zaman boyutlarında ele alınmıştır.

⁴⁸ LANG, J., 1987, *Creating Architectural Theory*, s.113-114, Van Nostrand Reinhold, New York

⁴⁹ ALTMAN, I., CHEMERS, M.M., 1980, *Culture and Environment*, s.139, Cambridge University Press, Cambridge

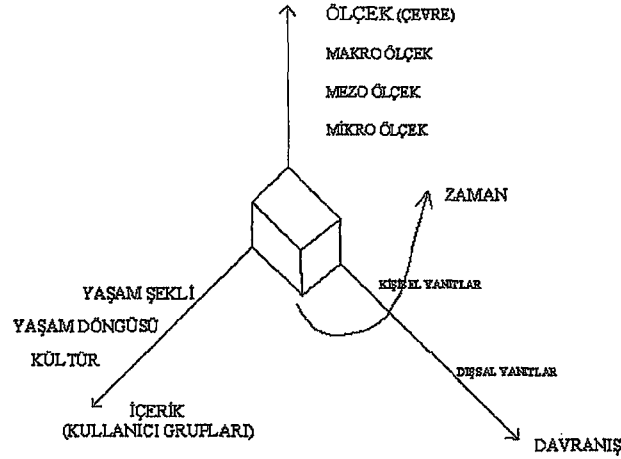

Şekil 2.1 Çevre-Davranış Çalışmalarında Genel Kavramsal Strüktür

Kaynak: MOORE, G.T., TUTTLE, D.P., HOWELL, S.C., Environmental Design in Research Directions, New York: Praeger Publishers, 1985' ten aktaran⁵⁰

2. 1. 1. Gereksinme/ GÜDÜ

Davranışlar ihtiyaç, dürtü, güdü ile ilişkilidir. Eksiklikler, insanda ihtiyaç olarak ortaya çıkmaktadır. İhtiyaçların giderilmesi için kişi, bunu sağlayacak davranışlarda bulunma zorunluluğunu duyar. İşte bu eksikliğin duyulmasına ihtiyaç (gereksinme); bu eksikliği gidermek için organizmada beliren güce dürtü; organizmanın ihtiyacı gidermek için belli bir yönde etkinlik göstermesi eğilimine de güdü denir. Organizmayı belli davranışlara sürükleyen bu içsel olayların tümüne, güdülenme durumu denir. "Güdülenme terimi, bir hedefe yönelmiş herhangi bir davranışı içerir. Genellikle döngüselidir. Bir güdü veya gereksinme ile başlar. Bu da hedefe ulaşmada araç olan davranışı uyandırır ve sonunda güdü doyum bulur."⁵¹

İnsan aklı yoluyla çevresini gözlemleyen, bunun sonucunda edindiği bilgileri yorumlayıp üreten, bilgi ve deneyimlerini topluma kazandırarak, kültürünü oluşturan, gelişmeye açık bir canlı varlıktır. İnsan diğer canlılardan farklı olarak, çevre koşullarına uymak yerine, bunları değiştirerek doğaya karşı koymaktadır. İnsanın bu

⁵⁰ TURGUT, H., 1990, *Kültür-Davranış-Mekan Etkileşiminin Saptanmasında Kullanılabilecek Bir Yöntem*, s.11, Doktora Tezi, İ.T.Ü. Fen Bilimleri Enstitüsü, İstanbul

⁵¹ YAŞLICA, E., 1992, "Kentsel Tasarım Düzenlemelerinde Kullanıcıların Davranışı", s.99-110, 1. *Kentsel Tasarım ve Uygulamalar Sempozyumu Bildirileri*, M.S.Ü. Mimarlık Fakültesi, 1991, İstanbul

davranış gereksinimlerini gideren; fizyolojik, toplumsal ve psikolojik açılardan, rahatsızlık duymadan yaşamını sürdürmesi ve yaptığı işlerde verimli olmasında yardımcı olan tüm çevresel ve toplumsal koşullardır.

Maslow'un temel insan ihtiyaçları ve bilişsel ihtiyaçlara ilişkin hiyerarşik modeli, insanın gereksinimlerini tanımlayan kabul edilmiş en yaygın modeldir. Maslow, insanın temel ihtiyaçlarında, en önemliden en az önemliye bir hiyerarşi olduğunu ileri sürer. (Şekil 2.2)

Proshansky, bu sınıflandırmaya, birincil gereksinimler (fizyolojik ve güvenlikle ilgili olanlar) karşılanmadıkça, insanın daha üst düzey gereksinimleri algılamayacağı şeklinde bir düzeltme getirir.⁵²

Cüceloğlu da, Maslow'un piramidiyle ilgili olarak şu noktalar üzerinde durmuştur:⁵³

- Bireyden bireye düzeyler arasında farklılıklar olabilir. Bazı kimseler için sosyal ilişkiler kurarak insanlarla yakınlaşma gereksinmesi daha önce gelebilir.
- İnsanların içinde büyüdüğü aile ortamı ve kültürün değerleri, hangi düzeydeki gereksinimlerin daha belirgin ve baskın bir rol oynayacağını saptar.



Şekil 2.2 Maslow'un insan gereksinimleri hiyerarşisi

Kaynak: MASLOW, A., "Theory of Human Motivation", Psychological Review 50, s.370-396, 1943'ten aktaran⁵⁴

⁵² GÜR, Ş.Ö., 1996, *Mekan Örgütlenmesi*, s.84, Gür Yayıncılık, Trabzon

⁵³ CÜCELOĞLU, D., 1991, *İnsan ve Davranış, Psikolojinin Temel Kavramları*, s.236, Remzi Kitabevi, İstanbul

⁵⁴ GÜR, Ş.Ö., a.g.e., s.84

2. 1. 2. Algı

Davranışlar, çevremizden duyu organlarımız aracılığıyla aldığımız mesajların algılanması sonucu gösterdiğimiz reaksiyonlardır. Öğrenir ve düşünürken kullandığımız duysal bilginin dış dünyadan bize geçişi, bizim bunu duyum ve algı olmak üzere iki düzeyde işlememizle gerçekleşir. “Duyular hayatın hammadde leridir fakat hayat sadece bir dizi duyumdan ibaret değildir. Yaşam boyu duyularımızı sürekli yorumlarız. Örneğin soğuk ve ıslak bir duyumu yağmur olarak yorumlamak gibi. Duyuları yorumlama, onları anlamlı hale getirme sürecine de algı demekteyiz.”⁵⁵

Her birey, içinde bulunduğu topluma, kültüre, kişisel deneyimlerine ve kişiliğine bağımlı olarak değişen algısıyla çevresini oluşturur.

Algıya ilişkin tüm süreçler şu kavramlarla tanımlanır.⁵⁶

a. Algı, çevrenin değerlendirilmesinin betimlenmesinde kullanılmaktadır. Çevresel kalitenin algılanması, tercih, seçim, davranış ve kararlar çevresel değerlendirme ya da tercih başlığı altında toplanır.

b. Aynı kavram insanların anlaması, çevreyi öğrenmesi ve çatkılaştırılması ve zihinsel haritaların kullanılması ve bunlarla uyuşmasının betimlenmesinde kullanılabilir. Bu kavram çevresel bilişim olarak tanımlanmaktadır.

c. Son olarak, algı çevredeki deneyimin dolaysız duyumsanması olarak betimlenebilir. Bu, çevresel algı şeklinde kabul görmektedir.

Her kavram yapısal çevre ile insan arasındaki ilişkiyi anlamaya yardım eder ve dolaylı olarak bizim çevresel öğrenme sürecimize katkıda bulunur. Bu amacın ötesinde, her kavram çevredeki önemli elemanları ve yapısal çevrenin insanlara etkisini ya da tam tersi, insanlardan etkilenmeyi bize öğretir. Özet olarak, bu kavramlar öğrenme sürecinde karşılıklı ve tamamlayıcı anlamda ilişki içindedir, bu yüzden de süreçteki farklılıkları açıklamada bunları kuramsal alanlara ayırmakta yarar vardır. (Şekil 2.3)

⁵⁵ ÜNLÜ, F., 1998, *İç Mekan Oluşum ve Biçimlenişinde Mekan-İnsan Davranışı Etkileşimine Bir Yaklaşım*, s.66, Yüksek Lisans Tezi, Hacettepe Üniversitesi Sosyal Bilimler Enstitüsü, Ankara

⁵⁶ RAPOPORT, A., 1977, *Human Aspects of Urban Form*, s.36-37, Oxford Pergamon Press, England

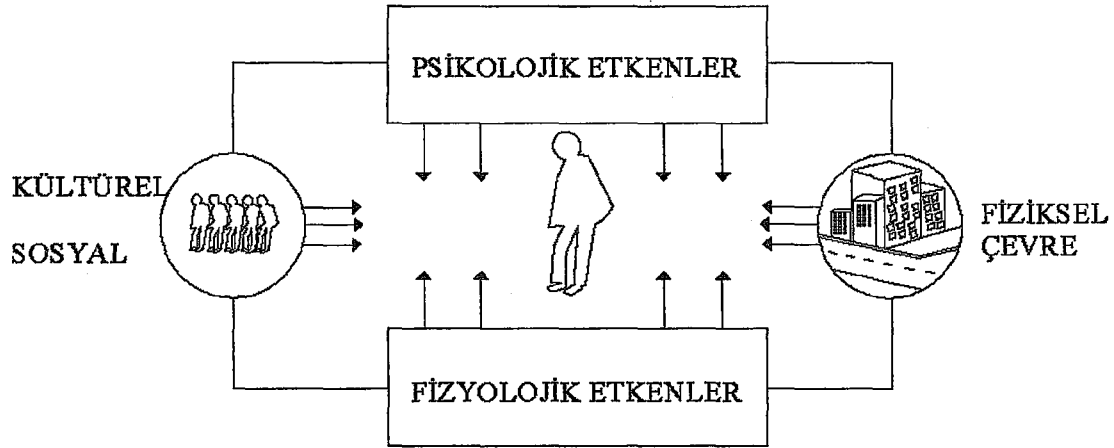

Şekil 2.3 Yapısal Çevreyi Anlama⁵⁷

Algısal süreçlerle çevre hakkında elde edilen bilgi şemalarla yönlendirilir ve anlamda bunlar bir bölüm olarak içsel ve öğrenilmiş bilgidir. Bunlar algı ile bilişim arasındaki bağlantıyı şekillendirir. Sadece amaçları algısal süreçleri değil duyuşsal yanıtları ve sonuçta zihinsel şemayı etkileyen çıktuları da olan eylem biçimlerini kapsarlar. Doğal ve yapısal çevre, kültürel çevre ve insanların psişik durumları da bu bağlamda insanların duygularını ve eylemlerini de sınırlandıran etkenlerdir. (Şekil 2.4)

⁵⁷ ÜNLÜ, A., 1998, *Çevresel Tasarımda İlk Kavramlar*, s.5, İ.T.Ü. Mimarlık Fakültesi Baskı Atölyesi, İstanbul

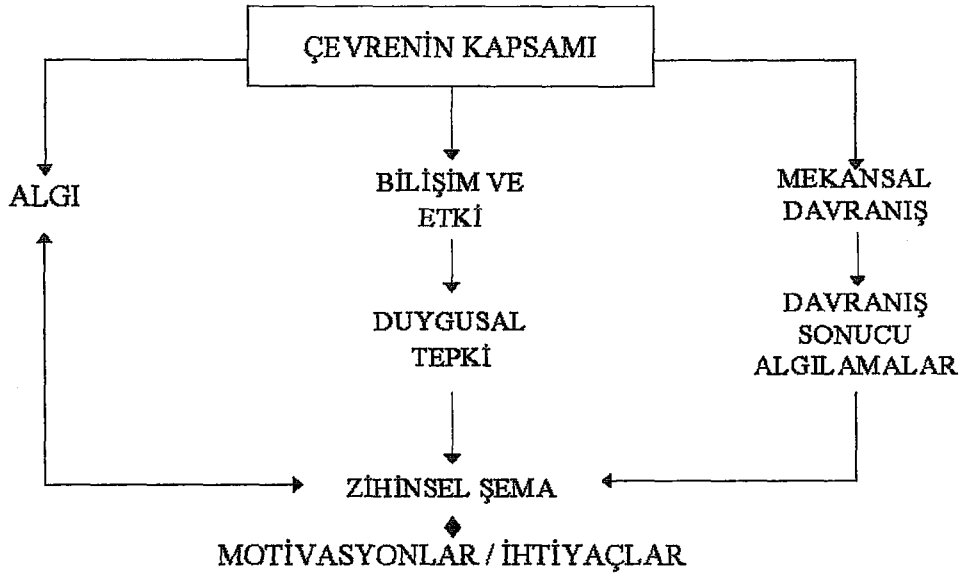

Şekil 2.4 İnsanın Davranışının Temel Süreçleri

Kaynak: Gibson, J.J., 1979, *An Ecological Approach to Visual Perception*, Boston: Houghton Mifflin'den aktaran⁵⁸

2. 1. 3. Biliş

Downs ve Stea, çevresel algılama ve bilişimi; daha özgün olan “Bilişsel veya Zihinsel Haritalama” terimini kullanarak, insanların günlük mekansal çevrelerinde var olan yerler ve ilişkileri ile ilgili bilgileri kazanma, kodlama, depolama (saklama), hatırlama ve kod çözme süreci olarak tanımlanmaktadır.⁵⁹

Bir araştırma alanı olarak çevresel bilişim, insanların çevreye ilişkin bilgi, imge, izlenim ve inançlarının deneyimlerle nasıl kazanıldığının ve çevre ile ilgili davranışları nasıl etkilediğinin incelenmesidir.

“Çevresel bilişim ve dolayısıyla da insanın mekansal davranışlarını belirleyen faktörler: Organizmaya bağlı içsel etkenler (biyolojik, kişisel ve kültürel değişkenler); dışsal etkenler (sosyo-grup ve fiziksel çevre değişkenleri) olarak iki

⁵⁸ ÜNLÜ, A., 1998, *Çevresel Tasarımda İlk Kavramlar*, s.5-6, İ.T.Ü. Mimarlık Fakültesi Baskı Atölyesi, İstanbul

⁵⁹ DOWNS, R., STEA, D., 1973, (eds.), “Cognitive Maps and Spatial Behavior”, *Image and Environment*, s.13-16, Adline Press, Chicago

grup halinde incelenebilir.”⁶⁰ Sonuç olarak, kişi içinde bulunduğu fiziksel çevre özellikleri ve kendine ait olan özelliklerin etkileşimi ile oluşan bir yorumlama süreci sonunda çevreyi zihinde şekillendirmektedir. Bu yorumlama süreci ise bir süzgeç işlevi görmektedir.

İnsan-çevre etkileşimi ile ilgili her kavram şu üç alanı içermelidir. Bunlar bir şeyin bilinmesi, hissedilmesi ve yapılmasıdır. Bilişsel süreçler algılama, bilme ve düşünmeyi içermektedir. Duyusal süreçler, çevre ile ilgili duyumsamalar ve heyecanlardan oluşan imgelerle bütünleşik motivasyonlar, arzular ve değerleri kapsamaktadır. Bu bağlamda, bellek ile ilgili süreçler, hareket etme, yapma, uğraş verme ve yönelmeyi de kapsayarak bilişsel ve duyusal süreçlere etki ederler.

Bilişsel haritalar, mekansal bilginin edinildiği, kodlandığı, saklandığı, çözüldüğü ve her günkü fiziksel çevre bütünlüğüne uygulanan belli bir süreçtir.

Şekil 2.5’de, insan-çevre ilişkilerinde önemli rol oynayan çevre; zihinsel süreçler sonucu oluşan imge ya da bilişsel şema ve davranış arasındaki işlevsel dizgenin sürekli iletişimi anlatılmaktadır. Buradaki ‘imge’ kavramı, ‘bilişsel şema’ yerine kullanılmıştır.

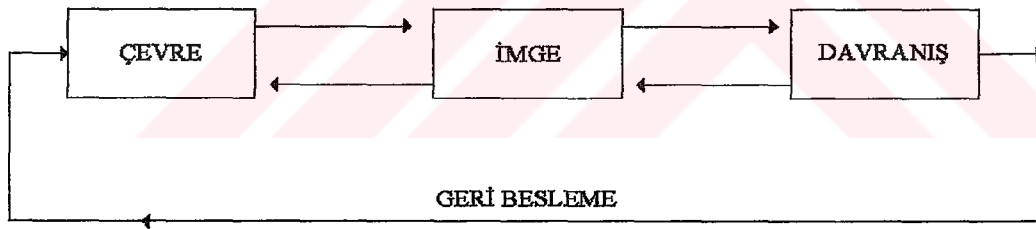

Şekil 2.5 Çevre-İmge-Davranış Arasındaki Sürekli Etkileşim⁶¹

2. 2. MEKANSAL DAVRANIŞ BİÇİMLERİNİ ETKİLEYEN SOSYO-PSİKOLOJİK ETMENLER

Mahremiyet, kişisel mekan, egemenlik sınırı ve kalabalık kavramları, çevre ve davranış arasındaki ilişkilerin odak noktasıdır.

⁶⁰ İMAMOĞLU, V., 1980, *Binalara İlişkin Zihinsel Plan, Kullanım ve Değerlendirmeler*, s.53, O.D.T.Ü. Mimarlık Bölümü, Ankara

⁶¹ TURGUT, H., 1990, *Kültür-Davranış-Mekan Etkileşiminin Saptanmasında Kullanılabilecek Bir Yöntem*, s.46, Doktora Tezi, İ.T.Ü. Fen Bilimleri Enstitüsü, İstanbul

Çevre-davranış çalışmalarının sistematik modellerinden biri olan ekolojik modelde en önemli nokta çevre ve insanın karşılıklı etkileşimidir. Bu yaklaşıma göre; egemenlik sınırı davranışı, mahremiyet, kişisel mekan gibi eylemlerle ilgili olan bütün mekanizmalar, çevresel dürtülere karşı gösterilen yanıtlar olarak değil, insanın çevre kullanımını ile oluşmaktadır.⁶²

Pastalan(1970), psiko-sosyal alan kavramını, kendine özgü bir koruma alanı olan, bir kişi ya da grubun kullandığı, savunulan sınırların çizildiği bir mekan olarak tanımlamıştır. Bu alan, nesnelere düzenlenmesi ve sahip olma davranışı ile sembolize edilen bir mekanın psikolojik açıdan kimlikleşmesini sağlar. Altman(1975), psiko-sosyal alan davranışını, iletişimin bir kişi ya da grup tarafından sahiplendiği bir mekanın ya da nesnenin işaretlenmesini veya kişileştirmesini içeren bir sınır düzenleme mekanizması olarak tanımlamıştır.⁶³

Psiko-sosyal alanlar farklı algılarla kimlikleştirilirler. Zihinsel olarak bu alanlar kişisel, merkez dışındaki psiko-sosyal alanlar ise kamusal alanlar olarak tanımlanırlar. Psiko-sosyal alanın içinde ya da dışında olmaya göre insanlar sembolik anlamlar yaratır ve algılarını mekansal düzenlemelere taşırlar.

2. 2. 1. Mahremiyet

Güvenilir bir çevre yaratmak için, psiko-sosyal alanları kuvvetlendiren ve mahremiyeti düzenleyen bazı tasarım araçları vardır. Bunlar;⁶⁴

-yüzey dokuları, basamaklar, aydınlatma direkleri olarak sınırların işaretlenmesine yardım eden sembolik engeller, işlevsel olmayan, sembolik olan mimari elemanlar,

-insanların günlük eylemlerinin bir parçası olarak çevrelerindeki genel ve yarı genel alanları ayırt edebilmesi,

-kitle yerleşimleri, yerleşim planlaması ve malzemeler,

-toplum karşılığı davranışa ilişkin kaynakların azaltılmasıdır.

⁶² TURGUT, H., 1990, *Kültür-Davranış-Mekan Etkileşiminin Saptanmasında Kullanılabilecek Bir Yöntem*, s.15, Doktora Tezi, İ.T.Ü. Fen Bilimleri Enstitüsü, İstanbul

⁶³ ÜNLÜ, A., 1998, *Çevresel Tasarımda İlk Kavramlar*, s.61-63, İ.T.Ü. Mimarlık Fakültesi Baskı Atölyesi, İstanbul

⁶⁴ ÜNLÜ, A., 1998, a.g.e., s.65

Farklı yoğunluktaki bölgeler mekanlarda çeşitli mahremiyet anlamlarını ortaya çıkarırlar. Eğer düşük yoğunluktaki alanlara bakarsak, bu çevredeki davranış hesabı, arada sırada özel olarak kabul edilen davranış sonuçlarının da hesaplanması demektir. Kentsel çevrede, son derece fazla davranış ile oluşan yüksek yoğunluktaki nüfusun belirlediği yaşam ile ilgili eylemlerin ayrılması ve rollerin sınıflandırılması mahremiyeti oluşturur.

Bu anlamda mahremiyet, evrensel bir sistem ve davranış mekanizmasıdır. İnsan ve insan topluluklarının mahremiyet gereksinmesi, diğerlerinden yanıtlanma veya diğerleriyle yoğun etkileşime girme uçları arasında değişen bir dizi seçenek ve buna bağlı çeşitli davranışsal ve fiziksel normlar yaratmıştır.

Bireyler sosyal etkileşime bağlı olarak mahremiyet olgusunu zaman içinde değiştirerek ayarlarlar. Altman'ın mahremiyet olgusu sürecindeki ilişkileri göstermek için geliştirdiği kuramsal çerçeve konuya önemli ölçüde açıklık sağlamaktadır. (Şekil 2.6)

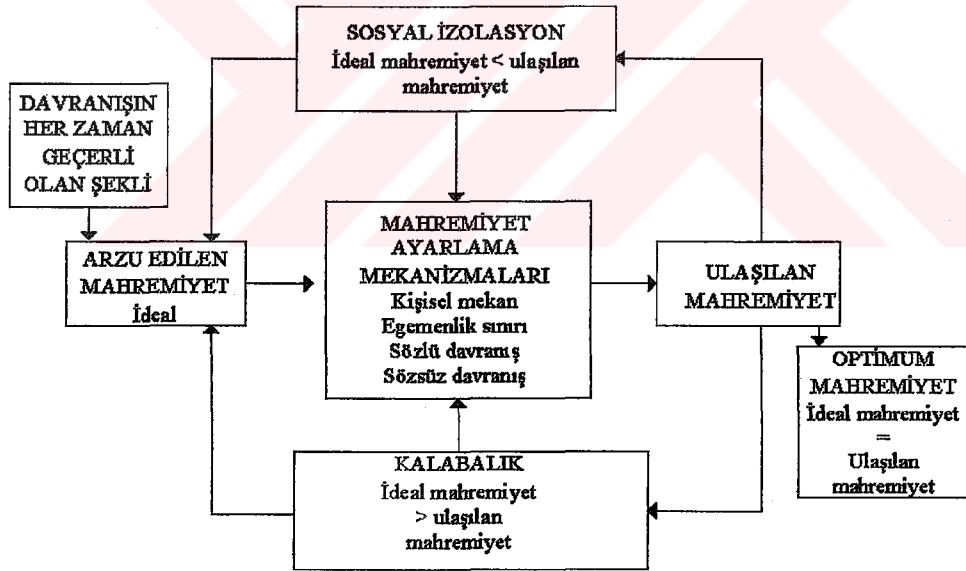

Şekil 2.6 Temel Davranış Mekanizması Olarak Mahremiyet Davranışı

Kaynak: ALTMAN, I., 1975, Environment and Social Behavior, Wardsworth Publishing Company, California'dan aktaran⁶⁵

⁶⁵ MUMCU, S., 2002, Açık Mekanlardaki Yer Tercihlerinin, Mekansal Özellikler Açısından İncelenmesi, Yüksek Lisans Tezi, s.37, K.T.Ü Fen Bilimleri Enstitüsü, Trabzon

2. 2. 2. Kişisel Alan

İnsanlar yer aldıkları aktiviteler ve çevrelerindeki insanlara bağlı olan sosyal etkileşime göre farklı mesafeler kullanmayı tercih ederler. Fiziksel mekanı kendilerinin bir parçası olarak görür ve bu bölgeyi kendilerinin kişisel mekanı olarak adlandırırlar.

Kişisel mekan kavramı, insanların sosyal ilişkilerini açıklamak üzere ortaya atılmıştır. Bu ilişkilerin oluşturduğu mekanların farklı uzaklıklar şöyle adlandırılmıştır:

•İntim Uzaklık: (0-46 cm. arası), çok yakın ilişkilerde duyuşsal verilerin fark edildiđi, aile bireylerinin birbirleri ile olan uzaklıktır.

•Kişisel Uzaklık: (46-122 cm. arası), insanların günlük ilişkilerinde sürdürdükleri normal uzaklıklardır.

•Sosyal (Toplumsal) Uzaklık: (122-366 cm. arası), insanlar arasındaki kişisel olmayan iş ve komşuluk ilişkilerindeki uzaklıktır.

•Kamusal Uzaklık: (366 cm.'den sonra), resmi ilişkilerde kullanılan uzaklıktır. 366-762 cm. arası yakın aşama, 762 cm.'den sonra ise uzak aşama olarak saptanmış uzaklıklardır.⁶⁶

Sommer, her insanın vücudunu çevreleyen, sınırları zihinde çizilmiş, kişisel, sabun köpüğüne benzeyen bir alana sahip olduđu ve bu alanı her gittiđi yere götürdüğünü savunmaktadır. Başkalarının bu alana girmesi mahremiyetin işgali anlamına geleceğinden, engellenecektir.⁶⁷

Organizmalar diđerlerinin alanına girmeye cesaret edemezler ve diđerinin kişisel sınırlarının dışında kalmaya özen gösterirler. Organizmaların üzerindeki sabun köpüğü, kişinin mekansal sınırlarını belirler ve kişinin davranışları ile ilgili mekansal uygunluk sağlar. Bu kavram aynı zamanda mekanın şekillenmesinin tanımlanmasında son derece yardımcıdır.⁶⁸

⁶⁶ HALL, E.,T., 1966, *The Hidden Dimension*, s.110-117, A Doubleday Anchor Books, New York

⁶⁷ SOMMER, R., 1969, *Personal Space- The Behavioral Basis of Design*, s.26, A Spectrum Book, New Jersey

⁶⁸ ÜNLÜ, A., 1998, *Çevresel Tasarımda İlk Kavramlar*, s.46, İ.T.Ü. Mimarlık Fakültesi Baskı Atölyesi, İstanbul

Bir yeri olma kişiye güvenlik, özgürlük duygusu vermekte; kendine ait olanı koruma, bakma, güzelleştirme isteği uyandırmaktadır.⁶⁹

Kişisel alan ve bölgesel davranış kavramlarının çevre tasarımına doğrudan yansımaları, binalarda ve kentlerde doğrudan görmek mümkün olmaktadır. Büro mekanlarında mobilyaların belirli kişisel alan ya da bölgesel davranış amacıyla kullanılması, kentlerde sahibi belli olmayan açık alanların giderek çöplük haline gelmesi en belirgin örneklerdir. Tutumlar da çevrenin uyarılarına gösterilen davranışsal ve fizyolojik tepkiler dolayısıyla, çevrenin taşıdığı önem ve anlamın niteliğini etkileyebilmektedir. Tutumlar, farklı biçimlerde ifade edilebilirler. Çevreden gelen herhangi bir uyarı karşısında kişi, ya yeni durumdan kaçınacak, ya da yeni durumu kabullenecektir. Duygusal düzeyde tepkisi, şiddetli tepki veya psikolojik uyum şeklinde olacaktır. İnsan yapısı çevrenin kullanıcı isteklerini karşılaması yönünden başarısız olarak değerlendirilen örnekleri üzerinden yapılan insan-çevre araştırmaları, kullanıcıların genellikle bu tür tepkiler gösterdiklerini ortaya çıkarmaktadır.

2. 2. 3. Egemenlik Alanı ve Kendileme

Egemenlik alanı ve davranışı kavramı, bir kişinin yada grupların egemenlik-etkinlik sınırlarının belirlendiği, çeşitli özellikleri olan kompleks bir davranış mekanizmasıdır. Egemenlik alanı, kişinin yada grubun kullandığı, mülkiyet duyduğu sınırları belirlenmiş özel bir mekan parçasıdır. Bu sınırlar içinde oluşan davranış mekanizmasının özellikleri şu şekilde sıralanabilir.⁷⁰

- Mülkiyet (kontrol veya bir objeye nesneye sahip olma),
- Küçükten büyüğe farklı ölçeklerdeki mekanları kapsama ve üzerinde hak iddia etme,
- Yabancılara, dış müdahalelere karşı korunma-koruma
- Sosyal ve fizyolojik gereksinimleri kapsayan farklı eylemlere hizmet etme
- Kişiye özelleştirme (personalizasyon).

⁶⁹ GÜR, Ş.Ö., 1996, *Mekan Örgütlenmesi*, s.98, Gür Yayıncılık, Trabzon

⁷⁰ ALTMAN, I., CHEMERS, M.M., 1980, *Culture and Environment*, 82, Cambridge University Press, Cambridge

İnsanlar kendilerini tanımlayan mekanlar içinde yer aldıklarında, kullandıkları nesnelere ve çevreleri yeniden biçimlendirirler. Egemenlik alanının sağladığı olanaklardan bir tanesi de mekanı kişiselleştirme yetisini bireye tanımasıdır.

Paylaşılan egemenlik alanının nitelikleri katılımcıların kimliklerini yansıtmaları açısından önemli bir değeri vurgular. Grupların kimliklerini yansıtmaları, genel bilgi düzeyleri ve deneyimleri ile ilişkilidir. Bireylerin kişisel kimliği ise, kendi egemenlik alanlarını kullanma biçimleri ile anlaşılabilir. Nesnelere kullanma biçimleri, duvarlara astıkları resim ve posterlerin taşıdığı anlamlar, kişisel kimliği yansıtırıcı unsurlardır.⁷¹

Böylece egemenlik alanının kontrolü sağlanırken, çevreye uyan eylem düzeyleri daha iyi bir düzeye getirilir ve bireylerin estetik değerleri dışa vurulur. Mekanın kişiselleştirilmesi fizyolojik güveni, sembolik ve estetik değerleri ve çevre içindeki eylem örüntülerini düzenlediği gibi, egemenlik alanına da işaret eder.⁷²

Davranışın oluştuğu mekanlar içinde yer alan düzenlemeler ve işaretler egemenlik alanının kullanımını etkiler. Örnek olarak, bahçe kenarlarına çekilen çitler, oraya başka insanların girmesini engellerken, aynı zamanda içeride yer alan insanlara bir grup olma hissi yaratır.

“Egemenlik alanı davranışı, bir topluluktaki ilişkilerin tanımlanması ve belirli bir toplum düzeninin korunmasını sağlayan, birey ve grupların sınırlarını oluşturan bir davranış mekanizmasıdır.”⁷³ Egemenlik alanı açısından bir yere sahip olma kişiye, güvenlik ve özgürlük duygusu vermekte; kendine ait alanı koruma, bakma, güzelleştirme isteği uyandırmaktadır. Evin çeşitli bölümleri, iş yerlerinde ofisler, bireyler tarafından sahiplenilir, korunur ve insan yaşamında önemli bir yer tutar. Buna karşın konut bölgelerindeki pasif yeşil alanlar gibi ortak kullanım alanları, daha az korunur ve denetlenir. Üçüncül önleme sahip olan yerler ise, dersliklerdeki sıralar, sinemalardaki koltuklar, restoranlardaki masalar ve parklardaki banklar v.b. dir. Geçici ve kısa süreli mülkiyet duygusu bu tip yerlerde sık rastlanan vandalizm bulgularını da açıklamaktadır.

⁷¹ EDNEY, J.J., 1976, "Human Territories: Comment of Functional Properties", *Environment and Behavior*, (Vol.8, No.1), Sage Publications, U.S.A.

⁷² LANG, J., 1974, "Theories of Perception and 'Formal' Design", *Designing For Human Behavior: Architecture and Behavioral Sciences*, s.165, ed. Lang, J., Brunette, C., Moleski, W., Vachon, D., Dowden, Hutchinson&Ross inc., U.S.A.

⁷³ GÜR, Ş.Ö., 1996, *Mekan Örgütlenmesi*, s.102, Gür Yayıncılık, Trabzon

Bölgesel davranış, -kişisel alan kavramında da olduğu gibi- istenilen düzeyde mahremiyetin gerçekleşmesine hizmet eden bir dizi mekanizmadan biridir. Bölgesellik, kişiselleştirmeyi ya da başka bir deyişle, alanların ve nesnelere işaretlenmesi ile bir kişi veya grup tarafından bir yerin sahiplenilmesini içerir.

“Bölge kavramı, hayvanlarınkine benzer bir biçimde, kişilerin veya grupların mülkiyete sahip olma duygusuyla, fiziksel veya toplumsal kural ve semboller aracılığıyla koruduğu durağan durağan alan olarak tanımlanabilir.”⁷⁴ Bölgeyi belirleyen semboller arasında duvarlar, parmaklıklar, direkler, bahçe düzenleme, malzemelerin doku ve renginde değişiklik sayılabilir. Günlük yaşamımızda sürekli gidilen kahve ve lokantalarda, toplantı salonu ve dersliklerde, parklar ve kamu alanlarında, oturmayı tercih ettiğimiz sandalye ve masalar, genellikle geçmeyi tercih ettiğimiz yollar, sokaklar, bölge kavramının örneklerini oluşturmaktadır. Kişisel alanla bölgeler arasındaki en önemli fark, kişisel alanın kişi ile birlikte taşınmasıdır. Kişisel alanın merkezi insan vücudu olmasına karşın, bölgenin merkezi genellikle hayvanın evi olmaktadır.

2. 2. 4. Kalabalık/ Yoğunluk

Mahremiyet, kişisel alan ve bölgesel davranış kavramlarından başka, kalabalık hissi de, mekansal davranış mekanizmaları arasında yer alır. “Kalabalık hissi, bir kişinin ya da grubun diğerleri ile istenenden daha fazla etkileşimde bulunmasından kaynaklanan ve mahremiyet mekanizmalarının başarılı olarak işlevini yerine getirmediği durumlarda ortaya çıkar.”⁷⁵

Kalabalığın neden olduğu olumsuz duygular,⁷⁶

- özgürlük kaybı
- mahremiyet kaybı
- uyarılmanın artması ve

⁷⁴ ÇAKIN, Ş., 1988, *Mimari Tasarım, İnsan, Toplum, ve Çevre İlişkileri*, s.23, İstanbul: Özel Matbaası, İstanbul.

⁷⁵ ALTMAN, I., 1975, *Environment and Social Behavior*, s.85, Brooks/ Cole Publishing Company, California

⁷⁶ AKTÜRK, F.D., 1993, *Kentsel Mekanların Tasarımında Psikolojik Boyut Üzerine Bir Araştırma ve Yöntem Önerisi*, s.23, Doktora Tezi, M.S.Ü. Fen Bilimleri Enstitüsü, İstanbul

• çevresel tehditler (ısı, gürültü artışı ve kişisel mekan kurallarının bozulması)

Birey bu duygular karşısında öfke, üzüntü, endişe, depresyon, kişisel hoşnutsuzluk, saldırganlık, sinirlilik gibi tepkilerde bulunurken, ulaşmak isteyip de kaybettiği mahremiyet düzeyini elde etmek için de diğerlerinden uzaklaşıp, mekanda tek başına bir köşede oturma ve göz temasından kaçınma gibi davranışlarda da bulunmaktadır.

Kentli günlük yaşamda çevre ile etkileşimini, sözlü veya vücut hareketleri ile ve fiziksel çevrede aldığı önlemlerle gerçekleştirmektedir. Daha az yanlış anlamaya neden olan sözel içerik, iletişimin özünü kapsarken; jestler, baş hareketleri gibi mesaj iletişim, vücudun tümünü devreye sokan mekanizmalarda kentsel ortamın huzurlu ve isteğe uygun kullanımını sağlamaktadır. Karşısındakilerle kuracakları sosyal ilişki türüne göre aralarındaki uzaklıkları seçme durumunda olan kentli, bunu fiziksel çevreyi kullanarak gerçekleştirmektedir. Göstergesi duvar, çift, ağaç sıraları gibi sınırlayıcı elemanlar olabileceği gibi, bazı toplumlarda da araba olabilmektedir. Araba özellikle Amerikalıların kent ortamından soyutlanma gereksinimine yanıt verebilmektedir.

Bireyin sosyal çevre ile etkileşiminin doğal sonucu kalabalık duygusu ve neden olduğu mahremiyet isteği; alansal davranış ve bireyin diğerleriyle sosyal ilişkilerinin niteliğine göre belirlediği mekanlar olarak kentsel ortamda karşımıza çıkar.

Göreceli bir kavram olan kalabalık duygusu, belirli bir ortamdaki kişi sayısından etkilenmekte fakat ona tamamen bağımlı olmamaktadır. Uyarılmanın artması sonucu çevresel tehditler, özgürlük ve mahremiyet kaybı olarak ortaya çıkan sorunlara neden olan kalabalık duygusunu günümüz metropollerinde ortadan kaldırmak mümkün olmadığından, kentlilerin mahremiyet isteği de doğal olarak gündeme gelerek, bireyin çevreye tepki olarak geliştirdiği davranışları ve mekan kullanımını etkilemektedir.

2. 3. MEKANSAL DAVRANIŞ BİÇİMLERİNİ ETKİLEYEN SOSYO-KÜLTÜREL ETMENLER

Rapoport, birey ve çevreyi beş modelde toplamıştır. Birey; fiziksel çevre; aile, arkadaş gibi davranış kontrolünün önemli kaynaklarını kapsayan kişisel çevre; yaş, sınıf, yaşam şekli, etnik köken gibi niteliklerin oluşturduğu kişinin dışındaki çevre; sosyal norm ve kurumlardan oluşan sosyal çevre. Bu modellerin iki ortak noktası vardır. İlki, çevrenin çeşitliliğini ileri sürmeleri; ikincisi ise, tasarımcının yönettiği çevredeki değişiklikleri ile psikolojik, sosyal ve bunun gibi diğer alanlardaki değişiklikler arasındaki ilişkiyi kurmalarıdır.⁷⁷

Gerek benliğin savunulması ile gerekse başka kişilerle ilgili güdülere psikolojik ve toplumsal güdüler denir. Sosyal güdüler yaşantılar sonunda meydana gelir ve ileriki yaşlarda davranışları daha çok etkiler. Mekansal davranış biçimlerini etkileyen sosyal güdülerden bazıları şunlardır:⁷⁸

1. Bağlılık İhtiyacı: Birine veya bir gruba bağlanma, kendini bir grubun parçası olarak hissetme ihtiyacıdır. Klüpler, klikler, çeteler ve arkadaş gruplarının kuruluşunda bu güdünün etkisi açıkça görülür.

2. Güvenlik İhtiyacı: Bu ihtiyaç hem sosyal, hem de güvenlik biçiminde belirir. Her iki güvenlik şekli de kaynağını gerçekleştirim, yani canlı kalmak, sağlıklı yaşamak ve gelişmek ana güdüsünden alır, sosyal güvenlik, başkaları tarafından seçilmek, beğenilmek arzusu olarak kendini gösterir.

3. Prestij Kazanma İhtiyacı: Herkes toplumda değerli bir yer sahibi, başarılı ve üstün kişi olmak ister. Bu ihtiyacını çeşitli yollar ile karşılamaya çalışır. 'Eksiklik kaygısı', 'küçüklük duygusu' insanı rahatsız eder, mutsuz kılar.

4. Saldırganlık Güdüsü: Psikolojik ve fiziksel olarak başkasına saldırmak, alay edip onu küçük duruma düşürmeye çalışmak ta olumsuz sosyal güdüler arasında yer alır. Bu güdünün neden ileri geldiğini kestirmek güçtür. Bazıları bunu etkinlik ihtiyacına bağlamaktadırlar. Saldırganlık tavrının, daha ileriki yıllarda gelişme, başarı ve üstünlük ihtiyacı sonucunda meydana gelen eksiklik duygusu ile daha

⁷⁷ RAPOPORT, A., 1977, *Human Aspects of Urban Form*, s.109, Pergamon Press, Oxford, England

⁷⁸ BAYMUR, F., 1990, *Genel Psikoloji*, s.66-71, İnkılap ve Aka Kitabevleri, İstanbul

yakından ilgili olabileceği hatıra gelmektedir. Ayrıca bu, zararlı varlıklardan kendini koruma ihtiyacının bir belirtisi olarak da görülebilir.

5. Cinsel Gütü: Cinslik güdüsü biyolojik bakımdan cinsin devamını sağlayan bir ilgi, sosyal bakımdan bir kişiyi diğer bir kişiye yönelten bir eğilim olarak tanımlanır.

Çevre-davranış çalışmalarında çeşitli insan gruplarının tanımlanmasında kullanılan yaşam şekli, dünya görüşü, değerler, normlar gibi kavramlar ele almaktadır. Bu alanda yapılan çalışmaların en önemli çevrenin biçimlenişinde sosyal ve kültürel bileşenlerin rolünü; yerleşim, iklim, malzeme, teknoloji gibi çevresel faktörlere göre ön plana alan Rapoport'un yaklaşımlarıdır. Rapoport'a göre kültür: çevrenin biçimlenmesinde önemli bir değişken ve insan-çevre etkileşiminde temel belirleyicidir. İnsan-çevre etkileşiminin üç temel sorunu vardır:⁷⁹

- Birey ve grup olarak insanın hangi özellikleri çevreyi şekillendirmede önemlidir?
- Çevre insanı nasıl etkilemektedir?
- İnsan ve çevresi arasındaki mekanizma nedir?

İnsanlar, mevcut aktiviteleri ve kültürel gelenekleri için özel bir mahremiyet derecesi almaya çaba gösterirler. İnsan ve çevre arasındaki etkileşimlerin hemen hepsinin kültürel normlarla belirlendiği doğrudur.

2. 4. BİREY VE TOPLUM DAVRANIŞLARININ MEKANSAL DÜZENE ETKİSİ

İnsan, herhangi bir düzenlemede kendisi de çevrenin fiziksel bileşeni olduğundan, kendi açısından durumunu değiştirmek için yaptığı herhangi bir girişim onu çevresinin diğer fiziksel bileşenleri ile değişikliklere ya da etkileşime sokar.

Bireyler amaçlarına ulaşma doğrultusunda çevrelerini kullanmaları ve araştırmaları için çevrelerini bilmek zorundadırlar. Fiziksel düzenlemenin yapısı

⁷⁹ RAPOPORT, A., 1973, "An Approach to the Construction of Man-Environmental Theory", (der. Preiser, W.F.E.), *Environmental Design Research*, (Vol. II), s.124, Dowden, Hutchinson and Ross Inc., Stroudsburg Pa.

istenilen davranış ya da davranış dizilerinin gerçekleşmesini imkansız kılıyorsa, fiziksel çevredeki pek çok değişiklik olumlu karşılanabilir.

Temel insan ihtiyacı 'hayatta kalma'dır. Hayatta kalmak için su, yemek, hava ve yeterli sıcaklık gibi temel fiziksel ihtiyaçların karşılanması gerekir. İkinci temel ihtiyaç korunma ve güvenlidir. Bu ihtiyaç, dolaylı ya da direkt olarak, diğer insanlardan ya da biyogenik çevreden gelecek zararlardan kaçınmaktır; psikolojik güvenlik duygusu, mekansal ve zamansal olarak yönlendirilmiştir. Bireyin oradaki yerinde korunma ve güvenlik ihtiyaçları karşılandığında, algımız bağlanma ihtiyacına odaklanma eğilimindedir. İnsanlar sevildiklerini hissetme ve bir grubun üyesi olma ihtiyacı duyarlar. Hiyerarşideki ikinci kademe saygınlıktır, kendi ve diğer insanlar tarafından saygı duyulmasıdır. Gerçekleştirme ihtiyacı, kişinin kapasitesini, yeteneklerini yerine getirmesidir. Bu temel ihtiyaçlara paralel olan ihtiyaçlar bilişsel ve estetik ihtiyaçlardır; öğrenme ihtiyacı ve güzellik duygusu ihtiyacıdır. Bu ihtiyaçlar bazı amaçlara hizmet eder. Öğrenme ihtiyacı yaşamak için, estetik ihtiyacı güzellikten hoşlanabilme, nesnelere inceleme için temeldir.⁸⁰

İhtiyaçları karşılama, mutluluk duygusunun oluşması, yabancılaşma, izole olma, kontrol yitimi duygularının giderilmesiyle sonuçlanır. Bunun derecesi kişiden kişiye değişir.

Eğer insanlar ve çevreleri burada anlatılan şekilde düşünülürse, tasarım sürecinin, insanların ihtiyaçlarını karşılamak için çevre planının sürekli adaptasyonunu içerdiği daha net hale gelir. Değişen ihtiyaçlar, yapılanmış çevrede yaptığımız sürekli değişimin nedenidir. Güney kutbundan tropiklere, çöllerden yağmur ormanlarına kadar çok farklı yerlerde yaşarız. Dünyayı yaşanabilir kılmak için, hayatta kalabilmek için adapte ederiz.

Kamusal mekanlar, kullanımı çoğu zaman planda öngörülmemiş olsa da temelde sosyal yaratıcılığın oluşturduğu mekanlardır. Bir mekanın günlük ritmini belirleyen ayırıcı özellikleri 'temelde yaş, cinsiyet, etnik ve sosyal sınıfların kullanıcılarının talepleri doğrultusunda ayrılan sosyal kullanımlardır' ki bunlar da kamusal alan analizlerinin olmazsa olmaz parçalarıdır.

⁸⁰ LANG, J., 1994, *Urban Design The American Experience*, s.25-26, Van Nostrand Reinhold, New York

Kullanıcı psikolojisi açısından, bir açık mekanın temiz tutulması, o mekanın ne oranda sahiplenildiği ile ilgilidir. İnsanlar, birinci derecede sahiplendikleri evleri ve özel eşyaları gibi nesnelere daha fazla özen göstererek korurlar. İşte, parklar gibi açık mekanların kullanıcı tarafından benimsenmesi ve arada duygusal bir bağ kurulması, bilinçli kullanıcının mekana zarar vermesini engelleyebilir. Bu, o toplumun bölgesel davranışları ile ilişkili bir konudur. Bunun yanı sıra, sürekli temiz tutulan ve bakımı yapılan bir mekana da zarar verilmesi daha az mümkün olur.

“Dikkatli bir planlama ve tasarım anlayışı ve önlem, vandal eylemlerini minimuma indirmede asıl rolü oynar.”⁸¹ Diğer bir konu, toplumu homojen bir insanlar kitlesi olarak görmemek, çocukların, yaşlıların, bedensel özürülülerin ve hatta farklı din ve ırktan azınlıkların da ihtiyaç ve sorunlarına titizlikle yaklaşılması gereğidir. Vandalizm ile mücadelede her türlü politika bu insanlara özel ilgi göstermeli, onların korkularını, endişelerini, zarar görmelerini azaltma yollarını aramalıdır.

2. 5. PSİKO-FİZİKSEL/ BİLİŞSEL YAKLAŞIMLAR

Psiko-fiziksel yaklaşım çevrenin fiziksel özellikleriyle tercihin veya estetik değer yargılarının ilişkilerini araştırır. Bilişsel yaklaşım, çevreden alınan bilgilerle elde edilen bilişsel değişkenlerle, çevresel değer yargıları arasındaki bağlantıyı kurmayı amaçlar.⁸²

Davranışsal ve rekreasyonel araştırmalar, bilişsel ve psiko-fiziksel yaklaşımları vurgular. Peyzaj tasarım ve planlamacılar ise uzman görüşlü psiko-fiziksel tasarımlarla daha çok ilgilenirler. Aslında tüm bu araştırmalarda amaç, çevresel tasarımcılara kullanışlı tasarımlar yapabilmeleri için çevresel algı ve tercihler konusunda bilgi vermektir. Bu durumda “insan bağlamı” ve çevresel algı ve tercihler teorisini anlamak adına psiko-fiziksel ve bilişsel paradigmlar uygun yaklaşımlardır.

⁸¹ TÜRKÖĞLU, G., 1991, “Vandalizm ve Kent Mobilyası”, *Kamu Mekanları Tasarımı ve Kent Mobilyaları Sempozyumu Bildirileri*, s.131-136, M.S.Ü. Mimarlık Fakültesi, 1989, İstanbul

⁸² HERZOG, T.R., 1995, *A Cognitive Analysis Of Preference For Waterscapes, Readings In Environmental Psychology, Landscape Perception*, s.94, Academic Press, Sandiego

Psiko-fiziksel paradigma, çevrenin fiziksel özellikleriyle insan davranışları arasındaki ilişkiyi inceler; algısal ve bilişsel ölçekler arasındaki ilişkiyi, tercih özelliklerini ve insanların tercihlerini tespit eden psikolojik özellikleri içeren hipotezleri bulmayı dener. Algılanan mekansal değeri, kesin ve matematiksel modellere göre saptar. Bu yaklaşımda; mekanın kalitesi kullanıcının tercihleri değerlendirilerek ölçülür. Bilişsel paradigma çevresel değer yargılarının, insanın çevreden edindiği bilgilerle ilişkisini belirlemeyi amaçlar, çevresel algının insan bilgi sürecinin bir fonksiyonu olduğunu kabul eder. Temelde, algılamanın zihinsel sürecine dayanır, görsel değerlendirmeye yol gösteren düşünce sürecini anlamayı hedefler. Bilişsel yaklaşım, bireyin algısına ve görsel kaliteyi belirleyen çevrenin fiziksel özelliklerine bağlı olarak yüzeysel bir çevrenin bulunduğunu ortaya koyar. Araştırmacılar çevrenin kalitesini belirlerken insan yargılarına başvurmaya ihtiyaç duymaktadırlar. Deneysel paradigma ise, hem çevre hem de insanların karşılıklı etkileşimini, birey ve gruplara göre değişen çevresel değerleri inceler.⁸³

Psiko-fiziksel yaklaşım problem merkezli araştırmayı vurgular. Bilişsel ve deneysel paradigma ise insan bağlamı ile çevresel algı arasındaki ilişkiyi anlamayı amaçlar. Bilişsel ve psiko-fiziksel yaklaşımların birlikte kullanımı, uygun algısal değerlendirme yöntemidir.

Şekil 2.7'de, algılama, bilişim ve değerlendirme süreçlerinin aralarındaki girişim ile birlikte gösterildikleri süreklilik izlenmektedir.

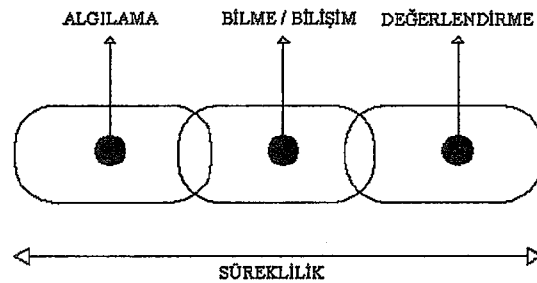

Şekil 2.7 Çevresel Bilişim Süreci⁸⁴

⁸³ HUANG, S., L., 1998, *A Study of Waterscapes In Built Environments*, s.102, Texas A&M University, Texas

⁸⁴ RAPOPORT, A., 1977, *Human Aspects of Urban Form*, s.36-37, Oxford Pergamon Press, England

2. 6. BÖLÜM SONUCU

İnsan bir algı, biliş ve davranış mekanizmasıdır. Algı duyular yoluyla çevreden bilgi edinme eylemi; biliş, yorumlama, belleğe gönderme yapma, duyumsama eylemi; davranış, amaç ve güdüler doğrultusunda algılara organizmanın devinim ve diğer tepkileri yoluyla verdiği yanıtlardır.

“Farklı aktiviteler farklı mekanlarda oluşur ve farklı mekanlar farklı amaçlarla kullanılır.”⁸⁵

Çevre-davranış teorilerinin psikolojik, sosyal ve kültürel etkileşim süreçlerindeki bütünleştirici rolü çok önemlidir. Çevre ve davranış arasındaki ilişki kişi, grup ve kültür ile ilgili süreçler sonunda oluşmaktadır. Bütün bunlar sadece çevrenin insan üzerine doğrudan etkisinin değil, aynı zamanda algılama, bilişim sürecinin de sonucudur.

Davranış, bilişsel olarak hazırlanmış ve algılanmış ihtiyaçları gidermeye çalışan yönelimli bir hedef gibi düşünülebilir. Bu davranış mekanizmalarıyla birlikte insan, bir ortamda doğası gereği, çevreyi algılayıp kavrayarak, kendisini kişisel amaçlarına ulaştıracak davranışlara yönelecek ve tercih özgürlüğünü maksimize edecek bir şekilde fiziksel çevresini organize etmeye çalışacaktır.

“Bireyin yaşamıyla başlayarak edinilen bilgilerin sistemleştirildiği bilme sürecinde, deneyimler sonucunda oluşan yönlendirici bilgi özetleri olan kurultular, yeni algıları sınıflayıp, öğeler arasındaki kavramsallaştırmaya yardımcı olmaktadır. Kurma işlemi zamanla sosyo-mekansal şemaları oluşturur ki, bireye çevresini denetleyebilme olanağı sunan bu şemalar bildiği çevrede yaşamaktan dolayı güven duygusu verdiği gibi, doyum da sağlar.”⁸⁶

İnsan, mekanı kendi ihtiyaçları ve konforu doğrultusunda şekillendirip aynı zamanda onunla etkileşim kurar. Fiziksel biçimlenmelerini insanın antropometrik boyutlarının ölçümlendirdiği mekan, içinde bulunan bireylerin etkileşimleri ile anlam kazanır. İnsanın mekandaki davranışını anlayabilmek için algı, biliş ve mekansal

⁸⁵ WARD, L.M. and RUSSEL J.A., 1981, “Cognitive Set and the Perception of Place”, *Environment and Behaviour*, (Vol. 13, No. 5), s.610-632

⁸⁶ AKTÜRK, F.D., 1993, *Kentsel Mekanların Tasarımında Psikolojik Boyut Üzerine Bir Araştırma ve Yöntem Önerisi*, s.21, Doktora Tezi, M.S.Ü. Fen Bilimleri Enstitüsü, İstanbul

davranış süreçleri oldukça önemlidir. Algı, verilerin elde edilmesi; biliş düşünme, hatırlama, hissetme süreçlerinin bütünü; mekansal davranış ise organizmanın hareketlerinde, sorumluluklarında görülen verimdir. Bunların yanında sebep, etki ve gelişme gibi süreçler de mekansal algıyı, düşünceyi ve davranışı da etkiler.

Sağlıklı kent yaşantısının sağladığı olanaklar, sağlıklı kentli bireylerin oluşması açısından büyük önem taşır.

Kamusal açık mekanlar, kentsel davranış biçimlerinin belirlenmesine ve kent kültürüne geçişine yardımcı olacağından, tasarımları iyi yapılmalıdır.

Kamusal mekanların, toplumsal ve kültürel özelliklerden, bireylerin toplumsal ihtiyaçlarından ve tercihlerinden ne kadar uzak ya da yakın olarak tasarlandığının önemi vardır. Çünkü oluşturulan mekanların fiziksel özellikleri, kullanılma düzeylerini etkilediği kadar, kullanıcıların psikolojileri üzerinde olumlu yada olumsuz etkiler bırakmaktadır.

BÖLÜM 3. KENTSEL TASARIMDA DAVRANIŞ ÖRÜNTÜLERİNİN ÖNEMİ/ ROLÜ

Günlük, haftalık, aylık ve yıllık zaman dilimlerinde çeşitlenen zaman kavramına dayanan eylem örüntüleri değişiklikler gösterebilir. Eylem örüntülerinin analizinde ikinci yaklaşım bir kişinin belirli bir zaman dilimi içinde tüm eylemlerinin tanımlanması ve betimlenmesidir. Üçüncü yaklaşım ise eylemin başlangıç ve bitiş noktalarının betimlenmesine yönelmektedir. Bu yaklaşımlar belirli bir zaman ve mekana göre değişen ve şekillenen eylem örüntülerini ortaya koymaya çalışırlar. Diğer bir deyişle, toplumların nasıl mekanlar kullandığını, zamanla hangi nedenden ötürü insanların eğilimlerinin ve eylemlerinin değiştiği konusunda bu yaklaşımlar bazı sorgulamalar yapar. “Eylem şekli ve örüntüleri insanların hareket ettikleri yerdeki durumları bağlar, işletir ve düzenler. Bu eylem örüntüleri her şeyi, binaları, bina karakterlerini ve peyzaj alanlarını da şekillendirir, insan mekansal davranışını yönetir ve tasarım kriterinde önemli rol oynar. Eylem örüntüleri farklı yollarla da analiz edilebilir. İlk analiz ‘zaman bütçeleri’dir.”⁸⁷

3. 1. MEKANSAL DÜZENLEME ARACI OLARAK KENTSEL TASARIM

Kentsel tasarımı kent ve bölge planlama sürecinin bir iç parçası olarak nitelendirmekteyiz. Özel ilgi alanı ise üç boyutlu tasarımıdır. Aynı zamanda çevrenin görsel olmayan yönleri ile de ilgilenir. Kentsel tasarımın ana özelliği, fiziksel nesnelere ile beşeri eylemlerin mekanda düzenlenmesidir.

Kentsel dış mekanlar, çevrenin yaşanan, algılanan, çok boyutlu bir görünümüdür. Gerçekte kentsel mekan, çevrenin bir parçası olarak, yapıların oluşturduğu bir birim olarak ve insanların yaşadığı ya da algıladığı tüm eylemlerin geçtiği üç boyutlu bir alan olarak, zaman içeriği de taşıyan birimler olarak gözlenir. Dolayısıyla kentsel tasarım, kentsel dış mekanların tasarımını yüklenen, gerçekleştirilmesi ve gelişimi içinde rol alan uzmanlıktır.

⁸⁷ ÜNLÜ, A., 1998, *Çevresel Tasarımda İlk Kavramlar*, s.38-39, İ.T.Ü. Mimarlık Fakültesi Baskı Atölyesi, İstanbul

Kentlinin ortak mekanları olan kamu alanları, kullanıcıların yoğunluğu ile doğru orantılı olarak önem kazanmakta, başka bir deyişle, kullanıcılara sunduğu olanakların zenginliği düzeyinde toplumu çekmektedirler.

Yayaların yoğun kullandığı alanları gerçek anlamda ilginç kılan düzenlemelerin niteliği kadar, bu alanda yer alan yaşantının çeşitliliği ve ilginçliği önem taşımaktadır. Günümüz insanı özellikle de genç kuşaklar, sakin/durağan/içine kapalı düzenlemeler yerine, teknoloji çağının nimetleri eşliğinde ilginç etkinliklere yer veren, dinamik mekanlar aramaktadırlar. Batı kentleri yaya bölgelerinin farklı köşelerinde cereyan eden programsız/hazırlıksız sokak gösterileri, sokak konserleri, pandomimler, resim/karikatür sergileri, ilginç hobi türü eşyaların satışı gibi her gün çeşitlilik gösteren etkinlikler, sokak kafelerinde oturan, alışveriş eden, gezinen insanlar bu mekanlara canlılık katan ana unsurlar olmaktadır.

Farklı sosyal ve kültürel katmanların temsilcilerinin aynı mekanlarda bir araya gelmeleri ve ortak etkinliklere katılmaları, toplumsal kaynaşmaya olanak tanımaktadır.

“Yönetimlerin ve görevlilerin, kısıtlı olanakları içerisinde, çevrenin bakım giderlerini azaltmak ve tahribatları önlemek amacıyla toplumun kent mekanlarındaki yaşantılarını kısıtlamaları (Çimlere basılmaması, havuzlara yaklaşılmaması, anıtlara dokunulmaması, v.b.) bu alanların cansız, donuk, yaşamayan mekanlar olmasına neden olmaktadır.”⁸⁸

İnsanın çevreye olan uyumunu, basit bir olgu değil, yaratıcı, düzenleyici bir kültür olayı olarak görmek ve değerlendirmek gerekir. İnsan özde, gereksinimleri, eylemleri ve davranışları ile bir bütündür. Bu bütünü insan sistemi olarak tanımlayabiliriz. İnsan sistemi ayrıca, sürekli olarak, içinde yer aldığı çevre sistemi ile karşılıklı bir etkileşim halindedir. Bu karşılıklı etkileşim, bir çözüm arama çabasını da beraberinde getirmektedir. İşte insan sistemi ile çevre arasındaki etkileşimden ortaya çıkan olguya ‘tasarım olgusu’ diyoruz. “Tasarım olgusu, yeni bileşenlerin de katılımı ile güçlü bir kavram haline dönüşmektedir. Tasarım kavramı yalnızca bir nesneyi biçimlendirme değil, tüm insan, kültür öğeleri ve zaman boyutu

⁸⁸ GÜNDÜZ, O., 1991, “Kent Mekanlarının Yaşatılması”, *Kamu Mekanları Tasarımı ve Kent Mobilyaları Sempozyumu Bildirileri*, M.S.Ü. Mimarlık Fakültesi, s.143-144, 1989, İstanbul

ile üretim sürecini de kavrayan bir kavram olarak görülmüştür.”⁸⁹ İnsan-çevre sistemlerinin, tasarım sürecindeki etkileşimi sonucundaki yansımaları şu şekildedir.(Şekil 3.1)

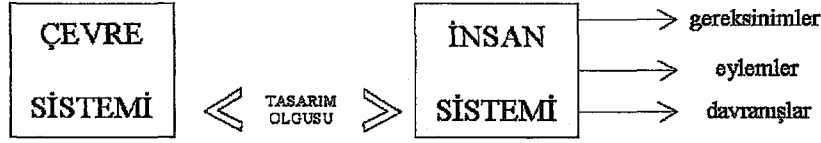

Şekil 3.1 Çevre Sistemi- İnsan Sistemi Etkileşimi⁹⁰

3. 2. KENTSEL TASARIM İLKELERİ VE KRİTERLERİ

Kentsel tasarım ilkelerine temel oluşturacak tasarım kavramları şöyle sıralanabilir:⁹¹

1-Yer Olgusu: Kentsel çevrenin biyolojik ve ekoloji içerikteki canlılığı, aktiviteler, yaşantının geçtiği ortam, mimari çevre, özel alanın hemen dışında yer alan kamusal alan “yer”; oluşturur.

2-Uyum: Algılanabilir açıklık, görsel açıdan uygun olan, tarihe saygı, bağlama uygun olma, süreklilik oluşturan cephe hattına sadık kalma, sokağı yeniden yaratmak “uyum”u oluşturur.

3-Canlılık: Karma kullanımlar (barınma, çalışma, eğlenme), gece ve gündüz saatlerinde kullanılabilirlik sağladığından “canlılığı” oluşturur.

4-Ölçek: İnsana ve yere göre belirginlik kazandırma “ölçeği” oluşturur.

5-Geçirgenlik: Görsel veya fiziksel erişim amaçlı tasarım yaklaşımları “geçirgenliği” oluşturmaktadır.

6-Toplanabilirlik: Sosyal kaynaşma ve birlikte değerlendirme, kişilik kazandırma, kontrol edilebilirlik mekanda “toplanabilirliği” oluşturur.

7- Okunabilirlik: Algılanabilirliği kadar açıklık, görsel erişebilirliği yansıtan kullanımlar, anlaşılabilir olma ve netlik “okunabilirliği” oluşturur.

⁸⁹ BAKAN, K., YÜKSEL, G., 1987, *Türkiye’de Kentsel Dış Mekanların Düzenlenmesi*, s.3-4, Yapı Araştırma Enstitüsü, Tübitak

⁹⁰ BAKAN, K., YÜKSEL, G., a.g.e., s.4

⁹¹ HALL, A. C., 1996, *Design Control Towards a New Approach*, adlı eserden aktaran, ÖZAYDIN, G., *Kentsel Tasarım Kontrollerine Yönelik Kıyı Yönetim Modeli*, İnşaat ve Çevre Teknolojileri Araştırma Grubu, Tübitak

8- Uygulanabilirlik: Güçlü mekanlar aynı zamanda “uygulanabilir” olma özelliğine sahiptir.

9- Etkinlik: Maliyet ve sosyal adalet arasında kurulacak denge, güvenlik, korunma, konfor ‘etkinliği’ oluşturur.

10- Çeşitlilik: Aktivite zenginliği, görsel beğeniler için seçenek oluşturma, malzeme zenginliği bir kaos ortamına fırsat tanımadığı sürece ‘çeşitliliği’ oluşturur.

Bu kavramlar doğrultusunda geliştirilebilecek kentsel tasarım ilkeleri şu alt başlıklarda incelenebilir:⁹²

1. Mekansal organizasyon ilkeleri (Yerellik ve Strüktür):

- Kente özgü karakter oluşturacak bir kentsel peyzaj içinde organize edilecek yapılar kümesini belirlemek,
- Zemindeki alan kullanım kararları ile kentsel örüntü arasında uyumlu ilişkiler kurmak,
- Doğal site saygılı davranmak.

2. Kentsel bütünlük içinde yapı tasarım ilkeleri:

- Yerel karakterlerle uyumlu malzeme seçim ilkelerini belirlemek,
- Konumlandığı alanda yapının büyük bir kompozisyonun parçası olacak şekilde biçimlenme ilkelerini tanımlamak,
- Kentsel yapıyı oluşturan mimari detaylar için, yerel mimari karakteri güçlendirecek ilkeleri belirlemek.

3. İşlevsel bütünlük içindeki tasarım ilkeleri (Aktivite örüntüleri):

- Karma kullanımları özendirici işlevler tanımlamak,
- Kentsel aktivitelerle yeni işlevler arasında uyum sağlayıcı ilkeleri belirlemek.

4. Kentsel canlanmayı sağlayacak tasarım ilkeleri:

- İnsan ölçeğini ön planda tutmak,
- Sokak oluşumunu özendirici ilkeler belirlemek.

5. Erişebilirliği oluşturacak tasarım ilkeleri:

- Yaya geçirgenliğini sağlayıcı ilkeler oluşturmak,
- Yayanın dolaşımını, aktivitelere kolay ulaşılabilir kılmak,

⁹² HALL, A. C., 1996, *Design Control Towards a New Approach*, adlı eserden aktaran, ÖZAYDIN, G., *Kentsel Tasarım Kontrollerine Yönelik Kıyı Yönetim Modeli*, İnşaat ve Çevre Teknolojileri Araştırma Grubu, Tübitak

- Kentsel imaj öğeleri arasında sekansiyel erişimler sağlamak.
6. Görsel düzen oluşturacak tasarım ilkeleri:
- Algılamada kenti kolay okunabilir kılacak imaj öğelerini güçlendirmek,
 - Kentsel formun kendisine saygılı ve duyarlı davranan bir görsel düzen oluşturmak,
 - Kentsel estetiği arttıracak 'görüntü koridorları' belirlemek,
 - Yüksek yapıların yer seçim kriterleri ve kütle tanımını kentsel forma duyarlı kılmak.
7. Sosyal kontrol oluşturacak tasarım ilkeleri (kentsel kalite):
- Sosyal kaynaşmaya fırsat tanımak,
 - Yerel aksiyonları potansiyel olarak kullanmak,
 - Toplumun bir araya getirecek parklar ve açık alanlar ağı ve yaya dostu sokaklar ve yürüme alanları hiyerarşisi getirmek .
8. Gelişme fırsatları:
- Yerli halkın toplumsal dokuyu yeniden inşa edeceği ve sürdüreceği iş alanlarının yoğunlaşacağı kullanımlar sayesinde boş arsalardan oluşan alanları yeni karma kullanımlı gelişme alanları olarak yeniden yapılandırmak,
 - Kentsel gelişmelerde mekansal farklılaşmaları ve komşuluk birimlerini birer potansiyel alanı olarak kullanmak.

Tercihler açısından ve psikolojik yönden, bir açık mekanın tasarım kriterleri ise şöyle sıralanabilir:⁹³

- Ortalama seviyede bir karmaşa,
- Yüksek derecede tutarlılık ve uyum ile düşük bir zıtlık,
- Tanıdık (tarihi) öğeler,
- Ortalama bir seviyede yenilik (umulandan farklılık),
- Mekan oluşturan, barınak özelliği taşıyan ve güven hissettiren bitkilendirme,
- Açık mekanlar (bitkilendirilmiş mekanlardan açık manzaralar sağlayan),
- Gizem öğesi (merak uyandırarak kıvrılan yürüyüş yolları),
- Doğallık ve su öğesi,
- İlgi çekicilik,

⁹³ ALTMAN, I., ZUBE, E.H., 1989, *Public Places and Spaces*, s.113, Plenum Press, New York

- Okunabilirlik (mekanda kolayca yön bulmayı sağlayan).

3. 3. KENTSEL TASARIMDA FİZİKSEL VERİLER

İnsan, içinde yaşadığı çevreden yararlanabilmek, ona uyabilmek ya da onu kendine uydurabilmek için o çevreyi tanımak ve anlamak zorundadır. Çevrenin içerdiği sembolik anlamlar ve motivasyonel mesajlar, insanın çevre içindeki amaçlarına bağlı eylemlerini yönlendirici etkiler yaparlar.

3. 3. 1. Kentsel Mekanı Algulamada Fiziksel Öğelerin Görsel Etkisi

Mekanı algulamada fiziksel öğelerin görsel etkisi, bireyin içinde bulunduğu psikolojik duruma bağlı olarak farklılaşan algısıyla ilgilidir. “Çevreden gelen aynı uyarılar karşısında aynı bireylerin zaman zaman farklı tepkilerde bulunma nedeni o andaki neşesi ya da üzüntüsü, kaygıları, beklentileri, içinde bulunduğu telkinin etkisi, korkusu ve diğer duygularıdır.”⁹⁴ Bu duyguların kuvvetli oluşu onun doğru, kesin ve objektif algılamasını çok kez engeller. Söz konusu duyguların etkisi altında bulunan birey, bir kentsel mekanda fiziksel ortamı; boyut, renk, ışık, doku gibi uyarıcılar ve bunların bütünde belirlediği mekan duygusu ile algılar.

Burada ele alınan fiziksel mekan belirleyicilerinden biçim, renk, doku, ölçek ve orana biçimselliğin temelini teşkil eden Gestaltist bir yaklaşımla bakılmaktadır. Daha çok şekil ve nesne algılaması üzerinde duran Gestalt algı psikolojisince simetri, kapsayıcılık, birlik, uyum, düzenlilik, özlülük, ve sadelik iyi ve güzel biçimlerin taşıması gereken nitelikler olarak belirlenmektedir. Günümüz kent mekanlarının bu özellikleri taşıdığını söyleyemeyiz. Gelişi-güzellik, öz-çelişki ve çatışmaya olanak vermeyen çevre tasarımını savunan Gestaltist anlayış; öğeler arası kabul edilebilir oranlar ve amaçlanan insan ölçeğine uygun kentsel mekanlara görsel olumluluk yanında fonksiyonelliği de getirecektir. Kültür, moda, stil, toplumsal yargılar, deneyim, konuya uygunluk, bireysel özellikler, algı sabitlik ve

⁹⁴ AKTÜRK, F.D., 1993, *Kentsel Mekanların Tasarımında Psikolojik Boyut Üzerine Bir Araştırma ve Yöntem Önerisi*, s.18, Doktora Tezi, M.S.Ü. Fen Bilimleri Enstitüsü, İstanbul

değişmezlikleri kentsel mekanın biçimsel öğelerinin algılamasını etkileyebilmektedir.

3. 3. 1. 1. Biçim

Bugün kentlere baktığımızda plansızlık ve düzensizlik içerisinde, doğaya uygun ve insanca yaşamı sağlamak amacıyla tasarlanmış biçimlere rastlamak pek olası değil. Var olan biçimler ise tasarımcıların halk üzerindeki baskıları sonucu, keyfi ve ödünç oluşturulmuş, suni niteliktedirler. Seçmediği, beğenmediği, taklit bir çevrede yaşamaya zorlanan kentli de, etrafına karşı tavır alarak ilgisizliğini arttırmaktadır. Biçim, her şeyden önce özgü olduğu toplumun; zaman, istek, kültür, kısaca tüm yaşam koşullarını dosdoğru ve samimiyetle yansıtır, gelecek nesiller için moral ve etik bir zemin hazırlamalıdır. Bu şartlar altında fonksiyonel de olması kaçınılmazdır. Birey biçimden gelen uyarıları tek bir işaret değil, sembol sistemler grubu olarak algılamak, biçim karşısında insanın göstermiş olduğu tepkinin nitelikleri de, ilişkinin olumlu ya da olumsuzluğunu belirlemektedir.

“Kendi ve onu oluşturan öğelerin biçimleri ile var olan kentsel mekanlar, gereksinimleri karşıladıkları gibi kullanıcılar üzerinde de olumlu psikolojik etkiler bırakmalıdırlar.”⁹⁵

3. 3. 1. 2. Renk

20. yüzyılda yavaş yavaş renge gösterilmeye başlanan saygıyla birlikte renk için bir ölçü oluşturulmaması, onun mimari, kentsel tasarım ve insan ölçeğinde önemsenmediği anlamına gelmemektedir. Doğal, yapay ve toplumsal çevre ile yakınlığımızı belirleyen rengin, çevresel tasarımda tasarım ilkelerine paralel ele alınması gerekir. Kentsel mekanı çevreleyen düzlem ve yüzeyleri, yansıtır, yutma ve geçirme özellikleri nedeniyle ışık tarafından etkilenerek, görünümünü değiştirirler. “Kent, içerdiği donatılar, doğa ve insanla farklı canlı etki yaratır. Yine

⁹⁵ AKTÜRK, F.D., 1992, “Kentsel Tasarımda Psikolojik Boyut”, *1. Kentsel Tasarım ve Uygulamalar Sempozyumu Bildirileri*, M.S.Ü. Mimarlık Fakültesi, s.80-83, 1991, İstanbul

bir kentsel mekanın renk düzeni, dışında yer alıp onu çevreleyen doğal ya da yapay renk dünyasından soyutlanamaz. İklim, çevre yapısı, gelenek ve göreneklere göre değişen renk kullanımı mekan kullanıcılarını, dolaylı olarak da mekanın kullanım biçimini etkilemektedir.”⁹⁶

3. 3. 1. 3. Doku

Görme ve dokunma yoluyla hissedilen doku, objelerin dokusunda varolan doğal dokular olarak adlandırılırken, objelerin iki boyutlu görünüşlerinde kullanılan, bir takım taramalar yoluyla verilen ve salt görsel olarak algılanan pürüzlülük ise, yapay ve görsel doku adını almaktadır.

Günlük yaşamda kendi varlığı, rengi ve parlaklığı ile bizi görsel yoldan etkileyen doku, algılanan rengin özelliğini değiştirebildiği gibi, algılanan biçimi de bozabilme yeteneğine sahiptir.

Biçimi, rengi, dokusu, kendisini oluşturan öğeleri ve kullanıcılarıyla bir bütün olan kentsel mekanda, istenen etkiyi yaratmak amacıyla, çok çeşitli ve birbiriyle yarışan pek çok dokuyu bir arada kullanmak olasıdır. Fakat yapılan araştırmalar, kullanıcılarca genelde dokusal birliğin tercih edildiğini ortaya çıkarmıştır. Fazla monoton olmayıp, çevreye uyum sağlayıp onunla bütünleşen doku, kentsel mekanlar için en doğru seçim olmaktadır.

3. 3. 1. 4. Ölçek/ Oran

Kentsel doku içindeki yapılanmış ve yapılanmamış mekanları belirleyen örüntüler grid, açısal, eğrisel-lineer, radyal konsantrik, aksiyel, organik şemalardır. Morfolojileri ve tipolojileri farklı da olsa örüntü şemalarında ortak olan, bağlayıcı ve toplayıcı nitelikleriyle kamusal mekanlar olan sokak ve meydanların varlığıdır. Bu tür kamusal mekanlarla kentsel yaşamın bulunduğu yerler ‘kentsel mikro ortamlar’dır. Bu tür mekanlarda; kentsel canlılığı sağlayan her türlü kullanımla

⁹⁶ AKTÜRK, F.D., 1992, “Kentsel Tasarımda Psikolojik Boyut”, *1. Kentsel Tasarım ve Uygulamalar Sempozyumu Bildirileri*, M.S.Ü. Mimarlık Fakültesi, s.80-83, 1991, İstanbul

karşılaşılabilir. (Yeme-içmeye dönük sokak üzeri kafeler, kültürel aktivitelerin yapıldığı küçük gösteri alanları, dinlenme amaçlı oturma köşeleri, küçük ticari birimlerin sergi alanları vb.) Kentsel mikro ortamın yaşanabilir olması için 'ölçek' kavramıyla doğru ilişkiler içinde olması gerekir.

Bir bütün içindeki parçaların bütünle kurduğu en iyi etkiyi yaratacak oransal ilişkiler proporsiyonu tanımlar. "Proporsiyon; Latince'de pro-portio sözcüğü olarak 'bir şey için bölünme' ve 'ölçü taksimatı'nı açıklarken, Latin kökenli dillerde 'oran' ve 'ölçülülük' anlamına da gelmektedir. Kentsel ölçekte proporsiyonun kullanım alanları şöyle özetlenebilir: kentsel mekanı sınırlayan doğal ve yapay öğelerin yüksekliklerinin, kentsel mekânın genişliğiyle kurduğu orandan (proporsiyon) oluşur. İki önemli kentsel mekân olan meydan ve sokak için proporsiyonun standart bir formülü yoktur. 1/1 veya 1/1.5 gibi oranlara sahip meydanlar yüksek duvarlarla çevrili olup, kalabalık, mahremiyet ve samimiyet etkisi yaratırlar. Bu tür meydanlar genellikle küçüktür. 1/3 veya 1/4 oranına sahip meydanlar orta büyüklükte, buna karşın 1/5 veya 1/8 oranına sahip meydanlar ise büyük olarak kabul edilmekte olup daha çok toplanma amaçlı kullanımlar için tercih edilirler."⁹⁷

Mekân biçimlenmesinde belirleyici seçilen insan ölçeği mekânın oranlarını belirlerken, kullanım biçimlerini de etkiler. Bu nedenle, insan ölçeğine göre tasarlanacak olan kentsel mekânlarda, kentlilerin davranış eğilimlerinin bilinmesi gerekmektedir. (Şekil 3.2)

⁹⁷ ÖZAYDIN, G., 1995, "Kentsel Mikro Ortamlar ve Ölçek", *Kentsel Tasarım ve Uygulamalar Sempozyumu*, M.S.Ü., İstanbul

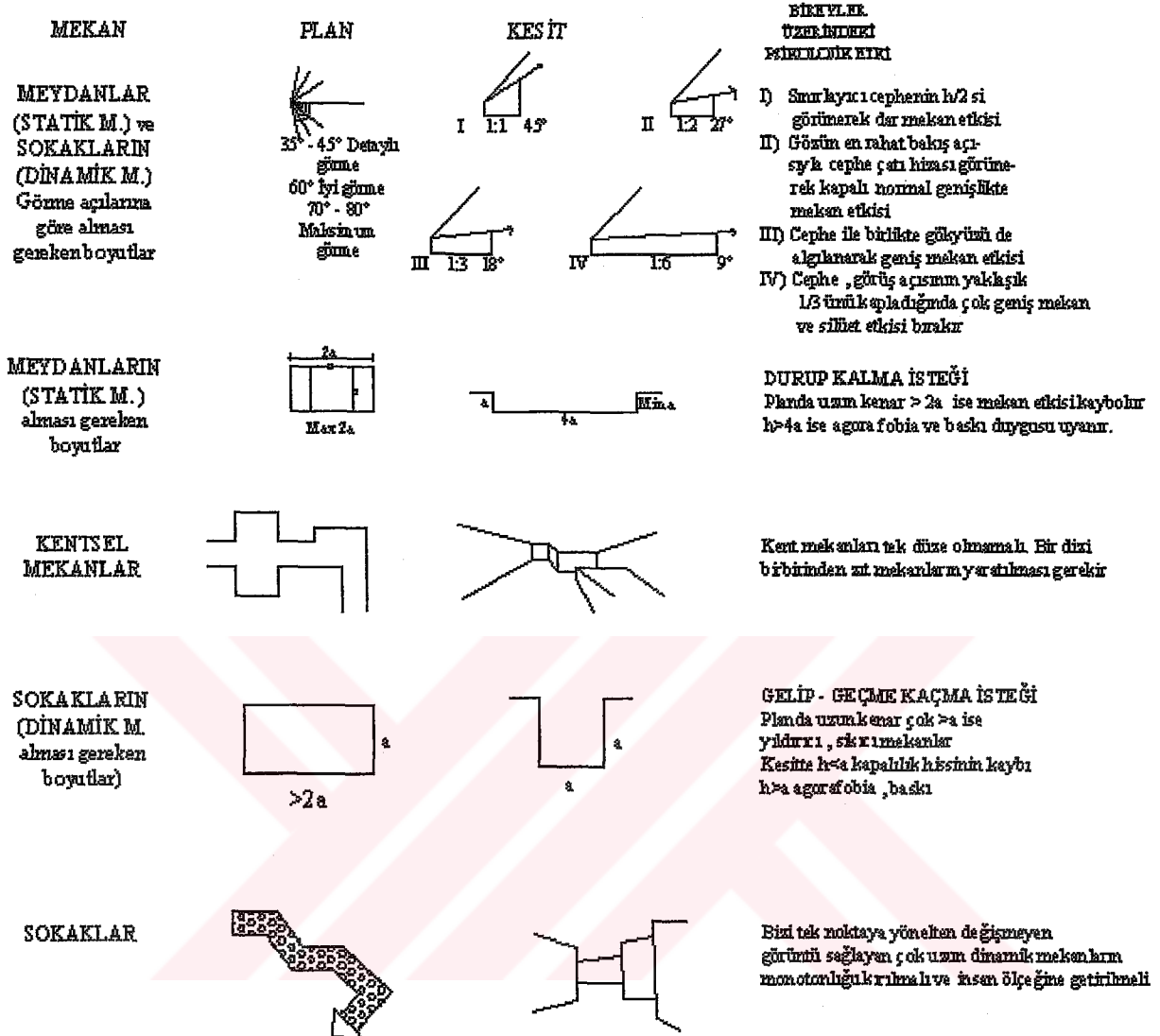

Şekil 3.2 İnsan Ölçeğine Uygun Kentsel Mekanların Alması Gereken Boyutlar⁹⁸

3. 4. KENTSEL TASARIM VE DAVRANIŞ ÖRÜNTÜLERİ

Davranış, deneyim ve eylem; çeşitli çevresel faktörlerden soyutlanmış bir ortamdan çok; gerçek yaşam koşullarında ele alınmalı ve insan grup içinde normal yaşamlarını devam ettirirken, çevresel tasarım arařtırmaları yapılmalıdır.

Bu tür tasarımda, diğeri planlamalarda olduđu gibi fiziksel ve ekonomik eřikler yanında sosyal ve estetik sorunlardan da söz edilmesi doğaldır. Planlama alanındaki

⁹⁸ AKTÜRK, F.D., 1993, *Kentsel Mekanların Tasarımında Psikolojik Boyut Üzerine Bir Arařtırma ve Yöntem Önerisi*, s.58, Doktora Tezi, M.S.Ü. Fen Bilimleri Enstitüsü, İstanbul

sosyal ilişkilerin oluşturduğu açık ve kapalı mekanların organizasyonu, kentsel gelişmeyi yönlendirerek, düzensiz ve sağlıklı çevre oluşmasını önleyebilecek, planlamanın yakın çevresi ile bütünleşebilecek, kente sosyal, ekonomik ve kültürel açıdan katkıda bulunabilecektir. Yaya ulaşımı ve kentsel ulaşım entegrasyonu, yakın çevre otopark sorunları, duraklar, v.b. ulaşım çözümü, gece gündüz kullanım devamlılığı, iklimsel farklılıklardaki, yaz- kış işlevsel dengesi, kentsel peyzaj ile bitkilemedeki ilişki, kentsel mobilya önerilerindeki işlevsellik, yer döşemesi, yapı malzemeleri seçimleri, altyapı, servis önerileri, planlamanın başarı ölçüleridir.

Alandaki kişisel ve toplumsal davranışların çözümlenmesi planlamaya sosyal boyut getirebilecektir. Tasarımcıların neyi, kime, nasıl tasarladıklarını ortaya koyabilmeleri planlamanın gerçek hedeflerinin bulunmasını sağlayacaktır.

Çok kez, kentsel düzenlemelerde planlamadan sonra kullanıcılara plan hakkında fikirleri sorulmaktadır. Planlama yapılmadan önce kullanıcıların davranışları, istekleri bilinip, değerlendirilip mekana dönük kararlar üretilebilirse tasarımın başarı düzeyi yüksek olacaktır. Kullanıcı türleri genelde dört bölüme ayrılabilir:⁹⁹

- 1- Alanın asıl kullanıcıları. 'Çekirdek Grup'. Çekirdek grup, alanı yoğun ve yüksek frekansta 'sıklıkta' kullanmaktadırlar.
- 2- Alandaki geçici ancak bilinçli kullanıcı grubu veya grupları. Bu kullanıcıların kullanım yoğunluğu düşük, kullanım sıklığı 'frekansı' çok kez düşüktür.
- 3- Rastlantı kullanıcılar. Bu tür kullanıcılar genelde alana kasıtlı gelmemekte, bilinçli bir alan kullanımları çok azdır. Alana rastlantı sonucu gelmekte veya alanı bir geçiş olarak kullanmaktadırlar.
- 4- Zorunlu olarak gelenler. Bekçi, polis, postacı, çöpçü v.b. kamu hizmetlileri alanı kullanma istekleri olmadıkları halde görev gereği alanı belli bir süre kullanmaktadırlar.

Kullanıcıların katılımını mekansal düzenlemeye yansıtacak çalışmalarda:

1. Kullanıcıların alanı ne amaçla ve nasıl kullandıkları? Alana nasıl geldikleri?

⁹⁹ YAŞLICA, E., 1991, "Kamu Alanlarındaki Kullanıcı Katılımı ve Ankara'da Konur Sokak'ta Çevre Tasarımı İçin Kullanıcıya Dönük Bir Araştırma", *Kamu Mekanları ve Kent Mobilyaları Sempozyumu Bildirileri*, s.137-142, M.S.Ü. Mimarlık Fakültesi, 1989, İstanbul

2. Kullanım süreleri ve sıklığı, saat, gün, gece, mevsim değişikliklerinin kullanıma etkisi, kullanım devamlılığı sorunları,
3. Kullanıcıların cinsiyeti, eğitim ve yaş grupları, kullanıcıların farklı davranışları ve bu davranışların arasında ilişki olup olmadığının saptanması,
4. Kullanıcı mekan ilişkileri; işlevsel hareketliliği,
5. Kullanıcıların açık ve kapalı mekanlar arasında farklı davranışlarının olup olmadığı, varsa nedenlerinin bulunması,
6. Düzenlenmiş-yapılaşmış kamu mekanlarında kullanıcıların nasıl algıladıkları?
7. Plancuların düzenlemeleri kullanıcıların davranışlarını güdüleyebiliyor mu?
8. Mekanın mevcut mimari durumu, döşeme kaplaması, çevre düzeni, bitki örtüsü, yapı malzemeleri, yaya, araç trafiği v.b. elemanları ile kullanıcıyı nasıl etkilemektedir?
9. Mekandaki çeşme, havuz, heykel, sokak lambaları,afiş panoları, bitki saksıları, oturma bankları v.b. kentsel mobilyalara karşı kullanıcıların ilgisi,
10. Yönetimsel-Hukuksal kısıtlayıcıların kullanıcılarca tepkileri,
11. Çevrenin rahatsız edici, hava kirliliği, pislik, gürültü, koku, alt yapı eksikliği v.b. çevre sorunları,
12. Kullanıcıların sanat ve spor gibi kültürel aktivitelerdeki katılımları,
13. Alan hakkındaki diğer dilekler, araştırılmalıdır.

3. 5. BÖLÜM SONUCU

Dış mekanların kullanımı ülkelere, ülkelerin sosyo-ekonomik ve kültürel yapısına göre değişiklik gösteriyorsa da, genelde iç mekanların işlevleri ile bütünleştirilerek sosyal ve kültürel etkileşimi olumlu biçimde geliştirici sanat ve kültür etkinliklerini destekleyici serbest zaman aktivitelerini yönlendirici şekilde geliştirilmektedir.

İnsanın mutlu olabilmesi için, içinde yaşadığı mekan tasarlanırken hislerine ve içgüdülerine gereken önem verilmelidir. Tasarımcılar sadece alanlar, mekanlar, malzemelerle ilgilenmemelidir. Sadece duyarlar ve içgüdülerle de ilgilenmek yeterli değildir. İnsanın fikirleriyle, mekanın konseptiyle ve verdiği mesajlarla, insan

beyniyle ve algılaması ile de ilgilenmelidir. Oluşturulan mekan, insanların ümitlerini ve beklentilerini tatmin etmelidir.¹⁰⁰

Çocuk parkı olarak tasarlanan bir alan, yıllarca bir tek çocuğun bile uğramadığı, başka insanların işgal edip istekleri doğrultusunda kullandıkları bir yer olarak kalabilir. Kentsel tasarım ile elde edilen düzenlemelerde kullanıcıların davranışları irdelenerek gelecekte düzenlenecek planlamalara ışık tutulmalıdır.

¹⁰⁰ DEDE, Ö.E., 1997, *Mekanın Algılanma Olgusu Ve İnsan-Hareket-Zaman Faktörlerinin Etkisi*, s.55, Yüksek Lisans Tezi, İ.T.Ü. Fen Bilimleri Enstitüsü, İstanbul

BÖLÜM 4. TRABZON ATATÜRK ALANI (BELEDİYE MEYDANI) ÖRNEĞİNDE DAVRANIŞ ÖRÜNTÜLERİNİN İNCELENMESİ

Örnek alan çalışması kapsamında, varsayımın belirlenmesinden sonra alanın seçilme sebepleri belirtilmiş ve kullanılacak yöntemler seçilmiştir. Alanın mekansal/işlevsel analizleri yapıldıktan sonra anket ve gözlem çalışmasında kullanılacak olan ölçüm prosesürleri seçilmiş, son olarak da bulgulara ilişkin irdemeler yapılmıştır.

4. 1. VARSAYIMIN BELİRLENMESİ

Mekan ve davranış, karşılıklı bir etkileşim sistemidir. Örnek alan çalışmasında, davranışlarla ortaya çıkan yeni çevresel gereksinmelere göre çevrenin özelliklerinin değiştirilmesi, yani mekan kullanımında davranış örüntülerinin etkileri incelenecektir.

Literatür taraması kapsamında insan ve çevre etkileşimi; çevresel gereksinmeler; çevresel psikoloji; mekansal davranış biçimleri (gereksinme/güdü, algı, biliş), mekansal davranış biçimlerini etkileyen sosyo-psikolojik etmenler (mahremiyet, kişisel alan, egemenlik alanı ve kendileme, kalabalık/yoğunluk); mekansal davranış biçimlerini etkileyen sosyo-kültürel etmenler; davranışların mekansal düzene etkisi; psiko-fiziksel/bilişsel yaklaşımlar ve kentsel tasarımda davranış örüntülerinin rolü ele alınmış ve aşağıda verilen sorular gündeme gelmiştir:

- Mekan, düzenlemede güdülen amaçlara cevap veriyor mu?
- İnsanlar mevcut düzenlemeyi amacına uygun kullanıyorlar mı?
- Mevcut düzenleme insanların isteklerine/ihtiyaçlarına cevap veriyor mu?
- Mekandaki yönlendirici tasarım öğeleri insanı gerçekten yönlendirebiliyor mu?
- İnsanlar ihtiyaçlarını gerçekleştirmek için mekanda ne tür öğelere gereksinim duyuyorlar?
- Kentsel mekanların kullanımında davranış örüntüleri ne gibi değişimlere yol açıyor?

Bu sorulardan yola çıkılarak alan çalışmasında şunlar değerlendirilmiştir:

- Mekanın kullanıcı potansiyeli.
- Mekanda gerçekleştirilen aktiviteler/davranış 'mod'ları.

- İnsanların, mekandaki gereksinimlerini giderme çabasıyla, fiziksel kullanımda yarattıkları değişimler ve etkileşimler.
- Dolayısıyla insanların bir kent mekanında davranışlarıyla gerçekleştirebilecekleri değişiklikler.
- Gereksinmelerden yola çıkılarak tespit edilen donatım ve nitelikleri.
- Mekanın kullanımında süreç (tarih, mevsim, gün, saat) faktörünün etkisi.

4. 2. ÇALIŞMA ALANININ SEÇİLMESİ

Kentsel mekanın insanlarla etkileşimi açısından en önemli özelliği, kent meydanlarında ortaya çıkmaktadır. Genel olarak meydan mekanları, bireylere istemli ve istemsiz gelişigüzel bir hareketlilik sağlayan, içinde sürekli ve yönlendirilmiş bir hareket düzeninden çok, durma imkanı veren ve hareketliliğe zorlamayan mekanlardır. Doğal ve yapısal elemanlar arasında ekolojik ilişkilerin kurulduğu mekanlardır.

Meydanlar Meydanlar pek çok kentsel işlevin kesiştiği, insan ve araç trafiğinin bir araya geldiği, toplama, dağılma, ve geçiş noktaları olarak kentsel aktivite alanları; yaşayan ve kenti yaşatan alanlar olarak toplumsal yaşamı yansıtan mekanlardır.

Meydanlar kentin mekansal sisteminin bir parçası olup formuyla, fonksiyonuyla çok sıkı oluşum prensipleri ile bu mekansal sisteme bağlıdır.

4. 3. KULLANILACAK YÖNTEMİN BELİRLENMESİ

İnsan, çevre koşullarını kontrol edip, onu gereksinim ve tercihlerine göre biçimlendirebilmektedir. Meydan civarındaki insanların talepleri, ne şekilde bir kullanıma gereksinim duyulduğu ve kullanıma müsait mekanların talep ve gereksinmeye yatkınlığı incelenecektir.

Davranış örüntüleri ve çevre etkileşimi araştırmalarında kullanılacak genel yöntemle ilgili olarak Lang ve meslektaşları olarak şunları söylüyor.

Araştırma sistematik bir prosedür izlemelidir. Problemin ortaya koyulması; araştırma yönteminin belirlenmesi; ölçüm prosedürlerinin seçimi; veri toplanması;

bulguların analizi; bilginin probleme uygulanması; neyi araştırdığımızı iyi bilmemiz başarımızı etkiler. Araştırma modeli, verilerin toplanması ve bilgilerin analizi için prosedürler, metotlar ve kullanılacak araçların amaçlar doğrultusunda kullanılmasıyla ilgilidir. Gözlem, anket, görüşme ve deney yapılabilir. Bilgi toplandıktan sonra analizi yapılmalı ve belgelenmelidir. İstatiksel metotlarla bilgi özetlenir, hipoteze göre karar verilir ve probleme çözümler sağlanır. Bütün bunlar çalışmanın hedefine bağlıdır.¹⁰¹

Örnek alan çalışmasında kullanılacak yöntemlerin belirlenmesi amacıyla belirlenen ilgi noktaları şöyle sıralanmaktadır;

Mekan karakteristikleri:

- sabit, yarı sabit elemanların varlıkları ve düzenleri

Kullanıcı Karakteristikleri:

- amaçlar, gereksinmeler, algılama ve çevresel değerler
- kullanım süresi
- yoğunluk/ kalabalık

Mekana Etkileri:

- gereksinime göre kullanımı değiştirilen mekanlar
- kullanımı değişmeyen mekanlar

Belirlenen ilgi noktalarına göre amaçlar ise şöyle sıralanmaktadır;

- Mekanın elvermeleri,
- Kullanıcı karakteristiğinin kullanımı nasıl etkilediği,
- Kullanıcıların gereksinmelerine ilişkin dürtülerin mekana nasıl yansıtıldığı,
- En çok değişimin gözlemlendiği yerlerin fiziksel özellikleri,
- En çok değişimin gözlemlendiği yerlerin kullanıcılarının karakteristiği araştırılacaktır.

Kullanılacak yöntem araştırmanın amacına göre farklı veri toplama ve analiz tekniklerinden oluşabilmekte; konunun kapsamına göre, çevre-davranış araştırmalarında birden fazla yöntemin bir arada kullanıldığı da görülmektedir.

Sözel anketler dün, bugün ve gelecek üzerinden, mevcut ve ideal nitelikleri tespit eden pasif bir yöntemdir. Bu veri toplama tekniği karşılıklı görüşme yönteminde olduğu gibi bireylerin düşündükleri, hissettikleri, yaptıkları, bildikleri,

¹⁰¹ LANG, J., BURNETTE, C., MOLESKI, W., VACHON, D., 1974, *Designing For Human Behavior: Architecture and Behavioral Sciences*, s.286, Dowden, Hutchinson & Ross, Pennsylvania

inandıklarını saptamaya ve beklentilerini anlamak için, yazılı sorgulamaya dayanmaktadır.

Anket yönteminin doğru sonuçlar verebilmesi, bir başka yöntemle elde edilecek verilerle desteklenmesini gerektirebilir. Gerçek yaşam şartlarındaki davranışla, sorgulanan her zaman örtüşmeyebilir. Çünkü bazı durumlarda insan davranışını etkileyen pek çok etken mevcut olabilir. Bu sebeple anket tekniğinin kullanılmasındaki esas amaç, kullanıcı potansiyelinin karakter tespitiyle sınırlı tutulacak ve araştırma; gözlem, tespit, mekansal/işlevsel analiz çalışmaları gibi veri toplama teknikleriyle desteklenecektir.

Davranış gözlemi dün ve bugün zaman diliminde, mevcut nitelikleri tespit eden pasif bir yöntemdir. Davranışın gözlenmesi, insanların fiziksel çevrelerini nasıl kullandıklarını anlamak için izlenmelerine dayanan ve davranışın içinde olduğu ortamı ne kadar etkilediği ve ondan ne kadar etkilendiğini ortaya koyar.

Çevresel tasarım araştırmacıları için temel veri kaynağı sözsüz anlatımların davranışsal bileşenlerinin analizidir. İki boyutlu çizimlerden yararlanılarak bu analizi yapmak ise oldukça güncel bir tekniktir. Davranışsal plan analizi olarak isimlendirilen bu teknik, incelenen 'setting'de yer alan nesnelere ve ilişkileri içeren iki boyuttaki çizimlerin, daha önce davranışsal süreçler olarak ele alınan kavramların zihinde tutularak üçüncü boyutta düşünülmesidir. Bu inceleme sonucu elde edilen bulgular çevre 'setting'inin nesnel ve davranışsal özellikleri arasındaki bağı ortaya çıkarmaktadır.¹⁰²

Mevcut 'setting'in gözlenmesi, saptanması ve mekansal analizler sonucu elde edilen verilerin psikolojik veriler ile birlikte irdelenmesi, geleceğe yansıtılmak üzere tasarım ilkelerinin geliştirilmesini sağlayacaktır.

¹⁰² TURGUT, H., 1990, *Kültür-Davranış-Mekan Etkileşiminin Saptanmasında Kullanılabilecek Yöntem*, s.21, Doktora Tezi, İ.T.Ü. Fen Bilimleri Enstitüsü, İstanbul

4. 4. MEKANSAL/İŞLEVSEL ANALİZLER

Alan çalışmasında yapılacak olan anket ve gözlem çalışmalarına altlık oluşturacak mekansal/işlevsel analizler kapsamında, alanın sınırları, formu, bağlantıları tespit edilmiş, tarihsel kimliği ve gelişimi anlatılmış, mevcut fonksiyon ve kullanımına ilişkin verileri sunulmuştur.

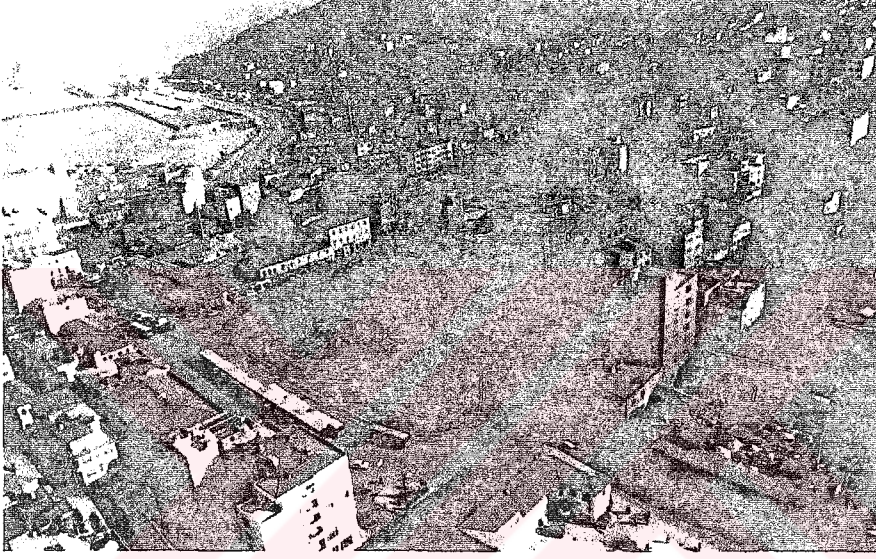

Resim 4.1 Meydan ve Liman- Yıl 1975

4. 4. 1. Çalışma Alanının Sınırları- Formu- Bağlantıları

Çalışma alanının ortasında bir park bulunmaktadır. Ancak, insanların bir meydan olarak bu alanı kullanımı, park alanının etrafında kalan mekanlarda yoğunlaşmaktadır. Park alanı -pasif rekreasyona elveren yeşil alan niteliğinde olup; buradaki bireysel ve rekreatif etkinliklerin farklı bir değerlendirme açısı gerektirmesi sebebiyle- çalışma alanının dışında tutulmuştur. Mekansal analizler, anket ve davranış gözlemi çalışmaları, parkın içinde değil, etrafındaki alanda yapılmıştır.

Transit mekan özelliği ile ön plana çıkan meydanda, kentsel meydanlarda olması gereken sosyal, kültürel, rekreatif amaçlı kullanımlar ulaşım faaliyetlerine

göre geri plandadır. Yoğun araç ve yaya trafiği ağırlıklı bir meydan olarak, alan, değişik bölgelere ulaşmak amacıyla geçiş mekanı niteliğindedir. Yaya ve taşıt trafiğindeki karmaşa memnuniyetsizlik yaratmaktadır. Genellikle transit kullanım gibi zorunlu etkinlikler için kullanılan alan günün her saatinde ve haftanın her gününde kalabalık ve canlı bir kullanımı mümkün kılabilcekken çevre kirliliği, trafik sıkışıklığı, bakımsızlık, güvenli bir ortam oluşturulamaması memnuniyetsizliğe neden olmaktadır. Alanın kent içi konumu; çevresindeki önemli karayolları arasındaki önemli bir bağlantı noktasında oluşu, erişebilirliği, kuzeydoğusundaki liman, tarihi doku ile ilişkisi Şekil 4.1’de gösterilmektedir.

Alanın ulaşımındaki taşıt ve yaya hareketlerinin ana aksları, insanların yürümek için en çok nereleri tercih ettiği, nerelerden nerelere gittiği, erişebilirlik özellikleri ve yaya akışının tüm alandaki yoğunluk oranları Şekil 4.2’de gösterilmiştir.

Aşırı farklılıklar içermeyen; çoğu cephesinde bütünsellik olan; mekansal bağlantıları güçlü olan meydanın, çalışma alanımıza dahil olan sınırları ve formu Şekil 4.03’de gösterilmiştir. Alanda odak noktaları olarak cami, park ve belediye binası bulunmaktadır.

Meydan ve bağlantıları ile alana yaya katılımının dereceleri Şekil 4.04’de gösterilmiştir.



Şekil 4.1 Alanın Kent İçi Konumu

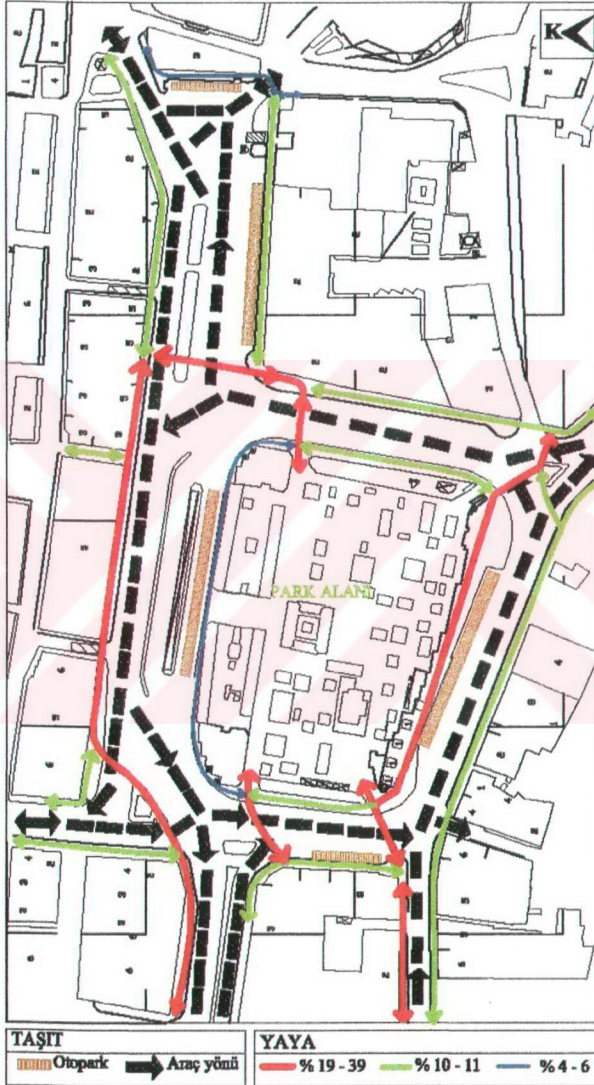

Şekil 4.2 Taşıtlı ve Yaya Hareketleri – Ana Akslar

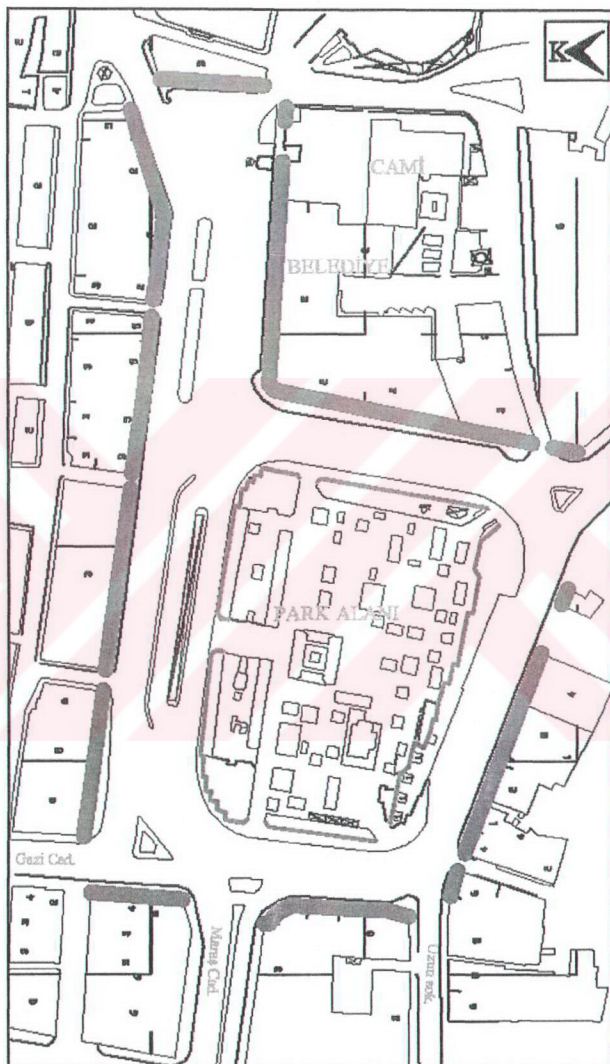

Şekil 4.3 Çalışma Alanının Sınırları ve Formu

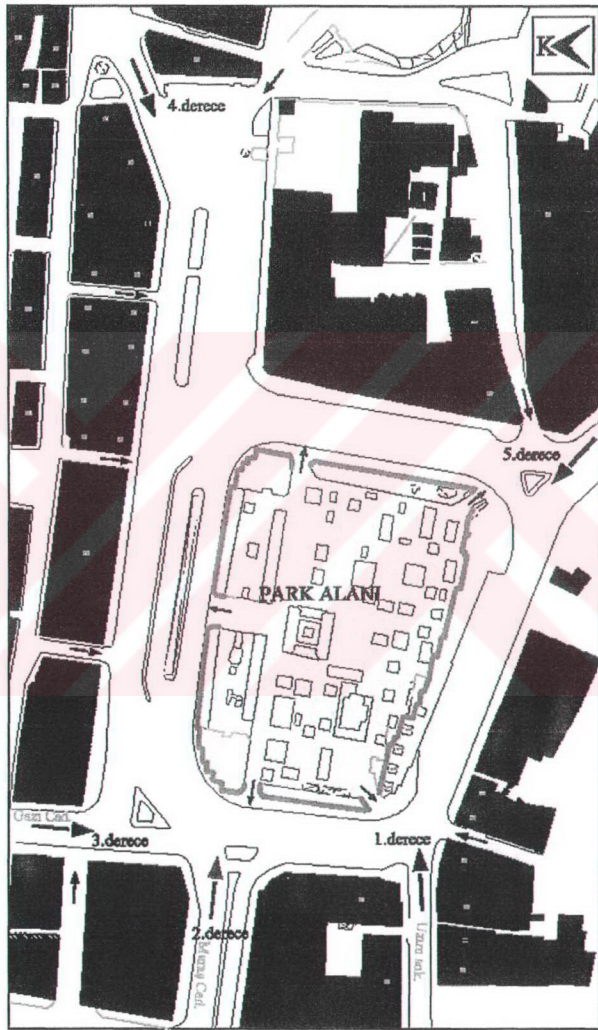

Şekil 4.4 Meydan ve Bağlantıları – Yaya Katılımı



Resim 4.2 Meydan ve Park Alanı

4. 4. 2. Tarihsel Kimliği ve Gelişimi

Ortaçağa kadarki dönemlerde meydanlar, toplanma, ticaret buluşma mekanı olma gibi niteliklere sahip olmuştur. Ortaçağ dönemi şehirlerinde, kentsel mekanların sahip olduğu anlam ve içerik kaybolmuş, daha mütevazı ve düzensiz, kendiliğinden biçimlenen, insanın hakim öge olabileceği pazar meydanları kilise yakınında oluşmuştur. Böylece meydan, dünya ve din işlerinin görüldüğü, gereksinimlerin karşılandığı toplantı alanı özelliği kazanmıştır. Rönesans döneminde meydan mekanında, önceki dönem meydanlarında görülen işlevlerin yanı sıra, meydanı çevreleyen yapılar arasında yönetim, otorite ile ilgili yapılar da yer almış, böylece, bu mekanlarda ticaret, dini merasimler ve yönetimle ilgili olarak insanlar bir araya gelmişlerdir. Bu dönem meydanları, yaşam aktivitelerinin cereyan ettiği,

insanların bir araya geldiği, haberleştiği ve sosyal ilişkilerin kurulabilmesinde önemli rol oynayan açık mekanlar olarak görev üstlenmişlerdir.

5000 yıllık bir geçmişe sahip olan Trabzon kentinin merkez ilçesinde bulunan Atatürk Alanı (Belediye Meydanı); Meydan-ı Şarki, İtalyan Meydanı, Gavur Meydanı, Taksim Meydanı isimleriyle anılmıştır. Alandaki İskenderpaşa Camii 1512 yılında yapılmıştır. Alan -Roma, Osmanlı, Cumhuriyet dönemlerinde- tarih boyunca hep meydan olarak kullanılmış, alana adını veren belediye binası ise 1885-89 yılları arasında yapılmıştır. İlk yapılış amacı bilinmeyen bina önceleri telgrafhane olarak kullanılmış, belediye binası olarak yine aynı alandaki; şimdiki İmar Müdürlüğü binası kullanılmıştır. Alandaki binalarda otel, lokanta, acente, konsolosluk gibi bina ve işyerleri bulunmaktaymış. Bugün de benzer kullanımları içeren eski binalar halen korunmaktadır. Alan 1950'li yıllarda oto yedek parçalarının satıldığı bir pazar niteliğinde kullanılmıştır. Alanda yer alan Meydan Parkı tarihte yine park alanı olarak kullanılmıştır. Park alanının kuzeydoğusunda yer almış bulunan kilise binası ise opera ve sinema olarak kullanıldıktan sonra yakın bir geçmişte, yol yapımı çalışmalarından dolayı yıkılmıştır. Bugün, park alanı halka yeterli hizmeti veremediği için belediye kararıyla yeniden projelendirmesine yönelik çalışmalar başlatılmıştır.

Çalışma alanına ilişkin olarak Bölüm 4.4.2. ve Bölüm 4.5.1'deki resimlerin görüntülediği noktalar, Şekil 4.5'de verilmiştir.

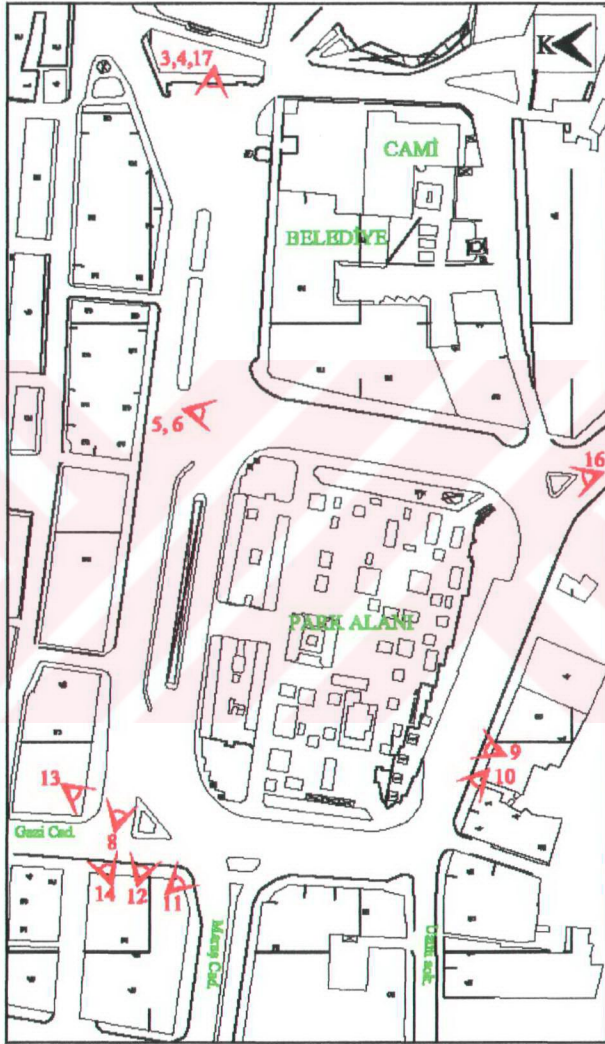

Şekil 4.5 Bölüm 4'deki Resimlerin Görüntülediği Noktalar



Resim 4.3 Belediye Meydanı- Yıl 1959



Resim 4.4 Bugün Belediye Meydanı



Resim 4.5 Eski Sümer Sineması (*Opera Binası 1910*)- Yıl 1955



Resim 4.6 Bugün Eski Sümer Sinemasının Bulunduğu Konum



Resim 4.7 Meydan Parkı Güney Cephesi



Resim 4.8 Park ve Belediye Meydanı- Yıl 1940

4. 4. 3. Fonksiyonu- Kullanımı

Alan, kentin her bölgesinden tek vasıtayla ulaşılabilen ve kentin, işlev ve fonksiyon açısından en önemli caddelerine erişim sağlayışı; geçmişten gelen referansları ve kendine has kimliği ile sebebiyle tercih edilen bir mekandır.

Alanı kullanım fonksiyonları açısından şu başlıklarda değerlendirebiliriz:

1. Konum:

- Merkezi konumda,
- İyi erişebilir.

2. Kullanım:

- Kullanım çeşitliliği yetersiz,
- Üst katlar ikamete açık değil,
- Akşamları ve hafta sonu kullanılabilirliği yetersiz,
- Meydan köşelerinde geniş alanlı kullanımlar yetersiz.

3. Canlılık:

- Sakinlik ve hareketlilik bir arada,
- Tarihsel yapı canlı mekan izleri yaratmakta.

4. Form ve proporsiyon:

- Konum kapalı,
- İnsan ölçeğiyle uyumlu,
- 1/3; 1/4 proporsiyon oranları, orta büyüklük,
- Düz alanlı,
- Parçalı mekan özelliği olumlu.

5. Mimari:

- Cephelerdeki dikey görünüm, bütünsellik sağlamakta,
- Kişisiz cepheler yok,
- Tarihi doku kısmen korunmuş.

6. Sembol:

- Heyecan verici semboller olarak nirengiler olumlu,
- Çeşme, plastik obje gibi değerlendirici elemanlar yok.
- Rekreatif amaçlı bir park mevcut,

7. İklim:

- Kapalı meydan köşecikleri yok,
- Güneşli, rüzgar korumalı kısımlar yetersiz,
- Oturma elemanları yetersiz.

8. Çok fonksiyonlu kullanımlar:

- Açık meydan platformu yetersiz,
- Şenlik, festival, eğlence yapılabilmesi için yetersiz,
- Buluşma noktası olarak yetersiz.

4. 5. ÖLÇÜM PROSEDÜRLERİNİN SEÇİLMESİ

Yapılan anket çalışmasıyla alanın kimler tarafından kullanıldığı; hangi amaçla kullanıldığı; kullanıldığı zirve ve ara saatler belirlenmeye çalışılmış ve kullanıcıların sosyo-ekonomik, demografik, kültürel kriterleri, alanı kullanım şekilleri, alanla ilgili beklentileri, bireysel ve ortak değerleri ile genel hisleri araştırılmıştır.

Anket çalışması 2004 yılı kasım ayı içerisinde, toplam 120 kişiyle yapılmıştır. Anketlerin 85'i hafta içi pazartesi ve cuma; 35'i hafta sonu cumartesi günlerinde yapılmıştır. Uygulama saatleri olarak, alanın en kalabalık olduğu öğle saatleri seçilmiştir. Diğer kriterler rastgele örneklenmiştir.

Kentsel mekanların düzen ve uygulamasındaki amaç, en önemli öge olan insan gereksinimleri ve niteliklerinin amaca, işlevlere uygun olarak yorumunun yapılabilmesi ve bu yorumun mekansal düzene kavuşturulabilmesidir. Bu biçimlendirme, tarihin her döneminde, o dönemin özelliklerine bağlı olarak farklı şekillerde karşımıza çıkmıştır. Çalışmada, alanın bilinen tarihi göz önünde bulundurulmuştur.

Tez kapsamında mekansal davranış biçimlerinden bahsedilmiştir. Davranış örüntülerinin kentsel mekanın kullanımına etkileri, gereksinimler doğrultusunda oluşacaktır. Gözlem çalışması, belirlenen davranış 'mod'larına bağlı tespitlerden elde edilen yoğunluk/davranış haritalarıyla tamamlanmış ve bulgular, çevre koşullarını biçimlendirebilen davranış biçimlerinden 'gereksinme/güdü' üzerinden değerlendirilmiştir. Belirlenen davranış modları yürüme, ayakta durma ve

oturmadır. Bu temel hareketler bir başlangıç noktası olarak kullanılır çünkü bunlar bütün diğer hareketlerin bir parçasıdır. Karmaşık toplumsal olaylar bile küçük günlük hareketlerden gelişebilir. Büyük olaylar, bir çok küçük olayın bileşkesidir.

Yürüme modunun, dolaşma, çevreyi görme, sadece yürüyüş yapma, bir yere ulaşma eylemlerini içerdiğini varsaymaktayız. Mekanın yürümek için uygunluğu, sokağın ölçüleri, taşıt trafiği, döşeme malzemesi, rotalar ve kaplama durumu gibi etkenler, yürüme modunu etkileyen değişkenlerdir. Ayakta durma modunun, bir anlık durma, çevreyi izleme, biriyle konuşma, buluşma eylemlerini içerdiğini varsaymaktayız. Gölge mekanlar, durma yerleri gibi etkenler, ayakta durma modunu etkileyen değişkenlerdir. Oturma modunu etkileyen değişkenler, oturma için iyi yerler, görüş açısı, oturma birimleri, oturma yeri niteliği, özellikli bir yere karşı oluşu ve mekanın elvermeleri gibi etkenlerdir.

Güneş, gölge, rüzgar durumları da dış mekan kullanımını ve davranış modlarını etkilemektedir. Gözlem çalışması aralık ayı içinde yapılmış olup hava sıcaklığı 14 derecenin altındadır. Çalışma kış mevsiminde yapıldığı için, yıllık ortalama yansıtma olasılığı yükselir. Gözlemede kamera görüntüleri ve fotoğraf kullanılmış; gizli yabancı konumunda bulunulmuştur. Yürüme, oturma ve ayakta durma modlarına ait yoğunlukların tespiti için, hafta içi pazartesi ve perşembe, hafta sonu cumartesi günleri; alanın en çok kullanıldığı 12.00-14.00 saatleri arası seçilmiş; üç günlük ortalamalar analiz edilmiştir. Tespitler bir buçuk dakikadan fazla ayakta durma; beş dakikadan fazla oturma eylemleri üzerinden yapılmıştır. En az bir kişinin kullandığı gözlenen yürüme rotaları bulgularda gösterilmiştir.

4. 5. 1. Çalışma Alanında Bölgeleme Yapılması

Çalışma alanı park alanının çevresi (M1) ve belediye binasının önündeki alan (M2) olmak üzere iki merkezde incelenmiştir. Park alanı ve çevresi, belediye binası ve önündeki açık alandan mekansal/işlevsel farklılıklar göstermektedir. Bölgeleme yapılırken oturma, ayakta durma ve yürüme yoğunlukları göz önünde bulundurulmuş olup alanla ilgili resimlerin ve kamera kayıtlarının görüntülenmesinde de bölgelemeden faydalanılmıştır. Yapılan bölgeleme Şekil 4.6'da gösterilmektedir.

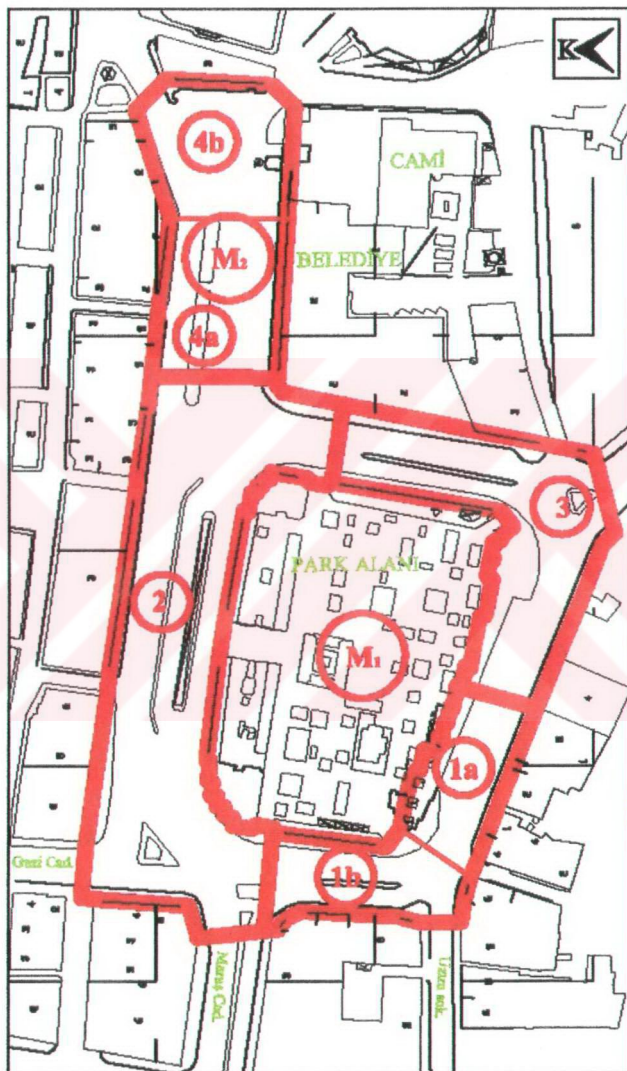

Şekil 4.6 Çalışma Alanında Bölgeleme Yapılması



Resim 4.9 Bölge 1a



Resim 4.10 Bölge 1



Resim 4.11 Bölge 1b



Resim 4.12 Bölge 2



Resim 4.13 Bölge 2



Resim 4.14 Bölge 2



Resim 4.15 Bölge 3



Resim 4.16 Bölge 3



Resim 4.17 Bölge 4

4. 6. BULGULAR VE İRDELEME

4. 6. 1. Anket Çalışmasına İlişkin Bulgular ve İrdeleme

Anket sonuçları, kullanıcılara yöneltilen sorularda, verilen şıkları işaretlemeleri sonucu değerlendirilmiştir.

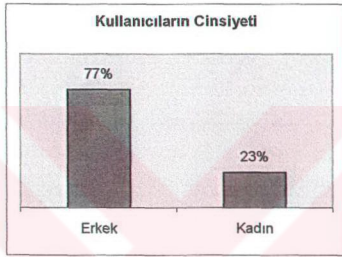

Şekil 4.7

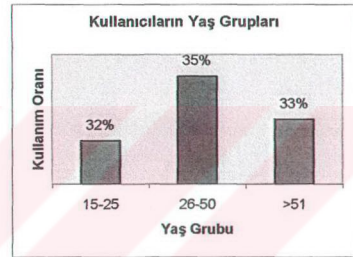

Şekil 4.8

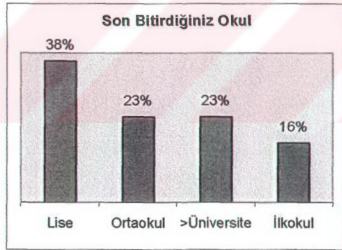

Şekil 4.9

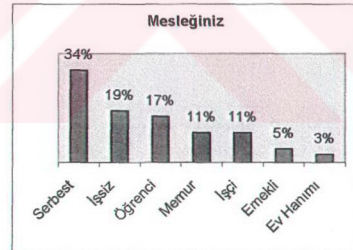

Şekil 4.10

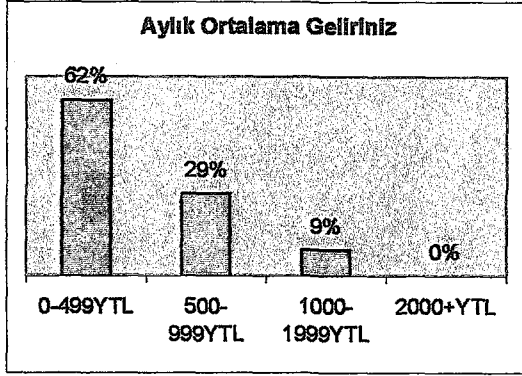

Şekil 4.11

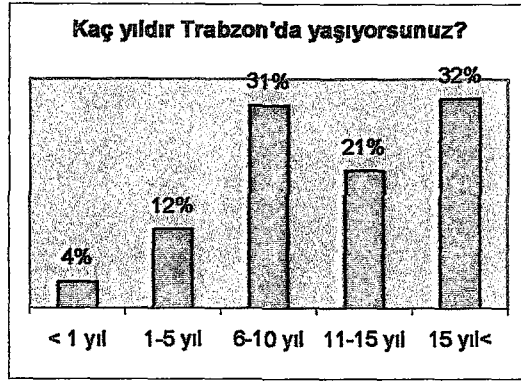

Şekil 4.12

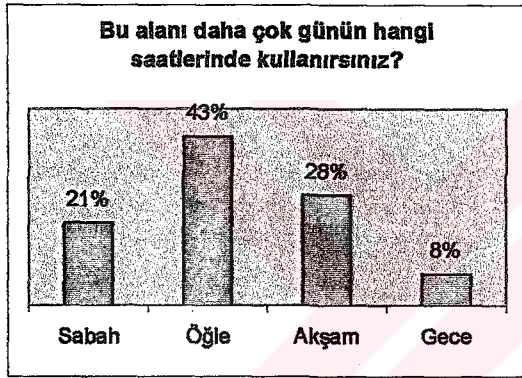

Şekil 4.13



Şekil 4.14

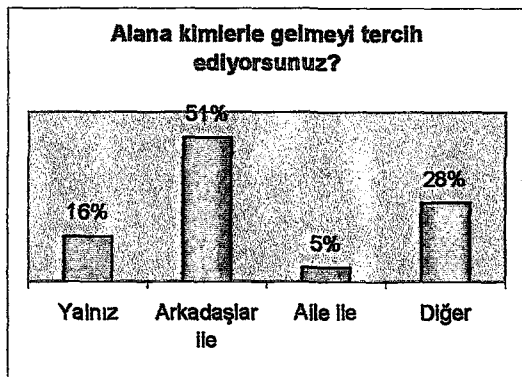

Şekil 4.15

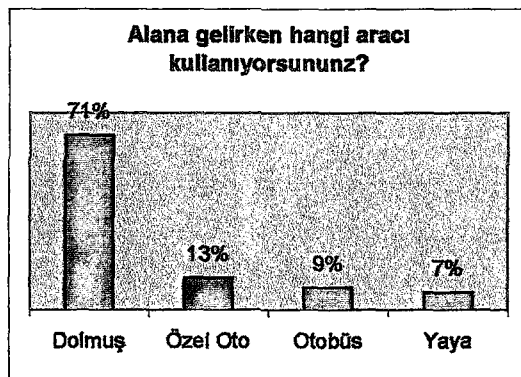

Şekil 4.16

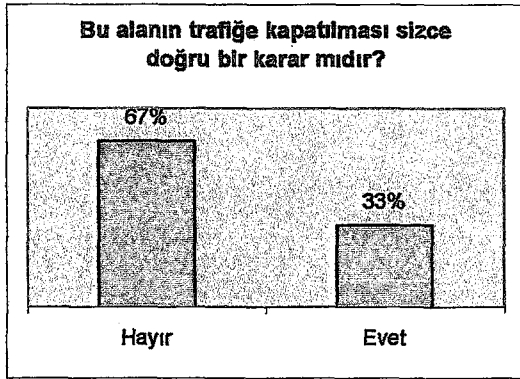

Şekil 4.17

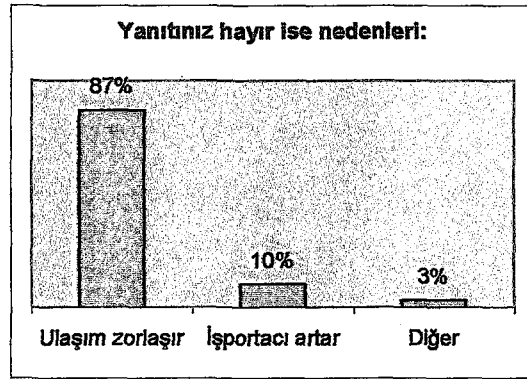

Şekil 4.18

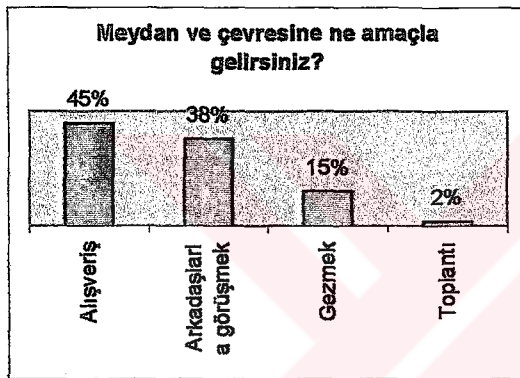

Şekil 4.19

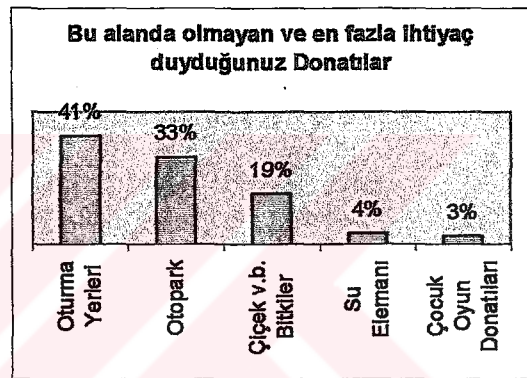

Şekil 4.20

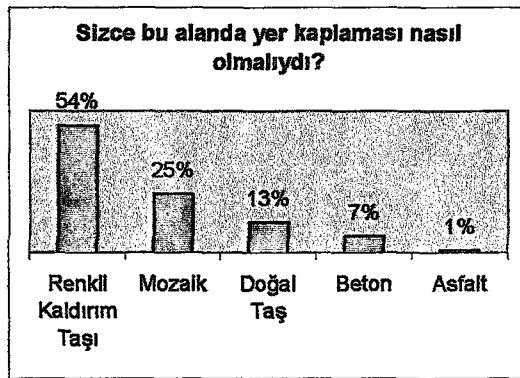

Şekil 4.21

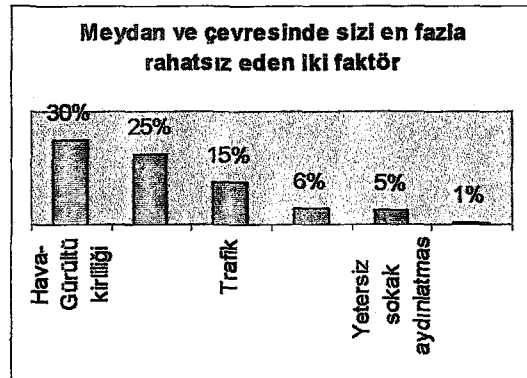

Şekil 4.22

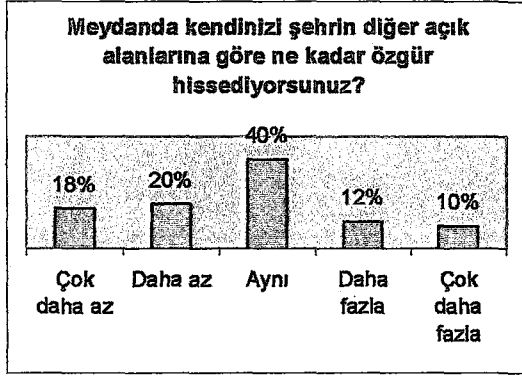

Şekil 4.23



Şekil 4.24

Meydanı, erkeklerin bayanlara oranla daha sık kullandığı görülmektedir. Erkek kullanıcı oranının fazla oluşu kentin genel kültürel ve sosyal yapısından kaynaklanıyor olabilir. Kentlinin sosyal ve fiziksel mekan kullanımları, erkek ve kadının toplumsal rollerine bağlı olarak, cinsiyet temelli olabilmektedir. Alanı kullanan 15-25; 26-50 ve 51 yaş üstü gruplar arasında çok farklı bir oran görülmektedir. Yaş faktörüne göre kullanıcıların gereksinimleri, istekleri, yapabilecekleri ve davranışları farklılık göstermektedir. Yaşa göre kullanıcıların aktivitelerinde değişiklik olacaktır. Yaş ve cinsiyet faktörü, mekansal kullanımı ve belirleyen en önemli koşullardandır.

Alanı kullanan üniversite mezunlarının oranı yüksek olup; kültürel düzey yüksektir. Ancak bu oran mekansal kullanımda olumlu değişiklikler yaratabilecek seviyede değildir. Kullanıcıların gelir düzeyi çok yüksek değildir. Ekonomik düzeyi yüksek olan kullanıcı kesimi, alanı özel araçlarıyla transit geçişlerde kullanmaktadır. Alanı kullanan işsiz kesim, alana arkadaş grubu ile gelmektedir. Kullanıcıların eğitim, gelir ve meslek durumları, toplum içindeki rollerini ve belirlemekte, mekanda davranışsal bir tarz ortaya koyulmasına neden olabilmektedir.

Alanın hafta içi ve hafta sonu kullanımı değişiklik göstermektedir. Hafta sonu kullanıcıları daha çok öğrenciler ve memurlar olup serbest meslek sahiplerinin hafta içi ve hafta sonu kullanımı değişmemektedir. Serbest meslek sahibi ve memur kullanıcıların çoğu, meydan ve çevresinde çalışanlardır. Alanın sabah ve akşam saatlerindeki yoğunluğu, çevrede işyeri olan kullanıcılarca geçiş alanı olarak

kullanımından dolayıdır. Öğle saatlerinde görülen yoğunluk artışı ise buradaki lokantalara ve rekreasyon amacıyla park alanına gelenlerden kaynaklanmaktadır. Akşam saatlerinden sonra alan kullanılmamaktadır.

15 yıldan fazla süredir Trabzon'da yaşamakta olan kullanıcı kesimi emekliler ve serbest meslek çalışanlarıdır. 5 yıldan az süredir kullanan kesim ise üniversite öğrencilerinden oluşmaktadır. Alana her gün gelenler, alanı transit geçiş alanı olarak kullananlardır. Alana gidiş-gelişlerde daha çok dolmuş kullanılmakta olup, alanın trafiğe kapatılması doğru bir karar olarak görülmemekte; ulaşımın zorlaşacağı düşünülmektedir.

Alanda kullanım çeşitliliği görülmemektedir. Yönetim binası ve serbest ticaret birimleri belirleyici kullanımlardır. Sosyal aktiviteler yetersiz bulunmaktadır. Çeşitli rekreasyonel öğeler talep edilmektedir. Kullanıcılar, trafikten ve trafiğin yarattığı gürültüden olumsuz etkilenmektedir. Alandaki park alanının rekreatif etkinliği de trafik gürültüsünden dolayı kısıtlı kalmaktadır. Alanda en çok gereksinim duyulan donatılar, oturma birimleri ve nitelikli yer kaplamasıdır. Meydan mekanı, bir kentsel açık alan olarak gerekli işlev ve fonksiyonları taşımamaktadır.

Geceleri alanda kendilerini güvende hissedenler büyük oranda erkeklerdir. Ülkemizde ve dünyanın her yerinde olduğu gibi, gece saatlerinde alanda güvenlik sorunu yaşandığı görülmektedir. Alanın gece kullanımı güvenlik altına alınmalıdır. Kadınların gündüz saatlerinde de yalnız başlarına alanı kullanmadıkları görülmektedir. Bunda sosyo-kültürel yapının önemli etkileri bulunmaktadır.

Alanın şehrin diğer açık alanlarına göre daha fazla özgürlük hissi vermemesi de, bir meydan olarak gereken işlevsel niteliklere sahip olmadığını göstermektedir. Mekansal analizler sonucu elde edilen bulgular ve anket sonuçları karşılaştırıldığında, alanın trafik kargaşasından kaynaklanan problemlere sahip olduğu görülmektedir.

Değişen yaşam düzeyi ve düzeninin mekanlara yansımalarının en belirgin özelliği günümüz çevrelerinde kentsel mekanlarda gözlenmektedir. Kentsel mekanların en önemli özelliklerinden biri, ait olduğu toplumun kültürel değerlerini yansıtmasıdır. Kentsel mekana hayat veren, kentlinin mekanı kullanımudur. Kültür ve yaşam görüşü değerleri, yaşam şekli, etkinlikleri, eylemleri ve direkt olarak mekan kullanımını etkilemektedir.

4. 6. 2. Gözlem Çalışmasına İlişkin Bulgular ve İrdeleme

Gözlem bulguları, kullanıcıların gereksinimleri doğrultusunda mekanda yarattıkları değişiklikler üzerinden saptanmıştır. Gözlem çalışmasında, her bölge için farklı açılardan çekilen kamera görüntülerinin incelenmesiyle saptanan bulgular irdelenmiştir.

Bölge 1, alanın tümüne oranla ayakta durma ve yürüme yoğunluklarının en fazla olduğu bölgedir. Bölge 1a'da yer alan büfelerin önünde alışveriş amacıyla bekleyen kullanıcılar gözlenmektedir. Bölge 1b, kentin en yoğun kullanımlı sokaklarından biri olan Uzun Sokak'ın meydanla kesiştiği noktayı kapsamaktadır. Alana 1.derecede katılım bu sokaktan olup, meydanın geçirgenliği belirgin olarak gözlenmektedir. Park alanına geçişler, alana dağılım ve alandan sokağa akış, yoğun bir hareketlilik yaratmaktadır. Burada, kullanıcılar, daha geniş kaldırımlara, uzun süreli bekleme (buluşma) için bazı noktalara gereksinim duymaktadır. Yaya kaldırımları haricinde araç yolları da geçişlerde kullanılmaktadır. Burada bulunan Bağ-Kur binası önünde oluşturulan bekleme havuzu, gereksinmeye bağlı olarak, tasarımda öngörülme kullarımda yaratıldığı gözlenen en önemli değişikliktir. Park alanını çevreleyen bölücü duvarlar üzerinde gözlenen oturma eylemi de gereksinimler ve elvermeler doğrultusunda mekanda gözlenen davranışsal etkilerdendir. Alanın tümünde parkın duvarın oturma birimleri olarak kullanıldığı gözlenmektedir.

Bölge 2'de, ulaşım amaçlı, (otobüs, dolmuş için) kısa süreli bekleme gözlenmektedir. Yaya sirkülasyonunun yoğun olduğu, geçiş amaçlı bir bölge olup, aynı oranda taşıt hareketliliği de gözlenmektedir. Mekanın geniş olmasına karşın, trafik yoğunluğundan dolayı alan kullanıcıların bekleme ve yürüme gereksinimlerine cevap vermemekte, araç yolları da bu amaçlarla kullanılmaktadır.

Bölge 3, açık mekan hissi vermekte olup trafik yoğunluğu da diğer bölgelere göre düşüktür. Geniş yaya mekanları ve planlanmış oturma birimleri bulunmaktadır. Kullanıcıların kalabalıktan rahatsız olmaksızın, oturup çevreyi izleyebildikleri bir

bölgedir. En belirgin kullanım oturma eylemi olup; oturma birimleri dışında, park duvarları da, bütün alanda gözleendiği gibi oturma amaçlı kullanılmaktadır.

Bölge 4'de bulunan belediye binasının önündeki açık alanda, buluşmalar için ayakta bekleyen kullanıcılar gözlenmektedir. Dolmuş durakları, ayakta durma yoğunluğunu artırmakta olup, caminin önünde ağaç altı oturma birimi bulunmaktadır.

Alanın tümünde gözleendiği gibi, yaya olarak bir yerden diğerine ulaşan kentliler, amaçların göre hareket ederken mekanın fiziksel özelliklerine bireysel özelliklerini de katarak değişik davranış biçimlerinde bulunmaktadır. Hedefine en kısa zamanda ulaşmak isteyen yaya, uzaklığı kısaltacak kestirme yolu tercih etmektedir. Amaçları doğrultusunda direkt yoldan sapmalar göstererek dinlenme, sohbet vb. eylemler gerçekleştirdikleri de gözlenmektedir. Mahremiyeti arayanlar da ana akstan ayrılarak, tali yolları seçmektedir.

Mekanda kalabalığa bağlı olarak ortaya çıkan gürültü ve fiziksel, görsel, özellikle duygusal kirlenme sonucu bireyin gereksinimi olan mahremiyetin ortadan kalkması da trafik faktörünün olumsuz etkisinden kaynaklanmaktadır. Kentli bu duygular karşısında diğer bireylerden uzaklaşıp, kendini çevreden soyutlama eğilimi gösterebilmektedir.

Mevcut tasarım, sadece yapılanmış alanlarda cepheler boyunca hareketi öngördüğü halde; yoğun trafiğe rağmen direkt rotaları ve kestirmeleri tercih ederek yürüyen insanları gözlemlemekteyiz.

Yaya ulaşımı, yalnızca bir uzaklığın aşılması değil, aynı zamanda aşılacak çevrenin ruhsal ve duygusal algılanma sürecidir. Alandaki yoğun taşıt trafiği mekanı algılamayı engellemektedir. Yaya kaldırımları, yetersiz olup; trafiğin yoğunluğunun yürüyüş rotalarını etkilemektedir. Kestirme kullanım gibi kullanıcı davranışları da ulaşım sistemine etki etmektedir.

Meydandaki park, trafikten uzak bir yeşil alan olarak, yayalar tarafından geçiş amaçlı olarak tercih edilen önemli bir yönlendirici öğedir. Ancak bütün erişimi sağlayacak kapasitede değildir.

Alandaki parkın etrafında bulunan bölücü duvar, oturmaya elverişli yükseklikte olduğu yerlerde, genç gruplarca oturma birimleri şeklinde

kullanılmaktadır. Bu elverme, gençlerin sosyal güdülerine cevap vermekte, davranışsal ihtiyaçlarını karşılamaktadır.

Alanda fiziki elemanların yardımı olmadan, görülmediği halde kullanıcılarca algılanabilen bir takım görünmez sınırlar oluşturulmuştur ki bunlar da, grup kullanıcıların davranışlarını gerçekleştirdikleri mekan parçalarıdır. Gruplar arkalarını mimari objelere dayayarak sığınma, iletişim, gözlem yapma gibi amaçlarla; görüntü kontrollü, trafikle yakın ilişkili olarak kullanılan, oturma, yaslanma olanağına sahip koruyucu köşeler, destekleyici noktalar ve bekleme havuzları oluşturmaktadırlar. Bunlar mekanda tasarlanmamış olup, kullanıcılar tarafından geliştirilmiştir. Koruyucu köşeler olmadığında onların yerini tutan sütun, direk ve işaretlerin belirlediği destekleyici noktalar, ışık, gölge, rüzgar gibi etkenlerden koruyucu mimari elemanlar dışında ağaç altı gibi doğal elemanlarla da düzenlenen bekleme havuzları ve görsel olarak algılanmamasına karşın yine de hissedilen bölgelerdir.

Bazı bölgeler, her zaman varlığı kabul edilip, kullanıcılarla varlığı bütünleşen, yaya güzergahını diğer fonksiyonlardan ayıran akslar, bu akslar ile vitrinler arasındaki tampon bölge ve kullanım bölgeleri arasında kalan geçiş bölgeleridir.

Bazı bölgeler ise; değişik eylemleri sürdüren bireylerin yer değiştirmesiyle değişen geçiş, seyretme, bekleme gibi davranış biçimlerine göre nitelik değiştirebilen bölgelerdir.

Çalışma alanındaki düzenlemede aktivite ilişkilerinin göz önünde bulundurulmadığı, birbirinden ilişkisiz aktivitelerin ayrılamadığı gözlenmektedir. Her aktivite için belli bir zaman ve mekan ayrılmalıdır. (taşıt- yaya ulaşımı, vb.)

Alandaki trafiğin hızlı veya yavaş olması, yaşanabilir mekanların oluşumuna etki edecektir. Yürüme, durma eylemleri için mekanlar tasarlanarak yaya trafik alanları düzenlenmeli ve alan güvenle gezilebilecek ferah bir mekan haline getirilmelidir. Bu alanda yayalaştırma çalışması yapılmalı; otobüs ve dolmuş duraklarının yarattığı kargaşanın kaldırılması için, daha geniş alanlar açılarak, yaya yoğunluğunun azaltılması amacıyla duraklardaki bekleme kaldırılarak transit hale getirilmeli; otopark alanları düzenlenmelidir.

Kent meydanı olarak düzenlenmiş olan alanın mevcut kullanımı -trafik yoğunluğu nedeniyle- tasarlanış amacından çok farklıdır. Mekan, fonksiyonel çözümlerle çeşitli gereksinmelere cevap verir hale getirilmelidir.

Atatürk Alanı, ulaşım ağının ağırlığı yanında o bölgenin avlusu olarak düşünüldüğünde kişilerin dinlenme ihtiyaçlarına cevap verici, kişiye kültürel yönden katkı sağlayıcı ve fiziksel ihtiyaçlarını karşılayabileceği bir mekan olarak değerlendirilmelidir. Dikkatsiz ve anlık planlamalar, meydanların temel fonksiyonlarının kaybolmasına ve bunların trafik alanı, otopark haline dönüşmesine sebep olabilmektedir.

İnsan her durumda ve konumda çevresini okumasını ve anlam çıkarmasını bilen, amaca yönelmiş bir canlıdır. Bu amaca yönelik davranış yapısı, onun aktivite ve deneyimlerini bütünler. İhtiyaç ve gereksinme, insanın iç dünyasına ilişkin (motivasyonlar, iç tepkiler, vb.) durumları anlamak için kullanılmaktadır. Bu insan gereksinimleri, asıl olarak kişisel sistemi tatmin edecek amaçların başlatılması ve yönlendirilmesini sağlar.

İnsan-çevre ilişkisinde insan davranışı, zaman ve durum bağımlıdır. Mekandaki davranış biçimi, devreye giren özel kişilere rağmen sürer. Bir davranış ortamının sınırları sadece onun fiziksel özellikleriyle değil, diğer sosyal ve fiziksel sistemlerin etkileşimiyle de belirlenir. Çevre sadece mevcut fiziksel bileşenleri içermez, ayrıca burada oluşan sosyal ve kişisel davranışları da içerir.

Gözlem çalışmasına ilişkin bulguların davranışsal plan analizleri aşağıdaki şekillerde gösterilmiştir.



Şekil 4.27 Kullanım Yoğunluğu – Bölge 2

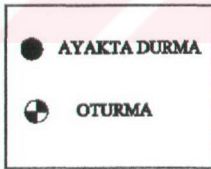

Şekil 4.28 Kullanım Yoğunluğu – Bölge 3

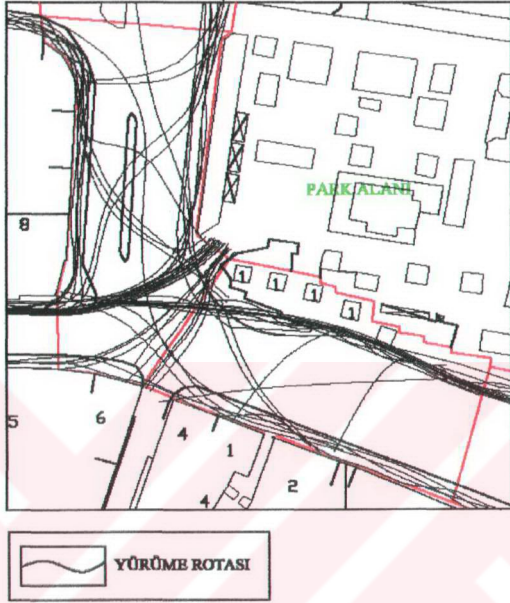

Şekil 4.29 Kullanım Yoğunluğu – Bölge 1

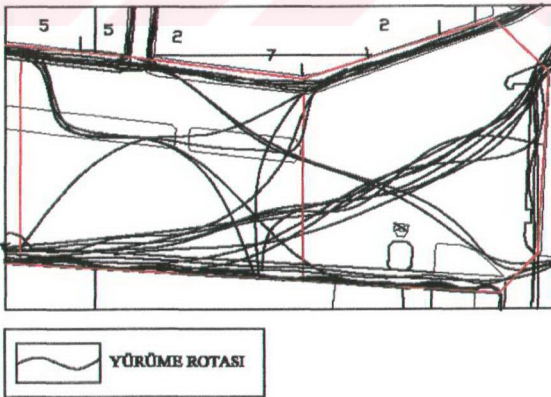

Şekil 4.30 Kullanım Yoğunluğu – Bölge 4



Şekil 4.31 Kullanım Yoğunluğu – Bölge 2



Şekil 4.32 Kullanım Yoğunluğu – Bölge 3

BÖLÜM 5. SONUÇ VE ÖNERİLER

İnsanın mekansal davranışlarını belirleyen, çevre ile sürdürülen iletişimidir. Bu iletişim çerçevesinde, insanın gösterdiği eylemler ve tepkiler yeni çevreye biçim verir ve mekanı değiştirir.

Kentsel mekanlarda insan-çevre ilişkileri, çevrenin sahip olduğu özelliklerin insan üzerine etkilerinin irdelenmesi ve insanın varolduğu çevre içinde bulunduğu eylemlerle onu yeniden biçimlendirmesi üzerine odaklanmaktadır.

Çevre, geniş kapsamlı bir kavram olup, her yönüyle davranışa bir altyapı oluşturarak ona çeşitli olanaklar sağlamaktadır. İnsanın sahip olduğu ihtiyaçlar ve değerler, bireyi güdüleyerek davranışa geçmesine, çevreyle etkileşim içine girmesine sebep olmaktadır. İnsanın çevre içindeki davranışı, onun algısal süreçleri ile doğrudan ilişkilidir. Çevre ile kurulan iletişim, bu mekanizma ile işlerliğe geçmektedir. Var olan çevrenin nasıl algılandığı, ne şekilde bilişsel süzgeçten geçirilerek çevreye karşı olan duyuşsal tepkileri oluşturduğu, eylemin ortaya çıkışındaki performansı belirlediği gibi, mekansal performansın da ne olduğuna ilişkin veriler sağlar. İnsan ve çevre arasındaki ilişkinin araştırılması ve bu araştırmaların tasarıma yansıtılması daha kaliteli çevrelerin yaratılmasını sağlayacaktır.

Bireyin sahip olduğu yaş, cinsiyet gibi fiziksel özellikleri, kişisel yapısı, sosyo-kültürel yapısı, çevrenin fiziksel, fonksiyonel ve sosyo-kültürel yapısı ile etkileşime girerek çevre içindeki bireyi yönlendirmektedir.

Ruhsal yansımaların sonucu olan mekanlar bireylerin yaşam ortamlarını oluşturmakta ve bu yaşam ortamlarının yapılanmasında toplumsal dinamikler etkili olmaktadır. Yaşam mekanlarının tasarım süreçlerinde kullanıcı katılımının sağlanması kentsel mekan kalitesinin ve mekan performansının artırılmasında önemli bir faktördür. Kullanıcıları dikkate alan tasarım süreci yaklaşımlarında ulaşılmak istenen hedefe kısa sürede ve etkili bir şekilde ulaşılmaktadır.

Tasarım süreçlerinde kullanıcı katılımının sağlanamayışı, mekan örgütlenmelerinde iletişim yetersizliklerine neden olmakta, iletişimsizliğin sonucu

düşük kalitede, kendilerinden beklenen işlevleri yeterince yerine getiremeyen, mekan performansı düşük mekansal oluşumlar gerçekleşmektedir.

Fiziksel çevrenin elvermeleri yani gereksinimleri karşılayabilme oranı, orada gerçekleşecek aktivitelerin yoğunluğunu etkileyebilmektedir. İyi kalitede bir çevre, 'gerekli aktiviteler'in oranını çok fazla etkilememekle birlikte, 'sosyal aktiviteler'in oluşumuna etkide bulunacaktır. 'İsteğe bağlı aktiviteler'in gerçekleşmesi ise tamamen çevre kalitesinin iyi olmasına bağlıdır. Mekanın işlevsel kalitesinin iyi olmadığı yerler tercih edilmeyecek, insanlar evlerine gitmek için acele edecektir. Çevre kalitesinin kötü olduğu yerde sadece 'zorunlu aktiviteler' yoğunluktadır. Kentsel tasarımcılar, sosyal aktiviteler için olanaklar sağlayan çevreler yaratmalıdır.

Mekani, zorunlu kullanım kadar isteğe bağlı sosyal etkinliklerin de yapıldığı bir meydan haline getirmek için gerekli düzenlemeleri yapmak mekanın çekiciliğini ve kullanıcı memnuniyetini arttıracaktır. Mekana canlılık katacak, mekanın gece ve gündüz; çeşitli yaş ve cinsiyet grupları tarafından güvenli bir şekilde kullanılan bir mekan olmasını sağlayacak tasarımlara ve çeşitli sosyo-kültürel etkinliklere yer verilmelidir.

Eğer çevrenin kalitesi olumsuz tanımlanıyorsa, ya da bazı eylemlerle istenilen düzey gerçekleştirilmek isteniyorsa, uyarı-yanıt ilişkisinde insanlar denge kurabilmek için bazı çevresel elemanları kullanarak 'davranış süreci'ne gireceklerdir. Bu süreç bir anlamda uyarıyı örtme ya da örtmek için bazı stratejiler kurma sürecidir. Bu davranış süreci belli başlı üç bölümde ortaya çıkar. İlkinde kişi çaresizdir, uyarı yanıt ilişkisinde uyarının artan etkinliğine karşı koymaz, olayı kabullenir, ikincisi ise 'ortamı iyileştirmeye' yönelik bir davranış sürecidir. Bunda insanlar makro çevrede olduğu kadar mezo ve mikro çevrede de önlemler alırlar. Örneğin makro düzeyde mevcut sokak düzeni ve dokusu sağlanır, istenen mahremiyet ve psiko-sosyal alan düzeyleri makro mekansal kurgulara yansıtılmaya çalışılır. Bina yakın çevresi ve bina kabuğunda alınan önlemler de bu davranışın mezo ve mikro çevredeki uzamlarıdır. Son davranış türünde bireysel ya da grup filtreleri aşırı bir bombardımana maruz kalmıştır, bu yüzden de kişi ya da insan grupları ortam değiştirmek, başka bir yere göç etmek isterler. Çevresel koşullar bu durumda optimum düzeyde değildir.

Bilinçli tasarlanmış kamusal mekanlardaki bölgeler her zaman için sosyal etkileşimi artırıp bireylere bölgeler arasında kolaylıkla yer ve davranış değiştirme olanağı sağlamalıdır. Eğer bu tür mekan bölmeleri değişik kullanıcı gruplarının gereksinim ve istekleri doğrultusunda değilse bireyler mekanı değiştirecek, hatta kızgınlıklarını çevredeki donatılardan alacaklardır. Kullanıcı, mekanın kendisine hizmet ettiğini ve ihtiyaçlarını karşıladığını algıladığı sürece, beğenisini sürdürecektir ve doyum hissi taşıyacaktır.

Mekanlarda ele alınan öğelerin tasarımı ve bu öğeler arasındaki ilişkilere bağlı olarak yapılacak mekan organizasyonları, gereksinimlerin giderilmesini ve daha iyi yaşama koşullarının elde edilmesini amaçlamalıdır. Mekanların başarılı bir niteliğe kavuşmasında, malzeme, renk, biçim, doku, renk, ışık, gölge gibi tasar öğeleri kadar, mekanların insanların fiziksel ölçülerine uygun, duyu organlarına cevap veren ve aynı zamanda alışkanlıklarına, tepkilerine, içgüdülerine uygun bir biçimde tasarlanması da önemlidir.

Kentsel donatılar, kentlinin estetik gereksinmesini karşılayacak nitelik ve konumda olmalıdır. Birer tasarım kriteri olarak, kent mobilyaları yer seçimine uygun düzenlenmeli; sert zeminde yapılacak desen çalışmasında mekan karakterinin etkileyici veya zayıf oluşuna göre malzeme seçimi farklılık göstermelidir. Çiçeklikler, parterler, plastik gösteri ve heykeller yanında dekoratif aydınlatma elemanları alana renk katıcı tasarım unsurları olarak kullanılabilir.

Mevcut olandan daha farklı olarak yapılacak aydınlatma ile, tarihsel değerlerin vurgulanması, mekana ilginçlik katacaktır. Meydanlarda aydınlatmaya daha fazla önem verilmelidir. Böylece, hem estetik yönden çekici, kentsel değerlerin ortaya çıktığı mekanlar, hem de kullanıcı hareketleri için güvenli yaya alanları temin edilecektir. Ayrıca, bu mekanların gerek gündüz, gerekse gece faaliyetleri için yirmi dört saat kullanımı sağlanacaktır.

Yönlendirici tabelalar, ilan ve reklam panoları bakış açısına uygun, rahatsızlık vermeyen, mekanı süsleyen konumda olmalıdır. Sergi panoları, telefon kabinleri, satış yerleri, wc, duraklar ve diğer donatılar bir bütün oluşturmalıdır. Alanda bulunan basamak ve seviye değişimleri, özrümlerin en iyi şekilde yararlanabileceği bir yapıda olmalıdır.

Trabzon'daki Atatürk Alanı da, yapılacak yeni düzenlemelerle, kentli için önemli bir buluşma noktası ve bir geçiş mekanı olma özelliğinin yanısıra, mekansal özelliklerinden dolayı kullanılan bir meydan olma niteliği kazanabilecektir.

Kentsel mekanlar, doğallık, bakımlılık, düzenli görünüm, açıklık ve tarihi değer gibi yönleri ile tercih edilirler. Tercih edilen şehirsiz manzaralar, içinde az araç bulunan ve –trafikten değil– insanlardan kaynaklanan fazlaca canlılığın yer aldığı alanlardır.

En önemli kentsel mekanlardan biri olan meydanlar, bir kentte yaşayanlar için toplanma ve dağılma mekanları olmalarının yanı sıra, sosyal, kültürel, dinsel, siyasal vb. gereksinimlere cevap vermelidirler. Kentlerin aktivitelerinin yoğunlaştığı odak noktalarıdır. Meydanlar, değişik zamanlarda farklı işlevleri karşılarlar. Antik Çağ'dan Modern Çağ'a, meydanlar en önemli kentsel ve anıtsal yapıların sergilendiği alanlar olarak kentlerin prestij mekanları haline gelmiştir. Törenler, kutlamalar, bayramlar, festivaller, vb. olaylar bu mekanlarda gerçekleştirilmiştir. Ancak bu mekanlar, sanayileşme ile birlikte ortaya çıkan hızlı kentleşme sonucu artık eski gereksinimlere cevap vermeyen kentsel mekanlar haline dönüşmüştür.

Trabzon'daki Atatürk Alanı'nın, insanların ortak etkinlikleri için işlevsel bir toplanma alanı, bu anlamda da odak noktası olarak ele alınması durumunda, meydanın bugün gündelik yaşam içinde, bir toplanma alanından çok bir gelip geçiş alanı olduğu söylenebilir. İçindeki etkinlikler; bekleme (otobüs, dolmuş durakları), buluşma (Bağ-Kur ve belediye binasının önü), ayrılma, kısa görüşmeler (rastlaşma), banklarda ve duvarlarda oturup geliş geçişi seyretme ile sınırlıdır. Meydanın, gidilen bir yer olarak bir kentsel mekanın belli bir amaçla gelme niteliği içermesi gerektiğinden söz edilebilir. Meydanın bu anlamda bir toplanma alanı olarak kullanılmamasının başlıca nedeni ise, yine ulaşımdan kaynaklanan sorunlarda görülmektedir.

Yer, soyut mekanın insan eylemleriyle ilişkili olarak ortaya konulan sosyal mekanın boyutlarının ötesinde, araziyle yapı birlikteliğinin karşılaştığı ara kesitteki nesnel ve ilişkisel boyutlar bütünü ifade etmektedir. Başka bir deyişle, yer; zemin, zaman, varlık ve hareket boyutlarıyla ölçülmektedir. Atatürk Alanı, özgün bir 'yer' görüntüsü sunabilecekken, taşıtın hareketliliğine bağlı olarak üstüste açılan ulaşım

kanalları sonucunda ilişkisiz, kimliksiz, ve bağlamsız bir niteliğe bürünerek 'yer olmayan' olarak tanımlanabilmektedir.

Günümüzde ulaşım, turizm, alış-veriş gibi hizmetleri sağlamak amacıyla yapılan, 'tüketim mekanları'nın bir 'yer' olgusunu, dolayısıyla, aynı zamanda 'yersizliği' de bünyelerinde barındırdıkları söylenebilir. Bugün bu tür mekanların dünyadaki yaygınlığı ve birbirine benzer oluşu, toplumda 'yersizlik' duygusunu artıran önemli bir faktördür. Olumlu bir bakış açısıyla değerlendirildiğine, 'yersizlik' hissini yaratan yapısal oluşumlar 'bugünün yerlerini' oluşturmaktadır.

Trabzon'daki Atatürk Alanı bir 'yer' olarak ele alındığında, tarihsel süreç içindeki gelişimine göz atılabilir. Alan tarih boyunca, içindeki kent parkı ile birlikte kentin tarihsel ve kültürel kimliğini de yansıtan önemli bir meydan olmuştur. Nüfusun ve trafik yoğunluğunun bugüne göre oldukça az oluşu, alanda çok farklı kullanımlara olanak vermiştir.

Alanda eski kültürlere ait çok az eser korunarak günümüze ulaşabilmiştir. Ayakta kalanlar ise ya yeni projeler uğruna ortadan kaldırılmakta, ya da başka bir kültüre ait oldukları için sessiz, kaderine terk edilmektedir. O dönemde meydana trafik akışını rahatlatmak için Eski Sümer Sineması'nın (Resim 4.5) bir gecede yıkılmış olması, bugün anlaşılması güç bir konu olarak gündemdedir.

Bir kentsel yeşil alan olarak Meydan Parkı da, gelişmelerden etkilenmiş ve bu alanın belirli bölümleri kamusal nitelikte olmayan kullanımlarla doldurulmuştur. Kamusal olmanın anlamını yok edecek ya da azaltacak şekilde, parkın büyük bölümünün çay bahçesi olarak hizmet vermesi, parkın eskiden olduğu gibi, bir gezinti ve seyir alanı olarak kullanımını önemli ölçüde etkilemektedir.

Bugün Meydan Parkı, bir yeşil alan olarak, yayalar tarafından özellikle geçiş amacıyla tercih edilen önemli bir yönlendirici öge durumuna dönüşmüştür. Alana motorlu taşıtların girmesiyle birlikte; parkın tarihteki, meydanla bütünleşik yapısı bozulmuştur. Yeşil alanın düzensiz ve bakımsız oluşu, çevredeki trafiğin gürültüsüyle birleşmekte, kullanıcıların alanı tercih edişlerini etkilemekte, alandan kaçışları başlatmaktadır. Birçok insan parkı yürüyerek geçmekte ve kullanıcı durumuna düşmemektedir.

Hızlı kentleşme, kentlerin açık ve yeşil alanlara olan ihtiyacını artırmakta, kentli, yeşil dokuyla bütünleşmiş kentsel mekanlar görmek istemektedir. Kent

parklarının en belirgin özelliği, bunların bütün kente hizmet etmesidir. Kent ünitesi düzeyi için önemli fonksiyonları içeren bu rekreatif yeşil alanın, her yaş grubu için, her türlü aktif ve pasif rekreasyon olanakları sağlayacak şekilde planlanması gereklidir.

Günümüz mekanlarının tasarlanış amaçları ve mevcut kullanımının çok farklı olduğunu görmek mümkündür. Bir kentsel mekan ya tasarım amacı kullanıcılarca yeterince anlaşılmadığı, ya fonksiyonel olmadığı, ya da kullanıcıların etkisiyle tasarım amacından çok farklı biçimlerde kullanılmaktadır. Bir mekanın çeşitli gereksinimlere cevap verir nitelikte tasarlanıp yapılmaması kullanım sırasında çatışmalara uygun bir ortam hazırlar.

Kentsel mekanlarda, tasarım aşamasında geçiş alanı olmasının dışında belirli bir fonksiyona sahip olmayan çevrelerde, kullanımın sağladığı olanaklar çerçevesinde; farklı fonksiyonlar da yer alabilmektedir. Tasarım sırasında, o çevre içinde yer alacak olan bireylerin ihtiyaçları ile mekansal olanaklar arasında oluşabilecek bir dengesizlik, uyumsuz davranış örüntülerinin ortaya çıkmasına sebep olabilecek veya uyumsuz davranışlar ortaya koymak istemeyen bireyler, çevre içinde rahatsız olacaktır. Her iki durum da çevresel kaliteyi düşürücü bir etkiye bulunacaktır. Tasarım sırasında hedeflenmeyen davranış örüntülerinin yanında çevresel olanakların bireyler tarafından yeniden yorumlanması ile birlikte, çevre yeni bir anlam kazanabilecektir.

Trabzon'daki Atatürk Alanı gibi mekanların, kültürel ve doğal değerlerinin korunması, yaşayan bir kentsel mekan olarak gelecekteki gelişiminin, tarihi ve kültürel yönden var olan potansiyelini olumlu yönde etkileyecek bir biçimde, turizm ve rekreasyon alanı şeklinde insanların kullanımına sunulması gerekmektedir.

Mekan organizasyonu, insanların gereksinimlerini ve etkinliklerini en iyi koşullarda gerçekleştirebilmelerine olanak sağlayan bir çalışmadır. Ayrıca bu süreç gerçekleştirilirken, kullanıcıların fiziksel ölçüleri ile yer alacakları eylem ve etkinliklerin boyutlarının ilişkilendirilmesinin yanı sıra, insanların alışkanlıkları, içgüdüleri, tepkileri göz önünde bulundurularak, mekanın algılanması konusuna da gereken önem verilmelidir.

Kentsel tasarım düzenlemelerinde plancıların önerilerinin, kentsel, mekansal, sosyo-ekonomik ve estetik boyutları yanında sosyo-psikolojik boyutu da önemlidir.

Bireyler arası sosyal ilişkiler sonucu oluşan davranış biçimleri; bu tür ilişkileri destekleyecek mekan ve donatıların nitelik, niceliği; kentlilerin bunlarla ilişkileri gibi sosyal olguların kentsel tasarımda göz ardı edilmemesi ve önemsenmesi zorunlu hale getirilecek sosyo-psikolojik ilkeler olmaları gerektiğini söyleyebiliriz. Birey ve toplulukların mekandaki davranışlarının gözlenmesi ve önerilere ışık tutması gerekmektedir.

Mekanın fiziksel üç boyutluluktan öte toplumsal, bireysel, ruhsal bir bütün olduğunun kabul edilmesi ve bu düşüncenin mekanla ilişkilendirilmesi gerekmektedir. İnsanın yaşadığı mekanlar, yaşamın tüm işlevleriyle biçimlendiği bir bütün olarak algılanmalı, geçmişten geleceğe bu mekanı kullanan tüm grupları ilgilendiren bütüncül bir yaklaşıma erişilmelidir. Düzenlemedeki hataların düzeltilmesi için varolan konumlardaki davranış değerlendirilmeli ve problemlere çözümler getirilmelidir.

Kentsel tasarım, kamusal mekanın şekillendirilmesinde bir araçtır ve kentsel tasarım olgusu içinde davranış örüntülerinin önemli bir yeri vardır. Kent tasarımcıları, insan gereksinmelerini, arzularını daha iyi tespit etmeli ve bunları destekleyecek mekanizmaları sağlamalıdır. Tasarım sürecine, sadece teknik bilgi ve yaratıcılık değil, aynı zamanda insanların davranışsal ihtiyaçlarını da katmak gerekmektedir.

KAYNAKLAR

AKSOY, A., 1988, "Planlamada Katılma: Bir Amaç mı, Bir Strateji mi?", *Planlama* (88-1), s.9, Ankara

AKTÜRK, F.D., 1993, *Kentsel Mekanların Tasarımında Psikolojik Boyut Üzerine Bir Araştırma ve Yöntem Önerisi*, Doktora Tezi, M.S.Ü. Fen Bilimleri Enstitüsü, İstanbul

ALTMAN, I., 1975, *Environment and Social Behavior*, Brooks/ Cole Publishing Company, California

ALTMAN, I., 1976, "Undermining Theory and Research: Implications For The Study Of Psychological And Behavioral Effects Of Excess Human Populations", *Environmental Psychology: People and Their Physical Settings*, s.83-100, Holt, Rinehart and Winston, Inc.

ALTMAN, I., CHEMERS, M.M., 1980, *Culture and Environment*, Cambridge University Press, Cambridge

ALTMAN, I., ZUBE, E.H., 1989, *Public Places and Spaces*, Plenum Press, New York

AYDEMİR, S.E., 2004, "Kentsel Açık ve Yeşil Alanlar", *Kentsel Alanların Planlanması ve Tasarımı*, ed., s.285-335, İber Matbaacılık, Trabzon

AYDINLI, S., 1992, *Mekansal Değerlendirmede Algısal Yargılara Dayalı Bir Model*, Doktora Tezi, İ.T.Ü. Fen Bilimleri Enstitüsü, İstanbul

BAKAN, K., YÜKSEL, G., 1987, *Türkiye 'de Kentsel Dış Mekanların Düzenlenmesi*, Yapı Araştırma Enstitüsü, Tübitak

BARKER, R., 1968, *Ecological Psychology: Concepts and Methods for Studying Human Behavior*, Stanford University Press, Stanford

BAYMUR, F., 1990, *Genel Psikoloji*, İnkılap ve Aka Kitabevleri, İstanbul

CANTER, D., VESUİNO, C.J., SOCZKA, L., STEPHENSON, M.G., 1978, *Environmental Social Psychology*, Kluwer Academic Publishers

CULLEN, G., 1965, *Townscape*, The Architectural Press, London

CÜCELOĞLU, D., 1991, *İnsan ve Davranışı, Psikolojinin Temel Kavramları*, Remzi Kitabevi, İstanbul

ÇAKIN, Ş., 1988, *Mimari Tasarım, İnsan, Toplum, ve Çevre İlişkileri*, İstanbul: Özel Matbaası, İstanbul.

ÇUBUK, M., 1991, "Kamu Mekanları ve Kentsel Tasarım", *Kamu Mekanları Tasarımı ve Kent Mobilyaları Sempozyumu Bildirileri*, s.14-17, M.S.Ü. Mimarlık Fakültesi, 1989, İstanbul

DEDE, Ö.E., 1997, *Mekanın Algılanma Olgusu Ve İnsan-Hareket-Zaman Faktörlerinin Etkisi*, Yüksek Lisans Tezi, İ.T.Ü. Fen Bilimleri Enstitüsü, İstanbul

DOWNS, R., STEA, D., 1973, (eds.), "Cognitive Maps and Spatial Behavior", *Image and Environment*, s.13-16, Adline Press, Chicago

EDNEY, J.J., 1976, "Human Territories: Comment of Functional Properties", *Environment and Behavior*, (Vol.8, No.1), Sage Publications, U.S.A.

ERBİL, D., ÖZAYDIN, G., ULUSAY, B., 1991, *Kamu Mekanları Tasarımı ve Kent Mobilyaları Sempozyumu Bildirileri*, s.63-68, M.S.Ü. Mimarlık Fakültesi, 1989, İstanbul

GEHL, J., 1986, *Life Between Buildings*, Van Nostrand Reinhold, New York

GÜNDÜZ, O., 1991, "Kent Mekanlarının Yaşatılması", *Kamu Mekanları Tasarımı ve Kent Mobilyaları Sempozyumu Bildirileri*, M.S.Ü. Mimarlık Fakültesi, s.143-144, 1989, İstanbul

GÜR, Ş.Ö., 1996, *Mekan Örgütlenmesi*, Gür Yayıncılık, Trabzon

HALL, A. C., 1996, *Design Control Towards a New Approach*, adlı eserden aktaran, ÖZAYDIN, G., *Kentsel Tasarım Kontrollerine Yönelik Kıyı Yönetim Modeli*, İnşaat ve Çevre Teknolojileri Araştırma Grubu, Tübitak

HALL, E.,T., 1966, *The Hidden Dimension*, A Doubleday Anchor Books, New York

HERZOG, T.R., 1995, *A Cognitive Analysis Of Preference For Waterscapes, Readings In Environmental Psychology, Landscape Perception*, Academic Press, Sandiego

HUANG, S., L., 1998, *A Study of Waterscapes In Built Environments*, Texas A&M University, Texas

ITTELSON, W.H., PROSHANSKY, M., RIVLIN, L.G., 1974, *An Introduction to Environmental Psychology*, ed. Dempsey, D., Holt, Reinhart and Wilson Inc., U.S.A.

İMAMOĞLU, V., 1980, *Binalara İlişkin Zihinsel Plan, Kullanım ve Değerlendirmeler*, s.53, O.D.T.Ü. Mimarlık Bölümü, Ankara

İNCEOĞLU, M., İNCEOĞLU, N., ŞENER, H., YILDIZCI, A., 1991, "Kamu Mekanları Tasarım İlkelerinin Örneklerle İrdelenmesi", *Kamu Mekanları Tasarımı ve Kent Mobilyaları Sempozyumu Bildirileri*, s.29-30, M.S.Ü. Mimarlık Fakültesi, 1989, İstanbul

KAPLAN, H., 1992, "Sokak Mekanının Konut Alanı Oturanları İçin Anlamı ve Davranış Ortamının Belirlenmesi", *1. Kentsel Tasarım ve Uygulamalar Sempozyumu Bildirileri*, s.219, M.S.Ü. Mimarlık Fakültesi, 1991, İstanbul

KARAMAN, A., 1989, "Kentsel Peyzaj", *Yapı Dergisi*, (Nisan 1989), s.54-58, İstanbul

KARAMAN, A., 1991, "Kamu Mekanları Tasarımında Örneklerle Anlam ve Ölçek Sorunu" *Kamu Mekanları Tasarımı ve Kent Mobilyaları Sempozyumu Bildirileri*, s.31-48, M.S.Ü. Mimarlık Fakültesi, 1989, İstanbul

KELEŞ, R., 1976, *Kentbilim İlkeleri*, Sosyal Bilimler Derneği Yayınları: G.S, Ankara

KRIER, R., 1991, *Stadtraum in Theorie und Praxis*, Karl Kraemer Verlag, adlı eserden aktaran,

GİRİTLİOĞLU, C., *Şehirselsel Mekan Ögeleri ve Tasarımı*, İ.T.Ü. Mimarlık Fakültesi Baskı Atölyesi, İstanbul

KUKUL, O., 1979, "İnsan Çevre İlişkilerinin Toplumsal Yanı", *Çevre, Yapı ve Tasarım*, s.45-50, der. Pultar, M., Çevre ve Mimarlık Bilimleri Derneği, Ankara

LANG, J., 1974, "Theories of Perception and 'Formal' Design", *Designing For Human Behavior: Architecture and Behavioral Sciences*, ed. Lang, J., Brunette, C., Moleski, W., Vachon, D., Dowden, Hutchington&Ross inc., U.S.A.

LANG, J., 1987, *Creating Architectural Theory*, Van Nostrand Reinhold, New York

LANG, J., 1994, *Urban Design The American Experience*, Van Nostrand Reinhold, New York

LANG, J., BURNETTE, C., MOLESKI, W., VACHON, D., 1974, *Designing For Human Behavior: Architecture and Behavioral Sciences*, Dowden, Hutchingon&Ross, Pennsylvania

LYNCH, K., 1996, "Çevrenin İmgesi", *Cogito, Kent ve Kültürü*, (Sayı.8), s.153-156, İstanbul

MUMCU, S., 2002, *Açık Mekanlardaki Yer Tercihlerinin, Mekansal Özellikler Açısından İncelenmesi*, Yüksek Lisans Tezi, s.37, K.T.Ü Fen Bilimleri Enstitüsü, Trabzon

ÖKSÜZ, A., "Kentsel Dış Mekanlar", *Kentsel Alanların Planlanması ve Tasarımı*, ed., s.332-364, K.T.Ü Müh-Mim. Fak. Ders Notları, Trabzon

ÖZAYDIN, G., 1993, *Kentsel Tasarım Kapsamında Tarihi Kentsel Mekanlarda Ara Yüzlerin Düzenlenmesine Sistemli Bir Yaklaşım*, Doktora Tezi, M.S.Ü. Fen Bilimleri Enstitüsü, İstanbul

ÖZAYDIN, G., 1995, "Kentsel Mikro Ortamlar ve Ölçek", *Kentsel Tasarım ve Uygulamalar Sempozyumu*, M.S.Ü., İstanbul

ÖZBİLEN, A., 1983, *Meryemana (Sümela) Kırsal Yöresinde (Çevre Tasarımı İçin Kullanıcıya Referans Olan) Yapay-Doğal İmgelem Ögelerinin Araştırılması*, Doktora Tezi, K.T.Ü. Basımevi, Trabzon

PROSHANSKY, H.M., ITTELSON, W.H., RIVLIN, G., 1976, (eds.), "The Influence Of The Physical Environment On Behavior", *Environmental Psycholog: People and Their Physical Settings*, s.27-37, New York: Holt, U.S.A.

RAPOPORT, A., 1973, "An Approach to the Construction of Man-Environment Theory", (der. Preiser, W.F.E.), *Environmental Design Research*, (Vol. II), s.124, Dowden, Hutchinson and Ross Inc., Stroudsburg Pa.

RAPOPORT, A., 1977, *Human Aspects of Urban Form*, Pergamon Press, Oxford, England

RAPOPORT, A., 1980, "Cross-Cultural Aspects of Environmental Design", (der.I. Altman, A. Rapoport, J. F. Wohnwill), *Human Behavior and Environment: Environment and Culture*, (Vol. 4), s.10, Plenum Press, New York

SANCAR, C., 1999, "Kentsel Donatımlar-Kültür ve Eğlence", *Kentsel Alanların Planlanması ve Tasarımı*, ed., s.247-259, K.T.Ü Mühendislik-Mimarlık Fakültesi Ders Notları, Trabzon

SESGÖR, T., *Kentsel Mekan Tasarım İlkeleri-Meydan-Karaköy Meydanı Örneği*, M.S.Ü. Mimarlık Fakültesi Şehir ve Bölge Planlama Bölümü, İstanbul.

SOMMER, R., 1969, *Personal Space- The Behavioral Basis of Design*, A Spectrum Book, New Jersey

ŞENTÜRER, A., 1995, *Mimaride Estetik Olgusu*, İ.T.Ü. Mimarlık Fakültesi Baskı Atölyesi, İstanbul

- TURGUT, H., 1990, *Kültür-Davranış-Mekan Etkileşiminin Saptanmasında Kullanılabilecek Bir Yöntem*, Doktora Tezi, İ.T.Ü. Fen Bilimleri Enstitüsü, İstanbul
- TÜRKOĞLU, G., 1991, "Vandalizm ve Kent Mobilyası", *Kamu Mekanları Tasarımı ve Kent Mobilyaları Sempozyumu Bildirileri*, s.131-136, M.S.Ü. Mimarlık Fakültesi, 1989, İstanbul
- ÜNLÜ, A., 1986, *Geleneksel Çevrelerde Tasarım Verilerinin Saptanması için Bir Model*, İ.T.Ü., İstanbul
- ÜNLÜ, A., 1992, "Çevresel Kalite, Algı ve Kentsel Tasarım", *1. Kentsel Tasarım ve Uygulamalar Sempozyumu Bildirileri*, s.328-331, M.S.Ü. Mimarlık Fakültesi, 1991, İstanbul
- ÜNLÜ, A., 1998, *Çevresel Tasarımda İlk Kavramlar*, İ.T.Ü. Mimarlık Fakültesi Baskı Atölyesi, İstanbul
- ÜNLÜ, F., 1998, *İç Mekan Oluşum ve Biçimlenişinde Mekan-İnsan Davranışı Etkileşimine Bir Yaklaşım*, Yüksek Lisans Tezi, Hacettepe Üniversitesi, Ankara
- WARD, L.M. and RUSSEL J.A., 1981, "Cognitive Set and the Perception of Place", *Environment and Behaviour*, (Vol. 13, No. 5), s.610-632
- YAŞLICA, E., 1991, "Kamu Alanlarındaki Kullanıcı Katılımı ve Ankara'da Konur Sokak'ta Çevre Tasarımı İçin Kullanıcıya Dönük Bir Araştırma", *Kamu Mekanları ve Kent Mobilyaları Sempozyumu Bildirileri*, s.137-142, M.S.Ü. Mimarlık Fakültesi, 1989, İstanbul
- YAŞLICA, E., 1992, "Kentsel Tasarım Düzenlemelerinde Kullanıcıların Davranışı", s.99-110, *1. Kentsel Tasarım ve Uygulamalar Sempozyumu Bildirileri*, M.S.Ü. Mimarlık Fakültesi, 1991, İstanbul

EKLER

Ek 1 ve Ek 2’de verilmiş olan; çalışma alanındaki kullanıcıların, mekanı nasıl algıladıklarına ve mekandaki farklı kullanımlarına ilişkin resimlerin görüntülediği noktalar, Şekil 5.1’de verilmiştir.

Ek 2’deki resimler, gözlem çalışmasında kullanılan video görüntülerinin kaydedildiği noktaların dışında (Bölüm 4.5.1), kullanıcıların mekanı nasıl algıladıklarına dair gösterimlerdir.

Ek 3’de, çalışma alanındaki yeşil doku ve kentsel donatılara ilişkin bulgular yer almaktadır.

Ek 4, son kapakta ekli bir adet CD olup, gözlem çalışması için kaydedilen video görüntülerinden bir derlemedir.



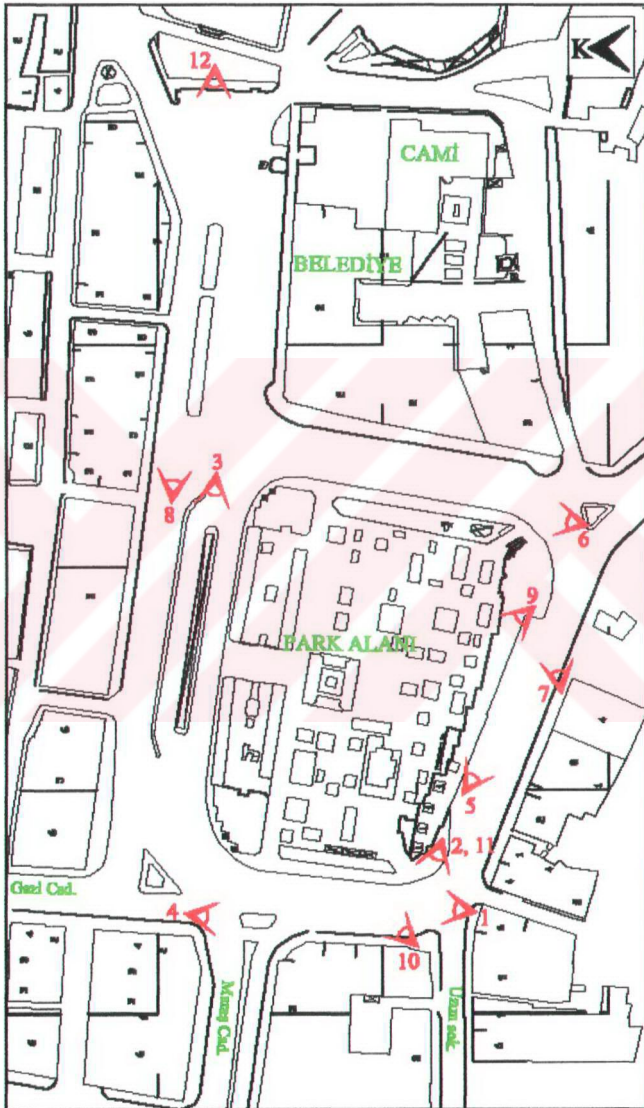

Şekil 5.1 Ek 1 ve 2'deki Resimlerin Görüntülediği Noktalar

EK 1: KULLANICILARIN MEKANI ALGISI



Resim 5.1 Bölge 1b



Resim 5.2 Bölge 1



Resim 5.3 Bölge 2



Resim 5.4 Bölge 2



Resim 5.5 Bölge 3



Resim 5.6 Bölge 3



Resim 5.7 Bölge 3



Resim 5.8 Bölge 4

**EK 2: FARKLI KULLANIMLARA AİT MANZARALAR/ MEKANIN
ELVERMELERİ**





Resim 5.9 Bölge 3



Resim 5.10 Bölge 1b



Resim 5.11 Bölge 1b



Resim 5.12 Bölge 4

EK 3: KENTSEL DONATILAR VE YEŞİL DOKU



	TAŞIT ENGELİ		AYDINLATMA
	YAYA ENGELİ		DÖŞEME ÇİZGİSİ
	AĞAÇLAR		DOLMUŞ DURAĞI
	YÖN LEVHASI		OTOBÜS DURAĞI
	TELEFON KULUBESİ		OTURMA BİRİMİ
	İLAN PANOSU		TAKSİ DURAĞI
	REKLAM PANOSU		ÇİÇEKLIK
	ÇÖP KUTUSU		YAYA GEÇİDİ
	SİMİT SATIŞ BİRİMİ		PARK DUVARI

Şekil 5.2 Bölge 1 – Kentsel Donatılar



Şekil 5.3 Bölge 2 – Kentsel Donatılar



	TAŞIT ENGELİ		AYDINLATMA
	YAYA ENGELİ		DÖŞEME ÇİZGİSİ
	AĞAÇLAR		DOLMUŞ DURAĞI
	YÖN LEVHASI		OTOBÜS DURAĞI
	TELEFON KULUBESİ		OTURMA BİRİMİ
	İLAN PANOSU		TAKSİ DURAĞI
	REKLAM PANOSU		ÇİÇEKLIK
	ÇÖP KUTUSU		YAYA GEÇİDİ
	SİMİT SATIŞ BİRİMİ		PARK DUVARI

Şekil 5.4 Bölge 3 – Kentsel Donatılar

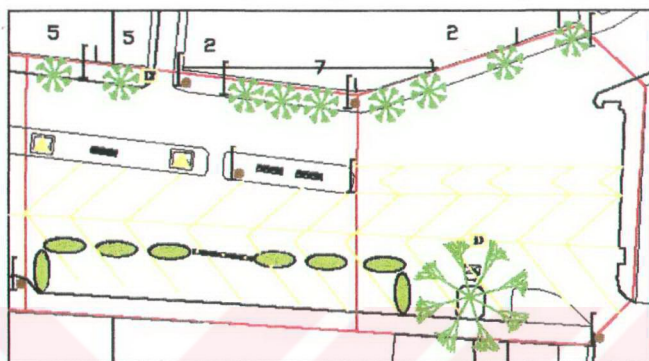

	TAŞIT ENGELİ		AYDINLATMA
	YAYA ENGELİ		DÖŞEME ÇİZGİSİ
	AĞAÇLAR		DOLMUŞ DURAĞI
	YÖN LEVHASI		OTOBÜS DURAĞI
	TELEFON KULUBESİ		OTURMA BİRİMİ
	İLAN PANOSU		TAKSİ DURAĞI
	REKLAM PANOSU		ÇİÇEKLİK
	ÇÖP KUTUSU		YAYA GEÇİDİ
	SİMİT SATIŞ BİRİMİ		PARK DUVARI

Şekil 5.5 Bölge 4 – Kentsel Donatılar

ÖZGEÇMİŞ

Özgür Kamer Aksoy, 12 Eylül 1977'de Giresun'da doğmuştur. Lise öğrenimini Giresun Hamdi Bozbağ Anadolu Lisesi'nde tamamlamıştır. 2001 yılında Karadeniz Teknik Üniversitesi, Peyzaj Mimarlığı Bölümü'nü bitirdikten sonra aynı yıl Mimar Sinan Üniversitesi Şehir ve Bölge Planlama Bölümü'nde yüksek lisans öğrenimine hak kazanmış olup, bir yıllık bilimsel hazırlık eğitiminden sonra başladığı yüksek lisans öğrenimini halen sürdürmektedir.