



**T.C.  
KAHRAMANMARAŞ SÜTÇÜ İMAM ÜNİVERSİTESİ  
SOSYAL BİLİMLER ENSTİTÜSÜ  
TARİH ANA BİLİM DALI**

**YENİ ASUR DÖNEMİ'NDE ASKERİ  
ORGANİZASYON  
(M.Ö. 1000 - M.Ö. 612)**

**Abdulhamit KAVAK**

**DOKTORA TEZİ**

**KAHRAMANMARAŞ  
MAYIS - 2017**



**T.C.  
KAHRAMANMARAŞ SÜTÇÜ İMAM ÜNİVERSİTESİ  
SOSYAL BİLİMLER ENSTİTÜSÜ  
TARİH ANA BİLİM DALI**

**YENİ ASUR DÖNEMİ'NDE ASKERİ  
ORGANİZASYON  
(M.Ö. 1000 - M.Ö. 612)**

**DANIŞMAN: Prof. Dr. Orhan DOĞAN**

**JÜRİ: Prof. Dr. Hasan BAHAR**

**JÜRİ: Prof. Dr. Özdemir KOÇAK**

**JÜRİ: Yrd. Doç. Dr. Erkan DÜNDAR**

**JÜRİ: Yrd. Doç. Dr. Hikmet DEMİRCİ**

**Abdulhamit KAVAK**

**DOKTORA TEZİ**

**KAHRAMANMARAŞ**

**Mayıs 2017**

T.C.  
KAHRAMANMARAŞ SÜTÇÜ İMAM ÜNİVERSİTESİ  
SOSYAL BİLİMLER ENSTİTÜSÜ  
TARİH ANA BİLİM DALI

**YENİ ASUR DÖNEMİ'NDE ASKERİ ORGANİZASYON  
(M.Ö. 1000 - M.Ö. 612)**

Abdulhamit KAVAK

DOKTORA TEZİ

Kod No :

Bu Tez / / Tarihinde Aşağıdaki Jüri Üyeleri Tarafından  
Oy Birliği / Oy Çokluğu ile Kabul Edilmiştir.

.....  
Prof.Dr. Orhan DOĞAN  
BAŞKAN

.....  
Prof. Dr. Hasan BAHAR  
ÜYE

.....  
Prof. Dr. Özdemir KOÇAK  
ÜYE

.....  
Yrd. Doç. Dr. Erkan DÜNDAR

ÜYE

.....  
Yrd. Doç. Dr. Hikmet DEMİRCİ

ÜYE

Yukarıdaki imzaların adı geçen öğretim üyelerine ait olduğunu onaylarım.

Prof. Dr. ABDULLAH SOYSAL  
Enstitü Müdürü

Bu çalışma KSÜ Bilimsel Araştırma Projeleri Yönetim Birimi tarafından desteklenmiştir.  
Proje No:2015/1-46 D

Not: Bu tez ve projede kullanılan özgün ve başka kaynaktan yapılan bildirişlerin, çizelge, şekil ve fotoğrafların kaynak gösterilmeden kullanımı, 5846 sayılı Fikir ve Sanat Eserleri Kanunundaki hükümlere tabidir.

T.C.  
KAHRAMANMARAŞ SÜTÇÜ İMAM ÜNİVERSİTESİ  
SOSYAL BİLİMLER ENSTİTÜSÜ  
TARİH ANA BİLİM DALI

ÖZET

DOKTORA TEZİ

**YENİ ASUR DÖNEMİ'NDE ASKERİ ORGANİZASYON  
(M.Ö. 1000 - M.Ö. 612)**

Abdulhamit KAVAK

**Danışman** : Prof. Dr. Orhan DOĞAN

**Yıl** : 2017, Sayfa: 98+7

**Jüri** : Prof. Dr. Orhan DOĞAN (Başkan)  
: Prof. Dr. Hasan BAHAR (Üye)  
: Prof. Dr. Özdemir KOÇAK (Üye)  
: Yrd. Doç. Dr. Erkan DÜNDAR (Üye)  
: Yrd. Doç. Dr. Hikmet DEMİRCİ (Üye)

Asur ordusu, ilk önceleri hasat mevsiminden sonra toplanan Asurlu mevsimlik askerlerden oluşmaktaydı. Ancak Asur'un sınırlarının genişlemesi nedeniyle ele geçirilen toprakların korunması için düzenli ordunun kurulması ihtiyacı doğmuştur.

Ordunun ihtiyacı olan at, asker, teçhizat ele geçirilen devletlerden alınmıştır. Ordu ilk önceleri yerli Asurlulardan oluşurken, ülkenin genişlemesiyle birlikte asker ihtiyacı yerli halktan karşılanamaz hale geldi. Bu nedenle ordunun içerisine çok sayıda yabancı asker alınmıştır. Bu yabancı askerlerin ordu içinde görev aldıklarını Asur kaynakları göstermektedir.

İlk önceleri, Asur ordusu içinde düşman piyade hattını dağıtmak için kullanılan savaş arabaları düz alanlarda önemli katkılar sağlarken, bu arabaların Urartu coğrafyası gibi dağlık ve ormanlık alanlarda etkisi azalmıştır. Bu nedenle daha az askeri personel kullanma imkânı veren ve savaş arabasına nazaran daha fazla manevra kabiliyeti olan süvariler ordunun önemli bir birimi haline gelmiştir.

Asurlular meydan savaşlarından ziyade, kuşatma ve ani saldırı savaşları yapması nedeniyle ordusunun içinde askerlerin yanı sıra, mühendisler, lağımıcılar, vb teknik personel bulundurmıştır.

Kuşatmaların çok uzun sürmesi maliyeti artırdığı için, düşmanı teslim olmaya ikna etmek amacıyla birden fazla yöntem kullanmıştır. Bu yöntemlerin başında, psikolojik savaş yöntemi gelir. İlk önce düşman tarafına elçiler gönderilerek, şehri savaşmadan teslim etmeleri istenmiştir. Bu istek kabul edilmeyince önce şehrin çevresindeki yerler ele geçirilmiştir. Bu ele geçirilen yerlerdeki insanların kafalarından piramitler yapılmış, insanlar kazıklara çakılmış, insanların elleri kolları kesilmiştir. Buradaki amaç ise insanlara sonlarının ne olacağını gösterilmek istenmesidir.

**Anahtar Kelimeler:** Mezopotamya, Asur, Ordu, Süvari, Piyade, Muhafız, Kuşatma.

**DEPARTMENT OF HISTORY  
INSTITUTE OF SOCIAL SCIENCES  
UNIVERSITY OF KAHRAMANMARAŞ SÜTÇÜ İMAM**

**ABSTRACT**

**PhD THESIS**

**MILITARY ORGANIZATION IN THE NEW ASSYRIA PERIOD  
(B.C. 1000 - B.C. 612)**

**Abdulhamit KAVAK**

**Supervisor : Prof. Dr. Orhan DOĞAN**

**Year : 2017, Pages: 98+7**

**Jury : Prof. Dr. Orhan DOĞAN (Chairperson)  
: Prof. Dr. Hasan BAHAR (Member)  
: Prof. Dr. Özdemir KOÇAK (Member)  
: Assist. Prof. Dr. Erkan DÜNDAR (Member)  
: Assist. Prof. Dr. Hikmet DEMİRCİ (Member)**

The Assyrian army, firstly, consisted of Assyrian seasonal soldiers who were gathered after the harvest season. However, due to the expansion of the borders of Assyria, the need for the establishment of regular armies for the protection of the conquered lands was aroused.

The horse, soldier, and equipment needed by the army were taken from the conquered states. Firstly, the army consisted of native Assyrians; however, with the expansion of the country, it became impossible to meet the soldier need from the indigenous people. For this reason, a large number of foreign soldiers were taken into the army. Assyrian sources indicate that these foreign soldiers had served in the army.

In early times, in the Assyrian army, war vehicles used to disperse the enemy infantry line made significant contributions in flat areas; however, the effect of these vehicles decreased in mountainous and forested areas such as Urartu geography. To this respect, the cavalry has become an important unit of the army, with fewer military personnel and more maneuverability than the war vehicles.

The Assyrians had technical personnel such as engineers, sewers, etc. besides the soldiers in the army because of they performed siege and sudden attacks rather than pitched battle.

Since the sieges took long time and this increased the costs of the war, more than one method had used to persuade the enemy to surrender. The first of these methods was the psychological warfare method. First, envoys were sent to the enemy side and asked for the surrender the city without war. In the case of was not accepted, the places around the city were first conquered. In these conquered lands, Pyramids were made from the heads of the people, they were driven in stakes and their arms were cut off. The aim was to show the people what would be happen to their end.

**Key Words:** Mesopotamia, Assyria, Army, Infantry, Cavalry, Guard, Siege

## ÖNSÖZ

Bilindiği üzere, Eski Yakın Doğu Tarihi, siyasi hadiselerin yoğun olarak yaşandığı zaman dilimlerinden biridir. Gerçekten, bu dönemde gerek Anadolu ve Suriye’de, gerek Mezopotamya’da, gerekse Mısır’da önemli gelişmeler yaşanmıştır. Bu gelişmelerin başında göç hareketleri gelir. Nitekim söz konusu coğrafyaya göç eden değişik orijinli birçok kavim, Yakın Doğu tarihini hareketlendirmiş, önemli hadiselerin meydana gelmesine zemin hazırlamışlardır.

M.Ö. II. binyıl da Yakın Doğu tarihini aydınlatan binlerce çivi yazılı metin ele geçirilmiştir. Özellikle Kuzey Mezopotamya ve Suriye’de meydana gelen hadiseleri takip edebilmek için, bu çivi yazılı metinlerin bulunduğu arşivleri iyi tetkik etmek lâzımdır.

Doktora tezi olarak sunduğumuz “**Yeni Asur Dönemi’nde Askeri Organizasyon (M.Ö. 1000 - M.Ö. 612)**” konulu bu çalışmamızda, ordu ve askerinin Mezopotamya’daki köklü medeniyetlerin ortaya çıkmasında ve gelişmesinde oynadığı rolü inceledik.

Günümüzden yıllar öncesinde de, günümüzde de, Büyük devletler, kuruluş gelişmesini her zaman için güçlü bir ekonomi ve sağlam bir askeri yapıya borçludur. Yazılı ve arkeolojik kaynaklar ışığında yapmış olduğumuz bu çalışma sonucunda, Asur’un da güçlü ordusu sayesinde büyük bir devlet kurmayı başardığını gördük.

Asur Devleti’nin ordusu için, günümüz ordularının en güzel prototiplerinden birisidir, ifadesini rahatlıkla kullanabiliriz. Bu güçlü ordusuyla birlikte Asur, izlemiş olduğu doğru dış politika sayesinde büyük devletlerarasındaki yerini almıştır.

Bu çalışmanın ortaya çıkarılmasında şüphesiz en büyük desteği Doktora danışmanlarım, hocam Prof. Dr. Orhan DOĞAN ve Prof. Dr. Özdemir KOÇAK’tan gördüm. Bu nedenle, hocalarımın çok teşekkür ediyorum.

Ayrıca, her zaman bana destek olan Selçuk Üniversitesi Edebiyat Fakültesi Tarih Bölümü öğretim üyelerinden Sayın Prof. Dr. Hasan BAHAR hocama da sonsuz teşekkürler ediyorum.

Ayrıca, çalışmalarım sırasında manevi desteğini hiçbir zaman esirgemeyen eşim Dilek KAVAK’a da teşekkür ediyorum.

Abdulhamit KAVAK  
Mayıs 2017-Kahramanmaraş

## İÇİNDEKİLER

ÖZET .....	I
ABSTRACT .....	II
ÖNSÖZ .....	III
İÇİNDEKİLER .....	IV
KISALTMALAR .....	VII
1. GİRİŞ .....	1
2. BÖLGENİN TARİHİ COĞRAFYASI .....	5
2.1. Mezopotamya Kelimesinin Anlamı .....	5
2.2. Fiziki Coğrafya Özellikleri .....	5
2.2.1. İklim ve Bitki Örtüsü .....	6
2.2.2. Akarsular .....	6
3. MEZOPOTAMYA'DA YENİ ASUR DÖNEMİ ÖNCESİ ASKERİ ORGANİZASYON .....	9
3.1. Sümerler .....	9
3.2. Akkadlar .....	11
4. YENİ ASUR DÖNEMİ .....	18
4.1. Siyasi Tarihi .....	18
4.2. Ordu Yönetimi ve İstihbarat .....	35
4.2.1. Ordu Yönetimi .....	35
4.2.2. İstihbarat .....	37
4.3. Savaş Taktikleri ve Kuşatma Araçları .....	40
4.3.1. Savaş Taktikleri .....	40
4.3.2. Kuşatma Araçları .....	45
4.4. Askeri Organizasyon .....	47
4.4.1. Relieflerde Süvari .....	47
4.4.1.1. Çivi Yazılı Kaynaklarda Süvari .....	49
4.4.1.2. Asur Süvarisinin Kullandığı Teçhizat .....	50
4.4.1.3. Mızraklı Süvari .....	51
4.4.1.4. Okçu Süvari .....	51
4.4.1.5. Süvari Muhafızı .....	51
4.4.2. Yabancı Birlikler .....	52
4.4.3. Relieflerde Asur Savaş Arabaları .....	52
4.4.3.1. Çivi Yazılı Kaynaklarda Savaş Arabaları .....	56
4.4.3.2. Savaş Arabası Personeli .....	58
4.4.4. Piyade .....	59
4.4.4.1. Hafif Yedek Piyade .....	60
4.4.4.2. Hafif Piyade .....	62
4.4.4.3. Ağır Piyade .....	62
4.4.4.4. Muhafız Piyade .....	63

4.4.4.4.1. Sa-Sepe (Şahsi Koruma-Yakın Koruma) .....	63
4.4.4.4.2. Qurbutu.....	64
4.4.4.5. Çivi Yazılı Kaynaklarda Piyade .....	64
5. YENİ ASUR ORDUSUNDA KULLANILAN TEÇHİZAT VE RÜTBELER.....	67
5.1. Teçhizat.....	67
5.1.1. Başlık.....	67
5.1.1.1. (Konik) Sivri Başlık.....	67
5.1.1.2. Huni Biçiminde Başlık.....	68
5.1.1.3. Yuvarlak Başlık.....	68
5.1.1.4. Öne Doğru İbikli Tüysüz Başlık.....	68
5.1.1.5. İbikli Tüylü Başlık.....	68
5.1.2. Kılıç.....	68
5.1.3. Kama .....	69
5.1.4. Ok Kılıfı .....	69
5.1.5. Mızrak .....	70
5.1.6. Yuvarlak Kalkan .....	70
5.1.6.1. Mahyalı Kuşaklı Merkezi Oymalı Yuvarlak Kalkan.....	71
5.1.6.2. Dış Bükey Yuvarlak Kalkan .....	71
5.1.6.3. Geniş Dış Bükey Kalkan.....	71
5.1.6.4. Kule Kalkan.....	71
5.1.6.5. Dikdörtgen Kalkan.....	71
5.1.6.6. Kuşatma Kalkanları .....	72
5.1.7. Yaylar .....	72
5.1.7.1. Kompozit Yay .....	72
5.1.8. Ok.....	72
5.1.9. Topuz.....	73
5.2. Rütbeler.....	73
5.2.1. 10 Kişinin Komutanı (Rab-Eserti) .....	73
5.2.2. 50 Kişinin Komutanı (Rab-Hanse) .....	73
5.2.3. Takım Komutanı (Rab-Kişir) .....	73
5.2.4. Rab Sa Muhhi Ekalli (Kâhya).....	74
5.2.5. Sartennu (Baş Yargıç).....	75
5.2.6. Sukkallu (Vezir).....	75
5.2.7. Massennu (Haznedar).....	75
5.2.8. Nagir Ekalli (Saray Habercisi).....	77
5.2.9. Rab Saqe (Şef Saki) .....	77
5.2.10. Rab-Sa-Rese (Hadım Ağası).....	77
5.2.11. Saknu (Reis).....	77
5.2.12. Rab Mugi Sa Pethalli (Süvari Subayı) .....	78
5.2.13. Rab Kişir Sa Pethalli (Süvari Takım Komutanı) .....	78
5.2.14. Musarkisu .....	78
5.2.15. Seyis .....	79



6. SONUÇ.....	80
KAYNAKÇA.....	83
ÖZGEÇMİŞ.....	97
EKLER.....	98



## KISALTMALAR

ASOR	: The American Schools of Oriental Research
BASOR	: Bulletin of the American Schools of Oriental Research
BIAA	: British Institute of Archeology at Ankara.
Bkz.	: Bakınız
C.	: Cilt
CAD	: The Assyrian Dictionary of the Oriental Institute of the University of Chicago.
CAH	: Cambridge Ancient History
Çev.	: Çeviren
Ed.	: Editör
Har.	: Harita
Haz.	: Hazırlayan
km	: Kilometre
km <sup>2</sup>	: Kilometrekare
m.	: Metre
M.Ö.	: Milattan Önce
m <sup>3</sup>	: Metreküp
No.	: Numara
Pl	: Plate
RIMA	: The Royal Inscriptions of Mesopotamia Assyrian Periods, Toronto.
s.	: Sayfa
ss.	: Sayfa Sayısı
S.	: Sayı
SAA	: State Archives of Assyria, Helsinki.
SAAB	: State Archives of Assyria Bulletin
SAAS	: State Archives of Assyria Studies
TTK	: Türk Tarih Kurumu
vb.	: Ve benzeri
vd.	: Ve devamı
Vol.	: Volume
Yay.	: Yayını/Yayımları

## 1. GİRİŞ

Dicle ve Fırat Nehirleri arasında kalan Mezopotamya, doğusunda İran, batısında Akdeniz ve Suriye, kuzeyinde Anadolu ve güneyde Arabistan ile çevrilidir. Mezopotamya aşağı ve yukarı Mezopotamya olmak üzere ikiye ayrılır. Yukarı Mezopotamya, Bağdat'tan Diyarbakır'a kadar uzanan bölgeyi kapsar. Aşağı Mezopotamya ise, Bağdat ile Basra arasında kalan güney kısımdır. Mezopotamya yeryüzü şekilleri bakımından kuzey ve güneyde farklı bir yapı göstermektedir. Kuzey Mezopotamya dağlık, güney Mezopotamya ise düz bir ova manzarası sunar.

Fırat ve Dicle Nehirleri'nin Mezopotamya insanı üzerinde önemli etkileri olmuştur. Bu nehirler tarım alanlarını yağmura bağımlı tarımdan kurtarmış, tarım alanlarının genişlemesiyle, bölgede yaşayan insan sayısı artmıştır. Bunların yanı sıra, nehirler üzerinde yapılan ticaret sayesinde bölgede bulunmayan maden ve hammaddeler bölgeye getirilmiştir. Bu durum zamanla bölgede bulunan şehir devletleri arasındaki rekabeti artırmış ve sürekli çatışmalara neden olmuştur. Bu çatışmalar ve kentlerdeki güvenlik sorunları nedeniyle, üniformaya benzer elbiseler giyen ve silah kullanan birlikler ortaya çıkmıştır. İlk birlikler hasat mevsiminden sonra toplanan gönüllülerden oluşurdu. Bu birlikler, hasat mevsiminden sonra sefere çıkar ve karlar geçitleri kapatmadan dönerlerdi. Asurlarla birlikte, bu mevsimlik seferler yılın dört mevsiminde düzenlenen seferlere dönüşmüştür (Oppenheim, 1977: 8; Healy 2006: 6; Smith 1925: 33; Roux, 1992: 288).

Asurlularda ilk dönemlerde daimi ordu yoktu, acil durumlarda ülkenin vatandaşları askere çağrılırdı. Yöneticiler/valiler kendi güçlerini küçük savaşlar için muhafaza ederdi veya kralın askeri seferlerine katkı sağlamak için ellerinde güçleri bulundurlardı. Köylüler Asur ordusuna karşı asker vermekle sorumluydular. Ancak devlet büyüdükçe, halk ordu için gerekli olan insan gücünü ayıramaz duruma gelmiştir. Bu sebeple Asurlular, ticaret ve tarımın zarar görmemesi için bazı önlemler almıştır.

Asur düzenli ordusu III. Tıglat-Pleser zamanında kurulmuş, ancak ordunun kapsamlı yeniden organizasyonu II. Sargon döneminde olmuştur. Düzenli ordunun kurulmasıyla, askerlerin dinlenebileceği ve eğitimleri yapacakları üstlere ihtiyaç duyulmuştur. Bu sebeple, muharebe gücünün sarayı anlamına gelen ve Ekal Maşarti denilen üstler, birbirini izleyen başkentlerde kurulmuştur. Aslına bakılırsa bu üstler, askeri kışla sayılabilecek yerlerdi. Bu yerler askeri kullanımlar için geniş avlulara sahipti. Ancak Asur ordusu büyüdükçe, bu mekânlar artık ihtiyacı karşılayamaz hale gelmiştir (Saggs, 1984: 251; McIntosh 2005: 191). Ekal Maşartiler sadece Asur başkentlerinde kurulmadığı, ayrıca ele geçirilen bölgelerde de kurulduğu görülmektedir. Eğer ordu Ekal-Maşartilerin etki alanının dışındaysa, orduyla ilgilenmek yerel yöneticiye düşerdi. Eğer ordu vassal devlet sınırının dışındaysa, ganimet ele geçirene kadar, kendini beslemek zorundaydı. Bu nedenle ordu vanında hem asker hem de atlar için mısır ve saman taşırdı. (Saggs, 1984: 252; Buttery, 1974: 44-46; Roux, 1992: 347-350).

Asur'da, kralın tanrının yeryüzündeki temsilcisi olduğuna inanıldığı için, ordunun komutası kraldaydı. Kral askeri bir sefere çıkmadan kâhinlere bu sefer hakkında danışırdı. Eğer çıkılan sefer başarısızlıkla sonuçlanırsa, tanrının kendi yanlarında olmadığı ve kendilerine kızdığı inancı hakim olmuştur (Nardo, 2007: 323). Kraldan sonra ordun yönetimi Turtanu'daydı. Turtanular, özellikle kralın yokluğunda eyalet yönetimi ile ilgilenmiş ve sefer sırasında orduyu yönetmişlerdir. III. Salmanasar'ın Urartu'ya seferini anlatan bir çivi yazılı belge, Turtanu'yu ordu komutanı olarak tanımlamaktadır (Livingstone, 1989: 44; Sayce, 1900: 177-178).

Asur ordusu onlular ve ellilerden oluşan takımlara ayrılmaktadır. Bu döneme ait kaynaklarda, ordunun takımlar halinde organize olduğu ve başlarında rab-eserti ve rab hanse, gibi, takım komutanlarının olduğu görülür. Ordunun vazgeçilmez bir unsuru haline gelen atlar için de özel birlikler kurulduğu musarkisu unvanlı komutanlar sayesinde anlaşılır (Postgate, 2007a : 20; Gökçek ve Akyüz, 2013: 46-47; Sever, 2008: 93; Olsmted, 1921: 345; Mattila, 2000: 107; Soden, 1994: 82-85; Grayson, 1993: 21; Tadmor, 1994: 63).

Asur'da görevlerin babadan oğula geçmesi yönünde bir baskı olmasının diye, ordu komutanlığına hadımlar getirilmiştir. Örneğin, III. Salmanasar ordusunun başında sefere çıkamayacak kadar yaşlandığında, ordu Tartan Daian-Assur tarafından yönetilmiştir (Grayson 2002: 69; Siddall, 2013: 104).

Asur devletinde istihbarat planlı ve önemi bilinerek yapılmıştır. İstihbarat faaliyetleriyle ilgili en erken örnek, I. Şamsi Adad (M.Ö. 1751-1718)'ın iktidarı sırasında oğlu İsmo Dağan'a gönderdiği birkaç mektuptur. Bu mektuplarda Asur istihbaratının, düşman asker sayısı, teçhizatı, eğitimi ile düşmanın ilerleyiş yolları üzerinde odaklanmış olduğu görülmektedir. İlk dönemlerde dağınık kaynaklardan toplanan istihbarat, tam olarak yazılı belgelere yansımamış, Yeni Asur dönemine tarihlenen Ninive ve Dur-Sarrukinde bulunan tabletlerde ise, daha sistematik istihbarat faaliyetlerine rastlanmıştır (Gökçek, 2015: 251-252; Parpola, 1987: 28-29; Starr, 1990: 41).

Asur'da toprak, askeri birliklerin yetiştirilmesinin başlıca dayanağıdır. Kişilere ellerindeki arsalar ek olarak, arazi tahsis edilirdi. Arazi başışı alan kimse ve onun soyundan gelenler, gerektiğinde savaşlarda kullanılmak üzere adam beslemek zorundaydı (Kuhrt, 2013: 203). Savaş zamanında ordunun ihtiyaçları insanlara toprak verilme sistemine dayanıyordu. Barış zamanında ise, devlet hizmeti askerlik görevinin yerini alıyordu (Karen, 2002: 231; Postgate, 2007: 496-502). İlkuluk görevinin yılın belirli zamanında ihtiyaca göre yerine getirilmesi gerekiyordu. Bu ihtiyaç genellikle temmuz ayı ortasında ortaya çıkıyordu. Zira Asur ordusunun Anadolu'nun yüksek platosuna sefere çıkması ancak bu aydan itibaren gerçekleşebiliyordu. Ancak savaş çıkması durumunda, yılın değişik dönemlerinde İlkuluk uygulaması yapılabiliyordu. Bazı durumlarda, yükümlü kişi doğrudan orduya katılmak yerine para veya silah sağlamak suretiyle katılabiliyordu. Bu uygulama tarımsal faaliyetlerin aksamamasına ve dolayısıyla da ekonomik durumun bozulmasına meydan vermemek için geliştirilmişti. Böylece bir taraftan tarımsal üretim devam ederken, diğer taraftan da ordunun ihtiyaç duyduğu teçhizat temin edilmiş oluyordu (Gökçek ve Akyüz, 2013: 45; Deleport, 2003: 272; Radner ve Marriott, 2015: 128).

Asur'un erken dönem savaşları, ani yağma baskınları şeklinde olup, gelişi güzel yapılmıştır. Ancak Yeni Asur döneminde, yıllık seferlerin süresini ve dayanıklılığını artırmak için bazı kurumlar kurulmuştur. Teoride kral her yıl ordunun başında sefere çıkmış ancak pratikte bu böyle olmamıştır ve her yıl sürekli sefer yapılmamıştır. Fakat kraliyet yıllıkları ve eponomy yıllıklarında savaşların her yıl yapıldığı iddia edilmiştir. Yapılan bu seferlerin farklı sebepleri vardır. Bunlar, Asurlu kralların egoları, dinsel tutkular ve ün olarak sıralanır. Sefer bir yıldan fazla sürerse, ordu kışın bitmesini uygun bir noktada beklerdi ve eğer seferden başarı ile dönülürse, ele geçirilen tutsaklar ve değerli mallar, geçit töreniyle sergilenirdi. Kral, kraliyet arabasıyla, arkasında ele geçirilen prens ve asiller zincire vurulmuş bir biçimde geçirdi (Grayson, 2008: 218-219; Wright, 1943: 173-175; Melville, 2011: 14; Anspancher, 1912: 25).

Askeri seferler sayesinde Asur devletini oldukça zenginleşmişti. Saray için egzotik malzemeler, yepyeni mimarlık tarzları, saray bahçelerinde yetiştirilen farklı hayvanlar ve bitkiler, kralın fetihlerini belirgin kılardı. Askeri seferler Asur ordusunun ihtiyaç duyduğu insan gücünü sağlardı. Öte yandan savaşlar, kralın şahsını, Asur devletini ve tapınakları zengin etmekle kalmamış, kral savaşta elde ettiği geliri Asur'a getirerek, ülkenin ve halkın geçimini sağlamış ve böylelikle uyruğundaki insanlara bolluk içinde bir yaşam sunmuştur (Kuhrt, 2013: 185-196; Barnet, 1962: 8; Bahrani, 2008: 23-28).

Asurlular kuşatma yaparken çok planlı çalışmaktaydılar. Bu konuda kuşatma yapılacak şehrin doğası, müstahkemlik derecesi ve kuşatmanın temel stratejisini belirlemekteydi. Bu dönemde şehirler doğal korunma yöntemi olarak, yüksek yerlere yapıldığından, bir veya iki taraflı surlarla sağlamlaştırılıp korunaklı bir hale getirilmeye çalışılmıştır. Asurlular, surlarla çevrili şehirlerin en zayıf noktası olan kapıları kırmak için, koçbaşları takılı olan araçları kullanmışlardır. Bu araçların şekil özellikleri zamanla değişse de, ana vazifeleri değişmemiştir. Kuşatma araçları sadece kapıları kırmak için kullanılmamış, aynı zamanda surların üzerinde ok atan düşman askerinden korunmak içinde kullanılmıştır. Kuşatma araçları tekerlekler üzerinde itilerek duvarlara

yanıştırılmıştır. Araç içinde bulunan Asur askerleri de, sur duvarlarında bulunan düşman askerlerine ok atmaya çalışmıştır (Pullu, 2008: 167; Hawkes, 1994: 204; Luckenbill, 1927: 489).

Koçbaşlarının üzerindeki kulelerin uzunluğu 3 m civarındadır. Yeni tarz koçbaşları balawat kapsamında betimlenmiştir. Bu araçların karakteristik özelliği burunları/ön kısımlarıdır. Koçbaşlarının altı tekerlekli olanları diğerlerine nazaran daha ağırdır fakat en büyük dezavantajları ise, yüksek duvarlı şehirlere yapılan saldırılardaki manevra kabiliyetlerinin zayıf olmasıdır (Yadin, 1963: 314).

Duvarları delmek için kullanılan tek yöntem koçbaşları değildir. Diğer bir yöntem ise, kılıç, mızrak ve balta gibi basit aletler ile sur duvarlarının delinmeye çalışılmasıdır. Asur ordusu duvarları aşmak için uzunluğu 8-10 m arasında değişen merdivenleri kullanmıştır. Kuşatma sırasında en büyük problem su ve erzak teminidir (Yadin, 1963: 316-317).

Kuşatmalar uzadıkça, maliyetin artması sebebiyle Asurlular düşmanın savaş yapmadan teslim olması için bir takım psikolojik savaş stratejileri kullanmıştır. Bu stratejilerden en önemlileri teslim olmayanlara sonlarının ne olacağını göstermek için, kuşatılan şehrin yakınında bulunan kişilerin yakalanarak derilerinin yüzülmesi, surlara asılması veya kafalarından piramit şeklinde kuleler yapılması şeklinde gözdağı verilmeye çalışılmasıdır. Eğer bu yöntemler başarısız olursa, şehrin suları ele geçirilmiş hasatları talan edilerek, inanlar açlığa mahkum edilmişlerdir (Barnett ve Falkner, 1962: Plate XXXVII).

Asur döneminde gerçekleştirilen zorunlu göçler birden fazla amaç için kullanılmıştır. Bölgenin demografik yapısı değiştirilerek kişilerin isyan etmelerinin önlenmesi, nüfus değişimi sırasında insanlar arasında kendi ajanlarını da göndererek bölge hakkında bilgi toplanması bu amaçlardan sadece bazılarıdır. Sürgün edilmekten korkan insanların endişeleri mektuplara yansımıştır.

[mx x] x LU2v.kal-da-a-a iq-ti-bi-a 4. [ma-a LU2v].pu-qu-da-a-a 5. [ša ina] E2-mu2-ka-ni kam-ma-su-u-ni 6. [x x x]-i mku-na-a-a i-si-ia e-si-ru 7. [x x x x]gab-bu ip-tal-hu a-dan-ni 8. [ma-a x x u2]-şag-ga-lu-na-ši 9. [x x x x x]-tu2 u2-sa-hu-ru

“Bir Kaldeli bana (şöyle) dedi: Bit-Amukani’de yaşayan Puqudu....Kunaya ve ben... Onlar aşırı derecede korkuyorlar ve (şöyle) söylüyorlar: Onlar bizi sınır dışı edecekler, onlar dönüyorlar” (Fuch ve Parpola, 2001: 144).

Asur dönemi askeri organizasyonu içinde, savaş arabaları, süvari ve piyade birlikleri önemli yer tutar. Bu dönemde kullanılan savaş arabalarının boyutları ve personel sayısı zamanla değişime uğramıştır. İlk önceleri dört tekerli, hantal ve eşek veya katırlar tarafından çekilen savaş arabaları, Asur döneminde iki tekerlekli, manevra kabiliyeti oldukça fazla olan arabalara dönüşmüştür. Özellikle arabalarda, eşek ya da katırın yerine atın kullanılması bu arabaların etkinliğini artırmıştır. Bu arabaların tekerlek kalınlıkları ve boyutları kullanıldıkları coğrafya ve taşıdıkları yük oranında değişmiştir.

Asurluların hakim oldukları coğrafyanın genişlemesi neticesinde, düz alanlarda şok gücü olarak kullanılan savaş arabaları, ormanlık ve eğimli arazilerde etkinliğinin azalması nedeniyle, yerlerini süvari birliklerine bırakmıştır. Savaş arabaları yerine süvarinin tercih edilmesinde, süvarinin manevra kabiliyetleri önemli rol oynamıştır. Zamanla atı daha iyi kontrol eden ve zırhla kaplayan Asurlular, savaşlarda etkinliklerini iyice artırmışlardır.

Ordunun ana kısmını oluşturan piyadeler, yerli Asurlulardan oluşurdu. Ancak ele geçirilen alanların genişlemesi ve bu genişleyen topraklar koruması için gerekli olan askerler yerli Asurlu askerlerden karşılanamayınca, ele geçirilen bölgelerden çok sayıda insan, yabancı birlik olarak orduya alınmıştır. Orduya alınan yabancılar içinde yer alan İtuanlı okçular ve Gurranlı mızraklılar en çok bilinenleridir (Lanfranchi ve Parpola, 1990: 47).

İlk savaş aletleri, tarımsal ihtiyaçlar neticesinde doğmuştur. İlk önceleri savaş aletlerini taştan yapan Mezopotamya insanı, zamanla madenlerden faydalanarak silahlar yapmaya başlamıştır. Ancak yapımın kolay ve maliyetinin ucuz olması nedeniyle taş silahlar her dönem kullanılmaya devam etmiştir.

Asurluların savaş teçhizatları incelendiğinde, önceleri hayvan derilerinden yapılan başlıklar kullanılırken, daha sonra tunçtan veya demirden yapılan miğferler kullanılmıştır. Bazen bu miğferlere kulakçık da eklenmiştir. Miğferler sadece askeri düşmandan korumakla kalmamış, aynı zamanda askerin etnik yapısı hakkında da önemli ipuçları vermiştir. Asur ordusunun kullandığı bir diğer silah ise kılıçtır. Bu kılıçlar üçgen biçimindedir. Relieflerde kılıçların kılıflarının hayvan motifleriyle süslü olduğu görülür. Kılıçların Asur ordusu tarafından sıklıkla kullanılmadığı relieflerden anlaşılmaktadır. Fakat bunun aksine relieflerde çok sayıda mızrak, yay ve kalkan ile betimlenen askere rastlanmaktadır. Özellikle yaylarla fırlatılan okların, Asur ordusunun savaş kazanmasında önemli katkıları olmuştur. Bu oklar, üç önemli öğeden oluşur. Bunlardan ilki ok başlarıdır. Ok başları çakmak taşı, kemik ve metalden yapılmıştır. Ok sapı ise uzun ince sağlam düzgün olmalıdır. Genellikle ağaç ve kamıştan yapılmıştır. Ok'un kuyruğu ise kuş tüyünden yapılmıştır (Yadin, 1963: 8).

Bu bağlamda, **“Yeni Asur Dönemi’nde Askeri Organizasyon (M.Ö. 1000 - M.Ö. 612)”** konulu çalışmamız, ÖNSÖZ ve GİRİŞ dışında, 4 ana bölümden oluşmaktadır.

Çalışmamızın I. Bölümünde Mezopotamya'nın coğrafi özelliklerini ele aldık. II. Bölümünü, Mezopotamya'da Yeni Asur Dönemi Öncesi Askeri Organizasyonunda önemli yer tutan Sümer ve Akkad Dönemlerine ayırdık. III. Bölümünü ise Yeni Asur Dönemi'nin Siyasi Tarihi, Yeni Asur Dönemi'nde Askeri Organizasyon bahsine ayırdık. Bu bölümde, yararlandığımız yazılı kaynakları tanıtmanın yanı sıra, arkeolojik materyalleri de ziyadesiyle işledik. Çalışmamızın IV. Bölümünde ise, Yeni Asur döneminde kullanılan teçhizat ve unvanları detaylı bir şekilde incelemeye çalıştık. Çalışmamızın son bölümü, doğal olarak, SONUÇ bölümü oldu. Bu kısımda, yapmış olduğumuz çalışmanın sonunda ulaştığımız sonuçları, gayet açık bir şekilde gözler önüne sermeye çalıştık.

Çalışmamızı gerçekleştirirken yararlandığımız eserleri ise KAYNAKÇA listesinde vermeye gayret ettik.

Çalışmamızın sonuna da ele aldığımız dönemle ilgili haritalar, resimler ve yararlandığımız çivi yazılı metinlerin ve arkeolojik materyallerin kopyelerini koymayı ihmal etmedik.

## 2. BÖLGENİN TARİHİ COĞRAFYASI

### 2.1. Mezopotamya Kelimesinin Anlamı

Mezopotamya, M.Ö. II. yüzyıldan başlayarak klasik antik yazarların Mesopotamia (ırmaklar arası) Fırat ve Dicle Nehirleri arasında kalan bugünkü Irak topraklarının bir kısmını tanımlamak için kullandıkları terimdir (Postgate, 1996:3; Karen, 2002: 11; Nardo, 2007: 180; Hollar, 2012: 10; Pollock, 2002: 1; Whitehouse, 1977: 33; Sevin, 1999: 1; Kaya, 2015: 19). Mezopotamya bölgesi üç bölgeye ayrılır.

Bu bölgelerden en kuzeyde olanı günümüz Irak'ın kuzeyinde ve doğusunda bulunan Toros ve Zagros dağlarının eteklerini içine alan birinci bölgedir. Bölge dağların arasında kaldığından dolayı, yaşam için önemli olan su, av hayvanları, meyve, fındık ve yabancı tahıllar bakımından zengindir. Ancak bölgede kışların sert geçmesi nedeniyle iletişim sınırlıdır. Bölgede toprak verimli olmamasına rağmen bazı tahıl ürünleri yetiştirilebilmektedir. Birinci bölge de taş ve kerestenin yanı sıra, bakır, katran gibi cevher yatakları da vardır.

İkinci bölge, Toroslar'ın eteklerinin güneyinde, Dicle ve Fırat Nehirleri arasında uzanan yaylayı, Hit'ten Samara'da bulunan Dicle'ye kadar bir hattın kuzeyini ve Dicle'nin doğusundaki bir ovayı içine alır. Bölgenin kuzeyinde, bölgeye düşen yağmura bağımlı tarım yapılır. İkinci bölge maden bakımından zengin değildir. Hit'te katran, Tatar vadisinin çukur kısmında ise kükürt mevcuttur. Bu bölgenin sulamaya ihtiyaç duymayan en verimli toprakları, Dicle Nehri ile Zagros Dağları'nın arasında yer alır. Büyük ve Küçük Zap Nehirleri bölgeyi ikiye ayırır. Bu nehirler en Küçük Zap'ın güneyinde Cebel Hamrin'in çapraz sıra tepeleri, Dicle Nehri ile dağlar arasında yer alır. Bu dağlar ise Hamrin Ovasının batı sınırını oluşturur. Hamrin Vadisi, Güney batı İran, Güney Mezopotamya ve Asur'un önemli merkezlerini birleştiren önemli bir yoldur.

Üçüncü bölge, ise Fırat ve Dicle Nehirleri arasında yer alan verimli alandır (Crawford, 2010: 6-10; Cline, 2007: 65).

Mezopotamya bölgesi değişik toplumlarda farklı kelimelerle ifade edilmiştir. Sümerler yaşadıkları ülkeye Ki-en-gi/Kengir adını vermiştir. Araplar ada anlamına gelen El-Cezire kelimesini kullanırken, Mısırlılar ise Naharina kelimesini kullanmışlardır (Bahar, 2013: 36; Oates, 2015: 11; Köroğlu, 2013: 11-12).

Mezopotamya'nın bazı bölgeleri çeşitli coğrafi adlarla anılmıştır. III. Ur Sülalesi döneminde Elam Dağları'nın batı kısmında yer alan bataklık bölgeye Sümer adı verilirken, Akkad'ın batısındaki memleketlere batı memleketleri anlamına gelen Martu ülkesi, doğusuna ise Subartu adı verilmiştir. Dicle'nin doğusundaki Küçük Zap ile Diyala Nehri arasındaki sahanın güneyine Gutium, Basra Körfezinin doğusundaki topraklara ise Elam adı verilmiştir (Kinal, 1983: 9).

### 2.2. Fiziki Coğrafya Özellikleri

Mezopotamya batıda Halep, doğuda Zagros Dağları, güneyde Basra Körfezi arasında uzanan bir üçgendir (Harita 2) (Rhea ve Nejat, 2002: 11; Sevin, 1999: 1). Batıda Mezopotamya'nın sınırları boyunca Arabistan uzanır. Yalnızca kuzeybatı ucunda, Akdeniz'e en yakın bölgede, Asi Nehri havzasına ulaşır. Doğuda bütün Mezopotamya boyunca Zagros Dağları, Mezopotamya ile İran arasında bir sınır gibi yükselir. Aşağı Mezopotamya Basra Körfezine ulaşır (Harita 5).

Mezopotamya, Kuzey ve Doğudan Anadolu ve İran yüksek yaylaları, güney batıdan Arabistan massifi, batıdaki Akdeniz kıyılarından da Filistin ve Lübnan Dağları ile ayrılan aşağı yukarı 1200 km uzunluğunda 400 km genişliğinde bir alan olarak tanımlanmaktadır (Sevin, 1999: 1).

Aşağı Mezopotamya'nın toprağı alüvyondan oluşmuştur. Bu topraklar verimli olmasına rağmen, halkın bu toprakları işleme için çok çaba sarf etmesi gerekiyordu. Bu güçlüklerin başında su taşkınları ve kuraklık geliyordu. Bu taşkınlar toprakları Ağustos ayına kadar sular altında bırakıyor ve düzensiz olarak topraklar kuruyordu.

Bazı yerlerde ise su tam çekilmiyor ve sıtmaya neden oluyordu (Diakov ve Kovalev, 1987: 90-91; Tanilli, 2015: 43-44).

Mezopotamya jeolojik yapısı kuzeyden güneye uzanan iki nehir arasında taşı ve ağacı olmayan kırsal bir ova şeklindedir. Mezopotamya, doğusunda İran, batısında Akdeniz, Suriye; kuzeyinde Anadolu ve güneyinde Suudi Arabistan ile çevrilidir. Mezopotamya, Yukarı Mezopotamya ve Aşağı Mezopotamya olmak üzere ikiye ayrılır. Yukarı Mezopotamya Bağdat'tan Diyarbakır'a kadar uzanan bölgeyi kapsar. Aşağı Mezopotamya ise Bağdat ile Basra arasında kalan güney kısımdır (Köroğlu, 2013:14; Bahar, 2013: 36).

Mezopotamya yeryüzü şekilleri bakımından kuzey ve güneyde farklı bir yapı göstermektedir. Kuzey Mezopotamya dağlık, güney Mezopotamya düz bir ova manzarası sunar (Sevin, 1999:1). Toroslar'ın güney etekleri ile Zagroslar'ın Irak'a bakan yamaçlarından oluşan dağların yükselteleri, 1000-2000 m arasında değişir. En yüksek noktaya, Erbil'in doğusunda İran sınırının geçtiği Zagros dağlarındaki, 3609 metrelik Hacı İbrahim Doruğu'nda ulaşılır. Dağlık sahanın güneyinde, yükselti birden düşer ve ikinci bölümü oluşturan çöllere geçilir.

Ülkenin batı yarısı, çöllerle kaplıdır. Bağdat, denizden 350 km içerde olmasına rağmen, deniz seviyesinden yüksekliği 40 m civarındadır. Bağdat ile yaklaşık 300 km daha güneyde bulunan Basra arasındaki yükselti farkı, aşağı yukarı 30 m olduğu için Bağdat-Basra Körfezi arasında, çok geniş bataklıklar yer alır.

El-Cezire bölgesinde ise, kuzeye doğru gidildikçe yükselti artar. Alüvyal ovanın Diyala Nehrine kavuştuğu kesimde ve Karun Nehrinin Şatt-ül Arap'a kavuştuğu bölgede, alüvyonlu koniler oluşmuştur. Bu bölümde, yüksek koniler arasında, deniz seviyesinin altında, çukurluklar da yer almaktadır. Bu çukurlukların bazılarında Tartar, El Hammar ve Rezeye gibi göller meydana gelmiştir.

Toros silsileleri, Akdeniz'in doğu sahilleri boyunca güneye doğru Cebel Lübnan, Hermon, Sina Dağı gibi muhtelif isimler alarak Kızıldeniz'e kadar ulaşılır. Dicle'nin doğusunda ise, Güney Doğu Anadolu'daki Anti Toroslar'ın devamı olan Zagros silsileleri ile İran Platosu ile Dicle vadisini ayıran tabii bir paravana teşkil eder. Bu süratle Mezopotamya üç tarafı dağlarla çevrilmiş, yalnız güneyden sonsuz gibi görünen Suriye ve Arabistan çölleriyle açık muazzam bir düzlüktür (Kinal, 1983: 9-10).

### 2.2.1. İklim ve Bitki Örtüsü

Mezopotamya'nın iklimi de yerleşmelere müsaittir. Kışların kısa, yazların uzun sürmesi eski dönemlerde insanların buraya yoğun bir şekilde göç etmesini etkilemiştir. Mezopotamya genel bir bakış açısıyla Toroslar ve Zagroslar'ın etekleriyle, Suriye çölü arasında Fırat ve Dicle Nehirlerinin suladığı bereketli topraklar olarak görülse de, temel yaşam koşulları bakımından birbirinden farklı bölgelere ayrılmaktadır.

Kış mevsimi Orta Asya ve İran'dan gelen akım nedeniyle soğuk geçer. Ocak ayı ortalaması Musul'da 5 derecedir. Güneyde, Basra'da ise 11 derecedir. Sıcaklıkta yaz ile kış arasında önemli değişimler görülür. Kuzeyde kışlar soğuk, yazlar sıcak geçer, güneyde ise Basra Körfezi'nin de etkisiyle havadaki nem miktarı artar. Bu iklim şartlarına bağlı olarak kuzeydeki yüksek platolar ve dağlık alanlarda meşe ormanları görülürken, alçak sahalarda ise bozkırlar görülür. Buğday, arpa ve yenilebilen çeşitli bitkilerin yetişebildiği yüksek düzlükler ve bereketli vadiler ise, ilk köy topluluklarının ortaya çıkmasını sağlayan bir ortam hazırlamıştır.

Mezopotamya'da yağmur, sonbahardan ilkbahara kadar, Akdeniz'den gelen alçak hava tabakalarının getirdiği yağışla birlikte, Toroslar ve Zagroslar'daki karların erimesi, ilkbahardan başlayarak Fırat, Dicle ve kollarının, denetimi olanaksız taşmalarına yol açar. Buna karşılık az yağış alan ayların sonlarına doğru ırmaklardaki su miktarı oldukça azalır (Sevin, 1999: 5).

### 2.2.2. Akarsular

Fırat Nehri, çivi yazılı belgelerde Purattu veya Puran; Klasik devirlerde Euphrates; Arapça kaynaklarda al-Furat; klasik yazarlarda Euphrates olarak anılır



(Yıldırım, 2013: 297; Sevin, 1999: 2). Fırat Nehri, Doğu Anadolu Bölgesi'nde, Erzurum'un 30 km doğusunda, Dumlubaba Dağı'ndaki kaynağından doğar, Murat ve Karasu Nehirleri ile beslenir.

Fırat Nehri'nin durumu yıl içinde iklimsel şartlar nedeniyle farklılıklar gösterir. Ancak yıllık akım aşağı yukarı 30 milyar m<sup>3</sup> civarındadır. Tüm yıl boyunca akım kışın, 200 m<sup>3</sup>/sn hızında iken, bu akış hızı ilkbaharda yağmur ve yağın karın artan sıcaklıklarla birlikte erimesiyle 2000 m<sup>3</sup>/sn'ye ulaşır. Yazın sıcaklıkların en yüksek olduğu Temmuz'da hızlı bir şekilde düşer. İyice azalan akım Eylül-Ekim aylarında en az seviyeye yaklaşır (Yıldırım, 2006: 32-33; Oppenheim, 1977: 35-37). Fırat Nehri'nin toplam uzunluğu 2.800 km, su toplama alanı, 720.000 km<sup>2</sup> dir. Fırat'ın sularının % 95'lik kısmı, Türkiye'den beslenmektedir (Ergun ve Gürbüz, 2012: 574).

Fırat Nehri, sadece bölgedeki tarım alanlarını sulamamış, bununla birlikte içerisinde taşıdığı alüvyonlarla yeni tarım alanları da oluşturmuştur. İki ana kol olan Murat ve Karasu, birleşmesinden sonra Toroslar'ı aşarak güneye iner. Bu alanda Tel Brak, Çağar Bazar, Tel Halaf, Harran ve Arslantaş gibi, önemli kentlerin bulunduğu bölgeye hayat veren Balih ve Habur ırmakları ile birleşir. Akdeniz kıyılarına 150 km yaklaştıktan sonra güneydoğuya döner. Orta Mezopotamya'daki Sippar yakınlarında Dicle'ye en yakın konuma geldikten sonra da genişleyen yatağına ulaşır. Güneydeki düzlükte eski yatağından daha batıda akan Fırat, 2780 km yolunu tamamlayıp buradan Basra Körfezi'ne dökülür.

Çivi yazılı kaynaklarda İdiglat, Klasik yazarların Tigris olarak adlandırdıkları ve Arapça kaynaklarda ise Dicle olarak anılan nehrin toplam uzunluğu 1900 km'dir. Dicle Nehri'nin Türkiye sınırları içerisinde kalan kısmı 523 km'dir. 57.600 km<sup>2</sup>'lik bir beslenme havzasına sahip olan Dicle Nehri, güneydoğu Toroslar'da Maden Dağları kesiminde doğar. Diyarbakır il merkezinden geçerek, en son Şırnak'ın Cizre ilçesinden Türkiye topraklarını terk eder. El-cezirede geniş bir çöküntü çukuru içinde ilerleyerek Aşağı Musul'da Büyük ve Küçük Zap'la birleşir. Samarra ile Balad arasında Mezopotamya ovasına girer. Dicle Nehri, geçmiş olduğu bölge illerinde ve ilçelerde sulama, içme suyu temini, balıkçılık gibi birçok alanda kullanılmaktadır. Dicle Nehrinin Türkiye sınırları içerisindeki su potansiyeli 21x10<sup>9</sup>m<sup>3</sup> olup, bu miktar Türkiye su potansiyelinin %11'ini oluşturmaktadır (Erkan ve Vural, 2006: 205-209; Sevin, 1999: 2; Arınç, 2013: 37-38; Varol ve Şen, 2014: 254; Memiş, 2012: 7).

Zap Havzası, 37013'57"-38023'12" enlemleri ve 43017'59"-44033'36" boylamları arasında bulunmaktadır. Türkiye'de doğan Büyük Zap, Dicle Nehrine 13,18 milyar m<sup>3</sup> katkıda bulunmaktadır. Büyük Zap Havzası'nın yüzde 62'si, Irak sınırları içerisindeki. Büyük Zap'ın günlük akım değeri 118 m<sup>3</sup>/sn ve 2439 m<sup>3</sup>/sn arasında değişmektedir.

Zap Suyu Havzası'nın toplam alanı 6780 km<sup>2</sup> olup, Türkiye yüzölçümünün %0.87'sini kapsamaktadır. Zap suyu, Van Gölü'nün güneyini çevreleyen dağların eteklerinden doğar (+2000 m kottan) ve bu yüksek alanlara yağın kar yağışlarından bolca beslenir. Zap suyu, Türkiye'de, 200 km uzunluğunda olup ortalama km de 6,18 m düşer ve sonra Irak topraklarına girer.

Havza, Hakkâri ilinin çok büyük bir kısmı, Van ve Siirt illerinin küçük bir kısmını kapsamaktadır. Zap Suyu Havzası, Kuzeyde Van Batıda ise Şırnak illeri ile sınırlıdır. Zap Suyu'nun Nehil Çayı ile kavsak yerinin memba tarafındaki kısmı Yukarı Zap Havzası, mansap kısmı Aşağı Zap Havzası olarak adlandırılmaktadır. İran'da doğan Küçük Zap, 7,17 milyar m<sup>3</sup> akışa sahiptir. Küçük Zap'ın günlük akım değeri mevsim şartlarına bağlı olarak 82 m<sup>3</sup>/sn ve 1265 m<sup>3</sup>/sn arasında değişmektedir (Bakış ve Tip, 2007: 18) (www.orsam.org.tr)

Dicle Nehri'nin önemli kollarından biri ise Diyala Nehri'dir. Diyala Nehri yaklaşık 31.896 km<sup>2</sup> büyüklüğünde bir havzaya sahiptir. Havzanın yüzde 75'i Irak toprakları içerisinde yer almaktadır. Irak toprakları içerisinde Diyala Nehri üzerinde 1962 yılında inşa edilmiş olan 3000 milyon m<sup>3</sup> kapasiteye sahip Derbandikan Barajı yer almaktadır.

İran'da doğup Diyala'ya katılan sular sırasıyla; Beara, Towels, Serwan (Diyala nehrinin en önemli koludur) ve Zegmen sularıdır. Bu sular Derbandikan Barajı için önemli kaynaklardır. Ayrıca, Abassan (Hawassan), Karatu ve Derendek suları da diğer

önemli sulardır. Diyala Nehrinin en önemli kolu ve dönem dönem Irak ile su miktarı konusunda sorun yaşadığı Al-Wand Nehri'dir. Al-Wand Nehri'nin İran içerisinde iki önemli kolu Dara ve Said Sadek sularıdır. Al-Wand Nehri İran'ın Dolahu Dağları'ndan doğmaktadır ve Dicle Nehri'ne 5,74 milyar m<sup>3</sup> katkı sağlamaktadır. Toplam uzunluğu 152 km olan nehrin 89 kilometresi İran sınırları içerisinde yer alırken, 63 kilometresi Irak sınırları içerisinde yer almaktadır. Al-Wand Nehri özellikle kurak dönemlerde İran ve Irak arasında sorun yaratmaktadır. Irak'ın Hanekin şehrinin ortasından geçerek şehri ikiye bölen Al-Wand nehri, bölge tarımının gelişmesinde ve güçlü kırsal yapının kurulmasında önemli rol oynamıştır (www.orsam.org.tr).



### 3. MEZOPOTAMYA'DA YENİ ASUR DÖNEMİ ÖNCESİ ASKERİ ORGANİZASYON

#### 3.1. Sümerler

Erken Hanedan Dönemi öncesi ve daha sonraki dönemler, nicelik ve nitelik bakımından Neolitik Dönemden ayrılırlar. Mezopotamya insanı, Dicle ve Fırat Nehir'leri sayesinde, yağmura bağlı tarımdan sulu tarıma geçmiş ve sulu tarıma geçilmesiyle birlikte, toprağın veriminin artması ve tarım alanlarının genişlemesi bu bölgede yaşayan insan sayısını da arttırmıştır. Ayrıca, Mezopotamya'da bulunmayan madenler ve ağaçlar, Dicle ve Fırat Nehri üzerinde yapılan ticaret ile Mezopotamya'ya getirilmiştir. Mezopotamya'da gelişen ve büyüyen bu şehirler, kendilerine yakın olan bölgelerden güç almıştır (Hamblin, 2006: 35-36).

Ele geçirilen topraklar ve göçler nedeniyle büyüyen Mezopotamya'daki şehir devletleri, toprak gücünü elinde bulunduran kral ve rahipler tarafından yönetilmiştir. Sümer inancına göre bütün kent, dünyanın yaratıldığı gün verildiği asıl tanrısına aitti ve bu nedenle tapınak kentin en önemli ve en yüksek binasıydı. Erken dönemde şehir, Ensi adı verilen kent valisi tarafından yönetilirken, kentin bütününü ilgilendiren kararlar ise, yaşlılar adı verilen üst meclis ve erkekler adı verilen bir alt meclis tarafından alınmaktaydı (Kramer, 2002: 105).

Erken Hanedan Döneminden itibaren, şehir devletleri arasındaki rekabet ve sürekli yaşanan çatışmalar, askeri bir organizasyonun gelişmesine zemin hazırlamıştır. Kentlerde artan güvenlik sorunları nedeniyle, üniformaya benzeyen, üniformayla aynı renkte elbiseler giyen ve üniformalı askerlerle benzer silahlar taşıyan askeri bir birlik oluşturulmuştur (Nardo, 2007: 276; Kramer, 2002: 105).

Sümerliler, kralın tanrı tarafından seçildiği ve onun tanrının yeryüzündeki temsilcisi olduğuna inanırlardı. Bazen bu inanç, kralın gerçekte tanrı olduğuna kadar giderdi. Diğer bir Sümer inancı ise, Savaş Tanrısı ya da Şehrin Patron Tanrısı'nın, olası bir savaşta Sümerlilerle birlikte olduğuna inanılması şeklindeydi. Bu inanca göre, eğer Sümer ordusu savaşı kazanırsa, tanrının kendileriyle birlikte olduğuna ve bu durumu tanrıların onayladığına inanılır, ama eğer bunun tam tersi gerçekleşir, o gün Sümer ordusu savaşı kaybederse, bu durum tanrının hoşnutsuzluğuna atfedilirdi, yani şehrin ve kralın cezalandırılması gerektiği anlamına gelirdi (Nardo, 2007: 323).

Umma şehir devleti ile Lagaş şehir devleti arasında, M.Ö. 2525 yılında, Umma'nın Lagaş ile daha önce yapmış olduğu sınır anlaşma şartlarına uymaması nedeniyle bir çatışma olmuş ve bu savaş Lagaş şehir devleti kralı Eannatum'un zaferiyle sonuçlanmıştır. Eannatum, savaşmadan önce düşmanı yok etmek için, şehrin savaş tanrısı Ningursu'ya izin istemek için gitmiş ve karşılık olarak Ningursu, Eannatum'un rüyasına girmiş ve Umma ile yapacağı savaşta kendisinin zaferle ayrılacağına sözünü vermiştir. Bu savaşın askeri tarihçiler için önemi ise, zafer abidesinin dikilmiş olmasıdır. Bu zafer abidesine yani Stel'e, üzerinde yer alan akbabalar kabartması nedeniyle Akbabalar Steli denir (Resim 1). Bu stel hem göksel yani ilahi, hem de yersel bir bölümü göstermektedir.

Akbabalar Steli'nde kral, iki farklı biçimde betimlenmiştir. Stelin üst kısmında kral, düşmanını ezen piyadelerinin önündedir ve elinde orak biçiminde kılıç bulunmaktadır. Kralın üzerinde giysi olarak, koyun derisinden yapılmış kısa bir etek ve sağ omzu açıkta bırakan uzun bir elbise, kafasında ise Urda kraliyet mezarında bulunan, Mekalamdug'un altın başlığına benzer bir başlık vardır. Stel'de Eannatum'un arkasında yer alan askerler sakalsızdır ve saçları boyunlarına kadar inmektedir. Uzun ve geniş dikdörtgen kalkanları nedeniyle, askerlerin vücutları tam olarak görülmemektedir. Askerlerin kullandığı silahlar ise, kalkanların önünde görünen mızraklardır. Stelin alt kısmında ise, piyadelerinin önünde savaş arabası içerisinde, Eannatum görünmektedir. Burada da kral benzer elbiseler giymiştir ve sağ elinde orak biçiminde kılıç veya gürz tutar biçimde betimlenmiştir (Hamblin, 2006: 55-58; Bahrani, 2008: 147).

Sümer ordusu, Mezopotamya'da hasat mevsiminden sonra toplanan birliklerden oluşmaktaydı. Fakat zamanla ele geçirilen alanların genişlemesi, düzenli orduyu zorunlu

hale getirmiştir. Yapılan arkeolojik araştırmalar neticesinde, ele geçen eserler Sümerlerin piyade ve savaş arabası birliklerine sahip olduğunu göstermiştir. Sümer piyadeleri hafif piyade ve ağır piyade olarak ikiye ayrılırdı. Hafif piyadeler koruyucu zırh giymezler ve kalkanları yoktur. Hafif silahlı her piyadenin elinde ya bir gürz ya da bir balta bulunurdu. Ağır teçhizatlı piyadelerde ise, ağır bir zırh, metal bir başlık, uzun bir mızrak ve geniş bir kalkan bulunurdu (Bordreuil, 2015: 163; Nardo, 2007: 321; Lee, 2011: 13-14; Sayce, 1900: 179).

Sümer askerleri tarafından kullanılan uzun mızraklar, düşman ile Sümer askerleri arasındaki mesafeyi koruduğu için, kalkan kullanan ve ağır zırha sahip düşmana karşı, yakın dövüşte avantaj sağlamıştır. Sümerler savaş esnasında bazı askeri teknikler de kullanmıştır. Örneğin, savaşta önce savaş arabaları düşman saflarına gönderilmiş ve düşmanda şok etkisi oluşturulmak istenmiştir. Savaş arabalarının gönderilmesi şeklinde yapılan saldırıyla düzeni bozulan düşman askerlerini ise, Sümerli piyadelerin ezip geçmesi kolaylaşmıştır. Diğer bir strateji ise, bölgede bulunan su kanallarına zarar vererek, karşıdaki düşmana zarar verilmesi şeklindedir (Michaeli, 1963: 82-93; Kramer, 1963: 74; Hamblin, 2006: 110).

Sümer savaş arabaları, başlarda savaşlarda askerlerin eşyalarını taşıyan vagon olarak kullanılmıştır. İki tekerlekli savaş arabalarının öncülere dört tekerlekli olanlardır. Ancak Sümerlerde hem iki tekerlekli, hem de dört tekerlekli arabalar kullanılmıştır. Sümerlerde kullanılan dört tekerlekli arabaların oldukça ağır olması ve bu ağırlığın arabaların hız ve manevra kabiliyetlerini etkilemesi, dört tekerlekli arabanın dezavantajı olarak görülmekle birlikte, geniş olması ve savaşçının rahat hareket ederek dengesini koruyabilmesi de avantajı olarak görülmektedir.

Sümer savaş arabaları ahşap çerçeveli sert disk tekerleğe sahipti. Boyut olarak, ise uzun ve dar olması sebebiyle sürücü önde, savaşçı arabanın arkasında yer alırdı. Savaş arabalarının ön kısmında, sürücüyü koruyan bir panel ve savaşçının silahlarının bulunduğu sadaklar yer alırdı. Bu araçlar iki ya da dört adet yaban eşiği tarafından çekilirdi. Bu yabani eşeklerin evcilleştirilmesi, eğitilmesi ve giderlerinin kral tarafından karşılanması, kralın elinde büyük bir maddi kaynak olduğunun ve uzman eğitimcilerin varlığının göstergesi olması bakımından önemlidir.

Savaş arabalarının en büyük silahları mızrak ve kargıydı. Bazen de savaş arabalarının içerisinde balta ile donatılmış bir asker bulunurdu. Savaş arabaları genellikle düşmana saldırı için kullanılmıştır. Bu araçlar ile Sümer piyadelerinin hızlı hareket edebilmek konusundaki sorunu çözülmüş, aynı zamanda savaşçıların sürekli hareket halinde olması, onları düşmanları için zor bir hedef haline getirmiştir. Sümerlerin, III. binyılda, yani Mısır'dan 1200 yıl önce, savaş arabalarını kullanmış olmaları, bu toplumun sahip olduğu teknoloji ve askeri güç anlamında önemli bir noktada olduğunu göstermektedir (Wise ve McBride, 1999: 10-11; Kuhrt, 2013a: 49; Anglim, 2002: 80-81; Ferril, 1997: 61; Breasted, 1944: 154-160; Yadin, 1963: 35-40; Littauer ve Crouwel, 1979: 16; Bertman, 2003: 266; Littauer ve Crouwel, 2002: 47-50).

Sümer askeri teşkilatı, süvari birliklerden yoksundu. Bunun temel nedenleri arasında, atın beslenmesinin zor ve pahalı oluşu ile at eğitiminin zorluğu olabilir (Nardo, 2007: 323).

Mezopotamya'da silahların çoğu, tarımsal ihtiyaçlar neticesinde ortaya çıkmıştır. Örneğin gürz, çobanlar tarafından vahşi hayvanlardan korunmak için yapılmıştır. Mezopotamya'da kalkolitik dönemden itibaren görülen gürzler ilk başta ovalken, sonraki dönemlerde bu oval şeklini armut şekline bırakmış ve en sonunda ise yivli hale gelmiştir.

Yakın savaşta kullanılan gürzlerin etkisi, düşman askerlerinin zırhlı veya başlıklı olup olmamalarına göre değişmiştir. Eğer düşman askerlerinde zırh ve başlık yoksa gürz çok etkili olmaktadır (Yadin, 1963: 41). Mesilim zamanından beri Kişte kullanılan bu silahtan, Kraliçe Puabi'nin mezarında ve Ur mezarlığında bulunmuş ayrıca Ur Standardı (Resim 2) ve Akbabalar Steli üzerindeki tasvirlerde de görülmüştür (Aruz, 2003: 97-99; Kinal, 1983: 69-70; Dawson, 2001: 82; Finegan, 1954: 35; Frankfort 1970: 76-77).

Sümerlilerin en büyük teknik başarılarından biride, savaş baltalarının kullanımınıdır. Balta savaş esnasında, sadece kesici fonksiyonu ile kullanılmamış bunun

yanı sıra, duvarlara delik açma da, ayrıca surlarla çevrili şehirlerin tahta kapılarının devrilmesinde de kullanılmıştır.

Sümerlerde ilk başlarda taş baltalar kullanılırken, sonraları bunların yerini metal baltalar almıştır. Ancak taş baltaların kullanımı tamamen sona ermemiş, yapılan arkeolojik kazılarda hem taş hem de metal baltalara rastlanmıştır. Sümerlerin ağız kısmı bakırdan yapılmış olan baltaları, piyadeler ve arabalı savaşçılar tarafından kişisel silah olarak kullanılmıştır. Ayrıca soket baltalar Sümerler tarafından icat edilmiş olup, Sümer baltaları Akkadlar dönemine kadar kullanılmıştır. Sümerler, kama biçiminde iki tarafı keskin kılıçlar da kullanmıştır.

Bu dönemde savaş arabacıları ve piyadelerin en vurucu silahını mızraklar oluşturmaktadır. Bu mızrakların uçları uzun üçgen biçimindedir ve tabanında iki çengel vardır. Mızrak ucunun uzunluğu ise 22 cm civarındadır (Yadin, 1963: 41-45; Kramer, 1990: 313-314).

Sümerli askerler, düşmandan korunmak için ise kalkan kullanmıştır. Örneğin Akbabalar Stelinde, Sümerli askerlerin boyunlarının altından ayak bileklerine kadar, inen kalkanlar kullandığı görülmektedir. Bu kalkanlar kamıştan yapılmış, hayvan derileriyle kaplanmış ve metal diskler sayesinde dayanıklılığı artırılmış kalkanlardır. Sümer piyadeleri deriden yapılmış başlık giymişlerdir, ancak Ur'da yapılan kazılarda dövülmüş altından ve metalden yapılmış başlıklar da bulunmuştur (Resim 3) (Michaeli, 1963: 82-93; Anglim, 2002: 8-9).

Sümerlerde ordunun bakımı, sağlığı, konaklaması ve eğitimi kralın sorumluluğundaydı. Sümer ordusu, yaşadığı dönemde sağlık personeline sahip ilk toplumdur. Ele geçen metinlerde, fizik tedavilerinin düzenli olarak Sümer ordusunda yer aldığı anlaşılmıştır. Diğer bir metinde ise, bazı askerlerin, doktorların arkada kalmasından dolayı şikâyet ettikleri anlaşılmaktadır. Bu durum, doktorların Sümer ordusu için önemli olmaları sebebiyle, esir edilmemeleri ya da öldürülmemeleri için ordunun gerisinde bırakıldıklarını göstermektedir. Bazı ipuçları Sümer ordusundaki doktorların varlığını kanıtlamaktadır. Akbabalar Steli, ordunun içindeki doktorlar hakkında az da olsa bilgi verir. Akbabalar Steli, Eannatum'un ordusunun savaş sonrasında yaralı askerlerini göstermektedir. Bu dönemde organize bir şekilde ölümlerin defnedilmesi, toplantı ve yaralıların tedavi edilmesi sağlık ekibinin temel görevidir. (Gabriel, 2012: 57-59). Sümerli doktorlar askerlerin yaralarını bira ve sıcak suyun karışımı ile yıkamışlardır. Hatta bazı çivi yazılı belgelerde Sümerlilerin kimyasal birleşimleri için damıt kapları kullandığı anlatılmaktadır. Sümerli doktorlar yara ve hafif hastalıkların tedavisinde ilk damıtılmış bileşimler yapan pratisyen doktorlar olarak kabul edilmektedirler.

Sümerlerde düşman mağlup edildikten sonra savaşta kahramanlık gösterenler ve tanrılar adına bir tören düzenlenir, bu törende savaş tanrıçası İnanna için esir askerler kurban edilirdi (Hamblin, 2006: 125).

Yapılan araştırmalar neticesinde ortaya çıkarılan stel veya tabletlerden UGULA (Komutan) yada NU.BANDA (Kaptan), ERIN (Asker), AGA:USH (Takipçi), ERIN. SUMMA (Mızrakçı), UGULA. NAM.10 (10'un komutanı) gibi askerlik terminolojisiyle ilgili çok sayıda kelimeye rastlanması, bu dönemde ordunun profesyonel hale geldiğinin göstergesidir (Kuhrt, 2013a: 46-47; Gabriel, 2005: 51-57; Nigel ve Nigel, 1984: 15-17).

### 3.2. Akkadlar

Dilleri ve adlarını yerleştikleri yer olan Agade şehriden alan Akkadlar, Mezopotamya'da M.Ö. III. bin yılın ortalarından itibaren görülürler. Ancak, Akkad Krallığı'nın bu tarihi hakkında kesinlik yoktur. Bazıları M.Ö. 2350-2150 kabul ederken standart tarihlendirme yöntemi ise Akkad Krallığı'nı M.Ö. 2340-2159 olarak kabul eder (Kuhrt, 2013a: 57-58; Yiğit, 2000: 13; Nissen, 1988: 165-169).

Akkadlara adını veren Agade şehrinin lokalizasyonu yapılamadığı için, yerinin neresi olduğu hakkında bazı farklı görüşler vardır. Bu görüşlerden biri, Agade şehrinin

Babil, Sippar, Kiş bölgesinde olduğunu savunurken, diğeri ise Agade şehrinin bugünkü Irak topraklarında yer alan Fırat ve Dicle sınırları içerisinde olması gerektiğini savunur (Roaf, 1996: 97).

Sümer Kral Listesinde Akkad devletinin kuruluşuyla ilgili bilgiler bulunmaktadır. Sümer kral listesi, Akkad devletinin kuruluşu hakkında şu bilgiyi vermektedir: “Uruk silahla vuruldu, krallık Agade’ye geçti. Hurma bahçivanının evlatlığı sonraları Kiş Kralı Ur-Zababa’nın sakisi olan Sargon kral oldu. Agade’yi kurdu ve 56 sene idare etti” (Jacobsen, 1973: 110-111).

Akkad Kralı Sargon ilk önce, Kiş Kralı Ur-Zababa’nın hizmetkârı olarak başlamıştır. Zamanla baş sakiciliğe kadar yükselmiştir. Kiş Kralı Ur-Zababa Sümer Şehir Devletleri mücadelesinden faydalanarak Kiş Kralına karşı isyan etmiştir. İlk yılları Kiş Krallığı’na karşı bağımsızlığını koruma mücadelesiyle geçen Sargon, birçok Kiş yöneticisinin saldırısına uğramış ve nihayetinde Kiş’i ele geçirmiştir. Akkad Kralı Sargon’un Kiş’i ele geçirmesi, Uruk Kralı Lugalzagesi ile savaşı kaçınılmaz kılmıştır. Yapılan mücadele sonucunda, Akkad Kralı Sargon, Uruk Kralı Lugalzagesi ve elli vasalını yenmiştir (Frayne, 1993: 16; Hamblin, 2006: 73-74; Leick, 2002: 93-97). Uruk, ele geçirildikten sonra bu krallığa bağlı birçok vassal kral isyan ettiği için Akkad Kralı Sargon, onları kontrol altına almak için çok sayıda sefer yapmıştır (Kramer, 1963: 59-65; Frayne, 1993: 9-15; Potts, 1997: 97-119).

*“Akkad Kralı Sargon Ur Kralı ile yapılan savaşı kazandı ve şehri ele geçirdi duvarlarını yıktı. O, Eninmar şehrini ele geçirdi ve duvarlarını yıktı. Pers Körfezine kadar Lagash ve bölgesini ele geçirdi. Silahını denizde yıkadı. Umma ile yapılan savaşta kazanan taraftı. Şehri ele geçirdi ve duvarlarını yıktı”*(Frayne, 1993: 14).

Sargonun yazıtlarında aşağı Pers Körfezinden, yukarı deniz Akdeniz diye bahsedilmektedir. Bu şekilde bahsedilmesinin sebebi o günkü dünyada başka ele geçirilecek yer kalmadığını belirtmek için olabilir.

Akkad Kralı Sargon döneminde, ele geçirilen şehir surlarının yıkılması standart bir politika haline gelmiştir. Ancak ele geçirilen tüm şehirlerin kale ve surları tamamen yıkılmamıştır. Bazı alanlar, insanların tekrar bu alanları görüp ders alsın isyan etmesin diye yarım bırakılmıştır. Ancak, daha sonraki dönemlerde bölgedeki insanların isyan etmesi bu uygulamanın çok da faydalı olmadığını göstermektedir.

Akkad Kralı Sargon döneminde, Akkad Krallığı’nın sınırı Akdeniz’den Pers Körfezi’ne uzanan, bugünkü Irak ile Suriye topraklarını içerisine almıştı ve Mısır nüfusunun ve topraklarının iki katına ulaşmıştı. Diğer bir perspektife göre ise, Tanrı Enlil, Akkad Kralı Sargona dünyayı ele geçirmeyi öğretmiştir.

Kral Listesine göre, Sargon’dan sonra tahta Rimuş geçmiştir. Rimuş tahta çıktıktan kısa bir süre sonra Sümer Şehir Devletleri isyan etmiştir. İlk isyanlar, Ur, Lagaş, Umma, Kazallu’da başlamıştır. Akkad Kralı Sargon tarafından ele geçirilen Ur Krallığının tekrar isyan etmesinde, Ur Kralı Ka-ku’nun kral değişikliğinden kaynaklanan otorite boşluğundan faydalanması etkili olmuştur (Potts, 1999: 103-106; Podany, 2010: 45-48).

*“Dünya Kralı Rimuş KI.AN ve Umma ile yapılan savaşı kazanan taraftı ve 8900 asker öldürdü ve 3540 tutsak aldı. Bunlara ek olarak, Umma yöneticisi En-x ve KI.AN yöneticisi Lugal-KA’yı yakaladı. Bu şehirleri ve duvarlarını yıktı. 3600 kişiyi kovdu ve katletti.”* (Frayne, 1993: 43-44).

*“Rimuş Adab ile Zababa ile yapılan savaşta kazanan taraftı ve savaş sonucunda 15.718 askeri öldürdü, 14.576 tutsak aldı. Bunlara ek olarak Zabala yöneticisi Lugalgalzu ve Adab’ın yöneticisi Meskigala’yı yakaladı. Bunların her ikisinin şehrini ve duvarlarını yıktı. Çok sayıda insanı bu şehirlerden attı ve onları yok etti.”* (Frayne, 1993: 41-42).

Rimuş döneminde, Akkadlar’ın toplu katliam, köleleştirme, sürgüne gönderme gibi savaş taktiklerini ve pratiklerini kullandıkları görülmektedir. Bu politikaların temelinde Akkad’ın acımasızlığını göstererek, isyan edecek kişilere gözdağı vermek olduğu anlaşılmaktadır.

Akkad Kralı Rimuş iktidarını sağlamlaştırdıktan sonra, Elam ve Parahshum'a karşı bir sefere başlamış ve önemli bir zafer kazanmıştır.

Dünya Kralı Rimuş, Parahshum Kralı Abalgamash ile yapılan savaşı kazandı. Zahara ve Elam savaş için Parahshum da toplandılar. Bu koalisyona karşı zafer kazanan Rimuş 16.212 askeri öldürdü ve 4216 askeri esir aldı. Bunlara ek olarak, Elam kralı Emahsini ve soylu Elamlıları tutsak aldı, Parahshum komutanı Sidga'uyu ve Zahara generali Sargapi'yi yakaladı. Ayrıca Elam şehirlerini ele geçirdi ve duvarlarını yıktı.

Tanrı Enlil, Rimuşa zafer yolunu gösterdi. Rimuş, Parahshum ve Elamı ele geçirdiğinde tanrıya 30 mina altın, 3600 mina bakır, 300 kadın ve erkek adamıştır. Bu dönemde insanların tanrıya adandığını gösteren güzel bir örnektir (Frayne, 1993: 55).

Akkad Kralı Maniştusu'nun askeri seferleri hakkında bilgi çok azdır. Akkad Kralı Maniştusu Ansan (Fars), Sirihum'a iki seferi hakkında bilgi edinilebilir. "Dünya Kralı Maniştusu Ansan ve Sirihum'u ele geçirdi. Akkad Kralı Maniştusu'nun gemileri aşağı denizi geçti. 32 şehir Akkad Kralı Maniştusu'ya karşı koalisyon oluşturdu. Ancak Akkad Kralı Maniştusu'yu yenemediler. Akkadlı Kral onları mağlup etmeyi başardı. Savaşı müteakiben yöneticilerini öldürdü ve gümüş dağlarına kadar yağmaladılar. Dağdan siyah taş çıkartıp Akkad limanlarına getirdiler. Kendinin bir heykelini yaptırdı ve Tanrı Enlile adadı" (Frayne, 1993: 75-76). Akkadlıların Pers Körfezinde sefer yapabilme yetenekleri lojistik ve yönetsel anlamda ne kadar ileri olduklarını göstermesi bakımından önemlidir (Hamblin, 2006: 81).

Sargon'dan sonra en büyük savaşçı torunu Naram-Sin'di. Kiş Krallığı, İphur-Kiş komutasında Naram-Sine karşı ayaklandı. Bir düzine şehir devletinin yarısını Kutha, Tiwa, Sippar, Kazallu, Kritap, Api/ak toplamıştır ve Amoritli bedevilerden yardım sağlamıştır (Frayne, 1993: 102-104). İsyanın komutanı olarak İphur-Kiş Akkad şehrine doğru harekete geçti. Düşman askerleri Akkad'ın kapısına geldiğinde Akkad Kralı Naram-Sin kendisini ve devletini tehdit altında hissetmiştir. Şehrin kapılarını İphur-Kiş'e karşı kapatmıştır. Ordularını hazırlamış ve ani bir taarruzla İphur-Kiş'e saldırmıştır. Tiwa'da yapılan savaşta kazanan taraf Akkad ordusuydu. Savaş sonunda 300 subay ve asker esir alınmıştır. Böylelikle Akkad, büyük bir tehlikeyi atlattı. Fakat Sümer devletlerinde isyanlar devam etti. Ur ve Uruk İphur-Kiş'in koalisyonuna katıldı. Ancak Akkad Kralı Naram-Sin hızlı bir şekilde bu sorunu da çözdü. Kiş'in düşmesinden sonra Amar-Girid komutasında güneyde isyanlar devam etti. Anshak yakınlarında savaş çizgisi çizdi. Naram-Sin hızlı bir şekilde saldırarak zafer kazandı.

Akkad'a isyan eden devletler sadece Sümer şehir devletleri değildi. Kuzey Mezopotamya'da bulunan Subartum Devleti de buna dahildi. Naram-Sin bu bölgede iki sefer yapmıştır. Bunlardan ilki Dicle vadisine yaptığı seferdir. Ancak bu sefer oldukça az belgelendirilmiştir. Naram-Sin bölgenin bütün silahlarını ezdiğini ve on dört kaleyi ele geçirdiğini söyler. Akkad Kralı Naram-Sin seferleri sırasında Fırat ve Dicle'nin kaynaklarına ulaştığıyla övünür (Frayne, 1993: 88-91).

Akkad Kralı Naram-Sin Dicle vadisini ele geçirdikten sonra, dikkatini Fırat nehri kıyılarına çevirmiştir (Frayne, 1993: 91-141).

*"Naram-Sin Ashimananumdan Shishil'e doğru gitti. Shishil'de Dicle Nehri'ni geçti ve Fırat Nehri'nin doğu kıyılarına geldi. O (Naram-Sin) Fırat Nehri'ni geçti ve Bashar Tepesi'ne gitti. Amorit Dağında..... O (Naram-Sin) Habshata doğru yürüdü. Naram-Sin Fırat Nehrinden geçerek Bashar'a ulaştı. Amorite Dağına. O, olarak savaşmaya karar verdi. İki ordu birbiriyle savaştı. Tanrıça İştari'nin kararıyla, Amorit dağında, Bashar'da Apishal ile yapılan savaşta kazanan taraftı. Savaştan sonra 9 komutan ve 4325 askeri esir aldı. Büyük güçlü kral Naram-Sin Apishal ve askerleri esir aldı. O askerler ve komutanlar dahil 5580 esir aldı."* (Frayne, 1993: 91-94).

Suriye ele geçirildikten ve yukarı denize veya Akdeniz'e kadar ulaşıldıktan sonra, Naram-Sin dikkatini Pers Körfezi'nin ötesindeki topraklara çevirmiştir. Naram-Sin'in ordusu Aşağı denizi geçerek Magan'ı (Ummam) ele geçirmiştir. Denizin ortasında, yönetici Manium'u ele geçirmiştir (Frayne, 1993: 97, 117, 138, 140, 163).

Akkad ordusu Naram-Sin komutasında Güneydoğu Anadolu bölgesine de ulaşmıştır. Bu bölgeye yapılan sefer sonucunda elde edilen başarıyı kutlamak için

dikilen stel, Diyarbakır yakınlarında Pir Hüseyin köyünde bulunmuştur (Resim 4). Bu stelin ağırlığı 87,5 kg'dır. Bu stel diorit taşından yapılmıştır. Bu taş, Dr. J.P. Naab'a göre stelin bulunduğu bölgede yoktur. Bu taşın Arabistan'da bulunan Magan'dan getirilme olasılığı oldukça yüksektir. Stelin arka ve dar tarafı düz ve perdahlıdır. Burada yazı ve kabartma bulunmamaktadır.

Stelin ön tarafında kralın kabartmalı şekli görülmektedir. Stelde betimlenen kral, sami insanlarına özgü uzun saç ve sakala sahiptir. Sağ elinde bir şey tuttuğu betimlenmiş ancak bunun bir baltamı yoksa farklı bir silah mı olduğu anlaşılmamaktadır. Betimlenen bu silahla yuvarlanmış mağlup bir kralın başına vurmuştur. Bu stelde bulunan kitabede sadece Naram-Sin'in adı bulunmaktadır. Ayrıca bu yazıt Naram-Sin'in bir bina yaptırdığından bahsetmektedir. Bu kitabe kırık olduğu için geri kalan kısım okunamamaktadır (Unger ve Naab, 1934: 16-18).

Naram-Sin'in Kuzey Mezopotamya'da yaptığı seferlerin kanıtı olan arkeolojik materyaller ele geçmiştir. İ. bin yılda Yeni Asur Krallığı'nın başkenti olan Ninive'de bulunmuş döküm tekniği ile yapılmış tunçtan bir baş ve tunç bir heykelin yazıtlı kaidesi bunlara verilecek örnekler arasındadır. Tell Brak kentinde, çevresi surlarla çevrilmiş bir yönetim binası, bölgedeki Akkad etkisini kalıcı kılma çabasına yöneliktir. Sarayın tuğlaları üzerinde Naram-Sin damgaları bulunmaktadır. Nuzi tabletleri arasında Akkadça yazılı olanlarının bulunması bunu destekler. Benzer bir biçimde İran'da da Akkadça resmi işlerde kullanılmaya başlanmıştır.

Naram-Sin'in ünlü dikili taşı da, İran sınırındaki Lullubi kabilesinin kralı Anubani'ye karşı kazanılan bir zaferin anısına Babil yakınındaki Sippar'da dikilmiştir (Resim 5). Bu stelde, Akkad Kralı Naram-Sin ve askerleri, Zagros Dağlarına tırmanırken betimlenmiştir. Ayrıca stelde, Mezopotamya savaş sanatı tarihinde ilk defa panellerden ziyade savaş alanını tek bir zeminde verme girişimi görülmektedir. Stel'de çok sayıda ağaç betimlemesi görülür. Stelin arka zemininde ise dağın zirvesi vardır. Stel'de Naram-Sin diğer askerlerden büyük bir boyutta betimlenmiş ve kafasında tanrılık alameti olan boynuzlu başlık vardır. Ayrıca stelde "Lullubi kabilesinin komutanı Satuni ve dağlık kabile insanları savaş için toplandı, Naram-Sin onları yendi ve yığıdı" şeklinde bir yazıt vardır (Hamblin, 2006: 86; Frayne, 1993: 144).

Naram-Sin'e Akkad Tanrısı denilmesinde "Kendisini tanrı katına yüceltmesiyle birlikte, kendisini kent tanrısının bütün haklarını kullanma hakkını elde etmesi" etkili olmuştur. Bu yöntemle dinin desteklediği bölgeciliğin çıkarları ile merkezileşmiş devlet arasındaki çatışmaları kendi bünyesinde eritmiş oluyordu. Öte yandan aynı süreç, onun toprak üzerinde de bir hak iddia ettiğini gösterir. Kendini tanrı katına yükseltmesi, sadece yerel din adamları için değil, tüm ülkede dinsel görev sahibi olan tüm din adamları için son derece rahatsız edici bir konu olmuş olabilir (Nissen, 2004: 201).

Akkad Krallığı Döneminden önce şehir devletlerinin gelişmesi ve zenginleşmesinde Mezopotamya dışında kurulan ticaret kolonilerinin önemli katkısı vardır. Akkad döneminde ise, krallar güçlü ve hareketli ordularıyla başkentten oldukça uzak bölgelere, çok sayıda seferler gerçekleştirmişlerdir. Bu seferler sonucunda Akkadlar, krallığının ihtiyacı olan hammaddeyi daha kısa sürede ve daha fazla miktarda elde etme girişimini başlatmışlardır (Kuhrt, 2013a: 71-72).

Akkadlı krallar, otoritelerinin temelini, Mezopotamyalı tanrılar tarafından onaylanan askeri kazanımlar olduğunu iddia etmişlerdir. Akkadlılarda, başta Tanrı Enlil olmak üzere diğer tanrılarında dünya hakimiyetini Akkadlı krallara verdikleri inancı hakimdir. Ancak gerçek tasavvur çok daha karmaşıktır.

Akkad Krallığı dinsel, politik, demografik, çevresel farklılıklar olan, ayrılmış ve genişletilmiş bölgelerden siyasal kontrol için ilk girişimleri oluşturdu.

Akkad Krallığını merkez ve çevresi olarak ikiye bölmek zaruridir. Merkezde kontrol kompakt bir şekilde yapılmıştır. Akkad Krallığı'nda küçük bir garnizon yönetimi askeri bir komutana verilirken, şehir yönetimi Akkad Krallığı'nın otoritesi olan ya da Akkad Krallığı'nın otoritesini tanıyan Yerel Ensi'ye bırakılmıştır. Bazı şehirler Akkad Kralları tarafından atanmış Akkadlı Ensiler tarafından idare edilirken, diğer şehirler yerel idareciler tarafından yönetilmeye devam edilmiştir. Bu iki durumda da yerel ensiler varlıklarını devam ettirmiştir. Aslında III. Ur döneminin aksine bu dönemde ensiler henüz yönetici değillerdir. Ancak hala Akkad desteğine ve onayına



bağlı yöneticilerdir. Akkadlı krallar ve yerel yöneticiler arasındaki zorlu ilişki hem teknik hem de yönetim derecelerinde, dinsel ve ideolojik seviyelerde oldukça açıktır.

Akkad Krallığı döneminde kuzey ile güney arasında dinsel dereceler ve seviyeler de zıtlık vardır. Kralın yeni tanrılaştırılması ve İştâr'ın (Akkad'ın Tanrıçası'nın) rolü, kuzeyi karakterize etmiştir. Bunların aksine güneyde ise, şehir tanrıları ve üst rütbeli Sümer tanrıları bulunmaktadır.

Akkad Kralları, Enlil ve Nippur kentine çok önem vermişlerdir. Tanrı kraliyet başlıklarında önemli bir yer tutmaktadır. Dahası, Ekur restore edilip çok sayıda Akkadlılar'ın zaferini kutlayan anıt oraya bırakılmıştır. Sargon ve halefleri tarafından yapılan bu girişimlerin amacı, kendi ideolojilerini Sümer ideolojisine, dinine, iskeleti ya da merkezine enje etmektir. Bu durum Sümer Panteonu'nun başıyla özel bir ilişki kurulmasını sağladı.

Akkadlı krallar yerel tanrılarla olan ilişkilerini de dikkate almıştır. Fakat diğer taraftan, bu durum, Enheduanna durumunun sembolik olması kadar önemlidir. Enheduanna, Sargonun kızıdır. Babası tarafında rahibe olması için seçilmiştir. Bu atamayla kuzey ile güneyin birleşmesi hedeflenmiştir.

Akkadlılar, Sargon dönemine kadar Mezopotamya tarihinde siyasal ve askeri anlamda önemli bir yere sahip değildi. Akkadlılar'ın Mezopotamya'da yükselişyle birlikte Mezopotamya'nın siyasi organizasyonunda bazı değişiklikler görülmeye başlanmaktadır.

Bunlardan ilki, politik gücün etnik Sümerlerden ziyade, Samilerden oluşan Akkadlılar'a geçmiş olmasıdır. Önemli merkezlerindeki tapınakların ve bunlara bağlı kurumların denetimini Akkadlı Kraliyet ailesi üyeleri yapmaktadır. Bu dönemde Elam, Suriye ve Mezopotamya, artık tek bir yönetim ve siyasal sistemin kontrolü altındadır. Akkad kralları ele geçirdikleri yerlere, Sümerler döneminde geçerli olan, o bölgenin yerel kişilerini yönetici olarak atamaktan ziyade, Akkadlı kişileri yönetici olarak atamaya başlamışlardır (Hamblin, 2012: 73; Nissen, 2004: 191-193; Kramer, 2002: 88; Liverani, 2014: 133-139).

Akkad dönemine ait belgeler Akkadlı Kralların savunmaya önem verdiklerini ortaya koymaktadır (Kuhrt, 2013a: 69-70). Akkad belgeleri çok az bir sayıda da askeri olaylara değinir. Sargon'un ordusu iyi organize olmuş, donanımlı ve yıkıcıdır (Roaf, 1996: 96-99; Nigel ve Nigel, 1984: 17-18). Bu dönemin silahları taş ve madendendir. Bu dönemde taş silahlarının kullanımının devam etmesinde, kolay imal edilmesi ve ucuz olması önemli bir etkidir. Özellikle Sargon'un ordusunda bakır çok nadir kullanılmıştır. Bronz silahlar, bakır ve taş silahlara oranla daha dayanıklı olmasına rağmen, üretim aşaması çok zorlu olduğu için çok nadiren kullanıldığı düşünülebilir. Silindir mühürler sıklıkla ilkel yapısına rağmen baltayı gösterir.

Akkad ordusunun kabiliyetinin yüksek olması, aniden saldıran düşman güçleri karşısında orduya önemli katkılar sağlamıştır. Ayrıca Akkad ordusunun kompozit yay kullanması, Sümer şehir devletleri karşısında başarılı olmasını kolaylaştırmıştır.

Akkadlar askeri güçleri vasıtasıyla tüm Sümer şehirlerini yani Dicle ve Fırat vadisinin tamamını, Toros Dağları'ndan Pers Körfezi'ne kadar hatta Akdeniz'e kadar olan bölgeyi ele geçirmiştir. Akkadlar'ın büyük bir orduya sahip olduğunu gösteren kayıtlar vardır. Bu kayıtların biri de Akkad Kralı Sargonun önünde günlük olarak 5400 kişinin yemek yediğini gösteren kayıttır.

Akkad ordusu, altmışlı şeklinde düzenlenmiştir. Akkadlılar için savaşın başlıca amacı ganimet elde etmektir. Akkad ordusunun başkomutanı Kral'dır ve Kral seferlere şahsen katılırdı. Akkad Krallığı'nda, Kral'dan sonra en büyük askeri komutan "Sagina" adı verilen generaldi. Akkad ordusu, şehrin yakınından geçtiğinde, askerler ve komutanlar şehrin yerel ensileri ya da yöneticileri tarafından bakılmak zorundaydı. Ordunun içerisinde, kurye, rehber, haberci, yaver, doktor, kâhin ve bir durumda uzak şehir ensilerinin oğlu bulunurdu.

Bir yönetim kaydında, bir generale 190 hektardan fazla ekilebilir toprak ayrıldığı belirtilmektedir. Sadece birkaç metinde askeri hazırlıklarla ilgili kayıtlara rastlanmıştır. Askeri hiyerarşide diğer figür, ensi ya da şehir yöneticisidir. Büyük bir ihtimalle bunlar asker toplama ve onların ekipmanları ve barınmalarından sorumluydular. Ensi altında

hizmet eden Nu-banda olasılıkla kaptandı ve büyük bir ihtimalle de bunlar profesyonel askerdi.

Yazıtlarda askeri birlikler GURUS.GURUS (dövüşçü) erkekler olarak adlandırılmıştır. Fakat yönetim kayıtlarında askerler aga-us/tahtın takipçileri olarak adlandırılmış ve yönetim kayıtlarında askerler, GURUS.GURUS adı verilen, vücuduyla çalışan işçilerden ayrılmıştır. Aga-us profesyonel birliklerin küçüğü olabilir. Akkadlarda ordunun büyük bir kısmı zorunlu askerlik hizmetiyle toplanmış erkeklerden oluşuyordu ve bu askerler sefer dönemi bittiğinde toplumlarına geri dönerlerdi.

Akkad ordusunda en önemli taktiksel birimi okçular ve mızrakçılardır. Krala ait bir yol seferinin parçası, kasaba kasaba veya şehir şehir yürüyüş uzaklığını vermesi bakımından önemli bilgiler sağlar. Mesafelerin uzaklıklarının hesaplandığını gösteren kayıtlar, Akkad ordusunda askeri yazıcıların ve hesap uzmanlarının varlığını gösterir (Foster, 1993: 25-29). Akkad ordusu profesyonel askerlerin yanı sıra kraliyet askerleri, mızraklı askerler, hafif birlikler ve av erlerini de içerirdi.

Akkad ordusunun savaş aletlerine eklediği alet ise kompozit yaydır. Bu devrim niteliğinde bir icat sayılabilecek kompozit yay oldukça öldürücü ve uzak menzilli bir silahtır. Kompozit yay, savaş esnasında basit yaylardan iki kat daha etkili olmuştur. Akkad ordusunun kullandığı diğer silahlar ise topuz, hançer, ok, mızrak, dar başlıklı balta, savaş baltası, mızrak ve kargıdır. Bunların çoğu silindir mühürlerde betimlenmiş olup, çoğu da arkeolojik malzeme olarak bulunmuştur.

Akkad devleti genişledikçe, askeri örgütlenme büyümüş ve karmaşıklaşmıştır. Orduda kentlerden gelen askerler kullanılır. Ayrıca Amurrular ve Gutiler gibi dağların eteklerinde yaşayan çoban topluluklarından, özel birlikler kurulurdu. Askere tayın, yün, silahtan başka geçinmeleri için arazi verilirdi (Kuhrt, 2013a: 71).

Bot/gemi kaptanına Nubanda denirdi. Amiral ya da deniz baş kaptanına Namgarash adı verilirdi (Frayne, 1993: 16; Gabriel, 2005: 57-62; Foster ve Foster, 2009: 53; Hamblin, 2006: 80-85). Birçok kayıt 200 askerinin bir Nubanda tarafından komuta edildiğine değinir. Akkad ordusunun profesyonel doğası, çok hızlı bir sefer yapma imkânı sağlamıştır. Naram-Sin stelinde, Akkad ordusunun iki kat daha hızlı hareket ettiği ve sefer esnasında askerlerin ekmek yedikleri, derilerden su içtikleri anlatılmıştır.

Akkadlı Krallar ele geçirdikleri toprakların tanrılar tarafından onaylandığını belirtmişlerdir. Akkadlı Krallar kendilerini hatıra yazıtlarında ordularının başkomutanı olarak tasvir ettirmişlerdir. Kraldan sonra gelen en yetkili asker ise general ya da saginaydı. Eğer komutan ve ordusu şehrin yakınından geçerse ihtiyaçları Ensi tarafından karşılanırdı. Bu durum ordunun diğer ihtiyaçlarının da bu şekilde karşılanmış olabileceğini gösterir. Generalin personeli arasında haberciler, doktorlar, kahinler yer almıştır. Generalden sonra gelen yetkili kişi ordunun beslenmesi ve teçhizatının karşılanmasından sorumlu olan ensi ya da şehir yöneticisidir (Foster, 1993: 26). Ensinin altında ise hizmet eden rütbeli subay Nubanda'ydı.

Akkadlar döneminde askerlik çağına gelen erkekler askere alınmıştır. Akkadlar'ın ana taktik birliklerini mızraklı ve oklu askerler oluşturmuştur. (Foster, 1993: 27).

Akkadlı Sargon, savaştan önce askerlerinin motivasyonunu artırmak için bazı konuşmalar yapmıştır. Bu konuşmaların birinde Akkadlı Sargon askerlerine şu şekilde hitap etmektedir:

*“İştârin Kahramanı Akkadın Yöneticisi  
Savaşların arayıcısı, Sarayın ortasındaki kral  
Savaşçılara konuşuyor Sargon [girds] his loins  
Korkunç silahlarıyla birlikte sargon saray ortasında Sargon konuşuyor  
İlan ediyor savaşçılarım, kanişle birlikte  
Savaşı arzu ediyorum, onlar boyun egdirilecek  
Ağızınızın aklınızı yönetmesine izin verin  
Aklınızın kollarınızı yönetmesine izin verin  
Çarpışan kahramanlar buradadır.  
Yarın Akkadlar savaşı başlatacak*

*Savaşçuların festivali kol kola kutlanacak” (Westenholz, 1997: 63, 119-111).*

*“Şampiyonlar yarın savaşta düşmana cevap verecekler, Akkadlılar savaşı başlatacaklar, festivali/zaferi/bayramı kutlayacaksınız ve sizin heykelinizi kendi heykelimin yanına dikeceğim” (Westenholz, 1997: 63-69).*



## 4. YENİ ASUR DÖNEMİ

### 4.1. Siyasi Tarihi

II. Ashur-dan (M.Ö. 934-912) iktidarı, yeni bir krallığın ortaya çıkışı olarak kabul edilir. Bu dönemde ekonomik ve stratejik açıdan Asurlular için önemli olan kuzey, kuzeybatı ve kuzeydoğu bölgelerine seferler yapılmıştır (Boardman, 2008a: 248-249). Kuzeye yapılan seferlerin çokluğu, bölgede kontrolün sağlanmasını engelleyen dağlık coğrafya, Asur'un merkezine yakın olması ve Asur için gerekli olan madenlerin elde edildiği Anadolu'ya giden yolların bu bölgeden geçmesiyle açıklanabilir (Harita 3) (Kuhrt, 2013b: 131-132).

Asur yıllıklarında, II. Ashur-dan'ın, Yukarı Dicle bölgesinde bulunan Katmuhu toprakları üzerine seferler yaptığı ve bu seferler sonucunda Sara şehrini yakıp yıktığı, kralı Ku(ndibhal)'e tutsak alıp, değerli eşyalarıyla birlikte Asur'a getirdiği anlatılır. Kendisine karşı isyan eden liderlerin sonunun ne olduğunu halka göstermek ve onların bir araya gelerek, Asur'a karşı isyan etmelerini önlemek için kral Ku(ndibhal)'e'nin derisi yüzülerek Erbil'de surlara asılmış, onun yerine de Asur kralına sadık biri getirilmiştir (Grayson 2002b: 133-134; Liverani, 2014: 475; Bryce, 2012: 209).

II. Ashur-dan, yıllıklarında, batıda bulunan kendi topraklarını aldıklarını düşündükleri Aramiler'e karşı da çok sayıda sefere çıktıkları, bu seferler neticesinde, Asurlular'ın ihtiyaç duydukları silah, büyük ve küçükbaş hayvan, değerli eşyalar ve esirleri Aramiler'den aldığını anlatır.

*"(Tahta çıktığım yıl (ve)] krallığımın ilk yılında, kraliyet tahtına (ben asilce çıktıktan) sonra [...]Iasu (Arami çetelerinden biri) [...] kendi gücüne güvenerek çıkageldi (ırmak boyundan) yanlarında[...] da getirmişlerdi (). Efendim Assur'un desteğiyle (ben) topladım [...] savaş arabalarımla askerlerimi). Ekal-pi-nari şehrindeki cephanelikleri yağmaladım (...) (ve) (onları ağır bir yenilgiye uğrattım). Sağ kalanları kılıçtan geçirdim. [Büyük baş hayvan sürülerini] (ve) saymakla bitmeyen koyun sürülerini onlardan[kaçırdım]. Onların (şehirlerini)sakinleriyle birlikte [ben] ateşe verdim. Aramilerden [değerli ganimetler] getirdim. [Atam Asurun] kralı Şalmaneser'in zamanından [beri...] kasıp kavurmuş Asur halkını ve katletmiş [...] bu insanların oğullarıyla kızlarını hepsini sattım; efendim[Assur'un] buyruğuyla esir aldım. [onları] büyük bir yenilgiye uğrattım. Ganimetlerini büyükbaş hayvan sürülerini ve koyun sürülerini kaçırđım ve onları getirdim şehrim [Assur...])"* (Grayson, 2002b: 132-133; Kuhrt, 2013b: 133; Liverani, 2014: 475).

II. Ashur-dan dan sonra, yerine geçen oğlu II. Adad-nirari (M.Ö. 911-891) babasından daha kısa süre iktidarda kalmasına karşın, çok sayıda askeri sefer gerçekleştirmiştir. Bu askeri seferlerin ağırlık noktalarını Khabkkhu, Nairi ve Babil oluşturur.

II. Adad-nirari iktidarı sırasında, Aramilere karşı sekizden fazla sefer gerçekleştirilmiştir. II. Adad-nirari, Asur'un batısında bulunan Husirina (Urfa yakınlarında Sultantepe) ve Guzana'yı (Tell Halaf) ele geçirmiştir. II. Adad-nirari'nin en kanlı savaşları, Asur'un kuzeybatısında bulunan Mitanni Krallığı'na karşı yürüttüğü seferler olmuştur. Burada Temamnu diye adlandırılan grubun, Muquru ve Nur-Adad adında iki yöneticisi vardı. Muquru M.Ö. 896 yılında Gidara şehrinde kuşatılmış ve ele geçirilmiştir. Nur-Adad'ın ele geçirilmesi içinse Asurlular çok sayıda sefer gerçekleştirmiştir (Boardman, 2008a: 250-251; Kuhrt, 2013b: 135).

Nur-Adad için harekete geçen Asurlular iki saldırı gerçekleştirmelerine rağmen, Nusaybin'i ele geçirememişlerdir. Nur-Adad'ı ele geçiremeyeceğini anlayan Asurlular, komşu Aram krallığı Huzirina'ya saldırdı. Aynı adı taşıyan başkenti düşürülerek, Kral Mamlu esir alındı. Ardından Gidara Krallığı'na gelindi. Bu krallığında düşmesiyle Mitanni'nin büyük bölümü Asur'un eline geçti. II. Adad-Nirari bundan sonra güçlerini toplayarak Nusaybin'e saldırıya geçti ve altıncı seferinde kenti ele geçirdi. II. Adad-

Nirari yıllıklarında Nusaybini nasıl ele geçirdiğini şu şekilde anlatmaktadır (Sever, 2008: 79).

“... Öfkeli silahlarımla Hanigalbat topraklarına 6 kez yürüdüm. Nur-Adad’ı Temanmaları Nasibina şehrine yerleştirdim ve etrafına yedi tabya dizdim. Oraya Asur-Dini-amur’u başkomutan atadım. Nur-Adad şehrin etrafına daha önce olmayan çepre çevre saran bir hendek kazdırmıştı. Eni 5 metreydi ve su seviyesine kadar inilmişti. Duvar hemen kaynağın yanındaydı. Ateş gibi savaşçılarımı onun hendeğinin etrafında dolaştım ve düşman bu esnada çocuklar gibi çılgık atıyorlardı. Ona yıkıcı tufanlar gibi tuzaklar kurdum ve onu tahıldan mahrum ettim. efendim, büyük efendim tanrı Asur’un emri ile on şehirden ... Altınını, malını, mülkiğini, dağdaki kıymetli taşlarını, tanrısını, atlı arabasını, ... savaş malzemelerini altında bir tahtı, altın tabaklarını, oyma sedirlerini, silahlarını, ... oklarını, onun egemenliğini gösteren altın çadırını ve onun sarayında saymadığım pek çok değerli mallarını taşıdım” (Grayson, 2002b: 150-151; Luckenbill, 1926: 111-113).

II. Adad-Nirari döneminde Asurlular, Habur Nehri kıyısında bulunan Guzanu’ya kadar etki alanlarını genişletmişlerdir. Doğu Dicle bölgesinde Fırat’ta sınır karakolları kurulmuş ve Babil’in kuzeybatısında Fırat boyunda yer alan Hindanu ve Lake beylikleriyle ittifak yapılmıştı. Bu dönemde, Yeni Asur Devletinin sınırları batıda Balih Nehri ve Habur bölgesi, güneyde Orta Fırat bölgesi, kuzeyde Alzi Ülkesi ve Van Gölü’nün güney kesimleri, doğuda ise Zagros Dağları şeklinde tarif edilebilir. Bu dönemde ilişkiler birbirlerine kız alıp vererek sıcak tutulmaya çalışılmıştır (Kuhrt, 2013b: 135; Gökçek, 2015: 124).

II. Tukulti-Ninurta (M.Ö. 890-884) dönemi, Asur sınırlarının değişmediği ve krallığın toparlandığı dönem olarak görülmektedir. Bu döneme ait yıllıklarda, Nairi ülkesine sefer yapıp ganimetle geldiği anlatılır. Bu dönemde Bit-Zamani (Diyarbakır) Asur’un vassal devleti haline getirilmiştir. Bit-Zamani Krallığı’nın ele geçirilmesinden sonra kuzeybatı Anadolu’ya uzanan başlıca yol açılmış oluyordu (Boardman, 2008a: 251-252; Gökçek, 2015: 125; Kuhrt, 2013b: 136; Liverani, 2014: 476).

II. Assurnasirpal tahta çıktığında gerek devlet teşkilatı, gerekse iskân açısından alt yapısı hazır bir devlet almıştı. 25 yıl kaldığı iktidarda, 14’ten fazla askeri sefere çıkmıştır (Boardman, 2008a: 253). Bu seferleri anlatan yıllıkların sonuç bölümleri dikkate alınır, bu seferlerin esas amacının, ülkenin merkezinde büyüyen ve kalabalıklaşan kentlerin ve ordunun ihtiyaçlarını karşılamak olduğu sezilebilir (Köroğlu, 2013: 157).

II. Assurnasirpal’in çıktığı seferlerden birkaçı kuzeye yönelik olup, stratejik konumda olan Bit-Zamani devletine karşı yapılmıştır. Bu müdahale sonucunda Asurlular Amedi ve Tushan’a yerleştirildi ve Asur’un tam kuzeyinde yer alan dağlık kasaba Habhu’nun adı Assurnasirpal’in şehri anlamına gelen Al-Ashur-nasir-apli olarak değiştirildi (Kuhrt, 2013b: 138).

Diyala Nehri’nin döküldüğü Aşağı Zap vadisinde, dağlar arasında yer alan ticari ve ekonomik olarak önemli alanlara sahip Zamua’ya karşı sefere çıkılmıştır. Ancak Zamua, güçlendirilmiş kapıya benzeyen geçitlerle Asur’dan ayrılır. II. Assurnasirpal bölgede kendine direnen yerel beyleri yenerek Asur merkezleri (Dur-Assur ve Tukulti-Assur-asbat) kurmuştur. Bu merkezler, Asurun savaş sonunda elde ettiği ganimetlerin toplandığı merkez olmanın yanı sıra, yönetim ve askeri merkezlik görevini de yerine getirmiştir. Zamua’nın Asurlular tarafından kontrolü, Babil’in Urmiye Gölü ile iletişimini kesmesini sağlamıştır (Liverani, 2014: 476; Postgate, 2007d: 89-91).

İktidarı sırasında II. Assurnasirpal doğuda yer alan Zagros’lara üç sefer düzenlemiştir. Bu seferlerden iki tanesini M.Ö. 881 yılında, diğerini ise M.Ö. 880 yılında gerçekleştirmiştir. Ninive’nin 60 km güneydoğusunda bulunan Kalizi şehri, bu seferler için askerlerin toplandığı ve sefere çıktığı yer haline gelmiştir. Bu ilk iki sefer, Dagara topraklarının şeyhi Nur-Adad’a karşı yapılmıştır. Bu seferlerin birincisinde geçitlerden geçerek, önüne çıkan küçük grupları katledip, yağmalayarak ilerlemiş, ikinci seferinde ise Nur-Adad’a ait köy ve garnizonları ve Nisin Dağına kadar olan yerleri ele

geçirmiştir. Asur'un bu politikası M.Ö. 880 yılında da devam etmiş ve Diyala Nehri'nin karşısındaki Khasmar dağına kadar ilerlemiştir (Boardman, 2008a: 253).

II. Assurnasirpal kuzey, kuzeybatı, kuzeydoğu yani Khabkhu, Nairi ve Urartulara karşı çok sayıda askeri sefer gerçekleştirmiştir. Bu seferlerin ilki, M.Ö. 883 yılının başlarında Khabkhu'da yapılmış ve şehir yağmalanmıştır. Diğer sefer ise Katmukhu'ya yapılmıştır. Ayrıca Nipur Dağı'nın eteğindeki şehirler de yağmalanmış ve bu topraklar haraca bağlanmıştır.

II. Assurnasirpal M.Ö. 882 yılında, yukarı Dicle'ye doğru sefer yapmış, Subnat Nehri'nin kenarında bulunan Tiglat-Pleser I ve Tikulti-Ninurta II heykellerinin yanına kendi heykelini dikmiştir (Luckenbill, 1926: 146). Bunların yanı sıra, Azalla'dan haraç almıştır. Dicle-Fırat vadisi ve Yukarı Mezopotamya arasında bir yere lokalize edilen Kashyari Dağları, Tushan ve Nasibina arasında iletişimi kontrol ettiği için, Asur tarafından alınması zorunluydu.

II. Assurnasirpal isyancı Khulaya'yı, şehrinde kuşattı ve yakaladı. Nirbu'nun şehirlerini yağmalayıp yıktıktan sonra, Tushkha'yı garnizon yaptı. II. Assurnasirpal Nirbu'dan dönerken ise güçlü bir saldırıya maruz kalmıştır. Kaşiyari Dağları'ndan dönerken de, Aramiler'den, Hititler'den ve Mitanni krallıklarından haraç almıştır. II. Assurnasirpal batıda bulunan Balih Nehri'ne kadar uzanan bölgeye dörtten fazla sefer gerçekleştirmiştir. Bu seferlerin üç tanesi M.Ö. 877-867 yılları arasında diğeri ise M.Ö. 866 yılında gerçekleşmiştir. Bu seferlerin ilki, Bit-Adini krallığının surlarla çevrili şehri Kaprabu'ya yapılmış ve şehir yağmalanmıştır (Roux, 1992: 288; Saggs, 1984: 72-73; Boardman, 2008a: 254-255; Olmstead, 1960: 88).

Kalah'tan yola çıkan Asurlu askerler Bit-Bakhiani ve İzalla şehirlerinin içersinden kuzey batıya doğru ilerlemiştir. Dicle Nehri'ni sallarla geçen Asurlu askerler, Karkamış topraklarına yaklaşmışlardır. Asurlular'dan korkan Kral Sangara, hiç direnç göstermeden çok sayıda değerli malla birlikte, yardımcı birlikleri Asurlular'a vermiştir. II. Assurnasirpal değerli malları ve yardımcı birlikleri Karkamış'tan aldıktan sonra, Patinu topraklarına yaklaştı. Kral Lubarna, herhangi bir direnç göstermeden Asurlular'a tutsak, altın ve kumaş verdi. Patinu topraklarında ilerleyen Asur ordusu, Asi Nehri'ni aşarak Lübnan'a ulaştı. II. Assurnasirpal buraya ulaştıktan sonra kılıcını Akdeniz'de yıkayarak ritüelini gerçekleştirdi. Tyre, Sidon Byblos, Arvad'da dinlendikten sonra, Amonos sıradağlarına çıkarak heykelini dikti ve Asur'a tapınaklarda kullanılmak üzere, sedir ağaçları gönderdi (Grayson, 2002b: 216-220).

II. Assurnasirpal dönemi, güney seferlerine gelince, Habur ve Orta Fırat bölgesi II. Adad Nirari ve Tukulti-Ninurta döneminden itibaren, Asur egemenliği altında bulunuyordu. Ancak Babil ve Bit-Adini krallığının kışkırtmalarıyla M.Ö. 883 yılında, Habur bölgesinde bulunan Suru şehrinde isyan çıktı. İsyan sırasında II. Assurnasirpal Katmukhu'da bulunuyordu. Haberi duyar duymaz Suru'ya doğru yola çıktı. Asurlular tekrar bir yönetici atadılar ve Shadikannu ve Qatnu'dan vergi aldılar. II. Assurnasirpal, Suru şehrinde iken, Laqu ve Khindanu şehrinde vergiler alındı, vergi oranlarında da artışa gidildi (Harita 4) (Roux, 1992: 289; Boardman, 2008a: 254-255; Olmstead, 1960: 94; Luckenbill, 1926: 145).

II. Assurnasirpal kendinden önceki krallara özenerek Shadikannu, Qatnu, Duraduklimmu ve Khindanu'dan geçerek Habur ve Orta Fırat'tan aşağı tarafâ bir sefere çıktı. Atalarında olduğu gibi haraçlar geliyor ve hiçbir dirençle karşılaşılmıyordu. Ancak bu görüntü Sukhu şehrine yaklaşınca değişti. Bu toprakların lideri Babilli yedek askerler tarafından destekleniyordu. Kral karşı koydu ve kuşatıldı. Asurlu kaynaklara göre şehir ele geçirilip yağmalandı ve şehrin ortasına heykel dikildi ve bu stelde II. Assurnasirpal'ın etki alanını Babile kadar genişlettiğiyle övüldüğü anlatılmaktadır (Boardman, 2008a: 257).

İktidarının son yıllarında II. Assurnasirpal'ın Asur krallığının sınırlarını Dicle'nin ilerisinden Lübnan Dağları ve Akdeniz'e kadar genişlemiştir (Luckenbill, 1926: 182).

III. Salmanasar(M.Ö. 858-824) döneminde 34 sefer gerçekleştirilmiştir (Bertman, 2003: 103; Boardman, 2008a: 259). Asurlular'ın bu seferlerin en önemlileri kuzey (Urartu) ve batı (Aramiler) yönlerine yapılan seferlerdi. Bu dönemdeki en büyük düşmanları Uratu Krallığı ve Şam koalisyonuydu (Liverani, 2014: 481 ).

III. Salmanasar, M.Ö. 853 yılında batıya yaptığı ilk seferde, Fırat ve Asi nehirlerini geçerek Akdeniz'e ulaşmıştır. Burada iki noktada Şam koalisyon güçleriyle karşılaşmıştır. Bunlardan ilkinde Şamal'da ve Alishir'de, Sam'al, Patinu, Bit-Adini ve Karkamış'tan Que, Hilakku ve Yasbuqu'dan oluşan koalisyonla karşılaşmıştır. Bu koalisyonların içinde olmayan Gurgum, Kummuh ve Bit-Agusi'nin, Asur'a karşı oluşturulan koalisyon içinde yer almaması, bölgede bulunan devletlerin kendi aralarında da düşmanlık yaşadığını ortaya koymaktadır.

III. Salmanasar, koalisyon ile yaptığı savaş sonunda, Bit Adini'yi Asur eyaleti haline getirerek kendi topraklarına katmayı başardı. Fırat'ın geçiş yolunda yer alan ve Karkamış'a sadece 21 km uzaklıktaki Til-Barsip'in adını Salmanasar Limanı (Kar-Şulman-aşaredü) olarak değiştirdi. Daha batıdaki Pitru şehri de III. Salmanasar'ın batıya doğru çıktığı seferlerin başlangıç noktası oldu (Hallo ve Simpson, 1998: 127; Boardman, 2008a: 260; Roux, 1992: 297; Arbino, 1995: 185-190; Abusch vd., 2005: 33).

III. Salmanasar Suriye topraklarını ele geçirmek için güneye hareket ettiğinde, orta ve güney Suriye devletlerinin oluşturduğu güçlü koalisyonla karşılaştı. Bu nedenle Bu koalisyonla mücadele için ondan fazla sefer gerçekleştirmiştir. III. Salmanasar M.Ö. 853 yılında bu seferlerin ilkinde, ordu Fırat'ı geçerek Karkamış, Kummuh, Bit-Agusi, Melid(ia), Sam'al, Patinu ve Gurgumdan haraç aldı ve Khalman'a (Halep) geçti, direnç göstermeden teslim olan Hamat'a ait şehirleri yağmalamaya başladı. Ancak III. Salmanasar'ın Suriye'deki avantajlı pozisyonunun aksine Karkar'da, Şam Kralı Adad-İdri ve Hamat Kralı İrkhuleni liderliğinde koalisyon güçleriyle karşılaştı (Hallo ve Simpson, 1998: 128; Saggs, 1984: 75; Boardman, 2008a: 261).

*“Ass Ülkesi[nden](yani Şam) 1200 savaş arabası, 1200 atlı ve Hadadezer'in 20.000 adamı, 700 savaş arabası, 700 atlı ve Hamat kralı İrhuleni'nin 10.000 adamı, 2000 savaş arabası ve İsrail kralı Ahav'ın 10.000 adamı, Byblosun 500 adam, Mısır'dan 1000 adam, Irkata'dan (Trablusşam'ın kuzeydoğusu) 10.000 savaş arabası ve 10.000 adam, Arvad (Fenike şehri) kralı Matinubali'den 200 adam, Usanat'tan (Arvad'ın kuzeyinde kıyı kenti) 200 adam, 30 savaş arabası ve Şianu (Arvad'ın kuzeyinde kıyı ülkesi) kralı Adunubali'den 10.000 adam, Arap Gindibu'dan 1000 deve ve Beyt Rehob kralı Beasa kralından (...) 000 adam, Ammonlular-ona [Hamat kralı İrhuleni] yardım etmek için bu on iki kralı getirdiler”* (Yamada, 2000: 156; Kuhrt, 2013b: 142-144).

III. Salmanasar bu kolalisyona karşı zafer kazandığını iddia eder. Ancak savaştan sonra, Asur ordusunun Şam koalisyonuyla, M.Ö. 849, 848, 845 yıllarında üç kez daha savaş yapması, bunun doğru olmadığını göstergesidir (Boardman, 2008a: 261).

M.Ö. 841 yılında Şam Kralı Hazael, Lübnan Dağ sıralarının eteklerinde avantajlı durumdaki Asurlular'a karşı pozisyon aldı. Savaş sonunda müstahkem mevkiileri ele geçiren Asurlular, Kaçan Hazael'i takip ederek Şam'da kuşattılar. Şehrin etrafındaki bağ bahçelere zarar verilip, şehir yakılsa da Hazael'in teslim edildiğine dair bilgi bulunmamaktadır. Şam ele geçirilememesine rağmen, Asurlular Hauran Dağına kadar olan şehirleri ele geçirdiler. Tyre, Sidon ve Jehu'dan da vergi alınmıştır (Boardman, 2008a: 262; Nadali, 2005b: 178-80; Cole, 2012: 30-32).

III. Salmanasar, güneyde Asur'un hâkimiyetini sağlamlaştırdıktan sonra, yönünü batı ve kuzey Anadolu içlerine çevirdi. M.Ö. 839 yılında Fıratı ve Amanosları geçerek, Que'yi ele geçirdi, şehirler işgal edildi ve stel dikildi.

M.Ö. 837 yılında Fırat karşısındaki Hatti krallıklarından vergi alındıktan sonra, III. Salmanasar kuzeye doğru giderek Melid ve Tabal'dan da vergi aldı, Tunni ve Mulli Dağını geçerek Khubushna topraklarına kadar gitti.

III. Salmanasar, M.Ö. 836 yılında tekrar Melid ve Tabal şehirlerini yağmaladı. M.Ö. 834 yılında Que ülkesine tekrar saldırdı ve Timur şehrini yağmaladı. Bu seferden dönüşünde Bit-Agusi'nin kutsal Muru şehrinde bir garnizon kurdu.

M.Ö. 833 yılında Tarsus şehrinde de fazla bir dirençle karşılaşmadan ganimet aldı ve Que yöneticisi Kate, kardeşi Kirri ile yer değiştirilip Asur'a götürüldü.

Müttefiklerin ortak ekonomik çıkarları vardı. Statüko değişmesin diye çabalıyorlardı. Kıyıdaki Fenike şehirleri, Arap kervan merkezlerinden deniz yoluyla yapılan tütsü ve baharat ticareti için, yaşamsal öneme sahip limanları temin ediyorlardı. Bunlarla İsrail, Hamat ve Şam gibi devletlerin denetimdeki yollar birbirlerine, hepsinin pazarlarıyla, kaynakları da Mısır'ın taleplerine bağımlıydı (Saggs, 1984: 77; Boardman, 2008a: 164).

Asurlular'ın kuzeyde odaklandıkları devlet Urartu idi. Urartu Kralı Arame, III. Salmanasar'a karşı sınırlarını korumak ve etki alanı genişletmek istiyordu. İlk saldırıyı yapan Asurlular oldu. Kuzeydoğu bölgesinde Nairi ve Khubushkia'ya karşı yapılan savaş III. Salmanasar kazandı. Daha sonra Arame'nin kutsal şehri Suginia'yı kuşattı ve şehri ele geçirerek talan etti. Nairi denizini geçerek dalgalarıyla kılıcını yıkadı, kurbanlar sundu ve heykel dikti. Dönüşte de Gilzanu'dan haraç alındı.

M.Ö. 856 yılında Kar-Salmanaser (Tel Barsip)'den yola çıkan Asur Ordusu, Bit-Zamani içersinden geçerek, Yukarı Dicle boyunca, Enzile topraklarını yağmaladılar. Arsaniyas nehrini geçen Asur ordusu, ordunun geçişi için uygun olmayan Sukne ve Dayaenu boyunca yollar açtı. Van Gölü'nün kuzey kıyılarını ele geçirdi. Arame'nin kutsal şehri Arzashkun kuşatıldı ve ele geçirildi. Arzashkun şehri yağmalandıktan sonra, Eritia Dağına bir stel dikildi. Ordu yürüyüşüne devam ederek, Nairi kıyılarına kadar uzandı ve burada geleneksel ritüel gerçekleştirildi. Gilzanu'dan tekrar vergi istendi, sürekli isyan eden Khubushkia yağmalandı (Saggs, 1984: 77; Boardman, 2008a: 264).

M.Ö. 844 yılında Urartu'lara karşı büyük bir sefer düzenlendi. Kuzeye doğru sefere çıkan III. Salmanasar, Dicle Nehri'nin kaynağında bir hatıra steli dikti. Bu hatıra stelini diktikten sonra Asurlular, Arame'nin yağmalanan şehirlerini de arkada bırakarak, Fırat kaynaklarının tamamına uzanan bir sefer gerçekleştirdiler. III. Salmanasar baharda kılıcını yıkadı ve kurbanlarını sundu. Asurlular Dayaenu kralı vergiler getirdi ve Asurlular buraya stel dikti. Fırat'ın aşağısına doğru ilerledikten sonra, Alzi ve Sukhne şehirlerini ele geçirdi, Melid şehrinden vergi aldı ve başka bir stel dikti. Bu seferlerin asıl amacının batıda Asur pozisyonunu sağlamlaştırmak olduğu anlaşılır.

M.Ö. 832 yılı arka arkaya gelen (832, 830, 829, 828, 827) ve Urartu'ya yapılan beş seferin başladığı yılı işaret eder. Bu gelişmelerin arkasında iki faktör vardır. İlki III. Salmanasar'ın batı politikasından tatmin olmuş görünmesi, diğeri ise Urartu'da Arame'nin yerine, I. Sarduri'nin geçmesi nedeniyle, egemenlik değişirken saldırı anının en uygun olmasıyla açıklanabilir. Asur ordusuna artık bu dönemde III. Salmanasar liderlik etmiyor, onun yerine Daian-Assur liderlik ediyordu. Asurlular'a ait kaynaklarda, Arsaniyas Nehri karşısında I. Sarduri ile yapılan meydan savaşında Daian-Assur liderliğindeki Asur ordusunun zaferle ayrıldığına değinilir.

M.Ö. 830 yılına ait bir kayıt, Khabkhu'ya kısa bir sefer düzenlendiğine değinir. M.Ö. 829 ve 828 yılında yapılan Büyük Zap ve Khabkhu'ya seferler de benzer rotayı takip ederler. M.Ö. 828 yılında yapılan bu seferlerin ikincisinde, Asurlular Musasir ve Urartu'ya sefer düzenlemiş, Gilzanu'dan vergi almıştır. Bu tür seferler Parsuan'ın ötesinde Namri ve Khalman'a düzenlenmiştir (Kuhrt, 2013b: 144-145; Boardman, 2008a: 265; Mieroop, 2007: 242; Salvini, 2006: 34-35; Nadali, 2010: 121).

III. Salmanasar'ın M.Ö. 828 yılında, Yukarı Diyala ve Zagros bölgesinin işgaliyle sonuçlanan seferi, onun buraya ilk defa geldiği anlamına gelmemektedir. M.Ö. 843 yılında ilk önce Zamuada kalelerini ele geçirdi ve Allabria, Parsua ve Khaban'ı yağmaladı. Ayrıca Namri Kralı Marduk-mudammîq ile yaptığı meydan savaşını kazandı ve sarayını yağmaladı. Bunlara ek olarak Tugliyash'ta Ellipi'den haraç aldı. M.Ö. 835 yılında gerçekleşen ikinci seferinde, Namri'yi işgal etti ve Marduk-Mudammîq yerine atadığı Yanzu, topraklarını Asur'a bırakarak kaçtı.

III. Salmanasar, Babil Kralları, Nabu-apla-iddina ve I. Marduk-zakir-shumi arasında antlaşmalar yapmıştır (Boardman, 2008a: 266). III. Salmanasar'ın kardeşi, Diyala bölgesini de içine alan Babil'in bir kısmında hâkimiyeti bulunan Marduk-bel-usati ile sorun yaşayan ve kraldan yardım isteyen I. Marduk-zakir-shumi'ye için, Aşağı Zap'ı geçerek, Gannanati de isyancıları kuşatmıştır. Şehri ele geçiremeyen Asurlular şehrin çevresindeki tarım alanları, bağ ve bahçelere zarar vererek geri dönmüştür.

M.Ö. 850 yılının başında aynı yolu takip ederek, Gannanati'ye ulaşılmış ancak Marduk-bel-usati, Asurlular gelmeden önce kaçmıştır. Gannanati'yi ele geçiren



Asurlular, Armana kaçan Gannanati'yi takip ederek Arman'da yakalamış ve öldürmüşlerdir. İsyan bastırılmış ve III. Salmanasar tanrularına adaklarını vermek için Babil, Cutha ve Borsippa'ya gezi düzenlemiş ve hediyelerle birlikte Babilliler'e ziyafet vermiştir. III. Salmanasar, Asur'a dönmeden önce Fırat ve Pers Körfez'i kıyılarındaki Kaldeli kabilelere saldırmış ve onları yağmalamıştır (Boardman, 2008a: 267).

V. Şamşi-Adad'dan başlayarak, III. Tiglat-Pleser'in tahta geçişine kadar ki dönem çöküş olarak kabul edilir (Kuhrt, 2013b: 149).

III. Tiglat-Pleser (M.Ö. 744-727 tahta bir darbe sonucunda çıkmıştır. Eponomy yıllıkları ise M.Ö. 746 Kalahta bir isyan çıktığını ve iki ay sonra III. Tiglat-Pleser'in tahta çıktığını anlatır (Boardman, 2008b II: 73; Anspacher, 1912: 10). III. Tiglat-Pleser tahta çıkana kadar II. Assurnasirpal ve III. Salmanasar döneminde ele geçirilen alanlar korunmuştu. Ancak bu durum hiç toprak kaybedilmediği anlamına gelmez. Kuzey Suriye'de bulunan vassal devletlerde Asur'un saygınlığı önemli ölçüde azalmıştı.

Ardışık belgelerden ilki burada ve Anadolu'daki pek çok devletin odak noktalarını, Asur'a rağmen nüfus alanını artıran kuzeydeki güce, Urartu'ya ayarladığını gösterir. İkincisi Urartu'da büyük ölçüde genişlemişti. Hem bölgesel açıdan hemde siyasi nüfuzuyla Zagros'un Manna kesimine buradaki güçlü Urartu varlığı olasılıkla çok önemli olan Diyala-Kermanşah-Horasan yoluna -Babil ovasından başlayıp Zagros üzerinden Ekbatana ve İran yaylasına giden anayol- kadar kendini gösteriyordu. Üçüncüsü Babil, III. Adad-Nirari krallığı döneminde sağlanan durumu ters yüz etmişti. Artık Asur'un dostu olan hanedanlıktan gelen kendi kralının hükümdarlığında bağımsızdı. Bu dönemden itibaren Babil politikasının yeni bir özelliği de, çeşitli Kaldeli grupların Elamlılar'ında yardımıyla Babil tahtını zaman zaman ele geçirme girişimleriyle baş etmek zorunda kalmasıydı. Buda yerel olarak istikrarı bozucu bir etmen olagelmiş, Asur'un güney sınırlarını savunmak adına müdahalesine yol açmıştı. Babil'deki çekişmeler Kalde, Elam ve Asur orduları arasında stratejik ve verimlilik potansiyeline sahip toprakların denetimini ele geçirme rekabetinin yansımasıdır (Harita5) (Kuhrt, 2013b: 154).

III. Tiglat-Pleser'in iktidara çıktığı yıl mücadele ettiği en büyük güç, Suriye yollarının kontrolünü elinde tutan Urartu Devleti'ydi. Bu kralın, Asur gücünü tekrar sağlamlaştırması Urartu Krallığı ile direk çatışma anlamına geliyordu. Urartu ile çatışma kuzeyde ve batıda gerçekleşmiştir. Urartu Krallığı, Toros dağlarının iç kısımları ve Yukarı Fırat Bölgesi'ne kadar olan alanda etkinliğini artırmıştır. Ancak Asur Devleti ise bu bölgede yer alan krallıkları ve arazileri Asur'a ait görüyordu (Anspacher, 1912: 32-38; Roux, 1992: 309-310).

İlk direniş M.Ö. 743 yılında Arpad tarafından Asur'a karşı oluşturulan koalisyondur. Bu koalisyonun içerisinde Urartu Krallığı, Melid, Gurgum ve Kummuh krallıkları yer alıyordu. Yapılan savaş Asur ordusu kazanmış, Urartu Kralı savaş alanından kaçmıştı. Savaş sonunda III. Tiglat-Pleser Gurgum'a geçmiş, Tarkhulara'dan vergi almış ve Gurgum'u Asur vassal devleti haline getirmiştir. Asur'un bu başarısına rağmen, Arpad gücünü üç yıl daha korumayı başarmıştır. III. Tiglat-Pleser ise, Arpadlar'ın gücünü kırıncaya kadar mücadeleye devam etmiştir. M.Ö. 740 yılında Arpad, Asur eyaleti olmuştur.

Asur'un kuzey sınırı oldukça zayıftır. Antik coğrafyacılar tarafından Khabkhu'nun bir parçası kabul edilen, Ulluba, Ninive'nin yaklaşık 100 km kuzeyinde Nal Dağlarıyla Asur'dan ayrılır. Mila Mergi'de bulunmuş kaya kabartması, M.Ö. 739 yılında III. Tiglat-Pleser'in Ulluba'ya karşı seferini anlatır. Bu sefer sonucunda Ulluba, Asur eyaleti haline getirilmiştir. III. Tiglat-Pleser, bir yıl sonra Tushkha'dan bölgeye insanları nakletmiştir. Eponomy yıllıkları bir kez daha III. Tiglat-Pleser'in Nal Dağına doğru sefere çıktığını anlatır. Bu sefer hakkında kayıtlarda herhangi bir bilgiye ulaşılmaz. Ulluba'nın, Asurlular tarafından ele geçirilişi sadece kuzey sınırını güvence altına almamış, aynı zamanda Urartu'nun içlerine sefer yapma imkânı da sağlamıştır.

III. Tiglat-Pleser, Ulluba'da iken Asur'a karşı Azriyau adında biri liderliğinde yeni bir koalisyon kurulmuştur. Bu koalisyon'un içinde kuzey Suriye sahil devletleri ve Hamat krallığının bir bölümü yer almıştır (Saggs, 1984: 88; Boardman, 2008b: 75). Bu döneme ait parçalar Asurlular'ın nasıl bu koalisyonu yendiği hakkında bilgi vermez.

Ancak bu devletler ve toprakları M.Ö. 738 yılında Asurlular tarafından ele geçirilmiş ve Asur'a vergi vermeye başlamışlardır.

M.Ö. 735 yılında III. Tiglat-Pleser Urartular'a karşı sefere çıkmış ve başkentleri Tuşpa'yı kuşatmıştır. Şehir düşmemiştir ancak, III. Tiglat-Pleser'in zaferle ayrılmasıyla ve bir zafer steli dikmesiyle övünür (Boardman, 2008b: 76; Liverani, 2014: 487).

Azrianu tarafından kurulan koalisyona karşı düzenlenen sefer, M.Ö. 738 yılında Asurlular tarafından kazanılınca, Hamat, Şam, Byblos, Tyre ve Samaria, Asur'a vergi vermeye başlamışlardır. III. Tiglat-Pleser, Kuzey Suriye'de, Fenike'de ve Filistin'in önemli alanlarında güvenliği sağladıktan sonra, M.Ö. 734 yılında, bu topraklardan geçerek Gaza'yı ele geçirmiştir. Gaza ele geçirilip yağmalandıktan sonra, III. Tiglat-Pleser'in altından heykeli ve kutsal imgeler dikilmiştir. Gaza şehrinin yöneticisi Khanunu, şehri terk etmiş ve Mısır'a sığınmıştır. Ancak belirli görüşmelerden sonra, Asur'un vasalı olarak geri göreve gelmiştir. III. Tiglat-Pleser, Gaza'da ticari bir mekez kurduğunu ve Mısır sınırında bulunan Nakhal Muşri'de heykelini diktiğini söyler.

Suriye ve Filistin'de çıkan isyanlar nedeniyle, Mısır sınırındaki faaliyetler geçmiştir. Başlıca isyan Şam Kralı Rakhianu tarafından çıkarılan isyandı. Bu isyan Tyre, Samaria ve Bazı Araplar tarafından desteklenmiştir. M.Ö. 733 yılında Rakhianu savaş meydanından kaçmış ve Şam kapsından içeri girmiştir. Şehir 45 gün kuşatılmasına rağmen düşmemiş, III. Salmanasar döneminde olduğu gibi bağ ve bağçeye zarar verilerek geri dönmüştür. Rakhianu'nun atalarının memleketi Bit-Khadara yağmalanarak, insanları Asur'un diğer topraklarına sürgüne gönderilmiştir. M.Ö. 732 yılında ise Asur ordusu Şam'ı tekrar kuşatmıştır (Boardman, 2008b; Hasell, 2008: 78-80). Bu yıla ait bilgiler Asur kaynaklarında kayıp olsa da, Asurlular, Şam'ı eyalet haline getirmiştir.

III. Tiglat-Pleser, İsrail Kralı Peqah'a savaş açmıştır. Peqah, Hoşea tarafından bir suikasta kurban gitmiş ve Hoşea, Asur vassalı olmuştur. Suriye ve Filistin'deki seferler hakkında bilgi bulunmazken, vergi veren yöneticilerin listesi bilinmektedir. Bunlar: Arvad yöneticisi Matanbi'il, Ammon yöneticisi Sanipu, Moab Yöneticisi Salamanu, Ashkelon yöneticisi Metinti, Judah yöneticisi Jehoahaz, Edam yöneticisi Qaushmalaku ve Gaza yöneticisi Khanunu'dur.

III. Tiglat-Pleser, M.Ö. 732 yılında isyanları bastırdıktan sonra, Sinai'yi ele geçirmek için harekete geçmiştir. Idi-bi'il adlı Arap şeyhini, bu bölgede kendisinin temsilcisi olarak atamıştır. Bu dönemde Asurlular, Meunites'ten vergi almıştır.

III. Tiglat-Pleser döneminde, Doğu sınırına iki büyük sefer gerçekleştirilmiştir. Bu seferlerin ilki, M.Ö. 744 yılında Namri ve Diiya vadisi yakınındaki bölgeye düzenlenmiştir. Bu sefer neticesinde Bit-Zatti ve Bit-Abdadani şehirlerinin de arasında bulunduğu çok sayıda devlet ele geçirilmiştir. Bit-Abdadani Devleti'nin Nikur şehri eyalet başkenti yapılmış ve diğer bölgelerden getirilen insanlar buraya yerleştirilmiştir. Bit-Kapsi ve komşu bölgeler yağmalanmış, Bit-kapsi Kralı Batanu'nun otoritesi altına alınmıştır. Bit-Khamban ve Parsua ele geçirilerek Asur eyalatine dönüştürülmüştür (Hallo ve Simpson, 1998: 136-138; Boardman, 2008b: 79).

Asurlular tarafında yayılan saldırılar, Ulaya Nehri boyunca Ellipi'ye kadar genişlemiştir. Yöneticisi Dalta, boyun eğdiğinin göstergesi olarak vergisini III. Tiglat-Pleser'e göndermiştir. III. Tiglat-Pleser'in Asur'a dönüşünde, Manneali bir yönetici İranzu yanına şahsen gelmiş ve boyun eğdiğini bildirmiştir. Asurlular, bu sınıra M.Ö. 737 yılında tekrar geldiler ve Median bölgesini geçtiler. Bu bölgede daha önceden ele geçirilen Bit-Kapsi gibi yerlerde otorite sağlandı ve Asur ordusu Zakruti'ye kadar girdi. Asurlular bu seferler neticesinde, Bit-Khamban ve Parsua üzerinde direk kontrol sağlanmıştır. Ellipiler'in Deltasına ek olarak Manneali İranzu, Asur vasalı olmuştur ve bunlar Sargon döneminde önemli rol oynamışlardır. Bu yüzden, III. Tiglat-Pleser Media ve Mannaea içinde büyük köprübaşları kurmuştur. Dahası Elam ile sınır güvenliğini sağlamıştır (Boardman, 2008b: 80).

M.Ö. 732 yılında Babil Kralı Nabonassar öldüğünde yerine oğlu geçmişti. Ancak Kaldeliler'in de yardımıyla Mukin-zer Nabonassar'ın oğlunu devirip, yerine kendisi geçti. Ancak Babil tahtına düşman bir grubun geçmesini bahane eden III. Tiglat-Pleser, M.Ö. 731 yılında ve M.Ö. 729 yılında olmak üzere Babil'e karşı iki kez sefere çıktı (Boardman, 2008b: 82).

Bütün bu etmenler, III. Tiglat-Pleser'in askeri faaliyetlerini belirlemiş, krallığın sonlarına doğru Asur eyalet sistemi, kuzey Suriye devletlerinden bazılarını (Arpad, Pattina) ve Güney Suriye de Şam'ın bazı kesimlerini içine alacak kadar genişlemiştir. Sıkı denetim altındaki bağımlı devletler, Türkiye'nin güneyinden (Kummuh, Samal) Mısır sınırına dek (Gaze, İsrail, Yehuda) uzanıyordu.

Doğu'da Mezopotamya ovasından, İran platosuna uzanan ana yol, bir ölçüde Asurlular'ın denetimi altındaydı. Hem burada, hem de batı sınırı boyunca Urartu'nun rolü, Asurlular'ın savaşta kazandıkları zaferlerle ve Tiglat-Pleser'in Urartu'yu istila ederek, Urartular'ın Van Gölü'ndeki kraliyet şehri Tuşpa'ya kadar girmesiyle, epey azalmıştı. Son olarak Babil doğrudan Asur egemenliğine girmişti. Asur kralı Babil'deki kralın rolünü oynuyordu. Öte yandan, Babil'in kuzeydoğu kesimlerinin bir bölümü Asur eyaletlerine bağlanmıştı. Babil Krallığı'nın kısa bir süreliğine Kalde reislerinden birinin eline geçmesi, Asurlular'ın Babil'i istila etmesi için fırsat yaratmıştı. III. Tiglat-Pleser'in oğlu V. Salmanasar'ın krallığı boyunca, yaşanan olaylar hiç bilinmez (Kuhrt, 2013b: 155; Winter, 2010a: 541-542).

II. Sargon'un tahta çıkmasıyla birlikte Suriye, Filistin, Samaria, Şam, Şimira ve Hamat'ta isyanlar çıkmıştır. İç sorunları çözen ve Babil ve Elam ile ilk mücadelelere başlayan II. Sargon, Suriye içlerine bir sefer düzenlemiştir (Boardman, 2006b: 88). II. Sargon bu sefer sonunda kazanan taraftı ve yeni ele geçirilen Gazanın güneyine geçerek, Mısır sınırında bulunan Raphia'da, Mısır ordusunu yenmiştir. Bu seferlerin sonucunda, çok sayıda insan Asur'a nakledilmiş ve diğer yerlerden getirilen insanlar da buralara yerleştirilmiştir.

II. Sargon'un, Mısır ile ilk karşılaşması M.Ö. 720 yılında Raphia'da gerçekleşmiştir. III. Tiglat-Pleser döneminde ulaşılan Mısır sınırında bulunan Nakhal Muşri'de, M.Ö. 716'da Asur garnizonu kurulmuştur. Kalelere Asur'a bağlı yerel Arap şeyhlerinin otoritesi altında nakledilen insanlar yerleştirilmiştir.

Asur'un güçlü pozisyonu nedeniyle, Mısır Asur ile dostane ilişkiler kurmaya çalışmıştır. Firavun IV. Osorkon, II. Sargon'a hediyeler göndermiş ve Mısır ile Asur ticaret yapmıştır. Bu dönemde II. Sargon çok sayıda Arap'tan vergi almıştır.

Filistin'in diğer bölgesi Filistia'ya da, II. Sargon tarafından önem verilmiştir. Aziru kral oluncaya kadar Ashdod, Asur yörüngesinin dışında kalmıştır. Aziri, II. Sargon'a komplo kurduğu için kral tarafından kardeşi Akhitemu ile yer değiştirilmiştir. Ancak bu değişim, Ashdod insanları tarafından hoş karşılanmamış, Akhitemu yerine Yamani geçilmiştir.

Ashdod'taki ikinci bir isyan, II. Sargon'a ulaşmış ve II. Sargon ordularını Philistia'ya göndermiştir. Yamani Mısır'a kaçmıştır. Ancak Yamani Mısır'ın iyi niyet göstergesi olarak Asurlular'a teslim edilmiştir. Ashdod, Gath ve Asdudimmu kuşatılmış ve yağmalanmıştır. İnsanları nakledilmiş ve onların yerine doğudan insanlar getirilmiştir. Bu dönemde, Filistin ile ilgili başka bir soruna rastlanmaması bölgenin kontrol altına alındığını göstermektedir (Boardman, 2008b: 89).

II. Sargon'un Anadolu sınırındaki faaliyetleri, Muşki ve Urartular'a karşı sınırlarını sağlamlaştırma ve takviye özelliği taşır. Sargon ile Midas'ın yaptığı savaş sonunda, Asurlular bölgesel topraklar kazanmıştır. Frigler'de Urartular gibi direk Asurlularla savaşmak yerine, koalisyonlar kurmak veya bölgedeki devletleri Asur'a karşı isyan ettirme yoluna gitmişlerdir (Harita 6-8 ) (Boardman, 2008b:90; Lie, 1929: 33).

Frigler, Asur'un merkezdeki gücünü zayıflatmak için Tabal krallıklarından birini çıkarmaya çalışmıştır. Bunun üzerine, II. Sargon, Shinukhtu Kralı Kiakki'ye karşı sefere çıkmıştır. Kiakki'yi yenmiş ve şehrini yağmalamıştır. Ancak bu başarısızlığa rağmen Frig Kralı Midas, Asur içersinde entrikalar çevirmeye başlamış, Karkamış Kralı Pisiri'nin isyan etmesini sağlamıştır. Bu durum, Karkamış'ın Asur eyaleti yapılması konusunda II. Sargon için mükemmel bir bahane olmuştur. Asurlular şehri ele geçirmiş, Pisiri ve ailesini Asur'a göndermiş ve onun yerine Asurlu bir yönetici atamıştır. Böylelikle Asurlular buraya yerleşmiştir.

Urartular, Friglerle beraber Asur'a karşı birlik oluşturmuş ve bir başka Tabal krallığı Bit-Brutash'ı, bu birliğe dahil etmişlerdir. Bu sığınma II. Sargon'un canını sıkıştır. Çünkü Bit-Brutash Kralı öldüğünde, Ambaris'in yönetime geçmesi, Asurlular

tarafından onaylanmış ve kızı ile evlendirilerek Hilakku'nun yönetimi Ambaris'e verilmişti.

II. Sargon, ordularını Bit-Brutash kralı Ambaris üzerine intikam alması için gönderdi. Asurlular, Ambarasi ve ailesini tutukladı. Bu noktadan sonra Asurlular-Urartular M.Ö. 714 yılına kadar kuzey doğu sınırında sessizdir.

II. Sargon, Anadolu sınırının daha sağlam bir savunmaya ihtiyaç duyduğunu görmüş ve Bit-Brutash ve Hilakku'da sur ve tahkimat yapmışlardır. Ayrıca farklı bölgelerden insanlar buralara getirilerek, burada yaşayan yerli insanlar ile yer değiştirilmiş ve Asurlular bu bölgeye kendi yöneticileri atamıştır. Böylelikle buralar Asur eyaleti haline getirilmiştir (Boardman, 2008b:91; Gabriel, 2001: 53-54).

M.Ö. 709 yılında, Asurlular tekrar Frigler üzerine sefere çıkmıştır. Kimmerler işgali bu dönemde Anadolu'da başlamış ve bu nedenle Midas Asur'a karşı düşman politikalarından vazgeçmiş olabilir. Que yöneticisi Midas kontrolündeki eyaletler, sınır saldırıları yapmış ve Frig Kralı Midas, Que yöneticisi vasıtasıyla, Babil'de bulunan II. Sargon'a haber iletildi. II. Sargon haberdan memnun kaldı ve barış yapılmasını söyledi. Daha sonra iyi niyet göstergesi olarak Frigli tutsaklar Midas'a gönderildi.

Resmi Frig delegasyonu, Babil'de bulunan II. Sargonu ziyaret etti. İki güç arasında barış kuruldu. Bu dönemde Tabal krallıklarından bazılarında huzursuzluklar vardı. Güvenilir vassallardan Kummuh, sadakatini değiştirip, Urartu kralı II. Argishti ile antlaşma yaptı. Asur'un ceza seferinden korkan Kummuh kralı Mutallu, II. Argishti'ye kaçtı. Ancak şehri yerle bir edildi, Kummuh kralı ailesi ve insanları Güney Babil'e gönderildi. Bit-Yakin'in insanları Kummuh'a yerleştirildi. Kummuh, Asur eyaleti olarak düzenlendi (Boardman, 2008b: 92)

II. Sargon'un iktidarı başladığında, batı Mannealar üzerinde Aşağı Zab'ın su kaynaklarından, Nairi karşısından, Lullumudan, Karalla ve Allabriadan Diyala Nehrine kadar alanda kontrol sağladığını iddia etmiştir.

Diyala Nehri'nin yukarı kesimlerine kadar ulaşan Ellipi, Karkar ve Parsua, Asur egemenliği altında olmasına rağmen, Median etki alanıydı. Bu eyaletlerden sadece, Namri, Parsua ve Lullumu, Asur'a zor zamanlarında sadık kaldı.

Mannean devletlerinin hoşnutsuzluğu, II. Sargon listesinde ilk sıralardaydı. M.Ö. 719 yılında, II. Sargon kuzey-doğu seferine çıktı. İlk önceliği III. Tiglat-Pleser döneminden itibaren, Asur'a sadık kalan Manneanlı vassal iki komşusu tarafından baskı altında tutulan İranzu'nun huzura kavuşturulmasıydı.

Urartular'a yardım için, Asur'a karşı sadakatinden feragat eden bir diğer Mannealı, Zikurtulu Mitatti tarafından askeri birlik ve süvari gönderilmiştir. II. Sargon tarafından isyan edenler yenilmiş, şehirleri yağmalanmış, surları yıkılmış, insanları ve malları taşınmıştır.

II. Sargon, Asur'a karşı Urartu'ya katılan Abitiknaeans, Balaeans ve Sukkeansları boyunduruk altına almak için sefere devam etmiştir. Bu insanlar topraklarından sökülüp Suriye'ye gönderilmiştir (Boardman, 2008b: 93).

Uishdish'li, Bagdatti tarafından Asur'un vassallığından ayrılıp, Asur'a sadık Mannealılar'a savaş açan Zikurtulu Mitatti ve birleşik koalisyona rağmen, Asur'a sadık Manneanlılar yapılan savaşta kazan taraftı. Asurlular isyancılardan Bagdatti'yi yakaladı ve Bagdatti'nin derisi Uaush dağında sergilendi.

M.Ö. 716 yılında II. Sargon'un ilk hedefi Ullusunu'ydu. Asur kaynaklarına göre, Ullusunu, II. Sargon'dan af dilemiştir. Sargon onu affetmiş ve tekrar tahta geçirmiştir. Ashur-le'u ve İtti tutsak olarak Asur'a götürülmüş ve Karalla Lullumu'nun eyaleti olurken, Allabria, Pattıralı Bel-apla-iddina'nın kontrolüne verilmişti.

II. Sargon, yönünü değiştirerek güneydoğuya döndü ve burada çok sayıda şehri ele geçirerek, sadık Parsua'yı eyaletine kattı. Bir başka şehir Kishesim ele geçirildi ve yöneticiliğine bir Asurlu getirildi ve şehrin adı Kar-nergal olarak değiştirildi. Bu aşamada, II. Sargon Karkar şehrine yaklaştı, şehri ele geçirdi ve şehrin adını Ka-Sharrukin olarak değiştirdi. Kendi yöneticisini atadı ve yeni topraklara başka bölgelerden insan getirip yerleştirdi.

Urartu Kralı I. Rusa, II. Sargon'un saldırıları nedeniyle, Doğudaki mücadelesini arttırarak, Ullusunu'ya ait çok sayıda kale ele geçirip, bir diğer Manneanlı yönetici Daikku'yu kendi yanına çekmiştir (Boardman, 2008b: 94; Caubet ve Pouysseur, 1998:

132). M.Ö. 715 yılında Sargon bölgeye döndü. Urartular'a verilen kaleleri ele geçirdi ve Daiukku'yu ailesiyle birlikte öldürdü.

II. Sargon, Andiadağlar dahil olmak üzere Urartu topraklarındaki çok sayıda kaleyi ele geçirdi. Khubushkia'da bulunan Nairi kralı Yanzu, Asur'a vergisini gönderdi. Asur ordusu, önceki yıllarda Karkar eyaletine katılan topraklarda huzuru sağladı ve Median topraklarında daha çok alanı ele geçirdi.

M.Ö. 714 yılı, bu yönde büyük bir sefer ve Sargon'un en önemli başarılarından birine tanık oldu. Asur ordusu, II. Sargon'un ordusunu teftiş ettiği ve Zikurtu ve Andia yoluna yönelttiği Lullumu eyaletine doğru sefere çıktı. Bu sefer sırasında Uishdishli Ullusunu, Allabrialı Bel-apla-iddina, Ellipili Dalta ve Parsua yöneticileri, Namri ve Median bölgesi Asur'a vergilerini göndermiştir.

Asurlular, Zikurtu'dan ayrılarak Asur tarihinin önemli vakalarından birinin yaşandığı Uishdish'e geçmiştir. Rusa tarafından yönetilen Urartu ordusu ve Zikurtu'nun birlikleri Mitattin'in öcünü almak için Uishdish'te toplandılar.

II. Sargon'a düşmanın dağlık alanda pusu kurduğu haberi geldi. II. Sargon zorlu yolculuktan sonra yorulan askerlerini, düşmanı yakalamak için dinlendirmek yerine düşmana yöneltti (Boardman, 2008b: 95).

II. Sargon süratli bir şekilde, tek sıra halinde dağa tırmanan birliklerini beklemeden, kendi süvari birlikleriyle hızlı bir saldırı gerçekleştirmiştir. Urartulu askerlerin savaş düzeni bozulmuştur. II. Sargon savaş arabasının içerisinde Rusa'yı belirledi ve savaş arabasını ona doğru sürdü. Rusa'nın atları öldürüldü, Rusa çok korktu ve savaş alanından kaçtı. Müttefiki Mitatti yakalandı ve öldürüldü. Urartulu askerler, krallarının arkasından kaçtılar.

Tanrıya yazılan mektuplar, ele geçirilen topraklar hakkında önemli bilgiler vermenin yanı sıra, Ushqai'a da atların nasıl eğitildiği, Ulkhu'daki su işleri ile ilgili detaylı bilgi de vermektedir. Ayrıca Sargonla buluşmaya vergilerle gelen Nairi kralı Yanzu'nun toprakları da ele geçmiştir. Bu seferin en önemli başarısı Yukarı Zap'ın, kaynaklarının yakınında bulunan Urartular'ın kutsal şehri Musasir'in yağmalanmasıdır.

Tanrıya yazılan bir mektup, Asurluların Musasir'e saldırısının eve dönerken gerçekleştiğini anlatır. Kaygı verici işaret görüldü ve sefer sırasında Asur ordusuna eşlik eden kahinler bunu II. Sargon'un Musasire saldıracağı ve şehri ele geçireceği anlamına geldiğine dair yorumladılar. 24 Ekim M.Ö. 714'de tarihlenen bu kötü alametlerden biri özel ilgiye sahipti. Ayrıca bu seferin tarihlenmesini de sağlamıştır. Bunların yanı sıra genellikle ay tutulması kötü bir işaret olarak kabul edilirdi.

Büyük bir ihtimalle, o gece gerçekleşen ay tutulması, Asur çadırlarının içine korku salmıştır. Ordusunun korkuyla baş başa kaldığını gören II. Sargon, kâhinleri etkileyerek bu işaretlerin Asur için değil, Musasir hakkında olduğunu söylemiştir (Boardman, 2008b:96; Podany, 2014: 102-103).

Asur ordusu Musasir'in üzerine fırtına gibi çökmüştür. Korkan insanlar hiçbir direnç göstermeden şehrin kapılarını Asurlulara açmışlardır. II. Sargon, şehri yağmalayarak içeri doğru girdi. Yağma listesi oldukça uzundu ve bu listenin içerisinde Khaldi Tanrı Heykeli de vardı.

Musasir, vergi vermek ve angarya hizmetlerde bulunma zorunluluğuyla Asur mülkü olmuştur. Asur kaynaklarına göre Musasir'in yağmalanmasına dayanamayan Rusa, kılıcıyla kendini öldürmüştür. Bu seferle sadece Asur'a bölgesel topraklar katılmamış, aynı zamanda Urartu'da monarşinin değişmesine zemin hazırlamıştır.

Yeni Kral II. Argishti Asur'a karşı kuzey ve kuzeydoğu sınırında düşmanca hareketlerden uzak durmuş ve bu nedenle II. Sargon, Urartular tarafından karıştırılan Anadolu coğrafyasına yönünü çevirmiştir.

Kuzeydoğu sınırında Urartular'ın faaliyetlerinin olmayışı M.Ö. 714 yılından sonra tehlikenin hemen bittiği anlamına gelmez. Asur M.Ö. 713 yılında Karalla ve Ellipi'de çıkan isyanlarla uğraşmak zorundaydı. Karalla M.Ö. 716 yılında zorla Lullumu eyaletine dahil edilmişti. Tekrar isyan eden bu halk, Asurlu yöneticiyi devirmiş, yerine Amitashi'yi geçirmişti. İsyân bastırılmış ve Karalla tekrar Asur eyaleti haline getirilmiştir. Ellipili Dalta, Asura sadık kalmasına rağmen, bölgesinde bulunan bazıları isyan etmiş ve onu uzaklaştırmışlardır. Bölgeye giren Asurlular, isyancıları katlederek Deltayı tekrar kendi yönetimleri olarak düzenlediler.

II. Sargon, bu seferde Ullusunu ve Bel-apla-iddina'dan vergilerin yanı sıra, 45 Medianlı yöneticiden vergi almakla övünür. Ellipili Dalta'nın ölmesi iki farklı anneden dünyaya gelen çocukları arasında taht kavgasına neden olmuş ve krallığın ikiye bölünmesiyle sonuçlanmıştır. Nibe, Elam ile koalisyon kurarken, Ispabara Asur'dan yardım istedi. II. Sargon Elam ordusu tarafından desteklenen Nibeye ordusunu gönderdi ve savaş sonunda Ispabara'nın yönetme hakkını teslim etti (Boardman, 2008b: 97).

II. Sargon tahta çıkarken kaybedilen Babil, ancak iktidarının sonlarında tekrar kontrol altına alınmıştır. Büyük bir ihtimalle II. Sargon, Babil'i direk yönetmek istiyordu. Ancak bu isteği Bit-yakın kabilesi tarafından engellenmiştir. II. Sargon'un tahta çıktığı dönemde karışıklıktan faydalanan II. Merodah-Baladan Babil'i ele geçirmiş ve Elam'ın yardımıyla 12 yıl sürdürmüştür.

M.Ö. 720 yılında Suriye'de isyan çıktığı bir dönemde, Asur'un Der'de bulunan garnizonu saldırıya uğramıştır. Bu çatışmanın sonucu üç farklı kaynaktan üç farklı şekilde anlatılmıştır. II. Sargon yıllıklarında zaferle çıktığını anlatmaktadır. II. Merodah-Baladan ise, silindir mühürlerinde, Babil için kendinin zaferle çıktığını iddia eder. Babil kronikleri ise, II. Merodah-baladanın savaş alanına gelmeden, Khumban-nikash komutasındaki Elam Ordusunun, Asurlular'ı yendiğini anlatır. II. Merodah-Baladan'ın M.Ö. 710 yılına kadar değişmeden kalması bu son anlatılanı destekler niteliktedir.

M.Ö. 710 yılında, II. Sargon Merodah-Baladan ve müttefiki Elamlı Shutur-nahhunte'ye karşı büyük bir sefere çıkmıştır. Der'de M.Ö. 720 yılında Asur yenilmesine rağmen, o şehirde kontrolünü devam ettirdi. II. Sargon Asur, Babil ve Elam arasında tampon bölge oluşturan doğu Dicle bölgesindeki Gambulu'nun güvenliği için ilk seferini buraya yönlendirmiştir. M.Ö. 710 yılında Dur-Atkhara bütün dikkatleri üzerine çekmiştir. Çünkü Merodah-Baladan burada çok sayıda Gambulaean birliği yerleştirmiş, savunma surları yükseltilmiş, su kanallarına zarar verilerek yapay bir ada oluşturulmuştur. Ancak bu önlemlere rağmen, Dur-Atkhara şehri Asur karşısında tutunamamış ve yenilmiştir. II. Sargon Dur-Atkhara'yı Gambulu eyaletinin ticaret merkezi olarak organize etmiştir. Ayrıca, şehrin adını Dur-Nabu olarak değiştirmiştir. Burada yaşayan insanlara angarya işlerde çalışma ve vergi verme şartı getirilmiştir. Etrafını çevreleyen bölge ele geçirilip Kar-nabu yöneticisinin emri altına verildi.

Gambulaean ve Aramili mültecinin saklandığı Uqnu Nehiri'nin bataklarında çok sayıda direnişle karşılaşıldı. Uqnu Nehiri'nin bir koluna baraj yapan Asurlular, kaçakların saklandığı yeri suyla basıp onları yerlerinden çıkarttı ve yakalayıp hapsetti (Hallo ve Simpson, 1998: 139; Boardman, 2008b: 98). Asurlular bu noktada artık Elam topraklarının eşiğine gelmişler ve güvenliği sağlamak için çok sayıda Elam kalesini ele geçirmişlerdir. II. Sargon, Dicle ve Fıratı geçerek ve Kaldeli kabile Bit-Dakkuri tarafından işgal edilen toprakları Merodah-Baladanı kuşatmak için düzenledi. Bu haberi duyan Merodah-baladan, gece Babil'e geçti oradan da Elam'a kaçtı. II. Sargon güneyde Dur-Yakinde (Tell-al-Lahm) bataklılara bulunan Merodah-Baladana saldırmak için güneye tekrar geldi. Merodah-Baladan Asur saldırısına karşı bazı önlemler aldı. Bu önlemler arasında Dur-yakinin surlarının sağlamlaştırılması ve Fırat'tan gelen kanalların bölge sel altında kalmasını diye temizlenmesi sayılabilir. Bu önlemlere karşın, güçlü Asur ordusu kazanan taraftı. Bölge ikiye ayrıldı, bir bölümü Babilde bırakılırken, diğer bölümü Gambulu yönetimine devredildi (Boardman, 2008b: 99).

II. Sargon, çalışmaları denetledi. Merodah-Baladan tarafından hapsedilen kişiler serbest bırakıldı ve Sippar, Nippur, Babil ve Borsippa'daki toprakları onlara verildi. Bu toprakları işgal eden Sütianlar katledildi. Ur, Uruk, Eridu, Larsa, Kullab, Kisik'ten getirilen tanrı heykelleri geri gönderildi (Boardman, 2008b: 100). Sargon seferleri sonunda, imparatorluğun topraklarını sağlamlaştırmış ve genişletmiştir. Mısır ve Friglerle iyi ilişkiler kurmuş, Urartu ve Babil'i yöneten Merodah-Baladanı sindirmiştir.

Sanherip tahta çıktığında aşağı yukarı kırk yaşındaydı. Özellikle Urartu'nun kontrolünü ve babasının Asur'da bulunmadığı zamanlarda hükümet işleri konusunda onu temsil etmekteydi. Mektup aracılığıyla küçük ve büyük meselelerle ilgili krala danışmaktaydı.

*“Krala efendime, hizmetkârın sanherip (...) Kommageneli haberciler geldi. Yanlarında haraçlarını ve yedi adet koşum takımı getirdiler. Haraç ve katırlar komagenelilerin evlerinde barınmakta ve haberciler de orada bulunup kendi yiyeceklerini yemekteler onlar yakalanıp Babilona götürülsün mü? Onlara mümkün olduğu kadar kralımın efendimin emirlerini ulaştırma imkânı verin. Ayrıca kırmızı yünde getirdiler. Tüccarlar bana yedi adet seçtiklerini ancak kommagenedeki insanların bunu kabul etmediklerini ve şöyle dediklerini söylediler. Siz kim olduğunuzu sanmaktasınız? Siz hiçbir karar veremezsiniz götürülsün ve kralın dokumacıları karar versin, kralım efendim bana yünleri kime göndereceğimi mektupla bildir”.*

Babası II. Sargon’un ölümü, Sanherip’in birçok sorunla karşılaşmasına sebep oldu. Kralın onursuz sonu, Kral için bir ceza ve Asur için kötü bir alametti. Ölünün naşı ona yakışır biçimde dini merasimlerle defnedilemedi. Bu, ölünün ölümler diyarına girişinin yasaklandığı, haleflerinin de ölümlere sunulan kurbanlarını sunamayacakları anlamına gelmektedir. Bunun yerine Onun ruhu huzursuz bir biçimde dolaşmaya mahkûm olacaktı ve sadece bu da değil, Onun da diğer ruhlar gibi canlılara yönelik onlara kötülük yapabileceği, endişesi mevcuttu (Kirschbaum, 2004: 98).

Sargon’un savaş meydanında, beklenmeyen ölümü, ilk olarak doğu Akdeniz sahilleri boyunca kent devletleri ile Filistin ve Suriye’deki bazı vassal devletlerin ayaklanmasına neden olmuştu. Bu ayaklanmaların arkasında ise, Mısır devleti bulunmaktaydı. Aynı yıllarda Babil’de de birtakım karışıklıklar çıkmıştı. Babil, Asur Devleti’nin en önemli dış politik sorunlarından biri olmaya devam ediyordu. Sanherip tahta çıkışından sonra, öncelikle başkentini Dur-Şarrukin’den Ninive’ye naklederek babasının hükümdarlığından mekân itibarıyla uzaklaşmıştı (Harita 9) (Kirschbaum, 2004: 99; Ataç, 2010: 61).

II. Sargon zamanında, Babil tahtından uzaklaştırılan Merodah-Baladan, iktidarı tekrar elde etmek istiyordu. Bu nedenle Asur’un dikkatini batıya çekmek için Filistin’de ortaya çıkan isyana destek veriyordu. Bu dönemde Asur’a karşı direniş sembolü II. Merodah-Baladan görünmesine rağmen, aslında büyük savaş Elamlılarla yapılmıştır. M.Ö. 703 yılında Babil tahtını ele geçiren Merodah-Baladan’a karşı, Babil’e sefere çıkmıştır (Boardman, 2008b:106; Porter, 1993: 29). Sanherip Asur’dan ayrılan ordusunun bir birliğini, Kishte yuvalanmış düşmana karşı gönderdi. Kral ise Kutha’da bulunan bir başka düşmana saldırmak için gitti. Şehri ele geçirdi ve hemen vakit kaybetmeksizin Kishte bulunan birliğine yardım etti. Merodah-Baladan savaş alanından kaçtı, koalisyon güçleri yenildi. Sanherip, Babil’e döndü. Merodah-Baladan’ı bulmak için daha güneye indi, arkasında yakılmış, yıkılmış şehirler bıraktı, ancak onu bulamadı.

Sanherip, Uruk, Kish, Nippur, Khursagkalama, Cutha ve Sippar’da çıkan isyanları sona erdirmek için, dikkatini bu yöne çevirdi (Harita 3). Babil tahtına Asurlular tarafından yetiştirilmiş Babil asıllı, Bel-ibniyi geçirdi. Bir başka deyişle kukla kraldı. Sanherip’in geri dönüşü sırasında, çok sayıda Aramili yakalandı ve onların şehirlerini yağmaladı. Khirimmu’dan zorla vergi almış, Khararateli Nabu-bel-shumati’den de vergi almıştır. İki yıl boyunca Babil’i rahat bırakan Asurlular, Merodah-Baladan’a fırsat bıraktığı Asur krallığına gönderilen çok sayıda mektuptan anlaşılmıştır (Boardman, 2008b: 106).

Sanherip, M.Ö. 700 yılında Babil bataklıklarına Merodah-Baladan’ın Bit-yakınlı kabilesine sefer düzenlemiştir. Bu sefer esnasında, Kaldeanlı bir lider Shuzubu ele geçirilmiştir. Zaferle çıkan ordu, Bit-yakine karşı sefere devam etmiştir. Merodah-Baladan kardeşlerini ve insanlarını Asurlulara bırakarak, gemiyle Pers Körfezi’ni geçerek kaçmıştır. Sonrasında ise Merodah-Baladan Elam’da sürgünde iken ölmüştür.

Asurlular, Bel-ibni’yi cezalandırmıştır ve Onu Asur’a götürmüşlerdir. İsyanlılar ve Elamlı koalisyonla karşılaşma M.Ö. 694 yılında başlamış, Babil’in yağmalandığı 689 yılına kadar sürmüştür. Sanherip, Pers Körfezi kıyılarında, Bit-yakınlı kaçakların Elam üssüne saldırmış ve yıkmıştır. Sanherip bu görevi başarıyla tamamlamak için Suriyeli demir ustalarına, Fenike tarzı botlar inşa ettirmiştir. Bu botlara yüklenen birlikler, askerler, eşyalar, atlar Fırat üzerinde yelken açarken Sanherip ordusunun bir bölümüyle

nehirin kıyısında yürüyüşüne devam etmiştir. Nehrin kenarında Asur ordusu kamp kurmuş, gemide bulunanlar ise beş gün beş gece dalgalarla boğuşmak zorunda kalmıştır.

Asurlular, Pers Körfezi'nde meşgul iken Elamlılar kuzeyde Babil'i ele geçirdi. Diyala boyunca Sippar'ı ele geçirdi. Babilliler Sanherip tarafından kendilerine kral olarak atanan Ashur-nadin-shumi'yi Elamlılara teslim etti ve Elam'a götürüldü (Boardman, 2008b: 107). Babil tahtına Nergal-ushezib geçmiştir. Bölgede çatışmalar M.Ö 693 yılında da devam etti. Elam'a karşı bir saldırı düzenledi. Sanherip, Bit-Khairi ve Raşa'yı yeniden ele geçirdi, Der yöneticisinin kontrolü altında oralarda garnizon kasabaları kurdu, sonra çok sayıda şehri el e geçirdi ve yağmaladı. Bu haberi duyan Elam kralı Kudur-nahhunte, başkenti Madaktu'dan ayrılarak dağlarda saklandı. Sanherip ordularını Madaktu'ya yönlendirdi, ancak kışın aniden bastırması nedeniyle Asur ordusu Ninive'ye döndü.

Elam-Babil koalisyonu ve Asur arasında yapılan son büyük savaş, Dicle üzerinde bulunan M.Ö. 691 yılında Khalule'de gerçekleşti. Bu durum, Asur ve Babil kaynaklarında farklı anlatılmaktadır. Asur kaynakları bu savaşta kazanan taraf kendileri olduğunu iddia ederken, Babil kaynakları Asurluların geri çekildiğini anlatır. Mushezib-Marduk'un, iki yıl daha Babil tahtında kalması Babil kaynaklarının doğru bilgi verdiğinin göstergesidir (Boardman, 2008b: 108). Asurlular Babil'i kuşattığında açlık, kıtlık, ölüm her yerdedi. Kuşatma başladıktan sonra on beş ay boyunca Babilliler teslim olmayı kabul etmemişlerdir.

Tapınaklardaki kült heykellerini, aralarında en değerlisi olarak şehir tanrısı ve Babil'in en büyük tanrısı olan Marduk'un heykelini, Asur'a naklettirip şehri yıktırılmıştı.

*"Şehri ve evleri temellerinden çatılarına kadar yıktım. Devirdim ateşle yaktım. İç duvarlardan ve dış duvarlardan tapınaklardan zigguratlardan tuğlaları ve toprağı hepsini çekip kopardım ve Dicleye attım. Bu şehrin tam ortasından kanallar açtım ve şehri suyla doldurdum. Temellerin yapısını parçaladım ve bir sel felaketini edebileceğinden daha çok darmadağın ettim. Gelecekte bu şehrin ve tapınakların yeri bulunmasın diye onları suda erittim. Onları alüvyon gibi yok ettim"*

Şehrin yıkılması sadece kralın öfkesinin bir ifadesi değildi. Sanherip'in başka girişimleri onun siyasi açıdan olduğu kadar dini açıdan da, kendisine bağımlı kılmaya çalıştığını göstermektedir. Çünkü Babil, yarım yüzyılı aşkın bir süreden beri aslında Asur devletinin bir ögesi olduğu halde, Babil'in elit tabakasının, özellikle rahiplerin özgüvenini kırılmamıştı. Tanrı heykellerinin, Asur'a nakli sadece bu programın bir parçasıydı. Aynı eğilimi dünyanın yaratılışını anlatan, Enuma Eliş adındaki şarkının sözlerinin değiştirilmesinde görülmektedir. Bu şarkıda genç tanrı önce kausun güçlerini yeniyor, sonra diğer tanrılar tarafından kral olarak kabul edilmişken dünyayı yeniden düzenliyor. Asur versiyonu, Marduk ismi yerine Assur ismini koymaktadır.

Sanherip, ondan sonra Babil'in dini topografyasının bir kısmını Asur şehrine aktarmaya çalışmıştı. Yüzyıllar boyu Asur'da tapınakların asıl yapısına dokunulmamışken, Sanherip bir dizi yenilik getirmiştir. Asur tanrısının eski tapınağını, içinde büyük bir su küpü bulunan bir avluyla, doğuya doğru genişletti. Babil örneğine göre, şehrin dışında ilkbahar şenlikleri sırasında tanrılarının dini alaylarının sonunda ulaşacakları bir merasim evi yaptı. Eski doğu şehirlerinde olduğu gibi, Asur'da da yeni bir tanrısall devrin başlangıcını belirten dini şenlikler yapıyordu (Kirschbaum, 2004: 102- 103).

Babil'den sonra, Asur'un dış politikası, Filistin ve Mısır'ın bulunduğu batı odaklıydı. Bu ilgi merkezin başı, Hezekiah'ın başında bulunduğu Judah krallığı idi. Hezekiah Merodah-baladan tarafından ayartılmış ve Nubian ve Mısır'ın cesaretlendirmeleriyle, Asur'a biatını bozmuştur. Ancak Merodah-baladanı Babil tahtından uzaklaştırdıktan sonra, Filistin üzerinde otoritesini kurmak için M.Ö. 701 yılında sefere çıkmıştır (Saggs, 1984: 101; Boardman, 2008b: 109).

Asur yıllıkları, Sanherip'in üçüncü seferini Suriye'ye karşı yaptığını anlatır. Sidon ve Ashkelon güç kullanılarak ele geçirilirken, Arvad, Byblos, Samsimurun, Ashdod, Ammon, Moab, Nad Edom direnç göstermeden Asur'a haraçlarını vermişlerdir.



Ekron vatandaşları, Kralları Padi'yi Hezekiah'a esir olarak vermelerinden korktukları için Mısır ve Nubiadan yardım istediler. Bu koalisyonla Asurlular, Eltekehte karşılaştılar ve zaferle ayrıldıklarını iddia ederler. Eltekeh ve Timna yağmalandı. Ekronlu isyankâr asiller katledildi ve Padi tekrar tahta çıkarıldı. Sanherip Kudus'ü kuşattı. Kuşatma sırasında, ele geçirilen topraklar yağmalandı ve Ashdod, Ekron ve Gaza'nın otoritesi altına bırakıldı (Boardman, 2008b: 11; Hallo ve Simpson, 1998: 139; Grayson ve Novotny, 2012: 80).

Sanherip, Asur'un doğusunda bulunan dağlık alana karşı iki sefer gerçekleştirmiştir. İlkinde Kassit ve Yasubigallianslara, Zagros'ta sefere çıkmıştır. Bu sefer sonucunda Kilamzakh'ı ele geçirmiş ve orada bir garnizon kurmuş ve insan nakletmiştir. Kassit ve Yasubigallianslar, Arrapkha yöneticisi kontrolünde olan Khardishpi ve Bit-Kubatti'ye yerleştirilmiştir. Sanherip, Ellipi'ye doğru hareket etmiştir. II. Sargon, zamanında Asur vassalı yapılan Ispabara kaçtığı için değiştirilmiş, toprakları süpürülmüş, Şisurtu, Kummakhlum ve Bit-baru eyaleti topraklarına eklenmiştir. Elenzash, başkent yapılmış ve şehrin adı Kar-sanharip olarak değiştirilmiş ve Karkar yöneticisinin kontrolüne verilmiştir. Sanherip dönüşünde, Medesten haraç almıştır. İkinci seferinde ise, Nipur dağında yaşayan insanlara karşı sefere çıkılmış ve şehirleri yerle bir edilmiştir. Sanherip, Daiye topraklarında bulunan Ukku şehrinin kralı Maniyae'e saldırmış, şehrin kralı kaçmış ve şehir yağmalanmıştır (Boardman, 2008b: 112).

Sanherip, Anadolu'da M.Ö. 696 ve 695 yıllarında iki sefer gerçekleştirmiştir. İlk sefer, Kikia ve müttefiklerine karşı gerçekleştirilmiştir. Başta Tarzi olmak üzere, isyancı kentler ele geçirilerek, liderleri Ninive'ye götürüldü. İkinci sefer ise Tabal'a karşı gerçekleştirilmiştir (Köroğlu, 2013: 175).

Asarhaddon tahta çıktıktan sonra, iç politik durumların yeni düzenlemesiyle meşgul oldu. Asarhaddon hükümdarlığı süresince Asur Devleti'nin sınırlarını daha çok genişletme gayreti içersindeydi. Akdeniz kıyısındaki Fenikeli şehirler ve Kıbrıs kralları seneden seneye haraç göndermekteydi. Mısır'ın bazı bölümleri işgal edilmişti. Ancak Urartular'ı büyük bir yenilgiye uğratan Kimmerler, Asur için yeni bir tehlike oluşturmaya başlamıştı. Öte yandan güneyde bulunan Babil, Asur devletinin bir parçasıydı ve bu yüzden de daha çok iç politik bir sorun teşkil ediyordu (Kirschbaum, 2004: 107-108).

Asarhaddon politikasını öncelikle Babil üzerine kurmuştu. Babil ile münasebetler, bu dönemde Asur Devleti'nin iç meselesi olarak görülüyordu. Asarhaddon'un Babilli bir anneden olması ve sonrasında Babilli bir prensesle evlenmesi, imparatorluğun Babil politikasının belirlenmesinde önemli rol oynamıştı. Ancak Babil'in öncelikli duruma gelmesinin, güneydeki Elam tehdidinin artmış olmasıydı. Asur Devleti bu süreçte yüzünü daha çok, batıda Mısır'a ve güneyde Babil başta olmak üzere Basra Körfezi'ndeki krallıklara çevirmişti (Gökçek, 2015: 191).

Asarhaddon, M.Ö. 672 senesinde Babil sorununun çözümü ile ilgili vahim bir karar vermektedir (Kirschbaum, 2004: 109). En büyük oğlu Şamauh-şunu-ukin'i veliaht, Babil'in gelecek kralı olarak onun kardeşi Asurbanipal'ı veliaht ve Asur'un gelecek kralı olarak tayin etmiştir. Bu veliaht düzenlemesi çeşitli politik grupların yemin etmeleriyle sağlanmıştır.

*“Asur ülkesinin halkını küçük büyük ülkenin her köşesinden herkesi bir araya topladı. Onlara tanrılar üzerine yemin ettirdi ve veliahtlığımın ve Asur ülkesinin üzerindeki gelecek hükümdarlığımın korunmasına dair onlarla bir antlaşmaya vardı.”* (Kirschbaum, 2004: 110).

Asarhaddon dönemi, kendisinden de önceki siyasi durumun devamıdır yani Batı ve Babil, ayrıca Kuzeyde, kuzeydoğuda ve Anadolu'da askeri faaliyetler sayılabilir (Boardman, 2008b: 123).

III. Tiglat-Pleser ve II. Sargon döneminde Mısır ile kurulan iyi ilişkiler, Asarhaddon döneminde, Mısır'ın Filistin'deki faaliyetleri nedeniyle bozulmuştur. M.Ö. 671 yılında, Asurlular Mısır'a karşı sefere çıktı. Asur ordusu, Araplar'ın develerin sırtında hayvan derileriyle su taşıyarak yardımı sonucu Sina çölünü geçti. Mısır'a gelmeden üç defa, Mısır ordusuyla Duuzu ayında meydan savaşı yapıldı. Aynı ayın 22.

gününde üçüncü savaştan dört gün sonra, Taharqa ele geçirildi. Firavun kaçtı, ancak veliaht prens ve bütün ailesi yakalandı. Asarhaddon kral, yönetici ve memurları Mısır için atadı ve Tanrı Assur ve Asurya için vergi topladı.

Asurlular, M.Ö. 669 yılında Mısır için yeni bir sefere çıktılar. Ancak bu sefer Asur için kötü sonuçlandı. Mısır seferi sırasında Asarhaddon öldü. Mısır'ın işgali Filistin ve Suriye'nin kontrolüne bağlıydı. Fenike şehirleri haricinde Asarhaddon herhangi bir sorun yaşamadı. Fenike'de sorunun ilk kaynağı Sidon'du. Sidon, M.Ö. 701 yılında, Sanherip tarafından ele geçirilmiştir.

Asarhaddon'a ait kaynaklar, Sidon'un surlarını ve kasabalarını yıktığı hakkında bilgi verir. Fakat Abdi-mikutti botla kaçmayı başarmıştır. Ancak M.Ö. 676 yılında Abdi-mikutti yakalanmış ve Tashritu ayında kafası kesilmiştir. İnsanları ve ailesi Asur'a gönderilmiş, Kar-eserhaddon adı verilen şehir kurulmuş ve doğudan getirilen insanlar yerleştirilmiştir. Abdi-mikutti ile ittifak kuran, Kundu ve Sissu kralı Sanduarri yakalanmış ve kafası koparılmıştır. Bu iki kralın kafası soyluların boynuna asılarak Ninive sokaklarında gezdirilmiştir. Bu iki şehir, Tyre kralı Baal'a teslim edilmiştir.

Anadolu'da Asur etkisi için en büyük tehlike, Teushpa'nın komutasındaki Kimmerlerdi ve Asarhaddon günümüzde Karahöyük civarında bulunan Khubushna'da Kimmerler M.Ö. 679 yılında yenmeyi başarmıştı (Boardman, 2008b: 125-126).

Medesliler, Asarhaddon döneminde oldukça özel insanlardı. Bunların çoğu Asur vasalı olmuştur. Patusharri topraklarına yapılan askeri sefer, Shidirparna ve Eparna yöneticileriyle birlikte vatandaşlarını da getirmiştir. Medesli çok sayıda yönetici nedeniyle çok sayıda atların, lapis lazuli ve at hediyeleriyle Asur'un desteğini almak için Niniveye gelmişlerdir. Asarhaddon kendi hadım ağasını bölgelerine yönetici olarak göndermiştir. Ancak ilişkiler her zaman barışçıl olmamıştır. Medesliler potansiyel tehdit kabul edilmiş ve birçok kehanet falında onlar düşman listesinde kabul edilmiştir (Boardman, 2008b: 129).

Asarhaddon döneminde, Asur ile Elam arasındaki ilişki iniş çıkışlıdır. Elam'ın Sanherip'in ilk yılları veya son yıllarında müdahalesi görülmez (Boardman, 2008b: 130). Babil kroniklerine göre, Elamlılar Babil'i işgal etti ve Sippar'ı ele geçirdi. Bu olay Asur'un Melid seferinin gerçekleştirdiği yıldır. Bu iki olay arasında bir bağlantı vardır. Asur ordusunun ana kısmı, Anadolu'da Melide karşı sefere çıktığı için Elamlılar Babil'i işgal etmiştir. Aynı yıl, Elam kralı II. Khumban-khaltash öldü ve yerine kardeşi Urtak geçti. Agade'nin kutsal simgeleri Elam'dan Babil'e gönderildi (Boardman, 2008b: 131).

Babası Asarhaddon'un, M.Ö. 669 yılında ölümünden sonra tahta Asurbanipal çıkmıştır. Asarhaddon da olduğu gibi Asurbanipal de, kendini yüksek dereceli eğitimiyle ve çeşitli bilim dallarındaki geniş bilgileriyle göstermişti. Asurbanipal sürekli olarak alimliği ve bilgeliğiyle övünmektedir. Bunun sadece propaganda olmadığını onun Asurlu ve Babilli çeşitli alimlerle en zor konularda yapmış olduğu yazışmalar ispatlamaktadır (Kirschbaum, 2004: 114).

Asurbanipal, tahta çıktıktan sonra babasının temkinli politikasını sürdürmüştür. Öncelikle Babil'e barış getirmeye çalışmıştır. Sanherip hükümdarlığı sırasında Asur'a getirilmiş olan kült heykelleri, öncelikle Babil'in en büyük tanrısı Marduk'un heykelini Babil'e geri getirerek, Babil tanrılarına saygısını göstermiştir. Babil'de kardeşi Schamaschschumu-ukin hüküm sürmekteydi. Bir taç giyme töreni ile Sümer ülkesinin ve Akkad'ın kralı ilan edilmişti. Asurbanipal diğer kardeşlerine de uygun rütbelere vermiştir. İçlerinde bir tanesi Ay tanrısının en üst rahibi olarak Harran şehrine tayin edilmişti.

Aile içindeki kavga yatıştırdıktan ve Babil Devleti'nin kontrolü sağlandıktan sonra Asurbanipal, yayılmacı bir fetih politikasına yönelmişti. Öncelikle babasının başlattığı Mısır'ın askeri işgalini devam ettirdi. Asurlu vassalların çeşitli isyanları bastırıldı. Doğu Akdeniz'deki ülkeler ve Kıbrıs antlaşmaları yenilendi (Kirschbaum, 2004: 115).

Asurbanipal'in, Mısır ile olan ilişkisi iki askeri sefer ile vurgulanır. Bu seferlerin ilki Taharqa'ya karşı yapılmış ve Memfis alınmış ikincisi ise Tantamani'ye karşı yapılmıştır. Taharka Memfisi ele geçirip, Asarhaddon tarafından kurulan garnizonlara saldırı düzenlemiştir. Asur'a bu haberler gelince, Asurbanipal ordusunu Mısır'a göndermiştir. Haber Memfise gelir gelmez, Taharka kaçmış ve Thebesten sığınma

istemıştır. Asurlular Nil'e kaçan Taharka'yı takip etmek için gemilere el koymuşlardır. Taharka kaçmış ve Thebes nehrin karşı kıyısında kendini korumak için hazırlanmıştır (Boardman, 2008b: 143).

Taharka'nın yerine yeğeni Tantamani geçmiş, Thebes'in güvenliğini sağlamış ve Nil'den aşağı Memfis'e kadar ilerlemiştir. Bu haberler Ninive'ye ulaşınca, Asur ordusu gönderilmiş ve Mısır işgal edilmiştir. Asur saldırıları nedeniyle, Tantamani Memfis'ten kaçmış ancak ordusu Asurlular tarafından katledilmiştir.

Sanherip döneminden itibaren Suriye ve Filistin'de Asurlular'ın güçlü pozisyonu bulunmaktadır. Asurbanipal, Tyre hariç bu bölgede önemli bir sorun yaşamamıştır. (Boardman, 2008b: 144).

Asurbanipal vakit kaybetmeden Mısır'a asker gönderdi. Mısır'daki isyanın bastırılması beş yıl sürdü. Bu süre zarfında Asurbanipal Mısır'a iki büyük sefer yaptı. M.Ö. 667 yılında yapılan ilk sefer ile Taharka'nın başında bulunduğu Mısır birlikleri Asur ordusuna direnemedi. Nil deltası ve Memfis şehri geri alındı. Taharka, Teb şehrine kaçmak zorunda kaldı. M.Ö. 663'te yapılan ikinci sefer ile de Teb şehri ele geçirildi. Yerel beylerden isyana katılanlar Ninive'ye getirilerek kafaları kesildi. Mısır'ın Asurlular tarafından işgali, arada ufak tefek ayaklanmalarla M.Ö. 655 yılına kadar onaltı yıl sürdü.

Asurbanipal'ın Mısır seferleri M.Ö. 644'ten sonra yazılmış anlatısında şu şekilde anlatılmaktadır:

*“Tanrısız Taharka Mısır'ı ve (...) almaya geldi. Efendim Asur'un gücünü unuttu ve kendi kuvvetine güvendi. Babamın ona yaptığı sert şeyleri hatırlamadı ve gelip Memfise girdi ve kentleri kendi tarafına çekti. Mısır'daki benim kullarım olan ve babam Asur kralı Asarhaddon'un orada krallığı emanet etmiş olduğu Asur halkına karşı öldüren, yıkan ve yağmalayan bir ordu gönderdi. Hızlı bir ulak Ninivede bana gelip bunları bana haber verdi. Bu olanlar karşısında öfkelenmiş ve çileden çıktım. Başkomutanı ve kendine bağlı adamlarıyla valileri çağırdım ve acele edip kullarım olan krallara ve valilere yardıma koşmalarını söyledim. Mısır'a gitmelerini buyurdum (Gökçek, 2015: 204). Hızla ilerleyip Karbanite kendine geldiler. Ordunun Memfis'de geldiğini duyan kuş kralı Taharka açık meydana savaş yapmak üzere ordusunu hazırladı. Asur'un Sin'in yardımıyla efendilerimin korumasıyla onları yendiler. Taharka'nın çok güvendiği askerleri kılıçla kestiler.*

*Taharka korkuya kapıldı ve delirdi. Güvendiği kraliyet kenti Memfis'ten ayrılarak canını kurtarmak için bir gemiye bindi. Karargâhından ayrıldı. Tek başına kaçtı ve Ni(Teb) kentine kaçtı. Askerlerim onunla birlikte olan tüm savaş gemilerini savaş birliklerini ele geçirdiler. Bir ulak bütün bunları bana anlattı. Baş sakileri, hepsi benim kullarım olan nehir ötesindeki bölgelerin krallarını ve valilerini, kullarım olan Mısır krallarını, Taharkayı Mısır'dan ve Kuş'tan atmak üzere askerleri ve gemileri ile birlikte yollayarak kuvvetli ordularına güç kattım. Bir ay ve on gün yürüyerek kuş kralı Taharka'nın ordumun yaklaştığını duyunca kalesi olan Ni'den ayrıldı. Nil'i geçti ve diğer tarafta ordugâhını kurdu.”*

Asurbanipal Mısır'daki ayaklanmalarla, Suriye ve Filistin'deki krallıklarla uğraşırken, Anadolu'da Kimmer kasırgası tüm hızıyla devam ediyordu. Kimmerler Frig krallığını yaktıktan sonra, Batı Anadolu'ya ilerlemeye başladılar. Lidya topraklarına giren Kimmerler bu devleti derinden sarsmaya başladılar. Bunun üzerine Lidya Kralı Gyges, M.Ö. 663'te Asur'a bir heyet göndererek Asurbanipal'den yardım istedi (Gökçek, 2015: 205).

Asurlular'ın Mısır ve Tyre'yi yenmesi, Kimmer tehlikesini hisseden Hilakku, kızını çeyiziyle birlikte Ninive'ye göndermiştir. Tabal'a gelince, Asarhaddon'un düşmanı, Mugallu'da kızını çeyiziyle birlikte Ninive'ye göndermiştir (Boardman, 2008b: 145). Fakat Tabal Krallığı ve Kilikya'daki Asur İmparatorluğu'na bağlı beylikler Kimmer tehditi altındaydı. Bu nedenle, Tabal Kralı Mugallu kızını zengin bir çeyizle Asurbanipal'e göndermiş ve Asur'a bağlılığını ilan etmişti. Aynı şekilde, Kimmer saldırılarından çekinen Hilakku kralı Sandışarma da, kızını Asur kralına

yollayarak Asur'un desteğini almaya çalışıyordu. Ancak Tabal ve Hilakku krallıkları değişen siyasi şartlara göre bazen Kimmer, bazen de Asur ile ittifak yaparak ikili bir siyaset izlemeye başladılar. Nitekim gerek Tabal, gerekse Hilakku krallıkları bir süre sonra Kimmerle antlaşma yaparak, Asur'a vergi vermeyi reddettiler. Bu durumda, Asur ile Kimmerler'in karşı karşıya gelmesi kaçınılmazdı. Asur belgeleri Kimmerler ilgili çelişkili bilgiler vermektedir. Bu bilgilere göre, Kimmerler'i Tugdamme komutasında Asur topraklarına iki kez saldırı yapmış, bu saldırıların ilkinde Kimmer karargâhının yandığından bunun üzerine Kimmerler'in geri çekildiklerinden bahsedilmektedir. Bu olay, Ninive metni olarak adlandırılan Asur belgesinde şu şekilde anlatılmaktadır:

“ *Mağrur ve tanrı korkusu olmayan... kralı Tugdamme kendi kuvvetine güvenip harp ve mücadele etmek için askerlerini topladı ve Asur memleketi hudutuna karargahını kurdu* (Gökçek, 2015: 206). *Tanrı Asur, Ninilil, Bel, Nabu, Arbailli istar () küstahlığına kızıp (bu hal) hoşlarına gitmedi. Onların yüksek ulihyetlerinin emri ile gökten ateş düştü ve kendisini, askerlerini, karargâhını kızarttı. Tugdamme korkup telaşlandı, ordusunu karargâhını toplayıp, geriye memleketine döndü*” (Gökçek, 2015: 207).

Bir başka vesikada, Kimmer kralı Asurbanipal arasında bir antlaşma yapıldığı fakat bu antlaşmayı bozduğu için Kimmer kralının tanrının gazabına uğradığı ve bir cilt hastalığından öldüğü belirtilir: “*Beyim Asur'un korkusu onu sarıp, delirdi, aklını kaybedince bileklerini ısıırıyordu. Vücudunun yarısına felç indi. Hastalık geldi uzuvlarını yırtarcasına kaşıyordu ve erkeklik uzvu düştü ahu feryatla ve çürüyerek hayatı söndü*” (Gökçek, 2015: 207),

Kuzeydoğuda durum Asarhaddon dönemiyle aynıydı. Medes, Manneans, Urartular düşmanca faaliyetlerine devam ediyordu. Asurbanipal, Manneanslara karşı bir sefer düzenledi ve İzurtuya kadar yeri Asurlular aldı. Bu seferden sonra, Manneansların kralı Akhsheri suikasta uğramış ve oğlu Ualli tahta çıkmıştır. Ualli oğlu ve kızını Asur sarayına göndermiş ve at temini konusunda anlaşmaya varmıştır. Medes'e karşı Asurlular sefere çıkmıştır.

Urartu kralı Rusa, Asurbanipal'in son döneminde barış elçisi göndermiştir. Buna rağmen Asarhaddon'un Asur topraklarına kattığı Ubumu'ya saldırmıştır. Asurlular bu saldırıyı gerçekleştiren Urartulu komutanı Andaria'yı yakalamış ve Ninive'ye getirmişlerdir. Shamash-shuma-ukin isyanı bastırılmış ve Elamlılara karşı büyük bir zafer kazanılmıştır. Urartu kralı Sarduri, Asurlularla iyi geçinme yolları aramıştır.

Asarhaddon döneminde, Elamla kurulan iyi ilişkiler Asurbanipal'in ilk dönemlerinde devam ettirilmeye çalışılmıştır. Örneğin, Elam'da kıtlık yaşandığında sadece Asur'a mülteci alınmamış, ayrıca onlara tahıl yardımı yapılmıştır. Ancak Elam Kralı Urtak, Babil'e saldırması konusunda kışkırtılmıştır. Asurlular Mısır ile uğraşırken, Elamlılar Babil'i kuşatmıştır. Asurbanipal ordusunu gönderince, Elamlılar sınırlarına dönmüştür (Boardman, 2008b: 147).

Doğuda ise Asurbanipal, Elam kraliyet ailesi içersindeki rekabetten, ilk önceleri zayıf olan tarafın sayısız üyesine sığınmak sağlayarak kazanç sağlamaya çalışmaktaydı. İş yeni Elamlı hükümdar Teuman tarafından iade taleplerine ve sonunda da Asur'u galip çıktığı Ulai nehri kıyısında korkunç bir savaşa kadar varmıştı. Asur birlikleri Elam Devleti'nin başkenti Susa'yı yerle bir etmişlerdi.

Mısır olayında olduğu gibi burada da Asur kralının kendisi siyasi iktidarı ele almıyor, Asur tarafından desteklenen ve geleneksel hükümdar soyundan gelmesiyle meşruluğu sağlanmış olan bir hükümdara veriyordu. Burada kuzey ve kuzeydoğu bölgelerine yayılmakta olan İskitler tarafından sıkıştırılan Kimmerlilerin oluşturduğu tehlike, endişe verici boyutlara ulaşmıştı (Kirschbaum, 2004:116; Russell, 1999:168). İkili monarşi 16 yıl sürdükten sonra, M.Ö. 652 senesinde Şamaş-şumu-ukin-kardeşi Asurbanipal'e meydan okuyarak, onun Babil'e girişini yasaklamıştı. Kardeşine karşı yeni birlikler seferber etmek için sadece Babillilerin değil, sömürgeleştirilmiş başka milletlerinde nefretinden faydalanmaktaydı. Başkaları da, herkesten önce Elam ve güneyin Arap prensleri bu şiddetli savaşa katılmışlardı. Böylelikle Asur hükümdarına verdikleri sözü bozmuş oluyorlardı. Asurbanipal yazıtlarında ara ara bu konuya değinmektedir: “*Elam gibi O da (burada kastedilen Arap kabilesinin kralıdır) Akkad*

*ülkesinin (Babil) hain konuşmalarını dinlemekte, benimle yapmış olduğu anlaşmayı hiçe saydı. Beni Asurbanipali (...) Asur'un ellerinin yarattığı varlığı terk etti”.*

Dört sene sonra, güneyli devletin isyanı Asurlu birliklerin Babil'i ele geçirmesiyle sona ermiştir. Asurbanipal bu seferde tahta kendisi çıkmamış, Babil'in yöneticisi olarak Kandalanu adında çok fazla tanınmayan birisini atamıştır (Kirschbaum, 2004: 118-119).

## 4.2. Ordu Yönetimi ve İstihbarat

### 4.2.1. Ordu Yönetimi

Yeni Asur döneminde ordunun komutanı kraldı. Kralın yanında, devlet yöneticileri vardı. Ordunun beş yüksek rütbeli subayından biri Turtanu'ydu. Tartanu, Turtannu, Tartannu, bu terim genellikle ordu içerisinde görünen açık ve önemli rolü sayesinde general ya da başkomutan olarak çevrilir. Aslında Turtanu, ikinci anlamına gelir ve bu da kraldan sonra gelen kişi olduğunu gösteren ipuçlarından biridir.

Turtanu, Asur ordusunun yönetiminde kralın en büyük yardımcılardan biridir. Bu unvana ilk defa M.Ö. 856 yılında Assur-belu-ka'nın limmu olduğu yıl, yani M.Ö. 856 yılında görülür (Mattila, 2000: 108).

II. Sargon tarafından Kummuh ve Meliddu alındıktan sonra, yeni bir turtanu ofisi açılmıştır. Böylelikle turtanu ofisi ikiye ayrılmıştır. Sol turtanu ofisi (turtan bet sumeli), turtanunun sol evi, sonraki dönemlerde Kummuh turtanusu, kummuhlu turtan anlamlarında kullanılmıştır. Diğer turtanu ofisi ise sağ turtanu (Turtanu imitti)'dir.

Turtanular, özellikle kralın yokluğunda eyaletleri ve sefer sırasında da orduyu yönetmişlerdir. III. Salmanasar'ın Urartu'ya seferini anlatan bir çivi yazılı belge, Turtanu'yu ordu komutanı olarak tanımlamaktadır (Livingstone, 1989:4 4; Sayce, 1900: 177-178; Delaporte, 2003: 273). Turtanu'nun bir diğer görevi ise sınır güvenliğini sağlamaktır.

Turtanudan sonra gelen nağir ekalli (saray habercisi herald) rab saqe (baş saki), rab sar esi (baş hadım agası) nasennu (abarakku eski okumada-gözetmen, müfettiş) ve sukkallu (vezir), bu ünvanlar onların saray çevresinden olduğunu göstermektedir. Ancak fonksiyonları tüm devleti ve Asur askeri yönetimini kaplamıştır. Bu yüksek rütbeli subaylar, yukarı Mezopotamya da önemli eyaletleri ve şehirleri yönetmişlerdir. Örneğin, Harran/Till Barsip onlardan biridir (Liverani, 2014: 503-504; Mattila, 2000: 108; Morris ve Scheidel, 2009: 54-55; Wise ve McBride, 1999: 33; Grayson, 1993: 21-22).

Görevlerin babadan oğula geçmesi yönünde bir baskı olmaması için yüksek devlet görevlerine sık sık hadımlar getiriliyordu. Örneğin, III. Salmanasar sahaya çıkamayacak kadar yaşlandığında, onun ordusu Tartan Daian-Assur tarafından yönetilmiştir (Grayson, 2002c: 69; Siddall, 2013: 104).

Asur ordusu binler, yüzler, elliler, onlulardan oluşan bölüklere ayrıldı. III. Tiglat-Pleser ve halefleri zamanında, Asur ordusu karşı konulamayan bir güç haline geldi. Ordunun disiplini en yüksek seviyeye ulaştı. Ordunun kolları ve donanımı sürekli gelişti. Asur ordusunun insan kaynağı sürdüğü sürece kimse karşı koyamadı.

Subayların çadırları ikiye bölünmüştü. Biri yemek odası olarak kullanılırken, diğeri oturma odası olarak kullanılmıştır. Çadırın içerisinde masalar, sandalyeler, yataklar ve çok sayıda alet yer alırdı (Sayce, 1900: 178-182; Mieroop, 2007: 217; Yadin, 1963: 296).

Asur ordusunun sağlamlığı, ölüm sayısı ve ganimet sayısını listeleyen çağdaş kayıtlarda verilmiştir. Karkar'da M.Ö. 853 yılında III. Salmanasar (M.Ö. 859-824) 120.000 askere sahipti ve Sanherip'in Jerusalem'ı M.Ö. 699 yılında aldığı 185.000 askeri vardı. Birlik türlerinin oranları belirtildiği gibi ise, III. Salmanasar 1100 savaş arabası ve 11.000 süvariye sahip olabilirdi. Sanherip 1600 savaş arabası ve 16.000 süvariye sahipken bu iki oranda %9 gibi bir oran atlı olabilir (Wise ve McBride, 1999: 33-34; Hallo ve Simson, 1998: 128; Boardman, 2008a: 261; Fagann ve Trundle, 2010: 89; Yadin, 1963: 294; Garrett ve Trundle, 2010: 76; Nadali, 2009: 138-139).

II. Assurnasirpal (M.Ö. 884-859) fethettiği bölgelerde asker bırakıyor, kendisine bağlanan beyliklerde de askerî garnizonlar kuruyordu. Böylelikle Asur ordusunun ayrılmasından sonraki, halk veya beylerin ayaklanmaları ihtimali ortadan kalkıyor veya bastırılması kolaylaşıyordu.

Zagros Dağları'ndaki Dagara kralı, ülkesini savunabilmek için, Babil Boğazı'nı taştan bir duvarla kapamıştı. II. Assurnasirpal (M.Ö. 884-859) bu davranışı bahane ederek sefere çıktı ve yolunun üzerindeki küçük beyliklerin, yerleşik aşiretlerin kimini vergiye bağlayarak, kimini ortadan kaldırarak, Dagara krallığını en sona bıraktı ve vergiye bağladı. Daha sonra, Arakdi kentini ordusu için garnizona çevirdi, büyük bir silah deposu yaptırarak, içini silahla doldurdu. Bu garnizonlar da Asur yayılcılığında, Medler'e karşı sürdürülecek savaşlarda büyük bir rol oynayacaktı. II. Assurnasirpal (M.Ö. 884-859), Asurlular'a en yakın, işbirlikçi Arami beylerini yönetime getirdi ve buraları Asur komutan ve uzmanlarıyla doldurdu (Sever, 2008: 83).

Dicle tünellerinin bulunduğu, Lice-Bingöl geçidi yakınlarındaki dağlık bölgeye düzenlenen seferi konu edinen bir kabartma, çok ilginç sahneleri içerir. Üst frizde, tavanından su damlayan sarkıt ve dikitli Birkleyn mağarası önünde kurban edilmiş boğanın iç organlarına bakarak, hareket hakkında kehanette bulunan bir kâhin görülmektedir. Mağara ağzında tabure üzerinde duran kâhin, sağ elini yukarı kaldırmıştır. İçerde elinde taşçı kalemi tutan kısa etekli sanatçı, uzun giysili saraylıdan aldığı bilgiler doğrultusunda bir yazıtı mağara duvarına kazımaktadır. Geleneksel olarak balık pulu şeklinde stilize edilmiş dağların üzerinde bir kale yükselir. Alt frizde, arabasından inip atına binerek, akarsu içinde ilerleyen kralın, yardımcıları ve kurbanlık hayvanlarla birlikte kabartmasının işlendiği Birkleyn çay kayalıklarına ilerleyişi betimlenmiştir (Sevin, 2014: 69).

Yeni Asur döneminde tüm erkekler askere çağrılabilir ve tüm devlet görevlileri askerlik dışı işlerde içerseler, askerlik görevleri olarak tanımlanıyordu. Kral bu yapının en tepesinde yer alıyordu. Kralın başlıca görevi tanrı, Asur ve devlet adına savaşmaktı. Dolayısıyla kralın, her yıl şahsen ordusuna liderlik etmesi gerektiği ideolojisi benimsenmişti. II. Sargon'un savaş meydanında ölmesi, Asur ordusunda kralın savaş meydanında liderlik ettiği kanıtıdır. İlk önceleri askeri sefere sadece yaz aylarında, hasattan sonraki tarım işlerinin az ve erkeklerin serbest, dağ geçitlerinin açık olduğu ve nehirlerin kolayca geçilebildiği dönemde çıkılırdı. Sonraki evredeyse daimi ordu kurulduğu için her daim sefere çıkılabiliyordu.

Savaş, Asur milletinin endüstrisi idi. Asurlular, ilk ordusunda askeri medikal (corps) birimi kuran toplumdur. Asur tıbbı ile ilgili önemli bilgiler Ashurbanipal (M.Ö. 668-626) dönemine aittir. Asur'da tıp eğitimi sarayda yapılırdı. Asurlular tüm ülkeye kalıcı kaleleri kurduktan ve yerleştirdikten sonra, uzman hekim getirdiler. Bunlar askeri yeminli ve tüm gün çalışanlardı. Çünkü geniş Yeni Asur ordusunda yarı zamanlı çalışan doktorlar verimli olamazdı. Uzun barış zamanlarında, garnizonlarda doktorlardan görevlerini düzenli olarak yerine getirmeleri istenirdi. Doktorların da at eğitimcileri gibi, direk kralın temsilcileri olabileceğini gösteren ipuçları vardı. Doktorların görevi garnizonlarda yaralıları tedavi etmek ve askerlerin genel sağlık durumu ile ilgilenmektir. III. Salmanasar'ın yıllıkları, daha önce belirtildiği gibi, doktorların ölümlerinin defin görevlerinde de bulduklarını göstermiştir.

Asurlu hekimlerin nüfus hareketleri sırasında da önemli rolleri vardı. Asurlular, salgın konusunda hem birliklerinde, hem de nüfusunda tecrübeliydi. Bunlar çok sayıda mahkeme kaydında mevcuttur.

Bu salgınlardan biri, Sanherip'in Mısır seferi sırasında olmuştur. Süveyş'in 30 mill doğusunda, Mısır ordusunun hareketini beklerken, Asur ordusu yıkıcı bir hastalık tarafından çok zor durumlar yaşamıştır. Bu olay çok önemli olmalıydı ki, üç ayrı yerde anlatılmaktadır. Tevrat'a göre, Sanherip'in ordusu lordun melekleri tarafından paramparça edilmişti. Asur ordusunda bir diğer önemli sağlıkçılar da veterinerlerdi. Antik dünyanın ekonomisi ve kurumları çok büyük ölçüde hayvanlara dayalı idi. Asurlular ordusunda süvariye kullanan ilk toplumdur, ordunun içersinde çok sayıda at, deve, katır ve eşek bulunurdu. Bu nedenle hayvan bakımı Asur da çok önemliydi. Asarhaddon bir mektupta, Mısır'dan Asur'a sürülen zanaatkâr ve uzmanlar arasında veterinerlere de değinir (Gabriel, 2012: 88-98).

#### 4.2.2. İstihbarat

Asur istihbarat birimi bir piramit olarak düşünülecek olursa, kral bu piramidin en tepe noktasında yer alır. Kral bilgileri, veliaht prenslerden, rab saqe (şef saki), sukkalû (vezir), sartennu (baş yargıç), masennu (hazineci), nagir ekalli (saray habercisi) ve san usa nagir ekalli (saray haberci vekili), vb yöneticiler ve yerlilerden almıştır. Bunun en güzel örneği Kumme'de oturan Assur-resuwa'dır. Bunlara ek olarak kralların bilgi topladığı kaynaklardan biride vasaal krallardır((Dezso, 2014: 222; Lanfranchi ve Parpola, 1990:78).

Kralla kurulan direk bağlantı bilginin hızlıca ulaşmasını sağlamıştır. Bu sistem sayesinde kral bilginin güvenilirliğini kontrol edebildiği için, bu direk bağlantı sistemi elde edilen bilgileri oldukça verimli hale getirmiştir.

Krallardan sonra piramidin ikinci sırasında, veliaht prens bulunmaktadır. Veliaht prens Sanherip, kraliyet yönetimi ve strateji planlamada önemli rol oynamıştır. Sanherip'in bulunduğu konum, belki de eğitiminde bir safhadır. Sanheripin babası II. Sargon'a yazdığı mektupların çoğunluğu istihbarat raporlarının özetidir. Sanherip bu bilgileri masennu (hazineci) Sulmu-beli, san usa nagir ekalli (saray haberci vekili) Arzabia kralından, assur-resuwa ve birate yöneticisi Nabu-leiden almıştır. Sanherip bu özetlerde kaynağın adını ve tarihini vermiştir(Dietrich, 2003:180).

Piramidin üçüncü sırasında rab saqe (şef saki), sukkalû (vezir), sartennu (baş yargıç), masennu (hazineci), nagir ekalli (saray habercisi) ve san usa nagir ekalli (saray haberci vekili), gibi yüksek memurlar yer alır.

Urartu sınırı üç bölgeye ayrılır: Doğu bölgeleri masennu (mat masenni) ve nagir ekalli (mat nagir ekalli)'nin kontrolü altındadır. Merkezi bölge ise, genelde sab saqe (mat rab saqe)'nin kontrolü altında iken Urartu sınırının batı kısmının kontrolü ise, Amidu, Tidu, Tushan, Birate'nin kontrolü altındadır. Asur askerleri doğuda, merkez ve batı sınırından daha aktiftir. Tab-sar-assur (masennu), krala çok sayıda istihbarat raporu göndermiştir (Parpola, 1987: 44-45).

Sukkallu ve sartennu istihbarat faaliyetlerinde ikinci derecede rol oynamışlardır. Her ikisine de istihbarat kontekslerin de değinilir. Ancak II. Sargon ile yapılan yazışmalarda her ikisinden de istihbarat veya yarı istihbarat raporlarına rastlanmaz. Diğer rütbeliler turtanu ve hadım ağası da Urartu doğu sınırındaki istihbarat faaliyetlerinde aktif rol almamışlardır.

Piramidin dördüncü kısmında saray habercisi vekili bulunmaktadır. Sulmu-beli adlı saray habercisi vekili, M.Ö. 714 yılından sonra yapılan seferlerde önemli rol oynamış olmalıdır. Urartulu vasaal, Musasir kralı Urzana'dan ve Hubuskia kralı İanzu'dan bilgiyi aldığı, kral veya veliaht prene direk yollamıştır(Lanfranchi ve Parpola, 1990:10-11).

Piramidin beşinci seviyesinde ise, yerel hükümet üyeleri ve idarecileri vardır. Bu seviye üç tür insan grubundan oluşur. İlki Asurlu yöneticiler, ikincisi Asurlu ve Urartulu vasaal krallar, üçüncüsü ise Asurlu yerleşimcilerdir.

Asurlu yöneticiler, imparatorluk yönetiminin bel kemiğini oluşturlardı. Onlar eyaletlerinde askeri komutan veya yönetici liderlerdir. Kaynaklardan onların her birinin istihbarat ağına sahip oldukları bilinmektedir. Birinci vazifeleri eyaletlerini tehdit eden askeri sorunlara reaksiyon göstermek ve düşman saldırılarını püskürtmektir.

Sonuç olarak onların en önemli vazifesi Urartuların niyetlerini belirleme, sınırda ve sını ötesinde Urartu askerlerinin hareketlerini gözleme ve sınırda nöbet tutmaktır. Her olayı ayrıntılı bir biçimde rapor etmek zorundaydılar. Çok az diplomatik ilişki içinde bulunurlardı. Yöneticiler raporlarını sadece kral veya veliaht prene gönderirlerdi.

İkinci grubu, sınır bölgelerinin Asurlu ve Urartulu vasaal kralları oluştururdu. Bu vasaal krallar, iki büyük gücün arasındaki tampon devlet olarak kalan devletlerin krallarından oluşmuştur.

Kaynaklardan, istihbarat sağlayan en önemli yerli insanın Assur-resuwa olduğu çıkarılabilir. Çok geniş bir istihbarat ağının olduğu anlaşılmaktadır. Assur-resuwa, bilgileri kendi topraklarından ve kendisine çok uzak yerlerden toplardı. Bu onun Urartu topraklarının içersine, Urartu mahkemelerinin içine, hatta vasaal devletlerin sarayının

içine kadar girdiğini gösterir. Assur-resuwa istihbarat raporlarını çok geniş yelpazeli göndermiştir. Mektuplarını hazineciye, saray habercisine, veliaht kral ve krala göndermiştir. Yazışmalarından paralel mektupları, yüksek rütbeli memurlara/subaylara ve krala gönderdiği anlaşılmaktadır. O büyük bir ihtimalle güvenilir bilgi kaynaklarından biridir.

En düşük seviyedeki aslında sistemin en önemli kişisidir. Bu seviye muhbirlerin, ajanların, izcilerin seviyesidir. Onlar yoldaki düşman birliklerin hareketlerini, köprü ve geçitleri gözlemler, düşman kapılarından düşmanın geçiş trafiğini dikkatlice izlerlerdi. Bu seviyedekiler, büyük bir ihtimalle yerel işlerle uğraşan yerel insanlardır ve onlar arasında düşman memleketine özel görevle gönderilmiş ajanlar da vardır. Kaynaklar çok sayı ve çeşitte istihbarat personeline değinirler.

Amidi yöneticisi Liphur-Bel ajanı Urartu sınırındaki eyaletlere inceleme yapması için gönderdi. Kral Assur-resuwaya şöyle emretti “*ajanlarını (da-a-a-li-ka) Turuspa muhitine detaylı rapor bulmaları için gönder*”. Bir başka raporda kral ona şöyle seslenmektedir. “*İzcilerini, ajanlarını gönder, o da ben iki kez gönderdim*” demiştir. İlk gittiğinde şunları söylemiştir. Ancak diğeri henüz gelmemiştir. Bunlar düşman topraklarına ya da tampon bölgelere Asurdan kaçan kişileri bulmak için gönderilen Asur ajanlarıdır.

Saray habercisinin Hubiskiye’da çalışan ajanları vardır. Ajanlar dedikoduları doğrulamak veya tekzip etmek için gönderilmiştir. Assur-resuwa veya ariyeye ait olan bir mektup parçasından, Asur istihbaratının içinde kummeanlı ajanların olduğu bilinmektedir.

Bir diğeri ilgi çekici rapor ise, büyük bir ihtimalle Amidi yöneticisi Liphur-Bel tarafından yazılmıştır. Urartu valisi Musasir’e girmiş ve Hubiskian kralı bu durumu açıklamak ve Urartular tarafından ajanlıkla suçlanan bazı insanları korumak zorunda kalmıştır. Bazen Asurlular, Urartulu ajanları yakalamakta başarılı olmuştur.

Sa lisani (muhbir) buna değinen bir tane kelime vardır. Sabiresu yöneticisi, Asur’dur. Paniya krala yazdığı raporların birinde: “*benim izcim ajanım (LU. da-aa-li-ia) dağda Argistianiden dağlar üzerinden Ariyeye giden bir tane muhbir yakaladı. Ona ben Urartularla ilgili haberleri sordum oda beni bilgilendirdi*”.

Massarti sa URU. birate (sınır kalelerinin korumaları), sınır kaleleri ve garnizonları askeri bilgi toplamda önemli rola sahiptir. Bu garnizonların devriyeleri, sınır bölgesi ve geçitleri korumuş ve Urartu birliklerinin hareketlerini gözlemlemişlerdir.

Asur istihbaratının en önemli hedefi, Urartu birliklerinin günlük hareketlerinin kayıt altına alınmasıydı. Asurlu generaller bütün ayrıntıyla ilgilenirdi. Asur istihbaratının topladığı bilgiler: Urartulu komutanlar ve yöneticileri ve birlikleri neredeydi, birliklerinin büyüklüklerini ne kadar ve ne türdü, Urartu kralı hangi komutanla hangi birlikle beraber nerdeydi, son olarak da Urartu seferleri hakkındaydı (Dezso, 2014: 222-228; Lanfranchi ve Parpola, 1990: 25; Parker, 2001: 383; Dubovsky, 2006: 28-30; Parpola ve Watanable, 1988: 66).

Asur’da istihbarat toplama 4 kategoriye ayrılabilir:

- 1) İstihbarat toplama/biriktirme
- 2)İstihbarat iletişimi
- 3)İstihbaratın değerlendirilmesi
- 4) Karşı casusluk.

Asur’da istihbarat faaliyetleri, Eski Asur döneminden itibaren izlenebilir. I. Şamsi Adad’ın iktidarı sırasında, oğlu İsmo Dağan’a gönderdiği birkaç mektup, istihbarat faaliyetlerinin eski Asur döneminde psikolojik savaşın kaçınılmaz bir parçası olduğunu göstermiştir. Orta Asur döneminde kaynakların dağınıklığı, dönemin askeri istihbarat aktiviteleri hakkında sistematik bir çalışma ortaya koymayı engeller. Niniveh ve Dur- Sarrukende yapılan çalışmalarda bulunan istihbarat raporları, özellikle Sargonidler döneminde istihbarat faaliyetlerin inceleme ve değerlendire imkânı sağlamıştır(Honggeng, 2004:59-60).

İstihbarat toplama, istihbarat faaliyetlerinin temelidir. İstihbaratın verimliliği ve katkısı bilgilerin doğruluk derecesiyle doğru orantılıdır. Bilgi toplama, direk kanallar ve



bilgi toplama kanallarıyla ilgilidir. Asurlular bilgi toplamak için çok farklı kaynaklar kullanmış ve birçok kanal adapte etmişlerdir.

Genel olarak Asurlular'a istihbarat iki tür kanaldan gelir. Bunlar açık ve kapalı kanallardır. Aslında istihbaratın çoğunluğu bilinenin aksine, açık kanallardan gelmektedir. Yani, illegal yöntemleri kullanmadan bilgi toplamadır. Örneğin, düşman faaliyetleri hakkında bilgi toplama, düşman devletlerinden gelen kişileri sorgulama, diplomatik personeller vasıtasıyla keşif bilgisi toplama, düşman ülkelerinden asker kaçakları ve tutsakları sorgulama.

Ordu görevlileri ve garnizon üyeleri-savunma hattına yapılmış olan-düşman çizgisine yakın oldukları için, ilk elden bilgileri toplarlardı. Bu durum bir mektupta çok güzel gösterilmiştir. Bu mektup Nabu-bel-sumate tarafından Asurbanipal'a yazılmıştır. *"kralım hizmetçiniz Nabu-bel-sumate, size sağlıklar diler. Assur, Nabu, Marduk kralı kutsasın/korusun, sağlık mutluluk huzur krallığınızdan hiç eksik olmasın, Elam kralı kendisine sizin egemenliğinizde artık bulunmayacağız diye isyan edenleri bastırmıştır ve ne duyuyorsam onu aktarıyorum"*(Honggeng, 2004: 61).

Siyasi olarak konuşan iki devlet birbirlerine düşmanda olsalar, ziyaretçiler alabilirlerdi. Bu insanlar bilerek veya bilmeyerek düşmanlarının faaliyetlerini gözlemlerlerdi ve elçilerin gözlemleri çok değerli istihbarat bilgisi olabilirdi. Bazı Asurlu subaylar düşman ülkesinden dönen kişiler olabilirdi. Bir mektupta, veliaht prens Sanherip II. Sargonu bilgilendiriyor:

*"Kralıma, hizmetkârınız sanherib, size sağlıklar diler, Asuriyi, tapınaklarınızı iyi, krallığınızın bütün kaleleri iyi, , gerçekten kralım iyi olun. İtuean....istahup şehrinde ..... rattadan bana getirildi. Urartular hakkında onu sorguladım ve o bana onların kimmerlere karşı büyük bir yenilgi aldığını ve onların kraldan çok korktuğunu söyledi. O titrerdi ve bir kadın gibi sessiz kaldı. Hiç kimse... kralın kalesi....kralım,durum çok iyi, Urartudan haberlere gelince , Mannean kralının casus ofisi/özel gönderilmiş memeur bölümü, ....."* (Parpola, 1987: 28).

Asur devleti diğer devletlerle, düşmanca ilişkisi olmasına rağmen onlarla diplomatik ilişkiyi tamamen sonlandırmamıştır. Bir olayda diplomatik personel sınıra sorunu çözmesi için gönderilmiştir. Bu bireyler, düşmandan istihbaratı eş zamanlı olarak toplamış olabilirler. Amidi'de bir yönetici Lip-hur-bel, II. Sargona bir mektup yazmıştır. *"kralıma, hizmetkârınız lip-hur-bel, kralıma sağlıklar dilerim. Lordum krallık toprakları iyi durumda. Kalelerde iyi. Kralım mutlu olabilir. Urartularla ilgili haberler gelince, bana karşı olan yöneticiye gönderdiğim haberci geri geldi"* (Lanfranchi ve Parpola, 1990: 4).

Asur'da sığınma arayan düşman asker kaçakları, çok önemli bilgiler vermiştir. Asur'da bu kaçaklara bilgileri ve perspektifleri nedeniyle çok değer verilmiştir. Kapalı kanal faaliyetlerde ajanlar etkilidir. Akkadça ajana, dayalu/dajalu denirdi. Asur'da valilerden, kraliyet temsilcilerine, saray habercisine kadar herkesin bir ajanı vardı. Bu subayların kontrolü altındaki casusların şefleri rab-dajalu diye adlandırılırdı. Asurlular vasal devletlerden hizmet etmeleri için ajan da kiralarlardı.

Önemli görev verilen ajanlar, bilgi toplaması için düşman memleketine gönderilirdi. Bu amaçla Asurlu ajanlar çoğunlukla Urartu memleketine gönderilirdi. Asurlu ajanlar çok iyi çalışırdı. Diğer görev ise bir muhbir (sa lisanu) yakalamaktı. Bu yöntem Asurlular için direk doğru, bilgi toplama yöntemiydi. Bazen Asurlu ajanlar, düşman patika yollarını pusu kurmak için gizlerlerdi. Koruma/güvenlik muhbiri (batiq) düşman toprağında Asurluların bilgi topladığı diğer gizli bir kanaldır.

Düşman durumu'nun hızlı değişmesi sonucu, bilgi toplandığında, bilginin anlam kazanması için derhal ilgili yere bildirilmesi gerekmektedir. Bu nedenle istihbarat iletişimi istihbarat faaliyetlerinde anahtar rolündedir. Bu nedenle Asurlular, istihbaratta iletişimin önemini çok iyi bilirler. Toplanan bilgiler vakit geçirmeksizin değerlendirilmelidir. Asurlular elde ettikleri raporların doğruluğunu kanıtlamak için de birçok yöntem kullanmışlardır. Örneğin, başka kaynaklarla bilginin doğruluğunu karşılaştırmışlardır. Sadece Asurlular istihbarat toplamamıştır. Asur'un düşmanları da Asur hakkında bilgi toplamışlardır. Asurlular da düşman istihbarat faaliyetlerini

önlemek için bazı tedbirler almıştır. Bu tedbirlerden bazıları şunlardır: kendi ajanlarını korumak, düşman casuslarının aktivitelerini önlemek, hainlere göz kulak olmak.

Düşman saflarındaki ajanlarını korumak Asurlular için bilgi toplamada en faydalı yöntemlerden biriydi. Eğer ajanın kimliği ortaya çıkarsa veya tehlikeye düşerse istihbarat toplamak çok zor olabilirdi. Bu yüzden Asurlular'ın ajanlarının tanınmaması için önem göstermişlerdir (Honggeng, 2004: 59-69; Fuchs, 2011: 390-393; Gelb, vd., 1959: 27; Reynolds, 2003: 79; Civil, vd., 1973: 215).

Bir diğer istihbarat toplam yönteminde ise III. Tiglat-Pleser (M.Ö. 745-724) döneminde de uygulanan, ele geçirilen topraklardaki insanları tanımadıkları bir coğrafyaya götürerek oralarda tampon yerleşimler kurmuşlardır. Bunlar vasıtasıyla Asurlular önemli bilgiler edinmiştir (Sarlo, 2013: 5).

### 4.3. Savaş Taktikleri ve Kuşatma Araçları

#### 4.3.1. Savaş Taktikleri

Asur ordusu kuşatma teknikleri açısından hayli ileriydi. Çünkü Asurlular çoğunlukla meydan savaşı yapmak yerine, isyan eden ya da Asur'a karşı direnen kabile ve küçük krallıkların kale veya şehirlerini kuşatmakla uğraşıyorlardı.

II. Assurnasirpal döneminde Asurlular, hareketli, balta ağzını andıran ve demirden bir başı olan zırhlı bir koçbaşı kullanmaya başladılar. Surların altından lağım kazacak lağımçılara ve surların ve kapıların temellerini mızrak ve kargılarla yerinden oynatmaya çalışan zırhlı istihkâmcılara sahiplerdi. Ayrıca merdivenlerle duvarlara tırmanırken askerleri korumak amacıyla okçu ve kalkancıları da bulunuyordu.

Kendilerine atılan ok ve taşlardan korunmak için kalkanlarını yukarıda tutan şok mızrakçılar, merdivenlerle surlara tırmanırlardı. Miğferlerinden ayırt edilen bu şok birlikleri, kraliyet muhafızlarından seçilirdi ve her saldırıya onlar öncülük ederdi (Archer, 2002: 28; Botta ve Flandin, 1849a: Plate 55).

Asur savaş taktikleri konusunda detaylı bilgi sınırlıdır. Ancak birkaç örnek Asur savaş taktikleri hakkında bizi aydınlatır. Örneğin, II. Sargon'un VIII. Seferi sırasında Urartu ve Zikurtu'nun ortak güçleriyle karşılaştığı olay gösterilebilir. II. Sargon askerlerinin yorgunluklarını gidermediğini, onlara içmesi için su vermediğini, kamp kurmadığını ve savunma karargâhını ayarlamadığını söyler. "*Ben direk ileri korumalarımı yönetmedim, onları etrafıma toplamadım, benim sağ ve sol birliklerim yanıma gelmedi. Ben atçıları beklemedim*".

Bir diğer bilgi ise, ön saflarda yer alan piyadelerden elde edilen bilgidir. Kralın "şab tahazi alikut idiya" dediği birlikler keşifçi ve suikastçı olarak görev yapmış olabilirler. Bu askerler, her iki tarafta geniş alanların güvenliğini sağlamıştır. Eyaletten toplanmış zorunlu askerler kendi yöneticileri tarafından komuta edilmiştir (Saggs, 1963: 151). Asurlular'ın bazen haraç karşılığı kuşatmayı kaldırdığı görülmüştür

Askeri kamplar, sefer sırasında düşman topraklarında Asur ordusu için üst görevi görmüştür (Dezso, 2006a: 104). Rab saglute denilen sürgün subayı, Asur ordusu içinde sürgünlerden ya da savaştan birliğin Asur ordusu içinde olduğunu gösteren ipuçlarından biridir (Dezso, 2006a: 121).

Asur savaş stratejisi, meydan savaşı, kuşatma savaşı ve psikolojik savaşı içerirdi. Ancak kuşatma savaşlarının bazen çok uzun sürdüğü bilinmektedir. Örneğin, Shemshara mektupları IX yıl süren kuşatmayı anlatır. Yeni Asur döneminde ise psikolojik savaş taktiklerini uygulanmıştır.

Yeni Asur Döneminde bir yer ele geçirmek istenildiğinde, ilk olarak o bölgenin yönetici ve insanları savaş yapmadan teslim olmaya ikna edilmeye çalışılırdı. Eğer düşman savaş yapmadan teslim olmayı kabul etmezse, diğer taktikler uygulanırdı. Seçilen küçük bir şehre saldırılır ve ele geçirilen insanlar katledilirdi. Bu yöntemle Asur'a teslim olmayanların sonunun ne olacağı gösterilmek istenmiştir.

1- *ina li-me MD İŞKUR-KAL-FLW ina šu-uš-mur*

2- *GIŠ. TUKUL. Mvš-ia dan-nu-te 6-te-šú a-na KUR ha-ni-gal-bat lu a-lik*

3- *mzÁLAG-diŞKUR KUR te-man-na-a-ia ina URU*

*na-si-bi-na F lu-ī e-si-ir-šu I URU.MEŠ-Ā/ battu-  
bat-te-šú ^lu i ad-di*

4- *m aš-šur-di-ni-a-mur LÚ tar-ta-nu ina šk lu-šešib  
hi-ri-sa šá ina pa-na la ba-šu ki-sir KUR-E*

5- *dan-ni li-me-tu-šú lu ih-ru-us 9 ina 1 KÜŠ Iura-  
pis a-na šu-pa-li dan-na-su*

6- *A.MEŠ lu-ši-ik-ši-di BĀD ina UGU hi-ri-si  
UR.SAG.MEŠ-ZÚT ki-ma nab-li hi-ri-sa-šu ú-šal-bi*

7- *i-ša-su-ú UGU-šu ri-ig-mu šer-ri GIM a-bu-bu*

8- *na-ās-pan-te dan-nu giš-pár-ri UGU-S« (Grayson ve Novotny, 2014: 150-  
151; Cohen, 2012: 265).*

II. Adad-Nirari'nin yıllıklarında Yeni Asur dönemi savaş stratejileri hakkında bazı ipuçları görülür.

*“Öfkeli silahlarımla Hanigalbat topraklarına 6. kez yürüdüm. Nur-Adad'ı, Temannuları Nasibina (Nusaybin) şehrine yerleştirdim ve etrafına yedi tabya dizdim. Oraya Asur-dini-amur'u başkomutan atadım. Nur-Adad şehrini daha önce olmayan çepre çevre saran bir hendek kazdırmıştı. Eni dokuz kubitti (yaklaşık 5 m) ve su seviyesine kadar inilmişti. Duvar hendeğin hemen yanındaydı. Ateş gibi savaşçılarımın onun hendeğini dolaştım ve düşman bu sırada çocuklar gibi çiklik atıyordu. Ona yıkıcı tufanlar gibi güçlü tuzaklar kurdum ve onu tahıldan mahrum ettim. Efendim, büyük efendim Tanrı Aşur'un emri ile onun şehrinden.....altınını, malını mülkünü, dağdaki kıymetli taşlarını, tanrısını atlı arabalarını, savaş malzemelerini, altın bir tahtı, altın tabaklarını, oyma sedirlerini, silahlarını.....oklarını ,onun egemenliğini gösteren altın çadırını ve onun sarayında sayamadığım pek çok değerli malları taşıdım” (Kuhrt, 2013b: 135; Eph'al, 2009: 38)*

II. Assurnasirpal'in yıllıklarında bir şehrin nasıl alındığına ve nasıl bir psikolojik savaş yapıldığına dair bazı ipuçlarına rastlanılır.

*“Bir mücadele ve çatışmada bir şehri kuşattım ve ele geçirdim. Bu şehrin 3000 askerini kılıcımdan geçirdim. Onlardan esirler öküpler, sığırlar aldım. Esirlerin birçoğunu yaktım. Canlı olarak çok sayıda birlik esir aldım. Bu esirlerin bazılarının kollarını, ellerini, kollarını kestim. Birçoğunun gözlerini oydu. Kafalarını yol boyunca ağaçlara astım. Yetişkin kızlarını ve oğullarını öldürdüm. Şehri yaktım yaktım.” (Karen, 2002: 229; Luckenbill, 1927: 16; Dalley, 1989: 2).*

III. Tiglat-Pleser'in reliefi, düşman kasabasına saldıran Asurlu askerleri gösterir. Asurlular her iki yönden saldırmaktadır. Sağ tarafta okçular ile birlikte koçbaşları görülmektedir. Bu koçbaşları, okçular tarafından platform olarak kullanılmaktadır. Sol tarafta ise, Asurlu askerlerin elinde mızrak ve kalkan varken, kazmacıların da düşman surlarını geçmeye çalıştığı görülür. Bu reliefte, kuşatmanın etkisi şu şekilde görülmektedir: Uç tane düşman askeri kazığa tutturulmuş, iki tanesi duvardan atılmış, bazılarının vücutları soyulmuş, aşağı tarafta ise düşman askerin başı kesilirken görülmektedir (Karen, 2002: 230; Contenau, 1960: 146).

Asurlular düşman duvarlarını geçmek için birçok metot kullanmışlardır. Kazmacılar, ya duvarların altından tünel kazmak ya da tahta kapıları yakmak için kullanılmıştır. Platformlar yüksek duvarları aşmada bir basamak olarak kullanılmıştır.

Asurlular'ın yaptığı kuşatmalarda en iyi belgelendirilen, M.Ö. 707 yılında yapılan Lakiş kuşatmasıdır. Bu kuşatma, Sanherip tarafından yapılan Judea'yı ele geçirmenin bir parçasıdır. Şehirde yaşayanlar teslim olmayı kabul etmeyince, ilk olarak şehirde yaşayanlar kaçmasın diye şehir kuşatıldı ve okçular ileri sürüldü. Bu okçular büyük kalkanlar sayesinde savaş alanını temizlerken, mühendisler de koçbaşları ve rampaları kurmaya başladılar. Yollar, düzgün hale gelmesi için beton plakalarla düzeltilmiş, kamış ve palmye ağaçlarından dubalı köprüler yapılmıştır (Gabriel ve Metz, 1991: 30; Ussishkin, 1977: 28).

Asur ordusu, açık meydan savaşında omuz omuza çarpışan piyade ağırlıklıydı. Ateş altından okçular, savaş arabacıları ve süvariler tarafından kurtarılırdı. Orduda ayrıca günümüz istihkâmcıları ve kuşatma topçularına benzeyen özel birliklerin yanı sıra, eski savaş tutsağı kölelerden oluşan büyük toprak düzeltici ve inşaatçı müfrezelerin de bulunduğu anlaşılmaktadır. Asur ordusunun seferi sırasında bu yardımcı birlikler tulumlar üzerinde dubalı köprüler kuruyor, yol açıyor, tahkimat yapıyor ve yük taşıyorlardı.

Kalelerin kuşatılması sırasında lağımlar açılıyor, mancınık, tabya ve kaleleri yıkmak için koçbaşları kullanılıyordu. Ayrıca saldırılarda merdiven de kullanılıyordu. Asur ordusunda hücum, savaş arabası saldırısıyla başlıyor, ardından piyadeler dağılan düşmanın üzerine çöküyordu. Süvari ise geri çekilen ya da kaçan düşmanı izliyordu (Anglim, 2002: 184-191; Oded, 1974: 38-49; Tadmor ve Yamada, 2011: 32).

Bilinen özel taktikler, gece yarısı baskınları, düşman birliklerinin kamplarını suyla basmak için nehirleri ele geçirmek ve içme sularını kesmekti. Bütün savaşların merkezinde, düşman liderini ele geçirmek vardı. Çünkü onun ölümü, kaçması veya teslim olması savaşı kazanmanın işaretidir. Bu nedenle, savaşın ortasında hızlı bir şekilde düşman komutanına kralın korumaları tarafından saldırılması kanıtlanmış bir teknikti.

Kuşatma savaşı, Yeni Asur Döneminde oldukça özel teknik bir savaş tarzı olmuştur. Hendeklere ve sur duvarlarına karşı, Asurlu mühendisler önemli teknikler geliştirmişlerdir. Bunlardan biri, tekerlek üzerinde taşınan Akkadça asibi (asubu, yasibu, yasubu, subu, supu) koçbaşlarıdır. Bu koçbaşları kafa, diş ve bel kemiğinden oluşmaktadır (Scurlock, 1989: 129-130; Schomp, 2004: 61).

Asurlular surlara delik açmak veya surların içinden geçmek ve meşale koyarak tahta kapıları yakmak için kazmacılarda kullanmışlardır. Bu çeşitli aktivelerle uğraşan mühendisler, sürekli bir düşman tarafından tehdit altındadır. Okla veya mızrakla vurulabilirler ya da başlarından sıvı bir şey dökülebilirdi. Bu nedenle mühendisler kalkanlı korumalar tarafından korunurdu.

Eğer şehre yapılan ilk saldırı başarısız olursa, Asurlular genelde geri çekilirdi. Ancak bu geri çekilme ekinler evler yakılıp yıkılmadan başlamazdı. Sadece bir olayda Asurlular uzun bir kuşatma gerçekleştirmiştir: Asur ordusu küçük gruplar halinde tabya şeklinde yerleşmiş, kuşatma kuleleri duvara yaklaşmış- özellikle kapının yanına-bunu şehir içindeki trafiği önlemek için yapmışlardır. Yerleşen Asurlu asker aylarca hatta düşman teslim bir yıl kadar teslim oluncaya dek beklemişlerdir.

Kuşatma savaşı uzun ve maliyetli bir savaştır. Bu nedenle Asurlular psikolojik harbi tercih etmişler ve kuşatılmış insanlar karşı koymadan teslim olmaları için çok sayıda taktik geliştirmişlerdir. Bu taktiklerin biri, Asurlu subaylar duvarların yanına yaklaşarak, oradaki insanlara neden liderlerinin sözlerine uymamaları gerektiğini anlatması ve onlardan kapıyı açmalarını istemesi şeklindedir. Bu taktik III. Tiglat-Pleser'in iktidarı sırasında Babil kuşatmasında ve Sanherip döneminde Jerusalem kuşatmasında uygulanmıştır. Eğer Asurluların bu barış teklifi düşman tarafından reddedilirse, Asurluların taktiği önemli ölçüde değişirdi. Şehirler birer birer yakılıp yıkılır ve insanlar katledilirdi. Derisi yüzülen insanlar büyük bir çoğunlukla sergilenir ve cesetler kazığa çakılırdı. Kuşatılan insanlar bunları duyduğu zaman, çok fazla direnç göstermeden Asurlulara boyun eğerlerdi.

Diğer bir taktik ise, insanları başka bir yere nakil etmektir. Bulduğu yerden alınan insanlar, köklerinden koparılır ve onlara çok uzak ve yabancı bir bölgeye gönderilirdi. Buradaki neden, inşaatı süren yapıların işgücü talebi ve uygun olmayan araziye verimli hale getirerek daha fazla ürün elde etme istemi için kullanılmıştır. (Breasted, 1924: 32; Grayson ve Novotny, 2014: 189).

Asur ordusu ormanlık alanda ilerlerken, Asur piyadeleri kolon hattında ayrı saflarda ilerlemişlerdir. Aynı noktaya benzer birimler gönderilirken, diğerleri kanatların güvenliğini sağlamıştır. Eğer savaş ormanlık alanda devam ediyorsa ilk olarak mızrak taşıyan piyadeler vurucu güç olarak ya da, savunma gücü olarak kullanılmıştır. Tepelik arazide piyadelerin okçuları ve mızrakçıları ilk önce kullanılan vurucu güç olmuşlardır.

Süvariler kolon şeklinde hareket etikleri için, kanatları piyadeler korurdu. Eğer ordu dağlık bir araziye mevzilenirse, Asur ordusu keşifçi ve keskin nişancıları ana

gövdenin korunması için görevlendirmiştir. Asurlular aynı zamanda birleşik üniteleri de denemişlerdir. Örneğin, okçunun ve sapancının aynı birimde yer aldığı birlikler oluşturmuşlardır.

Açık arazide Asur taktikleri çok doğrudur. Asur ordusunun savaş stratejisi, disiplin, ateş gücü ve ani saldırılara dayanırdı. Ordu savaş düzeni aldığı anda okçu ve sapancı birlikleri, oklarını uzaktan düşman piyadelerine zarar vermek için göndermeye başlardı. Okçular savaş arabalarının atlarını öldürmede uzmandılar ve oklarını savaş arabaları birliklerine yöneltirlerdi. Asurlu savaş arabacıları arazinin mümkün kıldığı kadar farklı yönlerden düşmana saldırırlardı.

Savaş arabaları, düşman piyadelerinin yanına geldiğinde savaş arabasındaki mürettebat iner ve savaşmaya başlardı. Düşman savaşı bırakmaya ve kaybetmeye başladığı zaman, okçu birlikleri tarafından korunan mızraklı askerler disiplin içinde düşmana doğru yürümeye başlardı. Süvariler dağılan düşmandan gelebilecek saldırılar için önlem alırlardı. Düşman hatları kırıldığında mızrakçılar, okçular, savaş arabaları ve süvariler bireysel hedeflerini seçer onları ezer ve öldürürlerdi (Gabriel, 2007: 204-208).

Asur ordusunun savaş stratejisi esasen devletin politik anlayışı ile yakından ilgiliydi. Asur siyasetinin tamamen sömürüye dayalı olmasının dolayısıyla ordunun asıl hedefi işgal ve yağmaya yönelikti. Bu strateji güçlü bir lojistik desteği ve yüksek kabiliyeti gerektiriyordu. Asur ordusunun stratejisini belirleyen bir diğer faktör de, Asur ülkesinin komşularının coğrafi konumu idi. Asur ordusu sert iklimlerde ve dağlık alanlarda hızlı hareket etmeye mecburdu.

Askeri seferler genelde bahar ve yaz aylarında yapılmakla birlikte, hedefe giden kritik hamleler kışın olmaktadır. Çünkü şehir ve kalelerin ele geçirilmesi için sıkı bir kuşatmaya gerek vardır. Kuşatmalar genelde kış aylarında yapılır. Kuşatılan şehrin ve kalenin mümkün olduğunca kısa sürede düşürülmesi gerekmektedir. Zira her geçen süre daha fazla emek, masraf ve zayıflama demektir. Bu nedenle kuşatma araçları ve etkili kuşatma teknikleri ordu organizasyonunun asıl bölümünü oluşturmaktaydı.

Organizasyonu etkili kılabilmek için Asur ordusunda kuşatma öncesinde bir takımlar hazırlıklar yapılmaktaydı. Bunların başında yol yapımı ve istihbarat toplama geliyordu. Orduda ayrıca günümüz istihkâmcılarına benzeyen özel birliklerin yanı sıra, genelde eski savaş tutsağı kölelerden oluşan müfrezelerde bulunmaktaydı. Bunlar sefer sırasında tulumlar üzerine dubalı köprüler kuruyor, yol açıyor, tahkimat yapıyor veya yük taşıyorlardı.

Kuşatma ve sefer öncesinde yapılan hazırlıklardan bir diğeri de, belgelerde ekal masarti şeklinde geçen kışların yapılmasıydı (Mieroop, 2007: 231; Gökçek ve Akyüz, 2013: 53-54; Evans, 2009: 17; Radner ve Marriott, 2015: 128; Fagan ve Trundle, 2010: 85) M.Ö. VII. yüzyılda Kral Asarhaddon, Ninova'da bulunan depoyu şu şekilde tanımlamıştır: *"Benden önce gelen Krallar savaş için gerekli düzenlemeleri yapmak, savaş arabalarına ve atlara bakmak, savaş gereçlerini ve düşmandan alına ganimetleri saklamak için yapmışlardı. Artık atları eğitmek ve araba talimleri yapmak için çok küçük geliyor"* (Keegan, 1995: 131-132).

Asur ordusunun yüksek dereceli komutanları, çekirdek gücü ve silahların depolanması için başkentte inşa edilen, hareketli güçlerin bulunduğu saray anlamına gelen ekal maşarti, seferlerinde başlangıç noktasını oluşturmaktaydı. Bu yerler sadece askeri karargâh değildi. Aynı zamanda, buralarda birleştirilmiş haremeler de vardı (Postgate, 2007a: 19-23; Oates ve Oates, 2004: 145-148; Keegan, 1995: 131; Mallowan, 1966: 376).

Ekal-maşartiler genelde merkez şehirlerde bulunmaktaydı. Bu mekânlar atların, katırların, develerin, savaş arabalarının, yük arabalarının, sadakların, ok ve yayların, her türlü savaş teçhizatının, atlar ve katırlara ait koşum takımlarının depolanması ve ordunun sefer için gerekli diğer hazırlıkların yapılması için kullanılıyordu.

Yeni Asur Döneminde Asur ordusu, bir şehre saldırdığında, üç yöntemi birden kullanılırdı. Bunlar: koçbaşları ile şehir ve kale kapılarını yıkmak, surları merdiven dayamak suretiyle surları çıkarmak ve kazılarla surları yıkmak. Bu işleri yapacak personel genellikle kuşatma araçları vasıtasıyla surlara aynı yükseklikte atış yapan okçu ve sapancıların korunmasında sevk ve idare edilmekteydi.

Şehirler ve müstahkem mevkiiler genellikle bir tepe veya nehir kenarında kurulduğu için, kuşatma stratejisi de bu coğrafi şartlara göre değişebilmekteydi. Bu konuda Sanherip dönemine ait bir duvar kabartmasında, Lakiş şehrinin kuşatma tasviri oldukça güzel bir tasvirdir. Detaylı kuşatma tasviri, şehre karşı uygulanan kuşatma metotlarını göstermektedir. Buna göre, bir ahşap iskele veya mazgal sur duvarına doğru atılmaktaydı. Bu işlem tamamlandıktan sonra büyük deri tabakalarıyla kaplanmış tekerlekli kuleler, daha önceden hazırlanmış bir rampa üzerine itilirdi. Arka planda ise okçular ve sapancılar duvar üzerinde savunma yapanlara karşı yoğun bir atış yaparlardı. Surdaki muhafızlar ise, tekerlekli kulelerin üzerine meşaleler atarak saldırıyı püskürtmeye çalışırlardı. Bu nedenle kule üzerindeki bir kişiye ateşi söndürmek için büyük bir kepçe vasıtasıyla su dökme görevi verilirdi. Eğer duvarların bir bölümü nehre bakıyorsa, yüzen kuşatma kuleleri kullanılırdı. Burada kullanılan teknik aynıydı. Atış üstünlüğü kurarak iskeleye veya mazgallarla surlar üzerine çıkmaya çalışırlardı. Bunların haricinde Asurlu piyadeler, okçuların desteği ile merdivenlerle duvarlara saldırırlardı. Bu piyadelerin bir kısmı kazmacıların açtığı delikten içeri girmeye çalışırlardı.

Asur savaş arabaları açık alanda vazgeçilmez bir güç olarak kullanılmaktaydı. Piyade birliklerinden oluşan düşmana karşı ilk önce savaş arabaları gönderilirdi. Savaş arabalı birimlerin en zayıf noktaları, yan ve arka kısımlarıydı. Çünkü savaş esnasında araçların bu kısımlarını savunmak zordu. Bu nedenle savaş arabaları piyade ve süvariler tarafından desteklenirdi. Bu durum aynı zamanda, Asur savaş hattının kanatlarını oluşturmaktaydı. Bu arada, araç içindeki kalkan taşıyıcılar, düşman okçularına karşı sürücü ve okçuyu korurdu. Savaş arabalarının en önemli dezavantajları ise, engebeli arazide hareket alanlarının kısıtlı olması idi. Bu nedenle açık arazinin dışında ateş gücü ve manevra kabiliyeti ile savaş arabalarının yerini süvariler almaktaydı.

Asur ordusu kuzeydeki dağlık yerlerde savaşırken, savaş arabaları genellikle geride bırakılırdı veya yalnızca küçük bir savaş arabası birliği alınırdı. Kralın kendisine ait olan ve bir muhafız süvari birliği eşliğinde hareket eden savaş arabaları, genellikle orduyla birlikte hareket ederdi. Söz konusu araba, komuta aracı olarak da kullanılmaktaydı. Bu aracın bazı durumlarda dağ yamaçlarından halatlara çıkarılması gerekiyordu (Gökçek ve Akyüz, 2013: 54-56; Dalley, 1989: 12).

Savaş arabaları, ekonomik açıdan bakıldığında maliyetli olsa da, Asur ordusunun savaş meydanlarında ilk temel gücünü sağlayan ve sağlamlaştıran birliklerdi. Bu savaş arabalarının görevi, arazinin imkân verdiği tüm yönlerden düşmana saldırmak ve savaşla meşgul olmaktı.

Savaş arabaları sert yapıları nedeniyle, keskince ve hızlıca yönlerini değiştiremezdi. Ancak savaş arabaları düşman piyadelerine direk saldırıda çok hasar verici olabiliyordu. Aynı zamanda bu arabaların şok etkisi büyük olabilirdi (Backer, 2009: 3). İlk önce ani bir saldırıyla düşman kuvvetlerini şoka uğratan savaş arabaları, diğer birliklerin saldırıya geçmesine imkân tanırırdı. Süvariler saldırıyı yönetir ve piyade mızraklısı tarafından takip edilirdi. Süvariler hem meydan savaşlarında, hem de dağlık ve ormanlık alanlarda yapılan savaşlarda önemli roller oynamışlardır. Asur ordusunda ana güç ise, ağır ve hafif birlikleri olan bütün saldırı tiplerinde kullanılan okçu birliklerinde yatıyordu. Sapancılar çift olarak okçuların arkalarında yer almış ve kalelerin arkasına ateş atmak için kullanılmıştır. Atlı okçular ise kanadın arka tarafından kaçan düşmanı önlemek için saldırmıştır.

Ormanlık ve dağlık arazide mızraklı ve atlı okçular başrolü oynamışlardır. Asurlular bütün arazi şartlarında başarılı olup düşmanlarını kolayca yenebilirlerdi. Asurlular karşısında açık alanlarda başarısız olacaklarını anlayan düşmanlar, kale ve surlar yaparak savunma yapmaya başlamışlardır. Asurlular ise, bu engelleri aşmak için koçbaşları kullanmıştır. Bu savunma sistemlerinin en zayıf noktası tahta kapılarıydı.

Erken dönemde koçbaşları uzundu ve rampaya gereksinim duymazlardı. Atlar ve insanlar tarafından tekerlek üzerinde taşınırdı. Zamanla uzun koçbaşları yerlerini başları bronzdan yapılan koçbaşlarına bıraktı. Koçbaşlarına ek olarak, insanlar uzun zirhli elbiseleri içinde duvarı yıkmak için mızraklar ve sivri başlıklı kollarıyla girişimde bulunmuşlardır. Arkalarında kendilerini korumak için kalkan taşımışlardır. Okçular ve sapancılar ateşi, düşman kale duvarlarının arkasına atma ve düşmanları vurmada önemli

rol oynamıştır. Zamanla duvarlar koçbaşlarının etkinliğini azaltacak kadar kalınlaştı. Bundan sonra ise kazmacıların önemi arttı. İlk önce duvarların altını kazıp, sonra içersine odun koyup yakıyor ve duvarları yıkıyorlardı (Buttery, 1974: 42-43; Noble ve Herefordshire, 1994: 61; Drews, 2004: 86; Parker, 1997: 82).

Kuşatmayı etkili, kılabilmek için Asur ordusu kuşatma öncesinde bir takım hazırlıklar yapmaktaydı. Bunların başında yol yapımı ve istihbarat toplama geliyordu. Asur ordusunda istihbaratçılar Batiqu şeklinde geçmektedir. Bunlar vasıtasıyla düşman hakkında bilgi edinilebilmekteydi. Ayrıca ele geçirilen düşman askerinden de malumat alınabilirdi. Orduda ayrıca günümüz istihkâmcıların yanı sıra genellikle eski savaş tutsağı kölelerden oluşan müfrezeler bulunmaktaydı. Bunlar sefer sırasında dubalı köprüler kuruyor yol açıyor, tahkimat yapıyor ve yük taşıyorlardı.

#### 4.3.2. Kuşatma Araçları

Yeni Asur ordusunun en önemli teçhizatlarından biri yazılı kaynaklarda Asibu, Iasibu, Iasubu, Subu ve Supu şeklinde geçen kuşatma araçlarıdır. Koçbaşı ve hareketli kuşatma kuleleri şeklinde tanımlanabilen bu araçlar, kale kuşatmaları esnasında gerek kale kapısının kırılması, gerekse kale duvarının delinmesi veya kale savunması yapan askerlere karşı kullanmak amacıyla göre tasarlanmışlardı. Bunlar, kent atölyelerinde prefabrik olarak hazırlanabiliyor ve sonra da duruma göre bazen nehirler üzerinden botla taşınabiliyordu.

Koçbaşı ve kuşatma kulelerinin malzemesi, daha hafif olabilmesi için büyük ölçüde sazdan oluşmaktaydı. Çevresi de deri ile kaplanmaktaydı. Kuşatma kulelerinin gövdesi ön, orta ve arka olmak üzere üç bölümden oluşmaktaydı. II. Assurnasirpal dönemi kuşatma araçlarında ön kısım arka kısımdan daha uzundu ve bir kuleyi andırırdı. Bu kısımda genellikle bir pencere bulunurdu ve bu kısımdan ok atışı yapılabildiği gibi buraya amacına uygun kullanmak üzere, uzun kargı veya büyük bir mızrak ucunun takıldığı koçbaşı yerleştirilebilirdi. Bu dönemde 4-6 m uzunluğunda, 2-3 m yüksekliğinde olan bu araçların üzeri dikdörtgen biçimli sazdan yapılmış plakalarla kaplanmış haldedir. Aracın iç kısmında, namluyu bir sarkaç gibi hareket ettiren halatlar bulunmaktadır. Bu araçların üst kısımdaki askerler, buradaki pencereden hem savaşın gidişatını izlerler, hem de kendilerini korurdu. Ayrıca düşmana karşı saldırıda bulunabilirdi (Resim 64-65).

Erken dönemde namlunun ucundaki mahbuz, kürek ya da balta biçimindedir. Delgi olarak tanımlayabileceğimiz bu tür koçbaşı, duvarların veya tuğlaların arasına sokuluyor bir yandan diğerine hareket ettirilerek, tuğlalar yerinden çıkarılıyor veya duvarlar zayıflatılıyordu. Koçbaşı veya kuşatma kuleleri bunların içindeki mürettebatın gücüyle ve belki de dışarıdan yardım alınarak surlara yaklaştırılırdı.

Koçbaşları veya kuşatma kulelerini daha etkin kullanabilmek için bazen rampalar inşa edilebiliyordu. Böylece kuşatma kuleleri, kale veya şehir surlarıyla aynı yüksekliğe geliyordu. Koçbaşlarının kaç kişiyle kullanıldığı belli değildir. Personel sayısı koçbaşının büyüklüğüne göre değişiklik göstermiş olmalıdır. Fakat boyu 5 ile 8 m arasında değişen standart bir koçbaşını kullanmak için, en az dört personelin gerektiği anlaşılmaktadır.

III. Salmanasar döneminde araçlar genellikle küt ya da domuz burunlu ve daha alçak profilli bir yapı sergilemişlerdir. Dört ya da altı tekerleğe sahip ola bu araçların her tekerleğinde altı kol vardır. Bu dönemde araçlar kabaca biberona benzemektedir (Resim 66-67).

Zırhlı savaş ve kuşatma araçları, Asur kralı III. Tiglat-Pleser M.Ö. 745-727 ve ardılı II. Sargon'un M.Ö. 722-705 civarı ülkelere yaptığı keşif ve askeri seferlerde kullanılmış ve kazanılan zaferlerde ne kadar büyük bir rolü olduğu Asur yapılarındaki kabartmalarda detaylı bir şekilde işlenmiştir.

III. Tiglat-Pleser döneminde daha üstün bir yapıya sahip olan zırhlı araçlar, dört tekerlek üzerinde hareket etmekte, namlusunun ucunda ağır demirden bir mızrak ucu monte edilmiş halde görülmektedir (Resim 68). Ön tarafına biraz bombe verilmiş araç bu sayede düşman savunmasından askerleri koruyabilmektedir. Askerler alt katta çömelmiş biçimde aracı ileri ve geri hareket ettirmektedirler (Gökçek ve Akyüz, 2013:

52; Pullu, 2007: 163-166; Madhloom, 1970: 33-35; Russell, 1991: 21; Cline, 2011: 46-47; Dubovsky, 2004-2005: 61). Bunlar şehirlerin savunmasını kırmak ve en az kayıpla savaşı kazanmak için tasarlanmıştır. Kuşatma savaşı, Asurlular tarafından aslında pek tercih edilen bir yöntem olmamıştır. Çünkü savunması güçlü olan devletlerin kuşatmasının yıllarca sürdüğü bilinmektedir. Söz konusu şehirlerden bazıları: Babil, Kudüs, Samaria, Arpad gibi Ön Asya dünyasının güçlü şehirleridir. Bu kuşatma çalışmaları ve kullanılan makineler, Asur kabartmalarında çok net görülmektedir.

Kaynaklardan ve tasvirlerden anlaşıldığına göre, Asurlular kuşatma yaparken çok planlı çalışmaktaydılar. Bu konuda kuşatma yapılacak şehrin doğası ve müstahkemlik derecesi, kuşatmanın temel stratejisini belirlemekteydi. Genelde bu çağda şehirler doğal koruma için yüksek yerlere yapıldığından, bir veya iki taraflı surlarla sağlamlaştırılıp, varsa nehir ve akarsu desteğiyle de korunaklı bir hale getirilmeye çalışılmıştır. Genellikle bu tür şehirleri ele geçirmek isteyen düşmanlar için en iyi savaş taktiği yöntemi, o şehri kuşatmak ve halkını hastalığa terk etmektir.

Sanherip'in 701'de yaptığı Lakish kuşatması, böyle bir kuşatmaya örnek olarak gösterilebilir. Bu kuşatma sırasında rampalar eğimli şehrin sur duvarlarına doğru fırlatılır. Daha sonra üzeri hayvan derileriyle kaplanmış tahta bir iskelete sahip olan kuşatma makineleri, tekerlekler üzerinde itilerek duvarlara yanaştırılır. Makineleri kaplayan hayvan derisi, bitişme noktalarından perçinlenmiştir. Bu sayede kaleden ve kuşatılan şehirden atılacak ok ve mızraklara karşı koruma sağlanır. Zira kuşatma makinesinin arkasında yer alan ve ellerinde kalkanlarla kendilerini koruyan Asur okçuları da bu sırada sur duvarlarına saldırı yapmaktadırlar (Pullu, 2007: 167).

Zırhlı savaş araçlarının etkin bir şekilde kullanılmasında önemli bir faktör araçların düşman şehrin sur duvarlarında tahribat yapabilecek kadar vaklastrabilmektir (Resim 69-70). Çünkü aracın önünde bulunan silindirik tomruktan imal edilmiş gövdesinin ucuna monte edilmiş olan demirden mızrak ucu, bu şekilde kale duvarlarına hasar verebilmektedir.

Sanherip döneminde zırhlı araçlar son halini almıştır. Bu dönemde kuşatma makinelerinde namlunun boyu uzatılmış, vine ucuna ağır bir demir mızrak ucu monte edilmiş durumdadır. Aracın kolay takılıp sökülebilmesi için araç çeşitli kompartımanlar halinde tasarlanmıştır. Yani aracı hareket edebilen birçok parçadan oluşmuş bir sistem gözükmektedir. Asur ordusu, kara makinelerinin yanı sıra su üzerinde giden kuşatma makineleri de inşa etmiştir. Bunları genellikle eğer varsa nehir tarafında kalan sur duvarları karşısına konumlandırarak, surlara ok fırlatmışlardır (Resim 71).

Savaşlarda Asur ordusuna karşı direnen şehirler, savaşı kaybettikleri taktirde Asurlular'ın büyük ceza ve yağmalarına maruz kalmaktaydılar. Söz gelimi ele geçen halk sürgüne gönderilmektedir. II. Sargon Samaria'vı ele geçirdiğinde kuşatma iki yıl sürmüş, 27.290 kişi ele geçirilmiş ve orduya 50 adet araba katılmıştır (Luckenbill, 1927: 26; Mieroop, 2007: 290; Chavalas ve Younger, 2002: 291; Postgate ve Dalley, 1984: 35; Younger, 1998: 201; Sever, 1987: 426; Ragozin, 1905: 247). Kuşatma makineleri en erken II. Assurnasirpal döneminde görülmüş, ancak araçlardaki gelişmeler en üst seviyesine III. Tiglat-Pleser, II. Sargon ve Sanherip zamanında ulaşmıştır (Pullu, 2007: 168-169).

Yeni Asur kurye servisi o kadar hızlıydı ki, o dönemde pek görülmeyen şekilde bazen Şamsi-adad mektuplarına tarih koyar günün hangi saati olduğunu dahi belirtirdi. Acil bir askeri durum olduğunda, yüksek yerlerden ateşle işaret verilir ve birbirine aktarılan bu işaret dizisiyle haber bütün ülkeye hızla yayılırdı. Hangi işaretin ne anlama geldiği önceden kararlaştırılmazsa, zaman zaman bu sistem karışıklık yaratabiliyordu. Örneğin, Yasma-adad basit bir yerel baskın için bütün uyarı sistemini harekete geçirdiğinde ağabeyi tarafından azarlanmıştı "Yasma Adad'a söyle ağabeyi İşme-Dağın diyor ki *"gece iki ateş yaktırdığın için belki de bütün ülke senin yardımına geliyor. Bütün ülkeye mektuplar yaz... ve en hızlı habercilerinle gönder. Söyle yaz. Kalabalık bir grup saldırdığı için iki ateş yakıldı. Bana yardıma gelmenize gerek yok."*

Küçük kentlerde sürekli garnizonlar bulunur ve her askeri sefer için hem yerleşik halktan, hem de göçebelerden ek asker toplanırdı. Hükümdarlığının en önemli askeri olayı olarak bilinen Nurrugum fethi sırasında, 60.000 askerin kullanıldığı



söylenmektedir. Her seferden önce katılanların sayımı yapılır. Erzak dağıtımı ayarlanırdı ve ayrıca genel sayımda yapılırdı (Oates, 2015: 75; Mcintosh, 2005: 191).

Yerel idareden, kralın buyruklarına göre davranan ve ona rapor gönderen eyalet valileri sorumluydu. İletişimde uzun gecikmeler, valilerin aşırı bağımsızlık elde etmesi ya da yaşamsal kararların ertelenmesi tehlikesini getiriyordu. Bu sorunları aşabilmek için Asurlular, etkin bir yol ve ulak şebekesi oluşturmuşlardır. Ana yollarda, birbirlerine yaklaşık bir günlük yürüyüş uzaklığında (30 km) kralın ulaklarının dinlenip, arabalarına koşmak için, dinlenmiş katır sağlayabilecekleri yol istasyonları vardı. Bu yöntemle kralın buyruğu birkaç gün içinde imparatorluğun en uzak karakollarına ulaştırılabiliyordu (Roaf, 1996: 181).

III. Tiglat-Pleser zamanında kral ve yöneticiler arasındaki haberleşmeyi hızlandıran bir de posta teşkilatı kuruldu. Böylece ülkenin dört bir yanındaki gelişmelerden kısa sürede haberdar olunuyor ve edinilen istihbarat doğrultusunda harekete geçilebiliyordu. Bir orduda savaş taktikleri ve kuşatma araçları oldukça önemlidir. Ancak ordunun başarıya ulaşmasında en önemli hususlardan biriside yönetim ve istihbarat faaliyetleridir.

#### 4.4. Askeri Organizasyon

##### 4.4.1. Relieflerde Süvari

Süvari kelimesi M.Ö. 8. yüzyıldan itibaren Asur kaynaklarında pethallu veya sa pethalli/sa pithalli şeklinde geçmeye başlar (Parpola, 1987: 223; Saggs, 1952: 252; Scurlock, 1997: 494; Gökçek ve Akyüz, 2013: 48; Backer, 2014: 22; Biggs, vd., 2010: 258; Lanfranchi ve Parpola, 1990: 24; Biggs, vd., 2005: 335).

Binicilik her ne kadar bozkır coğrafyasından geçmiş olsa da, Asur süvarileri Asur ordusunun önemli zaferler kazanmasını sağlamıştı. Özellikle, Yeni Asur döneminden itibaren süvari, savaş arabaları için uygun olmayan dağlık ve engebeli alanlarda Asur ordusunun en önemli gücü haline gelmiştir (Ferril, 1997: 70; Chrissanthos, 2008: 19-20; Duymuş, 2011: 24-25).

Süvariler, savaş esnasında birçok görevi yerine getirmiştir. Örneğin savaşan piyadeleri desteklemekte ve yönetmekteydiler. Nitekim daha sonra kurulan ordularda, bu kaide pek değişmemiştir. Süvarilerin savaşdaki rolü genellikle ilerleyen piyadeleri korumak, okları ile düşmanı taciz etmek düşmanın yanından dolaşıp arkasına geçerek etrafını sarmak ve düşman tamamen yok olana kadar düşmanı takip etmektir.

Yeni Asur döneminde süvarinin kullanımının artmasında savaş arabalarına nazaran askeri personel kullanımının azaltılması, Urartu bölgesinin dağlık ve ormanlık olması, savaş arabalarına uygun olmaması ve süvarinin manevra kabiliyeti etkili olmuştur.

Süvari sınıfı, zırh ve mızrağın kullanılmasıyla birlikte ağır silahlarla donatılmış düşmanlarına karşı savaş arabalarının yerini alabilecek bir sınıf haline gelmişti. Üstelik düşmana ani baskın yapma veya çevresini sarma gibi yeni stratejilerin geliştirilmesi olanağı yaratmıştı (Scurlock, 1997: 494; Gökçek ve Akyüz, 2013: 55-56; Healy ve McBride, 1999: 21; Sayce, 1900: 179).

Ata binme sanatı M.Ö. II. bin yılın başlarına kadar bilinmesine rağmen, süvari ordunun düzenli bir kolu olarak Asur ordusunda ilk defa, birinci bin yılın başlarında olmuştur. Atlı mesajcılarının kullanımına ek olarak, süvarinin savaşan ordunun bir kolu şeklinde ilk olarak betimlenmesi II. Assurnasirpal (M.Ö. 883-859)'in saray relieflerinde görülür. Süvari, ordu birlikleri içinde ilk defa II. Assurnasirpal (M.Ö. 883-859) tarafından kurulmadığı açıktır. Çünkü o dönemde Zagros Dağları'nda at besleyen toplumlarının orduları arasında süvari birlikleri mevcuttur (Wise ve McBride, 1999: 33; Curtis ve Tallis, 2008: 109-111; Frankfort, 1970: 155-160; Pitman ve Harper, 1983: 18; Barnett, 1970: 13-15).

Asur ordusunda süvari, aşamalı bir gelişme seyri göstermiştir. Asur duvar kabartmaları, Asur süvarilerinin bu gelişme sürecini kısmen aydınlatmaktadır. II. Assurnasirpal dönemine tarihlenen relieflerde, süvarinin sivri ve oval başlığı kullandığı

görülmektedir. Sirtında yuvarlak bir kalkan bulunmaktadır. Ayrıca yay, ok ve mızrakla teçhizatlandırılmıştır. Süvarinin üzerinde ise süslü bir elbise bulunmaktadır. Belinde ise, geniş bir kemer vardır (Resim 6).

II. Assurnasirpal dönemi relieflerinde, süvarinin eğer kullanmayı bilmediği, atlar üzerinde betimlenen hayvan derilerinden veya kumaştan yapılmış parçalardan anlaşılmaktadır. Bu dönemde atlar süslenmeye başlamıştır (Resim 7) (Layard, 1853a: Plate11, 21; Gabriel, 2007: 92-93).

Yine benzer süvari II. Assurnasirpal'ın Sarugu şehrinde haraç alırken, gösteren relieflerde görülür. Burada betimlenen süvari sol elinde mızrak, sağ elinde atın dizginini tutarken betimlenmiştir. Süvarinin bindiği atın üzerinde herhangi bir süsleme gözükmezken, süvarinin kısa bir tunik giydiği, kafasına ise sivri bir başlık taktığı görülmektedir.

III. Salmanasar, Balawat kapısının bronz bantlarında görülen Asur süvarisinin silah teçhizatlarının mızrak, yay, kılıç, kalkandan oluştuğu, bu süvarilerin kafasında sivri başlık taktığı ve kısa tunik giydiği görülmektedir (Resim 8-9) (King, 1915: Plate LXXII, Plate IV).

III. Tiglat-Pleser (M.Ö. 744-727) dönemine ait relieflerde, süvari zırhlı ve zırhsız olarak görülür. Bu relieflerden, süvarinin giydiği elbise ve bindiği atın teçhizatının farklı olduğu görülmektedir. Zırhsız süvarinin, dizlerinin üzerine kadar kısa bir tunik giydiği ve kafasında sivri bir başlığın olduğu görülmektedir. Bu süvari mızrak ve kılıç ile teçhizatlandırılmıştır. Zırhsız süvarinin ise, bindiği atın üzerinde atı koruyan herhangi bir eşya bulunmamaktadır. Atın kafasının üzerinde üç tepelikli bir püskül görülmektedir. III. Tiglat-Pleser'in relieflerinde betimlenen zırhlı süvarinin üzerinde kulakları örten sivri bir başlık bulunmaktadır. Bu süvarinin kullandığı pullu zırhın eteği dizlerine kadar uzanır (Resim 10-11). III. Tiglat-Pleser dönemine ait relieflerde, süvarilerin hepsinin ayakları çıplaktır (Barnett ve Falkner, 1962: Plate LXVI; Bordreuil, 2015: 168-169).

II. Sargon döneminde, atların daha önceki Asur süvari atlarından daha süslü olduğu görülür. Ayrıca relieflerde süvarinin kırbaç kullandığı da görülür. Asur süvarileri, II. Sargon döneminde mızrakçılar gibi giyinmeye başlamışlar ve küçük bir yay ya da uzun bir mızrak ile silahlandırılmışlardır. Ayrıca eğer görevi gören kumaş parçasını dengelemek ve ata zarar vermemek için, hayvan derisinden veya kumaştan yapılmış at sağrısı ve göğüs bantları kullanılmaya başlanmıştı (Resim 12-13). Daha sonraları, bacakları ile atı kontrol etmeyi öğrenen Asur süvarisi, at üzerinde ok atma becerisini kazandı (Gökçek ve Akyüz, 2013: 48; Gabriel, 2007: 207; Bradford, 2001: 43).

Sanherip sarayındaki relieflerde, süvari pullu zırhlı ve önceki dönemlere nazaran daha dar elbise giyerken betimlenmiştir. Bu dönemden itibaren, süvari klasik Asur botunu giymeye başlamıştır. Sanherip sarayındaki rölyefler ise, bu konuda daha güzel ve daha somut örnekler sunmaktadır. Burada ormanlarda savaşan yokuş yukarı saldıran süvariler resmedilmektedir. Asur süvarisinin, Elam okçularına saldırısını ve yokuşu tutan Elam okçularını bozguna uğratışını tasvir eden görüntüleri, bu birliğin savaşlardaki rolünün ne kadar önemli olduğunu ortaya koymaktadır (Resim 14).

Asur süvarilerinin tam teçhizatlı hale gelmesi biraz zaman almıştı. Ayrıca bu birlikler, bozkırlarda yaşayan atlı göçebe kavimlerinin manevra veya atı kullanma becerisine sahip olamamışlardı. Bu nedenle, Asur birlikleri içinde onlara destek olması amacıyla yerleştirilmiş paralı İran ve Kimmer süvarileri bulunmaktaydı.

Asur süvarilerinin bozkırda yaşayan atlı süvarilerin becerisine sahip olamamalarının nedeni, daha ziyade Asur yayılma alanının dağlık olmasından kaynaklanmaktaydı. Fakat olumsuz coğrafi şartlara rağmen, Asurlular atların temini ve yetiştirilmesi hususunda sistemli bir çalışma içindeydiler (Gökçek ve Akyüz, 2013: 49-50).

Asurbanipal döneminde atlar zırhlanmaya başlamıştır. Bu zırhların deriden yapıldığı anlaşılmaktadır. Zırh atın boynunu ve vücudunu korumaktadır. Bu zırhlar atın arka bacağına doğru aşağıya sarmaktadır. Birden fazla at zırhlı olduğu, Asur relieflerinden anlaşılmaktadır. Örneğin ilki, kısmen atın göğsünü kapatırken ön ayaklarına serbestlik sağlar (Resim 15).

Asurbanipal dönemine ait süvari betimlemeleri, Sanherip dönemi süvari betimlemelerine benzer. Süvari sivri başlık giyer. Vücudunun üst kısmını ve beli ve kasiğını koruyan pullu bir zırhı vardır ve Asur botlarını giyerler (Wise ve McBride, 1999: 33; Curtis ve Tallis, 2008: 109-111; Frankfort, 1970: 155-160; Nadali, 2014: 107-108).

#### 4.4.1.1. Çivi Yazılı Kaynaklarda Süvari

Yeni Asur ordusunun ilk süvari birlikleri, çivi yazılı kaynaklarda II. Tukulti Ninurta (M.Ö. 890-884)'nın kraliyet yazıtlarında görülür: "*i-sa-ab-tu ina 2-e u4-me ina KUR-E KUR is-ruun la-a ina GIŞ.GIGIR.MEŞ-UT la-a pit-hal-li it- (ta)-bal-rkn-t[u ...]*" (Dezso, 2012b: 16; Grayson, 2002b: 173; Garret, 2010: 85).

II. Assurnasirpal dönemi çivi yazılı kaynaklarında, süvarilerini (pit-hal-lu) Parsinduda şehrinin karşısında pusuya yatırdığını, Zamru ovası şehrinin kralı Ameka'nın 50 askerini öldürdüğünü ve onların kafalarını sarayının duvarına astığını anlatır.

II. Assurnasirpal, Zamru'yu ele geçirdikten sonra, süvari ve hafif birliklerini de yanına alarak Ata tarafından yönetilen Arzizu ve Arsindu şehirlerine doğru seferine devam etmiştir. Bu şehirleri yerle bir etmiş ve onlardan bronz perçin ve direk almıştır. Zamru'dan Lara Dağına doğru hareket etmiş. Ancak bu dağlık alan ormanlarla kaplı olduğu için süvari için hareket etmesi zorlaşmıştır. Ağaçları çapraz keserek yolunu açmıştır. Bu durum ordunun içersinde istihkâmcılarında olduğunun ipuçlarından biridir. (Grayson, 2002b: 207; Luckenbill, 1926: 153; Healy ve McBride, 1999: 20; Dalley, 2007: 18).

M.Ö. 879 yılında, II. Assurnasirpal (M.Ö. 884-859) Nairi ve Katmuhi ülkelerine sefere çıktı. II. Assurnasirpal, süvarilerini Dicle Nehri'nden dubalı köprüler vasıtasıyla geçirdiğini yıllıklarında anlatır. M.Ö. 878 yılında surlarla korunan Suhu topraklarını kuşattı ve yönetici Suru'yu tutsak aldı. Kuşatma sonrası şehirde 50 süvari, Kardunias Kralı Nabu-apla-iddinanın birlikleri, kral Kardunias ve kardeşiyle birlikte 3000 savaşçıyı esir aldı. II. Assurnasirpal M.Ö. 877 yılında Lübnan dağlarına bir sefer düzenlediğinde, kendisiyle birlikte kendine boyun eğen Bit-bahiani, Adad-ime, Ahuni, krallarından süvari olarak ordusuna katmıştır (Grayson, 2002b: 208-217). Bu durum ilk defa yabancı süvarilerin Asur ordusuna katıldığı olay olarak bilinir.

III. Salmanaser (M.Ö. 858-824), Urartu Kralı Arame'yi dağlık bir alanda yapılan savaşta M.Ö. 856 yılında yendiğinde, Arame'nin savaş arabalarını ve atlarını getirmiştir. Yazıtlar çok sayıda süvariye değinir. Bir yıl sonra M.Ö. 855 yılında Asur Kralı, Bit-Adini kralı Ahuniye karşı bir sefer düzenlemiştir. Kral raporlarının birinde Sitamrat Dağı kuşatmasından sonra, Ahuni ve birliklerini, savaş arabalarını ve, süvarilerini yendiğine değinir (Dezso, 2012b:13-16; Grayson, 2002c: 188-189; Dalley, 1989: 7; Bradford, 2001: 43; Fagann ve Trundle, 2010: 85; Hasell, 2008: 71).

Asurlular, M.Ö. 853 yılında ilk defa 12 kralın oluşturduğu koalisyona karşı Karqar yakınlarında sefere çıktı. Bu koalisyonu oluşturan müttefiklerin gönderdiği asker sayısı şu şekildedir. Şam kralı Hadad-ezer (adad-idri), 1200 savaş arabası, 1200 süvari, 20.000 birlik, Hamath Kralı İrhuleni ise 700 savaş arabası, 700 süvari, 10.000 birlik getirmiştir. Ahab'tan 10.000 asker ve 2000 savaş arabası, Byblos'tan 500 asker, Mısır'dan 1000 asker, Irganutu topraklarından 10 savaş arabası ve 10.000 asker, Arvad şehrinde 200 asker, Usanutu topraklarından 200 asker, Sianu topraklarından 30 savaş arabası ve ? 000 birlik, Arab Gindibu'dan 1000 deve, Baasa'dan yüzlerce asker topladı. Bu sayılar bu dönemde Kuzey Suriye devletlerinin oldukça çok sayıda süvari konuşlandırıldığını göstermiştir. III. Salmanasar savaş sonunda 14.000 askeri öldürdüğünü ve onların cesetlerini alacak yerin kalmadığını ve onlarla köprü yaptığını anlatır. Savaştan sonra Asurlular geriye kalan süvarilerde dahil kalıntıları topladı (Grayson, 2002c: 23-24; Wise ve McBride, 1999: 34; Shavitsky, 2012: 38).

Asurlular M.Ö. 849 yılında, yine bu oniki kralın oluşturduğu koalisyonla savaştı ve bu koalisyona katılan devletlerin savaş arabalarını ve süvarilerini ele geçirdi. Asurlular bir yıl sonra M.Ö. 848 yılında 3. kez bu koalisyonla savaştı. Onların savaş

arabalarını ve süvarilerini esir aldı. Asurlular M.Ö. 845 yılında 4. kez bu on iki kralın oluşturduğu koalisyonu yendi ve savaş arabalarını ve süvarilerini ezdi. Asurlular savaşlarda her daim kazandıklarını anlatsalar da, kesin bir hâkimiyet kuramadıkları ardına yapılan savaşlar göstermektedir (Dezso, 2012b: 17; Bryce, 2012: 220-224).

III. Salmanasar (M.Ö. 859-824) yıllıklarında, iktidarının 18. yılında Şam Krallığı'na karşı yeni bir sefer düzenlediğini anlatır. Bu dönemde Hazael Şam kralıydı. O, Saniru dağında savunma mevzileri yaptı. Ancak Asurlular, onları yendi ve Hazael'in 16.000 savaşçı askerini kılıçtan geçirdi. Hazelin'in 1121 savaş arabasını ve 470 süvarisini ele geçirdi (Boardman, 2008a: 306; Grayson, 2002c: 40-48). M.Ö. 832 yılında Asur kralı komutanını (Chief Daiian-Assur), Urartu'ya gönderdi. Bu komutan, Seduru (I. Sarduri)'yu yendi ve çok sayıda süvarisini ele geçirdi (Grayson, 2002c: 69). III. Salmanasar (M.Ö. 859-824) arabaları için 2002 at ve 5542 tane süvarinin ülkesi için hizmete hazır olduğuyula övünür. Eğer bu 5542 süvari aynı zamanda silâhındaysa, bu o dönem için bilinen en büyük sayıdır. Büyük ihtimalle bu sayının içine yardımcı birlikler ve vasal devletlerin birlikleri de dahildir (Dezso, 2012b: 17).

Halefi V. Şamşi-Adad M.Ö. 823-811 kraliyet yıllıklarında, Median (Med) üzerine üçüncü seferinde (Medli Hanasirukanın), 2300 askerini öldürdüğünü ve 140 süvarisini esir aldığına değinir. Dördüncü seferinde Kardunias kralı marduk-balassu-iqbi'yi yendiğinde, düşmandan 100 savaş arabası ve 200 süvari almıştır (Grayson, 2002c: 185-187).

III. Adad-Nirari (M.Ö. 810-783) iktidarında bir Tell Halaf yazısı/texti turtanunun 6 süvarisini listeler (Dezso, 2012b: 18). Büyük bir ihtimalle IV. Salmanasar (M.Ö. 782-773) döneminde tanrıya yazılan bir mektupta, Asur kayıpları hakkında şu bilgi yer alır: *"1 savaş arabacısı, 2 süvari, 3 adet kallapu asker öldürüldü"* (Grayson, 2002c: 244).

#### 4.4.1.2. Asur Süvarisinin Kullandığı Teçhizat

Asur süvarisinin kullandığı en önemli silahlarından biri mızraktır. Süvarinin yedek silahı ise kılıçtır (Botta ve Flandin, 1849b:Plate 98-99). Asur süvarisi, Asurbanipal (M.Ö. 668-627) döneminde, evriminin zirvesine ulaşmıştır. Bu dönemdeki değişiklik atlar üzerindeki zırhlardır. Asurbanipal (M.Ö. 668-627)'in saray relieflerinden anlaşıldığına göre, atlar kalın deri zırhlarla korunmuştur. Bu zırhlar atın boyun ve vücudunu örtmüştür. Atın uzun bacaklarından aşağıya doğru sarkıtılmıştır. Yontular zırhların ayrı parçalardan oluştuğu ve atın boynunda kancalarla, göğsünden, arkasında ve sağırısında tutturulduğunu göstermiştir. Sadece atın başı/alnı ve ayakları serbesttir.

İki tür at zırhı olduğu yontulardan çıkartılabilir. Bunlardan ilk türü, kısmen atın göğsünü kapatan ve ön ayaklara serbesiyet tanıyan türdür. İkinci tür ise, daha fazla atın göğsünü kaplayan ve göğüs zırhı gibi sarkandır. Asur ordusunda zırhlar sayesinde atların çok az bir kısmı açık bırakılmıştır. Bundan dolayı Asur süvarisindeki atlar düşman mızrakları için zor hedef olmuşlardır. Dahası atın alnı bronz plakalarla korunmuş olabilir. Atların zırhlı olarak kullanımı, doğal olarak Asur ordusunda süvari kullanımı da artırmıştır. Çünkü zırh, at kayıplarını azalttığı için süvarinin güvenliğini artırmıştır.

Asur saray relieflerinde görüldüğü gibi Asur süvarileri nispeten homojendir. III. Tiglat-Pleser (M.Ö. 744-727)'in saray relieflerinde hem hafif teçhizatlı, hem de ağır teçhizatlı süvari görülür (Barnett ve Falkner, 1962: XIII, LXVI). Bu yontular/reliefler III. Tiglat-Pleser (M.Ö. 744-727)'in son döneminde, bu iki süvari ayırımın gerçekleştiğini gösterir. II. Sargon (M.Ö. 721-705) döneminde, süvari ekipmanlarına bir standart gelmiştir. Bu süvariler zırh giymezler, dizlerine kadar uzanan kısa bir tunik giyerlerdi. Kafalarına ise, Asur sivri başlığı giyerlerdi. Bu süvarilerin silahları, mızrak, yay, okluk ve kılıçtı. Atlar üzerinde hayvan derilerinden yapılmış, eğer görevi kullanan kumaşlar vardı. Ayrıca süvari atlarının koşum takımları süslüdür.

Sanherip ve Asurbanipal dönemlerinde süvari biriminde çok önemli değişimler yaşandı. Sanherip döneminde sadece zırhlı süvari görülürdü. Bu dönemde bu tür süvari

standart hale gelmiş olabilir. Asurbanipal yontuları/reliefleri de benzer resim ortaya sunar.

Asur süvarisi M.Ö. 7. yüzyılda ağır teçhizatlıdır: Bu dönemde süvari, kısa kolu, vücudun üst kısmını kaplayan pullu bir zırh, ayağında askeri bot ve kafasında sivri başlık vardır. Ancak silahları karakteristik/tipik olarak farklıdır. Sanherip ve Asurbanipal saray relieflerinde betimlenen mızraklı süvariler ve atlı okçular birbirinden mütamiyen biçimde ayrılırlar. Bu şu anlama gelir: Asur ordusunda bu iki kol büyük bir ihtimalle ayrılmıştır. Onlar düzenli zırhlı süvarileri oluştururlar. Dahası öyle anlaşılıyor ki, Asur kralları uzun mızraklı, yay ve ok kılıflı ve kılıçla donatılmış süvari muhafızlara/korumalarına (pethal qurubte) sahiptir. Sanherip döneminden itibaren, üç tür süvari, ekipmanları sayesinde relieflerde ayırt edilebilir: Mızraklı, Okçu, koruma/muhafız süvarileri (Dezso, 2012b: 18-22; Yadin, 1963: 297; Postgate, 2007d: 99-100; Cline, 2011: 46-47; Dalley, 2007: 8; Schauensee ve Dyson, 1983: 59-62).

Çivi yazılı kaynaklarda, süvari ile ilgili vermiş olduğumuz bu genel bilgilerden sonra şimdide süvari çeşitlerini yine çivi yazılı metinler ışığında tek tek ele alarak inceleyeceğiz.

#### 4.4.1.3. Mızraklı Süvari

Mızraklı süvariler hem kısa, hem de uzun menzilli savaşa katılmışlardır. Süvarilerin ana görevi kanatlardan herhangi bir düşmanın kaçışını önlemektir. Mızraklı süvariler yenilen düşmanı takip etmiştir. Mızraklı süvariler, sadece açık meydan savaşında kullanılmamış özellikle ormanlık ve eğimli arazide faydalı olmuşlardır. Ancak müstahkem mevki ile korunan yerlere saldırıda kullanılmamışlardır (Resim 16) (Buttery, 1974: 50-51; Dawson, 2001:189).

#### 4.4.1.4. Okçu Süvari

Okçu Süvari, Asur ordusunda önde gelen saldırı güçlerinden biri ve savaşta mızraklı süvarileri tamamlayan gücü. Okçu Süvari ekipmanları, kullandıkları silah haricinde mızraklı süvarilerle hemen hemen aynıydı. Asurbanipal döneminde görülen atların zırhlanması, Okçu Süvarilerin yakın savaşta etkinliğini artırmıştı. Çünkü atın yaralanması, savaş esnasında atlı okçunun en zayıf noktasıydı. Bu durumun en aza indirilmesi nedeniyle, atlı okçunun önemi artmıştır (Resim 17).

Asurbanipal (M.Ö. 668-627)'ın iki saray reliefi, atı zırhlı okçuyla birlikte, süvari koruması/muhafızı gösterir. Bu tekrar, bu iki süvarinin tamamen farklı olduğu tezini doğrular. Okçu süvari sadece savaş kontekstinde resmedilmişler aynı zamanda relieflerde, düşman piyadesini ya da atlı adamlarını takip ediyorken-ya da ilginç bir kontext- kuşatma altındaki şehre Asur piyadesinin arkasından ok fırlatırken de görülür. Bu Asurluların, okçu süvarileri kuşatmalarda da kullandığını göstermesi bakımından önemlidir (Dezso, 2012b:23; Drews, 2004: 56-58).

#### 4.4.1.5. Süvari Muhafızı

Relieflerden süvari muhafızları çıkartılabilir. Süvari ekipmanın stardandizasyonun zirveye çıktığı, Sanherip ve Asurbanipal yontularında/relieflerinde, silahları ve kullanım konteksleri süvari muhafızlarını diğer süvarilerden ayırt eder.

Süvari muhafızları silahları, mızrak, ok kılıfı, yay ve kılıçtır. Vücutlarının üst kısımlarını ve kasıklarını örten, kısa kollu pullu zırh giyer ve başlarında sivri başlık/kask takar, ayaklarında ise askeri bot giyerler (Resim 18). Okçu ve mızraklı süvari, bu kombine silahları kullanmazlar. Sadece mızrak ve yay kullanırlar. Ancak at ekipmanları aynıdır. Belki tek farklılık atlarda eğer gibi kullanılan kumaş parçalarıdır.

Diğer önemli ve ilginç ayrıntılardan biri ise, atların başlarındaki süslü ibikli başlıktır. Ancak bu ibikli başlık türlerinin süvari türlerini mi belirttiği, yoksa zamanla değiştiği mi bilinmemektedir.

Süvari muhafızları sadece kullandıkları ekipmanlar sayesinde bilinmemektedir, onlar aynı zamanda resmedildikleri bağlamlar sayesinde de bilinmektedir. Süvari muhafızlarının görüldüğü en karakteristik ve önemli bağlam krala eskortluk ettikleridir.

Yazıtlar Waus savaşında (U-a-us), II. Sargon (M.Ö. 721-705)'un süvarisiyle, Rusa'nın komutasındaki Urartu ordusuna saldırdığına değinir. Aynı yazıt, Asurların Musasir şehrini ele geçirmek için kral tarafından yönetilen, mızraklı okçunun bulunduğu 1000 kişilik sefer gücüne de değinir. II. Sargonun yıllıkları bu muhafız gücüne 1000 kişi (ANŞE.BAD.HAL(*pēthal*) GIR.II-ia (*šēpēia*) olarak değinir. En az üç tür süvari muhafızı bilinmektedir. Bunlar:

- 1- Pethalli-sepe (yakın koruma süvari)
- 2- Pethalli-sa-gurbute (sa qurbute korumalarının süvarileri)
- 3- Pethal grupte (süvari korumaları)

Bunlar arasındaki farklılıklar neredeyse hiç bilinmemektedir.

#### 4.4.2. Yabancı Birlikler

Çivi yazılı kaynaklar, Asur ordusunun kraliyet birlikleri (kişir sarruti) içerisinde sadece Asurlular'ın değil, yabancı birliklerin de var olduğunu göstermektedir. Asur kraliyet kayıtları Asur ordusuna yenilmiş düşmanların süvarilerinin de, Asur ordusuna katıldığından bahseder. Ancak M.Ö. IX. yüzyıl Asur ordusunda yabancı birliklerin oynadığı rolü anlamak zordur. Ancak M.Ö. VIII. ve VII. yüzyıl kraliyet yıllıkları ve yönetim belgeleri, Asurluların organize ettiği yabancı süvarilere değinir. Örneğin "II. Sargon (M.Ö. 721-705) Asur kraliyet ordusuna birinci seferinde, Qarqar'dan 600 atlı ve 200 savaş arabası, beşinci seferinde, Karkamış'tan 50 savaş arabası ve 200 atlı asker aldığına değinir. Sekizinci seferinde, Waus savaşında, Rusa'nın Urartu süvarisini esir almıştır.

Nimrut at listeleri, çok sayıda birlik adları ve subaylarının isimlerinden yabancı kökenli olduğu anlaşılan birliğe değinir (Çilingiroğlu, 1977: 248-250; Dezso, 2012b: 24-33; Luckenbill, 1927: 4; Postgate ve Dalley, 1984: 33; Grayson ve Novotny, 2012: 51; Nadali, 2005a: 174; Dezso, 2006b: 98; Starr, 1990: 152).

Süvariler Asur ordusunda sadece kraliyet ordusu içinde hizmet etmemişler, aynı zamanda eyalet valisi ve yüksek rütbeli subayların ordusunda da hizmet etmişlerdir. Ne yazık ki, Asur yıllıkları valilerin ve büyük patronların ordusu hakkında bilgi vermezler. Sadece II. Sargon (M.Ö. 721-705)'un kayıtlarından biri istisnadır. "*Kral, sol Turtanu'nun birimi/birliğini kurduğunda, 150 savaş arabası 1500 süvari, 20.000 okçu 10.000 kalkan taşıyan ve mızraklı yerleştirdi*".

Bazı durumlarda yabancı eyalet birlikleri, Asur şehirlerinde sorunlara yol açmış olabilir. Büyük bir ihtimalle Kalah şehri valisi tarafından yazılmış bir mektubun parçasında "*Şehrin ortasında genel suçlular gibi yağma yapan biniş atlarıyla gelen birliklerden bahsedilir. Bu birlikler büyük bir ihtimalle düzenli süvari birlikleri değildir. Fakat önceki sefer için toplanan yüksek rütbeli ya da valilerin birliklerinin yabancı elamanlarıdır*" (Dalley, 1985: 40-42; Luckenbill, 1927: 23; Breasted, 1924: 10). Süvari birliklerinden sonra şimdiki savaşların vazgeçilmez teçhizatlarından savaş arabalarını ele alabiliriz.

#### 4.4.3. Relieflerde Asur Savaş Arabaları

Yeni Asur döneminde savaş arabaları, başta savaş olmak üzere, avlanma, ulaşım, yarış gibi çok çeşitli amaçlar için kullanılmıştır. Ayrıca bu arabalar, savaşçıları savaş alanına taşıyan araçlar olarak da hizmet etmişlerdir. Bu dönemde genellikle iki tekerlekli savaş arabaları kullanılmıştır. Ancak bazen relieflerde yük taşıyan dört tekerlekli arabalar görülür (Resim 19).

Yeni Asur dönemi savaş arabalarına ait parçalar çok az sayıda bulunduğu için, bu dönem arabaları hakkında bilgiler relieflerden elde edilmektedir. Asur savaş arabaları büyük bir kısmı tahtadan yapılırdı. Bu arabaların arka tarafı açık olurdu ve buraya kalkan asılırdı. Savaş arabalarını arka tarafına mızraklar eğimli olarak yerleştirilirdi (Resim 20). Savaşçıları arabanın içerisinde ayakta dururdu. Zamanla Asur

savaş arabaları form ve ebatlara önemli ölçüde değişmiştir (Layard, 1849: 349-351; Dupuy, 1980: 6-8).

Asur savaş arabalarında atlarının koşum takımları oldukça süslüdür. Püsküller atların kafasında dalgali bir biçimde yükselmekte veya kulaklarının arkasından bir kemerle bağlanmış ibikli başlıklar görülmektedir. Bu süslere bazen uzun şerit ve flamalar eklenmiştir. İpek veya yünden yapılmış birçok renge boyanmış uzun süsler koşum takımına eklenmiştir. Dizginler üç parçadan gemle bağlantılı kayıştan oluşur. Bu kayışlar, atın alnından, çenesinin altından ve kulakların arkasından geçer (Resim 21-24). Yeni Asur dönemi relieflerinde, savaş arabalarında bulunan dingiller stabilize yollar için arabanın merkezinde veya merkezine yakın yere monte edilmiştir.

Savaş arabası tekerleğinin başlıca elamanları: tekerlek çemberleri, ispitler ve tekerlek göbeğidir. Tekerlek ispitleri, bir ucu tekerlek göbeğine, diğer ucu tekerlek çemberine giren ve tekerleğin yarıçap uzunluğunda olan çubuklardır. Ahşap tekerlek çemberin dayanıklılığını artırarak hareket halinde iken tekerleğin dağılıp parçalanmasını önlemektedir. Tekerlek çemberleri M.Ö. 9. yüzyıl Asur arabaları tekerleklerinde dar bir iç çember ve daha geniş bir dış çember olmak üzere iki çember, III. Tiglat-Pleser'den itibaren M.Ö. 745-727 ise bazen iki, ancak genellikle üç çember görülür (Littauer ve Crouwel, 1979: 100; Gündüz, 2002b: 790-792; Dalley, 1989: 46-48).

II. Assurnasirpal'a ait kabartmalar, iki tekerlek çemberinden dışta olan kalın çemberin tek bir parçadan oluşmadığını kompozit bir tekerlek olduğunu göstermektedir. Asur tekerleğinin dış çemberi üçten altıya kadar değişen segmentlerden oluşur.

Yeni Asur dönemine ait savaş arabalarının kasa, tekerlek, dingil, araba oku, vb elamanları çok az ya da yetersiz olması nedeniyle, bu arabalarla ilgili bilgi edinilebilecek temel kaynak çeşitli materyaller üzerinde betimlenen araba tasvirleridir.

Bu dönem arabalarının, at, deve ve diğer hayvanların boynundan geçen ve koşum hayvanlarının araba oku ile olan bağlantısını sağlayan ahşaptan bir eleman olan boyunduruk ile araba kasasını birbirine birleştirmeye yarayan ve ahşaptan yapılmış bir parça olup, direk araba kasasına veya dingile bağlanmaktadır.

Yeni Asur döneminde araba oklarının dikdörtgen kesitli olduğu ve genellikle desenli metal ile astarlanıp kaplandığı, Asur kabartmalarından anlaşılmaktadır. Bu özellikle okların dayanıklılığı artırılarak, kolayca kırılması engellenmeye çalışılmıştır. Araba okunun iç kısmını desteklemek ve dayanıklılığını artırmak için göğüs askısı siperi kullanılmıştır.

Araba okunu destekleyen diğer bir elamanda, oval biçimli bir elamandır. Öndeki göğüs siperinin en üst kısmından, öne doğru araba okunun ucuna doğru uzanmaktadır. Araba oklarını sağlamlaştıran üçüncü bir elamanda, araba okunu araba kasasının ön kısmının altına, her iki yandan da bağlayan iki adet bağdır. Bu bağlar, araba okunun yanlara doğru kaymasını önler, önde araba oku ile kasa tabanı arasındaki birleşme noktasına yapılan baskıyı azaltır (Gündüz, 2002a: 245-247; Barnett ve Falkner, 1962: 53; Ghadim, 2007: 62).

Relieflerde üç farklı tipte araba okunun kullanıldığı görülmektedir. Bu dönemde arabalar iki, üç ve dört at tarafından çekilirken betimlenmiştir. Bu dönemde arabanın altından tutturulan çeki oklarının yanı sıra y biçimli çeki okları da kullanılmıştır. Arabanın altından merkezi bir yerden tutturulan çeki oku, savaş arabasının kasasının altından araba kasasının önüne doğru uzanmakta ve kasanın tam önünden yukarı doğru yükselerek, boyunduruğa doğru uzanmaktadır. Y biçimli araba oku, savaş arabasının alt kısmından atlarından yanlarından gelen iki ok, arabanın önünde birleşerek, tek bir ok olarak boyunduruğa uzanmaktadır. Bazı Asur kabartmalarında bu tür oklar, arabanın önünde bulunan deliklerden çıkarak yükseliyor görülmektedir. Y tipi araba oku, III. Tiglat-Pleser ve II. Sargon dönemlerinde kullanılmaya devam etmektedir.

Yeni Asur döneminde, savaş arabası sürücüsünün (mukil appate) önemli bir statüsü vardır. Savaş arabası şefine bel narkapti adı verilirdi. Savaş arabaları res narkabati adı verilen subaylar tarafından savaş esnasında komuta edilirdi (Backer, 2014: 22-23; Dalley, 1989: 2; Noble 1990: 68; Gündüz, 2002a: 241-242; Scurlock, 1997: 491; Boardman, 2008b: 201).

Savaş arabaları en erken, Arik-den-ili M.Ö. 1307-1296 döneminden itibaren kullanıldığı yıllıklarda anlatılmaktadır. Arik-den-ili, Nigimhi topraklarının kralı Esiniye

karşı yaptığı seferde, 33 savaş arabasını ele geçirmiştir. Bir başka seferde, Arik-den-İli nehrin sularının seviyesi azaldığında, nehri 90 savaş arabasıyla geçmiş ve şehrin 600 erkeğini öldürmüştür (Grayson, 2002a: 126-27; Olmstead, 1920: 132). I. Salmanasar M.Ö. 1273-1244 en iyi savaş arabalarının üç te birini yanına alarak, Qutu'ya karşı savaşa gittiğine yıllıklarında değinir (Grayson, 2002a: 184; Luckenbill, 1926: 40).

Fakat ilk eksiksiz savaş arabası sahnesi, Ninurta-Tukulti-Assur (M.Ö. 1133-1132) zamanına ait, Asur tabletleri üzerindeki mühür baskısında görülen araba tasviridir. Bu sahnedeki savaş arabası iki at tarafından çekilmekteydi. Savaş arabasının üzerinde avcı ve sürücü yer almaktaydı (Resim 25). Av sahnesini anlatan bu tasvirde, yanları açık ve yekpare bir taban üzerine oturtulmuş ahşap araba kasası ve ayrıca metal bir çubuktan oluşan veya üst araba oku diye adlandırılan bir çubuğun, kasanın üst iskeletinin bir devamı şeklinde olduğu görülür. Bu ok, arabanın altından çıkan oka bağlanmıştır. Araba oku, ok bağlayan destek parçası, bir üçgen meydana getirmekte ve bu üçgenin uç kısmı boyunduruk kısmında birleşmektedir.

Tekerlekleri daha sonraki dönemde yapılanlara oranla küçük ve altı ispitlidir. Arabanın yanına asılan okluk, büyük bir ihtimalle deriden yapılan esnek bir malzemeye sahiptir. Araç sürücü ve avcı olmak üzere iki kişiyi taşır. Araba iki at tarafından çekilir. İki tane dizgin bandı vardır. Atın arka tarafında ise eğik mızrak veya standart vardır (Gündüz, 2002a: 251-252; Madhloom, 1970: 9-10; Yadin, 1963: 301-302; Buttery, 1974: 49-50; Healy ve McBride, 1999: 20; Fuchs, 2011: 394; Aruz vd., 1995: 102).

Diğer savaş arabası tasviri ise, beyaz obeliskte görülür (Resim 26). Beyaz obeliskte iki atın çektiği çerçevesel ve yanları kapalı araba, kasaları ancak kral ve sürücüsünü alabilecek kapasitedir. Korkuluklarla çaprazlama iki sadak asılıdır. Kasanın sağ yanında çapraz sadak çiftinin altından geriye doğru yükselen standart ya da mızrağın sapı kasaya bir atkı ile tutturulmuştur. Tekerler küçük ve altı ispitlidir. Atların başında sadece beyaz obeliske özgü üç tüylü bir sorguç süsler, omuzlarından M.Ö. IX. yüzyılda büyütülüp göz alıcı duruma sokulacak püsküllü bir koşum süsü sarkar. Kasa altından boyunduruğa doğru uzanan araba okunun ucu hayvan başı şeklindedir. Bu tür boyunduruk kullanımı II. Sargon (M.Ö. 722-705) dönemine kadar sürmüştür (Sevin, 2014: 11-12).

II. Assurnasirpal dönemine tarihlenen relieflerde tasvir edilen savaş arabalarının çemberleri geniştir ve ikiden fazla parçadan yapıldığı anlaşılmaktadır. Bu kabartmalarda görülen savaş arabası, tekerleğinin çemberlerinden dışta olan kalın çemberin tek bir parçadan oluşmadığını, kompozit bir tekerlek olduğunu göstermektedir.

II. Assurnasirpal dönemi relieflerinde Asurlular'ın kullandığı savaş arabaları altı ispitliken, düşman savaş arabaları sekiz ispitlidir (Resim 27). Hatta bazı savaş arabalarında bu ispit sayısı daha fazladır. Tekerlekler iki belirgin çemberden oluşur görünmektedir. İçteki ince ve dardır, dıştaki daha kalın ve geniş olup dört veya daha fazla segmentten yapıldığı açıktır.

Asur savaş arabalarının göbekleri genelde metalden yapılmaktaydı. Altı adet tekerlek ispitine eşit sayıda olmak üzere, ispitlerin iç uçlarının gireceği altı adet tekerlek göbeği segmentine sahip bulunmaktadır. Bu tip tekerlek göbeği ilk kez II. Assurnasirpal döneminden itibaren kullanılmaya başlanmıştır.

Asur savaş arabalarını tekerlek göbeklerinde yuvarlak, rozet, süslü kapaklar görülür. Asur tekerleği M.Ö. 8. yüzyıldan itibaren üçten altıya kadar değişen sayıda segmentten yapılmıştır (Gündüz, 2002b: 795).

III. Salmanasar dönemine tarihlenen Balavat kapısında, savaş arabasının boyutu orta büyüklükte tekerlekleri, altı ispitli ve iki at tarafından çekilirken betimlenmiştir (Resim 28). Balavat kapısında görülen arabaların kraliyet savaş arabaları, standart taşıyan savaş arabaları ve savaşta kullanılan arabalar olmak üzere üç tür olduğu çıkartılabilir. Savaş arabası mürettebatının kafasında sivri başlık elinde ise yay vardır (Baikie, 1916: 43; Somerwill, 2009: 117).

III. Salmanasar döneminde, II. Assurnasirpal döneminde kullanılan savaş arabalarında sadece oklukların yeri farklı görülür. II. Assurnasirpal döneminde okluk arabanın yanında çapraz asılmışken, III. Salmanasar döneminin savaş arabalarında dikey asılmıştır. Bu ok torbalarının içinde sadece ok bulunmadığı, balta ve kargınında



bulduğu görülmektedir. Bu savaş arabalarının arka tarafında standartlar ya da mızraklar eğik olarak yerleştirilmiştir.

Savaş arabaları standartları, Sanherip ve II. Sargon dönemine ait relieflerde nadiren kullanılmıştır. Bu durum kutsal simgelerle, süslü disklerle aşmıştır. II. Assurnasirpal dönemi relieflerinin gösterdiği gibi, bu disklerin üzerinde tanrı Assur, bir boğanın sırtında ok atarken görülür. Bir diğer örnekte ise mızrak başında, iki savaş atı farklı yönlere gider biçimde betimlenmiştir (Madhloom, 1970: 12-13; Fuchs, 2011: 11-12).

III. Tiglat-Pleser döneminde, Asur arabalarında farklı stilistik özellikler göze çarpmaya başlar. Bu arabalarda tasarım ve ekipman açısından önemli değişiklikler yapılmıştır. Bu dönemde kullanılan arabaların tekerleklerinin çapları, M.Ö. IX. yüzyılda kullanılanlardan daha büyüktür ve bu arabalar altı yerine sekiz ispite sahiptir (Resim 29).

Bu dönem savaş arabalarının tekerleklerinin çemberleri ikiden fazladır. Bu tarz tekerlek kullanımı, Yeni Asur dönemi sonlarına kadar kullanılmaya devam etmiştir. Bu dönem savaş arabaları, M.Ö. IX. yüzyıl savaş arabalarının aksine yuvarlak değil dikdörtgen biçimindedir. Ok kılıfları arabanın yanları değil, ön tarafının her iki köşesine yerleştirilmiştir. Arabalarının yanları tamamen süslüdür ve arka tarafı ise yükseltilmiştir. Savaş arabalarının arka kısmında bazen mızrak veya kalkan görülür.

III. Tiglat-Pleser döneminde, savaş arabaları iki at tarafından çekilir. Atların kafasında ve koşun takımında bulunan süsler, daha önceki dönemdeki süslerden farklıdır. Atların kafasında ikiden fazla katmanlı süs vardır. Bu dönemde atların gemleri daha önceki dönemden farklı özellik gösterir. Gemler daha basit, çubuk şeklinde veya hafif kavislidir. Atların kafasının ön kısmında küçük toplar şeklinde yapılmış çok sayıda püskül görülür. Bu dönemde atlar basit bir bağlama yöntemi ile savaş arabasının boyunduruğuna bağlanmıştır. Kuşak'ın orta kısımları geniş arkası dardır (Madhloom, 1970: 18). İki tür göğüs bandı kullanılmıştır. İlki geniş ve püskülsüz diğeri ise, püsküllerle süslü kayıştır.

III. Tiglat Pleser dönemine tarihlendirilen relieflerde betimlenen savaş arabası sürücüsünün elbisesi süslüdür. Diğer bir reliefte ise, savaş arabasını çeken atların üzerinde zırh yoktur. Ancak savaş arabası dikdörtgen panellerle kaplanmıştır. III. Tiglat-Pleser, Araplara karşı yapılan bir savaşta betimlenmektedir. Kral yayı ile ok atarken, Arap savaşçı dengesini kaybetmiş biçimde betimlenmiştir. Kralın yanında sivri başlıklı savaş arabası sürücüsü ve kalkan taşıyan bulunmaktadır (Barnett ve Falkner, 1962: Plate XV.; Gündüz, 2002b: 806).

II. Sargon dönemine ait relieflerde, III. Tiglat-Pleser dönemi savaş arabalarının tekerleklerine benzer tekerlekler kullanılmaya devam etmiştir. Tekerlerde dıştaki kalın olmak üzere üç çember yer alır. İspitlerin çevresinde çizgiler halinde görülen kalınlaşma bağlayıcı materyal olabilir (Gündüz, 2002b: 805- 806).(Resim:30-31)

II. Sargon dönemi relieflerinde, savaş arabaları oldukça fazla sayıda ve bağlamda görülür. Sekiz ispitli ve iki at tarafından çekilen kraliyet savaş arabaları geçit töreninde görülür. Kraliyet savaş arabaları savaş sahnelerinde de görülür. Ancak krala iki adet sivri başlık takan kalkan taşıyan eşlik eder. Bu kalkan taşıyanların üzerinde zırh yoktur. Yuvarlak kalkanlarının ucunda geometrik motif işlemleri vardı. Kralın arkasında düşmanı takip eden bir savaş arabası vardı (Botta ve Flandin, 1849a: Plate, 58-59; Somervill, 2010: 117).

Bu dönemde dört atın sığabileceği yeni bir boyunduruk türü görülmeye başlanır. Atların üzerinde çok karmaşık süsler görülmez (Madhloom, 1970: 19). Bu dönemde arabalar iki at tarafında çekilir ve atların kafasında üç katlı püskül vardır. Savaş arabalarının arkasına mızrak ve kalkan asılmaz. Bu dönemde savaş arabaları dört kişinin sığabileceği alana sahiptir. Arabalar üzerinde çaprazlama asılmış, eliptik şekilli objeler görülür. Savaş arabalarının yanlarında çapraz şekilde ok kılıflarının yanı sıra önünde de oklukların olduğu arabalar görülür. Bu dönemde, atların başlıkları oldukça süslüdür. Geniş diskler, boncuklar ve püsküllerle donatılmıştır.

II. Sargon Döneminde, III. Tiglat-Pleser döneminde kullanılan tekerleklerin kullanımının devam ettiği görülür. Tekerleklerde dıştaki kalın olmak üzere üç çember yer alır. İspitlerin çevresinde, çizgiler halinde görülen kalınlaşma bağlayıcı materyal

olabilir. Tekerlek göbeğindeki dingil kapağı yuvarlaştır. Tekerlek çemberinde iki çift kelepçe yer alır (Gündüz, 2002b: 806).

Sanherip M.Ö. 705-681 ve Asurbanipal M.Ö. 665-630 dönemleri araba tekerleri ise oldukça büyüktür ve iki çift kelepçeye sahiptirler. Çoğu kez araba tekerleğinin çevresine iri başlı çiviler çakılmıştır. Sanherip M.Ö. 705-681 döneminde nadirde olsa altı ispitli araba tasvirleri de görülür (Resim 32).

Asurbanipal döneminde tekerlekler büyüktür ve tasvirlerde bazen bir adamın boyundan daha da yüksek olarak görülmektedir. Sanherip ve Asurbanipal dönemlerinde rozet biçiminde dingil kapakları yer alır (Gündüz, 2002b: 807).

Asurbanipal döneminde, savaş arabalarının büyütülmesi neticesinde personel sayısı dörde çıkmıştır. Personel sayısının dörde çıkmasıyla birlikte taşınan yükün ağırlığının fazla olması neticesinde, sekiz ispitli tekerlerin kalınlığı genişlemiştir (Resim 33-35). Bu geniş savaş arabalarının içerisinde iki kalkan taşıyan, bir sürücü ve bir savaşçıdan oluşmaktadır. Bu askerlerin kafasında sivri başlık ve üzerlerinde pullu zırh vardır. Döneminde tekerlek göbeğinde rozet biçimli dingil kapakları yer alır (Wise ve McBride, 1999: 34; Gündüz, 2002b: 807; Grayson ve Novotny, 2014: 17; Musceralla, 1988: 388).

Yeni Asur Dönemindeki savaş arabaları hakkında yapmış olduğumuz kısa değerlendirmeden sonra şimdide çivi yazılı kaynaklar ışığında savaş arabalarını inceleyebiliriz.

#### 4.4.3.1. Çivi Yazılı Kaynaklarda Savaş Arabaları

I. Salmanasar (M.Ö. 1273-1244), kraliyet yıllıklarında en iyi savaş arabacılarının üçte birini aldığını ve Qutu'ya karşı savaşa gittiğine değinir (Grayson, 2002a: 184). I.Tiglat-Pleser (M.Ö. 1114-1076) çok kez savaş arabalarının hareketlerine ve ordusunun seferlerine değinir. Katmuhu topraklarına karşı yaptığı bir seferde, kendine eşlik eden savaşçıların yanı sıra, 30 kadar savaş arabasını yanına aldığını anlatır. Bu bir tür süvari muhafızları, özel savaş arabası birlikleri olabilir. Aynı sefer sırasında savaş arabalarını, Aruma dağlarının geçitlerinde yürütemediği için onları bırakmak zorunda kalmıştır. Subartu'ya yapılan seferde, 4000 Kasşu ve Urumuyu yenmiş, 120 savaş arabası ve koşum takımlı atlar ele geçirmiştir (Grayson, 2002b: 16-17).

Asurbel-kala (M.Ö. 1073-1056) dönemi kayıtları, savaş arabalarından zaman zaman bahseder. Bu kayıta, önünde Tanrı Assur'un gittiğini, sağ eline Tanrı Ninurta'yı, sol eline ise Tanrı Adad'ı aldığını anlatır. Bu tanrılar, II. Assurnasirpal'in saray relieflerinde, kanat lideri olarak görüldüğü için, bu tanrı sıraları bir tür savaş sırası anlamına gelebilir. Bunların yanı sıra, Asurbel-kala (M.Ö. 1073-1056) yıllıklarında savaş arabalarının ilerleyişinin, yolların bozuk olması sebebiyle engellendiğini, ancak savaş arabalarının yolunu bronz kazmasıyla açtığını anlatır. Bunların yanı sıra, Asurbel-kala, hafif av savaş arabalarına (mugerru/narkabtu pattute) kraliyet yazıtlarında değinen ilk kraldır (Grayson, 2002b: 91; Dezsö, 2012b: 61; Postgate ve Dalley, 1984: 40; Karlsson, 2016: 120; Holloway, 2002: 172; Karlsson, 2013: 67).

II. Adad Nirari (M.Ö. 911-891) çok sayıda savaş arabalarını topladığı olayı listeler. Tahta çıktığı ilk yıl, savaş arabalarını toplamış ve Qumānuşzerine sefere çıkmış, bu sefer sonucunda Qumānu kralı Iluia'yı yakalamış ve kardeşlerini katletmiştir (Grayson, 2002b: 143). II. Adad Nirari, Dur-mati-Assur'un Limmu olduğu yıl, Pauza ve Nasibina arasında Mitanni'ye karşı düzenlediği seferde, Nur Adad yenmiş ve çok sayıda savaş arabasını yok etmiştir (Grayson, 2002b: 149). II. Adad-Nirari (M.Ö. 911-891) Babilonya Kralı Samas-Mudammıq'i Lalman dağının dibinde yenmiş, Samas-Mudammıq'in seçilmiş atlarını ve savaş arabalarını ele geçirmiştir. Habur boyunca büyük bir seferde, Abi-Salamudan (of Bit-Bahiani), Sadikanniden, Amil-adad (Qatnu kralı)'dan savaş arabaları ve at takımlarını haraç olarak almıştır (Grayson 2002b: 142-153).

II. Tukilti-Ninurtanın (M.Ö. 890-884) yıllıkları (M.Ö. 890-884), Kralın Patiskunda Bit zamanı kralı Amme-baliden ve Nairiden at aldığına değinir. Bit zamanı

kralı Amme-bali, Asur krallarının düşmanlarına at vermeyeceğine dair, yemin eder (Grayson, 2002b: 172-180).

II. Assurnasirpal dönemine tarihlenen çok sayıda yıllıkta, savaş arabasına değinilir. Bu yıllıklarda standart haline gelmiş anlatımlar vardır. Bu anlatımlar üç kısma ayrılabilir:

I. Her askeri seferin aynı cümle ile başlaması (Örneğin savaş arabalarını ve birliklerimi topladım),

II. İkinci bağlam ise savaş arabaları için uygun olmayan yollar ve geçitlere değinilmesi,

III. At temininin Asur için stratejik öneme sahip olması.

III. Salmanasar döneminde, çok sayıda savaş arabasına değinilir. M.Ö. 853 yılında, 12 kralın Karkarda oluşturduğu koalisyonun içerisinde çok sayıda savaş arabası olması, bu koalisyona katılanların ordularının içerisinde savaş arabaları konuşlandığına göstergelerinden biridir.

II. Assurnasirpal yıllıkları, savaş arabalarının toplanmasını genellikle aynı cümle ile anlatır. “*Savaş arabalarını ve birliklerimi topladım*”. Savaş arabaları Ninurta-Tukulti-Assur (M.Ö. 1133-1132) zamanına ait, Asur tabletleri üzerindeki mühür baskısında görülen arabalarından büyük ve geniştir (Layard, 1853a: Plate 13, 14, 15; Dezso, 2012b: 56; Siddall, 2013: 195).

Savaş arabalarında personel sayısı önceleri iki iken, ilk olarak üçe çıkarılmıştır: mızrak ve balta ile silahlandırılmış bir sürücü, sadece gövde kısmını kapsayan zırha sahip bir okçu ve arabadaki ekibi koruma amaçlı kalkan taşıyıcı.

Asurpanipal (M.Ö. 668-627) döneminde ise, araçtaki kalkancıkların sayısı ikiye çıkartıldı. Böylelikle savaş arabasındaki mürettebat sayısı dört olmuştur. Bu duruma müteakip savaş arabalarının at sayısı da dört olmuştur. Bu dönemde hem araçtaki mürettebat zırhlıydı, hem de arabayı çeken atlar zırhlıydı. Ancak arabadaki ve atlardaki ağırlık arttığı için bu büyüme, araçların hızını ve manevra kabiliyetini sınırladı.

Savaş arabalarının boyutlarının giderek büyümesi, aslında süvari sınıfının zamanla gelişmesinin sonucuydu. Süvari sınıfı okçu birlikleri ve yakın muharebe birlikleri kadar etkili olmaya başlayan arabaların kullanabilecekleri bölgeler daraldı. Ancak Asur savaş arabaları her dönem ürkütücü ve yıldırıcı bir güç olarak kullanılmaya devam etti.

Asur ordusunda arabaların ve atların çok iyi bir şekilde zırhlıldığı görülür. Zırh yapımında demirin kullanımı yaygın olmakla birlikte, zırh için kullanılan ana metal bronzdu. Ayrıca atlara üzerindeki zırhtan zarar görmemesi için, zırhın altına keçeden yapılmış bir korucu giydirildiği ve bu keçeden yapılmış olan korucuyu giysiyi bazen savaşçılarında giydiği bilinmektedir (Postgate, 2007a: 21; Dalley, 1989: 8; Scurlock, 1997: 491; Gökçek, 2015: 261-262; Kinnier Wilson, 1972: 50; Woolley, 1961: 186-190). Sanherip dönemi relieflerinde, hareket ederken ya da geçit töreninde çok sayıda kraliyet savaş arabası betimlemesi görülür.

Bazı atların ve savaş araçlarının zırhlarını ayrıntılı tanımlayan çivi yazılı tablet grubu vardır. Nuzi arşivlerinde 80’den fazla tablet bulunmuştur. Bu tabletler nuzi askerlerinin silahlarını, zırhlarını, at koşum takımlarını, savaş araba ekipmanlarını tanımlar. Bu tabletler çok sayıda süvari ve at zırhı hakkında bilgi edinilebilir. Yönetim kayıtlarından hem at zırhı (sariam sa sisi, parassannu sa sisi) ve bir tür savaş arbası zırhı (sariamsa narkabti, parassannu sa narkapti) çıkarılabilir. Dahası nuzi envanter listelerinden en az beş tür at başlığı çıkartılabilir:

1. At için ibikli deri başlık: gурpisu maksı suppuru sa si  
2. At için deri başlık bronz her iki yanında: (gурpi)su asar (serisu si)parri,  
3. At için bronz başlık: (gурpisu sa sisi siparri, gурpisu sa siparri, gурpusi siparri),

4. At için ibikli bronz başlık: (gурpisu siparri suppuru sasi),

5. Bronz pullu zırh başlık at için: gурpisu sa siparri kurşimetusunu kaqaniaswana sa siparri tegipu.

At zırhı kullanımı M.Ö. IX. yüzyılın ikinci yarısında geniş bir kullanım alanına sahip oldu. III. Salmanasar (M.Ö. 859-824) yıllıklarının birinde kendisinin atlarına demirden zırhlara kapladığından bahseder. “*si-ri AN.BARina UGU ANŞE.KUR.RA lul: Atların üzerini demir zırhla kapladım.*” Dahası Mallowan Nimrud’ta bazı dikdörtgen pullu zırhları at zırhı elbisesinin bir parçası olarak tanımlar (Dezso, 2012b: 56-59; Littauer ve Crouwel, 1979: 106; Dupuy, 1980: 7; Benzel, 2010: 38; Grayson, 2002c: 86).

Asur yıllıkları, Asur ordusunda yardımcı birlik olarak hizmet eden vasal kralların yabancı savaş arabası birliklerine de değinir. Ancak bu çivi yazılı kaynaklardan elde edilen ipuçları saray relieflerinde doğrulanamaz.

Nimrut at listesinden çıkarılabilen ilk atlı sefer ordusunun birlikleri M.Ö. 710-709 karargâh personelidir. Nimrut at listesinin karargâh personel bölümü muhafız ve savaş arabası olmak üzere iki elamandan oluşur. Savaş arabası elamanları/unsurları takipçi subay veya farklı savaş arabaları türlerinin subaylarından oluşur. Taslisu dannu (kalkan taşıyanların şefi), taslisu saniu (kalkan taşıyanların vekili). İlginç olan Nimrut at listesinde taslisu dannu (kalkan taşıyanların şefi), taslisu saniu (kalkan taşıyanların vekili) savaş arabası mürettebatının sadece kalkan taşıyan olmasıdır. Diğer iki mürettebat mukil appâte (savaş arabası sürücüsü) ve mârû damqu (savaş arabası savaşçısı) kayıptır. Ancak Nimrut at listelerinin karargâh personel bölümü üç tür savaş arabası türünü listeler:

(1)ša-šēpē chariotry (GIR.2),

(2)tahlīpu chariotry (GIŞ.tah-lip),

(3)pattūte chariotry (DU8.MEŠ) (Dezso, 2012b: 56-67; Postgate, 1990: 35;

Postgate, 2007d: 96).

Asur savaş arabaları Mısır ve Mitanni’de olduğu gibi okçular için platform olarak kullanılmıştır. Asur savaş arabaları sert malzemeden yapılmıştır. Bu nedenle atların hızı artığında araçların ağır olması nedeniyle manevra kabiliyetleri zayıftır (Gabriel, 2007: 205).

Burada genellikle tekerlerinden merkezden çembere doğru uzanan 8 kol bulunmaktadır. Bu araçlar savaşın gidişatını hızla değiştirebilen araçlardır. Tekerlek sayıları iki adettir ve ahşap çemberinin yere temas eden dış yüzeyi demir bir koruyucu çemberle kaplanmıştır. Bu şekilde savaş alanındaki yüksek hızlara ve engebeli arazi koşullarına karşı koruma elde edilmeye çalışılmıştır. Araç personeli olan ekip üyelerinden bir kişi arabayı sürerken diğer ikisi ok atmakla ve sonucusu da arkadaşlarına elindeki kalkanla koruma sağlamaya çalışmaktadır. Bu sayede bir savaş arabasında her biri farklı görevde ustalaşmış bir ekip olduğunu anlaşılmaktadır.

Savaş arabası Asur ordusuna açık arazide yapılan savaşta sağlamlık sağladı. Asur tarihi boyunca bu birlikler elit birlik olarak kaldılar. Bu savaş arabaları 50 birliklerinde mücadele ettiler. Bu savaş arabaları savaşta kimliklerini tanımlayan standart dalgalandırılırdı ve birlik ve alay amblemi taşırlardı. Savaş arabaları ok ve baltanın yanı sıra araca göre ayarlanmış digonal mızrak taşırlardı (Buttery, 1974: 49; Fuchs, 2011: 386). Savaş arabaları kadar önemli bir husus da, bu arabaları kullanacak olan personeldir.

#### 4.4.3.2. Savaş Arabası Personeli

Araba Sanherip dönemine tarihlenen kayıtlarda narkabat, narkabati, narkabate olarak geçmektedir (Breasted, 1924: 24, 26, 31; Brinkman, vd., 1984: 195).

Mukil appate (Savaş Arabası Sürücüsü): Çok sayıda savaş arabası sürücüsü adı, çivi yazılı kaynaklarda geçmektedir. Savaş arabası sürücüsü Asur kayıtlarında en erken M.Ö. IX yüzyılın sonlarına doğru görülür (Postgate, 1973: 29, 43; Civil vd., 1977: 117). Çok sayıda kralın savaş arabası sürücüsü Asur relieflerinde betimlenmiştir. Ayrıca bu sürücülerin bir şefinin olduğu da mukil appatedannu yazılı belgelerde görülmektedir. (Wilkinson 1972: 54).

Mukil appâte ša mār šarri (veliaht prensin savaş arabası sürücüsü): Bu araba sürücüleri veliaht prensin hizmetinde bulunmuşlardır (mukil appâte ummi šarri). Ana

kraliçenin sürücüsü ve kraliçenin sürücüsü çivi yazılı kaynaklarda görülür (Fales ve Postgate, 1992: 11; Kwasman ve Parpola, 1991: 268).

Yeni Asur döneminde yüksek rütbeli subaylarında kendilerine ait sürücüleri ve arabaları olduğu çivi yazılı kaynaklardan anlaşılmaktadır. Örneğin mukil appâte ša rab ša-rēšē (Hadım ağasının sürücüsü) (Fales vd., 1995: 88), mukil appâte šaturtāni (Turtanunun savaş arabası sürücüsü) ve mukil appâte ša šāqe (sakinin savaş arabası sürücüsü) (Kwasman ve Parpola, 1991: 44).

Maru damqu sari (kralın savaş arabası savaşçısı) (Dezso, 2012b: 99), mārū damqu ša mār šarri veliaht prensin savaş arabası savaşçısı gibi çok sayıda savaş arabası savaşçısı çivi yazılı kaynaklarda görülmektedir (Fales vd., 1995: 83).

Taslisu (Kalkan taşıyan): Kralın yanında bulunan en güvenilir adamlardan biridir (Fuchs ve Parpola, 2001:222). Yeni Asur döneminde kalkan taşıyan askerler önemli insanlara ve elçilere eşlik etmişlerdir. Bunların yanı sıra kral için önemli haberleride getirmişlerdir (Lanfranchi ve Parpola, 1990: 155). Yeni Asur dönemine tarihlendirilen çivi yazılı kaynaklarda, kalkan taşıyanlar farklı isimlerle anlatılmıştır. Örneğin savaş arabalarının kalkan taşıyanları (tašlišu mugirrāte) dizginlerin kalkan taşıyanı, kalkanın taşıyanı (tašlišu ša arit), kalkan taşıyan (tašlišāni S[AG.U]Š.MEŠ/sa KI su nu) (Fales vd., 1995: 79; Fuchs ve Parpola, 2001: 222; Kwasman ve Parpola, 1991: 230; Fales ve Postgate, 1992: 161).

Çivi yazılı kaynaklarda, tašlišu ša šarri (Kralın kalkan taşıyan savaşçısı), veliaht prensin kalkan taşıyan savaşçısı (tašlišu mār šarri), ana kraliçenin kalkan taşıyan savaşçısı (tašlišu ummi šarri), kraliçenin kalkan taşıyan savaşçısı (tašlišu ša MI.E.GAL) gibi unvanlara rastlanmaktadır (Lanfranchi ve Parpola, 1990: 18; Fales ve Postgate, 1992: 8-11, 159).

Kalkan taşıyan savaşçılarda kendi içerisinde bazı sınıflara ayrılırlar. Kalkan taşıyan savaşçıların şefi (tašlišu dannu) bu unvana Nimrut şarap listesinde rastlanır (Kinnier Wilson, 1972: 51). Kalkan taşıyan savaşçı vekili (tašlišu šanu) 50 kalkan taşıyan savaşçının komutanı rab hanšē ša tašlišāni (Fales ve Postgate, 1992: 155).

Çivi yazılı kaynaklarda çok sayıda Savaş arabası subayına değinilir. Bu subaylardan biri Saknu'dur. Bu subayların önemli görevlerinin olduğu II. Sargon dönemine tarihlenen çivi yazılı kaynaklardan anlaşılmaktadır (Dezso, 2012b: 122; Parpola, 1997: 51).

Saknu subaylarının birden fazla sayıda olduğu çivi yazılı kaynaklarda geçen unvanlardan anlaşılmaktadır. Örneğin: Tahlipu savaş arabalarının saknu: šaknu LU.GIŠ.GIGIR tah-lip (Postgate ve Dalley, 1984: 183) sol savaş arabalarının saknu (šaknu šumēli sīse mugerri), nimrut at listelerinde görülür.

Çok sayıda at eğitmeni subayına çivi yazılı kaynaklarda değinilmiştir. Bunlardan ilki araba sahiplerinin at eğitmen subayı anlamına gelen (mušarkisu bēl mugerri) M.Ö. 8. yüzyıla ait kaynaklarda görülmeye başlanır. II. Sargon'a yazılan bir mektupta savaş arabalarının atlarının eğitmen subayı Tuti'nin yönetiminde 69 atın kaybolduğu hakkında bilgiler yer alır (Lanfranchi ve Parpola, 1990: 180). Saray savaş arabalarının at eğitmeni (mušarkisāni ša mugerri ekalli) (Postgate ve Dalley, 1984: 197,213), savaş araba muhafızlarının at eğitmen subayı (mušarkisu ša mugerri qurubte) sürgünlerin at eğitmen subayları (mušarkisu ša šaglūte), yöneticilerin at eğitmen subayları (mušarkisu ša šakin māti) vb isimlere çivi yazılı kaynaklarda rastlanmaktadır.

Müfreze komutanı (rab kisir) birden fazla takım komutanı türü olduğu yazılı kaynaklarda görülür. Bunlardan bazıları kraliçenin savaş arabası savaşçılarının takım komutanı anlamına gelen, (rab kisir ša mārū damqu ša bēlet ekalli), acemi savaş arabaları personelinin takım komutanı anlamına gelen, (rab kisir ša LU.raksuGIGIR), acemilerim takım komutanı anlamına gelen (rab kisir ša LU.raksūte)'dir (Dezso, 2012b: 128).

#### 4.4.4. Piyade

Asur Ordusunun belkemiğini piyadeler oluştururdu. Yeni Asur dönemi reliefleri ordunun içerisinde hafif-ağır piyadenin yanı sıra yabancı birliklerden oluşan askerlerinde olduğunu göstermiştir.

Hafif piyade kafasında sivri başlığı, elinde kamyş, hasır ya da bronzdan yapılmış dikdörtgen, yuvarlak bir kalkan vardır. Ağır piyade ise ağırlıklı olarak zırhlı okçulardan oluşurdu. Bu okçular ise pullu zırh, sivri başlık ve dikdörtgen veya yuvarlak kalkan kullanırdı.

M.Ö. IX. yüzyılda, Asur ordusunun içinde yer alan hafif piyadenin üyeleri savaş zamanı Asurlu köylülerden alınırdı. Ağır piyadenin üyeleri ise profesyonel ya da yarı profesyonel askerlerden oluşurdu. M.Ö. IX. yüzyılda Asur ordusunun büyük kısmı yerli Asur halkından oluşurdu.

Asur yedek hafif piyadesi genelde yarı göçebe arami kabilelerinden alınan özellikle İtuan okçuları ve Gurrean mızraklıları içerirdi (Postgate, 2007d: 100-103; Lanfranchi ve Parpola, 1990: 47; Curtis vd., 1999: 10-11; Backer, 2010: 2). Bu Arami kabilesi üyeleri kafalarında başlık yerine saç bandı kullanmışlardır.

M.Ö. IX. yüzyılda, Yeni Asur dönemi ağır piyadeleri zırhlı okçulardan oluşurdu. Daha sonraki dönemde mızraklılar ve sapancılarda ağır piyade birliklerinin içine dahil olmuştur. Bu zırhlı okçuların kafasında sivri başlık vücudunda ise pullu zırh vardır. M.Ö. IX. yüzyılda sivri başlıklar bronzdan yapılırdı. Ancak pullu zırhlar, hem bronz hem de demirden yapılırdı. Ağır piyadeler profesyonel veya yarı profesyonel askerlerden oluşurken, hafif piyadeler Asurlu köylülerden orduya alınırdı. M.Ö. 9. yüzyılda, Asur ordusunun birleşimi/kompozisyonu homojendi. Orduyu oluşturanların çoğu Asurluydu.

#### 4.4.4.1. Hafif Yedek Piyade

M.Ö. VIII. yüzyılın ikinci yarısında -özellikle de III. Tiglat-Pleser'in ülke sınırlarını genişletmesini takip eden süreçte- Asur ordusunda önemli değişiklikler yaşandı. Bu dönemde yeni etnik gruplar Asur tebaası oldu. Ele geçirilen topraklardan çok sayıda asker ya orduya alındı ya da ücretli asker olarak yedek birliklerin içersine katıldı.

III. Tiglat-Pleser iktidardaki 13. yılında İsrail kralı Peqah'ı M.Ö. 732 yılında yendi ve çok sayıda İsrail askerini ordusuna kattı (Tadmor, 1994: 140-141). Asur ordusunda yabancı askerler, Asurlu askerlerin aksine ibikli başlık takmaları nedeniyle kolayca ayırt edilebilirler. Yeni Asur Dönemi relieflerinde bu askerler mızrak, kılıç, ibikli başlık, tahta veya hasırdan yuvarlak kalkan teçhizatlandırıldığı ve deri bantlarla sağlamlaştırılmış yuvarlak göğüs plakasına sahip olduğu görülür (Resim 36).

Asur ordusunda, hafif piyadelerin yedek okçuları ilk defa III. Tiglat-Pleser (M.Ö. 745-727)'in relieflerinde görülür. Bu hafif yedek okçu piyadelerin görünüşü karakteristiktir. Uzun saçları saç bantlarıyla bağlanmıştır. Bu hafif yedek piyadeler relieflerde ayakları çıplak ve kısa bir tunik giymiş olarak betimlenmiştir (Resim 37).

Kullandıkları silah yay ve kısa kılıçtır. Sırtlarında ise okluk taşınlar ve bunların ipleri vücutlarına çapraz bağlanmıştır. Ancak Yeni Asur dönemi hafif piyadeleri en erkeni M.Ö. IX. yüzyılda II. Assurnasirpal (M.Ö. 883-859) relieflerinde düşman saflarında görülür. Bu relieflerde düşman hafif piyadesi Asur savaş arabalarındaki okçulara saldırırken betimlenmiştir (Resim 38).

Benzer Aramili okçular II. Assurnasirpal'in mamu tapınağının bronz bantlarında balavat kapısında görülür. Bu askerler III. Tiglat-Pleser dönemine kadar Asur ordusu saflarında görülmez (Dalley, 1989: 6; Dezso, 2012a: 23-25; Dawson, 2001: 188; Barnett ve Falkner, 1962: 86-88; Leick, 2002: 224; Nadali, 2005a: 222-225).

II. Sargon M.Ö. 722-705 yontularında hafif yedek okçular açık bir biçimde görülür (Botta ve Flandin, 1849a-b: Plate I, 77, 89, 99, 145). Burada betimlenen okçular yarı çıplak ve kalçalarını örten kısa etek giyer biçimde betimlenmiştir.

Hafif yedek okçuların kullandığı ok kılıfı Sanherip saray relieflerinde betimlenmiştir. Burada betimlenen ok kılıfları geleneksel ve yuvarlatılmış kupalı olmak üzere ikiye ayrılır (Dezso, 2012b: 288-290). Yuvarlak şapkalı ok kılıfı taşıyan askerlerin elbisesi diğerlerine nazaran daha uzundur. Bunlar diğer bir özelliği ise saç bantlarındaki farklılıklardır. Bu saç bantlarındaki farklılıklar Asur ordusu içinde yer alan farklı etnik grupların göstergelerinden biridir. Bir diğer farklılıklarını gösteren ise askerlerin

okluklarının baş kısmının bazılarında yuvarlak bazılarında ise geleneksel okluk ağzının olmasıdır.

Lakiş kuşatması sırasında betimlenen hafif yedek piyadeler, kullandıkları başlıklar nedeniyle dört farklı türe ayrılabilir. Bu nedenle Asur ordusu içerisinde en az dördtür hafif yedek okçu olabileceği sonucunu çıkarabiliriz (Resim 39).

Hafif yedek okçuların etnik kimliğini hakkında, giydikleri elbiselerden yola çıkarak, bunların Aramili yarı göçebe kabilelerin üyeleri olabileceği öngörüsünde bulunulabilir.

Çivi yazılı kaynaklarda, özellikle kraliyet yazışmaları ve yönetim belgelerinde, İtuean'ler (LU.i-tu'u-a) üyeleri Asur ordusunda sıkça görülen Aramili kabiledir. Bu kabilenin oldukça sayıda hafif yedek okçu Asur ordusuna sağladığı anlaşılmaktadır. Bu kabileye değinen ilk kaynaklar III. Salmanasar dönemine tarihlenir (İsmail, 1989: 61-64).

İtuean'ler hizmetleri karşılığında bağlı oldukları yöneticilerden ekilebilir arazi ve mera almışlardır (Saggs, 2001: 226; Lanfranchi ve Parpola, 1990: 26).

İtuean bölgesi Asarhaddon iktidarının sonlarına kadar bilinmesine rağmen, İtueanlar sadece III. Tıglat-Pleser M.Ö. 745-727 yontularında görülür. Kraliyet yazıtları Arami kabile üyelerini Asur ordusunun içinde hiçbir zaman listelenmez. Yönetim belgeleri ise sıklıkla onları yüksek ödüllü ve büyük bir olasılıkla da daimi yedek birlikler olarak değinir. Kraliyet yazışmaları ve yönetim belgeler aramile kabile üyelerinin çok yönlü kullanım ve organizasyonlarının karakteri hakkında bazı bilgiler sağlar (Dezso, 2012a:32).

Ruqahu (KUR . Ru-qa-ha-a-a) kabile üyeleri, Tab-sil-Esarradan II. Sargon'a yazılan bir mektupta değinilir.

1 [ina UGU] 'Lv\*?ru?Lqa?-ha'-[a-a]

2 [sa LUGAL] EN is-pur-an-ni

3 ma-a at-ta mNUMUN-DU

4 i-si-su-nu du-ub-ba

5 a-da-at LUGAL EN-ia

6 7 UD.MESina URU.SIo.-Uru

7 kam-mu-su NINDA.MESina pa-ni-ia

8 e-ku-lu i-si-su-nu

9 a-du-bu-ub iq-ti-bu-ni

10 ma-a SES. MES-ni

11 'El.MES-ni i-ba-[si]

Kırık parça

1 [xxxxxxx]x

2 [x x x J-ni a-sa-pa-ra

3 [ii-fa J-ku-u-ni

4 a-na-ku mNUMUN-DU

5 i-si-su-nu ni'-[ dja-bu-ub

6 ki-ma a-[na ma-sar-t]i

7 ni-il-fa-[ka LUGAL be-ill

8 i-si-ni [/id-bu-ub]

9 A.AN' ka-[a-a-ma-nu]

10 i-za-nu-[nu A.MES]

11 a-dan-nis m[a']-'a'Lda'

“Kralıma, Hizmetkârınız Tab-sil-Esarra sağlık diler, Assur ve Mullissu sizi kutsasın ve korusun, Kralımın ilgilendiği Ruqahululara gelince, kralım bana yazdı: ben ve Zeru-ibninin onlarla konuşmamızı bizden istedi. Kralım ayrıldıktan sonra, iç şehirde onlar yedi gün kaldı. Benimle yedi gün yemek yedi. Onlarla konuştum ve onlar şunları söyledi: kardeşlerimiz ve ailelerimiz .....onlar gelir gelmez habar gönderdim. Ben ve

*zeru-ibni onlarla konuşacak biz onlarla görüştüğümüzde, kralım bizle konuşabilirsiniz. Sürekli yağmur yağıyor. Kralım bu haberi duymaktan mutlu olacaktır”* (Parpola, 1987: 79).

#### 4.4.4.2. Hafif Piyade

Yeni Asur döneminde hafif piyadenin karakteristik özelliği zırhsız olması ve kafasında sivri başlık takmasıdır. Hafif piyade kalkan, kılıç, yay, mızrak ile teçhizatlandırılmıştır. M.Ö. IX. yüzyılda hafif piyade Asur relieflerinde dizlerine kadar uzanan tunik giymiş biçimde betimlenmiştir. M.Ö. IX. yüzyıl Asur relieflerinde hafif piyadenin okçu ve mızraklı piyadeden oluştuğunu göstermektedir. Hafif okçu piyade III. Tiglat-Pleser dönemi relieflerinde görülür (Resim 40).

Hafif okçuların aksine, hafif mızraklı piyadeler Asur relieflerinde dönem boyunca görülür. Karakteristik özellikleri zırh giymemeleri sadece sivri başlık takmalarıdır. Kullandıkları silah ise mızrak, kılıç ve yuvarlak bronz veya tahta veya kamıştan kalkandır (Resim 41) (Dezso, 2012a: 89-90; Archer, 2002: 27-28).

#### 4.4.4.3. Ağır Piyade

Asur ordusunun en önemli kollarından biridir. Ağır piyadenin ayırt edici ekipmanları ilk önce bronzdan sonra demirden yapılan sivri başlık, vücudu koruyan pullu zırhtan oluşur (Resim 42-44) (Dezso ve Curtis, 1991: 105-126).

Ağır piyade askerleri süvari ve savaş arabalı askerlerine benzer onlar gibi sivri başlık takarlar. Sivri başlık ve zırh ağır piyadenin karakteristik özelliği olmuştur. Bu ağır piyadeler, II. Assurnasirpalı'nın (M.Ö. 883-859) saray reliefleri ve III. Salmanasar'ın M.Ö. 858-824 Balawat kapılarının bronz bantlarında görülür. Asur sivri başlığı M.Ö. IX-VII. yüzyıllar arasında kullanımı yaygındır.

Nuzi arşivi pullu zırhın M.Ö. II. bin yılın ortalarından itibaren kullanıldığını göstermiştir. Asur kaynaklarında en erken zırhlı askerlere atıfta bulunan kaynak Tikulta-Ninurta'nın kendi askerinin bir zırhla/plakayla örtülü olmadığına değinen epik bir pasajdır.

M.Ö. IX. yüzyıl Asur reliefleri çok sayıda zırhlı okçuyu gösterir. Bu yüzyılın pullu zırhları ağır ve bileklere ya da dize kadar uzanan uzun bir zırhtır. Bu zırhların kısa versiyonlarını giyenler ya yüksek rütbeli subay ya da kralın kalkanlı korumaları olmalıdır. Zırhlar asker başlığına eklenen yüzü koruyan bir parçaya sahiptir. Zırhlardaki bu parça burnu ve gözleri açıkta bırakmaktadır. Piyadenin hareket kabiliyetini kısıtlayan ağır ve uzun pullu zırhlar M.Ö. VIII. yüzyılda kısa yeleklerle yer değiştirmiştir (Resim 45) (Dezso, 2012a: 99-102; McIntosh, 2005: 191).

Zırhlı mızraklı piyade Asur ordusunun önemli kollarından biridir. Zırhlı mızraklı piyade, demir veya bronzan yapılmış başlık, yuvarlak veya dikdörtgen kalkan, kılıç, mızrak, pullu zırh donanımına sahiptir (46). Zırhlı piyadeler Asur ordusunun elit birliklerindedir. Savaş taktikleri bir zırh duvarına benzer, düşman hattını yıpratmak ve yenmek için önemli derecede yetenek ve disiplin gerekir. Bu yetenekleri bu birimin Asur ordusunda onları en yetenekli ve tecrübeli yapmıştır. Örneğin Asurbanipalın Elam kralı Teummanı Till-Tuba savaşında yendiğini betimlediği saray relieflerinde görülür

Zırhlı mızraklı askerler M.Ö. IX. yüzyılda Assurnasirpal saray relieflerinde dizlerine kadar uzanan ve yüzlerini örten bir zırh giydikleri görülür (Yadin, 1963: 294; Ascolone, 2007: 190-191; Layard, 1853a: 20). Neredeyse bir tane bile zırhlı mızraklı III. Salmanasar'ın Balawat Kapısının bronz bantlarında görülmez.

Zırhlı sapancı III. Tiglat-Pleser'in yontularında kuşatma sahnesinde parçalarında görülür (Resim 47-48). Sanherip saray reliefleri çok sayıda zırhlı sapancı görülür. Benzer zırhlı sapancılar Assurnasirpal yontularında da görülür. Bu sapancıların sivri başlık ve saç bandı taktığı görülmektedir (Layard, 1853b: 20; Barnett, 1976: Plate 36; Gonen, 1976: 54-55).



Lakis kuşatmasında sapançılar okçuların arkasında betimlenmiştir. Burada belki sapanın mesafesinin daha fazla olması nedeniyle arka saflarda yer almış olabilirler. Lakiş kazılarında çok sayıda sapan taşı bulunmuştur.

#### 4.4.4.4. Muhafız Piyade

Muhafız olarak tanımlanan askerler ilk defa II. Assurnasirpal (M.Ö. 883-589) dönemi saray relieflerinde görülür (Resim 49-50). Büyük bir çoğunlukla kalkan taşıyan mızraklılar içinde ya da piyadeler arasında görülürler.

Onların tanımlanması iki kontekse bağlıdır: Bunlar kuşatma ve eskort sahneleridir. Kuşatma sahnelerinde kralı veya kraliyet çevresinden önemli birilerini koruyan kalkan taşıyanlar olarak görülürler. Onlar yuvarlak bronz kalkanla veya dikdörtgen kamaş/hasır/ince dal kalkanlarla donatılmışlardır. Pullu zırhları dizlerinin oldukça altındadır. Başlık parçası sivri başlığın alt kısmına tutuşturulmuş ve nerdeyse savaşçının bütün kafasını örtmektedir. Sadece yüzünü açıkta bırakmaktadır. İkinci bağlam ise eskortluktur. Bu sahnelerin biri sivri başlık ve yuvarlak bronz kalkan ve yayla donatılmış iki piyadeyi gösterir. Bu iki piyade bir av sahnesinde krala eskortluk ediyordur.

Muhafızlar sadece krala eşlik etmekle kalmadılar aynı zamanda kraliyet çevresinin diğer üyelerine de eşlik etmişlerdir. Asur çivi yazılı kayıtlarda muhafız konteksi ile bağlantılı üç tane tabir vardır: sa-sepe, the qurbutu (sa-qurbute) ve qurbutu (sa-qurbute) sa-sepe. İki temel kategori, sa-sepe ve qurbutu çok sayıda listede beraber görülürler (Layard, 1853a: 20, 19, 17; Barnett ve Falkner, 1962: CXXII; Dezsó, 2012a: 115-120).

Till Barsip duvar resimlerinde kraliyet çevresinde muhafızların olduğunu görülür (Dangin ve Dunand, 1936, Plate: LII). En önemli figürler kralın önünde sıra ile yürüyen dört figürdür. Giysileri tipik olarak Judeanlılara benzer. Özellikle başlıkları çok benzer. Onların tanımlanmasında en temel şey Sanherip dönemine tarihlenen lakiş reliefleridir. Burada Lakiş'te esir edilen tutsaklar benzer başlıklar giymektedir (Layard, 1853b: Plate 20-24). Benzer başlıklar Sanherip'in diğer yontularında da görülür. Büyük bir ihtimalle de bu başlığı takan insanlar Judeanlı tutsaklar ve aynı başlık giyen mızrak ve yuvarlak kalkan kullanan muhafızlardır (Barnett, vd., 1998: 670). Aynı muhafızlar Sanherip'in diğer saray relieflerinde sefere çıkarken görülür. Bu sahne Alammu'nun kuşatılmasıdır (Dezsó, 2012a: 117).

Çivi yazılı kaynaklarda muhafız bağlamında kullanılan sa-sepe, qurbutu, (sa-qurbute) ve qurbutu (sa-qurbute) sa-sepe kelimelerine rastlanmaktadır. Temel iki kategori plan sa-sepe ve qurbutu listelerde de görülür.

##### 4.4.4.4.1. Sa-Sepe (Şahsi Koruma-Yakın Koruma)

Bu tür yakın koruma en erken M.Ö. VIII. yüzyılda görülür. Kelimenin kökeninin gösterdiği gibi sa-sepe kategorisi piyade muhafız birliklerine daha çok uyar. Sa-sepe tabiri Yeni Asur dönemi kayıtlarında oldukça sık görülür. Ancak qurbutu korumaları gibi güven gerektiren pozisyonda hiçbir zaman görülmez. Bir toprak belgesi sa-sepe muhafızlarının hizmet karşılığı toprak aldığını gösterir. Örneğin Kalha'yu muhafızları diğer askerlerle birlikte 40'ar hektarlık Şela ve Apiani kasabalarından toprak almıştır.

*40 SA ina URU.şe-e-la-a*

*İna IGI URU. Kal-ha-a-a*

*(Boş) LU.sa –GİR .2*

Şela kasabasında 40 hektar alan muhafız adam Kalhayu' ya ayrıldı.

*1-40 A.SA ina URU.a-pi-a-ni*

*2-İna IGI bar-bi-ri*

*3-LU.gur- a-a-[xx(xx)]*

Apiani kasabasında 40 hektarlık alan Barbiriye ve Gurrealara ayrıldı (Fales vd., 1995: 152).

Sa-sepe muhafızları Asur eyaletinin farklı yerlerinde kurulmuş olabilir. Yaptıkları görevler arasında başkentte ve çevresinde kralın korumalığını rahat bir biçimde dönüşümlü olarak aylık veya yıllık yapmış olabilirler.

Çok sayıda sa-sepe muhafızı çivi yazılı kaynaklarda adıyla bilinmektedir. Birkaç tanesi ayrı tutulursa, çoğunlukla şarap, yönetim ve at listelerinde görülürler. Asarhaddon dönemine tarihlenen bir yönetim belgesi ve mahkemede askeri personel listesi bir kol olarak muhafızların evrimine ışık tutar. Bu kayıtlar dört sa-sepe muhafızını listeler (Fales ve Posgate, 1992: 8, Dezso, 2012a: 121-122).

#### 4.4.4.2. Qurbutu

Bu tür muhafızlar en erken çivi yazılı kaynaklarda M.Ö. 797'de görülür. 100'den fazla qurbutu muhafızı adıyla çivi yazılı kaynaklarda tanımlanabilir. Erken araştırmalar qurbutu muhafızlarını gizli ajan olarak hizmet eden korumalar olarak tanımlamıştır ve qurbutu muhafızlarının Asurlu nüfus arasından seçildiğini göstermiştir. Ancak Asurluların qurbutu muhafızı olarak orduya alınması Sargonidler döneminde değişmeye başlamıştır. Çok sayıda batı semitik insan Asur tebaası olmuştur. Sargonidler dönemine ait kaynakların biri qurbutu muhafızlarının pozisyonu hakkında önemli bilgiler vermektedir.

1-*tab-URU-aa DUMU EN –KASKAL –PAB-PAB*

2-*sa a-na LU\*. GAL-ki-şir-u-tu*

3-*LUGAL be-li u-se –lu-u-ni*

4-*PA-sa-kib sa TA\*LU\*.3.U5.MES*

5-*ka-a.(a)-ma-nu-te*

6-*LUGAL be-li û-se-lu-u-ni*

Revizyon

1- *mIGI.LAL-dSÛ*

2- *sa TA \*' LÛ\*. qur-ZAG.MES*

3- *LUGAL BE û-se-lu-u-ni*

4- *3 an-nu-te ERIM.MES*

5- *Sâ-ak-ra-nu-tû sû-nu*

6- *ki-ma i-sak-ki-ru*

7- *LÛ GiR AN .BAR*

8- *TA \* pa-an ml-hi-ri-su*

9- *la u-sa-ah-(ha)-ra*

“Kralımın takım komutanı yaptığı Bel-Harran-ahu-usur’un oğlu Tabalayu; Kralımın kalkan taşıyan rütbesine yükselttiği Nabu-Sagip ve kralımın muhafız rütbesine yükselttiği Atamar-Marduk, bu üç adamda sarhoştur. Bu üçü sarhoş olduğunda meslektaşından öteye demir kılıcını savurmaz” (Luukko ve Van Buylaere, 2002: 101).

Burada dikkat çeken özellik ise insanların yükselmek veya rütbece yükselen bir diğer kişiyi yerinden etmek için bazı iddialarda bulunduğunu göstermesi bakımından önemlidir.

Qurbutu muhafızlarının ekonomik durumu hakkında bilgi oldukça azdır. Bir İsana vekili Sharru-emuraniden II. Sargona yazılan bir mektupda: eskiden arpa vergisi veren Barruqu, Nergal-ashared ve Bel-apal-iddin yöneticilik görevinden çekilmiştir. Qurbutu subayı istisna değildir. Kralım şunu söyleyebilir: sadece kraliyet fermanıya muaf olan hariçtir (Saggs, 2001: 133). Şimdide piyadenin çivi yazılı kaynaklarda nasıl bahsedildiğini görelim.

#### 4.4.4.5. Çivi Yazılı Kaynaklarda Piyade

Piyadeyi çivi yazılı belgelerde belirten terim **zuku**'dur. M.Ö. VIII. ve VII. yüzyıla ait çivi yazılı kaynaklarda açık bir formda görülür. Piyadenin çivi yazılı

kaynaklarda en erken görünüşü synchronistik kroniklerden bilinendir. Bu kronikler, I Nebukadnezzar'ın savaş arabaları ve piyadesiyle (GIS.GIGIR.<MEŠ>u zu-ki ) birlikte Asur sınır kalesi İdu'yaya yürüyüşünü anlatır. Assur-res-issi savaş arabalarını ve piyadelerini (GIS.GIGIR.MEŠ zu-ki) kaleyi kurtarmak ve I Nebukadnezzar'ı yenmek için göndermiştir (Gelb vd., 1961: 153-157; Fales, 2009: 72).

Diğer bir kayıt ise II. Assurnasirpalın yanında Lübnan seferine götürdüğü savaş arabalarını piyadeleri listeleyen (GIS.GIGIR.MEŠ pit-hal-lu Lu.zu.ku) belgedir.

M.Ö. XI. ve VIII. yüzyıl Asur kraliyet yıllıklarında, genellikle sabu (grup, insan birlikleri veya birlik) anlamına gelen ERIM.HI.A:MES lologramını kullanır. Dönemin yazıtları ERIM.HI.A:MES'in ordu anlamına geldiğini kanıtlar. Ummanu daha çok piyade birliklerini belirtmek için kullanılan bir terimdir. Çok açık bir form II. Adad Nirari (M.Ö. 911-891) kraliyet yazıtlarından gelir (Glasner, 2004: 180; Dezso, 2012a: 53-57).

Çivi yazıkı kaynaklarda piyadeyi belirten çok sayıda terim vardır. Bu terimlerden Quradu Tanrının bir sıfatıdır veya tanrının kahramanlarıyla bağlantı kurmada kullanılan bir kelimedir. Özellikle (Erra, Ningirsu, Enlil, Ninurta, Samas ve Adad) bu terim epik literatürün yanı sıra kraliyet yazıtlarında da görülür.

I.Tiglat-Pleserin yazıtlarında Quradu savaş arabalarıyla birlikte Asur ordusunun çekirdeğini oluşturan piyadeler için kullanılan en sık terimlerden biridir. II. Sargon'un iktidarı sırasında bu terim hem Asur hem de düşman piyadesi belirtmek için birçok kontekste kullanılmıştır. Quradu terimi Sanherip dönemi yıllıklarından bilinmektedir. Asarhaddon yazıtları ise bu terimi sadece düşman kontekstinde kullanmıştır. Assurnasirpal yazıtları ise benzer düşman kontekstinde göstermiştir.

Mundahsu terimi savaşçı askerler, adamlar anlamına gelir. Bu terim hem Asurlular hem de düşman askerleri için kullanılmıştır. Düşman birliklerinde olduğu gibi kraliyet yazıtları da onları çok sayıda kayıp ve tutsak olarak listeler. Mundahsu terimi çoğunlukla kraliyet kayıtlarından bilinmektedir. Sadece bir örnek yönetim kayıtlarından gelmektedir. III. Tiglat-Pleser bu terimi sadece düşman kontekstin de kullanmıştır. II. Sargon bu unvanı iki kez Asurlular için kullanırken beş kez düşman askerleri için kullanmıştır.

Tiduku terimi, muntahsu terimine benzer. M.Ö. IX. yüzyıl kraliyet yazıtları onları yenilen ve düşen düşman olarak belirtilir. Bu terimin sadece üç örneği bilinmektedir. Özellikle II. Sargon'un kraliyet yazıtlarından ve yenilmiş düşman kontekstinde. Bu terim büyük bir ihtimalle M.Ö. VII. yüzyılda değerini kaybetti.

Kallapu, bu kelime piyadeyi gösteren en tartışmalı kelimelerden biridir. Bu terimin hafif piyadeyi gösterdiği düşünülür. Kallapu kraliyet yıllıkları periyodunda iki kontekste görülür. Örneğin II. Assurnasirpal süvari ve kallapu birliklerini, Ameka'nın 50 savaşçısının ölümü ile sonuçlanan pusu kurması için gönderdi. Ancak bu kayıt bu kallapuların ne tür bir piyade olduğu sonucunu çıkarmamıza imkan tanımaz (Postgate, 2007a: 14; Dezso, 2012a: 53-66; Contenau, 1960: 142-145; Dalley, 1989: 7; Scurlock, 1997: 497; Wise ve Mcbride, 1999: 21; Postgate ve Dalley, 1984: 34; Rigo ve Fales ve Rigo, 2014: 414-417).

Okçular III. Tiglat-Pleser ve II. Sargon relieflerinde görülür. Okçular sivri külah başlıkları ve bazende yarıküre şeklinde başlıklarıyla tanımlanabilir. III. Tiglat-Pleser ve II. Sargon yontularında düzenli okçular devamlı olarak kalkan taşıyanlarla beraber betimlenmiştir. Burada betimlenen askerlerin korunmaya çalışıldığını gösterilmesi bu askerlerin rütbeli subaylar olabileceğini gösterir.

Çivi yazılı kaynaklarda geçen genel terim okçuların (sabe qasti) yedek okçuları mı, düzenli okçuları mı ya da zırhlı okçuları mı belirtip belirtmediğine karar vermek çok zordur. Düzenli okçular ya da basit bir şekilde okçular, III. Tiglat-Pleser M.Ö. 745-727 dönemine ait çivi yazılı belgelerde görülür (Tadmor, 1994: 78).

Asur kraliyet kayıtları okçu birlikleri ve mızraklılara çok sayıda değinir. II. Sargon'un M.Ö. 721-705 yıllıkları 13. seferi sırasında Kummuh kralı Muttallu'yu yendikten sonra, Asur ordusunun içine 150 savaş arabasına ek olarak, 1500 atlı adam, 20.000 okçu ERIM.MES (sabe) GIS.BAN(qasti) ve 10.000 kalkan taşıyan mızraklı adam, (na-as GIS.ka-ba-bi u GIS.az-ma-re-e) yenilen güçlerinden ve bu birlikleri yeni

kurulan sol turtanunun ofisine verdi. Bu 20.000 okçu yerel Anadolulu ve veya Aramiliydi (Luckenbill, 1927: 23; Dezso, 2012a: 83-84; Leichty, 2011: 79).

Sanherip döneminde düzenli piyadeler kraliyet yazışmalarında iki bağlamda görülür. Bunlar Asur ordusunun tanımlanması ve düşman askerlerinin Asur ordusuna katıldığını gösteren listelerdir. Sanherip iki limmu seferinin tanımlanmasına göre, Sanherip yaycılar, mızrak ve kalkan taşıyan, savaş arabaları ve atlardan oluşan kraliyet ordusunu "LU.ERIM.MES GIS.BAN na-si tuk-si u as-ma-ri-e GIS.GIGIR.MES ANŞE. KUR. RA.MES) düşmana karşı göndermiştir. İkinci bağlam ise yenilen düşman askerlerinden kraliyet ordusuna katılan bu birliklerin listesidir. Sanherip M.Ö. 701'de batı seferinde kraliyet birliklerine 10.000 okçu (GIS.BAN) ve 10.000 kalkan taşıyan (GIS).a-ri-tu) eklemiştir; M.Ö. 695 batı seferinde, Elam seferi sırasında 30.000 okçu adam (GIS.BAN), 10.000 kalkan taşıyan (GIS).a-ri-tu); 30.500 okçu (GISBAN), 30.500 kalkan taşıyan (GIS.a-ri-tu) eklemiştir (Breasted, 1924: 60, 63, 76; Parpola, 1993: 96).

Mahisu ve Musezi kelimeleri okçu anlamına gelmektedir. Mahişi kelimesi birçok anlama gelmektedir. Bunlardan bazıları: dokumacı, çiftçi, yay kullanan avcı, izci, tokmakçı. Musezibu tahta kalkanla korunan okçu anlamına gelmektedir. 700 qasate 100 sa mu-ze-sib-at-e: 700 yay 100 okçu (Oppenheim, 1977: 102,269; Lanfranchi ve Parpola, 1990: 187).

Asurbanipal'in saray reliefleri onları hem düşman ordularında hem de vasal ordularında birçok kontekste betimlemiştir. Merodah- baladanın ordusu çoğunlukla bu okçulardan oluşmuştur. Marduk-apla-iddina tarafından II. Sargon'a yazılan bir mektupta, Merodah-baladanın askerlerinin iç şehirde tapınağı oklarla kapladıkları iddia edilir. Büyük bir ihtimalle bu askerler okçuydu (Dietrich, 2003: 143).

Asurbanipal'a yazılan bir mektup, Puqudunun (GIS.PAN.MES sa LU. Puqudu) okçularına değinir. Bir parça Asur mektubunda II. Sargon veya Sanherip dönemine ait bir mektup parçası, 20.000'den fazla Kaldean okçusuna değinir. Çok sayıda Babil şehri Asur ordusu için özellikle sınır görevleri için vasal birlikler sağlamıştır. Yönetim belgeleri barsippa ve özellikle nippur okçularına değinir. Asurbanipal dönemine ait iki mektup uruklu okçulara değinir. Eserhaddona yazılan iki mektup ise okçuları hareket ettirmek zorunda olan Bel-ipus ve Bel-ubalit adlı iki subay hakkındadır (Dietrich, 2003: 67; Dezso, 2012a: 86).

Bazı metinler sadece vasal düzenli okçulara değinmez aynı zamanda Asurlu birliklerine değinir. Bir mektup parçası kralın okçularına değinir (GIS.PAN sa sarri), bir diğer mektup ise Mukin-zer isyanında sandabakku birliklerini listeler. Büyük bir ihtimalle Asarhaddon dönemine tarihlenen bir metin, çeşitli komutanların emrinde, çok sayıda askeri personeli listeler. Bu metin veliaht prens komutanı Nabu-eribanın emrinde 17 yaycı; Silim-Assurun emrinde hane köyünden, 17 süvari ve bir yaycı olduğunu listeler. Ancak bunların yedek okçular mı olduğu yoksa piyadelerin okçuları mı olduğu bilinmemektedir. Bu metin yeni Asur döneminde sadece şehirler değil köyler kasabalar da Asur subaylarının ordusu için okçu sağlamak zorunda olduğunu göstermektedir.

Bu okçuların sosyal zemini gelince, toplumun iki kesimi çivi yazılı belgelerden çıkartılabilir. Bunlar: bağımsız ya da yarı bağımsız çobanlar ve yay iktası için hizmet eden yarı profesyonel okçulardır. Çok sayıda bağımsız veya yarı bağımsız çoban, itueans, suteans ve diğer Arami ve Chaldean kabilesi sürülerini bütün yakın doğuda otlatmıştır. Bu göçebeler Yakındoğu ordularının insan kaynakları için çok büyük zemin oluşturmuşlardır. Öncelikle bu göçebelerin silahları büyük bir ihtimalle yaydı. Bu çobanlar Asur ordusu için çok sayıda yedek okçu ve düzenli okçu sağlamışlardır (Saggs, 2001: 22-30; Fales ve Postgate, 1992: 41-43; Fales vd., 1995: 81-82; Dezso, 2012a: 87-88; Cole, 1995: 50-52).

## 5. YENİ ASUR ORDUSUNDA KULLANILAN TEÇHİZAT VE RÜTBELER

### 5.1. Teçhizat

Piyadenin en önemli silahları kılıç ve hançerdi. Asurda kılıç ve hançerler erken dönemden itibaren gerek savaş, gerekse prestij eşyası olarak çok önemli bir yere sahip olmuştu. Kılıç ve hançerin şekli hususunda saray kabartmalarında ayrıntılı bilgilere ulaşılabilmektedir. Kabzaların üzeri aslan veya boğa gibi hayvan başı, kının uç kısımları ise, bazen aslan başı, bazen de karşılıklı duran iki hayvan ile bezelidir.

Kılıçlar geniş veya dar, şeklen ise üçgen veya kavisli olabilmekteydi. Hançerler ise bazen kın içinde ve beldeki kemere takılı durumda taşınmıştır. Asur metinlerinde patru olarak geçen hançerler, daha çok törensel amaçlıdır ve ritüellerde kullanılmıştır. Tunçtan yapılmış yuvarlak kabzalı ve muhtemelen kakmalı kabzalar, genellikle kare kaidelidir. Kabzaların flanşlı ya da flanşsız düz kenarlı ve iç bükey tutamaklı tipleri mevcuttur. Namlular demirdendir ve kullanım amacına göre düz veya kavisli olmaktadır. Asur kabartmalarında görülen hançerlerin kınlarının uçları, hayvan başı şeklide sonlanmakta olup, püsküllüdür.

Asur oklarının uçları, demirdendi ve bu uçlar itinayla keskin bir hale getirilmişlerdi. Hatta bazı okların etkisini artırmak için kuyrukları da demirden yapılmıştı. Savaşlarda, özellikle kale kuşatmalarında, kapı ve ahşap yapıları yakmak için yanıcı oklar da kullanılmaktaydı. Bu okların kuyruklu kısmına gazlı bez sarılmaktaydı.

Asur ordusunda zırh ve tunçtan bir migfer kullanılmaktaydı. Bronzdan yapılan migferler, yanaklı ve iki türlüydü. Biri külah şeklinde sivri uçlu, diğeri dik püsküllü ve oval şekilde tasvir edilmişti. Bazı çizimlerde miğferin çift sıra kanca ve boynuz ile süslendiğini görülür. Bunlar büyük bir ihtimalle bir rütbeyi temsil etmekteydi.

Sapan kullanan askerlerin sayısı fazla değildi. Sapan, Asur ordusuna muhtemelen farklı bir coğrafyadan gelmişti ve ordunun bu aracı kullanması zaman almıştı. Bazı kabartmalarda sapan kullanan askerinin, savaşta okçuların yanında konuşlandığı, kuşatmalarda ise birinci sırada kullanıldıkları görülmektedir. Bununla birlikte arkeolojik kazılar neticesinde ele geçen örneklerden sapan taşlarının ortalama 6 cm çapında ve 190-270 gr ağırlığında olduğu görülmektedir.

Mızraklarından başka, miğfer ve kalkanda mızrakçıların vazgeçilmez teçhizatları arasındaydı. Kalkanlar farklı şekillerde yapılmışlardı. Erken dönemlerde kalkanlar yuvarlak ve küçük iken, Asurpanipal zamanında nerdeyse tüm bedeni örtecek kadar büyümüşü. Fakat yine de bazı birlikler eski tip olan yuvarlak kalkan kullanmaya devam etmişlerdir.

Kalkanlar, kamışların örülmesi ve deri ile kaplanması suretiyle yapılmaktaydı. Kamışların kalınlığı, yaklaşık 5 cm idi. Kalkanların kenarları ise bronz çerçevelerle sağlamlaştırılmıştı. Birçoğunun ortasında dairesel olan yine bronzdan bir kaplama vardı. İmalatı Asur ordusu için elzem olan kalkanların dışı, genelde düz bir renge boyanmakta, bu renk ise çoğunlukla kırmızı olmaktadır. M.Ö. VII. yüzyılın sonlarına ait kayıtlardan, kalkan yapmak için Dicle nehri yataklarında kamış üretimi yapıldığını öğreniyoruz. Bunun yanında bronzdan yapılan kalkanlar da mevcuttu. Fakat bunların imalatı, maliyet ağırlığından dolayı fazla tercih edilmiyordu (Gökçek ve Akyüz, 2013: 44-51; Pleiner ve Bjorkman, 1974: 286).

#### 5.1.1. Başlık

##### 5.1.1.1. (Konik) Sivri Başlık

Relieflerde çok sayıda başlık betimlenmiştir. Ancak relieflerde en çok betimlenenler konik başlıktır(Resim 51). Bu başlık türleri Mezopotamya'da doğmuştur ve izleri Erken Hanedanlar Dönemine kadar uzanır. Konik şeklindeki başlık M.Ö. IX. yüzyılda çoğunlukla kullanılan başlıktı. II. Assurnasirpal (M.Ö. 884-859) ve III.

Salmanasar (M.Ö. 859-824) dönemlerine ait reliefler üzerinde çok sayıda konik biçiminde başlık görülür. II. Assurnasirpal (M.Ö. 884-859) reliefleri, bazen metal parçaların kulağı çeneyi ve yüzü korumak için başlığa eklendiğini göstermiştir (Madhloom, 1970: 37; Dezso ve Curtis, 1991: 107-110).

III. Tiglat-Pleser (M.Ö. 745-724) döneminde, konik başlık kulak kapakçığıyla ya da kulak kapakçısız kullanılmıştır. Kulak kapakçığının III. Tiglat-Pleser (M.Ö. 745-724) döneminde kullanıldığı ve yaygınlaştığı düşüncesi vardır. Ayrıca Asurbanipal (M.Ö. 668-626) ve Sanherip (M.Ö. 705-680) döneminde yaygın olarak kullanılmasına rağmen, II. Sargon'un relieflerinde konik başlık çok seyrek kullanılmıştır (Madhloom, 1970: 37-38).

#### **5.1.1.2. Huni Biçiminde Başlık**

III. Tiglat-Pleser (M.Ö. 745-724) döneminde, Asur ve eyaletlerinde huni şeklinde olan bu başlık, kulak kapakçıklı veya kapakçısız olarak iki şekilde kullanılmıştır (Resim 52). Huni şeklindeki başlıkların Asurlu askerler tarafından da giyildiği, III. Tiglat-Pleser dönemine tarihlenen Tell Tayanat relieflerinden anlaşılmaktadır. Ancak bu huni şeklindeki başlığın M.Ö. IX. yüzyılda kullanılan konik başlığının evrimini sonucu mu yoksa komşu devletlerden mi alındığını gösteren kesin bir kanıt yoktur.

Huni şeklindeki başlık üzerinde küçük bir düğme gibi duran bir parça betimlenmiştir. Bu başlık türü II. Sargon (M.Ö. 722-705) döneminde adapte edilmiştir. Bu tür, bazen kulak kapakçıklı bazen de kapakçısız kullanılmıştır. Ayrıca bu başlıklar bazen boyun korumasıyla desteklenmiştir. Bu koruma batıdan kopya edilmiş olabilir (Madhloom, 1970: 39; Hall, 1928: Plate XXV). Huni şeklindeki başlıklar Til Barsip duvar resimlerinde de görülür. Bu başlıkların tepesi nokta biçiminde sonlanır.

#### **5.1.1.3. Yuvarlak Başlık**

Bu başlık türünün, III. Tiglat-Pleser (M.Ö. 745-724) döneminde kuşatma kalkanının arkasında atış yapan subaylar tarafından giyildiği görülmektedir (Resim 53). Bu tür, büyük bir ihtimalle II. Assurnasirpal döneminde, bilinen kulaklıklara sahip olmayan yuvarlak başlıklardan geliştirilmiş olmalıdır (Resim 54).

#### **5.1.1.4. Öne Doğru İbikli Tüysüz Başlık**

Öne doğru ibikli başlık, III. Tiglat-Pleser (M.Ö. 745-724) dönemi relieflerinde görülmeye başlanır. Bu relieflerde kısa bir tunik giyen asker tarafından takılmış olup, bu tür başlıklar çoğunlukla, yabancı yedek birlikler tarafından giyilmiştir.

#### **5.1.1.5. İbikli Tüylü Başlık**

Bu tür ilk defa III. Tiglat-Pleser döneminde görülmeye başlanır ve Asurbanipal döneminde de devam eder. II. Sargon döneminde kulak kapakçıklı ya da kapakçaksız olarak kullanılmıştır. Bazı durumlarda ibiğe tutuşturulmuş püskülde kullanılmıştır. Burada kavisli sorguç tüylüdür.

#### **5.1.2. Kılıç**

Kılıç kelime anlamı olarak tutmaya yarayan bir kabza ve delme işleminde kullanılan namludan oluşan anlamına gelmektedir. Kılıç, kabza ve namludan oluşan iki ögeye sahiptir. Kabzanın uzunluğu 10-15 cm arasında değişmektedir. Kabza kendi içersinde balçak, sap ve tepelik olmak üzere üçe ayrılır. Namlu, kılıcın en önemli ögesidir. Kılıcın parçası olan namlunun uzunluk ve şekline göre pala ve meç gibi alt grupları vardır. Kabzanın dibinden başlayarak uzunluğuna göre sivri bir uçla sonlanır. Kılıçların ağızlarının her iki tarafı da keskindir (Biber, 2005: 10-12).

Yeni Asur döneminde kullanılan kılıçlar hakkında Asur reliefleri bilgi verir. Kılıçlar genelde, yuvarlak kabzalı ve flanşlı olmakla birlikte, volütlü veya hayvan betimlemesiyle süslü bir kılıfın içinde betimlenmiştir (Barron, 2010: 47-48) (Resim 55-56).

Kılıçlar, dönemine göre dar veya geniş olabilmektedir. Ayrıca şekil itibariyle üçgendir (Gökçek, 2015: 256; Drews, 1993: 119). III. Tiglat-Pleser döneminde kullanılan kılıçların ağızları yaprak şeklinde ve kendinden önceki dönemlerde kullanılan kılıçlardan kısa ve ağırdır. II. Sargon döneminde kullanılan kılıçlar ise, önekilere göre daha geniş ve kısadır. Bu özellik Sanherip ve Asurbanipal dönemlerinde zirveye çıkmıştır.

Sanherip döneminde Asur ordusu ağırlıklı olarak atlı birlikler, piyadelerden oluşmaktadır. Bunların yanı sıra sapancılarda bu dönemde görülmeye başlanır. Savaş arabalarının ve kuşatma araçlarının da kolay taşınması nedeniyle Asur ordusunun yakın çarpışmaya girmeden, düşman ile arasındaki mesafeyi koruyarak savaşma imkânı vermiştir. Kısa kılıç büyük bir ihtimalle diğer silahlar tarafından verilen zarar sonrası kullanılmış olmalıdır. Kılıç kılıfları üzerindeki çift aslan veya boğa motifi kullanımı Sanherip dönemi sonlarına kadar devam etmiştir Sanherip döneminden itibaren çıkarılacak sonuç, savaş stratejisinin oldukça değiştiğidir (Madhlom, 1970: 42-47).

### 5.1.3. Kama

Asur metinlerinde patru olarak geçen, kamalar daha çok törensel amaçlı ve ritüellerde kullanılmıştır. Kamalar bazen kılıf içinde savaşçının belinde kemere takılı olarak betimlenmiştir. Tunçtan yapılmış yuvarlak kabzalı ve muhtemelen kahmalı kabzalar, genellikle kare kaidelidir. Kabzaların flanşlı ya da flanşsız, düz kenarlı ve iç bükey tutamaklı tipleri mevcuttur. Asur kabartmalarında kama kılıflarının uç kısımları hayvan başları şeklinde süslü ve püsküllüdür (Resim 57) (Gökçek, 2015: 256-257).

Flanşlı başlıklı kamalar, II. Assurnasirpal döneminde kullanılmıştır. Sapın yükseltilmiş flanşlı ve ricasso, yerinde tutabilmek için dayanıksız malzemeden dizayn edilmiştir. Bazen bunlar zikzaklı çitler veya diğer dekor malzemeleriyle süslenmişti. Bu tür bakır kamalar da Nimrudta bulunmuştur. Assurnasirpal relieflerinde bu tür kamalarla betimlenen askerler görülür. Kamanın sapının yan tarafları iç bükeydir. Ricasso ise dikdörtgen biçimindedir (Madhlom, 1970: 48-49).

### 5.1.4. Ok Kılıfı

M.Ö. IX. yüzyıldan itibaren, Askerler tarafından taşınan ok kılıfları savaş arabalarında kullanılanlardan incedir. Bunlar süspansiyon ve kayış taşımaları için genellikle metal halkalarla sağlamlaştırılmıştır.

II. Assurnasirpal (M.Ö. 884-859) döneminden II. Sargon (M.Ö. 722-705) dönemine kadar kullanılan ok kılıfı şekilleri ya U şeklinde, ya da dikdörtgen şeklindedir.

Ok kılıfı sadece okları korumak için kullanılmamış aynı zamanda yayları korumak içinde kullanılmıştır (Resim 58-59).II. Assurnasirpal (M.Ö. 884-859)'in reliefleri yayın ok kılıfının içine konulduğunu gösterir. Sanherip dönemine ait relieflerde bazı ok kılıflarının örtüleri kuş başlarıyla sonlanmakta, bazen de horoz olabilmektedir.

Kumaş örtüler, ok kılıfları için yaygın olarak kullanılmıştır. Çok çeşitli metaryallerden yapılan bu örtüler, Asur relieflerinde III. Tiglat-Pleser dönemi öncesinde görülmezken. III. Tiglat-Pleser döneminde görülür. Bu örtüler bazı durumlarda aşağı doğru dökülen bir saçak formunda bir kumaş parçası iken. bir başka durumda ise püskülle sona ermektedir. Bu iki türde Sargon döneminde kullanılmıştır.

Sanherip döneminde bez kapaklar çoklu püskül taşımaktaydı. Bu durum Asurbanipal döneminde de görülürdü. Asurbanipal relieflerinde görülen, Elamlı askerler eş merkezli çemberle süslü yuvarlak kapağa sahip ok kılıflarıyla donanımlıdır.

Sargon döneminde çok sayıda ok kılıfının üzerine yeni bir alet tanıtılmakla birlikte, bu alet ok kılıfının bir yanına tutturulan dikey bir rod çubuktu.

Ok kılıfların süsleri genelde ayrıntılıdır. II. Assurnasirpal'in relieflerinde betimlenenler geometrik dizaynın yanı sıra, hayvan ve mistik figürleri de gösterirler. Bu dönem relieflerinde gösterilen düşman ok kılıfları, yuvarlak bir taban ve yatay bantlarla sağlamlaştırılmıştır. Sargonidler döneminde kullanılan ok kılıflarının üzerinde, geometrik şekiller, rozet, burma süsü biçiminde bantlar, zigzaglar ve çapraz çizgilerdir. Bu süsler uygulanmış ya da boyanmış olabilir (Madhloom, 1970: 49-51).

#### 5.1.5. Mızrak

M.Ö. IX. yüzyıl Asur'da yaya askerler ve süvarilerin kısa mızraklarla donanımlı olduğunu gösteren ipuçları vardır. Bu tür kısa mızrakların kullanımı yaya askerler tarafından devam etse de, II. Sargon döneminden itibaren çoğu süvarinin kullandığı mızrak daha büyüktür. (Resim 60).

Mızrak uçları erken dönemlerde bronz iken sonraki dönemlerde demirden yapılmaya başlanmıştır. Mızrakların boyları ortalama 2-3 m arasında değişmekteydi (Gökçek, 2015: 258).

Mızrak sapının dip kısmı, bazen demir halkalarla, ara sırada püskül ve flamalarla süslenmiştir. Savaş arabalarına eklenen mızrakların veya standardın üzerindeki bu süslerin örnekleri ve sıradan mızrakların üzerindeki, II. Assurnasirpal, III. Salmanasar, III. Tiglat-Pleser ve Sargon dönemlerinde benzerdir. II. Assurnasirpal döneminde savaş arabalarına eklenen mızraklar, genellikle sakallı bir insan formunda tutucuya batırılmış veya başka bir kötülüğe karşı koyucu figür biçiminde görülür.

#### 5.1.6. Yuvarlak Kalkan

Yeni Asur döneminde kalkanlar farklı şekillerde yapılmıştır. Erken dönemlerde kalkanların boyutu küçükken, zamanla bedeni örtecek kadar büyümüştür (Resim 61-62). Ancak yuvarlak tipli kalkanlarda dönem boyunca bazı askerler tarafından kullanılmaya devam edilmiştir.

Kalkanlar kamışların örülmesi ve deri ile kaplanması suretiyle yapılmaktaydı. Kamışların kalınlığı yaklaşık 5 cm idi. Kalkanların kenarları ise, bronz çerçevelerle sağlamlaştırılmıştır. Bazı kalkanların ortasında daire şeklinde bronz bir kaplama vardır. Kalkanların dışı genelde düz bir renge boyanmaktaydı ve bu renk daha çok kırmızıydı. Bronzdan yapılan kalkanlarda Yeni Asur ordusunun kullandığı savaş teçhizatlarından biridir. Ancak maliyetinin yüksekliği nedeniyle fazla tercih edilmemiştir (Gökçek, 2015: 258-259).

Asur ordusunda yuvarlak kalkan en yaygın olan türdü. Ancak diğer kalkan türleri de orduda mevcuttu. Yuvarlak kalkan Orta Asur döneminden, Asur İmparatorluğu yıkılıncaya kadar görülür.

II. Assurnasirpal reliefleri incelendiğinde, geniş kalkan türü görülür. Bu kalkan, yaya askerler ve savaş arabalarındaki askerler tarafından kullanılmıştır. Asur pratiğine göre bu kalkan, merkeze yerleştirilen aparat sayesinde tek elle kullanılabilirdi ve perçinler vasıtasıyla kalkana eklenen metal ile yapılmıştı.

Düz yuvarlak kalkanın Kuzey Suriye de kullanıldığını kanıtlayan ipuçları Katuwas ve Araras dönemlerine tarihlenen Karkamış relieflerinde görülür. III. Tiglat-Pleser döneminde düz yuvarlak kalkan türü oldukça yaygındı. (Boutel, 1996: 10-11).

Arslan Taştan, Asur reliefleri eş merkezli dairesel sırtı olan kalkanları gösterir. Sargon döneminde yuvarlak kalkan dairesel çizgilerle sağlamlaştırılmış olarak kullanılmıştır. Kalkanın çıkıntılı kullanımı Sanherip ve Asurbanipal dönemlerinde de kullanılmaya devam etmiş gibi görünmektedir. Sargon döneminde dairesel çizgi arasındaki bölge geometrik ve doğa figürleri ile süslenmiştir.

II. Sargon dönemi sonrasına tarihlenen Asur reliefleri de yuvarlak kalkanları gösterir. Fakat bunlar daha çok hasırdan yapılmış gibi görünmektedir. Bu kalkanlar metallere yapılan kalkanlardan hem hafif, hem de daha geniştir. Bu nedenle bu



kalkanlar vücudu daha iyi korumuş ve askere büyük hareket kolaylığı sağlamıştır. Bu kalkanların iskeleti, özellikle de ağız kenarları büyük bir ihtimalle metalden yapılmıştır. Bu kalkanların görüldüğü reliefler, farklı kalıpları gösterir ve genellikle duvar örgüsü biçiminde dizayn edilmiştir. Sargon dönemi örneklerinde olduğu gibi, Sanherip döneminde kullanılan kalkanlarda da paralel çizgiler vardır. Bir başka versiyon ise, yatay ve dikey bölümlerle doldurulmuş olanlardır. Sanherip dönemi kalkanları dış yüzde merkezi göbekte tuğla deseni gösterir.

#### **5.1.6.1. Mahyalı Kuşaklı Merkezi Oymalı Yuvarlak Kalkan**

Bu türün birçok örneği III. Salmanasar'ın bakır kapısı manzarası önünde görülür. Bu tür ikiye ayrılır. İlki Asurlu askerler tarafından kullanılmış olup, kabartmalı bir kenar ve küçük merkezi bir yeri vardır. Benzer türler atlı adamlar tarafından Tell-halafta taşınmıştır. İkinci tür ise, küçük ve büyük merkezle sağlamlaştırılmış olup, Urartular tarafından kullanılmıştır. Urartular atlıları tarafından kullanılan bu kalkan, büyük ihtimalle metalden yapılmıştır. Bir örnekte II. Assurnasirpal reliefleri, geniş bir dış bükey göbeğe sahip ve bronz kapı relieflerinde görülen küçük merkezi göbeklilere benzemeyen nadir olan bir türü profilden gösterir.

#### **5.1.6.2. Dış Bükey Yuvarlak Kalkan**

İçerisine çevrilmiş, kenarlı dış bükey kalkan beyaz obeliskte betimlenen bu tür kalkanlar kraliyet görevlileri tarafından taşınmıştır. Bu kalkanın kaldırılmış bir kenar ve küçük bir merkezi vardır. M.Ö. IX. yüzyılda farklı dış bükey kalkanlarda kullanılmıştır.

II. Assurnasirpal, III. Salmanassar ve III. Tiglat-Pleser dönemlerinde kullanılan bir türdür. Bu kalkanların dış yüzeylerinde aralıklar sivri uçlar vardır. Bu türler II. Assurnasirpal ve III. Salmanasar dönemlerinde görülür. III. Salmanasar'ın Nimrud'tan taht kürsüsü, bu türün tam yüz görünümünü bize sağlamaktadır. Dış yüzeyi aralıklı çivilerle kaplanmış ve merkezi noktası aslan başıyla süslenmiştir. Bu kalkan çivilerin daire biçiminde düzenlendiğini gösterir ve hem savunma, hem de saldırı silahı olarak kullanılmıştır.

#### **5.1.6.3. Geniş Dış Bükey Kalkan**

Bu kalkan Sanherip relieflerinde görülür ve Asurbanipal döneminde de devam etmiştir. Şekli konik biçiminde ve geniştir. Bu tür kalkanlar gövdeyi korumak ve düşman oklarını saptırmak için dizayn edilmiştir. Kenarları ve merkezi yuvarlak dekorasyon dart bantlarla süslenmiştir. Sanherip reliefleri, bu türleri yaya askerin arkasında sarkarken veya nehri geçen bir asker üzerinde betimlenmiştir.

#### **5.1.6.4. Kule Kalkan**

Üst tarafı yuvarlak, alt tarafı ise düz olan kavisli bir yapıya sahip olan kule kalkan, Sanherip ve Ashurbanipal dönemine tarihlenen relieflerde mızraklı askerler tarafından kullanılmıştır. Ancak bu tür, Sanherip döneminden önce Asur relieflerinde görülmez. Bu tür kalkanlar vücudun geniş bir kısmını koruması ve belde kolayca taşınması için dizayn edilmiştir. Bu tür bazen metal belki bronz bazen de hasırdan yapılmıştır. Hem hasır, hem de metal kule kalkanlar beraber kullanılmıştır. Metal olanlar ya düzdür ya da merkez noktasında vardır. Bunlar rosetta sıraları ve halkalarla süslenmiştir.

#### **5.1.6.5. Dikdörtgen Kalkan**

Dikdörtgen kalkanlar diğer kalkan türleriyle beraber kullanılmıştır. II. Assurnasirpal reliefleri iki tür dikdörtgen kalkan olduğunu göstermiştir. İlki küçük iken, ikincisi ise geniş olmakla birlikte her ikisi de kavislidir. Büyük bir ihtimalle hasır, kamış

veya sepetçi söğüdünden yapılmış, tabaka tabaka düzenlenmiş ve yatay bantlar vasıtaıyla zigzag şeklinde bağlanmıştır. Bu bantlar büyük bir ihtimalle metaldir.

III. Tiglat-Pleser'in reliefleri bu tür kalkanları göstermez ancak bu tür kalkanlar Sargon döneminde askerler tarafından yaygın bir şekilde kullanılmıştır. Bu dönemden sonra kullanımdan kalkmış gözükmemektedir. Relieflerde bu kalkan türünün sadece Asur ordusu tarafından kullanılmadığı, ayrıca düşman askerleri tarafından da kullanıldığı görülmektedir.

#### 5.1.6.6. Kuşatma Kalkanları

M.Ö. IX. yüzyıldan itibaren Asur reliefleri, okçuyu tamamen korumak için yapılan çivi kazıklı duvara benzeyen yüksek kalkanları gösterir. Tarihçi Herodotus'un Gerrhon olarak adlandırdığı bu tür kalkanlar, kuşatmalarda kullanılmıştır.

Kuşatma kalkanları, hafif materyalden yapılmasına rağmen, taşımak için ağırdır. Her kalkanın kalkan taşıyan tarafından tutulan bir sapı vardır. Çok sayıda kuşatma kalkan türü Asurlular tarafından kullanılmıştır ve bu kalkanların izleri M.Ö. IX. yüzyıldan VII. yüzyılın sonlarına kadar izlenebilir. III. Salmanasar'ın bronz kapılarında M.Ö. IX. yüzyılın türleri en iyi şekilde izlenebilir. Bu tür, III. Tiglat-Pleser relieflerinde görülmezken, II. Sargon döneminde görülmektedir (Madhloom, 1970: 54-58).

#### 5.1.7. Yaylar

Asur ordusunun kullandığı yaylar iki ana bölüme ayrılır. İlki, M.Ö. XI. yüzyıldan beri temsil edilen açısız yaydır. Bu tür yaylar, Asurda en yaygın kullanılan türdür. Açısız yay iki ya da daha fazla odun şeride sahiptir. Asur açısız yayları, Mezopotamya'da daha erken dönemden itibaren bilinen kompozit yaylara benzeyebilir. Açısız yay, beyaz obeliskte bazen gerilmiş, bazen de eylem halindeyken çok defa tasvir edilmiştir. İkinci tür ise kavisli yaydır. Kavisli yay, Asurlular tarafından bilinmesine rağmen nadir olarak kullanılmıştır. Bu yay tek bir ağaç parçasından yapılmış gibi görülmekte ve merkezden üslere doğru incelmektedir.

II. Assurnasirpal relieflerinden, yay telinin nasıl eklendiği ile ilgili bilgi edinilebilir. II. Assurnasirpal'ın yayı relieflerde görülür. Yayın üst tarafları topuz şeklinde sona erer ve uç kısımları ya çentikle ya da yivle biter. Bunlarda yay telinin yerleşmesini sağlar. Bu türün en iyi yay versiyonu II. Assurnasirpal dönemi relieflerinde görülür. Bu yayların uç kısımları hayvan kafasıyla sona ermekte ve Buradaki hayvan figürü süs görevi görmektedir. Çentik ve yiv her daim kullanılmıştır.

#### 5.1.7.1. Kompozit Yay

Kompozit yay Mezopotamya'da icat edilmemiş, daha erken türleri Asya'da görülür. Ancak bu yayın önemli bir silah haline gelmesi Mezopotamya'da olmuştur. Bu yay dört önemli materyale sahiptir. Bunlar sırasıyla: ahşap (ağaç), boynuz veya hayvan kemiği, kas teli, hayvan bağırsağı veya tutkaldır.

Geleneksel yaylarla kıyaslandığında kompozit yaylar oku hızlı bir şekilde gönderilme tekniğine sahiptir. Bu kompozit yaylar, oku 364 metre veya daha uzağa gönderebilme gücüne sahiptir. Ancak çok yetenekli okçular bile, 137 metrenin uzağındaki yerlere başarılı atış yapamamaktadır. (Nardo, 2009: 57-59; Woods ve Woods, 2011: 22; Dubovsky, 2004-2005: 62).

#### 5.1.8. Ok

Asur reliefleri, erken dönem oklar ile sonraki dönemde kullanılan oklar arasındaki farklılıkları göstermez. Yaylarının sapları kamış ve kuru hafif odundan yapılan oklar, ince ve düzdür. Genelde okların başı demirden yapılırdı. Ok başı kamışın içine yerleştirilirdi. Bu başlıkların uzunlukları 4.6 cm den 11 cm kadar değişmektedir.

Çok sayıda metal ve demir başlıklı ok Nimrud da bulunmuştur. (Gökçek, 2015: 257; Madhloom, 1970: 59-60).

Lakiş relieflerinde betimlenen okçuların okları, Lakiş'in güneybatı köşesinde çok sayıda ok başı bulunmuştur. Bu ok başları farklı boyutlardadır. Bunların çoğu demirden olup, bazıları bronz ve kemiktendir (Ussishkin, 1990: 83-84).

### 5.1.9. Topuz

Topuz, Sargonidler dönemine kadar Asur relieflerinde savaşta kullanılan bir alet olarak görülmez. Topuz, I. Tukulti-Ninurta (M.Ö. 1244-1208) döneminde, Asur'da bir altar üzerinde ibadet ederken görülür. Topuzun kafası küre biçiminde ve üzerinde küçük bir tepecik vardır. Topuz, Orta ve Yeni Asur döneminde kullanılan en temel türdü. Aynı tür topuz I.Tiglat-Pleser (M.Ö. 1114-1074), II. Assurnasirpal (M.Ö. 884-859) ve III. Salmanasar (M.Ö. 859-824) tarafından da kullanılmıştır.

Küre başlı ve üzerinde bir tepecik bulunan topuz türü, III. Tiglat-Pleser (M.Ö. 745-727) döneminde de kullanılmıştır. Arslan-tash relieflerinde, üç subay tarafından kullanılan detaylı bir tür betimlenmiştir. Benzer bir tür Karkamışta, Araras relieflerinin erken türlerinde de görülür. II. Sargon (M.Ö. 722-705) dönemi reliefleri, askerler ve yüksek rütbeli subaylar tarafından kullanılan aynı türün bir başka versiyonunu gösterir. Topuz, biraz büyük ve hayvan başlarıyla süslenmiş ve sapının alt kısmı iplerle donatılmıştır. Askı ipi/çekme ipi M.Ö. IX. yüzyılda topuza adapte edilmiştir (Resim 63) (Madhloom, 1970: 61-63).

## 5.2. Rütbeler

### 5.2.1. 10 Kişinin Komutanı (Rab-Eserti)

Çivi yazılı kaynaklardan bilinen 10 kişinin komutanı rab-eserti'dir ve Asur ordusunda en düşük rütbedir. Bu unvanın yazıcılar, çobanlar, ustalar gibi sivil kesimden kişiler tarafından kullanıldığı bilinmek ve bununla birlikte ordu içerisinde görevli bir asker tarafından kullanıldığını gösteren kayıt bulunmamaktadır.

### 5.2.2. 50 Kişinin Komutanı (Rab-Hanse)

Çivi yazılı kaynaklarda ordu içinde bilinen en düşük rütbe 50 kişinin komutanı anlamına gelen rab-hanse'dir. Bu sayı Asur ordusundaki piyadenin ve savaş arabalarının en küçük birliğinin 50 kişiden oluştuğu anlamına gelebilir. İki büyük rab hanşe türü savaş arabası birliklerinde bilinmektedir. Bunlar sırayla: 50 savaş arabasının komutanı (GAL-50.MEŞ GIŞ.GIGIR.MEŞ) ve 50 kalkan taşıyanın komutanı (GAL-50 3-şu.MEŞ)'dir.

Bu birkaç atlı örneği bir kenara bırakırsak rab-hanse, sadece piyade rütbeleri arasında görülür. Bu unvana en erken, III. Adad Nirari (M.Ö. 810-783) döneminde rastlanır. Nimrud kraliyet mahkemesinin şarap dağıtım oranlarıyla ilgili yönetim belgesi olan metin, Rab-hanse'ye değinmiş ve M.Ö. 791 yılına tarihlenmektedir.

Çok sayıda 50 takım komutanı varyasyonu çivi yazılı kaynaklarda bilinmektedir. Bu da Asur piyadesi için, 50 kişinin komutanlarının birçok birlikte olduğunu göstermesi bakımından önemlidir. Örneğin, yedek mızraklı piyadelerinin 50 kişi gurreean komutanı, (Lanfranchi ve Parpola, 1990: 47-48) turtanunun 50 komutanı, veliaht prensin 50 komutanı, vekilin 50 komutanı (Smith, 1928: 323; Dezso, 2012a: 155).

### 5.2.3. Takım Komutanı (Rab-Kişir)

Takım sistemi Asur ordusunda temel yapıyı oluşturur. Çok sayıda çivi yazılı kaynak, takım sisteminin kral tarafından oluşturulduğunu gösterir (Lanfranchi ve Parpola, 1990: 133). Çivi yazılı kaynaklar bu takımlarda sadece Asurluların olmadığı diğer farklı milletlerden de kişiler olduğunu ortaya koymuştur.

- 1 a-na LUGAL EN-ia
- 2 ARAD-ka mdu.GuR-bal-li{
- 3 lu-u DI-mu a-na LUGAL EN-io
- 4 KUR.pi-lis-ta-a-a
- 5 sa LUGAL be-If
- 6 ki-is-ru ik-sur-u-ni
- 7 i-di~na-an-ni
- 8 rial in-ma-gur ina IGI-ia
- 9 [ta i-z]a-zu ina uRu.lu-qa-se[
- 10 [sa qa-ni] uRu.arba-i/

“Kralıma, Hizmetkârınız Nergalballit, sağlık mutluluk diler. Kralımın takım olarak düzenlediği ve bana verdiği Filistinliler benimle kalmayı reddettiler.[ onlar....] Erbil yakınındaki Luqase şehrindeleler” (Parpola, 1987: 123).

Çok sayıda takım komutanı, adıyla birlikte kaynaklardan bilinmektedir. En erken bilinen takım komutanı, Asur’da bulunan Marduk-balāssu stelinde görülür ve büyük ihtimalle I. Tiglat-Pleser dönemine tarihlenir (M.Ö. 1114-1076). Bu metin parçalar halindedir ve büyük bir ihtimalle Marduk -balāssu’nun babasına takım komutanı olan Issar-aplu-iddina’ya, atıfta bulunuyordur.

Baruqu’nun oğlu Lumaššiki(?) takım komutanıdır. Bir başka takım komutanı, Milki-ramu, M.Ö. 656 yılında yılın limmusu olarak önemli bir statü kazandı. Emir komuta zinciri takım komutanı saknu ile rab hansenin arasına yerleştirilebilir.

Takım sistemi sadece Asur ordusu için kullanılmamıştır. Takım sisteminin kullanıldığı alanlar içersinde bahçıvanlar, çobanlar, çiftçiler, sanatkârlar, yazıcılar da vardır (Luukko ve Van Buylaere, 2002: 36-38; Parpola, 1987: 104; Dezso, 2012a: 158-160).

Takım komutanları askeri ve yarı askeri bağlamlarda da oldukça sıkça görülür. Bunlardan bir tanesi takım komutanı tarafından eşlik edilen tutsakları listeleyen yönetim belgesidir.

- 1-[xx ia]-ra-pa-a
- 2-[LU\*.GAL-k]i-sir
- 3-[xx]sa KUR.ar.-ba-a-a
- 4-[ina UG]U MI.sam-si
- 5-u-ba-al
- 6-[S)a MĪ.sam -si
- 7-ina UGU KUR.ar-ba-a-a
- 8-u-ba-l[a]
- 9-ia-ra-pa-a GAL -ki-sir
- 10- ha-sil-a-nu- GAL-ki-şir
- 11- ga-na-bu
- 12- ta-am-ra-a-nu

“takım komutanı Ya-rapa, bayan samsi’nin yanına Arap kaçakları getirecek; ve bayan samsiden bunları Araplar’ın yanına getirecek. Ya-rapa, takım komutanı. Takım komutanı Hasilanu, Gannabu, Tamranu” (Fales vd., 1995: 101-102).

#### 5.2.4. Rab Sa Muhhi Ekalli (Kâhya)

Kâhyalar çivi yazılı kaynaklarda III. Adad Nirari döneminde (M.Ö. 810-783) ve M.Ö. VIII. ve VII. yüzyılda bilinmeye devam eder. Çok çeşitli türde kâhya, çivi yazılı kaynaklardan bilinmektedir. Kâhyalar, veliaht prense, kraliçeye, hadım ağasına, vezire ve diğer üst rütbeli yöneticilere hizmet etmiştir (Postgate, 1973: 43-49; Fales ve Postgate, 1992: 7, 154; Kwasman ve Parpola, 1991: 148).

II. Sargon'a kim tarafından yazıldığı bilinmeyen mektup, kâhyaların eyalet birliklerinin hareketinde ve toplanmasında bir rolü olduğunu göstermiştir (Lanfranchi ve Parpola, 1990: 57). Nimrud at listesi, kâhyaların Asur ordusunun yönetim yapısında da bazı rollarının olabileceğini kanıtlamıştır. Yöneticiler/valiler Asur ordusunun bel kemiğini oluştururdu. Onlar direk kralın emrinde, komutasında hizmet ederlerdi. Yöneticiler/valiler sadece yüksek rütbelilerle iletişime geçmez, aynı zamanda krallarla da iletişime geçerdi.

### 5.2.5. Sartennu (Baş Yargıç)

Sirtennu, Sartinnu (Baş yargıç) Nergal Uballit'ten, III. Tiglat-Pleser'e yazılan bir mektup Sartennu kurumuna değinir (Mattila, 2000: 77-84). Bu unvana çivi yazılı kaynaklarda ve stel parçasında rastlanmaktadır (Kwasman ve Parpola, 1991: 325; Lanfranchi ve Parpola, 1990: 120).

### 5.2.6. Sukkallu (Vezir)

Mezopotamya toplumunda bilinen ilk yönetim unvanlarından biri sukkalu'dur. adıyla ilk bilinen sukkallu II. Sargon'un ikiz kardeşi Sin-ahu-usurdur (Dezso, 2012a: 211; Brinkman, vd., 1984: 354-360).

### 5.2.7. Massennu (Haznedar)

Yeni Asur dönemine ait kaynaklarda masennu, "IGI.DUB; LÚv.IGI.DUB; LÚv.IGI.UM; LÚ.ma-se-nu" şeklinde geçmekte ve genellikle "hazineci, hazinedar" olarak tercüme edilmektedir. Masennu terimi, tapınak ve saraylarda kâhya, vekilharç, hazineci, mabeynci, idare memuru, hazinedar ve ambar memuru olarak tercüme edilmektedir (Dezso, 2012a: 203).

Yeni Asur döneminde sadece kralın Masennu'ya sahip olmadığı, kraliçe ve veliaht prensinde Masennu'su olduğu anlaşılmaktadır. Metinlerinden anlaşıldığı üzere, Asur sarayında, krala hizmet eden bir masennu olduğu gibi, veliaht prensin ve kraliçenin de birer masennu'sunun olduğu anlaşılmaktadır. Bunlar, aynı zamanda, kraliyete ait özel eşyaların taşınması gibi özel görevleri yerine getirirdi.

II. Sargon döneminde Tab-sill-Eşarra adlı yönetici tarafından krala yazılan mektupların ilkinde, Opis şehrinde, Masennu'nun gümüş taşımak için kullandığı botun, saman ve yem taşımak için kullanılması istenirken, diğerinde bir yangın felaketinden sonra kalan kerestenin sayımı ve bir kısım zarar görmüş kerestenin Masennu'ya ve nagir-ekalli'ye gönderilmesi konu edinilmiştir. Aynı döneme ait başka bir metinden anlaşıldığına göre ise, Aşşur-şumike'in isimli yönetici, Asur kralı için boğa temin etmekle görevlendirilmiştir. Mektuptan nagir ekalli, rab şaqa ve masennu'dan boğa temin edilmeye çalışıldığı anlaşılmaktadır. Başka bir metinde ise, bir koyun çalma olayından bahsedilmekte ve ileri gelenlerin masennu'nun huzurunda toplanıp, meseleyi çözmeye çalıştıkları görülmektedir. Tüm bu bilgiler, masennu'nun hukukî bazı görevleri de yerine getirdiğini gösterir (Parpola, 1987: 80-81).

Çivi yazılı belgelerden masennuluk yapmış bazı kişilerin adları çıkarılabilmektedir. Limmu Yılı M.Ö. 833 Aia-halu, Limmu Yılı M.Ö. 805 Assur-Taklak, Limmu Yılı M.Ö. 777 Nabu-İsdija-ka, Limmu Yılı M.Ö. 749 Samas-kenu-dugul, Limmu Yılı M.Ö. 739 Sin-Taklak, Limmu Yılı 717 Tab-sar-Assur (masennu rabiü), Limmu Yılı M.Ö. 675 Nabu-ahhe-iddina, Limmu Yılı Eserh ? Man-nu-ki Assur, Limmu Yılı M.Ö. 661 Arbailau (masennu rabiü), Limmu Yılı M.Ö. 655 Summa-Assur, Limmu Yılı Su Nabu-belu-usur masennu saniu, Limmu Yılı M.Ö. 650 Assur-gimullu-tere, Limmu Yılı\* M.Ö. 638 Assur-gimullu-tere (rab aslaki), Limmu Yılı M.Ö. 622 Dadi.

M.Ö. 833 Limmu Yılı, Asur kralı III. Salmanassar döneminde "masennu rabu" yani "büyük masennu" olarak görev yapmıştır. Aia-halu'na ait kilden ve küp şeklinde bir yazıt ele geçmiştir. Yazıtta: "Ticaret şefi, Eri[mmu], Uqi, Mehranu, Qumenu ve

*Kipšuna'nın yöneticisi, Asur kralı Salmanassar'ın büyük masennusu*" ifadeleri yer alır (Mattila, 2000: 13-14).

Masennu, Aşşur-taklak'ın M.Ö. 805 yılında, Asur kralı III. Adad-Nirari döneminde Masennu olarak görev yaptığı anlaşılmaktadır. Nabu-İsdija-ka M.Ö. 777'de IV. Salmanassar döneminde masennu olarak görev yapmıştır. Masennu Šamaš-kenu-dugul M.Ö. 749 yılında V. Aşşur-Nirari döneminde görev yapmıştır. Masennu Tab-šar-Aşşur M.Ö. 717 yılında II. Sargon döneminde masennu olarak görev yapmıştır.

Asur kraliyet arşivlerinde, Tab-šar-Aşşur'dan Kral Sargon'a hitaben yazılmış mektuplar ele geçmiştir. Bu mektuplardan, Masennuların altın bulma, toplama, tartma ve dağıtma işleri, inşaatlarda kullanılan taş ve kerestenin nakliyesi, tapınağın kapısına sütun temeli açmak ve bronz arslan heykelleri yerleştirmek, saray rölyefleriyle ilgili mevzular gibi çeşitli tapınak ve saray işleri, yaptığı anlaşılmaktadır. Tab-šar-Aşşur, yukarıdaki görevlerin yanı sıra, Asur merkez ordusu için diğer yüksek rütbeli memurlardan asker ve savaş arabası temini gibi askeri içerikli görevleri de yerine getirmiştir (Grayson, 2002c: 179; Mattila, 2000: 13-28; Kwasman ve Parpola, 1991: 13, 21; Fales ve Posgate, 1992: 174; Parpola, 1987: 49, 50, 59, 66, 67, 80; Verderame ve Nadali, 2014: 105-106).

Yeni Asur dönemi belgeleri, hazinecilerin kendilerine ait toprakları olduğuna dair ipuçlarını içerir. III. Salmanassar dönemine tarihlenen bir yazıt, Haznedar Aia-halu'nun aynı zamanda Kipsuna, Qumenu, Mehranu, Uqu ve Erimmunun yöneticisi olduğunu gösterir. III. Tiglat-Pleser dönemine tarihlenen bir başka kayıta ise, Haznedarın yönettiği eyalete, Urartu seferi sonrasında kaleler katıldığı anlatılmaktadır. Haznedar Tab-sar-Assurdan II. Sargona yazılan bir mektup"

- 1-a-na LUGAL be-li-i[a]
- 2 ARAo-ka mOUG-IM-aS-sur
- 3 lu DI-mu a-na LUGAL EN-ia
- 4 e-gfr-tu sa mas-sur-re~u-u-[a]
- 5 ina uGu-hi-ia ta-tal-'ka 1
- 6 ki-i an-ni-i ina sA-bi sa-ri-i[r']
- 7 rna-a LU\*.A-KIN sa LU\*.uk-ka-a-a
- 8 a-na KUR. URI it-ta-Iak
- 9 ina E.GAL e-gir-tu ina UGu-hi
- 10 i-sa-par it i-da-at e-gir-te

"Kralıma sağlık mutluluk dilerim. Bana Assur-Resuwa'dan bir mektup geldi. Ukku kralın mesajcısı Urartuya gitti ve oradan haber gönderdi (Parpola, 1987: 44). Haznedarların istihbarat konusunda da çalışmalar yaptığını göstermesi bakımından önemlidir. Haznedar uşakları/köleleri Calah ve Ninive'de bulunan çivi yazılı kaynaklarda görülmektedir". "PAB-a-SU/LU\*.IGI.DUB GAL: Ahu-eriba, baş haznedarın uşağı" (Mattila, 2000: 18-21).

Haznedar'ın özellikle Urartu sınırında askeri faaliyetlerde direk yer aldığını gösteren kayıtlar mevcuttur. Bunlara ek olarak, yazışmalarda geçen konularda haznedarların ordunun teftişinde de görev aldığını gösterir (Parpola, 1987: 47-49).

Yeni Asur döneminde haznedarlar projelerin organizesi ve yönetiminde bulunmuştur. İşçilerin ayrımı ve yönetimiyle de ilgilenmişlerdir. Kendinin de içinde bulunduğu pek çok eyaletinin işbirliğini denetlemiştir (Parpola, 1987: 60). Haznedarların sorumlu olduğu bir diğer iş kolu ise, bina yapım maddeleridir. Özellikle taş ve kerestenin taşınması öncelikli konular arasındadır (Parpola, 1987: 52, 58, 84, 85).

Bir diğer kayıta ise Hazinecinin askeri aktivitelerine II. Sargon döneminde değinilmiştir. Tab-sar-Assur'un mektuplarının gösterdiği gibi, onlar sadece askeri aktivitelerle ilgilenmemiş aynı zamanda askeri casusluklarda ilgilenmişlerdir. Tab-sar-Assur çok sayıda vasal devletlerin olaylarıyla ilgili mektubu krala yazmıştır.

### 5.2.8. Nagir Ekalli (Saray Habercisi)

Nagir-ekalli M.Ö. IX. yüzyıldan itibaren bilinmekle birlikte, M.Ö. IX. yüzyıl ve VIII. yüzyılın ilk yarısı, limmu listelerinde görülürler. M.Ö. 854 Abu-ina-ekalli-lilbur, M.Ö. 850 Bel-bunai, M.Ö. 820 Bel- M.Ö. 778 Bel-lesir, M.Ö. 751, Gabbu-ana-Assur, Sulmu-bel, Mannu-ki-sarri, Aplaia, Marduk sallimannidan. Bunlar II. Sargon döneminde askeri casusluk sistemi içerisinde yer almışlardır (Mattila, 2000: 29-33).

### 5.2.9. Rab Saqe (Şef Saki)

M.Ö. 855 yılından itibaren bu unvanın varlığı bilinmektedir (Fales ve Postgate, 1992: 157; Dezso 2012a: 154-165; Dalley, 1985: 32; Postgate ve Dalley, 1984: 39). Bu unvan yeni Asur kayıtlarında en erken Assur-bunaia-usurun limmu olduğu yıl M.Ö. 855 yılında görülür (Dezso, 2012a: 217). III. Salmasar döneminde Nairi ülkesine yapılan seferleri Rab saqe (büyük saki) Mutarris-Assur yönetmiştir (Köroğlu, 2013: 163).

### 5.2.10. Rab-Sa-Rese (Hadım Ağası)

Asur kayıtlarında hadım ağası, Muttaqqin-Assur'un kraliyet yazışmalarında değinildiği M.Ö. 821 yılından itibaren bilinmeye başlanır. Hadım ağasının Asur ordusunda önemli bir figür olduğu, onların saray relieflerinde betimlenmesinden anlaşılmaktadır (Biggs, vd., 1999: 289-290; Barnett ve Falkner, 1962: CXXII, Tadmor, 2011: 166).

### 5.2.11. Saknu (Reis)

Asur ordusunda her birliğin bir (Saknu) başkana yada/veya kolbaşı/reis'e (SapanANSE.BAD.HAL-lu) sahip olduğu bilinmektedir. Saknuların yerine getirmeleri gereken bazı görevleri vardır. Kendi komutasındaki askerlerle eyaletlerde düzen sağlama, yol, kervan ve armağanların taşınmasının güven içinde gerçekleştirilmesi, sürgüne gönderilen insanların ihtiyaçlarını karşılama ve kralın ordusunun geçisi sırasında askerin ihtiyaçlarını karşılama bunlardan bazılarıdır.

Yönetim belgelerinden biri, Asurlu ve Asurlu olmayan süvari saknu'su arasındaki farkı birbirinden ayırt eder. Çünkü metin Asur süvari saknusuna KUR. AS (Assyrian) GAR-nu. MES.BAD.HAL (pethalli)'ye değinir. Süvari saknusuna, veliaht prens Asurbanipal ( M.Ö. 668-626)'a karşı çıkabilecek bir isyan olasılığını soran bir fal metninde değinilir. Bu metin süvari saknularını, (LU. GAR. MES. BAD. HAL zakku) askerlerinin saknularıyla birlikte listeler. Süvariler ve savaş arabalarının teftişi ile ilgili II. Sargon'a (M.Ö. 722-705) yazılan bir mektup parçası "106 süvarinin teftiş edildiğini ve bu teftiş sonucunda 94 süvarinin, saknu komutasında kayıp olduğunu" rapor eder (Kuhrt, 2013b: 201-202; Dezso, 2012b: 42; Lanfranchi ve Parpola, 1990: 180; Kinnier Wilson, 1972: 12-15; Kerekes, 2011: 104; Postgate, 2007c: 67-70).

Asur İmparatorluğu'nda Saknu sadece askeri yönetimde değil, idari yönetimde de önemli rol oynamıştır. Saknular, yerel nüfustan vergi toplama ve ilku sisteminin uygulanmasında önemli rol oynamışlardır. Adda-hati'den II. Sargon'a yazılan bir raporda, "saknu ve köy yöneticisi tarafından belirlenen yerel nüfus üzerine konan gümüş vergisinin teslim edildiği" rapor edilir (Parpola, 1987: 138).

Nadin-assur tarafından yazılan bir mektupta ise, Barhazi'nin beşte bir vergisini tapınağa getirmediği rapor edilir. O, bu problem karşısında kralın dikkatli olması çağrısını yapar. Eğer saknu beşte bir vergiyi getirmeyip tapınağa teslim etmezse, geri kalan diğer büyüklerinde greve gideceğini ve teslim etmeyeceklerini belirtir (Cole ve Machinist, 1998: 34).

Asur ordusunun komutanı doğal olarak kral olmakla birlikte, barış dönemlerinde bu birimin kendi bölgelerindeki yerleşiminden belgelerde saknu unvanı ile anılan kişiler sorumluydu (Gökçek ve Akyüz, 2013: 46; Dezso, 2012a: 181). Asur'da birçok kurumun saknuya sahip olduğu çivi yazılı belgelerden anlaşılmaktadır. Örneğin, veliaht prens saknusunu (šaknu mār šarri), sa-sepe muhafız saknusunu (šaknu ša-šēpē) personel taşıyan

saknusu (şaknu ša LU.PA.MEŠ), yabancı birlikler saknusu, kallapu birlikleri saknusu (şaknu kallāpāni) (Fales ve Postgate, 1992: 8-9, 39, 156; Fales vd., 1995: 27-28).

Eyalet valilerinin yerine getirmeleri gereken bilindik görevleri vardı. Kendi emirlerine verilmiş yerel garnizonlardaki askeri birliklerle eyaletlerde düzeni, yollarda güvenliği, ticaret kervanlarının ve armağanların nakliyesinin güven içinde yapılmasını sağlamak, sürgüne gidenleri yol boyunca doyurmak ve kralla maiyetindekiler eyalet sınırları içersinden geçerken onları ağırlamak.

Bu sonuncusu Sargo'nun çıktığı sekizinci seferi anlatan bir pasajda dile getirilir. "Ullusunu, Sirdakka'daki kalesinde, orduma hizmet etmek üzere, ülkesin insanlarıyla birlikte sadakatle bekledi. Sanki benim hadımlarım ya da Asur ülkesin valileriymiş gibi askerlerimin önüne un ve şarap yığıdı." Ayrıca sefer için hizmet borcu olan kimseler arasından zorla toplanmış askerde temin ederlerdi; aynı yolla inşaat işleri ya da diğer kralliyet işleri için gerekli iş gücünde karşılanırdı (Kuhrt, 2013b: 202; Kessler, 1995: 129-132).

### 5.2.12. Rab Mugi Sa Pethalli (Süvari Subayı)

Rab mugi sa pethalli, bir tür süvari komutanı olabilir. Sargonidler dönemine ait bir mektupda rab mugi'nin (san usa rab mugi) vekiline değinilir. Birkaç metinde rab muginin at eğitimine atıfta bulunur. ( LU.GIS GIGIR LU. GAL-mu-gi) Asarhaddon'a yazılan bir mektup, süvari taburunun Harran'da konuşlandığını gösterir ve komutanlarının diğer subayları -rab kişir veya sa-qurbute gibi- polis kapasitesinde hizmet ettiğini ve insanları yakalayıp sorgulayacağını gösterir (Parpola, 1987: 161).

### 5.2.13. Rab Kişir Sa Pethalli (Süvari Takım Komutanı)

Bize Asur süvarisinin yapısını oluşturmaya çalışırken yardım eden/unvan süvari birlik tabur komutanıdır. Bu unvan bize süvarinin takımlar halinde organize olduğunu gösterir. Bu takımların büyüklükleri bilinmemektedir. Bunlara ek olarak rab urate subayı rab kişire eşit veya benzer görünmektedir. Bu unvan bir tür savaş arabası subayını göstermektedir. Fakat Nimrud at listesi ve diğer metinlerde aynı isimler rab kişir veya rab urate subayı olarak görülmektedir. Bir başka yönetim teksi süvari takımlarına (urat pethalli) değinir. Marduk-sarru-usur'dan II. Sargon'a yazılan bir mektupta, bir başka süvari subayı olan Rab pethalli (süvari kumandanına) değinilir. Ancak bu subayın Asur ordusunda herhangi bir rolüne değinilmez. Bu rütbe bir başka yasal tekstlerin parçalarının şahit listelerinde de görülür. Bu subay büyük bir ihtimalle Laqe valisinin süvari subayıdır. İlginç olan, benzer subay, Assur-remanni, süvari komutanı (rab pethalli ( LU:GAL.-BAD-(HAL) bilinmeyen eyaletin vali vekili hem süvari, hem de savaş arabacısına hizmetinde sahiptir (Dezso, 2012b: 42-43; Postgate, 2007b: 210; Lanfranchi ve Parpola, 1990:155).

### 5.2.14. Musarkisu

İmparatorluğun genişlemesiyle birlikte dağlık ve engebeli alanlarda Asur ordusunda savaş arabaları yerine süvariler kullanılmaya başlanmıştır. Asur ordusu için gerekli olan atların bakımına önem verilmiştir. Bu nedenle musarkisuların önemi daha da artmıştır.

Musarkisuların rolleri hakkında farklı görüşler vardır. Postgate onların Asur ordusu için atların toplanması ve eğitilmesinden sorumlu olduğunu iddia ederken, Saggs, onların yüksek rütbeli subayların yaveri ya da sekreteri olduğunu ileri sürmüştür. Kinnier Wilson, dağıtımdan sorumlu karargâh personeli, Parpola ise, onların raksute askerlerin musarkisulara dönüştürülmesinden sorumlu kişi olarak bahseder (Postgate ve Dalley, 1984: 28-29; Parpola, 1987: 127; Kinnier Wilson, 1972: 55-56).

Yeni Asur döneminde, Musarkisu diye adlandırılan at alımı yöneticileri kral tarafından atanan yüksek rütbeli devlet yöneticileriydi (Ferril, 1997: 71 Dalley, 1985: 47). Her vilayete iki at alım yönetisi tahsil edilirdi. Musarkisular toplanan atları bir yıl boyunca eğitiyorlardı. Ağıl ve ahırlarda tutulan atların eğitiminden ve tımarından



tamamen bunlar sorumluydular. Yazılı belgeler, bu görevlilerin sorumluluğunda günde 100, ayda 3000 hayvan yetiştirildiğini göstermektedir. Örneğin, rapor niteliğindeki bir belgede bir ay içerisinde toplanmış olan 2911 atın, 1840 tanesinin savaş arabalarına, 787 tanesinin süvari kullanımına, tahsis edilmiş olduğuna ve 27 tanesinin de damızlık at olarak kullanıldığına dair bilgilere yer verilmektedir (Gabriel, 2007: 206).

Musarkisular, Asur kraliyet ordusunun birçok biriminde görev yapmıştır. Bunlar: düzenli süvarilerinin içinde, muhafız birliklerinde, koruma/muhafız birliklerinde, eyalet yöneticileri ve yüksek rütbelilerde de hizmet etmişlerdir. Diğer çivi yazılı kaynaklardan öğrenildiği kadarıyla, eyaletlerde ayrılan bu subaylar ve reisleri/başkanları kralın direk komutası altında hizmet etmişlerdir. Örneğin, Samastaklak Kraldan eyaletlerde onun adına hizmet eden komutanları ve musarkisulara (LU sak-ni-su-nu sa LU.mu.sar-kis. MES) ona asker ve at göndermeleri için bir ferman göndermesini istemiştir. Musarkisular at temini ve asker toplamada sorumluydular. Gabbu-ana-Assur, Saray Elçisi 43 (nagir ekalli) II. Sargon'a gönderdiği bir mektupta, ülkesindeki bütün samanlar/kamışlar Dur-Sarruken için reserve edildiğini söyler ve acemi er subaylarının ( LU.mu.sar-kis.MES-ni) yük hayvanlarına saman kalmadığı için peşinden koştuğuna değinir.

### 5.2.15. Seyis

Saray relieflerinden anlaşılan personellerden biride Seyislerdir. Seyisler hem sefer bağlamında, hem de içtimalarda görülmektedir. Sanherip (M.Ö. 705-680)'in güneybatı sarayının VI salonunda, ormanlık ağaçlarla kaplı tepelerde düşmana saldıran Asur süvarisinin ardında, ard arda aceleyle giden 9 adet sakallı seyis veya acemi er vardır.

Seyislerin ekipmanları sivri başlık, kılıç ve kırbaçtan oluşur. Seyislerin bunlar haricinde başka bir silahının olmadığı anlaşılmaktadır. Diğer bir konu ise, Asur ordusunda Seyislerin savaşa mı katıldığı, yoksa yedek atları mı savaş alanına getirdiği bilinmemektedir.

Seyisler, Babil seferi sahnesinde at sırtında binerken Asur süvariler arasında görülmektedir. Açık olan şudur ki, farklı süvari birlikleri kendi seyislerine sahiptir. Bunlar süvari muhafızlarına ait olabilir. Sivri başlık giymiş üç seyis içtima/toplanma sahnesinde görülmektedir. Diğer önemli bir sefer sahnesi ise askeri kampta atları beslemesi ve bakımıyla olan sahnedir. Bu bağlamda onlar başlık giymez.

Seyisler relieflerde genellikle süvari muhafızlarıyla kraliyet savaş arabalarının ardında ayakta resmedilirler. Ancak klasik sahne, seyis sırası/dizisi atları yöneten seyislerin, subaylarının yöneticiliği altında Güney batı saraylarının II odasının egimli pasajları üzerindeki, subaylarının denetimi altındaki atları yöneten seyislerin dizi sahnesidir. Asurbanipal saray relieflerinde, ilginç bir sahne vardır. Babil'de nehrin kenarında savaş arabalarının önünde seyislerin atları yönettiği veya kontrol ettiği sahnedir. Bu sahnede, atlar nehirde yüzerken betimlenmiştir (Dezso, 2012b: 43-44).

## 6. SONUÇ

Yapmış olduğumuz bu çalışmada, medeniyetlerin ortaya çıkmasında ve hayatlarını devam ettirerek, güçlü bir devlet haline gelmelerinde, ordunun ve askeri organizasyonun önemini ortaya koymaya çalıştık. Başta çiviyazılı kaynaklar olmak üzere, arkeolojik bulgular ile de desteklediğimiz çalışmamızda önemli sonuçlara ulaştığımızı düşünüyoruz.

Birbirleriyle sürekli mücadele halinde olan Eskiçağ medeniyetleri için ordu, hayati bir öneme sahiptir. Askeri yönden iyi bir konuma sahip olan, dönemin şartlarına göre askeri teknolojiyi iyi kullanabilen devletler, her zaman güçlü olmuş ve ayakta durmayı başarmışlardır.

İşte bu medeniyetlerden birisi de Eski Yakındoğu'nun önemli bölgelerinden olan Mezopotamya'dır. Mezopotamya'daki devletler, hem kendi aralarında, hem de Mezopotamya dışındaki devletlerle olan mücadelelerinde, ordunun ve askeri organizasyonun ne kadar önemli olduğunun bilinci ile hareket etmişlerdir. Bu devletler, güçlü orduları sayesinde güçlü bir ekonomiye sahip olmuşlardır. Yapmış oldukları askeri seferler ve ticari faaliyetler sayesinde de her biri önemli bir ekonomik güç haline gelmiştir.

Bu devletlerin doğduğu coğrafya olan Mezopotamya, Yunancada (Mezopotomos) "iki nehir arası" anlamına gelmektedir. Fırat ve Dicle Nehirleri'nin suladığı bu topraklar, oldukça verimlidir. Fırat ve Dicle Nehirleri, Mezopotamya'yı yağışa bağımlılıktan kurtarmış ve bu durum bölgede yaşayan insan sayısını artırmıştır.

Fırat ve Dicle Nehirleri, tarımın yanı sıra, bölge insanının sahip olmadığı maden ve ağaçların elde edilmesine de imkân sağlamıştır. Erken Hanedan Dönemi'nden itibaren şehir devletlerinin kendi arasındaki mücadeleleri neticesinde, üniformaya benzeyen elbiseler giyen güçler ortaya çıkmıştır.

Mezopotamya, ilklerin toprakları, ilklerin anavatanıdır. İlk yazı, ilk kanunlar, ilk astronomik gözlemler bu topraklarda gerçekleşmiştir. Birçok icadın ilk örneklerinde olduğu gibi, savaş stratejilerinin ilk örnekleri de Mezopotamya'nın ve dünya medeniyetinin öncü devletlerinden biri olan Sümerliler tarafından uygulanmıştır. Sümerli askerler tarafından kullanılan uzun mızraklar, kalkan ve zırha sahip olan düşman askerlerine karşı avantaj sağlamıştır. Savaş arabalarının düşman ordusu üzerine gönderilerek, ordunun düzeni bozulmaya çalışılmış ve dağılan ordunun kalan kısmı Sümer piyadesi tarafından yok edilmiştir. Bir diğer savaş stratejisi ise, bölgede bulunan su kanallarını bozarak, düşman ordusunun ilerleyişini sekteye uğratmak olmuştur.

Arkeolojik araştırmalar sonucunda ele geçen materyaller, Sümer ordusunun at veya katırı evcilleştirdikleri ve bunları savaş arabalarında kullandıklarını göstermektedir. Bu durum, bölgede eşeğin yanı sıra, atın da var olduğunu ve Sümerlilerin eşeği veya katırı evcilleştirip, onu ordu içerisinde kullanmayı sağlayan personelinin bulunduğunu göstermektedir.

Sümerliler döneminde kullanılan silahlardan bazıları, tarımsal ihtiyaçlardan doğmuştur. Sümerlilerde ordunun bütün ihtiyacı kralın sorumluluğundaydı. Döneme ait metinlerde, ordunun içerisinde doktorların olduğu ve onlara herhangi bir zarar gelmemesi için ordunun gerisinde bırakıldığı anlaşılmaktadır.

Mezopotamya'nın önemli devletlerinden birisi de Asurlular'dır ve dönemin süper güçlerinden birisi olmuşlardır. Hatta Onlar, Doğu'nun Romalıları olarak da adlandırılmıştır. Asurlular, zamanla değişen coğrafi şartların savaş arabaları için uygun olmaması ve ordunun hızını artırmak için süvariye ordunun düzenli bir kolu olarak kullanmışlardır. Süvarinin savaşlarda kullanımını düşmanın kolayca sarılmasına ve bertaraf edilmesine imkân vermiştir. Süvari'nin yay, zırh ve mızrak kullanması, düşmana karşı saldırı ve ani baskın yapma olanağı sunmuştur.

Çivi yazılı kaynaklar ve Asur dönemine tarihlenen reliefler, Asur ordusunun içerisinde yabancı birliklerin olduğunu göstermektedir.

Asur ordusunda yer alan süvarinin gelişiminde, bazı aşamaların olduğu relieflerden anlaşılmaktadır. III. Tiglat-Pileser dönemine ait relieflerde, süvarinin zırhlı ve zırhsız olarak betimlenmesi, süvarinin birden fazla çeşidinin olduğunun

göstergesidir. Sanherip dönemine gelindiğinde ise, Asurluların ağır ve uzun askeri zırhların yerine, dar, kısa ve hafif olanları tercih ettikleri görülür. Asurbanipal döneminde savaş atlarının zırhlanması nedeniyle, kayıplar azalmış ve bu durum süvarinin kullanımını zirveye çıkarmıştır.

Çivi yazılı kaynaklar, ordunun içerisinde yabancı devletlerden alınan süvarileri göstermekte, bu durum ise Asur'un kendi süvarisini karşılayamadığının en önemli göstergesi olmaktadır.

Relieflerde süvarinin kullandığı ekipman bakımından mızraklı, okçu ve muhafız olarak en az üç çeşit süvarinin olabileceği sonucu çıkartılabilir.

Taşıdıkları asker sayısı ve kullandıkları coğrafyaya göre değişim gösteren arabalar savaş, av ve ulaşım gibi birden çok alanda kullanılmıştır. Bunların yanı sıra bu arabalar askerleri savaş alanlarına taşıma vazifesini de yerine getirmişlerdir. Savaş arabaları, arkeolojik kazılarda bir bütün olarak bulunmadığı için bilgilerin çoğu reliefler ve diğer toplumlara ait savaş arabalarından yola çıkılarak elde edilir. Bu arabaların ahşaptan yapıldığı ve arka bölümlerinin açık olduğu relieflerden anlaşılmaktadır. Savaş arabalarındaki bu açık alanlar askerin arabaya inip bindiği yerdir ve bu arka kısmın kalkan ile kapatıldığı görülmektedir.

Ordunun kullandığı askeri teçhizat içerisinde, kılıç, hançer, yay, ok, mızrak, gürz, sapan, kalkan, zırh ve balta yer alır. Kılıç ve kamanın kraliyet üyeleri ya da yüksek rütbeli subaylar haricinde, Asur ordusu tarafından kullanıldığını gösteren kanıtların az olması, bu silahların Asur ordusunun öncelikli silahları arasında yer almadığını göstermektedir. Kılıç ve kamanın aksine yay, mızrak ve kalkanın ise relieflerde oldukça fazla görülmesi, bu silahların Asur ordusunun ana silahları olduğunun en önemli göstergesidir.

Asur ordusu, meydan savaşından ziyade kuşatma ve yağma savaşları yapmıştır. Surlarla kuşatılmış şehirleri ele geçirmek için, önünde koçbaşına sahip olan ve yüksek bir platform görevi gören araçlara sahiptir. Bu araçlar, taşınması ve monte edilmesinin kolay olabilmesi için sazdan yapılmış ve hayvan derileriyle kaplanmıştır. Bu araçlar kale ve surların en zayıf noktaları olan kapıları delmek için kullanılmıştır.

Asurlular, çok sayıda savaş taktiği kullanarak şehirleri ele geçirmeye çalışmıştır. Bu tekniklerin başında psikolojik savaş taktiği gelmektedir. Bu taktik ile ilk önce şehirde yaşayanlar savaş yapmadan teslim olmaya ikna edilmeye çalışılmıştır. İkna olmayan toplumlar ise, açlık ve kıtlığa terk edilerek, teslim olmaya mecbur bırakılmıştır. Ancak kuşatmaların bazen çok uzun zaman alması ağır maliyetler gerektirdiği için kuşatılan şehirden haraç alınarak, şehir kuşatılması kaldırılmıştır. Kuşatma başarısız olduğunda, Asurlular şehri ele geçirmekten hemen vazgeçmemiş, kuşatılan şehre ait küçük yerleşimler ele geçirilerek insanların derisi yüzülmüş veya insanlar kazıklara çakılarak, teslim olmayanların sonunun ne olduğu gösterilmeye çalışılmıştır. Bir diğer savaş taktiği ise, teslim olmayan insanların, yaşam alanlarından alınarak hiç bilmedikleri bir coğrafyaya göç ettirilmesidir. Bu yöntemle amaçlanan ise, kendi ajanlarını bu toplumların arasına sokarak, insanların tekrar Asur'a karşı isyan etmesini önlemektir.

Asur ordusunun savaş düzeni bölgenin coğrafyasına göre değişmiştir. Örneğin, savaş ormanlık alanda devam ediyorsa, ilk olarak mızrak taşıyan piyadeler vurucu güç olarak ya da savunma gücü olarak kullanılmıştır. Tepelik arazide, okçu ve mızraklı piyadeler ilk önce kullanılan vurucu güç olmuşlardır. Eğer ordu dağlık bir araziye mevzilenirse, Asur ordusu keşifçi ve keskin nişancıları, ana gövdenin korunması ve geniş alanların güvenliği için görevlendirmiştir. Eğer savaş düz bir alanda ise, ordunun savaş stratejisi disiplin, ateş gücü ve ani saldırılara dayanırdı. Ordu savaş düzeni aldıktan sonra, sapancılar uzak mesafeden atış yapabildiği için, piyadenin arka tarafında konuşlanırdı. Uzaktan atış yapabilen diğer bir güç ise okçulardı. Okçular, özellikle düşman savaş arabası atlarını etkisiz hale getirme konusunda başarılı olmuşlardır. Asur askeri organizasyonunun savaş stratejisi, yağma esasına dayandığı için, her daim güçlü bir lojistik destek ve hızlı hareket edebilen bir orduya ihtiyaç duyulmuştur.

İlk önceleri askeri sefere sadece yaz aylarında, hasattan sonraki tarım işlerinin az ve erkeklerin serbest, dağ geçitlerinin açık olduğu ve nehirlerin kolayca geçilebildiği

dönemde çıkılırdı. Sonraki evredeyse daimi ordu kurulduğu için her daim sefere çıkılmıştır.

Asurlular bir şehri kuşatmadan önce bir takım önlemler almışlardır. İlk başta savaş arabaları ve askerlerin güvenliğini sağlamak için bölgede istihbarat faaliyetleri yapılmıştır. Bölgenin durumu öğrenildikten sonra ordunun içinde bulunan istihkâmcılar sayesinde yollar açılmış ve ordunun ilerleyişi sağlanmıştır. Ayrıca savaş tutsağı kölelerden oluşan müfrezeler, sefer sırasında tulumlar üzerine dubalı köprüler kuruyor, yol açıyor, tahkimat yapıyor veya yük taşıyorlardı.

Reliefler, şehirlerin genellikle yüksek bir tepe ya da nehir kenarına kurulduğunu göstermektedir. Bu nedenle, bu şehirleri ele geçirmek için Asur ordusu bazı yöntemler geliştirmiştir. Örneğin, ahşap veya kamıştan yapılmış bir iskele, sur duvarına doğru yaklaştırıldıktan sonra, hayvan postlarıyla kaplanmış tekerlekli kuleler, daha önceden hazırlanmış bir rampa üzerine itilerek, surların üzerindeki düşman askerlerine karşı ok ve mızrak atmaya çalışmışlardır.

Asur dönemine tarihlenen bir kabartmadan, ordunun sefere çıkmadan önce kâhinlere danıştığı, kâhinlerin hayvanların iç organlarına bakarak bazı kehanetlerde bulunduğu ve ordunun bu kehanetler ışığında sefere çıkmaya karar verdiği anlaşılır.

Bu dönemde tüm erkekler, askere çağrılabilir ve tüm devlet görevlileri askerlik dışı işler de içerseler askerlik görevleri olarak tanımlanıyordu. Kral bu yapının en tepesinde yer alıyor ve başlıca görevi ise tanrı Asur ve devlet adına savaşmaktı.

Savaşın, Asur milletinin devamı açısından çok önemli olması sebebiyle yaralanan askerler için tıbbi birlikler kurulmuştur. Asurlu doktorlar, askerlerin tedavisinin yanı sıra, yeni ele geçirdikleri bölgelerdeki insanların taşınması sırasında ortaya çıkan sağlık sorunlarıyla da ilgilenmişlerdir.

Asur ordusunun yeni ele geçirdiği bölgelerin kontrolü için istihbarat faaliyetleri önemli rol oynamıştır. Asur istihbarat faaliyetlerinin en tepesindeki kişi kral ve bazı kraliyet yöneticileridir. Bu yöneticilerin yanı sıra bölgede yaşayan yerli insanlar da Asur için istihbarat toplamıştır. Hâkimiyet altındaki bölgelerin birbirinden farklı coğrafi yapı ve etnik çeşitliliği nedeniyle, bu bölgede meydana gelen olaylar hakkında bilginin toplanması ve toplanan bilginin başkent Asur'da değerlendirilmesi zorunlu hale gelmiştir.

**KAYNAKÇA****KİTAPLAR**

- ABUSCH, T., GELLER, M.J., MAIDMAN, M.P., MAUL, S.M. ve WIGGERMANN, F.A.M., 2005. Ornamental Wall Painting in the Art of the Assyrian Empire, Brill-Styx, Leiden-Boston, 148s.
- ALBENDA, P., 1986. The Palace of Sargon King of Assyria, Editions Recherche Sur les Civilisations, Paris, 184s.
- ANGLIM, S., 2002. Fighting Techniques of the Ancient World 3000-BC-500 AD, Thomos Dunne Books, St. Martin's Press, Newyork, 256s.
- ANSPACHER, A.S., 1912. Tiglat-Pleser III, Columbia Universty Press, Newyork, 72s.
- ARCHER, C.I., 2002. Dünya Savaş Tarihi, Çev.: C. Demirkan, Akyüz Yayın Grubu, İstanbul, 540s.
- ARINÇ, K., 2013. Doğal İktisadi, Sosyal ve Siyasal Yönleriyle Türkiyenin İç Bölgeleri, Eser Offset, 2. Baskı, Erzurum, 470s.
- ARUZ, J., 2003. Art of the First Cities the Third Millennium B.C. from the Mediterranean to the Indus, Yale Universty Press, New Haven and London, 540s.
- ARUZ, J., BENZEL, K., HARPER, P.O., ve KLENGEL, B.E., 1995. Assyrian Origins: Discoveries at Ashur on the Tigris: Antiquities in the Vorderasiatisches Museum, Berlin, Mercantile Printing Compony, Massachusetts, 144s.
- ASCOLONE, E., 2007. Mesopotamia, Univesty of California Press, Los Angeles, 368s.
- ATAÇ, M.A., 2010. The Mithology of Kingship in the Neo-Assyrian Art, Cambridge Universty Press, 278s.
- BAHAR, H., 2013. Eskiçağ Uygarlıkları, Kömen Yayınları, Konya, 584s.
- BAHRANI, Z., 2008. Rituals of War: The Body and Violence in Mesopotamia, Zone Books, Newyork, 276s.
- BAIKIE, J., 1916. Peeps At Many Lands, Ancient Assyria, A&C Black, London, 92s.
- BARNETT, R.D., 1970. Assyrian Palace Reliefs and Their Sculptures in the British Museum, 45s.
- \_\_\_\_\_, 1976. Sculptures from the Nort Palace of Ashurbanipal at Niniveh, British Museum Puplications, London, 75s.
- BARNETT, R.D., ve FALKNER, M., 1962. The Sculptures Asur Nasir Apli II Tiglat-Pleser III, Eserhaddon, From the Central and South West Palace at Nimrud, The Trustees of the British Museum, 208s.
- BARNETT, R.D., R. BLEIBTREU, E. ve TURNER G., 1998. Sculptures from the Southwest Palace of Sennacherib at Niniveh, British Museum Press, London, 521s.
- BENZEL, K., 2010. Art of the Ancient Near East, Metropolitan Museum of Art, New York, 134s.
- BERTMAN, S., 2003. Handbook to Life in Ancient Mesopotamia, VB Hermitage, New York, 409s.

- BIGGS, R.D., BRINKMAN, J.A., CIVIL, M., FARBER, W., GELB, I.J., OPPENHEIM, A.N., REINER, E., ROTH, M.T. ve STOLPER, M.W., 1999. The Assyrian Dictionary of the Oriental Institute of the Universty of Chiago, Oriental Instute Chiago, 441s.
- \_\_\_\_\_, 2005. The Assyrian Dictionary of the Oriental Institute of the Universty of Chiago, Oriental Instute Chiago, 561s.
- \_\_\_\_\_, 2010. The Assyrian Dictionary of the Oriental Institute of the Universty of Chiago, Oriental Instute Chiago, 411s.
- BOARDMAN, J., 2008a. The Cambridge Ancient History, Cambridge Universty Press, Cambridge, 1028s.
- \_\_\_\_\_, 2008b. The Cambridge Ancient History, Cambridge Universty Press, Cambridge, 868s.
- BORDREUIL, P., CHATONNET, F.B., ve MICHEL, C., 2015. Tarihin Başlangıçları Eski Yakındoğu Kültür ve Uygarlıkları, Çev.: Levent Başaran, Alfa Yayınları, İstanbul, 540s.
- BOTTA, P.E. ve FLANDIN, E., 1849a. Monument De Ninive, Volume I, Et Sous La Direction D'une Commission De L'institut, 84s.
- \_\_\_\_\_, 1849b. Monument De Ninive, Volume II, Et Sous La Direction D'une Commission De L'institut, 81s.
- BOUTEL, C., 1996. Arms and Armour in Antiquity and The Middle Ages, Combined Books, London, 296s.
- BRADFORD, A.S., 2001. With Arrow, Sword and Spear, Praeger, Greenwood Publishing Group, London, 312s.
- BREASTED, H.J., 1924. Annalls of Sannecherip, Universty of Chiago Press, Chiago, 191s.
- \_\_\_\_\_, 1944. Ancient Times Ginn and Compony, London, 823s.
- BRINKMAN, J.A., CIVIL, M., GELB, I.J., OPPENHEIM, A.N., ve REINER, E., 1984. The Assyrian Dictionary of the Oriental Institute of the Universty of Chiago, Oriental Instute Chiago, 428s.
- BRYCE, T., 2012. The World of the Neo-Hittite Kingdoms A Political and Military History, Oxford University Press Inc., New York, 356s.
- BUTTERY, A., 1974. Armies and Enemies of Egypt and Assyria, A Wargames Research Group Puplication, 84s.
- CAUBET, A. ve POUYSSEGUR, P., 1998. The Ancient Near East, Bayard Presse SA Verona, 207s.
- CHAVALAS, M.W. ve YOUNGER, K.L., 2002. Mesopotamia and Bible, Sheffield Academic Press, London, 395s.
- CHRISANTHOS, S.G., 2008. Warfare in the Ancient World, Greenwood Pupliching Group, 248s.
- CIVIL, M., GELB, I.J., OPPENHEIM, A.L., ve REINER, E., 1973. The Assyrian Dictionary of the Oriental Institute of the University of Chicago, Vol. 9, L, Chicago, 259s.
- \_\_\_\_\_, 1977. The Assyrian Dictionary, Oriental Institute, Illinois, 441s.

- CLINE, E.H., 2007. The Ancient World Civilizations of the Near East and Southwest Asia, Sharpe Reference is an Imprint of M.E. Sharpe, Inc, Armonk, 124s.
- \_\_\_\_\_, 2011. Ancient Empires: From Mesopotamia to the Rise of Islam, Cambridge Universty Press, Cambredge, 368s.
- COLE, S.W., 1995. Nippur in Late Assyrian Times, State Archieve of Assyria Studies, IV, Finland, 138s.
- COLE, S.W. ve MACHINIST, P., 1998. Letters from Priests to the Kings Esarhaddon and Assurbanipal, (State Archives of Assyria, XIII), Helsinki, 224s.
- CONTENAU, G., 1960. Everyday Life in Babylon and Assyria, Edward Arnold Puplisher Ltd, London, 368s.
- CRAWFORD, H., 2010. Sümer ve Sümerler, Çev.: Nihal Uzan, Arkadaş Yayınevi, Ankara, 264s.
- CURTIS, A., JOHNSON, J. ve STILMANN, N., 1999. Armies of Antiquity, Warhammer Historical Wargames, 46s.
- CURTIS, J.E. ve TALLIS, N., 2008. The Balawat Gates of Ashurnasirpal II, British Museum Press, London, 284s.
- ÇİLİNGİROĞLU, A., 1977. Sargonun Sekizinci Seferi ve Bazı Öneriler, İstanbul Üniversitesi Edebiyat Fakültesi Yayınları, İstanbul, 251s.
- DIETRICH, M., 2003. The Babylonian Correspondence of Sargon and Sennacherib, (State Archives of Assyria, XVII), Helsinki, 214s.
- DALLEY, S., 2007. Esther's Revenge at Susa, Oxford Universty Press, Oxford, 262s.
- DANGIN, F. ve DUNAND, M., 1936. Til-Barsip, Bibliotheque Archeologique at Historique, XXIII, Paris, 128s.
- DAWSON, D., 2001. The First Armies, Cassell&Co, London, 226s.
- DELAPORTE, L., 2003. Mesopotamia, Kegan Paul History of Civizilations Series, London, 371s.
- DEZSO, T., 2012a. The Assyrian Army 1 Infantry, Eotvös Universty Press, Budapest, 335s.
- \_\_\_\_\_, 2012b. The Assyrian Army 2 Cavalry and Chariotry, Eotvös Universty Press, Budapest, 239s.
- DIAKOV, V., ve KOVALEV, S., 1987. İlkçağ Tarihi, Cilt: 1, Çev.: Özdemir İnce, Yordam Kitap, Ankara.
- DREWS, R., 1993. The End of The Bronze Age, Prenceton Universty Press, Prenceton, 243s.
- \_\_\_\_\_, 2004. Early Riders:The Beginnings of Mounted Warfare in Asia and Europe, Roudludge, New York and London, 232s.
- DUBOVSKY, P., 2006. Hezekiah and the Assyrian Spies: Reconstruction of the Neo-Assyrian Intelligence Services and Its Significance for 2 Kings 18-19, Roma, Gregorian Biblical Book Shop, 308s.
- DUPUY, T.N., 1980. The Evolution of Weapons and Warfare The Bobbs Merrill Company, Newyork, 368s.

- EPH'AL, I., 2009. The City Besieged, Siege and Its Manifestations in the Ancient Near East, (Culture and History of the Ancient Near East, 36), Leiden, 229s.
- EVANS, P.S., 2009. The Invasion of Sennacherib In the Book of Kings, Brill, Leiden-Boston, 230s.
- FAGANN, G.G. ve TRUNDLE, M., 2010. New Perspective on Ancient Warfare, Brill, London, 372s.
- FALES, F.M. ve POSTGATE, J.N., 1992. Imperial Administrative Records, Part I: Palace and Temple Administration, (State Archives of Assyria, VII), Helsinki University Press, 261s.
- FALES, F.M., POSTGATE, J.N. ve READE, J., 1995. Imperial Administrative Records, Part II: Provincial and Military Administration, (State Archives of Assyria, XI), Helsinki University Press, 211s.
- FERRIL, A., 1997. The Origin of War, Westview Press, London, 241s.
- FINEGAN, J., 1954. Light From The Ancient Past: The Archaeological Background of the Hebrew-Christian Religion, Volume I, Princeton University Press, 467s.
- FOSTER, B. ve FOSTER, K.P., 2009. Civilization of Ancient Iraq, Princeton University Press, New Jersey, 281s.
- FOSTER, B., 1993, Akkad the first world empire : structure, ideology, traditions ,Ed.:Mario Liverani,Padova,182s.
- FRANKFORT, H., 1970. The Art and Architecture of the Ancient Orient, Penguin Books, Maryland, 456s.
- FRAYNE, D.R., 1993. Sargonic and Gutians Period, University of Toronto Press, Canada, 339s.
- FUCHS, A. ve PARPOLA, S., 2001. The Correspondence of Sargon II, Part III, Letters from Babylonia and the East and the Provinces, Helsinki University Press, 280s.
- GABRIEL, A.R., 2001. Great Captains of Antiquity, Greenwood Press, Westport, 233s.
- \_\_\_\_\_, 2005. Empires at War, Greenwood Press, London, 242s.
- \_\_\_\_\_, 2007. Soldier's Lives Through History: The Ancient World, Greenwood Press, London, 297s.
- \_\_\_\_\_, 2012. Man and Wound in the Ancient World: A History of Military Medicine from Sumer to the Fall of Constantinople, Potomac Books, Virginia, 267s.
- GABRIEL, A.R. ve METZ, K.S., 1991. From Sumer to Rome: The Military Capabilities of Ancient Armies, Greenwood Press, Westport, 182s.
- GARRETT, G.F. ve TRUNDLE, M., 2010. New Perspective on Ancient Warfare, Brill, Leiden-Boston, 406s.
- GELB, I., JACOBSEN, T., LANDSBERGER, B., ve OPPENHEIM, A.L., 1959. The Assyrian Dictionary of the Oriental Institute of the University of Chicago, Vol. 3, D Chicago, 203s.
- \_\_\_\_\_, 1961. The Assyrian Dictionary of the Oriental Institute of the University of Chicago, Vol. 21, Z Chicago, 170s.



- GLASSNER, J.J., 2004. Mesopotamian Chronicles, Society of Biblical Literature, Atlanta, 388s.
- GONEN, R., 1976. Weapond and Warfare in Ancient Times, Lerner Puplicatiiond Company, Minnesota, 104s.
- GÖKÇEK, G., 2015. Asurlular, Bilgün Kültür Sanat Yayınları, Ankara, 336s.
- GRAYSON, A.K., 2002a. Assyrian Rulers of The Third and Second Milennia BC (To 1115 BC), The Royal Inscription of Mesopotamia Assyrian Periods Volume I, Universty Toronto Press, Toronto, 355s.
- \_\_\_\_\_, 2002b. Assyrian Rulers of The Early First Milennium BC I ( 1114-859 BC) , The Royal Inscription of Mesopotamia Assyrian Periods, Volume II, Universty Toronto Press, Toronto, 425s.
- \_\_\_\_\_, 2002c . Assyrian Rulers of The Early First Milennium BC II ( 858-745 BC), The Royal Inscription of Mesopotamia Assyrian Periods III, Universty Toronto Press, Toronto, 265s.
- GRAYSON, A.K. ve NOVOTNY, J., 2012. The Royal Inscriptions of Sennacherib, King of Assyria (704-681) Part I, Eisenbrauns, 267s.
- \_\_\_\_\_, 2014. The Royal Inscriptions of Sennacherib, King of Assyria (704-681) Part II, Eisenbrauns, 267s.
- HALL, H.R., 1928. Babylonian and Assyrian Sculpture in The British Museum, Paris and Brussels Editions G. Van oest. ARIS, 55s.
- HALLO, W.W. ve SIMPSON, W.K., 1998. The Ancient Near East, Harcourt Brace Collegues, Puplicher, 324s.
- HAMBLIN, J.W., 2006. Warfare in the Ancient Near East to 1600 BC, Routludge, London, 520s.
- HEALY, M., ve MCBRIDE, A., 1999. The Ancient Assyrians, Osprey Pupliching, Oxford, 63s.
- HOLLAR, S., 2012. Mesopotamia, Britannica Educational Pupliching, New York, 89s.
- HOLLOWAY, S., 2002. Assur is King! Assur is King! Religion in the Exercise of Power in the Neo-Assyrian Empire, Brill, Leiden-Boston-Köln, 559s.
- JACOBSEN, T., 1973. The Sumerian King List, The Universty of Chicago Press, Chicago, 238s.
- KARLSSON, M., 2013. Early Neo-Assyrian State Ideology, Relations of Power in the Inscriptions and Iconography of Ashurnasirpal II (883–859) and Shalmaneser III (858–824), Dissertation Presented at Uppsala University To Be Publicly Examined in Ihresalen, 392s.
- \_\_\_\_\_, 2016. Relations of Power in Early Neo-Assyrian State Ideology, Walter de Gruyter Inc., Boston/Berlin, 507s.
- KAYA, M.A., 2015. İlkçağ Tarihi ve Uygarlığı, Pegem Akedemi Yayınları, Ankara, 408s.
- KEEGAN, J., 1995. Savaş Sanatı Tarihi, Çev.: Füsun Doruker, Medya Holding A.Ş. İstanbul, 316s.
- KINAL, F., 1983. Eski Mezopotamya Tarihi, A.Ü. Dil ve Tarih Coğrafya Fakültesi Yayınları, Ankara, 239s.

- KING, L.W., 1915. Bronze Reliefs from the Gates of Shalmaneser, King of Assyria, B.C. 860-825, London, 200s.
- KINNIER WILSON, J.V., 1972. The Nimrud Wine Lists: A Study of Men and Administration at the Assyrian Capital in the Eighth Century, B.C., (Cuneiform Texts from Nimrud, I), British School of Archaeology in Iraq, London, 169s.
- KIRSCHBAUM, E.C., 2004. Asurlular, Tarih Toplum Kültür, Çev.: Aslı Yarbaş, İlya Yayınları, İzmir, 160s.
- KÖROĞLU, K., 2013. Eski Mezopotamya Tarihi Başlangıcından Perslere Kadar, İletişim Yayınları, İstanbul, 229s.
- KRAMER, S.N., 1963. The Sumerians, The Universty of Chicago Press, Chicago, 385s.
- \_\_\_\_\_, 1990. Tarih Sümerde Başlar, Çev.: Muazzes İlmiye Çığ, Türk Tarih Kurumu Basımevi, Ankara, 490s.
- \_\_\_\_\_, 2002. Sümerler, Kabalcı Yayınevi, İstanbul, 460s.
- KUHRT, A., 2013a. Eskiçağda Yakındoğu Yaklaşık M.Ö. 3000-330, I. Cilt, Çev.: Dilek Şendil, Türkiye İş Bankası Kültür Yayınları, İstanbul, 507s.
- \_\_\_\_\_, 2013b. Eskiçağda Yakındoğu Yaklaşık M.Ö. 3000-330, II. Cilt, Çev.: Dilek Şendil, Türkiye İş Bankası Kültür Yayınları, İstanbul, 533s.
- KWASMAN, T. ve PARPOLA, S., 1991. Legal Transactions of the Royal Court of Nineveh Part I. Tiglat-Pleser III Through Eserhaddon (State Archieves of Assyria VI), Helsinky University Press, 360s..
- LANFRANCHI, G.B. ve PARPOLA, S., 1990. Correspondence of Sargon II, Part II, Letters from the Northern and Northeastern Provinces, States Archieve od Assyria Volume V, Helsinky Universty Press, Finland, 272s.
- LAYARD, A.H., 1849. Niniveh and Its Remains, Volume II, London, 400s .
- \_\_\_\_\_, A.H., 1853a. The Monuments of Nineveh, (First Series), London, 118s.
- \_\_\_\_\_, A.H., 1853b. A Second Series of the Monuments of Nineveh Including Bas-Reliefs from the Palace of Sennacherib and Bronzes from the Ruins of Nimroud, London, 50s.
- LEE, W.E., 2011. Warfare and Culture in World History, New York Universty Press, Newyork, 238s.
- LEICHTY, E., 2011. The Royal Inscriptions of Esarhaddon, King of Assyria (680-669 B.C.), Eisenbrouns, 352s.
- LEICK, G., 2002. Mesopotamia: The Invention of the City, Penguin Books, London, 384s.
- LIE, A.G., 1929. Inscription of Sargon II King of Assyria: The Annals, Libraire Orientalise Paul Geuthner, Paris, 92s.
- LITTAUER, M.A. ve CROUWEL, J.H., 1979. Wheeled Vehicles and Ridden Animals in The Ancient Near East, Brill, Köln, 105s.
- \_\_\_\_\_, 2002. Selected Writings on Chariots, and Other Early Vehicles, Riding and Harness, Brill, Leiden, Boston, London, 609s.
- LIVERANI, M., 2014. The Ancient Near East, Roudleuge, London, 644s.
- LIVINGSTONE, A., 1989. Court Poetry and Literary Miscellanea, (State Archives of Assyria, III), Helsinki, 183s.

- LUCKENBILL, D., 1926. Ancient Records of Assyria and Babylonia, Volume I, Universty of Chiago Press, Chiago, 313s.
- \_\_\_\_\_, 1927. Ancient Records of Assyria and Babylonia, Volume II, Universty of Chiago Press, Chiago, 513s.
- LUUKKO, M. ve VAN BUYLAERE, G., 2002. The Political Correspondence of Esarhaddon, (State Archives of Assyria, XVI), Helsinki, 221s.
- MADHLOOM, T.A., 1970. The Chronology of Neo Assyrian Art, The Athlone Press, London, 133s.
- MALLOWAN, M.E.L., 1966. Nimrut and Its Remains, Volume II., The British School of Archaeology in Iraq, at the University Press, Aberdeen, 340s.
- MATTILA, R., 2000. The King's Magnates: A Study of the Highest Officials of the Neo-Assyrian Empire, (State Archives of Assyria Studies, XI), Helsinki, 201s.
- MCINTOSH, J., 2005. Ancient Mesopotamia, ABC-CLIO, Inc California, 395s.
- MEMİŞ, E., 2012. Eskiçağda Mezopotamya, Ekin Basım Yayın Dağıtım, Bursa, 297s.
- MIEROOP, M.V.D., 2007. A History of The Ancient Near East, Blackwell Pupliching, Oxford, 296s.
- MORRIS, I. ve SCHEIDEL, W., 2009. The Dynamics of Ancient Empires, Oxford Universty Press, Oxford, 400s.
- MUSCERALLA, O.W., 1988. Bronze and Iron: Ancient Near Eastern Artifact In The Metropolitan Museum of Art, Newyork, 501s.
- NARDO, D., 2007. Ancient Mesopotamia, Green Haeven Press, Farmington Hills, 386s.
- \_\_\_\_\_, 2009. Science Technology and Warfare of Ancient Mesopotamia, Lucent Books, Farmington Hills, 103s.
- KAREN R.N, 2002. Daily Life in Ancient Mesopotamia, Hendrickson Puplicher, Massachusetts, 345s.
- NIGEL, S. ve NIGEL, T., 1984. Armies of the Ancient Near East, A Wargames Research Group Puplication, Sussex, 208s.
- NISSEN, H.J., 1988. The Early History of The Ancient Near East 9000-2000 BC, The Universty of Chicago Press, Chicago-London, 215s.
- \_\_\_\_\_, 2004. Anahatlarıyla Mezopotamya, Çev.: Zühre İlkelen, Arkeoloji ve Sanat Yayınları, İstanbul, 254s.
- OATES, J. ve OATES, D., 2004. Nimrud: An Assyrian Imperial City Revealed, The British Academy, London, 310s.
- OATES, J., 2015. Babil, Çev.: Fatma Çizmeli, 2. Baskı, Arkadaş Yayınevi, Ankara, 226s.
- OLMSTEAD, A.T., 1920. Kashshites, Assyrians, and the Balance of Power, The University of Chicago Press.
- \_\_\_\_\_, 1960. History of Assyria, The Universty of Chicago Press, Chicago, 829s.
- OPPENHEIM, A.L., 1977. Ancient Mesoptamia: Portrait of Adead Civilization, Universty of Chicago Press, Chicago,419s.

- PARKER, B.J., 2001. The Northern Frontier of Assyria As a Case Study In Imperial Dynamics, The Neo-Assyrian Text Corpus Project, Helsinki, 348s.
- PARPOLA, S., 1987. The Correspondence of Sargon II, Part I: Letters from Assyria and the West (State Archives of Assyria, I), Helsinki University Press, Helsinki, 261s.
- \_\_\_\_\_, 1993. Letters from Assyrian and Babylonian Scholars (State Archives of Assyria, X), Helsinki, 421s.
- \_\_\_\_\_, 1997. Assyrian Prophecies, Helsinki University Press, Helsinki, 421s.
- PARPOLA, S. ve WATANABLE, K., 1988. State Archives of Assyria, Helsinki Press, State Archives of Assyria, II, Helsinki, 125s.
- PITMAN, H. ve HARPER, P.O., 1983. Essay on Near Eastern Art and Archaeology in Honor of Charles Kyrle Wilkinson, The Metropolitan Museum of Art, New York, 93s.
- PLACE, V., 1867. Ninive et l' Assyrie, Paris, 319s.
- PODANY, A.H., 2010. Brotherhood of Kings: How International Relations Shaped the Ancient Near East, Oxford University Press, Oxford, 398s.
- \_\_\_\_\_, 2014. The Ancient Near East, Oxford University Press, Oxford, 148s.
- POLLOCK, S., 2002. Ancient Mesopotamia The Eden That Never Wasü Cambridge University Press, Cambridge, 250s.
- PORTER, B.N., 1993. Images, Power and Politics: Figurative Aspect of Eserhaddon's Babylonian Policy, American Philosophical Society, Philadelphia, 230s.
- POSTGATE, J.N., 1973. The Governor Palace Archive, British School of Archeology in Iraq, 283s.
- \_\_\_\_\_, 1996. Early Mesopotamia, Society and Economy at the Dawn of History, Routledge, London-Newyork, 367s.
- POSTGATE, J.N. ve DALLEY, S., 1984. Cuneiform Text Nimrud III: The Tablets From Fort Shalmanaser, British School of Archeology in Iraq, 352s.
- POTTS, D.T., 1997. Mesopotamian Civilizations, Cornell University Press, Ithaca, 366s.
- RAGOZIN, Z.A., 1905. Assyria, From The Rise of Empire To Fall Of Niniveh, G.P. Putnam Sons, London, 476.
- REYNOLDS, F., 2003. The Babylonian Correspondence of Esarhaddon and Letters to Assurbanipal and Sin-šarru-iškun from Northern and Central Babylonia, (State Archives of Assyria, XVIII), Helsinki University Press, 230s.
- ROAF, M., 1996. Mezopotamya ve Eski Yakın Doğu, Çev.: Zülal Kılıç, İletişim Yayınları, İstanbul, 238s.
- ROUX, G., 1992. Ancient Iraq, Penguin Books, London, 585s.
- RUSSELL, J.M., 1991. Sennacherib's Palace without Rival at Niniveh, The University of Chicago Press, Chicago, 343s.
- \_\_\_\_\_, 1999. The Writing on the Wall Studies in the Architectural Context of Late Assyrian Palace Inscriptions, Eisenbrauns, Indiana, 348s.
- SAGGS, H.W.F., 1984. The Might that was Assyria, Sidgwick & Jackson, 340s.
- \_\_\_\_\_, 2001. The Nimrud Letters, 1952, (Cuneiform Texts from Nimrud, 5), London, 400s.

- SALVINI, M., 2006. Urartu Tarihi ve Kültürü, Çev.: Belgin Aksoy, Arkeoloji ve Sanat Yayınları, İstanbul, 287s.
- SAYCE, A.H., 1900. Babylonians and Assyrians Life and Customs, Elibron Classic, London, 217s.
- SCHOMP, V., 2004. Ancient Mesopotamia, The Sumerians, Babylonians and Assyrians, Schlastic Inc. Kanada, 112s.
- SEVER, E., 2008. Asur Tarihi, Kaynak Yayınları, İstanbul, 281s.
- SEVİN, V., 1999. Yeni Assur Sanatı I-Mimarlık, TTK, Ankara, 190s.
- \_\_\_\_\_, 2014. Yeni Assur Sanatı II, 2. Baskı, Türk Tarih Kurumu Yayınları, Ankara, 257s.
- SHAVITSKY, Z., 2012. The Mystery of the Ten Lost Tribes: A Critical Survey of Historical and Archaeological Records Relating to the People of Israel in Exile in Syria, Mesopotamia and Persia up to ca. 300 BCE, Cambridge Scholars Publishing Newcastle upon Tyne, 270s.
- SIDDALL, L.R., 2013. The Reign of Adad-nirari III, Brill, London, 244s.
- SMITH, S., 1928. Early History of Assyria, Chatto&Vindus, London, 418s.
- SOMERVILL, A.B., 2009. Empires of Ancient Mesopotamia, Chelsea House Publishers, Newyork, 153s.
- STARR, I., 1990. Queries to The Sungod: Divination and Politics in Sargonid Assyria, Helsinki Universty Press, 409s.
- TADMOR, H., 1994. The Inscription of Tiglath-Pileser III, King of Assyria, The Israel Academy of Sciences and Humanities, Israel, 318s.
- \_\_\_\_\_, 2011. With My Many Chariots I Have Gone up the Heights of Mountains: Historical and Literary Studies on Ancient Mesopotamia and Israel, Israel Exploration Society, 940s..
- TADMOR, H. ve YAMADA, S., 2011. The Royal Inscriptions of Tiglath-Pileser III (744-727 BC) Shalmaneser V (726-722) Kings of Assyria, Esanbrouns, 211s.
- TANILLI, S., 2015. Yüzyılların Gerçeği ve Mirası-İlkçağ, Doğu, Yunan, Roma, Cilt:1, Türkiye İş Bankası Kültür Yayınları, İstanbul, 565s.
- UNGER, E. ve NAAB, J.P., 1934. Pir Hüseyin'de Naram-Sin Stelinin Keşfi, İstanbul, 48s.
- WESTENHOLZ, J.G., 1997. Legends of the Kings of Akkade, Eisenbrauns, Indiana, 377s.
- WHITEHOUSE, R., 1977. The First Cities, Phaidon Press Limited, London, 207s.
- WINTER, I.J., 2010a. On Art in the Ancient Near East, Culture and History of the Ancient Near East, Volume I, Brill, Leiden-Boston, 541s.
- \_\_\_\_\_, 2010b. On Art in the Ancient Near East, From the Third Millennium B.C.E., Volume II, Brill, Leiden-Boston, 597s.
- WISE, T. ve MCBRIDE, A., 1999. Ancient Armies of Middle East, Osprey Publishing, Oxford, 51s.
- WOODS M. ve WOODS M.B., 2011. Ancient Warfare Technology From Javelins to Chariots, Twenty-First Century Books, Minneapolis, 96s.

- WOOLLEY, L., 1961. Mesopotamia and The Middle East, Holle and Verlag, Baden, 258s.
- YADIN, Y., 1963. The Art of Warfare in Biblical Lands, Weidenfeld and Nicolson, London, 484s.
- YAMADA, S., 2000. The Construction of the Assyrian Empire: A Historical Study of the Inscriptions of Shalmaneser III (859 824 B.C.) Relating to his Campaigns to the West, Brill, Leiden Boston, 449s.
- ZETTLER, R. L ve Horne, L., 1998. Treasures from the Royal Tombs of Ur. University of Pennsylvania Museum. Philadelphia. 201s.

### **MAKALELER**

- BACKER, F.D., 2009. "Evolution of War Chariot Tactics in the Ancient Near East", Ugarit Forschungen, ss. 29-46.
- \_\_\_\_\_, 2010. "Neo-Assyrian Siege Redoubts Tactics: Some Issues", Universite de Strasbourg, Historiae 7, ss. 1-25.
- \_\_\_\_\_, 2014. "The Smallest Neo-Assyrian Combat Unit, Alois Musil Center for Oriental Studies", Universty of Vienna, 11, ss.19-47.
- BAKIŞ R. ve TİP H., 2007. "Zap Suyu Havzası Hidroelektrik Potansiyelinin Araştırılması", Eskişehir Osmangazi Üniversitesi Mühendislik ve Mimarlık Fakültesi Dergisi, XX(2),ss.15-42
- COHEN, H., 2012. "Assyrian Attitude Towards Captive Enemies: A 2700-year-old Paleo-forensic Study", International Journal of Osteoarchaeology, ss. 265-280.
- COLE, S.W., 1997. "The Destruction of Orchards in Assyrian Warfare", The Neo Assyrian Text Corpus Project, Ed.: S. Parpola and R.M. Whiting, ss. 29-40 .
- DALLEY, S., 1985. "Foreign Chariotry and Cavalry in the Armies of Tiglat-Pileser III and Sargon II", British Institute for the Study of Iraq, 47, ss. 31-48.
- \_\_\_\_\_, 1989. Assyrian Warfare de Schauensee, M., "Horse Gear from Hasanlu", Expedition 31/2-3, ss. 37-52
- DALLEY, S.M. ve POSTGATE, J.N., 1984. "New Light on the Composition of Sargon's Army", Ed.: Dalley, S.M.-Postgate, J.N., Tablets from Fort Shalmaneser, (Cuneiform Texts from Nimrud, 3), Oxford, ss. 27-47.
- DEZSO, T., 2006a. "B Reconstruction of The Army of Sargon II (721-705) based on Tje Nimrud Horse List", State Archives of Assyria Bulletin, XV, ss. 93-140.
- \_\_\_\_\_, 2006b. "The Reconstruction of the Neo-Assyrian Army as Depicted on the Assyrian Palace Reliefs, 745-612 BC", Acta Archaeologica Academiae Scientiarum Hungaricae, 57(1), ss. 87-130.
- \_\_\_\_\_, 2014. "Neo-Assyrian Military Intelligence", 52. Rencontre Assyriologique Internationale International Congress of Assyriology and Near Eastern Archaeology, ss.17-21.
- DEZSO, T. ve CURTIS J., 1991. "Assyrian Iron Helmets From Nimrud Now in the British Museum", British Institute for the Study of Iraq, 53, ss. 105-126.

- DUBOVSKY, P., 2004-2005. "Neo-Assyrian Warfare: Logistics and Weaponry During The Campaigns of Tiglath-Pileser III", in Proceeding of the International Symposium: Arms and Armour through the Ages (From the Bronze Age to the Late Antiquity), Ed.: Novotna, ss. 61-67.
- ERGUN, Z. ve GÜRBÜZ, A., 2012. "Fırat ve Dicle Nehirleri'nin Sediman Taşınım Miktarları Üzerinde Jeomorfolojik, İklimsel ve Antropojenik Etkiler", 65. Türkiye Jeoloji Kurultayı, 574, Ankara Üniversitesi, Mühendislik Fakültesi, Jeoloji Mühendisliği Bölümü.
- ERKAN, M.E. ve VURAL, A., 2006. "Dicle Nehrinin Hijyenik Kalitesi Üzerine Bir Araştırma", Dicle Tıp Dergisi, 33(4), ss. 205-209.
- FALES, M.F., 2009. "The Assyrian Words for (Foot) Soldier" Homeland and Exile: Biblical and Ancient Near Eastern Studies in Honour of Bustenay Oded, ss. 71-94.
- FALES, F.M. ve RIGO, M., 2014. "Everyday Life and Food Practice in Assyrian Military Encampments", Ed.: MİLANO, L., Methods and Perspectives Applied to the Study of Food Practices in the Ancient Near East, Padova, ss.413-437.
- FUCHS, A., 2011. "Assyria at War: Strategy and Conduct", The Oxford Handbook of Cuneiform Culture, Ed.: Radner, K., and Robson, E., Oxford:OUP, ss. 380-401.
- GÖKÇEK, G. ve AKYÜZ, F., 2013. "Asur Ordusu", Tarih Araştırmaları Dergisi, 32(54), ss. 41-62.
- GRAYSON, A.K., 1993. "Assyrian Official and Power in the Ninth and Eighth Centuries", SAAB 7(1), ss.19-52.
- GÜNDÜZ S., 2002a. "M.Ö. I. Binin İlk Yarısında Önasya Araba Okları, Ok Destek Elemanları ve Ok Uçları", Anadolu Araştırmaları,16, İstanbul, ss. 241-294.
- \_\_\_\_\_, 2002b. "M.Ö. I. Binyılın İlk Yarısında Önasya Krallıklarında Araba Tekerleklerinin Özellikleri ve Yapım Teknikleri", Belleten, LXVI(247), ss.789-817.
- HASELL, M.G., 2008. "Assyrian Military Practise and Deutoromoys Laws of Warfare", Writing and Reading War, Ed.: Kelle, B.E. ve Ames, F.R., ss. 67-81.
- HONGGENG, G., 2004. "The Assyrian Intelligence Activities During the Assyrian Empire", College of History, Nankai University, Tianjin, P.R. China, Journal of Assyrian Academic Studies, 18( 2), ss. 59-71.
- İSMAİL, B.K., 1989. "Two Neo-Assyrian Tablets", State Archives of Assyria Bulletin, 3, ss. 61-64.
- KEREKES, M., 2011. "The Assyrian Provincial Administration", Collegium Hungaricum Societatis Europaeae Studiosorum Philologiae Classicae, Ed.: Peter, J., ss. 104-109.
- KESSLER, K., 1995. "Royal Roads, and Other Question of the Neo-Assyrian Commnication System", Proceeding of the 10th Anniversary Symposium of the Neo-Assyrian Text Corpus Project, Ed.: Parpola, S. ve Whiting, M., ss.129-136.
- NADALI, D., 2005a. "The Representation of Foreign Soldiers and Their Employment in the Assyrian Army", Ethnicity in Ancient Mesopotamia, Papers Read at the

- 48th Rencontre Assyriologique Internationale, Leiden, Ed.: Van Soldt, W.H., ss. 222-244.
- \_\_\_\_\_, 2005b. "Assyrians to War: Positions, Patterns and Canons in the Tactics of the Assyrian Armies in the VII Century B.C.", Ed.: Di Ludovico, A., ss.167-207.
- \_\_\_\_\_, 2009. "Siege and Similes of Sieges in The Royal Annals", *Kaksal*, 6, ss. 137-149.
- \_\_\_\_\_, 2010. "Assyrian Open Field Battles: An Attempt at Reconstruction and Analysis", *Studies on War in the Ancient Near East. Collected Essays on Military History*, (AOAT 372), Ed.: Vidal, J., Munster, ss. 117-152.
- \_\_\_\_\_, 2014. "The Impact of War on Civilians in the Neo-Assyrian Period", *The Impact of War on Civilians in the Ancient Near East* (AOAT 413), Munster, ss. 101-111.
- NOBLE, D., 1990. "Assyrian Chariotry and Cavalry, SAAB IV/1, ss.61-68.
- ODED, B., 1974. "The Phoenician Cities and the Assyrian Empire in the Time of Tiglath-Pileser III", *Zeitschrift des Deutschen Palastina-Vareins*, ss.38-49.
- ÖZ, E., 2016. "Yazılı Kaynaklar ve Arkeolojik Buluntular Işığında, Mezopotamyanın Erken Dönemlerinden Yeni Asur Devri Sonuna Kadar Kralların Av Faaliyetleri", *International Journal of Sociel Science*, 45, ss: 143-158.
- PARKER, B.J., 1997. "Garrisoning The Empire: Aspect of the Construction and Maintenance of Forts on the Assyrian Frontier", *Britiah Institute Fort the Study of Iraq*, 59, ss.77-87.
- PLEINER, R. ve BJORKMAN, J.K., 1974. "The Assyrian Iron Age: The History of Iron in the Assyrian Civilization", *Proceedings of the American Philosophical Society*, 118(3), ss. 283-313.
- POSTGATE, J.N., 1990. "The Assyrian Porche", *State Archieve of State Bulletin*, ss. 35-38.
- \_\_\_\_\_, 2007a. "The Invisible Hierachy Assyrian Military and Civilian Administration in the 8th and 7th Centuries BC The Land of Assur & Yoke of Assur : Studies of Assyria 1971-2005", *Oxbow*, ss. 331-360.
- \_\_\_\_\_, 2007b. "The Economic Structure of the Assyrian Empire The Land of Assur & Yoke of Assur : Studies of Assyria 1971-2005", *Oxbow*, ss. 193-221.
- \_\_\_\_\_, 2007c. "The Place of the Saknu in Assyrian Government, The Land of Assur & Yoke of Assur : Studies of Assyria 1971-2005", *Oxbow*, ss. 67-76.
- \_\_\_\_\_, 2007d. "The Assyrian Army in Zamua The Land of Assur & Yoke of Assur: Studies of Assyria 1971-2005", *Oxbow*, ss. 89-108.
- PULLU, S.,2008. "Antikçağ'da Zırhlı Savaş Makineleri Assur Ordusunda Tank", *AKU Sosyal Bilimler Dergisi*, XI/2, ss.163 – 177.
- RADNER, K. ve MARRIOTT, J., 2015. "Sustaining the Assyrian Army Among Friends and Enemies in 714 BC", *Journal of Cuneiform Studies*, 67, ss. 127-143.
- SAGGS, H.W.F., 1952. "The Nimrud Letters", *British Institute For The Study of Iraq*, 17(1), ss. 21-56.
- \_\_\_\_\_, 1963. "Assyrian Warfare in the Sargonid Period", *British Institute For The Study of Iraq*, 25(2), ss.145-154.



- SARLO, D., 2013. "The Economic of Mass Deportation in the Neo-Assyrian Period under Tiglat-Pileser III (744-727 BCE)", ss.1-21.
- SCHAUENSEE M. ve DYSON, R.H., 1983. "Hasanlu Horse Trappings and Assyrian Reliefs", Ed.: Harper, P.O.-Pittman, H., Essays on Near Eastern Art and Archaeology in Honor of Charles Kyrle Wilkinson, New York, ss.59-77.
- SCURLOCK, J., 1989. "Assyrian Batterin Ram Revisited", Archives of Assyria Bulletin, III(2), Chicago, ss.129-131.
- \_\_\_\_\_, 1997. "Neo Assyria Battle Tactics", Studies in Honor of Michael C. Astour on His 80th Birthday, Ed.:Young, G.D., Chavalas, M.W. ve Averbeck, R.E., ss. 490-517 .
- SEVER, H., 1987. "Asur Siyasi Tarihinin Ana Devreleri", Ankara Üniversitesi Dil ve Tarih Coğrafya Fakültesi Dergisi, 31(1,2), ss. 421-428.
- USSISHKIN, D., 1977. "The Destruction of Lachish by Sennacherib and the Dating of the Royal Judean Storage Jars", Journal of the Institute of Archaeology of Tel Aviv University, 4(1-2), ss. 28-60.
- \_\_\_\_\_, 1990. "The Assyrian Attack on Lacish: The Archaeological Evidence from the Southwest Corner of the Site", Journal of the Institute of Archaeology of Tel Aviv University, 17(1) , ss. 53-86.
- VAROL, M. ve ŞEN, B., 2014. "Dicle Nehrinin Planktonik Alg Florası", Journal of FisheriesSciences.com, 8(4), ss. 252-264.
- VERDERAME, L. ve NADALI, D., 2014. "Experts at War Masters Behind the Ranks of the Assyrian Army", 52e Rencontre Assyriologique Internationale International Congress of Assyriology and Near Eastern Archaeology, Münster, ss.17-21.
- YILDIRIM, A., 2006. "Karakaya Barajı ve Doğal Çevre Etkileri", Dicle Üniversitesi Ziya Gökalp Eğitim Fakültesi Dergisi, 6, ss. 32-39.
- YILDIRIM, R., 2013. "Harput-Elazığ Yöresinin Tarihi Coğrafyası", Fırat Üniversitesi Harput Uygulama ve Araştırma Merkezi, Geçmişten Geleceğe Harput Sempozyumu, Elazığ, ss. 23-25.
- YİĞİT, T., 2000. "Akkadlar Devrinde Anadolu'nun Siyasal Yapısı", Ankara Üniversitesi Dil ve Tarih-Coğrafya Fakültesi Dergisi, 40(3-4), ss.13-28.
- YOUNGER, K.L., 1998. "The Deportations of the Israelites", Journal of Biblical Literature, 117(2 ), ss. 201-227.

### **TEZLER**

- ARBINO, G.P., 1995. "Effect of Neo-Assyrian Policy on Population of The Lands West of the Euphrates", Doctor of Philosophy.
- BARRON, E.A., 2010. "Late Assyrians Arms and Armour", Doctor of Philosophy, Department of Near and Middle Eastern Civilizations Universty of Toronto.
- BİBER, H., 2005. "Urartu Silahları, Kılıç, Hançer ve Bıçaklar", Yayınlanmamış Doktora Tezi, Yüzüncü Yıl Üniversitesi Sosyal Bilimler Enstitüsü, Van.

- DUYMUŞ, H.H., 2011. “Asur Devletinin Dış Politikası (Yeni Asur Devri)”, Yayınlanmamış Doktora Tezi, T.C. Gazi Üniversitesi Sosyal Bilimler Enstitüsü, Ankara.
- GHADIM, F.İ., 2007. “Anadoluda Urartu Bezeme Savaş Aletleri”, Yayınlanmamış Doktora Tezi, İstanbul Üniversitesi Sosyal Bilimler Enstitüsü, İstanbul.
- GÖKÇE, B., 2011. “Arkeolojik Buluntular, Betimleme Sanatı ve Yazılı Kaynaklar Işığında Urartu Krallığında Tekerlekli Taşıtlar”, Yayınlanmamış Doktora Tezi, T.C. Yüzüncü Yıl Üniversitesi Sosyal Bilimler Enstitüsü, Van.
- MICHAELI, M., 1963. “War and Society in Ancient Sumer”, Master of Arts, Department of History McGill University, Montreal.



## ÖZGEÇMİŞ

### Kişisel Bilgiler

Adı - Soyadı : Abdulhamit KAVAK  
Doğum Yeri ve Tarihi : Kahramanmaraş/Afşin -1981

### Eğitim Durumu

Lisans Öğrenimi :Selçuk Üniversitesi Edebiyat Fakültesi,  
Arkeoloji, 2009.  
Yüksek Lisans Öğrenimi : Süleyman Demirel Üniversitesi Sosyal Bilimler  
Enstitüsü, Sosyal Bilimler Enstitüsü Tarih  
Anabilim Dalı, Eskiçağ Tarihi, 2012 (Eskiçağda  
Maraş, Dan.: Prof. Dr. Özdemir Koçak)

Bildiği Yabancı Diller : İngilizce (İyi Derece)

### İş Deneyimi

Çalıştığı Kurumlar :İstanbul Üniversitesi Eczacılık Fakültesi,  
Memur (2001-2005)  
Selçuk Üniversitesi Edebiyat Fakültesi, Memur  
(2005-2010)  
Kahramanmaraş Sütçü İmam Üniversitesi, Şef  
(2010-Devam Ediyor)

### İletişim

E-Posta Adresi :kavak81@hotmail.com  
Tel. :(542) 451 00 46

# EKLER

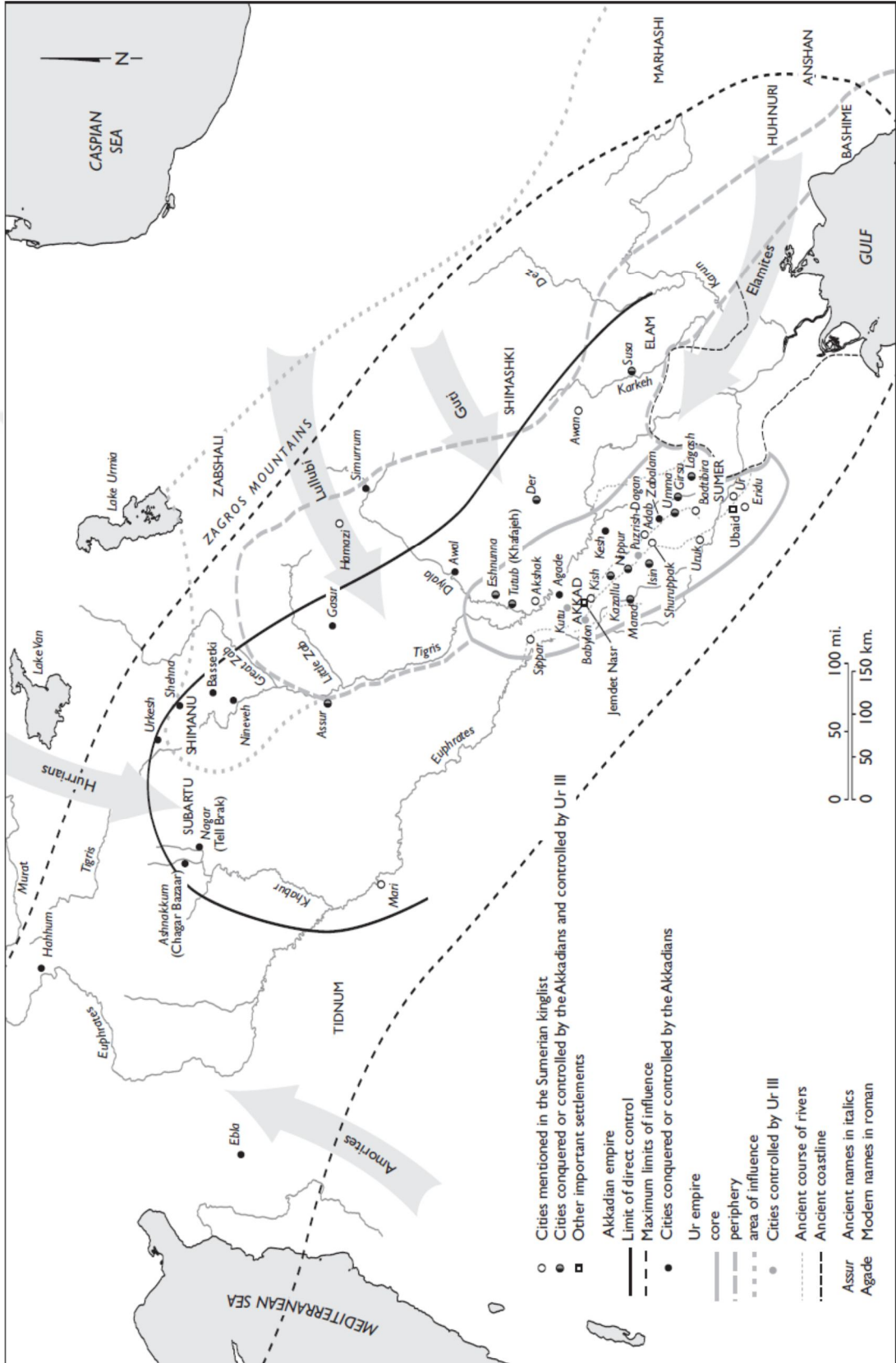

Harita 1: Sümer-Akkad Dönemi Haritası (Mcintosh, 2005: XIV)



Harita 2: Eski Yakındođu Haritası (Aruz, vd., 1995: 14)



Harita 3: Eski Yakındoğu Haritası (Aruz, vd., 1995: 15)

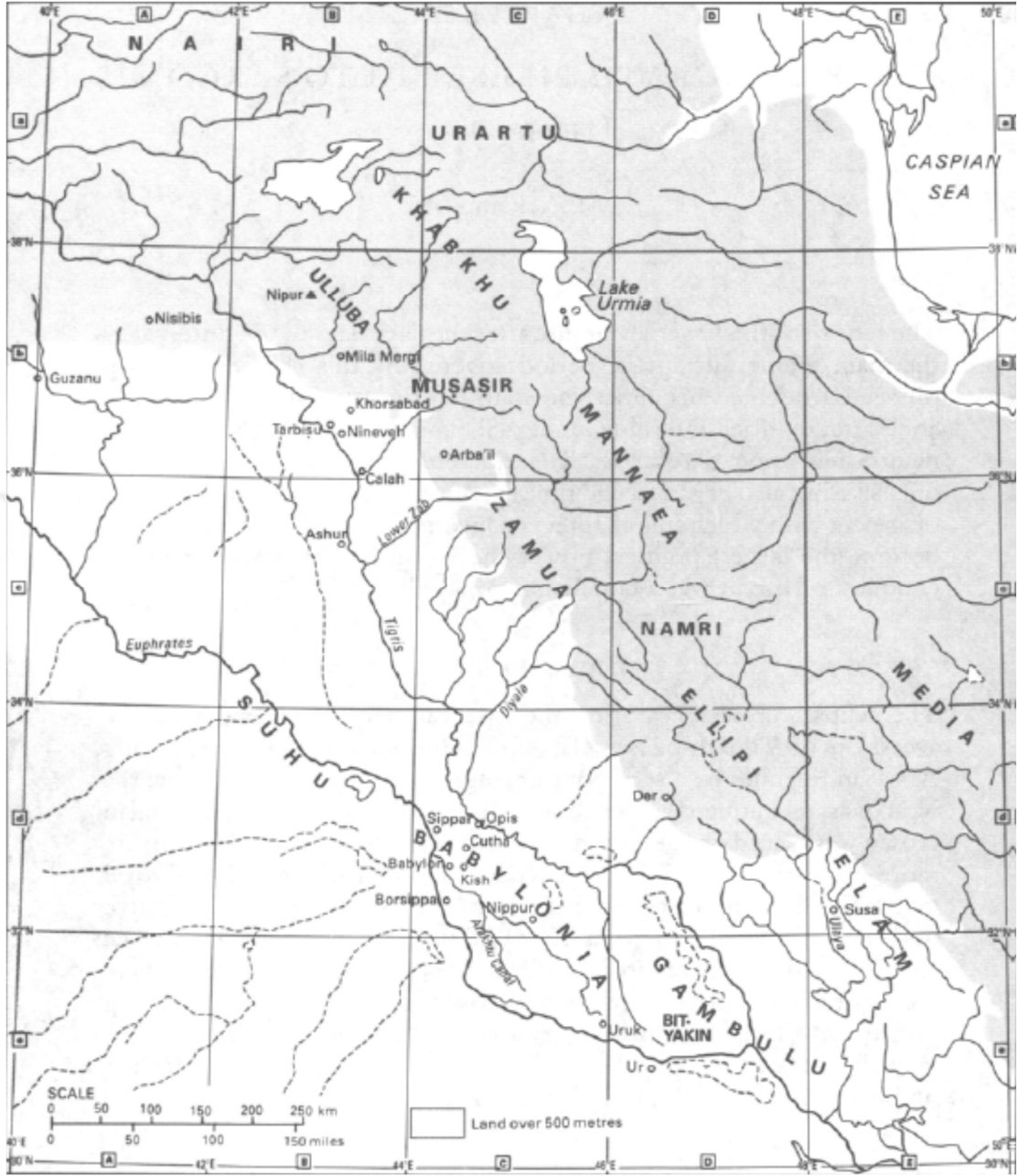

Harita 4: Yeni Asur Haritası (Boardman, 2008b: 72)

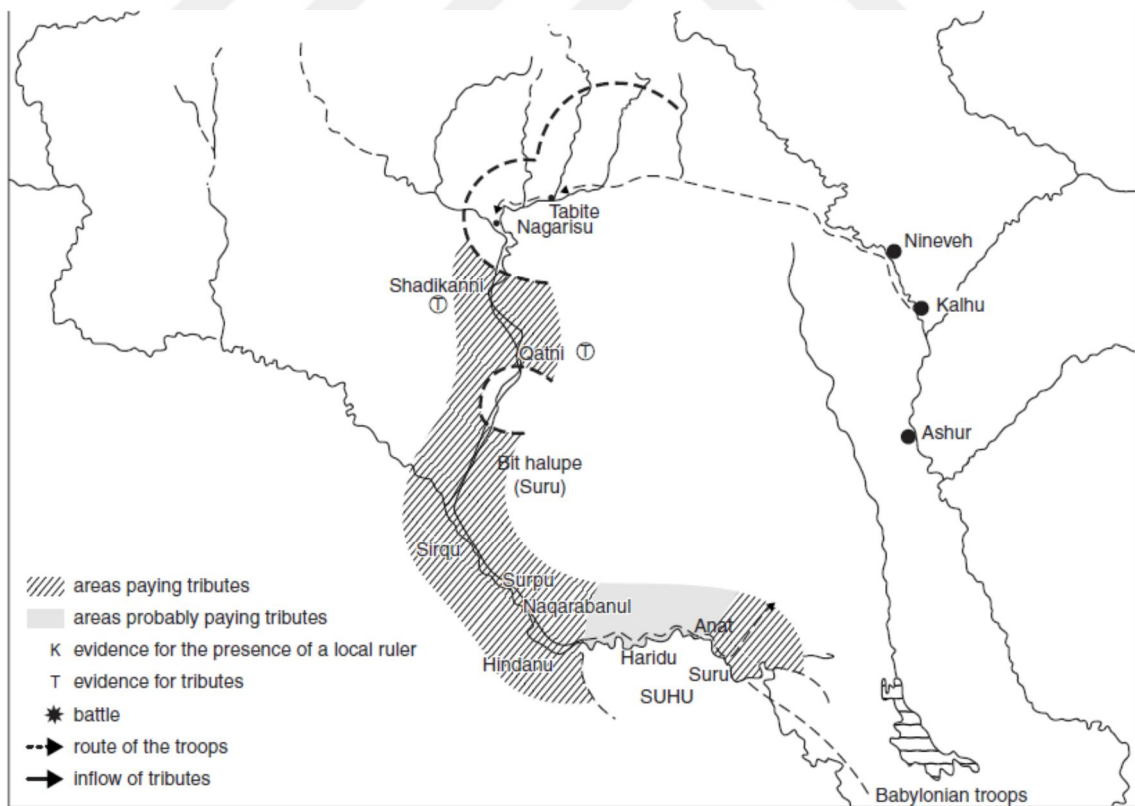
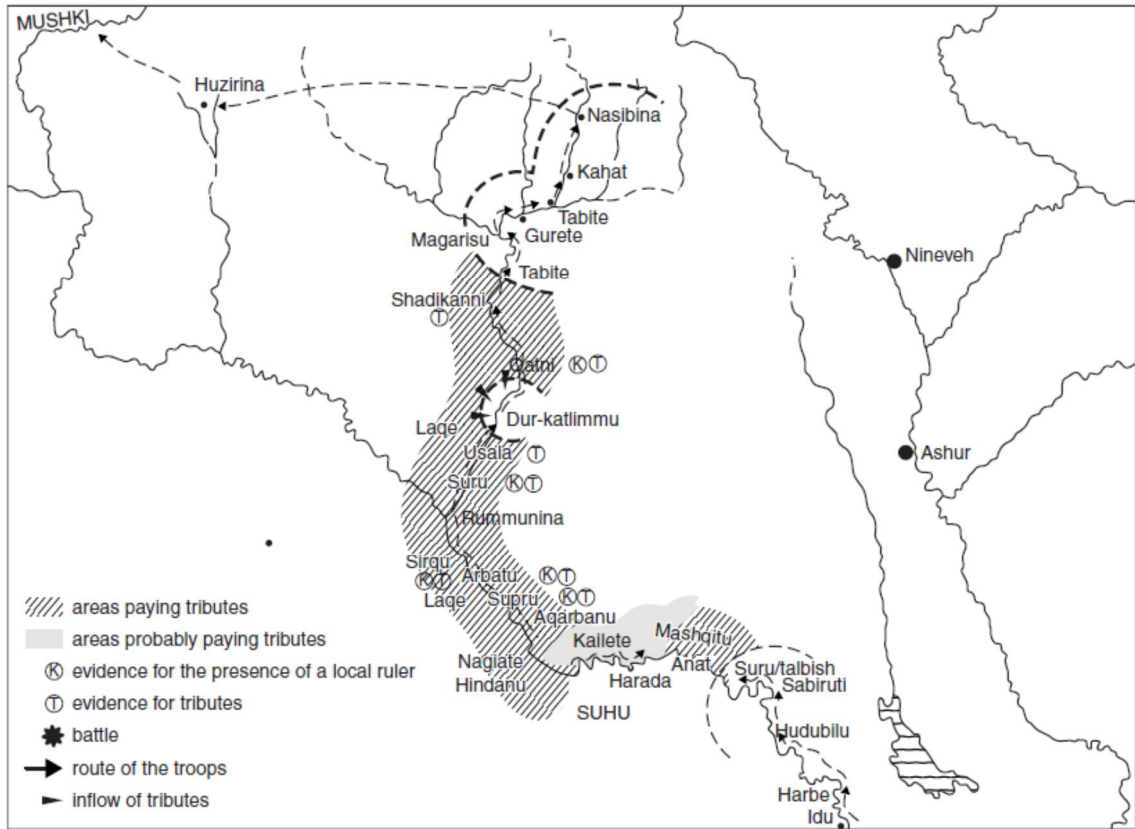

Harita 5: II. Assurnasirpal Dönemi Haritası (Liverani, 2014: 477)



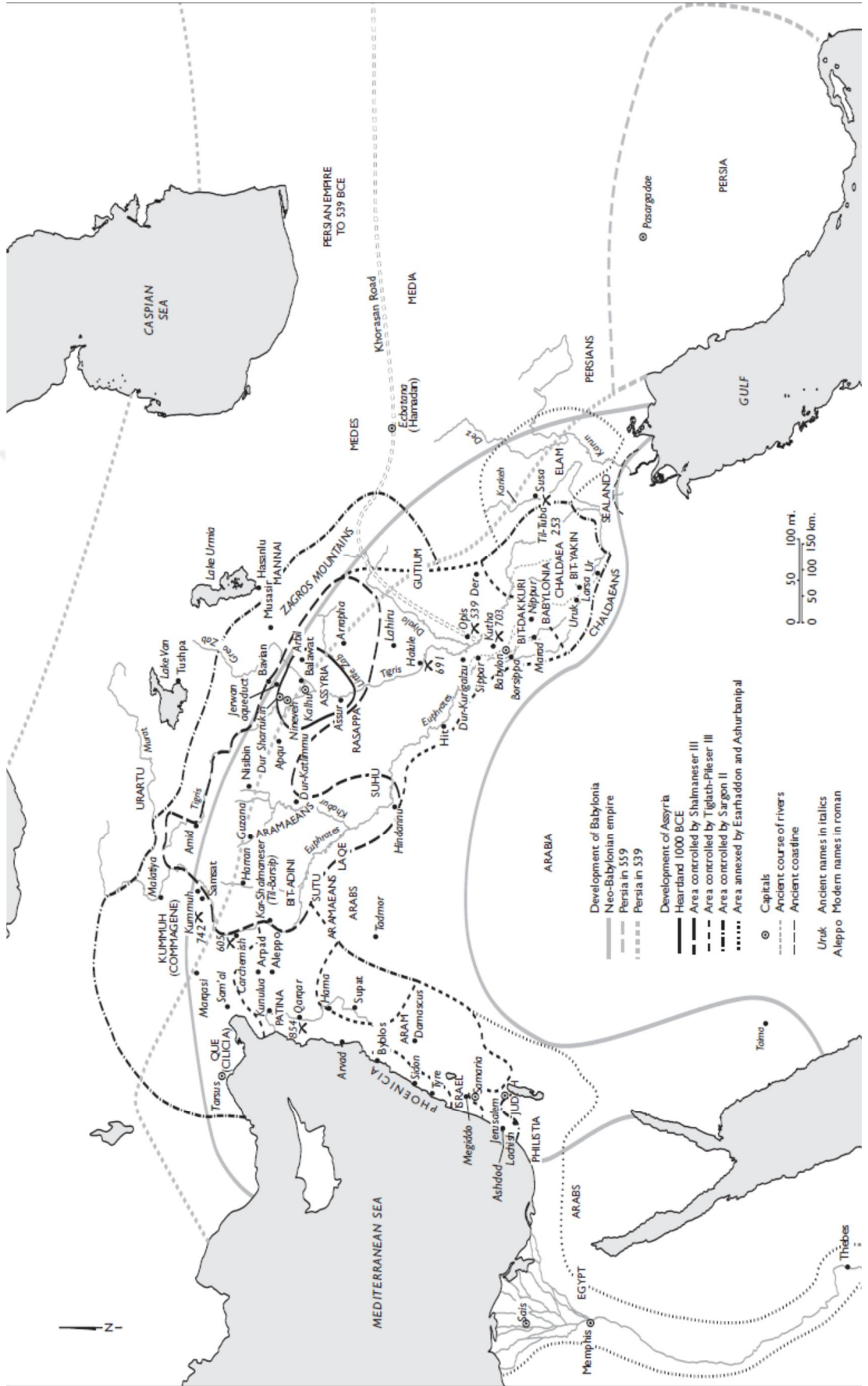

Harita 6: Yeni Asur ve Yeni Babil Dönemi Haritası (Mcintosh, 2005: XVII)

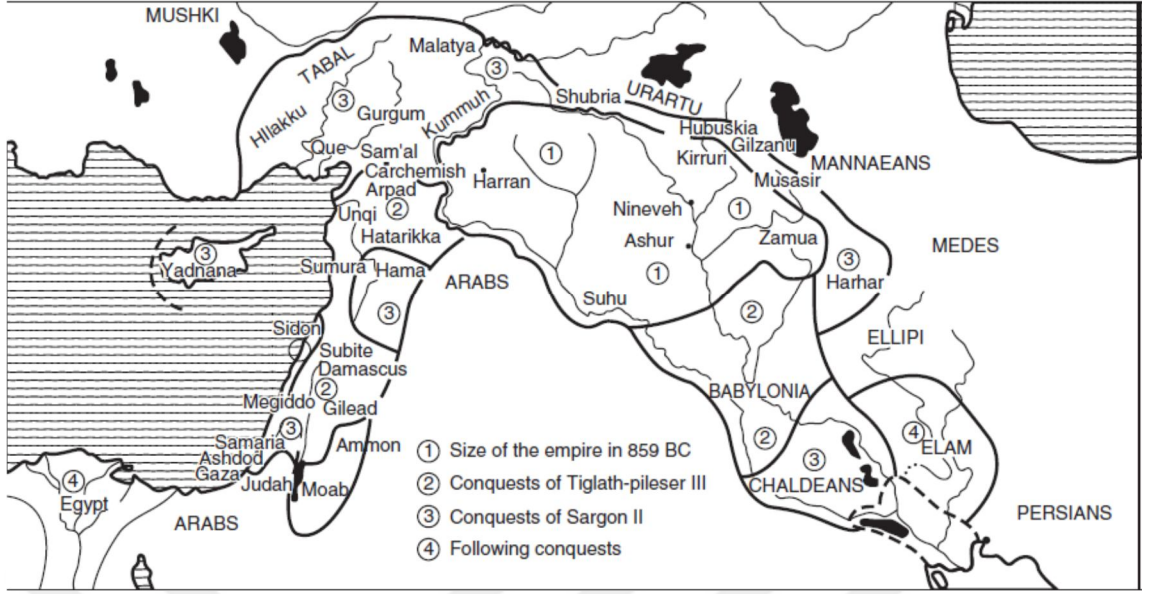

Harita 7: M.Ö. IX-VII Yüzyıl Yeni Asur Dönemi Haritası (Liverani, 2014: 485)

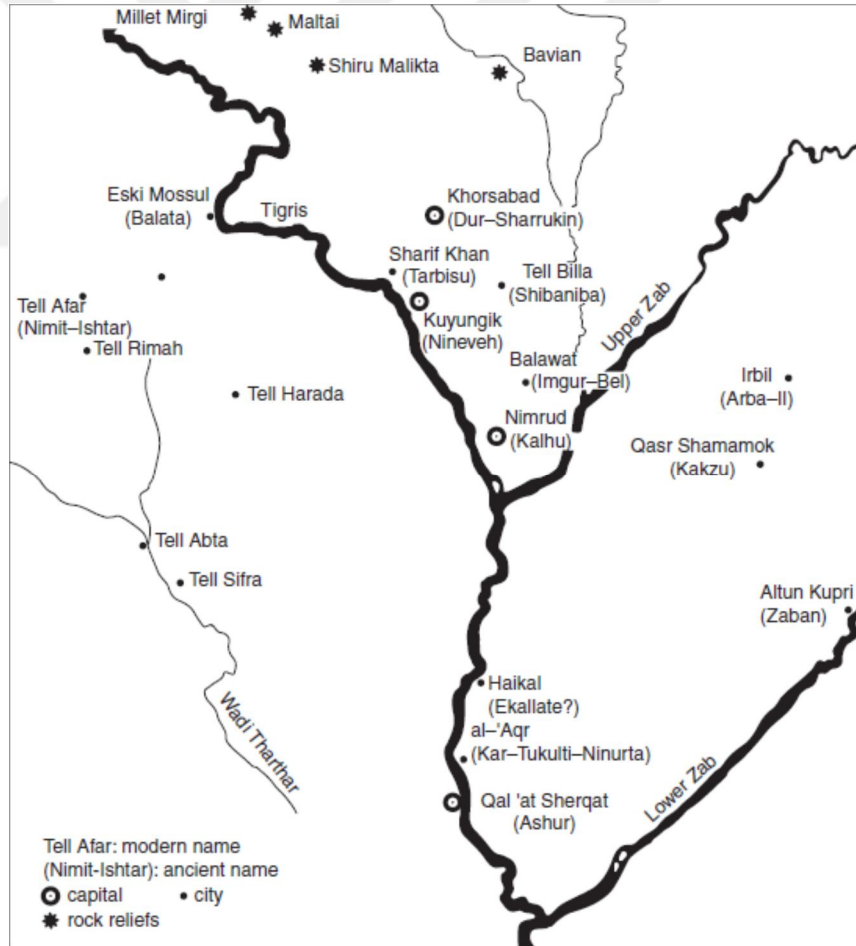

Harita 8: Sargon Dönemi Asur Haritası (Liverani, 2014: 488)

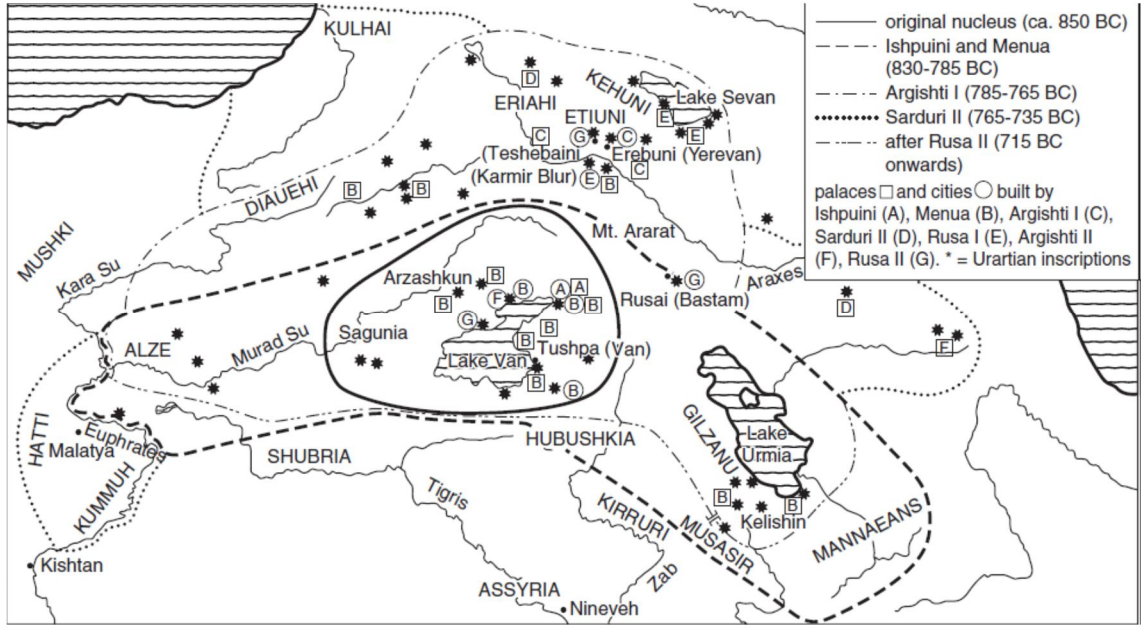

Harita 9: Urartu Haritası (Liverani, 2014: 522)

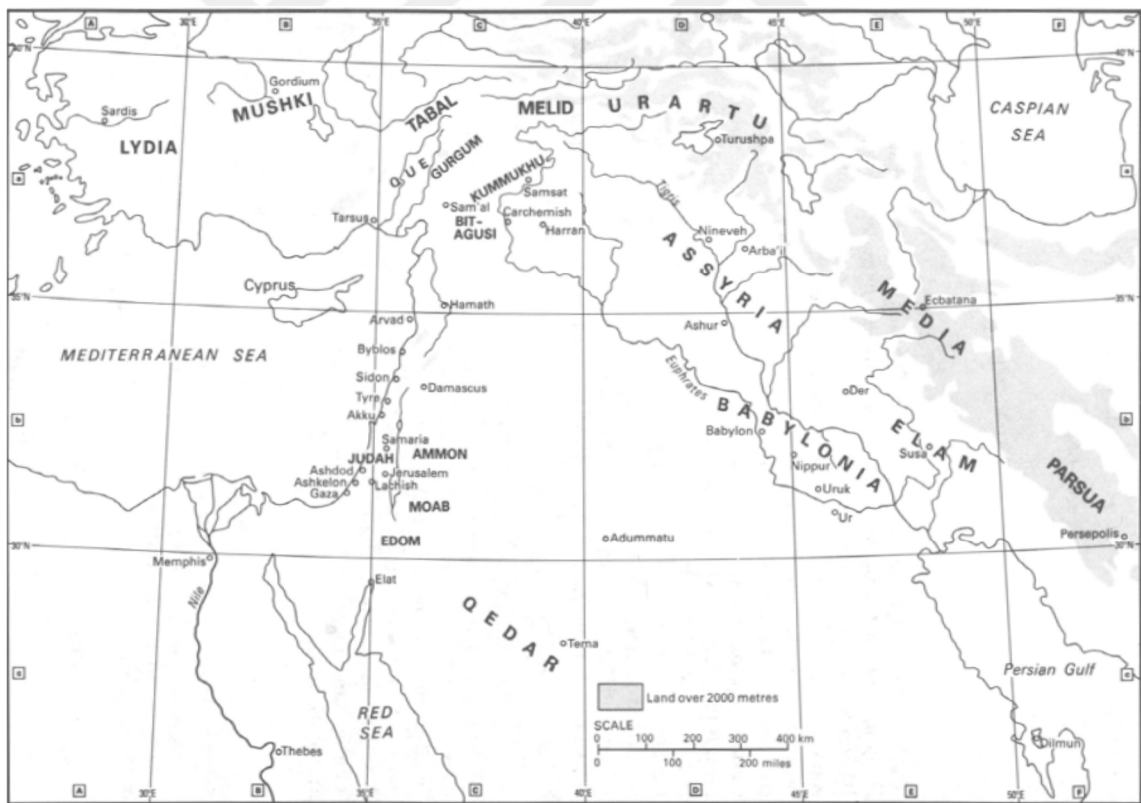

Harita 10: Sanherip Dönemi Haritası (Boardman, 2008b: 104)

## RESİMLER

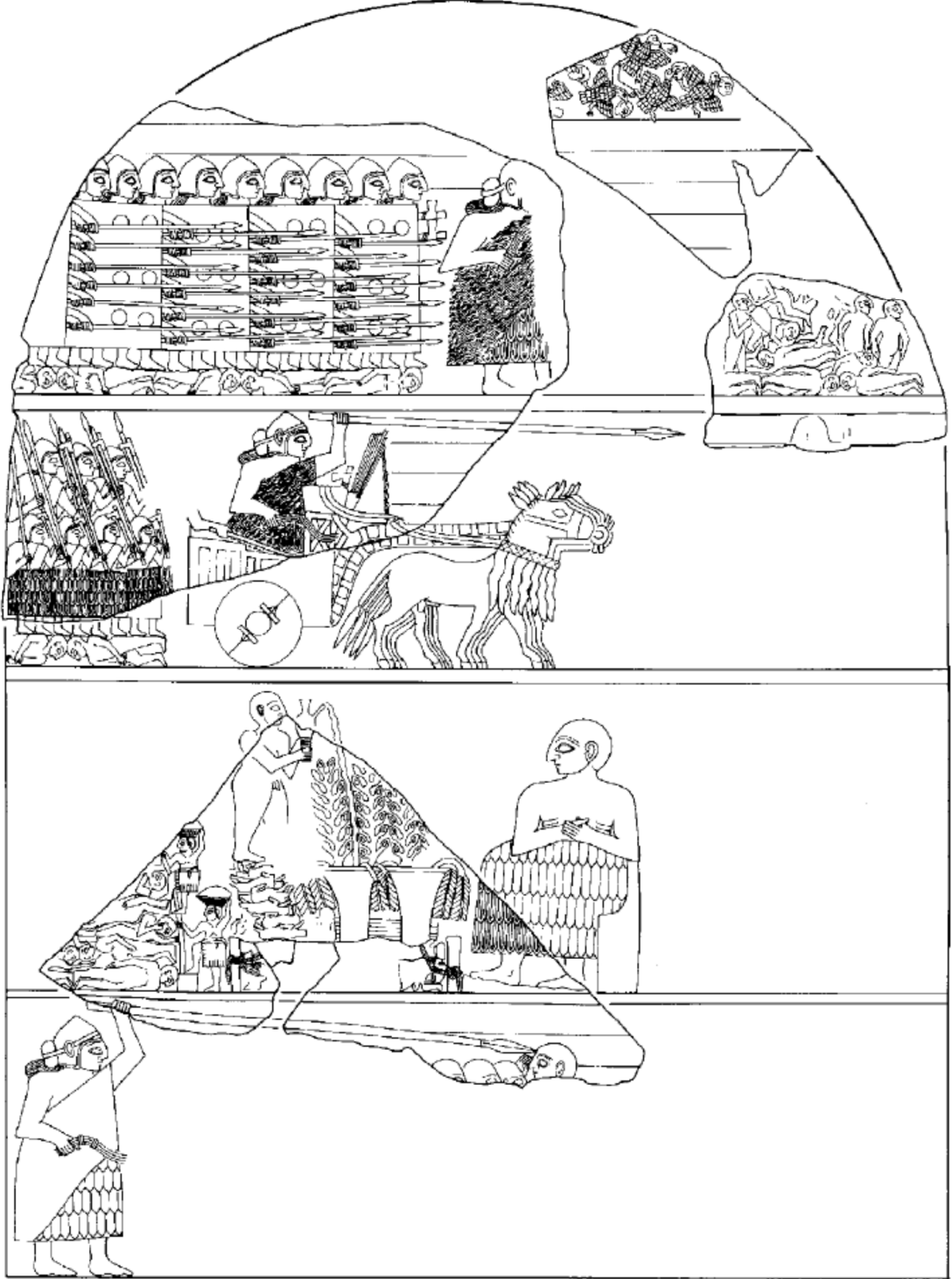

Resim 1: Akabalar Steli (Winter, 2010b: 45)

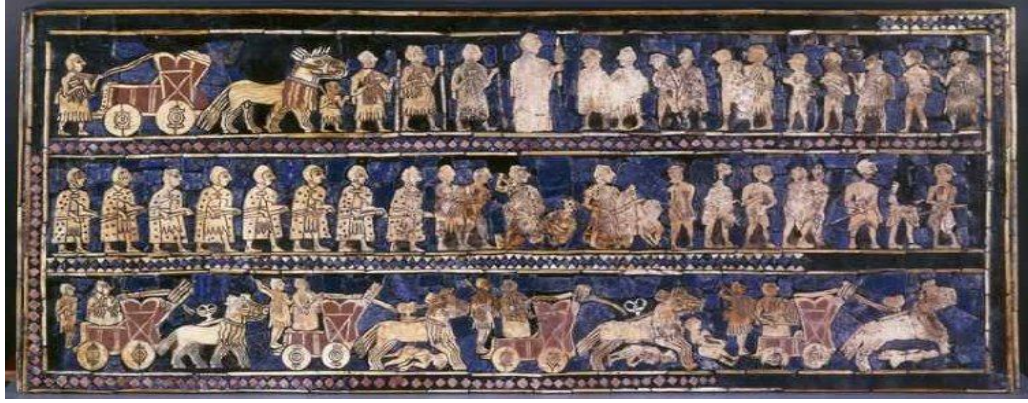

Resim 2: Ur Standardı ( [www.britishmuseum.org](http://www.britishmuseum.org))



Resim 3: Mekalamdug'un Başlığı (Zetlter ve Horne, 1998: 25)



Resim 4: Pir Hüseyin de Bulunmuş Naramsin Steli  
(<https://tr.pinterest.com/teysmn/istanbul-arkeoloji-m%C3%BCzesi/> )



Resim 5: Naramsin Zafer Steli (Winter, 2010b: 128)



Resim 6: II. Assurnasirpal Dönemi Sivri ve Oval Başlık Takan Asur Süvarisi (Layard, 1853a: Plate 26)



Resim 7: II. Assurnasirpal Dönemi Sivri Başlıklı Asur Süvarisi (Layard, 1853a: Plate 21)





Resim 8: III. Salmanasar Dönemi Sivri Başlıklı Asur Süvarisi (King, 1915: Plate IV)



Resim 9: III. Salmanasar Dönemi Sivri Başlıklı Asur Süvarisi (King, 1915: Plate V)

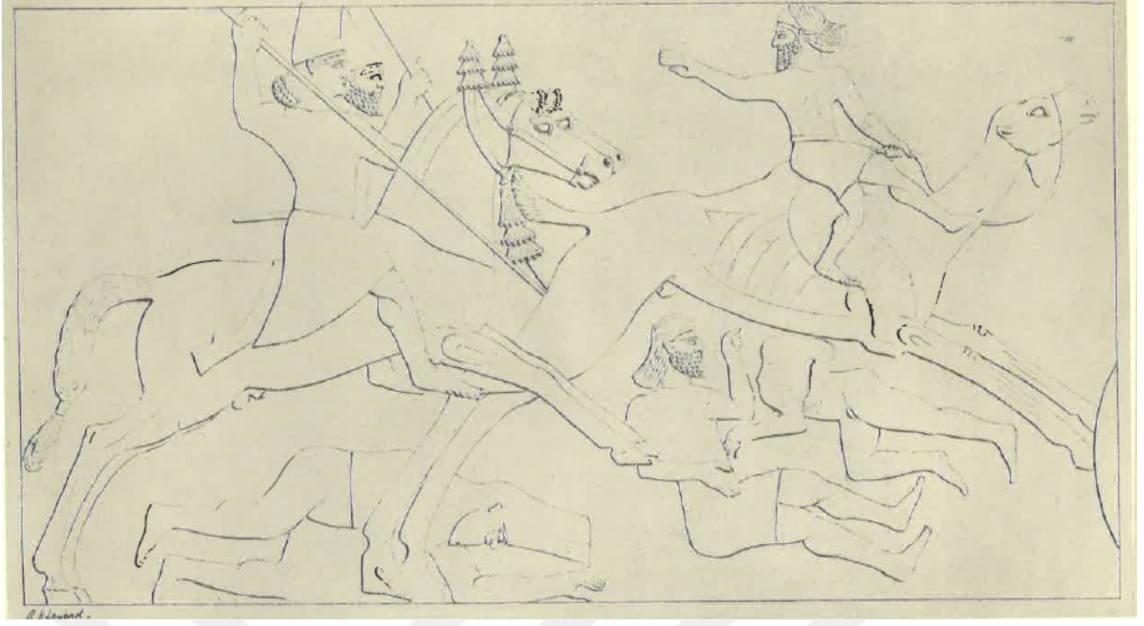

Resim 10: III. Tiglat-Pleser Dönemi Sivri Başlıklı Zırhsız Süvari (Barnett ve Falkner, 1962: Plate XIII)



Resim 11: III. Tiglat-Pleser Dönemi Sivri Başlıklı Zırlı Süvari (Barnett ve Falkner, 1962: Plate LXVI)

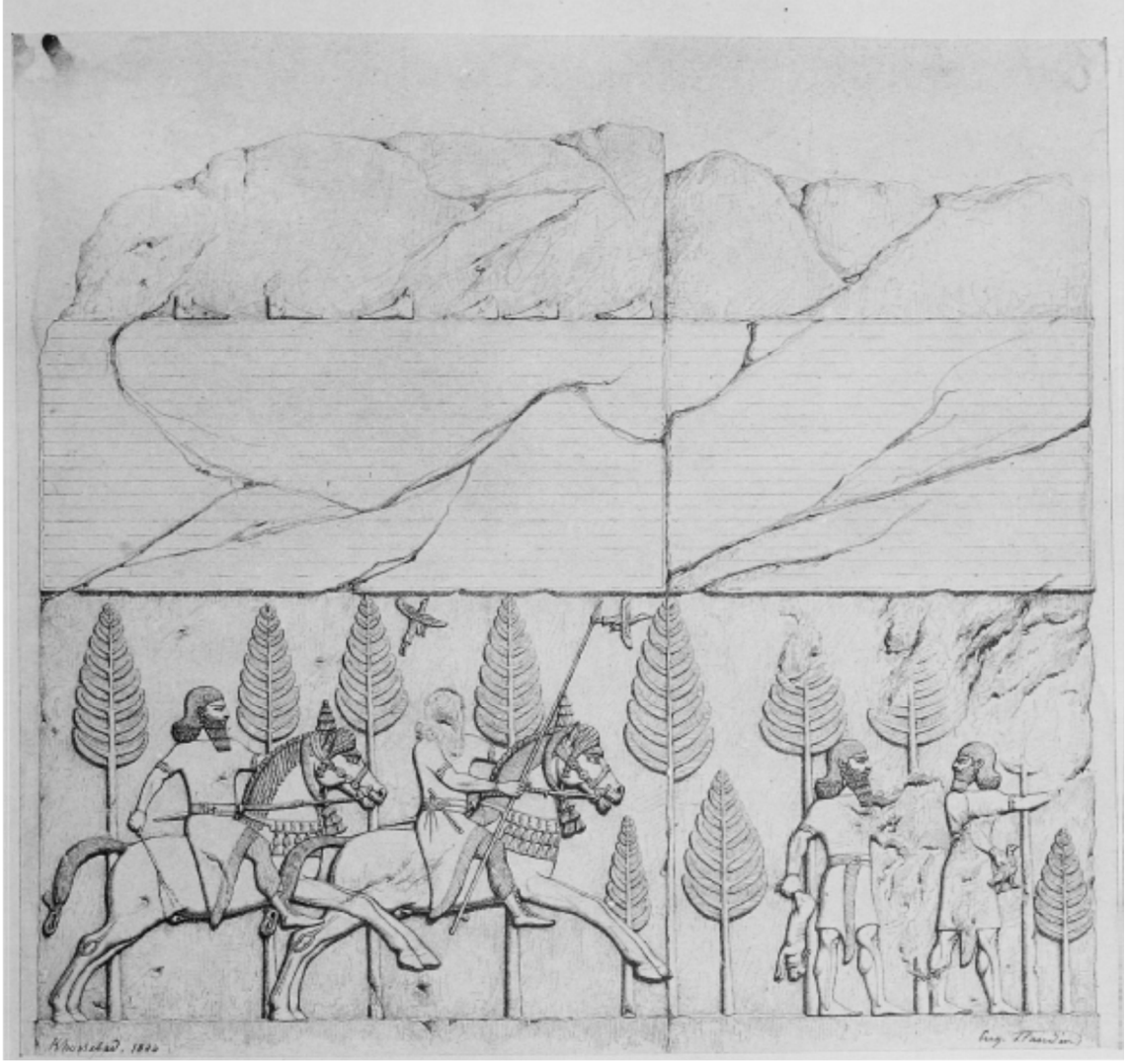

Resim 12: II. Sargon Dönemi Kırbaç Kullanan Süvari (Albenda, 1986: Plate 85)

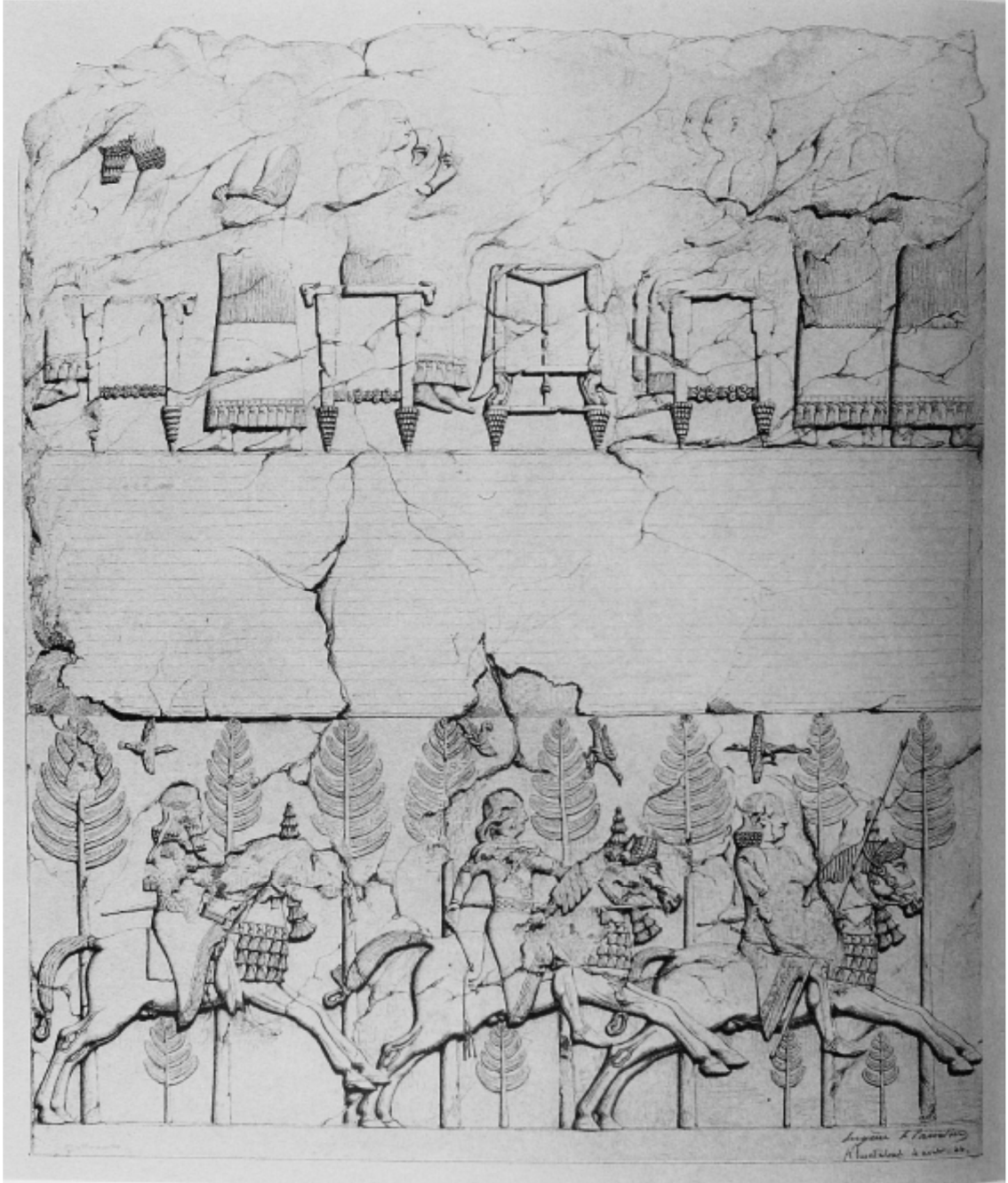

Resim 13: II. Sargon Dönemi Süvari (Albenda, 1986: Plate 88)

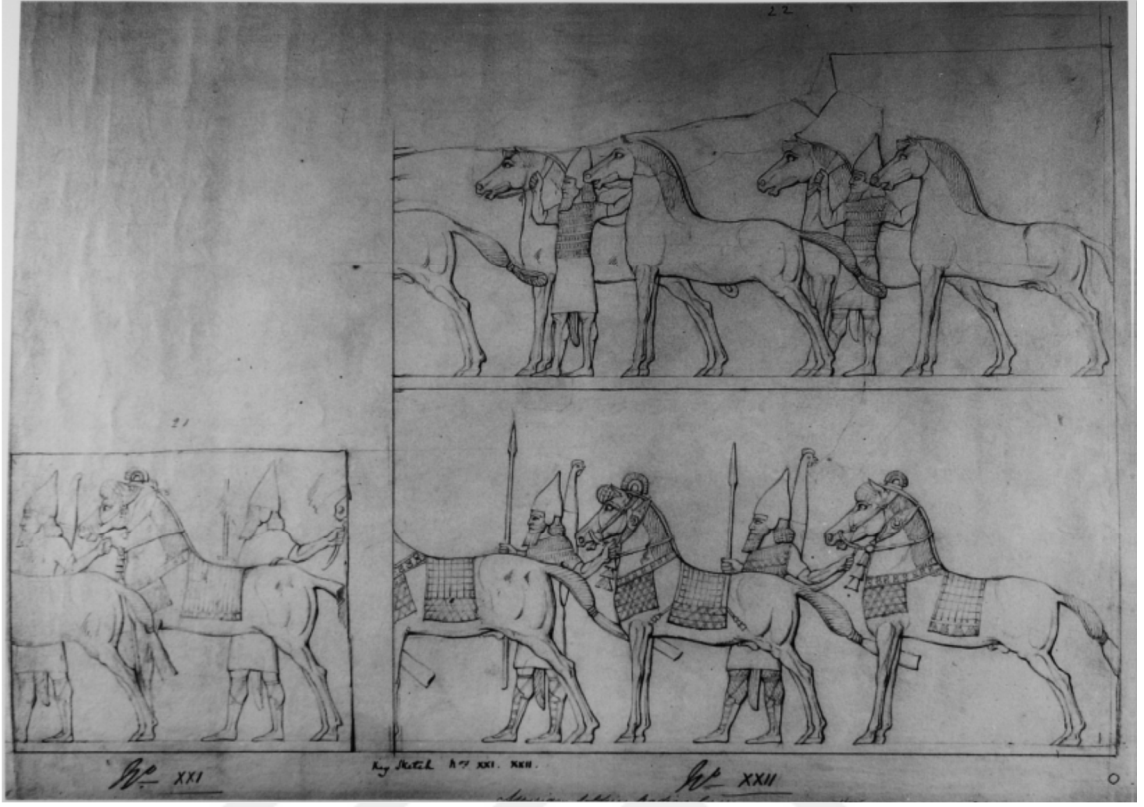

Resim 14: Sanharip Dönemi Süvari (Barnett, vd., 1998: Plate 260)

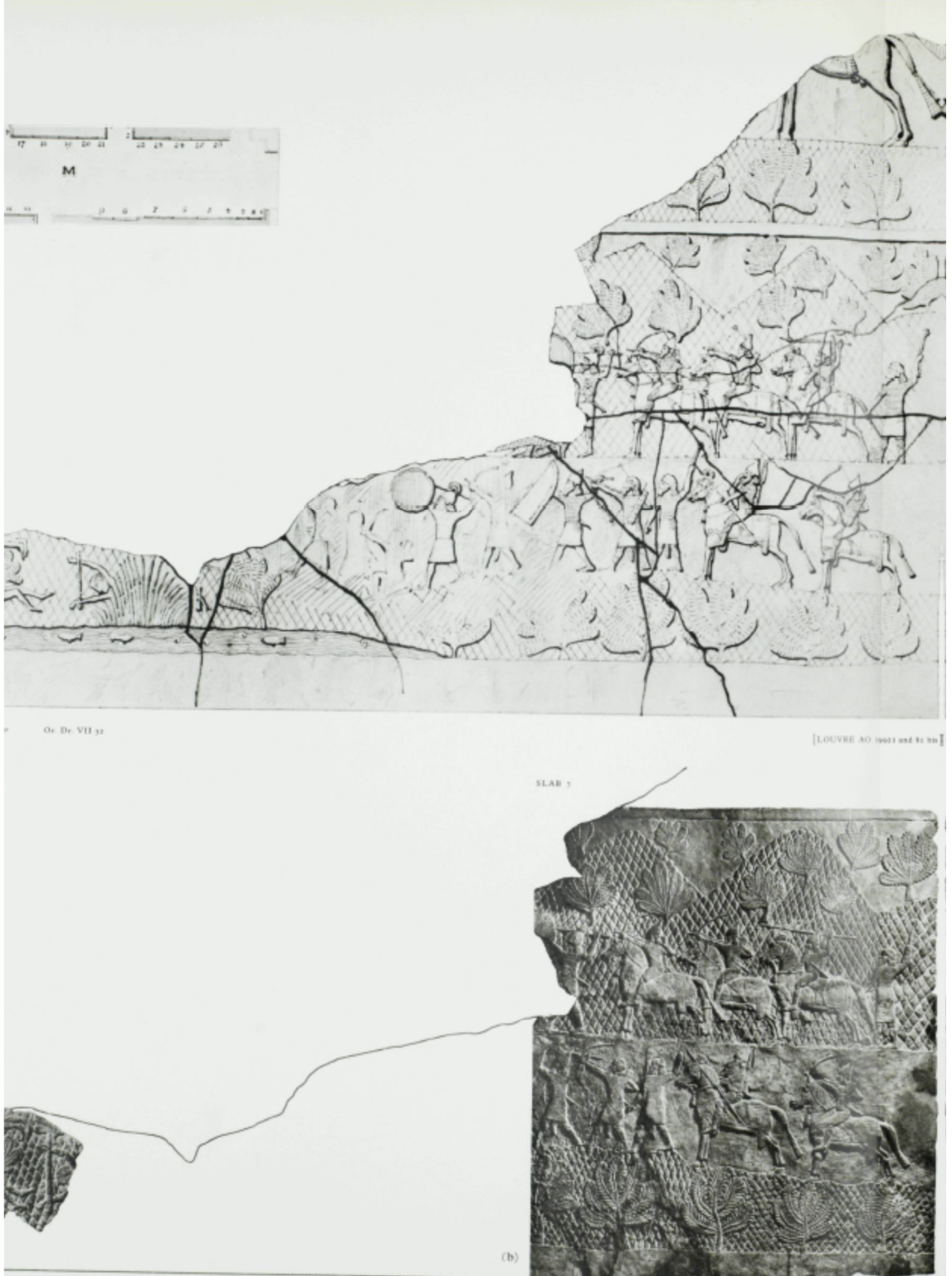

Resim 15: Asurbanipal Dönemi Zırhlı Atlı Süvari (Barnett, 1976: Plate XXXIV)

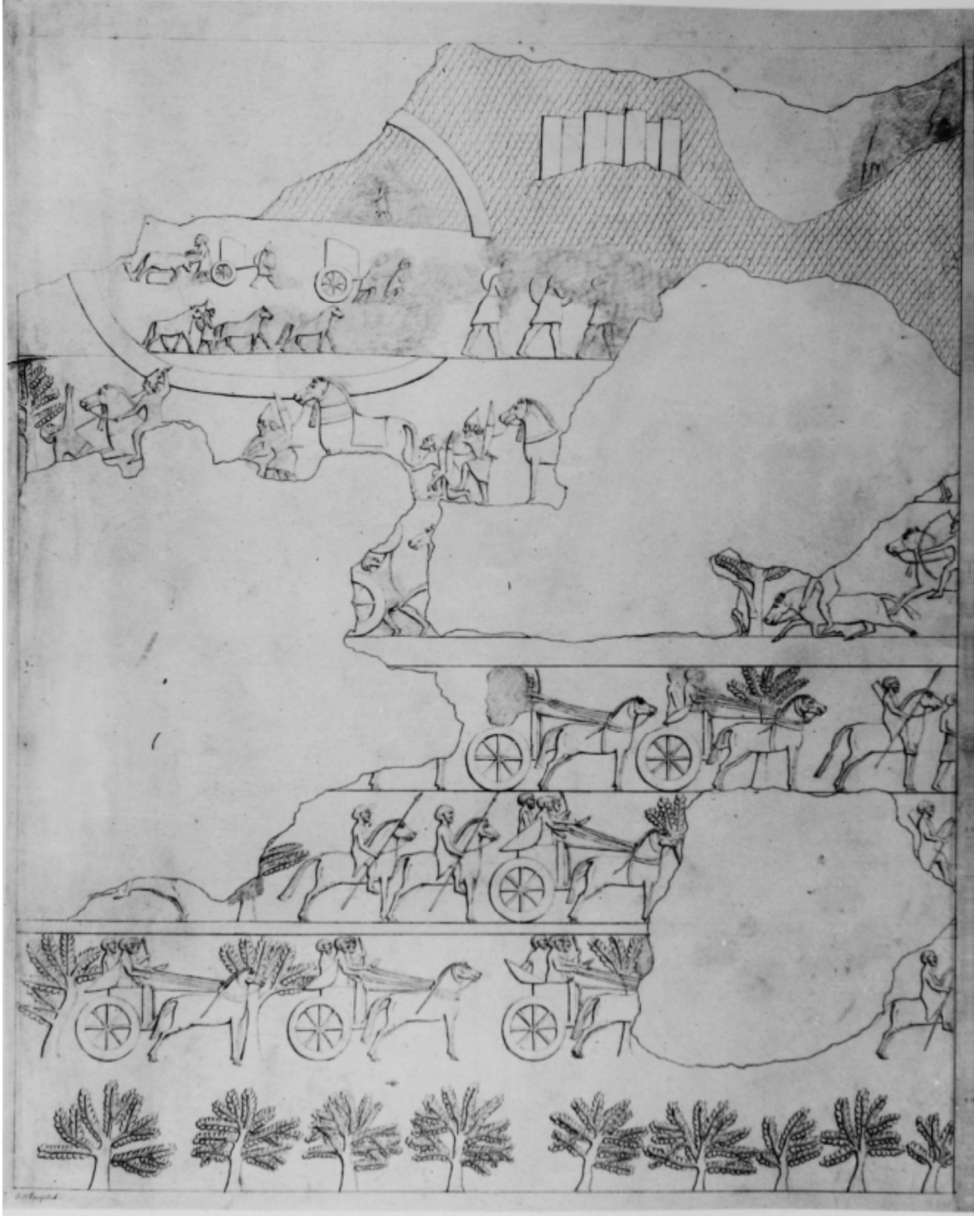

Resim 16: Mızraklı Süvari (Barnett, vd., 1998: Plate 44)



Resim 17: Okçu Süvari (Barnett, 1976: Plate LI)





Resim 18: Süvari Muhafızı (Layard, 1853b: Plate 24)

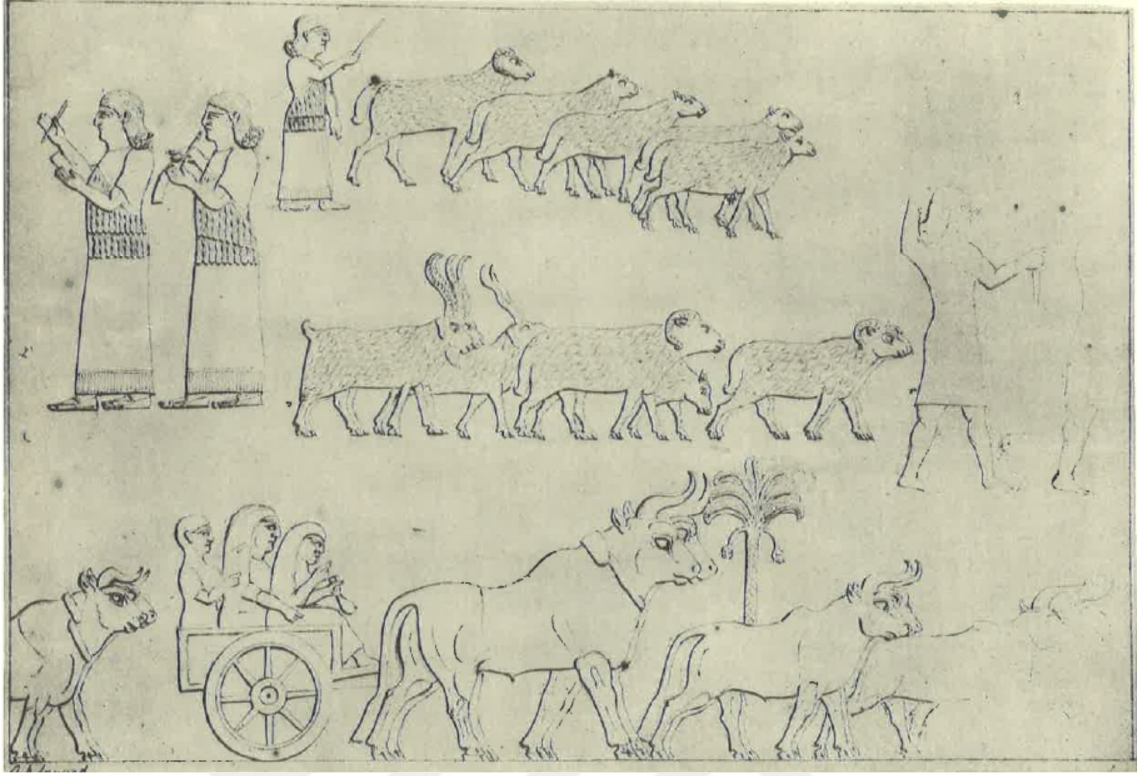

Resim 19: Yeni Asur Dönemi Yük Taşıyan Araba (Barnett ve Falkner, 1962: Plate V)



Resim 20: II. Assurnasirpal Dönemi Savaş Arabası (Layard, 1853a: Plate 13)

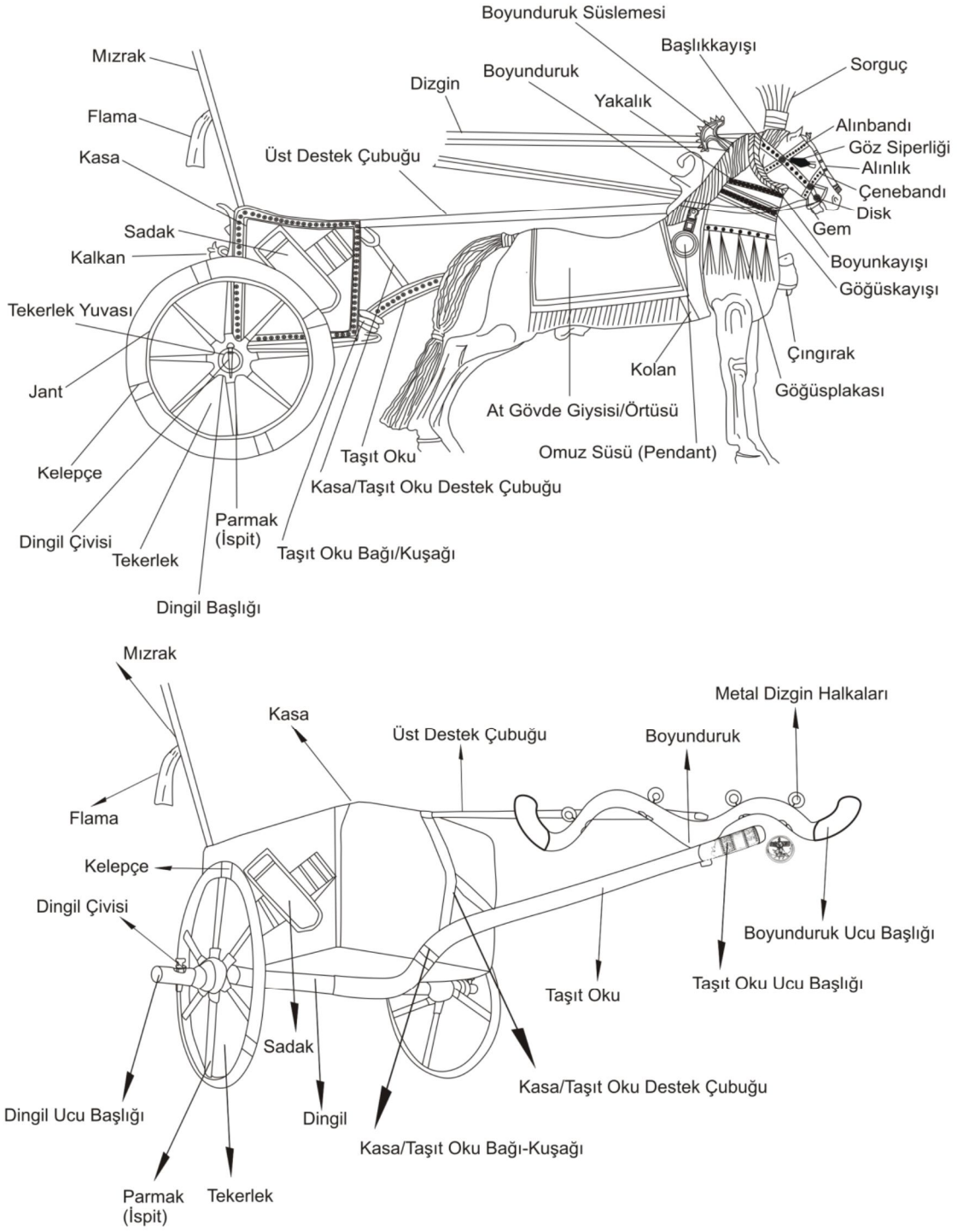

Resim 21: Savaş Arabası ve At Ekipmanları (Gökçe, 2011: 463)

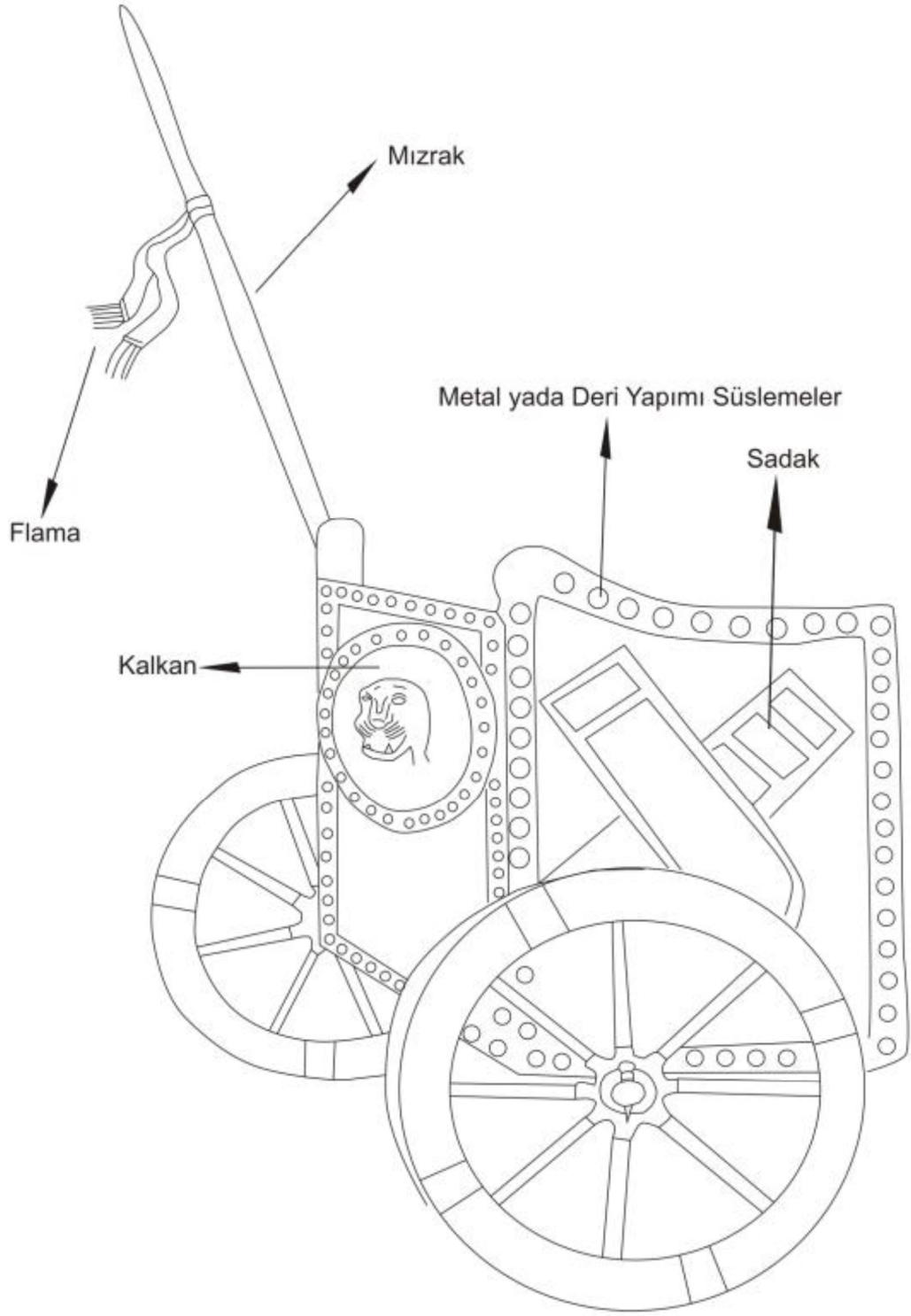

Resim 22: Savaş Arabası (Gökçe, 2011: 472)

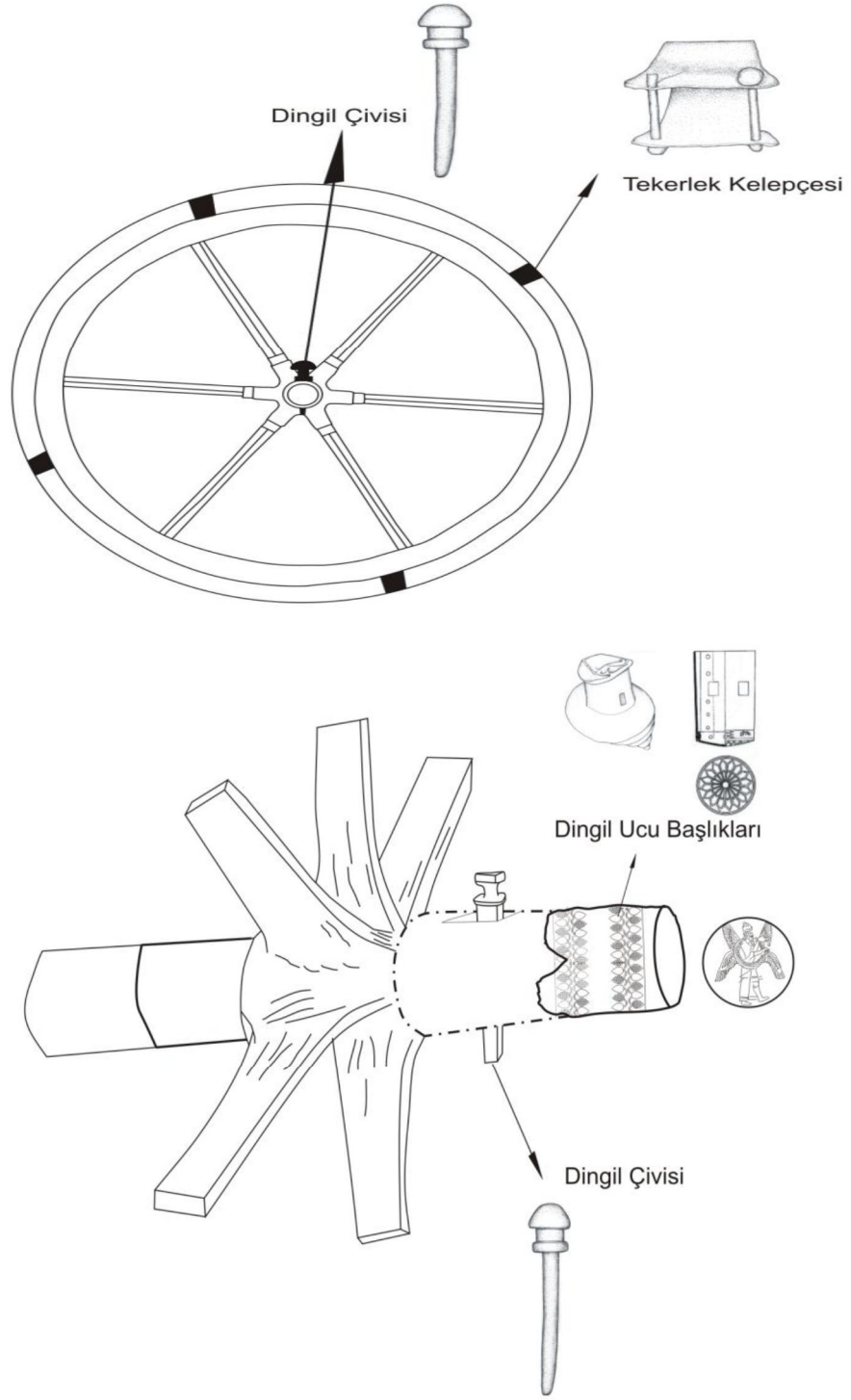

Resim 23: Araba Tekerleđi ve Dingili (Gökçe, 2011: 473)

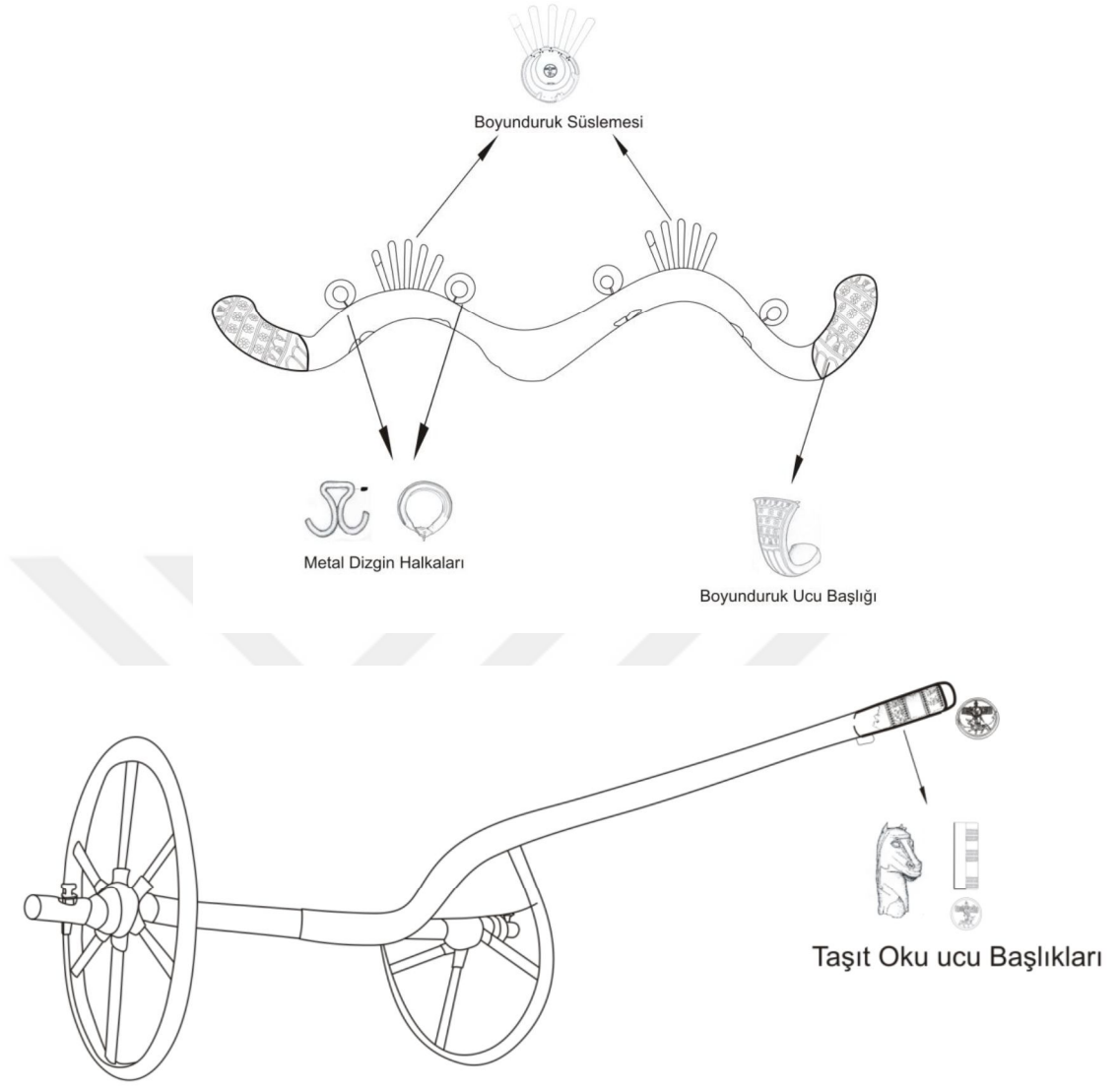

Resim 24: Taşıt Oku Ucu ve Boyunduruk Elemanları (Gökçe, 2011: 474)

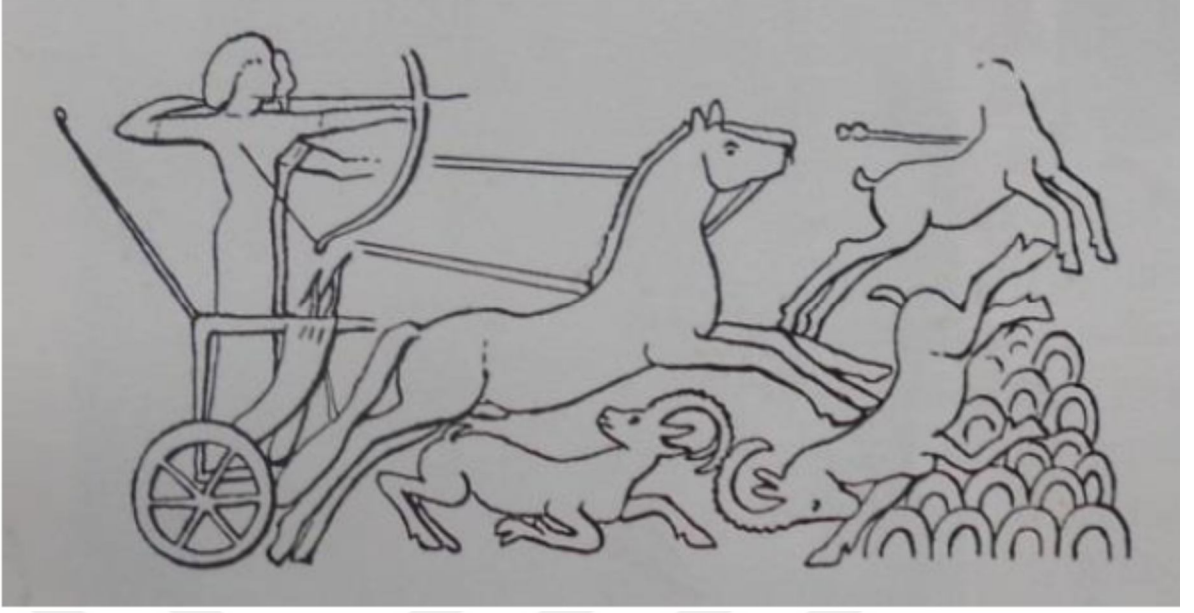

Resim 25: II. Ninurta-Tukulti-Assur Dönemine Ait Savaş Arabası (Öz, 2016: 154)





Resim 26: Beyaz Obelisteki Savaş Arabası (<http://www.britishmuseum.org>)



Resim 27: II. Assurnasirpal Dönemi Düşman Savaş Arabası (Layard, 1853a: Plate 14)

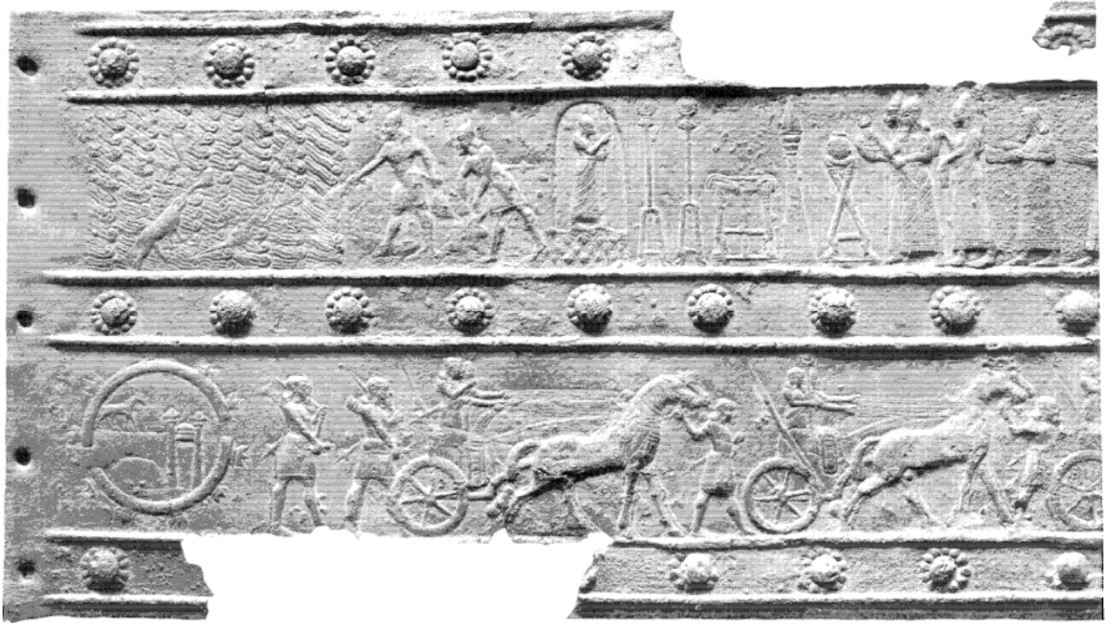

Resim 28: III. Salmanasar Dönemi Savaş Arabası (King, 1915: Plate I)

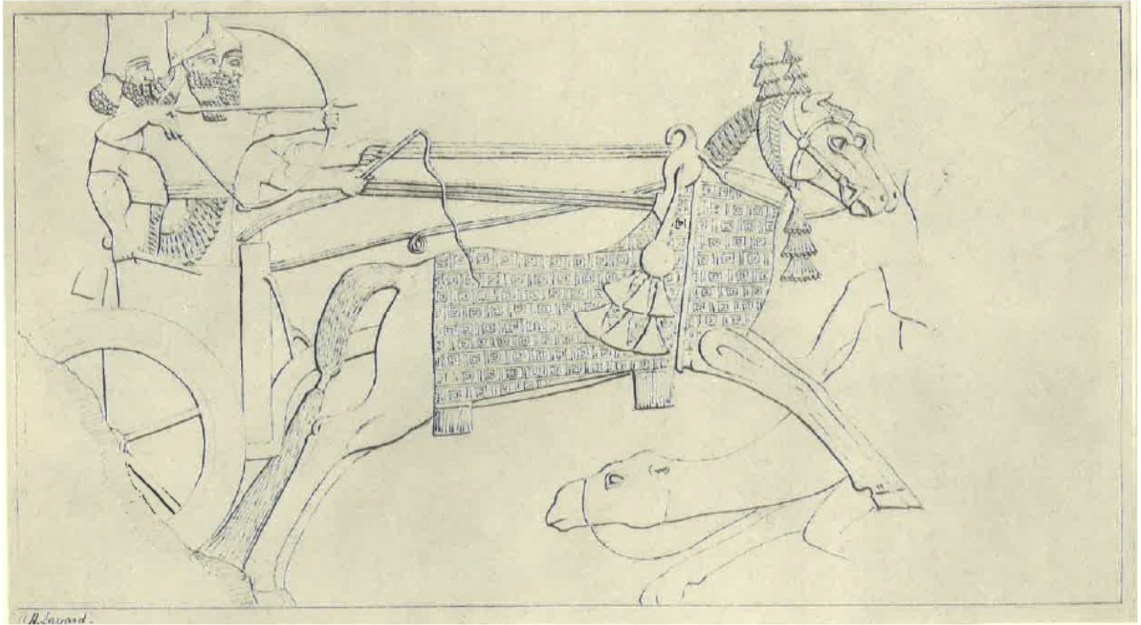

Resim 29: III. Tiglat-Pleser Dönemi Savaş Arabası (Barnett ve Falkner, 1962: Plate XV)



Resim 30: II. Sargon Dönemi Savaş Arabası (Botta ve Flandin, 1849a: Plate 57)

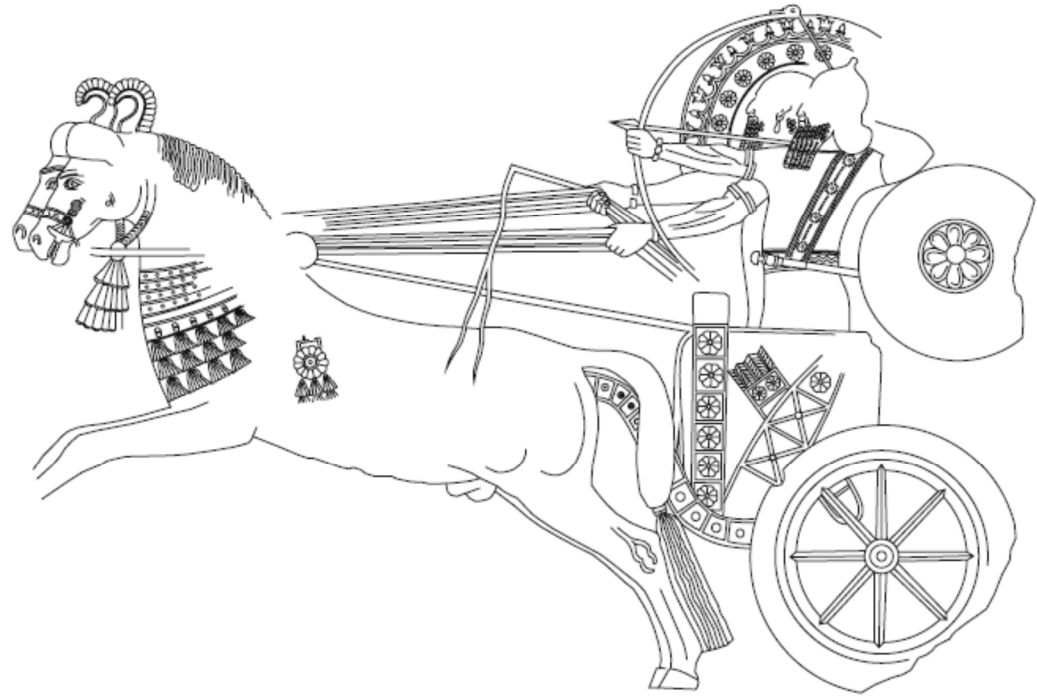
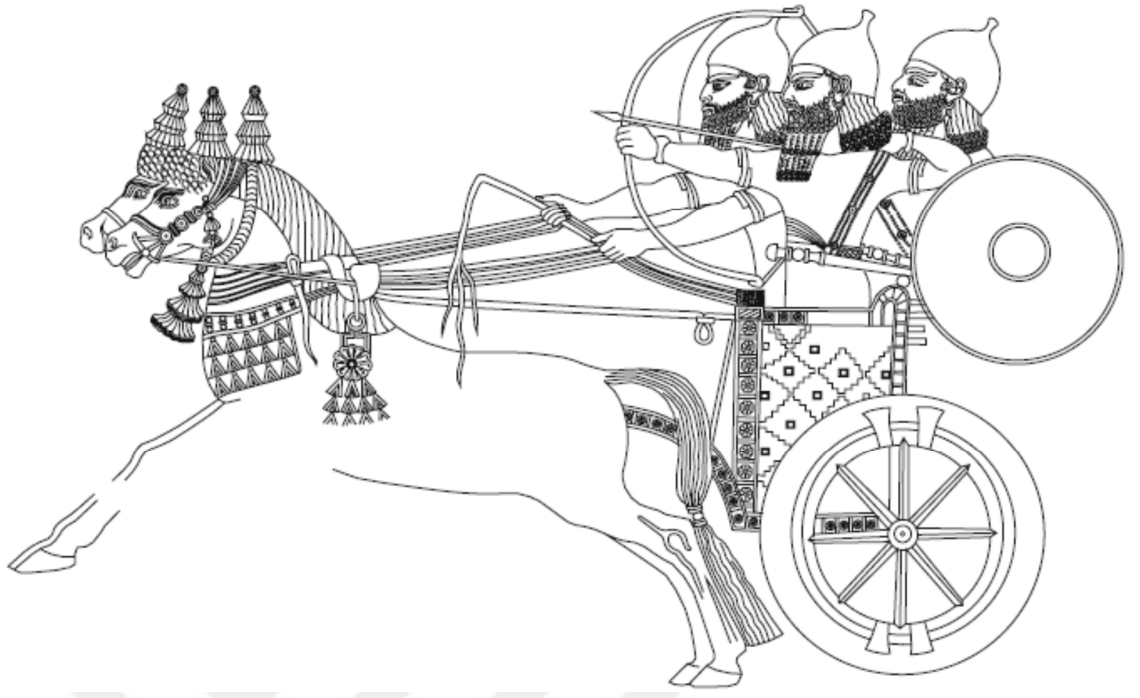

Resim 31: II. Sargon Dönemi Savaş Arabası (Dezso, 2012b: Plate 16:27-28)

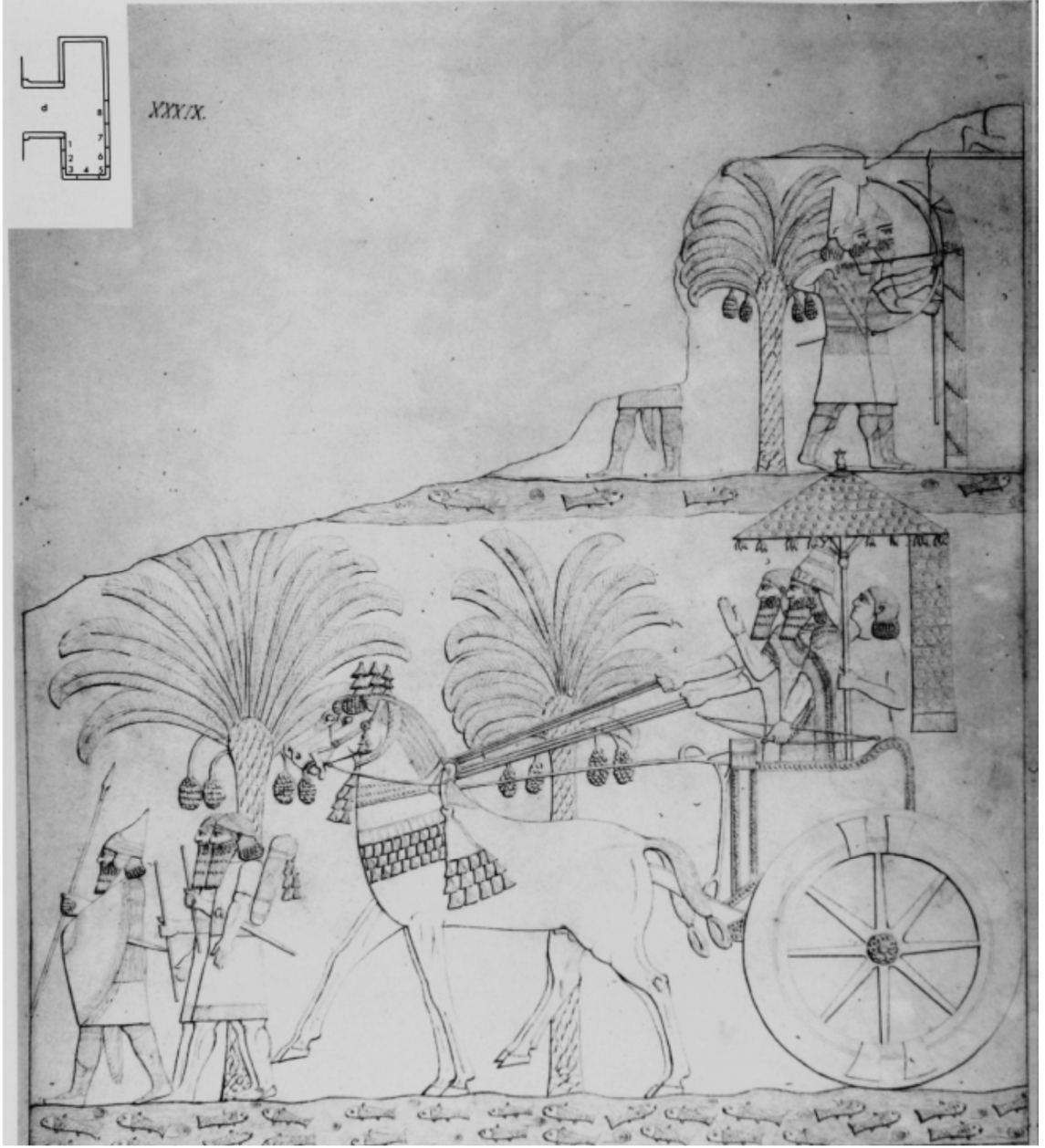

Resim 32: Sanherip Dönemi Kraliyet Arabası (Barnett, vd., 1998: Plate 48)



Resim 33: Asurbanipal Dönemi Savaş Arabası (Barnett, 1976: Plate V)



Resim 34: Asurbanipal Dönemi Savaş Arabası (Barnett, 1976: Plate XXI)



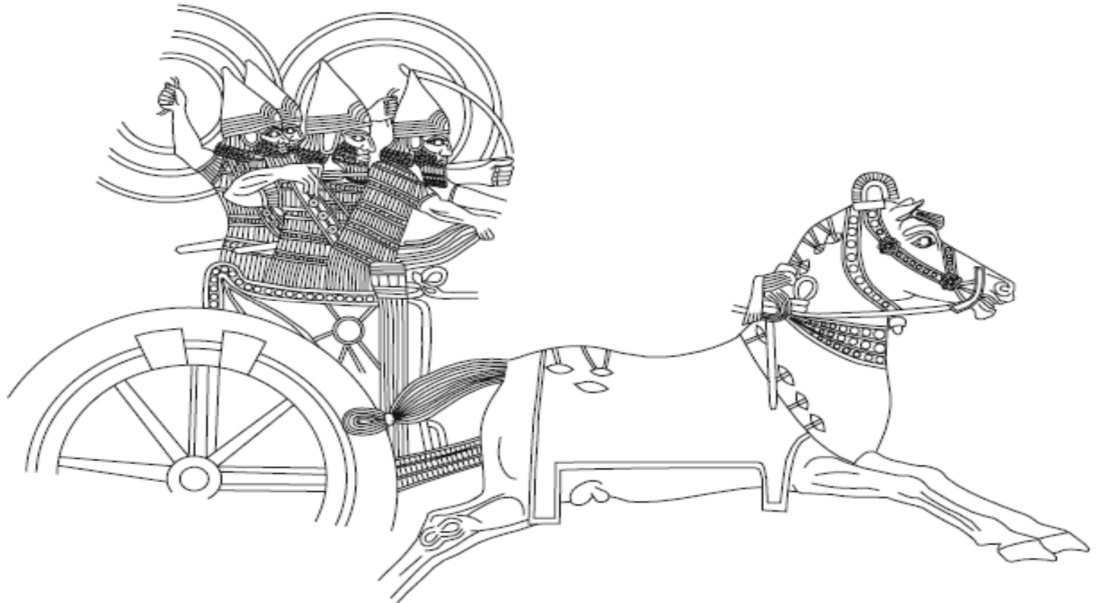
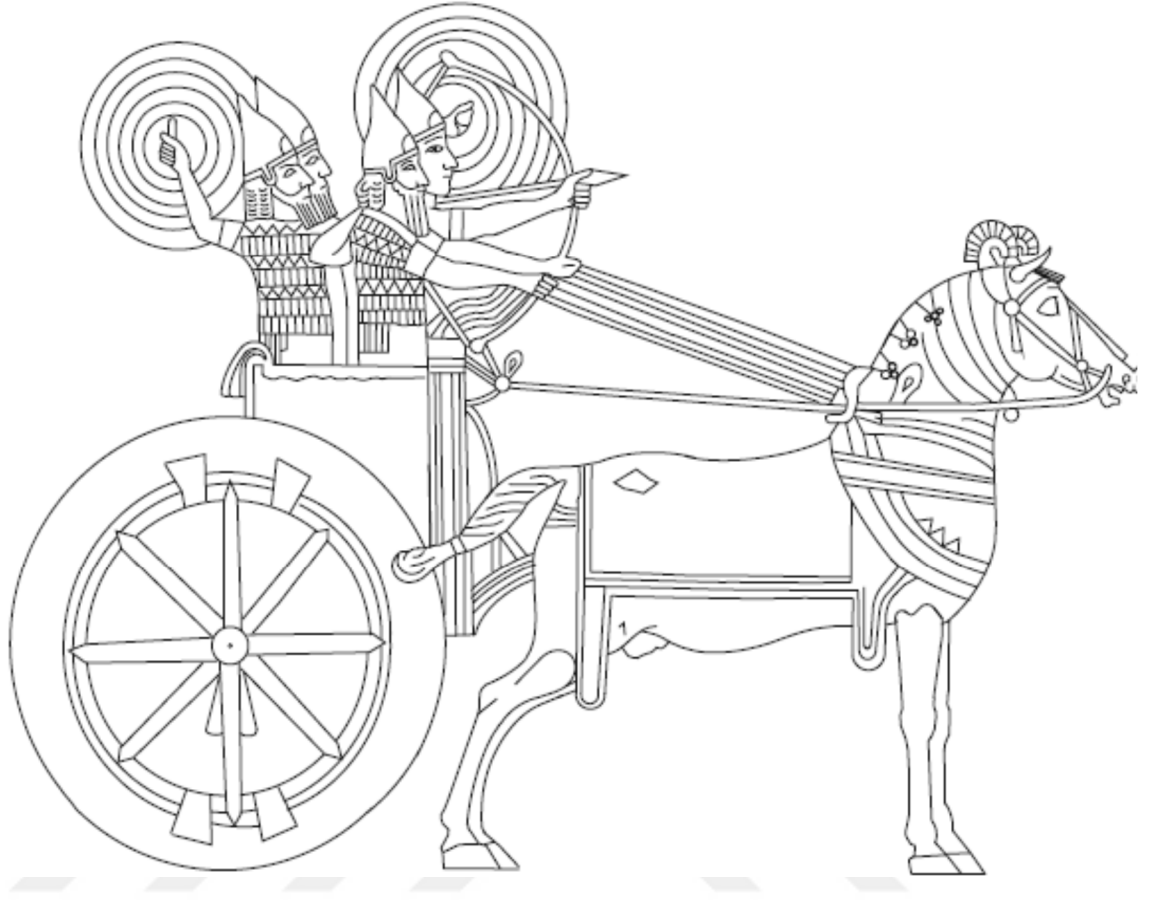

Resim 35: Asurbanipal Dönemi Savaş Arabası (Dezso, 2012b: Plate 18:31-32)



Resim 36: III. Tiglat-Pleser Dönemi Hafif Yedek Piyade (Barnett ve Falkner, 1962: Plate XXXV)

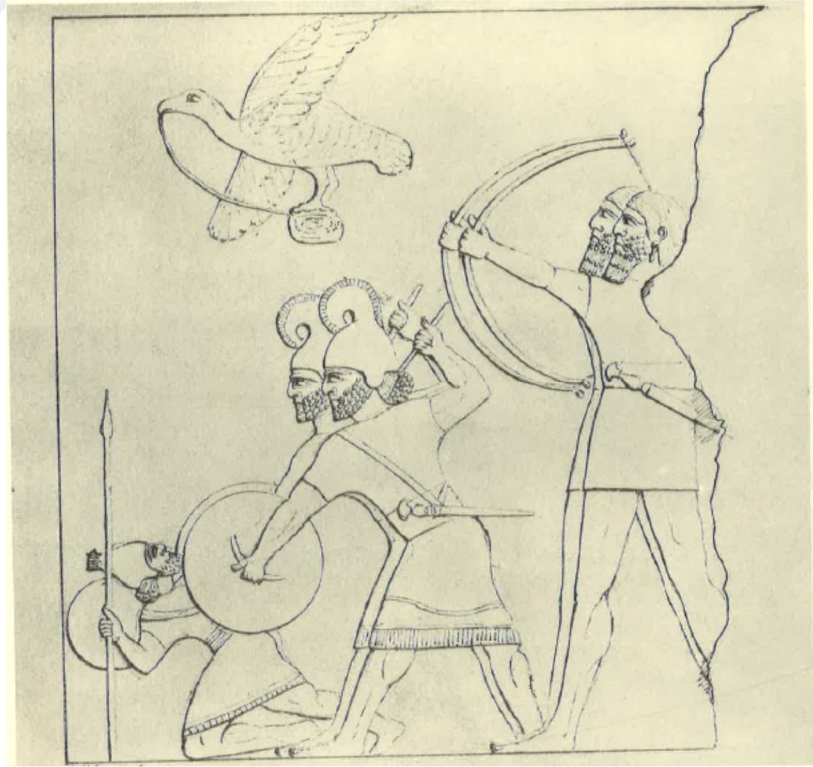

Resim 37: III. Tiglat-Pleser Dönemi Hafif Yedek Okçu Piyade (Barnett ve Falkner, 1962: Plate XLI)

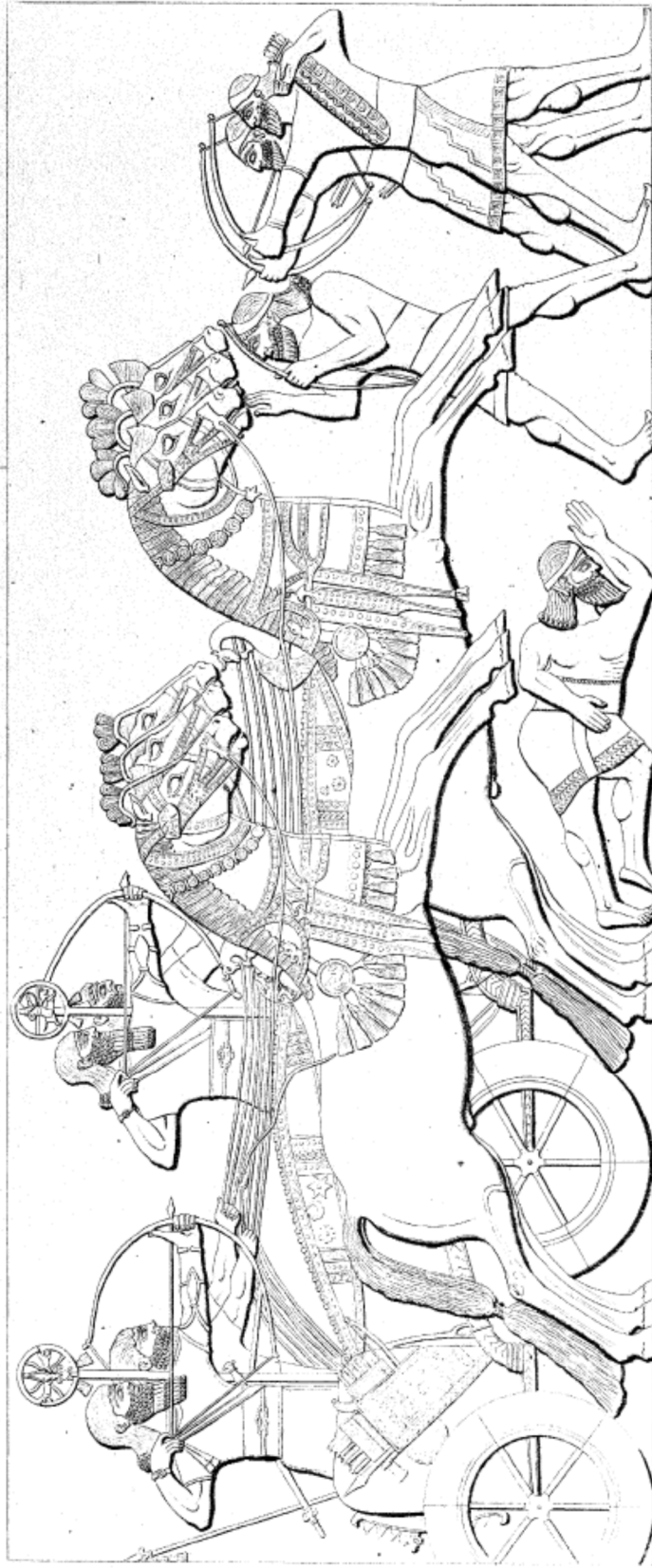

Resim 38: II. Assurnasirpal Dönemi Düşman Hafif Yedek Piyadesi (Layard, 1853a: Plate 27)



Resim 39: Sanharib Dönemi Hafif Yedek Piyade (Layard, 1853b: Plate 20)



Resim 40: III. Tıglat-Pleser Dönemi Hafif Okçu Piyade (Barnett ve Falkner, 1962: Plate XXXI)



Resim 41: Yeni Asur Dönemi Hafif Mızraklı Piyade (Layard, 1853a: Plate 20)

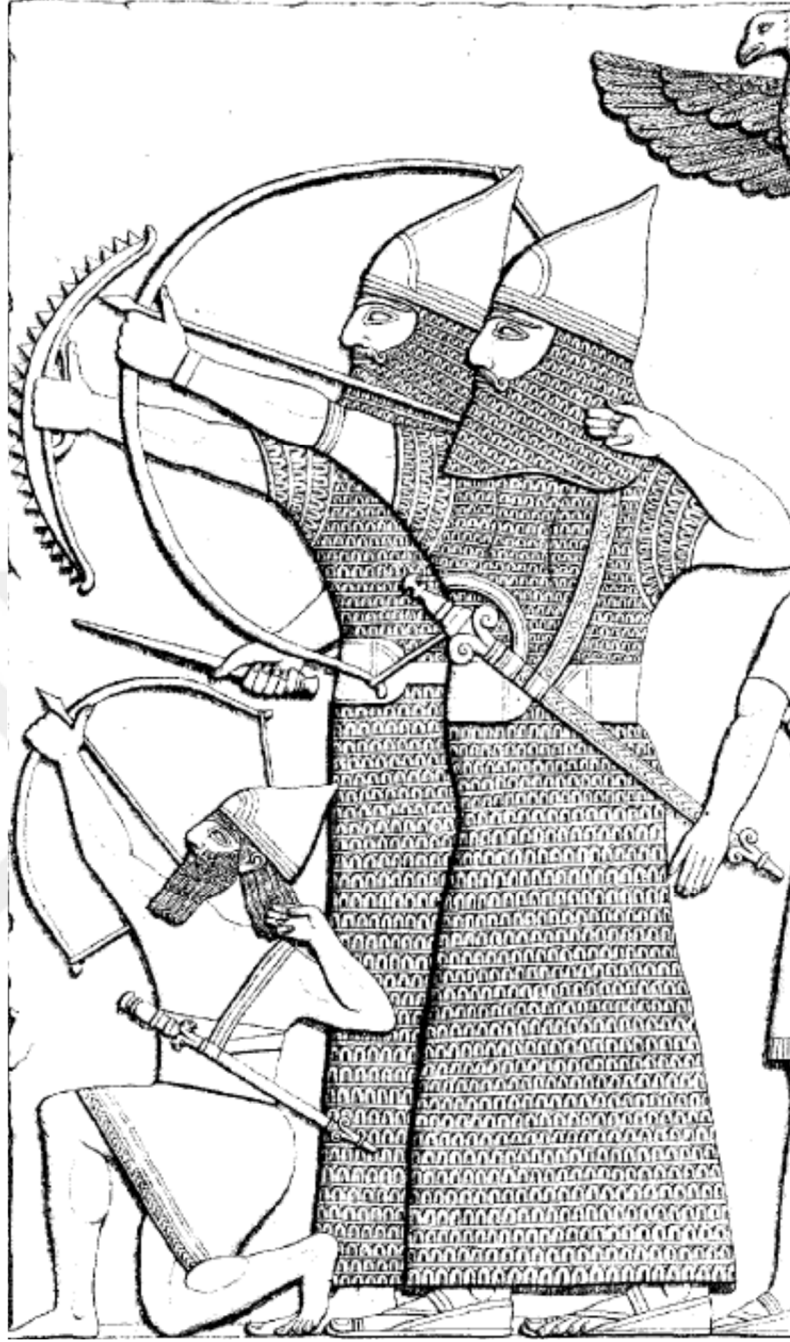

Resim 42: II. Assurnasirpal Dönemi Zırlı Okçu Piyadeleri (Layard, 1853a: Plate 18)



Resim 43: II. Assurnasirpal Dönemi Kuşatma Araçları (Layard, 1853a: Plate 19)



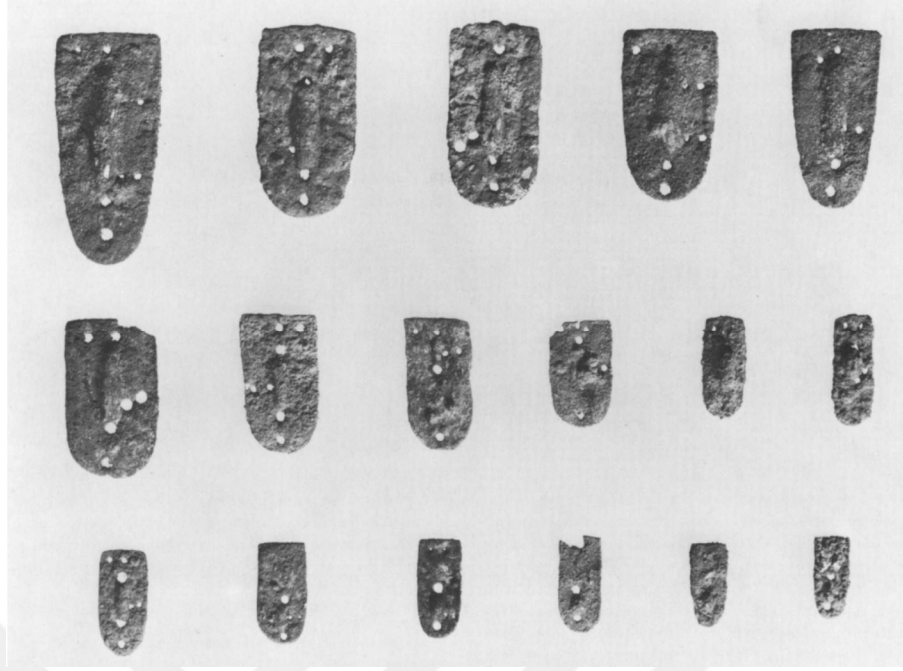

Resim 44: Pullu Zırh Parçaları (Musceralla, 1988: 319-320)



Resim 45: Asurbanipal Dönemi Zırhlı Okçu (Place, 1861: Plate 61)

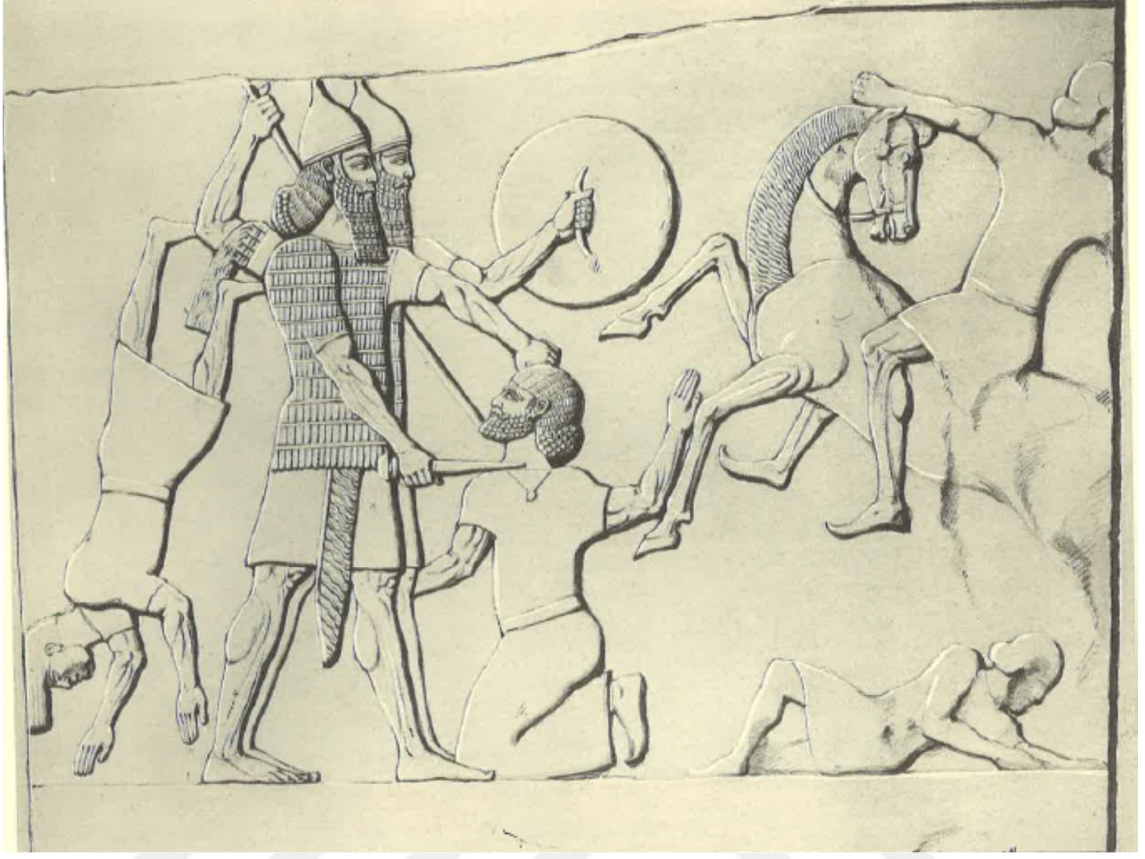

Resim 46: Yeni Asur Dönemi Zırlı Piyade (Barnett ve Falkner, 1962: Plate LVIII)



Resim 47: Yeni Asur Dönemi Zırlı Sapancı (Place, 1861: Plate 61)



Resim 48: Yeni Asur Dönemi Zırlı Sapancı (Layard, 1853b: Plate 20)



Resim 49: Muhafız Süvari (Layard, 1853a: Plate 20)



Resim 50: Muhafız Süvari (Layard, 1853a: Plate 17)

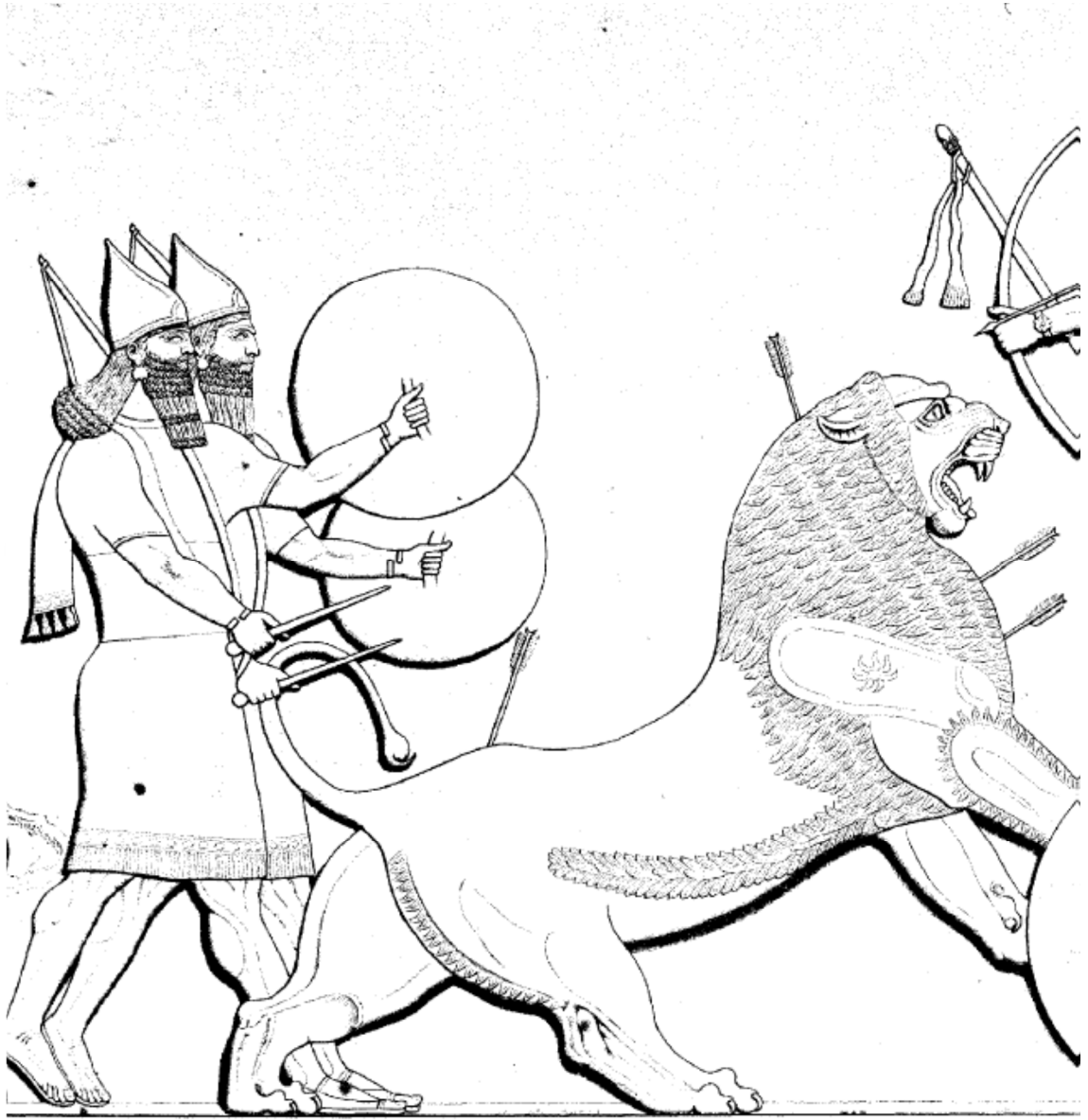

Resim 51: Sivri Başlık (Layard, 1853a: Plate 10)



Resim 52: Huni Şeklinde Başlık (Barnett ve Falkner, 1962: Plate XXXIX)

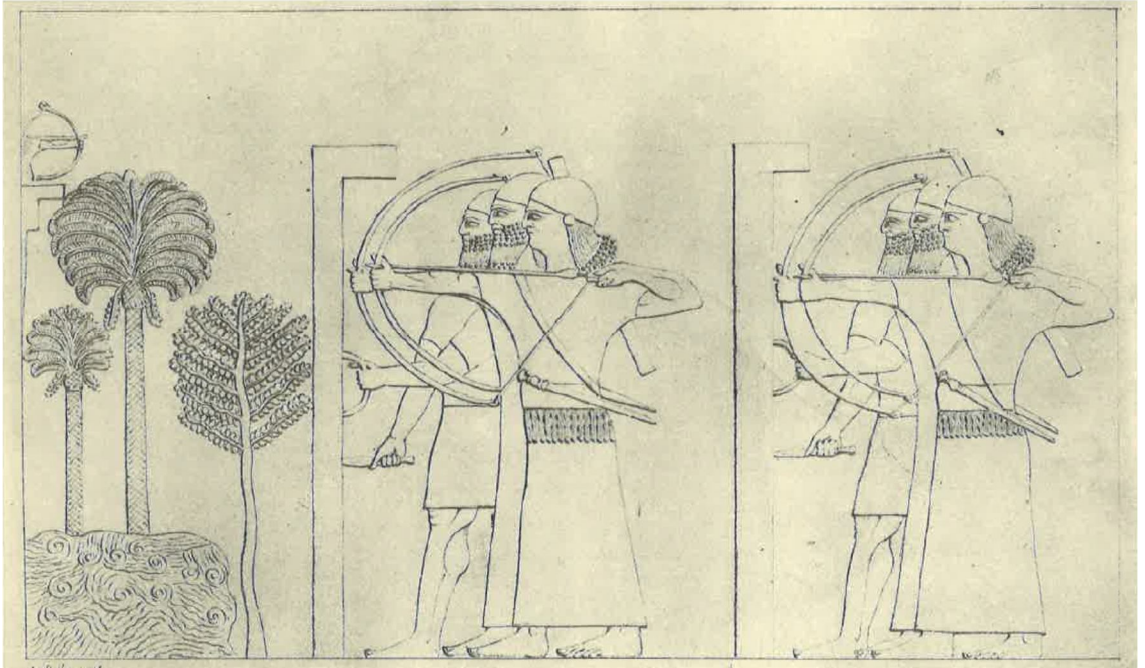

Resim 53: Yuvarlak Başlık (Barnett ve Falkner, 1962: Plate XI)

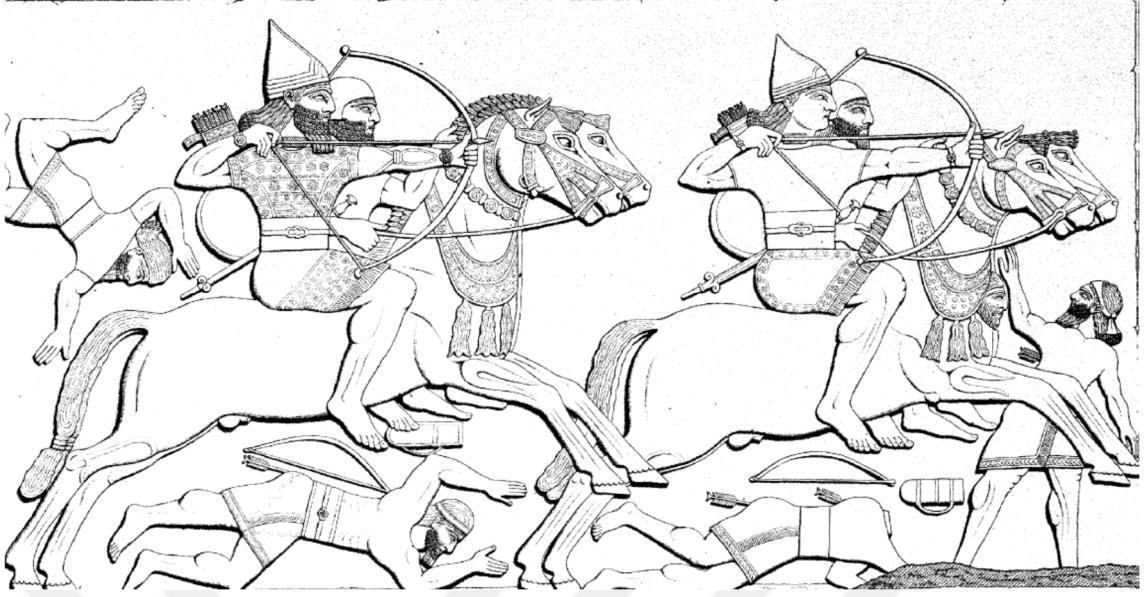

Resim 54: Yuvarlak Başlık (Layard, 1853a: Plate 26)

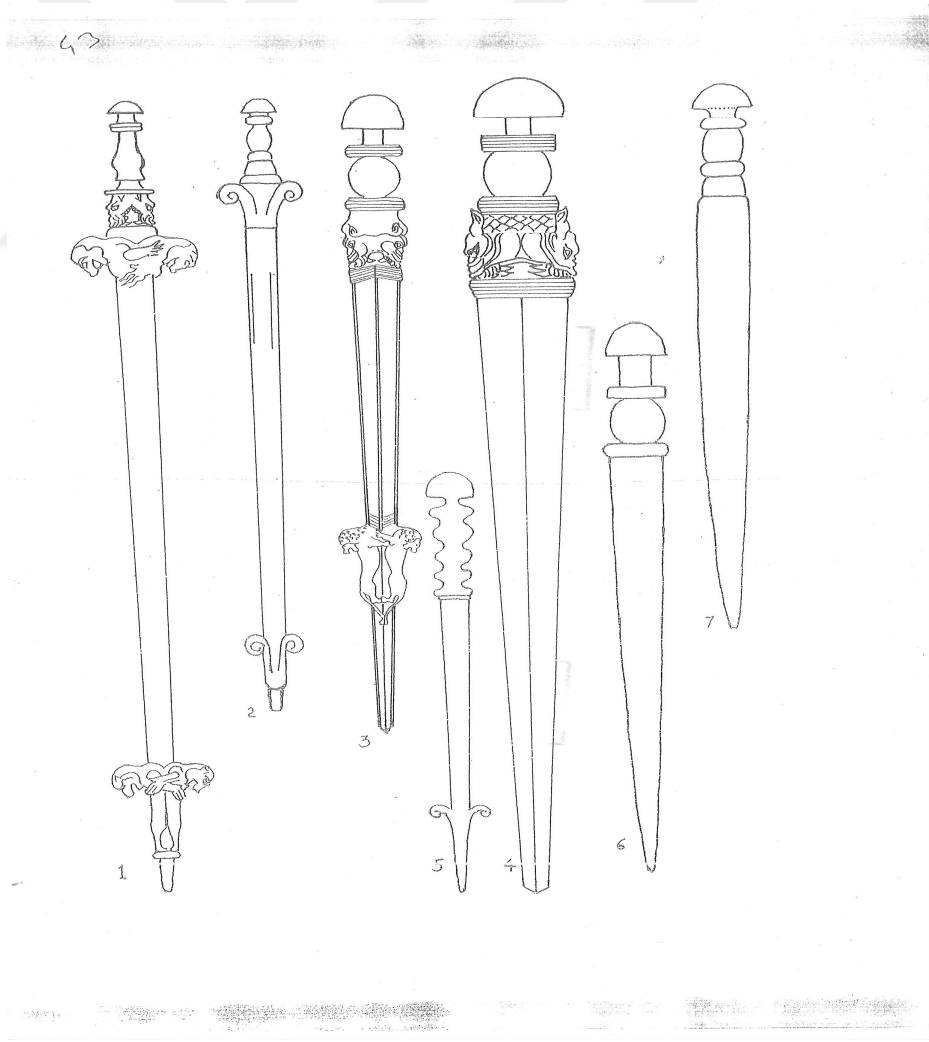

Resim 55: Kılıçlar (Madhloom, 1970: Plate XX)



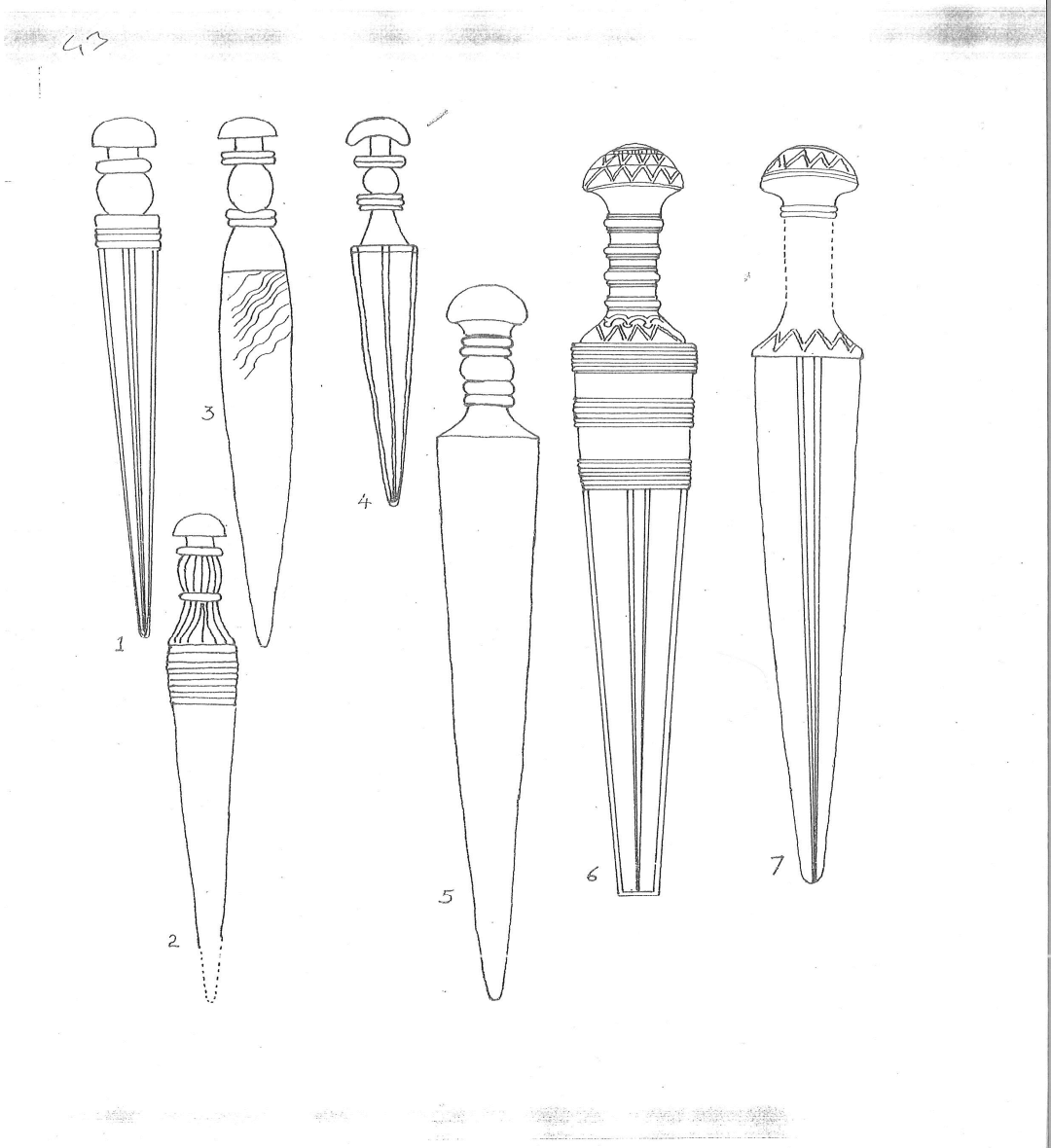

Resim 56: Kılıçlar (Madhloom, 1970: Plate XXII)

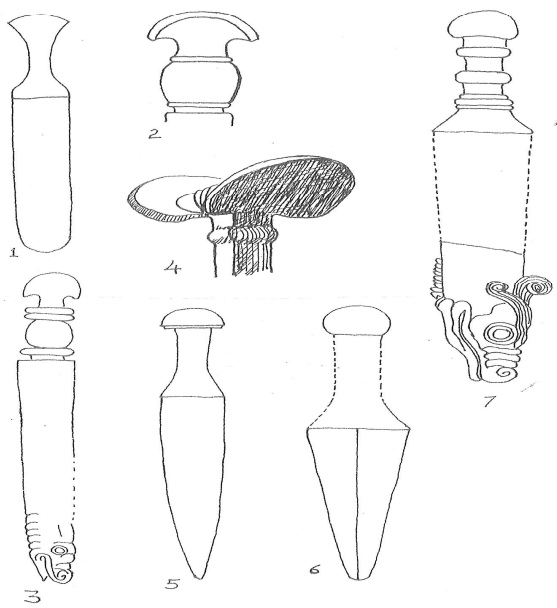

Resim 57: Kamalar (Madhloom, 1970: Plate XXIII)

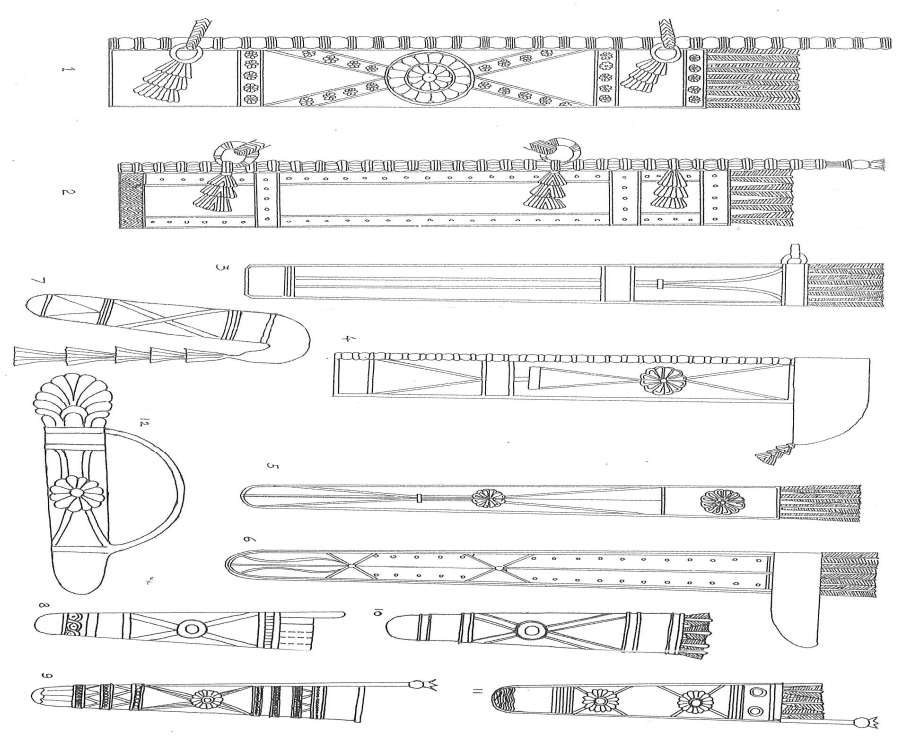

Resim 58: Ok Kılıfları (Madhloom, 1970: Plate XXIV)

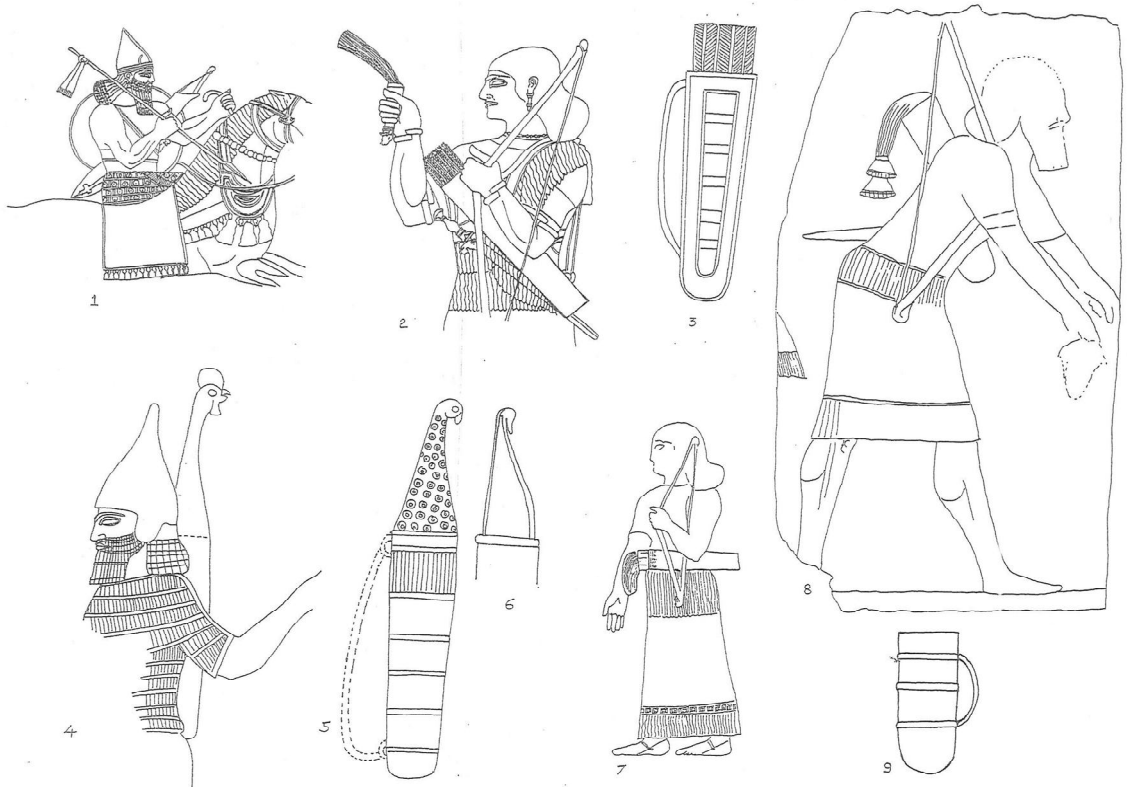

Resim 59: Ok Kılıfları (Madhloom, 1970: Plate XXV)

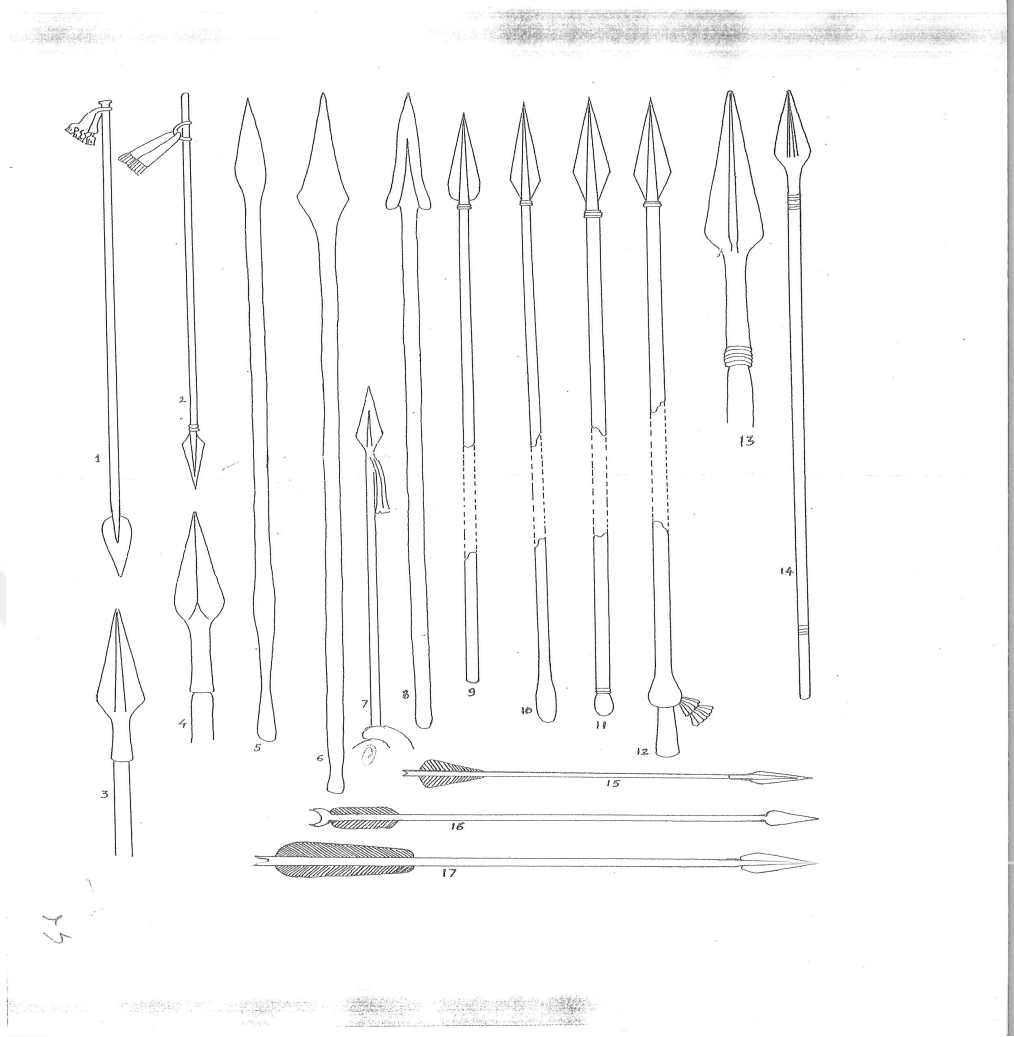

Resim 60: Mızraklar (Madhloom, 1970: Plate XXVI)

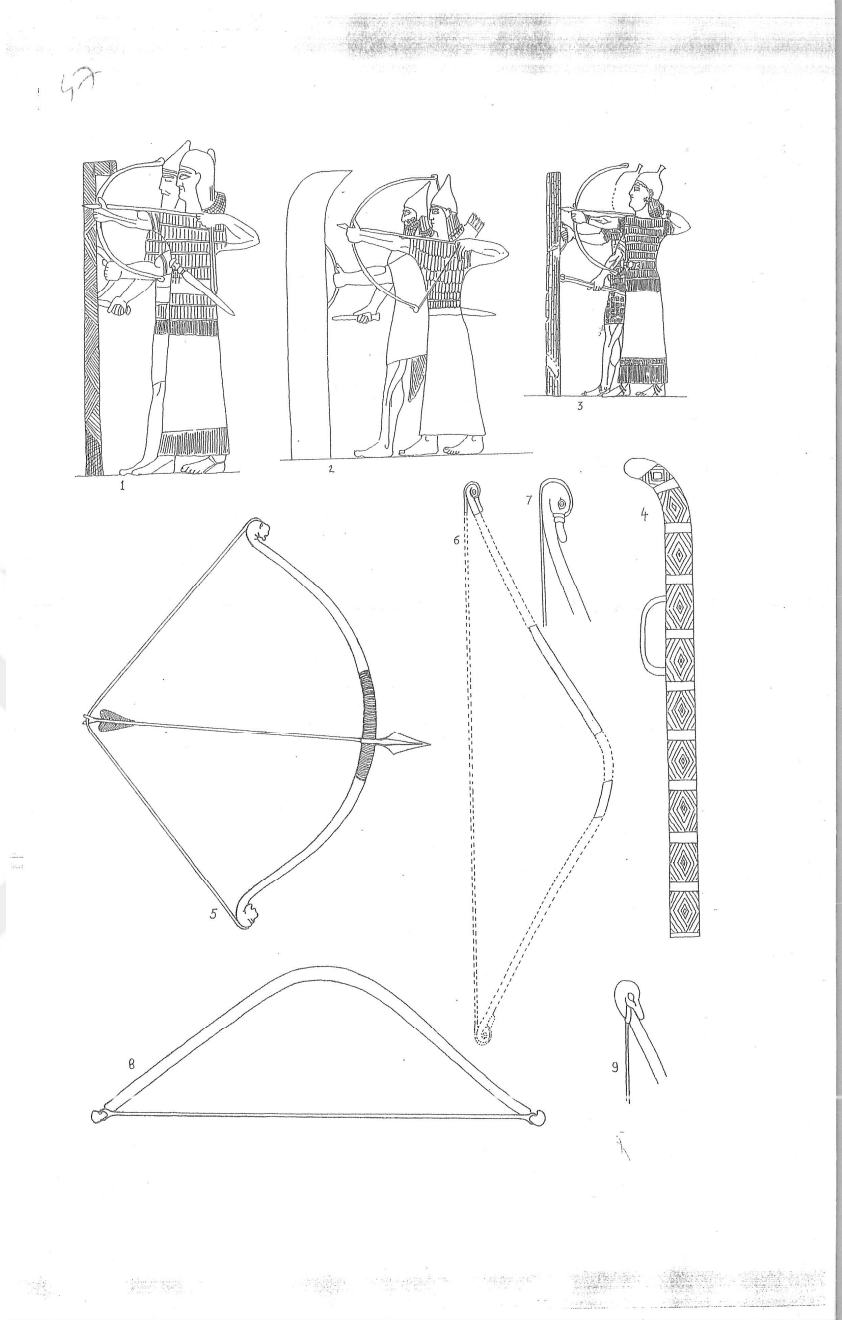

Resim 61: Kalkan ve Yay (Madhloom, 1970: Plate XXVIII)

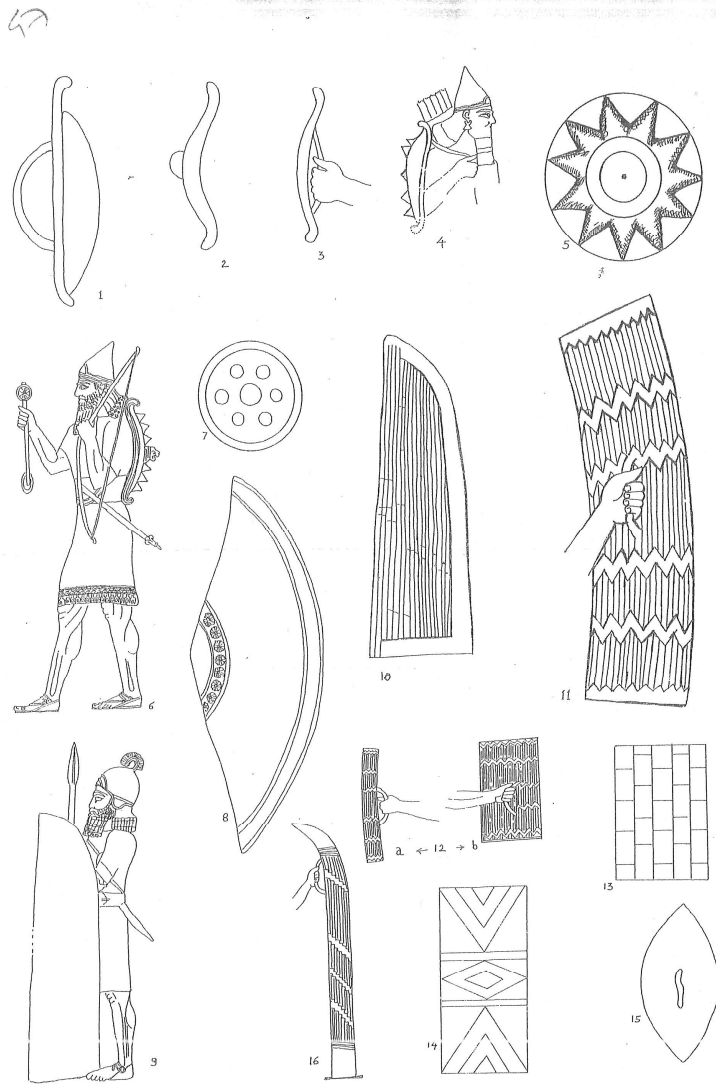

Resim 62: Kalkanlar (Madhloom, 1970: Plate XXIX)

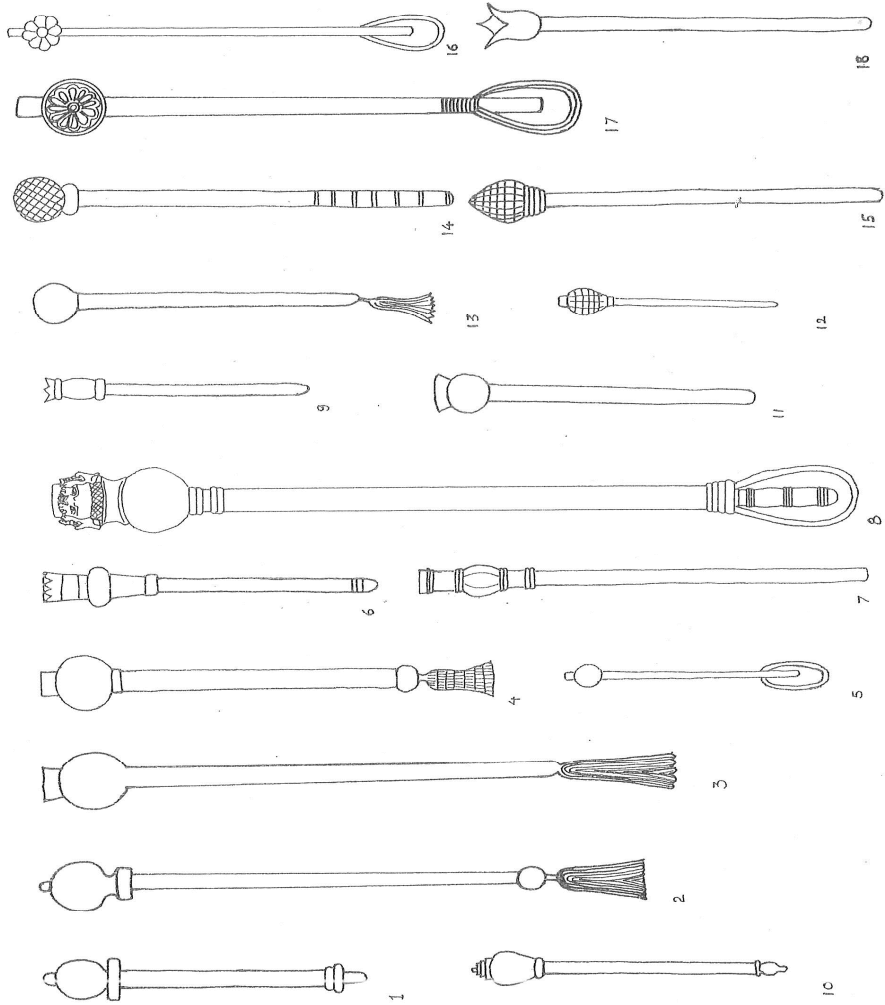

Resim 63: Topuzlar (Madhloom, 1970: Plate XXXI)

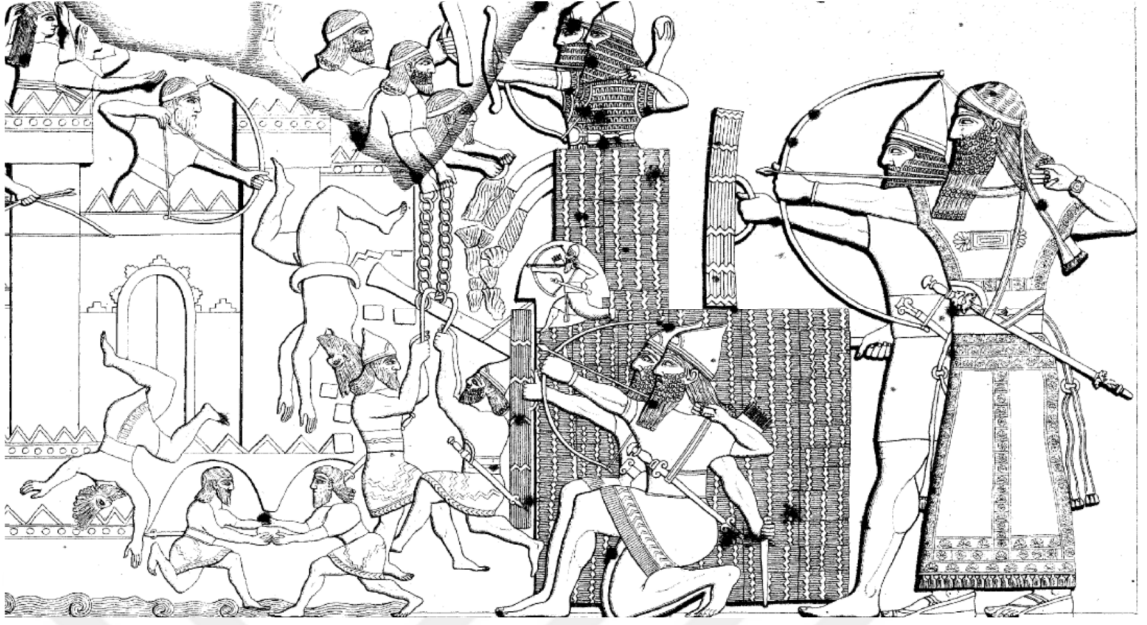

Resim 64: II. Assurnasirpal Dönemi Kuşatma Araçları (Layard, 1853a: Plate 19)

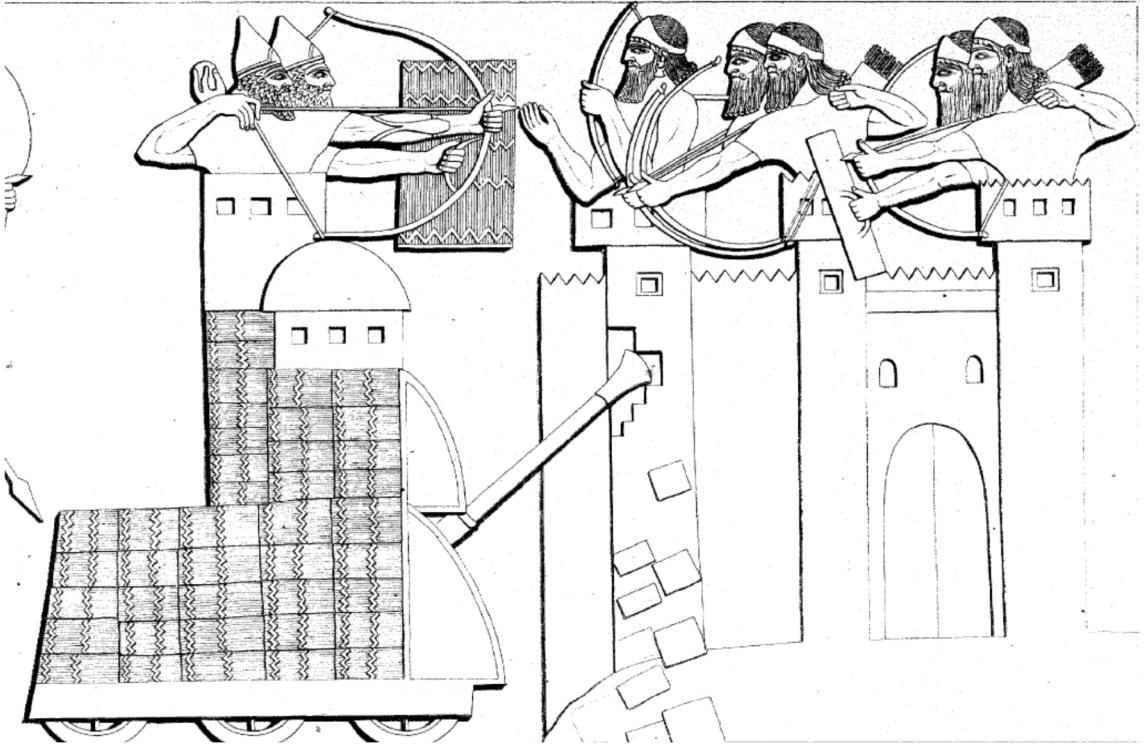

Resim 65: II. Assurnasirpal Dönemi Kuşatma Araçları (Layard, 1853a: Plate 17)





Resim 66: III. Salmanasar Dönemi Kuşatma Araçları (King, 1915: XX)



Resim 67: III. Salmanasar Dönemi Kuşatma Araçları (King, 1915: L)

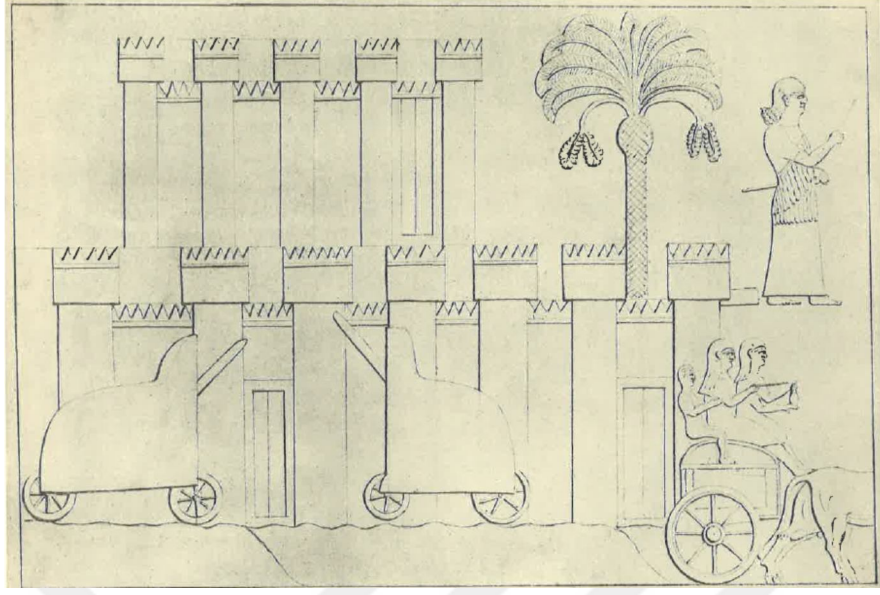

Resim 68: III. Tiglat-Pleser Dönemi Kuşatma Araçları (Barnett ve Falkner, 1962: Plate III)



Resim 69: III. Tiglat-Pleser Dönemi Kuşatma Araçları (Barnett ve Falkner, 1962: Plate XXXIV)

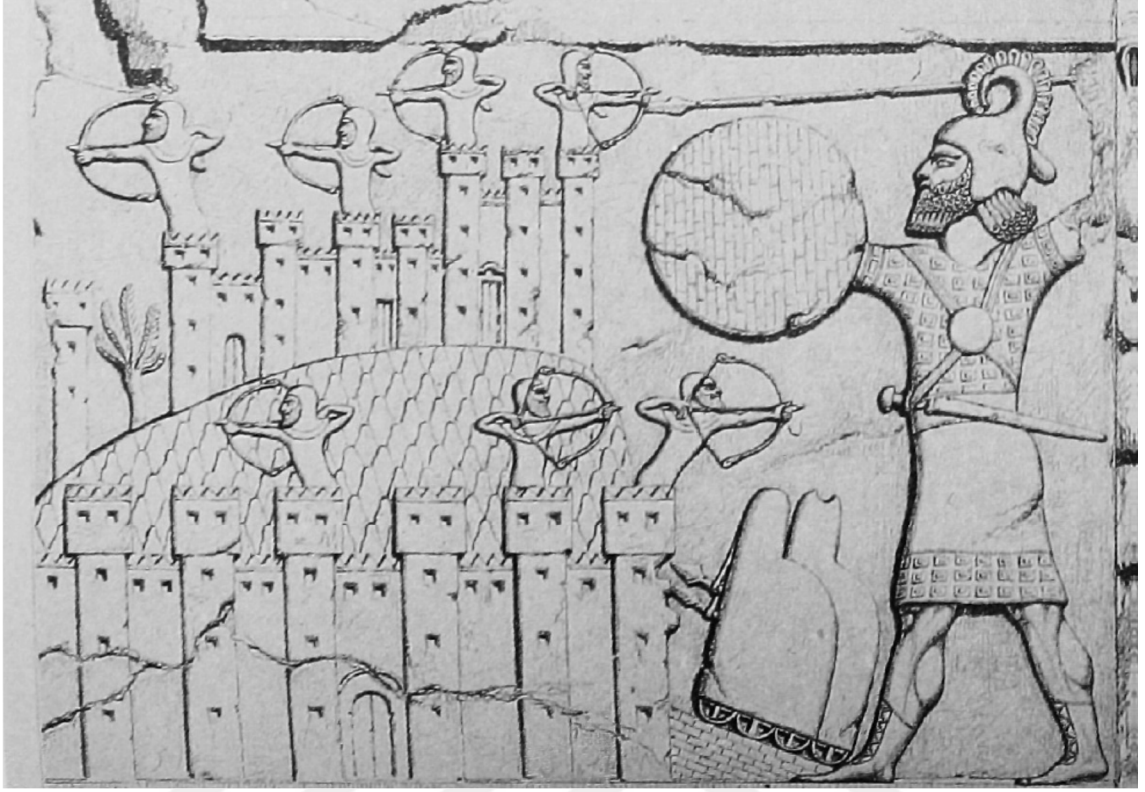

Resim 70: II. Sargon Dönemi Kuşatma Araçları (Albenda, 1986: Plate 96)



Resim 71: Sanherip Dönemi Kuşatma Aracı (Layard,1853b: Plate 21)

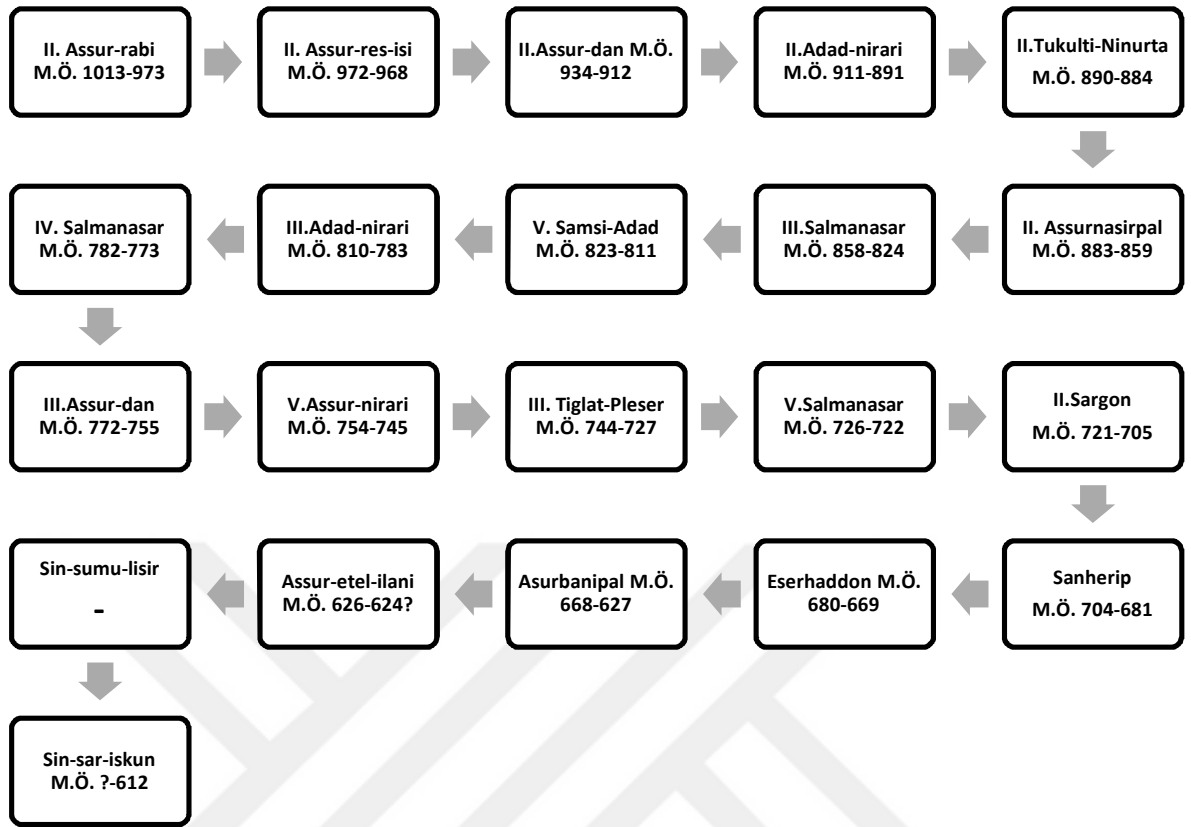

Şekil 1: Yeni Asur Dönemi Kral Listesi (Postgate, 2007:248).