

T.C
İstanbul Üniversitesi
Sosyal Bilimler Enstitüsü
Arkeoloji Anabilim Dalı
Klasik Arkeoloji Bilim Dalı

Yüksek Lisans Tezi

Thrakia, Troas, Aiolis, Ionia ve Mysia Bölgelerinden
Toplanan Keramik: Prof. Dr. Aşkıldil AKARCA'nın
1950-1980 Gezilerinden Bir Değerlendirme

Göknur Bektaş

2501070442

Tez Danışmanı:

Doç. Dr. Sedef Çokay KEPÇE

İstanbul 2011



T.C.
İSTANBUL ÜNİVERSİTESİ
SOSYAL BİLİMLER ENSTİTÜSÜ
MÜDÜRLÜĞÜ



TEZ ONAYI

Enstitümüz **ARKEOLOJİ ANABİLİM** Dalında ders dönemindeki Eğitim - Öğretim Programını başarı ile tamamlayan **2501070442** numaralı **GÖKNUR BEKTAŞ**'ın hazırladığı **"THRAKİA, TROAS, AİOLİS, İONİA VE MYSİA BÖLGELERİNDE TOPLANAN KERAMİK: PROF.DR.AŞKIDİL AKARCA'NIN 1950-1980 GEZİLERİNDEN BİR DEĞERLENDİRME"** konulu **YÜKSEK LİSANS/ DOKTORA TEZİ** ile ilgili **TEZ SAVUNMA SINAVI**, Lisansüstü Öğretim Yönetmeliği'nin 15.Maddesi uyarınca **22.04.2011 CUMA** günü saat **11:00'de** yapılmış, sorulan sorulara alınan cevaplar sonunda adayın tezinin **..KABULÜ.....**'ne* **OYBİRLİĞİ / OYÇOKLUĞUYLA** karar verilmiştir.

JÜRİ ÜYESİ	KANAATİ(*)	İMZA
PROF.DR.İNCİ DELEMEN	Kabul	
PROF.DR.ENGİN AKYÜREK	Kabul	
DOÇ.DR.ŞEVKET DÖNMEZ	Kabul	
DOÇ.DR.ZEYNEP KOÇEL ERDEM	kabul	
DOÇ.DR.SEDEF ÇOKAY KEPÇE	Kabul	

ÖZ

“Thrakia, Troas, Aiolis, Ionia ve Mysia Bölgelerinden Toplanan Keramik: Prof. Dr. Aşkıldil Akarca'nın 1950-1980 Gezilerinden Bir Değerlendirme” başlıklı tezimde Prof. Dr. Aşkıldil Akarca'nın Orta Karamenderes Vadisi'nde (Troas) yaptığı gezi ve yüzey araştırmalarından topladıklarının yanı sıra çalışması için kendisine teslim edilen Thrakia, Balıkesir'in Ovabayındır (Mysia/Attaia) köyü, Aiolia'nın kentleri olan Pitane ve Kyme ile Ionia'nın kentleri olan Bayraklı/Smyrna, Miletos, Klazomenai, Kolophon, Erythrai'dan gelen keramikler incelenmiştir.

Dönem sınırlaması olmayan çalışmada sadece pişmiş toprak çanak çömlek parçaları kapsam içine alınmıştır.

ABSTRACT

In my thesis titled “The Pottery Collected From Thrakia, Troas, Aiolis Ionia and Mysia Regions. An Evaluation of Prof. Dr. Aşkıldil Akarca's Travels Between 1950-1980” I examined the pottery recovered by Prof. Dr. Aşkıldil Akarca in her travels and surveys in the Middle Karamenderes Valley (Troas) as well as the material that has been handed over to her from Thrakia, Ovabayındır Village of Balıkesir (Mysia / Attaia), Aiolian cities of Pitane and Kyme and the Ionian cities of Bayraklı / Smyrna, Miletos, Klazomenai, Kolophon and Erythrai.

In this work, which has no chronological limitation, only the terracotta pieces have been taken in the scope.

ÖNSÖZ

Klâsik Arkeoloji Bölümü'ne girdiğimde başlarda uzak durduğum keramik, ancak gittiğim kazı ve yüzey araştırmalarında önemini anlayabildiğim bir konu olmuştur.

Bu konuyla ilgili çalışmam için beni yönlendiren ve danışman seçimi konusunda bana yardımcı olan hocam Prof. Dr. Elif Tül Tulunay'a ve danışmanlığımı kabul ederek, takıldığım noktalarda beni aydınlatan, yardımcı olan, sabır ve anlayış gösteren hocam Doç. Dr. Sedef Çokay Kepçe'ye minnettarım.

Thrakia Bölgesi'yle ilgili sorunları aşmamda bana yardımcı olan Prof. Dr. Mustafa Hamdi Sayar'a ve Tekirdağ Müzesi'nin eski müdürü Mehmet Akif Işın'a teşekkür ederim.

Çeşitli konulardaki yardım ve bilgileriyle bana destek olan ve ulaşamadığım kaynakları sağlayan Dr. Müjde Türkmen'e, Dr. Daniş Baykan'a ve Dr. Dinçer Savaş Lenger'e, her zaman benimle bilgisini paylaşan, çizim yapmayı öğreten Ark. Mustafa Bilgin'e, Troas Bölgesi ile ilgili beni aydınlatan ve yardımcı olan Dr. Ayça Polat'a çok şey borçluyum.

Benden maddi ve manevi desteğini esirgemeyen, çizimlerimi bilgisayar ortamına aktaran, Almanca ve Fransızca çevirilerimde yardımcı olan arkadaşlarım Ark. Esen Kaya, Selen Ak, Ark. Burçin Adısönmez, Ark. Aynur Akdeniz Muğla, İsmail Baytak, Ark. Pınar Kızıltepe, Duygu Karakurt ve Meriç Marşoğlu'a tüm bunların yanında beni her zaman yüreklendiren, destek olan, sabır ve anlayışlarını esirgemeyen sevgili aileme en içten dileklerle teşekkür ederim.

İÇİNDEKİLER

ÖZ/ ABSTRACT	i
ÖNSÖZ	ii
İÇİNDEKİLER	iii
Harita, Levha ve Tabloların Listesi	vi
Kısaltmalar Listesi	xxiv
Giriş	1
I. Thrakia	3
A. Tarihi	3
B. Buluntu Yerleri ve Araştırmalar	6
C. Buluntuların Değerlendirilmesi	8
II. Troas	11
A. Tarihi	11
B. Buluntu Yerleri ve Araştırmalar	14
C. Buluntuların Değerlendirilmesi	24
III. Aiolis, Ionia ve Mysia	28
A. Tarihi	28
B. Buluntu Yerleri ve Araştırmalar	30
C. Buluntuların Değerlendirilmesi	35
IV. Katalog	37
A. İçki Kapları	37
1. Kyliks	37
2. Skyphos	42
3. Kantharos	47
4. Ionia Kasesi	53
5. Fincan	54
6. Maşrapa	55
B. Kase ve Geniş Ağızlı Kase	57
1. İçe Dönük Ağızlı	57
2. Dışa Dönük Ağızlı	67
3. Düz Ağızlı	79
4. Omurgalı	90

5. Bolsal	98
6. Megara Kasesi	99
7. Diğer	100
C. Tabak	115
1. Balık Tabağı	115
2. Düz Ağızlı Tabak	120
3. Dışa Çekik Ağızlı Tabak	123
4. Diğer	125
D. Sosluk	126
E. Karıştırma Kapları	129
1. Krater	129
2. Dinos	131
F. Pişirme Kapları	132
1. Lopas	132
2. Khytra	132
3. Tava	133
4. Tekne	134
5. Lekane	136
G. Taşıma ve Depolama Kapları	137
1. Amphora	137
2. Testi	145
3. Hydria	153
4. Pithos	153
5. Diğer	154
H. Kişisel Bakım Kapları	159
1. Unguentarium	159
2. Aryballos	159
3. Alabastron	160
I. Kernos	161
J. Kandil	161
K. Mortar	162
L. Kapak	163

M. Diđer	165
Sonu	168
Kaynaka	177
A. Antik Kaynaklar	177
B. Modern Kaynaklar	179
Haritalar	
Levhalar	
Tablolar	

HARİTA, LEVHA ve TABLOLARIN LİSTESİ

Harita 1: Thrakia Bölgesi

Harita 2: Aiolis ve Ionia Bölgesi

Harita 3: Troas Bölgesi

Harita 4: Troas Bölgesi

Levha 1:

Katalog No. Th 1: Menekşe Çatağı (ölçek: ½)

Katalog No. Th 2: Menekşe Çatağı (ölçek: ½)

Katalog No. Th. 3: Menekşe Çatağı (ölçek: ½)

Katalog No. Th 4: Dolapçı Çayırı (ölçek: ½)

Katalog No. Th 5: Menekşe Çatağı (ölçek: ½)

Levha 2:

Katalog No. T.1: Çaldağ /Kebrene (ölçek: ½)

Katalog No. T.2: Çaldağ/ Kebrene (ölçek: ½)

Katalog No. Th 6: Dolapçı Çayırı (ölçek: ½)

Katalog No. T.3: Tektop Burnu (ölçek: ½)

Katalog No. Th 7: Dolapçı Çayırı (ölçek: ½)

Levha 3:

Katalog No. Th 8: Menekşe Çatağı (ölçek: ½)

Katalog No. Th 9: Dolapçı Çayırı (ölçek: ½)

Katalog No. Th 10: Menekşe Çatağı (ölçek: ½)

Katalog No. Th 11: Menekşe Çatağı (ölçek: ½)

Katalog No. Th 12: Menekşe Çatağı (ölçek: ½)

Levha 4:

Katalog No. T.4: Tektop Burnu (ölçek: ½)

Katalog No. Th 13: Menekşe Çatağı (ölçek: ½)

Katalog No. Th 14: Menekşe Çatağı (ölçek: ½)

Katalog No. T.5: Tektop Burnu (ölçek: ½)

Katalog No. T.6: Tektop Burnu (ölçek: ½)

Levha 5:

Katalog No. Th 15: Menekşe Çatağı (ölçek: ½)

Katalog No. Th 16: Menekşe Çatağı (ölçek: ½)

Katalog No. T.7: Tektop Burnu (ölçek: ½)

Katalog No. T.8: Tektop Burnu (ölçek: ½)

Katalog No. Th 17: Menekşe Çatağı (ölçek: ½)

Katalog No. Th 18: Menekşe Çatağı (ölçek: ½)

Levha 6:

Katalog No. Th 19: Dolapçı Çayırı (ölçek: ½)

Katalog No. T9: Tektop Burnu (ölçek: ½)

Katalog No. Th 20: Dolapçı Çayırı (ölçek: ½)

Katalog No. Th 21: Dolapçı Çayırı (ölçek: ½)

Levha 7:

Katalog No. T.10: Dardanos (ölçek: ½)

Katalog No. T.11: Tektop Burnu (ölçek: ½)

Katalog No. T.12: Tektop Burnu (ölçek: ½)

Katalog No. T.13: Karıncalı-Asarlık (ölçek: ½)

Katalog No. T.14: Dardanos (ölçek: ½)

Levha 8:

Katalog No. T.15: Çaldağ / Kebrene (ölçek: ½)

Katalog No. T.16: Tektop Burnu (ölçek: ½)

Katalog No. T.17: Tektop Burnu (ölçek: ½)

Katalog No. T.18: Tektop Burnu (ölçek: ½)

Katalog No. Th 22: Dolapçı Çayırı (ölçek: ½)

Levha 9:

Katalog No. Th 23: Menekşe Çatağı (ölçek: ½)

Katalog No. T.19: Dardanos (ölçek: ½)

Katalog No. Th 24: Menekşe Çatağı (ölçek: ½)

Katalog No. T.20: Tektop Burnu (ölçek: ½)

Katalog No. T.21: Tektop Burnu (ölçek: ½)

Levha 10:

Katalog No. T.22: Karanlık Liman (ölçek: ½)

Katalog No. M.1: Ovabayındır (ölçek: ½)

Katalog No. T.23: Mersin Çeşme (ölçek: ½)

Katalog No. T.24: Eski Akçaköy (ölçek: ½)

Levha 11:

Katalog No. Th 25: Gübürlük (ölçek: ½)

Katalog No. Th 26: Menekşe Çatağı (ölçek: ½)

Katalog No. Th 27: Menekşe Çatağı (ölçek: ½)

Katalog No. A 1: Kyme (ölçek: ½)

Levha 12:

Katalog No. T.25: Tektop Burnu (ölçek: ½)

Katalog No. T.26: Dardanos (ölçek: ½)

Katalog No. T.27: Tektop Burnu (ölçek: ½)

Katalog No. T.28: Dardanos (ölçek: ½)

Katalog No. Th 28: Menekşe Çatağı (ölçek: ½)

Levha 13:

Katalog No. Th 29: Menekşe Çatağı (ölçek: ½)

Katalog No. T.29: Tektop Burnu (ölçek: ½)

Katalog No. T.30: Dardanos (ölçek: ½)

Katalog No. T.31: İskele (ölçek: ½)

Katalog No. T.32: Karanlık Liman (ölçek: ½)

Katalog No. T.33: Tektop Burnu (ölçek: ½)

Levha 14:

Katalog No. T.34: Tektop Burnu (ölçek: ½)

Katalog No. T.39: Çaldağ / Kebrene (ölçek: ½)

Katalog No. Th 30: Dolapçı Çayırı (ölçek: ½)

Katalog No. M.2: Ovabayındır (ölçek: ½)

Katalog No. T.40: Karıncalı Asarlık (ölçek: ½)

Katalog No. A.2: Kyme (ölçek: ½)

Levha 15:

Katalog No. T.41: Çaldağ / Kebrene: Tapınak Çevresi (ölçek: ½)

Katalog No. T.42: Çaldağ / Kebrene: Tapınak Çevresi (ölçek: ½)

Katalog No. Th 31: Menekşe Çatağı (ölçek: ½)

Katalog No. T.43: Çaldağ / Kebrene: Fuğla Tepesi (ölçek: ½)

Katalog No. Th 32: Menekşe Çatağı (ölçek: ½)

Katalog No. T.44: Troia (ölçek: ½)

Levha 16:

Katalog No. I.1: Klazomenai (ölçek: ½)

Katalog No. Th 33: Dolapçı Çayırı (ölçek: ½)

Katalog No. Th 34: Dolapçı Çayırı (ölçek: ½)

Katalog No. Th 35: Menekşe Çatağı (ölçek: ½)

Katalog No. T.45: İskele (ölçek: ½)

Levha 17:

Katalog No. T.46: Karanlık Liman (ölçek: ½)

Katalog No. Th 36: Dolapçı Çayırı (ölçek: ½)

Katalog No. T.47: Tektop Burnu (ölçek: ½)

Katalog No. Th 37: Gübürlük (ölçek: ½)

Katalog No. Th 38: Dolapçı Çayırı (ölçek: ½)

Levha 18:

Katalog No. Th 39: Dolapçı Çayırı (ölçek: ½)

Katalog No. Th 40: Dolapçı Çayırı (ölçek: ½)

Katalog No. T.48: Tektop Burnu (ölçek: ½)

Katalog No. T.49: Çaldağ / Kebrene: Tapınak Çevresi (ölçek: ½)

Katalog No. T.50: Tektop Burnu (ölçek: ½)

Levha 19:

Katalog No. T.51: Troia (ölçek: ½)

Katalog No. T.52: Troia (ölçek: ½)

Katalog No. T.53: Ezine / Yılanlıbayır (ölçek: ½)

Katalog No. T.54: Ezine / Yılanlıbayır (ölçek: ½)

Katalog No. T.55: Balabanlı (ölçek: ½)

Levha 20:

Katalog No. Th 41: Polos (ölçek: ½)

Katalog No. Th 42: Küçük Kavak (ölçek: ½)

Katalog No. Th 43:Kırklareli/ Polos (ölçek: ½)

Katalog No. Th 44:Kırklareli/ Polos (ölçek: ½)

Levha 21:

Katalog No. T.56: Akköy Civarı (ölçek: ½)

Katalog No. T.57: Kumköy (ölçek: ½)

Katalog No. T.58: Çamköy / Asarlık (ölçek: ½)

Katalog No. T.36: Çınarlar (ölçek: ½)

Katalog No. Th 46:Kırklareli/ Polos (ölçek: ½)

Levha 22:

Katalog No. Th 47: Kırklareli/ Polos (ölçek: ½)

Katalog No. T.59: Balabanlı (ölçek: ½)

Katalog No. T.60: Kumköy (ölçek: ½)

Katalog No. T.61: Kumköy (ölçek: ½)

Levha 23:

Katalog No. T.62: Hanay Tepe (ölçek: ½)

Katalog No. T.63: Hanay Tepe (ölçek: ½)

Katalog No. Th 48: Menekşe Çatağı (ölçek: ½)

Katalog No. T.64: Ezine Höyüğü (ölçek: ½)

Katalog No. T.65: Savran Tepe (ölçek: ½)

Katalog No. I.2: Erythrai (ölçek: ½)

Levha 24:

Katalog No. I.3: Erythrai (ölçek: ½)

Katalog No. Th 49: Dolapçı Çayırı (ölçek: ½)

Katalog No. T.66: Troia (ölçek: ½)

Katalog No. T.67: Sığır Eğreği/Gökçalı (ölçek: ½)

Katalog No. T.68: Çaldağ / Kebrene (ölçek: ½)

Katalog No. T.69: Ballık (ölçek: ½)

Levha 25:

Katalog No. Th 50: Küçük Kavak (ölçek: ½)

Katalog No. Th 51: Kırklareli / Polos (ölçek: ½)

Katalog No. Th 52: Küçük Kavak (ölçek: ½)

Katalog No. T.70: Mersin Çeşme (ölçek: ½)

Katalog No. T.71: Kumköy (ölçek: ½)

Katalog No. Th 53: Kırklareli / Polos (ölçek: ½)

Levha 26:

Katalog No. Th 54: Dolapçı Çayırı (ölçek: ½)

Katalog No. Th 55: Kırklareli / Polos (ölçek: ½)

Katalog No. T.72: Troia (ölçek: ½)

Katalog No. Th 56: Kırklareli / Polos (ölçek: ½)

Katalog No. T.73: Mersin Çeşme (ölçek: ½)

Katalog No. T.74: Ömer Danişmend (ölçek: ½)

Levha 27:

Katalog No. T.75: Eski Akçaköy (ölçek: ½)

Katalog No. T.76: Mersin Çeşme (ölçek: ½)

Katalog No. T.77: Işıldak Tepe (ölçek: ½)

Katalog No. T.78: Tektop Burnu (ölçek: ½)

Katalog No. T.79: Çiftlik Tepe (ölçek: ½)

Katalog No. T.80: Ezine Höyük (ölçek: ½)

Levha 28:

Katalog No. Th 57: Menekşe Çatağı (ölçek: ½)

Katalog No. Th 58: Menekşe Çatağı (ölçek: ½)

Katalog No. Th 59: Menekşe Çatağı (ölçek: ½)

Katalog No. T.81: Tektop Burnu (ölçek: ½)

Levha 29:

Katalog No. Th 60: Menekşe Çatağı (ölçek: ½)

Katalog No. Th 61: Gübürlük (ölçek: ½)

Katalog No. Th 62: Dolapçı Çayırı (ölçek: ½)

Katalog No. T.82: Troia (ölçek: ½)

Katalog No. Th 63: Dolapçı Çayırı (ölçek: ½)

Levha 30:

Katalog No. T.83: Ezine / Yılanlıbayır (ölçek: ½)

Katalog No. Th 64: Menekşe Çatağı (ölçek: ½)

Katalog No. T.84: Hanay Tepe (ölçek: ½)

Katalog No. T.85: Kırdag / Çevrimtepe (ölçek: ½)

Katalog No. T.86: Mersin Çeşme (ölçek: ½)

Katalog No. Th 65: Küçük Kavak (ölçek: ½)

Levha 31:

Katalog No. Th 66: Dolapçı Çayırı (ölçek: ½)

Katalog No. T.87: Çaldağ / Kebrene (ölçek: ½)

Katalog No. A.3: Kyme (ölçek: ½)

Katalog No. T.88: Çaldağ / Kebrene Fuğla Tepesi (ölçek: ½)

Levha 32:

Katalog No. T.89: Tektop Burnu (ölçek: ½)

Katalog No. T.90: Çiftlik Tepe (ölçek: ½)

Katalog No. T.91: Çiftlik Tepe (ölçek: ½)

Katalog No. Th 67: Menekşe Çatağı (ölçek: ½)

Katalog No. Th 68: Menekşe Çatağı (ölçek: ½)

Levha 33:

Katalog No. T.92: Tektop Burnu (ölçek: ½)

Katalog No. T.93: Karıncalı / Asarlık (ölçek: ½)

Katalog No. Th 69: Dolapçı Çayırı (ölçek: ½)

Katalog No. T.94: Hanay Tepe (ölçek: ½)

Katalog No. T.95: Tektop Burnu (ölçek: ½)

Katalog No. T.96: Troia (ölçek: ½)

Levha 34:

Katalog No. Th 70: Küçük Kavak (ölçek: ½)

Katalog No. Th 71: Küçük Kavak (ölçek: ½)

Katalog No. Th 72: Küçük Kavak (ölçek: ½)

Katalog No. Th 73: Küçük Kavak (ölçek: ½)

Katalog No. Th 74: Küçük Kavak (ölçek: ½)

Levha 35:

Katalog No. Th 75: Küçük Kavak (ölçek: ½)

Katalog No. Th 76: Küçük Kavak (ölçek: ½)

Katalog No. Th 77: Küçük Kavak (ölçek: ½)

Katalog No. Th 78: Dolapçı Çayırı (ölçek: ½)

Katalog No. T.97: Balabanlı (ölçek: ½)

Levha 36:

Katalog No. Th 79: Dolapçı Çayırı (ölçek: ½)

Katalog No. T.98: Mersin Çeşme (ölçek: ½)

Katalog No. Th 80: Küçük Kavak (ölçek: ½)

Katalog No. T.99: Troia (ölçek: ½)

Katalog No. T.100: Troia (ölçek: ½)

Levha 37:

Katalog No. Th 81: Küçük Kavak (ölçek: ½)

Katalog No. T.101: Sığıreğreği / Gökçalı (ölçek: ½)

Katalog No. T.102: Saraç (ölçek: ½)

Katalog No. Th 82: Kırklareli / Polos (ölçek: ½)

Katalog No. Th 83: Kırklareli / Polos (ölçek: ½)

Katalog No. Th 84: Küçük Kavak (ölçek: ½)

Levha 38:

Katalog No. T.103: Ömer Danişmend (ölçek: ½)

Katalog No. T.104: Balabanlı (ölçek: ½)

Katalog No. T.105: Saraç (ölçek: ½)

Katalog No. T.106: Kumköy (ölçek: ½)

Katalog No. T.107: Ömer Danişmend (ölçek: ½)

Levha 39:

Katalog No. T.108: Mersin Çeşme (ölçek: ½)

Katalog No. T.109: Kumköy (ölçek: ½)

Katalog No. T.110: Eski Akçaköy (ölçek: ½)

Katalog No. T.111: Eski Akçaköy (ölçek: ½)

Katalog No. T.112: Balabanlı (ölçek: ½)

Levha 40:

Katalog No. T.113: Tektop Burnu (ölçek: ½)

Katalog No. T.114: Dardanos (ölçek: ½)

Katalog No. T.115: Dardanos (ölçek: ½)

Katalog No. T.116: Dardanos (ölçek: ½)

Katalog No. T.117: Tektop Burnu (ölçek: ½)

Levha 41:

Katalog No. T.118: Tektop Burnu (ölçek: ½)

Katalog No. T.119: Kırdag / Çevrim Tepe (ölçek: ½)

Katalog No. T.120: Beşige Burnu (ölçek: ½)

Katalog No. T.121: Çaldağ / Kebrene (ölçek: ½)

Levha 42:

Katalog No. Th 85: Dolapçı Çayırı (ölçek: ½)

Katalog No. T.122: Dardanos (ölçek: ½)

Katalog No. T.123: Dardanos (ölçek: ½)

Katalog No. T.124: Çamköy / Asarlık (ölçek: ½)

Levha 43:

Katalog No. I.4: Miletos (ölçek: ½)

Katalog No. T.125: Harap Kale (ölçek: ½)

Katalog No. T.126: Dardanos (ölçek: ½)

Katalog No. M.3: Ovabayındır (ölçek: ½)

Katalog No. T.127: Eski Akçaköy (ölçek: ½)

Levha 44:

Katalog No. T.128: Küçük Beşige Burnu (ölçek: ½)

Katalog No. T.129: Çınarlar (ölçek: ½)

Katalog No. T.130: Eski Akçaköy (ölçek: ½)

Katalog No. I.5: Erythrai (ölçek: ½)

Katalog No. Th 86: Küçük Kavak (ölçek: ½)

Levha 45:

Katalog No. T.131: Kalafatlı (ölçek: ½)

Katalog No. T.132: Kumköy (ölçek: ½)

Katalog No. I.6: Erythrai (ölçek: ½)

Katalog No. Th 87: Gübürlük (ölçek: ½)

Katalog No. T.133: Adatepe (ölçek: ½)

Katalog No. T.134: Kalafatlı (ölçek: ½)

Levha 46:

Katalog No. I.7: Erythrai (ölçek: ½)

Katalog No. Th 88: Menekşe Çatağı (ölçek: ½)

Katalog No. T.135: Çaldağ / Kebrene (ölçek: ½)

Katalog No. Th 89: Menekşe Çatağı (ölçek: ½)

Katalog No. T.136: Tektop Burnu (ölçek: ½)

Katalog No. T.137: Karanlık Liman (ölçek: ½)

Levha 47:

Katalog No. I.8: Bayraklı (ölçek: ½)

Katalog No. I.9: Bayraklı (ölçek: ½)

Katalog No. I.10: Erythrai (ölçek: ½)

Katalog No. T.138: Tektop Burnu (ölçek: ½)

Katalog No. Th 90: Dolapçı Çayırı (ölçek: ½)

Katalog No. T.139: Troia (ölçek: ½)

Levha 48:

Katalog No. Th 91: Menekşe Çatağı (ölçek: ½)

Katalog No. T.140: Tektop Burnu (ölçek: ½)

Katalog No. Th 92: Menekşe Çatağı (ölçek: ½)

Katalog No. Th 93: Menekşe Çatağı (ölçek: ½)

Levha 49:

Katalog No. Th 94: Gübürlük (ölçek: ½)

Katalog No. Th 95: Dolapçı Çayırı (ölçek: ½)

Katalog No. T.141: Troia (ölçek: ½)

Katalog No. T.142: Çamköy / Asarlık(ölçek: ½)

Levha 50:

Katalog No. Th 96: Küçük Kavak(ölçek: ½)

Katalog No. Th 97: Gübürlük (ölçek: ½)

Katalog No. T.143: Tektop Burnu (ölçek: ½)

Katalog No. Th 98: Dolapçı Çayırı (ölçek: ½)

Levha 51:

Katalog No. A.4: Çandarlı/Pitane (ölçek: ½)

Katalog No. Th 99: Dolapçı Çayırı (ölçek: ½)

Katalog No. A.5: Çandarlı/Pitane (ölçek: ½)

Katalog No. T.144: İlk Gelmez (ölçek: ½)

Katalog No. T.145: Tektop Burnu (ölçek: ½)

Levha 52:

Katalog No. T.146: Ballık / İkinci Tümülüs toprağı içinden (ölçek: ½)

Katalog No. Th 100: Menekşe Çatağı (ölçek: ½)

Katalog No. T.147: Tektop Burnu (ölçek: ½)

Katalog No. Th 101: Menekşe Çatağı (ölçek: ½)

Levha 53:

Katalog No. Th 102: Menekşe Çatağı (ölçek: ½)

Katalog No. T.148: Tektop Burnu (ölçek: ½)

Katalog No. T.149: Karanlık Liman (ölçek: ½)

Katalog No. T.150: Karanlık Liman (ölçek: ½)

Levha 54:

Katalog No. Th 115: Menekşe Çatağı (ölçek: ½)

Katalog No. T.151: Dardanos (ölçek: ½)

Katalog No. Th 103: Dolapçı Çayırı (ölçek: ½)

Katalog No. Th 104: Dolapçı Çayırı (ölçek: ½)

Levha 55:

Katalog No. T.152: Dardanos (ölçek: ½)

Katalog No. T.153: Karanlık Liman (ölçek: ½)

Katalog No. T.154: Çaldağ / Kebrene Tapınak Çevresi (ölçek: ½)

Katalog No. T.155: Dardanos (ölçek: ½)

Levha 56:

Katalog No. T.156: İskele (ölçek: ½)

Katalog No. Th 105: Menekşe Çatağı (ölçek: ½)

Katalog No. Th 106: Menekşe Çatağı (ölçek: ½)

Katalog No. T.157: Işıldak Tepe Çatağı (ölçek: ½)

Katalog No. T.158: Tektop Burnu (ölçek: ½)

Levha 57:

Katalog No. T.159: Ballık / İkinci Tümülüs toprağı içinden (ölçek: ½)

Katalog No. I.11: Erythrai (ölçek: ½)

Katalog No. I.12: Erythrai (ölçek: ½)

Katalog No. T.160: Çaldağ / Kebrene (ölçek: ½)

Katalog No. M.4: Ovabayındır (ölçek: ½)

Levha 58:

Katalog No. Th 107: Dolapçı Çayırı (ölçek: ½)

Katalog No. T.161: İskele (ölçek: ½)

Katalog No. T.162: Dardanos (ölçek: ½)

Katalog No. T.163: Çanakkale Yöresi (ölçek: ½)

Katalog No. T.164: Saraç (ölçek: ½)

Levha 59:

Katalog No. Th 108: Menekşe Çatağı (ölçek: ½)

Katalog No. T.165: Çanakkale Yöresi (ölçek: ½)

Katalog No. T.166: Çanakkale Yöresi (ölçek: ½)

Katalog No. T.167: Çanakkale Yöresi (ölçek: ½)

Katalog No. T.168: Çanakkale Yöresi (ölçek: ½)

Katalog No. T.169: Çanakkale Yöresi (ölçek: ½)

Katalog No. T.170: Balabanlı (ölçek: ½)

Levha 60:

Katalog No. T.171: Tektop Burnu (ölçek: ½)

Katalog No. T.172: Savran Tepe (ölçek: ½)

Katalog No. T.173: Küçük Beşige Burnu (ölçek: ½)

Katalog No. T.174: Dardanos (ölçek: ½)

Levha 61:

Katalog No. Th 109: Menekşe Çatağı (ölçek: ½)

Katalog No. T.175: Hanay Tepe (ölçek: ½)

Katalog No. Th 110: Menekşe Çatağı (ölçek: ½)

Katalog No. Th 111: Menekşe Çatağı (ölçek: ½)

Levha 62:

Katalog No. T.176: Çiftlik Tepe (ölçek: ½)

Katalog No. T.177: Harap Kale (ölçek: ½)

Katalog No. T.178: Çiftlik Tepe (ölçek: ½)

Katalog No. Th 112: Menekşe Çatağı (ölçek: ½)

Levha 63:

Katalog No. T.179: Çaldağ / Kebrene (ölçek: ½)

Katalog No. T.180: Çaldağ / Kebrene (ölçek: ½)

Katalog No. T.181: Küçük Beşige Burnu (ölçek: ½)

Levha 64:

Katalog No. T.182: Tektop Burnu (ölçek: ½)

Katalog No. I.13: Erythrai (ölçek: ½)

Katalog No. I.14: Miletos (ölçek: ½)

Katalog No. T.183: Çaldağ / Kebrene (ölçek: ½)

Levha 65:

Katalog No. M.5: Ovabayındır (ölçek: ½)

Katalog No. M.6: Ovabayındır (ölçek: ½)

Levha 66:

Katalog No. T.184: Karanlık Liman (ölçek: ½)

Katalog No. T.185: Tektop Burnu (ölçek: ½)

Katalog No. T.186: Tektop Burnu (ölçek: ½)

Katalog No. Th 114: Küçük Kavak (ölçek: ½)

Katalog No. T.187: Dardanos (ölçek: ½)

Levha 67:

Katalog No. Th.116: Gübürlük (ölçek: ½)

Katalog No. T.188: İlk Gelmez (ölçek: ½)

Katalog No. T.189: Kalafatlı (ölçek: ½)

Katalog No. T.190: Kumköy (ölçek: ½)

Katalog No. T.191: Mersin Çeşme (ölçek: ½)

Katalog No. T.192: Saraç (ölçek: ½)

Katalog No. T.193: İskele (ölçek: ½)

Tablo 1: Çanakkale/Adatepe Buluntuları

Tablo 2: Çanakkale /Akköy Buluntuları

Tablo 3: Çanakkale/ Ballık Buluntuları

Tablo 4: Çanakkale /Balabanlı Buluntuları

Tablo 5: İzmir/Bayraklı (Smyrna) Buluntuları

Tablo 6: Çanakkale /Beşige Burnu Buluntuları

Tablo 7: Çanakkale /Çaldağ/ Kebrene Buluntuları

Tablo 8: Çanakkale /Çamköy- Asarlık Buluntuları

Tablo 9: Çanakkale Yöresi (Aşağı Karamenderes Vadisi ve çevresi) Buluntuları

Tablo 10: Çandarlı/Pitane Buluntuları

Tablo 11: Çanakkale /Çınarlar Buluntuları

Tablo 12: Çanakkale /Çiftlik Tepe Buluntuları

Tablo 13: Çanakkale /Dardanos Buluntuları

Tablo 14: Tekirdağ/Dolapçı Çayırı (Heraion Teikhos)Buluntuları

Tablo 15: Erythrai Buluntuları

Tablo 16: Çanakkale /Eski Akçaköy Buluntuları

Tablo 17: Çanakkale /Ezine Buluntuları

Tablo 18: Tekirdağ/Gübürlük Buluntuları

Tablo 19: Çanakkale /Hanaytepe Buluntuları

Tablo 20: Çanakkale /Harap Kale Buluntuları

Tablo 21: Çanakkale /Işıldak Tepe Buluntuları

Tablo 22: Çanakkale /İlk Gelmez Buluntuları

Tablo 23: Çanakkale /İskele Buluntuları

- Tablo 24: Çanakkale /Kalafatlı Buluntuları
- Tablo 25: Çanakkale /Karanlık Liman Buluntuları
- Tablo 26: Çanakkale /Karıncalı-Asarlık Buluntuları
- Tablo 27: Çanakkale /Kırdağ/Çevrim Tepe Buluntuları
- Tablo 28: Kırklareli/Polos Buluntuları
- Tablo 29: Klazomenai Buluntuları
- Tablo 30: Çanakkale /Kumköy Buluntuları
- Tablo 31: Çanakkale /Küçük Beşige Burnu Buluntuları
- Tablo 32: Tekirdağ/Küçük Kavak Buluntuları
- Tablo 33: Kyme Buluntuları
- Tablo 34: Tekirdağ/Menekşe Çatağı Buluntuları
- Tablo 35: Çanakkale /Mersin Çeşme Buluntuları
- Tablo 36: Miletos Buluntuları
- Tablo 37: Balıkesir/Ovabayındır Buluntuları
- Tablo 38: Çanakkale /Ömer Danişmend Buluntuları
- Tablo 39: Çanakkale /Saraç Buluntuları
- Tablo 40: Çanakkale /Savran Tepe Buluntuları
- Tablo 41: Çanakkale /Sığır Eğreği/Gökçalı Buluntuları
- Tablo 42: Çanakkale /Tektop Burnu Buluntuları
- Tablo 43: Çanakkale /Troia Buluntuları

KISALMALAR LİSTESİ*

- A. : Aiolis
a.ç. : Ağız çapı
A.e. : Aynı eser
bkz. : Bakınız
çev.: Çeviren
d.ç. : Dip çapı
ed. : Editör
fig. : Figür
g.ç.: Gövde çapı
I. : Ionia
İTÇ: İlk Tunç Çağ
Kat. : Katalog
Lev. : Levha
M. : Mysia
Mö. : Milattan önce
Ms. : Milattan sonra
no. : Numara
OTÇ.: Orta Tunç Çağ
pl.: Plate
res.: Resim
s.: Sayfa
T. : Troas
Th. : Thrakia
vd. : ve devamındakiler
vol.: Volüm
yy. : Yüzyıl

* Antik kaynakların kısaltmaları için www.abbreviations.com sitesinden yararlanılmıştır.

GİRİŞ

"Thrakia, Troas, Aiolis, İonia ve Mysia Bölgelerinden Toplanan Keramik: Prof. Dr. Aşkıldil AKARCA'nın 1950-1980 Gezilerinden Bir Değerlendirme" başlıklı yüksek lisans tezinde, Prof. Dr. A. Akarca'nın Troas Bölgesi'nin Aşağı Karamenderes Havzası'nda yaptığı yüzey araştırmalarından topladığı keramiklerin yanı sıra, Thrakia Bölgesi'nde olduğu gibi kendisine çalışması için teslim edilmiş ya da üniversiteye ne şekilde geldiği tespit edilemeyen Aiolis, İonia ve Mysia Bölgesi keramiklerinden oluşan arşivin güncel yayınlarla yeniden ele alınması amaçlanmıştır.

Arşivde sadece keramik parçaları olmayıp, Balıkesir Ovabayındır köyünden (Mysia) 1956 yılında gelen figürin parçası; Erythrai (İzmir/Ildırı) ve Tekirdağ-Küçük Kavak'tan gelen pişmiş toprak ağırlıklar; Akköy- Arılığın batısındaki tepeden taş halka ve çeşitli merkezlerden cam kap parçaları ve çeşitli yerleşimlerden kiremit parçaları da bulunmaktadır. Bu eserler kapsam dışında bırakılarak, çalışma Prehistorik Dönem'den Osmanlı Dönemi'ne kadar olan kandil ve keramikler ile sınırlanmıştır.

Thrakia Bölgesi malzemeleri Prof. Dr. M. Özdoğan ve Tekirdağ Müzesi eski müdürü M. A. Işın tarafından yapılan inceleme gezilerinden toplanan keramiklerin çalışılması için Prof. Dr. A. Akarca'ya teslim edilmesiyle arşive girmiştir. Eserlerin geldiği yerleşimler Dolapçı Çayırı (Heraion Teikhos), Menekşe Çatağı, Gübürlük, Küçük Kavak ve Kırklareli'deki Polos/Skopelos'tur.

Prof. Dr. A. Akarca Troas Bölgesi'nde 1972 - 1977 yıllarında yaptığı sistemli yüzey araştırmalarını, 1978 ve 1979 yıllarında kapsamlı makaleler halinde yayınlamıştır. Çalışmalarında Kara Menderes Havzası'nda yer alan şu yerleşimler ele alınmıştır: Dardanos (Kepez), Işıldak Tepe, Erenköy- İntepe/İlk Gelmez (Ophryneion), Tektop Burnu (Aiantion), Troia (Hisarlık), Harapka/Rhoiteion, Beşik Sivri ve Yassı Tepe (Beşige Burnu/Akhilleion), Küçük Beşige Burnu. İç kesimlerde Çanakkale ve çevresi, Mersin Çeşme, Kumköy, Gökçalı'daki Sığır Eğreği, Kalafatlı, Hanaytepe, Saraç, Ballık ve çevresindeki tümülüsler, Akköy çevresi (arılığın batısındaki tepe, Çınarlar, Adatepe, Balabanlı ile Ömer Danişmend), Ezine- Yılanlıbayır, Ezine Höyük, Bayramiç- Çiftlik Tepe, Kırdag-Çevrim Tepe, Çamköy-Asarlık, Savran Tepe, Çaldağ/Kebrene (tapınak çevresi ve Fuğla Tepesi).

Aiolis Bölgesi'nden Çandarlı (Pitane) ve Aliğa/Namurt (Kyme); Ionia Bölgesi'nden Bayraklı (Smyrna), Urla (Klazomenai), Ildırı (Erythrai), Değirmendere (Kolophon), Balat (Miletos) ; Mysia Bölgesi'nden ise Balıkesir/ Ovabayındır (Attaia) yerleşimlerinden keramik toplanmıştır.

Parçalar incelenmek üzere tasnif edildi. Gerek görülenler birleştirildi ve mekanik temizliği yapıldı. Kataloğa alınacak parçaların el çizimleri yapıldı ve Freehand programıyla bilgisayar ortamına aktarıldı. Formlarına göre ayrılan keramikler, kronolojik olarak sıralandı. Formların belirlenmesi ve sınıflandırılması sırasında Doç. Dr. S. Çokay Kepçe - Prof. Dr. İ. Delemen ile S. Rotroff- J. H. Oakley'nin eserlerinden yararlanılmıştır¹. Renklerin belirlenmesinde ise Munsell Soil Color Chart (1994) kullanılmıştır.

Tarihlemeler yapılırken eldeki eserle form, yapım tekniği, bezeme ve hamur bakımından aynı özellikleri taşıyan kazı malzemeleri temel alınmıştır. Malzemenin form ve /veya diğer özellikler bakımından bire bir benzeri bulunamadığı takdirde en yakın örnek kıstas alındı. Analoji için buluntunun yer aldığı bölge içindeki kazılar (Çaldağ/Kebrene malzemesinin Troia, Assos ve Pergamon gibi merkezlerin malzemeleriyle karşılaştırılması) ya da eser ile benzerlik gösteren malzemeyi içeren farklı merkezlerden çalışmalar (örneğin Tektop Burnu/ Aianteion için Atina ve Korinth kazılarında elde edilen verilen kullanılması gibi) kullanılmıştır.

¹S. Çokay Kepçe- İ. Delemen, **Yunan ve Roma Kap Formları Sözlüğü**, İstanbul, Türk Eskiçağ Bilimleri Enstitüsü Yayınları, 2009; Rotroff, S., Oakley, J. H., **Hesperia Supplements: Debris from a Public Dining Place in the Athenian Agora**, vol. 25, Athens, American School of Classical Studies at Athens, 1992.

I. THRAKIA

Kuzey sınırının Tuna (Istros) Nehri'nin oluşturduğu Thrakia Bölgesi doğuda Karadeniz'e (Pontos Euxenios), batıda Vardar (Aksios) Irmak'ına, güneyde Ege Denizi'ne kadar uzanır. Türkiye sınırları içerisinde de Marmara (Propontis) Denizi'nin kuzey sahil şeridi Gelibolu Yarımadası (Khersonessos) İstanbul'un Avrupa yakası olmak üzere Edirne, Kırklareli ve Tekirdağ illerinin tümünü kapsar.

Hint-Avrupa kökenli Thrak halkının adı ilk olarak Homeros'da geçer. Buna göre Kikonlar ve Paionlar'dan, savaşçı özelliklerine değinilerek Troia'nın müttefiki olarak bahsedilirler¹. Çeşitli boylar ve kabileler halinde yaşamışlardır. Bu boy ve kabilelerden Türkiye Thrakia'sında olanlardan Thynler İğneada ve Midye (Salmydessos) civarlarında², Astailer Istranca dağlık bölgesinde, Apsintiler Ainos (Enez)³, Benler (Binnai) Meriç nehrinin orta ve aşağı kısmında, Bettegeriler Edirne yakınlarında, en geniş etki alanına sahip olan topluluk Odryslar ise Tunca vadisi ile sahil arasına yerleşmişlerdir⁴.

A. TARİHİ

Thrakia toprakları hem kuzey-güney hem de doğu- batı doğrultusundaki geçiş noktaları üzerinde yer alması nedeniyle, tarih boyunca birçok kültürel etkiye açık olmuştur.

Strabon'a göre⁵ dağlık bölgelerdeki Thrak halkı köylerde ve mezralarda; sahil kesiminde bulunanlar da koloni hareketlerinin etkisiyle daha büyük kentlerde yaşamaya başlarlar. M.ö. 7.yy.'da Ion, Aiol ve Megaralılar⁶ sahil kesimlerinde koloni kurarak bölgede daha geniş kentlerin kurulmasına yol açarlar.

¹ Homeros, **Iliada**, çev.: A. Erhat- A. Kadir, İstanbul, Can Yayınları, (II, 845).

² A.M. Mansel, **Trakyanın Kültür Tarihi: En Eski Zamanlardan Miladdan Sonra Altıncı Asrın Ortasına Kadar**, İstanbul, Resimli Ay Matbaası, 1938, s.: 20. Burada İğneada, Salmydessos ve Karadeniz sahilinde ve Byzantion'un batısındaki alanda yaşadıkları belirtilmektedir.

³ A.e. s.: 20. Yaşadıkları bölge arasında Gelibolu'yu (Khersonessos) da sayar.

⁴ A. Fol- I. Marazov, **Thrace and The Thracians**, London, Cansel, 1977, s.: 140. Tunca, Arda ve Edirne yakınlarındaki Maritsa bölgelerinde hüküm sürdüklerine değinilmektedir.

⁵ Strabo,7,47

⁶ L. Loukopoulou, A. Laitar, " Propontic Thrace", **An Inventory of Archaic and Classical Poleis**, ed.:M. G. Hansen, T. H. Nielsen, New York, Oxford Universty Press, 2004, s.: 1000-1017, s.: 1000. M.Ö. 5. yy.'da Megaralılar'ın Byzantion ve Selymbria'yi, Samoslular'ın Perinthos ve Bisanthe'yi kolonize ettikleri belirtilmektedir.

Mö. 513'te Dareios'un İskit (Skytia) seferi Thrakia toprakları içinden geçerken bölgenin doğusunda direnişle karşılaşmaz. Megabazos güney sahil şeridinin zenginlik getireceğini düşünerek fetihlere devam etmesi için kalır ve o da herhangi bir direnişle karşılaşmaz⁷. Mö. 480'e gelindiğinde, Thraklar'ın Kserkses'in ordusuna paralı asker vermek zorunda kaldıkları görülür. Khersonessos'dan yola çıkarak Ainos'dan, Paithlar, Kikonlar, Sepailar, Desailar, Edonlar, ve Satrenler'in topraklarından geçen Kserkses'in ikmal yolları Thraklar tarafından korunur. Burada bir satraplık kurup kurmadığı bilinmez fakat Thrakia'daki fetihler bitmemiş sayıldığından gelirler satraplık sistemine göre düzenlenmemiştir⁸. Atinalı Kimon bölgeyi Pers boyunduruğundan kurtarmak için Mö. 475'te bir sefer düzenler ve Khersonessos'u Persler'den alır⁹. Dareios zamanına gelindiğinde Makedonia kralı Aleksandros'un hakimiyetini Strymon'a kadar genişlettiği görülür.

Persler'in gidişiyile birlikte Odrysler, Teres liderliğinde kabileleri birleştirerek bir krallık kurar¹⁰ (Mö. 449/448). Bu krallık Teres'in oğlu Sitalkes döneminde merkezi Kypsela (İpsala) olan önemli bir güç haline gelir. Mö. 424'te Triballerle olan mücadelelerin kaybedilmesiyle krallığın yavaş yavaş zayıfladığı görülür.

Mö. 360'da kral Kotys'ün ölümüyle krallık üçe bölünür. Kersebletnes Thrakia'nın doğusunu alarak Kypsela'yı başkent yapar. Amadokos, Hebros'a (Meriç) kadar Moroneia civarını alırken Berisades Strymon ve Nestos arasındaki toprakları alır. Bu dönemde Makedonia kralı II. Philippos Thrakia'yı ele geçirmeye çalışır ve Mö. 342'de elde ettiği iç bölgelerin denetimini sağlamak için koloniler kurar¹¹. Bu kentlerden en önemlisi kendi adını verdiği Philippopolis'tir (Filibe).

Mö. 335'te III. Aleksandros Thrakia seferi düzenler ve buradaki birliği sağladıktan sonra seferine devam etmek için bölgenin yönetimini Antipatros' a bırakır¹². Kendisi de babası gibi yönetimin sürekliliği için koloni kentleri kurar ve bu kentlerin en önemlisi yeri belli olmayan Aleksandropolis'tir. Mö. 324'te Odrysler'in kralı Seuthes ayaklanır ve aynı politikayı izleyerek Seuthopolis adlı kenti kurar.

⁷ Hdt. 4.143-144

⁸ A. Erzen, **İlkçağ Tarihinde Thrakia: Başlangıçtan Roma Çağı'na Kadar**, İstanbul, Arkeoloji ve Sanat Yayınları, 1994, s.: 89.

⁹ Mansel 1938, s. 26.

¹⁰ Thuc 2.29

¹¹ Erzen 1994, 97.

¹² Mansel 1938, s. 30.

III. Aleksandros'un ölümünden sonra Lysimakhos yönetimi alır. Philippos'dan beri süregelen kentleşme politikasını devam ettirerek Gelibolu Yarımadası üzerinde Lysimakheia'yı ve Tuna'daki Aksiopolis'i kurar (Mö. 309/8)¹³.

Lysimakhos Mö. 281'de Kouroupedion Savaşı'nda ölünce yerine Seleukos geçer fakat Thrakia'ya gelir gelmez öldürülür. Yönetime geçen Ptolemaios Keraunos Mö. 279'daki Galia akınlarında yenilgiye uğrar ve akıncılar Byzantion'a kadar ilerlerler. Bundan, iki yıl sonra, Antigonos Gonatas Galialılar'ı Lysimakheia yakınlarında durdurarak güney Thrakia'dan kovar. Bu olayların ardından topraklar yeniden bölünür. Antigonos Thrakia'yı alırken, Galialılar da kuzeyi (Balkanları) alarak Tylen devletini kurarlar. Kısa bir zaman sonra toprak yeniden bölünmelere ve kargaşalara sahne olur¹⁴.

Mö. 188'de III. Antiokhos ve Romalılar arasındaki Apameia Barışı'nda Thrakia Khersonessos'u Pergamon Krallığı'na bırakılır. Pergamon Kralı III. Attalos vasiyet yoluyla topraklarını Roma'ya verir.

Augustus döneminde Thrakia'yı yerli Sapailer'in yönetimine bırakan Roma, hâkimiyetini sürdürmeye çalışılır¹⁵. Fakat Sapailer, Astlarla anlaşarak yeniden birleşme yoluna giderler. Kurulan bu krallık Mö. 46'da son bulur ve bölge Provincia Thracia adıyla Roma Eyaleti olur¹⁶.

Roma buradaki topraklarını eski krallık sistemine göre yönetir. Buna göre Thrakia strategia adında otuzüç idari bölüme ayrılır ve bu bölümler Thrak boylarının isimlerini taşır. Belirli bölgeler strategia sisteminin dışında bırakılır. Abdera, Ainos, Byzantion gibi kentler ve Khersonessos bölgesi özgür bırakılır¹⁷. Bu sistem Traianus ve Hadrianus dönemine kadar devam eder. Yeni bir yapılandırmaya girerler ve Thrakia Eyaleti'nin statüsü yükseltilerek bu boylar sistemine son vermeye çalışılır.

Diokletianus, yönetimde yaptığı değişiklikle imparator ve senato eyaletlerini birleştirerek imparatorun emrine verir. Büyük eyaletler daha küçük idari birimlere ayrılırken, devlet arazisi oniki, Ms. 4 yy.'dan sonra ondört dioecese'ye bölünür¹⁸. Konstantinus döneminde merkezi ve hiyerarşik sisteme yeni bir düzen getirilir.

¹³ Erzen 1994, s.: 102.

¹⁴ Mansel 1938, s.: 32.

¹⁵ V. Sevin, **Anadolu'nun Tarihi Coğrafyası I**, Türk Tarih Kurumu Basımevi, Ankara, 2001, s.: 17.

¹⁶ A.e., 37.

¹⁷ Sevin 2001, s.: 18.

¹⁸ G. Ostrogorsky, **Bizans Devleti Tarihi**, çev.: F. Işıltan, Ankara, TTK, 2006, s.: 32.

Böylece bölge praefectura'lara ayrılır ve bunlar dioceseler'i, dioceseler de eyaletleri kapsar hale getirilir. Doğu praefecturasını (Praefectura Praetorio per Orientem) Aegyptos, Oriens, Pontos, Asiana ve Thrakia dioecese'leri oluşturur. Praefectus Praetorio bu birimlerin yöneticisi olup doğu praefectus'u (Konstantinapolis'de oturmaktaydı) ve İtalya praefectus'u en büyük iki memuriyetti. Bunları sırayla Illyria praefectus'u ve Galia praefectus'u izlerdi.

İmparatorluğun merkezi I. Konstantinus tarafından Byzantion'a taşınmasıyla (Ms. 306-337) bölgede büyük bir gelişim olur.

B. BULUNTU YERLERİ VE ARAŞTIRMALAR

Prof. Dr. Aşkıdil Akarca tarafından toplanan Thrakia malzemesinin önemli bir kısmını Dolapçı Çayırı oluştururken bunu sırasıyla Küçük Kavak, Menekşe Çatağı, Polos ve son olarak da Gübürlük takip eder. Dolapçı Çayırı'nın ayçiçek yağ fabrikasının yanındaki arazi olduğu belirtilmişse de Karaevlialtı köyünün sahilinde bulunan ve bir Thrak yerleşmesi olup, Samos tarafından kolonize edilen Heraion Teikhos olduğu anlaşılmıştır¹⁹. Yerleşimin adı Neon Teikhos²⁰ veya Didyma Teikhos²¹ olarak da geçer.

Heraion Teikhos İstanbul -Tekirdağ yolunun (Tekirdağ yönünden) 12. km.'sinde hemen sahilde yer alır. Prof. Dr. Neşe Atik başkanlığında 2000 yılında kazısına başlanmıştır. Çitlembik deresinin denize döküldüğü yerin doğusundaki yamaçlarda Hellenistik ve Roma Dönemi'ne tarihlenen mezar stelleri ortaya çıkarılmış ve bu yerin Mokasura olduğu düşünülmüştür²². Bugüne kadar ortaya çıkarılan buluntulara dayanılarak MÖ. 3. binden Ms. 13. yy.'a kadar kesintisiz yerleşildiği, ameliyatla tedavilerin yapıldığı sağlık merkezi ve kült merkezinin de bulunduğu düşünülmektedir. MÖ. 4. ve 3. yy.'larda Atina'nın müttefiki olarak ticari

¹⁹ 27.10.2009 tarihinde Tekirdağ müze müdürü M. Akif Işın'la yapılan görüşmede 1974 yılında Tekirdağ'daki malzemelerin toplanıp incelenmesi için Prof. Dr. Aşkıdil Akarca'ya teslim edildiği ve Dolapçı Çayırı'nın Heraion Teikhos olduğu belirtilmiştir.

²⁰ Xen. An. 7.5.8

²¹ Polybius 5.77

²² Z. Taşlıkloğlu, **Trakya'da Epigrafi Araştırmaları I**, İstanbul, 1961, s.: 1-13

ilişkiler sayesinde zengin bir liman kenti haline gelmiştir²³. Didyma Teikhos adıyla Atina'ya vergi ödediği bilinmektedir²⁴.

Menekşe Çatağı ilk olarak 1971 yılında Tekirdağ Arkeoloji ve Etnografya Müzesi müdürü Mehmet Akif Işın tarafından araştırılmıştır. 1993 yılında Tekirdağ Müzesi ve Prof. Dr. Mehmet Özdoğan'ın ortaklığıyla kazılara başlanmış olup, bugün ise Prof. Dr. Aslı Erim Özdoğan başkanlığında kazılar yürütülmektedir. 2000 yılında yol genişletme çalışmaları sebebiyle yüzey araştırmaları yapılmıştır. İstanbul- Tekirdağ yolunun 13 km doğusunda Gazioğlu köyünün Marmara sahilinde yer alır. Menekşe Deresi tarafından doğu ve batı olmak üzere iki kısma ayrılan höyük Orta Kalkolitik Dönem'den Geç Roma Dönemi'ne kadar buluntu vermektedir.

Batı kısmının deniz tarafından aşındırılması sebebiyle oldukça tahrip olmuş durumdadır. Üst tabakalarda yangınla tahrip olan bir çiftlik yapısı ortaya çıkarılmış ve ele geçen buluntulardan yaşayanların çiftçilikle birlikte balıkçılık da yaptıkları tespit edilmiştir²⁵. Bu tabakaları sırasıyla İlk Tunç Çağı I-II ve Orta Kalkolitik Çağ takip eder. Doğuda ise Erken Demir Çağ buluntularının tespiti nedeniyle son yıllardaki kazı çalışmaları buraya kaydırılmıştır. Olası bir yerleşim veya adak/kutsal alan olup olmadığı konusu araştırılmaktadır²⁶.

Menekşe Çatağı'ndan yaklaşık olarak 1 km. batıda Gübürlük/Cicioğlu sahil sitelerinin olduğu bölgeden toplanan keramikler, Thrakia Bölgesi'nden en az sayıdaki buluntu veren bölge olan Gazioğlu sınırları içinde kalmaktadır. Alınan bilgilere göre Menekşe Çatağı deresinin batısındaki dereye halk arasında Gübürlük Deresi denmekte olup, resmi haritalarda bu isim kullanılmamaktadır²⁷. Prehistorik Dönemlerden Roma Dönemi'ne kadar buluntu vermektedir.

²³ N. Atik, M.A. Işın, "Tekirdağ/ Karaevlialtı 2000,2002ve 2004 Yılları Kazı Çalışmaları", **Kazı Sonuçları Toplantısı**, sayı: 27/1, Ankara, Kültür ve Turizm Bakanlığı DÖSİMM Basımevi, 2005, s.: 47-58, 47 ve 52.

²⁴ B. Isaac, **The Greek Settlements in Thrace untill the Macedonian Conquest**. Leiden, 1986, s.: 204.

²⁵ A. Özdoğan-M. A. Işın, "Tekirdağ Menekşe Çatağı Kazıları 1997 Yılı Çalışmaları", **Kazı Sonuçları Toplantısı**, 20/1, Ankara, Kültür Bakanlığı Milli Kütüphane Basımevi, 1999, s.: 295-311, s.: 300.

²⁶ A. Erim Özdoğan, F. Aksaç, M. A. Işın, "Tekirdağ Menekşe Çatağı, Doğu Çatak Kazısı", **Kazı Sonuçları Toplantısı**, sayı: 25/1, Ankara, Kültür ve Turizm Bakanlığı DÖSİMM Basımevi, 2004, s.: 421-435, s.: 421.

²⁷ 27.10.2009 tarihinde M. A. Işın'la yapılan görüşmede bu bilgi alınmıştır. Malzemenin başka bir yerden akmış olduğu belirtilmektedir.

İstanbul- Tekirdağ yolunun batı yönünde 10. km.'de, denizden içeride Köseilyas Köyü sınırları içerisinde kalan Küçük Kavak'tan Bizans Dönemi'ne tarihlenen keramikler toplanmıştır.

Bir başka Bizans Dönemi buluntu yeri ise Kırklareli Yoğuntaş Köyü yakınlarındaki Polos kalesidir. Skopelos olarak da geçen kale hakkındaki araştırmalar oldukça az olup 1995-1996 yıllarında Özkan Ertuğrul tarafından bölgede yüzey araştırmaları yapılmıştır.

Yerleşim Osmanlı kaynaklarında Polos, daha sonra da Eski Polos olarak geçmektedir. Ms. 10. yy.'dan 12. yy.'a kadar Hadrianopolis'e bağlı ve bir piskopos tarafından yönetilen bölge, II. Andronikos tarafından (1282-1328) metropolis seviyesine yükseltilmiştir²⁸. 1263'te Bizans hakimiyetine girmiş, 1342 yılında da İskitler'in saldırısına uğramıştır²⁹. I. Murat döneminde Osmanlı yönetimine geçmiştir.

Yapılan araştırmada bir Bizans kalesi görülse de Roma Dönemi'nde de bir süre kullanılan kalede bu dönemlere tarihlenen keramiklerin varlığı gözlenmiştir³⁰. Evliya Çelebi'nin kayıtlarında burada bir kilise olduğundan bahsedilmektedir fakat konuyla ilgili sağlıklı bir bilgi bulunmaz. Çevrede görülen devşirme malzemeden burada bir kilisenin olduğu ve Ms. 12.-13. yy.'lara tarihlenebileceği öne sürülür³¹.

C. BULUNTULARIN DEĞERLENDİRİLMESİ

Prof. Dr. Aşkıdil Akarca'nın üniversitemize bıraktığı Thrakia Bölgesi malzemelerine bakıldığında Menekşe Çatağı (Kataloğa alınan 40 adet) ve Dolapçı Çayırı/Heraion Teikhos (kataloğa alınan 36 adet) sayı bakımında en çok malzameyi barındıran merkezler olup bunları sırasıyla Küçük Kavak (19 adet), Kırklareli/Polos (10 adet) ve Gübürlük (7 adet) takip etmektedir.

²⁸ P. Soustal, **Tabula Imperii Bizantini 6: Thrakien (Thrake, Rhodope und Haimimontos)**, Wien, Verlag der Österreichischen Akademie der Wissenschaften, 1991, s.: 446

²⁹ A.e., s.: 447

³⁰ Ö. Ertuğrul, "1995 Yılı Trakya Bölgesi'nde Yapılan Roma- Bizans Devri Yüzey Araştırmaları", **Araştırma Sonuçları Toplantısı**, sayı 14/2, Ankara, Kültür ve Turizm Bakanlığı DÖSİMM Basımevi, 1997, s.: 1-15, s.: 3.

³¹ A.e., s.: 3., Soustal 1991, s.: 447

Prehistorik Dönem buluntuları Menekşe Çatağı'ndan ve Gübürlük'ten bulunmuş olup, genel olarak yoğun kum, kireç, mika ve taşçık barındırdıkları, sert dokulu ve gözenekli oldukları görülmüştür. El yapımı bu eserlerin yüzeyleri bezemesiz olabileceği gibi perdahlanmış ya da baskı tekniğiyle (Gübürlük **Th.25** bkz. lev. 11) bezenmiş oldukları gözlenmiştir. Pişme durumundan dolayı yüzeylerinde kırmızı, gri ve sarının tonlarında renk değişimleri, hamur renginde ise çekirdekte ve çeperlerde farklı renkler oluştuğu görülür. Buna göre çekirdek ve çeperlerde görülen renkler koyu kırmızımsı gri (5 YR 4/2), gri (5 YR 6/1) çok koyu gri (Chart 1 for Gley 3/N-4/N), kahverengi (7,5 YR 4/3), kırmızımsı kahverengidir (2,5 YR 5/3).

Bölgede Arkaik Dönem-Roma Dönemi hamurları ise çoğunlukla kırmızımsı sarının tonlarında (5 YR 5/6-5/8-6/6-6/8, 7,5 YR 7/6-7/8), daha az olarak da kırmızımsı kahverengi (2,5 YR 5/4) sert dokulu, çok az gözenekli ya da gözeneksiz, çok az kireç ve mikalı oldukları tespit edilmiştir. Gri hamurlu grubun ise az sayıda olduğu (örn. bkz. lev. 48 **Th.91** dinos parçası, lev. 12 **Th.28** içe dönük ağızlı kase, levh. 42 **Th.85** balık tabağı parçası) gözlenmiştir. Amphora ve pişirme kaplarında yoğun kireç, mika ve taşçık katkılı olduğu görülmüştür.

Bant bezemeli, kırmızı astarlı ya da yalın siyah sırlı kapların yanı sıra yarıya kadar kırmızı veya gri renkte astarlanmış (lev. 12 **Th.28** ve lev. 18 **Th.39**), astar boya ile iç kısmı bant ve damla bezemeli (Gübürlük lev. 45 **Th.87**, Dolapçı Çayırı lev. 5 **Th.18**) çeşitli kap formları toplanmıştır. Bunlara ek olarak akıtma tekniğiyle (lev. 29 **Th.62**) bezemeli kase mevcuttur. Dolapçı Çayırı/Heraion Teikhos'dan iki adet kırmızı figür tekniğinde (lev. 2 **Th.7**, lev. 3 **Th.9** ve lev. 47 **Th.90**) kyliks ve krater gövde parçaları bulunmaktadır. Baskı tekniğinde rulet ve palmet bezeme ise yine Dolapçı Çayırı'ndan bir bolsala (lev. 31 **Th.66**) aittir.

Roma ve Bizans Dönemi'nin hamur renkleri, kırmızı (2,5 YR 5/6-5/8, 10 R 5/8), açık kırmızı (2,5 YR 6/8-7/8, 10 R 6/8) kırmızımsı sarı, ve kırmızımsı kahverengi (5 YR 5/4), az yoğunlukta kireç ve mikalı, az gözenekli ve sert dokuludur. Bizans Dönemin'de kullanılan beyaz hamur (2,5 YR 8/1, 5 YR 8/1, 10 YR 8/1) ise sadece Küçük Kavak yerleşiminden toplanmış olup kırmızı renkli hamurların daha iyi elenmiş oldukları görülmüştür. Roma Dönemi'nde iç ve dışta kırmızı astar kullanılmış olup, Bizans Dönemi'nde dışı tamamen veya yarıya kadar

sarı ya da kahverengi sırlı eserlerin sgraffito tekniğinde bezenmeleriyle birlikte, özellikle beyaz hamurlu grupta görülen yalın sarı ya da yeşil sır, kahverengi boya ile dalgalı hatlar ve lakeli bezeme uygulandığı gözlenmiştir.

Çeşitli kase ve tabak formlarının toplandığı bölgede, kyliks, skyphos ve İonia kasesi kaplarının çoğunlukla Menekşe Çatağı'ndan ve Dolapçı Çayırı/Heraion Teikhos'dan toplandığı, fakat herhangi bir kantharos parçasının ele geçmediği gözlenmiştir. Tek balık tabağı örneği ise Dolapçı Çayırı'ndan (lev. 42 **Th.85**) toplanmıştır.

Karıştırma kaplarından 1 adet krater parçası Dolapçı Çayırı'ndan, 1 adet dinos parçası ise Menekşe Çatağı'ndandır.

Çeşitli dönemlerden taşıma ve depolama kapları ele geçmiştir. En çok amphora parçası ise Menekşe Çatağı'ndan (5 adet) toplanmış olup, Dolapçı Çayırı'ndan 2 adet ele geçmiştir.

II.TROAS

Anadolu'nun kuzeybatısında bulunan bölgenin doğusunda Mysia, batı ve güneyinde Ege Denizi, kuzeyinde Marmara (Propontis) Denizi ve Çanakkale Boğazı (Hellespontos) yer alır. Antik kaynaklarda çeşitli şekillerde tarif edilen sınırları kesin olarak tespit edilemese de genel olarak Çanakkale'nin Biga Yarımadası kabul edilir. Aisopos (Gönen) Çayı'ndan, güneybatıda Kaz Dağları'na (Ida) kadar olan kısım da bölgeye dâhildir.

Strabon, Troas'ın sınırlarını tanımlarken çeşitli yazarlardan alıntı yapar¹. Eudoksos'a göre Artake'den; Lampsakos'lu Kharon Abydos'dan başlatırken, Damastes Parion'dan başlatıp Lekton'a, Ephoros ise Abydos'tan Kyme'ye kadar uzatır. Bir görüşe göre Ps. Skylaks'da Abydos'tan Hamaksitos'a kadar uzandığını belirtilir². Herodotos³, Antandros'u bu bölgede sayarken, Ksenophon'da Kebrene, Skepsis, Neandreaia, Gergis, Ilion ve Kokylion'un bölgedeki Aiol yerleşimleri olduğunu ifade eder⁴. Bir görüşe göre bölgenin bu kısmının Persler'in Pharnabazos yönetimindeki Aiolia satraplığında olduğu düşünülür⁵.

Antik kaynaklara göre bölgede çeşitli halklar yaşar. Larisa'nın Leleg⁶, Antandros'un Pelasg; Assos ve Gargara'nın Leleg, Gergis'in yerli, Tenedos'un ise Aiol yerleşimi olduğu öğrenilir⁷. Strabon Assos'un, Akhilleion'un, Ilion'un, Kolonai'nin, Lamponeia'nın, Neandreaia'nın, Kebrene'nin ve Antandros'un Aioliyalılar tarafından; Rhoiteion'un da Dorlar tarafından kurulduğunu söyler⁸.

A. TARİHİ

Mö. 4. binyıl sonlarında bölgede Troia kenti kurulur ve İlk Tunç Çağ boyunca Marmara Denizi ve Dardanelles ile yerleşimlerin önemli bir kısmının iletişimini

¹Strabo 13.1.4.

²S. Mitchell, "Troas", *An Inventory of Archaic and Classical Poleis*, ed.:M. G. Hansen, T. H. Nielsen, New York, Oxford University Press, 2004, s.: 1000-1017, s.: 1000. Pseudo Skylaks sınırı doğrudan tanımlamayıp sadece kentleri sıralar.

³Hdt. 5. 26.1

⁴Xen. Hell. 3.1.15-19.

⁵Mitchell 2004, s.: 1000.

⁶Hom. Il. 2.840-841

⁷Hdt. 7.42.1.; 5.122.2.; 1.151.1-2

⁸Strabo. 13.1.39, 42 ve 58.

sağlar⁹. Gelibolu Yarımadası da bu dönemde kuzey Ege, Balkanlar ve Anadolu arasındaki bağlantıyı sağlar. Tunç Çağ sonlarında keramiklere dayanılarak Anadolu'ya Balkanlar'dan Thraklar'ın geldiği düşünülür. MÖ. 7. yy.' da Karadeniz ile deniz ticareti başlayıncaya kadar bölgede büyük yerleşimler kurulmaz. Miletos'un bu dönemdeki kolonileşme girişimlerini MÖ. 5. yy.'da Atina izler.

Bu sıralarda bölge Lydialılar'ın kontrolü altında bulunur ve Daskyleion ve Adramytteion gibi kentler kurucularının ismini alır¹⁰. Lydialılar tarafından baskıcı bir yönetim uygulanmayıp, başka kentlerin koloni kurmalarına engel olunmasa da Kroisos'un hâkimiyetinde bölgede yeni tahkimatların kurulması önlenmiştir¹¹.

MÖ. 546'da Kroisos'un Kyros'u bozguna uğratmasından sonra Küçük Asia'nın kuzeybatı kesimi Daskylaion satraplığında Pers yönetimine geçer. Pers yönetiminin ilk dönemlerinde bölgenin iç kesimlerinde de tarım faaliyetleri başlar¹². Bir görüşe göre doğu ve batı kısımlar arasında yerleşim olarak farklılıklar oluşur. Çoğunluğu batıda yer alırken Gergis, Skepsis ve Kebrene gibi kentler Yunan tyranlar tarafından yönetilir¹³. Bu kesim Daskylaion satraplığına oldukça yakın ve aynı zamanda onlarla müttefik olur¹⁴. MÖ. 512'de Darius, Skythialılar'a karşı seferinden sonra Hellespontos'taki kasabaları tahrip eder. Ionia ayaklanması sırasında Daurises isyancı Hellespontos ve Marmara kıyısındaki kentleri, Dardanos'tan Parion'a kadar olan kısmı, yağmalar¹⁵.

MÖ. 5. yy.'ın ikinci yarısında Troas ve Hellespontos kentlerinin büyük çoğunluğu Attika-Delos birliğine katılır. MÖ. 405 yılında Atinalılar ile Spartalılar arasında meydana gelen Aigospotamoi Savaşı sonucunda Pers desteğini alan Spartalılar tekrar Troas'ın büyük bölümünü ele geçirir ve Daskylaion satraplığına bağlı olarak Dardanoslu Zenis ve ardından karısı Mania bölgenin yönetimine geçer.

⁹ Ch. B. Rose-R. Körpe-B. Tekkök, vd., "Granicus River Valley Survey Project, 2004-2005", **Studia Troica**, sayı: 17, Mainz, Philipp von Zabern, 2007, s.: 3-65, s.: 3

¹⁰ W. Leaf, **Strabo on the Troad**, Cabridge, 1923, s.: 126.

¹¹ Strabo 13.1.22 ve 42

¹² M. Lawall, "Ilium before Alexander: Amphoras and Economic Archaeology", **Studia Troica**, sayı: 12, Mainz, Philipp von Zabern, 2002, s.: 197-244, s.: 203

¹³ A. M. Berlin, "Ilium before Alexander: A Fourth Century B.C. Ritual Deposit.", **Studia Troica**, sayı: 12, Mainz, Philipp von Zabern, 2002, s.: 131-167, s.: 140-146

¹⁴ Ch. B. Rose- R. Körpe- B. Tekkök vs. 2007, s.: 5.

¹⁵ Strabo 13.1.22; J. M. Balcer, "The Date of Herodotos IV, 1. Darius' Scythian Expedition.", **Harvard Studies in Classical Philology**, sayı: 76, 1972, s.: 99-132, s.: 116-117.

Mania Pers satrabına hem düzenli vergi öder hem de onun Mysia ve Psidia'ya yaptığı ceza seferinde paralı asker toplar.

Atina, kontrolü MÖ. 394 ve 386 arasında kısa bir süreliğine tekrar ele alır. Yeni deniz birliği bu sefer Byzantion'u ve Hellespontos kentlerini de içine alır. Fakat bu dönemde hala Troas'da Pers hakimiyeti devam eder ve bu durum MÖ. 334 yılında Aleksandros'un Granikos zaferine kadar sürer.

Hellenistik Dönem'de sırasıyla Antigonos, Lysimakhos, Seleukoslar, Ptolemaioslar, sonra yine Seleukoslar ve ardından Attaloslar yönetimine geçer. Mithridates Savaşları'ndan sonra Roma kontrolü ele geçirir.

Bu dönemin başlarında Persler'e ait olan topraklar yavaş yavaş synoikismos ile daha büyük kentler haline getirilirler. Bunlardan özellikle Aleksandreia Troas, Kebrene, Skepsis ve belki Larisa, Kolonai, Hamaksitos ile Neandreia'yı topraklarına katarak sınırlarını genişletir¹⁶.

MÖ. 3. ve 2. yy.'lardaki ekonomik gelişmeler, MÖ. 1. yy.'ın başlarındaki Mithridates Savaşları ve Sulla'nın mücadeleleri nedeniyle kuzeybatı Anadolu'da son bularak gerilemeye başlar¹⁷. Troia'ya, Kyzikos'a ve çevredeki kentlere yapılan saldırılar bunda özellikle rol oynar.

Augustus ve Iulius-Claudiuslar Dönemi'nde Romalılar'ın soylarını Troia'ya dayandırmasıyla kentlerin restorasyonunda ve gelişiminde ilerleme kaydedilir. Geç Antik Çağ'a kadar politik ve ekonomik durumda değişiklik olmaz.

Ms. 267'de Gothlar'ın saldırılarının artması karşısında kent surları yenilenir. Diokletianus kentler için yeni bir düzenleme yapar. Buna göre Kyzikos Troas'ın ve Küçük Phrygia'nın merkezi olur¹⁸. Justinianus dönemindeki depremler yerleşimleri olumsuz etkiler ve halk bölgeyi terk etmeye başlar¹⁹. Birçok yer piskoposluk merkezi olarak devam eder²⁰.

¹⁶ Strabo 13.1.33, 47 ve 52; G. M. Cohen, **The Hellenistic Settlements in Europe, The Island And Asia Minor Hellenistic Culture And Society**, University of California Press, Oxford, 1995., s.: 145; A. Akarca, "Troas Aşağı Kara Menderes Ovası Çevresindeki Şehirler", **Belleten**, sayı: 165, 1978, s.: 1-52, s.: 24-27.

¹⁷ D. Magie, **Roman Rule in Asia Minor**, Princeton, 1950, s.: 291-292.

¹⁸ F. W. Hasluck, **Cyzicus**, Cambridge, 1910, s.: 192; Rose-Körpe-Tekkök, vd. 2007, s.: 7.

¹⁹ Rose-Körpe-Tekkök, vd. 2007, s.: 7.

²⁰ Bu yerler arasında Troia, Assos, Skamandreia, Skepsis, Parion ve Priapos bulunur. J. M. Cook, **The Troad: An Archaeological And Topographical Study**, Clarendon Press, Oxford, 1973, s.: 374; Hasluck, 1910, s.: 208-209

Heraklius'un hükümranlığında (Ms.610-641) yeni yönetim birimleri oluşturulur. Buna göre Hellespontos kıyısı Bithynia Bölgesi'ne verilir ve yönetim merkezi Nikaia olur. Bölgeye Türk akınları 11. yy.'da, Dördüncü Haçlı Seferleri ise 1204'te gerçekleşir²¹. 1204'ten 1261 yılına kadar Nikaia'da Laskarisler hanedanlığı varlığını sürdürür ve Konstantinopolis'i işgal altında tutan, Latin Krallığı'yla çekişmeleri söz konusu olur.

B. BULUNTU YERLERİ VE ARAŞTIRMALAR

Prof. Dr. Aşkıldil Akarca 1972-1977 yıllarında Troas Bölgesi'ndeki Kara Menderes Havzası'nda ve batı sahillerinde sistematik yüzey araştırmaları yapmıştır. İncelediği yerler sahil kesimindeki Dardanos, Erenköy-İntepe/İlk Gelmez (Ophryneion), Harap Kale/Rhoiteion, Işıldak Tepe, Tektop Burnu/Aianteion, Karanlık Liman, İskele, Beşige Burnu (Beşik Sivri ve Yassı Tepe/Akhilleion), Küçük Beşige Burnu; bugün alüvyonlar nedeniyle içte kalan Troia, Kumtepe'dir. İç kesimlerdekiler ise Kalafatlı, Kumköy, Gökçalı (Sığır Eğreği), Mersin Çeşme, Hanaytepe, Karıncalı-Asarlık (Gergis), Ballık, Kırdag- Çevrim Tepe, Ada Tepe, Saraç, Akköy (Balabanlı, Eski Akçaköy, Ömer Danişmend, Çınarlar, arılığın batısındaki tepe), Savran Tepe, Çiftlik, Ezine-Yılanlıbayır, Ezine Höyüğü, Çamköy-Asarlık, Çaldağ/Kebrene'dir (tapınak çevresi ve Fuğla Tepesi).

Dardanos bugün Kepez'de sahil kesiminde yer alır. 1. Dünya Savaşı'ndan sonra adı Şehitlik Batarya olmuştur. Savaştan önceki isminin ise Mal Tepe olduğu ve bu nedenle bazı gezginlerin raporlarında bu adla bahsedildiği düşünülür²². 18. yy. ortalarında Olivier, Pocock, d'Anville ve Colling ardından 1799' da Wittmann, burayı ziyaret ederler. 1855-1856'da J. C. Brunton ve 1880'de H. Schliemann burada kazı yapar. F. Calvert de kazı yapar fakat konuyla ilgili kayıt tutmaz ve yayımlamaz²³. 1911'de W. Leaf, 1959 ve 1966'da Prof. Dr. J. M. Cook Dardanos'u gezer ve J.M. Cook'un yaptığı yayında D. French'in de buraya gelerek keramik topladığı bildirilir²⁴. 1959 yılında tümülüsde kurtarma kazısı yapmıştır. Daha sonra Prof. Dr. Aşkıldil Akarca bölgeyi 1955 ve 1973'te gezer fakat konuyla ilgili yayın

²¹ Rose- Körpe-Tekkök-vd. 2007, s.: 8

²² J. M. Cook, 1973, s.: 57.

²³ A.e., s.: 58.

²⁴ A.e., s.: 59.

yapmaz. 1990'da kentin nekropolünde ve R. Körpe tarafından 2001 yılında kurtarma kazıları gerçekleştirilirken Troia Projesinden bir ekip Dardanos'da yüzey araştırması yapar.

Dardanos'dan bahseden en erken yazar Homeros'dur (Il. 2.819). Yerleşim Troialılar'ın müttefiki olarak geçer ve buna dayanılarak onların Anadolu halklarıyla kaynaştıkları düşünülür²⁵. Antik kaynaklarda ve yazıtlarda polis olarak geçen kentte bir boulenin olduğundan da bahsedilir²⁶.

Boğaz kenarında stratejik konumda olmasından dolayı hem deniz geçişini kontrol edip hem de ardındaki ana karayı Troas'ın içlerine kadar elinde tutabiliyordu. Toprak üzerinde mimari kalıntı görülmemekle birlikte yüzeydeki keramikler MÖ. 2. bin yıldan Roma Dönemi'ne kadar tarihlenmektedir²⁷. Yapılan son kazılar Dardanos'un kutsal alanı olabileceği düşünülen Şehitlik Bataryası'nda gerçekleştirilir. MÖ. 7. yy'dan Osmanlı Dönemi'ne kadar buluntu veren yerleşimin son tabakası Çanakkale Savaşına ait siperlerden oluşur.

Erenköy- İntepe'deki İlk Gelmez tepesi bugün sikkelerle yeri kesin olarak belirlenen Ophryneion'dur. Bölgedeki ilk araştırmacılar ismi yanlış anlayarak İt Gelmez olarak yayınladılar. Pococke, Olivier, ve 1839'da P.W. Forchhammer gelir ve Paleokastro olarak kimliklendirir. F. Calvert ve H. Schliemann hemen yakınındaki bir tepeden Ophryneion sikkesi bulur ve yerleşimin antik ismi kesinliğe kavuşur. F. Calvert aynı zamanda burada yaptığı kazıda küp mezarlar ve taş lahitler bulur, yerleşimin arkasında yer alan tümülüsü de kazar fakat hiçbir şey bulamaz. Prof. Dr. J.M. Cook ve ardında Prof. Dr. A. Akarca yerleşimi araştırırlar. Yapılan araştırma ve kazılardan elde edilen bilgilere göre MÖ. 600'lerden Roma Dönemi'ne kadar yerleşim gördüğü tespit edilir²⁸.

Strabon (13.1.29) yakınında Hektora ait bir koruluğun olduğundan, Herodotos (7.43.2) ise Ophryneion'un bir polis olduğundan söz eder. Kent, Attika- Delos Deniz Birliği'nde yer almış ve sikke basmıştır.

²⁵ R. Körpe, "2001 Yılı Dardanos Kazısı", **Kubaba**, sayı: 3, İzmir, Nazar Matbaacılık, 2004, s.: 21-25, s.: 21.

²⁶ Hdt. 5.117.1 ve 7.43.2; Xen. An. 5. 6.21 ve 23; Taşlıkılıoğlu 1971, s.: 187, no: 2

²⁷ A.g.e., s: 21. Yazar J.M. Cook'a gönderme yapar fakat burada da D. French'in yaptığı yorumun hatalı olabileceğinden dolayısıyla Troia VI dönemi keramiğinin olmayabileceğinde bahsedilir (Cook, 1973, s.: 59).

²⁸ Akarca 1978, s.: 37

Prof. Dr. A. Akarca'nın Harap kale olarak tanıttığı yerleşim, arkeoloji literatüründe çeşitli isimlerle geçer. Bunlardan bazıları; Eski Kale, Baba Kale, Kukumağı Tepe, Paleokastro (Rhoiteion), Baykuş Tepe'dir. 1880'lerde gelen P.W. Forchhammer ve H. Schliemann burayı Ophryneion olarak düşünür. F. Calvert, W. Leaf, Prof. Dr. J.M. Cook ve Prof. Dr. A. Akarca Rhoiteion olarak tanımlarlar²⁹.

Dorlar tarafından kurulan yerleşim polis olarak geçer ve Simois'in (Dümrek Çayı) batısı ile güneyine uzandığı belirtilir³⁰. MÖ. 424 yılında Mytilene ve Lesbos'dan gelen göçmenlerce kısa bir süreliğine zapt edilir³¹. MÖ. 189'dan sonra synoikismos ile Troia'ya dahil olur³².

Rhoiteion'dan batıya doğru gidildiğinde İntepe'nin de 5 km batısında sahilde Işıldak Tepe adında prehistorik bir yerleşim görülür. 1976'da Prof. Dr. A. Akarca burayı ziyaret eder ve Troia I ve VI Dönemi'ne ait keramik parçaları toplar³³.

Işıldak Tepe'nin batısında bugün Tektop Burnu olarak bilinen³⁴ yerde Aianteion kenti yer alır. Bu burnun doğusundaki Karanlık Liman'ın Aianteion'un limanı olduğu düşünülür³⁵.

Bölgedeki ilk araştırmacılardan F. Calvert nekropol alanında kazı yapar ve yayınlarında buradan Çoban Tepe olarak bahseder. W. Leaf kenti ziyaretinde modern adının Tavolia, antik çağdaki isminin de Polion olabileceğine değinir³⁶. 1936'da C. Blegen'in yayınında da Çoban Tepe olarak geçer, topladığı keramikleri değerlendirir. Son olarak Prof. Dr. A. Akarca gelerek Karanlık Liman ve Tektop Burnu'ndan keramik toplar.

Aianteion Rhodoslular tarafından kurulur ve zamanla bir liman kenti olur³⁷. Sympoliteia ile daha korunaklı olan Rhoiteon'a bağlanan yerleşimde, Aias'ın mezarı

²⁹ A.e., s.: 40, Cook 1973, s.: 77, Leaf 1923, s.:157

³⁰ Strabo 13.1.30 ve 42; Hdt 7.43.2.

³¹ Thuc. 4.52,2

³² Livy. 38.37

³³ Akarca 1978, s.: 16

³⁴ Çanakkale Savaşı'nda buraya sadece bir tane topun konmasından dolayı savaştan sonra bu adı alır. Akarca 1978, s.: 37

³⁵ Cook 1973, s.: 84; A.e., s.: 38

³⁶ Leaf 1923, s.: 156

³⁷ Pliny HN 5.125; Mitchell 2004, s.: 1001

bulunduğu söylenir. Aias'ın mezarının Rhoiteion'da da olduğunun söylenmesinin sebebi, kentlerin birleşmesinden sonra antik yazarların bu şekilde ifade etmeleridir³⁸.

Yapılan araştırma ve kazıların sonucunda Troia I Dönemi'nden Roma Dönemi'ne kadar yerleşim gördüğü tespit edilir.

Karamenderes'in (Skamandros) doldurduğu alüvyonlar nedeniyle bugün içte kalan Troia kentini de ziyaret eden Prof. Dr. A. Akarca surların dışındaki araziden ve Troia'nın limanı olduğunu düşündüğü İskele mevkiinden (Paşa İskelesi) de keramik toplar³⁹. Troia bugün Hisarlık adı verilen bir tepede yer alır. İlk Tunç Çağ'ından Bizans Çağına kadar yerleşilmiş kentte ilk ziyaret ve kazılar 1863-1865'te F. Calvert tarafından başlatılır ve 1870-1890 yıllarında H. Schliemann tarafından devam ettirilir. 1882'de kazı heyetine W. Dörpfeld katılır ve 1893-1894 sezonlarında kazı başkanı olur. Sonraki kazı başkanları ise 1932-1938 yıllarında C. W. Blegen, İkinci Dünya Savaşı'ndan sonra 1988 yılında Tübingen Üniversitesi'nden Prof. Dr. M. Korfmann 2005'teki vefatına kadar bu görevi üstlenir. Prof. Dr. E. Pernicka ve Dr. P. Janlonka Troia'da hala kazıları yürütmektedirler.

Troas Bölgesi için büyük önem taşıyan merkez hakkındaki en eski ve en önemli eser Homeros'un Iliada adlı eseridir. İlk yerleşenlerin MÖ. 8 yy.'da Aioller kenti kurar ve Aiol kenti olarak geçer⁴⁰.

Synoikismos ile topraklarını oldukça genişleten kent jeopolitik öneminden dolayı İlk Tunç Çağı'ndan itibaren ekonomik anlamda oldukça gelişir. Lysimakhos büyük bir kent kurma girişiminde bulunur ve Akhilleion ve Sigeion gibi kasabaları Troia'ya bağlar. MÖ. 301 yılında Antigonos Troia'nın liderliğinde Dardanos, Skepsis, Gargara, Aleksandria Troas, Abydos, Lampsakos, Assos, Parion kentlerinden oluşan dini bir birlik kurar⁴¹. Romalı İmparatorların soylarını bu kente dayandırması sebebiyle tarihte çok güçlü bir konuma ulaşır. Otonomi sahibi olmasına karşın hiçbir zaman Ephesos, Kyzikos, Pergamon gibi büyük bir kent düzeyine ulaşamaz.

³⁸ Strabo 12.1.30; Akarca 1978, s.: 39. Bu birleşmenin Rhoiteion'un Troia'ya MÖ. 189'da bağlanmasından önce olduğu ileri sürülür.

³⁹ Akarca 1978, s.: 30-31.

⁴⁰ Xen. Hel. 3.1.16; Akarca 1978, s.: 24

⁴¹ Akarca 1978, s.: 26-27.

Beşik (Beşige), Sivri ve Yassıs Tepe (Beşige Burnu) kıyı şeridinde Prof. Dr. A. Akarca'nın araştırma yaptığı batıdaki son nokta olup⁴² J. M. Cook ve A. Akarca tarafından Akhilleion olarak tespit edilir⁴³. 1879, 1882, 1883 yıllarında araştırma yapan H. Schliemann Beşik (Beşige) Limanı'nın kuzeyindeki yığma tepede kazı yapar fakat burayı Akhilleion olarak düşünmez. H. Schliemann Kumkale'ye, W. Leaf ise Yenişehir'e yerleştirir. 1932 yılında C. Blegen kazı yapar. 1981 yılında Prof. Dr. M. Korfmann günümüzde alüvyonlarla dolmuş olan koyda yüzey araştırması yapar ve 1982-1987 yıllarında da Beşik Sivritepe, Yassitepe ve nekropolde kazılar gerçekleştirir.

Elde edilen bilgilere göre Troia I, Troia VI, Arkaik, Hellenistik ve Bizans Dönemi yapı ve buluntuları ortaya çıkarılır ve antik kıyı çizgisi tespit edilir. Arkaik Dönem tabakasına dayanılarak Akhilleion olduğunu ileri sürülür⁴⁴. Antik kaynaklarda Sigeion'a karşı Mytileneliler tarafından kurulduğu ve yakınındaki Akhilleus mezarı nedeniyle bu adı aldığı söylenir⁴⁵. Antik çağda Akhilleus'un mezarı sanılan doğal kaya çıkıntısı olan Sivritepe ise Kalkolitik-İlk Tunç Çağ yerleşimi olup Hellenistik Dönemde üzerine tümülüs inşa edilir⁴⁶.

İç kesimlerde Skamandros (Kara Menderes) havzasına kuzeyden güneye doğru bakılacak olursa bugün Gökçalı köyü Sığır Eğreği mevki Prof. Dr. A. Akarca'nın ziyaret ettiği fakat yayınlarında bahsetmediği bir merkezdir. Buna karşın Kara Tepe (Karayiv Tepe) hem kendi makalesinde hem de Prof. Dr. J. M. Cook'un kitabında geçer. Prof. Dr. A. Akarca'nın keramik topladığı fakat yayınlarında bahsetmediği ya da birer cümle ile açıkladığı noktalar ise Osmanlı Dönemi'nde ova içinde kurulmuş köyler olan Kalafatlı ve Kumköy ile Çanakkale yöresi ve Saraç'tır⁴⁷.

Prof. Dr. J. M. Cook ve Prof. Dr. A. Akarca bu iki köyün terk edildiğinden bahseder⁴⁸. Kalafatlı köyünü 1856'da ziyaret eden H. Schliemann ve Brunton burada Troia'dan getirilmiş, kilisede ve mezarlıklarda kullanılan mozaiklerden, mimari yapı

⁴² Prof. Dr. A. Akarca bu yerleşimle ilgili malzemeyi "Beşige Burnu" olarak etiketlemiştir.

⁴³ Cook 1973, s.: 187-188; Akarca 1978, s.: 17

⁴⁴ M. Korfmann, "Beşik- Yassitepe, 1986 Kazı Raporu", **Kazı Sonuçları Toplantısı**, sayı: 9/1, Ankara, Kültür ve Turizm Bakanlığı DÖSİMM Basımevi, 1987, s.: 131-135, s.: 133.

⁴⁵ Hdt 5.94, 95; Stabo 13.1.39.

⁴⁶ Akarca 1978, s.: 17; Korfmann 1987, s.: 133-134.

⁴⁷ Akarca 1978, s.: 9

⁴⁸ Cook 1973, s.: 104-105; A.e., s.: 17

unsurlarından ve köylülerin gösterdiği yine Troia kentine ait sikkelerden söz eder⁴⁹. 1853 yılında bölgeye gelen Newton ise köyün yakınındaki bir arazide Roma Dönemi keramiği ile birlikte siyah sırlı Yunan keramiği bulunduğundan bahseder ve buna dayanarak köyün Aleksandria Troas- Troia arasındaki yol üzerinde bulunduğunu ileri sürer⁵⁰.

Mersinoba köyü terk edilmiş bir başka yerleşim olup yakınındaki çeşmeden dolayı Mersin Çeşme adıyla anılır. Prof. Dr. J. M. Cook ve Prof. Dr. A. Akarca burada yaptıkları gezilerde Bizans, Roma ve Hellenistik Dönem keramiği bulduklarını belirtirler. Adatepe mevkiindeki tepe üzerinde ise Prof. Dr. J. M. Cook Birytis olabileceğini düşündüğü bu küçük yerleşimin duvarlarla çevrelenmediğini ileri sürse de Prof. Dr. A. Akarca burada yaptığı araştırmada çift sıra sur duvarı görür⁵¹. Üniversitede bulunan keramiklerin fişlerinde “Orta Kara Menderes Vadisi: Adatepe” yazmaktadır. Dolayısıyla Mersinoba ya da Mersin Çeşme adıyla anılan yerleşim Batı Troas bölgesinde olduğunu için elimizdeki keramiklerin yukarıda anlatılan Adatepe mevki yerine daha sonra bahsedilecek olana Akköy yakınlarındaki Adatepe mevkiine ait olabileceği düşünülmektedir.

Hanay Tepe, Troia'nın 6 km güneydoğusunda denizden 12 km içerde, Çanakkale- İzmir yolu yaklaşık 1 km doğusunda yer alır. 1853, 1878 ve 1879'da F. Calvert tarafından kazı çalışmaları yürütülmüştür. Ardından Prof. Dr. J. M. Cook ve Prof. Dr. A. Akarca tarafından araştırılmıştır.

Prehistorik bir yerleşme olan höyükte Troia I, Troia VI ve bu tabakaların üzerinde Arkaik Dönem'den Osmanlı Dönemi'ne kadar olan mezarlar yer alır.

Karıncalı köyünün Asarlık mevki Prof. Dr. A. Akarca tarafından ziyaret edilen ve Kurşak Çayı havzasında yer alan Gergis adlı yerleşimdir. Prof. Dr. A. Akarca'dan önce sırasıyla W. Leaf ve Prof. Dr. J. M. Cook tarafında da incelenen yerleşim polis olarak geçer ve kent suru, kuleleri ve Apollon Tapınağı'ndan bahsedilir⁵². MÖ. 6. yy.'dan MÖ. 2. yy.'a kadar oldukça güçlü konumda olan kent,

⁴⁹ Cook 1973, s.: 105

⁵⁰ A.e., s.: 105

⁵¹ A. e., s.: 114; Akarca 1978, s.: 33.

⁵² Xen. Hell. 3.1.15 ve 22

Kyme kolonisi olarak ifade edilir⁵³. MÖ. 400-350 yıllarıyla MÖ. 350- 241 yıllarında sikke darp etmiştir⁵⁴.

Ballıdağ çeşitli yayınlarda Ballık ya da Ballı Kaya olarak geçer. 1864'te burada ilk kez G. von Hahn kazı çalışmaları yapar. 1881'de Assos kazı ekibinden C. H. Walker yerleşimin ve çevrenin yeni bir planını çıkarır. Ardından 1882'de H. Schliemann kazı gerçekleştirir ve biri Arkaik Dönem diğeri de Klâsik ve Hellenistik Dönem olmak üzere iki kültür katı ortaya çıkarır⁵⁵. 1934 yılında H. Z. Koşay ve J. Sperling yerleşimde kazı çalışması yürütür.

Çevresinde bulunan tümülüslerde ve mezarlarda da kazı çalışmaları yapılır. F. Calvert nekropol alanında yaptığı kazıda pithos mezarlar ortaya çıkarır. 1886'ta ikinci tümülüsü ve 1872'de üçüncüsünü J. Lebboch, birincisini de 1882'de H. Schliemann gün ışığına çıkarır⁵⁶. Bu bölgede çalışan son dönem araştırmacılar ise Prof. Dr. J. M. Cook ve Prof. Dr. A. Akarca olur.

Yapılan çalışmalar sonucunda Prof. Dr. A. Akarca sur duvarlarına bakarak Arkaik ve Hellenistik özellikler taşıdığını, muhtemelen Hellenistik Dönem'de Troia'nın güneydoğusundaki önemli kalelerinden biri olduğunu ve tümülüslerin konumuna bakarak, yapıldıkları dönemde yerleşimin küçülerek kale içine çekilip bu dış kısımların nekropol olduğunu ileri sürer⁵⁷.

H.Z. Koşay ve J. Sperling burada Tunç Çağları'nda da yerleşildiğini bununla birlikte MÖ. 400 ve Hellenistik Dönem keramiklerinin bulunduğunu, ele geçen iki sikkeden birinin Neandria diğeri Gentinos sikkesi olduğunu rapor ederler⁵⁸. Prof. Dr. J. M. Cook ise çıkan sikkelerin yoğunluğuna bakarak bu yerleşimin Gentinos olabileceğini ileri sürer⁵⁹. MÖ. 4. yy.'da sikke basan kent, MÖ. 188'de Troia'ya bağlanmıştır⁶⁰.

Savran Tepe Prof. Dr. A. Akarca tarafından ziyaret edilen fakat yayınlarda bahsedilmeyen bir yerleşimdir. Ezine Akköy yakınlarında, Sarmısakçı Köprüsü'nün

⁵³ Strabo 13.1.19; Leaf, 1923, s.: 103.

⁵⁴ Mitchell 2004, s.: 1008

⁵⁵ Akarca 1978, s.: 46

⁵⁶ Cook 1973, s.: 137; Akarca 1979, s.: 48. Burada tümülüslerin yerlerini yön vererek tarif etmez sadece numaralarıyla tarif eder.

⁵⁷ Akarca 1978, s.: 47 ve 49

⁵⁸ H. Koşay, J. Sperling, **Troad'da Dört Yerleşim Yeri**, İstanbul, Devlet Basımevi, 1936, s.: 4

⁵⁹ Cook 1973, s.: 137-140

⁶⁰ Mitchell 2004, s.: 1008

hemen batısında yer alır. 1800'lerin başında E. D. Clarke tarafından yapılan gezi sonrasında yayınında Savran Tepe ya da Ene Tepe adıyla ve tümülüs olarak geçer⁶¹. B. Webb ve Choiseul-Gouffier Savran Tepe'yi ilk ziyaret edenler arasındadır⁶². Fellows 1839 tarihli yayınında burasının Aineas'ın mezarı olabileceğini belirtirken, Kiepert'in haritasında Sobrar Tepe adıyla geçer⁶³. J. M. Cook tarafından ardından da Troia Projesi kapsamında 1997 yılında araştırılır, Troia VI ve VII keramiği olduğu belirtilir.

Kırdağ- Çevrim Tepe Prof Dr. A. Akarca tarafından incelenmiş ve yayınlanmıştır. Orta Kara Menderes Vadisi'nde, Araplar Boğazı'nın orta kısmında boğazın içine giren bir burun üzerinde yer alır. Buna Skamandros'un karşı kıyısında Çevrim Tepe'nin kuzeybatısında Ballık, kuzeyinde ise Karanlık Dere yer alır.

İncelemelere göre surlarından bir ya da iki sırası görülebilmekte ve keramikler MÖ. 4. yy.'dan Roma Dönemi'ne kadar tarihlenmektedir⁶⁴.

Prof. Dr. J. M. Cook ve Troia ekibinin 1997'deki araştırmalarına göre tepede Troia VI ve VIIa keramikleriyle birlikte⁶⁵ Hellenistik yerleşime sahne olduğunu düşünülür⁶⁶.

Ezine- Akköy çevresi Prof. Dr. A. Akarca tarafından incelenmiş olup ağırlıklı olarak Bizans ve Osmanlı Dönemi'ne dair veriler elde edilir. Üniversitenin Klâsik Arkeoloji Bölümü'nde bulunan Akköy'e ait keramik kutularının üzerinde Ömer Danişment, Arılığın Batısındaki Tepe, Balabanlı, Eski Akçaköy, Çınarlar isimleri yer alır. Prof. Dr. J. M. Cook buraya ziyareti sırasında köy civarında Roma ve Bizans Dönemi'ne ait mimari parçalar tespit eder⁶⁷. Doç. Dr. B. Tekkök 1992- 1998 senelerinde yaptığı ethnoarkeolojik geziler sonrasında köydeki keramik üretim

⁶¹ Cook 1973, s.: 274

⁶² A. e., s.: 247

⁶³ A.e., s.:247

⁶⁴ Akarca 1978, s.: 52

⁶⁵ A.e., s.: 247; Aslan- Bieg-Jablonka-Krönneck 2003, s.: 181; M.T. Göktürk, "Brytis Antik Kentinin Lokalizasyonu (Adatepe)" **Anadolu Medeniyetleri Müzesi Yıllığı 1997**, Ankara, Anadolu Medeniyetleri Müzesi, 1998, s.: 159-188, s.: 166.

⁶⁶ Cook 1973, s.: 274

⁶⁷ Cook 1973, s.: 275

geleneğiyle ve köyün isminin kökeniyle ilgili yayın yapar⁶⁸. 2003 yılında A. Güler ve 2006'da B. Böhlendorf-Aslan tarafından yüzey araştırması yapılır.

Akköy, Ezine'ye 3- 4 km mesafede olup Danişmend Türkleri bu civarda önce kendi adlarına bir köy kurar ve sonra şimdiki Ezine'nin bulunduğu yerde bir camii yaparak şehri camii çevresinde genişletirler⁶⁹. Bu köyün tam olarak nerede kurulduğu yayınlarda belirtilmese de Balabanlı'nın Akköy'ün kuzeyindeki dağların aşağı yamaçlarında kurulduğu, Ms. 15 yy.'dan beri keramik üretiminde bulunduğu, sonradan bugünkü Akköy'e göç edildiği ifade edilir⁷⁰. "Eski Akçaköy", "Arılığın Batısındaki Tepe" ve "Köprübaşı ile Akköy arasındaki Çınarlar" mevkiinden toplanan keramikler hakkında herhangi bir bilgi ya da kayıt bulunmamaktadır. Diğer taraftan yukarıda (bkz. s. 15) bahsedilen "Orta Kara Menderes Vadisi: Adatepe" mevkiinin Akköy'ün kuzeyindeki Adatepe olabileceği ihtimali çok kuvvetli olup 1997'de Troia Projesi ekibi tarafından incelenerek ve sikkelerin yoğunluğuna bakılarak bu yerleşimin Attika- Delos Birliği'ne üye Brytis kenti olduğu ve Troia VI-VIIa evresinde de yerleşildiği ortaya koyulur⁷¹. Brytis'in bu birliğe üye oluşuna dair tek antik kaynağın Stephanus Byzantius olduğu ve daha önceki kaynaklarda adının geçmediği, buna karşın MÖ. 4. ve 3. yy.'larda sikke basabilecek bir kent durumunda olduğu belirtilir⁷².

Prof. Dr. A. Akarca'nın Klâsik Arkeoloji Bölümü'ne bıraktığı fakat yayınlarında bahsetmediği malzemeler arasında Orta Kara Menderes Vadisi'nde bulunan Çiftlik Tepe'dir. Bayramiç'in 3 km batısında yol ile nehir arasında kalan höyük, Prof. Dr. J. M. Cook, Prof. Dr. A. Akarca (1974-1977) ve 1988 yılında Prof. Dr. M. Özdoğan, 1997'de Troia Projesi ekibince araştırılır.

⁶⁸ B. Tekkök- Biçken, " Pottery Production in The Troad: Ancient and Modern Akköy", **Near Eastern Archaeology**, sayı: 63/2, The American School of Oriental Research, 2000, s.: 94-101, s.: 96

⁶⁹ Z. Akşit, "Ezine Hakkında Notlar", **Sanat Tarihi Yıllığı**, sayı: VI, İstanbul Üniversitesi Edebiyat Fakültesi, 1974-1975, s.:157-165, s.: 157; A. Güler, "Erken ve Geç Osmanlı Dönemi: Çanakkale Seramikleri Üzerine Bir Değerlendirme.", **20. Arkeometri Sonuçları Toplantısı**, Kültür ve Turizm Bakanlığı Döşim Basımevi, Ankara, 2005, s.:159-167, s.:160.

⁷⁰ A. Akarca, "Çanakkale'de Yeni Bir Çanak Çömlek Merkezi", **VIII. Türk Tarih Kongresi**, Cilt:1 1979, s.: 501-506 , s.: 506.

⁷¹ R. Aslan-G. Bieg-P. Jablonka-P. Krönneck, "Die Mittel-Bis Spätbronzezeitliche Besiedlung (Troia VI und Troia VIIA) Der Troas und Der Gelibolu Halbinsel", **Studia Troica**, sayı: 13, Mainz, Philipp von Zabern, 2003, s.: 167-213, s.: 181. Ekip Brytis olarak Akköy'ün 2,5 km kuzeyindeki Adatepe mevkiine konumlandırır; Göktürk 1997, s.: 166.

⁷² Mitchell 2004, s.: 1006.

Çalışmaların sonucunda Troia I, Troia V-VI, Roma ve Bizans Dönemi keramikleri olduğu fakat yüzeyde mimari unsur görülmediği belirtilir⁷³.

Çamköy – Asarlık mevki Skamandria kenti olarak düşünülen yerleşim, Çanakkale-Ezine yolu üzerindeki Sarımsakçı Köprüsü yakınlarındadır. Yol Orman Fidanlığı'nda ayrılarak Çamköy'e ilerler ve köye ulaşmadan önce Asartepe görülür. 1978'de Prof. Dr. A. Akarca tarafından görülen fakat yayınlarında bahsedilmeyen yerleşime 2000 yılında Çanakkale Müzesi tarafından inceleme gezisi yapılmıştır⁷⁴.

Araştırmacılar tarafından yeri çokça tartışılan yerleşime dair sikkeler bulunur fakat bunların aynı zamanda Skepsis'e de ait olabileceği düşünülür. Bronz sikkelerin ise kesinlikle bu kente ait olduğu (Mö. 4. yy.) saptanmıştır⁷⁵. Mö. 570'lerden itibaren iskan edilen ve büyük bir yerleşim olmayan kent sonradan Piskoposluk merkezi haline gelir⁷⁶. Tepe üzerinde birkaç duvar kalıntısı görülür ve Arkaik Dönem olduğu düşünülmekle birlikte güneyinde, güneydoğusunda ve güneybatısında (Bizans Dönemi Hypoje) mezarlar tespit edilmiştir⁷⁷.

Prof. Dr. A. Akarca tarafından 1973'te araştırılan Çaldağ ve Fuğla Tepeleri yayınlarında geçmemektedir. Üniversitedeki keramik etiketlerinde “Çaldağ (Kebrene)”, “Fuğla Tepe: Kebrene” ve “Kebrene: Tapınak Çevresi” olmak üzere buraya ait üç noktanın ismi yer almaktadır. Çalışmalar 1865'te burayı ilk inceleyen F. Calvert ile başlar ve sırasıyla 1881 inceleme gezisi, 1882'de kazı yapan H. Schliemann, 1888'de H. Kiepert ve Fabricius, 1896'da Dragendorf ve Judeich, 1911'de Hasluck ve W. Leaf tarafından gerçekleştirilir. Daha sonraki araştırmacılar ise Prof. Dr. J. M. Cook, Prof. Dr. A. Akarca, 1997'de Troia Projesi ekibidir.

Sikkelerle Kebrene olduğu saptanan Bayramiç'teki Çaldağ köyünün zirvesi kentin akropolisi olup güneyindeki Fuğla Tepesi'ne duvarla bağlanır. Sikkelerle yeri kesin olarak tespit edilen kent Kyme kolonisi olup, Attika- Delos Birliği'nin bir üyesidir⁷⁸. Pers satraplığının iç bölgelerdeki garnizonu olan yerleşim Mö. 399'da

⁷³ Cook 1973, s.: 312; Aslan- Bieg-Jablonka-Krönneck 2003, s.: 183

⁷⁴ R. Körpe, “Asarlıktepe: Skamandria Antik Kenti İçin Yeni Bir Öneri”, **Mauerschau: Festschrift für Manfred Korfmann**, Cilt: 1, ed.: R. Aslan, S. Blum, G. Kastl, F. Schweizer, D. Thumm, B. A. Greiner, Remshalden-Grunbach, 2002 s.: 367-376, s.: 357.

⁷⁵ Mitchell 2004, s.: 1002

⁷⁶Körpe 2002, s.: 368 ve 371; V. Sevin, **Anadolu'nun Tarihi Coğrafyası I**, Ankara, Türk Tarih Kurumu Basımevi, 2001, s.: 67.

⁷⁷ Körpe 2002, s.: 369.

⁷⁸ Xen. Hell. 3.1.17-18

Pers karşıtı Derkylidas tarafından ele geçirilir⁷⁹. MÖ. 310'da Antigoneia'ya (Aleksandria Troas) dahil olur. L. Robert'e göre MÖ. 280'de Kebrene Antigoneia adıyla tekrar kurulur ve MÖ. 270'te Brytis ile birleştirilir⁸⁰.

Verilen bilgilere göre toprak üzerinde surları haricinde önemli bir yapı kalıntısı olmayan yerleşimde Troia VI ve VII Dönemi, MÖ. 5.-4. yy. ile Ms. 13. yy. Bizans Dönemi keramiği olduğu tespit edilir⁸¹. Prof. Dr. A. Akarca'nın üniversitemize bıraktığı keramikler arasında “ Kebrene: Tapınak Çevresi” malzemesinin olması nedeniyle kentteki incelemeleri sırasında bir tapınağın olabileceğini düşündüğü anlaşılmaktadır.

Prof. Dr. A. Akarca'nın topladığı fakat yayınlarında bahsetmediği ve tam olarak nerede olduğu anlaşılamayan merkezler ise Civler Yakınındaki Eski Akçaköy, Ezine Höyüğü, Ezine Yılanlıbayır, Beşik Koyu'nun güneyindeki burun olabileceği düşünülen Küçük Beşige Burnu'dur⁸².

C. BULUNTULARIN DEĞERLENDİRİLMESİ

Troas Bölgesi'nden toplanan keramiklerin büyük bir kısmı, kataloğa girmeyenleri de dahil olmak üzere, Tektop Burnu'ndaki Aianteion'dan (kataloğa alınan 39 adet) gelir. Kataloğa alınan buluntuların yoğunluğuna göre sırasıyla bu merkezleri Dardanos (18 adet), Çaldağ/Kebrene (14 adet), Troia (11 adet), Karanlık Liman (8 adet), Kumköy (8 adet), Mersin Çeşme (8 adet), Civler Yakınındaki eski Akçaköy (6 adet), Balabanlı (6 adet), Çanakkale ve yöresi (6 adet), Çiftlik Tepe (5 adet), Hanaytepe (5 adet), İskele (5 adet), Saraç (4 adet), Küçük Beşige Burnu (3 adet), Karıncalı-Asarlık (3 adet), Ömer Danişmend (3 adet), Kalafatlı (3 adet), Ezine/Yılanlıbayır (3 adet), Ballık (3 adet), Çamköy- Asarlık (3 adet), Işıldak Tepe (2 adet), İlk Gelmez/Ophryneion (2 adet), Ezine Höyük (2 adet), Harapkale/Rhoiteion (2 adet), Çınarlar (2 adet), Sığır Eğreği (2 adet), Savran Tepe (2 adet), Kırdag-Çevrim Tepe (2 adet), Adatepe (1 adet), Akköy yakınlarındaki arılığın batısındaki tepe (1 adet), olarak sıralayabiliriz.

⁷⁹ A. e., (3.1.16-19)

⁸⁰ Mitchell 2004, s.: 1010

⁸¹ Cook 1973, s.: 332; Aslan- Bieg- Jablonka- Krönneck 2003, s.: 185

⁸² Dr. Ayça Polat ile 2009 Eylül'ünde yapılan görüşmede Beşik Koyu'nun güneyindeki burun olabileceği düşünülmüş fakat emin olunamamıştır.

En erken döneme ait buluntular Son Kalkolitik- İlk Tunç Çağa ait olup elde biçimlendirilen açık gri (Chart 1 for Gley 7/N), gri (Chart 1 for Gley 5/1 ile 6/N, 5 Y 5/1), koyu gri (Chart 1 for Gley 4/N ile 3/N, 7,5 YR 4/1 ile 6/1, 5 YR 4/1), siyah (Chart 1 for Gley 2,5/N), kırmızımsı gri (10 R 5/1, 2,5 YR 6/1), koyu kırmızımsı gri (2,5 YR 4/1), renklerdeki açık ve kapalı kaplara ait keramik grubu yer alırken, kırmızı (bkz. s. 16) ve bu gri malların açıklandığı görülür. Bölgenin prehistorik yerleşmeleri ise Işıldak Tepe, Troia, Kumtepe, Beşik Sivri ve Yassı Tepe (Beşige Burnu/Akhilleion), Hanay Tepe, Ezine Höyüğü, Savran Tepe'dir. Tektop Burnu/Aianteion, Kepez/Dardanos, Çaldağ/Kebrene, Adatepe, Ballık, Bayramiç-Çiftlik Tepe ise Prehistorik Dönem'lerden itibaren yerleşilen merkezlerdir. Baskın form ise omurgalı kase ve çanaklar olup 1 adet kapak ise Tektop Burnu'ndan (bkz. lev. 66 **T.185**) ele geçmiştir.

Arkaik Dönem'den Roma Dönemi'ne kadarki hamur rengi ve yapılarına bakıldığı zaman genellikle kırmızı (2,5 YR 5/8- 4/6 ile 4/8, 10 R 5/8, açık kırmızı (2,5 YR 6/6- 6/8) soluk kırmızı (2,5 YR 4/2- 6/2), kırmızımsı sarı (7,5 YR 7/6, 5 YR 6/8- 6/6), sarımsı kırmızı (5 YR 6/8- 5/6), ve kırmızımsı kahve (5 YR 4/4 açık kırmızımsı kahve (5 YR 6/4) renklerde olup çok az sayıda gri ve gri tonlarında oldukları (bkz. lev. 66 **T.187** Chart 1 for Gley 3/N, lev. 64 **T.182** Chart 1 for Gley 7/N), bazı örneklerin ise pişirme durumuna bağlı olarak gri çekirdeğin etrafını saran kırmızı ve tonlarında hamurların olduğu (örn. bkz. lev. 7 **T.12**, lev. 17 **T.47**, lev. 41 **T.118**) gözlenmiştir. Sert dokulu orta ya da az gözenekli iyi elenmiş ya da çok az mika, kireç katkılıdır. Kırmızı astarlı keramiklerde görülen yüzey rengi ise kırmızı (2,5 YR 5/6-5/8-4/6- 4/8) sarımsı kırmızıdır (5 YR 4/6).

Pişirme kapları ve amphoralara bakıldığı zaman özellikle pişirme kaplarının sert dokulu, iri ve yoğun olarak kum, kireç ve daha az mika katkılı oldukları, ateşe maruz kalmaları sebebiyle yüzeylerinde gri ve kırmızı tonlarında renk değişimleri olduğu gözlenmiştir. Amphoralarda ise hamurlar pişirme kaplarına göre daha az katkılı ve gözeneklidir.

Karıştırma kaplarında ise ağız kenarı çentikli skyphos-krater (kotyle) Geometrik Dönem'e has bir form olup elimizdeki malzemeye göre sadece Aianteion'da (lev. 47 **T.138**) bulunmaktadır. İonia kaseleri (lev. 9 Tektop Burnu/Aianteion **T.20**, lev. 9 Kepez/ Dardanos **T.19**), bant bezemeli çeşitli açık ve

kapalı kaplara ait gövde parçaları (Tektop Burnu/ Aianteion, Kepez/Dardanos), Arkaik Dönem'in belli başlı bezeme özellikleri olup Troas malzemesi içerisinde çok az bir yoğunluğa sahiptir. Batı Yamacı keramiği Kebrene (tapınak çevresi lev. 8 **T.15**) ve Aianteion'dan (lev. 6 **T.9**, lev. 7 **T.11**, lev. 8 **T.16**, lev. 8 **T.17**) ele geçerken genelde kantharos dip ve gövde parçaları ile 1 adet hydria (lev. 60 **T.171**) ağız parçasıdır. Yine Hellenistik Dönem'in önemli bezeme ve formlarından olan Megara kasesi grubundan ise sadece Çaldağ/Kebrene'den 1 adet gövde parçası (lev. 31 Fuğla Tepesi **T.88**) ele geçmiştir. Yoğunlukla mat siyah sırlı olan eserlerde pişmeye bağlı olarak gri ya da kırmızının tonlarında renk dalgalanmaları olduğu gözlenmiştir. İçe dönük ağızlı kase ve çanaklar en çok görülen formlar olup, bir kısmında ise doğal tahribattan ötürü astarlarında aşınma olduğu ve bu nedenle yine bu dönemin belirgin bezeme özelliği olan yarı sırlı ya da akıtma bezemeli olup olmadıkları kesinleştirilememiştir. Dışa dönük ve düz ağızlı kase ve çanakların içe dönük ağızlı olanlara nazaran daha az sayıda oldukları görülmüştür.

Balık tabağı formlarına bakıldığında Tektop Burnu/ Aianteion (3 adet), Kepez/Dardanos (5 adet), Çamköy/Asarlık (1 adet), Çaldağ/Kebrene (1 adet) ve Beşige Burnu'ndan (1 adet) toplandıkları görülmektedir. Dardanos (lev. 40 **T.115** ve lev. 40 **T.116**) ve Aianteion (lev. 40 **T.117**) buluntuları yerel, aşağı sarkan dudaklı olanların ise Attik tipteki formlardır.

Elimizdeki verilere göre amphoraların en yoğun olduğu merkezler sırasıyla Dardanos (3 adet), Karanlık Liman (3 adet), Tektop Burnu/Aianteion (3 adet), İskele (1 adet), Çaldağ/ Kebrene (1 adet), Ballık (1 adet), Işıldak Tepe'dir (1 adet). Hamur rengi ve yapısı bakımında (7,5, YR 7/4 pembe) en ilgi çekici örnek Karanlık Liman'dan (lev. 55 **T.153**) Kuzey Ege kökenli amphora ayak parçasıdır.

Bölgeden getirilen tek mortar parçası Karanlık Liman'dan olup Pers Dönemi'nde sofrada sunu amacıyla kullanılan ve Pers geleneklerine uygun olarak üretilen **T.184** (bkz. lev. 66) numaralı parçadır.

Bizans ve Osmanlı Dönemi buluntularına bakıldığında baskın hamur renginin kırmızı (2,5 YR 5/8 ile 10 R 5/8), açık kırmızı (2,5 YR 5/2- 6/8-4/2) tonlarında olduğu, pişirme ve bazı amphora ile testi parçalarında da kırmızimsı gri (2,5 YR 5/1), koyu kırmızimsı gri (2,5 YR 4/1) olduğu görülmüştür. Hamurların çok sert dokulu,

orta yoğunlukta gözenekli, orta yoğunlukta kireç, az yoğunlukta mika katkılı oldukları görülür.

Sırlı eserlerde sarı, sarımsı kahverengi, ve daha az olarak yeşil renk kullanıldığı gözlenmiştir. Çanakkale yöresi ve çevresi buluntularında testilerde ise yıldız kullanıldığı tespit edilmiştir.

Ms. 12.-13. yy.'larda Zeuksippos tekniğinde bezeme yapıldığı görülür bu teknikte kazıma çizgiler kahverengi boya ile doldurulur. Eldeki parçalar üzerinde görülen motifler ise iç içe daireler, ağız kenarında paneller, yatay ve/veya dalgalı çizgilerdir. Kimi zaman panellerin içi çeşitli motiflerle zenginleştirilir.

Ms. 14.-17. yy.'larda sıkça kullanılan Miletos İşi denilen bezemede ise beyaz ya da firuze mavi renk üzerine lacivert, mavi, mor ya da kobalt mavi kullanıldığı gözlemlendi. Bu teknikte bezemeler sırtın üzerine boyama şeklinde uygulanacağı gibi kazıma çizgilerin içi bu renklerle doldurularak da oluşturulabilmekteydi⁸³

⁸³ N. Özkul Fındık, **İznik Roma Tiyatrosu Kazı Buluntuları (1980-1995) Arasındaki Osmanlı Seramikleri**, Ankara, Türk Tarih Kurumu Basımevi, 2001, s.: 36, 47,76

III. AIOLIS, IONIA VE MYSIA

Bölge olarak Aiolis'in sınırları tartışmalı olsa da genel olarak İzmir'in kuzeyi ve Yunanistan'ın Midilli Adası'nı kapsar. Batısında Ege Denizi, doğusunda Lydia, güneyinde Ionia, kuzeyinde Troas (bkz. s. 7) ve Mysia yer alır. Lydia ile olan sınırını da Maiandros Nehri oluştururken, erken dönemlerde en güneydeki kenti Bayraklı (Smyrna) Ion hakimiyetine geçer ve sınır Hermos Nehri'ne değin çekilir¹. En doğusundaki sınır kentleri Aigai ve Temnos, kuzeydeki kenti Pitane'dir. Mysia ile olan sınırı çok belli olmasa da bu karışık durum antik kaynaklarda tartışılmıştır².

Ionia'nın ise kuzeyinde Aiolia, güneyinde Karia, doğusunda Lydia, batısında ise Ege Denizi bulunurken Samos ve Khios adaları bölge sınırları içerisinde bulunur. Ionia'nın en kuzeydeki kenti Phokaia Hermos'un kuzeyinde yer alırken, güney sınırının Maiandros nehri oluşturur. Herodotos'un verdiği bilgiler (1.142.3-4) Maiandros Nehri'nin Karia-Ionia sınırını değil Lydia- Karia sınırını oluşturduğu yönünde yorumlanmıştır. Bunun sebebinin de nehrin güneyinde kurulmuş Ion kenti Miletos olduğu düşünülür³.

Mysia günümüzde Balıkesir'in tamamını, Çanakkale'nin doğusunu, İzmir'in kuzeybatısını, Bursa'nın güneybatısını, Kütahya'nın batısını ve Manisa'nın kuzeyini kapsamaktadır. Batısında Troas, kuzeydoğusunda Bithynia, güneyinde Aiolis ve Lydia, doğusunda Phrygia yer alır. Kabaca sınırları bu şekilde çizilmiş olsada Strabon'un eserinde Phrygia, Mysia ve Bithynia arasındaki sınırların belirgin olamamasından bahsedilmektedir⁴.

A. TARİHİ

Mö. 1000 ile Mö. 8. yy. arasında Anadolu'ya göçler gerçekleşir ve bu döneme "Karanlık Çağ" adı verilir⁵. Fasilalarla olan bu akımlar Aiolia göçmenlerinin

¹ Strabo. 13.1.2; 14.1.1-3

² Strabo. 13.4.2; Pliny. NH. 5.32

³ L. Rubinstein, "Ionia", **An Inventory of Archaic and Classical Poleis**, ed.:M. G. Hansen, T. H. Nielsen, New York, Oxford University Press, 2004, s.: 1053-1107, s.: 1054.

⁴ Strabo. 12.4.4

⁵ V. Sevin, **Anadolu'nun Tarihi Coğrafyası I**, Ankara, Türk Tarih Kurumu Basımevi, 2001, s.: 82; O. Tekin, **Eski Yunan Tarihi**, İstanbul, İletişim Yayınları, 2007, s.: 43 keramiğe göre bu çağın Mö. 1050- 700 olduğunu belirtir.

Thesselia ve Boiotia'dan, Ionlar'ın Attika'dan, Bir Thrak boyu olan Mysler'in de Balkanlar'dan Anadolu'ya girmeleriyle gerçekleşir.

Mö. 8. yy.'da on iki Aiol kenti siyasi olmaktan çok dini özellik taşıyan ve kutsal merkezleri Gryneion'daki Apollon kutsal alanı olan bir konfederasyon kurarlar. Bu kentler Kyme, Larisa, Neonteikhos, Temnos, Killa, Notion, Aigiroissa, Pitane, Aigai, Myrina, Gryneia ve sonradan Ion kenti olan Smyrna'dır⁶. Ionia'da da amacı belli olmayan ve merkezi Melia kenti olan bir birlik kurulur. Panionion adı verilen bu birliğe üye on iki kent Miletos, Myous, Priene, Ephesos, Kolophon, Lebedos, Teos, Klazomenai, Phokaia, Khios, Erythrai, Samos ve Kolophon işgalinden sonra on üçüncü kent olarak katılan Smyrna'dır⁷.

Mö. 7. yy.'da Aiolis, Ionia ve Mysia daha sonra Lydia egemenliğine girer. Mö. 638'de Kimmer ve Trer saldırılarına uğrayan Ionia'da özellikle Ephesos'daki Artemis tapınağı büyük zarar görür. Yine bu dönemlerde hinterlandında bulunan Lydia sebebiyle endüstri ve kolonileşme hareketlerine girişen Ionia böylece antik çağda büyük bir güç haline gelir⁸.

Kroisos'un hâkimiyetine (Mö. 560-547/6) giren bölgelerden Aiolis iki ayrı satraplık sınırlarındayken⁹, Ionia ve Mysia Lydia satraplığına geçer. Mö. 499'da Pers egemenliğine karşı Miletos liderliğinde Ionia Ayaklanması'na katılırlar. Bunun sonucunda ayaklanmaya katılan Batı Anadolu'daki kentler başarısızlığa uğrar, Miletos halkı Basra Körfezi'ne sürülürler. Perslerin Plataia, Mykale ve Eurymedon'da yenilmesi sonucu imzalana Kallias Barışı (Mö. 449) ile kentler az da olsa huzur ortamı bulurlar. Attika-Delos Deniz Birliği'ne birçok kent katılsa da sonrasında Kral Barışı'yla (Mö. 386) yine Pers egemenliğine girerler.

Mö. 334'te III. Aleksandros'un Anadolu'ya girişiyle kentler yeniden huzur ortamı bulurlar ve onun ölümünün ardından sırasıyla Antigonos, Lysimakhos, ve Seleukoslar'ın yönetimine geçerler. Mö. 190 III. Mithridates ile Roma arasındaki Magnesia Savaşı'ndan sonra Apameia Barış ile Erythrai, Smyrna, Khios, Klazomenai ve Kolophon haricindeki kentler Pergamon Krallığı yönetimine geçer.

⁶ Hdt. 1.149

⁷ A.e, 1.142

⁸ E. Akurgal, "The Early Period and the Golden Age of Ionia", **American Journal of Archaeology**, Vol. 66/ 4, Archaeological Institute of America, 1962, s.: 369-379, s.: 373.

⁹ Xen. Hell. 3.1.10

III. Attalos'un ölümüyle (Mö. 133) tüm bu topraklar Roma'ya vasiyet ile bırakılır ve bu üç bölge Asia Eyaleti'ne bağlanır.

Mysia'nın iç kesimleri ise Roma yönetiminde olduğu dönemlerde de kendi boylarının adlarını taşıyan sikkeler basmaya devam ederler. İlk Mithridates Savaşı'ndan sonra (Mö 88-85) Roma'ya bağlılık yemini ederler.

B. BULUNTU YERLERİ VE ARAŞTIRMALAR

İzmir Çandarlı'da bulunan Pitane antik kentinde yapılan ilk çalışmalar Pergamon kazı ekibinden A. Conze ve W. Dörpfeld tarafından 1910-1911'de yapılan yüzey araştırmalarıyla gerçekleştirilir. Kazılar ise İstanbul Arkeoloji Müzesi adına Osman Hamdi Bey ve 1960-1965 yıllarında Ord. Prof. Dr. E. Akurgal tarafından kentin nekropolisinde yapılır. Kentteki gezileri ise F. Stark ve G. Bean ile birlikte Prof. Dr. J. M. Cook gerçekleştirir.

Attika-Delos Birliği'nde de adı geçen kentin günümüzde toprak üstünde görülen en önemli yapısı Cenevizliler'den kalan (Ms. 15. yy.) kale yapısıdır. Mö. 3.-2. yy.'da Pergamon Krallığı'nın deniz üssü ve limanı olarak önem kazanır. Hıristiyanlık döneminde Ephesos'a bağlı bir piskoposluk merkezi olur.

Kyme İzmir Aliğa'da (Nemrut/Namrut) yer alır. On iki Aioli kentinden biri olup ilk çalışmalar 1800'lerin sonunda Demostene Baltazzi tarafından başlatılır. İlk bilimsel kazı Fransızlar tarafından, başkanlığını Salomon Reinach'ın üstlendiği ekip ile gerçekleştirilir. Prag Üniversitesi'nden 1925'te Prof. Dr. Anton Salaç tarafından kazılar yeniden başlatılır fakat ölümünden sonra 1973-1980 yıllarında elde edilen veriler yayımlanır¹⁰. 1952 ve 1953 senelerinde Ord. Prof. Dr. E. Akurgal tarafından kazılar yürütülür. 1979'da İzmir Arkeoloji Müzesi tarafından tekrar başlatılan kazılar sırasıyla 1979-1981'de H. T. Uçankuş, 1982-1984 yıllarında da V. İdil yönetiminde sürdürülür. 1982 ve 1985 yılları arasında Catania Üniversitesi'nden birleşik bir grup tarafından araştırmalar devam ettirilirken 1986'dan itibaren S. Lagona, 2008 – 2010 Prof. Dr. Antonio La Marca tarafından yürütülür. Pitane'de olduğu gibi, hangi tarihlerde kenti ziyaret ettiği bilinmeyen diğer gezgin ve araştırmacılar ise F. Stark, G. Bean ve J.M. Cook'tur.

¹⁰ S.Lagona, "Aiolis Kymesii", **Arslantepe, Hierapolis, Iasos, Kyme: Türkiye'deki İtalyan Kazıları**, çev.: E. Özbayoğlu, Ankara, s.: 143-174, s.: 143.

Kent konumu ve toprak verimliliği sebebiyle tarihöncesi dönemlerden itibaren yerleşim görür¹¹. Strabon, Lokris Phrykion'dan gelenlerin bölgenin yerleşik halkı Pelasglar'ı yenerek Kyme'ye yerleştiklerini söyler¹². Attika-Delos Birliği'ndeki kent Ainos, Kebrene ve Side'yi kolonize eder. İki tepe üzerine kurulan kentte en erken MÖ. 6. yy.'a tarihlenen yapı kalıntıları ortaya çıkarılır. Önemli yapılardan biri de Isis'e adanmış bir tapınaktır.

Bayraklı höyüğünün üzerine kurulmuş olan Smyrna, İzmir körfezinin kuzeydoğusunda yer alır ve yerleşim MÖ. 3. binyıla kadar inmektedir. 1948-1951 kazıları Prof. Dr. J. M. Cook ve Ord. Prof. Dr. E. Akurgal tarafından ortak bir çalışmayla gerçekleştirilirken, 1967-1981 yıllarında Ord. Prof. Dr. E. Akurgal ve vefatının ardından Prof. Dr. M. Akurgal tarafından hâla çalışmalar devam ettirilmektedir. Prof. Dr. J. M. Cook, Ord. Prof. Dr. E. Akurgal haricinde bölgede gezi yapan G. Bean'e de eşlik etmiştir.

Erken dönemlerde Aiolis kentiyken Kolophon'dan gelen göçmenler tarafından ele geçirilmesiyle yerli halk çevredeki yerleşimlere dağılır ve İon kenti olur¹³. MÖ. 300 yılına kadar kesintisiz yerleşilen Smyrna halkı III. Aleksandros'un büyük kentler kurma isteği doğrultusunda Pagos'a (Kadifekale) yerleştirilirler. Fakat buluntulardan çıkarılan sonuçlara göre burası tamamen boşaltılmayıp, küçülmüş vaziyette de olsa yerleşimin devam ettiği gözlenmiştir¹⁴.

Kentin öne çıkan yapıları Athena Tapınağı, surları, megaronları ve apsisli megaronlarıdır.

Klazomenai İzmir'in Urla ilçesinde yer alır. 1920 – 1921 G. P. Oikonomos, 1970 M. Baran (İzmir Müzesi kurtarma kazısı), 1981'den itibaren Güven Bakır (Ege Üniversitesi, Edebiyat Fakültesi, Arkeoloji Bölümü) kentte kazı yaparlar.

Hem on iki İon kenti arasında hem de Attika- Delos Birliği'nde adı geçen kent İon göçünden sonra kurulduğu¹⁵ belirtilse de MÖ. 3. binyıldan itibaren yerleşim gördüğü saptanmıştır. MÖ. 499-496/5 tarihlerinde Pers egemenliğine karşı yürütülen İonia Ayaklanmasına katılan kent ayaklanmanın başarısızlığı üzerine

¹¹ A.e.

¹² Strabo 13.3.3

¹³ Hdt. 1.150

¹⁴ E. Akurgal, **Eski İzmir I: Yerleşme Katları ve Athena Tapınağı**, Ankara, Türk Tarih Kurumu Yayınları, 1983, s.: 49 ve 51.

¹⁵ Pausanias 7.3.8

cezalandırılmaktan korkan halk Karantina Adası'na göç eder. III. Aleksandros'un Anadolu'ya gelişine değin adada yaşarlar. Ms. 5.-6. yy.'larda Ephesos'a bağlı bir piskoposluk merkezi olur.

Kentteki önemli yapılar arasında son yıllarda ortaya çıkarılan zeytin yağı işliğı ile keramik, demir işlikleri sayılabilir. Bunula birlikte Klazomenai tipi lahitler kent için önemli bir yer tutar.

İzmir Ildırı'da bulunan Erythrai on iki İon kentinden biri olup aynı zamanda Attika-Delos Birliğı'ne de üyedir. 18. yy.'dan itibaren epigrafik arařtırmalarla bilinen yerleşimden ilk bahseden kiři M. Tournefort, R. Chandler 19. yy. başlarında yerleşimi ilk tespit eden batılıyken W. Leaf yerleşimi doğru konumlandıran bir diğerk arařtırmacıdır¹⁶. Burayı bizzat ziyaret edenler ise 1836'da W. J. Hamilton, Ch. Texier, C. Roebuck, Prof. Dr. J. M. Cook ve G. Bean'dir. 1965 – 1982Ord. Prof. Dr. E. Akurgal tarafından kazısı yapılan kentte, 2003- 2005'te Prof. Dr. Cořkun Özgünel başkanlığında yüzey arařtırmaları ve 2006'dan itibaren Yrd. Dç. Dr. Ayře Gül Akalın tarafından kazısı yapılmaktadır.

Önemli yapıları arasında akropolisindeki Arkaik Dönem tapınağı, Osmanlı Dönemi'ne ait Rum kilisesi ve tepenin eteklerindeki tiyatrosudur.

Değirmendere'nin doğusunda yer alan Kolophon kentinin etki alanı batıda Teos ve Klazomenai ile sınırlı olup Arkaik ve Klasik Çağ'daki kuzey ve doğu sınırını kesin olarak belirlemek kolay değildir¹⁷. Kentin 120 stadia kadar batısında Lebedos ve güneyinde de Ephesos bulunur. Kentin etki alanı içinde önemli Apollon kült merkezlerinden birini barındıran Klaros ve liman kenti Notion yer alır¹⁸.

Kolophon'un tarih sahnesine bir *stasis* ile MÖ. 700 civarında çıkar. Göç eden topluluklardan birinin o dönemde bir Aiol kenti olan Smyrna'ya yerleştiğı ancak daha sonra kentin ilk sakinlerini buradan kovarak kenti bir İon yerleşimi haline getirdikleri bilinmektedir¹⁹.

¹⁶ C. Bayburtluođlu, **Erythrai: Cođrafya, Tarih, Kaynaklar, Kalıntılar**, Ankara, Türk Tarih Kurumu Basımevi, 1975, s.: 19; yazar burada M. Tournefort, R. Chandler ve W. Leake adlı arařtırmacıların aslında burayı bizzat ziyaret etmediklerini başka arařtırmacı ya da gezginlerden aldıkları bilgileri deđerlendirdiklerini bildirir.

¹⁷ Rubinstein 2004, s. 1078

¹⁸ Thuc. 3.34.1

¹⁹ Heredotos. 1.14.4.

Kentin izlerine ilk kez 1886 yılında rastlanmış²⁰ ve ilk kazılar 1922 yılında Amerikalı arkeologlar tarafından American School of Classical Studies in Athens katkılarıyla Dr. Hetty Goldman ve Dr. Carl Blegen başkanlığında gerçekleştirilmiştir. Bölgede 1944 yılında kazı ve araştırmalarda bulunan L. B. Holland kentin çok azının günümüze ulaştığından bahseder. Buluntular MÖ. 311-309 yılları arasında Kolophon'un daha önce ayrı olan iki kent merkezinin birleştiğini gösterir. Holland, 7. yy.'a ait evlerden, 4. yy.'a ait bir stoa ve metron olarak adlandırdığı bir binadan bahseder²¹. Arkaik dönem kentinin akropolisin eteklerinde ya da kuzeydoğusundaki düzlükte olduğu düşünülür²².

Yazıtlara dayanarak kentte dört tane tapınağın bulunduğu düşünülmektedir. Bunlar arasında Zeus Soter, Poseidon Asphaleios, Apollon Klarios, Meter Antaie, Athena Polias ve diğer tanrı ve kahramanlara ithaf edilen sunaklar bulunmaktadır²³. Kenti çevreleyen tahkimatın eski ve yeni şehri birbirine bağladığı düşünülür. Kolophon'da kentleşme çok eskiye dayanır. Kent Gyges tarafından MÖ. 665 yılında işgal edilmiştir ki²⁴ Holland 1944 yılındaki araştırmalarında elde ettiği buluntulara dayanarak bu arkaik yerleşimi akropolisin eteklerine yerleştirir.

Kentin günümüze ulaşan yapıları oavadan 195 metre yükseklikte bulunan bazı binalar ve iyi şekilde korunmuş MÖ. 4. yy.'a tarihlenen bir stoadır ve çevresindeki ev bloklarıdır.

Maiandros'un ağzında bulunan kentin territoriumu dört ana bölgede incelenebilir. Kuzeyde, kireçtaşı bir yarımada yer alan kent; kentin doğusunda Grion Dağı civarındaki dağlık bölge, Aşağı Maiandros Vadisi ve Miletos adaları (Leros, Patmos, Lade, Pharmakoussa, Lepsia (?))²⁵.

Miletos'un yerleşim tarihi Son Kalkolitik Çağ'a kadar uzanır. Athena Tapınağı alanında gerçekleştirilen kazı çalışmaları sonucunda, bu dönem tabakasının anakaya üzerine oturduğu ortaya konmuştur²⁶.

²⁰ Rubinstein 2004, s. 1078

²¹ A.e., s. 1079

²² Holland kuzeydoğudaki düzlüğe işaret ederken Hoepfner ve Osthus akropolisin eteklerini hedef gösterir.

²³ A.e., s. 1079

²⁴ Herodotos 1.15.1.

²⁵ Rubinstein 2004, s.: 1082.

²⁶ A. M. Greaves, **Miletos: Bir Tarih**, çev. H. Ç. Öztürk, Homer Kitabevi, İstanbul, 2003, 58.

Arkeolojik kazılar, 1873 yılında O. Rayet tarafından başlatılmıştır. Bir süre ara verilen çalışmalar, 1899'da T. Wiegand tarafından yürütülür. Wiegand'ın kazıları I. Dünya Savaşı, 1938'de görev alan C. Weickert'in çalışmaları ise II. Dünya Savaşı nedeniyle aksamıştır. G. Kleiner, W. Müller-Wiener ve V. von Graeve de Miletos kazılarına başkanlık etmişlerdir.

Tiyatro, bouleuterion, gymnasium, Serapeion, Delphineion, güney agora, Faustina Hamamları kentteki başlıca yapılar arasında sayılabilir.

Miletos çeşitli bölgelerde çok sayıda koloni kurmuştur. Khios, Kyzikos, Sinope, Amisos, Skepsis, Priapos, Prokonnesos bu kolonilerden bazılarıdır.

Attaia antik kentinin, yeri tam olarak saptanamamış olmakla birlikte, Balıkesir il merkezinin 20 km. güneydoğusunda bulunan Ovabayındır Köyü civarında bulunan antik yazıt ve kent kalıntılarının bu kente ait olduğu düşünülür. Bahsi geçen kalıntılar Ovabayındır Köyü yakınlarında, Makestos (Simav) çayı ötesinde yer alan bir tepe üzerindedir²⁷. Kentin kimliğine işaret eden en önemli kanıt, kentin yedi kilometre uzağında, Aslıhan Köyü yakınlarındaki bir çeşme içinde devşirme olarak bulunan, Divus Marcus Aurelius'a adanmış bir yazıtın Attaia kenti halkınca dikildiğinin dile getirilmesidir²⁸.

Simav Çayı kıyısında bulunan ve Attaia kentinin bir parçası olması gereken yapı temellerinin bir kale yapısı ya da bir tahkimata ait olduğu sanılmaktadır. Ovabayındır Köyü'nün 1-2 km. doğusunda yer alan bu kale yapısı kalıntıları içinde iki adet İmparatorluk Dönemi portresi ele geçirilmiştir²⁹.

Bölgede aynı zamanda Prehistorik Dönem'e tarihlenen mezarların kalıntılarına da rastlanmıştır³⁰. Attaia kentinin yerini kesin olarak saptamak için çok detaylı kazı çalışmaları gerçekleştirilmemiştir. Ekrem Akurgal'ın 1956-57 yıllarında gerçekleştirdiği yüzey araştırmaları dışında kentin varlığını kanıtlayan unsurların başında Attaia adına darp edilmiş sikkeler bulunur.

²⁷ H. Taeuber , "Bericht Über Eine Epigraphische Forschungsreise In Südmysien/ Nordlydien", **Araştırma Sonuçları Toplantısı**, sayı: 7, Ankara, Ankara Üniversitesi Basımevi, 1990, s.: 221-225, s.: 224.

²⁸ Taeuber 1990, s.: 224

²⁹ E. Akurgal, "Yortankultur – Siedelung in Ovabayındır bei Balıkesir", **Anatolia III**, Ankara, 1958, s.:156-164, s. 156

³⁰A.e., s. 157

C. BULUNTULARIN DEĞERLENDİRİLMESİ

Çandarlı/Pitane (2 adet kataloglanmıştır) **A.4** (bkz. lev. 51 Mö.1020-980) ve **A.5** (bkz. lev. 51 Mö. 620-550) numaralı amphora boyun parçaları en erken keramikler olup yatay bant, iç içe daire, damla ve dikey dalgalı hatların kullanıldığı görülmüştür. Çok az yoğunlukta kireç ve mikalı olan hamurlar ise kırmızımsı sarı (7,5 YR 6/6, 5 YR 7/6) renkte, az yoğunlukta kireç ve mikalıdır.

Kyme (3 adet) keramiklerinde ise hamur özelliklerinin yine çok az yoğunlukta mika ve kireçli olmasıyla birlikte açık kırmızı (2,5 YR 6/8- 7/6) renktedir.

İonia Bölgesi'nden ise Bayraklı/Smyrna (2 adet), Erythrai (9 adet), Klazomenai (1 adet) ve Miletos (2 adet) kentlerinden parça toplanmış olup, en çok kırmızımsı sarı rengin (5 YR 6/8-7/6 ile 7,5 YR 6/6) olduğu görülmüştür. Daha az olarak koyu kırmızımsı gri (2,5 YR 5/1) ve açık kırmızı (2,5 YR 6/8) renkte oldukları, pişme durumuna bağlı olarak çekirdek ve yüzey renklerinin farklı oldukları gözlenmiştir. Çekirdek renklerinin genellikle koyu gri (Chart 1 for Gley 4/N), gri (10 YR 5/1) ya da kırmızımsı gri (2,5 YR 5/1) oldukları, yüzey renklerinin ise kırmızımsı sarı olduğu tespit edilmiştir.

Az yoğunlukta kireç ve mikalı olan parçalar sert dokulu olup az yoğunlukta gözeneklidir.

Bezeme olarak yatay ve dikey bantlarla birlikte, noktalarla oluşturulmuş çiçek (levh. 23 **I.2** Erythrai), zigzag ve kuş figürleriyle birlikte (lev. 47 Bayraklı/Smyrna **I.8** ve **I.9**) “Yaban keçisi üslubu” denilen koşan hayvan figürlü testi (genellikle oinokhoe üzerinde görülür. Lev. 57 Erythrai **I.11**) göze çarpan bezeme unsurlarıdır.

Çeşitli testi, skyphos-krater (lev. 47 Bayraklı/Smyrna **I.8** ve **I.9**), kase ve tabak parçalarıyla birlikte bant bezemeli alabastron (lev. 64 Miletos **I.14**) ile yatay bant üzerinde iç içe daire bezemeli aryballos (lev. 64 **I.13** Erythrai) parçaları ele geçen formlardır.

Balıkesir/Ovabayındır (Attaia) ‘dan ise tüm ya da tüme yakın olarak toplam 6 eser bulunmaktadır. İki kandil (lev. 65 **M.5** ve **M.6**), içe dönük ağızlı kase (lev. 14 **M.2**), tabak (lev. 43 **M.3**), testi (lev. 57 **M.4**) ve maşrapa (lev. 10 **M.1**) üzerinde çalışılmıştır.

Genel olarak hamurların kırmızımsı sarı (7,5 YR 6/6) renkte oldukları görülür. Tabağın hamur rengi ise çok soluk kahverengi (10 YR 7/4) olup, gri (2,5 YR 5/1 ve

7,5 YR 8/N) renkte hamurlu eserler ise testi ve kandildir. **M.6** numaralı eser (bkz. lev. 65) ise pişme durumu nedeniyle kırmızımsı sarı ve gri renkte alacalı bir görünüme sahip olmuştur.

Formlar genel olarak simetrik olmalarına karşın testinin karın kısmında ve kulbunda, **M.6** numaralı kandilde (lev. 65) de yer yer eğrilikler görülmektedir.

Bezeme olarak genelde akıtma tekniğinin kullanıldığı (lev. 10 **M.1**, lev. 14 **M.2** ve lev. 43 **M.3**) ya da testi örneğinde olduğu gibi gri astar ve perdahlamanın uygulandığı gözlenmiştir.

Kalıp yapımı olan kandillerde ise **M.5** numaralı (lev. 65) eserde omuz ve burun üzerindeki kabartma tekniğinde bitkisel bezeme haricinde astar uygulanmadığı, **M.6** numaralı (bkz. lev. 65) kandilde de hem ayna kısmında kabartma figürlerin yapıldığı hem de kırmızı astarın kullanıldığı görülmüştür.

IV. KATALOG

Katalogda yer alan keramikler bölge ayrımı gözetmeksizin formlara göre ayrılmış ve her form kendi içinde erken dönemlerden başlamak üzere tarihsel sıra ile sıralanmıştır.

El ya da kalıp yapımı olmadığı sürece özellikle yapım tekniği belirtilmemiştir. Hamur renklerinin tespitinde Munsell Soil Color Chart (1994) kullanılmıştır. Katalog içerisinde geçen bütün kısaltmalar kısaltmalar listesinde belirtilmiştir.

A. İÇKİ KAPLARI

1. KYLİKS

Katalog No.: Th.1 (Levha 1)

Adı: Kyliks ağız parçası

Buluntu Yeri: Menekşe Çatağı

Ölçüler: a.ç.: -, yük.: 2,4 cm

Hamuru: Kırmızımsı kahverengi (2,5 YR 5/4). İyi elenmiş. Sert dokulu ve çok az gözenekli.

Tanımı: İçe doğru kalınlaşan düz ağızlı. İçi ve dışı yeşilimsi gri (Chart 1 for Gley 5/10Y).

Analoji: K. Lehmann- P. W. Lehmann, **Samothrace: The Hall of Votive Gifts**, vol.: IV/I, Routledge, London, 1962, fig.: 33 (Mö. 6. yy. sonu -5. yy. başı)

Tarihleme: Mö. 520- 480

Katalog No.: Th.2 (Levha 1)

Adı: Kyliks ağız parçası

Buluntu Yeri: Menekşe Çatağı

Ölçüler: a.ç.: 16,5 cm, yük.: 2,4 cm

Hamuru: Kırmızımsı sarı (5 YR 7/6). İyi elenmiş. Sert dokulu ve çok az gözenekli.

Tanımı: Dışa açılan ağzının dış kısmı iç bükey. İç ve dış parlak siyah sırlı. Sırda koyu kırmızımsı kahverengi (5 YR 3/4) renk değişimleri görülür.

Analoji: K. Lehmann- P. W. Lehmann, **Samothrace : The Altar Court**, vol.: IV/II, Routledge, London, 1964; fig.: A34 (Mö. 5. yy.'ın 2. çeyreği); B. A. Sparkes, L. Talcott, **The Athenian Agora: Black And Plain Pottery of the 6th, 5th And 4th Centuries B.C.**, Vol.: XII, Princeton, The American School of Classical Studies at Athens, 1970, fig.: 5, nu.: 471 (Mö. 480- 450); S. Rotroff- J. H. Oakley, **Hesperia Supplements: Debris from a Public Dining Place in the Athenian Agora**, vol. 25, American School of Classical Studies at Athens, s.: 1-248, 1992, fig.: 10, nu.: 175 (Mö. 480-470)

Tarihleme: Mö. 480-450

Katalog No.: Th.3 (Lveha 1)

Adı: Kyliks ağız parçası

Buluntu Yeri: Menekşe Çatağı

Ölçüler: a.ç.: 11 cm, yük.: 3,5 cm

Hamuru: Kırmızımsı sarı (5 YR 7/6). İyi elenmiş. Sert dokulu ve çok az gözenekli.

Tanımı: Dışa açılan ağzının dış kısmı iç bükey, içi düz. İç ve dış parlak siyah sırlı.

Analoji: Lehmann- Lehmann, 1964; fig.: A34 (Mö. 5. yy.'ın 2. çeyreği); Sparkes- Talcott, 1970, fig.: 5, nu.: 471 (Mö. 480- 470); Rotroff- Oakley, 1992, fig.: 10, nu.: 175 (Mö. 480-470)

Tarihleme: Mö. 480-450

Katalog No.: Th.4 (Levha 1)

Adı: Kyliks ayak parçası

Buluntu Yeri: Dolapçı Çayırı

Ölçüler: d.ç.: 9 cm, yük.: 2,8 cm

Hamuru: Kırmızımsı sarı (5 YR 6/6) ve açık kırmızımsı kahverengi (5 YR 6/3) renk değişimleri görülür. Çok az yoğunlukta mikalı. Sert dokulu ve çok az gözenekli.

Tanımı: Halka ayaklı. İç ve dış parlak siyah sırlı. Tondo altında merkezde halka biçimli rezerve alan görülür.

Analoji: Sparkes- Talcott, 1970, fig.: 5, nu.: 456 (Mö. 480- 470); Rotroff- Oakley, 1992, fig.: 10, nu.: 159 (Mö. 480-470)

Tarihleme: Mö. 480-470

Katalog No.: Th.5 (Levha 1)

Adı: Kyliks ayak parçası

Buluntu Yeri: Menekşe Çatağı

Ölçüler: d.ç.: 8,5 cm, yük.: 1,5 cm

Hamuru: Kırmızımsı sarı (7,5 YR 6/6). Çok az yoğunlukta mika, kum ve kireçli. Sert dokulu ve gözenekli.

Tanımı: Yüksek halka ayaklı. Mat siyah astarında kırmızı renk değişimleri görülür.

Analoji: Sparkes- Talcott, 1970, fig.: 4, nu.: 413 (Mö. 480- 450); Lehmann-Lehmann, 1964, nu.: 3/52.690 (Mö. 5. yy.'ın ikinci çeyreği)

Tarihleme: Mö. 480-450

Katalog No.: T.1 (Levha 2)

Adı: Kyliks ayak parçası (Rhenia Tipi)

Buluntu Yeri: Çaldağ/Kebrene

Ölçüler: d.ç.: 8 cm, yük.: 1,8 cm

Hamuru: Kırmızımsı sarı (5 YR 6/8) ve açık kırmızımsı kahverengi (5 YR 6/3) renk değişimleri görülür. Çok az yoğunlukta kireç ve mikalı. Sert dokulu ve çok az gözenekli.

Tanımı: Halka ayak. İç siyah ve kırmızımsı kahverengi (5 YR 5/8) bant bezemeli, dış siyah sırlı. Dıştaki sır dökülmüş.

Analoji: Sparkes- Talcott, 1970, fig.: 5, nu.: 456 (Mö.450); Rotroff-Oakley 1992, fig.: 10, nu.: 162 (Mö. 450)

Tarihleme: Mö. 450

Katalog No.: T.2 (Levha 2)

Adı: Kyliks ağız parçası

Buluntu Yeri: Çaldağ/Kebrene

Ölçüler: a.ç.: -, yük.: 2,5 cm

Hamuru: Açık kırmızı (2,5 YR 6/8). Çok az yoğunlukta kireç ve mikalı. Sert dokulu ve gözeneksiz.

Tanımı: Dışa açılan düz ağızlı. İç ve dış parlak siyah sırlı ve yüzeyde kırmızı (2,5 YR 5/8) renk değişimleri görülür.

Analoji: Sparkes- Talcott 1970, fig.: 6, nu.: 581 (Mö.440-430)

Tarihleme: Mö. 440-430

Katalog No.: Th.6 (Levha 2)

Adı: Kyliks ayak parçası

Buluntu Yeri: Dolapçı Çayırı

Ölçüler: d.ç.: 8 cm, yük.: 2,5 cm

Hamuru: Çeperler açık kırmızı (10 R 5/4), çekirdek kırmızımsı gri (10 R 5/1). Çok az yoğunlukta kireç ve mikalı. Sert dokulu ve çok az gözenekli.

Tanımı: Halka ayak İç siyah, dış akıtma tekniğinde siyah sırlı. Ayağın altı ve tondonun altında bulaşan astar görülür.

Analoji: Sparkes- Talcott, 1970, fig.: 5, nu.: 462 (Mö.425); Rotroff-Oakley 1992, fig.: 9, nu.: 164 (Mö. 450-425)

Tarihleme: Mö. 450-425

Katalog No.: T.3 (Levha 2)

Adı: Kyliks ağız parçası

Buluntu Yeri: Tektop Burnu

Ölçüler: a.ç.: 19 cm, yük.: 1,7 cm

Hamuru: Açık kırmızı (2,5 YR 6/8). İyi elenmiş. Sert dokulu ve çok az gözenekli.

Tanımı: Ucu yuvarlatılmış düz ağızlı.. İç ve dış siyah sırlı.

Analoji: Sparkes- Talcott, 1970, fig.: 5, nu.: 476 (Mö. 440- 430);

Tarihleme: Mö. 440-430

Katalog No.: Th.7 (Levha 2)

Adı: Kyliks ayak parçası

Buluntu Yeri: Dolapçı Çayırı

Ölçüler: d.ç.: 7 cm, yük.: 2 cm

Hamuru: Açık kırmızı (2,5 YR 6/8). İyi elenmiş. Sert dokulu ve çok az gözenekli.

Tanımı: Profilli halka ayaklı. İç parlak siyah sırlı ve kırmızı figür tekniğinde ayak ile elbisenin eteği görülür. Dış parlak siyah sırlı.

Analoji: Sparkes- Talcott, 1970, fig.: 5, nu.: 487 (Mö.430); H.P.Isler, **Samos: Das Archaische Nordtor und Seine Umgebung im Heraion von Samos**, , vol.: 4, Rudolf Habelt Verlag, Bonn, 1978, pl.: 7, nu.: 224 (Mö. 410-400)

Tarihleme: Mö. 430-400

Katalog No.: Th.8 (Levha 3)

Adı: Kyliks ağız parçası

Buluntu Yeri: Menekşe Çatağı

Ölçüler: a.ç.: - , yük.: 2,7 cm

Hamuru: Kırmızımsı sarı (5 YR 7/6). Çok az yoğunlukta kireç ve mikalı. Sert dokulu ve çok az gözenekli.

Tanımı: Ucu yuvarlatılmış düz ağızlı. İç ve dış parlak siyah sırlı.

Analoji: Sparkes- Talcott, 1970, fig.: 5, nu.: 476 (Mö.440-430); Jones, J. E., Sackett, L.H., Graham, A.J., 1962, "The Dema House in Attica", **The Annual of the British School at Athens**, Vol.: 57, The British School at Athens, Londra, s.: 75-115, fig.: 5, nu.: 27 (Mö. 425-400)

Tarihleme: Mö. 440- 400

Katalog No.: Th.9 (Levha 3)

Adı: Kyliks gövde parçası

Buluntu Yeri: Menekşe Çatağı

Ölçüler: yük.: 2 cm

Hamuru: Kırmızımsı sarı (5 YR 7/6). Çok az yoğunlukta kireçli. Sert dokulu ve çok az gözenekli.

Tanımı: iç siyah sırlı. Dışta kırmızı figür tekniğinde palmet bezemeli.

Analoji: D. M. Robinson, , **Excavation at Olynthus: Vases Found in 1934 and 1938**, Part: XIII, Baltimor, The Johns Hopkins Press, 1950, pl.: 106, nu.: 176 ve 179 (Mö. 4. yy.), pl.: 118, nu.: 261 (Mö. 4. yy.)

Tarihleme: Mö. 4. yy.

Katalog No.: Th.10 (Levha 3)

Adı: Kyliks ağız parçası

Buluntu Yeri: Menekşe Çatağı

Ölçüler: a.ç.: 14 cm, yük.: 2 cm

Hamuru: Kırmızımsı sarı (5 YR 7/6). Çok az yoğunlukta mika ve kireçli. Sert dokulu ve çok az gözenekli.

Tanımı: İçe dönük ağızlı, dudak kısmı yuvarlatılmış. İç ve dışı parlak siyah sırlı. Dışta koyu tozsuz kırmızı (2,5 YR 2,5/2) renk değişimi görülür.

Analoji: P. W. Lehmann, **Samothrace: The Hieron**, Vol.: III, Routledge, London, 1969, nu.: 48.528 (Mö. 4. yy.)

Tarihleme: Mö. 4. yy.

2. SKYPHOS

Katalog No.: Th.11 (Levha 3)

Adı: Skyphos ağız parçası

Buluntu Yeri: Menekşe Çatağı

Ölçüler: a.ç.: 14 cm, yük.: 4,1 cm

Hamuru: Soluk hafif kahverengimsi pembe (5 YR 6/4). Çok az yoğunlukta mika ve kireçli. Sert dokulu ve az gözenekli.

Tanımı: Uca doğru sivrilen dudaklı. İç ve dıştaki mat siyah astarında soluk kırmızımsı kahverengi renk değişimleri (2,5 YR 3/4) görülür. Dışta gövdenin alt kısmı astarsız.

Analoji: D. A. Amyx- P. Lawrence, **Corinth: Archaic Corinthian Pottery And the Anaploga Well**, vol.: 7/2, Princeton, American School of Classical Studies at Athens, 1975, pl.: 64, nu.: 263 (Mö. 7. yy. sonu); Pemberton- Slane- Williams 1989, pl.: 4, nu.: 13 (Mö. 7. yy. ortaları); E. Brann, "A Well of the "Corinthian" Period Found in Corinth", **Hesperia**, Vol. 25, No. 4., American School of Classical Studies at Athens, s.: 350-374, 1956, pl.: 54, nu.: 22 (Mö. 6. yy. başı)

Tarihleme: Mö. 650- 570

Katalog No.: Th.12 (Levha 3)

Adı: Skyphos ağız parçası (Attik tip)

Buluntu Yeri: Menekşe Çatağı

Ölçüler: a.ç.: 10 cm, yük.: 3,6 cm

Hamuru: Kırmızımsı sarı (5 YR 6/8). Çok az yoğunlukta mikalı. Sert dokulu ve az gözenekli.

Tanımı: Ucu yuvarlak biten dudaklı. At nalı biçimli yatay kulp ağız hizasından çok az yukarı çıkar. İç ve dış kırmızı (10 R 4/8) astarlı. Astar yer yer dökülmüş.

Analoji: Sparkes-Talcott 1970, fig.: 4, nu.: 342 (Mö. 470-460) ve nu.: 336 (Mö. 500); Rotroff-Oakley 1992, fig.: 8, nu.: 136 (Mö. 470-460)

Tarihleme: Mö. 500-460

Katalog No.: T.4 (Levha 4)

Adı: Skyphos dip parçası (Attik tip)

Buluntu Yeri: Tektop Burnu

Ölçüler: d.ç.: 8 cm, yük.: 4,5 cm

Hamuru: Kırmızımsı sarı (7,5 YR 7/6). Çok az yoğunlukta mikalı. Sert dokulu ve gözenekli. Tozsuz yüzeyli.

Tanımı: Halka ayaklı. Dış bükey tondolu. İç ve dış parlak siyah sırlı. İçteki sır aşınmış. İki parça halinde birleştirildi.

Analoji: G.R. Edwards, **Corinth: Corinthian Hellenistic Pottery**, vol.: 7/ 3, Princeton, American School of Classical Studies at Athens, 1975, pl.: 13, nu.: 311 (Mö. 5. yy.'ın son çeyreği); Rotroff-Oakley 1992, fig.: 8, nu.: 136 (Mö. 470-460); N. Sevinç- C. B. Rose- D. Strahan- B. Tekkök Biçken, "The Dedetepe Tumulus.", **Studia Troica**, vol.: 18, Mainz, Philipp Von Zabern, s.: 33-59, 1998, nu.: 7.2 ve 7.8 (Mö. 480-460)

Tarihleme: Mö. 480-460

Katalog No.: Th.13 (Levha 4)

Adı: Skyphos ayak parçası (Attik tip)

Buluntu Yeri: Menekşe Çatağı

Ölçüler: d.ç.: 10 cm, yük.: 3,2 cm

Hamuru: Açık kırmızı (2,5 YR 6/8). Çok az yoğunlukta kireç ve mikalı. Sert dokulu ve gözeneksiz.

Tanımı: Halka ayak. İç ve dış parlak siyah sırlı.

Analoji: Lehmann-Lehmann 1964, nu.: A5 (Mö. 5. yy.'ın son çeyreği); Edwards 1975, pl.: 13, nu.: 332 (Mö. 5. yy.'ın son çeyreği)

Tarihleme: Mö. 425-400

Katalog No.: Th.14 (Levha 4)

Adı: Skyphos ayak parçası (Attik tip)

Buluntu Yeri: Menekşe Çatağı

Ölçüler: d.ç.: 9 cm, yük.: 2,2 cm

Hamuru: Açık kırmızı (10 R 6/6) ve soluk kırmızı (10 R 6/4) renk değişimleri görülür. Çok az yoğunlukta kireç ve mikalı. Sert dokulu ve gözeneksiz.

Tanımı: Halka ayak. İç kırmızı (2,5 YR 4/6) astarlı. Dıştaki siyah sırda kırmızı renk değişimleri görülür.

Analoji: Edwards 1975, pl.: 13, nu.: 332 (Mö. 5. yy.'ın son çeyreği)

Tarihleme: Mö. 425-400

Katalog No.: T.5 (Levha 4)

Adı: Skyphos ayak parçası (Attik tip)

Buluntu Yeri: Tektop Burnu

Ölçüler: d.ç.: 7 cm, yük.: 2,1 cm

Hamuru: Çeperler açık kırmızı (2,5 YR 6/6) çekirdek soluk kırmızı (2,5 YR 6/2). İyi elenmiş, çok az gözenekli, sert dokulu.

Tanımı: Halka ayak. İç ve dış yeşilimsi gri (Chart 1 for Gley 5/10Y) sırlı. İçte sırda soluk kırmızı (2,5 YR 6/8) renk değişimleri görülür.

Analoji: Lehmann-Lehmann 1962, nu.: 47 (Mö. 4. yy. başı)

Tarihleme: Mö. 400-380

Katalog No.: T.6 (Levha 4)

Adı: Skyphos ayak parçası (Attik tip)

Buluntu Yeri: Çaldağ/Kebrene tapınak çevresi

Ölçüler: d.ç.: 6 cm, yük.: 2,5 cm

Hamuru: Kırmızımsı sarı (5 YR 7/8). Çok az yoğunlukta kireçli, gözenekli, sert dokulu.

Tanımı: Halka ayak. Dışta açık kırmızı (2,5 YR 6/8) astar izi, içte siyah kırmızı (2,5 YR 4/6) renk değişimleri ve çift sıra rulet bezeme görülür.

Analoji: Lehmann-Lehmann 1962, nu.: 47 (Mö. 4. yy. başı)

Tarihleme: Mö. 400- 375

Katalog No.: Th.15 (Levha 5)

Adı: Skyphos ayak parçası (Attik tip)

Buluntu Yeri: Dolapçı Çayır

Ölçüler: d.ç.: 7 cm, yük.: 3,8 cm

Hamuru: Kahverengi (7,5 YR 5/4). Çok az yoğunlukta kireç ve mikalı. Sert dokulu ve az gözenekli.

Tanımı: Halka ayak. İç ve dış parlak siyah sırlı.

Analoji: Robinson 1950, pl.: 291, nu.: 594 (Mö. 4. yy.'ın ikinci çeyreği); Edwards 1975, pl.: 13, nu.: 321 (Mö. 400)

Tarihleme: Mö. 400-375

Katalog No.: Th.16 (Levha 5)

Adı: Skyphos ağız parçası (Attik tip)

Buluntu Yeri: Dolapçı Çayır

Ölçüler: a.ç.: 12 cm, yük.: 3,2 cm

Hamuru: Açık kırmızı (2,5 YR 6/8). İyi elenmiş. Sert dokulu ve çok az gözenekli.

Tanımı: Dışa dönük dudaklı. Dış siyah, iç çok koyu grimsi kahverengi (10 YR 3/2) sırlı, yüzey pürüzlü.

Analoji: Sparkes-Talcott 1970, fig.: 4, nu.: 349 (Mö. 400-375); A. M. Berlin, "Ilion Before Alexander: A Fourth Century B.C. Ritual Deposits", **Studia Troica**, vol.: 12, Tübingen, Philipp Von Zabern, s.:131-167, 2002, pl.: 5, nu.: 9 (Mö. 4. yy.)

Tarihleme: Mö. 4. yy.

Katalog No.: T.7 (Levha 5)

Adı: Skyphos ağız parçası (Attik tip)

Buluntu Yeri: Çaldağ/Kebrene

Ölçüler: a.ç.: 12 cm, yük.: 2,4cm

Hamuru: Açık kırmızının tonlarında renkdeğişimleri görülür (2,5 YR 5/2 ile 2,5 YR 6/8). Çok az yoğunlukta kireç ve mikalı. Sert dokulu ve az gözenekli.

Tanımı: Dışa dönük dudak ucu yuvarlatılmış. İç ve dış parlak siyah sırlı.

Analoji: Robinson 1950, pl.: 201, nu.: 588 (Mö. 4. yy.'ın ikinci çeyreği); Sparks-Talcott 1970, fig.: 6, nu.: 605 (Mö. 375); Berlin 2002, pl.: 10, nu.: 48 (Mö. 4. yy.'ın ikinci ve üçüncü çeyreği)

Tarihleme: Mö. 375-325

Katalog No.: T.8 (Levha 5)

Adı: Skyphos ayak parçası (Attik tip)

Buluntu Yeri: Çaldağ/Kebrene

Ölçüler: d.ç.: 5 cm, yük.: 2,4 cm

Hamuru: Açık kırmızı (2,5 YR 6/8). Çok az yoğunlukta kireçli. Sert dokulu ve çok az gözenekli.

Tanımı: Halka ayak. İç ve dış parlak siyah sırlı. Dışta kırmızı (2,5 YR 4/8) renk değişimleri görülür.

Analoji: E. Pemberton- K. W. Slane- C. Williams, **Corinth; The Sanctuary of Demeter and Kore: The Greek Pottery**, vol.: 18/1, Princeton, American School of Classical Studies at Athens, 1989, fig.: 7, nu.: 115 (Mö. 4. yy. sonu) ve nu.: 410 (Mö. 4. yy.'ın üçüncü ve dördüncü çeyreğinin başı)

Tarihleme: Mö. 350-300

Katalog No.: Th.17 (Levha 5)

Adı: Skyphos ayak parçası (Attik tip)

Buluntu Yeri: Menekşe Çatağı

Ölçüler: d.ç.: 4,5 cm, yük.: 4,3 cm

Hamuru: Çekirdek gri (Chart 1 for Gley 5/N) çeperler kırmızimsı sarı (2,5 YR 5/6). Çok az yoğunlukta mika ve kireçli. Sert dokulu ve çok az gözenekli.

Tanımı: Halka ayak. İç mat siyah sırlı. Dışta gövdenin alt ve ayak kısmı sırsız. Gevdenin üst kısmı mat siyah sırlı.

Analoji: Edwards 1975, pl.: 13, nu.: 317 (Mö. 350) ve nu.: 330 (Mö. 325); Rotroff 1997, fig.: 12, nu.: 152 ve 154 (Mö. 300- 275)

Tarihleme: MÖ. 350- 275

Katalog No.: Th.18 (Levha 5)

Adı: Skyphos ağız parçası

Buluntu Yeri: Dolapçı Çayırı

Ölçüler: a.ç.: 13 cm, yük.: 4,1cm

Hamuru: Kırmızımsı sarı (5 YR 7/8). Çok az yoğunlukta kireçli, gözenekli, sert dokulu.

Tanımı: Uca doğru sivrilen dudaklı. Dışta dudak kenarında çok ince, gövdenin altında kalın kırmızı (2,5 YR 4/8) bantlar arasında astar bezeme. İç kırmızı (2,5 YR 4/8) astarlı.

Analoji:

Tarihleme:

3. KANTHAROS

Katalog No.: Th.19 (Levha 6)

Adı: Kantharos ağız parçası

Buluntu Yeri: Dolapçı Çayırı

Ölçüler: a.ç.: 14 cm, yük.: 1,5 cm

Hamuru: Açık kırmızı (2,5 YR 6/8). İyi elenmiş. Sert dokulu ve çok az gözenekli.

Tanımı: Dışa dönük ağızlı. İç ve dış parlak siyah sırlı.

Analoji: Sparkes- Talcott 1970, fig.: 7, nu.: 628 (MÖ. 450)

Tarihleme: MÖ. 450

Katalog No.: T.9 (Levha 6)

Adı: Kantharos gövde parçası

Buluntu Yeri: Tektop Burnu

Ölçüler: yük.: 3,1 cm

Yapım Tekniği: Kalıp yapımı

Hamuru: Kırmızımsı sarı (5 YR 7/6). Az yoğunlukta ve ince taneli kireç ve mikalı. Sert dokulu ve çok az gözenekli.

Tanımı: kazıma eğik çizgi bezemeli. İç ve dış siyah sırlı. Yer yer sır aşınmış.

Analoji: Sparkes- Talcott 1970, pl.: 47, nu.: 227 (Mö. 450- 425)

Tarihleme: Mö. 450-425

Katalog No.: Th.20 (Levha 6)

Adı: Kantharos ağız ve kulp parçası (Attik)

Buluntu Yeri: Dolapçı Çayırı

Ölçüler: a.ç.: 9 cm, yük.: 3,1 cm

Yapım Tekniği: Kalıp yapımı

Hamuru: Açık kırmızı (10 R 6/8). Çok az yoğunlukta kireç ve mikalı, sert dokulu, çok az gözenekli.

Tanımı: Kalıp yapımı ağız dışı kalınlaştırılmış. Ağız kenarından kulplu. İç ve dış parlak siyah sırlı.

Analoji: Sparkes- Talcott 1970, fig.: 7, nu.: 701 (Mö. 350-325); Rotroff 1997, fig.: 6, nu.: 37 (325-300); Rotroff – Oliver 2003, nu.: 6 (Mö. 4. yy. sonu)

Tarihleme: Mö. 350-300

Katalog No.: Th.21 (Levha 6)

Adı: Kantharos ağız ve kulp parçası

Buluntu Yeri: Dolapçı Çayırı

Ölçüler: a.ç.: -, yük.: 5 cm

Yapım Tekniği: Kalıp yapımı

Hamuru: Kırmızımsı sarı (5 YR 6/6). Tozsu yapılı. Çok az yoğunlukta kireç ve mikalı, orta sertlikte, gözenekli.

Tanımı: Dışa dönük düz ağızlı. Mahmuzlu kulplar ağız kenarından başlar. İç ve dış parlak siyah sırlı. Kenarları aşınmış ve yer yer sır dökülmüş.

Analoji: Sparkes- Talcott 1970, fig.: 7, nu.: 707 (Mö. 350-325); Rotroff 1997, fig.: 4, nu.: 8 (325-300)

Tarihleme: Mö. 350-300

Katalog No.: T.10 (Levha 7)

Adı: Kantharos ayak parçası

Buluntu Yeri: Dardanos

Ölçüler: d.ç.: 4 cm, yük.: 2 cm

Yapım Tekniği: Kalıp yapımı

Hamuru: Dıştaki ince çeperler kırmızı (10 R 5/8), kalın çekirdek kırmızımsı gri (10 R 5/1). İyi elenmiş, çok az gözenekli ve sert dokulu.

Tanımı: Ayak üzeri tek sıra profilli. İç ve dış siyah sırlı.

Analoji: Ch. Ellinghaus, "Klassische und Hellenistische Glanztonkeramik", **Asia Minor Studien: Ausgrabungen in Assos**, Band: 2, Bonn, Dr. Rudolf Habelt GMBH, 1990, s.: 67-80, pl.: 1, nu.: 7 (Mö.5.-3. yy.); E. Pemberton, K. W. Slane, C. Williams, **Corinth: The Sanctuary of Demeter and Kore: The Greek Pottery**, vol.: 18/1, American School of Classical Studies at Athens, 1989, fig.: 10, nu.: 435 (Mö. 3. yy.'ın ikinci çeyreği ve ortaları)

Tarihleme: Mö. 5.-3. yy.

Katalog No.: T.11 (Levha 7)

Adı: Kantharos ağız parçası (Batı Yamacı)

Buluntu Yeri: Tektop Burnu

Ölçüler: a.ç.: 9 cm, yük.: 2,1 cm

Hamuru: Kırmızımsı sarı (7,5 YR 6/6). Çok az yoğunlukta kireçli ve mikalı, çok az gözenekli ve sert dokulu.

Tanımı: Dışa dönük dudaklı. İç ve dış mat siyah sırlı.

Analoji: G.R. Edwards, **Corinth: Corinthian Hellenistic Pottery**, Vol. VII/ 3, Princeton, American School of Classical Studies at Athens, 1975, pl.: 14, nu.: 373 (Mö. 300-250); Berlin 1999, pl.: 2, nu.: 8 (Mö. 4. yy. sonu-3. yy. başı)

Tarihleme: Mö. 320- 280

Katalog No.: T.12 (Levha 7)

Adı: Kantharos ayak parçası

Buluntu Yeri: Tektop Burnu

Ölçüler: d.ç.: 5 cm, yük.: 3,4 cm

Yapım Tekniği: Kalıp yapımı

Hamuru: Çeperler açık kırmızı (2,5 YR 6/8), çekirdek gri (Chart 1 for Gley 6/N). İyi elenmiş, gözeneksiz ve sert dokulu.

Tanımı: Yüksek ayak üzeri tek sıra profilli. İç ve dış siyah sırlı.

Analoji: Rotroff 1997, fig.: 77, nu.: 66 (Mö. 275); A. M. Berlin, “Studies in Hellenistic Ilion: The Lower City. Stratified Assamblages and Chronology”, **Studia Troica**, vol.: 9, Tübingen, Philipp Von Zabern, s.: 73-159, 1999, pl.: 26, nu.: 183 (Mö. 260-240); B. Tekkök, “ The City Wall of Ilion: New Evidence For Dating”, **Studia Troica**, vol.: 10, Tübingen, Philipp Von Zabern, s.: 85-95, 2000, pl.: 2, nu.: 25 (Mö. 3. yy. başı)

Tarihleme: Mö. 300- 240

Katalog No.: T.13 (Levha 7)

Adı: Kantharos ayak parçası

Buluntu Yeri: Karıncalı-Asarlık

Ölçüler: d.ç.: 5 cm, yük.: 3 cm

Hamuru: Açık kırmızı (2,5 YR 6/8). İyi elenmiş, gözeneksiz ve sert dokulu.

Tanımı: Yüksek ayak üzeri tek sıra profilli. İç ve dış siyah sırlı.

Analoji: Rotroff 1997, fig.: 77, nu.: 66 (Mö. 275); Berlin 1999, pl.: 26, nu.: 183 (Mö. 260-240); Tekkök 2000, pl.: 2, nu.: 25 (Mö. 3. yy. başı)

Tarihleme: Mö. 300- 240

Katalog No.: T.14 (Levha 7)

Adı: Kantharos ayak parçası

Buluntu Yeri: Dardanos

Ölçüler: d.ç.: 5 cm, yük.: 3 cm

Yapım Tekniği: Kalıp yapımı

Hamuru: Açık kırmızı (2,5 YR 6/6). Çok az yoğunlukta kireçli ve mikalı, çok az gözenekli ve sert dokulu.

Tanımı: Yüksek ayak üzeri tek sıra profilli. İç ve dış yarı parlak siyah sırlı.

Analoji: Rotroff 1997, fig.: 77, nu.: 66 (Mö. 275); Berlin 1999, pl.: 26, nu.: 183 (Mö. 260-240); Tekkök 2000, pl.: 2, nu.: 25 (Mö. 3. yy. başı)

Tarihleme: Mö. 300- 240

Katalog No.: T.15 (Levha 8)

Adı: Kantharos gövde parçası (Batı Yamacı)

Buluntu Yeri: Çaldağ/Kebrene tapınak çevresi

Ölçüler: yük.: 4,2 cm

Hamuru: Açık kırmızı (2,5 YR 6/6). Çok az yoğunlukta kireçli, gözeneksiz, sert dokulu.

Tanımı: İç ve dış parlak siyah sırlı üzerinde beyaz boya ile sonu eğimli çizgiyle sonlandırılmış girland bezemeli.

Analoji: Rotroff 1997, fig.: 10, nu.: 109 (Mö. 290-275); W. Radt- G. De Luca, “Grabungen im Fundament der Pergamonaltar. Grobe Keramik- Graue Sondergruppe-Lampen”, **Varia Anatolica: Les Ceramiques en Anatolie aux Epoques Hellenistique Et Romaine**, Vol.: 15, ed.: C. Abadie-Reynal, İstanbul, Institut Français D’ Etudes Anatoliennes Georges Dumezil, s.: 3-8, 2003, pl.: 5, nu.: 1 (200-170); B. Gürler, “Hellenistic Ceramic of Metropolis in Ionia: Chronology, Production and Related Cities.”, **Varia Anatolica: Les Ceramiques en Anatolie aux Epoques Hellenistique Et Romaine**, Vol.: 15, ed.: C. Abadie-Reynal, İstanbul, Institut Français d’Études Anatoliennes Georges Dumézil, s.: 9-16, 2003, pl.: 9, nu.: A12 S1/3 (Mö. 3. yy.’ın ilk yarısı).

Tarihleme: Mö. 290-170

Katalog No.: T.16 (Levha 8)

Adı: Kantharos ayak parçası (Batı Yamacı)

Buluntu Yeri: Tektop Burnu

Ölçüler: d.ç.: 5 cm, yük.: 1,4 cm

Yapım Tekniği: Kalıp yapımı

Hamuru: Açık kırmızı (2,5 YR 6/6). Çok az yoğunlukta mika ve kireçli, çok az gözenekli, tozsu yüzeyle, sert dokulu.

Tanımı: Alçak ayak tek sıra profilli. İç ve dışta sır tamamen aşınmış.

Analoji: Rotroff 1997, fig.: 14, nu.: 190 (Mö. 275-250); Berlin 1999, pl.: 3, nu.: 100 ve 105 (Mö. 260-240); Schäfer 1968, pl.: 15, nu.:D52

Tarihleme: Mö. 275-250

Katalog No.: T.17 (Levha 8)

Adı: Kantharos ağız parçası (Batı Yamacı)

Buluntu Yeri: Tektop Burnu

Ölçüler: a.ç.: 11 cm, yük.: 1,4 cm

Hamuru: Kırmızımsı sarı (5 YR 6/6). İyi elenmiş, çok az gözenekli ve sert dokulu.

Tanımı: Dışa dönük dudaklı. İç ve dış parlak siyah sırlı.

Analoji: Berlin 1999, pl.: 3, nu.: 172 (Mö. 260-240); J. Schäfer, **Pergamonischer Forschungen: Hellenistische Keramik Aus Pergamon**, Band: 2, Berlin, Walter De Gruyter Co, 1968, pl.: 15, nu.:D52

Tarihleme: Mö. 260-240

Katalog No.: T.18 (Levha 8)

Adı: Kantharos ayak parçası

Buluntu Yeri: Tektop Burnu

Ölçüler: d.ç.: -, yük.: 1,8 cm

Hamuru: Açık kırmızımsı kahverengi (5 YR 6/4). Çok az yoğunlukta mika ve kireçli, çok az gözenekli, sert dokulu.

Tanımı: Alçak ayak tek sıra profilli. İç ve dış yarı mat siyah sırlı.

Analoji: E.Pemberton- K. W Slane- C. Williams, **Corinth; The Sanctuary of Demeter and Kore: The Greek Pottery**, Vol. 18/1, Princeton, American School of Classical Studies at Athens, 1989, fig.: 10, nu.: 436 (Mö. 250-230); Berlin 1999, pl.: 2, nu.: 186 (Mö. 260-240);

Tarihleme: Mö. 260-230

Katalog No.: Th.22 (Levha 8)

Adı: Kantharos ağız kenarı parçası (Batı Yamacı)

Buluntu Yeri: Dolapçı Çayırı

Ölçüler: a.ç.: 10 cm, yük.: 2,1 cm

Hamuru: Kırmızımsı sarı (5 YR 6/6). İyi elenmiş, gözeneksiz ve sert dokulu.

Tanımı: Dışa dönük ağızlı. İç ve dış parlak siyah sırlı. Sır yer yer aşınmış

Analoji: Rotroff 1997, fig.: 15, nu.: 215 ve 213 (Mö. 240-220); Tekkök 2000, pl.: 3, nu.:5 (Mö. 2. yy.'ın ilk çeyreği)

Tarihleme: Mö. 240-150

4. İONİA KASESİ

Katalog No.: Th.23 (Levha 9)

Adı: İonia Kasesi ağız parçası

Buluntu Yeri: Menekşe Çatağı

Ölçüler: a.ç.: -, yük.: 2,3 cm

Hamuru: Kırmızımsı sarı (5 YR 6/8). Çok az yoğunlukta mika ve kireçli, az gözenekli, sert dokulu.

Tanımı: Dışa açılan düz ağız uca doğru sivrilir. İç ve dış mat siyah sırlı.

Analoji: Sparkes- Talcott 1970, pl.: 18, nu.: 381 (Mö. 575-550/530); F. Utiliy, **Asia Minor Studien: Die Archaische Nekropole von Assos**, vol.: 31, Bonn, Rudolf Habelt Verlag, 1999, fig.: 4, nu.: 55 (Mö. 620- 590)

Tarihleme: Mö. 620-550/530

Katalog No.: T. 19 (Levha 9)

Adı: İonia Kasesi ağız parçası (Rhodos Tipi)

Buluntu Yeri: Dardanos

Ölçüler: a.ç.: 9 cm , yük.: 1,9 cm

Hamuru: Açık kırmızı (2,5 YR 6/8). Az yoğunlukta kireçli ve çok az yoğunlukta mikalı. Az gözenekli, sert dokulu.

Tanımı: Dışa açılan düz ağız uca doğru sivrilir. İç ve dış kırmızı (2,5 YR 4/6) bant bezemeli. Dıştaki bant tek sıra ve dudak kenarında, içteki bant iki sıra.

Analoji: Utiliy 1999, fig.: 4, nu.: 60 (Mö. 600) ve 63 (Mö. 590-560); Y. Calvet- M. Yon, "C ramique trouv e   Salamine (Fouilles de la ville)", **Skrifter Utgivna av Svenska Institutet i Athen: Greek Geometric and Archaic Pottery Found in Cyprus**, vol.: 26, Stockholm, Paul  str ms F rlag, 1997, s.: 9-23, pl.: 8, nu.: 76 (M . 600); K. İren, **Aiolische orientalisierende Keramik**, İstanbul, Ege Yayınları, 2003, fig.: 19, nu.: 297 (M . 570-560).

Tarihleme: M . 600-560

Katalog No.: Th.24 (Levha 9)

Adı: İonia Kasesi ağız parçası

Buluntu Yeri: Menekşe Çatağı

Ölçüler: a.ç.: -, yük.: 2,3 cm

Hamuru: Kırmızımsı sarı (5 YR 6/8). Çok az yoğunlukta mika ve kireçli, az gözenekli, sert dokulu.

Tanımı: Dışa açılan düz ağızlı. İç ve dış parlak siyah sırlı.

Analoji: Sparkes- Talcott 1970, pl.: 18, nu.: 381 (Mö. 575-550/530); A. E. Furtwängler-H. J. Kienast, **Samos: Der Nordbau im Heraion von Samos**, Band: 3, Bonn, Rudolf Habelt GMBH, 1989, pl.: 19, nu.: 4 (Mö. 590-575)

Tarihleme: Mö. 590-550/530

Katalog No.: T.20 (Levha 9)

Adı: İonia Kasesi ağız parçası

Buluntu Yeri: Tektop Burnu

Ölçüler: a.ç.: 12 cm, yük.: 2,2 cm

Hamuru: Kırmızımsı sarı (5 YR 6/8). Çok az yoğunlukta kireçli ve mikalı. Az gözenekli, sert dokulu.

Tanımı: Dışa açılan düz ağız uca doğru sivrilir. İç ve dış parlak siyah sırlı.

Analoji: K. Lehmann, - P. W. Lehmann, **Samothrace : The Altar Court**, Vol.: IV/II, Routledge, London, 1964, fig.: 52.858 (Mö. 480-450)

Tarihleme: Mö. 480-450

5. FİNCAN

Katalog No.: T.21 (Levha 9)

Adı: Fincan ayağı

Buluntu Yeri: Tektop Burnu

Ölçüler: a.ç.: 3 cm, yük.: 1,3 cm

Hamuru: Kırmızımsı sarı (5 YR 6/8). Çok az yoğunlukta kireçli ve mikalı. Gözenekli, sert dokulu.

Tanımı: Halka aylak iç bükey. İç ve dış mat siyah sırlı. İçte tondada bozuk şekilli oyuk bulunur.

Analoji: A. E. Furtwängler, - H. J. Kienast, **Samos: Der Nordbau im Heraion von Samos**, Band: 3, Bonn, Rudolf Habelt GMBH, 1989, fig.: 23, nu.: 2 (Mö. 575-550); H.P.Isler, **Samos: Das Archaische Nordtor und Seine Umgebung im Heraion von Samos**, , vol.: 4, Rudolf Habelt Verlag, Bonn, 1978, pl.: 22, nu.: 609 (Mö. 560-550)

Tarihleme: Mö. 575-550

6. MAŞRAPA

Katalog No.: T.22 (Levha 10)

Adı: Maşrapa ayak parçası

Buluntu Yeri: Karanlık Liman

Ölçüler: d.ç.: 3 cm, yük.: 2,6 cm

Hamuru: Kırmızımsı sarı (5 YR 6/8). Yoğun kireçli ve az yoğunlukta mikalı. Gözenekli, sert dokulu, pürüzlü yüzeyli.

Tanımı: Alçal halka aylaklı. Tondo altında derin çark izleri görülür. Bezemesiz.

Analoji: Robinson 1959, pl.: 9, nu.: J43 (Ms. 2. yy. ortası-3. yy. başı); S. Başaran, “Ainos’un Geç Hellenistik – Erken Roma Dönemi Seramik Buluntuları”, **Varia Anatolica: Les Ceramiques en Anatolie aux Epoques Hellenistique Et Romaine**, vol.: 15, ed.: C. Abadie-Reynal, İstanbul, Institut Français d’Études Anatoliennes Georges Dumézil, 2003, s.: 71-77, pl: 46, nu.: 1 ve 2 (Mö. 1. yy. sonu)

Tarihleme: Mö. 20- Ms. 220

Katalog No.: M.1 (Levha 10)

Adı: Maşrapa

Buluntu Yeri: Ovabayındır

Ölçüler: a.ç.: 6,1 cm, d.ç.: 3,7 cm, yük.: 8,4 cm

Hamuru: Kırmızımsı sarı (7,5 YR 6/6). Çok az yoğunlukta mika ve kireçli. Gözeneksiz ve sert dokulu.

Tanımı: Düz dipli. Ağıza doğru daralan küresel gövdeli. Dışa dönük dudaklı. Dudaktan başlayan kulp karın üzerinde sonlanır. Kulp eksik. İç ve Dışta akıtma

teknikindeki astarda açık kırmızı (2,5 YR 6/8), kırmızımsı kahverengi (2,5 YR 4/4) ve sarımsı kırmızı (5 YR 5/6) renk değişimleri görülür.

Analoji: Form olarak en yakın örneği Robinson 1959, pl.: 7, nu.: G182 ve pl.: 21, nu.: M70 (Ms.1. yy. sonu- 2. yy başı); B. Tekkök- Biçken, **The Hellenistic And Roman Pottery from Troia: Second Century B.C. to Sixth Century A. D.**, Missouri, Colombia University, 1996 , (yayınlanmamış doktora tezi), pl.: 7, nu.: C ve fig.: 78 nu.: F17 ile G30 (Ms. 1. yy. sonu- 2. yy. başı)

Tarihleme: Ms. 80-120

Katalog No.: T.23 (Levha 10)

Adı: Dip parçası

Buluntu Yeri: Mersin Çeşme

Ölçüler: d.ç.: 7 cm, yük.: 1,8 cm

Hamuru: Çeperler gri (Chart 1 for Gley 5/N), çekirdek kırmızı (2,5 YR 5/8). Yoğun mika, kireçli ve taşçıklı. Çok az gözenekli, sert dokulu.

Tanımı: Düz dipli. İç zeytin yeşili (5 Y 5/4) sırlı. Dış bezemesiz.

Analoji: J. W. Hayes, **Excavations at Saraçhane in Istanbul: The Pottery**, vol.: 2, Princeton University Press, 2007, fig.: 114, nu.: g 11.1 (Erken Osmanlı Dönemi)

Tarihleme: Ms. 14.- 16. yy.

Katalog No.: T.24 (Levha 10)

Adı: Ağız parçası

Buluntu Yeri: Eski Akçaköy

Ölçüler: a.ç.: 13 cm, yük.: 3,6 cm

Hamuru: Kırmızımsı sarı (5 YR 5/8). Çok az yoğunlukta kireçli. Çok az gözenekli, sert dokulu.

Tanımı: Dışa dönük ağızlı. Dudak dıştan düzleştirilmiş. Dikey gövdeli. İç ve dış soluk sarı (yaldız) (5 Y 8/3) astarlı.

Analoji: Form olarak en yakın örneği Hayes 2007, fig.: 115, nu.: d.5.1 (Ms. 18. yy.)

Tarihleme: Ms. 18. yy.

B. KASE ve GENİŞ AĞIZLI KASE

1.İÇE DÖNÜK AĞIZLI

Katalog No.: Th.25 (Levha 11)

Adı: Ağız parçası

Buluntu Yeri: Gübürlük

Ölçüler: a.ç.: 16 cm, yük.: 5 cm

Hamuru: Siyah (Chart 1 for Gley 2,5/N). Yoğun taşçık, kirek ve az yoğunlukta mikalı. Sert dokulu, yoğun gözenekli.

Yapım Tekniği: El yapımı.

Tanımı: İçe dönük ağzın üzeri düzleştirilmiş. Dışta yatay tek sıra çentik bezemeli.

Analoji: M. Özdoğan, “Trakya’da Tarihöncesi Araştırmalarının Bugünkü Durumu ve Bazı Sorunları”, **Güney-Doğu Avrupa Araştırmaları Dergisi 1981-1982**, sayı: 10-11, İstanbul, İstanbul Üniversitesi Edebiyat Fakültesi Yayınevi, 1983, s.: 21-58, res.: 15 (Kalkolitik Çağ)

Tarihleme: MÖ. 5. binyıl başı- 3000

Katalog No.: Th.26 (Levha 11)

Adı: Ağız parçası

Buluntu Yeri: Menekşe Çatağı

Ölçüler: a.ç.: 24 cm, yük.: 4,8 cm

Hamuru: Çeperler kırmızı (2,5 YR 4/6), çekirdek koyu kırmızımsı gri (2,5 YR 4/1). Orta yoğunlukta taşçık, az yoğunlukta kireç ve mikalı. Sert dokulu, yoğun gözenekli.

Yapım Tekniği: El yapımı.

Tanımı: İçe dönük ağızlı. İç ve dış perdahlanmış. Dış yüzeyde kahverengi (7,5 YR 5/4) ve kırmızımsı kahverengi (5 YR 5/4), iç yüzeyde kahverengi (7,5 YR 4/2- 5/4) renk değişimleri görülür.

Analoji: M. Korfmann- Ç. Girgin- Ç. Morçöl- S. Kılıç, “Kumtepe 1993. Bericht über die Rettungsgrabung”, **Studia Troica**, vol.: 5, Tübingen, Philipp Von Zabern, s.: 237-291, 1995, fig.: 35, nu.: 13 (Troia I evresi).

Tarihleme: MÖ. 3000-2640

Katalog No.: Th.27 (Levha 11)

Adı: Ağız parçası

Buluntu Yeri: Menekşe Çatağı

Ölçüler: a.ç.: 20 cm, yük.: 3,7 cm

Hamuru: Gri (10 YR 6/1). Az yoğunlukta kireç ve mikalı. Sert dokulu

Yapım Tekniği: El yapımı.

Tanımı: İçe dönük ağız içten kalınlaştırılmış. İç ve dış soluk kahverengi (10 YR 6/3) ve perdahlanmış.

Analoji: Korfmann- Girgin- Morçöl-Kılıç 1995, fig.: 35, nu.: 13 (Troia I evresi); C.W. Blegen- J.L. Caskey- M. Rawson- J. Sperling, **Troy: General Introduction the First and Second Settlements**, New Jersey, Princeton University Press, 1950, fig.: 263 nu.: Ii (Troia I evresi); Korfmann- Girgin- Morçöl- Kılıç 1995, fig.: 38, nu.: B2a-b/16

Tarihleme: Mö. 3000- 2640

Katalog No.: A.1 (Levha 11)

Adı: Ağız parçası

Buluntu Yeri: Kyme

Ölçüler: a.ç.: 10 cm, yük.: 1,6 cm

Hamuru: Açık kırmızı (2,5 YR 6/8). Yoğun mikalı. Sert dokulu, çok az gözenekli.

Tanımı: İçe dönük düz ağız uca doğru sivriltilmiş. Dışta dudak kenarında iki sıra ince bant bezemeli, iç kırmızı astarlı ve dudak altında hamurun kendi renginde ince bant bezemeli. Astar kırmızı (2,5 YR 5/8).

Analoji: J.P. Thalmann, "Céramique trouvée a Amathonte", **Skrifter Utgivna av Svenska Institutet i Athen: Greek, Geometric and Archaic Pottery Found in Cyprus**, vol.: 26, Stockholm, Paul Åströms Förlag, 1997, s.: 65- 84, pl.: 9, nu.: 16 (Mö. 7. yy. sonu- 6. yy.)

Tarihleme: Mö. 620- 6. yy.

Katalog No.: T.25 (Levha 12)

Adı: Ağız parçası

Buluntu Yeri: Tektop Burnu

Ölçüler: a.ç.: 13 cm, yük.: 2,3 cm

Hamuru: Kırmızımsı sarı (5 YR 6/8). Az yoğunlukta kireçli. Sert dokulu, çok az gözenekli.

Tanımı: İçe dönük ağız içten kalınlaştırılmış ve üstü düzleştirilmiş. İç ve dış mat siyah sırlı. Sır dışta gövdenin ortasında aşınmış.

Analoji: Lehmann-Lehmann 1962, s.: 129, fig.: 31 (Mö 6.-5. yy.); Knigge 2005, fig.: 46, nu.: 401 (Mö. 430-420)

Tarihleme: Mö. 6. yy.-420

Katalog No.: T.26 (Levha 12)

Adı: Ağız parçası

Buluntu Yeri: Dardanos

Ölçüler: a.ç.: 17 cm, yük.: 2,6 cm

Hamuru: Sarımsı kırmızı (5 YR 6/8), yüzey gri (5 YR 5/1) alazlı. Çok az yoğunlukta kireç ve mikalı. Sert dokulu, çok az gözenekli.

Tanımı: Dışa açılan halka ayaklı. İç ve dış siyah sırlı ve kırmızı (2,5 YR 6/6) renk değişimleri görülür.

Analoji: Schäfer 1968, pl.: 4, nu.: C15 (Mö. 4. yy.'ın ilk yarısı); Nohlen- Radt 1978, pl.: 30, nu.: K81 (Mö. 4. yy.'ın başı)

Tarihleme: Mö. 400-350

Katalog No.: T.27 (Levha 12)

Adı: Ayak parçası (Attik)

Buluntu Yeri: Tektop Burnu

Ölçüler: d.ç.: 7 cm, yük.: 2,3 cm

Hamuru: Açık kırmızımsı kahverengi (5 YR 6/4). İyi elenmiş. Sert dokulu, çok az gözenekli.

Tanımı: Alçak halka ayak. Tondo içbükey. İç mat siyah sırlı ve yer yer kırmızı renk değişimleri görülür.

Analoji: Rotroff 1997, fig.: 65, nu.: 1059 (Mö. 4. yy.'ın ikinci ve üçüncü çeyreği); Berlin 2002, pl.: 15, nu.: 88 (Mö. 4. yy.'ın son çeyreği)

Tarihleme: Mö. 350-300

Katalog No.: T.28 (Levha 12)

Adı: Ayak parçası (Attik)

Buluntu Yeri: Dardanos

Ölçüler: d.ç.: 14 cm, yük.: 2,9 cm

Hamuru: Kırmızımsı sarı (5 YR 6/8). İyi elenmiş. Sert dokulu, gözeneksiz.

Tanımı: İçe dönük halka ayaklı. Tondo içbükey. İç ve dış parlak siyah sırlı, içte açık palmet altında üç sıra rulet bezemeli.

Analoji: Hellström 1965, pl.: 33, nu.: 33 (Mö. 4. yy.'ın ikinci çeyreği); Sparkes-Talcott 1970, pl.: 33, nu.: 832 (Mö. 350-325); Knigge 2005, fig.: 46, nu.: 469 (Mö. 325); Rotroff 1997, fig.: 62, nu.: 977 (Mö. 325-300)

Tarihleme: Mö. 350-325

Katalog No.: Th.28 (Levha 12)

Adı: Ağız parçası

Buluntu Yeri: Menekşe Çatağı

Ölçüler: a.ç.: 31 cm, yük.: 5,7cm

Hamuru: Açık gri (10 R 7/1). Çok az yoğunlukta mika ve kireçli. Sert dokulu, çok az gözenekli.

Tanımı: İçe dönük ağızlı, dışta dudak altı yivli. İç ve dış grinin tonlarında astarlı (10 R 6/1-5/1)

Analoji: Rotroff- Oliver 2003, fig.: 76, nu.: 37 (Mö. 4.-3. yy. başı)

Tarihleme: Mö. 4.- 280

Katalog No.: Th.29 (Levha 13)

Adı: Ağız parçası

Buluntu Yeri: Dolapçı Çayırı

Ölçüler: a.ç.: -, yük.: 3,3 cm

Hamuru: Açık kırmızı (2,5 YR 6/8). Çok az yoğunlukta mika ve kireçli. Sert dokulu, çok az gözenekli.

Tanımı: İçe dönük ağızlı. İç ve dış kırmızı (2,5 YR 5/2) astarlı.

Analoji: Rotroff 1997, fig.: 63, nu.: 993 (Mö. 325); Berlin 2002, pl.: 13, nu.: 69 (Mö. 4. yy.); Tekkök 2000, pl.: 4, nu.: 34 (Mö. 230-201)
Tarihleme: Mö. 4.yy.-201

Katalog No.: T.29 (Levha 13)

Adı: Ayak parçası

Buluntu Yeri: Tektop Burnu

Ölçüler: d.ç.: 7 cm, yük.: 2,5 cm

Hamuru: Çeperler açık kırmızı (2,5 YR 6/8), çekirdek zayıf (açık) kırmızı (2,5 YR 5/2). Çok az yoğunlukta kireçli. Sert dokulu, çok az gözenekli.

Tanımı: Halka ayaklı, ayaklar içten yukarı kaldırılmış. İç ve dış siyah sırlı.

Analoji: Schäfer 1968, (Mö. 300); Berlin 1999, pl.: 4, nu.: 211 (Mö. 260-240)

Tarihleme: Mö. 300-240

Katalog No.:T.30 (Levha 13)

Adı: Ayak parçası

Buluntu Yeri: Dardanos

Ölçüler: d.ç.: 7 cm, yük.: 2,8 cm

Hamuru: Çeperler açık kırmızı (5 YR 5/2), çekirdek kırmızımsı gri (2,5 YR 6/1). Az yoğunlukta mika ve kireçli. Sert dokulu, çok az gözenekli.

Tanımı: Alçak halka ayak. İç mat siyah sırlı.

Analoji: Rotroff 1997, fig.: 62, nu.: 992 (Mö. 250)

Tarihleme: Mö. 250

Katalog No.: T.31 (Levha 13)

Adı: Ayak parçası

Buluntu Yeri: İskele

Ölçüler: d.ç.: 12 cm, yük.: 2,3 cm

Hamuru: Sarımsı kırmızı (5 YR 6/8). Çok az yoğunlukta kireç ve mikalı. Sert dokulu, çok az gözenekli.

Tanımı: Dışa açılan halka ayaklı. İç aşınmış ve dış kırmızı (2,5 YR 6/6) astarlı

Analoji: Nohlen- Radt 1978, pl.: 30, nu.: K77 (Mö. 3. yy.'ın sonu); Berlin 1999, pl.: 4, nu.: 12 (Mö. 250)

Tarihleme: Mö. 250-200

Katalog No.: T.32 (Levha 13)

Adı: Ayak parçası

Buluntu Yeri: Karanlık Liman

Ölçüler: d.ç.: -, yük.: 1,5 cm

Hamuru: Kırmızı (10 R 5/8). Çok az yoğunlukta mika ve kireçli. Sert dokulu, çok az gözenekli.

Tanımı: Alçak halka ayaklı. iç ve dış siyah sırlı. Dıştaki sır aşınmış. Tozsu yüzeyle.

Analoji: K. Nohlen- W. Radt, **Altertümer von Pergamon: Kapıkaya Ein Fesheiltüm bei Pergamon**, vol.: 12, Berlin, Walter de Gruyter, 1978, pl.: 30, nu.: K74 ve K78 (Mö. 3. yy. sonu- 1. yy. başı)

Tarihleme: Mö. 220- 80

Katalog No.: T.33 (Levha 13)

Adı: Ağız parçası

Buluntu Yeri: Tektop Burnu

Ölçüler: a.ç.: 20 cm, yük.: 2,8 cm

Hamuru: Kırmızı (2,5 YR 5/8) ile açık kırmızı (2,5 YR 5/2) alazlı. Çok az yoğunlukta kireç ve mikalı. Sert dokulu, çok az gözenekli.

Tanımı: İçe dönük alğızlı, dudak uca doğru sivriltilmiş. iç ve dış mat siyah sırlı.

Analoji: Goldman 1950, fig.: 180, nu.: 67 ve 70 (Mö. 2. yy. ortası-1. yy. ortası); Nohlen- Radt 1978 , pl.: 30, nu.: K82 (Mö. 2. yy. ortası- 1. yy. ortası); Japp 2009, fig.: 6, nu.: Perga54 (Mö. 2. yy.)

Tarihleme: Mö. 200- 50

Katalog No.: T.34 (Levha 14)

Adı: Ayak parçası

Buluntu Yeri: Tektop Burnu

Ölçüler: d.ç.: 10 cm, yük.: 1,7 cm

Hamuru: Açık kırmızı (2,5 YR 6/6). İyi elenmiş. Sert dokulu, çok az gözenekli.
Tanımı: Dışa açılan alçak ayaklı. iç ve dış parlak siyah sırlı.
Analoji: Pemberton-Slane-Williams 1989, fig.: 12, nu.: 447 (Mö. 3. yy. sonu);
Tarihleme: Mö. 220-200

Katalog No.: T.39 (Levha 14)

Adı: Ayak parçası

Buluntu Yeri: Çaldağ/Kebrene

Ölçüler: d.ç.: 9 cm, yük.: 2,7 cm

Hamuru: Çeperler koyu gri (5 YR 4/1), çekirdek gri (Chart 1 for Gley 6/N). Çok az yoğunlukta kireç ve mikalı. Sert dokulu, çok az gözenekli.

Tanımı: Dışa açılan halka ayak. İç ve dış siyah sırlı ve gri (5 YR 5/1) renk değişimleri görülür.

Analoji: Nohlen- Radt 1978, pl.: 30, nu.: K76 (Hellenistik Dönem sonu-Augustus Dönemi); Meyer-Schichtmann 1988, pl.: 46, nu.: N8 (Ms. 3. yy.'ın üçüncü çeyreği)

Tarihleme: Hellenistik Dönem sonu- Ms. 250-275

Katalog No.: Th. 30 (Levha 14)

Adı: Ağız parçası

Buluntu Yeri: Dolapçı Çayırı

Ölçüler: a.ç.: 17 cm, yük.: 3,4 cm

Hamuru: Açık gri (5 YR 1/1). İyi elenmiş. Sert dokulu, çok az gözenekli.

Tanımı: İçe dönük ağızlı. Dışta dudak altı tek sıra yivli. Yarıya kadar grinin tonlarında (Chart 1 for Gley 6/N- 7,5 YR 5/1) astarlanmış.

Analoji: Gürler 2003, pl.: 14, nu.: C4 S 1/3 (Mö. 2. yy.)

Tarihleme: Mö. 2. yy.

Katalog No.: M.2 (Levha 14)

Adı: Kase

Buluntu Yeri: Ovabayındır

Ölçüler: a.ç.: 10 cm, d.ç.: 5,4 cm, yük.: 5 cm

Hamuru: Kırmızımsı sarı (7,5 YR 6/6). Çok az yoğunlukta mika ve kireçli. Sert dokulu, gözeneksiz.

Tanımı: İçe dönük ağızlı. Dışa açılan halka ayaklı. Akıtma tekniğinde kırmızının tonlarında (2,5 YR 5/8- 4/6) astarlanmış. Beş parça halinde tümlenmiş, gövdede eksiklikler ve ağız kenarında aşınma görülür.

Analoji: Goldman 1950, fig.: 178 (Hellenistik Dönem ortaları); Nohlen- Radt 1978, pl.: 30, nu.: K76 (Hellenistik Dönem sonu-Augustus Dönemi); Meyer-Schichtmann 1988, pl.: 11, nu.: 89.N1 (Mö. 2. yy. ortaları)

Tarihleme: Mö. 2. yy.- Augustus Dönemi

Katalog No.: T.40 (Levha 14)

Adı: Ayak parçası

Buluntu Yeri: Karıncalı/Asarlık

Ölçüler: d.ç.: 7 cm, yük.: 2,2 cm

Hamuru: Kırmızımsı sarı (7,5 YR 6/6). Çok az yoğunlukta kireç ve mikalı. Sert dokulu, gözeneksiz.

Tanımı: Dışa açılan halka ayaklı. İç ve dış siyah sırlı ve kırmızı (2,5 YR 6/6) renk değişimleri görülür.

Analoji: Nohlen- Radt 1978, pl.: 30, nu.: K76 (Mö. 1. yy.'ın ikinci ve üçüncü çeyreği); Meyer-Schichtmann 1988, pl.: 45, nu.: N46 (Mö. 1.yy. ortaları)

Tarihleme: Mö. 175-100

Katalog No.: A.2 (Levha 14)

Adı: Ayak parçası

Buluntu Yeri: Kyme

Ölçüler: d.ç.: 6,5 cm, yük.: 2 cm

Hamuru: Açık kırmızı (2,5 YR 7/6). İyi elenmiş. Sert dokulu, gözeneksiz.

Tanımı: Yüksek halka ayaklı. iç ve dış siyah sırlı.

Analoji: Nohlen- Radt 1978 , pl.: 30, nu.: K73 (Mö. 1. yy.); C. Meyer-Schichtmann, **Pergamenischer Forschungen: Die Pergamenische Sigillata Aus Der Stadtgrabung von Pergamon**, vol.: 6, Berlin, Walter De Gruyter Co, 1988, pl.: 11, nu.: 125. N9b (Mö. 2. yy. ortaları)

Tarihleme: MÖ. 150- 1. yy.

Katalog No.: T.41 (Levha 15)

Adı: Ağız parçası (Pergamon)

Buluntu Yeri: Çaldağ/Kebrene: Tapınak Çevresi

Ölçüler: a.ç.: 14 cm, yük.: 2,4 cm

Hamuru: Açık kırmızı (2,5 YR 6/6). Çok az yoğunlukta mikalı. Sert dokulu, gözeneksiz.

Tanımı: İçe dönük ağızlı. İç ve dış siyah sırlı.

Analoji: Schäfer 1968, pl.: 37, nu.: C18 (Mö. 100); Japp 2009, fig.: 5, nu.: Perga49 (Mö. 2. yy.'ın ilk yarısı)

Tarihleme: MÖ. 150-100

Katalog No.: T.42 (Levha 15)

Adı: Ağız parçası

Buluntu Yeri: Çaldağ/Kebrene: Tapınak Çevresi

Ölçüler: a.ç.: 12 cm, yük.: 2,7 cm

Hamuru: Gri (Chart 1 for Gley 5/1), yüzey kırmızı (2,5 YR 6/6) alazlı. Çok az yoğunlukta kireç ve mikalı. Sert dokulu, gözeneksiz.

Tanımı: İçe dönük ağızlı. İç ve dış siyah sırlı. Sırda gri (Chart 1 for Gley 5/1) renk değişimleri görülür.

Analoji: E. Boehringer- F. Krauss, **Altertümer von Pergamon: Das Temenos für die Herrscherkult**, vol.: IX, Berlin, Walter de Gruyter, 1937, fig.: 38, nu.: S 1/7 (Mö. 2. yy. ortaları); Meyer-Schichtmann 1988, pl.: 6, nu.: A53 (Mö. 100); Rotroff 1997, fig.: 63, nu.: 1012 (Mö. 150-100)

Tarihleme: MÖ. 150-100

Katalog No.: Th.31 (Levha 15)

Adı: Ağız parçası

Buluntu Yeri: Menekşe Çatağı

Ölçüler: a.ç.: 36 cm, yük.: 3,2 cm

Hamuru: Gri (Chart 1 for Gley 6/N). Çok az yoğunlukta kireç ve mikalı. Sert dokulu, gözeneksiz.

Tanımı: İçe dönük ağız dışı kalınlaştırılmış ve üzeri düzleştirilmiş. Dışta dudak altı iki sıra yivli. Kahverengi (7,5 YR 4/2) astarlı.

Analoji: Rotroff- Oliver 2003, pl.: 55, nu.: 335 (Mö. 1. yy.'ın ikinci yarısı)

Tarihleme: Mö. 150-100

Katalog No.: T.43 (Levha 15)

Adı: Ayak parçası

Buluntu Yeri: Çaldağ/Kebrene: Fuğla Tepesi

Ölçüler: d.ç.: 7 cm, yük.: 2,1 cm

Hamuru: Çeperler koyu gri (5 YR 4/1), çekirdek gri (Chart 1 for Gley 6/N). Çok az yoğunlukta kireç ve mikalı. Sert dokulu, çok az gözenekli.

Tanımı: Dışa açılan halka ayak. İç ve dış siyah sırlı ve gri (5 YR 5/1) renk değişimleri görülür.

Analoji: Nohlen- Radt 1978, pl.: 30, nu.: K76 (Hellenistik Dönem sonu- Erken İmparatorluk Dönemi); Meyer-Schichtmann 1988, pl.: 46, nu.: N8 (Ms. 3. yy.'ın üçüncü çeyreği); Rotroff –Oliver 2003, pl.: 15, nu.: 79 (Geç Hellenistik Dönem); Japp 2005, fig.: 3, nu.: Perga28 (Mö. 1. yy.- Ms.2. yy.'ın ilk yarısı)

Tarihleme: Mö. 1. yy.-Augustus Dönemi

Katalog No.: Th.32 (Levha 15)

Adı: Ağız parçası

Buluntu Yeri: Menekşe Çatağı

Ölçüler: a.ç.: 21 cm, yük.:2,4 cm

Hamuru: Açık kırmızı (2,5 YR 6/8), İyi elenmiş, sert dokulu ve gözeneksiz.

Tanımı: İçe dönük ağız dıştan kalınlaştırılmış. İç ve dış kırmızı (2,5 YR 4/8) astarlı.

Analoji: M. Auer, “Municipium Claudium Aguntum-Zur Datierungsfrage der Stadtmauer”, **Jahreshefte Des Österreichischen Archäologischen Institutes In Wien**, vol.: 77, Wien, OAW, 2008, s.: 7-39, s.: 26, nu.: 19 (Ms. 1. yy.)

Tarihleme: Ms. 1.yy.

Katalog No.: T.44 (Levha 15)

Adı: Ağız parçası (Geç Roma C formu- Çandarlı)

Buluntu Yeri: Troia

Ölçüler: a.ç.: 9 cm, yük.:2,3 cm

Hamuru: Kırmızımsı sarı (5 YR 7/6), İyi elenmiş. Sert dokulu ve gözeneksiz.

Tanımı: İçe dönük ağızlı. İç ve dış kırmızı (2,5 YR 4/8) astarlı.

Analoji: M. Zelle, **Ausgrabungen im Assos 1990: Terra Sigillata**, vol.: 2, Bonn, Dr. Rudolf Habelt GMBH, fig.: 10, nu.: 35 (Ms. 1. yy.'ın ikinci yarısı); Hayes 2008, fig.: 24, nu.: 779 (Ms. 40-60)

Tarihleme: Ms. 1.yy.

2.DIŞA DÖNÜK AĞIZLI

Katalog No.: I.1 (Levha 16)

Adı: Ağız parçası

Buluntu Yeri: Klazomenai

Ölçüler: a.ç.: 14 cm, yük.: 3,9 cm

Hamuru: Çeperler kırmızı (2,5 YR 5/8), çekirdek kırmızımsı gri (2,5 YR 5/1). Çok az yoğunlukta kireç ve mikalı. Sert dokulu, çok az gözenekli.

Tanımı: Dışa açılan ağızlı dudak dıştan kalınlaştırılmış. İç ve dış siyah sırlı. Dışta orta kısımda sır dökülmüş.

Analoji: Sparkes-Talcott 1970, fig.: 9, nu.: 973 (Mö. 500-480)

Tarihleme: Mö. 500-480

Katalog No.: Th.33 (Levha 16)

Adı: Ağız parçası

Buluntu Yeri: Dolapçı Çayırı

Ölçüler: a.ç.: 14 cm, yük.: 3,9 cm

Hamuru: Çeperler kırmızı (2,5 YR 5/8), çekirdek kırmızımsı gri (2,5 YR 5/1). Çok az yoğunlukta mikalı. Sert dokulu, gözeneksiz.

Tanımı: Dışa açılan ağızlı dudak dıştan kalınlaştırılmış. İç ve dış siyah sırlı. Dışta sır aşınmış.

Analoji: Sparkes-Talcott 1970, fig.: ???, nu.: 973 (Mö. 500-480)

Tarihleme: Mö. 500-480

Katalog No.: Th.34 (Levha 16)

Adı: Ağız parçası

Buluntu Yeri: Dolapçı Çayırı

Ölçüler: a.ç.: 17cm, yük.: 4 cm

Hamuru: Sarımsı kırmızı (5 YR 6/6). Çok az yoğunlukta kireç ve mikalı. Sert dokulu, gözeneksiz.

Tanımı: Dışa dönük ağızlı. İç ve dış kırmızının tonlarıyla (2,5 YR 4/8- 5/8) astarlanmış.

Analoji: Sparkes-Talcott 1970, fig.: 20, nu.: 744 (Mö. 490)

Tarihleme: Mö. 490

Katalog No.: Th. 35 (Levha 16)

Adı: Ayak parçası

Buluntu Yeri: Menekşe Çatağı

Ölçüler: d.ç.: 9 cm, yük.: 3,5 cm

Hamuru: Kırmızımsı sarı (5 YR 7/6). Çok az yoğunlukta kireç ve mikalı. Sert dokulu, gözeneksiz.

Tanımı: Dışa doğru açılan yüksek halka ayaklı. İç ve dış siyah sırlı. Sırda kırmızı (2,5 YR 5/8) renk değişimleri görülür.

Analoji: Sparkes-Talcott 1970, fig.: 8, nu.: 814 (Mö. 450-430); Rotroff-Oakley 1992, nu.: 229 (Mö. 475-450)

Tarihleme: Mö. 475-430

Katalog No.: T.45 (Levha 16)

Adı: Ağız parçası

Buluntu Yeri: İskele

Ölçüler: a.ç.: -, yük.:2 cm

Hamuru: Kırmızımsı sarı (5 YR 6/6). Çok az yoğunlukta kireç ve mikalı. Sert dokulu, çok az gözenekli.

Tanımı: Dışa çekik dudaklı. İç ve dış mat siyah sırlı. Dışta yer yer sır dökülmüş.
Analoji: Berlin 2002, pl.: 5, nu.: 19 (Mö. 4.yy.'ın ikinci ve üçüncü çeyreği)
Tarihleme: Mö. 375-325

Katalog No.: T.46 (Levha 17)

Adı: Ağız parçası (Attik)

Buluntu Yeri: Karanlık Liman

Ölçüler: a.ç.: 13 cm, yük.: 2,1cm

Hamuru: Kırmızı (2,5 YR 5/8). İyi elenmiş. Sert dokulu, gözeneksiz.

Tanımı: Dışa çekik dudaklı. İç ve dış siyah sırlı.

Analoji: Boardman-Anderson 1954, fig.: 16, nu.: 125 (Mö. 4. yy. ikinci ve üçüncü çeyreği); Sparkes-Talcott 1970, fig.:8, nu.: 806 (Mö. 350-325); Rotroff 1997, fig.: 59, nu.: 866 (Mö. 325-300)

Tarihleme: Mö. 350-300

Katalog No.: Th.36 (Levha 17)

Adı: Ağız parçası

Buluntu Yeri: Dolapçı Çayırı

Ölçüler: a.ç.: 20 cm, yük.: 3,1cm

Hamuru: Çeperler kırmızımsı sarı (5 YR 6/6), çekirdek gri (5 YR 6/1). Çok az yoğunlukta kireç ve mikalı. Sert dokulu, çok az gözenekli.

Tanımı: Dışa çekik dudaklı. İç ve dış siyah sırlı. Dışta sır dökülmüş.

Analoji: Edwards 1975, pl.: 3, nu.: 72-73 (Mö. 4. yy.'ın ikinci çeyreği); Tekkök 2000, fig.: 5, nu.: 38 (Mö. 3. yy.'ın üçüncü çeyreği)

Tarihleme: Mö. 350-225

Katalog No.: T.47 (Levha 17)

Adı: Ağız parçası

Buluntu Yeri: Tektop Burnu

Ölçüler: a.ç.: 16 cm, yük.: 2,3 cm

Hamuru: Çeperler açık kırmızı (2,5 YR 6/8), çekirdek gri (7,5 YR 6/1). İyi elenmiş. Sert dokulu, gözeneksiz.

Tanımı: Dışa çekik dudaklı. İç ve dış siyah sırlı.

Analoji: Boardman-Anderson 1954, fig.: 15, nu.: 120 (Mö. 325-2. yy. ortaları)

Tarihleme: Mö. 325-250

Katalog No.: Th.37 (Levha 17)

Adı: Ağız parçası

Buluntu Yeri: Gübürlük

Ölçüler: a.ç.: 10 cm, yük.: 2 cm

Hamuru: Açık kırmızı (2,5 YR 6/8). Çok az yoğunlukta mikalı. Sert dokulu, gözeneksiz.

Tanımı: Dışa çekik ve üzeri düzleştirilmiş dudaklı. İç ve dış kırmızı (2,5 YR 5/8) astarlı.

Analoji: Rotroff 1997, fig.: 64, nu.: 1045-1049 (Mö. 4. yy.'ın son çeyreği- 3. yy.başları)

Tarihleme: Mö. 325-280

Katalog No.: Th.38 (Levha 17)

Adı: Ağız parçası

Buluntu Yeri: Dolapçı Çayırı

Ölçüler: a.ç.: 18 cm, yük.: 3 cm

Hamuru: Kalın çeperler kırmızı (10 R 5/8), ince çekirdek kırmızımsı gri (10 R 5/1). Çok az yoğunlukta kireç ve mikalı. Sert dokulu, çok az gözenekli.

Tanımı: Dışa çekik dudaklı. İç ve dış siyah sırlı.

Analoji: Rotroff 1997, fig.: 59, nu.: 869-870 (Mö. 300); Edwards 1975 (Mö. 3. yy.'ın ikinci ve üçüncü çeyreği); Tekkök 2002, pl.: 5, nu.: 38 (Mö. 240-220)

Tarihleme: Mö. 300-220

Katalog No.: Th.39 (Levha 18)

Adı: Ağız parçası

Buluntu Yeri: Dolapçı Çayırı

Ölçüler: a.ç.: 25 cm, yük.: 6,5 cm

Hamuru: Açık kırmızı (2,5 YR 6/8). Çok az yoğunlukta mikalı. Sert dokulu, gözeneksiz.

Tanımı: Dışa çekik dudaklı. İçte tüm yüzey, dış yarıya kadar kırmızı tonlarında (2,5 YR 4/6-5/8) astarlı.

Analoji: Edwards 1975, pl.: 3, nu.: 72-73 (Mö. 4. yy.'ın ikinci çeyreği); S. I. Rotroff – A. Oliver, **The Hellenistic Pottery From Sardis: The Finds Through 1994**, Londra, Harvard University Press, 2003, pl.: 30, nu.: 53 (Mö. 4. yy.)

Tarihleme: Mö. 4. yy.

Katalog No.: Th.40 (Levha 18)

Adı: Ayak parçası

Buluntu Yeri: Dolapçı Çayırı

Ölçüler: d.ç.: -, yük.: 2,3 cm

Hamuru: Kırmızı (2,5 YR 5/8). Çok az yoğunlukta mikalı. Sert dokulu, gözeneksiz.

Tanımı: Yüksek halka ayaklı. İçte kırmızı (10 R 5/8) ince bant bezemeli.

Analoji: Edwards 1975, pl.: 3, nu.: 73 (Mö. 4. yy.'ın ikinci çeyreği-Mö. 146); Rotroff 1997, fig.: 59, nu.: 875 (Mö. 290-275)

Tarihleme: Mö. 4. yy.- 146

Katalog No.: T.48 (Levha 18)

Adı: Ayak parçası

Buluntu Yeri: Tektop Burnu

Ölçüler: d.ç.: 7 cm, yük.: 2,9 cm

Hamuru: Kırmızımsı sarı (5 YR 6/8). Çok az yoğunlukta kireçli. Sert dokulu, çok az gözenekli.

Tanımı: Dışa açılan yüksek halka ayaklı. İç kırmızı (2,5 YR 4/8) astarlı, dış siyah sırlı.

Analoji: Edwards 1975, fig.: 13, nu.: 127, (Mö. 3. yy.'ın başları – ikinci çeyreği); C. Meyer-Schichtmann, “Neue Erkenntnisse zum ‘Heron des Diodoros Paspasos’ in Pergamon. Keramik aus datierenden Befunden”, **Istanbuler Mitteilungen**, vol.: 42, 1992, s.: 287-306, fig.: 16, nu.: 1 (Mö. 3. yy.'ın ikinci çeyreği-ortaları)

Tarihleme: Mö. 300- 250

Katalog No.: T.49 (Levha 18)

Adı: Ayak parçası

Buluntu Yeri: Çaldağ/Kebrene: Tapınak Çevresi

Ölçüler: d.ç.: 6 cm, yük.: 2,3 cm

Hamuru: Kırmızımsı sarı (7,5 YR 6/6). Çok az yoğunlukta kireçli. Sert dokulu, gözeneksiz.

Tanımı: Yüksek halka ayaklı. İç ve dış siyah sırlı. Dıştaki sır dökülmüş.

Analoji: Rotroff 1997, fig.: 59, nu.: 886 (Mö. 250-240)

Tarihleme: Mö. 250-240

Katalog No.: T.50 (Levha 18)

Adı: Ayak parçası

Buluntu Yeri: Tektop Burnu

Ölçüler: d.ç.: 7 cm, yük.: 2,1cm

Hamuru: Kırmızımsı gri (2,5 YR 5/1). Çok az yoğunlukta kireçli. Sert dokulu, çok az gözenekli.

Tanımı: Dışa açılan yüksek halka ayaklı. iç ve dış parlak siyah sırlı, iç rulet bezemeli.

Analoji: Rotroff 1997, fig.: 62, nu.: 960 (Mö. 150-125); U. Knigge, **Kerameikos:**

Ergebnisse der Ausgrabungen, vol.: XVII/1-2, München, Hermer, 2005, fig.: 66, nu.: 1088 (Mö. 150-125)

Tarihleme: Mö. 150-125

Katalog No.: T.51 (Levha 19)

Adı: Ağız parçası (Doğu Sigillatası B2 formu)

Buluntu Yeri: Troia

Ölçüler: a.ç.: 14 cm, yük.: 1,9 cm

Hamuru: Kırmızı (2,5 YR 5/8). İyi elenmiş. Sert dokulu, gözeneksiz.

Tanımı: Dışa açılan ağızlı, dudak dıştan kalınlaştırılmış. iç ve dış kırmızı (2,5 YR 5/8) astarlı

Analoji: J. Lund, "Eastern Sigillata B: A Ceramic Fine Ware Industry in the Political And Commercial Landscape of the Eastern Mediterranean", *Varia Anatolica*: **Les**

Ceramiques en Anatolie aux Epoques Hellenistique Et Romaine: Actes de la Table Ronde D'Istanbul, vol.: 15, Institut Franais d'Études Anatoliennes Georges Dumézil, Paris, 2003, s.:123-136, pl.: 82, nu.: 80 (Ms. 1.- 2. yy.); Hayes 2008, fig.: 12, nu.: 320 (Ms. 1.yy. sonu-2. yy. başı)
Tarihleme: Ms. 1.-2. yy.

Katalog No.: T.52 (Levha 19)

Adı: Ağız parçası

Buluntu Yeri: Troia

Ölçüler: a.ç.: 10 cm, yük.: 1,7 cm

Hamuru: Açık kırmızı (2,5 YR 6/8). İyi elenmiş. Sert dokulu, gözeneksiz.

Tanımı: Dışa açılan ağızlı, dudak üstü düzleştirilmiş ve dıştan kalınlaştırılmış. iç ve dış kırmızı (2,5 YR 5/8) astarlı

Analoji: G. Gaspetti, "Osservazioni Preliminari Sulla Ceramica Romana di Iassos di Caria. Materiali Dal Quartiere A Sud Del Teatro", **Varia Anatolica: Les Ceramiques en Anatolie aux Epoques Hellenistique Et Romaine: Actes de la Table Ronde D'Istanbul**, vol.: 15, Institut Franais d'Études Anatoliennes Georges Dumézil, Paris,2003, s.:141-163, pl.: 91, nu.: 20 (Ms.: 1,-2. yy.)
Tarihleme: Ms. 1.-2. yy.

Katalog No.: T.53 (Levha 19)

Adı: Ağız parçası

Buluntu Yeri: Ezine/ Yılanlıbayır

Ölçüler: a.ç.: 20 cm, yük.: 2,4 cm

Hamuru: Açık kırmızı (2,5 YR 5/8). İyi elenmiş. Sert dokulu, gözeneksiz.

Tanımı: Dışa açılan ağız dıştan kalınlaştırılmış. İç ve dış koyu kırmızımsı kahverengi.

Analoji: Japp 2009, pl.: 24, nu.: Can 02 (Ms. 2. yy.)

Tarihleme: Ms. 2. yy.

Katalog No.: T.54 (Levha 19)

Adı: Ayak parçası (Geç Roma C Grubu-Phokaia)

Buluntu Yeri: Ezine/Yılanlıbayır

Ölçüler: d.ç.: 8 cm, yük.: 1,3 cm

Hamuru: Açık kırmızı (2,5 YR 6/8). İyi elenmiş. Sert dokulu, gözeneksiz.

Tanımı: Alçak halka ayaklı. Ayak dıştan gövdenin devamı biçiminde. iç ve dış kırmızı (2,5 YR 5/8) astarlı

Analoji: Hayes 1972, fig.: 66, nu.: Form 2 (Ms. 4. yy.); Hayes 2008, fig.: 38, nu.: 1243 (Ms. 4. yy. ortası ve sonu)

Tarihleme: Ms. 4. yy.

Katalog No.: T.55 (Levha 19)

Adı: Ağız parçası

Buluntu Yeri: Balabanlı

Ölçüler: a.ç.: -, yük.: 1 cm

Hamuru: Çeperler açık (zayıf) kırmızı (2,5 YR 4/2), çekirdek açık kırmızı (2,5 YR 6/8). Çok az yoğunlukta kireç ve yoğun mikalı. Sert dokulu, az gözenekli.

Tanımı: Dışa açılan ağız içten içbükey. İçte dudak ucunda ve ağız altında, dışta dudak ucunda yeşil üzerine açık mavi bantlı. Dışta dudak altı beyaz astarlı.

Analoji: Böhlendorf Arslan 2004, pl.: 119, nu.: 522 (Ms. 13. yy.'ın ilk yarısı); Hayes 2007, fig.: 67, nu.: 14 (Ms. 11. yy. başı ve ortaları)

Tarihleme: Ms. 11. yy.-13. yy.

Katalog No.: Th. 41 (Levha 20)

Adı: Ağız parçası

Buluntu Yeri: Kırklareli/Polos

Ölçüler: a.ç.: 17 cm, yük.: 2,7 cm

Hamuru: Kırmızımsı kahverengi (5 YR 4/3). Çok az yoğunlukta kireç ve mikalı. Sert dokulu, az gözenekli.

Tanımı: Dışa açılan ağız içten içbükey ve dıştan kalınlaştırılmış. İçte dudak açık yeşil, dudak altı açık sarı sırlı ve ikişer sıra yatay kazıma çizgi arasında dalgalı hat kahverengi boyayla doldurulmuş. Dış açık yeşil sırlı.

Analoji: Böhlendorf Arslan 2004, pl.: 42, nu.: B50 (Ms. 12. yy. -13. yy.)

Tarihleme: Ms. 12. -13. yy.

Katalog No.: Th.42 (Levha 20)

Adı: Ağız parçası

Buluntu Yeri: Küçük Kavak

Ölçüler: a.ç.: -, yük.: 4,1cm

Hamuru: Kırmızımsı kahverengi (5 YR 4/3). Çok az yoğunlukta kireç, kum ve mikalı. Sert dokulu, az gözenekli.

Tanımı: Dışa açılan ağız dıştan kalınlaştırılmış, içten dudak düşleştirilmiş. İç ve dış açık sarı sırlı, içte dudak kısmında üç sıra kazıma çizgi içine doldurulmuş kahverengi boyalı.

Analoji: Böhlendorf Arslan 2004, pl.: 76, nu.: 164 (Ms. 12. yy. -13. yy.)

Tarihleme: Ms. 12. -13. yy.

Katalog No.: Th.43 (Levha 20)

Adı: Ağız parçası

Buluntu Yeri: Kırklareli/Polos

Ölçüler: a.ç.: -, yük.: 3 cm

Hamuru: Kırmızı (10 R 5/8). Çok az yoğunlukta mika ve kireçli. Sert dokulu, çok az gözenekli.

Tanımı: Dışa açılan ağız dıştan kalınlaştırılmış. İçte dudak kısmında iki, gövde de tek sıra yatay kazıma çizgi içene kahverengi boyalı. Dış yer yer çok açık yeşil sır izleri görülür.

Analoji: Böhlendorf Arslan 2004, pl.: 76, nu.: 162 (Ms. 12. yy. sonu- 13. yy.); Hayes 2007, fig.: 90, nu.: 58/3 (Ms. 13. yy. başı)

Tarihleme: Ms. 12. yy. sonu.-13. yy.

Katalog No.: Th.44 (Levha 20)

Adı: Ağız parçası

Buluntu Yeri: Kırklareli/Polos

Ölçüler: a.ç.: 20 cm, yük.: 2,6 cm

Hamuru: Kırmızı (2,5 YR 5/6). Çok az yoğunlukta kireç ve mikalı. Sert dokulu, az gözenekli.

Tanımı: Dışa açılan ağız içten içbükey. İç açık yeşil sırlı ve dudakta dört sıra kazıma çizgi içerisine kahverengi bantlı. Dışta açık yeşil- sarı renk değişimleri görülür ve dikey kahverengi ince çizgilerle bezeli.

Analoji: Böhlendorf Arslan 2004, pl.: 45, nu.: 7 (Ms. 12. yy. sonu-13. yy. başı)

Tarihleme: Ms. 12. yy.sonu-13. yy. başı

Katalog No.: T.56 (Levha 21)

Adı: Ağız parçası

Buluntu Yeri: Akköy civarı/Arılığın batısındaki tepe

Ölçüler: a.ç.: -, yük.: 1,8 cm

Hamuru: Kırmızımsı kahverengi (5 YR 4/3). Çok az yoğunlukta kireç ve mikalı. Sert dokulu, az gözenekli.

Tanımı: Dışa açılan ağız dıştan kalınlaştırılmış, içten dudak düleştirilmiş. İçte ve dışta yer yer açık sarı sır izleri görülür. İçte dudakta iki sıra kazıma çizgi içine kahverengi boya doldurularak bezenmiş.

Analoji: Böhlendorf Arslan 2004, pl.: 76, nu.: 164 (Ms. 12. yy. sonu -13. yy.'ın ilk yarısı)

Tarihleme: Ms. 1180-1250

Katalog No.: T.57 (Levha 21)

Adı: Ağız parçası

Buluntu Yeri: Kumköy

Ölçüler: a.ç.: -, yük.: 3,5cm

Hamuru: Kırmızı (2,5 YR 5/8). Çok az yoğunlukta kireç ve mikalı. Sert dokulu, az gözenekli.

Tanımı: Dışa açılan ağız dıştan kalınlaştırılmış, içten dudak düleştirilmiş. İç çok açık yeşilimsi sarı sırlı ve dudakta iki sıra kazıma çizgi içine kahverengi boyalı, dış çok açık sarı sır ile üstten ve alttan ikişer sıra kahverengi çizgi arasında üç eğik çizgi bezemeli.

Analoji: Böhlendorf Arslan 2004, pl.: 80, nu.: 211 ve 212 (Ms. 12. yy. sonu -13. yy.'ın ilk yarısı)

Tarihleme: Ms. 1180-1250. yy.

Katalog No.: Th.45 (Levha 21)

Adı: Ağız parçası

Buluntu Yeri: Küçük Kavak

Ölçüler: a.ç.: -, yük.: 3,3 cm

Hamuru: Açık kırmızı (2,5 YR 6/8). Çok az yoğunlukta kireç ve mikalı. Sert dokulu, az gözenekli.

Tanımı: Dışa açılan ağız dıştan kalınlaştırılmış, içten dudak düleştirilmiş. İçte ve dışta yer yer açık sarı sır izleri görülür. İçte dudakta üç sıra kazıma çizgi içine kahverengi boya doldurularak bezenmiş.

Analoji: Böhlendorf Arslan 2004, pl.: 19, nu.: R45 (Ms. 12. yy. sonu -13. yy.)

Tarihleme: Ms. 1180-13. yy.

Katalog No.: T.58 (Levha 21)

Adı: Ağız parçası

Buluntu Yeri: Çamköy-Asarlık

Ölçüler: a.ç.: 21 cm, yük.: 2,9 cm

Hamuru: Açık kırmızı (2,5 YR 6/8). İyi elenmiş. Sert dokulu, çok az gözenekli.

Tanımı: Dışa açılan ağızlı. Ağız üstten ve dudağından düleştirilmiş. İç açık sarı, dışta ağız kısmı sarı ve kahverengi sırlırlı.

Analoji: Böhlendorf Arslan 2004, pl.: 30, nu.: 610 (Ms. 13. yy.)

Tarihleme: Ms. 13. yy.

Katalog No.: T.36 (Levha 21)

Adı: Ağız parçası

Buluntu Yeri: Çınarlar

Ölçüler: a.ç.: -, yük.: 3 cm

Hamuru: Açık kırmızı (2,5 YR 6/8). İyi elenmiş. Sert dokulu, çok az gözenekli.

Tanımı: Dışa açılan ağızlı. Ağız içten içbükey. İç ve dış açık sarı sırlı içte dudak ucunda ve dudak altında ikişer sıra kazıma çizgi içine kahverengi boya bezemeli.

Analoji: Böhlendorf Arslan 2004, pl.: 120, nu.: 538 (Ms. 13. yy.)

Tarihleme: Ms. 13. yy.

Katalog No.: Th.46 (Levha 21)

Adı: Ağız parçası

Buluntu Yeri: Kırklareli/Polos

Ölçüler: a.ç.: -, yük.: 2,2 cm

Hamuru: Açık kırmızı (2,5 YR 7/8). Çok az yoğunlukta kireç ve yoğun mikalı. Sert dokulu, az gözenekli.

Tanımı: Dışa açılan ağız içten içbükey. İçte dudakta dört ve ağız altında bir sıra, açık yeşil üzerine kahverengi bantlı. Dış çok açık yeşil sırlı.

Analoji: Böhlendorf Arslan 2004, pl.: 22, nu.: 903 (Ms. 13.- 14. yy.); Hayes 2007, fig.: 13, nu.: 14 (Ms. 13. yy.)

Tarihleme: Ms. 13. yy.-14. yy.

Katalog No.: Th.47 (Levha 22)

Adı: Ağız parçası

Buluntu Yeri: Kırklareli/Polos

Ölçüler: a.ç.: -, yük.: 2 cm

Hamuru: Açık kırmızı (10 R 6/8). Çok az yoğunlukta kireç ve mikalı. Sert dokulu, az gözenekli.

Tanımı: Dışa açılan ağız içten içbükey. İç ve dış açık yeşil ve kahverengi renk değişimleri görülür.

Analoji: Böhlendorf Arslan 2004, pl.: 28, nu.: R 84 ve pl.: 58, nu.: 77 (Ms. 13.- 14. yy.)

Tarihleme: Ms. 13. yy.-14. yy.

Katalog No.: T.59 (Levha 22)

Adı: Ağız parçası

Buluntu Yeri: Balabanlı

Ölçüler: a.ç.: 13 cm, yük.: 2 cm

Hamuru: Kırmızı (2,5 YR 5/8). Yoğun mika ve az yoğunlukta kireçli. Sert dokulu, az gözenekli.

Tanımı: Dışa açılan ağızlı. İç ve dış açık yeşil sırlı.

Analoji: Böhlendorf Arslan 2004, pl.: 30, nu.: 610 (Ms. 13. yy.); Japp 2009, pl.: 21, nu.: perga 118 (Ms. 14. yy.)

Tarihleme: Ms. 13.- 14. yy.

Katalog No.: T.60 (Levha 22)

Adı: Ağız parçası

Buluntu Yeri: Kumköy

Ölçüler: a.ç.: 14 cm, yük.: 2,2 cm

Hamuru: Kırmızımsı kahverengi (5 YR 4/3). Yoğun mika ve az yoğunlukta kireçli. Sert dokulu, az gözenekli.

Tanımı: Dışa açılan ağızlı. İç ve dış yeşil sırlı.

Analoji: Böhlendorf Arslan 2004, pl.: 107, nu.: 430 (Ms. 13. yy.'ın ikinci yarısı- 14. yy.)

Tarihleme: Ms. 1250-14. yy.

Katalog No.: T.61 (Levha 22)

Adı: Ağız parçası

Buluntu Yeri: Kumköy

Ölçüler: a.ç.: -, yük.: 1,7 cm

Hamuru: Kırmızımsı kahverengi (5 YR 4/3). Yoğun mika ve az yoğunlukta kireçli. Sert dokulu, az gözenekli.

Tanımı: Dışa açılan ağızlı. İç ve dışta ağız kısmı yeşil sırlı.

Analoji:

Tarihleme:

3.DÜZ AĞIZLI

Katalog No.: T.62 (Levha 23)

Adı: Ağız parçası

Buluntu Yeri: Hanay Tepe

Ölçüler: a.ç.: -, yük.: 3,2 cm

Hamuru: Dış çeperler koyu kırmızımsı gri (10 R 3/1), çekirdek kırmızı (2,5 YR 4/6). Az yoğunlukta kireç, mikalı ve organik katkı, yoğun taşıklı. Sert dokulu, gözenekli.

Yapım Tekniği: El yapımı.

Tanımı: Dışa doğru açılan ağzın üstü yuvarlaklaştırılmış. İç ve dış perdahlı. Dışa kırmızımsı siyah (2,5 YR 2,5/1) ile kırmızımsı gri (5 YR 5/2), içte açık kahverengi (7,5 YR 6/3) ile kahverengi (7,5 YR 5/3) renk değişimleri görülür.

Analoji: Blegen- Caskey- Rawson- Sperling 1950, fig.: 413, nu.: G (Troia IIa-IIb evresi); M. Korfmann, 1985 “Beşik Tepe: Grabungen am Beşik- Yassitepe und Beşik- Sivritepe”, **Archäologischer Anzeiger**, Walter De Gruyter Co, Berlin, s.:157-194, fig.: 17, nu.: LL.83.34/6 (Kumtepe Ia)

Tarihleme: MÖ. 5. binyıl başları- 2550

Katalog No.: T.63 (Levha 23)

Adı: Ağız parçası

Buluntu Yeri: Hanay Tepe

Ölçüler: a.ç.: -, yük.: 3,3 cm

Hamuru: Dış siyah (7,5 YR 2,5/1), iç kahverengi (7,5 YR 5/3). Yoğun kireç ve taşıklı, az yoğunlukta mikalı. Sert dokulu, gözenekli.

Yapım Tekniği: El yapımı.

Tanımı: Dışa doğru açılan ağzın üstü yuvarlaklaştırılmış. İç ve dış perdahlı. Dış açık kahverengi (7,5 YR 6/4) , iç siyah (7,5 YR 2,5/1).

Analoji: Blegen- Caskey- Rawson- Sperling 1950, fig.: 413, nu.: 7 (Troia IIa-IIId evresi); Korfmann 1985, fig.: 17, nu.: LL.83.34/6 (Kumtepe Ia)

Tarihleme: MÖ. 5. binyıl başları- 2550

Katalog No.: Th.48 (Levha 23)

Adı: Ağız parçası

Buluntu Yeri: Menekşe Çatağı

Ölçüler: a.ç.: 20cm, yük.: 4,4 cm

Hamuru: Kırmızımsı sarı (5 YR 6/6). Çok az yoğunlukta kum, kireç ve organik katkı. Sert dokulu, gözenekli.

Tanımı: Dışa doru açılan ağız üste doğru sivrilir. İç ve dış kırmızımsı sarı (7,5 YR 7/6) astarlı.

Analoji: Blegen- Caskey- Rawson- Sperling 1950, fig.: 372, nu.: 37.986 (Troia IId evresi); M. Korfmann, “Tarih Öncesi Yerleşim Yeri, Hisarlık Tepesi, En Altan Üste Doğru “Troia”nın On Katı”, **Troia: Düş ve Gerçek**, çev.: S. Bulgurlu Gün, İstanbul, Homer Kitabevi, 2001, s.: 347-354, res.: 374 (Troia I-II)

Tarihleme: Mö. 2920-2250

Katalog No.: T.64 (Levha 23)

Adı: Ağız parçası

Buluntu Yeri: Ezine Höyüğü

Ölçüler: a.ç.: 13 cm, yük.: 2,8 cm

Hamuru: Kahverengi (7,5 YR 5/4). Yoğun mikalı, az yoğunlukta kum ve kireçli. Sert dokulu, gözenekli.

Tanımı: Dışa doru açılan ağız üstü yuvarlaklaştırılmış. İç ve dış açık kahverengi (7,5 YR 6/4) astar ve perdahlı.

Analoji: C.W. Blegen- J.L. Caskey- M. Rawson, **Troy: The Third, Fourth and Fifth Settlement**, vol.: 2/1-2, Princeton University Press, 1951 , fig.: 182, nu.: 9 (Troia III-V); D.H. French, “Prehistoric Sites in Northwest Anatolia II. The Balıkesir and Akhisar/Manisa Areas”, **Anatolian Studies**, vol.: 19, British Institute at Ankara, 1969, s.: 41-98, fig.: 14, nu.: 5 (Troia III-V)

Tarihleme: Mö. 2250-1700

Katalog No.: T.65 (Levha 23)

Adı: Ağız parçası

Buluntu Yeri: Savran tepe

Ölçüler: a.ç.: 17 cm, yük.: 2,9 cm

Hamuru: Çekirdek gri (Chart 1 for Gley 5/1), çeperler kırmızımsı kahverengi (5 YR 6/4), dış yüzeyler gri (Chart 1 for Gley 5/1). Yoğun kireçli ve mikalı. Sert dokulu, az gözenekli.

Tanımı: Düz ağızlı. İç ve dış koyu gri (2,5 YR 4/1) astar ve perdahlı.

Analoji: C.W. Blegen- J.L. Caskey- M. Rawson, **Troy: The Sixth Settlement**,

vol.: 3/1-2, Princeton University Press, 1953, fig.: 423 (Troia VI başı); D. Matsas, "Samothrace and the Northeastern Aegean: The Minoan Connection", **Studia Troica**, vol.: 1, Mainz, Philipp von Zabern, 1991, s.: 159-181, fig.: 10, nu.: 3 (Troia VI başı)

Tarihleme: Mö. 2030-1876/1785

Katalog No.: I.2 (Levha 23)

Adı: Ağız parçası

Buluntu Yeri: Erythrai

Ölçüler: a.ç.: 15 cm, yük.: 2,8 cm

Hamuru: Kahverengi (7,5 YR 5/6). Çok az yoğunlukta kireçli. Sert dokulu, çok az gözenekli.

Tanımı: Düz ağız uca doğru sivrilir. İç kırmızı (2,5 YR 5/8-4/8) astarlı. Dış aynı renkteki astar ile yedi noktayla yapılmış çiçek ve altında bant bezemeli.

Analoji: Y. Calvet- M. Yon , "C ramique trouv e   Salamine (Fouilles de la ville)", **Skrifter Utgivna av Svenska Institutet I Athen: Greek Geometric and Archaic Pottery Found in Cypros**, vol.: 26, Stockholm, Paul  str ms F rlag, 1997, s.: 9-23, pl.: 5, nu.: 42-44 (M . 7. yy. sonu- 6. yy.başı); F. Utili, **Asia Minor Studien: Die Archaische Nekropole von Assos**, vol.: 31, Bonn, Rudolf Habelt Verlag, 1999, fig.: 2, nu.: 15 ve 17 (M . 575-550); Y. Ersoy, "Notes on History and Archaeology of Early Clazomenai", **Milesische Forschungen: Fr hes Ionien Eine Bestandsaufnahme Panionion- Symposion G zelcamlı 1999**, vol.: 5, Mainz, Philipp von Zabern, 2007, s.: 149-179, fig.: 5 (M . 530/520-500)

Tarihleme: M . 575-500

Katalog No.: I.3 (Levha 24)

Adı: Ağız parçası

Buluntu Yeri: Erythrai

 l uler: a.ç.:-, y k.: 1,9 cm

Hamuru: Kırmızımsı sarı (7,5 YR 6/6). Çok az yoğunlukta mika ve kireçli. Sert dokulu, çok az g zenekli.

Tanımı: Düz ağız uca doğru sivrilir. İç ve dış siyah sırlı. Dışta iki ince kırmızı (2,5 YR 4/6) bant bazemeli. Dışta sırda yer yer dökülmeler görülür.

Analoji: S. Boldrini, **Le Ceramiche Ioniche**, Bari, Edipuglia, 1994, pl.: 22, nu.: 480 (Mö. 550-530); Utili 1999, fig.: 3, nu.: 52 (Mö. 575-550); Ersoy 2007, fig.: 5 (Mö. 530/520-500)

Tarihleme: Mö. 575-500

Katalog No.: Th.49 (Levha 24)

Adı: Ağız parçası

Buluntu Yeri: Dolapçı Çayırı

Ölçüler: a.ç.: 12 cm, yük.: 2 cm

Hamuru: Kırmızımsı gri (2,5 YR 6/1), yüzey açık kırmızı (2,5 YR 6/8) alazlı. Çok az yoğunlukta kireç ve mikalı. Sert dokulu, çok az gözenekli.

Tanımı: Düz ağız içten kalınlaştırılmış. İç ve dış mat siyah sırlı, sır yer yer dökülmüş.

Analoji: Sparkes-Talcott 1970, fig.: 9, nu.: 870 (Mö. 425-400), nu.: 882 (Mö. 380)

Tarihleme: Mö. 425-375

Katalog No.: T.66 (Levha 24)

Adı: Ağız parçası

Buluntu Yeri: Troia

Ölçüler: a.ç.: 14 cm, yük.: 3,2cm

Hamuru: Açık kırmızı (2,5 YR 6/8). İyi elenmiş. Sert dokulu, gözeneksiz.

Tanımı: Düz ağzın uç kısmı yuvarlatılmış. İç ve dış mat siyah sırlı ve kırmızı (2,5 YR 5/8) renk değişimleri görülür.

Analoji: Rotroff 1997, fig.: 23, nu.: 395 (Mö.225-210)

Tarihleme: Mö. 225-210

Katalog No.: T.67 (Levha 24)

Adı: Ağız parçası (Geç Roma C Formu (Phokaia kırmızı astarlı))

Buluntu Yeri: Sığır Eğreği/Gökçalı

Ölçüler: a.ç.: -, yük.: 2,1 cm

Hamuru: Kırmızı (2,5 YR 5/8). İyi elenmiş. Sert dokulu, gözeneksiz.

Tanımı: Düz ağızlı. Dışta dudak altında kalın yiv ve üzeri rulet bezemeli. Rulet bezeme mat siyah sırlı. İç ve dış kırmızı (10 R 5/8) astarlı. Dışa gövdede kırığı mevcut.

Analoji: J. W. Hayes, **Late Roman Pottery**, Londra, The British School at Rome, 1972, fig.: 65, nu.: 6 (Geç Roma C form IC Ms. 5. yy.'ın ilk yarısı); J. W. Hayes, **Athenian Agora: Roman Pottery Fine-Ware Imports**, vol: 32, Princeton, The American School of Classical Studies at Athens, 2008, fig.: 37, nu.: 1234 (Phokaia kırmızı astarlı form 1 Ms. 5. yy. ortaları)

Tarihleme: Ms. 450- 500

Katalog No.: T.68 (Levha 24)

Adı: Ağız parçası (Geç Roma C Formu)

Buluntu Yeri: Çaldağ/Kebrene

Ölçüler: a.ç.: 12 cm, yük.: 1,3 cm

Hamuru: Kırmızı (2,5 YR 5/8). İyi elenmiş. Sert dokulu, gözeneksiz.

Tanımı: Düz ağızlı. Ağız içten düzleştirilmiş. İç ve dış kırmızı (10 R 5/8) astarlı.

Analoji: Hayes 1972, fig.: 65, nu.: 6 (Geç Roma C form 9.1 Ms. 520-600)

Tarihleme: Ms. 520-600

Katalog No.: T.69 (Levha 24)

Adı: Ağız parçası (Geç Roma C Formu)

Buluntu Yeri: Ballık

Ölçüler: a.ç.: -, yük.: 2 cm

Hamuru: Kırmızı (2,5 YR 5/8). İyi elenmiş. Sert dokulu, gözeneksiz.

Tanımı: Düz ağızlı. Ağız içten düzleştirilmiş. İç ve dış kırmızı (10 R 5/8) astarlı.

Analoji: Hayes 1972, fig.: 65, nu.: 6 (Geç Roma C form 9.1 Ms. 520-600)

Tarihleme: Ms. 520-600

Katalog No.: Th.50 (Levha 25)

Adı: Ağız parçası

Buluntu Yeri: Küçük Kavak

Ölçüler: a.ç.: 13 cm, yük.: 3,1cm

Hamuru: Koyu gri (10 YR 4/1) ve kırmızımsı sarı (7,5 YR 6/6) alazlı. Çok az yoğunlukta mika ve kireçli. Sert dokulu, gözeneksiz.

Tanımı: Düz ağızlı ve düz dipli. İçte beyaz astarla merkezi daire ve ona ulaşan çizgiler ile bezenmiş.

Analoji: Böhlendorf Arslan 2004, pl.: 23, nu.: 56 (Ms. 12. yy.'ın ortası)

Tarihleme: Ms. 1150

Katalog No.: Th.51 (Levha 25)

Adı: Ağız parçası

Buluntu Yeri: Kırklareli/Polos

Ölçüler: a.ç.: -, yük.: 2,3cm

Hamuru: Açık kırmızı (10 R 6/8). Çok az yoğunlukta mika ve kireçli. Sert dokulu, gözeneksiz.

Tanımı: Düz ağız uca doğru inceltilmiş. İç ve dış çok açık yeşil sırlı. Gövdede tamir deliği görülür. Sır yer yer dökülmüş.

Analoji: Böhlendorf Arslan 2004, pl.: 45, nu.: 3 (Ms. 12.-13. yy.)

Tarihleme: Ms. 12.-13. yy.

Katalog No.: Th.52 (Levha 25)

Adı: Ağız parçası

Buluntu Yeri: Küçük Kavak

Ölçüler: a.ç.: -, yük.: 2,6 cm

Hamuru: Kırmızımsı sarı (7,5 YR 6/6) ile koyu gri (10 YR 4/1) renk değişimleri görülür. Çok az yoğunlukta mika ve kireçli. Sert dokulu, çok az gözenekli.

Tanımı: Düz ağız uca doğru inceltilmiş. İç ve dış soluk sarı (5 YR 8/3) sırlı. İçte dudak kısmında sır kazılarak hamur renginde rulet bezemeli. Dışta dudak ve gövde kısmında aynı teknikte yapılmış ikişer sıralı çizgi bezemeli. Sır yer yer dökülmüş.

Analoji: Böhlendorf Arslan 2004, pl.: 3, nu.: 123 (Ms. 12. Sonu -13. yy.'ın ilk yarısı) ve pl.: 77, nu.: 190 (Ms. 12. Sonu -13. yy.'ın ilk yarısı)

Tarihleme: Ms. 1180- -1250

Katalog No.: T.70 (Levha 25)

Adı: Ağız parçası

Buluntu Yeri: Mersin Çeşme

Ölçüler: a.ç.:14 cm, yük.: 2,6 cm

Hamuru: Kırmızımsı sarı (10 R 6/8). Çok az yoğunlukta mika ve kireçli. Sert dokulu, çok az gözenekli.

Tanımı: Dışa açılan düz ağız içten düzleştirilmiş. Dış koyu yeşil üzerine yeşilimsi siyah renkte dalgalı hat ve onun altında ince bant bezemeli. İç dudak kenarında koyu yeşil sır üzerine yeşilimsi siyah boya ile ince bant bezemeli.

Analoji: Böhlendorf Arslan 2004, pl.: 76, nu.: 170 (Ms. 12.-13. yy.)

Tarihleme: Ms. 12.-13. yy.

Katalog No.: T.71 (Levha 25)

Adı: Ağız parçası

Buluntu Yeri: Kumköy

Ölçüler: a.ç.:-, yük.:1,4 cm

Hamuru: Kırmızımsı sarı (10 R 6/8). Çok az yoğunlukta mika ve kireçli. Sert dokulu, çok az gözenekli.

Tanımı: Dışa açılan düz ağız. Dışta dudak kısmı sarı sırlı gövde beyaz astarlı. İç Kahverengimsi sarı sırlı.

Analoji: Böhlendorf 1997, nu.: T26.1.108 (Ms. 12. yy.sonu- 13. yy.'ın ilk yarısı);

Böhlendorf Arslan 2004, pl.: 116, nu.: 490 (Ms. 12.-13. yy.)

Tarihleme: Ms. 12.-13. yy.

Katalog No.: Th.53 (Levha 25)

Adı: Ağız parçası

Buluntu Yeri: Kırklareli/Polos

Ölçüler: a.ç.:16 cm, yük.: 2,2 cm

Hamuru: Kırmızımsı sarı (5 YR 6/8). Çok az yoğunlukta mikalı. Sert dokulu, çok az gözenekli.

Tanımı: Düz ağız gövdeye doğru genişler. İç ve dış çok açık sarı sırlı.

Analoji: Böhlendorf Arslan 2004, pl.: 14, nu.: 608 (Ms.13. yy.) ve pl.: 76, nu.: 161 (Ms. 12. yy. sonu- 13. yy.); Hayes 2007, fig.: 13, nu.: 10 (Ms. 12.-13. yy.)

Tarihleme: Ms. 12.yy. sonu-13. yy.

Katalog No.: Th.54 (Levha 26)

Adı: Ağız parçası

Buluntu Yeri: Dolapçı Çayırı

Ölçüler: a.ç.:-, yük.: 2,6 cm

Hamuru: Açık kırmızı (2,5 YR 6/8). Çok az yoğunlukta mikalı. Sert dokulu, çok az gözenekli.

Tanımı: Düz ağız gövdeye doğru genişler. İç ve dış açık sarı sırlı. İçte dudakta iki sıra kazıma çizgi içine kahverengi boya ile çizgi bezemeli. Dışta dudak kahverengi bant ve gövdede dikey çizgi ile nokta bezemeli.

Analoji: Böhlendorf Arslan 2004, pl.: 98, nu.: 342 (Ms.13. yy.'ın ilk yarısı) ve pl.: 103, nu.: 383 (Ms.13. yy.)

Tarihleme: Ms.13. yy.

Katalog No.: Th.55 (Levha 26)

Adı: Ağız parçası

Buluntu Yeri: Kırklareli/Polos

Ölçüler: a.ç.:-, yük.: 2,2 cm

Hamuru: Kırmızımsı sarı (5 YR 6/6). Çok az yoğunlukta mika ve kireçli. Sert dokulu, gözeneksiz.

Tanımı: Düz ağızlı. İç ve dıştaki sırda koyu ve açık yeşil renk değişimleri görülür. Sır yer yer dökülmüş.

Analoji: J.W. Hayes, "A Late Byzantine And Early Ottoman Assamblage from the Lover City in Troia", **Studia Troica**, vol.: 5, Mainz, Philipp von Zabern, 1995, s.: 197-210, fig.: 3, nu.: 49 (Ms. 13. yy.)

Tarihleme: Ms.13. yy.

Katalog No.: T.72 (Levha 26)

Adı: Ağız parçası

Buluntu Yeri: Troia

Ölçüler: a.ç.: 23 cm, yük.: 2,1cm

Hamuru: Sarımsı kırmızı (5 YR 4/6). Çok az yoğunlukta mika ve kireçli. Sert dokulu, çok az gözenekli.

Tanımı: Düz ağızlı. Dışta dudak altında tek sıra yivli. İç ve dış yeşil, yivli kısım koyu yeşil sırlı.

Analoji: Böhlendorf Arslan 2004, pl.: 105, nu.: 419 (Ms. 13. yy.'ın ikinci yarısı- 14. yy.)

Tarihleme: Ms.1250-14.yy

Katalog No.: Th.56 (Levha 26)

Adı: Ağız parçası

Buluntu Yeri: Kırklareli/Polos

Ölçüler: a.ç.:-, yük.: 1,9 cm

Hamuru: Açık kırmızı (10 R 4/6). Çok az yoğunlukta mika ve kireçli. Sert dokulu, çok az gözenekli.

Tanımı: Düz ağızlı. İç ve dış sarı (5 Y 7/6) sırlı. İçte kazıma çizgi içine kahverengi boyalı iki sıra yatay çizgili.

Analoji: Hayes 2007, fig.: 13, nu.: 9

Tarihleme: Ms. 12.-13. yy.

Katalog No.: T.73 (Levha 26)

Adı: Ağız parçası

Buluntu Yeri: Mersin Çeşme (Milet İşi)

Ölçüler: a.ç.:-, yük.: 2,1 cm

Hamuru: Kırmızı (2,5 YR 5/8). Az yoğunlukta mika ve çok az yoğunlukta kireçli. Sert dokulu, çok az gözenekli.

Tanımı: Düz ağızlı. İçte dudak altında tek sıra kalın yivli. İç ve dış firuze renkli. Dudak üzerinde ve içte bezemeler siyah renkle yapılmış. Sır yer yer dökülmüş.

Analoji: O. Aslanapa, **Türkische Flisen und Keramik in Anatolien**, Türk Kültürünü Araştırma Enstitüsü Yayınları, pl.: 18 (Erken Osmanlı Dönemi)

Tarihleme: Ms. 14.-15. yy.

Katalog No.: T.74 (Levha 26)

Adı: Ağız parçası

Buluntu Yeri: Ömer Danişmend (Milet İşi)

Ölçüler: a.ç.: -, yük.: 2,2 cm

Hamuru: Kırmızı (2,5 YR 5/8). Az yoğunlukta mika ve çok az yoğunlukta kireçli. Sert dokulu, çok az gözenekli.

Tanımı: Düz ağızlı. İç ve dış firuze üzerine siyah renk bezemeli. Dışta dudak üzerinde nokta ve altta bant, içte dudak üzerinde bant ve altta nokta bezemeli. Sır yer yer dökülmüş.

Analoji: Bezeme olarak en yakın örneği Aslanapa, pl.: 18 (Erken Osmanlı Dönemi)

Tarihleme: Ms. 14.-15. yy

Katalog No.: T.75 (Levha 27)

Adı: Ağız parçası

Buluntu Yeri: Eski Akçaköy (Milet İşi)

Ölçüler: a.ç.: 12 cm, yük.: 2 cm

Hamuru: Kırmızı (2,5 YR 5/6). Az yoğunlukta mika ve çok az yoğunlukta kireçli. Sert dokulu, çok az gözenekli.

Tanımı: Dışa açılan düz ağızlı. Beyaz astar üzerine yeşil boyalı. İçte dudak altında tek sıra yatay bant ve bant altında nokta bezemeli.

Analoji: Bezeme olarak en yakın örneği Özkul Fındık 2001, nu.: 22, form olarak en yakın örneği nu.: 2 (14.-15. y.)

Tarihleme: Ms. 14.-15. yy.

Katalog No.: T.76 (Levha 27)

Adı: Ağız parçası

Buluntu Yeri: Mersin Çeşme (Milet İşi)

Ölçüler: a.ç.: -, yük.: 1,8 cm

Hamuru: Kırmızı (2,5 YR 4/8). Çok az yoğunlukta mika ve kireçli. Sert dokulu, çok az gözenekli.

Tanımı: Dışa açılan düz ağızlı. İç koyu yeşil, dışta dudak kısmı açık yeşil sırlı. Gövde beyaz astarlı. Dudak üstü grimsi siyah boyalı.

Analoji:

Tarihleme:

4.OMURGALI

Katalog No.: T.77 (Levha 27)

Adı: Ağız parçası

Buluntu Yeri: Işıldak Tepe

Ölçüler: a.ç.:-, yük.: 1,9 cm

Yapım Tekniği: El yapımı.

Hamuru: Siyah (Chart 1 for Gley 2,5/N). Az yoğunlukta kireç, kum ve mikalı. Sert dokulu ve gözenekli.

Tanımı: İçe dönük ağzın uç kısmı yuvarlatılmış. Dudak altından omurgalı, iç ve dış kısmı perdahlı.

Analoji: Blegen- Caskey- Rawson- Sperlig 1950, fig.: 263 nu.: İi (Troia I evresi); D.H. French, "Late Chalcolithic Pottery in Turkey And Aegean", **Anatolian Studies**, vol.: 11, British Institute at Ankara, 1961, s.: 99-141, fig.: 6, nu.: 29 (Kumtepe Ib); Korfmann 1985, fig.: 17, nu.: LL.83.20/20 (Kumtepe Ia2); T.Efe- A. İlaslı - A.Topbaş, "Salvage Excavations of the Afyon Archaeological Museum, Part 1: Kaklık Mevkii, A Site Transitional to the Early Bronze Age", **Studia Troica**, vol.: 5, Mainz, Philipp Von Zabern, 1995, s.: 357-401, fig.:20, nu.: 40 (İTÇ I başı)

Tarihleme: Mö. 3300- 2350

Katalog No.: T.78 (Levha 27)

Adı: Ağız parçası

Buluntu Yeri: Tektop Burnu

Ölçüler: a.ç.: 25 cm, yük.: 2,2 cm

Yapım Tekniği: El yapımı.

Hamuru: Dış çeperler siyah (Chart 1 for Gley 2,5/N), çekirdek koyu gri (Chart 1 for Gley 4/N). Yoğun kireç ve mikalı. Sert dokulu ve gözenekli.

Tanımı: Yukarı düz çıkan ağzın uç kısmı yuvarlatılmış. Dudak altından omurgalı.

Analoji: D.H. French, "Late Chalcolithic Pottery in Turkey And Aegean", **Anatolian Studies**, vol.: 11, British Institute at Ankara, 1961, s.: 99-141, fig.: 6, nu.: 3 (Kumtepe Ic); Korfmann 1985, fig.: 17, nu.: LL.83.20/20 (Kumtepe Ia2); French 1969, s.: 41-98, fig.: 13, nu.: 1 (Troia II-III)

Tarihleme: Mö.3300 -1900

Katalog No.: T.79 (Levha 27)

Adı: Ağız parçası

Buluntu Yeri: Çiftlik Tepe

Ölçüler: a.ç.: 26 cm, yük.: 2,8 cm

Hamuru: Koyu kırmızımsı kahverengi (5 YR 3/2). Çok az yoğunlukta kireçli ve yoğun kumlu. Sert dokulu ve az gözenekli.

Tanımı: Hafif dışa dönük dudak altından omurgalı. İç kahverengimsi kırmızı ve dış siyah perdahlı.

Analoji: Blegen- Caskey-Rawson- Sperling 1950, fig.: 240, nu.: 35.1088 (Troia IId); Korfmann 1985, fig.:17, nu.: LL 83.24.19 (Kumtepe Ib)

Tarihleme: Mö. 3100- 2250

Katalog No.: T.80 (Levha 27)

Adı: Dip porçası

Buluntu Yeri: Ezine Höyük

Ölçüler: d.ç.: 11cm, yük.: 3,6 cm

Hamuru: Siyah (Chart 1 for Gley 2,5/N). Yoğun taşçık, az yoğunlukta mika ve kireçli. Sert dokulu ve gözenekli.

Yapım Tekniği: El yapımı.

Tanımı: Düz dip iç bükey. İç ve dış kısımda yer yer siyah perdah izi görülür.

Analoji: H. Goldman, **Excavation at Gözlükule, Tarsus: From the Neolithic through the Bronze Age**, vol.: 2/1-2, New Jersey, Princeton University Press, 1956, fig.: 345, nu.: C (İTÇ I başı)

Tarihleme: Mö. 3000-2750/2700

Katalog No.: Th.57 (Levha 28)

Adı: Ağız parçası

Buluntu Yeri: Menekşe Çatağı

Ölçüler: a.ç.: 28 cm, yük.: 4 cm

Hamuru: Siyah (Chart 1 for Gley 2,5/N). Yoğun taşçık ve kireç, az yoğunlukta mikalı. Sert dokulu ve gözenekli.

Yapım Tekniği: El yapımı.

Tanımı: Yukarı dik çıkan ağzın uç kısmı sivrileştirilmiş. Dudak altından omurgalı, kulp eksik. İç ve dış kısmı perdeli, koyu gri (Chart 1 for Gley 4/N), siyah (Chart 1 for Gley 2,5/N) ve açık sarımsı kahverengi (10 YR 6/4) renk değişimleri görülür.

Analoji: Korfmann-Girgin-Morçöl-Kılıç 1995, fig.: 23 (Kumtepe Ic sonu)

Tarihleme: Mö. 3000-2350

Katalog No.: Th.58 (Levha 28)

Adı: Ağız parçası

Buluntu Yeri: Menekşe Çatağı

Ölçüler: a.ç.: 20 cm, yük.: 3,2 cm

Hamuru: Çeperler koyu kırmızımsı kahverengi (5 YR 3/2), çekirdek siyah (5 YR 2,5/1). Yoğun taşçık, kireç ve mikalı. Sert dokulu ve gözenekli.

Yapım Tekniği: El yapımı.

Tanımı: Hafif içe dönük ağzın uç kısmı yuvarlatılmış. Dudak altından omurgalı. İç ve dış kısmı perdeli, koyu gri (Chart 1 for Gley 4/N), siyah (Chart 1 for Gley 2,5/N) ve açık sarımsı kahverengi (10 YR 6/4) renk değişimleri görülür.

Analoji: French 1969, fig.: 11, nu.: 14 (Troia II); Korfmann-Girgin-Morçöl-Kılıç 1995, fig.: 26, nu.: B4b-c (Kumtepe Ic sonu)

Tarihleme: Mö. 3000-2350

Katalog No.: Th.59 (Levha 28)

Adı: Ağız parçası

Buluntu Yeri: Menekşe Çatağı

Ölçüler: a.ç.: -, yük.: 3,8 cm

Hamuru: Çeperler siyah (5 YR 2,5/1), çekirdek koyu kırmızımsı kahverengi (5 YR 3/2). Yoğun mikalı, çok az yoğunlukta kireçli. Sert dokulu ve gözenekli.

Yapım Tekniği: El yapımı.

Tanımı: Yukarı dik çıkan ağzın uç kısmı yuvarlatılmış ve içten kalınlaştırılmış. Dudak altından omurgalı. İç ve dış kısmı çok koyu gri (10 Y 3/1) perdahlı,

Analoji: French 1969, fig.: 11, nu.: 14 (Troia II); Korfmann-Girgin-Morçöl-Kılıç 1995, fig.: 29 (Troia I)

Tarihleme: Mö. 2920-2250

Katalog No.: T.81 (Levha 28)

Adı: Kulp parçası

Buluntu Yeri: Tektop Burnu

Ölçüler: -

Hamuru: Koyu gri (Chart 1 for Gley 4/N). Çok az yoğunlukta kireç ve mikalı. Sert dokulu ve az gözenekli.

Tanımı: Omurga üzerinde yatay kulp parçası. İç ve dış koyu gri (Chart 1 for Gley 4/N) perdahlı.

Analoji: C.W.Blegen- J.L. Caskey- M. Rawson, **Troy: The Sixth Settlement**, vol.: 3/1-2, Princeton University Press, 1953,. fig.: 368, nu.: 5 (Troia VI başları); French 1969, fig.: 24, nu.: 3 (Troia VI)

Tarihleme: Mö. 1700-1300

Katalog No.: Th.60 (Levha 29)

Adı: Ağız parçası

Buluntu Yeri: Menekşe Çatağı

Ölçüler: a.ç.: 20 cm, yük.: 2,4 cm

Hamuru: Çeperler koyu gri (2,5 YR 4/1), çekirdek kahverengi (7,5 YR 4/3). Yoğun Taşçık ve kireç, az yoğunlukta mikalı. Sert dokulu ve az gözenekli.

Yapım Tekniği: El Yapımı

Tanımı: Hafif dışa açılan ağız uca doğru yuvarlatılmış. Kulp hizasından omurgalı, kulp eksik. İç ve dış koyu gri (2,5 YR 4/1) perdahlı.

Analoji:

Tarihleme:

Katalog No.: Th.61 (Levha 29)

Adı: Ağız parçası

Buluntu Yeri: Gübürlük

Ölçüler: a.ç.: 11 cm, yük.: 1,1 cm

Hamuru: Gri (5 YR 5/1). Çok az yoğunlukta mika ve kireçli. Sert dokulu ve gözeneksiz.

Tanımı: İçe dönük ağzın dudak kısmı yuvarlatılmış. Dudak altından omurgalı. İç ve dıştaki astarda kırmızımsı kahverenginin tonlarında (5 YR 5/4-4/4) renk değişimleri görülür.

Analoji: J. Gebauer, "Die Archaische Geglättete Graue Keramik", **Asia Minor Studien: Ausgrabungen in Assos 1990**, vol.: 5, Bonn, Dr. Rudolf Habelt GMBH, 1992, s.: 65-101, fig.: 8, nu.: 35 (Mö. 6.-7. yy.)

Tarihleme: Mö. 6.-7. yy.

Katalog No.: Th.62 (Levha 29)

Adı: Kase ayak, gövde ve ağız parçası

Buluntu Yeri: Dolapçı Çayırı

Ölçüler: a.ç.: 18 cm, d.ç.: 6, yük.: 6 cm

Hamuru: Kahverengi (7,5 YR 5/4). Çok az yoğunlukta mika ve kireçli. Sert dokulu ve gözeneksiz.

Tanımı: Düz ağzın dudak kısmı yuvarlatılmış. Dudak altından omurgalı, yayvan gövdeli. Alçak halka ayaklı. İç kırmızı astarlı, dış akıtma tekniği ile aynı renkte astarla bezeli.

Analoji: D. Kassab Tergöz, "La céramique fine de l'atelier A1 de Cnide" **Varia Anatolica: Les Ceramiques en Anatolie aux Epoques Hellenistique Et Romaine**, vol.: 15, ed.: C. Abadie-Reynal, İstanbul, Institut Français d'Études Anatoliennes Georges Dumézil, 2003, s.: 35-45, pl.: 31, nu.: 3 (Mö. 2.yy.- Ms. 1. yy.)

Tarihleme: Mö. 2.-Ms. 1. yy.

Katalog No.: T.82 (Levha 29)

Adı: Ayak parçası (Çandarlı Sigillata formu)

Buluntu Yeri: Troia

Ölçüler: d.ç.: 12,2 cm, yük.: 2,2cm

Hamuru: Kırmızımsı kahverengi (2,5 YR 5/4). İyi elenmiş. Sert dokulu ve gözeneksiz.

Tanımı: Kalın alçak halka ayaklı. Ayağın üzerinden omurgalı. İç ve dış kırmızı (2,5 YR 5/8) astarlı.

Analoji: K. Nohlen- W. Radt, **Altertümer Von Pergamon: Kapıkaya Ein Fesheiligtüm Bei Pergamon**, vol.: 12, Berlin, Walter de Gryter, 1978, pl.: 32, nu.: K180 (Ms. 1.-2. yy.); Hayes 1972, fig.: 64 form 1C (Ms. 100-150); Hayes 2008, fig.: 25, nu.: 802 (Ms. 2. yy. ortaları ve sonu)

Tarihleme: Ms. 1.-2. yy.

Katalog No.: Th.63 (Levha 29)

Adı: Ağız parçası (Phokaia kırmızı astarlı)

Buluntu Yeri: Dolapçı Çayırı

Ölçüler: a.ç.: 20 cm, yük.: 3,7cm

Hamuru: Kırmızımsı kahverengi (2,5 YR 4/4). Çok az yoğunlukta kireç ve mikalı. Sert dokulu ve gözeneksiz.

Tanımı: Dışa açılan ağızın dudak kısmı düzleştirilmiş. Dudak altından omurgalı. İç kısım ve dışta ağız altı kırmızı (2,5 YR 4/6), dudak kısmı kahverengimsi siyah astarlı.

Analoji: Hellström 1965, pl.: 36, nu.: 258 (Ms. 4.-5. yy.); Hayes 1972, fig.: 67, nu.: 7 Form 3, (Ms. 460-470); Hayes 2008, fig.: 39, nu.: 1271 (Ms. 5. yy.'ın üçüncü çeyreği)

Tarihleme: Ms. 4.-5. yy.

Katalog No.: T.83 (Levha 30)

Adı: Dip parçası (Phokaia kırmızı astarlı)

Buluntu Yeri: Ezine/Yılanlıbayır

Ölçüler: d.ç.: 15 cm, yük.: 1,2 cm

Hamuru: Açık kırmızı (2,5 YR 5/8). İyi elenmiş. Sert dokulu ve gözeneksiz.

Tanımı: Alçak ayaklı, tondo altı içbükey. İç ve dış kırmızı (2,5 YR 5/8) astarlı.

Analoji: Hayes, 1972, fig.: 71, nu.: 1-2 (Form 10A Ms. 6. yy.'in sonu- 7. yy.'in başı); Hayes 2008, fig.: 39, nu.: 1273 (Ms. 5. yy.'in üçüncü çeyreği)

Tarihleme: Ms. 450-620

Katalog No.: Th.64 (Levha 30)

Adı: Ağız parçası (Phokaia kırmızı astarlı)

Buluntu Yeri: Menekşe Çatağı

Ölçüler: yük.: 3 cm

Hamuru: Açık kırmızı (2,5 YR 4/8). Çok az yoğunlukta kireç ve mikalı. Sert dokulu ve gözeneksiz.

Tanımı: Dışa açılan ağzın dudak kısmı düzleştirilmiş. Dudak altından omurgalı. İç ve dışta ağız kırmızı (2,5 YR 4/8), gövdenin dış kısmı kırmızı (2,5 YR 4/8) ve tozsuz kırmızı (2,5 YR 3/2) alazlı astarlı.

Analoji: Hayes, 1972, fig.: 67 (Form 3) ve fig.: 68, nu.: H28 (Ms. 6. yy.'in üçüncü çeyreği); Robinson 1959, nu.: 1308 (Ms. 6. yy.'in üçüncü çeyreğinin başı)

Tarihleme: Ms. 550-575

Katalog No.: T.84 (Levha 30)

Adı: Dip parçası (Phokaia kırmızı astarlı)

Buluntu Yeri: Hanay Tepe

Ölçüler: d.ç.:-, yük.: 1,4 cm

Hamuru: Açık kırmızı (2,5 YR 6/8). İyi elenmiş. Sert dokulu ve gözeneksiz.

Tanımı: Alçak ayaklı, tondo dışbükey. İç ve dış kırmızı (2,5 YR 4/8) astarlı.

Analoji: Hayes, 1972, fig.: 68, nu.: 16 (Form 3E Ms. 5. yy.'in ikinci yarısı- Ms. 6. yy.'in ilk yarısı); Hayes 2008, fig.: 39, nu.: 1275 (Ms. 6. yy.'in ilk yarısı)

Tarihleme: Ms. 450-550

Katalog No.: T.85 (Levha 30)

Adı: Ağız parçası (Phokaia kırmızı astarlı)

Buluntu Yeri: Kırdag/Çevrim Tepe

Ölçüler: a.ç.:-, yük.: 1,1 cm

Hamuru: Açık kırmızı (2,5 YR 4/8). Çok az yoğunlukta mika ve kireçli. Sert dokulu ve çok az gözenekli.

Tanımı: Dudak altından omurga ve omurga altından profilli. İç ve dış kırmızı (2,5 YR 5/8) astarlı. Astar yer yer dökülmüş.

Analoji: M. Zelle, **Asia Minor Studien: Die Terra Sigillata aus der Westtor-Nekropole in Assos**, vol.: 27, Bonn, Rudolf Habelt Verlag, 1997, fig.: 19, nu.: 81 (Ms. 6. Yy.'ın ilk yarısı); Hayes, 1972, fig.: 68, nu.: 29 (Form 3H Ms. 6. yy.'ın ortaları); Hayes 2008, fig.: 40, nu.: 1286 (Ms. 525-550)

Tarihleme: Ms. 520-550

Katalog No.: T.86 (Levha 30)

Adı: Ağız parçası

Buluntu Yeri: Mersin Çeşme

Ölçüler: a.ç.: 10 cm, yük.: 2,8 cm

Hamuru: Kırmızı (2,5 YR 5/6). Yoğun mika ve az yoğunlukta kireçli. Sert dokulu ve çok az gözenekli.

Tanımı: Dışa açılan ağızlı. Dudak altından omurgalı. İç ve dudak üstü koyu ve açık yeşil alazlı. Dış beyaz astarlı

Analoji: Böhlendorf Arslan 2004, pl.: 26, nu.: 408 (Ms. 8. yy.'ın ikinci yarısı- 9. yy.'ın ilk yarısı)

Tarihleme: Ms. 750-850

Katalog No.: Th.65 (Levha 30)

Adı: Ağız parçası

Buluntu Yeri: Küçük Kavak

Ölçüler: a.ç.: -, yük.: 3,6 cm

Hamuru: Beyaz (5 Y 8/2). Az yoğunlukta kumlu. Sert dokulu ve çok az gözenekli.

Tanımı: Düz ağızlı. Ağız altından omurgalı. İç ve dışta yer yer açık sarı sır izleri görülür.

Analoji: Böhlendorf Arslan 2004, pl.: 12, nu.: 98 ve pl.: 17, nu.: 144 (Ms. 14. yy.)

Tarihleme: Ms. 750-850

5.BOLSAL

Katalog No.: Th.66 (Levha 31)

Adı: Bolsal ayak parçası

Buluntu Yeri: Dolapçı Çayırı

Ölçüler: d.ç.: 8 cm, yük.: 1,7 cm

Hamuru: Kırmızımsı sarı (7,5 YR 7/6). İyi elenmiş. Sert dokulu ve çok az gözenekli.

Tanımı: Halka ayak. Ayak üzeri profilli. İç ve dış parlak siyah sırlı. İç baskı tekniğinde palmet bezemeli. Tondo altında merkezi nokta ve iç içe üç halka bezemeli

Analoji: P. E. Corbertt, "Attic Pottery of the Later Fifth Century from the Athenian Agora", **Hesperia**, vol.: 18/4, Princeton, American School of Classical Studies at Athens, 1949, s.: 298- 351, pl.: 95-96, nu.: 161 (Mö. 5. yy. sonu); Sparkes- Talcott 1970 , fig.: 6, nu.: 541 (Mö. 425-400), palmet bezeme: pl.: 53, nu.: 551(Mö. 400); Lehmann – Lehmann 1964, fig.: 52.669, nu.: 81 (Mö. 5. yy. sonu).

Tarihleme: Mö. 425-400

Katalog No.: T.87 (Levha 31)

Adı: Bolsal ayak parçası

Buluntu Yeri: Çaldağ/Kebrene

Ölçüler: d.ç.: 6 cm, yük.: 1,2 cm

Hamuru: Kırmızımsı sarı (7,5 YR 6/6). İyi elenmiş. Sert dokulu ve çok az gözenekli.

Tanımı: Halka ayak içten profilli. İç ve dış parlak siyah sırlı. İç baskı tekniğinde iki sıra palmet bezemeli.

Analoji: Sparkes- Talcott 1970, fig.: 6, nu.: 541 (Mö. 425-400), palmet bezeme: fig.: 6, nu.: 558 rulet bezeme için pl.: 53, nu.: 558 (Mö. 380- 350); Berlin 2002, pl.: 11, nu.: 51 (Mö. 380- 350)

Tarihleme: Mö. 380-350

6. MEGARA KASESİ

Katalog No.: A.3 (Levha 31)

Adı: Ağız parçası

Buluntu Yeri: Kyme

Ölçüler: ç.: 12,2 cm, yük.: 4,7 cm

Yapım Tekniği: Kalıp yapımı

Hamuru: Açık kırmızı (2,5 YR 6/8). İyi elenmiş. Sert dokulu ve çok az gözenekli. Tozsu yüzeyle.

Tanımı: Dışa dönük hafif yuvarlatılmış dudaklı. Dudak altı profilli. Gövde tek sıra asma dalı kabartma bezemeli. Dış ve iç kırmızı (2,5 YR 5/8) astarlı, dışta dudak kısmında siyah renk değişimleri görülür, Kenarlar aşınmış.

Analoji: Bezeme olarak en yakın örneği G. Semeraro, "Hieropolis de Phrygie. Les Ceramiques A Relief", **Varia Anatolica: Les Ceramiques en Anatolie aux Epoques Hellenistique Et Romaine**, vol.: 15, ed.: C. Abadie-Reynal, İstanbul, Institut Français d'Études Anatoliennes Georges Dumézil, 2003, s.: 83-89, pl.: 57, nu.: 12 (Mö. 1. yy. ortaları)

Tarihleme: Mö. 1.yy. ortaları

Katalog No.: T.88 (Levha 31)

Adı: Kase gövde parçası

Buluntu Yeri: Fuğla Tepesi/Kebrene

Ölçüler: yük.: 2,4 cm

Hamuru: Açık kırmızı (2,5 YR 6/8). İyi elenmiş. Sert dokulu ve çok az gözenekli.

Yapım Tekniği: Kalıp Yapımı

Tanımı: Dış ve iç kırmızı (2,5 YR 5/8) astarlı, yumru biçimli kabartmalarla bezeli.

Analoji: H. A. Thomson, "Two Centuries of Hellenistic Pottery", **Hesperia**, vol.: 3/4, American School of Classical Studies at Athens, 1934, s.: 311-476, fig.: 47, nu.: C29 (Mö. 255-229); S.I. Rotroff, **The Athenian Agora : Hellenistic Pottery Athenian and Imported Moldmade Bowls**, vol.:22, Princeton, The American School of Classical Studies at Athens, 1982 , pl.: 1, nu.: 4 (Mö. 225-200)

Tarihleme: Mö. 255-200

7. DİĞER

Katalog No.: T.89 (Levha 32)

Adı: Dip parçası (omurgalı ya da düz ağızlı kase dibi)

Buluntu Yeri: Tektop Burnu

Ölçüler: d.ç.: 14 cm, yük.: 2 cm

Hamuru: Çok koyu gri (Chart 1 for Gley 3/N). Çok az yoğunlukta taşçık, yoğun kireç ve mikalı. Sert dokulu ve gözenekli.

Yapım Tekniği: El yapımı

Tanımı: Düz dipli. İç ve dış perdahlı. Yüzeyde koyu kırmızimsı gri (10 R 4/1), kırmızı (10 R 4/6) ve soluk sarı (2,5 YR 7/3) renk değişimleri görülür.

Analoji: French 1961, fig.: 6, nu.: 12-13 (Geç Khalkolithik-Kumtepe Ib)

Tarihleme: MÖ. 3100

Katalog No.: T.90 (Levha 32)

Adı: Dip parçası (omurgalı ya da düz ağızlı kase dibi)

Buluntu Yeri: Çiftlik Tepe

Ölçüler: d.ç.: -, yük.: 4,7 cm

Hamuru: Çeperler koyu kırmızimsı kahverengi (5 YR 3/2), çekirdek kırmızimsı gri (5 YR 5/2). Çok az yoğunlukta kireç ve mikalı. Sert dokulu ve az gözenekli.

Tanımı: Düz dipli. Kırmızı (2,5 YR 5/8) astar üzerine içte yatay, dışta dikey perdahlama görülür. Yüzeyde koyu gri (2,5 YR 4/1), koyu kırmızimsı kahverengi (5 YR 3/2) renk değişimleri görülür.

Analoji: Blegen- Caskey-Rawson 1951, fig.: 155, nu.:33.887 (Troia IV); Efe- İlaslı – Topbaş 1995, (İTÇ II-III)

Tarihleme: MÖ. 2550-1900

Katalog No.: T.91 (Levha 32)

Adı: Dip parçası (omurgalı ya da düz ağızlı kase dibi)

Buluntu Yeri: Çiftlik Tepe

Ölçüler: d.ç.: 10,5 cm, yük.: 4,5 cm

Hamuru: Kırmızımsı sarı (7,5 YR 7/6). Yoğun taşıyık ve kireçli, az yoğunlukta mikalı. Sert dokulu ve az gözenekli.

Tanımı: Düz dipli. Kırmızı (2,5 YR 5/8) astarlı ve perdahlı. Yüzeyde koyu gri (2,5 YR 4/1), koyu kırmızımsı kahverengi (5 YR 3/2) renk deęişimleri görülür.

Analoji: Blegen- Caskey, Rawson 1951, fig.: 155, nu.:33.887 (Troia IV); Efe- İlaslı – Topbaş 1995, (İTÇ II-III)

Tarihleme: MÖ. 2550-1900

Katalog No.: Th.67 (Levha 32)

Adı: Ayak parçası

Buluntu Yeri: Menekşe Çatağı

Ölçüler: d.ç.: 6 cm, yük.: 2,4 cm

Hamuru: Açık kırmızı (2,5 YR 7/8). Çok az yoğunlukta kum ve mikalı. Sert dokulu ve az gözenekli.

Tanımı: Dışa doğru açılan yüksek halka ayaklı. Tondo dış bükey. İçte ve dışta kırmızımsı siyah (2,5 YR 2,5/1) ve açık kırmızı (2,5 YR 6/8-5/8) ince bant bezemeli. Dışta ayağın gövdeyle birleştiiği kısım pembe (7,5 YR 8/4).

Analoji: C. Chabot Aslan, “ New Evidence For a Destruction at Troia in the Mid 7th Century BC.”, **Studia Troica**, vol.: 18, Philipp Von Zabern, 2009, s.: 33-59, pl.: 1, nu.: 22 (MÖ. 700-650)

Tarihleme: MÖ. 700-650

Katalog No.: Th.68 (Levha 32)

Adı: Ayak parçası

Buluntu Yeri: Dolapçı Çayırı

Ölçüler: d.ç.: 8,5 cm, yük.: 2,2 cm

Hamuru: Açık kırmızı (2,5 YR 6/8). Çok az yoğunlukta mikalı. Sert dokulu ve az gözenekli.

Tanımı: Halka ayak. Tondo dış bükey. İç siyah sırlı tondo kırmızı (2,5 YR 4/8). Dış siyah sırlı. Kenarlar aşınmış.

Analoji: C. Boulter, “Pottery of the Mid-Fifth Century from a Well in the Athenian Agora.”, **Hesperia**, vol. 22/2, American School of Classical Studies at Athens, 1953,

s.: 59-115, fig.: 3, nu.: 63 (Mö. 450); Rotroff-Oakley 1992, fig.: 13, nu.: 208 (Mö. 450)

Tarihleme: Mö. 450

Katalog No.: T.92 (Levha 33)

Adı: Ayak parçası (İçe veya dışa dönük ağızlı kase)

Buluntu Yeri: Tektop Burnu

Ölçüler: d.ç.: 5 cm, yük.: 1,1 cm

Hamuru: Sarımsı kırmızı (5 YR 6/8). İyi elenmiş. Sert dokulu ve çok az gözenekli.

Tanımı: Alçak halka ayaklı. Ayak içten profilli. İçve dış siyah sırlı ve kırmızı (2,5 YR 4/6) renk değişimleri görülür. Tozsu yüzeyli.

Analoji: Rotroff 1997, fig.: 1, nu.: 4 (Mö. 325); Gürler 2003, s.: 9-16, pl.: 9, nu.: A4 S1/3 (Mö. 3. yy.'ın ikinci çeyreği)

Tarihleme: Mö. 325-250

Katalog No.: T.93 (Levha 33)

Adı: Ayak parçası

Buluntu Yeri: Karıncalı/Asarlık

Ölçüler: d.ç.: 6 cm, yük.: 1,3 cm

Hamuru: Sarımsı kırmızı (5 YR 6/8). İyi elenmiş. Sert dokulu ve gözeneksiz.

Tanımı: Halka ayaklı ve ayak altı yivli. İç ve dış parlak siyah sırlı ve sır yer yer aşınmış.

Analoji: Sparkes-Talcott 1970, fig.: 8, nu.: 763 (Mö. 325); Gürler 2003, pl.: 9, nu.: A4 S 1/3 (Mö. 3. yy.'ın ikinci çeyreği)

Tarihleme: Mö. 325-250

Katalog No.: Th.69 (Levha 33)

Adı: Ayak parçası

Buluntu Yeri: Dolapçı Çayırı

Ölçüler: d.ç.: 7 cm, yük.: 2 cm

Hamuru: Açık kırmızı (2,5 YR 6/8). Çok az yoğunlukta mikalı. Sert dokulu ve az gözenekli.

Tanımı: Dış yüzü düzleştirilmiş halka ayak. Tondo dış bükey. İç siyah sırlı, tondo kırmızı (2,5 YR 4/6). Dış siyah sırlı. Ayağın alt kısmında astarın bulaştığı görülür.

Analoji: Pemberton- Slane- Williams 1989, pl.: 47, nu.: 447 (Mö. 3. yy. başı)

Tarihleme: Mö. 300-280

Katalog No.: T.94 (Levha 33)

Adı: Ayak parçası

Buluntu Yeri: Hanay Tepe

Ölçüler: d.ç.: 8 cm, yük.: 2,3 cm

Hamuru: Sarımsı kırmızı (5 YR 6/8). Çok az yoğunlukta mikalı. Sert dokulu ve gözeneksiz.

Tanımı: Dışa açılan yüksek halka ayaklı. İç ve dış mat siyah sırlı ve sır yer yer aşınmış.

Analoji: Rotroff 1997, fig.: 62, nu.: 960 (Mö. 150-125)

Tarihleme: Mö. 150-125

Katalog No.: T.95 (Levha 33)

Adı: Ayak parçası

Buluntu Yeri: Tektop Burnu

Ölçüler: d.ç.: 10 cm, yük.: 2,6 cm

Hamuru: Çeperler kırmızı (10 R 5/8), çekirdek kırmızımsı gri (10 R 5/1). İyi elenmiş. Sert dokulu ve gözeneksiz.

Tanımı: Dışa açılan yüksek halka ayaklı. İç ve dış parlak siyah sırlı ve sır yer yer aşınmış. İç rulet bezemeli.

Analoji: Rotroff 1997, fig.: 62, nu.: 960 (Mö. 150-125)

Tarihleme: Mö. 150-125

Katalog No.: T.96 (Levha 33)

Adı: Ayak parçası

Buluntu Yeri: Troia

Ölçüler: d.ç.: 7 cm, yük.: 1,2 cm

Hamuru: Açık kırmızı (2,5 YR 6/8). İyi elenmiş. Sert dokulu ve gözeneksiz.

Tanımı: Dışa açılan alçak halka ayaklı. İç kırmızı (2,5 YR 5/8) astarlı ve rulet bezemeli.

Analoji: Schäfer 1968, fig.: 4, nu.: C19 (Mö. 100); Tekkök-Biçken 1996, fig.: 39, nu.: B26 (Mö. 2. yy. ortaları- Augustus Dönemi); S. Japp, “Archäometrisch-archäologische Untersuchungen an Keramik aus Pergamon und Umgebung”, **Istanbuler Mitteilungen**, vol.: 59, Tübingen, Ernst Wasmuth, 2009, s.: 195-268, fig.: 6, nu.: Perga53 (Mö. 1.yy. sonu- Ms. 1. yy. ortaları)

Tarihleme: Mö. 150- Ms.50

Katalog No.: Th.70 (Levha 34)

Adı: Ayak parçası

Buluntu Yeri: Küçük Kavak

Ölçüler: d.ç.: 8,5 cm, yük.: 5,5 cm

Hamuru: Çeperler beyaz (5 Y 8/1), çekirdek pembe (7,5 YR 8/4). Yoğun ve küçük parçacıklar halinde kum ve mikalı. Sert dokulu ve az gözenekli.

Tanımı: Yüksek ve dışa açılan halka ayaklı. İç kahverengi, sarı ve yeşil lakeli.

Analoji: Böhlendorf Arslan 2004, pl.: 49, nu.: 38 (Ms. 12. yy. ortası- 13. yy.başı); Hayes 2007, fig.: 75, nu.: 49/9 (Ms. 10.-11. yy.)

Tarihleme: Ms. 10.-13. yy. başı

Katalog No.: Th.71 (Levha 34)

Adı: Ayak parçası

Buluntu Yeri: Küçük Kavak

Ölçüler: d.ç.: 7 cm, yük.: 2,1 cm

Hamuru: Beyaz (2,5 YR 8/1). Az yoğunlukta kireç ve mikalı, yoğun kumlu. Sert dokulu ve çok az gözenekli.

Tanımı: Dışa açılan alçak halka ayaklı. İç kahverengi, sarı ve yeşil lakeli. Dışta yer yer soluk sarı (2,5 YR 8/3) sır izleri görülür.

Analoji: B. Böhlendorf, “Byzantinische Keramik des Beşik-Tepe”, **Studia Trioca**, vol.: 7, Tübingen, Philipp Von Zabern, 1997, s.: 263-275, nu.: T10.56 (Ms. 12. yy. sonu-13. yy.’ın ilk yarısı); Hayes 2007, fig.: 7, nu.: 11 (Ms. 11. yy.)

Tarihleme: Ms. 1000- 1250

Katalog No.: Th.72 (Levha 34)

Adı: Ayak parçası

Buluntu Yeri: Küçük Kavak

Ölçüler: d.ç.: 4,5 cm, yük.: 2,6 cm

Hamuru: Beyaz (10 YR 8/1). Az yoğunlukta kumlu. Sert dokulu ve çok az gözenekli.

Tanımı: Alçak halka ayaklı. İç kahverengi, yeşil (Chart 1 for Gley 7/5GY), açık grimsi yeşil (Chart 1 for Gley 7/1) ve grimsi yeşil (Chart 1 for Gley 3/2) lakeli.

Analoji: Hayes 2007, fig.: 7, nu.: 15 (Ms. 11. yy.)

Tarihleme: Ms. 11. yy.

Katalog No.: Th.73 (Levha 34)

Adı: Ayak parçası

Buluntu Yeri: Küçük Kavak

Ölçüler: d.ç.: 4,7 cm, yük.: 2,2 cm

Hamuru: Beyaz (2,5 YR 8/1). Yoğun kum ve mikalı, çok az ve küçük parçacıklar halinde taşçık katkılı. Sert dokulu ve az gözenekli.

Tanımı: Alçak halka ayaklı. İç kahverengi, yeşil ve soluk sarı (5 Y 8/4) lakeli.

Analoji: Hayes 2007, fig.: 7, nu.: 9 ve fig.: 11, nu.: 12 (Ms. 12. yy.)

Tarihleme: Ms. 12. yy.

Katalog No.: Th.74 (Levha 34)

Adı: Ayak parçası

Buluntu Yeri: Küçük Kavak

Ölçüler: d.ç.: 7 cm, yük.: 2,4 cm

Hamuru: Beyaz (10 YR 8/1). İyi elenmiş. Sert dokulu ve çok az gözenekli.

Tanımı: Alçak halka ayaklı. İç kahverengi ve yeşil lakeli. Dışta yer yer sarı sır izleri görülür.

Analoji: Böhlendorf 1997, nu.: R13. 87 (Ms. 12. yy. sonu- 13. yy.'ın ilk yarısı); Hayes 2007, fig.: 11, nu.: 12 (Ms. 12. yy.)

Tarihleme: Ms. 1180-1250

Katalog No.: Th.75 (Levha 35)

Adı: Ayak parçası

Buluntu Yeri: Küçük Kavak

Ölçüler: d.ç.: 6 cm, yük.: 3,5 cm

Hamuru: Pembe (5 YR 7/4). İyi elenmiş. Sert dokulu ve çok az gözenekli.

Tanımı: Yüksek dışa açılan halka ayaklı. İç kahverengi dalgalı hatlarla bezeli. Dışta kırmızımsı sarının tonlarında (5 YR 6/8-7/8) renk değişimleri görülür. İç yüzey aşınmış.

Analoji: Böhlendorf Arslan 2004, pl.: 46, nu.: 13 ve 15 (Ms. 12. yy. sonu- 13. yy.'ın ilk yarısı); Hayes 2007, fig.: 78, nu.: 50/76 (Ms. 12. yy. başı)

Tarihleme: Ms. 12. yy.- 13. yy.'ın ilk yarısı

Katalog No.: Th.76 (Levha 35)

Adı: Ayak parçası

Buluntu Yeri: Küçük Kavak

Ölçüler: d.ç.: 8 cm, yük.: 3,1 cm

Hamuru: Beyaz (2,5 YR 8/1- 10 YR 8/1). İyi elenmiş. Sert dokulu ve çok az gözenekli.

Tanımı: Dışa açılan halka ayaklı. İçteki sırda açık yeşil (5 Y 7/6) ve sarı (5 Y 8/6) renk değişimleri görülür.

Analoji: Form olarak en yakın örneği Böhlendorf Arslan 2004, pl.: 46, nu.: 13 ve 15 (Ms. 12. yy. sonu- 13. yy.'ın ilk yarısı); Hayes 2007, fig.: 78, nu.: 50/76 (Ms. 12. yy. başı)

Tarihleme: Ms. 12. yy.- 13. yy.'ın ilk yarısı

Katalog No.: Th.77 (Levha 35)

Adı: Ayak parçası

Buluntu Yeri: Küçük Kavak

Ölçüler: d.ç.: 7 cm, yük.: 3,1 cm

Hamuru: Çeperler soluk sarı (5 Y 8/3), çekirdek beyaz (2,5 YR 8/1). İyi elenmiş. Sert dokulu ve çok az gözenekli.

Tanımı: Uç kısımları içten inceltilmiş dışa açılan halka ayaklı. İç sarı sırlı.

Analoji: Böhlendorf Arslan 2004, pl.: 8, nu.: G18 (Ms. 12. yy. ortası)

Tarihleme: Ms. 12. yy. ortası

Katalog No.: Th.78 (Levha 35)

Adı: Ayak parçası

Buluntu Yeri: Dolapçı Çayırı

Ölçüler: d.ç.: 6,5 cm, yük.: 2,5 cm

Hamuru: Kırmızımsı sarı (5 YR 7/8). Çok az yoğunlukta mika ve kireçli. Sert dokulu ve çok az gözenekli.

Tanımı: Dışa açılan halka ayaklı. İç sarı sırlı ve kazıma çizgilerin içi kahverengi boyalı.

Analoji: Böhlendorf 1997, nu.: S16.4.1 (Ms. 12. yy. sonu- 13. yy.'ın ilk yarısı);

Hayes 2007, fig.: 83, nu.: 51/33 (Ms. 12. yy. başı); A. H.S.Megaw, "Zexippus

Ware", **The Annual of the British School at Athens**, vol.: 63, London, The British

School at Athens, 1968, s.: 67-89, pl.:14, nu.: 6 (Ms.12. yy. sonu- 13. yy. başı)

Tarihleme: Ms. 12. -13. yy.

Katalog No.: T.97 (Levha 35)

Adı: Ayak parçası

Buluntu Yeri: Balabanlı

Ölçüler: d.ç.: -, yük.: 1,4 cm

Hamuru: Kırmızı (2,5 YR 7/8). Az yoğunlukta mikalı. Sert dokulu ve çok az gözenekli.

Tanımı: Dışa açılan alçak halka ayaklı. İç sarımsı yeşil sır üzerine lacivert boya ile bitkisel bezemeli.

Analoji: Form olarak örneği Böhlendorf Arslan 2004, pl.: 40, nu.: 64 (Ms. 12. yy.'ın ikinci yarısı)

Tarihleme: Ms. 1150-1200

Katalog No.: Th.79 (Levha 36)

Adı: Ayak parçası

Buluntu Yeri: Dolapçı Çayırı

Ölçüler: d.ç.: 6,8 cm, yük.: 3,6 cm

Hamuru: Açık kırmızı (2,5 YR 6/8). Az yoğunlukta kireç ve mikalı. Sert dokulu ve az gözenekli.

Tanımı: Dışa açılan halka ayaklı. İç sarı sırlı ve kazıma çizgi içine kahverengi boya ile bezeli. İçte pişirme ayağı izi mevcut.

Analoji: Böhlendorf Arslan 2004, pl.: 36, nu.: B20 (Ms. 12.-13. yy.) ve pl.: 51, nu.: 46 (Ms. 12. yy.'ın ilk yarısı)

Tarihleme: Ms. 12.-13. yy.

Katalog No.: T.98 (Levha 36)

Adı: Ayak parçası

Buluntu Yeri: Mersin Çeşme

Ölçüler: d.ç.: 9 cm, yük.: 2,4 cm

Hamuru: Kırmızı (2,5 YR 7/8). Az yoğunlukta kireç ve mikalı. Sert dokulu ve az gözenekli.

Tanımı: Dışa açılan halka ayaklar içten yukarı kaldırılmış. İç sarı sırlı ve kahverengi boyalı.

Analoji: Böhlendorf Arslan 2004, pl.: 122, nu.: 550 (Ms. 12 sonu.-13. yy.'ın ilk yarısı)

Tarihleme: Ms. 1150-1250

Katalog No.: Th.80 (Levha 36)

Adı: Ayak parçası

Buluntu Yeri: Küçük Kavak

Ölçüler: d.ç.: 6 cm, yük.: 2,5 cm

Hamuru: Beyaz (2,5 YR 8/1). Çok az yoğunlukta kireç ve kumlu. Sert dokulu ve çok az gözenekli.

Tanımı: Dışa açılan halka ayaklı. İç çok açık yeşil sırlı. Dışta yer yer çok açık sarı sırları görülür.

Analoji: Böhlendorf Arslan 2004, pl.: 43, nu.: B54 ve pl.: 59, nu.: 86 (Ms. 12. yy. sonu.-13. yy.'ın ilk yarısı); Hayes 2007, fig.: 91, nu.: 61/2 (Ms. 12. yy. sonu- 13. yy.'ın ilk yarısı)

Tarihleme: Ms. 1180-1250

Katalog No.: T.99 (Levha 36)

Adı: Ayak parçası

Buluntu Yeri: Troia

Ölçüler: d.ç.: 6 cm, yük.: 2,3 cm

Hamuru: Kırmızı (2,5 YR 4/8). Az yoğunlukta mika, çok az yoğunlukta kireçli. Sert dokulu ve az gözenekli.

Tanımı: Dışa açılan halka ayaklı. İç açık sarı (5 Y 8/3) sırlı ve dip kısmında kazıma çizgi içine kahverengi (2,5 YR 3/3) halka boyalı. Dışta yer yer kahverengi sır izleri görülür.

Analoji: Böhlendorf Arslan 2004, pl.: 179, nu.: 11 (Ms. 12. yy. sonu.-13. yy.'ın ilk yarısı); Hayes 2007, fig.: 89, nu.: 1 (Ms. 13. yy.'ın ilk çeyreği)

Tarihleme: Ms. 1180-1250

Katalog No.: T. 100 (Levha 36)

Adı: Ayak parçası

Buluntu Yeri: Troia

Ölçüler: d.ç.: 10 cm, yük.: 2,6 cm

Hamuru: Kırmızımsı sarı (5 YR 5/8). Az yoğunlukta kireçli, çok az yoğunlukta mikalı. Sert dokulu ve az gözenekli.

Tanımı: Dışa açılan halka ayaklı. İçte soluk sarı (5 Y 8/3) sırlı kazıma çizgi içine kahverengi boya doldurularak iç içe iki halka bezemeli.

Analoji: Böhlendorf Arslan 2004, pl.: 82, nu.: 232 (Ms. 13. yy.'ın ilk yarısı) ve pl.: 46, nu.: 9 ve 18 (Ms. 12. yy.'ın sonu- 13. yy.'ın ilk yarısı); Hayes 2007, fig.: 88, nu.: 7 (Ms. 1204 sonrası)

Tarihleme: Ms. 1180- 1250

Katalog No.: Th.81 (Levha 37)

Adı: Ayak parçası

Buluntu Yeri: Küçük Kavak

Ölçüler: d.ç.: 4,4 cm, yük.: 2,1cm

Hamuru: Kırmızımsı sarı (5 YR 5/8). Az yoğunlukta kireçli, çok az yoğunlukta mikalı. Sert dokulu ve az gözenekli.

Tanımı: Dışa açılan halka ayaklı. İçte soluk sarı (5 Y 8/4) sırlı kazıma çizgi içine kahverengi (5 YR 4/4) boya doldurularak düğüm bezemeli.

Analoji: Böhlendorf 1997, nu.: S10. 1. 22 (Ms. 12. yy.'sonu- 13. yy.'ın ilk yarısı)

Tarihleme: Ms. 1180-1250 yy.

Katalog No.: T.101 (Levha 37)

Adı: Ayak parçası

Buluntu Yeri: Sığıreğreği/Gökçalı

Ölçüler: d.ç.: 5,5 cm, yük.: 2,5 cm

Hamuru: Kırmızımsı sarı (5 YR 5/8). Az yoğunlukta kireçli, çok az yoğunlukta mikalı. Sert dokulu ve az gözenekli.

Tanımı: Halka ayaklı. İçte soluk sarı (5 Y 8/4) sırlı, dış çok açık sırlı sırlı izleri görülür.

Analoji: Böhlendorf 1997, nu.: R11/12.59.71 (Ms. 12. yy.'sonu- 13. yy.'ın ilk yarısı); Böhlendorf Arslan 2004, pl.: 62, nu.: 100 (Ms.13. yy.); Hayes 2007, fig.: 79, nu.: 97 (Ms. 12. yy. başı)

Tarihleme: Ms. 12.-13. yy.

Katalog No.: T.102 (Levha 37)

Adı: Ayak parçası

Buluntu Yeri: Saraç

Ölçüler: d.ç.: 5,3 cm, yük.: 2,6 cm

Hamuru: Kırmızı (2,5 YR 6/8). Yoğun mikalı, az yoğunlukta kireçli. Sert dokulu ve gözenekli.

Tanımı: Dışa açılan halka ayaklı. İç sarı (5 Y 7/8) sırlı üzerine kahverengi (7,5 YR 4/4) bezemeli.

Analoji: Böhlendorf Arslan 2004, pl.: 103, nu.: 386 (Ms. 12.-14. yy.) ve pl.: 111, nu.: 449 (Ms. 13.-14. yy.)

Tarihleme: Ms.12.-14. yy.

Katalog No.: Th.82 (Levha 37)

Adı: Ayak parçası

Buluntu Yeri: Kırklareli/Polos

Ölçüler: d.ç.: -, yük.: 4,4 cm

Hamuru: Kırmızımsı sarı (5 YR 5/6). Az yoğunlukta kireçli, çok az yoğunlukta mikalı. Sert dokulu ve az gözenekli.

Tanımı: Dışa açılan halka ayaklı. Ayaklar içten profilli. İçteki sırada sarı, koyu sarı ve kahverengi renk değişimleri görülür. İçte yer yer sır aşınmış. İçte kazıma çizgi iine kahverengi boya doldurulmuş. Bitkisel bezemeli. Dışta gövdenin üst kısmı beyaz astarlı.

Analoji: Böhlendorf Arslan 2004, pl.: 24, nu.: R64 (Ms.13. yy.); Hayes 2007, fig.: 11, nu.: 13 (Ms. 13. yy.)

Tarihleme: Ms.13. yy.

Katalog No.: Th. 83 (Levha 37)

Adı: Ayak parçası

Buluntu Yeri: Kırklareli/Polos

Ölçüler: d.ç.: 7 cm, yük.: 2,6 cm

Hamuru: Kırmızımsı sarı (5 YR 6/6). Az yoğunlukta kireçli, çok az yoğunlukta mikalı. Sert dokulu ve az gözenekli.

Tanımı: Dışa açılan halka ayaklı. İçte açık sarı sırlı. İçte yer yer sır aşınmış.

Analoji: Böhlendorf Arslan 2004, pl.: 35, nu.: B15 ve pl.: 46, nu.: 18 (Ms.13. yy.); Hayes 2007, fig.: 13, nu.: 2

Tarihleme: Ms.13. yy.

Katalog No.: Th.84 (Levha 37)

Adı: Ayak parçası

Buluntu Yeri: Küçük Kavak

Ölçüler: d.ç.: 8 cm, yük.: 2,3 cm

Hamuru: Çeperler açık kırmızı (2,5 YR 6/8), çekirdek pembemsi gri (7,5 YR 7/2). Çok az yoğunlukta kireç, mika ve kumlu. Sert dokulu ve az gözenekli.

Tanımı: Dışa açılan halka ayaklı, ayak içten inceltilmiş. İç açık sarı sırada, mavi ve açık mavi renk değişimleri görülür. İçte yer yer sır aşınmış.

Analoji: Böhlendorf Arslan 2004, pl.: 42, nu.: B51 (Ms. 13.-14. yy.); Hayes 2007, fig.: 1, nu.: 18

Tarihleme: Ms.13.-14. yy.

Katalog No.: T.103 (Levha 38)

Adı: Ayak parçası (Milet İşi)

Buluntu Yeri: Ömer Danişmend

Ölçüler: d.ç.: 9 cm, yük.: 2,2 cm

Hamuru: Kırmızı (2,5 YR 5/8). Çok az yoğunlukta mikalı. Sert dokulu ve gözenekli.

Tanımı: Halka ayaklı. İç beyaz astar üzerine siyah bitkisel bezemeli.

Analoji: O. Aslanapa, **Türkische Flisen und Keramik in Anatolien**, Türk Kültürünü Araştırma Enstitüsü Yayınları, 1965, pl.: 6, nu.: 6-8 (Erken Osmanlı Dönemi)

Tarihleme: Ms. 14.-15. yy.

Katalog No.: T.104 (Levha 38)

Adı: Ayak parçası

Buluntu Yeri: Balabanlı

Ölçüler: d.ç.: 7,3 cm, yük.: 2,1 cm

Hamuru: Çekirdek kırmızı (10 R 5/8), çeperler koyu kırmızimsı gri (2,5 YR 4/1).

Yoğun mikalı, az yoğunlukta kireçli. Sert dokulu ve gözenekli.

Tanımı: Halka ayaklı. Ayaklar içten yukarı kaldırılmış. İç yeşil sırlı.

Analoji: Form olarak en yakın örneği Hayes 2007, fig.: 108, nu.: a.11,1 (Ms. 1346-1500) ve b6.1 81.15 (Ms. 15.- 16. yy.)

Tarihleme: Ms.1346-16. yy.

Katalog No.: T.105 (Levha 38)

Adı: Ayak parçası

Buluntu Yeri: Saraç

Ölçüler: d.ç.: 11 cm, yük.: 2,1 cm

Hamuru: Çeperler (2,5 YR 5/8), çekirdek (2,5 YR 5/6) kırmızının tonlarında. Çok az yoğunlukta mikalı. Sert dokulu ve gözenekli.

Tanımı: Halka ayaklı. Ayaklar içeten yukarı kaldırılmış, dıştan ayak üzeri profilli.

Analoji: Özkul-Fındık 2001, nu.: 189 (Ms. 14-16. yy.)

Tarihleme: Ms. 14.-16. yy.

Katalog No.: T.106 (Levha 38)

Adı: Ayak parçası

Buluntu Yeri: Kumköy

Ölçüler: d.ç.: 10 cm, yük.: 4 cm

Hamuru: Kırmızımsı sarı (5 YR 5/8). Çok az yoğunlukta mikalı. Sert dokulu ve gözenekli.

Tanımı: Halka ayaklı. Ayaklar içeten yukarı kaldırılmış. İç koyu yeşil sırlı.

Analoji: Form olarak en yakın örneği Özkul Fındık 2001, nu.: 189 (Ms. 14.- 16. yy.)

Tarihleme: Ms. 14.-16. yy.

Katalog No.: T.107 (Levha 38)

Adı: Ayak parçası (Milet İşi)

Buluntu Yeri: Ömer Danişmend

Ölçüler: d.ç.: 8 cm, yük.: 2,1 cm

Hamuru: Kırmızı (2,5 YR 5/8). Çok az yoğunlukta mikalı. Sert dokulu ve gözenekli.

Tanımı: Halka ayaklı. Ayaklar içten yukarı kaldırılmış. Firuze mavi üzerine siyah bitkisel bezemeli. İçte sır aşınmış.

Analoji: Hayes 2007, fig.: 112, nu.: b25.1 81.14 (Ms. 15. yy. sonu-17. yy.)

Tarihleme: Ms. 15.yy. sonu-17. yy.

Katalog No.: T.108 (Levha 39)

Adı: Ayak parçası

Buluntu Yeri: Mersin Çeşme

Ölçüler: d.ç.: 9 cm, yük.: 2,5cm

Hamuru: Kırmızımsı sarı (5 YR 5/8). Çok az yoğunlukta mikalı. Sert dokulu ve gözenekli.

Tanımı: Halka ayaklı. Ayaklar içeten yukarı kaldırılmış. İç zeytini sarı (2,5 YR 6/8) sır üzerine kahverengi (7,5 YR 3/3) boya bezemeli.

Analoji: Hayes 2007, fig.: 107, nu.: 2.1 74.20 (Ms. 15. yy. sonu-17. yy.)

Tarihleme: Ms. 15. yy. sonu- 17. yy.

Katalog No.: T.109 (Levha 39)

Adı: Ayak parçası

Buluntu Yeri: Kumköy

Ölçüler: d.ç.: 11 cm, yük.: 2,1 cm

Hamuru: Kırmızımsı sarı (5 YR 5/8). Çok az yoğunlukta mikalı. Sert dokulu ve gözenekli.

Tanımı: Halka ayaklı. Ayaklar içeten yukarı kaldırılmış. İç grimsi mavi sırlı, sır aşınmış.

Analoji: Hayes 2007, fig.: 112, nu.: b25.4 79.21 (Ms. 1550-1600 ve sonrası)

Tarihleme: Ms. 1550- 1600 ve sonrası

Katalog No.: T.110 (Levha 39)

Adı: Ayak parçası (Milet İşi)

Buluntu Yeri: Eski Akçaköy

Ölçüler: d.ç.: 12 cm, yük.: 2,4 cm

Hamuru: Kırmızımsı sarı (5 R 5/8). Çok az yoğunlukta mikalı. Sert dokulu ve gözenekli.

Tanımı: Yüksek halka ayaklı. İç beyaz astar üzerine mavi bezemeli.

Analoji: Hayes 1995, fig.: 4, nu.: 63 (Ms. 16. yy.)

Tarihleme: Ms.16. yy.

Katalog No.: T.111 (Levha 39)

Adı: Ayak parçası

Buluntu Yeri: Eski Akçaköy

Ölçüler: d.ç.: 8 cm, yük.: 2,1cm

Hamuru: Kırmızı (2,5 YR 5/8). Çok az yoğunlukta kireç ve mikalı. Sert dokulu ve gözenekli.

Tanımı: Halka ayaklı. Ayaklar içeten yukarı kaldırılmış. İçteki kahverengi (7,5 YR 5/8) sırda koyu kırmızımsı kahverengi (2,5 YR 3/3) renk değişimleri görülür.

Analoji: Hayes 2007, fig.: 108, nu.: b6.1 81.15 (Ms. 17. yy. ortaları)

Tarihleme: Ms. 17. yy. ortaları

Katalog No.: T.112 (Levha 39)

Adı: Ayak parçası

Buluntu Yeri: Balabanlı

Ölçüler: d.ç.: 9,5 cm, yük.: 2,9 cm

Hamuru: Çeperler kırmızı (2,5 YR 5/8), çekirdek açık (zayıf) kırmızı (2,5 YR 5/8).

Çok az yoğunlukta mikalı. Sert dokulu ve gözenekli.

Tanımı: Halka ayaklı. Ayaklar içten yukarı kaldırılmış. İçte sarı sırda yeşil renk değişimleri görülür.

Analoji: Hayes 2007, fig.: 107, nu.: 7.3 78.2 (Ms.17. yy.)

Tarihleme: Ms.17. yy.

C. TABAK

1. BALIK TABAĞI

Katalog No.: T.113 (Levha 40)

Adı: Balık tabağı dibi

Buluntu Yeri: Tektop Burnu

Ölçüler: d.ç.: 7 cm, yük.: 2,7 cm

Hamuru: Kırmızımsı sarı (7,5 YR 7/6). Çok az yoğunlukta mikalı. Sert dokulu ve az gözenekli.

Tanımı: Halka ayak. İç ve dış kırmızı astarlı (2,5 YR 4/6-4/8).

Analoji: Schäfer 1968, pl.:1, nu.: C4 (Mö. 4. yy.'ın ilk yarısı); U. Knigge,

Kerameikos: Ergebnisse der Ausgrabungen, vol.: XVII/1-2, München, Hermer, 2005, pl.: 45, nu.: 681 (Mö. 325)

Tarihleme: Mö. 400-325

Katalog No.: T.114 (Levha 40)

Adı: Ayak parçası

Buluntu Yeri: Dardanos

Ölçüler: d.ç.: 10 cm, yük.: 2,4 cm

Hamuru: Kırmızımsı sarı (5 YR 7/6). İyi elenmiş. Sert dokulu ve çok az gözenekli.

Tanımı: Yüksek halka ayaklı. Tondo altında iç içe iki daire bezemeli. İç ve dış mat siyah sırlı.

Analoji: Hellström 1965, pl.: 33, nu.: 36 (Mö. 4. yy.'ın ilk yarısı)

Tarihleme: Mö. 400-350

Katalog No.: T.115 (Levha 40)

Adı: Ağız parçası (Anadolu tipi)

Buluntu Yeri: Dardanos

Ölçüler: a.ç.: 23 cm, yük.: 1,7cm

Hamuru: Açık kahverengi (7,5 YR 6/4). Çok az yoğunlukta kireç ve mikalı. Sert dokulu ve çok az gözenekli.

Tanımı: Dışa aşağıya çekik dudaklı, içte dudaktan yivli. İç ve dış siyah sırlı.

Analoji: Rotroff- Oliver 2003, pl.: 6, nu.: 25 (Mö. 4. yy.'ın ikinci yarısı);

Tarihleme: Mö. 350-300

Katalog No.: T.116 (Levha 40)

Adı: Ağız parçası (Anadolu tipi)

Buluntu Yeri: Dardanos

Ölçüler: a.ç.: 18 cm, yük.: 1,4 cm

Hamuru: Kırmızımsı sarı (5 YR 7/6). Çok az yoğunlukta kireç ve mikalı. Sert dokulu ve çok az gözenekli.

Tanımı: Dışa aşağıya çekik dudaklı. İçta dudak kısmında tek, dışta gövdede iki sıra yivli. İç ve dış siyah sırlı ve sırda kırmızımsı kahverengi (5 YR 4/3) renk değişimleri görülür.

Analoji: Rotroff- Oliver 2003, pl.: 6, nu.: 25 (Mö. 4. yy.'ın ikinci yarısı); Helström 1965, pl.: 33, nu.: 36 (Mö. 4. yy.'ın ilk yarısı)

Tarihleme: Mö. 4. yy.

Katalog No.: T.117 (Levha 40)

Adı: Ağız parçası (Anadolu tipi)

Buluntu Yeri: Tektop Burnu

Ölçüler: a.ç.: 18 cm, yük.: 1cm

Hamuru: Koyu gri (7,5 YR 4/1). İyi elenmiş. Sert dokulu ve çok az gözenekli.

Tanımı: Dışa aşağıya çekik dudaklı. İç ve dış siyah sırlı.

Analoji: Rotroff- Oliver 2003, pl.: 11, nu.: 55 (Mö. 4. yy.'ın ikinci yarısı)

Tarihleme: Mö. 350-300

Katalog No.: T.118 (Levha 41)

Adı: Ayak parçası

Buluntu Yeri: Tektop Burnu

Ölçüler: d.ç.: 11 cm, yük.: 3,1cm

Hamuru: Çeperler kırmızımsı sarı (5 YR 7/8), çekirdek (5 YR 6/2). Çok az yoğunlukta kireç ve mikalı. Sert dokulu ve çok az gözenekli.

Tanımı: Yüksek halka ayaklı. İç ve dış mat siyah sırlı. Sırda açık kahverengi (7,5 YR 6/4) renk değişimleri görülür.

Analoji: Berlin 1999, pl.: 32, nu.: 281 (Mö. 260-240)

Tarihleme: Mö. 260-240

Katalog No.: T.119 (Levha 41)

Adı: Ayak parçası (Bölgesel)

Buluntu Yeri: Kırdag/Çevrim Tepe (etekten)

Ölçüler: d.ç.: - cm, yük.: 2,4 cm

Hamuru: Kırmızımsı sarı (5 YR 5/8), kırmızımsı gri (5 YR 5/2) renk değişimleri görülür. Çok az yoğunlukta kireç ve mikalı. Sert dokulu ve az gözenekli.

Tanımı: Alçak halka ayaklı. İç ve dış kırmızımsı kahverengi astarlı (5 YR 5/4), astar yer yer dökülmüş.

Analoji: H. Goldman, **Excavation at Gözlükule, Tarsus: The Hellenistic and Roman Period**, vol.: 1, New Jersey, Princeton University Press, 1950, fig.: 178/A (Mö. 260-200); Rose- Körpe- Tekkök-vd. 2007, pl.: 11, nu.: 15. 12.1 (Mö. 250-225)

Tarihleme: Mö. 260-200

Katalog No.: T.120 (Levha 41)

Adı: Ayak parçası (Bölgesel)

Buluntu Yeri: Beşige Burnu

Ölçüler: d.ç.: 8 cm, yük.: 2,6 cm

Hamuru: Çeperler kırmızımsı sarı (5 YR 5/8), çekirdek kırmızımsı gri (5 YR 5/2).

Çok az yoğunlukta kireç ve mikalı. Sert dokulu ve çok az gözenekli. Tozsu yüzeyli.

Tanımı: Alçak halka ayaklı. İç ve dış kırmızımsı kahverengi astarlı (5 YR 5/4), astar yer yer dökülmüş.

Analoji: Form olarak en yakın örneği Rose- Körpe- Tekkök-vd. 2007, pl.: 11, nu.: 15. 12. 1 (Mö. 250- 225)

Tarihleme: Mö. 250-225

Katalog No.: T.121 (Levha 41)

Adı: Ağız parçası (Pergamon tipi ?)

Buluntu Yeri: Çaldağ/Kebrene

Ölçüler: a.ç.: - , yük.: 1cm

Hamuru: Koyu kırmızımsı gri (2,5 YR 4/1). Çok az yoğunlukta kireç ve mikalı. Sert dokulu ve çok az gözenekli.

Tanımı: Düz ağızlı. Dudağın iç kısmı yivli. İç ve dış mat siyah sırlı.

Analoji: Tekkök 2000, pl.: 1, nu.: 22 (Mö. 250-225); Radt- De Luca 2003, pl.: 1 (Mö. 200-175)

Tarihleme: Mö. 250-175

Katalog No.: Th.85 (Levha 42)

Adı: Ağız parçası

Buluntu Yeri: Dolapçı Çayırı

Ölçüler: a.ç.: 14 cm, yük.: 1,3 cm

Hamuru: Gri (Chart 1 for Gley 5/1). Çok az yoğunlukta kireç ve mikalı. Sert dokulu ve gözeneksiz.

Tanımı: Dışa çekik dudaklı. İç ve dışta gri astarlı (5 YR 5/1).

Analoji: Tekkök 2000, pl.: 1, nu.: 16 (Mö. 240-225)

Tarihleme: Mö. 240-225

Katalog No.: T.122 (Levha 42)

Adı: Ağız parçası

Buluntu Yeri: Dardanos

Ölçüler: a.ç.: 19 cm, yük.: 1,8 cm

Hamuru: Dış çeperler açık kırmızı (2,5 YR 7/8), çekirdek kırmızımsı gri (2,5 YR 6/1). Çok az yoğunlukta kireçli. Sert dokulu ve çok az gözenekli.

Tanımı: Dışa çekik dudaklı. İç ve dışta gri astarlı (5 Y 5/1).

Analoji: Berlin 1999, pl. 1, nu.: 108 (Mö. 225-130); Tekkök 2000, pl.: 1, nu.: 17 (Mö. 240-225)

Tarihleme: Mö. 240-130

Katalog No.: T.123 (Levha 42)

Adı: Ağız parçası

Buluntu Yeri: Dardanos

Ölçüler: a.ç.: 17 cm, yük.: 2,1cm

Hamuru: Açık kırmızı (2,5 YR 6/6). Çok az yoğunlukta kireç ve mikalı. Sert dokulu ve çok az gözenekli.

Tanımı: Dışa dönük dudak uçta yuvarlatılmış. İç ve dış mat siyah sırlı.

Analoji: C. Meyer, "Neue Erkenntnisse zum "Heron des Diodoros Paspasros" in Pergamonischer Keramik aus datierenden Befunden", **Istanbul Mitteilungen**, vol.: 42, Tübingen, Ernest Wasmuth, 1992, s.: 287-306, pl.: 3, nu.: 1 (Mö. 175-150)

Tarihleme: Mö. 175-150

Katalog No.: T.124 (Levha 42)

Adı: Ayak parçası

Buluntu Yeri: Çamköy- Asarlık

Ölçüler: d.ç.: 7 cm, yük.: 2 cm

Hamuru: Açık kahverengi (7,5 YR 6/4). Çok az yoğunlukta kireç ve mikalı. Orta sertlikte, az gözenekli.

Tanımı: Alçak halka ayaklı. İç ve dış yüzeyde kırmızımsı kahverengi astarlı (5 YR 5/4) kalıntıları görülür.

Analoji:

Tarihleme:

2. DÜZ AĞIZLI TABAK

Katalog No.: I.4 (Levha 43)

Adı: Ağız parçası (Ayaklı tabak)

Buluntu Yeri: Miletos

Ölçüler: a.ç.: 17 cm, yük.: 2,9 cm

Hamuru: Kırmızımsı sarı (7,5 YR 6/6). Çok az yoğunlukta kireç ve mikalı. Sert dokulu, çok az gözenekli.

Tanımı: Düz ağızlı, iç ve dış çok soluk kahverengi (10 YR 7/4) astar üzerine çok koyu grimsi siyah (10 YR 3/2) astar boya ile bant bezemeli. Dışta iki ince sıra, içte dudak kısmında tek sıra kalın bantlı.

Analoji: Form olarak en yakın örneği M. Kerschner, “Ein Kessel des Frühen Tierfriesstiles aus den Grabungen unter der Tetragonos- Agora in Ephesos”, **Jahreshefte des Österreichischen Archäologischen Institutes in Wien**, sayı: 66, Wien, Rudolf M. Rohrer Verlag, 1997, s.: 9-29, fig.: 13, nu.: 102 (Mö. 7. yy.’ın ikinci yarısı- 6. yy. başları); K. İren, **Aiolische orientalisierende Keramik**, İstanbul, Ege Yayınları, 2003, fig.: 23, nu.: 233-234 (Mö. 6. yy. başı)

Tarihleme: Mö. 650- 580

Katalog No.: T.125 (Levha 43)

Adı: Tabak ağız parçası (Ayaklı tabak)

Buluntu Yeri: Harap Kale/Rhoiteion

Ölçüler: a.ç.: 17 cm, yük.: 1,9 cm

Hamuru: Kırmızımsı sarı (7,5 YR 6/6). Çok az yoğunlukta kireç ve mikalı. Sert dokulu, çok az gözenekli.

Tanımı: Düz ağızlı, iç ve dış çok soluk kahverengi (10 YR 7/4) astar üzerine çok koyu grimsi siyah (10 YR 3/2) astar boya ile bant bezemeli. Dışta ve içte dudak kenarında tek sıra ince bant bezemeli.

Analoji: A. E. Furtwängler - H. J. Kienast, **Samos: Der Nordbau im Heraion von Samos**, Band: 3, Bonn, Rudolf Habelt GMBH, 1989, fig.: 22, nu.: b3 (Mö. 590-575); Kerschner 1997, fig.: 9, nu.: 66 (Mö. 7. yy.'ın 2. yarısı- 6. yy.'ın ilk yarısı); İren 2003, fig.: 21, nu.: 211 (Mö. 590- 575); Utili 1999, fig.: 14 nu.: 250 (Mö. 600-580) ve nu.: 254 (Mö. 580-560)

Tarihleme: Mö. 650- 560

Katalog No.: T. 126 (Levha 43)

Adı: Tabak ağız parçası (Ayaklı tabak)

Buluntu Yeri: Dardanos

Ölçüler: a.ç.: 15 cm, yük.: 2,3 cm

Hamuru: Kırmızımsı sarı (7,5 YR 6/6). Çok az yoğunlukta kireç ve mikalı. Sert dokulu, çok az gözenekli.

Tanımı: Düz ağız uca doğru incilir. İç ve dış çok soluk kahverengi (10 YR 7/4) astar üzerine çok koyu grimsi siyah (10 YR 3/2) astar boya ile bant bezemeli. Dışta iki ince sıra, içte dudak kısmında tek sıra kalın bantlı.

Analoji: Furtwängler – Kienast 1989, fig.: 22, nu.: b3 (Mö. 590- 575); Kerschner 1997, fig.: 9, nu.: 66 (Mö. 7. yy.'ın 2. yarısı- 6. yy.'ın ilk yarısı); İren 2003, fig.: 21, nu.: 211 (Mö. 590- 575); Utili 1999, fig.: 14 nu.: 250 (Mö. 600-580) ve nu.: 254 (Mö. 580-560)

Tarihleme: Mö. 650- 560

Katalog No.: M.3 (Levha 43)

Adı: Tabak

Buluntu Yeri: Ovabayındır

Ölçüler: a.ç.: 15 cm, yük.: 2,3 cm

Hamuru: Çok soluk kahverengi (10 YR 7/4). Yoğun mika, çok az yoğunlukta kireçli. Sert dokulu, çok az gözenekli.

Tanımı: Düz ağız uçta yuvarlaklaşır. Alçak halka ayaklı. İç tamamen astarlı çok koyu gri (7,5 YR 3/1) , kırmızımsı kahverengi (2,5 YR 4/4) ve kırmızı (2,5 YR 5/8) renk değişimleri görülür. Dışta dudak kısmı akıtma tekniğinde astarlanmış. Dudak kenarında küçük bir parça eksik.

Analoji: Lehmann 1969, s.: 163, nu.: 52.471 (Mö. 4. yy.); Pemberton-Warner Slane 1989, fig.: 15, nu.: 465 (Mö. 4. yy.'ın dördüncü çeyreği)

Tarihleme: Mö. 4. yy.

Katalog No.: T.127 (Levha 43)

Adı: Ağız parçası

Buluntu Yeri: Eski Akçaköy

Ölçüler: a.ç.: 24 cm, yük.: 1,8 cm

Hamuru: Kırmızı (2,5 YR 5/8). Az yoğunlukta kireç ve mikalı. Sert dokulu, az gözenekli.

Tanımı: Dışa açılan düz ağızlı. İçte ve dışta dudak altından inceltilmiş. İçte dudak koyu yeşil, gövde açık yeşil sırlı. Dışta dudak ve dudak altı koyu ve açık yeşil, gövdenin alt kısmı beyaz astarlı.

Analoji: Hayes 2007, fig.: 68, nu.: 6 (Ms. 11. yy. ortaları); Böhlendorf Arslan 2004, pl.: 5, nu.: 110 (Ms. 12. yy. sonları- 13. yy.'ın ilk yarısı)

Tarihleme: Ms. 1050- 1250

Katalog No.: T.128 (Levha 44)

Adı: Ağız parçası

Buluntu Yeri: Küçük Beşige Burnu

Ölçüler: a.ç.: -, yük.: 1,5 cm

Hamuru: Kırmızı (2,5 YR 5/8). Az yoğunlukta kireç ve mikalı. Sert dokulu, az gözenekli.

Tanımı: Dışa açılan düz ağızlı. İç ve dış beyaz astarlı. Sır tamamen dökülmüş.

Analoji: Böhlendorf Arslan 2004, pl.: 40, nu.: 107 (Ms. 12. yy. sonu- 13. yy.'ın ilk yarısı)

Tarihleme: Ms. 1180- 1250

Katalog No.: T.129 (Levha 44)

Adı: Ağız parçası

Buluntu Yeri: Çınarlar

Ölçüler: a.ç.: 18 cm, yük.: 1,7 cm

Hamuru: Kırmızımsı sarı (7,5 YR 6/6). Çok az yoğunlukta kireç ve mikalı. Sert dokulu, az gözenekli.

Tanımı: Dışa açılan düz ağızlı. Ağız içten içbükey. İç ve dış sarı sırlı sırda yer yer kahverengi renk değişimleri görülür. İçte dudak altında kazıma çizgi içine kahverengi boya bezemeli.

Analoji: Böhlendorf Arslan 2004, pl.: 185, nu.: 5 (Ms. 1200-1250)

Tarihleme: Ms. 1200-1250

Katalog No.: T.130 (Levha 44)

Adı: Ağız parçası

Buluntu Yeri: Eski Akçaköy

Ölçüler: a.ç.: 23 cm, yük.: 2,2 cm

Hamuru: Kırmızı (2,5 YR 5/8). Az yoğunlukta kireç ve mikalı. Sert dokulu, az gözenekli.

Tanımı: Dışa açılan düz ağızlı. İçte beyaz astar üzerine açık mavi bezemeli. Dışta dudak ve dudak altında yeşil sırlı, gövde beyaz astarlı.

Analoji: N. Özkul Fındık, **İznik Roma Tiyatrosu Kazı Buluntuları (1980-1995) Arasındaki Osmanlı Seramikleri**, Ankara, Türk Tarih Kurumu Basımevi, 2001, s.: 44, nu.: 32, (14. yy. ortaları-15. yy.)

Tarihleme: Ms. 1350-1500

3. DIŞA ÇEKİK AĞIZLI TABAK

Katalog No.: I.5 (Levha 44)

Adı: Ağız parçası

Buluntu Yeri: Erythrai

Ölçüler: a.ç.: -, yük.: 5,1 cm

Hamuru: Kırmızımsı sarı (5 YR 7/6). Çok az yoğunlukta kireçli. Sert dokulu, az gözenekli. Tozsu yüzeyli.

Tanımı: Dışa çekik dudaklı. Dudak altı içten ve dıştan inceltilmiş. İç tamamen astarlı, dış yatay bant bezemeli. Astar rengi koyu gri (5 YR 3/1), siyah (5 YR 2,5/1) ve kırmızı (2,5 YR 4/8)

Analoji: V. Von Graeve, **Milesische Forschungen**, vol.: 6, Mainz, Philipp von Zabern, 2008, pl.: 27, nu.: 193.T.096 (Mö. 660-630)

Tarihleme: Mö. 660-630

Katalog No.: Th.86 (Levha 44)

Adı: Ağız parçası

Buluntu Yeri: Küçük Kavak

Ölçüler: a.ç.: 18 cm, yük.: 1,1cm

Hamuru: Kırmızımsı sarı (5 YR 8/4- 7/4) tonlarında renk değişimleri görülür. Az yoğunlukta kireç ve mikalı. Sert dokulu, az gözenekli.

Tanımı: Dışa çekik, üstü düzleştirilmiş dudaklı. İç ve dış açık sarı sırlı, dışta dudak üzerinde iki sıra kahverengi yatay çizgi bezemeli.

Analoji: Hayes 2007, fig.: 86, nu.: 52/9 (Ms. 12. – 13. yy. başları), fig.: 89, nu.: 57/6 (Ms. 13. yy.'ın ilk çeyreği)

Tarihleme: Ms. 1100-1225

Katalog No.: T.131 (Levha 45)

Adı: Ağız parçası

Buluntu Yeri: Kalafatlı (Milet İşi)

Ölçüler: a.ç.: 17 cm, yük.: 2 cm

Hamuru: Sarımsı kırmızı (5 YR 5/8). Az yoğunlukta kireç ve mikalı. Sert dokulu, az gözenekli.

Tanımı: Dışa çekik, üstü düzleştirilmiş ağzın uç kısmı yukarıya doğru sivriltilmiş. İçte dudakta iki sıra bant arasında lacivert damla bezemeli. Dış beyaz astar üzerine sarımsı yeşil sırlı.

Analoji: Özkul Fındık 2001, s.: 44, nu.: 31 ve s.: 45, nu.: 34 (14. yy. ortaları); Böhlendorf Arslan 2004, pl.: 111, nu.: 448 (Mö. 13-14. uy.)

Tarihleme: Ms. 13.-14. yy.

Katalog No.: T.132(Levha 45)

Adı: Ağız parçası

Buluntu Yeri: Kumköy (Milet İşi)

Ölçüler: a.ç.: -, yük.: 1,5 cm

Hamuru: Sarımsı kırmızı (5 YR 5/8). Az yoğunlukta kireç ve mikalı. Sert dokulu, az gözenekli.

Tanımı: Dışa çekik ağızlı. Ağız içten içbükey. İç ve dış firuze renkli.

Analoji: Özkul Fındık 2001, nu.: 137 (Ms. 14. yy. ortaları)

Tarihleme: Ms. 1325-1375

4. DİĞER

Katalog No.: I.6 (Levha 45)

Adı: Tabak ayak parçası

Buluntu Yeri: Erythrai

Ölçüler: d.ç.: 12 cm , yük.: 1,5 cm

Hamuru: Çekirdek kırmızımsı sarı (5 YR 4/6), ince çeperler koyu gri (Chart 1 for Gley 4/N). Yüzeyler yoğun mikalı. Sert dokulu, çok az gözenekli.

Tanımı: Alçak halka ayaklı. İç siyah sırlı, dış koyu gri (Chart 1 for Gley 4/N) astarlı.

Analoji: Gebauer 1993, fig.: 4, nu.: 31 (Mö. 3-1.yy.)

Tarihleme: Mö. 3-1. yy.

Katalog No.: Th.87 (Levha 45)

Adı: Tabak ayak parçası

Buluntu Yeri: Gübürlük

Ölçüler: d.ç.: 15 cm , yük.: 2 cm

Hamuru: Açık kırmızımsı kahverengi (5 YR 6/4). Çok az yoğunlukta kireç ve mikalı. Sert dokulu, çok az gözenekli.

Tanımı: Alçak halka ayaklı. Dışta çok ince kırmızımsı kahverengi astar (5 YR 5/4), İçte kırmızımsı kahverengi (5 YR 5/4) astarla iki ince bant arasına damla biçiminde bezenmiş.

Analoji: Form olarak en yakın örneği Tekkök- Biçken 1996, fig.: 38, nu.: B6bis. (Mö. 150-85)

Tarihleme: Mö. 150- 85

Katalog No.: T.133 (Levha 45)

Adı: Ayak parçası

Buluntu Yeri: Adatepe

Ölçüler: d.ç.: 12 cm , yük.: 4,6 cm

Hamuru: Açık kırmızımsı kahverengi (5 YR 6/4). Çok az yoğunlukta kireç ve mikalı. Sert dokulu, çok az gözenekli.

Tanımı: Alçak halka ayaklı. Ayak içten yukarı kaldırılmış. İç açık sarı sır ve kazıma çizgi içine kahverengi boyalı.

Analoji: Böhlendorf Arslan 2004, pl.: 30, nu.: R94 (Ms. 12. yy. ortaları); Hayes 2007, fig.: 81, nu.: 9 (Ms. 1150-1175)

Tarihleme: Ms. 1150-1175

Katalog No.: T.134 (Levha 45)

Adı: Ayak parçası

Buluntu Yeri: Kalafatlı

Ölçüler: d.ç.: 7 cm , yük.: 2,1cm

Hamuru: Kırmızımsı sarı (5 YR 7/6). Çok az yoğunlukta kireç ve mikalı. Sert dokulu, çok az gözenekli.

Tanımı: Alçak halka ayaklı. İç koyu yeşil sırlı.

Analoji: Böhlendorf Arslan 2004, pl.: 116, nu.: 498 (Ms. 13. yy.'ın ilk yarısı) ve pl.: 119, nu.: 526 (Ms. 12. yy. sonu- 13. yy.'ın ilk yarısı); Hayes 2007, fig.: 89, nu.: 17 (Ms. 13. yy. başı)

Tarihleme: Ms. 1180-1250

D. SOSLUK

Katalog No.: I.7 (Levha 46)

Adı: Ağız kenarı parçası

Buluntu Yeri: Erythrai

Ölçüler: a.ç.: 6 cm, yük.:1,9 cm

Hamuru: Açık kırmızı (2,5 YR 6/8). İyi elenmiş. Sert dokulu ve çok az gözenekli.

Tanımı: İçe dönük ağız dışı hafif kalınlaştırılmış. İç ve dış mat siyah sırlı, yer yer kırmızı (2,5 YR 5/8) renk değişimleri görülür.

Analoji: Lehmann –Lehmann 1964, nu.: 62. SN. 495 (Mö. 500- 480).

Tarihleme: Mö. 500- 480

Katalog No.: Th.88 (Levha 46)

Adı: Ağız kenarı parçası

Buluntu Yeri: Menekşe Çatağı

Ölçüler: a.ç.: 8 cm, yük.:2,1 cm

Hamuru: Kırmızımsı sarı (7,5 YR 7/6). Çok az yoğunlukta mikalı. Sert dokulu ve gözeneksiz.

Tanımı: İçe dönük ağız dışı hafif kalınlaştırılmış. İç kırmızı astarlı (10 R 4/8) dudakta çok ince siyah sırlı, dış kırmızı astarlı dudak siyah sırlı.

Analoji: Sparkes- Talcott 1970, pl.: 34, nu.: 954 (Mö. 450); Berlin 2002, pl.: 15, nu.: 89 (Mö. 450)

Tarihleme: Mö. 450

Katalog No.: T.135 (Levha 46)

Adı: Ayak parçası

Buluntu Yeri: Çaldağ/Kebrene

Ölçüler: d.ç.: 6 cm, yük.:1 cm

Hamuru: Güçlü kahverengi (7,5 YR 5/6). Çok az yoğunlukta mikalı. Sert dokulu ve çok az gözenekli. Tozsuz yüzeyli.

Tanımı: Alçak halka ayaklı. İç ve dış siyah sırlı.

Analoji: Sparkes- Talcott 1970, fig.: 9, nu.: 955 (Mö. 450)

Tarihleme: Mö. 450

Katalog No.: Th.89 (Levha 46)

Adı: Ağız ve dip parçası

Buluntu Yeri: Menekşe Çatağı

Ölçüler: a.ç.: 9 cm, d.ç.: 6,5 cm, yük.: 3,6 cm

Hamuru: Kırmızımsı sarı (5 YR 7/6). Çok az yoğunlukta kireç ve mikalı. Sert dokulu ve gözeneksiz.

Tanımı: İçe dönük ağzın alt kısmı profilli, alçak ayaklı. İç ve dış parlak siyah sırlı, yivli kısım sırsız.

Analoji: Sparkes- Talcott 1970, fig.: 8, nu.: 818 (Mö. 430); E. B. Dusenbery, **Samothrace: The Necropoleis: The Necropoleis And Cataolg of Burials**, vol.: 11, New Jersey, Princeton University Press, 1998, nu.: XS-132 (Mö. 425-400)

Tarihleme: Mö. 430-400

Katalog No.: T.136 (Levha 46)

Adı: Ağız parçası

Buluntu Yeri: Tektop Burnu

Ölçüler: a.ç.: 6 cm, yük.: 2,4 cm

Hamuru: Açık kırmızı (2,5 YR 6/8), yer yer kırmızımsı gri alazlı (2,5 YR 6/1). İyi elenmiş. Sert dokulu ve gözeneksiz.

Tanımı: İçe dönük ağzın dışı kalınlaştırılmış. İç ve dış parlak siyah sırlı.

Analoji: Sparkes- Talcott 1970, pl.: 34, nu.: 949 (Mö. 350-325); Berlin 2002, pl.: 12, nu.: 66 (Mö. 375-325); Hellström 1965, pl.: 33, nu.: 35 (Mö. 375-325)

Tarihleme: Mö. 375-325

Katalog No.: T.137 (Levha 46)

Adı: Ağız parçası

Buluntu Yeri: Karanlık Liman

Ölçüler: a.ç.: 9 cm, yük.: 2,3 cm

Hamuru: Kırmızı (2,5 YR 5/8), çok az yoğunlukta kireç ve mikalı. Sert dokulu ve çok az gözenekli.

Tanımı: İçe dönük ağzlı. İç ve dış mat siyah sırlı. Dudak kısmı aşınmış.

Analoji: Sparkes- Talcott 1970, pl.: 33, nu.: 828 (Mö. 375-350); Berlin 2002, pl.: 12, nu.: 66 (Mö. 375-325);

Tarihleme: Mö. 375-325

E. KARIŐTIRMA KAPLARI

1. KRATER

Katalog No.: I.8 (Levha 47)

Adı: Krater ağız parçası (Skyphos Krater)

Buluntu Yeri: Bayraklı

Ölçüler: a.ç.: 23 cm, yük.: 2,7 cm

Hamuru: Koyu kırmızımsı gri (2,5 YR 5/1). İyi elenmiş. Çok az gözenekli ve sert dokulu.

Tanımı: İçe dönük ağızlı ve ağız kenarından profilli. İç ve dışta astar çok koyu gri (2,5 YR 3/1).

Analoji: J. Boehlau- K. Schefold, **Larisa am Hermos; Die Kleinfunde**, Band: III, Berlin, Walter de Gryter, 1942, fig.: 45, nu.: 4 (D40) (Geometrik Dönem); J. N. Coldstream, **Geometric Greece 900-700 B.C.**, New York, Routledge, 2003, fig.: 54, nu.: C (Mö. 750-730)

Tarihleme: Mö. 750-730 yy.

Katalog No.: I.9 (Levha 47)

Adı: Krater ağız parçası (Skyphos Krater)

Buluntu Yeri: Bayraklı

Ölçüler: a.ç.: -, yük.: 1,9 cm

Hamuru: Kırmızımsı sarı (5 YR 6/6). İyi elenmiş. Çok az gözenekli ve sert dokulu.

Tanımı: İçe dönük ağızlı ve ağız kenarından profilli. Dışta astar çok soluk kahverengi (10 YR 7/3) üzerine çok koyu gri (10 YR 3/1) ve çok koyu grimsi kahverengi (10 YR 3/2) astar boyayla zigzag ve dikey bant bezemeli.

Analoji: Coldstream 2003, fig.: 54/C (Mö. 750-730); form olarak E. T. Tulunay, “Nif (Olympos) Dağı Araştırma ve Kazı Projesi: 2008 Yılı Kazısı”, **Kazı Sonuçları Toplantısı**, sayı: 29/3, Ankara, Kültür ve Turuzim Bakanlığı Yayınları, 2009, s.: 387-408, res.: 4, nu.: Karamattepe.06.13 (Mö. 8,-7. yy.); bezeme olarak M. Kerschner, “Stratifizierte Fundkomplexe der geometrischen und archaischen Epoche aus Ephesos”, **Antiquitas: Probleme der Keramikchronologie des südlichen und westlichen Kleinasiens in geometrischer und archaischer Zeit**,

vol.: 44, Bonn, Rudolf Habelt GMBH, 2003, s.: 43-61, fig.: 6 nu.: 3 ve 6 (Mö. 670-660)

Tarihleme: Mö. 750-660

Katalog No.: I.10 (Levha 47)

Adı: Krater gövde parçası (Skyphos Krater)

Buluntu Yeri: Erythrai

Ölçüler: a.ç.: -, yük.: 1,9 cm

Hamuru: Açık sarımsı kahverengi (10 R 6/4). Orta yoğunlukta kireçli. Gözenekli ve sert dokulu.

Tanımı: İçi koyu gri (2,5 YR 4/1) astarlı. Dışta panel içerisinde kuş betimli. Bezeme açık kahverengimsi gri (10 R 6/2) astar üzerine koyu gri (2,5 YR 4/1) astar boyalı.

Analoji: Calvet-Yon 1997, pl.: 4, nu.: 36 (Mö. 7. yy. sonu); E. T. Tulunay, “Nif (Olympos) Dağı Araştırma ve Kazı Projesi: 2008 Yılı Kazısı”, **Kazı Sonuçları Toplantısı**, sayı: 31/2, Ankara, Kültür ve Turizm Bakanlığı Yayınları, 2009, s.: 387-408, res.: 5a, nu.: Nif.08.KT.02 (Mö. 725-700/675.), res.: 5a, nu.: NIF.08.KT.83 (Mö. 725-675)

Tarihleme: Mö. 725- 675

Katalog No.: T.138 (Levha 47)

Adı: Krater ağız kenarı parçası (Skyphos Krater)

Buluntu Yeri: Tektop Burnu

Ölçüler: a.ç.: 31 cm , yük.: 3,7 cm

Hamuru: Kahverengi (10 YR 5/3). İyi elenmiş. Az gözenekli ve sert dokulu.

Tanımı: İçe dönük ağızlı dışta dudak kenarı profilli. İç çok koyu gri (2,5 YR 3/1) astarlı. Dış kahverengi (10 YR 5/3) astar üzerine çok koyu gri (2,5 YR 3/1) kalın bant bezemeli.

Analoji: Boehlau-Schefold 1942, fig.: 45, nu.: 4 (D40) (Geometrik Dönem)

Tarihleme: Geometrik Dönem

Katalog No.: Th. 90 (Levha 47)

Adı: Krater gövde parçası (Skyphos Krater)

Buluntu Yeri: Dolapçı Çayırı

Ölçüler: yük.: 4,1 cm

Hamuru: Kırmızımsı sarı (5 YR 6/6) renkli. İyi elenmiş. Gözeneksiz ve sert dokulu.

Tanımı: İç parlak siyah sırlı. Dış kırmızı figür tekniğinde palmet ve kulpların hemen altındaki kısımlarda yumurta bezemeli. Hatalı pişmeden kaynaklanan yanık izli.

Analoji: Palmet bezemenin en yakın örneği Corbertt 1949, pl.: 76-77, nu.: 2-3 (Mö. 5. yy. sonu) ; kulp altı yumurta bezeme Y. Tuna- Nörling, **Daskylaion I: Die Attische Keramik**, Arkeoloji Dergisi, sayı: 6, İzmir, Ege Üniversitesi Edebiyat Fakültesi Yayınları, 1999, pl.: 39, nu.: 601 (Mö. 4. yy.)

Tarihleme: Mö. 420- 4. yy.

Katalog No.: T.139 (Levha 47)

Adı: Krater ayak parçası (Batı Yamacı)

Buluntu Yeri: Troia

Ölçüler: d.ç.: 12 cm, yük.: 2,2 cm

Hamuru: Kırmızımsı sarı (5 YR 6/8) renkli. İyi elenmiş. Çok az gözenekli ve sert dokulu.

Tanımı: Yüksek halka ayak üzeri profilli. Dıştaki siyahsırda kırmızı (2,5 YR 4/8) renk değişimleri görülür. İç kırmızı astarlı (2,5 YR 5/8). İç ve dış yüzeyde astar aşınmış.

Analoji: Rotroff 1997, fig.: 454 (Mö. 225-200); D. Behr, "Neue Ergebnisse zur pergamenischen Westabhangkeramik", **Istanbul Mitteilungen**, vol.: 38, Tübingen, Ernst Wasmuth, 1988, s.: 97-178, fig.: 17, no.: 73 (Mö. 190-180)

Tarihleme: Mö. 225-180

2. DİNOS

Katalog No.: Th.91 (Levha 48)

Adı: Dinos

Buluntu Yeri: Menekşe Çatağı

Ölçüler: a.ç.: 43, yük.: 5 cm

Hamuru: Gri (10 R 6/1). Çok az yoğunlukta kireç, kum ve mikalı. İyi pişmiş, Az gözenekli ve sert dokulu.

Tanımı: İçe dönük ağızlı. Kalın dudanın üstünden ve altından yivli. İç ve dışta astarda kahverengi (10 R 4/3) ve çok koyu gri (10 R 3/1) renk değişimleri görülür.

Analoji: Chabot Aslan 2002, pl.: 20, nu.: 186 (Mö. 600/575-500), Boehlau- Schefold 1942, D 30b, D 29g (Mö. 7.-6. yy.), E. Walter-Karydi, **Samos: Samische Gefässe des 6. Jahrhunderts v. Chr.**, Band: 6, Bonn, Habelt, 1973, Taf.: 22, nu.: 179 (Mö. 570).

Tarihleme: Mö. 7.-6. yy

F. PİŞİRME KAPLARI

1. LOPAS

Katalog No.: T.140 (Levha 48)

Adı: Lopas parçası

Buluntu Yeri: Tektop Burnu

Ölçüler: ç.: 38 cm, yük.: 7,5 cm

Hamuru: Kırmızımsı kahverengi (2,5 YR 4/4). İç ve dış yüzey çok koyu gri (Chart 1 for Gley 3/N). Yoğun kireç ve mikalı. Gözenekli ve sert dokulu. Pürüzlü yüzeyli.

Tanımı: Dışa açılan dudaklı. Keskin profilli omuz üzerinden yatay kulplu.

Analoji: Berlin 1999, pl.: 12, nu.: 242 (Mö. 260-240); Berlin 2002, pl.: 18, nu.: 116 (Mö. 4. yy.'ın 2.-3. çeyreği); Sparkes- Talcott 1970, fig.: 18, nu.: 1965 (Mö. 350-325).

Tarihleme: Mö. 350-240

2. KHYTRA

Katalog No.: Th.92 (Levha 48)

Adı: Ağız parçası

Buluntu Yeri: Menekşe Çatağı

Ölçüler: a.ç.: 12 cm, yük.: 2,7 cm

Hamuru: Kırmızımsı sarı tonlarında (5 YR 5/6-5/8) renk değişimleri görülür. Yoğun kireç ve mikalı. Gözenekli ve sert dokulu. Pürüzlü yüzeyli.

Tanımı: Dışa açılan dudaklı.

Analoji: Pemberton-Warner Slane 1989, fig.: 24, nu.: 652 (Mö. 4. yy. sonu); Rotroff-Oakley 1992, fig.: 25, nu.: 326 (330-305)

Tarihleme: Mö. 330-305

Katalog No.: Th.93 (Levha 48)

Adı: Ağız ve kulp parçası

Buluntu Yeri: Dolapçı Çayırı

Ölçüler: a.ç.: 9 cm, yük.: 7 cm

Hamuru: Kırmızı (2,5 YR 4/8). Az yoğunlukta kireç ve mikalı. Gözenekli ve sert dokulu. Pürüzlü yüzeyli.

Tanımı: Dışa açılan dudaklı. Küresel gövde üzeri yivli. Dudaktan başlayan kulp omuz üzerinde sonlanır. Kulp eğilmiş ve gövdeyle arasındaki mesafe dolu. Üç parça halinde birleştirilmiş.

Analoji: Warner Slane 1990, fig.: 24, nu.: 652 (Ms. 2. yy.); Robinson 1959, pl.: 42, nu.: G192 (Ms. 2. yy.'ın ilk yarısı)

Tarihleme: Ms. 2. yy.

3. TAVA

Katalog No.: Th.94 (Levha 49)

Adı: Tava kulbu

Buluntu Yeri: Gübürlük

Hamuru: Gri (Chart 1 for Gley 5/1). Az yoğunlukta kireç, kum ve çok az yoğunlukta mikalı. Gözenekli ve sert dokulu.

Tanımı: Uca doğru incelen burgu kulbun tavayla birleştiği yerde oyuk mevcut.

Analoji: : P. Turnovsky, "The Morphological Repertory of the Late Roman/Early Byzantine Coarse Ware", **Late Roman Coarse Wares, and Amphorae in the Mediterranean: Archaeology and Archaeometry**, BAR International Series 1340, Oxford, The Basingstake Press, 2005, s.: 635-645, fig.: 2, nu.: 5 (Ms. 400-650)

Tarihleme: Ms. 400-650

4. TEKNE

Katalog No.: Th.95 (Levha 49)

Adı: Tekne ağız parçası

Buluntu Yeri: Dolapçı Çayırı

Ölçüler: ç.: 24 cm, yük.: 4,7 cm

Hamuru: Dış çeperler kırmızımsı kahverengi (5 YR 4/4), çekirdek koyu kırmızımsı kahverengi (5 YR 3/2). Yoğun kireç, kum ve mikalı. Gözenekli ve sert dokulu. Pürüzlü yüzeyli.

Tanımı: Dudak altı düz çıkıntılı

Analoji: V. Quatember, A. Waldner, M. Pfisterer, M. Aurenhammer, “Die Grabung des Jahres 2005 beim Nymphaeum Traiani in Ephesos”, **Jahreshefte des Österreichischen Archäologischen Institutes in Wien**, Band: 77, Wien, Österreichischen Akademie der Wissenschaften, 2008, s.: 265-335, Kat.: 15 (Hellenistik); C. Williams, **Anemurium: The Roman And Early Byzantine Pottery**, Subsidia Mediaevalia 16, Pontifical Institute of Mediaeval Studies, Kanada, 1989, fig.: 32, nu.: 352 (Ms. 3. yy.’ın başı)

Tarihleme: Mö. 4.-Ms. 3. yy. başı

Katalog No.: T.141 (Levha 49)

Adı: Tekne ağız parçası

Buluntu Yeri: Troia

Ölçüler: ç.: 16 cm, yük.: 4,3 cm

Hamuru: Kırmızımsı kahverengi (5 YR 4/4). Yoğun kireç, kum ve mikalı. Gözenekli ve sert dokulu. Pürüzlü yüzeyli.

Tanımı: Hafif içe dönük dudaklı. Dudak altı düz çıkıntılı

Analoji: N. Vogeikoff-Brogan-N. Papadakis, “Hellenistic Houses and Household in East Crete: The Case of Tyrpetas.”, **Griechische Keramik im kulturellen Kontext: Akten des Internationalen Vasen- Symposions in Kiel**, Münster, Historisch-Archäologische Publikationen, 2003, s.: 66-70, fig.: 10/C (Mö. 3. yy.’ın son

çeyreği- 2. yy.'ın ortası); form olarak en yakın örneği Hayes 2007, fig.: 30, nu.: 2.1 (Ms. 3.- 4. yy.)

Tarihleme: Mö. 3.-Ms. 4. yy.

Katalog No.: T.142 (Levha 49)

Adı: Tekne ağız Parçası

Buluntu Yeri: Çamköy-Asarlık

Ölçüler: a.ç.:-, yük.: 2,1 cm

Hamuru: Kırmızımsı sarı (5 YR 6/6). Az yoğunlukta kireç, kum ve mikalı. İyi pişmiş, gözenekli ve sert dokulu.

Tanımı: Dışa çekik üzeri düz ve üç sıra yivli dudaklı. Yatay kulp dudak üzerinden geçer.

Analoji: Berlin 1999, pl.: 9, nu.: 71 ve 225 (Mö. 260-240)

Tarihleme: Mö. 260-240

Katalog No.: Th.96 (Levha 50)

Adı: Tekne ağız parçası

Buluntu Yeri: Küçük Kavak

Ölçüler: ç.: 19 cm, yük.: 3,6 cm

Hamuru: Açık kırmızı (2,5 YR 6/8). Dış yüzey koyu gri (10 YR 3/1) ve kırmızımsı sarı renk değişimleri (56 YR 5/6) görülür. İç yüzey kırmızımsı sarı (7,5 YR 6/6).

Yoğun taşçık, kireç ve kumlu. Gözenekli ve sert dokulu. Pürüzlü yüzeyle.

Tanımı: Hafif dışa kalınlaştırılmış dudak altı kalın profilli.

Analoji: Goldman 1950, fig.: 209, nu.: A (Ms. 4.-5. yy.)

Tarihleme: Ms. 4.-5. yy.

Katalog No.: Th.97 (Levha 50)

Adı: Tekne ağız parçası

Buluntu Yeri: Gübürlük

Ölçüler: ç.: 28 cm, yük.: 8,8 cm

Hamuru: Çeperler kırmızımsı kahverengi (5 YR 4/4), çekirdek koyu kırmızımsı kahverengi (5 YR 3/2). Yanma sebebiyle renk değişimleri görülür. Yoğun kireç, kum ve mikalı. Gözenekli ve sert dokulu. Pürüzlü yüzeyli.

Tanımı: Hafif dışa kalınlaştırılmış dudak altı kalın profilli.

Analoji: Form olarak en yakın örneği Hayes 2007, fig.: 3, çizim: 8 (Ms. 6. yy. sonu), fig.: 21, nu.: 8 (Ms. 6. yy. sonu), fig.: 39, nu.: 24,34 (MS. 655-670), fig.: 50, nu.: 31/5 (Ms. 7. yy. ortası)

Tarihleme: Ms. 6. yy. sonu- 7. yy ortaları

5.LEKANE

Katalog No.: T.143 (Levha 50)

Adı: Lekane ağız parçası

Buluntu Yeri: Tektop Burnu

Ölçüler: ç.: 27 cm, yük.: 3,4 cm

Hamuru: Sarımsı kırmızı (5 YR 5/8). Yoğun mika, az yoğunlukta kireçli. Az gözenekli ve sert dokulu.

Tanımı: Dışa açılan ağızlı. Dudak aşağı dönük ve ucu düzleştirilmiş. Ağızın üst kısmında kırmızı (10 R 4/6) astarlı.

Analoji: Jones-Sackett-Graham 1962, fig.: 8, nu.: 52 (Mö. 5. yy.'ın son çeyreği)

Tarihleme: Mö. 425-400

Katalog No.: Th.98 (Levha 50)

Adı: Lekane ağız ve kulp parçası

Buluntu Yeri: Dolapçı Çayırı

Ölçüler: ç.: 21 cm, yük.: 6 cm

Hamuru: Kırmızımsı sarı (5 YR 7/6). Az yoğunlukta mika ve kireçli. Az gözenekli ve sert dokulu.

Tanımı: Dışa açılan ağızlı. Dudak aşağı dönük ve ucu sivriltilmiş. Güvdenin alt kısmında kırmızımsı kahverengi (5 YR 6/8) astarlı.

Analoji: Retroff 2006, nu.: 249- 254 (Form II, Mö. 200- 1. yy. başı)

Tarihleme: Mö. 200- 80

G. TAŞIMA VE DEPOLAMA KAPLARI

1. AMPHORA

Katalog No.: A.4 (Levha 51)

Adı: Amphora gövde parçası

Buluntu Yeri: Çandarlı/Pitane

Ölçüler: yük.: 4,1 cm

Hamuru: Kırmızımsı sarı (7,5 YR 6/6). Çok az yoğunlukta kireç ve mikalı. Az gözenekli ve sert dokulu.

Tanımı: Boyun üzeri yatay bant, gövde dalge bezemeli.

Analoji: D. Lenz- F. Ruppenstein-vd. 1998, "Protogeometric Pottery at Troia", **Studia Trioca**, vol.: 8, Tübingen, Philipp von Zabern, s.: 189-223, pl.: 3, no.: 2 (Troia VIIb (Mö. 11. yy. sonu- 10. yy. başı))

Tarihleme: Mö. 1020- 980

Katalog No.: Th.99 (Levha 51)

Adı: Amphora ağız parçası

Buluntu Yeri: Dolapçı Çayırı

Ölçüler: a.ç.: 11 cm, yük.: 2,7 cm

Hamuru: Kırmızımsı gri (10 R 5/1). Az yoğunlukta kireç, kum ve mikalı. Az gözenekli ve sert dokulu.

Tanımı: Dışa açılan ağızlı, dudak dıştan düzleştirilmiş. Dış ve iç mat siyah sırlı, dış yatay dalga bezemeli.

Analoji: Walter-Karydi, E.: **Samos: Samische Gefässe des 6. Jahrhunderts v. Chr.**, Band: 6, Bonn, Habelt, 1973, pl.: 22, nu.: 179 (Mö. 570); Boehlau-Schefold 1942, nu.: D30 b, D29 g (Mö. 570); Chabot Aslan 2002, fig.: 33, nu.: 31 (Mö. 950-800)

Tarihleme: Mö. 950-570

Katalog No.: A.5 (Levha 51)

Adı: Amphora gövde parçası

Buluntu Yeri: Çandarlı/Pitane

Ölçüler: yük.: 4,9 cm

Hamuru: Kırmızımsı sarı (5 YR 7/6). Çok az yoğunlukta kireç ve mikalı. Az gözenekli ve sert dokulu.

Tanımı: Pembe (7,5 YR 8/4) astar üzerine siyah astar boya bezemeli.

Analoji: Form olarak en yakın örneği J.P. Thalmann, "C ramique truouv e a Amathonte", **Skrifter Utgivna av Svenska Institutet i Athen: Greek, Geometric and Archaic Pottery Found in Cyprus**, vol.: 26, Stockholm, Paul  str ms F rlag, 1997, s.: 65-84, pl.: 14, nu.: 2 (M . 6. yy.'ın ilk yarısı); bezeme i in L. Ghali-Kahil, ** tudes Thasiennes: La C ramique Grecque (Fouilles 1911-1956)**, vol.: 7, Paris,  cole Fran aise D'Ath nes, 1960, pl.: 7, nu.: 30 (M . 7. yy. sonu)

Tarihleme: M . 620-550

Katalog No.: T.144 (Levha 51)

Adı: Amphora ayak par ası

Buluntu Yeri: İlk Gelmez

 l uler: d. .: 14 cm, y k.: 3,3 cm

Hamuru: A ık kahverengi (7,5 YR 6/4). Az yoğunlukta kum ve mikalı. Az g zenekli ve sert dokulu.

Tanımı: Kalın ve y ksek ayaklı. DıŐ kısmında astarda kırmızı (2,5 YR 5/8), ve kırmızımsı kahverengi (5 YR 5/4) renk deŐiŐimleri g r l r.

Analoji: Utili 1999, fig.: 39, nu.: 301 (M . 600-580)

Tarihleme: M . 600-580

Katalog No.: T.145 (Levha 51)

Adı: Amphora aŐız par ası

Buluntu Yeri: Tektop Burnu

 l uler: a. .: 12 cm, y k.: 2,3 cm

Hamuru: Kırmızımsı kahverengi (5 YR 4/4). Az yoğunlukta kire , kum ve mikalı. Az g zenekli ve sert dokulu.

Tanımı: DıŐa a ılan aŐzın u  kısmı yuvarlatılmıŐ.    ve dıŐta siyah ve gri ince bant bezemeli.

Analoji: Utili 1999, fig.: 18, nu.: 284 (M . 580-560); fig.: 17, nu.: 280 (M . 600)

Tarihleme: MÖ. 600-560

Katalog No.: T.146 (Levha 52)

Adı: Amphora ağız parçası

Buluntu Yeri: Ballık: İkinci tümülüs toprağı içinden

Ölçüler: a.ç.: 11 cm, yük.: 3,7 cm

Hamuru: Kırmızımsı sarı (5 YR 7/6). Az yoğunlukta kireç, kum ve mikalı. Az gözenekli ve sert dokulu.

Tanımı: Dışa açılan ağız dışatan kalınlaştırılmış. Ağız altından kulplu ve boyun "s" profilli. Yüzeyde kırmızı astar izleri görülür.

Analoji: Boardman- Anderson 1954, fig.: 8, nu.: 51a (MÖ. 5. yy.'ın ilk yarısı)

Tarihleme: MÖ. 500-450

Katalog No.: Th.100 (Levha 52)

Adı: Amphora ağız ve kulp parçası (Khios)

Buluntu Yeri: Menekşe Çatağı

Ölçüler: a.ç.: - , yük.: 6,4 cm

Hamuru: Kırmızımsı sarı (5 YR 6/8). Yoğun kireç, mika ve taşçıklı. Pürüzlü yüzeyle. Gözenekli ve sert dokulu.

Tanımı: İçe dönük ağızlı. Dudak dışa kalınlaştırılmış. Boyun "s" profilli. Boyundan kulplu.

Analoji: Jonas-Sackett-Graham 1962, fig.: 10, nu.: 60 (MÖ. 425-400); O. Alpözen- A. H. Özdaş- B. Berkaya, **Bodrum Sualtı Arkeoloji Müzesi Ticari Amphoraları: Eski Çağda Akdeniz Deniz Ticareti**, Bodrum, Bodrum Sualtı Arkeoloji Müzesi Yayınları, 1995, s.: 82, nu.: VI-3-7 (MÖ. 5. yy.'ın ilk yarısı)

Tarihleme: MÖ. 450-400

Katalog No.: T.147 (Levha 52)

Adı: Amphora ayak parçası

Buluntu Yeri: Tektop Burnu

Ölçüler: d.ç.: 2,7 cm, yük.: 11,4 cm

Hamuru: Kırmızımsı sarı (5 YR 6/8). Orta yoğunlukta kireç ve mikalı. Gözenekli ve sert dokulu.

Tanımı: Sivri ayak içbükey ve dışatan profilli. Yukarı doğru genişleyen gövdeli.

Analoji: J. E. Jones- L.H. Sackett- A.J. Graham, “The Dema House in Attica”, **The Annual of the British School at Athens**, vol.: 57, The British School at Athens, Londra, 1962, s.: 75-115, fig.: 10, nu.: 72 (Mö. 5. yy. sonu)

Tarihleme: Mö. 420-400

Katalog No.: Th.101 (Levha 52)

Adı: Amphora ağız parçası

Buluntu Yeri: Menekşe Çatağı

Ölçüler: a.ç.: 12 cm, yük.: 6 cm

Hamuru: Kırmızımsı sarı (5 YR 6/6). Yoğun kireç, mika ve taşçıklı. Pürüzlü yüzeyli. Gözenekli ve sert dokulu.

Tanımı: İçe kalınlaştırılmış ince bilezik dudaklı.

Analoji: Jonas-Sackett-Graham 1962, fig.: 10, nu.: 63 (Mö. 4. yy.); Grace 1956, pl.: 19, nu.: 4 (Khersonessos Mö.: 4.-3. yy.); Lawall 2002, fig.: 4, nu.: 18 (Mö. 225)

Tarihleme: Mö. 4.-3. yy.

Katalog No.: Th.102 (Levha 53)

Adı: Amphora ağız ve kulp parçası

Buluntu Yeri: Menekşe Çatağı

Ölçüler: a.ç.: 11, yük.: 6,2 cm

Hamuru: Kırmızımsı sarı (5 YR 6/8). Yoğun kireç ve mika. Pürüzlü yüzeyli. Gözenekli ve sert dokulu.

Tanımı: İçe kalınlaştırılmış ince bilezik ağızlı, buyundan kulplu.

Analoji: V. Grace, “ Stamped Wine Jar Fragment”, **Hesperia Supplements: Small Objects from the Pnyx**, vol. 10, American School of Classical Studies at Athens, 1956, s.: 113-189, nu.: 240 ve 247 (Mö. 5. yy. sonu- 1. yy. sonu); Jonas-Sackett-Graham 1962, fig.: 10, nu.: 60 (Mö. 4. yy.); Lawall 2002, fig.: 4, nu.: 18 (Mö. 225)

Tarihleme: Mö. 420- 1. yy.

Katalog No.: T.148 (Levha 53)

Adı: Amphora ayak parçası

Buluntu Yeri: Tektop Burnu

Ölçüler: d.ç.: 4 cm, yük.: 4,3 cm

Hamuru: Kırmızımsı sarı (7,5 YR 7/6). Az yoğunlukta kireç ve mika. Pürüzlü yüzeyli. Gözenekli ve sert dokulu.

Tanımı: Sivri ayak dışı çıkıntılı üçgen profilli. Ayağın alt kısmı iç bükey.

Analoji: Boardman- Anderson 1954, fig.: 10, nu.: 274k (Mö. 4. yy. sonu); E. Doğer, **Antik Çağda Amphoralar**, İzmir, Sergi Yayınevi, 1990, s.: 115, nu.: R.126 (Sinope Mö. 4.- 3. yy.); Lawall 2002, fig.: 9, nu.: 37 (Mö. 225-175)

Tarihleme: Mö. 400- 175

Katalog No.: T.149 (Levha 53)

Adı: Amphora ayak parçası

Buluntu Yeri: Karanlık Liman

Ölçüler: d.ç.: 3,5 cm, yük.: 6,2 cm

Hamuru: Kırmızımsı sarı (5 YR 6/6). Yoğun kireç, az yoğunlukta kum ve mikalı. Pürüzlü yüzeyli. Gözenekli ve sert dokulu.

Tanımı: Sivri ayak dıştan profilli, alt kısmı iç bükey.

Analoji: Boardman-Anderson 1954, s.: 176, nu.: 274 (Mö. 4. yy. sonu)

Tarihleme: Mö. 320-300

Katalog No.: T.150 (Levha 53)

Adı: Amphora ayak parçası

Buluntu Yeri: Karanlık Liman

Ölçüler: d.ç.: 3 cm, yük.: 6,4 cm

Hamuru: Kırmızımsı sarı (5 YR 5/8). Yoğun mikalı, az yoğunlukta kireçli. Tozsu yüzeyli. Gözenekli ve sert dokulu.

Tanımı: Sivri ayak dıştan profilli ve altı iç bükey.

Analoji: Boardman- Anderson 1954, fig.: 10, nu.: 274k (Mö. 4. yy. sonu); Lawall 2002, fig.: 1, nu.: 3 (Mö. 4. yy. sonu)

Tarihleme: Mö. 320-300

Katalog No.: Th.115 (Levha 54)

Adı: Amphora ağız parçası

Buluntu Yeri: Menekşe Çatağı

Ölçüler: a.ç.: 9 cm, yük.: 6,4 cm

Hamuru: Açık kırmızı (2,5 YR 6/8), çok az yoğunlukta kireç ve mikalı. Sert dokulu. Çok az gözenekli.

Tanımı: Düz ağızlı. Dudak dışı çekilmiş ve üçgen profilli. Boyun hafif “s” profilli.

Analoji: Alpözen-Özdaş-Berkaya 1995, s.: 104, nu.: VI-5 (Mö. 1. yy. ortası); Lawall 2002, fig.: 8, nu.: 55 (Mö. 225- 175); A. K. Şenol, **Marmaris Müzesi Ticari Amphoraları**, Ankara, T.C. Kültür ve Turizm Bakanlığı DÖSİMM Basımevi, 2003, s.: 17 (Proto-Rhodos Mö. 4. yy. sonu- 3. yy. başı)

Tarihleme: Mö. 4.-1. yy.

Katalog No.: T.151 (Levha 54)

Adı: Amphora ağız parçası

Buluntu Yeri: Dardanos

Ölçüler: a.ç.: 9 cm, yük.: 3,2 cm

Hamuru: Kırmızımsı sarı (5 YR 7/8), yoğun kireçli, çok az yoğunlukta mikalı. Sert dokulu. Çok az gözenekli.

Tanımı: Dışa dönük dudaklı. Dudak altında tek sıra ince profilli.

Analoji: Doğer 1990, s.: 118, nu.: R 130 (Herakleia Mö. 3. yy.)

Tarihleme: Mö. 3. yy.

Katalog No.: Th.103 (Levha 54)

Adı: Amphora ağız parçası

Buluntu Yeri: Dolapçı Çayırı

Ölçüler: a.ç.: 12 cm, yük.: 5,7 cm

Hamuru: Çeperler koyu kırmızımsı gri (2,5 YR 4/1), çekirdek kahverengi (7,5 YR 5/4). Yoğun mikalı, az yoğunlukta kireçli. Çok az gözenekli ve sert dokulu.

Tanımı: Dışa dönük ağız dışta kalınlaştırılmış. Uzun boyun kalın yivli. Yer yer mat ve parlak siyah sır izleri görülür.

Analoji: J. Gebauer, "Die Archaische Geglättete Graue Keramik", **Asia Minor Studien: Ausgrabungen in Assos 1990**, vol.: 5, Bonn, Dr. Rudolf Habelt GMBH, 1992, s.: 65-101, fig.: 5, nu.: 38-39 (Mö. 3.-1. yy.)

Tarihleme: Mö. 3.-1. yy.

Katalog No.: Th.104 (Levha 54)

Adı: Amphora ağız parçası

Buluntu Yeri: Dolapçı Çayırı

Ölçüler: a.ç.: 12 cm, yük.: 2,1 cm

Hamuru: Koyu kırmızımsı gri (10 YR 4/2), çok az yoğunlukta kireç ve mikalı. Sert dokulu. Çok az gözenekli.

Tanımı: Dışa dönük ağızlı. Dudak dıştan kalınlaştırılmış. Sırda koyu gri ve siyah renk değişimleri görülür.

Analoji: Gebauer 1991, fig.: 5, nu.: 37 (Mö. 3.- 1. yy)

Tarihleme: Mö. 3.-1. yy.

Katalog No.: T.152 (Levha 55)

Adı: Amphora ayak parçası

Buluntu Yeri: Dardanos

Ölçüler: d.ç.: 5 cm, yük.: 9,3 cm

Hamuru: Çok soluk Kahverengi (10 YR 7/3). Yoğun kireç ve kumlu. Çok az yoğunlukta mikalı. Gözenekli ve sert dokulu.

Tanımı: Ayak dışa çıkıntılı ve üçgen profilli, tondo iç bükey. Yukarı doğru genişleyen gövdeli.

Analoji: Boardman- Anderson 1954, fig.: 10, nu.: 274 ve 278 (Mö. 3. yy.'ın ikinci çeyreği); Goldman 1950, fig.: 186, nu.: 201 (Hellenistik Dönem ortaları)

Tarihleme: Mö. 275-225

Katalog No.: T.153 (Levha 55)

Adı: Amphora ayak parçası (Kuzey Ege)

Buluntu Yeri: Karanlık Liman

Ölçüler: d.ç.: 3,1 cm, yük.: 5,9 cm

Hamuru: Pembe (7,5 YR 7/4), yoğun kum ve az yoğunlukta kireçli. Sert dokulu. Çok az gözenekli.

Tanımı: Alt kısmı profilli uzun ve sivri ayak. Ayak altı iç bükey.

Analoji: Lawall 2002, fig.: 9, nu.: 33 (Kuzey Ege Mö. 225-175)

Tarihleme: Mö. 225- 175

Katalog No.: T.154 (Levha 55)

Adı: Amphora ayak parçası

Buluntu Yeri: Çaldağ/Kebrene: Tapınak Çevresi

Ölçüler: d.ç.: 3 cm, yük.: 4,3cm

Hamuru: Çeperler (2,5 YR 5/8), çekirdek açık kırmızımsı gri (2,5 YR 7/1). Çok az yoğunlukta mika ve kireçli. Sert dokulu. Çok az gözenekli.

Tanımı: Alt kısmı profilli sivri ve uzun ayak. Ayak altı iç bükey.

Analoji: En yakın örneği Lawall 2002, fig.: 13, nu.: 89 (Mö. 160-130)

Tarihleme: Mö. 160-130

Katalog No.: T.155 (Levha 55)

Adı: Amphora ağız parçası

Buluntu Yeri: Dardanos

Ölçüler: a.ç.: 11 cm, yük.: 3,3 cm

Hamuru: Kırmızımsı sarı (5 YR 6/6). Çok az yoğunlukta kum ve kireçli. Sert dokulu. Az gözenekli.

Tanımı: Dışa dönük ağız altında iki sıra kalın profilli.

Analoji: Doğer 1990, nu.: R.26 (Gaulois 1 Ms. 1. yy.); S. Japp, "Late Roman, Byzantin and Ottoman Pottery from Alexandria Troas", **Byzas: Çanak: Late Antique and Medieval Pottery and Tiles in Mediterranean Archaeological Context: Akdeniz Çevresindeki Arkeolojik Kazılarda Ele Geçen Geç Antik ve Ortaçağ Seramiği ve Mimari Seramiği**, ed.: B. Böhlendorf-Arslan, A.O. Uysal, J. Witte-Orr, vol.: 7, İstanbul, Ege Yayınları, 2007, s.: 55-73, fig.: 4, nu.: 21 (Ms. 2. -4. yy.)

Tarihleme: Ms. 1.-4. yy.

Katalog No.: T.156 (Levha 56)

Adı: Amphora ağız parçası

Buluntu Yeri: İskele

Ölçüler: a.ç.: 7 cm, yük.: 3,5 cm

Hamuru: Kırmızımsı sarı (5 YR 6/6). Yoğun mikalı, çok az yoğunlukta kireçli. Sert dokulu. Az gözenekli.

Tanımı: İçe dönük ağız dıştan kalınlaştırılmış ve dudak altı profilli.

Analoji: Quatember-Waldner-vd. 2008, pl.: 20, nu.: 97 (Ms. 4.- 6. yy.)

Tarihleme: Ms. 4.-6. yy.

Katalog No.: Th.105 (Levha 56)

Adı: Amphora ağız parçası

Buluntu Yeri: Menekşe Çatağı

Ölçüler: a.ç.: 11cm, yük.: 5,5 cm

Hamuru: Açık kahverengi (7,5 YR 6/4). Yoğunlukta kireç, çok az yoğunlukta mikalı. Sert dokulu. Az gözenekli.

Tanımı: Dışa dönük ağız dıştan kalınlaştırılmış.

Analoji:

Tarihleme:

2.TESTİ

Katalog No.: Th.106 (Levha 56)

Adı: Ağız parçası

Buluntu Yeri: Menekşe Çatağı

Ölçüler: a.ç.: -, yük.: 2,2 cm

Hamuru: Dış siyah (Chart 1 for Gley 2,5/N), iç kırmızımsı kahverengi (2,5 YR 4/3). Yoğun kireç ve mikalı. Sert dokulu, az gözenekli.

Yapım Tekniği: El yapımı

Tanımı: Düz ağızlı. Dudak kenarı koyu gri (Chart 1 for Gley 2,5/N), gövde kahverengi (7,5 YR 5/2) ve perdahlı.

Analoji: Korfmann-Girgin-Morçöl-Kılıç 1995, fig.: 24, nu.: 3 (Kumtepe C)

Tarihleme: MÖ. 2920-2550

Katalog No.: T.157 (Levha 56)

Adı: Dip parçası

Buluntu Yeri: Işıldak Tepe

Ölçüler: d.ç.: 8 cm, yük.: 4,2 cm

Hamuru: Sarımsı kırmızı (5 YR 4/6). Az yoğunlukta mika, yoğun kireç, kum ve organik katkılı.

Yapım Tekniği: El yapımı

Tanımı: Düz dipli. Dışında soluk kahverengi (10 YR 6/3) zemin üzerinde yer yer perdahlama izleri görülür.

Analoji: Blegen-Caskey-Rawson- Sperling 1950, fig.: 267, nu.: 35.049; Efe- İlaslı-Topbaş 1995, s.: 357-401; fig.: 21, nu.: 54 (İTÇ II-III evresi)

Tarihleme: MÖ. 2500- 1190

Katalog No.: T.158 (Levha 56)

Adı: Dip parçası

Buluntu Yeri: Tektop Burnu

Ölçüler: d.ç.: 12 cm, yük.: 3,2cm

Hamuru: Çok koyu gri (Chart 1 for Gley 3/N). Az yoğunlukta mika ve kireçli, sert dokulu, gözenekli.

Yapım Tekniği: El yapımı

Tanımı: Düz dipli. Perdahlanmış. Dış ve iç yüzeylerde çok koyu gri (Chart 1 for Gley 3/N) ile açık kahverengi (7,5 YR 6/4) renk değişimleri görülür. Yedi parçalı birleştirilmiş.

Analoji: Blegen- Boulter-vd. 1958, fig.: 238, nu.: 32.10 (MÖ. 1260-1190); Goldman 1956, fig.: 364, nu.: 637 (İTÇ III başı)

Tarihleme: MÖ. 2400- 1190

Katalog No.: T.159 (Levha 57)

Adı: Ağız parçası

Buluntu Yeri: Ballık: İkinci Tümülüs toprağından

Ölçüler: a.ç.: -, yük.:2,6 cm

Hamuru: Çeperler grimsi kahverengi (10 YR 5/2), çekirdek gri (10 YR 5/1). Az yoğunlukta mika ve iri parçalar halinde kireç katkılı. Sert dokulu, az gözenekli.

Tanımı: Dışa açılan ağızlı. Dudak dıştan kalınlaştırılmış. Dış ve içte dudak hazasında perdahlanmış.

Analoji: M. Kerschner, “Stratifizierte Fundkomplexe der geometrischen und archaischen Epoche aus Ephesos”, **Antiquitas: Probleme der Keramikchronologie des südlichen und westlichen Kleinasiens in geometrischer und archaischer Zeit**, vol.: 44, Bonn, Rudolf Habelt GMBH, 2003, s.: 43-61, pl.: 5, nu.: 6 (Mö. 9. yy.)

Tarihleme: Mö. 9. yy.

Katalog No.: I.11 (Levha 57)

Adı: Gövde parçası

Buluntu Yeri: Erythrai

Ölçüler: g.ç.: 34 cm, yük.: 5 cm

Hamuru: Çeperler grimsi kahverengi (10 YR 5/2), çekirdek gri (10 YR 5/1). Az yoğunlukta kum, çok az yoğunlukta mika ve kireçli, sert dokulu, az gözenekli.

Tanımı: Çok soluk kahverengi (10 YR 7/4) astar üzerine çok koyu grimsi kahverengi (10 YR 3/2) astar boya bezemeli. Alttaki kelebek motifini üst frizden üç sıra bant ayırır. Üst frizde sağa doğru koşan hayvan figürü ve gövdesinin altında “m” motifi ile çizgili nokta bezeme görülür. Hayvan figürünün ön ve baş kısmı mevcut değildir.

Analoji: H. Walter, **Samos: Frühe Samische Gefässe**, vol.: 5, Bonn, Habelt,1968, pl.: 63, nu.: 366 (Mö. 570), pl.: 87, nu.: 490 (Mö. 600)

Tarihleme: Mö. 600-570

Katalog No.: I.12 (Levha 57)

Adı: Kulp parçası

Buluntu Yeri: Erythrai

Ölçüler: yük.: 7 cm

Hamuru: Çeperler kırmızımsı sarı (5 YR 7/6), çekirdek gri (10 YR 6/1). İyi elenmiş. Sert dokulu, gözeneksiz.

Tanımı: Üçlü dikey kulptan dikey bir parça. Üzerinde astar boyayla dokuz yatay çizgi bezemeli. Astar çok soluk sarı (10 YR 7/4) renkli.

Analoji: Walter 1968, pl.: 62, nu.: 363 (Mö. 550-525); Thalmann 1997, pl.: 15, nu.: 1 (Mö. 6. yy.'ın ilk yarısı); Boldrini 1994, s.: 114, nu.: 221 (Mö. 550-525)

Tarihleme: Mö. 550-525

Katalog No.: T.160 (Levha 57)

Adı: Dip parçası

Buluntu Yeri: Çaldağ/Kebrene

Ölçüler: d.ç.: 5,5 cm, yük.: 1 cm

Hamuru: Çeperler açık kırmızı (2,5 YR 5/2), çekirdek açık gri (10 R 7/1). Az yoğunlukta kireç ve mikalı. Sert dokulu ve az gözenekli.

Tanımı: Alçak halka ayak üzerinde tek sıra profilli.

Analoji: Ellinghouse 1991, pl.: 2, nu.: 7 (Mö. 5.-3. yy.)

Tarihleme: Mö. 5.-3. yy.

Katalog No.: M.4 (Levha 57)

Adı: Testi

Buluntu Yeri: Ovabayındır

Ölçüler: a.ç.: 4cm, d.ç.: 6,6 cm, yük.: 12 cm

Hamuru: Gri (2,5 YR 5/1). Çok az yoğunlukta kum, kireç ve az yoğunlukta mikalı. Sert dokulu ve az gözenekli.

Tanımı: Dıştan kalınlaştırılmış dudaklı ve kısa boyunlu. Omuz üzerinden dikey kulplu ve düz dipli. Yer yer gri astar ve perdah izleri görülür. Perdahlı yüzeyler kaygan dokulu. Gövde ve ağzı asimetrik, kulp gövdeye eğri yerleştirilmiş. Üç parça olarak birleştirilmiş, gödede eksiklikler mevcut.

Analoji: Form, bezeme ve hamur özelliği olarak en yakın örneği Sparkes-Talcott 1970, pl.: 77, nu.: 1683 ve 1684 (Mö. 425-400); Robinson 1950, pl.: 161, nu.: 318 (Mö. 5. yy. sonu);

Tarihleme: Mö. 425-400

Katalog No.: Th.107 (Levha 58)

Adı: Ağız parçası

Buluntu Yeri: Dolapçı Çayırı

Ölçüler: a.ç.: 11 cm, yük.: 7,5 cm

Hamuru: Açık kırmızı (2,5 YR 6/8). Yoğunlukta mika, kum ve kireçli. Sert dokulu ve gözenekli.

Tanımı: Dışa açılan ağızlı. Dudak dıştan kalınlaştırılmış ve dudak altı derin yivli. İç ve dış soluk sarı astarlı. Yüzey pürüzlü.

Analoji: Rotroff 2006, fig.: 7, nu.: 39 (Mö. 350- 290)

Tarihleme: Mö. 350-290

Katalog No.: T.161 (Levha 58)

Adı: Ağız parçası

Buluntu Yeri: İskele

Ölçüler: a.ç.: 8 cm, yük.: 6,1 cm

Hamuru: Açık kırmızı (2,5 YR 6/8) ve gri (2,5 YR 5/1) renk değişimleri görülür. Çok az yoğunlukta mika ve az yoğunlukta kireçli. Sert dokulu ve gözenekli.

Tanımı: Dışa açılan ağızlı. Dudak dıştan kalınlaştırılmış

Analoji: Rotroff 2006, fig.: 3, nu.: 73 (Mö. 325-1. yy.)

Tarihleme: Mö. 325- 1. yy.

Katalog No.: T.162 (Levha 58)

Adı: Ayak parçası

Buluntu Yeri: Dardanos

Ölçüler: d.ç.: -, yük.: 2,8 cm

Hamuru: Kırmızımsı sarı (5 YR 4/6). Yoğun mika ve az yoğunlukta kireçli. Sert dokulu ve çok az gözenekli.

Tanımı: Yüksek halka ayak içten içbükey.

Analoji: Japp 2009, fig.: 4, nu.: 28 (Ms. 4. yy.)

Tarihleme: Ms. 4. yy.

Katalog No.:T.163 (Levha 58)

Adı: Ağız parçası

Buluntu Yeri: Çanakkale Yöresi: Aşağı Karamenderes Vadisi ve çevresi

Ölçüler: a.ç.: 13cm, yük.: 3,2 cm

Hamuru: Çeperler açık kırmızı (2,5 YR 6/6), çekirdek (10 R 6/1). Yoğun mika ve az yoğunlukta kum ve kireçli. Sert dokulu ve gözenekli.

Tanımı: Dışa açılan ağızlı. Dudak dıştan kalınlaştırılmış.

Analoji: Hayes 2007, fig.: 47, nu.: 200 ve fig.: 52, nu.: 10 (Ms. 6.-7. yy.)

Tarihleme: Ms. 6.-7. yy.

Katalog No.: T.164 (Levha 58)

Adı: Ağız parçası

Buluntu Yeri: Saraç

Ölçüler: a.ç.: 4 cm, yük.: 3 cm

Hamuru: Kırmızı (10 R 5/8). Yoğun mika ve az yoğunlukta kireçli. Sert dokulu ve çok az gözenekli.

Tanımı: İçe doğru daralan ağızlı, dudak dıştan düzleştirilmiş. Dış sarı, iç sarı zemin üzerine dudak hizasında kahverengi sırlı.

Analoji: Böhlendorf Arslan 2004, pl.: 116, nu.: 493 (Ms. 13. yy.)

Tarihleme: Ms. 13. yy.

Katalog No.: Th.108 (Levha 59)

Adı: Ağız parçası

Buluntu Yeri: Dolapçı Çayırı

Ölçüler: a.ç.: 5 cm, yük.: 4,9 cm

Hamuru: Kırmızı (10 R 4/8). Yoğun mika ve az yoğunlukta kireçli. Sert dokulu ve çok az gözenekli.

Tanımı: İçe dönük ağızlı, uzun boyunlu. Boyun tek sıra çıkıntılı.

Analoji: Hayes 2007, fig.: 134, nu.: 71.41 (Ms. 16. yy.'ın ikinci çeyreği)

Tarihleme: Ms. 1525-1550

Katalog No.: T.165 (Levha 59)

Adı: Ağız parçası

Buluntu Yeri: Çanakkale Yöresi: Aşağı Karamenderes Vadisi ve çevresi

Ölçüler: a.ç.: 11 cm, yük.: 2,7 cm

Hamuru: Kırmızımsı sarı (5 YR 5/6). Az yoğunlukta mika ve az yoğunlukta kireçli. Sert dokulu ve çok az gözenekli.

Tanımı: Dışa açılan ağızlı. Dudak dıştan kalınlaştırılmış. Açık kahverengi astarlı (yaldız) (7,5 YR 6/4).

Analoji: Hayes 2007, fig.: 135, nu.: 57 (Ms. 16. yy.'ın ikinci çeyreği)

Tarihleme: Ms. 1525-1550

Katalog No.: T.166 (Levha 59)

Adı: Ağız parçası

Buluntu Yeri: Çanakkale Yöresi: Aşağı Karamenderes Vadisi ve çevresi

Ölçüler: a.ç.: 12 cm, yük.: 1,7 cm

Hamuru: Çeperler kırmızı (2,5 YR 5/6), çekirdek açık kırmızı (2,5 YR 5/2). Yoğun mika ve az yoğunlukta kireçli. Sert dokulu ve çok az gözenekli.

Tanımı: Dışa açılan ağızlı. Dudak dıştan kalınlaştırılmış ve içbükey. Dudak altı tek sıra çıkıntılı. Dış çok soluk kahverengi astarlı (yaldız) (10 R 7/4).

Analoji: Hayes 2007, fig.: 124, nu.: i.4.3/ 83.33 ve fig.: 131, nu.: 81.21 J6 (Ms. 16. yy. sonu- 17. yy. başı)

Tarihleme: Ms. 16. yy. sonu- 17. yy. başı

Katalog No.: T.167 (Levha 59)

Adı: Ağız parçası

Buluntu Yeri: Çanakkale Yöresi: Aşağı Karamenderes Vadisi ve çevresi

Ölçüler: a.ç.: 12 cm, yük.: 2,3 cm

Hamuru: Çeperler soluk kırmızı (2,5 YR 6/2), alt tabaka açık kırmızı (2,5 YR 6/6), çekirdek kırmızımsı gri (10 R 5/1). Az yoğunlukta mika ve az yoğunlukta kireçli. Sert dokulu ve çok az gözenekli.

Tanımı: Dışa açılan ağızlı. Dudak dıştan kalınlaştırılmış ve içbükey. Dış çok soluk kahverengi astarlı (yaldız) (10 R 7/4).

Analoji: Hayes 2007, fig.: 124, nu.: i.4.3/ 83.33 (Ms. 16. yy. sonu- 17. yy. başı)

Tarihleme: Ms. 16. yy. sonu- 17. yy. başı

Katalog No.: T.168 (Levha 59)

Adı: Ağız parçası

Buluntu Yeri: Çanakkale Yöresi: Aşağı Karamenderes Vadisi ve çevresi

Ölçüler: a.ç.: 11 cm, yük.: 3,6 cm

Hamuru: İç kırmızı (2,5 YR 5/6), dış tabaka açık kırmızı (2,5 YR 6/6). Az yoğunlukta mika ve az yoğunlukta kireçli. Sert dokulu ve çok az gözenekli.

Tanımı: Dışa açılan ağızlı. Dudak dıştan kalınlaştırılmış ve içbükey . Dış çok soluk kahverengi astarlı (yaldız) (10 R 8/4).

Analoji: Hayes 2007, fig.: 124, nu.: i.4.3/ 83.33 (Ms. 16. yy. sonu- 17. yy. başı)

Tarihleme: Ms. 16. yy. sonu- 17. yy. başı

Katalog No.: T.169 (Levha 59)

Adı: Ağız parçası

Buluntu Yeri: Çanakkale Yöresi: Aşağı Karamenderes Vadisi ve çevresi

Ölçüler: a.ç.: 11 cm, yük.: 4,1 cm

Hamuru: Kırmızımsı gri (2,5 YR 5/1). Az yoğunlukta mika ve az yoğunlukta kireçli. Sert dokulu ve çok az gözenekli.

Tanımı: Dışa açılan ağızlı. Dudak dıştan kalınlaştırılmış ve içbükey . Dış çok soluk kahverengi astarlı (yaldız) (7,5 YR 7/6).

Analoji: Hayes 2007, fig.: 126, nu.: J6.1 ve 74.32 (Ms. 16. yy. ortaları- 17. yy.)

Tarihleme: Ms. 16. yy. ortaları- 17. yy.

Katalog No.: T.170 (Levha 59)

Adı: Ağız parçası

Buluntu Yeri: Balabanlı

Ölçüler: a.ç.: 7 cm, yük.: 6,7 cm

Hamuru: Kırmızımsı gri (2,5 YR 5/1). Az yoğunlukta mika ve az yoğunlukta kireçli. Sert dokulu ve çok az gözenekli.

Tanımı: Dışa açılan ağızlı. Dudak dıştan kalınlaştırılmış ve altı kalın profilli. Dış açık sarımsı kahverengi astarlı (yaldız) (10 YR 6/4).

Analoji:

Tarihleme:

3. HYDRİA

Katalog No.: T.171 (Levha 60)

Adı: Hydria ağız parçası

Buluntu Yeri: Tektop Burnu

Ölçüler: a.ç.: 12 cm, yük.: 3,9 cm

Hamuru: Kırmızımsı sarı (7,5 YR 7/6). İyi elenmiş, çok az gözenekli, sert dokulu.

Tanımı: Dışa aşağıya dönük dudaklı. İç ve dışı parlak siyah sırlı.

Analoji: Robinson 1950, fig.: 145, nu.: 246 (Mö. 370-360)

Tarihleme: Mö. 370-360

4. PİTHOS

Katalog No.: T.172 (Levha 60)

Adı: Dip parçası

Buluntu Yeri: Savran Tepe

Ölçüler: d.ç.: 12 cm, yük.: 5,7 cm

Hamuru: Çok koyu gri (Chart 1 for Gley 3/N). Az yoğunlukta mika,kireç ve organik katkı, sert dokulu, gözenekli.

Yapım Tekniği: El yapımı

Tanımı: Düz dipli. Gri astarlı (Chart 1 for Gley 5/1) ve perdahlanmış.

Analoji: Blegen- Boulter-vd. 1958, fig.: 238, nu.: 32.10 (Mö. 1260-1190); Goldman 1956, fig.: 364, nu.: 637 (İTÇ III başı)

Tarihleme: Mö. 2400- 1190

Katalog No.: T.173 (Levha 60)

Adı: Ağız parçası

Buluntu Yeri: Küçük Beşige Burnu

Ölçüler: a.ç.: 10 cm, yük.: 4,3 cm

Hamuru: Kırmızımsı sarı (7,5 YR 7/6). Yoğun ve iri parçalar halinde kireç, az yoğunlukta kum ve mikalı. Sert dokulu, gözenekli.

Tanımı: İçe doğru daralan ağızlı. Ağız altında yatay tek sıra derin yüksek çıkıntılı. İç ve dış kırmızımsı sarı (7,5 YR 6/6) astarlı.

Analoji: M.L. Rautmann, "Two Late Roman Wells at Sardis", **The American School of Oriental Research: Preliminary Excavation Raports: Sardis, Idalian and Tell el- Handaquq North**, ed.: W.G. Dever, vol.: 53, s.: 37-85, fig.: 15, nu.: 2.62 (Ms. 6. yy.)

Tarihleme: Ms. 6. yy.

Katalog No.: T.174 (Levha 60)

Adı: Dip parçası

Buluntu Yeri: Dardanos

Ölçüler: d.ç.: 5 cm, yük.: 7 cm

Hamuru: Kırmızımsı kahverengi (5 YR 4/4). Yoğun ve iri parçalar halinde taşçık, kireç ve az yoğunlukta mikalı. Sert dokulu, gözenekli.

Tanımı: Düz dipli.

Analoji:

Tarihleme:

5. DİĞER

Katalog No.: Th.109 (Levha 61)

Adı: Ağız parçası

Buluntu Yeri: Menekşe Çatağı

Ölçüler: a.ç.: 11cm, yük.: 9,5 cm

Hamuru: Çekirdek koyu gri (Chart 1 for Gley 4/N), çeperler kırmızımsı sarı (5 YR 7/6). Yoğunlukta kireç, taşçık ve mikalı, az yoğunlukta organik katkı. Sert dokulu, gözenekli.

Yapım Tekniği: El yapımı

Tanımı: Dışa dönük ağızlı. Kırmızımsı sarı (5 YR 7/6) ve gri (5 YR 5/1) renk değişimleri görülür. Bezemesiz.

Analoji: Korfmann-Girgin-Morçöl-Kılıç 1995, fig 37, nu.: 9 (Kumtepe B2b); Efe-İlaslı- Topbaş 1995, s.: 357-401; fig.: 26, nu.: 94 (İTÇ II-III evresi)

Tarihleme: Mö. 3350-2750/2700

Katalog No.: Th.110 (Levha 61)

Adı: Ağız parçası

Buluntu Yeri: Menekşe Çatağı

Ölçüler: a.ç.: -, yük.:7,7 cm

Hamuru: Kahverengi (10 YR 5/3) ve sarımsı kırmızı (5 YR 5/8- 4/2) renk değişimleri görülür. Yoğun kum, kireç ve mikalı. Sert dokulu, gözenekli.

Yapım Tekniği: El yapımı

Tanımı: İçte doğru daralan düz ağzın üst kısmı yuvarlaklaştırılmış. Dış yüzeydeki astarda kırmızı (5 YR 4/2) ve sarımsı kırmızı (5 YR 4/6) renk değişimleri ile perdahlama görülür.

Analoji: Korfmann-Girgin-Morçöl-Kılıç 1995, fig.: 33, nu.: 40 (Kumtepe B3b-c)

Tarihleme: Mö. 3350

Katalog No.: T.175 (Levha 61)

Adı: Ağız parçası

Buluntu Yeri: Hanay Tepe

Ölçüler: a.ç.: -, yük.:2,7 cm

Hamuru: Dış siyah (Chart 1 for Gley 2,5/N), iç kahverengi (7,5 YR 5/3). Yoğun taşçık, az yoğunlukta mikalı. Sert dokulu, gözenekli.

Yapım Tekniği: El yapımı

Tanımı: Dışa dönük dudaklı. Dudağın üstü yuvarlaklaştırılmış. Dış kırmızı astarlı (10 R 4/6).

Analoji: G. Bieg- S. Blum- R. Körpe-N. Sevinç-R. Aslan, “Yeşiltepe Eine Siedlung der Frühen Bronzezeit am Oberlauf des Skamander”, **Studia Troica**, vol.: 18, Tübingen, Philipp von Zabern, 2009, s.:219-227, pl.: 10, nu.: 58 (Khalkolithik (?)-Troia I)

Tarihleme: Mö. 3000-2550

Katalog No.: Th.111 (Levha 61)

Adı: Ağız parçası

Buluntu Yeri: Menekşe Çatağı

Ölçüler: a.ç.: 19, yük.: 3,8 cm

Hamuru: Çeperler kahverengimsi kırmızı (2,5 YR 4/4), çekirdek çok koyu gri (Chart 1 for Gley 3/N). Yoğun kireç ve mikalı, az yoğunlukta taşçıklı. Sert dokulu, gözenekli.

Tanımı: Dışa açılan ağızlı dudak düzleştirilmiş. Dış yüzeyde gri (Chart 1 for Gley 3/N) dikey perdahlama yapılmış.

Analoji: Bieg- Blum- Körpe-Sevinç-Aslan 1995, fig.: 7, nu.: 43 (Troia I)

Tarihleme: Mö. 2920-2550

Katalog No.: Th.112 (Levha 62)

Adı: Ağız parçası

Buluntu Yeri: Menekşe Çatağı

Ölçüler: a.ç.: 19, yük.: 8,7 cm

Hamuru: Çeperler koyu kırmızımsı gri (5 YR 4/2), çekirdek çok koyu gri (Chart 1 for Gley 3/N). Yoğun kireç, kum, taşçık ve mikalı. Sert dokulu, gözenekli.

Yapım Tekniği: El yapımı

Tanımı: Dışa açılan ağızlı dudak düzleştirilmiş. Dış yüzeyde gri (5 YR 5/1) ve kırmızımsı kahverengi (5 YR 5/4) renk değişimleri görülür. Dış ve iç dikey perdahlanmış.

Analoji: Korfmann-Girgin-Morçöl-Kılıç 1995, fig.: 7, nu.: 40 (Troia I)

Tarihleme: Mö. 2920-2550

Katalog No.: T.176 (Levha 62)

Adı: Ağız parçası

Buluntu Yeri: Çiftlik Tepe

Ölçüler: a.ç.: 34, yük.: 5,3 cm

Hamuru: Çeperler sarımsı kırmızı (5 YR 4/6), çekirdek gri (5 YR 5/1). Yoğun kireç, az yoğunlukta mikalı. Sert dokulu, gözenekli.

Yapım Tekniği: El yapımı

Tanımı: Düz ağızlı dudak düzleştirilmiş. Dış yüzeyde giri (5 YR 5/1) ve kırmızımsı kahverengi (5 YR 5/4) renkli astar ve yatay perdahlama yapılmış. İç yatay yönlü perdahlanmış.

Analoji: Blegen-Caskey-Rawson- Sperling 1950, fig.: 412, nu.: 20 (Troia II)

Tarihleme: Mö. 2550-2250

Katalog No.: T.177 (Levha 62)

Adı: Dip parçası

Buluntu Yeri: Harap Kale

Ölçüler: d.ç.:9 cm, yük.: 3,6 cm

Hamuru: Kahverengi (7,5 YR 5/3). Az yoğunlukta kireç ve mikalı. Sert dokulu, gözenekli.

Yapım Tekniği: El yapımı

Tanımı: Düz dipli. Bezemesiz.

Analoji: H. Goldman, **Excavation at Gözlükule, Tarsus: From the Neolithic through the Bronze Age**, vol.: 2/1-2, New Jersey, Princeton University Press, 1956, fig.: 373, nu.: 879 (OTÇ.)

Tarihleme: Mö. 2100-1650

Katalog No.: T.178 (Levha 62)

Adı: Ağız parçası

Buluntu Yeri: Çiftlik Tepe

Ölçüler: a.ç.: 34 cm, yük.: 2,1cm

Hamuru: Kahverengimsi kırmızı (2,5 YR 4/4). Yoğun kireç ve mikalı. Sert dokulu, gözenekli.

Yapım Tekniği: El yapımı

Tanımı: Dışa açılan ağzın üstü düzleştirilmiş. Bezemesiz.

Analoji: Blegen- Caskey-Rawson 1953, fig.: 423, nu.: 35.457 (Troia VI başları)

Tarihleme: Mö. 1700-1550

Katalog No.: Th.113 (Levha 63)

Adı: Ağız parçası

Buluntu Yeri: Menekşe Çatağı

Ölçüler: a.ç.: 17 cm, yük.: 2,7 cm

Hamuru: Gri (7,5 YR 5/1). Çok az yoğunlukta kireç, mika ve kumlu. Sert dokulu, gözenekli.

Tanımı: Dışa açılan ağızlı. İç ve dış gri perdahlı (Chart 1 for Gley 5/1).

Analoji: N. Bayne, **Asia Minor Studien: The Grey Wares of North- West Anatolia: In the Middle and the Late Bronze Age and the Early Iron Age and the Their Relation to the Early Greek Settlements** , vol.: 37, Bonn, Dr. Rudolf Habelt GMBH, 2000 , fig.: 4, nu.: 10 (Troia V-GTÇ)

Tarihleme: Troia V- Geç Tunç Çağı

Katalog No.: T.179 (Levha 63)

Adı: Ağız parçası

Buluntu Yeri: Çaldağ/Kebrene

Ölçüler: a.ç.: 16 cm, yük.: 3,2 cm

Hamuru: Kırmızımsı gri (2,5 YR 6/1). Çok az yoğunlukta kireç ve kumlu. Sert dokulu, gözenekli.

Tanımı: Dışa açılan ağzın uç kısmı yuvarlatılmış. İç ve dış gri perdahlı.

Analoji: Utili 1999, fig.: 44, nu.: 818 (Mö. 590-570), fig.: 32, nu.: 550 (Mö. 7. yy.'ın ikinci yarısı-6. yy.'ın ilk yarısı)

Tarihleme: Mö. 650-570

Katalog No.: T.180 (Levha 63)

Adı: Ağız parçası

Buluntu Yeri: Çaldağ/Kebrene

Ölçüler: a.ç.: -, yük.: 2,2 cm

Hamuru: Dıştan içe doğru üç tabakalı renk değişimleri görülür. Kırmızımsı kahverengi (2,5 YR 5/3), tozsuz kırmızı (2,5 YR 3/2) ve kırmızımsı gri (2,5 YR 6/1). Çok az yoğunlukta kireç ve kumlu. Sert dokulu, az gözenekli.

Tanımı: Dışa açılan ağzın uç kısmı sivriltilmiş. Dış gri perdahlı (10 R 5/1).

Analoji: Drefßler 2006, fig.: 10, nu.: 23 (Mö. 7.-6. yy.); Utili 1999, fig.: 33, nu.: 556 (Mö. 600-560)

Tarihleme: Mö. 600-560

Katalog No.: T.181 (Levha 63)

Adı: Ağız parçası

Buluntu Yeri: Küçük Beşige Burnu

Ölçüler: a.ç.: 19 cm, yük.: 2,7 cm

Hamuru: Çeperler açık kırmızı (2,5 YR 5/8), çekirdek soluk kırmızı (2,5 YR 6/8).

Çok az yoğunlukta kireç ve az yoğunlukta mikalı. Sert dokulu, az gözenekli.

Tanımı: İçe doğru daralan ağız dıştan kalınlaştırılmış. Yüzeyde yer yer kırmızı (2,5 YR 5/8) astar izleri görülür.

Analoji:

Tarihleme:

H. KİŞİSEL BAKIM KAPLARI

1. UNGUENTARIUM

Katalog No.: T.182 (Levha 64)

Adı: Unguentarium ayak parçası

Buluntu Yeri: Tektop Burnu

Ölçüler: d.ç.: 3,3cm, yük.: 1cm

Hamuru: Açık gri (Chart 1 for Gley 7/N). İyi elenmiş, az gözenekli, sert dokulu ve tozsuz yüzeyli.

Tanımı: Alçak halka ayaklı. Bezemesiz

Analoji: S. I. Rotroff, **The Athenian Agora, Hellenistic Pottery – The Plain Wares**, vol.: 33: Princeton, The American School of Classical Studies at Athens, 2006, fig.: 62, nu.: 408 (Mö. 3. yy.'ın ilk yarısı)

Tarihleme: Mö. 300- 250

2. ARYBALLOS

Katalog No.: I.13 (Levha 64)

Adı: Aryballos gövde ve dip parçası

Buluntu Yeri: Erythrai

Ölçüler: g.ç.: 12 cm, yük.: 4,5 cm

Hamuru: Güçlü kahverengi (7,5 YR 5/6). İyi elenmiş, az gözenekli ve sert dokulu.

Tanımı: Geniş karını gövdenin yukarisına doğru daralır. Karın üzerinde iki ince bant arasında bir sıra kalın bant ve bu bantlar içinde iç içe iki daire bezemeli. Çok soluk kahverengi (10 YR 8/4) astar üzerine çok koyu gri (10 YR 3/1) astar boya ile bezemeler yapılmış.

Analoji: Th. Dreßler, "Die Äiolish-Assische Archaische Keramik", **Asia Minor Studien: Ausgrabungen in Assos**, vol.: 57, Bonn, Dr. Rudolf Habelt GMBH, 2006, s.: 27-48, fig.: 10, nu.: 21.1 (Mö. 7. yy. sonu- 6. yy. başı)

Tarihleme: Mö. 620- 580

3. ALABASTRON

Katalog No.: I.14 (Levha 64)

Adı: Alabastron gövde parçası

Buluntu Yeri: Miletos

Ölçüler: d.ç.: 12 cm, yük.: 6,4 cm

Hamuru: Kırmızımsı sarı (5 YR 6/8). Çok az yoğunlukta kireç ve mikalı. İyi pişmiş, Az gözenekli ve sert dokulu.

Tanımı: Düz dipli. Keskin dönüşlü omuz üzerinde yatay kulplu. Kırmızımsı kahverengi (5 YR 6/4 ile 5 YR 4/3) yatay bant bezemeli.

Analoji: C. W. Blegen, C. G. Boulter, J. L. Caskey, M. Rawson, **Troy: Settlements VIIa, VIIb, and VIII**, New Jersey, Vol.: 4, Princeton Universty Press, 1958, res.: 276, nu.: 37, 913 (a-b), (Troy VIIb= Mö. 1190/80-950)

Tarihleme: Mö. 1190/80- 950

I. KERNOS

Katalog No.: T.183 (Levha 64)

Adı: Kernos parçası

Buluntu Yeri: Çaldağ/ Kebrene

Ölçüler: yük.: 4,3 cm

Hamuru: Koyu kahverengi (7,5 YR 5/6). Çok az yoğunlukta kireç ve mikalı. İyi pişmiş, Az gözenekli ve sert dokulu.

Tanımı: Üst kısma doğru daralan gövdeli, iki yatay yivli.

Analoji: Blegen, vd. 1958, res.: 242, nu.: 4, (Troy VIIa= Mö. 1300-1190/80)

Tarihleme: Mö. 1300-1190/80

J. KANDİL

Katalog No.: M.5 (Levha 65)

Adı: Kandil (Ephesos tipi)

Buluntu Yeri: Ovabayındır

Ölçüler: d.ç.:3,5 cm, o.ç.:5,7 cm, ayna ç.: 4 cm, uz.: 11 cm, yük.: 2,6 cm

Hamuru: Gri (7,5 YR 8/N). Çok az yoğunlukta kireç ve mikalı. İyi pişmiş, sert dokulu.

Yapım Tekniği: Kalıp Yapımı

Tanımı: Bikonik gövdeli, burun kanarları kalınlaştırılmış, ayna etrafı iki sıra yivli ve tek merkezi delikli, omuz üzerinde çiçek ve nokta, burun üzerinde açık palmet bezemeli. Dışa doğru açılan düz dipli. Kulp eksik.

Analoji: D.M. Bailey, **A Catalog of the Lamps in the British Museum: Greek, Hellenistic and Early Roman Pottery Lamps**, vol.: 1, Londra, British Museum Publications Limited, 1975, pl.: 37, nu.: 198 (Mö.80-50); D. Kassab Tergöz-T. Sezer, **Varia Anatolica: İstanbul Arkeoloji Müzeleri Pişmiş Toprak Kandiller Kataloğu: Prehistorik, Arkaik, Klasik ve Hellenistik Dönemler**, vol.: 6/2, İstanbul, İstanbul Fransız Araştırmaları Enstitüsü, 1995, bezeme için nu.: 309 (Mö. 2. yy.'ın son çeyreği- Mö. 1. yy.), form ve hamur için nu.: 311 (Mö. 2. yy.'ın son çeyreği- Mö. 1. yy.)

Tarihleme: MÖ. 125-50

Katalog No.: M.6 (Levha 65)

Adı: Kandil

Buluntu Yeri: Ovabayındır

Ölçüler: d.ç.:4,7 cm, ayna ç.: 7,2 cm, uz.: 8,7 cm, yük.: 3,5 cm

Hamuru: Gri (7,5 YR 8/N) ve kırmızımsı sarı (7,5 YR 6/6) renk değişimleri görülür.

Az yoğunlukta kireç ve mikalı. Sert dokulu ve gözenekli.

Yapım Tekniği: Kalıp Yapımı

Tanımı: Yüksek gövde, mızrak ucu biçimli burun, ayna etrafı üç sıra yivli, düz dipli. Burun ve gövde birleşim yeri iki yandan volütlü, ayna triton üzerinde eros (?) bezemeli ve burun kısmında doğru tek ayna delikli. Kireç yüzünden patlama ve şekil bozuklukları ile yüzeyde yer yer kırmızı astar ve yanma izleri görülür. Yedi parça halinde birleştirilmiş. Gövde, burun ile ayna kısmında parçalar eksiktir.

Analoji: D.M. Bailey, **A Catalog of the Lamps in the British Museum: Roman Lamps Made in Italy**, vol.: 2, Londra, British Museum Publications Limited, 1980, pl.: 2, nu.: Q767 ve pl.: 3, nu.: Q784 (Ms. 1. yy.'ın ilk çeyreği)

Tarihleme: Ms. 1.yy.'ın ilk çeyreği

K. MORTAR

Katalog No.: T.184 (Levha 66)

Adı: Ağız ve kulp parçası

Buluntu Yeri: Karanlık Liman

Ölçüler: a.ç.: 40 cm, yük.: 7,1 cm

Hamuru: Kırmızımsı sarı (5 YR 6/6). Çok az yoğunlukta kireç, kum ve mikalı. İyi pişmiş, gözenekli ve sert dokulu. Pürüzlü yüzeyli.

Tanımı: Dışa çekik, üzeri düz ve üç sıra yivli dudaklı. Yatay kulp dudak üzerinden geçer.

Analoji: Berlin 2002, pl.: 24, nu.: 148 (Mö. 4. yy.'ın 2.-3. çeyreği)

Tarihleme: MÖ. 375-325

L. KAPAK

Katalog No.: T.185 (Levha 66)

Adı: Kapak kenarı parçası

Buluntu Yeri: Tektop Burnu

Hamuru: Tozsu kırmızı (2,5 YR 3/2). Yoğun ve iri parçacıklar halinde taş, taşçık ile az yoğunlukta organik (saman) ve kireç katkılı. Gözenekli ve çok sert dokulu.

Yapım Tekniği: El yapımı

Tanımı: İç ve dış perdahlı. Dış koyu gri (Chart 1 for Gley 4/N). İç kısımda soluk kahverengi ve kahverengi renk değişimleri görülür.

Analoji: S. Harmankaya- B. Eroğlu, "Ovabayındır", **Türkiye Arkeolojik Yerleşmeleri: İlk Tunç Çağ II**, İstanbul, Ege Yayınları, 2002, çizim: 2 (Mö. 2500-2200)

Tarihleme: Mö. 2500-2200

Katalog No.: T.186 (Levha 66)

Adı: Kapak kenarı parçası

Buluntu Yeri: Tektop Burnu

Ölçüler: üst ç.: 3,3 cm, yük.: 4,3 cm

Hamuru: Dıştaki çok ince çeperler gri (10 R 6/1), çekirdek koyu kahverengi (7,5 YR 5/6). Yoğun mika ve kireçli, az yoğunlukta taşçık katkılı. Gözenekli ve çok sert dokulu.

Tanımı: Yuvarlak tutamaklı, yayvan gövdeli.

Analoji: S. I. Rotroff, **The Athenian Agora, Hellenistic Pottery – The Plain Wares**, vol.: 33: Princeton, The American School of Classical Studies at Athens, 2006, fig.: 91, nu.: 735 (Mö. 110-50)

Tarihleme: Mö. 110-50

Katalog No.: Th.114 (Levha 67)

Adı: Kapak tutamak parçası

Buluntu Yeri: Küçük Kavak

Ölçüler: ç.: 1,3 cm , yük.: 4,1 cm

Hamuru: Kırmızı (2,5 YR 5/8). Yoğun mika ve kireçli. Sert dokulu, gözenekli ve yüzeyi pürüzlü.

Tanımı: Tutamağın dış kısmı iç bükey.

Analoji: Turnovsky 2005, fig.: 2, nu.: 14 (Ms. 400-650)

Tarihleme: Ms. 400-650

Katalog No.: T.187 (Levha 67)

Adı: Kapak kenarı parçası

Buluntu Yeri: Dardanos

Ölçüler: ç.: 17 cm, yük.: 0,9 cm

Hamuru: Çok koyu gri (Chart 1 for Gley 3/N). Yoğun mikalı, çok az yoğunlukta kireçli. Sert dokulu, gözenekli ve pürüzlü yüzeyli.

Tanımı: Kapak kenarı üst kısmından kalınlaştırılmış. Bezemesiz.

Analoji: Tekkök- Biçken 1996, fig.: 18, nu.: G36) (Ms. 6. yy.)

Tarihleme: Ms. 6. yy.

Katalog No.: Th.116 (Levha 67)

Adı: Kapak parçası

Buluntu Yeri: Gübürlük

Ölçüler: yük.: 4,3 cm

Hamuru: Pembe (10 R 8/4). İyi elenmiş, çok sert dokulu ve gözeneksiz.

Tanımı: Baskı tekniğinde kısa yatay çizgilerle bezeli. Astarıda kırmızı (10 R 5/8) ve açık kırmızı (10 R 6/8) renk değişimleri görülür.

Analoji: K. Slane Wright- R. E. Jones, "A Tiberian Pottery Deposit from Corinth", **Hesperia**, vol.: 49/2, Princeton, American School of Classical Studies at Athens, **1980**, s.: 135-177, fig.: 4, nu.: 68 (Ms. 6. yy.)

Tarihleme: Ms. 6. yy.

Katalog No.: T.188 (Levha 67)

Adı: Kapak kenarı parçası

Buluntu Yeri: İlk Gelmez

Ölçüler: ç.: -, yük.: 0,9 cm

Hamuru: Kırmızımsı sarı (5 YR 6/8). Yoğun mika ve kireçli, az yoğunlukta kumlu. Sert dokulu, gözenekli ve yüzeyi pürüzlü.

Tanımı: Kapak kenarı üst kısmından hafifçe kalınlaştırılmış. Bezemesiz.

Analoji:

Tarihleme:

M. DİĞER

Katalog No.: T.189 (Levha 67)

Adı: Ağız parçası

Buluntu Yeri: Kalafatlı

Ölçüler: a.ç.: 19 cm, yük.:4 cm

Hamuru: Kırmızımsı sarı (5 YR 6/8). Yoğun mika, az yoğunlukta kireç katkılı. Sert dokulu, az gözenekli.

Tanımı: Dışa açılan ağızlı, dudak dıştan düzleştirilmiş. Dışta tarak ile yapılmış iki yatay dalga bezemeli.

Analoji: H.W. Catling, "An Early Byzantine Pottery Factory at Dhiorios in Cyprus", **Levant**, vol.: 4, Journal of the British School of Archaeology Jerusalem, Londra, 1972, s.: 1-83, fig.: 37, nu.: P367 (Ms. 6. yy.'ın ilk yarısı)

Tarihleme: Ms. 500-550

Katalog No.: T.190 (Levha 67)

Adı: Dip parçası

Buluntu Yeri: Kumköy

Ölçüler: d.ç.: 10 cm, yük.: 2,6 cm

Hamuru: Kırmızı (2,5 YR 5/8). Yoğun kireç, az yoğunlukta taşıçık katkılı, az yoğunlukta mikalı. Sert dokulu, az gözenekli.

Tanımı: Düz dipli. İç yeşilimsi kahverengi sırlı.

Analoji: Böhlendorf Arslan 2004, pl.: 44, nu.: 397 (çanak ya da tencere Ms. 10. yy.), pl.: 76, nu.: 181 (Ms. 12. yy. sonu-13. yy.); Hayes 2007, fig.: 116, nu.: e2.1 (Ms. 15. yy. sonu)

Tarihleme: Ms. 10.-15. yy.

Katalog No.: T.191 (Levha 67)

Adı: Ağız parçası (Çömlek)

Buluntu Yeri: Mersin Çeşme

Ölçüler: a.ç.: -, yük.:3,3 cm

Hamuru: Çeperler koyu kırmızımsı gri (5 YR 4/2), çekirdek kahverengi (7,5 YR 4/4).

Yoğun kireç ve taşçık katkılı, az yoğunlukta mikalı. Sert dokulu, az gözenekli.

Tanımı: İçte doğru daralan ağız dıştan kalınlaştırılmış. Yüzeyde yer yer kırmızı (2,5 YR 5/8) astar izleri görülür. Dışta doğru açılan açızlı. Dudak dıştan düzleştirilmiş ve dudak altı profilli. İç zeytin yeşili tonlarında (5 Y 4/4- 5/4) sırlı.

Analoji: Form olarak en yakın örneği Böhlendorf Arslan 2004, pl.: 10, nu.: 834 (Ms. 13.-14. yy.)

Tarihleme: Ms. 13.-14. yy.

Katalog No.: T.192 (Levha 67)

Adı: Ağız parçası (Tabak ?)

Buluntu Yeri: Saraç

Ölçüler: ç.: -, yük.: 0,7 cm

Hamuru: Kırmızı (10 R 5/8). Yoğun mika ve kireçli, az yoğunlukta kumlu. Sert dokulu, gözenekli.

Tanımı: Düz kenar parçası. İç ve dış koyu yeşil sırlı. Bezemeler çok koyu yeşil renkte.

Analoji:

Tarihleme:

Katalog No.: T.193 (Levha 67)

Adı: Ağız parçası

Buluntu Yeri: İskele

Ölçüler: a.ç.: 13 cm, yük.:2,5 cm

Hamuru: Kırmızımsı sarı (5 YR 6/8). İyi elenmiş. Sert dokulu, az gözenekli.

Tanımı: Dışta açılan açızlı, içte dudak altından çıkıntılı. Yüzeyde yer yer kırmızı (2,5 YR 5/8) astar izleri görülür.

Analoji:

Tarihleme:

SONUÇ

Prof. Dr. Aşkıldil Akarca'ya incelemesi için teslim edilen ya da Troas Bölgesi'nde yaptığı yüzey araştırmalarından topladığı keramiklerden oluşan buluntu grubu incelenmiştir.

Buna göre Thrakia Bölgesi'ndeki Kırklareli/Polos (Skopelos) ve yeri tam olarak tespit edilemeyen Küçük Kavak malzemesi arasında en göze çarpan özellik beyaz hamurlu keramiklerin varlığıdır. Beyaz hamur, Bizans Dönemi'nde Ms. 8.-13. yy. arasında sınırlı bir süreliğine kullanılan ve Osmanlı Dönemi'nde ise belli bir süre kullanılmayan¹ önemli bir grup olup incelenen tüm merkezler içerisinde sadece Küçük Kavak'tan toplanmıştır. Bu eserlerde kase formlarının çokça kullanıldığı, bezeme olarak yalın sarı ya da yeşil sır, sgraffito tekniği ile az sayıda da olsa lake ve kahverengi boya ile dalga bezemelerinin kullanıldığı görülmüştür. Kırmızı hamurlu eserler ise az sayıda elimize geçmiş olup genel olarak Ms. 6.-7. yy.'dan Ms. 14.-15. yy.'a kadar buluntu vermektedir. Bir Bizans kalesi olduğu bilinen Kırklareli/Polos (Skopelos) ise özellikle Ms. 12.-13. yy.'da yerleşim görmüş olup daha geç veya daha erkene tarihlenebilecek eser bulunmamaktadır.

Antik ismi Heraion Teikhos olan Dolapçı Çayırı ise eldeki malzemeler doğrultusunda² yoğun olarak MÖ. 4.-5. yy. eserlerinin bulunduğu ve bu parçaların Attik taklidi ya da Attika'dan ithal edildiği anlaşılmıştır. Çoğunlukla siyah sırlı olmalarına rağmen iki adet kırmızı figür tekniğinde bezenmiş gövde parçası ve kylix ayağı MÖ. 4. yy.'a tarihlenmektedir³. Roma Dönemi'e tarihlenebilecek eserler oldukça az olmasına rağmen sadece iki adet dip parçası Bizans Dönemi'ne ait olup aslında yerleşimin Prehistorik Dönem'den Bizans Dönemi'e kadar kesintisiz devam ettiğini göstermektedir.

Gübürlük'ten ise çok az sayıda eser toplanmış olup bunlar arasında Son Kalkolitik-İlk Tunç Çağı'na tarihlenebilecek geniş ağızlı ve baskı bezemeli kase (lev.

¹ Böhlendorf Arslan 2004, s.: 322

² M. Akif Işın ile yapılan görüşmede Heraion Teikhos'dan Prehistorik Döneme ait keramiklerin de toplandığı fakat bu parçaların Prof. Dr. A. Akarca'ya teslim edilmeyip, İstanbul Üniversitesi Prehistorya Labaratuvar'ına alındığı bildirilmiştir.

³ Z. Koçel Erdem, "Heraion Teichos Antik Kenti Pişmiş Toprak Figürlü Kapları: The Figured Vases of Heraion Teichos", **II. Uluslar arası Eskişehir Pişmiş Toprak Sempozyumu: Terra Cotta Symposium Proceedings Book**, Eskişehir, 2002, s.: 55-63, s.: 58.

11 **Th.25**), Arkaik Dönem omurgalı kase (lev. 29 **Th.61**), Geç Roma Dönemi kapak parçası (lev. 67 **Th.116**), Bizans Dönemi tava sapı (lev. 49 **Th.94**) olmak üzere tarihlendirme aralığı çok geniş olan bir yerleşimden aktığı ya da sürüklendiği anlaşılmıştır.

Menekşe Çatağı'nda ise özellikle bir prehistorik yerleşim olmasına karşın MÖ. 7.-6. yy.'dan Roma Dönemi dahil olmak üzere kesintisiz yerleşilmiş ve eserler arasında Bizans Dönemi'ne tarihlenebilecek herhangi bir bulguya rastlanmamıştır.

Troas Bölgesi ise hem yerleşim merkezi hem de keramik miktarı olarak arşivin önemli bir kısmını oluşturmaktadır. Buna göre prehistorik yerleşimler arasında Işıldak Tepe, Hanaytepe, Ezine Höyük, Bayramiç'teki Çiftlik Tepe göze çarparken, Ballık (kent dışındaki tümülüslerden toplanan keramikler), Troia, Tektop Burnu/Aianteion, Beşige Burnu (el yapımı, gri-siyah renkli ve perdahlanmış çeşitli açık ve kapalı kaplara ait küçük gövde parçaları ele geçmiştir) ve Harap Kale-Çiftlik/Rhoiteion Yunan yerleşimleri olmalarına karşın prehistorik melzemeyi de barındırmaktadır. Yayınlarında Dardanos, Çaldağ/Kebrene ve Kırdag'daki Çevrim Tepe için Troia VI-VII keramiği olduğu belirtilse de (bkz. s. 21) eldeki vasıfsız gövde parçalarına bakılarak bu dönemlere ait keramiğin bulunduğunu kesin olarak söylenememektedir.

Dardanos keramiklerinin incelenmesi sonucu toplam 16 adet parça kataloğa alınmış olup bunlardan 8 parça ile balık tabaklarına ait ağız ve dip parçaları önemli bir grubu oluşturmaktadır. 2 adet kyliks, 3 adet içe dönük ağızlı kase, 2 adet amphora parçası ile 1'er adet İonia kasesi, tabak, testi ve kapak parçaları takip etmektedir. Dardanos'dan toplanan eserler arasında en erken MÖ. 6. yy.'a ait olan İonia kasesi ile tabak parçası (MÖ. 600-560 lev. 9 **T.19** ve lev. 43 **T.126**) olup, keramiklerin çoğunlukla MÖ. 4.yy.'a ait oldukları görülmüştür. Bunu sırasıyla MÖ. 3. ve 2. yy. ile 1'er parça olarak M. 4. yy. ve 6. yy. izlemektedir.

Erenköy- İntepe'deki İlk Gelmez mevkiinden (bkz. s. 15) sadece 2 parça toplanmış ve kataloğa girmiştir. Sadece amphora parçası (lev. 51 **T.144**) tarihlenebilmiştir ve buna göre MÖ. 600-580'e tarihlenmektedir.

Harap Kale/Rhoiteion (bkz. s. 16) Prehistorik Dönem'den itibaren yerleşilen bir merkez olup, çok az sayıda eser toplanmış ve sadece 2 tanesi kataloğa alınabilir

durumdadır. Eldeki verilere göre MÖ. 2100-1650 tarihlerine ait (lev. 62 **T.177**) parça ile MÖ. 650-560'a tarihlenebilen tabak parçası (lev. 43 **T.125**) olduğu görülmüştür.

Troas Bölgesi'nin prehistorik höyüklerinden biri olan Işıldak Tepe'den (Bkz. s. 16) kataloga 2 parça alınmıştır. Omurgalı kaseye ait ağız parçası (lev. 27 **T.77**) MÖ. 3100-2350 tarihlerini verirken, testi parçası ise (lev. 56 **T.157**) MÖ. 2500-1190 tarihlerine ait olduğu saptanmıştır.

Tektop Burnun'daki Aianteion, Troas Bölgesi'nden en fazla malzeme toplanan ve kataloglanan (toplam 37 adet) yerleşimdir. Toplanan keramiklerin formlarına bakıldığında 5'er adet kantharos ve içe dönük ağızlı kase; 3'er adet balık tabağı, dışa dönük ağızlı kase, kase ve amphora parçası; 2'şer adet skyphos, omurgalı kase, kapak parçası ile 1'er adet fincan, Ionia kasesi, sosluk, hydria, lekane, lopas, unguentarium, testi ve krater parçası olduğu görülmüştür. En erken buluntular MÖ. 3300- 1300'e tarihlenebilen omurgalı kase (lev. 27 **T.78**, lev. 28 **T.81**) ile kapak parçası (lev. 66 **T.185**) olur. Bunu sırasıyla Geometrik Dönem'e ait krater parçası (lev. 47 **T.138**) ve tek kulplu fincan dibi (lev. 9 **T.21**) takip eder. Amphora parçaları ise genel olarak MÖ. 6.-5. yy.'a tarihlenmekle birlikte buluntuların 15 tanesi MÖ. 4.-3. yy.'a, 5'i MÖ. 5. yy.'a, ve 2 keramik parçasının da MÖ. 2. yy.'a tarihlendiği görülmektedir. Roma, Bizans ve Osmanlı Dönemi'nden herhangi bir buluntu (bkz. s. 17) toplanmamıştır. Keramiklerin yoğunluğuna bakılarak MÖ. 4. binden MÖ. 2. yy.'a kadar kesintisiz olarak yerleşildiği özellikle MÖ. 4.-3. yy.'da yoğun olarak kullanıldığı düşünülmektedir.

Prof. Dr. Aşkıldil Akarca tarafından Tektop Burnu/Aianteion'un limanı olduğu düşünülen Karanlık Liman'dan ise toplam 8 adet keramik kataloga alınmış olup bunlardan en yoğun ele geçen kap formu amphoradır (3adet). Buluntuların tarihlendirilmeleri göz önüne alındığında MÖ. 4. yy.'a tarihlenebilen 5 adet keramiğin olduğu, geriye kalan 3 parçanın ise MÖ.3.-2. yy. ile en geç döneme ait maşrapa parçası (lev. 10 **T.22** MÖ. 20-Ms.220) olduğu görülmüştür.

Beşige Burnu (Beşik Sivri ve Yassı tepeler bkz. s. 18) ise az sayıda keramik toplanan merkezlerden biridir ve sadece 1 parçası kataloga alınabilir niteliktedir. Balık tabağı ayağına ait olan eser (lev. 41 **T.120**) MÖ. 250-225'e tarihlenmektedir. Gri-siyah hamurlu, yoğun kum, kireç, kil ve mikalı, el yapımı ve yüzeyi

perdahlanmış açık ve kapalı kaplara ait gövde parçaları Prehistorik Dönem'e ait olup belirli bir form vermedikleri için kataloğa alınmamışlardır.

Küçük Beşige Burnu ise ayrıntılı olarak yeri tarif edilmediği için tam olarak nereye konumlandırıldığı bilinmemekte birlikte 3 parça kataloglanmıştır. Buna göre Ms. 12. yy. sonu-13. yy. ortalarına tarihlenen tabak parçasıyla birlikte (lev. 44 **T.128**) Ms. 6. yy.'a tarihlenebilen pithos parçası (lev. 60 **T.173**) ve analogisi yapılamayan taşıma amaçlı kullanılan kapalı kaba ait (lev. 63 **T.181**) parça Geç Roma ve Bizans Dönemi'nde yerleşildiğini göstermektedir.

Prof. Dr. A. Akarca tarafından incelenen fakat yayınlarında bahsetmediği Sığır Eğreği'nden çok az sayıda keramik toplanmıştır. Kataloglanan 2 eserden biri Phokaia kırmızı astarlı sigillatası olup (lev. 24 **T.67**) Ms. 450-500'e tarihlenirken, diğeri Ms. 12.-13. yy.'a tarihlenen bir Bizans Dönemi ayak parçasıdır (lev. 37 **T.101**).

Bizans ve Osmanlı Dönemi'ndeki yerleşimler ise Saraç, Kalafatlı ve Kumköy'dür. Bununla birlikte tam olarak yeri tarif edilmeyen "Çanakkale Yöresi" buluntuları da değerlendirilmiştir. Bu buluntular ışığında Çanakkale Yöresi'nden 6 adet yıldız bezemeli ya da aynı formdaki bezemesiz testi parçası toplanmış ve Ms.16.-17. yy.'a ait olduğu, sadece bir parçanın (lev. 58 **T.163**) Ms. 6.-7. yy.'a ait olduğu tespit edilmiştir. Saraç 4 adet kataloglanan parçaya sahip olup, bu keramikler Ms. 12.-16. yy. aralığında tarih vermektedir. **T.192** numaralı parça (lev. 67) yeşil zemin üzerine çok koyu yeşil/siyah ile bezenmiş olup Milet İşi grubuna aittir. Form ve bezeme açısından benzer bir örneği bulunamadığı için tarihlendirilememiştir.

Kalafatlı ve Kumköy Prof. Dr. A. Akarca'ya göre Osmanlı Dönemi'nde ova içine yerleşilmiş köyler olup (bkz. s. 21-22), Kalafatlı'dan 3, Kumköy'den ise 8 adet keramik kataloğa alınmıştır. Kalafatlı'nın en erken buluntusu Ms. 6. yy.'ın ilk yarısına tarihlenen çömlek (lev. 67 **T.189**) parçasıdır. İki tabak parçası da Ms. 12. yy. sonu ile 14. yy. aralığına tarihlenmektedir. Kumköy incelendiğindeyse keramiklerin Ms. 12.-16. yy.' tarihlendikleri görülmüştür. **T.132** numaralı parça (lev. 45) ise Milet İşi grubuna ait tek örnektir.

Hanay Tepe önemli bir prehistorik yerleşim olmasına karşın Arkaik Dönem'den Osmanlı Dönemi'ne kadar nekropol olarak kullanılmıştır. Kataloğa alınan parçalardan (5 adet) üç tanesi (lev. 23 **T.62**, **T.63** ve lev. 61 **T.175**) MÖ. 5. bin

yıl sonlarından 3. bin yıl ortalarına kadar tarihlenebilmektedir. Höyüğün nekropol olarak kullanıldığı dönemlere ait keramaikler ise MÖ. 2. yy.'a (lev. 33 **T.94**) ve Ms. 450-550'ye (lev. 30 **T.84**) aittir.

Gergis kenti olduğu düşünülen Karıncalı'nın Asarlık mevkiinden 3 parça kataloğa alınmıştır. MÖ. 6.-2. yy.'lar arasında güçlü konuma ulaşan yerleşimden kantharos ayak parçası (lev. 7 **T.13** MÖ. 300-240) ve kase ayağı (lev. 33 **T.93** MÖ.325-250) MÖ. 4. yy.'ın son çeyreği ile 3. yy. ortalarına tarihlenirken içe dönük ağızlı kase parçası (lev. 14 **T.40**) MÖ. 2. yy.'a aittir.

Ballık (Ballıdağ) ise Karamenderes Havzası'nın bir başka önemli kenti olan Gentinos olduğu düşünülür. MÖ. 400-Hellenistik Dönem arasında yerleşildiği yapılan yüzey araştırmalarıyla saptanmış, bununla birlikte çevresindeki tümülüslerin yığma topraklarından alınan keramik örneklerine dayanılarak (bkz. s. 20) aynı zamanda prehistorik bir yerleşim olduğu da tespit edilmiştir. Eldeki sınırlı sayıdaki eserlere bakılarak (kataloğa 3 parça alınmıştır) 1. tümülüs toprağı içerisinde toplanan ve form vermeyen el yapımı, perdahlı gri-siyah renklerdeki prehistorik keramikler haricinde en erken buluntunun yine bir başka tümülüs toprağından alınmış olan MÖ. 9. yy.'a ait (lev. 57 **T.159**) testi parçası olmuştur. Yine bu tümülüsten (2. tümülüs) MÖ. 500-450 tarihli Khios amphorasına ait (lev. 52 **T.146**) ağız parçası tespit edilmiştir. Kentin içinden alınan keramik ise (lev. 24 **T.69**) Ms. 520-600'e tarihlenebilen Geç Roma C formu sigillata parçası olup kentin erken dönemlerde sur dışına yayılmış olduğu ve geç dönemlerde sur içine kadar çekildiğini destekler niteliktedir (bkz. s. 20).

Savran Tepe'den ise çok az sayıda keramik toplanabilmiştir. Kataloğa girebilen 2 parça ise İTÇ III'e ait (lev. 60 **T.172** MÖ. 2400-1190) pithos parçası ile MÖ. 2030-1876/1875'e tarihlenebilen kase (lev. 23 **T.65**) parçasıdır.

Kırdağ/Çevrim Tepe antik ismi tespit edilemeyen yerleşmelerden biri olup 2 adet keramik kataloğa alınmıştır. MÖ. 3. yy. ortalarına tarihlenen ve bölgesel özellikler taşıyan balık tabağı (lev. 41 **T.119**) ayak parçası ile Ms. 520-550'ye tarihlenen Phokaia kırmızı astarlı sigillatası (lev. 30 **T.85**) oldukları tespit edilmiştir. Araştırmalarda (bkz. s. 21) Troia VI-VIIa'ya tarihlenen keramiklerin olduğu belirtilse de eldeki parçalarda bu tarihleri verebilecek nitelikte parça bulunmamaktadır.

Civler yakınındaki Eski Akçaköy Prof. Dr. A. Akarca tarafından toplanan fakat hakkında bilgi bulunmayan bir başka merkez olup, çalışılan keramikler (6 adet) içerisinde en erkeni (lev. 44 **T.130**) Ms. 1050-1250'ye tarihlenmektedir. En geç döneme tarihlenen ise (lev. 43 **T.127**) Ms. 18 yy.'a ait olup keramikler kesintisiz olarak Ms. 13.-18. yy.'a tarihlenmektedir.

Akköy yakınlarındaki Ömer Danişmend, Balabanlı, Eski Akçaköy ve arılığın batısındaki tepe önemli Bizans-Osmanlı yerleşimleri olup Çanakkale'nin çömlekçilik geleneğini devam ettirmişlerdir (bkz. s. 21-22). Ömer Danişmend'den 3 parça kataloglanmış ve keramikler Milet işi denilen, Erken Osmanlı döneminde yaygın olan bezeme grubuna aittir. Parçalar Ms. 14.-17. yy. aralığına tarihlenmektedir. Balabanlı (6 adet) Ms.11.-17. yy.'a tarihlenebilecek keramiklere sahiptir. Prof. Dr. A. Akarca'nın yukarıda (bkz. s. 21-22) da değinildiği üzere köy halkının sonradan Akköy'ye yerleştikleri görüşünü destekler niteliktedir.

Akköy ile Köprübaşı mevki arasındaki Çınarlar'dan ise sadece 2 parça değerlendirilebilir nitelikte olup Ms. 13. yy.'a tarihlenmektedirler (lev. 21 **T.36** ve lev. 44 **T.129**).

Karamenderes havzasındaki (Skamandros) önemli bir prehistorik höyük olan Bayramiç'teki Çiftlik Tepe'den çeşitli yayınlarda (bkz. s. 22) Troia I, Troia V-VI, Roma ve Bizans keramikleri bulunduğu belirtilmiş fakat eldeki parçaların sadece prehistorik dönemlere ait oldukları tespit edilmiştir. Buna göre en erken tarihli **T.79** (lev. 27 Mö.3100-2250) olup, diğerleri sırasıyla **T.179** (lev. 63 Mö. 2550-2250), **T.90** ve **T.91** (lev. 32 Mö. 2250-1900), **T.178**'dir (lev. 62 Mö. 1700-1550).

Ezine Höyük ise yeri ayrıntılı olarak tarif edilmeyen bir başka höyük olup sadece 2 parça (lev. 23 **T.64** Mö. 2250-1700 ve lev. 27 **T.80** Mö. 3000-2750/2700) değerlendirilebilir niteliktedir.

Ezine Yılanlıbayır ise Tektop Burnu/Aianteion, Dardanos, Troia gibi yerleşimlerden sonra en çok Roma Dönemi keramiği toplanan merkezlerden biridir. Buna göre toplamda 3 parça kataloglanmış ve **T.53** (lev. 19 Ms. 2. yy.) en erken buluntusuyken, **T.54** (lev. 19 Ms. 4. yy.), **T.83** (lev. 30 Ms. 450-620) geç dönem buluntuları olmuştur. Yeri tam olarak belirtilmediği için antik ismi ve önemi hakkında bilgi edinilememiştir.

Çamköy-Asarlık Skamandria olarak düşünülmüş (bkz. s. 23) ve yerleştiği tepenin eteklerinde Bizans Dönemine ait mezarlar tespit edilmiştir. Çok az sayıda keramik toplanan yerleşimden sadece 3 parça kataloglanmıştır. **T.124** numaralı balık tabağının (lev. 42) form olarak benzer bir örneği bulunamadığı için tarihlenmesi yapılamamakla birlikte bölgesel bir üretim olduğu düşünülebilir. MÖ. 260-240 tarihli tekne ağız parçası (lev. 49 **T.142**) ve Ms. 13. yy. kase parçası (lev.21 **T.58**) tarihlenen keramikler olup yerleşim için öne sürülen (bkz. s. 23) tarihlenmelerle örtüşmektedir.Çaldağ/Kebrene, güneyinde bir duvarla bağlandığı Fuğla Tepesi ve tapınak çevresi olmak üzere üç farklı noktadan keramik toplanmıştır. Antik ve günümüz kaynaklarında kentte bir tapınak olduğundan bahsedilmemekle birlikte Prof. Dr. A. Akarca fişlerde “Kebrene: Tapınak çevresi” ibaresini kullanmıştır.

Kebrene'den 12, Fuğla Tepesi'nden 2, tapınak çevresinden 4 parça kataloglanmıştır. En erken tarihli parça bir kernosa ait olup (lev. 64 **T.183**) MÖ. 1300-1190/80'e tarihlenmektedir. MÖ. 7.-6. yy.'a ait taşıma ve depolama kapları (lev. 63 **T.179- T.180**) yanı sıra Troas Bölgesi'nden sadece iki adet ele geçen (MÖ. 5.yy.'ın ikinci yarısı) kyliks (lev. 2 **T.1- T.2**) ve sosluk (lev. 46 **T.135**) parçaları göze çarpmaktadır. Yine Attik tipteki üç adet skyphos parçası ve bolsal ayağı (lev. 31 **T.87**) MÖ. 4.yy.'a tarihlenen eserlerdendir. MÖ. 3-1 yy.'a tarihlenen keramik sayısı oldukça az olup (3 parça) içe dönük ağızlı kase, kase, Pergamon tipi balık tabağı ve amphoraya ait parçalardır. Ms. 520-600 tarihlerine ait tabak parçası (lev. 24 **T.68**) ise Kebrene'den toplanan en geç tarihli parça olmuştur.

Fuğla Tepesi malzemesinde ise 2 parça kataloglanmış olup bir adet Megara kasesine ait gövde parçası (lev. 31 **T.88**) MÖ. 255-200'e tarihlenir. İçe dönük ağızlı kase parçası ise (lev. 15 **T.43**) MÖ. 1.yy.-Augustus Dönemi'dir.

Tapınak çevresinden 5 parça üzerinde çalışılmıştır. Genel olarak MÖ. 3.-2. yy.'a tarihlenmektedirler. İçlerinde Batı Yamacı tekniğinde bezenmiş kantharos gövde parçası (lev. 8 **T.18**), amphora ayağı (lev. 55 **T.154**) ve kase formları olduğu gözlenmiştir.

Tezin konusunu oluşturan Aiolis, Ionia ve Mysia kentlerinden toplanan çok az sayıdaki eser incelendiğinde Çandarlı/Pitane'den sadece iki amphora gövde parçası üzerinde çalışılmış olup MÖ. 1020-980 (lev. 51 **A.4**) ve MÖ. 620-550 (lev. 51 **A.5**) tarihlidirler.

Kyme keramikleri arasında içe dönük ağızlı iki kase parçasından en erken örnek (lev. 11 **A.1**) MÖ. 620-6.yy., diğer örneğin ise MÖ.150-1.yy.'dır. Hellenistik Dönem'in karakteristik formlarından olan Megara kasesi ise (lev. 31 **A.3**) MÖ.1. yy. ortalarına aittir.

Bayraklı/Smyrna'dan iki krater parçası üzerinde çalışılabilmektedir. Bu kraterler (lev. 47 **I.8** ve **I.9**) skyphos-krater formunda olup üzerlerindeki bezemelere bakılarak MÖ.8.-7. yy. oldukları tespit edilmiştir.

Klazomenai'dan sadece 2 parça getirilmiş olup bir tane dışa dönük ağızlı kase parçası (lev. 16 **I.1** MÖ. 500-450) çalışılabilir nitelikte olmuştur.

Erythrai en çok parça toplanan yerleşim olmakla birlikte parçalar genellikle bant bezemeli çeşitli açık ve kapalı kaplara ait gövde parçaları olup toplamda sadece 6 parça üzerinde çalışılmıştır. En erken keramik (MÖ. 725-610) krater (lev. 47 **I.10**) parçasıdır. Bunu sırasıyla **I.13** numaralı aryballos (lev. 64 MÖ.620-580), testi (lev 57 **I.11**: MÖ. 600-570 ve **I.12**: MÖ.550-525), sosluk (lev. 46 **I.7** MÖ.500-480) parçaları izlemektedir. Arşivde bulunan en geç tarihli keramik ise MÖ.3.-1. yy. tabak parçasıdır.

Miletos'dan ise sadece alabastron (lev. 64 **I.14** MÖ. 1190/80-950) ve tabak (lev. 43 **I. 4** MÖ.650-580) parçası bulunmaktadır.

Mysia Bölgesi kentlerinden biri olan Attaia (Balıkesir/Ovabayındır) eserleri (6 adet) tüm ya da tüme yakın durumda olup 1956 yılında kim tarafından Prof. Dr. A. Akarca'ya teslim edildiği bilinmemektedir. En erken döneme tarihlenen eser ise testiye ait olup (lev. 57 **M.4** MÖ.425-400), form ve bezeme olarak ancak en yakın örnekleriyle analojisi yapılabilmektedir. Erken dönem eserlerini sırasıyla **M.3** numaralı (bkz. lev. 43) üst yarısı sırlanmış küçük bir tabak olup MÖ. 4. yy.'a tarihlenmektedir. Akıtma tekniğiyle kırmızı astarla bezeli içe dönük ağızlı kase ise (lev. 12 **M.2**) MÖ. 2.yy.-Augustus Dönemi'dir. Hellenistik Dönem'de Anadolu'da üretilen Ephesos tipi gri hamurlu kandil (lev. 65 **M.5** MÖ. 125-50) ve Roma Dönemi'nde görülen ayna kısmı kabartma bezemeli kandil (lev. 65 **M.6** Ms. 1. yy.'ın ilk çeyreği) ile yine akıtma tekniği ile kırmızı astarla bezenmiş maşrapa (lev. 10 **M.1** Ms. 80-120) bu yerleşime ait buluntulardır.

Ovabayındır/Attaia esrlerinde ise **M.4** numaralı testi (lev. 57) ile **M.6** numaralı (lev.65) kandilde görülen eğrilik ve pişme hatalarından dolayı ithal malzeme olmayıp yerli üretim olabilecekleri düşünülmektedir.

KAYNAKÇA

A. ANTİK KAYNAKLAR

HERODOTOS, *Historiai*

Histories, çev.: A. D. Godley, Cambridge, Harvard University Press, MA, 1920.

HOMEROS, *Ilias*

Iliada, çev.: A. Erhat- A. Kadir, İstanbul, Can Yayınları, 1998.

PAUSANIAS, *Periegesis tes Hellados*

Description of Greece, vol.: I, Books 1-2, çev.: W. H. S. Jones, Cambridge, Harvard University Press, MA, 1918

Description of Greece, vol.: III, Books 6-8, çev.: W. H. S. Jones, Cambridge, Harvard University Press, MA, 1933.

POLYBIOS, *Historiai*

Histories, vol. III, Books 5-8, çev.: W. R. Paton, Cambridge, Harvard University Press, MA, 1923.

PLINIUS, *Naturalis Historia*

Natural History, vol.: II, Books-3-7, çev.: H. Rackham, Cambridge, Harvard University Press, MA, 1942

STRABO, *Geographika*

Geography, vol.: III, Books 6 – 7, çev.: H. L. Jones, Cambridge,

Harvard University Press, MA,
1924.

Geography, vol.: V, Books 10 –
12, çev.: H. L. Jones, Cambridge,
Harvard University Press, MA,
1928.

Geography, vol.: VI, Books 13 –
14, çev.: H. L. Jones, Cambridge,
Harvard University Press, MA,
1929.

THUKYDIDES

**History of the Peloponnesian
War**, vol.: II, Books 3-4, çev.: C.
F. Smith, Harvard University
Press, MA, 1920

KSENOFON, Hellenika

Hellenica, vol.: I Books 1-4,
çev.: C. L. Brownson,
Cambridge, Harvard University
Press, MA, 1918.

Anabasis, çev.: C. L. Brownson,
Cambridge, Harvard University
Press, MA, 1998.

B. MODERN KAYNAKLAR

AKARCA, A.: 1978

“Troas Aşağı Kara Menderes Ovası Çevresindeki Şehirler”, **Bellekten**, sayı: 165, s.: 1-52.

AKARCA, A.: 1979

Çanakkale’de Yeni Bir Çanak Çömlek Merkezi”, **VIII. Türk Tarih Kongresi**, Cilt: 1, 1979, s.: 501-506.

AKŞİT, Z.: 1976

“Ezine Hakkında Notlar”, **Sanat Tarihi Yıllığı**, sayı: VI, İstanbul Üniversitesi Edebiyat Fakültesi, 1974-1975, s.:157-165.

AKURGAL, E.: 1958,

“Yortankultur-Siedlung in Ovabayındır bei Balıkesir”, **Anadolu III**, s.: 156-164.

AKURGAL, E.: 1962,

“The Early Period and the Golden Age of Ionia”, **American Journal of Archaeology**, vol.: 66/4, Archaeological Institute of America, s.: 369-379.

AKURGAL, E.: 1983,

Eski İzmir I: Yerleşme Katları ve Athena Tapınağı, Ankara, Türk Tarih Kurumu Yayınları.

ALPÖZEN, O., ÖZDAŞ,
A. H., BERKAYA, B.: 1995

Bodrum Sualtı Arkeoloji Müzesi Ticari Amphoraları: Eski Çağda Akdeniz Deniz Ticareti, Bodrum, Bodrum Sualtı Arkeoloji Müzesi Yayınları.

AMYX, D. A.-LAWRENCE, P.: 1975

Corinth: Archaic Corinthian Pottery And the Anaploga Well, vol.: 7/2, Princeton, American School of Classical Studies at Athens.

ASLAN, R.-BIEG, G.-JABLONKA P.-
KRÖNNECK, P.: 2003

“Die mittel- bis spätbronzezeitliche Besiedlung (Troia VI und Troia VIIa) der Troas und der Gelibolu-Halbinsel.Ein Überblick.” **Studia Troica** 13, s.: 165-213.

ASLANAPA, O.: 1965

Türkische Flisen und Keramik in Anatolien, Türk Kültürünü Araştırma Enstitüsü Yayınları.

ATİK, N.-. IŞIN, M.A.: 2005

“Tekirdağ/ Karaevlialtı 2000,2002ve 2004 Yılları Kazı Çalışmaları”, **Kazı Sonuçları Toplantısı**, sayı: 27/1, Ankara, Kültür ve Turizm Bakanlığı DÖSİMM Basımevi, s.: 47-58.

AUER, M.: 2008

“Municipium Claudium Aguntum-Zur Datierungsfrage der Stadtmauer”, **Jahreshefte Des Österreichischen Archäologischen Institutes In Wien**, vol.: 77, Wien, OAW, s.: 7-39.

BALCER, J. M.: 1972

“The Date of Herodotos IV, 1. Darius’ Scythian Expedition.”, **Harvard Studies in Classical Philology**, sayı: 76, s.: 99-132.

BAILEY, D.M.: 1975

A Catalog of the Lamps in the British Museum: Greek, Hellenistic and Early Roman Pottery Lamps, vol.: 1, Londra, British Museum Publications Limited.

BAILEY, D.M.: 1980

A Catalog of the Lamps in the British Museum: Roman Lamps Made in Italy, vol.: 2, Londra, British Museum Publications Limited.

BAŞARAN, S.: 2003

“Ainos’un Helenistik-Erken Roma Dönemi Seramik Buluntuları”, **Varia Anatolica: Les Ceramiques en Anatolie aux Epoques Hellenistique Et**

- Romaine: Actes de la Table Ronde D'Istanbul**, Institut Français d'Études Anatoliennes Georges Dumézil, Paris, s.:71-77.
- BAYBURTLUOĞLU, C.: 1975
- Erythrai: Coğrafya, Tarih, Kaynaklar, Kalıntılar**, Ankara, Türk Tarih Kurumu Basımevi.
- BAYNE, N.: 2000
- Asia Minor Studien: The Grey Wares of North- West Anatolia: In the Middle and the Late Bronze Age and the Early Iron Age and the Their Relation to the Early Greek Settlements** , vol.: 37, Bonn, Dr. Rudolf Habelt GMBH.
- BEHR, D.: 1988
- “Neue Ergebnisse zur pergamenischen Westabhangkeramik”, **Istanbulur Mitteilungen**, vol.: 38, Tübingen, Ernst Wasmuth, s.: 97-178.
- BERLIN, A. M.: 1999
- “Studies in Hellenistic Ilion: The Lower City. Stratified Assamblages and Chronology”, **Studia Troica**, vol.: 9, Tübingen, Philipp Von Zabern, s.: 73-159.

- BERLIN, A. M.: 2002
 “Ilion Before Alexander: A Fourth Century B.C. Ritual Deposits”, **Studia Troica**, vol.: 12, Tübingen, Philipp Von Zabern, s.:131-167.
- BERLIN, A. M.-SLANE, K.W.: 1997
 Tel Anafa II, i: The Helenistik and Roman Pottery, **American Journal of Archaeology, Supplementary Series 10**, ed.: S.C. Herbert, Archaeological Institute of America.
- BIEG,G.-BLUM, S,-KÖRPE,R-SEVİNÇ, N.-ASLAN,R.: 2009
 “Yeşiltepe Eine Siedlung der Frühen Bronzezeit am Oberlauf des Skamander”, **Studia Troica**, vol.: 18, Tübingen, Philipp Von Zabern, s.:219-227.
- BLEGEN, C.W.- CASKEY, J.L.-RAWSON, M.- SPERLING, J.: 1950
Troy: General Introduction the First And Second Settlement, vol.: 1/1-2, Princeton University Press.
- BLEGEN, C.W.- CASKEY, J.L.-RAWSON, M.: 1951
Troy: The Third, Fourth and Fifth Settlement, vol.: 2/1-2, Princeton University Press.
- BLEGEN, C.W.- CASKEY, J.L.-RAWSON, M: 1953
Troy: The Sixth Settlement, vol.: 3/1-2, Princeton University Press.

- BLEGEN, C. W., BOULTER, C. G.,vd.: 1958 **Troy: Settlements VIIa, VIIb, and VIII**, New Jersey, vol.: 4, Princeton Universty Press.
- BOARDMAN, J.-ANDERSON, J.K.: 1954 “Excavation on the Kofina Ridge, Chios”, **The Annual of the British School at Athens**, vol.: 49, London, The British School at Athens, s.: 123-182
- BOEHLAU, J.- SCHEFOLD, K.: 1942 **Larisa am Hermos; Die Kleinfunde**, Band: III, Berlin, Walter de Gryter.
- BOEHRINGER, E., KRAUSS, F.: 1937 **Altertümer Von Pergamon: Das Temenos Für Die Herrscherkult**, vol.: IX, Berlin, Walter de Gryter.
- BOLDRINI, S.: 1994 **Le Ceramiche Ioniche**, Bari, Edipuglia.
- BOULTER, C.: 1953 “Pottery of the Mid-Fifth Century from a Well in the Athenian Agora.”, **Hesperia**, vol. 22/2, American School of Classical Studies at Athens, s.: 59-115.
- BÖHLENDORF, B.: 1997 “Byzantinische Keramik des Beşik-Tepe”, **Studia Trioca**,

- vol.: 7, Tübingen, Philipp Von Zabern, s.: 263-275.
- BÖHLENDORF ARSLAN, B.: 2004 **Glasierte Byzantinische Keramik Aus Der Turkey I-III**, İstanbul, Ege Yayınları.
- BRANN, E.T.H.: 1956 "A Well of the "Corinthian" Period Found in Corinth", **Hesperia**, vol. 25, No. 4., American School of Classical Studies at Athens, s.: 350-374.
- CALVET, Y.-YON, M.: 1997 "Céramique trouvée à Salamine (Fouilles de la ville)", **Skrifter Utgivna av Svenska Institutet I Athen: Greek Geometric and Archaic Pottery Found in Cypros**, vol.: 26, Stockholm, Paul Åströms Förlag, s.: 9-23.
- CATLING, H.W.: 1972 "An Early Byzantine Pottery Factory at Dhiorios in Cyprus", **Levant**, vol.: 4, Journal of the British School of Archaeology Jerusalem, Londra, s.: 1-83.
- CATLING R.: 1998 "The Typology of the Protogeometric and Subprotogeometric Pottery from Troia and Its Aegean Context",

- Studia Troica**, vol.: 8, Tübingen, Philipp Von Zabern, s.: 151-189.
- CHABOT ASLAN, C.: 2002 “Iliion Before Alexander: Protogeometrik, Geometrik And Archaik Pottery From D9”, **Studia Troica**, vol.: 12, Tübingen, Philipp Von Zabern, s.: 81-131.
- CHABOT ASLAN, C.: 2009 “ New Evidence For a Destruction at Troia in the Mid 7th Century BC.”, **Studia Troica**, vol.: 18, Philipp Von Zabern, s.: 33-59.
- COHEN, G.M.: 1995 **The Hellenistic Settlements in Europe, The Islands, and Asia Minor**, University of California Press.
- COLDSTREAM, J. N.: 2003 **Geometric Greece 900-700 B.C.**, New York, Routledge.
- COOK, J.M.: 1973 **The Troad: An Archaeological And Topographical Study**, Oxford, Clarendon Press,.
- CORBERTT, P.E.: 1949 “Attic Pottery of the Later Fifth Century from the Athenian Agora”, **Hesperia**, vol.: 18/4, Princeton, American School of

- Classical Studies at Athens, s.:
298- 351
- CORBETT, P.E.: 1955
“Palmette Stamps from an Attic
Black-Glaze Workshop”,
Hesperia, vol. 24/3, Princeton,
American School of Classical
Studies at Athens, s.: 172-186.
- DARK, K.: 2001
Byzantine Pottery, USA,
Tempus.
- DEREBOYLU, E.: 2003
“Daskylaion Kabartmalı Kaseleri
ve Batı Yamacı Kapları”, **Varia
Anatolica: Les Ceramiques en
Anatolie aux Epoques
Hellenistique Et Romaine**, vol.:
15, ed.: C. Abadie-Reynal,
İstanbul, Institut Français
d’Études Anatoliennes Georges
Dumézil, s.: 55-65.
- DOĞER, E.: 1990
Antik Çağda Amphoralar,
İzmir, Sergi Yayınevi.
- DREßLER, Th.: 2006
“Die Äiolisch-Assische
Archaische Keramik”, **Asia
Minor Studien: Ausgrabungen
in Assos**, vol.: 57, Bonn, Dr.
Rudolf Habelt GMBH, s.: 27-48.

DUSENBERY, E. B.: 1998

Samothrace: The Necropoleis: The Necropoleis And Catalog of Burials, vol.: 11, New Jersey, Princeton University Press.

EDWARDS, G.R.: 1975

Corinth: Corinthian Hellenistic Pottery, vol.: 7/ 3, Princeton, American School of Classical Studies at Athens

EFE, T.-İLASLI, A.-TOPBAŞ,A.: 1995

“Salvage Excavations of the Afyon Archaeological Museum, Part 1: Kaklık Mevkii, A Site Transitional to the Early Bronze Age”, **Studia Troica**, vol.: 5, Mainz, Philipp Von Zabern, s.: 357-401.

ELLINGHAUS, Ch.: 1991

“Klassische und Hellenistische Glanztonkeramik”, **Asia Minor Studien: Ausgrabungen in Assos 1990**, vol.: 2, Bonn, Dr. Rudolf Habelt GMBH, s.: 67-80.

ERSOY, Y.: 2007

“Notes on History and Archaeology of Early Clazomenai”, **Milesische Forschungen: Frühes Ionien Eine Bestandsaufnahme Panionion-Symposion Güzelçamlı 1999**, vol.: 5,

- Mainz, Philipp von Zabern, s.: 149-179.
- ERTUĞRUL, Ö.: 1996
“1995 Yılı Trakya Bölgesi’nde Yapılan Roma-Bizans Devri Yüzey Araştırması”, 14. **Araştırma Sonuçları Toplantısı**, 2. Cilt, Ankara, 1-14.
- ERZEN, A.: 1994
İlkçağ Tarihinde Thrakia: Başlangıçtan Roma Çağı’na Kadar, Arkeoloji ve Sanat Yayınları, İstanbul.
- FOL, A. - MARAZOV, I.: 1977
Thrace and The Thracians, London.
- FRENCH, D.H.: 1961
“Late Chalcolithic Pottery in Turkey And Aegean”, **Anatolian Studies**, vol.: 11, British Institute at Ankara, s.: 99-141.
- FRENCH, D.H.: 1969
“Prehistoric Sites in Northwest Anatolia II. The Balıkesir and Akhisar/Manisa Areas”, **Anatolian Studies**, vol.: 19, British Institute at Ankara, s.: 41-98.
- GASPESETTI, G.:2003
“Osservazioni Preliminari Sulla Ceramica Romana di Iassos di Caria. Materiali Dal Quartiere A

- Sud Del Teatro”, **Varia Anatolica: Les Ceramiques en Anatolie aux Epoques Hellenistique Et Romaine: Actes de la Table Ronde D’Istanbul**, vol.: 15, Institut Français d’Études Anatoliennes Georges Dumézil, Paris, s.:141-163.
- GEBAUER, J.: 1992 “Die Archaische Geglättete Graue Keramik”, **Asia Minor Studien: Ausgrabungen in Assos 1990**, vol.: 5, Bonn, Dr. Rudolf Habelt GMBH, s.: 65-101.
- GEBHARD, B.- STEPHAN, W.E.- KÖRPE, R.- SEVİNÇ, N.-ASLAN, R.: 2009 “Yeşiltepe eine Siedlung der Frühbronzezeit am Oberlauf des Skamender.”, **Studia Troica**, vol.: 18, Tübingen, Philipp Von Zabern, s.: 199-229.
- GHALI-KAHIL, L.: 1960 **Études Thasiennes: La Céramique Greque (Fouilles 1911-1956)**, vol.: 7, Paris, École Française D’Athènes.
- GOLDMAN, H.: 1950 **Excavation at Gözlükule, Tarsus: The Hellenistic and Roman Period**, vol.: 1/1-2, New

- Jersey, Princeton University Press.
- GOLDMAN, H.: 1956 **Excavation at Gözlükule, Tarsus: From the Neolithic through the Bronze Age**, vol.: 2/1-2, New Jersey, Princeton University Press.
- GÖKTÜRK, M.T.: 1998 “Brytis Antik Kentinin Lokalizasyonu (Adatepe)” **Anadolu Medeniyetleri Müzesi Yıllığı 1997**, Ankara, Anadolu Medeniyetleri Müzesi, s.: 159-188.
- GRACE, V.: 1949 “ Standard Pottery Containers of the Ancient Greek World”, **Hesperia Supplements**, vol. 8, American School of Classical Studies at Athens, s.: 175-456.
- GRACE, V.: 1956 “ Stamped Wine Jar Fragment”, **Hesperia Supplements: Small Objects from the Pnyx**, vol. 10, American School of Classical Studies at Athens, s.: 113-189.
- GREAVES, A. M.: 2003 **Miletos: Bir Tarih**, çev. H. Ç. Öztürk, Homer Kitabevi, İstanbul.

GRAEVE, V. Von.: 2008

Milesische Forschungen, vol.: 6,
Mainz, Philipp von Zabern.

GÜLER, A.: 2005

“Erken ve Geç Osmanlı Dönemi:
Çanakkale Seramikleri Üzerine
Bir Değerlendirme.”, **20.**
Arkeometri Sonuçları
Toplantısı, Kültür ve Turizm
Bakanlığı Dösim Basımevi,
Ankara, s.:159-167.

GÜRLER, B.: 2003

“Hellenistic Ceramic of
Metropolis in Ionia: Chronology,
Production and Related Cities.”,
Varia Anatolica: Les
Ceramiques en Anatolie aux
Epoques Hellenistique Et
Romaine, vol.: 15, ed.: C.
Abadie-Reynal, İstanbul, Institut
Français d’Études Anatoliennes
Georges Dumézil, s.: 9-16.

HARMANKAYA, S.- EROĞLU, B.: 2002

Türkiye Arkeolojik
Yerleşmeleri: İlk Tunç Çağ II,
İstanbul, Ege Yayınları.

HASLUCK, F. W.: 1910

Cyzicus, Cambridge,

HAYES, J. W.: 1972

Late Roman Pottery, Londra,
The British School at Rome.

- HAYES, J.W.: 1995 “A Late Byzantine And Early Ottoman Assamblage from the Lover City in Troia”, **Studia Troica**, vol.: 5, Mainz, Philipp von Zabern, s.: 197-210.
- HAYES, J. W.: 2007 **Excavations at Saraçhane in Istanbul: The Pottery**, vol.: 2, Priceton University Press.
- HAYES, J. W.: 2008 **Athenian Agora: Roman Pottery Fine-Ware Imports**, vol: 32, Princeton, The American School of Classical Studiesat Athens.
- HELLSTRÖM, P.: 1965 **Labraunda: Pottery of Classical And Later Date Terracotta Lamps And Glass**, vol.: II/1, Lund, CWK Gleerup.
- ISAAC, B.: 1986 **The Grek Settlements in Thrace untill the Macedonian Conquest**. Leiden.
- ISLER, H.P.: 1978 **Samos: Das Archaische Nordtor und Seine Umgebung im Heraion von Samos**, , vol.: IV, Rudolf Habelt Verlag, Bonn.

İREN, K.: 2003

**Aiolische orientalisierende
Keramik,** İstanbul, Ege
Yayınları.

JAPP, S.: 2007

“Late Roman, Byzantin and
Ottoman Pottery from Alexandria
Troas”, **Byzas: Çanak: Late
Antique and Medieval Pottery
and Tiles in Mediterranean
Archaeological Context:
Akdeniz Çevresindeki
Arkeolojik Kazılarda Ele
Geçen Geç Antik ve Ortaçağ
Seramiği ve Mimari Seramiği,**
ed.: B. Böhlendorf-Arslan, A.O.
Uysal, J. Witte-Orr, vol.: 7,
İstanbul, Ege Yayınları, s.: 55-73.

JAPP, S.: 2009

“Archäometrisch-archäologische
Untersuchungen an Keramik aus
Pergamon und Umgebung”,
Istanbulur Mitteilungen, vol.:
59, Tübingen, Ernst Wasmuth, s.:
195-268.

JONES, J. E., SACKETT, L.H.,

GRAHAM, A.J.: 1962

“The Dema House in Attica”,
**The Annual of the British
School at Athens,** vol.: 57,
Londra, The British School at
Athens, s.: 75-115.

KASSAB TERGÖZ, D. - SEZER, T.: 1995

Varia Anatolica: İstanbul Arkeoloji Müzeleri Pişmiş Toprak Kandiller Kataloğu: Prehistorik, Arkaik, Klasik ve Hellenistik Dönemler, vol.: 6/2, İstanbul, İstanbul Fransız Araştırmaları Enstitüsü.

KASSAB TERGÖZ, D.: 2003

“La céramique fine de l’atelier A1 de Cnide” **Varia Anatolica: Les Ceramiques en Anatolie aux Epoques Hellenistique Et Romaine**, vol.: 15, ed.: C. Abadie-Reynal, İstanbul, Institut Français d’Études Anatoliennes Georges Dumézil, s.: 35-45.

KERSCHNER, M.: 1997

“Ein Kessel des Frühen Tierfriesstiles aus den Grabungen unter der Tetragonos- Agora in Ephesos”, **Jahreshefte des Österreichischen Archäologischen Institutes in Wien**, sayı: 66, Wien, Rudolf M. Rohrer Verlag, s.: 9-29.

KERSCHNER, M.: 2003

“Stratifizierte Fundkomplexe der geometrischen und archaischen Epoche aus Ephesos”, **Antiquitas: Probleme der Keramikchronologie des südlichen und westlichen**

- Kleinasiens in geometrischer und archaischer Zeit**, vol.: 44, Bonn, Rudolf Habelt GMBH, s.: 43-61.
- KIENAST, H. J.: 1989
- Samos: Der Nordbau im Heraion von Samos**, vol.: 3, Bonn, Rudolf Habelt GMBH.
- KNIGGE, U.: 2005
- Kerameikos: Ergebnisse der Ausgrabungen**, vol.: XVII/1-2, München, Hermer.
- KOÇEL ERDEM, Z.: 2002
- “Heraion Teichos Antik Kenti Pişmiş Toprak Figürlü Kapları: The Figured Vases of Heraion Teichos”, **II. Uluslar arası Eskişehir Pişmiş Toprak Sempozyumu: Terra Cotta Symposium Proceedings Book**, Eskişehir, s.: 55-63
- KORFMANN, M.: 1985
- “Beşik Tepe: Grabungen am Beşik- Yassitepe und Beşik-Sivritepe”, **Archäologischer Anzeiger**, Walter De Gruyter Co, Berlin, s.:157-194.
- KORFMANN, M.: 1987
- “Beşik- Yassitepe, 1986 Kazı Raporu”, **Kazı Sonuçları Toplantısı**, sayı: 9/1, Ankara, Kültür ve Turizm Bakanlığı

- KORFMANN, M.-GİRGIN, Ç.-
MORÇÖL, Ç.-KILIÇ, S.:1995
- KORFMANN, M.: 2001
- KOŞAY, H.- SPERLING, J.: 1936
- KÖRPE, R.: 2002
- KÖRPE, R.: 2004
- DÖSİMM Basımevi, 1987, s.:
131-135.
- “Kumtepe 1993. Bericht über die
Rettungsgrabung”, **Studia Troica**,
vol.: 5, Tübingen, Philipp Von
Zabern, s.: 237-291.
- “Tarih Öncesi Yerleşim Yeri,
Hisarlık Tepesi, En Altın Üste
Doğru “Troia”nın On Katı”,
Troia: Düş ve Gerçek, çev.: S.
Bulgurlu Gün, İstanbul, Homer
Kitabevi, s.: 347-354.
- Troad’da Dört Yerleşme Yeri**,
İstanbul, Devlet Basımevi.
- “Asarlıktepe: Skamandria Antik
Kenti İçin Yeni Bir Öneri”,
**Mauerschau: Festschrift für
Manfred Korfmann**, Cilt: 1, ed.:
R. Aslan, S. Blum, G. Kastl, F.
Schweizer, D. Thumm, B. A.
Greiner, Remshalden-Grunbach,
s.: 367-376
- “2001 Yılı Dardanos Kazısı”,
Kubaba, sayı: 3, İzmir, Nazar
Matbaacılık, 2004, s.: 21-25,

- LAGONA, S.: 1993 “Aiolis Kymesi”, **Arslantepe, Hierapolis, Iasos, Kyme: Türkiye’deki İtalyan Kazıları**, çev.: E. Özbayoğlu, Ankara, s.: 143-174.
- LAWALL, M.: 2002 “Ilium before Alexander: Amphoras and Economic Archaeology”, **Studia Troica**, sayı: 12, Mainz, Philipp von Zabern, s.: 197-244.
- LEAF, W.: 1923 **Strabon on the Troad**, Cambridge University Press, Cambridge.
- LEHMANN, K.-LEHMANN, P. W.: 1962 **Samathrace: The Hall of Votive Gifts**, vol.: IV/I, Londra, Routledge.
- LEHMANN, K.- LEHMANN,P. W.: 1964 **Samathrace : The Altar Court**, Vol.: IV/II, London, Routledge.
- LEHMANN, P. W.: 1969 **Samathrace: The Hieron**, Vol.: III, London, Routledge.
- LENZ, D.- RUPPENSTEIN, F.,- vd.,1998 “Protogeometric Pottery at Troia”, **Studia Troica**, vol.: 8, Tübingen, Philipp Von Zabern, s.: 189-223.

LUND, J.: 2003

“Eastern Sigillata B: A Ceramic Fine Ware Industry in the Political And Commercial Landscape of the Eastern Mediterranean”, *Varia Anatolica: Les Ceramiques en Anatolie aux Epoques Hellenistique Et Romaine: Actes de la Table Ronde D’Istanbul*, vol.: 15, Institut Français d’Études Anatoliennes Georges Dumézil, Paris, s.:123-136.

LOUKOPOULOU, L- ŁAITAR, A.: 2004

“ Propontic Thrace”, **An Inventory of Archaik and Classical Poleis**, ed.: M. H. Hansen, T. H. Nielsen, New York, Oxford University Press, s.: 1000-1017.

MEGAW, A. H.S.: 1968

“Zexippus Ware”, **The Annual of the British School at Athens**, vol.: 63, London, The British School at Athens, s.: 67-89,

MAGIE, D.: 1950

Roman Rule in Asia Minor I-II, Princeton.

MANSEL, A. M.: 1938

Trakyanın Kültür Tarihi: En Eski Zamanlardan Miladdan Sonra Altıncı Asrın Ortasına

- Kadar**, İstanbul, Resimli Ay Matbaası.
- MATSAS. D.: 1991 “Samothrace and the Northeastern Aegean: The Minoan Connection”, **Studia Troica**, vol.: 1, Mainz, Philipp von Zabern, s.: 159-181
- MERİÇ, R.: 2003 “Efes Devlet Agorası Kuyu Buluntuları: Geç Helenistik ve Roma Dönemi Seramiği”, **Anatolica: Les Ceramiques en Anatolie aux Epoques Hellenistique Et Romaine: Actes de la Table Ronde D’Istanbul**, ed.: C. Abadie-Reynal Institut Français d’Études Anatoliennes Georges Dumézil, Paris, s.: 79-81.
- MEYER, C.: 1992 “Neue Erkenntnisse zum “Heroon des Diodoros Paspasos” in Pergamonischer Keramik aus datierenden Befunden”, **Istanbuler Mitteilungen**, vol.: 42, Tübingen, Ernest Wasmuth, s.: 287-306,
- MEYER-SCHLICHTMANN, C.: 1988 **Pergamenischer Forschungen: Die Pergamenische Sigillata Aus Der Stadtgrabung von**

- Pergamon**, vol.: 6, Berlin, Walter De Gruyter Co.
- MEYER-SCHLICHTMANN, C.: 1992 “Neue Erkenntnisse zum ‘Heron des Diodoros Paspasos’ in Pergamon. Keramik aus datierenden Befunden”, **Istanbuler Mitteilungen**, vol.: 42, Tübingen, Ernst Wasmuth s.: 287-306.
- MITCHELL, S.: 2004 “Troas”, **An Inventory of Archaic And Classical Poleis**, ed.: M. H. Hansen, T. H. Nielsen, New York, Oxford University Press, s.: 1000-1017.
- NOHLEN, K.- RADT, W.: 1978 **Altertümer von Pergamon: Kapıkaya ein Fesheiligtüm bei Pergamon**, vol.: 12, Berlin, Walter de Gryter.
- OSTROGORSKY, G.: 2006 **Bizans Devleti Tarihi**, çev.: F. Işıltan, Ankara, Türk Tarih Kurumu.
- ÖZDOĞAN, A.-IŞIN, M. A.: 1999 “Tekirdağ Menekşe Çatağı Kazıları 1997 Yılı Çalışmaları”, **20. Kazı Sonuçları Toplantısı**, 1. Cilt, Ankara, 295-311.
- ÖZDOĞAN, A.-AKSAÇ, F.-

IŞIN, M. A.: 2004

“Tekirdağ Menekşe Çatağı Doğu Çatak Kazısı”, **25. Kazı Sonuçları Toplantısı**, 2. Cilt, Ankara, 421-434.

ÖZKUL FINDIK, N.: 2001

İznik Roma Tiyatrosu Kazı Buluntuları (1980-1995) Arasındaki Osmanlı Seramikleri, Ankara, Türk Tarih Kurumu Basımevi.

ÖZDOĞAN, M.: 1983

“Trakya’da Tarihöncesi Araştırmalarının Bugünkü Durumu ve Bazı Sorunları”, **Güney-Doğu Avrupa Araştırmaları Dergisi 1981-1982**, sayı: 10-11, İstanbul, İstanbul Üniversitesi Edebiyat Fakültesi Yayınevi, s.: 21-58.

PEMBERTON, E.-SLANE, K. W.-
WILLIAMS, C.: 1989

Corinth; The Sanctuary of Demeter and Kore: The Greek Pottery, vol. 18/1, Princeton, American School of Classical Studies at Athens.

QUATEMBER, V., WALDNER, A., vd.: 2008

“Die Grabung des Jahres 2005 beim Nymphaeum Traiani in Ephesos”, **Jahreshefte des Österreichischen Archäologischen Institutes in**

- Wien, Band: 77, Wien, Österreichischen Akademie der Wissenschaften, 2008, s.: 265-335.
- RADT, W.- De LUCA, G.: 2003 “ Grabungen im Fundament der Pergamonaltar. Grobe Keramik- Graue Sondergruppe-Lampen”, **Varia Anatolica: Les Ceramiques en Anatolie aux Epoques Hellenistique Et Romaine**, vol.: 15, ed.: C. Abadie-Reynal, İstanbul, Institut Français D’ Etudes Anatoliennes Georges Dumezil, s.: 3-8.
- RAUTMANN, M.L.: 1995 “Two Late Roman Wells at Sardis”, **The American School of Oriental Research: Preliminary Excavation Raports: Sardis, Idalian and Tell el- Handaquq North**, ed.: W.G. Dever, vol.: 53, USA, s.: 37-85.
- ROBINSON, D. M.: 1950 **Excavation at Olynthus: Vases Found in 1934 and 1938**, Part: XIII, Baltimor, The Johns Hopkins Press.
- ROBINSON, H.S.: 1959 **Athenian Agora: Pottery of the Roman Period: Chronology**,

- vol: 5, Princeton, The American School of Classical Studies at Athens.
- ROSE, Ch. B.-KÖRPE, R.-
B. TEKKÖK- vd.: 2007
- “Granicus River Valley Survey Project, 2004-2005”, **Studia Troica**, sayı: 17, Mainz, Philipp Von Zabern,s.: 3-65.
- ROTROFF, S.I.: 1982
- The Athenian Agora : Hellenistic Pottery Athenian and Imported Moldmade Bowls**, vol.:22, Princeton, The American School of Classical Studies at Athens.
- ROTROFF, S.- OAKLEY, J. H.: 1992
- Hesperia Supplements: Debris from a Public Dining Place in the Athenian Agora**, vol. 25, American School of Classical Studies at Athens.
- ROTROFF, S.I.: 1997
- The Athenian Agora : Hellenistic Pottery Athenian and Imported Wheelmade Table Ware and Related Material Part I-II**, vol.: 29, Princeton, The American School of Classical Studies at Athens.
- ROTROFF, S. I- OLIVER, A.: 2003
- The Hellenistic Pottery From Sardis: The Finds Through**

- 1994, Londra, Harvard University Press.
- ROTROFF, S. I.: 2006 **The Athenian Agora, Hellenistic Pottery – The Plain Wares**, vol.: 33: Princeton, The American School of Classical Studies at Athens.
- RUBINSTEIN, L.: 2004 “Ionia”, **An Inventory of Archaic and Classical Poleis**, ed.: M. G. Hansen, T. H. Nielsen, New York, Oxford University Press, s.: 1053-1107, s.: 1054
- SCHÄFER, J.: 1968 **Pergamenischer Forschungen: Hellenistische Keramik Aus Pergamon**, vol: 2, Berlin, Walter De Gruyter Co.
- SEMERARO, G.: 2003 “Hieropolis de Phrygie. Les Ceramiques A Relief”, **Varia Anatolica: Les Ceramiques en Anatolie aux Epoques Hellenistique Et Romaine**, vol.: 15, ed.: C. Abadie-Reynal, İstanbul, Institut Français d’Études Anatoliennes Georges Dumézil, s.: 83-89.
- SEVİNÇ, N., ROSE, C. B., STRAHAN, D., “The Dedetepe Tumulus.”,

TEKKÖK- BİÇKEN, B.: 1998

Studia Troica, vol.: 8, Mainz, Philipp Von Zabern, s.: 305-329.

SEVİN V.: 2001

Anadolu'nun Tarihi Coğrafyası I, Ankara, Türk Tarih Kurumu Basımevi.

SLANE WRIGHT, K. – JONES, R. E.: 1980

“A Tiberian Pottery Deposit from Corinth”, **Hesperia**, vol.: 49/2, Princeton, American School of Classical Studies at Athens, s.: 135-177.

TAEUBER, H.: 1990

“Bericht Über Eine Epigraphische Forschungsreise In Südmysien/ Nordlydien”, **Araştırma Sonuçları Toplantısı**, sayı: 7, Ankara, Ankara Üniversitesi Basımevi, s.: 221-225.

WARNER SLANE, K.: 1990

Corinth: The Sanctuary of Demeter and Kore: The Roman Pottery and Lamps, vol. 18/2, American School of Classical Studies at Athens, s.: 1-160.

SPARKES, B. A.- TALCOTT, L.: 1970

The Athenian Agora: Black And Plain Pottery of the 6th, 5th And 4th Centuries B.C., vol.: 12/1-2, Princeton, The

- American School of Classical Studies at Athens.
- ŞENOL, A. K.: 2003
- Marmaris Müzesi Ticari Amphoraları**, Ankara, T.C. Kültür ve Turizm Bakanlığı DÖSİMM Basımevi.
- TAŞLIKLIOĞLU, Z.: 1971
- Trakya’da Epigrafi Araştırmaları I-II**, İstanbul, İstanbul Üniversitesi Edebiyat Fakültesi Basımevi.
- TEKKÖK- BİÇKEN, B.: 1996
- The Hellenistic And Roman Pottery from Troia: Second Century B.C. to Sixth Century A. D.**, Missouri, Colombia University, (yayınlanmamış doktora tezi).
- TEKKÖK-BİÇKEN, B.: 2000
- “Pottery Production in the Troad: Ancient and Modern Akköy”, **Near Eastern Archaeology**, vol. 63/2, The American Schools of Oriental Research, s.: 94-101.
- TEKKÖK, B.: 2000
- “ The City Wall of Ilion: New Evidence For Dating”, **Studia Troica**, vol.: 10, Mainz, Philipp Von Zabern, s.: 85-95.

- THALMANN, J.P.: 1997 “C ramique tr uv e a Amathonte”, **Skrifter Utgivna av Svenska Institutet I Athen: Greek, Geometric and ArchaicPottery Found in Cypros**, vol.: 26, Stockholm, Paul  str ms F rlag, s.: 65- 84.
- THOMPSON, H. A.: 1934 “Two Centuries of Hellenistic Pottery”, **Hesperia**, vol. 3/4, American School of Classical Studies at Athens, s.: 311-476.
- TULUNAY, E. T.: 2009 “Nif (Olympos) Dađı Arařtırma ve Kazı Projesi: 2008 Yılı Kazısı”, **Kazı Sonu ları Toplantısı**, sayı: 31/2, Ankara, K lt r ve Turuzim Bakanlıđı Yayınları, s.: 387-408
- TUNA-N RLING, Y.: 1999 **Daskyleion I: Die Attische Keramik**, Arkeoloji Dergisi VI, ed.: H. Malay,  zmir, Ege  niversitesi Edebiyat Fak ltesi Yayınları.
- TURNOVSKY, P.: 2005 “The Morphological Repertory of the Late Roman/Early Byzantine Coarse Ware”, **Late Roman Coarse Wares, and Amphorae in the Mediterranean: Archaeology and**

- Archaeometry**, ed.: J.M. Gurt i Esparaguera, J. Buxeda i Garrigós, M.A. Cauontiveros, BAR International Series 1340, Oxford, The Basingstake Press, s.: 635-645.
- UTILI, F.: 1999
- Asia Minor Studien: Die Archaische Nekropole von Assos**, vol.: 31, Bonn, Rudolf Habelt Verlag.
- VAAG, L.E.: 2003
- “A Closer Look at the Making of Phocaen Red Slip Ware Bowls.”, **Anatolica: Les Ceramiques en Anatolie aux Epoques Hellenistique Et Romaine: Actes de la Table Ronde D’Istanbul**, ed.: C. Abadie-Reynal, Paris, Institut Français d’Études Anatoliennes Georges Dumézil, s.: 203-207.
- VOGEIKOFF-BROGAN, N.: 2000
- “ Late Hellenistic Pottery in Athens: A New Deposit and Further Thoughts on the Association of Pottery and Societal Change.”, **Hesperia**, vol.: 69/3, Princeton, American School of Classical Studies at Athens, s.:293-333.

VOGEIKOFF-BROGAN, N.,
PAPADAKIS, N.: 2003

“Hellenistic Houses and Household in East Crete: The Case of Tyrpetas.”, **Griechische Keramik im kulturellen Kontext**, Akten des Internationalen Vasensymposiums in Kiel, Münster, Historisch-Archäologische Publikationen, s.: 66-70.

WALTER, H.: 1968

Samos: Frühe Samische Gefäße, vol.: 5, Bonn, Habelt.

WALTER-KARYDI, E.: 1973

Samos: Samische Gefäße des 6. Jahrhunderts v. Chr., vol: 6, Bonn, Habelt.

WILLIAMS, C: 1989

Anemurium: The Roman And Early Byzantine Pottery, Subsidia Mediaevalia 16, Pontifical Institute of Mediaeval Studies, Kanada.

ZELLE, M.: 1997

Asia Minor Studien: Die Terra Sigillata aus der Westtor-Nekropole in Assos, vol.: 27, Bonn, Rudolf Habelt Verlag.

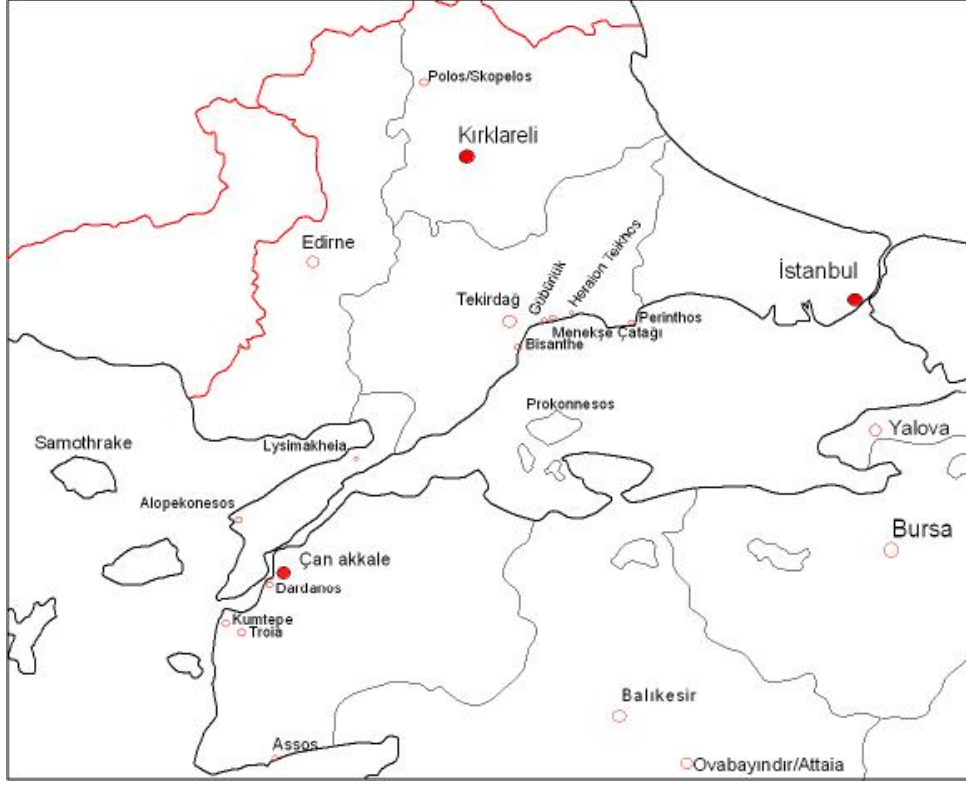

Harita 1: Thrakia Bölgesi



Harita 2: Aiolis ve Ionia Bölgesi



Harita 3: Troas Bölgesi

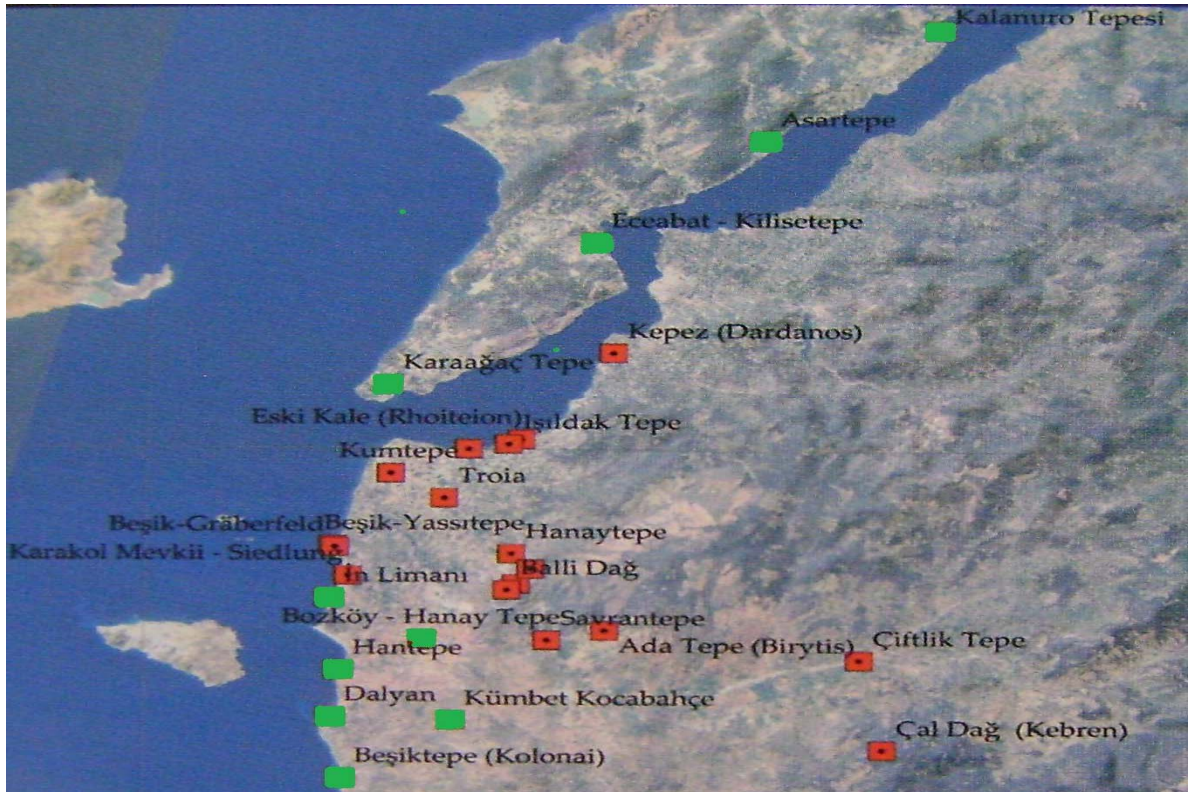

Harita 4: Troas Bölgesi

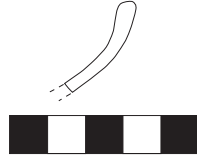

Katalog No.: Th. 1 Menekşe Çatağı (ölçek: 1/2)

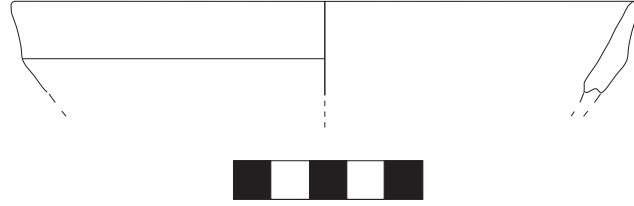

Katalog No.: Th. 2 Menekşe Çatağı (ölçek: 1/2)

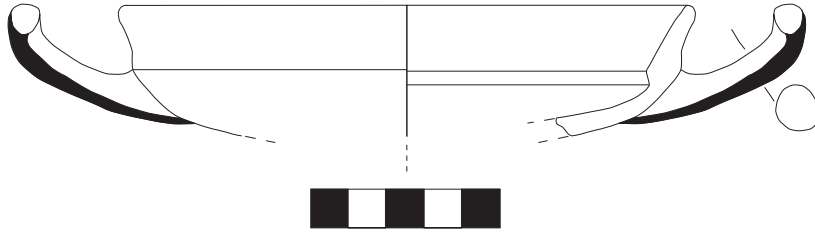

Katalog No.: Th. 3 Menekşe Çatağı (ölçek: 1/2)

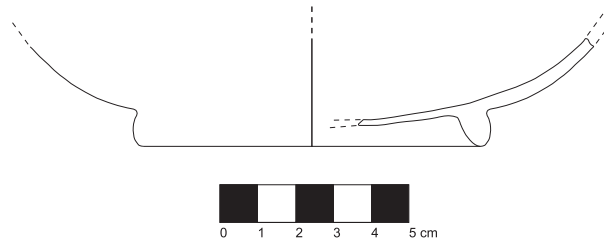

Katalog No.: Th. 4 Dolapçı Çayırı (ölçek: 1/2)

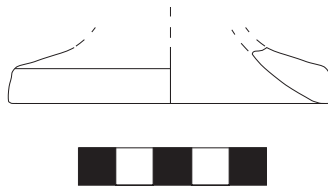

Katalog No.: Th. 5 Menekşe Çatağı (ölçek: 1/2)



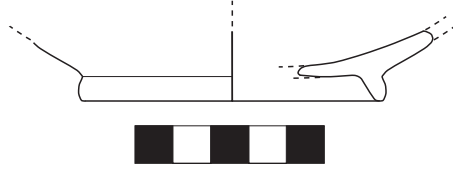

Katalog No.: T. 1 Çaldağ/ Kebrene (ölçek: 1/2)



Katalog No.: T. 2 Çaldağ/ Kebrene (ölçek: 1/2)

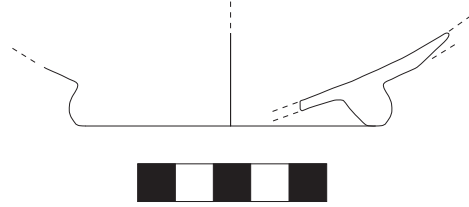

Katalog No.: Th. 6 Dolapçı Çayırı (ölçek: 1/2)

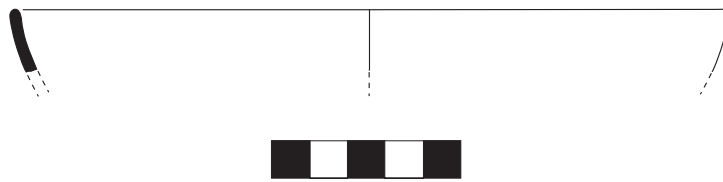

Katalog No.: T. 3 Tektop Burnu (ölçek: 1/2)

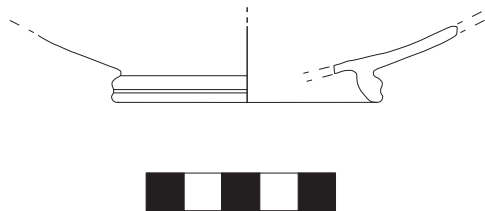

Katalog No.: Th. 7 Dolapçı Çayırı (ölçek: 1/2)



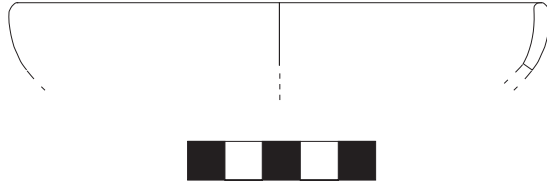

Katalog No.: Th 8 Menekşe Çatağı (ölçek: 1/2)



Katalog No.: Th 9 Dolapçı Çayırı (ölçek: 1/2)

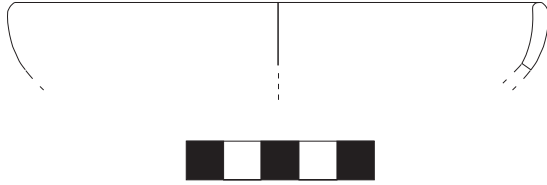

Katalog No.: Th 10 Menekşe Çatağı (ölçek: 1/2)



Katalog No.: Th 11 Menekşe Çatağı (ölçek: 1/2)

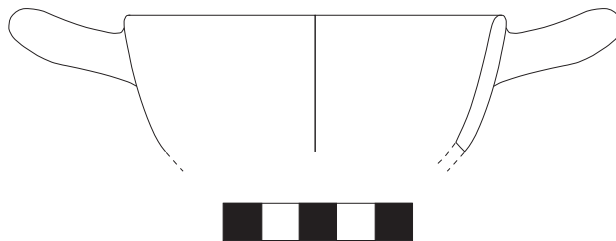

Katalog No.: Th 12 Menekşe Çatağı (ölçek: 1/2)

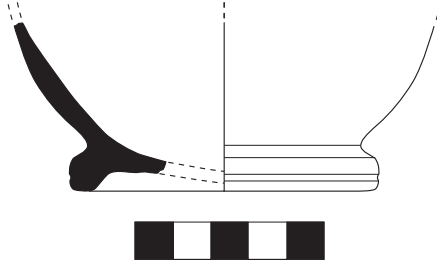

Katalog No.: T.4 Tektop Burnu (ölçek: 1/2)

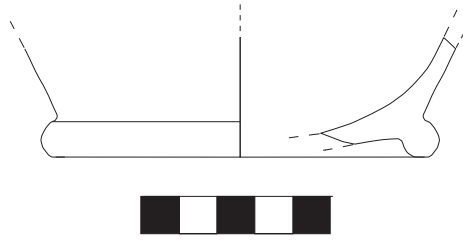

Katalog No.: Th.13 Menekşe Çatağı (ölçek: 1/2)

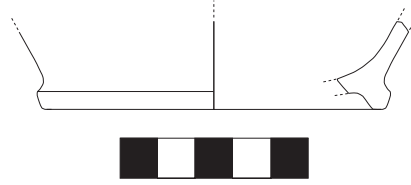

Katalog No.: Th.14 Menekşe Çatağı (ölçek: 1/2)

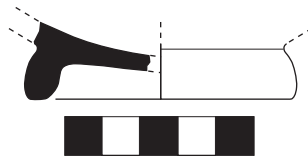

Katalog No.: T.5 Tektop Burnu (ölçek: 1/2)

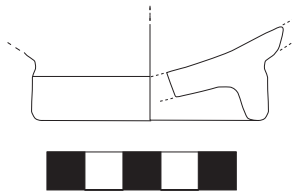

Katalog No.: T.6 Çaldağ/Kebrene (ölçek: 1/2)



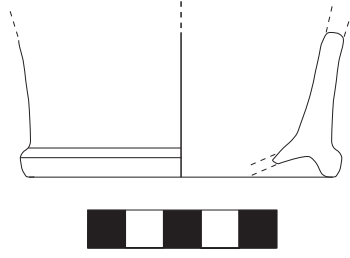

Katalog No: Th.15 Dolapçı Çayırı (ölçek: 1/2)

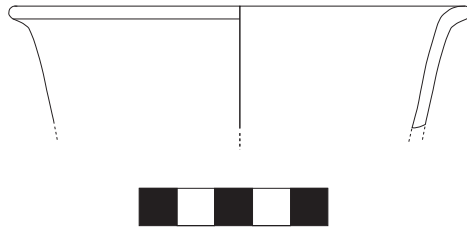

Katalog No.: Th.16 Dolapçı Çayırı (ölçek: 1/2)

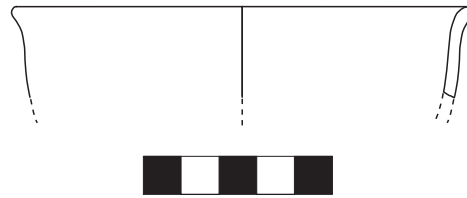

Katalog No.:T.7 Çaldağ/Kebrene (ölçek: 1/2)



Katalog No.: T.8 Çaldağ/Kebrene (ölçek: 1/2) Katalog No.: Th.17 Menekşe Çatağı (ölçek: 1/2)

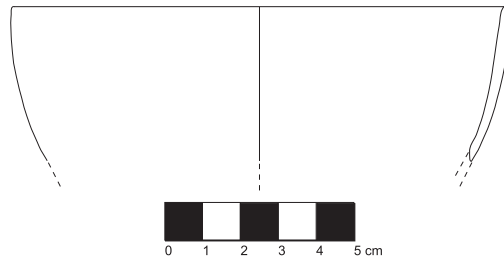

Katalog No.: Th.18 Dolapçı Çayırı (ölçek: 1/2)

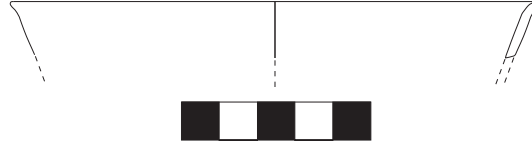

Katalog No.: Th.19 Dolapçı Çayırı (ölçek: 1/2)



Katalog No.: T.9 Tektop Burnu (ölçek 1/2)

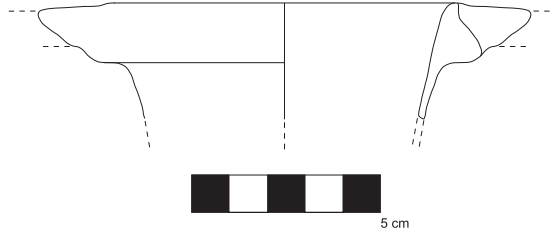

Katalog No.: Th.20 Dolapçı Çayırı (ölçek: 1/2)

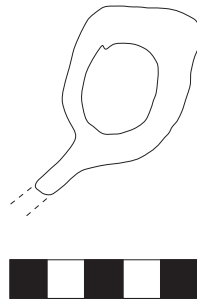

Katalog No.: Th.21 Dolapçı Çayırı (ölçek: 1/2)

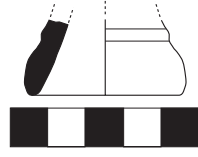

Katalog No.: T.10 Dardanos (ölçek: 1/2)



Katalog No.: T.11 Tektop Burnu (ölçek: 1/2)

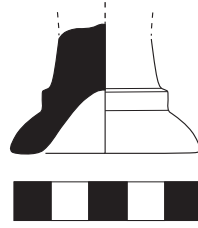

Katalog No.: T.12 Tektop Burnu (ölçek: 1/2)

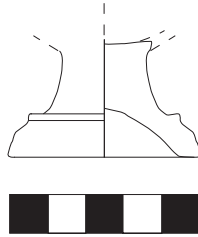

Katalog No.: T.13 Karıncalı-Asarlık (ölçek: 1/2)

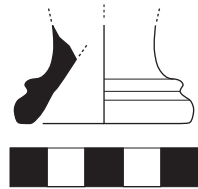

Katalog No.: T.14 Dardanos (ölçek: 1/2)



Katalog No.: T.15 Çaldağ / Kebrene (ölçek 1/2)

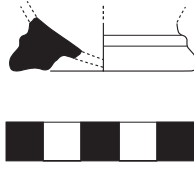

Katalog No.: T.16 Tektop Burnu (ölçek: 1/2)

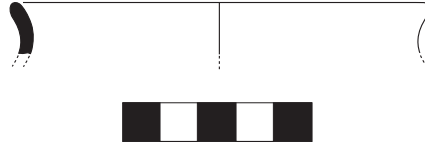

Katalog No.: T.17 Tektop Burnu (ölçek: 1/2)

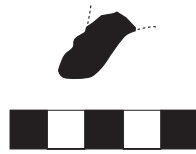

Katalog No.: T.18 Tektop Burnu (ölçek: 1/2)

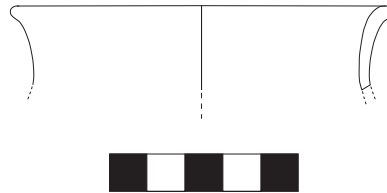

Katalog No.:Th.22 Dolapçı Çayırı (ölçek: 1/2)

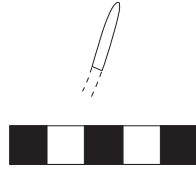

Katalog No.: Th. 23 Menekşe Çatağı (ölçek: 1/2)

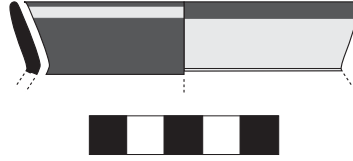

Katalog No.: T.19 Dardanos (ölçek: 1/2)

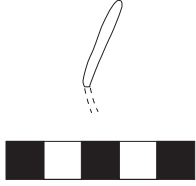

Katalog No.: Th. 24 Menekşe Çatağı (ölçek: 1/2)

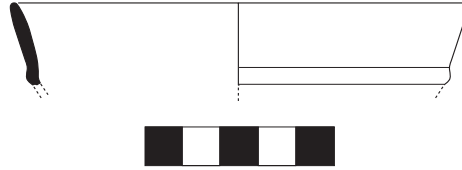

Katalog No.: T.20 Tektop Burnu (ölçek: 1/2)

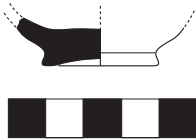

Katalog No.: T.21 Tektop Burnu (ölçek: 1/2)

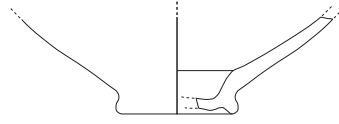

Katalog No.: T.22 Karanlık Liman (ölçek: 1/2)

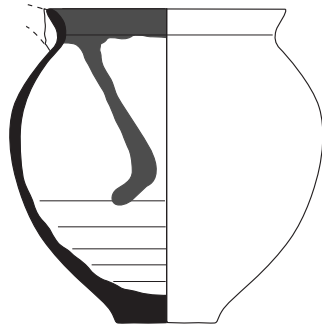

Katalog No.: M.1 Ovabayındır (ölçek: 1/2)

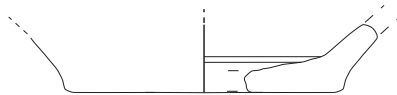

Katalog No.: T.23 Mersin Çeşme (ölçek: 1/2)

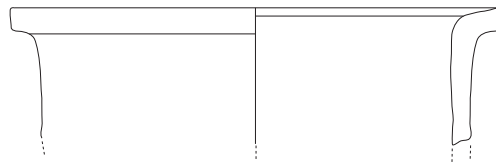

Katalog No.: T.24 Eski Akçaköy (ölçek: 1/2)

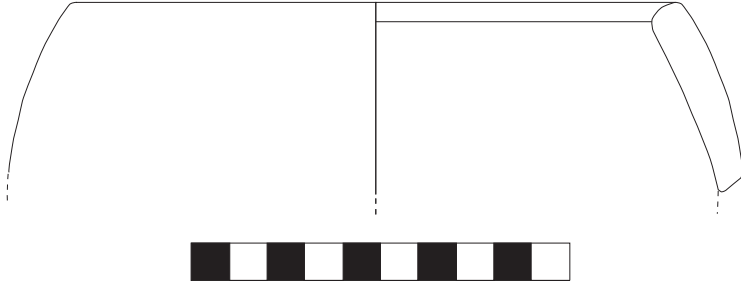

Katalog No.: Th.25 Gbrlk (lek: 1/2)

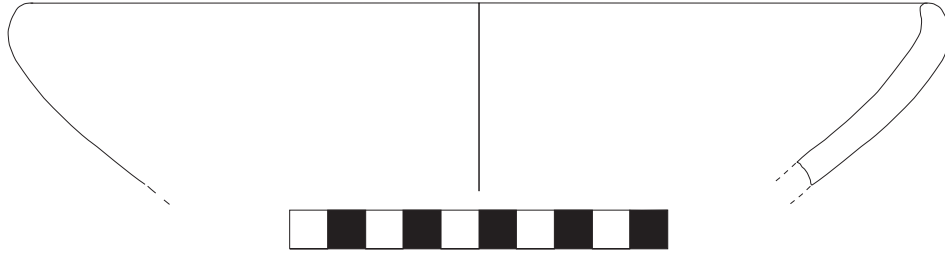

Katalog No.: Th.26 Meneke atađı (lek: 1/2)

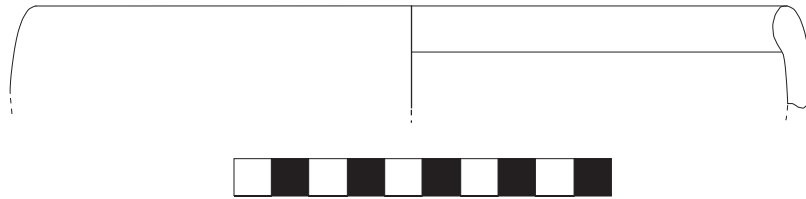

Katalog No.: Th.27 Meneke atađı (lek: 1/2)

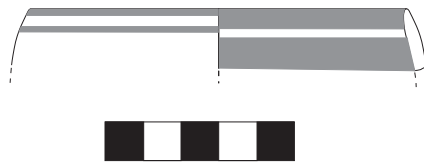

Katalog No.: A.1 Kyme (lek: 1/2)

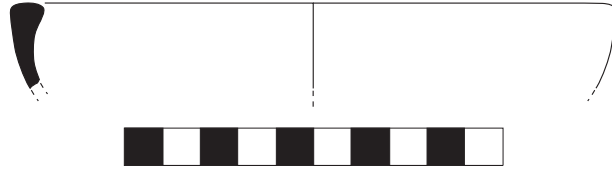

Katalog No.: T.25 Tektop Burnu (ölçek: 1/2)

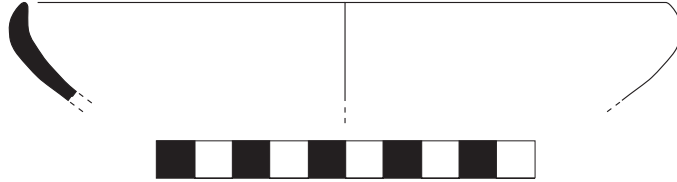

Katalog No.: T.26 Dardanos (ölçek: 1/2)

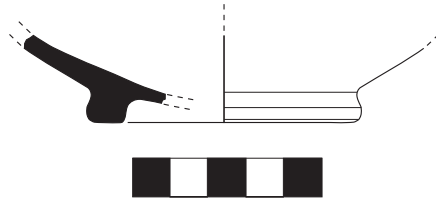

Katalog No.: T.27 Tektop Burnu (ölçek: 1/2)

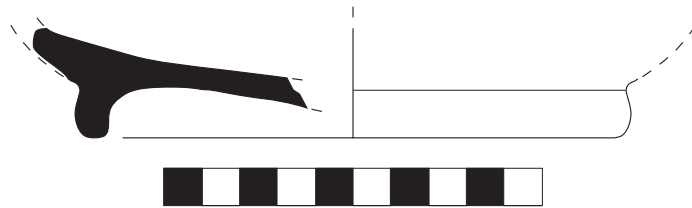

Katalog No.: T.28 Dardanos (ölçek: 1/2)

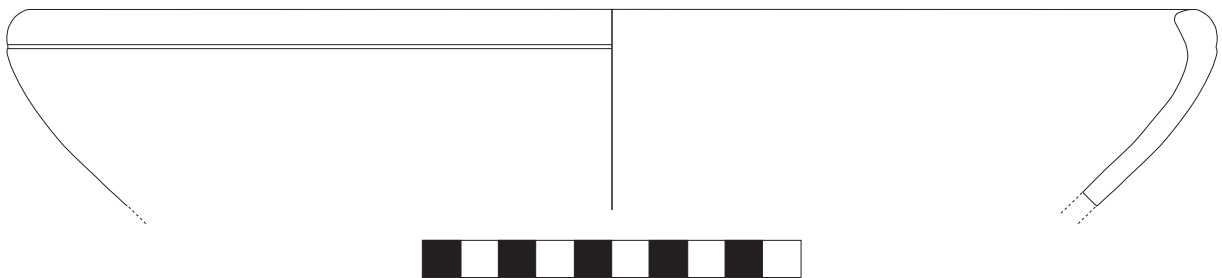

Katalog No.: Th.28 Menekşe Çatağı (ölçek: 1/2)

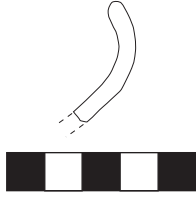

Katalog No.: Th. 29 Dolapçı Çayırı (ölçek: 1/2)

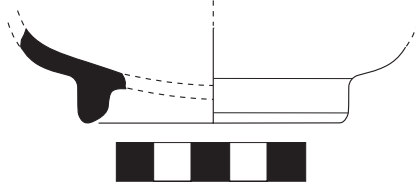

Katalog No.: T. 29 Tektop Burnu (ölçek: 1/2)

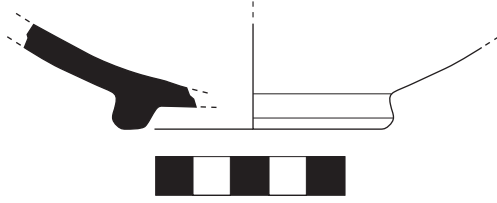

Katalog No.: T. 30 Dardanos (ölçek: 1/2)

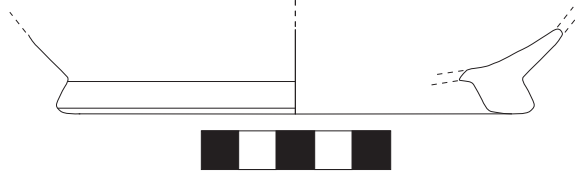

Katalog No.: T. 31 İskele (ölçek: 1/2)

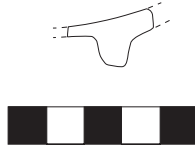

Katalog No.: T. 32 Karanlık Liman (ölçek: 1/2)



Katalog No.: T. 33 Tektop Burnu (ölçek: 1/2)

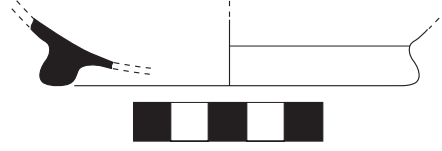

Katalog No.: T. 34 Tektop Burnu (ölçek: 1/2)

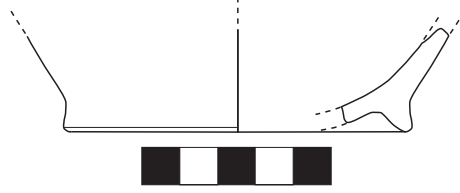

Katalog No.: T. 39 Çaldağ/ Kebrene (ölçek: 1/2)

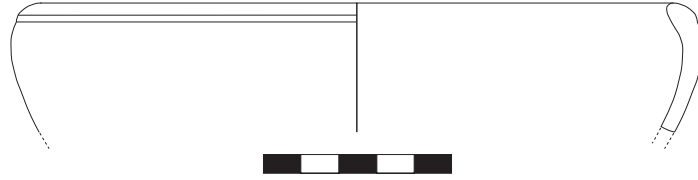

Katalog No.: Th. 30 Dolapçı Çayır (ölçek: 1/2)

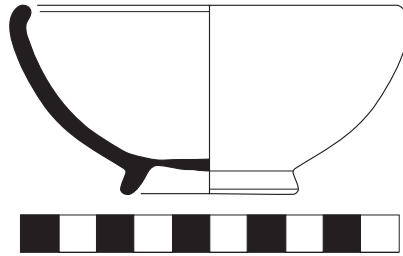

Katalog No.: M.2 Ovabayındır (ölçek: 1/2)

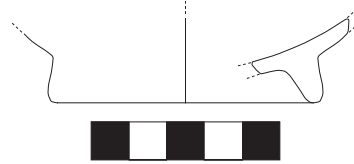

Katalog No.: T.40 Karıncalı/ Asarlık (ölçek: 1/2)

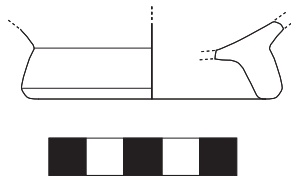

Katalog No.: A.2 Kyme (ölçek: 1/2)

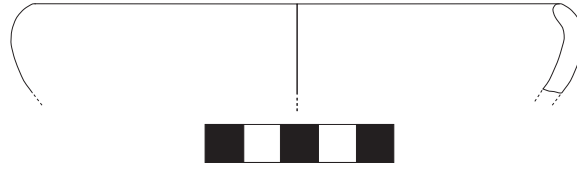

Katalog No.: T.41 Çaldağ/ Kebrene Tapınak Çevresi (ölçek: 1/2)

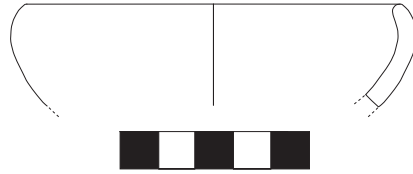

Katalog No.: T.42 Çaldağ/ Kebrene Tapınak Çevresi (ölçek: 1/2)

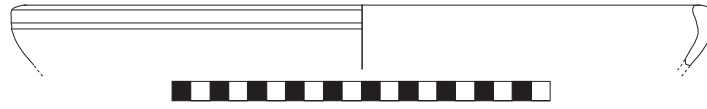

Katalog No.: Th.31 Menekşe Çatağı (ölçek: 1/4)

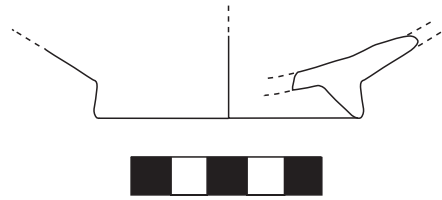

Katalog No.: T.43 Çaldağ/ Kebrene: Fuğla Tepesi (ölçek: 1/2)



Katalog No.: Th.32 Menekşe Çatağı (ölçek: 1/2)

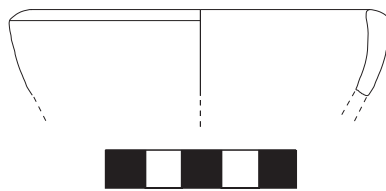

Katalog No.: T.44 Troia (ölçek: 1/2)

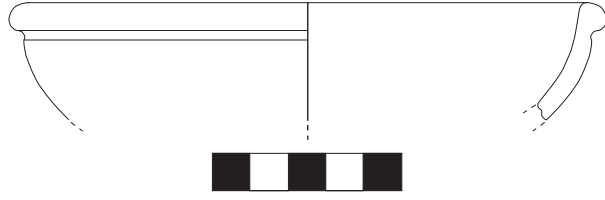

Katalog No.:I.1

Klazomenai (ölçek: 1/2)

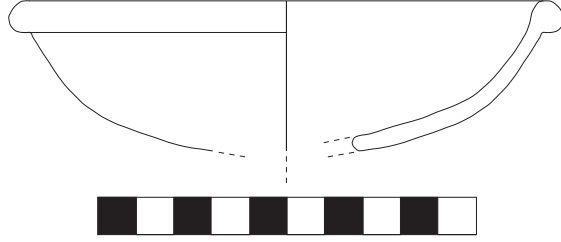

Katalog No.:Th.33

Dolapçı Çayırı (ölçek: 1/2)

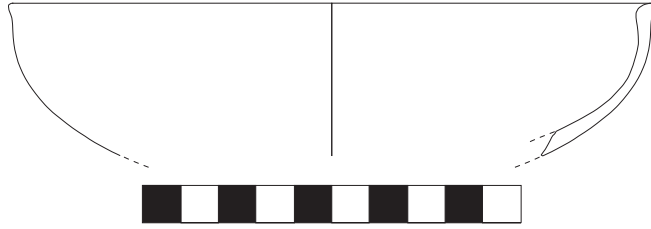

Katalog No.:Th.34

Dolapçı Çayırı (ölçek: 1/2)

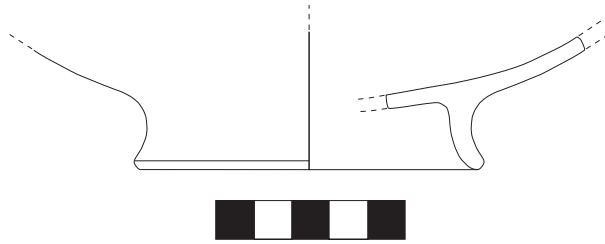

Katalog No.:Th.35

Menekşe Çatağı (ölçek: 1/2)



Katalog No.:T.45

İskele (ölçek: 1/2)

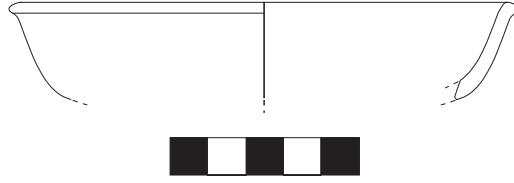

Katalog No.: T.46 Karanlık Liman (ölçek: 1/2)

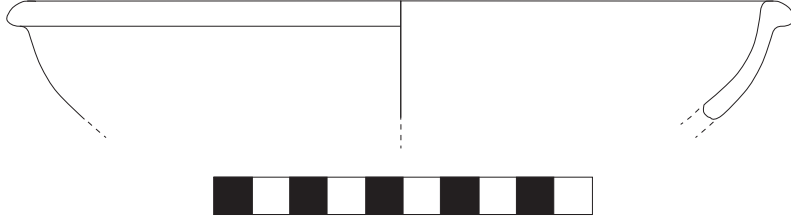

Katalog No.: Th.36 Dolapçı Çayırı (ölçek: 1/2)

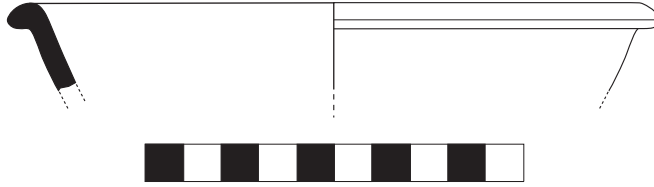

Katalog No.: T.47 Tektop Burnu (ölçek: 1/2)

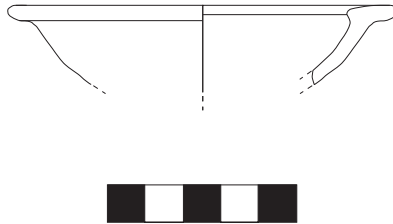

Katalog No.: Th. 37 Gübürlük (ölçek: 1/2)

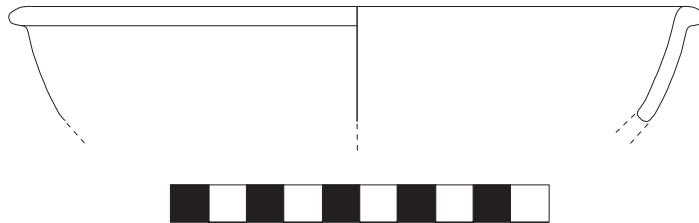

Katalog No.: Th.38 Dolapçı Çayırı (ölçek: 1/2)

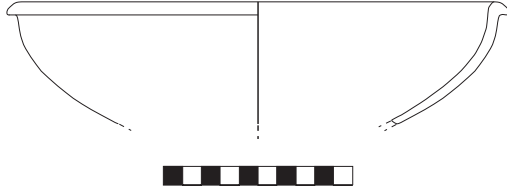

Katalog No.:Th.39 Dolapçı Çayırı (ölçek: 1/4)

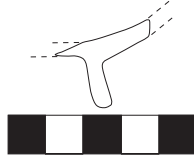

Katalog No.:Th.40 Dolapçı Çayırı (ölçek: 1/2)

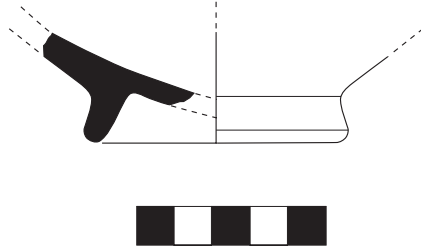

Katalog No.:T.48 Tektop Burnu (ölçek: 1/2)

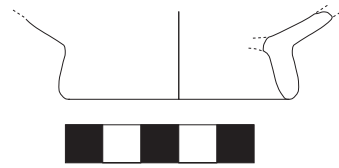

Katalog No.:T.49 Çaldağ / Kebrene: Tapınak Çevresi (ölçek: 1/2)

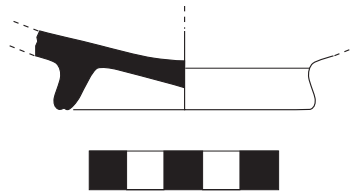

Katalog No.:T.50 Tektop Burnu (ölçek: 1/2)



Katalog No.:T.51 Troia (ölçek: 1/2)

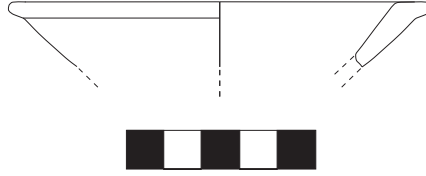

Katalog No.:T.52 Troia (ölçek: 1/2)



Katalog No.:T.53 Ezine / Yılanlıbayır (ölçek: 1/2)

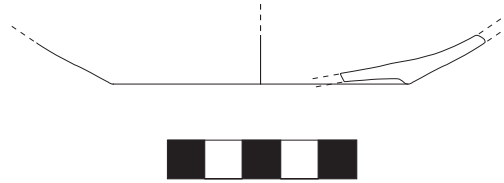

Katalog No.:T.54 Ezine / Yılanlıbayır (ölçek: 1/2)



Katalog No.:T.55 Balabanlı (ölçek: 1/2)

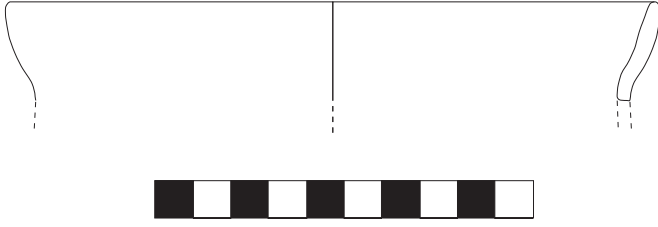

Katalog No.:Th.41 Polos (ölçek: 1/2)

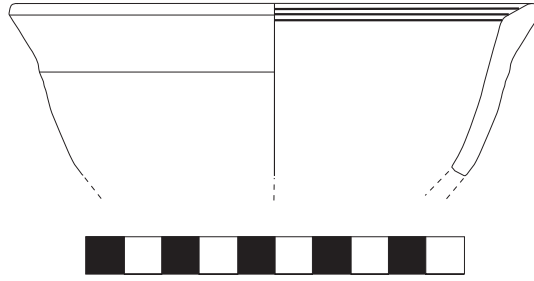

Katalog No.:Th.42 Küçük Kavak (ölçek: 1/2)

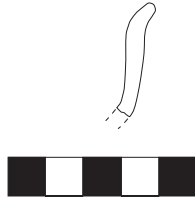

Katalog No.:Th.43 Polos (ölçek: 1/2)

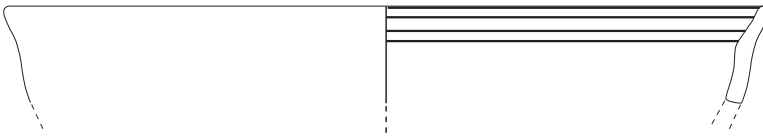

Katalog No.:Th.44 Polos (ölçek: 1/2)

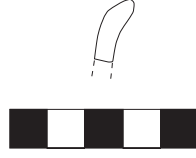

Katalog No.: T.56 Akköy Civarı (ölçek 1/2)

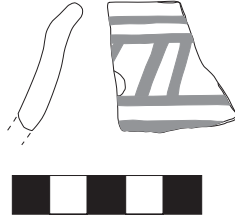

Katalog No.: T.57 Kumköy (ölçek 1/2)

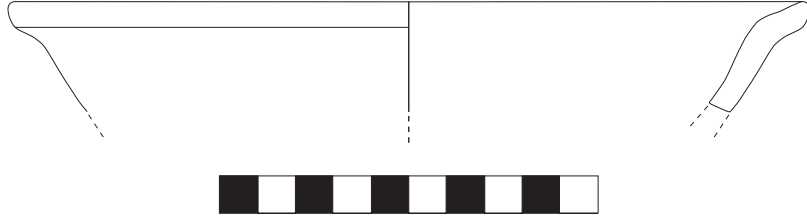

Katalog No.: T.58 Çamköy / Asarlık (ölçek 1/2)

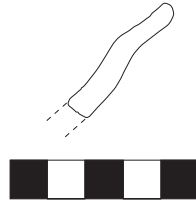

Katalog No.: T.36 Çınarlar (ölçek 1/2)

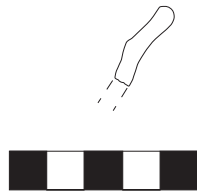

Katalog No.: Th.46 Polos (ölçek 1/2)

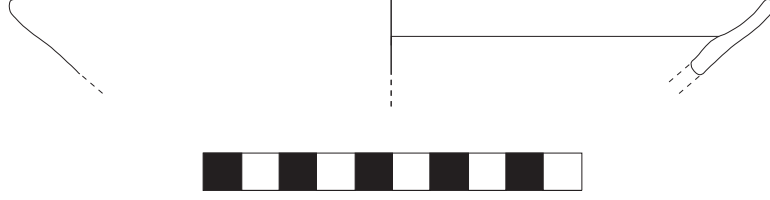

Katalog No.:Th.47 Polos (ölçek: 1/2)

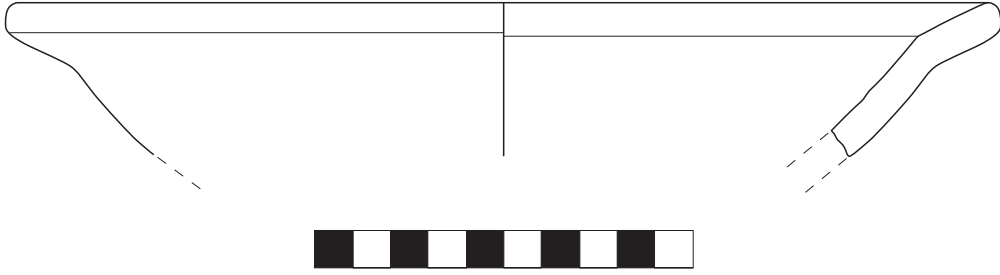

Katalog No.:T.59 Balabanlı (ölçek: 1/2)

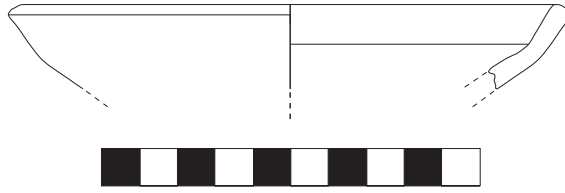

Katalog No.:T.60 Kumköy (ölçek: 1/2)

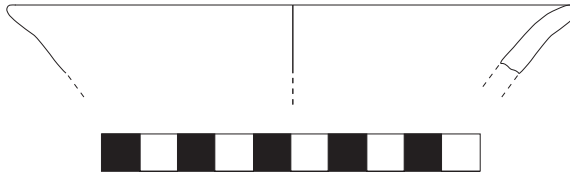

Katalog No.:T.61 Kumköy (ölçek: 1/2)



Katalog No.: T.62 Hanay Tepe (ölçek: 1/2)

Katalog No.: T.63 Hanay Tepe (ölçek: 1/2)

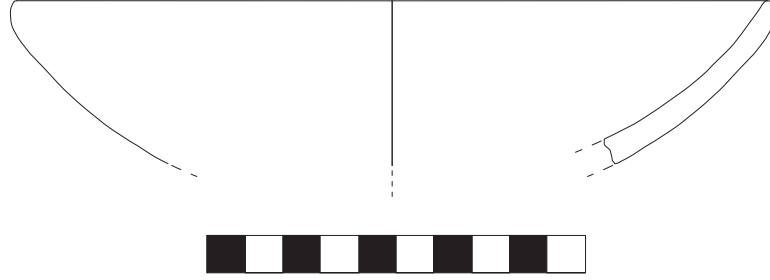

Katalog No.: Th.48 Menekşe Çatağı (ölçek: 1/2)

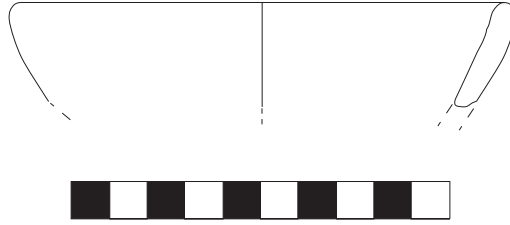

Katalog No.: T.64 Ezine Höyüğü (ölçek: 1/2)

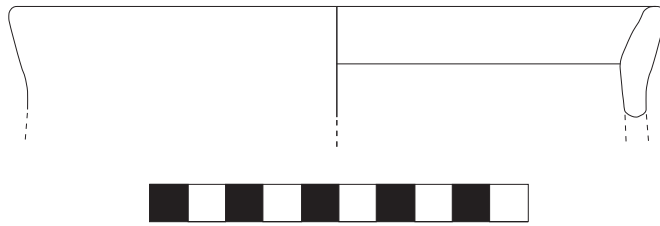

Katalog No.: T.65 Savran Tepe (ölçek: 1/2)

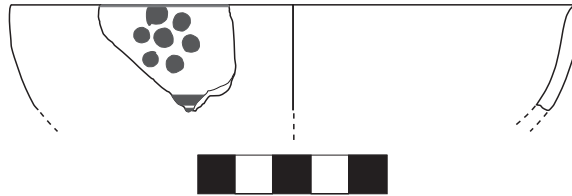

Katalog No.: I.2 Erythrai (ölçek: 1/2)

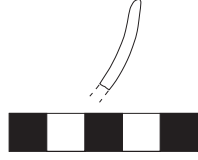

Katalog No.: I.3 Erythrai (ölçek: 1/2)

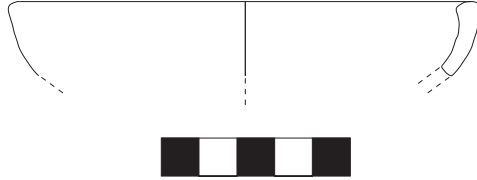

Katalog No.: Th.49 Dolapçı Çayırı (ölçek: 1/2)

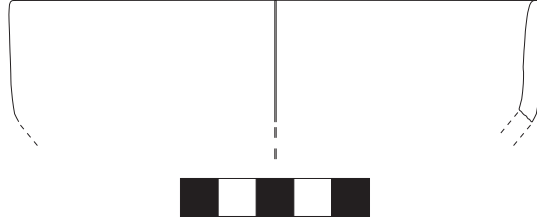

Katalog No.: T.66 Troia (ölçek: 1/2)

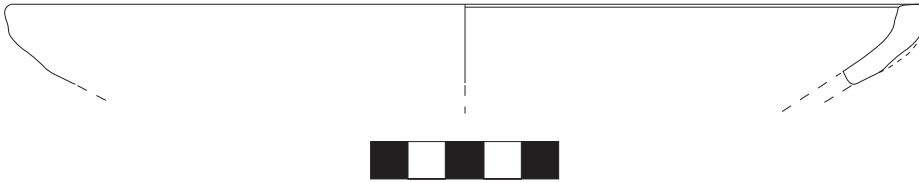

Katalog No.: T.67 Sığır Eğreği (Gmkçalı) (ölçek: 1/2)

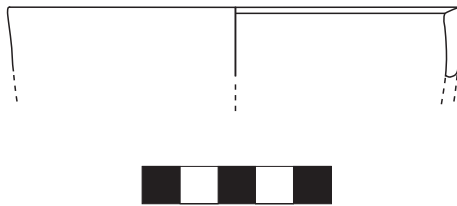

Katalog No.: T.68 Çaldağ/Kebrene (ölçek: 1/2)



Katalog No.: T.69 Ballık (ölçek: 1/2)

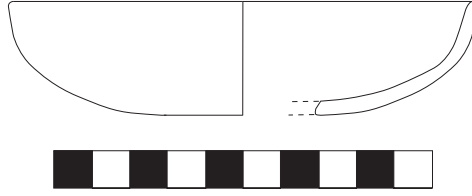

Katalog No.: Th.50 Küçük Kavak (ölçek: 1/2)

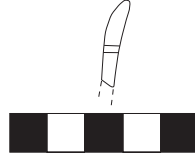

Katalog No.: Th.51 Kırklareli/Polos (ölçek: 1/2)

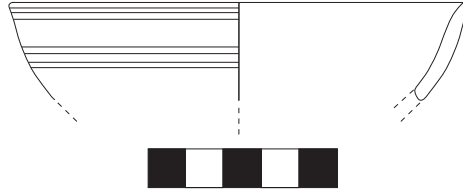

Katalog No.: Th.52 Küçük Kavak (ölçek: 1/2)

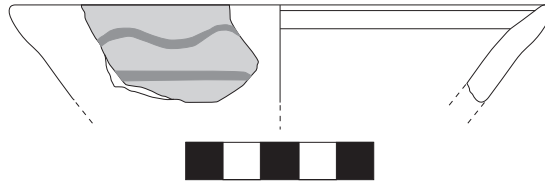

Katalog No.: T.70 Mersin Çeşme (ölçek: 1/2)

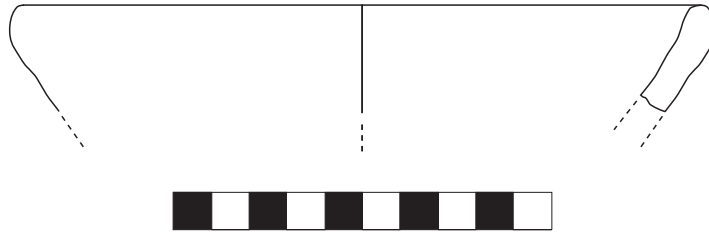

Katalog No.: T.71 Kumköy (ölçek: 1/2)

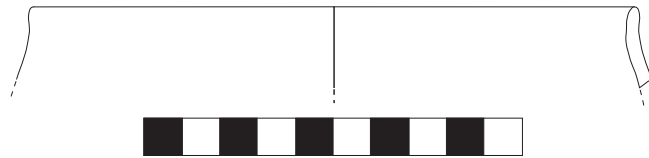

Katalog No.: Th.53 Kırklareli/Polos (ölçek: 1/2)



Katalog No.: Th.54 Dolapçı Çayırı (ölçek: 1/2)

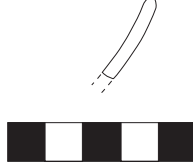

Katalog No.: Th.55 Kırklareli/Polos (ölçek: 1/2)

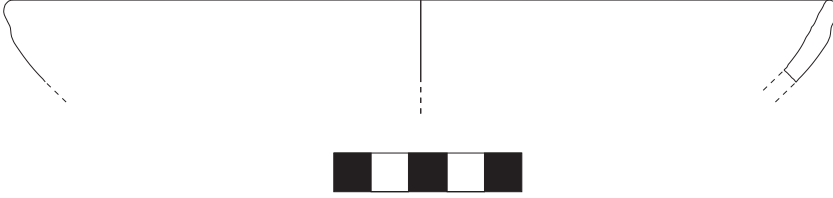

Katalog No.: T.72 Troia (ölçek: 1/2)



Katalog No.: Th.56 Kırklareli/Polos (ölçek: 1/2)

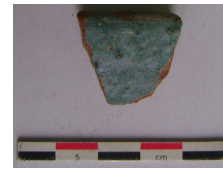
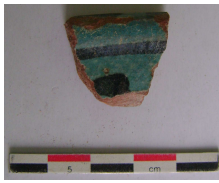

Katalog No.: T.73 Mersin Çeşme (ölçek: 1/2)



Katalog No.: T.74 Ömer Danişmend (ölçek: 1/2)

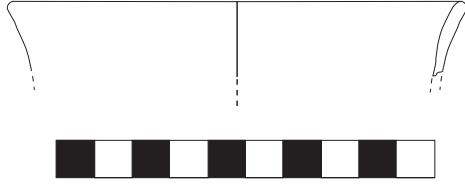

Katalog No.: T.75 Eski Akçaköy (ölçek: 1/2)

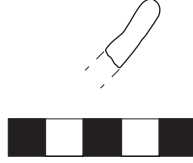

Katalog No.: T.76 Mersin Çeşme (ölçek: 1/2)

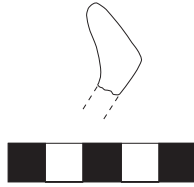

Katalog No.: T.77 Işıldak Tepe (ölçek: 1/2)

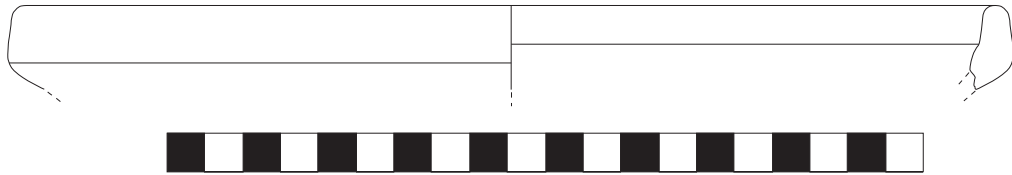

Katalog No.: T.78 Tektop Burnu (ölçek: 1/2)

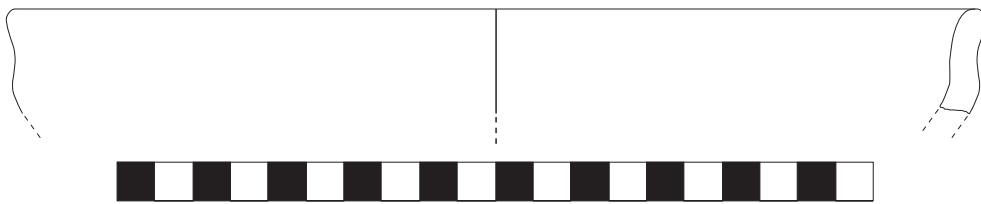

Katalog No.: T.79 Çiftlik Tepe (ölçek: 1/2)

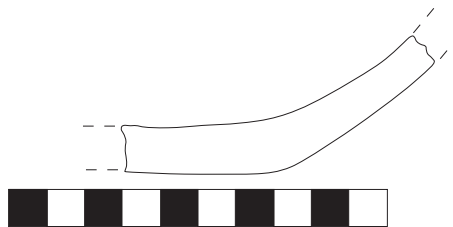

Katalog No.: T.80 Ezine Höyük (ölçek: 1/2)

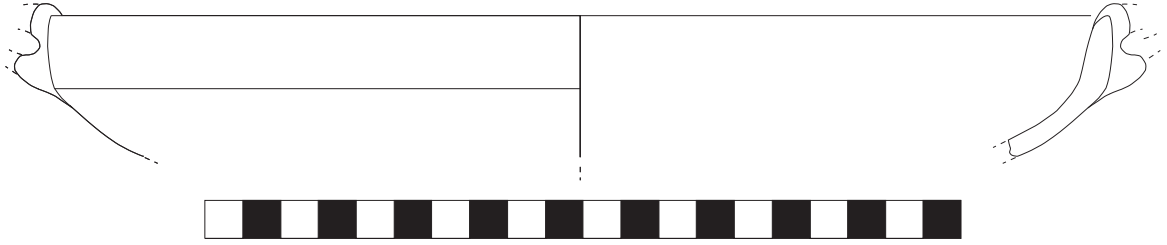

Katalog No.: Th.57 Menekşe Çatağı (ölçek: 1/2)

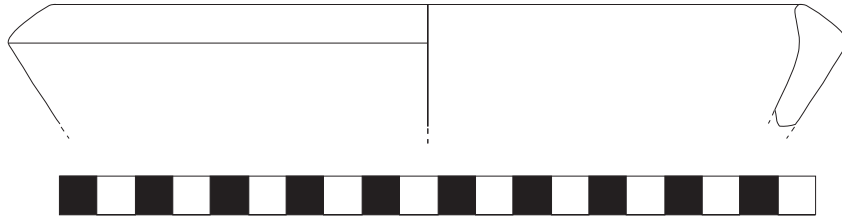

Katalog No.: Th.58 Menekşe Çatağı (ölçek: 1/2)

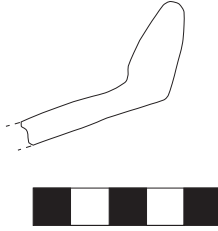

Katalog No.: Th.59 Menekşe Çatağı (ölçek: 1/2)



Katalog No.: T.81 Tektop Burnu

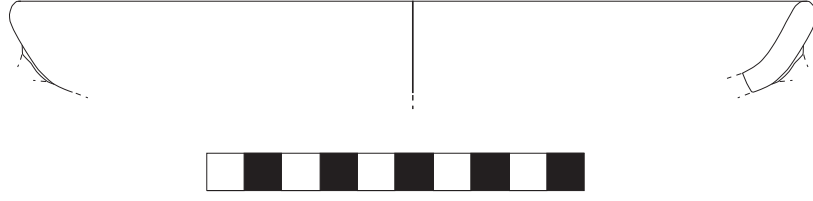

Katalog No.: Th.60 Menekşe Çatağı (ölçek: 1/2)

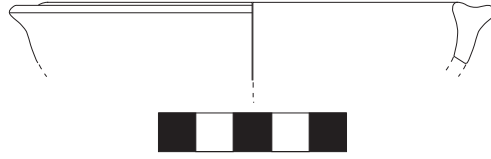

Katalog No.: Th.61 Gübürlük (ölçek: 1/2)

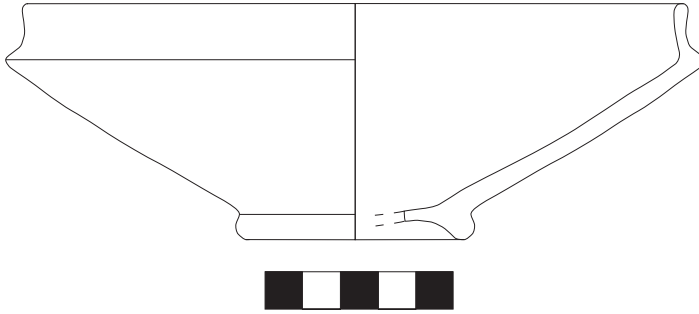

Katalog No.: Th.62 Dolapçı Çayırı (ölçek: 1/2)

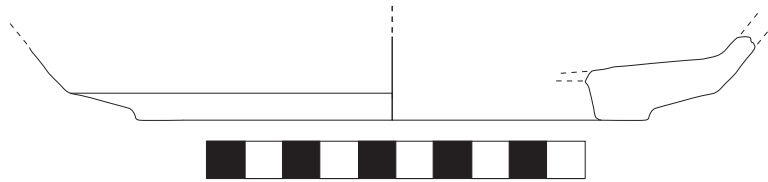

Katalog No.: T.82 Troia (ölçek: 1/2)

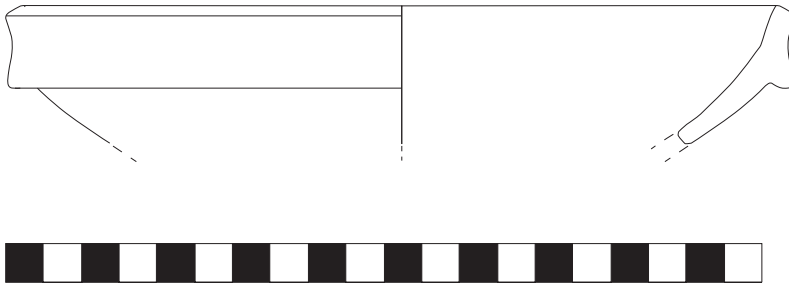

Katalog No.: Th.63 Dolapçı Çayırı (ölçek: 1/2)

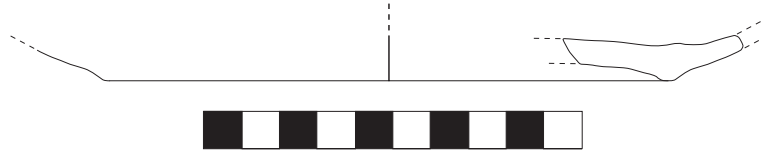

Katalog No.: T.83 Ezine/ Yılanlıbayır (ölçek: 1/2)

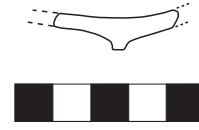
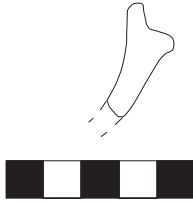

Katalog No.: Th.64 Menekşe Çatağı (ölçek: 1/2) Katalog No.: T.84 Hanay Tepe (ölçek: 1/2)



Katalog No.: T.85 Kırdag/Çevrim Tepe (ölçek: 1/2)



Katalog No.: T.86 Mersin Çeşme (ölçek: 1/2)

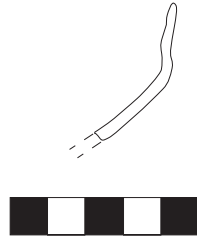

Katalog No.: Th.65 Küçük Kavak (ölçek: 1/2)

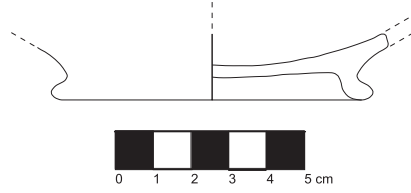

Katalog No.: Th.66 Dolapçı Çayırı (ölçek: 1/2)

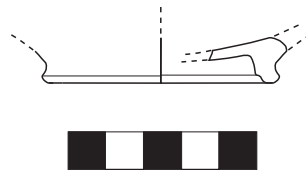

Katalog No.: T.87 Çaldağ/Kebrene (ölçek: 1/2)

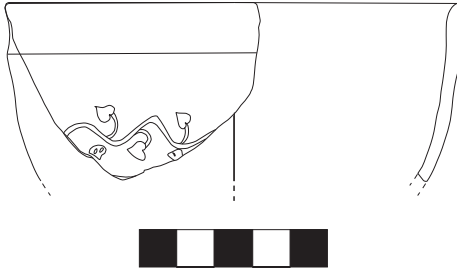

Katalog No.: A.3 Kyme (ölçek: 1/2)



Katalog No.: T.88 Çaldağ/Kebrene Fuğla Tepesi (ölçek: 1/2)

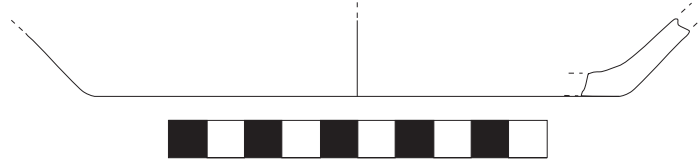

Katalog No.: T.89 Tektop Burnu (ölçek: 1/2)

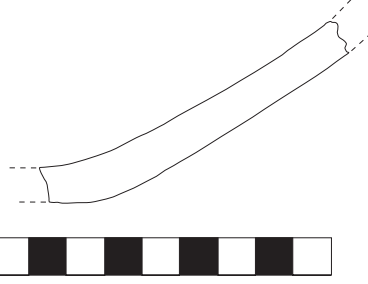

Katalog No.: T.90 Çiftlik Tepe (ölçek: 1/2)

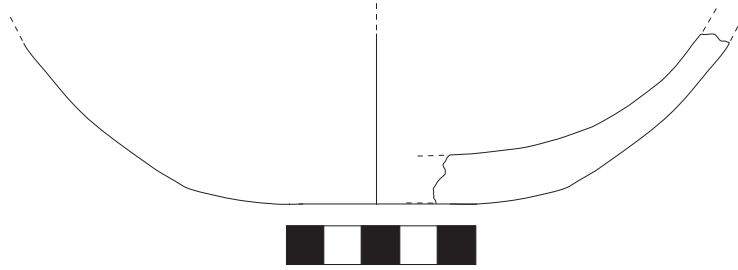

Katalog No.: T.91 Çiftlik Tepe (ölçek: 1/2)

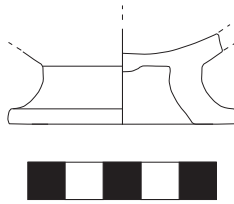

Katalog No.: Th.67 Menekşe Çatağı (ölçek: 1/2)

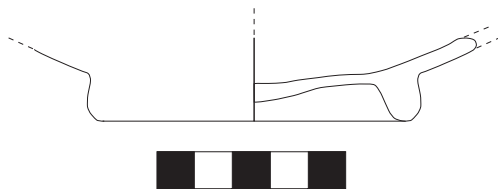

Katalog No.: Th.68 Dolapçı Çayırı (ölçek: 1/2)

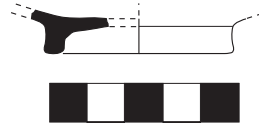

Katalog No.: T.92 Tektop Burnu (ölçek: 1/2)

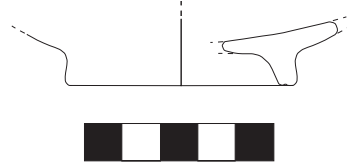

Katalog No.: T.93 Karıncalı/Asarlık (ölçek: 1/2)

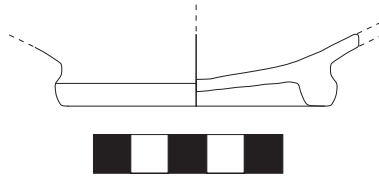

Katalog No.: Th.69 Dolapçı Çayırı (ölçek: 1/2)

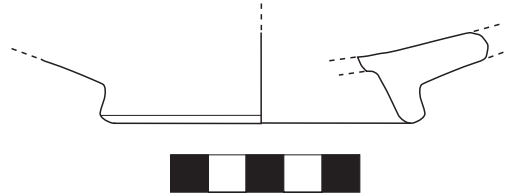

Katalog No.: T.94 Hanay Tepe (ölçek: 1/2)

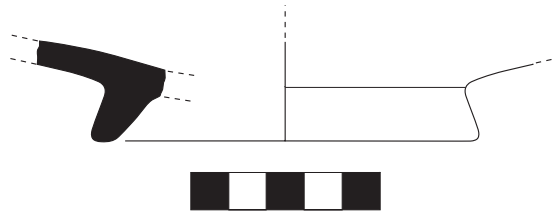

Katalog No.: T.95 Tektop Burnu (ölçek: 1/2)

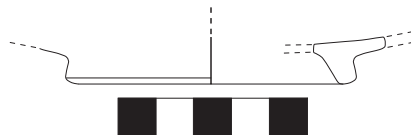

Katalog No.: T.96 Troia (ölçek: 1/2)

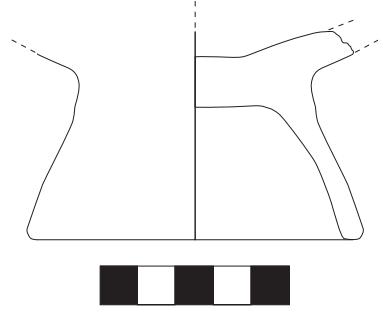

Katalog No.: Th.70 Küçük Kavak (ölçek: 1/2)

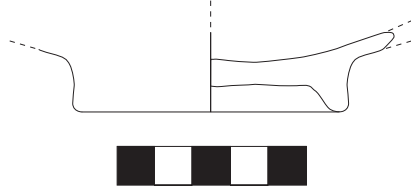

Katalog No.: Th.71 Küçük Kavak (ölçek: 1/2)

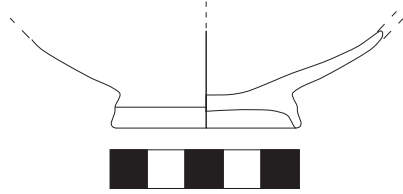

Katalog No.: Th.72 Küçük Kavak (ölçek: 1/2)

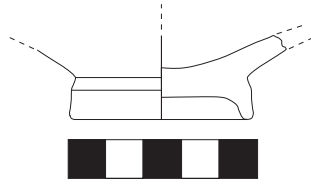

Katalog No.: Th.73 Küçük Kavak (ölçek: 1/2)

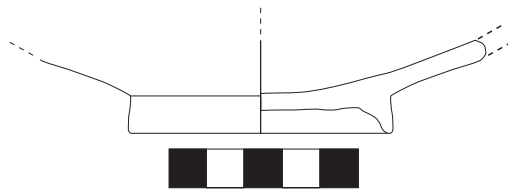

Katalog No.: Th.74 Küçük Kavak (ölçek: 1/2)

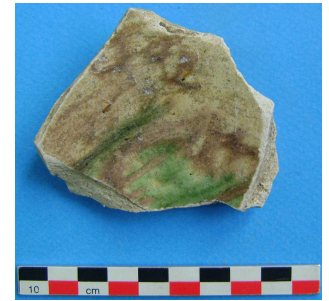

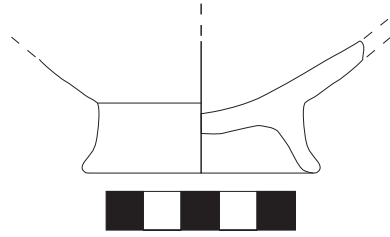

Katalog No.: Th.75 Küçük Kavak (ölçek: 1/2)

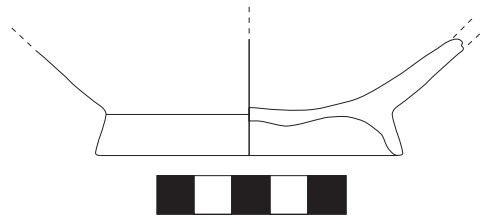

Katalog No.: Th.76 Küçük Kavak (ölçek: 1/2)

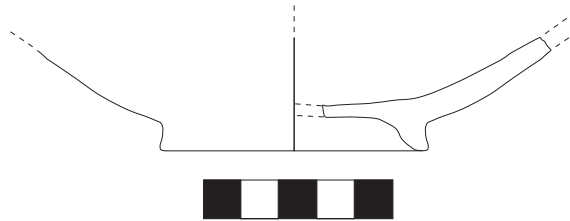

Katalog No.: Th.77 Küçük Kavak (ölçek: 1/2)

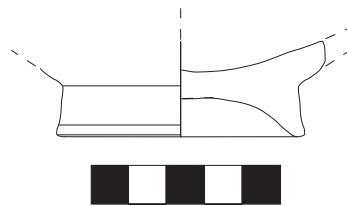

Katalog No.: Th.78 Dolapçı Çayırı (ölçek: 1/2)



Katalog No.: T.97 Balabanlı (ölçek: 1/2)

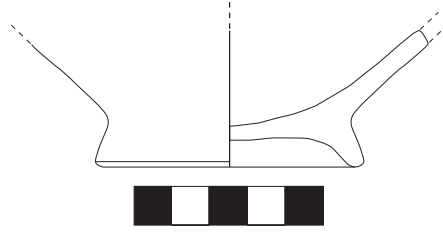

Katalog No.: Th.79 Dolapçı Çayırı (ölçek: 1/2)

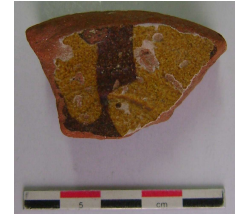
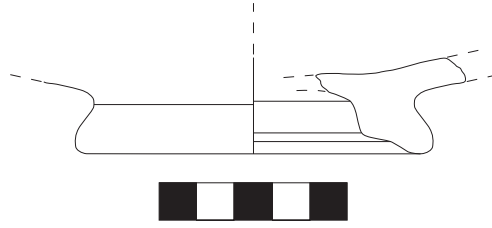

Katalog No.: T.98 Mersin Çeşme (ölçek: 1/2)

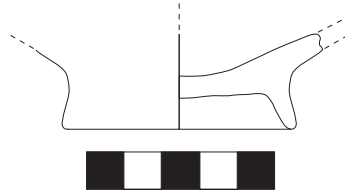

Katalog No.: Th.80 Küçük Kavak (ölçek: 1/2)

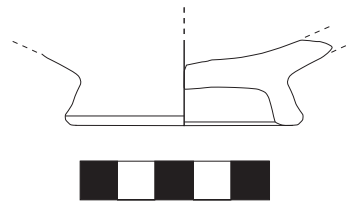

Katalog No.: T.99 Troia (ölçek: 1/2)

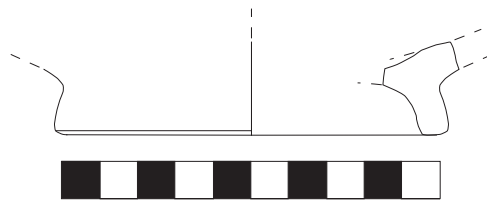

Katalog No.: T.100 Troia (ölçek: 1/2)

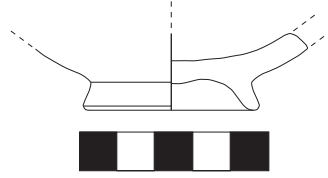

Katalog No.: Th.81 Küçük Kavak (ölçek: 1/2)

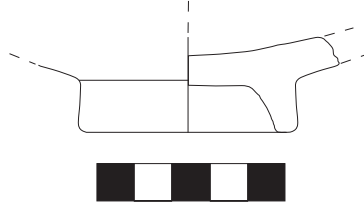

Katalog No.: T.101 Sığır Eğreği (ölçek: 1/2)

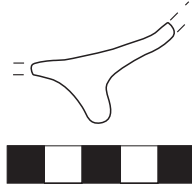

Katalog No.: T.102 Saraç (ölçek: 1/2)

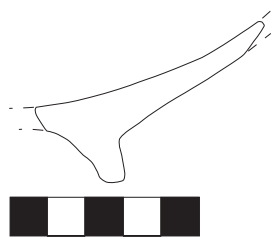

Katalog No.: Th.82 Kırklareli/Polos (ölçek: 1/2)

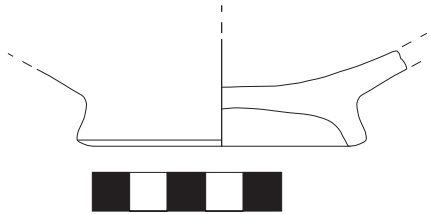

Katalog No.: Th.83 Kırklareli/Polos (ölçek: 1/2)

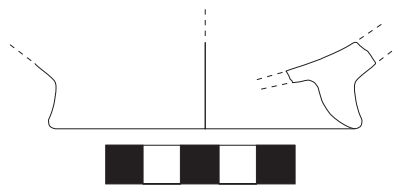

Katalog No.: Th.84 Küçük Kavak (ölçek: 1/2)

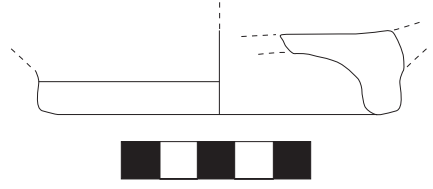

Katalog No.: T.103 Ömer Danişmend (ölçek: 1/2)

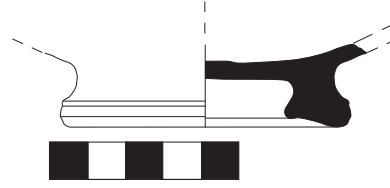

Katalog No.: T.104 Balabanlı (ölçek: 1/2)

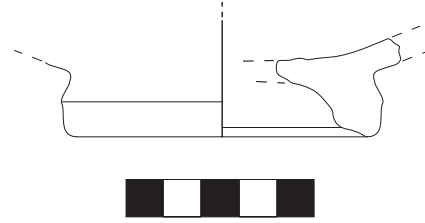

Katalog No.: T.105 Saraç (ölçek: 1/2)

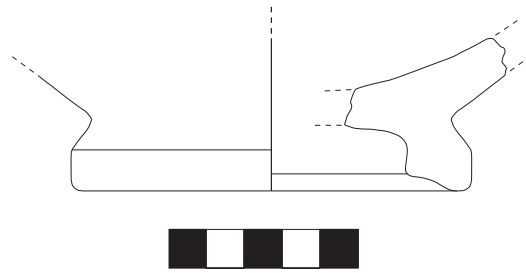

Katalog No.: T.106 Kumköy (ölçek: 1/2)

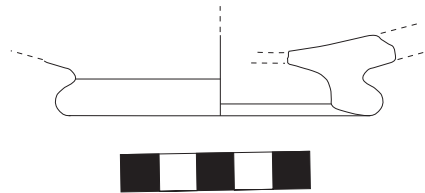

Katalog No.: T.107 Ömer Danişmend (ölçek: 1/2)

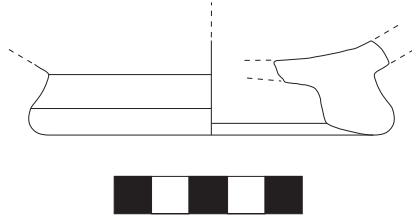

Katalog No.: T.108 Mersin eşme (ölçek: 1/2)

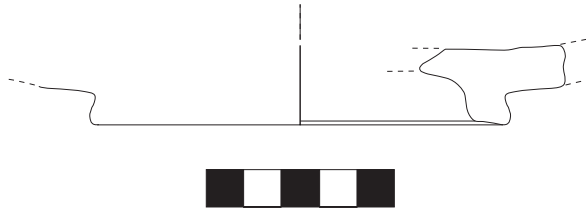

Katalog No.: T.109 Kumköy (ölçek: 1/2)

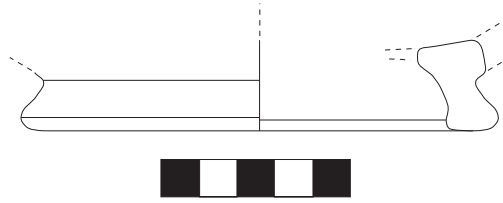

Katalog No.: T.110 Eski Akçaköy (ölçek: 1/2)

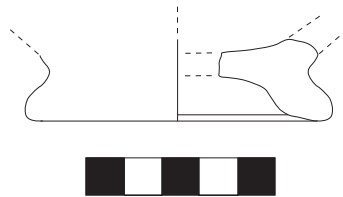

Katalog No.: T.111 Eski Akçaköy (ölçek: 1/2)

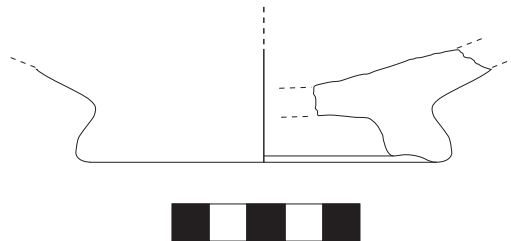

Katalog No.: T.112 Balabanlı (ölçek: 1/2)

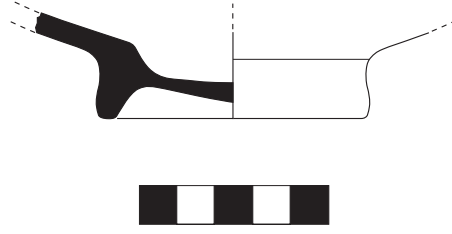

Katalog No.: T.113 Tektop Burnu (ölçek: 1/2)

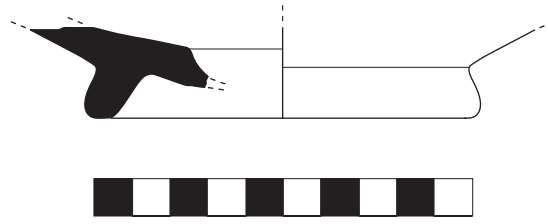

Katalog No.: T.114 Dardanos (ölçek: 1/2)

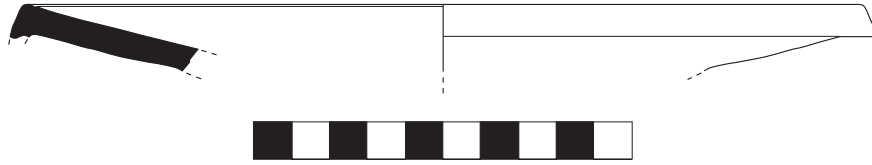

Katalog No.: T.115 Dardanos (ölçek: 1/2)

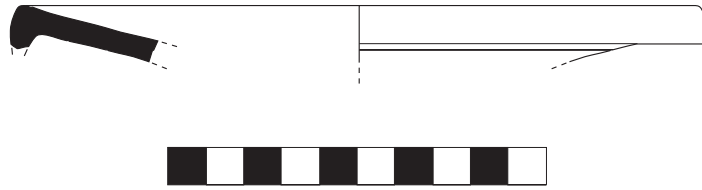

Katalog No.: T.116 Dardanos (ölçek: 1/2)

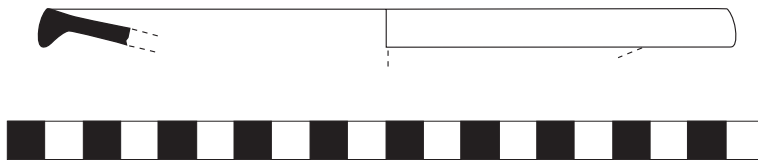

Katalog No.: T.117 Tektop Burnu (ölçek: 1/2)

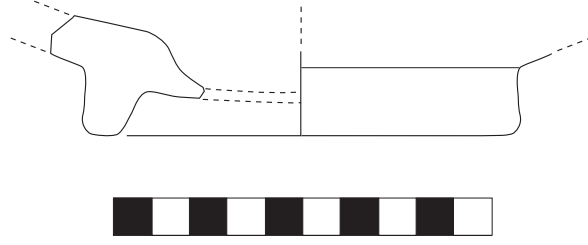

Katalog No.: T.118 Tektop Burnu (ölçek: 1/2)

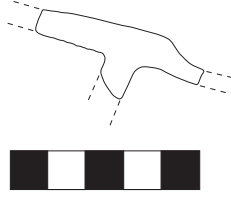

Katalog No.: T.119 Kırdağ/Çevrim Tepe (ölçek: 1/2)

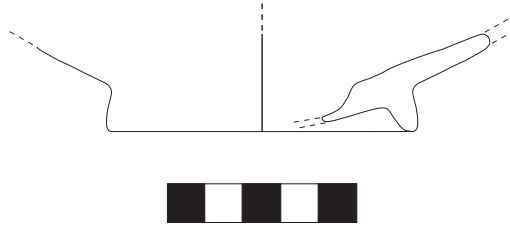

Katalog No.: T.120 Besige Burnu (ölçek: 1/2)



Katalog No.: T.121 Çaldağ / Kebrene (ölçek: 1/2)

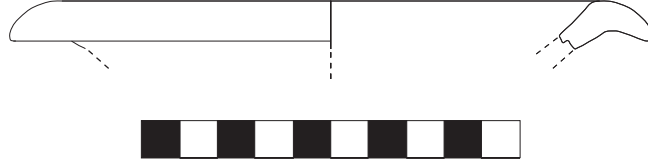

Katalog No.: Th.85 Dolapçı Çayırı (ölçek: 1/2)

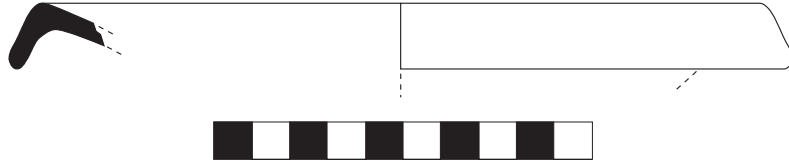

Katalog No.: T.122 Dardanos (ölçek: 1/2)



Katalog No.: T.123 Dardanos (ölçek: 1/2)

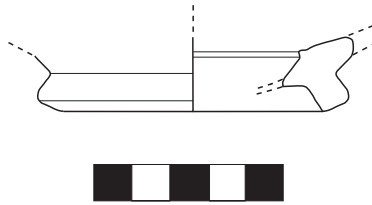

Katalog No.: T.124 Çamköy/ Asarlığı (ölçek: 1/2)

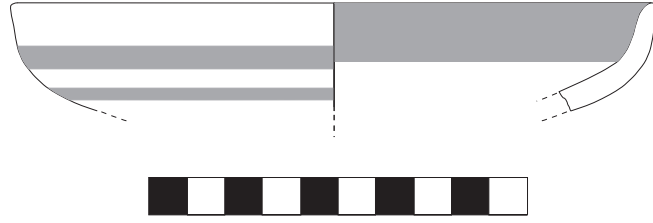

Katalog No.: I.4 Miletos (ölçek: 1/2)



Katalog No.: T.125 Harap Kale (ölçek: 1/2)

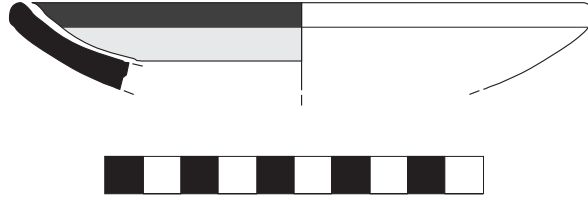

Katalog No.: T.126 Dardonos (ölçek: 1/2)

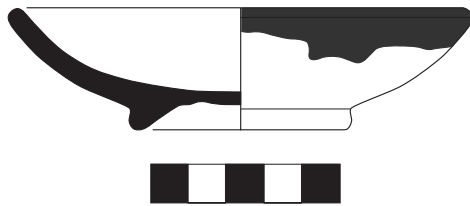

Katalog No.: M.3 Ovabayındır (ölçek: 1/2)

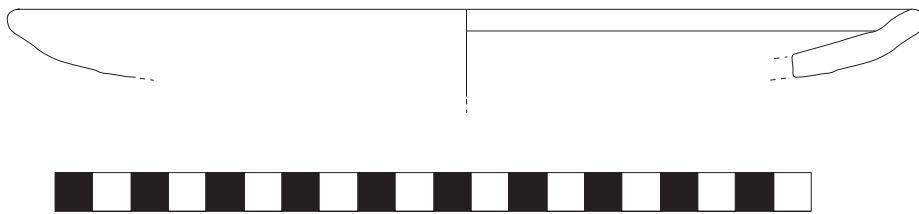

Katalog No.: T.127 Eski Akçaköy (ölçek: 1/2)

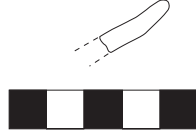

Katalog No.: T.128 Küçük Beşige Burnu (ölçek: 1/2)

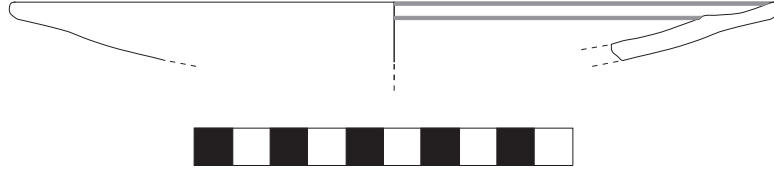

Katalog No.: T.129 Çınarlar (ölçek: 1/2)

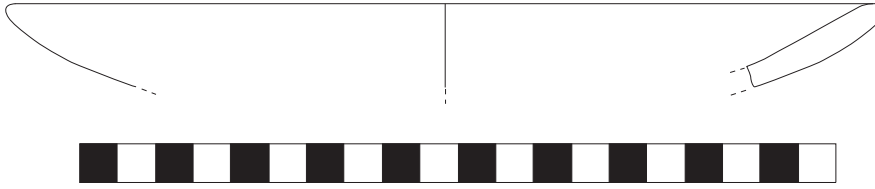

Katalog No.: T.130 Eski Akçaköy (ölçek: 1/2)

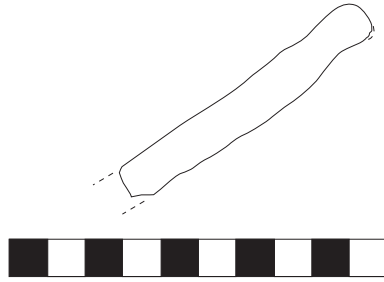

Katalog No.: I.5 Erythrai (ölçek: 1/2)

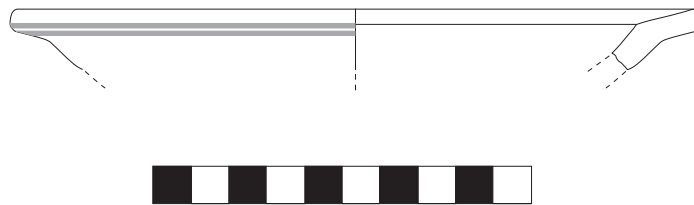

Katalog No.: Th.86 Küçük Kavak (ölçek: 1/2)

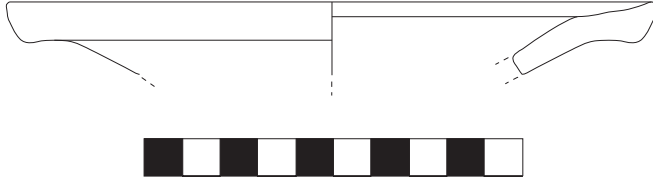

Katalog No.: T.131 Kalafatlı (ölçek: 1/2)

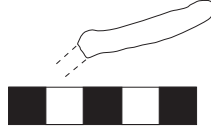

Katalog No.: T.132 Kumköy (ölçek: 1/2)

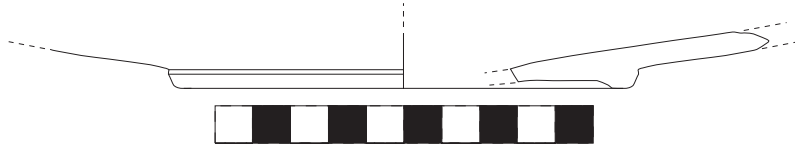

Katalog No.: I.6 Erythrai (ölçek: 1/2)

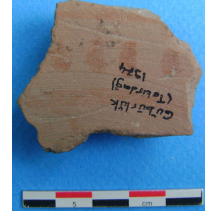
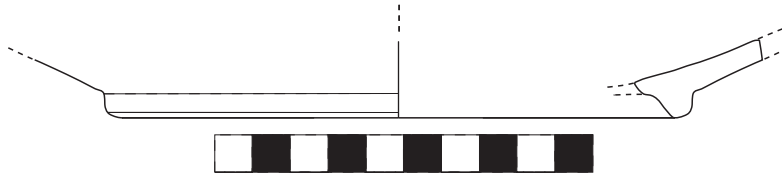

Katalog No.: Th.87 Gübürlük (ölçek: 1/2)

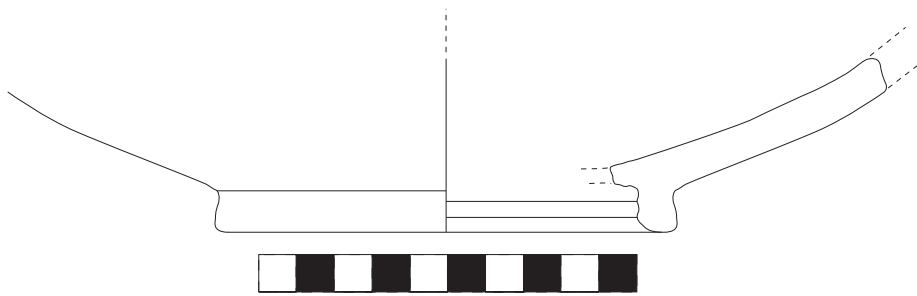

Katalog No.: T.133 Adatepe (ölçek: 1/2)

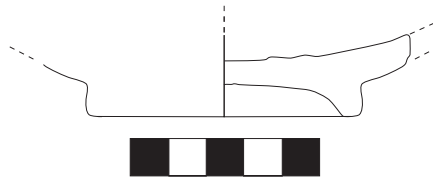

Katalog No.: T.134 Kalafatlı (ölçek: 1/2)



Katalog No.: I.7 Erythrai (ölçek 1/2)

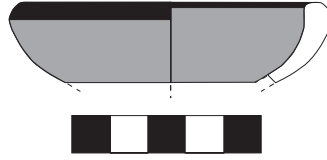

Katalog No.: Th.88 Menekşe Çatağı (ölçek 1/2)

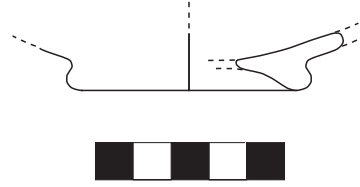

Katalog No.: T.135 Çaldağ/Kebrene (ölçek 1/2)

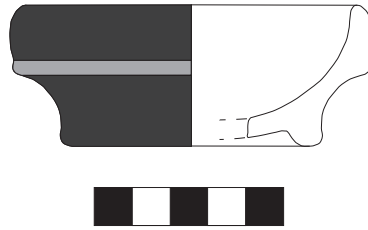

Katalog No.: Th.89 Menekşe Çatağı (ölçek: 1/2)

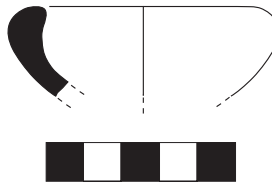

Katalog No.: T.136 Tektop Burnu (ölçek: 1/2)

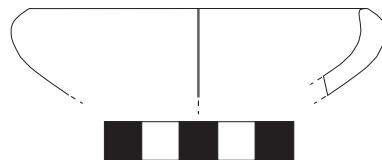

Katalog No.: T.137 Karanlık Liman (ölçek: 1/2)

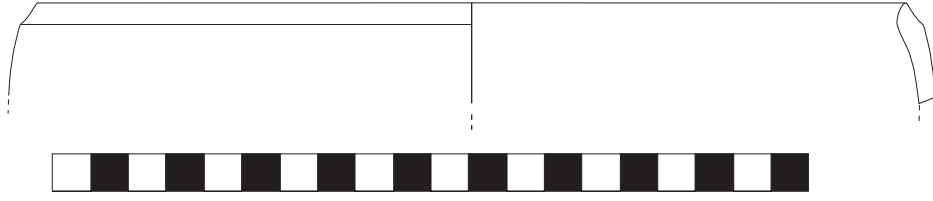

Katalog No.: I.8 Bayraklı (ölçek: 1/2)

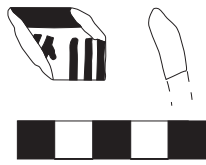

Katalog No.: I.9 Bayraklı (ölçek: 1/2)

Katalog No.: I.10 Erythrai (ölçek: 1/2)

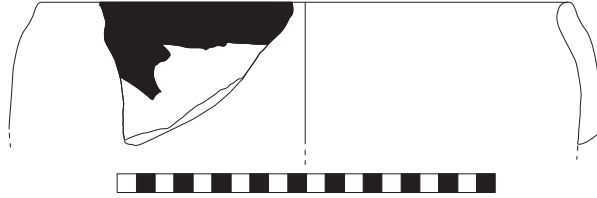

Katalog No.: T.138 Tektop Burnu (ölçek: 1/4)



Katalog No.: Th.90 Dolapçı Çayırı

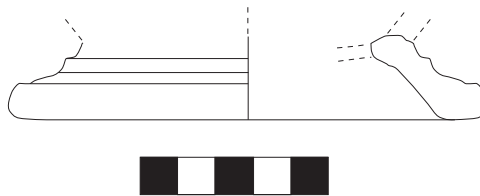

Katalog No.: T.139 Troia

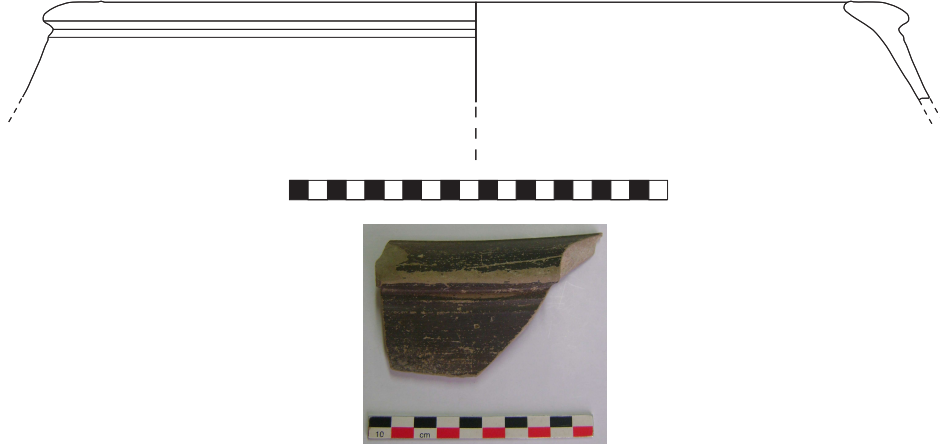

Katalog No.: Th.91 Menekşe Çatağı (ölçek: 1/4)

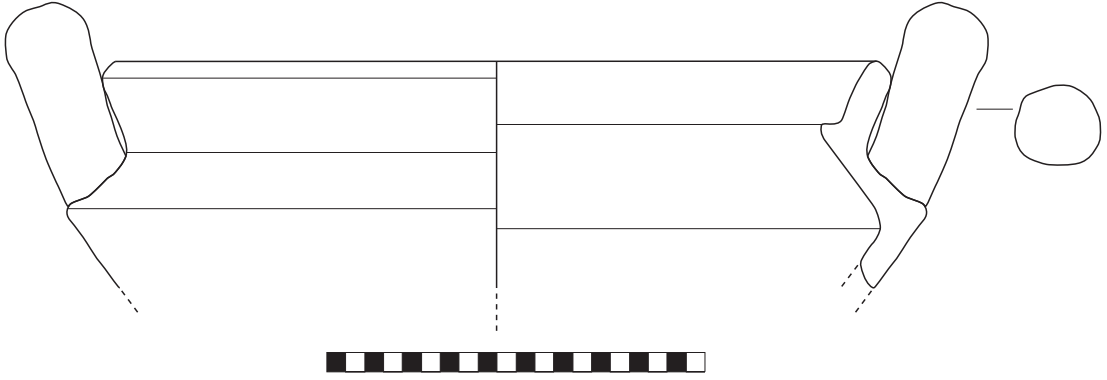

Katalog No.: T.140 Tektop Burnu (ölçek: 1/4)

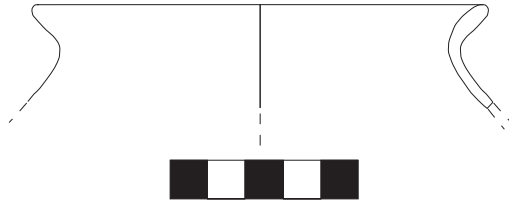

Katalog No.: Th.92 Mnekşe Çatağı (ölçek: 1/2)

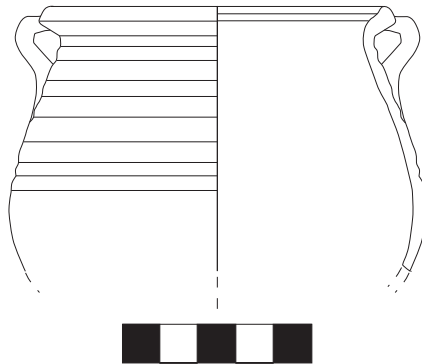

Katalog No.: Th.93 Dolapçı Çayırı (ölçek: 1/2)



Katalog No.: Th.94 Gbrlk

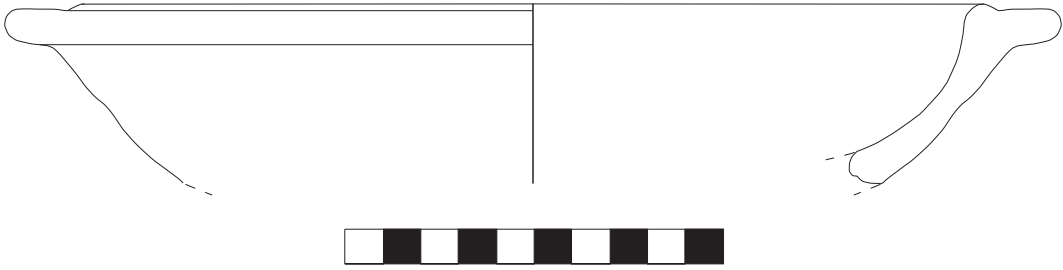

Katalog No.:Th.95 Dolapı ayırı (lek: 1/2)

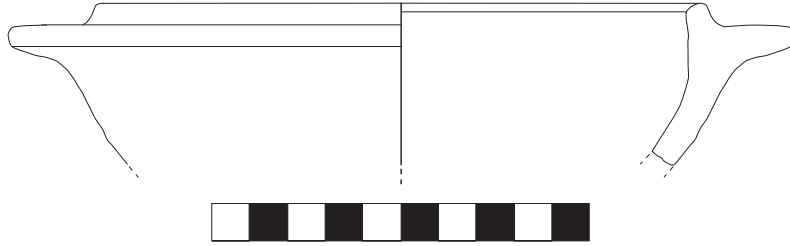

Katalog No.: T.141 Troia (lek 1/2)

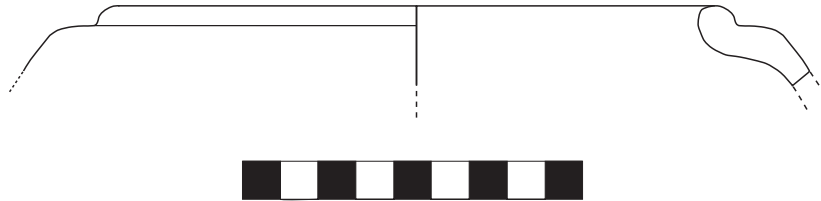

Katalog No.: T.142 amky/Asarlık (lek 1/2)

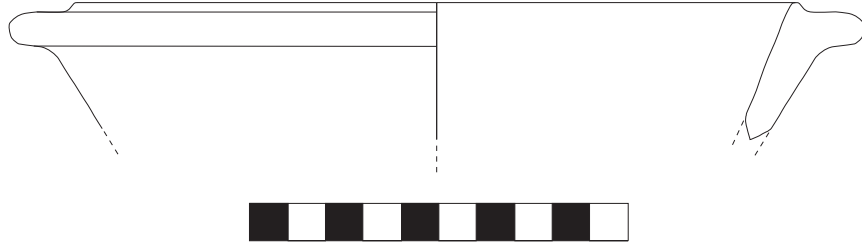

Katalog No.: Th.96 Küçük Kavak (ölçek: 1/2)



Katalog No.:Th.97 Gübürlük (ölçek: 1/2)

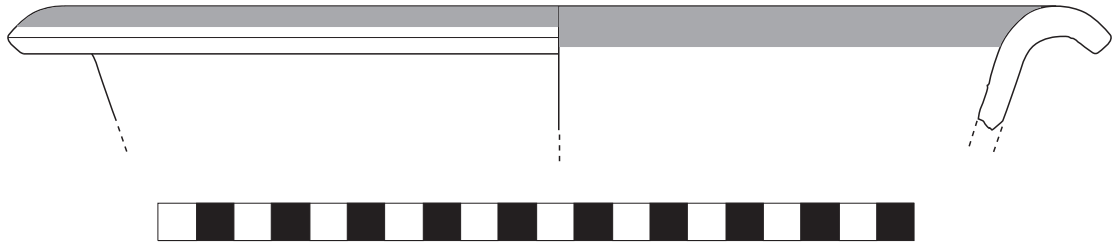

Katalog No.:T.143 Tektop Burnu (ölçek: 1/2)

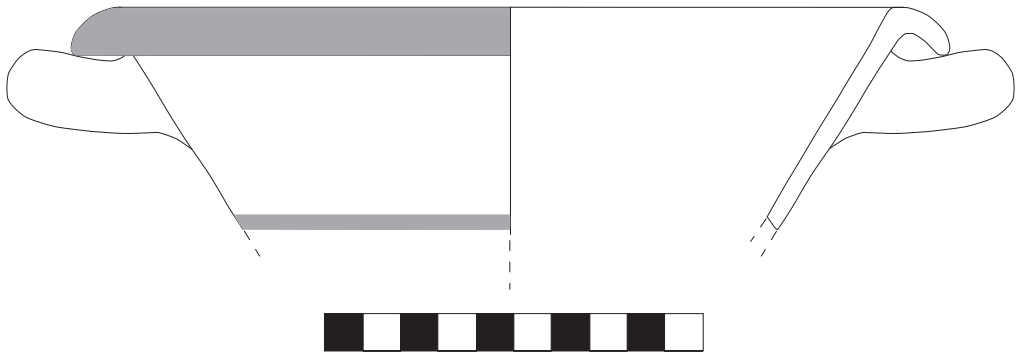

Katalog No.:Th.98 Dolapçı Çayırı (ölçek: 1/2)

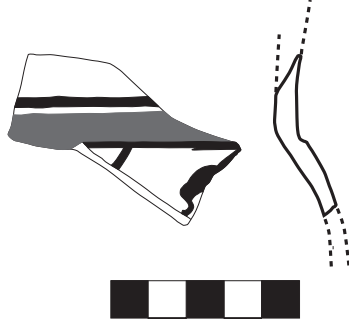

Katalog No.: A.4 Çandarlı (ölçek: 1/2)

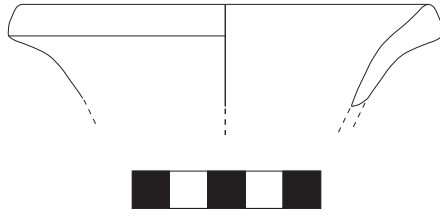

Katalog No.: Th.99 Dolapçı Çayırı (ölçek: 1/2)



Katalog No.: A.5 Çandarlı/Pitane (ölçek: 1/2)

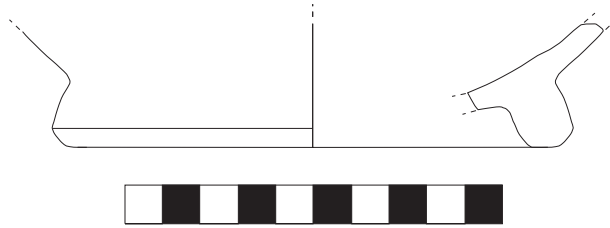

Katalog No.: T.144 İlk Gelmez (ölçek: 1/2)

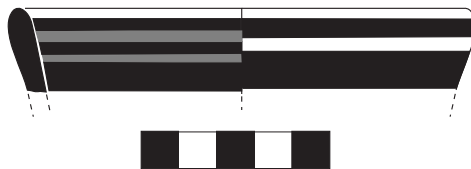

Katalog No.: T.145 Tektop Burnu (ölçek: 1/2)



Katalog No.: T.146 Ballık/İkinci tümülüs toprağı içinden

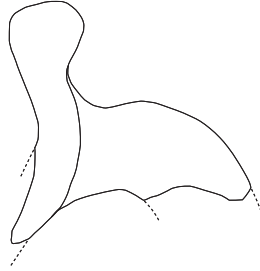

Katalog No.: Th.100 Menekşe Çatağı (ölçek: 1/2)

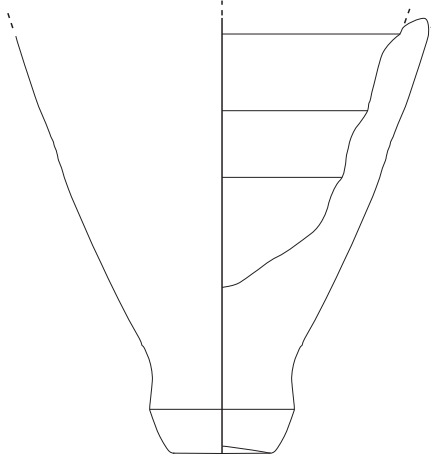

Katalog No.: T.147 Tektop Burnu (ölçek: 1/2)

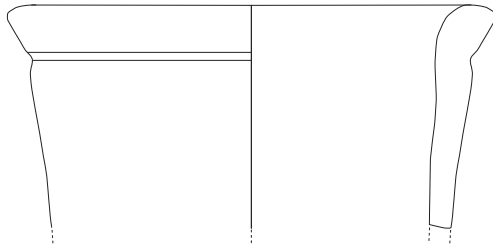

Katalog No. : Th.101 Menekşe Çatağı (ölçek: 1/2)

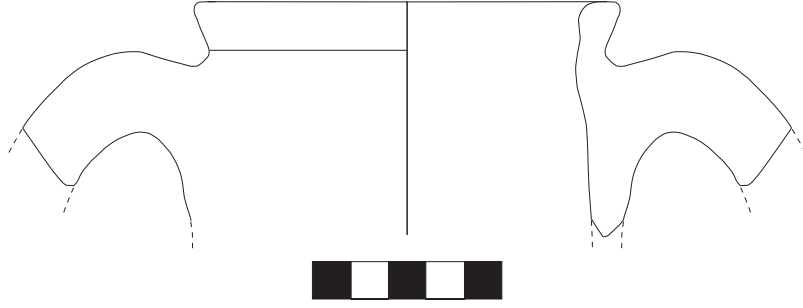

Katalog No.: Th.102 Menekşe Çatağı (ölçek: 1/2)

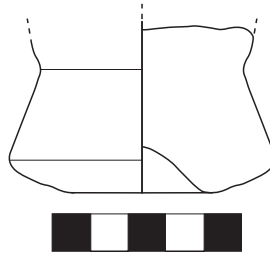

Katalog No.: T.148 Tektop Burnu (ölçek: 1/2)

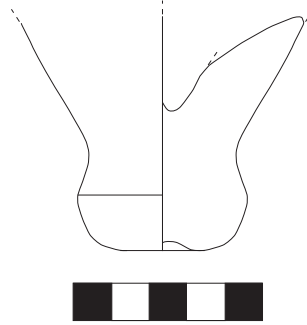

Katalog No.: T.149 Karanlık Liman (ölçek: 1/2)

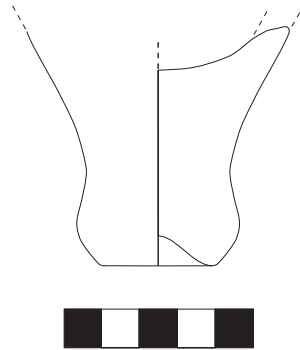

Katalog No.: T.150 Karanlık Liman (ölçek: 1/2)

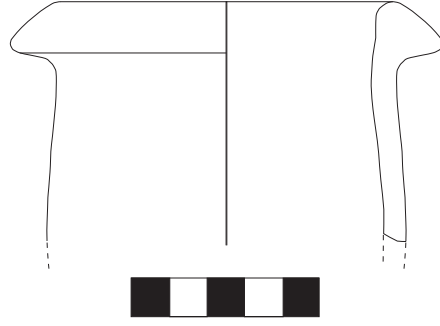

Katalog No.: Th.115 Menekşe Çatağı (ölçek: 1/2)

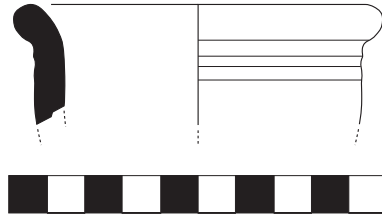

Katalog No.: T.151 Dardanos (ölçek: 1/2)

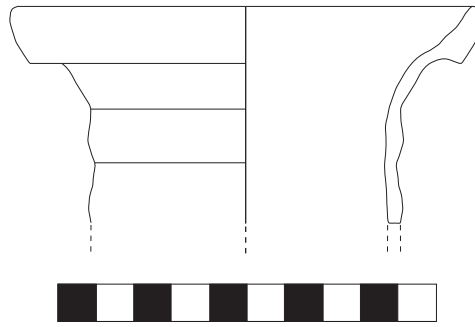

Katalog No.: Th.103 Dolapçı Çayırı (ölçek: 1/2)

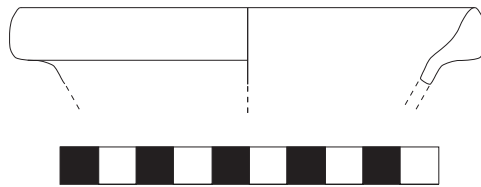

Katalog No.: Th.104 Dolapçı Çayırı (ölçek: 1/2)

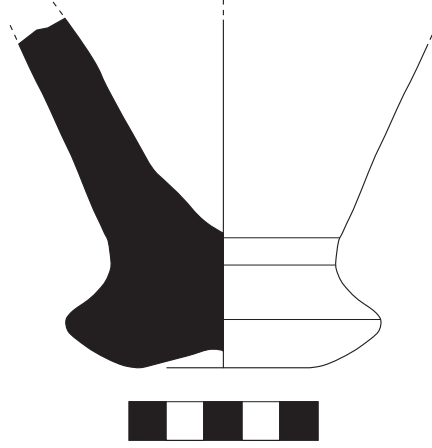

Katalog No.: T.152 Dardanos (ölçek: 1/2)

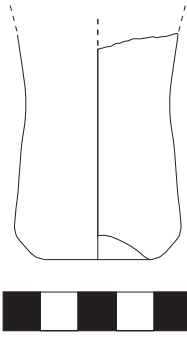

Katalog No.: T.153 Karanlık Liman (ölçek: 1/2)

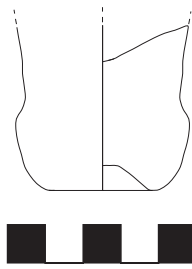

Katalog No.: T.154 Çaldağ / Kebrene Tapınak Çevresi (ölçek: 1/2)



Katalog No.: T.155 Dardanos (ölçek: 1/2)

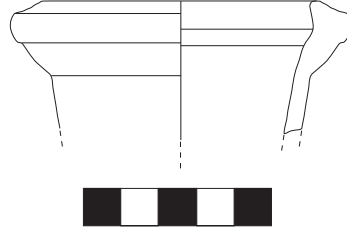

Katalog No.: T.156 İskele (ölçek: 1/2)

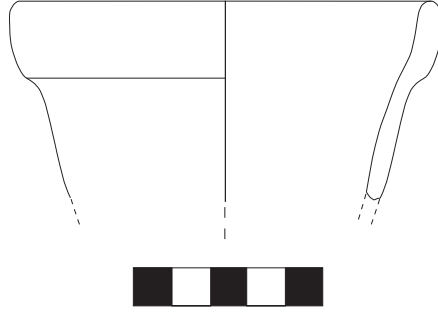

Katalog No.: Th.105 Menekşe Çatağı (ölçek: 1/2)

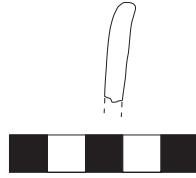

Katalog No.: Th.106 Menekşe Çatağı (ölçek: 1/2)

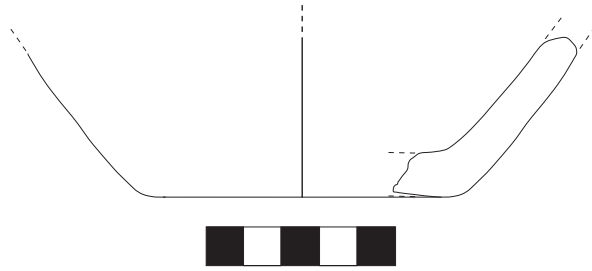

Katalog No.: T.157 Işıldak Tepe Çatağı (ölçek: 1/2)

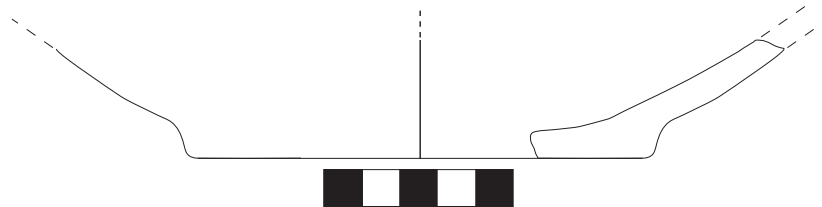

Katalog No.: T.158 Tektop Burnu (ölçek: 1/2)

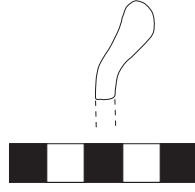

Katalog No.: T.159 Ballık/ İkinci tümülüs toprağı içinden (ölçek:1/2)

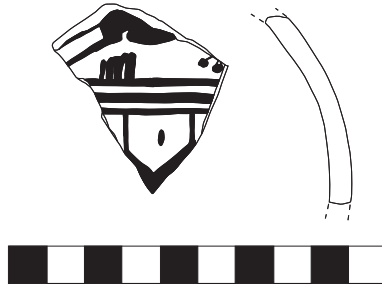

Katalog No.: I.11 Erythrai (ölçek:1/2)

Katalog No.: I.12 Erythrai (ölçek:1/2)

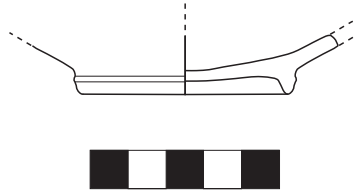

Katalog No.: T.160 Çaldağ/ Kebrene (ölçek:1/2)

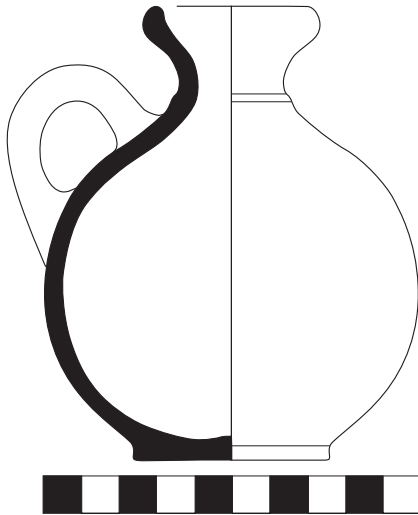

Katalog No.: M.4 Ovabayındır (ölçek:1/2)

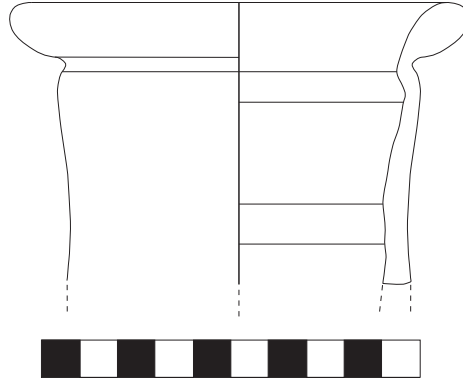

Katalog No.: Th.107 Dolapçı Çayırı (ölçek: 1/2)

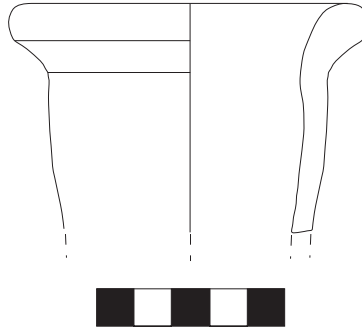

Katalog No.: T.161 İskele (ölçek: 1/2)



Katalog No.: T.162 Dardanos (ölçek: 1/2)

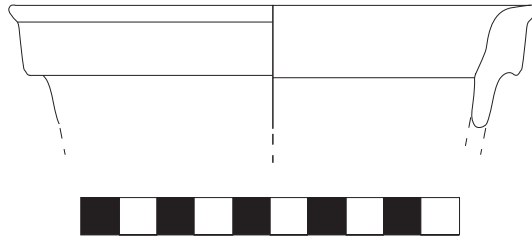

Katalog No.: T.163 Çanakkale Yöresi (ölçek: 1/2)

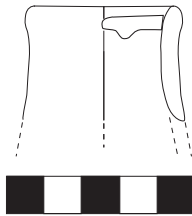

Katalog No.: T.164 Saraç (ölçek: 1/2)

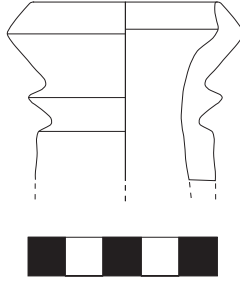

Katalog No.: Th.108 Dolapçı Çayırı (ölçek 1/2)

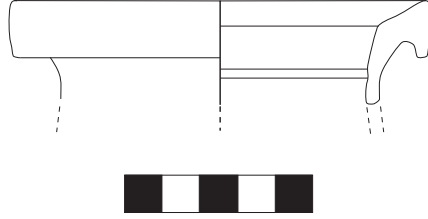

Katalog No.: T.165 Çanakkale Yöresi (ölçek 1/2)

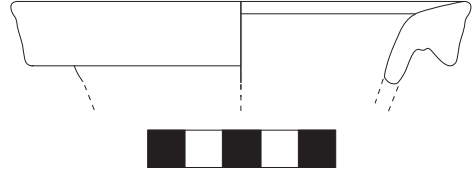
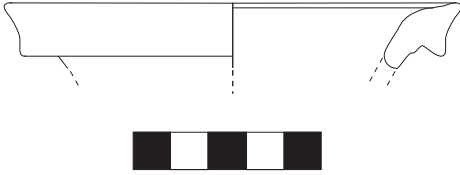

Katalog No.: T.166 Çanakkale Yöresi Katalog No.: T.167 Çanakkale Yöresi (ölçek 1/2)

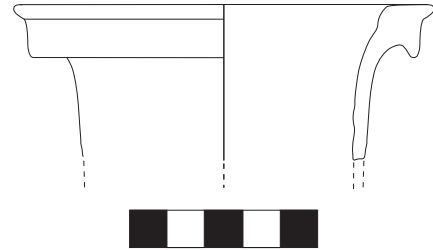
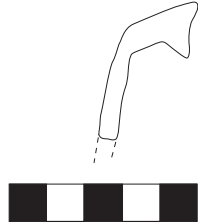

Katalog No.: T.168 Çanakkale Yöresi Katalog No.: T.169 Çanakkale Yöresi (ölçek 1/2)

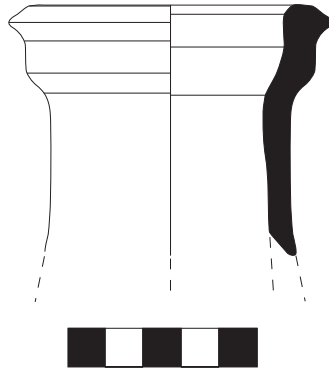

Katalog No.: T.170 Balabanlı (ölçek 1/2)

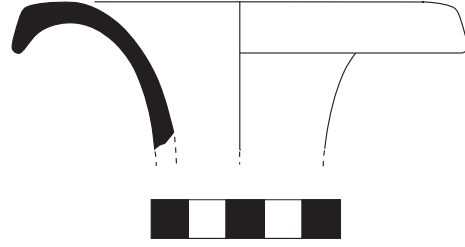

Katalog No.: T.171 Tektop Burnu (ölçek: 1/2)

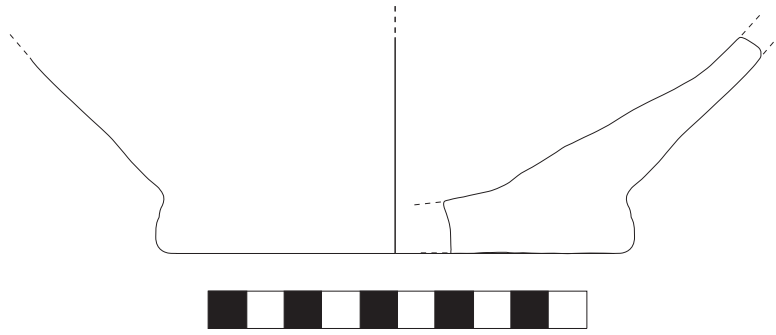

Katalog No.: T.172 Savran Tepe (ölçek: 1/2)

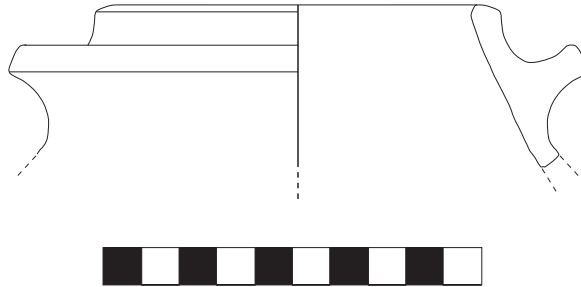

Katalog No.: T.173 Küçük Beşige Burnu (ölçek: 1/2)

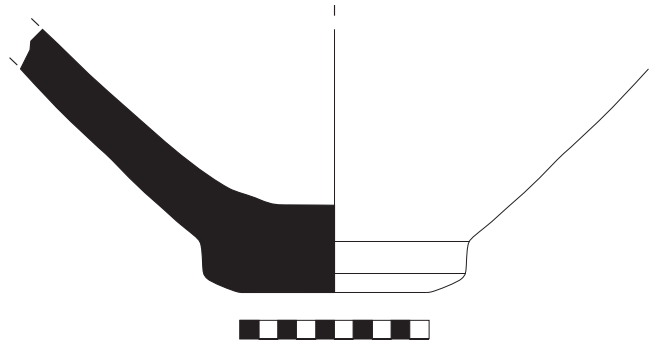

Katalog No: T.174 Dardanos (ölçek: 1/4)

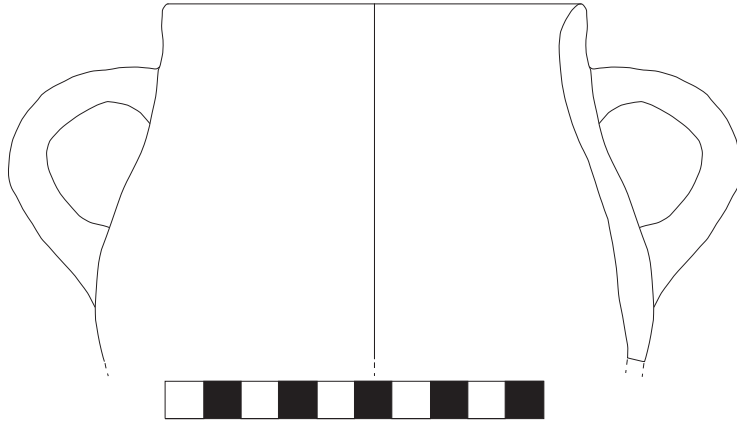

Katalog No.: Th.109 Menekpe Çatađý(ölçek: 1/2)

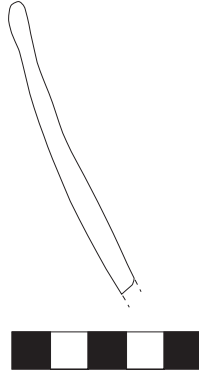

Katalog No.: Th.110 Menekpe Çatađý(ölçek: 1/2)

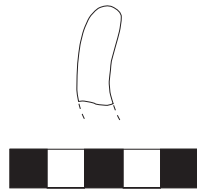

Katalog No.: T.175 Hanay Tepe (ölçek: 1/2)

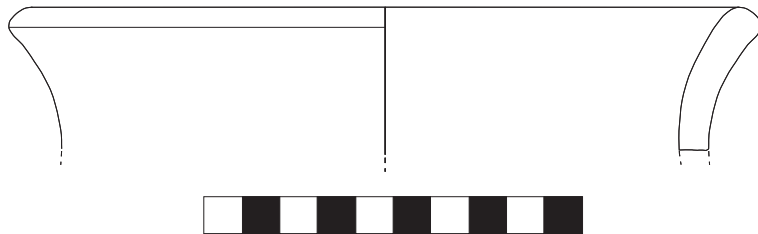

Katalog No.: Th.111 Menekpe Çatađý(ölçek: 1/2)

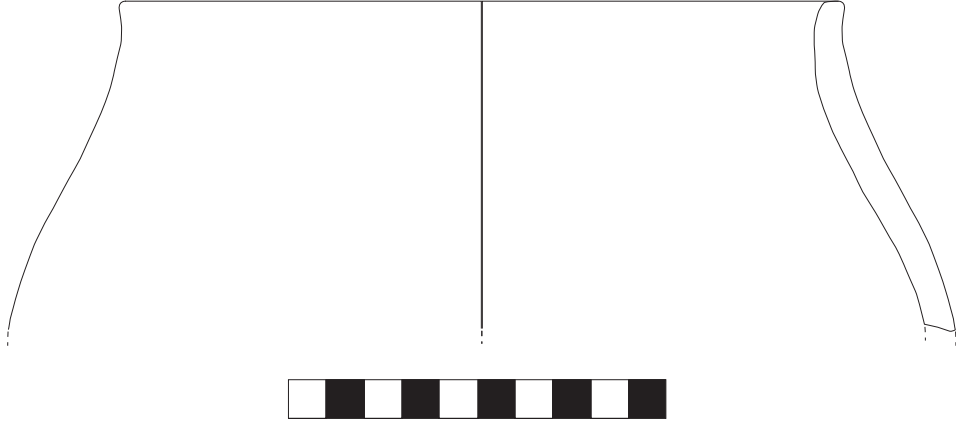

Katalog No.: Th.112 Menekşe Çatağı (ölçek: 1/2)



Katalog No.: T.176 Çiftlik Tepe (ölçek: 1/2)

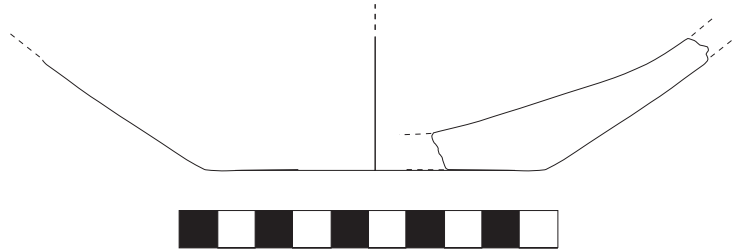

Katalog No.: T.177 Harap Kale (ölçek: 1/2)

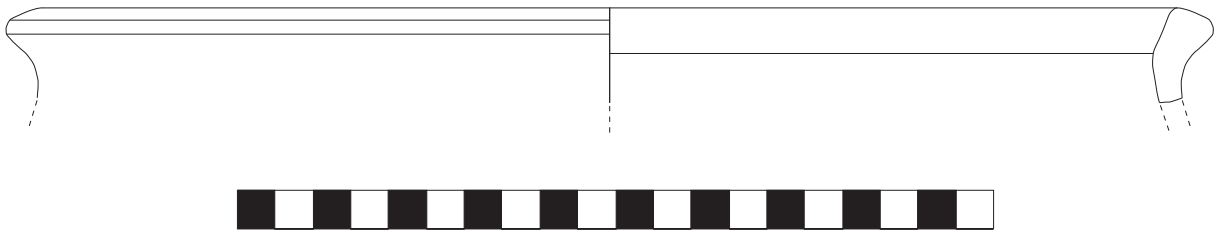

Katalog No.: T.178 Harap Kale (ölçek: 1/2)

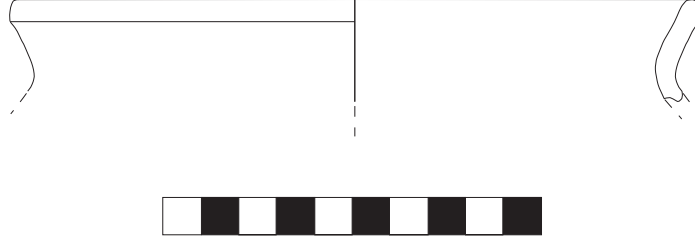

Katalog No.: Th.113 Menekşe Çatağı (ölçek: 1/2)

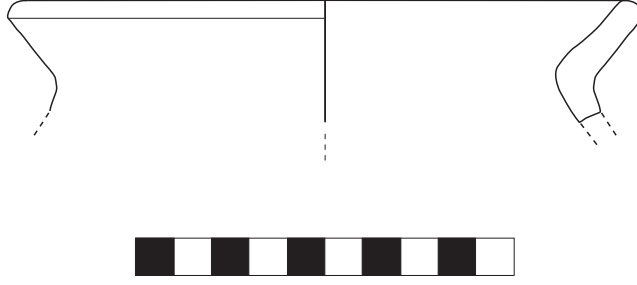

Katalog No.: T.179 Çaldağ/Kebrene (ölçek: 1/2)



Katalog No.: T.180 Çaldağ/Kebrene (ölçek: 1/2)

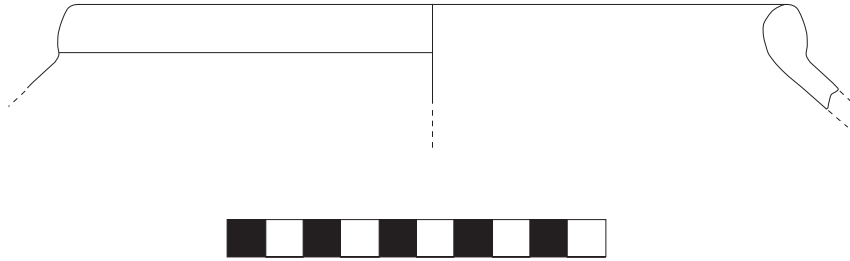

Katalog No.: T.181 Küçük Beşige Burnu (ölçek: 1/2)

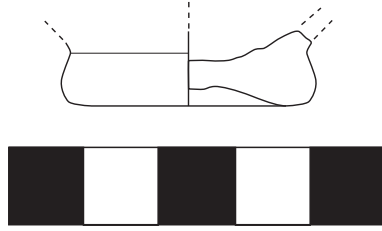

Katalog No.: T.182 Tektop Burnu

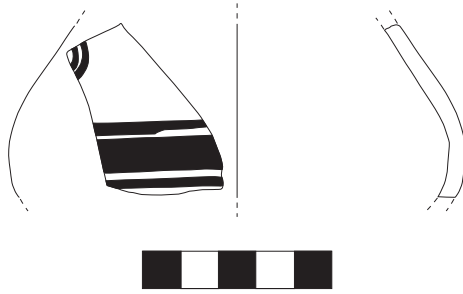

Katalog No.: I.13 Erythrai (ölçek: 1/2)

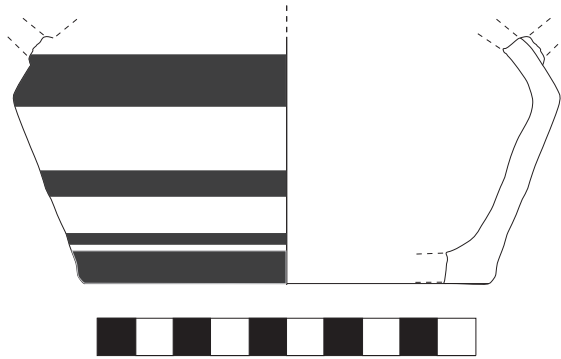

Katalog No.: I.14 Miletos (ölçek: 1/2)



Katalog No.: T183 Çaldağ/Kebrene (ölçek: 1/2)

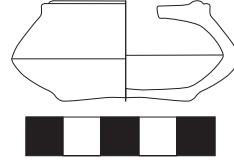
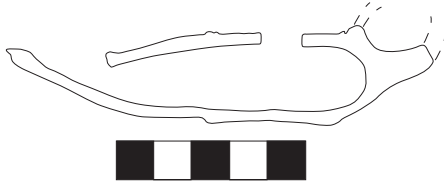

Katalog No.: M.5 Ovabayındır (ölçek: 1/2)

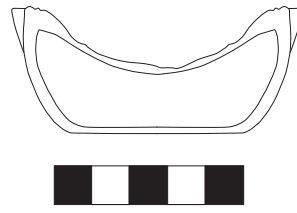
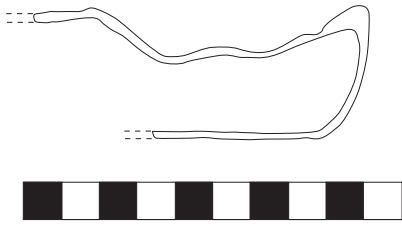

Katalog No.: M.6 Ovabayındır (ölçek: 1/2)

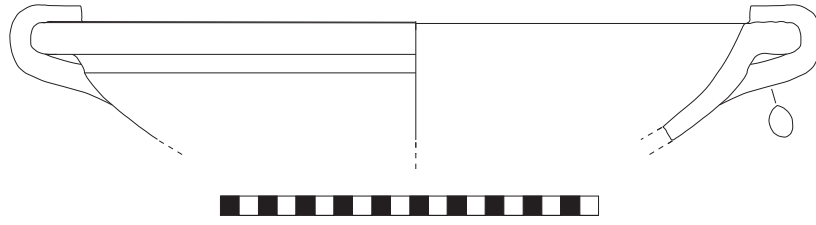

Katalog No.: T.184 Karanlık Liman (ölçek: 1/4)



Katalog No.:T.185 Tektop Burnu

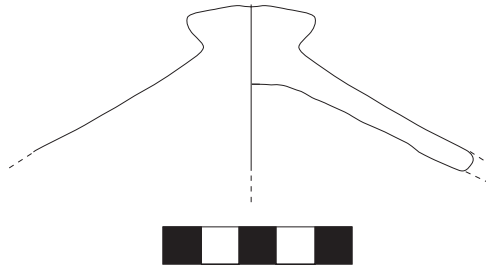

Katalog No.:T.186 Tektop Burnu (ölçek: 1/2)

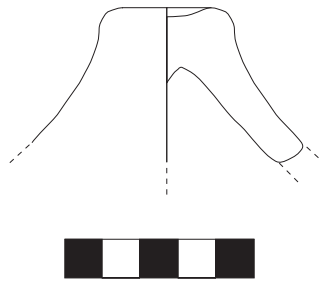

Katalog No.:Th.114 Küçük Kavak (ölçek: 1/2)



Katalog No.:T.187 Dardanos (ölçek: 1/2)



Katalog No.: Th.116 Gbrlk

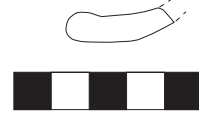

Katalog No.: T.188 İlk Gelmez (lek: 1/2)

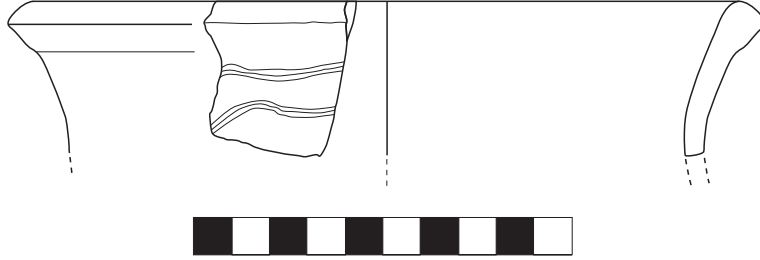

Katalog No.: T.189 Kalafatlı (lek: 1/2)

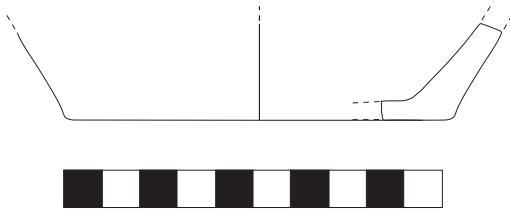

Katalog No.: T.190 Kumky (lek: 1/2)

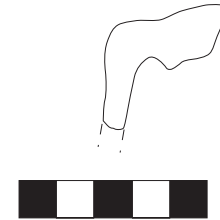

Katalog No: T.191 Mersin eme (lek: 1/2)

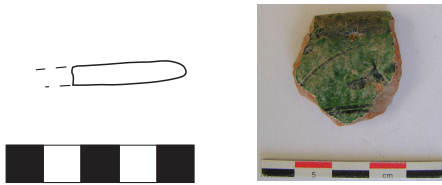

Katalog No.: T.192 Sara (lek: 1/2)

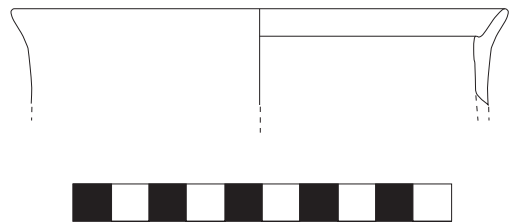

Katalog No.: T.193 İskele (lek: 1/2)

Tablo 1: Çanakkale/Adatepe Buluntuları

Buluntu yeri	Kat. No.	Adı	Hamur rengi	Tarihleme
Adatepe	T.133	Ayak parçası	Açık kırmızımsı kahverengi (5 YR 6/4)	Ms.1150-1175

Tablo 2: Çanakkale/Akköy Buluntuları

Buluntu yeri	Kat. No.	Adı	Hamur rengi	Tarihleme
Akköy civarı/Arılığın batısındaki tepe	T.56	Ağız parçası	Kırmızımsı kahverengi (5 YR 4/3)	Ms.1180-1250

Tablo 3: Çanakkale/Balık Buluntuları

Buluntu yeri	Kat.No.	Adı	Hamur rengi	Tarihleme
Balık	T.69	Ağız parçası (Geç Roma C Formu)	Kırmızı (2,5 YR 5/8)	Ms. 520-600
Balık:İkinci tümülüs toprağından	T.146	Amphora ağız parçası	Kırmızımsı sarı (5 YR 7/6).	Mö. 500-450
Balık İkinci Tümülüs toprağından	T.159	Ağız parçası	Çeperler grimsi kahverengi (10 YR 5/2), çekirdek gri (10 YR 5/1).	Mö. 9. yy.

Tablo 4: Çanakkale/Balabanlı Buluntuları

Buluntu yeri	Kat.No.	Adı	Hamur rengi	Tarihleme
Balabanlı	T.55	Ağız parçası	Çeperler açık (zayıf)	Ms. 11. yy.-13.

			kırmızı (2,5 YR 4/2), çekirdek açık kırmızı (2,5 YR 6/8).	yy.
Balabanlı	T.59	Ağız parçası	Kırmızı (2,5 YR 5/8).	Ms.13.-14.yy.
Balabanlı	T.97	Ayak parçası	Kırmızı (2,5 YR 7/8)	Ms. 1150-1200
Balabanlı	T.104	Ayak parçası	Çekirdek kırmızı (10 R 5/8), çeperler koyu kırmızımsı gri (2,5 YR 4/1).	Ms.1346-16. yy.
Balabanlı	T.112	Ayak parçası	Çeperler kırmızı (2,5 YR 5/8), çekirdek açık (zayıf) kırmızı (2,5 YR 5/8).	Ms.17. yy.
Balabanlı	T.170	Ağız parçası	Kırmızımsı gri (2,5 YR 5/1).	

Tablo 5: İzmir/Bayraklı (Smyrna) Buluntuları

Buluntu yeri	Kat. No.	Adı	Hamur rengi	Tarihleme
Bayraklı	I.8	Krater ağız parçası (Skyphos Krater)	Koyu kırmızımsı gri (2,5 YR 5/1).	Mö. 8.-7. yy.
Bayraklı	I.9	Krater ağız parçası (Skyphos Krater)	Kırmızımsı sarı (5 YR 6/6).	Mö. 750-660

Tablo 6: Çanakkale/Beşige Burnu Buluntuları

Buluntu yeri	Kat. No.	Adı	Hamur rengi	Tarihleme
Beşige Burnu	T.120	Ayak parçası (Bölgesel)	Çeperler kırmızımsı sarı (5 YR 5/8), çekirdek kırmızımsı gri(5 YR 5/2).	Mö. 250-225

Tablo 7: Çanakkale/Çaldağ/ Kebrene Buluntuları

Buluntu yeri	Kat.No.	Adı	Hamur rengi	Tarihleme
Çaldağ/Kebrene	T.1	Kylikis ayak parçası (Rhenia Tipi)	Kırmızımsı sarı (5 YR 6/8) ve açık kırmızımsı kahverengi (5 YR 6/3) renk değişimleri görülür.	Mö. 450
Çaldağ/Kebrene	T.2	Kylikis ağız parçası	Açık kırmızı (2,5 YR 6/8).	Mö. 440-430
Çaldağ/Kebrene	T.6	Skyphos ayak parçası (Attik tip)	Kırmızımsı sarı (5 YR 7/8).	Mö. 400- 375
Çaldağ/Kebrene	T.7	Skyphos ağız parçası (Attik tip)	Açık kırmızının tonlarında renk değişimleri görülür (2,5 YR 5/2 - 6/8).	Mö. 375-325
Çaldağ/Kebrene	T.8	Skyphos ayak parçası (Attik tip)	Açık kırmızı (2,5 YR 6/8).	Mö. 350-300
Çaldağ/Kebrene	T.15	Kantharos gövde parçası (batı Yamacı)	Açık kırmızı (2,5 YR 6/6).	Mö. 290-170
Çaldağ/Kebrene	T.39	Ayak parçası	Çeperler koyu gri (5 YR 4/1), çekirdek gri (Chart 1 for Gley 6/N).	Mö. 220- Augustus Dönemi
Çaldağ/Kebrene tapınak çevresi	T.41	Ağız parçası (Pergamon)	Açık kırmızı (2,5 YR 6/6).	Mö. 150-100
Çaldağ/Kebrene tapınak çevresi	T.42	Ağız parçası	Gri (Chart 1 for Gley 5/1), yüzey kırmızı (2,5 YR 6/6) alazlı.	Mö. 150-100
Çaldağ/Kebrene: Fuğla Tepesi	T.43	Ayak parçası	Çeperler koyu gri (5 YR 4/1), çekirdek gri (Chart 1 for Gley 6/N)	Mö. 1. yy.- Augustus Dönemi

Çaldağ/Kebrene tapınak çevresi	T.49	Ayak parçası	Kırmızımsı sarı (7,5 YR 6/6).	Mö. 250-240
Çaldağ/Kebrene	T.68	Ağız parçası (Geç Roma C Formu)	Kırmızı (2,5 YR 5/8).	Ms. 520-600
Çaldağ/Kebrene	T.87	Bolsal ayak parçası	Kırmızımsı sarı (7,5 YR 6/6).	Mö. 380-350
Çaldağ/Kebrene	T.121	Ağız parçası (Pergamon tipi ?)	Koyu kırmızımsı gri (2,5 YR 4/1).	Mö. 250-175
Çaldağ/Kebrene	T.135	Ayak parçası	Güçlü kahverengi (7,5 YR 5/6).	Mö. 450
Çaldağ/Kebrene: Tapınak Çevresi	T.154	Amphora ayak parçası	Çeperler (2,5 YR 5/8), çekirdek açık kırmızımsı gri (2,5 YR 7/1).	Mö. 160-130
Çaldağ/Kebrene	T.160	Dip parçası	Çeperler açık kırmızı (2,5 YR 5/2), çekirdek açık gri (10 R 7/1)	Mö. 5.-3. yy
Çaldağ/Kebrene	T.179	Ağız parçası	Kırmızımsı gri (2,5 YR 6/1).	Mö. 650-570
Çaldağ/Kebrene	T.180	Ağız parçası	Dıştan içe doğru üç tabakalı renk değişimleri görülür. Kırmızımsı kahverengi (2,5 YR 5/3), tozsuz kırmızı (2,5 YR 3/2) ve kırmızımsı gri (2,5 YR 6/1).	Mö. 600-560
Çaldağ/ Kebrene	T.183	Kernos parçası	Koyu kahverengi (7,5 YR 5/6).	Mö. 1300-1190/80
Fuğla Tepesi/Kebrene	T.88	Kase gövde parçası (Megara Kasesi)	Açık kırmızı (2,5 YR 6/8).	Mö. 255-200

Tablo 8: Çanakkale/Çamköy- Asarlık Buluntuları

Buluntu yeri	Kat.No.	Adı	Hamur rengi	Tarihleme
Çamköy-Asarlık	T.58	Ağız parçası	Açık kırmızı (2,5 YR 6/8).	Ms. 13. yy.
Çamköy-Asarlık	T.124	Ayak parçası	Açık kahverengi (7,5 YR 6/4).	
Çamköy-Asarlık	T.142	Tekne ağız parçası	Kırmızımsı sarı (5 YR 6/6).	Mö. 260-240

Tablo 9: Çanakkale Yöresi (Aşağı Karamenderes Vadisi ve çevresi) Buluntuları

Buluntu yeri	Kat.No.	Adı	Hamur rengi	Tarihleme
Çanakkale Yöresi	T.163	Ağız parçası	Çeperler açık kırmızı (2,5 YR 6/6), çekirdek (10 R 6/1).	Ms. 6.-7. yy.
Çanakkale Yöresi	T.165	Ağız parçası	Kırmızımsı sarı (5 YR 5/6)	Ms. 1525-1550
Çanakkale Yöresi	T.166	Ağız parçası	Çeperler kırmızı (2,5 YR 5/6), çekirdek açık kırmızı (2,5 YR 5/2).	Ms. 16. yy. sonu- 17. yy. başı
Çanakkale Yöresi	T.167	Ağız parçası	Çeperler soluk kırmızı (2,5 YR 6/2), alt tabaka açık kırmızı (2,5 YR 6/6), çekirdek kırmızımsı gri (10 R 5/1).	Ms. 16. yy. sonu- 17. yy. başı
Çanakkale Yöresi	T.168	Ağız parçası	İç kırmızı (2,5 YR 5/6), dış tabaka açık kırmızı (2,5 YR 6/6).	Ms. 16. yy. sonu- 17. yy. başı

Çanakkale Yöresi	T.169	Ağız parçası	Kırmızımsı gri (2,5 YR 5/1).	Ms. 16. yy. ortaları- 17. yy.
---------------------	--------------	--------------	---------------------------------	----------------------------------

Tablo 10: Çandarlı/Pitane Buluntuları

Buluntu yeri	Kat.No.	Adı	Hamur rengi	Tarihleme
Çandarlı/Pitane	A.4	Amphora gövde parçası	Kırmızımsı sarı (7,5 YR 6/6).	Mö. 1020- 980
Çandarlı/Pitane	A.5	Amphora gövde parçası	Kırmızımsı sarı (5 YR 7/6).	Mö. 620-550

Tablo 11: Çanakkale/Çınarlar Buluntuları

Buluntu yeri	Kat.No.	Adı	Hamur rengi	Tarihleme
Çınarlar	T.36	Ağız parçası	Açık kırmızı (2,5 YR 6/8).	Ms. 13. yy.
Çınarlar	T.129	Ağız parçası	Kırmızımsı sarı (7,5 YR 6/6).	Ms.1200-1250

Tablo 12: Çanakkale/ Bayramiç-Çiftlik Tepe Buluntuları

Buluntu yeri	Kat.No.	Adı	Hamur rengi	Tarihleme
Çiftlik Tepe	T.79	Ağız parçası	Koyu kırmızımsı kahverengi (5 YR 3/2).	Mö. 3100- 2250
Çiftlik Tepe	T.90	Dip parçası (omurgalı ya da düz ağızlı kase dibi)	Çeperler koyu kırmızımsı kahverengi (5 YR 3/2), çekirdek kırmızımsı gri (5 YR 5/2).	Mö. 2550- 1900

Çiftlik Tepe	T.91	Dip parçası (omurgalı ya da düz ağızlı kase dibi)	Kırmızımsı sarı (7,5 YR 7/6).	Mö. 2550-1900
Çiftlik Tepe	T.176	Ağız parçası	Çeperler sarımsı kırmızı (5 YR 4/6), çekirdek gri (5 YR 5/1).	Mö. 2550-2250
Çiftlik Tepe	T.178	Ağız parçası	Kahverengimsi kırmızı (2,5 YR 4/4).	Mö. 1700-1550

Tablo 13: Çanakkale/Dardanos Buluntuları

Buluntu yeri	Kat. No.	Adı	Hamur rengi	Tarihleme
Dardanos	T.10	Kanthalos ayak parçası	Dıştaki ince çeperler kırmızı (10 R 5/8), kalın çekirdek kırmızımsı gri (10 R 5/1).	Mö.5.-3.yy.
Dardanos	T.14	Kanthalos ayak parçası	Açık kırmızı (2,5 YR 6/6).	Mö. 300- 240
Dardanos	T.19	İonia Kasesi ağız parçası (Rhodos Tipi)	Açık kırmızı (2,5 YR 6/8).	Mö. 600-560
Dardanos	T.26	Ağız parçası	Sarımsı kırmızı (5 YR 6/8), yüzey gri (5 YR 5/1) alazlı.	Mö. 400-350
Dardanos	T.28	Ayak parçası (Attik)	Kırmızımsı sarı (5 YR 6/8).	Mö. 350-325
Dardanos	T.30	Ayak parçası	Çeperler açık kırmızı (5 YR 5/2), çekirdek kırmızımsı gri (2,5 YR 6/1).	Mö. 250
Dardanos	T.114	Ayak parçası	Kırmızımsı sarı (5 YR 7/6).	Mö. 400-350

Dardanos	T.115	Ağız parçası (Anadolu tipi)	Açık kahverengi (7,5 YR 6/4).	Mö. 350-300
Dardanos	T.116	Ağız parçası (Anadolu tipi)	Kırmızımsı sarı (5 YR 7/6).	Mö. 4. yy.
Dardanos	T.122	Ağız parçası	Dış çeperler açık kırmızı (2,5 YR 7/8), çekirdek kırmızımsı gri (2,5 YR 6/1).	Mö. 240-130
Dardanos	T.123	Ağız parçası	Açık kırmızı (2,5 YR 6/6).	Mö. 175-150
Dardanos	T.126	Tabak ağız parçası (Ayaklı tabak)	Kırmızımsı sarı (7,5 YR 6/6).	Mö. 650- 560
Dardanos	T.151	Amphora ağız parçası	Kırmızımsı sarı (5 YR 7/8)	Mö. 3. yy.
Dardanos	T.152	Amphora ayak parçası	Çok soluk Kahverengi (10 YR 7/3).	Mö. 275-225
Dardanos	T.155	Amphora ağız parçası	Kırmızımsı sarı (5 YR 6/6).	Ms. 1.-4. yy.
Dardanos	T.162	Ayak parçası	Kırmızımsı sarı (5 YR 4/6).	Ms. 4. yy.
Dardanos	T.187	Kapak kenarı parçası	Çok koyu gri (Chart 1 for Gley 3/N).	Ms. 6. yy.
Dardanos	T.174	Dip parçası	Kırmızımsı kahverengi (5 YR 4/4).	

Tablo 14: Tekirdağ/Dolapçı Çayırı (Heraion Teikhos) Buluntuları

Buluntu yeri	Kat. No.	Adı	Hamur rengi	Tarihleme
Dolapçı Çayırı	Th.4	Kylix ayak parçası	Kırmızımsı sarı (5 YR 6/6) ve açık kırmızımsı kahverengi	Mö. 480-470

			(5 YR 6/3) renk deęişimleri görülür.	
Dolapçı Çayırı	Th.6	Kylik ayak parçası	Çeperler açık kırmızı (10 R 5/4), çekirdek kırmızımsı gri (10 R 5/1).	Mö. 450-425
Dolapçı Çayırı	Th.7	Kylik ayak parçası	Açık kırmızı (2,5 YR 6/8).	Mö. 430-400
Dolapçı Çayır	Th.15	Skyphos ayak parçası (Attik tip)	Kahverengi (7,5 YR 5/4)	Mö. 400-375
Dolapçı Çayırı	Th.16	Skyphos ağız parçası (Attik tip)	Açık kırmızı (2,5 YR 6/8).	Mö. 4. yy
Dolapçı Çayırı	Th.18	Skyphos ağız parçası	Kırmızımsı sarı (5 YR 7/8).	
Dolapçı Çayırı	Th.19	Kantharos ağız parçası	Açık kırmızı (2,5 YR 6/8).	Mö. 450
Dolapçı Çayırı	Th.20	Kantharos ağız ve kulp parçası (Attik)	Açık kırmızı (10 R 6/8).	Mö. 350-300
Dolapçı Çayırı	Th.21	Kantharos ağız ve kulp parçası	Kırmızımsı sarı (5 YR 6/6).	Mö. 350-300
Dolapçı Çayırı	Th.22	Kantharos ağız kenarı parçası (Batı Yamacı)	Kırmızımsı sarı (5 YR 6/6).	Mö. 240-150
Dolapçı Çayırı	Th.29	Ağız parçası	Açık kırmızı (2,5 YR 6/8).	Mö. 4.yy.-201
Dolapçı Çayırı	Th.30	Ağız parçası	Açık gri (5 YR 1/1).	Mö. 2. yy.
Dolapçı Çayırı	Th.33	Ağız parçası	Çeperler kırmızı (2,5 YR 5/8), çekirdek kırmızımsı gri	Mö. 500-480

			(2,5 YR 5/1).	
Dolapçı Çayırı	Th.34	Ağız parçası	Sarımsı kırmızı (5 YR 6/6).	Mö. 490
Dolapçı Çayırı	Th.36	Ağız parçası	Çeperler kırmızımsı sarı (5 YR 6/6), çekirdek gri (5 YR 6/1)	Mö. 350-225
Dolapçı Çayırı	Th.38	Ağız parçası	Kalın çeperler kırmızı (10 R 5/8), ince çekirdek kırmızımsı gri (10 R 5/1).	Mö. 300-220
Dolapçı Çayırı	Th.39	Ağız parçası	Açık kırmızı (2,5 YR 6/8).	Mö. 4. yy.
Dolapçı Çayırı	Th.40	Ayak parçası	Kırmızı (2,5 YR 5/8).	Mö. 4. yy.- 146
Dolapçı Çayırı	Th.49	Ağız parçası	Kırmızımsı gri (2,5 YR 6/1), yüzey açık kırmızı (2,5 YR 6/8) alazlı.	Mö. 425-375
Dolapçı Çayırı	Th.54	Ağız parçası	Açık kırmızı (2,5 YR 6/8).	Ms.13. yy.
Dolapçı Çayırı	Th.62	Kase ayak, gövde ve ağız parçası	Kahverengi (7,5 YR 5/4).	Mö. 2.-Ms. 1. yy.
Dolapçı Çayırı	Th.63	Ağız parçası (Phokaia kırmızı astarlı)	Kırmızımsı kahverengi (2,5 YR 4/4).	Ms. 4.-5. yy.
Dolapçı Çayırı	Th.66	Bolsal ayak parçası	Kırmızımsı sarı (7,5 YR 7/6).	Mö. 425-400
Dolapçı Çayırı	Th.68	Ayak parçası	Açık kırmızı (2,5 YR 6/8).	Mö. 450
Dolapçı Çayırı	Th.69	Ayak parçası	Açık kırmızı (2,5 YR 6/8).	Mö. 300-280

Dolapçı Çayırı	Th.78	Ayak parçası	Kırmızımsı sarı (5 YR 7/8).	Ms. 12. -13.yy.
Dolapçı Çayırı	Th.79	Ayak parçası	Açık kırmızı (2,5 YR 6/8).	Ms. 12.-13. yy.
Dolapçı Çayırı	Th.85	Balık tabağı ağız parçası	Gri (Chart 1 for Gley 5/1).	Mö. 240-225
Dolapçı Çayırı	Th. 90	Krater gövde parçası (Skyphos Krater)	Kırmızımsı sarı (5 YR 6/6)	Mö. 420- 4. yy.
Dolapçı Çayırı	Th.93	Ağız ve kulp parçası	Kırmızı (2,5 YR 4/8).	Ms. 2. yy.
Dolapçı Çayırı	Th.95	Tekne ağız parçası	Dış çeperler kırmızımsı kahverengi (5 YR 4/4), çekirdek koyu kırmızımsı kahverengi (5 YR 3/2).	Mö. 4.-Ms. 3. yy. başı
Dolapçı Çayırı	Th.98	Lekane ağız ve kulp parçası	Kırmızımsı sarı (5 YR 7/6).	Mö. 200- 80
Dolapçı Çayırı	Th.99	Amphora ağız parçası	Kırmızımsı gri (10 R 5/1).	Mö. 900-570
Dolapçı Çayırı	Th.103	Amphora ağız parçası	Çeperler koyu kırmızımsı gri (2,5 YR 4/1), çekirdek kahverengi (7,5 YR 5/4).	Mö. 3.-1. yy.
Dolapçı Çayırı	Th.104	Amphora ağız parçası	Koyu kırmızımsı gri (10 YR 4/2)	Mö. 3.-1. yy.
Dolapçı Çayırı	Th.107	Ağız parçası	Açık kırmızı (2,5 YR 6/8).	Mö. 350-290
Dolapçı Çayırı	Th.108	Ağız parçası	Kırmızı (10 R 4/8).	Ms. 1525-1550

Tablo 15: Erythrai Buluntuları

Buluntu yeri	Kat. No.	Adı	Hamur rengi	Tarihleme
Erythrai	I.2	Ağız parçası	Kahverengi (7,5 YR 5/6).	Mö. 575-500
Erythrai	I.3	Ağız parçası	Kırmızımsı sarı (7,5 YR 6/6).	Mö. 575-500
Erythrai	I.5	Ağız parçası	Kırmızımsı sarı (5 YR 7/6).	Mö. 660-630
Erythrai	I.6	Tabak ayak parçası	Çekirdek kırmızımsı sarı (5 YR 4/6), ince çeperler koyu gri (Chart 1 for Gley 4/N).	Mö. 3-1. yy.
Erythrai	I.7	Ağız kenarı parçası	Açık kırmızı (2,5 YR 6/8).	Mö. 500- 480
Erythrai	I.10	Krater gövde parçası (Skyphos Krater)	Açık sarımsı kahverengi (10 R 6/4).	Mö. 725- 675
Erythrai	I.11	Gövde parçası	Çeperler grimsi kahverengi (10 YR 5/2), çekirdek gri (10 YR 5/1).	Mö. 600-570
Erythrai	I.12	Kulp parçası	Çeperler kırmızımsı sarı (5 YR 7/6), çekirdek gri (10 YR 6/1).	Mö. 550-525
Erythrai	I.13	Aryballos gövde ve dip parçası	güçlü kahverengi (7,5 YR 5/6).	Mö. 620- 580

Tablo 16: Çanakkale/Eski Akçaköy Buluntuları

Buluntu yeri	Kat.No.	Adı	Hamur rengi	Tarihleme
Eski Akçaköy	T.24	Ağız parçası	Kırmızımsı sarı (5 YR 5/8).	Ms. 18. yy.

Eski Akçaköy (Milet İşi)	T.75	Ağız parçası	Kırmızı (2,5 YR 5/6).	Ms. 14.-15. yy.
Eski Akçaköy	T.110	Ayak parçası (Milet İşi)	Kırmızımsı sarı (5 R 5/8).	Ms.16. yy.
Eski Akçaköy	T.111	Ayak parçası	Kırmızı (2,5 YR 5/8).	Ms. 17. yy. ortaları
Eski Akçaköy	T.127	Ağız parçası	Kırmızı (2,5 YR 5/8).	Ms. 1050- 1250
Eski Akçaköy	T.130	Ağız parçası	Kırmızı (2,5 YR 5/8).	Ms. 1350-1500

Tablo 17: Çanakkale/Ezine Buluntuları

Buluntu yeri	Kat.No.	Adı	Hamur rengi	Tarihleme
Ezine/ Yılanlıbayır	T.53	Ağız parçası	Açık kırmızı (2,5 YR 5/8).	Ms. 2. yy.
Ezine/ Yılanlıbayır	T.54	Ayak parçası (Geç Roma C Grubu- Phokaia)	Açık kırmızı (2,5 YR 6/8).	Ms. 4. yy.
Ezine Höyüğü	T.64	Ağız parçası	Kahverengi (7,5 YR 5/4).	Mö. 2250-1700
Ezine Höyüğü	T.80	Dip parçası	Siyah (Chart 1 for Gley 2,5/N).	Mö. 3000-2750/2700
Ezine/ Yılanlıbayır	T.83	Dip parçası (Phokaia kırmızı astarlı)	Açık kırmızı (2,5 YR 5/8).	Ms. 450-620

Tablo 18: Tekirdağ/Gübürlük Buluntuları

Buluntu yeri	Kat.No.	Adı	Hamur rengi	Tarihleme

Gübürlük	Th.25	Ağız parçası	Siyah (Chart 1 for Gley 2,5/N).	Mö. 5. binyıl başı- 3000
Gübürlük	Th.37	Ağız parçası	Açık kırmızı (2,5 YR 6/8).	Mö. 325-280
Gübürlük	Th.61	Ağız parçası	Gri (5 YR 5/1).	Mö. 6.-7. yy.
Gübürlük	Th.87	Tabak ayak parçası	Açık kırmızımsı kahverengi (5 YR 6/4).	Mö. 150- 85
Gübürlük	Th.94	Tava kulbu	Gri (Chart 1 for Gley 5/1).	Ms. 400-650
Gübürlük	Th.97	Tekne ağız parçası	çeperler kırmızımsı kahverengi (5 YR 4/4), çekirdek koyu kırmızımsı kahverengi (5 YR 3/2).	Ms. 6. yy. sonu- 7. yy ortaları
Gübürlük	Th.116	Kapak parçası	Pembe (10 R 8/4).	Ms. 6. yy.

Tablo 19: Çanakkale/Hanaytepe Buluntuları

Buluntu yeri	Kat.No.	Adı	Hamur rengi	Tarihleme
Hanay Tepe	T.62	Ağız parçası	Dış çeperler koyu kırmızımsı gri (10 R 3/1), çekirdek kırmızı (2,5 YR 4/6).	Mö. 5. binyıl başları- 2550
Hanay Tepe	T.63	Ağız parçası	Dış siyah (7,5 YR 2,5/1), iç kahverengi (7,5 YR 5/3).	Mö. 5. binyıl başları- 2550
Hanay Tepe	T.84	Dip parçası (Phokaia kırmızı)	Açık kırmızı (2,5 YR 6/8).	Ms. 450-550

		astarlı)		
Hanay Tepe	T.94	Ayak parçası	Sarımsı kırmızı (5 YR 6/8).	Mö. 150-125
Hanay Tepe	T.175	Ağız parçası	Dış siyah (Chart 1 for Gley 2,5/N), iç kahverengi (7,5 YR 5/3).	Mö. 3000-2550

Tablo 20: Çanakkale/Harap Kale Buluntuları

Buluntu yeri	Kat.No.	Adı	Hamur rengi	Tarihleme
Harap Kale/Rhoiteion	T.125	Tabak ağız parçası (Ayaklı tabak)	Kırmızımsı sarı (7,5 YR 6/6).	Mö. 650- 560
Harap Kale/Roiteion	T.177	Dip parçası	Kahverengi (7,5 YR 5/3).	Mö. 2100-1650

Tablo 21: Çanakkale/ Işıldak Tepe Buluntuları

Buluntu yeri	Kat.No.	Adı	Hamur rengi	Tarihleme
Işıldak Tepe	T.77	Ağız parçası	Siyah (Chart 1 for Gley 2,5/N).	Mö.3300- 2350
Işıldak Tepe	T.157	Dip parçası	Sarımsı kırmızı (5 YR 4/6).	Mö.2500- 1190

Tablo 22: Çanakkale/İlk Gelmez Buluntuları

Buluntu yeri	Kat.No.	Adı	Hamur rengi	Tarihleme
İlk Gelmez	T.144	Amphora ayak parçası	Açık kahverengi (7,5 YR 6/4).	Mö. 600-580
İlk Gelmez	T.188	Kapak kenarı	Kırmızımsı sarı	

		parçası	(5 YR 6/8).	
--	--	---------	-------------	--

Tablo 23: Çanakkale/İskele Buluntuları

Buluntu yeri	Kat.No.	Adı	Hamur rengi	Tarihleme
İskele	T.31	Ayak parçası	Sarımsı kırmızı (5 YR 6/8).	Mö. 250-200
İskele	T.45	Ağız parçası	Kırmızımsı sarı (5 YR 6/6).	Mö. 375-325
İskele	T.156	Amphora ağız parçası	Kırmızımsı sarı (5 YR 6/6).	Kırmızımsı sarı (5 YR 6/6).
İskele	T.161	Ağız parçası	Açık kırmızı (2,5 YR 6/8) ve gri (2,5 YR 5/1) renk değişimleri görülür.	Mö. 325- 1. yy.
İskele	T.193	Ağız parçası	Kırmızımsı sarı (5 YR 6/8).	

Tablo 24: Çanakkale/Kalafatlı Buluntuları

Buluntu yeri	Kat.No.	Adı	Hamur rengi	Tarihleme
Kalafatlı	T.131	Ağız parçası (Milet İşi)	Sarımsı kırmızı (5 YR 5/8).	Ms. 13.-14. yy.
Kalafatlı	T.134	Ayak parçası	Kırmızımsı sarı (5 YR 7/6).	Ms. 1180-1250
Kalafatlı	T.189	Ağız parçası	Kırmızımsı sarı (5 YR 6/8).	Ms. 500-550

Tablo 25: Çanakkale/Karanlık Liman Buluntuları

Buluntu yeri	Kat. No.	Adı	Hamur rengi	Tarihleme

Karanlık Liman	T.22	Maşrapa ayak parçası	Kırmızımsı sarı (5 YR 6/8).	Mö.20-Ms. 220
Karanlık Liman	T.32	Ayak parçası	Kırmızı (10 R 5/8).	Mö. 220- 80
Karanlık Liman	T.46	Ağız parçası (Attik)	Kırmızı (2,5 YR 5/8).	Mö. 350-300
Karanlık Liman	T.137	Ağız parçası	Kırmızı (2,5 YR 5/8),	Mö. 375-325
Karanlık Liman	T.149	Amphora ayak parçası	Kırmızımsı sarı (5 YR 6/6).	Mö. 320-300
Karanlık Liman	T.150	Amphora ayak parçası	Kırmızımsı sarı (5 YR 5/8).	Mö. 320-300
Karanlık Liman	T.153	Amphora ayak parçası (Kuzey Ege)	Pembe (7,5 YR 7/4)	Mö. 225- 175
Karanlık Liman	T.184	Ağız ve kulp parçası	Kırmızımsı sarı (5 YR 6/6).	Mö. 375-325

Tablo 26: Çanakkale/Karıncalı-Asarlık Buluntuları

Buluntu yeri	Kat.No.	Adı	Hamur rengi	Tarihleme
Karıncalı-Asarlık	T.13	Kantharos ayak parçası	Açık kırmızı (2,5 YR 6/8).	Mö. 300- 240
Karıncalı-Asarlık	T.40	Ayak parçası	Kırmızımsı sarı (7,5 YR 6/6).	Mö. 175-100
Karıncalı-Asarlık	T.93	Ayak parçası	Sarımsı kırmızı (5 YR 6/8).	Mö. 325-250

Tablo 27: Çanakkale/Kırdağ/Çevrim Tepe Buluntuları

Buluntu yeri	Kat.No.	Adı	Hamur rengi	Tarihleme
Kırdağ/Çevrim Tepe	T.85	Ağız parçası (Phokaia kırmızı astarlı)	Açık kırmızı (2,5 YR 4/8).	Ms. 520-550
Kırdağ/Çevrim Tepe (etekten)	T.119	Ayak parçası (Bölgesel)	Kırmızımsı sarı (5 YR 5/8), kırmızımsı gri (5 YR 5/2) renk değişimleri görülür.	Mö. 260-200

Tablo 28: Kırklareli/Polos Buluntuları

Buluntu yeri	Kat.No.	Adı	Hamur rengi	Tarihleme
Kırklareli/Polos	Th.41	Ağız parçası	Kırmızımsı kahverengi (5 YR 4/3).	Ms. 12. -13. yy.
Kırklareli/Polos	Th.43	Ağız parçası	Kırmızı (10 R 5/8).	Ms. 12. yy. sonu.-13. yy.
Kırklareli/Polos	Th.44	Ağız parçası	Kırmızı (2,5 YR 5/6).	Ms. 12. yy.sonu-13. yy. başı
Kırklareli/Polos	Th.46	Ağız parçası	Açık kırmızı (2,5 YR 7/8).	Ms. 13. yy.-14. yy.
Kırklareli/Polos	Th.47	Ağız parçası	Açık kırmızı (10 R 6/8).	Ms. 13. yy.-14. yy.
Kırklareli/Polos	Th.51	Ağız parçası	Açık kırmızı (10 R 6/8).	Ms. 12.-13. yy.
Kırklareli/Polos	Th.53	Ağız parçası	Kırmızımsı sarı (5 YR 6/8).	Ms. 12.yy. sonu-13. yy.
Kırklareli/Polos	Th.55	Ağız parçası	Kırmızımsı sarı (5 YR 6/6).	Ms.13. yy.
Kırklareli/Polos	Th.56	Ağız parçası	Açık kırmızı (10 R 4/6).	Ms. 12.-13. yy.
Kırklareli/Polos	Th.82	Ayak parçası	Kırmızımsı sarı	Ms.13. yy.

			(5 YR 5/6).	
Kırkclareli/Polos	Th. 83	Ayak parçası	Kırmızımsı sarı (5 YR 6/6).	Ms.13. yy.

Tablo 29: Klazomenai Buluntuları

Buluntu yeri	Kat.No.	Adı	Hamur rengi	Tarihleme
Klazomenai	I.1	Ağız parçası	Çeperler kırmızı (2,5 YR 5/8), çekirdek kırmızımsı gri (2,5 YR 5/1).	Mö. 500-480

Tablo 30: Çanakkale/Kumköy Buluntuları

Buluntu yeri	Kat.No.	Adı	Hamur rengi	Tarihleme
Kumköy	T.57	Ağız parçası	Kırmızı (2,5 YR 5/8).	1180-1250. yy.
Kumköy	T.60	Ağız parçası	Kırmızımsı kahverengi (5 YR 4/3).	Ms. 1250-14. yy.
Kumköy	T.61	Ağız parçası	Kırmızımsı kahverengi (5 YR 4/3).	
Kumköy	T.71	Ağız parçası	Kırmızımsı sarı (10 R 6/8).	Ms. 12.-13. yy.
Kumköy	T.106	Ayak parçası	Kırmızımsı sarı (5 YR 5/8).	Ms. 14.-16. yy.
Kumköy	T.109	Ayak parçası	Kırmızımsı sarı (5 YR 5/8).	Ms. 1550- 1600 ve sonrası
Kumköy	T.132	Ağız parçası (Milet İşi)	Sarımsı kırmızı (5 YR 5/8).	Ms. 1325-1375
Kumköy	T.190	Dip parçası	Kırmızı (2,5 YR 5/8).	Ms. 10.-15. yy.

Tablo 31: Çanakkale/Küçük Beşige Burnu Buluntuları

Buluntu yeri	Kat.No.	Adı	Hamur rengi	Tarihleme
Küçük Beşige Burnu	T.128	Ağız parçası	Kırmızı (2,5 YR 5/8).	Ms. 1180-1250
Küçük Beşige Burnu	T.173	Ağız parçası	Kırmızımsı sarı (7,5 YR 7/6).	Ms. 6. yy.
Küçük Beşige Burnu	T.181	Ağız parçası	Çeperler açık kırmızı (2,5 YR 5/8), çekirdek soluk kırmızı (2,5 YR 6/8).	

Tablo 32: Tekirdağ/Küçük Kavak Buluntuları

Buluntu yeri	Kat.No.	Adı	Hamur rengi	Tarihleme
Küçük Kavak	Th.42	Ağız parçası	Kırmızımsı kahverengi (5 YR 4/3).	Ms. 12. -13. yy.
Küçük Kavak	Th.45	Ağız parçası	Açık kırmızı (2,5 YR 6/8).	Ms. 1180-13. yy.
Küçük Kavak	Th.50	Ağız parçası	Koyu gri (10 YR 4/1) ve kırmızımsı sarı (7,5 YR 6/6) alazlı.	Ms. 1150
Küçük Kavak	Th.52	Ağız parçası	Kırmızımsı sarı (7,5 YR 6/6) ile koyu gri (10 YR 4/1) renk değişimleri görülür.	Ms. 1180- -1250
Küçük Kavak	Th.65	Ağız parçası	Beyaz (5 Y 8/2).	Ms. 750-850
Küçük Kavak	Th.70	Ayak parçası	Çeperler beyaz (5 Y 8/1), çekirdek	Ms. 10.-13. yy. başı

			pembe (7,5 YR 8/4).	
Küçük Kavak	Th.71	Ayak parçası	Beyaz (2,5 YR 8/1).	Ms. 1000-1250
Küçük Kavak	Th.72	Ayak parçası	Beyaz (10 YR 8/1).	Ms. 11. yy.
Küçük Kavak	Th.73	Ayak parçası	Beyaz (2,5 YR 8/1).	Ms. 12. yy.
Küçük Kavak	Th.74	Ayak parçası	Beyaz (10 YR 8/1).	Ms. 1180-1250
Küçük Kavak	Th.75	Ayak parçası	Pembe (5 YR 7/4).	Ms. 12. yy.-13. yy.'m ilk yarısı
Küçük Kavak	Th.76	Ayak parçası	Beyaz (2,5 YR 8/1- 10 YR 8/1).	Ms. 12. yy.-13. yy.'m ilk yarısı
Küçük Kavak	Th.77	Ayak parçası	Çeperler soluk sarı (5 Y 8/3), çekirdek beyaz (2,5 YR 8/1).	Ms. 12. yy. ortası
Küçük Kavak	Th.80	Ayak parçası	Beyaz (2,5 YR 8/1).	Ms. 1180-1250
Küçük Kavak	Th.81	Ayak parçası	Kırmızımsı sarı (5 YR 5/8).	Ms. 1180-1250 yy.
Küçük Kavak	Th.84	Ayak parçası	Çeperler açık kırmızı (2,5 YR 6/8), çekirdek pembemsi gri (7,5 YR 7/2).	Ms.13.-14. yy.
Küçük Kavak	Th.86	Ağız parçası	Kırmızımsı sarı (5 YR 8/4- 7/4) tonlarında renk değişimleri görülür	Ms. 1100-1225
Küçük Kavak	Th.96	Tekne ağız parçası	Açık kırmızı (2,5 YR 6/8). Dış yüzey koyu gri (10 YR	Ms. 4.-5. yy.

			3/1) ve kırmızımsı sarı renk deęişimleri (56 YR 5/6) görülür. İç yüzey kırmızımsı sarı (7,5 YR 6/6).	
Küçük Kavak	Th.114	Kapak tutamak parçası	Kırmızı (2,5 YR 5/8).	Ms. 400-650

Tablo 33: Kyme Buluntuları

Buluntu yeri	Kat.No.	Adı	Hamur rengi	Tarihleme
Kyme	A.1	Ağız parçası	Açık kırmızı (2,5 YR 6/8).	Mö. 620- 6. yy.
Kyme	A.2	Ayak parçası	Açık kırmızı (2,5 YR 7/6).	Mö. 150- 1. yy.
Kyme	A.3	Ağız parçası	Açık kırmızı (2,5 YR 6/8).	Mö. 1.yy. ortaları

Tablo 34: Tekirdağ/Menekşe Çatağı Buluntuları

Buluntu yeri	Kat. No.	Adı	Hamur rengi	Tarihleme
Menekşe Çatağı	Th.1	Kylik ağız parçası	Kırmızımsı kahverengi (2,5 YR 5/4).	Mö. 6. yy. sonu- 5. yy. başı
Menekşe Çatağı	Th.2	Kylik ağız parçası	Kırmızımsı sarı (5 YR 7/6).	Mö. 480-450
Menekşe Çatağı	Th.3	Kylik ağız parçası	Kırmızımsı sarı (5 YR 7/6).	Mö. 480-450
Menekşe Çatağı	Th.5	Kylik ayak parçası	Kırmızımsı sarı (7,5 YR 6/6).	Mö. 480-450
Menekşe	Th.8	Kylik ağız	Kırmızımsı sarı	Mö. 440- 400

Çatağı		parçası	(5 YR 7/6).	
Menekşe Çatağı	Th.9	Kylix gövde parçası	Kırmızımsı sarı (5 YR 7/6).	Mö. 4. yy.
Menekşe Çatağı	Th.10	Kylix ağız parçası	Kırmızımsı sarı (5 YR 7/6).	Mö. 4. yy
Menekşe Çatağı	Th.11	Skyphos ağız parçası	Soluk hafif kahverengimsi pembe (5 YR 6/4).	Mö. 650- 570
Menekşe Çatağı	Th.12	Skyphos ağız parçası (Attik tip)	Kırmızımsı sarı (5 YR 6/8).	Mö. 500-460
Menekşe Çatağı	Th.13	Skyphos ayak parçası (Attik tip)	Açık kırmızı (2,5 YR 6/8).	Mö. 425-400
Menekşe Çatağı	Th.14	Skyphos ayak parçası (Attik tip)	Açık kırmızı (10 R 6/6) ve soluk kırmızı (10 R 6/4) renk değişimleri görülür.	. Mö. 425-300
Menekşe Çatağı	Th.17	Skyphos ayak parçası (Attik tip)	Çekirdek gri (Chart 1 for Gley 5/N) çeperler kırmızımsı sarı (2,5 YR 5/6).	Mö. 350- 275
Menekşe Çatağı	Th.23	İonia Kasesi ağız kenarı parçası	Kırmızımsı sarı (5 YR 6/8).	Mö. 620- 550/530
Menekşe Çatağı	Th.24	İonia Kasesi ağız parçası	Kırmızımsı sarı (5 YR 6/8).	Mö. 590- 550/530
Menekşe Çatağı	Th.26	Ağız parçası	Çeperler kırmızı (2,5 YR 4/6), çekirdek koyu kırmızımsı gri (2,5 YR 4/1)	Mö. 3000- 2640
Menekşe Çatağı	Th.27	Ağız parçası	Gri (10 YR 6/1).	Mö. 3000- 2640
Menekşe	Th.28	Ağız parçası	Açık gri (10 R 7/1).	Mö.4.yy-280

Çatağı				
Menekşe Çatağı	Th.31	Ağız parçası	Gri (Chart 1 for Gley 6/N).	Mö. 150-100
Menekşe Çatağı	Th.32	Ağız parçası	Açık kırmızı (2,5 YR 6/8)	Ms. 1.yy.
Menekşe Çatağı	Th. 35	Ayak parçası	Kırmızımsı sarı (5 YR 7/6).	Mö. 475-430
Menekşe Çatağı	Th.48	Ağız parçası	Kırmızımsı sarı (5 YR 6/6).	Mö. 2920- 2250
Menekşe Çatağı	Th.57	Ağız parçası	Siyah (Chart 1 for Gley 2,5/N).	Mö. 3000- 2350
Menekşe Çatağı	Th.58	Ağız parçası	Çeperler koyu kırmızımsı kahverengi (5 YR 3/2), çekirdek siyah (5 YR 2,5/1).	Mö. 3000- 2350
Menekşe Çatağı	Th.59	Ağız parçası	Çeperler siyah (5 YR 2,5/1), çekirdek koyu kırmızımsı kahverengi (5 YR 3/2).	Mö. 2920- 2250
Menekşe Çatağı	Th.60	Ağız parçası	Çeperler koyu gri (2,5 YR 4/1), çekirdek kahverengi (7,5 YR 4/3).	
Menekşe Çatağı	Th.64	Ağız parçası (Phokaia kırmızı astarlı)	Açık kırmızı (2,5 YR 4/8).	Ms. 550-575
Menekşe Çatağı	Th.67	Ayak parçası	Açık kırmızı (2,5 YR 7/8).	Mö. 700-650
Menekşe Çatağı	Th.88	Ağız kenarı parçası	Kırmızımsı sarı (7,5 YR 7/6).	Mö. 450
Menekşe Çatağı	Th.89	Ağız ve dip parçası	Kırmızımsı sarı (5 YR 7/6).	Mö. 430-400
Menekşe Çatağı	Th.91	Dinos	Gri (10 R 6/1).	Mö. 7.-6. yy

Menekşe Çatağı	Th.92	Ağız parçası	Kırmızımsı sarı tonlarında (5 YR 5/6-5/8) renk değişimleri görülür.	Mö. 330-305
Menekşe Çatağı	Th.100	Amphora ağız ve kulp parçası (Khios)	Kırmızımsı sarı (5 YR 6/8).	Mö. 450-400
Menekşe Çatağı	Th.101	Amphora ağız parçası	Kırmızımsı sarı (5 YR 6/6).	Mö. 4.-3. yy.
Menekşe Çatağı	Th.102	Amphora ağız ve kulp parçası	Kırmızımsı sarı (5 YR 6/8).	Mö. 420- 1. yy.
Menekşe Çatağı	Th.115	Amphora ağız parçası	Açık kırmızı (2,5 YR 6/8).	Mö. 4.-1. yy.
Menekşe Çatağı	Th.105	Amphora ağız parçası	Açık kahverengi (7,5 YR 6/4).	
Menekşe Çatağı	Th.106	Ağız parçası	Dış siyah (Chart 1 for Gley 2,5/N), iç kırmızımsı kahverengi (2,5 YR 4/3).	Mö. 2920-2550
Menekşe Çatağı	Th.109	Ağız parçası	Çekirdek koyu gri (Chart 1 for Gley 4/N), çeperler kırmızımsı sarı (5 YR 7/6).	Mö. 3350-2750/2700
Menekşe Çatağı	Th.110	Ağız parçası	Kahverengi (10 YR 5/3) ve sarımsı kırmızı (5 YR 5/8- 4/2) renk değişimleri görülür.	Mö. 3350
Menekşe Çatağı	Th.111	Ağız parçası	Çeperler kahverengimsi kırmızı (2,5 YR 4/4), çekirdek çok koyu gri (Chart 1 for Gley 3/N).	Mö. 2920-2550

Menekşe Çatağı	Th.112	Ağız parçası	Çeperler koyu kırmızımsı gri (5 YR 4/2), çekirdek çok koyu gri (Chart 1 for Gley 3/N).	Mö. 2920-2550
Menekşe Çatağı	Th.113	Ağız parçası	Gri (7,5 YR 5/1).	Troia V-GTÇ

Tablo 35: Çanakkale/Mersin Çeşme Buluntuları

Buluntu yeri	Kat.No.	Adı	Hamur rengi	Tarihleme
Mersin Çeşme	T.23	Dip parçası	Çeperler gri (Chart 1 for Gley 5/N), çekirdek kırmızı (2,5 YR 5/8).	Ms. 14.- 16. yy.
Mersin Çeşme	T.70	Ağız parçası	Kırmızımsı sarı (10 R 6/8).	Ms. 12.-13. yy.
Mersin Çeşme	T.73	Ağız parçası	Kırmızı (2,5 YR 5/8).	Ms. 14.-15. yy.
Mersin Çeşme(Milet işi)	T.76	Ağız parçası	Kırmızı (2,5 YR 4/8).	
Mersin Çeşme	T.86	Ağız parçası	Kırmızı (2,5 YR 5/6).	Ms. 750-850
Mersin Çeşme	T.98	Ayak parçası	Kırmızı (2,5 YR 7/8).	Ms. 1150-1250
Mersin Çeşme	T.108	Ayak parçası	Kırmızımsı sarı (5 YR 5/8).	Ms. 15. yy. sonu- 17. yy.
Mersin Çeşme	T.191	Ayak parçası(çömlek)	Çeperler koyu kırmızımsı gri (5 YR 4/2), çekirdek kahverengi (7,5 YR 4/4).	Ms. 13.-14. yy.

Tablo 36: Miletos Buluntuları

Buluntu yeri	Kat.No.	Adı	Hamur rengi	Tarihleme
Miletos	I.4	Ağız parçası (Ayaklı tabak)	Kırmızımsı sarı (7,5 YR 6/6).	Mö. 650- 580
Miletos	I.14	Alabastron gövde parçası	Kırmızımsı sarı (5 YR 6/8).	Mö. 1190/80- 950

Tablo 37: Balıkesir/Ovabayındır Buluntuları

Buluntu yeri	Kat.No.	Adı	Hamur rengi	Tarihleme
Ovabayındır	M.1	Maşrapa	Kırmızımsı sarı (7,5 YR 6/6).	Ms.80-120
Ovabayındır	M.2	Kase	Kırmızımsı sarı (7,5 YR 6/6).	Mö. 2. yy.- Augustus Dönemi
Ovabayındır	M.3	Tabak	Çok soluk kahverengi (10 YR 7/4).	Mö. 4. yy.
Ovabayındır	M.4	Testi	Gri (2,5 YR 5/1).	Mö. 425-400
Ovabayındır	M.5	Kandil (Ephesos tipi)	Gri (7,5 YR 8/N).	Mö. 125-50
Ovabayındır	M.6	Kandil	Gri (7,5 YR 8/N) ve kırmızımsı sarı (7,5 YR 6/6) renk değişimleri görülür.	Ms.1.yy.'ın ilk çeyreği

Tablo 38: Çanakkale/Ömer Danişmend Buluntuları

Buluntu yeri	Kat.No.	Adı	Hamur rengi	Tarihleme
Ömer Danişmend	T.74	Ağız parçası (Milet İşi)	Kırmızı (2,5 YR 5/8).	Ms. 14.-15. yy

Ömer Danışmend	T.103	Ayak parçası (Milet İşi)	Kırmızı (2,5 YR 5/8).	Ms. 14.-15. yy.
Ömer Danışmend	T.107	Ayak parçası (Milet İşi)	Kırmızı (2,5 YR 5/8).	Ms. 15.yy. sonu-17. yy.

Tablo 39: Çanakkale/Saraç Buluntuları

Buluntu yeri	Kat.No.	Adı	Hamur rengi	Tarihleme
Saraç	T.102	Ayak parçası	Kırmızı (2,5 YR 6/8).	Ms.12.-14. yy.
Saraç	T.105	Ayak parçası	Çeperler (2,5 YR 5/8), çekirdek (2,5 YR 5/6) kırmızının tonlarında	Ms. 14.-16. yy.
Saraç	T.164	Ağız parçası	Kırmızı (10 R 5/8).	Ms. 13. yy.
Saraç	T.192	Ağız parçası (Tabak ?)	Kırmızı (10 R 5/8).	

Tablo 40: Çamakkale/Savran Tepe Buluntuları

Buluntu yeri	Kat.No.	Adı	Hamur rengi	Tarihleme
Savran tepe	T.65	Ağız parçası	Çekirdek gri (Chart 1 for Gley 5/1), çeperler kırmızimsı kahverengi (5 YR 6/4), dış yüzeyler gri (Chart 1 for Gley 5/1).	Mö. 2030- 1876/1785
Savran tepe	T.172	Dip parçası	Çok koyu gri (Chart 1 for Gley 3/N).	Mö. 2400- 1190

Tablo 41: Çanakkale/Sığır Eğreği/Gökçalı Buluntuları

Buluntu yeri	Kat.No.	Adı	Hamur rengi	Tarihleme
---------------------	----------------	------------	--------------------	------------------

Sığır Eğreği/Gökçalı	T.67	Ağız parçası (Geç Roma C Formu (Phokaia kırmızı astarlı))	Kırmızı (2,5 YR 5/8).	Ms. 450- 500
Sığır Eğreği/Gökçalı	T.101	Ayak parçası	Kırmızımsı sarı (5 YR 5/8).	Ms. 12.-13. yy.

Tablo 42: Çanakkale/Tektop Burnu Buluntuları

Buluntu yeri	Kat. No.	Adı	Hamur rengi	Tarihleme
Tektop Burnu	T.3	Kylix ağız parçası	Açık kırmızı (2,5 YR 6/8).	Mö. 440-430
Tektop Burnu	T.4	Skyphos dip parçası (Attik tip)	Kırmızımsı sarı (7,5 YR 7/6).	Mö. 480-460
Tektop Burnu	T.5	Skyphos ayak parçası (Attik tip)	Çeperler açık kırmızı (2,5 YR 6/6) çekirdek soluk kırmızı (2,5 YR 6/2).	Mö. 400-380
Tektop Burnu	T.9	Kantharos gövde parçası	Kırmızımsı sarı (5 YR 7/6).	Mö. 450-425
Tektop Burnu	T.11	Kantharos ağız parçası (Batı Yamacı)	Kırmızımsı sarı (7,5 YR 6/6).	Mö. 320-280
Tektop Burnu	T.12	Kantharos ayak parçası	Çeperler açık kırmızı (2,5 YR 6/8), çekirdek gri (Chart 1 for Gley 6/N).	Mö. 300- 240
Tektop Burnu	T.16	Kantharos ayak parçası (Batı Yamacı)	Açık kırmızı (2,5 YR 6/6).	Mö. 275-250
Tektop	T.17	Kantharos ağız	Kırmızımsı sarı	Mö. 260- 240

Burnu		kenarı parçası (Batı Yamacı)	(5 YR 6/6).	
Tektop Burnu	T.18	Kantharos ayak parçası	Açık kırmızımsı kahverengi (5 YR 6/4).	Mö. 260-230
Tektop Burnu	T.20	İonia Kasesi ağız parçası	Kırmızımsı sarı (5 YR 6/8).	Mö. 480-450
Tektop Burnu	T.21	Fincan ayağı	Kırmızımsı sarı (5 YR 6/8).	Mö. 575-550
Tektop Burnu	T.25	Ağız parçası	Kırmızımsı sarı (5 YR 6/8).	Mö. 6. yy.- 420
Tektop Burnu	T.27	Ayak parçası (Attik)	Açık kırmızımsı kahverengi (5 YR 6/4).	Mö. 350-300
Tektop Burnu	T.29	Ayak parçası	Çeperler açık kırmızı (2,5 YR 6/8), çekirdek zayıf (açık) kırmızı (2,5 YR 5/2).	Mö. 300-240
Tektop Burnu	T.33	Ağız parçası	Kırmızı (2,5 YR 5/8) ile açık kırmızı (2,5 YR 5/2) alazlı	Mö. 200- 50
Tektop Burnu	T.34	Ayak parçası	Açık kırmızı (2,5 YR 6/6).	Mö. 220-200
Tektop Burnu	T.47	Ağız parçası	açık kırmızı (2,5 YR 6/8), çekirdek gri (7,5 YR 6/1).	Mö. 325-250
Tektop Burnu	T.48	Ayak parçası	Kırmızımsı sarı (5 YR 6/8).	Mö. 300- 250
Tektop Burnu	T.50	Ayak parçası	Kırmızımsı gri (2,5 YR 5/1).	Mö. 150-125
Tektop Burnu	T.78	Ağız parçası	Dış çeperler siyah (Chart 1 for Gley 2,5/N), çekirdek koyu gri (Chart 1 for Gley 4/N).	Mö.3300 - 1900
Tektop	T.81	Kulp parçası	Koyu gri (Chart 1 for Gley 4/N).	Mö. 1700-

Burnu				1300
Tektop Burnu	T.89	Dip parçası (omurgalı ya da düz ağızlı kase dibi)	Çok koyu gri (Chart 1 for Gley 3/N).	Mö. 3100
Tektop Burnu	T.92	Ayak parçası (İçe veya dışa dönük ağızlı kase)	Sarımsı kırmızı (5 YR 6/8).	Mö. 325-250
Tektop Burnu	T.95	Ayak parçası	Çeperler kırmızı (10 R 5/8), çekirdek kırmızımsı gri (10 R 5/1).	Mö. 150-125
Tektop Burnu	T.113	Balık tabağı dibi	Kırmızımsı sarı (7,5 YR 7/6).	Mö. 400-325
Tektop Burnu	T.117	Ağız parçası (Anadolu tipi)	Koyu gri (7,5 YR 4/1).	Mö. 350-300
Tektop Burnu	T.118	Ayak parçası	Çeperler kırmızımsı sarı (5 YR 7/8), çekirdek (5 YR 6/2).	Mö. 260-240
Tektop Burnu	T.136	Ağız parçası	Açık kırmızı (2,5 YR 6/8), yer yer kırmızımsı gri alazlı (2,5 YR 6/1).	Mö. 375-325
Tektop Burnu	T.138	Krater ağız kenarı parçası (Skyphos Krater)	Kahverengi (10 YR 5/3).	Geometrik Dönem
Tektop Burnu	T.140	Lopas parçası	Kırmızımsı kahverengi (2,5 YR 4/4). İç ve dış yüzey çok koyu gri (Chart 1 for Gley 3/N).	Mö. 350-240
Tektop Burnu	T.143	Lekane ağız parçası	Sarımsı kırmızı (5 YR 5/8).	Mö. 425-400
Tektop Burnu	T.145	Amphora ağız parçası	Kırmızımsı kahverengi (5 YR 4/4).	Mö. 600-560

Tektop Burnu	T.147	Amphora ayak parçası	Kırmızımsı sarı (5 YR 6/8).	Mö. 420-400
Tektop Burnu	T.148	Amphora ayak parçası	Kırmızımsı sarı (7,5 YR 7/6).	Mö. 400- 175
Tektop Burnu	T.158	Dip parçası	Çok koyu gri (Chart 1 for Gley 3/N).	Mö. 2400-1190
Tektop Burnu	T.171	Hydria ağız parçası	Kırmızımsı sarı (7,5 YR 7/6).	Mö. 370-360
Tektop Burnu	T.182	Unguentarium ayak parçası	Açık gri (Chart 1 for Gley 7/N).	Mö. 300- 250
Tektop Burnu	T.185	Kapak kenarı parçası	tozsuz kırmızı (2,5 YR 3/2).	Mö. 2500-2200
Tektop Burnu	T.186	Kapak kenarı parçası	Dıştaki çok ince çeperler gri (10 R 6/1), çekirdek koyu kahverengi (7,5 YR 5/6).	Mö. 110-50

Tablo 43: Çanakkale/Troia Buluntuları

Buluntu yeri	Kat.No.	Adı	Hamur rengi	Tarihleme
Troia	T.44	Ağız parçası (Geç Roma C formu-Çandarlı)	Kırmızımsı sarı (5 YR 7/6)	Ms. 1.yy.
Troia	T.51	Ağız parçası (Doğu Sigillatası B2 formu)	Kırmızı (2,5 YR 5/8).	Ms. 1.-2. yy.
Troia	T.52	Ağız parçası	Açık kırmızı (2,5 YR 6/8).	Ms. 1.-2. yy.
Troia	T.66	Ağız parçası	Açık kırmızı (2,5 YR 6/8).	Mö. 225-210
Troia	T.72	Ağız parçası	Sarımsı kırmızı (5 YR 4/6).	Ms.1250-14.yy

Troia	T.82	Ayak parçası (Çandarlı Sigillata formu)	Kırmızımsı kahverengi (2,5 YR 5/4).	Ms. 1.-2. yy.
Troia	T.96	Ayak parçası	Açık kırmızı (2,5 YR 6/8).	Mö. 150- Ms.50
Troia	T.99	Ayak parçası	Kırmızı (2,5 YR 4/8).	Ms. 1180- 1250
Troia	T.100	Ayak parçası	Kırmızımsı sarı (5 YR 5/8).	Ms. 1180- 1250
Troia	T.139	Krater ayakparçası (Batı Yamacı)	Kırmızımsı sarı (5 YR 6/8) renkli	Mö. 225-180
Troia	T.141	Tekne ağız parçası	Kırmızımsı kahverengi (5 YR 4/4).	Mö. 3.-Ms. 4. yy