

T.C.
İSTANBUL ÜNİVERSİTESİ
SOSYAL BİLİMLER ENSTİTÜSÜ
TARİH ANABİLİM DALI
ESKİÇAĞ TARİHİ BİLİM DALI

YÜKSEK LİSANS TEZİ

VAN KALESİ HÖYÜĞÜ'NDE TUNÇ ÇAĞLARI:
STRATİGRAFİ, MİMARİ, ÇANAK ÇÖMLEK

Derya GÜL

2501161129

TEZ DANIŞMANI

Doç. Dr. Erkan KONYAR

İSTANBUL – 2019



T.C.
İSTANBUL ÜNİVERSİTESİ
SOSYAL BİLİMLER ENSTİTÜSÜ



YÜKSEK LİSANS
TEZ ONAYI

ÖĞRENCİNİN;

Adı ve Soyadı : DERYA GÜL Numarası : 2501161129
Anabilim Dalı /
Anasanat Dalı / Programı : TARİH / ESKİÇAĞ TARİHİ Danışmanı : DOÇ. DR. ERKAN KONYAR
Tez Savunma Tarihi : 14.06.2019 Saati : 14:00
Tez Başlığı : " Van Kalesi Höyüğü'nde Tunç Çağları: Stratigrafi, Mimari, Çanak, Çömlek "

TEZ SAVUNMA SINAVI, İÜ Lisansüstü Eğitim-Öğretim Yönetmeliği'nin 36. Maddesi uyarınca yapılmış, sorulan sorulara alınan cevaplar sonunda adayın tezinin **KABULÜNE** OYBİRLİĞİ / OYÇOKLUĞUYLA karar verilmiştir.

JÜRİ ÜYESİ	İMZA	KANAATİ (KABUL / RED / DÜZELTME)
1- PROF. DR. HAMDİ ŞAHİN		KABUL
2- DOÇ. DR. ERKAN KONYAR		KABUL
3- DOÇ. DR. MELTEM DOĞAN ALPARSLAN		—
4- DOÇ. DR. MUSTAFA ERKAN FİDAN		KABUL
5- DR. ÖĞR. ÜYESİ SİNEM TÜRKTEKİ		KABUL

YEDEK JÜRİ ÜYESİ	İMZA	KANAATİ (KABUL / RED / DÜZELTME)
1- DOÇ. DR. ALİYE EROL ÖZDİZBAY		KABUL
2- DR. ÖĞR. ÜYESİ ALİ ÇİFTÇİ		

ÖZ

VAN KALESİ HÖYÜĞÜ'NDE TUNÇ ÇAĞLARI: STRATİGRAFI, MİMARİ, ÇANAK ÇÖMLEK

Derya GÜL

“Van Kalesi Höyüğü'nde Tunç Çağları: Stratigrafi, Mimari, Çanak Çömlek” başlıklı bu çalışmanın kapsamını, Van Kalesi Höyüğü'nde 2010/18 yıllarında yapılmış arkeolojik çalışmalar ve Tunç Çağı'na ait veriler oluşturmaktadır. Bu veriler ile Van Gölü Havzası'nın Tunç Çağı'nda, kendi içindeki öznel dinamikleri çerçevesinde, kültür izleri anlaşılmasına çalışılmıştır.

Van Kalesi Höyüğü'nde Orta Tunç Çağı ve İlk Tunç Çağı'na ait materyal kültürü söz konusudur. 2017 yılına değin tabakasız olarak elde edilen Tunç Çağı kültür kalıntıları, bu yıl yapılan kazılar ile, ilk kez mimari öğeler barındıran İlk Tunç Çağı'na işaret eden kültür kalıntıları elde edilmiştir. Bununla birlikte, homojen olarak dönem materyallerinin gelmesi ile höyükte İlk Tunç Çağı varlığı anlaşılır hale gelmeye başlamıştır. Özellikle Kura-Aras Kültürü'nü tanımlayan niteliklere sahip çeşitli bezemelere ve formlara sahip çanak çömlek grupları oldukça ilgi çekicidir. Sözü edilen çanak çömlek grupları, mimari kalıntılar ve küçük buluntu grupları ile bu tez çalışmasında sunulmuştur.

Van Kalesi Höyüğü'nde tespit edilen veriler neticesinde, Kura-Aras Kültürü'nün yayılım alanı ve Geç Kalkolitik Çağ ile etkileşimi değerlendirilmiş, Doğu Anadolu'nun daha gelişmiş İlk Tunç Çağı yerleşimlerine göre benzer özellikleri ve ayırıcı yönleri saptanmaya çalışılmıştır. Ulaşılan sonuçların olası nedenleri ve etkileşim içinde olduğu kültür coğrafyaları, Van Kalesi Höyüğü'ndeki çanak çömlek grupları dikkate alınarak değerlendirilmiştir.

Anahtar Kelimeler: İlk Tunç Çağı, Kura-Aras Kültürü, Stratigrafi, Mimari, Çanak Çömlek

ABSTRACT

BRONZE AGES IN THE VAN FORTRESS MOUND: STRATIGRAPHY, ARCHITECTURE, POTTERY

Derya GÜL

The scope of this study, which was titled “Bronze Ages in the Van Fortress Mound: Stratigraphy, Architecture, Pottery”, consists of archaeological studies and data within years 2010/18 in the Mound of Van Fortress. In the light of these data and in the Bronze Age of the Van Lake Basin, within the framework of the subjective dynamics in itself, the traces of culture were tried to be understood.

Mound of Van Fortress has the material culture of the Early Bronze Age and Middle Bronze Age. After the excavations of the Bronze Age culture remains uncovered until 2017, the ruins of the culture which point to the Early Bronze Age which had architectural elements for the first time were obtained. At the same time, with the arrival of homogeneous materials, the Early Bronze Age presence began to be understood. Particularly, pottery groups with various decorations and forms characteristics defining Kura-Araxes Culture are very interesting. These pottery groups, concordantly architectural remains and foundings were presented in the thesis.

As a result of the data obtained from the Mound of Van Fortress, the spread area of Kura-Araxes Culture and it's interaction with the Late Chalcolithic Age has been re-evaluated; similar features and distinctive aspects of Eastern Anatolia compared to the reconsideration Early Bronze Age settlements have been tried to be determined. The possible causes of the results were evaluated by taking into consideration the cultural geographies and the pottery groups in the Van Fortress Mound.

Keywords: Early Bronze Age, Kura-Araxes Culture, Stratigraphy, Architecture, Pottery

ÖNSÖZ

Van Gölü Havzası'nın İlk Tunç Çağı'nda ne tür bir kültürel çevreye sahip olduğu, bölgede yürütülen kazı çalışmalarının kısa sürmesi ve yapılan yüzey araştırmalarının yetersiz veriyle sonuçlanması gibi nedenlerle iyi anlaşılabilmiş değildir. Ancak çalışılmış ve hala çalışılmakta olan veriler, Kura-Aras Kültürü'nün havzadaki birçok yerleşimde hâkim konumda olduğunu göstermektedir. Çeşitli üniversitelerden bilim insanları, Gürcistan'dan Levant Havzası'na değin geniş coğrafyalarda yayılım gösteren Kura-Aras Kültürü'ne ait izlerin saptandığı birçok yerleşim yerinde çalışmalar sürdürmektedir. Özellikle son yıllarda Anadolu'da ve Kafkasya'da yürütülen kazılar ve yüzey araştırması projeleri ile, Doğu Anadolu ve Güney Kafkasya prehistoryası için ciddi bir aşama kaydedilmiştir.

2014 yılı itibariyle bir parçası olduğum Eski Van Şehri, Kalesi ve Höyüğü Kazıları, geleneksel -kısmen de olsa devam eden- kültürlere dikkat çeken projeler barındırmaktadır. 2010 yılı itibariyle gerçekleşen bu projeler, bölge çapında bir hafıza ile arkeolojiye dair çoğu şeyi sunabilen kapasiteye sahiptir. Bunun yanında, coğrafyanın insana ve insanın coğrafyaya şiddetini anlamaya çalışmak, elbette tüm çalışma alanlarında ilk adım olmuştur. Buradan hareketle İlk Tunç Çağı kültürlerine ilişkin köken, kavram ve tanım sorunlarını irdelemek ve malzeme üzerinde depo çalışmalarında bulunmak, diğer bir adımı oluşturmaktadır. Van Gölü Havzası İlk Tunç Çağı kültürleri için güncel yaklaşımları, Van Kalesi Höyüğü arkeolojik verileri ile yeniden sunan "Van Kalesi Höyüğü'nde Tunç Çağları: Stratigrafi, Mimari, Çanak Çömlek" başlıklı Yüksek Lisans tez çalışması ile bu sorunları giderebilmek adına önemli bir aşama kaydettiğimizi umuyorum.

Bu tez çalışması boyunca teşvik edici yönlendirmelerini ve geliştirici uyarılarını eksik etmeyen hocam Doç. Dr. Erkan KONYAR'a sonsuz teşekkür ediyorum.

Van Kalesi Höyüğü'nde tespit edilen Orta Çağ, Demir Çağı ve İlk Tunç Çağı'na ait keramik numunelerinin XRF (X-Işını Floresans) ve SEM cihazı kullanılarak analiz edilmesi çalışmasını yürüten ve tez çalışmama katkıda bulunan hocam Prof. Dr. Yeşim ÖKTEM'e minnettarım. Bu işlemin en hassas ve özverili noktasında yer alan, İstanbul Üniversitesi Fen Fakültesi Fizik Bölümü Nano ve Optoelektronik Araştırmalar Laboratuvarları'nda gerçekleşmesinde emeği geçen herkese teşekkür ediyorum.

Gerek arazide gerekse masa başında, değerli vaktini ayırıp tez çalışmamı katkılarıyla destekleyen, metinlerimi okuyup yapıcı eleştirilerde ve önerilerde bulunan sayın Dr. Can AVCI, sayın Dicle KAYA (M.A) ve sayın Hale TÜMER'e (M.A) teşekkür ediyorum.

Tezi yazmaya başladığımdan bu yana her konuda desteğini esirgemeyen değerli dostlarım Dilan TAŞTEKİN, Duygu NARÇİN, Elif AKDAĞ ve Seda TUNCAY'a çok teşekkür ediyorum.

Her zaman yanımda olan, pozitif enerjisini ve desteğini daima hissettiğim Mehmet dedeme, kıymetli Anne ve Babama, kardeşlerim Seda, Banu, Burcu ve Şerife'ye en içten teşekkürlerimi sunarım.

DERYA GÜL

İSTANBUL, 2019

İÇİNDEKİLER

ÖZ.....	iii
ABSTRACT.....	iv
ÖNSÖZ.....	v
İÇİNDEKİLER.....	vii
ŞEKİLLER LİSTESİ.....	xviii
HARİTALAR LİSTESİ.....	xxxiv
TABLolar LİSTESİ.....	xxxv
FOTOĞRAFLAR LİSTESİ.....	xxxvi
GRAFİKLER LİSTESİ.....	xxxvii
LEVHALAR LİSTESİ.....	xxxviii
KISALTMALAR LİSTESİ.....	xxxix
GİRİŞ.....	1

BİRİNCİ BÖLÜM

KURA-ARAS KÜLTÜRÜ: ORTAYA ÇIKIŞI VE YAYILIMI

1.1. Geç Kalkolitik Çağ İle Başlayan Süreç.....	10
1.2. Yayılım Alanının Genişlemesi.....	15
1.3. Van Gölü Havzası'nda Kura-Aras Kültürü.....	19

İKİNCİ BÖLÜM

VAN KALESİ HÖYÜĞÜ'NDE TUNÇ ÇAĞLARI: STRATİGRAFİ VE MİMARİ

2.1. Van Kalesi Höyüğü'nün Stratigrafisi.....	23
2.2. İlk Tunç Çağı Tabakası.....	26
2.2.1. Stratigrafi ve Mimari.....	26
2.2.2. Buluntular.....	38

ÜÇÜNCÜ BÖLÜM

ÇANAK ÇÖMLEK: MAL GRUPLARI VE TİPLERİ

3.1. Siyah Mal Grubu.....	44
3.1.1. Çanak.....	45
3.1.1.1. Küresel Gövdeli Çanak.....	45
3.1.1.1.1. Dudak-üstü Düzleştirilmiş Ağız Kenarlı.....	45
3.1.1.2. Konik Gövdeli Çanak.....	46
3.1.1.2.1. Dudak-üstü Düzleştirilmiş Ağız Kenarlı.....	46
3.1.1.2.2. Dudak Altı Yivli.....	47
3.1.1.2.3. Basit Ağız Kenarlı.....	48
3.1.1.3. Keskin Omuzlu Çanak.....	49
3.1.1.3.1. Basit Ağız Kenarlı.....	49
3.1.2. Kâse.....	49
3.1.2.1. Küresel Gövdeli Kâse.....	49
3.1.2.1.1. Dışa Dönük Ağız Kenarlı.....	49
3.1.2.1.2. Dışa Kalınlaştırılmış İçe Dönük Ağız Kenarlı...51	
3.1.2.2. Dik Gövdeli Kâse.....	51
3.1.2.2.1. Dudak-üstü Düzleştirilmiş Ağız Kenarlı.....	51
3.1.2.2.2. Dudak-içi Düzleştirilmiş Ağız Kenarlı.....	52
3.1.2.2.3. Dudak Altı Yivli.....	53
3.1.2.2.4. Pervaz Ağız Kenarlı.....	55
3.1.2.2.5. Basit Ağız Kenarlı.....	55
3.1.2.3. Konik Gövdeli Kâse.....	57
3.1.2.3.1. Dudak-içi Düzleştirilmiş Ağız Kenarlı.....	57
3.1.2.3.2. Basit Ağız Kenarlı.....	58
3.1.3. Çömlek.....	60
3.1.3.1. Yüksek Boyunlu Çömlek.....	60
3.1.3.1.1. Dışa Dönük Ağız Kenarlı / “S” Biçimli.....	60
3.1.3.1.2. Pervaz Ağız Kenarlı.....	62
3.1.3.1.3. Dar Boyunlu Dışa Dönük Ağız Kenarlı.....	63
3.1.3.2. Alçak Boyunlu Çömlek.....	64
3.1.3.2.1. Dudak-üstü Düzleştirilmiş Ağız Kenarlı.....	64
3.1.3.2.2. Dışa Kalınlaştırılmış Ağız Kenarlı.....	64
3.1.3.2.3. Pervaz Ağız Kenarlı.....	66

3.1.3.2.4. Basit Ağız Kenarlı.....	67
3.1.4. K�p.....	70
3.1.4.1. Y�ksek Boyunlu K�p.....	70
3.1.4.1.1. DıŐa D�n�k Ağız Kenarlı / “S” Biimli.....	70
3.1.4.1.2. Pervaz Ağızlı.....	71
3.1.4.2. Alak Boyunlu K�p.....	72
3.1.4.2.1. DıŐa KalınlaŐtırılmıŐ Ağız Kenarlı.....	72
3.1.5. G�vde Paraları.....	72
3.2. Siyah Alacalı Mal Grubu.....	81
3.2.1. anak.....	82
3.2.1.1. K�resel G�vdeli anak.....	82
3.2.1.1.1. DıŐa D�n�k Ağız Kenarlı.....	82
3.2.1.2. Konik G�vdeli anak.....	83
3.2.1.2.1. Dudak-�st� D�zleŐtirilmıŐ Ağız Kenarlı.....	83
3.2.1.2.2. Dudak-ii D�zleŐtirilmıŐ Ağız Kenarlı.....	84
3.2.1.2.3. Dudak Altı Yivli.....	84
3.2.1.2.4. Basit Ağız Kenarlı.....	85
3.2.2. K�se.....	85
3.2.2.1. K�resel G�vdeli K�se.....	85
3.2.2.1.1. Dudak Altı Yivli.....	85
3.2.2.1.2. DıŐa D�n�k Ağız Kenarlı.....	87
3.2.2.1.3. İe D�n�k Ağız Kenarlı.....	90
3.2.2.1.4. Pervaz Ağız Kenarlı.....	91
3.2.2.1.5. Basit Ağız Kenarlı.....	92
3.2.2.2. Dik G�vdeli K�se.....	93
3.2.2.2.1. Dudak-�st� D�zleŐtirilmıŐ Ağız Kenarlı / Keskin Karınlı.....	93
3.2.2.2.2. Dudak-�st� D�zleŐtirilmıŐ Ağız Kenarlı.....	93
3.2.2.2.3. Basit Ağız Kenarlı.....	95
3.2.2.3. Konik G�vdeli K�se.....	96
3.2.2.3.1. Dudak-�st� D�zleŐtirilmıŐ Ağız Kenarlı.....	96
3.2.2.3.2. Basit Ağız Kenarlı.....	98
3.2.3. �mlek.....	99
3.2.3.1. Y�ksek Boyunlu �mlek.....	99

3.2.3.1.1. Dışa Dönük Ağız Kenarlı / "S" Biçimli.....	99
3.2.3.1.2. Dışa Dönük Ağız Kenarlı / Keskin Karınlı	107
3.2.3.1.3. Dışa Kalınlaştırılmış Ağız Kenarlı.....	107
3.2.3.2. Alçak Boyunlu Çömlek.....	109
3.2.3.2.1. Dışa Dönük Ağız Kenarlı.....	109
3.2.3.2.2. Dışa Kalınlaştırılmış Ağız Kenarlı.....	113
3.2.3.2.3. Dudak-üstü Düzleştirilmiş Ağız Kenarlı.....	114
3.2.3.3. Kapalı Ağızlı Çömlek.....	116
3.2.3.3.1. Basit Ağız Kenarlı / Keskin Karınlı.....	116
3.2.4. Küp.....	116
3.2.4.1. Yüksek Boyunlu Küp.....	116
3.2.4.1.1. Pervaz Ağız Kenarlı.....	116
3.2.4.2. Alçak Boyunlu Küp.....	117
3.2.4.2.1. Pervaz Ağız Kenarlı.....	117
3.2.4.2.2. Basit Ağız Kenarlı.....	118
3.2.5. Gövde Parçaları.....	119
3.3. Siyah Çift Renkli Mal Grubu.....	121
3.3.1. Çanak.....	122
3.3.1.1. Küresel Gövdeli Çanak.....	122
3.3.1.1.1. Dışa Kalınlaştırılmış Ağız Kenarlı.....	122
3.3.1.1.2. İçe Dönük Pervaz Ağız Kenarlı.....	123
3.3.1.1.3. Basit Ağız Kenarlı.....	123
3.3.1.2. Dik Gövdeli Çanak.....	124
3.3.1.2.1. Dudak Altı Yivli.....	124
3.3.1.3. Konik Gövdeli Çanak.....	124
3.3.1.3.1. Pervaz Ağız Kenarlı.....	124
3.3.1.3.2. Dudak Altı Yivli.....	126
3.3.1.3.3. Basit Ağız Kenarlı.....	126
3.3.2. Kâse.....	127
3.3.2.1. Küresel Gövdeli Kâse.....	127
3.3.2.1.1. Dudak-üstü Düzleştirilmiş Ağız Kenarlı.....	127
3.3.2.1.2. Dudak-içi Düzleştirilmiş Ağız Kenarlı.....	129
3.3.2.1.3. İçe Dönük Ağız Kenarlı.....	129
3.3.2.2. Dik Gövdeli Kâse.....	130

3.3.2.2.1. Dudak-üstü Düzleştirilmiş Ağız Kenarlı.....	130
3.3.2.2.2. Dudak Altı Yivli.....	131
3.3.2.2.3. Dışa Dönük Ağız Kenarlı / Keskin Karınlı.....	132
3.3.2.2.4. Basit Ağız Kenarlı.....	134
3.3.2.3. Konik Gövdeli Kâse.	135
3.3.2.3.1. Dudak-üstü Düzleştirilmiş Ağız Kenarlı.....	135
3.3.2.3.2. Dudak Altı Yivli.....	137
3.3.3. Çömlek.....	137
3.3.3.1. Yüksek Boyunlu Çömlek.....	137
3.3.3.1.1. Dışa Dönük Ağız Kenarlı / "S" Biçimli.....	137
3.3.3.1.2. Pervaz Ağız Kenarlı.....	142
3.3.3.1.3. Dar Boyunlu Dışa Dönük Ağız Kenarlı.....	145
3.3.3.1.4. Basit Ağız Kenarlı.....	146
3.3.3.2. Alçak Boyunlu Çömlek.....	148
3.3.3.2.1. Dışa Dönük Ağız Kenarlı.....	148
3.3.3.2.2. Dışa Kalınlaştırılmış Ağız Kenarlı.....	150
3.3.3.2.3. Pervaz Ağız Kenarlı.....	152
3.3.3.2.4. Dudak-üstü Düzleştirilmiş Ağız Kenarlı.....	153
3.3.4. Küp.....	154
3.3.4.1. Yüksek Boyunlu Küp.....	154
3.3.4.1.1. Pervaz Ağız Kenarlı.....	154
3.3.4.1.2. Dışa Kalınlaştırılmış Ağız Kenarlı.....	157
3.3.4.2. Alçak Boyunlu Küp.....	158
3.3.4.2.1. Dışa Kalınlaştırılmış Ağız Kenarlı.....	158
3.3.4.3. Kapalı Ağızlı Küp.....	159
3.3.4.3.1. Dışa Kalınlaştırılmış Ağız Kenarlı.....	159
3.3.5. Gövde Parçaları.....	160
3.4. Gri Mal Grubu.....	161
3.4.1. Çanak.....	162
3.4.1.1. Küresel Gövdeli Çanak.....	162
3.4.1.1.1. Dışa Dönük Ağız Kenarlı.....	162
3.4.1.2. Konik Gövdeli Çanak.....	163
3.4.1.2.1. Dışa Düzleştirilmiş Ağız Kenarlı.....	163
3.4.2. Kâse.....	164

3.4.2.1. Küresel Gövdeli Kâse.....	164
3.4.2.1.1. Dışa Dönük Ağız Kenarlı.....	164
3.4.2.1.2. Dışa Kalınlaştırılmış Ağız Kenarlı.....	165
3.4.2.2. Dik Gövdeli Kâse.....	167
3.4.2.2.1. Dudak Altı Yivli.....	167
3.4.2.3. Konik Gövdeli Kâse.....	167
3.4.2.3.1. Dudak-üstü Düzleştirilmiş Ağız Kenarlı.....	167
3.4.3. Çömlek.....	168
3.4.3.1. Yüksek Boyunlu Çömlek.....	168
3.4.3.1.1. Dışa Dönük Ağız Kenarlı / “S” Biçimli.....	168
3.4.3.1.2. Dışa Dönük Ağız Kenarlı.....	169
3.4.3.1.3. Dışa Kalınlaştırılmış Ağız Kenarlı.....	169
3.4.3.1.4. Dar Boyunlu Dışa Dönük Ağız Kenarlı.....	170
3.4.3.2. Alçak Boyunlu Çömlek.....	171
3.4.3.2.1. Dışa Dönük Ağız Kenarlı.....	171
3.4.3.2.2. Dudak-üstü Düzleştirilmiş Ağız Kenarlı.....	172
3.4.4. Küp.....	172
3.4.4.1. Yüksek Boyunlu Küp.....	172
3.4.4.1.1. Dışa Kalınlaştırılmış Ağız Kenarlı.....	172
3.4.4.1.2. Pervaz Ağız Kenarlı.....	173
3.4.4.2. Kapalı Ağızlı Küp.....	174
3.4.4.2.1. Dudak-üstü ve Dudak-ıçi Düzleştirilmiş Ağız Kenarlı.....	174
3.4.5. Gövde Parçaları.....	174
3.5. Gri Metalik Mal Grubu.....	176
3.5.1. Kâse.....	177
3.5.1.1. Küresel Gövdeli Kâse.....	177
3.5.1.1.1. Dışa Kalınlaştırılmış Ağız Kenarlı.....	177
3.5.2. Çömlek.....	178
3.5.2.1. Yüksek Boyunlu Çömlek.....	178
3.5.2.1.1. Pervaz Ağız Kenarlı.....	178
3.5.2.1.2. Dışa Dönük Ağız Kenarlı.....	179
3.5.2.2. Alçak Boyunlu Çömlek.....	180
3.5.2.2.1. Basit Ağız Kenarlı.....	180

3.6. Gri Alacalı Mal Grubu.....	181
3.6.1. Çanak.....	182
3.6.1.1. Küresel Gövdeli Çanak.....	182
3.6.1.1.1. Dışa Kalınlaştırılmış Ağız Kenarlı.....	182
3.6.1.1.2. Dışa Dönük Ağız Kenarlı.....	182
3.6.1.1.3. Basit Ağız Kenarlı.....	183
3.6.2. Kâse.....	184
3.6.2.1. Küresel Gövdeli Kâse.....	184
3.6.2.1.1. Dudak Altı Yivli.....	184
3.6.2.1.2. Dışa Kalınlaştırılmış Ağız Kenarlı.....	184
3.6.2.1.3. Dışa Dönük Ağız Kenarlı.....	185
3.6.2.1.4. İçe Dönük Ağız Kenarlı.....	186
3.6.2.1.5. Basit Ağız Kenarlı.....	187
3.6.2.2. Konik Gövdeli Kâse.....	188
3.6.2.2.1. Dudak-üstü Düzleştirilmiş Ağız Kenarlı.....	188
3.6.2.2.2. Dudak-üstü ve Dudak-içi Düzleştirilmiş Ağız Kenarlı.....	189
3.6.3. Çömlek.....	189
3.6.3.1. Yüksek Boyunlu Çömlek.....	189
3.6.3.1.1. Dışa Dönük Ağız Kenarlı / "S" Biçimli.....	189
3.6.3.1.2. Dışa Dönük Ağız Kenarlı / Keskin Gövdeli.....	191
3.6.3.1.3. Dışa Kalınlaştırılmış Ağız Kenarlı / Keskin Gövdeli.....	192
3.6.3.1.4. Dar Boyunlu Dışa Dönük Ağız Kenarlı.....	193
3.6.3.1.5. Dışa Dönük Ağız Kenarlı.....	194
3.6.3.1.7. Dışa Kalınlaştırılmış Ağız Kenarlı.....	194
3.6.3.2. Alçak Boyunlu Çömlek.....	195
3.6.3.2.1. Dışa Dönük Ağız Kenarlı.....	195
3.6.3.2.2. Dışa Kalınlaştırılmış Ağız Kenarlı.....	197
3.6.3.2.3. Dudak-üstü Düzleştirilmiş Ağız Kenarlı.....	198
3.6.3.3. Kapalı Ağızlı Çömlek.....	198
3.6.3.3.1. Dışa Kalınlaştırılmış Ağız Kenarlı.....	198
3.6.4. Küp.....	199
3.6.4.1. Yüksek Boyunlu Küp.....	199

3.6.4.1.1. Pervaz Ağız Kenarlı.....	199
3.6.4.1.2. Dışa Kalınlaştırılmış Ağız Kenarlı.....	200
3.6.4.2. Alçak Boyunlu Küp.....	201
3.6.4.2.1. Basit Ağız Kenarlı.....	201
3.6.5. Gövde Parçaları.....	201
3.7. Gri Çift Renkli Mal Grubu.....	202
3.7.1. Çanak.....	203
3.7.1.1. Küresel Gövdeli Çanak.....	203
3.7.1.1.1. Pervaz Ağız Kenarlı.....	203
3.7.2. Kâse.....	204
3.7.2.1. Konik Gövdeli Kâse.....	204
3.7.2.1.1. Dudak-üstü Düzleştirilmiş Ağız Kenarlı.....	204
3.7.3. Çömlek.....	204
3.7.3.1. Yüksek Boyunlu Çömlek.....	204
3.7.3.1.1. Dışa Dönük Ağız Kenarlı / “S” Biçimli.....	204
3.7.3.1.2. Pervaz Ağız Kenarlı.....	205
3.7.3.2. Alçak Boyunlu Çömlek.....	206
3.7.3.2.1. Dışa Dönük Ağız Kenarlı.....	206
3.7.3.2.2. Pervaz Ağız Kenarlı.....	207
3.7.4. Küp.....	208
3.7.4.1. Yüksek Boyunlu Küp.....	208
3.7.4.1.1. Pervaz Ağız Kenarlı.....	208
3.7.4.1.2. Dışa Kalınlaştırılmış Ağız Kenarlı.....	208
3.7.5. Gövde Parçaları.....	209
3.8. Krem-Kırmızı Açıklı Mal Grubu.....	209
3.8.1. Çanak.....	210
3.8.1.1. Küresel Gövdeli Çanak.....	210
3.8.1.1.1. Dudak-içi Düzleştirilmiş Ağız Kenarlı.....	210
3.8.1.1.2. Dışa Kalınlaştırılmış Ağız Kenarlı.....	211
3.8.1.2. Konik Gövdeli Çanak.....	211
3.8.1.2.1. Dudak-üstü Düzleştirilmiş Ağız Kenarlı.....	211
3.8.1.2.2. Dudak-içi Düzleştirilmiş Ağız Kenarlı.....	213
3.8.1.2.3. Dışa Kalınlaştırılmış Ağız Kenarlı.....	213
3.8.1.2.4. Basit Ağız Kenarlı.....	214

3.8.2. Kâse.....	214
3.8.2.1. Küresel Gövdeli Kâse.....	214
3.8.2.1.1. Dışa Dönük Ağız Kenarlı.....	214
3.8.2.1.2. İçe Dönük Ağız Kenarlı.....	217
3.8.2.1.3. Dışa Kalınlaştırılmış Ağız Kenarlı.....	219
3.8.2.2. Dik Gövdeli Kâse.....	220
3.8.2.2.1. Dudak Altı Yivli.....	220
3.8.2.2.2. Dudak-üstü Düzleştirilmiş Ağız Kenarlı.....	220
3.8.2.2.3. Dudak-içi Düzleştirilmiş Ağız Kenarlı.....	221
3.8.2.3. Konik Gövdeli Kâse.....	222
3.8.2.3.1. Basit Ağız Kenarlı.....	222
3.8.3. Çömlek.....	224
3.8.3.1. Yüksek Boyunlu Çömlek.....	224
3.8.3.1.1. Dışa Dönük Ağız Kenarlı / “S” Biçimli.....	224
3.8.3.1.2. Pervaz Ağız Kenarlı.....	229
3.8.3.1.3. Dışa Kalınlaştırılmış Ağız Kenarlı.....	230
3.8.3.2. Alçak Boyunlu Çömlek.....	232
3.8.3.2.1. Dışa Kalınlaştırılmış Ağız Kenarlı.....	232
3.8.3.2.2. Basit Ağız Kenarlı.....	234
3.8.4. Küp.....	236
3.8.4.1. Yüksek Boyunlu Küp.....	236
3.8.4.1.1. Dışa Dönük Ağız Kenarlı / “S” Biçimli.....	236
3.8.4.1.2. Pervaz Ağız Kenarlı.....	237
3.8.4.1.3. Dışa Kalınlaştırılmış Ağız Kenarlı.....	239
3.8.4.2. Alçak Boyunlu Küp.....	241
3.8.4.2.1. Dışa Kalınlaştırılmış Ağız Kenarlı.....	241
3.8.4.2.2. Pervaz Ağız Kenarlı.....	241
3.8.4.3. Kapalı Ağızlı Küp.....	243
3.8.4.3.1. İçe Kalınlaştırılmış Dudak-üstü Düzleştirilmiş Ağız Kenarlı.....	243
3.8.5. Gövde Parçaları.....	244
3.9. Krem-Kırmızı Metalik Mal Grubu.....	245
3.9.1. Kâse.....	246
3.9.1.1. Küresel Gövdeli Kâse.....	246

3.9.1.1.1. Dışa Dönük Ağız Kenarlı.....	246
3.9.1.2. Konik Gövdeli Kâse.....	246
3.9.2.1.1. Dudak-içi Düzleştirilmiş Ağız Kenarlı.....	246
3.9.2. Çömlek.....	247
3.9.2.1. Yüksek Boyunlu Çömlek.....	247
3.9.2.1.1. Dışa Dönük Ağız Kenarlı / “S” Biçimli.....	247
3.9.2.1.2. Dışa Kalınlaştırılmış Ağız Kenarlı.....	248
3.9.2.2. Alçak Boyunlu Çömlek.....	249
3.9.2.2.1. Dışa Kalınlaştırılmış Ağız Kenarlı.....	249
3.10. Krem-Kırmızı Açkısız Mal Grubu.....	250
3.10.1. Kâse.....	250
3.10.1.1. Küresel Gövdeli Kâse.....	251
3.10.1.1.1. Dışa Dönük Ağız Kenarlı.....	251
3.10.1.1.2. Dudak-üstü Düzleştirilmiş Ağız Kenarlı.....	251
3.10.1.2. Dik Gövdeli Kâse.....	252
3.10.1.2.1. Dudak Altı Yivli.....	252
3.10.1.2.2. Dudak-üstü Düzleştirilmiş Ağız Kenarlı.....	254
3.10.1.2.3. Dışa Dönük Ağız Kenarlı / Keskin Karınlı...	255
3.10.1.2.4. Basit Ağız Kenarlı.....	256
3.10.1.3. Konik Gövdeli Kâse.....	257
3.10.1.3.1. Dudak-üstü Düzleştirilmiş Ağız Kenarlı.....	257
3.10.1.3.2. Basit Ağız Kenarlı.....	258
3.10.2. Çömlek.....	260
3.10.2.1. Yüksek Boyunlu Çömlek.....	260
3.10.2.1.1. Dışa Dönük Ağız Kenarlı / “S” Biçimli.....	260
3.10.2.1.2. Pervaz Ağız Kenarlı.....	262
3.10.2.1.3. Dışa Kalınlaştırılmış Ağız Kenarlı.....	263
3.10.2.1.4. Dudak-üstü Düzleştirilmiş Ağız Kenarlı.....	264
3.10.2.2. Alçak Boyunlu Çömlek.....	265
3.10.2.2.1. Dışa Kalınlaştırılmış Ağız Kenarlı.....	265
3.10.2.2.2. Dudak-üstü Düzleştirilmiş Ağız Kenarlı.....	266
3.10.2.3. Kapalı Ağızlı Çömlek.....	267
3.10.2.3.1. Dudak-üstü Düzleştirilmiş Ağız Kenarlı.....	267
3.10.3. Küp.....	268

3.10.3.1. Yüksek Boyunlu Küp.....	268
3.10.3.1.1. Dışa Dönük Ağız Kenarlı / “S” Biçimli.....	268
3.10.3.1.2. Dışa Kalınlaştırılmış Ağız Kenarlı.....	268
3.10.3.2. Alçak Boyunlu Küp.....	270
3.10.2.2.1. Dışa Dönük Ağız Kenarlı.....	270
3.10.3.3. Kapalı Ağızlı Küp.....	270
3.10.3.3.1. Dudak-üstü ve Dudak-içi Düzleştirilmiş Ağız Kenarlı.....	270
3.10.3.3.2. Dışa Kalınlaştırılmış Ağız Kenarlı.....	271
3.10.4. Gövde Parçaları.....	272
SONUÇ.....	273
KAYNAKÇA.....	289

ŞEKİLLER LİSTESİ

Şekil Giriş 1 : Van Kalesi Höyüğü 2017M25-6-7 kazı envanter numaralı keramiğin el çizimi.....	4
Şekil Giriş 2 : Van Kalesi Höyüğü 2017M25-6-7 kazı envanter numaralı keramiğin dijital çizimi ve fotoğrafl.....	4
Şekil 2.1 : Van Kalesi Höyüğü, A Alanı, N26 ve N27 açmaları.....	26
Şekil 2.2 : VKH İlk Tunç Çağı seviyeleri, kesit çizimi.....	27
Şekil 2.3 : Mekan üzerinde İlk Tunç Çağı seviyeleri.....	34
Şekil 2.4 : Mühre duvarlı İlk Tunç Çağı mekânı üç boyutlu modelleme denemesi..	35
Şekil 2.5 : Van Kalesi Höyüğü VK12501/VK12503 kazı envanter numaralı eser....	36
Şekil 2.6 : Mızrak ucu ve tekerlek.....	39
Şekil 2.7 : Küçük buluntu grubu.....	39
Şekil 3.1 : VKH VK2015N20-43-1 kazı envanter numaralı eser.....	45
Şekil 3.2 : VKH 2017N26-7-18 kazı envanter numaralı eser.....	45
Şekil 3.3 : VKH 2017N27-1-41 kazı envanter numaralı eser.....	46
Şekil 3.4 : VKH O27_VK12170-5 kazı envanter numaralı eser.....	47
Şekil 3.5 : VKH 2017M25-9-87 kazı envanter numaralı eser.....	47
Şekil 3.6 : VKH N26_VK15934-1 kazı envanter numaralı eser.....	47
Şekil 3.7 : VKH 2017N27-10-117 kazı envanter numaralı eser.....	48
Şekil 3.8 : VKH 2017M25-12-51 kazı envanter numaralı eser.....	48
Şekil 3.9 : VKH 2017N27-10-133 kazı envanter numaralı eser.....	49
Şekil 3.10 : VKH M26_VK13362-1 kazı envanter numaralı eser.....	49
Şekil 3.11 : VKH VK2015N21-70-9 kazı envanter numaralı eser.....	50
Şekil 3.12 : VKH VK2015N22-79-5 kazı envanter numaralı eser.....	50
Şekil 3.13 : VKH 2017N27-10-115 kazı envanter numaralı eser.....	51

Şekil 3.14 : VKH VK2015N27-37-2 kazı envanter numaralı eser.....	52
Şekil 3.15 : VKH VK2015N21-70-6 kazı envanter numaralı eser.....	53
Şekil 3.16 : VKH 2017M25-2-10 kazı envanter numaralı eser.....	53
Şekil 3.17 : VKH O27_VK12155-1 kazı envanter numaralı eser.....	54
Şekil 3.18 : VKH O27_VK12170-4 kazı envanter numaralı eser.....	54
Şekil 3.19 : VKH 2017N27-10-128 kazı envanter numaralı eser.....	54
Şekil 3.20 : VKH M26_VK13306-3 kazı envanter numaralı eser.....	55
Şekil 3.21 : VKH M28_VK16507-4 kazı envanter numaralı eser.....	56
Şekil 3.22 : VKH 2017M25-12-50 kazı envanter numaralı eser.....	56
Şekil 3.23 : VKH 2017N27-10-93 kazı envanter numaralı eser.....	56
Şekil 3.24 : VKH 2017N27-10-141 kazı envanter numaralı eser.....	57
Şekil 3.25 : VKH VK2015N22-88-4-2 kazı envanter numaralı eser.....	58
Şekil 3.26 : VKH VK2015N26-40-1 kazı envanter numaralı eser.....	58
Şekil 3.27 : VKH VK2015N22-79-4 kazı envanter numaralı eser.....	59
Şekil 3.28 : VKH 2017N25-1-4 kazı envanter numaralı eser.....	59
Şekil 3.29 : VKH 2017N27-3-44 kazı envanter numaralı eser.....	59
Şekil 3.30 : VKH VK2015N22-57-3 kazı envanter numaralı eser.....	61
Şekil 3.31 : VKH 2017N26-11-2 kazı envanter numaralı eser.....	62
Şekil 3.32 : VKH 2018M24-21-9 kazı envanter numaralı eser.....	62
Şekil 3.33 : VKH 2016M25-13-333 kazı envanter numaralı eser.....	63
Şekil 3.34 : VKH N27_VK11909-1 kazı envanter numaralı eser.....	63
Şekil 3.35 : VKH 2016M25-16-67 kazı envanter numaralı eser.....	64
Şekil 3.36 : VKH N27_VK10757-1 kazı envanter numaralı eser.....	65
Şekil 3.37 : VKH VK2015N22-83-21 kazı envanter numaralı eser.....	66
Şekil 3.38 : VKH 2018N24-45-7 kazı envanter numaralı eser.....	66
Şekil 3.39 : VKH 2016M25-16-27 kazı envanter numaralı eser.....	67
Şekil 3.40 : VKH 2017M25-9-84 kazı envanter numaralı eser.....	67

Şekil 3.41 : VKH VK2015N22-83-9 kazı envanter numaralı eser.....	69
Şekil 3.42 : VKH 2017N27-10-132 kazı envanter numaralı eser.....	69
Şekil 3.43 : VKH 2017M25-9-77 kazı envanter numaralı eser.....	69
Şekil 3.44 : VKH 2017N27-3-16 kazı envanter numaralı eser.....	70
Şekil 3.45 : VKH 2017N27-10-188 kazı envanter numaralı eser.....	70
Şekil 3.46 : VKH 2017N27-17-6 kazı envanter numaralı eser.....	71
Şekil 3.47 : VKH 2017M25-18-1 kazı envanter numaralı eser.....	71
Şekil 3.48 : VKH 2017N27-3-24 kazı envanter numaralı eser.....	72
Şekil 3.49 : VKH N20_VK12998-22 kazı envanter numaralı eser.....	76
Şekil 3.50 : VKH N26_VK15466-1 kazı envanter numaralı eser.....	76
Şekil 3.51 : VKH M28_VK16507-2 kazı envanter numaralı eser.....	77
Şekil 3.52 : VKH VK2015N21-16-2 kazı envanter numaralı eser.....	77
Şekil 3.53 : VKH VK2015N21-81-11 kazı envanter numaralı eser.....	77
Şekil 3.54 : VKH VK2015N21-95-1 kazı envanter numaralı eser.....	78
Şekil 3.55 : VKH VK2015N22-83-20 kazı envanter numaralı eser.....	78
Şekil 3.56 : VKH VK2015N22-94-8 kazı envanter numaralı eser.....	78
Şekil 3.57 : VKH VK2015N22-94-12 kazı envanter numaralı eser.....	79
Şekil 3.58 : VKH VK2015N26-92-3 kazı envanter numaralı eser.....	79
Şekil 3.59 : VKH 2016M25-13-323 kazı envanter numaralı eser.....	79
Şekil 3.60 : VKH 2017M25-2-7 kazı envanter numaralı eser.....	79
Şekil 3.61 : VKH 2017M25-9-76 kazı envanter numaralı eser.....	80
Şekil 3.62 : VKH 2017M25-12-49 kazı envanter numaralı eser.....	80
Şekil 3.63 : VKH 2017N27-10-154 kazı envanter numaralı eser.....	80
Şekil 3.64 : VKH 2018N24-50-8 kazı envanter numaralı eser.....	81
Şekil 3.65 : VKH N18_VK10986-1 kazı envanter numaralı eser.....	83
Şekil 3.66 : VKH 2018M24-21-6 kazı envanter numaralı eser.....	83
Şekil 3.67 : VKH 2017N26-10-38 kazı envanter numaralı eser.....	84

Şekil 3.68 : VKH 2017N27-10-72 kazı envanter numaralı eser.....	84
Şekil 3.69 : VKH 2017N27-10-42 kazı envanter numaralı eser.....	85
Şekil 3.70 : VKH M27_VK13435-1 kazı envanter numaralı eser.....	86
Şekil 3.71 : VKH VK2015N22-83-19 kazı envanter numaralı eser.....	86
Şekil 3.72 : VKH 2017N27-10-41 kazı envanter numaralı eser.....	87
Şekil 3.73 : VKH VK2015N22-57-5 kazı envanter numaralı eser.....	89
Şekil 3.74 : VKH VK2015N22-108-2 kazı envanter numaralı eser.....	89
Şekil 3.75 : VKH 2016M25-15-6 kazı envanter numaralı eser.....	89
Şekil 3.76 : VKH 2017N27-1-30 kazı envanter numaralı eser.....	90
Şekil 3.77 : VKH 2016M25-16-17 kazı envanter numaralı eser.....	91
Şekil 3.78 : VKH 2017N27-10-27 kazı envanter numaralı eser.....	91
Şekil 3.79 : VKH 2017N27-10-49 kazı envanter numaralı eser.....	91
Şekil 3.80 : VKH 2017N27-1-26 kazı envanter numaralı eser.....	92
Şekil 3.81 : VKH 2017M25-4-4 kazı envanter numaralı eser.....	92
Şekil 3.82 : VKH N27_VK10759-1 kazı envanter numaralı eser.....	93
Şekil 3.83 : VKH N20_VK13306-2 kazı envanter numaralı eser.....	94
Şekil 3.84 : VKH M26_VK13337-2 kazı envanter numaralı eser.....	95
Şekil 3.85 : VKH VK2015N22-83-5 kazı envanter numaralı eser.....	95
Şekil 3.86 : VKH VK2015N22-88-12 kazı envanter numaralı eser.....	96
Şekil 3.87 : VKH VK2015N22-36-2 kazı envanter numaralı eser.....	97
Şekil 3.88 : VKH VK2015N22-83-10 kazı envanter numaralı eser.....	97
Şekil 3.89 : VKH VK2015N22-88-3 kazı envanter numaralı eser.....	97
Şekil 3.90 : VKH 2018N23-1-3 kazı envanter numaralı eser.....	98
Şekil 3.91 : VKH M26_VK15435-2 kazı envanter numaralı eser.....	99
Şekil 3.92 : VKH 2016M25-16-18 kazı envanter numaralı eser.....	99
Şekil 3.93 : VKH O27_VK12170-1 kazı envanter numaralı eser.....	103
Şekil 3.94 : VKH VK2015M24-27-2-2 kazı envanter numaralı eser.....	103

Şekil 3.95 : VKH VK2015N22-79-2 kazı envanter numaralı eser.....	104
Şekil 3.96 : VKH VK2015N22-88-8 kazı envanter numaralı eser.....	104
Şekil 3.97 : VKH 2016M25-3-4 kazı envanter numaralı eser.....	104
Şekil 3.98 : VKH 2016M25-13-311 kazı envanter numaralı eser.....	104
Şekil 3.99 : VKH 2016M25-15-34 kazı envanter numaralı eser.....	105
Şekil 3.100 : VKH 2017M25-12-45 kazı envanter numaralı eser.....	105
Şekil 3.101 : VKH 2017M25-12-47 kazı envanter numaralı eser.....	105
Şekil 3.102 : VKH 2017N26-10-7 kazı envanter numaralı eser.....	106
Şekil 3.103 : VKH 2017N26-10-30 kazı envanter numaralı eser.....	106
Şekil 3.104 : VKH 2017N27-3-28 kazı envanter numaralı eser.....	106
Şekil 3.105 : VKH 2018N25-3-9 kazı envanter numaralı eser.....	106
Şekil 3.106 : VKH VK2015N22-83-1 kazı envanter numaralı eser.....	107
Şekil 3.107 : VKH N27_VK10705-1 kazı envanter numaralı eser.....	108
Şekil 3.108 : VKH 2017N27-3-20 kazı envanter numaralı eser.....	108
Şekil 3.109 : VKH 2017N26-1-13 kazı envanter numaralı eser.....	109
Şekil 3.110 : VKH M29_VK13661-1 kazı envanter numaralı eser.....	111
Şekil 3.111 : VKH VK2015N22-66-4 kazı envanter numaralı eser.....	111
Şekil 3.112 : VKH VK2015N22-108-1 kazı envanter numaralı eser.....	112
Şekil 3.113 : VKH 2017N26-10-42 kazı envanter numaralı eser.....	112
Şekil 3.114 : VKH 2017N27-3-5 kazı envanter numaralı eser.....	112
Şekil 3.115 : VKH VK2015N20-21-3 kazı envanter numaralı eser.....	113
Şekil 3.116 : VKH VK2015N22-88-9-2 kazı envanter numaralı eser.....	114
Şekil 3.117 : VKH 2017M25-12-46 kazı envanter numaralı eser.....	114
Şekil 3.118 : VKH VK2015N20-6-1 kazı envanter numaralı eser.....	115
Şekil 3.119 : VKH VK2015N21-81-6 kazı envanter numaralı eser.....	115
Şekil 3.120 : VKH VK2015N22-88-6-2 kazı envanter numaralı eser.....	116
Şekil 3.121 : VKH 2017M25-9-74 kazı envanter numaralı eser.....	117

Şekil 3.122 : VKH 2017M25-9-86 kazı envanter numaralı eser.....	118
Şekil 3.123 : VKH 2017N27-1-22 kazı envanter numaralı eser.....	118
Şekil 3.124 : VKH 2017M25-17-2 kazı envanter numaralı eser.....	119
Şekil 3.125 : VKH 2018M24-10-5 kazı envanter numaralı eser.....	120
Şekil 3.126 : VKH VK2015N21-90-2 kazı envanter numaralı eser.....	122
Şekil 3.127 : VKH VK2015N22-36-1 kazı envanter numaralı eser.....	122
Şekil 3.128 : VKH M28_VK16022-1 kazı envanter numaralı eser.....	123
Şekil 3.129 : VKH 2017N27-10-182 kazı envanter numaralı eser.....	123
Şekil 3.130 : VKH VK2015M24-19-3 kazı envanter numaralı eser.....	124
Şekil 3.131 : VKH VK2015N22-45-1 kazı envanter numaralı eser.....	125
Şekil 3.132 : VKH VK2015N22-94-7 kazı envanter numaralı eser.....	125
Şekil 3.133 : VKH 2017M25-12-35 kazı envanter numaralı eser.....	125
Şekil 3.134 : VKH 2017M25-12-52 kazı envanter numaralı eser.....	126
Şekil 3.135 : VKH 2017N27-1-80 kazı envanter numaralı eser.....	126
Şekil 3.136 : VKH 2017N27-13-2 kazı envanter numaralı eser.....	127
Şekil 3.137 : VKH N27_VK11917-1 kazı envanter numaralı eser.....	128
Şekil 3.138 : VKH 2017N26-10-45 kazı envanter numaralı eser.....	128
Şekil 3.139 : VKH 2018N25-3-8 kazı envanter numaralı eser.....	128
Şekil 3.140 : VKH 2018N24-45-1 kazı envanter numaralı eser.....	128
Şekil 3.141 : VKH 2017M25-6-9 kazı envanter numaralı eser.....	129
Şekil 3.142 : VKH 2017N27-10-34 kazı envanter numaralı eser.....	130
Şekil 3.143 : VKH 2018N24-45-2 kazı envanter numaralı eser.....	130
Şekil 3.144 : VKH 2017N26-1-27 kazı envanter numaralı eser.....	132
Şekil 3.145 : VKH 2017N27-10-39 kazı envanter numaralı eser.....	132
Şekil 3.146 : VKH 2017N27-10-53 kazı envanter numaralı eser.....	132
Şekil 3.147 : VKH N20_VK12742-10 kazı envanter numaralı eser.....	133
Şekil 3.148 : VKH 2016M25-13-118 kazı envanter numaralı eser.....	133

Şekil 3.149 : VKH 2018N25-3-1 kazı envanter numaralı eser.....	133
Şekil 3.150 : VKH VK2015N22-83-7 kazı envanter numaralı eser.....	134
Şekil 3.151 : VKH 2017M25-6-7 kazı envanter numaralı eser.....	134
Şekil 3.152 : VKH 2017N26-10-24 kazı envanter numaralı eser.....	135
Şekil 3.153 : VKH 2017N27-1-33 kazı envanter numaralı eser.....	135
Şekil 3.154 : VKH 2017N27-10-67 kazı envanter numaralı eser.....	135
Şekil 3.155 : VKH 2016M25-16-12 kazı envanter numaralı eser.....	136
Şekil 3.156 : VKH 2017N27-1-70 kazı envanter numaralı eser.....	136
Şekil 3.157 : VKH 2018M24-21-12 kazı envanter numaralı eser.....	137
Şekil 3.158 : VKH A KESİT_VK10613-1 kazı envanter numaralı eser.....	139
Şekil 3.159 : VKH N27_VK10763-1 kazı envanter numaralı eser.....	140
Şekil 3.160 : VKH M26_VK11081-1 kazı envanter numaralı eser.....	140
Şekil 3.161 : VKH M29_VK11641-1 kazı envanter numaralı eser.....	140
Şekil 3.162 : VKH VK2015N22-25-18 kazı envanter numaralı eser.....	140
Şekil 3.163 : VKH VK2015N22-79-1 kazı envanter numaralı eser.....	141
Şekil 3.164 : VKH VK2015N22-110-1 kazı envanter numaralı eser.....	141
Şekil 3.165 : VKH 2017N26-10-15 kazı envanter numaralı eser.....	141
Şekil 3.166 : VKH 2017N27-1-72 kazı envanter numaralı eser.....	142
Şekil 3.167 : VKH N27_VK10859-1 kazı envanter numaralı eser.....	143
Şekil 3.168 : VKH O27_VK12109-1 kazı envanter numaralı eser.....	143
Şekil 3.169 : VKH N57_VK12519-1 kazı envanter numaralı eser.....	143
Şekil 3.170 : VKH VK2015N22-40-3 kazı envanter numaralı eser.....	144
Şekil 3.171 : VKH VK2015N22-40-4 kazı envanter numaralı eser.....	144
Şekil 3.172 : VKH 2017M25-12-9 kazı envanter numaralı eser.....	144
Şekil 3.173 : VKH 2017N27-3-21 kazı envanter numaralı eser.....	144
Şekil 3.174 : VKH 2016M25-16-13 kazı envanter numaralı eser.....	145
Şekil 3.175 : VKH 2017M25-9-17 kazı envanter numaralı eser.....	145

Şekil 3.176 : VKH 2018N24-49-5 kazı envanter numaralı eser.....	146
Şekil 3.177 : VKH VK2015N22-25-25 kazı envanter numaralı eser.....	147
Şekil 3.178 : VKH VK2015N22-88-6 kazı envanter numaralı eser.....	147
Şekil 3.179 : VKH 2017M25-6-8 kazı envanter numaralı eser.....	147
Şekil 3.180 : VKH 2016M25-16-14 kazı envanter numaralı eser.....	149
Şekil 3.181 : VKH 2017M25-9-73 kazı envanter numaralı eser.....	149
Şekil 3.182 : VKH 2017N25-4-10 kazı envanter numaralı eser.....	149
Şekil 3.183 : VKH 2017N26-10-40 kazı envanter numaralı eser.....	149
Şekil 3.184 : VKH 2017N27-10-168 kazı envanter numaralı eser.....	150
Şekil 3.185 : VKH 2018N24-45-3 kazı envanter numaralı eser.....	150
Şekil 3.186 : VKH VK2015N20-26-1 kazı envanter numaralı eser.....	151
Şekil 3.187 : VKH VK2015N22-25-1-2 kazı envanter numaralı eser.....	151
Şekil 3.188 : VKH VK2015N22-83-11 kazı envanter numaralı eser.....	151
Şekil 3.189 : VKH 2017M25-9-43 kazı envanter numaralı eser.....	152
Şekil 3.190 : VKH 2017M25-9-70 kazı envanter numaralı eser.....	152
Şekil 3.191 : VKH VK2015N22-66-9 kazı envanter numaralı eser.....	153
Şekil 3.192 : VKH VK2015N22-94-6 kazı envanter numaralı eser.....	153
Şekil 3.193 : VKH VK2015N22-25-4 kazı envanter numaralı eser.....	154
Şekil 3.194 : VKH 2016M25-16-16 kazı envanter numaralı eser.....	155
Şekil 3.195 : VKH 2017M25-9-99 kazı envanter numaralı eser.....	155
Şekil 3.196 : VKH 2017N25-1-1 kazı envanter numaralı eser.....	155
Şekil 3.197 : VKH 2017N26-10-32 kazı envanter numaralı eser.....	155
Şekil 3.198 : VKH 2017N27-1-13 kazı envanter numaralı eser.....	156
Şekil 3.199 : VKH 2017N27-1-31 kazı envanter numaralı eser.....	156
Şekil 3.200 : VKH 2017N27-3-11 kazı envanter numaralı eser.....	156
Şekil 3.201 : VKH 2017N27-3-43 kazı envanter numaralı eser.....	156
Şekil 3.202 : VKH 2017N27-10-181 kazı envanter numaralı eser.....	156

Şekil 3.203 : VKH N20_VK12298-16 kazı envanter numaralı eser.....	157
Şekil 3.204 : VKH VK2015N22-40-2 kazı envanter numaralı eser.....	157
Şekil 3.205 : VKH N20_VK12291-1 kazı envanter numaralı eser.....	158
Şekil 3.206 : VKH 2017M25-9-83 kazı envanter numaralı eser.....	158
Şekil 3.207 : VKH 2017N27-3-1 kazı envanter numaralı eser.....	159
Şekil 3.208 : VKH 2017N27-10-148 kazı envanter numaralı eser.....	159
Şekil 3.209 : VKH VK2015N22-66-1 kazı envanter numaralı eser.....	161
Şekil 3.210 : VKH M28_VK16092-1 kazı envanter numaralı eser.....	163
Şekil 3.211 : VKH VK2015N22-94-3 kazı envanter numaralı eser.....	163
Şekil 3.212 : VKH 2017N26-10-27 kazı envanter numaralı eser.....	163
Şekil 3.213 : VKH M28_VK16083-1 kazı envanter numaralı eser.....	164
Şekil 3.214 : VKH VK2015N22-77-1 kazı envanter numaralı eser.....	165
Şekil 3.215 : VKH 2016M25-16-23 kazı envanter numaralı eser.....	165
Şekil 3.216 : VKH 2017N27-10-124 kazı envanter numaralı eser.....	166
Şekil 3.217 : VKH 2017N27-10-175 kazı envanter numaralı eser.....	166
Şekil 3.218 : VKH 2018M24-21-32 kazı envanter numaralı eser.....	166
Şekil 3.219 : VKH VK2015N20-45-8 kazı envanter numaralı eser.....	167
Şekil 3.220 : VKH VK2015N22-76-1 kazı envanter numaralı eser.....	168
Şekil 3.221 : VKH VK2015M24-27-2 kazı envanter numaralı eser.....	168
Şekil 3.222 : VKH VK2015N22-88-4 kazı envanter numaralı eser.....	169
Şekil 3.223 : VKH 2017N26-10-47 kazı envanter numaralı eser.....	170
Şekil 3.224 : VKH 2017N27-3-14 kazı envanter numaralı eser.....	170
Şekil 3.225 : VKH 2017M25-12-37 kazı envanter numaralı eser.....	170
Şekil 3.226 : VKH O27_VK12134-7 kazı envanter numaralı eser.....	171
Şekil 3.227 : VKH N20_VK12298-13 kazı envanter numaralı eser.....	171
Şekil 3.228 : VKH VK2015N20-41-5 kazı envanter numaralı eser.....	172
Şekil 3.229 : VKH N18_VK10979-1 kazı envanter numaralı eser.....	172

Şekil 3.230 : VKH 2017N27-13-1 kazı envanter numaralı eser.....	173
Şekil 3.231 : VKH VK2015N22-19-1 kazı envanter numaralı eser.....	173
Şekil 3.232 : VKH 2017N27-3-42 kazı envanter numaralı eser.....	174
Şekil 3.233 : VKH N20_VK15508-4 kazı envanter numaralı eser.....	175
Şekil 3.234 : VKH VK2015N22-88-1 kazı envanter numaralı eser.....	175
Şekil 3.235 : VKH 2017N27-1-27 kazı envanter numaralı eser.....	176
Şekil 3.236 : VKH 2018N24-58-23 kazı envanter numaralı eser.....	176
Şekil 3.237 : VKH 2018M24-21-10 kazı envanter numaralı eser.....	178
Şekil 3.238 : VKH 2016N25-23-1 kazı envanter numaralı eser.....	178
Şekil 3.239 : VKH 2017M25-9-72 kazı envanter numaralı eser.....	179
Şekil 3.240 : VKH 2017N27-3-37 kazı envanter numaralı eser.....	179
Şekil 3.241 : VKH 2018N24-45-4 kazı envanter numaralı eser.....	179
Şekil 3.242 : VKH 2017N27-1-29 kazı envanter numaralı eser.....	180
Şekil 3.243 : VKH 2017N27-3-29 kazı envanter numaralı eser.....	181
Şekil 3.244 : VKH M28_VK12094-1 kazı envanter numaralı eser.....	182
Şekil 3.245 : VKH 2017N27-3-15 kazı envanter numaralı eser.....	183
Şekil 3.246 : VKH 2017N27-10-166 kazı envanter numaralı eser.....	183
Şekil 3.247 : VKH 2017N27-10-22 kazı envanter numaralı eser.....	184
Şekil 3.248 : VKH M30_VK15857-1 kazı envanter numaralı eser.....	185
Şekil 3.249 : VKH 2017N27-1-10 kazı envanter numaralı eser.....	186
Şekil 3.250 : VKH 2018N23-5-1 kazı envanter numaralı eser.....	186
Şekil 3.251 : VKH VK2015N22-94-10 kazı envanter numaralı eser.....	186
Şekil 3.252 : VKH VK2015N22-45-2 kazı envanter numaralı eser.....	187
Şekil 3.253 : VKH VK2015N22-64-1 kazı envanter numaralı eser.....	188
Şekil 3.254 : VKH 2018N24-49-17 kazı envanter numaralı eser.....	189
Şekil 3.255 : VKH M26_VK13391-2 kazı envanter numaralı eser.....	190
Şekil 3.256 : VKH VK2015N22-57-11 kazı envanter numaralı eser.....	190

Şekil 3.257 : VKH VK2015N22-71-4 kazı envanter numaralı eser.....	191
Şekil 3.258 : VKH 2017N26-10-8 kazı envanter numaralı eser.....	191
Şekil 3.259 : VKH 2017N26-10-9 kazı envanter numaralı eser.....	192
Şekil 3.260 : VKH VK2015N22-65-1 kazı envanter numaralı eser.....	192
Şekil 3.261 : VKH 2017N27-10-60 kazı envanter numaralı eser.....	193
Şekil 3.262 : VKH 2017N27-10-173 kazı envanter numaralı eser.....	193
Şekil 3.263 : VKH 2016M25-13-328 kazı envanter numaralı eser.....	194
Şekil 3.264 : VKH N20_VK15508-1 kazı envanter numaralı eser.....	195
Şekil 3.265 : VKH VK2015N22-36-4 kazı envanter numaralı eser.....	195
Şekil 3.266 : VKH VK2015N22-58-5 kazı envanter numaralı eser.....	196
Şekil 3.267 : VKH VK2015N22-66-6 kazı envanter numaralı eser.....	196
Şekil 3.268 : VKH 2017N27-10-51 kazı envanter numaralı eser.....	197
Şekil 3.269 : VKH VK2015N22-76-4 kazı envanter numaralı eser.....	198
Şekil 3.270 : VKH VK2015N22-88-1-2 kazı envanter numaralı eser.....	199
Şekil 3.271 : VKH 2017N26-10-36 kazı envanter numaralı eser.....	200
Şekil 3.272 : VKH 2017N27-10-71 kazı envanter numaralı eser.....	200
Şekil 3.273 : VKH 2017N26-10-14 kazı envanter numaralı eser.....	200
Şekil 3.274 : VKH 2017N27-10-167 kazı envanter numaralı eser.....	201
Şekil 3.275 : VKH VK2015N22-83-18 kazı envanter numaralı eser.....	202
Şekil 3.276 : VKH 2017N27-3-10 kazı envanter numaralı eser.....	203
Şekil 3.277 : VKH 2017M25-9-71 kazı envanter numaralı eser.....	204
Şekil 3.278 : VKH VK2015N22-25-2 kazı envanter numaralı eser.....	205
Şekil 3.279 : VKH 2018M24-21-31 kazı envanter numaralı eser.....	205
Şekil 3.280 : VKH VK2015N22-25-5 kazı envanter numaralı eser.....	206
Şekil 3.281 : VKH 2016M25-15-56 kazı envanter numaralı eser.....	206
Şekil 3.282 : VKH VK2015N22-66-2 kazı envanter numaralı eser.....	207
Şekil 3.283 : VKH 2016M25-13-137 kazı envanter numaralı eser.....	207

Şekil 3.284 : VKH VK2015N22-32-2 kazı envanter numaralı eser.....	208
Şekil 3.285 : VKH 2017N27-10-137 kazı envanter numaralı eser.....	209
Şekil 3.286 : VKH O27_VK12165-4 kazı envanter numaralı eser.....	210
Şekil 3.287 : VKH 2017N27-10-13 kazı envanter numaralı eser.....	211
Şekil 3.288 : VKH N20_VK12282-4 kazı envanter numaralı eser.....	212
Şekil 3.289 : VKH O27_VK12167-2 kazı envanter numaralı eser.....	211
Şekil 3.290 : VKH 2017N27-10-56 kazı envanter numaralı eser.....	212
Şekil 3.291 : VKH 2017M25-24-2 kazı envanter numaralı eser.....	213
Şekil 3.292 : VKH 2017N27-3-19 kazı envanter numaralı eser.....	213
Şekil 3.293 : VKH N20_VK12462-1 kazı envanter numaralı eser.....	214
Şekil 3.294 : VKH N20_VK12203-1 kazı envanter numaralı eser.....	215
Şekil 3.295 : VKH M26_VK15678-2 kazı envanter numaralı eser.....	215
Şekil 3.296 : VKH VK2015N22-65-4 kazı envanter numaralı eser.....	216
Şekil 3.297 : VKH 2016M25-15-4 kazı envanter numaralı eser.....	216
Şekil 3.298 : VKH 2016M25-15-29 kazı envanter numaralı eser.....	216
Şekil 3.299 : VKH 2017M25-9-32 kazı envanter numaralı eser.....	217
Şekil 3.300 : VKH 2017M25-18-2 kazı envanter numaralı eser.....	217
Şekil 3.301 : VKH N20_VK10987-1 kazı envanter numaralı eser.....	218
Şekil 3.302 : VKH 2017N27-3-35 kazı envanter numaralı eser.....	218
Şekil 3.303 : VKH 2017N27-10-89 kazı envanter numaralı eser.....	218
Şekil 3.304 : VKH 2017N27-17-5 kazı envanter numaralı eser.....	218
Şekil 3.305 : VKH 2017N27-10-9 kazı envanter numaralı eser.....	219
Şekil 3.306 : VKH 2017N27-10-116 kazı envanter numaralı eser.....	219
Şekil 3.307 : VKH 2017N27-1-79 kazı envanter numaralı eser.....	220
Şekil 3.308 : VKH VK2015N22-36-13 kazı envanter numaralı eser.....	221
Şekil 3.309 : VKH 2017N27-1-76 kazı envanter numaralı eser.....	221
Şekil 3.310 : VKH 2017N27-10-183 kazı envanter numaralı eser.....	222

Şekil 3.311 : VKH M29_VK11601-1 kazı envanter numaralı eser.....	223
Şekil 3.312 : VKH P57_VK12327-4 kazı envanter numaralı eser.....	223
Şekil 3.313 : VKH 2016M25-15-32 kazı envanter numaralı eser.....	223
Şekil 3.314 : VKH 2018N24-53-1 kazı envanter numaralı eser.....	223
Şekil 3.315 : VKH N19_VK11000-2 kazı envanter numaralı eser.....	225
Şekil 3.316 : VKH N27_VK10806-4 kazı envanter numaralı eser.....	226
Şekil 3.317 : VKH N20_VK12298-17 kazı envanter numaralı eser.....	226
Şekil 3.318 : VKH VK2015N22-83-3 kazı envanter numaralı eser.....	226
Şekil 3.319 : VKH 2016M25-13-129 kazı envanter numaralı eser.....	226
Şekil 3.320 : VKH 2016M25-13-312 kazı envanter numaralı eser.....	227
Şekil 3.321 : VKH 2016M25-15-14 kazı envanter numaralı eser.....	227
Şekil 3.322 : VKH 2017M26-2-19 kazı envanter numaralı eser.....	227
Şekil 3.323 : VKH 2017N26-10-34 kazı envanter numaralı eser.....	227
Şekil 3.324 : VKH 2017N26-10-12 kazı envanter numaralı eser.....	228
Şekil 3.325 : VKH 2017N27-1-77 kazı envanter numaralı eser.....	228
Şekil 3.326 : VKH 2017N27-10-66 kazı envanter numaralı eser.....	228
Şekil 3.327 : VKH 2017N27-10-90 kazı envanter numaralı eser.....	228
Şekil 3.328 : VKH O27_VK12130-1 kazı envanter numaralı eser.....	229
Şekil 3.329 : VKH 2016M25-15-17 kazı envanter numaralı eser.....	229
Şekil 3.330 : VKH 2017N25-4-13 kazı envanter numaralı eser.....	230
Şekil 3.331 : VKH 2017N26-10-41 kazı envanter numaralı eser.....	230
Şekil 3.332 : VKH A KESİT_VK10601-5 kazı envanter numaralı eser.....	231
Şekil 3.333 : VKH M30_VK12417-1 kazı envanter numaralı eser.....	231
Şekil 3.334 : VKH N20_VK12717-10 kazı envanter numaralı eser.....	231
Şekil 3.335 : VKH VK2015N22-66-8 kazı envanter numaralı eser.....	232
Şekil 3.336 : VKH 2016M25-13-329 kazı envanter numaralı eser.....	233
Şekil 3.337 : VKH 2016M25-15-15 kazı envanter numaralı eser.....	233

Şekil 3.338 : VKH 2017N25-4-15 kazı envanter numaralı eser.....	233
Şekil 3.339 : VKH 2017N27-3-7 kazı envanter numaralı eser.....	234
Şekil 3.340 : VKH 2017N27-3-22 kazı envanter numaralı eser.....	234
Şekil 3.341 : VKH 2016M25-16-86 kazı envanter numaralı eser.....	235
Şekil 3.342 : VKH 2017N26-10-44 kazı envanter numaralı eser.....	235
Şekil 3.343 : VKH 2017N27-10-65 kazı envanter numaralı eser.....	235
Şekil 3.344 : VKH 2017N27-10-88 kazı envanter numaralı eser.....	235
Şekil 3.345 : VKH O27_VK12165-1 kazı envanter numaralı eser.....	236
Şekil 3.346 : VKH 2018M24-15-6 kazı envanter numaralı eser.....	236
Şekil 3.347 : VKH VK2015N22-51-7 kazı envanter numaralı eser.....	237
Şekil 3.348 : VKH 2017M25-4-7 kazı envanter numaralı eser.....	238
Şekil 3.349 : VKH 2017M25-12-38 kazı envanter numaralı eser.....	238
Şekil 3.350 : VKH 2017N26-10-3 kazı envanter numaralı eser.....	238
Şekil 3.351 : VKH 2017N26-10-5 kazı envanter numaralı eser.....	238
Şekil 3.352 : VKH 2017N27-3-41 kazı envanter numaralı eser.....	238
Şekil 3.353 : VKH 2017N27-10-18 kazı envanter numaralı eser.....	239
Şekil 3.354 : VKH 2017M25-9-35 kazı envanter numaralı eser.....	240
Şekil 3.355 : VKH 2017N27-1-6 kazı envanter numaralı eser.....	240
Şekil 3.356 : VKH 2017N27-7-2 kazı envanter numaralı eser.....	240
Şekil 3.357 : VKH 2017N26-10-29 kazı envanter numaralı eser.....	241
Şekil 3.358 : VKH 2017N27-3-3 kazı envanter numaralı eser.....	241
Şekil 3.359 : VKH N18_VK10966-1 kazı envanter numaralı eser.....	242
Şekil 3.360 : VKH 2017N27-1-3 kazı envanter numaralı eser.....	242
Şekil 3.361 : VKH 2017N27-10-15 kazı envanter numaralı eser.....	243
Şekil 3.362 : VKH 2017N27-3-8 kazı envanter numaralı eser.....	243
Şekil 3.363 : VKH 2016M25-13-321 kazı envanter numaralı eser.....	244
Şekil 3.364 : VKH 2017N27-3-13 kazı envanter numaralı eser.....	246

Şekil 3.365 : VKH 2017N27-10-6 kazı envanter numaralı eser.....	247
Şekil 3.366 : VKH 2017N27-10-134 kazı envanter numaralı eser.....	247
Şekil 3.367 : VKH 2017N26-10-31 kazı envanter numaralı eser.....	248
Şekil 3.368 : VKH 2017N27-10-142 kazı envanter numaralı eser.....	248
Şekil 3.369 : VKH 2017M25-6-5 kazı envanter numaralı eser.....	249
Şekil 3.370 : VKH 2017N27-3-12 kazı envanter numaralı eser.....	249
Şekil 3.371 : VKH 2017N27-3-46 kazı envanter numaralı eser.....	251
Şekil 3.372 : VKH VK2015N22-88-14 kazı envanter numaralı eser.....	252
Şekil 3.373 : VKH VK2015N22-36-7 kazı envanter numaralı eser.....	253
Şekil 3.374 : VKH 2017N27-1-63 kazı envanter numaralı eser.....	253
Şekil 3.375 : VKH 2018M24-21-15 kazı envanter numaralı eser.....	253
Şekil 3.376 : VKH VK2015N22-25-11 kazı envanter numaralı eser.....	254
Şekil 3.377 : VKH 2017N26-10-33 kazı envanter numaralı eser.....	254
Şekil 3.378 : VKH VK2015N22-76-3 kazı envanter numaralı eser.....	255
Şekil 3.379 : VKH VK2015N22-88-7-2 kazı envanter numaralı eser.....	255
Şekil 3.380 : VKH 2017N27-10-73 kazı envanter numaralı eser.....	256
Şekil 3.381 : VKH VK2015N22-36-8 kazı envanter numaralı eser.....	257
Şekil 3.382 : VKH VK2015N22-88-5 kazı envanter numaralı eser.....	257
Şekil 3.383 : VKH VK2015N22-79-3 kazı envanter numaralı eser.....	258
Şekil 3.384 : VKH 2017M26-2-18 kazı envanter numaralı eser.....	259
Şekil 3.385 : VKH 2017M26-4-3 kazı envanter numaralı eser.....	259
Şekil 3.386 : VKH 2017N27-10-62 kazı envanter numaralı eser.....	259
Şekil 3.387 : VKH O27_VK12134-4 kazı envanter numaralı eser.....	261
Şekil 3.388 : VKH VK2015N22-25-1 kazı envanter numaralı eser.....	261
Şekil 3.389 : VKH 2017N27-10-35 kazı envanter numaralı eser.....	262
Şekil 3.390 : VKH VK2015N22-19-2 kazı envanter numaralı eser.....	263
Şekil 3.391 : VKH VK2015N22-76-5 kazı envanter numaralı eser.....	264

Şekil 3.392 : VKH 2017N27-3-18 kazı envanter numaralı eser.....	264
Şekil 3.393 : VKH 2017N27-3-45 kazı envanter numaralı eser.....	264
Şekil 3.394 : VKH VK2015N22-94-1 kazı envanter numaralı eser.....	266
Şekil 3.395 : VKH 2017N27-1-16 kazı envanter numaralı eser.....	266
Şekil 3.396 : VKH N20_VK12742-17 kazı envanter numaralı eser.....	267
Şekil 3.397 : VKH VK2015N22-36-12 kazı envanter numaralı eser.....	267
Şekil 3.398 : VKH VK2015N22-83-8 kazı envanter numaralı eser.....	267
Şekil 3.399 : VKH 2017N27-1-69 kazı envanter numaralı eser.....	268
Şekil 3.400 : VKH O27_VK12170-3 kazı envanter numaralı eser.....	269
Şekil 3.401 : VKH P57_VK12327-1 kazı envanter numaralı eser.....	269
Şekil 3.402 : VKH 2017N27-1-15 kazı envanter numaralı eser.....	269
Şekil 3.403 : VKH 2017M26-2-1 kazı envanter numaralı eser.....	270
Şekil 3.404 : VKH 2017N27-10-102 kazı envanter numaralı eser.....	271
Şekil 3.405 : VKH 2018N23-1-4 kazı envanter numaralı eser.....	271
Şekil Sonuç 1 : İlk Tunç Çağı'na ait numunenin SEM analizinden elde edilen sonuç görüntüsü.....	277

HARİTALAR LİSTESİ

Harita 1.1 : Kura ve Aras nehirleri.....	11
Harita 1.2 : Kura-Aras Kültürü'nün yayılım haritası.....	13
Harita 1.3 : Arslantepe, Sos ve Van Kalesi höyüklerinin lokasyonu.....	17
Harita 1.4 : Kura-Aras yayılımı.....	21



TABLolar LİSTESİ

Tablo 2.1 : Van Kalesi Höyüğü'nün Yapı Katları ve Dönem tablosu.....23



FOTOĞRAFLAR LİSTESİ

Fotoğraf 2.1 : Van Kalesi Höyüğü'nün batı yakası, genel görünümü.....	25
Fotoğraf 2.2 : İlk Tunç Çağı yapı katının 1. seviyesi; 2017N27-1 locusu duvar izleri ile dolgusu ve güneydeki yıkıntı alanları, batıdan.....	28
Fotoğraf 2.3 : 2017N26-7; killi ve küllü alanlar, 2017N27-12; çukur.....	29
Fotoğraf 2.4 : 00607 batı kesiti, batıdan.....	30
Fotoğraf 2.5 : Dalgalı taban ile N27 açması kesiti.....	31
Fotoğraf 2.6 : Dalgalı taban dolgusu, 00607 numaralı kesit.....	32
Fotoğraf 2.7 : N26 ve N27 açmaları, güneybatıdan.....	33
Fotoğraf 2.8 : 2017N27-10; 3. seviye, doğudan.....	34
Fotoğraf 2.9 : N26 ve N27 açmaları, güneyden.....	35

GRAFİKLER LİSTESİ

Grafik 3.1 : Mal gruplarının sayısal dağılımı.....	40
Grafik 3.2 : Çanak tipinin mal gruplarına sayısal dağılımı.....	42
Grafik 3.3 : Kâse tipinin mal gruplarına sayısal dağılımı.....	42
Grafik 3.4 : Çömlek tipinin mal gruplarına sayısal dağılımı.....	43
Grafik 3.5 : Küp tipinin mal gruplarına sayısal dağılımı.....	43
Grafik 3.6 : Siyah Mal Grubunun tipolojik olarak sayısal dağılımı.....	44
Grafik 3.7 : Siyah Alacalı Mal Grubunun tipolojik olarak sayısal dağılımı.....	82
Grafik 3.8 : Siyah Çift Renkli Mal Grubunun tipolojik olarak sayısal dağılımı.....	121
Grafik 3.9 : Gri Mal Grubunun tipolojik olarak sayısal dağılımı.....	162
Grafik 3.10 : Gri Metalik Mal Grubunun tipolojik olarak sayısal dağılımı.....	177
Grafik 3.11 : Gri Alacalı Mal Grubunun tipolojik olarak sayısal dağılımı.....	181
Grafik 3.12 : Gri Çift Renkli Mal Grubunun tipolojik olarak sayısal dağılımı.....	203
Grafik 3.13 : Krem-Kırmızı Açıklı Mal Grubunun tipolojik olarak sayısal dağılımı..	210
Grafik 3.14 : Krem-Kırmızı Metalik Mal Grubunun tipolojik olarak sayısal dağılımı.	245
Grafik 3.15 : Krem-Kırmızı Açıkısız Mal Grubunun tipolojik olarak sayısal dağılımı.	250
Grafik Sonuç 1 : İlk Tunç Çağı'na ait numunenin SEM analiz grafiği.....	276

LEVHALAR LİSTESİ

Levha 3.1 : Siyah Mal Grubu Gövde Parçalarından örnekler.....	280
Levha 3.2 : Siyah Alacalı Mal Grubu Gövde Parçalarından örnekler.....	281
Levha 3.3 : Siyah Çift Renkli Mal Grubu Gövde Parçalarından örnekler.....	282
Levha 3.4 : Gri Mal Grubu Gövde Parçalarından örnekler.....	282
Levha 3.5 : Gri Alacalı Mal Grubu Gövde Parçalarından örnekler.....	283
Levha 3.6 : Gri Çift Renkli Mal Grubu Gövde Parçalarından örnekler.....	283
Levha 3.7 : Krem-Kırmızı Açıklı Mal Grubu Gövde Parçalarından örnekler.....	284
Levha 3.8 : Krem-Kırmızı Açık­sız Mal Grubu Gövde Parçalarından örnekler.....	284
Levha Sonuç 1 : Orta Tunç Çağı çanak çömlek parçaları.....	285
Levha Sonuç 2 : Orta Tunç Çağı tipoloji veren çanak çömlek parçaları.....	286
Levha Sonuç 3 : Kulp Parçalarından örnekler.....	287
Levha Sonuç 4 : Dip Parçalarından örnekler.....	288

KISALTMALAR LİSTESİ

Ayr. Bkz.	: Ayrıca Bakınız
Bkz.	: Bakınız
Çev.	: Çeviren
Dr.	: Doktor
Ed.	: Editör
Eds.	: Editörler
İTÇ	: İlk Tunç Çağı
MÖ	: Milattan Önce
Prof. Dr.	: Profesör Doktor
TÜBİTAK	: Türkiye Bilimsel ve Teknolojik Araştırma Kurumu
Vd.	: Ve Diğerleri
VKH	: Van Kalesi Höyüğü
Çap: ?	: Çapı belli değil

GİRİŞ

1. Amaç

Doğu Anadolu Bölgesi'nde İlk Tunç Çağı etkileri, MÖ 4. binyılın sonlarından MÖ 3. binyılın sonlarına değin devam etmiştir. İlk Tunç Çağı'na tarihlendirilen maddi kültür kalıntılarını bir bütün olarak değerlendirmek çok zordur ve çoğu zaman yanlış anlaşılabilir. Bu yüzden bölgesel, hatta bazı durumlarda yerel olarak değerlendirmek yerinde olacaktır. Van Gölü Havzası'nda yapılan kazı çalışmalarının sınırlı olması, çalışılan alanların iyi korunamaması veya çevresel negatif etmenler nedeniyle Geç Kalkolitik Çağ'dan İlk Tunç Çağı'na geçiş ve İlk Tunç Çağı kültürlerinin gelişim süreçleri yeterince aydınlatılabilmemiş değildir.

Kültürel olarak etki sahibi Güney Kafkasya'dan gelmekte olan ve neredeyse bütünüyle geçiş bölgesiyken kalıcı da olabilen Kuzeybatı İran, ardından Doğu Anadolu'yu etkisi altına alan "Erken Transkafkasya" veya "Kura-Aras" olarak tanımlanan kültür, İlk Tunç Çağı'nın adeta gözdesidir. Çeşitli bölgelerde benzer görünen fakat ayrıntıda farklılıkları görülebilen Kura-Aras Kültürü, Levant Havzası'nın dağlık ve ovalık coğrafyasına değin yayılım göstermiştir.

Anadolu'nun en yüksek dağlarını barındıran Doğu Anadolu coğrafyası, dağların sık nizamda dizilişi ve derin vadileriyle engebeli bir görünüm verir. Sert geçişleri olan bu görünüm; sıradağlar, çöküntü ovaları ve geniş dağ düzlükleri sunan yüksek yaylalar gibi çeşitli karakterde yeryüzü şekillerine sahiptir.

Doğu Anadolu'nun en kalabalık şehirlerinden biri olan Van İli; Malatya, Adıyaman, Elâziğ, Diyarbakır, Hakkâri ve Muş illeri gibi Dış Doğu-Toros Dağ Kuşağı'nın kenar kesimlerinde kalır (Sözer, 1993). Kayalık ve çorak fiziki özellikleriyle ekolojik engeller barındırır. Göle yakın konumda olmasına rağmen karasal iklimin sert koşullarına sahip Van Kalesi Höyüğü, Van Gölü'nün güneydoğusunda doğu-batı yönünde uzanmaktadır.

Bu özellikleriyle coğrafya, yaşam şekillerine direkt olarak etki eder durumdadır. Yılın yüzdesel olarak çoğunluğunu kaplayan soğuk hava koşulları, tarım yapmaya imkân vermeyen dengesiz yeryüzü şekilleri, ancak hayvancılığa uygun görünmektedir. Nitekim günümüzde hala Doğu Anadolu'da temel geçimi sağlamak adına emek (iş gücü), hayvancılık üzerinde yoğunlaşmaktadır.

Güney Kafkasya ve Doğu Anadolu coğrafyası, kültürün karakterinde belirleyici özelliğe sahiptir. Bu belirleyici unsurları oluşturan coğrafi karakterler, yaşam tarzını ve üretim şeklini doğrudan etkiler. Eskiçağlarda hangi işi yapacağınıza veya yapamayacağınıza, ne üreteceğinize veya üretemeyeceğinize coğrafya karar verir. Eğer tarıma uygun arazi varsa sulanabilir arazi ardından gelir ve tarım teknolojisi ortaya çıkabilir, mimari de buna göre şekillenir. İklim, tarımsal üretime ve yaşam biçimine doğrudan etki eder. İklim soğuk, kışlar uzun sürüyor ve ekilecek ya da evrimleştirilecek tohumun büyüme mevsimi kısa ise tarım potansiyeli azalır.

Kura-Aras Kültürü'nün yayıldığı alanlarda benzer coğrafi opsiyonların ortak paylaşımlar doğurduğu ve bunu faydacı materyal kullanımının desteklediği görülmektedir. Bu durum; Van Gölü Havzası'nda görülen Kafkasya ile ilişkili Kura-Aras Kültürü'nün kalıcı olmasında etkili olmuş olmalıdır. Toprak bazında kısmen verimsiz üretim alanlarında genişleyen kültür fenomenleri, bireysel veya toplumsal örgütlenmenin sınırlı kalmasında başlıca engeli oluşturmuştur.

Van Kalesi Höyüğü'nde, İlk Tunç Çağı'na tarihlenen, Kura-Aras Kültürü ile aynı kültürel bağlamdaki çanak çömlek formlarının yanı sıra çeşitli küçük buluntular ve mimari kalıntılar tespit edilmiştir. Bununla birlikte, Orta Tunç Çağı'na tarihlenen "2. Binyıl Boyalıları" olarak da anılan keramik grubunun varlığı söz konusudur. 2010/18 yıllarında yapılan Eski Van Şehri, Kalesi ve Höyüğü Kazıları¹ ile varolan arkeolojik veriler ışığında, Van Gölü Havzası'nda Tunç Çağı kültürel gelişimi, bölgedeki diğer Tunç Çağı yerleşimlerinin yanında Van Kalesi Höyüğü'nün nasıl bir yerleşime ve materyal kültüre sahip olduğu anlaşılmaya çalışılmıştır.

2. Kapsam

Güney Kafkasya'dan Kuzeybatı İran'a, oradan Doğu Anadolu'ya ve nihayet Van Gölü Havzası'na değin geniş coğrafyalarda yayılım gösteren, bölgede İlk Tunç Çağı'nın hâkim kültürlerinden olan Kura-Aras Kültürü, çeşitli coğrafyalar ile etkileşim halinde olmuştur. Bu kültürel yayılımın ve etkileşim sürecinin kilit noktasında yer alan Van Gölü Havzası'nda, kendi içerisinde farklı tarzlarda ve kalitede cereyan etmiştir. Nitekim, Van Gölü Havzası'nda, çeşitli dönemlerde elit kültürleri barındıran Van Kalesi Höyüğü'ne Kura-Aras Kültürü'nün ne şekilde yansıdığı temel konumuzdur. Van Kalesi

¹ tuspa.org

Höyüğü'nde ortaya çıkarılan ve İlk Tunç Çağı'na tarihlenen maddi kültür kalıntıları, stratigrafi baz alınarak çalışılmıştır.

3. Yöntem

Maddi kültür kalıntılarının tarihlendirilmesi ve kategorize edilmesi her dönem için kolay değildir. Sistemli yürütülen kazı metoduyla stratigrafinin tespiti ve tabaka malzemesine ulaşılmasının ardından alınan sonuçlar oldukça önemlidir. Bu disiplinle yapılan Eski Van Şehri Kalesi ve Höyüğü Kazıları neticesinde, stratigrafi, öncül olarak dikkate alınmış ve tabakadan yola çıkılarak tüm kültür kalıntıları incelenmiştir. 2010 yılında başlayıp halen devam etmekte olan kazının başkanı -aynı zamanda bu tezin danışmanı da olan- Sn. Doç. Dr. Erkan Konyar ile yürüttüğümüz çalışmalar neticesinde yapı katları şeması oluşturulmuş ve İkinci Bölüm'de sunulmuştur. Bunun yanında N27 açmasında bulunan ve özellikle İlk Tunç Çağı yapı katı için dikkat çekici referanslar veren 0607 locus numaralı kesitin fotoğraf ile çizimi, *Adobe Illustrator* programına aktarılarak dijital çizimi yapılmış, bu bölümde verilmiştir.

Van Kalesi Höyüğü'nde İlk Tunç Çağı geçişini daha iyi anlamak adına *3D Max* programıyla bir üç boyutlu mekân önerisi oluşturulup *render* şekli sunulmuştur. Bu noktada mimari kalıntılar referans alınmış, mühre duvarlar ve toprak zemin görüntüsü tercih edilmiştir. Kapı ve pencereye ilişkin mimari kalıntı söz konusu değildir fakat bu kurguda kullanılmıştır.

Kalın duvarlar ve dalgalı taban olarak gelen İlk Tunç Çağı'na ait mimari öğeleri, kültür fenomeni haline gelen çanak çömlek parçaları ve küçük buluntu grupları desteklemiştir. Küçük buluntuların yanı sıra çanak çömlek parçalarının da bir bölümü karışık tabakalardan gelmiştir. Demir Çağı ile Orta Çağ tabakalarına karışmış olarak da gelen İlk Tunç Çağı keramik parçaları bulunmaktadır. Üçüncü Bölüm'de çalışılan çanak çömlek parçalarının 2010 yılından 2018 yılı dahil olmak üzere tamamının bulunduğu yıllarda el çizimleri yapılmıştır. Kazı esnasında veya sonrasında keramiklerin bulunduğu yıl yapılan el çizimi ve tanımlamaları, aşağıdaki örnekte olduğu gibidir:

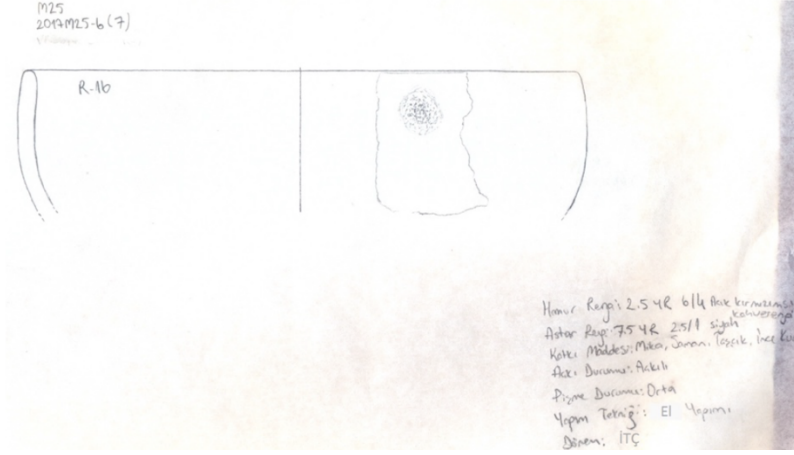

Şekil Giriş 1 : Van Kalesi Höyüğü 2017M25-6-7 kazı envanter numaralı keramiğin el çizimi.

Depo ve veri tabanı çalışmaları sonrasında hem numaralı kutularda hem de dijital ortamda toplanan parçaların -tipolojik özelliklerinden yola çıkılarak- yeniden çizim, tanım ve kronolojisi yapılmıştır. Renk ve ağız kalitesi esas alınarak mal gruplarına ayrılan çanak çömlekler, bu grupların içinde tipolojik özelliklerine göre alt başlıklar halinde çalışılmıştır. Bu aşamada tipolojik gruplara ayrılan parçaların yüksek kalitede fotoğrafları alınmış, çizimlerinin taraması yapılmıştır. Artık bilgisayar ortamında da toplu halde görülebilen çanak çömlek parçaları *Adobe Photoshop* programıyla dışındaki her şey şeffaflaşacak biçimde *png* olarak kaydedilmiş ve ayrıca dosyalanmıştır. Dijital ortama aktarılan çizim taramaları *Adobe Illustrator* programıyla yeniden çizilmiştir. Çizimlerle birlikte *png* olarak kaydedilen çanak çömlek parçalarının fotoğrafları da verilmiştir. Tanımlaması yapılan tüm keramiklerin çizimi yapılmamış, tipleri temsilen örnekleri ve farklı ağız kenarlı olanları verilmiştir. Katalog tarzında çalışılan bu parçaların çevre yerleşimlerle analojisi yapılmış ve belli sonuçlar alınmıştır. Bu çalışma tarzı aşağıdaki örnekte olduğu gibi sunulmuştur:



Şekil Giriş 2 : Van Kalesi Höyüğü 2017M25-6-7 kazı envanter numaralı keramiğin dijital çizimi ve fotoğrafı.

Analoji, mal gruplarının alt başlıklarını oluşturmak için esas alındığı gibi renk ve açık durumuna göre değil, tipolojiye göre yapılmıştır. Mal gruplarının sayısal dağılımı ve her mal grubunun kendi içinde tipolojik dağılımı *Microsoft Word* üzerinde oluşturulan grafikler ile sunulmuştur.

Çanak çömlek parçalarının bulunduğu planlar üzerinde malzemenin dağılımı; locus kapsamında değerlendirilmiştir. Aynı anlayışla, Van Kalesi Höyüğü'nün üzerinden alınan hava fotoğrafı ile oluşturulan *Ortofoto* üzerinde, -B Alanı hariç- tüm A alanından elde edilen mal grupları ile tipleri ve küçük buluntuların mekânsal dağılımı gösterilmiştir. B alanına ait keramik parçaları Üçüncü Bölüm'de çanak çömlek gruplarında çalışılmış, sayıca az olduğu, bu yüzden dikkat dağıtacağı için ortofoto üzerinde mekânsal dağılımı çalışılmamıştır.

3.1. Mal Özellikleri

3.1.1. Yapım Teknikleri

El yapımı kaplar ile, kaba verilmek istenen form, el ile yontularak şekillendirilir. Kabın tarihlendirilmesinde önemli bir etken olabilmektedir. Çalışılan kapların tamamı el yapımıdır. El yapımı bu kapların yüzeyinde yapım izleri ve katkı maddesi izleri görülebilmektedir. Bunun yanında kaplarda sıklıkla cidar farklılıklarıyla karşılaşmaktadır.

3.1.2. Hamur

Kabın hamuru, kil ve katkı maddelerinden oluşur. Bazen katkısız kil de kullanılabilir. Fakat çoğunlukla katkılı kilin kullanıldığını görürüz. Bunun sebebi kabın dayanıklılığı arttırması ve pişirme esnasında oluşabilecek çatlama veya kırılma gibi deformasyonları önlemesi olabilir. Katkı maddeleri bölgesel özellikler gösterir. Kabın istenilen boyutuna ve kullanım amacına göre değişebilmenin yanı sıra, pişme kalitesini etkileyebilir. Çalışılan kapların tamamında kil ile birlikte ince kum, taşcık ve mika, nadiren saman katkısı kullanılmış olup saf kil kullanımı yoktur.

3.1.3. Astar

Pişirme öncesinde yapılan astarlama işlemi, genellikle hamurun renginde veya yakın tonlarında iyi elenmiş kilin sulandırılmasıyla elde edilen sıvıya kabın batırılması veya üzerine akıtılması ile uygulanır. Yüzeyin pürüzsüzlüğünden veya

keramiğin kırık kesitinden fark edilebilir. Hamurun renginde ve hamur renginden farklı renklerde örneği VKH'de bulunmaktadır. Genellikle hamura en yakın ton kullanılmıştır. Astar rengi tanımlamaları için *Munsell Soil Color Charts* kataloğundan yararlanılmıştır².

3.1.4. Açık

Kabın yüzeyini pürüzsüzleştirmek, katkı maddesinin çıkıntı yapmasını ve su geçirgenliğini önlemek, daha parlak bir çehre elde etmek amacıyla yarı kurumuş deri sertliğindeki bir kabın yüzeyine, tahta, taş veya kemik gibi sert bir alet kullanılarak, sıvazlama hareketiyle yapılan işlemdir. Daha parlak bir görünüm için kurumuş astar üzerine de açkılama işlemi uygulanabilir. Genellikle keramik yüzeyinde fark edilebilir. Çalışılan kapların çoğunun özellikle dış yüzeyi açık, az bir bölümü açıksızdır. Siyah, Gri Metalik ve Krem-Kırmızı Metalik mal gruplarında, iyi açık örnekler yoğunluktadır.

3.1.5. Pişirme

Hamuru yoğrulduktan sonra şekillendirilen kap, nem oranını sıfıra indirmek için güneşte bekletilir. Yeterli kuruluşun elde edilmesi hava şartlarına bağlı olduğu için bekleme süresi değişkenlik gösterir. Bu süreçten sonra kap, açık ateşte ya da fırında pişirilir. Hamur gibi, pişirme de kabın dayanıklılığını ve sertliğini etkiler. Ateşin yoğunluğu, ortamdaki ısı, ateşe yakınlık-uzaklık, ateşi neyin oluşturduğu, kabın ateşte kalma süresi pişme durumunu ve kabın rengini etkiler. İyi bir pişirim elde edilmek isteniyorsa 900 ısı derecesine ulaşılması gerekir. Çalışılan malzemelerin çoğu iyi pişmiş olup az bir kısmı orta ve kötü pişmiştir.

3.1.6. Renk

Kabın rengini kil, oluşturulan hamur rengi, pişirme esnasında oluşan duman, pişirilen ortamdaki oksijen miktarı etkileyebilir. İlk Tunç Çağı kapları için söyleyebiliriz ki; genel itibarıyla renk tercihi, siyah, gri ve krem tonlarıdır. Siyah parlak dış yüzey ve içte koyu gri veya kırmızımsı tonlar ile renk kontrastı yapılabiliyor. Gri renkte metalik görünüme sahip incelik ve açkıda malların yanında yüksek cidarlı büyük ölçekli mallar da üretilmiştir. Krem-Kırmızı renginde yine çok çeşitli kullanımı olduğu

² Munsell, "Soil Color Charts", GretagMacbeth, 2000.

anlaşılan hem iyi kalitede açkılı hem de açkısız kötü pişmiş mallar vardır. Renk tanımlamaları için *Munsell Soil Color Charts* kataloğundan yararlanılmıştır.

3.1.7. Bezeme

Tarihlendirme için belirleyici bir unsur olabilmektedir. Kullanıma göre, keskin olmayan, genel bir dağılım yapılabilir. Mesela Siyah Mal grubunda günlük kullanıma uygun ince kap formlarında, çizi bezeme örnekleri toplanmıştır. Geometrik motifler ön plandadır. Çalışılan kap örneklerinde de karşılaştığımız üzere İlk Tunç Çağı bezeme fenomenleri içinde; çizi-kazıma, yiv bezeme, parmak baskı, oluklu düğme kabartma, yalancı delikli kulp, yüz biçimli bezeme vardır. Dudak boyunca kabaran ağız verme işlemiyle süsleme amacı güdülmüştür. Çizi bezemeliler; ters dörtgen bezemeli, sarmal halka baskı bezemeli, çizi üçgen bezemeli, çizi baklava dilimi bezemeli, çizi şevron bezemeli, çizi dalgalı bezemelidir. Kabartma bezemeliler; silme ve yumru (memecikli) bezemelidir. Kazıma tekniği ile yapılmış çentik sıralı bezemeli örnekler de vardır.

3.2. Mal Tipleri

Formlar genel kabul esaslarına uygun olarak ayrılmıştır. Ağız açıklığı yani çapı ile kap yüksekliği öncelikli etken olmuştur. Fakat bazı tiplerde form ayrımı çok net değildir. Bazı formlar hem çanak hem de kâse grubunda bulunmaktadır. Bu durumlarda çap ve kap yükseklikleri esas alınmıştır.

3.2.1. Çanak

Ağız çapı gövde genişliğinden ve yüksekliğinden fazla olan, yayvan ve derin form veren kaplardır. Derinliği az, yayvan gövdeli ve ağız çapı kap yüksekliğinin dört katına eşit ya da daha fazla olan kaplar sığ (derin) çanak olarak, ağız çapı kap yüksekliğinin iki katından fazla olan kaplar açık ağızlı (yayvan) çanak olarak tanımlanmıştır.³ Yayvan çanaklar dipten ağıza doğru karın yapmadan giderken, derin çanaklar genellikle küresel gövde yaparak dik biter. Günlük kullanıma uygun yiyecek ve pişirme kaplarıdır. VKH'de yayvan ile derin çanak formlarının kulplu ve kulpsuz örnekleri vardır. Yalancı kulp, yiv, oluk, kabartma ve parmak baskı gibi bezeme

³ Ökse, A. T., "Önasya Arkeolojisinde Çanak Çömlek", Arkeoloji ve Sanat Yayınları, İstanbul, 2012, 88.

çeşitleri kullanılmıştır. Gri Metalik ve Krem-Kırmızı Açıklı mal gruplarında Çanak tipi yoktur.

3.2.2. Kâse

Ağız çapı kabın yüksekliğinin iki katından daha az olan yayvan, küresel veya dik gövdeli, çanak formuna göre porsiyonu daha küçük kap formlarıdır.⁴ Bu formda kulplu ve kulpsuz hem ince hem de cidarı fazla mallar vardır. Bunun yanında, yiv, oluk, kabartma ve spiral bezemeli ile kalın dalga bezek örnekleri vardır.

3.2.3. Çömlek

Gövde yüksekliği, gövde genişliği birbirine neredeyse eşit, ağız çapları gövde çapının yarısına yakın, boyunlu ya da boyunsuz olabilen kap tipleridir.⁵ Boyunlu çömlekler, alçak ve yüksek boyunlular olarak ayrılmıştır. VKH'de, dışa dönük, pervaz, dışa dönük pervaz, basit gibi çeşitli ağız tiplerinin örneği vardır. Pişirme ve saklama kabı olarak kullanılabilen çömlek formunun kulplu ve kulpsuz örnekleri vardır. Bu formda oluk baskı, çizi, çentik, parmak baskı, yalancı kulp bezemeleri kullanılmıştır. Boyunsuz çömleklerde, içbükey basit ağızlı keskin gövdeli profilli örneğin yanında, dudak-üstü düzleştirilmiş ağız kenarlı örnekler vardır.

3.2.4. Küp

Sıvı veya katı besin maddelerinin saklanması için kullanılan, dibe doğru daralan geniş karınlı, büyük boyda yapılmış, kalın cidarlı, kaba hamurlu kaplardır.⁶ VKH'deki örnekleri ince kum, mika, taşcık ve saman katkılı olup bezemesizdir. Kulplu ve kulpsuz parçalar mevcuttur. Elimize geçen parmak delikli kulp parçaları, bu grup tipte benzer kaplara ait olmalıdır. Çömlek formuna oldukça benzeyen küpler, katkı maddesi ve kalınlığı itibarıyla kaba görünüme sahiptir. Yoğunlukla pervaz ağız kenarı görülmekle birlikte dışa dönük, dışa doğru kalınlaştırılmış ve dudak-üstü düzleştirilmiş ağız kenarlı profiller kullanılmıştır. Boyunsuz küplerde, düzleştirilmiş dik ağız kısımları, oval biçimde gövdeden ayrılır. Gri Metalik ve Krem-Kırmızı Metalik mal gruplarında küp formu yoktur.

⁴ Ökse, a.g.e., 2012, 88.

⁵ Ökse, a.g.e., 2012, 95.

⁶ Ökse, a.g.e., 2012, 95.

3.2.5. Diğer Parçalar (Gövde, Kulp, Dip)

Kabın boyutuna ve formuna göre çeşitlilik gösteren parçalarıdır. Kabın gövdeyle bağlantılı oturtulan en alt bölümüne dip, ağız ile dip arasındaki orta bölüme gövde adı verilir. Kabın rahat tutulması ve taşınması için ağız ile gövde arasında ya da gövde üzerinde bulunan eklentiler kulp olarak adlandırılır. Anlaşıldığı kadarıyla mal gruplarına ayrılan “Gövde Parçaları”, alt başlık olarak çalışılmıştır. Özellikle çizi, oluk ve parmak baskı bezemeli parçalar bu grup altında yoğunlaşmaktadır. Sayısal olarak az olan, nadiren ele geçirilen Kulp ve Dip parçaları, mal grupları altında çalışılmamış olup “Sonuç” bölümünde değerlendirme neticesi verilmiştir.



BİRİNCİ BÖLÜM

KURA-ARAS KÜLTÜRÜ: ORTAYA ÇIKIŞI VE YAYILIMI

1.1. GEÇ KALKOLİTİK ÇAĞ İLE BAŞLAYAN SÜREÇ

MÖ 4. binyılın son yarısında Geç Kalkolitik Çağ ile birlikte kalıcı kültürel gelenekler ortaya çıkmaya başlamıştır. Bunlardan birini yaygın hale getirecek olan Güney Kafkasya'dan hareket eden yarı göçebe⁷ yaşam şeklini benimsemiş kırsal⁸ karakterli topluluklar, gruplar halinde güneye hareketle bir kültür tabanını çeşitli bölgelere getirmiştir. Bulduğu coğrafyayla özdeş yerel çerçevesine veya keramik özelliğine göre "Kura-Aras Kültürü, Karaz Kültürü, Erken Transkafkasya Kültürü, Khirbet Kerak Kültürü, Verimli Hilal Dışındaki Kültür, Yanık Kültürü, Kırmızı-Siyah Açıklı Keramik Kültürü ve Doğu Anadolu Erken Tunç Çağı Kültürü" gibi farklı isimler ile aynı kültür tabanı işaret edilmiştir⁹. Kültürün, Güney Kafkasya'dan Doğu Anadolu'ya, oradan Levant Havzası'na kadar kabul görerek yayıldığını düşündüğümüz zaman, farklı tanımlamalar ile çeşitli biçimlenmeler kazanması şaşırtıcı değildir. Bu kültürel yayılımın sınırlarını çizmek mümkün görünmemekle birlikte Güney Kafkasya'daki Kura ve Aras nehirlerinin uzandığı havza, bölgelerarası yayılımın başladığı merkez niteliğini taşımaktadır. Yer yer ova görünümlü verimli geniş düzlükler yer yer sert geçişli dağlık özellikler gösteren Kura-Aras Havzası, yayılımın olduğu diğer bölgelerle benzer coğrafyaya sahiptir. Fakat bölgesel yayılım açısından merkezi nitelikler göstermesi ve kültür kalıntılarının Güney Kafkasya'daki bu nehirlerin etrafında yoğunlaşması nedeniyle Kura-Aras Kültürü¹⁰ olarak nitelendirmek daha doğru görünmektedir.

⁷ "Hem yerleşik hem de göçebe hayatını birlikte yaşayan topluluk." (<http://www.tdk.gov.tr>)

⁸ "Kır ile ilgili. 2.a. Az insanın barındığı, genellikle kır durumunda olan yer." (<http://www.tdk.gov.tr>)

⁹ Işıklı, M., "Doğu Anadolu Erken Transkafkasya Kültürü", Arkeoloji ve Sanat Yayınları, İstanbul, 2011, 41.

¹⁰ Kuftin, B.A., "An Urartian Columbarium on the Slopes of Ararat and the Copper Age of Kura-Araxes Basin", **Vestnik Gosukarstvennogo Muzeja XIII B**, 1943, 92-123.



Harita 1.1 : Kura ve Aras nehirleri.

Bölgesel farklılıklar gösteren -çoğunlukla basit ve pratik köy tipi- yerleşim anlayışıyla, yaşamını daha rahat idame ettirme idealiyle hareket eden topluluklar kültürün temellerini ortaya koymuştur. Kura-Aras Kültürü, neredeyse bin yıllık varlık süreciyle çok sayıda etkenin bir araya gelmesiyle geniş coğrafyalarda iz bırakmıştır. Bu yayılımın bir sonucu olarak, Kura-Aras Kültürü erken evrelerinde daha homojen bölgeler arasında kıyaslanabilen form özelliklerine sahipken daha sonra bölgesel keramik geleneklerine dönmüştür¹¹.

Sürecin, Kura-Aras Kültürü'nün tüm yayılım alanlarından geçişinin farklı işlediği açıktır. Bu yüzden önemli sayılabilecek noktalara temas etmek suretiyle Van Kalesi Höyüğü'ne odaklanmak doğru olacaktır. Kura-Aras Kültürü kalıntılarının Doğu Anadolu'da tespit edildiği yerleşim yerlerinde yürütülen çalışmalar ve varılan yerel değerlendirmeler oldukça önem arz etmektedir. Bu mikro değerlendirmeler bölgesel sonuçlar elde edebilmemize büyük katkı sağlayacaktır.

¹¹ Palumbi, G., "The Early Bronze Age of the Southern Caucasus", Gregory McMahon and Sharon R. Steadman (Eds.), **Oxford Hand Book Ancient Anatolia**, Oxford University Press, Oxford 2016.

Kura-Aras Kültürü'nün kökeni konusunda çeşitli varsayımlar vardır. Yoğunlukla keramik geleneğine adını veren Kura-Aras Kültürü'nü daha iyi anlamak için, güneye doğru gerçekleşen yayılımının biraz öncesine bakmak doğru olacaktır. Geç Kalkolitik Çağ itibariyle ritüel ve nüfus artışına bağlı toplumsal karmaşıklığın ortaya çıkmasının ardından, Kura-Aras fenomenleri gibi daha standartlaşmış ve gelenekleşmiş kültürler ortaya çıkmaya başlamıştır (Shöllner, 2016). Geç Kalkolitik Çağ sonları (MÖ 4. binyıl ortaları), bunun için dikkatle bakılması gereken bir dönemdir. MÖ 4. binyılın sonlarında Hazar Denizi'nin batı kıyılarından Kuzeybatı İran'a, Kura Vadisi, Ararat Ovası ile Güney Kafkasya'nın tamamında gözlenebilmektedir (Palumbi, 2016). Bu geleneğin çeşitlenerek türemesi, birçok görüşü beraberinde getirmiştir. Kushnareva, Kalkolitik materyalden bağımsız olarak ortaya çıktığını savunurken, Gadzhiev ve Marro, Kalkolitik süreç ile benzer karakteristik öğeler taşıdığını savunmaktadır¹². Kura-Aras Kültürü, diyakronik yöntemi ve yayılım süreci itibariyle Kalkolitik kültürlerden farklı zuhur etmiştir. Lakin, özellikle materyal kullanımında pratik ve/ya işlevsel oluşlarıyla bir araya gelebilmektedir. Öyle ki, Kalkolitik Çağ ile İlk Tunç Çağı kültürleri, temel aldıkları kullanışlı/pragmatik olmak gibi benzer kaygılara sahip olmuştur. Dikkat çeken fonksiyonel form özellikleri ve katkı maddelerindeki tercihleriyle, Kura-Aras Kültürü'nün ilk evresinin Kalkolitik süreçle bağlantısını göstermektedir. Transkafkasya'daki geçiş evresini ve Kura-Aras Kültürü sosyo-ekonomik yapısının gelişim sürecini en iyi ifade eden materyal kültür öğeleri çanak çömlek gruplarıdır. İyi bilinen özellikleriyle Kura-Aras keramiği; dış yüzeyde siyah iç yüzeyde kırmızı renginde, fırınlama durumuna göre dağınık alacalanmış, genelde *rose base* olarak tanımlanan gül kaideli ve iyi açkılı mallardır.

Bu bağlantıya -Kura Aras Kültürü'ne birçok noktada aynı anlayışla bakıldığı gibi- bölge bazında bakılabilir. Kura-Aras Kültürü'nün Güney Kafkasya kökenli olduğunu kabul edecek olursak; bölgenin bir önceki, asri ve sonraki yerel kültürleriyle ilişkisinin anlaşılması, araştırmaların gidişatını ve alınan sonuçları etkileyecek

¹² Kushnareva, K. K., "The Southern Caucasus in Prehistory: Stages of Cultural and Socioeconomic Development from the Eight to the Second Millennium B.C.", Science Press Ephrata XII, 1. Baskı, Pennsylvania, 1997:44-49; Marro, C., "Eastern Anatolia in the Early Bronze Age", Gregory McMahon and Sharon Steadman (Eds.), **The Oxford Handbook of Ancient Anatolia (ss.2)**, Oxford University Press, France, 2011:14-15.

niteliktedir. Bu temelde, Martkopi, Bedeni, Trialeti gibi erken dönem kurganlarından alınan sonuçların iyi anlaşılması gerekir¹³.

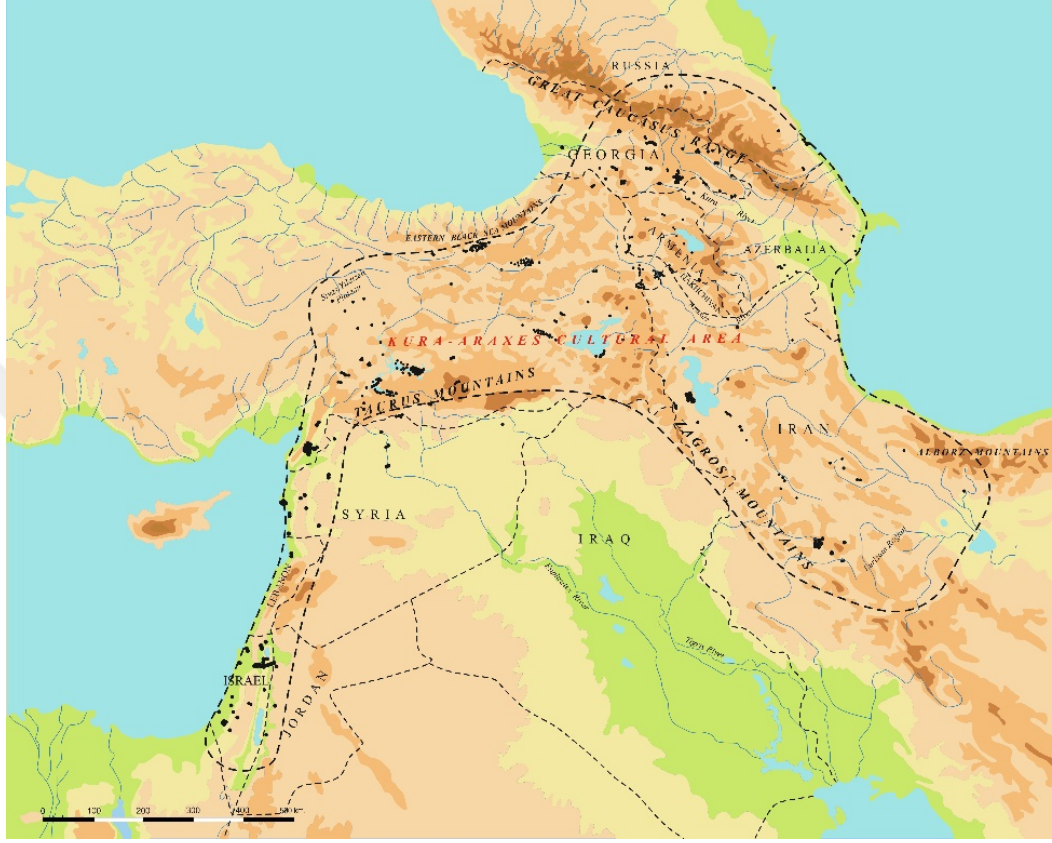

Harita 1.2 : Kura-Aras Kültürü'nün yayılım haritası.

(Işıklı, 2015, "Kura-Araxes Culture in the Erzurum", TÜBA-AR 18, İstanbul, 53)

Doğu Anadolu Bölgesi'nde, Geç Kalkolitik Çağ'ın keskin olmayan bitimiyle MÖ 4. binyıl sonları ile başlayıp MÖ 3. binyıl sonlarına kadar İlk Tunç Çağı yaşanmıştır. Bu uzun zaman diliminde, Kura-Aras Kültürü, yerel olarak karakter kazanarak bazen de kalite kaybederek, benzer yaşam tarzına sahip topluluklar tarafından benzer koşullarda üretilmiştir. Transkafkasya'da, İran'ın kuzeybatısında ve Doğu Anadolu'da, MÖ 5. binyıl ile MÖ 4. binyılda, her iki dönemde de kili kullanan ve keramiğe hem eliyle hem de çark ile şekil veren çömlekçi ustaları vardır. Bu dönem aralıklarında

¹³ Djaparidze 1969;1991: 325-337, Kushnareva 1997: 81-207, Lordkipanidze 1991: 54-92, Rubinson 1976, Rothman 2001, Bertram 2003, Bertram 2005, Bertram 2010, Puturidze/Rova 2012, Lyonnet 2007, Hansen/Hauptmann/Motzenbacher/Pernicka 2010, Sagona 2014, Rova/Tonussi 2017, Rova 2018. ayr. bkz.; ARCANE International Project (arcane.uni-tuebingen.de)

üretim tarzı ve üretim koşulları değişmediği için, doğaya ait nesnelere ile el yapımı kaplar üretilmeye devam edilmiştir.

Olasılıkla bütün çağlar için geçerli olan bir çağ biterken diğeri başlaması ve bu geçiş sürecindeki gelenek aktarımı, en nihai sonuçlardandır. Kura-Aras Kültürü'nün de özellikle Güney Kafkasya ve Kuzeydoğu Anadolu'nun Geç Kalkolitik Çağ'a karşılık gelen bir oluşum sürecine sahip olduğu ve bu kültürel kompleksin oluşum sürecine katkıda bulunduğu açıktır.¹⁴ Biyolojik çeşitliliğin ve tarım yapabilme potansiyelinin Van Kalesi Höyüğü'ne göre daha yüksek olduğu Sos Höyük'ün¹⁵ radyokarbon sonuçları, tıpkı Van Kalesi Höyüğü gibi Kura-Aras Kültürü'nün daha erken tarihlerine (MÖ 3500-3000 arası) tarihlenerek bu süreci işaret etmektedir¹⁶. Ayrıca belirtmek gerekir ki Sos Höyük VA Alanında ele geçirilen siyah açkılı mallara çok benzer kalitede keramikler, 2002 yılında yapılan sondaj esnasında Pulur'da da ele geçirildi¹⁷.

Erzurum bölgesinde gerek Karaz¹⁸, Sos¹⁹, Pulur²⁰, Güzelova²¹ höyüklerinde bölgelerarası etkileşimi izlenebilen kültür alanlarının güney odaklı da formasyon geçirmiş olabileceğini söylemek gerekir. Benzer şekilde Orta Anadolu etkisinde de kalan Malatya-Elâzığ bölgesindeki kültürel gelişim süreci, Norşuntepe²², Tepecik²³,

¹⁴ Işıklı, M., "Kura-Araxes Culture in the Erzurum", TÜBA-AR Dergisi 18, İstanbul, 2015, 56.

¹⁵ Sagona, A., "Sos Höyük and the Erzurum Region in late Prehistory: A Provisional Chronology for Northeastern Anatolia", C. Marro, H. Hauptmann (Eds), *Chronologies des Pays du Caucase et de L'Euphrate aux IVE-IIIe Millenaires*, Paris, 2000: 329-373; Sagona, A., Sagona, C., "Excavations at Sos Höyük, 1998-2000 Fifth Preliminary Report", **Ancient Near Eastern Studies** 37, 2000: 56-127; Sagona, A., "Sos Höyük: An Ancient Settlement Near Erzurum", **A Gift from Past to the Future: Archaeological, Cultural and Aesthetic Reflections**, Ed. M. Işıklı, Ankara, 2010: 42-52.

¹⁶ Kiguradze, T., Sagona A., "On the Origins of the Kura-Araxes Cultural Complex", **Archaeology in the Borderlands: Investigations in Caucasia and Beyond**, A. T. Smith, K. S. Rubinson (Eds.), Los Angeles, 2003: 38-94.

¹⁷ Koşay, H. Z., Vary, H., "Pulur Kazısı 1960 Mevsimi Çalışmaları Raporu", Atatürk Üniversitesi Yayınları, Erzurum, 1964.

¹⁸ Koşay, H. Z., Turfan K., "Erzurum Karaz Kazısı Raporu", **Bellekten**, XXIII/91, Ankara, 1959.

¹⁹ Sagona, A., "Sos Höyük and the Erzurum region in late Prehistory: a provisional chronology for Northeast Anatolia", **Chronologies des Pays du Caucase et de L'Euphrate aux IVE-IIIe Millenaires**, C. Marro, H. Hauptmann (Eds.), Paris, 2000, 329-373.

²⁰ Koşay, H. Z., "Pulur (Sakyol): Etnografya ve Folklor Araştırmaları", **Keban Projesi Yayınları seri:II no:2**, Orta Doğu Teknik Üniversitesi Yayınları, Ankara, 1977.

²¹ Koşay, H. Z., Vary H., "Güzelova Kazısı", Atatürk Üniversitesi Yayınları, Erzurum, 1967.

²² Hauptmann H., "Zur Chronologie des 3. Jahrtausends V. Chr. Am Oberen Euphrat Aufgrund der Stratigraphie des Norşuntepe", **Chronologies des Pays du Caucase et de L'Euphrate aux IVE-IIIe Millenaires**, C. Marro, H. Hauptmann (Eds.), Paris, 2000, 419-438.

²³ Esin, U., "Tepecik Excavations, 1974", **ODTÜ Keban Project 1974-1975 Activities**, Türk Tarih Kurumu Basımevi, Ankara, 1982: 71-93.

Pulur-Sakyo²⁴, Korucutepe²⁵ ve Arslantepe²⁶ gibi Yukarı Fırat Havzası'nın şimdilik kazılan alanlarından elde edilen verilerle tanımlanabilmektedir. Dolayısıyla, Doğu Anadolu Bölgesi'nde, veriler yetersiz ve güncellenmemiş olsa dahi, İlk Tunç Çağı boyunca Kura-Aras Kültürü'nün etkin olduğunu söylemek yanlış olmayacaktır.

1.2. YAYILIM ALANININ GENİŞLEMESİ

Kura-Aras; yerleşim tipleri, yaşam biçimleri ve tercihleri bakımından kırsal ve göçer nitelikler gösteren grupların hareket etmesi sonucunda yayılım göstermiştir. Kültürün bu denli yayılım göstermesinde; göç (pastoral/hayvancı göçebelik), istila (fetih-verimli toprak gereksinimi), ham madde ihtiyacı, iklimsel göç (uygun yaşam koşulları arayışı) gibi Eskiçağ toplumlarının genel hareket nedenleri sebep olmuş olmalıdır. İlaveten; birçok nedenle gelen grupların kendileriyle birlikte getirdikleri zevk eğilimleri ve yöntemleri söz konusudur.²⁷ Yani birçok nedenle, varolan kültür ile gelen kültürün birbirine öykünmesi, çatışması ve/ya şartlara uyumluluğu sonucunda Kura-Aras baskın gelmiş ve yayılım göstermiştir.

Dönemi ve coğrafyayı düşündüğümüz zaman, geleneğin sabit bir nedene bağlı olarak kültürel yayılmasından ziyade, yerel ve yabancı birçok etkiye bağlı olarak süreklilik kazandığını söyleyebiliriz. Bu devamlılık neticesinde kültür, çeşitli coğrafyalarda yöreye özgü çeşitlenmeler kazanmıştır. Dikkat edilmelidir ki; Kura-Aras Kültürü'nün, tüm olasılıkları ihtimal dahilinde tutan bir coğrafi dağılımı söz konusudur. Bunun bir sonucu olarak, alınan yerel sonuçların bölgenin geneline yorulma durumu, incelemelerin sonuçlarının dağılımında dengesizlikler görülmektedir. Van Gölü Havzası'ndaki kültürel geçiş hala iyi anlaşılmadığı için, eksik anlatımlar söz konusu olabiliyor. Bu sebeple İlk Tunç Çağı'nda Doğu Anadolu'yu değerlendirmek için; Yukarı Fırat Havzası'nın batısındaki Malatya-Elâzığ bölgesine ayrı, doğusundaki Erzurum ve Van bölgelerine ayrıca bakmak gerekir. Doğu Anadolu Bölgesi'nde, Geç Kalkolitik

²⁴ Koşay, H. Z., "Keban Project Pulur Excavations 1968-1970", **METU Keban Project Publications seri: III no:1**, Ankara, 1976.

²⁵ van Loon, M. N., "Architecture and Stratigraphy", Korucutepe Final Report on the Excavations of the Universities of Chicago, California and Amsterdam in the Keban Reservoir", **Eastern Anatolia 1968-1970**, Amsterdam, 1978, 3-45.

²⁶ Frangipane, M., "The Transition between Two Opposing Forms of Power at Arslantepe (Malatya) at the Beginning of the 3rd Millennium", **TÜBA-AR Dergisi 4**, 2001, 1-24.

²⁷ Frangipane, 2002:269.

Çağ itibarıyla yerel kültürlerarası dramatik farklılıklar söz konusudur. Bu karmaşık gelişen ve farklı sonuçlar veren sürecin ardındaki tüm dinamikleri değerlendirmek gerekir.

Hem yerleşik hem de yarı-göçebe topluluklar tarafından benimsendiği düşünülen Kura-Aras Kültürü'nün, yaşayış tarzının getirdiği bir zorunluluk olarak ortaya çıkan pastoral hareketlilik, kültürün yayılmasında önemli bir etmendir. Dikkat edilmelidir ki ekonomik etkinliklerinin yaşam şekillerine yansıdığı bu grupların beslediği hayvanlar, neredeyse bütünüyle yaşamlarının içindedir. Böyle olunca, hane/aile bireyleri kadar önem verilen bu hayvanların hep daha çok otlatılması, daha yeşil arazilere sürülmesi gerekir. Yani her an hareket halinde kalabilecek olan yarı-göçebe grupları tetikleyen faktör; yeni otlak alanları ihtiyacı olabilir. Dolayısıyla iklim değişikliği veya aşırı otlatma (*overgrazing*) isteğinin, nüfusları harekete geçirdiği yaklaşımı, akla yakındır²⁸.

Kura-Aras Kültürü'nün yayılım alanı henüz son ciddiyetinde (Transkafkasya'nın dışına yayılım göstermemişken) genişlememişken Transkafkasya Eneolitik yerleşimler, verimli ovalar ve alçak düzlüklerde yer alıyordu (Işıklı, 2011). Göçebelik veya yarı göçebelik/yaylacılık yaşam tarzının MÖ 6. binyıla değin bölgede kökleşmiş olup, MÖ 4. binyılda Transkafkasya'nın erken tarımcı toplulukları ile pastoral yaşam tarzı önemli derecede ilerlemiştir (Sagona, 1993). Oldukça uzun bir zaman dilimi boyunca yerleşim sayısı artarken çanak çömlek form ve teknikleri gelişmiş, bazen de önceden varolan yerel stillerle birlikte kullanılmıştır. Kura-Aras kapları üzerinde yapılan petrografik analizler sonucunda, kap yapımında kullanılan kilin bölgesel özellikler taşıdığı, dolaylı olarak da kapların yerel üretildiği anlaşılmıştır (Kibaroglu, 2015). Bu haliyle üretim, yalnızca ufak çaplı birkaç hane için yapılmış olmalıdır.

Yukarıda bahsettiğimiz gelişim sürecinin ardından MÖ 2. binyıla değin, Doğu Anadolu'nun genelinde Tunç Çağı'nda farklı biçimlenme evreleri olmuştur. Bölgede bazı merkezler yapısal büyümesiyle etki eden iken bazı bölgeler farklı güçlükler

²⁸ Smith, A. T., "Historical and Anthropological Problems in the Archaeology of Southern Caucasia", **The Archaeology and Geography of Ancient Transcaucasian Societies Volume 1, The Foundations of Research and Regional Survey in the Tsaghkahovit Plain Armenia**, Adam T. Smith, Ruben S. Badalyan and Pavel Avetisyan (Eds.), The Oriental Institute of the University of Chicago, Oriental Institute Publications, Volume 134, United States of America, 2009, 25.

yaşamış, kültürel olarak etki altında kalan olmuştur. Van Gölü Havzası'ndaki Tunç Çağı yerleşim yerlerinde, Malatya-Elâzığ bölgesindeki sistemli ve tahkimatlı yapıdaki yerleşik görülmemektedir. Başka bir deyişle kentsel diye tanımlayabileceğimiz sitelerin biçimsel görünümü yoktur. Bunun nedenleri; kışın uzun sürmesi –bu nedenle bölgelerarası yol bağlantılarında karın kalkmaması-, doğal sebeplerden tarıma daha az yer verilmesi, daha çok hayvancılıkla birlikte gelen yaylak-kışlak yarı göçebe yaşam tarzı, dağ-yayla kaynaklarının yoğun ve uzun süre kullanılmasının daha eski bir geleneği bulunmasından gelebilir. Oysa Malatya-Elâzığ bölgesinde ekilib biçilebilir toprağın geniş arazilerde olmasının sonucu olarak, üretim tabanı yalnızca hayvancılığa dayanmayıp tarımın da ekonomide katkısı olmuştur.



Harita 1.3 : Arslantepe, Sos ve Van Kalesi höyüklerinin lokasyonu.

(Frangipane, Palumbi, Alvaro, Grifoni, 2017, "A 'Communal' Building of the Beginning of the Early Bronze Age at Arslantepe-Malatya (Turkey). Spatio-Functional Analysis and Interpretation of the Archaeological Context", *Paleorient* 43.1, 91.)

Farklı karasal ve iklimsel zemine sahip toprak parçalarında yaşayan grupların, kendi özgün koşullarını ve değişik kültürel seviyeleri oluşturup buna bağlı değişimler geçirdiği bilinmektedir²⁹. Doğal koşullara bağlı oluşan yerel özellikler, tercihlerin

²⁹ Yakar, 2015:330.

meydana gelmesinde itici güç oluşturmaktadır. Belli çerçeveler oluşturan tercihler, doğal koşullar değişmediği müddetçe ve işlevselliğini kaybetmedikçe bu tercihler üzerinde gelişim gösteriyor. Doğu Anadolu Bölgesi'nin derin vadileri, kısmen verimli ve doğal sulama alanları, dağlık coğrafyanın yerleşime uygun dar yüzölçümleri içerisinde, sınırlı düzlük alanlarda kapsamlı planları (evsel mekân içinde dini faaliyetler, işlik aynı zamanda yatak odası) zorunlu kılmıştır. Bu özgün koşullarıyla coğrafya, tarımsal verim (ekip-biçme etkinliğinde risk durumu), kaynakların çeşitliliği, otlak alanının yeterlilik durumu gibi pek çok niteliğiyle toplumsal koşulların yapı kazanmasında etken olmuştur (Frangipane, 2002). Sınırlı çiftçiliğe imkân veren coğrafi koşullar, hayvancılığa dayalı ekonomik yapıyı desteklemiştir. Ekonomik aynı zamanda yönetsel bazda (aile-hane içi veya köy geneli ekonominin çekip çevrilmesi, denetlenmesi) öncelikli hayvan besiciliğini, küçük ölçekli de olsa avcılığı ve ekip-biçme programlarını uygulamaya elverişli yerleşim yerleri seçilmiştir. Özellikle Van Gölü Havzası'ndaki sitelerde daha sonraki çağlarda da yerleşim görüldüğüne bakacak olursak uzun süreli peyzaj süreçlerini ve mekânsal üretimi, yerleşim bölgesinin yerel özellikleri karşılamıştır. Bu noktada Van Kalesi Höyüğü; İlk Tunç Çağı'nda geleneksel yaşam biçimlerini sürdüren küçük yerleşim birimlerinden oluşmuş, Demir Çağı'nda elit ve nitelikli bir yerleşim organizasyonuna kavuşmuştur.

Güney Kafkasya'dan Levant Havzası'na değin yayılan Kura-Aras kültürü, çeşitli ekolojik bölgelere dağılmış olup hepsi de bölgeleri birbirine bağlayan geleneksel rotalarda yer almıştır³⁰. Uzak mesafe hareketinin devamlı ve kalıcı hale gelmesiyle güneye doğru yayılım gösteren kültüre ait, mekân planlaması, teknik, kullanılan malzeme ve iç mekân donanımı gibi edilgen durumdaki kalıntıları, bölgesel özellikler taşımaktadır³¹. Bu nedenle Kura-Aras Kültürü'nün gelişim sürecini anlayabilmek adına yapılan açıklamalar bölgeye özgü yapılmalı, makro bakış açısı mikro bakış açısıyla desteklenmelidir.

³⁰ Batiuk, S., Rothman, M. S., "Early Transcaucasian Cultures and Their Neighbors: Unraveling Migrations, Trade, and Assimilation", **Expedition Volume 49 Number 1**, 2007, 7-17.

³¹ Paragrafta bahsedilen ve oldukça geniş bir coğrafyada izi sürülebilen erken tarımcı, buna ilaveten hayvan besiciliği yapan yarı göçebe pastoral yaşamın içindeki toplulukların, günlük ihtiyaçlarını karşılayabilmek adına amaçlar güttüğü, eşitliğin veya barışçıl olma durumunun söz konusu olması veya bir rekabetin ve sınıf farklılığının, Van Gölü Havzası için, MÖ 5. ve 4. binyılın sonlarında henüz gelişmediğini, rahatlıkla söyleyebiliriz. Ayrıca *nomadic pastoralism* (hayvancı-pastoral göçebelik) tanımlamasının kullanılması bütünüyle doğru değildir. Hem yerleşik hem de yarı-göçebe topluluklar kültürü benimsemiştir.

Van Gölü Havzası'nda sade ve küçük, çoğunlukla çevresine göre yüksek, korunaklı, su kaynaklarına yakın ve zengin otlak alanlarına yakın veya bitişiğinde yerleşim yerlerine rastlarız. Transkafkasyalı topluluklar olduğunu düşündüğümüz bu grupların yaşam alanları, çoğunlukla hayvan besiciliğiyle uğraşmalarından dolayı, yarı göçebeliliğin hâkim olduğu geçici konaklama yeri niteliği taşır. Yuvarlak planlı yapılar göçebe çadırları ile ilişkilendirilmekte olup mekân içerisinde taşınabilir objelerin tespit edilmesi bu görüşü destekler niteliktedir³². Hayvan yetiştiriciliğinin kontrolünde bir otlağa mevsimsel göç söz konusudur. Bu nedendir ki havzadaki topluluklar, yazın ve kışın değişik yüksekliklere yerleşmiş, benzer doğal çevre kesimleriyle yaşamlarını idame ettirmişlerdir.

1.3. VAN GÖLÜ HAVZASI'NDA KURA-ARAS KÜLTÜRÜ

En genel haliyle Van Gölü Havzası'nda Tunç Çağı'nda; sık düzende az çok bir boşluğu olan genelde tek odalı, çok odalı ise kendi içinde geçişli ve dış kapısı olan belki çatıdan girişli, yuvarlak veya dikdörtgen planlı, taş temelli kerpiç bedenli veya Karagündüz Höyüğü'nde (yerel Kura-Aras özelliği) olduğu gibi taş temelsiz tamamen kerpiçten mekanlar vardır³³. Dilkaya Höyüğü ilginçtir ki hem 2/2,5 metre çaplarında değişiklik gösteren yuvarlak planlı hem de kare planlı yapıların birlikte tercih edildiğini göstermektedir³⁴. Bölgenin kazısı yapılan bir diğer höyüğü olan Tilkitepe, havzanın en erken kazı çalışmalarının yürütüldüğü alandır³⁵. Van Kalesi Höyüğü dahil olmak üzere yerleşim yerinin bütününe ulaşamaması nedeniyle yaşayan insanların ve/ya hayvanların girip çıkması için bir dış kapı ya da bu yerleşim yerlerinde tespit edilen mekanlarda çatıdan giriş-çıkışın söz konusu olup olmadığı noktasında kesin bir sonuca varmak mümkün olmamaktadır.

³² Işıklı, M., Ergürer, H., "Erken Tunç Çağı Doğu Anadolu Bölgesi Kura-Aras Kültürü'nde Mekân ve Mekân Kullanımına Dair Gözlemler", **Dumlupınar Üniversitesi V. Arkeoloji Sempozyumu**, 10-12 Ekim 2016, Ankara, 2017, 52.

³³ Sevin, V., Kavaklı, E., Özfırat, A., "Karagündüz Höyüğü ve Nekropolü 1995-1996 Yılı Kurtarma Kazıları", **XIX. Kazı Sonuçları Toplantısı I**, Ankara, 1998, 579.

Ayrıca; Işıklı, 2011:79.

³⁴ Çilingiroğlu, A., "Van-Dilkaya Höyüğü Ön Çalışmaları", **Araştırma Sonuçları Toplantısı 2**, İzmir, 16-20 Nisan 1994, 159-161.

³⁵ Korfmann, M., "Tilkitepe: Die Ersten Ansätze Prahistorischer in der Östlichen Türkei", **İstanbul Mitteilungen. Beiheft 26**, Tübingen 1982, 303.

Dağlık özellikler gösteren coğrafyaların geniş düzlüklerinde kurulan kırsal yaşam biçimi, bölgesel karakteri tamamen özümser ve bazı vazgeçilmez mimari öğeler, ona göre şekillenir. Van Gölü Havzası için, mimaride sıklıkla kullanılan kerpiç, İlk Tunç Çağı ve sonrasında geleneksel yapı malzemesi olmuştur. İklimsel entegrasyon sonucu kerpiç malzeme günümüze kadar, kalitesi (yapım teknolojisi) artarak kullanılagelmiştir. Özellikle Kura-Aras Kültürü ile ne tür ilişkilere sahip olduğunu anlamak, kerpiç yapıların mimari geçmişini ve vazgeçilmez düzlemde kalıplaşmış bir gelenek olduğunu açıklığa kavuşturacaktır. Buna müteakiben, kerpiç malzemesi doğa ile uyumlu, dönüşümü kolaydır. Kerpiç, çevreye olumsuz etkisi olmayıp bulunduğu çevreyle bütünleşebilen nadir yapı malzemelerindendir. Bazı durumlarda taş temelli ve/ya dal destekli kullanımı ise kerpiç bedenli duvarları ve çatıyı sağlamlaştırmış olmalıdır. Kışları sıcak yazları serin tutan kerpiç, havzada hala hem hayvanların barınaklarında hem de insanların yaşam alanlarında kullanılır.

Mekân içi donanımda yine sık karşılaşılan; mekân merkezli sabit ocaklar, çatıyı sağlamlaştıran ahşap destek çukurları, çukur depoları sıklıkla görülür. Yine tipik olarak nal şeklinde, ayaklı, hayvan biçiminde veya üç yapraklı yonca formunda taşınabilir ocaklar tercih edilmiştir. Van Kalesi Höyüğü'nde ise bu kullanımlar arasında yalnızca hafif ateş izleri bulunan nal şeklinde taşınabilir ocak bulunmuştur.

İlk Tunç Çağı'nda Van Gölü Havzası'nda, devamlı olarak su kaynaklarına yakın düzlükler tercih edilmiş, dönemin yerleşim yerleri boyutları itibariyle köy olarak nitelendirilemeyecek birkaç haneden oluşan mezra niteliğindeki birimlerden oluşmaktadır. Bu nitelikteki yerleşimler, işleyen bir ticaret ağının oluşması için yeterli gözükmemektedir. Çünkü havzada yeterli bir altyapı ve güvenlik sistemi tespit edilememiştir³⁶. Yalnızca sivil kullanıma uygun görünen bu mekanların aralıksız-birleşik düzende olmasının doğal bir getirisi olarak savunma ihtiyacı da kısmen giderilmiş olmalıdır. Evlerin bütün olarak hızlı değişiklikler ve kendi içinde değişimler göstermeyen yapısı, yerleşim yerlerinin birçok konuda genel bir kalıba uymalarına

³⁶ Erkan Konyar ile kişisel görüşme: Özellikle "Aras Boyalıları" ve/ya "2. Binyıl Boyalıları" olarak tanımlanan mal grubunun yoğunlukla ele geçirildiği MÖ 2. binyılda, Van Gölü Havzası'nın genelinde dağınık ev kümeleri olduğunu düşünmekteyiz. Dönemin özellikle alçak ovalarının iklimsel koşullarının yaşamsal faaliyetler için uygun olmamasının bir sonucu olarak yüksek bölgelere göç eden çobanlar olmalıdır. Bunların yaşam alanları konusunda mimari kalıntının tespit edilememesinin öncelikli nedeni zayıf bir kültür taşıyor olmalarıdır. İhtiyaç fazlası üretecek gücü bulamayan, ekolojik engellerle kısıtlanmış topluluklarda yalnızca kültür izleri vardır.

neden olmuştur. Bu çıkarımın ana nedeni ise; ailenin pek oynamayan birey sayısı, pratik ve tamamen faydacı tek bir mekânın çok fonksiyonlu kullanılması (alan kullanım sınırlamasının olmaması), mesken içinde yürütülen etkinliklerin dikkat çekici farklılıklar göstermemesi, birbirine yakın gereksinimlerin varlığına işaret eder. Bu gereksinimlere uygun çözümler bölgeye özgü getirilmiştir.

Van Gölü Havzası'ndaki Tunç Çağı yerleşimlerinde tek başına bir özerklik söz konusu olmalıdır. Aynı zamanda barışçıl yaklaşma ve eşitlikçi olma kaygısı olmayan topluluklar olmalıdır. Çeşitli sitletler arasında bir bağ kurulup kurulmadığı, yerleşmelerde bir hiyerarşinin, merkezi idarenin, etkinliğin ve emeğin denetimine dair bir çıkarsamada bulunmanın mümkün olmadığını arkeolojik verilerin yokluğu nedeniyle söyleyebiliriz. Zannediyorum ki verilerin olmaması böyle bir otoritenin de yokluğundan söz etmektedir. Politik yapılanmanın yokluğu, soy belki de aile bağlarıyla yapılanmış gruplar olduğu düşünülebilir. Bu durumda dikkatimizi ailenin, ekonomik etkinliğin çekip çevrilmesi rolüne çekmek gerekir. Basit bir ev yönetimi mi yoksa aile dışındaki bireyleri de etkileyen bir kapsamı olabilir mi? Sadece evin yönetimi olsa dahi basit olmayacağı, çünkü kalabalık ailelerin varlığına işaret eden bir yerleşim tarzı vardır ve yaşam şartları oldukça zordur. Kendi kendine yetebilen bir ekonomi ile yalnızca birkaç hanenin ihtiyacı kadarı üretilmiş olmalıdır. Yakın mesafelerdeki uydu yerleşimlerle kültürel alışverişin varlığından söz etmek, arkeolojik verilerin yetersizliği nedeniyle zordur.



Harita 1.4 : Kura-Aras yayılımı.

“Karaz”, “Erken Transkafkasya” ve “Kura-Aras” gibi terimler, kültür kalıntısının, özellikle kültüre özgü siyah kapların bulunduğu yerel ve/ya bölgesel coğrafyaları tanımlamak için kullanılmıştır. Bu etkili keramik geleneği MÖ 4. binyılın son çeyreğinde Güney Kafkasya’daki yarı göçebe toplulukların hareketiyle, Kuzeybatı İran, Batı Hazar, Doğu Anadolu, Yukarı Fırat, Amik Ovası, Levant Havzası’nın özellikle batısındaki kıyı boyunca güneyine değin yayılım göstermiştir³⁷.

Kazılarda tespit edilen Kura-Aras Kültürü’ne ait çanak çömlek parçaları, kendi içinde bir türdeşlik göstermektedir. Çoğu parça kültürün bilindik özelliklerini taşıdığı için kolaylıkla tanımlanmıştır. “Bilindik” özellikleri bölgesel çeşitlilikle taşınır bir haldedir. Doğu Anadolu’dan Levant koridoruna değin görülen kültürün yayılım merkezi olarak Güney Kafkasya’yı, yapılan kazılar ve yüzey araştırmaları neticesinde söyleyebiliriz.

Literatürde sıklıkla kırmızı-siyah parlak (*red-black burnished*) ve astarlı şeklinde açıklanan bu çanak çömlek kültürünün üretimi, İlk Tunç Çağı’nda yöreselleşerek devamlı hale gelmiş, organize bir iş gücü gerektirmiştir. Fakat Van Kalesi Höyüğü için bunu söylemek şu aşamada zordur. Bir ustalık söz konusu olsa da üretimin çapı “ev tipi üretim” ile sınırlı kalmış olmalıdır.

³⁷ Kura-Aras Kültür evrelerinin tarihlendirilmesiyle ilgili çeşitli yaklaşımlar vardır: Kuşnareva-Çubinişvili:1970, Burney-Lang:1971, Kelly-Buccellati:1974, Sagona:1984, Kuşnareva (Kavtaradze’nin de kabul ettiği kronoloji önerisi):1997, Marro:2011.

İKİNCİ BÖLÜM

VAN KALESİ HÖYÜĞÜ'NDE TUNÇ ÇAĞLARI: STRATİGRAFİ VE MİMARİ

2.1. VAN KALESİ HÖYÜĞÜ'NÜN STRATİGRAFİSİ

Van Kalesi'nin güneyinde uzanan Eski Van Şehri ve kuzeyinde uzanan Van Kalesi Höyüğü, Van Gölü'nün yaklaşık 2 km doğusundadır³⁸. Kuzey-güney yönünde yaklaşık 150 m genişliğinde olan höyüğün, doğu-batı doğrultusunda uzunluğu ise yaklaşık 750 m'dir. Van Kalesi sitadelinin kuzeyinde, sitadel ile aynı doğrultuda uzanan höyüğün mevcut yayılım alanı 6.5 hektardır. Ancak son yıllarda yerleşme dokusunun düzensiz dağılımı, höyüğün yayılım alanının tam olarak tespit edilmesini engellemiştir. Höyükte sürdürülen çalışmalar sonucunda, 6 yapı katının varlığı saptanmıştır³⁹. 6. yapı katını oluşturan İlk Tunç Çağı katmanı, 3 farklı seviyede tespit edilmiş olan yerleşim kalıntısından oluşmaktadır.

YAPI KATI	DÖNEM
1. yapı katı	Yakınçağ Orta Çağ : Mezarlık
2. yapı katı	Orta Çağ Mimarisi
3. yapı katı	Post Urartu
4. yapı katı	Demir Çağı : Mezarlık
5. yapı katı	Demir Çağı (Urartu)
6. yapı katı	İlk Tunç Çağı (Kura-Aras Kültürü, 3 farklı seviyede mimari kalıntılar)

Tablo 2.1 : Van Kalesi Höyüğü'nün Yapı Katları ve Dönem tablosu.

³⁸ Konyar, E., "Excavations at the Mound of Van Fortress/Tuspa", *Colloquium Anatolicum X*, Y. G. Ergin, M. Doğan-Alparslan, M. Alparslan, H. Peker (Eds.), 2011, 147.

³⁹ Konyar, E., "Yüksek Yaylanın Başkenti: Van-Tuşpa", Homer Kitabevi, İstanbul, 2018, 174.

Van Kalesi Höyüğü'nde ilk karşılaşılan tabaka, özellikle A alanının tamamına yayılan, Orta Çağ ve Yakınçağ'da kullanılan bir mezarlık alanıdır. Çoğunlukla birbirlerini kesen örnekleri olan mezarlar genellikle doğu-batı yönünde basit toprak gömü biçimindedir, dağınık yassı sal taşları ile kapatılmıştır. Hem Müslüman hem de Hıristiyan gömüsü bulunan mezarlık alanında, nadir de olsa taş örgü, kerpiç örgü ve taş sandık örgü mezar tipleri tespit edilmiştir. Yüzeyden ortalama 0.50 ile 1.30 cm arasında derinliğe sahiptir. Orta Çağ'ın taş temelli duvarlarını, açık işlik ve tandır kalıntılarını barındıran 2. yapı katı, bu mezarlar açılırken tahrip olmuştur.⁴⁰

Orta Çağ mimari kalıntılarının hemen altında olması sebebiyle bazı durumlarda tahrip edilmiş pozisyonda Post Urartu tabakası vardır. 3. yapı katındaki Post Urartu tabakası, belli belirsiz plan veren mimari ve buna bağlı tabanlardan ibarettir. Bunun yanında, özellikle çanak çömlek grupları ile kültürel değişimi temsil eder. Ancak takı, boncuk gibi moda kültürel unsurlarda Urartu karakterinin devam ettiği görülür. 5. yapı katında homojen hale gelen Demir Çağı (Urartu) tabakasının ilk verileri, 4. yapı katını oluşturan, kendini daha çok hoker biçimli basit toprak mezarlarla gösteren Demir Çağı'nın mezarlık tabakasından elde edilmiştir. Mezarların altında bazen bu mezarlar tarafından kesilen Urartu tabakası uzanır.

Post Urartu tabanlarının ve Demir Çağı mezarlarının altında neredeyse höyüğün batı alanının tümüne yayıldığı anlaşılan Urartu katmanı 5. yapı katı olarak gelir. Taş temelli kerpiç bedenli duvarlarla oluşturulan mekanlar kendi içlerinde yapı grupları ve belli bir düzen oluştururlar. MÖ 7. yüzyılda yaygın olarak kullanıldığı bilinen tunç fibula ve iğneler, Ayanis ve Bastam gibi Urartu merkezlerinde benzerleri ortaya çıkarılan silindir ve damga mühürler, amulet ve bullalar, çivi yazılı tablet, boğa başı (*rython*) gibi birçok *in-situ* buluntu grubu ile birlikte izlenebilmektedir⁴¹. "Evsel mekanlar" olarak nitelendirilebilecek, krali yaşamdan soyutlanmış bu aşağı yerleşmede ikamet edenlerin, krali yaşam ile organik bağları olduğu düşünülmektedir⁴². Demir Çağı'nın Urartu'ya ait mekân duvarlarını, açılan mezar

⁴⁰ Konyar, a.g.e., 2018, 175-176.

⁴¹ Konyar, E., vd., "Eski Van Şehri, Kalesi ve Höyüğü 2014 Yılı Çalışmaları", **Kazı Sonuçları Toplantısı 37**, 2. Cilt, 11-15 Mayıs 2015 Erzurum, Ankara, 2016, 577.

⁴² Konyar, vd., a.g.e., 2016, 578.

çukurları kısmen tahrip etmiştir⁴³. Buna rağmen höyükte en açık görülebilen dönemdir.

Demir Çağı/Urartu tabakasının altında ise 6. yapı katını oluşturan İlk Tunç Çağı tabakası gelmektedir. Eski Van Şehri, Kalesi ve Höyüğü Kazıları ile, üst tabakalardan karışık vaziyette Kura-Aras kültür kalıntıları elde edilmiştir. Bu tabaka geçişi, ancak 2017 yılında yapılan arkeolojik çalışmalar ile N26 ve N27 açmalarında homojen olarak tespit edilebilmiştir. Özellikle N27 açmasında yapılan kesit çalışmaları ile, İlk Tunç Çağı tabakasının hemen üzerinde Demir Çağı/Urartu yerleşimini görebiliyoruz. Tüm katmanlara karışmış halde gelen Orta Tunç Çağı'na tarihlenen monokrom ve polikrom boyalı keramik parçalarının tabakası -kazılan alanlarda- belli değildir. Buna karşılık Van Kalesi Höyüğü'nde İlk Tunç Çağı, farklı seviyelerde tespit edilen 3 ayrı yerleşim kalıntısından oluşmaktadır.



Fotoğraf 2.1 : Van Kalesi Höyüğü'nün batı yakası, genel görünümü.

(Eski Van Şehri, Kalesi ve Höyüğü Kazı Arşivi)

Orta Çağ ve Yakınçağ gömüleri için açılan mezar çukurları ile Demir Çağı mimarisine ait olan temel ve silo/çöp çukurları, İlk Tunç Çağı katmanlarını ve mimarisini tahrip etmiştir. Bu durum, materyal kültür noktasında katmanlar arasında dolaşımın sıklıkla gözlenmesinin önemli bir nedeni olabilir. Netice itibarıyla, höyükteki tüm katmanlarda ve seviyelerde, tabakalı ve tabakasız vaziyette, Kura-Aras Kültürü'ne ilişkin bulgular söz konusudur.

⁴³ Konyar, E., vd., "Excavations at the Mound of Van Fortress-2011", *Colloquium Anatolicum XI*, M. Alparslan, A. Akkaya (Eds.), 2012, 220.

2.2. İLK TUNÇ ÇAĞI TABAKASI

2.2.1. Stratigrafi ve Mimari

Van Kalesi Höyüğü'ndeki İlk Tunç Çağı tabakası, höyüğün yoğun tahrip bölgesi olan güney yamacında bulunmaktadır ve kalınlığının 3 m'ye yakın olduğu tahmin edilmektedir. Bu haliyle höyükteki en kalın katmanı oluşturmaktadır. 2010 yılından beri sürdürülen arkeolojik kazılarda, kazılan alanların neredeyse tümünde Kura-Aras Kültürü'ne ilişkin özellikle çanak çömlek türünden buluntulara rastlanmıştır. Öyle ki; 2014 yılında M28 açmasının güneyinde yürütülen kazı çalışmaları esnasında, İTÇ stratigrafisi bağlamında referans noktası görülebilecek öneme sahip geç dönem dolgusuna rastlanılmıştır⁴⁴. Bu İlk Tunç Çağı dolgusu, Demir Çağı erken dönemlerine ait olduğu düşünülen duvar ve mıcır tabanın hemen altında tespit edilmiştir. Ancak söz konusu döneme ilişkin mimari kalıntıyla desteklenen stratigrafik bulgular, kimi alanlarda elde edilen verilerle tanımlanabilmiştir. Genel olarak Urartu katmanlarının hemen altında başlayan İlk Tunç Çağı tabakaları, 2017 yılı stratigrafik verileriyle üç seviyede izlenebilmiştir. Bu mimari seviyeler, alan kullanımında ve biçiminde farklı stratigrafik detaylar barındırmakla birlikte; farklı kronolojiler arz etmektedir.

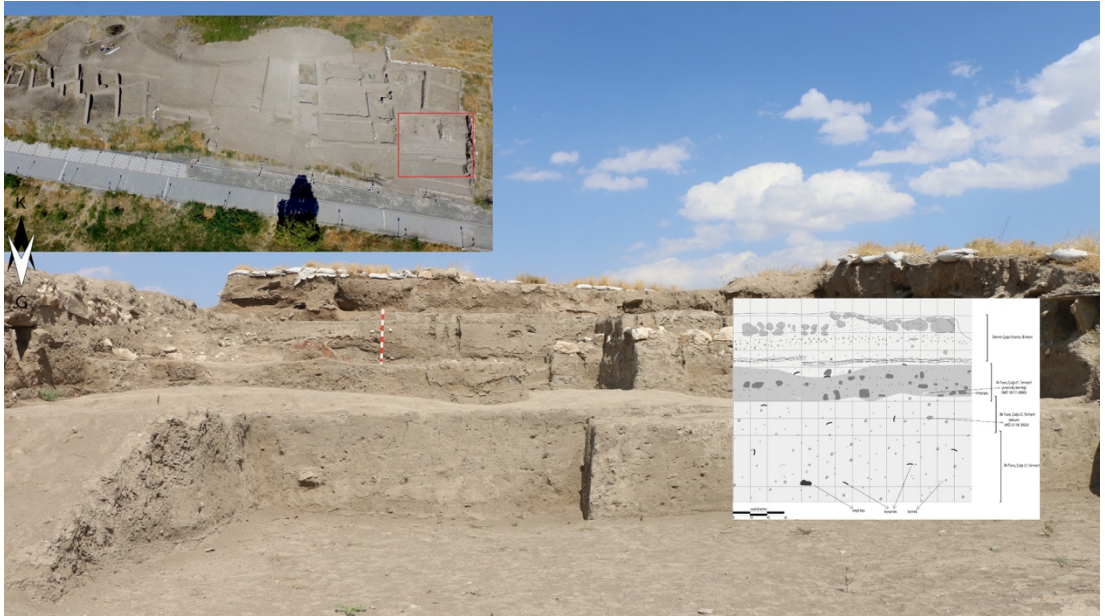

Şekil 2.1 : Van Kalesi Höyüğü, A Alanı, N26 ve N27 açmaları.

⁴⁴ Konyar, vd., a.g.e., 2016, 575.

Höyükten alınan radyokarbon analiz sonuçlarından biri MÖ 3017-2886'ya (2017N26-9 killi toprak dolgusundan çene kemiği örneği), diğeri ise MÖ 3118-2923' e (2017N26-10 taban üzerinden tohum örneği) tarihlenmektedir. Bu tarihler kronolojik olarak İlk Tunç Çağı'na işaret edip kendi içinde 3 farklı seviyede yerleşim kalıntıları barındırmaktadır.⁴⁵

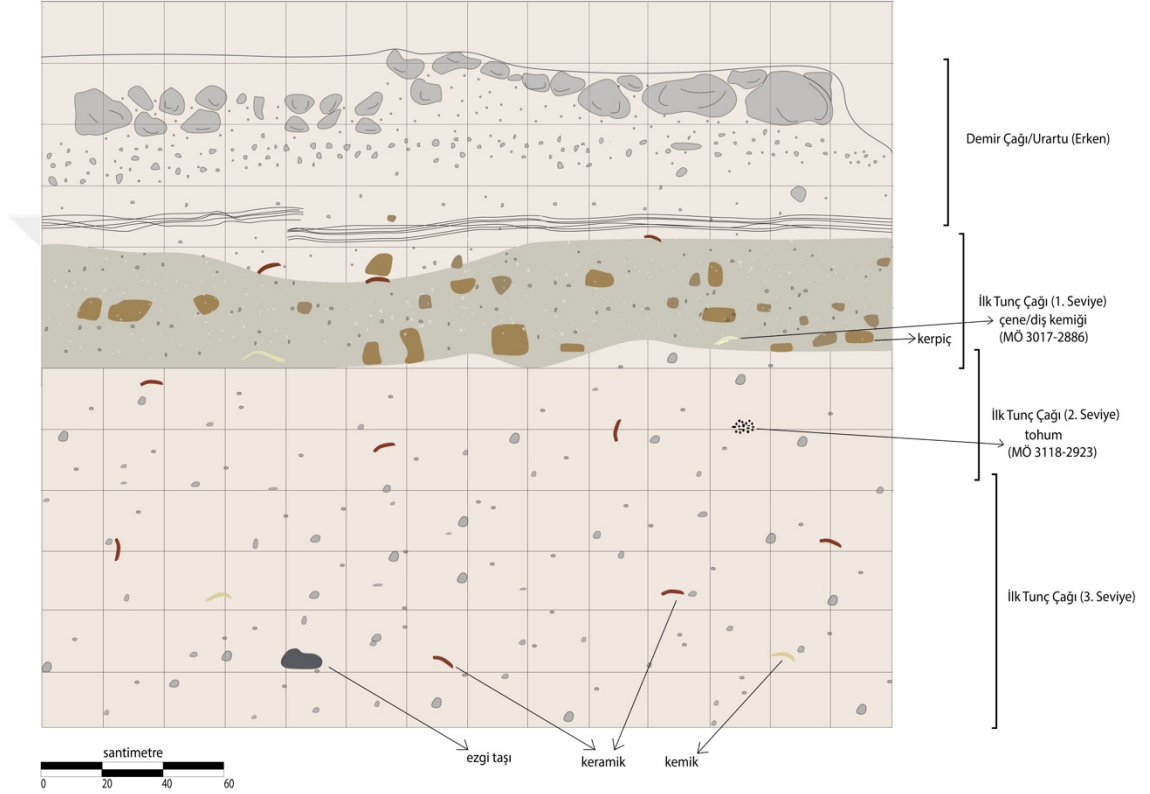

Şekil 2.2 : VKH İlk Tunç Çağı seviyeleri, kesit çizimi.

A alanının N26 ve N27 açmasında; Demir Çağı tabakasının ardından gelen İlk Tunç Çağı dolgusu ve mimari hatları açıkça görülebilmektedir. Hem İlk Tunç Çağı seviyeleri hem de Demir Çağı'nın erken seviyesi için keskin bir tabaka ayrımı söz konusu değildir. Arkeolojik yöntemlerle izlenebilen farklı dönemlere ait mimari öğeler, çeşitli nedenlerle tabaka kayması veya çökmesi sonucunda iç içe geçmiştir.

⁴⁵ Van Kalesi Höyüğü'nden alınan İlk Tunç Çağı radyokarbon analizlerinin sonuçları; Kuşnareva'nın hazırladığı kronolojiye göre E.T.Ç. (E.Tr.) II. Evresi (MÖ 3200-2900), Kuşnareva:1997 (Kavtaradze'nin de kabul ettiği kronoloji önerisi), Burney'in hazırladığı kronolojiye göre E.Tr. I. Evresi (MÖ 3250-2650), Burney-Lang:1971, Kelly-Buccellati'nin hazırladığı kronolojiye göre E. Tr. Erken Evre (MÖ 2900-2600), Kelly-Buccellati:1974, Sagona'nın hazırladığı kronolojiye göre Kura-Aras II (MÖ 3300/3200-2400), Sagona:1984 evrelerine tarihlenmektedir. (Işıklı 2015:50-66)

İlk Tunç Çağı tabakasının geç yerleşim kalıntıları⁴⁶, iki farklı mekâna ait olduğu düşünülen kuzey-güney ve doğu-batı doğrultulu iki duvar vardır. Kuzey-güney doğrultulu duvarın kalınlığı 1 metre, doğu-batı doğrultulu duvarın kalınlığı ise 1.20 cm'dir. Toprak zemine oturan duvar temellerinin yüksekliği 60 cm'dir. Kerpiçten yapılmış bu mühre⁴⁷ duvarların köşeleri yuvarlatılmış olup duvar kesitinde yer yer ufak dere taşı gözlenmiştir.



Fotoğraf 2.2 : İlk Tunç Çağı yapı katının 1. seviyesi; 2017N27-1 locusu duvar izleri ile dolgusu ve güneydeki yıkıntı alanları, batıdan.

(Eski Van Şehri, Kalesi ve Höyüğü Kazısı Arşivi)

Bu duvarların hemen batısında, bir hat vardır ve bu hattın hem doğu hem de batı bitişiğinde, küllü ve yer yer killi toprak saptanmıştır. Bu alandan çok sayıda Kura-Aras Kültürü için tipikleşmiş formlarda siyah renkte çömlek parçaları bulunmuştur. Ek olarak, yerleşimin 1. seviyesi ile ilişkili olduğunu düşündüğümüz bu alanlarda, kerpiç yıkıntısı ve hayvan kemikleri bulunmuştur. Bu seviye yerleşimin mühre duvar temellerinin hemen altında, 2. seviye yerleşime ait olan dalgalı taban izlerinin devamı gözlenmektedir.

⁴⁶ MÖ 3017-2886, killi toprak dolgusundan (2017N26-9) alınan çene kemiği analiz sonucu.

⁴⁷ "Toprağı, çamuru sıkıştırarak yapılan bir çeşit duvar." (<http://www.tdk.gov.tr>)

Kerpiç hamuruna büyük taşçık karıştırarak temel itibariyle kullanılan duvar örgüsüdür. Taban döşemesi veya çatı malzemesi olarak da kullanımı vardır.



Fotoğraf 2.3 : 2017N26-7; killi ve küllü alanlar, 2017N27-12; çukur.

Bu mimarinin güneyinde daha alt seviyede ve 1. seviye yapıların altına uzandığı anlaşılan dalgalı taban, İlk Tunç Çağı'na ilişkin tespit edilen 2. seviyeye işaret eder.

İlk Tunç Çağı 2. seviyeye ait dalgalı taban katmanı ile üzerindeki 1. seviyeye ait mimari kalıntılar arasında 60 cm'ye deşin bir yükseklik farkı vardır. Urartu'nun erken evresine (00607) ait kesitte 40 cm olarak ayrıntılı görülebilen İlk Tunç Çağı 1. seviye dolgusu; dönem keramikleri, hayvan kemikleri, kerpiç blok parçaları, sıkışmış kireçli toprak ve ufak dere taşı gibi materyaller barındıran İlk Tunç Çağı yıkıntısıdır.



Fotoğraf 2.4 : 00607 batı kesiti, batıdan.

N26 açmasında batı (2017N26-10) ve güneybatıya (2017N26-11), N27 açmasında ise kuzeye kavisle ve doğuya doğru (2017N27-17) devam eden dalgalı görümlü tümsekli taban, doğu-batı yönünde 12 metre uzunluğunda, kuzey-güney yönünde ise 6 metre genişliğindedir⁴⁸. Kendi içinde yer yer çöküntülü ve iç yapısı sertleşmiş, tümsekler halinde kanalvari bir görünüm arz etmektedir. Kuzeyden güneye bir alçalma suretiyle devam eden bu tabandaki kanal biçimli tümseklerin derinliği 10-20 cm arasındadır. İç kısımda doğu-batı yönünde uzayan dalgalı tümsekler 30-35 cm genişliğindedir. Bu alandan elde edilen küçük buluntular arasında; VK2017N26-61 buluntu numaralı pişmiş topraktan yapılmış tekerlek (VK2017N26-61) ve kemik alet (VK2017N26-87) vardır.

⁴⁸ Konyar, E., Genç, B., Konyar, H. B., Tan, A., Avcı, C., "Excavations at the Old City, Fortress, and Mound of Van: Work in 2017", *Anatolia Antiqua XXVI*, 2018, 148.

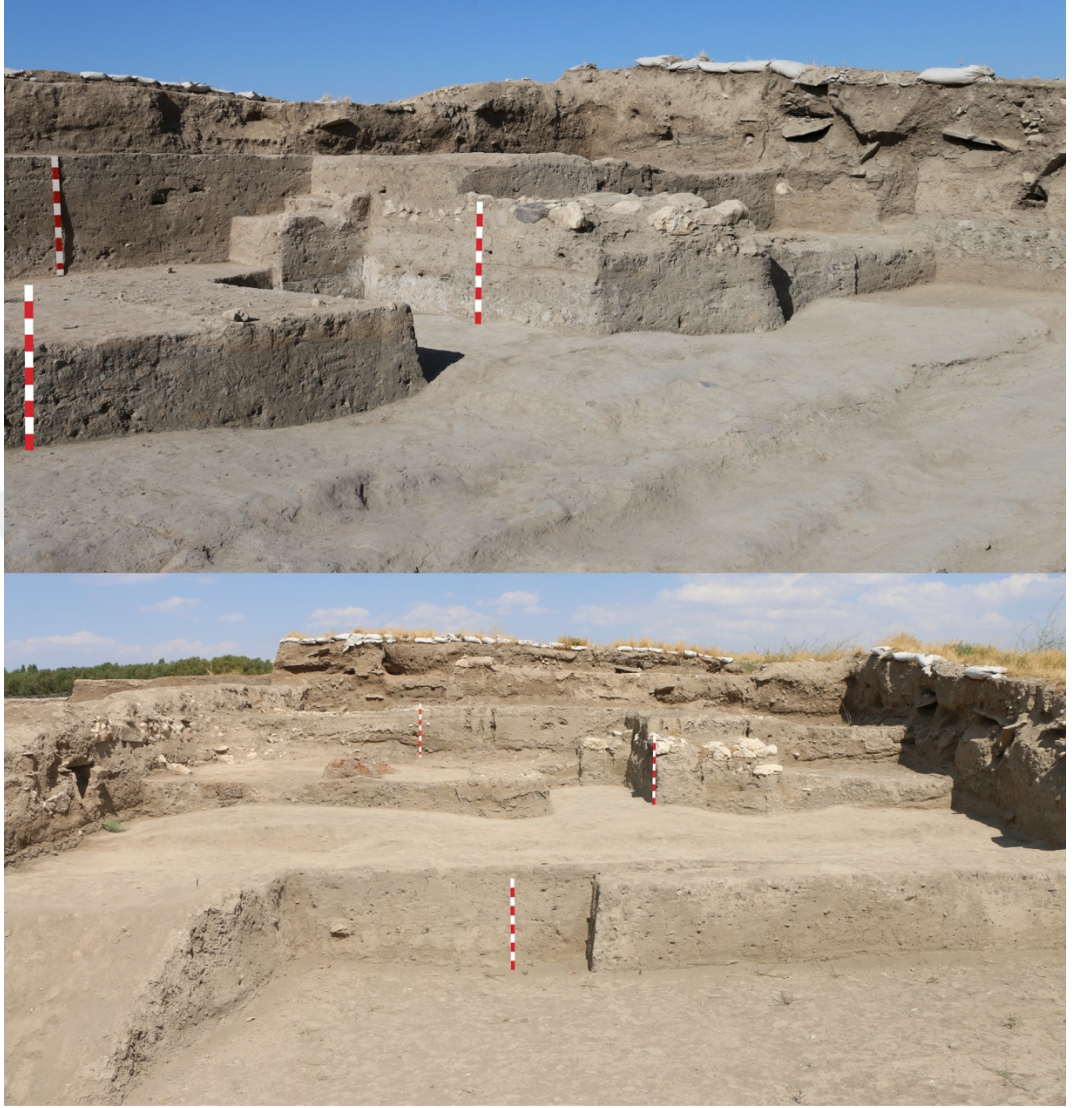

Fotoğraf 2.5 : Dalgalı taban ile N27 açması kesiti.

Tabanın yapısal özellikleri, işlevine dair bazı çıkarımlar yapmayı kısmen mümkün kılmaktadır. Bilindiği üzere Kura-Aras kültür toplulukları, bir geçim faaliyeti olarak çoğunlukla küçükbaş hayvancılık yapmaktadır. Yaylak ve kışlak (mevsimsel olarak göç eden) harekette yaşayış tarzı, evsel mekanların birden çok fonksiyonlu olmasına etki etmektedir. Hayvancılıkla uğraşan bu toplulukların hayvan barınaklarının da evsel mekanların bir parçası olduğu düşünülür⁴⁹.

⁴⁹ Hayvancılık ile ilgili ayr. bkz.: Bökönyı, S., "Late Chalcolithic and Early Bronze I Animal Remains from Arslantepe (Malatya), Turkey: A Preliminary Report", **ORIGINI**, vol. XII 2. part, Roma, 1983, 581-597; Frangipane, M., "Arslantepe-Malatya: A Prehistoric and Early Historic Center in Eastern Anatolia", **Oxford Handbooks Online**, G. McMahon, S. Steadman (Eds.), 2011, 968-992; Işıklı, M., "The Subsistence Economy of the Kura-Araxian Folks in Eastern

Bugün bölgede halen devam etmekte olan hayvancılık faaliyetlerinin mimarideki yansımaları da aynı biçimde izlenmiştir⁵⁰. Ahırları aynı zamanda işlik ve yaşama alanı olarak kullanabilmişlerdir. Hayvanların barınaklarıyla yaşam alanları arasında net bir çizgi çizmek kimi zaman zordur.

Höyükteki İlk Tunç Çağı 2. Seviye ile ilişkilendirilen ve evsel mekân tabanı olduğu düşünülen alanın, zemini dalgalı bir görüntü sunmaktadır. Taban sınırları, mekân duvarları tespit edilemediği için belli değildir. N26 ve N27 açmalarında tespit edilen bu alanın çok amaçlı kullanılması, yaşam biçiminin mimari karşılığını temsil edebilmektedir. Ayrıca, hayvanlarla birlikte aynı yaşam alanını kullanma olasılığı, karasal iklimin zorlu kış şartlarında ısınma ihtiyacının nispeten giderilmiş olabileceğini düşündürmektedir.



Fotoğraf 2.6 : Dalgalı taban dolgusu, 00607 numaralı kesit.

Anatolia: Animal Husbandry and Pastoralism”, **Azerbaycanın Erken Ekinçilik Dövrü Abideleri Sempozyumu (Maqalalar Toplusu)**, Azerbaycan Milli İlimler Akademiası Arxeologiya ve Etnoqrafiya İnstitutu, Bakı, 2012, 103-112.

⁵⁰ Doğu Anadolu Bölgesi'nin sosyo-ekonomik yapısı noktasında etnoarkeolojik çalışmalar için bkz.: Yakar, J., “Anadolu'nun Etnoarkeolojisi: Tunç ve Demir Çağlarında Kırsal Kesimin Sosyo-Ekonomik Yapısı”, Homer Yayıncılık, S. H. Riegel (Çev.), İstanbul, 2007, 334-372; Çilingiroğlu, A., Çevik, Ö., Erdem, A.Ü., Stone, E., Harmanşah, Ö., Erol Işık, N., Zimansky, P., Batmaz, A., “Van Ayanis (Ağartı) Köyü'nde Etnoarkeolojik Araştırma”, Tübitak Projesi (106K224), İzmir, 2009; Piro, J.J., “Pastoralism in the Early Transcaucasian Culture: The Faunal Remains from Sos Höyük”, PhD Thesis, New York University Department of Anthropology, United States of America, 2009.

Sınırlarını çizemediğimiz, İlk Tunç Çağı için Van Gölü Havzası'nda ilk kez karşılaşılan bu kanalvari görünümün, mekânın direkt toprak zeminle temasını engellemek için üretilmiş bir yapısal çözüm neticesinde meydana geldiği düşünülebilir. 2. seviye⁵¹ yerleşimi işaret eden dalgalı tabandaki dikey ve yatay izlerin nedeni, yetersiz kalıntılar nedeniyle henüz anlaşılammaktadır. Burada karşılaşılan tabanın, kullanım sırasında böyle bir görünümü olup olduğunu bilemeyiz. İşlevi bittikten sonraki kullanımından dolayı da bu tümsekler meydana gelmiş olabilir. Hayvancılıkla yakın ilişkiler içinde olan Kura-Aras Kültürü'nün mimariye yansımaları, daha fazla arkeolojik veri ve analizle birlikte daha iyi anlaşılacaktır.



⁵¹ Taban (2017N26-10) seviyesinden alınan tohum örneğinin radyokarbon sonucu ile 2. seviye yerleşimi İlk Tunç Çağı'na (MÖ 3118-2923) tarihlenir.



Şekil 2.3 : Mekan üzerinde İlk Tunç Çağı seviyeleri.

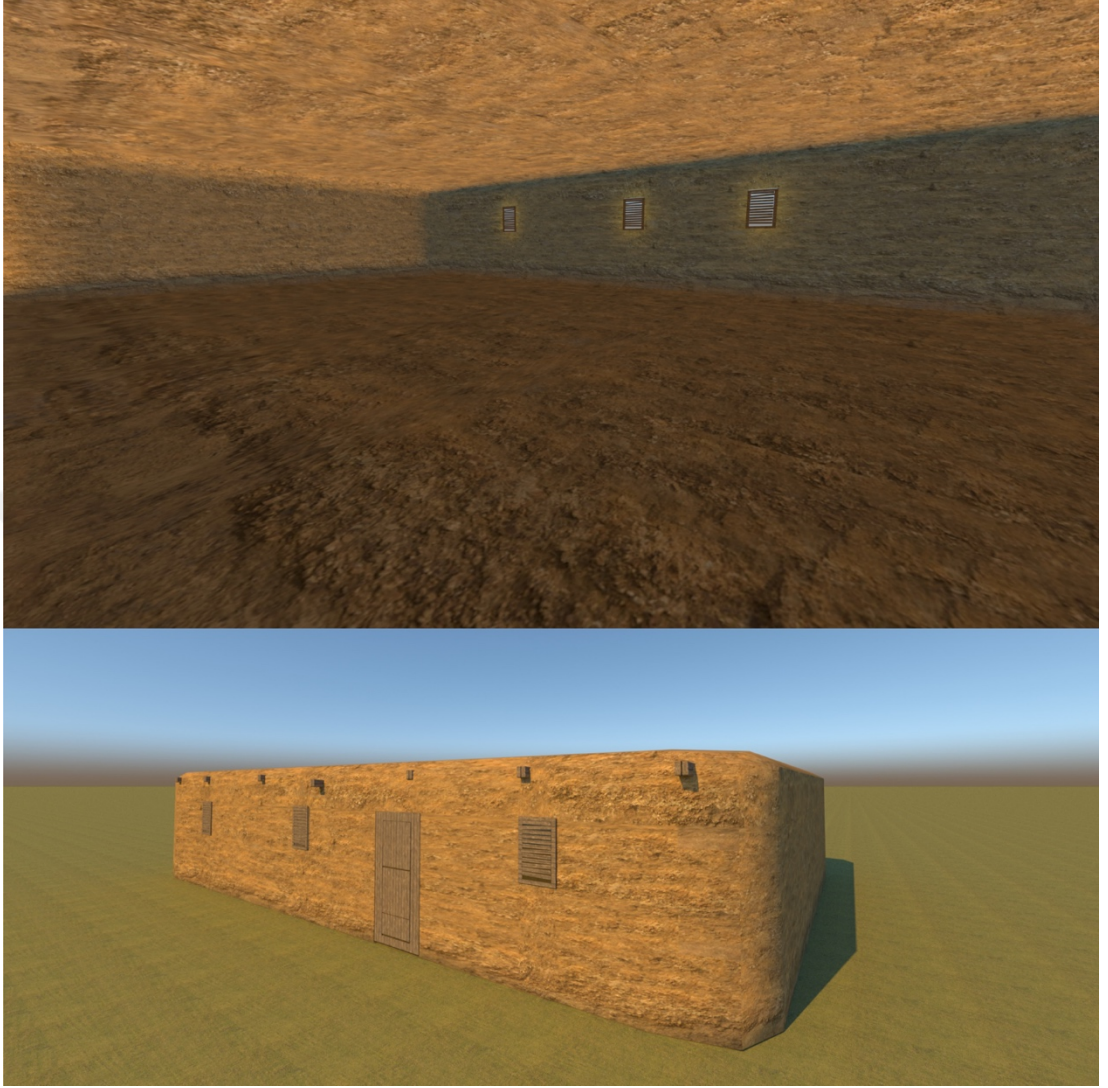

Şekil 2.4 : Mühre duvarlı İlk Tunç Çağı mekânı, üç boyutlu modelleme denemesi.



Fotoğraf 2.7 : N26 ve N27 açmaları, güneybatıdan.

Höyükte dalgalı kanalın altında stratigrafik olarak 3. Seviyeye ait arkeolojik bulgulara rastlanmıştır. N27 açmasının güneyinde; güneyden kuzeye 1 metre uzunluğunda ve batı-doğu 10 metre genişliğinde olan, İlk Tunç Çağı (2017N27-10, 3. Seviye) kerpiç-çamur enkazı dikkat çekicidir. Bu enkazı barındıran dolgu toprağının ulaşılan alt seviyesi ile İlk Tunç Çağı tabanı (2017N26-10, 2017N27-17, 2. Seviye) arasında 1.10 santimetrelilik yükseklik farkı bulunmaktadır. Çeşitli buluntu gruplarıyla birlikte tespit edilen bu dolgu, İlk Tunç Çağı'na ait dönemin karakterine uygun keramik parçalarının yanı sıra hayvan kemikleri ve bir adet taş boncuk bulunmuştur. Batısında ve güneyinde, kuzey-güney yaklaşık 2 metre, doğu-batı 11 metreye kadar genişleyen 2017N27-10 numaralı yıkıntı dolgusunda, krem-kırmızı, metalik ve siyah açkılı İlk Tunç Çağı keramik parçalarının yanı sıra, primitif nitelikli boncuk (VK2017N27-118), ezgi taşı (VK2017N27-130), obsidyen ok ucu (VK2017N27-131) ve bronz bir iğne (VK2017N27-135) bulunmuştur.



Fotoğraf 2.8 : 2017N27-10; 3. seviye, doğudan.



Fotoğraf 2.9 : N26 ve N27 açmaları, güneyden.

2.2.2. Buluntular

Van Kalesi Höyüğü'nün İlk Tunç Çağı için belirgin buluntu grubunu, yoğunlukla çanak çömlek oluşturmaktadır. Ancak bunun yanında, dönem tespitinde destekleyici küçük buluntu grupları da mevcuttur. Bu eserler, A ve B alanlarında ele geçirilen tabakalı ve tabakasız buluntulardır.

B alanından yalnızca -maalesef tabakasız vaziyette- iyi durumda bulunmuş taşınabilir ocak vardır. Kura-Aras Kültürü'nün adeta olmazsa olmaz olarak en az çanak çömlek grupları kadar tipikleşmiş buluntu grubunu oluşturan taşınabilir ocaklar için iyi bir örnek teşkil etmektedir. Bölgesel olarak farklı form ve boyutlarda olabilen bu ocakların özellikle "at nalı" formunda olanları, adeta Kura-Aras kültürü ile özdeşleşmiştir.⁵² Van Kalesi Höyüğü'ndeki örneği de at nalı formunda olup parmak baskı bezemelidir.

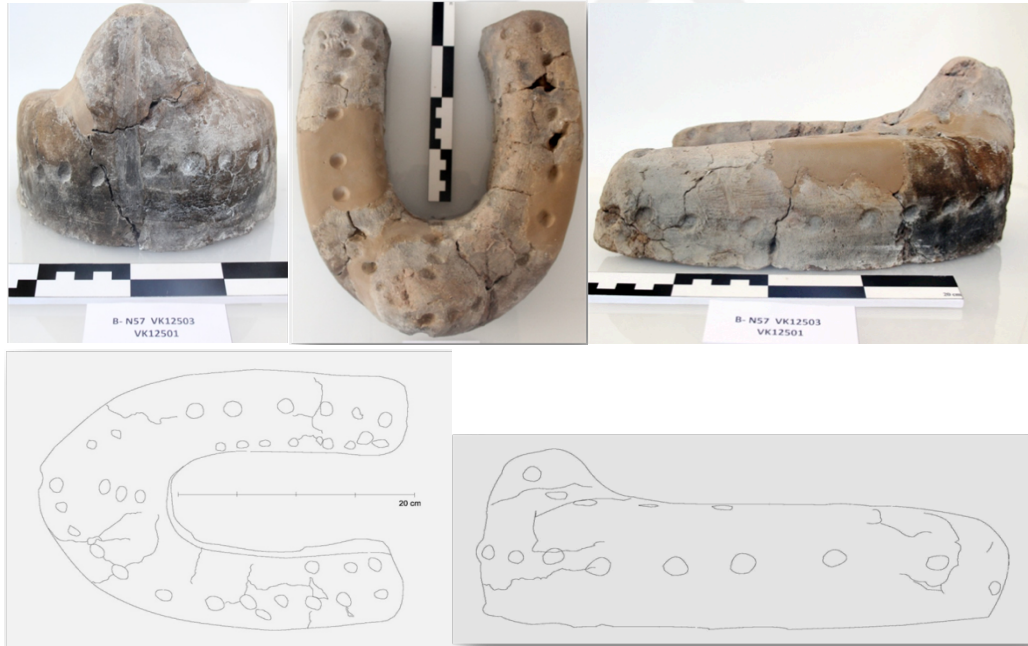

Şekil 2.5 : Van Kalesi Höyüğü VK12501/VK12503 kazı envanter numaralı eser.

(Eski Van Şehri, Kalesi ve Höyüğü Kazısı Arşivi)

A alanından elde edilen küçük buluntu grupları, direkt tabaka malzemesinin ele geçirilmesi sebebiyle daha çeşitlidir. 2015 yılında N22 açmasında yapılan

⁵² Erzurum yöresindeki benzer taşınabilir ocak örnekleri için bkz.: Işıklı, M., "Doğu Anadolu Erken Transkafkasya Kültürü", Arkeoloji ve Sanat Yayınları, İstanbul, 2011, 76-78.

sondajda (**Şekil 2.6**) ve 2017 yılında N26 ve N27 açmasında (**Şekil 2.7**) yapılan kazı çalışmaları sonucunda elde edilen İlk Tunç Çağı buluntuları, Van Kalesi Höyüğü'nde İlk Tunç Çağı adına önemli bir aşamaya geldiğinin göstergesidir.



Şekil 2.6 : Mızrak ucu ve tekerlek.



Şekil 2.7 : Küçük buluntu grubu.

ÜÇÜNCÜ BÖLÜM

ÇANAK ÇÖMLEK: MAL GRUPLARI VE TİPLERİ

2010 ve 2018 yılları arasında Van Kalesi Höyüğü'nde ele geçirilen İlk Tunç Çağı çanak çömlekleri çalışılmıştır. Kura-Aras Kültürü ile ilişkili niteliklere sahip çanak çömlek türünde 1000'e yakın parça vardır. Ancak söz konusu döneme ilişkin stratigrafik bulgular 2017 yılında kimi alanlarda elde edilen verilerle tanımlanabilmiştir.

2015 yılında çalışılan 2015N22-12 sondaj locusundan neredeyse homojen İTÇ malzemesi elde edilmiştir. Ayrıca 2017 yılında çalışılan 2017N26-10 ve 2017N27-17 tabanları üzerinde bulunan keramik parçaları gerek kap tiplerini gerekse türevlerini göstermesi açısından önemlidir. Bunlar 2017N26-9 kerpiç döküntü locusundan elde edilmeye başlamış olup 2017N26-10 locusundaki tabana gelindiğinde homojen hale gelmiştir.

Mal grupları, öncelikle; Siyah ve Gri renk grupları hamur ve astar renkleri ile açık kalitesine göre, Krem-Kırmızı grupları ise açık durumuna ve kalitesine göre düzenlenmiştir. Pişme durumu ve katkı maddeleri; grupların genel özelliklerini tanımlamada belirleyici kriterleri oluşturmuştur. Değerlendirme sonucunda Çanak Çömlek parçaları, 10 mal grubunda toplanmaktadır. Her mal grubu, kendi içinde tipolojik olarak alt gruplara ayrılmıştır. Mal grupları, çoğunluk oluşturan gruplara göre değil, grupların birbirlerine olan renk yakınlıklarına göre sıralanmıştır. Her mal grubunun alt başlıklarını oluşturan tipoloji başlıklarının ve örneklerin tanımlamalarının ardından, tipler için analogi verilmiştir.

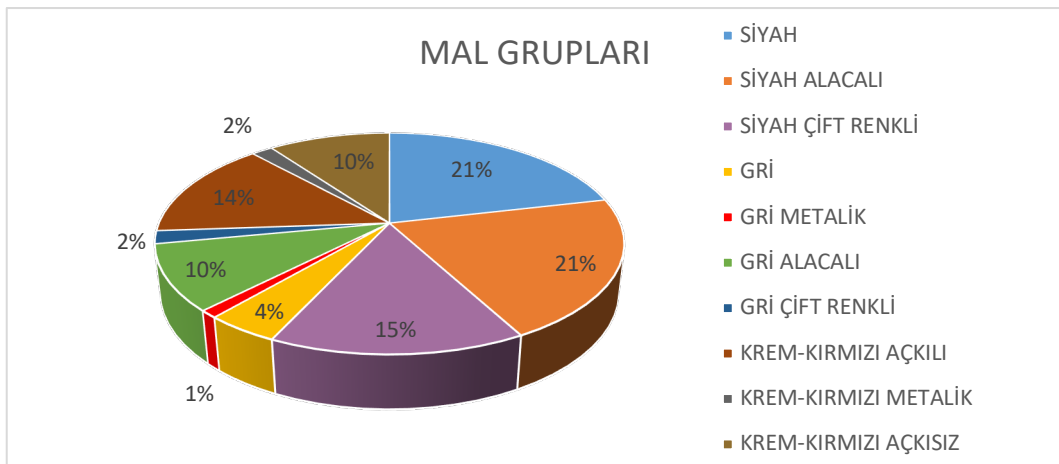

Grafik 3.1 : Mal gruplarının sayısal dağılımı.

Ağız kısmı form vermeyecek denli tahrip olmuş parçalar ve kırık gövde parçaları, her mal grubunun sonunda “Gövde Parçaları” başlığı altında tanımlanmıştır. Çap vermeyen fakat formu anlaşılabilen keramik parçaları tipolojik gruplara dahil edilmiş ve tanımlamasında “çap: ?” şeklinde belirtilmiştir. Kulp ve dip parçalarının tanımlamalarına veya niteliklerine bu bölümde değinilmemiş olup “Değerlendirme ve Sonuç” bölümünde yer verilmiştir.

Mal gruplarının ve mal tiplerinin mekânsal dağılımlarını gösteren lejantlar oluşturulmuştur. Bu lejantlarda belirtilen malzemenin bulunduğu mekânın sağlaması locus kapsamında planlar üzerinden yapılmıştır. Malzemenin mekânsal dağılımı ve İlk Tunç Çağı'na ait çeşitli seviyelerin kullanım tercihleri kısmen de olsa anlaşılabilmiş. Bu konuya “Sonuç” bölümünde açıklık getirilmiştir.

Özellikle söylemek gerekir ki, siyah renkli mal grupları Doğu Anadolu İlk Tunç Çağı için en tipik mal grubudur. Nitekim mal grupları içinde yoğunluktadır. Tanıdık bir kültür malzemesi olmasıyla, bilinçli bir gelenek olduğunu düşündürmektedir. Dış yüzeyde siyah, içte ise koyu hamur renkleri hakimdir. Çeşitli kullanımının olduğu mal gruplarıdır. Günlük kullanıma uygun incelikte kapların yanı sıra, büyük boyutlu pişirme kapları da bu siyah mallarda bulunmaktadır.

Bu grup malların yapım teknolojisi ilgi çekicidir. Bu malların yapımında ilk olarak hazırlanan hamura istenilen form verilir ve kap hamur renginde astarlanır. Astarın kurumması ve hamurun deri sertliğinde olması için bir süre güneş görebilecek bir alanda kurutulur. Bu sayede hamurdaki nem oranı azalır ve kabın ısıya yatkınlığı oluşur. Bu işlemin alacağı süre tamamen hava şartlarına bağlıdır. Astar yapılarak pürüzsüzleştirilen ve yeterince bekletilen kap, deri sertliğindeyken yüzeyi sert bir malzemeyle açkılanır. Açkılama işleminin, kabın yeterli bir sertliğe geldikten sonra kemik, deri veya tahta ile yapıyor olması, kabı ekstra parlak göstermiş olmalıdır. Kap, bu işlemde sonra ateşe konur ve ısı derecesinin yüksek olmadığı, oksijeninse azami seviyede olduğu bir ortamda hamur pişene dek ateşte kalır.⁵³ Pişirme sonrasında kap, canlı ateşten uzak, yine fırının içinde veya ayrı bir tandırın içinde dumanlı ve sıcak bir ortamda ters çevrilerek ağız kısmı küle oturtulur. Bu oturtma tamamen siyah mallarda külsüz bir zemine yapılmış olabilir. Ardından üstüne talaş veya saman atılarak aniden

⁵³ “Fırın düşük ısı üretiyorsa ya da kap fırın içinde ateşe uzak yerleştirilmişse, kabın rengi koyu ve grimsi olur. Siyah renk, pişme sırasında fırına minimum oksijen girdiğinin bir göstergesidir.” Ökse, 2012:46.

parlayan ateş ile parlak ve siyah bir görünüm elde edilir. Tüm bu süreç içerisinde ısı kontrollü dağıtılır. Bu sayede tamamen pürüzsüz hal alabilir. Oksidize dengesi kurulur, kap rengini aldıktan sonra iyi bir pişirim için hava akımı sağlanır.⁵⁴ Malzemenin ağız kısmının küle oturtulması halinde ağız kısmı yeterince koyulaşmaz. Kabın iç kısmı – özellikle yapılmadığı sürece- bu işlemde hiç etkilenmez.

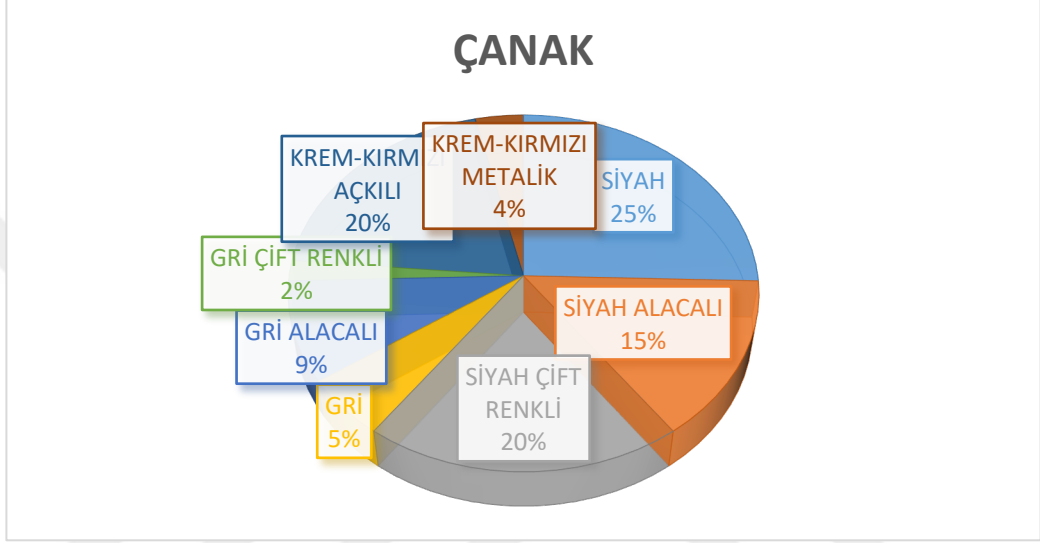

Grafik 3.2 : Çanak tipinin mal gruplarına sayısal dağılımı.

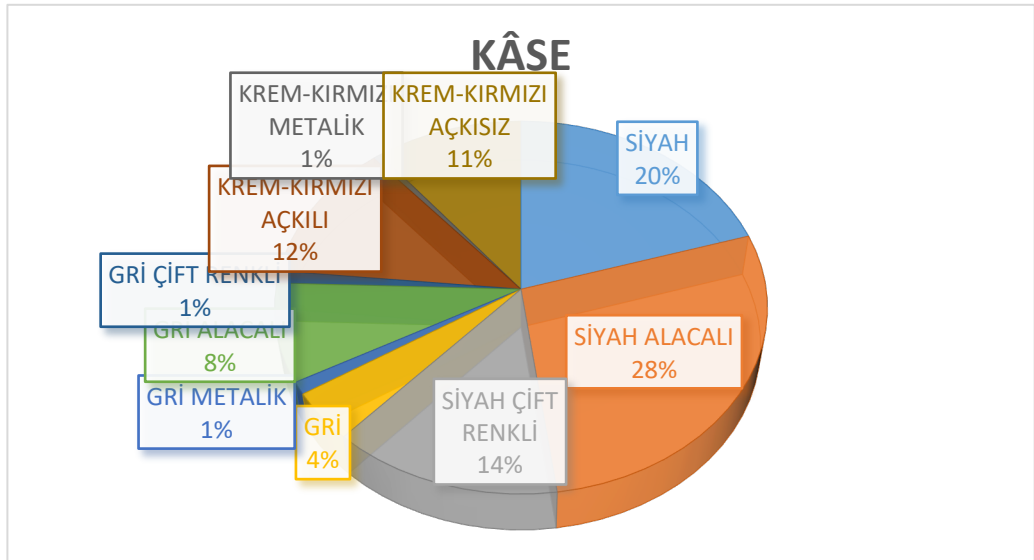

Grafik 3.3 : Kâse tipinin mal gruplarına sayısal dağılımı.

⁵⁴ Ökse, a.g.e., 2012, 47.

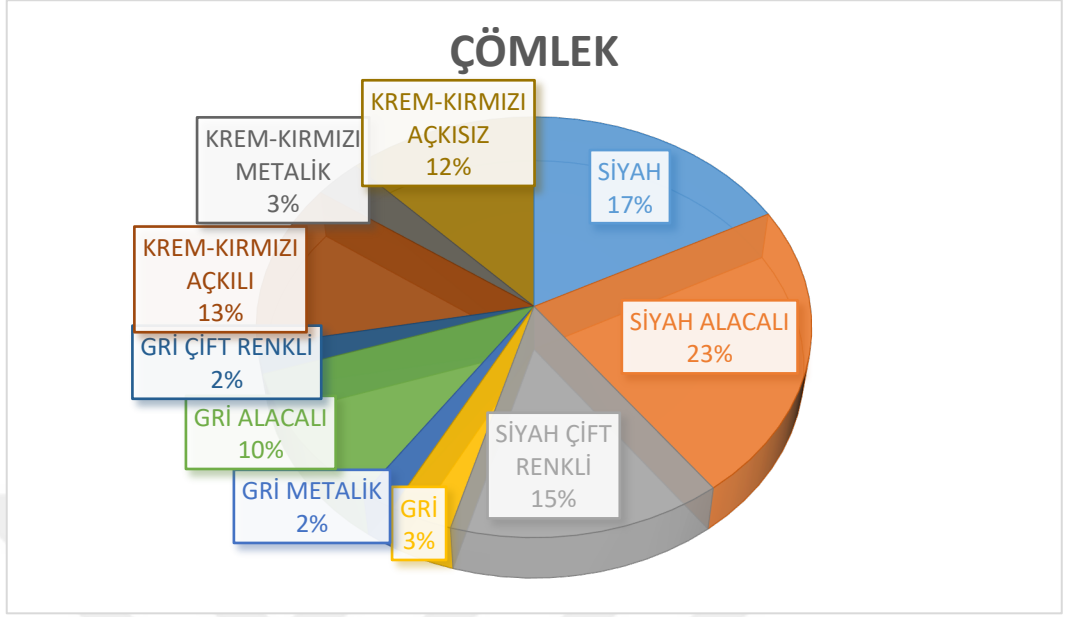

Grafik 3.4 : Çömlek tipinin mal gruplarına sayısal dağılımı.

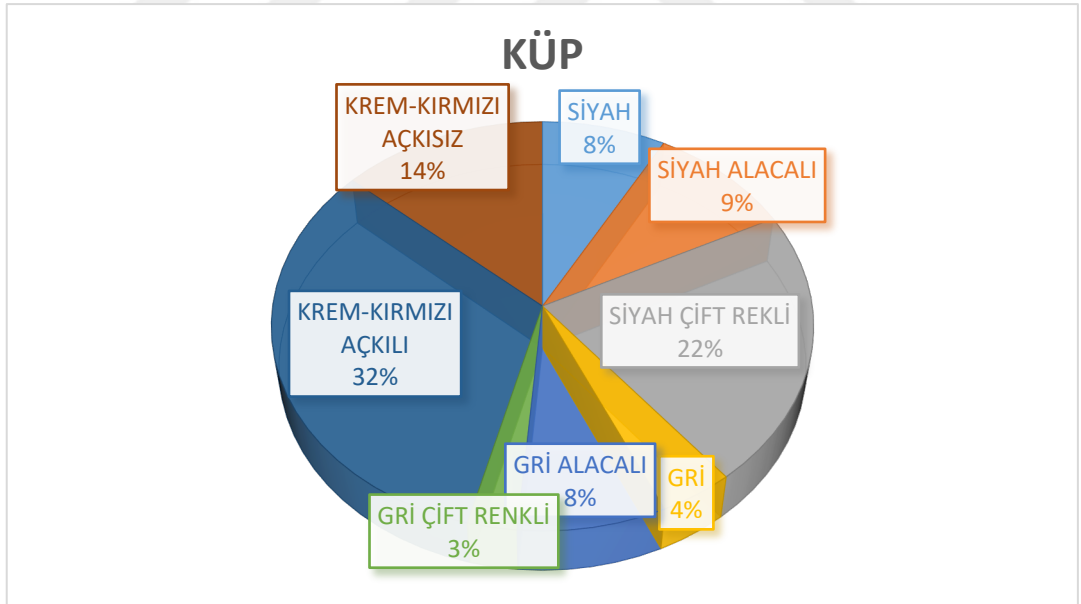

Grafik 3.5 : Küp tipinin mal gruplarına sayısal dağılımı.

3.1. SİYAH MAL GRUBU

Bu grup mallar tamamen siyah dış yüzeye sahiptir. Çoğunlukla hamur rengi koyu gri ve grimsi kahverengi renkleri görülür. İç yüzeyde bu tonlarla sınırlıdır. İç ve dış renginde belirgin farklılık yoktur. Dış yüzeyde renk geçişi yoktur.

Tümü hamur renginde astarlı ve ağılıdır. Astar yapılarak pürüzsüzleştirilen keramik yüzeyine ağı yapılmış ve daha parlak bir çehre verilmiştir. Fakat özellikle dar ağızlı çömleklerin iç astarı ve ağı yapılmamıştır.

İnce kum ve mika ile sıklıkla katkılanmış olup taşçık nadiren tercih edilmiştir. Tümü el yapımıdır. Çark izine rastlanılmamıştır. Geneli iyi pişmiştir. Kaba veya yanık görüntüsü bu grupta yoktur.

Oldukça iyi ağılı, günlük kullanıma uygun incelikte, bezemeli kap tipleri bu grupta yoğunlaşmaktadır. Çizi bezeme, kabartma, yalancı delikli kulp süsleme, parmak baskı ile oluk süsleme, yine bu grupta yoğunluktadır. Az sayıda, orta ve küçük boyutlu kulp örnekleri, küresel gövdede belirgin dönüşler veren gövde parçaları, yuvarlatılmış düzgün dip parçaları vardır.

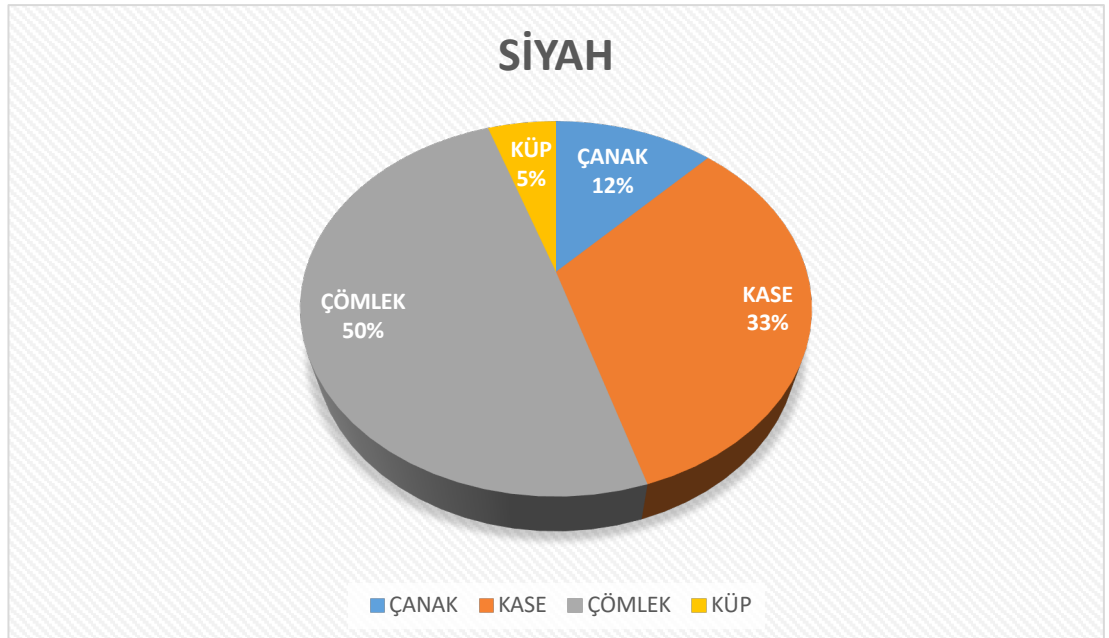

Grafik 3.6 : Siyah Mal Grubunun tipolojik olarak sayısal dağılımı.

3.1.1. Çanak

3.1.1.1. Küresel Gövdeli Çanak

3.1.1.1.1. Dudak-üstü Düzleştirilmiş Ağz Kenarlı

Örneklerin Tanımlaması

1. VK2015N20-43-1, 2.5 Y 2.5/1 siyah, hamurunun renginde astarlı, kum taşıçık mika, açkılı, iyi pişmiş, çap: 24 cm (**Şekil 3.1**)

2. VK2015N22-52-1, 5 Y 4/1 koyu gri, 2.5 Y 2.5/1 siyah astarlı, kum taşıçık mika, açkılı, iyi pişmiş, çap: 21 cm

3. 2017N26-7-18, 2.5 Y 2.5/1 siyah, hamurunun renginde astarlı, kum taşıçık mika, açkılı, orta pişmiş, çap: 30 cm (**Şekil 3.2**)

4. 2017N27-1-41, 5 YR 6/4 kahve, 2.5 Y 2.5/1 siyah astarlı, kum taşıçık mika, açkılı, iyi pişmiş, karında şerit yiv bezemeli, çap: 30 cm (**Şekil 3.3**)

Paraleller:

Dilkaya (Kozbe 1987: L-14; 3, L-15; 6)

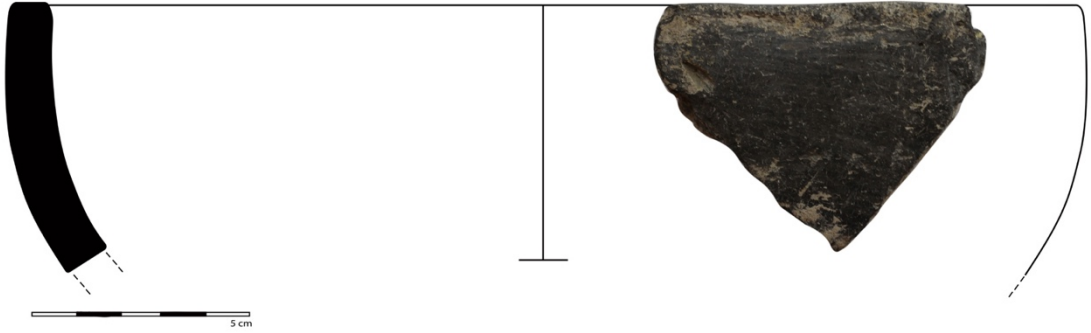

Şekil 3.1

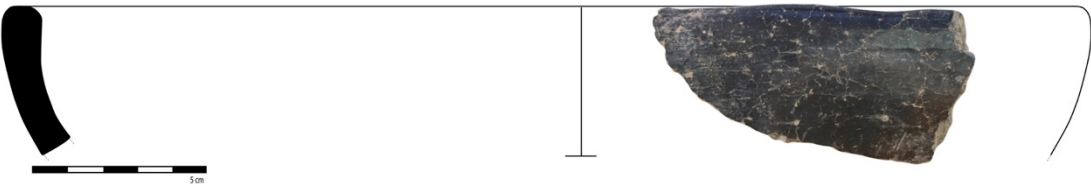

Şekil 3.2

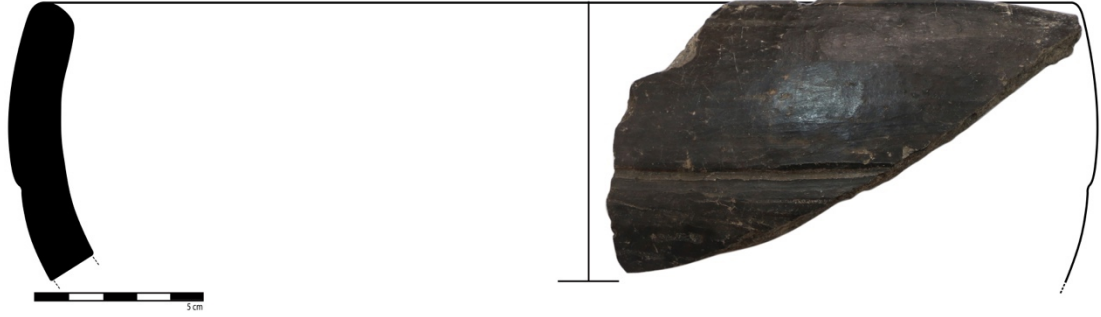

Şekil 3.3

3.1.1.2. Konik Gövdeli Çanak

3.1.1.2.1. Dudak-üstü Düzleştirilmiş Ağız Kenarlı

Örneklerin Tanımlaması

1. O27_VK12150-2, 2.5 Y 5/2 grimsi kahverengi, hamur renginde astarlı kum taşıçık mika, açkılı, iyi pişmiş, çap: ?
2. O27_VK12170-5, Gley1 2.5/N siyah, hamur renginde astarlı, kum taşıçık mika, açkılı, kötü pişmiş, çap: 20 cm (**Şekil 3.4**)
3. 2017M25-9-87, Gley1 3/N çok koyu gri, 2.5/N siyah astarlı, kum taşıçık mika, açkılı, iyi pişmiş, çap: 24 cm (**Şekil 3.5**)
4. 2017N26-10-39, 5 Y 2.5/1 siyah, 7.5 YR 2.5/1 siyah astarlı, kum taşıçık, hafif açkılı, iyi pişmiş, çap: 23 cm
5. 2017N27-10-176, 5 Y 3/1 çok koyu gri, 10 YR 2/1 siyah astarlı, kum taşıçık mika, açkılı, iyi pişmiş, çap: ?

Paraleller:

Dilkaya (Kozbe 1987: L-15; 12-13, L-16; 16)

Karagündüz (Vançin 2001: L-XXVII; 7)

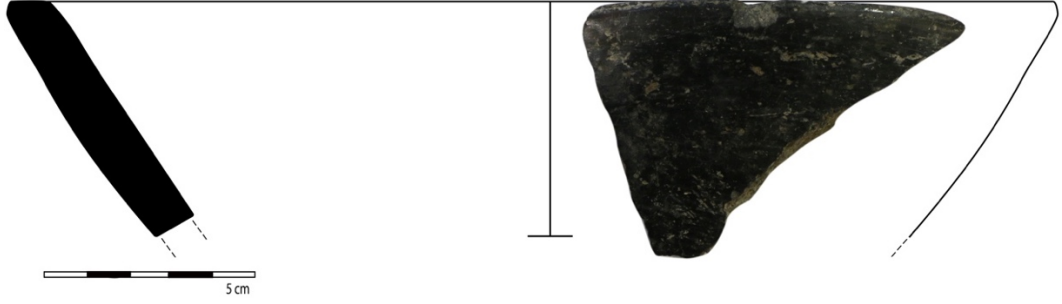

Şekil 3.4

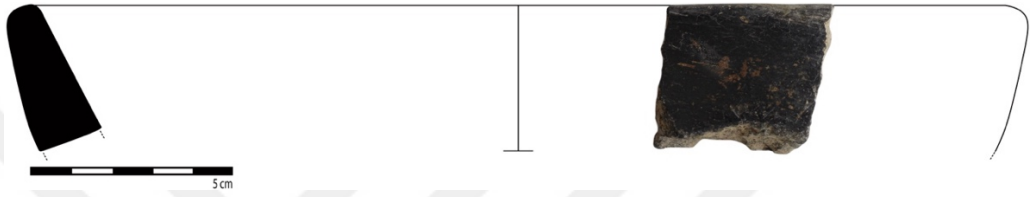

Şekil 3.5

3.1.1.2.2. Dudak Altı Yivli

Örneklerin Tanımlaması

1. N26_VK15934-1, Gley1 2.5/N siyah, hamur renginde astarlı, kum mika, açkılı, iyi pişmiş, çap: 23 cm (Şekil 3.6)

2. 2017N27-10-117, Gley1 5/N gri, Gley1 2.5/N siyah astarlı, kum taşcık mika kireç, dış açkılı iç açkısız, iyi pişmiş, çap: 24 cm (Şekil 3.7)

Paraleller:

Dilkaya (Kozbe 1987: L-13; 8, L-19; 1a)

Karagündüz (Vançin 2001: L-XIV; 1)

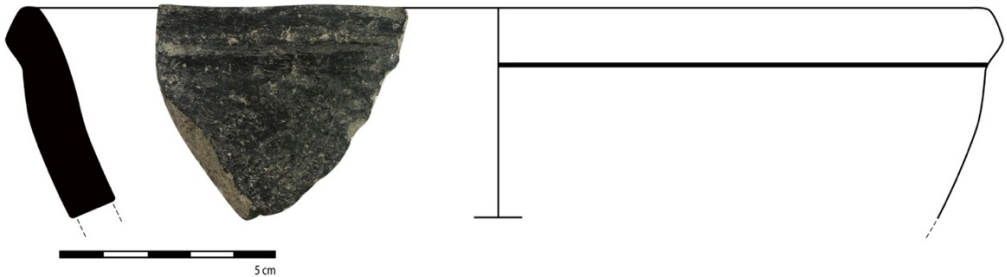

Şekil 3.6

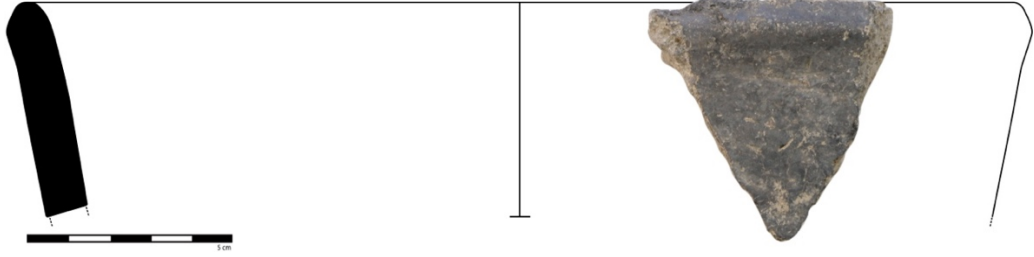

Şekil 3.7

3.1.1.2.3. Basit Ağız Kenarlı

Örneklerin Tanımlaması

1. O27_VK12170-2, 10 YR 5/3 kahverengi, Gley1 2.5/N siyah astarlı, kum mika, açkılı, orta pişmiş, çap: 30 cm
2. N20_VK12279-8, 7.5 YR 2.5/1 siyah, 10 YR 5/2 kahverengimsi gri astarlı, kum mika, açkılı, kötü pişmiş, çap: 27 cm
3. 2017M25-12-51, 2.5 Y 2.5/1 siyah, 2.5 Y 3/1 çok koyu gri astarlı, kum taşcık mika, açkılı, orta pişmiş, yalancı kulp delik bezemeli, çap: 31 cm (Şekil 3.8)
4. 2017N27-10-133, Gley1 2.5/5B mavimsi siyah, Gley1 3/N çok koyu gri astarlı, kum taşcık mika, açkılı, iyi pişmiş, kulpu kırık, çap: 26 cm (Şekil 3.9)

Paraleller:

Dilkaya (Kozbe 1987: L-19; 1, L-20; 6/7)

Karagündüz (Vançin 2001: L-XXVII; 3/4/5)



Şekil 3.8



Şekil 3.9

3.1.1.3. Keskin Omuzlu Çanak

3.1.1.3.1. Basit Ağız Kenarlı

Örneklerin Tanımlaması

1. M26_VK13362-1, Gley1 2.5/N siyah, hamur renginde astarlı, kum mika, açkılı, iyi pişmiş, çap: 16 cm (Şekil 3.10)

Paraleller:

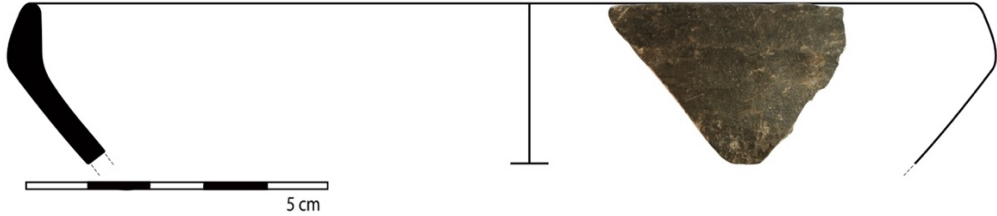

Şekil 3.10

3.1.2. Kâse

3.1.2.1. Küresel Gövdeli Kâse

3.1.2.1.1. Dışa Dönük Ağız Kenarlı

Örneklerin Tanımlaması

1. VK2015N21-70-9, 2.5 Y 4/1 koyu gri, hamur renginde astarlı, kum mika, açkılı, iyi pişmiş, çap: 10 cm (Şekil 3.11)

2. VK2015N22-79-5, 2.5 Y 2.5/1 siyah, hamur renginde astarlı, kum taşıçık mika, açkılı, iyi pişmiş, çap: 15 cm (**Şekil 3.12**)

3. 2017N27-10-25, 10 YR 4/2 koyu grimsi kahverengi, 7.5 YR 2.5/1 siyah astarlı, kum taşıçık, açkılı, orta pişmiş, çap: ?

4. 2018N22-1-6, Gley1 3/N çok koyu gri, Gley1 2.5/N siyah astarlı, kum taşıçık mika, açkılı, iyi pişmiş, çap: 16 cm

5. 2018N23-1-2, Gley1 3/N çok koyu gri, hamur renginde astarlı, kum taşıçık, açkılı, iyi pişmiş, çap: 12 cm

6. 2018N23-1-5, Gley1 3/N çok koyu gri, hamur renginde astarlı, kum mika, açkılı, iyi pişmiş, çap: ?

Paraleller:

Dilkaya (Kozbe 1987: L-22; 1/4, L-26; 19/21)

Karagündüz (Vançin 2001: L-XXV; 2)

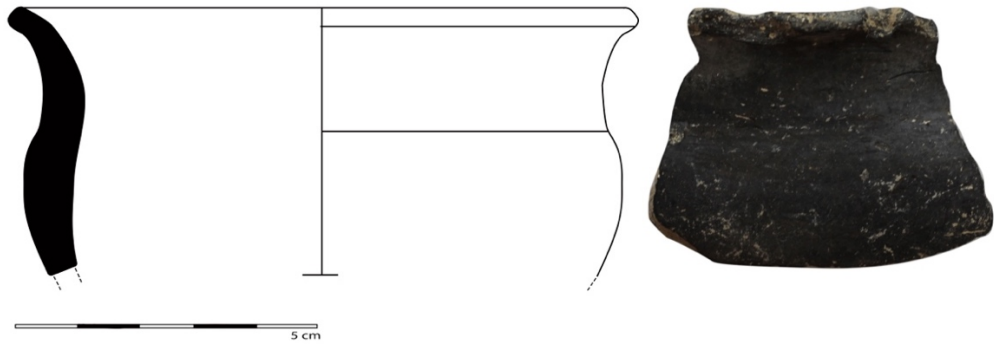

Şekil 3.11

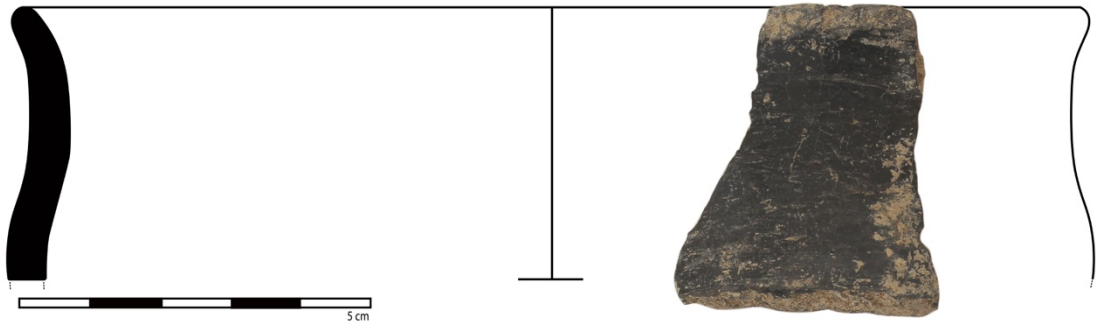

Şekil 3.12

3.1.2.1.2. Dışa Kalınlaştırılmış İçe Dönük Ağız Kenarlı

Örneklerin Tanımlaması

1. N18_VK10978-1, 5 YR 3/3 koyu kırmızımsı kahverengi, hamur renginde astarlı, kum mika kireç, açkılı, orta pişmiş, çap: 13 cm
2. 2017N26-8-1, GLEY1 3/N çok koyu gri, hamur renginde astarlı, kum taşcık, açkılı, orta pişmiş, çap: 17 cm
3. 2017N27-10-115, 10 YR 4/2 koyu grimsi kahverengi, 7.5 YR 2.5/1 siyah astarlı, kum taşcık mika saman, açkılı, orta pişmiş, çap: 12 cm (**Şekil 3.13**)

Paraleller:

Dilkaya (Kozbe 1987: L-21; 2)

Karagündüz (Vançin 2001: L-XXIV; 1, L-XXV; 1)

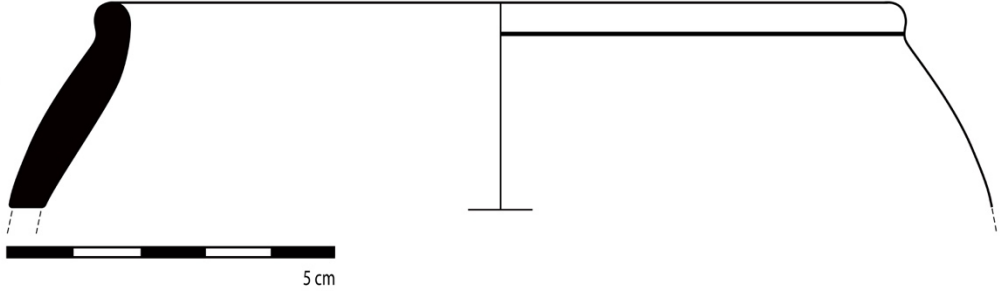

Şekil 3.13

3.1.2.2. Dik Gövdeli Kâse

3.1.2.2.1. Dudak-üstü Düzleştirilmiş Ağız Kenarlı

Örneklerin Tanımlaması

1. N18, VK10979-2, 2.5 Y 3/1 çok koyu gri, 2.5 Y 2.5/1 siyah, kum taşcık mika, iyi pişmiş, çap: 20 cm
2. VK2015N27-37-2, Gley1 3/N çok koyu gri, hamur renginde astarlı, kum taşcık mika saman, açkılı, iyi pişmiş, çap: 16 cm (**Şekil 3.14**)

Paraleller:

Dilkaya (Kozbe 1987: L-36; 1/2)

Karagündüz (Vançin 2001: L-XIX; 3, L-XX; 2/4)

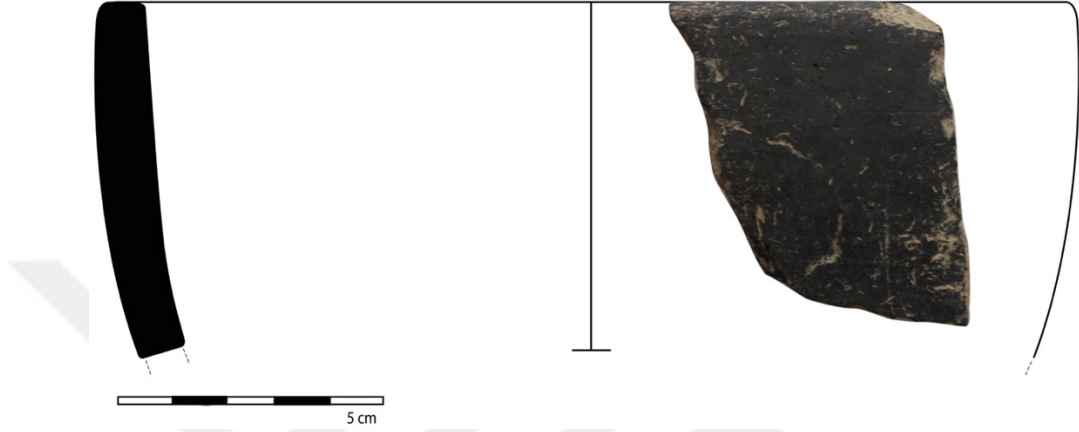

Şekil 3.14

3.1.2.2.2. Dudak-içi Düzleştirilmiş Ağız Kenarlı

Örneklerin Tanımlaması

1. VK2015N21-70-6, 2.5 Y 6/2 açık kahverengimsi gri, 2.5 Y 3/1 çok koyu gri astarlı, kum taşı, açık, orta pişmiş, çap: 20 cm (**Şekil 3.15**)
2. VK2015N22-88-15, 2.5 Y 5/2 grimsi kahverengi, 3/1 çok koyu gri astarlı, kum mika, açık, iyi pişmiş, çap: 17 cm
3. 2017M25-2-10, 7.5 YR 4/2 kahverengimsi gri, Gley1 3/N çok koyu gri astarlı, kum taşı, açık, iyi pişmiş, çizi bezemeli, çap: 16 cm (**Şekil 3.16**)

Paraleller:

Dilkaya (Kozbe 1987: L-35; 1/2)

Karagündüz (Vançin 2001: L-XVI; 1, L-XX; 1)



Şekil 3.15



Şekil 3.16

3.1.2.2.3. Dudak Altı Yivli

Örneklerin Tanımlaması

1. O27_VK12137-6, Gley1 2.5/N siyah, hamur renginde astarlı, kum mika, açkılı, kötü pişmiş, çap: ?
2. O27_VK12155-1, Gley1 2.5/N siyah, 3/N çok koyu gri astarlı, kum taşcık kireç, açkılı, kötü pişmiş, çap: 16 cm (**Şekil 3.17**)
3. O27_VK12170-4, 5 YR 5/4 kırmızımsı kahverengi, Gley1 2.5/N siyah, kum taşcık kireç, açkılı, kötü pişmiş, çap: 12 cm (**Şekil 3.18**)
4. 2016M25-15-48, 7.5 YR 4/3 kahverengi, Gley1 2.5/N siyah astarlı, kum taşcık mika, saman, açkılı, iyi pişmiş, çap: 10 cm
5. 2017M25-9-79, Gley1 4/N koyu gri, Gley1 2.5/N siyah, kum taşcık mika, açkılı, iyi pişmiş, çap: 15 cm

6. 2017N27-10-128, Gley1 4/N koyu gri, Gley1 3/N çok koyu gri, kum taşıcık mika kireç, dış açkılı iç açkısız, iyi pişmiş, çap: 12 cm (**Şekil 3.19**)

Paraleller:

Dilkaya (Kozbe 1987: L-37; 7)

Karagündüz (Vançin 2001: L-XII; 5)

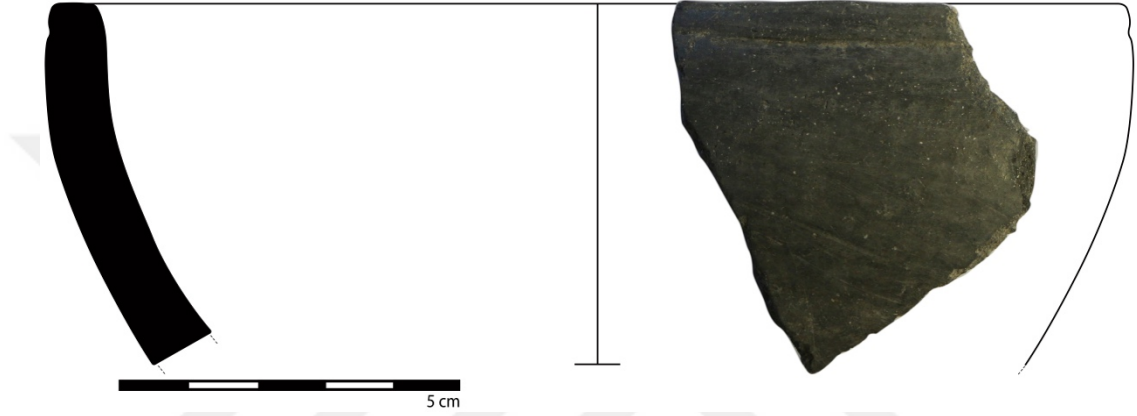

Şekil 3.17

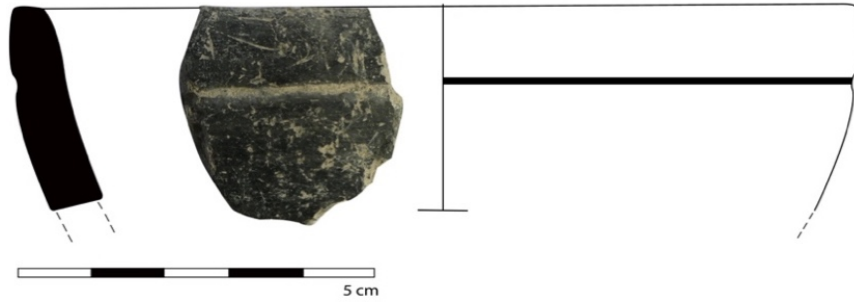

Şekil 3.18



Şekil 3.19

3.1.2.2.4. Pervaz Ağız Kenarlı

Örneklerin Tanımlaması

1. M26_VK13306-3, Gley1 2.5/N siyah, hamur renginde astarlı, kum taşcık, açkılı, iyi pişmiş, çap: 21 cm (**Şekil 3.20**)

Paraleller:

Karagündüz (Vançin 2001: L-XXII; 3)

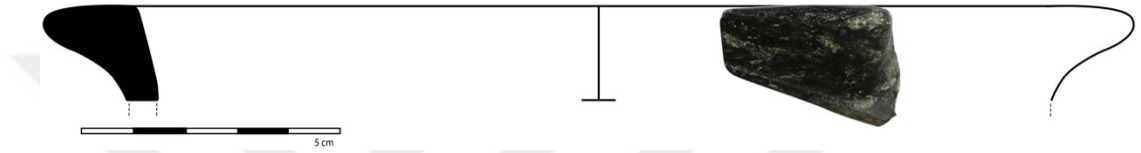

Şekil 3.20

3.1.2.2.5. Basit Ağız Kenarlı

Örneklerin Tanımlaması

1. N27_VK10752-1, 2.5 Y 3/1 çok koyu gri, 2.5 Y 2.5/1 siyah astarlı, kum taşcık, açkılı, iyi pişmiş, çap: 14 cm

2. M26_VK13301-1, 7.5 YR 8/1 siyah, hamur renginde astarlı, kum taşcık mika kireç, açkılı orta pişmiş, çap: 19 cm

3. M28_VK16507-4, 5 YR 2.5/1 siyah, hamur renginde astarlı, kum, açkılı, kötü pişmiş, çap: 9 cm (**Şekil 3.21**)

4. 2016M25-13-327, Gley1 3/N çok koyu gri, hamur renginde astarlı, kum taşcık, açkılı, orta pişmiş, çap: 19 cm

5. 2016M25-16-56, Gley1 3/N çok koyu gri, hamur renginde astarlı, kum taşcık mika, açkılı, iyi pişmiş, çap: 16 cm

6. 2017M25-12-50, Gley1 4/N koyu gri, hamur renginde astarlı, kum, açkılı, iyi pişmiş, çizi bezemeli, çap: ? (**Şekil 3.22**)

7. 2017M25-9-81, 5Y 6/1 gri, 10 YR 4/1 koyu gri astarlı, kum taşı mikta, açkılı, orta pişmiş, çap: ?

8. 2017N27-10-93, 10 YR 4/2 koyu grimsi kahverengi, 2.5/N siyah astarlı, kum taşı mikta kireç saman, açkılı, orta pişmiş, çap: 16 cm (**Şekil 3.23**)

9. 2017N27-10-141, 5 Y 3/1 çok koyu gri, 2.5 Y 2.5/1 siyah astarlı, kum taşı mikta, açkılı, iyi pişmiş, çap: 15 cm (**Şekil 3.24**)

Paraleller:

Dilkaya (Kozbe 1987: L-32; 4, L-34; 14)

Karagündüz (Vançin 2001: L-XXI; 1)

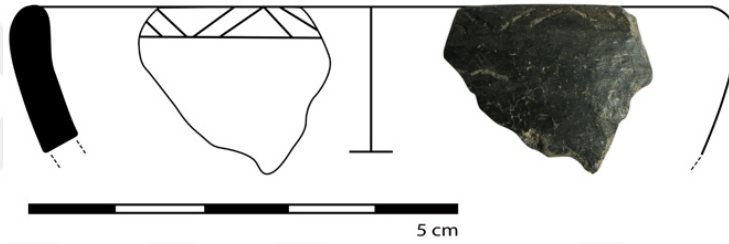

Şekil 3.21



Şekil 3.22

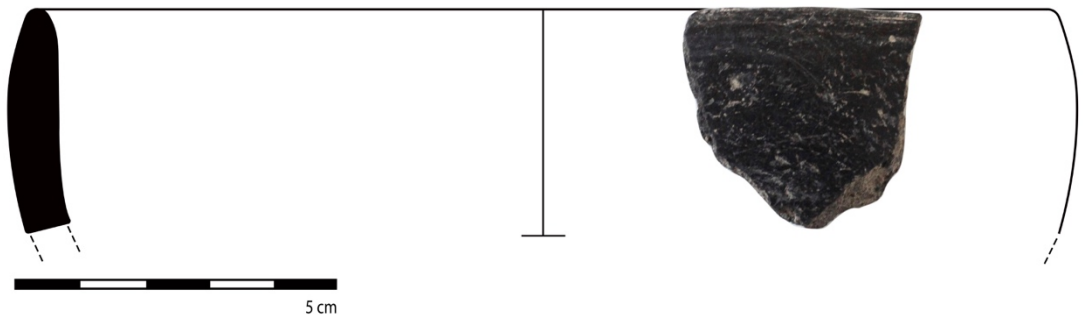

Şekil 3.23



Şekil 3.24

3.1.2.3. Konik Gövdeli Kâse

3.1.2.3.1. Dudak-içi Düzleştirilmiş Ağız Kenarlı

Örneklerin Tanımlaması

1. N21_VK13057-2, Gley1 3/N çok koyu gri, Gley1 2.5/N siyah astarlı, kum taşıcık, açkılı, iyi pişmiş, çap: 8 cm
2. VK2015N22-88-4-2, 2.5 Y 4/3 zeytin yeşilimsi kahverengi, Gley1 3/N çok koyu gri astarlı, kum mika saman, açkılı, iyi pişmiş, çap: 18 cm (**Şekil 3.25**)
3. VK2015N26-40-1, 5 Y 4/3 zeytin, 3/1 çok koyu gri astarlı, kum taşıcık mika, açkılı, kötü pişmiş, yalancı kulp delik bezemeli, çap: 12 cm (**Şekil 3.26**)

Paraleller:

Dilkaya (Kozbe 1987: L-32; 6, L-36; 2)

Karagündüz (Vançin 2001: L-XXVII; 7)



Şekil 3.25

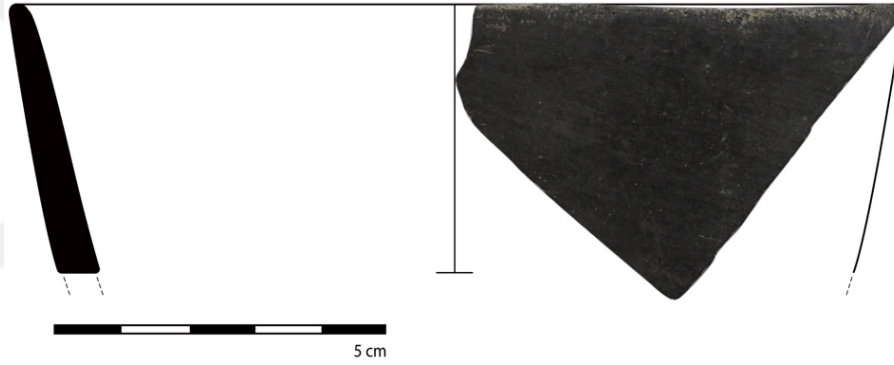

Şekil 3.26

3.1.2.3.2. Basit Ağız Kenarlı

Örneklerin Tanımlaması

1.VK2015N20-41-2, Gley1 3/N çok koyu gri, hamur rengi astarlı, kum taşıçık mika, açkılı, orta pişmiş, çap: 17 cm

2. VK2015N22-79-4, Gley1 3/N çok koyu gri, hamur rengi astarlı, kum mika, açkılı, iyi pişmiş çap: 13 cm (Şekil 3.27)

3. 2017M26-2-5, Gley1 3/N çok koyu gri, hamur rengi astarlı, kum taşıçık mika, açkılı, iyi pişmiş çap: 11 cm

4. 2017N25-1-4, Gley1 3/N çok koyu gri, 10 YR 5/3 kahverengi astarlı, kum taşcık, açkılı, orta pişmiş çap: ? (**Şekil 3.28**)

5. 2017N27-3-44, 5 YR 2.5/1 siyah, hamur renginde astarlı, kum taşcık mika kireç, açkılı, iyi pişmiş, çap: 14 cm **Şekil 3.29**)

Paraleller:

Dilkaya (Kozbe 1987: L-33; 7/8, L-34; 3)

Karagündüz (Vançin 2001: L-XXV; 6/8)

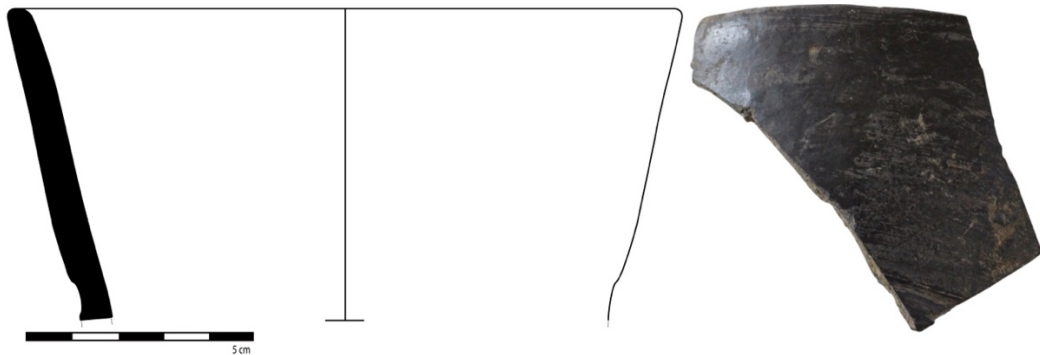
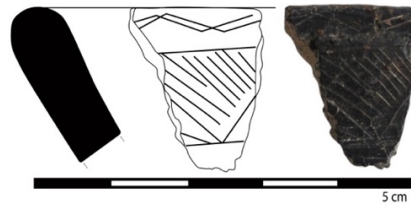
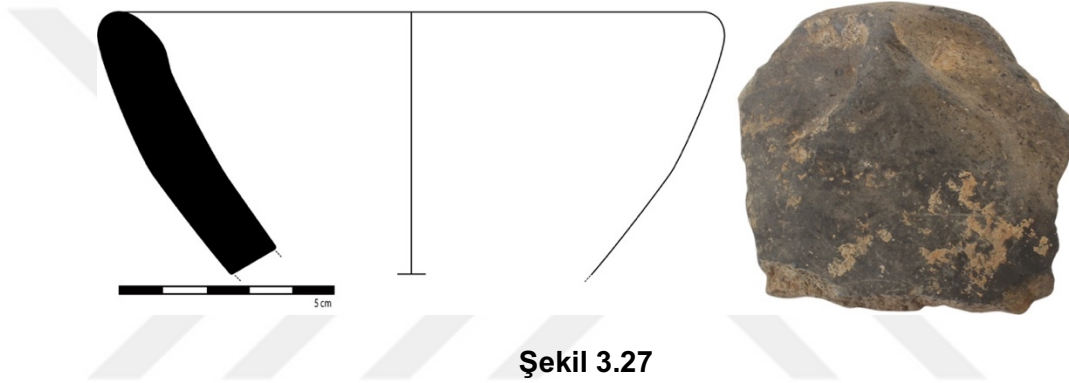

3.1.3. Çömlek

3.1.3.1. Yüksek Boyunlu Çömlek

3.1.3.1.1. Dışa Dönük Ağız Kenarlı / “S” Biçimli

Örneklerin Tanımlaması

1. N18_VK10966-2, 2.5 Y 4/2 koyu grimsi kahverengi, 2.5/1 siyah astarlı, kum, açkılı, iyi pişmiş, çap: 14 cm
2. M29_VK11651-4, Gley1 2.5/N siyah, hamur renginde astarlı, kum kireç, açkılı, kötü pişmiş, çap: ?
3. O27_VK12140-5, 10 YR 6/2 açık kahverengimsi gri, Gley1 2.5/1 siyah astarlı, kum taşcık, açkılı, orta pişmiş, çap: ?
4. O27_VK12150-3, 2.5 Y 5/2 grimsi kahverengi, 4/1 koyu gri astarlı, kum taşcık, açkılı, kötü pişmiş, çap: 13 cm
5. N20_VK12717-17, Gley1 2.5/N siyah, hamur renginde astarlı, kum taşcık mika, açkılı, kötü pişmiş, çap: 11 cm
6. N20_VK12962-2, Gley1 2.5/N siyah, hamur renginde astarlı, kum mika, açkılı, iyi pişmiş, çap: 16 cm
7. VK2015N22-57-3, 2.5 Y 5/2 grimsi kahverengi, 3/1 çok koyu gri astarlı, kum taşcık kireç, açkılı, iyi pişmiş, çap: 18 cm (**Şekil 3.30**)
8. VK2015N22-88-11, Gley1 çok koyu gri, hamur renginde astarlı, kum mika, açkılı, iyi pişmiş, çap: 16 cm
9. VK2015N26-29-8, 10 YR 5/3 kahverengi, 2/1 siyah astarlı, kum taşcık mika, açkılı, orta pişmiş, çap: 14 cm
10. 2016M25-16-55, Gley1 3/N çok koyu gri, hamur renginde astarlı, kum taşcık mika, açkılı, orta pişmiş, çap: 14 cm
11. 2017M25-9-75, Gley1 2.5/N siyah, hamur renginde astarlı, kum taşcık mika kireç, açkılı, iyi pişmiş, çap: 14 cm

12. 2017M25-9-92, Gley1 3/N çok koyu gri, hamur renginde astarlı, kum taşıçık mika, açkılı, iyi pişmiş, çap: ?

13. 2017M25-12-43, Gley1 2.5/N siyah, hamur renginde astarlı, kum taşıçık mika, açkılı, iyi pişmiş, çap: 12 cm

14. 2017M25-17-3, Gley1 2.5/N siyah, hamur renginde astarlı, kum taşıçık mika, açkılı, iyi pişmiş, çap: 14 cm

15. 2017N26-11-2, 10 YR 2/1 siyah, hamur renginde astarlı, kum taşıçık mika, açkılı, iyi pişmiş, çap: 12 cm (**Şekil 3.31**)

16. 2017N27-3-26, 2.5 Y 4/1 koyu gri, 10 YR 3/1 çok koyu gri astarlı, kum mika saman, açkılı, iyi pişmiş, çap: ?

17. 2017N27-10-185, 5 Y 3/1 çok koyu gri, 2.5 Y 5/1 gri astarlı, kum taşıçık, açkılı, iyi pişmiş, çap: 12 cm

18. 2018M24-21-9, Gley2 2.5/5 mavimsi siyah, hamur renginde astarlı, kum, açkılı, iyi pişmiş, çap: 6 cm (**Şekil 3.32**)

Paraleller:

Dilkaya (Kozbe 1987: L-39; 1/3/4/5, L-40; 14, L-55; 141, L-59; 175)

Karagündüz (Vançin 2001: L-XLIII; 5/6/7, L-XLIV; 4/5, L-XLV; 2, L-XLVI; 1/2)



Şekil 3.30



Şekil 3.31

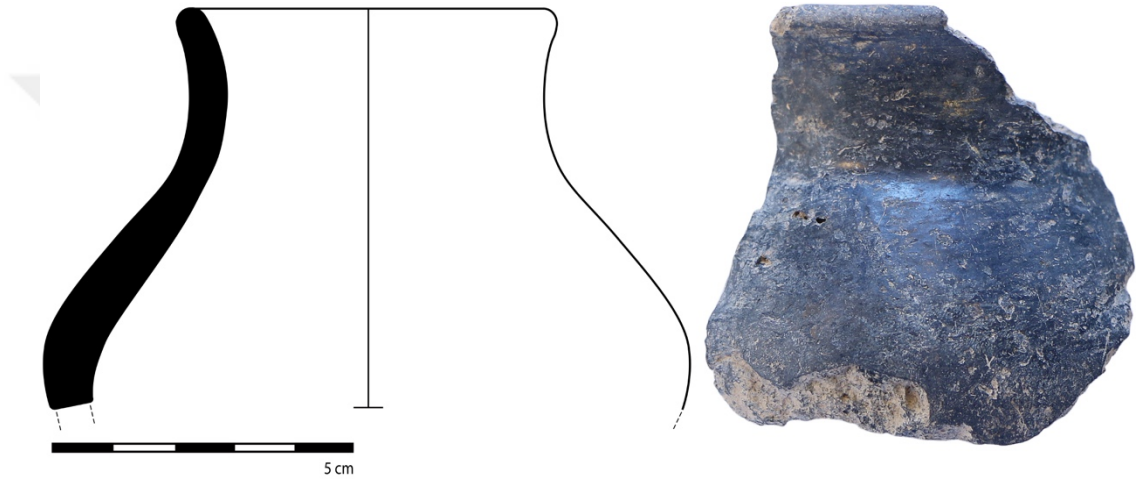

Şekil 3.32

3.1.3.1.2. Pervaz Ağız Kenarlı

Örneklerin Tanımlaması

1. 2016M25-13-333, Gley1 4/N koyu gri, hamur renginde astarlı, kum taşcık, açkılı, iyi pişmiş, çap: 12 cm (**Şekil 3.33**)

Paraleller:

Dilkaya (Kozbe 1987: L-69; 8/9)

Karagündüz (Vançin 2001: L-LXXIII; 2, L-XLIV; 2)



Şekil 3.33

3.1.3.1.3. Dar Boyunlu Dışa Dönük Ağız Kenarlı

Örneklerin Tanımlaması

1. N27_VK11909-1, 5 Y 5/2 zeytin grisi, Gley1 4/N koyu astarlı, kum, açkılı, iyi pişmiş, çap: 8 cm (Şekil 3.34)

2. M26_VK15475-1, Gley1 2.5/N siyah, hamur renginde astarlı, kum kireç, açkılı, iyi pişmiş, çap: 10 cm

3. VK2015N22-94-11, Gley1 3/N çok koyu gri, hamur renginde astarlı, kum mika saman, açkılı, iyi pişmiş, çap: 12 cm

Paraleller:

Dilkaya (Kozbe 1987: L-43; 35, L-44; 44, L-52; 106)

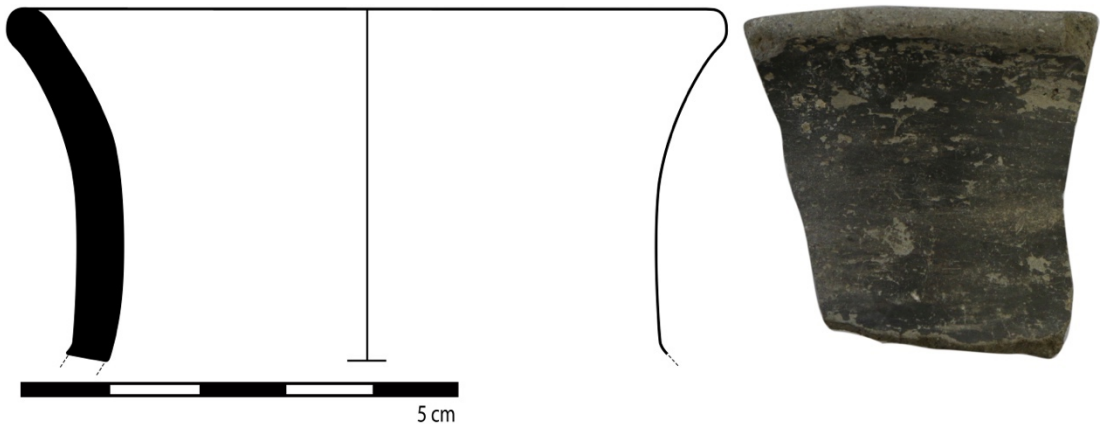

Şekil 3.34

3.1.3.2. Alçak Boyunlu Çömlek

3.1.3.2.1. Dudak-üstü Düzleştirilmiş Ağız Kenarlı

Örneklerin Tanımlaması

1. N20_VK12264-1, 2.5 5/2 grimsi kahverengi, Gley1 2.5/N siyah astarlı, kum taşıçık, açkılı, orta pişmiş, çap: 20 cm
2. VK2015N22-66-13, 7.5 YR 4/3 kahverengi, Gley1 3/N çok koyu gri astarlı, kum taşıçık mika, açkılı, iyi pişmiş, çap: 20 cm
3. 2016M25-16-67, Gley1 3/N çok koyu gri, Gley1 2.5/N siyah astarlı, kum taşıçık mika saman, açkılı, orta pişmiş, çap: 22 cm (**Şekil 3.35**)

Paraleller:

Dilkaya (Kozbe 1987: L-41; 24)

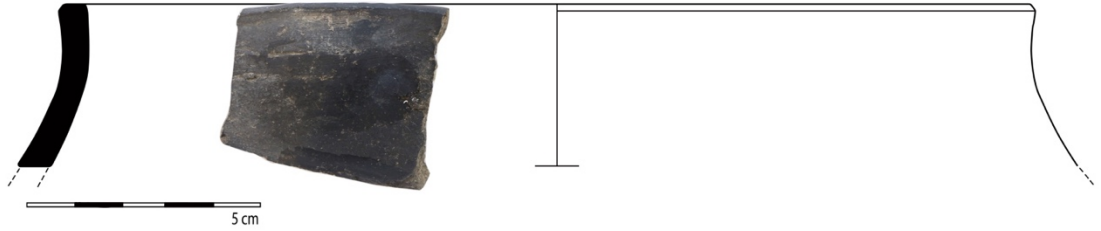

Şekil 3.35

3.1.3.2.2. Dışa Kalınlaştırılmış Ağız Kenarlı

Örneklerin Tanımlaması

1. A KESİT_VK10609-4, 2.5 Y 3/1 çok koyu gri, 2.1/1 siyah astarlı, kum taşıçık mika, açkılı, iyi pişmiş, çap: 10 cm
2. N27_VK10757-1, 2.5 Y 5/2 grimsi kahverengi, 2.5/1 siyah astarlı, kum taşıçık mika, açkılı, iyi pişmiş, çap: 18 cm (**Şekil 3.36**)
3. VK2015N22-25-24, 2.5 Y 5/1 siyah, 10 YR 4/1 koyu gri astarlı, kum taşıçık mika saman, açkılı, orta pişmiş, çap: 12 cm

4. VK2015N22-83-21, 5 YR 2.5/1 siyah, hamur renginde astarlı, kum taşıçık mika, açkılı, iyi pişmiş, çizi bezemeli, çap: 10 cm (**Şekil 3.37**)

5. 2017N27-3-32, Gley1 Y 3/N çok koyu gri, 10 YR 4/1 koyu gri astarlı, kum taşıçık mika, açkılı, orta pişmiş, çap: 14 cm

6. 2018N24-45-7, 10 R 5/1 kırmızımsı gri, Gley2 2.5/5 mavimsi siyah astarlı, kum mika kireç, açkılı, orta pişmiş, çizi bezemeli, çap: 11 cm (**Şekil 3.38**)

7. 2018N24-49-13, Gley1 2.5/N siyah, hamur renginde astarlı, kum taşıçık, açkılı, iyi pişmiş, çap: 14 cm

8. 2018N24-50-7, Gley2 2.5/5 mavimsi siyah, hamur renginde astarlı, kum, açkılı, iyi pişmiş, çap: ?

Paraleller:

Dilkaya (Kozbe 1987: L-40; 15, L-49; 80, L-65; 10/13)

Karagündüz (Vançin 2001: L-XXXVII; 2)

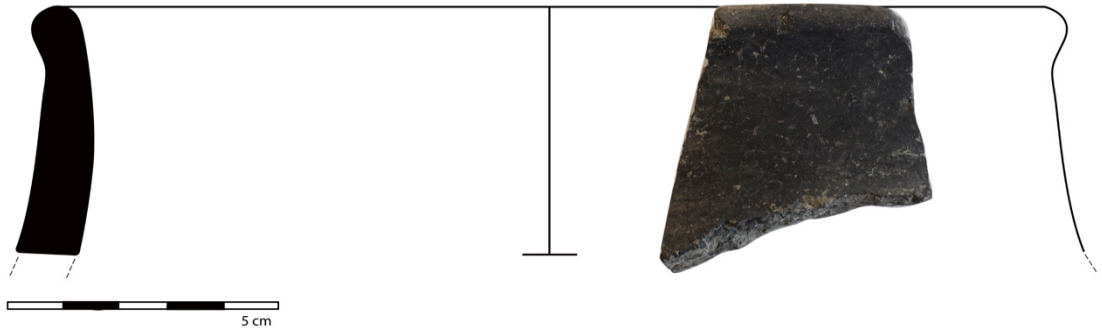

Şekil 3.36



Şekil 3.37



Şekil 3.38

3.1.3.2.3. Pervaz Ağız Kenarlı

Örneklerin Tanımlaması

1. VK2015N22-19-3, 7.5 YR 4/3 kahverengi, Gley1 3/N çok koyu gri astarlı, kum taşcık mika, açkılı, orta pişmiş, çap: ?
2. 2016M25-16-27, Gley1 3/N çok koyu gri, 2.5/N siyah astarlı, kum taşcık mika saman, açkılı, iyi pişmiş, çap: 12 cm (Şekil 3.39)
3. 2017M25-9-84, 10 YR 6/3 soğuk kahve, 5 Y 3/1 çok koyu gri astarlı, kum taşcık mika, açkılı, orta pişmiş, çap: 12 cm (Şekil 3.40)
4. 2018N24-49-25, 10 YR 5/3 kahve, hamur renginde astarlı, kum taşcık, açkılı, iyi pişmiş, çap: ?

Paraleller:



Şekil 3.39



Şekil 3.40

3.1.3.2.4. Basit Ağız Kenarlı

Örneklerin Tanımlaması

1. N18_VK10947-1, Gley1 2.5/N siyah, hamur renginde astarlı, kum mika, açkılı, kötü pişmiş, çap: 12 cm
2. N20_VK12705-6, 2.5 Y 3/2 çok koyu grimsi kahverengi, Gley1 2.5/N siyah, kum taşcık mika, açkılı, iyi pişmiş, çap: 14 cm
3. M29_VK13682-3, Gley1 2.5/N siyah, hamur renginde astarlı, kum, açkılı, iyi pişmiş, çap: 14 cm
4. VK2015N22-25-22, Gley1 3/N çok koyu gri, hamur renginde astarlı, kum taşcık mika, açkılı, iyi pişmiş, çap: ?
5. VK2015N22-51-8, 10 YR 5/3 kahverengi, 3/1 çok koyu gri astarlı, kum taşcık mika, açkılı, iyi pişmiş, çap: 16 cm
6. VK2015N22-83-9, 2.5 Y 5/2 grimsi kahverengi, 3/1 çok koyu gri astarlı, kum taşcık mika saman, açkılı, iyi pişmiş, çap: 16 cm (**Şekil 3.41**)
7. 2016M25-13-325, Gley1 3/N çok koyu gri, hamur renginde astarlı, kum taşcık, açkılı, iyi pişmiş, çap: 14 cm
8. 2017M25-12-44, Gley1 3/N çok koyu gri, hamur renginde astarlı, kum mika, açkılı, iyi pişmiş, çap: 14 cm

9. 2017N27-1-64, Gley1 2.5/N siyah, hamur renginde astarlı, kum taşıçık mika saman, açkılı, orta pişmiş, çap: ?

10. 2017N26-10-37, Gley1 4/1 10 Y koyu yeşilimsi gri, Gley1 4/N koyu gri astarlı, kum taşıçık mika saman, açkılı, orta pişmiş, çap: ?

11. 2017N27-10-132, Gley1 3/N çok koyu gri, hamur renginde astarlı, kum taşıçık mika saman, açkılı, orta pişmiş, çap: 24 cm (**Şekil 3.42**)

12. 2017M25-9-77, Gley1 2.5/N siyah, hamur renginde astarlı, kum taşıçık mika, açkılı, iyi pişmiş, çap: 10 cm (**Şekil 3.43**)

13. 2017M25-9-85, 2.5 Y 3/1 çok koyu gri, 2.5 Y 7/2 açık gri astarlı, kum taşıçık mika, açkılı, iyi pişmiş, çap: 20 cm

14. 2017M25-17-1, Gley1 4/N koyu gri, 2.5/N siyah astarlı, kum taşıçık mika, açkılı, iyi pişmiş, çap: ?

15. 2017M25-9-90, 2.5 Y 3/1 çok koyu gri, hamur rengi astarlı, kum taşıçık mika, açkılı, iyi pişmiş, çap: ?

16. 2017N27-3-16, 5 Y 4/1 koyu gri, hamur renginde astarlı, kum taşıçık mika saman, dış açkılı iç açkısız, iyi pişmiş, çap: 6 cm (**Şekil 3.44**)

17. 2018M24-21-14, GLley2 4/10B mavimsi gri, hamur renginde astarlı, kum taşıçık saman, açkılı, iyi pişmiş, çap: 14 cm

18. 2018N24-14-2, Gley1 4/N koyu gri, 2.5/N siyah astarlı, kum, açkılı, iyi pişmiş, çap: ?

19. 2018N24-49-4, 10 YR 6/2 açık kahverengimsi gri, Gley1 2.5/N siyah astarlı, kum taşıçık, açkılı, iyi pişmiş, çap: 15 cm

20. 2018N24-50-2, Gley1 4/N koyu yeşilimsi gri, 3/5 PB koyu mavimsi siyah astarlı, kum taşıçık, açkılı, iyi pişmiş, çap: 5 cm

Paraleller:

Dilkaya (Kozbe 1987: L-65; 12, L-66; 17/19, L-67; 21/22/23/25)



Şekil 3.41

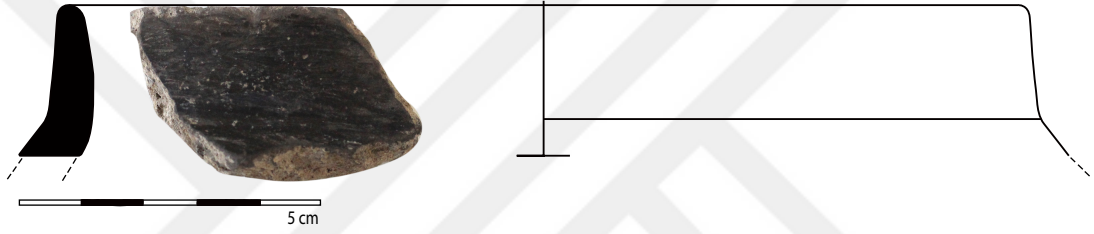

Şekil 3.42

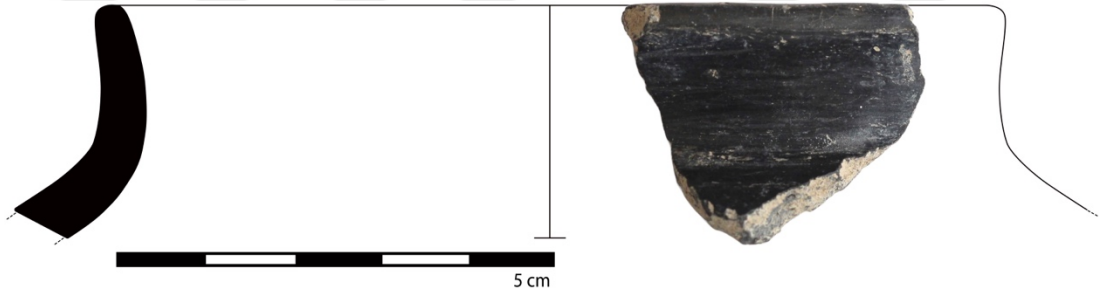

Şekil 3.43

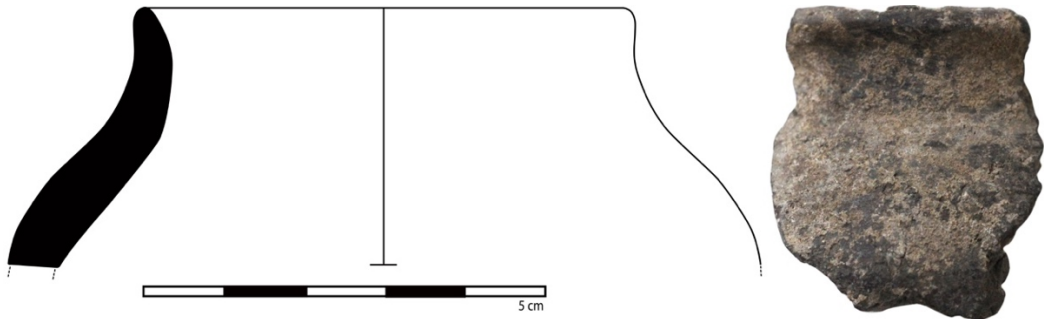

Şekil 3.44

3.1.4. Küp

3.1.4.1. Yüksek Boyunlu Küp

3.1.4.1.1. Dışa Dönük Ağız Kenarlı / “S” Biçimli

Örneklerin Tanımlaması

1. 2017N27-10-188, Gley1 5/N gri, 2.5/N siyah astarlı, kum taşıçık mika saman, açkılı, iyi pişmiş, çap: 24 cm (**Şekil 3.45**)

Paraleller:

Dilkaya (Kozbe 1987: L-74; 3, L-80; 32)

Karagündüz (Vançin 2001: L-LXXX; 5)



Şekil 3.45

3.1.4.1.2. Pervaz Ağız Kenarlı

Örneklerin Tanımlaması

1. N19_VK11000-3, Gley1 2.5/10 Gley1 grimsi siyah, 2.5/N siyah astarlı, kum mika kireç, dış açkılı iç açkısız, kötü pişmiş, çap: ?

2. 2017N26-10-17, Gley1 4/1 koyu gri, hamur renginde astarlı, dış yüzeyde 2.5 Y 2.5/1 siyaha değin renk değışimi, kum taşıçık mika saman, açkılı, orta pişmiş, çap: ?

3. 2017N27-17-6, Gley1 3/N çok koyu gri, 2.5/N siyah astarlı, kum iri taş mika saman, açkılı, orta pişmiş, çap: 30 cm (**Şekil 3.46**)

4. 2017M25-18-1, Gley1 4/N koyu gri, 2.5/N siyah astarlı, kum taşıçık mika, açkılı, orta pişmiş, çap: 27 cm (**Şekil 3.47**)

Paraleller:

Dilkaya (Kozbe 1987: L-73; 3, L-76; 13, L-83; 1/6/9, L-84; 18)

Karagündüz (Vançin 2001: L-LXXXIV; 1/2)

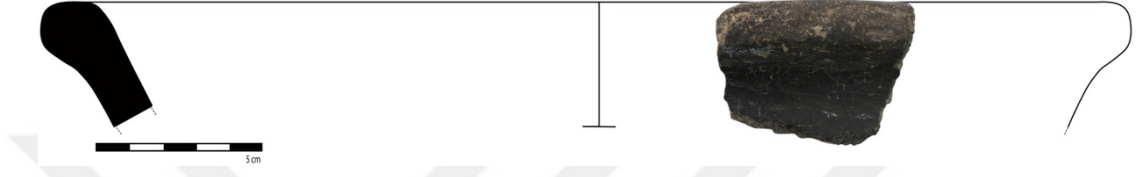

Şekil 3.46

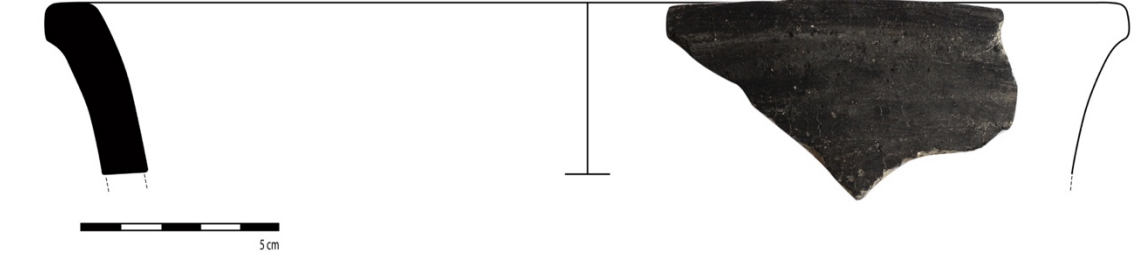

Şekil 3.47

3.1.4.2. Alçak Boyunlu Küp

3.1.4.2.1. Dışa Kalınlaştırılmış Basit Ağız Kenarlı

Örneklerin Tanımlaması

1. 2017N27-3-24, Gley1 4/N koyu gri, 3/N çok koyu gri astarlı, kum taşıçık mika saman, dış açkılı iç açkısız, orta pişmiş, çap: 33 cm (**Şekil 3.48**)

Paraleller:

Dilkaya (Kozbe 1987: L-95; 92, L-105; 33)

Karagündüz (Vançin 2001: L-LXXV; 6)

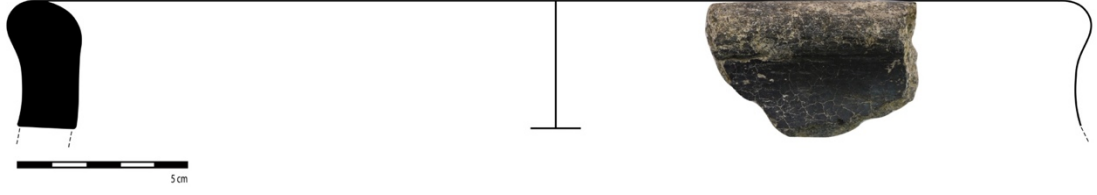

Şekil 3.48

3.1.5. Gövde Parçaları

Örneklerin Tanımlaması

1. A KESİT_VK10609-5, 2.5 Y 3/1 çok koyu gri, 2.5/1 siyah astarlı, kum taşçık mika saman, açkılı iyi pişmiş, parmak baskı bezemeli (**Levha 3.1.1**)
2. N27_VK10806-2, Gley1 2.5/N siyah, hamur renginde astarlı, kum mika, iç açkısız dış açkılı, kötü pişmiş, parmak baskı bezemeli (**Levha 3.1.2**)
3. N27_VK10853-1, 2.5 Y 3/1 çok koyu gri, 2.5 Y 2.5/1 siyah astarlı, kum taşçık mika saman, açkılı, iyi pişmiş, baskı-oluk bezemeli (**Levha 3.1.3**)
4. N20_VK12220-4, 5 YR 5/6 sarımsı kırmızı, Gley1 2.5/N siyah astarlı, kum taşçık mika, açkılı, iyi pişmiş, yalancı kulp delik bezemeli (**Levha 3.1.4**)
5. N20_VK122298-21, 2.5 Y 3/1 çok koyu gri, Gley1 2.5/N siyah astarlı, kum taşçık mika, açkılı, iyi pişmiş
6. N20_VK12998-22, 2.5 Y 3/1 çok koyu gri, Gley1 2.5/N siyah astarlı, kum taşçık mika, açkılı, iyi pişmiş, çizgi bezemeli (**Şekil 3.49**)
7. O27_VK12110-2, 7.5 Y 4/4 kahverengi, 2.5 YR 3/1 çok koyu gri astarlı, kum taşçık, açkılı, iyi pişmiş, yiv bezemeli (**Levha 3.1.5**)
8. N26_VK15466-1, Gley1 2.5/N siyah, hamur renginde astarlı, kum taşçık mika, açkılı, orta pişmiş, çizgi bezemeli (**Şekil 3.50**)
9. M26_VK15619-1, 5 YR 2.5/1 siyah, hamur renginde astarlı, kum kireç, açkılı, kötü pişmiş

10. M26_VK15619-2, 5 YR 6/6 kırmızımsı sarı, 5 YR 2.5/1 siyah astarlı, kum, açkılı, orta pişmiş
11. M28_VK16010-1, 7.5 YR 6/2 pembemsi gri, 5 YR 2.5/1 siyah astarlı, kum, açkılı, kötü pişmiş
12. M28_VK16507-2, 7.5 YR 6/2 pembemsi gri, 5 YR 2.5/1 siyah astarlı, kum, açkılı, orta pişmiş, çizî bezemeli (**Şekil 3.51**)
13. M29_VK13676-1, 5 YR 6/6 kırmızımsı sarı, 5 YR 3/1 çok koyu gri astarlı, kum, açkılı, orta pişmiş, yiv bezemeli (**Levha 3.1.6**)
14. VK2015N21-16-2, 2.5 Y 3/3 koyu kahverengi, 3/1 çok koyu gri astarlı, kum taşıçık mika, açkılı, iyi pişmiş, çizî bezemeli (**Şekil 3.52**)
15. VK2015N21-81-11, 2.5 Y 5/2 grimsi kahverengi, 3/1 çok koyu gri astarlı, kum taşıçık mika, açkılı, iyi pişmiş, çizî bezemeli (**Şekil 3.53**)
16. VK2015N21-95-1, 2.5 Y 3/1 çok koyu gri, 2.5/1 siyah astarlı, kum taşıçık mika saman, açkılı, iyi pişmiş, çizî bezemeli (**Şekil 3.54**)
17. VK2015N22-25-23, 7.5 YR 5/6 koyu kahverengi, 2.5 Y 2.5/1 siyah astarlı, kum taşıçık mika, açkılı, orta pişmiş, oluk-baskı bezemeli (**Levha 3.1.7**)
18. VK2015N22-32-3, Gley1 3/N çok koyu gri, 2.5/1 siyah astarlı, kum taşıçık mika, açkılı, iyi pişmiş, parmak baskı ve kabartma bezemeli (**Levha 3.1.8**)
19. VK2015N22-45-5, 2.5 Y 6/2 grimsi kahverengi, Gley1 3/1 çok koyu gri astarlı, kum mika, açkılı, iyi pişmiş, parmak baskı bezemeli (**Levha 3.1.9**)
20. VK2015N22-57-8, 10 YR 5/3 kahverengi, 3/1 çok koyu gri astarlı, kum taşıçık mika, açkılı, iyi pişmiş, kabartma bezemeli (**Levha 3.1.10**)
21. VK2015N22-66-14, Gley1 3/N çok koyu gri, 2.5/N siyah astarlı, kum taşıçık mika, açkılı, iyi pişmiş
22. VK2015N22-71-1, 2.5 Y 6/2 grimsi kahverengi, 2.5/1 siyah astarlı, kum mika, açkılı, iyi pişmiş
23. VK2015N22-83-20, Gley2 2.5/5PB mavimsi siyah, hamur renginde astarlı, kum taşıçık mika, açkılı, iyi pişmiş, çizî bezemeli (**Şekil 3.55**)

Dilkaya (Kozbe 1987: L-34; 10) ile benzer çizi bezeme

24. VK2015N22-94-5, Gley1 5/1 yeşilimsi gri, 3/N çok koyu gri astarlı, kum mika, açkılı, iyi pişmiş

25. VK2015N22-94-8, 7.5 YR 4/2 kahverengi, 2.5/1 siyah astarlı, kum mika, açkılı, iyi pişmiş, çizi bezemeli (**Şekil 3.56**)

Dilkaya (Kozbe 1987: L-34; 10) ile benzer çizi bezeme

26. VK2015N22-94-12, 10 YR 3/1 çok koyu gri, 2.5/1 siyah astarlı, kum taşıçık mika, açkılı, iyi pişmiş, çizi bezemeli (**Şekil 3.57**)

Dilkaya (Kozbe 1987: L-34; 10) ile benzer çizi bezeme

27. VK2015N22-106-1, 2.5 Y 5/2 grimsi kahverengi, Gley1 3/N çok koyu gri astarlı, kum taşıçık mika saman, açkılı, iyi pişmiş

28. VK2015N26-92-3, 7.5 YR 4/koyu kahverengi, 7.5 YR 2.5/1 siyah astarlı, kum mika, açkılı, orta pişmiş, çizi bezemeli (**Şekil 3.58**)

29. 2016M25-3-5, Gley1 4/N koyu gri, 3/N çok koyu gri astarlı, kum taşıçık saman, açkılı, iyi pişmiş, parmak baskı bezemeli

30. 2016M25-13-323, Gley1 4/N koyu gri, 3/N çok koyu gri astarlı, kum taşıçık, açkılı, iyi pişmiş, çivi bezemeli (**Şekil 3.59**)

31. 2017M25-2-7, Gley1 4/N koyu gri, 2.5/N siyah astarlı, kum mika, açkılı, iyi pişmiş, çizi bezemeli (**Şekil 3.60**)

Dilkaya (Kozbe 1987: L-34; 10) ile benzer çizi bezeme

32. 2017M25-9-76, Gley1 4/N koyu gri, 2.5/N siyah astarlı, kum mika, açkılı, iyi pişmiş, çizi bezemeli (**Şekil 3.61**)

Dilkaya (Kozbe 1987: L-34; 10) ile benzer çizi bezeme

33. 2017M25-12-49, 7.5 YR 4/2 kahverengi, Gley1 2.5/N siyah astarlı, kum mika, açkılı, iyi pişmiş, çizi bezemeli (**Şekil 3.62**)

Dilkaya (Kozbe 1987: L-34; 10) ile benzer çizi bezeme

34. 2017N26-10-1, 7.5 YR 4/2 kahverengi, Gley1 2.5/N siyah astarlı, kum mika, açkılı, iyi pişmiş

35. 2017N26-10-18, Gley1 4/N koyu gri, 2.5/N siyah astarlı, kum mika, açkılı, iyi pişmiş, parmak baskı bezemeli (**Levha 3.1.11**)

36. 2017N27-10-125, 5 YR 6/6 kırmızımsı sarı, Gley1 2.5/N siyah astarlı, kum taşcık mika, açkılı, iyi pişmiş, oluk-baskı bezemeli (**Levha 3.1.12**)

36. 2017N27-10-154, 7.5 YR 4/2 kahverengi, Gley1 2.5/N siyah astarlı, kum mika, açkılı, iyi pişmiş, çizi bezemeli (**Şekil 3.63**)

37. 2017N27-10-170, Gley1 4/N koyu gri, 2.5/N siyah astarlı, kum mika, açkılı, iyi pişmiş

38. 2018M24-21-49, Gley1 4/N koyu gri, 2.5/N siyah astarlı, kum mika, açkılı, iyi pişmiş

39. 2018N24-45-5, Gley2 5/5PB mavimsi gri, hamur renginde astarlı, kum taşcık mika, açkılı, iyi pişmiş, parmak baskı bezemeli (**Levha 3.1.13**)

40. 2018N24-48-1, Gley2 5/5PB mavimsi gri, hamur renginde astarlı, kum taşcık, açkılı, kötü pişmiş, oluk-baskı bezemeli (**Levha 3.1.14**)

41. 2018N24-49-24, 10 YR 5/3 kahverengi, Gley1 2.5/N siyah astarlı, kum taşcık, açkılı, orta pişmiş, yiv bezemeli (**Levha 3.1.15**)

42. 2018N24-50-8, Gley2 2.5/5PB mavimsi koyu siyah, hamur renginde astarlı, kum taşcık kireç, açkılı, iyi pişmiş, çizi bezemeli (**Şekil 3.64**)

43. 2018N24-50-10, Gley2 2.5/5PB mavimsi siyah, hamur renginde astarlı, kum taşcık mika, açkılı, iyi pişmiş

Paraleller:

Dilkaya (Kozbe 1987: L-34; 10)



Şekil 3.49



Şekil 3.50



Şekil 3.51



Şekil 3.52

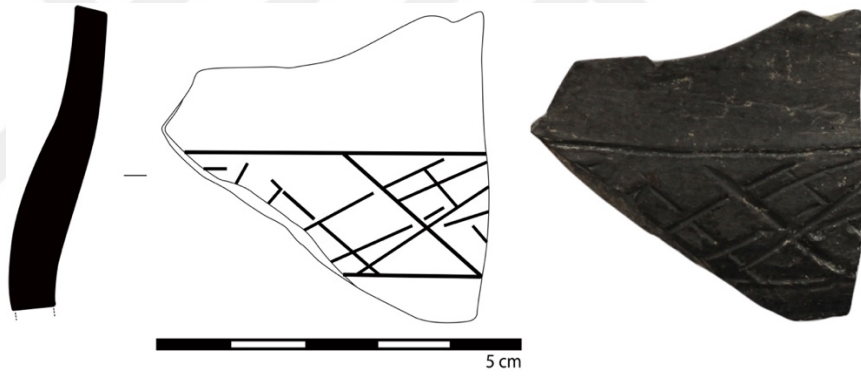

Şekil 3.53



Şekil 3.54



Şekil 3.55

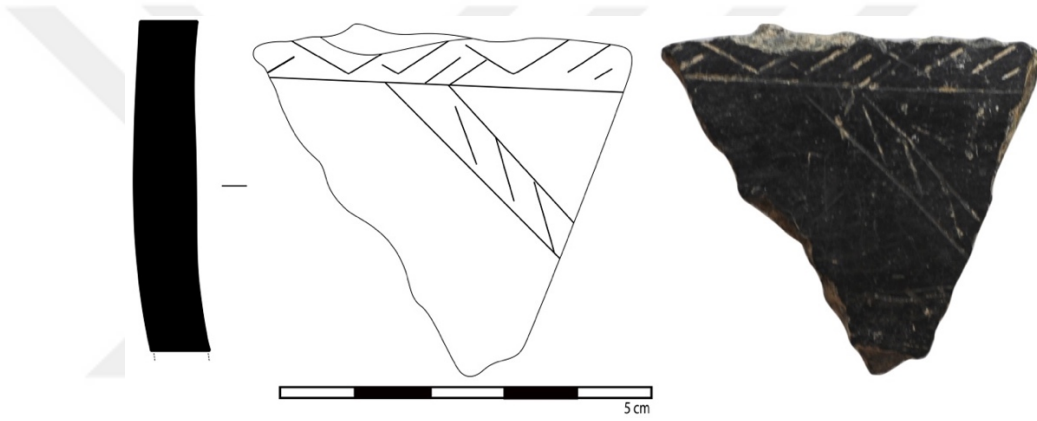

Şekil 3.56



Şekil 3.57

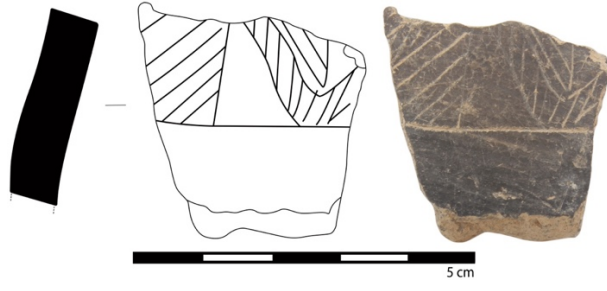

Şekil 3.58



Şekil 3.59



Şekil 3.60

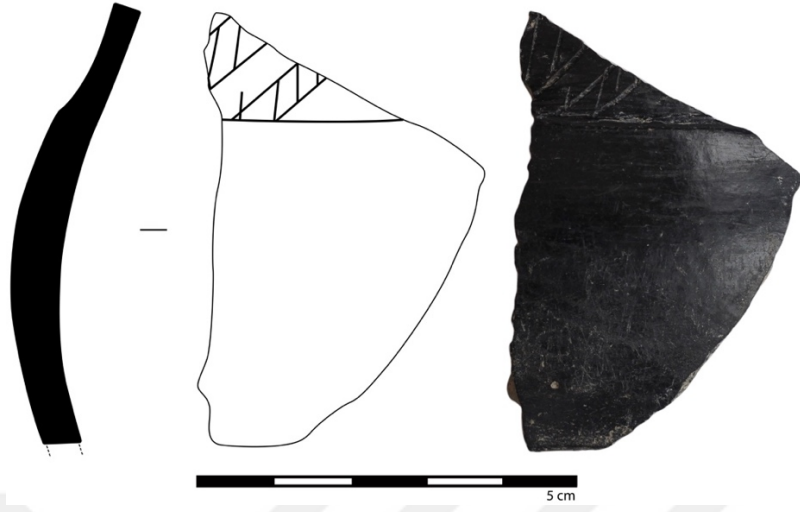

Şekil 3.61



Şekil 3.62

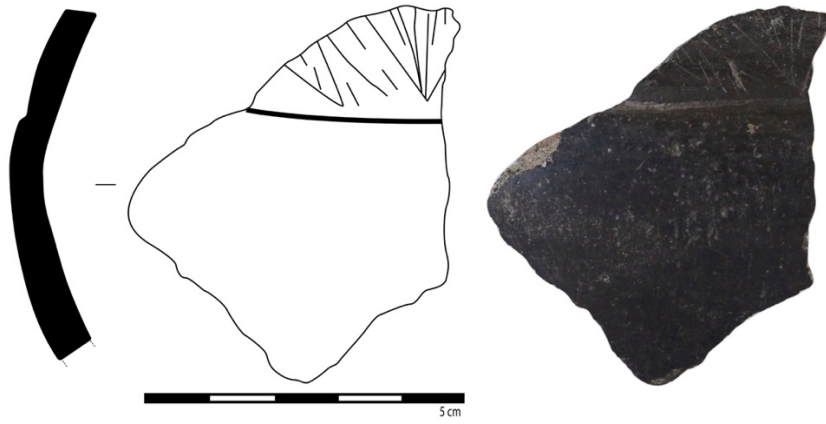

Şekil 3.63



Şekil 3.64

3.2. SİYAH ALACALI MAL GRUBU

Keramiğin yüzeyindeki renk değişimlerini, alacalı olarak tanımlamaktadır. Oluşan bu renk farklılıkları bir pişirme hatası olmayıp çömlükçi tarafından bilinçli yapılmış olmalıdır. Fakat fırın koşullarının elverişsizliği nedeniyle bu alacalanma keramiğin ağız ve gövde kısmında oldukça dağınıktır. Bu gruptaki dik gövdeli kaselerin genelinin dudak-üstünün düzleştirilmiş olduğu ve renk geçişinin keskin olduğu dikkat çekmektedir.

Ağız kısmında genel olarak gri-kahverengi görürüz bu tonda açıklık veya koyuluk derecesi keskinlik göstermez. Bazen boyundan bazen de gövdeden itibaren siyah rengini alır. İç çehrede ise grimsi kahverengi ve kahverengi tonları görülür.

Hamur renginde astarlı, neredeyse tamamı orta kalitede açıktır. İyi ve orta pişmiş kaplardır. Kaba görümlü pişirme kabı bu grupta yoktur. Tümü el yapımıdır. Mika ve ince kumun yanında nadiren taşcık da kullanılmıştır.

Yalancı delikli kulp, yüz biçimli bezeme, oluklu düğme kabartma gibi bezemelerin yanında oldukça işlevsel orta boyutlu kulplu kaplar da grupta vardır.

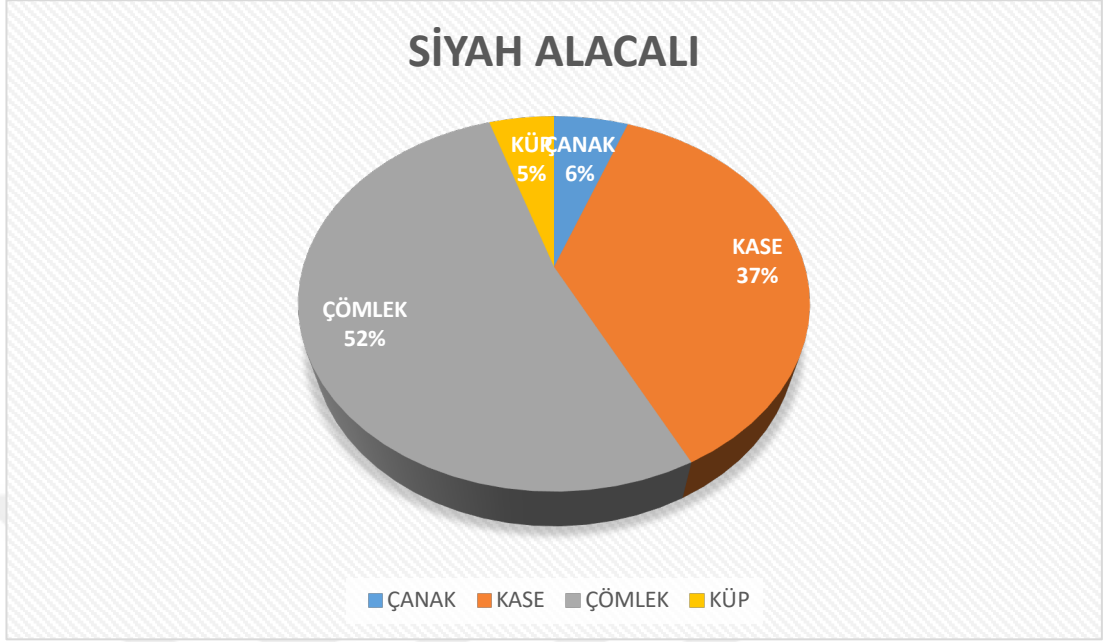

Grafik 3. 7: Siyah Alacalı Mal Grubunun tipolojik olarak sayısal dağılımı.

3.2.1. Çanak

3.2.1.1. Küresel Gövdeli Çanak

3.2.1.1.1. Dışa Dönük Ağız Kenarlı

Örneklerin Tanımlaması

1. N18_VK10984-1, 2.5 Y 2.5/1 siyah, hamur renginde astarlı, kum kireç, açkılı, iyi pişmiş, çap: 23 cm
2. N18_VK10986-1, 2.5 Y 2.5/1 siyah, hamur renginde astarlı, kum kireç, açkılı, iyi pişmiş, çap: 30 cm (**Şekil 3.65**)
3. 2016M25-15-45, Gley1 2.5/N siyah, hamur renginde astarlı, kum taşıçık mika saman, açkılı, orta pişmiş, çap: 27 cm

Paraleller:

Karagündüz (Vançin 2001: L-LXXXVII; 1/2/3)



Şekil 3.65

3.2.1.2. Konik Gövdeli Çanak

3.2.1.2.1. Dudak-üstü Düzleştirilmiş Ağız Kenarlı

Örneklerin Tanımlaması

1. 2018M24-21-6, Gley1 6/N gri, 5 YR 5/2 kırmızımsı gri astarlı, pişirmeden dolayı dış yüzeyde siyaha değin koyulaşma, kum taşı, açık, iyi pişmiş, çap: 23 cm (**Şekil 3.66**)

Paraleller:

Dilkaya (Kozbe 1987: L-15; 11/12/13, L-16; 16)

Karagündüz (Vançin 2001: L-XXVII; 3, L-LXXXVII; 6)

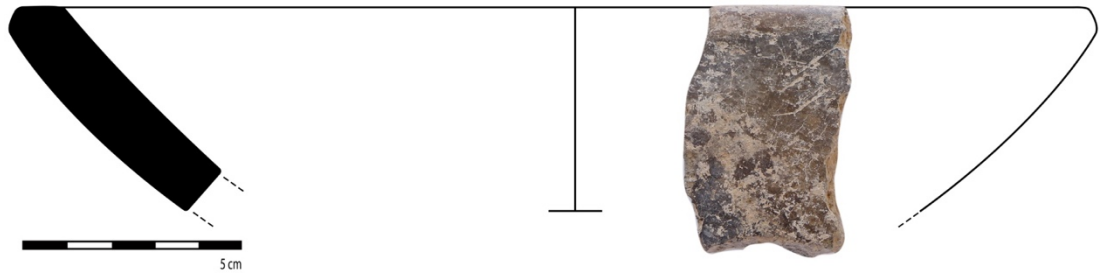

Şekil 3.66

3.2.1.2.2. Dudak-içi Düzleştirilmiş Ağz Kenarlı

Örneklerin Tanımlaması

1. 2017N26-10-38, Gley1 4/N koyu gri, 3/N çok koyu gri astarlı, kum taşı kireç, açkılı, iyi pişmiş, çap: 25 cm (**Şekil 3.67**)

2. 2017M25-12-40, 7.5 YR 7/2 pembemsi gri, 4/1 koyu gri astarlı, kum taşı saman, açkılı, orta pişmiş, çap: ?

Paraleller:

Dilkaya (Kozbe 1987: L-18; 7)

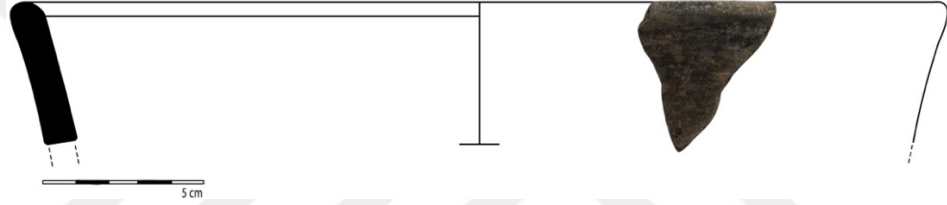

Şekil 3.67

3.2.1.2.3. Dudak Altı Yivli

Örneklerin Tanımlaması

1. 2017N27-10-72, 2.5 YR 2.5/1 siyah, hamur renginde astarlı, kum taşı, açkılı, iyi pişmiş, çap: 23 cm (**Şekil 3.68**)

Paraleller:

Dilkaya (Kozbe 1987: L-13; 4/8)



Şekil 3.68

3.2.1.2.4. Basit Ağız Kenarlı

Örneklerin Tanımlaması

1. 2017N27-10-42, 5 Y 3/1 çok koyu gri, 10 YR 2/1 siyah astarlı, kum taşçık, açkılı, iyi pişmiş, çap: 26 cm (**Şekil 3.69**)

Paraleller:

Dilkaya (Kozbe 1987: L-20; 7)

Karagündüz (Vançin 2001: L-XXVII; 3)

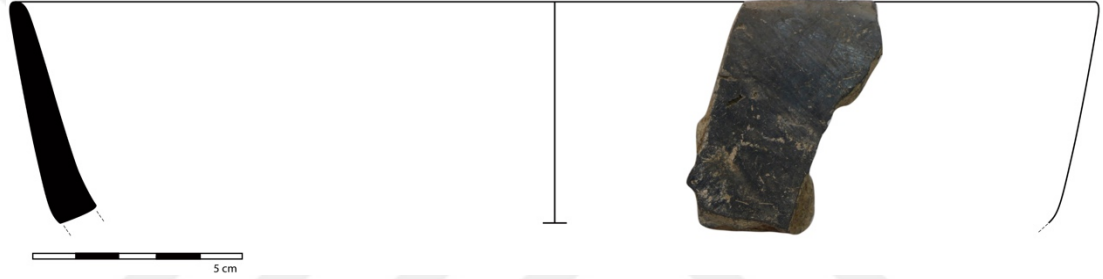

Şekil 3.69

3.2.2. Kâse

3.2.2.1. Küresel Gövdeli Kâse

3.2.2.1.1. Dudak Altı Yivli

Örneklerin Tanımlaması

1. M28_VK10137-1, Gley1 4/N koyu gri, 2.5/N siyah astarlı, kum mika, açkılı, orta pişmiş, çap: ?

2. N27_VK10828-1, 10 YR 3/1 çok koyu grimsi kahverengi, 10 YR 3/1 çok koyu gri astarlı, kum taşçık mika, açkılı, orta pişmiş, çap: 16 cm

3. O27_VK12122-4, 7.5 YR 4/4 kahverengi, Gley 1 2.5/N siyah astarlı, kum taşçık, açkılı, orta pişmiş, çap: 20 cm

4. M27_VK13435-1, 5 YR 3/1 çok koyu gri, hamur renginde astarlı, kum, açkılı, kötü pişmiş, çap: 20 cm (**Şekil 3.70**)

5. VK2015N22-83-19, 2.5 YR 4/3 kırmızımsı kahverengi, Gley 1 2.5/N siyah astarlı, kum taşı mikası, açkılı, orta pişmiş, çap: ? (**Şekil 3.71**)

6. 2016M25-15-28, 10 YR 4/1 koyu gri, 2.5 Y 5/1 gri astarlı, dış yüzeyde gövdeye doğru siyaha değin koyulaşma, kum taşı mikası saman, açkılı, orta pişmiş, çap: 17 cm

7. 2017M26-2-35, 5 Y 2.5/1 siyah, hamur renginde astarlı, kum taşı mikası, hafif açkılı, iyi pişmiş, çap: 17 cm

8. 2017N27-10-41, 10 YR 4/1 koyu gri, 2.5 Y 5/1 gri astarlı, dış yüzeyde gövdeye doğru siyaha değin koyulaşma, kum taşı mikası, hafif açkılı, iyi pişmiş, çap: 13 cm (**Şekil 3.72**)

9. 2018M24-21-2, Gley2 3/5PB mavimsi koyu siyah, hamur renginde astarlı, kum taşı mikası kireç, açkılı, iyi pişmiş, çap: 13 cm

Paraleller:

Dilkaya (Kozbe 1987: L-21; 1/4, L-34; 11)

Karagündüz (Vançin, 2001: L-XII; 5, L-XIV; 4, L-LXXXV; 3)

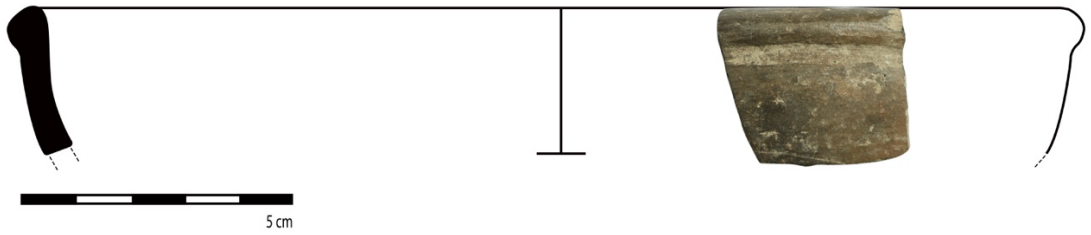

Şekil 3.70



Şekil 3.71



Şekil 3.72

3.2.2.1.2. Dışa Dönük Ağız Kenarlı

Örneklerin Tanımlaması

1. N27_VK10708-1, 7.5 YR 4/6 koyu kahverengi, 2.5 Y 4/1 koyu gri astarlı, dış yüzeyde gövdeye doğru siyaha değin koyulaşma, kum taşıçık mika, açkılı, iyi pişmiş, çap: 12 cm

2. M26_VK15491-5, Gley1 2.5/N siyah, hamur renginde astarlı, kum taşıçık mika, açkılı, iyi pişmiş, çap: 7 cm

3. VK2015N22-36-3, 2.5 Y 5/2 grimsi kahverengi, hamur renginde astarlı, dış yüzeyde gövdeye doğru siyaha değin koyulaşma, kum taşıçık, açkılı, orta pişmiş, çap: ?

4. VK2015N22-51-6, 2.5 Y 5/2 grimsi kahverengi, Gley1 3/N çok koyu gri astarlı, dış yüzeyde gövdeye doğru siyaha değin koyulaşma, kum taşıçık mika, açkılı, iyi pişmiş, yalancı delikli kulp bezemeli, çap: ?

5. VK2015N22-57-5, 7.5 YR 3/2 koyu kahverengi, 3/1 çok koyu gri astarlı, dış yüzeyde gövdeye doğru siyaha değin koyulaşma, kum taşıçık mika, açkılı, iyi pişmiş, çap: 8 cm

(Şekil 3.73)

6. VK2015N22-64-2, Gley1 3/N çok koyu gri, hamur renginde astarlı, dış yüzeyde gövdeye doğru siyaha değin koyulaşma, kum mika, açkılı, iyi pişmiş, çap: 15 cm

7. VK2015N22-108-2, 2.5 Y 5/2 grimsi kahverengi, Gley1 4/N koyu gri astarlı, dış yüzeyde gövdeye doğru siyaha değin koyulaşma, kum taşıçık mika saman, açkılı, orta pişmiş, çap: 18 cm (**Şekil 3.74**)
8. 2016M25-15-6, Gley1 3/N çok koyu gri, 10 YR 6/2 açık kahverengimsi gri astarlı, dış yüzeyde gövdeye doğru siyaha değin koyulaşma, kum mika kireç saman, açkılı, iyi pişmiş, çap: 10 cm (**Şekil 3.75**)
9. 2016M25-15-91, Gley1 3/N çok koyu gri, hamur renginde astarlı, dış yüzeyde gövdeye doğru siyaha değin koyulaşma, kum taşıçık mika kireç saman, açkılı, orta pişmiş, çap: 8 cm
10. 2016M25-16-25, Gley1 4/N koyu gri, 2.5 Y 6/1 gri astarlı, dış yüzeyde gövdeye doğru siyaha değin koyulaşma, kum taşıçık mika saman, açkılı, iyi pişmiş, çap: 17 cm
11. 2017N27-1-30, 2.5 Y 7/2 açık gri, 4/1 koyu gri astarlı, kum taşıçık mika, açkılı, iyi pişmiş, çap: 14 cm (**Şekil 3.76**)
12. 2017N26-10-28, 10 YR 5/3 kahverengi, 2.5 Y 5/2 grimsi kahverengi astarlı, kum taşıçık mika kireç saman, açkılı, orta pişmiş, çap: ?
13. 2018N26-49-23, 10 YR 7/3 soluk kahverengi, 6/2 açık kahverengi astarlı, dış yüzeyde gövdeye doğru siyaha değin koyulaşma, kum taşıçık, açkılı, kötü pişmiş, çap: ?

Paraleller:

Dilkaya (Kozbe 1987: L-22; 2, L-25; 14, L-27; 28, L-28; 35, L-29; 40/41, L-30; 45)

Karagündüz (Vançin, 2001: L-XXV; 1/2)



Şekil 3.73

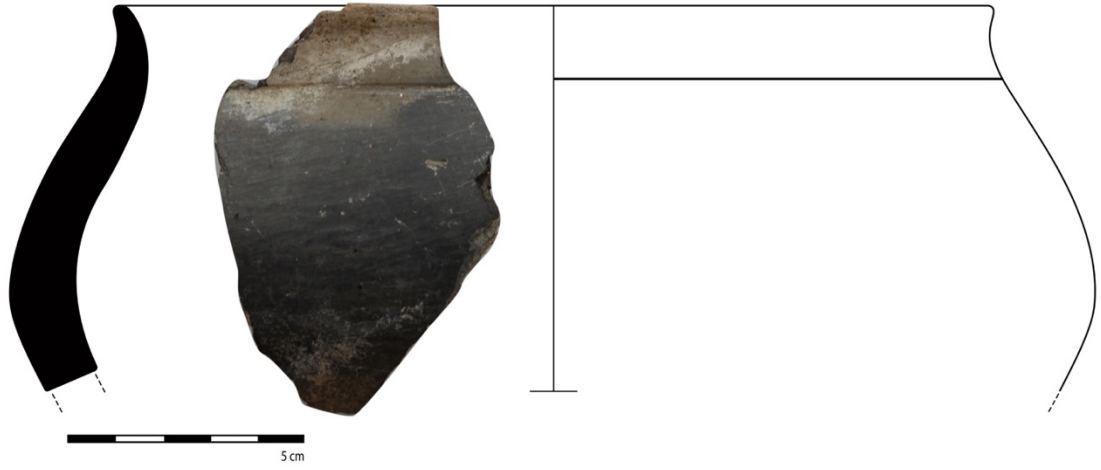

Şekil 3.74

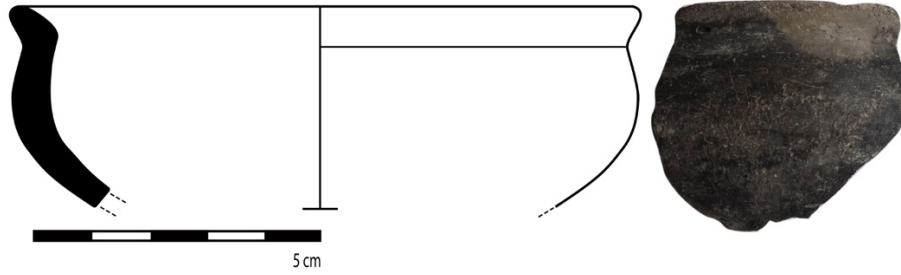

Şekil 3.75



Şekil 3.76

3.2.2.1.3. İçe Dönük Ağız Kenarlı

Örneklerin Tanımlaması

1. M28_VK16507-3, 7.5 YR 6/2 pembemsi gri, 5 YR 2.5/1 siyah astarlı, kum mika bitki, açkılı, orta pişmiş, çap: ?
2. 2016M25-16-17, 2.5 YR 5/3 kırmızımsı kahverengi, 10 YR 7/2 açık gri astarlı, dış yüzeyde gövdeye doğru siyaha değin koyulaşma, kum taşıçık saman, açkılı, iyi pişmiş, çap: 8 cm (**Şekil 3.77**)
3. 2017N27-10-27, 5 Y 4/1 koyu gri, 2.5 Y 2.5/1 siyah astarlı, kum taşıçık, açkılı, iyi pişmiş, çap: 8 cm (**Şekil 3.78**)
4. 2017N27-10-49, 10 YR 5/2 grimsi kahverengi, 2/1 siyah astarlı, kum taşıçık saman, açkılı, iyi pişmiş, hafif dudak-altı yivli, çap: 16 cm (**Şekil 3.79**)

Paraleller:

Dilkaya (Kozbe 1987: L-34; 10)

Karagündüz (Vançin, 2001: L-XVII; 4)



Şekil 3.77



Şekil 3.78



Şekil 3.79

3.2.2.1.4. Pervaz Ağız Kenarlı

Örneklerin Tanımlaması

1. 2017N27-1-26, 2.5 Y 5/2 grimsi kahverengi, Gley1 2.5/N siyah astarlı, kum taşıçık mika, açkılı, orta pişmiş, kabartma bezemeli, çap: 14 cm (Şekil 3.80)

Paraleller:

Karagündüz (Vançin, 2001: L-XIV; 3)



Şekil 3.80

3.2.2.1.5. Basit Ağız Kenarlı

Örneklerin Tanımlaması

1. 2017M25-4-4, 5 Y 2.5/1 siyah, hamur renginde astarlı, kum saman, açkılı, iyi pişmiş, çap: 8 cm (Şekil 3.81)

Paraleller:

Dilkaya (Kozbe 1987: L-32; 4/5)

Karagündüz (Vançin, 2001: L-XIII; 1/2/3)

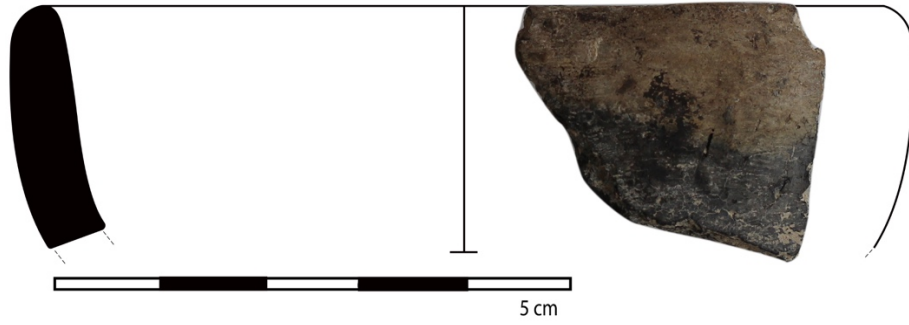

Şekil 3.81

3.2.2.2. Dik Gövdeli Kâse

3.2.2.2.1. Dudak-üstü Düzleştirilmiş Ağız Kenarlı / Keskin Karınlı

Örneklerin Tanımlaması

1. N27_VK10759-1, 2.5 Y 4/1 koyu gri, 2.5 Y 5/1 gri astarlı, dış yüzeyde gövdeye doğru siyaha değin koyulaşma, kum taşcık mika, açkılı, iyi pişmiş, çap: 16 cm (**Şekil 3.82**)

2. 2018N25-3-5, 2.5 YR 6/3 açık kırmızımsı kahverengi, Gley1 4/N koyu gri astarlı, dış yüzeyde gövdeye doğru siyaha değin koyulaşma, kum taşcık, açkılı, kötü pişmiş, çap: ?

Paraleller:

Karagündüz (Vançin, 2001: L-LXXXVI; 1)



Şekil 3.82

3.2.2.2.2. Dudak-üstü Düzleştirilmiş Ağız Kenarlı

Örneklerin Tanımlaması

1. M26_VK10571-1, 2.5 YR 4/1 koyu gri, Gley1 3/N çok koyu gri astarlı, dış yüzeyde gövdeye doğru siyaha değin koyulaşma, kum mika, açkılı, kötü pişmiş, çap: 18 cm

2. M26_VK10922-1, 2.5 Y 4/2 koyu grimsi kahverengi, 2.5 Y 2.5/1 siyah astarlı, kum taşcık mika, açkılı, iyi pişmiş, çap: 14 cm

3. N20_VK13306-2, 10 YR 6/2 açık kahverengimsi gri, hamur renginde astarlı, dış yüzeyde gövdeye doğru siyaha değin koyulaşma, kum taşı kireç, açkılı, iyi pişmiş, çap: 16 cm (**Şekil 3.83**)
4. M26_VK12705-5, 2.5 Y 5/2 grimsi kahverengi, Gley1 2.5/N siyah astarlı, kum taşı mikta, açkılı, iyi pişmiş, çap: 12 cm
5. M26_VK13337-2, Gley1 2.5/N siyah, hamur renginde astarlı, kum taşı kireç, açkılı, orta pişmiş, çizi bezemeli, çap: 20 cm (**Şekil 3.84**)
6. M26_VK13342-2, 7.5 YR 7/2 pembemsi gri, Gley1 2.5/N siyah astarlı, kum taşı kireç, açkılı, iyi pişmiş, çap: 14 cm
7. M26_VK15491-4, 2.5 Y 6/2 açık kahverengimsi gri, Gley1 2.5/N siyah astarlı, kum taşı mikta kireç, açkılı, orta pişmiş, çap: 11 cm
8. M26_VK16452-2, 5 YR 5/6 sarımsı kırmızı, Gley1 2.5/N siyah astarlı, kum, açkılı, orta pişmiş, çap: ?
9. VK2015N22-83-5, 2.5 YR 4/3 kırmızımsı kahverengi, Gley1 2.5/N siyah astarlı, kum mikta, açkılı, iyi pişmiş, çap: 16 cm (**Şekil 3.85**)

Paraleller:

Dilkaya (Kozbe 1987: L-36; 1)

Karagündüz (Vançin, 2001: L-XIX; 2/3)

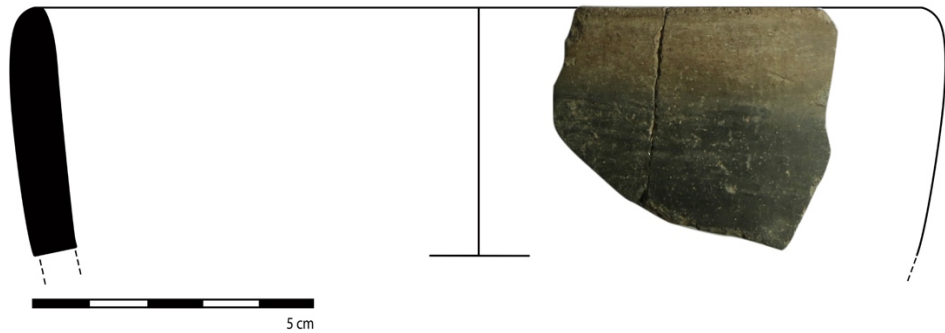

Şekil 3.83

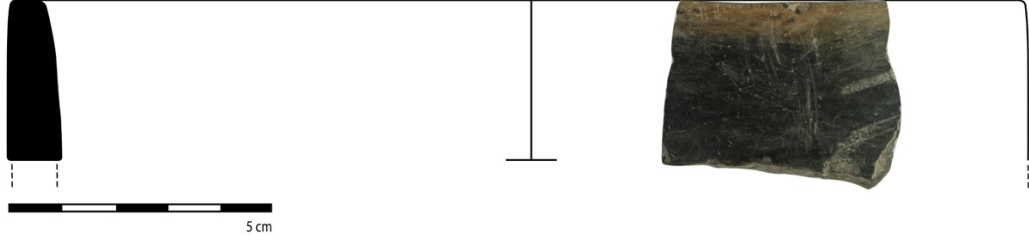

Şekil 3.84



Şekil 3.85

3.2.2.2.3. Basit Ağız Kenarlı

Örneklerin Tanımlaması

1. VK2015N22-88-12, 2.5 Y 6/2 koyu kahverengimsi gri, 4/1 koyu gri astarlı, dış yüzeyde gövdeye doğru siyaha değin koyulaşma, kum, açkılı, iyi pişmiş, çap: 18 cm (Şekil 3.86)

2. 2017N27-10-8, 2.5 Y 5/1 gri, Gley1 2.5/N siyah astarlı, kum taşıçık mika, açkılı, iyi pişmiş, çap: ?

Paraleller:

Dilkaya (Kozbe 1987: L-32; 4, L-33; 8)

Karagündüz (Vançin, 2001: L-XIX; 2)

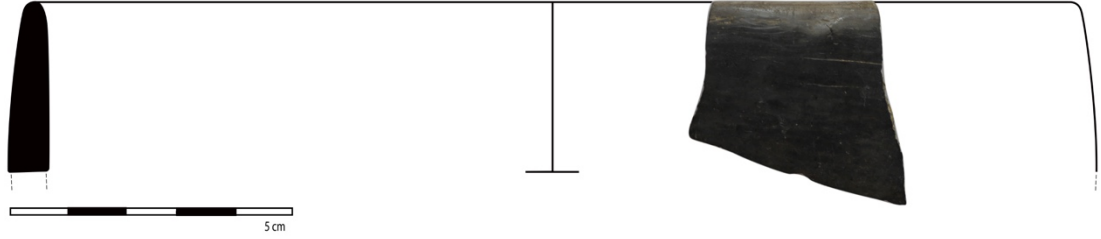

Şekil 3.86

3.2.2.3. Konik Gövdeli Kâse

3.2.2.3.1. Dudak-üstü Düzleştirilmiş Ağız Kenarlı

Örneklerin Tanımlaması

1. A KESİT_VK10609-1, 2.5 Y 4/2 koyu grimsi kahverengi, 2.5/1 siyah astarlı, kum taşcık mika, orta pişmiş, çap: 16 cm
2. M29_VK11689-1, 10 YR 5/2 grimsi kahverengi, hamur renginde astarlı, dış yüzeyde gövdeye doğru siyaha değin koyulaşma, kum taşcık, kötü pişmiş, çap: 17 cm
3. VK2015N20-37-3, 2.5 Y 5/3 açık zeytin yeşilimsi kahverengi, 3/1 çok koyu gri astarlı, dış yüzeyde gövdeye doğru siyaha değin koyulaşma, kum taşcık mika, açkılı, iyi pişmiş, çap: 16 cm
4. VK2015N22-36-2, 2.5 Y 5/2 kahverengimsi gri, 3/1 çok koyu gri astarlı, dış yüzeyde gövdeye doğru siyaha değin koyulaşma, kum taşcık mika, açkılı, iyi pişmiş, çap: 22 cm (**Şekil 3.87**)
5. VK2015N22-83-10, 2.5 Y 4/3 zeytin yeşilimsi kahverengi, 4/1 koyu gri astarlı, dış yüzeyde gövdeye doğru siyaha değin koyulaşma, kum taşcık mika, açkılı, iyi pişmiş, çap: 19 cm (**Şekil 3.88**)
6. VK2015N22-88-3, 10 YR 4/2 kahverengi, Gley1 3/N çok koyu gri astarlı, dış yüzeyde gövdeye doğru siyaha değin koyulaşma, kum taşcık mika, açkılı, iyi pişmiş, ağız kısmındaki kulpu kırık, çap: 20 cm (**Şekil 3.89**)

7. 2018N23-1-3, Gley1 4/N koyu gri, 10 YR 5/4 sarımsı kahverengi astarlı, dış yüzeyde gövdeye doğru siyaha değin koyulaşma, kum taşı, açkılı, iyi pişmiş, çap: 12 cm (Şekil 3.90)

Paraleller:

Dilkaya (Kozbe 1987: L-36; 3/4)

Karagündüz (Vançin, 2001: L-XXV; 7, L-XXVI; 4/8)

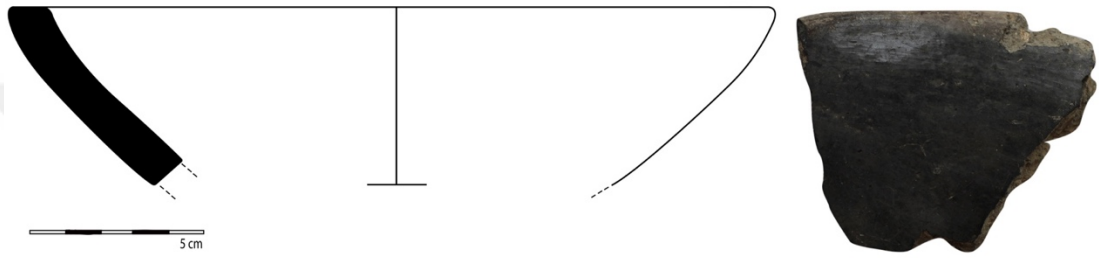

Şekil 3.87

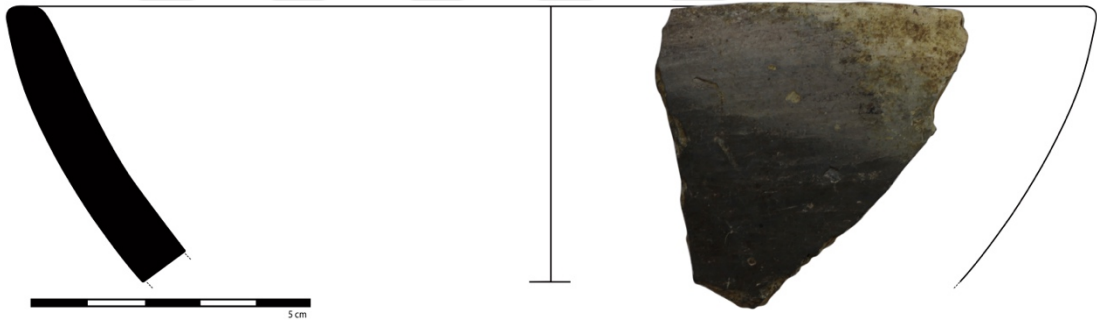

Şekil 3.88

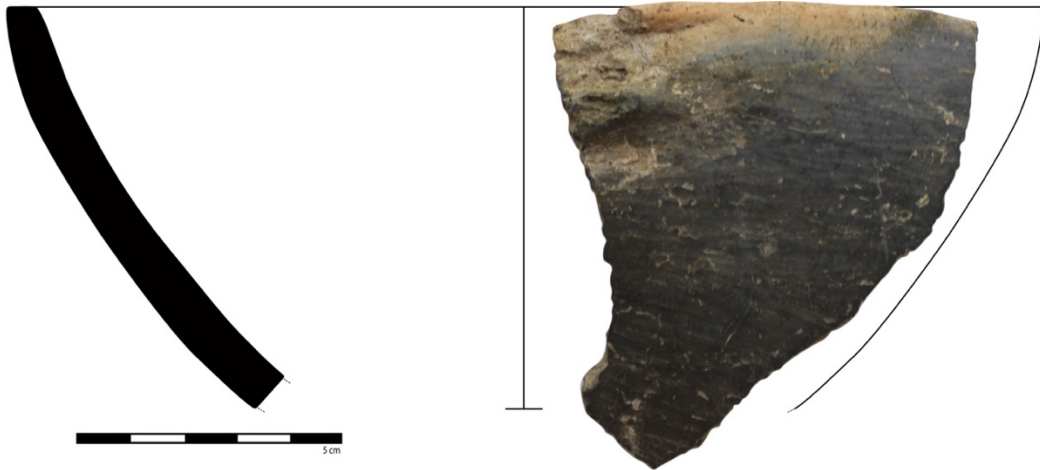

Şekil 3.89

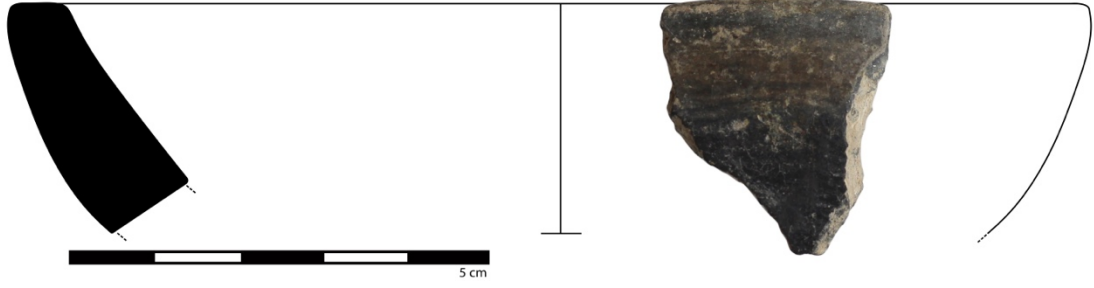

Şekil 3.90

3.2.2.3.2. Basit Ağız Kenarlı

Örneklerin Tanımlaması

1. M26_VK15435-2, 2.5 YR 5/4 kırmızımsı kahverengi, Gley1 2.5/N siyah astarlı, kum taşcık, açkılı, orta pişmiş, çizi bezemeli, çap: 14 cm (**Şekil 3.91**)
2. VK2015N22-83-22, 5 YR 5/4 kırmızımsı kahverengi, 4/1 koyu gri astarlı, dış yüzeyde gövdeye doğru siyaha değin koyulaşma, kum taşcık mika, açkılı, iyi pişmiş, çap: 14 cm
3. VK2015N24-1-7, 2.5 Y 6/2 koyu kahverengimsi gri, 4/1 koyu gri astarlı, dış yüzeyde gövdeye doğru siyaha değin koyulaşma, kum mika, açkılı, orta pişmiş, çap: ?
4. 2016M25-16-18, Gley1 3/N çok koyu gri, hamur renginde astarlı, dış yüzeyde gövdeye doğru siyaha değin koyulaşma, kum taşcık mika saman, açkılı, iyi pişmiş, çap: 14 cm (**Şekil 3.92**)

Paraleller:

Dilkaya (Kozbe 1987: L-32; 3/6, L-33; 7)

Karagündüz (Vançin, 2001: L-XXVI; 1/2)

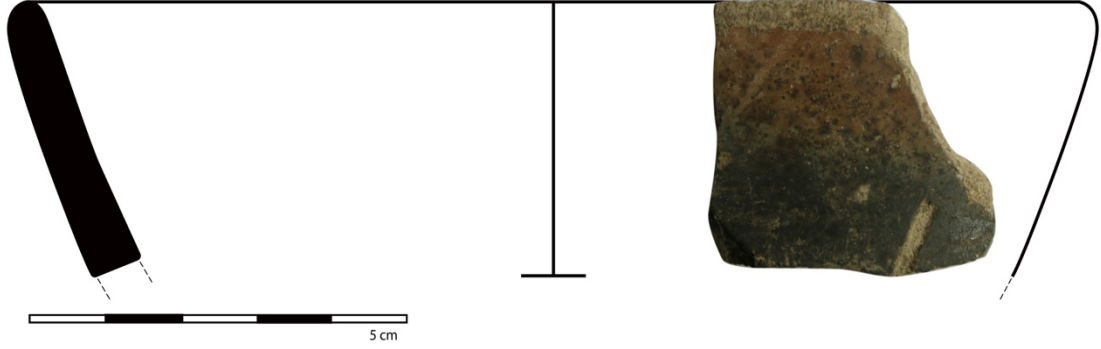

Şekil 3.91

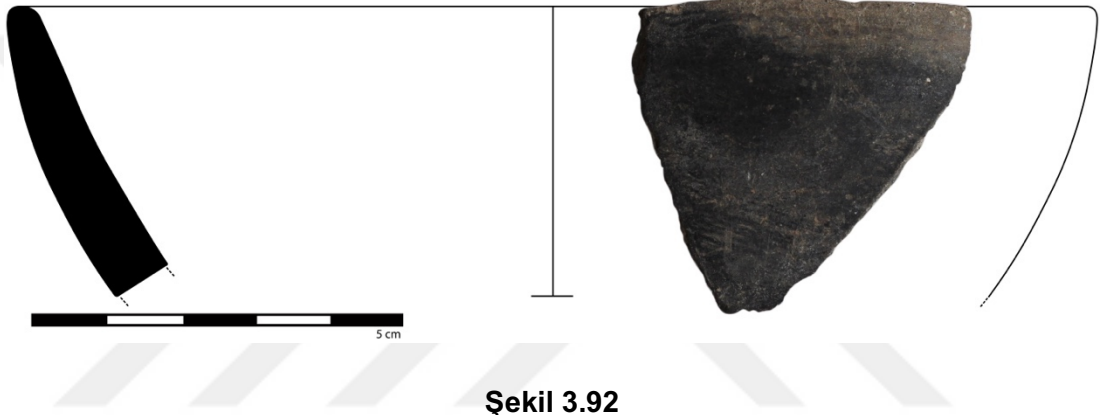

Şekil 3.92

3.2.3. Çömlek

3.2.3.1. Yüksek Boyunlu Çömlek

3.2.3.1.1. Dışa Dönük Ağız Kenarlı / “S” Biçimli

Örneklerin Tanımlaması

1. A KESİT_VK10609-3, 2.5 Y 5/2 grimsi kahverengi, hamurun renginde astarlı, dış yüzeyde gövdeye doğru siyaha değin koyulaşma, kum taşıçık mika saman, açkılı, orta pişmiş, çap: 20 cm

2. N27_VK10708-2, 2.5 Y 4/1 koyu gri, hamurun renginde astarlı, dış yüzeyde gövdeye doğru siyaha değin koyulaşma, kum taşıçık mika, açkılı, iyi pişmiş, çap: 12 cm

3. N18_VK10978-2, 2.5 Y 5/2 grimsi kahverengi, 4/1 koyu gri astarlı, dış yüzeyde gövdeye doğru siyaha değin koyulaşma, kum taşçık mika, açkılı, orta pişmiş, çap: 12 cm
4. M29_VK11645-1, 7.5 YR 4/4 kahverengi, 5 YR 4/1 koyu gri astarlı, dış yüzeyde gövdeye doğru siyaha değin koyulaşma, kum taşçık mika kireç, açkılı, iyi pişmiş, çap: 20 cm
5. N27_VK11936-1, 2.5 Y 5/2 grimsi kahverengi, 5 Y 5/2 zeytin grisi astarlı, dış yüzeyde gövdeye doğru siyaha değin koyulaşma, kum, iç açkılı dış açkısız, iyi pişmiş, çap: 13 cm
6. O27_VK12143-2, 10 YR 5/3 kahverengi, Gley1 2.5/ siyah astarlı, kum mika, açkılı, kötü pişmiş, çap: 18 cm
7. O27_VK12170-1, 10 YR 5/1 gri, Gley1 2.5/N siyah astarlı, kum mika, açkılı, İYİ pişmiş, çap: 14 cm (**Şekil 3.93**)
8. N20_VK12742-7, 2.5 YR 6/2 açık kahverengimsi gri, hamur renginde astarlı, dış yüzeyde gövdeye doğru siyaha değin koyulaşma, kum taşçık mika, açkılı, kötü pişmiş, çap: 15 cm
9. M26_VK15641-2, 5 YR 2.5/1 siyah, hamur renginde astarlı, kum mika, açkılı, kötü pişmiş, çap: 10 cm
10. N26_VK15989-1, 10 YR 4/1 gri, Gley1 2.5/N siyah astarlı, kum kireç, açkılı, orta pişmiş, çap: 12 cm
11. M28_VK16056-2, 2.5 YR 4/1 koyu kırmızımsı gri, hamur renginde astarlı, dış yüzeyde gövdeye doğru siyaha değin koyulaşma, kum mika kireç, açkılı, orta pişmiş, çap: 19 cm
12. M28_VK16079-1, 5 YR 5/1 gri, hamur renginde astarlı, dış yüzeyde gövdeye doğru siyaha değin koyulaşma, kum, açkılı, orta pişmiş, çap: 12 cm
13. M26_VK16454-3, 7.5 YR 4/4 kahverengi, Gley1 2.5/N siyah astarlı, kum mika, açkılı, iyi pişmiş, çap: ?

14. VK2015M24-27-2-2, Gley1 3/N çok koyu gri, hamur renginde astarlı, dış yüzeyde gövdeye doğru siyaha değin koyulaşma, kum mika, açkılı, iyi pişmiş, çap: 14 cm **(Şekil 3.94)**
15. VK2015N20-10-3, 10 YR 6/3 açık kahverengi, hamur renginde astarlı, dış yüzeyde gövdeye doğru siyaha değin koyulaşma, kum mika, açkılı, iyi pişmiş, çap: ?
16. VK2015N20-10-4, 7.5 YR 2.5/1 siyah, hamur renginde astarlı, kum taşcık mika, açkılı, iyi pişmiş, çap: 13 cm
17. VK2015N20-41-3, GLEY1 3/N çok koyu gri, hamur renginde astarlı, kum taşcık mika saman, açkılı, iyi pişmiş, çap: 14 cm
18. VK2015N20-45-7, 2.5 YR 6/4 açık kahverengi, 4/1 koyu gri astarlı, dış yüzeyde gövdeye doğru siyaha değin koyulaşma, kum mika saman, açkılı, iyi pişmiş, çap: 14 cm
19. VK2015N22-79-2, 2.5 Y 2.5/1 siyah, hamur renginde astarlı, kum taşcık mika, açkılı, iyi pişmiş, baskı-oluk (yüz biçimli) bezemeli, çap: 17 cm **(Şekil 3.95)**
20. VK2015N22-79-6, 2.5 Y 5/1 gri, 2.5 2.5/1 siyah astarlı, kum taşcık mika, açkılı, iyi pişmiş, çap: 18 cm
21. VK2015N22-88-8, 2.5 Y 5/2 grimsi kahverengi, 3/1 çok koyu gri astarlı, kum taşcık mika, açkılı, iyi pişmiş, çap: 12 cm **(Şekil 3.96)**
22. VK2015N22-88-10, 2.5 Y 5/2 grimsi kahverengi, 6/2 gri astarlı, kum mika, açkılı, iyi pişmiş, çap: 14 cm
23. VK2015N22-108-3, Gley1 4/N koyu gri, 3/N çok koyu gri astarlı, dış yüzeyde gövdeye doğru siyaha değin koyulaşma, kum taşcık mika kireç, açkılı, iyi pişmiş, çap: 9 cm
24. 2016M25-1-11, 5 YR 6/6 kırmızımsı sarı, Gley1 2.5/N siyah astarlı, kum taşcık mika, açkılı, orta pişmiş, çap: ?
25. 2016M25-3-4, 7.5 YR 4/3 kahverengi, Gley1 3/N çok koyu gri astarlı, dış yüzeyde gövdeye doğru siyaha değin koyulaşma, kum taşcık kireç, açkılı, iyi pişmiş, çap: 15 cm **(Şekil 3.97)**

26. 2016M25-13-311, Gley1 3/N çok koyu gri, hamur renginde astarlı, dış yüzeyde gövdeye doğru siyaha değin koyulaşma, kum taşıçık mika, açkılı, iyi pişmiş, çap: 13 cm (**Şekil 3.98**)
27. 2016M25-15-19, 7.5 YR 5/6 koyu kahverengi, Gley1 2.5/N siyah astarlı, kum taşıçık mika kireç, açkılı, kötü pişmiş, çap: 16 cm
28. 2016M25-15-34, 7.5 YR kahverengi, 2.5 Y 5/1 grimsi kahverengi astarlı, dış yüzeyde gövdeye doğru siyaha değin koyulaşma, kum taşıçık mika, açkılı, iyi pişmiş, çap: 5 cm (**Şekil 3.99**)
29. 2017M25-9-95, 10 R 5/3 kahverengi, hamur renginde astarlı, dış yüzeyde gövdeye doğru siyaha değin koyulaşma, kum taşıçık mika, açkılı, iyi pişmiş, çap: ?
30. 2017M25-9-96, 10 YR 5/1 gri, 7.5 YR 2.5/1 siyah astarlı, kum taşıçık mika, açkılı, iyi pişmiş, çap: 11 cm
31. 2017M25-12-45, 7.5 YR 4/3 kahverengi, Gley1 2.5/N siyah astarlı, kum taşıçık mika, açkılı, iyi pişmiş, çap: 13 cm (**Şekil 3.100**)
32. 2017M25-12-47, 2.5 Y 2.5/1 siyah, hamur renginde astarlı, kum mika kireç, açkılı, iyi pişmiş, çap: 14 cm (**Şekil 3.101**)
33. 2017M26-2-3, Gley1 3/N çok koyu gri, Gley1 2.5/N siyah astarlı, kum taşıçık mika kireç, açkılı, iyi pişmiş, çap: 15 cm
34. 2017N26-10-7, 5 YR 4/1 koyu gri, 6/3 açık sarımsı kahverengi astarlı, dış yüzeyde gövdeye doğru siyaha değin koyulaşma, kum taşıçık mika saman kireç, açkılı, orta pişmiş, çap: 10 cm (**Şekil 3.102**)
35. 2017N26-10-30, Gley1 3/N çok koyu gri, Gley1 2.5/N siyah astarlı, kum taşıçık mika saman, açkılı, iyi pişmiş, çap: 14 cm (**Şekil 3.103**)
36. 2017N27-3-28, Gley1 3/N çok koyu gri, 2.5 Y 5/1 grimsi kahverengi astarlı, dış yüzeyde gövdeye doğru siyaha değin koyulaşma, kum taşıçık mika, açkılı, iyi pişmiş, çap: 14 cm (**Şekil 3.104**)
37. 2017N27-3-30, Gley1 3/N çok koyu gri, Gley1 2.5/N siyah astarlı, kum taşıçık mika saman, açkılı, iyi pişmiş, çap: 16 cm

38. 2018N25-3-9, Gley2 2.5/5PB mavimsi siyah, Gley1 2.5/N siyah astarlı, kum taşçık kireç, açkılı, orta pişmiş, çap: 14 cm (**Şekil 3.105**)

Paraleller:

Giresun, Alucra-Gavur Kalesi (Kaymakçı 2017: Resim 1, Çizim 1)

Dilkaya (Kozbe 1987: L-39; 3/4/5/6, L-40; 8/12/13, L-41; 16/18/21/22/23, L-42; 27/28/29/31/32, L-43; 37/38/39, L-44; 40/44/45, L-45; 49/53/54, L-46; 58/62, L-47; 65/66/68/69, L-48; 72/74)

Karagündüz (Vançin 2001: L-XLIII; 5/6/7, L-XLIV; 4/5, L-XLV; 2, L-XLVI; 1/2, L-LXXXVII; 1)

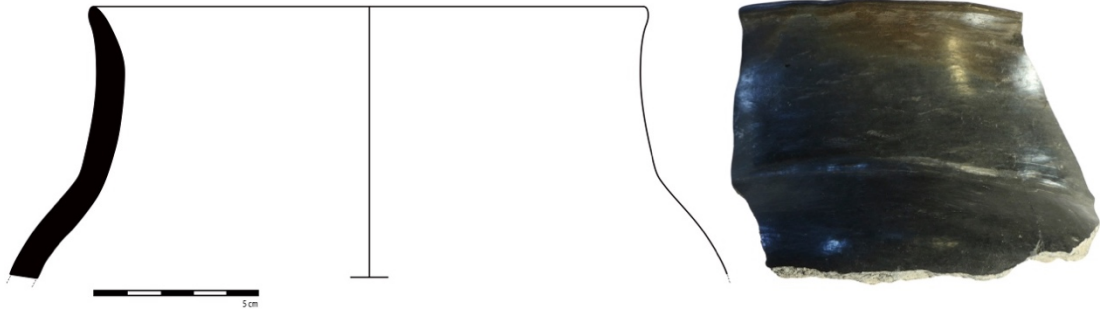

Şekil 3.93

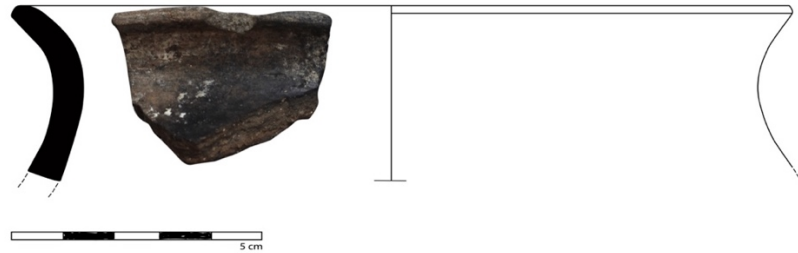

Şekil 3.94



Şekil 3.95

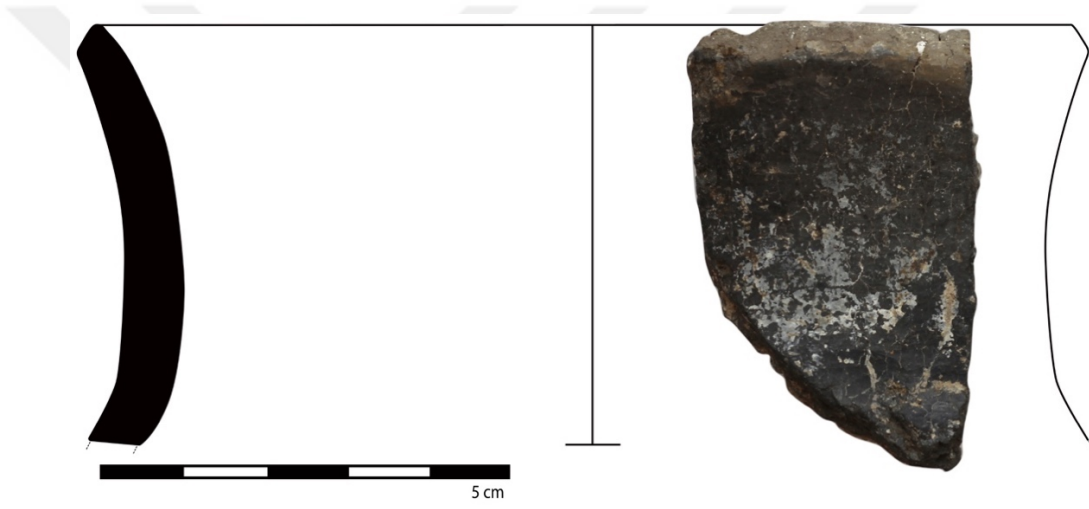

Şekil 3.96



Şekil 3.97



Şekil 3.98



Şekil 3.99



Şekil 3.100

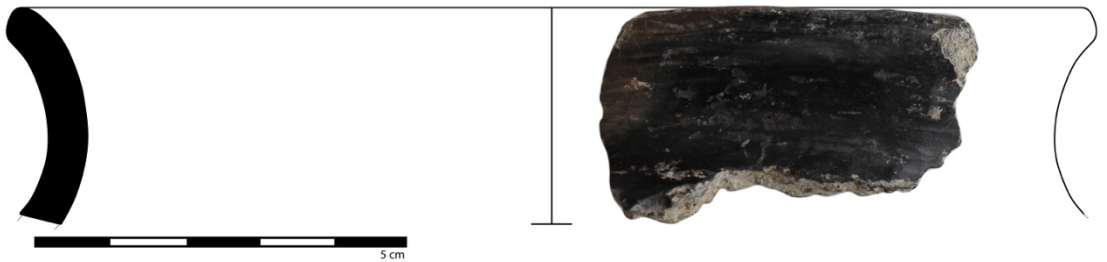

Şekil 3.101



Şekil 3.102

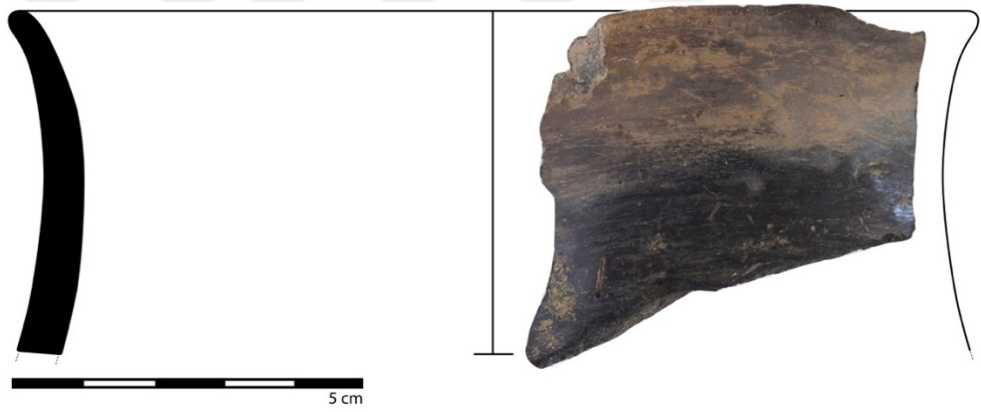

Şekil 3.103

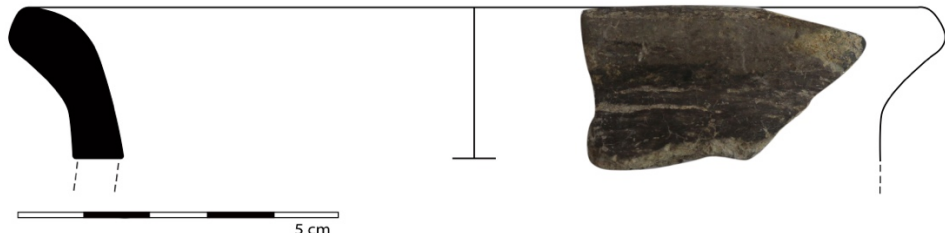

Şekil 3.104

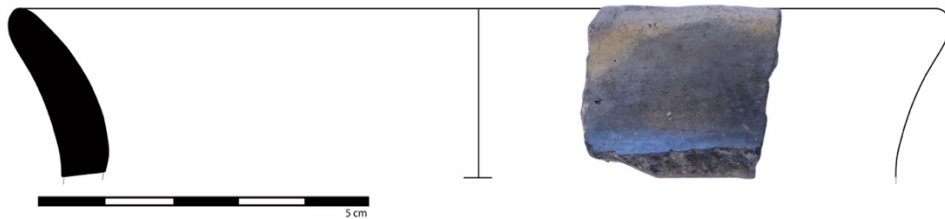

Şekil 3.105

3.2.3.1.2. Dışa Dönük Ağız Kenarlı / Keskin Karınlı

Örneklerin Tanımlaması

1. VK2015N22-83-1, 2.5 Y 5/2 grimsi kahverengi, 2.5/1 siyah astarlı, kum taşıçık mika, açkılı, iyi pişmiş, çap: 16 cm (**Şekil 3.106**)

Paraleller:

Dilkaya (Kozbe 1987: L-42; 31, L-48; 78)

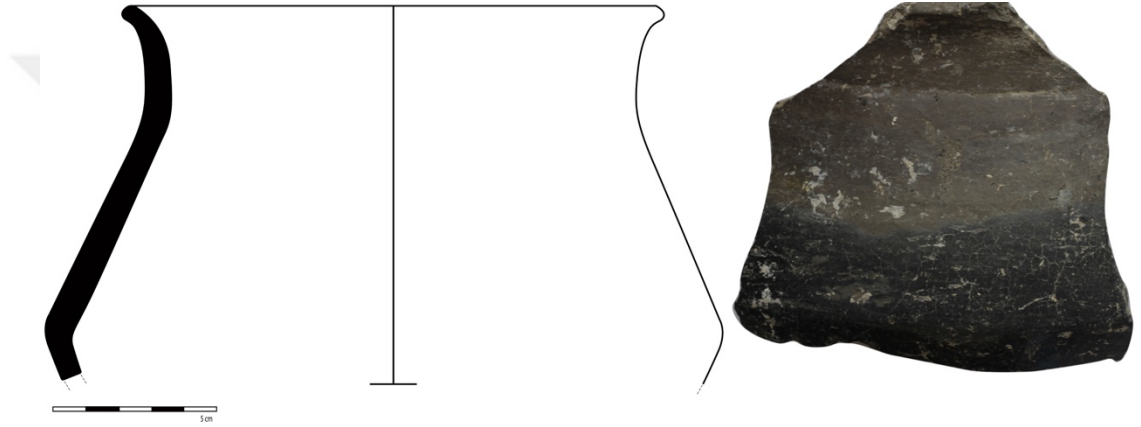

Şekil 3.106

3.2.3.1.3. Dışa Kalınlaştırılmış Ağız Kenarlı

Örneklerin Tanımlaması

1. N27_VK10705-1, 2.5 Y 5/2 grimsi kahverengi, 2.5/1 siyah astarlı, kum taşıçık mika, açkılı, iyi pişmiş, çap: 14 cm (**Şekil 3.107**)

2. 2017N27-3-20, 10 YR 5/2 grimsi kahverengi, hamurun renginde astarlı, dış yüzeyde gövdeye doğru siyaha değin koyulaşma, kum taşıçık mika saman, açkılı, iyi pişmiş, çap: ? (**Şekil 3.108**)

3. 2017N26-1-13, 2.5 YR 5/6 kırmızı, 10 YR 4/2 koyu grimsi kahverengi astarlı, dış yüzeyde gövdeye doğru siyaha değin koyulaşma, kum taşıçık mika saman, açkılı, iyi pişmiş, çap: 16 cm (**Şekil 3.109**)

4. 2017N27-1-28, 10 YR 4/1 koyu gri, 2.5 Y 3/1 çok koyu gri astarlı, dış yüzeyde gövdeye doğru siyaha değin koyulaşma, kum taşcık, açkılı, iyi pişmiş, çap: 12 cm

5. 2018N24-58-34, 7.5 YR 4/1 koyu gri, 2.5 Y 3/1 çok koyu gri astarlı, dış yüzeyde gövdeye doğru siyaha değin koyulaşma, kum taşcık, açkılı, orta pişmiş, çap: ?

Paraleller:

Dilkaya (Kozbe 1987: L-46; 60/63/64)

Karagündüz (Vançin 2001: L-XLVI; 1, L-LXXXVIII; 3/6)

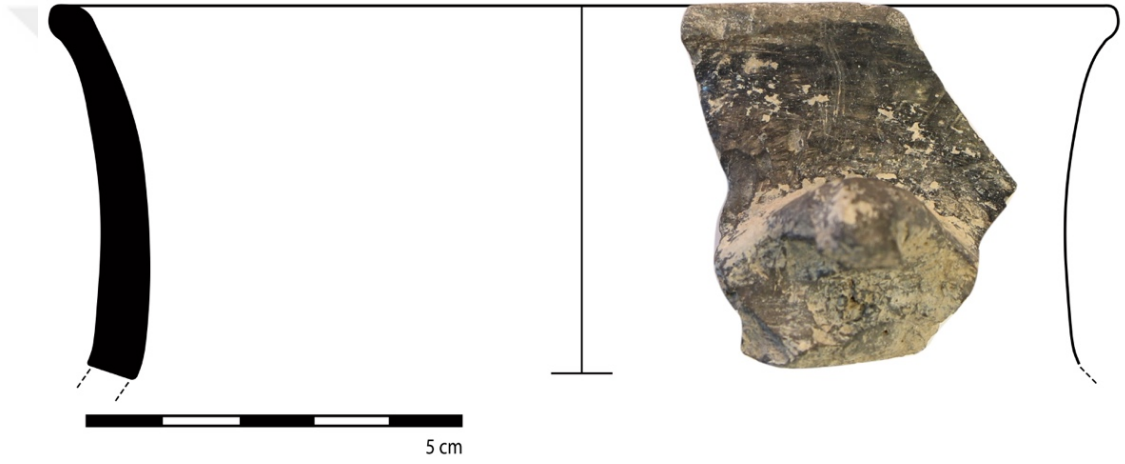

Şekil 3.107

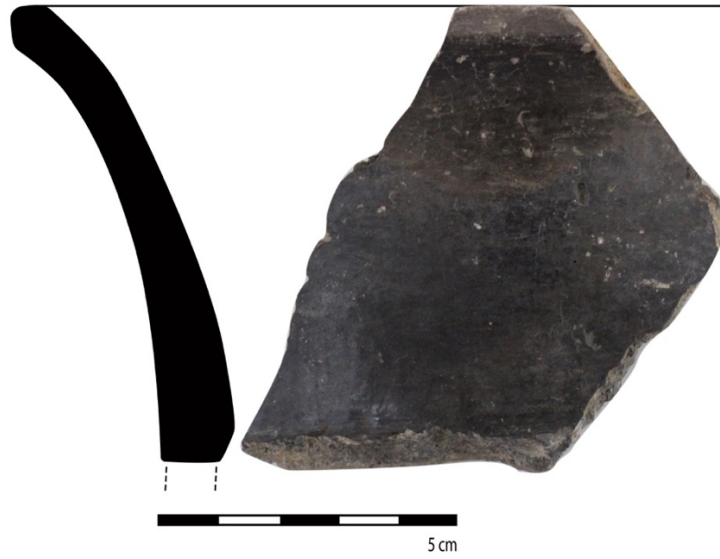

Şekil 3.108



Şekil 3.109

3.2.3.2. Alçak Boyunlu Çömlek

3.2.3.2.1. Dışa Dönük Ağız Kenarlı

Örneklerin Tanımlaması

1. M29_VK11624-1, 5 Y 5/2 zeytin yeşilimsi gri, Gley1 2.5/N siyah astarlı, kum mika, açkılı, iyi pişmiş, çap: ?
2. M29_VK13661-1, 7.5 YR 4/4 kahverengi, Gley1 2.5/N siyah astarlı, kum mika, açkılı, iyi pişmiş, çizi bezemeli, çap: ? (**Şekil 3.110**)
3. VK2015N22-44-1, 10 YR 4/1 koyu gri, hamur renginde astarlı, dış yüzeyde gövdeye doğru siyaha değin koyulaşma, kum taşçık saman, açkılı, iyi pişmiş, çap: 10 cm
4. VK2015N22-66-4, 2.5 Y 5/2 grimsi kahverengi, 3/1 koyu gri astarlı, dış yüzeyde gövdeye doğru siyaha değin koyulaşma, kum mika saman, açkılı, iyi pişmiş, baskı-oluk bezemeli, çap: ? (**Şekil 3.111**)
5. VK2015N22-94-13, 2.5 Y 5/2 grimsi kahverengi, hamur renginde astarlı, dış yüzeyde gövdeye doğru siyaha değin koyulaşma, kum taşçık mika, açkılı, iyi pişmiş, çap: 12 cm
6. VK2015N22-108-1, 2.5 Y 5/2 grimsi kahverengi, 3/1 koyu gri astarlı, dış yüzeyde gövdeye doğru siyaha değin koyulaşma, kum taşçık mika saman, açkılı, iyi pişmiş, baskı-oluk bezemeli, çap: 12 cm (**Şekil 3.112**)

7. 2016M25-13-322, Gley1 3/N çok koyu gri, hamurun renginde astarlı, dış yüzeyde gövdeye doğru siyaha değin koyulaşma, kum taşıcık mika saman, açkılı, iyi pişmiş, çap: ?
8. 2016M25-16-21, Gley1 3/N çok koyu gri, 7.5 YR 4/1 koyu gri astarlı, dış yüzeyde gövdeye doğru siyaha değin koyulaşma, kum taşıcık mika saman, açkılı, iyi pişmiş, çap: 10 cm
9. 2016M25-13-331, 10 YR 4/1 koyu gri, hamurun renginde astarlı, dış yüzeyde gövdeye doğru siyaha değin koyulaşma, kum taşıcık, açkılı, iyi pişmiş, çap: 24 cm
10. 2016M25-15-2, 10 YR 4/1 koyu gri, Gley1 3/N çok koyu gri astarlı, dış yüzeyde gövdeye doğru siyaha değin koyulaşma, kum taşıcık mika saman, hafif açkılı, orta pişmiş, çap: 8 cm
11. 2017M25-9-89, Gley1 5/N gri, 4/N koyu gri astarlı, dış yüzeyde gövdeye doğru siyaha değin koyulaşma, kum taşıcık mika, açkılı, iyi pişmiş, çap: ?
12. 2017N26-10-42, 2.5 Y 4/2 koyu grimsi kahverengi, Gley1 3/N çok koyu gri astarlı, dış yüzeyde gövdeye doğru siyaha değin koyulaşma, kum taşıcık mika kireç, açkılı, iyi pişmiş, çap: 18 cm (**Şekil 3.113**)
13. 2017N26-10-46, 10 YR 6/2 açık kahverengimsi gri, 5/1 gri astarlı, dış yüzeyde gövdeye doğru siyaha değin koyulaşma, kum taşıcık mika, açkılı, iyi pişmiş, çap: ?
14. 2017N25-1-3, 5 Y 3/1 çok koyu gri, 10 YR 4/4 koyu sarımsı gri astarlı, dış yüzeyde gövdeye doğru siyaha değin koyulaşma, kum taşıcık mika saman, açkılı, orta pişmiş, çap: 17 cm
15. 2017N27-1-32, 2.5 Y 3/1 çok koyu gri, hamur renginde astarlı, dış yüzeyde gövdeye doğru siyaha değin koyulaşma, kum taşıcık, hafif açkılı, iyi pişmiş, çap: 10 cm
16. 2017N27-3-5, 2.5 Y 7/2 açık gri, Gley1 2.5/N siyah astarlı, kum taşıcık mika saman kireç, açkılı, orta pişmiş, çap: 12 cm (**Şekil 3.114**)
17. 2017N27-3-33, Gley1 4/N koyu gri, hamur renginde astarlı, dış yüzeyde gövdeye doğru siyaha değin koyulaşma, kum taşıcık mika, açkılı, iyi pişmiş, çap: ?

18. 2018N24-50-9, 5 YR 6/4 açık kırmızımsı kahverengi, 5 YR 5/2 kırmızımsı gri astarlı, dış yüzeyde gövdeye doğru siyaha değin koyulaşma, kum mika, açıklı, iyi pişmiş, çap: 9 cm

Paraleller:

Dilkaya (Kozbe 1987: L-64; 1/2/3, L-65; 7/12/13, L-66; 17/19, L-67; 20/22)

Karagündüz (Vançin 2001: L-LL; 3)



Şekil 3.110

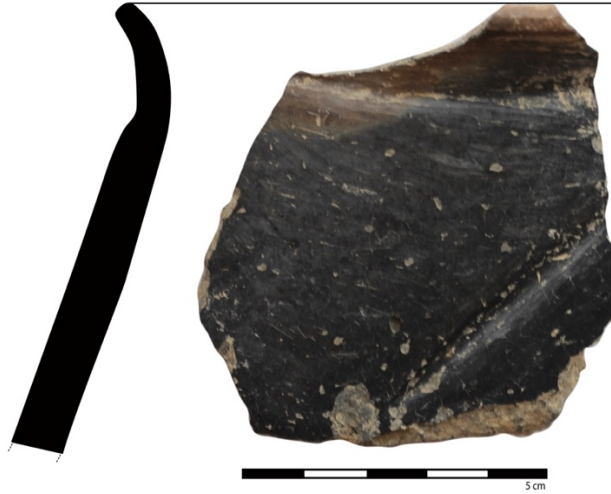

Şekil 3.111



Şekil 3.112

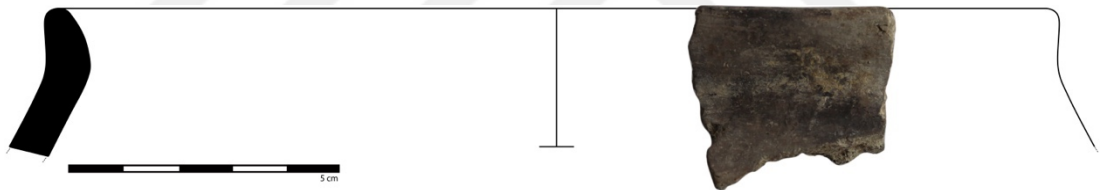

Şekil 3.113



Şekil 3.114

3.2.3.2.2. Dışa Kalınlaştırılmış Ağız Kenarlı

Örneklerin Tanımlaması

1. VK2015N20-21-3, 7.5 YR 6/4 açık kahverengi, 3/1 çok koyu gri astarlı, dış yüzeyde gövdeye doğru siyaha değin koyulaşma, kum taşıçık, açkılı, iyi pişmiş, çap: 16 cm **(Şekil 3.115)**

2. VK2015N22-88-9-2, Gley1 5/N gri, hamur renginde astarlı, dış yüzeyde gövdeye doğru siyaha değin koyulaşma, kum taşıçık mika saman, açkılı, iyi pişmiş, çap: 11 cm **(Şekil 3.116)**

3. 2016M25-9-80, 5 Y 3/1 çok koyu gri, 5 YR 2.5/1 siyah astarlı, kum taşıçık mika, açkılı, iyi pişmiş, çap: ?

4. 2017M25-12-46, Gley1 3/N çok koyu gri, 2.5/N siyah astarlı, kum taşıçık mika, açkılı, iyi pişmiş, çap: 16 cm **(Şekil 3.117)**

5. 2017N27-3-47, 5 Y 4/1 koyu gri, hamur renginde astarlı, dış yüzeyde gövdeye doğru siyaha değin koyulaşma, kum taşıçık mika kireç, açkılı, orta pişmiş, çap: ?

Paraleller:

Dilkaya (Kozbe 1987: L-62; 197/198)

Karagündüz (Vançin 2001: L-XXI; 3, L-XXXVII; 2)

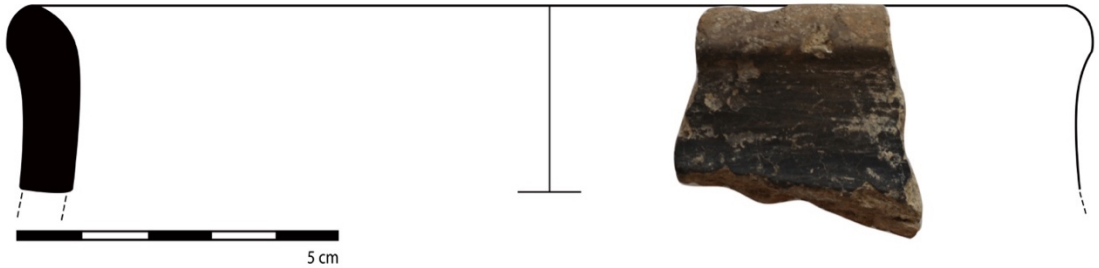

Şekil 3.115

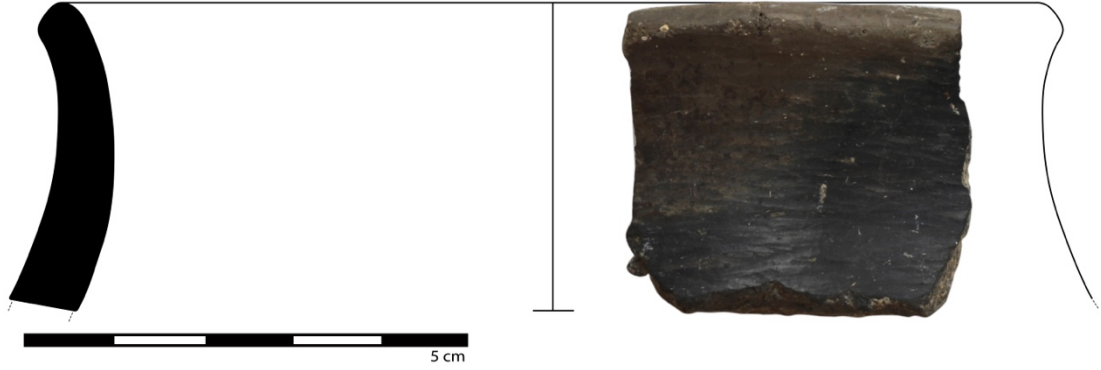

Şekil 3.116

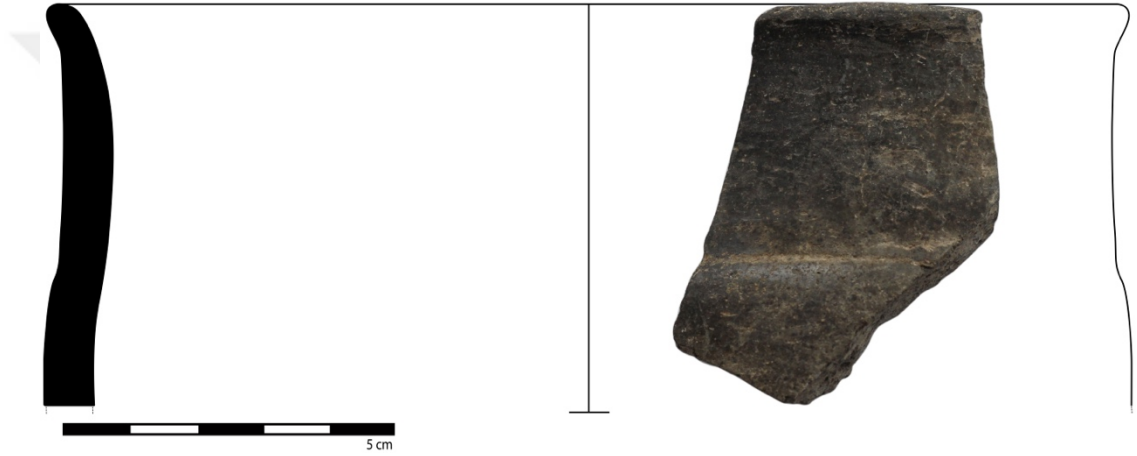

Şekil 3.117

3.2.3.2.3. Dudak-üstü Düzleştirilmiş Ağız Kenarlı

Örneklerin Tanımlaması

1. M29_VK11620-2, 2.5 Y 5/2 grimsi kahverengi, 10 YR 7/4 çok açık kahverengi astarlı, dış yüzeyde gövdeye doğru siyaha değin koyulaşma, kum mika, açkılı, kötü pişmiş, çap: ?

2. VK2015N20-6-1, 7.5 YR 3/1 çok koyu gri, 6/2 pembemsi gri astarlı, dış yüzeyde gövdeye doğru siyaha değin koyulaşma, kum taşcık mika saman, açkılı, orta pişmiş, çap: 20 cm (Şekil 3.118)

3. VK2015N21-81-6, 10 YR 3/2 çok koyu grimsi kahverengi, 2/1 siyah astarlı, kum taşcık mika, açkılı, iyi pişmiş, çap: 14 cm (Şekil 3.119)

4. VK2015N22-106-2, 10 YR 4/3 kahverengi, 4/1 koyu gri astarlı, dış yüzeyde gövdeye doğru siyaha değin koyulaşma, kum taşı mikta saman, açkılı, iyi pişmiş, çap: 20 cm

5. 2017M25-9-98, Gley2 2.5/5B mavimsi siyah, 10 YR 5/3 kahverengi astarlı, dış yüzeyde gövdeye doğru siyaha değin koyulaşma, kum taşı mikta saman, iyi pişmiş, çap: ?

6. 2017N25-1-2, 10 YR 4/3 kahverengi, 2.5 Y 5/2 grimsi kahverengi astarlı, dış yüzeyde gövdeye doğru siyaha değin koyulaşma, kum taşı mikta saman, açkısız, orta pişmiş, kulplu, çap: ?

Paraleller:

Nahçıvan Kulpl (Rothman-Batiuk 2007: fig. C)

Dilkaya (Kozbe 1987: L-57; 153)

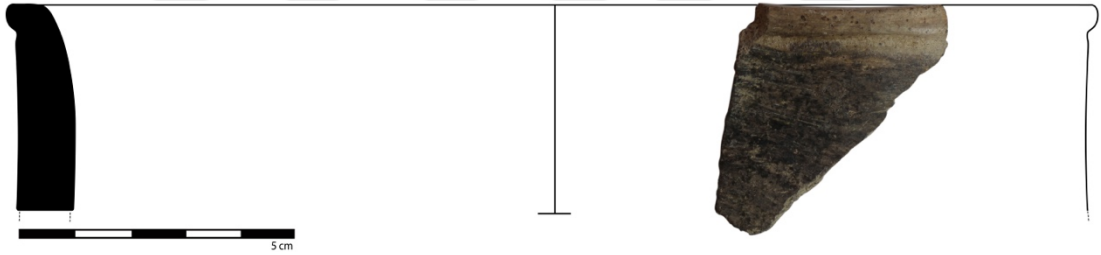

Şekil 3.118



Şekil 3.119

3.2.3.3. Kapalı Ağızlı Çömlek

3.2.3.3.1. Basit Ağız Kenarlı / Keskin Gövdeli

Örneklerin Tanımlaması

1. VK2015N22-88-6-2, Gley1 3/N çok koyu gri, hamur renginde astarlı, dış yüzeyde gövdeye doğru siyaha değin koyulaşma, kum taşıcık mika, açkılı, iyi pişmiş, çap: ?
(Şekil 3.120)

Paraleller:

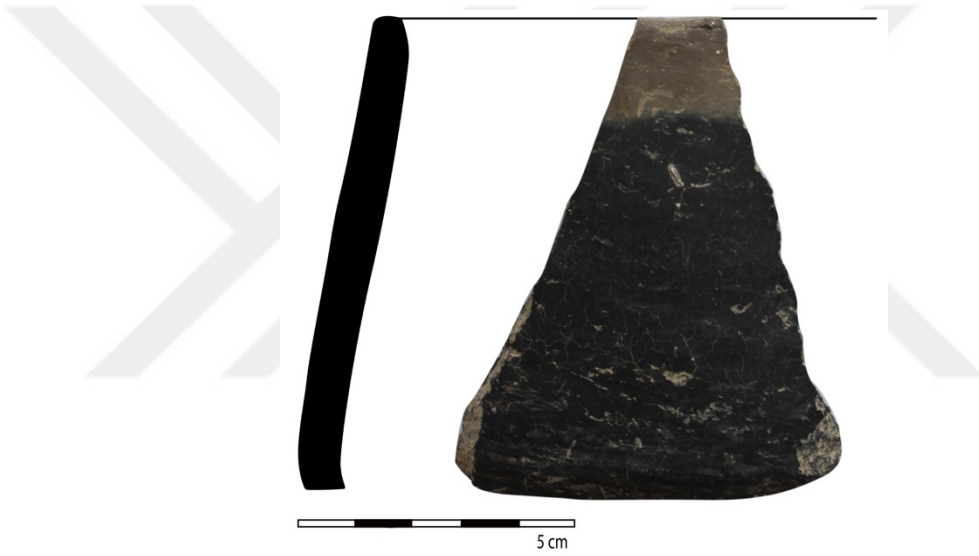

Şekil 3.120

3.2.4. Küp

3.2.4.1. Yüksek Boyunlu Küp

3.2.4.1.1. Pervaz Ağız Kenarlı

Örneklerin Tanımlaması

1. N20_VK12296-3, 7.5 YR 5/4 kahverengi, hamur renginde astarlı, dış yüzeyde gövdeye doğru siyaha değin koyulaşma, kum taşıcık mika, açkılı, orta pişmiş, çap: ?

2. 2017M25-9-74, Gley1 3/N çok koyu gri, hamur renginde astarlı, dış yüzeyde gövdeye doğru siyaha değin koyulaşma, kum taşıçık mika saman, açıklı, iyi pişmiş, çap: 30 cm (**Şekil 3.121**)

Paraleller:

Dilkaya (Kozbe 1987: L-108; 4, L-109; 8, L-111; 19)

Karagündüz (Vançin 2001: L-LXXXIV; 1/2)

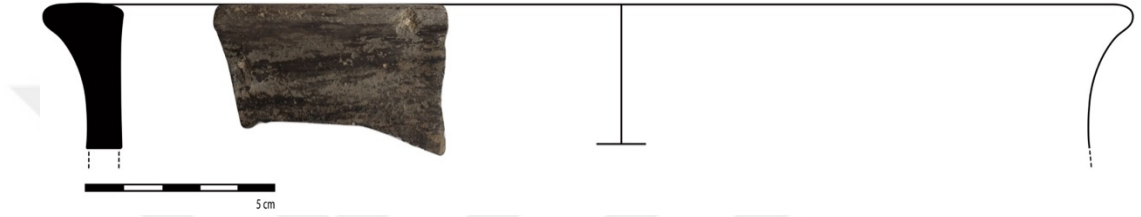

Şekil 3.121

3.2.4.2. Alçak Boyunlu Küp

3.2.4.2.1. Pervaz Ağız Kenarlı

Örneklerin Tanımlaması

1. 2017M25-9-86, Gley1 5/N gri, 7.5 YR 6/3 açık kahverengi astarlı, dış yüzeyde gövdeye doğru siyaha değin koyulaşma, kum taşıçık mika, açıklı, iyi pişmiş, çap: 21 cm (**Şekil 3.122**)

2. 2017N27-1-22, 2.5 Y 8/1 beyaz, 7.5 YR 2.5/1 siyah astarlı, dış yüzeyde gövdeye doğru siyaha değin koyulaşma, kum taşıçık mika saman, açıklı, iyi pişmiş, çap: 23 cm (**Şekil 3.123**)

Paraleller:

Dilkaya (Kozbe 1987: L-107; 45)

Karagündüz (Vançin 2001: L-LXXVI; 1/2)

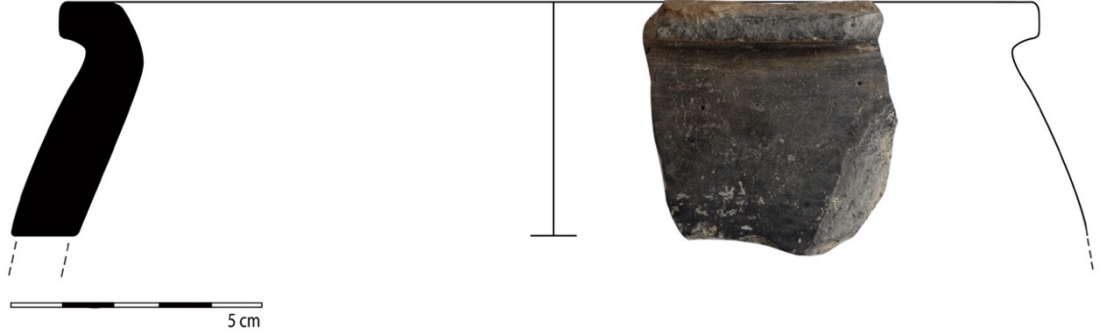

Şekil 3.122

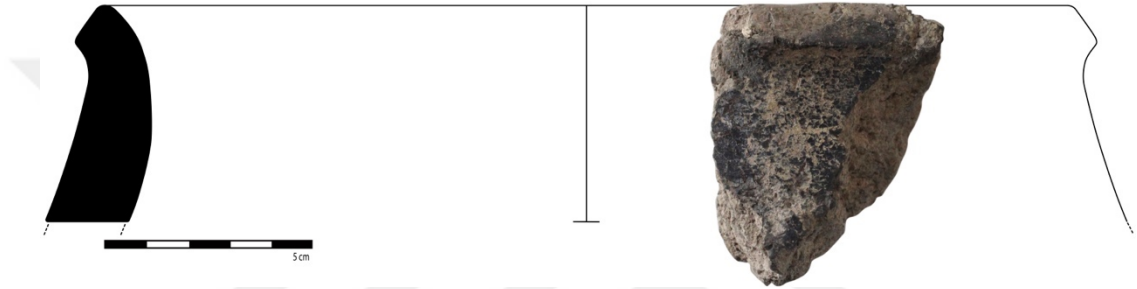

Şekil 3.123

3.2.4.2.2. Basit Ağız Kenarlı

Örneklerin Tanımlaması

1. VK2015N22-21-5, Gley1 5/N gri, 7.5 YR 6/3 açık kahverengi astarlı, dış yüzeyde gövdeye doğru siyaha değin koyulaşma, kum taşçık mika, açkılı, iyi pişmiş, çap: ?
2. 2017M25-4-5, 10 YR 2/1 siyah, hamur renginde astarlı, kum taşçık mika saman, açkılı, iyi pişmiş, çap: ?
3. 2017M25-17-2, Gley1 4/N koyu gri, Gley1 2.5/N siyah astarlı, kum taşçık mika, açkılı, iyi pişmiş, çap: 26 cm (Şekil 3.124)

Paraleller:

Dilkaya (Kozbe 1987: L-75; 7, L-106; 34)

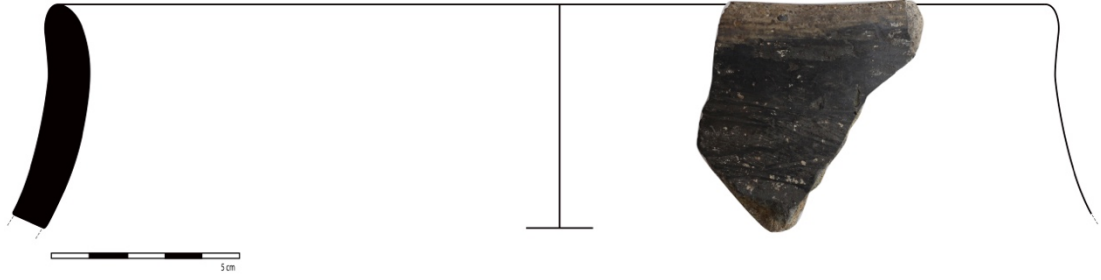

Şekil 3.124

3.2.5. Gövde Parçaları

Örneklerin Tanımlaması

1. A KESİT_VK10609-2, 2.5 Y 3/1 çok koyu gri, 2.5/1 siyah astarlı, kum taşıçık mika, hafif açkılı, orta pişmiş, baskı bezemeli (**Levha 3.2.1**)
2. N27_VK10780-1, 5 YR 5/4 kırmızımsı kahverengi, 2.5 YR 2.1/1 siyah astarlı, kum taşıçık mika saman, açkılı, orta pişmiş, parmak baskı bezemeli (**Levha 3.2.2**)
3. N20_VK12274-12, 2.5 Y 4/1 koyu gri, hamur renginde astarlı, dış yüzeyde siyaha değin koyulaşma, kum taşıçık mika saman, açkılı, iyi pişmiş, yiv bezemeli (**Levha 3.2.3**)
4. VK2015N22-45-4, 2.5 Y 6/2 açık grimsi kahverengi, 4/1 koyu gri astarlı, dış yüzeyde siyaha değin koyulaşma, kum taşıçık mika, açkılı, iyi pişmiş, kulplu (**Levha 3.2.4**)
5. VK2015N22-83-14, 5 YR 7/6 kırmızımsı sarı, GLEY1 4/N koyu gri astarlı, dış yüzeyde siyaha değin koyulaşma, kum taşıçık mika, açkılı, iyi pişmiş, oluk-baskı bezemeli (**Levha 3.2.5**)
6. VK2015N22-94-18, 5 YR 6/6 kırmızımsı sarı, GLEY1 4/N koyu gri astarlı, dış yüzeyde siyaha değin koyulaşma, kum taşıçık mika, açkılı, iyi pişmiş, oluk-baskı bezemeli (**Levha 3.2.6**)
7. VK2015N22-99-2, 2.5 Y 5/2 grimsi kahverengi, 4/1 koyu gri astarlı, dış yüzeyde siyaha değin koyulaşma, kum taşıçık mika, açkılı, iyi pişmiş (**Levha 3.2.7**)

8. 2016N26-1-4, 5 YR 3/3 koyu kırmızımsı kahverengi, 5 YR 4/4 kırmızımsı kahverengi astarlı, dış yüzeyde siyaha değin koyulaşma, kum taşıçık mika, açkılı, kötü pişmiş, yan yana sıralı kabartma-memecik bezemeli (**Levha 3.2.8**)

9. 2017M25-12-41, 7.5 YR 2.5/1 siyah, hamur renginde astarlı, kum taşıçık, açkılı, iyi pişmiş, baskı-oluk bezemeli (**Levha 3.2.9**)

10. 2017N27-10-64, 2.5 YR 8/4 pembe, 10 YR 2/1 siyah astarlı, kum taşıçık mika, açkılı, iyi pişmiş, kabartma bezemeli (**Levha 3.2.10**)

11. 2017N27-10-189, 5 YR 4/1 koyu gri, 2.5 Y 6/2 açık kahverengimsi gri astarlı, dış yüzeyde siyaha değin koyulaşma, kum taşıçık mika, açkılı, orta pişmiş, oluk-baskı bezemeli (**Levha 3.2.11**)

12. 2018M24-10-5, GLEY1 3/N çok koyu gri, 10 YR 5/4 sarımsı kahverengi astarlı, dış yüzeyde siyaha değin koyulaşma, kum taşıçık mika, açkılı, iyi pişmiş, çizi bezemeli (**Şekil 3.125**)

Paraleller:

Nahçıvan Kulp (Rothman-Batiuk 2007: figür C)



Şekil 3.125

3.3. SİYAH ÇİFT RENKLİ MAL GRUBU

Bu grubu nispeten daha kaba mallar oluşturur. İç ve dış renk farklılığı belirgindir. Genel itibariyle bu mal grubu parçaları, dış yüzeyin ağız kenarında ve iç yüzeyde kırmızı-kahverengi, dışarıda boyun itibariyle siyah rengine sahiptir. Fırınlama şartlarına bağlı olarak; çoğunlukla orta ve kötü pişmiş malların yanında iyi pişmiş mallar da vardır. Günlük kullanım, pişirme ve saklama kabı olarak çeşitli kullanımlara uygun özelliklere sahip kaplar vardır. Kötü pişmiş kaba mallardaki çatlak görünümüler pişirme hatası olabileceği gibi yapım sonrası kullanımla da alakalıdır. Bu grup mallarda yoğunlukla pişirme kabı olarak kullanılmış olmalıdır. Bunların astarı ve açkısı neredeyse görünmeyecek kadar kaybolmuştur. Dış kısmı çoğunlukla açıkli iken özellikle dar ağızlı mallarda iç kısmı açkısızdır. Tümü el yapımıdır. İnce kum, mika, taşcık ve saman kullanılmıştır.

Ağız kısmının hemen bitiminde veya omurganın üstünde küçük kabara ya da düğme şeklinde yapılmış kabartma bezemelere bu grupta rastlıyoruz. Yalancı delikli ve üçgen kesitli kulplar, kaplara süsleme amacıyla yapılmış olmalı, tıpkı memecik bezeme gibi herhangi bir işlevselliği bulunmamaktadır.



Grafik 3.8 : Siyah Çift Renkli Mal Grubunun tipolojik olarak sayısal dağılımı.

3.3.1. Çanak

3.3.1.1. Küresel Gövdeli Çanak

3.3.1.1.1. Dışa Kalınlaştırılmış Ağız Kenarlı

Örneklerin Tanımlaması

1. VK2015N21-90-2, 5 YR 5/4 kırmızımsı kahverengi, 2.5 Y 2.5/1 siyah astarlı, kum taşı mikta, açkılı, orta pişmiş, memecik-kabartma bezemeli, çap: 20 cm (**Şekil 3.126**)

2. VK2015N22-36-1, 5 YR 5/4 kırmızımsı kahverengi, 2.5 Y 2.5/1 siyah astarlı, kum taşı mikta, açkılı, memecik-kabartma bezemeli, kötü pişmiş, çap: 20 cm (**Şekil 3.127**)

Paraleller:

Dilkaya (Kozbe 1987: L-13; 3)

Karagündüz (Vançin 2001: L-XXIV; 4, L-LXXXVII; 1)



Şekil 3.126

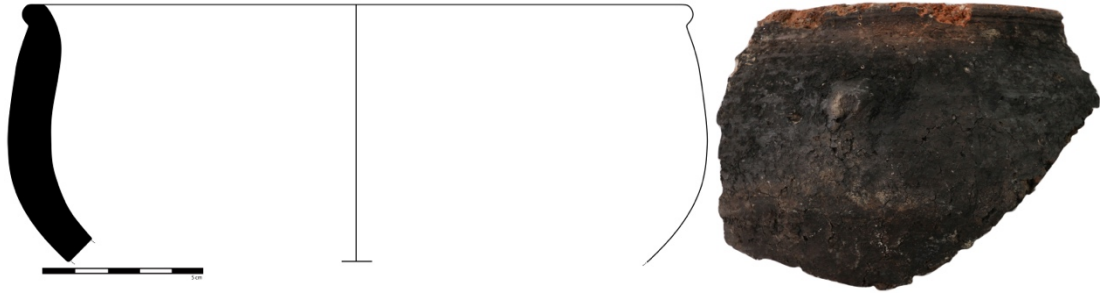

Şekil 3.127

3.3.1.1.2. İe Dönük Pervaz Ağız Kenarlı

Örneklerin Tanımlaması

1. M28_VK16022-1, 5 YR 4/4 kırmızımsı kahverengi, 2.5 YR 6/3 açık kırmızımsı kahverengi astarlı, dış yüzeyde siyaha deęin koyulaşma, kum taşırcık kire, açkılı, kötü pişmiş, ap: 21 cm (**Şekil 3.128**)

Paraleller:

Karagündüz (Vanin 2001: L-XIV; 3)

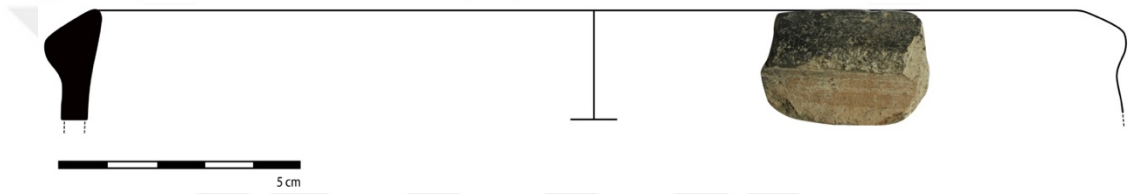

Şekil 3.128

3.3.1.1.3. Basit Ağız Kenarlı

Örneklerin Tanımlaması

1. 2017N27-10-182, 2.5 YR 5/6 kırmızı, 5 YR 6/4 açık kırmızımsı kahverengi astarlı, dış yüzeyde gövdeye doęru siyaha deęin koyulaşma, kum taşırcık mika kire, dış açkılı iç açkısız, orta pişmiş, memecik-kabartma bezemeli, ap: 30 cm (**Şekil 3.129**)

Paraleller:

Karagündüz (Vanin, 2001: L-XII; 3)

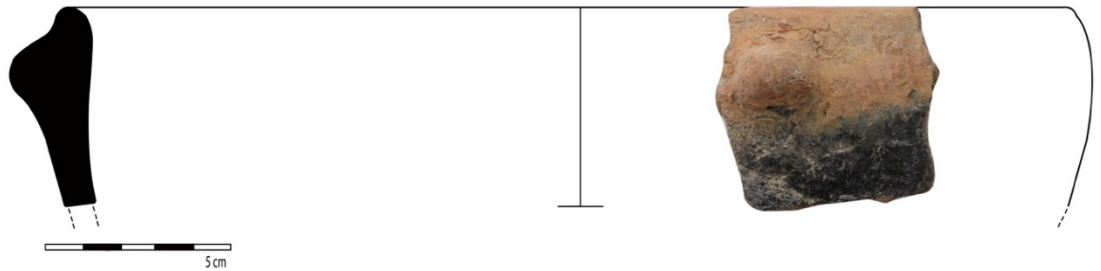

Şekil 3.129

3.3.1.2. Dik Gövdeli Çanak

3.3.1.2.1. Dudak Altı Yivli

Örneklerin Tanımlaması

1. VK2015M24-19-3, 7.5 YR 6/4 açık kahverengi, 3/1 çok koyu gri astarlı, dış yüzeyde gövdeye doğru siyaha değin koyulaşma, kum taşıçık mika, açkılı, iyi pişmiş, çap: 20 cm (**Şekil 3.130**)

Paraleller:

Dilkaya (Kozbe 1987: L-13; 2, L-19; 2a)

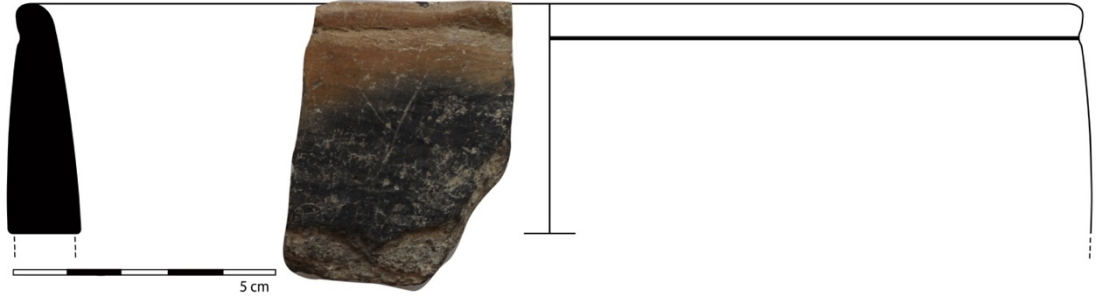

Şekil 3.130

3.3.1.3. Konik Gövdeli Çanak

3.3.1.3.1. Pervaz Ağız Kenarlı

Örneklerin Tanımlaması

1. VK2015N22-45-1, 5 YR 4/4 kırmızımsı kahverengi, 2.5 Y 2.5/1 siyah astarlı, kum taşıçık mika saman, açkılı, kötü pişmiş, oluk-baskı bezemeli, çap: 20 cm (**Şekil 3.131**)

2. VK2015N22-94-7, 10 YR 5/8 kırmızı, 5 YR 5/4 kahverengi astarlı, dış yüzeyde gövdeye doğru siyaha değin koyulaşma, kum taşıçık mika, açkılı, kötü pişmiş, çap: 21 cm (**Şekil 3.132**)

3. 2017M25-12-35, 2.5 YR 4/3 kahverengi, 5 YR 5/6 sarımsı kırmızı astarlı, dış yüzeyde gövdeye doğru siyaha değin koyulaşma, kum taşıçık mika saman, açkılı, kötü pişmiş, çap: 30 cm (**Şekil 3.133**)

4. 2017M25-12-52, 7.5 YR 7/6 kırmızımsı sarı, Gley1 2.5/N siyah astarlı, kum taşı kireç, açkılı, orta pişmiş, çap: 24 cm (**Şekil 3.134**)

Paraleller:

Dilkaya (Kozbe 1987: L-15; 5/8/9/10)

Karagündüz (Vançin 2001: L-XXI; 2)



Şekil 3.131

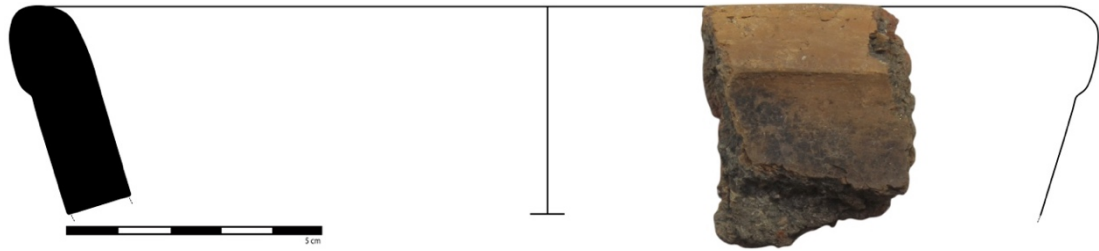

Şekil 3.132

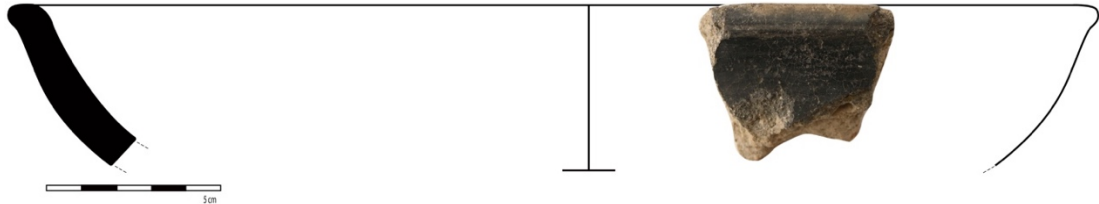

Şekil 3.133



Şekil 3.134

3.3.1.3.2. Dudak Altı Yivli

Örneklerin Tanımlaması

1. 2017N27-1-80, 10 YR 5/4 sarımsı kahverengi, 2.5 Y 6/3 açık sarımsı kahverengi astarlı, dış yüzeyde gövdeye doğru siyaha değin koyulaşma, kum taşıçık mika saman, açkılı, kötü pişmiş, çap: 25 cm (**Şekil 3.135**)

Paraleller:

Dilkaya (Kozbe 1987: L-13; 4/8)

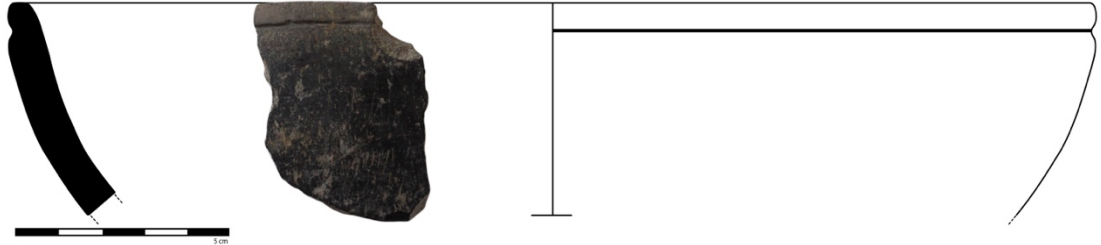

Şekil 3.135

3.3.1.3.3. Basit Ağz Kenarlı

Örneklerin Tanımlaması

1. 2017N27-13-2, 10 YR 5/4 sarımsı kahverengi, 2.5 Y 6/3 açık sarımsı kahverengi astarlı, dış yüzeyde gövdeye doğru siyaha değin koyulaşma, kum taşıçık mika saman, açkılı, kötü pişmiş, çap: 25 cm (**Şekil 3.136**)

Paraleller:

Dilkaya (Kozbe 1987: L-19; 1, L-20; 6)

Karagündüz (Vançin 2001: L-XXI; 3, L-XXVII; 3/4)



Şekil 3.136

3.3.2. Kâse

3.3.2.1. Küresel Gövdeli Kâse

3.3.2.1.1. Dudak-üstü Düzleştirilmiş Ağız Kenarlı

Örneklerin Tanımlaması

1. N27_VK11917-1, 7.5 YR 4/4 kahverengi, Gley1 2.5/N siyah astarlı, kum mika, dış açkılı iç açkısız, orta pişmiş, çap: 18 cm (**Şekil 3.137**)

2. 2017N26-10-45, 7.5 YR 6/4 açık kahverengi, hamur renginde astarlı, dış yüzeyde gövdeye doğru siyaha değin koyulaşma, kum taşcık saman, açkılı, orta pişmiş, çap: ? (**Şekil 3.138**)

3. 2018N25-3-8, 7.5 YR 6/3 açık kahverengi, 10 YR 4/2 koyu grimsi kahverengi astarlı, kum taşcık kireç, açkılı, iyi pişmiş, çap: 20 cm (**Şekil 3.139**)

4. 2018N24-45-1, 5 YR 6/6 kırmızımsı sarı, 5 YR 6/4 açık kırmızımsı kahve, kum taşcık kireç, açkılı, iyi pişmiş (**Şekil 3.140**)

Paraleller:

Dilkaya (Kozbe 1987: L-36; 4, L-37; 6/9)

Karagündüz (Vançin 2001: L-XIX; 3, L-XX; 2/4, L-LXXXVI; 1)



Şekil 3.137



Şekil 3.138



Şekil 3.139

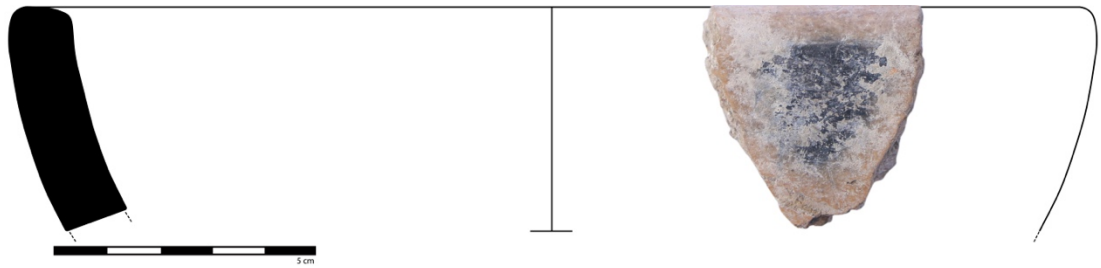

Şekil 3.140

3.3.2.1.2. Dudak-içi Düzleştirilmiş Ağız Kenarlı

Örneklerin Tanımlaması

1. 2017M25-6-9, 2.5 YR 5/6 kırmızı, 5 YR 2.5/1 siyah astarlı, kum taşı mikta, açkılı, orta pişmiş, çap: 14 cm (**Şekil 3.141**)

Paraleller:

Dilkaya (Kozbe 1987: L-35; 2)

Karagündüz (Vançin 2001: L-XIV; 1/2)

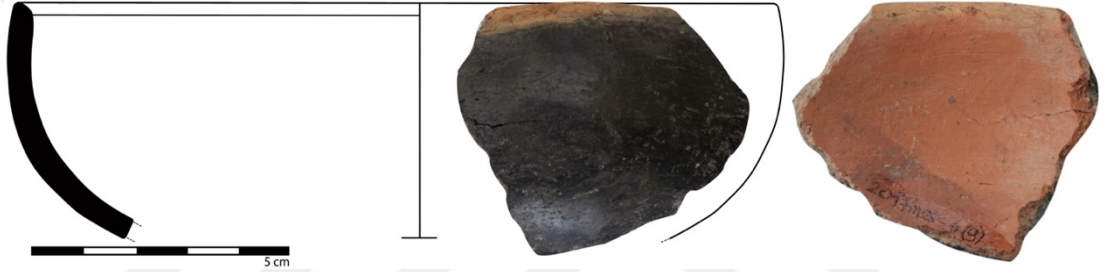

Şekil 3.141

3.3.2.1.3. İçe Dönük Ağız Kenarlı

Örneklerin Tanımlaması

1. 2017N27-10-34, 7.5 YR 6/6 kırmızımsı sarı, hamur renginde astarlı, dış yüzeyde gövdeye doğru siyaha değin koyulaşma, kum taşı mikta, hafif açkılı, orta pişmiş, çap: ? (**Şekil 3.142**)

Paraleller:

Dilkaya (Kozbe 1987: L-34; 11)

Karagündüz (Vançin, 2001: L-XII; 1, L-XVII; 4)



Şekil 3.142

3.3.2.2. Dik Gövdeli Kâse

3.3.2.2.1. Dudak-üstü Düzleştirilmiş Ağız Kenarlı

Örneklerin Tanımlaması

1. 2018N24-45-2, 5 YR 6/6 kırmızımsı sarı, Gley2 2.5/5PB mavimsi siyah astarlı, kum taşıca mika, açkılı, iyi pişmiş, çap: 19 cm (Şekil 3.143)

Paraleller:

Dilkaya (Kozbe 1987: L-36; 2)

Karagündüz (Vançin 2001: L-XIX; 3, L-XX; 2/4)

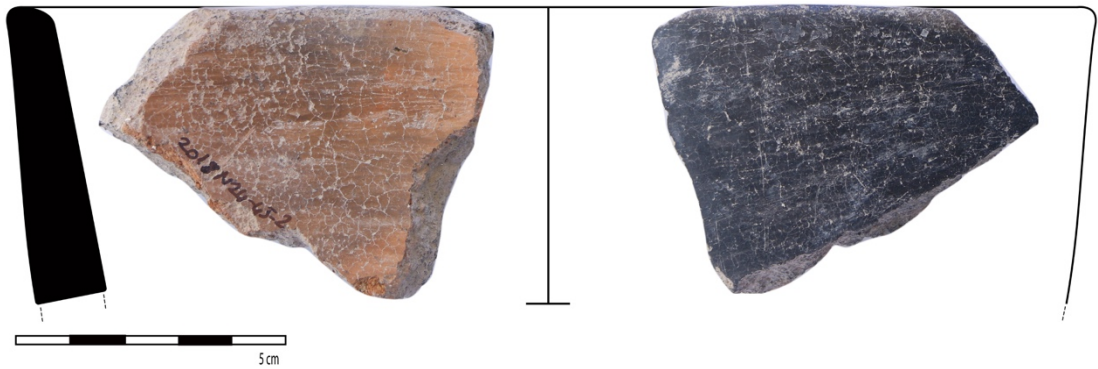

Şekil 3.143

3.3.2.2.2. Dudak Altı Yivli

Örneklerin Tanımlaması

1. 2016M25-16-15, 5 YR 6/6 kırmızımsı sarı, 7.5 YR 6/4 açık kahverengi astarlı, dış yüzeyde gövdeye doğru siyaha değin koyulaşma, kum taşıçık mika saman, açkılı, orta pişmiş, çap: 14 cm
2. 2017N26-1-27, 2.5 YR 5/6 kırmızı, 5 YR 7/4 pembe astarlı, dış yüzeyde gövdeye doğru siyaha değin koyulaşma, kum taşıçık mika, açkılı, iyi pişmiş, çap: ? (**Şekil 3.144**)
3. 2017N27-10-39, 5 YR 5/4 kırmızımsı kahverengi, hamur renginde astarlı, dış yüzeyde gövdeye doğru siyaha değin koyulaşma, kum taşıçık mika, açkılı, iyi pişmiş, çap: 16 cm (**Şekil 3.145**)
4. 2017N27-10-53, 2.5 YR 6/6 açık kırmızı, 2.5 Y 2.5/1 siyah astarlı, kum taşıçık mika saman, dış açkılı iç açkısız, orta pişmiş, çap: 18 cm (**Şekil 3.146**)
5. 2017N27-10-172, 7.5 YR 7/6 kırmızı sarı, 2.5 Y 2.5/1 siyah astarlı, kum taşıçık mika saman, açkılı, orta pişmiş, çap: ?
6. 2018N24-45-6, 5 YR 5/6 sarımsı kırmızı, 5 Y 5/4 kırmızımsı kahverengi astarlı, dış yüzeyde gövdeye doğru siyaha değin koyulaşma, kum mika, açkılı, iyi pişmiş, çap: 9 cm
7. 2018N25-3-7, 5 YR 5/4 kırmızımsı kahverengi, 5 Y 4/2 koyu kırmızımsı sarı astarlı, dış yüzeyde gövdeye doğru siyaha değin koyulaşma, kum mika kireç, açkılı, kötü pişmiş, çap: 18 cm

Paraleller:

Dilkaya (Kozbe 1987: L-21; 4/5)

Karagündüz (Vançin 2001: L-XIV; 4, L-XII; 5)



Şekil 3.144

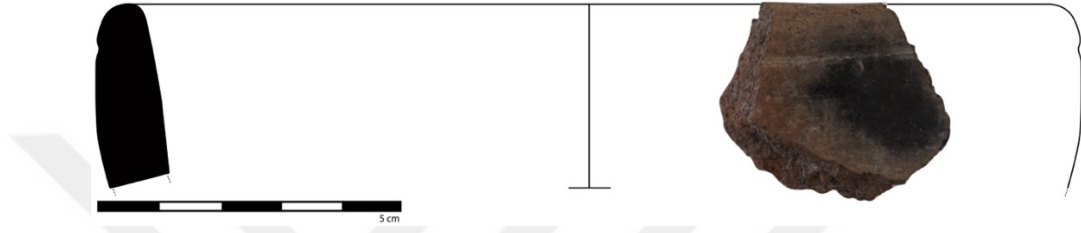

Şekil 3.145



Şekil 3.146

3.3.2.2.3. Dışa Dönük Ağız Kenarlı / Keskin Karınlı

Örneklerin Tanımlaması

1. N20_VK12742-10, 5 YR 4/4 kırmızımsı kahverengi, Gley1 2.5/N siyah astarlı, kum taşcık mika, açıkılı, kötü pişmiş, çap: 14 cm (Şekil 3.147)

2. 2016M25-13-118, 5 YR 6/6 kırmızımsı sarı, Gley1 3/N çok koyu gri astarlı, dış yüzeyde gövdeye doğru siyaha değin koyulaşma, kum taşcık mika kireç, açıkılı, iyi pişmiş, yiv bezemeli, çap: 20 cm (Şekil 3.148)

3. 2018N25-3-1, 7.5 YR 6/3 açık kahverengi, 5 YR 2.5/1 siyah astarlı, kum taşcık mika saman, açıkılı, orta pişmiş, yalancı delikli kulp bezemeli, çap: 12 cm (Şekil 3.149)

Paraleller:

Dilkaya (Kozbe 1987: L-22; 5)

Karagündüz (Vançin 2001: L-XXV; 1/2)

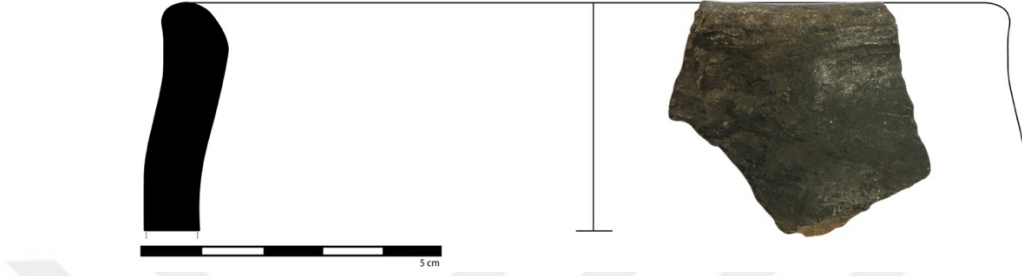

Şekil 3.147



Şekil 3.148

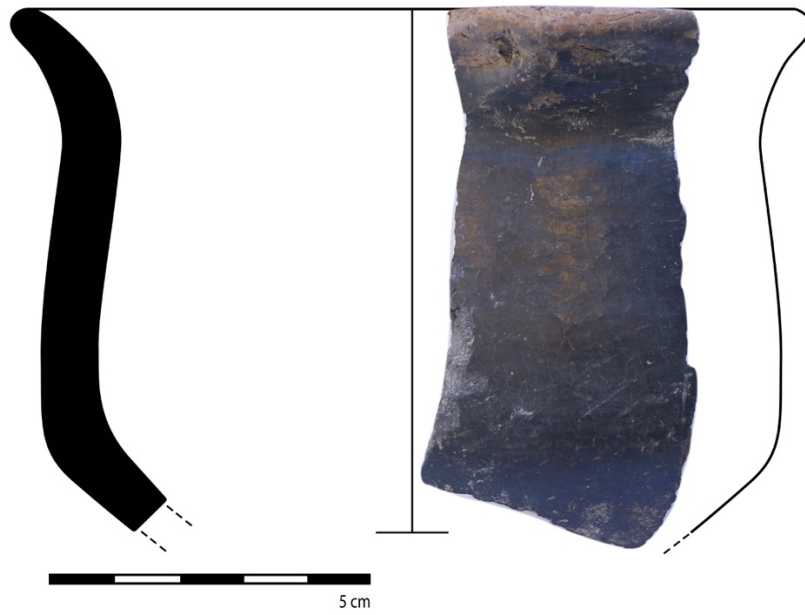

Şekil 3.149

3.3.2.2.4. Basit Ağız Kenarlı

Örneklerin Tanımlaması

1. VK2015N22-83-7, Gley2 3/5PB koyu mavimsi gri, hamur renginde astarlı, kum taşı mikası, açkılı, orta pişmiş, çap: 18 cm (**Şekil 3.150**)
2. 2017M25-6-7, 2.5 YR 6/4 açık kırmızı, 7.5 YR 2.5/1 siyah astarlı, mikası saman taşı mikası kum, açkılı, orta pişmiş, memecik kabartma bezemeli, çap: 16 cm (**Şekil 3.151**)
3. 2017N26-10-24, 2.5 YR 6/4 açık kırmızımsı kahverengi, 7.5 YR açık kahverengi astarlı, kum taşı mikası, açkısız, iyi pişmiş, çap: 14 cm (**Şekil 3.152**)
4. 2017N27-1-33, 5 Y 3/1 koyu gri, hamur renginde astarlı, kum taşı mikası, açkılı, iyi pişmiş, çap: 18 cm (**Şekil 3.153**)
5. 2017N27-10-67, 10 YR 6/4 açık sarımsı kahverengi, 8/4 çok soluk kahverengi astarlı, dış yüzeyde gövdeye doğru siyaha değin koyulaşma, kum taşı mikası saman, açkılı, kötü pişmiş, çap: 18 cm (**Şekil 3.154**)

Paraleller:

Dilkaya (Kozbe 1987: L-33; 8)

Karagündüz (Vançin 2001: L-XXI; 1, L-XVIII; 1)

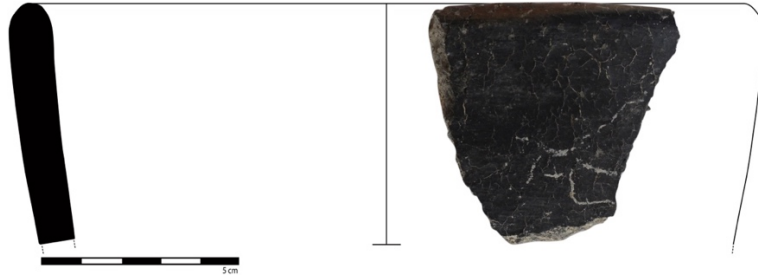

Şekil 3.150



Şekil 3.151



Şekil 3.152

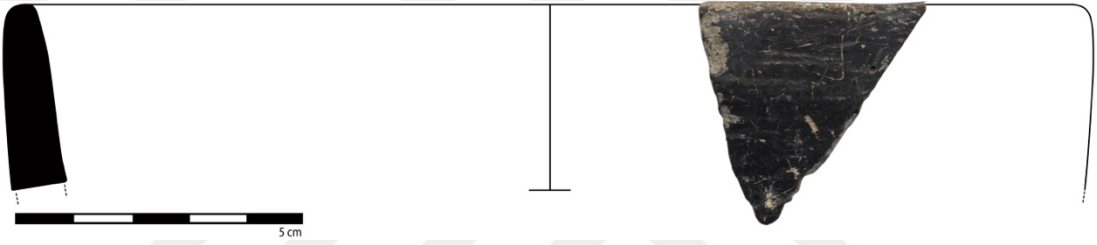

Şekil 3.153



Şekil 3.154

3.3.2.3. Konik Gövdeli Kâse

3.3.2.3.1. Dudak-üstü Düzleştirilmiş Ağız Kenarlı

Örneklerin Tanımlaması

1. N20_VK12705-2, 7.5 YR 6/4 açık kahverengi, hamur renginde astarlı, dış yüzeyde gövdeye doğru siyaha değin koyulaşma, kum taşıçık saman, açkılı, kötü pişmiş, çap: 21 cm

2. M26_VK15410-5, 10 YR 6/4 açık sarımsı kahverengi, 8/4 çok soluk kahverengi astarlı, dış yüzeyde gövdeye doğru siyaha değin koyulaşma, kum taşı, açıklı, iyi pişmiş, çap: 16 cm

3. 2016M25-16-12, 10 YR 7/3 çok soluk kahverengi, 8/4 çok soluk kahverengi astarlı, dış yüzeyde gövdeye doğru siyaha değin koyulaşma, kum taşı, mika saman, açıklı, iyi pişmiş, çap: 18 cm (**Şekil 3.155**)

4. 2017N27-1-70, 10 YR 5/8 kırmızı, 5 YR 5/4 kahverengi astarlı, dış yüzeyde gövdeye doğru siyaha değin koyulaşma, kum taşı, mika, açıklı, iyi pişmiş, çap: 16 cm (**Şekil 3.156**)

Paraleller:

Dilkaya (Kozbe 1987: L-37; 9)

Karagündüz (Vançin 2001: L-XXVI; 4/5, L-XXVII; 7)

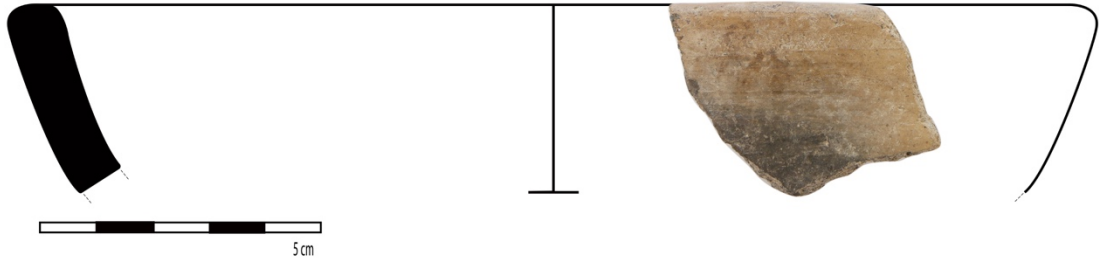

Şekil 3.155

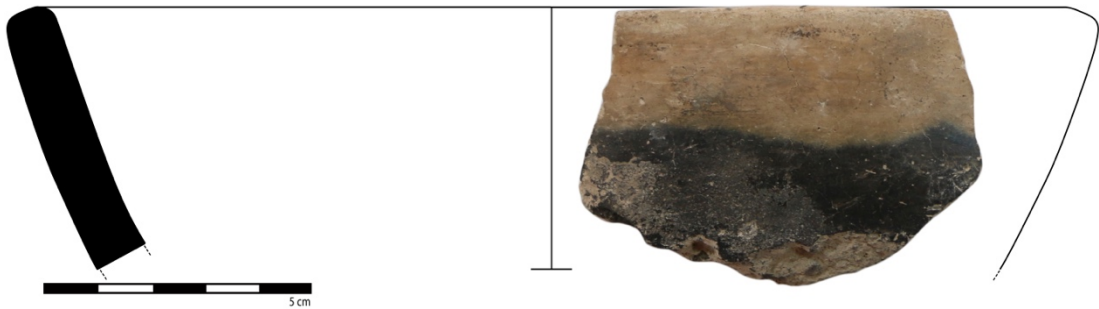

Şekil 3.156

3.3.2.3.2. Dudak Altı Yivli

Örneklerin Tanımlaması

1. 2018M24-21-12, Gley2 2.5/5PB mavimsi koyu siyah, hamur renginde astarlı, kum taşcık, açkılı, iyi pişmiş, çap: 17 cm (**Şekil 3.157**)

Paraleller:

Dilkaya (Kozbe 1987: L-21; 3)

Karagündüz (Vançin 2001: L-XIII; 4)

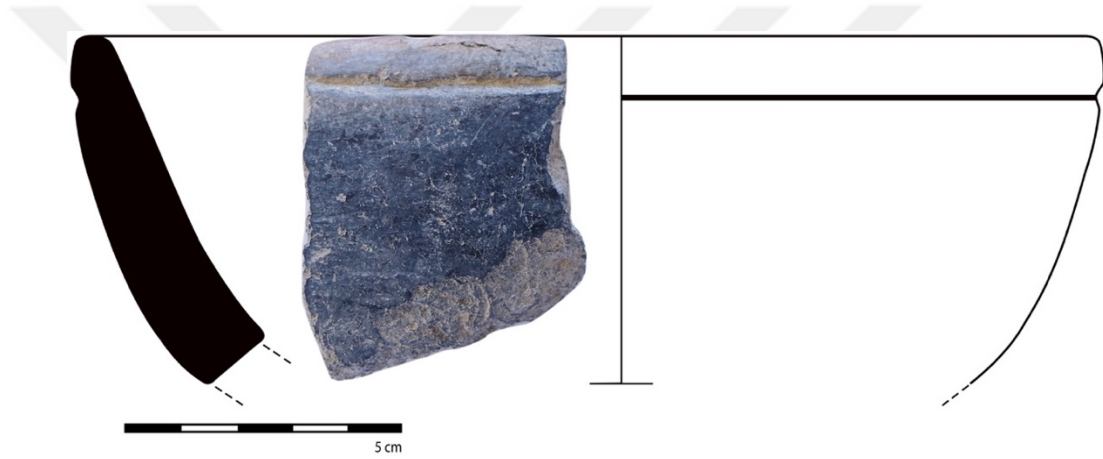

Şekil 3.157

3.3.3. Çömlek

3.3.3.1. Yüksek Boyunlu Çömlek

3.3.3.1.1. Dışa Dönük Ağız Kenarlı / “S” Biçimli

Örneklerin Tanımlaması

1. A KESİT_VK10613-1, 5 YR 6/8 kırmızımsı sarı, 5 YR 2.5/1 siyah astarlı, kum, açkılı, orta pişmiş, oluk-baskı ve çizi bezemeli, çap: 20 cm (**Şekil 3.158**)

2. N27_VK10763-1, 10 YR 7/6 sarı, 5 YR 2.5/1 siyah astarlı, kum, açkılı, orta pişmiş, çap: 22 cm (**Şekil 3.159**)

3. M26_VK11081-1, Gley1 5/N gri, 5 YR 2.5/1 siyah astarlı, kum, dış açkılı iç açkısız, kötü pişmiş, yüz biçimli-baskı oluk bezemeli, çap: ? (**Şekil 3.160**)
4. M29_VK11641-1, 2.5 YR 5/6 kırmızı, 5 YR 2.5/1 siyah astarlı, kum taşıçık, açkılı, orta pişmiş, çap: 24 cm (**Şekil 3.161**)
5. N27_VK11933-2, 10 YR 6/4 açık sarımsı kahverengi, hamur renginde astarlı, dış yüzeyde gövdeye doğru siyaha değin koyulaşma, kum taşıçık, açkılı, kötü pişmiş, çap: 17 cm
6. N20_VK12274-4, 10 YR 6/4 açık sarımsı kahverengi, Gley1 2.5/N siyah astarlı, kum, açkılı, kötü pişmiş, çap: 14 cm
7. VK2015N20-58-2, 2.5 YR 6/8 kırmızımsı sarı, hamur renginde astarlı, dış yüzeyde gövdeye doğru siyaha değin koyulaşma, kum taşıçık mika bitki, açkılı, orta pişmiş, çap: 14 cm
8. VK2015N22-25-18, 7.5 Y 5/6 koyu kahverengi, 6/4 açık kahverengi astarlı, dış yüzeyde gövdeye doğru siyaha değin koyulaşma, kum taşıçık mika saman, açkılı, kötü pişmiş, çap: 10 cm (**Şekil 3.162**)
9. VK2015N22-51-4, 2.5 Y 5/2 grimsi kahverengi, Gley1 3/N çok koyu gri astarlı, dış yüzeyde gövdeye doğru siyaha değin koyulaşma, kum taşıçık mika, açkılı, iyi pişmiş, çap: 22 cm
10. VK2015N22-79-1, 2.5 YR 5/2 grimsi kahverengi, 3/1 çok koyu gri astarlı, dış yüzeyde gövdeye doğru siyaha değin koyulaşma, kum taşıçık mika, açkılı, iyi pişmiş, oluk-baskı bezemeli, çap: 14 cm (**Şekil 3.163**)
11. VK2015N22-110-1, 2.5 Y 5/2 kahverengimsi gri, hamur renginde astarlı, dış yüzeyde gövdeye doğru siyaha değin koyulaşma, kum taşıçık mika saman, açkılı, iyi pişmiş, oluk baskı bezemeli, çap: 14 cm (**Şekil 3.164**)
12. 2017N25-4-14, 10 YR 3/1 çok koyu gri, 5/4 sarımsı kahverengi astarlı, dış yüzeyde gövdeye doğru siyaha değin koyulaşma, kum taşıçık saman, açkılı, orta pişmiş, çap: 14 cm

13. 2017N26-10-15, 7.5 YR 6/4 açık kahverengi, hamur renginde astarlı, dış yüzeyde gövdeye doğru siyaha değin koyulaşma, kum taşıçık mika saman kireç, dış açkılı iç açkısız, kötü pişmiş, çap: 10 cm (**Şekil 3.165**)

14. 2017N27-3-4, 7.5 YR 6/4 açık kahverengi, hamur renginde astarlı, dış yüzeyde gövdeye doğru siyaha değin koyulaşma, kum taşıçık saman kireç, açkılı, iyi pişmiş, çap: 13 cm

15. 2017N27-1-72, 10 YR 6/4 açık sarımsı kahverengi, hamur renginde astarlı, dış yüzeyde gövdeye doğru siyaha değin koyulaşma, kum mika, açkılı, orta pişmiş, çap: ? (**Şekil 3.166**)

16. 2017N27-10-171, 10 YR 7/4 çok açık kahverengi, 2/1 siyah astarlı, kum taşıçık saman, açkılı, iyi pişmiş, çap: ?

17. 2018N24-49-26, 2.5 YR 6/4 açık kırmızımsı kahverengi, hamur renginde astarlı, dış yüzeyde gövdeye doğru siyaha değin koyulaşma, kum taşıçık, açkılı, iyi pişmiş, çap: ?

Paraleller:

Dilkaya (Kozbe 1987: L-47; 70, L-49; 80/81/82, L-52; 107/111, L-56; 144/145/148, L-65; 4)

Karagündüz (Vançin 2001: L-XLIII; 6/7, L-XLIV; 4/5, L-XLV; 2, L-XLVI; 1/2, L-XLIX; 2/3/4)

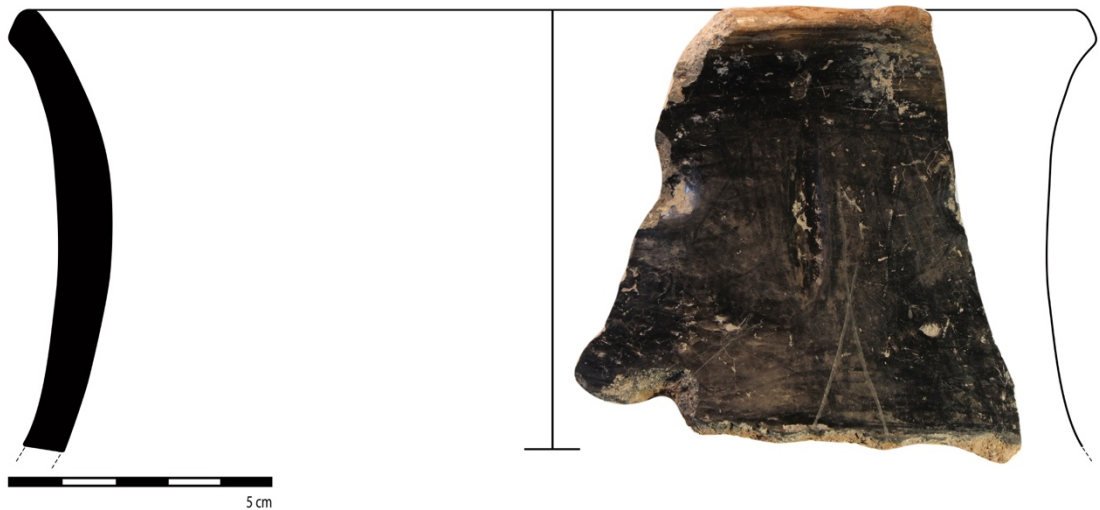

Şekil 3.158



Şekil 3.159

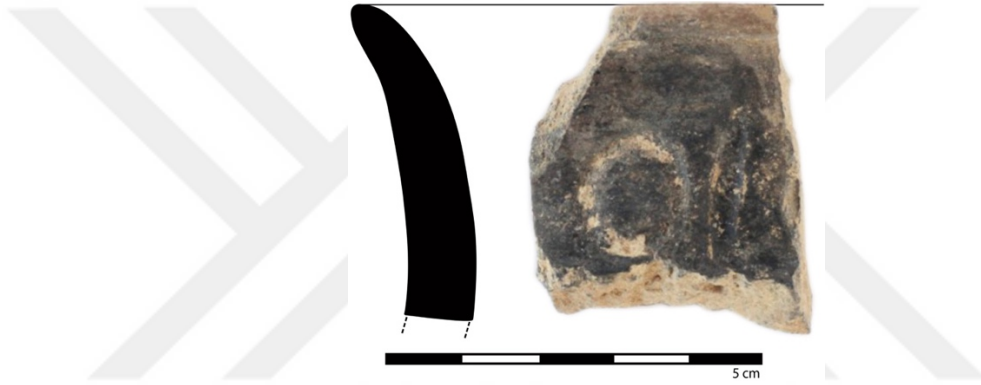

Şekil 3.160

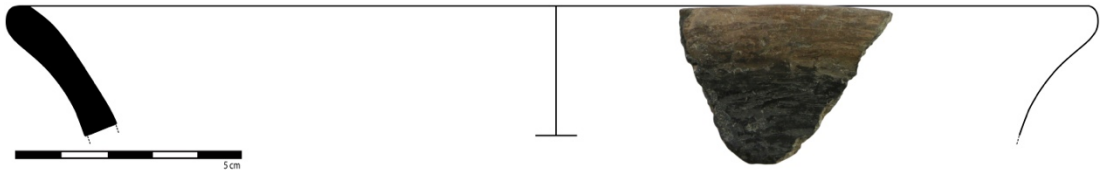

Şekil 3.161



Şekil 3.162

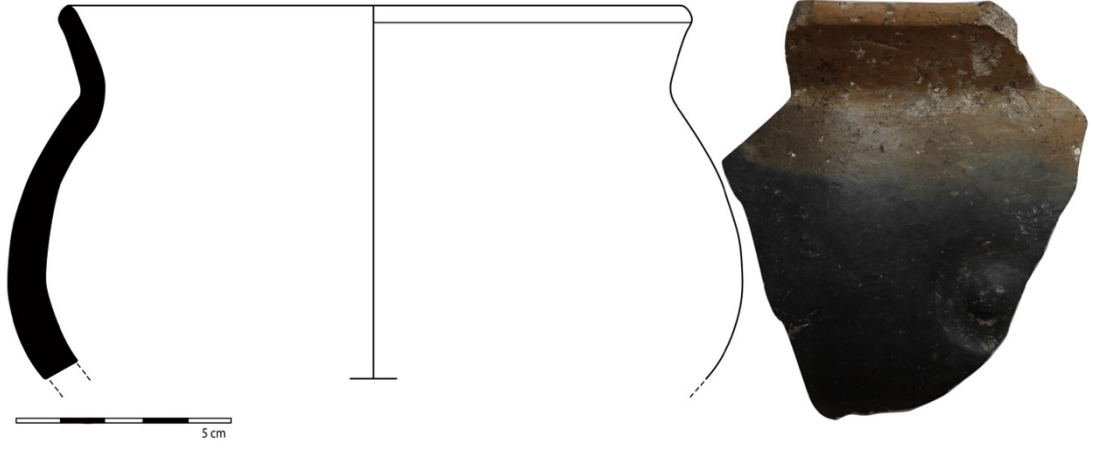

Şekil 3.163



Şekil 3.164

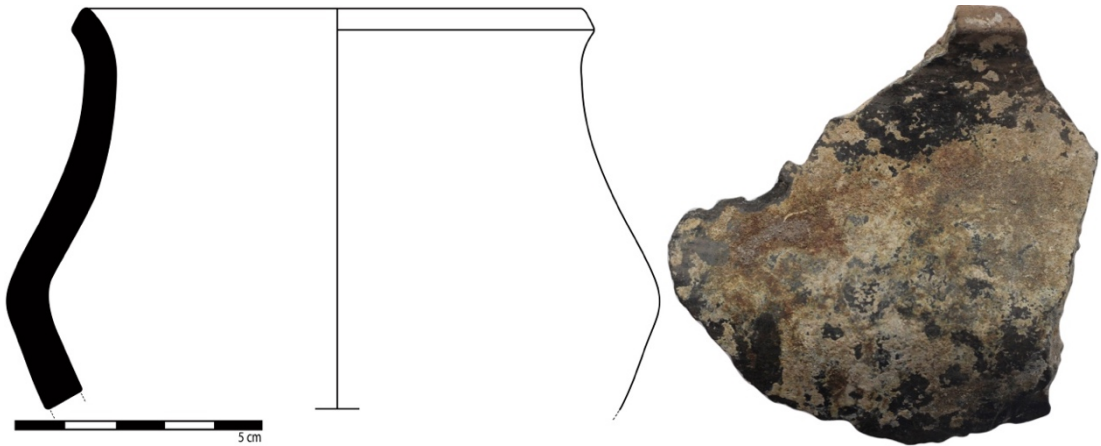

Şekil 3.165



Şekil 3.166

3.3.3.1.2. Pervaz Ağız Kenarlı

Örneklerin Tanımlaması

1. N27_VK10859-1, 5 YR 5/4 kırmızımsı kahverengi, 2.5 Y 2.5/1 siyah astarlı, kum taşıçık mika saman, açıkılı, iyi pişmiş, çap: 20 cm (**Şekil 3.167**)
2. O27_VK12109-1, 7.5 YR 5/6 koyu kahverengi, 2.5 Y 2.5/1 siyah astarlı, kum, dış açıkılı iç açıkısız, kötü pişmiş, çap: 20 cm (**Şekil 3.168**)
3. N57_VK12519-1, 2.5 YR 6/8 açık kırmızı, hamur renginde astarlı, dış yüzeyde boyuna doğru siyaha değin koyulaşma, kum taşıçık kireç, açıkılı, iyi pişmiş, çap: 20 cm (**Şekil 3.169**)
4. VK2015N22-40-3, 5 YR 5/4 kırmızımsı kahverengi, 2.5 Y 2.5/1 siyah astarlı, kum taşıçık mika saman, açıkılı, kötü pişmiş, çap: 16 cm (**Şekil 3.170**)
5. VK2015N22-40-4, 10 YR 2.5/1 çok sarımsı kahverengi, 2.5 Y 2.5/1 siyah astarlı, kum taşıçık mika, açıkılı, kötü pişmiş, çap: 18 cm (**Şekil 3.171**)
6. 2017M25-12-9, 5 YR 5/6 sarımsı kırmızı, Gley1 2.5/N siyah astarlı, kum taşıçık, açıkılı, orta pişmiş, çap: 17 cm (**Şekil 3.172**)
7. 2017N27-3-21, 5 YR 5/3 kırmızımsı kahverengi, hamur renginde astarlı, dış yüzeyde gövdeye doğru siyaha değin koyulaşma, kum taşıçık mika, açıkılı, kötü pişmiş, çap: 23 cm (**Şekil 3.173**)

Paraleller:

Dilkaya (Kozbe 1987: L-68; 3/4/6, L-69; 8)

Karagündüz (Vançin 2001: L-LVI; 4, L-LXXIII; 2, L-XLIV; 2)



Şekil 3.167



Şekil 3.168

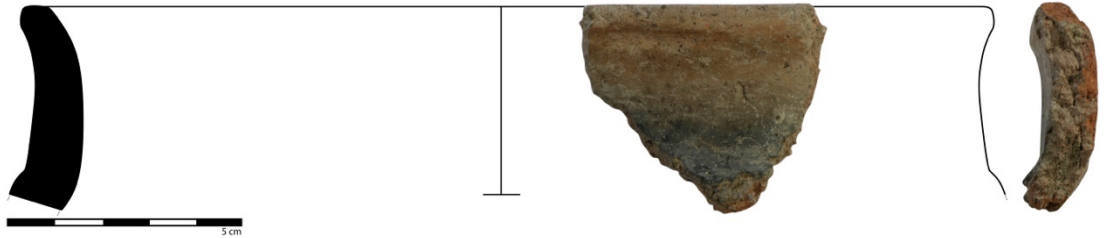

Şekil 3.169



Şekil 3.170



Şekil 3.171



Şekil 3.172



Şekil 3.173

3.3.3.1.3. Dar Boyunlu Dışa Dönük Ağız Kenarlı

Örneklerin Tanımlaması

1. 2016M25-16-13, 7.5 YR 5/6 koyu kahverengi, 2.5 YR 5/4 kırmızımsı kahverengi astarlı, dış yüzeyde gövdeye doğru siyaha değin koyulaşma, kum taşıçık mika saman, açkılı, iyi pişmiş, çap: 9 cm (**Şekil 3.174**)

2. 2017M25-9-17, 7.5 YR 5/6 koyu kahverengi, 2.5 YR 5/4 kırmızımsı kahverengi astarlı, dış yüzeyde gövdeye doğru siyaha değin koyulaşma, kum taşıçık, açkılı, iyi pişmiş, çap: 10 cm (**Şekil 3.175**)

3. 2018N24-49-5, 5 YR 5/2 kırmızımsı gri, 10 YR 7/3 çok soluk kahverengi astarlı, dış yüzeyde gövdeye doğru siyaha değin koyulaşma, kum taşıçık, açkılı, iyi pişmiş, çap: 12 cm (**Şekil 3.176**)

Paraleller:

Dilkaya (Kozbe 1987: L-54; 136, L-57; 154, L-58; 163, L-61; 185)

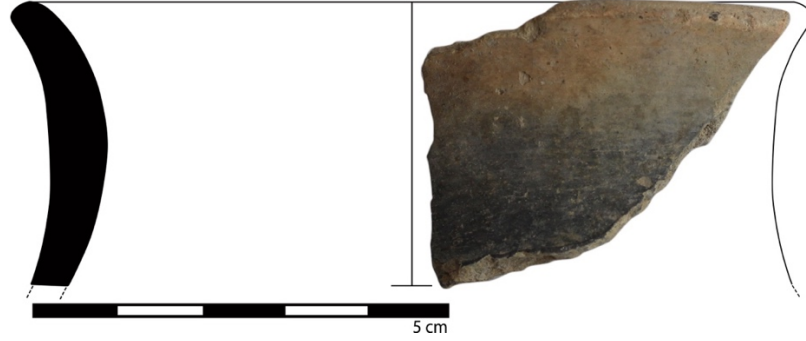

Şekil 3.174

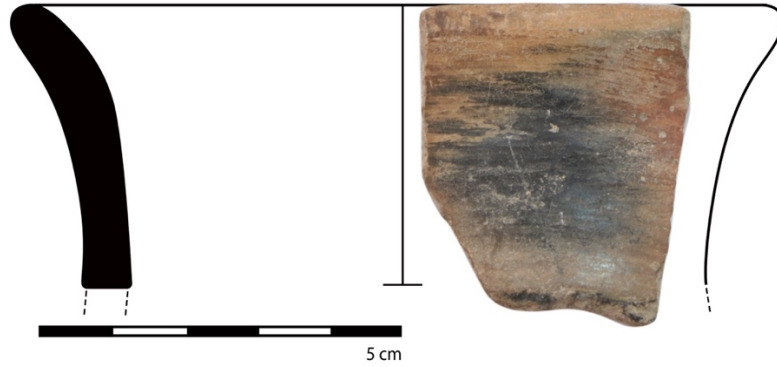

Şekil 3.175

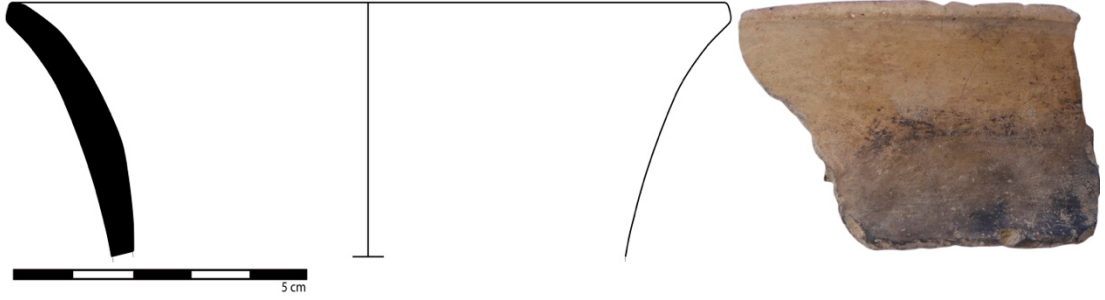

Şekil 3.176

3.3.3.1.4. Basit Ağız Kenarlı

Örneklerin Tanımlaması

1. N18_VK10994-1, 10 YR 6/4 açık sarımsı kahverengi, hamur renginde astarlı, dış yüzeyde gövdeye doğru siyaha değin koyulaşma, kum mika, açkılı, kötü pişmiş, çap: ?
2. VK2015N22-25-25, 2.5 Y 3/1 kahverengi, 5/2 grimsi kahverengi astarlı, kum taşçık mika, açkılı, iyi pişmiş, çap: 17 cm (**Şekil 3.177**)
3. VK2015N22-88-6, 5 YR 6/6 kırmızımsı sarı, Gley1 3/N çok koyu gri astarlı, dış yüzeyde gövdeye doğru siyaha değin koyulaşma, kum taşçık mika, açkılı, orta pişmiş, çap: ? (**Şekil 3.178**)
4. 2017M25-6-8, 5 YR 6/6 kırmızımsı sarı, 7.5 YR 2.5/1 siyah astarlı, kum taşçık, açkılı, orta pişmiş, çap: 20 cm (**Şekil 3.179**)

Paraleller:

Dilkaya (Kozbe 1987: L-55; 137)



Şekil 3.177



Şekil 3.178

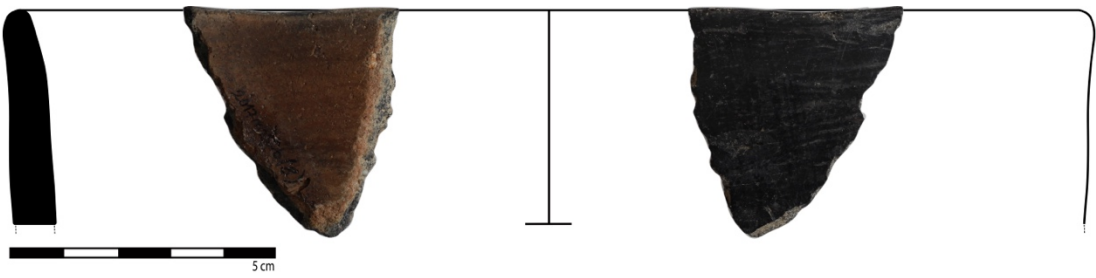

Şekil 3.179

3.3.3.2. Alçak Boyunlu Çömlek

3.3.3.2.1. Dışa Dönük Ağız Kenarlı

Örneklerin Tanımlaması

1. 2016M25-16-14, 5 YR 6/6 kırmızımsı sarı, 7.5 YR 7/4 pembe astarlı, dış yüzeyde gövdeye doğru siyaha değin koyulaşma, kum taşıçık mika saman, açkılı, iyi pişmiş, parmak baskı bezemeli, çap: 18 cm (**Şekil 3.180**)
2. 2017M26-3-1, 2.5 Y 4/1 koyu gri, hamur renginde astarlı, dış yüzeyde gövdeye doğru siyaha değin koyulaşma, kum taşıçık mika, açkılı, orta pişmiş, çap: ?
3. 2017M25-9-73, 7.5 YR 4/4 kahverengi, Gley1 2.5/N siyah astarlı, kum taşıçık mika, açkılı, orta pişmiş, çap: 6 cm (**Şekil 3.181**)
4. 2017N25-4-10, 10 YR 7/6 sarı, Gley1 3/N koyu gri astarlı, dış yüzeyde gövdeye doğru siyaha değin koyulaşma, kum taşıçık mika, açkılı, kötü pişmiş, çap: 19 cm (**Şekil 3.182**)
5. 2017N26-10-40, 7.5 YR 7/3 pembe, Gley1 3/N koyu gri astarlı, dış yüzeyde gövdeye doğru siyaha değin koyulaşma, kum taşıçık mika, açkılı, orta pişmiş, çap: ? (**Şekil 3.183**)
6. 2017N27-10-168, 7.5 YR 2.5/1 siyah, hamur renginde astarlı, kum taşıçık, açkılı, iyi pişmiş, çap: ? (**Şekil 3.184**)
7. 2018N24-45-3, 5 YR 6/6 kırmızımsı sarı, 2.5 YR 7/4 açık kırmızımsı kahverengi astarlı, dış yüzeyde gövdeye doğru siyaha değin koyulaşma, kum taşıçık mika, açkılı, orta pişmiş, çap: 15 cm (**Şekil 3.185**)

Paraleller:

Dilkaya (Kozbe 1987: L-64; 2, L-65; 10/12, L-66; 19, L-67; 22/24/25)

Karagündüz (Vançin 2001: L-LL; 3)

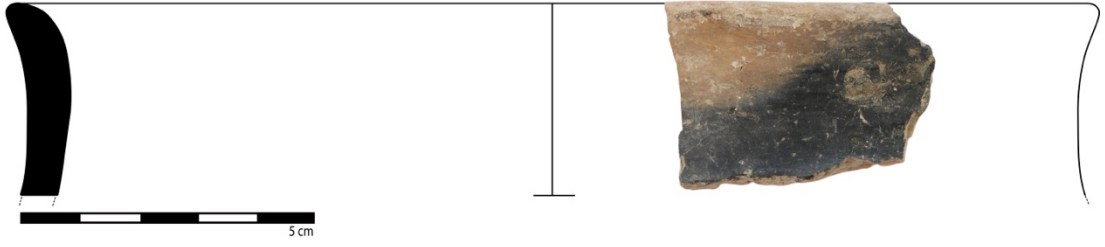

Şekil 3.180

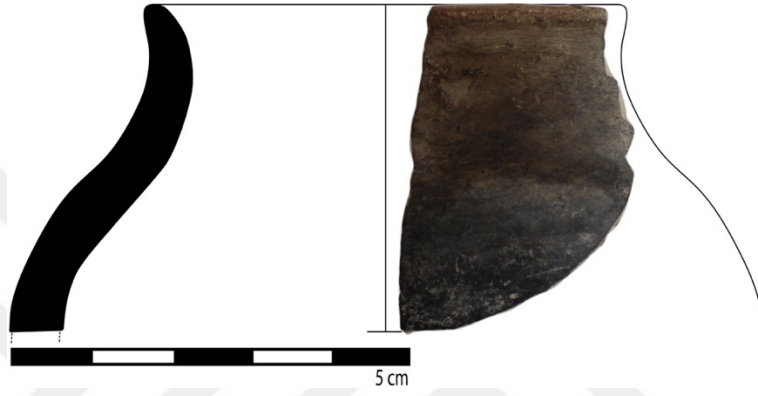

Şekil 3.181

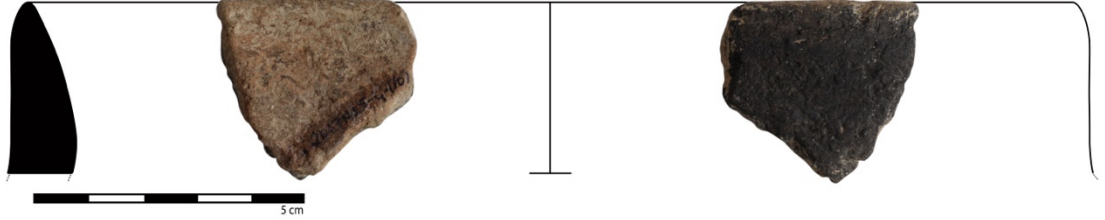

Şekil 3.182



Şekil 3.183



Şekil 3.184



Şekil 3.185

3.3.3.2.2. Dışa Kalınlaştırılmış Ağız Kenarlı

Örneklerin Tanımlaması

1. VK2015N20-26-1, 7.5 Y 4/6 koyu kahverengi, 5 YR 6/4 açık kırmızımsı kahverengi astarlı, dış yüzeyde boyuna doğru siyaha değin koyulaşma, kum taşıçık mika, açkılı, orta pişmiş, çap: 14 cm (**Şekil 3.186**)
2. VK2015N22-25-1-2, 10 YR 6/4 açık sarımsı kahverengi, Gley1 2.5/N siyah astarlı, kum taşıçık mika, açkılı, orta pişmiş, çap: 22 cm (**Şekil 3.187**)
3. VK2015N22-83-11, 7.5 YR 5/4 kahverengi, Gley1 3/N çok koyu gri astarlı, dış yüzeyde gövdeye doğru siyaha değin koyulaşma, kum taşıçık mika saman, açkılı, orta pişmiş, çap: 12 cm (**Şekil 3.188**)
4. 2017M25-9-43, 10 R 6/8 açık kırmızı, Gley2 2.5/10B mavimsi siyah astarlı, kum taşıçık, açkılı, iyi pişmiş, çap: 22 cm (**Şekil 3.189**)

5. 2017M25-9-70, 2.5 YR 7/8 açık kırmızı, Gley2 2.5/10B mavimsi siyah astarlı, kum taşı, açkılı, iyi pişmiş, çap: ? (**Şekil 3.190**)

6. 2018M24-4-2, 5 YR 5/3 kırmızı kahverengi, 7.5 YR 6/6 kırmızımsı sarı astarlı, dış yüzeyde boyuna doğru siyaha değin koyulaşma, kum taşı, mika saman, açkılı, iyi pişmiş, çap: 12 cm

Paraleller:

Dilkaya (Kozbe 1987: L-64; 1/2/3, L-66; 14, L-67; 20, L-70; 1)

Karagündüz (Vançin 2001: L-LXI; 6/7/8, L-XXI; 3, L-XXXVII; 2)

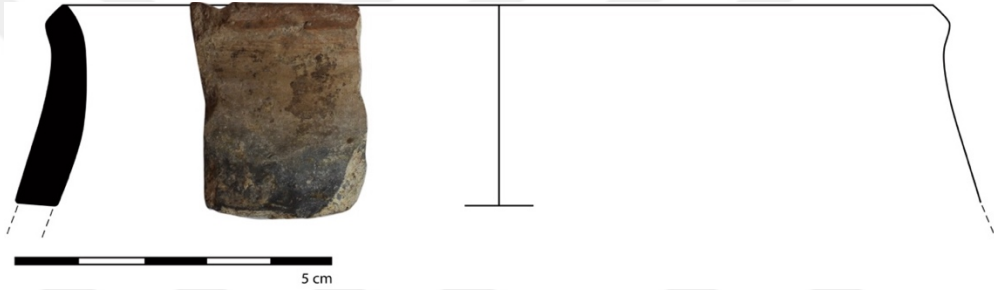

Şekil 3.186

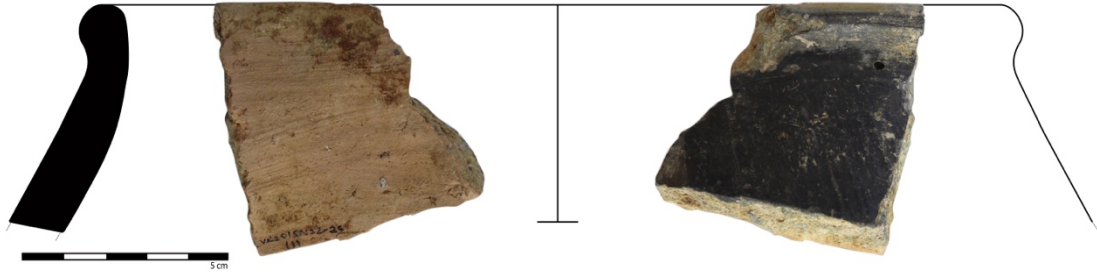

Şekil 3.187

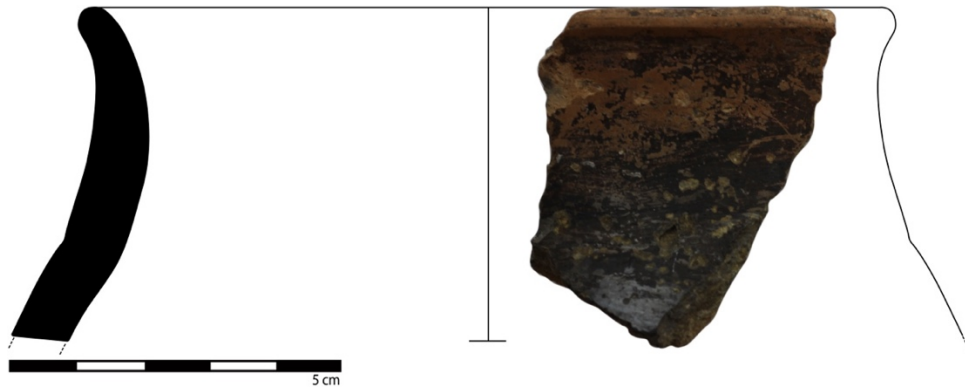

Şekil 3.188

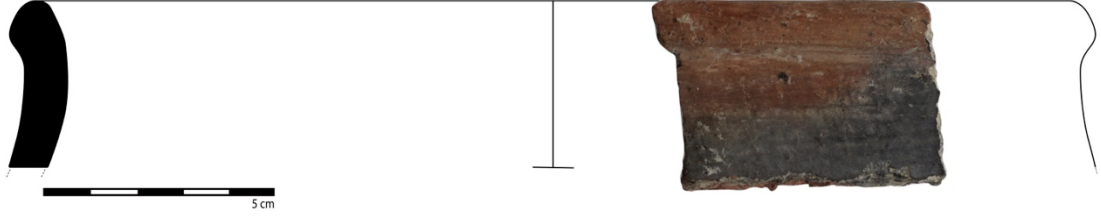

Şekil 3.189



Şekil 3.190

3.3.3.2.3. Pervaz Ağız Kenarlı

Örneklerin Tanımlaması

1. VK2015N22-66-9, 7.5 YR 6/4 açık kahverengi, hamur renginde astarlı, dış yüzeyde gövdeye doğru siyaha değin koyulaşma, kum taşıçık mika, açkılı, orta pişmiş, çap: 20 cm (**Şekil 3.191**)

2. VK2015N22-94-6, 5 YR 6/6 kırmızımsı sarı, hamur renginde astarlı, dış yüzeyde gövdeye doğru siyaha değin koyulaşma, kum taşıçık mika saman, açkılı, kötü pişmiş, çap: 20 cm (**Şekil 3.192**)

Paraleller:

Dilkaya (Kozbe 1987: L-)

Karagündüz (Vançin 2001: L-LVI; 4)



Şekil 3.191

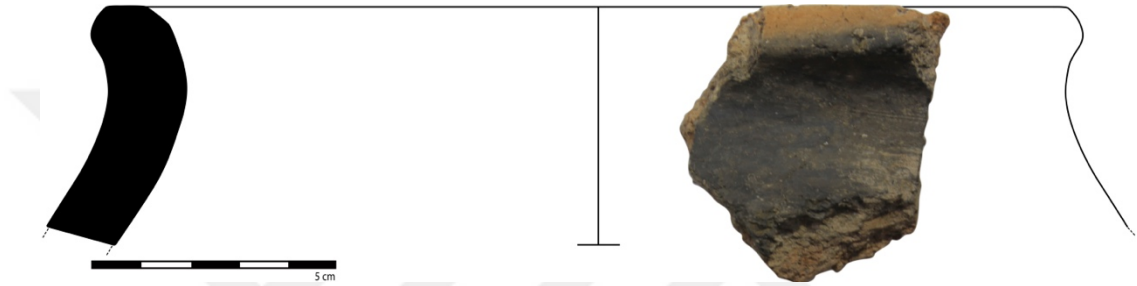

Şekil 3.192

3.3.3.2.4. Dudak-üstü Düzleştirilmiş Ağız Kenarlı

Örneklerin Tanımlaması

1. M27_VK13414-3, 5 YR 5/6 sarımsı kırmızı, Gley1 2.5/N siyah astarlı, kum mika, açkılı, iyi pişmiş, çap: 13 cm

2. VK2015N22-25-4, 5 YR 6/4 açık kırmızımsı kahverengi, hamur renginde astarlı, dış yüzeyde gövdeye doğru siyaha değin koyulaşma, kum taşçık mika, açkılı, iyi pişmiş, çap: 16 cm (Şekil 3.193)

Paraleller:

Dilkaya (Kozbe 1987: L-73; 3)



Şekil 3.193

3.3.4 Küp

3.3.4.1. Yüksek Boyunlu Küp

3.3.4.1.1. Pervaz Ağız Kenarlı

Örneklerin Tanımlaması

2. 2016M25-16-16, 5 YR 6/6 kırmızımsı sarı, Gley1 2.5/N siyah astarlı, kum taşıçık mika kireç, açkılı, iyi pişmiş, çap: 40 cm (**Şekil 3.194**)
3. 2017M25-9-99, 2.5 YR 7/6 açık kırmızı, Gley1 2.5/N siyah astarlı, kum taşıçık mika saman, açkılı, kötü pişmiş, baskı-oluk bezemeli, çap: 38 cm (**Şekil 3.195**)
4. 2017N25-1-1, 10 YR 7/6 kırmızımsı sarı, Gley1 2.5/N siyah astarlı, kum taşıçık mika saman, hafif açkılı, orta pişmiş, çap: 32 cm (**Şekil 3.196**)
5. 2017N26-10-32, 5 YR 6/4 açık kırmızımsı kahverengi, Gley1 2.5/N siyah astarlı, kum taşıçık mika, açkılı, orta pişmiş, çap: 22 cm (**Şekil 3.197**)
6. 2017N27-1-13, 2.5 YR 8/3 pembe, Gley1 2.5/N siyah astarlı, kum taşıçık, açkılı, iyi pişmiş, çap: 24 cm (**Şekil 3.198**)
7. 2017N27-1-31, 5 YR 7/6 kırmızımsı sarı, Gley1 2.5/N siyah astarlı, kum taşıçık mika saman, açkılı, iyi pişmiş, çap: ? (**Şekil 3.199**)
8. 2017N27-3-11, 5 YR 6/4 açık kırmızımsı kahverengi, Gley1 2.5/N siyah astarlı, kum taşıçık mika saman kireç, dış açkılı iç açkısız, orta pişmiş, çap: 36 cm (**Şekil 3.200**)

9. 2017N27-3-43, 5 YR 6/6 kırmızımsı sarı, Gley1 2.5/N siyah astarlı, kum taşıçık mika kireç, dış açkılı iç açkısız, orta pişmiş, çap: 26 cm (**Şekil 3.201**)

10. 2017N27-10-181, 2.5 Y 7/1 açık gri, Gley1 2.5/N siyah astarlı, kum taşıçık, açkılı, orta pişmiş, çap: 40 cm (**Şekil 3.202**)

Paraleller:

Dilkaya (Kozbe 1987: L-86; 28, L-88; 44, L-108; 4, L-111; 20, L-112; 24)

Karagündüz (Vançin 2001: L-LX; 5, LXXXIV; 1/2)

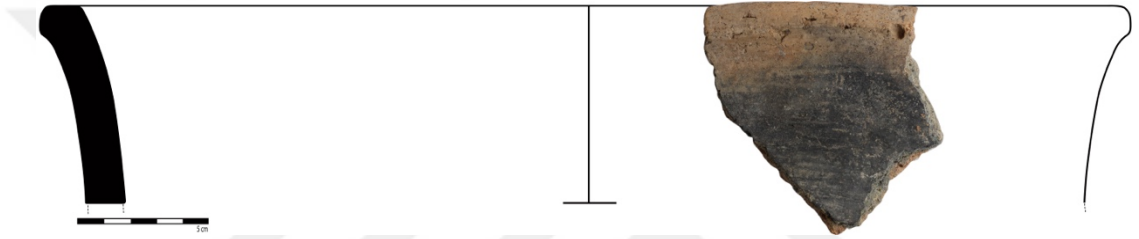

Şekil 3.194

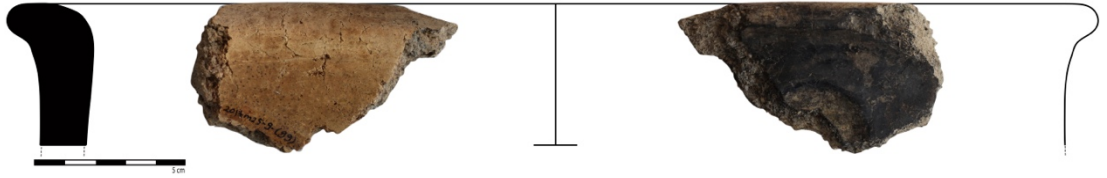

Şekil 3.195



Şekil 3.196



Şekil 3.197

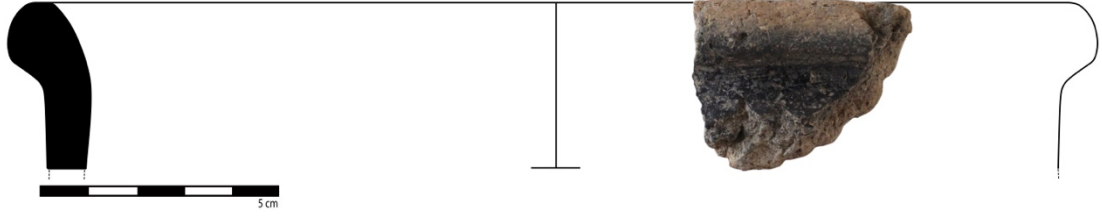

Şekil 3.198



Şekil 3.199

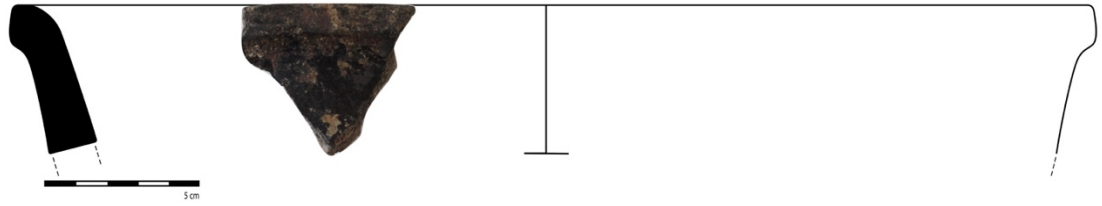

Şekil 3.200

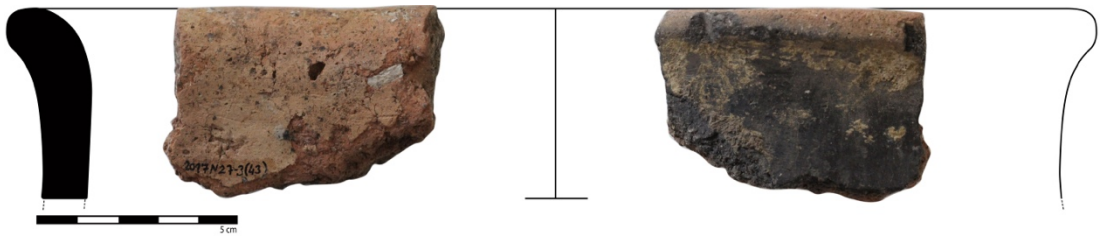

Şekil 3.201

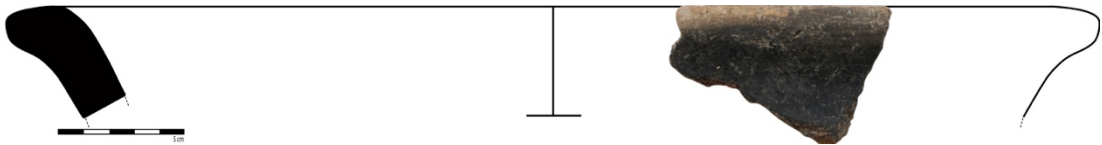

Şekil 3.202

3.3.4.1.2. Dışa Kalınlaştırılmış Ağız Kenarlı

Örneklerin Tanımlaması

1. N20_VK12298-16, 7.5 YR 4/4 kahverengi, Gley1 2.5/N siyah astarlı, kum taşırcık kireç, açkılı, orta pişmiş, çap: 36 cm (**Şekil 3.203**)

2. VK2015N22-40-2, 10 YR 4/3 kahverengi, 2/1 siyah astarlı, kum taşırcık mika saman, açkılı, iyi pişmiş, çap: 25 cm (**Şekil 3.204**)

Paraleller:

Dilkaya (Kozbe 1987: L-106; 35, L-107; 40)

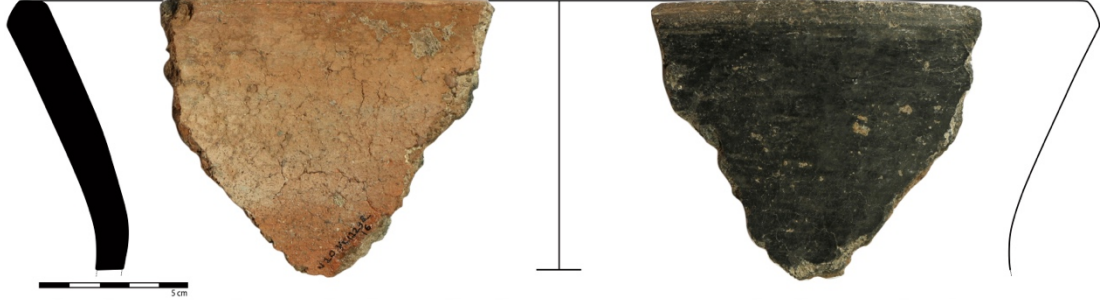

Şekil 3.203



Şekil 3.204

3.3.4.2. Alçak Boyunlu Küp

3.3.4.2.1. Dışa Kalınlaştırılmış Ağız Kenarlı

Örneklerin Tanımlaması

1. N20_VK12291-1, 7.5 YR 5/4 kahverengi, hamur renginde astarlı, dış yüzeyde gövdeye doğru siyaha değin koyulaşma, kum taşıçık, açkılı, kötü pişmiş, çap: 37 cm (**Şekil 3.205**)

2. 2017M25-9-83, 7.5 YR 7/4 pembe, 7/5 YR 3/1 çok koyu gri astarlı, kum taşıçık, açkılı, orta pişmiş, çap: 36 cm (**Şekil 3.206**)

3. 2017N27-3-1, 2.5 YR 6/6 açık kırmızı, Gley1 2.5/N siyah astarlı, kum taşıçık mika kireç saman, dış açkılı iç açkısız, orta pişmiş, çap: 31 cm (**Şekil 3.207**)

Paraleller:

Dilkaya (Kozbe 1987: L-75; 8, L-107; 41, L-102; 10, L-103; 13)

Karagündüz (Vançin 2001: L-LXX; 4, L-XC; 4)

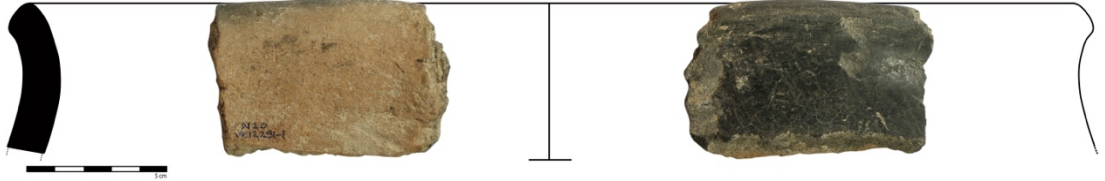

Şekil 3.205

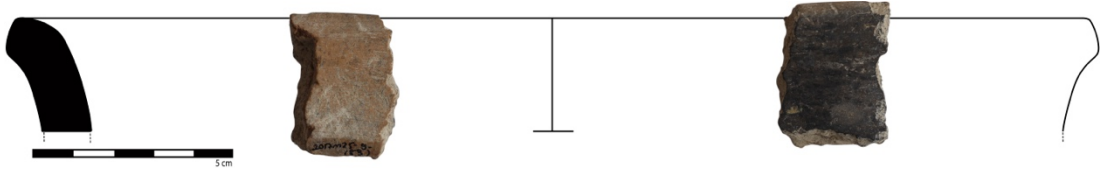

Şekil 3.206



Şekil 3.207

3.3.4.3. Kapalı Ağızlı Küp

3.3.4.3.1. Dışa Kalınlaştırılmış Ağız Kenarlı

Örneklerin Tanımlaması

1. 2017N27-10-148, 10 YR 6/3 açık kahverengi, Gley1 2.5/N siyah astarlı, kum taşıcık mika, açkısız, iyi pişmiş, çap: 20 cm (Şekil 3.208)

Paraleller:

Dilkaya (Kozbe 1987: L-111; 17)

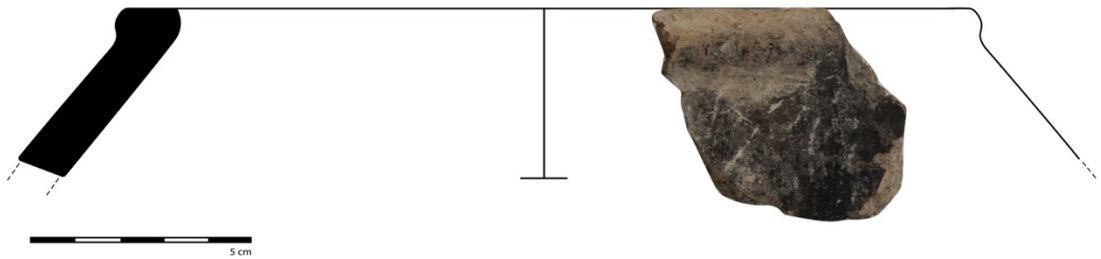

Şekil 3.208

3.3.5. Gvde Paraları

rneklerin Tanımlaması

1. M26_VK15471-1, 7.5 YR 7/4 pembe, Gley1 2.5/1 siyah astarlı, kum tařcık, akılı, iyi piřmiř, izi bezemeli **(Levha 3.3.1)**
2. M26_VK15641-7, 5 YR 6/6 kırmızımsı sarı, 2.5/1 siyah astarlı, kum, akılı, orta piřmiř **(Levha 3.3.2)**
3. VK2015N22-25-3, 5 YR 6/8 kırmızımsı sarı, hamur rengine astarlı, dıř yzeyde gvdeye doėru siyaha deėin koyulařma, kum tařcık mika saman, akılı, orta piřmiř, kulplu gvde parası **(Levha 3.3.3)**
4. VK2015N22-66-1, 2.5 YR 6/8 kırmızımsı sarı, hamur rengine astarlı, dıř yzeyde gvdeye doėru siyaha deėin koyulařma, kum tařcık mika saman kire, akılı, iyi piřmiř, kabartma bezemeli **(řekil 3.209)**
5. VK2015N22-94-19, 5 YR 6/6 kırmızımsı sarı, Gley1 2.5/N siyah astarlı, kum tařcık mika, akılı, iyi piřmiř **(Levha 3.3.4)**
6. 2016M25-13-320, 5 YR 6/4 aık kırmızımsı kahverengi, hamur rengine astarlı, dıř yzeyde gvdeye doėru siyaha deėin koyulařma, kum tařcık saman, akılı, iyi piřmiř **(Levha 3.3.5)**
7. 2016M25-15-46, 5 YR 5/6 sarımsı kırmızı, Gley1 2.5/N siyah astarlı, kum tařcık saman, akılı, iyi piřmiř **(Levha 3.3.6)**
8. 2017M25-12-39, 2.5 YR 7/6 aık kırmızı, Gley1 2.5/N siyah astarlı, kum tařcık mika saman, akılı, orta piřmiř, entik sıralı ters drtgen bezemeli **(Levha 3.3.7)**
9. 2017N27-10-140, 2.5 YR 6/6 aık kırmızı, Gley1 2.5/N siyah astarlı, kum tařcık mika saman, dıř akılı i akısız, orta piřmiř, ift sıralı řerit kabartma bezemeli **(Levha 3.3.8)**



Şekil 3.209

3.4. GRİ MAL GRUBU

Pişirme esnasında gri mallar, dışı siyah mallara göre ısıyı daha az alır ve oksijenin ortama dengeli şekilde az miktarda yayılmasıyla elde edilmiştir. Genelinde iç ve dış astar benzer tondadır. Hemen hemen her formdan siyah gruplara göre daha az miktarda mevcuttur. Dış yüzeyde parlak gri-koyu gri tonları, içte ise gri hamur rengi hakimdir. Tümü hamur renginde astarlıdır. Çeşitli kullanımların olduğu mal grubudur. Günlük kullanıma uygun incelikte kapların yanı sıra, büyük boyutlu pişirme kapları, yanık izine az rastladığımız dip parçaları bu grupta bulunmaktadır.

Bu grubu, gri ve koyu gri hamur renkli ve hamur rengi astarlı mallar oluşturur. Nadiren de olsa yeşilimsi gri hamur rengi görülür. İç yüzey, yine gri tonlarındadır. İyi ve orta pişmiş mallar hakimdir. Açıklı ve açıklı olabilmektedir. Tümü el yapımıdır. Katkı olarak ince kum, mika, taşcık kullanılmıştır.

Yalancı delikli kulp, memecik kabartma süslemeli kaplar ve 1 adet çizgi bezemeli dışa dönük ağızlı yüksek boyunlu çömlek parçası vardır. Gövde parçaları arasında da ne yazık ki form vermeyen çizgi bezemeli keramik parçası vardır. Gri Alacalı ve Gri Çift Renkli Mal Gruplarına göre sayıca daha azdır.

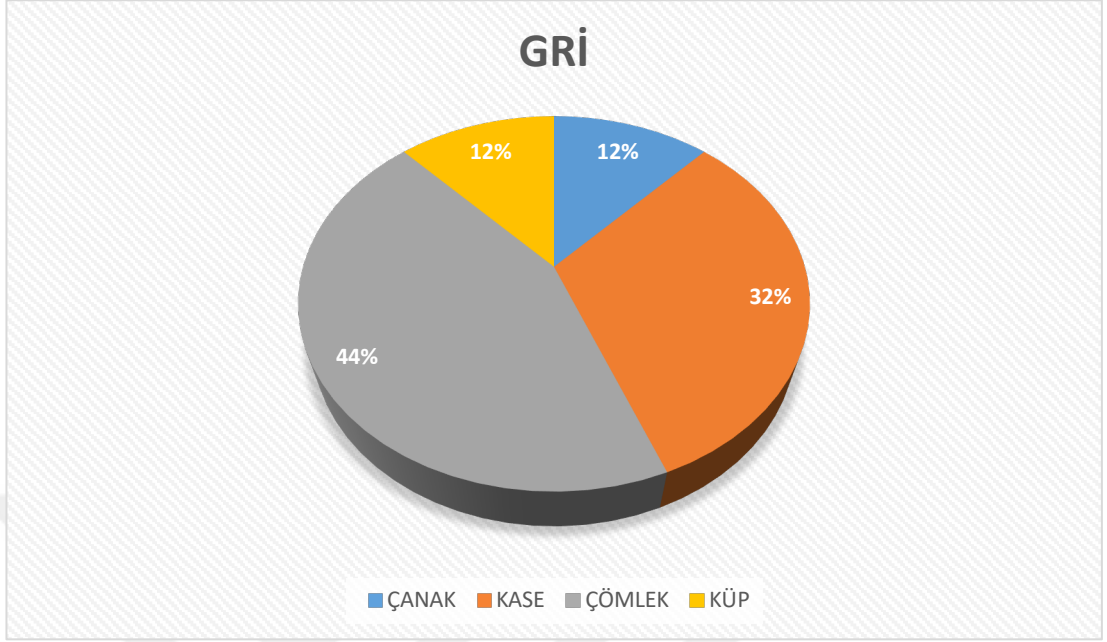

Grafik 3.9 : Gri Mal Grubunun tipolojik olarak sayısal dağılımı.

3.4.1. Çanak

3.4.1.1. Küresel Gövdeli Çanak

3.4.1.1.1. Dışa Dönük Ağız Kenarlı

Örneklerin Tanımlaması

1. M28_VK16092-1, 5 YR 4/1 koyu gri, hamur renginde astarlı, kum, açkısız, orta pişmiş, çap: 22 cm (**Şekil 3.210**)

2. VK2015N22-94-3, Gley1 5/1 gri, hamur renginde astarlı, kum taşıçık mika, açkılı, iyi pişmiş, çap: 22 cm (**Şekil 3.211**)

Paraleller:

Dilkaya (Kozbe 1987: L-22; 6, L-27; 28)

Karagündüz (Vançin 2001: L-LXXXVII; 1/2/3)



Şekil 3.210

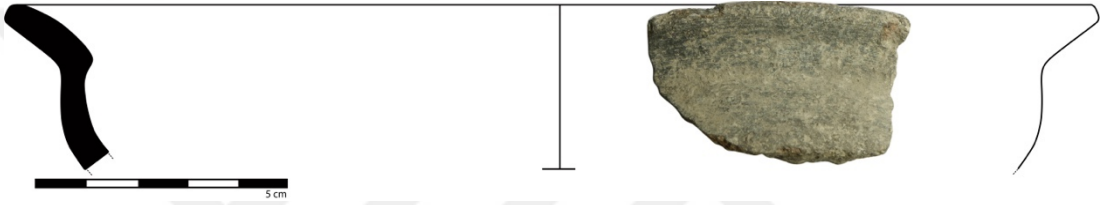

Şekil 3.211

3.4.1.2. Konik Gövdeli Çanak

3.4.1.2.1. Dışa Düzleştirilmiş Ağız Kenarlı

Örneklerin Tanımlaması

1. 2017N26-10-27, 2.5 Y 7/1 açık gri, 10 YR 5/1 gri astarlı, kum taşıcak saman, açkılı, iyi pişmiş, çap: 33 (Şekil 3.212)

Paraleller:

Karagündüz (Vançin 2001: L-XXVIII; 8)



Şekil 3.212

3.4.2. Kâse

3.4.2.1. Küresel Gövdeli Kâse

3.4.2.1.1. Dışa Dönük Ağız Kenarlı

Örneklerin Tanımlaması

1. M28_VK16083-1, 7.5 YR 6/2 pembemsi gri, Gley1 4/N koyu gri astarlı, kum taşcık kireç, açkılı, orta pişmiş, çap: 14 cm (**Şekil 3.213**)

2. VK2015N22-77-1, 2.5 Y 5/2 grimsi kahverengi, 4/1 koyu gri astarlı, dış yüzeyde gövdeye doğru siyaha değin koyulaşma, kum taşcık mika, açkılı, orta pişmiş, yalancı delikli kulp bezemeli, çap: 17 cm (**Şekil 3.214**)

3. 2016M25-16-23, Gley1 5/N gri, hamur renginde astarlı, kum taşcık mika saman, açkılı, iyi pişmiş, çap: 19 cm (**Şekil 3.215**)

Paraleller:

Dilkaya (Kozbe 1987: L-26; 21, L-30; 44, L-31; 50)

Karagündüz (Vançin, 2001: L-XXV; 1/2)

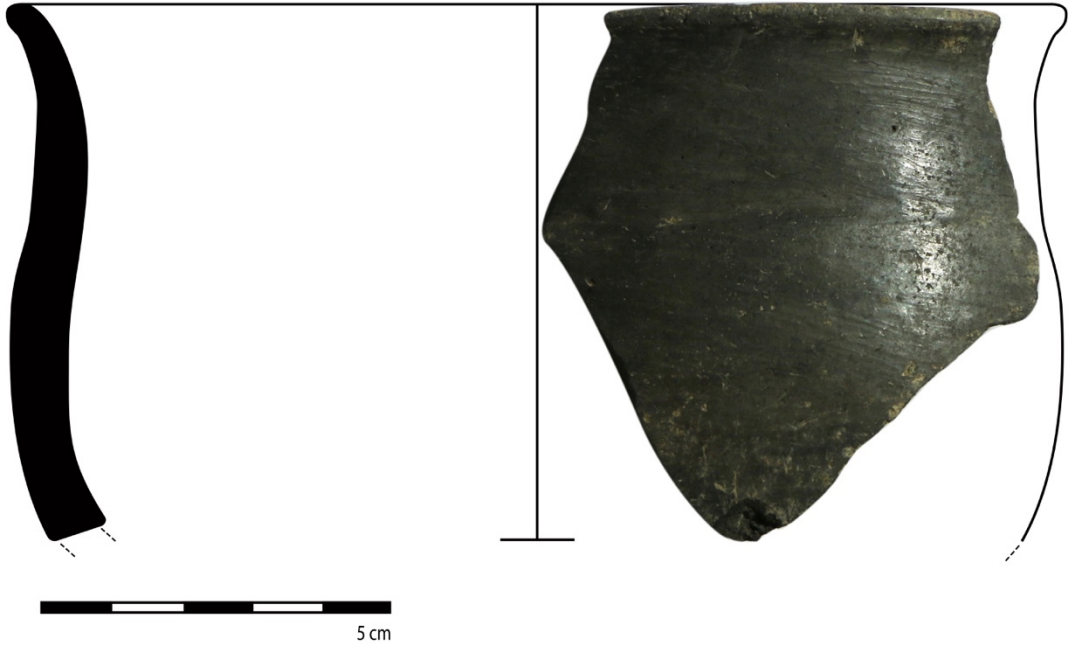

Şekil 3.213



Şekil 3.214

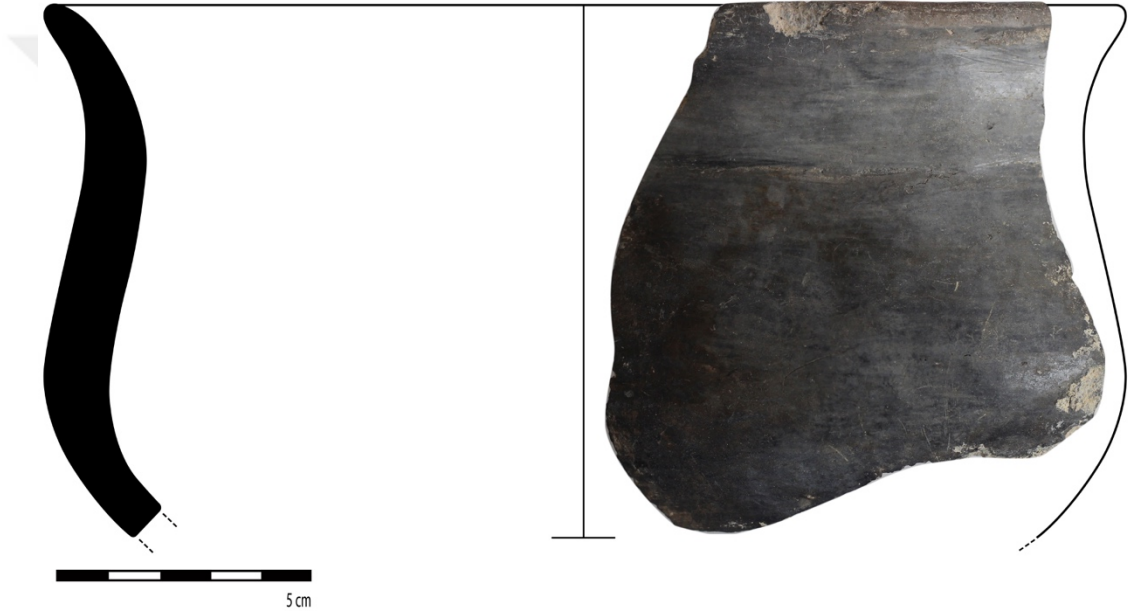

Şekil 3.215

3.4.2.1.2. Dışa Kalınlaştırılmış Ağız Kenarlı

Örneklerin Tanımlaması

1. 2017N27-10-124, 2.5 Y 5/2 grimsi kahverengi, Gley1 5/N gri astarlı, kum taşıç mika, açkılı, iyi pişmiş, çap: 16 cm (Şekil 3.216)
2. 2017N27-10-175, 2.5 Y 6/1 gri, hamur renginde astarlı, kum taşıç mika kireç, açkılı, orta pişmiş, çap: ? (Şekil 3.217)

3. 2018M24-21-32, 5 YR 5/3 kırmızımsı kahverengi, 10 YR 6/1 gri astarlı, kum kireç, açkılı, orta pişmiş, çap: 17 cm (**Şekil 3.218**)

Paraleller:

Dilkaya (Kozbe 1987: L-26; 22)

Karagündüz (Vançin 2001: L-XXIV; 1, L-XXV; 1)

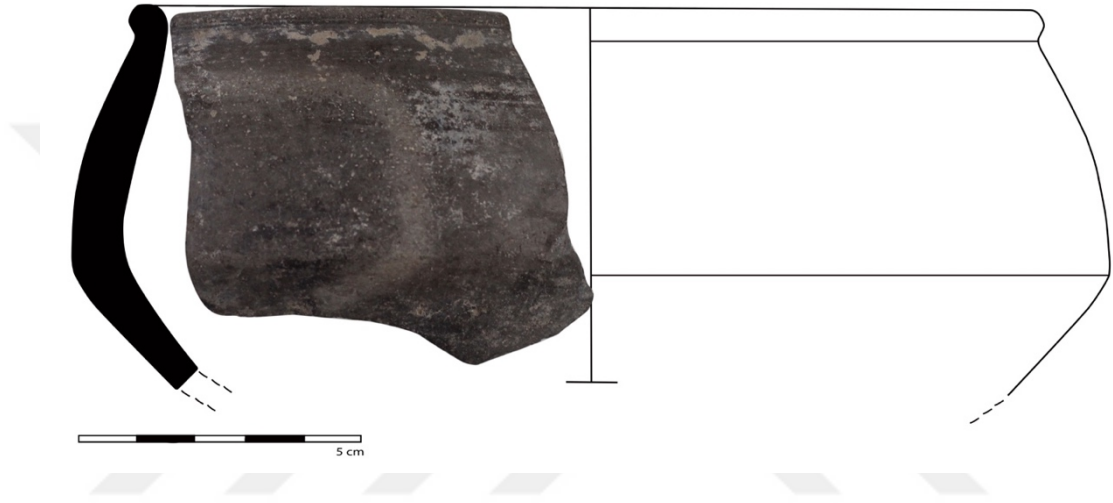

Şekil 3.216



Şekil 3.217

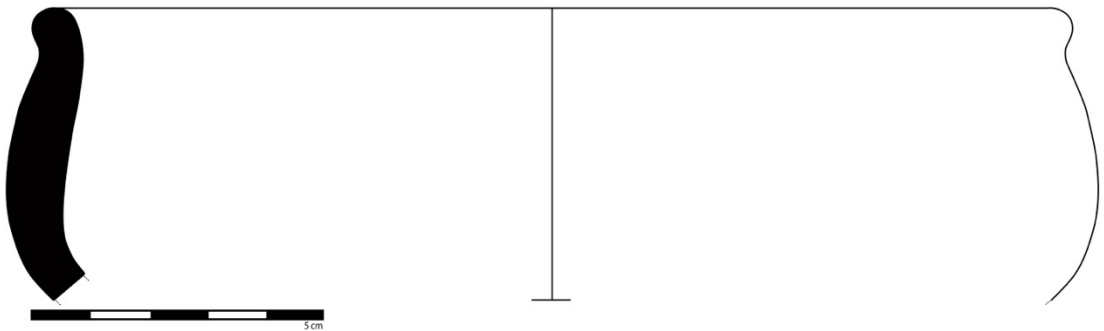

Şekil 3.218

3.4.2.2. Dik Gövdeli Kâse

3.4.2.2.1. Dudak Altı Yivli

Örneklerin Tanımlaması

1. VK2015N20-45-8, Gley1 5/N gri, hamur renginde astarlı, kum mika, açkılı, iyi pişmiş, çap: 16 cm (**Şekil 3.219**)

Paraleller:

Dilkaya (Kozbe 1987: L-37; 10)

Karagündüz (Vançin 2001: L-XII; 5)

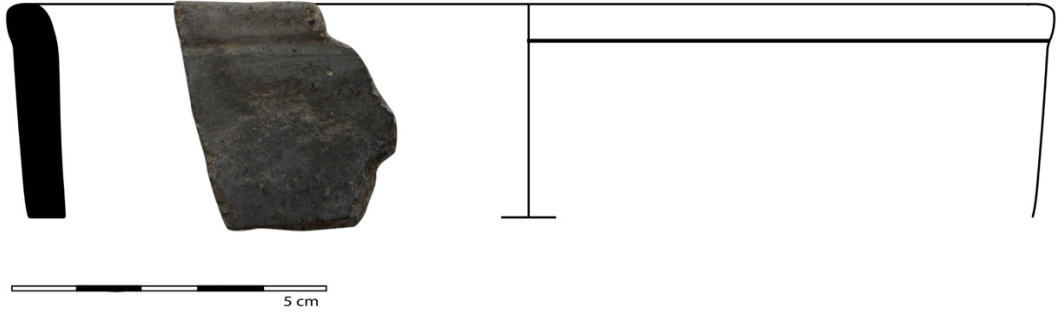

Şekil 3.219

3.4.2.3. Konik Gövdeli Kâse

3.4.2.3.1. Dudak-üstü Düzleştirilmiş Ağız Kenarlı

Örneklerin Tanımlaması

1. VK2015N22-76-1, Gley1 4/1 koyu yeşilimsi gri, 5/N gri astarlı, kum taşıçık mika saman, açkılı, iyi pişmiş, çap: 18 cm (**Şekil 3.220**)

Paraleller:

Dilkaya (Kozbe 1987: L-36; 4)

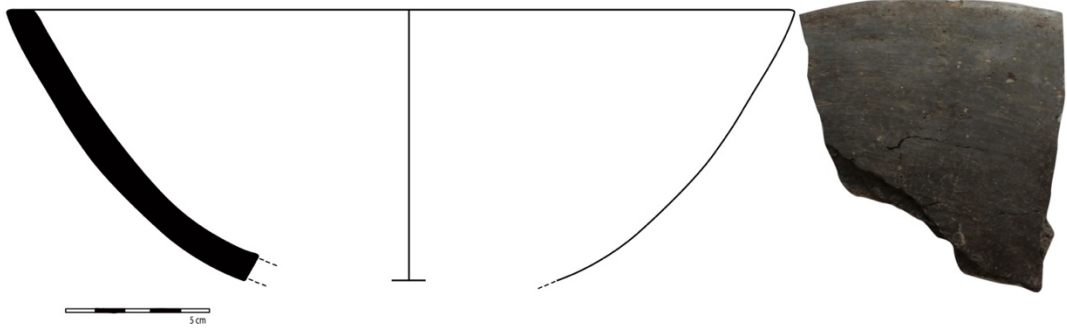

Şekil 3.220

3.4.3. Çömlek

3.4.3.1. Yüksek Boyunlu Çömlek

3.4.3.1.1. Dışa Dönük Ağız Kenarlı / “S” Biçimli

Örneklerin Tanımlaması

1. VK2015M24-27-2, 2.5 Y 5/2 grimsi kahverengi, Gley1 5/N gri astarlı, kum taşıçık mika, açkılı, iyi pişmiş, çap: 15 cm (Şekil 3.221)

Paraleller:

Dilkaya (Kozbe 1987: L-45; 47, L-51; 102)

Karagündüz (Vançin 2001: L-XLIII; 5/7, L-XLIV; 5, L-XLV; 2, L-XLVI; 1)



Şekil 3.221

3.4.3.1.2. Dışa Dönük Ağız Kenarlı

Örneklerin Tanımlaması

1. VK2015N22-88-4, 5 Y 5/1 gri, hamur renginde astarlı, kum taşıçık mika, açkılı, iyi pişmiş, yalancı kulp delik bezemeli, çap: 15 cm (**Şekil 3.222**)

Paraleller:

Dilkaya (Kozbe 1987: L-55; 137, L-61; 188)

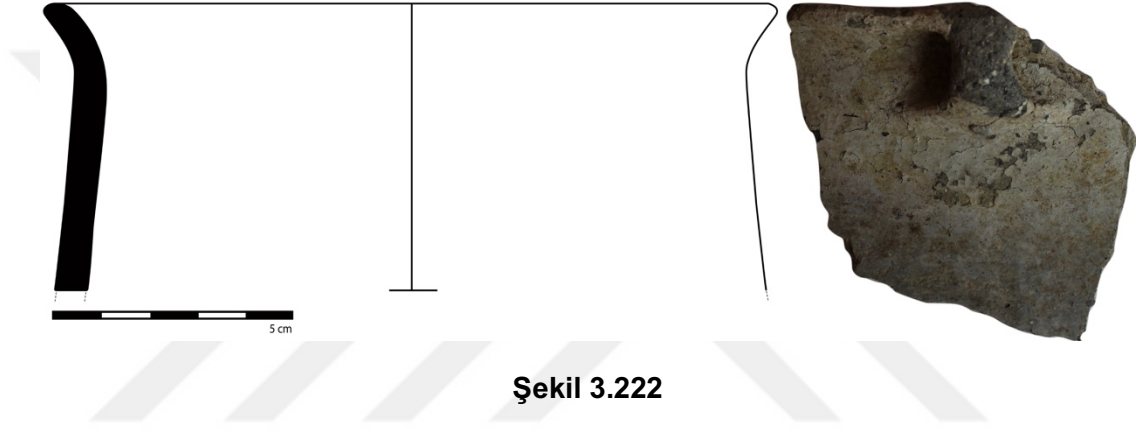

Şekil 3.222

3.4.3.1.3. Dışa Kalınlaştırılmış Ağız Kenarlı

Örneklerin Tanımlaması

1. 2017N26-10-47, 2.5 Y 4/1 koyu gri, hamur renginde astarlı, kum taşıçık mika saman, açkılı, iyi pişmiş, çap: 9 cm (**Şekil 3.223**)

2. 2017N27-3-14, 5 Y 4/1 koyu gri, hamur renginde astarlı, kum taşıçık mika kireç, açkılı, orta pişmiş, çap: 15 cm (**Şekil 3.224**)

Paraleller:

Dilkaya (Kozbe 1987: L-68; 2)

Karagündüz (Vançin 2001: L-XLVI; 1)

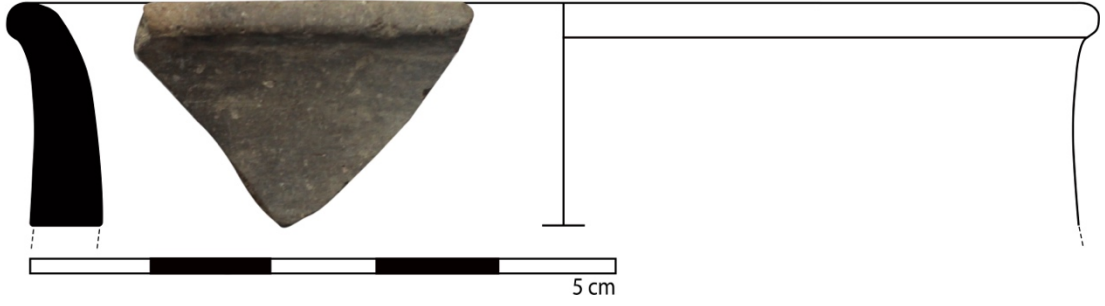

Şekil 3.223



Şekil 3.224

3.4.3.1.4. Dar Boyunlu Dışa Dönük Ağız Kenarlı

Örneklerin Tanımlaması

1. 2017M25-12-37, 7.5 YR 7/1 açık gri, 10 YR 6/1 gri astarlı, kum taşı kum mika saman, açkılı, iyi pişmiş, çap: 10 cm (Şekil 3.225)

Paraleller:

Dilkaya (Kozbe 1987: L-57; 154)



Şekil 3.225

3.4.3.2. Alçak Boyunlu Çömlek

3.4.3.2.1. Dışa Dönük Ağız Kenarlı

Örneklerin Tanımlaması

1. O27_VK12134-7, 10 YR 5/1 gri, Gley1 5/N gri astarlı, kum taşcık, açkılı, iyi pişmiş, çap: 12 cm (**Şekil 3.226**)

2. N20_VK12298-13, Gley1 4/N koyu gri, 6/10 Y yeşilimsi gri astarlı, kum, açkısız, iyi pişmiş, yalancı kulp delik bezemeli, çap: 15 cm (**Şekil 3.227**)

3. VK2015N20-41-5, Gley1 5/N gri, hamur renginde astarlı, kum taşcık mika, açkılı, iyi pişmiş, çap: 12 cm (**Şekil 3.228**)

4. 2016M25-16-26, Gley1 5/N gri, hamur renginde astarlı, kum taşcık mika saman, açkılı, iyi pişmiş, çap: ?

Paraleller:

Dilkaya (Kozbe 1987: L-65; 8/10/12)

Karagündüz (Vançin 2001: L-LL; 3)

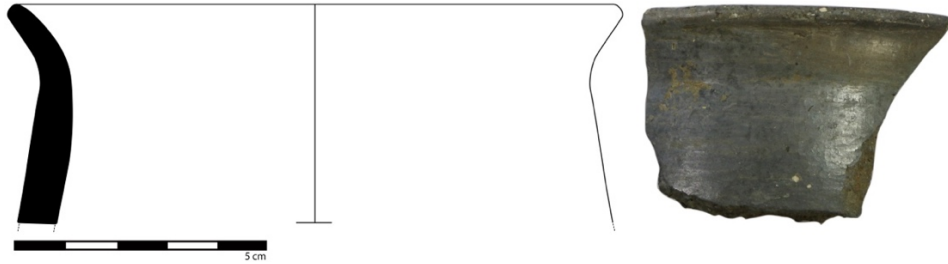

Şekil 3.226



Şekil 3.227

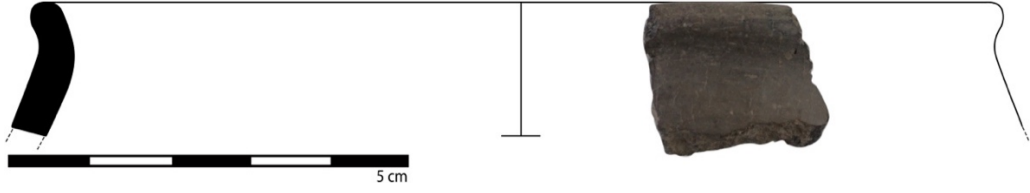

Şekil 3.228

3.4.3.2.3. Dudak-üstü Düzleştirilmiş Ağız Kenarlı

Örneklerin Tanımlaması

1. N18_VK10979-1, 2.5 Y 5/1 gri, hamur renginde astarlı, kum taşı mikası, açkılı, iyi pişmiş, çap: 14 cm (Şekil 3.229)

Paraleller:



Şekil 3.229

3.4.4. Küp

3.4.4.1. Yüksek Boyunlu Küp

3.4.4.1.1. Dışa Kalınlaştırılmış Ağız Kenarlı

Örneklerin Tanımlaması

1. 2017N27-13-1, 2.5 Y 5/2 grimsi kahverengi, hamur renginde astarlı, kum taşı mikası saman, açkılı, kötü pişmiş, çap: 32 cm (Şekil 3.230)

Paraleller:

Dilkaya (Kozbe 1987: L-75; 5)

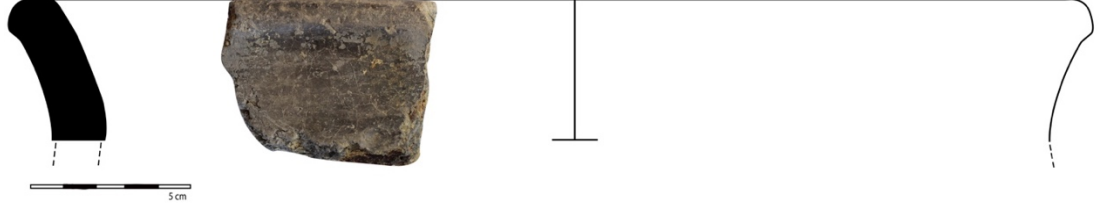

Şekil 3.230

3.4.4.1.2. Pervaz Ağız Kenarlı

Örneklerin Tanımlaması

1. VK2015N22-19-1, 7.5 YR 4/3 kahverengi, 6/2 pembemsi gri astarlı, kum taşı mikta saman, açkılı, iyi pişmiş, çap: 26 cm (**Şekil 3.231**)

Paraleller:

Dilkaya (Kozbe 1987: L-83; 6)

Karagündüz (Vançin 2001: L-LXXXIV; 1/2)



Şekil 3.231

3.4.4.2. Kapalı Ağızlı Küp

3.4.4.2.1. Dudak-üstü ve Dudak-içi Düzleştirilmiş Ağız Kenarlı

Örneklerin Tanımlaması

1. 2017N27-3-42, 7.5 YR 5/1 gri, hamur renginde astarlı, kum taşıçık mika kireç, dış açkılı iç açkısız, orta pişmiş, çap: 27 cm (**Şekil 3.232**)

Paraleller:

Dilkaya (Kozbe 1987: L-71; 1/3)

Karagündüz (Vançin 2001: L-XXXVI; 1)

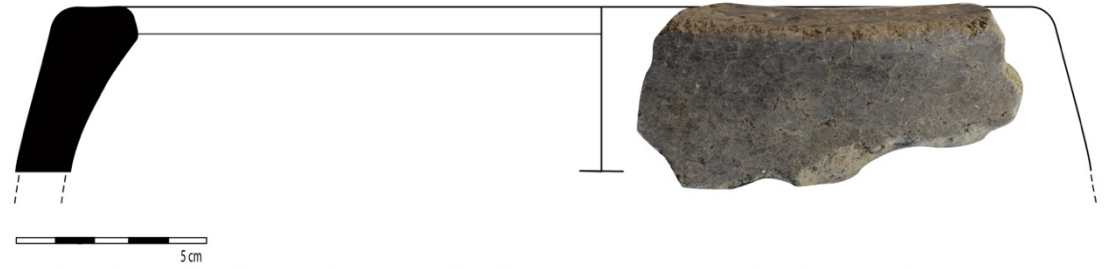

Şekil 3.232

3.4.5. Gövde Parçaları

Örneklerin Tanımlaması

1. N20_VK15508-4, 10 YR 7/1 açık gri, hamur renginde astarlı, kum taşıçık, açkılı, iyi pişmiş, çizi bezemeli (**Şekil 3.233**)

2. VK2015N22-57-6, 10 YR 6/2 açık kahverengimsi gri, hamur renginde astarlı, kum taşıçık mika, dış açkılı iç açkısız, iyi pişmiş, kabartma bezemeli (**Levha 3.4.1**)

3. VK2015N22-88-1, 2.5 Y 6/1 gri, hamur renginde astarlı, kum taşıçık mika saman, açkılı, orta pişmiş, yalancı kulp delik bezemeli (**Şekil 3.234**)

4. 2017N27-1-23, 2.5 Y 4/1 koyu gri, hamur renginde astarlı, kum taşıçık mika, dış açkılı iç açkısız, iyi pişmiş, memecik kabartma ve parmak baskı bezemeli (**Levha 3.4.2**)

5. 2017N27-1-27, 10 YR 5/1 gri, Gley1 5/N gri astarlı, kum mika, açkılı, iyi pişmiş, çizi bezemeli (**Şekil 3.235**)

6. 2018M24-21-53, Gley1 4/10 Y koyu yeşilimsi gri, 5/N gri astarlı, kum taşçık mika, açkılı, iyi pişmiş, baskı bezemeli (**Levha 3.4.3**)

7. 2018N24-58-23, Gley1 4/N koyu gri, 5/N gri astarlı, kum taşçık, açkılı, iyi pişmiş, çizi bezemeli (**Şekil 3.236**)

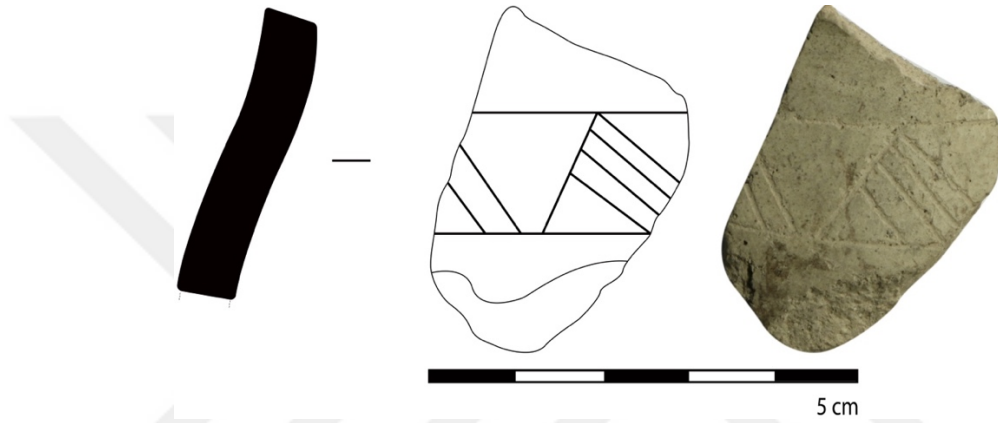

Şekil 3.233



Şekil 3.234

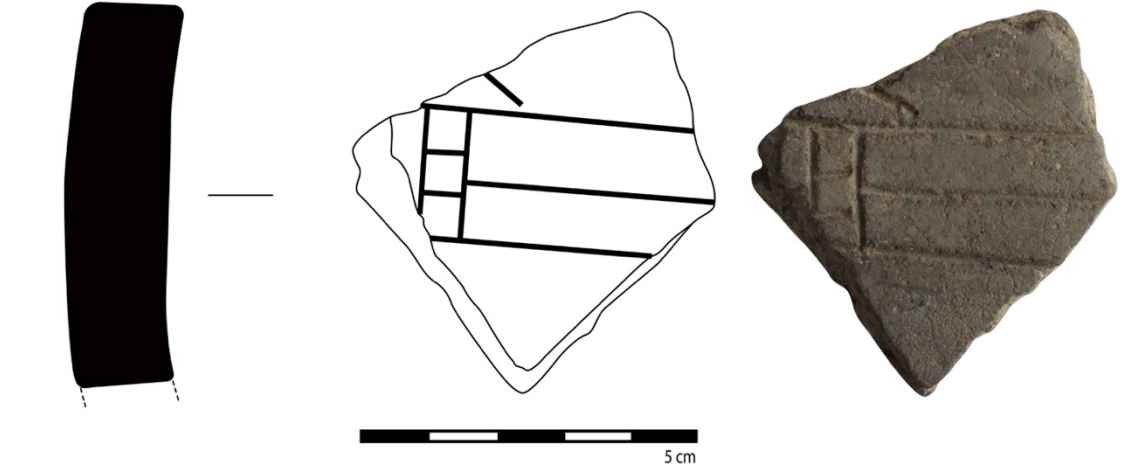

Şekil 3.235

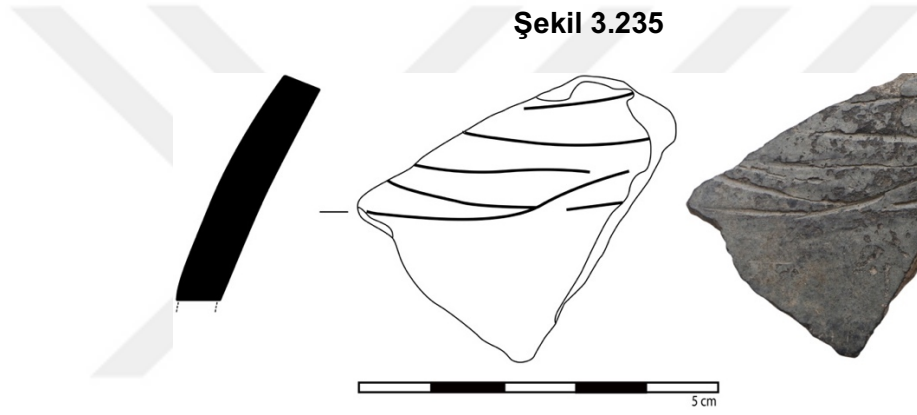

Şekil 3.236

3.5. GRİ METALİK MAL GRUBU

“Gri Metalik” grubun geneli kaliteli açkılı mallardan oluşmaktadır. Fakat bu grup VKH’de yetersiz temsil edilmektedir. Yüksek açkılı ve astar kalitesi ile metalik görünüm olduğu için bu grup ayrılmıştır. Günlük kullanıma uygun görünüm veren ve nispeten lüks görünen bu grup malların çanak ve küp tiplerinde örnekleri olmayıp kâse ve çömlek tipleriyle temsil edilmektedir.

Bu grubu, gri ve koyu gri hamur ve astarlı mallar oluşturur. İyi pişmiş mallar hakimdir. Tümü el yapımıdır. İnce kum, mika, nadiren taşcık ve saman tercih edilmiştir. Çizi bezemeli yalnızca bir örneği vardır ve ne yazık ki yalnızca gövde parçasıdır.

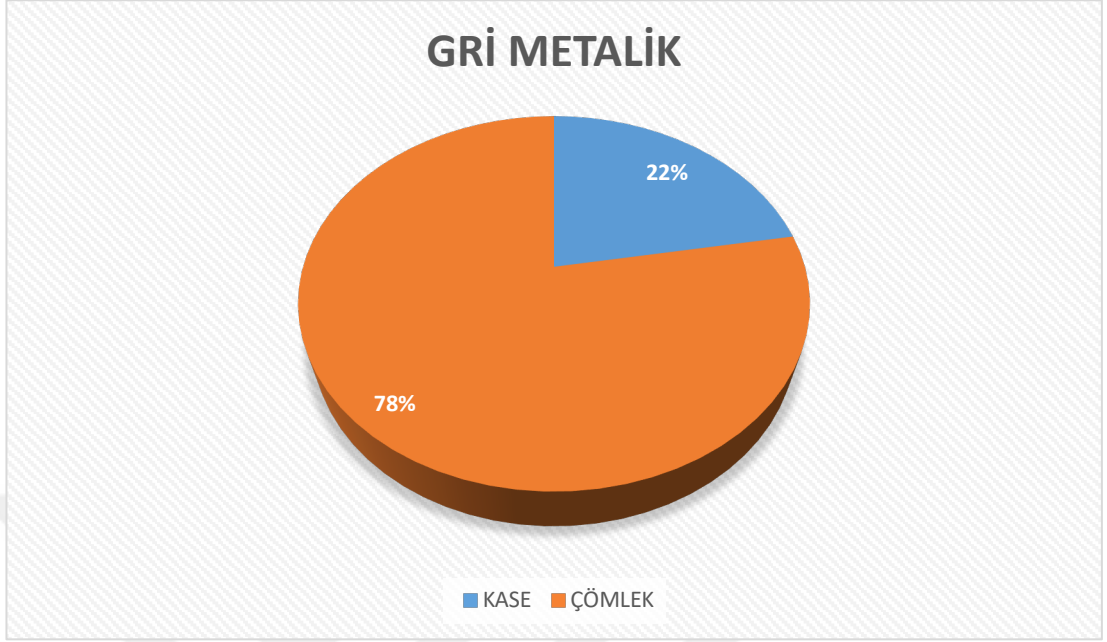

Grafik 3.10 : Gri Metalik Mal Grubunun tipolojik olarak sayısal dağılımı.

3.5.1. Kâse

3.5.1.1. Küresel Gövdeli Kâse

3.5.1.1.1. Dışa Kalınlaştırılmış Ağız Kenarlı

Örneklerin Tanımlaması

1. VK2015N20-10-1, 2.5 Y 5/3 açık zeytin yeşilimsi kahverengi, 5/1 gri astarlı, kum mika, açkılı, iyi pişmiş, çap: ?
2. 2018M24-21-10, 10 YR 4/1 koyu gri, 6/1 gri astarlı, kum taşıçık mika, açkılı, iyi pişmiş, çap: 12 cm (**Şekil 3.237**)

Paraleller:

Dilkaya (Kozbe 1987: L-26; 22)

Karagündüz (Vançin 2001: L-XXIV; 1, L-XXV; 1)

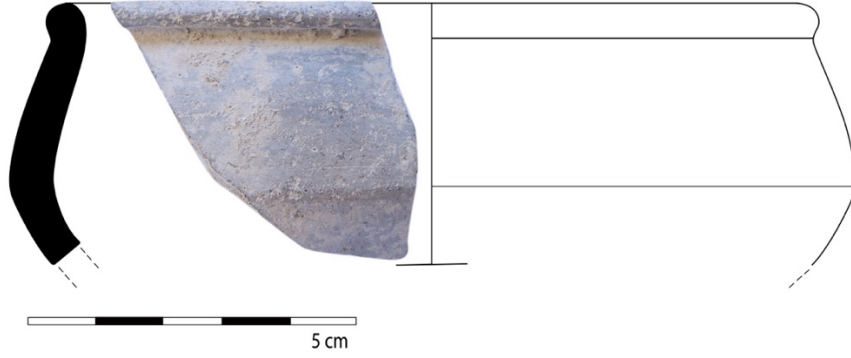

Şekil 3.237

3.5.2. Çömlek

3.5.2.1. Yüksek Boyunlu Çömlek

3.5.2.1.1. Pervaz Ağız Kenarlı

Örneklerin Tanımlaması

1. 2016N25-23-1, Gley1 4/N koyu gri, 5/N gri astarlı, kum taşçık mika, açkılı, orta pişmiş, çap: 24 cm (**Şekil 3.238**)

2. 2017N27-3-27, Gley1 4/N koyu gri, hamur renginde astarlı, kum taşçık mika kireç, dış açkılı iç açkısız, iyi pişmiş, çap: 18 cm

Paraleller:

Dilkaya (Kozbe 1987: L-69; 8)

Karagündüz (Vançin 2001: L-LXXIII; 2, L-XLIV; 2)

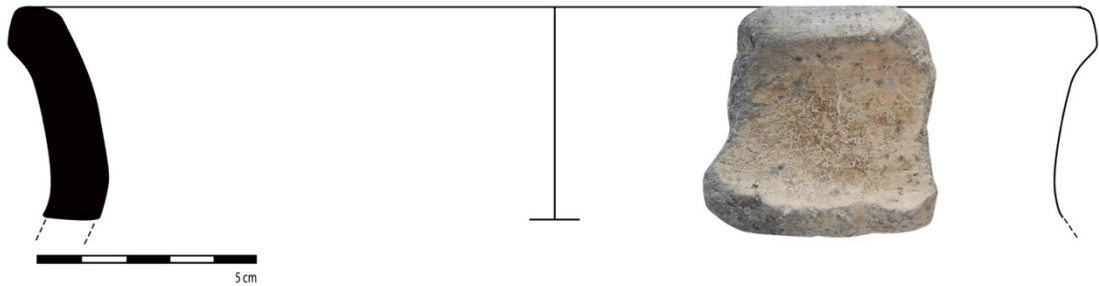

Şekil 3.238

3.5.2.1.2. Dışa Dönük Ağız Kenarlı

Örneklerin Tanımlaması

1. 2017M25-9-72, 5 Y 4/1 koyu gri, 5/1 gri astarlı, kum mika saman, açkılı, iyi pişmiş, çap: 14 cm (**Şekil 3.239**)
2. 2017N27-3-37, 5 Y 6/1 gri, hamur renginde astarlı, kum taşçık mika kireç, dış açkılı iç açkısız, iyi pişmiş, çap: 8 cm (**Şekil 3.240**)
3. 2018N24-45-4, Gley2 3/5PB koyu mavimsi gri, hamur renginde astarlı, kum taşçık, açkılı, iyi pişmiş, çizi bezemeli, çap: 10 cm (**Şekil 3.241**)

Paraleller:

Dilkaya (Kozbe 1987: L-58; 162, L-68; 5)

Karagündüz (Vançin 2001: L-XLIII; 5/6/7, L-XLIV; 4/5)

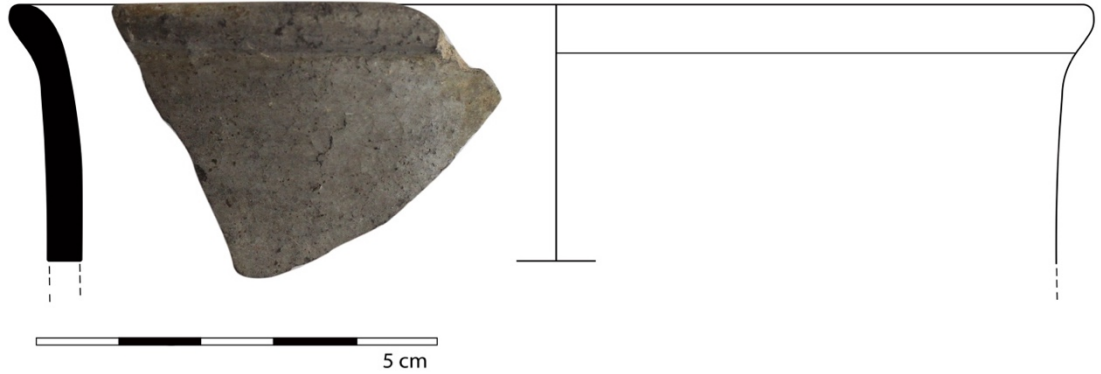

Şekil 3.239



Şekil 3.240

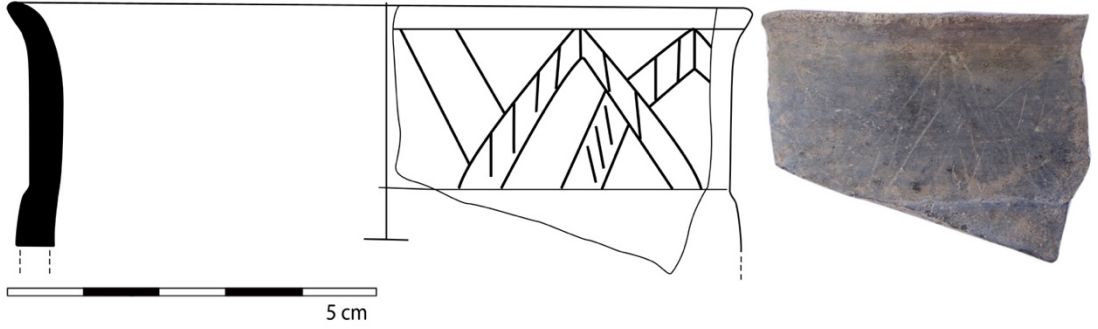

Şekil 3.241

3.5.2.2. Alçak Boyunlu Çömlek

3.5.2.2.1. Basit Ağız Kenarlı

Örneklerin Tanımlaması

1. 2017N27-1-29, 10 YR 4/1 koyu gri, 6/1 gri astarlı, kum taşı, açkılı, iyi pişmiş, parmak baskı bezemeli, çap: ? (**Şekil 3.242**)
2. 2017N27-3-29, Gley1 5/N gri, hamur renginde astarlı, kum taşı mikasaman, açkılı, iyi pişmiş, çap: ? (**Şekil 3.243**)

Paraleller:

Dilkaya (Kozbe 1987: L-64; 1/3)

Karagündüz (Vançin 2001: L-LV; 3)



Şekil 3.242



Şekil 3.243

3.6. GRİ ALACALI MAL GRUBU

Genelinde iç ve dış astar benzer tondadır. Bu grup mallar, dış yüzeyde ağız kısmında grimsi kahverengi, boyunda veya gövdede gri ve koyu gri tonlarının dibe doğru koyulaşarak alacalanmasıyla oluşmuştur. Grimsi kahverengi ve açık kahverengimsi gri, kahverengi hamur renklidir. Sıklıkla hamur rengi astarlıdır. İyi ve orta pişmiş mallar hakimdir. Açıklı ve açıklıksız olabilmektedir. Pişmeden veya kullanımdan dolayı astar ve açıklı bazı mallarda belirgin değildir. Tümü el yapımıdır. İnce kum, mika, nadiren de taşcık ve saman tercih edilmiştir.

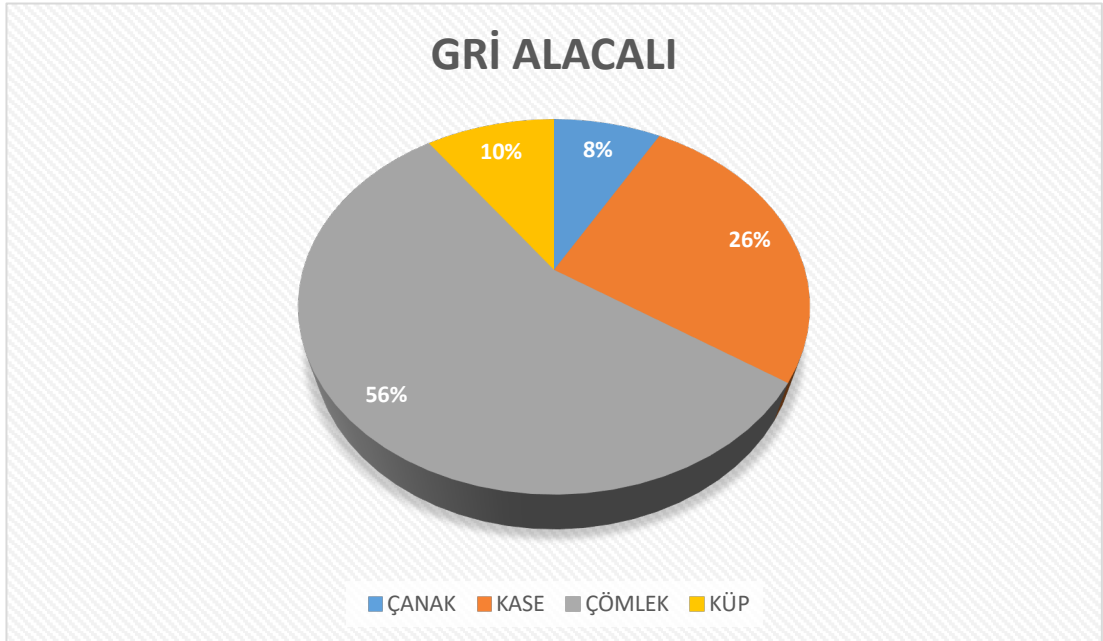

Grafik 3.11 : Gri Alacalı Mal Grubunun tipolojik olarak sayısal dağılımı.

3.6.1. Çanak

3.6.1.1. Küresel Gövdeli Çanak

3.6.1.1.1. Dışa Kalınlaştırılmış Ağız Kenarlı

Örneklerin Tanımlaması

1. M28_VK12094-1, 5 YR 4/1 koyu gri, hamur renginde astarlı, kum, açkılı, kötü pişmiş, çap: 20 cm (**Şekil 3.244**)

Paraleller:

Dilkaya (Kozbe 1987: L-13; 5)

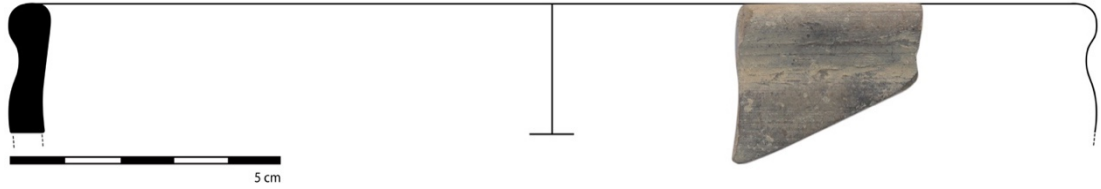

Şekil 3.244

3.6.1.1.2. Dışa Dönük Ağız Kenarlı

Örneklerin Tanımlaması

1. 2016M25-16-20, 10 YR 4/1 koyu gri, hamur renginde astarlı, kum taşıçık mika saman, açkılı, orta pişmiş, çap: 28 cm

2. 2017N27-3-15, Gley1 4/1 koyu gri, 5 Y 6/1 gri astarlı, kum taşıçık mika kireç, açkılı, orta pişmiş, çap: 24 cm (**Şekil 3.245**)

Paraleller

Dilkaya (Kozbe 1987: L-22; 2, L-27; 24)

Karagündüz (Vançin 2001: L-LXXXVII; 1/2/3)

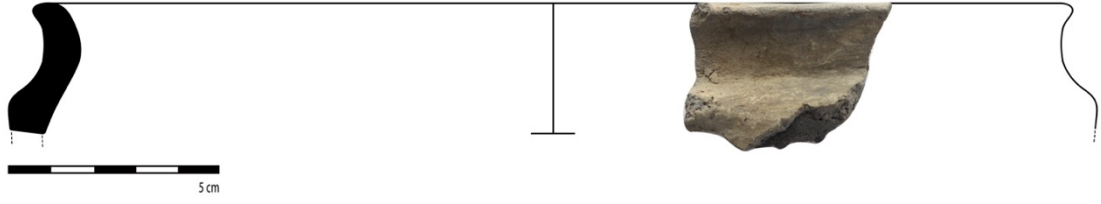

Şekil 3.245

3.6.1.1.3. Basit Ağız Kenarlı

Örneklerin Tanımlaması

1. VK2015N22-88-2, 2.5 Y 4/3 zeytin yeşilimsi kahverengi, 6/1 gri astarlı, kum taşçık mika, açkılı, iyi pişmiş, çap: 25 cm
2. 2017N27-10-166, 10 YR 2/1 siyah, 2.5 Y 6/1 gri astarlı, kum taşçık saman, açkılı, iyi pişmiş, çap: 30 cm (**Şekil 3.246**)

Paraleller:

Dilkaya (Kozbe 1987: L-19; 1, L-20; 6/7)

Karagündüz (Vançin 2001: L-XXVI; 4)

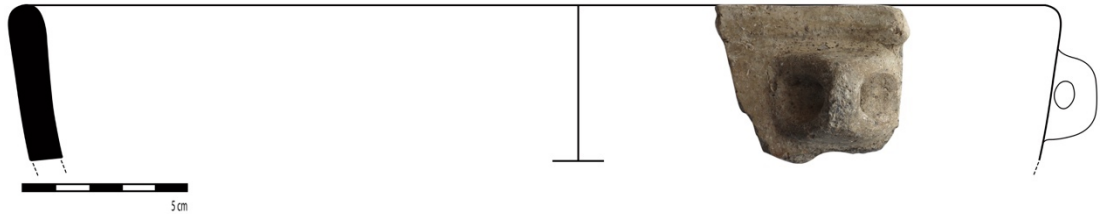

Şekil 3.246

3.6.2. Kâse

3.6.2.1. Küresel Gövdeli Kâse

3.6.2.1.1. Dudak Altı Yivli

Örneklerin Tanımlaması

1. 2017M25-9-91, Gley1 5/N gri, 4/N koyu gri astarlı, kum taşçık, açkılı, iyi pişmiş, çap: 14 cm

2. 2017N27-10-22, 5 YR 6/3 açık kırmızımsı kahverengi, 6/1 gri astarlı, kum taşçık mika saman, açkılı, iyi pişmiş, çap: 20 cm (**Şekil 3.247**)

Paraleller:

Dilkaya (Kozbe 1987: L-32; 4)

Karagündüz (Vançin, 2001: L-XII; 5, L-XIV; 4, L-LXXXV; 3)



Şekil 3.247

3.6.2.1.2. Dışa Kalınlaştırılmış Ağız Kenarlı

Örneklerin Tanımlaması

1. N20_VK12220-3, 2.5 Y 5/2 grimsi kahverengi, hamur renginde astarlı, kum taşçık mika, açkılı, iyi pişmiş, çap: 12 cm

2. M30_VK15857-1, Gley1 3/N gri, hamur renginde astarlı, kum mika, açkılı, iyi pişmiş, çap: 16 cm (**Şekil 3.248**)

3. VK2015N21-95-3, 2.5 Y 5/2 grimsi kahverengi, 5/1 gri astarlı, kum taşçık mika, açkılı, iyi pişmiş, çap: 12 cm

4. 2017M25-9-97, 10 YR 5/3 kahverengi, 3/1 çok koyu gri astarlı, kum taşıçık mika, açkılı, iyi pişmiş, çap: ?

Paraleller:

Dilkaya (Kozbe 1987: L-26; 22)

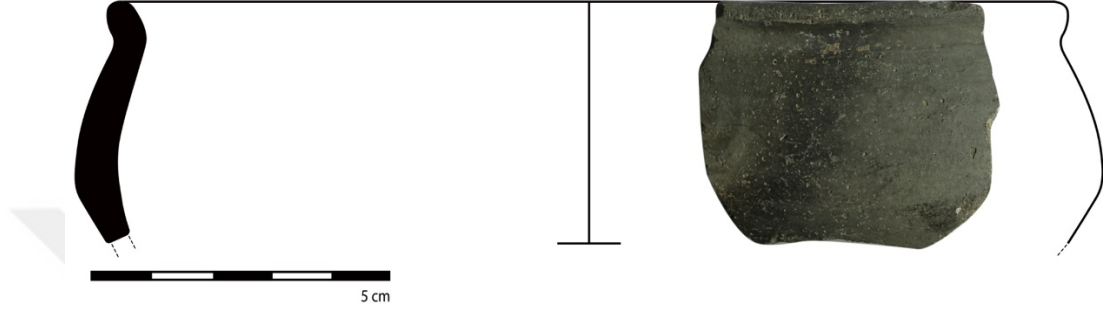

Şekil 3.248

3.6.2.1.3. Dışa Dönük Ağız Kenarlı

Örneklerin Tanımlaması

1. VK2015N22-83-13, Gley1 4/N koyu gri, hamur renginde astarlı, kum taşıçık mika, açkılı, iyi pişmiş, çap: 18 cm

2. 2017N27-1-10, 10 YR 8/2 pembemsi gri, 6/1 gri astarlı, kum taşıçık mika saman, açkısız, iyi pişmiş, çap: 17 cm (**Şekil 3.249**)

3. 2018N23-5-1, 10 YR 5/3 kahverengi, 6/2 açık kahverengimsi gri astarlı, kum taşıçık mika, hafif açkılı, orta pişmiş, çap: 14 cm (**Şekil 3.250**)

Paraleller:

Dilkaya (Kozbe 1987: L-26; 19/23, L-29; 41)

Karagündüz (Vançin, 2001: L-XXV; 1/2)



Şekil 3.249

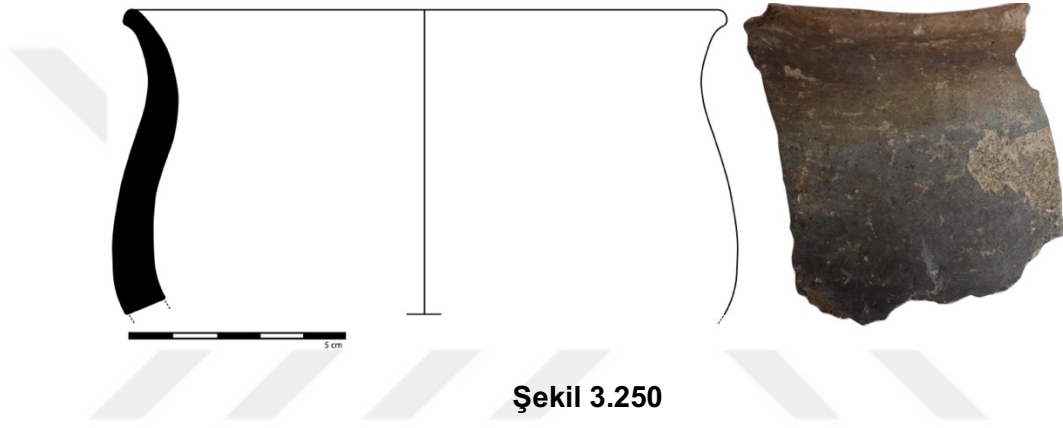

Şekil 3.250

3.6.2.1.4. İçe Dönük Ağız Kenarlı

Örneklerin Tanımlaması

1. VK2015N22-94-10, 10 YR 5/1 gri, 5/2 grimsi kahverengi astarlı, kum taşıçık mika saman, açkılı, kötü pişmiş, çap: 18 cm (Şekil 3.251)

Paraleller:

Karagündüz (Vançin, 2001: L-XVII; 4)

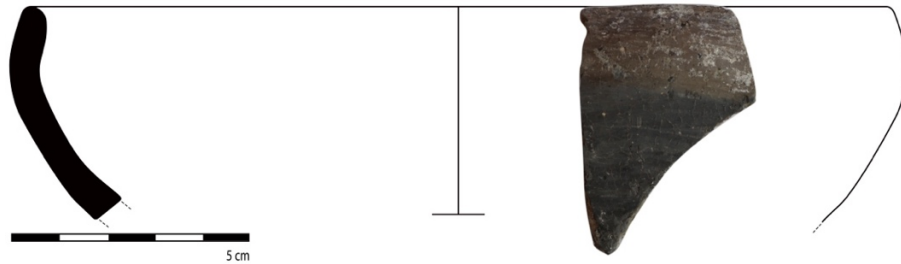

Şekil 3.251

3.6.2.1.5. Basit Ağız Kenarlı

Örneklerin Tanımlaması

1. VK2015N22-45-2, 2.5 YR 5/2 kahverengimsi gri, 3/1 çok koyu gri astarlı, kum taşıçık mika, açkılı, iyi pişmiş, çap: 18 cm (**Şekil 3.252**)
2. 2017M25-9-82, 2.5 YR 5/2 kahverengimsi gri, hamur renginde astarlı, kum taşıçık mika, açkılı, iyi pişmiş, çap: ?
3. 2017N27-10-76, Gley1 5/N gri, hamur renginde astarlı, kum taşıçık mika kireç, açkılı, iyi pişmiş, çap: ?

Paraleller:

Dilkaya (Kozbe 1987: L-32; 4, L-34; 14, L-33; 8)

Karagündüz (Vançin, 2001: L-XIII; 1/2/3)



Şekil 3.252

3.6.2.2. Konik Gövdeli Kâse

3.6.2.2.1. Dudak-üstü Düzleştirilmiş Ağız Kenarlı

Örneklerin Tanımlaması

1. VK2015N22-64-1, Gley1 4/N koyu gri, hamur renginde astarlı, kum taşı, açık, iyi pişmiş, çap: 15 cm (**Şekil 3.253**)

2. VK2015N22-94-14, 2.5 Y 5/2 kahverengimsi gri, hamur renginde astarlı, kum taşı, açık, iyi pişmiş, çap: 12 cm

Paraleller:

Dilkaya (Kozbe 1987: L-36; 3)

Karagündüz (Vançin, 2001: L-XXV; 7, L-XXVI; 4/8)

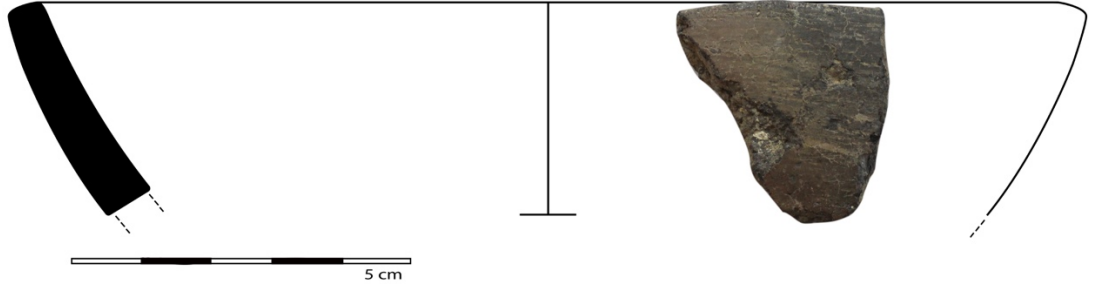

Şekil 3.253

3.6.2.2.2. Dudak-üstü ve Dudak-içi Düzleştirilmiş Ağız Kenarlı

Örneklerin Tanımlaması

1. 2018N24-49-17, 5 YR 4/1 koyu gri, hamur renginde astarlı, kum taşı, açık, iyi pişmiş, çap: 21 cm (**Şekil 3.254**)

Paraleller:



Şekil 3.254

3.6.3. Çömlek

3.6.3.1. Yüksek Boyunlu Çömlek

3.6.3.1.1. Dışa Dönük Ağız Kenarlı / “S” Biçimli

Örneklerin Tanımlaması

1. M29_VK11675-2, 10 YR 5/3 kahverengi, 6/1 gri astarlı, kum, açık, orta pişmiş, çap: 16 cm

2. M26_VK13391-2, 7.5 YR 5/1 gri, hamur renginde astarlı, kum taşı, mikasız, açık, iyi pişmiş, çap: 16 cm (**Şekil 3.255**)

3. M26_VK16452-2, 5 YR 5/6 sarımsı kırmızı, 7.5 YR 5/1 gri astarlı, kum, açık, kötü pişmiş, çap: 16 cm

4. VK2015N20-37-6, Gley1 5/N gri, hamur renginde astarlı, kum taşı, açık, iyi pişmiş, çap: 15 cm

5. VK2015N22-57-11, 10 YR 5/4 sarımsı kahverengi, 5/1 gri astarlı, kum taşıçık mika, açkılı, orta pişmiş, çizgi bezemeli, yalancı kulp delik bezemeli, çap: 16 cm (**Şekil 3.256**)

6. VK2015N22-71-4, 2.5 Y 4/2 grimsi kahverengi, hamur renginde astarlı, kum taşıçık mika, açkılı, iyi pişmiş, çap: 23 cm (**Şekil 3.257**)

7. VK2015N22-94-9, 2.5 Y 5/2 grimsi kahverengi, 4/1 koyu gri astarlı, kum taşıçık mika, açkılı, iyi pişmiş, çap: 12 cm

8. VK2015N26-248-8, 2.5 Y 5/2 grimsi kahverengi, 3/1 çok koyu gri astarlı, kum taşıçık mika, açkılı, iyi pişmiş, çap: 12 cm

9. 2017M26-2-17, Gley2 4/5PB mavimsi gri, hamur renginde astarlı, kum taşıçık kireç, açkılı, iyi pişmiş, çap: 18 cm

10. 2017N27-17-4, Gley2 3/5PB koyu mavimsi gri, hamur renginde astarlı, kum taşıçık mika, açkılı, orta pişmiş, çap: ?

11. 2018N24-49-27, Gley1 4/N koyu gri, 5/1 gri astarlı, kum taşıçık, açkılı, iyi pişmiş, çap: 12 cm

Paraleller:

Dilkaya (Kozbe 1987: L-40; 9, L-41; 24, L-42; 30, L-45; 47, L-46; 61, L-52; 108, L-53; 113)

Karagündüz (Vançin 2001: L-XLVI; 2, L-LXXXVII; 1)

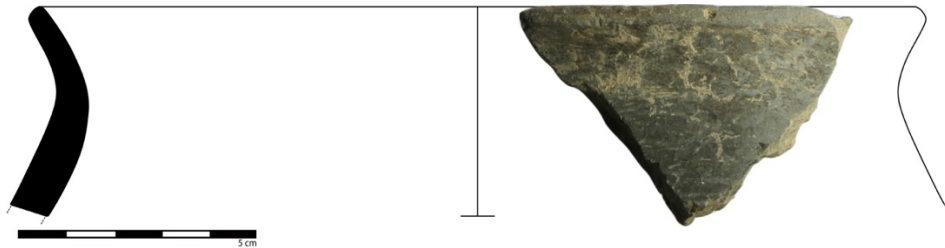

Şekil 3.255

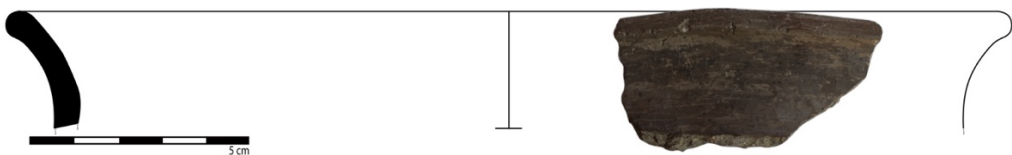

Şekil 3.256

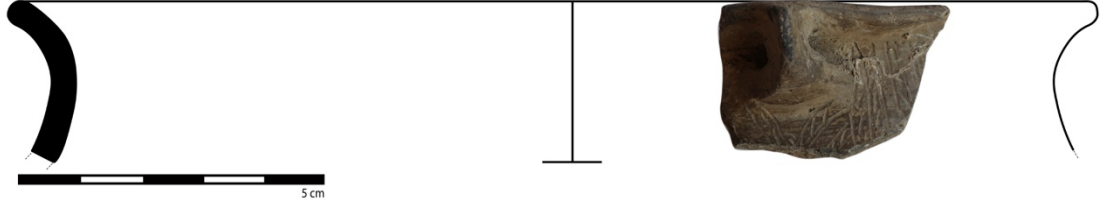

Şekil 3.257

3.6.3.1.2. Dışa Dönük Ağız Kenarlı / Keskin Gövdeli

Örneklerin Tanımlaması

1. 2017N26-10-8, 2.5 Y 5/2 grimsi kahverengi, Gley1 3/N çok koyu gri astarlı, kum taşcık mika saman, açkılı, orta pişmiş, çap: 10 cm (Şekil 3.258)

2. 2017N26-10-9, Gley1 4/10Y koyu yeşilimsi gri, Gley1 4/N koyu gri astarlı, kum taşcık mika kireç, açkılı, orta pişmiş, çap: 10 cm (Şekil 3.259)

Paraleller:

Dilkaya (Kozbe 1987: L-51; 101, L-52; 108)



Şekil 3.258



Şekil 3.259

3.6.3.1.3. Dışa Kalınlaştırılmış Ağız Kenarlı / Keskin Gövdeli

Örneklerin Tanımlaması

1. VK2015N22-65-1, 2.5 YR 5/2 grimsi kahverengi, 4/1 koyu gri astarlı, kum taşıçık mika, açkılı, iyi pişmiş, çap: 17 cm (Şekil 3.260)

Paraleller:

Dilkaya (Kozbe 1987: L-52; 107, L-53; 113)

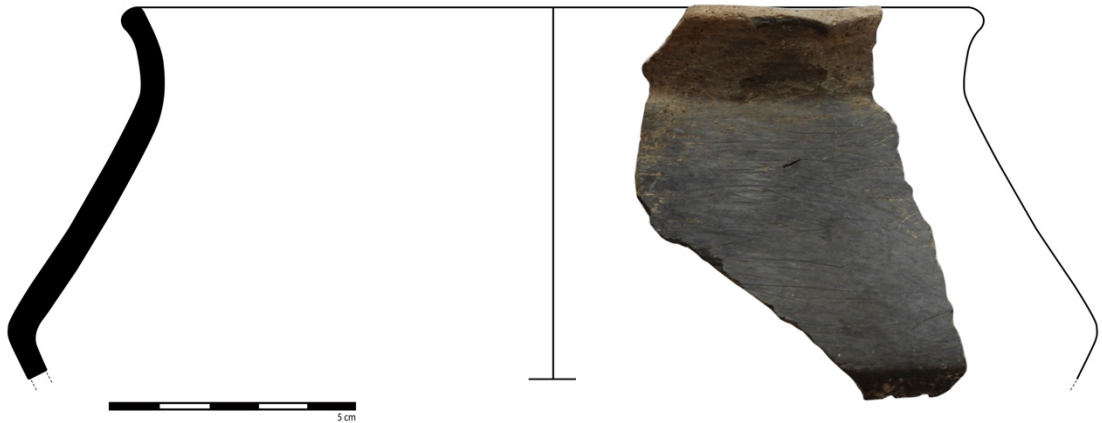

Şekil 3.260

3.6.3.1.4. Dar Boyunlu Dışa Dönük Ağız Kenarlı

Örneklerin Tanımlaması

1. 2017N27-10-60, 10 Y 4/1 koyu gri, 2.5 YR 5/1 kırmızımsı gri astarlı, kum taşı mikta, açkılı, iyi pişmiş, çap: 12 cm (**Şekil 3.261**)

2. 2017N27-10-173, 10 Y 5/2 grimsi kahverengi, Gley1 4/N koyu gri astarlı, kum taşı mikta kireç, dış açkılı iç açkısız, iyi pişmiş, çap: 5 cm (**Şekil 3.262**)

Paraleller:

Dilkaya (Kozbe 1987: L-54; 136, L-55; 143)



Şekil 3.261

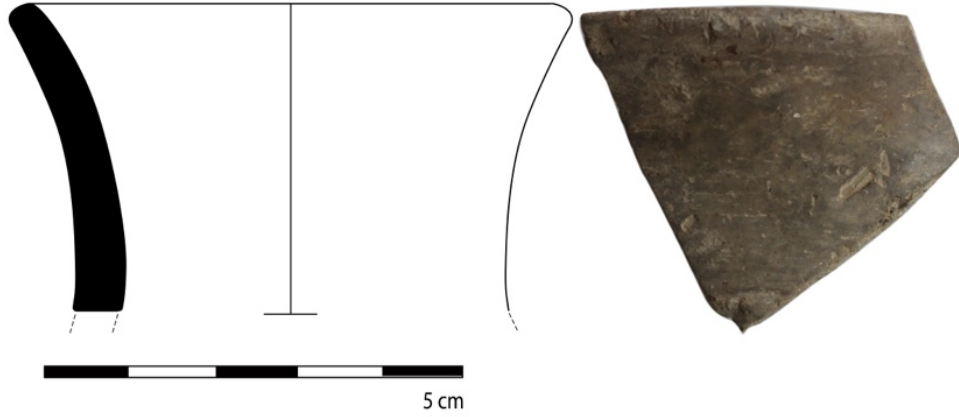

Şekil 3.262

3.6.3.1.5. Dışa Dönük Ağız Kenarlı

Örneklerin Tanımlaması

1. VK2015N20-18-1, Gley1 4/N koyu gri, Gley2 6/5PB mavimsi gri astarlı, kum taşçık bitki, açkılı, iyi pişmiş, çap: 15 cm
2. 2016M25-13-328, 2.5 Y 6/2 kahverengimsi gri, hamur renginde astarlı, kum taşçık, açkılı, iyi pişmiş, çap: 8 cm (**Şekil 3.263**)

Paraleller:

Dilkaya (Kozbe 1987: L-56; 144, L-57; 153)

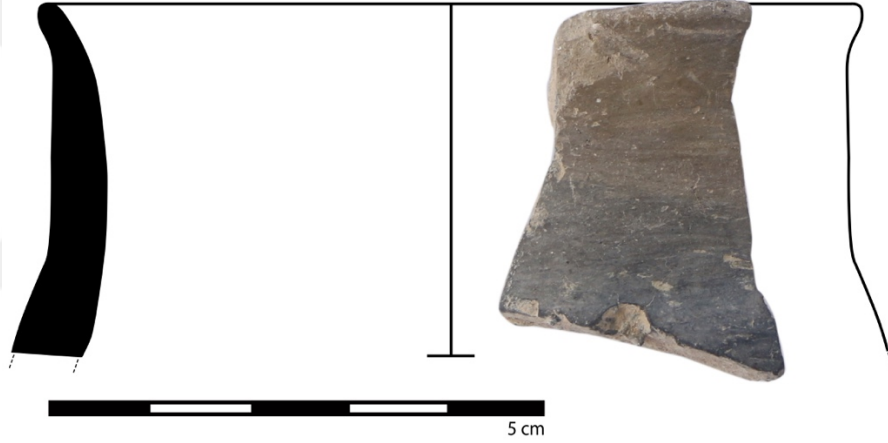

Şekil 3.263

3.6.3.1.6. Dışa Kalınlaştırılmış Ağız Kenarlı

Örneklerin Tanımlaması

1. N20_VK15508-1, 2.5 Y 5/4 açık zeytin yeşilimsi kahverengi, Gley1 4/N koyu gri astarlı, kum taşçık mika, açkılı, orta pişmiş, çap: 26 cm (**Şekil 3.264**)
2. M26_VK16454-4, 2.5 Y 6/2 kahverengimsi gri, Gley1 4/N koyu gri astarlı, kum taşçık mika, açkılı, orta pişmiş, çap: 22 cm
3. VK2015N22-36-4, Gley1 6/1 yeşilimsi gri, 5/N gri astarlı, kum taşçık mika saman, dış hafif açkılı iç açkısız, orta pişmiş, çap: 20 cm (**Şekil 3.265**)

4. 2017N26-10-21, 5 Y 6/2 açık zeytin yeşilimsi gri, hamur renginde astarlı, kum taşıçık mika saman, açkılı, iyi pişmiş, çap: ?

Paraleller:

Dilkaya (Kozbe 1987: L-57; 158, L-62; 196, L-68; 6)

Karagündüz (Vançin 2001: L-XLVI; 1)



Şekil 3.264



Şekil 3.265

3.6.3.2. Alçak Boyunlu Çömlek

3.6.3.2.1. Dışa Dönük Ağız Kenarlı

Örneklerin Tanımlaması

1. VK2015N22-58-5, 2.5 Y 5/2 kahverengimsi gri, Gley1 4/N koyu gri astarlı, kum taşıçık mika, açkılı, iyi pişmiş, baskı-oluk bezemeli, çap: 20 cm (**Şekil 3.266**)

2. VK2015N22-66-6, 2.5 Y 5/1 gri, hamur renginde astarlı, kum taşıcık mika, açkılı, iyi pişmiş, çap: 19 cm (**Şekil 3.267**)

3. VK2015N22-79-7, 2.5 Y 4/3 zeytin yeşilimsi kahverengi, 6/2 açık kahverengimsi gri astarlı, kum mika, açkılı, iyi pişmiş, çap: 14 cm

Paraleller:

Dilkaya (Kozbe 1987: L-65; 4, L-66; 19, L-67; 23)

Karagündüz (Vançin 2001: L-LL; 3)



Şekil 3.266



Şekil 3.267

3.6.3.2.2. Dışa Kalınlaştırılmış Ağız Kenarlı

Örneklerin Tanımlaması

1. M27_VK13479-2, 5 YR 5/1 gri, hamur renginde astarlı, kum, açkılı, kötü pişmiş, çap: 16 cm
2. VK2015N22-88-9, Gley1 4/N koyu gri, 6/2 açık kahverengimsi gri astarlı, kum taşıçık mika saman, açkılı, iyi pişmiş, çap: 16 cm
3. 2016M25-16-19, Gley1 4/N koyu gri, hamur renginde astarlı, kum taşıçık mika saman, açkılı, orta pişmiş, çap: 16 cm
4. 2017N27-1-68, 10 YR 3/1 çok koyu gri, 7/2 açık gri astarlı, kum taşıçık mika, açkılı, iyi pişmiş, çap: 15 cm
5. 2017N27-3-31, Gley1 4/N koyu gri, 10 YR 4/1 koyu gri astarlı, kum taşıçık mika saman, açkılı, orta pişmiş, çap: 12 cm
6. 2017N27-10-51, 2.5 Y 6/2 açık kahverengimsi gri, 10 YR 6/1 gri astarlı, kum taşıçık mika, açkılı, iyi pişmiş, çap: 12 cm (**Şekil 3.268**)

Paraleller:

Dilkaya (Kozbe 1987: L-57; 152, L-64; 1, L-67; 20)

Karagündüz (Vançin 2001: L-XXI; 3)



Şekil 3.268

3.6.3.2.3. Dudak-üstü Düzleştirilmiş Ağız Kenarlı

Örneklerin Tanımlaması

1. VK2015N22-76-4, 2.5 Y 6/2 kahverengimsi gri, hamur renginde astarlı, kum taşıçık mika, açkılı, orta pişmiş, çap: 20 cm (**Şekil 3.269**)

Paraleller:

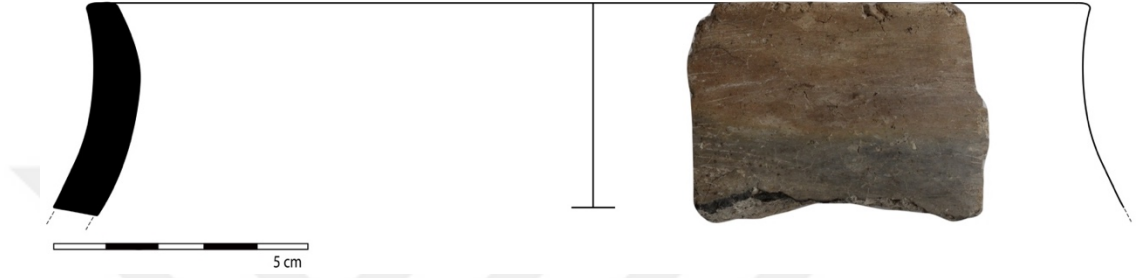

Şekil 3.269

3.6.3.3. Kapalı Ağızlı Çömlek

3.6.3.3.1. Dışa Kalınlaştırılmış Ağız Kenarlı

Örneklerin Tanımlaması

1. VK2015N22-88-1-2, Gley1 5/N gri, hamur renginde astarlı, kum taşıçık mika kireç, açkılı, iyi pişmiş, çap: 9 cm (**Şekil 3.270**)

Paraleller:

Dilkaya (Kozbe 1987: L-64; 2, L-67; 22)

Karagündüz (Vançin 2001: L-XXXVI; 3)

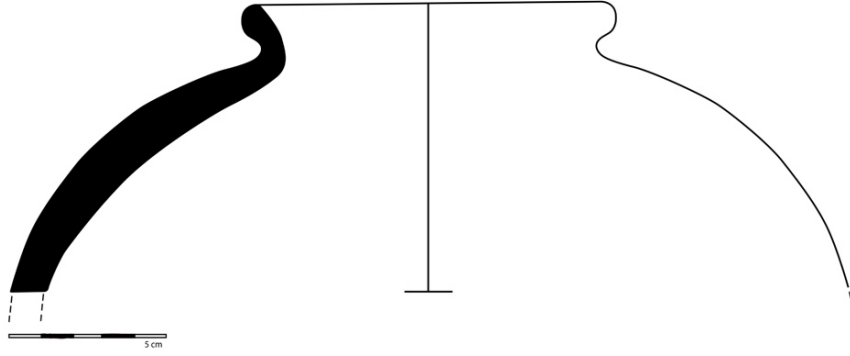

Şekil 3.270

3.6.4. Küp

3.6.4.1. Yüksek Boyunlu Küp

3.6.4.1.1. Pervaz Ağız Kenarlı

Örneklerin Tanımlaması

1. 2017N26-10-13, 5 Y 4/1 koyu gri, 5/1 gri astarlı, kum taşçık mika saman, açkılı, orta pişmiş, çap: 25 cm
2. 2017N26-10-22, Gley1 5/N gri, hamur renginde astarlı, kum taşçık mika, açkılı, orta pişmiş, çap: 30 cm
3. 2017N26-10-36, Gley1 6/1 yeşilimsi gri, 10 YR 4/1 koyu gri astarlı, kum taşçık mika, açkılı, iyi pişmiş, çap: 26 cm (**Şekil 3.271**)

4. 2017N27-10-71, Gley1 5/1 gri, hamur renginde astarlı, kum taşıçık mika, açkılı, iyi pişmiş, çap: 32 cm (**Şekil 3.272**)

Paraleller:

Dilkaya (Kozbe 1987: L-87; 33, L-93; 77, L-100; 120)

Karagündüz (Vançin 2001: L-LXXXIV; 1/2)

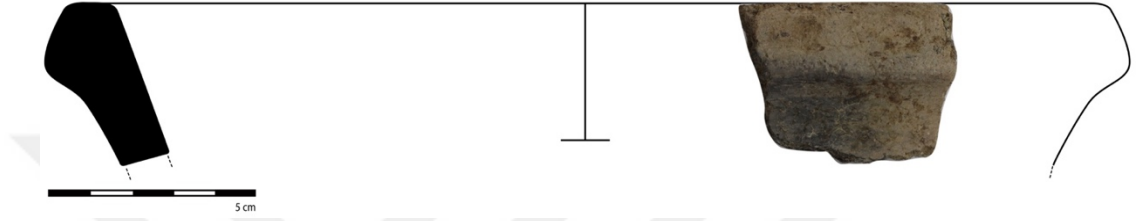

Şekil 3.271

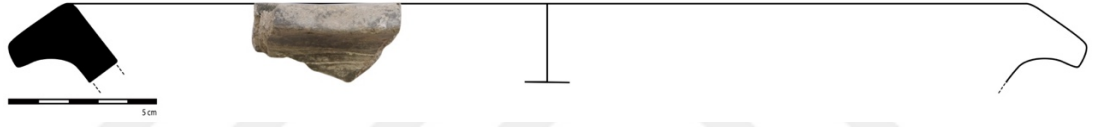

Şekil 3.272

3.6.4.1.2. Dışa Kalınlaştırılmış Ağız Kenarlı

Örneklerin Tanımlaması

1. 2017N26-10-14, 2.5 YR 6/6 açık kırmızı, 7.5 5/1 gri astarlı, kum taşıçık mika saman, açkılı, iyi pişmiş, çap: 35 cm (**Şekil 3.273**)

Paraleller:

Dilkaya (Kozbe 1987: L-97; 104)

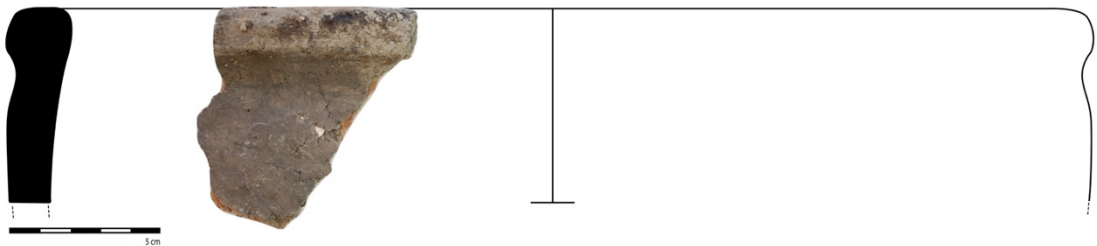

Şekil 3.273

3.6.4.2. Alçak Boyunlu Küp

3.6.4.2.1. Basit Ağız Kenarlı

Örneklerin Tanımlaması

1. 2017N27-10-167, 10 YR 5/1 gri, hamur renginde astarlı, kum taşıçık mika, açkılı, iyi pişmiş, çap: 34 cm (**Şekil 3.274**)

Paraleller:

Dilkaya (Kozbe 1987: L-79; 29)



Şekil 3.274

3.6.5. Gövde Parçaları

Örneklerin Tanımlaması

1. M26_VK15641-3, 5 YR 4/1 koyu gri, hamur renginde astarlı, kireç, açkılı, kötü pişmiş (**Levha 3.5.1**)

2. VK2015N22-25-12, Gley1 5/1 yeşilimsi gri, hamur renginde astarlı astarlı, kum taşıçık mika saman, açkılı, iyi pişmiş (**Levha 3.5.2**)

3. VK2015N22-25-16, Gley1 5/1 yeşilimsi gri, 2.5 Y 5/2 kahverengimsi gri astarlı, kum taşıçık mika, açkılı, iyi pişmiş, parmak baskı bezemeli (**Levha 3.5.3**)

4. VK2015N22-32-1, 2.5 Y 5/2 kahverengimsi gri, hamurun renginde astarlı, kum taşıçık mika, açkılı, iyi pişmiş, parmak baskı ve kabartma bezemeli (**Levha 3.5.4**)

5. VK2015N22-83-18, 2.5 Y 5/2 kahverengimsi gri, 5 YR 4/1 koyu gri astarlı, kum taşıçık mika, açkılı, iyi pişmiş, çizgi bezemeli (**Şekil 3.275**)

6. VK2015N22-94-16, 2.5 Y 5/1 gri, hamur renginde astarlı, kum taşçık mika, açkılı, iyi pişmiş (Levha 3.5.5)
7. VK2015N22-94-17, 5 Y 4/1 koyu gri, 5/1 gri astarlı, kum taşçık mika, açkılı, orta pişmiş (Levha 3.5.6)
8. 2016M25-13-324, Gley1 4/N koyu gri, hamur renginde astarlı, kum taşçık, açkılı, iyi pişmiş (Levha 3.5.7)
9. 2018M24-21-51, Gley1 5/N gri, hamur renginde astarlı, kum taşçık mika, açkılı, orta pişmiş (Levha 3.5.8)
10. 2018M24-21-52, Gley1 3/N çok koyu gri, 4/N koyu gri astarlı, kum taşçık mika, açkılı, orta pişmiş (Levha 3.5.9)



Şekil 3.275

3.7. GRİ ÇİFT RENKLİ MAL GRUBU

İç ve dış yüzeyde belirgin renk farklılıkları vardır. Çeşitli kullanımları olan farklı tipolojide örnekleri olması dolayısıyla bilinçli bir tercih olmalıdır. Diğer gri mal gruplarına nazaran daha kaba görümlü mallar olduğu için ayrı grup olarak çalışılmıştır.

Bu grup malları, dış yüzey ağız kısmında ve iç yüzeyde –aynı zamanda hamur rengini de oluşturan- kırmızımsı sarı ve kırmızı-kahverengi renkleri görülür. Ağızdan dibe koyu gri tonları alacalanmıştır. Orta ve kötü pişmiş mallar hâkim olmakla birlikte iyi pişmiş örnekleri de vardır. Açkılı ve açkısız olabilmektedir. Tümü el yapımıdır. Katkı olarak ince kum, mika, taşçık ve saman kullanılmıştır.

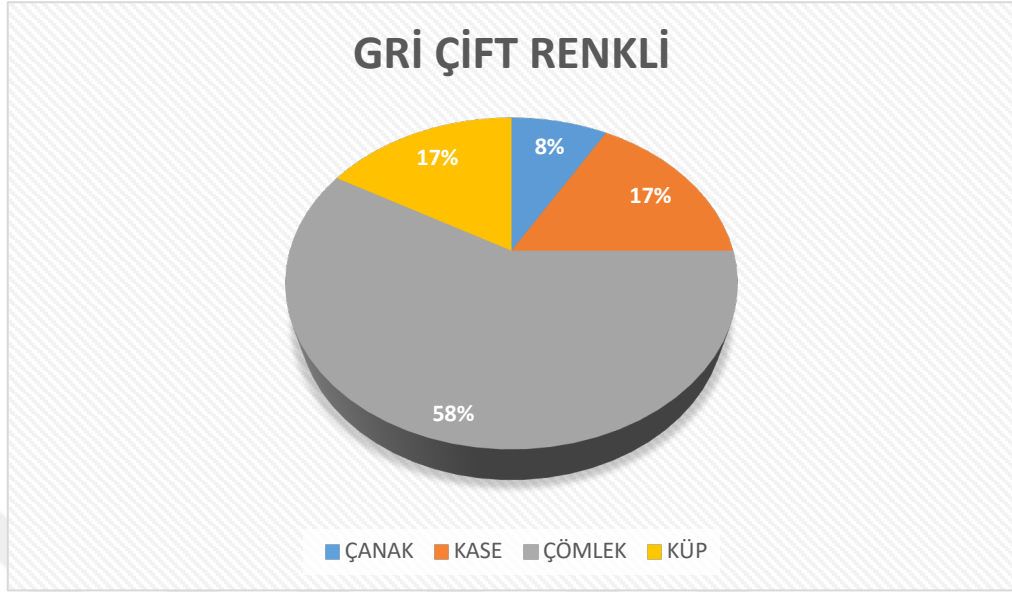

Grafik 3.12 : Gri Çift Renkli Mal Grubunun tipolojik olarak sayısal dağılımı.

3.7.1. Çanak

3.7.1.1. Küresel Gövdeli Çanak

3.7.1.1.1. Pervaz Ağız Kenarlı

Örneklerin Tanımlaması

1. 2017N27-3-10, 5 YR 6/6 kırmızımsı sarı, Gley1 4/N koyu gri astarlı, kum taşıçık mika saman kireç, açkılı, orta pişmiş, çap: 23 cm (**Şekil 3.276**)

Paraleller:

Dilkaya (Kozbe 1987: Levha 14; 2, Levha 15; 5/7/10)

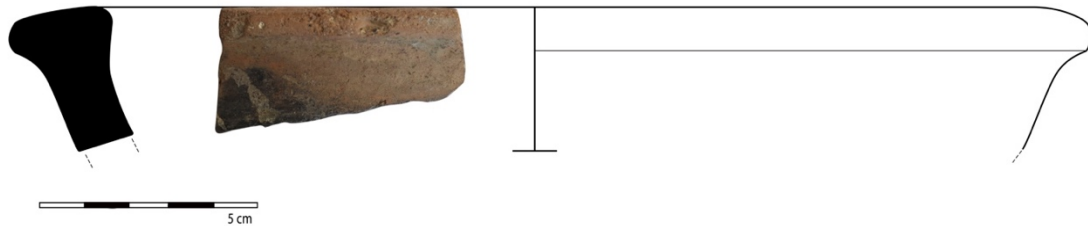

Şekil 3.276

3.7.2. Kâse

3.7.2.1. Konik Gövdeli Kâse

3.7.2.1.1. Dudak-üstü Düzleştirilmiş Ağız Kenarlı

Örneklerin Tanımlaması

1. O27_VK12140-10, 5 YR 6/6 kırmızımsı sarı, 10 YR 6/1 gri astarlı, kum mika, açkılı, orta pişmiş, çap: 13 cm

2. 2017M25-9-71, 2.5 YR 6/6 açık kırmızı, Gley1 5/N gri astarlı, kum taşıçık mika saman, açkılı, iyi pişmiş, çap: 14 cm (**Şekil 3.277**)

Paraleller:

Dilkaya (Kozbe 1987: L-37; 9)

Karagündüz (Vançin, 2001: L-XXV; 7, L-XXVI; 4/8)

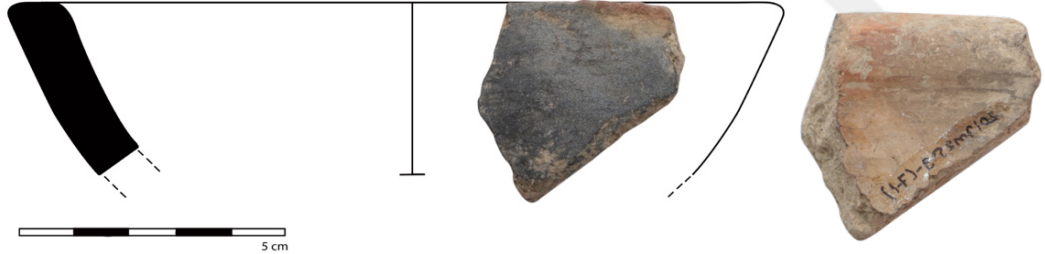

Şekil 3.277

3.7.3. Çömlek

3.7.3.1. Yüksek Boyunlu Çömlek

3.7.3.1.1. Dışa Dönük Ağız Kenarlı / “S” Biçimli

Örneklerin Tanımlaması

1. VK2015N22-25-2, 7.5 YR 5/1 gri, hamur renginde astarlı, kum taşıçık mika saman, açkılı, iyi pişmiş, çap: 16 cm (**Şekil 3.278**)

2. 2018M24-21-31, 10 YR 7/2 açık gri, hamur renginde astarlı, kum taşı, açkılı, iyi pişmiş, çap: ? (**Şekil 3.279**)

Paraleller:

Dilkaya (Kozbe 1987: L-41; 18)

Karagündüz (Vançin 2001: L-XLVI; 2, L-LXXXVII; 1)

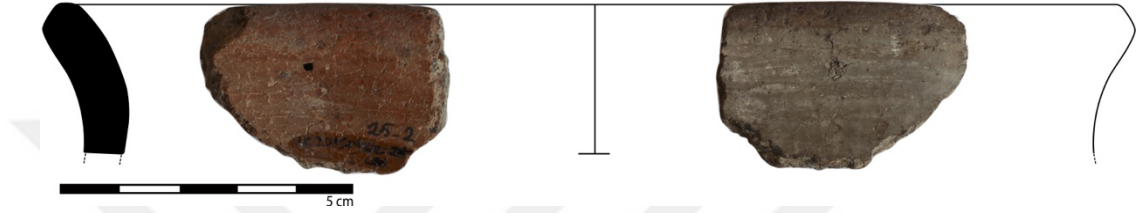

Şekil 3.278



Şekil 3.279

3.7.3.1.2. Pervaz Ağız Kenarlı

Örneklerin Tanımlaması

1. VK2015N22-25-5, 2.5 Y 6/2 açık kahverengimsi gri, 10 YR 6/1 gri astarlı, kum taşı, açkılı, iyi pişmiş, çap: 18 cm (**Şekil 3.280**)

2. 2016M25-15-56, 2.5 YR 5/8 kırmızı, 5 YR 4/1 koyu gri astarlı, kum taşı, açkılı, orta pişmiş, çap: 10 cm (**Şekil 3.281**)

Paraleller:

Dilkaya (Kozbe 1987: L-69; 8/9)

Karagündüz (Vançin 2001: L-LXXIII; 2, L-XLIV; 2)



Şekil 3.280



Şekil 3.281

3.7.3.2. Alçak Boyunlu Çömlek

3.7.3.2.1. Dışa Dönük Ağız Kenarlı

Örneklerin Tanımlaması

1. VK2015N22-36-11, Gley1 5/N gri, hamur renginde astarlı, kum taşıçık mika saman, dış açkılı iç açkısız, orta pişmiş, çap: 13 cm

2. VK2015N22-66-2, 2.5 Y 6/4 açık sarımsı kahverengi, Gley1 5/N gri astarlı, kum taşcık mika saman, açkılı, orta pişmiş, çap: 20 cm (**Şekil 3.282**)

3. 2017N27-3-6, 7.5 YR 6/6 kırmızımsı sarı, Gley1 5/N gri astarlı, kum taşcık mika saman, açkılı, orta pişmiş, çap: 9 cm

Paraleller:

Dilkaya (Kozbe 1987: L-41; 20, L-51; 98)

Karagündüz (Vançin 2001: L-LL; 3)

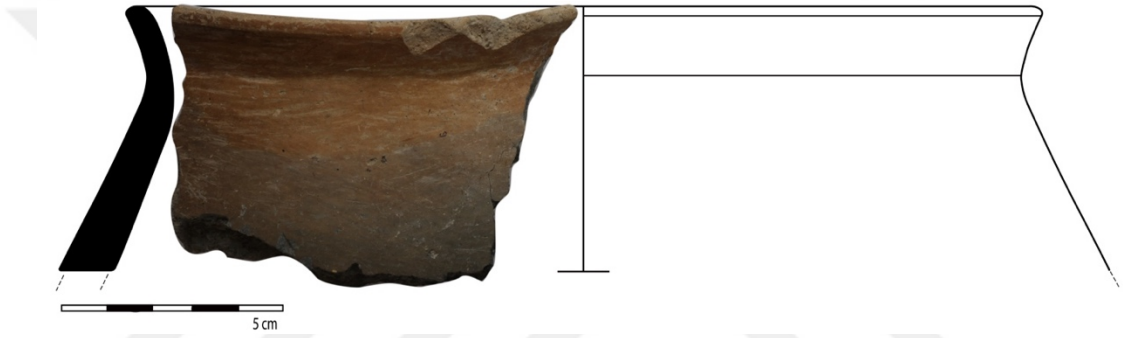

Şekil 3.282

3.7.3.2.2. Pervaz Ağız Kenarlı

Örneklerin Tanımlaması

1. 2016M25-13-137, 2.5 YR 5/4 kırmızımsı kahverengi, 7.5 YR 5/1 gri astarlı, kum taşcık mika, açkılı, iyi pişmiş, çap: 11 cm (**Şekil 3.283**)

Paraleller:



Şekil 3.283

3.7.4. Küp

3.7.4.1. Yüksek Boyunlu Küp

3.7.4.1.1. Pervaz Ağız Kenarlı

Örneklerin Tanımlaması

1. VK2015N22-32-2, 2.5 Y 5/3 açık zeytin yeşilimsi kahverengi, 5/1 gri astarlı, kum taşıçık mika, açkılı, iyi pişmiş, çap: 24 cm (**Şekil 3.284**)

Paraleller:

Dilkaya (Kozbe 1987: L-110; 15)

Karagündüz (Vançin 2001: L-LXXXIV; 1/2)

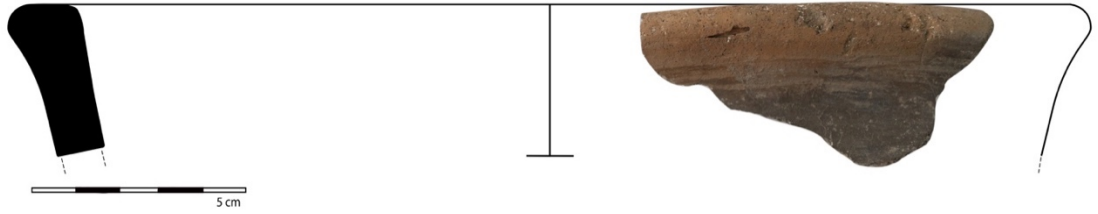

Şekil 3.284

3.7.4.1.2. Dışa Kalınlaştırılmış Ağız Kenarlı

Örneklerin Tanımlaması

1. 2017N27-10-137, 5 Y 5/2 zeytin yeşilimsi gri, 2.5 Y 5/1 gri astarlı, kum taşıçık mika kireç, dış açkılı iç açkısız, orta pişmiş, çap: 34 cm (**Şekil 3.285**)

Paraleller:

Dilkaya (Kozbe 1987: L-106; 34)

Karagündüz (Vançin 2001: L-LXXXV; 6)

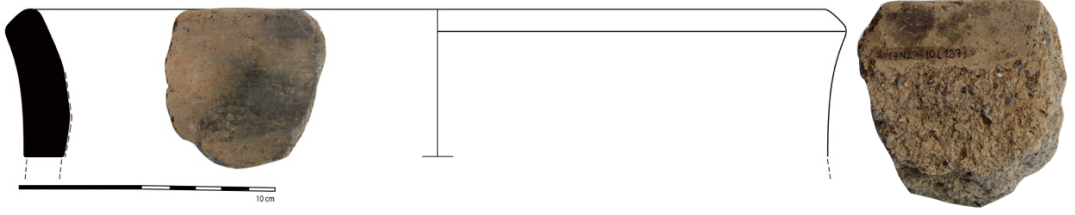

Şekil 3.285

3.7.5. Gövde Parçaları

Örneklerin Tanımlaması

1. VK2015N20-37-1, Gley1 5/N gri, hamur renginde astarlı, kum taşı mikası, iyi pişmiş, baskı-oluk bezemeli (**Levha 3.6.1**)
2. VK2015N22-94-15, 2.5 Y 5/2 grimsi kahverengi, hamur renginde astarlı, kum taşı mikası saman, kötü pişmiş, baskı-oluk bezemeli (**Levha 3.6.2**)

3.8. KREM-KIRMIZI AÇKILI MAL GRUBU

Krem-Kırmızı olarak adlandırdığımız bu mal grubunun tamamı sıcak renk tonları olan krem, kırmızı, sarı ve turuncu renkleri içinde değişiklik göstermektedir. İç ve dış renginde farklılık neredeyse yoktur. Hamur renginde astarlama yapılmıştır. Bu kapların yapımında astarın kuruması ve hamurla birlikte deri sertliğine gelmesi beklenmiş, pişirilmek üzere ateşe konmuş ve oksijen normal seviyede tutulmuştur. Özellikle siyah mal grubunda olduğu gibi, azami seviyede oksijen kaybı yoktur. Ateşe yakınlık, ısı verimi fazladır fakat aniden gelmeyen sakin bir ateşte pişirilmiş olmalıdır. Neredeyse tamamı bezemesiz, standart görünümlü açkılı mallardır. Bu mal grubu, günlük kullanım ve saklama kabı kullanıma uygun görünüm vermektedir.

Bezeme olarak, baskı süsleme bu grupta yalnızca tek bir örnekle temsil edilir. Açkılı kapların yüzeyinde yanık, çatlak veya kaba bir görüntüye sahip kap örneği yoktur. Kullanılan mineraller, hava akımı ve pişme ısı, hamurun renginin kabın yüzeyinde kalmasında etkili olmuştur. Bu grup malların geneli kırmızımsı kahverengi, açık kahverengi hamur ve astar rengine sahiptir. Geneli iyi pişmiş olup tümü el yapımıdır.

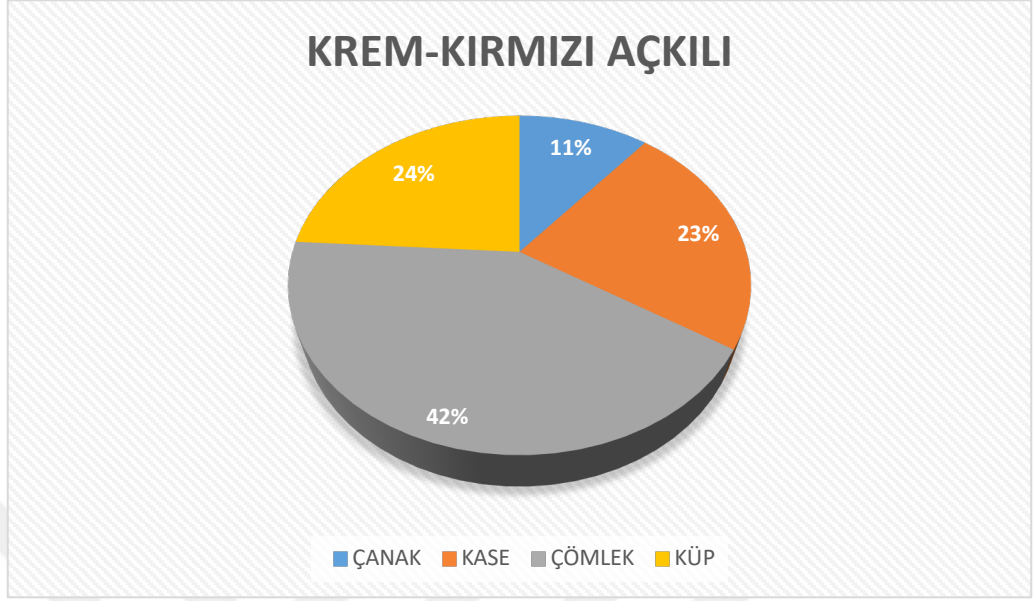

Grafik 3.13 : Krem-Kırmızı Açkılı Mal Grubunun tipolojik olarak sayısal dağılımı.

3.8.1. Çanak

3.8.1.1. Küresel Gövdeli Çanak

3.8.1.1.1. Dudak-içi Düzleştirilmiş Ağz Kenarlı

Örneklerin Tanımlaması

1. O27_VK12165-4, 7.5 YR 6/4 açık kahverengi, hamur renginde astarlı, kum taşıçık mika saman, dış açkılı iç açkısız, orta pişmiş, çap: 30 cm (**Şekil 3.286**)

Paraleller:

Dilkaya (Kozbe 1987: L-17; 2)

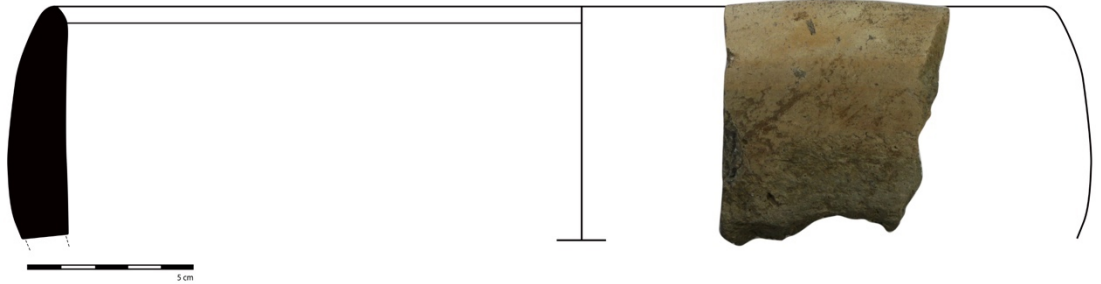

Şekil 3.286

3.8.1.1.2. Dışa Kalınlaştırılmış Ağız Kenarlı

Örneklerin Tanımlaması

1. 2017N27-10-13, 7.5 YR 6/4 açık kahverengi, 2.5 YR 6/4 açık kırmızımsı kahverengi astarlı, kum taşıçık mika kireç, dış açkılı iç açkısız, iyi pişmiş, çap: 24 cm (**Şekil 3.287**)
2. 2017N27-10-57, 7.5 YR 4/3 kahverengi, 5 YR 5/3 kırmızımsı kahverengi astarlı, kum taşıçık mika kireç, dış açkılı iç açkısız, orta pişmiş, çap: 22 cm

Paraleller

Dilkaya (Kozbe 1987: L-21; 4)

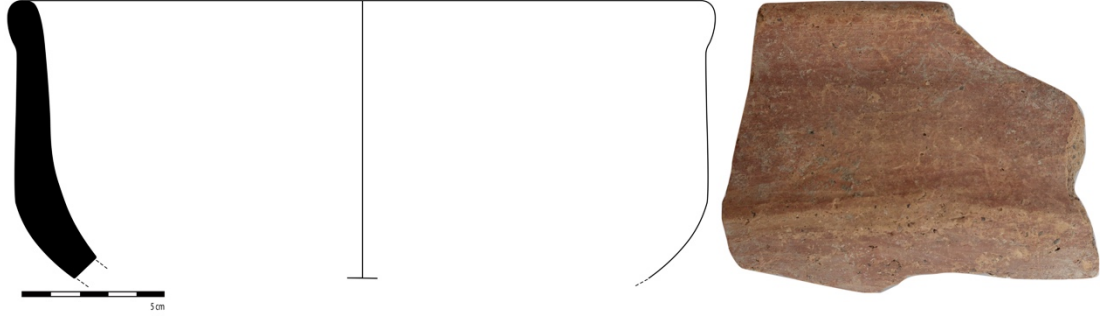

Şekil 3.287

3.8.2. Konik Gövdeli Çanak

3.8.1.2.1. Dudak-üstü Düzleştirilmiş Ağız Kenarlı

Örneklerin Tanımlaması

1. M28_VK10137-8, 5 YR 7/6 kırmızımsı sarı, hamur renginde astarlı, kum taşıçık, dış açkılı iç açkısız, iyi pişmiş, çap: ?
2. N20_VK12282-4, 5 YR 5/6 sarımsı kırmızı, 7.5 YR 7/ kırmızımsı sarı astarlı, kum taşıçık, dış açkılı iç açkısız, kötü pişmiş, çap: 22 cm (**Şekil 3.288**)
3. O27_VK12167-2, 7.5 YR 6/6 kırmızımsı sarı, hamur renginde astarlı, kum taşıçık, dış açkılı iç açkısız, kötü pişmiş, çap: 26 cm (**Şekil 3.289**)

4. 2017N27-10-56, 2.5 YR 6/8 açık sarı, hamur renginde astarlı, kum taşıçık mika saman kireç, dış açkılı iç açkısız, orta pişmiş, çap: 30 cm (**Şekil 3.290**)

5. 2017N27-10-98, 7.5 YR 6/4 açık kırmızımsı kahverengi, hamur renginde astarlı, kum taşıçık mika saman kireç, hafif açkılı, iyi pişmiş, çap: ?

Paraleller

Dilkaya (Kozbe 1987: L-15; 11/12/13, L-16; 16)

Karagündüz (Vançin 2001: L-XXI; 7, L-XXVII; 3, L-LXXXVII; 6)



Şekil 3.288

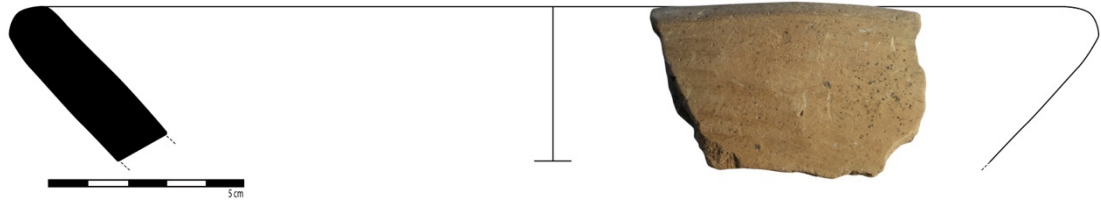

Şekil 3.289



Şekil 3.290

3.8.1.2.2. Dudak-içi Düzleştirilmiş Ağız Kenarlı

Örneklerin Tanımlaması

1. 2017M25-24-2, 2.5 Y 5/2 grimsi kahverengi, 7.5 YR 5/3 kahverengi astarlı, kum taşcık saman, dış açkılı iç açkısız, kötü pişmiş, çap: 31 cm (**Şekil 3.291**)

Paraleller:

Dilkaya (Kozbe 1987: L-16; 15)

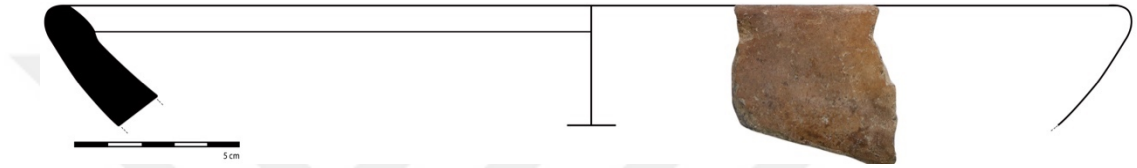

Şekil 3.291

3.8.1.2.3. Dışa Kalınlaştırılmış Ağız Kenarlı

Örneklerin Tanımlaması

1. 2017N27-3-19, 5 YR 6/4 açık kırmızımsı kahverengi, hamur renginde astarlı, kum taşcık saman kireç, dış açkılı iç açkısız, orta pişmiş, çap: 30 cm (**Şekil 3.292**)

Paraleller:

Dilkaya (Kozbe 1987: L-13; 8, L-19; 1a/1)

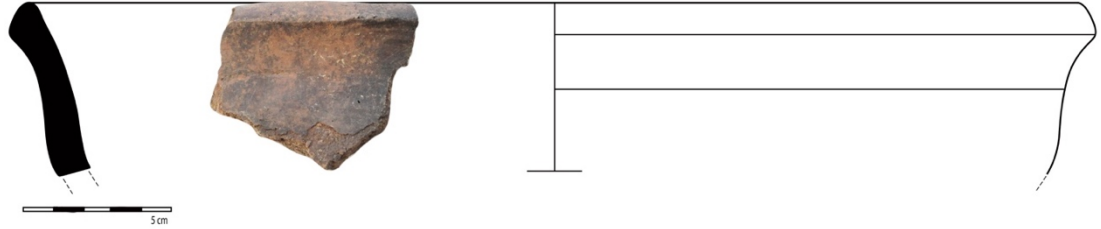

Şekil 3.292

3.8.1.2.4. Basit Ağız Kenarlı

Örneklerin Tanımlaması

1. N20_VK12462-1, 7.5 YR 6/4 açık kırmızımsı kahverengi, hamur renginde astarlı, kum taşı, dış açkılı iç açkısız, orta pişmiş, çap: 22 cm (**Şekil 3.293**)

Paraleller:

Dilkaya (Kozbe 1987: L-19; 1, L-20; 7)

Karagündüz (Vançin 2001: L-XXVII; 3)



Şekil 3.293

3.8.2. Kâse

3.8.2.1. Küresel Gövdeli Kâse

3.8.2.1.1. Dışa Dönük Ağız Kenarlı

Örneklerin Tanımlaması

1. N20_VK12203-1, 2.5 YR 6/6 açık kırmızı, 8/3 pembe astarlı, kum taşı, mika kireç, dış açkılı iç açkısız, iyi pişmiş, kulplu, çap: 10 cm (**Şekil 3.294**)

2. M26_VK15678-2, 5 YR 6/4 açık kırmızımsı kahverengi, hamur renginde astarlı, kum taşı, mika kireç bitki, dış açkılı iç açkısız, kötü pişmiş, çap: 15 cm (**Şekil 3.295**)

3. VK2015N22-65-4, 7.5 YR 6/4 açık kahverengi, hamur renginde astarlı, kum taşı, mika saman, açkılı, orta pişmiş, çap: 12 cm (**Şekil 3.296**)

4. 2016M25-15-4, 2.5 YR 6/6 açık kırmızı, 2.5 YR 5/3 kırmızı kahverengi astarlı, kum taşcık mika saman kireç, dış açkılı iç açkısız, iyi pişmiş, kulplu, çap: 12 cm (**Şekil 3.297**)

5. 2016M25-15-29, 7.5 YR 7/6 kırmızımsı sarı, 2.5 YR 5/6 kırmızı astarlı, kum taşcık mika saman kireç, dış açkılı iç açkısız, kötü pişmiş, çap: 14 cm (**Şekil 3.298**)

6. 2017M25-9-32, 2.5 YR 6/6 açık kırmızı, 2.5 YR 5/3 kırmızı kahverengi astarlı, kum taşcık mika saman kireç, açkılı, orta pişmiş, çap: ? (**Şekil 3.299**)

7. 2017M25-18-2, 7.5 YR 6/3 açık kahverengi, 2.5 YR 3/1koyu kırmızımsı gri astarlı, kum taşcık mika saman, açkılı, orta pişmiş, kulplu, çap: 10 cm (**Şekil 3.300**)

Paraleller:

Dilkaya (Kozbe 1987: L-26; 21, L-27; 28, L-28; 34/35, L-29; 39/40/41)

Karagündüz (Vançin 2001: L-XXV; 1/2)



Şekil 3.294

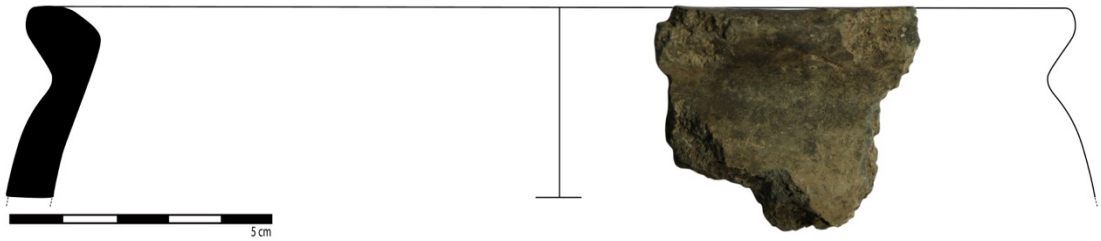

Şekil 3.295

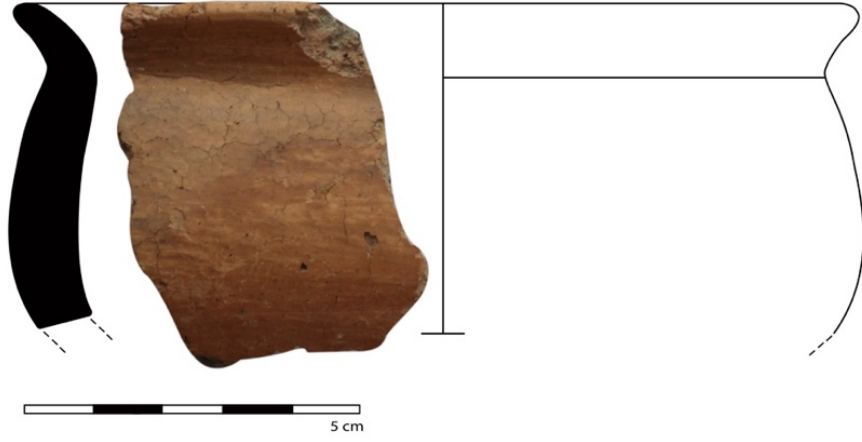

Şekil 3.296



Şekil 3.297



Şekil 3.298



Şekil 3.299



Şekil 3.300

3.8.2.1.2. İçe Dönük Ağız Kenarlı

Örneklerin Tanımlaması

1. N20_VK10987-1, 2.5 YR 6/6 açık kırmızı, hamur renginde astarlı, kum taşıçık mika saman kireç, dış açkılı iç açkısız, orta pişmiş, çap: 8 cm (**Şekil 3.301**)
2. 2017N27-3-35, 2.5 YR 6/4 açık kırmızımsı kahverengi, hamur renginde astarlı, kum taşıçık mika saman kireç, dış açkılı iç açkısız, orta pişmiş, çap: 14 cm (**Şekil 3.302**)
3. 2017N27-10-89, 2.5 YR 7/8 açık kırmızı, hamur renginde astarlı, kum taşıçık mika saman kireç, dış açkılı iç açkısız, orta pişmiş, çift sıralı yiv bezemeli, çap: 14 cm (**Şekil 3.303**)
4. 2017N27-17-5, 10 YR 7/6 sarı, 7/3 çok soluk kahverengi astarlı, kum taşıçık mika saman, dış açkılı iç açkısız, orta pişmiş, çap: 14 cm (**Şekil 3.304**)

Paraleller:

Dilkaya (Kozbe 1987: L-21; 1)

Karagündüz (Vançin 2001: L-XII; 3)

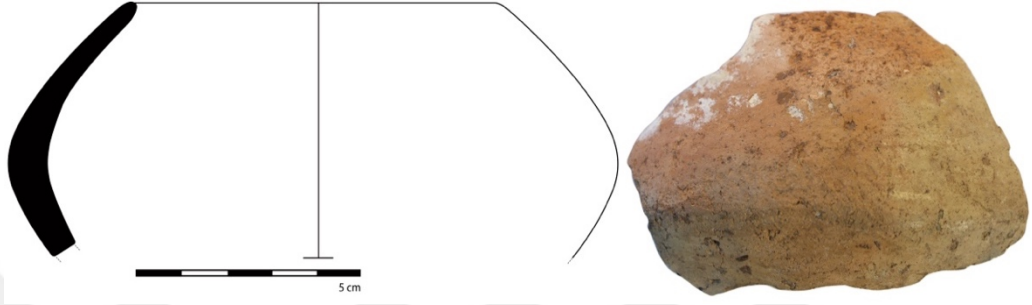

Şekil 3.301



Şekil 3.302

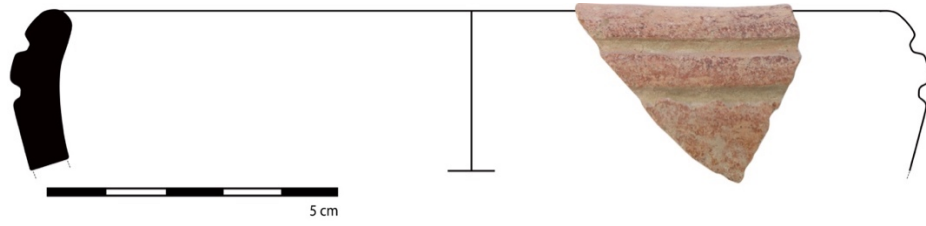

Şekil 3.303

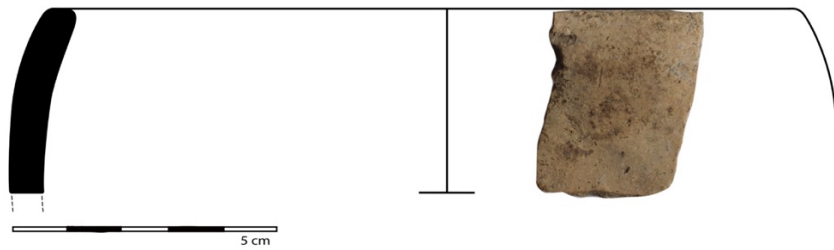

Şekil 3.304

3.8.2.1.3. Dışa Kalınlaştırılmış Ağız Kenarlı

Örneklerin Tanımlaması

1. 2017N27-10-9, 2.5 YR 7/6 açık kırmızı, 5/6 kırmızı astarlı, kum taşı mikta saman kireç, dış açkılı iç açkısız, orta pişmiş, çap: 9 cm (**Şekil 3.305**)

2. 2017N27-10-116, 5 Y 4/1 koyu gri, 7.5 YR 5/3 pembe astarlı, kum taşı mikta saman kireç, dış açkılı iç açkısız, orta pişmiş, çap: 16 cm (**Şekil 3.306**)

Paraleller:

Dilkaya (Kozbe 1987: L-21; 2, L-26; 22)

Karagündüz (Vançin 2001: L-XXIV; 2/3)

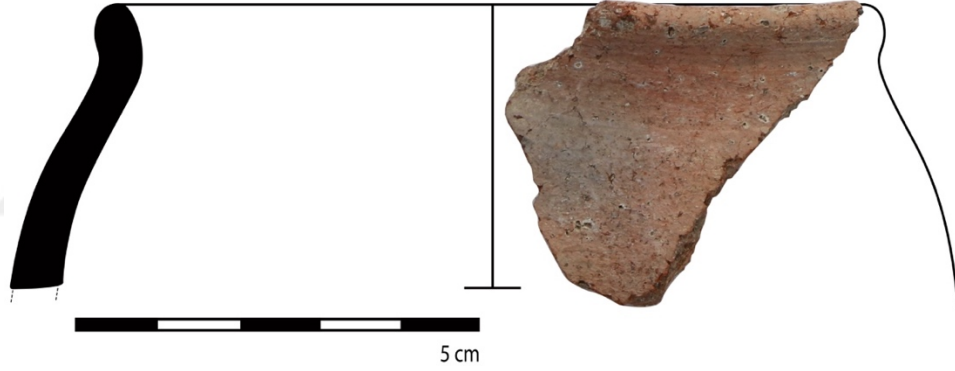

Şekil 3.305

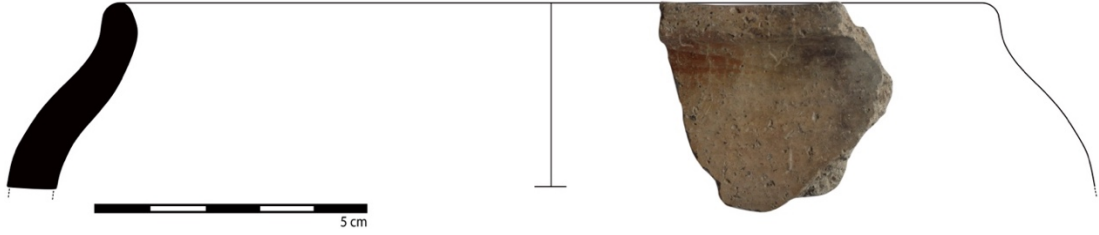

Şekil 3.306

3.8.2.2. Dik Gövdeli Kâse

3.8.2.2.1. Dudak Altı Yivli

Örneklerin Tanımlaması

1. 2017N27-1-79, 5 YR 6/6 kırmızımsı sarı, hamur renginde astarlı, kum taşıçık mika kireç, dış açkılı iç açkısız, orta pişmiş, çap: ? (**Şekil 3.307**)

Paraleller:

Dilkaya (Kozbe 1987: L-32; 2/4)



Şekil 3.307

3.8.2.2.2. Dudak-üstü Düzleştirilmiş Ağz Kenarlı

Örneklerin Tanımlaması

1. VK2015N22-36-13, 7.5 YR 6/4 açık kahverengi, hamur renginde astarlı, kum taşıçık mika saman, dış açkılı iç açkısız, orta pişmiş, çap: ? (**Şekil 3.308**)

2. 2017N27-1-76, 7.5 YR 7/6 kırmızımsı sarı, hamur renginde astarlı, kum taşıçık mika saman, dış açkılı iç açkısız, orta pişmiş, çap: 20 cm (**Şekil 3.309**)

3. 2018N21-8-1, Gley2 2.5/5PB koyu mavimsi gri, 2.5 YR 7/4 açık kırmızımsı kahverengi astarlı, kum taşıçık, dış açkılı iç açkısız, kötü pişmiş, kulplu, çap: ?

Paraleller:

Dilkaya (Kozbe 1987: L-36; 1)

Karagündüz (Vançin, 2001: L-LXXXVI; 1)



Şekil 3.308

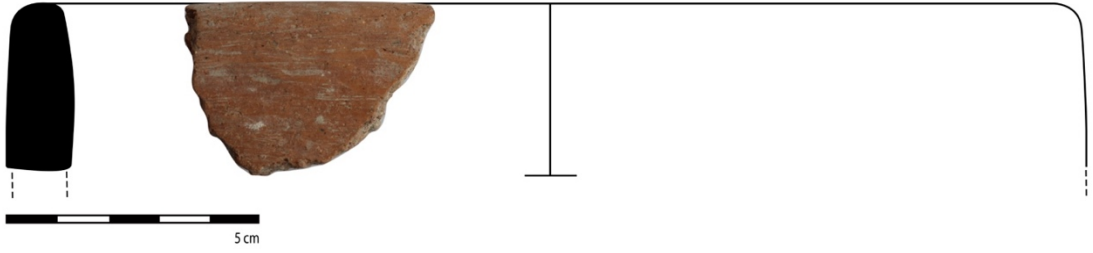

Şekil 3.309

3.8.2.2.3. Dudak-ıçı Düzleştirilmiş Ağız Kenarlı

Örneklerin Tanımlaması

1. 2017N27-10-183, Gley1 4/1 koyu gri, 10 YR 5/6 kırmızı astarlı, kum taşıçık mika kireç, dış açkılı iç açkısız, orta pişmiş, çap: ? (Şekil 3.310)

Paraleller:

Dilkaya (Kozbe 1987: L-35; 2, L-36; 2)

Karagündüz (Vançin 2001: L-XIV; 1/3)



Şekil 3.310

3.8.2.3. Konik Gövdeli Kâse

3.8.2.3.1. Basit Ağız Kenarlı

Örneklerin Tanımlaması

1. M29_VK11601-1, 2.5 YR 6/4 açık kırmızımsı kahverengi, hamur renginde astarlı, kum taşıçık mika kireç, dış açkılı iç açkısız, iyi pişmiş, çap: 12 cm (**Şekil 3.311**)
2. P57_VK12327-4, 2.5 YR 4/4 kahverengi, hamur renginde astarlı, kum taşıçık, dış açkılı iç açkısız, kötü pişmiş, çap: 12 cm (**Şekil 3.312**)
3. VK2015N22-36-14, 7.5 YR 6/4 açık kahverengi, hamur renginde astarlı, kum taşıçık mika saman, açkılı, orta pişmiş, çap: 12 cm
4. 2016M25-15-32, 5 YR 7/6 kırmızımsı sarı, hamur renginde astarlı, kum taşıçık mika saman, dış açkılı iç açkısız, orta pişmiş, çap: ? (**Şekil 3.313**)
5. 2018N24-53-1, 5 YR 7/6 kırmızımsı sarı, 7.5 YR 7/6 kırmızımsı sarı astarlı, kum taşıçık mika saman kireç, dış açkılı iç açkısız, orta pişmiş, çap: 8 cm (**Şekil 3.314**)

Paraleller:

Dilkaya (Kozbe 1987: L-34; 9)

Karagündüz (Vançin 2001: L-XXV; 3, L-XXVI; 2/6/7)



Şekil 3.311

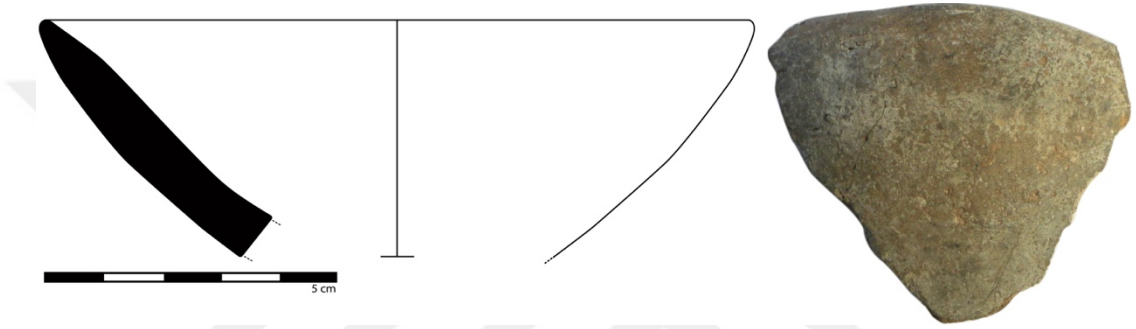

Şekil 3.312



Şekil 3.313

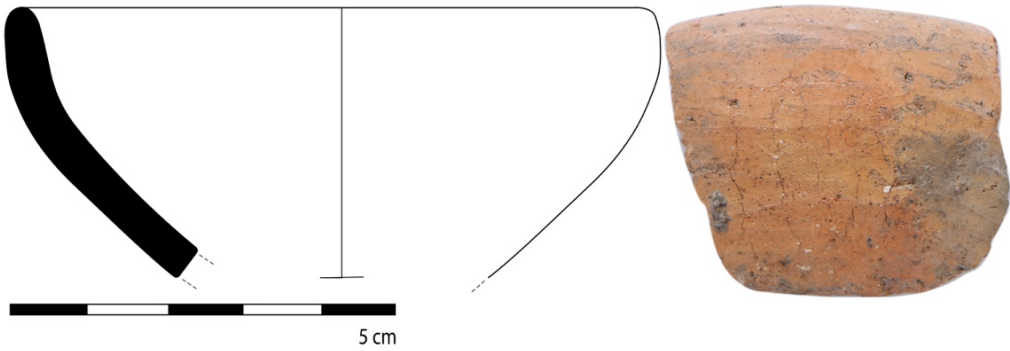

Şekil 3.314

3.8.3. ömlek

3.8.3.2. Yüksek Boyunlu ömlek

3.8.3.2.1. Dışa Dönük Ağız Kenarlı / “S” Biçimli

Örneklerin Tanımlaması

1. N19_VK11000-2, 5 YR 5/6 sarımsı kırmızı, hamur renginde astarlı, kum kireç, dış açkılı iç açkısız, iyi pişmiş, yalancı kulp delik bezemeli, çap: 17 cm (**Şekil 3.315**)
2. N27_VK10806-4, 7.5 YR 6/6 kırmızımsı sarı, hamur renginde astarlı, kum, dış açkılı iç açkısız, iyi pişmiş, çap: 12 cm (**Şekil 3.316**)
3. N20_VK12298-17, 7.5 YR 6/6 kırmızımsı sarı, hamur renginde astarlı, kum, dış açkılı iç açkısız, iyi pişmiş, çap: 17 cm (**Şekil 3.317**)
4. VK2015N22-83-3, 5 YR 6/6 kırmızımsı sarı, hamur renginde astarlı, kum taşcık mika saman, açkılı, iyi pişmiş, çap: 10 cm (**Şekil 3.318**)
5. 2016M25-13-129, 10 YR 6/3 soluk kahverengi, hamur renginde astarlı, kum taşcık mika, açkılı, iyi pişmiş, çap: 10 cm (**Şekil 3.319**)
6. 2016M25-13-312, 2.5 Y 5/2 grimsi kahverengi, 7.5 YR 4/3 kahverengi astarlı, kum taşcık saman, hafif açkılı, iyi pişmiş, çap: 13 cm (**Şekil 3.320**)
7. 2016M25-15-14, 10 YR 5/4 sarımsı kahverengi, hamur renginde astarlı, kum taşcık mika saman, açkılı, kötü pişmiş, çap: 20 cm (**Şekil 3.321**)
8. 2017M26-2-19, 10 YR 5/4 sarımsı kahverengi, hamur renginde astarlı, kum taşcık mika saman, dış açkılı iç açkısız, kötü pişmiş, çap: 12 cm (**Şekil 3.322**)
9. 2017N26-10-34, 5 YR 5/4 kırmızımsı kahverengi, hamur renginde astarlı, kum taşcık mika, dış açkılı iç açkısız, orta pişmiş, çap: 18 cm (**Şekil 3.323**)
10. 2017N26-10-12, 7.5 YR 7/6 kırmızımsı sarı, hamur renginde astarlı, kum taşcık mika kireç, dış açkılı iç açkısız, orta pişmiş, çap: ? (**Şekil 3.324**)
11. 2017N27-1-77, 10 YR 6/8 açık kırmızı, hamur renginde astarlı, kum taşcık mika, açkılı, iyi pişmiş, çap: 16 cm (**Şekil 3.325**)

12. 2017N27-10-11, 2.5 YR 7/6 açık kırmızı, hamur renginde astarlı, kum taşıçık mika, açkılı, iyi pişmiş, çap: ?

13. 2017N27-10-44, 2.5 YR 6/6 açık kırmızı, hamur renginde astarlı, kum taşıçık mika, dış açkılı iç açkısız, iyi pişmiş, çap: ?

14. 2017N27-10-66, 7.5 YR 6/3 açık kahverengi, 2.5 YR 7/4 açık kırmızımsı kahverengi astarlı, kum taşıçık mika, dış açkılı iç açkısız, iyi pişmiş, çap: 23 cm (**Şekil 3.326**)

15. 2017N27-10-90, 7.5 YR 6/3 açık kahverengi, hamur renginde astarlı, kum taşıçık mika saman, açkılı, iyi pişmiş, çap: 12 cm (**Şekil 3.327**)

16. 2017N27-10-110, 2.5 YR 7/6 açık kırmızı, 7.4 YR 8/3 pembe astarlı, kum taşıçık mika saman, açkılı, kötü pişmiş, çap: ?

17. 2018M23-2-1, 10 YR 6/4 açık sarımsı kahverengi, hamur renginde astarlı, kum taşıçık, açkılı, iyi pişmiş, yalancı kulp delik bezemeli, çap: 15 cm

Paraleller:

Dilkaya (Kozbe 1987: L-39; 1/7, L-40; 10/11/14/15, L-42; 31, L-43; 34/35, L-44; 41/42, L-45; 50/51, L-46; 57/59/60, L-61; 190/193, L-63; 203, L-65; 5/6)

Karagündüz (Vançin 2001: L-XLIII; 5/6/7, L-XLIV; 4/5, L-XLV; 2, L-XLVI; 1/2)

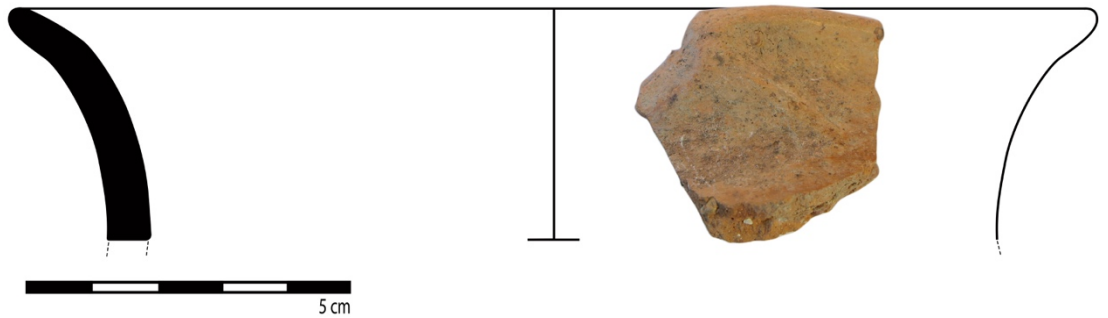

Şekil 3.315



Şekil 3.316

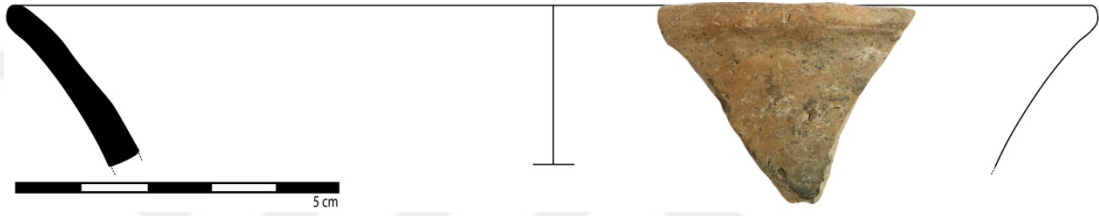

Şekil 3.317



Şekil 3.318



Şekil 3.319



Şekil 3.320

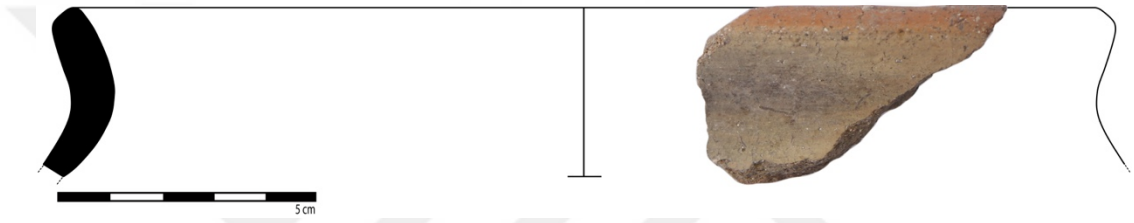

Şekil 3.321



Şekil 3.322

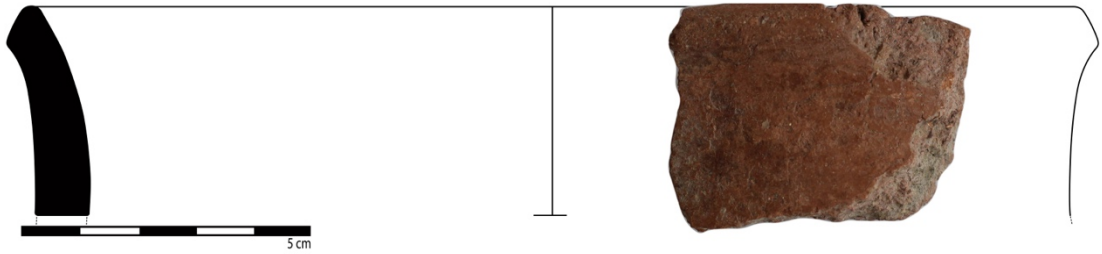

Şekil 3.323



Şekil 3.324

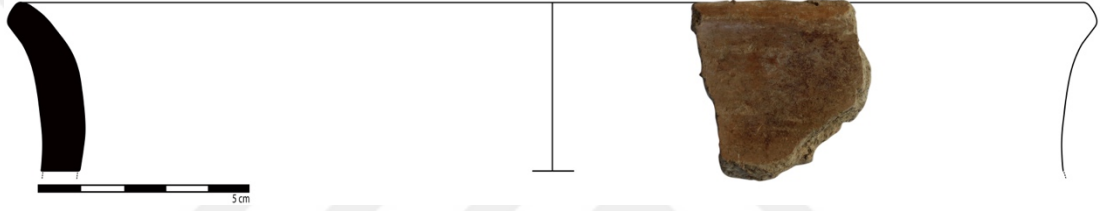

Şekil 3.325

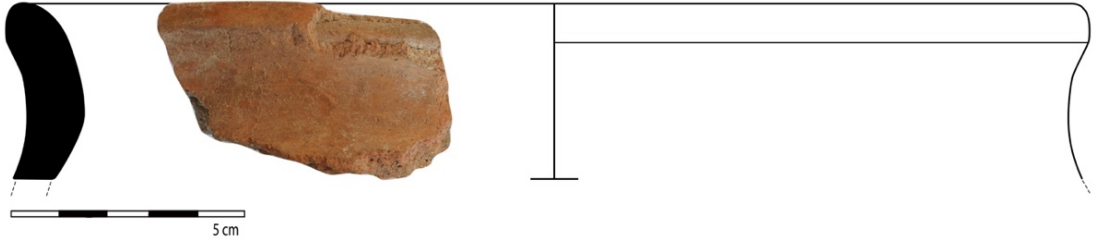

Şekil 3.326



Şekil 3.327

3.8.3.2.2. Pervaz Ağız Kenarlı

Örneklerin Tanımlaması

1. O27_VK12130-1, 7.5 YR 7/6 kırmızımsı sarı, hamur renginde astarlı, kum taşıçık mika kireç, dış açkılı iç açkısız, orta pişmiş, çap: 17 cm (**Şekil 3.328**)
2. 2016M25-15-17, 10 YR 6/8 açık kırmızı, hamur renginde astarlı, kum taşıçık mika, açkılı, iyi pişmiş, oluk bezemeli, çap: 16 cm (**Şekil 3.329**)
3. 2017N25-4-13, 7.5 YR 5/3 kahverengi, hamur renginde astarlı, kum taşıçık mika, dış açkılı iç açkısız, kötü pişmiş, çap: 10 cm (**Şekil 3.330**)
4. 2017N26-10-41, 10 YR 6/8 açık kırmızı, 10 R 3/1 koyu kırmızımsı gri astarlı, kum taşıçık mika saman kireç, açkılı, orta pişmiş, çap: 15 cm (**Şekil 3.331**)
5. 2017N27-10-77, 10 YR 6/3 soluk kahverengi, 7/6 çok soluk kahverengi astarlı, kum taşıçık mika kireç, açkılı, orta pişmiş, çap: 18 cm

Paraleller:

Dilkaya (Kozbe 1987: L-68; 2, L-103, 13/15)

Karagündüz (Vançin 2001: L-LXXIII; 2, L-XLIV; 2)



Şekil 3.328

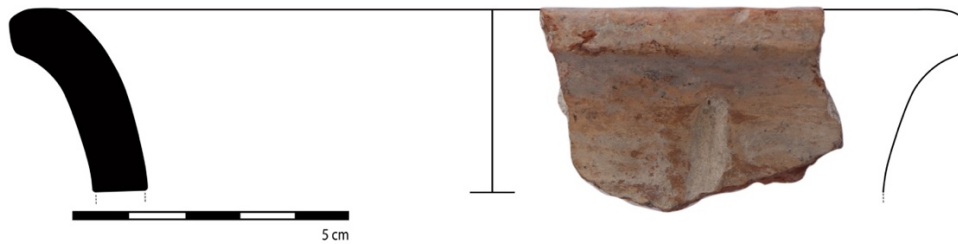

Şekil 3.329

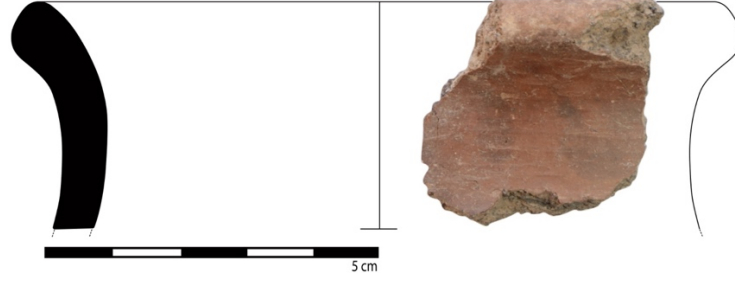

Şekil 3.330



Şekil 3.331

3.8.3.2.3. Dışa Kalınlaştırılmış Ağız Kenarlı

Örneklerin Tanımlaması

1. A KESİT_VK10601-5, 10 YR 6/4 açık sarımsı kahverengi, hamur renginde astarlı, kum, dış açkılı iç açkısız, orta pişmiş, parmak baskı bezemeli, çap: 8 cm (Şekil 3.332)
2. N20_VK12225-1, 5 YR 5/4 kırmızımsı kahverengi, hamur renginde astarlı, kum, dış açkılı iç açkısız, orta pişmiş, çap: ?
3. M30_VK12417-1, 7.5 YR 5/4 kahverengi, hamur renginde astarlı, kum, dış açkılı iç açkısız, orta pişmiş, çap: 18 cm (Şekil 3.333)
4. N20_VK12717-10, 5 YR 6/8 kırmızımsı sarı, hamur renginde astarlı, kum taşıcak mika, dış açkılı iç açkısız, iyi pişmiş, çap: 21 cm (Şekil 3.334)
5. VK2015N22-66-8, 7.5 YR 6/3 açık kahverengi, hamur renginde astarlı, kum taşıcak mika, açkılı, iyi pişmiş, yalancı kulp delik bezemeli, çap: 8 cm (Şekil 3.335)
6. VK2015N22-94-2, 7.5 YR 4/3 kahverengi, 7.5 YR 6/3 açık kahverengi astarlı, kum taşıcak mika, açkısız, orta pişmiş, çap: 18 cm

7. 2017N27-3-36, 5 Y 4/2 zeytin yeşilimsi gri, 7/6 çok soluk kahverengi astarlı, kum taşcık, dış açkılı iç açkısız, orta pişmiş, çap: ?

Paraleller:

Dilkaya (Kozbe 1987: L-46; 60, L-47; 65/67/68, L-103; 14)

Karagündüz (Vançin 2001: L-XLVI; 1)

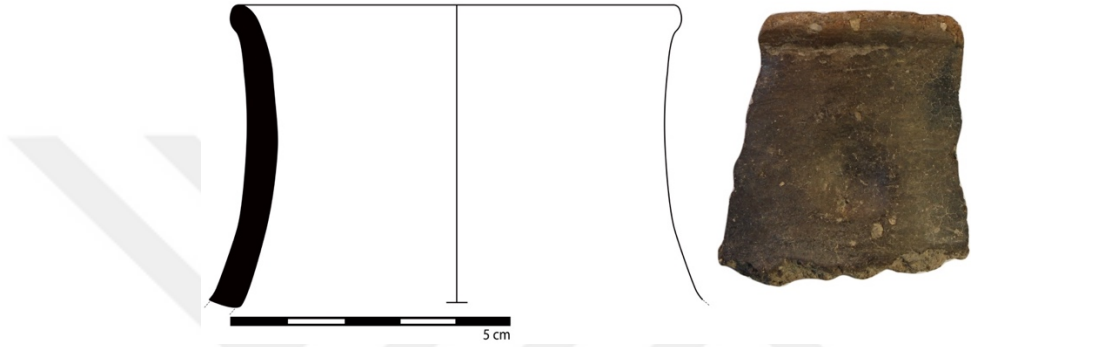

Şekil 3.332



Şekil 3.333

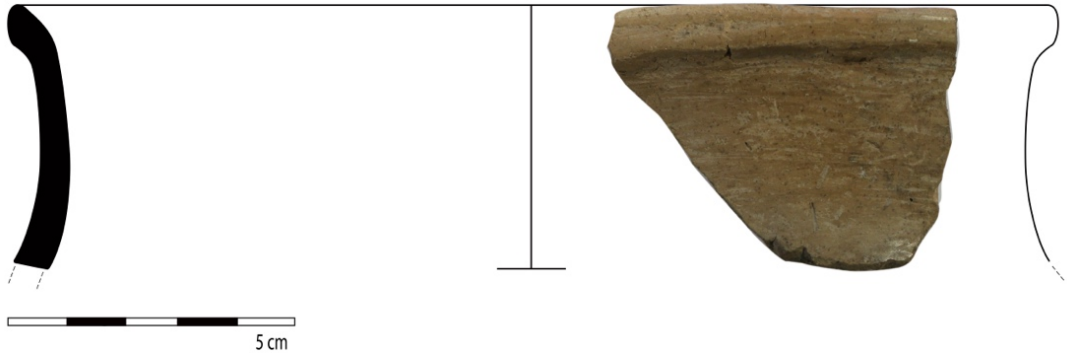

Şekil 3.334

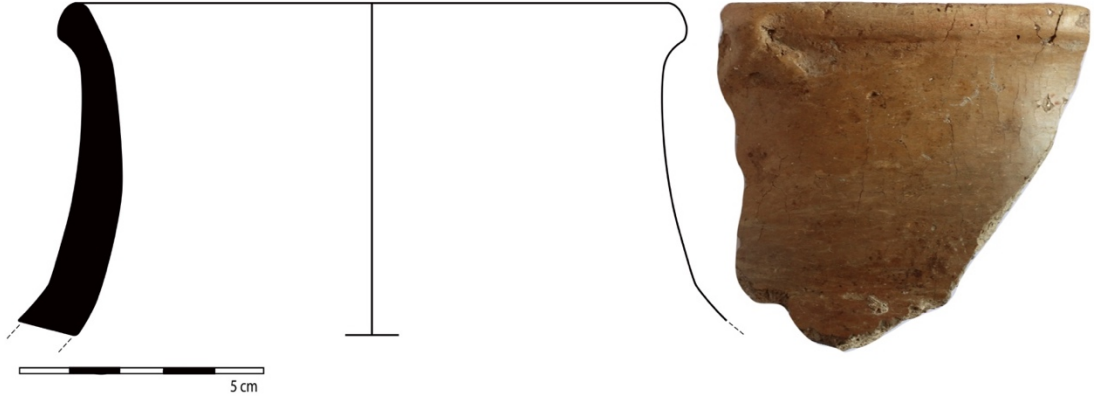

Şekil 3.335

3.8.3.3. Alçak Boyunlu Çömlek

3.8.3.3.1. Dışa Kalınlaştırılmış Ağız Kenarlı

Örneklerin Tanımlaması

1. M26_VK15678-3, 5 YR 6/6 kırmızımsı sarı, hamur renginde astarlı, kum kireç, dış açkılı iç açkısız, orta pişmiş, çap: 18 cm
2. VK2015N22-36-6, 7.5 YR 6/3 açık kahverengi, hamur renginde astarlı, kum taşıçık mika, açkılı, iyi pişmiş, yalancı kulp delik bezemeli, çap: 12 cm
3. 2016M25-13-329, 7.5 YR 4/6 koyu kahverengi, 5/4 kahverengi astarlı, kum taşıçık, hafif açkılı, iyi pişmiş, çap: 16 cm (**Şekil 3.336**)
4. 2016M25-15-15, 7.5 YR 8/3 pembe, 5/4 kahverengi astarlı, kum taşıçık mika saman, hafif açkılı, orta pişmiş, çap: 10 cm (**Şekil 3.337**)
5. 2017N25-4-15, 5 YR 7/6 kırmızımsı sarı, 10 YR 5/6 kırmızı astarlı, kum taşıçık mika, hafif açkılı, iyi pişmiş, çap: 16 cm (**Şekil 3.338**)
6. 2017N27-3-7, 7.5 YR 6/6 kırmızımsı sarı, hamur renginde astarlı, kum taşıçık mika saman kireç, dış açkılı iç açkısız, orta pişmiş, çap: 16 cm (**Şekil 3.339**)
7. 2017N27-3-22, 2.5 YR 5/8 kırmızı, hamur renginde astarlı, kum taşıçık mika saman, hafif açkılı, orta pişmiş, çap: 18 cm (**Şekil 3.340**)

8. 2017N27-10-28, 5 YR 5/6 sarımsı kırmızı, hamur renginde astarlı, kum kireç, dış açkılı iç açkısız, iyi pişmiş, çap: ?

Paraleller:

Dilkaya (Kozbe 1987: L-48; 71/73/76)

Karagündüz (Vançin 2001: L-XXI; 3)



Şekil 3.336

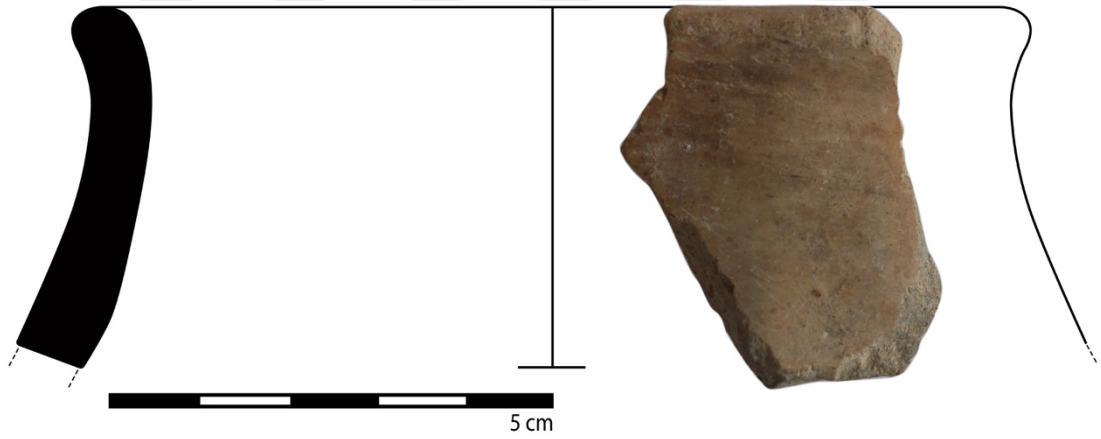

Şekil 3.337



Şekil 3.338

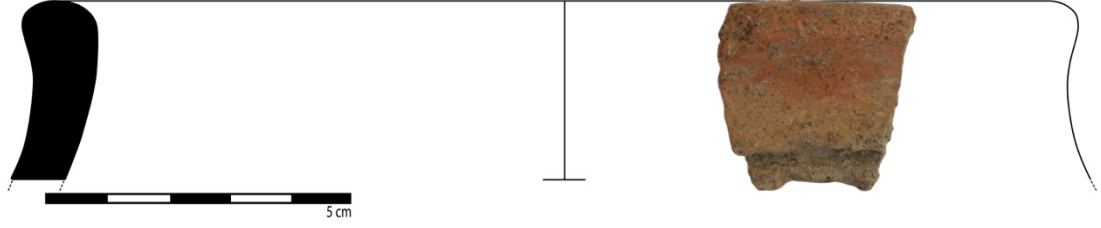

Şekil 3.339



Şekil 3.340

3.8.3.3.2. Basit Ağız Kenarlı

Örneklerin Tanımlaması

1. 2016M25-16-86, 2.5 Y 8/2 soluk sarı, 10 YR 5/3 kahverengi astarlı, kum taşıçık mika kireç, hafif açkılı, orta pişmiş, çap: 15 cm (**Şekil 3.341**)
2. 2017N26-10-44, 2.5 YR 6/8 açık kırmızı, 5 YR 6/8 kırmızımsı sarı astarlı, kum taşıçık mika saman, dış açkılı iç açkısız, iyi pişmiş, çap: 9 cm (**Şekil 3.342**)
3. 2017N27-10-65, 7.5 YR 7/4 pembe, 5 YR 6/6 kırmızımsı sarı astarlı, kum saman, hafif açkılı, iyi pişmiş, çap: 20 cm (**Şekil 3.343**)
4. 2017N27-10-88, 2.5 YR 5/6 kırmızı, 2.5 YR 5/4 kırmızımsı kahverengi astarlı, kum taşıçık mika, hafif açkılı, kötü pişmiş, çap: 12 cm (**Şekil 3.344**)

Paraleller:

Dilkaya (Kozbe 1987: L-52; 107, L-55 137/142)

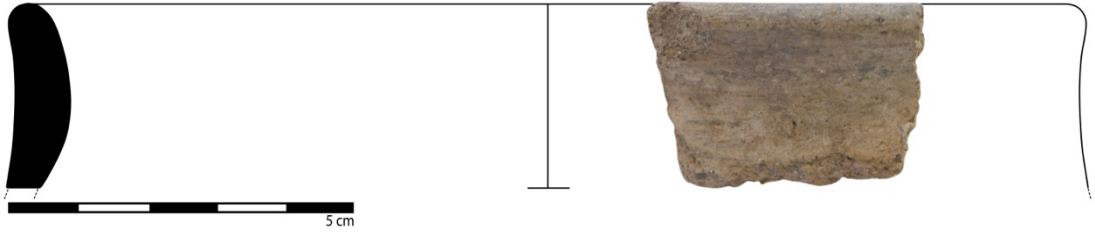

Şekil 3.341

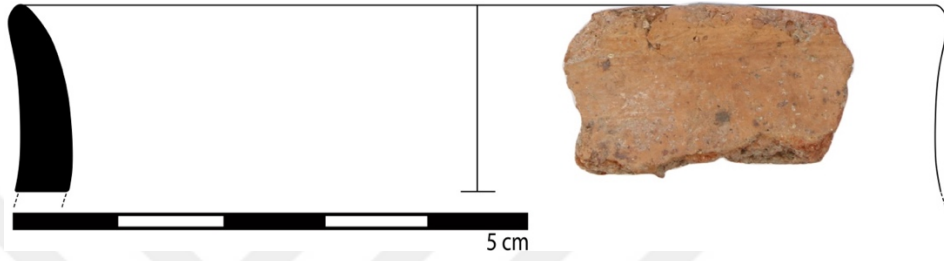

Şekil 3.342



Şekil 3.343



Şekil 3.344

3.8.4. Küp

3.8.4.1. Yüksek Boyunlu Küp

3.8.4.1.1. Dışa Dönük Ağız Kenarlı / “S” Biçimli

Örneklerin Tanımlaması

1. O27_VK12165-1, 10 YR 6/4 açık sarımsı kahverengi, hamur renginde astarlı, kum, dış açkılı iç açkısız, orta pişmiş, baskı-oluk bezemeli, çap: 35 cm (**Şekil 3.345**)

2. 2017N27-10-187, 7.5 YR 5/2 kahverengi, 7/6 çok soluk kahverengi astarlı, kum taşcık, açkılı, iyi pişmiş, çap: ?

3. 2018M24-15-6, 7.5 YR 4/3 kahverengi, hamur renginde astarlı, kum taşcık mika, açkılı, orta pişmiş, çap: 24 (**Şekil 3.346**)

Paraleller:

Dilkaya (Kozbe 1987: L-103; 13/14/16, L-104; 22)

Karagündüz (Vançin 2001: L-LXXX; 5)

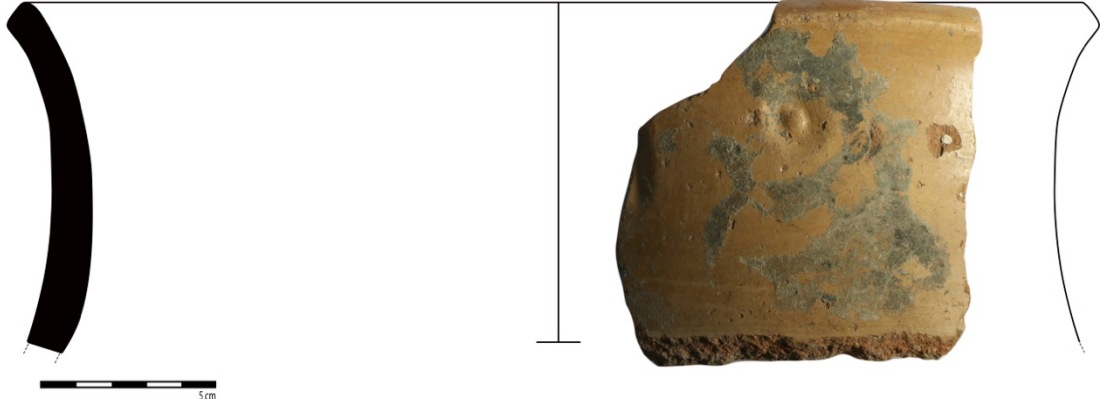

Şekil 3.345

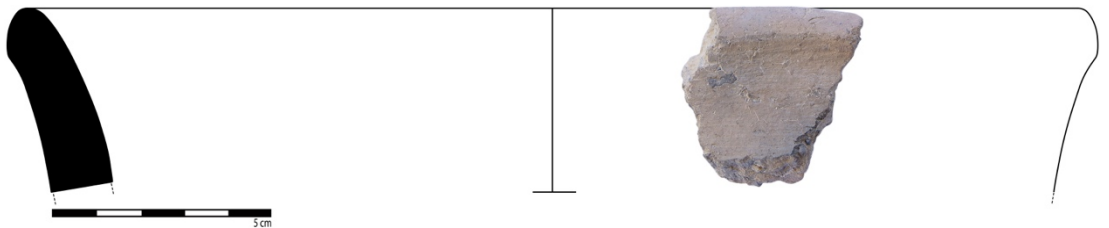

Şekil 3.346

3.8.4.1.2. Pervaz Ağız Kenarlı

Örneklerin Tanımlaması

1. VK2015N22-51-7, 2.5 Y 6/2 açık grimsi kahverengi, hamur renginde astarlı, kum, dış açkılı iç açkısız, iyi pişmiş, çap: 22 cm (**Şekil 3.347**)
2. 2017M25-4-7, 2.5 YR 6/6 açık kırmızı, 5 YR 7/6 kırmızımsı sarı astarlı, kum taşcık kireç, hafif açkılı, iyi pişmiş, çap: 22 cm (**Şekil 3.348**)
3. 2017M25-12-38, 10 YR 5/1 gri, 5 YR 6/6 kırmızımsı sarı astarlı, kum taşcık saman, hafif açkılı, iyi pişmiş, çap: 35 cm (**Şekil 3.3349**)
4. 2017N26-10-3, 5 YR 7/8 kırmızımsı sarı, hamur renginde astarlı, kum taşcık mika saman, dış açkılı iç açkısız, iyi pişmiş, çap: 35 cm (**Şekil 3.350**)
5. 2017N26-10-5, 5 YR 6/6 kırmızımsı sarı, hamur renginde astarlı, kum taşcık mika kireç, açkılı, orta pişmiş, çap: 35 cm (**Şekil 3.351**)
6. 2017N27-3-41, 5 YR 6/6 kırmızımsı sarı, 7/6 çok soluk kahverengi astarlı, kum taşcık mika kireç, açkılı, orta pişmiş, çap: 27 cm (**Şekil 3.352**)
7. 2017N27-10-18, 7.5 YR 5/4 kahverengi, 5 YR 6/3 açık kırmızımsı kahverengi astarlı, kum taşcık mika saman kireç, açkılı, orta pişmiş, çap: 27 cm (**Şekil 3.353**)

Paraleller:

Dilkaya (Kozbe 1987: L-48; 75, L-102; 12, L-104; 18/20)

Karagündüz (Vançin 2001: L-LXXXIV; 1/2)

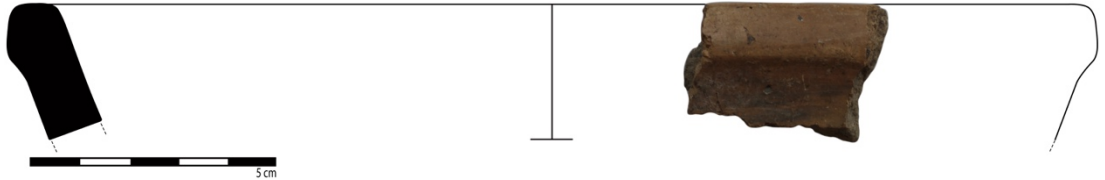

Şekil 3.347

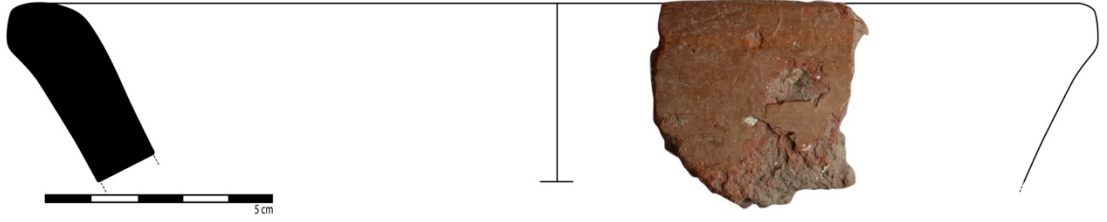

Şekil 3.348

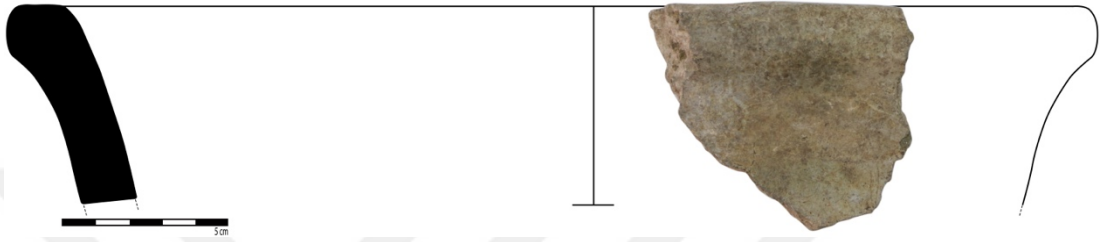

Şekil 3.349

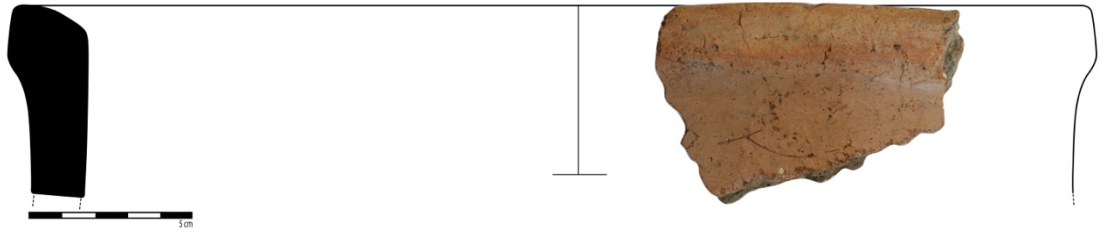

Şekil 3.350



Şekil 3.351

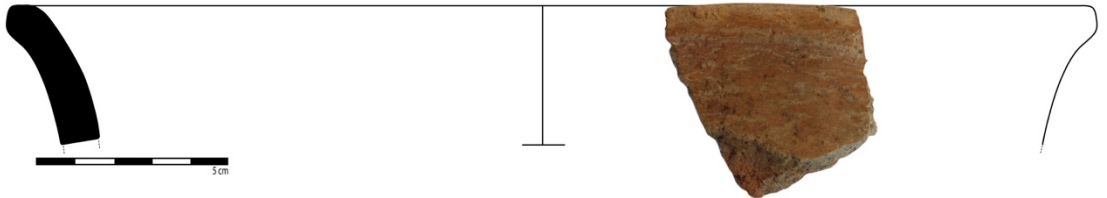

Şekil 3.352



Şekil 3.353

3.8.4.1.3. Dışa Kalınlaştırılmış Ağız Kenarlı

Örneklerin Tanımlaması

1. 2017M25-9-26, 7.5 YR 6/6 kırmızımsı sarı, 5/4 kahverengi astarlı, kum taşıçık mika kireç, dış açkılı iç açkısız, kötü pişmiş, çap: 35 cm
2. 2017M25-9-35, 2.5 YR 6/6 açık kırmızı, 5 YR 5/4 kırmızımsı kahverengi astarlı, kum taşıçık, dış açkılı iç açkısız, iyi pişmiş, baskı-oluk bezemeli, çap: 34 cm (**Şekil 3.354**)
3. 2017N27-1-6, 5 YR 5/6 sarımsı kırmızı, 2.5 YR 6/3 açık kırmızımsı kahverengi astarlı, kum taşıçık mika saman kireç, dış açkılı iç açkısız, orta pişmiş, çap: ? (**Şekil 3.355**)
4. 2017N27-3-25, 5 YR 4/4 kırmızımsı kahverengi, 6/4 açık kırmızımsı kahverengi astarlı, kum taşıçık mika kireç, dış açkılı iç açkısız, orta pişmiş, çap: 30 cm
5. 2017N27-7-2, 2.5 YR 6/6 açık kırmızı, hamur renginde astarlı, kum taşıçık mika saman, dış açkılı iç açkısız, kötü pişmiş, çap: ? (**Şekil 3.356**)
6. 2017N26-10-29, 5 YR 6/4 açık kırmızımsı kahverengi, 5/3 kırmızımsı kahverengi astarlı, kum taşıçık mika kireç, dış açkılı iç açkısız, orta pişmiş, çap: 25 cm (**Şekil 3.357**)
7. 2017N27-10-169, 2.5 YR 6/6 açık kırmızı, hamur renginde astarlı, kum taşıçık mika saman, dış açkılı iç açkısız, orta pişmiş, çap: 25 cm

Paraleller:

Dilkaya (Kozbe 1987: L-78; 21, L-81; 37, L-82; 40)

Karagündüz (Vançin 2001: L-LXXXV; 6)

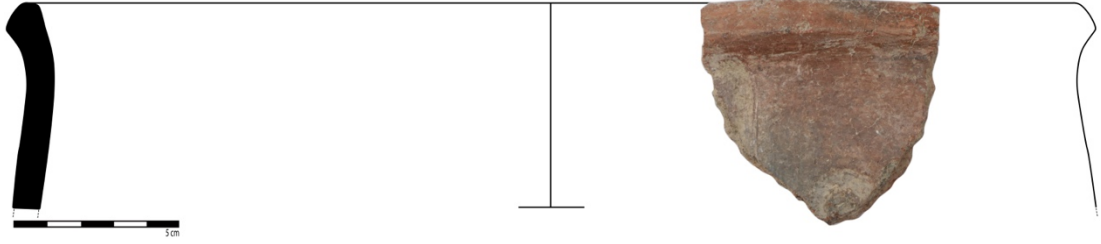

Şekil 3.354



Şekil 3.355



Şekil 3.356

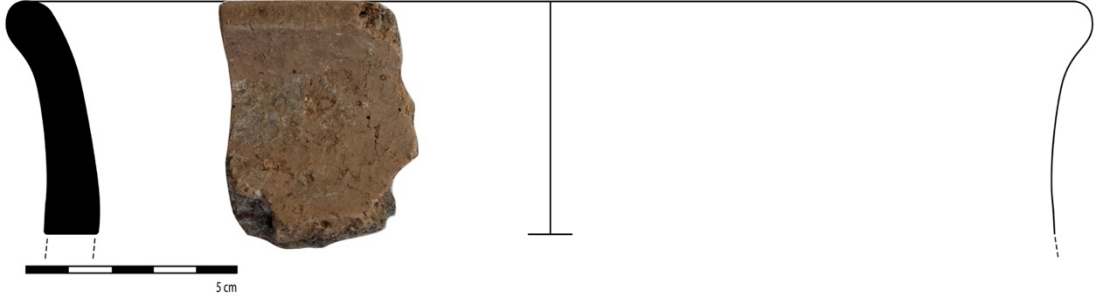

Şekil 3.357

3.8.4.2. Alçak Boyunlu Küp

3.8.4.2.1. Dışa Kalınlaştırılmış Ağız Kenarlı

Örneklerin Tanımlaması

1. 2017M25-12-24, 2.5 YR 5/8 kırmızı, hamur renginde astarlı, kum taşçık mika saman, dış açkılı iç açkısız, orta pişmiş, çap: 25 cm
2. 2017N27-3-3, 2.5 YR 6/4 açık kırmızımsı kahverengi, hamur renginde astarlı, kum taşçık mika kireç, dış açkılı iç açkısız, orta pişmiş, çap: 33 cm (**Şekil 3.358**)
3. 2017N27-10-40, 7.5 YR 5/4 kahverengi, hamur renginde astarlı, kum taşçık, dış açkılı iç açkısız, iyi pişmiş, çap: 25 cm

Paraleller:

Karagündüz (Vançin 2001: L-LXX; 4)

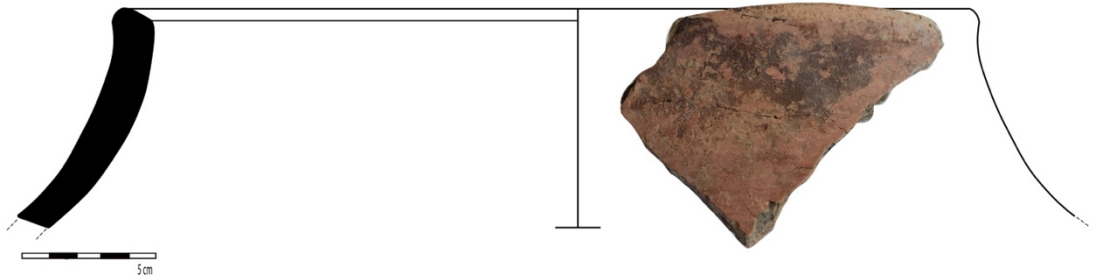

Şekil 3.358

3.8.4.2.2. Pervaz Ağız Kenarlı

Örneklerin Tanımlaması

1. N18_VK10966-1, 7.5 YR 6/6 kırmızımsı sarı, hamur renginde astarlı, kum mika kireç, dış açkılı iç açkısız, orta pişmiş, çap: 20 cm (**Şekil 3.359**)

2. 2017N27-1-3, 5 YR 6/6 kırmızımsı sarı, 6/4 açık kırmızımsı kahverengi astarlı, kum taşıç mika kireç, dış açkılı iç açkısız, iyi pişmiş, çap: 27 cm (**Şekil 3.360**)

3. 2017N27-10-15, 7.5 YR 6/6 kırmızımsı sarı, 6/4 açık kırmızımsı kahverengi astarlı, kum taşıç mika kireç, hafif açkılı, iyi pişmiş, çap: 27 cm (**Şekil 3.361**)

Paraleller:

Dilkaya (Kozbe 1987: L-72; 2, L-103; 15)

Karagündüz (Vançin 2001: L-LXXv; 1/4)



Şekil 3.359

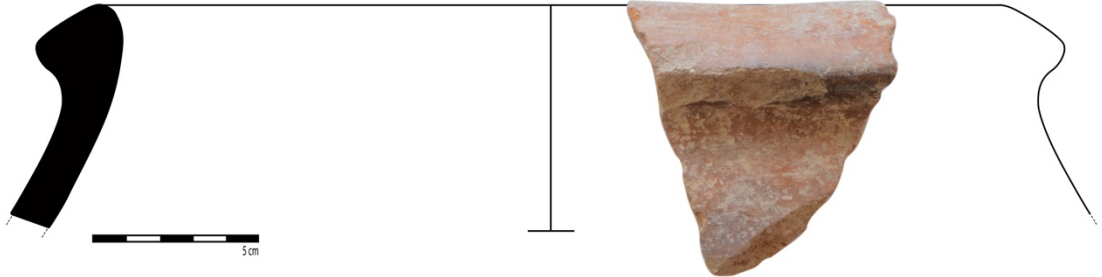

Şekil 3.360



Şekil 3.361

3.8.4.3. Kapalı Ağızlı Küp

3.8.4.3.1. İçe Kalınlaştırılmış Dudak-üstü Düzleştirilmiş Ağız Kenarlı

Örneklerin Tanımlaması

1. 2017N27-3-8, 5 Y 5/3 zeytin yeşili, 10 YR 7/3 çok soluk kahverengi astarlı, kum taşçık mika saman kireç, dış açkılı iç açkısız, iyi pişmiş, çap: 27 cm (Şekil 3.362)

Paraleller:

Dilkaya (Kozbe 1987: L-71; 1/3)

Karagündüz (Vançin 2001: L-XXXVII; 1)



Şekil 3.362

3.8.5. Gövde Parçaları

Örneklerin Tanımlaması

1. 2016M25-13-321, 7.5 YR 7/6 kırmızımsı sarı, 7.5 YR 7/3 çok soluk kahverengi astarlı, kum taşıçık, açkılı, sarmal halka baskı bezemeli, orta pişmiş (**Şekil 3.363**)
2. 2017M25-9-42, 10 YR 5/6 kırmızı, 6/6 açık kırmızı astarlı, kum taşıçık, açkılı, orta pişmiş, kulpu kırık (**Levha 3.7.1**)
3. 2017N26-7-11, 7.5 YR 7/6 kırmızımsı sarı, 8/4 pembe astarlı, kum taşıçık mika saman kireç, açkılı, orta pişmiş, yalancı kulp delik bezemeli (**Levha 3.7.2**)
4. 2017N27-1-14, 2.5 Y 8/2 soluk sarı, 7.5 YR 6/6 kırmızımsı sarı astarlı, kum taşıçık mika, hafif açkılı, memecik kabartma bezemeli, orta pişmiş (**Levha 3.7.3**)
5. 2017N27-10-48, 2.5 YR 5/4 kırmızımsı kahverengi, 4/1 koyu kırmızımsı gri astarlı, kum taşıçık mika, hafif açkılı, delikli, iyi pişmiş (**Levha 3.7.4**)
6. 2018N25-1-6, 2.5 YR 5/4 kırmızımsı kahverengi, 7.5 YR 6/4 açık kahverengi astarlı, kum taşıçık mika, açkılı, memecik kabartma bezemeli (parça tamamen kırık), orta pişmiş



Şekil 3.363

3.9. KREM-KIRMIZI METALİK MAL GRUBU

Metalik grup malların çoğu günlük kullanıma uygun çanak, muhtemelen saklama kabı olarak kullanılan çömlek formlarındadır. Kaliteli açkılı, nitelikli bir mal grubudur. Gri Metalik grupta olduğu gibi Krem-Kırmızı Metalik grubu da -az sayıda olması sebebiyle- Van Kalesi Höyüğü'nde yetersiz oranda temsil edilmektedir. İnce kum, mika ve taşçık katkıdırlar.

Kırmızımsı sarı, kahverengi hamur rengi ile soluk kahverengi astar rengi, kaliteli açkılı mallar, Krem-Kırmızı Metalik grubu oluşturur. Bu grup parçaların yüzeyinde renk değişiklikleri yoktur. Krem-Kırmızı Açkılı ve Açkısız gruplarındaki parçaların genelinde görülen kaba görünüm, bu grup için söz konusu değildir. İyi pişmiş ve kaliteli mallar olup ateş izi bulunmamaktadır. Saklama kabı veya nadiren işlev görmüş günlük kullanıma uygun görünimleri vardır. Bu grubu oluşturan parçaların hiçbirinde kulp ve/ya bezeme gibi şekillenmeler yoktur.

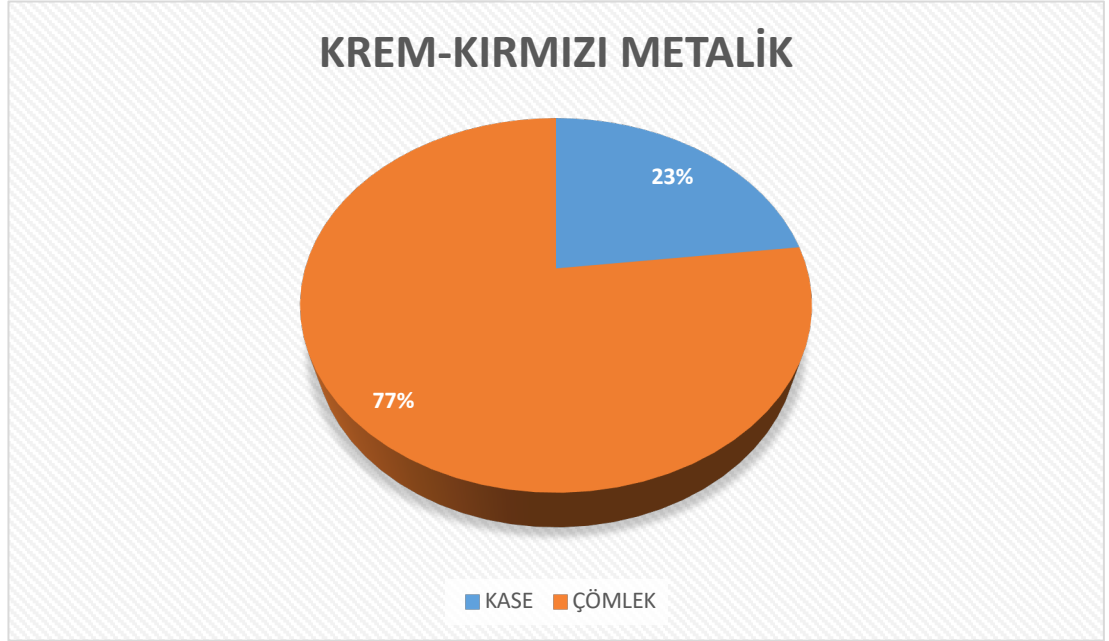

Grafik 3.14 : Krem-Kırmızı Metalik Mal Grubunun tipolojik olarak sayısal dağılımı.

3.9.1. Kâse

3.9.1.1. Küresel Gövdeli Kâse

3.9.1.1.1. Dışa Dönük Ağız Kenarlı

Örneklerin Tanımlaması

1. 2017N27-1-67, 10 YR 6/4 açık sarımsı kahverengi, hamur renginde astarlı, kum taşı mikta saman, açkılı, orta pişmiş, çap: 22 cm

2. 2017N27-3-13, 10 YR 7/3 çok soluk kahverengi, hamur renginde astarlı, kum taşı mikta saman, açkılı, orta pişmiş, çap: 22 cm (**Şekil 3.364**)

Paraleller

Dilkaya (Kozbe 1987: L-28; 33, L-29; 40/41)

Karagündüz (Vançin 2001: L-XXV; 1/2)

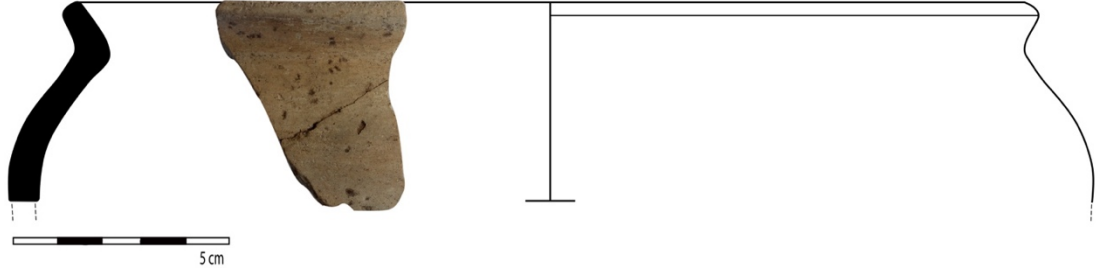

Şekil 3.364

3.9.1.2. Konik Gövdeli Kâse

3.9.1.2.1. Dudak-ıçı Düzleştirilmiş Ağız Kenarlı

Örneklerin Tanımlaması

1. 2017N27-10-6, 5 YR 8/2 pembemsi beyaz, 10 YR 7/3 çok soluk kahverengi astarlı, kum taşı mikta kireç, açkılı, iyi pişmiş, çap: 13 cm (**Şekil 3.365**)

Paraleller:

Dilkaya (Kozbe 1987: L-35; 2)

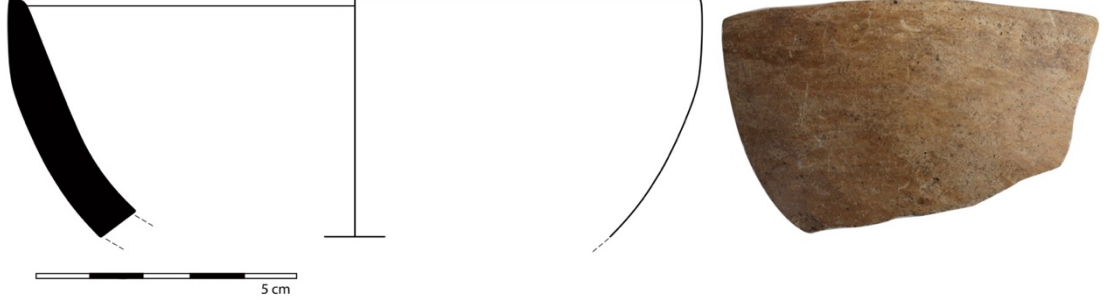

Şekil 3.365

3.9.2. Çömlek

3.9.2.1. Yüksek Boyunlu Çömlek

3.9.2.1.1. Dışa Dönük Ağız Kenarlı / “S” Biçimli

Örneklerin Tanımlaması

1. 2017N27-10-134, 7.5 YR 5/3 kahverengi, 10 YR 7/3 çok soluk kahverengi astarlı, kum taşı, açık, iyi pişmiş, çap: 15 cm (Şekil 3.366)

2. 2018N24-49-28, 7.5 YR 6/4 açık kahverengi, 10 YR 7/3 çok soluk kahverengi astarlı, kum taşı, açık, iyi pişmiş, çap: 15 cm

Paraleller:

Dilkaya (Kozbe 1987: L-56; 145/148, L-61; 190)

Karagündüz (Vançin 2001: L-XLVI; 2, L-LXXXVII; 1)

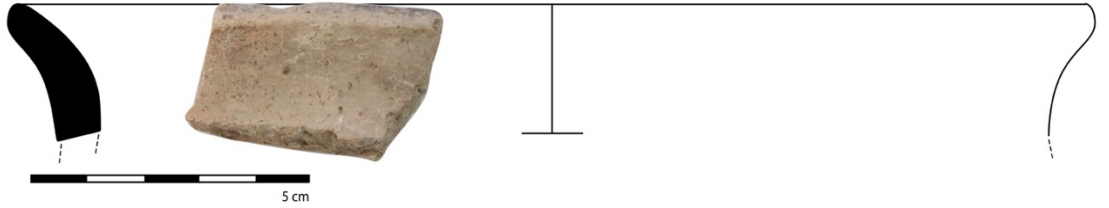

Şekil 3.366

3.9.2.1.2. Dışa Kalınlaştırılmış Ağız Kenarlı

Örneklerin Tanımlaması

1. 2017N26-1-91, 2.5 YR 5/2 grimsi kahverengi, 7.5 YR 5/4 kahverengi astarlı, kum taşcık mika, açkılı, iyi pişmiş, çap: 12 cm

2. 2017N26-10-31, 7.5 YR 6/4 açık kahverengi, hamur rengi astarlı, kum taşcık mika, açkılı, iyi pişmiş, çap: 16 cm (**Şekil 3.367**)

3. 2017N27-10-142, 10 YR 6/3 soluk kahverengi, hamur rengi astarlı, kum taşcık mika, dış açkılı iç açkısız, iyi pişmiş, çap: ? (**Şekil 3.368**)

Paraleller:

Dilkaya (Kozbe 1987: L-61; 191, L-62; 196)

Karagündüz (Vançin 2001: L-LVI; 1/6)

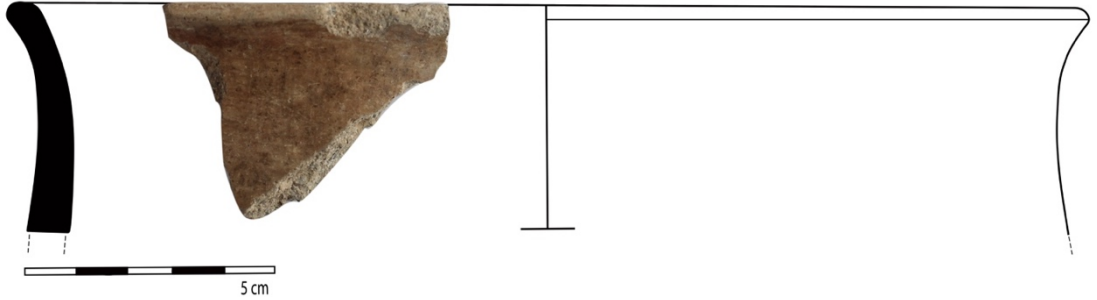

Şekil 3.367



Şekil 3.368

3.9.2.2. Alçak Boyunlu Çömlek

3.9.2.2.1. Dışa Kalınlaştırılmış Ağız Kenarlı

Örneklerin Tanımlaması

1. VK2015N22-99-5, 7.5 YR 5/4 kahverengi, 10 YR 6/3 soluk kahverengi astarlı, kum taşı mikası, açkılı, iyi pişmiş, çap: 10 cm
2. 2016M25-8-5, 7.5 YR 7/3 pembe, 10 YR 6/3 soluk kahverengi astarlı, kum taşı mikası, açkılı, iyi pişmiş, çap: 30 cm
3. 2017M25-6-5, 2.5 Y 7/4 soluk sarı, hamur rengi astarlı, kum taşı mikası saman, açkılı, iyi pişmiş, çap: 18 cm (**Şekil 3.369**)
4. 2017M25-9-5, 7.5 YR 6/4 açık kahverengi, hamur renginde astarlı, kum taşı mikası saman kireç, açkılı, iyi pişmiş, çap: ?
5. 2017N27-3-12, 5 YR 6/6 kırmızımsı sarı, 10 YR 7/3 çok soluk kahverengi astarlı, kum taşı mikası saman kireç, dış açkılı iç açkısız, iyi pişmiş, çap: ? (**Şekil 3.370**)

Paraleller:

Dilkaya (Kozbe 1987: L-52; 107, L-70; 1)

Karagündüz (Vançin 2001: L-XXI; 3)

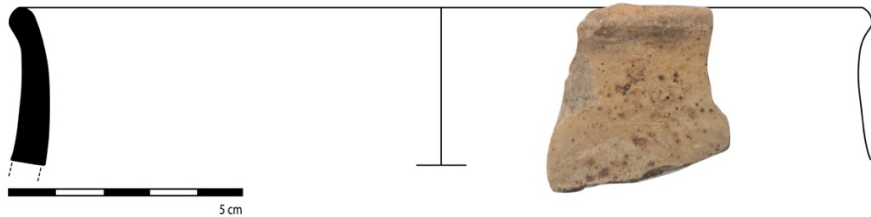

Şekil 3.369



Şekil 3.370

3.10. KREM-KIRMIZI AÇKISIZ MAL GRUBU

Bu grup malların açkılı gruba göre daha kaba bir görünüm vardır. Geneli hamur renginde astarlı, mika, kum, taşcık ve saman katkıdır. Saman katkısı açkısız kaplarda daha sık görülür. Bu grupta yine sıklıkla kullanılan taşcık katkısının keramiğin dayanıklılığını arttırdığı bilinmektedir. Yapım izleri ve katkı izleri kolaylıkla fark edilebilir.

Renk farklılığı büyük çoğunlukta yoktur. Nadiren, pişirmeden dolayı renk değişkenliği görülür. Bu grup malların geneli kırmızı-kahverengi hamur rengine sahiptir. Astar rengi olarak kırmızımsı kahverengi ve turuncu tonlar hakimdir. Orta ve kötü pişmiş örnekler yoğunluktadır. Tümü el yapımıdır. Bezeme çeşitliği diğer Krem-Kırmızı gruplarında olduğu gibi oldukça kısırdır.



Grafik 3.15 : Krem-Kırmızı Açkısız Mal Grubunun tipolojik olarak sayısal dağılımı.

3.10.1. Kâse

3.10.1.1. Küresel Gövdeli Kâse

3.10.1.1.1. Dışa Dönük Ağız Kenarlı

Örneklerin Tanımlaması

1. 2017N27-3-46, 10 YR 7/2 açık gri, 2.5 Y 5/2 grimsi kahverengi astarlı, kum taşı kireç, açkısız, iyi pişmiş, çap: ? (**Şekil 3.371**)

Paraleller

Dilkaya (Kozbe 1987: L-23; 10, L-26; 23, L-29; 41)

Karagündüz (Vançin 2001: L-XXV; 1/2)



Şekil 3.371

3.10.1.1.2. Dudak-üstü Düzleştirilmiş Ağız Kenarlı

Örneklerin Tanımlaması

1. VK2015N22-88-14, 2.5 YR 6/6 açık kırmızı, hamur renginde astarlı, kum taşı kireç, açkısız, yiv bezemeli, çap: 20 cm (**Şekil 3.372**)

Paraleller:

Dilkaya (Kozbe 1987: L-37; 6/9)

Karagündüz (Vançin 2001: L-XXV; 7)

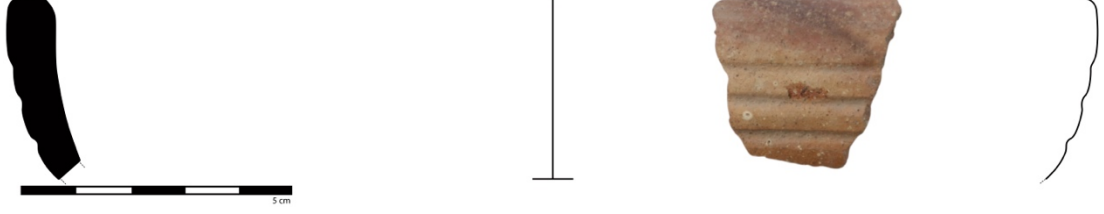

Şekil 3.372

3.10.1.2. Dik Gövdeli Kâse

3.10.1.2.1. Dudak Altı Yivli

Örneklerin Tanımlaması

1. VK2015N22-36-7, 7.5 YR 5/4 kırmızımsı kahverengi, hamur renginde astarlı, kum taşı, açık, orta pişmiş, çap: 16 cm (**Şekil 3.373**)
2. 2017M26-4-5, 5 YR 6/8 kırmızımsı sarı, 10 R 6/6 açık kırmızı astarlı, kum taşı, açık, orta pişmiş, çap: ?
3. 2017N27-1-63, 5 YR 6/6 kırmızımsı sarı, hamur renginde astarlı, kum taşı, mika kireç, açık, iyi pişmiş, çap: ? (**Şekil 3.374**)
4. 2018M24-21-15, 10 YR 6/8 açık kırmızı, 10 R 7/4 soluk kahverengi astarlı, kum taşı, mika, açık, orta pişmiş, çap: 11 cm (**Şekil 3.375**)

Paraleller:

Dilkaya (Kozbe 1987: L-21; 2/4)

Karagündüz (Vançin 2001: L-XIV; 4)



Şekil 3.373



Şekil 3.374



Şekil 3.375

3.10.1.2.2. Dudak-üstü Düzleştirilmiş Ağız Kenarlı

Örneklerin Tanımlaması

1. VK2015N22-25-11, 5 YR 6/8 kırmızımsı sarı, hamur renginde astarlı, kum taşcık, açkısız, boynuz motif bezemeli, orta pişmiş, çap: 19 cm (**Şekil 3.376**)

2. 2017N26-10-33, 2.5 YR 5/4 kırmızımsı kahverengi, hamur renginde astarlı, kum taşcık mika saman, açkısız, orta pişmiş, çap: ? (**Şekil 3.377**)

Paraleller:

Dilkaya (Kozbe 1987: L-35; 1)

Karagündüz (Vançin 2001: L-XIX; 2/3)

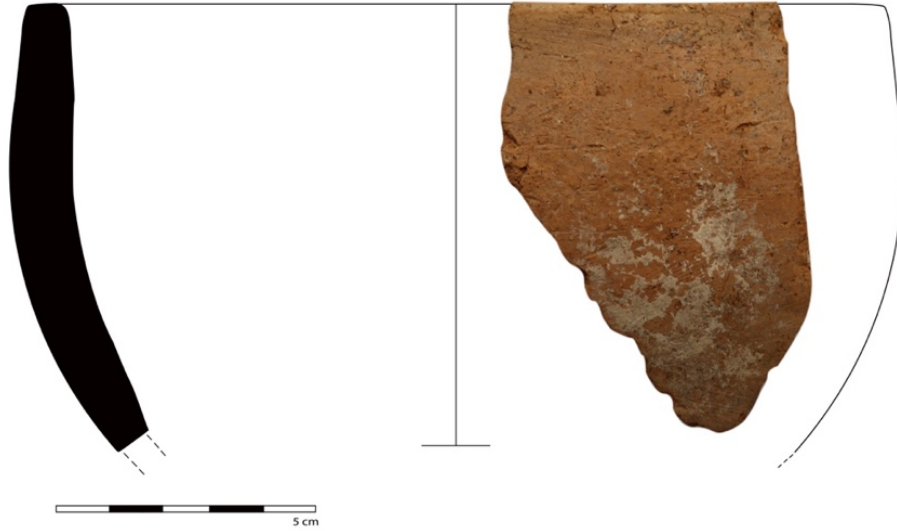

Şekil 3.376



Şekil 3.377

3.10.1.2.3. Dışa Dönük Ağız Kenarlı / Keskin Karınlı

Örneklerin Tanımlaması

1. VK2015N22-76-3, 7.5 YR 5/6 koyu kahverengi, 6/4 açık kahverengi astarlı, kum taşı kumtaşı mika saman kireç, açkısız, orta pişmiş, çap: 10 cm (**Şekil 3.378**)

2. VK2015N22-88-7-2, 10 YR 6/3 soluk kahverengi, 7/4 çok soluk kahverengi astarlı, kum taşı kumtaşı mika saman, açkısız, iyi pişmiş, kulp delikli, çap: 10 cm (**Şekil 3.379**)

Paraleller:

Nahçıvan Kulp (Rothman-Batiuk 2007:fig. C)

Dilkaya (Kozbe 1987: L-22; 5, L-26; 20)



Şekil 3.378



Şekil 3.379

3.10.1.2.4. Basit Ağız Kenarlı

Örneklerin Tanımlaması

1. 2017N27-10-73, 7.5 YR 5/4 kahverengi, 10 YR 7/4 çok soluk kahverengi astarlı, kum taşı mikta saman, açkısız, kötü pişmiş, memecik kabartma bezemeli, çap: 10 cm (**Şekil 3.380**)

2. 2017N27-13-4, 5 YR 6/6 kırmızımsı sarı, hamur renginde astarlı, kum taşı mikta saman, açkısız, orta pişmiş, çap: 19 cm

Paraleller:

Dilkaya (Kozbe 1987: L-32; 5)

Karagündüz (Vançin 2001: L-XX; 3, L-XIX; 2)



Şekil 3.380

3.10.1.3. Konik Gövdeli Kâse

3.10.1.3.1. Dudak-üstü Düzleştirilmiş Ağız Kenarlı

Örneklerin Tanımlaması

1. VK2015N22-36-8, Gley1 4/N koyu gri, 7.5 YR 6/6 kırmızımsı sarı astarlı, kum taşıç mika saman, açkısız, orta pişmiş, çap: 16 cm (**Şekil 3.381**)

2. VK2015N22-88-5, 5 YR 6/6 kırmızımsı sarı, hamur renginde astarlı, kum taşıç saman, açkısız, orta pişmiş, çap: 16 cm (**Şekil 3.382**)

3. 2017N27-1-21, 10 R 8/2 pembemsi beyaz, hamur renginde astarlı, kum taşıç, açkısız, iyi pişmiş, çap: 20 cm

Paraleller:

Dilkaya (Kozbe 1987: L-36; 3/4, L-37; 9, L-38; 13)

Karagündüz (Vançin 2001: L-XXV; 7, L-XXVI; 2/4)



Şekil 3.381



Şekil 3.382

3.10.1.3.2. Basit Ağız Kenarlı

Örneklerin Tanımlaması

1. VK2015N22-79-3, 7.5 YR 7/4 pembe, 5 YR 6/8 kırmızımsı sarı astarlı, kum taşıçık mika saman, açkısız, orta pişmiş, çap: 10 cm (**Şekil 3.383**)

2. 2017M26-2-18, 5 YR 6/6 kırmızımsı sarı, 10 YR 6/4 açık sarımsı kahverengi astarlı, kum taşıçık mika kireç, açkısız, iyi pişmiş, çap: 20 cm (**Şekil 3.384**)

3. 2017M26-4-3, 5 YR 6/8 kırmızımsı sarı, 7.5 YR 7/4 pembe astarlı, kum taşıçık mika, açkısız, orta pişmiş, çap: 14 cm (**Şekil 3.385**)

4. 2017N27-3-34, Gley1 4/N koyu gri, 7.5 YR 8/4 pembe astarlı, kum taşıçık mika saman, açkısız, orta pişmiş, çap:?

5. 2017N27-10-62, 10 YR 8/2 çok soluk kahverengi, hamur renginde astarlı, kum taşıçık mika saman, açkısız, orta pişmiş, kulplu, çap 12 cm (**Şekil 3.386**)

Paraleller:

Dilkaya (Kozbe 1987: L-32; 3/4, L-33; 7, L-34; 9)

Karagündüz (Vançin 2001: L-XXV; 6, L-XXVI; 1/2/4)

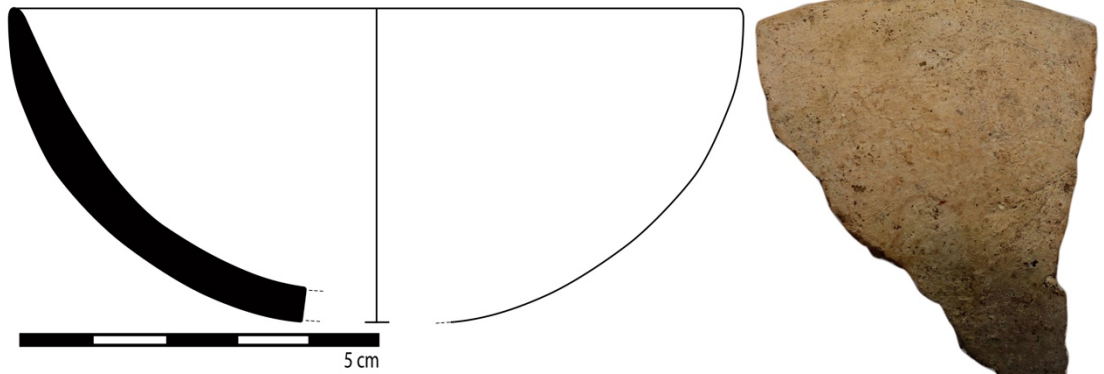

Şekil 3.383

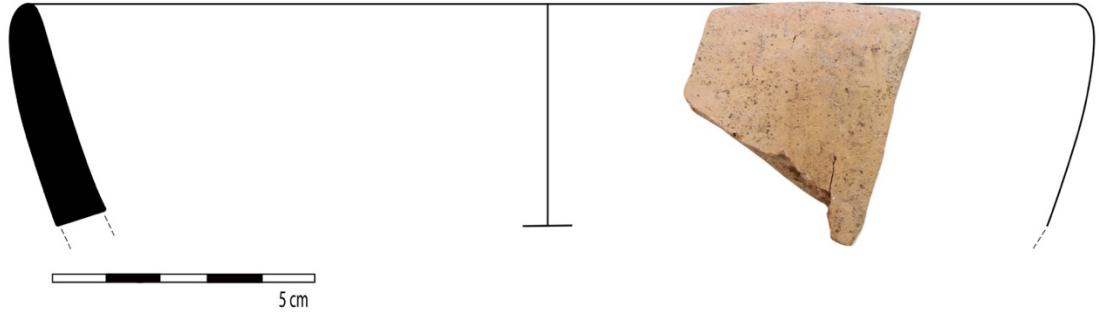

Şekil 3.384

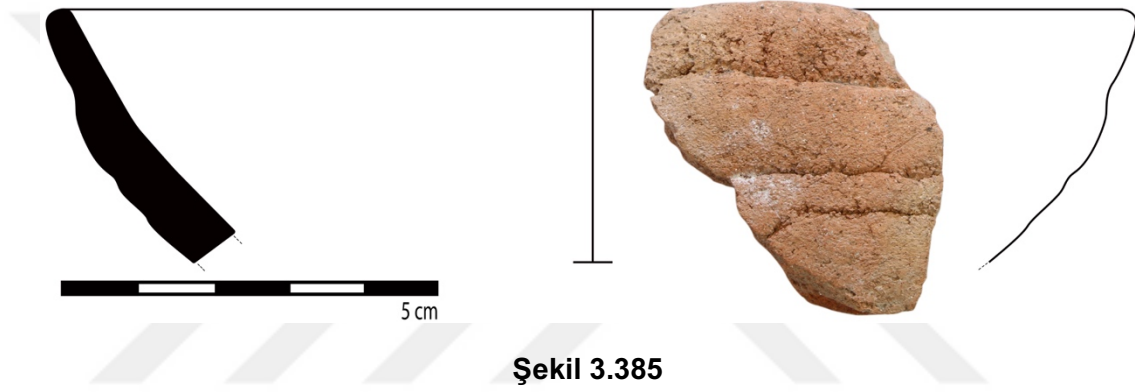

Şekil 3.385

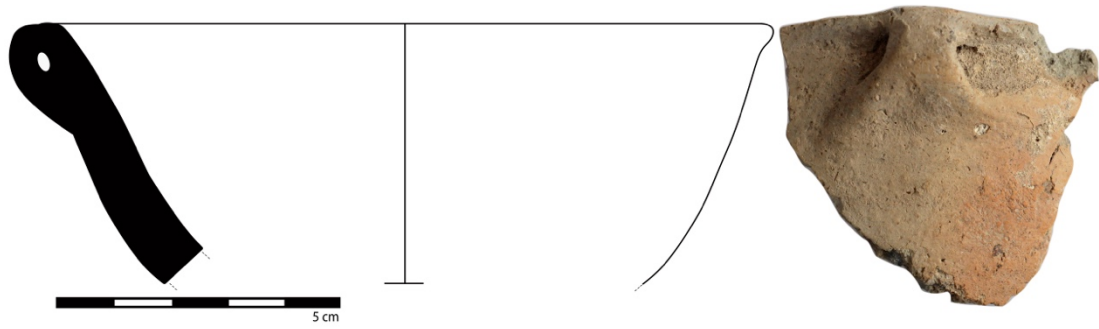

Şekil 3.386

3.10.2. ömlek

3.10.2.1. Yüksek Boyunlu ömlek

3.10.2.1.1. Dışa Dönük Ağız Kenarlı / “S” Biçimli

Örneklerin Tanımlaması

1. O27_VK12134-4, 2.5 YR 6/6 kırmızı, 5 YR 6/6 kırmızımsı sarı astarlı, kum taşcık, açkısız, kötü pişmiş, çap: 19 cm (**Şekil 3.387**)
2. N20_VK12274-2, 7.5 YR 5/6 kahverengi, 5 YR 6/6 kırmızımsı sarı astarlı, kum taşcık, açkısız, iyi pişmiş, çap: 20 cm
3. N20_VK12274-3, 5 YR 6/6 kırmızımsı sarı, 7.5 YR 6/6 kırmızımsı sarı astarlı, kum, açkısız, iyi pişmiş, kulplu, çap: 10 cm
4. N20_VK12274-9, 2.5 YR 6/6 kırmızı, 5 YR 6/6 kırmızımsı sarı astarlı, kum taşcık mika, açkısız, kötü pişmiş, çap: 20 cm
5. VK2015N21-70-4, 7.5 YR 5/4 kırmızımsı kahverengi, hamur renginde astarlı, kum taşcık, açkısız, orta pişmiş, çap: 16 cm
6. VK2015N21-70-11, 5 YR 7/6 kırmızımsı sarı, 10 YR 8/3 çok soluk kahverengi astarlı, kum taşcık mika saman, açkısız, iyi pişmiş, çap: 14 cm
7. VK2015N22-25-1, 5 YR 5/6 sarımsı kırmızı, 6/2 pembemsi gri astarlı, kum taşcık mika saman, açkısız, iyi pişmiş, çap: 25 cm (**Şekil 3.388**)
8. VK2015N22-66-5, 7.5 YR 5/4 kırmızımsı kahverengi, hamur renginde astarlı, kum taşcık, açkısız, orta pişmiş, çap: 16 cm
9. VK2015N22-88-13, 7.5 YR 5/4 kırmızımsı kahverengi, hamur renginde astarlı, kum taşcık mika, açkısız, orta pişmiş, çap: 16 cm
10. 2017N26-10-20, 7.5 YR 7/6 kırmızımsı sarı, hamur renginde astarlı, kum taşcık, açkısız, iyi pişmiş, çap: 20 cm
11. 2017N26-10-43, 7.5 YR47/4 pembe, 5 YR 7/6 kırmızımsı sarı astarlı, kum taşcık, açkısız, iyi pişmiş, çap: 18 cm

12. 2017N27-1-24, 2.5 Y 4/1 koyu gri, 5 YR 7/6 kırmızımsı sarı astarlı, kum taşıçık mika, açkısız, iyi pişmiş, çap: 20 cm

13. 2017N27-3-40, 5 YR 8/4 pembe, 5 YR 7/6 kırmızımsı sarı astarlı, kum taşıçık mika kireç, açkısız, orta pişmiş, çap: 18 cm

14. 2017N27-10-130, 5 YR 4/4 kırmızımsı kahverengi, hamur renginde astarlı, kum taşıçık mika saman, açkısız, iyi pişmiş, çap: 20 cm

15. 2017N27-15-1, 10 YR 6/6 açık kırmızı, hamur renginde astarlı, kum taşıçık mika saman, açkısız, orta pişmiş, çap: 25 cm

Paraleller:

Nahçıvan Kulp (Rothman-Batiuk 2007:fig. C)

Dilkaya (Kozbe 1987: L-40; 10/11, L-44; 42, L-45; 55, L-46; 59/60)

Karagündüz (Vançin 2001: L-XLIII; 5/6/7, L-XLIV; 4/5, L-XLV; 2, L-XLVI; 1/2)



Şekil 3.387

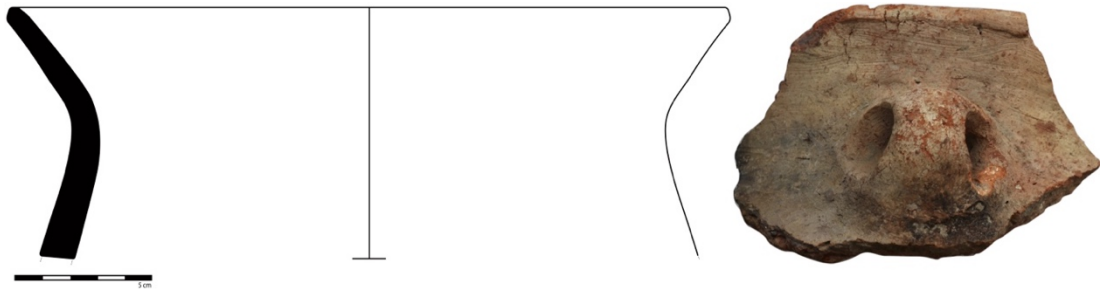

Şekil 3.388

3.10.2.1.2. Pervaz Ağız Kenarlı

Örneklerin Tanımlaması

1. 2017N27-3-38, 2.5 YR 6/4 açık kırmızımsı kahverengi, 8/2 pembemsi beyaz astarlı, kum taşıçık mika kireç, açkısız, orta pişmiş, çap: 20 cm
2. 2017N27-10-35, 5 YR 5/6 sarımsı kırmızı, 2.5 YR 8/3 soluk sarı astarlı, kum taşıçık mika, açkısız, iyi pişmiş, çap: 11 cm (**Şekil 3.389**)
3. 2017N27-10-61, 7.5 YR 6/4 açık sarımsı kahverengi, hamur renginde astarlı, kum taşıçık mika, açkısız, iyi pişmiş, çap: 20 cm
4. 2018M24-21-55, 5 YR 6/6 kırmızımsı sarı, 5 YR 7/4 pembe astarlı, kum taşıçık mika kireç, açkısız, iyi pişmiş, çap: 20 cm

Paraleller:

Karagündüz (Vançin 2001: L-LXXIII; 2, L-XLIV; 2)

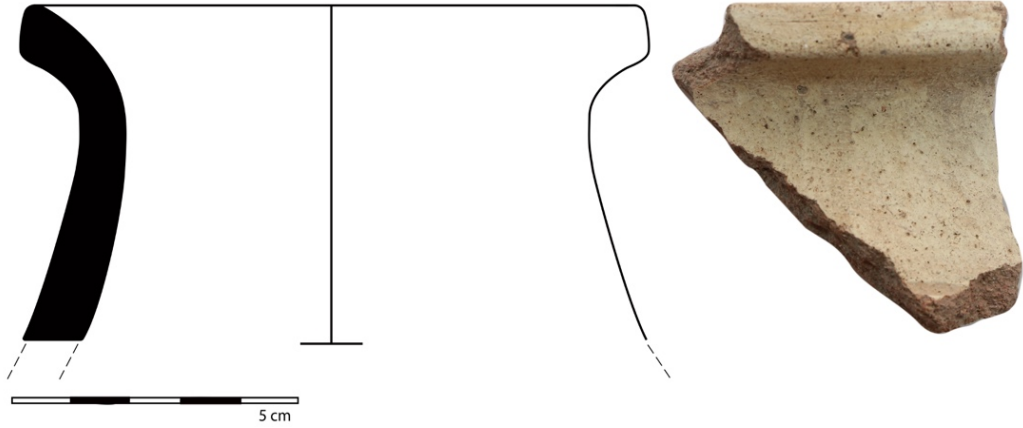

Şekil 3.389

3.10.2.1.3. Dışa Kalınlaştırılmış Ağız Kenarlı

Örneklerin Tanımlaması

1. VK2015N22-19-2, 7.5 YR 6/6 kırmızımsı sarı, hamur renginde astarlı, kum taşıç mika saman kireç, açkısız, kötü pişmiş, çap: 20 cm (**Şekil 3.390**)
2. VK2015N22-76-5, 7.5 YR 6/6 kırmızımsı sarı, hamur renginde astarlı, kum taşıç mika saman kireç, açkısız, orta pişmiş, çap: 14 cm (**Şekil 3.391**)
3. VK2015N22-99-4, 5 YR 6/8 kırmızımsı sarı, 7.5 YR 7/4 pembe astarlı, kum taşıç mika, açkısız, kötü pişmiş, çap: 20 cm
4. VK2015N22-102-2, 5 YR 6/6 açık kırmızı, 7.5 YR 8/3 pembe astarlı, kum taşıç mika saman kireç, açkısız, iyi pişmiş, çap: 14 cm
5. 2017M25-9-12, 7.5 YR 6/4 açık kahverengi, 2.5 YR 7/6 açık kırmızı astarlı, kum taşıç mika saman kireç, açkısız, kötü pişmiş, çap: 22 cm
6. 2017M25-12-34, 5 YR 6/4 açık kırmızımsı kahverengi, hamur renginde astarlı, kum taşıç mika saman, açkısız, iyi pişmiş, çap: 14 cm
7. 2017N27-3-18, 2.5 Y 4/3 zeytin yeşilimsi kahverengi, 5 YR 6/4 açık kırmızımsı kahverengi astarlı, kum taşıç mika, açkısız, orta pişmiş, çap: 18 cm (**Şekil 3.392**)

Paraleller:

Dilkaya (Kozbe 1987: L-40; 11/15, L-41; 23/24, L-44; 45, L-46; 57/59)

Karagündüz (Vançin 2001: L-XLVI; 1)



Şekil 3.390



Şekil 3.391



Şekil 3.392

3.10.2.1.4. Dudak-üstü Düzleştirilmiş Ağız Kenarlı

Örneklerin Tanımlaması

1. 2017N27-3-45, 10 YR 5/1 gri, 5 YR 6/4 açık kırmızımsı kahverengi astarlı, kum taşcık mika saman kireç, açkısız, orta pişmiş, çap: 13 cm (Şekil 3.393)

Paraleller:

Dilkaya (Kozbe 1987: L-73; 1)



Şekil 3.393

3.10.2.2. Alçak Boyunlu Çömlek

3.10.2.2.1. Dışa Kalınlaştırılmış Ağız Kenarlı

Örneklerin Tanımlaması

1. VK2015N22-88-7, 5 YR 7/6 kırmızımsı sarı, 10 YR 8/3 çok soluk kahverengi astarlı, kum taşı kum taşı mikası saman, ağızsız, orta pişmiş, çap: 14 cm
2. VK2015N22-94-1, 10 YR 5/8 kırmızı, 2.5 YR 6/6 açık kırmızı astarlı, kum taşı kum taşı mikası saman, ağızsız, iyi pişmiş, çap: 21 cm (**Şekil 3.394**)
3. 2016M25-15-30, 5 YR 5/6 sarımsı kırmızı, hamur renginde astarlı, kum taşı kum taşı mikası saman, ağızsız, orta pişmiş, çap: 25 cm
4. 2017M25-9-31, 5 YR 5/6 sarımsı kırmızı, 2.5 YR 5/4 kırmızımsı kahverengi astarlı, kum taşı kum taşı kireç, ağızsız, iyi pişmiş, çap: ?
5. 2017M25-9-34, 2.5 YR 6/4 açık kırmızımsı kahverengi, hamur renginde astarlı, kum taşı kum taşı, ağızsız, iyi pişmiş, çap: 23 cm
6. 2017M25-12-36, 2.5 YR 7/1 açık kırmızımsı gri, 5/4 açık kahverengi astarlı, kum taşı kum taşı saman kireç, ağızsız, iyi pişmiş, çap: ?
7. 2017M25-24-1, 7.5 YR 6/4 açık kahverengi, 7.5 YR 5/4 kahverengi astarlı, kum taşı kum taşı mikası saman, ağızsız, orta pişmiş, çap: ?
8. 2017N27-1-16, 2.5 YR 7/8 açık kırmızı, 6/4 soğuk kırmızı astarlı, kum taşı kum taşı mikası saman, dış hafif ağıllı iç ağızsız, iyi pişmiş, çap: 18 cm (**Şekil 3.395**)
9. 2017N27-3-17, 5 YR 5/6 sarımsı kırmızı, 6/4 açık kırmızımsı kahverengi astarlı, kum taşı kum taşı mikası, ağızsız, orta pişmiş, çap: 20 cm
10. 2017N27-10-1, 2.5 YR 6/6 açık kırmızımsı kahverengi, hamur renginde astarlı, kum taşı kum taşı kireç, ağızsız, iyi pişmiş, çap: 12 cm

Paraleller:

Dilkaya (Kozbe 1987: L-58; 171, L-64; 3, L-70; 4)

Karagündüz (Vançin 2001: L-XXI; 3)



Şekil 3.394



Şekil 3.395

3.10.2.2.2. Dudak-üstü Düzleştirilmiş Ağız Kenarlı

Örneklerin Tanımlaması

1. N20_VK12742-17, 7.5 YR 7/6 kırmızımsı sarı, hamur renginde astarlı, kum taşıçık mika kireç, açkısız, iyi pişmiş, çap: 20 cm (Şekil 3.396)

2. VK2015N22-36-12, 7.5 YR 4/4 kahverengi, .6/4 açık kahverengi astarlı, kum taşıçık mika saman, açkısız, orta pişmiş, çap: 16 cm (Şekil 3.397)

Paraleller:

Dilkaya (Kozbe 1987: L-73; 1)

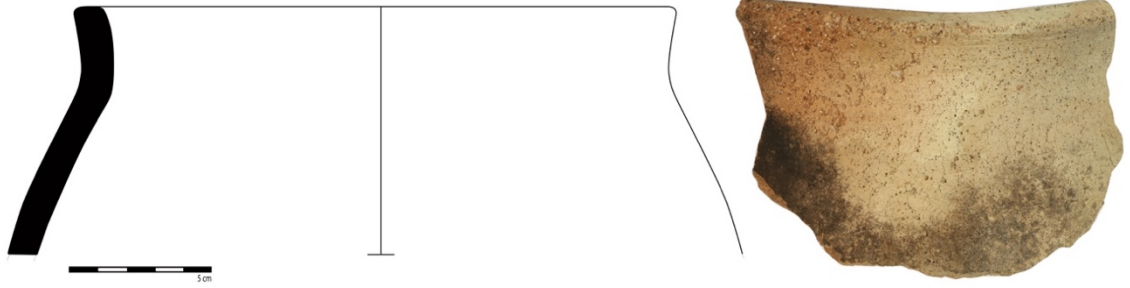

Şekil 3.396

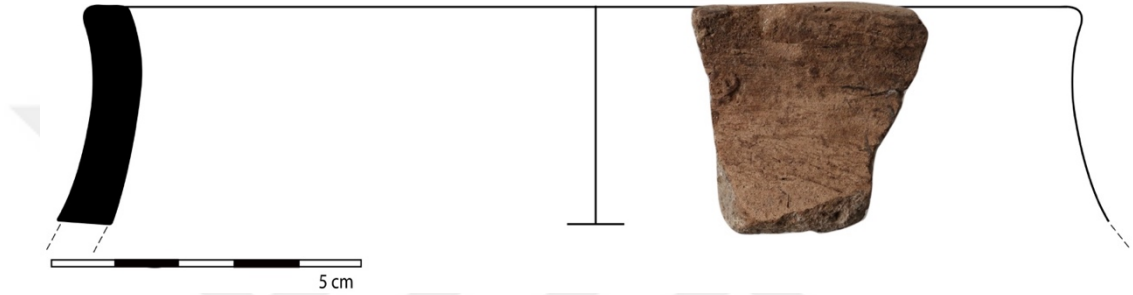

Şekil 3.397

3.10.2.3. Kapalı Ağızlı Çömlek

3.10.2.3.1. Dudak-üstü Düzleştirilmiş Ağız Kenarlı

Örneklerin Tanımlaması

1. VK2015N22-83-8, 2.5 YR 5/3 kırmızımsı kahverengi, hamur renginde astarlı, kum taşıca mika saman, açkısız, orta pişmiş, çap: 20 cm (Şekil 3.398)

Paraleller:

Karagündüz (Vançin 2001: L-XXXV; 1)

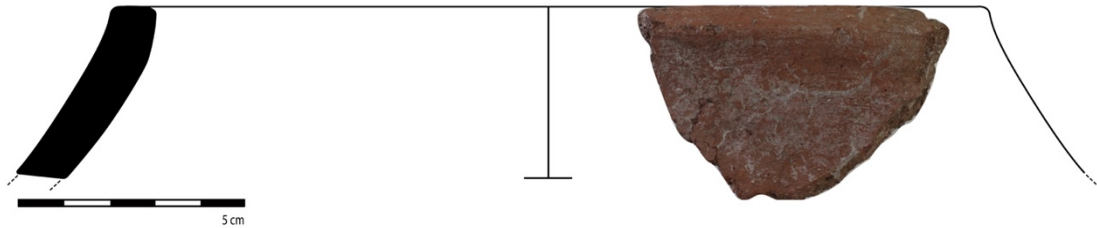

Şekil 3.398

3.10.3. Küp

3.10.3.1. Yüksek Boyunlu Küp

3.10.3.1.1. Dışa Dönük Ağız Kenarlı / “S” Biçimli

Örneklerin Tanımlaması

1. 2017N27-1-69, 10 YR 6/4 açık sarımsı kahverengi, hamur renginde astarlı, kum taşıçık mika saman kireç, açkısız, kötü pişmiş, çap: 25 cm (**Şekil 3.399**)

Paraleller:

Dilkaya (Kozbe 1987: L-74; 2)

Karagündüz (Vançin 2001: L-LXXX; 5)



Şekil 3.399

3.10.3.1.2. Dışa Kalınlaştırılmış Ağız Kenarlı

Örneklerin Tanımlaması

1. N19_VK11000-4, 10 YR 4/6 kırmızı, hamur renginde astarlı, kum taşıçık mika saman kireç, açkısız, iyi pişmiş, çap: 30 cm
2. O27_VK12170-3, 7.5 YR 5/4 kahverengi, 6/4 açık kahverengi astarlı, kum taşıçık, açkısız, orta pişmiş, çap: 21 cm (**Şekil 3.400**)
3. P57_VK12327-1, 7.5 YR 7/6 kırmızımsı sarı, hamur renginde astarlı, kum taşıçık mika kireç, açkısız, orta pişmiş, çap: 17 cm (**Şekil 3.401**)
4. VK2015N22-94-4, 7.5 YR 4/3 kahverengi, 7/4 pembe astarlı, kum taşıçık mika, açkısız, orta pişmiş, çap: 16 cm

5. 2017N27-1-15, 2.5 YR 8/1 beyaz, 7.5 YR 6/4 açık kahverengi astarlı, kum taşı kum taşı mika, açkısız, iyi pişmiş, çap: 24 cm (**Şekil 3.402**)

Paraleller:

Dilkaya (Kozbe 1987: L-76; 10/11/13, L-77; 17/20/24, L-101; 1)

Karagündüz (Vançin 2001: L-LXXXV; 6)



Şekil 3.400



Şekil 3.401

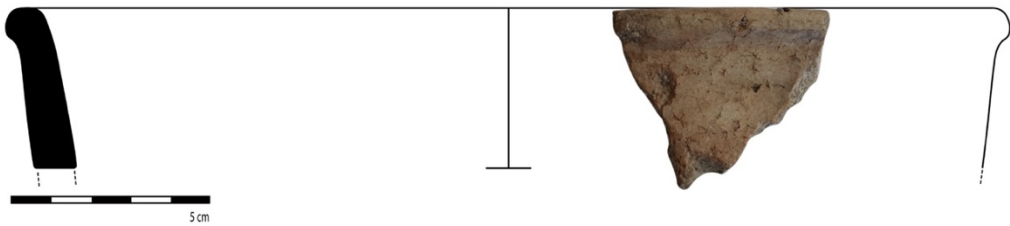

Şekil 3.402

3.10.3.2. Alçak Boyunlu Küp

3.10.3.2.1. Dışa Dönük Ağız Kenarlı

Örneklerin Tanımlaması

1. 2017M26-2-1, 7.5 YR 4/6 koyu kahverengi, 5 YR 5/6 sarımsı kırmızı astarlı, kum taşı kireç, açkısız, iyi pişmiş, çap: 30 cm (**Şekil 3.403**)

Paraleller:

Karagündüz (Vançin 2001: L-LXXVII; 1, LXXXI; 1)

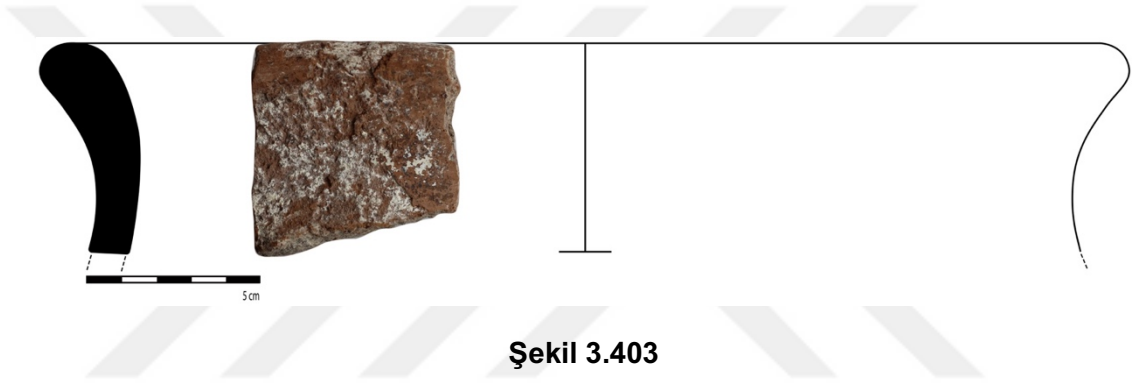

3.10.3.3. Kapalı Ağızlı Küp

3.10.3.3.1. Dudak-üstü ve Dudak-içi Düzleştirilmiş Ağız Kenarlı

Örneklerin Tanımlaması

1. 2017N27-10-102, 10 YR 6/2 açık kahverengi gri, 5 YR 6/4 açık kırmızımsı kahverengi astarlı, kum taşı kireç, açkısız, kötü pişmiş, çap: 20 cm (**Şekil 3.404**)

Paraleller:

Dilkaya (Kozbe 1987: L-71; 1/3)



Şekil 3.404

3.10.3.3.2. Dışa Kalınlaştırılmış Ağız Kenarlı

Örneklerin Tanımlaması

1. 2017N27-10-1, 2.5 YR 6/6 açık kırmızımsı kahverengi, 5 YR 8/3 pembe astarlı, kum taşırcık kireç, açkısız, iyi pişmiş, çap: 12 cm
2. 2018N23-1-4, 5 YR 5/4 kırmızımsı kahverengi, hamur renginde astarlı, kum taşırcık saman, açkısız, orta pişmiş, çap: 12 cm (Şekil 3.405)

Paraleller:

Dilkaya (Kozbe 1987: L-72; 2)

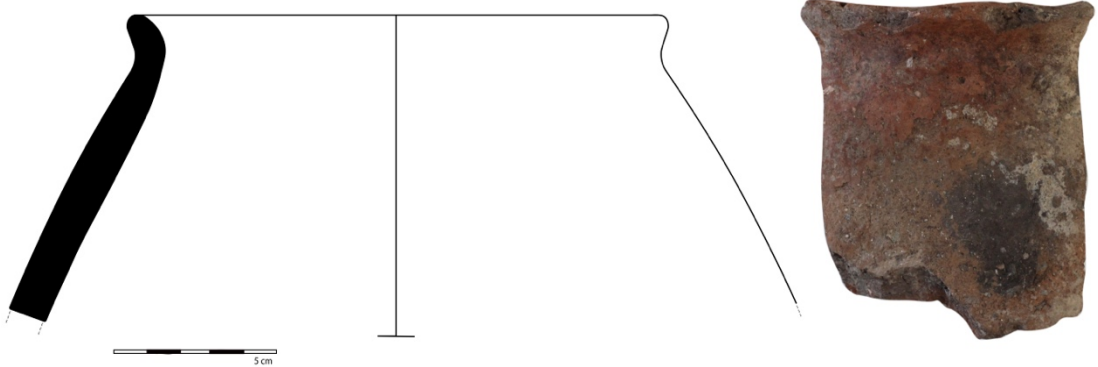

Şekil 3.405

3.10.4. Gvde Paraları

rneklerin Tanımlaması

1. 2017M26-2-16, 5 YR 7/6 kırmızımsı sarı, 7.5 YR 7/6 kırmızımsı sarı astarlı, kum tařcık mika saman kire, akısız, iyi piřmiř, ift delikli tutamaklı **(Levha 3.8.1)**
2. 2017N26-11-3, 2.5 YR 6/6 aık kırmızı, 5/6 kırmızı astarlı, kum tařcık saman, akısız, orta piřmiř, kulpu kırık **(Levha 3.8.2)**
3. 2017N27-1-5, 5 YR 6/6 kırmızımsı sarı, 7.5 YR 8/3 pembe astarlı, kum tařcık saman, akısız, kt piřmiř, ap, kulpu kırık **(Levha 3.8.3)**
4. 2017N27-10-155, 2.5 YR 6/6 aık kırmızı, 5/6 kırmızı astarlı, kum tařcık saman, akısız, orta piřmiř, entik sıralı bezemeli **(Levha 3.8.4)**

SONUÇ

İlk Tunç Çağı'na ait Van Kalesi Höyüğü'nde tespit edilen kültür kalıntıları, "Kura-Aras Kültürü" olarak tanımlanan kültür fenomenleriyle oldukça yakın ilişkilere sahiptir. Kültür tabanı itibariyle yarı göçebe bileşenlerin bir sonucu olarak kolay yer değiştirilebilir ve yenilenebilir mimari öğelerin yanı sıra, en çok temsil edildiği buluntu grubu olan çanak çömlek grupları ile tanımlanır. Hayvan besiciliğinin hâkim olduğu ve bunun yanında kısa sürede tüketime uygun çoğunlukla taşınabilir nitelikte üretim potansiyeline sahip olduğu düşünülebilir. Kulplu kaplar ve taşınabilir ocaklar bu yaşam biçiminin en önemli göstergeleridir. Bunların aldığı formlar, bezemeler veya katkı maddeleri farklı coğrafyalarda farklı cereyan etmiştir. Yukarı Fırat ve Van Gölü havzaları başta olmak üzere neredeyse tüm Doğu Anadolu'da dönemin egemen kültürü haline gelen Kura-Aras Kültürü'nün yaşam biçimi olarak yansımaları, geniş çapta farklılıklar arz eder. Van Kalesi Höyüğü'nde de farklı bir biçim aldığı açıktır. Siyasi veya sosyal örgütlenmeye yorulacak herhangi bir buluntu saptanmamış olmasına rağmen büyük bir yerleşim alanı olduğu düşünülmektedir. Nitekim hem A alanından hem de B alanından kayda değer yoğunlukta buluntu gruplarının saptanmış olması bu düşünceyi desteklemektedir.

Kura-Aras Kültürü'nün hem mimaride hem de çanak çömlek yapım ve kullanımı noktasında pratik bir yanı vardır. Vazgeçilemeyen ve iklimsel olarak kullanıma oldukça uygun kerpiç mimari, bölgeye bu dönemden itibaren yerleşmiştir. Coğrafi koşulların mimari özelliklere etkisini son derece net gösteren Van Kalesi çevresinde, kuşkusuz sonraki dönemlerde olduğu gibi İlk Tunç Çağı'nda da kerpiç malzemesi kullanılmıştır. Göç edilen çevreye becerilerini de getirmeleri ile kültür, bölgeye özgü bir hal almıştır. Öyle ki, bu durumu yalnızca "Kafkasya'dan gelenlerin kendi zevk ve eğilimlerini birlikte getirme durumu" olarak açıklayamayız. Örneğin, aslında yapımı ve bakımı oldukça çetrefilli olan kerpiç kullanımı, Van Gölü Havzası'nın yaşam koşullarına bu denli uygun olmasaydı uzun bir ömrü olmayabilirdi. Kışları sıcak yazları serin tutan kerpiç malzemesi, mevsimsel koşullara insan yaşamı adına uyum sağlaması dolayısıyla hem Demir Çağı hem de Orta Çağ insanı tarafından tercih edilmiştir. Bu sayede bir öncekinin bir sonrakini kültürel olarak etki altına alabilmesinde, doğal önlemlerin ve ihtiyaçların çoğunlukla stabil kalmasının büyük rolü olduğu sonucuna varabiliriz.

Oluşan yerleşim modelleri, coğrafya üzerindeki göçün doğasıyla ilgilidir. Bununla birlikte göç eden insan gruplarının doğasıyla da ilgilidir. Bu ögelerin her birinin bir diğerine geri dönüşüyle oluşan mimari, insanın bulunduğu ortamlarla olan iletişimidir. Bu yüzden mimaride materyal kullanımı ne tamamen doğal koşullarla ne de tamamen insan doğasıyla ilişkilidir.

Kura-Aras Kültürü'nün yayılımı neticesinde bölgeselleşmesinin ve ardından yerel yerleşimlerde meydana gelen farklılaşmaların, her bir yerleşim için ayrı bir anlamı olmalıdır. Kültür bölgelerindeki bu farklılıklar, Güney Kafkasyalı olduğu düşünülen bu grupların yaşadıkları, geldikleri ve hareket sonucunda vardıkları coğrafi çevreye ve kültürel çevreye adaptasyonlarını aydınlatmaktadır. Yerleşim sistemleri bağlamında bakacak olursak; yaşam çevrelerine veya doğal koşullara uygun işlev ve biçim barındıran mimari materyal gelenekleri tercih edilmiştir. Uzun vadede fayda sağlayan bilgi paylaşılmış, süregelen ilişki neticesinde edinilen teknik birikim kazanılmış ve deneyimler aktarılmıştır. Bazı durumlarda ortaya çıkan farklı kültürel gelenekler doğal çevreye ve insanın çevresiyle olan ilişkisinin temeline ışık tutar. Bir başka deyişle, materyaller aracılığıyla doğal çevrenin insana, insanın kültürü nasıl yansıttığına ve yaşam şekline nasıl etki ettiği temel konudur. Bu etkileşim ve bölgesel çeşitlenme hem çanak çömlek tercihlerinde hem mekân donanımı ve küçük buluntu gruplarında gözlemlenmektedir.

Van Kalesi Höyüğü'ndeki İlk Tunç Çağı mimari kalıntıları, Kura-Aras Kültürü'ne özgü bölgesel özelliklerle biçimlenmiş, yuvarlatılmış köşe görünümlü ve dikdörtgen planlıdır. İlk Tunç Çağı'na ait bu mekanlar, çok amaçlı kullanımları olan gündelik işlerin yürütüldüğü yapı organlarıdır. Bunun yanında mal gruplarının küçük ölçekte çeşitlilik göstermesi, yaşam alanlarının çeşitli kullanımlara sahip olduğunu düşündürmektedir.

Van Kalesi Höyüğü'nde ele geçirilen pişmiş topraktan yapılan tekerlek ve baskı bezemeli olan nal şeklindeki taşınabilir ocak, kültürün çanak çömlek kullanımındaki etkili geleneği kadar ilgi çekicidir. Yarı göçebe grupların sıklıkla tercih ettikleri bu nesnelere, kültürün yaşam şeklini tanımlamaktadır. Bununla birlikte delici/kesici nesnelere olan bronz mızrak ucu ve obsidyen ok ucu bölgenin İlk Tunç Çağı kültürel ortamını tanımlamak adına dikkat çekici örnekleri olmasının yanı sıra kültürün Van Kalesi Höyüğü'ndeki yansımasıdır. Buranın, A ve B alanlarından dönem

bulguları elde edildiği için bir köy olması ihtimali yüksektir. Bu köyün kendi içinde ani değişimler göstermeyen dağınık ev kümelerinden oluşması, muhtemel bir hadisedir.

Kuzeybatı İran'a kuzeyden MÖ 3. binyılın son çeyreği itibariyle yayılan kültür, yarı yerleşik grupların İran'a ve Doğu Merkez Zagros Dağları'na doğru genişlemesiyle Doğu Anadolu'ya yayılmıştır. Kura-Aras Kültürü'nün şaşmadığı ve Van Gölü Havzası'nda da karşılaştığımız doğal sınırlara imkân veren dağlık bir görünümü vardır. Bu yeryüzü şekillerinde tarım arazilerinin az olması durumu, verimli ovaların önemini arttırmıştır.⁵⁵ Bu nedenle Kura Aras Kültürü, çoğunlukla bölgesellik taşıyan özelliklere sahip olmasına rağmen coğrafi bakımdan türdeşlik taşır.

İlk Tunç Çağı'nın bölgesel iç dinamiklerini oluşturduğu kendi sosyal sistemi neticesinde, Kalkolitik Çağ'ın ilk köylerinin sorunlarını yaşamayan, daimî su kaynaklarına yakın yeni köyler kurulmuştur. Gıda güvenliğinin artması ve iklim koşullarının iyileşmesi sonucunda istatikselsel olarak popülasyon yükselmiştir. Bu dönemde, çevresel ve iklimsel sorunların daha az olması, yaşam şartlarına uyum sağlamayı daha kolay hale getirmiştir.⁵⁶ Kalkolitik Çağ ile başlayan tekerlek yapımı, çanak çömlek yapımının ve metalürjinin gelişmesi sonucunda usta zanaatkarlar ortaya çıkmıştır. Tıpkı Van Kalesi Höyüğü'nde olduğu gibi, su kaynaklarına yakın düzlüklerin tercih edildiği İlk Tunç Çağı'nda daha erken dönem köylerinin sorunlarını yaşamadıkları açıktır.

İlk Tunç Çağı seviyelerinde buluntu yoğunluğu olarak sayıca fazla gelen keramik parçalarının hem tabakalı hem de tabakasız alanlardan elde edildiğinden bahsetmiştik. Mal grubu ve bezeme gibi özellikleriyle ayırt edebildiğimiz Kura-Aras malzemesi veren tabakanın, 2017 yılında TÜBİTAK Marmara Araştırma Merkezi tarafından gerçekleştirilen Karbon 14 ile yaş tayini analizi yapılmıştır. En erken MÖ 3118, en geç ise MÖ 2886 tarihine giden bu sonuçlar, Kura-Aras Kültürü'nün yayılım gösterdiği coğrafyalar içinde kilit noktasında yer alan Van bölgesinin İlk Tunç Çağı tarihlendirmesinde büyük bir anlam ifade etmektedir.

⁵⁵ Özdemir, H., Konyar, E., Ayman, İ., Avcı, C., "Holosendeki Van Gölü seviye değişimleri ile arkeolojik bulguların karşılaştırılması", **International Journal of Human Sciences** 10(1), 2013, 961.

⁵⁶ Özdemir, H., Konyar, E., Ayman, İ., Avcı, C., a.g.e., 2013, 985.

Ayrıca Van Kalesi Höyüğü'nde tespit edilen Orta Çağ, Demir Çağı ve İlk Tunç Çağı'na ait keramik numunelerinin portatif XRF cihazı kullanılarak analiz edilmesi önemli aşamalardan birini oluşturmuştur. SEM cihazı kullanılmış ve XRF (X-Işını Floresans) tekniğiyle inorganik bileşiklerin ve kimyasal değerleri belirlenmesi için önemli rol oynamıştır.

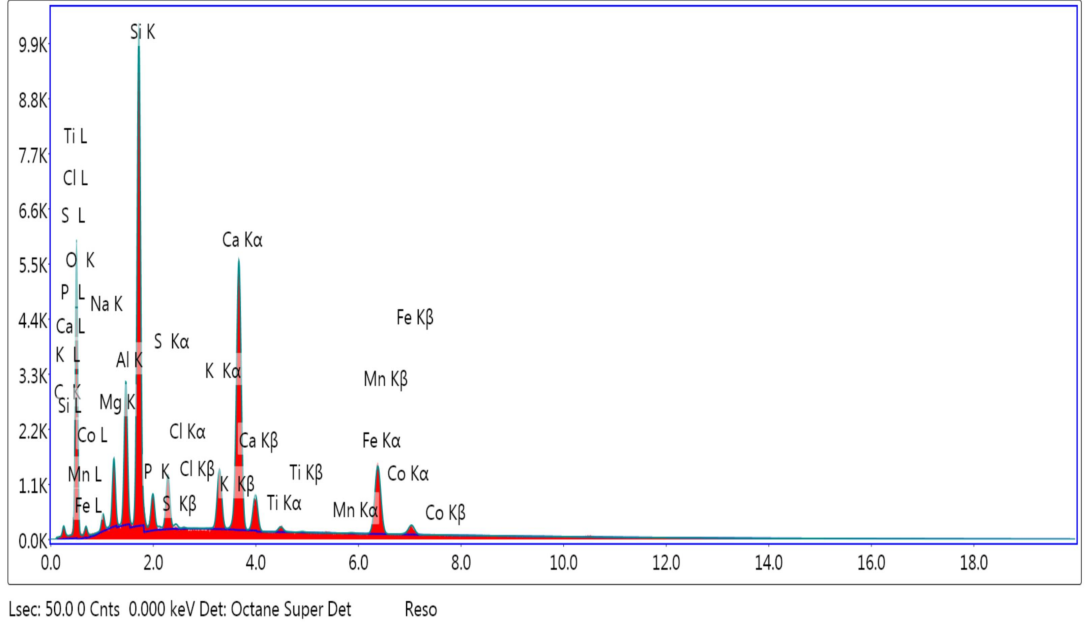

Grafik Sonuç 1 : İlk Tunç Çağı'na ait numunenin SEM analiz grafiği

İlk Tunç Çağı'na ait numune (VK15619-2), mavimsi gri ve diğer parlak renk görünümlerinin oluşmasında etkin Silisyum, istenilen renge göre düşürülüp yükseltile Oksijen ve özellikle siyah malın elde edilmesinde etkili olan Karbon miktarının, diğer elementlere göre yüzdesel olarak daha fazla olduğunu göstermiştir. Ayrıca bu elementlerin ayrı ayrı işlevleri olurken aynı zamanda bir araya gelmeleriyle de işlev dereceleri yükselir. Örneğin Silisyum ile Karbon bir araya geldiği zaman parlatma işlevi artar, pürüzsüz görünüm oluşur. Bu sonuçlar, Üçüncü Bölüm'de değinilen İTÇ Kura-Aras Kültürü keramik yapımında geçirilen aşamalar noktasındaki önerilerini destekler niteliktedir.

Element	Ağırlık %	Atomik %	Net Yoğunluk	Hata%
C K	3.7	6.4	32.78	14.11
O K	47.38	61.62	1317.65	9.21
NaK	1.83	1.66	98.82	11.67
MgK	3.56	3.05	405.25	8.72
AlK	5.62	4.34	890.2	7.32
SiK	16.15	11.97	3226.83	6.01
P K	1.46	0.98	230.2	10.08
S K	1.86	1.21	377.31	6.53
ClK	0.01	0.01	2.19	64.01
K K	2.02	1.07	499.73	4.16

Tablo Sonuç 1 : İlk Tunç Çağı'na ait numunenin SEM analiz sonucunda belirtilen element oranları.

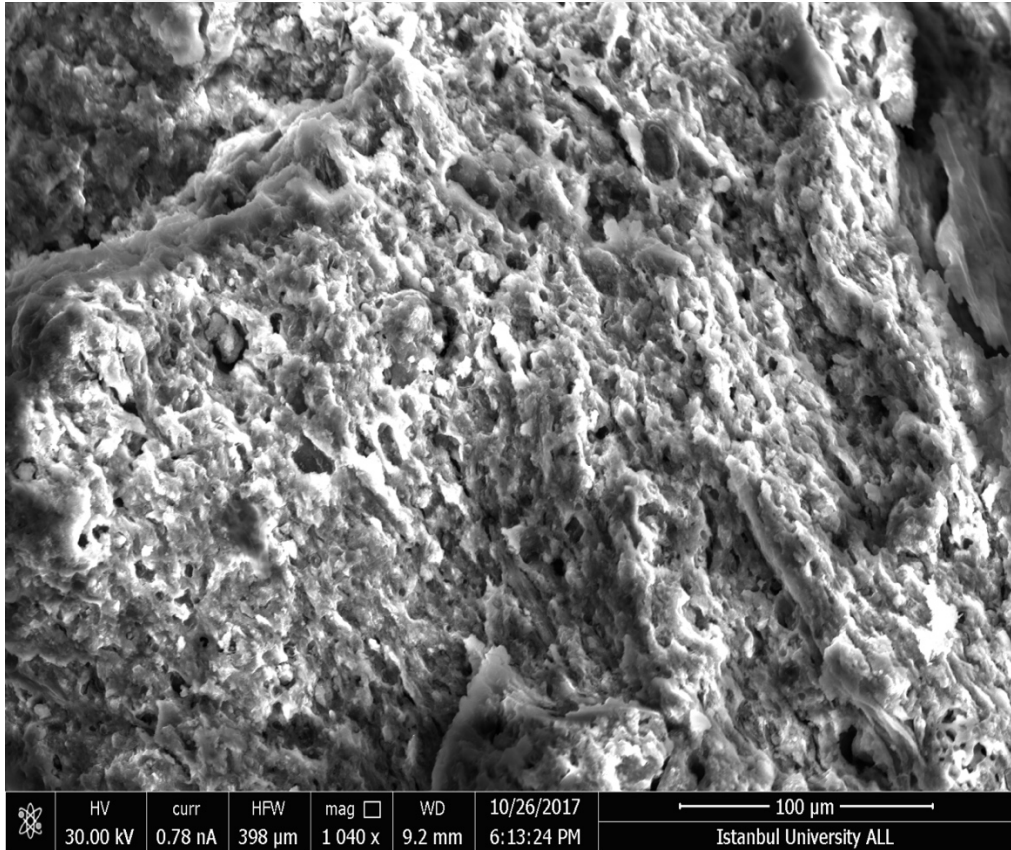

Şekil Sonuç 1 : İlk Tunç Çağı'na ait numunenin SEM analizinden elde edilen sonuç görüntüsü.

Van Kalesi Höyüğü'nde 2010-2018 kazı dönemlerinde ele geçen 795 İlk Tunç Çağı ve 15 Orta Tunç Çağı monokrom ve polikrom boyalı çanak çömlek parçası **(Levha Sonuç 1-2)** tespit edilmiştir. İlk Tunç Çağı keramik parçaları, renk ve üretim kalitesine göre 10 mal grubuna bölünüp kendi içlerinde tipolojik olarak ayırım yapılmış ve tanımlanmıştır. Yine Van Gölü'nün güneydoğusunda yer alan Dilkaya Höyüğü'nde olduğu gibi yoğun bezeme anlayışı henüz Van Kalesi Höyüğü'nde görülmemiş olsa da Kura-Aras Kültürü ile özdeşleşmiş bezeme ve form türevlerinin örnekleri bulunmuştur. Küçük parçalar üzerinde nadiren görülen bezeme çeşitlerinin azlığı ve tüm olarak İlk Tunç Çağı keramiği elde edilememesinin nedeni çalışılan malzemelerin çoğunun yoğun tahrip ve sondaj alanlarından gelmiş olması olabilir. Buna rağmen, kap kullanımında form ve renk tercihleri bakımından Dilkaya ile doğrudan bağlantılı olduğu açıktır. Neredeyse tüm evsel ihtiyaçların odak noktasını kapsayan çanak çömlek gruplarında, Dilkaya'daki tipolojik modellere dikkat çekici derecede ithaflar vardır.

Mal Grupları içinde sayısal olarak Siyah, Siyah Alacalı ve Siyah Çift Renkli mal grupları fazladır. Bütün mal grupları içinde ise tipolojik olarak Çömlek formu yoğunluktadır. Çanak formu Siyah ve Krem-Kırmızı Açıklı Mal Gruplarında, Kâse formu Siyah ve Siyah Alacalı Mal Gruplarında, Çömlek Siyah Alacalı Mal Grubunda, son olarak Küp formu Krem-Kırmızı Açıkız Mal Grubunda yüzdesel olarak yoğunluktadır. Gri Metalik ile Krem-Kırmızı Metalik mal gruplarında kaba ve iri görünüme sahip küp formu bulunmamaktadır.

Van Kalesi Höyüğü'nde ele geçen keramik dekorasyonları genellikle geometrik olup bazen karmaşık olabilen kabartma, baskı ve çizi bezemelidir. Kimi zaman yüz biçimli şeklinde yorumlanan paralel çift sıra spiral oluk bezemeler, VKH'de nadiren karşılaştığımız türden bir bezeme biçimidir. Buna karşılık parmak baskı bezeme sıklıkla tercih edilmiştir. Bezeme kullanımı Siyah Mal Grubunda yoğunluk gösterirken en az Krem-Kırmızı Açıkız Mal Grubunda tercih edilmiştir.

Tipolojik olarak tanımlanabilen 741 İlk Tunç Çağı parçasının yanı sıra 27 kulp (**Levha Sonuç 3**) ve 27 dip parçası (**Levha Sonuç 4**) ile total olarak 795 parça üzerinde katalog çalışması yapılmıştır. Kulp ve dip parçaları, pişirme ve kullanım sonucunda yanıtıcı renk ve kalite sunacağı için mal gruplarına dahil edilmemiştir. Öyle ki, mal grupları öncelikle tipolojik değerlendirmeler elde edebilmek adına oluşturulmuştur. Bunun dışında yapılan değerlendirmeler sonucunda kulp parçalarının Nahçıvan kulp formuna benzer boyutta ve görünümde olduğunu, sıklıkla kullanımının tercih edildiğini, bu 27 parça dışında amorf olarak da çok sayıda ele geçmesi dolayısıyla söyleyebiliriz.

Van Kalesi Höyüğü'ndeki mimari öğeler ve tipolojik çanak çömlek grupları, dönem boyunca bölgesel etkileşimleri ve kültürel ortamı açıklığa vurmaktadır. 2. Bölüm 'de bahsedilen İlk Tunç Çağı seviyeleri, mimari öğelerin ve buluntuların işaret ettiği biçimde şekillenmiştir. Planlar üzerinde malzemenin dağılımına bakıldığında 1. Seviye ve 2. Seviyeye göre 3. Seviyeden elde edilen keramikler, daha kaba görünüme sahip kapları kapsayan Krem-Kırmızı mal gruplarından oluşmaktadır. 3. Seviyede bu mal gruplarına ait tipler içinde çanak ve kâse formları sayısal fazlalıktadır. Bu durum ileriki çalışmalarda alanın kullanımına dair yorum getirebilmek adına önem arz etmektedir.

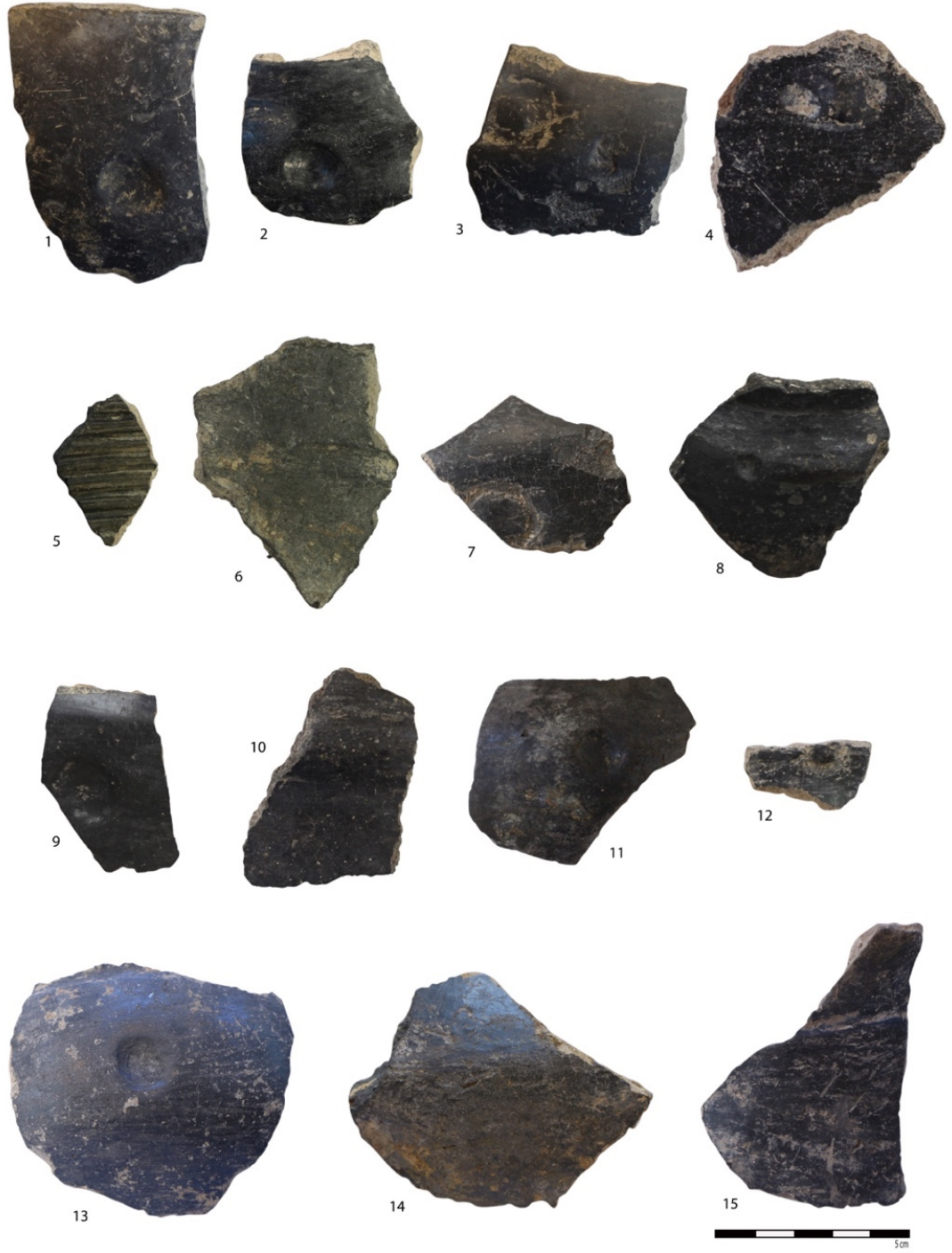

Levha 3.1 : Siyah Mal Grubu Gövde Parçalarından örnekler.

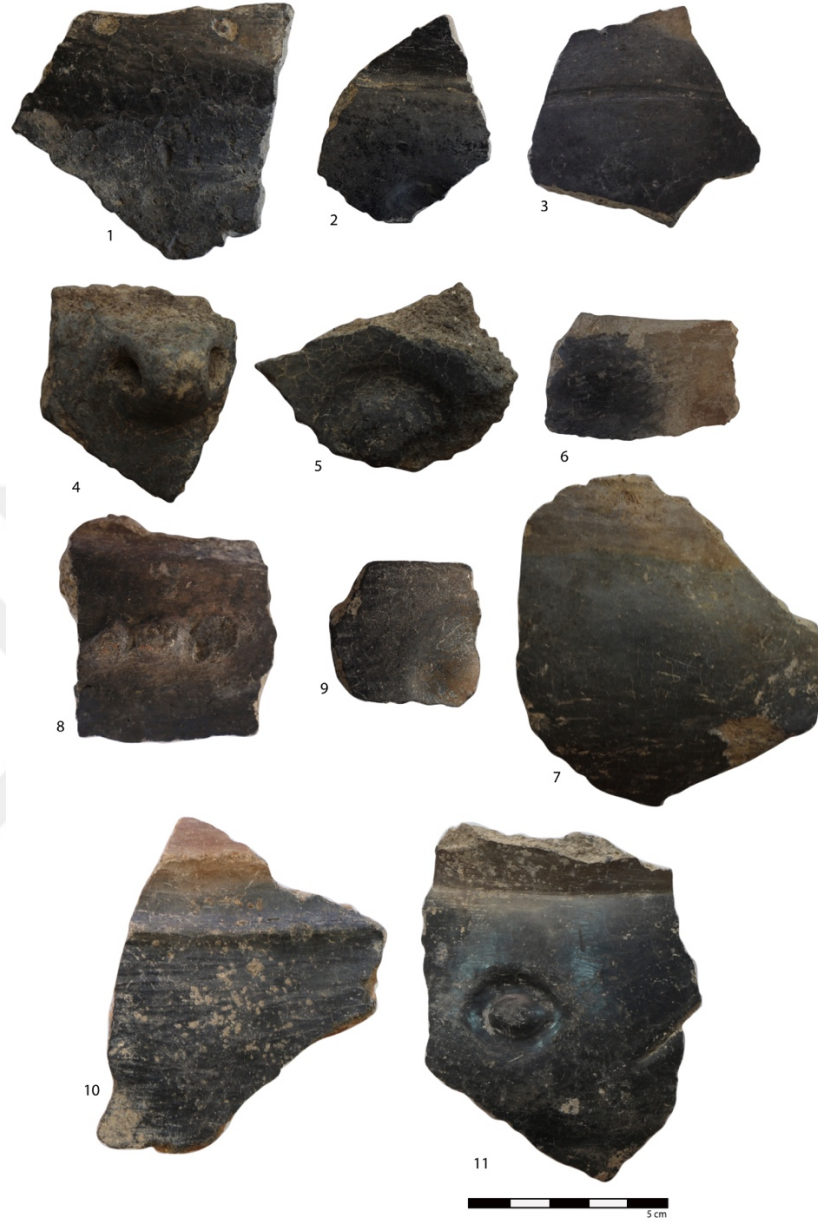

Levha 3.2 : Siyah Alacalı Mal Grubu Gvde Paralarından rnekler.

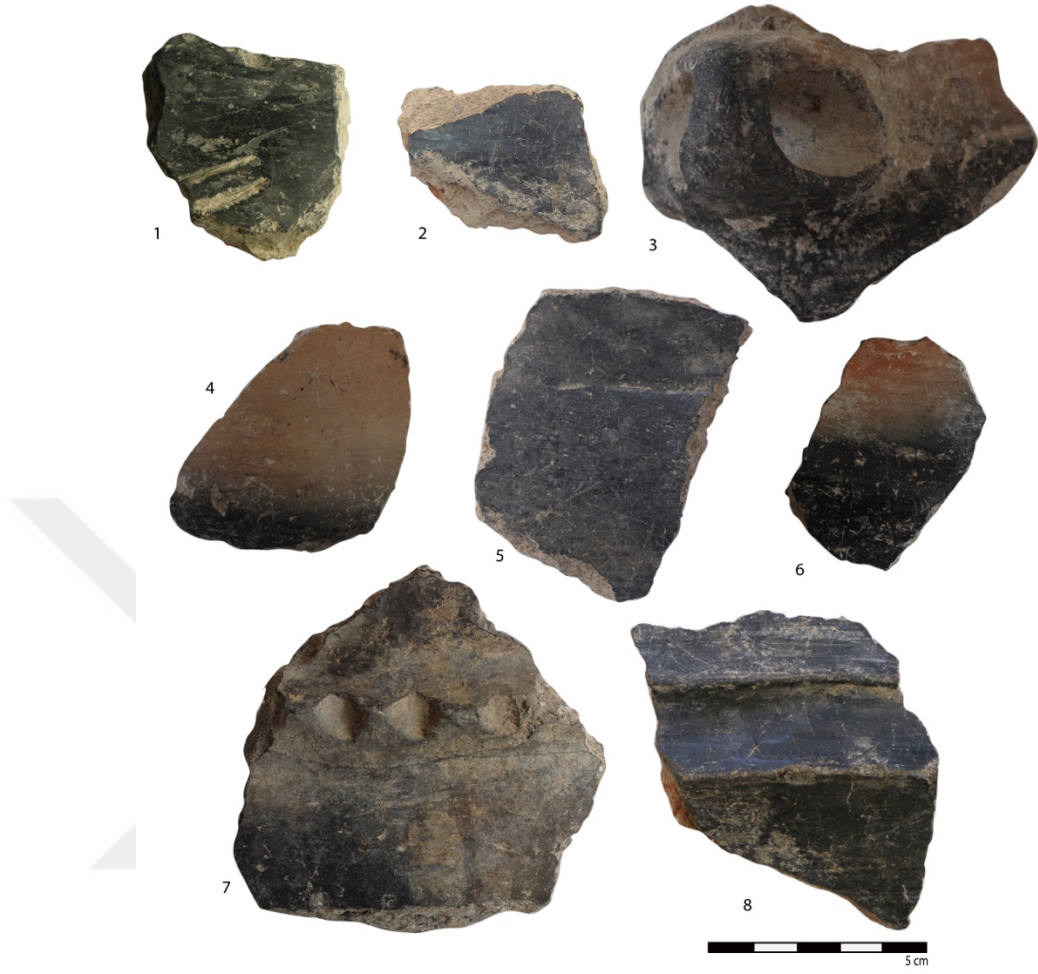

Levha 3.3 : Siyah Çift Renkli Mal Grubu Gvde Paralarından rnekler.



Levha 3.4 : Gri Mal Grubu Gvde Paralarından rnekler.

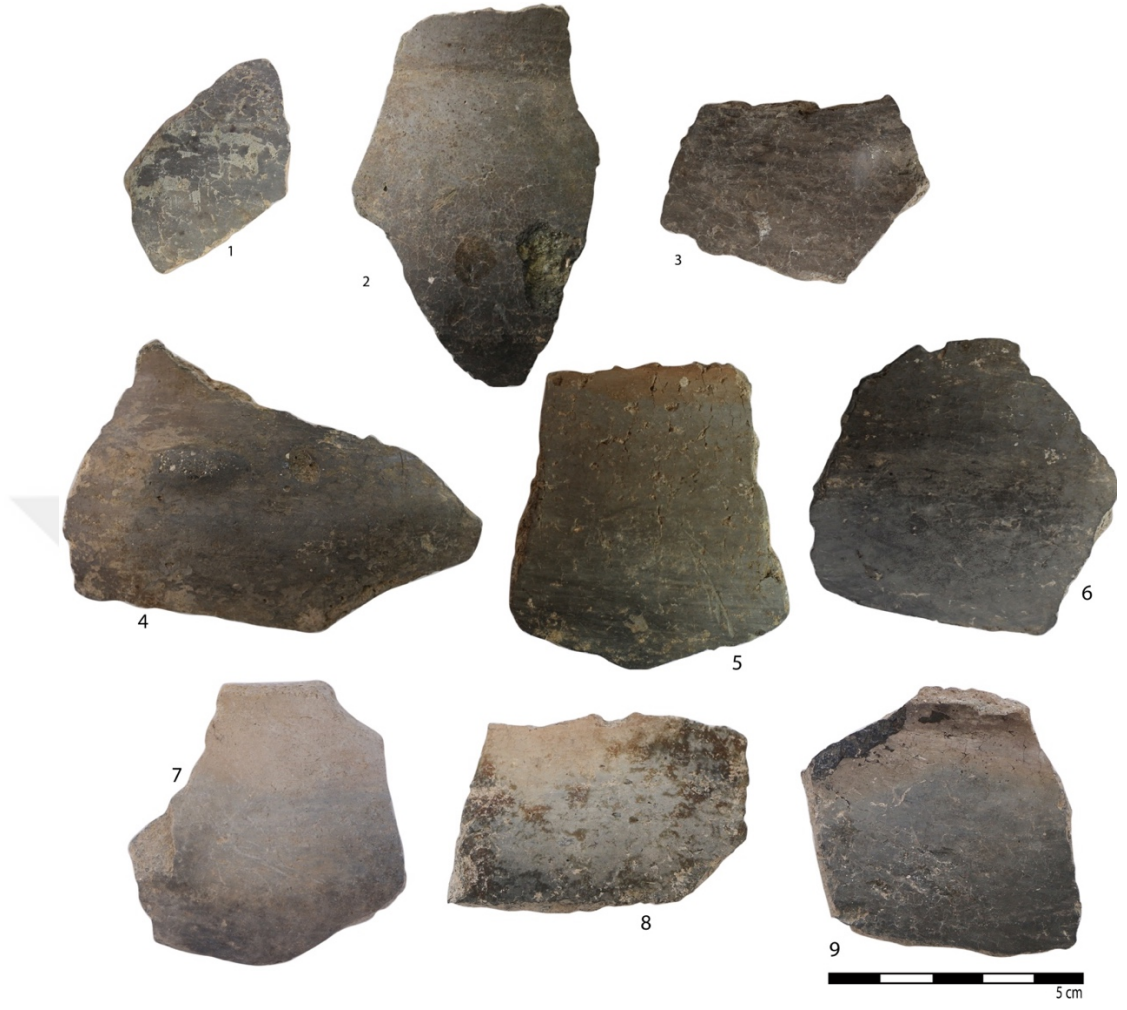

Levha 3.5 : Gri Alacalı Mal Grubu Gvde Paralarından rnekler.



Levha 3.6 : Gri ift Renkli Mal Grubu Gvde Paralarından rnekler.



Levha 3.7 : Krem-Kırmızı Açıklı Mal Grubu Gvde Paralarından rnekler.



Levha 3.8 : Krem-Kırmızı Açık­sız Mal Grubu Gvde Paralarından rnekler.

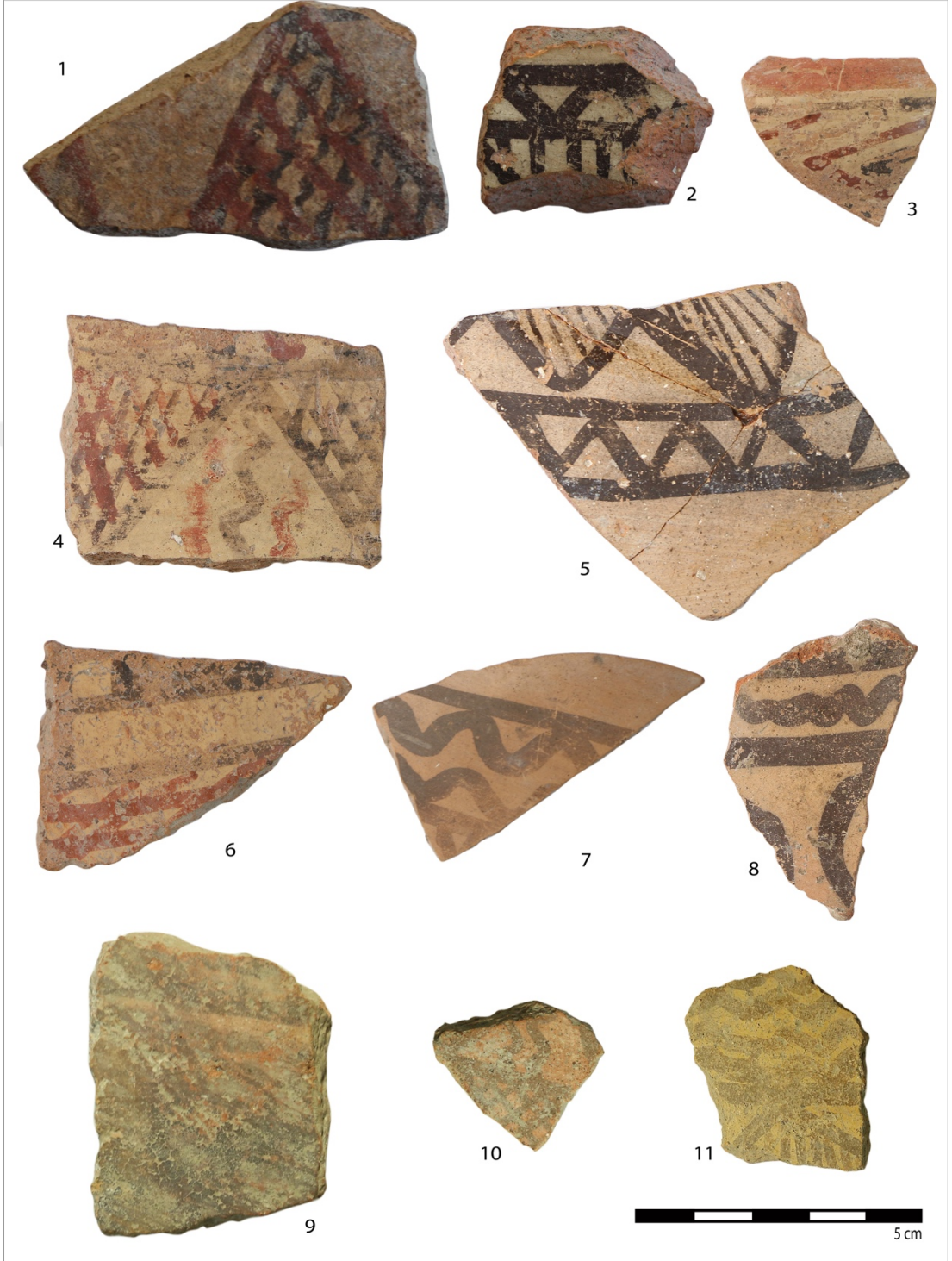

Levha Sonu 1 : Orta Tun ađı anak ömlek paraları.



Levha Sonuç 2 : Orta Tunç Çağı tipoloji veren çanak çömlek parçaları.



Levha Sonu 3 : Kulp Paralarından rnekler.

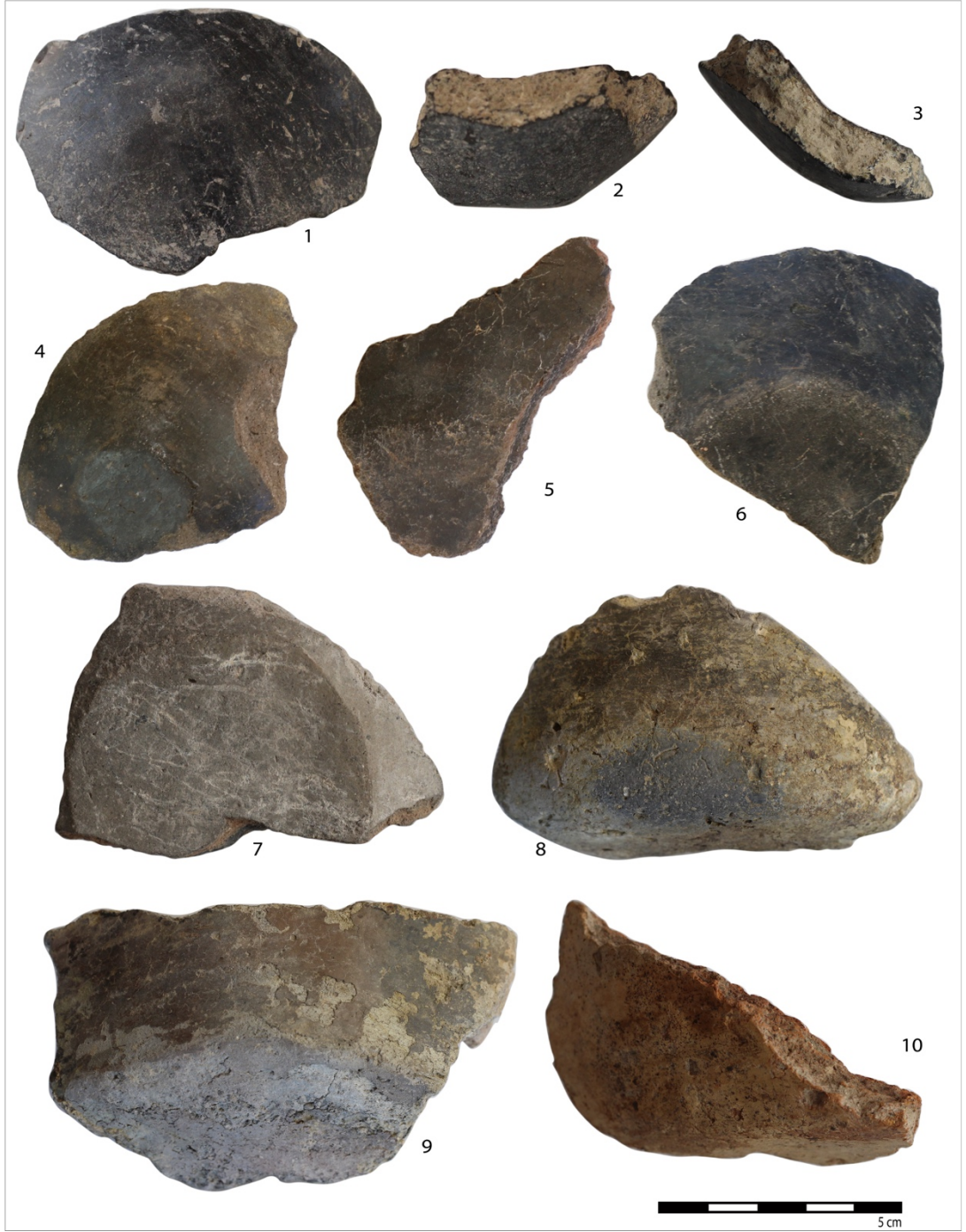

Levha Sonuç 4 : Dip Parçalarından örnekler.

KAYNAKÇA

- Alizadeh, K., Maziar, S., Mohammadi, M. R.,
2018, "The End of the Kura-Araxes Culture as Seen from Nadir Tepesi in Iranian Azerbaijan", *American Journal of Archaeology* 122:3, 463-77.
- Anthony, D. W.: 1986, "The "Kurgan Culture", Indo-European Origins, and the Domestication of the Horse: A Reconsideration", *Current Anthropology* 27, 291-314.
- Avcı, C.: 2015, "Van Gölü Havzasında Urartu İskân Politikası", İstanbul Üniversitesi Sosyal Bilimler Enstitüsü Tarih Anabilim Dalı Eskiçağ Tarihi Bilim Dalı Doktora Tezi, İstanbul.
- Batiuk, S.: 2000, "Petrographic Analysis of Early Transcaucasian Ceramics from the Bayburt Region, North Eastern Anatolia: An Exploratory Study", *Ancient Near Eastern Studies* 37, 153-163.
- Batiuk, S.: 2005, "Migration Theory and the Distribution of the Early Transcaucasian Culture", PhD Thesis, University of Toronto, Toronto.
- Batiuk, S., Rothman, M.S.:
2007, "Early Transcaucasian Cultures and Their Neighbors: Unravelling Migration, Trade, and Assimilation", *Expedition* 49, 7-17.
- Belli, O., Konyar, E.: 2003, "Doğu Anadolu Bölgesi'nde Erken Demir Çağı Kale ve Nekropolleri", Arkeoloji ve Sanat Yayınları, Mart Matbaacılık, İstanbul.
- Burney, C. A.: 2013, "Eastern Anatolia in the Chalcolithic and Early Bronze", *Anatolian Studies* 8, 157-209.
- Bertram, J.-K.: 2003, "Grab- und Bestattungssitten des späten 3. Und 2. Jahrtausendes v. Chr. im Kaukasusgebiet", *Wilkau- Haßlau*.

2005, "Probleme der ostanatolischen/südkaukasischen Bronzezeit: ca. 2500-1600 v. u. Z.", *TÜBA-AR* 8, 61-84.

2010, "Zum Martqopi-Bedeni-Horizont im Südkaukasusgebiet", in *Von Majkop bis Trialeti-Gewinnung und Verbreitung von Metallen und Obsidian in Kaukasien im 4.-2. Jts. V. Chr.* (Eds. S. Hansen/A. Hauptmann/ I. Motzenbacher/E. Pernicka), *Kolloquien zur Vor- und Frühgeschichte* 13, 253-261.

Bökönyı, S.: "Late Chalcolithic and Early Bronze I Animal Remains from Arslantepe (Malatya), Turkey: A Preliminary Report", *ORIGINI vol. XII 2. part*, Roma, 1983, 581-597.

Çilingirođlu, A.: 1986, "Van-Dilkaya Höyüğü 1985 Kazıları", *VIII. Kazı Sonuçları Toplantısı I*, Ankara, 81-94.

1987, "Van-Dilkaya Höyüğü Kazısı", *IX. Kazı Sonuçları Toplantısı I*, Ankara, 229-248.

1991, "Van-Dilkaya Höyüğü Kazıları 1989", *XII. Kazı Sonuçları Toplantısı I*, Ankara, 271-276.

1992, "Van-Dilkaya Höyüğü Kazıları Kapanış", *IX. Kazı Sonuçları Toplantısı I*, Ankara, 469-492.

1994, "Van-Dilkaya Höyüğü Ön Çalışmaları", *Araştırma Sonuçları Toplantısı II, 16-20 Nisan*, İzmir, 159-161.

Çilingirođlu, A., Çevik, Ö., Erdem, A.Ü., Stone, E.,

Harmanşah, Ö., Erol-Işık, N., Zimansky, P., Batmaz, A.:

2009, "Van Ayanis (Ağartı) Köyü'nde Etnoarkeolojik Araştırma", *Tübitak Projesi (106K224)*, İzmir.

Djaparidze, O. M.: 1969, "Arkheologicheskie Raskopsi v Trialeti: K İstorii Gruzinskih Plemen vo II T'syacheletii do N.Z.-Archaeological Excavations in Trialeti: On the History of Georgian Tribes in the

- Second Millennium B.C.", *Akademiya Nauk Gruzinskoï SSR, İnstitut İstorii, Tbilisi.*
- 1991: "Die Georgische Archäologie (Stein und Bronzezeit)", Tbilisi.
- Edens, C.: 1995: "Transcaucasia at the end of the Early Bronze Age", *Bulletin of the American Schools of Oriental Research* 299/300, 53-64.
- Ekmen, H.: 2005, "Doğu Anadolu Bölgesi Geç Kalkolitik Çağ Seramiği", Gazi Üniversitesi Sosyal Bilimler Enstitüsü Arkeoloji Anabilim Dalı Yüksek Lisans Tezi, Ankara.
- Erinç, S.: 1953, "Doğu Anadolu Coğrafyası", (1. Baskı), İstanbul Üniversitesi Yayınları, İstanbul.
- Esin, U.: 1982, "Tepecik Excavations, 1974", *ODTÜ Keban Project 1974-1975 Activities*, Türk Tarih Kurumu Basımevi, Ankara, 71-93.
- Frangipane, M.: 2000, "The Late Chalcolithic EB I Sequence at Arslantepe: Chronological and Cultural Remarks From a Frontier Site", C. Marro, H. Hauptmann (Eds.), *Varia Anatolica; Chronologies des pays du Caucase et de l'Euphrate aux IVe-IIIe millénaires*, De Boccard, Paris, 439-472.
- Frangipane, M.: 2001, "The Transition between Two Opposing Forms of Power at Arslantepe (Malatya) at the Beginning of the 3rd Millennium", *TÜBA-AR* 4, 1-24.
- Frangipane, M.: 2002, "Yakındoğu'da Devletin Doğuşu", Arkeoloji ve Sanat Yayınları, İstanbul.
- Frangipane, M.: 2011, "Arslantepe-Malatya: A Prehistoric and Early Historic Center in Eastern Anatolia", *Oxford Handbooks Online*, G. McMahon, S. Steadman (Eds.), 968-992.
- Frangipane, M., Palumbi, G., Alvaro, C., Grifoni, C.:

- 2017, "A 'Communal' Building of the Beginning of the Early Bronze Age at Arslantepe-Malatya (Turkey). Spatio-Functional Analysis and Interpretation of the Archaeological Context", *Paleorient (Pluridisciplinary Journal of Prehistory and Protohistory of Southwestern and Central Asia)* 43.1, 89-123.
- Greenberg, R.: 2014, "Ox-Carts And The Kura-Araxes Migrations", Narimanishvili, G., Kvachadze, M., Puturidze, M., and Shanshashvili, N. (Eds.), *Problems of Early Metal Age Archaeology of Caucasus and Anatolia*, Project Leader, Georgia/Tbilisi, 94.
- Gülçur, S.,: "Norşuntepe: die chalkolithische Keramik (Elaziğ/Ostanatolien)", *Chronologies des Pays du Caucase et de L'Euphrate aux IVE-IIIe Millenaires*, Eds. C. Marro, H. Hauptmann, Paris, 375-418.
- Hauptmann, H.: 2000, "Zur Chronologie des 3. Jahrtausends V. Chr. Am Oberen Euphrat Aufgrund der Stratigraphie des Norşuntepe", *Chronologies des Pays du Caucase et de L'Euphrate aux IVE-IIIe Millenaires*, Eds. C. Marro, H. Hauptmann, Paris, 419-438.
- Işıklı, M.: 2005, "Doğu Anadolu Erken Transkafkasya Kültürü'nün Karaz, Pulur ve Güzelova Malzemesi Işığında Tekrar Değerlendirilmesi", Doktora Tezi, Ege Üniversitesi, İzmir, 75-76.
- 2008, "Recent Investigations at Pulur (Erzurum)", *Observations on Northeast Anatolian Ceramics, Ceramics in Transition: Chalcolithic through Iron Age in the Highlands of the Southern Caucasus and Anatolia*, ANES Supp. 27, K. Rubinson, A. Sagona (Eds.), 267-290.
- 2011, "Doğu Anadolu Erken Transkafkasya Kültürü", Arkeoloji ve Sanat Yayınları, İstanbul.
- 2012, "Re-evaluating Pottery from Karaz Höyük, Erzurum", National Academy of Sciences of Republic of Armenia,

Archaeology of Armenia in the Regional Context: Proceedings of the International Conference dedicated to the 50th Anniversary of the Institute of Archaeology and Ethnography, held on, 15-18 September 2009, Yerevan: 76-87.

2012, "The Subsistence Economy of the Kura-Araxian Folks in Eastern Anatolia: Animal Husbandry and Pastoralism", *Azərbaycanın Erken Ekinçilik Dövrü Abideleri Sempozyumu (Maqalalar Topusu)*, Azərbaycan Milli İlimlər Akademiası Arxeologiya ve Etnoqrafiya İnstitutu, Bakı, 103-112.

2015, "Kura-Araxes Culture in the Erzurum", TÜBA-AR 18, İstanbul: 51-69.

Işıklı, M., Baştürk, M. B.:

2009, "A Statistical Evaluation of Early Bronze Age Pottery from The Erzurum Region", Çiğdem Özkan Aygün (Ed.), *SOMA 2007, Proceedings of the XI Symposium on Mediterranean Archaeology, Istanbul Technical University 24-29 April 2007 BAR International Series 1900*, Oxford Publishing, England, 160.

Işıklı, M., Ergürer, H.:

2017, "Erken Tunç Çağı Doğu Anadolu Bölgesi Kura-Aras Kültüründe Mekân ve Mekân Kullanımına Dair Gözlemler", Gökhan Coşkun (Ed.), *Anadolu, Arkeoloji, Zaman ve Mekân, Dumlupınar Üniversitesi V. Arkeoloji Sempozyumu, Kütahya 10-12 Ekim, 2016*, Bilgün Kültür Sanat ve Yayıncılık, Ankara, s.43-64.

Kaymakçı, S.:

2017, *Doğu Karadeniz Bölgesinde Karaz-Erken Transkafkasya Kültürü'ne Ait Yeni Bir Yerleşim: Alucka-Gavur Kalesi, Giresun*, TÜBA-AR 21, Ankara, s.25-34.

Kiguradze, T., Sagona, A.:

- 2003, "On the Origins of the Kura-Araxes Cultural Complex", *Archaeology in the Borderlands: Investigations in Caucasia and Beyond*, A.T. Smith, K.S. Rubinson (Eds.), Los Angeles, 38-94.
- Konyar, E.: 2011, "Excavations at the Mound of Van Fortress/Tuspa", *Colloquium Anatolicum X*, Y. G. Ergin, M. Doğan-Alparslan, M. Alparslan, H. Peker (Eds.), İstanbul, 147-166.
- 2018, "Yüksek Yaylanın Başkenti: Van-Tuşpa", Homer Kitabevi, İstanbul.
- Konyar, E., Ayman, İ., Avcı, C., Yiğitpaşa, D., Genç, B., Akgün, R.G.: 2012, Excavations at the Mound of Van Fortress-2011", *Colloquium Anatolicum XI*, M. Alparslan, A. Akkaya (Eds.), İstanbul, 219-241.
- Konyar, E., Avcı, C.: 2014, "Van Tuşpa Excavations 2013", *Colloquium Anatolicum XIII*, M. Alparslan, B. Hürmüzlü-Korthold, N. Karul, E. Kortanoğlu (Eds.), İstanbul, 205-228.
- Konyar, E., Avcı, C., Paşayığıt D., Tan, A., Tümer, H.: 2016, "Eski Van Şehri, Kalesi ve Höyüğü 2014 Yılı Çalışmaları", *Kazı Sonuçları Toplantısı 37*, 2. Cilt, 11-15 Mayıs 2015 Erzurum, Ankara, 573-590.
- Konyar, E., Genç, B., Konyar, H.B., Tan, A., Avcı, C.: 2018, "Excavations at the Old City, Fortress, and Mound of Van: Work in 2017", *Anatolia Antiqua XXVI*, İstanbul, 143-153.
- Korfman, M.: 1982, "Tilkitepe: Die Ersten Ansätze Prahistorischer in der Östlichen Türkei", (Tilkitepe: Doğu Türkiyede Tarih Öncesi İlk Yaklaşımlar) *İstanbul Mitteilungen. Beiheft 26*, Tübingen, 303.
- Koşay, H.Z.: 1948, "Karaz Sondajı", *III. Türk Tarih Kongresi, Kongreye Sunulan Tebliğler*, Türk Tarih Kurumu Yayınları, Ankara, 165-169.

Koşay, H.Z., Turfan, K.:

1959, "Erzurum Karaz Kazısı Raporu", *Bellekten*, XXIII/91, Ankara: 349-419.

Koşay, H.Z., Vary, H.:

1964, "Pulur Kazısı 1960 Mevsimi Çalışmaları Raporu", Atatürk Üniversitesi Yayınları, Erzurum.

Koşay, H.Z., Vary, H.:

1967, "Güzelova Kazısı 1961", Atatürk Üniversitesi Yayınları, Erzurum.

Koşay, H. Z.:

1976, "Keban Project Pulur Excavations 1968-1970", *METU Keban Project Publications seri:III no:1*, Ankara.

Koşay, H. Z.:

1979, "Keban'ın Pulur/Sakyol Höyüğü Kazısında Bulunan Kutsal Ocaklar", *VIII. Türk Tarih Kongresi (Ankara, 11-15 Ekim 1976), Kongreye Sunulan Bildiriler*, Türk Tarih Kurumu Yayınları, Ankara, 77-80.

Kozbe, G.:

1987, "Van-Dilkaya 1984-1986 Kazı Dönemlerinde Ele Geçen Erken Transkafkasya Çanak Çömleği", Ege Üniversitesi Sosyal Bilimler Enstitüsü Klasik Arkeoloji Anabilim Dalı Yüksek Lisans Tezi, İzmir.

Kozbe, G.:

1989, "Van-Dilkaya Höyüğü Erken Transkafkasya Keramiği", *Araştırma Sonuçları Toplantısı VII Antalya 18-23 Mayıs*, T.C Kültür ve Turizm Bakanlığı Eski Eserler ve Müzeler Genel Müdürlüğü Yay., Ankara, 533-554.

Kuftin, B.A.:

1941, "Arckheologicheskie Raskopki v Trialeti I-Archaeologica Excavations In Trialeti I: An Attempt to Periodize Archaeological Materials", *Akademiya Nauk Gruzinskoi SSR, İnstitut İstorii*, Tbilisi.

1943, "An Urartian Columbarium on the Slopes of Ararat and the Copper Age of Kura-Araxes Basin", *Vestnik Gosukarstvennogo Muzeja XIII-b*, 92-123.

Kushnareva, K.K.:

1997, "The Southern Caucasus in Prehistory: Stages of Cultural and Socio-economic Development from the Eight to the Second Millennium B.C.", *Science Press Ephrata XII*, 1. Baskı, Pennsylvania.

Longford, C., Drinnen A., Sagona, A.G.:

2009, "Archaeobotany of Sos Höyük, Northeast Turkey", *New Directions in Archaeological Science*, Eds. A. Fairburn, S.O'Connor, B.Marwick, Canberra: 121-136.

Lordkipanidze, O.:

1991, "Archäologie in Georgien, Von der Altsteinzeit zum Mittelalter", *Quellen und Forschungen zur prähistorischen und provinzialrömischen Archäologie 5*, VCH Acta Humaniora, Weinheim.

Marro, C.:

2011, "Eastern Anatolia in the Early Bronze Age", Gregory McMahon and Sharon Steadman (Eds.), *The Oxford Handbook of Ancient Anatolia*, Oxford University Press, France, 1-18.

Meier, D. Y., Aksoy, B.:

2015, "Doğu Karadeniz'de Erken Transkafkasya Kültürü: Ard Bölge Üzerinden Bir Değerlendirme", Mehmet Işıklı ve Birol Can (Eds.), *Uluslararası Doğu Anadolu Güney Kafkasya Kültürleri Sempozyumu Bildiriler I*, Cambridge Publishing, Cambridge, 260.

Munsell

2000, "Soil Color Charts", GretagMacbeth.

Omrani, B., Khatib Shahidi, H., Abedi, A.:

2011, "Early Bronze Age, New Migrants and the Beginning of the Township in Azerbaijan, NW Iran", *Iranica Antiqua XLVII*, Tehran, 1-27.

Ökse, A. Tuba: 2002, "Arkeolojik Çalışmalarda Seramik Değerlendirme Yöntemleri", (2. Baskı), Arkeoloji ve Sanat Yayınları, İstanbul.

Ökse, A. Tuba: 2012, "Önasya Arkeolojisinde Çanak Çömlek, Teknik Özellikler, Biçimler; Türkçe, İngilizce, Almanca ve Fransızca Terimler", (1. Baskı), Arkeoloji ve Sanat Yayınları, İstanbul.

Özdemir, H., Konyar, E., Ayman, İ., Avcı, C.:

2013, "Holosendeki Van Gölü seviye değişimleri ile arkeolojik bulguların karşılaştırılması", *International Journal of Human Sciences 10:1*, 959-992.

Özfırat, A.: 2001, "Doğu Anadolu Yayla Kültürleri (MÖ II. Binyıl)", Arkeoloji ve Sanat Yayınları, İstanbul.

Öztürk, G.: 2018, "Erzurum Ovasındaki "Karaz, Pulur ve Güzelova" Höyüklerinden Ele Geçen Kura-Aras Bezemeli Seramiklerinin Bezeme Yapım Teknikleri Üzerine Deneysel Nitelikli Bir Uygulama", Atatürk Üniversitesi Sosyal Bilimler Enstitüsü Arkeoloji Anabilim Dalı Yüksek Lisans Tezi, Erzurum.

Nigro, L.: 2017, "The End of the Early Bronze Age in the Southern Levant", *AEGIS 11 Crisis to The Archaeology of Social Breakdown*, Eds. Tim Cunningham, Jan Driessen, Presses Universitaires de Louvain-la-Neuve, 149-172.

Palumbi, G.: 2003, "Red-Black Pottery: Eastern Anatolian and Transcaucasian Relationship Around the Mid-Fourth Millennium BC. [Kırmızı-Siyah Seramik: MÖ. IV. Bin Yıl Civarı Doğu Anadolu ve Transkafkasya Bağlantıları], *Ancient Near Studies 40*, 80-134.

- Palumbi, G.: 2007, "In Ceramics in Transition: Chalcolithic Through Iron Age in the Highlands of the Southern Caucasus and Anatolia", K.S. Robinson and A. Sagona (Eds.), *Mid-Fourth Millennium Red-Black Burnished Wares From Anatolia: A Cross-Comparsion*, Louvain: Peeteers, Roma, 39.
- Palumbi, G.: 2008, "The red and black: Social and Cultural Interaction Between the Upper Euphrates and Southern Caucasus Communities in the Fourth and Third Millennium B.C.", (1. Baskı), Roma: Sapienza Università di Roma, Dipartimento di scienze storiche archeologiche e antropologiche dell'antichità.
- Palumbi, G.: 2011, "The Chalcolithic of Eastern Anatolia", *The Oxford Handbook of Ancient Anatolia*, S. R. Steadman, G. McMahon (Eds.), Oxford, 205-228.
- Palumbi, G.: 2016, "The Early Bronze Age of the Southern Caucasus", Gregory McMahon and Sharon R. Steadman (Ed.), *Oxford Hand Book Ancient Anatolia*, Oxford University Press, Oxford, 11-14.
- Piro, J.J.: 2009, "Pastoralism in the Early Transcaucasian Culture: The Faunal Remains from Sos Höyük", PhD Thesis, New York University Department of Anthropology, New York.
- Reilly, E. B.: 1940, "Tilkitepe'deki İlk Kazılar (1937)", *Türk Tarih Arkeoloji ve Etnografya Dergisi*, 4, 135-144.
- Rothmann, M.S. (Ed.):
2001, *Uruk Mesopotamia & Its Neighbors: Cross-cultural Interactions in the Era of State Formation*, Santa Fe.
- Rothmann, M.S.: 2003, "Ripples in the Stream: Transcaucasia-Anatolian Interaction in the Murat/Euphrates Basin at the Beginning of the Third Millennium B.C." Eds. A.T. Smith, K.S. Rubinson, *Archaeology of the Borderlands: Investigations in Caucasia and Beyond*, Los Angeles: 95-110.

- Rothmann, M.S.: 2015, "The Changing Organisation of Kura-Araxes Culture", *International Symposium on the East Anatolia-South Caucasus Cultures Proceedings I*, Eds. M. Işıklı, B. Can, Cambridge Publishing, 121-131.
- Rova, E.: 2014, "The Kura-Araxes Culture in the Shida Kartli Region of Georgia: An Overview", *Paleorient* 40/2, 45-67.
- Rova, E.: 2018, "Burial Customs Between the Late Chalcolithic and the Early Bronze Age in the Shida Kartli Region of Georgia", *TÜBA-AR Özel Sayı*, 37-56.
- Rubinson, K. S.: 1976, "The Trialeti Culture", PhD thesis, Columbia University, Dept. Of Art History and Archaeology, University Microfilms, Ann Arbor.
- Sagona, A.G.: 1984, "The Caucasian Region in the Early Bronze Age", Oxford, Part I.
- Sagona, A.G.: 1993, "Settlement And Society In Late Prehistoric Trans-Caucasus", M. Frangipane, H.Hauptman, M. Liverani, P. Matthiae, M. Mellink, (Eds.), *Between The Rivers And Over The Mountains, Archaeologica at Mesopotamica Alba Palmieri Dedicata*, Estratto Publishing, La Sapienza/ Roma, 453-474.
- Sagona, A.: 2000, "Sos Höyük and the Erzurum Region in late Prehistory: A Provisional Chronology for Northeastern Anatolia", C. Marro, H. Hauptmann (Eds.), *Chronologies des Pays du Caucase et de L'Euphrate aux IVE-IIIe Millenaires*, Paris, 329-373.
- Sagona, A., Sagona, C.:
2000, "Excavations at Sos Höyük, 1998-2000 Fifth Preliminary Report", *Ancient Near Eastern Studies* 37, 56-127.
- Sagona, A.: 2004, "Social Boundaries and Ritual Landscapes in the Late Prehistoric Trans-Caucasus", Ed. A. Sagona, *A View from the Highlands-Archaeological Studies in Honour of C. Burney*, *Ancient Near Eastern Studies Supplement* 12, 475-538.

Sagona, C., Sagona, A.:

2009, "Encountres With The Divine in Late Prehistoric Eastern Anatolia and Southern Caucasus", Haluk Saglamtimur, Eşref Abay, Zafer Derin, Aylin Ü. Erdem, Atilla Batmaz, Fulya Dedeoğlu, Mücella Erdalkiran, Mahmut Bilge Baştürk, Erim Konakçı, (Eds.), *Studies in Honour of Altan Çilingiroğlu A Life Dedicated to Urartu on the Shores of Upper Sea*, Arkeoloji ve Sanat Yayınları, İstanbul, 539.

Sagona, A.:

2010, "Sos Höyük: An Ancient Settlement Near Erzurum". *A Gift from Past to the Future: Archaeological, Cultural and Aesthetic Reflections*, Ed. M. Işıklı, Ankara, 42-52.

Sagona, A.:

2014, "The Kura-Araxes Culture Complex: A History of Early Research", Aynur Özfırat (Ed.), *Arkeolojiyle Geçen Bir Yaşam İçin Yazılar Veli Sevin'e Armağan SCRIPTA Essays in Honour of Veli Sevin A Life Immersed in Archeology*, Ege Yayınları, İzmir, 22.

Sevin, V., Ersin K., Aynur, Ö.:

1998, "Karagündüz Höyüğü ve Nekropolü 1995-1996 Yılı Kurtarma Kazıları", XIX. *Kazı Sonuçları Toplantısı I*, Ankara, 571-590

2000, "Karagündüz Höyüğü 1998 Yılı Kurtarma Kazıları", XXI. *Kazı Sonuçları Toplantısı I*, Ankara, 409-420.

Shöllner, T.:

2016, "The Beginning of Social Inequality: Consumer and Producer Perspectives from Transcaucasia in the 4th and 3rd Millennia BC", *OREA 3, Ressourcennutzung, Metallurgie und Wissenstransfer, Eine Jubiläumsschrift für Ernst Pernicka*, Eds. Martin Bartelheim, Barbara Horejs, Raiko Krauss, 209-234.

Smith, A.T.:

2009, "Historical and Anthropological Problems in the Archaeology of Southern Caucasia", Adam T. Smith, Ruben S. Badalyan and Pavel Avetisyan (Eds.), *The Archaeology and*

Geography of Ancient Transcaucasian Societies Volume 1, The Foundations of Research and Regional Survey in the Tsaghkahovit Plain, Armenia, The Oriental Institute of the University of Chicago, Oriental Institute Publications Volume 134, 21-31.

- Sözer, A.N.: 1993, "Herbert Louis'nin "Landeskunde Der Türkei" Adlı Yapıtı Üzerinde Bazı Düşünceler ve Notlar", *Ege Coğrafya Dergisi* 7, İzmir, 1-12.
- Summers, G. D.: 2004, "Yanık Tepe and The Early Trans-Caucasian Culture: Problems and Perspective", A.Sagona Ed., *Ancient Near Studies A View Rfom The Highlands Archaeological Studies in Honour of Charles Burney*, Leuven: Peeters, 617-643.
- Summers, G. D.: 2013, "The Early Bronze Age in Northwestern İran", D. T. Potts (Ed.), *The Oxford Handbook of Ancient İran*, Oxford University Press, Oxford, 162.
- Summers, G.D.: 2014, "The Early Trans-Caucasian Culture In İran Perspective and Problems", Christine Chataigner et Giulio Palumbi (Ed.), *Paléorient, The Kura-Araxes Culture from the Caucasus to İran, Anatolia and Levant; Between Unity and Diversity*, Paléorient and CNRS Editions, France, 158.
- Todd, O. A.: 1973, "Anatolia and the Khirbet Kerak Problem". H. A. Hoffner Jn. (Ed.), *Orient and Occident. Essays presented to Cyrus H. Gordon on the occasion of his sixty-fifth birthday*, Alter Orient und Altes Testament 22, Neukirchen, Vluyn, 181-206.
- Ünal, A.: 2002, "Kuban-Maykop Kùltürleri ile Eski Anadolu Kùltürlerinin İlişkileri", *Kaf-Der Çorum Paneli Tebliğleri*, (1. Baskı), Kafkas Derneği Yayın Evi, Çorum, 12-13.
- Ünsal, V.: 2012, "Doğu Anadolu'da (Malatya-Elazığ) Karaz Türü Yerleşmeler; Karaz Type of Settlements in Eastern Anatolia

(Malatya-Elazığ)", *Fırat Üniversitesi Sosyal Bilimler Dergisi*, *Fırat University Journal of Social Science* 22:2, 320-331.

van Loon, M.N.: 1978, "'Architecture and Stratigraphy', Korucutepe Final Report on the Excavations of the Universities of Chicago, California and Amsterdam in the Keban Reservoir", *Eastern Anatolia 1968-1970*, Ed. M.N. van Loon, Amsterdam, 3-45.

Vançin, P.: 2001, "Van Karagündüz Höyüğü Erken Transkafkasya Dönemi Çanak Çömleği", Yüksek Lisans Tezi, 18 Mart Üniversitesi/Sosyal Bilimler Enstitüsü, Çanakkale.

Yalçın, Ü, Yalçın, H.G.:

2003, "Zur Karaz-Keramik von Tepecik- Ostanatolien", Mihriban Özbaşaran, Oğuz Tanındı, Ahmet Boratav (Eds.), *Archaeological Essays in Honour of Homo amatus: Güven Arsebük İçin Armağan Yazılar*, Ege Yayınları, İstanbul, 321-341.





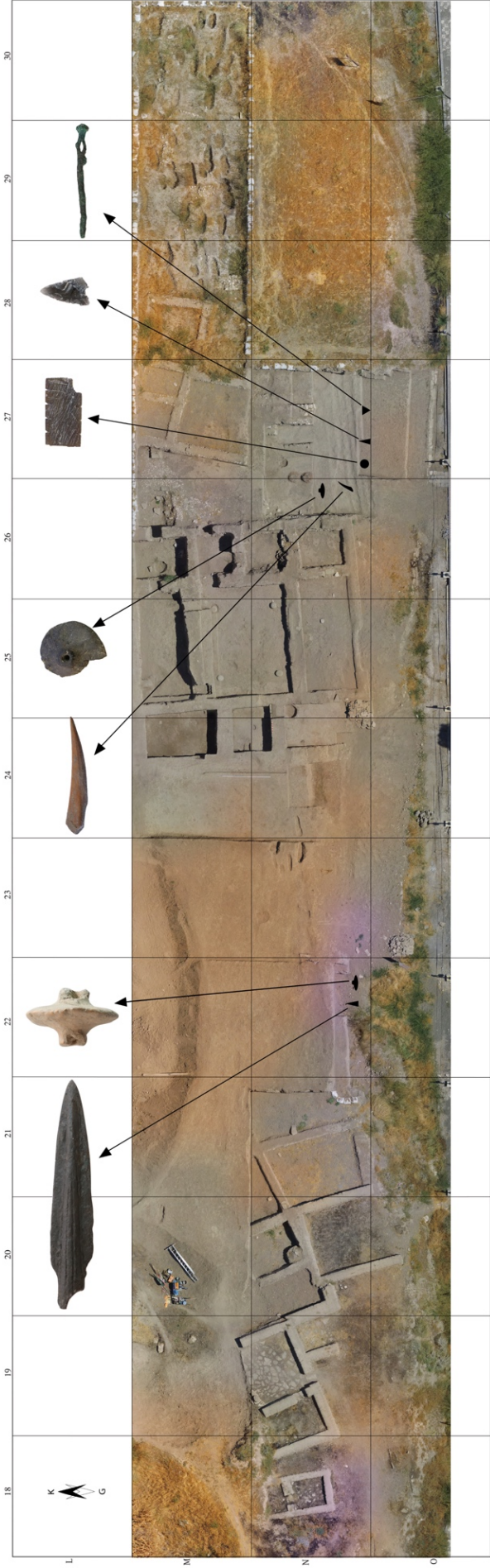

Yılmaz, A., Telci, C.: 2010, "Türk Kültürü Terminolojisinde Göç Kavramı", *Modern Türklük Araştırmaları Dergisi*, Cilt 7 Sayı 2, Ankara, 14-33.

Yakar, J.: 2007, "Anadolu'nun Etnoarkeolojisi: Tunç ve Demir Çağlarında Kırsal Kesimin Sosyo-Ekonomik Yapısı", Homer Yayıncılık, S. H. Riegel (Çev.), İstanbul.

Yakar, J.: 2015, "Ethnographic References in Archaeological Inferences: Examples from Anatolia", *International Symposium on the East Anatolia-South Caucasus Cultures Proceedings I*, M. Işıklı, B. Can (Eds.), Cambridge Scholars Publishing, 326-341.

Wilkinson, T. C.: 2015, "Alternatif Ekonomiler: Yapısal-Sistemik Bakış Açısıyla Erken Transkafkasya Fenomeni", Mehmet Işıklı ve Birol Can (Ed.), *Uluslararası Doğu Anadolu Güney Kafkasya Kültürleri Sempozyumu Bildiriler I*, Cambridge Scholars Publishing, Cambridge, 112-117.



- 
 Tekerlek (VK2015N22-90)
- 
 Bronz Mızrak Ucu (VK2015N22-91)
- 
 Kemik Alet (VK2017N26-87)
- 
 Tekerlek (VK2017N26-61)
- 
 Boncuk (VK2017N27-118)
- 
 Ok Ucu (VK2017N27-131)
- 
 Bronz İğne (VK2017N27-135)



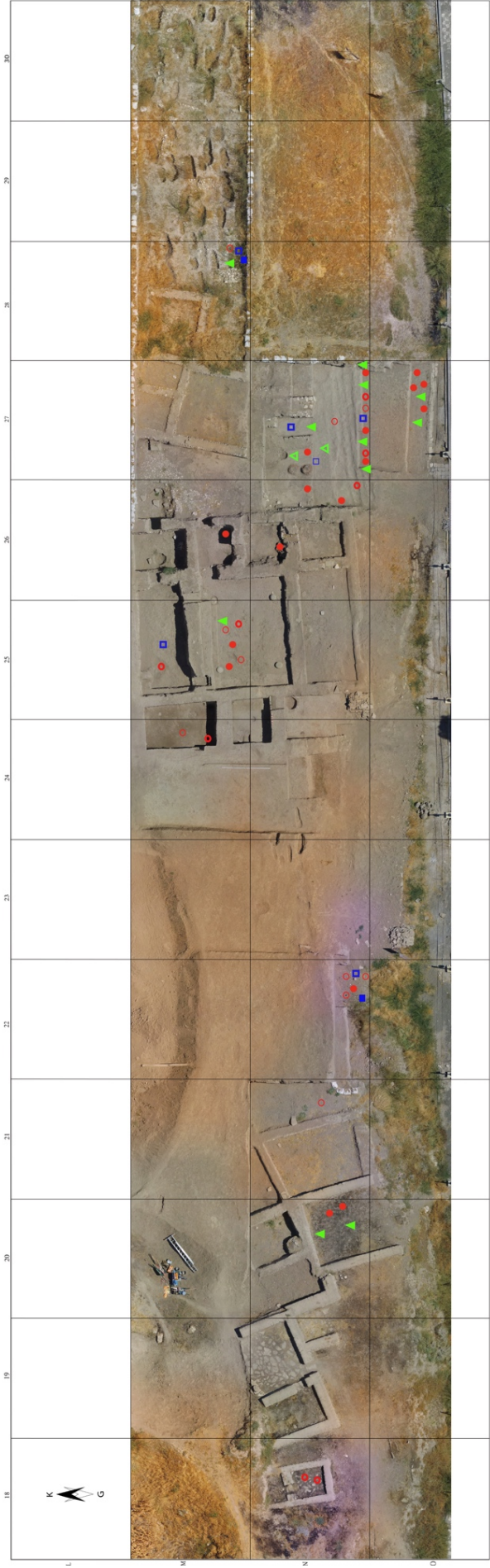

ÇANAK

■	Krem Kırmızı Açıklı
▲	Krem Kırmızı Metalik
■	Gri
□	Gri Alıcalı
□	Gri Çift Renkli
●	Siyah
○	Siyah Alıcalı
○	Siyah Çift Renkli

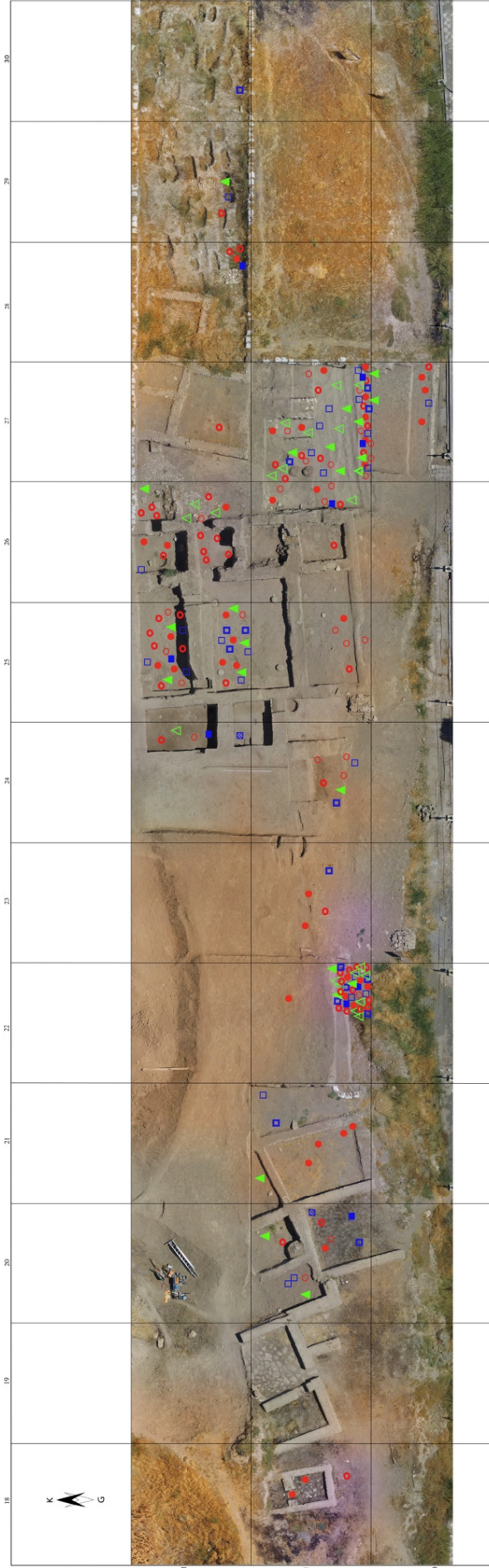

KASE

● Siyah	■ Krem Kırmızı Açıklı	▲ Krem Kırmızı Açıklı
● Siyah Alacalı	■ Gri Metalik	▲ Gri Metalik
● Siyah Çift Renkli	■ Gri Alacalı	▲ Gri Alacalı
	■ Gri Çift Renkli	▲ Gri Çift Renkli



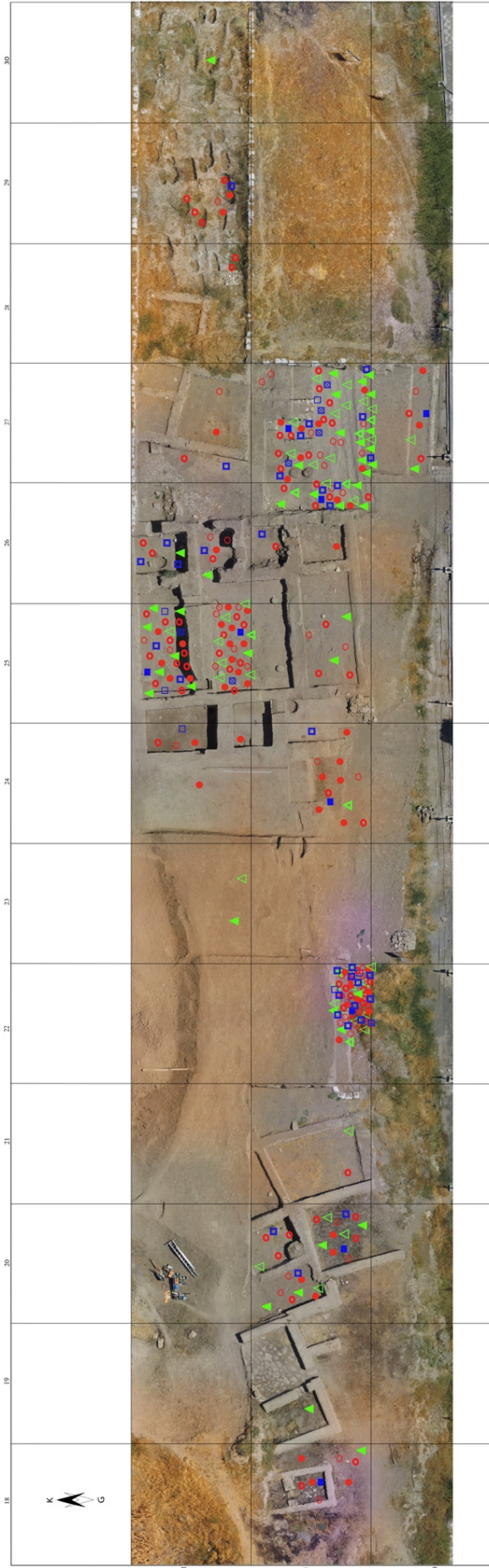

ÇÖMLEK

Siyah	●	Gri	■	Krem Kırmızı Açıklı	▲
Siyah Alacalı	○	Gri Metalik	▣	Krem Kırmızı Metalik	△
Siyah Çift Renkli	○	Gri Alacalı	■	Krem Kırmızı Açksız	△
		Gri Çift Renkli	□		



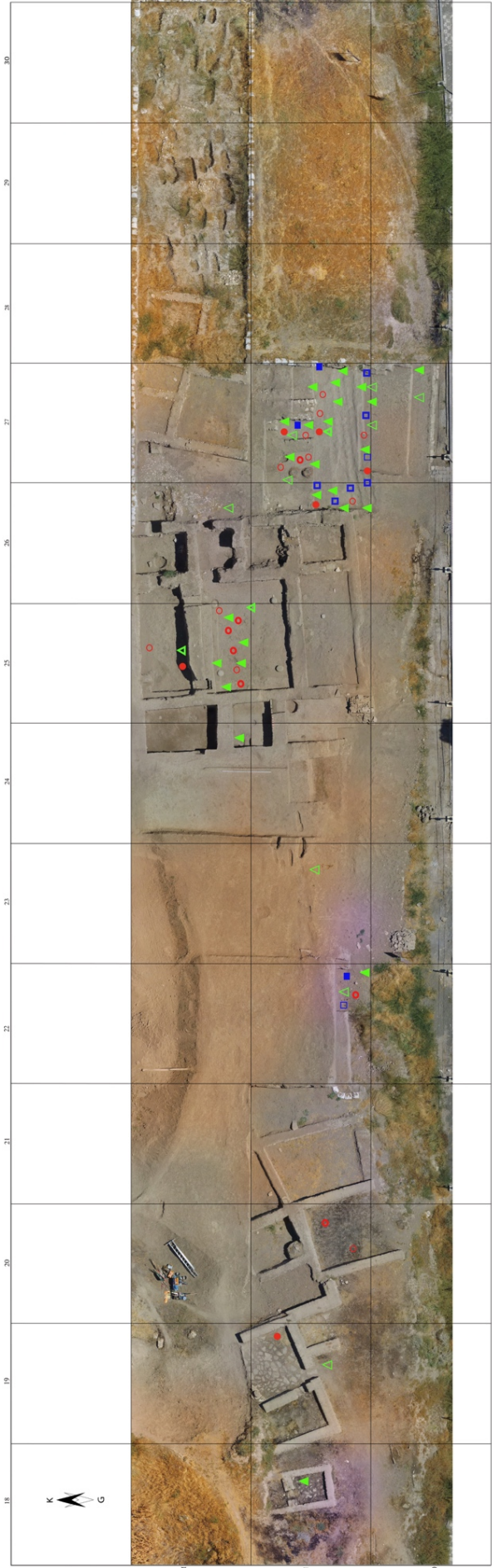

KÜP

Siyah	●	Gri	■	Krem Kırmızı Açıklı	▲
Siyah Altıgen	◐	Gri Altıgen	◑	Krem Kırmızı Metalik	◒
Siyah Çift Benekli	◑	Gri Çift Benekli	◒	Krem Kırmızı Açksız	◓



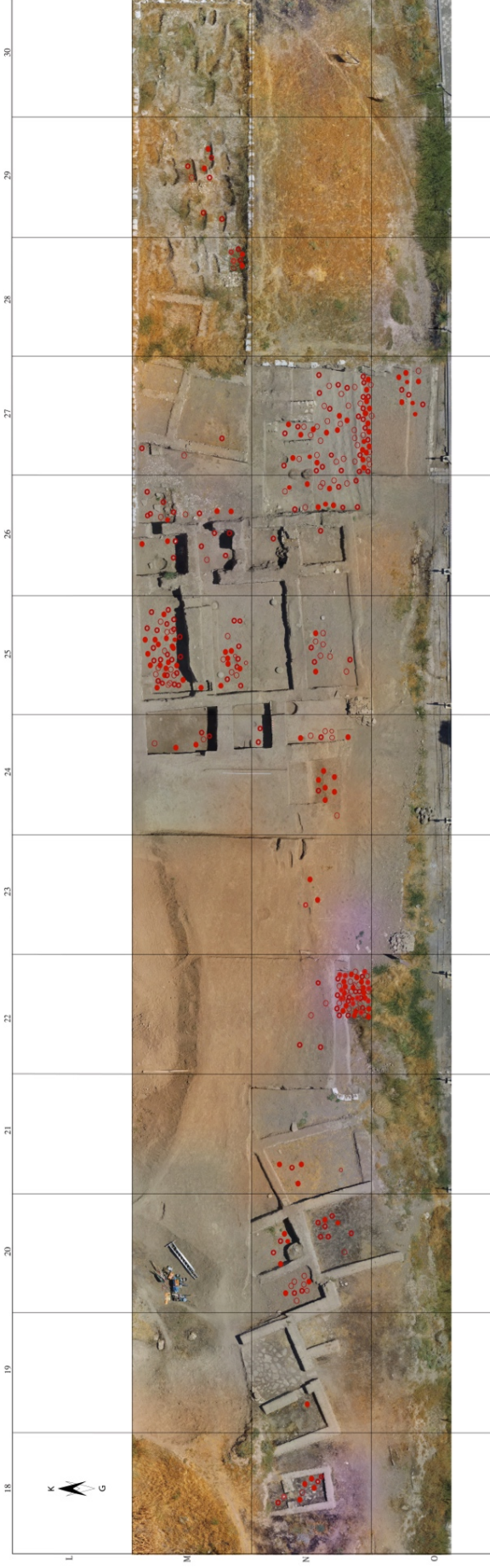

ÇANAK, KASE, ÇÖMLEK, KUP

- Siyah ●
- Siyah Altıgeni ○
- Siyah Çift Renkli ○



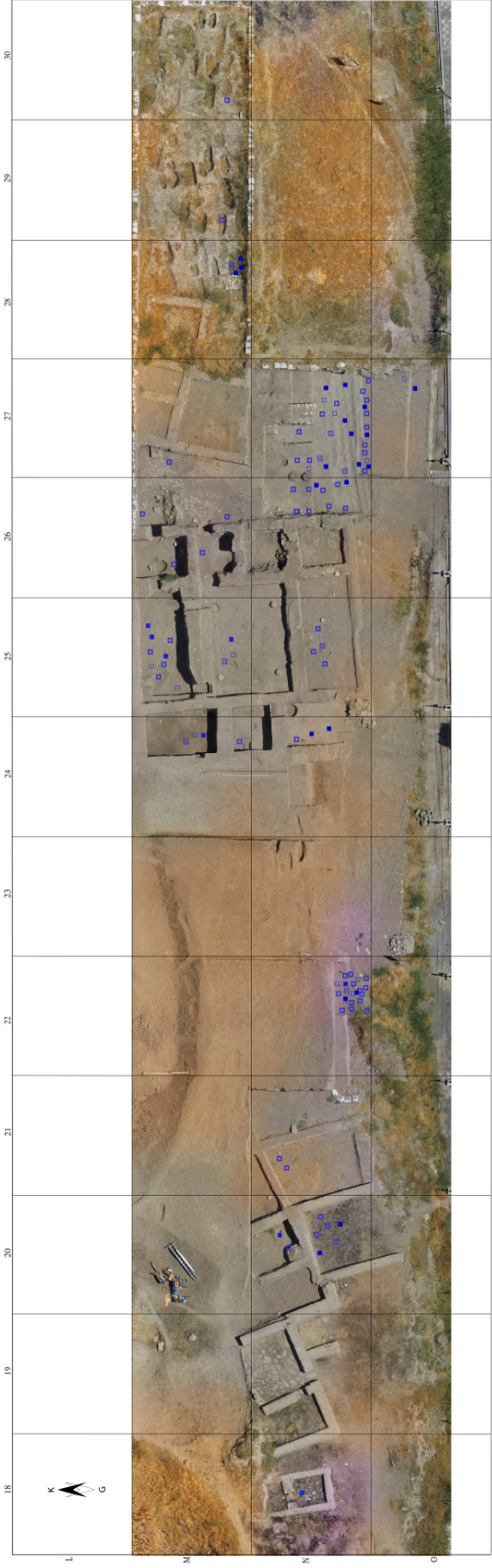

ÇANAK, KASE, ÇÖMLEK, KÜP

- Gri ■
- Gri Metalik □
- Gri Alacalı □
- Gri Çift Renkli □



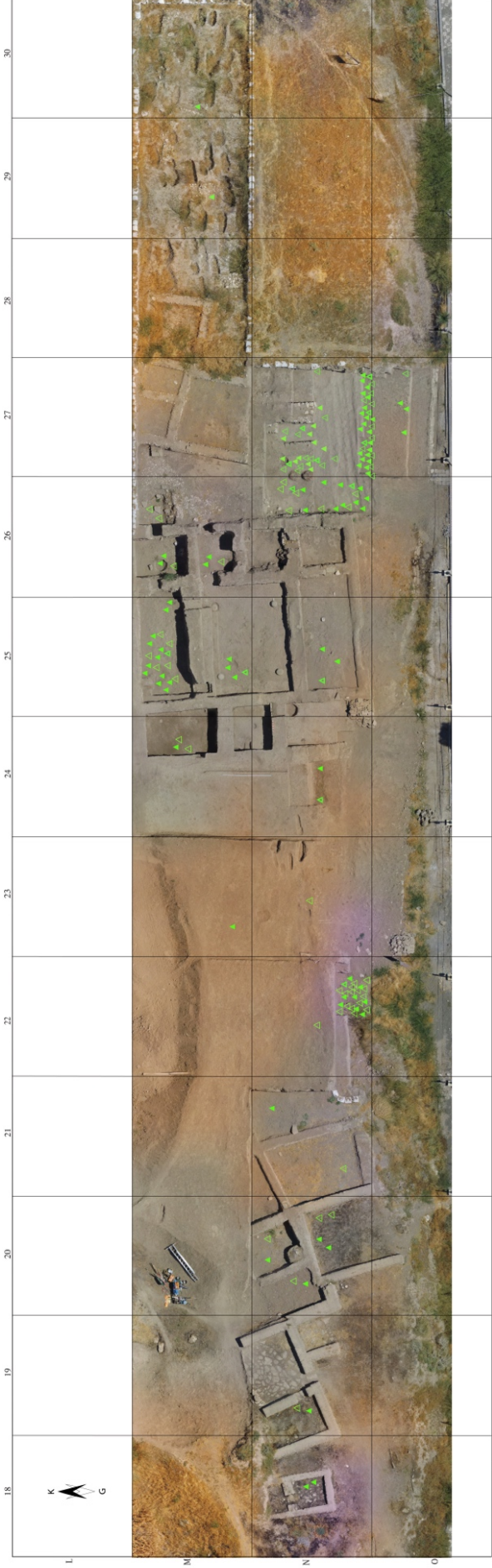

ÇANAK, KASE, ÇÖMLEK, KÜP

Krem Kırmızı Açıklı ▲

Krem Kırmızı Metalik ▲

Krem Kırmızı Açıkmsız ▲



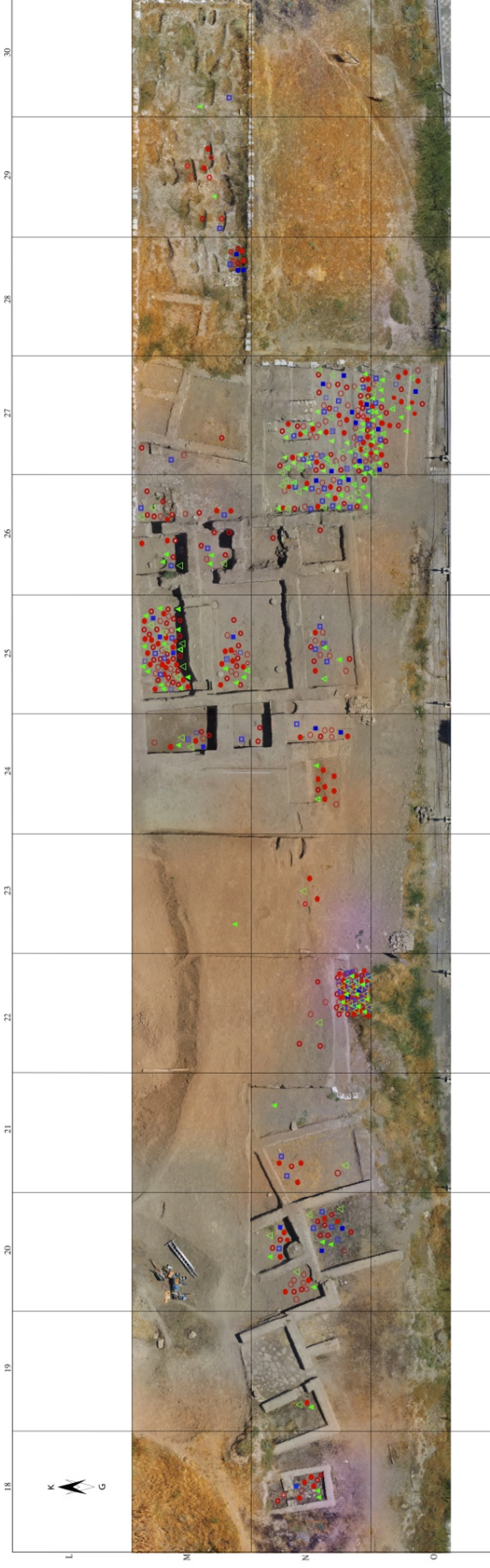

ÇANKIRI, KASE, ÇÖMLEK KÜP

Siyah	●	Gri	■	Krem Kırmızı Açıklı	▲
Siyah Alacalı	○	Gri Metalik	■	Krem Kırmızı Metalik	▲
Siyah Çift Renkli	○	Gri Alacalı	■	Krem Kırmızı Açıkız	▲
		Gri Çift Renkli	■		



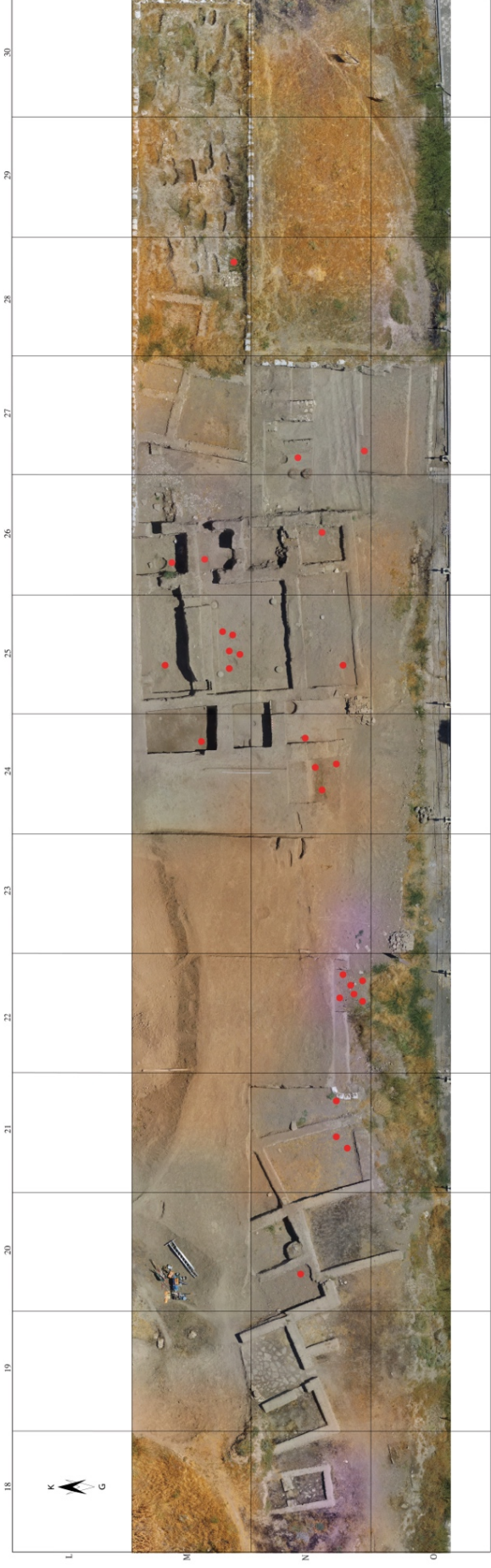

ÇİZİ BEZEMELER •



