

**TÜRKİYE CUMHURİYETİ
ÇUKUROVA ÜNİVERSİTESİ
SOSYAL BİLİMLER ENSTİTÜSÜ
EĞİTİM BİLİMLERİ ANABİLİM DALI**

**EBEVEYNLER ARASI ÇATIŞMA, AKRAN VE MEDYA ETKİLERİ İLE
ERGENLERDEKİ ŞİDDET DAVRANIŞI ARASINDAKİ İLİŞKİLER: ŞİDDETE
YÖNELİK TUTUMLARIN ARACI ROLÜ**

Raşit AVCI

DOKTORA TEZİ

ADANA, 2011

**TÜRKİYE CUMHURİYETİ
ÇUKUROVA ÜNİVERSİTESİ
SOSYAL BİLİMLER ENSTİTÜSÜ
EĞİTİM BİLİMLERİ ANABİLİM DALI**

**EBEVEYNLER ARASI ÇATIŞMA, AKRAN VE MEDYA ETKİLERİ İLE
ERGENLERDEKİ ŞİDDET DAVRANIŞI ARASINDAKİ İLİŞKİLER: ŞİDDETE
YÖNELİK TUTUMLARIN ARACI ROLÜ**

Raşit AVCI

Danışman: Prof. Dr. S. Sonay GÜÇRAY

DOKTORA TEZİ

ADANA, 2011

Çukurova Üniversitesi Sosyal Bilimler Enstitüsü Müdürlüğü'ne,

Bu çalışma, jürimiz tarafından Eğitim Bilimleri Anabilim Dalı'nda DOKTORA TEZİ olarak kabul edilmiştir.

Başkan: Prof. Dr. S. Sonay GÜÇRAY
(Danışman)

Üye : Prof. Dr. Turan AKBAŞ

Üye : Doç. Dr. Songül TÜMKAYA

Üye : Doç. Dr. Ahmet DOĞANAY

Üye : Yrd. Doç. Dr. Zülal ERKAN

ONAY

Yukarıdaki imzaların, adı geçen öğretim elemanlarına ait olduklarını onaylarım.

..../..../2011

Prof. Dr. Azmi YALÇIN
Enstitü Müdürü

Not: Bu tezde kullanılan özgün ve başka kaynaktan yapılan bildirişlerin, çizelge, şekil ve fotoğrafların kaynak gösterilmeden kullanımı, 5846 Sayılı Fikir ve Sanat Eserleri Kanunu'ndaki hükümlere tabidir.

ÖZET

EBEVEYNLER ARASI ÇATIŞMA, AKRAN VE MEDYA ETKİLERİ İLE ERGENLERDEKİ ŞİDDET DAVRANIŞI ARASINDAKİ İLİŞKİLER: ŞİDDETE YÖNELİK TUTUMLARIN ARACI ROLÜ

Raşit AVCI

Doktora Tezi, Eğitim Bilimleri Ana Bilim Dalı

Danışman: Prof. Dr. S. Sonay GÜÇRAY

Mayıs, 2011, 147 sayfa

Bu araştırma, sosyal bilişsel kuramlar çerçevesinde, ebeveynler arası çatışma, akran ve medya etkileri ile ergenlerdeki şiddet davranışı arasındaki doğrudan ilişkileri ve şiddete yönelik tutumların aracı rolünü incelemektedir.

Araştırmanın örneklemini Adana’da 1 özel 11 devlet ilköğretim okulunun 7. ve 8. sınıfında öğrenim gören 964’ü kız 1156’sı erkek olmak üzere toplam 2120 öğrenci oluşturmuştur. Katılımcıların yaş ranjı 12 ile 17 arasında olup, yaş ortalaması 13.67’dir. Araştırmada öğrencilere, “Şiddete Yönelik Tutum Ölçeği” “Saldırganlık Ölçeği”, “Algılanan Çok Boyutlu Şiddet Kaynakları Ölçeği” ve “Çocukların Algıladıkları Ebeveynler Arası Çatışma Ölçeği” uygulanmıştır.

Yapısal eşitlik modeli sonuçları, ebeveynler arası çatışma dışındaki değişkenlerin modele anlamlı katkısının olduğunu göstermektedir. Medya ve akran etkileri ile fiziksel şiddet arasındaki ilişkilerde şiddete yönelik tutumların kısmi aracılık rolü, medya ve akran etkileri ile sözel şiddet arasındaki ilişkilerde ise, şiddete yönelik tutumların tümüyle aracılık rolüne sahip olduğu saptanmıştır. Araştırmada, kız ve erkeklerde görülen şiddet türlerinin farklılık göstermesi nedeniyle, model cinsiyete göre de ayrı ayrı sınanmıştır. Her iki grup için yapısal eşitlik modelinde ebeveynler arası çatışmanın modele katkısının olmadığı görülüp modelden çıkartılmıştır. Her iki grupta da medya ve akran etkileri ile sözel şiddet arasında şiddete yönelik tutumların tümüyle aracılık rolüne sahip olduğu görülmektedir. Modellerdeki temel farklılık ise, erkek

grubu için medya ve akran etkileri ile fiziksel şiddet arasında şiddete yönelik tutumların kısmi aracılık rolü olmasına karşın, kız grubunda şiddete yönelik tutumların aracılık rolüne rastlanamamıştır. Araştırma bulguları, sosyal bilişsel şiddet modeli kapsamında tartışılmıştır.

Anahtar Kelimeler: Şiddete Yönelik Tutumlar, Medya, Akranlar, Şiddet, Ebeveynler Arası Çatışması, Yapısal Eşitlik Modeli.

ABSTRACT**THE RELATIONSHIPS AMONG INTERPARENTAL CONFLICT, PEER,
MEDIA EFFECTS AND THE VIOLENCE BEHAVIOUR OF ADOLESCENTS:
THE MEDIATOR ROLE OF ATTITUDES TOWARD VIOLENCE****Raşit AVCI****Ph. D. Dissertation, Department of Education Sciences****Supervisor: Prof. Dr. S. Sonay GÜÇRAY****May, 2011, 147 pages**

This research was to investigate interparental conflict, peer and media effects and its relationship with psychical and verbal violence and the mediator role of attitudes toward violence in terms of social cognitive theories.

For the sampling group of this study, 2120 students, 964 girls and 1156 boys (Mage = 13.67, range = 12 to 17) were chosen from 7th and 8th grades of one private and eleven public elementary schools in Adana. Children's Perception of Interparental Conflict Scale, Attitudes toward Violence Scale, Aggression Questionnaire and Perceived Multidimensional Violence Sources Inventory were administered to the students during the class period.

The results of structural equation model revealed that variables except interparental conflict have made positive effect on this model. It was found that attitudes toward violence have partial mediator role in the relation between media-peer effects and physical violence while they have entire mediator role in the relation between media-peer effects and verbal violence. As the violence types among girls and boys have varied in the research, the model was tested separately according to the gender of students. Interparental conflict was removed from the model since it didn't have any contribution on structural equation model for both groups. In both groups it was seen that attitudes toward violence have an entire mediator role in the relation between media-peer effects and verbal violence. The main difference between models is that while in the group of boys, attitudes toward violence have partial mediator role in

the relation between physical violence and media-peer effects, in the group of girls the attitudes toward violence have no mediator role. The research findings were discussed in social cognitive model context.

Keywords: Attitudes toward Violence, Media, Peers, Violence, Interparental Conflict, Structural Equation Modeling.

ÖNSÖZ

Bu çalışmada, sosyal bilişsel kuramlar çerçevesinde, ebeveynler arası çatışma, akran ve medya etkileri ile ergenlerdeki şiddet davranışı arasındaki doğrudan ilişkileri ve şiddete yönelik tutumların aracı rolünü incelemektedir.

Bu çalışmanın planlanmasında ve gerçekleşmesinde birçok kişinin katkısı olmuştur. Çalışma sürecinde titiz çalışmaları ve yönlendirmeleri nedeniyle Danışmanım Prof. Dr. S. Sonay GÜÇRAY'a, jüri üyeleri Prof. Dr. Turan AKBAŞ', Doç Dr. Songül TÜMKAYA ve Doç. Dr. Ahmet DOĞANAY ve Yard. Doç. Dr.Zülal ERKAN'a, tezimin istatistik çalışmalarında katkıda bulunan Dr. Nazif ÇALIŞ'a ve Yard. Doç Dr. Güçlü ŞEKERCİOĞLUNA'a, tezimin her aşamasında yardımlarını esirgemeyen Doç. Dr. Rezzan ÇEÇEN, Dr. Oğuzhan ÇOLAKKADIOĞLU ve Yard. Doç. Dr. Fulya CENKSEVEN'e, Eğitim Bilimleri Bölümü'nde görev yapan tüm hocalarım ve arkadaşlarıma, araştırmaya katılan tüm ergenlere ve ailelerine ve bu araştırmayı destekleyen Ç.Ü. Araştırma Fonu'na teşekkür ederim (EF2009D9).

Bu çalışma boyunca bana sabır ve anlayış gösteren eşime ve anneme teşekkürlerimi sunuyorum.

Raşit AVCI

İÇİNDEKİLER

	Sayfa
ÖZET	iii
ABSTRACT	v
ÖNSÖZ	vii
TABLolar LİSTESİ	xi
ŞEKİLLER LİSTESİ	xiii
EKLER LİSTESİ.....	xv

BÖLÜM I

GİRİŞ

1.1. Problem.....	1
1.2. Araştırmanın Amacı.....	7
1.3. Araştırmanın Önem ve Gerekçesi.....	8
1.4. Sayıtlılar.....	10
1.5. Sınırlılıklar.....	10
1.6. Tanımlar.....	10

BÖLÜM II

KURAMSAL TEMELLER VE İLGİLİ ARAŞTIRMALAR

2.1. Kuramsal Açıklamalar.....	11
2.1.1. Psikoanalitik Yaklaşım	11
2.1.2. Sosyal Bilişsel Kuram	13
2.1.3. Şema Kuramı	17
2.1.4. Bilişsel Yeni Çağrışım Kuramı	18
2.1.5. Sosyal Bilgiyi İşleme Kuramı	20
2.2. İlgili Araştırmalar.....	26
2.2.1. Saldırganlık ve Şiddet Davranışları ile İlişkili Yurt Dışında Yapılan Çalışmalar	26

2.2.2. Saldırganlık ve Şiddet Davranışları ile İlgili Yurt İçinde Yapılan Araştırmalar.....	38
---	----

BÖLÜM III

YÖNTEM

3.1. Araştırmanın Modeli.....	50
3.2. Evren ve Örneklem.....	51
3.3. Veri Toplama Araçları.....	55
3.3.1. Şiddete Yönelik Tutum Ölçeği.....	55
3.3.2. Algılanan Çok Boyutlu Şiddet Kaynakları Ölçeği.....	55
3.3.3. Saldırganlık Ölçeği	57
3.3.4. Çocukların Algıladığı Ebeveynler Arası Çatışma Ölçeği.....	59
3.4. Verilerin İstatistiksel Analizi.....	60
3.4.1. Yapısal Eşitlik Modelleri.....	61
3.4.1.1. Ölçme Modelleri.....	61
3.4.1.2. Modele İlişkin Uyum İyiliği ve Değerlendirme Ölçütleri.....	63
3.4.2. Gizil Değişkenlerin Ölçme Modelleri.....	65
3.4.2.1. Çocukların Algıladığı Evlilik Çatışma Ölçeği.....	66
3.4.2.2. Şiddete Yönelik Tutum Ölçeği.....	69
3.4.2.3. Medya ve Arkadaş Gizil Değişkenleri.....	72
3.4.2.4. Fiziksel ve Sözel Şiddet Gizil Değişkenleri.....	73
3.4.3. Ölçme Modellerine Ait Özet Bilgi.....	77
3.5. Verilerin Toplanması.....	79

BÖLÜM IV

BULGULAR

4.1. Genel Örneklem için Yapısal Eşitlik Modeli.....	80
4.1.1. Genel Örneklem için Betimleyici İstatistikler ve Korelasyon Değerleri.....	80
4.1.2. Genel Örneklem için Yapısal Model.....	82
4.1.3. Genel Örneklem için Şiddete Yönelik Tutumların Aracılık Etkisi.....	85
4.2. Cinsiyet Farklılıklarıyla İlgili Analiz Sonuçları.....	88

4.3. Kız Örnekleme için Yapısal Eşitlik Modeli.....	90
4.3.1. Betimleyici İstatistikler ve Korelasyon Değerleri.....	90
4.3.2. Kız Örnekleme için Ölçüm Modeli.....	91
4.3.3. Kız Örnekleme İçin Yapısal Model.....	94
4.3.4. Kız Örnekleme Şiddete Yönelik Tutumların Aracılık Etkisi.....	96
4.4. Erkek Örnekleme için Yapısal Eşitlik Modeli.....	99
4.4.1. Erkek Örnekleme için Betimleyici İstatistikler ve Korelasyon Değerleri.....	99
4.4.2. Erkek Örnekleme için Ölçüm Modeli.....	101
4.4.3. Erkek Örnekleme için Yapısal Model.....	102
4.4.4. Erkek Örnekleme Şiddete Yönelik Tutumların Aracılık Etkisi.....	105

BÖLÜM V

TARTIŞMA VE YORUM

5. 1.Genel Örneklem için Ebeveynler Arası Çatışma, Akran ve Medya Etkileri ile Ergenlerdeki Şiddet Davranışı Arasında Şiddete Yönelik Tutumların Aracı Rolü	109
5.2. Kız ve Erkek Örnekleme İçin Ebeveynler Arası Çatışma, Akran ve Medya Etkileri ile Ergenlerdeki Şiddet Davranışı Arasında Şiddete Yönelin Tutumların Aracı Rolü.....	113

BÖLÜM VI

SONUÇ VE ÖNERİLER

6.1. Sonuçlar.....	116
6.2. Öneriler.....	116

KAYNAKLAR.....	119
EKLER.....	135
ÖZGEÇMİŞ.....	147

TABLOLAR LİSTESİ

	Sayfa
Tablo 1: Örnekleme Yer Alan Öğrencilerin Devam Ettikleri Okul ve Cinsiyete Göre Dağılımı.....	52
Tablo 2: Örnekleme Yer Alan Öğrencilerin Sınıf Düzeyleri ve Cinsiyetlerine Göre Dağılımı.....	52
Tablo 3: Örnekleme Yer Alan Öğrencilerin Yaş Dağılımları.....	53
Tablo 4: Örnekleme Yer Alan Öğrencilerin Ailelerinin Sosyo-Demografik Özelliklere Göre Dağılımı.....	54
Tablo 5: Çocukların Algıladığı Evlilik Çatışması Ölçeği, DFA Sonuçlarına İlişkin Uyum Belirteçleri.....	66
Tablo 6: Çocukların Algıladığı Evlilik Çatışması Ölçeği'nin AFA Sonuçları.....	67
Tablo 7: Çocukların Algıladığı Evlilik Çatışması Ölçeği, İkinci-düzye DFA Sonuçlarına İlişkin Uyum Belirteçleri.....	68
Tablo 8: Şiddete Yönelik Tutum Ölçeği'nin DFA Sonuçlarına İlişkin Uyum Belirteçleri.....	69
Tablo 9: Şiddete Yönelik Tutumlar Ölçeği'nin AFA Sonuçları.....	70
Tablo 10: Şiddete Yönelik Tutumlar Ölçeği'nin DFA Sonuçlarına İlişkin Uyum Belirteçleri.....	71
Tablo 11: Şiddete Yönelik Tutum Ölçeği'nin DFA Sonuçlarına İlişkin Uyum Belirteçleri.....	72
Tablo 12: Medya ve Arkadaş Örtük Değişkenlerine İlişkin DFA Sonuçlarına İlişkin Uyum Belirteçleri.....	73
Tablo 13: Fiziksel ve Sözel Şiddet Örtük Değişkenlerine İlişkin DFA Sonuçlarına İlişkin Uyum Belirteçleri.....	74
Tablo 14: Fiziksel ve Sözel Saldırganlık Ölçeği'nin AFA Sonuçları.....	75
Tablo 15: Fiziksel ve Sözel Saldırganlık Gizil Değişkenlerine İlişkin DFA Sonuçlarına İlişkin Uyum Belirteçleri.....	76
Tablo 16: Yapısal Eşitlik Modelinde kullanılan Gizil ve Gözlenen Değişkenler.....	77
Tablo 17: Gizil Değişkenlere İlişkin Korelasyon Değerleri.....	80
Tablo 18: Gözlenen Değişkenlere İlişkin Betimleyici İstatistikler.....	81
Tablo 19: Yapısal Modele İlişkin Uyum Belirteçleri.....	84

Tablo 20: Şiddete Yönelik Tutumlar, Fiziksel ve Sözel Şiddet, Akran ve Medya Etkiler, Kendini Suçlama, Tehdit ve Çatışmanın Özelliklerinin Cinsiyet Değişkenine Göre t Testi Sonuçları.....	89
Tablo 21: Kız Örnekleme için Gizil Değişkenlere İlişkin Korelasyon Değerleri.....	90
Tablo 22: Kız Örnekleme Ölçüm Modeline İlişkin Uyum Belirteçleri.....	92
Tablo 23: Kız Örnekleme Ölçüm Modeline İlişkin Uyum Belirteçleri.....	93
Tablo 24: Kız Örnekleme Yapısal Modeline İlişkin Uyum Belirteçleri.....	95
Tablo 25: Erkek Örnekleme için Gizil Değişkenlere İlişkin Korelasyon Değerleri....	100
Tablo 26: Erkek Örnekleme Ölçüm Modeline İlişkin Uyum Belirteçleri.....	101
Tablo 27: Erkek Örnekleme Yapısal Modeline İlişkin Uyum Belirteçleri.....	104

ŞEKİLLER LİSTESİ

	Sayfa
Şekil 1: Sosyal Bilişsel Şiddet Modeli.....	7
Şekil 2: Bilişsel Yeni Çağrışım Kuramı Saldırganlık Modeli.....	19
Şekil 3: Yeniden Düzenlenen Sosyal Bilgiyi İşleme Modeli.....	22
Şekil 4: Yapısal Modele İlişkin Standardize Edilmiş Yol Katsayıları	83
Şekil 5: Modele İlişkin Standardize Edilmiş Yol Katsayıları	84
Şekil 6: Şiddete Yönelik Tutumların Etkisi Kontrol Edildiğinde Medya ve Fiziksel Şiddet Standardize Edilmiş Yol Katsayıları	85
Şekil 7: Şiddete Yönelik Tutumların Etkisi Kontrol Edildiğinde Medya ve Sözel Şiddet Standardize Edilmiş Yol Katsayıları	86
Şekil 8: Şiddete Yönelik Tutumların Etkisi Kontrol Edildiğinde Arkadaşlar ve Fiziksel Şiddet Arasındaki Standardize Edilmiş Yol Katsayıları.....	87
Şekil 9: Şiddete Yönelik Tutumların Etkisi Kontrol Edildiğinde Arkadaşlar ve Sözel Şiddet Arasındaki Standardize Edilmiş Yol Katsayıları.....	88
Şekil 10: Kız Örnekleme Ölçüm Modeline İlişkin Standardize Edilmiş Yol Katsayıları	93
Şekil 11: Kız Örnekleme Yapısal Modele İlişkin Standardize Edilmiş Yol Katsayıları	94
Şekil 12: Kız Örnekleme Modele İlişkin Standardize Edilmiş Yol Katsayıları	95
Şekil 13: Kız Örnekleme Şiddete Yönelik Tutumların Etkisi Kontrol Edildiğinde Medya ve Fiziksel Şiddet Standardize Edilmiş Yol Katsayıları	96
Şekil 14: Şiddete Yönelik Tutumların Etkisi Kontrol Edildiğinde Medya ve Sözel Şiddet Standardize Edilmiş Yol Katsayıları	97
Şekil 15: Kız Örnekleme için Şiddete Yönelik Tutumların Etkisi Kontrol Edildiğinde Arkadaşlar ve Fiziksel Şiddet Arasındaki Standardize Edilmiş Yol Katsayıları	98
Şekil 16: Kız Örnekleme için Şiddete Yönelik Tutumların Etkisi Kontrol Edildiğinde Arkadaşlar ve Sözel Şiddet Arasındaki Standardize Edilmiş Yol Katsayıları	99
Şekil 17: Erkek Örnekleme Ölçüm Modeline İlişkin Standardize Edilmiş Yol Katsayıları.....	102
Şekil 18: Erkek Örnekleme Yapısal Modele İlişkin Standardize Edilmiş Yol Katsayıları	103

Şekil 19: Erkek Örnekleme Modeline İlişkin Standardize Edilmiş Yol Katsayıları.....	104
Şekil 20: Erkek Örnekleme Şiddete Yönelik Tutumların Etkisi Kontrol Edildiğinde Medya ve Fiziksel Şiddet Standardize Edilmiş Yol Katsayıları.....	105
Şekil 21: Şiddete Yönelik Tutumların Etkisi Kontrol Edildiğinde Medya ve Sözel Şiddet Standardize Edilmiş Yol Katsayıları	106
Şekil 22: Erkek Örnekleme için Şiddete Yönelik Tutumların Etkisi Kontrol Edildiğinde Arkadaşlar ve Fiziksel Şiddet Arasındaki Standardize Edilmiş Yol Katsayıları.....	107
Şekil 23: Erkek Örnekleme için Şiddete Yönelik Tutumların Etkisi Kontrol Edildiğinde Arkadaşlar ve Sözel Şiddet Arasındaki Standardize Edilmiş Yol Katsayıları	108

EKLER LİSTESİ

	Sayfa
EK 1. Ölçme Modellerine İlişkin Standardize Edilmiş Yol Katsayıları ve t-Değerleri	135
EK 2. Genel Örneklem İçin Yapısal Modele İlişkin t-Değerleri.....	142
EK 3. Kız Örneklemi İçin Ölçme Modeli ve Yapısal Modele İlişkin t-Değerleri	143
EK 4. Erkek Örneklemi İçin Ölçme Modeli ve Yapısal Modele İlişkin t-Değerleri...	145

BÖLÜM I

GİRİŞ

1.1. Problem

Ergenlerdeki şiddet davranışı, günümüzde sıkça karşılaştığımız temel bir problemdir. Literatür incelendiğinde, bu konuda yapılmış çok sayıda araştırma karşımıza çıkmaktadır. Kepenkçi ve Çinkır (2005), lise öğrencilerinin buldukları akademik yıl içinde %35.5'nin fiziksel olarak en az bir kez şiddete başvurduklarını bildirmişlerdir. Alikasifoğlu, Ercan, Erginöz, Uysal ve Kaymak, (2004), tarafından İstanbul'da yapılan bir araştırmada, lise öğrencilerinin şiddet davranışını gösterme yaygınlığı incelenmiştir. Araştırma sonucunda, öğrencilerin son bir yıl içinde %42'sinin (n=1720) en az bir kavga olayına karıştıkları belirtilmiştir. Milli Eğitim Bakanlığı'nın (2003), yapmış olduğu bir çalışmada ise, gençler arasındaki saldırganlık ve şiddet olayları daha çok adli kayıtlara geçmiş suç oranlarıyla ilişkilendirilmiştir. Bu açıdan erkek öğrencilerin adli kayıtlara geçmiş suç oranları %28.2 iken, kızlarda %1.5 olarak bulunmuştur. Aynı zamanda liselerde bu oran %14.3 iken ilköğretim okullarında %15.3 olduğu gözlenmiştir. Kapıcı (2004), ilköğretim öğrencileri üzerinde yaptığı çalışmada, öğrencilerin %40 oranında fiziksel, sözel, duygusal ve cinsel zorbalığa maruz kaldıklarını belirtmiştir.

Çocukların kişisel özelliklerinden ve toplumsal çevresel faktörlerden (süreğen çevresel strese maruz kalma gibi) farklı olarak, hem ailelerindeki hem de akran gruplarındaki yaşantıları, şiddet davranışının gelişiminde çok önemli bir role sahiptir (Avcı & Güçray, 2010; Brendgen, Vitaro, Tremblay & Wanner, 2002; Peksaygılı & Güre, 2008). Özellikle saldırgan aile ortamında yetişmenin şiddet davranışıyla ilişkili olduğu ortaya konmuştur (Dishion, Patterson & Kavanagh, 1992; Farrington, 1989; Karataş, 2002; Masalcı, 2000). Karataş (2002), tarafından yapılan çalışmada anne-babaların saldırganlıkları ile ergenlerin saldırganlıkları arasında ilişki olduğu ve anne-babaların saldırganlık düzeyi arttıkça ergenlerin saldırganlık düzeylerinin de arttığı belirtilmiştir. Benzer şekilde bir başka çalışma ise, babanın kızdığı andaki davranış tarzı ile çocuğun saldırganlık davranışı arasında ilişki olduğunu ortaya koymuştur (Masalcı, 2000). Ayrıca şiddet davranışı gösteren ergenler ile bu tip davranışlarda bulunmayan

ergenlerin aile işlevleri arasında da anlamlı farklılıklar bulunmuştur. Şiddet davranışı gösteren ergenlerin aile işlevlerinin bu tip davranışlarda bulunmayan ergenlere göre daha sağlıklı olduğu gözle çarpılmaktadır (Avcı & Güçray, 2010). Aile ortamında ebeveynler arasındaki çatışma ve saldırganlığın erken ergenlik dönemindeki çocukların dışı yönelim problemleri yaşamasında anlamlı bir rolü olduğu görülmektedir (Peksaygılı & Güre, 2008).

Tornincaso (2006), çalışmasında ergenin problem davranışlarını evlilik çatışmasının önemli bir yodayıcısı olduğunu ortaya koymuştur. Ayrıca, Mazefsky ve Farrel (2005), ergenlerin evde şiddete tanık olmasının, düşük düzeyde aile desteğinin ve yetersiz ebeveyn uygulamalarının, saldırgan davranışlarla ilişkili olduğunu ortaya koymuşlardır. Ebeveyn çatışmasının bulunduğu ortamda büyüme, saldırgan davranışın uygun olduğunu ve izin verildiğini çocuklara öğretmek, bu konudaki ketlenmenin ortadan kalkmasına neden olabilir (Grych & Fincham, 1990). Çocuklar aynı zamanda uyumsuz sosyal bilgiyi işleme süreci geliştirebilirler. Çocuklar çevresel ipuçlarını düşmanca ve dünyayı çatışma ile dolu olarak görmeye yönelik yanlılığa sahip olabilirler. Örneğin Rutter (1994), çalışmasında, düşmanca yüklemeye yanlılığı gösteren çocukların, saldırganca davranmalarının daha olası olduğunu göstermiştir. Ayrıca kişilerarası çatışma ile baş etmek için uyum sağlamaya yönelik çatışma ile baş etme mekanizmasını hiçbir zaman geliştirememişlerdir (Cummings, Davies & Simpson, 1994). Çocuk saldırganlığı çatışma yönetiminin uygun bir biçimi olarak görebilir ve problem ve çatışma çözme için uyumsuz beceriler geliştirebilir (Grych & Fincham, 1990).

Ebeveyn çocuk ilişkisinin yoğunluğu ve süresinden dolayı, ebeveynler, çocukların sosyal davranışlarının gelişimlerine rehberlik etmesine yönelik kullandıkları en dikkati çeken rol modeller olmaları beklenmektedir. Sonuç olarak model alma, ebeveynler arası düşmanlığı ve öfkeyi gözleyen çocukların bu davranışları öğrenmeleri, dolayısıyla kendi ilişkilerinde benzer şekilde davranmaları için (örneğin akranlarına ve kardeşlerine karşı) çocuğun uyumsuz davranışına doğrudan bir açıklama sunmaktadır (Stocker & Youngblade, 1999).

Ebeveynler ile benzer bir şekilde, akranların ergenler üzerinde hem olumlu hem de olumsuz etkileri olabilir. Arkadaşlar, akademik başarı ve amaçlar gibi olumlu sosyal

davranışları da destekleyebilirler (Stein & Newcomb, 1999). Olumsuz akran davranışı birçok yüksek riskli davranışlar için risk göstergesidir. Erken suç işleyen akranlar ile ilişkiler, ergenin suç işleme davranışına neden olan güçlü değişkenlerden birisidir. Madde kullanan ve suç işlemeyi destekleyen akranlar, arkadaşlarının benzer davranışlarını destekleyebilirler (Conger & Reuter, 1996).

Öte yandan, saldırgan ve düşmanca bir arkadaş ortamı içerisinde bulunmanın, ergenlerdeki şiddet davranışıyla ilişkili olduğunu gösteren pek çok çalışma bulunmaktadır (Brendgen ve diğerleri, 2002; Poulin ve Boivin, 2000; Dishion, Andrews & Crosby, 1995; Keenan ve diğerleri, 1995; Lamarche ve diğerleri, 2007; Werner & Crick 2004). Brendgen ve diğerleri (2002), çocuk ve ergenlerin suç işlemeye ilişkili şiddet davranışına başvurmasında problemlili akran gruplarının önemli bir rolü olduğunu ifade etmektedirler. Werner ve Crick (2004), tarafından yapılan boylamsal çalışmada ise, ilişkisel ve fiziksel şiddet üzerinde, arkadaş ilişkilerinin ve akran reddinin etkileri ele alınmıştır. Araştırma sonucunda, akran gruplarının kızlar için ilişkisel saldırganlığın gelişiminde önemli bir rol oynamasına karşın, erkekler için bu tip bir sonuca ulaşamamıştır. Ancak fiziksel şiddetin ortaya çıkmasında, uyumsuz akran gruplarının hem kızlar hem de erkekler için anlamlı bir etkisi olduğu saptanmıştır. Benzer şekilde Mesch, Fishman ve Eisikovit (2003), ergenin şiddet davranışı göstermesinde, akranların önemli bir etkisi olduğunu ortaya koymuşlardır. Mazefsky ve Farrel (2005), ise, akran kıskırtmasının ergenlerde görülen saldırgan davranış ile ilişkili olduğunu belirtmişlerdir.

Saldırganlık ve şiddet davranışı üzerinde etkili olan bir diğer kavram da medyadır. Araştırmalar ergenlerin zamanlarının önemli bir kısmını televizyon başında geçirdiklerini göstermektedir. Amerika'da bir genç 2-17 yaşları arasında haftada 19 saat 40 dakika televizyon izlemektedir (Focus Adolescent Services, 2000). Ülkemizde ise, çocukların TV izleme süreleri günlük 2.2 ile 2.7 saat arasında değişmektedir (Belviranlı ve diğerleri, 2008). Şiddet davranışı, çocukların televizyonda, internette, video oyunlarında, müzik kliplerinde izledikleri modeller tarafından pekiştirilmektedir. Araştırmalar, şiddet içerikli filmlere, video oyunlarına ve müziğe maruz kalmanın, gençlerde saldırgan ve şiddet davranışlarını arttıran önemli bir değişken olduğuna yönelik kanıtlar sunmaktadır (Anderson ve diğerleri, 2003).

Medyada yer alan şiddetin, çocuklukta izlendikten sonra, ergenlik ve yetişkinlik dönemlerinde saldırganlık ve şiddet ile ilişkili olduğunu gösteren çalışmalar vardır (Anderson ve diğerleri, 2003; Huesmann & Eron, 1986; Huesmann & Kirwil, 2007; Huesmann, Moise-Titus, Podolski & Eron, 2003; Slater, Henry, Swaim & Andersen, 2003). Bu çalışmaların ortak noktası, medya şiddetine maruz kalınması nedeniyle şiddetin teşvik edildiğini ileri sürmeleridir. Huesmann ve Eron (1986), televizyonda şiddet içerikli programların çok fazla izlenmesinin, hem erkeklerin hem de kızların şiddet davranışı oranlarında artışa yol açtığını ifade etmektedirler. Paik ve Comstock (1994), medyada yer alan şiddetin çocuk ve ergen davranışlarına etkisini ele aldıkları çalışmada, televizyon ve filmler üzerine odaklanmışlardır. Araştırmacılar, 1957 ile 1990 arasında yayınlanan 217 araştırmayı incelemişler ve etki büyüklüğü ($r = .38$, $N = 432$) bulmuşlardır. Sonuç olarak anne babaların, arkadaşların ve medyanın çocuklarda ve ergenlerde şiddet davranışını arttırdığını gösteren pek çok aracı yollar vardır. Bu yollar çeşitli kuramsal modellerde ele alınmaktadır.

Sosyal bilişsel kuram, şiddet davranışının doğuştan gelen bir davranış olmasından daha ziyade, öğrenilmiş bir davranış olduğunu ileri sürmektedir (Bandura, 1978). Sosyal bilişsel kurama göre; bireyler şiddeti model alma ya da pekiştirme süreçleriyle öğrenirler. Bireyler, saldırgan davranışı üç şekilde model alırlar; doğrudan (aileden ve arkadaşlardan), medya (haberler, televizyon ya da internet) ya da toplum (bölge ve şehir). Bu modeller, çocuğun akranlarını, ebeveynlerini, kardeşlerini ya da medyada resmedilen karakterleri kapsayabilir. Özellikle ebeveynlerin, arkadaşların ve medyada yer alan karakterlerin başkalarına karşı saldırganlığını gözleyen çocuklar, saldırganlığın istenilen bir amacı elde etmede kullanılan kabul edilebilir ve etkili bir yöntem olduğunu öğrenebilirler (Bandura, 1986; Crick & Dodge, 1994; Eron, 1994; Huesmann, 1997).

Yukarıda ifade edilen model alma süreçleri, saldırgan zihinsel şemanın oluşumu ve saldırganlığa ilişkin olumlu sonuç beklentisinin gelişimi aracılığıyla şiddetin kullanımına yönelik olumlu bir tutumu geliştirmektedir. Sonuç olarak saldırgan davranış stratejileri daha sık genellenmektedir. Gözlenen modellere ebeveyn, yakın arkadaş ya da sevilen bir kahraman gibi yüksek düzeyde değer veriliyorsa, şiddet davranışının gözlem yoluyla öğrenilmesi olasıdır (Berkowitz, 1993). Şiddet davranışı model almaya ek olarak, saldırgan ebeveynler ve arkadaşlar, çocuğun şiddet davranışına

yönelik cezanın olmaması ya da boyun eğme gibi olumsuz pekiştirme aracılığıyla gençlerin şiddetin kullanımı desteklenebilir (Patterson, 1982). Diğer taraftan bu bireylerin övgü ya da başka olumlu tepkiler gibi bir takım olumlu pekiştirme yöntemlerini kullanmasının da şiddetin kullanımını destekleyici bir başka faktör olduğu görülmektedir (Dishion, Spracklen, Andrews & Patterson, 1996). Bu tip davranış örüntüleri çocukların saldırganlıkla ilgili öz yeterliliklerinin gelişmesine yardımcı olarak saldırganlığa yönelik olumlu bir tutum kazanmasını sağlayabilir. Bu olumlu tutum, sadece yakın ilişkilerde değil aynı zamanda çeşitli toplumsal kontekstlerde başkalarıyla etkileşim kurmada ve amaçları elde etmede kullanılan genel bir strateji olarak şiddet davranışının daha sık kullanımını teşvik edebilir.

Ergenlerin şiddete başvurma eğilimini, problem davranışlara yönelik tutumları belirlemektedir (Sussman, Skara, Weiner & Dent, 2004). Şiddet kullanma eğilimli gencin, kişisel ya da psikolojik özellikleri, saldırganlığa ya da şiddete yönelik olumlu anti sosyal tutumları ve inançları içerir. Bu bireylerin, saldırgan davranışları, zorbalık etmeleri ve anti sosyal davranışlar göstermeleri olasıdır (Cunningham, Henggeler, Limber, Melton & Nation, 2000; Furlong & Morrison, 2000). Bu risk faktörüne sahip bireyler genellikle günlük yaşamlarındaki problemleri çözmek için şiddeti daha çok onaylama eğilimi gösterirler.

Yapılan araştırmalarda şiddete yönelik tutumlar ile şiddet davranışı arasında bağlantı olduğuna ilişkin kanıtlar artmaktadır. Genellikle tutumların davranışları etkilemede özellikle şiddet davranışı üzerinde önemli bir etkiye sahip olduğu kabul edilmektedir (Krauss & Krauss, 1995; Upmeyer, 1989). Bu ilişkiler, çocuklardaki ve ergenlerdeki şiddet davranışı ve belirli tutumlar arasında bulunmuştur (Funk & Elliot, 1999).

Araştırmalar, şiddete yönelik sağlıksız tutumların saldırgan davranışla ilgili önemli bir risk faktörü olduğunu göstermektedir (Borum, 2000; Markowitz, 2001; Vernberg, Jacobs & Hershberger, 1999). Bundan dolayı gençler arasındaki şiddete yönelik tutumların gelişimini etkileyen değişkenlerin incelenmesi, gençlerdeki saldırganlık ve şiddet ile meşgul olan ve önlemeye çalışan çabalarda yardımcı olabilir. Funk, Elliot, Urman, Flores ve Mock (1999), şiddet kurbanı olan gençlerin daha güçlü şiddet yanlısı tutumları sahip olduklarını bildirmişlerdir.

Bunlara ek olarak, saldırgan davranışa yönelik olumlu tutumlar ile ilişkili en güçlü değişken cinsiyettir. Beklendiği gibi erkekler kızlara göre daha fazla saldırgan tutuma sahiptir. Daha üst sınıflardaki öğrencilerin alt sınıftaki öğrencilere göre daha fazla saldırgan tutumlara sahip oldukları belirlenmiştir. Aynı zamanda azınlık öğrenciler, azınlık olmayan öğrencilere göre daha çok olumlu saldırganlığa yönelik tutum bildirilmişlerdir (Williams, 2008).

Şiddet davranışına ilişkin inançların, kişinin benlik saygısını ve sosyal imgesini artırıcı bir işlevi vardır. Ayrıca kurbanların maruz kaldıkları şiddeti hak ettikleri ve onların çok fazla acı çekmedikleri yönündeki inançlar saldırgan davranışı arttırmaktadır. Bununla birlikte saldırganlığın kabul edilebilir olması, gerekçeli olması ve hak edildiği yönündeki daha güçlü onaylı inançlar, şiddet davranışı gösterilmesiyle yakından ilişkilidir (Huesmann & Guerra, 1997). Dolayısıyla şiddet kullanımına yönelik bu tip tutumlar, başkalarına yönelik şiddeti biçimlendirir. Bu doğrultuda Vernberg, Jacops ve Hersberger (1999), tarafından yapılan çalışmada şiddete yönelik olumlu tutumlar ile saldırgan davranış arasında güçlü bir ilişki olduğu bulunmuştur. Ayrıca, ebeveynler arası saldırganlığı gözleminin (Spraccarelli, Coatsworth & Bowden, 1995) ve arkadaşların saldırganlığının (Brendgen ve diğerleri, 2002; Mesch ve diğerleri, 2003), şiddete yönelik olumlu tutumlar ile ilişkili olduğu görülmektedir. Araştırmalar, medyanın da model olma ve pekiştirme süreçleriyle, bu tip inançların oluşmasında önemli bir rol oynadığını belirtmektedir (Huesmann & Guerra, 1997). Balkıs, Duru ve Buluş (2005), ise, medya ile şiddete yönelik tutumun pozitif yönde ilişkili olduğunu ortaya koymuşlardır.

Sonuç olarak araştırma bulguları gözden geçirildiğinde, ailelerin, arkadaşların ve medyanın ve şiddete yönelik tutumların çocuk ve ergenlerde şiddet davranışına yol açan önemli bir risk faktörü olduğu görülmektedir. Bu bağlamda, gerek yurt dışı gerekse yurt içinde yapılan çalışmaların şiddet davranışını genellikle suç işleme davranışı çerçevesinde ele aldıkları, şiddetin diğer türlerini kapsamadıkları görülmektedir. Ayrıca şiddete yönelik tutumların aracı rolüne ilişkin çalışmaların da az olduğu ve bu çalışmaların yalnızca erkek çocuklar üzerinde gerçekleştirildiği görülmektedir (Brendgen Vitaro, Tremblay & Wanner, 2002). Ülkemizde yapılan çalışmalar incelendiğinde şiddeti yordayan risk faktörlerine ilişkin çeşitli çalışmaların olmasına karşın (Alikasifoğlu ve diğerleri, 2004; Avcı, 2006; Balkıs ve diğerleri., 2005; Karataş,

2002; Masalçı, 2000), ebeveynler arası çatışma, arkadaş grupları ve medyanın doğrudan etkilerini ve şiddete yönelik tutumların aracı (mediator) rolünün ele alındığı herhangi bir çalışmaya rastlanmamıştır.

Özetle bu araştırmada, sosyal bilişsel şiddet modelinden hareketle, “ebeveynler arası çatışma, akran ve medya etkilerinin, ön ergenlerin şiddete yönelik tutumlarını arttırması aracılığıyla fiziksel ve sözel şiddet ile ilişki göstermekte midir?” sorusuna yanıt aranmıştır (Şekil-1).

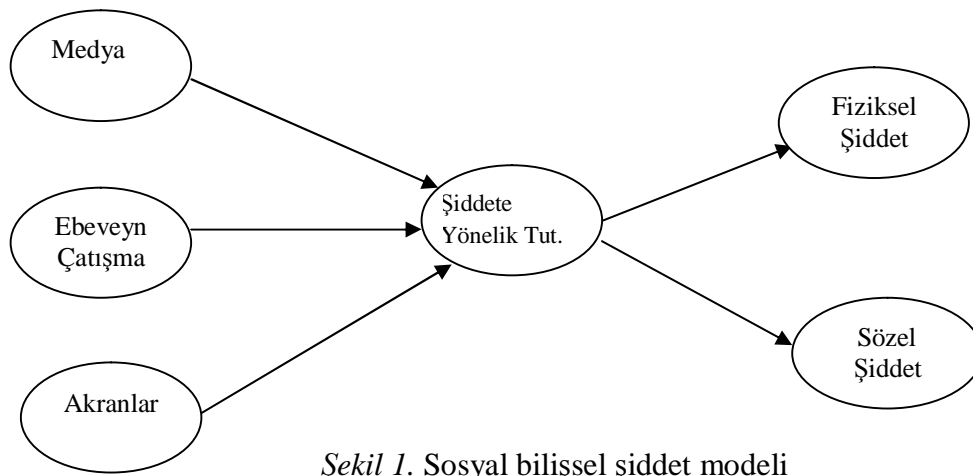

Şekil 1. Sosyal bilişsel şiddet modeli

1.2. Araştırmanın Amacı

Önerilen bu model çerçevesinde literatürde şiddet kaynakları olarak gösterilen ebeveynler arası çatışma, akranlar ve medya değişkenlerinin ergenlerde fiziksel, sözel ve dolaylı şiddetin ortaya çıkmasındaki katkıları ile şiddete yönelik tutumların aracı rolünün incelenmesi amaçlanmıştır. Bu genel amaç doğrultusunda araştırmanın hipotezleri şu şekilde belirlenmiştir.

1. Ebeveynler arası çatışma, akran ve medya etkileri, ergenin fiziksel ve sözel şiddet davranışıyla pozitif yönde ve doğrudan ilişkilidir.
 - 1.1. Ebeveynler arası çatışma, akran ve medya etkileri, erkek ergenin fiziksel ve sözel şiddet davranışıyla pozitif yönde ve doğrudan ilişkilidir.
 - 1.2. Ebeveynler arası çatışma, akran ve medya etkileri, kız ergenin fiziksel ve sözel şiddet davranışıyla pozitif yönde ve doğrudan ilişkilidir.

2. Ebeveynler arası çatışma, akran ve medya etkileri, ergenin şiddete yönelik tutumlarını arttırarak fiziksel ve sözel şiddet davranışıyla olumlu ve dolaylı ilişkiler gösterir.

2.1. Ebeveynler arası çatışma, akran ve medya etkileri, erkek ergenin şiddete yönelik tutumlarını arttırarak fiziksel, sözel ve dolaylı şiddet davranışıyla olumlu ve dolaylı ilişkiler gösterir.

2.2. Ebeveynler arası çatışma, akran ve medya etkileri, kız ergenin şiddete yönelik tutumlarını arttırarak fiziksel, sözel ve dolaylı şiddet davranışıyla olumlu ve dolaylı ilişkiler gösterir.

1.3. Araştırmanın Önemi ve Gerekçesi

Ergenlerde görülen şiddet davranışı, gerek şiddet davranışını uygulayan kişi gerekse şiddete maruz kalan kişi açısından bir takım sıkıntıları beraberinde getirmektedir. Bu konuda yapılan çalışmalar, şiddet davranışı gösteren ergenlerin, bu davranışların okullarda disiplin cezaları ya da adli vakalar olarak kayda geçtiğini dolayısıyla ergen açısından sonuçlarını ağır olduğunu göstermektedir (MEB, 2003). Bu gençlerin yetişkinlik döneminde de suç işleme eğiliminde oldukları görülmektedir (Brendgen ve diğerleri, 2002). Diğer taraftan konu, şiddete maruz kalan birey açısından ele alındığında ise, araştırmalar şiddetin kurbanların iyilik hallerinin olumsuz yönde etkilendiğini ortaya koymaktadır. Bu bireylerin genellikle kendilerini psikolojik açıdan mutsuz, üzüntülü ve öfkeli hissettikleri ve düşük düzeyde benlik algısına sahip oldukları belirlenmiştir. Bunun yanı sıra okula devam etmeme, okuldan hoşlanmama, yalnızlık ve izolasyon gibi sosyal uyumda zorluklar yaşadıkları ve son olarak da yüksek düzeyde kaygı, depresyon ve intihar düşüncelerini içeren psikolojik sıkıntılar çektikleri saptanmıştır. Bu tip bir maruz kalmanın olumsuz sonuçları alanyazında iyi bir şekilde belgelendirilmiştir. Şiddete maruz kalmanın, şiddet öncesi tutum ve davranışlar ile ilişkili olduğu da gözlenmektedir. Ancak bazı ergenlerin neden bu tip davranışları ortaya koyduğu ve bazılarının neden ortaya koymadığı çok az anlaşılmıştır.

Ayrıca şiddete kurban olmak veya tanıklık etmek, ergenlerin kişilerarası iletişimde ortaya çıkan çatışmaları, şiddete dayalı olmayan yollarla çözmek yerine şiddeti kullanarak çözmelerine neden olmaktadır (Alikasifoğlu ve diğerleri, 2004). Sosyal bilişsel şiddet modeline göre, bu tip yaşantı geçiren bireylerin gözlem yoluyla ve

model alma süreçleriyle benzer davranışları gösterebileceği saptanmıştır (Bandura, 1983).

Şiddet davranışı ile ilgili olası risk faktörlerinin belirlenmesi, şiddet davranışına müdahale etmede kilit rol oynamaktadır. Pek çok risk faktörü şiddet davranışı ile ilişkili olabilir. Aile faktörleri, bireysel faktörler, okul ile ilgili faktörler ya da akranlar ile ilgili faktörler bu bağlamda değerlendirilebilir. Özellikle ön ergenler, ergenlik döneminde gelişim görevleriyle baş ettikleri için, aileleri ve akran grupları hem fırsatlar hem de riskler sunmaktadır.

Yukarıda belirtilen bulgular ışığında, şiddet olaylarına ilişkin yaşanan sıkıntılardan dolayı çeşitli kuramlar temel alınarak bu konuyla ilgili araştırmalar yapılmakta ve çeşitli modeller öne sürülmektedir. Bu konuda ele alınan modellerin temel amacı şiddet davranışının ortaya çıkmasını önlemek ve bu bağlamda koruyucu, önleyici ve müdahale edici çalışmalar ortaya koymaktır. Bu çalışmada ele alınan “sosyal bilişsel şiddet modelinin” test edilmesi, kültürel bir çalışma olması açısından önem taşımaktadır. Ayrıca, ailelerin, arkadaş gruplarının ve medyanın farklı türdeki şiddet davranışı ile ilişkili yollarını (pathway) ortaya koymak, konuyu anlamamız açısından daha kapsamlı betimleme yapmamıza yardımcı olacaktır. Araştırmadan elde edilecek sonuçlar ülkemize özgü sosyal bilişsel şiddet modelinin temelini oluşturacaktır. Bununla birlikte araştırmada ele alınacak olan ebeveynler arası şiddet, arkadaş grupları ve medyanın doğrudan etkilerine ve şiddete yönelik tutumların aracı rolüne ilişkin bulguların ülkemizde hazırlanacak olan önleme ve müdahale çalışmalarına kaynaklık etmesi düşünülmektedir.

Öte yandan araştırmada elde edilen verilerin çözümlenmesinde Yapısal Eşitlik Modelinin kullanılması, bu araştırmanın alana getirdiği önemli katkılardan biri olarak düşünülmektedir. Bu tip çalışmaların temel özelliği belirli bir kuramsal çerçeveye dayalı olmalarıdır. Kuramsal çerçeve, değişkenler arasındaki ilişkileri ortaya koyar ve dolayısıyla bu istatistiksel teknikle daha spesifik hipotezler test edilir (Şimşek, 2007). Geleneksel yöntemler karmaşık ilişki örüntüsüne sahip olan ve çok sayıda aracı (mediator) ve biçimlendirici (moderator) değişken içeren modelleri sınamada yetersiz kalmakta ve bu model çok sayıda istatistiksel aşama ve eşitlikle sınanabilmektedir. Yapısal eşitlik modellerinde ise, bu tür karmaşık modeller, genellikle tek işlemle

yapılabilmekte ve model, parametrelerinin her birine ilişkin anlamlılık ve karşılaştırma istatistikleri bu analizden elde edilmektedir (Sümer, 2000). Bu çalışmada yapısal eşitlik modeli LISREL(Linear Structural Relations) analiz tekniği kullanılarak sınanmıştır.

1.4. Sayıtlar

- 1- Katılımcılar (örneklemdaki kişiler), “Saldırganlık Ölçeği”, “Şiddete Yönelik Tutum Ölçeği”, “Algılanan Çok Boyutlu Şiddet Kaynakları Ölçeği” ve “Çocukların Algıladığı Evlilik Çatışması Ölçeği”ni içtenlikle yanıtlamışlardır.
- 2- Araştırmada kullanılan veri toplama araçları, ölçmek üzere hazırlandığı özellikleri ölçebilme gücüne sahiptir.

1.5. Sınırlılıklar

- 1- Bu araştırma Adana ili Büyükşehir Belediyesi sınırları içindeki özel ve Milli Eğitim Bakanlığı'na bağlı ilköğretim okullarında öğrenim gören öğrenciler ve onların aileleri ile sınırlıdır.
- 2- Bu çalışmada incelenen değişkenler, “Saldırganlık Ölçeği”, “Şiddete Yönelik Tutum Ölçeği”, “Algılanan Çok Boyutlu Şiddet Kaynakları Ölçeği” ve “Çocukların Algıladığı Evlilik Çatışması Ölçeği”nin ölçtüğü niteliklerle sınırlıdır.

1.6. Tanımlar

Şiddet: Kişinin kendisine, bir başkasına ya da bir gruba karşı, yaralanma, ölüm, psikolojik zarar, gelişme geriliği ya da ihmal ile sonuçlanan (ya da sonuçlanma olasılığı yüksek olan) kasıtlı güç kullanımı ya da güç kullanma tehdididir (World Health Organization, 2011, Health Topics, ¶ 1).

BÖLÜM II

KURAMSAL AÇIKLAMALAR VE İLGİLİ ARAŞTIRMALAR

Bu bölümde şiddet ve saldırganlığa ilişkin kuramsal bilgiler ve ilgili araştırmalar özetlenmiştir.

2.1. Kuramsal Açıklamalar

2.1.1. Psikoanalitik Yaklaşım

Freud saldırganlığın doğuştan geldiğini belirterek, davranış repertuarımızın doğal bir parçası olduğunu ileri sürmektedir. Saldırganlık, haz ve gerçeklik ilkesi arasındaki çatışmanın toplumsal olarak engellenmesi sonucunda ortaya çıkmaktadır (Tremblay, Harput & Archer, 2005). İnsanoğlu bireyci ya da bencil olarak görülebilmektedir. Ancak hayatta kalmak için sosyal yaşama gereksinim duymaktadır. Bireysel talepler ve toplumsal baskı arasında dengesizlik gerçekleştiğinde, bireyler kaygılanırlar ve egonun, bu huzursuzluk ile baş etmesi gerekmektedir. Birey bu kaygıyla baş etmek için savunma mekanizmalarını kullanmaktadır. Bir savunma mekanizması, kişinin kaygıyla baş etme biçimidir (Gullotta, Adams, Markstorm, 1999, Akt. Gullotta & Adams, 2005).

Freud'a göre, yıkıcı dürtülerin amacı, organizmayı cansız duruma geri döndürmektir. Nihai cansız durum ölüm olduğundan dolayı, saldırganlık dürtüsünün son amacı, kendini yok etmektir. Cinsel dürtüde olduğu gibi, saldırganlık dürtüsü de esnektir ve alay etme, dedikodu, iğneleme, utandırma gibi bir takım formlar alabilir. Saldırgan eğilimler, herkeste mevcuttur ve savaşlar, acımasızlık ve dinsel zulüm olarak ortaya çıkabilmektedir.

Saldırgan dürtü aynı zamanda, insanların saldırganlığı kontrol etmeye yönelik bir takım engellere gereksinim duyduklarını da ortaya koymaktadır. Örneğin, Freud, "komşunu kendin gibi sev" şeklindeki emirlerin, başkalarına acı çektirmeye yönelik dürtüyü, genellikle bilinçsiz olsa da, güçlü bir biçimde engellemesi nedeniyle gerekli olduğuna inanır. Bu tip kurallar, gerçekte karşıt tepkilerdir. Güçlü düşmanca dürtüleri bastırmayı ve zıt eğilimlerin açıktan açığa ifadesini kapsamaktadır.

Yaşamımız boyunca, yaşam ve ölüm dürtüleri sürekli olarak birbirlerine karşı üstünlük kurmaya çalışmaktadırlar. Ancak aynı zamanda, her iki dürtü, dışarıdaki dünyanın taleplerini temsil eden gerçeklik ilkesine boyun eğmektedir. Gerçek dünyanın talepleri, cinsellik ya da saldırganlığın herhangi birinin doğrudan, örtük ve kabul edilir biçimde gerçekleşmesini önlemektedir. Onlar sıklıkla, bilinç dışı alana pek çok cinsel ve saldırgan istekleri gönderdiği için kaygıyı oluştururlar (Fiest & Fiest, 2006).

Bir diğer bakış açısı da saldırganlığın “*yer değiştirme*” savunma mekanizması olarak ortaya çıktığını vurgulamaktadır. Birey engellenme durumuyla karşılaştığında, bir takım olumsuz sonuçlarından dolayı engellenmeye neden olan kişiye karşı öfkesini yansıtamaz. Örneğin, çocuğun engellenmesine neden olan kişi babasıdır. Çocuk eğer babasına saldırırsa, babasının ona fiziksel ya da psikolojik olarak zarar vermesinden korkar. Çünkü çocuk, ebeveynlerine doğrudan saldıramaz, yine de babasını simgeleyebilen daha “güvenli” hedefler seçebilir. Böyle bir durumda, çocuk bilinçsizce kediye veya oyuncuğu tekmelemeyi (saldırganlığının kedi veya oyuncak üzerine yer değiştirmesi) seçebilmektedir. Çünkü muhtemelen kedi veya oyuncak, ona zarar vermeyecektir ve babayı simgelemenin bir yolu olacaktır. Böylece Psikoanalitik yaklaşımda, çocuğun saldırganlığının nesnesi, çoğunlukla “*gerçek*” nesne olmayabilir. Çocuğun saldırgan davranışını gösterdiği nesnenin, gerçek nesnesinin yerine geçen simgesel bir nesne olabilir (Moeller, 2001).

Freud’un saldırganlıkla ilgili ortaya attığı bir diğer kavram da katarsisdir (Feshbach, 1970). Bu bakış açısına göre, saldırgan dürtünün gücü artmaya başlarsa, bu dürtüyle ilgili enerjiyi boşaltmak için bir şeyler yapılmalıdır. Saldırganlık dürtüsüyle ilgili baskı, televizyondaki şiddet izleme gibi saldırganlığı hayal etme biçiminde olduğu kadar, saldırgan tepkinin yer değiştirmesini de kapsayan saldırgan davranışlar aracılığıyla azaltılmaktadır (Feshbach, 1970; Renfrew, 1997, Akt. Moeller, 2001).

Bu yaklaşıma göre, dürtü bölüm bölüm boşaltılırsa (örneğin yüceltme savunma mekanizması aracılığıyla), her şey yolundadır. Ancak eğer bu dürtü çok fazla büyürse, saldırganca patlama gerçekleşecektir. Katarsis saldırgan enerjinin boşaltılmasına katkı sağlamak için tasarlanan bir süreçtir. Genellikle dolaylı ve sembolik bir biçimde çocuğun saldırganlığını ifade etmesine izin vermektedir. Örneğin çocuk öfkeliğinde, yumruk topuna vurmaya gitmesi söylenebilir (Moeller, 2001).

2.1.2. Sosyal Bilişsel Kuram (Social Cognitive Theory)

Saldırganlığı öğrenme ile açıklayan ilk ve en önemli kuramlardan birisi, sosyal öğrenme kuramıdır (Bandura, 1965, 1971). Sosyal Öğrenme Kuramı, saldırganlığın dışsal, sosyal ve çevresel nedenlerden dolayı ortaya çıktığını belirtmektedir (Akt. Amodei & Scott, 2002). Bandura tarafından geliştirilen sosyal öğrenme kuramı, kişilerin sosyal davranışları doğrudan yaşantıları yoluyla ve dolaylı olarak modellerin gözlenmesi aracılığıyla kazanıldığını belirtmektedir. Modeller çocuğun akranlarını, kardeşlerini, ebeveynlerini ve hatta medyada betimlenen karakterleri bile içerebilir. Modelleri izleyerek ve gözleyerek, çocuk bir yandan toplumda hangi davranışların sosyal olarak onaylandığını ya da ödüllendirildiğini öte yandan diğerlerinin cezalandırıldığını ya da kınandığını öğrenir.

Gözlem yoluyla öğrenme birbiriyle ilişkili dört alt basamaktan oluşur (Bandura, 1977a). *Dikkat etme*, modelin davranışlarını fark etmeyi ve algılamayı içermektedir. İkinci aşamada organizma, modelin davranışını *hatırda tutar*. İmgeleri, kelimeleri ve diğer sembolik durumları kodlayarak, geçici model alma etkileri, performansa rehberlik etmeyi sürdürerek zihinsel temsile dönüştürülür. Sembolik temsiller, sonunda uygun *davranışlara dönüştürülür*. Davranışı üretme süreci, model almanın üçüncü bileşeni, yeni tepki örüntülerini oluşturan eylemlerin bileşimini yönetir (Akt. Geen & Donnerstain, 1986).

Pek çok araştırmacı, bireylerin model alarak şiddet davranışını öğrendiklerini belirtmektedir (Bandura, Ross & Ross, 1961b; Bandura, 1965; Berkowitz & Geen 1967; Libert & Baron, 1972). Bandura, Ross ve Ross (1963), tarafından yapılan çalışmada, canlı yetişkin saldırgan bir modelin, saldırgan yetişkin bir film modelinin ve saldırgan çizgi film modelinin etkileri karşılaştırılmıştır. İlk deney grubundaki çocuklar; şişirilmiş Bobo bebeğinin bulunduğu bir takım oyuncaklara hem sözel hem de fiziksel olarak saldırganca davranan canlı modelleri gözlemiştir. İkinci deney grubu; benzer bir tarzda davranan aynı modeli filmde izleyerek gözlemiştir. Üçüncü deney grubundaki çocuklar, Bobo oyuncağına aynı şekilde saldırganca davranan bir çizgi film karakterini izlemiştir. Kontrol grubundaki çocuklar, önceki saldırganlığın oranı açısından deneysel gruptakilerle karşılaştırılmış fakat saldırgan bir modele maruz bırakılmamıştır. Bir sonraki aşamada her bir çocuk, bazı oyuncakların bulunduğu (Bobo bebeğinin daha

küçük türleri gibi) deney odalarında yalnız bırakılmıştır. İleri sürüldüğü gibi, saldırgan bir modele maruz kalan çocukların, böyle bir modele maruz kalmayanlara göre, daha fazla saldırganlık tepkisi verdiği gözlenmiştir. Fakat beklentilerin tersine araştırmacılar, üç deney grubundaki çocuklar tarafından gösterilen toplam saldırganlık miktarında bir fark olmadığını bulmuştur. Çizgi film karakterini gözleyen çocuklar, canlı model ya da filmdeki yetişkin modele maruz bırakılan çocuklarda olduğu kadar saldırgan davranış sergilemiştir. Genellikle her bir deney grubundaki çocukların, kontrol grubunda olanlardan en az iki kat daha fazla saldırgan davranış sergilediği görülmüştür. Walters ve diğerleri (1957), saldırgan bir modeli izleme çocuğu sınırlandırmaması nedeniyle saldırgan davranışın arttığını göstermiş ve benzer bulgular, lise öğrencileri, genç bayanlar ve erkek hastane görevlileriyle yapılan çalışmalarda da görülmüştür. Benzer izleme çalışmaları, saldırganlığın öğrenildiği ve saldırgan davranış modellerine maruz kalmanın, gözlemcide aslında sonradan ortaya çıkan saldırgan davranışı arttırdığı birçok defa ortaya koymuştur (Akt. Fiest & Fiest, 2006; Hasset & Hersen, 2000; Moeller, 2001; Rolf, 1996).

Sosyal öğrenme kuramına göre, kişiler saldırganlığı kazandıktan sonra, en az beş nedenden dolayı devam ettirirler: (1) Kurbanın yaralanarak acı çekmesinden hoşlanırlar (Olumlu pekiştirme). (2) Başkalarına bakarak saldırganlığın olumsuz sonuçlarından kaçınırlar (Olumsuz pekiştirme). (3) Saldırgan biçimde davranmamak için yaralanma ya da incinmeye maruz kalırlar (Ceza). (4) Saldırgan davranışları tarafından yönlendirilen kişisel standartlara ulaşırlar. (5) Başkalarının saldırgan eylemleri için ödüllendirildiklerini ya da saldırgan olmayan davranış için cezalandırıldıklarını gözlerler (Feist & Feist, 2006).

Bununla birlikte kurama göre saldırgan davranış, bireylere sosyal onay ve statü kazandırdığı için devam ettirilir. Başkalarına vurarak övgü alan çocuklar, bu tip davranışları onaylanmayan çocuklara göre, daha fazla şiddet davranışı sergilerler (Patterson, Ludwig & Sonoda, 1961). Başka insanlara yönelik cezalandırıcı davranışları övülen yetişkin erkekler ve kızlar, dereceli olarak daha saldırgan olmuşlardır. Oysa pekiştirilmeyen denekler göreceli olarak daha düşük düzeyde saldırganlık göstermişlerdir (Geen & Stonner 1971; Staples & Walters, 1964). Şiddet tepkileri, sosyal olarak pekiştirilirse, sadece şiddet tepkilerinin frekansını arttırmakla kalmaz aynı

zamanda pekiştirme, farklı türlerdeki şiddeti de artırır (Geen & Pigg, 1970; Loew, 1967; Akt. Bandura, 1973).

Sosyal öğrenme kuramı, yaralama ve yıkıcı potansiyele sahip davranışların kazanılması (öğrenme) ve insanların öğrendikleri davranışları uygulayıp uygulamayacaklarını (performans) belirleyen faktörler arasında ayırım yapmaktadır. İnsanların öğrendikleri her şeyi performansa dönüştürmemeleri nedeniyle, bu ayırım önemlidir. İnsanlar saldırganca davranma kapasitesini kazanabilir, devam ettirebilir ve elinde bulundurabilir ancak, davranış için fonksiyonel bir değere sahip değilse ya da olumsuz yönde tasdik edilmişse, davranış nadiren gösterilir. (Bandura, 1965; Madsen, 1968). Güdülenme süreçleri, gözlem yoluyla öğrenilen tepkilerin performansının işleyişini düzenler (Akt. Geen & Donnerstain, 1986).

Özetle ergenlerin ev dışında sergilemiş olduğu saldırgan davranışın pekiştirilmesi; evde ebeveynlere yöneltilen saldırgan davranışın engellenmesi; ebeveynlerin bu çocukları disiplin altına almak amacıyla fiziksel saldırganlığı veya şiddeti kullanması, ergenin şiddeti ve saldırganlığı model alma yoluyla öğrenmesine neden olmaktadır (Rolf, 1996).

Öte yandan, Bandura (1986), gözlem yoluyla öğrenme modelinde bilişsel süreçleri açıklamak için kuramını yeniden düzenledi. Böylece kurama, sosyal bilişsel kuram olarak yeniden isim vermiştir. Bandura (1986), çocukların sadece belirli davranışları model almadıklarını bunun yanı sıra, modeller tarafından kullanılan değerlendirme yapmaya yönelik standartları da benimseme eğiliminde olduklarını belirtmiştir. Bandura, bu standartların doğrudan öğrenme yoluyla, kişinin davranışına yönelik başkalarının tepkileri yoluyla ve model alınan bireyin kendini değerlendirme standartlarını gözleme yoluyla oluşturulabileceğini ifade etmektedir. Bu nedenle, çocuk belirli bir davranışı model almanın ötesinde, model olan kişinin düşüncelerini, duygularını ve davranışlarını da model almaktadır. Tutarlı bir biçimde belirli davranışları sergileyen bir çocuğun, bu davranışların kullanımını destekleyen benimsenmiş davranış standartlarını ve değerlerini temsil eden inançları genelledebildiği varsayılmaktadır (Bandura, 1986; Huesmann & Eron 1984). Bir başka deyişle, çocuğun sosyal davranışı büyük ölçüde çeşitli kaynaklardan öğrenilebilen bu davranış standartları tarafından kontrol edilir (Akt. Huesmann & Miller, 1994).

Bandura'nın (1986), sosyal/bilişsel formüllerine (ifadelerine) göre, sosyal davranışlar kişinin içsel kendini düzenleme süreçlerinin kontrolü altındadır. Önemli olan, çocuğun çevresinde gerçekleşen olaylarla ilgili bilişsel değerlendirmeleri, çocuğun bu olayları nasıl yorumladığı ve bu olaylara farklı tepki göstermek için kendini ne kadar yetkin hissettiğidir. Bu bilişler kişinin, farklı durumlarda kararlı (sabit) bir davranış eğilimine sahip olmasını sağlamaktadır. İçselleşmiş standart davranışlar, çeşitli birçok sosyal kaynaklardan gelen bilgiler sayesinde geliştirilir. Kitle iletişim araçlarının da dâhil olduğu birçok yolla, çocuklar diğer insanların standart davranışlarını gözlemlemek için birçok fırsatı bulmaktadırlar.

Ek olarak, sosyal bilişsel kuram, çocukların kontrol inançları ve onların davranışla bağlantıları üzerinde, anne çocuk etkileşim örüntülerinin etkisini ortaya koymaktadır. Zorlayıcı ve elverişsiz anne çocuk ilişkisi, saldırgan yöntemlere karşı çocukların daha yüksek düzeyde öz-yeterliliğe sahip olmasına yol açacaktır. Yüksek düzeydeki öz yeterlik aynı zamanda, akran ilişkilerinde de daha fazla saldırgan davranışa neden olmaktadır. Ayrıca, başka analizlerde, yeterlik beklentilerinin akran ilişkilerinde çocukların saldırganlığının çok önemli aracı değişken olduğunu ortaya çıkarmıştır (Bandura, 1995). Sosyal öğrenme kuramı, saldırganlık davranışını sonuç beklentisi bakımından da değerlendirmektedir. Sonuç beklentisi, kişinin belirli davranışlarının belirli sonuçları oluşturacağına ilişkin inancıdır. Saldırgan çocukların, saldırganlık için daha yüksek sonuç beklentisine sahip oldukları saptanmıştır (Perry, 1986; Akt. Moeller, 2001). Bunun yanı sıra, saldırgan çocuklar, saldırgan olmayan çocuklara göre, daha fazla düşmanca amaçları onaylamışlardır. Örneğin saldırgan çocuklar, daha çok rakiplerini cezalandırmaya odaklanırken, olumlu sosyal ilişkilerini devam ettirmeye daha az odaklanmışlardır (Asarnow & Callan, 1985; Erdley & Asher, 1996, Akt. Moeller, 2001).

Sosyal bilişsel öğrenme kuramı, şiddetin açıklamasında, şiddete ilişkin şemalara da değinmektedir. Şiddet davranışının normal olduğunu düşünen bir çocuk şiddet ile ilgili şemaları oluşturma eğilimindedir. Çocuğun kritik gelişim dönemlerinde şiddet ile ilişkili oluşturduğu şemalar, şiddeti olumlu bir davranış olarak tanımlıyorsa, çocuk ilerde de saldırganca davranışlar sergilemektedir (Eron, 1994).

Sonuç olarak sosyal öğrenme kuramında kişiler, saldırgan davranışları diğer karmaşık sosyal davranışları kazandıkları gibi, doğrudan yaşantılar yoluyla da başkalarını gözleyerek kazanırlar. Kuram, gözlem yoluyla öğrenilerek saldırgan davranışların kazanıldığını ortaya koymaktadır ve sosyal davranışa yol gösteren inançları ve beklentileri tanımlama ve anlamaya yönelik kullanışlı bir kavram çerçevesi sağlamaktadır. Sosyal öğrenme kuramı, özellikle beklentilerin gelişimi ve değişimi ile kişinin sosyal dünyayı nasıl yorumladığına ilişkin ana fikir sunmaktadır. Bu bakış açıları, özellikle saldırgan davranışın kazanımını anlamada ve araçsal saldırganlığı açıklamada yararlıdır (Anderson & Bushman, 2002).

2.1.3. Şema Kuramı (Script Theory)

Huesmann (1986, 1998), çocukların kitle iletişim araçlarındaki şiddeti gözleyerek, saldırgan şemaları öğrendiklerini ileri sürmektedir. Şemalar, koşulları tanımlamakta ve davranışa yol göstermektedir. Kişi ilk olarak durumu temsil etmeye yönelik şema seçmekte ve sonra şemada bir rol üstlenmektedir. Şema öğrenildikten sonra, gelecekte geri getirilebilir ve davranış için yol gösterici olarak kullanılır. Bu yaklaşım sosyal öğrenme süreçlerinin daha spesifik ve detaylı bir açıklaması olarak görülmektedir (Akt. Anderson & Bushman, 2002).

Şemalar genellikle nedensel bağlantıları, amaçları ve eylem planlarını içeren, özellikle iyi tekrar edilmiş, hafızadaki kavramlarla yüksek derecede ilişkilendirilmiş şekilde yer almaktadır (Abelson 1981; Schank & Abelson 1977). Şema, çevrede hangi olayın gerçekleştiğini, kişinin bu olaylara karşılık nasıl davranması gerektiğini ve bu olayların olası sonuçlarının ne olacağını göstermektedir. Şemaların ilk oluşturulduğu sırada, “kontrol edilen” zihinsel süreçler (kontrol edilen zihinsel süreçler, çok daha fazla yavaş işler ve kişi zihinsel süreçlerin çok daha fazla farkındadır) aracılığıyla çocuğun davranışını etkilerler. Ancak bu süreçler, çocuk olgunlaştıkça otomatikleşirler. Uygun bir şekilde tekrarlandıkları, canlandırıldıkları ve sonuçlar oluşturduğu için çocuğun repertuarında devam eden şemalar, giderek daha çok değişime dirençli hale gelir (Akt. Anderson & Bushman, 2002).

Huesmann’a göre, şemaları oluşturan süreç, hem gözlemsel hem de harekete geçirici bileşenleri içeren öğrenme sürecidir. Birincil öğrenme süreci, çocuğun

başkalarından davranışın sonuçlarını gözlemlemesi ve bilişsel bir şemaya bu sonuçları kodlamasıdır. Bu gözlem yoluyla öğrenmedir. İkincil öğrenme süreci, çocuğun kendi davranışına yol göstermesi için bu şemayı kullandığında ve sonuçta oluşan tepki için pekiştirildiğinde (olumlu ya da olumsuz) gerçekleşir. Bu harekete geçirici öğrenmedir. Her iki öğrenme süreci, şemanın yapısını, kodlanmış olduğu etki gücünü ve çocuğun bilişsel şemalarında yer alan diğer elementler ile bağlantılarını değiştirebilir. Şemanın bilişsel tekrarı, onun kodlanmasını ve bağlantılarını da güçlendirir. Ayrıca, bilişsel soyutlama süreçleri aracılığıyla, öğrenilmiş altküme şemalar, sosyal davranış için kapsamlı temel ilkeler sağlayan daha genel şemalara dönüştürülebilir. Böylece, bu şemalar çocuğun saldırgan davranışına yol göstermektedir. Bu dönemde oluşan şemalar, yetişkin saldırgan davranışa yol gösteren bir takım daha genel şemaların oluşmasına neden olmaktadır (Akt. Huesmann & Miller, 1994).

Öğelerin bir şemayı oluşturması için çok güçlü olarak ilişkilendirilmeleri gerekmektedir. Bu şekilde, anlamsal bellekte bir birimsel kavram olmaktadır. Ayrıca, birkaç şema tekrarı bile, önemli sosyal davranışları kapsayarak kişinin beklentilerini ve niyetini değiştirebilir (Anderson 1983, Anderson & Godfrey 1987, Marsh, Hicks & Bink, 1998). Sık sık tekrarlanan şema, iki şekilde erişilebilirlik gücü kazanır. Çoklu tekrarlama, hafızada yer alan diğer kavramlar ile ek bağlantılar oluşturmaktadır. Bu sayede harekete geçirilebileceği yolların sayısı artmaktadır. Çoklu tekrarlama aynı zamanda kendi bağlantılarının gücünü de arttırmaktadır. Böylece, televizyonda bir tartışmaya çözüm bulmak için silah kullanmanın birbirinden farklı binlerce örneğine tanık olan çocuk, pek çok duruma genellenmiş erişilebilir pek çok şemaya sahip olması olasıdır. Bir başka deyişle, şemalar sürekli olarak erişilebilir hale gelirler. Bu kuram özellikle sosyal öğrenme süreçlerinin genelleştirilmesini ve karmaşık algılama-değerlendirme-karar verme-davranışsal süreçlerin otomatikleştirilmesini açıklamada yardımcıdır (Akt. Anderson & Bushman, 2002).

2.1.4. Bilişsel Yeni Çağrışım Kuramı (Cognitive Neoassociation Theory)

Berkowitz (1989, 1990, 1993), engellenme, kışkırtma, gürültü, rahatsız edici sıcaklık ve nahoş koku gibi itici olayların olumsuz duyuş ortaya çıkardığını belirtmektedir. Nahoş yaşantılar yoluyla oluşturulan olumsuz duyuş, hem kavga etme hem de kavga etme eğilimini çağrıştıran çok sayıdaki düşünce, anı, dışa vurumcu motor

tepki ve psikolojik tepkileri otomatik olarak uyarmaktadır. Kavga etme çağrışımları, korku duygusuna neden olduğu için, bu çağrışımlar öfke duygusuna yol açmaktadır. Ayrıca, bilişsel yeni çağrışım kuramı, itici olay esnasındaki mevcut ipuçlarının, olay ve olay tarafından tetiklenen bilişsel ve duygusal tepkiler ile ilişkili olabildiğini kabul etmektedir.

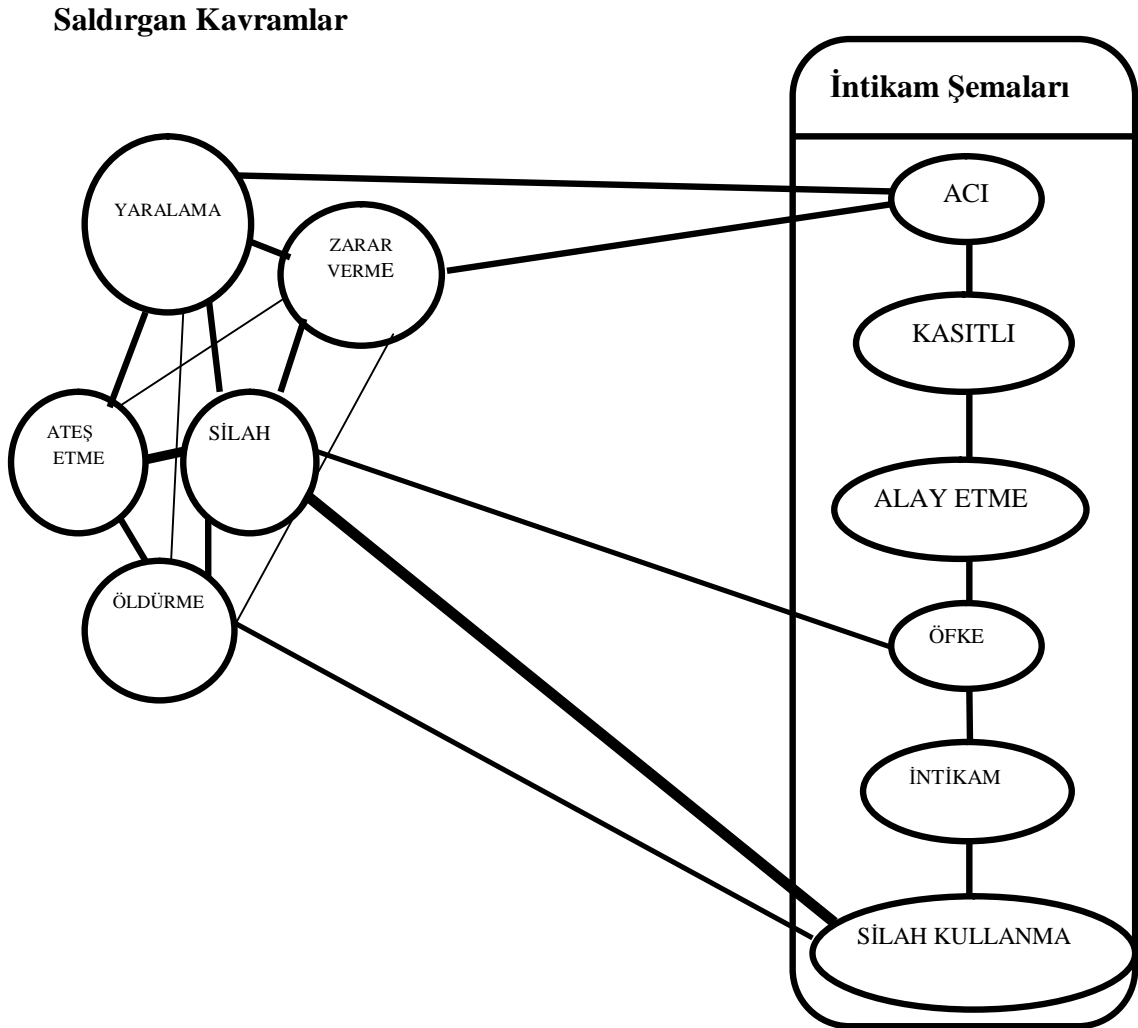

Şekil 2. Bilişsel yeni çağrışım kuramı saldırganlık modeli (Anderson, Benjamin, Bartholow, 1998, s. 309).

Bilişsel yeni çağrışım kuramında, saldırgan düşünceler, duygular ve davranışsal eğilimler hafızada birlikte bağlanmıştır (Collins & Loftus, 1975). Şekil-2’de silah kavramının bellekte bir takım saldırganlıkla ilişkili kavramlara bağlandığını göstermektedir (Anderson ve diğerleri, 1998). Benzer anlamlar ile ilgili kavramlar (yaralama, zarar verme vb.) ve genellikle eş zamanlı harekete geçen kavramlar (ateş

etme, silah vb.), güçlü ilişkiler geliştirmektedir. Bu ilişkiler, şekildeki çizgiler tarafından gösterilmiştir. Kalın çizgiler, güçlü ilişkileri temsil etmekte, daha kısa aralıklar ise, anlamların büyük ölçüde birbirine benzediğini temsil etmektedir. Bir kavram kullanıma hazır hale geldiğinde ya da harekete geçirildiğinde, bu hareket ilişkili kavramlara yayılır ve onların hareketlerini de arttırır (Akt. Anderson & Bushman, 2002).

Bilişsel yeni çağrışım kuramı aynı zamanda değerlendirme ve yüklemleme gibi yüksek dereceli bilişsel becerileri de içermektedir. İnsanlar belirli şekilde davranmaya güdülenmişler ise, nasıl hissettiklerini düşünebilirler, bu şekilde hissetmelerine yol açan şey için nedensel yüklemeler yapabilirler ve duygularına göre hareket etmenin sonuçlarını düşünebilirler. Bu tip amaçlı düşünme öfke, korku veya her iki duygunun daha açık bir şekilde ayırmaştırılmasını ortaya koyar. Aynı zamanda bu duygular ile bağlantılı davranış eğilimlerini durdurabilir ya da arttırabilir.

Bilişsel yeni çağrışım kuramı, sadece daha önce ortaya atılan engellenme saldırganlık hipotezini (Dollard & diğerleri, 1939), kapsamak ile kalmaz aynı zamanda, itici olayların saldırgan eğilimleri neden arttırdığını açıklamak için nedensel bir mekanizma da sunmaktadır (Berkowitz, 1989). Bu model özellikle düşmanca saldırganlığı açıklamaya uygundur. Ancak benzer harekete geçirme süreçlerine hazırlama ve dağıtma, diğer saldırganlık türleriyle de ilişkilidir (Akt. Anderson & Bushman, 2002).

2.1.5. Sosyal Bilgiyi İşleme Kuramı (Social Information Progressing Theory)

Bilgi işleme modeli, bilişin saldırgan davranışlar üzerindeki rolünü açıklamaktadır. Bu model, sosyal davranışın büyük ölçüde kişinin hafızasında depolanan bilişsel *kodlar* (Abelson, 1981), tarafından kontrol edildiği ve bu kodların kişinin davranışlarında ve sosyal problem çözme durumlarında kullanıldığı önermesini içermektedir (Akt. Geen & Donnerstain, 1998). Bu bağlamda, Dodge (1986), sosyal bilişlerin sosyal davranışlar ile nasıl birbirine yakından bağlandığını açıklamak için bir model oluşturmuştur. Bu model, özellikle bazı insanların neden saldırgan tepkiyi seçeceğini anlamaya çalışmaktadır. Sosyal ipuçlarını yorumlamadaki yanlılığın saldırgan davranışlara yol açacağını kabul etmektedir. Modelde aynı zamanda,

düşüncedeki yanlılığın, diğer kişinin eyleminin gerçek amacını gizlediği belirtilmektedir (Akt. Nigoff, 2008).

Dodge'nin (1986), modeli, insanların sosyal bilişleri kullanarak sosyal ipuçlarına nasıl tepkide bulunduğunu göstermektedir. Dodge, insanların biyolojik olarak belirlenen yetenekleri ve belleğinde sosyal deneyimleri (sosyalleştiren kurallar ve bilgiler, ve şemalar) ile durumlara tepkide bulunduğunu öne sürmektedir. Şema, kişinin durumları değerlendireceği katı kuralları içerir. Bellekteki sosyal deneyimler, zamanla birey tarafından toplanan anıları ve bilgileri içerir. Bu beceriler ve anılar, her bireyde kişiselleştirilir. Basamaklar dizisinde kişi, yukarıda anılan biyolojik olarak belirlenen yeteneklerini ve geçmiş yaşantılarını kullanarak sunulan sosyal bilgiyi işler. Sosyal ipuçlarını işlemeye başlayan kişi, basamakları hızla ve sırayla gerçekleştirir. Her bir basamak, bilinçli düzeyde olmasa da yaşanır. Durum yeni ya da alışılmamış olduğunda, basamaklar daha yavaş ve bilinçli düzeyde olabilir. Dodge, bilinçli ya da bilinçsiz olarak, kişinin aynı şekilde sosyal bilgiyi işlemenin basamaklarını kullandığını ileri sürmektedir (Akt. Nigoff, 2008).

Crick ve Dodge (1994), psikolojide kavramsal ve deneysel yenilikler ışığında günümüzdeki özgün modellerini geliştirmişlerdir. Bu model, bilgi işleme basamakları arasında daha fazla bağlantı sağladığı için Dodge (1986), tarafından geliştirilen modelden farklılık gösterir. Özgün modelin doğrusal şekli yeni modelde döngüsel olarak değiştirilmiştir. Döngüsel modeldeki değişim, sosyal bilgiyi işleme süreçlerinin daha katı, sıralı basamaklar yerine, aynı anda meydana gelen paralel yolu izlediğini ortaya atmaktadır. Yeniden gözden geçirilen model, döngüsel olarak modeli sunarak ve işlemedeki geribildirim döngüsünü sağlayarak bunu açıklamaktadır. Sıralı basamaklar devam ettirilmiş ancak, modele tek uyarıcının işleminin anlaşılması için sezgisel değer (heuristic value) sağlayan inanç eklenmiştir.

Yeniden formüle edilen sosyal bilgiyi işleme modelinde altı basamak vardır. Şekil-2'de de görüldüğü gibi ilk basamak, duyu organları yoluyla alınan sosyal ipuçlarının kodlanmasıdır. İpuçlarını kodlama, uygun ipuçlarına dikkat etmeyi ve bilgiyi sınıflamayı içerir. Sezgisel kestirme yollar (Heuristic), ekonomik bir biçimde bilgiyi kodlamak için kullanılır. Sosyal ipuçlarını yetersiz ve eksik kodlama, bütün ipuçlarını kodlamama gibi durumlar, sapkın tepkilere yol açabilir. İpuçları gelecekteki

yorumlamaları destekleme için seçici bir şekilde kodlanabilir (Crick & Dodge, 1994; Dodge, 1986).

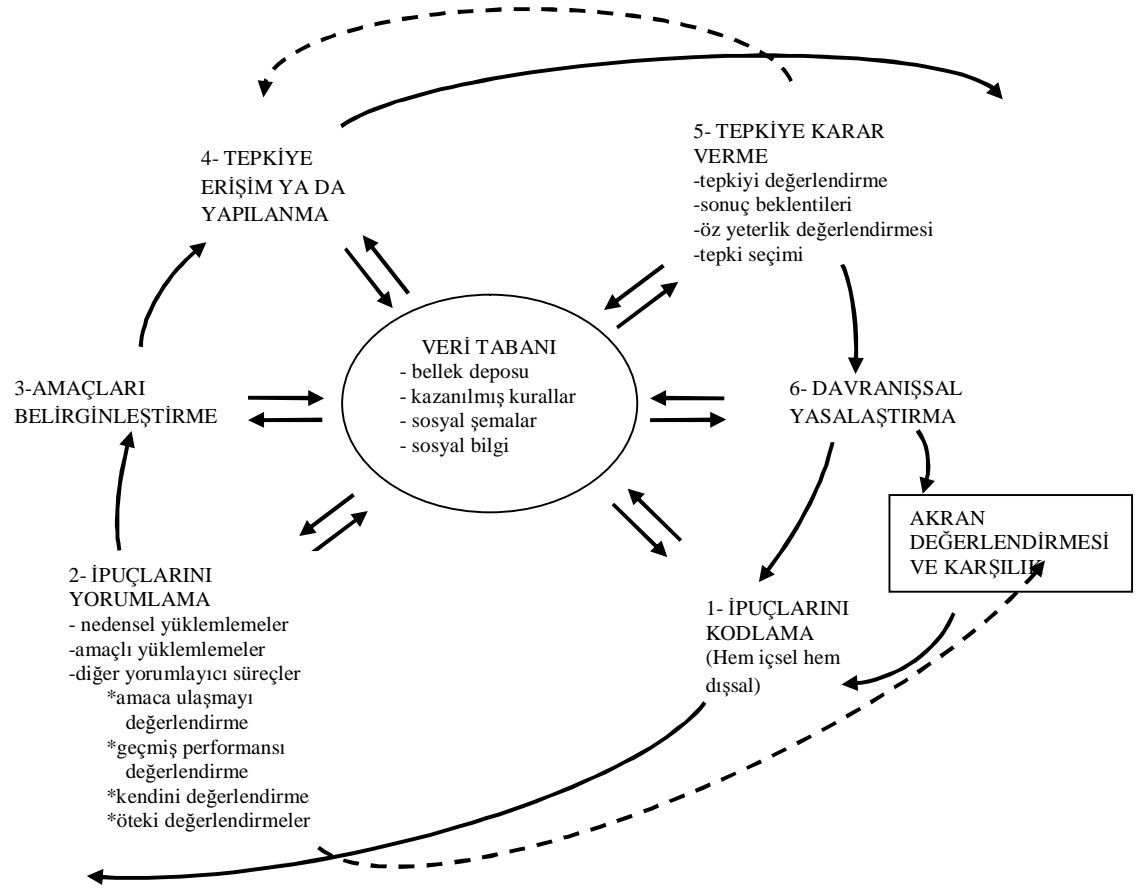

Şekil 3. Yeniden düzenlenen sosyal bilgiyi işleme modeli (Crick & Dodge, 1994)

Sosyal bilgiyi işlemede ikinci basamak, bilginin zihinsel temsil edilmesi ve yorumlanması sürecidir. İpuçları, sosyal durumun içeriğine ilişkin anlayış üreterek, geçmiş yaşantılar ile birleştirilir. Bu beceri, kişinin sosyal durumları anlama için (karar kuralları) değerlendirme ilkeleri oluşturduğu ve geliştirdiği için yaş ile birlikte gelişir. Bilişsel sezgisel kestirme yolları, şemalar, kodlar, modeldeki ilişkilerin çalışması, işlemeyi daha etkili yaparak bu basamaktaki işlemeye yol gösterir. Birinci basamakta olduğu gibi, bu basamaktaki yetersizlik ipuçlarını yorumlarken, bilişsel yanlılığa neden olacaktır. Örneğin bu durumla ilgili olarak düşmanca yüklemeler ortaya çıkabilir. Aynı zamanda bazı kişiler saldırganlığı normal olarak görürler ve saldırganlığın kullanımına ilişkin kodlar ve şemalar kazanacaklardır. Ayrıca, kodlar, sapkın yorumlamalar ile şekillendirilebilirler ve böylece, problemleri davranışsal tepkileri teşvik edebilirler. Bu değişim sırasında yapılan yorumlamalar, gelecekte sosyal

ipuçlarını kodlama ve yorumlamada etkiye sahip olacaktır (Crick & Dodge, 1994; Dodge, 1986).

Üçüncü basamak, modele yeniden gözden geçirme sırasında eklenmiştir (Crick & Dodge, 1994). Bu basamakta kişi, sosyal duruma elverişli amaçları belirler. Kişiler, mevcut sosyal duruma göre gözden geçirebildiği geçmiş deneyimlerine bağlı, belirli amaçlar oluşturur. Amaçlar bireye göre içsel ya da dışsal olabilir. İçsel bir amaca örnek verilecek olursa, kendi kendine hayatta kalma; dışsal amaç için ise, bir ödül elde etme ve sosyal ilişkilerini geliştirme olabilir. Uygun olmayan amaçlar, ilişkiye zarar verme ve sapkın davranış ile sonuçlanmaktadır (ilişkilerini geliştirmeye yönelik amaçları seçecek olan bireyler, olumlu bir biçimde sosyal olarak uyum sağlar).

Dördüncü basamak sosyal bilginin nasıl kodlandığını, yorumlandığını ve hangi amacın bireye uygun çalıştığına yönelik olası davranışsal tepkileri aramayı kapsamaktadır. Kullanılabilir tepkiler, sosyalleşme süreçleri aracılığıyla oluşturulmuştur. Bu tepkiler, geçmiş yaşantıların birleşimini, tepkiler oluşturma becerisini, kural yapılarını ve önceki basamakları çözmede yararlanılan süreçleri kullanarak seçilir. Durum yeni olduğunda, yeni tepkiler sosyal ipuçlarına karşılık göstermek için oluşturulabilir. Önceki basamak anormal bir şekilde yürütülmüş ise, sapkın tepkiler üretilecektir. Eğer kişi yetersiz arama becerilerine sahip ya da yanlış arama yaparsa, sapkın tepkiler, bu basamakta ortaya çıkabilir (Crick & Dodge, 1994; Dodge, 1986).

Beşinci basamak, sosyal durum doğrultusunda tepki seçmeyi içerir (Crick & Dodge, 1994; Dodge, 1986). Tepkiler, duruma özgü (sadece belirli durumda etkin) olması ve kararı gerçekleştirmek amacıyla kişinin davranışsal yeteneklerini içermesi nedeniyle dikkatle seçilir. Ayrıca sonuçların analizi, gerçekleştirilmelidir. Ulaşılmak istenen sonuçları değerlendirme, önceki basamak ya da geçmiş yaşantılardan dolayı yanlış olabilir. Tepki, sonuç beklentisi ve öz yeterlik değerlendirmesine göre kararlaştırılır. Mevcut tepki seçenekleri tatmin edici değilse, kişinin ek tepki oluşturmak için bir önceki aşamaya dönmesi gerekir. Basamak iki sırasında, diğer kişinin niyetine yönelik düşmanca yüklemleme yaparsa, seçilen tepki bunu yansıtacak ve büyük olasılıkla saldırgan olacaktır. Davranışın olumlu sonuçlarını aşırı tahmin etme hatası, bireyin saldırgan tepkiyi seçmesine neden olabilir.

Sosyal bilgi işleminin altıncı ve son basamağında, tepki yasalaştığında gerçekleşir (Crick & Dodge, 1994; Dodge, 1986). Bu, sürecin sonudur. Tekrarlama, geribildirim ve uygulama aracılığıyla geliştirilen sözel ve hareket becerileri, seçilen tepkiyi davranışlarla göstermede kullanılır. Seçilen tepkiyle ilgili bireyin önceki yaşantıları, tepkinin geçerliğini etkileyecektir. Altıncı basamağın sonunda diğer ilgili kişiler, sosyal bilgiyi işlemeye yeniden başlayarak yeni bir sosyal ipucu oluşturan kişinin seçilen davranışına tepki göstereceklerdir. Diğer insanların tepkileri, basamakların gelecekteki sosyal durumlar esnasından nasıl işleyeceğini etkileyecek olan kişinin belleğindeki geçmiş yaşantılara dahil edilecektir (Crick & Dodge, 1994; Dodge, 1986).

Lemerise ve Arsenio (2000), onlardan önceki bazı kuramcılar gibi, duygunun bilişten farklı olduğunu ve modele duyguları ekleyerek, kişinin sosyal bir duruma tepkisinin nasıl belirdiğinin daha çok anlayabileceğimizi belirtmektedirler. Lemerise ve Arsenio (2000), Dodge ve arkadaşları (Crick & Dodge, 1994; Dodge, 1986), tarafından önceden tanımlanan sosyal bilgiyi işleme basamaklarına duygusal dikkati eklemeyi önermiştir. Bu araştırmacılar, hem duyguların olayda diğer kişi tarafından gösterilmesinin hem de çocuğun diğerleri ile sahip olduğu duygusal bağların, işleme modelinin her bir basamağını etkileyeceğini belirtirler. Aynı zamanda çocuğun kendi duygusal durumuna da daha fazla değinilmesi gerektiğini de belirtmektedirler. Veri tabanın da bir çocuk, belirli duygulara ya da “duygu tarzlarına” eğilimli olabilir. Ayrıca çocuklar duygularını düzenleme yeteneği açısından farklı düzeylerde olabilirler. Sosyal ipucu zamanındaki çocuğun mevcut duygu durumunun göz önünde bulundurulması gerekmektedir. Kodlama basamağı sırasında Crick ve Dodge (1994), dışsal ipuçları kadar içsel ipuçlarını da saptarlar. Lemerise ve Arsenio hem çocukların duygusal durumunun hem de diğer kişilerin algıladıkları duygu durumunun kodlanacağını iddia etmektedirler. Lemerise ve Arsenio (2000), diğer kişiye duygusal bağlanmanın bu basamakta dikkate alınması gerektiğini de belirtmektedirler.

Yaşanılan duygunun yoğunluğu, dördüncü ve beşinci basamakta yer alan, tepkiye erişim ve tepkiye karar vermeyi etkilemektedir (Lemerise & Arsenio, 2000). Eğer genç yoğun bir şekilde olumsuz duygu yaşıyorsa, o zaman olumsuz tepkiye erişir ve üretir. Sezgisel kestirme yollar kavramı, öfke duygusu harekete geçtiğinde ve öfke tepkilerinin ortaya çıkma olasılığının yüksek olduğunu bize öğretmektedir. Beşinci

basamakta öz yeterlik değerlendirmesi, tepki üretilmesine gelince yapılır. Bandura (1994), olumlu bir duygu durumu yaşamının kişinin öz yeterlik değerlendirmesini arttıracaklarını ifade etmektedir. Ek olarak, “umutsuz” bir duygu durumunda olmanın, öz yeterlik değerlendirmesini azaltacaklarını da belirtir. Sosyal bilgiyi işleme kuramındaki tüm basamakları dikkate almak gerekirse, basamakların tümü önceki basamaklardan etkilenir (Akt. Pettit & Mize, 2007).

Dodge’un (1986), modeli ve Crick ve Dodge’nin (1994), yeniden gözden geçirilmiş modeli, deneysel araştırmalarla desteklenmiştir. Bu konuda yapılan pek çok araştırma, Dodge ve arkadaşlarının verileri ile tutarlıdır (Andreou & Metallidou 2004; Orobio de Castro, Slot, Bosch, Koops & Veerman, 2003; VanOostrum & Horvath, 1997). Öte yandan, sosyal bilgiyi işleme süreçleri konusundaki araştırmalar, saldırgan çocuklara olduğu kadar, olumlu sosyal davranış gösteren gençler üzerinde de gerçekleştirilmiştir (Nelson & Crick, 1999). İkinci basamakta sırasında olumlu sosyal davranış gösteren gençler, saldırgan çocuklardan farklı olarak düşmanca yüklemleme hatasını daha az yapmışlar ve iyi huylu yüklemeleri daha çok yapmışlardır. Aynı zamanda olumlu sosyal davranış göstermeyen çocuklara göre, kışkırtmayla ilgili olarak daha çok üzüntü yaşamışlardır. Olumlu sosyal davranış gösteren katılımcılar, olumlu sosyal davranış tepkilerinin olumlu değerlendirmelerini yapmaları daha çok olasıdır. Bundan başka onlar, ilişkisel amaçları desteklemek yerine, araçsal amaçları küçümsemesi daha olasıdır (Nelson & Crick, 1999).

Berkowitz (1977), kişinin diğer insanın amacını yorumlamasının tepki seçimleriyle ilişkili olduğunu belirtmektedir. Milich ve Dodge (1984), provokatörün amacı bilinmediğinde, saldırgan çocukların, belirsiz bir davranışa düşmanca yüklemlemeyi nasıl yapabildiği üzerine sistematik olarak çalışmıştır. Kişi, provokatörün saldırgan bir şekilde davranma olarak bilgiyi işlerse, misilleme tepkisi seçilecektir ve böylelikle saldırgan tepki gösterilecektir. Dodge (1986,1991), bunun, insanların saldırgan yorumlama biçimleri yapmasına yol açan sosyal bilgiyi işleme basamaklarından ikincisi yanlılık olduğunu belirtmiştir. Yanlılık, geçmiş yaşantılardan işlenir ve kişinin önceden saldırganlığın kurbanı olmasından dolayı, saldırganlık kurbanı olmasına yönelik beklenti ile sonuçlanır. Bu, mevcut sosyal ipuçlarını yorumlamak için erişilen depolanmış geçmiş yaşantıları desteklenmektedir. Uygun bir biçimde, bu tepkisel olarak saldırgan kişilerin ve bu yüzden saldırganlığa kurban olması

tekrarlanan kurbanların özellikleridir. Düşmanca yüklemleme yanlılığı olarak adlandırılması, durumda gerçek düşmanlık olmadığından, diğer kişiye düşmanca amaç yüklemleme olasılığıdır. Eğer kişi önceki saldırganlığa kurban olmuşsa, sezgisel kestirme yolunu kolaylıkla harekete geçeceğinden, mevcut sosyal ipucuna düşmanca yüklemleme yapılır. Dodge and Newman (1981), düşmanca yüklemleme yanlılığının daha çok sosyal ipuçlarının, düşmanlık için seçici bir şekilde kodlandığında gerçekleştiğini buldular (Akt. Nigoff, 2008).

Zelli, Dodge, Lochman, Laird ve Davranış Problemlerini Önleme Araştırma Grubu (1999), Huesmann ve Guerra'nın saldırganlığı yasalaştırın inançların ölçümü kontrol edildikten sonra bile, işleme örüntülerinin, çocukların saldırgan davranışlarını yorumlamada anlamlı bir artış sağladığını bulmuşlardır. Dodge, Laird, Lochman, Zelli ve Davranış Problemlerini Önleme Araştırma Grubu (2002), işleme örüntülerinin, duygulara ilişkin çocukların bilgisini kontrol ettikten sonra anlamlı bir artış sağladığını bulmuşlardır. Bu bulgular, sosyal bilgiyi işleme örüntülerinin, çocukların inançlarından ve bilgilerinden ayrı bir tarzda, koşullar kapsamında işlediği açıklaması ile tutarlıdır. Zelli ve diğerlerinin (1999), bulguları, saldırganlığa ilişkin inançlar ve sonraki saldırgan davranış arasındaki ilişkinin, Dodge ve Pettit (2003), tarafından özetlenen sosyal geçiş hipotezi ile tutarlı olarak düşmanca işleme (düşmanca yüklemleme yanlılığı, saldırgan tepki seçimi, saldırgan tepkinin olumlu değerlendirilmesi) tarafından kısmen aracılık etkisinin olduğunu da göstermiştir.

2.2. İlgili Araştırmalar

Bu bölümde, araştırma konusuyla ilgili yapılmış araştırmalar aşağıda özetlenmiştir.

2.2.1. Saldırganlık ve Şiddet Davranışları ile İlişkili Yurt Dışında Yapılan Araştırmalar

Yurt dışı literatür incelendiğinde şiddet ve saldırganlık davranışını ortaya çıkaran risk faktörleri konusunda pek çok çalışma yer almaktadır. Örneğin, Garnier ve Stein (2002), ergenlerde görülen problem davranışların yordayıcısı olarak akran yaşantıları ve aile ilişkilerini incelemişlerdir. Geleneksel ve geleneksel olmayan

ailelerden gelen 198 ergen üzerinde 18 yılı kapsayan boylamsal bir çalışma gerçekleştirmişlerdir. Araştırma verileri, “Anne Uyuşturucu Kullanımı”, “Anne ve Ergen Değerleri”, “Aile Sosyo-Ekonomik Düzeyi”, “Çocuk Sosyal Uyumu” “Ergen Uyuşturucu Kullanımı”, Akran Uyuşturucu Kullanımı”, “Ergen Suç İşleme”, “Akran Suç İşleme”, ölçme araçları aracılığıyla toplanmıştır. Araştırma sonucunda problem davranış kuramıyla tutarlı olarak, erken çocukluk yordayıcıları ile ergenlerin problem davranışları arasında olumlu bir ilişki bulunmuştur. Uyuşturucu kullanımı ve suç işleme davranışının en güçlü yordayıcısının ise, akranlar tarafından benzer davranışların sergilenmesi olduğu saptanmıştır. Ancak akran davranışları, sırasıyla daha önceki aile ile ilişkili değişkenler ve çocukluk dönemindeki akran ilişkilerinin kalitesi tarafından yordandığıdır. Sonuç olarak, ergenlerdeki güçlü akran ilişkilerinin çocukluk dönemindeki daha önceki süreçleri yansıttığı ortaya koymaktadır. Benzer şekilde çalışmada, ailedeki erken çocukluk yaşantılarından ve ergendeki problem davranışın gelişmesi için akran kontekstine kadar önemli bağlantıya dikkat çeken destekleyici kanıtlar sunulmaktadır.

Herrenkohl ve diğerleri, (2000), boylamsal çalışmalarında gelişimsel bakış açısıyla şiddet davranışının risk faktörlerini incelemişlerdir. Araştırma verileri, Seattle Sosyal Gelişim Projesi kapsamında projeye 1985’den beri katılan 1053 ergen katılımcıdan oluşturulmuştur. Araştırma sonuçlarına göre bireysel risk faktörleri arasında 10 yaşında görülen antisosyal davranışın, hiperaktivite ve cinsiyetin (erkek olma) sonraki şiddet davranışı üzerinde açıklayıcı olduğu bulunmuştur. Aileyi içeren risk faktörleri açısından incelendiğinde ise, 10 yaşındaki ebeveyn tutumlarının 18 yaşındaki şiddet davranışını yordadığı bulunurken, 10 yaşındaki aile içi çatışma ve düşük düzeyde aile yönetiminin şiddet davranışını yordamadığı bulunmuştur. Ancak 14 ve 16 yaşlarında görülen aile içi çatışma ve düşük düzeyde aile yönetiminin ergenlerde daha sonra görülebilecek şiddet davranışını yordadığı gözlenmiştir. Okul değişkenleri açısından 10, 14 ve 16 yaşlarında ölçülen düşük düzeydeki akademik başarının şiddet davranışı üzerinde açıklayıcı olduğu ortaya konmuştur.

Tolan, David ve Gorman-Smith (2001), tarafından yapılan boylamsal çalışmada ergenlerin şiddet içeren ve içermeyen suç işleme davranışı üzerinde ebeveyn özellikleri ve aile ilişkileri araştırılmıştır. Araştırmanın verileri 12 yaşından 17 yaşına kadar izlenen 246 erkek ergenden toplanmıştır. Ergenin şiddet içeren ve içermeyen suç işleme

davranışı üzerinde ebeveynin denetiminin ve aile özelliklerinin açıklayıcı olduğu bulunmuştur. Ayrıca yetersiz ebeveyn becerileri, düşük düzeyde duygusal yakınlığın olması ve irrasyonel inançların yüksek düzeyde olmasıyla şekillenen aile özelliklerinin, iki yıl sonra ergende görülen şiddet davranışının seviyesini arttırdığı belirlenmiştir. Son olarak da ebeveyn becerilerinin yetersiz olması ve aile özelliklerindeki bozulmanın, ergenin akran gruplarına katılması ve akran gruplarından etkilenerek suç işleminde anlamlı etkileri olduğu bulunmuştur.

Risser (2007), tarafından gerçekleştirilen boylamsal çalışmada, sosyal saldırganlık ve çocukların akranlarıyla olan sosyal saldırganlığını modelleyebilen davranışlar arasındaki ilişkiyi incelemek için sosyal saldırganlığın başlangıcı ve sonuçları araştırılmıştır. Çalışmada çoklu zaman dilimlerinde hem annelerin ve çocukların ebeveynler arası çatışmayı ve psikolojik kontrolü bildirmeleri hem de öğretmenlerin çocuğun sosyal saldırganlığını bildirmeleri sağlanmıştır. Araştırma örneklemini, 220 çocuk ve onların annelerinden oluşmuştur. Araştırma verileri “Aile Yaşamı Envanteri”, “Eş Çatışmaları ve Problem Çözme Stratejileri”, “Çocukların Algıladığı Ebeveyn Çatışması”, “Ebeveynlerin Psikolojik Kontrolü” ve “Öğretmenlerin Çocukların Davranışlarını Değerlendirmesi” ölçekleri ile toplanmıştır. Ebeveyn davranışlarının çocukların sosyal saldırganlığını yordayıp yordamadığı regresyon analizi ile incelenmiştir. Altıncı sınıfta okuyan çocukların sosyal saldırganlıklarının, çocukların üçüncü sınıftaki ebeveyn çatışmalarının oranı ile olumlu bir biçimde ilişkili olduğu bulunmuştur. Aynı zamanda, diğer ebeveyn değişkenleri kontrol edildiğinde, altıncı sınıftaki çocukların sosyal saldırganlıklarının, ebeveynlerin engellemesi ile olumlu bir biçimde ve ebeveynlerin çocukları üçgenlerde kullanımıyla olumsuz bir biçimde ilişkili olduğu saptanmıştır. Sonuç olarak, ev ortamındaki farklılıklar ve çocuğun etnik kökeni, çocukların sosyal saldırganlığındaki farklılıklar ile ilişkilendirilmiştir.

Cook, Buerhler ve Henson (2009), ergenlerin antisosyal davranışlardan kaçınmaları için ebeveyn ve akran etkilerini araştırmışlardır. Boylamsal çalışmaya 416 ergen katılmıştır. Araştırma verileri, “Sosyal Etkiler Ölçeği” ile toplanmıştır. Dört yıllık zaman diliminde ergenlerin, antisosyal davranışlardan vazgeçmeye yönelik etki bakımından, gitgide ebeveynlere güvendiklerini ve akranlara daha az güvendiklerini saptamışlardır. Cinsiyet farklılıkları açısından ise, kız ergenlerin erkek ergenlere göre

sosyal etkilere daha fazla güvendikleri ancak, zaman geçtikçe erkek ergenlerin akran etkilerine güvenme oranlarında artış olduğu görülmüştür. Yüksek düzeyde gelire sahip aileler, birinci dalgada sosyal etki olarak akranları seçme ile ilişkilendirilmiş ancak, diğer gelir düzeylerinde anlamlı bir ilişki bulunamamıştır.

Williams (2008), 287 ilköğretim ikinci kademe öğrencisi üzerinde yaptığı çalışmada, zorbalığa yönelik ebeveyn tutumlarının çocuklarının tutumları ile eşleşip eşleşmediğini ve ebeveyn tutumlarının çocuğun zorbalığa karışmasını yordayıp yordamadığını incelemiştir. Araştırma verileri “Yardım Aramaya İsteklilik”, “Saldırgan Tutumlar” ve “Öğretmen Zorbalık Hoşgörüsü” ölçekleri ile toplanmıştır. Araştırma sonucunda zorba ya da kurban olarak zorbalığa karışmanın öğrenci ve ebeveyn bildirimleri arasında düşük düzeyde uyuma olduğu gözlenmiştir. Ebeveyn tutumları ve çocukların tutumları arasında düşük düzeyde bir ilişki bulunmuştur. Ayrıca ebeveyn tutumlarının çocukların zorba davranışını yordamadığı saptanmıştır.

Kresteš ve Milanović (2006), aynı cinsten ve karşıt cinsten akranlar arasında çocukların sosyometrik statüsü ve farklı türdeki saldırgan davranış arasındaki ilişkileri incelemiştir. Araştırmada 4 ile 6. sınıfa devam eden toplam 151 öğrencinin sınıf arkadaşları tarafından doğrudan ya da dolaylı saldırgan davranışı rapor edilmiştir. Sınıf arkadaşları tarafından kabul edilme ve reddedilme, sosyometrik aday gösterme tekniği kullanılarak değerlendirilmiştir. Araştırma sonucunda saldırganlık türleri ile reddedilme arasında ilişki olduğu ortaya çıkarılmasına karşın, akran kabulü arasında ilişki bulunamamıştır. Saldırgan davranışların türüne bakmaksızın, kızların saldırgan davranışları, erkeklerin saldırgan davranışları ile kıyaslandığında daha çok akran reddi ile ilişkili bulunmuştur. Her iki cinsten de saldırgan çocuklar, aynı cinsiyetteki sınıf arkadaşları tarafından daha fazla reddedilme eğilimindedirler.

Literatürde yukarıdaki çalışmalarla paralel biçimde şiddet, saldırganlık ve zorbalık gibi davranışlar ile bu tip davranışların yordayıcısı olarak şiddete yönelik tutumlar arasındaki ilişkileri ve şiddete yönelik tutumlar ile ilişkili değişkenleri inceleyen çalışmalar da yer almaktadır. McConville ve Cornell (2003), tarafından yapılan prospektif çalışmada, 403 ilköğretim öğrencisinin akran saldırganlığına yönelik tutumlarının öğrencilerin saldırgan davranışlarını yordayıp yordamadığı incelenmiştir. Çalışmada veriler “Akran Saldırganlığına Yönelik Tutumlar” ölçeği ile toplanmıştır.

Çalışmada saldırgan tutumlar, akran saldırganlığını öğrencinin bildirmesi, zorba davranışa akran ve öğretmen aday göstermesi ve okul disiplin kayıtları ile elde edilen saldırgan davranışların dört sonuç ölçütüyle ilişkilidir. Bu değişkenler arasında .09 ile .37 arasında anlamlı düzeyde korelasyonlar bulunmuştur. Etki büyüklüğü ise, .59 ile .75 arasında değişmektedir. Sonuçta bu çalışma saldırganlığa yönelik öğrenci tutumlarını değerlendirmede ilköğretim öğrencilerinin saldırgan ve yıkıcı davranışların yayılma aralığı ile ilişkili eş zamanlı ve yordayıcı bilgi verdiğini göstermiştir.

Dukes (2006), yaşları 14-17 arasında değişen 46 erkek ergen yer aldığı çalışmada, şiddete ve silaha yönelik tutumlar ile algılanan cinsiyet rolü ve etnik köken değişkenleri arasındaki ilişkileri incelemiştir. Araştırma örneklemini, Afrika kökenli Amerikalı, Latin Amerika kökenli Amerikalı ve Beyaz Amerikalı ergenler oluşturmuştur. Araştırma verileri, “Şiddete ve Silaha Yönelik Tutumlar Anketi”, “Algılanan Cinsiyet Rolü Ölçeği” ve kişisel bilgi formu aracılığıyla toplanmıştır. Araştırma sonucunda cinsiyet rolü çatışması düzeyi ile başkalarıyla problemlerini çözmek için şiddet ve silah kullanmaya yönelik tutumlar arasında anlamlı bir ilişki bulunamamıştır. Benzer şekilde, başkalarıyla problemlerini çözmek için şiddet ve silah kullanımı tercih etme düzeyleri, etnik gruba göre farklılaşmamaktadır. Etnik grupların etkisi kontrol edildiğinde, başkalarıyla yaşadıkları problemleri çözmek için silah ve şiddet kullanımına yönelik tutumlar ve kişinin yaşamış olduğu cinsiyet rolü çatışmasının miktarı arasında anlamlı farklılık bulunamamıştır. Öte yandan, ergenin silaha ve şiddete yönelik tutumları, erkek ergenin cinsiyet rolü çatışması ile ilişkili faktörler tarafından anlamlı bir biçimde yordanmamıştır.

Stone ve Dover (2007), erkek ergenlerde şiddet yanlısı tutumların gelişimini etkileyen çeşitli faktörleri incelemiştir. Araştırma örneklemini, hapsedilmiş 75 erkek ergenden oluşturulmuştur. Araştırma verileri, “Şiddete Yönelik Tutumlar”, “Bağlanma”, “Empati Kurabilme Kapasitesi”, “Şiddete Başvuran Akranlar”, “Toplumsal Şiddet ve Şiddete Maruz Kalma”, “Çocuğun Ebeveyn Şiddetine Kurban Olması”, “Sosyoekonomik Düzey ve Şiddet” ve “Her iki Biyolojik Ebeveynin Evde Bulunması” ölçme aracıyla toplanmıştır. Sonuçta, empati kurabilme becerisinin, ergendeki şiddet yanlısı tutumu açıklayan en önemli faktör olduğu belirlenmiştir. Biyolojik ebeveynlerinin her ikisiyle birlikte yaşayan ergenlerin hem daha yüksek düzeyde empati

kurabildikleri hem de daha düşük düzeyde şiddet yanlısı tutuma sahip oldukları bildirilmiştir.

Passley (2004), 40 Afrika kökenli önergren üzerinde yaptığı çalışmada, baba yoksunluğu, depresyon ve şiddete yönelik tutumlar arasındaki ilişkileri incelemiştir. Araştırma verileri “Çocuklar için Davranış Değerlendirme Ölçeği”, “Çocuklar için Depresyon Envanteri” ve “Silahlara ve Şiddete Yönelik Tutumlar/Saldırgan Davranış Kontrol Formu” aracılığıyla toplanmıştır. Araştırma sonuçları Afrika kökenli ergenlerde baba yoksunluğunun diğer etnik kökenlere göre daha yaygın olduğunu ve babasız çocukların iki ebeveynli ailelere göre daha fazla zararlı etkiyle karşı karşıya geldiklerini ileri sürmektedir. Ayrıca 9–12 yaşları arasında ebeveyn yoksunluğu yaşayan ergenlerin iki ebeveynli ergenlere göre, daha fazla depresyon yaşadıkları ve saldırgan ve antisosyal davranışların daha çok olduğu bulunmuştur. Bir baba figürüyle yaşamayan erkek çocuklar daha yüksek depresyon ve saldırgan/antisosyal davranış düzeylerine sahip olduğu gözlenmiştir.

Mesch ve diğerleri (2003), yaşları 14 ile 18 arasında değişen 909 ergen üzerinde yaptıkları çalışmada, ergenlerin sosyal ilişki kalitesi ile saldırgan davranış arasındaki ilişkiyi araştırmışlardır. Araştırma verileri araştırmacı tarafından hazırlanan yapılandırılmış görüşmeler ile toplanmıştır. Ebeveynleri ve akranları ile yakın ilişkileri olan ergenlerin, diğer ergenlere göre olumsuz ilişkilere maruz kalmasının daha az olması olduğu bulunmuştur. Saldırgan davranışın kullanımına yönelik tutumları olduğu rapor edilen ergenlerin, suç işleme davranışlarıyla daha fazla ilişkili olduğu ve başkalarına yönelik saldırganlık düzeyinin yüksek düzeyde olduğu gözlenmiştir. Kendisi için önemli olan bireyler ile yakın ilişki kurmayan ergenlerin, hoş gitmeyen davranışlara daha çok maruz kalmaya, suç işleyen akranlar ile ilişki kurmaya ve saldırgan davranışları ya da tutumları benimsemeye eğilimli oldukları ortaya konmuştur. Sonuçlar, ergenlik dönemindeki olumsuz ilişki yaşantılarının saldırgan davranışı yordayıcı bir risk faktörü olabileceğini ortaya koymaktadır.

Landau (2002), ergenlerin şiddete maruz kalmasını, şiddet içeren tutumlarını ve davranışlarını incelemiştir. Çalışmanın örneklemini, 56 erkek ve 81 kadın olmak üzere 137 lise öğrencisinden oluşmuştur. Araştırmada veriler, şiddete maruz kalma, şiddete yönelik tutumlar, duygusal sıkıntı, şiddet içeren davranış, kendini değerlendirme ve

etnik kimlik ölçme araçları ile toplanmıştır. Sonuçlar, şiddete maruz kalma ile şiddet içeren tutumlar ve davranışlar arasında olumlu yönde bir ilişki olduğunu göstermektedir. Regresyon analizi sonuçları, duygusal sıkıntı ile birleşmiş şiddete maruz kalmanın, şiddetin yardımcı bir yordayıcısı olduğu göstermiştir. Kendini değerlendirme ve etnik kimlik, şiddete maruz kalma ve şiddet davranışı arasındaki ilişkide güçlü bir faktör olmadığı bulunmuştur.

Gellman (2004), şiddete mazur kalma, şiddete yönelik tutumlar ve post travmatik stres bozukluğunun şiddet kullanımıyla ilişkisini ele almıştır. Çalışmanın örneklemini 45 şiddet davranışı gösteren ve 45 şiddet davranışı göstermeyen toplam 90 öğrenciden oluşturulmuştur. Araştırmada “Şiddete Maruz Kalma Anketi”, “Şiddete Yönelik Tutumlar Ölçeği”, “Çocukların Stres Belirtileri Kontrol Listesi” ve “Şiddet Kullanımı Ölçeği” kullanılmıştır. Araştırma sonuçları, hem şiddet davranışı gösteren hem de göstermeyen örneklem grubu için şiddet kullanımının, şiddete yönelik tutumlar, post travmatik stres bozukluğu ve şiddete maruz kalma ile ilişki gösterdiği saptanmıştır. Ayrıca, şiddetin kullanımı arasındaki ilişkinin, şiddete yönelik tutumlar ve posttravmatik stres bozukluğu değişkenleri kontrol edildikten sonra da anlamlı kaldığı bulunmuştur. Aynı zamanda iki örneklem, olumlu şiddete yönelik tutumlar açısından da farklılaşmaktadır. Şiddet davranışı göstermeyen grup, tepkisel şiddetin kullanımına göz yumarken, şiddet davranışı gösteren grup şiddet kültürünü (yanlıştır) onaylamıştır. Şiddete maruz kalmanın, şiddet kullanımı ve şiddete yönelik tutumlar arasında aracı bir değişken olarak işlevi olduğunu ileri sürmektedir.

Slovak, Carlson ve Helm (2007), şiddete maruz kalmanın, gençlerdeki şiddet ve silahlara yönelik tutumlar üzerindeki etkilerini incelemişlerdir. Araştırma evde, okulda ve yaşadıkları bölgede şiddete maruz kalan ve 6–12. sınıflar arasında eğitim gören toplam 1400 öğrenci üzerinde gerçekleştirilmiştir. Sonuçlar gençlerin her bir ortamda, özellikle okulda, korku verici miktarda şiddete maruz kaldıklarını ortaya koymaktadır. Ayrıca şiddete ve silahlara yönelik tutumların evdeki şiddet ve erkek olma tarafından anlamlı bir biçimde etkilendiğini göstermektedir.

Pickett (2010), Afrika kökenli Amerikalı ergenlerin partner şiddetine yönelik tutumlarını incelemiştir. Araştırma 39 kız, 25 erkek toplam 64 ergen üzerinde gerçekleştirilmiştir. Araştırma verileri, “Kişisel Bilgi Formu” ve “Partner Şiddetine

Yönelik Tutumlar Ölçeği” aracılığıyla toplanmıştır. Araştırma sonucunda kızların şiddet kullanımını erkeklere göre daha fazla onayladıkları ortaya çıkmıştır. Öte yandan erkekler, partner şiddetini kullanmayı kızlara göre daha fazla onaylamışlardır. Psikolojik şiddet, fiziksel ve cinsel şiddete göre daha fazla kabul edilmiştir. Ek olarak, devamlı flört ilişkisine sahip olanların, ilişkilerinde fiziksel şiddeti daha az onayladıkları ancak, önceden flört ilişkisi olmayan ergenlerin, cinsel şiddeti daha az onayladıkları saptanmıştır.

Goethem, Scholte ve Wiers (2010), zorbalığa yönelik açık tutumlar kontrol edildikten sonra, zorbalığa yönelik örtük tutumların, zorbalık davranışını yordayıp yordamadığını incelemiştir. Araştırmaya yaş ortalamaları 11.5 olan, 112 erkek, 125 kız toplam 237 ilköğretim öğrencisi katılmıştır. Araştırma verileri, “Zorbalığa Yönelik Örtük Tutumlar”, “Zorbalığa Yönelik Açık Tutumlar” ve “Öğrenci, Akran ve Öğretmen Zorbalık Davranışı Değerlendirme” ölçme araçları ile toplanmıştır. Araştırma sonucunda, zorbalığa yönelik açık tutumların zorbalık davranışını yordamasına karşın, zorbalığa yönelik örtük tutumları yordamamıştır. Öte yandan, zorbalığa yönelik açık ve örtük tutumlar arasındaki anlamlı etkileşim, göreceli olarak olumlu açık tutumlara sahip olan öğrencilerde, zorbalığa yönelik örtük tutumların zorbalık davranışının önemli bir yodayıcısı olduğunu göstermiştir.

Funk, Elliott, Bechtoldt, Pasold ve Tsavoussis (2003), 619 ilköğretim altıncı sınıf öğrencisi üzerinde yaptıkları çalışmada, çocuklar için şiddete yönelik tutum ölçeği geliştirmişlerdir. Araştırma sonucunda güvenilir iç tutarlılık katsayıları elde edilmiştir. Ayrıca araştırma sonucunda, Tepkisel Şiddet ve Şiddet Kültürü olmak üzere ölçekte iki faktör ortaya çıkmıştır. Çalışmada erkek olma, bir kurban olarak kendini tanımlamanın ve Afrika kökenli Amerikalı olmanın her ikisinin de şiddete yönelik tutumları yordadığı bulunmuştur.

Medya ve şiddete yönelik tutumlar arasındaki ilişkileri inceleyen araştırmalar gözden geçirildiğinde, Hough ve Erwin (1997), çocukların televizyondaki şiddete yönelik tutumlarını ele aldıkları çalışma yaşları 11 ile 16 arasında değişen 316 çocuk üzerinde gerçekleştirilmiştir. Televizyondaki şiddete yönelik tutumları ölçmek amacıyla araştırmacı tarafından 47 maddelik anket oluşturulmuştur. Araştırma sonucunda, okul

günlerinde izlenen televizyon miktarının, televizyondaki şiddete yönelik tutumları yordadığını ortaya koymuştur.

Brady (2007), kişilerarası şiddete yönelik olumlu tutumlar ile medya şiddetine maruz kalma arasındaki ilişkileri incelediği çalışmasını, 18-20 yaş aralığındaki toplam 319 üniversite öğrencisi üzerinde gerçekleştirmiştir. Araştırma verileri “Medya Kullanımı”, “Kişilerarası Şiddete Yönelik Tutumlar”, “Cezayı Gerektiren Suça Ait Adalet Politikasına Yönelik Tutumlar”, “Farklı Tipteki Askeri Müdahaleler” ölçme araçları ile toplanmıştır. Zamanını önemli oranda sporla ilişkili TV izleyerek geçirmenin, erkekler arasında ebeveyn eğitiminden, şiddete maruz kalınan yaşam süresinden, saldırgan kişilikten ve zorlamalı problem çözme tarzından bağımsız olarak, askeri hazır olma/savunmaya ve saldırgan askeri müdahaleye yönelik olumlu tutum ile ilişkili olduğu saptanmıştır. Benzer şekilde zamanını şiddet içerikli film/TV izleyerek geçirmenin de erkekler arasında askeri hazır olma/savunmaya yönelik daha fazla olumlu tutuma sahip olma ile ilişkilendirilmiştir. Kadınlar arasında ise, kişilerarası şiddete yönelik ve cezayı gerektiren suça ait adalet politikasına yönelik daha fazla olumlu tutuma sahip olma ile ilişkili olduğu bulunmuştur.

Hassan, Osman ve Azrain (2009), filmlerde şiddete maruz kalan erkek ergenler arasında saldırganlığa yönelik tutumları yordamışlar ve karşılaştırmışlardır. Çalışmada yaşları 13-17 arasında değişen 260 ergen yer almıştır. Araştırma verileri “Kişisel Bilgi Formu”, “Medya İzleme Alışkanlıkları Anketi”, “Sinema Şiddetinden Etkilenme Ölçeği” ve “Saldırganlık ile İlgili Tutumlar Ölçeği” aracılığıyla toplanmıştır. Araştırma sonuçları erkek ergenlerin zamanlarının önemli bir kısmını, TV ve DVD/CD’de film izleyerek geçirdiğini ve medya şiddetine önemli miktarda maruz kaldıklarını ortaya koymuştur. Ergenler film izlerken, ebeveynlerinin kontrolü de oldukça sınırlıdır. Ayrıca herhangi bir boyuttaki saldırganlıkla ilişkili tutumlarında çok miktarda şiddet içerikli film izleme ile az miktarda izleme arasında anlamlı farklılıklar olduğunu göstermektedir. Şiddet içerikli film izlemeyi tercih eden ergenlerin, şiddet içerikli filmi az izleyen ya da hiç izlemeyen ergenlere göre, saldırganlığı kabul eden ve haklı çıkaran daha destekleyici tutumlara sahip oldukları saptanmıştır. Ek olarak, saldırganlığı kabul edici tutumları, filmlerden etkilenme, film izleme alışkanlıkları ve ergenlerin film tercihlerinin yordadığı bulunmuştur.

Wei (2007), internet üzerinden şiddet içerikli video oyunu oynamanın, Çin’de yaşayan ergenlerin şiddete yönelik tutumları, empati ve saldırgan davranışlar üzerindeki etkilerini incelemiştir. Araştırma verileri yaşları 11 ile 22 arasında değişen toplam 312 internet kullanıcılarından toplanmıştır. Araştırma verileri “İnternet Üzerinden Video Oyun Oynama”, “Şiddet İçerikli Video Oyununa Maruz Kalma”, “Şiddete Yönelik Tutum”, “Başkalarına Yönelik Tutum” ve “Saldırgan Davranış” ölçme araçları aracılığıyla elde edilmiştir. Araştırma sonucunda internet üzerinden video oyun oynamanın, daha yüksek düzeyde şiddete tolerans gösterme, daha düşük düzeyde empati ve daha yüksek düzeyde saldırgan davranış gösterme ile bağlantılı olduğu bulunmuştur. Regresyon analizi sonuçlarına göre, şiddet içerikli video oyunlarına yüksek düzeyde maruz kalma, daha fazla şiddet yanlısı tutumu yordamıştır. Yüksek düzeyde internet üzerinden şiddet içerikli video oyunu oynama, başkalarıyla daha az ilgilenme ve daha çok saldırgan davranmayı yordadığı saptanmıştır. Bununla birlikte, şiddet içerikli video oyunlarına maruz kalma ve şiddete yönelik tutumlar arasında anlamlı bir ilişki bulunmuştur. Ayrıca, araştırmada erkek ergenlerin, kız ergenlere göre yüksek düzeyde şiddet içerikli video oyunlarına maruz kaldıkları saptanmıştır. Buna karşın şiddet içerikli video oyunlarına maruz kalma ve saldırganlık arasında anlamlı bir ilişki bulunamamıştır.

Yukarıdaki çalışmalara ek olarak şiddet, şiddete yönelik tutumlar ve ilişkili öteki değişkenler arasındaki ilişkilerin biçimleyici ve aracı etkilerini inceleyen çalışmalara da rastlanmıştır. Vernberg, Jacobs ve Hershberger (1999), 7-9. sınıflara devam eden 1033 öğrenci üzerinde gerçekleştirmiş oldukları çalışmada, akranlara yönelik saldırganlığın sıklığının olası etkileyicisi olarak şiddet ile ilişkili tutumların rolünü incelemişlerdir. Çalışmanın akran kurban etme boyutu, “Kendini Kurban Etme ve Başkalarını Kurban Etme” ölçekleri, tutumlar ve inançların ölçümü ise, “saldırganlık yasaldır ve haklı nedeni vardır, saldırganlık gücü ve saygınlığı sağlar, kişi kavgada araya girmemelidir” maddeleri aracılığıyla test edilmiştir. Bu tutumlar manidar olarak akranlara yönelik saldırganlık ile ilişkiliyken, kendini kurban etme ile ilişkili değildir. Tutumların, başkalarına yönelik saldırganlık ve cinsiyet arasında aracılık etkisi olduğu saptanmıştır. Benzer şekilde, akranlara yönelik erkek ve kız ergenlerin her ikisinin saldırganlığı için tutumların aracılık etkisi olduğu görülmüştür. Öte yandan, kendini kurban etme ve başkalarına yönelik saldırganlık arasında tutumların biçimleyici etkisi çok düşüktür. Ancak, kendini kurban etme ve başkalarına yönelik saldırganlık arasında açık bir kanıt

vardır. Sonuçlar şiddeti önleme programlarında hem kendini kurban etmeyi azaltmak için doğrudan çabalar üzerinde hem de tutumlar ve değerler üzerinde çalışmanın önemini desteklemektedir.

Sybesma (2008), çevresel saldırganlık/şiddet yaşantıları ile ergendeki sonuçları (depresyon ve saldırganlık) arasındaki ilişkide sosyal bilişlerin (algılanan sosyal destek, gelecek beklentisi ve saldırganlığa ilişkin normalleştirici inançlar) biçimleyici ve aracı etkilerini incelemiştir. Ek olarak bu çalışma biçimleyici ve aracı etkilerin çevresel saldırgan/şiddet yaşantı tiplerine (kurban ya da tanıklık) ve bu yaşantıların yoğunluğuna (düşük yoğunluklu ya da yüksek yoğunluklu) göre değişip değişmediğini belirlemeye çalışmaktadır. Araştırmada kısa boyamsal deseni kullanılmıştır. 9 ve 12. sınıfa devam eden 248 lise öğrencisine, üç ay arayla kurban yaşantıları, tanık olma yaşantıları, algılanan sosyal destek, gelecek beklentisi, kuralcı inançları, saldırgan davranışı ve depresif belirtileri iki kez incelenmiştir. Öğrencilerin saldırgan davranış ve depresif belirtilerine ilişkin bilgiler öğretmenler aracılığıyla toplanmıştır. Doğrulayıcı faktör analizi sonuçları şiddet-saldırganlık yaşantılarının dört faktörlü modeli (düşük yoğunlukta kurban olma, yüksek yoğunluklu kurban olma, düküş tanık olma, yüksek düzeyde tanık olma) iki ve tek faktörlü modelinden daha iyi uyum göstermiştir. Algılanan sosyal destek, kurban olma ve depresyon arasında biçimleyici ilişkiyi açığa çıkamamıştır. Ancak sosyal destek, kurban olma ile saldırganlık arasında ve tanık olma ile saldırganlık arasındaki ilişkilerde koruyucu–tepkisel bir etkiye sahip olduğu görülmüştür. Gelecek beklentileri, saldırgan/şiddet yaşantılarını (hem kurban olma hem de tanık olma) ve ergendeki sonuçlarını (depresyon ve saldırganlık) biçimleyici değişken olarak etkilemiştir. Saldırganlığa ilişkin normatif inançlar, kurban olma (hem düşük hem de yüksek düzeyde) ve saldırganlık arasındaki ilişkiye aracılık ettiği belirlenmiştir. Normatif inançlar, tanık olma ve saldırganlık arasındaki ilişkiye aracılık etkisinin olmadığı görülmüştür. Gelecek beklentisi, yüksek düzeyde tanık olma ve saldırganlık arasındaki ilişkiye aracılık etkisinin olduğu bulunmuştur. Cinsiyet analizi açısından ise, gelecek beklentisi ve saldırganlık arasındaki bağlantının, sadece kızlar için anlamlı olduğunu göstermiştir. Gelecek beklentisi, düşük düzeyde tanık olma ve saldırganlık ya da kurban olma ve saldırganlık arasındaki ilişkiye aracılık etmemiş ve saldırganlık/şiddet yaşantıları ve depresyon arasında güçlü bir aracı değişken olmadığı görülmüştür.

Josephson ve Proulx (2008), 7-9. sınıfa devam eden 143 erkek, 147 kız toplam 250 öğrenci üzerinde yaptıkları çalışmada, genç ergenlerin istismara ilişkin bilgileri (istismara ilişkin gerçek bilgi, uygulamaya ilişkin bilgi, atılganlık- assertiveness) öz yeterlikleri, tutumları ve alternatif çatışma çözme stratejilerinin, partner şiddeti ile ilişkilerini yordamak amacıyla sosyal bilişsel kurama dayalı bir yapısal eşitlik modelini test etmişlerdir. “İstismar Bilgisi”, “Öz yeterlik”, “İlişkilerde Şiddet ve Öteki Davranışsal Stratejiler” ve “Partner Şiddetine Yönelik Tutumlar” araştırmada kullanılan ölçme araçlarıdır. Çalışma sonucunda doğrudan nedensel etki incelendiğinde, şiddeti hoş gören tutumlar ve fiziksel olarak saldırgan stratejileri kullanmanın, partnerlere ya da arkadaşlara karşı fiziksel şiddet uygulamayı arttırdığı görülmüştür. İlişkiler ve şiddete ilişkin bilginin de tutumların bilgidan etkilenmesinden dolayı partnere fiziksel şiddet uygulamayı azalttığı saptanmıştır. İstismar bilgisi ve öz yeterlik, çatışmayla baş etmek için düşünme temelli stratejileri kullanmaya katkıda bulunmasına karşın, yalnızca erkeklerin şiddetini azalttığı ortaya çıkmıştır.

Allwood ve Bell (2008), şiddete maruz kalma ve gencin şiddet davranışında post travmatik stres bozukluğu ve şiddete yönelik bilişlerin aracı rolünü incelemişlerdir. Bununla birlikte çalışmada şiddete maruz kalma ve şiddet davranışı arasında ilişkinin gücünün, kontekste ve cinsiyete göre değişiklik gösterip göstermediği de incelenmiştir. Araştırma örneklemini, yaş ortalaması 13.1 olan 123 önergenden oluşturulmuştur. Araştırma verileri, “Şiddete Maruz Kalma”, “Şiddet Davranışı”, “Travma Belirtileri” ve “Şiddet İçerikli Bilişlerin Kabulü” ölçme araçları ile toplanmıştır. Sonuçlar, evde ve toplumda şiddete maruz kalma arasında olumlu yönde güçlü bir ilişki olduğunu göstermemiştir. Kontekste bakılmaksızın, şiddete maruz kalmanın, post travmatik stres bozukluğu belirtileri, şiddete yönelik bilişlerin kabulü ve ergenlerde şiddet davranışı ile anlamlı bir biçimde ilişkili olduğu saptanmıştır. Post travmatik stres bozukluğu belirtileri ve şiddete yönelik bilişlerin kabulü, şiddete maruz kalma ve şiddet davranışı ilişkisinde aracılık etkisi vardır. Ancak bu ilişkiler, kızlarda ve erkeklerde ve de toplumsal kontekstlerde farklılık göstermektedir.

2.2.2. Saldırganlık ve Şiddet Davranışları ile İlgili Yurt İçinde Yapılan Araştırmalar

Bu bölümde ülkemiz alan yazınındaki saldırganlık, şiddet ve şiddete yönelik tutumlar ile ilişkili çalışmalara yer verilmiştir. İlk olarak saldırganlık ve saldırganlıkla ilişkili değişkenler üzerine yapılmış çalışmalar ortaya konmuştur. Arslan, Hamarta, Arslan ve Saygın (2010), ergenlerde saldırganlık ve kişiler arası problem çözme arasındaki ilişkiyi incelemişlerdir. Ayrıca, araştırmada ikinci olarak cinsiyete göre saldırganlık ve kişilerarası problem çözme becerilerinin farklılaşıp farklılaşmadığını da ele almışlardır. Araştırma 483 (180 kız ve 303 erkek) ergen üzerinde gerçekleştirilmiştir. Araştırma verileri, “Kişilerarası Problem Çözme Becerileri” ve Saldırganlık Ölçeği” ile toplanmıştır. Sonuç olarak, ergenlerin cinsiyetlerine göre saldırganlık puanlarının anlamlı bir biçimde farklılaştığı saptanmıştır. Ek olarak, saldırganlık ile probleme olumsuz yaklaşım, kendine güvensiz yaklaşım ve sorumluluk almama arasında pozitif yönde, saldırganlık ile yapıcı problem çözme ve ısrarlı-sebatkar yaklaşım arasında negatif yönde anlamlı ilişki bulunmuştur. Yapıcı problem çözme ve ısrarlı-sebatkar yaklaşım, saldırganlığı anlamlı bir düzeyde açıklamıştır.

Eroğlu (2009), tarafından gerçekleştirilen çalışmada, lise ve üniversite öğrencilerinin saldırganlık davranışları, bazı değişkenler açısından incelenmiştir. Araştırma, 1294’ü lise, 948’i üniversite öğrencisi olmak üzere toplam 2242 öğrenci üzerinde gerçekleştirilmiştir. Araştırma verileri, kişisel bilgi formu ve saldırganlık ölçeği ile toplanmıştır. Araştırma sonucunda, lise öğrencilerinin üniversite öğrencilerine göre daha fazla fiziksel saldırganlık, öfke, düşmanlık ve dolaylı saldırganlık sergiledikleri belirlenmiştir. Öte yandan, cinsiyet değişkeni açısından ise, hem liseye hem de üniversiteye devam eden erkek öğrencilerin kız öğrencilere kıyasla, fiziksel saldırganlığı anlamlı bir biçimde daha fazla sergiledikleri bulunmuştur. Bununla birlikte sözel saldırganlık açısından, lise öğrencileri bakımından anlamlı bir farklılık bulunmazken, üniversite öğrencileri arasında erkek öğrencilerin lehine anlamlı bir fark olduğu saptanmıştır. Araştırma sonucunda sosyo ekonomik düzey göre, üst sosyo ekonomik düzeyde bulunan lise öğrencilerinin alt sosyo ekonomik düzeyde bulunanlara göre daha fazla saldırgan oldukları saptanmıştır.

Yılmaz (2008), endüstri meslek lisesinde öğrenim gören, 248 endüstri meslek lisesi öğrencisi üzerinde gerçekleştirdiği çalışmada, öğrencilerin saldırganlık düzeylerini değişik boyutlara göre incelemiştir. Araştırmada ölçme aracı olarak “Saldırganlık Ölçeği” ve “Kişisel Bilgi Formu” kullanılmıştır. Araştırma sonucunda kız öğrencilerin, erkek öğrencilere nazaran edilgen saldırganlık davranışını daha fazla ortaya koydukları görülmektedir. Anadolu Teknik Lisesi öğrencileri, Endüstri Meslek Lisesi öğrencilerine nazaran yıkıcı saldırganlık davranışını daha fazla ortaya koymaktadır. Öğrencilerin anne baba eğitim ve iş durumunun saldırganlık davranışının farklılaşmasına istatistiksel olarak etki etmediği görülmüştür.

Gümüş (2000), kendini kabul düzeyleri farklı genel lise öğrencilerinin, cinsiyetlerine, sınıflarına, ailenin gelir düzeyine, ebeveynlerinin eğitim durumlarına, doğum sıralarına, aile durumlarına, ebeveynleri ile ilişkilerinden memnuniyetlerine, ebeveynlerin algılanan öfke düzeylerine, algılanan ebeveyn tutumlarına, boş zamanları değerlendirme alışkanlıklarına ve dinledikleri müzik türüne göre saldırganlık düzeyleri incelenmiştir. Araştırmanın verileri Ankara'nın farklı belediye sınırlarında genel liselerde eğitim gören 546 öğrenciden toplanmıştır. Öğrencilerin saldırganlık düzeyleri “Saldırganlık Ölçeği”, kendini kabul düzeyleri ise, “Kendini Kabul Envanteri” ile incelenmiştir. Araştırmanın sonucunda kendini kabul, cinsiyet, doğum sırası, aile durumu, ebeveynlerin algılanan öfke düzeyi, algılanan baba tutumu, babanın alkol kullanma miktarı, serbest zamanları değerlendirme alışkanlığı ve dinlenen müzik türü değişkenlerinin genel lise öğrencilerinin saldırganlık düzeyleri üzerindeki temel etkileri anlamlı bulunmuştur. Kendini kabul ve algılanan baba tutumu değişkenlerinin genel lise öğrencilerinin saldırganlık düzeyleri üzerindeki ortak etkisi dışında, kendini kabul ve diğer değişkenlerin genel lise öğrencilerinin saldırganlık düzeylerine ortak etkilerinin anlamlı olmadığı bulunmuştur.

Kılıçarslan ve Atıcı (2010), ilk ergenlik döneminde bulunan öğrencilerin akılcı olmayan inançları ile saldırganlık düzeyleri arasındaki ilişkiyi ve akılcı olmayan inançların öğrencilerin saldırganlık puanlarını ne ölçüde yordayabildiğini incelemiştirlerdir. Bu çerçevede, öğrencilerin saldırganlık puanları cinsiyet, anne-baba eğitim düzeyi, ailelerinin gelir düzeyi ve kardeş sayılarına göre farklılaşıp farklılaşmadığı da incelenmiştirlerdir. Araştırma örneklemini, 955 ilköğretim yedinci ve sekizinci sınıf öğrencisinden oluşmaktadır. Veriler “Ergenler İçin Mantıkdışı İnançlar

Ölçeği”, “Saldırganlık Envanteri” ve “Kişisel Bilgi Formu” ile elde edilmiştir. Araştırmada, saldırganlık ve akılcı olmayan inançlar arasında olumlu yönde anlamlı ilişkiler elde edilmiştir. Erkeklerin saldırganlık düzeylerinin kızlara göre anlamlı düzeyde daha yüksek olduğu bulunmuştur. Öğrencilerin saldırganlık puanlarının anne-baba eğitim düzeyi, ailelerinin gelir düzeyi ve kardeş sayılarına göre farklılaşmadığı saptanmıştır. Rahatlık ve başarı talebi alt ölçeklerinden elde edilen puanların öğrencilerin saldırganlık düzeylerini, saygı talebi alt ölçek puanlarına oranla daha anlamlı bir şekilde yordadığı ortaya çıkmıştır.

Kurtoğlu (2009), lise öğrencilerinde gözlenen saldırganlık düzeylerinin otomatik düşünceler, cinsiyet ve sınıf düzeyi değişkenleri arasındaki ilişkileri incelemiştir. Araştırmanın örneklemini, 611 kız, 574 erkek olmak üzere toplam 1185 öğrenci oluşturmuştur. Araştırma verileri, “Saldırganlık Ölçeği” , “Otomatik Düşünceler Ölçeği” ve “Kişisel Bilgi Formu” ile toplanmıştır. Araştırma sonucunda lise öğrencilerinde saldırganlık düzeyi yükseldikçe, kendine yönelik negatif duygu ve düşüncelerin, şaşkınlık-kaçma fantezilerinin, kişisel uyumsuzluk ve değişme isteğinin, yalnızlık-izolasyon düşüncelerinin ve ümitsizliğin arttığı saptanmıştır. Cinsiyet açısından ise, erkek öğrencilerin kız öğrencilere göre, 10 ve 11’de öğrenim görenlerin 9. sınıfta öğrenim görenlere göre, saldırganlık puanlarının daha yüksek olduğu bulunmuştur.

Aktaş, Şahin ve Aydın (2005), tarafından yapılan çalışmada, olumsuz niyet yüklemleme eğiliminin çocukların sosyal ilişkilerinde saldırgan olup olmamalarına ve cinsiyetlerine göre değişip değişmediklerine göre incelemişlerdir. Araştırmada ikinci olarak, fiziksel, pasif ve sözel saldırganlık türlerine göre düşmanca yüklemlemede bulunma açısından saldırganlık düzeyi ve cinsiyete göre bir farklılık gözlenip gözlenmediği araştırılmıştır. Araştırma örneklemini 5. sınıfta eğitim gören 236 kız ve 293 erkek toplam 529 öğrenciden oluşmuştur. Araştırma verileri sosyo metrik saldırganlık ölçeği ve 11 resimden oluşan bir resim anketi uygulanmıştır. Araştırma sonucunda saldırgan olarak tanımlanan çocukların, saldırgan olmayanlara göre, olumsuz tepkileri içeren davranış seçeneklerini (kişisel nedenlere ve olumsuz niyete yapılan yüklemeler) daha çok tercih ettikleri saptanmıştır. Saldırganlık türleri açısından da fiziksel saldırganlık gösteren çocukların göstermeyenlere göre, daha fazla olumsuz yüklemlemede

bulunmuşlardır. Ayrıca, erkek öğrencilerin kız öğrencilere göre daha fazla düşmanca niyet yüklediği de saptanmıştır.

Ayan (2007), 655 ilköğretim 6-7-8. sınıf öğrencisi üzerinde yaptığı çalışmada, sosyokültürel, ekonomik, psikolojik ve iletişimsel özelliklere göre saldırganlık eğilimlerinin farklılaşp farklılaşmadığını incelemiştir. Araştırma verileri, öğrencilerin sosyodemografik özellikleri, aile yapısı, aile içi ilişkilerinin niteliği ve aile içinde çocuğa yönelik şiddetin varlığını ve şiddete potansiyel oluşturabileceği düşünülen ilişki ve etkenleri belirlemeye yönelik sorulardan oluşan “Anket Formu” ve “Saldırganlık Ölçeği” ile toplanmıştır. Araştırma sonucunda, öğrencilerin %54’ünün şiddete maruz kaldığı ve bu öğrencilerin saldırganlık eğilimlerinin fazla olduğu saptanmıştır. Öğrencilerin saldırganlık ölçeğinden aldığı puanların, ailesinde yaşayan birey sayısı ve annesinin davranış tarzına göre anlamlı farklılık gösterdiği bulunmuştur. Ancak, saldırganlık ölçeğinden aldığı puanların öğrencinin ailesinin kökeni, anne ve babasının eğitim düzeyi ve mesleği, ailesinin gelir düzeyi, ailesinde kararların alınma biçimi, annesi ve babası arasında şiddet olması, babasının kendisine karşı davranış tarzı, anne ve babasının kendisine ilgisi, anne ve babasının arkadaşlarını tanıması ve eve gelmesine izin vermesi, anne ve babasından korkması, anne ve babasıyla sorunlarını paylaşabilmesine göre anlamlı bir farklılık göstermediği saptanmıştır.

Haskan (2009), ergenler üzerinde şiddet eğilimleri görülme sıklığını ve yüksek şiddet eğilimine sahip olan ergenlerin algılanan sosyal destek ve yalnızlık düzeylerini incelemiştir. Araştırma örneklemini 899 ergenden oluşturmuştur. Ergenlerin şiddet eğilimleri, “Şiddet Eğilimi Ölçeği”, yalnızlık düzeyleri “UCLA Yalnızlık Ölçeği” ve sosyal destek düzeyleri ise “Algılanan Sosyal Destek Ölçeği” ile incelenmiştir. Araştırma sonucunda erkek ergenlerin kız ergenlere göre daha yüksek düzeyde şiddet eğilimlerinin olduğu ve daha fazla şiddet filmleri ve kahramanlık filmleri izledikleri bulunmuştur. Ek olarak şiddet eğilimi, evde şiddete maruz kalan ergenlerin, maruz kalmayanlara göre, ailesinde alkol kullanılan ergenlerin kullanılmayanlara göre ve babasının gelir getiren işte çalışan ergenler arasında çalışmayanlara göre daha yüksektir.

Şahin ve Owen (2009), psikolojik ihtiyaç (ilişki, yeterlik ve özerklik ihtiyacı) düzeyleri farklı lise öğrencilerinin saldırganlık düzeylerini çeşitli değişkenler açısından incelemiştir. Araştırmaya, Kayseri ilindeki dört lisede öğrenim görmekte olan 1011

öğrenci katılmıştır. Araştırma verileri “Saldırganlık Ölçeği”, “Temel Psikolojik İhtiyaçlar Ölçeği” ve “Kişisel Bilgi Formu” aracılığıyla toplanmıştır. Araştırma sonucunda, lise öğrencilerinin saldırganlık puanı üzerinde ilişki ihtiyacı ile serbest zamanlarda yapılan etkinliğin türü, özerklik ihtiyacı ile cinsiyet değişkenlerinin ortak etkisi anlamlı bulunurken; diğer değişkenlerin ortak etkileri anlamlı bulunmamıştır. Cinsiyetin, algılanan anne tutumunun, algılanan baba tutumunun, ailede şiddet uygulanma durumunun, ilişki ve yeterlik ihtiyaçlarının öğrencilerin saldırganlık puanları üzerindeki temel etkisi anlamlı bulunurken serbest zamanlarda yapılan etkinliklerin türünün ve özerklik ihtiyacının öğrencilerin saldırganlık puanları üzerindeki temel etkisi anlamlı bulunmamıştır.

Öte yandan, ülkemizde saldırganlık ve şiddet davranışı ile akran ve aile değişkenleri arasındaki ilişkiyi ortaya koyan pek çok çalışma vardır. Örneğin, Uludağlı ve Sayıl (2009), ergenlerin, ebeveyn ve akran ilişkileri ile saldırgan davranışlarının risk alma davranışları ile ilişkisini incelemişlerdir. Araştırmaya lise ve üniversite öğrencisi 429 ergen katılmıştır. Öğrencilere, “Risk Alma Ölçeği”, “Ergen Aile Süreci Ölçeği”, “Ebeveyn Akran Yönetimi Ölçeği”, “Arkadaşlık Niteliği Ölçeği”, “Saldırganlık ve Olumlu Sosyal Davranış Ölçeği” ve “Saldırganlık Ölçeği” uygulanmıştır. Ergenlerin risk alma davranışlarının, cinsiyete ve sınıf düzeyine göre farklılaştığı, ayrıca ortak etkinin de anlamlı olduğu görülmüştür. Erkek ergenlerin risk alma davranışlarının her sınıf düzeyinde farklılaştığı ve kız ergenlere göre daha yüksek sıklıkta izlendiği bulunmuştur. Ayrıca, lise ve üniversite öğrencilerinde yakın ve karşı cinsten arkadaşına sahip olmanın, risk alma davranışlarını ters yönde yordadığı saptanmıştır. Üniversite öğrencilerinde risk alma davranışları, annenin eğitim düzeyi ile pozitif, ebeveynin ergeni gözetimi (izleme) ile negatif yönde ilişkili olduğu belirlenmiştir. Hem lise hem de üniversite öğrencilerinde; ebeveynin arkadaş ilişkilerini yasaklaması ve ergenin saldırganlığı, risk alma davranışlarını pozitif yönde; ebeveynin akran ilişkilerine rehberliği ise negatif yönde yordamıştır. Sonuçlar, ergenlerin akran ilişkilerini yönetmede ebeveynin olumlu stratejiler kullanması ve ergenin yakın arkadaşlarının olmasının ergeni risk alma davranışlarından koruyabildiğini açığa çıkarmıştır.

Avcı ve Güçray (2010), tarafından gerçekleştirilen çalışmada, şiddet davranışı gösteren ve göstermeyen ergenlerin ailelerini aile işlevleri, öfke ve öfke ifade tarzları açısından incelenmiş ve ailelerde psikolojik problemler, alkol kullanımı ve suça yönelik

davranışların görülme sıklığını karşılaştırılmıştır. Araştırmanın örneklemi 14-18 yaşları arasında şiddet davranışı gösteren ergenlerin aileleriyle (n=54) bu tip olaylara karışmamış ergenlerin ailelerinden (n=54) oluşturulmuştur. Çalışmada aile bireylerinin öfke düzeylerini ve öfke ifade tarzlarını incelemek amacı ile “Sürekli Öfke ve Öfke İfade Tarz Ölçeği (SÖÖTÖ)” ve ergenlerin ailelerinin aile işlevlerini incelemek amacı ile “Aile Değerlendirme Ölçeği (ADÖ)” kullanılmıştır. Aile bireylerinin alkol kullanımı, psikolojik probleme sahip olmaları ve suç işleme davranışları gibi aile bireylerine ilişkin problemler ile ilgili veriler araştırmacılar tarafından hazırlanan “Kişisel Bilgi Formu” ile toplanmıştır. Araştırma sonucunda, şiddet davranışı gösteren ergen ailelerini problem çözme, iletişim, duygusal tepki verebilme, ailedeki roller, davranış kontrolü, gereken ilgiyi gösterebilme ve genel aile işlevlerinde karşılaştırma grubunda yer alan ailelere göre yetersiz oldukları gözlenmiştir. Öfke düzeyleri açısından incelendiğinde, şiddet davranışı gösteren ergenlerin ailelerinin “sürekli öfke”, “içe yönelik öfke” ve “dışa yönelik öfke” düzeylerinin, karşılaştırma grubunda yer alan ergenlerin ailelerine göre anlamlı bir şekilde daha yüksek olduğu saptanmıştır. Şiddet davranışı göstermeyen ergenlerin aile üyelerinin öfkelerini daha iyi kontrol ettikleri görülmüştür. Ayrıca şiddet davranışı gösteren ergenlerin aile üyelerinin daha fazla psikolojik probleme sahip oldukları, alkol kullandıkları ve suç işleme davranışında buldukları saptanmıştır.

Yıldırım (2007), şiddet davranışı gösteren ve göstermeyen ergenlerin yalnızlık düzeylerini ve akran gruplarından etkilenme düzeylerini araştırmıştır. Araştırmayı Adana ilinde, % 51,5’i (n=260) şiddete başvurmuş, % 48,5’i (n =245) şiddete başvurmamış toplam 507 ortaöğretim öğrencisi üzerinde gerçekleştirmiştir. Araştırma verileri “UCLA Yalnızlık Ölçeği” ve “Akran Baskısı Ölçeği” ile toplanmıştır. Araştırma sonucunda şiddete başvuran ergenlerin şiddete başvurmayan ergenlere göre kendilerini daha yalnız hissettikleri bulunmuştur. Şiddet davranışı sergileyen ergenler şiddet davranışı sergilemeyen ergenlere göre kendilerini daha yalnız hissetmektedirler. Ayrıca şiddete başvuran ergenlerin akran baskısı düzeyleri şiddete başvurmayan ergenlere göre daha yüksek bulunmuştur.

Karabıyık (2003), üniversite öğrencileri üzerinde yaptığı çalışmada algılanan ana-baba tutumlarına, problem çözme becerilerine, sürekli kaygı düzeylerine ve bazı sosyo-demografik değişkenlere göre öğrencilerin saldırganlık davranışlarının değişip

değişmediğini araştırmıştır. Araştırma Gazi Üniversitesi birinci sınıfında öğrenim gören 237 ve son sınıfta öğrenim gören 251 olmak üzere toplam 488 öğrenci üzerinde yapılmıştır. Öğrencilerin saldırganlık düzeylerini ölçmek amacıyla “Saldırganlık Ölçeği” ve sürekli kaygı düzeylerini ölçmek amacıyla “Durumluk ve Sürekli Kaygı Envanteri” kullanılmıştır. Araştırma sonucunda anne-baba tutumunu otoriter olarak algılayan öğrencilerin saldırganlık düzeylerinin, demokratik ve koruyucu olarak algılayan öğrencilerden anlamlı düzeyde yüksek olduğu bulunmuştur. Ayrıca öğrencilerin problem çözme becerisi algısı ve sürekli kaygı değişkenlerinin saldırganlık puanları üzerine açıklayıcı olduğu bulunmuştur.

Kahraman (2000), aile yaşamlarında şiddet olan ergenlerin aile ilişkilerini ve ruhsal sorunlarını incelemek amacıyla aile yaşamlarında şiddet olan ve olmayan toplam 111 ergeni ve bu ergenlerin annelerini karşılaştırmıştır. Veri toplama amacıyla “Ana-Baba Ergen İlişkileri Envanteri Ergen Formu” ve “Ruhsal Belirti Tarama Listesi” kullanılmıştır. Araştırma sonucunda ailelerinde şiddet olan ergenlerin, ailelerinde şiddet olmayan ergenlere göre, genel olarak aile içi ilişkilerde daha fazla çatışma yaşadıkları ve ailelerindeki bütünlük düzeyinin daha düşük olduğu bulunmuştur. Bu ergenlerin babalarıyla ilişkilerinde problem çözme, iletişim becerilerinde yetersizlikler ve daha fazla düşmanlık duyguları ifade ettikleri saptanmıştır. Ayrıca aile içi şiddet üzerinde, ailelerin gelir düzeyinin, aile içindeki genel anlaşmazlığın, aile kökeninin, alkol kullanım sıklığının ve ergen ebeveyn arasındaki okul çatışmasının açıklayıcı olduğu görülmüştür.

Doğan (2001), 30 kız 30 erkek olmak üzere toplam 60 lise öğrencisi üzerinde yapmış olduğu çalışmada, ana-baba tutumları ile saldırgan davranışlar arasındaki ilişkiyi incelemeyi amaçlamıştır. Ergenlerin saldırganlık davranışlarını belirlemek için “Rosenzweig P-F Araştırması” için, ana-babaların tutumlarını saptamak amacı ile de “Gençlik Döneminde Aile Sorunlarını Değerlendirme Ölçeği” kullanılmıştır. Araştırma sonucunda ailede duygusal olarak ihmal edilen sağlıklı ilişkiler kuramayan ve tutarsız bir disiplin anlayışına maruz kalan ergenlerin saldırgan davranışlarında artış olduğu görülmüştür. Ayrıca “Ana-baba ilişkilerinde uyumsuzluk” boyutu ile saldırgan davranışları arasında da anlamlı farklılıklar bulunmuştur. Otoriter ve baskıcı bir ailede yetişen ergenlerin, saldırgan davranışlarda bulunduğu görülmüştür. Ailede ekonomik

sorunları olmasının ve aile üyelerinden birinin sağlık problemi yaşamasının ergenin saldırganlığını arttırdığı saptanmıştır.

Bahçıvan-Saydam ve Gençöz (2005), yaşları 14 ile 17 arasında değişen 153 lise öğrencisi üzerinde yaptıkları çalışmada aile ilişkileri, ebeveynin çocuk yetiştirme tutumu ve kendilik değerinin, gençlerde görülen davranış problemleriyle ilişkisini araştırmışlardır. Araştırma verileri “Master Aile Değerlendirme Ölçeği”, “Aile Hayatı ve Çocuk Yetiştirme Tutumu Ölçeği”, “Rosenberg Kendilik Değerlendirme Ölçeği” ve “11-18 Yaş Grubu Ergenler İçin Kendini Değerlendirme Ölçeği” ile toplanmıştır. Ailede genel işlevlerde, duygusal tepki verebilmede ve rol dağılımında problem yaşanmasının, gençlerde görülen problem davranışlar (saldırgan ve yıkıcı davranışlar) ile ilişkili olduğu gözlenmiştir. Ebeveyn tutumunda, bakı-disiplin reddi ve arkadaşça, eşit paylaşımcı ebeveyn çocuk ilişkisi istemi ergenler tarafından belirtilen dışa yönelim problem davranışlarıyla bağlantılı olduğunu göstermektedir.

Tuzgöl (2000), tarafından yapılan çalışmada ana-baba tutumları farklı lise öğrencilerinin cinsiyet, yaş, okul türü, anne babanın öğrenim durumu ve ailenin gelir düzeyi açısından saldırganlık düzeylerinin farklılaşıp farklılaşmadığı araştırılmıştır. Öğrencilere ilişkin veriler araştırmacı tarafından geliştirilen Saldırganlık Ölçeği, kişisel bilgi formu ve Ana-Baba Tutum Ölçeği ile toplanmıştır. Sonuç olarak, ana-baba tutumu ile cinsiyet, yaş, okul türü, ana-babanın öğrenim durumu ve ailenin gelir düzeyi değişkenlerinin saldırganlık düzeyine ortak etkileri anlamlı bulunmazken; cinsiyet ve okul türü değişkenlerinin saldırganlık düzeyine temel etkileri anlamlı bulunmuştur.

Şiddet ve saldırganlık davranışı ile ilişkili medya değişkeni arasındaki ilişkileri açıklamaya yönelik araştırmalar aşağıda bulunmaktadır. Tokdemir, Devenci, Baransel Isır, Açık, Yağmur, Gülbayrak ve Türkoğlu (2009), tarafından gerçekleştirilen çalışmada, ilköğretim öğrencilerinin izledikleri televizyon programlarına göre fiziksel şiddete başvurma ve karşılaştıkları bazı sorunlarda fiziksel şiddeti çözüm olarak benimseme eğilimleri değerlendirilmiştir. Araştırma beşinci ve sekizinci sınıfa devam eden, yaş ortalaması 12.8 olan toplam 2867 öğrenci üzerinde gerçekleştirilmiştir. Veriler, öğrencilerin fiziksel şiddete başvurma ve en sık izlemiş oldukları televizyon programlarının değerlendirildiği ve literatür kaynaklı olarak hazırlanan bir anket aracılığı ile toplanmıştır. Çalışmamızda ilköğretim öğrencilerinin en çok şiddet içerikli

yerli/yabancı dizileri (%21.8) en az da çocuk programlarını (%0.9) izledikleri belirlenmiştir. Fiziksel şiddet içerecek şekilde kavga edenlerin, en çok şiddet içerikli yerli/yabancı dizileri (%25.0), en az da çocuk programları (%0.3) izledikleri saptanmıştır. Ayrıca, fiziksel şiddet içerecek şekilde kavga etme oranlarının en yüksek olduğu grupların, spor programı izleyenler (%85.1) ile şiddet içerikli yerli/yabancı dizileri izleyenler (%79.4) olduğu belirlenmiştir. Benzer şekilde, “Bazı olaylar karşısında fiziksel şiddete başvurma çözüm müdür?” sorusuna “evet” diyenlerin en çok şiddet içerikli yerli/yabancı dizi (%27.7) seyrettikleri, spor programı ile şiddet içerikli yerli/yabancı dizileri izleyenlerin en yüksek oranlarda (sırasıyla %45.3 ve %42.7) fiziksel şiddeti çözüm olarak gördükleri saptanmıştır.

Bilgi (2005), 13-15 yaş arasındaki 310 öğrenci üzerinde gerçekleştirdiği çalışmada, bilgisayar oyunu oynayan ve oynamayan öğrencilerin saldırganlık, depresyon ve yalnızlık düzeylerini incelemiştir. Araştırma sonucunda, öğrencilerin oynadıkları bilgisayar oyun türüne göre savaş, strateji ve macera oyunu oynayanların anti sosyal saldırganlık düzeylerinin bilgisayar oyunu oynamayanların anti sosyal saldırganlık düzeylerinden daha yüksek olduğu ortaya çıkmıştır. Oyun oynama sürelerine göre, bilgisayar oyunu oynama süresi arttıkça anti sosyal saldırganlığın da arttığını, buna karşın depresyon ve yalnızlık düzeyinde herhangi bir farklılaşma olmadığı bulunmuştur.

Ülkemiz literatüründeki şiddete yönelik tutumlar konusunda yapılmış çalışmalara da sıkça rastlanmaktadır. Çetin (2011), ortaöğretim ve üniversite düzeyinde okuyan ergenlerin fiziksel şiddete yönelik tutumlarının ölçülmesine yönelik bir ölçme aracı geliştirmiştir. Araştırma, ortaöğretim ve üniversite düzeyinde öğrenim gören 14-21 yaş grubundaki 583 kişilik bir ergen grubu üzerinde gerçekleştirilmiştir. Ergenlerin fiziksel şiddete yönelik tutumları ölçeği, 10 maddeden oluşmaktadır ve tek boyutludur. Yapılan faktör analizi sonucunda ölçeğin toplam varyansının % 43,826 olduğu görülmüştür. Ölçeğin geçerlik çalışmasında açımlayıcı faktör analizi, doğrulayıcı faktör analizi kullanılmıştır. Güvenirlik çalışmasında ise Cronbach alfa güvenirlilik katsayısını 0.85 olduğu saptanmıştır. DFA sonucunda uyum belirteçleri değerleri ise, GFI=0.96, AGFI = 0.94, CFI=0.95, RMSEA=0.06 olarak bulunmuştur. Elde edilen bulgular şiddete yönelik tutumlar ölçeğinin geçerli ve güvenilir bir ölçme aracı olduğunu göstermektedir.

Bozkurt (2010), ilköğretim 6,7,8, sınıf öğrencilerinin şiddete yönelik tutumlarını, yaş, cinsiyet, okula ait olma duygusu, akademik başarı ve anne-baba eğitim düzeyi değişkenleri açısından incelemiştir. Araştırmaya ilköğretim okullarının 6, 7 ve 8. sınıflarında okuyan toplam 503 öğrenci katılmıştır. Araştırma verileri, “Şiddete Yönelik Tutum Ölçeği”, “Algılanan Çok Boyutlu Şiddet Kaynakları Ölçeği’nin Okula Ait Olma Alt Boyutu”, ve “Kişisel Bilgi Formu” ile toplanmıştır. Araştırma sonucunda, ilköğretim ikinci kademedeki erkek öğrencilerin kız öğrencilere göre, 14-15 yaş grubundaki öğrencilerin 12-13 yaş grubundakilere göre şiddete yönelik daha destekleyici tutumlara sahip oldukları; aynı şekilde akademik başarısı, okula ait olma duygusu ve baba eğitim düzeyi düşük olan öğrencilerin de şiddete yönelik daha destekleyici tutumlara sahip oldukları görülmüştür.

Ünalınış (2010), öğrencilerin zorba, kurban davranışları ile şiddete yönelik tutumlarının ve sosyal beceri düzeylerinin karşılaştırılarak; öğrencilerin zorba, kurban davranışları ile şiddete yönelik tutumları ve sosyal beceri düzeyleri cinsiyete ve daha önce şiddete uğrayıp, uğramama durumu değişkenleri açısından incelemiştir. Araştırma örneklemini, 10 lisenin lise 1.sınıfına devam eden 447’si kız, 368’i erkek olmak üzere toplam 845 öğrenciden oluşmuştur. Araştırmada “Akran Zorbalığı Belirleme Ölçeği Ergen Formu”, “Şiddete Yönelik Tutum Ölçeği”, ve “Sosyal Beceri Envanteri” kullanılmıştır. Araştırma sonucunda, cinsiyet değişkeni açısından, erkek öğrencilerin şiddete yönelik tutumlarının kız öğrencilere göre daha olumlu olduğunu, erkek öğrencilerin kız öğrencilere göre daha çok zorba ve daha çok kurban oldukları, kız öğrencilerin erkek öğrencilere göre toplam sosyal beceri düzeyinde ve bazı alt boyutlarında (duyuşsal duyarlık, sosyal duyarlık, sosyal kontrol) anlamlı düzeyde daha yüksek puanlara sahip oldukları saptanmıştır. Şiddete maruz kalma değişkeni açısından ise, daha önce şiddete maruz kalan öğrencilerin daha önce şiddete maruz kalmamış öğrencilere göre şiddete yönelik daha olumlu tutum sergiledikleri, daha önce şiddete maruz kalan öğrencilerin daha önce şiddete maruz kalmamış öğrencilere göre daha çok zorba ve daha çok kurban oldukları ortaya konmuştur. Ayrıca, daha önce şiddete maruz kalmamış öğrencilerin, daha önce şiddete maruz kalan öğrencilere göre daha çok ‘sosyal kontrol’ becerisine sahip oldukları ortaya çıkmıştır. Bununla birlikte, öğrencilerin zorba puanları ve kurban puanları ile şiddete yönelik tutumları arasında

düşük düzey, pozitif yönlü; öğrencilerin zorba puanları ve kurban puanları ile sosyal kontrol değişkeni arasında negatif yönlü bir ilişkinin olduğu görülmüştür.

Balkıs ve diğerleri (2005), ilköğretim ikinci kademedeki öğrenim gören 257 kız, 260 erkek olmak üzere toplam 517 öğrenci üzerinde gerçekleştirdikleri çalışmada, şiddete yönelik tutumlar ile aidiyet (okula bağlılık) duygusu, öz yeterlik inançları, şiddete yönelik inançlar, medya ve arkadaş grubu ile olan ilişkileri incelemektedir. Araştırmada veri toplama aracı olarak, “Şiddete Yönelik Tutum Ölçeği” ve “Algılanan Çok Boyutlu Şiddet Kaynakları Ölçeği” kullanılmıştır. Sonuç olarak, şiddete yönelik tutumun, şiddete kaynaklık eden medya, arkadaş grubu ve şiddete yönelik inanç ile pozitif ilişkili olduğu ancak, aidiyet duygusu ve öz yeterlik inancı ile negatif ilişkili olduğu bulunmuştur.

Çetin (2010), 14-21 yaşları arasında değişen 400 ergen üzerinde gerçekleştirdikleri çalışmada, ergenlerin şiddete yönelik tutumlarının yaş ve cinsiyete göre farklılık gösterip göstermediğini incelemiştir. Çalışmada veriler, araştırmacıların geliştirdiği “Ergenlerin Şiddete Yönelik Tutumlar Ölçeği” ile toplanmıştır. Araştırma sonucunda şiddete yönelik tutumların cinsiyete göre anlamlı farklılık gösterdiği ve erkek ergenlerin kız ergenlere göre şiddeti daha çok onayladıkları bulunmuştur. Bununla birlikte araştırma sonuçları yaş değişkeni bakımından incelendiğinde, 14-17 yaş grubunda yer alan ergenlerin 18-21 yaş grubundaki ergenlere göre şiddete yönelik tutumlarının daha olumlu olduğu saptanmıştır.

Son olarak da Yıldız (2010), tarafından gerçekleştirilen çalışmada, kişisel bilişsel değişkenlerin (saldırganlıkla ilgili düşünceler, saldırganlığa alternatif davranışlar için öz-yeterlilik ve başarıya verilen değer) algılanan aile değişkenleri (ebeveynin saldırganlığa verdiği destek, ailedeki çatışma, ebeveyn izlemesi) ve fiziksel saldırganlık arasındaki ilişkiye aracılık etmedeki rolünü incelenmiştir. Örneklem 36 ilköğretim okuluna devam eden 6-8. sınıflar arasında yer alan 2443 öğrenci katılmıştır. Araştırma verileri, “Fiziksel Saldırganlık Ölçeği”, “Saldırganlığı Destekleyen Düşünceler Ölçeği”, “Saldırganlığa Alternatif Davranışlar için Özyeterlilik Ölçeği”, “Başarıya Değer Verme Ölçeği”, “Ana baba-Ergen İlişkileri-İzleme Ölçeği”, “Saldırganlık için Ebeveyn Desteği Ölçeği”, “Ailede Çatışma Ölçeği” ile toplanmıştır. Araştırmanın YEM analizi sonuçları, önerilen modelin hem erkek hem de kız ergen

örneklemeden elde edilen verileri yeterli düzeyde açıkladığını ortaya koymuştur. Modelin fiziksel saldırganlığı ne derece açıkladığı incelendiğinde, erkekler için düzenlenen modelin fiziksel saldırganlığa ilişkin varyansın %40'ını, kızlar için düzenlenen modelin ise fiziksel saldırganlığa ilişkin varyansın %48'ini açıkladığı görülmüştür. Genel olarak algılanan aile faktörleri ile kişisel bilişsel faktörler arasındaki anlamlı ilişkiler, algılanan aile faktörleri ile fiziksel saldırganlık arasındaki ilişkiye kişisel bilişsel faktörlerin aracılık (mediate) ettiğini göstermiştir. Ayrıca, kız ve erkek örneklemleri için düzenlenen modellerde ilişkilerin etkileşimi ve yordama güçlerinin değişim gösterdiği de bulunmuştur.

Yukarıda özetlenen araştırma sonuçlarına göre ergenlerdeki şiddet davranışı önemli bir problem olarak tanımlandığı görülmektedir. Batıda ve ülkemizde özellikle ergenlerde şiddet davranışı ile ilgili betimleyici çalışmalar bulunmaktadır. Yurt dışı literatür gözden geçirildiğinde, şiddete yönelik tutumların aracı rolü üzerine bazı çalışmaların olmasına karşın, ülkemizde bu tip bir çalışmaya rastlanmamıştır. Ülkemizde şiddet davranışının risk faktörlerini tanımlamaya yönelik, ebeveynler arası çatışma, medya ve arkadaş etkileri üzerine çalışmalar da bulunmakta ancak, aracı değişkenlerin rolünün incelenmediği görülmektedir.

BÖLÜM III

YÖNTEM

Bu bölümde; araştırma modeli, evreni ve örnekleme, kullanılan veri toplama araçları ve verilerin toplanması ve çözümlenmesi hakkında bilgiler verilmiştir.

3.1. Araştırma Modeli ve Deseni

Bu araştırma, ebeveynler arası çatışma, akran ve medya etkileri ile ergenlerdeki şiddet arasındaki ilişkiler: Şiddete yönelik tutumların aracı rolünü incelemeye yönelik ilişkisel tarama modelinde bir çalışmadır. İlişkisel tarama modelleri, iki veya daha çok sayıdaki değişken arasında birlikte değişim varlığını ve/veya derecesini belirlemeyi amaçlayan araştırma modelleridir (Büyüköztürk, Çakmak, Akgün, Karadeniz & Demirel, 2008; Karasar, 2000). Bu çalışmada, ergenlerde medya, akranlar ve ebeveynler arası çatışma ile fiziksel ve sözel şiddet arasındaki ilişkide şiddete yönelik tutumların aracılık etkisi belirlenmeye çalışıldığından var olan bir durum ortaya konmaya çalışılmıştır. Dolayısıyla, bu araştırma tarama modelinde desenlenmiş bir çalışmadır.

Bu çalışmada, model alma ve pekiştirme gibi öğrenme süreçleriyle şiddet davranışının ortaya çıktığını ileri süren “sosyal bilişsel şiddet modeli” sınanmak istenmiştir. Belirtilen modelin Türk örnekleminde işleyip işlemediği yapısal eşitlik modeli tekniği (Lisrel programı) kullanılarak test edilmiştir.

Araştırmanın bağımsız değişkenleri ebeveynler arası çatışma, akran ve medya etkisi, aracı değişken şiddete yönelik tutumlardır. Bağımlı değişken ise ergenlerin göstermiş olduğu şiddet davranışdır. Bunun yanı sıra, aracı değişken, bağımsız değişken temel alındığında bağımlı değişken, bağımlı değişken temel alındığında ise bağımsız değişken olmaktadır.

3.2. Evren Örneklem

Araştırma evrenini 2009-2010 eğitim öğretim yılında Adana Büyükşehir Belediyesi merkez ilçelerinde (Seyhan, Çukurova, Sarıçam ve Yüreğir) yer alan ilköğretim okullarının 7. ve 8. sınıfa devam eden öğrenciler oluşturmuştur. Araştırma evrenini oluşturabilmek amacıyla, Çukurova Üniversitesi Sosyal Bilimler Enstitüsü'nün girişimiyle, İl Milli Eğitim Müdürlüğü'nden yapılacak çalışma için gerekli olan izinler alınarak Adana ili Büyükşehir Belediyesi merkezi ilçelerindeki ilköğretim okulları ve öğrenci mevcutları hakkında bilgi toplanmıştır.

Araştırmanın örnekleme ise, Çukurova merkez ilçesinden 90, Seyhan merkez ilçesinden 200, Yüreğir merkez ilçesinden 138 ve Sarıçam merkez ilçesinden 58 ilköğretim okulu olmak üzere toplam 486 ilköğretim okulundan seçkisiz örneklem yolu ile seçilen onbir devlet bir de özel ilköğretim okulu olmak üzere toplam on iki ilköğretim okulunun 7. ve 8. sınıflarına devam eden öğrencilerden oluşturulmuştur. Araştırmada yer alan öçekler, araştırmacı ve okul psikolojik danışmanı tarafından öğrencilere uygulanmış ve uygulama sırasında gerekli açıklamalar yapılmıştır. Seçilen bu okullardan, toplam 2500 öğrenciden veri toplanmış, ancak ölçeklerin eksik, hatalı ve özensiz doldurulması vb. nedenler ile 380 öğrencinin verisi araştırmadan çıkarılmıştır. Sonuç olarak 2120 öğrenciden toplanan veriler değerlendirmeye alınmıştır. Bu öğrencilerin devam ettikleri okul ve cinsiyete göre dağılımları ve yüzdeler Tablo 1'de verilmiştir.

Tablo 1

Örnekleme Yer Alan Öğrencilerin Devam Ettikleri Okul ve Cinsiyete Göre Dağılımı

		Kız		Erkek		Toplam	
		N	%	N	%	N	%
Buhara İlköğretim Okulu	131	51.8	122	48.2	253	11.9	
Töbank İlköğretim Okulu	86	50.0	86	50.0	172	8.1	
Dervişler İlköğretim Okulu	123	40.5	181	59.5	304	14.3	
Emine Sapmaz İlköğretim Okulu	121	46.9	137	53.1	258	12.2	
Dedekorkut İlköğretim Okulu	58	40.8	84	59.2	142	6.7	
ÇEAŞ Sofulu İlköğretim Okulu	90	46.9	102	53.1	192	9.1	
Remzi Oğuz Arık İlköğretim Okulu	79	44.4	99	55.6	178	8.4	
Sadika Sabancı İlköğretim Okulu	109	47.0	123	53.0	232	10.9	
Taşkent İlköğretim Okulu	70	49.6	71	50.4	141	6.7	
Cengiz Topel İlköğretim Okulu	37	43.0	49	57.0	86	4.1	
Lütfiye Kısacık İlköğretim Okulu	27	33.8	53	66.3	80	3.8	
Özel Bilfen İlköğretim Okulu	33	40.2	49	59.8	82	3.9	
Toplam	964	45.5	1156	54.5	2120	100	

Örnekleme dahil edilen öğrencilerin cinsiyete göre dağılımı incelendiğinde, %45.5'ini kız öğrencilerin (n=964) %54.5'inin de erkek öğrencilerin (n=1156) oluşturduğu görülmektedir. Öğrencilerin devam ettikleri okullara göre dağılımı incelendiğinde de %14.3 ile Dervişler İlköğretim Okulu'nun (n=304) ilk sırada, buna karşın %3.8 ile Lütfiye Kısacık İlköğretim Okulu'nun (n=80) son sırada yer aldığı görülmektedir. Örnekleme dahil edilen öğrencilerin sınıf düzeyleri ve cinsiyete göre dağılımları Tablo 2'de gösterilmiştir.

Tablo 2

Örnekleme Yer Alan Öğrencilerin Sınıf Düzeyleri ve Cinsiyetlerine Göre Dağılımı

Sınıf	7. Sınıf		8.Sınıf	
	N	%	N	%
Cinsiyet				
Kız	484	46.0	480	45.0
Erkek	569	54.0	587	55.0
Toplam	1053	100.0	1067	100.0

Örnekleme yer alan öğrencilerin, %49,7'sinin (n=1053) yedinci sınıfa devam eden öğrencilerden, %50.3'ünün (n=1067) sekizinci sınıfa devam eden öğrencilerden oluşturmaktadır. Tablo 2 incelendiğinde, yedinci sınıfa devam eden öğrencilerin %46'sı kız, %54'ü ise, erkek öğrenci olduğu görülmektedir. Sekizinci sınıf öğrencilerinin ise, %45'i kız, %55'i de erkek öğrencidir. Örnekleme oluşturan öğrencilerin yaşlarına göre dağılımı Tablo 3'de gösterilmiştir.

Tablo 3.

Örneklemede Yer Alan Öğrencilerin Yaş Dağılımları

Yaş	N	%
12	11	0.5
13	904	42.6
14	1006	47.5
15	175	8.3
16	20	0.9
17	4	0.2
Toplam	2120	100.0

Tablo 3'de görüldüğü gibi, örnekleme oluşturan öğrencilerin %47.5'ini 14 yaşındaki, %42.6'sını da 13 yaşındaki ergenler oluşturmaktadır. Öte yandan 17 yaşındaki ergenlerin oranının %0.2, 11 yaşındaki ergenlerin oranının ise %0.5 olduğu görülmektedir. Ayrıca araştırmaya katılan öğrencilerin yaş ortalamaları 13.67'dir. Örnekleme giren ergenlerin ailelerine ilişkin bilgiler Tablo 4'de gösterilmiştir.

Tablo 4

Örnekleme Yeri Alan Öğrencilerin Ailelerinin Sosyo-Demografik Özelliklere Göre Dağılımı

Değişkenler	Grup	N	%
Ailenin Geliri	Asgari ücret ve aşağısı	761	35.9
	650-1000	569	26.8
	1001-2000	494	23.3
	2001-3000	150	7.1
	3001-4000	68	3.2
	4001 ve üstü	66	3.1
Babanın Eğitim Düzeyi	Okuma yazması yok	51	2.4
	İlköğretim Mezunu	1148	54.2
	Lise Mezunu	610	28.8
	Yüksekokul Mezunu	89	4.2
	Üniversite Mezunu	222	10.5
Annenin Eğitim Düzeyi	Okuma yazması yok	159	7.5
	İlköğretim Mezunu	1190	56.1
	Lise Mezunu	610	28.8
	Yüksekokul Mezunu	72	3.4
	Üniversite Mezunu	89	4.2

Tablo 4’de görüldüğü gibi, örnekleme yeri alan öğrencilerin ailelerinin gelir düzeyleri bakımından incelendiğinde, %35.9 oranı (n=761) ile asgari ücret ve aşağısı ilk sırada, 650-1000 TL arası %26.8 (n=569) ile ikinci sırada ve 1001-2000 TL arası ise %23.3 ile (n=494) üçüncü sırada bulunmaktadır. 3001-4000 TL arası geliri olan ailelerin oranı %3.2 (n=68), 4001 TL ve üzeri geliri olan ailelerin oranı ise %3.1’dir (n=66).

Babaların eğitim düzeyleri açısından, İlköğretim mezunu olan oranı %54.2 (n=1148), lise mezunu olanların oranı %28’8’dir (n=610). Buna karşın okuma yazması olmayan babaların oranı %2.4 (n=51) ile son sırada yer almaktadır. Annenin eğitim düzeyi incelendiğinde, ilköğretim mezunu annelerin oranı %56.1 (n=1190) ile ilk sırada

yer alırken bunu %28.8 (n=610) ile lise mezunları izlemektedir. Yüksekokul mezunu annelerin oranı ise %3.4 (n=72) ile son sırada yer almaktadır.

3.3. Veri Toplama Araçları

3.3.1. Şiddete Yönelik Tutum Ölçeği (Attitudes toward Violence Scale)

Öğrencilerin şiddete yönelik tutumlarını ölçmek amacıyla Blevins (2001), tarafından geliştirilmiştir. Ölçek tek boyutludur ve öğrencilerin şiddete yönelik tutumlarını betimleyen toplam 11 maddeden oluşan, 4'lü derecelmeli tipi bir ölçektir. Bireylerden her bir ifade için kendilerini 1 (Hiç katılmıyorum) ile 4 (Tamamen katılıyorum) puan aralığında derecelendirmeleri istenmektedir. Öğrencilerin maddelere verdiği yanıtlar toplanarak toplam puan elde edilir. Yüksek puanlar öğrencilerin şiddete yönelik tutumlarının yüksek olduğunu gösterir. Ölçeğin geçerlilik ve güvenilirliğine ilişkin olarak sadece görünüş geçerliliğine bakılmış ve ölçeğin geçerlik ve güvenilirliğine ilişkin analizler Balkıs ve diğerleri, (2005), tarafından gerçekleştirilmiştir. Araştırmacılar tarafından Türkçe'ye çevrilen ölçek, Pamukkale Üniversitesi Eğitim Bilimleri Bölümü'nde görev yapan üç öğretim üyesi tarafından tekrar İngilizceye çevrilmiş, ölçeğin son şekli çevriler karşılaştırılarak elde edilmiştir. Daha sonra ölçek, 400 ilköğretim II. Kademe öğrencisine uygulanmıştır. Şiddete Yönelik Tutum Ölçeği'nin (ŞYTÖ) güvenilirlik çalışması için iç tutarlılık katsayıları hesaplanmıştır. İç tutarlılık analizleri incelendiğinde, ölçeğin iç tutarlılık katsayısının.74 olduğu ve ölçekteki madde toplam korelasyonlarının ise .39 ile .53 arasında değiştiği görülmüştür. Ölçeğin yapı geçerliliğini test etmek için faktör analizi yapılmıştır Yapılan analizler sonucunda, faktör yüklerinin varyansın %36.8'ini açıklayan 2.943 değerli tek faktör üzerinde toplandığı görülmüştür.

3.3.2. Algılanan Çok Boyutlu Şiddet Kaynakları Ölçeği (Perceived Multidimensional Violence Sources Inventory)

Algılanan Çok Boyutlu Şiddet Kaynakları Ölçeği (AÇBŞKÖ), öğrencileri şiddete yönelten temel kaynakları belirlemeyi amaçlamaktadır. Ölçek Balkıs (2005), tarafından geliştirilmiştir. 19 maddeden oluşan ölçek, 4'lü derecelmeli tipi bir ölçektir. Ölçekte bireylerden, her bir ifade için kendilerini, 1 (Hiç Katılmıyorum) ile 4 (Tamamen Katılıyorum) aralığında derecelendirmeleri istenmektedir.

Ölçeği oluşturma aşamasında ilgili alanyazını dikkate alınarak şiddetin olası temel kaynaklarının; medya, aidiyet duygusu, şiddete yönelik inançlar, özyeterlilik ve arkadaş grubu olmak üzere beş boyutta kavramsallaştırılabileceği belirlenmiş ve ilgili alanyazın doğrultusunda madde havuzu oluşturulmuştur. Alan yazın taraması sonucunda ölçekte yer alan okula yönelik aidiyet duygusu alt boyutunda yer alan maddeler, Willms (2000), tarafından geliştirilen Okula Yönelik Aidiyet Ölçeği'nden alınmıştır. Ölçeğin güvenilirlik çalışmasına yönelik olarak yapılan analizlerde ölçeğin iç tutarlılık katsayısının .60 olduğu rapor edilmiştir. Ölçeğin yapı geçerliliğini belirlemek amacı ile yapılan analizler sonucunda, ölçeğin tek boyutlu olduğunu göstermektedir (Willms, 2000). Ölçeğin özyeterlilik alt boyutunda yer alan maddeler, Cook, Habib, Phillips, Settersten ve Değirmencioğlu (1999), tarafından geliştirilen Okulda Özyeterlilik Ölçeği'nden alınmıştır. Ölçeğin iç tutarlılık katsayısının, 83 olduğu rapor edilmiştir (Cook ve diğerleri, 1999).

Balkıs tarafından Türkçe'ye çevrilen iki ölçek, Pamukkale Üniversitesi Eğitim Bilimleri Bölümü'nde görev yapan üç öğretim üyesi tarafından tekrar İngilizceye çevrilmiş, ölçeğin son şekli araştırmacılar tarafından çevriler karşılaştırılarak elde edilmiştir. Diğer üç alt boyutla ilgili maddeler için, Balkıs tarafından 30 maddelik bir madde havuzu oluşturulmuş, beş öğretim üyesi ve bir psikolojik danışmandan oluşan grup, maddelerin ilgili alt boyutlarla ilişkisini görünüş geçerliliğine bakarak belirlemiştir. Hakemler tarafından uygun olarak değerlendirilen 20 madde ölçeğe alınmıştır. Daha sonra ölçek, diğer iki ölçekle birlikte 400 ilköğretim II. Kademe öğrencisine uygulanmıştır.

Algılanan Çok Boyutlu Şiddet Kaynakları Ölçeği'nin yapı geçerliliğini test etmek için faktör analizi yapılmıştır. Araştırmada ölçeğin birbirinden ilişkisiz faktörlere ayrılması beklentisi, Varimax dik döndürme tekniği kullanılarak incelenmiştir. Analizler sonucunda madde toplam puan korelasyonları .30'un altında olan 13 madde atılmış, ölçekte kalan maddeler üzerinde analiz tekrar edilmiştir. Uygulama sonucunda faktör analizi incelendiğinde, toplam varyansın %20.24'ünü oluşturan 3.85 özdeğerli (eigenvalue) birinci faktör (Özyeterlilik), yine toplam varyansın 12.11'ini oluşturan 2.30 özdeğerli ikinci faktör (şiddete yönelik inanç), toplam varyansın %7.669'unu oluşturan 1.45 özdeğerli üçüncü faktör (Medya), toplam varyansın %5.745'ini oluşturan 1.09 özdeğerli dördüncü faktör (arkadaş grubu) ve toplam varyansın %5.118'ini

oluşturan .92 özdeğerli beşinci faktör (Aidiyet duygusu) bulunmuştur. Beş faktörün birlikte toplam varyansının, %50.883'ünü açıkladığı, faktör yüklerinin ise, .48 ile .78 arasında değiştiği görülmüştür. Ölçekteki beşinci faktörün, özdeğerinin 1'in hemen altında olması bu faktörü ayrı bir boyut olarak düşünülüp düşünülmeyeceğini düşündürmektedir. Thompson (2004), faktör belirlemede sıfır'dan büyük öz değerlerin "en güçlü düşük sınır" olarak kabul edilebileceğini ve faktörün toplam varyansını açıklama gücünün de dikkate alınabileceğini vurgulanmaktadır. Bu nedenle, veriler üzerinden elde edilen .92 özdeğerli faktör, ölçeğin bir boyutu olarak varsayılmıştır. Ölçek üzerinde açımlayıcı faktör analizinin yanı sıra doğrulayıcı faktör analizi de yapılmıştır. Doğrulayıcı Faktör Analizleri sonucunda uyum indeksleri $\chi^2 = 653.75$ (df = 142, p < .001), ($\chi^2/df = 4.6$), RMSEA = 0.08, RMR = 0.13, SRMR = 0.063, GFI = 0.85, AGFI = 0.080 ve CFI = .90 olarak bulunmuştur. Bu sonuçlar, ölçeğin faktör yapısını doğrular niteliktedir.

Algılanan Çok Boyutlu Şiddet Kaynakları Ölçeği'nin güvenilirlik çalışması için iç tutarlılık katsayıları hesaplanmıştır. Ölçeğin beş alt boyutunun iç tutarlılık analizleri incelendiğinde; Medya alt ölçeği için .62, Arkadaş gurubu alt ölçeği için .62, Şiddete Yönelik İnanç alt ölçeği için .52 ve Algılanan Özyeterlilik alt ölçeği için .71'lik değerler bulunduğu görülmüştür.

3.3.3. Saldırganlık Ölçeği (Aggression Questionnaire)

1992 yılında Arnold H. Buss ve Mark Perry tarafından geliştirilen, Arnold H. Buss ve W. L. Warren tarafından 2000 yılında güncellenen "Aggression Questionnaire" adlı ölçeğin Can (2002), tarafından Türkçeye uyarlanmış biçimi olan Saldırganlık Ölçeği kullanılmıştır. 34 maddeden oluşan ölçeğin; fiziksel saldırganlık (8 madde), sözel saldırganlık (5 madde), öfke (8 madde), düşmanlık (7 madde), dolaylı saldırganlık (6 madde), bölümlerinden oluşan 5 alt ölçeği bulunmaktadır. Ölçek 5'li Likert tipi olup yanıtlama seçenekleri "5 = Karakterime tamamen uygun", "4 = karakterime çok uygun", "3 = karakterime biraz uygun", "2 = karakterime çok az uygun" , "1 = karakterime hiç uygun değil" şeklindedir. Ölçekten alınabilecek en yüksek puan 170'dir. Saldırganlık Ölçeği Toplam puanı yüksek ise, bireyin alt ölçek puanlarını incelemek gerekir. Ölçekten alınan puanlardan 58 ve aşağısı düşük, 59-110 arası

normal, 111 ve üzeri yüksek saldırganlık düzeyine işaret eder (Buss & Warren, 2000; Can, 2002).

Ölçeğin geçerlik ve güvenilirlik çalışması için, DSM IV ölçütlerine göre tanı almayan sağlıklı ve gönüllü 300 kişiye uygulanmıştır. Güvenirliğin incelenmesinde Cronbach Alfa tutarlılık katsayısı ve test tekrar test güvenirligi Pearson Momentler Çarpımı formülü kullanılmıştır. İç tutarlılık çalışmasında Cronbach Alfa iç tutarlılık katsayısı toplam ölçüm için "r = .913", fiziksel saldırganlık alt ölçeği için r = .82, sözel saldırganlık alt ölçeği için .60 ve dolaylı saldırganlık için de .54 olarak bulunmuştur. Saldırganlık ölçeği içinde bulunan beş alt ölçeğin birbirleri ile olan korelasyonlarında r=.55-73, toplam skorda r=.75-87 arasında oldukça güvenilir oldukları bulunmuştur. Test tekrar test güvenirligine ise Pearson korelasyonu ile bakılmıştır. Bir hafta arayla ölçek tekrar uygulanmış, fiziksel saldırganlık alt ölçeği için r = .85, sözel saldırganlık alt ölçeği için r = .70, dolaylı saldırganlık alt ölçeği için r= .74 ve toplam skorda da r = .86 olarak ileri düzeyde anlamlı bulunmuştur (Can, 2002).

Geçerlilik çalışmasında benzer ölçekler geçerliği yöntemi kullanılmıştır. Benzer ölçekler geçerliliğini sınamak için, Spielberger (1983; Akt. Savaşır & Şahin, 1997), tarafından geliştirilen Sürekli Öfke-Öfke Tarz Ölçeği kullanılmıştır. Fiziksel saldırganlığın sürekli öfke (SÖ), içte tutulan öfke (Öİ) ve dışa yansıtılan öfke (ÖD) ile korelasyon katsayısı r = .70; sözel saldırganlığın SÖ, Öİ, ÖD korelasyon katsayısı r = .55; dolaylı saldırganlığın SÖ, Öİ, ÖD korelasyon katsayısı r = .56 olarak bulunmuştur.

Karataş (2008), tarafından yapılan geçerlik ve güvenilirlik çalışması ise, 248 kız 235 erkek toplam 483 lise öğrencisi üzerinde gerçekleştirilmiştir. Bu çalışmada ölçeğin toplam ölçüm için Cronbach Alfa iç tutarlılık katsayı r = .89, alt ölçeklerden fiziksel saldırganlık için r = 84, sözel saldırganlık için r =.63 ve dolaylı saldırganlık için r =54 olarak bulunmuştur. Saldırganlık Ölçeği'nde bulunan beş alt ölçeğin birbirleri ile olan korelasyonlarına bakıldığında r = .46-.64 arasında güvenilir, toplam puanda ise r =.74-.85 arasında oldukça güvenilir oldukları bulunmuştur. Ölçeğin test tekrar test güvenirligi tüm ölçek için r =.80, fiziksel saldırganlık alt ölçeği için r =.81, söze saldırganlık için, r =65 ve dolaylı saldırganlık için ise r =65 olarak yüksek bulunmuştur.

Çalışma kapsamında yapılan geçerlik çalışmasında ise, benzer ölçekler geçerliliği incelenmiştir. Özer (1994), tarafından Türkçeye uyarlanan 34 maddelik

Sürekli Öfke-Öfke Tarz Ölçeği kullanılmıştır (Akt. Savaşır & Şahin, 1997). Her iki ölçek 483 öğrenciye uygulanmış yapılan analizlerde $r = .66$ ($p < .001$) düzeyinde anlamlı korelasyon bulunmuştur.

3.3.4. Çocukların Algıladıkları Ebeveynler Arası Çatışması Ölçeği (Children's Perception of Interparental Conflict Scale)

Ölçek, çocukların anne-baba arasındaki çatışmaya ilişkin algılamalarını ölçmek amacıyla Grych, Seid ve Fincham (1992), tarafından geliştirilmiştir. Toplam 51 maddeden oluşan bu ölçek “çatışmanın özellikleri” (çatışmanın sıklığı, yoğunluğu, çatışmanın çözülmesi), “tehdit” (anne baba arasındaki çatışma sırasında çocuğun kendisini çaresiz hissetmesi ve korkması) ve “kendini suçlama” (çocuğun anne baba arasındaki çatışmadan dolayı kendini suçlu hissetmesi ya da çocuğun anne baba arasındaki tartışmaların kendinden kaynaklı olduğuna inanması) olmak üzere üç alt ölçekten oluşmaktadır. 9-12 yaşları arasındaki çocuklara uygulanabilen bu ölçek, yurt dışında 17-21 yaş arası ile de çalışılmış ve geçerli ve güvenilir sonuçlara ulaşıldığı bildirilmiştir (Bickham & Fiese, 1997).

Her bir alt ölçekten alınan yüksek puan çocuğun algıladığı çatışmanın yüksek olduğunu göstermektedir. Ölçeğin iç tutarlık katsayısı .86, test tekrar test katsayısı ise .96 olarak bulunmuştur. Alt ölçeklere bakıldığında iç tutarlık katsayıları çatışmanın özellikleri için .83, tehdit için .76 ve kendini suçlama için ise .85 olarak belirtilmiştir.

Ölçek Öz (1999), tarafından Türkçe'ye çevrilmiş ve yapılan faktör analizi sonucunda, orijinal ölçekte olduğu gibi üç faktörde toplandığı görülmüştür. Bu alt boyutlar 17 maddeden oluşan “çatışmanın özellikleri” (Örnek madde: Anne-babamın tartıştıklarını hiç görmedim), 9 maddeden oluşan “tehdit” (Örnek madde: Anne-babam tartıştıklarında korkarım) ve 9 maddeden oluşan “Kendini suçlama” (Örnek: Anne-babamın tartışmaları benim suçun değil) olmak üzere toplam 35 maddeden oluşmuştur. Her sorunun “Doğru” (2 puan), “Bazen-biraz doğru” (1 puan) ve “Yanlış” (0 puan) olmak üzere üç seçeneği vardır. İç tutarlık ve test tekrar test katsayıları sırasıyla, çatışmanın özellikleri alt ölçeği için .84 ve .88, tehdit alt ölçeği için .78 ve .75, kendini suçlama alt ölçeği için .74 ve .77 bulunmuştur. Peksaygılı ve Güre (2008) tarafından yapılan geçerlik güvenirlik çalışmasında ölçeğin benzer şekilde üç faktörde toplandığı

bulunmuştur. Ayrıca her bir alt ölçek için Cronbach Alfa iç tutarlık katsayıları sırasıyla, çatışmanın özellikleri için .83, tehdit için .81 ve kendini suçlama için .77'dir.

3.4. Verilerin İstatistiksel Analizi

Öğrenciler tarafından doldurulan ölçek kitapçıkları incelenmiş, alt alta aynı yanıtların ya da boş bırakılmış maddelerin yer aldığı kitapçıklar değerlendirme dışı bırakılmıştır. Ölçme araçlarından elde edilen verilerin istatistiksel analizleri SPSS 15.0 ve LISREL 8.70 paket programı kullanılarak yapılmıştır.

Araştırmanın istatistiksel analizinde “anne baba arası çatışma, akran ve medya etkileri ile şiddet davranışı gösteren ergenler arasındaki ilişkiler: Şiddete yönelik tutumların aracı rolünü incelemek için öncelikle ölçüm modellerini test etmek amacıyla Doğrulayıcı Faktör Analizi (DFA) uygulanması gerçekleştirilmiştir. DFA sonucunda yeterli uyum indeksi değerlerini üretmeyen ölçme modelleri, Faktör Analizi ile uygulandıktan sonra tekrar DFA uygulaması gerçekleştirilmiştir. Ayrıca gizil değişkenler arasındaki ilişkileri belirlemek amacıyla korelasyon katsayıları da hesaplanmıştır. Sonraki adımda Yapısal Eşitlik Modeli (YEM) test edilmiştir. Yeterli uyum değerleri üreten modelde, Baron ve Kenny (1986) tarafından belirtilen yöntem ile şiddete yönelik tutumların aracılık etkisini test edilmiştir.

Araştırmanın ikinci aşamasında cinsiyet farklılıklarını belirleyebilmek amacıyla ebeveynler arası çatışma, akran ve medya etkileri ile fiziksel ve sözel şiddet değişkenlerinden elde edilen puan ortalamaları t testi ile incelenmiştir. Analiz sonucunda anlamlı farklılıkların çıkması nedeniyle, hem kız hem de erkek örneklemini için ölçme modelleri hesaplanmıştır. Ölçme modellerinin yeterli uyum değerleri üretmesinden sonra her iki grup için yapısal model test edilmiştir. Genel örneklem ile benzer şekilde şiddete yönelik tutumların aracılık etkisi test edilmiştir.

Ölçme modelleri ve yapısal modeller, Robust Maximum Likelihood Estimation tekniği ve asimtotik kovaryans matrisi kullanılarak LISREL programıyla sınanmıştır. Ayrıca modelin uyum iyiliğini test etmek amacıyla X^2 testinin örneklem büyüklüğüne duyarlı olması nedeniyle S/X^2 oranı kullanılmıştır. Bunun yanı sıra GFI (goodness of fit index), AGFI (adjusted goodness of fit index), NFI (normed fit index), NNFI (non-

normed fit index), RMSEA (root mean square error of approximation) ve SRMR (standardized root mean square residual) uyum belirteçleri incelenmiştir.

3.4.1. Yapısal Eşitlik Modelleri

Yapısal Eşitlik Modelleri (YEM), hem gözlenen (doğrudan ölçülen) hem de gizil (temel kuramsal yapı) değişkenler arasındaki ilişkileri hesaplamak amacıyla tasarlanan veri çözümleme yöntemidir (Martens, 2005). Sosyal bilimlerde temel olan gizil yapıları belirlemek, yordamak ve nedensel modelleri test etmek amacıyla kullanılmaktadır. Özellikle nedensel modelleri test etmede YEM'in geleneksel modellerden bazı üstünlükleri vardır. Birincisi, YEM, gizil değişkenler arasındaki ilişkiyi hesaplama ve sınaama kapasitesine sahiptir. Gizil değişkenleri ölçmede kullanılan değişkenler (ölçülen değişkenler/göstergeler), güvenilirlik düzeylerine göre bir miktar hata içerirler; gizil değişkenlerin ise hatasız olduğu kabul edilir. İkinci olarak YEM; önerilen yapılar ya da gizil değişkenler arasındaki ilişkileri, ölçüm hatalarının ya da değişkenlerin güvenilirlik düzeylerinin kontrol edilerek saptanmasına izin verir. Böylece YEM aracılığıyla gizil değişkenler arasında önerilen nedensel bağlantılar, bu bağlantıların gerçekte olduğundan daha zayıf ve güçlü olmasına yol açabilen ölçüm hatalarından görece bağımsız olarak hesaplanabilmektedir. Üçüncü olarak YEM önerilen model içerisinde ayrıntılı olarak tanımlanmış ilişki ya da bağlantıların gözlenen veri ile ne oranda uyduğunu gösteren çok sayıda istatistik ya da değerlendirme ölçütü sunabilmektedir (Sümer, Sümer, Çiftci & Demirutku, 2000).

3.4.1.1. Ölçme Modelleri

Yapısal Eşitlik Modeli (YEM) çalışmalarında, ölçme modeli gözlenen değişkenler ve gizil değişkenler arasındaki ilişkileri ya da gizil değişkenler arasındaki korelasyonları (yönsüz) betimler. YEM'de ölçme modeli, araştırmacıya gözlenen değişkenlerin temelde var olan gizil yapıları ne kadar iyi temsil ettiğini değerlendirmesini sağlar. Ölçme modellerini test etmek amacıyla doğrulayıcı faktör analizi kullanılır. Araştırmacı tarafından seçilen ölçekler (gözlenen değişkenler), ölçme modelindeki gizil yapıları betimler (Weston & Gore, 2006).

Yapısal model ise, yapılar arasındaki ilişki örüntüsünü ve yönünü tanımlar (Sümer, 2000). Ölçme modeli, yapısal modelin tamamlayıcı bir parçasıdır. Yapısal model, gizil değişkenlerin göstergesi olmayan, gizil ve gözlenen değişkenler arasındaki ilişkileri bildiren genel bir modeldir. Çoklu regresyon modeli, gizil değişkenlerin olmadığı ve yalnızca bir çıktı ile sınırlandırılmış yapısal modeldir. Ölçme modellerinin ve yapısal modellerin birleştirilmesi sonucunda, tesadüfi hatadan bağımsız değişkenler arasındaki ilişkileri değerlendirmede kullanılacak kapsamlı bir istatistiksel model ortaya çıkmaktadır (Hoyle, 1995; Akt. Çokluk, Şekercioğlu & Büyüköztürk, 2010). Gizil değişkenler arasındaki ilişkiler, kovaryans, doğrudan veya dolaylı (aracılık) etkiler olarak belirtilebilir. Kovaryans, bağımsız gizil değişkenler arasında yönsüz olarak betimlenen benzeşik korelasyonlardır. Bunlar genellikle çift yönlü oklar ile gösterilmektedir. Doğrudan etki, ANOVA ve çoklu regresyon analizinde olduğu gibi, ölçülen (gözlenen) ve gizil değişkenler arasındaki ilişkilerdir. Genellikle yapısal modelde tek yönlü ok ile resmedilir. Bu ilişkide yer alan katsayı, regresyon katsayısı ile benzer şekilde yorumlanabilir ve bu ilişkilerin gücünü temsil etmektedir (Weston & Gore, 2006).

YEM çalışmalarında özellikle çok sayıda aracı (mediator) ve biçimlendirici (moderator) değişken içeren modelleri tek bir işlemle yapılabilmektedir (Sümer, 2000). Aracılık etkisi (mediation) ya da dolaylı etkiler ise, bir ya da birden çok gizil değişken tarafından aracılık edilebilen bir bağımlı gizil değişken ile bir bağımsız gizil değişken arasındaki ilişkidir (Baron ve Kenny, 1986). Baron ve Kenny'e (1986), göre, bir değişkenin aracı değişken olabilmesi için bir takım koşulları karşılaması gerekmektedir. Öncelikle bağımlı değişken ve bağımsız değişken arasında anlamlı bir ilişkinin olması gerekir (örneğin medya ile fiziksel şiddet arasında). İkinci olarak aracı değişken ve bağımsız değişken arasında da anlamlı bir ilişki olması gerekmektedir (örneğin medya ile şiddete yönelik tutumlar). Üçüncü olarak bağımsız değişkenin etkisi kontrol edildikten sonra (örneğin medya), aracı değişken (şiddete yönelik tutum) bağımlı değişkeni (fiziksel şiddet) anlamlı bir şekilde yordar. Dördüncü olarak aracı değişkenin etkisi (şiddete yönelik tutumlar) kontrol edildiğinde, bağımlı değişken (medya) ve bağımsız değişken (fiziksel şiddet) arasındaki ilişki sıfır, yani elde edilen t değeri anlamsız ise, aracılık etkisinin mükemmel (tümüyle ya da full aracılık) olduğunun kanıtıdır. Öte yandan eğer ilişkinin miktarında azalma olmuş ancak, sıfır değil ise, aracılık etkisinin kısmi (partial) aracılık olduğunu göstermektedir.

3.4.1.2. Modele İlişkin Uyum İyiliği ve Değerlendirme Ölçütleri

YEM çalışmalarında modelin betimlenmesi ve tanımlanmasının ardından, eldeki veri üzerinden model parametreleri hesaplanır. Model parametreleri hesaplanmasındaki temel ölçüt, önerilen modelle eldeki verinin ne oranda uyduğuudur. Uyuşma kavramı, ölçülen değişkenler arasında gözlenen kovaryans matrisi ile model tanımlamayla vardanan kovaryans matrisinin ne oranda benzeştiğini ifade etmektedir. Faktör analizinde olduğu gibi, her bir iterasyonda gözlenen ve vardanan matris arasındaki fark hesap edilir. Bu farktan elde edilen matrise kalan (residual) kovaryans matrisi denir. Kalan kovaryans matrisi maksimum düzeyde küçülünceye kadar iterasyon devam eder ve artık küçülmenin mümkün olmadığı noktada çözüm elde edilir. Bu çözüm sonucunda elde edilen değer, iki matrisin ne oranda uyduğunu gösterir (Sümer, 2000).

Model uyumu değerlendirilirken şu noktalara dikkat etmeleri gerekmektedir: (a) Hesaplanan parametre değerlerinin istatistiksel olarak anlamlılığı ve gücü; (b) içsel gözlenen ve gizil değişkenler için hesaplanan varyans; (c) çeşitli uyum indeksleri tarafından gösterilen, gözlenen verinin tüm modele ne kadar iyi uyduğudur.

Araştırmacılar modelin uyumunu değerlendirmek için çeşitli uyum iyiliği ölçütlerini kullanmaktadırlar. Bu ölçütler arasında en çok kullanılanı χ^2 istatistiğidir. χ^2 istatistiği beklenen (model) ile örneklem (gözlenen) kovaryans matrisi arasındaki farkın büyüklüğünü değerlendirir. Bu analiz için yokluk (H_0) hipotezi, beklenen ve gözlenen matrisler arasında farkın olmadığını belirtir. Bu yüzden anlamlı çıkmayan χ^2 değeri, modelin doğru olarak veri tarafından temsil edildiğini göstermektedir. Modeller karşılaştırıldığında, χ^2 değeri ve χ^2 fark testinin gücü, örneklem büyüklüğünden etkilenmektedir. Bu nedenle örneklem büyüklüğü geniş ise, beklenen ve örneklem kovaryans matrisi arasında küçük farklar istatistiksel olarak anlamlı χ^2 değeri verebilir. Ayrıca, YEM analizleri tipik olarak yeterince geniş örneklem büyüklüğüne gereksinim duyması nedeniyle, pek çok iyi uyum değeri üreten model, yine de istatistiksel olarak anlamlı χ^2 değeri üretebilir (Martens, 2005). Bu problem ile baş etmek için araştırmacılar ek uyum ölçütleri kullanırlar (Bentler; 1990; Bollen, 1990). χ^2/sd oranı, bu uyum ölçütleri arasındadır. Özellikle ki-kare serbestlik derecesi oranının büyük örneklemelerde, 3 ve altında değerlere sahip olması durumunda modelin mükemmel

uyum (Kline, 2005), 5 ve altında olması durumunda ise orta düzeyde uyum gösterdiğini (Sümer, 2000), ortaya koymaktadır.

Öte yandan, yukarıda belirtilen χ^2 değeri, örneklemin çoklu değişkenli normallik varsayımlarını karşılaması durumunda geçerlidir. Ancak, sosyal bilimlerdeki çalışmalara baktığımız zaman, gözlenen değişkenler neredeyse hiçbir zaman normal dağılım göstermemektedir (Micceri, 1989). Büyük örneklerde normalliğin karşılanmadığı durumlarda, Satorra-Bentler düzeltmesi ile elde edilen χ^2 değeri (S-B χ^2), örnekleme kişi sayısının çok fazla olmadığı ve dağılımın normal olduğu durumlarda üretilen χ^2 değerine yakın değerler üretmektedir. Satorra-Bentler çeşitli örneklem büyüklüklerinde ve puan dağılımlarında, kovaryans yapıları modellerini test etmek için oldukça güvenilirdir (Byrne 1994, Everitt & Howelli 2005 Akt. Çokluk, Şekercioğlu & Büyüköztürk, 2010).

Modelin uyum iyiliğini test etmek için kullanılan diğer uyum belirteçleri ise GFI (Goodness-of-fit index), AGFI (Adjusted goodness-of-fit index), RMSEA (Root mean square error of Approximation), SRMR (Standardize root mean square residual), NFI (Normed fit indeks) ve NNFI'dir (Non-normed fit index). GFI regresyon analizinde kullanılan R^2 ile benzer bir şekilde tüm modeldeki açıklanan varyansı ifade etmektedir (Weston & Gore, 2006). Her iki uyum belirteci de bu değerleri örneklem büyüklüğünden bağımsız olarak hesaplamaktadır. GFI büyük N'lerde daha küçük değerler vermektedir. 0 ile 1 arasında değişmektedir. .90 ve üzeri iyi uyum olarak kabul edilir. AGFI ise örneklem genişliği dikkate alınarak düzenlenmiş bir GFI değeridir. .95 üzerine mükemmel uyum, .90 ve üzeri de kabul edilebilir düzeyde uyum olduğunu gösterir (Sümer, 2000). RMSEA uyum belirteci ise, modelin karmaşıklığı doğrulanır. İki model veriyi eşit miktarda açıkladığı zaman, daha basit model, daha olumlu RMSEA değerini sahip olacaktır. RMSEA değerinin .00 olması mükemmel uyuma işaret etmektedir (Weston & Gore, 2006). Sümer'e (2000), göre .05 ve altındaki değerler mükemmel uyum, .08 ve altındaki değerler ise kabul edilebilir uyum anlamına gelmektedir. Değerin .10'dan büyük olması durumunda ise, model kötü uyum göstermektedir (Browne & Cudeck, 1993, Akt. Tabashnick ve Fidell (2001). SRMR, örneklemin varyans ve kovaryansı ile evrenin kestirimsel varyans kovaryansı arasındaki ortalama farkıdır. SRMR değeri 0 ile 1 arasında değer aralığına sahip olmasına karşın, .08 ve altında olması modelin iyi uyum gösterdiğine işaret etmektedir (Hu & Bentler,

1999). NFI ve NNFI uyum belirteçleri artmalı uyum indeksleri arasında yer alır. Modelin uyumunu genellikle yokluk (null) modeli olarak adlandırılan ve değişkenler arasındaki ilişkinin olmadığını varsayan temel bir modelle karşılaştırarak verir. NFI genel olarak ki-kare dağılımının gerektirdiği sayıtlılara uyma zorunluluğu olmaksızın karşılaştırma yapar. NNFI ise NFI'ye benzemektedir ancak model karmaşıklığını dikkate alarak bir değer üretmektedir. Her iki uyum belirteci için .90 ve .94 arası kabul edilebilir uyuma, .95 ve üzeri de mükemmel uyuma karşılık gelmektedir (Sümer, 2000).

Yang-Jonsson (1997), yapısal eşitlik modellerinde yer alan değişkenlerin normal dağılım göstermemesi durumunda, örneklem sayısının 400 ile 3200 arası deneğe sahip örneklerde robust maximum likelihood kestirim yönteminin asimtotik standart hataları ve ki-kare değerlerini iyi bir şekilde ürettiğini belirtmektedir (Akt. Marcoulides & Schumacker, 2009). Benzer şekilde Yang-Wallentin ve Jöreskog (2009, Marcoulides & Schumacker içinde) de verinin normal dağılım göstermediği durumlarda, Satorra-Bentler formülünü kullanmanın, Maximum likelihood kestirim yönteminin doğru asimtotik standart hataları ve ki-kare değerlerini topladığını belirtmektedir.

3.4.2. Gizil Değişkenlerin Ölçme Modelleri

Anderson ve Gerbing (1988), aracılık modellerinin test edilmesinde iki aşamalı yaklaşım önermişlerdir. Yapısal model test edilmeden önce, ölçme modelinin kabul edilebilir uyum değerleri üretip üretmediğinin “doğrulayıcı faktör analizi” ile incelenir. Ölçme modelinin kabul edilebilir uyum değerler üretmesi sonucunda yapısal modelin test edilebileceği yaygın bir görüştür ve bu çalışma da ölçme modeli LISREL 8.70 (Joreskog & Sorbom, 1993), programıyla Robust Maximum Likelihood (ML) yöntemi kullanılarak analiz edilmiştir.

Bu bölümde öncelikle ölçekler, doğrulayıcı faktör analizi (DFA) sonuçları ile incelenmiştir.

3.4.2.1. Çocukların Algıladığı Evlilik Çatışma Ölçeği

Çocukların Algıladığı Evlilik Çatışması Ölçeği'nin üç alt faktörü modelde gizil değişken olarak kullanılmıştır. Ölçeğin yapı geçerliliği test etmek için asimtotik kovaryans matrisi ve Robust Maximum Likelihood (ML) yöntemi kullanılarak, doğrulayıcı faktör analizi uygulanmış ve sonuçlar Tablo 5'de gösterilmiştir.

Tablo 5

Çocukların Algıladığı Evlilik Çatışması Ölçeği, DFA Sonuçlarına İlişkin Uyum Belirteçleri

Uyum Değerler	Belirteçleri
$\chi^2/sd(5234/557)$	9.32
GFI	.88
AGFI	.86
RMSEA	.06
SRMR	.06
NFI	.91
NNFI	.91

Tablo'da yer alan uyum belirteçleri incelendiğinde, ölçeğin DFA sonuçları modelin iyi uyum göstermediği saptanmıştır. Ölçeğin faktör yapısını belirlemek için, Açıklayıcı Faktör Analizi (AFA) uygulanmıştır. AFA uygulamasından önce, örneklem büyüklüğünün faktörleştirmeye uygunluğu, Kaiser-Meyer-Olkin (KMO) testi ile incelenmiştir. Analiz sonucunda KMO değerinin .92 olduğu belirlenmiş ve bu değer, örneklemin faktör analizi yapmak için “mükemmel düzeyde yeterli” olduğunu göstermektedir (Leech, Barrett & Morgan, 2005). Ayrıca, örneklemin çok değişkenli normallik varsayımını karşılayıp karşılamadığı Bartlett küresellik testi ile incelenmiş ve elde edilen ki-kare değerinin anlamlı olduğu bulunmuştur ($\chi^2 (2556) = 39670,521$; $p < .01$). Çocukların Algıladığı Evlilik Çatışması Ölçeği'nin faktörleşme deseni temel bileşenler analizi (Principal Components Analysis) ile incelenmiş; döndürme yöntemi olarak da dik döndürme yöntemlerinden maksimum değişkenlik (varimax) kullanılmıştır. Öte yandan, faktör analizi uygulaması sırasında her bir madde çıkartıldıktan sonra tekrar faktör analizi uygulaması tekrarlanmıştır. AFA sonuçlarına

göre birden fazla faktörde faktör yük değerine sahip olmasından dolayı altı madde (4,7,8,11,14,33) ve .40 faktör yük değerinin altında değere sahip olan altı madde (1, 6, 22,27, 31,34) ölçekten çıkartılmıştır. Analiz sonuçlarına göre bu üç faktörün öz değerinin sırasıyla, 4.595, 2.874 ve 2.526'dır. Buna göre, birinci bileşenin açıklanan varyansa katkısının, %19.98; ikinci bileşenin %12.50; üçüncü bileşenin ise 10.94 olduğu ve bu üç bileşenin toplam varyansın %43.42'sini açıkladığı görülmektedir. Scherer, Wiebe, Luther ve Adams'a (1988) göre, çok bileşenli modellerde, sosyal bilimlerde açıklanan varyansın %40 ile %60 arasında olmasının yeterli olduğunu belirtmektedirler (Akt. Tavşancıl, 2005). Bununla birlikte, tüm maddelerin özgün ölçek faktör yapısıyla uyumlu olarak faktörlere dağılmıştır. AFA sonucunda elde edilen faktör yük değerleri, Tablo 6'da gösterilmiştir.

Tablo 6

Çocukların Algıladığı Evlilik Çatışması Ölçeği'nin AFA Sonuçları

	Faktör		
	1	2	3
1. Tehdit			
17. Anne-babam tartıştıklarında kötü bir şey olacak diye korkarım.	.77		
05. Anne-babam tartıştıklarında korkarım.	.70		
12. Anne-babam tartıştıklarında bana ne olacak diye endişelenirim.	.68		
23. Anne-babam tartıştıklarında ikisinden birine zarar gelecek diye korkarım.	.68		
32. Anne-babam tartıştıklarında boşanabilirler diye korkarım.	.64		
10. Anne-babam tartıştıklarında ne yapacağımı bilemem.	.64		
29. Anne-babam tartıştıklarında bana da bağıracaklarından korkarım.	.62		
35. Anne-babam tartışırken benim söylediğim hiçbir şeyi dinlemezler.	.42		
2. Kendini Suçlama			
21. Anne-babam genellikle benim yaptığım şeyler yüzünden tartışırlar.		.74	
13. Anne-babamın tartışmaları genellikle benim suçumdur.		.73	
18. Anne-babam tartıştıklarında, söylemeseler bile suçlu benim.		.71	
16. Anne-babamın tartışmaları genellikle benim daha önce yaptığım bir şeyle ilgilidir.		.69	
30. Anne-babam tartıştıklarında beni suçlarlar.		.61	
26. Anne-babam sık sık ben yanlış bir şey yaptığımda tartışmaya başlarlar.		.61	

(Tablo 6'nın Devamı)

03. Anne-babam sık sık benim okulda yaptıklarım yüzünden tartışırlar.	.55
3. Çatışmanın Özellikleri	
20. Anne-babam tartıştıklarında genellikle hemen barışırlar.	.72
09. Anne-babam bir anlaşmazlıkları olduğunda sakince konuşurlar.	.68
15. Anne-babam bir konu hakkında anlaşamadıklarında genellikle bir çözüm bulurlar.	.67
19. Anne-babam çok az tartışırlar.	.66
25. Anne-babam tartışırken çok az bağırlar.	.60
28. Anne-babam tartışmaları bittikten sonra birbirlerine arkadaşıca davranırlar.	.58
02. Anne-babam tartıştıklarında genellikle sorunu çözerler.	.55
24. Anne-babam evde sıkça birbirlerinden şikayet ederler.	.44

Tablo 6'da görüldüğü gibi, faktör yük değerlerinin .44 ile .77 arasında değıştiğı görülmektedir. Tabaschnick ve Fidel'e (2001), göre, iki maddenin haricinde (24 ve 35), maddelerin faktör yük değerinin "iyiden mükemmele" değıştiğı görülmektedir. AFA sonuçları tarafından öne sürülen yeni faktör yapısını test etmek için ikinci-düzey DFA uygulanmış ve uyum belirteçleri Tablo 7'de gösterilmiştir.

Tablo 7

Çocukların Algıladığı Evlilik Çatışması Ölçeğı, İkinci-düzey DFA Sonuçlarına İlişkin Uyum Belirteçleri

Uyum Belirteçleri	Değerler
χ^2/sd (1068/227)	4.7
GFI	.96
AGFI	.95
RMSEA	.04
SRMR	.05
NFI	.95
NNFI	.96

Tablo 7'de görüldüğü gibi, Ölçeğin iyi uyum belirteçleri değerlerine sahip olduğu saptanmıştır. Öte yandan yapısal eşitlik modeli çalışmalarında, farklı alt ölçek puanları gözlenen değışken olarak tanımlanabilmektedir (Şimşek, 2005).

Son olarak alt ölçekte yer alan maddelere ilişkin Cronbach α katsayıları hesaplandığında, Tehdit alt boyutu için .81, Çocuğun Kendini Suçlaması alt boyutu için .79 ve Çatışmanın Özellikleri alt boyutu için ise, .77 olduğu saptanmıştır. Ayrıca ölçeğin bütününe ilişkin Cronbach α katsayısı ise .81 olduğu bulunmuştur.

3.4.2.2. Şiddete Yönelik Tutum Ölçeği

Ölçeğin yapı geçerliliği test etmek için öncelikle doğrulayıcı faktör analizi uygulanmış ve sonuçlar Tablo 8’de gösterilmiştir. Tablo 8’de görüldüğü gibi model kötü uyum değerleri üretmiştir. Ölçeğin faktör yapısını belirlemek amacıyla Açımlayıcı Faktör Analizi (AFA) uygulanmıştır.

Tablo 8

Şiddete Yönelik Tutum Ölçeği’nin DFA Sonuçlarına İlişkin Uyum Belirteçleri

Uyum Belirteçleri	Değerler
$\chi^2/sd(879/44)$	19.9
GFI	.93
AGFI	.90
RMSEA	.09
SRMR	.06
NFI	.90
NNFI	.87

AFA uygulamasından önce, örneklem büyüklüğünün faktörleştirmeye uygunluğu, Kaiser-Meyer-Olkin (KMO) testi ile incelenmiştir. Analiz sonucunda KMO değerinin .85 olduğu saptanmıştır. Bu değer, örneklemin faktör analizi yapmak için “iyi düzeyde yeterli” olduğunu göstermektedir (Leech ve diğerleri, 2005). Bununla birlikte örneklemin çok değişkenli normallik varsayımını karşılayıp karşılamadığı Bartlett küresellik testi ile incelenmiş ve elde edilen ki-kare değerinin anlamlı olduğu bulunmuştur ($\chi^2(55) = 4588,148; p < .01$). Şiddete Yönelik Tutum Ölçeği’nin faktörleşme deseni temel bileşenler analizi (Principal Components Analysis) ile incelenmiştir. Bununla birlikte, faktör analizi uygulaması sırasında her bir madde çıkartıldıktan sonra tekrar faktör analizi uygulaması tekrarlanmıştır. AFA sonuçlarına göre, birden fazla faktörde faktör yük değerine sahip olması ve .40 faktör yük değerini

karşılammaması nedeniyle altı madde (1,4,3,2,7,11) ölçekten çıkartılmıştır. Analiz sonuçlarına göre maddelerin beş maddenin tek faktöre yüklendiği saptanmış ve öz değeri de 2.339 olarak bulunmuştur. Bu bileşenlerin toplam varyansa yaptıkları katkı ise, %46,79'dur. Tek faktörlü desenlerde açıklanan varyansın %30 ve daha fazla olması yeterli görülmektedir (Büyüköztürk, 2007). AFA sonucunda elde edilen faktör yük değerleri, Tablo 9.'da gösterilmiştir.

Tablo 9

Şiddete Yönelik Tutumlar Ölçeği'nin AFA Sonuçları

	Faktör 1
1. Şiddete Yönelik Tutumlar	
10. Kavganın nedeni ne olursa olsun, kavga etmek çoğunlukla problemi çözer.	.73
09. İyi kavga eden insanlar, saygıyı hak ederler.	.71
06. Eğer bir öğrenci hakarete uğramışsa, onun arkadaşları tarafından kavga etmek için cesaretlendirilmesi yerinde bir davranıştır	.69
08. Eğer kendini korumak istiyorsan yanında silah ya da kesici bir alet taşımak gerekir	.65
05. Çocuklar bir şeyleri yanlış yaptıklarında onları dövmek yerinde bir davranıştır	.62

Tablo 9'da görüldüğü gibi, faktör yük değerlerinin .62 ile .73 arasında değiştiği görülmektedir. Tabaschnick ve Fidel'e (2001), göre 5. maddenin faktör yük değerinin iyi; 6 ve 8 maddenin çok iyi; 10. ve 9. maddelerin ise mükemmel olduğu gözlenmektedir. AFA sonuçları tarafından öne sürülen yeni faktör yapısını test etmek için DFA uygulanmış ve sonuçlar Tablo 10'da gösterilmiştir.

Tablo 10

Şiddete Yönelik Tutumlar Ölçeği'nin DFA Sonuçlarına İlişkin Uyum Belirteçleri

Uyum Belirteçleri	Değerler
$\chi^2/sd(54.69/5)$	10.94
GFI	.99
AGFI	.97
RMSEA	.03
SRMR	.03
NFI	.98
NNFI	.96

Tablo 10.'da görüldüğü gibi, χ^2/sd oranının 10.94 olduğu bulunmuş ve bu da kötü uyuma işaret etmektedir. Ancak, Yapısal eşitlik modellerinin, veri tabanına uyumunu değerlendirmek için ki-kare istatistiğinden yararlanılmasına karşın, bu değer özellikle büyük örneklerde güvenilir sonuçlar vermemektedir (Tabashnick & Fidell 2001). Bu nedenle, Kline'nın da (2005), belirttiği gibi, diğer uyum belirteçler incelenmiştir. GFI değerinin .99; AGFI değerinin .97; NFI değerinin .98 ve NNFI değerinin de .96 olması modelin mükemmel uyuma sahip olduğunu göstermektedir. Ayrıca RMSEA değerinin .03 ve SRMR değerinin de .03 olması modelin veriye mükemmel uyum gösterdiğini ortaya koymaktadır. Öte yandan düzeltme indisi önerisi incelendiğinde, madde 5 ve 6 arasında yapılacak düzeltmenin ki-kare değerinde önemli bir düşüşe neden olacağı görülmektedir. En iyi uyum değerlerini üreten ölçüm modelini üretmek amacıyla gösterge 5 ve 6'nın hata varyansları ilişkilendirilmiştir. Düzeltme sonrası oluşan uyum değerleri Tablo 11'de gösterilmiştir.

Tablo 11

Şiddete Yönelik Tutum Ölçeği'nin DFA Sonuçlarına İlişkin Uyum Belirteçleri

Uyum Belirteçleri	Değerler
$\chi^2/sd(8.38/4)$	2.09
GFI	1.00
AGFI	.99
RMSEA	.02
SRMR	.01
NFI	1.00
NNFI	1.00

Modele ilişkin ki-kare değerinin anlamlı çıkmadığı bir başka ifadeyle modelin veriye mükemmel uyum gösterdiği saptanmıştır. Ayrıca Tablo 11.'de görüldüğü gibi, önceki modele göre, GFI, NFI ve NNFI değerlerinin 1'e; AGFI değerinin .99'a; yükseldiği saptanmıştır. RMSEA değerinin .02'ye ve SRMR değerinin de .01'a düştüğü gözlenmiştir. Tüm bu bulgular modelin mükemmel uyum gösterdiğine işaret etmektedir. Ayrıca, söz konusu maddelere ilişkin Cronbach α katsayısının .72 olduğu saptanmıştır.

3.4.2.3. Medya ve Arkadaş Gizil Değişkenleri

Medya ve Arkadaş gizil değişkenleri, Algılanan Çok Boyutlu Şiddet Kaynakları Ölçeği'nin medya ve arkadaş alt ölçekleri kullanılarak belirlenmiştir. Bu bölümde bu değişkenlerin özgün faktör yapıları, ölçme modelleri ile incelenmiştir. Bu amaçla bu ölçeklere yönelik olarak Doğrulayıcı Faktör Analizi (DFA) uygulaması gerçekleştirilmiş ve uyum belirteçlerine ilişkin sonuçlar Tablo 12'de gösterilmiştir.

Tablo 12

Medya ve Arkadaş Örtük Değişkenlerine İlişkin DFA Sonuçlarına İlişkin Uyum Belirteçleri

Uyum Değerler	Belirteçleri
$\chi^2/sd(61.36/13)$	4.7
GFI	.99
AGFI	.98
RMSEA	.04
SRMR	.02
NFI	.99
NNFI	.98

Tablo 12 incelendiğinde, modelin uyum değerleri ki-kare serbestlik derecesi oranı (4.7) bakımından kabul edilebilir düzeyde uyum gösterdiğini ortaya koymaktadır. Bununla birlikte GFI değerinin .99; AGFI değerinin .98; NFI değerinin .99; ve NNFI değerinin .98 olması ölçme modelinin mükemmel uyum gösterdiğinin kanıtı niteliğindedir. Benzer şekilde RMSEA değerinin .042 ve SRMR değerinin .024 olması da modelin mükemmel uyum gösterdiğini ortaya koymaktadır. Öte yandan bu gizil yapılar altında yer alan ölçeğin Cronbach α katsayıları incelendiğinde, medya gizil değişkeni için .54 ve arkadaş gizil değişkeni için ise .67 olarak hesaplanmıştır.

3.4.2.4. Fiziksel ve Sözel Şiddet Gizil Değişkenleri

Bu çalışma kapsamında, fiziksel ve sözel şiddet değişkenlerini ölçmek amacıyla Buss ve Warren (2000), tarafından güncellenen, Saldırganlık Ölçeği'nin Fiziksel ve Sözel Saldırganlık alt boyutları kullanılmıştır. Bu bölümde Bu boyutlara ilişkin ölçme modellerini incelemek için, Doğrulayıcı Faktör Analizi (DFA) uygulanmış ve uyum belirteçlerine ilişkin sonuçlar Tablo 13.'de gösterilmiştir.

Tablo 13

Fiziksel ve Sözel Şiddet Örtük Değişkenlerine İlişkin DFA Sonuçlarına İlişkin Uyum Belirteçleri

Uyum Belirteçler	Değerler
$\chi^2/sd(735.69/64)$	10.79
GFI	.95
AGFI	.93
RMSEA	.07
SRMR	.05
NFI	.91
NNFI	.90

Tablo 13’de görüldüğü gibi, ki-kare değeri anlamlı çıkmamış ve ki-kare/sd oranı (10.79) da kötü uyum değeri üretmiştir. GFI değeri mükemmel; AGFI, NFI, NNFI, SRMR ve RMSEA değerleri kabul edilebilir uyum değeri üretmiştir. Ölçeğin ki-kare/sd oranının büyük olması nedeniyle, ölçeğin faktör yapısını belirlemek amacıyla Açıklayıcı Faktör Analizi (AFA) uygulanmıştır.

AFA uygulamasından önce, örneklem büyüklüğünün faktörleştirmeye uygunluğu, Kaiser-Meyer-Olkin (KMO) testi ile incelenmiştir. Analiz sonucunda KMO değerinin .86 olduğu saptanmıştır. Bu değer, örneklemin faktör analizi yapmak için “iyi düzeyde yeterli” olduğunu göstermektedir (Leech ve diğerleri, 2005). Bununla birlikte örneklemin çok değişkenli normallik varsayımını karşılayıp karşılamadığı Bartlett küresellik testi ile incelenmiş ve elde edilen ki-kare değerinin anlamlı olduğu bulunmuştur ($\chi^2(78) = 4502,081$; $p < .01$). Fiziksel ve Sözel Şiddet’in faktörleşme deseni temel bileşenler analizi (Principal Components Analysis) ile incelenmiş; döndürme yöntemi olarak da dik döndürme yöntemlerinden maksimum değişkenlik (varimax) kullanılmıştır. Öte yandan, faktör analizi uygulaması sırasında her bir madde çıkartıldıktan sonra tekrar faktör analizi uygulaması gerçekleştirilmiştir. AFA sonuçlarına göre, birden fazla faktörde faktör yük değerine sahip olması ve .40 faktör yük değerini karşılamaması nedeniyle beş madde (20, 24, 25, 26, 27) ölçekten çıkartılmıştır. Analiz sonuçlarına göre maddelerin beş maddenin birinci faktöre (fiziksel saldırganlık) ve üç maddenin de ikinci faktöre (sözel saldırganlık) yüklendiği saptanmıştır. Birinci faktör yapısına ilişkin öz değerin 2.68 ikinci faktöre ilişkin öz

değerin ise, 1.12 olduğu bulunmuştur. Bu iki bileşenin toplam varyansa yaptıkları katkı ise, %47,52'dir. Scherer, Wiebe, Luther ve Adams'a (1988) göre, çok bileşenli modellerde, sosyal bilimlerde açıklanan varyansın %40 ile %60 arasında olmasının yeterli olduğunu belirtmektedirler (Akt. Tavşancıl, 2005). Bununla birlikte, tüm maddelerin özgün ölçek faktör yapısıyla uyumlu olarak faktörlere dağılmıştır. AFA sonucunda elde edilen faktör yük değerleri, Tablo 14'de gösterilmiştir.

Tablo 14

Fiziksel ve Sözel Saldırganlık Ölçeği'nin AFA Sonuçları

	Faktör	
	1	2
1. Fiziksel Saldırganlık		
11. Biri çok üzerime geldiğinde, sıkıştırdığında ona vurabilirim.	.75	
23. Bazen birine vurma isteğimi kontrol edemem	.71	
08. Kız ya da erkek birisi beni kışkırtırsa ona vurabilirim	.68	
17. Her şeyi dağıtacak kadar çılgınlaşabilirim	.59	
10. Tanıdığım insanları tehdit ettiğim olmuştur	.48	
2. Sözel Saldırganlık		
01. Arkadaşlarım çok münakaşacı olduğumu söylerler		.73
04. Kendimi sık sık diğer insanlarla tartışırken bulurum		.71
06. İnsanlarla aynı fikirde olmazsam onlarla tartışmaktan kendimi alıkoyamam		.65

Tablo 14'de görüldüğü gibi, fiziksel saldırganlık faktör yük değerlerinin .48 ile .71; sözel saldırganlık faktör yük değerlerinin .65 il .73 arasında değiştiği görülmektedir. Tabaschnick ve Fidel'e (2001) göre, bir maddenin haricinde (10), maddelerin faktör yük değerinin "iyiden mükemmele" değiştiği görülmektedir. AFA sonuçları tarafından öne sürülen yeni faktör yapısını test etmek için DFA uygulanmış ve sonuçlar Tablo 2.6.'da gösterilmiştir.

Faktör yapıları yeniden belirlenen Fiziksel ve Sözel Saldırganlık alt ölçeklerinin yapı geçerliğini test amacıyla birinci-düzey DFA uygulaması gerçekleştirilmiştir. Bu uygulamaya ilişkin uyum belirteçleri Tablo 15'de gösterilmiştir.

Tablo 15

Fiziksel ve Sözel Saldırganlık Gizil Değişkenlerine İlişkin DFA Sonuçlarına İlişkin Uyum Belirteçleri

Uyum Belirteçleri	Değerler
$\chi^2/sd(109.16/19)$	5.7
GFI	.99
AGFI	.98
RMSEA	.05
SRMR	.03
NFI	.97
NNFI	.96

Tablo 15.'de görüldüğü gibi, modele ilişkin ki-kare değerinin anlamlı çıktığı ancak, ki-kare/sd oranının (5.7) kabul edilebilir uyum oranı olduğu görülmektedir. Ayrıca, önceki modele göre, GFI değerinin .99; AGFI değerinin .98; NFI değerinin .97 ve NNFI değerinin de .96 olduğu saptanmış ve bu değerler modelin mükemmel uyum gösterdiğini ortaya koymaktadır. RMSEA değerinin .04 olması mükemmel uyuma; SRMR değerinin de .03 olması da iyi model uyumuna işaret etmektedir. Öte yandan, düzeltme indisi önerisi incelendiğinde, madde 8 ve 11 arasında yapılacak düzeltmenin ki-kare değerinde önemli bir düşüşe neden olacağı görülmektedir. En iyi uyum değerlerini üreten ölçüm modelini üretmek amacıyla gösterge 8 ve 11'in hata varyansları ilişkilendirilmiştir. Düzeltme sonrası oluşan uyum değerleri ise, ki-kare/sd oranının (3.5) orta düzeyde uyum gösterdiği saptanmıştır ($\chi^2 [18] = 63.09, p < .01$). Modelin uyum değerleri açısından ele alındığında GFI'nin .99 olduğu ve AGFI'nin .99'a; NFI'nin .98'e; NNFI'nin .98'e yükseldiği görülmekte ve modelin mükemmel uyum gösterdiğini ortaya koymaktadır. RMSEA değerinin .034'e, SRMR değerinin de .023'e düşmesi de modelin mükemmel uyum gösterdiğini belirtmektedir. Modele ilişkin standardize edilmiş çözümler ve *t* değerleri EK-1 kısmında gösterilmiştir. Gizil yapıları temsil eden maddelere ilişkin Cronbach α katsayıları hesaplandığında, fiziksel şiddet için .69 ve sözel şiddet için .53 olarak bulunmuştur.

3.4.3. Ölçme Modellerine Ait Özet Bilgi

Bu çalışmada, yapısal modelde yer alan gizil değişkenleri belirlemek amacıyla, ölçek maddeleri üzerinde açımlayıcı (AFA) ve doğrulayıcı faktör analizi (DFA) uygulaması gerçekleştirilmiştir. Ölçek maddeleri, öncelikle ölçüm modellerinin test edilmesi için DFA uygulaması ile incelenmiştir. DFA sonuçlarının kötü uyum göstermesi sonucu, Çocukların Algıladığı Evlilik Çatışması Ölçeği, Şiddete Yönelik Tutum Ölçeği, Fiziksel ve Sözel Saldırganlık Alt Ölçek'lerinde AFA uygulamaları gerçekleştirilmiştir. AFA uygulamasında Ölçeğin özgün yapısında yer alan ancak yeterli faktör yük değerine sahip olmayan maddeler analizden çıkarılmıştır. AFA sonrası, Çocukların Algıladığı Evlilik Çatışması Ölçeği'ne ikinci düzey DFA, Şiddete Yönelik Tutum Ölçeği, Fiziksel ve Sözel Saldırganlık Alt Ölçek'lerine de birinci düzey DFA uygulaması gerçekleştirilmiştir. DFA sonuçlarına dayalı olarak şiddete yönelik tutum, fiziksel ve sözel saldırganlık gizil değişkenleri tanımlanmıştır. Çocukların Algıladığı Evlilik Çatışması Ölçeği'ne ikinci-düzy DFA uygulaması gerçekleştirilerek, anne baba çatışması ölçeğinin alt boyutları olan Çatışmanın Özellikleri, Tehdit ve Kendini Suçlama, gözlenen değişken olarak kullanılmıştır.

Tablo 16

Yapısal Eşitlik Modelinde kullanılan Gizil ve Gözlenen Değişkenler

Gizil Değişkenler	Gözlenen Değişkenler	Gözlenen Değişkenlerin Tanımlanması
Anne Baba Arası Çatışma	Çatışmanın Özellikleri	Çocukların Algıladığı Çatışma Ölçeği'nin birinci faktörü (8 madde)
	Tehdit	Çocukların Algıladığı Çatışma Ölçeği'nin ikinci faktörü (8 madde)
	Kendini Suçlama	Çocukların Algıladığı Çatışma Ölçeği'nin üçüncü faktörü (7 madde)
Şiddete Yönelik Tutum	SYT10	Kavganın nedeni ne olursa olsun, kavga etmek çoğunlukla problemi çözer.
	SYT09	İyi kavga eden insanlar, saygıyı hak ederler.
	SYT06	Eğer bir öğrenci hakarete uğramışsa, onun arkadaşları

		tarafından kavga etmek için cesaretlendirilmesi yerinde bir davranıştır
	SYT08	Eğer kendini korumak istiyorsan yanında silah ya da kesici bir alet taşıman gerekir
	SYT05	Çocuklar bir şeyleri yanlış yaptıklarında onları dövmeğin yerinde bir davranıştır
Fiziksel Şiddet	FS11	Biri çok üzerime geldiğinde, sıkıştırdığında ona vurabilirim.
	FS23	Bazen birine vurma isteğimi kontrol edemem
	FS08	Kız ya da erkek birisi beni kışkırtırsa ona vurabilirim
	FS17	Her şeyi dağıtacak kadar çılgınlaşabilirim
	FS10	Tanıdığım insanları tehdit ettiğim olmuştur
Sözel Şiddet	SÖ1	Arkadaşlarım çok münakaşacı olduğumu söylerler
	SÖ4	Kendimi sık sık diğer insanlarla tartışırken bulurum
	SÖ6	İnsanlarla aynı fikirde olmazsam onlarla tartışmaktan kendimi alıkoyamam
Medya	M1	Televizyon programlarında yer alan şiddet sahnelerini izledikten sonra saldırganlık isteğim artar.
	M2	İzlediğim dizi film ve filmlerdeki kavga eden, silah/kesici alet taşıyan, mafyaya üye olan v.b karakterler gibi olmak isterim.
	M3	Televizyonda gördüğüm şiddet ve kan görüntüleri beni rahatsız etmez.
Arkadaş	A1	Arkadaşlarım bana vurduğunda ben de onlara vurmam isterim.
	A2	Arkadaş grubum şiddete başvurmam konusunda beni cesaretlendirir
	A3	İyi kavga ediyor olabilmek arkadaş grubum içinde önemli bir değerdir
	A4	Birilerine şiddet uyguladığım zaman çevrem tarafından ödüllendirilirim

3.5. Verilerin Toplanması

Araştırmaya örnekleme yer alan okular belirlendikten sonra, bu okullarda uygulama yapabilmek için Adana İl Milli Eğitim Müdürlüğü'nden gerekli izinler alınmıştır. Uygulama yapılacak okullarda okul yöneticileri ve okul psikolojik danışmanlarıyla görüşülerek, araştırmanın amacı hakkında bilgi verilmiş ve çalışmanın yapılacağı saatler belirlenmiştir. Uygulama kendileri gönüllü olan ve verilerinin kullanılmasına izin veren öğrenciler ile gerçekleştirilmiştir.

Araştırmada öğrencilerin demografik bilgilerini içeren Kişisel Bilgi Formu ile birlikte “Çocukların Algıladığı Evlilik Çatışması Ölçeği”, “Şiddet Kaynakları Ölçeği”nin “Medya” ve “Arkadaş” alt boyutları, Saldırganlık Ölçeği'nin “Fiziksel” ve “Sözel Saldırganlık” alt boyutları, “Şiddete Yönelik Tutumlar Ölçeği” 2009-2010 eğitim-öğretim yılında uygulanmıştır. Uygulamalar okul psikolojik danışmanları ve araştırmacı tarafından okuldaki tüm yedinci ve sekizinci sınıflara uygulanmıştır. Ayrıca öğrencilerin ölçek formlarının herhangi bir yerine isim yazmaları istenmemiş ve kendilerinden toplanan bilgilerin sadece araştırmacı tarafından okunacağı, okul yönetimi, öğretmenlere ya da velilere bu bilgilerin verilmeyeceği ifade edilmiştir. Uygulamalar sırasında yönergeler araştırmacı tarafından verilerek gerekli açıklamalar yapılmıştır. Her uygulama ortalama 40-45 dakika içinde tamamlanmıştır.

BÖLÜM IV

BULGULAR

Bu bölümde ilk olarak genel örnekleme yer alan gizil ve gözlenen değişkenlere ilişkin betimleyici istatistik değerleri incelenmiştir. İkinci aşamada yapısal model test edilmiştir. Baron ve Kenny (1986) ölçütlerine göre aracılık testleri gerçekleştirilmiştir. Üçüncü aşamada kız ve erkek örneklemleri arasında anlamlı farklılıkların olup olmadığını incelemeye yönelik ilişkisiz örneklemler için t testi uygulanmıştır. Değişkenler arasında anlamlı farklılıkların çıkmasından dolayı, kız ve erkek örneklemleri için model ve aracılık testi yukarıda belirtilen sırayla gerçekleştirilmiştir.

4.1. Genel Örneklem için Yapısal Eşitlik Modeli

4.1.1. Genel Örneklem için Betimleyici İstatistikler ve Korelasyon Değerleri

Çalışmada yer alan gizil değişkenlere ilişkin korelasyon değerleri Tablo 17.'de gösterilmiştir.

Tablo 17

Gizil Değişkenlere İlişkin Korelasyon Değerleri

	Fsid	Ssid	Tutum	Medya	Arkadaş	AB Çatışma
Fsid	1					
Ssal	.65**	1				
Tutum	.49**	.33**	1			
Medya	.58**	.34**	.65**	1		
Arkadaş	.55**	.32**	.66**	.81**	1	
AB Çatışma	.21**	.18**	.20**	.28**	.27**	1

****p<.01**

Not: Fsid = Fiziksel şiddet; Ssid = Sözel şiddet; Tutum = Şiddete yönelik tutum; AB Çatışma: Ebeveynler arası çatışma

Tablo 17. incelendiğinde, gizil değişkenler arasındaki korelasyon değerlerinin istatistiksel olarak anlamlı ve yeterli düzeyde yüksek olduğu görülmektedir. Gizil değişkenler arasında en yüksek korelasyon değerleri, *medya ve arkadaş* arasında (.81); *arkadaş ve şiddete yönelik tutum* arasında (.66); *medya ve şiddete yönelik tutum* (.70) arasındadır. Gizil değişkenler arasında en düşük korelasyon değerleri ise, *anne baba çatışması ve sözel şiddet* (.16); *anne baba çatışması ve fiziksel şiddet* (.21); *medya ve sözel şiddet* (.34); *arkadaş ve sözel şiddet* (.32) arasındadır.

Tablo 18

Gözlenen Değişkenlere İlişkin Betimleyici İstatistikler

	N	Ort.	Sd	Skewness	Kurtosis
M1	2120	1.95	1.08	0.57	-1.02
M2	2120	1.69	1.01	0.95	-0.56
M3	2120	2.75	1.18	-0.22	-1.38
A1	2120	2.98	1.02	-0.38	-1.02
A2	2120	2.05	1.09	0.42	-1.14
A3	2120	1.96	1.14	0.57	-1.67
A4	2120	1.52	0.91	1.21	-0.03
SO1	2120	2.05	1.18	0.52	-0.85
SO4	2120	2.23	1.29	0.40	-0.96
SO6	2120	2.44	1.43	0.32	-1.15
FS8	2120	2.51	1.49	0.27	-1.25
FS10	2120	1.86	1.23	0.81	-0.66
FS11	2120	3.08	1.52	-0.09	-1.25
FS17	2120	2.70	1.57	0.17	-1.36
FS23	2120	2.63	1.51	0.19	-1.26
SYT5	2120	1.61	0.91	0.90	-0.56
SYT6	2120	1.80	1.00	0.64	-0.92
SYT8	2120	1.51	0.93	1.29	0.13
SYT9	2120	1.56	0.95	1.14	-0.25
SYT10	2120	1.71	0.99	0.81	-0.75
COZ	2120	9.05	6.79	0.04	-0.14
TEH	2120	7.93	4.73	0.04	-0.25
KSUC	2120	4.11	3.55	0.18	-0.45

Araştırmada yer alan değişkenlere ilişkin çarpıklık ve basıklık katsayıları Tablo 18’de gösterilmiştir. Tablo 18’e göre, SYT8 (çarpıklık= 1.29) gözlenen değişkeninin çarpıklık katsayısı en yüksek değere sahip iken, COZ VE TEH (çarpıklık = 0.04) gözlenen değişkenlerinin çarpıklık katsayılarının en az değere sahip olduğu görülmektedir. Basıklık değerleri bakımından ise, A3 (basıklık = -1.67) gözlenen değişkeninin en yüksek değere, A4 (basıklık = -0.03) değişkeninin de en düşük değere sahip olduğu görülmektedir. Gözlenen değişkenlerin çok değişkenli normallik varsayımını karşılayıp karşılamadığını incelemek amacıyla, çarpıklık ve basıklık katsayılarına ilişkin hesaplanan z değerleri ile, çok değişkenli çarpıklık ve basıklık katsayısı için hesaplanan χ^2 değeri ($z_{\alpha} = 40.140$, $z_b = 16.145$ ve $\chi^2=1871.917$) istatistiksel olarak anlamlı bulunmuştur ($p<.01$). Bu bulgular, verilerin çok değişkenli normallik varsayımını karşılamadığını ortaya koymaktadır. Bu nedenle parametre kestiriminde Robust Maximum Likelihood (ML) yöntemi kullanılarak Satorra-Bentler (S-B χ^2) ki-kare değeri hesaplanmıştır.

4.1.2. Genel Örneklem için Yapısal Model

Yapısal model Robust Maximum Likelihood yöntemi kullanılarak LISREL 8.70 programı ile test edilmiştir (Jöreskog & Sörbom, 2004). Analizlerde aynı zamanda asimtotik kovaryans matrisi kullanılmıştır. Ayrıca modelin değerlendirilmesinde Satorra-Bentler Ki-kare değeri kullanılmıştır. Modelin veriye uyumluluğu, uyum belirteçlerinin yanı sıra, gizil değişkenlere giden yol katsayılarına ilişkin t değerlerinin anlamlılığı da göz önünde bulundurulmuştur. Analiz sonuçları Şekil 4’de gösterilmiştir.

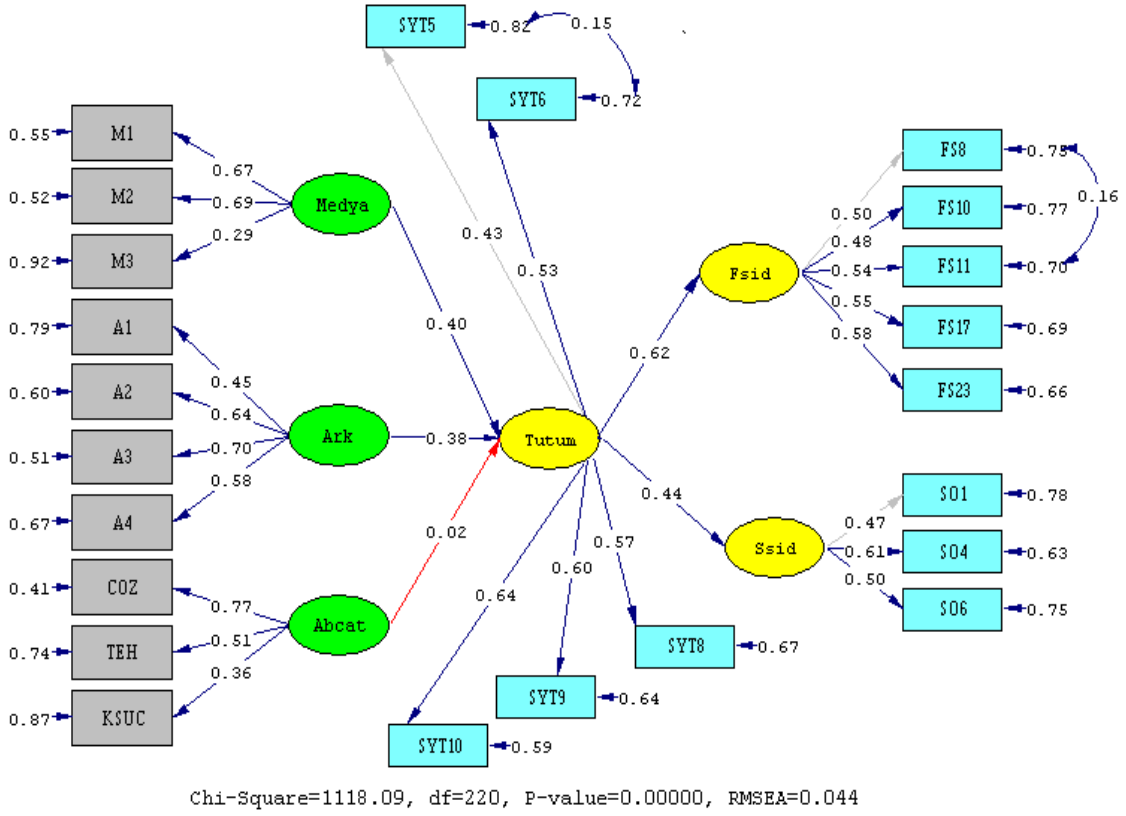

Şekil 4.Yapısal modele ilişkin standardize edilmiş yol katsayıları

Yapısal modele ilişkin sonuçlar incelendiğinde, ebeveynler arası çatışmadan şiddete yönelik tutumlara giden yol katsayısının (.02) oldukça düşük olduğu görülmektedir. Bu yol katsayısına ilişkin t değerine bakıldığında ise, t değerinin anlamsız olduğu saptanmıştır (bakınız, Şekil B1). Ebeveynler arası çatışma değişkeni modelden çıkartılarak model yeniden test edilmiştir. Sonuçlar Şekil 5’de gösterilmiştir.

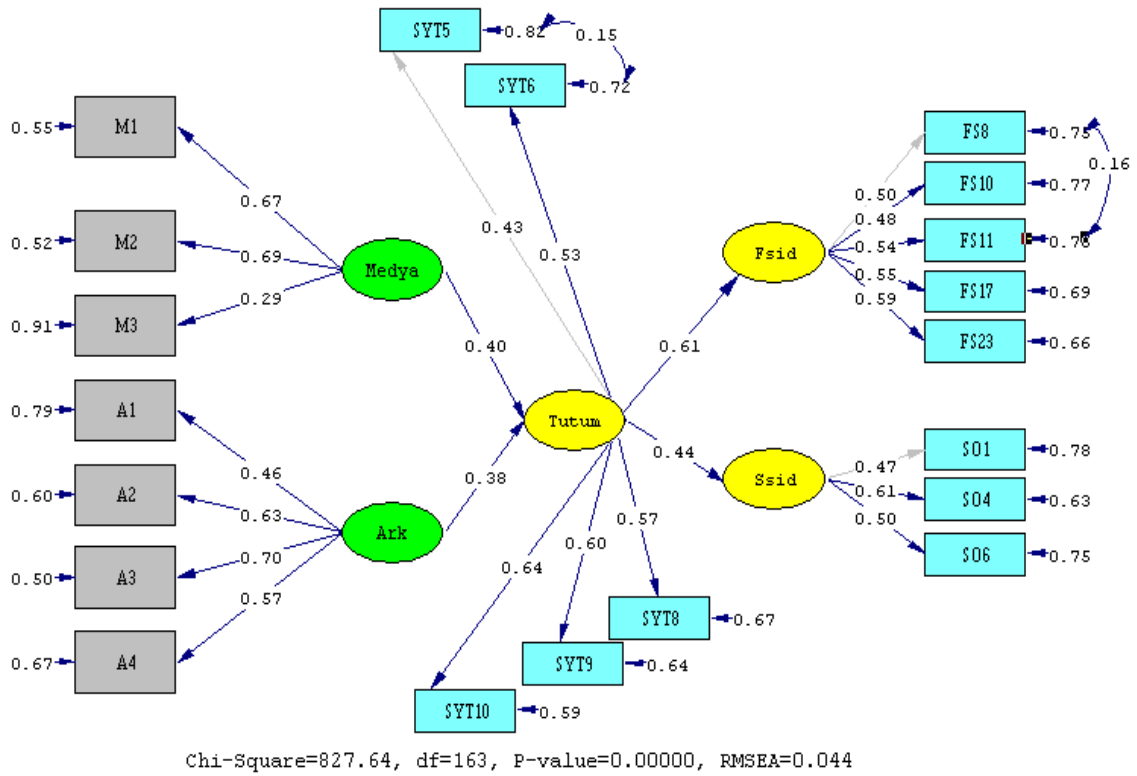

Şekil 5. Modele İlişkin Standardize Edilmiş Yol Katsayıları

Şekil 5’de görüldüğü gibi örtük değişkenler arasındaki tüm yol katsayılarına ilişkin t değerlerinin anlamlı olduğu görülmektedir. Modele ait uyum belirteçleri Tablo 19’da gösterilmiştir.

Tablo 19

Yapısal Modele İlişkin Uyum Belirteçleri

Uyum Belirteçleri	Değerler
$\chi^2/sd(827.64/163)$	5.07
GFI	.96
AGFI	.95
RMSEA	.04
SRMR	.05
NFI	.96
NNFI	.96

Tablo 19.'da görüldüğü gibi, kay kare değerinin örneklem büyüklüğüne duyarlı olduğu göz önünde bulundurulduğunda, sonuçlar modelin iyi uyum gösterdiğini ortaya koymaktadır.

4.1.3. Genel Örneklem için Şiddete Yönelik Tutumların Aracılık Etkisi

Şiddete yönelik tutumların aracılık etkisini test etmek amacıyla Baron ve Kenny (1986), tarafından öne sürülen yöntem kullanılmıştır. Buna göre şiddete yönelik tutumların etkisi kontrol edildiğinde, medya ve arkadaş etkileri ile fiziksel ve sözel şiddet arasındaki ilişkinin miktarında düşme olur hipotezi test edilmiştir. Bunun için şiddete yönelik tutumların etkisi kontrol edilerek hem medyadan hem de arkadaş etkilerinden sözel ve fiziksel şiddete ayrı ayrı yol katsayıları hesaplanmıştır. İlk olarak aşağıda medya etkisi ile fiziksel şiddet arasındaki yol katsayı hesaplanmıştır. Sonuçlar Şekil 6'da gösterilmiştir.

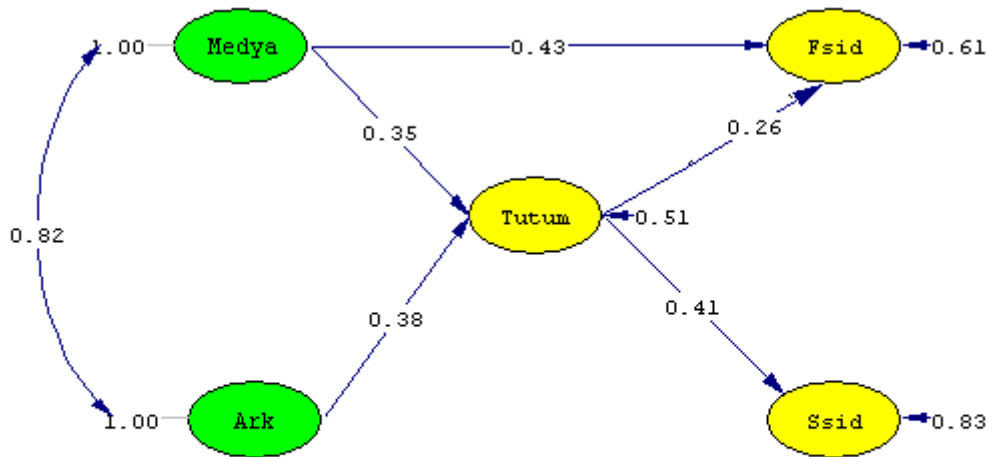

Chi-Square=743.80, df=162, P-value=0.00000, RMSEA=0.041

Şekil 6. Şiddete yönelik tutumların etkisi kontrol edildiğinde medya ve fiziksel şiddet standardize edilmiş yol katsayıları

Yapılan analiz sonucunda, başlangıçta .55 düzeyinde belirlenen (Bkz. Tablo 17.) medya ve fiziksel şiddet arasındaki ilişkinin .43 düzeyine düştüğü saptanmıştır. Ancak bu yol katsayısının t değerleri açısından anlamlı olduğu görülmektedir (Bkz. EKLER). Öte yandan, modelin uyum belirteçleri incelendiğinde, bu yolun modelin iyiliğine çok düşük düzeyde katkısı bulunduğu görülmektedir (GFI = 97; AGFI = 96; RMSEA =

.041; SRMR = 46; NFI = .96; NNFI = .96). Bu sonuç, medyanın fiziksel şiddet üzerindeki etkisini, kısmen şiddete yönelik tutumlar üzerinden kısmen de doğrudan sağladığını ortaya koymaktadır. İkinci olarak medya etkisi ile sözel şiddet arasındaki yol katsayısı hesaplanmış ve sonuçlar Şekil 7’te gösterilmiştir.

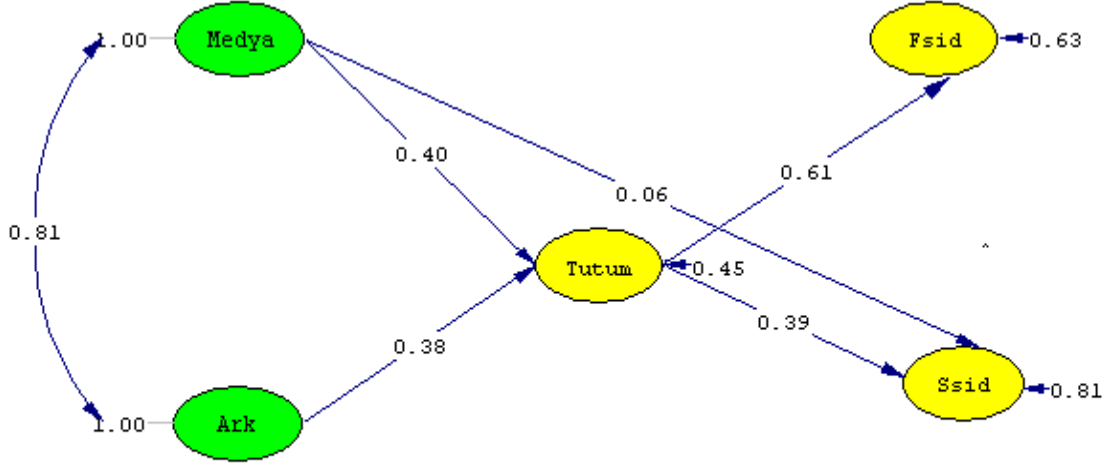

Chi-Square=821.11, df=162, P-value=0.00000, RMSEA=0.044

Şekil 7. Şiddete yönelik tutumların etkisi kontrol edildiğinde medya ve sözel şiddet standardize edilmiş yol katsayıları

Şekil 7 incelendiğinde, medya ve sözel şiddet arasında modele eklenen bu yolun standardize edilmiş katsayısının çok düşük (.06) olduğu görülmekte ve istatistiksel olarak da anlamsızdır. Bununla birlikte, modelin uyum belirteçleri incelendiğinde, bu yolun modelin iyiliğine katkısı bulunmadığı görülmektedir (GFI = 96; AGFI = 95; RMSEA = .044; SRMR = 49; NFI = .96; NNFI = .96). Sonuç olarak, medyanın sözel şiddet üzerindeki etkisinin tümüyle şiddete yönelik tutumlar tarafından sağlandığı belirlenmiştir.

Üçüncü olarak, şiddete yönelik tutumların aracılık etkisini test etmek amacıyla, model üzerinde arkadaşlar ile fiziksel şiddet arasındaki yol katsayısı hesaplanmış ve sonuçlar Şekil 8’de gösterilmiştir.

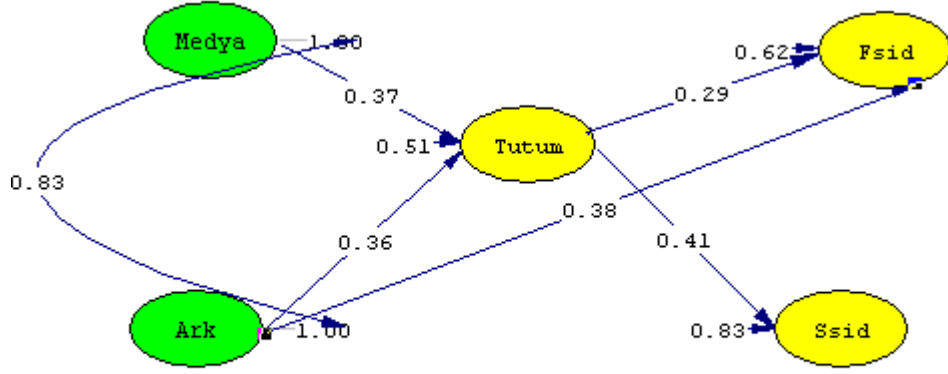

Chi-Square=763.92, df=162, P-value=0.00000, RMSEA=0.042

Şekil 8. Şiddete Yönelik Tutumların Etkisi Kontrol Edildiğinde Arkadaşlar ve Fiziksel Şiddet Arasındaki Standardize Edilmiş Yol Katsayıları

Yapılan analiz sonucunda, başlangıçta .53 düzeyinde belirlenen (Bkz. Tablo 17.) arkadaşlar ve fiziksel şiddet arasındaki ilişkinin .38 düzeyine düştüğü saptanmıştır. Ancak bu yol katsayısının t değerleri açısından anlamlı olduğu görülmektedir (Bkz. EKLER). Modelin uyum belirteçleri incelendiğinde, bu yolun modelin iyiliğine çok düşük düzeyde katkısı bulunduğu görülmektedir (GFI = 97; AGFI = 96; RMSEA = .042; SRMR = .046; NFI = .96; NNFI = .96). Bu sonuç, akran gruplarının fiziksel şiddet üzerindeki etkisini, kısmen şiddete yönelik tutumlar üzerinden kısmen de doğrudan sağladığını ortaya koymaktadır. Son olarak model üzerinde arkadaşlar ile sözel şiddet arasındaki yol katsayısı hesaplanmış ve sonuçlar Şekil 9'da gösterilmiştir.

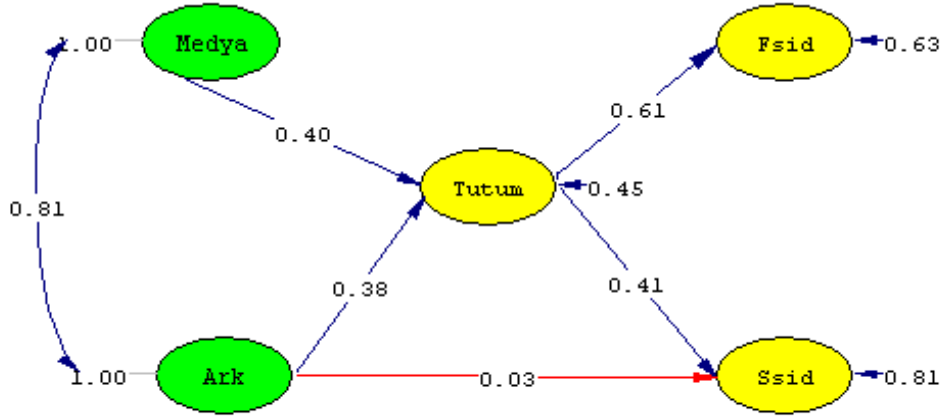

Chi-Square=824.57, df=162, P-value=0.00000, RMSEA=0.044

Şekil 9. Şiddete yönelik tutumların etkisi kontrol edildiğinde arkadaşlar ve sözel şiddet arasındaki standardize edilmiş yol katsayıları

Şekil 9 incelendiğinde, arkadaş ve sözel şiddet arasında modele eklenen bu yolun standardize edilmiş katsayısının çok düşük (.03) olduğu görülmekte ve bu yol istatistiksel olarak da anlamsız olduğu bulunmuştur. Bununla birlikte, modelin uyum belirteçleri incelendiğinde, bu yolun modelin iyiliğine katkısı bulunmadığı görülmektedir (GFI = 96; AGFI = 95; RMSEA = .044; SRMR = 49; NFI = .96; NNFI = .96). Sonuç olarak, akran gruplarının sözel şiddet üzerindeki etkisinin tümüyle şiddete yönelik tutumlar tarafından sağlandığı belirlenmiştir.

4.2. Cinsiyet Farklılıklarıyla İlgili Analiz Sonuçları

Araştırmada cinsiyet farklılıklarını belirleyebilmek için Şiddete Yönelik Tutumlar, Çocukların Algıladığı Evlilik Çatışması, Fiziksel ve Sözel Şiddet, Medya ve Akran etkileri ile ilgili değişkenlerin her bir değişken için toplam puan alınarak ilişkisiz örneklem için t testi yapılmıştır. Analiz sonuçları Tablo 20.'de gösterilmiştir.

Tablo 20

Şiddete Yönelik Tutumlar, Fiziksel ve Sözel Şiddet, Akran ve Medya Etkiler, Kendini Suçlama, Tehdit ve Çatışmanın Özelliklerinin Cinsiyet Değişkenine Göre t Testi Sonuçları

	Cinsiyet	N	\bar{X}	Ss	t	p
Şiddete Yönelik Tutum	Kız	964	7.54	2.89		
	Erkek	1156	8.74	3.48	-8.67	.000
Fiziksel Şiddet	Kız	964	12.46	4.94		
	Erkek	1156	13.07	4.85	-2.85	.004
Sözel Şiddet	Kız	964	6.59	2.94		
	Erkek	1156	6.82	2.70	-1.86	.063
Akran Etkileri	Kız	964	7.57	2.66		
	Erkek	1156	9.30	2.99	-14.11	.000
Medya Etkisi	Kız	964	5.59	2.06		
	Erkek	1156	7.03	2.39	-14.93	.000
Kendini Suçlama	Kız	964	4.89	3.18		
	Erkek	1156	3.12	3.64	-11.98	.000
Tehdit	Kız	964	8.15	4.99		
	Erkek	1156	7.77	4.48	1.83	.068
Çatışmanın Özellikleri	Kız	964	9.11	7.37		
	Erkek	1156	8.96	6.27	.51	.610

Tablo 20 incelendiğinde, şiddete yönelik tutumun cinsiyete göre farklılaştığı bulunmuştur [t (2117) = -8.67; p<.001]. Erkek öğrencilerin şiddete yönelik tutumlarının (\bar{X} = 8.74), kız öğrencilere göre (\bar{X} = 7.54) daha yüksek olduğu bulunmuştur. Fiziksel şiddet değişkeni açısından incelendiğinde ise, kız ve erkek öğrenciler arasında anlamlı fark bulunmuştur [t (2036) = -2.85; p<.01]. Şiddete yönelik tutumlar ile benzer şekilde erkek öğrencilerin fiziksel şiddet puan ortalamalarının (\bar{X} = 13.07), kız öğrencilerin puan ortalamalarından (\bar{X} = 12.46) daha yüksek olduğu saptanmıştır. T testi sonuçları akran ve medya etkileri bakımından ele alındığında, kız ve erkek öğrenciler arasında anlamlı farklılık olduğu görülmüştür [t (2109) = -14.11; p<.001; t (2115) = -14.93; p<.001]. Akran etkileri açısından erkek öğrencilerin (\bar{X} = 9.30), kız öğrencilere göre (

$\bar{X} = 7.57$), daha yüksek akran etkileri puan ortalamalarına sahip olduğu bulunmuştur. Benzer şekilde medya etkisi açısından da erkek öğrencilerin ($\bar{X} = 7.03$), kız öğrencilere göre ($\bar{X} = 5.59$) daha yüksek puan ortalamalarına sahip olduğu bulunmuştur. Öte yandan, Çocukların Algıladığı Evlilik Çatışması Ölçeği'nin Kendini Suçlama alt boyutu açısından incelendiğinde kız ve erkek öğrenciler arasında anlamlı farklılıklar olduğu görülmektedir [$t(2113) = 11.98$; $p < .001$]. Kız öğrencilerin evlilik çatışmasıyla ilgili kendilerine yönelik suçlamalarının ($\bar{X} = 4.89$), erkek öğrencilere göre ($\bar{X} = 3.12$), daha yüksek olduğu görülmektedir. Araştırmada yer alan diğer değişkenler, sözel şiddet, tehdit ve çatışmanın özellikleri bakımından kız ve erkek öğrenciler arasında anlamlı farklılıklar bulunamamıştır.

4.3. Kız Örneklemini İçin Yapısal Eşitlik Modeli

4.3.1. Betimleyici İstatistikler ve Korelasyon Değerleri

Çalışmada yer alan gizil değişkenlere ilişkin korelasyon değerleri Tablo 21'de gösterilmiştir.

Tablo 21

Kız Örneklemini İçin Gizil Değişkenlere İlişkin Korelasyon Değerleri

	Fsid	Ssid	Tutum	Medya	Arkadaş	AB Çatışma
Fsal	1					
Ssal	.66**	1				
Tutum	.42**	.33**	1			
Medya	.57**	.39**	.60**	1		
Arkadaş	.53**	.31**	.67**	.77**	1	
AB Çatışma	.22**	.18**	.14**	.34**	.26**	1

** $p < .01$

Not: Fsid = Fiziksel şiddet; Ssid = Sözel şiddet; Tutum = Şiddete yönelik tutum; AB Çatışma: Ebeveynler arası çatışma

Tablo 21 incelendiğinde, gizil değişkenler arasındaki korelasyon değerlerinin istatistiksel olarak anlamlı ve yeterli düzeyde yüksek olduğu görülmektedir. Gizil değişkenler arasında en yüksek korelasyon değerleri, *medya* ve *arkadaş* arasında (.77); *arkadaş* ve *şiddete yönelik tutum* arasında (.67); *medya* ve *şiddete yönelik tutum* (.70) arasındadır. Gizil değişkenler arasında en düşük korelasyon değerleri ise, *anne baba çatışması şiddete yönelik tutum* (.14); *anne baba çatışması* ve *sözel şiddet* (.18); *anne baba çatışması* ve *fiziksel şiddet* (.22); *arkadaş* ve *sözel şiddet* (.31) arasındadır.

Araştırmada yer alan değişkenlerin çok değişkenli normallik varsayımını karşılayıp karşılamadığını incelemek amacıyla, çarpıklık ve basıklık katsayılarına ilişkin hesaplanan z değerleri ile, çok değişkenli çarpıklık ve basıklık katsayısı için hesaplanan χ^2 değeri ($z_{\chi} = 36.94$, $z_b = 13.40$ ve $\chi^2=1544.13$) istatistiksel olarak anlamlı bulunmuştur ($p<.01$). Bu bulgular, verilerin çok değişkenli normallik varsayımını karşılamadığını ortaya koymaktadır. Bu nedenle parametre kestiriminde Robust Maximum Likelihood (ML) yöntemi kullanılarak Satorra-Bentler (S-B χ^2) ki-kare değeri hesaplanmıştır.

4.3.2. Kız Örnekleme için Ölçüm Modeli

Anderson ve Gerbing'in (1988) belirttiği gibi, kız örnekleme ilişkin aracılık modelini test etmeden önce, ölçme modelinin kabul edilir uyum değerleri üretip üretmediği incelenmiştir. Bu amaçla araştırmada kullanılan değişkenlere ilişkin "doğrulayıcı faktör analizi" uygulaması ile ölçme modeli test edilmiştir. Bu çalışma da ölçme modeli LISREL 8.70 (Jöreskog ve Sorbom, 1993) programıyla asimtotik kovaryans matrisi ve Robust Maximum Likelihood (ML) yöntemi kullanılarak analiz edilmiştir. Uygulama sonucunda elde edilen uyum değerleri Tablo 22'de gösterilmiştir.

Tablo 22

Kız Örnekleme Ölçüm Modeline İlişkin Uyum Belirteçleri

Uyum Belirteçleri	Değerler
$\chi^2/sd(617.98/215)$	2.9
GFI	.95
AGFI	.93
RMSEA	.04
SRMR	.05
NFI	.93
NNFI	.95

Tablo 22’de görüldüğü gibi, χ^2/sd oranının 2.9 olduğu bulunmuş ve modelin iyi uyum gösterdiğini ortaya koymaktadır. Öte yandan uyum belirteçleri incelendiğinde ise, GFI değerinin .95; NNFI değerinin .95; RMSEA değerinin .04 ve SRMR değerinin .05 olması modelin mükemmel uyum gösterdiğini ortaya koymaktadır. NFI ve AGFI değerlerinin .93 olması da modelin iyi uyum gösterdiğinin kanıtı niteliğindedir. Ancak en iyi uyum değerlerini üreten ölçüm modelini üretmek amacıyla, uyum indisi önerileri incelenmiş ve Fiziksel Şiddet gizil değişkeninin göstergeleri arasında yer alan F8 ve F11 değişkenlerinin hata varyanslarının ilişkilendirilmesinin kay kare değerinde önemli bir düşüğe neden olacağı görülmektedir. F8 ve F11 göstergelerinin hata varyansları ilişkilendirilmiştir. Düzeltme sonrası oluşan model Şekil 10’da gösterilmiştir.

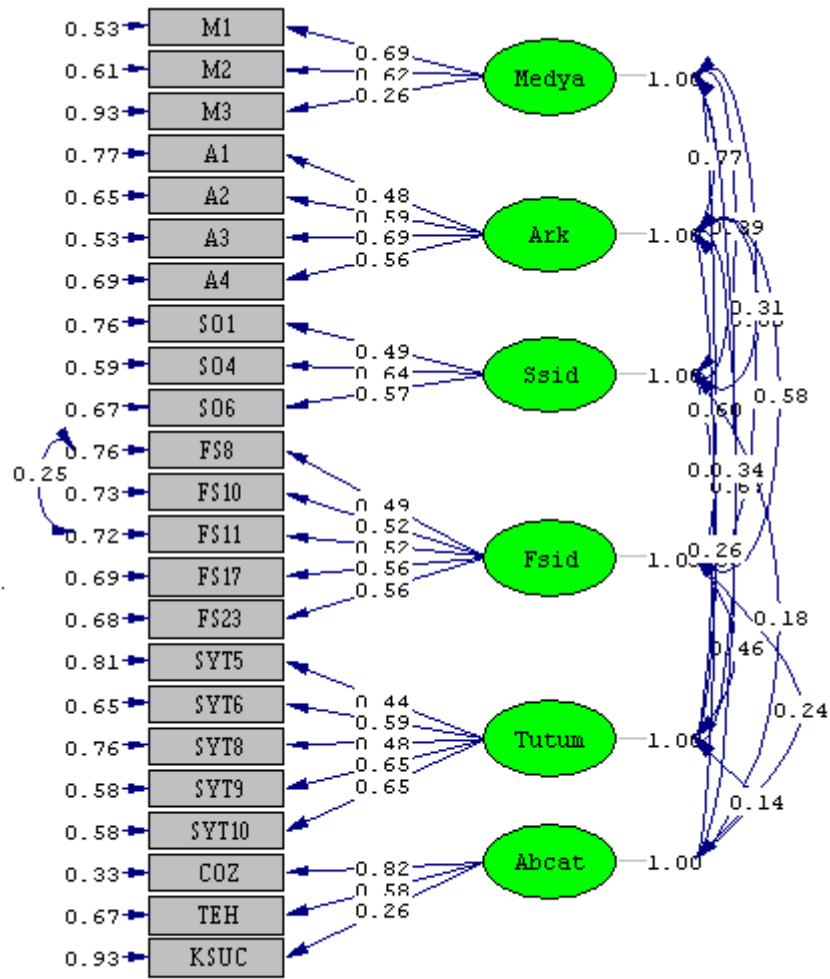

Chi-Square=512.76, df=214, P-value=0.00000, RMSEA=0.038

Şekil 10. Kız örnekleme ölçüm modeline ilişkin standardize edilmiş yol katsayıları modele ilişkin uyum belirteçleri ise tablo 23’de gösterilmiştir.

Tablo 23

Kız Örnekleme Ölçüm Modeline İlişkin Uyum Belirteçleri

Uyum Belirteçleri	Değerler
$\chi^2/sd(512.76/214)$	2.3
GFI	.96
AGFI	.94
RMSEA	.04
SRMR	.04
NFI	.94
NNFI	.96

Düzeltilme sonrası modelin ki-kare değerinde düşüş olduğu görülmektedir. Benzer şekilde uyum belirteçleri GFI, AGFI, NFI ve NNFI değerlerinde yükselme olduğu, RMSEA ve SRMR değerlerinde de düşme olduğu görülmektedir. Kısacası ölçme modeli düzeltilme sonrası daha iyi uyum değerleri üretmiştir.

4.3.3. Kız Örnekleme İçin Yapısal Model

Yapısal model Robust Maximum Likelihood yöntemi kullanılarak LISREL 8.70 programı ile test edilmiştir (Jöreskog & Sörbom, 2004). Analizlerde aynı zamanda asimtotik kovaryans matrisi kullanılmıştır. Ayrıca modelin değerlendirilmesinde Satorra-Bentler Ki-kare değeri kullanılmıştır. Modelin veriye uyumluluğu, uyum belirteçlerinin yanı sıra, gizil değişkenlere giden yol katsayılarına ilişkin t değerlerinin anlamlılığı da göz önünde bulundurulmuştur. Analiz sonuçları Şekil 11'de gösterilmiştir.

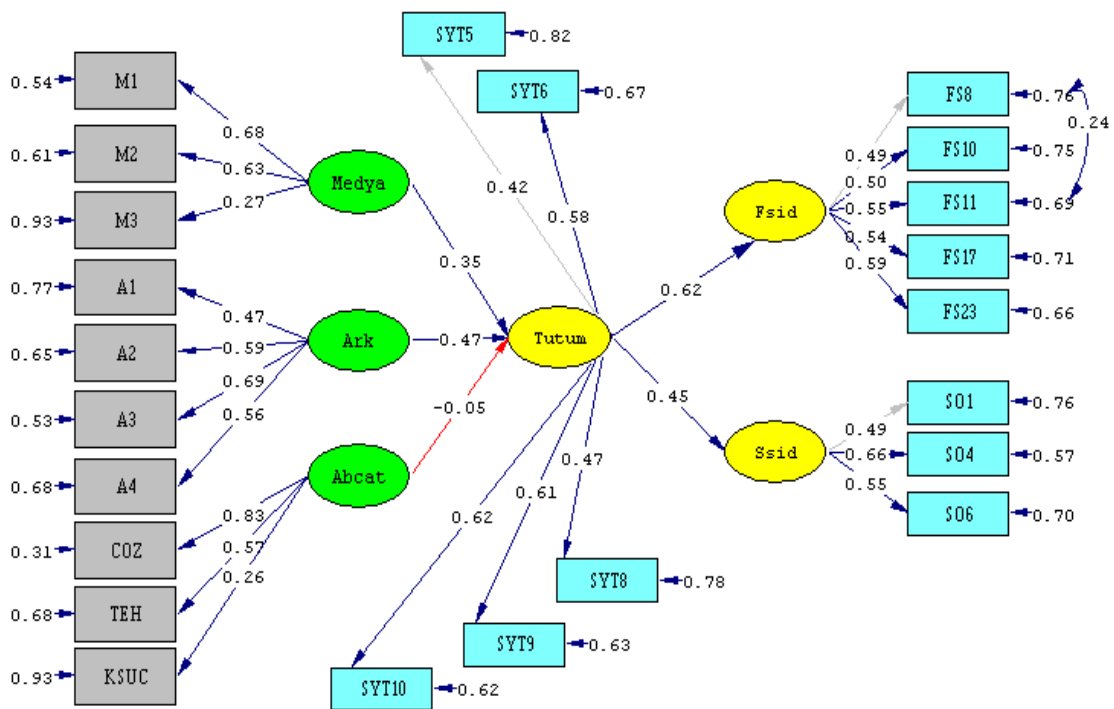

Chi-Square=729.25, df=221, P-value=0.00000, RMSEA=0.049

Şekil 11. Kız örnekleme yapısal modele ilişkin standardize edilmiş yol katsayıları

Yapısal modele ilişkin sonuçlar incelendiğinde, Anne baba arası çatışmadan şiddete yönelik tutumlara giden yol katsayısının (-.05) oldukça düşük olduğu görülmektedir. Bu yol katsayısına ilişkin t değerine bakıldığı zaman ise, t değerinin

anlamsız olduğu saptanmıştır (bakınız, Şekil C2). Anne baba arası çatışma değişken modelden çıkartılarak model yeniden test edilmiştir. Sonuçlar Şekil 12’de gösterilmiştir.

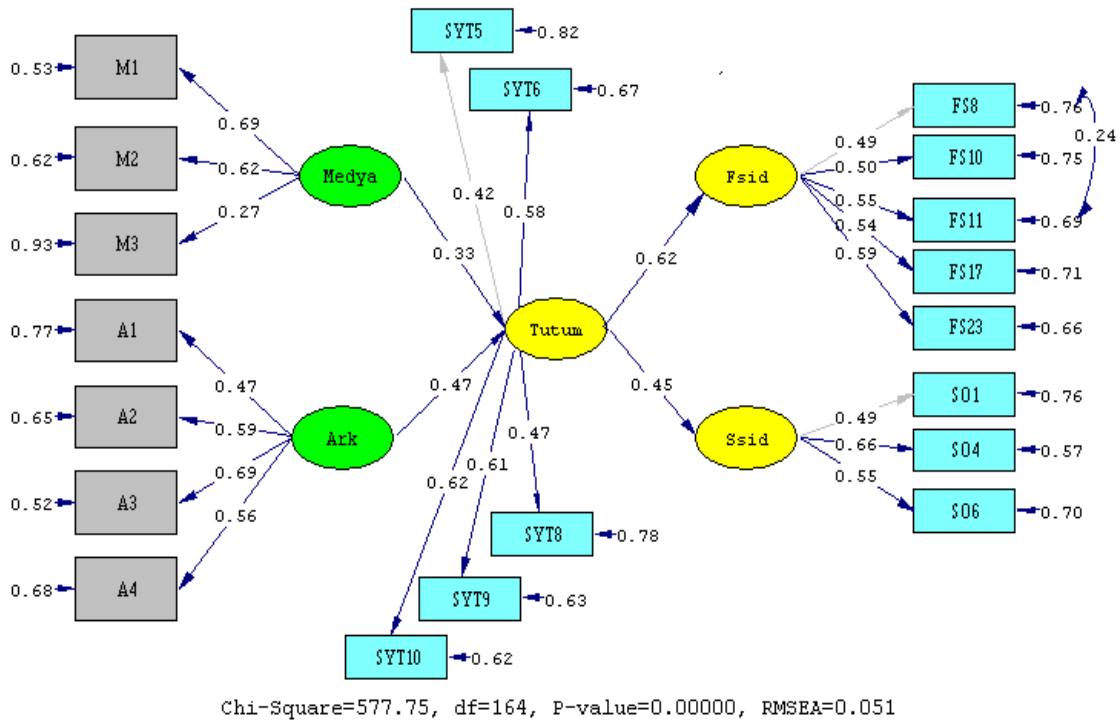

Şekil 12. Kız örnekleme modele ilişkin standardize edilmiş yol katsayıları

Şekil 12’de görüldüğü gibi örtük değişkenler arasındaki tüm yol katsayılarına ilişkin t değerlerinin anlamlı olduğu görülmektedir. Modele ait uyum belirteçleri Tablo 24’de gösterilmiştir.

Tablo 24

Kız Örnekleme Yapısal Modeline İlişkin Uyum Belirteçleri

Uyum Belirteçleri	Değerler
$\chi^2/sd(577.75/164)$	3.5
GFI	.94
AGFI	.93
RMSEA	.05
SRMR	.06
NFI	.93
NNFI	.94

Tablo 24’de görüldüğü gibi, sonuçlar modelin iyi uyum gösterdiğini ortaya koymaktadır.

4.3.4. Kız Örnekleme Şiddete Yönelik Tutumların Aracılık Etkisi

Şiddete yönelik tutumların aracılık etkisini test etmek amacıyla Baron ve Kenny (1986) tarafından öne sürülen yöntem kullanılmıştır. Buna göre şiddete yönelik tutumların etkisi kontrol edildiğinde, medya ve arkadaş etkileri ile fiziksel ve sözel şiddet arasındaki ilişkinin miktarında düşme olur hipotezi test edilmiştir. Bunun için şiddete yönelik tutumların etkisi kontrol edilerek hem medyadan hem de arkadaş etkilerinden sözel ve fiziksel şiddete ayrı ayrı yol katsayıları hesaplanmıştır. İlk olarak aşağıda medya etkisi ile fiziksel şiddet arasındaki yol katsayı hesaplanmıştır. Sonuçlar Şekil 10’da gösterilmiştir.

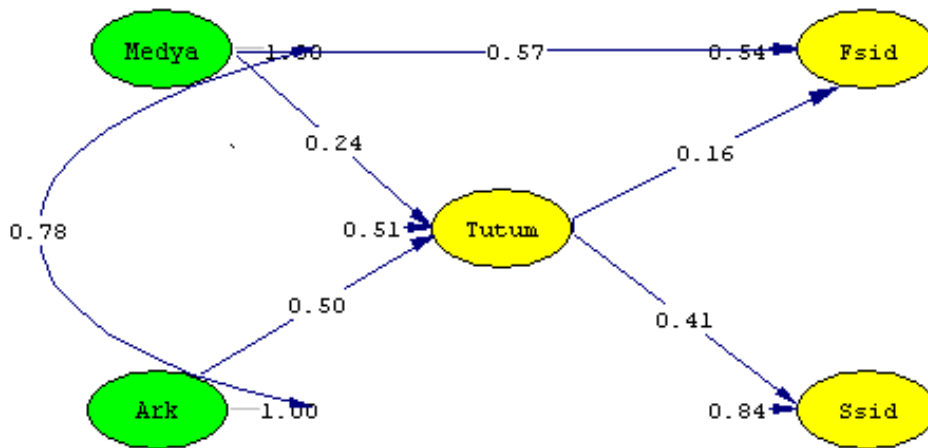

Chi-Square=503.59, df=163, P-value=0.00000, RMSEA=0.047

Şekil 13. Kız örnekleme şiddete yönelik tutumların etkisi kontrol edildiğinde medya ve fiziksel şiddet standardize edilmiş yol katsayıları

Yapılan analiz sonucunda, başlangıçta .57 düzeyinde belirlenen (Bkz. Tablo 21) medya ve fiziksel şiddet arasında ki ilişkinin, şiddete yönelik tutumların etkisi kontrol edildiğinde de .57 düzeyinde anlamlı bir ilişki olduğu görülmüştür. Öte yandan, modelin uyum belirteçleri incelendiğinde, bu yolun modelin iyiliğine katkısı olduğu görülmektedir (GFI = 95; AGFI = 94; RMSEA = .047; SRMR = .057; NFI = .94; NNFI = .95). Bu sonuç, kız örnekleme için medyanın fiziksel şiddet üzerinde aracılık etkisinin

olmadığını göstermektedir. İkinci olarak medya etkisi ile sözel şiddet arasındaki yol katsayısı hesaplanmış ve sonuçlar Şekil 14’te gösterilmiştir.

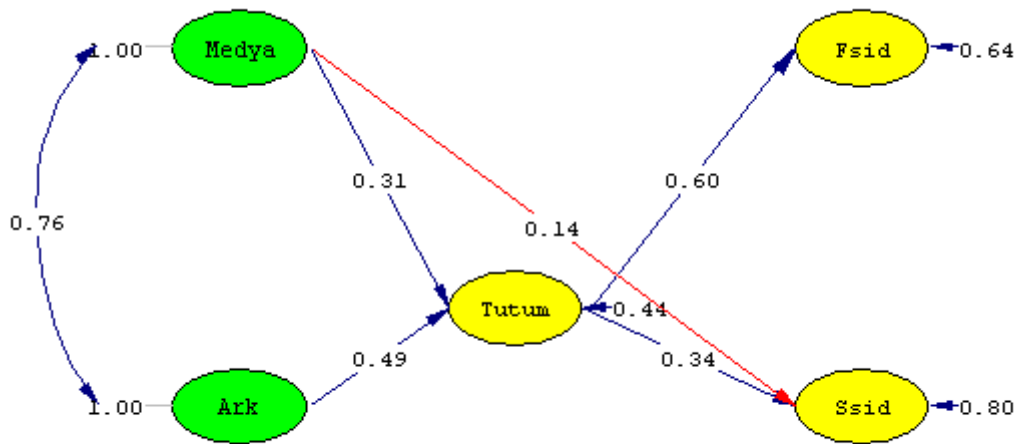

Chi-Square=563.96, df=163, P-value=0.00000, RMSEA=0.051

Şekil 14. Şiddete yönelik tutumların etkisi kontrol edildiğinde medya ve sözel şiddet standardize edilmiş yol katsayıları

Şekil 14 incelendiğinde, medya ve sözel şiddet arasında modele eklenen bu yolun standardize edilmiş katsayısının çok düşük (.14) olduğu görülmekte ve istatistiksel olarak da anlamsızdır. Bununla birlikte, modelin uyum belirteçleri incelendiğinde, bu yolun modelin iyiliğine katkısı bulunmadığı görülmektedir (GFI = 95; AGFI = 93; RMSEA = .051; SRMR = .06; NFI = .93; NNFI = .94). Sonuç olarak, medyanın sözel şiddet üzerindeki etkisinin tümüyle şiddete yönelik tutumlar tarafından sağlandığı belirlenmiştir.

Üçüncü olarak, şiddete yönelik tutumların aracılık etkisini test etmek amacıyla, model üzerinde arkadaşlar ile fiziksel şiddet arasındaki yol katsayısı hesaplanmış ve sonuçlar Şekil 15’de gösterilmiştir.

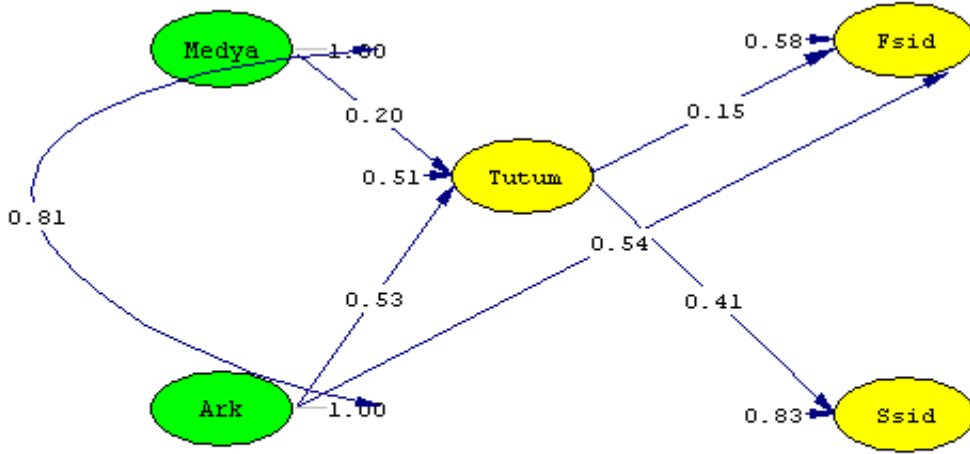

Chi-Square=534.55, df=163, P-value=0.00000, RMSEA=0.049

Şekil 15. Kız örneklemini için şiddete yönelik tutumların etkisi kontrol edildiğinde arkadaşlar ve fiziksel şiddet arasındaki standardize edilmiş yol katsayıları

Yapılan analiz sonucunda, şiddete yönelik tutumların etkisi kontrol edildiğinde, arkadaş etkileri ve fiziksel şiddet arasındaki yol katsayısının .54 olduğu ve eklenen bu yolun anlamlı olduğu saptanmıştır. Benzer şekilde modelin uyum belirteçleri incelendiğinde, bu yolun modelin iyiliğine katkısı bulunmadığı görülmektedir (GFI = 95; AGFI = 93; RMSEA = .049; SRMR = .057; NFI = .94; NNFI = .95). Bu sonuç, kız örneklemini için medyanın fiziksel şiddet üzerinde aracılık etkisinin olmadığını ortaya koymaktadır. Son olarak model üzerinde ekran etkileri ile sözel şiddet arasındaki yol katsayısı hesaplanmış ve sonuçlar Şekil 16'da gösterilmiştir.

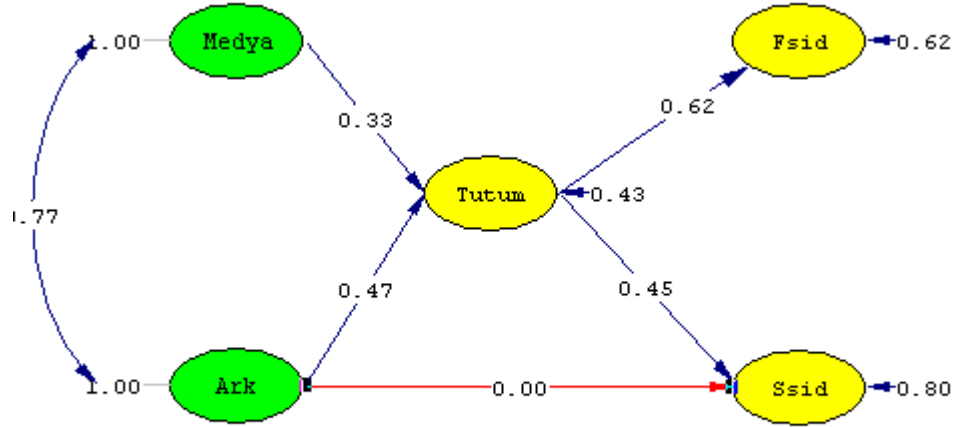

Chi-Square=577.50, df=163, P-value=0.00000, RMSEA=0.051

Şekil 16. Kız örneklemini için şiddete yönelik tutumların etkisi kontrol edildiğinde arkadaşlar ve sözel şiddet arasındaki standardize edilmiş yol katsayıları

Şekil 16 incelendiğinde, arkadaş ve sözel şiddet arasında modele eklenen bu yolun standardize edilmiş katsayısının sıfır olduğu görülmekte ve bu yol istatistiksel olarak da anlamsız olduğu bulunmuştur. Bununla birlikte, modelin uyum belirteçleri incelendiğinde, bu yolun modelin iyiliğine katkısı bulunmadığı görülmektedir (GFI = 94; AGFI = 93; RMSEA = .051; SRMR = .059; NFI = .93; NNFI = .94). Sonuç olarak, akran gruplarının sözel şiddet üzerindeki etkisinin tümüyle şiddete yönelik tutumlar tarafından sağlandığı belirlenmiştir.

4.4. Erkek Örneklemini için Yapısal Eşitlik Modeli

4.4.1. Erkek Örneklemini için Betimleyici İstatistikler ve Korelasyon Değerleri

Çalışmada yer alan gizil değişkenlere ilişkin korelasyon değerleri Tablo 25'de gösterilmiştir.

Tablo 25

Erkek Örnekleme için Gizil Değişkenlere İlişkin Korelasyon Değerleri

	Fsid	Ssid	Tutum	Medya	Arkadaş	AB Çatışma
Fsal	1					
Ssal	.59**	1				
Tutum	.50**	.33**	1			
Medya	.56**	.31**	.62**	1		
Arkadaş	.54**	.33**	.59**	.79**	1	
AB Çatışma	.16**	.19**	.25**	.25**	.27**	1

**p<.01

Not: Fsid = Fiziksel şiddet; Ssid = Sözel şiddet; Tutum = Şiddete yönelik tutum; AB Çatışma: Ebeveynler arası çatışma

Tablo 25. incelendiğinde, gizil değişkenler arasındaki korelasyon değerlerinin istatistiksel olarak anlamlı ve yeterli düzeyde yüksek olduğu görülmektedir. Gizil değişkenler arasında en yüksek korelasyon değerleri, *medya* ve *arkadaş* arasında (.79); *medya* ve *şiddete yönelik tutum* (.62), arasında; *arkadaş* ve *şiddete yönelik tutum* ile *fiziksel ve sözel şiddet* (.59); arasındadır. Gizil değişkenler arasında en düşük korelasyon değerleri ise, *anne baba çatışması fiziksel şiddet* (.16); *anne baba çatışması* ve *sözel şiddet* (.19), arasındadır.

Araştırmada yer alan değişkenlerin çok değişkenli normallik varsayımını karşılayıp karşılamadığını incelemek amacıyla, çarpıklık ve basıklık katsayılarına ilişkin hesaplanan z değerleri ile çok değişkenli çarpıklık ve basıklık katsayısı için hesaplanan χ^2 değeri ($z\chi = 19.81$, $z_b = 10.07$ ve $\chi^2=493.88$) istatistiksel olarak anlamlı bulunmuştur ($p<.01$). Bu bulgular, verilerin çok değişkenli normallik varsayımını karşılamadığını ortaya koymaktadır. Bu nedenle parametre kestiriminde Robust Maximum Likelihood (ML) yöntemi kullanılarak Satorra-Bentler (S-B χ^2) ki-kare değeri hesaplanmıştır.

4.4.2. Erkek Örneklemi için Ölçüm Modeli

Anderson ve Gerbing'in (1988), belirttiği gibi, kız örnekleme ilişkin aracılık modelini test etmeden önce, ölçme modelinin kabul edilir uyum değerleri üretip üretmediği incelenmiştir. Bu amaçla araştırmada kullanılan değişkenlere ilişkin "doğrulayıcı faktör analizi" uygulaması ile ölçme modeli test edilmiştir. Bu çalışma da ölçme modeli LISREL 8.70 (Joreskog ve Sorbom, 1993), programıyla asimtotik kovaryans matrisi ve Robust Maximum Likelihood (ML) yöntemi kullanılarak analiz edilmiştir. Uygulama sonucunda elde edilen uyum değerleri Tablo 26'da gösterilmiştir.

Tablo 26

Erkek Örneklemi Ölçüm Modeline İlişkin Uyum Belirteçleri

Uyum Belirteçleri	Değerler
$\chi^2/sd(469.30/215)$	2.18
GFI	.97
AGFI	.96
RMSEA	.03
SRMR	.04
NFI	.95
NNFI	.97

Tablo 26.'da görüldüğü gibi, χ^2/sd oranının 2.18 olduğu bulunmuş ve modelin iyi uyum gösterdiğini ortaya koymaktadır. Öte yandan uyum belirteçleri incelendiğinde ise, GFI ve NNFI değerinin .97; AGFI değerlerinin .96; NFI değerinin .95; RMSEA değerinin .03 ve SRMR değerinin .04 olması modelin mükemmel uyum gösterdiğini ortaya koymaktadır. Ölçüm Modeline ilişkin standardize edilmiş çözümleme değerleri Şekil 17'de gösterilmiştir.

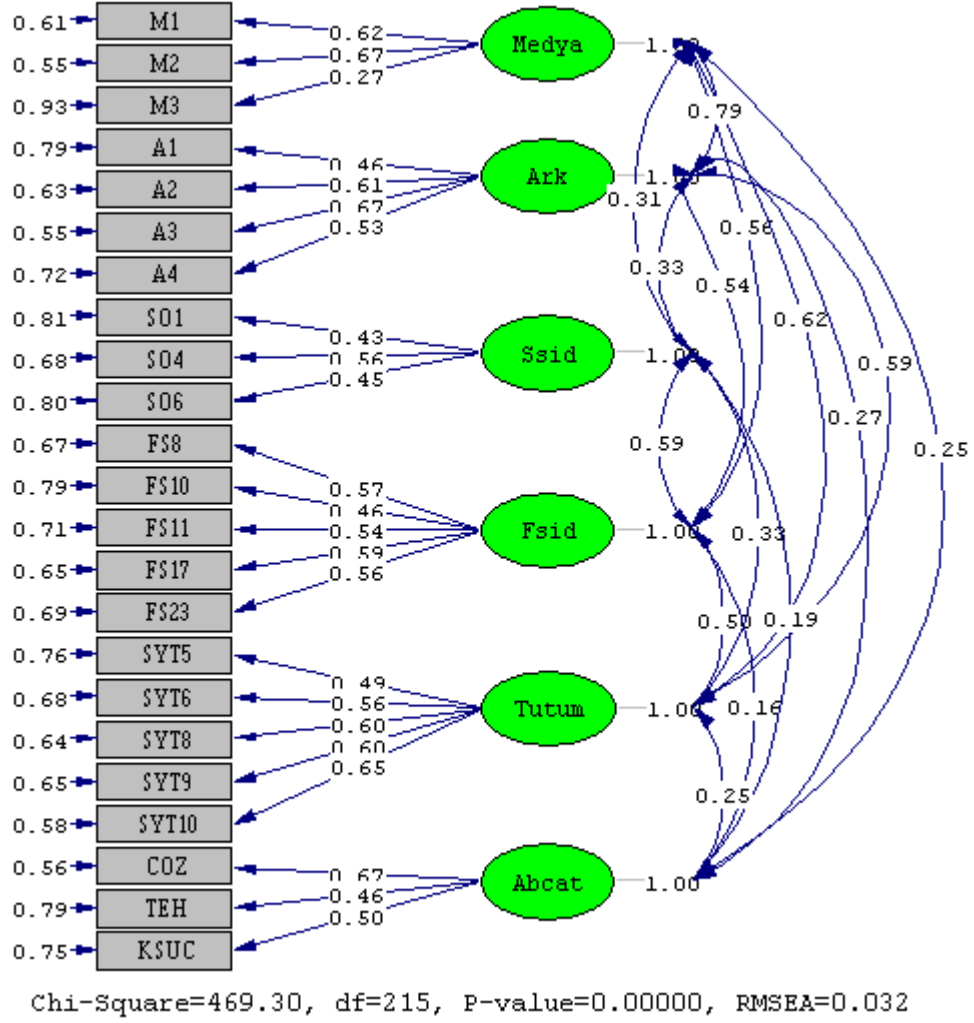

Şekil 17. Erkek örnekleme ölçüm modeline ilişkin standardize edilmiş yol katsayıları

Not: Fsid = Fiziksel şiddet; Ssid = Sözel şiddet; Tutum = Şiddete yönelik tutum; Abcat = Ebeveynler arası çatışma; Ark = Arkadaşlar.

4.4.3. Erkek Örnekleme için Yapısal Model

Yapısal model Robust Maximum Likelihood yöntemi kullanılarak LISREL 8.70 programı ile test edilmiştir (Jöreskog & Sörbom, 2004). Analizlerde aynı zamanda asimtotik kovaryans matrisi kullanılmıştır. Ayrıca modelin değerlendirilmesinde Satorra-Bentler Ki-kare değeri kullanılmıştır. Modelin veriye uyumluluğu, uyum belirteçlerinin yanı sıra, gizil değişkenlere giden yol katsayılarına ilişkin t değerlerinin anlamlılığı da göz önünde bulundurulmuştur. Analiz sonuçları Şekil 18’de gösterilmiştir.

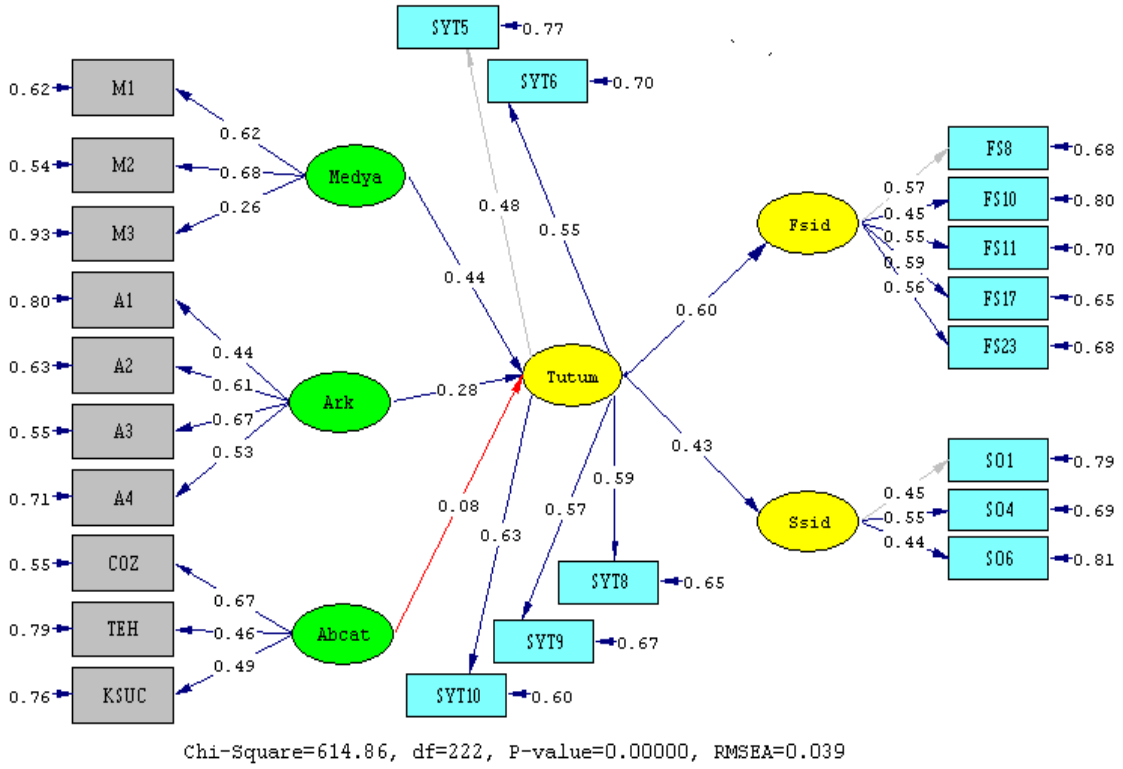

Şekil 18. Erkek örnekleme yapısal modele ilişkin standardize edilmiş yol katsayıları

Şekil 18’de görüldüğü gibi, yapısal modele ilişkin sonuçlar incelendiğinde, Anne baba arası çatışmadan şiddete yönelik tutumlara giden yol katsayısının (.08) oldukça düşük olduğu görülmektedir. Bu yol katsayısına ilişkin t değerine bakıldığı zaman ise, t değerinin anlamsız olduğu saptanmıştır (bakınız, Şekil D2). Anne baba arası çatışma değişkeni modelden çıkartılarak model yeniden test edilmiştir. Sonuçlar Şekil 19’da gösterilmiştir.

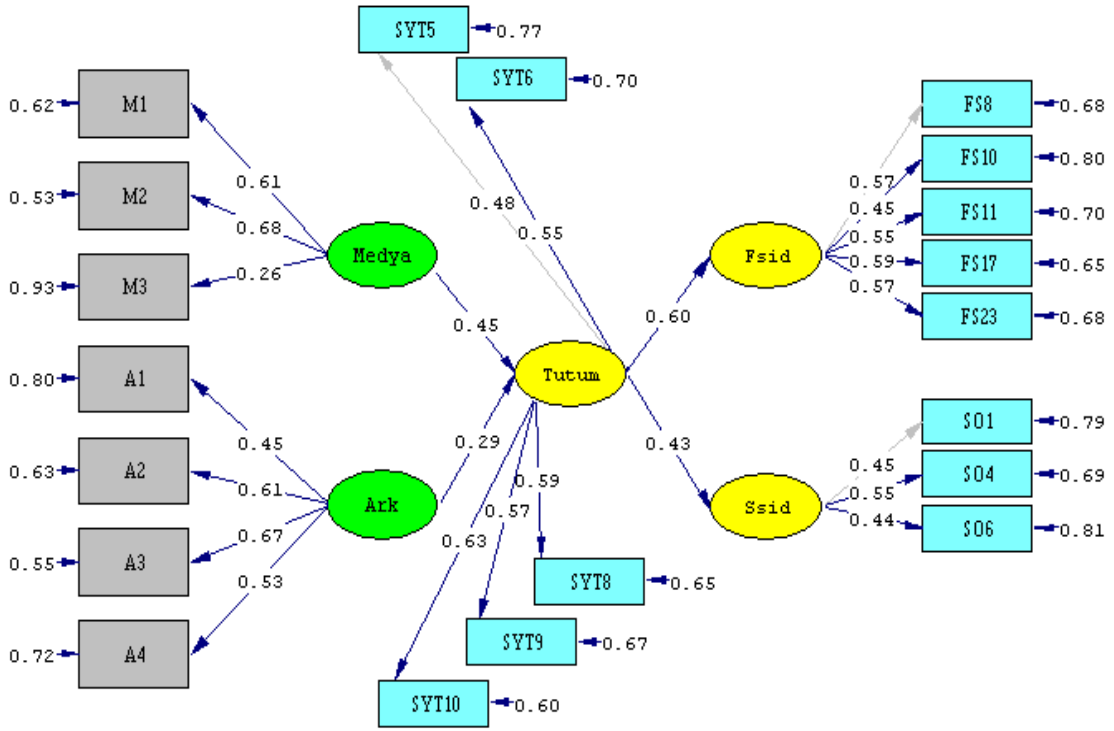

Chi-Square=490.97, df=165, P-value=0.00000, RMSEA=0.041

Şekil 19. Erkek örnekleme modele ilişkin standardize edilmiş yol katsayıları

Şekil 19’da görüldüğü gibi örtük değişkenler arasındaki tüm yol katsayılarına ilişkin t değerlerinin anlamlı olduğu görülmektedir. Modele ait uyum belirteçleri Tablo 27’de gösterilmiştir.

Tablo 27

Erkek Örnekleme Yapısal Modeline İlişkin Uyum Belirteçleri

Uyum Belirteçleri	Değerler
$\chi^2/sd(490.97/165)$	2.9
GFI	.96
AGFI	.95
RMSEA	.04
SRMR	.05
NFI	.94
NNFI	.96

Tablo 27’de görüldüğü gibi, GFI, AGFI, NNFI, RMSEA ve SRMR değerleri modelin mükemmel uyum gösterdiğini, NFI değeri ise modelin iyi uyum gösterdiğini

ortaya koymaktadır. Benzer şekilde χ^2/sd (2.9) oranı da modelin mükemmel uyum gösterdiğini belirtmektedir.

4.4.4. Erkek Örnekleme Şiddete Yönelik Tutumların Aracılık Etkisi

Şiddete yönelik tutumların aracılık etkisini test etmek amacıyla Baron ve Kenny (1986), tarafından öne sürülen yöntem kullanılmıştır. Buna göre şiddete yönelik tutumların etkisi kontrol edildiğinde, medya ve arkadaş etkileri ile fiziksel ve sözel şiddet arasındaki ilişkinin miktarında düşme olur hipotezi test edilmiştir. Bunun için şiddete yönelik tutumların etkisi kontrol edilerek hem medyadan hem de arkadaş etkilerinden sözel ve fiziksel şiddete ayrı ayrı yol katsayıları hesaplanmıştır. İlk olarak aşağıda medya etkisi ile fiziksel şiddet arasındaki yol katsayı hesaplanmıştır. Sonuçlar Şekil 20’de gösterilmiştir.

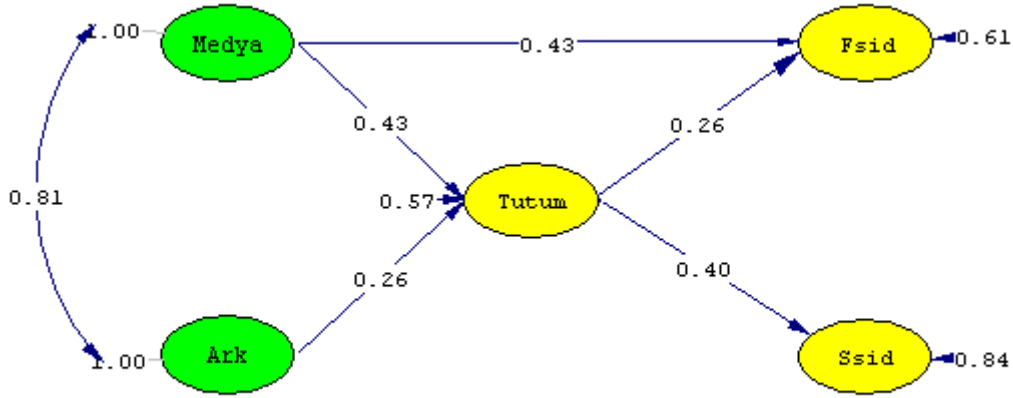

Chi-Square=440.55, df=164, P-value=0.00000, RMSEA=0.038

Şekil 20

Erkek Örnekleme Şiddete Yönelik Tutumların Etkisi Kontrol Edildiğinde Medya ve Fiziksel Şiddet Standardize Edilmiş Yol Katsayıları

Yapılan analiz sonucunda, başlangıçta .56 düzeyinde belirlenen (Bkz. Tablo 25) medya ve fiziksel şiddet arasındaki ilişkinin, şiddete yönelik tutumların etkisi kontrol edildiğinde de .43 düzeyine düştüğü saptanmıştır. Ancak bu yol katsayısının t değerleri açısından anlamlı olduğu görülmektedir. Öte yandan, modelin uyum belirteçleri incelendiğinde, bu yolun modelin iyiliğine çok düşük düzeyde katkısı bulunduğu görülmektedir (GFI = 96; AGFI = 95; RMSEA = .038; SRMR = .044; NFI = .95; NNFI = .96). Bu sonuç, medyanın fiziksel şiddet üzerindeki etkisini, kısmen şiddete yönelik

tutumlar üzerinden kısmen de doğrudan sağladığını ortaya koymaktadır. İkinci olarak medya etkisi ile sözel şiddet arasındaki yol katsayısı hesaplanmış ve sonuçlar Şekil 21'de gösterilmiştir.

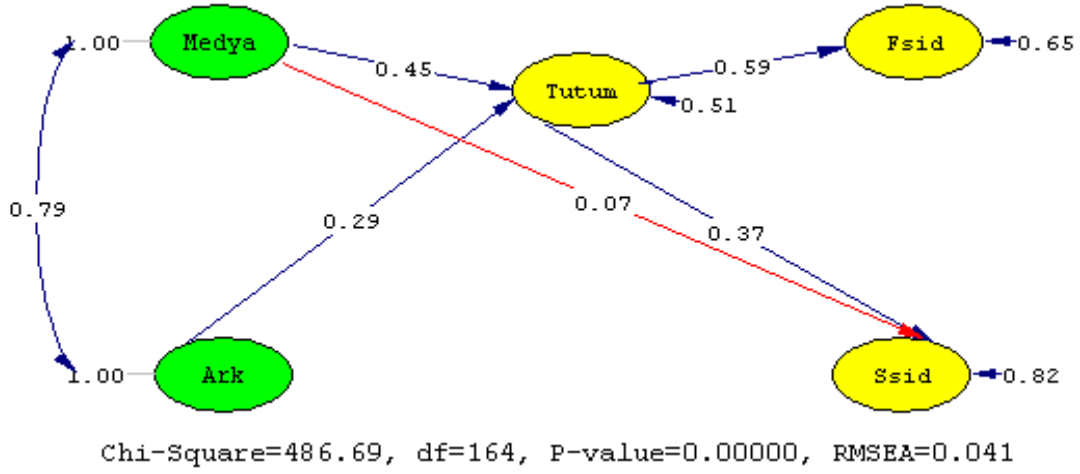

Şekil 21. Şiddete yönelik tutumların etkisi kontrol edildiğinde medya ve sözel şiddet standardize edilmiş yol katsayıları

Şekil 21 incelendiğinde, medya ve sözel şiddet arasında modele eklenen bu yolun standardize edilmiş katsayısının çok düşük (.07) olduğu görülmekte ve istatistiksel olarak da anlamsızdır. Bununla birlikte, modelin uyum belirteçleri incelendiğinde, bu yolun modelin iyiliğine katkısı bulunmadığı görülmektedir (GFI = 96; AGFI = 95; RMSEA = .041; SRMR = .048; NFI = .94; NNFI = .96). Sonuç olarak, medyanın sözel şiddet üzerindeki etkisinin tümüyle şiddete yönelik tutumlar tarafından sağlandığı belirlenmiştir.

Üçüncü olarak, şiddete yönelik tutumların aracılık etkisini test etmek amacıyla, model üzerinde akran etkileri ile fiziksel şiddet arasındaki yol katsayısı hesaplanmış ve sonuçlar Şekil 22'de gösterilmiştir.

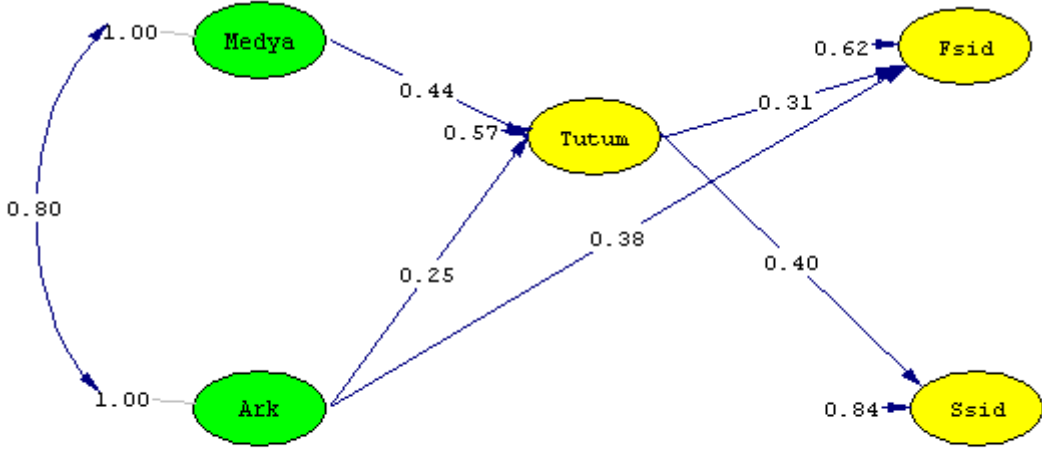

Chi-Square=443.35, df=164, P-value=0.00000, RMSEA=0.038

Şekil 22. Erkek örnekleme için şiddete yönelik tutumların etkisi kontrol edildiğinde arkadaşlar ve fiziksel şiddet arasındaki standardize edilmiş yol katsayıları

Yapılan analiz sonucunda, başlangıçta .54 düzeyinde belirlenen (Bkz. Tablo 25) akran etkileri ve fiziksel şiddet arasındaki ilişkinin .38 düzeyine düştüğü saptanmıştır. Ancak bu yol katsayısının t değerleri açısından anlamlı olduğu görülmektedir. Modelin uyum belirteçleri incelendiğinde, bu yolun modelin iyiliğine çok düşük düzeyde katkısı bulunduğu görülmektedir (GFI = 96; AGFI = 95; RMSEA = .038; SRMR = .044; NFI = .95; NNFI = .96). Bu sonuç, akran gruplarının fiziksel şiddet üzerindeki etkisini, kısmen şiddete yönelik tutumlar üzerinden kısmen de doğrudan sağladığını ortaya koymaktadır. Son olarak model üzerinde akran etkisi ile sözel şiddet arasındaki yol katsayısı hesaplanmış ve sonuçlar Şekil 23'da gösterilmiştir.

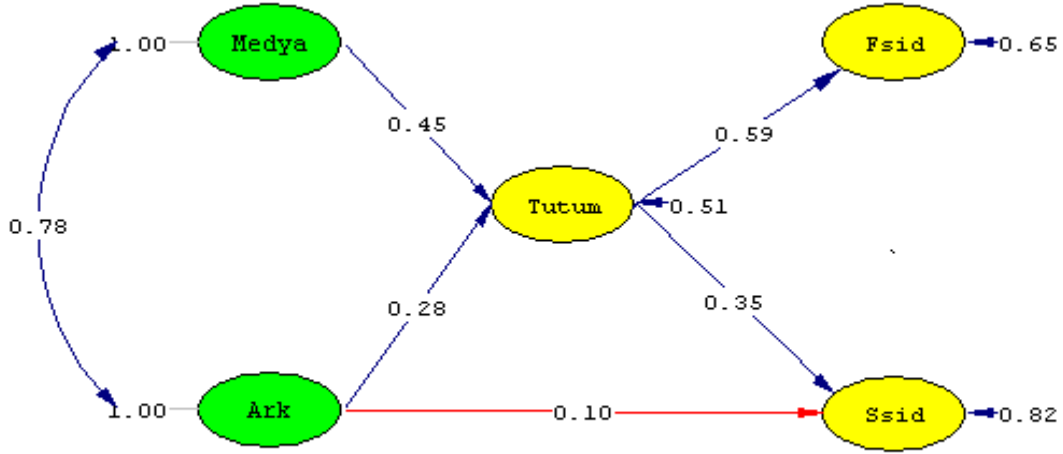

Chi-Square=484.24, df=164, P-value=0.00000, RMSEA=0.041

Şekil 23. Erkek örnekleme için şiddete yönelik tutumların etkisi kontrol edildiğinde arkadaşlar ve sözel şiddet arasındaki standardize edilmiş yol katsayıları

Şekil 23 incelendiğinde, arkadaş ve sözel şiddet arasında modele eklenen bu yolun standardize edilmiş katsayısının çok düşük (.10) olduğu ve bu yolun istatistiksel olarak da anlamsız olduğu bulunmuştur. Bununla birlikte, modelin uyum belirteçleri incelendiğinde, bu yolun modelin iyiliğine katkısı bulunmadığı görülmektedir (GFI = 96; AGFI = 95; RMSEA = .041; SRMR = .048; NFI = .95; NNFI = .96). Sonuç olarak, akran gruplarının sözel şiddet üzerindeki etkisinin tümüyle şiddete yönelik tutumlar tarafından sağlandığı belirlenmiştir.

BÖLÜM V

TARTIŞMA VE YORUM

Bu bölümde araştırmada elde edilen bulgular aşağıda yer alan başlıklar çerçevesinde ele alınmıştır.

5.1. Genel Örneklem için Ebeveynler Arası Çatışma, Akran ve Medya Etkileri ile Ergenlerdeki Şiddet Davranışı Arasında Şiddete Yönelik Tutumların Aracı Rolü

Modelin genel örneklem üzerinde sınanması sonucu elde edilen bulgular, ebeveynler arası çatışma ile ergenlerdeki şiddet davranışı arasında şiddete yönelik tutumların aracı rolü olmadığını ortaya koymaktadır. Ebeveynler arası çatışma, şiddete yönelik tutumlar aracılığıyla şiddet davranışına neden olmamaktadır. Ancak, medya ve akran etkileri, fiziksel şiddeti kısmen şiddete yönelik tutumlar aracılığıyla gerçekleştirmektedir. Medya ve akran etkileri ile sözel şiddet arasındaki ilişkilerin tümüyle şiddete yönelik tutumlar aracılığıyla gerçekleştiği bulunmuştur. Ortaya çıkan sonuçlar, sosyal bilişsel kuram (Bandura, 1986), çerçevesinde incelendiğinde; ergenlerin ebeveynlerden, akranlardan ve medyadan şiddete maruz kalmasının, şiddete yönelik tutumlarını arttırdığı ve bunun da ergenin şiddet davranışında artışa neden olacağı beklenmektedir. Bu model kapsamında araştırma sonucunda ebeveynler arasındaki çatışmanın şiddete yönelik tutumları arttırmadığı görülmektedir. Literatürde ebeveynler arası çatışmanın çocukların saldırganlık davranışı üzerindeki etkilerini inceleyen çalışmalar, çocukların ebeveynlerinden şiddete maruz kalmalarının şiddet davranışının yordayıcısı olduğunu göstermektedir. Marcus, Lindhal ve Malik (2001), tarafından gerçekleştirilen çalışmada ebeveynler arası çatışmanın okuldaki saldırgan davranışlar üzerinde doğrudan etkilerini saptamalarına karşın, bu ilişki de sosyal bilişlerin kısmi aracılık etkisi olduğunu da bulmuşlardır. Benzer şekilde, Haskan (2009), tarafından gerçekleştirilen çalışmada, aile bireylerinin birbirlerine yönelik şiddet uyguladığı ergenler arasında şiddet eğiliminin daha sık görüldüğünü ortaya koymaktadır. Risser (2007), de ebeveyn çatışması ile çocukların sosyal saldırganlığı arasındaki ilişkinin anlamlı olduğunu bulmuştur. Benzer şekilde Hart, Nelson, Robinson, Olsen ve McNeilly-Choque (1998), okul öncesi dönemde yer alan çocuklar üzerinde gerçekleştirdikleri çalışmada, ilişkisel saldırganlık ile evlilik çatışması arasında

ilişki olduğunu saptamışlardır. Ancak, bu çalışma, ebeveynlerin birbirlerine yönelik uyguladıkları şiddetin, çocukların şiddet davranışını yordamadığını ortaya koyan çalışmalar ile tutarlılık göstermektedir (Capaldi & Clark, 1998; Simons, Lin & Gordon, 1998; Truscott, 1992). Ek olarak Harris (1995), ebeveyn tutumları ve çocuklarının tutumları arasında çok az ilişki olduğunu belirtmiş ve ebeveyn tutumlarının çocukların zorbalık davranışını yordamadığını ileri sürmüştür. Bu bulgular, ebeveyn tutumlarının çocukların tutumlarını ve davranışlarını etkileyeceği hipoteziyle çelişmektedir (Harris, 1995). Bu durum ergenlik döneminde ergenlerin ailelerinden daha ziyade akranları ile zaman geçirmesi ve kendilerine popüler kişileri ve arkadaşlarını model alması ile açıklanabilir. Ayrıca ergenlerin akran ilişkilerinin daha katı ve yakın olması da ergenlik dönemi süresince şiddete yönelik tutumlar üzerinde daha güçlü etkiye sahip olabilir. Sonuç olarak, bu dönemde akranlar ile sosyalleşme yaşantılarının ebeveynler ile olan yaşantılardan daha etkili olduğu düşünülebilir.

Sosyal öğrenme kuramı, çocukların birbirlerine şiddet uygulayan ebeveynlerine tanık olduklarında, bu durumu saldırganlığın olumlu sonuçlarıyla ilişkilendirmek yerine, temel olarak kurban olmaya neden olan bu davranışı endişe içinde gözlemlediklerini belirtmektedir. Bu durumda sosyal öğrenme kuramına göre, ebeveynler arası saldırganlığı gözlemenin sonucunda olumlu sonuç beklentisi gelişmeyebilir şeklinde yorumlanabilir. Ayrıca, kişiye yöneltilen ebeveynler arası saldırganlığı deneyimleme, bunu etkileyebilir. Bandura'ya göre her insanlar kendi yaşamlarını düzenleme (öz düzenleme) kapasitesine sahiptirler. Dolayısıyla, ergenler öz düzenleme kapasitelerini kullanarak bu tip davranışları sergilemekten kaçınabilir.

Çocuğun evlilik çatışmasına ilişkin model alma paradigması, çocuğun davranışları üzerindeki sonuçlarını açıklamak için hem gerekli hem de yeterli olmasına rağmen, çocuklar nadiren çevre etkilerinin pasif alıcısıdır (Bandura, 1986). Model alma süreçleri, çocukların ebeveynlerinin davranışlarını bilişsel yorumlamaları değişkenlik göstererek biçimlendirebilir. Sosyal öğrenme kuramına göre, çocuğun davranışına ilişkin olumlu sonuç beklentisinin olmaması ya da şiddet davranışını sergilemeye yönelik öz yeterliliğinin düşük olması nedeniyle şiddet davranışını sergilemeyebilir.

Modelde şiddete yönelik tutumlar, akran ve medya etkileri ile fiziksel şiddet arasında kısmi aracılık etkisine sahip iken, akran ve medya etkileri ile sözel şiddet

arasında tümüyle aracılık etkisine sahip olduğu saptanmıştır. Sosyal bilişsel kuram bağlamında sunulan modelin doğrulandığı görülmektedir. Saldırgan akranlar ile ilişkiler, özellikle kişinin daha yüksek düzeyde şiddete yönelik tutuma sahip olmasıyla ilişkilendirilmiştir (Brennden ve diğerleri, 2002). Şiddete yönelik tutumlar da ergende fiziksel ve sözel şiddet davranışının ortaya çıkmasını sağlamaktadır. Bu bağlamda ergenler şiddeti, şiddete yönelik tutumlar aracılığıyla akranlarından öğrenmektedir. Gelişimsel zaman diliminde ergenlerin arkadaşlarıyla daha fazla zaman geçirmeye başlaması nedeniyle, akranlar ile daha yoğun etkileşime girmektedirler. Dolayısıyla, sapkın akranlar ile yakın ilişki kuran ergenlerin suç işleme riski artmaktadır. Çünkü ergenler, onların akılcı olmayan ve saldırgan davranışları benimseyen inançlarını edinmeye başlamaktadırlar (Akers, Krohn, Lanza-Kaduce & Radosevich, 1979; Elliott, Huizinga & Morse, 1985; Henry ve diğerleri, 2000; Matsueda & Heimer, 1987). Ergenin akran gruplarında anti sosyal normlara ve değerlere maruz kalması, şiddet davranışını destekleyen model olarak ve şiddeti normalleştirerek gencin davranışını olumsuz bir şekilde etkileyebilir (Brewer, Hawkins, Catalano & Neckerman, 1995). Akran ilişkileri, şiddet davranışına ilişkin tutumları şekillendirerek gençlerdeki şiddet üzerinde bir etkiye sahip olabilir (Bruinsma, 1992; Matsueda & Heimer, 1987). Ayrıca saldırgan arkadaşlar, ergenlere sadece model olmakla kalmazlar aynı zamanda, ergenlerin saldırgan davranışlarını da pekiştirirler (Kandel & Wu, 1995). Böylece akranlar, ergenler antisosyal fikirlerini ifade ettiklerinde açıkça destekleyici oldukları da bulunmuştur (Dishion ve diğerleri, 1996).

Modele ilişkin elde edilen sonuçlar medya etkileri açısından değerlendirildiğinde, benzer şekilde medya etkilerinin şiddete yönelik tutumlar aracılığıyla, şiddet davranışının ortaya çıkmasına katkı sağladığı saptanmıştır. Bu bulgu medya şiddetine maruz kalmanın saldırgan düşünce ve tutumların kazanılmasında hem çocukların hem de ergenlerde şiddet davranışında artışa yol açabileceğini göstermektedir (Anderson ve diğerleri, 2003). Sosyal bilişsel kuram, belirli koşullar altında televizyon izleyen çocukların televizyonda gördükleri davranışları öğreneceklerini öngörmektedir. Çocuklar medya tarafından sağlanan modelleri gözleyerek çeşitli davranış tarzlarını öğrenirler (Bandura, 1977). Modelleri izleyerek ve gözleyerek, çocuk bir yandan toplumda hangi davranışların sosyal olarak onaylandığını ya da ödüllendirildiğini öte yandan diğerlerinin cezalandırıldığı ya da kınandığını da öğrenir.

Sosyal bilişsel kuram medyada yer alan şiddetin çocukların tutumlarını, düşüncelerini ve davranışlarını etkilediğini belirtmektedir. Şiddet içeren programları izleyen bireylerin bilişsel şemalarında düşmanca bir dünya temsil edilmektedir. Senaryolarında saldırganlığa dayanan problem çözme stratejilerini benimseyenler, saldırganlığı normatif inançlarına göre kabul edilebilir bir olgu olarak karşılamaktadırlar. Bireyler arası ilişkilerin şiddet içeren şemalara, senaryolara ve inançlar sistemine dayandırıldığı bir ortamda sosyalleşen çocuklar, bu tür davranışları gözleyerek, taklit ederler. Çevrelerinde aşırı şiddet gözlediklerinde, böyle bir dünya hakkındaki bilişsel şemaları öteki kişilerin davranışlarına saldırganca anlamlar yüklemelerine yol açmakta, bu da saldırganca davranma olasılığını artırmaktadır. Çocuğun kendi davranışları, normatif inançlarının gelişmesinde rol oynadığı gibi, medyada gözlediği etkileşim biçimleri de bu normatif inançlarını biçimlendirmektedir (Huesmann, Moise-Titus & Eron 2003; Ledingham, Ledingham & Richardson, 1993). Şemalar zamanla tekrarlanarak bağlantıların gücünü arttırmaktadır. Bu sayede şemalar sürekli erişilebilir hale gelerek otomatikleşirler (Anderson & Bushman, 2002). Dolayısıyla çocuk şiddet ile ilgili pek çok genellenmiş şemaya sahip olmakta ve saldırganlık ve şiddet davranışı sergilemektedir.

Alan yazında yer alan çalışmalar şiddet içerikli programlara maruz kalma ile saldırganlık arasındaki bağlantıya ilişkin kanıtlar sunmaktadır (Gentile, Walsh, Ellison, Fox & Cameron 2004; Huesmann ve diğerleri, 2003; Ledingham ve diğerleri, 1993). Bu çalışmalar, araştırma bulgularını da destekler niteliktedir. Huesmann ve diğerleri (2003), televizyondaki şiddet ve kişilerin şiddet davranışı konusunda gerçekleştirdikleri boylamsal çalışmada, 6-10 yaşları arasında şiddet içerikli programları izlemenin, 15 yıl sonrasında hem erkeklerde hem de kadınlarda saldırgan davranışların belirleyicisi olduğunu göstermiştir. Benzer şekilde, Cheung (1997), tarafından yapılan çalışmada medyanın ergenlerdeki sapkın davranışları yordadığı saptanmıştır. Browne ve Hamilton-Giachritsis (2005), tarafından gerçekleştirilen meta-analiz çalışmasında da küçük çocuklarda şiddet içerikli televizyon ve film izleme ile saldırgan davranışlarda artış arasında tutarlı kanıtların olduğu görülmüştür. Ülkemizde yapılan çalışmada, Balkıs ve diğerleri, (2005), medya etkisinin ve şiddete yönelik inançların pozitif yönde ilişkili olduğunu bulmuşlardır. Tokdemir ve diğerleri (2009), şiddet içeriği yoğun olan programları izleyen öğrencilerin daha yüksek oranda fiziksel şiddete başvurabileceği ve fiziksel şiddeti yüksek oranda çözüm olarak görebileceklerini ortaya koymuşlardır.

5.2. Kız ve Erkek Örneklemleri İçin Ebeveynler Arası Çatışma, Akran ve Medya Etkileri ile Ergenlerdeki Şiddet Davranışı Arasında Şiddete Yönelik Tutumların Aracı Rolü

Araştırma sonucunda, kız ve erkek öğrenciler arasında şiddete yönelik tutumlar, fiziksel şiddet, akran etkileri, medya etkisi, ebeveynler arası çatışmanın kendini suçlama alt ölçeğinde anlamlı farklılıklar olduğu bulunmuştur. Kendini suçlama alt ölçeği dışındaki değişkenlerde erkek öğrencilerin puan ortalamaları kız öğrencilere göre daha yüksektir. Elde edilen bu bulgular, fiziksel şiddet (Arslan ve diğerleri, 2010; Durmuş & Gürkan, 2003; Efiltili, 2006; Eroğlu, 2009; Karakaya, 2008; Tuzgöl, 2000), şiddete yönelik tutumlar (Blevins, 2001; Çetin, 2010; Funk ve diğerleri, 1999; Shapiro, Dorman, Welker & Clough, 1998), akran grupları (Balkıs ve diğerleri, 2005), medya etkileri (Balkıs ve diğerleri, 2005), değişkenleri açısından literatür ile tutarlıdır. Benzer şekilde, literatürde kendini suçlama alt ölçeğinde kızların erkeklere göre yüksek puan aldıkları görülmektedir (Cummings ve diğerleri, 1994). Bu bilgiler ışığında kız ve erkek örneklem için sosyal bilişsel şiddet modeli ayrı ayrı test edilmiştir.

Kız ve erkek örneklem için yapısal eşitlik modeli uygulamaları gerçekleştirilmiştir. Genel örneklem ile paralel olarak, ebeveynler arası çatışmanın yol katsayılarının modelde anlamlı olmadığı bulunmuştur ve bu değişken modelden çıkartılmıştır. Bu değişkenin modelden çıkarılması sonucunda model iyi uyum göstermiş ve aracılık etkisini belirlemek için yol katsayıları hesaplanmıştır. Erkek örneklem için, genel örneklem ile benzer doğrultuda, sonuçlar, medyanın ve akranların fiziksel şiddet üzerindeki etkisini, kısmen şiddete yönelik tutumlar üzerinden kısmen de doğrudan sağladığını ortaya koymaktadır. Medyanın ve akranların sözel şiddet üzerindeki etkisinin tümüyle şiddete yönelik tutumlar aracılığıyla gerçekleştiğini ortaya koymuştur. Kız örneklemleri için aracılık etkisine ilişkin sonuçlar incelendiğinde, hem genel örneklem ile hem de erkek örneklemleriyle tutarlı bir biçimde medyanın ve akranların sözel şiddet üzerindeki etkisinin, tümüyle şiddete yönelik tutumların aracılığı ile gerçekleştiğini göstermektedir. Ancak, medyanın ve akranların fiziksel şiddet üzerinde, şiddete yönelik tutumların aracılık etkisi olmadığı saptanmıştır.

Sosyal öğrenme kuramı (Bandura, 1973), kişideki şiddet eğilimlerinin kalıtsal olmadığını, başkalarını gözleyerek öğrenildiğine inanmaktadır. Bandura ve Rebes-Inesta (1976), çocuklarda saldırganlığın aile üyelerinin, medyanın ve çevrenin pekiştirmesinden etkilendiğini ileri sürmektedir. Pekiştirme, aile üyelerinden ve başkalarından ödül kazanmak, onaylanmak ve gerilimi azaltmak gibi değişiklik gösteren çeşitli formlarda görülebilir. Bu bağlamda, sosyal öğrenme kuramı ve sosyal bilişsel kuram aynı zamanda cinsiyet rolü davranışlarının öğrenildiğini açıklamada da kullanılır (Bussey ve Bandura, 1999). Bu kuramın kavramsallaştırılması, erkek çocukların ve ergenlerin yakın çevrelerinde toplum tarafından ödüllendirilen şiddet davranışıyla meşgul olan öteki erkekleri gözlemlemesiyle gerçekleşir. Bu model alma süreci daha çok erkek cinsiyet rolü ile ilişkilendirilen şiddet ve saldırganlığı içeren davranışları pekiştirmede etki yapabilir. Lopez ve Emmer'in (2002), erkek ergenler üzerinde yaptığı çalışmaya göre, hem fiziksel savunma içeren kavgalarda, hem de çetelerden kaynaklanan suçlarda, "erkeklik" anlayışının şiddeti tetiklediği görülmüştür. Thomas ve Smith (2004), yaptıkları çalışmada, erkek öğrencilerin kız öğrencilere göre, öfkelendiklerinde şiddete daha eğilimli ve provokasyonlara daha açık olduklarını bulmuşlardır. Ayrıca araştırmalar, erkeklerin kızlara göre daha fazla şiddet ve saldırganlık ile ilgili yaşantılara daha fazla tanık olduklarını ve kurban edildiklerini ortaya koymaktadır (Fitzpatrick & Boldizar, 1993; O'Keefe, 1997; Richters & Martinez, 1993; Schwab-Stone ve diğerleri, 1995; Schwab-Stone ve diğerleri, 1999; Ünalmiş, 2010). Kız öğrencilerinse, kişiler arası ilişkilerde daha çok ilişki yönelimli oldukları görülmektedir. Ayrıca kızların açıkça kaba kuvvet göstermek yerine daha çok örtük şiddet yaşadıkları belirtmişlerdir (Spence & Sawin, 1985; Sutherland & Veroff, 1985). Sonuç olarak, literatürde de benzer şekilde kızlar fiziksel şiddetten daha ziyade öteki şiddet türlerini daha fazla göstermektedir. Kız çocuklar genellikle toplum tarafından fiziksel şiddet gösterdiklerinde cesaretleri kırılmakta ve fiziksel şiddet daha çok erkeklere özgü bir cinsiyet rolü olarak göze çarpmaktadır. Bu bağlamda kızların şiddete yönelik tutumların aracılık etkisinin olmaması bir anlamda literatür ile de tutarlılık göstermektedir.

Bu bulgular, erkek ergenler için hem fiziksel hem de sözel şiddet, kız ergenler için ise, sadece sözel şiddet bakımından ele alındığında, arkadaşları şiddete başvuran ergenlerin şiddet davranışını hoş gören inançları ve değerleri oluşturma eğiliminde oldukları düşüncesini desteklemektedir. Ayrıca bu inançlar gelecekte ortaya çıkabilecek

suç işleme güdülerini harekete geçirmek için bilişsel temel vazifesi görebilir (McCord, 1999). Benzer şekilde ergenlerin medyada yer alan saldırgan karakterler ile özdeşimler kurarak şiddete yönelik tutumları ve inançların oluşmasında katkı sağlamakta ve bu da şiddet davranışını ortaya çıkarmaktadır. Haskan (2009), tarafından yapılan araştırmada erkeklerin kızlara göre daha fazla şiddet ve kahramanlık filmleri izledikleri ve dolayısıyla daha fazla şiddet eğilimine sahip oldukları saptanmıştır.

Bu bakış açısı çerçevesinde erkek olma, şiddet yanlısı tutumların onaylanmasını yordamaktadır. Erkeklerin sosyalleşme yaşantıları, kızların sosyalleşme yaşantılarına göre şiddetin kullanımına yönelik olumlu tutumları yavaş yavaş aşılması daha olasıdır. Bu noktada biyolojik faktörler sosyalleşme yaşantılarıyla etkileşime girmektedir (Pepler & Slaby, 1994). Akran kurban etmesinin ilişkisini inceleyen Vernberg ve diğerleri (1999), şiddete yönelik tutumların beklenen yönde erken ergenlikte saldırganlıkta cinsiyet farkına aracılık ettiğini bulmuşlardır.

BÖLÜM VI

SONUÇ VE ÖNERİLER

Bu bölümde, araştırma sonuçlarının genel bir değerlendirmesi yapılmış ve bu değerlendirmeler sonucunda hem uygulamaya hem de ileride bu alanda yapılacak araştırmalara yönelik öneriler sunulmuştur.

6.1. Sonuçlar

Araştırma sonucunda, medya ve akran etkileri ile fiziksel şiddet arasındaki ilişkilerde şiddete yönelik tutumların kısmi aracılık rolü; medya ve akran etkileri ile sözel şiddet arasındaki ilişkilerde ise, şiddete yönelik tutumların tümüyle aracılık rolüne sahip olduğu saptanmıştır. Ancak, başlangıçta modelde yer alan evlilik çatışmasının, modele anlamlı katkısının olmadığı görülmüş ve modelden çıkartılmıştır. Araştırmada, kız ve erkeklerde görülen şiddet türlerinin farklılık göstermesi ve yapılan analizler sonucunda araştırmada yer alan değişkenlerin kız ve erkek örnekleminde anlamlı farklılıklar göstermesi nedeniyle, model cinsiyete göre de ayrı ayrı sınanmıştır. Her iki grup için yapısal eşitlik modelinde evlilik çatışmasının modele katkısının olmadığı görülüp modelden çıkartılmıştır. Her iki grupta da medya ve akran etkileri ile sözel şiddet arasında şiddete yönelik tutumların tümüyle aracılık rolüne sahip olduğu görülmektedir. Modellerdeki temel farklılık ise, erkek grubu için medya ve akran etkileri ile fiziksel şiddet arasında şiddete yönelik tutumların kısmi aracılık rolü olmasına karşın, kız grubunda şiddete yönelik tutumların aracılık rolüne rastlanmamıştır. Sonuç olarak, ergenlerin hayatlarında önemli yeri olan medya ve akranların ergenlerdeki şiddet davranışına katkısının şiddete yönelik tutumları arttırarak şiddet davranışını ortaya çıkardığı görülmüştür.

6.2. Öneriler

Aşağıda araştırmadan elde edilen sonuçlar doğrultusunda, uygulamalara ve bu konuya ilişkin yapılacak araştırmalara yönelik önerilere yer verilmiştir.

Uygulamalar açısından,

- 1- Ergenlerdeki şiddet davranışının ortaya çıkmasında, şiddete yönelik tutumların aracılık rolü olduğu görülmektedir. Ergenlerdeki şiddet davranışını önlemek ve bununla başa çıkabilmek için sivil toplum kuruluşları, okul psikolojik danışmanları ve diğer uygulamacılar tarafından şiddete yönelik tutumları değiştirmeye yönelik koruyucu, önleyici ve müdahale edici programlar hazırlanabilir.
- 2- Şiddetin oluşmasında katkısı olan bir diğer değişken olan akranların etkilerini azaltmak amacıyla, okul psikolojik danışmanları ve diğer uygulamacılar tarafından akran baskısı ile baş etmeye yönelik koruyucu ve önleyici ve müdahale edici programlar hazırlanabilir.
- 3- Ergenlerde şiddetin ortaya çıkmasında bir diğer önemli değişken olan medya etkisini azaltmaya yönelik, ergenlere ve ebeveynlere bilinçli medya kullanımı konusunda koruyucu ve önleyici çalışmalar düzenlenebilir.
- 4- Okul psikolojik danışmanları ve bu alanda çalışan diğer uygulamacılar (psikologlar, sosyal hizmet görevlileri vb.) ergenlerde şiddet ile baş etmeye yönelik bireysel psikolojik danışma uygulamaları yapabilir ve aynı zamanda bu ergenlerin aileleri de sürece dahil edilebilir.

Gelecekte yapılacak çalışmalar açısından,

- 1- Bu çalışmada ebeveynler arası çatışma, medya ve akran etkileri ile şiddet arasındaki ilişkilerde şiddete yönelik tutumların aracılık rolü incelenmiştir. Bu çalışmada şiddet ile ilgili önerilen sosyal bilişsel modelin farklı özellikteki kişilerin yer aldığı başka bir örnekleme de tekrar sınanması yararlı olabilir.
- 2- Yapılan bu çalışma, Adana ilinin merkez Seyhan, Yüreğir, Çukurova ve Sarıçam ilçelerinde öğrenim gören öğrenciler üzerinde, “Şiddete Yönelik Tutum Ölçeği” “Saldırganlık Ölçeği”, “Algılanan Çok Boyutlu Şiddet Kaynakları Ölçeği” ve “Çocukların Algıladıkları Evlilik Çatışması Ölçeği” kullanılarak gerçekleştirilmiştir. Benzer çalışmalar, örneklem daha da genişletilerek farklı illerde ve bağlamlarda (kontekstlerde) yapılabilir.
- 3- Bu çalışmada ebeveynler arası çatışma, medya ve akran etkileri ile şiddet arasındaki ilişkilerde şiddete yönelik tutumların aracılık rolü incelenmiştir.

Yapılacak yeni çalışmalarda şiddet davranışı ile ilişkili başka kuramların kavramları da dahil edilerek iç içe geçmiş modeller (nested) sınanabilir.

- 4- Araştırma verileri, “Kişisel Bilgi Formu”, Şiddete Yönelik Tutum Ölçeği” “Saldırganlık Ölçeği”, “Algılanan Çok Boyutlu Şiddet Kaynakları Ölçeği” ve “Çocukların Algıladıkları Evlilik Çatışması Ölçeği”nin kullanılarak ergenlerden elde edilmiştir. Farklı bir çalışmada bu veriler, ergenlerden, akranlarından ve aile üyelerinden elde edilebilir.
- 5- Araştırmada yer alan şiddete yönelik tutumların oluşumunu incelemek amacıyla boylamsal çalışmalar da yapılabilir.

KAYNAKLAR

- Akers, R. L., Krohn, M. D., Lanza-Kaduce, L. & Radosevich, M. (1979). Social learning and deviant behavior: A specific test of a general theory. *American Sociological Review*, 44, 636–655.
- Aktaş, V., Şahin, D. & Aydın, O. (2005). Saldırgan olan ve olmayan çocuklarda düşmanca niyet yükleme yanlılığının cinsiyete bağlı olarak incelenmesi. *Türk Psikoloji Dergisi*, 20(55), 43-57.
- Alikasifoğlu, M., Ercan, O., Erginöz, E., Uysal, Ö. & Kaymak, Deniz, A. (2004). Violent behavior among Turkish high school students and correlate of physical fighting. *European Journal of Public Health*, 14(2), 173.
- Allwood, M. A., & Bell, D. J. (2008). A preliminary examination of emotional and cognitive mediators in the relations between violence exposure and violent behaviors in youth. *Journal of Community Psychology*, 36, 989-1007.
- Amodei, N. & Scott, A. A. (2002). Psychologists' contribution to the prevention of youth violence. *The Social Science Journal*, 39, 511-526.
- Anderson C. A, Benjamin A. J, & Bartholow B. D. (1998). Does the gun pull the trigger? Automatic priming effects of weapon pictures and weapon names. *Psychological Science*, 9, 308–314
- Anderson, C.A., Berkowitz, L., Donnerstein, E., Huesmann, L.R., Johnson, J., Linz, D., Malamuth, N., & Wartella, E. (2003). The influence of media violence on youth. *Psychological Science in the Public Interest*, 4(3), 81-110.
- Anderson, C.A. & Bushman, B. J. (2002). Human aggression. *Annual Review of Psychology*, 53, 27–51.
- Anderson, J. C., & Gerbing, D. W. (1988). Structural equation modeling in practice: A review and recommended two-step approach. *Psychological Bulletin*, 103(3), 411-423.
- Arslan, C., Hamarta, E., Arslan, E. & Saygın, Y. (2010). Ergenlerde saldırganlık ve kişilerarası problem çözmenin incelenmesi. *Elementary Education Online (İlköğretim Online)*, 9(1), 379-388.
- Avcı, R. & Güçray, S. S. (2010). Şiddet davranışı gösteren ve göstermeyen ergenlerin ailelerinin aile işlevleri, aile bireylerine ilişkin problemler, öfke ve öfke ifade tarzları açısından incelenmesi. *Kuram ve Uygulamada Eğitim Bilimleri / Educational Sciences: Theory & Practice*, 10(1), 45-76.

- Avcı, R. (2006). *Şiddet davranışı gösteren ve göstermeyen ergenlerin ailelerinin aile işlevleri, öfke ve öfke ifade tarzları açısından incelenmesi*. Yayınlanmamış yüksek lisans tezi, Çukurova Üniversitesi, Adana.
- Ayan, S. (2007). Aile içinde şiddete uğrayan çocukların saldırganlık eğilimleri. *Anadolu Psikiyatri Dergisi*, 8, 206-214.
- Bahçivan-Saydam, R. & Gençöz, T. (2005). Aile ilişkileri, ebeveyn çocuk yetiştirme tutumu ve kendilik değerinin gençler tarafından belirtilen davranış problemleri ile olan ilişkisi. *Türk Psikoloji Dergisi*, 20(55), 61-74.
- Balkıs, M., Duru, E. ve Buluş, M. (2005). Şiddete yönelik tutumların özyeterlilik, medya, şiddete yönelik inanç, arkadaş grubu ve okula bağlılık duygusu ile ilişkisi. *Ege Eğitim Dergisi*, 6(2), 81-97.
- Bandura, A. (1977). *Social Learning Theory* NJ: Prentice-Hall, Englewood Cliffs.
- Bandura, A. (Ed.). (1995). *Self-efficacy in changing societies*. New York: Cambridge University Press.
- Bandura, A. (1986). The social learning perspective: Mechanisms of aggression. In H. Toch (Ed.), *Psychology of crime and criminal justice* (pp. 198-236). Prospect Heights, IL: Waveland Press.
- Bandura, A. (1983). Psychological mechanisms of aggression. In R. G. Geen ve E. Donnerstein (Edt), *Aggression theoretical and emprical reviews, Theoretical and methodological issues*, Volume 1, (pp.1-40). Newyork: Academic Press.
- Bandura, A. (1978). Social learning theory of aggression, *Journal of Communication*, 28, 12-29.
- Bandura, A. (1973). Social learning theory of aggression. In J. F. Knutson (Edt), *The control of aggression: Implications from basic research*, (pp.201-252), Transaction Publishers, USA.
- Baron, R. M.. & Kenny, D. A. (1986). The moderator-mediator variable distinction in social psychological research: Conceptual, strategic, and statistical considerations. *Journal of Personality and Social Psychology*, 51, 1173-1182.
- Belviranlı, S., Ceritoğlu, K., Bilgin, Ç., Bayraktar, F., Bulut, H., Vaizoğlu S. A. & Güler, Ç. (2008). Annelerin televizyon izleme konusundaki davranışları ve akıllı işaretler. *TSK Koruyucu Hekimlik Bülteni*, 7, 3, 191-198.
- Bentler, P. M. (1990). Comparative fit indices in structural models. *Psychological Bulletin*, 107, 238-246.

- Berkowitz, L. (1993). *Aggressiveness—its causes, consequences and control*. New York: McGraw-Hill.
- Bickham, N., & Fiese, B. (1997). Extension of the children's perceptions of interparental conflict scale for use with late adolescents. *Journal of Family Psychology*, 11, 246-250.
- Bilgi, A. (2005). *Bilgisayar oyunu oynayan ve oynamayan ilk öğretim öğrencilerinin saldırganlık, depresyon ve yalnızlık düzeylerinin incelenmesi*. Yayınlanmamış yüksek lisans tezi, Marmara Üniversitesi, İstanbul.
- Blevins, R. M. (2001). *Attitudes toward violence and reason for living in adolescent with high, moderate and low self esteem*. Unpublished master dissertation, East Tennessee State University.
- Bollen, K.A. (1990). Overall fit in covariance structure models: Two types of sample size effects. *Psychological Bulletin*, 107, 256-259.
- Borum, R. (2000). Assessing violence risk among youth. *Journal of Clinical Psychology*, 56, 1263–1288.
- Bozkurt, H. (2010). *İlköğretim II. Kademe öğrencilerinin şiddete yönelik tutumlarının, bazı değişkenler açısından incelenmesi*. Yayınlanmamış yüksek lisans tezi, Abant İzzet Baysal Üniversitesi, Bolu.
- Brady, S. S. (2007). Young adults' media use and attitudes toward interpersonal and institutional forms of aggression. *Aggressive Behavior*, 33, 519–525.
- Brengden, M., Vitaro, F., Tremblay & Wanner, B. (2002). Parent and peer effects on delinquency-related violence and dating violence: A test of mediational models. *Social Development*, 11(2), 225-243.
- Brewer, D. D., Hawkins, J. D., Catalano, R. F., & Neckerman, H. J. (1995). Preventing serious, violent, and chronic juvenile offending: A review of evaluations of selected strategies in childhood, adolescence, and the community. In J. C. Howell, B. Krisberg, J. J. Wilson, & J. D. Hawkins (Eds.), *A sourcebook on serious, violent, and chronic juvenile offenders* (pp. 61-141). Newbury Park, CA: Sage.
- Browne, K.D., & Hamilton-Giachrisis, C. (2005). The influence of violent media on children and adolescents: A public-health approach. *The Lancet*, 365, 702-710.
- Bruinsma, G. (1992). Differential association theory reconsidered: an extension and its empirical test. *Journal of Quantitative Criminology*, 8, 29–49.

- Buss, A. H. & Warren, W. L. (2000). *Aggression questionnaire: Manuel*. Los Angeles CA: Western Psychological Services.
- Büyüköztürk, Ş.. (2007). *Sosyal bilimler için veri analizi el kitabı: İstatistik, araştırma deseni, SPSS uygulamaları ve yorum* (7.bsk). Ankara: PEGEM A Yayıncılık.
- Büyüköztürk, Ş., Çakmak, E. K., Akgün, Ö. E., Karadeniz, Ş. & Demirel, F. (2008). *Bilimsel araştırma yöntemleri*. Ankara: Pegem Akademi.
- Can, S. (2002). "Aggression questionnarre" adlı ölçeğin Türk popülasyonunda geçerlik ve güvenirlik çalışması. Uzmanlık tezi, Genel Kurmay Başkanlığı Gülhane Askeri Tıp Akademisi Haydarpaşa Eğitim Hastanesi Ruh Sağlığı ve Hastalıkları Servis Şefliği.
- Capaldi, D. M. & Clark, S. (1998). Prospective family predictors of aggression toward female partners for at-risk young men. *Developmental Psychology*, 34, 1175–1188.
- Cheung, Y. W. (1997). Family, school, peer, and media predictors of adolescent deviant behavior in Hong Kong. *Journal of Youth and Adolescence*, 26(5), 569-596.
- Conger, R. D., & Reuter, M. A. (1996). Siblings, parents, and peers: A longitudinal study of social influences in adolescent risk for alcohol use and abuse. In Brody, G. (ed.), *Sibling Relationships: Their Causes and Consequences* (pp. 1–30). NJ: Ablex, Norwood.
- Cook, T. D., Habib, F., Phillips, M., Settersten, R. A. & Değirmencioğlu, S. M. (1999). Comer's school development program in prince George's country: A Theory-based evulation. *Journal of American Educational Research*, 36(3), 543-597.
- Cook, E. C., Buehler, C. & Henson, R. (2009). Parents and peers as social influences to deter antisocial behavior. *Journal of Youth Adolescence*, 38, 1240-1252.
- Crick, N. & Dodge, K. (1994). A review and reformulation of social information-processing mechanisms in children's social adjustment. *Psychological Bulletin*, 115, 74-101.
- Crick, N. R. & Dodge, K. A. (1996). Social information-processing mechanisms on reactive and proactive aggression. *Child Development*, 67, 993–1002.
- Cummings, E. M., Davies, P. T., & Simpson, K. S. (1994). Marital conflict, gender, and children's appraisals, and coping efficacy, as mediators of child adjustment. *Journal of Family Psychology*, 8, 141-149.

- Cunningham, P. B., Henggeler, S. W., Limber, S. P., Melton, G. B., & Nation, M. A. (2000). Patterns and correlates of gun ownership among nonmetropolitan and rural middle school students. *Journal of Clinical Child Psychology, 29*, 432-442.
- Çetin, H. (2011). Ergenler için şiddete yönelik tutum ölçeğinin geçerlik ve güvenilirlik çalışması. *Elementary Education Online (İlköğretim Online)*, 10(1), 68-79.
- Çıngı, H., (1994), *Örnekleme Kuramı*, Ankara: H.Ü. Fen Fakültesi Basımevi.
- Çokluk, Ö., Şekercioğlu, G. & Büyüköztürk, Ş. (2010). *Sosyal bilimler için çok değişkenli istatistik: Spss ve Lisrel uygulamaları*. Ankara: Pegem Akademi.
- Dishion, T. J., Spracklen, K. M., Andrews, D. W., & Patterson, G. R. (1996). Deviancy training in male adolescent friendships. *Behavior Therapy, 27*, 373-390.
- Dishion, T. J., Andrews, D. W., & Crosby, L. (1995). Antisocial boys and their friends in early adolescence: Relationship characteristics, quality, and interactional process. *Child Development, 66*, 139-151.
- Dishion, T., Patterson, G., & Kavanagh, K. (1992). An experimental test of the coercion model: Linking measurement, theory and intervention. In J. McCord ve R. Tremblay (Eds.), *The interaction of theory and practice: Experimental studies of intervention* (pp. 253–282). New York: Guilford.
- Dodge, K. A. (1986). A social information processing model of social competence in children. *Minnesota Symposium in Child Psychology, 18*, 77–125.
- Dodge, K. A., Laird, R., Lochman, J. E., Zelli, A., & Conduct Problems Prevention Research Group (2002). Multidimensional latent-construct analysis of children's social information processing patterns: Correlations with aggressive behavior problems. *Psychological Assessment, 14*, 60–73.
- Dodge, K. A., & Pettit, G. S. (2003). A biopsychosocial model of the development of chronic conduct problems in adolescence. *Developmental Psychology, 39*, 349–371.
- Doğan, S. (2001). *Farklı sosyo-ekonomik düzeylere mensup ergenlik çağındaki kız ve erkeklerin saldırgan davranışlarıyla ana-baba tutumları arasındaki ilişkiler*. Yayınlanmamış yüksek lisans tezi, Kocaeli Üniversitesi, İzmit.
- Dukes, A. E. (2006). *Adolescent males: Predicting attitudes toward guns and violence based on perceived gender stereotypes*. Unpublished doctoral dissertation, Tennessee State University.
- Durmuş, E. & Gürkan, U. (2003). *Lise öğrencilerinin şiddet ve saldırganlık eğilimleri*. VII. Ulusal Psikolojik Danışma ve Rehberlik Kongresi Bildiri Özetleri.

- Efiliti, E. (2006). *Orta öğretim kurumlarında okuyan öğrencilerin saldırganlık ve denetim odağı ve kişilik özelliklerinin karşılaştırmalı olarak incelenmesi*. Yayınlanmamış yüksek lisans tezi, Selçuk Üniversitesi, Konya.
- Elliott, D. S., Huizinga, D., & Morse, B. J. (1985). *The dynamics of deviant behavior: A national survey progress report* (MH27552). National Institute of Mental Health.
- Eroğlu, E. S. (2009). Saldırganlık davranışının boyutları ve ilişkili olduğu faktörler: Lise ve üniversite öğrencileri üzerine karşılaştırmalı bir çalışma. *Selçuk Sosyal Bilimler Enstitüsü Dergisi*, 21, 205-221.
- Eron, L.D. (1994). Theories of aggression: From drives to cognitions. In. L.R. Huesmann (Ed.) *Aggressive Behavior: Current Perspectives*, (pp. 3-11). N.Y.: Plenum.
- Farrington, D. P. (1989). Early predictors of adolescent aggression and adult violence. *Violence and Victims*, 4, 79-100.
- Feist, J. & Feist G.J., (2006). *Theories of personality*. (5rd Edition), The United State: McGraw-Hill Companies.
- Fitzpatrick, K. M. & Boldizar, J. P. (1993). The prevalence and consequences of exposure to violence among African-American youth. *Journal of the American Academy of Child and Adolescent Psychiatry*, 32, 424-430.
- Focus Adolescent Services. (2000). Violence leads to violence. Retrieved from <http://www.focusas.com/Violence.html>
- Funk, J. B, & Elliot, R. (1999). The attitudes toward violence scale. *Journal of Interpersonal Violence*, 14, 1-17.
- Funk, J. B., Elliott, R., Bechtoldt, H., Pasold, T., & Tsavoussis, A. (2003). The attitudes towards violence scale: Child version. *Journal of Interpersonal Violence*, 18, 186–196.
- Funk, J. B., Elliot, R., Urman, M. L., Flores, G. T. & Mock, M. R. (1999). The attitudes towards violence scale: A measure for adolescents. *Journal of Interpersonal Violence*, 14(11), 1123-1136.
- Furlong, M. J. & Morrison, G. M. (2000). The school in violence: Definition and facts. *Journal of Emotional and Behavioral Disorder*, 8, 71-82.
- Garnier, H. E. & Stein, J. A. (2002). An 18-year model of family and peer effects on adolescent drug use and delinquency. *Journal of Youth and Adolescence*, 31, 45–56.

- Gellman, R. (2004). *Comparing violent and non-violent students on attitudes towards violence, exposure level to violence, and ptsd symptomatology*. Unpublished doctoral dissertation, The State University of New York, USA.
- Geen, R. G. & Donnerstein, E. I. (1986). *Aggression theoretical and empirical reviews: theoretical and methodical issues*. Newyork: Academic Press.
- Goethem, Anne, A. J., Schotlde R. H. J. & Wiers R. W. (2010), Explicit- and implicit bullying attitudes in relation to bullying behavior. *Journal of Abnormal Child Psychology*, 38, 829-842.
- Gullotta, T. T. & Adams G. R. (2005). *Handbook of adolescent behavioral problems: Evidence-based approaches to prevention and treatment*. Newyork: Springer Science, Business Media.
- Gümüő, T. (2000). *Kendini kabul düzeyleri farklı genel lise öğrencilerinin bazı değişkenlere göre saldırganlık düzeyleri*. Yayınlanmamış yüksek lisans tezi. Hacettepe Üniversitesi, Ankara.
- Grych, J. H., Seid, M. & Fincham, F. D. (1992). Assesing marital conflict from the child's perspective: The children's perception on interperantal conflict scale. *Child Development*, 63, 558-572.
- Grych, J. H. & Fincham, F. D. (1990). Marital conflict and children adjustment: Cognitive-Contextual Framework. *Psychological Bulletin*, 108, 267-290.
- Harris, J.R. (1995). Where is the child's environment? A group socialization theory of development. *Psychological Review*, 102, 458-489.
- Hart, C. H., Nelson, D.A., Robinson, C. D., Olsen, S. F. & McNeilly-Choque, M. K. (1998). Overt and relational aggression in Russian nursery-school-age children: Parenting style and marital linkages. *Developmental Psychology*, 34, 687-697.
- Haskan, Ö. (2009). *Ergenlerde şiddet eğilimi, yalnızlık ve sosyal destek*. Yayınlanmamış yüksek lisans tezi, Hacettepe Üniversitesi, Ankara.
- Hassan, M. S. & Osman, Mohd Nizam & Azarian, Zoheir Sabaghpour (2009). Effects of watching violence movies on the attitudes concerning aggression among middle schoolboys (13-17 years old) at international schools in Kuala Lumpur, Malaysi. *European Journal of Scientific Research*, 38, 141-156.
- Hasselt, V. B. & Hersen, M. (2000). *Aggression and Violence: An Introductory Text*. United State: Ally and Bacon.

- Henry, D., Guerra, N., Huesmann, R., Tolan, P., Van Acker, R., & Eron, L. (2000). Normative influences on aggression in urban elementary school classrooms. *American Journal of Community Psychology*, 28, 59–81.
- Herrenkohl, T., Maguin, E., Hill, R.D., Hawkins, J. D., Abbott, D. R. & Catalano, F. R. (2000). Developmental risk factors for youth violence. *Journal of Adolescent Health*, 26, 176-186.
- Hough, J. K. & Erwin, P. G. (1997). Children's attitudes toward violence on television. *The Journal of Psychology*, 131(4), 411-415.
- Hu. L. & Bentler. P. M. (1999). Cutoff criteria for fit indexes in covariance structure analysis: Conventional criteria versus new alternatives. *Structural Equation Modeling*, 6, 1-55.
- Huesmann, L. R. (1997). Observational learning of violent behavior: Social and biosocial processes. In A. Raine & P. A. Brennan (Eds.), *Biosocial bases of violence. NATO ASI series: Series A: Life sciences*, Vol. 292 (pp. 69–88). New York, NY: Plenum Press.
- Huesmann, L. R. & Kirwil, L. (2007). Why observing violence increases the risk of violent behavior in the observer. In D. J. Flannery, A. T. Vazsonyi ve I. D. Waldman (Eds.), *The Cambridge handbook of violent behavior and aggression* (pp. 545-570). Cambridge, UK: Cambridge University Press.
- Huesmann, L. R., Moise-Titus, J., Podolski, C., & Eron, L. D. (2003). Longitudinal relations between children's exposure to TV violence and their aggressive and violent behavior in young adulthood: 1977-1992. *Developmental Psychology*, 39, 201-221.
- Huesmann, L. R. & Guerra, N. G. (1997). Normative beliefs and the development of aggressive behavior. *Journal of Personality and Social Psychology*, 7(2), 1-12.
- Huesmann, L. R. & Miller, L. S. (1994). Long-term effects of repeated exposure to media violence in childhood. In L. R. Huesmann (Ed.), *Aggressive behavior: Current perspectives* (pp. 153-188). New York: Plenum Press.
- Huesmann, L. R. & Eron, L. D. (1986). *Television and the aggressive child: A cross-national Comparison*, NJ: Erlbaum.
- Josephson, W.L. & Proulx, J.B.(2008). Violence in young adolescents' relationships: A path model. *Journal of Interpersonal Violence*, 23, 189-208.
- Jöreskog, K. & Sörbom, D. (1993). *LISREL 8: Structural equation modeling with the SIMPLIS command language*. Chicago, IL: Scientific Software International Inc.

- Jöreskog, K. & Sörbom D. (2004). *LISREL 8.70*. Chicago: Scientific Software Inc.
- Kandel, D. B., & Wu, P. (1995). The contributions of mothers and fathers to the intergenerational transmission of cigarette smoking in adolescence. *Journal of Research on Adolesence*, 5, 225–252.
- Kapıcı, E. G. (2004). İlköğretim öğrencilerinin zorbalığa maruz kalma türünün ve sıklığının depresyon, kaygı ve benlik saygısıyla ilişkisi. *Ankara Üniversitesi Eğitim Bilimleri Fakültesi Dergisi*, 37, 1, 1-13.
- Kahraman, H. (2000). *Aile yaşamlarında şiddet olan ergenlerin ana-babalarıyla olan ilişkilerini ve kendilerini değerlendirmeleri*. Yayınlanmamış yüksek lisans tezi, Ege Üniversitesi, İzmir.
- Karabıyık, Ç. (2003). *Üniversite öğrencilerinde saldırganlığı yordayan bazı değişkenler*. Yayınlanmamış yüksek lisans tezi, Gazi Üniversitesi, Ankara.
- Karasar, N. (2000). *Bilimsel Araştırma Yöntemleri (10. bsm)*, Ankara: Nobel Yayın Dağıtım.
- Karataş, B. Z. (2002). *Anne baba saldırganlığı ile lise öğrencilerinin saldırganlığı arasındaki ilişkinin incelenmesi*. Yayınlanmamış yüksek lisans tezi, Çukurova Üniversitesi, Adana.
- Karataş, Z. (2008). *Bilişsel davranışsal teknikler ile psikodrama teknikleri kullanılarak yapılan grupla psikolojik danışma uygulamalarının ergenlerde saldırganlığı azaltmadaki etkilerinin karşılaştırmalı olarak incelenmesi*. Yayınlanmamış doktora tezi, Mersin Üniversitesi, Mersin.
- Keenan, K., Loeber, R., Zhang, Q., Stouthamer-Loeber, M., & Van Kammen, W. B. (1995). The influence of deviant peers on the development of boys' disruptive and delinquent behavior: a temporal analysis. *Development & Psychopathology*, 7, 715-726.
- Kepenççi, Y. & Çınkır, Ş. (2005). Bullying among Turkish high school students. *Child Abuse & Neglect*, 1717, 1-12.
- Keresteş, G. & Milanović, A. (2006). Relations between different types of children's aggressive behavior and sociometric status among peers of the same and opposite gender. *Scandinavian Journal of Psychology*, 4, 477–483.
- Kılıçarslan, S. & Atıcı, M. (2010). İlköğretim 7. ve 8. sınıf öğrencilerinin akılcı olmayan inançları ile saldırganlık düzeyleri arasındaki ilişkinin incelenmesi. *Çukurova Üniversitesi Sosyal Bilimler Enstitüsü Dergisi*, 19(3),113-130.

- Kline, R. B. (2005). *Principles and practice of structural equation modeling* (2nd. Ed.). New York: Guilford Press.
- Krauss, H. & Krauss, B. (1995). Domestic violence and its prevention. In L. Adler & F. Denmark (Eds), *Violence and the prevention of violence* (p. 129-144). Westport, CT: Praeger Publishers/Greenwood Publishing Group, Inc.
- Kurtođlu, E. (2009). *Lise öđrencilerinde gözlenen saldırganlık düzeylerinin otomatik düşünceler, cinsiyet ve sınıf düzeyi açısından incelenmesi*. Yayınlanmamış yüksek lisans tezi, Ondokuzmayıs Üniversitesi, Samsun.
- Lamarche, V., Brendgen, M., Boivin, M., Vitaro, R., Dionne, G. & Pérusse, D. (2007). Do friends' characteristics moderate the prospective links between peer victimization and reactive and proactive aggression? *Abnormal Child Psychology*, 35(4), 665-680.
- Landau, K. (2002). *Exposure to violence and pro-violence attitudes and behaviors: the role of self-concept and ethnic identity in the cycle of violence*. Unpublished Doctoral Dissertation, Long Island University, USA.
- Ledingham, J.E., Ledingham, C.A., & Richardson, J.E. (1993). The effects of media violence on children. (Mayıs 5, 2011) 5Mayıs 5, 2011 tarihinde http://www.european-mediaculture.org/fileadmin/bibliothek/english/ledingham_effects/ledingham_effects.pdf adresinden alınmıştır.
- Leech, N. L., Barrett, K. C. & Morgan, G. A. (2005). *SPSS for intermediate statistics: Use and interpretation* (2nd ed.). Mahwah, NJ: Lawrence Erlbaum Associates.
- Lemerise, E. A. & Arsenio, W. F. (2000). An integrated model of emotion processes and cognition in social information processing. *Child Development*, 71, 107–118.
- Lopez, V.A. & Emmer, E.T. (2002). Influences of beliefs and values on male adolescents' decisions to commit violent offenses. *Psychology of Men and Masculinity*, 3, 28-40.
- Marcoulidesi G. A. ve Schumacker, R. E. (2009). *New developments and techniques in structural equation modeling*. Taylor & Francis e-Library
- Marcus N. E., Lindhal K. M. & Malik N. M. (2001). Interparental conflict, children's social cognitions, and child aggression: A test of a mediational model. *Journal of Family Psychology*, 15, 315–333.
- Markowitz, F. (2001). Attitudes and family violence: linking intergenerational and cultural theories. *Journal of Family Violence*, 16, 205–218.

- Martens, M. P. (2005). The use of structural equation modeling in counseling psychology research. *The Counseling Psychologist*, 33, 269-298.
- Masalıcı, A. D (2000). *Aile içi etkileşimlerle çocuğun saldırganlık düzeyi ve uygun davranışının karşılaştırılması*. Yayınlanmamış yüksek lisans tezi, Dokuz Eylül Üniversitesi, İzmir.
- Matsueda, R. L., & Heimer, K. (1987). Race, family structure, and delinquency: A test of differential association and social control theories. *American Sociology Review*, 52, 826-840.
- Mazefsky, C. A. & Farrel, A. D. (2005). The role of witnessing violence, peer provocation, family support, and parenting practices in the aggressive behavior of rural adolescents. *Journal of Child and Family Studies*, 14(1), 71-85.
- McConville, D. W. & Cornell, D. (2003). Aggressive attitudes predict aggressive behavior in middle school students. *Journal of Emotional and Behavioral Disorders*, 2(3), 179-187.
- McCord, J. (1999). Understanding childhood and subsequent crime. *Aggressive Behavior*, 25, 241-253.
- Mesch, G. S., Fishman, G. & Eisikovits, Z. (2003). Attitudes supporting violence and aggressive behavior among adolescents in Israel: The role of family and peers. *Journal of Interpersonal Violence*, 18, 1132-1148.
- Milli Eğitim Bakanlığı Özel Eğitim Rehberlik ve Danışma Hizmetleri Genel Müdürlüğü (2003). İntihar eden ve intihar girişiminde bulunan ve adli kayıtlı suçu olan gençlerin sosyo demografik özellikleri. *Araştırma Raporu*.
- Moeller, T. G. (2001). *Youth aggression and violence: A psychological approach*. USA: Lawrence Erlbaum Associates.
- Nelson, D. A. & Crick, R. (1999). Rose-colored glasses: Examining the social information processing of prosocial young adolescents, *Journal of Early Adolescence*, 19, 17-38.
- Nigoff, A. (2008). Social information processing and aggression in understanding school violence: An application of Crick and Dodge's model. In T. W. Miller (Eds), *School violence and primarily prevention* (pp.79-94). USA: Springer Science Business Media.
- O'Keefe, M. (1997). Adolescents' exposure to community and school violence: Prevalence and behavioral correlates. *Journal of Adolescent Health*, 20, 368-376.

- Orobio de Castro, B., Slot, N. W., Bosch, J. D., Koops, W., & Veerman, J. W. (2003). Negative feelings exacerbate hostile attributions of intent in highly aggressive boys. *Journal of Clinical Child and Adolescent Psychology*, 32, 56–65.
- Öz, İ. P. (1999). *The relationship between children's adjustment problems and their perceptions of marital conflict*. Yayınlanmamış yüksek lisans tezi, Ortadoğu Teknik Üniversitesi, Ankara.
- Özer, A. K. (1994). Sürekli öfke ve öfke ifadesi tarzı ölçekleri ön çalışması. *Türk Psikoloji Dergisi*, 9(31), 26-35.
- Paik, H. & Comstock, G. 1994. The effects of television violence on antisocial behavior- A meta-analysis. *Communication Research*, 21(4), 516-546.
- Passley, J. A. (2004). *Paternal absence, depression, and attitudes towards violence in a sample of prepubescent African-American males*. Unpublished Doctoral Dissertation, Walden University.
- Patterson, G. R. (1982). *Coercive family interactions*. Eugene, OR: Castalia.
- Peksaygılı, M. & Güre, A. (2008). Eşler arasındaki çatışma ile erken ergenlik dönemindeki çocukların uyum davranışları: Algılanan çatışmanın aracı ve düzenleyici rolü. *Türk Psikoloji Dergisi*, 23(61), 43-62.
- Pepler, D. J. & Slaby, R. G. (1994). Theoretical and developmental perspectives on youth and violence. In L. D. Eron, J. H. Gentry, & P. Schlegel (Eds.), *Reason to hope: A psychosocial perspective on violence & youth* (pp. 27-58). Washington, DC: American Psychological Association.
- Pettit, G. S. & Mize, J. (2007). Social-cognitive processes in the development of antisocial and violent behavior. In D. J. Flannery, A. T. Vazsonyi ve I. D. Waldman (Eds.), *The Cambridge handbook of violent behavior and aggression* (pp. 322-341). Cambridge, UK: Cambridge University Press.
- Pickett, T. S. (2010). Attitudes on dating violence among African-American adolescents. *Meeting of Minds: Journal of Undergraduate Research*, 18, 72-80.
- Poulin, F. & Boivin, M. (2000). The role of proactive and reactive aggression in the formation and development of boys' friendships. *Developmental Psychology*, 36 (2), 223-240.
- Richters, J. E., & Martinez, P. (1993). The NIMH community violence project: I. Children as victims of and witnesses to violence. *Psychiatry*, 56, 7-21.

- Risser, S. D. (2007). *Interparental conflict, psychological control, and children's social aggression*. Unpublished Doctoral Dissertation, The University of Texas, Dallas, USA.
- Rolf, E. M. (1996). *Theories of Adolescence*. (8th. Edition), New York: McGraw-Hill Companies.
- Rutter, M. (1994). Family discord and conduct disorder: Cause, consequence, or correlate? *Journal of Family Psychology*, 8, 170–186.
- Savaşır, I & Şahin, N. H. (1997). *Bilişsel-davranışçı terapilerde değerlendirme: Sık kullanılan ölçekler*. Ankara: Psikologlar Derneği Yayınları, No:9.
- Schwab-Stone, M. E., Ayers, T. S., Kaspro, W., Voyce, C., Barone, C., Shriver, T. Vd.gtb (1995). No safe haven: A study of violence exposure in an urban community. *Journal of the American Academy of Child and Adolescent Psychiatry*, 34, 1343-1352.
- Schwab-Stone, M. E., Chen, C., Greenberger, E., Silver, D., Lichtman, J. & Voyce, C. (1999). No safe haven II: The effects of violence exposure on urban youth. *Journal of the American Academy of Child and Adolescent Psychiatry*, 38, 359-367.
- Shapiro, J. P., Dorman, R. L., Welker, C. J. & Clough, J. B. (1998). Youth attitudes towards guns and violence: Relation with sex, age, ethnic group, and firearm exposure. *Journal of Clinical Child Psychology*, 27(1), 98-108.
- Simons, R. L., Lin, K.-H. & Gordon, L. C. (1998). Socialization in the family of origin and male dating violence: A prospective study. *Journal of Marriage and the Family*, 60, 467–478.
- Slater, M. D., Henry, K.L., Swaim, R.C. & Anderson, L. (2003). Violent media content and aggressiveness in adolescents: A downward spiral model. *Communication Research*, 30 (6), 713-736.
- Slovak, K., Carlson, K. & Helm, L. (2007). The influence of family violence on youth attitudes. *Child and Adolescent Social Work Journal*, 24(1), 77-99.
- Spaccarelli, S., Coatsworth, J. D. & Bowden, B. S. (1995). Exposure to serious family violence among incarcerated boys: Its association with violent offending and potential mediating variables. *Violence ve Victims*, 10, 163–182.
- Spence, J.T. & Savin, L.L. (1985). Images of masculinity and femininity a reconceptualization. O'Leary, V. E., Unger, R. K., ve Wallston, B. S. (Eds.),

- Women, Gender, and Social Psychology* (pp.35-66). London: Lawrence Erlbaum Associates, Publishers.
- Stein, J. S., & Newcomb, M. D. (1999). Adult outcomes of adolescent conventional and agentic orientations: A twenty-year longitudinal study. *J. Early Adolesc.* 19, 39–65.
- Stocker, C., & Youngblade, L. (1999). Marital conflict and parental hostility: Links with children's sibling and peer relationships. *Journal of Family Psychology*, 13, 598–609.
- Stone, G. & Dover, A. (2007). An exploration of violent attitudes in adolescent males. *Journal of Aggression, Maltreatment & Trauma*, 15, 2, 59-77.
- Sussman, S., Skara, S., Weiner, M.D. & Dent, D.W. (2004). Predictors of violence perpetration among high-risk youth. *American Journal of Health Behavior* 28(2), 134–144.
- Sutherland, E. & Veroff, J. (1985). Achievement motivation and sex roles. O'Leary, V. E., Unger, R. K., ve Wallston, B. S. (Eds.), *Women, Gender, and Social Psycholog* (pp.101-128). London: Lawrence Erlbaum Associates, Publishers.
- Sümer, N. (2000). Yapısal eşitlik modelleri: Temel kavramlar ve örnek uygulamalar. *Türk Psikoloji Yazıları*, 3(6), 49-74.
- Sümer, H. C., Sümer, N., Çıfci, S. & Demirutku, K. (2000). Subay kişilik özelliklerinin ölçülmesi ve yapı geçerliği çalışması. *Türk Psikoloji Dergisi*, 15(45), 15-40.
- Sybesma, C. K. (2008). *Social cognitive mediators and moderators of the relation between experiences of community violence and adolescent Outcomes*. Unpublished doctoral dissertation, Bowling Green State University.
- Şahin, E. S. & Owen, F. K. (2009). Psikolojik ihtiyaçları farklı lise öğrencilerinin saldırganlık düzeyleri. *Türk Psikolojik Danışma ve Rehberlik Dergisi*, 32, 64-74.
- Şimşek, Ö. F. (2007). *Yapısal eşitlik modellemesine giriş: Temel ilkeler ve LISREL uygulamaları*. Ankara: Ekinoks Eğitim Danışmanlık.
- Tabashnick L.S. & Fidell, B.G. (2001). *Using multivariate statistics*. New York: Harper Collins Publishers.
- Tavşancıl, E. (2005). *Tutumların ölçülmesi ve SPSS ile veri analizi*. Ankara: Nobel Yayın Dağıtım.
- Thomas, S. P. & Smith, H. (2004). School connectedness, anger behaviors and relationships of violent and nonviolent american youth. *Perspectives in Psychiatric Care*, 40(4), 135-138.

- Thompson, J. (2004). *A Monte Carlo comparison of tests for the number of factors under alternative factor models*. Unpublished doctoral dissertation, University of California.
- Tokdemir, M., Deveci, S.E., Baransel Isır, A., Aık, Y., Yağmur, M., Glbayrak, C. & Trkoęlu, A. (2009). İlkğretim ğrencilerinin fiziksel Őiddete bařvurma ve fiziksel Őiddete yaklařımlarında televizyon programlarının etkisi. *Adli Tıp Dergisi*, 6(2), 74-85.
- Tolan, P. H., David B. H., & Gorman-Smith D. (2001). Longitudinal family and peer group effects on violence and nonviolent delinquency. *Journal of Clinical Child Psychology*, 30, 172-186.
- Tornincaso, G. (2006). *The relationships between selected familial factors and adolescent problem behaviors*. Doktora tezi, Hofstra University, Dissertation Abstracts International, 67, 6117.
- Tremblay, R. E., Harput, W. W. & Archer, J. (2005). *Developmental origins of aggression*. New York: The Guilford Press.
- Truscott, D. (1992). Intergenerational transmission of violent behavior in adolescent males. *Aggressive Behavior*, 18, 327–335.
- Tuzgl, M. (2000). Ana-baba tutumları farklı lise ğrencilerinin saldırganlık dzeylerinin eřitli deęiřkenler aısından incelenmesi. *Trk Psikolojik Danıřma ve Rehberlik Dergisi*, 2(14), 39-48.
- Uludaęlı, N. P. & Sayıl, M. (2009). Orta ve ileri ergenlik dneminde risk alma davranıřı: Ebeveyn ve akranların rol. *Trk Psikoloji Yazıları*, 12(23),14-24.
- Upmeyer, A. (1989). *Attitudes and behavioral decisions*. New York: Springer-Verlag Publishing.
- nal mıř, M. (2010). *Lise 1. sınıf ğrencilerinin zorba/kurban davranıřları ile sosyal beceri ve Őiddete ynelik tutumları*. Yayınlanmamıř yksek lisans tezi, Gaziosmanpařa niversitesi, Tokat.
- VanOostrum, N. & Horvath, P. (1997). The effects of hostile attribution on adolescents' aggressive responses to social situations. *Canadian Journal of School Psychology*, 13, 48–59.
- Vernberg, E. M., Jacops, A. K. & Hershberger S. L. (1999). Peer victimization and attitudes about violence during early adolescence. *Journal of Clinical Child Psychology*, 28(3), 386-395.

- Wei, R. (2007). Effects of playing violent videogames on chinese adolescents' pro-violence attitudes, attitudes toward others and aggressive behavior. *Cyberpsychology and Behavior*, 10(3), 371-380
- Werner, N. E. & Crick, N. R. (2004). Maladaptive peer relationships and the development of relational and physical aggression. *Social Development*, 13, 495-514.
- Weston, R. & Gore, P. A. (2006). A brief guide to structural equation modeling. *The Counseling Psychologist*. 34(5), 719–751.
- Williams, F. E. (2008). *Student and parent attitudes toward bullying in middle school*. Unpublished doctoral dissertation, University of Virginia, USA.
- Yıldırım, M. (2007). *Şiddete başvuran ve başvurmayan ergenlerin yalnızlık düzeyleri ve akran baskısı düzeyleri açısından incelenmesi*. Yayınlanmamış yüksek lisans tezi, Çukurova Üniversitesi, Adana.
- Yıldız, E. Ç. (2010). *The interplay of perceived family factors and personal cognitive factors in predicting physical aggression among urban youth*. Unpublished doctoral dissertation, Ortadoğu Teknik Üniversitesi, Ankara.
- Yılmaz, İ. (2008). *Endüstri meslek lisesi öğrencilerinin saldırganlık düzeylerinin çok boyutlu olarak incelenmesi*. Yayınlanmamış yüksek lisans tezi, Yeditepe Üniversitesi, İstanbul.
- Willms, J. D. (2000). Student engagement at school: A sense of belonging and participation-result from PISA 2000. OECD.
- World Health Organization (n.d.). *Violence*, <http://www.who.int/topics/violence/en> adresinden 5 Mayıs 2011 tarihinde edinilmiştir.
- Zelli, A., Dodge, K. A., Lochman, J. E., Laird, R. D., & The Conduct Problems Prevention Research Group. (1999). The distinction between beliefs legitimizing aggression and deviant processing of social cues: Testing measurement validity and the hypothesis that biased processing mediates the effects of beliefs on aggression. *Journal of Personality and Social Psychology*, 77, 150–166.

EKLER

EK 1. ÖLÇME MODELLERİNE İLİŞKİN STANDARDİZE EDİLMİŞ YOL KATSAYILARI VE T-DEĞERLERİ

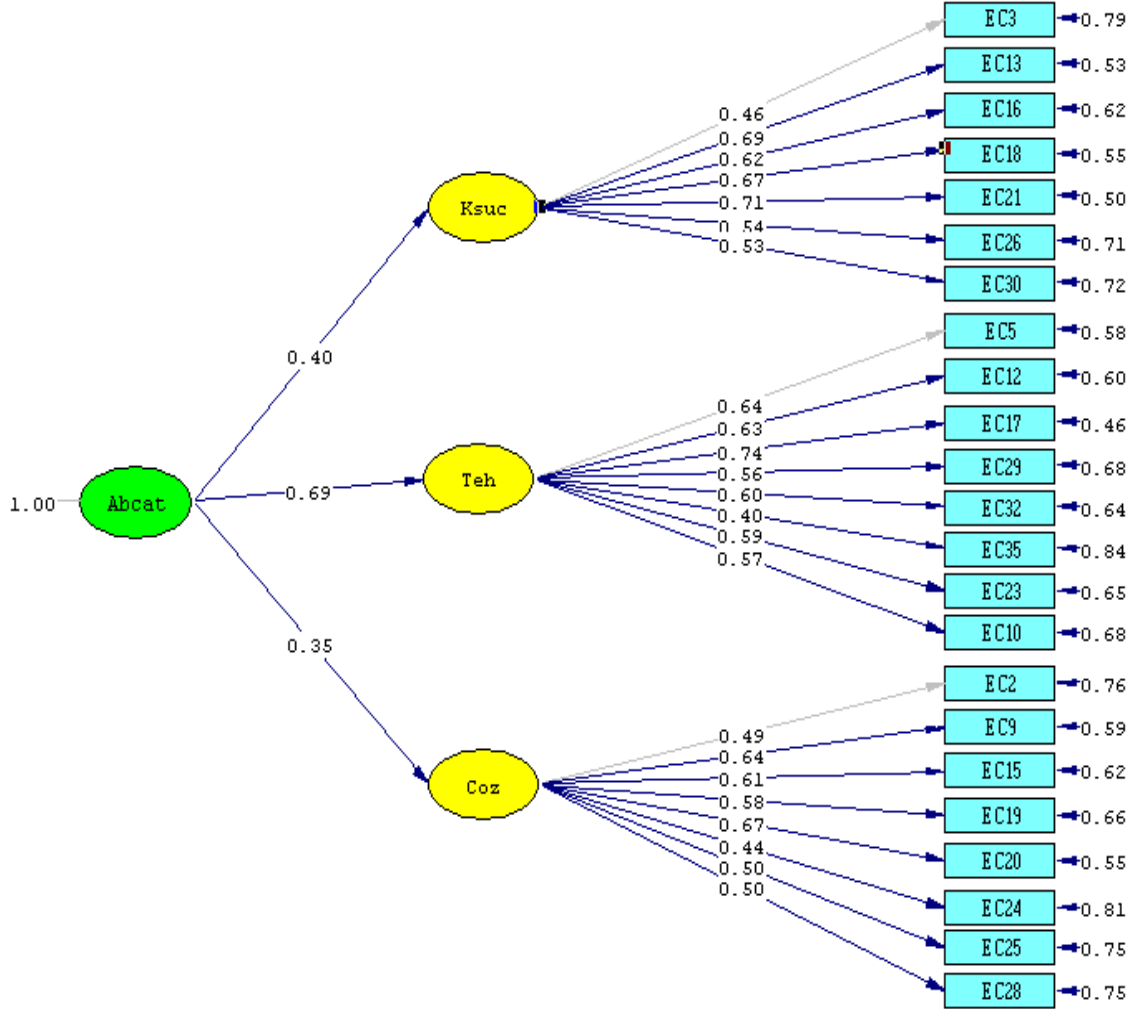

Chi-Square=1068.81, df=227, P-value=0.00000, RMSEA=0.042

Şekil A1. Çocukların Algıladığı Anne Baba Çatışma Ölçeği ikinci Düzey Doğrulayıcı Faktör Analizi Standardize Edilmiş Yol Katsayıları

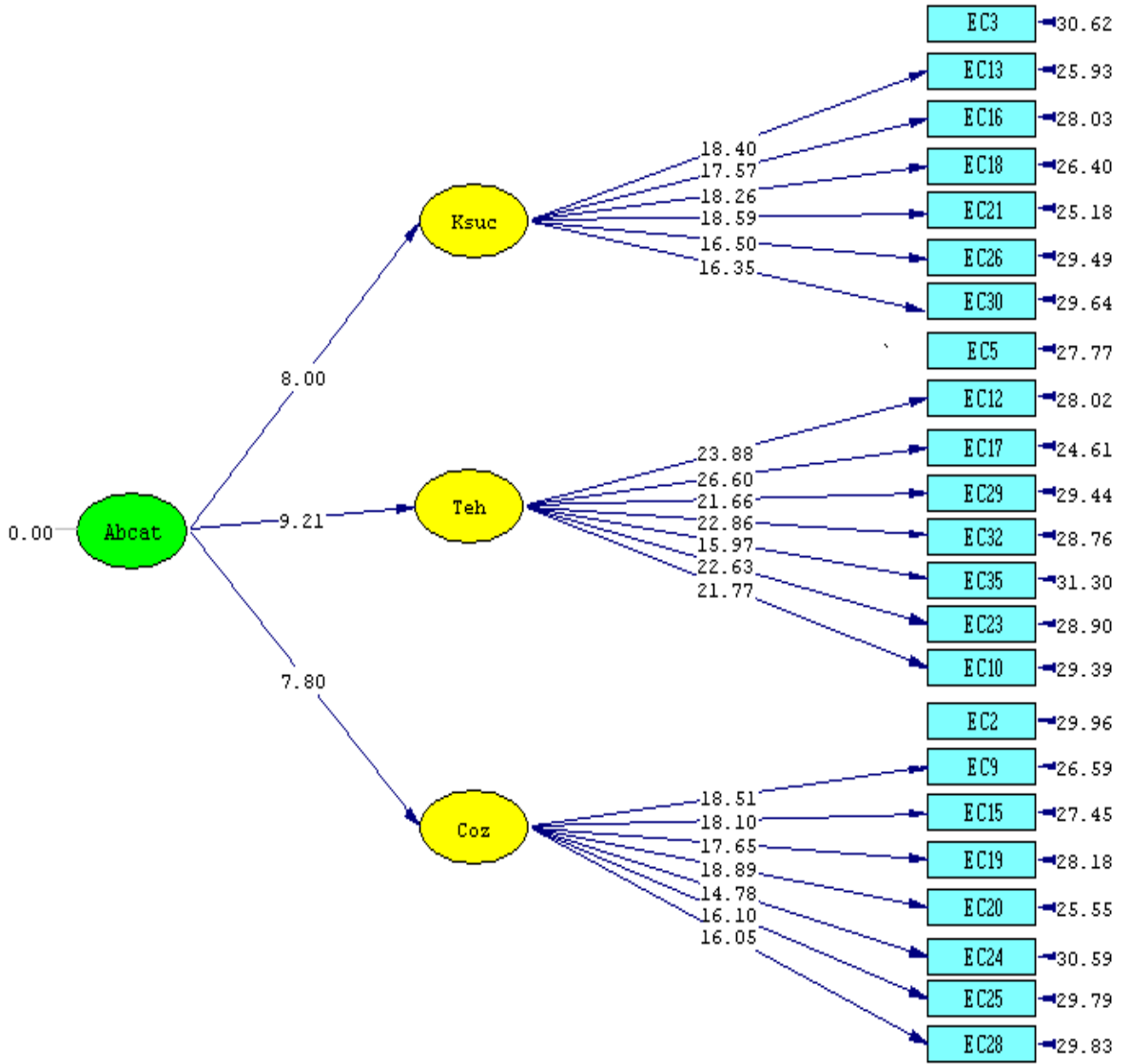

Chi-Square=1068.81, df=227, P-value=0.00000, RMSEA=0.042

Şekil A2. Çocukların Algıladığı Anne Baba Çatışma Ölçeği İkinci Düzey Doğrulamalı Faktör Analizi t-Değerleri

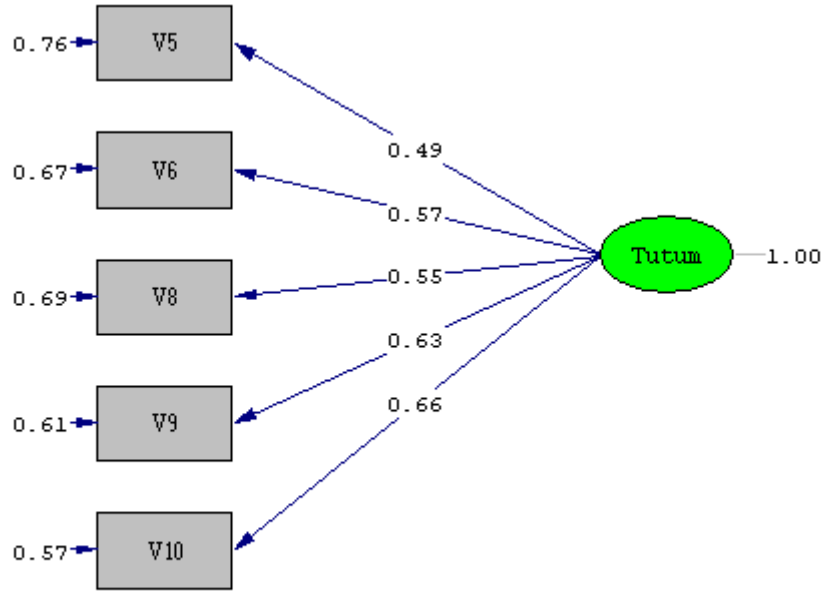

Chi-Square=54.69, df=5, P-value=0.00000, RMSEA=0.068

Şekil A2. Şiddete Yönelik Tutum Ölçeği Doğrulayıcı Faktör Analizi Standardize Edilmiş Yol Katsayıları

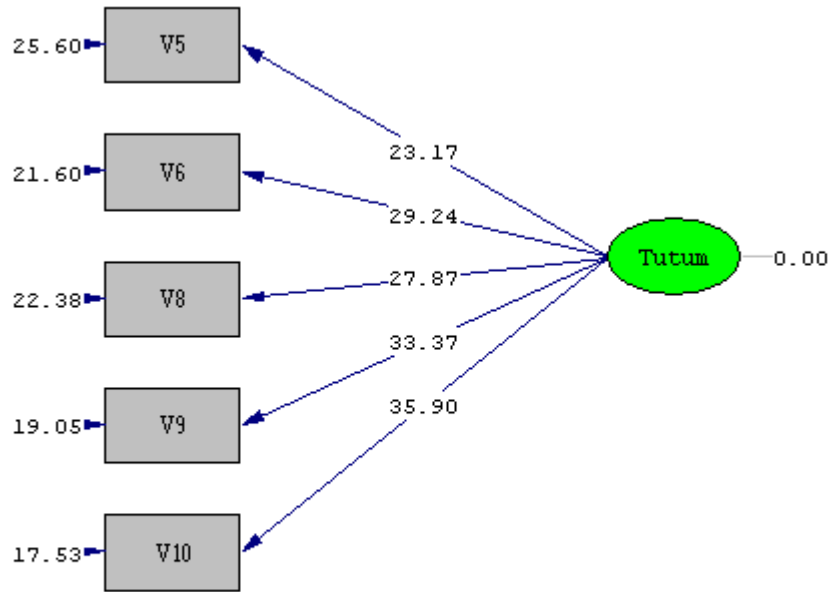

Chi-Square=54.69, df=5, P-value=0.00000, RMSEA=0.068

Şekil A3. Şiddete Yönelik Tutum Ölçeği Doğrulayıcı Faktör Analizi t-Değerleri

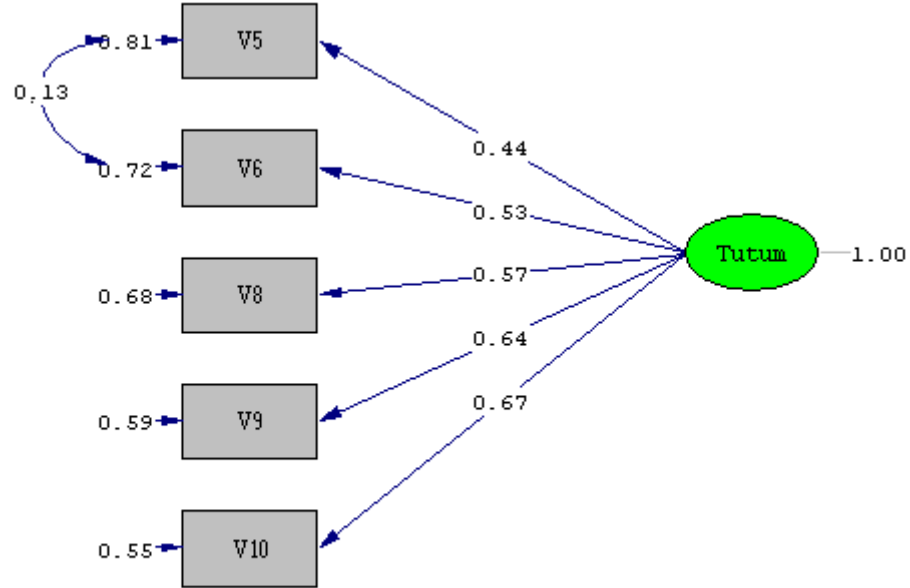

Chi-Square=8.38, df=4, P-value=0.07874, RMSEA=0.023

Şekil A4. Şiddete Yönelik Tutum Ölçeği Doğrulayıcı Faktör Analizi Standardize Edilmiş Yol Katsayıları

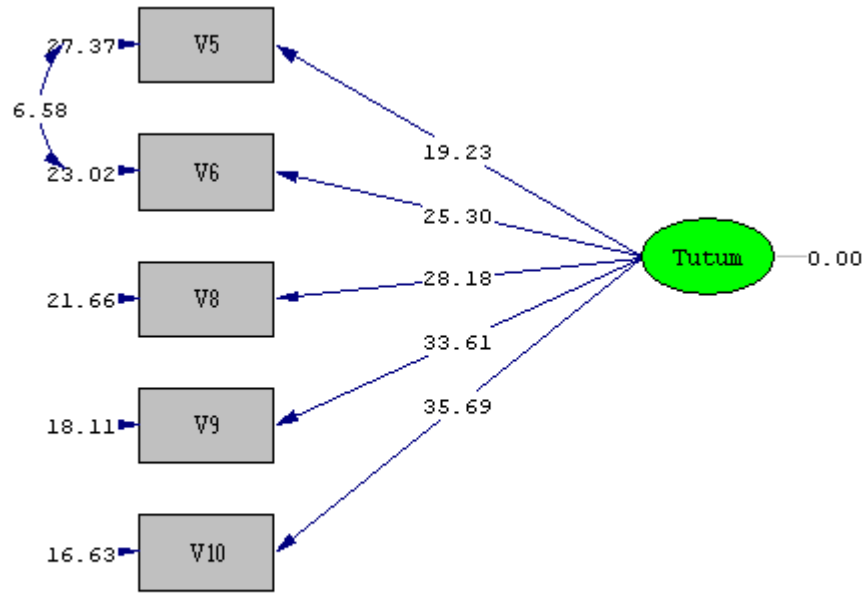

Chi-Square=8.38, df=4, P-value=0.07874, RMSEA=0.023

Şekil A5. Şiddete Yönelik Tutum Ölçeği Doğrulayıcı Faktör Analizi t-Değerleri

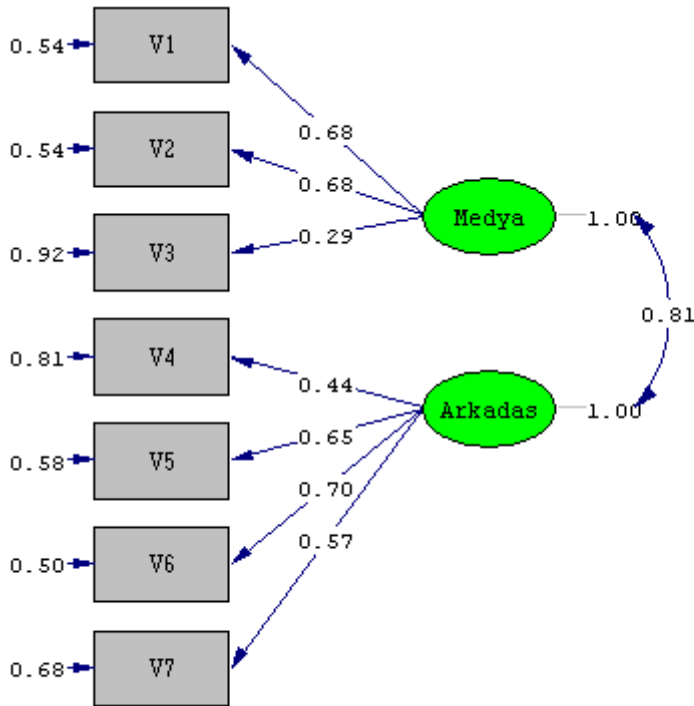

Chi-Square=61.36, df=13, P-value=0.00000, RMSEA=0.042

Şekil A6. Medya ve Arkadaş Gizil Değişkenlerine İlişkin Doğrulayıcı Faktör Analizi Standardize Edilmiş Yol Katsayıları

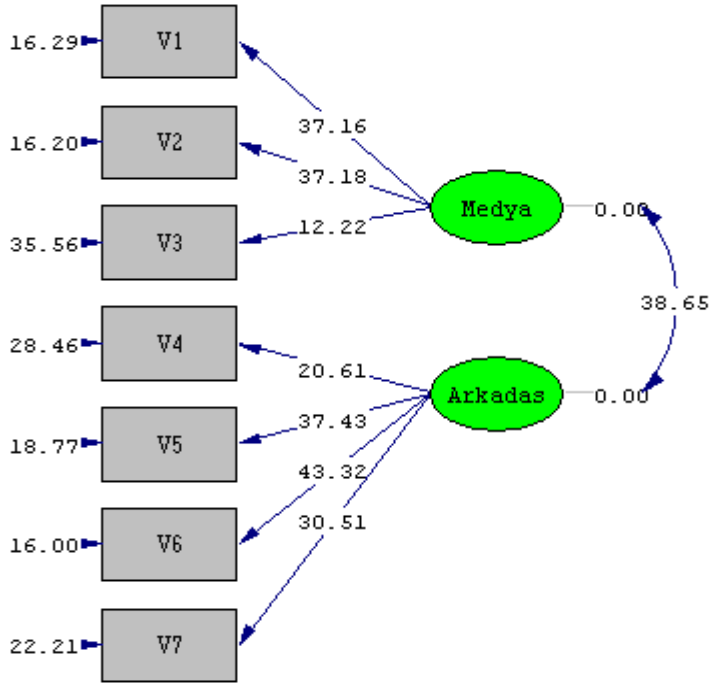

Chi-Square=61.36, df=13, P-value=0.00000, RMSEA=0.042

Şekil A7. Medya ve Arkadaş Gizil Değişkenlerine İlişkin Doğrulayıcı Faktör Analizi t-Değerleri

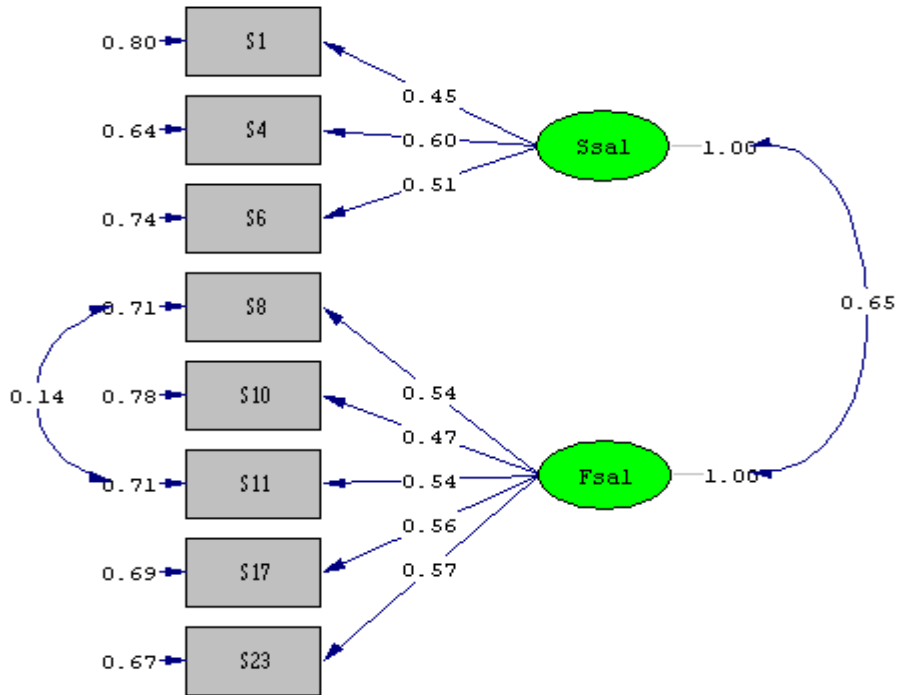

Chi-Square=63.03, df=18, P-value=0.00000, RMSEA=0.034

Şekil A8. Fiziksel ve Sözel Şiddet Gizil Değişkenlerine İlişkin Doğrulayıcı Faktör Analizi Standardize Edilmiş Yol Katsayıları

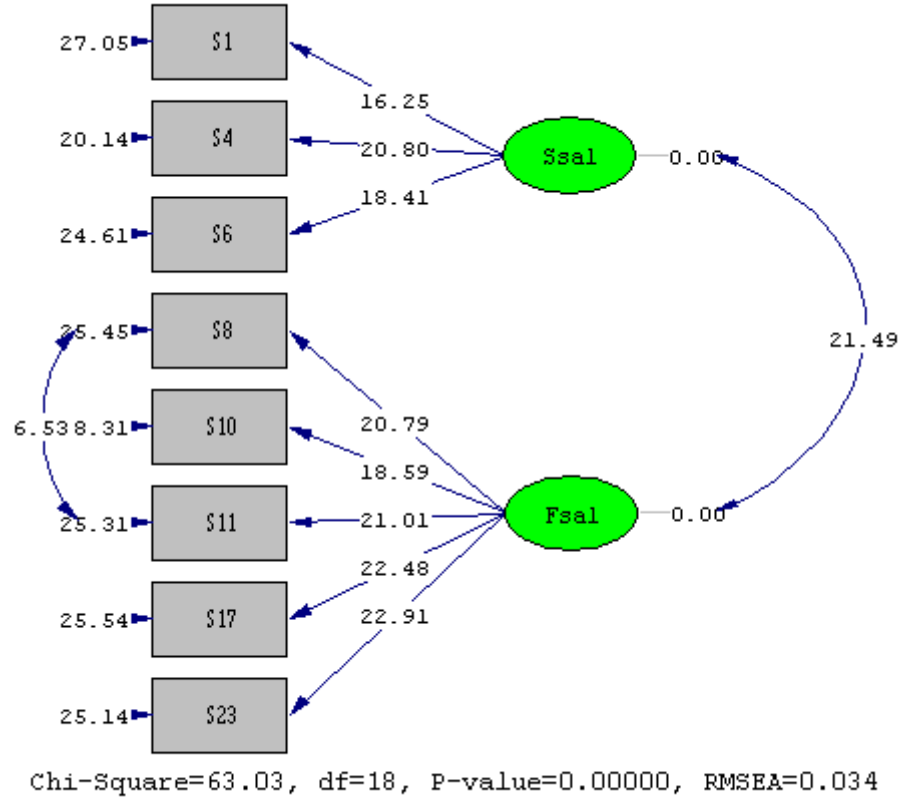

Şekil A9. Fiziksel ve Sözel Şiddet Gizil Değişkenlerine İlişkin Doğrulayıcı Faktör Analizi t-Değerleri

EK 2. GENEL ÖRNEKLEM İÇİN YAPISAL MODELE İLİŞKİN T-DEĞERLERİ

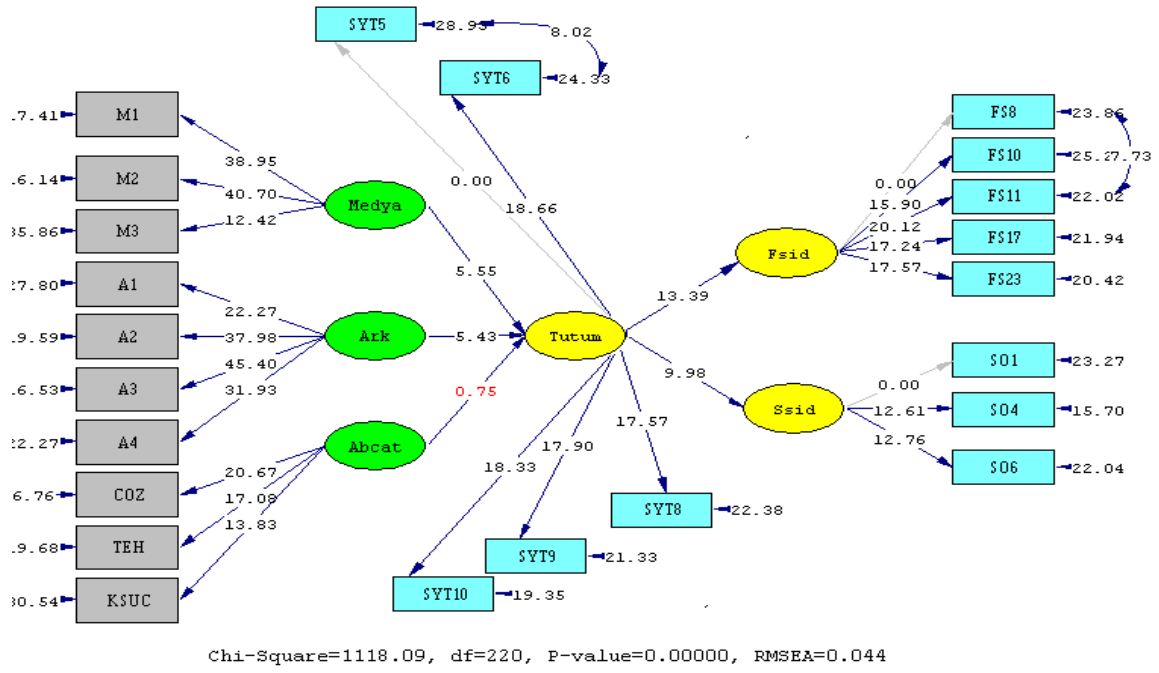

Şekil B1. Genel Örneklem için Yapısal Modele İlişkin t-Değerleri

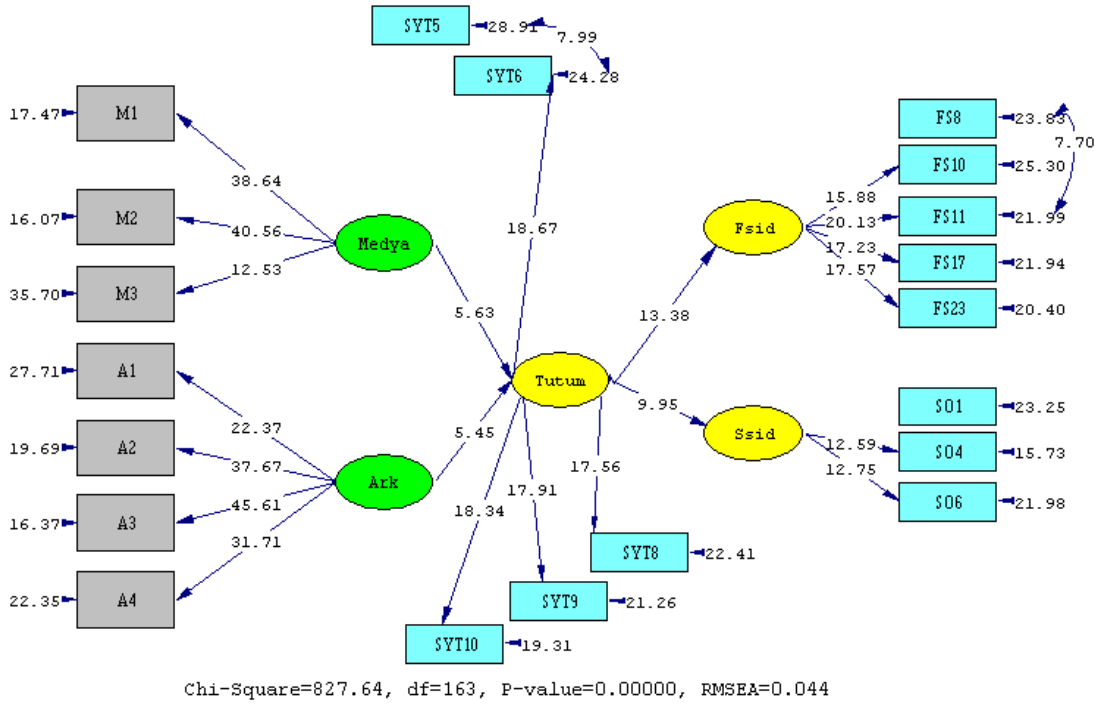

Şekil B2. Genel Örneklem için Yapısal Modele İlişkin t-Değerleri

EK 3. KIZ ÖRNEKLEMİ İÇİN ÖLÇME MODELİ VE YAPISAL MODELE İLİŞKİN T-DEĞERLERİ

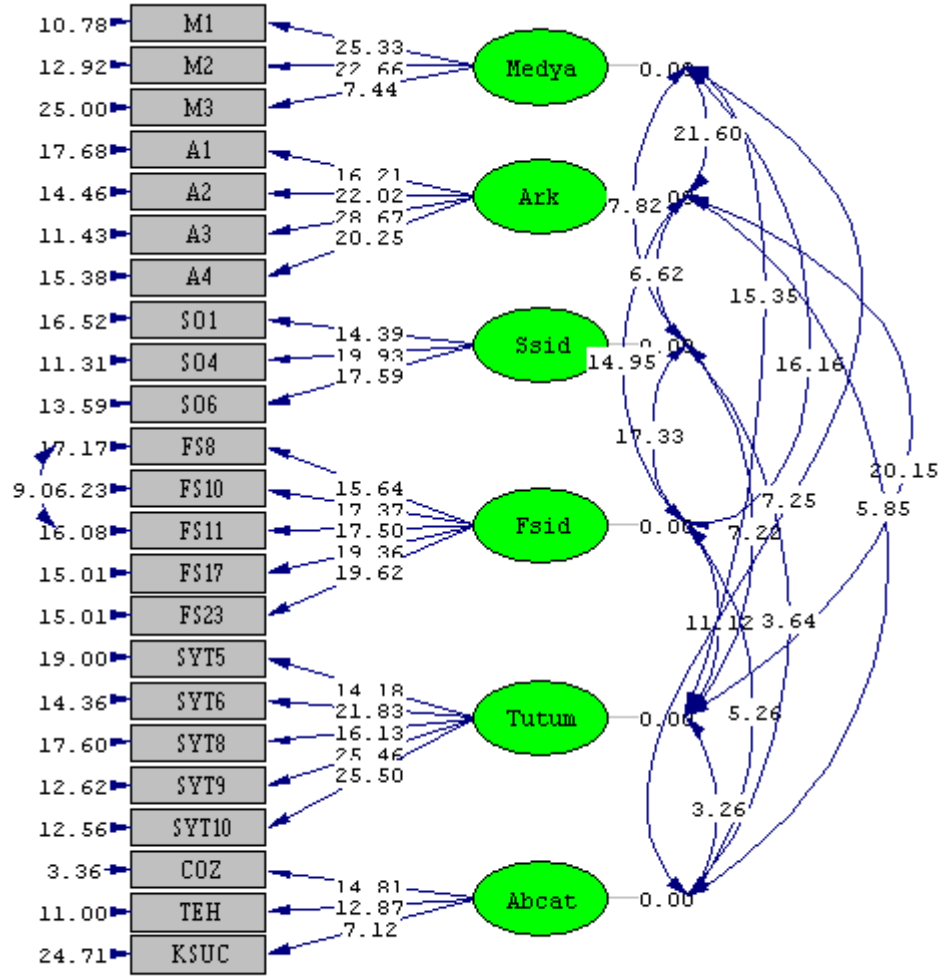

Chi-Square=512.76, df=214, P-value=0.00000, RMSEA=0.038

Şekil C1. Kız Örnekleme için Ölçme Modeline İlişkin t-Değerleri

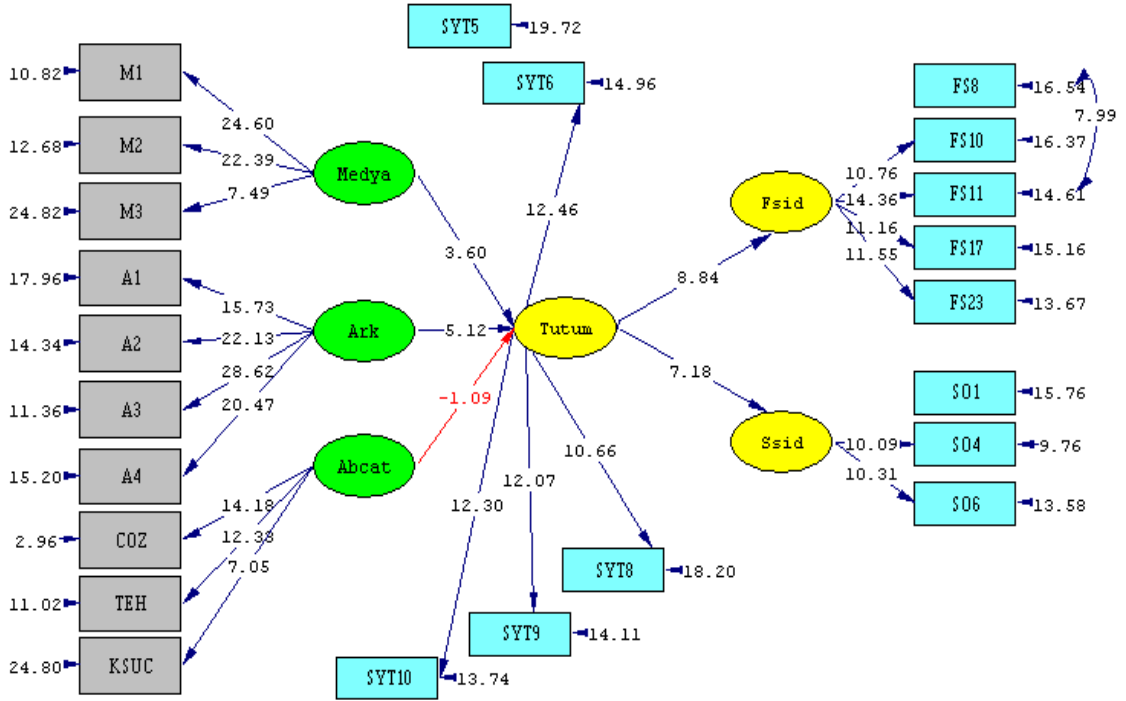

Chi-Square=729.25, df=221, P-value=0.00000, RMSEA=0.049

Şekil C2. Kız Örneklemini için Yapısal Modele İlişkin t-Değerleri

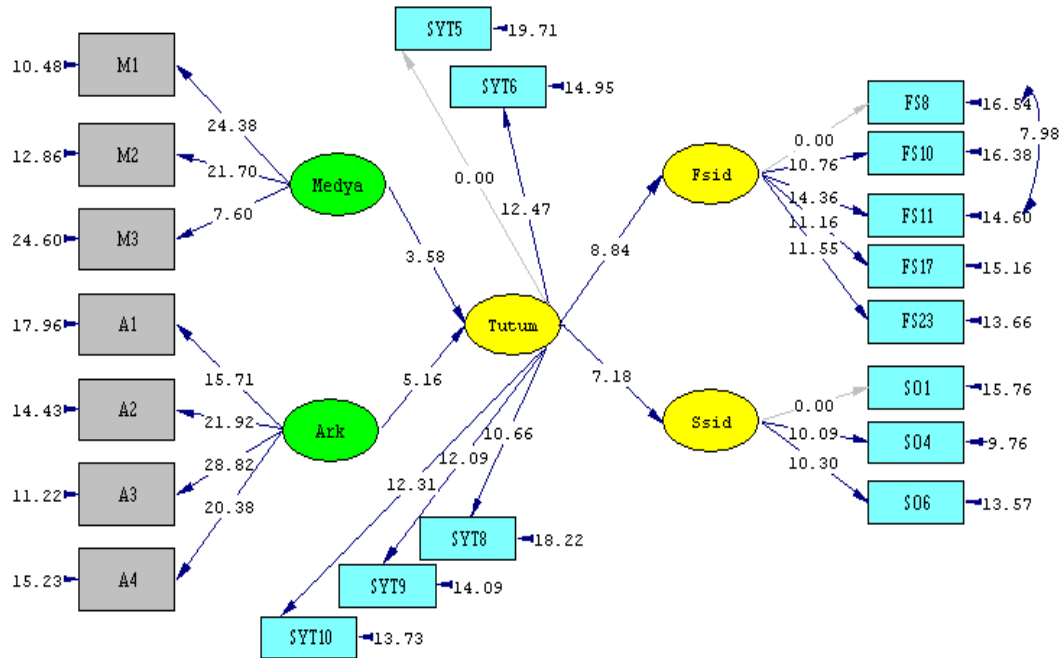

Chi-Square=577.75, df=164, P-value=0.00000, RMSEA=0.051

Şekil C3. Kız Örneklemini için Yapısal Modele İlişkin t-Değerleri

EK 4. ERKEK ÖRNEKLEMİ İÇİN ÖLÇME MODELİ VE YAPISAL MODELE İLİŞKİN T-DEĞERLERİ

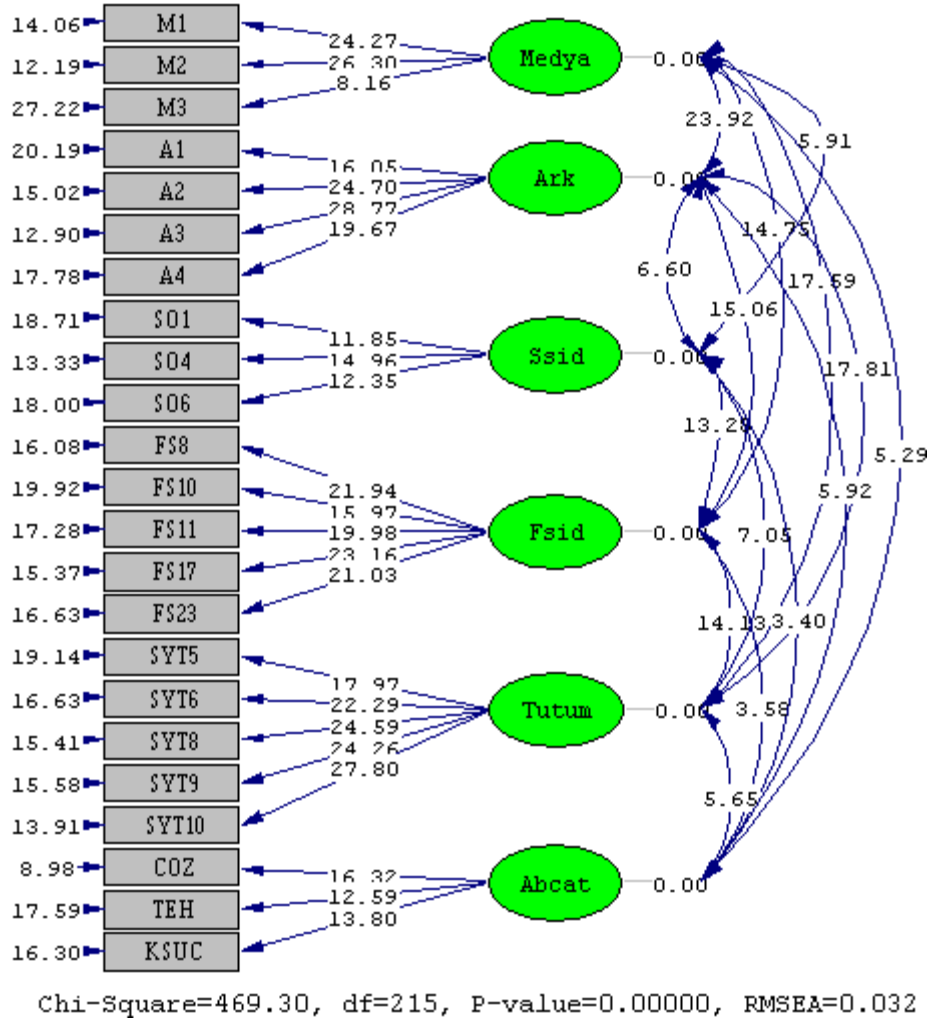

Şekil D1. Erkek Örneklemini İçin Ölçme Modeline İlişkin t-Değerleri

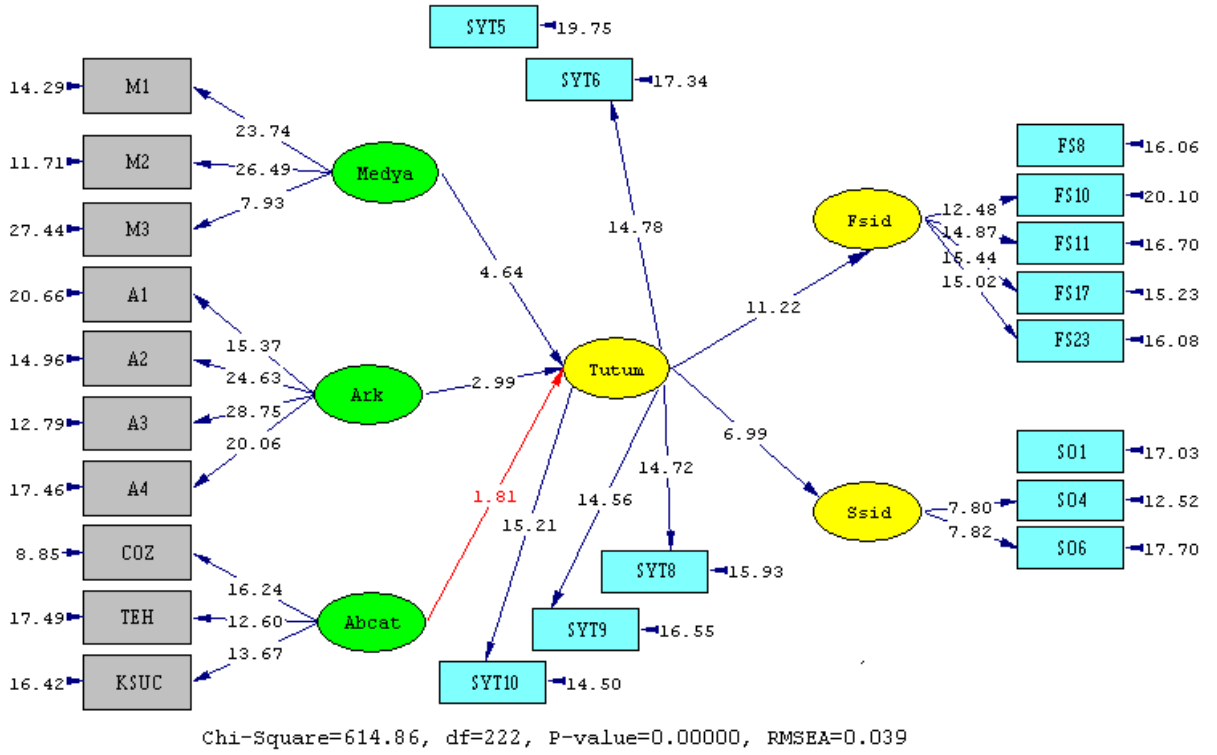

Şekil D2. Erkek Örneklemi için Yapısal Modele İlişkin t-Değerleri

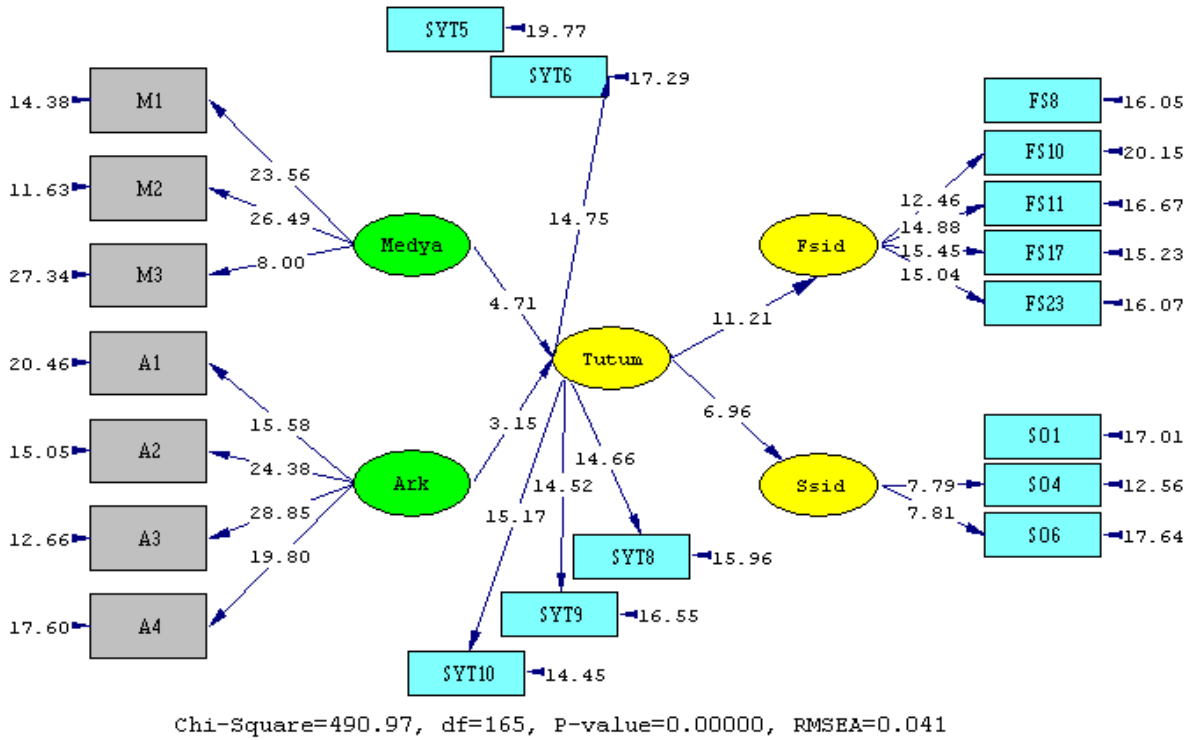

Şekil D3. Erkek Örneklemi için Yapısal Modele İlişkin t-Değerleri

ÖZGEÇMİŞ

KİŞİSEL BİLGİLER

Adı- Soyadı : Raşit AVCI
Doğum Yeri ve Tarihi : İzmir, 20.06.1980
Medeni Durumu : Evli
E-posta : rasitavci@gmail.com

ÖĞRENİM DURUMU

(2006-2011) : Doktora, Çukurova Üniversitesi Sosyal Bilimler Enstitüsü,
Eğitim Bilimleri Anabilim Dalı, Adana.
(2002-2006) : Yüksek Lisans, Çukurova Üniversitesi Sosyal Bilimler
Enstitüsü Eğitim Bilimleri Anabilim Dalı, Adana.
(1998-2002) : Lisans, Çukurova Üniversitesi Eğitim Fakültesi, Eğitim
Bilimleri Bölümü, Psikolojik Danışma ve Rehberlik
Anabilim Dalı, Adana.
(1994-1997) : Lise, Gökova Yunus Emre Çok Programlı Lisesi, Ula/Muğla.
(1991-1994) : Ortaokul, Karabörtlen Ortaokulu, Ula/Muğla.
(1986-1991) : İlkokul, Karabörtlen İlkokulu, Ula/Muğla

ÇALIŞMA HAYATI

(2004-) : Adana İhsan Sabancı Kız Meslek Lisesinde Psikolojik
Danışman
(2002-2004) : Karaisalı Cumhuriyet İlköğretim Okulunda Psikolojik
Danışman