

T.C.
İSTANBUL ÜNİVERSİTESİ
EĞİTİM BİLİMLERİ ENSTİTÜSÜ

DOKTORA TEZİ

**LİSE VE ÜNİVERSİTE ÖĞRENCİLERİNDE ÖZNEL İYİ OLUŞ ÜZERİNE BİR
ARAŞTIRMA: DEĞER, KİŞİLİK VE SOSYAL İLİŞKİLERİN ROLÜ**

MELTEM ASLAN GÖRDESLİ

EĞİTİM BİLİMLERİ ANABİLİM DALI

EĞİTİMDE PSİKOLOJİK HİZMETLER

DOÇ. DR. AYŞE ESRA İŞMEN GAZİOĞLU

TEZ DANIŞMANI

İSTANBUL-2017



T.C.
İSTANBUL ÜNİVERSİTESİ
EĞİTİM BİLİMLERİ ENSTİTÜSÜ
DOKTORA TEZİ

**LİSE VE ÜNİVERSİTE ÖĞRENCİLERİNDE ÖZNEL İYİ OLUŞ ÜZERİNE
BİR ARAŞTIRMA: DEĞER, KİŞİLİK VE SOSYAL İLİŞKİLERİN ROLÜ**

MELTEM ASLAN GÖRDESLİ

EĞİTİM BİLİMLERİ ANABİLİM DALI

EĞİTİMDE PSİKOLOJİK HİZMETLER

DOÇ. DR. AYŞE ESRA İŞMEN GAZİOĞLU

TEZ DANIŞMANI

2502100102 Öğrenci numaralı Meltem ASLAN GÖRDESLİ tarafından hazırlanan bu çalışma 22/06/2017 tarihinde aşağıdaki jüri tarafından Eğitim Bilimleri Anabilim Dalı Eğitimde Psikolojik Hizmetler programında doktora tezi olarak kabul edilmiştir.

Tez Jürisi

Doç. Dr. A. Esra İŞMEN GAZIOĞLU
İstanbul Üniversitesi
Hasan Ali Yücel Eğitim Fakültesi

Prof. Dr. İrfan ERDOĞAN
İstanbul Üniversitesi
Hasan Ali Yücel Eğitim Fakültesi

Doç. Dr. Müge YÜKSEL
Marmara Üniversitesi
Atatürk Eğitim Fakültesi

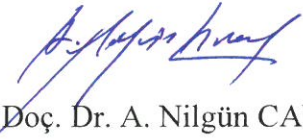
Yrd. Doç. Dr. A. Nilgün CANEL
Marmara Üniversitesi
Atatürk Eğitim Fakültesi

Yrd. Doç. Dr. Yasemin DENERİ
İstanbul Üniversitesi
Hasan Ali Yücel Eğitim Fakültesi

ÖNSÖZ

Bu çalışmanın başlamasından önce, beni akademik çalışmalar konusunda destekleyen ve yönlendiren Prof. Dr. Filiz Bilge ve Prof. Dr. Yasemin AKMAN KARABEYOĞLU başta olmak üzere, üzerimde emeği olan Hacettepe Üniversitesi Eğitim Bilimleri hocalarına çok teşekkür ediyorum.

Tez çalışmamda gerekli bilgi ve desteğe ihtiyaç duyduğum her anda yanımda hissettiğim, görüşleriyle beni aydınlatan tez danışmanım Doç. Dr. A. Esra İŞMEN GAZİOĞLU'na, doktora eğitimim boyunca ders aldığım değerli hocalarım Prof. Dr. İrfan ERDOĞAN, Doç. Dr. Armağan KÖSEOĞLU, Yrd. Doç. Dr. Yasemin DENERİ, Yrd. Doç. Dr. Hatice ERGİN ve Yrd. Doç. Dr. Tamer ERGİN'e bilgi ve tecrübe paylaşımlarından dolayı teşekkür ediyorum.

Araştırmanın uygulama sürecinde desteklerinden dolayı Dr. Nur DEMİRBAŞ ÇELİK'e, Okutman Burcu ÖZKALE'ye, Uzm. Psikolojik Danışman Enis TUŞTAŞ'a, Nuran YILDIRIM'a, Lale Pınar ÇORAKLI'ya ve ölçekleri istekle yanıtlayan tüm katılımcılara çok teşekkür ediyorum.

Eğitimler esnasında tanıştığım ve bitmeyen sorularımı sonsuz sabırla karşılayan Doç. Dr. Ahmet ERKUŞ ve Doç. Dr. Ömer TURUNÇ'a

Doktora ders aşamasında tanıştığım ve harika zamanlar geçirdiğim tüm sınıf arkadaşlarıma,

Uzakta olsalar da her daim yanımda hissettiren sevgili annem ve babama,

Son olarak, aldığım her kararda benimle birlikte yürüyen değerli hayat arkadaşım Onur GÖRDESLİ'ye ve biricik kızım Nisan GÖRDESLİ'ye sonsuz teşekkürlerimle...

Meltem ASLAN GÖRDESLİ

ÖZET

LİSE VE ÜNİVERSİTE ÖĞRENCİLERİNDE ÖZNEL İYİ OLUŞ ÜZERİNE BİR ARAŞTIRMA: DEĞER, KİŞİLİK VE SOSYAL İLİŞKİLERİN ROLÜ

Araştırma; değer, kişilik, sosyal ilişkilerin lise ve üniversite öğrencilerinin öznel iyi oluş düzeylerine etkisinin incelenmesi amacıyla gerçekleştirilmiştir. Araştırmanın temel amacı çerçevesinde, bu değişkenlerin öznel iyi oluşla ilişkisinin lise ve üniversite örnekleminde incelenmesinin yanı sıra, öğrencilerin öznel iyi oluş düzeyleri cinsiyet ve eğitim kademesi açısından da sınanmıştır. Örneklemi, İstanbul Üniversitesi Eğitim Fakültesi ve Kadıköy İlçesi'nde eğitim gören öğrenciler oluşturmaktadır. Örneklem seçiminde ulaşılabilirlik temel alınmıştır. Katılımcılara "Kişisel Bilgi Formu", "Portre Değerler Anketi", "Beş Faktör Kişilik Ölçeği", "İlişki Ağı Envanteri-Kısa Formu", "Olumlu ve Olumsuz Duygu Ölçeği" ve "Yaşam Doyumu Ölçeği" uygulanmıştır. İlişki Ağı Envanteri-Kısa Formu 'nun Türkçe uyarlanması bu çalışma kapsamında gerçekleştirilmiş; ölçeğin Türk lise ve üniversite öğrencileri için geçerli ve güvenilir bir araç olduğu yönünde bulgulara ulaşılmıştır. Verilerin çözümü için Bağımsız Grup t Testi, Pearson Korelasyon Testi, Hiyerarşik Regresyon Analizi kullanılmıştır.

Araştırma sonucunda, lise ve üniversite öğrencilerinin değer, kişilik, sosyal ilişkiler ve öznel iyi oluşları arasında anlamlı farklılıklara rastlanmıştır. Buna göre üniversite öğrencilerinin özaşkınlık ve muhafazacılık puanları lise öğrencilerinden daha yüksek; özgenişletim puanlarının ise daha düşük olduğu; üniversite öğrencilerinin dışadönüklük puan ortalamalarının lise öğrencilerinin puanlarından daha düşükken; uyumluluk ve sorumluluk puan ortalamaları daha yüksek; üniversite öğrencilerinin anneleri ile olan ilişkilerinin olumlu nitelik puanları ve olumsuz nitelik puanları; aynı cinsiyetten en yakın arkadaşları ile olan ilişkilerinin olumsuz nitelik puanlarının lise öğrencilerinden daha düşük olduğu; lise öğrencilerinin hem yaşam doyumu hem de olumlu duygulanım puanlarının, üniversite öğrencilerinden anlamlı düzeyde yüksek olduğu bulgularına ulaşılmıştır. Yaşam doyumunu lise öğrencilerinde dışadönüklük ve nevroitiklik, muhafazacılık, anne ile ilişkinin olumlu nitelik ve olumsuz nitelik boyutlarının; üniversite öğrencilerinde nörotisizm ve sorumluluk, muhafazacılık, anne ve arkadaş ile ilişkilerinin olumlu nitelik boyutlarının yordadığı bulgusuna ulaşılmıştır. Olumlu duyguyu lise öğrencilerinde dışadönüklük, sorumluluk, açıklık, özgenişletim ve muhafazacılık; üniversite örnekleminde dışadönüklük, sorumluluk, açıklık, özgenişletim ve anne ile ilişkilerinin olumlu nitelik boyutunun yordadığı gözlenmiştir. Son olarak olumsuz duyguyu her iki örnekleme de dışadönüklük, nörotisizm, anne ile ilişkinin olumsuz nitelik boyutunun yordadığı bulgularına ulaşılmıştır.

Anahtar Kelimeler: Öznel İyi Oluş, Değerler, Kişilik, Sosyal İlişkiler.

ABSTRACT

A RESEARCH ABOUT SUBJECTIVE WELL-BEING ON HIGH SCHOOL AND UNIVERSITY STUDENTS: THE ROLE OF VALUES, PERSONALITY AND SOCIAL RELATIONSHIPS

This study aims to determine the effect of the values, personality, social relationships on levels of subjective well-being among high school and university students. to define whether there is a relationship between these variables and level of subjective well being and also to find out whether there is a difference among the high school and university students with regard to these variables. The samples of this study are the students who are educated in Istanbul University Faculty of Education and three high schools of Kadıköy District. Accessibility is based on sampling choice. The participants of the study were applied " Personal Information Form ", "Portrait Values Questionnaire", "Five Factor Personality Scale", " Network of Relationships Inventory- Short Form ", " Positive and Negative Affect Scale", "Life Satisfaction Scale ". The adaptation of Turkish Short-Form Inventory-Short Form was realized within the scope of this study; It was found that the scale was valid and reliable tool for Turkish high school and university students. Independent Group t Test, Pearson Correlation Test, Hierarchical Regression Analyses were used to analyze the data.

At the end of the study, significant differences found between the high school and university students in terms of their values, personality, social relations and subjective well-being. The study illustrates that university sample's self-transcendence and conservation values; agreeableness and conscientiousness personality factors are higher than high school sample. At the same time university samples' self-enhancement value, extraversion personality factor, negative qualities of relations with mother and best friend and positive qualities of relationships with mothers are lower than high school sample. In the regression analysis results shows that life satisfaction of high school sample's was predicted with extraversion, neuroticism, conservation, positive and negative qualities of relations with mother; positive affect was predicted by extraversion, conscientiousness, openness, self-enhancement, conservation and positive qualities of relations with mother; negative affect was predicted by extraversion, neuroticism, negative qualities of relations with mother. According to regression analyses results life satisfaction is best predicted with neuroticism, conscientiousness, conservation positive qualities of mother and best friend; positive affect was predicted by extraversion, conscientiousness, openness, self-enhancement and positive qualities of relations with mother in university sample.

Keywords: Subjective well-being, Values, Personality, Social Relationships

İÇİNDEKİLER

ÖZET.....	VII
ABSTRACT	VIII
ŞEKİLLER LİSTESİ.....	XV
BÖLÜM I: GİRİŞ	1
1.1. PROBLEM DURUMU	1
1.2. AMAÇ	8
1.3. ÖNEM	8
1.4. SAYILTILAR.....	10
1.5. SINIRLILIKLAR.....	10
1.6. TANIMLAR	10
BÖLÜM II: KAVRAMSAL ÇERÇEVE / ALANYAZIN VE İLGİLİ	
ARAŞTIRMALAR.....	12
2.1. ÖZNEL İYİ OLUŞ VE İLGİLİ KAVRAMLAR	12
2.2. ÖZNEL İYİ OLUŞ KURAMLARI	14
2.2.1. Erek (Telic) Kuramı	14
2.2.2. Etkinlik (Activity) Kuramı.....	15
2.2.3. Tabandan Tavana ve Tavandan Tabana Kuramları	15
2.2.4. Bağ (Associationistic) Kuramları	16
2.2.5. Dinamik Denge (Dynamic Equilibrium) Kuramı	16
2.2.6. Uyum (Adaptation) Kuramı	17
2.3. ÖZNEL İYİ OLUŞLA İLGİLİ ARAŞTIRMALAR.....	17
2.4. ÖZNEL İYİ OLUŞ VE DEĞERLER.....	20
2.4.1. Değer Tanımları	20
2.4.2. Değerlerin Sınıflandırılması.....	22
2.4.2.1. Rokeach'ın Değer Sınıflandırması.....	22
2.4.2.2. Schwartz Değerler Sınıflaması	24
2.4.3. Öznel İyi Oluş ve Değer İlişkilerine Yönelik Kuramsal Yaklaşımlar.....	27
2.4.4. Öznel İyi Oluş ve Değerler Üzerine Yapılan Araştırmalar.....	29
2.5. ÖZNEL İYİ OLUŞ VE KİŞİLİK	30
2.5.1. Kişilik Kuramları	31
2.5.1.1. Psikodinamik Kişilik Kuramları.....	31
2.5.1.2. Hümanistik Yaklaşım	32
2.5.1.3. Davranışçı ve Sosyal Öğrenme Teorileri	33
2.5.1.4. Bilişsel Kişilik Teorileri	33
2.5.1.5. Özellik Yaklaşımları.....	33
2.5.1.6. Beş Faktör Kişilik Modeli	35
2.5.1.7. Üst Düzey Kişilik Sınıflamaları	37
2.5.2. Öznel İyi Oluş ve Kişilikle İlgili Araştırmalar	38
2.6. ÖZNEL İYİ OLUŞ VE SOSYAL İLİŞKİLER	41
2.6.1. İnsan İlişkilerinin Sınıflandırılması	42
2.6.2. İlişkilerin Gelişimine Yönelik Yaklaşımlar	44
2.6.2.1. Evrimsel Yaklaşımlar	44

2.6.2.2. Karşılıklı Bağılılık (Interdependence) Yaklaşımı.....	45
2.6.2.3. Gelişimsel Yaklaşımlar	46
2.6.3. Ergenlikten Yetişkinliğe Ebeveyn ve Arkadaş İlişkileri.....	47
2.6.4. Öznel İyi Oluş ve Sosyal İlişkilere Yönelik Yapılan Araştırmalar....	50
2.7. DEĞER, KİŞİLİK VE SOSYAL İLİŞKİLERE YÖNELİK	
ÇALIŞMALAR	53
2.7.1. Değerler ve Kişilik	53
2.7.2. Değerler ve Sosyal İlişkiler.....	56
2.7.3. Kişilik ve Sosyal İlişkiler.....	57
BÖLÜM III: YÖNTEM.....	58
3.1. ARAŞTIRMANIN MODELİ	58
3.2. EVREN VE ÖRNEKLEM	58
3.3. ÖLÇME ARAÇLARI	63
3.3.1. Öznel İyi Oluşun Ölçülmesi.....	63
3.3.1.1. Yaşam Doyumu Ölçeği	63
3.3.1.2. Olumlu-Olumsuz Duygu Ölçeği.....	63
3.3.2. Portre Değerler Anketi	65
3.3.3. Beş Faktör Kişilik Ölçeği (BFKÖ)	69
3.3.4. İlişki Ağı Envanteri-Kısa Formu	70
3.3.4.1. Dilsel Eşdeğerlik Çalışması.....	71
3.3.4.2. Geçerlik Çalışmaları	73
3.3.4.3. Güvenirlilik Çalışmaları	78
3.4. VERİLERİN ÇÖZÜMLENMESİ	79
BÖLÜM IV: BULGULAR	81
4.1. LİSE ÖĞRENCİLERİNİN CİNSİYET, KİŞİLİK ÖZELLİKLERİ,	
DEĞERLERİ VE SOSYAL İLİŞKİ NİTELİKLERİ İLE ÖZNEL İYİ OLUŞ	
DÜZEYLERİ ARASINDAKİ İLİŞKİLERE YÖNELİK BULGULAR.....	81
4.1.1. Öznel İyi Oluş ve Cinsiyet.....	81
4.1.2. Öznel İyi Oluş ve Değerler	83
4.1.3. Öznel İyi Oluş ve Kişilik	84
4.1.4. Öznel İyi Oluş ve Sosyal İlişkiler	86
4.2. LİSE ÖĞRENCİLERİNDE CİNSİYET, KİŞİLİK, DEĞER VE SOSYAL	
İLİŞKİLERİN ÖZNEL İYİ OLUŞTAKİ ETKİSİNE YÖNELİK	
BULGULAR	88
4.2.1. Cinsiyet, Kişilik, Değerler, Sosyal İlişkiler ve Yaşam Doyumu	88
4.2.2. Kişilik, Değerler, Sosyal İlişkiler ve Olumlu Duygu.....	90
4.2.3. Kişilik, Değerler, Sosyal İlişkiler ve Olumsuz Duygu	91
4.3.ÜNİVERSİTE ÖĞRENCİLERİNİN CİNSİYET, KİŞİLİK	
ÖZELLİKLERİ, DEĞERLERİ VE SOSYAL İLİŞKİ NİTELİKLERİ İLE	
ÖZNEL İYİ OLUŞ DÜZEYLERİ ARASINDAKİ İLİŞKİLERE	
YÖNELİK BULGULAR	93
4.3.1. Öznel İyi Oluş ve Cinsiyet.....	93
4.3.2. Öznel İyi Oluş ve Değerler	95
4.3.3. Öznel İyi Oluş ve Kişilik	96
4.3.4. Öznel İyi Oluş ve Sosyal İlişkiler	98

4.4. ÜNİVERSİTE ÖĞRENCİLERİNDE CİNSİYET, KİŞİLİK, DEĞER VE SOSYAL İLİŞKİLERİN ÖZNEL İYİ OLUŞTAKİ ETKİSİNE YÖNELİK BULGULAR	100
4.4.1. Değer, Kişilik, Sosyal İlişkiler ve Yaşam Doyumu	100
4.4.2. Değer, Kişilik, Sosyal İlişkiler ve Olumlu Duygu	102
4.4.3. Değer, Kişilik, Sosyal İlişkiler ve Olumsuz Duygu.....	103
4.5. KATILIMCILARIN ÖZNEL İYİ OLUŞ DÜZEYLERİNİN LİSE VE ÜNİVERSİTE ÖĞRENCİLERİ ARASINDA FARKLILAŞIP FARKLILAŞMADIĞINA YÖNELİK BULGULAR	105
4.6. KATILIMCILARIN DEĞERLERİNİN LİSE VE ÜNİVERSİTE ÖĞRENCİLERİ ARASINDA FARKLILAŞIP FARKLILAŞMADIĞINA YÖNELİK BULGULAR	106
4.7. KATILIMCILARIN KİŞİLİK BOYUTLARININ LİSE VE ÜNİVERSİTE ÖĞRENCİLERİ ARASINDA FARKLILAŞIP FARKLILAŞMADIĞINA YÖNELİK BULGULAR	107
4.6. KATILIMCILARIN SOSYAL İLİŞKİLERİNİN LİSE VE ÜNİVERSİTE ÖĞRENCİLERİ ARASINDA FARKLILAŞIP FARKLILAŞMADIĞINA YÖNELİK BULGULAR	108
BÖLÜM V: TARTIŞMA, SONUÇ VE ÖNERİLER.....	110
5.1. CİNSİYET, KİŞİLİK, DEĞER VE SOSYAL İLİŞKİLERLE ÖZNEL İYİ OLUŞA YÖNELİK BULGULARIN TARTIŞMASI.....	110
5.2. ÖZNEL İYİ OLUŞ, DEĞERLER, KİŞİLİK VE SOSYAL İLİŞKİLERİN LİSE VE ÜNİVERSİTE ÖĞRENCİLERİNDE FARKLILAŞIP FARKLILAŞMADIĞINA YÖNELİK BULGULARIN TARTIŞILMASI.....	117
5.2.1. Öznel İyi Oluş ve Eğitim Kademesi	117
5.2.2. Kişilik ve Eğitim Kademesi	117
5.2.3. Değerler ve Eğitim Kademesi	118
5.2.4. Sosyal İlişkiler ve Eğitim Kademesi.....	118
5.3. SONUÇ VE ÖNERİLER.....	119
KAYNAKLAR	122
EKLER.....	153
Ek 1. Kişisel Bilgi Formu	153
Ek 2. İlişki Ağı Envanteri-Kısa Formu Örnek Maddeleri.....	154
ÖZGEÇMİŞ.....	155

TABLolar LİSTESİ

Tablo 1. Rokeach'ın Değer Grupları.....	23
Tablo 2. Schwartz'a göre; Motivasyonel Değer Tipleri, Tanım, Amaç ve İçerikleri.....	25
Tablo 3. VanLear ve Arkadaşlarının İlişki Sınıflaması	44
Tablo 4. Çalışma Grubunda Cinsiyet Değişkeni İçin Frekans ve Yüzde Değerleri.....	59
Tablo 5. Çalışma Grubunun Yaş Dağılımına İlişkin Bilgiler	59
Tablo 6. Çalışma Grubunda Eğitim Kademesi Değişkeni İçin Frekans ve Yüzde Değerleri	60
Tablo 7. Çalışma Grubunda Bölüm ve Lise Türü İçin Frekans ve Yüzde Değerleri	60
Tablo 8. Çalışma Grubunda Cinsiyet Değişkeni İçin Frekans ve Yüzde Değerleri ..	61
Tablo 9. Çalışma Grubunun Yaş Dağılımına İlişkin Bilgiler	61
Tablo 10. Çalışma Grubunda Eğitim Kademesi İçin Frekans ve Yüzde Değerleri ...	62
Tablo 11. Çalışma Grubunda Bölüm ve Lise Türü İçin Frekans ve Yüzde Değerleri.....	62
Tablo 12. Portre Değerler Anketi Üst Düzey Değer Boyutları İçin Yapılan Doğrulayıcı Faktör Analizi Sonuçları.....	66
Tablo 13. Dilsel Eşdeğerlik İçin Pearson Momentler Çarpımı Korelasyon Katsayıları Çarpımı Sonuçları	72
Tablo 14. Dilsel eşdeğerlik için ilişkili grup t testi sonuçları	73
Tablo 15. İAE Anne Formu Faktör Analizi Sonuçları	75
Tablo 16. İAE Arkadaş Formu Faktör Analizi Sonuçları	75
Tablo 17. İAE DFA Sonuçları	76
Tablo 18. İAE Anne Formu İçin Madde Analizi Sonuçları	78
Tablo 19. İAE Arkadaş Formu İçin Madde Analizi Sonuçları	78
Tablo 20. Test-Tekrar Test Güvenirliğini Belirlemek İçin Yapılan Pearson Çarpım Moment Korelasyon Analizi Sonuçları.....	79
Tablo 21. Lise Öğrencilerinin Yaşam Doyumu Puanlarının Cinsiyet Değişkenine Göre Farklılaşp Farklılaşmadığını Belirlemek Üzere Uygulanan Bağımsız Grup t Testi Sonuçları	81
Tablo 22. Lise Öğrencilerinin Olumlu Duygu Puanlarının Cinsiyet Değişkenine Göre Farklılaşp Farklılaşmadığını Belirlemek Üzere Uygulanan Bağımsız Grup t Testi Sonuçları	82
Tablo 23. Lise Öğrencilerinin Olumsuz Duygu Puanlarının Cinsiyet Değişkenine Göre Farklılaşp Farklılaşmadığını Belirlemek Üzere Uygulanan Bağımsız Grup t Testi Sonuçları	82
Tablo 24. Lise Öğrencilerinin Değer Boyutları ve Yaşam Doyumu Puanları Arasındaki İlişkinin İncelenmesi Amacıyla Yapılan Pearson Çarpım Moment Korelasyon Analizi Sonuçları	83
Tablo 25. Lise Öğrencilerinin Değer Boyutları ve Olumlu Duygu Puanları Arasındaki İlişkinin İncelenmesi Amacıyla Yapılan Pearson Çarpım Moment Korelasyon Analizi Sonuçları	83
Tablo 26. Lise Öğrencilerinin Değer Boyutları ve Olumsuz Duygu Puanları Arasındaki İlişkinin İncelenmesi Amacıyla Yapılan Pearson Çarpım Moment Korelasyon Analizi Sonuçları	84

Tablo 27. Lise Öğrencilerinin Kişilik Boyutları ve Yaşam Doyumlarının İlişkinin İncelenmesi Amacıyla Yapılan Pearson Çarpım Moment Korelasyon Analizi Sonuçları	85
Tablo 28. Lise Öğrencilerinin Kişilik Boyutları ve Olumlu Duygu Puanları Arasındaki İlişkinin İncelenmesi Amacıyla Yapılan Pearson Çarpım Moment Korelasyon Analizi Sonuçları	85
Tablo 29. Lise Öğrencilerinin Kişilik Boyutları ve Olumsuz Duygu Puanları Arasındaki İlişkinin İncelenmesi Amacıyla Yapılan Pearson Çarpım Moment Korelasyon Analizi Sonuçları	86
Tablo 30. Lise Öğrencilerinin Sosyal İlişki Boyutları ve Yaşam Doyumu Puanları Arasındaki İlişkinin İncelenmesi Amacıyla Yapılan Pearson Korelasyon Analizi Sonuçları.....	86
Tablo 31. Lise Öğrencilerinin Sosyal İlişki Boyutları ve Olumlu Duygu Puanları Arasındaki İlişkinin İncelenmesi Amacıyla Yapılan Pearson Korelasyon Analizi Sonuçları.....	87
Tablo 32. Lise Öğrencilerinin Sosyal İlişki Boyutları ve Olumsuz Duygu Puanları Arasındaki İlişkinin İncelenmesi Amacıyla Yapılan Pearson Korelasyon Analizi Sonuçları	88
Tablo 33. Lise Öğrencilerinde Kişilik, Değerler ve Sosyal İlişkilerin Yaşam Doyumuna İlişkin Etkilerini İncelemek Amacıyla Yapılan Basamaklı Regresyon Analizi Sonuçları	89
Tablo 34. Lise Öğrencilerinde Kişilik, Değerler ve Sosyal İlişkilerin Olumlu Duyguya Etkilerini İncelemek Amacıyla Yapılan Basamaklı Regresyon Analizi Sonuçları	90
Tablo 35. Lise Öğrencilerinde Kişilik, Değerler ve Sosyal İlişkilerin Olumsuz Duyguya İlişkin Etkilerini İncelemek Amacıyla Yapılan Basamaklı Regresyon Analizi Sonuçları	92
Tablo 36. Üniversite Öğrencilerinin Yaşam Doyumu Puanlarının Cinsiyet Değişkenine Göre Farklılaşp Farklılaşmadığını Belirlemek Üzere Uygulanan Bağımsız Grup t Testi Sonuçları	93
Tablo 37. Üniversite Öğrencilerinin Olumlu Duygu Puanlarının Cinsiyet Değişkenine Göre Farklılaşp Farklılaşmadığını Belirlemek Üzere Uygulanan Bağımsız Grup t Testi Sonuçları	94
Tablo 38. Üniversite Öğrencilerinin Olumsuz Duygu Puanlarının Cinsiyet Değişkenine Göre Farklılaşp Farklılaşmadığını Belirlemek Üzere Uygulanan Bağımsız Grup t Testi Sonuçları	94
Tablo 39. Üniversite Öğrencilerinin Değer Boyutları ve Yaşam Doyumu Puanları Arasındaki İlişkinin İncelenmesi Amacıyla Yapılan Pearson Korelasyon Analizi Sonuçları	95
Tablo 40. Üniversite Öğrencilerinin Değer Boyutları ve Olumlu Duygu Puanları Arasındaki İlişkinin İncelenmesi Amacıyla Yapılan Pearson Korelasyon Analizi Sonuçları.....	95
Tablo 41. Üniversite Öğrencilerinin Değer Boyutları ve Olumsuz Duygu Puanları Arasındaki İlişkinin İncelenmesi Amacıyla Yapılan Pearson Korelasyon Analizi Sonuçları.....	96
Tablo 42. Üniversite Öğrencilerinin Kişilik Boyutları ve Yaşam Doyumlarının İlişkinin İncelenmesi Amacıyla Yapılan Pearson Çarpım Moment Korelasyon Analizi Sonuçları.....	97

Tablo 43. Üniversite Öğrencilerinin Kişilik Boyutları ve Olumlu Duygu Puanları Arasındaki İlişkinin İncelenmesi Amacıyla Yapılan Pearson Korelasyon Analizi Sonuçları	97
Tablo 44. Üniversite Öğrencilerinin Kişilik Boyutları ve Olumsuz Duygu Puanları Arasındaki İlişkinin İncelenmesi Amacıyla Yapılan Pearson Korelasyon Analizi Sonuçları	98
Tablo 45. Üniversite Öğrencilerinin Sosyal İlişki Boyutları ve Yaşam Doyumu Puanları Arasındaki İlişkinin İncelenmesi Amacıyla Yapılan Pearson Korelasyon Analizi Sonuçları	98
Tablo 46. Üniversite Öğrencilerinin Sosyal İlişki Boyutları ve Olumlu Duygu Puanları Arasındaki İlişkinin İncelenmesi Amacıyla Yapılan Pearson Korelasyon Analizi Sonuçları	99
Tablo 47. Üniversite Öğrencilerinin Sosyal İlişki Boyutları ve Olumsuz Duygu Puanları Arasındaki İlişkinin İncelenmesi Amacıyla Yapılan Pearson Korelasyon Analizi Sonuçları	100
Tablo 48. Üniversite Öğrencilerinde Kişilik, Değerler ve Sosyal İlişkilerin Yaşam Doyumuna İlişkin Etkilerini İncelemek Amacıyla Yapılan Basamaklı Regresyon Analizi Sonuçları	101
Tablo 49. Üniversite Öğrencilerinde Kişilik, Değerler ve Sosyal İlişkilerin Olumlu Duyguya Etkilerini İncelemek Amacıyla Yapılan Basamaklı Regresyon Analizi Sonuçları	102
Tablo 50. Üniversite Öğrencilerinde Kişilik, Değerler ve Sosyal İlişkilerin Olumsuz Duyguya İlişkin Etkilerini İncelemek Amacıyla Yapılan Basamaklı Regresyon Analizi Sonuçları	104
Tablo 51. Yaşam Doyumu Puanlarının Lise ve Üniversite Öğrencileri Arasında Farklılaşp Farklılaşmadığını Belirlemek Üzere Uygulanan Bağımsız Grup t Testi Sonuçları	105
Tablo 52. Olumlu Duygu Puanlarının Öğrencinin Lise ve Üniversite Öğrencileri Arasında Farklılaşp Farklılaşmadığını Belirlemek Üzere Uygulanan Bağımsız Grup t Testi Sonuçları	105
Tablo 53. Olumsuz Duygu Puanlarının Lise ve Üniversite Öğrencileri Arasında Farklılaşp Farklılaşmadığını Belirlemek Üzere Uygulanan Bağımsız Grup t Testi Sonuçları	106
Tablo 54. Değer Puanlarının Lise ve Üniversite Öğrencileri Arasında Farklılaşp Farklılaşmadığını Belirlemek Amacıyla Yapılan Bağımsız Grup T Testi Sonuçları	107
Tablo 55. Kişilik Puanlarının Lise ve Üniversite Öğrencileri Arasında Farklılaşp Farklılaşmadığını Belirlemek Amacıyla Yapılan Bağımsız Grup T Testi Sonuçları	108
Tablo 56. Sosyal İlişki Puanlarının Lise ve Üniversite Öğrencileri Arasında Farklılaşp Farklılaşmadığını Belirlemek Amacıyla Yapılan Bağımsız Grup T Testi Sonuçları	109

ŞEKİLLER LİSTESİ

Şekil 1. Schwartz Değer Kuramı'ndaki Değer Tipleri Arasındaki Yapısal İlişkiler ..	26
Şekil 2: Özaşkınlık Boyutu İçin DFA Faktör Yükleri	67
Şekil 3. Özgenişletim Değer Boyutu DFA Faktör Yükleri	68
Şekil 4: Muhafazacılık Değer Boyutu DFA Faktör Yükleri	68
Şekil 5: Yeniliğe Açıklık Değer Boyutu İçin DFA Faktör Yükleri	69
Şekil 6. İlişki Ağı Envanteri-Anne Formu İçin DFA Sonucu Faktör Yükleri	77
Şekil 7. İlişki Ağı Envanteri-Anne Formu İçin DFA Sonucu Faktör Yükleri	77

BÖLÜM I: GİRİŞ

1.1. PROBLEM DURUMU

20. ve 21. yüzyılda sanattan günlük hayata kadar pek çok alanı etkileyen postmodernizm akımı, psikoloji çalışmaları üzerinde de etkisini göstermiştir. Psikoloji araştırmaları modern paradigmanın etkisiyle neden-sonuç bağlamında 20. yüzyıl boyunca psikopatolojik semptomlar ve bunların tedavileri ile ilgilenirken; 21. yüzyılın başlangıcından itibaren insanın ruh halinde etkili olan olumlu duygular, olumlu karakter özellikleri ve yapılarla ilgilenilmeye başlanmıştır. Günümüzdeki bu yöneliş "Pozitif Psikoloji" alanı olarak tanımlanmış; "mutlu insan"ın özelliklerini araştırma adına, geçen on yılda önemli sayıda bilimsel araştırmaya imza atılmıştır.

Seligman ve Csikszentmihalyi (2000), Pozitif Psikoloji'nin "yaşamaya değer" bir yaşamın kendine özgü yapıları üzerinde odaklandığını belirtmektedirler. Sheldon ve King (2000), ruh sağlığında psikopatolojiler odaklanmanın, başarılı bir yapı sergileyen insanların özellikleri üzerindeki çalışmalarını kısıtladığını belirtmişler ve nasıl ki sosyal bilimlerin diğer disiplinleri kendi çalışma konularının özgün yapıları ve doğal işlevleri üzerine odaklanıyorsa, psikolojinin de aynı şekilde hareket etmesi gerektiğini belirtmişlerdir. Bu noktada önemli olan şey, elbette ki ruhsal tedavi gerektiren durumların varlığını inkar etmek değil; tedavilerle ruhu iyileştirmenin yanı sıra, olumlu ruhsal durumları ve insanın yaşam kalitesini artırmakta etkili olan yapıları ortaya çıkarmaktır. Smith (2006), günümüzde psikoloji çalışmalarındaki bu yönelişin önemli bir adım olduğunu belirtmiştir.

Pozitif Psikoloji'nin öznel düzeydeki çalışmalarına odaklandığımızda geçmiş, şimdi ve gelecek odaklı üç yönelim göze çarpmaktadır. Bunlar geçmiş deneyimlerden gelen iyilik hali, memnuniyet, doyum; şu an'la ilgili olan akış ve mutluluk; gelecekle ilgili olan umut ve optimizmdir (Seligman ve Csikszentmihalyi; 2000). Günümüzde öznel iyi oluşa yönelik en kapsamlı yaklaşım Diener (1984) tarafından geliştirilmiştir. Diener (1984) iyi oluş ve mutluluğun üç farklı grupta değerlendirilebileceğini belirtmiştir. Birinci grupta mutluluğun iyi ahlak ve kutsiyet gibi dışsal ölçütlerle tanımlandığı görülmektedir. Mutluluğun bu gruptaki ölçütleri

bireyin öznel değerlendirmelerini değil; gözlemcinin değer çerçevesini göstermektedir. İkinci grup ise kişinin iyi bir yaşamının belirleyicilerine yani yaşam doyumuna işaret eder ve olumlu yaşama yönelik kişisel cevaplara yönelir. Son grupta ise olumlu duygusal yaşantılara odaklanır ve mutluluğu olumlu duygunun olumsuz duygudan daha fazla olması olarak tanımlar. Diener'in öznel iyi oluş modelinde hem bilişsel hem de duygulanıma yönelik süreçler yer almaktadır (Diener ve Emmons, 1984; Diener ve Lucas, 1999). Öznel iyi oluşun bilişsel yönü, bireyin genel anlamda yaşamına ilişkin doyum değerlendirmesi iken; duygulanım yönü memnuniyet ya da memnuniyetsizlik yaratan durumlara ilişkindir (Lightsey, 1996). Yaşam doyumunu, bireyin kendi yaşamından bütün olarak ya da aile, arkadaş, yaşanılan çevre gibi belirli yaşam alanları açısından hoşnut olup olmadığına ilişkin yaptığı genel bilişsel değerlendirmeler olarak tanımlanmaktadır. Buna göre, öznel iyi oluş düzeyi yüksek olan bireylerde hem yaşam doyumunu daha fazla olmakta hem de olumlu duygular olumsuz duygulara göre daha fazla yaşanmaktadır (Suldo ve Huebner, 2004).

Mutlu insanı tanımlamaya yönelik ilk bilimsel çalışma Warner Wilson tarafından yapılmıştır (1967; akt. Diener, Suh ve Oishi, 1997). Bu çalışmanın sonucunda mutlu insan, “genç, varlıklı, iyi eğitilmiş, dışadönük, iyimser, kaygılanmayan, dine inanan, özgüveni yüksek olan bir eşle evli, iş ahlaklı olan, hayattan düşük beklentileri olan ve hangi cinsiyette olursa olsun geniş bir bilgi düzeyine sahip olan kişi” olarak tanımlamıştır. Wilson'un "mutlu insan"ın özelliklerini tanımlamak amacıyla gerçekleştirdiği bu çalışmada, mutlu insanın özelliklerinde dair yaş, eğitim düzeyi, gelir düzeyi, kişilik özellikleri ve medeni durum gibi pek çok değişkenin bir arada yer almasıyla beraber cinsiyet değişkeni üzerinde durulmadığı görülmektedir. Diener (1999), cinsiyetin öznel iyi oluştaki rolünün daha çok kültürel faktörlerle ilişkili olduğunu öne sürmektedir

Öznel iyi oluşla ilgili alanyazın incelendiğinde, kişiliğe çok sayıda atıf yapıldığı görülmektedir (Burger ve Caldwell, 2000; Costa ve McCrae, 1980; Doğan, 2013; Eryılmaz ve Öğülmüş, 2010; Fleeson, Malanos ve Achille, 2002; Larsen ve Ketelaar, 1991; Reisoğlu, 2014; Tuzgöl-Dost, 2007). Özellikle yetişkinlerin öznel iyi oluş düzeyleri üzerine yapılan çalışmalarda, kişilik özellikleri önemli bir belirleyici olarak varsayılmıştır (DeNeve ve Cooper, 1998; Diener ve Lucas, 1999;

Lyubomirsky, Sheldon ve Schkade, 2005). Kişilik ve öznel iyi oluş arasındaki ilişki, ergenlerle yapılan çalışmalarda da yetişkinlerle yapılan çalışmalarla benzer sonuçlar göstermiştir (Huebner, 1991; Huebner, Suldo, Smith ve McKnight, 2004). Bu çalışmaların sonuçlarına baktığımızda iyimserlik, güçlülük, ulaşılabilirlik gibi kişilik özelliklerinin (Diener ve ark., 1999; Lightsey,1996) öznel iyi oluşla ilişkili olduğu bulunmuştur. Ancak bu çalışmaların sonuçları karşılaştırıldığında korelasyonların gücüne yönelik farklılıklar gözlenmektedir. Örneğin; öznel iyi oluşla dışa dönüklük arasında bazı çalışmalarda orta düzeyde (Furnham ve Cheng, 1999; Penley ve Tomaka, 2002); bazılarında ise yüksek düzeyde olumlu ilişkiye rastlanmıştır (Brebner, 1998). Dışadönük kişilik özelliğinin olumlu duygulanımla pozitif korelasyon gösterdiği gibi (Diener ve Emmons, 1984); dışadönük bireylerin hem yalnızken hem de başkalarıyla birlikteyken yüksek olumlu duygulanım yaşadıkları bulguları da alanyazında mevcuttur (Pavot, Diener ve Fujita, 1990).

Sosyal yaşantılarında yüksek olumlu duygular yaşayan kişilerin, yalnızken de olumlu duygulanımlarının devam ettiği bilinmektedir. Yaşamlarının herhangi bir döneminde, yaşam doyumunu yüksek olarak belirten bireylerin, yıllar sonra bile bu doyum düzeylerinin pek de farklılaşmadığı görülmektedir (Oishi ve ark., 1999). Bu durum daha çok dışadönük ve nevrotik kişilik özellikleriyle ilişkilendirilmektedir (Costa ve McCrae, 1980; Emmons ve Diener, 1985; McCrae ve Costa, 1991). Ancak kişilik özellikleri olumlu ya da olumsuz da olsa insanlar, değerlere vurgu yaparak davranışta bulunurlar ve davranışsal seçimlerini yaparken, bu seçimleri kişiliğe bağlamaktan daha ziyade, kendileri için daha önemli olan değerleri gerekçe olarak gösterirler (Roccas, Sagiv, Schwartz ve Knafo, 2002). Birbirine yakın düzeyde olumlu duygu bildiren iki bireye bu duyguların kaynağı sorulduğunda biri kazandığı maçın sonucunda arkadaşları tarafından ödüllendirilmesini; diğeri ise maçta arkadaşlarını yenmiş olmasını bu olumlu duygulara kaynak olarak gösterebilmektedir. Bu bilgiden hareketle, bireylerin kişilik özelliklerinin öznel iyi oluşla ilişkili olduğu ancak; yaşadıkları olumlu duyguları açıklamak için değerlere atıfta buldukları görülmektedir (Oishi ve ark., 1999).

Değerler, önem derecesine göre bireyden bireye farklılık göstererek onların yaşamındaki ilkelere rehberlik eden ve birey tarafından arzu edilen; bireylerin temel

motivasyonlarının toplumsal olarak da onaylanan sözel ifade edilişleridir (Schwartz, 1992). Schwartz, çok çeşitli ülkelerle yaptığı çalışmalar sonucunda on farklı değer tanımlamıştır. Bu yapı, iki boyutla özetlenmektedir. İlk boyut kendini aşma ve kendini güçlendirme, ikinci boyut ise değişime açıklık ve muhafaza etme'dir. İlk boyutta kendini güçlendirme kategorisi (hazcılık, başarı, güç) kendi çıkarını düşünme arayışını vurgularken; kendini aşma kategorisi (hümanizm, yardımseverlik) başkalarının refahı ve mutluluğunu içermektedir. İkinci boyutta değişime açıklık kategorisi (yenilikçilik, özerklik) özgür duygu, düşünce ve davranış ile yeni deneyimlere açık olmayı vurgularken; muhafaza etme kategorisi (uyum, geleneksellik, güvenlik) kendini kısıtlama, değişime direnme ve düzeni korumayı vurgulamaktadır. Örneğin güç, sosyal statü ve prestiji; var olan kaynakların kontrolünü elinde tutmayı amaç edinildiği bir değerken; güvenlik ise bireyin kendisi, ilişkileri ve içinde bulunduğu sosyal yapıların güvenliği, düzeni ve tutarlılığını sağlamayı amaç edinir. İnsan davranışının bilişsel ve sözel temsilleri olan değerlerin, öznel iyi oluşu anlamada da önemli bir rolü olduğu öne sürülmektedir (Sagiv ve Schwartz, 2000).

Değerlerin öznel iyi oluşla ilişkisini inceleyen araştırmalar sonucunda iki farklı yaklaşım karşımıza çıkmaktadır. Bunlardan ilki bireyin mutluluğunun kaynağını kendini gerçekleştirme olarak değerlendiren ve değerlerin bu süreçteki ihtiyaçların doyumunda önemli bir role sahip olduğunu öne süren Hümanistik Yaklaşım temelli Öz Belirleme Kuramı (Ryan ve Deci, 2000; 2001; Sheldon ve Elliot, 1999); ikincisi ise öznel iyi oluşla pozitif korelasyon gösteren değerleri "sağlıklı", negatif korelasyon gösteren değerleri ise "sağlıksız" olarak niteleyen Bilsky ve Schwartz'ın yaklaşımıdır (1994).

Öz-Belirleme Kuramı'na göre, ilişki hedefleri, topluma katılım gibi içsel hedefler temel ihtiyaçların doyumunu desteklerken; ekonomik ve görünüşe yönelik hedefler gibi dışsal hedefler ise ihtiyaçların doyurulmasını olumsuz etkiler (Kasser ve Ryan, 2001). Değerleri Öz-Belirleme Kuramı'ndaki hedeflere uyarlamak ise oldukça zordur. Çünkü Öz-Belirleme Kuramı'ndaki hedefler, birey tarafından tam olarak davranış tanımının yapılmış olmasından dolayı değerlerden daha anlaşılır düzeydeyken; değerler ise bireyin doyum sağlaması için gerekli olan birbirinden

farklı aktivitelerin özetidir. Ayrıca bireyin neyi önemseydiğini gösterirken; bunu nasıl gerçekleştireceği konusunda bir yol göstermez.

Sagiv, Roccas ve Hazan (2004), değerler ve öznel iyi oluş arasında teorik ilişkiler ortaya koyarak; değerler ve Öz-Belirleme Kuramı'ndaki temel ihtiyaçlar arasındaki bağlantıyı açıklamışlardır (Sağlıklı Değerler Yaklaşımı). Schwartz'ın yaklaşımındaki değerler açısından bakıldığında içsel motivasyonların öznel iyi oluşla olumlu; dışsal motivasyonların ise öznel iyi oluşla olumsuz ilişkiler göstermesi beklenmektedir. Buna göre öz-yönlendirme ve uyarılım özerklik ihtiyacını, evrenselcilik ve yardımseverlik değerlerinin ise ilişkide olma ihtiyaçlarını doyurması beklenirken; başarı değerinin ise yeterlilik ihtiyacını doyurması beklenmektedir (Sagiv, Roccas ve Hazan, 2004). Güç, güvenlik, uyum ve geleneksellik değerlerinin ise "dışsal güdüler/motivasyonlar" olması nedeni ile bireyin ihtiyaçlarından kaynaklanmadığı; dolayısı ile yüksek anksiyete ve düşük öznel iyi oluşla ilişkili olduğu öne sürülmektedir (Sagiv, Roccas ve Hazan, 2004; Bilsky ve Schwartz, 1994; Sagiv ve Schwartz, 2000). Bu varsayım, bazı araştırmaların sonuçlarına göre tamamen desteklenirken (Bobowik, Basabe, Perez, Jimenez ve Bilbao, 2011; Kasser ve Ahuvia, 2002; Vansteenkiste, Duriez, Simons ve Soenens, 2006); bazılarında kısmi destek bulmuş (Haslam, Whelan ve Bastian, 2009; Joshanloo ve Ghaedi, 2009; Kifer, Heller, Perunovic ve Galinsky, 2013; Oishi, Diener, Suh ve Lucas, 1999; Roccas, Sagiv, Schwartz ve Knafo, 2002); bazı araştırma sonuçlarında ise aksi sonuçlara ulaşılmıştır (Haslam, Whelan ve Bastian, 2009; Sagiv ve Schwartz, 2000).

Kişiliğin doğuştan getirildiği varsayımını sınavan Minnesota araştırmasında (Tellegen, Lykken, Bouchard, Wilcox, Segal ve Rich, 1988; akt.: Diener, 1996), ikiz olan ve farklı ailelerde yetişen bireyler üzerinde kişilik özellikleri araştırılmış; doğuştan getirildiği varsayılan kişilik özelliklerinin olumlu ve olumsuz duyguların yarısını açıklayabildiği sonucuna ulaşılmıştır. Bu durumun, kişilik ve kişiliğin öznel iyi oluşla ilişkisinde sosyal etkilerin incelenmesini gerekli kıldığı düşünülmektedir.

Kişiliği gelişen bir yapı olarak değerlendiren Sullivan'a göre kişilik ilişki durumları dışında incelenemez, çünkü kişiliğin incelenme birimi insan değil, ilişkidir. Kişiliğin yapısal örgütü, organizmadan kaynaklanan algılardan çok, insanlar

arası ilişkilerin ürünüdür. Sullivan kişiliğin normal ya da patolojik olarak gelişmesinde insanlarla olan ilişkinin çok önemli olduğunu belirtmektedir (Geçtan, 2000). Sosyal ilişkilerin kişilikle ilişkili olmasının yanısıra, bazı yazarlara göre öznel iyi oluş üzerinde önemli bir rol oynayabilmektedir (Diener, 1996; Biswas-Diener, Diener ve Tamir, 2004). Diener (2012), öznel iyi oluşla ilgili çalışmaların sosyal ilişkiler bağlamında ele alınmasının önemli olduğunu belirtmiştir.

Sosyal ilişkiler; bireyin belirli bir kişiye, çevresindeki diğer insanlara genel davranışlarından farklı davranması yönüyle “özel” bir yapı arz eder (Kenny, 1990; akt.; Reis, Capobianco ve Tsai, 2002). David Hume’a göre, insanın en temel amaçlarından biri olan mutluluğa ulaşmak ancak başka insanlarla bağlantı kurularak başarılabilir (Bellebaum ve Barheier, 1997; akt., Haller ve Hadler, 2006). Sullivan, olumlu kişilerarası ilişkiler kurmanın mutlu ve doyum verici bir yaşam için gerekli olduğunu savunmaktadır (Geçtan, 2000). Mutlu ve nispeten daha az mutlu insanların karşılaştırılmasında sonuçlar mutlu insanların benzer yüksek kalitede arkadaş ilişkileri, aile desteği ve romantik ilişkilere sahip ve daima yakınları ile güçlü sosyal ilişkiler içinde olduğunu göstermektedir. Pinquart ve Sörensen'e göre (2000) sosyal bütünleşme, gelişimsel anlamda başarılı bir yaşamın önemli bir bileşeni olduğundan; bu bileşen yaşam doyumunun dolayısıyla öznel iyi oluşun önemli bir kaynağı olabilir. Myers'a göre (1993), yaş, cinsiyet, gelir durumu bize bireyin iyi oluşu hakkında sadece ipuçları verebilir; iyi oluşa ilişkin daha iyi ipuçlarını ise bireyin yakın ilişkilerinden ne kadar keyif aldığı bilgisi verebilir. Bu noktada sosyal ilişkileri öznel iyi oluşun derin gerçeği olarak tanımlar.

Diğer insanlarla -eş ve sevgililer, ebeveyn ve çocuklar, akrabalar, arkadaşlar, komşular, iş arkadaşları- iyi ve yakın ilişkiler kurmanın yaşam doyumu ve mutluluğa kaynak oluşturduğu çeşitli araştırmalarca da ortaya konmaktadır (Argyle ve Lu, 1990; Myers, 1993; Veenhoven, 1999). Ayrıca sosyal desteğin, stresi azaltarak ya da baş etme süreçlerini etkileyerek (tehditleri yeniden çerçeveleme, problem durumlarından nasıl kurtulacağına yardımcı olma, yeni baş etme stratejileri öğretme gibi), öznel iyi oluş üzerinde etkili olduğuna yönelik bulgular da söz konusudur (Antonucci ve Akiyama, 1991; Thoits, 1989). Aile, akraba ve akranlardan alınan desteğin ergenlerin yaşam doyumunda önemli bir role sahip olduğu bilinmektedir

(Gallagher ve Vella-Brodrick, 2008; Vecchio, Gerbino, Pastorelli, Del Bove ve Caprara, 2007).

Psikolojik danışma ve rehberlik alanının pozitif psikolojiden, önleyici ve gelişimsel alanlarda beslenebileceği belirtilmektedir (Eryılmaz, 2013). Bireyin olumlu bir ruh hali geliştirmesi için var olan potansiyelini tanınması ve değerlendirmesine yardımcı olma, bu amaçla gerekli programların hazırlanması, psikolojik danışma ve rehberlik alanının temel amaçları arasında yer almaktadır (Kuzgun, 2011). Bu amaca yönelik çalışmaların yapılabilmesi için öncelikle, öznel iyi oluşla ilişkili bireysel ve sosyal faktörlerin ülkemiz yapısı içerisinde değerlendirilmesi gerektiği düşünülmektedir. Son yıllarda ulusal alanyazında bireyi güçlendirme amacıyla değerler, amaçlar, yetenekler, öznel iyi oluşu koruma, olumlu aile özellikleriyle ilgili çalışmalar yapıldığı görülmektedir (Eryılmaz, 2010; 2011a; 2011b; İlhan ve Özbay, 2010).

Pozitif psikolojinin temel çalışma konularından biri olan öznel iyi oluşa yönelik çalışmalar incelendiğinde cinsiyete yönelik bir sonuç birliği gözlenmezken; kişilik özelliklerinin önemli bir belirleyici olduğu dikkat çekicidir (Costa ve McCrae, 1980; DeNeve ve Cooper, 1998; Diener ve Lucas, 1999; Doğan, 2013; Eryılmaz ve Öğülmüş, 2010; Fleeson, Malanos ve Achille, 2002; Lyubomirsky, Sheldon ve Schkade, 2005). Bireylerin davranışlarına ilişkin açıklamalarda bulunurken kişiliğe değil; değerlere vurgu yaptığı (Oishi ve ark., 1999; Roccas, Sagiv, Schwartz ve Knafo, 2002) ve sosyal ilişkilerin öznel iyi oluş için önemli bir belirleyici olarak varsayıldığı (Bellebaum ve Barheier, 1997; akt., Haller ve Hadler, 2006; Diener, 1996; Biswas-Diener, Diener ve Tamir, 2004; Geçtan, 2000; Myers, 1993) görülmektedir.

Cinsiyet, kişilik ve değer boyutlarının öznel iyi oluşla ilişkisinin araştırmalar arasında farklılık gösterdiği; sosyal ilişkilerle ilgili olarak ise sınırlı sayıda araştırma bulunduğu daha önceki bölümlerde belirtilmiştir. Bu çalışmada cinsiyet, kişilik, değer ve sosyal ilişkilerin lise ve üniversite öğrencilerinin öznel iyi oluş düzeylerindeki rolü incelenecektir.

1.2. AMAÇ

Bu araştırmanın temel amacı lise ve üniversite öğrencilerinin kişilik özellikleri, değerleri ve sosyal ilişki nitelikleri ile öznel iyi oluş düzeyleri arasında anlamlı bir ilişki bulunmadığı ve bu değişkenlerin öznel iyi oluşu yordamadaki rolünün incelenmesidir. Araştırmanın bu temel amacı çerçevesinde aşağıdaki sorulara yanıt aranacaktır.

1. Lise öğrencilerinin cinsiyetleri, kişilik özellikleri, değerleri ve sosyal ilişki nitelikleri ile öznel iyi oluş düzeyleri arasında anlamlı bir ilişki bulunmakta mıdır?
2. Lise öğrencilerinin cinsiyetleri, kişilik özellikleri, değerleri ve sosyal ilişki nitelikleri öznel iyi oluş düzeylerini yordamakta mıdır?
3. Üniversite öğrencilerinin cinsiyetleri, kişilik özellikleri, değerleri ve sosyal ilişki nitelikleri ile öznel iyi oluş düzeyleri arasında anlamlı bir ilişki bulunmakta mıdır?
4. Üniversite öğrencilerinin cinsiyetleri, kişilik özellikleri, değerleri ve sosyal ilişki nitelikleri öznel iyi oluş düzeylerini yordamakta mıdır?
5. Katılımcıların öznel iyi oluş düzeyleri lise ve üniversite öğrencileri arasında farklılaşmakta mıdır?
6. Katılımcıların değerleri lise ve üniversite öğrencileri arasında farklılaşmakta mıdır?
7. Katılımcıların kişilik özellikleri lise ve üniversite öğrencileri arasında farklılaşmakta mıdır?
8. Katılımcıların sosyal ilişki nitelikleri lise ve üniversite öğrencileri arasında farklılaşmakta mıdır?

1.3. ÖNEM

Rehberlik ve psikolojik danışma hizmetlerinde yer alan yaklaşımlar dört şekilde sınıflandırılmaktadır. Bunlar tedavi edici rehberlik, krize müdahale, önleyici rehberlik ve gelişimsel rehberlik olarak sıralanabilir (Yeşilyaprak, 2015). Öznel iyi

oluş önleyici rehberlik ve gelişimsel rehberlik hizmetlerinde önemli bir kavram olarak karşımıza çıkmaktadır (Korkut, 2004). Son yıllarda psikolojik sağlıkta bozulmaların göstergesi olan psikolojik belirtilerin altında yatan etkenleri anlamaya ve bu etkenleri önlemeye yönelik bakış açılarının yanı sıra kişinin mutluluğunu ve öznel iyi oluşunu artırıcı faktörleri dikkate alan yaklaşımlar öne çıkmaya başlamıştır (Seligman, 2002; Myers, Sweeney ve Witmer, 2000).

Öznel iyi oluş araştırmaları incelendiğinde kişilik özelliklerinin önemli bir değişken olduğu görülmektedir. Ancak insanlara duydukları olumlu duyguların kaynağı sorulduğunda, değerleri gerekçe olarak gösterirler. Bu nedenle öznel iyi oluşun, birey tarafından açıklanmasında önemli bir rol oynayan değerlerin öznel iyi oluşla olan ilişkisinin incelenmesi gerektiği düşünülmektedir. Sosyal ve kültürel psikolojinin önemli çalışma alanlarından biri olan değerler, günümüz eğitim çalışmalarında da oldukça önemli bir yer tutmaktadır. Milli Eğitim Bakanlığı'nın 2011-2012 Eğitim-Öğretim Yılı'ndan itibaren uygulamaya geçirdiği "Değerler Eğitimi Projesi" de bu konunun eğitim psikolojisi açısından araştırmaya ve incelenmeye duyduğu gerekliliğin bir göstergesidir.

Öznel iyi oluşa ilişkin ülkemizde yapılan çalışmalar incelendiğinde bu çalışmaların daha çok üniversite öğrencileri ve yetişkinler üzerine yapıldığı bilgisine ulaşılmıştır. Bu araştırma kapsamında ergen ve genç yetişkinlerde öznel iyi oluşuna yönelik belirlenen değişkenlerin, gelişim dönemine göre etkilerinin farklılaşp farklılaşmadığına yönelik ilk araştırma olacaktır.

Ergenlik döneminde, aile ile ilişkilerin yoğunluğu azalırken; akranlarla olan ilişkilerin sosyalleşme sürecinin temel yapısı haline geldiği öne sürülmektedir (Allen ve ark, 2006; akt, Piko ve Hamvai, 2010). Ancak ülkemizde, gelişimsel açıdan aile ve akran ilişkilerinin, yaşam doyumu ve öznel iyi oluşa etkisini incelemeye yönelik bir araştırmaya rastlanmamıştır. Öznel iyi oluşla sosyal ilişkiler arasındaki ilişkilerin incelendiği araştırmalarda, sosyal ilişkilerin arkadaş ilişkileri ve/veya ebeveynle olan ilişkilerle sınırlandırıldığı ve genellikle bağlanma temelli çalışmaların yapıldığı gözlenmiştir. Araştırma kapsamında örneklemdaki kişilerin anne, baba, yakın arkadaşları ve romantik partneriyle olan ilişkileri olumlu ve olumsuz nitelikler

açısından incelenecektir. Dolayısıyla hem ülkemiz hem de yurt dışı alanyazında, sosyal ilişkilerin öznel iyi oluş ile ilişkisinde oldukça kapsamlı bilgilerin sunulması önem arz etmektedir.

Öznel iyi oluşa yönelik hem yurt içi hem de yurt dışı alanyazın incelendiğinde, öznel iyi oluşta bireysel faktörlerin etkisi üzerinde yoğunlaşıldığı; çevresel faktörlere yönelik araştırmaların ise sınırlı olduğu gözlenmiştir. Bu durumun, yurt dışında özellikle Amerika ve Avrupa ülkelerindeki psikolojik araştırmaların birey odaklı olmasının doğal bir sonucu olduğu düşünülmektedir. Araştırmada öznel iyi oluşun hem bireysel (değerler ve kişilik) hem de sosyal (sosyal ilişkiler) değişkenler açısından incelenmesinin; kişisel özelliklerin yanı sıra çevresel özelliklerin de öznel iyi oluşa etkisinin sınanması açısından önemli olduğu düşünülmektedir.

1.4. SAYILTILAR

Katılımcılar, çalışmada kullanılan ölçme araçlarını ve anketleri içtenlikle yanıtlamışlardır.

1.5. SINIRLILIKLAR

Bu araştırma,

1. 2015-2016 öğretim yılı ile,
2. İstanbul ili ile,
3. Lise ve üniversite öğrencileri ile sınırlıdır.

1.6. TANIMLAR

Öznel iyi oluş (Subjective well-being): Yüksek olumlu duygu,, düşük olumsuz duygu ve yüksek yaşam doyumu ile karakterize olan geniş kapsamlı yapıdır (Diener, Oishi ve Lucas, 1999).

Yaşam Doyumu (Satisfaction with life): Bireyin hayata bilişsel değerlendirmelerinin toplamıdır (Diener, 1996).

Kişilik (Personality): Kişilik, doğuştan getirilen ve çevreyle etkileşim yoluyla şekillenen ve kolay değişmeyen özellikler bütünüdür (Eryılmaz ve Ercan, 2011).

Değer (Value): Önem derecesine göre bireyden bireye farklılık göstererek onların yaşamındaki ilkelere rehberlik eden ve birey tarafından arzu edilen; bireylerin temel motivasyonlarının toplumsal olarak da onaylanan sözel ifade edilişleridir (Schwartz, 1994). Schwartz (1994), insanların temel değerlerini 2 temel eksen üzerinde tanımlamaktadır. Bu eksenlerden ilki özgenişletim ve özaşkınlık uçlarından oluşurken, ikinci eksen ise muhafazacılık ve yeniliğe açıklık uçlarından oluşmaktadır.

Özaşkınlık (Self-transcendence): Özaşkınlık "evrensellik" ve "iyilikseverlik" değerlerini kapsayan üst düzey değer boyutudur. Bu değerler bireyin yakın ya da uzak tüm insanlar ve doğanın yararına hareket etmesini ifade eden ve bireysel amaçlardan vazgeçmesine dönük motivasyonları ifade etmektedir.

Özgenişletim (Self-enhancement): Özgenişletim bireyin, başkalarından önce kendi çıkarları için hareket etmesine işaret eden "başarı" ve "güç" değerlerini içeren üst düzey değer boyutudur.

Muhafazacılık (Conservation): Bireylerin yakın olduğu aile, toplum gibi yapılarla ilişkilerinde tahmin edilebilirliğin sürmesini sağlayan "uyuma" ve "geleneksellik" değerlerini içeren üst düzey değer boyutudur.

Yeniliğe Açıklık (Openness to change): Bireyin ilgilerini önceden tahmin edilemeyecek şekilde izlemesine işaret eden "özyönelim" ve "uyarılım" değerlerini içeren üst düzey değer boyutudur.

İlişki: İki kişi arasında süreklilik arz eden bağıdır (Reis, Capobianco ve Tsai, 2002).

BÖLÜM II: KAVRAMSAL ÇERÇEVE / ALANYAZIN VE İLGİLİ ARAŞTIRMALAR

Bu bölümde çalışmanın bağımlı değişkeni olan öznel iyi oluş ve bağımsız değişkenleri olan kişilik, değerler ve sosyal ilişkilere yönelik yaklaşımlar sunulacaktır. Bu kavramlara ilişkin verilen kuramsal/kavramsal bilgilerin ardından, konu ile ilgili alanyazında yer alan araştırma bulgularına yer verilecektir.

2.1. ÖZNEL İYİ OLUŞ VE İLGİLİ KAVRAMLAR

21. yüzyılda pozitif psikoloji alanında yapılan çalışmalar, araştırmacıların çeşitli kavramları geliştirmesi ile gelişmeye devam etmiştir. Günümüz pozitif psikoloji çalışmaları incelendiğinde iyi oluş, psikolojik iyi oluş, mutluluk ve öznel iyi oluş kavramları ve bu kavramların bileşenleri ile sıklıkla karşılaşılmaktadır. Bu bölümde bu kavramların tanımları sunulduktan sonra, öznel iyi oluş ve öznel iyi oluşun yapısı hakkında bilgi verilecektir.

İyi oluş psikolojik işlevsellik ve yaşantı açısından optimum düzeyde olabilmek anlamındadır (Ryan ve Deci, 2001; Sahranç, 2007). Psikolojik iyi oluş ise fizyolojik ve ruhsal olarak sağlıklı olmayı da içeren, bireyin kişisel gelişimini sağlaması ve kendi potansiyelini gerçekleştirilmesi olarak tanımlanmaktadır (Grinde, 2002; Sahranç, 2007). İyi oluş ve psikolojik iyi oluş kavramlarından farklı olarak mutluluk, bir özellikten çok zihinsel bir durum olarak karşımıza çıkar ve bireyin yaşamını bir bütün olarak değerlendirdiğinde beğenmesi olarak tanımlanmaktadır.

Öznel iyi oluş ise birey tarafından yaşanan deneyimin, acıdan kaçınma ve hazzı ulaşma olduğu hedonistik iyi oluş temelinde yaşam doyumu, olumlu duygu durumunun varlığı ve olumsuz duygu durumunun yokluğu boyutlarını içeren ve mutlulukla eş anlama gelen, bireyin ifade ettiği iyi oluş durumudur (Ryan ve Deci 2001, Bostic ve Ptacek 2001; Sahranç, 2007; Yetim, 2001). Yapılan tanımdan da anlaşıldığı üzere, öznel iyi oluş, bireyin kendi yaşamına ilişkin bilişsel ve duygusal değerlendirmelerini içermektedir. Bu değerlendirmeler olaylar karşısındaki duygusal tepkilerle beraber, sağlanan doyuma yönelik bilişsel değerlendirmeleri kapsamaktadır (Diener, Lucas ve Oishi, 2003). Dolayısıyla öznel iyi oluş, bireyin

değerlendirmelerini içerdiği için öznel olmasının yanı sıra bireyin kendine ve yaşamına ilişkin olumlu ölçümleri kapsayan yaşamının tüm yönlerinin genel bir değerlendirmesidir (Diener, 1984).

Öznel iyi oluş duygulanımı ve bilişsel değerlendirmeleri kapsamaktadır. Ruh hali ve duyguların genel adı olan "duygulanım", bireylerin yaşadıkları olaylar karşısındaki anlık değerlendirmelerini temsil etmektedir. Olumlu ve olumsuz duygulanım birbirinin zıttı yapılar olarak görünse de birbirinden ayrı yapılar oldukları öne sürülmektedir (Bradburn ve Caplovitz, 1965; Akt., Diener, Suh, Lucas ve Smith, 1999; Watson, Clark ve Tellegen, 1988). Olumlu ve olumsuz duygulanımın birbirinden bağımsızlık derecesi tartışmaya açık bir konu olmakla beraber Diener ve Emmons (1984), olumlu ve olumsuz duyguların birbirinden bağımsızlık derecesinin, zaman geçtikçe arttığını; Diener, Smith ve Fujita (1995) ise yaptıkları çalışmada olumlu ve olumsuz duygulanımın birbiri ile korelasyon göstermesinin yanında yapısal eşitlik modelinde bu iki yapının bağımsız oldukları bulgusuna ulaşmışlardır. Sonuç olarak olumlu ve olumsuz duygulanımı birbirinin zıttı yapılar olarak değerlendirmekten daha ziyade, birbiriyle ilişkili ancak farklı yapılar olarak değerlendirmenin daha sağlıklı olacağı varsayımı, ilgili alanyazınca desteklendiği görülmektedir.

Öznel iyi oluşun bilişsel boyutu olan yaşam doyumu kavramı ilk kez Neugarten, Havinghurst ve Tobin (1961; akt., Cenkseven, 2004) tarafından kişinin beklentileriyle sahip olduklarının karşılaştırılmasıyla elde edilen durum ya da sonuç olarak tanımlanmıştır. Dolayısıyla bireyin, yaşamı hakkında değer biçmesini içermektedir (Pavot ve Diener, 1993; Selçukoğlu, 2001). Diener (1996) ve Vara (1999) ise benzer şekilde yaşam doyumunu bireyin genel memnuniyeti ve hayata ilişkin olumlu değerlendirmeleri ve bilişsel değerlendirmelerinin toplamı olarak tanımlar. Yaşam doyumu, bireyin kendi ölçütlerine göre yaşamının belirli alanlarına (örn., aile, okul, arkadaş vb. gibi) ve geneline yönelik kalitesini bütün olarak değerlendirmesidir. Boş zaman, aşk, evlilik, dostluk, iş gibi çeşitli yaşam alanlarındaki doyumlara ayrılabilir (Yetim, 2001).

Neugarten (1969; akt., Kaya, 2006), bireylerin yaşamdan yüksek oranda doyum almasının belirli kriterlerle ilişkili olduğunu öne sürmektedir. Bu kriterler:

1. Kişinin günlük yaşamdaki aktivitelerinden haz duyması,
2. Kişinin geçmişine dair sorumluluklarını kabul ederken; geleceğe yönelik amaçlarının olması,
3. Yaşamındaki amaçlara ulaşmaya dair inancının olması,
4. Sahip olduğu fiziksel özellikler ne olursa olsun, olumlu bir bedensel algıya sahip olması,
5. Yaşama ilişkin olumlu bir bakış açısı olması.

Yaşam doyumunu ile ilgili açıklamalar incelendiğinde, farklı alanlardaki ve yaşamın geneline ilişkin bilişsel bir değerlendirme olduğu görülmektedir.

2.2. ÖZNEL İYİ OLUŞ KURAMLARI

Öznel iyi oluşun kavramsal açıklamaları bir önceki kısımda incelenmiştir. Bu kısımda öznel iyi oluşu açıklamaya yönelik kuramlar ele alınacaktır.

2.2.1. Erek (Telic) Kuramı

Erek kuramına göre bireyler ihtiyaçları karşılandığında ve amaçlarına ulaştıklarında mutlu olurlar. Wilson (1960), gereksinimlerin doyurulmasının mutluluğa, doyurulmayan gereksinimlerin ise mutsuzluğa yol açtığını, doyum almak için gerekli olan koşulların bireyin geçmiş deneyimlerinden, başkaları ile karşılaştırmalarından, kişisel değerleri gibi faktörlerden etkilenen uyum ve istek derecesi ile ilgili olduğunu belirtmiştir (Akt.; Diener, Suh, Lucas ve Smith, 1999).

Diener'e göre (1984), bireylerin davranışlarını anlayabilmek için hayatlarında neyi amaçladıklarına ve bu amaçları başarmak için ne yaptıklarını dikkat etmek gerekir. Bireyin amaçları ve yapısı, daha önce hangi amaçlarını gerçekleştirdiği ve amaçladığı şeylere ulaşma oranı bireyin duyguları ve yaşam doyumuna etki

etmektedir. Amaçların kısa dönemli olması, uzun dönemde bireylerin mutsuz olmasına yol açabileceği gibi; gereksinim ve istekleri bütünleştirmeden belirlenen amaçlara ulaşmak da bireyin mutluluğuna olumsuz etkide bulunabilmektedir.

Erek kuramına göre amaçların varlığı, bireye günlük yaşamda bir anlam duygusu ve planlılık sağlamaktadır. Bu anlam duygusu bireyin motivasyonunu artırarak olumsuz yaşam olaylarının etkilerini hafifletebilir. Bireyler makul bir düzeyde ve günlük yaşantılarını kolaylaştıracak şekilde kendi bireysel amaçlarını takip ettiklerinde iyi oluşları artabilmektedir. Bireylerin önemli amaçlarını sürdürme ve erişmeye izin vermesi açısından kolaylaştırabilmektedir (Diener ve ark., 1999).

2.2.2. Etkinlik (Activity) Kuramı

Etkinlik kuramı, Erek kuramından farklı olarak öznel iyi oluşun amaçlara ulaşılmasıyla değil; amaçlara ulaşma yolunda yapılan etkinlikler ile ilgili olduğunu savunmaktadır . Dolayısı ile bu kurama göre bireyler amaçlarına ulaşmak için yaptıkları etkinliklerden doyum almaktadırlar (Diener, 1984). Akış, insanların o anda yapıyor oldukları etkinliğe kendilerini kaptırmalarıdır ve bu etkinlik bireye büyük bir haz verir (Csikszentmihalyi, 1990). “Akış”, bilincin belirli bir düzen içinde bulunduğu ve insanların yaptıkları işi yalnızca o işi yapmak adına yapmayı sürdürdükleri zaman erişilen zihinsel bir durumdur. Bu kurama göre, kişinin beceri düzeyi yeterli ise, etkinliklerin ve bu etkinliklere karşı koyan etmenlerin zaman içindeki akışı bireye haz getirecektir. Eğer etkinlik çok kolay ve karşı koyucular zayıf ise, sonuç can sıkıcıdır. Aksine etkinlik zor ise stres yaratacaktır. Eğer kişi yoğun uğraşı gerektiren ve sahip olduğu becerileriyle işin zorluğu hemen hemen eşit olan bir etkinlik içinde ise olayın tamamlanma süreci hazların arka arkaya akışını getirecektir (Yetim, 2001).

2.2.3. Tabandan Tavana (Bottom-up) ve Tavandan Tabana (Top- down) Kuramları

Öznel iyi oluşu açıklamaya yönelik teoriler, mutluluğu tabandan tavana ya da tavandan tabana yaklaşımlarından hangisine dayanarak açıkladıklarına göre farklılaşmaktadırlar. Tabandan tavana yaklaşımları, bireyin yaşamında farklı

alanlardan sağladıkları doyumunu, mevcut koşullar bakımından değerlendirmesine dayanmaktadır. Aile bireyleri ve arkadaşlarla ilişkilerde yaşanan doyum, iş yaşamından sağlanan doyum bu koşullara örnek olarak verilebilir. Tavandan tabana yaklaşımında ise bireyin deneyimlerini nasıl değerlendirdiği ve bu değerlendirmelerde temel aldığı değişkenler bireyin öznel iyi oluşuna yönelik değerlendirmelerini de etkilemektedir. Bu değişkenler bireyin temel eğilimleridir ve kişilik özellikleri, alışkanlıkları gibi daha içsel süreçleri içermektedir (Compton ve Hoffman, 2013).

2.2.4. Bağ (Associationistic) Kuramları

Bağ kuramları, bilişsel ilkelerle bireylerin mutlu olmaya eğilimlerini açıklamaya çalışmaktadırlar. Bilişsel yaklaşımlardan ilki, mutluluğu bireyin kendisiyle ilgili olaylara yönelik yaptığı yüklemeleri ile ilgili olduğunu öne sürmektedir. Olumlu yaşam olayları bilişsel öğelere yüklendiyse daha fazla mutluluk getirmesi beklenmektedir (Schwarz ve Clore, 1983; akt., Yetim, 2001). Bellek konusunda yapılan çalışmalar, mutlu kişilerin birbirlerine olumlu ilişkilerle bağlı zengin bir bilişsel ağının olduğunu göstermiştir. Aksine mutsuz kişilerin birbirlerine olumsuz ilişkilerle bağlı, sınırlı ve yalıtılmış ağlara sahip oldukları ortaya çıkmıştır (Yetim, 2001). Başka bir kuram ise, duyguların ortaya çıkmasında klasik koşullanmanın önemini vurgulamaktadır. Araştırmalar duygu yüklü koşullanmaların sönmeye çok dirençli olduğunu göstermiştir (Yetim, 2001).

2.2.5. Dinamik Denge (Dynamic Equilibrium) Kuramı

Headey ve Wearing (1989) tarafından geliştirilen Dinamik Denge Kuramı, öznel iyi oluşun bireyin kişiliğinin etkisiyle belli bir düzeyde varlığını sürdürdüğünü vurgulamaktadır. Bireyin öznel iyi oluşu, sabit kişilik özellikleri tarafından şekillenmektedir. Öznel iyi oluşun denge düzeyinde durması daha çok dışadönüklük, nevrozizm ve yaşantılara açıklık tarafından yordanmaktadır. Bu kurama göre, normal yaşam olayları bireyin öznel iyi oluşunda herhangi bir değişikliğe yol açmazken; normal dışı yaşamsal durumlar bu değişikliğe yol açmaktadırlar. Birey normalin dışında olumlu ya da olumsuz bir olayla karşılaştığında öznel iyi oluşu etkilenmekte, ancak bir süre sonra yine eski seviyesine ulaşmaktadır.

2.2.6. Uyum (Adaptation) Kuramı

Uyum kuramına göre, insanlar hayatlarındaki yeni bir olayı ya da durumu, daha önceki yaşamları ve/veya başkalarının yaşadıklarını referans alarak değerlendirme yapmaktadır (Brickman ve Campbell, 1978). Uyum kuramına göre; kişiler yeni yaşam olaylarına karşı başlangıçta güçlü tepkiler verirken; zamanla bu olaylara alışırlar. Örneğin, piyango kazanmak gibi kişinin olumlu tepkilerini yükselten bir olayda bile, bir süre sonra bu kişilerin diğer insanlara kıyasla daha mutlu olmadıkları bulunmuştur (Brickman ve Campbell, 1978). Silver (1982; akt., Diener, 2000), omurilik kazaları geçiren kişilerin kazadan hemen sonra aşırı bir şekilde mutsuz olduğunu ancak sekiz haftalık süre içerisinde katılımcılar arasında pozitif duyguların negatif duygulardan çok daha fazla olduğunu belirtmektedir.

Olumlu ya da olumsuz yaşam olaylarından sonra insanlar, çok kısa sürelerde önceki duygu seviyelerine dönebildikleri görülmektedir. Uyum kuramındaki "alışma" kavramı bazı araştırmalarca destek bulsa da, bazı araştırmalar aksi sonuçlar göstermektedir; insanlar her duruma alışmamaktadır. Örneğin ekonomik anlamda zayıf olan Nijerya, Hindistan gibi ülkelerin öznel iyi-oluş düzeyleri, sanayi bakımından gelişmiş olan kuzey Avrupa ülkelerinden daha düşük bulunmuştur (Diener, Diener ve Diener,1995).

2.3. ÖZNEL İYİ OLUŞLA İLGİLİ ARAŞTIRMALAR

Bu kısımda öznel iyi oluşla ilgili ülkemizde ve yurtdışında yapıla çalışmaların sonuçları sunulacaktır. Ülkemizde öznel iyi oluşa ilişkin çalışmaların Gençöz'ün (2000) Pozitif-Negatif Duygu Ölçeğini ülkemize uyarlamasıyla başladığı görülmektedir.

Ergenlerin öznel iyi oluş düzeyleri ile aile ilişkilerinde yaşanan yalnızlık düzeyleri arasında negatif yönde anlamlı bir ilişki olduğu sonucuna ulaşılmıştır (Tatay, 2015) Parçalanmış ve parçalanmamış aileye sahip ergenlerin öznel iyi oluş düzeylerinin parçalanmamış aileye sahip ergenler lehine anlamlı farklılık olduğu belirlenmiştir. Ancak Kartal (2013), anne-babanın birlikte ya da ayrı olmasının ortaokul öğrencilerinin öznel iyi oluş düzeyiyle ilişkili olmadığı bulgusuna

ulaşmıştır. Her iki çalışmada da öznel iyi oluş puanlarının cinsiyete göre farklılaşmadığı bulgularına ulaşılmıştır. Benzer şekilde Şahin (2011), cinsiyetle öznel iyi oluş puanları arasında herhangi bir farklılık olmadığı bulgusuna ulaşmıştır.

Yurtiçinde öznel iyi oluş ve benlik ile ilgili araştırmalar da dikkat çekmektedir. Yapılan çalışmaların bazılarında benlik saygısı ve öznel iyi oluş arasında anlamlı ilişkiye rastlanmazken (Duman, 2016; Saygın, 2009), benlik saygısı ve öznel iyi oluş arasında anlamlı bir ilişkiye rastlamazken; daha sonraki çalışmalarda öznel iyi oluşun benlik saygısı ile pozitif korelasyon göstermekle birlikte; benlik saygısının öznel iyi oluşu anlamlı bir şekilde yordadığı bulgularına ulaşılmıştır (Doğan ve Eryılmaz, 2013; Türkmen, 2012). Öznel iyi oluşu benlik kurgusu ve otantiklik ile birlikte ele alan bir çalışmada (Özdemir, 2012) araştırmacılar, ilişkisel benlik ve özerk-ilişkisel benlik kurgularıyla öznel iyi oluşun pozitif yönde ilişkili olduklarını saptamışlardır. Bununla birlikte bu araştırmacılar, özerk benlik kurgusunun öznel iyi oluşu etkilemesinde otantikliğin aracı bir rolü olduğunu da ortaya koymuşlardır.

Öznel iyi oluşla bir arada incelenen bir diğer kavram ise sosyal destektir. Türkmen'in (2012) gerçekleştirmiş olduğu çalışmada sosyal desteğin aile, arkadaş ve özel bir boyutlarının öznel iyi oluşu anlamlı düzeyde yordamadığı ancak benlik saygısı aracılığıyla öznel iyi oluşu etkilediği belirtilmektedir. Üniversite öğrencileriyle yürütülen bir çalışmada öznel iyi oluşun sosyal desteğin aile, arkadaş ve öğretmenden alınan sosyal desteğin öznel iyi oluşla pozitif yönde ancak zayıf ilişkilere sahip olduğu bulgusuna ulaşılmıştır (Saygın, 2008). Yine üniversite öğrencileriyle yapılan bir diğer çalışmanın sonuçlarına göre, sadece aileden alınan sosyal desteğin öznel iyi oluşu anlamlı düzeyde yordadığı görülmektedir (Gülaçtı, 2010).

Ülkemizde öznel iyi oluşla ilişkisi üzerine çalışılan bir diğer konu ise bağlanma stilleridir. Terzi ve Cihangir-Çankaya (2009), saplantılı bağlanmanın öznel iyi oluşu negatif yönde anlamlı olarak yordadığı bulgusuna ulaşmışlardır. Diğer taraftan, kimi araştırmacılar (Odacı ve Çıkrıkçı, 2014; Özer, 2009) ise bağlanma stillerinin tamamının öznel iyi oluş ile anlamlı ilişkiye sahip olduğu bulgularına

ulaşmıştır. Benzer şekilde Eken (2010) üniversite öğrencilerinin, anne-babaya bağlanma stilleri ile öznel iyi oluş düzeyleri arasında anlamlı ilişkiler bulmuştur. Akbağ ve Ümmet (2013), genç yetişkinlerde ana-babaya bağlanma ile öznel iyi oluş arasındaki ilişkide temel psikolojik ihtiyaçların doyumunun aracı rolünün olup olmadığını test etmişlerdir. Araştırmanın sonucunda temel psikolojik ihtiyaçlar olarak özerklik, yeterlik ve ilişki doyumunun ve ana-babaya bağlanma alt boyutlarından hem annenin hem de babanın ilgisinin bireylerin öznel iyi oluşlarını anlamlı düzeyde yordadığını göstermiştir.

Yurtdışında bağlanma ve öznel iyi oluş arasındaki ilişkilere yönelik çok sayıda araştırma bulunmaktadır. Armsden ve Greenberg (1987) ergenlerin anne-babalarına bağlanmalarının kalitesi ile benlik saygısı, yaşam doyumu ve duygusal statüleri arasındaki ilişkileri incelemişlerdir. Araştırmaya, 16-20 yaşları arasında bulunan ergenler katılmıştır. Araştırmanın bulgularında, kaygılı anne-baba ve akran bağlanması yaşayan ergenlerin iyi oluşları üzerinde zararlı etkileri olan yaşam değişikliklerine karşı daha kırılgan oldukları belirlenmiştir. Anne-babaya bağlanma ile benlik saygısı ve yaşam doyumu arasında olumlu yönde anlamlı ilişkiler tespit edilmiştir. Ma ve Huebner (2008) ergenlerde hem anne-babaya hem de akranlara bağlanma ile yaşam doyumu olumlu yönde bir ilişki göstermiştir görülmüştür. Nickerson ve Nagle'nin (2004) çalışması sonucunda anne-baba ve arkadaşlara bağlanmanın genel yaşam doyumunun % 47'sini açıkladığı bulgusuna ulaşılmıştır.

Jiang ve diğerleri (2013) erinlerde anne-babaya bağlanma ile yaşam doyumu arasındaki ilişkide umut değişkeninin aracılığını test etmişlerdir. Araştırmanın sonucunda anne-babaya bağlanma ile yaşam doyumu arasında olumlu yönde anlamlı bir ilişki bulunmuştur. Ayrıca, anne-babaya bağlanma ile yaşam doyumu arasındaki ilişkide umutun kısmi aracılık yaptığı gözlenmiştir. Raja ve diğerleri (1992)'nin yaptığı çalışmanın sonucunda ise Anne-baba bağlanmasını düşük düzeyde algılayan ergenlerin, iyi oluş düzeyleri düşük bulunmuş ve ruhsal hastalıklarının da yüksek olduğu görülmüştür.

Sosyal değişkenler üzerine yapılan çalışmalarda ise aile, arkadaş, okul üzerine odaklanıldığı görülmektedir. Morgan, Vera, Gonzales, Conner, Vacek ve

Coyle (2011) ergenlerin öznel iyi oluş düzeyleri üzerinde; negatif duygu, aile değişkenleri tarafından yordanırken, pozitif duygunun ise bireysel, okul ve arkadaş değişkenleri tarafından yordandığı; yaşam doyumunun ise bireysel ve aile değişkenleri tarafından yordandığı bulgularına ulaşmışlardır. Ayrıca olumsuz duygu ile benlik saygısı, aileden algılanan sosyal destek ile olumsuz yönde anlamlı ilişkiler bulunmuştur. Umut ve iyimserlik değişkenleri öznel iyi oluş ile olumlu yönde anlamlı ilişkiler göstermiştir. Öznel iyi oluşun umut (Aghababaei ve ark., 2016; Kato ve Snyder, 2005) ve iyimserlikle (Jibeen, 2014; Krok, 2015) ilişkili olduğu farklı çalışmalar da mevcuttur.

Rask, Kurki ve Paavilainen (2003) bir çalışmalarında ergenlik çağındaki gençlerin öznel iyi oluşu ile kendileri ve ebeveynleri tarafından algılanan aile dinamikleri arasındaki ilişkiyi incelemişlerdir. Araştırma sonucunda ailedeki istikrarın ve gençler tarafından algılanan ortak yaşamın, gençlerin yaşam doyumlarını önemli oranda etkilediği sonucuna ulaşılmıştır.

Froh ve diğerleri (2009) ortaokul öğrencilerinde minnettarlık, öznel iyi oluş, sosyal destek ve olumlu sosyal davranışlar arasındaki ilişkileri incelemişlerdir. Araştırmadan elde edilen bulgulara göre, minnettarlık ve pozitif duygu, yaşam doyumunu, iyimserlik, sosyal destek ve olumlu sosyal davranışlar arasında olumlu yönde anlamlı ilişkiler bulunmuştur.

2.4. ÖZNEL İYİ OLUŞ VE DEĞERLER

Öznel iyi oluş ve değerler arasındaki kavramsal bağlantılara ilişkin alanyazından önce değer tanımları incelenecektir. Değer kuramlarının incelenmesinin ardından değerlerin gelişimi hakkında bilgi verilecektir. Ardından öznel iyi oluş ve değerler arasındaki ilişkilere yönelik, ilgili alanyazında daha önce yapılan çalışmaların sonuçları sunulacaktır.

2.4.1. Değer Tanımları

Sosyal bilimler alanyazınına Znaniecki (1918; akt., Rokeach, 1973) tarafından kazandırılan değer kavramının latince "güçlü olmak" anlamında gelen "valere"

kelimesinden geldiği görülmektedir. Türk Dil Kurumu'na göre değer, bir şeyin önemini belirlemeye yarayan soyut ölçü, bir şeyin değdiği karşılık, kıymet, anlamına gelmektedir. Felsefe terimleri sözlüğünde ise şu tanımlar yer almaktadır: "1. Kişinin, isteyen, gereksinme duyan, erek koyan bir varlık olarak, nesne ile bağlantısında beliren şey. İnsanların gereksinme duyma biçimi ve istemelerinin türlü türlü oluşu, değerlemeleri de çoğalttığından sayısız değer türleriyle karşılaşılır. Ayrıca, birine yüksek bir değer olarak görünen bir şey, bir başkasına değeri az ya da değersiz görünebilir." "2. Her türlü deneysel yaşantının dışında, insanın isteme, duyma eğilimlerinden bağımsız olan, kendi başına var olan "kendinde değer"i kabul eden felsefe görüşüne göre, aralarında bir aşama düzeni olan değerler bir "değerler alanı" kurarlar". Değerler, öznel ve nesnel, mantıksal, ahlaksal ve sanat değerleri olarak ayrılmaktadır (TDK).

Değerler; değerlendirmelere veya kavramsal çıkarımlara rehberlik eden; bunun yanında tutum ve davranışları etkileyen basit ilkeler olarak kabul edilmektedirler. Buna rağmen; değerler belirli çevresel durumların sonuçları ile ilgili bilgileri süzgecinden geçirir ve anlaşılabilir, tahmin edilen sonuçları engellemek veya hafifletmek üzere davranış üzerine kararlar alırlar. Bunun yanında, ahlaki sorumluluk duygusunun yönlendirdiği bu değerler kişisel normlar ile doğrudan bağlantılıdır (Lopez ve diğerleri, 2008).

Değer tanımları incelendiğinde, her disiplinin kendine özgü bir değer tanımı çerçevesi olduğu görülmektedir (Kluckhohn, Strodtbeck, 1973). İnsan davranışını inceleyen bilim dalı olan psikoloji yaklaşımlarında toplumun var olma nedenleri arasında gösterilen temel yaşam fonksiyonları olarak tanımlanan değerler, bireylerin yaşamlarında büyük bir rol ve önem taşımaktadır (Dilmaç ve Ekşi, 2007).

Değerler, bireyden bireye farklılık gösteren özelliklerdir. Bu kavramın bireyden bireye farklılaşmasının yanı sıra, bireylerin tercihlerine, davranışlarına, olayları değerlendirmelerindeki etkileri düşünüldüğünde insan hayatındaki etkilerinin ne denli önemli olduğu anlaşılmaktadır. Değerlerin en temel özelliklerini şu şekilde sıralamak mümkündür:

- Değerler genel anlamda bireyseldir.

- Toplum tarafından birlikte uygulanıyor olduğundan sosyaldirler.
- Değerler bireyden bireye, toplumdaki topluma farklılık gösterebilirler.
- Belli dönemlerde süreklidirler ve sonraki kuşaklara aktarılabilir.
- Değerlerde zaman içerisinde değişiklikler meydana gelebilir.
- Değerler genel anlamda toplumun bireylerden beklediği davranışlarla çok yakından ilgilidir (Özgener,2000).

Değer, belirli bir durumu bir diğerine tercih etme eğilimi olmanın yanısıra davranışlara kaynaklık etmeye ve davranışların sonuçlarını değerlendirmeye yarayan anlayışlardır (Erdem, 2003). Yaşama yön veren, insanları motive eden, kaynak kullanımına etkisi olan değerler standartlar ve tercihler ile bağlantılıdır. Özmete'ye göre (1997), günlük yaşamda edinilen deneyimler değerleri yargılamayı, karar vermeyi ve problem çözmeyi sağlamaktadır.

2.4.2. Değerlerin Sınıflandırılması

2.4.2.1. Rokeach'ın Değer Sınıflandırması

Değerlere ilişkin önemli araştırmaları bulunan Rokeach değerleri, “önemli yaşam hedefleri ya da bireyin yaşamına yol gösteren standartlar” olarak tanımlamaktadır. Değerlerin en özgün özelliği ise bireyin davranışla ilgili tercihlerinde rol oynayarak bireyin davranışı üzerinde yol gösterici olmalarıdır.

Rokeach değerleri yaşam amacını belirleyerek bu amaçlara ulaşmayı sağlayan amaçsal değerler ve amaca ulaşmada kullanılan araçsal değerler olmak üzere iki başlık altında sınıflamıştır. Amaçsal ve araçsal değerler, aşağıdaki tabloda yer almaktadır.

Tablo 1. Rokeach'ın Değer Grupları

Amaçsal Değerler		Araçsal Değerler	
Aile Güvenliği	İç Huzur	Bağımsızlık	Kendini Kontrol Etmek
Ahret Selameti	Kendine Saygı	Bağışlayıcılık	Kibarlık
Barış İçinde Bir Dünya	Mutluluk	Cesaretli Olmak	Mantıklı Olmak
Başarı Hissi	Olgun Sevgi	Dürüstlük	Müktedir Olmak
Bilgelik	Özgürlük	Entellektüellik	Neşeli Olmak
Eşitlik	Rahat Bir Yaşama	Geniş Görüşlü Olmak	Sevecenlik
Güzellikler Dünyası	Sosyal Onay	Hırslı Olmak	Soumluluk Sahibi Olmak
Gerçek Dostluk	Ulusal Güvenlik	Hayal Gücü Kuvvetli Olmak	Temizlik
Heyecanlı Bir Yaşam	Zevk	İtaatkarlık	Yardımselik

(Bilgin ve Araz, 1995).

Rokeach'ın tanımladığı araçsal ve amaçsal değerler, Rokeach Değerler Ölçeği'nde yer almaktadır. Aslında iki farklı ölçeğin birleşiminden oluşan bu ölçekte, katılımcıların değerleri önem sırasına göre sıralamaları istenmektedir (Çalışkur, 2008). Ölçeğin kullanımı sıralama yoluyla gerçekleştirilmekte ancak bu sıralamanın hangi durum karşısında olduğu bilinmemektedir. Değerler, Rokeach'ın tanımına göre davranış tercihinin yön veren yapılar, farklı sosyal durumlarda farklı önem sıralamasının söz konusu olabileceği düşünülmektedir. Rokeach'tan sonraki kuramcılar, belki de benzer nedenlerle kullanımı daha anlaşılır ölçekler üzerinde çalışmaya başlamışlardır. Rokeach'ın bir değer sınıflaması yapmış olmasına karşın sınıflandırmasındaki ana yapıyı ortaya çıkaramamış olması da çalışmacıların bu konu üzerindeki çalışmalarında değerlerin ana yapısına verdikleri önemi artırmalarını sağlamıştır. Schwartz, değerlerin içerik ve yapısı hakkındaki evrensel kuramında bu soruna da çözümler getirmeye çalışmıştır (Schwartz ve Bilsky, 1987, 1990; Schwartz, 1992, 1994, 1996).

2.4.2.2. Schwartz Değerler Sınıflaması

Schwartz ve Bilsky (1987, 1990) değerlerin özelliklerini genel olarak aşağıdaki gibi ifade etmişlerdir.

- 1) Değerler inançlardır. Ancak tümüyle nesnel duygulardan arındırılmışlardır; fikir niteliği taşımazlar, etkinlik kazandıklarında duygularla iç içe geçerler.
- 2) Değerler, bireyin amaçlarıyla ve bu amaçlara erişmek için kullandıkları davranış şekilleriyle ilişkilidirler.
- 3) Değerler özgün davranış ve/veya durumların üzerindedirler; yani insan ilişkilerinin tümünde geçerlidirler.
- 4) Değerler, bireyin davranışları ve bu davranışların değişimini yönlendiren standartlardır.
- 5) Değerler taşıdıkları öneme göre kendi aralarında sıralanmaktadır. Düzenlenmiş bir değer kümesi, değer önceliklerini belirleyen bir sistem oluşturmaktadır.

Schwartz (1992, 1994), değerlerin, içerik ve yapılarına göre bireylerde doğuştan bulunan üç temel evrensel ihtiyacın bilişsel temsilleri olduğunu savunmaktadır. Bu ihtiyaçlar, biyolojik bir canlı olarak bireylerin uyarılma gibi temel ihtiyaçları, kişilerarası başarılı etkileşimin gerektirdiği iyilikseverlik gibi ihtiyaçlar ve gerek grupların gerekse toplumların varlığını sürdürebilmesi için gerekli olan uyuma gibi ihtiyaçlardır (Schwartz ve Bilsky,1987). Sonuç olarak değerler, insanları kendi temel ve bireysel ihtiyaçlarını gidermekten; diğerlerinin refahını koruma ve hatta doğanın düzenini korumaya kadar oldukça geniş bir çevreye değin uzanmaktadır (Schwartz, 1992). Schwartz (1992, 2004), 60 ülkede gerçekleştirdiği çalışmalarının sonucunda temeli bu üç ana ihtiyaç olan ve bütün toplumsal yapılara uyarlanabilir olduğu sonucuna vardığı bir çalışma gerçekleştirmiştir. Schwartz' ın temel varsayımı her değerle, onu izleyen bir sonraki değer arasında psikoloji uygulamaları ve toplumsal sonuçlar bakımından bir çelişkinin bulunmamasıdır (Schwartz ve Boehne, 2004; akt., Gümüş, 2009). Temsil gücü oldukça yüksek bir

örnekleme gerçekleştirilen bu çalışmanın sonucunda 10 değer tipi ve tanımları Tablo 2’de yer almaktadır.

Tablo 2. Schwartz’a göre; Motivasyonel Değer Tipleri, Tanım, Amaç ve İçerikleri

DEĞER	TANIM, AMAÇ VE İÇERİK
GÜÇ	Sosyal konum ve prestij, insanlar ve kaynaklar üzerinde denetim gücü ya da kontrol gücü. Sosyal güç sahibi, Otorite sahibi olmak, Zengin olmak. Toplumdaki görüntüyü koruyabilmek, [insanlar tarafından benimsenmektir]
BASARI	Sosyal standartları temel alan kişisel başarı yönelimidir. Başarılı olmak, Yetkin olmak, Hırslı olmak, Sözü geçen biri olmak, [Zeki olmak]
HAZCILIK	Zevk ve duyuların kişisel ödüllendirmesi. Zevk, Hayattan tat almak
UYARILIM	Heyecan, hayata meydan okuma ve yenilik arayışı. Cesur olmak, Değişken bir hayat yaşamak, Heyecanlı bir yaşantı sahibi olmak
ÖZYÖNELİM	Bağımsız düşünce ve eylem tercihi, keşif ve inceleme Yaratıcı olmak, Merak duyabilmek, Özgür olmak, Kendi amaçlarını seçebilmek, Bağımsız olmak, [Kendine saygısı olmak]
EVRENSELÇİLİK	Anlayışlı, takdir edici ve hoşgörülü olma, insanın ve tabiatın iyiliğini gözetme Açık fikirli olmak, Erdemli olmak, Toplumsal adalet ve eşitlikten yana olmak, dünyaya barış istemek, Güzelliklerle dolu bir dünya istemek, Doğayla bütünlük içinde olma, Çevreyi korumak, [iç uyum]
İYİLİKSEVERLİK	Kişisel temas içinde bulunan kimselerin iyiliğini gözetme, geliştirme ve koruma Yardımsaver olmak, Dürüst olmak, Bağışlayıcı olmak, Sadık olmak, Sorumluluk sahibi olmak, [Gerçek arkadaşlık, Olgun sevgi, Manevi bir hayat, Anlamlı bir hayat]
GELENEKSELLİK	Dinin ya da geleneksel kültürün bir takım âdet ve fikirlerini kabul etme, bağlanma ve saygı gösterme Alçakgönüllü olmak, Dindar olmak, Hayatın bana verdiklerini kabullenmek, Geleneklere saygılı olmak, İlimli olmak, [Dünyevi işlerden el-ayak çekmek]
UYMA	Toplumsal norm ve beklentileri ihlal etme, başkalarını rahatsız etme, ya da kırma-yaralama gibi fiillere elverişli dürtü ve eğilimlerin sınırlanması İtaatkar olmak, Anne babaya ve yaşlılara değer vermek, Kibar olmak, Kendini denetleyebilmek
GÜVENLİK	Toplumun var olan ilişkilerinin ve kişinin kendisinin huzur ve sürekliliğidir. Ulusal güvenlik, Toplumsal düzenin sürmesini istemek, Temiz olmak, Aile güvenliği, İyiliğe karşılık vermek, [Bağlılık duygusu, Sağlıklı olmak]

Tablo 1- Schwartz Değer Tanımları (Kuşdil veKağıtçıbaşı, 2000).

Schwartz'ın Değer Kuramı, yukarıda tanımlanan bu on değer tipi arasındaki dinamik ilişkileri belirleme amacıyla oluşturulmuştur. Bu değer tiplerinin güdüsel olarak bazılarının birbiri ile uyumlu, bazılarının ise uyumsuz olabilecekleri görülmektedir. Örneğin, "evrensellik" değerine önem veren bir bireyin, aynı zamanda "güç" değerine de önem vermesi güçleşecektir. Çünkü tüm insanların refahını gözetmeye yönelik davranışlar, kişinin diğer insanlar üzerinde egemenlik kurma isteğiyle tutarsızlık gösterebilir. Şekil 1'de değer tipleri arasındaki uyum ve çelişkiler sunulmaktadır. Bu modele göre dairenin çevresinde birbirine yakın olan değerler uyumlu, uzak olan değerler ise uyumsuz olarak nitelendirilmektedir (Barnea ve Schwartz, 1998).

Şekil 1. Schwartz Değer Kuramı'ndaki Değer Tipleri Arasındaki Yapısal İlişkiler

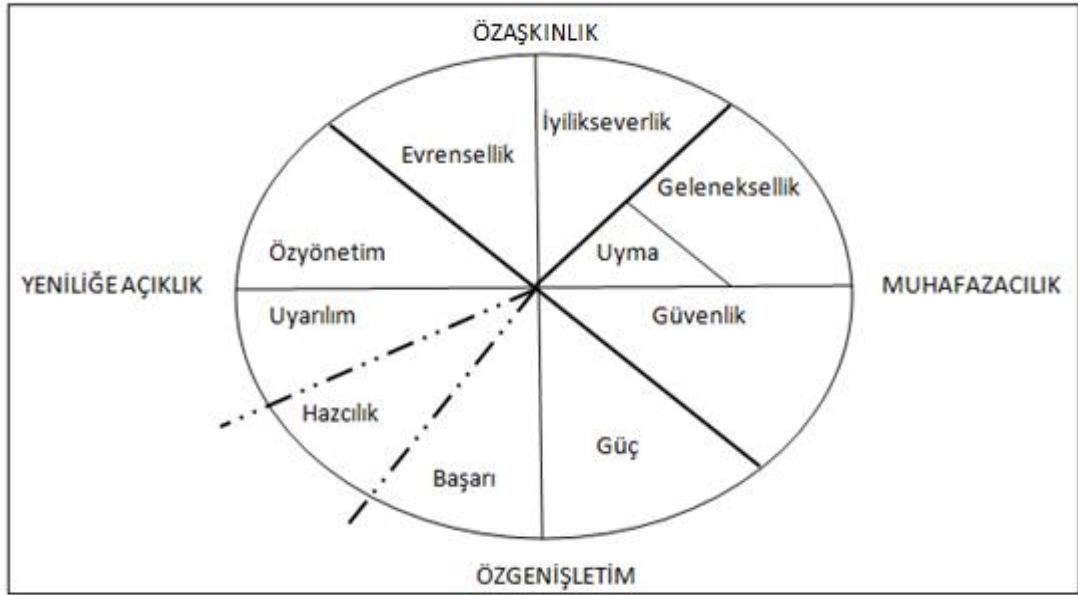

Şekilde görüldüğü gibi, on değer tipi zıt kutuplu iki ana eksen üzerinde dört temel gruba ayrılarak organize edilmiştir. İlk eksen Özaşkınlık (Self-transcendence) ve Özgenişletim (Self-enhancement) eksenidir. Özaşkınlık ucu "evrensellik" ve "iyilikseverlik" değerlerini kapsamaktadır. Bu değerler bireyin yakın ya da uzak tüm insanlar ve doğanın yararına hareket etmesini ifade eden ve bireysel amaçlardan vazgeçmesine dönük motivasyonları ifade eder. Özgenişletim ucu ise bireyin, başkalarından önce kendi çıkarları için hareket etmesine işaret eden "başarı" ve "güç" değerlerini içermektedir. İkinci eksen ise Yeniliğe Açıklık (Openness to change) ve

Muhafazacılık (Conservation) eksenidir. Yeniliğe açıklık boyutunda, bireyin ilgilerini önceden tahmin edilemeyecek şekilde izlemesine işaret eden "özyönelim" ve "uyarılım" değerleri yer almaktadır. Bu eksenin "muhafazacılık" ucu ise bireylerin yakın olduğu aile, toplum gibi yapılarla ilişkilerinde tahmin edilebilirliğin sürmesini sağlayan "uyma" ve "geleneksellik" değerlerini içermektedir. "Hazcılık" değerinin ise hem Yeniliğe Açıklık hem de Özgenişletim ana değer gruplarının öğelerini taşıdığı belirtilmektedir (Barnea ve Schwartz, 1998; Demirutku, 2010; Kuşdil ve Kağıtçıbaşı, 2000; Schwartz, 1992; 1994; Schwartz, Cieciuch, Vecchione, Davidov, Fischer, Beierlein, Ramos, Verkasalo, Lönnqvist, Demirutku, Dirilen-Gumus ve Konty, 2012).

2.4.3. Öznel İyi Oluş ve Değer İlişkilerine Yönelik Kuramsal Yaklaşımlar

Değerler, önem derecesine göre bireyden bireye farklılık göstererek onların yaşamındaki ilkelere rehberlik eden ve birey tarafından arzu edilen; bireylerin temel motivasyonlarının toplumsal olarak da onaylanan sözel ifade edilişleridir (Schwartz, 1992). Schwartz, çok çeşitli ülkelerle yaptığı çalışmalar sonucunda on farklı değer tanımlamıştır. Her değer tipinin hizmet ettiği bir amaç bulunmaktadır. Örneğin güç, sosyal statü ve prestiji; var olan kaynakların kontrolünü elinde tutmayı amaç edinildiği bir değerken; güvenlik ise bireyin kendisi, ilişkileri ve içinde bulunduğu sosyal yapıların güvenliği, düzeni ve tutarlılığını sağlamayı amaç edinir. İnsan davranışının bilişsel ve sözel temsilleri olan değerlerin, öznel iyi oluşu anlamada da önemli bir rolü olduğu öne sürülmektedir (Sagiv ve Schwartz, 2000). Örneğin aynı ya da benzer öznel iyi oluş düzeyine sahip iki bireye neleri yapınca doyum sağladıklarını sorduğumuzda birisi maçta arkadaşlarını yendiği için doyum sağladığını belirtirken; öteki ise arkadaşları tarafından ödüllendirildiği için mutlu olduğunu belirtebilir (Oishi, Diener, Suh ve Lucas, 1999). Öznel iyi oluşun kişilerarası farklılıklarını puan olarak tespit etmek, öznel iyi oluşta etkili bireysel faktörler üzerinde tatmin edici bir sonuç vermemektedir. Bu noktada değerlerin öznel iyi oluş sürecindeki etkilerini araştırmak önem taşımaktadır.

Değerler ve öznel iyi oluş arasındaki ilişkilere odaklanan araştırmaların iki temel varsayımdan hareket ettikleri görülmektedir (Sagiv ve Schwartz, 2000; Sagiv,

Roccas ve Hazan, 2004; Vansteenkiste, Duriez, Simons, and Soenens; 2006). Özel iyi oluş ile değerler arasındaki ilişkilere yönelik açıklamalardan ilki, değerlerin özel iyi oluşa etkisinin olumlu ya da olumsuz olmasına göre yapılan açıklamadır ve değerleri "sağlıklı" ya da "sağlıksız" olarak ikiye ayırmaktadır (Sagiv ve Schwartz, 2000). Bu sınıflamaya göre uyum, güvenlik ve güç değerlerinin özel iyi oluşla olumsuz yönde bir ilişkisi olacağını; özyönelim, evrenselcilik, yardımseverlik, başarı ve hazcılık değerlerinin ise temel gelişimsel ihtiyaçlara hizmet etmesinden dolayı özel iyi oluşla olumlu ilişkisi olacağını öne sürmektedirler.. Güç, güvenlik, uyum ve geleneksellik değerlerinin ise "dışsal güdüler/motivasyonlar" olması nedeni ile bireyin ihtiyaçlarından kaynaklanmadığı; dolayısı ile yüksek anksiyete ve düşük özel iyi oluşla ilişkili olduğu öne sürülmektedir (Sagiv, Roccas ve Hazan, 2004; Bilsky ve Schwartz, 1994; Sagiv ve Schwartz, 2000). İkinci grupta bahsedilen değerlerin şu noktalarda ortaklıklar gösterdiği söylenebilir: (1) sosyal onay ve materyal ödül (örneğin güç), (2) diğerlerinin beklentileriyle uyularak uyumsuzluktan kaynaklanabilecek olumsuzluklardan kaçınmak (uyum ve geleneksellik değeri gibi) (3) korunma ya da zarardan kaçınma (örneğin güvenlik). Sağlıklı ve sağlıksız değerler arasındaki bu ayrım gelişim değerleri (özdeşlik ve yeniliğe açıklık) ile kaygıdan kaçınma değerleri (muhafazacılık ve özgenişletim) arasında da görünmektedir (Sortheix, 2014).

Özel iyi oluş ile değerler arasındaki ilişkilere yönelik açıklamalardan ikincisi ise insanların gelişmeye açık olduğunu öne süren Hümanistik Yaklaşım'a dayanan Öz-Belirleme Kuramı'nın açıklamalarıdır (Deci ve Ryan; 1985). Öz-Belirleme Kuramı insanların iyi oluş halinde etkili olan motivasyonları, amaçlar ve değerler çerçevesinde inceler (Ryan ve Deci, 2001; Sheldon ve Elliot, 1999). Bu yaklaşımda değerler, insanın gelişimi, kendini gerçekleştirme ve iyi oluşunu sağlayan ihtiyaçlarının karşılanmasında önemli bir rol oynamaktadır. Kendini gerçekleştirme ise insanın mutluluğunun temel faktörüdür.

Öz-Belirleme Kuramı'na göre, ilişki hedefleri, topluma katılım gibi içsel hedefler temel ihtiyaçların doyumunu desteklerken; ekonomik ve görünüme yönelik hedefler gibi dışsal hedefler ise ihtiyaçların doyurulmasını olumsuz etkiler (Kasser ve Ryan, 2001). Değerleri Öz-Belirleme Kuramı'ndaki hedeflere uyarlamak ise

oldukça zordur. Çünkü Öz-Belirleme Kuramı'ndaki hedefler, birey tarafından tam olarak davranış tanımının yapılmış olmasından dolayı değerlerden daha anlaşılır düzeydeyken; değerler ise bireyin doyum sağlaması için gerekli olan birbirinden farklı aktivitelerin özetidir. Ayrıca bireyin neyi önemseydiğini gösterirken; bunu nasıl gerçekleştireceği konusunda bir yol göstermez. Örneğin Öz-Belirleme Kuramı'nda kendini gerçekleştirme yani mutlu olma, değişime açıklık değeri yüksek olan biri için dünyayı gezmek, evrenselcilik değeri yüksek olan biri için çevreyi koruma, geleneksellik değeri yüksek olan biri içinse dini inancını güçlendirmek amacını taşıyabilir.

Öz-Belirleme Kuramı ile değerler arasındaki bağlantıyı açıklamaya yönelik girişimler üç evrensel ihtiyacı işaret etmiştir. Örneğin Sagiv, Roccas ve Hazan (2004), değerler ve öznel iyi oluş arasında teorik ilişkiler ortaya koyarak; değerler ve Öz-Belirleme Kuramı'ndaki temel ihtiyaçlar arasındaki bağlantıyı açıklamışlardır (Sağlıklı Değerler Yaklaşımı). Schwartz'ın yaklaşımındaki değerler açısından bakıldığında özyönelim ve hazcılık değerlerinin özerklik ihtiyacını, evrenselcilik ve yardımseverlik değerlerinin ise ilişkide olma ihtiyaçlarını doyurması beklenirken; başarı değerinin ise yeterlilik ihtiyacını doyurması beklenmektedir (Sagiv, Roccas ve Hazan, 2004).

2.4.4. Öznel İyi Oluş ve Değerler Üzerine Yapılan Araştırmalar

Sağlıklı ve sağlıksız değerler yaklaşımı bazı araştırmaların sonucunda kısmi destek bulurken; bazı araştırma sonuçlarında ise aksi sonuçlara ulaşılmıştır. Örneğin Roccas, Sagiv, Schwartz ve Knafo'nun (2002) yaptıkları çalışmanın sonuçlarına göre özyönelim, uyarılım ve evrenselcilik değerleri yaşam doyumuyla pozitif yönde korelasyon gösterirken; güç ve uyum ise negatif yönde korelasyon göstermiştir. Haslam, Whelan ve Bastian (2009) Avustralya'da yaptıkları çalışmanın sonucunda olumsuz duygularla değerler arasında herhangi bir ilişki olmadığı; yaşam doyumunu ile ise sadece hazcılık değerinin anlamlı düzeyde ilişki gösterdiği ve Sagiv ve Schwartz'ın varsayımının aksine güvenlik ve olumlu duygulanım arasında ise pozitif korelasyon olduğu yönünde bulgulara ulaşılmıştır. Joshanloo ve Ghaedi de (2009) İran'da yaptıkları çalışmanın sonucunda yaşam doyumunu ile başarı ve hazcılık

değerleri pozitif yönde; evrenselcilik ve geleneksellik değerleri ise negatif yönde korelasyon göstermiştir. Oishi, Diener, Suh ve Lucas (1999) ise sadece başarı değeri ile yaşam doyumu ve olumlu duygu arasında düşük düzeyde pozitif korelasyona rastlamış; diğer değerlerle öznel iyi oluş ve bileşenleri arasında ise anlamlı bir ilişkiye rastlanmamıştır. Kifer ve ark. (2013), güç değerinin öznel iyi oluşla negatif yönde korelasyon gösterdiği bulgusuna ulaşmıştır. Yirmibeş Avrupa ülkesinde gerçekleştirilmiş bir çalışmanın sonucunda başarı değerinin yaşam doyumu ile ilişkisi az gelişmiş ülkelerde pozitif yönde iken; gelişmiş ülkelerde ise negatif olduğu bulgusuna rastlanmıştır (Sortheix ve Lönnqvist, 2014). Değerler ve öznel iyi oluşla ilgili ülkemizde yapılan bir çalışmaya ise rastlanmamıştır.

2.5. ÖZNEL İYİ OLUŞ VE KİŞİLİK

Öznel iyi oluşla ilgili yapılan ilk araştırmalar dışsal faktörler üzerine odaklanmaktaydı. Örneğin Wilson (1967; akt. Diener ve ark., 1999), öznel iyi oluşun ilk araştırmalarının esin kaynağı olan çalışmasında çok sayıda dışsal faktörün öznel iyi oluşla ilişkili olduğunu belirtmişti. Bu araştırmadan günümüze kadar geçen süre içerisinde, sağlık, eğitim düzeyi ve evlilik gibi dışsal faktörlerin öznel iyi oluşta oldukça az etkili olduğu yönünde bulguların ortaya konduğu araştırmalar yapılmıştır (Diener ve ark. 1999).

Dışsal faktörlerin öznel iyi oluştaki belirleyici rolünün zayıf olması ve belli bir zaman diliminde öznel iyi oluşu yüksek olan bireylerin zaman içerisinde bu durumlarını korudukları yönünde ulaşılan araştırma sonuçları, öznel iyi oluş araştırmalarının daha içsel faktörlere yönelmesinde etkili olmuştur. ÖİÖ üzerinde yapılan araştırmalarda belli bir zamanda yaşamından doyum sağladığını belirten bireylerin, uzun zaman sonra bile yaşamlarını doyumlu olarak nitelendirilmesinin kişilik ile öznel iyi oluşun ilişkisine işaret ettiği öne sürülmektedir (Tuzgöl-Dost, 2004). Bazı araştırma sonuçları, kişiliğin öznel iyi oluşla sadece ilişkili değil; aynı zamanda öznel iyi oluşun en güçlü yordayıcılarından biri olduğunu da göstermektedir (Diener vd., 1999; Diener, 2003; Steel, Schmidt ve Shultz, 2008).

2.5.1. Kişilik Kuramları

Bu çalışmanın değişkenlerinden olan Beş Faktör Kişilik Kuramı'na geçmeden önce diğer kişilik kuramları hakkında bilgi verilecektir. Beş Faktör Kişilik Kuramı ile ilgili bilgiler sunulduktan sonra, alanyazın taramasında karşılaşılan öznel iyi oluş ve kişilik ile ilgili araştırmaların sonuçları sunulacaktır.

2.5.1.1. Psikodinamik Kişilik Kuramları

Freud, kişilikle ilgili ilk sistemli kuramı oluşturarak kişiliği yapısal ve topografik olarak açıklamıştır. Yapısal kişilik kuramında kişiliği id, ego ve süper ego olarak üç yapıya dayalı olarak açıklamaya çalışılmıştır. İd, haz ilkesine göre çalışır ve bireyin ilkel yönünü temsil ederken; süperego kişiliğin toplumsal yönüdür. Ego ise id ve süper ego arasındaki çatışmada bir denge yapısıdır. Freud id, ego ve süperegonun bireydeki baskınlık durumuna göre üç kişilik tipinin ortaya çıktığını öne sürmektedir. “Erotik tip”, "sevgi kaybetmek"ten çok korkar ve özellikle kendisine sevgi göstermeyen kişilere bağımlı olarak yaşar. “Obsesif tip” yoğun olarak süperegosuyla yaşarken; “Narsist tip” ise idin baskın olduğu ve sürekli kendini yaşatma ve haz alma motivasyonu ile yaşar (Murdock, 2012).

Topografik kişilik kuramı ile kişilik bilinç dışı, bilinç öncesi ve bilinç alanların açıklanır. Topografik kuramda davranışlar bilinçdışı tarafından kontrol edilir. Bu kuramda davranışlar bilinç dışı faktörler tarafından kontrol edilir (Murdock, 2012). Freud kişilik oluşumunu açıklarken beş evre ile psikoseksüel dönemleri açıklar. Freud yetişkinlik döneminde gözlenen psikopatolojilerin, erken gelişim dönemleriyle ilişkili olduğunu savunur. Çünkü Freud'a göre özellikle gelişimin ilk üç aşaması olan oral, anal ve fallik dönemler insanın davranışı ve kişiliği üzerinde yoğun bir etki gösterir (Nelson Jones, 1995).

Freud'un yaklaşımı, erken dönem yaşantılarının yetişkinlik dönemindeki psikolojik etkileri üzerine yoğunlaşmaktadır. Bu yönüyle, insanın gelişme ve değişme eğilimi olduğunu öne süren yaklaşımlarla eleştirilmektedir.

Psikanalitik görüşün bir diğer temsilcisi olan Jung'a göre kişilik, birbirleriyle karşılıklı ve sürekli etkileşimde bulunan çok sayıda sistemden oluşmaktadır. Kişiliğe etkide bulunan bu sistemler ego, kişisel bilinçaltı, kolektif bilinçaltı ve arketiplerdir. Jung bireyleri kişiliklerine göre içedönük ve dışadönük olarak sınıflandırmıştır. İçe dönük tip kendi iç dünyasında yaşayan ve dışarıdan gelen etkileri kabul etmeyen tipken; dışadönük tip ise dış dünyanın etkilerine açıktır. Jung'a göre her bireyde bu iki kişilik tipi bir arada bulunur ancak, hangi kişilik tipi baskınsa bireyin davranışlarına yön verir (Geçtan, 2000).

Adler ise Jung'la başlayan sosyal etki açıklamalarını bir adım daha öteye taşıyarak bireyin sosyal bir varlık olarak sosyal dürtüler doğrultusunda güdülendiğini belirtmiştir. Sosyal ilgi doğuştan gelir ancak bireyin diğer insanlarla ve sosyal kurumlarla yaşadığı ilişkiler, yaşadığı toplum tarafından belirlenir. Adler'e göre kişilik, bireyin kendisine, diğer insanlara ve topluma karşı geliştirdiği tutumların ürünü olarak gelişir. Kişiliğin merkezi bilinçtir ve bireyler yaptıkları davranışların bilincindedir (Geçtan, 2000).

Horney'e göre bireyin yaşamında emniyet ve doyum temel eğilimleri kişiliği yönetir. Ona göre birey, emniyet ve doyum için pek çok ihtiyacından vazgeçebilir. Horney'in kuramı bu yönüyle, doyum ve kişilik ilişkisine dikkat çeken ilk kuramdır (Geçtan, 2000).

2.5.1.2. Hümanistik Yaklaşım

Hümanistik yaklaşım, Psikanalitik yaklaşımın aksine psikolojik ihtiyaçlara, bütünleşmeye ve genel olarak kendini gerçekleştirme süreçlerine dikkat çekmektedir. Örneğin Rogers'a göre (1959; akt., Reisoğlu, 2014), insanların yaşamdaki temel amaçları kendilerini gerçekleştirmeleridir. Kendini gerçekleştirme ise Abraham Maslow tarafından geliştirilmiş ve bireyi davranışta bulunmaya motive eden temel bir eğilim olarak tanımlanmıştır. Adler'in fenomenolojik alan tanımında olduğu gibi gerçeğin, öznel değerlendirilmesi vurgulanmaktadır. Bu yaklaşıma göre kişilik, temel psikolojik ihtiyaçların karşılanması düzeyinde ortaya çıkmaktadır. Ayrıca kişiliğe yön veren yapıyı da benlik olarak açıklamaktadırlar.

2.5.1.3. Davranışçı ve Sosyal Öğrenme Teorileri

Davranışçı kuramlara göre kişilik, bireyin geçmişteki pekiştirilmeleri yoluyla ortaya çıkarılan açık ve gizil tepkilerin bütünü olarak görülmektedir. Davranışçı kuramların ortak noktası, tüm davranışların çevresel olaylardan etkilendiğini öne sürmeleridir. (Özbay, 2004). Miller ve Donald, Freud'un kişilik kavramlarının öğrenme süreçleri ile açıklanabileceğini vurgulayan ilk psikologlar olmaları yönüyle akademik olarak ayrı bir öneme sahiptirler. Skinner, klasik ve edimsel koşullanmanın kişiliğin gelişmesinde en temel rolü oynadığını öne sürmüştür (Cüceloğlu, 1996). Çünkü davranış ortaya çıktığında pekiştirildiği takdirde devamlılık arz edecek ve kişinin davranışlarının da temelini oluşturacaktır. Bandura ise Skinner'ın açıklamalarını bir adım daha öteye taşıyarak, kişinin sadece kendi davranışlarının sonuçlarına göre değil; kendi çevresindeki kişilerin davranışlarının sonuçlarını gözleyerek, model alarak ya da taklit ederek öğrenmeyi gerçekleştirebileceğini savunmuştur. Rotter ise beklenti ve değer kavramlarına önem vermiştir. Rotter'e göre bireyin belirli bir durumda bir davranıştan beklediği sonuç ve sonuca verdiği değer, o bireyin o durumdaki davranışını belirlemektedir (Morgan, 1981).

2.5.1.4. Bilişsel Kişilik Teorileri

Bilişsel kişilik kuramcılarında biri olan Kelly, insanların sürekli değişmekte olan dünyalarına ilişkin birleştirilmiş yorumlarının, onların gerçekliğini oluşturduğunu kabul etmektedir. Bu yaklaşıma göre insanlar sürekli olarak dünyaya ilişkin kendi görüşlerini dolayısıyla kişiliklerini oluştururlar (Rychlak, 1981). Kişisel yapılar psikolojisi, bireylerin hayatlarını yorumladıkları ve yeniden yapılandırdıkları varsayımına odaklanmaktadır.

2.5.1.5. Özellik Yaklaşımları

Ayırıcı özellik, bireyin belirli bir kişilik özelliğine ne kadar sahip olduğuna göre bireyleri sınıflandıran bir yaklaşımdır. Özellik yaklaşımının temel varsayımlarından ilki kişilik özelliklerinin zamanla nispeten kalıcı olduğu; ikincisi ise kişilik özelliklerinin durum ve olaylar karşısında süreklilik arz etmesidir (Burger, 2006). Diğer kişilik yaklaşımlarının aksine ayırıcı özellik yaklaşımında bireyin belirli

bir durum karşısında davranışını tahmin etmek değil; ayırıcı özelliği belli bir noktada belirlenen bireyin nasıl davranacağını tahmin etmek ister. Ayırıcı özellik araştırmacıları, insanların belli bir davranışı neden gösterdiğini açıklamaktan çok; kişiliği tanımlamaya ve davranışı kestirmeye odaklanırlar (Burger, 2006).

Bu yaklaşımın temsilcileri arasında Gordon W. Allport, Henry Murray, Raymond Cattell yer alır. Ayırıcı özellikler üzerine bilinen ilk çalışmayı 1921'de Gordon Allport yapmıştır. Allport kişiliği, bireyin çevresine özel uyumunu belirleyen psikofizyolojik sistemlerin dinamik örgütü şeklinde tanımlamış ayrıca ortak özellikler ve kişisel eğilimler arasındaki fark üzerinde çalışmıştır. Ona göre kişiliği oluşturan ortak özellikler yanında tamamen eşsiz ve tek olan özellikler de vardır. Bu eşsiz özelliklere kişisel eğilimler adı verilmektedir (Allport, 1961; akt., Reisoğlu, 2014).

Murray yaklaşımını kişilikbilim (personoloji) olarak adlandırmış ve "Ayırıcı özelliklere" benzeyen 27 psikolojik kökenli ihtiyaç belirlemiştir. Psikolojik kökenli ihtiyaç, "belirli bir koşulda belirli bir şekilde tepki göstermeye hazır bulunma durumudur" ve her bireyde ihtiyaçlar hiyerarşisi vardır. Kişinin hangi ihtiyacı yüksek ise ona göre davranış geliştirir.

Cattell, bireyin kişiliğini oluşturan bu temel özelliklere faktör analizi yoluyla ulaşmış ve bu özelliklere kaynak özellikler adını vermiştir. Ayrıca hem kişiliğin gelişiminde hem de yapısında çevrenin önemine dikkat çekmiştir (Yazgan-İnanç ve Yerlikaya, 2008).

Eysenck yıllar süren araştırmalarının sonucunda kullandığı bütün özelliklerin üç temel kişilik boyutunda ele alınabileceğini belirtmiştir. Bu özellikler dışadönüklük içedönüklük, nevrotilik ve psikotiktir (Burger, 2006). Eysenck'e göre kişilik yapısı, birbirinden bağımsız, iki uçlu yatay ve dikey iki boyut üzerinde değerlendirilmiştir. Yatay boyutunda bir ucunda içe dönüklük, öteki ucunda da dışadönüklük, dikey boyutun üst ucunda nevrotilik, alt ucunda normal tipler bulunmaktadır. Eysenck bu özelliklerin kalıtım yoluyla ve biyolojik olarak belirlendiğini öne sürerken çevrenin kişilik özellikleri üzerinde değişkenlik payının %25 ile sınırlı olduğunu belirtmiştir. Kişilik özelliklerinin oluşumunda nedensel

etkiye sahip en önemli faktörün kalıtım olduğu belirtilmiştir (Yazgan-İnanç ve Yerlikaya, 2008).

Ayırıcı özellik araştırmacıları, insanın mevcut girdilerin etkisinde tüm durumlarda değişmez bir biçimde davranan bir varlık olarak görmemektedirler. Kişinin belirli bir durumda nasıl davranacağı, sahip olduğu kişilik özelliklerine olduğu kadar durumun ortaya çıkardığı güdüsel değişkenlere de bağlı olmaktadır (Somer, 1998).

2.5.1.6. Beş Faktör Kişilik Modeli

Beş faktör kişilik modelinin temelini, algılanan farklı kişilik özelliklerinin çeşitli kültürlerin günlük yaşamlarındaki söylemlerine yansıtacağı ve bireysel farklılıkların dilde farklı sözcükler halinde kodlanacağı görüşü oluşturmaktadır (Somer, 1998). Francis Galton'un, insanların sergiledikleri bireysel farklılıkların dünyadaki bütün dillerde kodlanacağı ve kendilerini sözcükler halinde yansıtacağı hipotezinden hız alan kişilik özellikleri araştırmacıları, kişilik yapısını kapsayacak bir sınıflama oluşturmaya çalışmışlardır. 1920'lerden beri psikologlar, kişilerin fenotipik kişilik özelliklerini ayırt etmede bu zengin kaynağa yönelmişlerdir (Somer, 1998). Psikologlar yüzlerce özellik belirlemiş ve ölçmüşlerdir. Allport ve Odbert'in kullandıkları yaklaşık 4500 kişilik özelliğini tanımlayan sıfatla yapılan çalışma sonucunda 16 faktör bulunmuştur (Goldberg, 1995; Akt., Reisoğlu, 2014).

Araştırmacılar farklı kişilik araştırmalarının sonuçlarını bir araya getirerek yaptıkları çalışmalar sonucunda beş faktöre ulaşmışlardır (Costa, McCrae, 1988; Goldberg, 1990; Peabody ve Goldberg, 1989). Beş faktör modeliyle ilgili çalışmalar farklı dil ve kültürlerde yapılmıştır. Türkçe'de sıfatlarla temsil edilen kişilik özelliklerinin organizasyonunun incelendiği çalışma sonuçlarında beş faktör modelini destekleyici sonuçlar elde edilmiştir (Somer, 1998). Bu yaklaşıma göre kişiliği oluşturan beş faktör nevroitiklik, dışadönüklük, deneyime açıklık, yumuşak başlılık ve sorumluluktur (Burger, 2006).

Nevrotiklik boyutu endişeye yatkınlık, kendine güven ve duygusal tutarsızlığı içermektedir. Nevrotik bireyler endişeye yatkınlık boyutunda endişe,

gerginlik, kaygı, kolay incinme, başkalarının onayına ihtiyaç duyma; kendine güven boyutunda kararsızlık, alınganlık, kendinden memnun ve emin olmama; duygusal tutarsızlık boyutunda ise ruh halinin sıklıkla değişmesi, dirençsiz ve alıngan olmayı sıklıkla yaşarlar (McCrae ve Costa, 1985, 1987; Somer, 1998). Duygusal denge ise nevrotiklik boyutunun karşı kutbunda yer almaktadır.

Araştırmacılar, bedensel yakınmalar, psikolojik iyi olma, başa çıkma mekanizmaları ve stresin algılanmasıyla yakından ilişkili olduğundan, nevrotiklik boyutunun normal gruptaki kişiliği anlamak açısından da büyük önem taşıdığı ifade etmektedirler (McCrae ve Costa, 1991).

Dışa dönükler çevresiyle ilişki içinde olan, aynı zamanda enerjik, canlı ve girişkendirler. İçe dönükler genellikle bu özellikleri göstermezler fakat asosyal ve enerjisi olmayan kişiler oldukları da söylenemez. (Costa ve McCrae, 1992). Dışadönüklerin enerji seviyesi içedönüklere göre daha yüksek olduğundan yorgunluk hisleri daha azdır (Wayne ve ark., 2003). Araştırmacılar, ödüle duyarlılığın mizaç ile ilgili bir boyut olarak yaşamın çok erken dönemlerinde ortaya çıktığına işaret etmektedirler. Bunun yanında erken yaşam dönemlerinde bebeklerin ödülle ilgili durumlara yaklaşımlarında bireysel farklılıklar gösterdikleri belirtilmektedir. Ayrıca çocukluk sosyalliğinin daha sonra genel bir kişilik özelliği olarak, dışadönüklüğe bağlandığı ve bu ilişkilerin yetişkinlik boyunca sürdüğü konusunda, birçok araştırmanın görüş birliği içinde olduğu belirtilmektedir (McCrae ve Costa, 1987; McDonald, 1995).

Gelişime açıklık boyutu, analitik düşünme, yeniliğe açıklık ve duyarlılığa işaret etmektedir. Bu boyutta yüksek puan alan bireyler irdeleyici, araştırmacı, düşünen, eleştiren, değişikliği seven, özgür düşünceli, farklı düşüncelere açık, ince ruhlu ve nazik bireylerdir (McCrae ve Costa, 2006). Beş faktör modelinde araştırmacılar nevrotiklik ve dışadönüklük üzerinde uzlaşma gösterirken; gelişime açıklık boyutu ile ilgili olarak farklı görüşler bildirmektedirler. Bazı araştırmalar (Digman ve Inouye, 1986; Goldberg, 1992; Peabody ve Goldberg, 1989) bu faktörü zeka olarak isimlendirirken, bazıları (Norman, 1963; McCrae ve Costa, 1985) ise deneyime açıklık olarak tanımlamaktadır. Peabody ve Goldberg'in (1989) yaptıkları

araştırma, zihinsel yetenekle deneyime açıklık boyutu arasında ilişki olduğunu göstermektedir.

Gelişime açıklık boyutu, kişiler arası ilişkilerde açık olmaktan çok, deneyimlere açıkolmak anlamındadır. Bu boyutu oluşturan özellikler arasında güçlü bir hayal gücü, yeni görüşleri kabul etme isteği, çok yönlü düşünme ve zihinsel merak vardır. Gelişime açıklık boyutunda yüksek puan alan kişiler, gelenek dışı ve bağımsız düşüncelere sahiptir (Reisoğlu, 2014).

Uyumluluk boyutunda yüksek puan alan kişiler, yumuşak kalpli, sakin, geçimli, sıcak, anlayışlı, başkalarıyla iyi geçinen ve eleştiriye açık olarak tanımlanabilir (Costa ve McCrea, 2006). Bu boyutta düşük puan alan kişiler ise kötümser, kaba, güvensiz, işbirliğine kapalı, intikamcı, merhametsiz, sinirli ve çıkarıcı olarak tanımlanabilir (Costa ve McCrea, 1980).

Sorumluluk boyutu, düzenlilik, çok çalışkanlık, öz-disiplinli, amaçlı, sorumluluk sahibi, güvenilir, başarı motivasyonu yüksek, geleneksel olmayı içerir (Judge ve Higgins, 1999; McCrae ve Costa, 2003). Bu boyuttan düşük puan alanlar, görevi erteleme ve hayal kırıklığı karşısında çabuk pes etme eğiliminde olmaktadır (McCrae ve Costa, 2003; Somer, 1998). Birçok araştırmacı, tedbirli, düzenli ve titiz olmayı, organizasyon becerisini, yüksek ego kontrolünü ve bir amaca yönelik olmayı bu boyutun olumlu ucunda rapor ederken, dürtü kontrolü eksikliğini karşıt uca koymuşlardır. Bu boyutun karşı ucunda olan bireyler, kendini organize edememekte, zorlayıcı bir vicdana ve yaygın bir suçluluk duygusuna sahip olabilmektedir. Bununla birlikte, bu kişilerin öz disiplin ve enerji yetersizliği nedeniyle kendi standartlarını oluşturmakta güçlük çekebilecekleri belirtilmektedir (McCrae ve Costa, 1991).

2.5.1.7. Üst Düzey Kişilik Sınıflamaları

Digman (1997), kişiliği alfa-durağanlık (sorumluluk, duygusal denge/nörotisizm ve uzlaşabilirlik) ve beta-esneklik (dışadönüklük ve açıklık) olmak üzere iki üst düzeyde tanımlamıştır. Faktör alfa toplumsallaşmanın etkilerini ifade ederken; faktör beta kişisel gelişim ve kendini gerçekleştirmeyle ifade etmektedir. Bir

dizi çalışmada DeYoung'un bu görüşü desteklenmiştir (DeYoung, 2006; DeYoung, Peterson ve Higgins, 2002; DeYoung, Hasher, Djikic, Criger ve Peterson, 2007; Jang ve ark., 2006).

Büyük İki (DeYoung, 2006; DeYoung ve diğerleri, 2002), belirli nörobiyolojik sistemlerin sonucu olarak kabul edilmektedir. DeYoung ve ark. (2002; DeYoung, 2006), durağanlık düzeylerinin sırasıyla serotonerjik ve dopaminerjik sistemlerdeki bireysel farklılıkların bir yansıması olabileceğini önermiştir.

2.5.2. Öznel İyi Oluş ve Kişilikle İlgili Araştırmalar

Öznel iyi oluş, çoğunlukla kararlı kişilik özellikleri ile güçlü ilişki göstermiştir. Kişilik özellikleri ile öznel iyi oluş arasındaki ilişkileri ortaya koyan ve araştırmacıların sıklıkla başvurduğu yaklaşım ise beş faktör yaklaşımıdır (Rusting ve Larsen, 1997; Hills ve Argle, 2001).

Özellikle yetişkinlerin öznel iyi oluş düzeyleri üzerine yapılan çalışmalarda, kişilik özellikleri önemli bir belirleyici olarak varsayılmıştır (Lyubomirsky, Sheldon ve Schkade, 2005). Kişilik ve öznel iyi oluş arasındaki ilişki, ergenlerle yapılan çalışmalarda da yetişkinlerle yapılan çalışmalarla benzer sonuçlar göstermiştir (Huebner, 1991; Huebner, Suldo, Smith ve McKnight, 2004; McCullough, Huebner ve Laughlin, 2000).

Izard ve diğerleri (1993), son yıllarda beş faktör modeline göre geliştirilmiş kişilik testleri ile duygu-kişilik ilişkisini inceleyen araştırmalarda, iki temel duygusal boyutun (olumlu ve olumsuz duygulanım) beş kişilik faktörüyle ilişki gösterdiğine dikkat çekmektedirler.

Öznel iyi oluşta dışadönüklük ve nevrozizm Büyük Beşli'nin ana faktörlerinden ikisidir (McCrae ve Costa, 1985). Dışa dönüklük mutluluğun ve doyumun kaynağı olan sosyal olmayla ve arkadaşlıkla ilişkilendirilirken nevrozizm mutluluğun antitezi olan depresyon, umutsuzluk ve sıkıntı ile ilişkilendirilir (Hills ve Argyle 2001). Dışa dönüklük, iyimserlik, kişisel kontrol duygusu ve öz saygı mutlu insanların en çok göze çarpan kişilik özellikleridir (Myers ve Diener, 1995).

DeNeve ve Cooper (1998), kişilikle öznel iyi oluşun bilişsel ve duygulanım boyutları arasındaki ilişkiye odaklanan araştırmaları bir araya getirerek metaanaliz çalışması yapmışlardır. Bu metaanaliz çalışmasının sonucunda nörotisizmin olumsuz duygulanım ve yaşam doyumunun en önemli yordayıcısı iken; dışadönüklük ve uyumluluğun ise olumlu duygulanımı yordamada en yüksek kapasiteye sahip kişilik boyutları olduğu sonucuna ulaşmışlardır. Örneğin Fujita (1991) yapısal eşitlik tekniklerini kullandığında duygusal dengesizlik ve olumsuz duygular arasında yine yüksek bir korelasyon olduğu bulgusuna ulaşmıştır.

Neşeli, istekli, arkadaşça gibi enerjik olumlu duyguların ağırlıklı olarak dışadönüklük ve ikincil olarak da uyumluluk boyutlarıyla, cömert ve sıcak gibi daha ılımlı olumlu duyguların, ağırlıklı olarak yumuşak başlılıkla ve ikincil olarak dışadönüklükle ilişkili olduğu belirtilmektedir (Johnson ve Ostendorf, 1993). Bununla birlikte kişisel ihtiyaçları, dürtüleri ve ifade edici davranışları aşırı kontrol etme eğiliminin, dışadönüklük boyutu ile negatif ilişki gösterdiğine işaret edilmektedir. Ayrıca dışadönüklük, aktif ve doğrudan başa çıkma ile ilişkili bulunmuştur (York ve John, 1992).

Uyumluluk ve sorumluluk boyutları ise öznel iyi oluşla orta düzeyde ilişki göstermektedir. Uyumluluk ve sorumluluk boyutlarının öznel iyi oluşla ilişkili olmasının ise daha çok çevresel ödül getirmeleriyle ilişkili olduğu öne sürülmektedir. Örneğin sorumluluk boyutu yüksek olan kişi, okulda daha yüksek dereceler, işte daha yüksek ücretler ve hatta evlilikte de daha iyi koşullara sahip olabilirler. Sonuç olarak sorumluluk boyutu, öznel iyi oluşta doğrudan bir etkiye sahip olmasa da, bireye sağladığı şeyler üzerinden öznel iyi oluşa etkide bulunabilmektedir. Sorumluluk boyutu ile ilgili olarak DeNeve ve Cooper (1998) herhangi bir bulguya ulaşmazken; bazı araştırmacılar hem yaşam doyumunu hem de olumlu duygulanımla ilişkili olduğu bulgusuna ulaşmışlardır (Hayes ve Joseph, 2003). Bu noktadan hareketle, uyumluluk ve sorumluluk boyutlarının öznel iyi oluşu artıran koşullar üzerinde destekleyici bir etkisi varsa, ÖİÖ ile ilişki düzeyleri de kültürden kültüre farklılaşabileceği de öne sürülmektedir (McCrae ve Costa, 1985). Ancak bu durumun daha az bireyci ya da toplulukçu kültürlerde de geçerli olduğuna dair bir kanıt bulunmamaktadır (Suh, 1999).

Gelişime açıklık boyutu ise duygulanım dengesinden daha ziyade duygusal duyarlılıkla (olumlu ve olumsuz duygulanımda hassasiyet) ilgili olabilmektedir. Larsen ve Diener (1987), duygusal hassasiyetin bireyin mutluluğuna etki eden bir kişilik özelliği olduğunu öne sürmektedir. McCrae and Costa (1991) Deneyime açıklık boyutunun, bireyin başka bir bireyle etkileşimini gerektirmesinden dolayı olumsuz duygulanımdan daha ziyade olumlu duygulanımı güçlendireceği görüşünü bildirmektedirler. Dışadönüklük ve nörotisizmin ise öznel iyi oluşun duygulanım boyutunda en çok etkiye sahip iki boyutu olduğu da öne sürülmektedir (Costa ve McCrae, 1980; McCrae ve Costa, 1991). McCrae ve Costa (2006), Açıklık boyutunun yenilik, çeşitlilik ve değişime yönelik eylemleri içerdiği; ve açıklık boyutu yüksek kişilerin seyahati etmeyi seven, farklı hobiler edinen, farklı mesleklere ilgi duyan ve kendilerine benzeyen kişilerle ortak ilgileri doğrultusunda arkadaşlık kuran bireyler olduğunu belirtmişlerdir.

Öznel iyi oluş ile beş faktör kişilik özellikleri arasındaki ilişkiyi ele alan yurtiçindeki çalışmalar değerlendirildiğinde farklı sonuçların elde edildiği anlaşılmaktadır. İlhan ve Bacanlı (2007) beş faktör kişilik özelliklerinden iki boyutu öznel iyi oluş ile ilişkili olduğunu ileri sürmektedir. Araştırmacı, öznel iyi oluşu dışadönüklüğün pozitif yönde, duygusal dengesizliğin ise negatif yönde yordadığı dile getirmektedir. Eryılmaz ve Öğülmüş (2010) ise beş faktör kişilik özellikleri boyutlarından duygusal dengesizliğin öznel iyi oluş ile negatif yönde ilişkili olduğunu; diğer beş faktör kişilik özellikleri boyutlarının (deneyime açıklık, sorumluluk, dışa dönüklük ve yumuşak başlılık) ise öznel iyi oluş ile pozitif yönde ilişkili olduğunu belirtmektedirler. Ancak öznel iyi oluşun yalnızca dışa dönüklük, duygusal dengesizlik ve sorumluluk tarafından anlamlı bir biçimde yordandığı ifade edilmektedir (Eryılmaz ve Öğülmüş, 2010). Bununla birlikte, 19 ile 25 yaşları arasındaki genç yetişkinlerle yürütülen bir başka çalışmada da öznel iyi oluşun dışa dönüklük, duygusal dengesizlik ve sorumluluk tarafından yordanmasının yanı sıra, yumuşak başlılık tarafından da yordandığı dile getirilmektedir (Eryılmaz ve Ercan, 2011). Buna karşın farklı bir çalışmada her ne kadar beş faktör kişilik özelliklerinin tüm boyutlarının öznel iyi oluş ile anlamlı ilişkilere sahip olduğu ifade edilmekteyse de, yalnızca duygusal dengesizlik ile dışadönüklüğün öznel iyi oluşun anlamlı

yordayıcıları oldukları rapor edilmektedir (Doğan, 2013). Reisoğlu (2014) ise duygusal dengesizlik, dışadönüklük, sorumluluk ve deneyime açıklığın öznel iyi oluşu anlamlı yordadıkları belirtmektedir.

Günümüze kadar gerçekleştirilen öznel iyi oluş ve kişilik ilişkisine yönelik araştırmalar dışadönüklük ve nörotisizm başta olmak üzere sorumluluk, uyumluluk ve açıklık boyutlarının öznel iyi oluşta etkili olduğunu göstermektedir. Diener'e göre (1999), kişiliğin davranışı nasıl etkilediği ve çevreyle nasıl etkileşime girdiğini, kişilerarası farklılıkların nasıl ortaya çıktığını ya da farklı kültürlerdeki insanlardaki sonuçları incelememiz gerekir. Kişilik özelliklerinin ÖİÖ'yla yüksek düzeyde korelasyonlar verirken; durumsal değişkenlerle ÖİÖ arasındaki korelasyonun düşük düzeyde olduğu da bilinmektedir. Ancak, kişiliğin ÖİÖ'yu kişilik özellikleri ile açıklamak, kişiliği tek bir yapı olarak görme riskini de beraberinde getirir. Kişilik, ilişkileri ve kişi-içi değişkenlerle bunların altında yatan süreçleri açıklamakta sınırlı kalır. Kişilik, ÖİÖ gibi pek çok fenomeni açıklamakta sadece bir başlangıç değişkenidir ve bu noktadan ileriye gidebilmek önemlidir. (Diener, 1999).

2.6. ÖZNEL İYİ OLUŞ VE SOSYAL İLİŞKİLER

Sosyal ilişkiler; bireyin belirli bir kişiye, çevresindeki diğer insanlara genel davranışlarından farklı davranması yönüyle “özel” bir yapı arz eder (Kenny, 1990; akt., Reis ve ark., 2002). Hume'a göre başkaları ile olumlu ilişkiler kurmak, mutluluğa ulaşmanın yegane yoludur (Bellebaum ve Barheier, 1997; akt., Haller ve Hadler, 2006). Sullivan, olumlu kişilerarası ilişkiler kurmanın mutlu ve doyum verici bir yaşam için gerekli olduğunu savunarak, Hume'un bu görüşünü desteklemektedir (Akt.Muuse, 1996).

Sosyal ilişkiler ve iyi oluşa yönelik çoğu teori, bireyin kendi kendine elde edemeyeceği kaynakları, partnerlerinden sağlayabileceğini açıklayarak işe başlamaktadır. Çünkü her bireyin entelektüel birikimi, bilgisi, gücü ve enerjisi belli bir sınır içinde var olur. Bu kaynaklar birey tarafından zenginleştirilmeye çalışılsa da genellikle fayda sağlayan pek az sonuç ortaya çıkar. Bazı teorisyenler ilişkilerde karşılıklı fayda sağlamanın, ilişki içindeki bireylerin mutluluğuna ve iyi oluşuna doğrudan etkide bulunduğunu öne sürmektedirler. Bazı teorisyenler ise sosyal

ilişkiyi, insanın doğasında var olan ve nesilden nesile aktarılan bir ihtiyaç olarak görmektedirler (Lucas ve Dyrenforth, 2006).

Baumeister ve Leary (1995), evrimsel olarak gelişen ve devam eden ilişki ihtiyacının, zaman içerisinde “ait olma” ihtiyacını da ortaya çıkardığını öne sürmektedir ve bu ihtiyaç sosyal temaslar olmadan doyurulamaz. Şayet yakın ilişkilerin varlığı temel bir ihtiyaçsa, bu ihtiyaç doyurulmadığında kişide anksiyete ve/veya stres, doyurulduğunda ise keyif ve mutluluk ortaya çıkmalıdır. Sonuç olarak evrimsel yaklaşımlarda olduğu gibi Baumeister ve Leary de sosyal ilişkileri ve dolayısı ile aidiyet geliştirmeyi türetilen değil; temel bir ihtiyaç olarak görmektedirler. Diğer bir deyişle sosyal ilişki ihtiyacı, sosyal ilişkilerin sağladığı kaynaklardan türemez. Baumeister ve Leary (1995), yakın ve destekleyici ilişkilere duyulan ihtiyacı, pek çok ihtiyaç ve motivasyon kuramcısı gibi merkeze koymaktadır (Örn, Deci ve Ryan 2000; Ryan ve Deci, 2002).

Diğer insanlarla -eş ve sevgililer, ebeveyn ve çocuklar, akrabalar, arkadaşlar, komşular, iş arkadaşları- iyi ve yakın ilişkiler kurmanın yaşam doyumu ve mutluluğa kaynak oluşturduğu çeşitli araştırmalarca da ortaya konmaktadır (Argyle, 1987; Eckersley, 2000; Myers, 1993, 2000; Schulz, 1995; Veenhoven,1999).

Çalışmanın bu bölümünde insan ilişkilerinin gelişimine yönelik kuramsal yaklaşımlar hakkında bilgi verildikten sonra, öznel iyi oluş ve sosyal ilişkiler arasındaki ilişkilere yönelik araştırma bulguları sunulacaktır.

2.6.1. İnsan İlişkilerinin Sınıflandırılması

İlişkilerin sınıflandırılması, ilişkilerin incelenmesi için temel bir gerekliliktir. Bazı sınıflamalar temel olarak teoriden türetilmekte, bazıları ise yapılan araştırmaların sonucunda deneysel olarak türetilmektedir. Sınıflamalar ortak adlar yoluyla (evlilik, aile gibi) ya da ilişkideki kişilerin ilişkiyi nasıl algıladıkları yoluyla da yapılabilmektedir (örneğin ilişkiden sağlanan doyuma göre). Bazı sınıflamalar ilişkileri durağan kategoriler olarak değerlendirirken bazıları ise bir organizma gibi değişen ve farklılaşan yapıda olduklarını öne sürerler (VanLear ve ark., 1997).

İlişkisel sınıflamalar, bireylerin eşleşen özelliklerine veya ilişkinin özelliklerine dayandıkları ölçüde farklılık göstermektedir. İlişkilerin başlangıcı incelendiğinde, ilişkiyi bağlanma stilleri ve kişilerarası gereksinimler eşleştirerek kişiselleştirilmiş yapıları görürüz (Bowlby gibi). Bağlanma stilleri ve ihtiyaç kaynaklı ilk ilişkilerin, yaşamın sonraki yıllarındaki ilişkileri etkilediği öne sürülmektedir. Böyle bir yaklaşımın altında yatan varsayım, sistemdeki bireylerin özelliklerinin sistemin niteliğini belirlediğidir. Diğer tarafta zamanla ortaya çıkan ve zaman içinde değişebilen ilişkiler bulunmaktadır. Bu ilişkilerde karşılıklılık, istikrar ve tamamlayıcılık söz konusudur ve bu özellikler ilişkideki kişiler arasında bir denge oluşturmalıdır. İlişkilere yönelik bahsi geçen ilk yaklaşım çeşitli araştırmalarca destek bulmanın yanısıra (Collins ve Reed, 1990; Hazan ve Shaver, 1987), eleştirildiği noktalar da oldu (Hewes, 1979). Üçüncü bir yaklaşım, bireylerin belirli bir ilişkiye yönelik yönelimlerini belirtir, her iki ortakta da benzerlik veya farklılıklar için bir araya gelirler (ör., Fitzpatrick, 1988; akt., VanLear ve ark., 1997). Daha önce var olan bir şemanın her bir kişinin yönlendirmesini etkilediği ölçüde, ilişkinin yapısından var olan şema da etkilenir. Dolayısıyla özellikle romantik ilişkilerin başlangıcında etkili olan zihinsel şemalar, zamanla ilişkiden de etkilenmeye başlar ve bu etkileşim döngüsel olarak devam eder.

VanLear ve arkadaşları (1997), ilişkilerin en temel düzeyde kişisel ve sosyal ilişkiler olmak üzere iki grupta sınıflamaktadırlar. Bu sınıflamanın temelinde gönüllülük ve kişisel/sosyal bağlam yer almaktadır. Bu sınıflamaya göre kişisel ilişkiler daha yakın, daha samimi ve birbirine bağımlılık içerirken; sosyal ilişkiler daha yüzeysel ve kişisellikten uzaktır. VanLear ve arkadaşlarının (1997) bu sınıflamasının detayları aşağıdaki tablo 3'te yer almaktadır.

Tablo 3. VanLear ve Arkadaşlarının İlişki Sınıflaması (1997)

	Kişisel ilişkiler	Sosyal İlişkiler
Gönüllü kurulmuş	Evlilik En iyi arkadaşlar Nikahsız beraberlikler Evlat edinen/Koruyucu aileler	Tandıklar Arkadaşlar İlişkisel alışverişler
Zaten kurulu olan	Ebeveyn-çocuk Kardeşler Büyükanne/büyükbaba-çocuk	Uzak akrabalar İşyeri ilişkileri Ekonomik/iş ilişkileri

İlişkilerin sınıflamasında bir diğer yaklaşım Hartup (1989) tarafından geliştirilmiştir. Bu yaklaşıma göre çocukluk döneminde iki temel ilişki biçimi vardır: dikey ilişkiler ve yatay ilişkiler. Dikey ilişkiler, ilk olarak gelişen ve çocuğun kendisinden bilgi ve sosyal açıdan daha güçlü kişilerle yaşadığı ilişkilerdir. Örneğin, yetişkinlerin, çocuğun bakımı ve/veya davranışlarını kontrol ettikleri ilişkiler dikey ilişkilerdir. Hartup bu ilişkileri, erken dönem bağlanma ilişkileri olarak açıklamaktadır. Yatay ilişkiler ise, çocuğun bilgi ve sosyal güç açısından kendisi ile eşit olan kişilerle yaşadıkları ilişkilerdir. Diğer çocuklarla yaşanan bu ilişkiler, karşılıklık ve eşitlik beklentisi içinde gelişmektedir. Dikey ilişkiler çocuğun bazı şeyleri kendisi başarana kadar gerekli olan koruma ve güvenliği sağlamanın yanı sıra temel sosyal beceriler dikey ilişkiler içerisinde edinilir. Yatay ilişkilere bu sosyal becerilerin kendilerine az ya da çok benzeyen kişilerle yeniden deneyimlenmesine olanak tanır. Bu ilişkiler işbirliği ve rekabet çatışmasını içermekle birlikte, sosyal ilişkilerde "yakınlık" kurmanın ilk kez başarılı olduğu yapılardır.

2.6.2. İlişkilerin Gelişimine Yönelik Yaklaşımlar

2.6.2.1. Evrimsel Yaklaşımlar

Evrimsel teori, yaşam bilimlerindeki en güçlü fikirler dizisini oluşturmaktadır. Bir yarıya kanadını, bir fokun yüzgecini veya bir zürafanın uzun boynunu inceleyen hiçbir doğal bilim adamı, Darwin'in Evrim Teorisi'nde yer alan "doğal seleksiyon" kavramını görmezden gelemez. Evrim Teorisi'ne göre hayvanların eşsiz yapıları, bir şeye adapte olabilmek için evrimleşir ve bu evrim hem fiziksel hem de davranışsal olarak gerçekleşir. Ancak, insanın fizyolojisindeki, fiziksel değişimler haricindeki

gelişimler, örneğin karmaşık dil becerileri için gerekli olan beyin yapısındaki değişimlerden fazla söz etmez. Yine de bir çok sosyal bilimci, evrimsel bir perspektifin, insan davranışının tam olarak anlaşılması için gerekli olduğu henüz farkında değildir (Kenrick ve Trost, 1997).

İnsanlar büyük oranda diğer insanlarla sosyal gruplar halinde yaşamak üzere tasarlanmışlardır. Kenrick ve Trost'a göre (1997), evrimsel bir bakış açısı, sevgi, karşılıklı bağımlılık, sosyal destek, ebeveyn-çocuk ilişkileri gibi kişisel ilişkilerin her yönü hakkındaki anlayışımızı geliştirebilir. Baumeister ve Leary (1995), evrimsel bakış açısının, tüm insanlarda gözlemlenen "ait olma" ihtiyacına işaret ettiğini öne sürmektedirler. Onlara göre bu ihtiyacın doyurulmasının tek yolu sosyal bağlantılarla gerçekleştirilebilir. Pek çok kuram, ilişkideki tarafların tek başına yapamayacakları şeyleri birlikte başarabilmek için ilişki içinde olduklarını öne sürmektedir. Çünkü her insanın becerilerinin, zekasının, bilgisinin, gücünün ve enerjisinin kendi içinde sınırları vardır. Evrim teoristlerine göre ise, insanların tek başına yapamadıkları şeyler için yardım aldıkları diğer kişilerle; edinilen faydanın olumlu ruhsal sonuçları bulunmaktadır (Lucas ve Dyrenforth, 2006).

2.6.2.2. Karşılıklı Bağlılık (Interdependence) Yaklaşımı

Karşılıklı bağlılık, bireylerin tercihleri, amaçları ve davranışlarının, karşı taraftaki bireyin tercihleri, amaçları ve davranışları ile ilgili olduğu gerçeğini referans olarak birbirleriyle etkileşime girmesini ya da birbirlerinin deneyimlerine etki etme derecesini tanımlar. Bu noktada ilişki, bir etkileşim ortaklığıdır. Karşılıklı bağlılık, sosyal deneyimlerin temel bir özelliğidir: a) karşılıklı bağlılık yapısı, etkileşimcilere temel sonuçlarla birlikte kişiler arası bir gerçeklik oluşturur; etkileşimi karakterize eden fırsatları ve kısıtlamaları tanımlar; (B) bireysel düzeydeki eğilimler, ilişkiye özgü motifler ve sosyal normlar sık karşılaşılan bağımlılık durumlarına adaptasyonun bir sonucu olarak ortaya çıkmaktadır ve (c) biliş ve etkilenme gibi iç olaylar, sıklıkla karşılıklı bağlılık durumlarının anlamını kavramaya yöneliktir ve bu tür durumlarda uygun eylemi tanımlamaktadır. Böylece, bir ilişkide deneyim, ilişkiyi karakterize eden karşılıklı bağlılık dokusundan ayrılmaz. Karşılıklı bağlılık teorisi, birbirine bağlılık türlerinin sınıflamasını yaparak ile ilişkilerin analizi üzerine önemli bir

çerçeve sunar. Motivasyon dönüşümü kavramı aracılığıyla, teori, davranışın uzun vadeli hedefler veya stratejik düşünceler gibi daha geniş kaygılarla şekillendirildiğini açıklar. Teori, aynı zamanda, atıf, duygu ve kendini tanıma gibi sosyal-bilişsel olguları anlamaya yönelik bir çerçeve sunmaktadır (Rusbult ve Arriaga, 1997).

2.6.2.3. Gelişimsel Yaklaşımlar

Psikanalitik Yaklaşımlar: Psikanalitik yaklaşımlar, Freud'un görüşlerinden yola çıkılarak oluşmuştur. Freud'a göre ebeveyn-çocuk ilişkisi özellikle genital dönemde (3-5 yaş) önem kazanır ve bu dönemde çocuk karşı cinsten olan ebeveynine karşı cinsel duygular besler. Ergenlikte cinsel dürtülerin tekrar ön plana çıkması ile genç, bu kez anne/babasına fiziki ve psikolojik yönden benzeyen birisine aşık olmaktadır (Morgan, 2002).

Erikson'a göre ise bebeklik dönemindeki anne-çocuk ilişkisi, çocukta temel güven duygusunun kazanılması açısından çok önemlidir. Bu duygunun gelişebilmesi içinse bebeğin istek ve beklentilerinin, geciktirilmeden karşılanması gerekir. Erikson'un kuramında insan ilişkilerinin tekrar ön plana çıktığı dönem genç yetişkinlik dönemidir. Bu dönemde bireyin, başka bir kişiyle yakınlık kurması beklenmektedir. Bu yakınlık daha çok karşı cinsten birisiyle olmakla birlikte, aynı cinsten biriyle kurulan dostluk-arkadaşlık ilişkisinde de edinilebilmektedir (Hortaçsu, 2012).

Psikanalitik kuramcılar içerisinde, sosyal ilişkilere belki de en çok önem veren kuramcı Sullivan'dır denilebilir. Çünkü Sullivan'a göre gerek kişilik gelişimi, gerekse ruhsal gelişim insan ilişkileri içerisinde şekillenir. Sullivan (1953; akt. Oberle ve ark., 2010), arkadaşlarla yaşanan ilişkilerin, çocukluk ve ergenlik döneminde yetişkinlik döneminin aksine işbirliği ve empati gibi önemli sosyal becerilerin öğrenilmesi için önemli fırsatlar sunduğunu öne sürmüştür. Ona göre arkadaş ilişkilerinde bireyler, birbirlerinin ilişkiden doyum sağlaması, kendini ilişkide iyi ve değerli hissetmesi kaygısını taşırlar. Arkadaş ilişkileri, kazandırdığı sosyal ve duygusal becerilerin yanı sıra çocuk ve ergenlerin bir sonraki gelişim dönemlerindeki iyi oluşlarının önemli bir belirleyicisi olabilmektedir (Newcomb ve Bagwell, 1996).

Biyolojik Kökenli Yaklaşım: Bowlby'ye göre (1969, 1973; akt. Hortaçsu, 2012), insanlar da hayvanlar gibi yaşamlarının ilk devresinde kendi cinslerinden bir erişkinle bağımlılık ilişkisi kurmak için programlanmışlardır. Böyle bir ilişkinin temel amacı, bebeklerin korunması ve yaşamlarını sürdürebilmeleridir. Bowlby (1973, 1979; akt. Furman ve ark., 2002), Bağlanma Kuramı'na erken dönem anne-bebek ilişkilerinin, bireyin ebeveynler ile ilişki duygu, düşünce ve davranışlarıyla birlikte, arkadaşlık gibi diğer yakın ilişkilerini de şekillendirdiğini öne sürmektedir.

2.6.3. Ergenlikten Yetişkinliğe Ebeveyn ve Arkadaş İlişkileri

Aile tüm kültürlerde yaşam boyu doğal bir destek sistemi olarak işlev gördüğünden, öznel iyi oluşla ilişkili sosyal yapıyı incelemek önem taşımaktadır. Ebeveyn-ergen ilişkisinin duygusal ve davranışsal sorunlarla ilişkili olduğu bilinmektedir (Barber, 1996; Farrington ve ark., 1990, Kerr ve Stattin, 2000; Steinberg ve ark., 1991).

Günümüzde ergenlerin kişilerarası ilişkileri üzerine yapılan araştırmalar genel olarak işlevsel ve yapısal yaklaşımlar olarak ikiye ayrılabilir. Yapısal yaklaşımı benimseyen araştırmacılar, ağdaki kişilerin sayısı (Urberg ve ark.,1995) veya geniş aile üyelerinin varlığı veya yokluğu gibi sosyal ağ özelliklerinin niceliksel yönlerine odaklanırlar (örneğin, Taylor, 1996). Sosyal ağlara işlevsel bir yaklaşım, sosyal ağdaki kişilerle olan ilişkilerin niteliklerine (ör. Destek ve çatışma) odaklanmaktadır (VanHorn ve ark., 2000).

Ergenlerin kişiler arası ilişkilerinin işlevsel yönleri üzerinde yapılan araştırmalar (Furman ve Buhrmester, 1992; Lempers ve Clarke-Lempers, 1992; Levitt, Guacci-Franco ve Levitt, 1994), ergenlerin ilişkileri hakkındaki algılarının psikososyal gelişim ile tutarlılık göstermektedirler. Örneğin Shaver, Furman ve Buhrmester (1985) ve Furman ve Buhrmester (1992), ebeveynler ve genç yetişkinler arasında yakınlaşma bulgusuna ulaşmışlar; ergenlere kıyasla üniversite öğrencilerinin ebeveynlerle daha az çatışma ve daha çok olumlu nitelik bildirdiği bulgularına ulaşmışlardır.

Ergenlerin baba ile olan ilişkisinin değil de anne ile olan ilişkisinin davranış problemleriyle ilgili olduğu bilinmektedir (Repinski ve Shonk, 2002; Morgan ve ark., 2011). Diğer taraftan ergenin davranış sorunlarının anne ile olan ilişkisini olumsuz yönde etkilemezken; baba ile olan ilişkisini olumsuz etkilediği bulgusuna ulaşılmıştır (Buehler, 2006). Örneğin Edwards ve Lopez (2006), Latin orta ve lise öğrencileri için algılanan aile desteğinin yaşam memnuniyetinin en güçlü yordayıcı sı olduğunu bulmuştur. Bu çalışma, Asya gençleri gibi Avrupalı olmayan ergenler üzerinde güçlü bir şekilde tanımlanan ve hem çekirdek hem de geniş aileye bağlanan diğer araştırmalarla tutarlıdır (Sue ve Sue, 1999; akt. Morgan ve ark., 2011).

Yetişkinlik döneminde ebeveyn-çocuk ilişkisi genellikle sık temas ve duygusal yakınlık ile karakterizedir (Lye, 1996). Çatışma ise nadiren görülür (Fingerman, 2003; akt., Schwarz ve ark., 2005). Bu dönemde ebeveyn-çocuk ilişkisinin kalitesi, karşılıklı destekle ilgilidir. Bu karşılıklılığın dengeli ya da eksik olması ise ilişkinin kalitesini etkiler. (Bengtson ve Roberts, 1991; Roberts, Richards ve Bengtson, 1991). Karşılıklılık, sosyal ilişkilerde evrensel bir norm olarak kabul edilir. Dolayısıyla, sosyal ilişkilerin istikrarı, başka bir kişiye verilen yardım ve desteğin, bu kişi tarafından yeterli bir süre ve koşullu bir şekilde ikmal edileceği beklentisine dayanmaktadır. Aile üyeleri arasında karşılıklılık, aynı türde olmak zorunda değildir ve "destek bankaları" yolunda bir ömür boyunca kurulabilir (Antonucci, 1985; akt. Schwarz ve ark., 2005).

Ergenlik döneminde birçok değişiklik, ebeveyn-çocuk ilişkilerinde gerçekleşir. Ergenler aileleri ile daha az vakit geçirirken, gittikçe artan bir şekilde akranlar üzerine yoğunlaşmaktadırlar (Larson ve ark. 1996). Neo-psikoanalitik perspektifler, evrimsel perspektifler ve sosyo-bilişsel perspektifler gibi birçok teori, ergenlik çağında artan özerklik ve bireyleşmenin, yakınlıkta geçici bir azalmaya, çatışmalarda bir artışa ve kademeli olarak daha eşit güce yol açtığını ortaya koymaktadır (Collins ve Laursen 2004). Ergenlik döneminde ailenin dışındaki ilişkilerin gittikçe önem kazandığı iyi bilinmektedir (Giordano, 2009).

Ebeveyn-çocuk ilişkisi ve arkadaş ilişkileri üyeler arasındaki güç dengesinde farklılık gösterirler. Ebeveyn-çocuk ilişkileri doğası gereği asimetriktir, genellikle

ebeveynlerin baskısı altındadır; Buna karşılık, akran ilişkileri daha simetrik ve eşitlikçi olabilir (Buhrmester ve Furman, 1987). Erken ergenlik döneminde çocuklar bu farka duyarlı hale gelirler (Eccles ve ark.,1991; Higgins ve Eccles-Parsons, 1983). Erken ergenler, ebeveyn-çocuk ilişkilerinin eşit olmayan güç dengesi nedeniyle, bu ortamlarda bağımsız düşünme ve etkinlik fırsatlarının sınırlı olduğunu düşünebilirler. Bu arada, arkadaş ilişkileri içinde birbirlerine karşı tek taraflı kontrolün bulunmaması, erken ergenlerin arkadaşlıklarına artan miktarda zaman ve ilgi göstermesine yol açabilir (Fuligni ve Eccles, 1993).

Çocukluktan ergenliğe geçişte arkadaş ilişkileri yetişkinin gözetiminden çıkar ve bağımsızlaşır; arkadaşın onayı, bakış açısı ve önerileri önem kazanır. Bununla birlikte ebeveynlerle geçirilen zaman azalır ve ebeveynlerden duygusal olarak bağımsızlaşılır (Collins ve Russell, 1991; Larson ve Richards, 1991). Eşzamanlı olarak gerçekleşen bu süreçlerin ergenlik dönemi ebeveyn-ergen ilişkilerinde güç dengesi ve otoritenin sağlanmasında oldukça önemli olduğu bilinmektedir (Steinberg, 1990). Bu dönemde çocuklar aile ve akran yönelimi arasında tercih yapmak durumunda kalırlar ve bazı yönlerden, çocukların erken ergenlik döneminde akran yönelimini, ebeveynlerine yakınlığa tercih ettikleri bilinmektedir (Fuligni ve Eccles, 1993). Steinberg ve Silverberg (1986) akran yönelimli çocukların yüzdesinin geç çocukluk döneminden erken ergenliğe kadar arttığını ancak yetişkin odaklı çocukların yüzdesinin azaldığını bulmuştur. Aslında, bu konudaki araştırmaların çoğu çocukların erken ergenlik döneminde kendilerini ebeveynlerinden kısmen ayırdığını ve uzaklaştığını göstermektedir (Collins ve Russell 1991; Paikoff ve Brooks-Gunn.1991; Steinberg ve Silverberg, 1986) .

Ergenlik çağında arkadaşların uyumlu davranışlar üzerinde güçlü bir etkisi olduğu düşünülmektedir (Sullivan, 1953). Belki de bu, ergenlik döneminde arkadaşların kabulüne yönelik artan ihtiyacın bir sonucudur. Ergenlik dönem boyunca arkadaş ilişkilerinin, yakınlık, güven gibi ihtiyaçlara hizmet ettiği düşünülür (Rubin, Bukowski ve Parker, 1998). Böylelikle, güçlü, nitelik bakımından zengin arkadaş ilişkileri geliştirmek, önergenlikten itibaren merkezi bir öneme sahip olur. Bu nedenle arkadaşlığın kalitesinin çocuk ve ergenlerin psikososyal uyumuyla doğrudan bağlantılı olması gerektiği anlaşılıyor (Rubin ve ark., 2004).

Arkadaş ilişkisi, ergenlerin psikososyal uyumunun gerçekleşmesinde anahtar olarak görülmektedir. Bireyin arkadaş ilişkileri iyi oluşlarında önemli bir yordayıcıdır, ancak bu ilişkilerin olumlu ve olumsuz niteliklerinin etkisini ayrı ayrı gözlemlemek gerekir (Rubin, Bukowski ve Parker, 1998). Arkadaş ilişkilerinin olumlu ve olumsuz niteliklerine yönelik en kapsamlı modellerden biri Furman (1989) tarafından geliştirilmiştir. Bu modele göre olumsuz nitelikler düşmanlıktan, rekabet ve yarışmaya; olumlu nitelikler ise eşlik etmeden, yakınlık, yardım, sadakat, bakım, sıcaklık/sevecenlik ve güvene kadar geniş bir yelpazede kendini gösterir. Özellikle olumlu özelliklerde (yani güvenlik, yardım, yakınlık ve arkadaşlık) yüksek ve negatif özelliklerde (yani çözülmemiş çatışmalar) düşük olarak nitelendirilen yüksek kaliteli arkadaşlıklar yararlı olabilir (Berndt, 2002). Yüksek kaliteli arkadaşlıklar, pozitif benlik saygısı (Keefe ve Berndt 1996), daha fazla sosyal yeterlilik (Rubin ve ark., 2004) ve daha pozitif duygusal düzenleme (Demir ve Urberg, 2004; Parker ve Asher, 1993) getirmenin yanısıra kişilerarası çatışmalara karşı koruyucu bir görev sağlamaktadırlar (Bollmer ve ark., 2005; Hodges ve ark., 2006).

2.6.4. Öznel İyi Oluş ve Sosyal İlişkilere Yönelik Yapılan Araştırmalar

Doyum veren yaşantıların kimlerle geçirildiğine göre üniversite öğrencilerinin ÖİÖ puanları arasında anlamlı farklılıklar vardır. En doyum veren yaşantılarını tek başına geçiren öğrencilerin ÖİÖ puan ortalamaları, arkadaşlarıyla birlikte, okul ortamlarında ve ailesiyle birlikte geçiren öğrencilerin ÖİÖ puan ortalamalarından anlamlı düzeyde düşük bulunmuştur. Ayrıca en doyum veren yaşantılarını arkadaşlarıyla geçiren öğrencilerin ÖİÖ puan ortalamaları, ailesiyle birlikte geçiren öğrencilerin ÖİÖ puan ortalamalarından anlamlı düzeyde düşük çıkmıştır. En doyum veren yaşantılarını tanımadığı insanlarla geçiren öğrencilerin ÖİÖ puan ortalamaları, arkadaşlarıyla birlikte, okul ortamında ve ailesiyle birlikte geçiren öğrencilerin ÖİÖ puan ortalamalarından daha düşük bulunmuştur (Reisoğlu, 2014).

Pinquart ve Sörensen (2000), öznel iyi oluşla SES ve sosyal bağlantılar arasındaki ilişkiye yönelik metaanalitik bir çalışma yapmışlardır. Bu çalışmanın sonucunda gelir düzeyinin öznel iyi oluşla ilişkisinin eğitim seviyesinden daha güçlü

olduğu; sosyal bağlantıların kalitesinin, sosyal bağların sayısından daha güçlü olduğu bulgularına ulaşmışlardır. Aynı zamanda arkadaşlarla bağlantıda olmanın, kendinden büyüklerle bağlantıda olmadan daha güçlü etkiye sahip olduğu bulunmuştur. Arkadaşlıkların kalitesinin ise kendinden büyüklerle yapılan arkadaşlıkların kalitesine göre yaşam doyumuyla daha yüksek ilişkide olduğu da gözlenmiştir.

Kanada'da yapılan bir çalışmanın sonucunda, evlilik ve aile, arkadaş ve komşuluk bağları, işe bağlılık, vatanseverlik (hem bireysel hem toplumsal düzeyde), güvenilir olma ve güven duymanın güçlü bir şekilde mutluluk ve yaşam doyumuyla ilişkili olduğu; sağlığa ise hem doğrudan hem de öznel iyi oluş üzerinden etkili olduğu bulgularına ulaşılmıştır (Helliwell ve Putnam, 2004).

Arkadaş ilişkilerinin kalitesi ve yaşanan çatışmaların mutluluktaki rolü ile arkadaş ilişkilerinin niteliğinin mutluluktaki en önemli belirleyici olduğu bulgularına varılmıştır. Arkadaş ilişkilerine ilişkin veriler "en iyi arkadaş", "en yakın ikinci arkadaş" ve "en yakın üçüncü arkadaş" için alınmıştır. Sonuçlar "en iyi arkadaş"la yaşanan ilişki kalitesinin, mutluluğun tek anlamlı açıklayıcısı olduğunu gösterse de, "en yakın ikinci arkadaş"a sahip olmanın da "en iyi arkadaş"la olan ilişkinin kalitesi ile bağlantılı olduğunu göstermiştir. "En yakın arkadaş"la olan ilişkinin kalitesinin bu ilişkideki olumsuzlukların etkisini azaltıcı bir role sahip olduğu gözlenmiştir (Demir, Özdemir ve Weitekamp, 2007).

Anne, baba, en iyi arkadaş, romantik partner ile olan ilişkilerin romantik partneri olan ve olmayan kişilerin mutluluğuna etkisi incelenmiştir. Romantik partneri olmayan kişilerde anne ve en yakın arkadaşla olan ilişki yaşantılarının, mutluluk üzerindeki en önemli belirleyicileri olduğu bulgusuna ulaşılmıştır. Diğer taraftan romantik partneri olan kişilerde ise mutluluğun en iyi belirleyicilerinin anne ve romantik partnerle yaşanan ilişki kalitesi ve çatışmalarının olduğu belirlenmiştir. Romantik partneri olan kişilerde bu ilişkinin kalitesinin en yakın arkadaşla yaşanan çatışmalarda koruyucu bir rol üstlendiği; daha da ötesi en yakın arkadaşla olan ilişkinin kalitesinin , romantik partnerle olan ilişkideki çatışmaların mutluluğa olan negatif etkisinde azaltıcı bir etki göstermediği ve arkadaş ilişkisinin mutluluğa etkisinden daha az etkiye sahip olduğu gözlenmiştir. Özetle yetişkinlerin

mutluluğunu konu alan arařtırmalarda arkadaşların önemi romantik partnerlerden daha az incelenmiş; bu arařtırmanın bulguları da arkadaş ilişkilerinin daha önemli bir etkiye sahip olduğunu göstermiştir (Demir, 2010).

Genç yetişkinlerde ile kişilik, arkadaş sayısı, en yakın arkadaş ilişki kalitesi ve mutluluk arasındaki ilişkiler değişken olarak alınmıştır. Arařtırmanın temel amacı arkadaşlık ve mutluluk arasındaki ilişkilerin kişilik etkisi kontrol edilerek ortaya konmasıdır. Arkadaşlık değişkenleri mutluluğa ilişkin varyansın %58'ini açıklamıştır. Arařtırma sonucunda kişilik ve arkadaş sayısı değişkenleri kontrol edilse de edilmese de arkadaşlık kalitesinin mutluluğu anlamlı düzeyde yordadığı ancak, arkadaşlık çatışmalarının mutluluk üzerinde anlamlı bir yordayıcılığı olmadığı bulgularına ulařılmıştır. Yapılan ek analizlerde, cinsiyet ve kişilik kontrol değişkeni olarak alındığında arkadaş ilişki kalitesinin mutluluğu anlamlı düzeyde yordadığı sonucuna varılmıştır (Demir ve Weitekamp, 2007). Genç yetişkinle yapılan çalışmanın sonuçlarına göre yakın arkadaşlarla olan ilişki doyumunun, bu ilişkilerin kalitesi ve mutluluk arasındaki ilişkide aracı bir etkiye sahip olduğu sonucuna ulařılmıştır (Demir ve Özdemir, 2010b).

Yetişkinlerde öznel iyi oluşun bileşenleri (yaşam doyumunu, olumlu duygu ve olumsuz duygu) ile sosyal destek, kişilik ve sosyal istenirlik arasındaki ilişkilerin incelendiği bir arařtırmanın sonuçlarına göre sosyal desteğin öznel iyi oluşa yönelik toplam varyansın %44'ünü açıkladığı gözlenmiştir (Gallagher ve Vella-Brodrick, 2008).

Aile ve arkadaştan alınan sosyal desteğin öznel iyi oluşun tüm bileşenleri ile (olumlu duygu, olumsuz duygu ve yaşam doyumunu) ilişkili olduğu bulgusu ilgili alanyazında yer almaktadır (Demir, Özdemir ve Weitekamp, 2007; Diener ve Oishi, 2005; Diener ve Seligman, 2002; Gallagher ve Vella-Brodrick, 2008; Saygın, 2008; Reisoğlu, 2014). Argyle (1987), çeşitli çalışmalarda sosyal ağın iki yönü olan aile (ebeveynlerle ilişkiler) ve okulun (akran ilişkileri ve okul performansı) genç insanların psikolojik iyi olması ve sosyal uyumu için önemli olduğunun belirlendiğini ifade etmektedir.

2.7. DEĞER, KİŞİLİK VE SOSYAL İLİŞKİLERE YÖNELİK ÇALIŞMALAR

Çalışmanın bu kısmında araştırmanın bağımsız değişkenleri olan değer, kişilik ve sosyal ilişkilerin birbirleriyle olan ilişkilerine yönelik kavramsal açıklamalar ve alanyazındaki araştırmalara yer verilecektir.

2.7.1. Değerler ve Kişilik

McCrae ve Costa Beş Faktör Kuramı'nda insanların genetiğini, fiziksel farklılıklarını, kişiliğini, değerlerini ve çevresel bağlamını bir araya getirmektedirler (Costa ve McCrae, 1998, 2001; McCrae ve Costa, 1996, 1999). Bu kuramda bireyi anlamak için temel bileşenler "temel eğilimler", "karakteristik adaptasyonlar" ve "benlik kavramı"dır (benlik kavramı bir anlamda karakteristik adaptasyonların alt bileşenidir). Değerler ise bireyin başka bireyler ve çevresiyle etkileşimi sonucunda ortaya çıkan beceri, alışkanlık, tutum ve ilişkiler gibi temel eğilimlerinin bir nevi özetlenmiş manifestosudur (McCrae ve Costa, 1996). Kişilik özellikleri, çevre tarafından etkilenmeyen, evrensel olarak tanımlanan ve gözlenebilen temel eğilimlerdir. Kişilik özelliklerine ilişkin bu açıklamanın oldukça ikna edici araştırmalarca da desteklendiği görülmektedir. Örneğin kişilik özelliklerinin yetişkinlik boyunca değişmez olması, kişilik yapılarının evrensel olarak aynı olması ve ebeveyn etkilerinin az olması yönünde bulgulara rastlamak mümkündür (Costa ve McCrae, 1998, 2001; McCrae ve Costa, 1996, 1999; McCrae ve ark., 2000)

Kişilik ve değerler arasında çok sayıda farklılığa rastlamak mümkündür. Kişilik bireylerin doğal olarak ne yapmaya eğilimleri olduğunu gösterirken; değerler ise ne yapmamız "gerektiğini" işaret eder. Kişilik özellikleri birbiriyle çatışmaya girmez; birinin varlığı diğerinin yokluğunu gerektirmez. Örneğin birey hem dışadönük hem de uzlaşılabilir olabilir. Ancak değerler kendi içinde bu anlamda bir çatışmayı içerir. Örneğin hazcılık, geleneksellikle karşıt düşebilir. Kişilik ve değerler arasındaki bir diğer farklılık ise kişilik özellikleri doğuştan hazırken (Olver ve Mooradian, 2003); değerler kişinin kendi ihtiyaçlarını sosyal olarak kabul edilebilir hale getirerek doyurmasını sağlayan inançlardır (Rokeach, 1973). Kişinin kendi doğasının bir parçası olarak dışadönük davranması ile kişinin dürüstlüğü önemli olduğunu öğrenmesi sonucunda dürüst davranması birbirinden farklıdır. Son olarak

değerlerin yapıları, kişiliğin yapılarından daha dinamikdir. Kişi farklı bir çevreye girdiğinde değerlerini adapte edebilirken (Rokeach, 1973); kişilik özellikleri ise yaşam boyu sabittir (Judge, Higgins, Thoreson ve Barrick, 1999; McCrae ve ark., 2000) ve bu sabitlik .98 düzeyindedir (Conley, 1985; akt., Parks ve Guay, 2009).

Kişilik özellikleri ve değerler arasındaki farklılıklara rağmen bu iki yapıyı uygulamada birbirinden ayırmak zordur. Roccas, Sagiv, Schwartz ve Knafo (2002) bazen aynı kelimenin hem değer hem de kişilik özelliği için kullanılabileceği şeklinde bir yorumda bulunmuşlardır. Örneğin "yeterlilik": yeterli olma eğilimi (kişilik) veya yeterlilik göstermenin önemli olduğuna ilişkin inancın olması (değer). Onlara göre, yapılan davranışları kişiliğin sonucu olarak açıklama alışkanlığı çok yaygın olsa da her davranışı kişilikle açıklamak mümkün değildir. Değerler, kişilik özelliklerinin davranışsal ifadelerini düzenler. Örneğin doğuştan dürtüsel olan biri iyilik halinin önemli olduğunu düşünerek eşi ve çocukları yanındayken arabasını daha yavaş sürerek uzlaşılabilir olmaya çalışabilir ki bu da değerlerin bir sonucudur. Değerler ve kişiliğin davranışı yordamada aslında birlikte hareket ettiği görülmektedir (Parks ve Guay, 2009).

Sosyal deneyimlerin, bireyin değer sisteminin gelişiminde önemli bir etkisi olsa da kişilik de bu sistemin oluşmasında rol oynayabilir (Olver ve Mooradian, 2003). Örneğin uzlaşılabilir olan bir birey yardımseverliğin güçten daha önemli bir değer olduğunu düşünebilir. Değer öncelikleri kişilerin kendi ihtiyaç ve kişilik özelliklerini sosyal olarak onaylanmış değer etiketlerinden yola çıkarak anlayabilmek/değerlendirebilmek için ortaya çıkmıştır (Rokeach, 1973; Schwartz, 1992). Örneğin başarının peşinde koşmak belki de agresif kişilik özelliğinin toplumca onaylanmış bir şekilde dışa vurumudur. Batı kaynaklı pek çok çalışmada değerlerin kişilik özellikleriyle ilişkide çıkması beklenmiştir (Calogero, Bardi ve Sutton, 2009; Roccas, Sagiv, Schwartz ve Knafo, 2002).

Kişilik ve değerlerin arasındaki ilişki araştırmacılar arasında popülerliğini sürdürmektedir. Parks (2007; akt. Parks ve Guay, 2009), bu ilişkiyi araştıran 11 farklı çalışmayı içeren bir meta-analiz çalışması gerçekleştirmiş ve incelenen araştırma

sonuçlarının birbirleriyle tutarlılık gösterdiği sonucuna ulaşmıştır. Uzlaşılabilirlik ve açıklık değerlerle en güçlü ilişkileri göstermiş; uzlaşılabilirlik yardımseverlikle, açıklık ise özyönelim ve evrenselcilik değerleri ile yüksek düzeyde ilişkili çıkmıştır. Dürüstlük ve dışadönüklük başarı ve uyarılım değerleri ile ilişkili çıkarken duygusal stabilite değerlerle kuvvetli ilişki göstermemiştir.

Parks-Leduc, Feldman ve Bardi (2014), Beş Faktör Kuramı'nda yer alan kişilik özellikleri ile Schwartz Değer Kuramı'ndaki değerler arasındaki ilişkiyi inceleyen 60 araştırmadan yola çıkarak bir meta-analiz çalışması yapmışlardır. Açıklık kişilik özelliği yüksek olan bireylerin self-direction, uyarılım ve evrenselcilik değerlerine eğilimlerinin yüksek olurken; açıklık kişilik özelliği düşük olan bireylerin ise muhafazacılık, uyum ve güvenlik değerleri puanlarının yüksek olduğu bulgularına ulaşılmıştır. Uyumluluk kişilik özelliği de değerlerle güçlü bir ilişki göstermiştir. Bu kişilik özelliği yüksek olan bireylerin yardımseverlik ve evrenselcilik değerlerine eğiliminin yüksek olduğu; aynı zamanda dürtülerini uyum ve muhafazacılık değerleri içinde kontrol altına almaya çalıştıkları bulgularına ulaşılmıştır. Uyumluluk kişilik özelliği düşük olan bireylerin ise güç değerine eğilimlerinin yüksek olduğu gözlenmiştir. Dışadönüklük ise değerlerle, açıklık ve uyumluluk kişilik özelliklerinden daha düşük bir korelasyon göstermiştir. Dışadönüklük puanı yüksek olan bireylerin uyarılım, güç ve başarı değerlerine eğilimlerinin yüksek olduğu bulunmuştur. Sorumluluk kişilik özelliği ise değerlerle herhangi bir ilişki göstermemiştir.

Luk ve Bond (1993) Çinli öğrencilerle yaptıkları çalışmanın sonucunda açıklık kişilik özelliğinin özaşkınlık ve değişime açıklık değerleri; uyumluluk ile yüksek düzeyde ilişkili olduğu; uyumluluğun, özaşkınlık ve muhafazacılık değerleri; sorumluluğun ise uyma değeri ile anlamlı düzeyde pozitif korelasyon gösterdiği yönünde bulgulara ulaşmışlardır. Özellikle son bulgu araştırmacılar için şaşırtıcı olmuştur çünkü sorumluluk Çin kültüründe beklenmemektedir. Herringer (1998) açıklık kişilik özelliğinin evrenselcilik; sorumluluğun tutuculuk ve özgenişletim değerleri; uyumluluğun ise özaşkınlıkla yüksek düzeyde korelasyon gösterdiğini belirlemiştir. Dollinger, Leong ve Ulicni (1996) açıklık kişilik özelliğinin özaşkınlık ve yeniliğe açıklık değerleri ile; uyumluluğun, özaşkınlık değerleri ile; sorumluluğun

ise özgenişletim ve muhafazacılık değerleri ile pozitif yönde korelasyon gösterdiği yönünde bulgulara ulaşmışlardır. Bu çalışmaların hiçbirinde dışadönüklük ve duygusal dengesizlik kişilik özellikleri ile değerler arasında anlamlı bir ilişki gözlenmemiştir ancak dışadönüklüğün uyarılımla yüksek düzeyde ilişkili olduğuna yönelik bulgular mevcuttur (Dollinger et al., 1996; Luk ve Bond, 1993). Dışadönüklüğün uyarılım değeri ile korelasyonu yüksek çıksa da diğer değerlerle ilişkileri farklı araştırmalarda farklı sonuçlar göstermektedir (Roberts and Robins 2000).

Sonuç olarak açıklık, uyumluluk ve sorumluluk kişilik özelliklerinin değerlerle ilişkili olduğu gözlenmektedir. Dışadönüklük ve nörotisizm kişilik özelliklerinin ise değerlerle genellikle zayıf ve farklı çalışmalarda farklı ilişkiler gösterdiği gözlenmektedir. Schwartz (2011), bu farklılıkların belirli kişilik özellikleri ve değerlerin sosyal kabul düzeyi toplumdan topluma değişebilmesine bağlamaktadır.

Kişilik özellikleri ve değerlerin öznel iyi oluşu yordadığına ilişkin araştırmalar mevcut olsa da her ikisinin bir arada öznel iyi oluşa etkisinin sınırlı olduğu araştırmalar sınırlı sayıda. 180 üniversite öğrencisi ile yapılan çalışmada değerlerin öznel iyi oluşla ilişkili olduğu ancak; bu ilişkinin kişilik özellikleri ve öznel iyi oluşla olan ilişkiden daha düşük düzeyde olduğu gözlenmiştir. Kişilik özellikleri değerler ve öznel iyi oluş arasındaki ilişkiye aracılık etkisi göstermiştir. Kurulan modelde değerler ile ÖİÖ arasındaki ilişkinin, kişilik özellikleri ile ÖİÖ arasındaki ilişkiden daha güçlü dolaylı etkilere sahip olduğu görülmüştür. ÖİÖ ve değerler arasındaki korelasyonlar ise sınırlı ve zayıf düzeydedir. ÖİÖ ile içsel (intrinsic) ya da gelişim odaklı değerlerle (uyarılım, öz-yönelim, evrenselcilik ve yardımseverlik gibi) korelasyon gösterdiği bulgularına ulaşılmıştır. Bu değerler yaşam doyumu ile de benzer düzeyde korelasyon göstermiştir (Haslam, Whelan ve Bastian, 2009).

2.7.2. Değerler ve Sosyal İlişkiler

Değerlerin sosyal ilişkilerdeki rolünün daha çok ilişki tarafları arasındaki değer benzeşimi üzerine yoğunlaştığı görülmüştür. İlişkinin taraflarının birbirleri

arasındaki tutum ve değer benzerliklerini keşfetmeleri, bir anlamda kendilerini onaylamalarını sağladığından dolayı ilişkiyi adeta bir ödül haline getirir (Urberg ve ark., 1998).

İlişkideki bireylerin birbirlerine yönelik olumlu ya da olumsuz duygular hissetmelerinde, hayata bakış açısındaki ortaklıkların önemli olduğu öne sürülmektedir (Byrne, 1971; akt., Medling ve Maccarrey, 1981). Rokeach ve Byrne (1975; akt., Medling ve Maccarrey, 1981), eşler arası değer benzeşiminin evlilik uyumu açısından oldukça önemli olduğu bulgusuna ulaşmışlardır. Sortheix ve Lönnqvist (2015), sosyal ilişkilerin değer benzeşimi ve öznel iyi oluşun hem bilişsel hem de duygusal boyutları arasındaki ilişkide aracı bir etkiye sahip olduğu bulgusuna ulaşmışlardır.

2.7.3. Kişilik ve Sosyal İlişkiler

Zhang (2013), psikososyal gelişim ve kişilik özellikleri arasındaki ilişkiyi incelemiştir. Özellikle, çalışma, yaş ve cinsiyet değişkenleri kontrol altına alındığında, kişilik özelliklerinin Erikson'un tanımladığı gelişimsel krizlerinin çözülmesindeki rolünü araştırmıştır. Üniversite öğrencileri ile yapılan bu çalışmanın sonucunda, gelişimsel krizlerin nörotisizmle negatif yönde; dışadönüklük, açıklık, uyumluluk ve sorumlulukla pozitif yönde korelasyon gösterdiği bulgularına ulaşılmıştır. Bu çalışma üniversite döneminin gelişimsel krizi olan yakın ilişkiler kurmanın önemini göstermektedir.

Dışadönüklerin içe dönüklere oranla daha kolay arkadaş edindikleri (Asendorpf and Wilpers, 1998) ve daha çok arkadaşına sahip oldukları bilinmektedir (Hills and Argyle, 2001). Dışadönük bireylerin diğerlerine oranla daha yakın ilişkiler kurduğu yönünde bilgiler de mevcuttur (Berry ve ark., 2000; Jensen-Campbell ve ark., 2002; Wilkinson ve Watford, 2001). Uyumluluk düzeyi yüksek bireylerin arkadaş ilişkilerinde daha az çatışma ve olumlu nitelik yaşadıkları belirtilmektedir (Asendorpf ve Wilpers, 1998; Berry ve ark., 2000; Jensen-Campbell ve ark., 2002). Nörotisizm ve arkadaşlarla yakınlık arasında negatif (Berry ve ark., 2000; Wilkinson ve Watford, 2001) ve zayıf ilişki bildirilmektedir.

BÖLÜM III: YÖNTEM

Çalışmanın bu bölümünde, araştırmanın modeli, örnekleme, araştırmada kullanılan ölçme araçları, araştırmanın uygulaması ve veri analiz teknikleri hakkında bilgilere yer verilmektedir.

3.1. ARAŞTIRMANIN MODELİ

Çalışma, ilişkisel tarama modelindedir. İlişkisel tarama modelinde, iki ya da daha fazla değişkenin arasındaki ilişkilerin belirlenmesi temel amaçtır. Buna göre, bu araştırmada kuramsal olarak ilişkili olması beklenen değişkenler arasındaki birlikte değişimin varlığı incelenmektedir (Karasar, 2006).

3.2. EVREN VE ÖRNEKLEM

Bu çalışmanın evreni Kadıköy İlçesi'nde öğrenimine devam eden lise öğrencileri ile İstanbul üniversitesi Hasan Ali Yücel Eğitim Fakültesi'ne devam etmekte olan lisans öğrencilerinden oluşmaktadır. Çalışmanın örnekleme bu öğrenciler arasından elverişli örneklem yoluyla Fen Lisesi, Anadolu Lisesi, Teknik Lise ile Meslek Lisesi olmak üzere dört farklı lise türü ve üniversite sınavında farklı puan türleri ile öğrenci alan lisans programlarından seçilmiştir. Elverişli örnekleme (Convenience Sampling), araştırmacının kolaylıkla ulaşabileceği örneklem elemanlarını almayı içerir. Bu örneklem araştırmacının bazen örneklem tasarlaması ve ulaşması çok zor olduğu durumlarda bazen de evren elemanlarının hepsini belirlemek imkansız olduğunda kullanılan örneklemedir (Monette, Sullivan ve De Jong, 1990; akt., Emir, 2013). Araştırmada iki farklı grupta çalışma yapılmıştır. Bunlardan ilki İlişki Ağı Envanteri'nin Türkçe'ye uyarlanması, ikincisi ise temel çalışmayı sürdürmek amacıyla oluşturulmuştur. Regresyon analizinin temel varsayı olan normallik, homojenlik ve doğrusallık (Kayri ve Boysan, 2008) testlerinin uygulanmasının ardından sorunlu veriler analiz dışı bırakılarak; ilk grup 644, ikinci grup 761 olmak üzere toplam 1405 katılımcı ile araştırma tamamlanmıştır.

1. Çalışma Grubu

Araştırmada kullanılan İlişki Ağı Envanteri'nin Türkçe uyarlaması için lise ve üniversite öğrencilerinden oluşan toplam 681 kişiden veri toplanmıştır. Yapılan normallik, homojenlik ve uç değer analizlerinde sorunlu olarak belirlenen 37 kişi araştırma dışı bırakılarak, 644 kişi ile analizlere başlanmıştır. 644 kişi içerisinde random olarak seçilen 387 kişi ile DFA, 257 kişi ile AFA çalışmaları yapılmıştır. Örneklem cinsiyet ve sınıf düzeyine ilişkin betimsel istatistikler tablo 4'te sunulmaktadır.

Tablo 4. Çalışma Grubunda Cinsiyet Değişkeni İçin Frekans ve Yüzde Değerleri

Cinsiyet	f	%
Erkek	303	47,0
Bayan	341	53,0
Toplam	644	100,0

Tabloda görüldüğü gibi, 1. Çalışma grubu 303 (%47) erkek ve 341 (%53) kadın olmak üzere toplam 644 öğrenciden oluşmaktadır.

Tablo 5. Çalışma Grubunun Yaş Dağılımına İlişkin Bilgiler

Öğrencilerin Yaş Dağılımlarına İlişkin Bilgiler	
N	644
Aritmetik Ortalama	19,000
Standart sapma	3,5326
En düşük değer	14,0
En yüksek değer	25,0

Tablo 5'te görüldüğü gibi 1. çalışma grubunun yaş ortalaması 19, standart sapması 3,53, en düşük yaş 14 ve en yüksek yaş 25'tir.

Tablo 6. Çalışma Grubunda Eğitim Kademesi Değişkeni İçin Frekans ve Yüzde Değerleri

Eğitim Kademesi	f	%
Lise	341	53
Üniversite	303	47
Toplam	644	100

Tabloda 6'te görüldüğü gibi, 1. Çalışma grubu 341 (%53) erkek ve 303 (47) kadın olmak üzere toplam 644 öğrenciden oluşmaktadır.

Tablo 7'de görüldüğü gibi 1. Çalışma Grubu 77 (%12) Rehberlik ve Psikolojik Danışmanlık, 76 (%11,8) Sosyal Bilgiler Öğretmenliği, 35 (%5,4) İngilizce Öğretmenliği, 42 (%6,5) Fen Bilgisi Öğretmenliği, 73 (%11,3) İlköğretim Matematik Öğretmenliği, 86 (%13,4) Anadolu Lisesi, 79 (%12,3) Sağlık Meslek Lisesi, 108 (%16,8) Ticaret Meslek Lisesi ve 68 (10,6) Fen Lisesi öğrencisi olmak üzere toplam 644 kişiden oluşmaktadır.

Tablo 7. Çalışma Grubunda Bölüm ve Lise Türü Değişkeni İçin Frekans ve Yüzde Değerleri

Bölüm ve Lise Türü	f	%
Psi. Dan. ve Reh.	77	12,0
Sos. Bil. Öğrt.	76	11,8
İng. öğretmenliği	35	5,4
Fen Bilgisi Öğrt.	42	6,5
İÖ Mat. Öğrt.	73	11,3
Anadolu Lisesi	86	13,4
Sağlık Meslek Lis.	79	12,3
Ticaret Meslek Lis.	108	16,8
Fen Lisesi	68	10,6
Toplam	644	100,0

2. Çalışma Grubu

Araştırmada hipotezlerin test edilmesi için lise ve üniversite öğrencilerinden oluşan toplam 813 kişiden veriler toplanmıştır. Normallik, homojenlik ve uç değer analizlerinde, verilerinde sorun gözlenen katılımcılar örneklemden çıkarılarak 761 katılımcı ile çalışılmıştır. Ayrıca Portre Değerler Anketi'nin üst düzey boyutlarına ilişkin DFA ve cronbach alpha analizlerinin yapıldığı örneklemin cinsiyet ve sınıf düzeyine ilişkin betimsel istatistikler tablo 8'de sunulmaktadır.

Tablo 8. Çalışma Grubunda Cinsiyet Değişkeni İçin Frekans ve Yüzde Değerleri

Cinsiyet	f	%
Erkek	334	43.9
Kadın	427	56.1
Toplam	761	100

Tabloda görüldüğü gibi, 2. Çalışma grubu 334 (%43.9) erkek ve 427 (%56.1) kadın olmak üzere toplam 761 öğrenciden oluşmaktadır.

Tablo 9. Çalışma Grubunun Yaş Dağılımına İlişkin Bilgiler

Öğrencilerin Yaş Dağılımlarına İlişkin Bilgiler	
N	761
Aritmetik Ortalama	18.8
Standart sapma	.49
En düşük değer	14
En yüksek değer	25

Tablo 9'de görüldüğü gibi 2. çalışma grubunun yaş ortalaması 18.8, en düşük yaş 14, en yüksek yaş ise 25'tir.

Tablo 10. Çalışma Grubunda Eğitim Kademesi Değişkeni İçin Frekans ve Yüzde Değerleri

Eğitim Kademesi	f	%
Lise	387	50.9
Üniversite	374	49.1
Toplam	761	100

Tabloda 10'da görüldüğü gibi, 1. Çalışma grubu 387 (%50.9) lise ve 374 (%49.1) üniversite olmak üzere toplam 761 öğrenciden oluşmaktadır.

Tablo 11. Çalışma Grubunda Bölüm ve Lise Türü Değişkeni İçin Frekans ve Yüzde Değerleri

Bölüm ve Lise Türü	f	%
Psi. Dan. ve Reh.	100	13.1
İng. öğretmenliği	58	7.6
İÖ Mat. Öğrt.	74	9.7
Fen Bilgisi Öğrt.	81	10.6
Sos. Bil. Öğrt.	61	8.0
Anadolu Lisesi	100	13.1
Sağlık Meslek Lis.	101	13.3
Ticaret Meslek Lis.	99	13.0
Fen Lisesi	87	11.4
Toplam	761	100

Tablo 11'da görüldüğü gibi 1. Çalışma Grubu 100 (%13.1) Rehberlik ve Psikolojik Danışmanlık, 58 (%7.6) İngilizce Öğretmenliği, 74 (%9.7) İlköğretim Matematik Öğretmenliği, 81 (%10.6) Fen Bilgisi Öğretmenliği, 61 (%8) Sosyal Bilgiler Öğretmenliği, 100 (%13.1) Anadolu Lisesi, 101 (%13.3) Sağlık Meslek Lisesi, 99 (%13.0) Ticaret Meslek Lisesi ve 87 (11.4) Fen Lisesi öğrencisi olmak üzere toplam 761 kişiden oluşmaktadır.

3.3. ÖLÇME ARAÇLARI

Bu kısımda araştırmada kullanılacak olan Yaşam Doyumu Ölçeği, Olumlu-Olumsuz Duygu Ölçeği, Portre Değerler Anketi, Beş Faktör Kişilik Ölçeği ve İlişki Ağı Envanteri-Kısa Formu (İAE-KF) tanıtılacaktır.

3.3.1. Öznel İyi Oluşun Ölçülmesi

3.3.1.1. Yaşam Doyumu Ölçeği

Öznel iyi oluşun bilişsel boyutu olan yaşam doyumunu ölçmek amacıyla geliştirilen iki farklı ölçek bulunmaktadır. Bu ölçeklerden ilki olan Life Satisfaction Scale-LSS (Young ve diğerleri, 1995) kişilerin değişik yaşam alanlarındaki (aile, okul vs.) yaşam doyumlarını belirlemek için kullanılan ifadelerden oluşmaktadır. İkinci ölçek Satisfaction with Life Scale-SWLS (Diener ve diğerleri, 1984) ise kişinin bir bütün olarak yaşamındaki doyumunu ölçmek için hazırlanmıştır.

Bu araştırmada bireyin yaşamdan aldığı genel doyumun yanı sıra aile ve okul gibi özel yaşam alanlarından alınan doyumun da değerlendirilmesi gerektiği düşünülerek SWLS' ye ek olarak LSS' de kullanılmıştır. Ölçeğin Doğrulayıcı faktör analizi sonucunda ölçeğin tek bir faktörde toplandığı görülmüş ve güvenilirlik katsayısı .67 olarak belirlenmiştir (Young ve diğerleri, 1995). İki ölçeğin birarada kullanıldığı araştırmada güvenilirlik katsayısı .86, test-tekrar test çalışmasında güvenilirlik katsayısı .81 olarak belirlenmiştir (Aydın, 1999).SWLS' nin faktör analizi tek bir faktörün toplam varyansın %66 sını açıkladığını göstermektedir. İç tutarlılık katsayısı ise .87 olarak belirlenmiştir. Ölçeğin Türkçe çevirisi Sümer (1996; akt. Aydın, 1999) tarafından yapılmış ve iç tutarlılık katsayısı .89 olarak belirlenmiştir.

3.3.1.2. Olumlu-Olumsuz Duygu Ölçeği

Öznel iyi oluş halinin duygulanımı ölçmek amacı ile Olumlu ve Olumsuz Duygu Ölçeği kullanılmıştır. Watson, Clark ve Tellegen (1988) tarafından duygu yapısının olumlu duygu ve olumsuz duygu olmak üzere iki temel boyutunu ölçmek amacıyla geliştirilen ölçek, 10'u olumlu, 10'u olumsuz olmak üzere 20 duygu sıfatından oluşan beşli likert tipi bir ölçektir. Özgün ölçeğin iç tutarlılık katsayısı

olumlu duygu için .88 ve olumsuz duygu için .85; tesr-tekrar test turatlılıđı ise .47 olarak bulunmuştur (Watson ve diđerleri, 1988). Özgün ölçeđin faktör analizi sonucunda maddelerin olumlu ve olumsuz duygu olmak üzere iki boyutta toplandıđı, faktör yükü ortalamasının .68 olduđu, ve iç tutarlılık katsayısının olumlu duygu için .88, olumsuz duygu için .87 olduđu belirlenmiştir. Olumlu ve Olumsuz Duygu Ölçeđi'nden elde edilen puanlar ile "Hopkins Semptom Listesi", "Beck Depresyon Envanteri" ve "Durumluluk- Süreklilik Kaygı Envanteri"nden elde edilen puanlar arasındaki ilişkiye bakılmıştır. Olumsuz duygu ile bu ölçekten elde edilen puanlar arasında pozitif ilişki belirlenirken (.51 ile .74 arası); olumlu duygu ile olumsuz ilişki gösterdiđi (-19 ile -36 arası) saptanmıştır (Watson ve diđerleri, 1988).

Ölçeđin Türkçe çevirisi Sümer (1999; Akt: Aydın,1999) tarafından yapılmıştır. Aydın (1999) birinci uygulamada olumlu duygunun iç tutarlık katsayısını .80, olumsuz duygunun iç tutarlık katsayısını .82 olarak belirlemiştir. Aynı kişiler üzerinde üç ay sonra yapılan uygulamada ise iç tutarlık katsayıları olumlu duygu için .84, olumsuz duygu için ise .86 olarak belirlenmiştir. Birinci uygulamada birinci faktörün (olumsuz duygu) varyansı açıklama yüzdesi 21.4, ikinci faktörün (olumlu duygu) 15.5, ikinci uygulamada ise birinci faktörün varyansı açıklama yüzdesi 24.4, ikinci faktörün ise 16.5' tir.

Gençöz (2000) ise, üniversite öğrencileri üzerinde yaptıđı faktör analizi sonucunda ölçek maddelerinin ölçeđin orijinali ile tutarlı olarak pozitif ve negatif olmak üzere ađırlıklı olarak anlamlı ve birbirinden bađımsız iki faktör altında toplandıđını belirlemiştir.

Gençöz çalışmasında ölçeđin ölçüt bađıntılı geçerliđini incelemek amacıyla Beck Depresyon Envanteri ve Beck Anksiyete Envanteri'ni kullanmıştır. Buna göre depresif belirtilerle Pozitif ve Negatif Duygu korelasyonu sırasıyla -.48 ve .51, kaygı ölçeđinin Pozitif ve Negatif Duygu korelasyonu sırasıyla -.22 ve .47 olarak belirlenmiştir.

3.3.2. Portre Değerler Anketi

Schwartz ve arkadaşları (2001), tarafından geliştirilen ve bireylerin değer yönelimlerini ölçen Portre Değerler Anketi, kendi içinde iki boyut üzerinde gruplandırılmaktadır. Bunlardan ilki Yeniliğe Açıklık ve Muhafazacı yaklaşım boyutu; ikincisi ise Özaşkinlık ve Özgenişletim boyutudur. Yeniliğe Açıklık düzeyi 'Özyönelim' ve 'Uyarılım' değer tiplerini kapsarken; Muhafazacı yaklaşım boyutu 'Güvenlik', 'Uyma' ve 'Geleneksellik' değer tiplerinden oluşmaktadır. İkinci boyut olan Özaşkinlık düzeyinde 'Evrensellik' ve 'İyilikseverlik' değer tipleri; Özgenişletim düzeyinde ise 'Güç', 'Başarı' ve 'Hazcılık' değer tipleri yer almaktadır. On değer tipi içinde sadece 'Hazcılık' hem Yeniliğe Açıklık hem de Özgenişletim değer düzeyinde temsil edilmektedir (Schwartz ve Sagiv, 1995; Demirutku, 2007).

Anket, Demirutku (2007) tarafından Türkçeye uyarlanmış ve anketin geçerlilik güvenirlik çalışması lise ve üniversite öğrencilerinden oluşan bir örneklem üzerinde yapılmıştır. Toplanan verilerle, SYSTAT 11 kullanılarak EKUA analizi yapılmış ve Portre Değerler Anketi'nde yer alan maddelerin, Schwartz'ın on değer tipindeki orijinal modele çok benzer biçimde çembersel bir konumda yer aldığı gözlenmiştir. On değer tipinin hem iç tutarlılık hem de ölçüm tekrar ölçüm güvenirlik katsayıları hesaplanmıştır. Birinci uygulamadaki iç tutarlılık katsayıları .58 ile .82 olarak ikinci uygulamadaki iç tutarlılık katsayıları ise .61 ile .84 olarak bulunmuştur. Ölçüm tekrar ölçüm güvenirliklerinin ise .65 ile .82 arasında değiştiği görülmüştür.

Bu araştırma kapsamında Portre Değerler Anketi'nin Özaşkinlık, Muhafazacılık, Özgenişletim ve Yeniliğe Açıklık üst boyutlarının lise ve üniversite öğrencileri için geçerlilik ve güvenirlik çalışması yapılmıştır. Geçerlilik çalışmasında üst düzey değer boyutları daha önce tanımlandığı için Doğrulayıcı Faktör Analizi tercih edilmiştir. Araştırma örnekleminde yapılan Doğrulayıcı Faktör Analizi sonuçları Tablo 11'de sunulmaktadır.

Tablo 12. Portre Değerler Anketi Üst Düzey Değer Boyutları İçin Yapılan Doğrulayıcı Faktör Analizi Sonuçları

Uyum İndeksi Değerleri	Özaşkınlık	Özgenişletim	Muhafazacılık	Yeniliğe Açıklık
CMIN/df	2,98	4,3	3,13	5,98
RMR	0,56	,01	,08	,08
SRMR	,04	,04	,04	,05
GFI	,97	,97	,97	,95
AGFI	,96	,94	,95	,92
NFI	,93	,92	,90	,86
RMSEA	,05	,07	,05	,08

Literatüre bakıldığında test edilen modellerin uyumuna ilişkin çeşitli kriterler hakkında bilgi verilmektedir. Ki-kare sonuçlarının büyük örneklemelerde çoğunlukla iyi sonuç vermesinden dolayı; Mars ve Hocevar (1989) X²/sd oranına bakmanın model uyumunun ilk basamağı olması gerektiğini vurgulamakta ve bu oranın 2 ile 5 arasında bir değer almasının gerekliliğine işaret etmektedirler. RMSEA ve RMR değerinin .05'in altında olması mükemmel uyumu gösterirken; modellerin karmaşıklığı dikkate alındığında .08'in altında (Bentler, 1990; DiLalla, t.y.; akt; Sümer, 2000) hatta .10'un altında olduğunda da kabul edilebilmektedir (Anderson ve Gerbing, 1984; Cole, 1987). Model uyumunda dikkate alınan diğer değerler ise GFI, AGFI ve NFI değerleridir. Sümer (2000), bu değerlerin .95'in üzerinde olmasını mükemmel uyum; .90-.95 arasında olmasını ise tatminkar uyum olarak tanımlamıştır. Değer yapılarının karmaşıklığı göz önünde bulundurulduğunda, Doğrulayıcı Faktör Analizi sonrasında elde edilen uyum iyiliği değerlerinin, Portre Değerler Anketi'nin lise ve üniversite öğrencilerinde iyi uyum gösterdiği söylenebilir. DFA sonucunda ortaya çıkan faktör yükleri Özaşkınlık boyutu için .31-.66 (Şekil 2), Özgenişletim boyutu için .72-.37 (Şekil 3), Muhafazacılık Boyutu için .66-.33 (Şekil 4) ve Yeniliğe Açıklık Boyutu için .67-.41 arasında değişmektedir (Şekil 5).

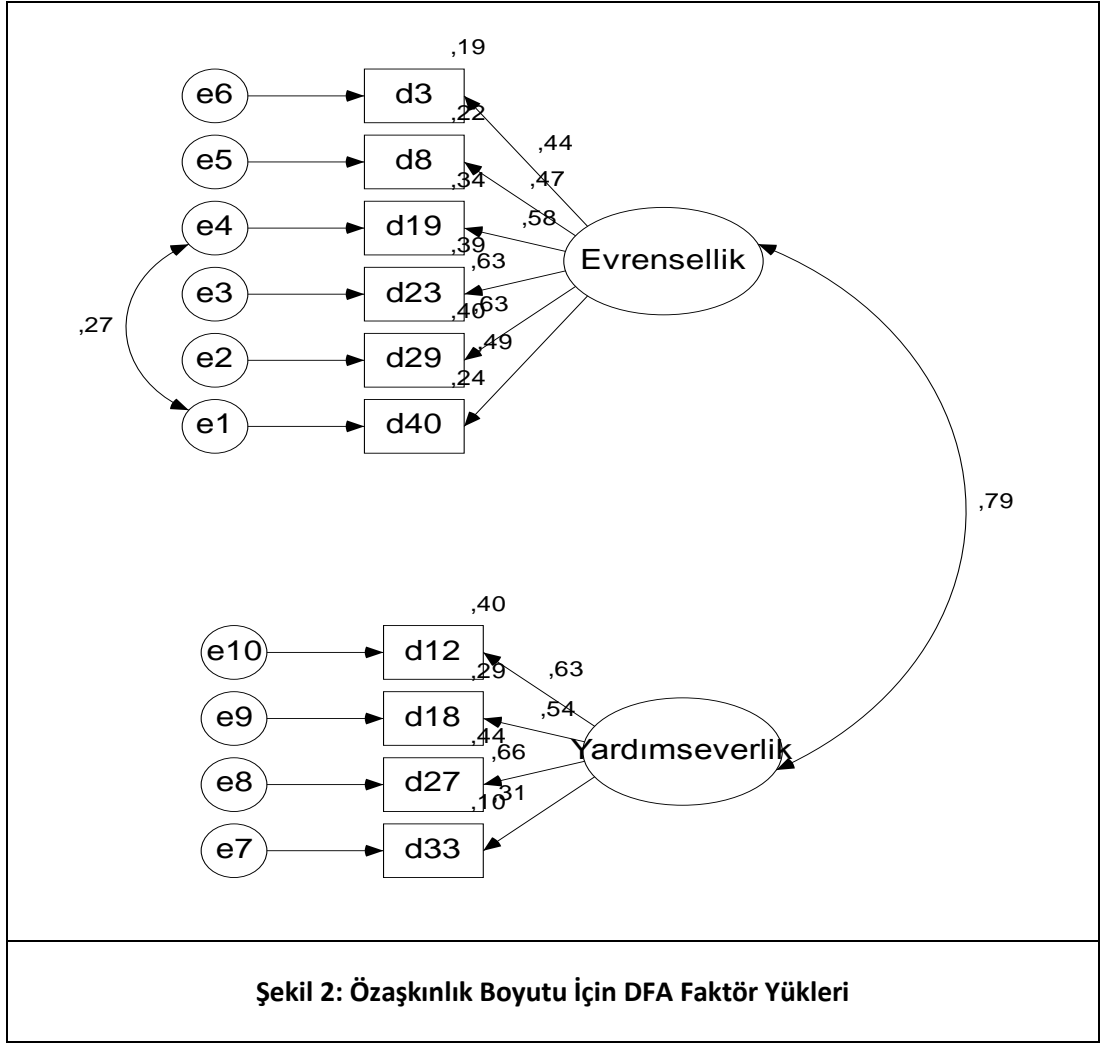

Şekil 2: Özaşkınlık Boyutu İçin DFA Faktör Yükleri

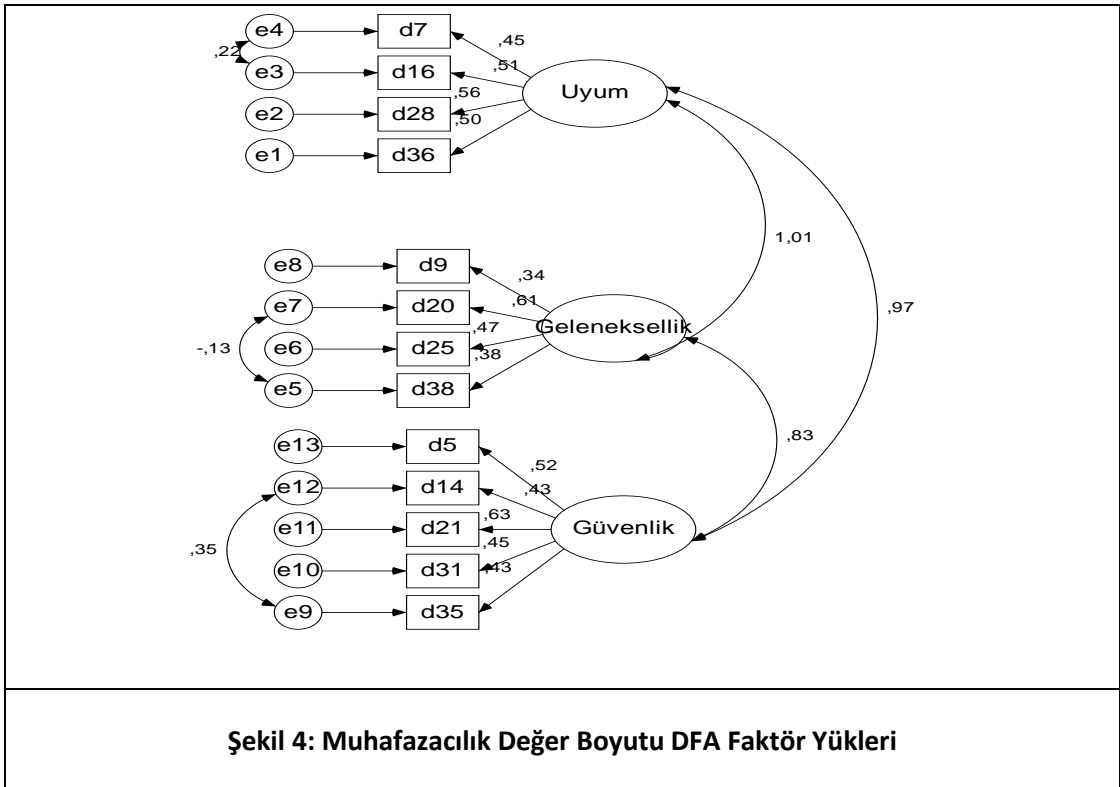
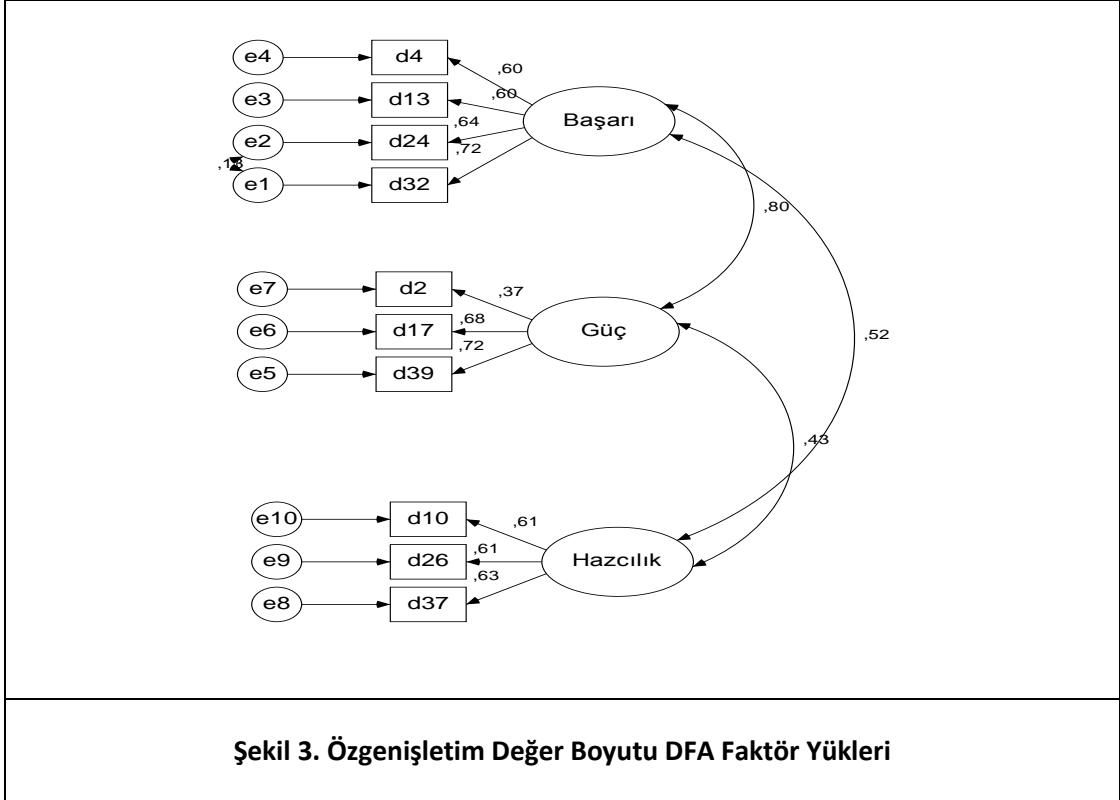

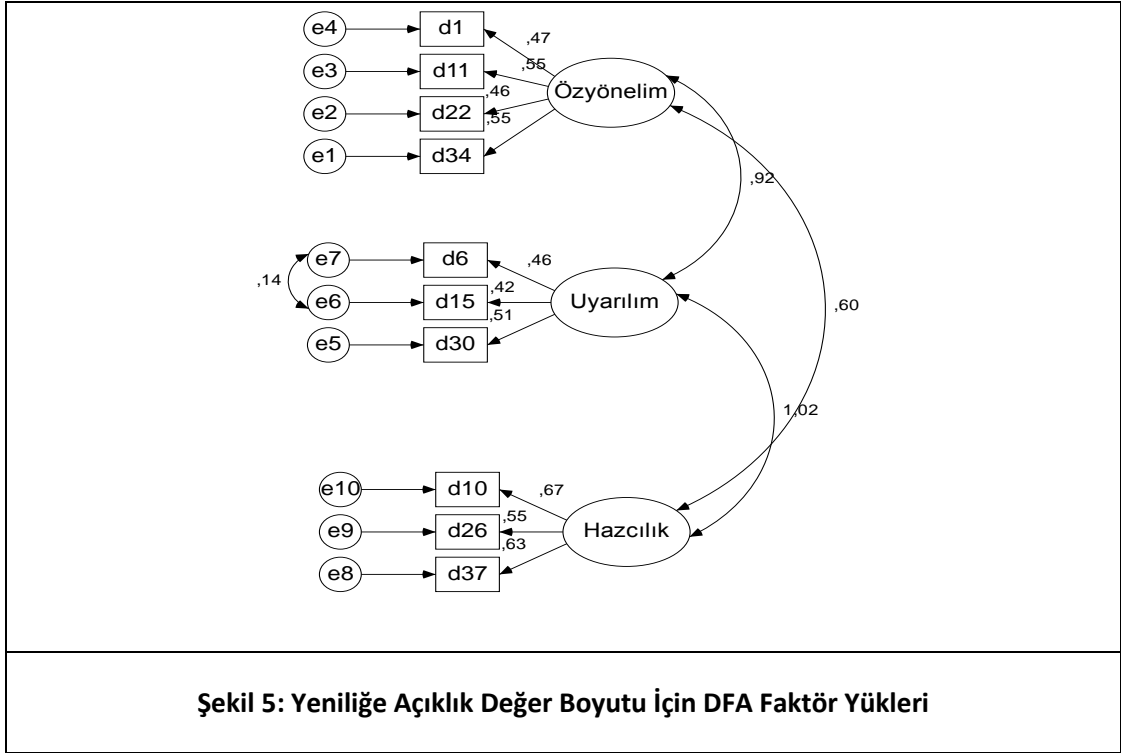

Şekil 5: Yeniliğe Açıklık Değer Boyutu İçin DFA Faktör Yükleri

Doğrulayıcı Faktör Analizi sonrasında Portre Değerler Anketi'nin örneklemeindeki güvenilirliğini hesaplamak amacıyla cronbach alpha iç tutarlılık katsayıları hesaplanmıştır. Üst Düzey Değer Boyutları için ve .77 ile .79 arasında değiştiği gözlenmiştir.

Tüm bu bulgular ışığında Portre Değerler Anketi'nin üst boyutlarını Türk lise ve üniversite öğrencilerinde geçerli ve güvenilir bir araç olduğu sonucuna ulaşılmıştır.

3.3.3. Beş Faktör Kişilik Ölçeği (BFKÖ)

BFKÖ, John ve Srivastava (1999) tarafından geliştirilmiştir. Ölçek, 44 maddeden oluşmakta ve beş alt boyutu bulunmaktadır. Bu alt boyutlar; “dışadönüklük”, “uyum”, “sorumluluk”, “nörotisizm” ve “gelişime açıklık” olarak belirlenmiştir. BFKÖ beşli likert tipi “1: Hiç katılmıyorum, 2: Biraz katılmıyorum, 3: Ne katılıyorum, ne katılmıyorum (kararsızım), 4: Biraz katılıyorum, 5: Tamamen katılıyorum” olarak derecelendirilmiştir. Her bir alt ölçekten alınan yüksek puanlar bireyin o kişilik özelliğini yüksek derecede sergilediğini göstermektedir. BFKÖ'nin

Türk kültürüne uyarlama çalışması, üniversite öğrencileri üzerinde Sümer, Lajunen ve Özkan (2005) tarafından yapılmıştır. Türkiye örneklemini için yapılan çalışmada alt boyutların güvenirliği, 0.64 ve 0.77 arasında değişmektedir (Sümer, Lajunen ve Özkan, 2005; akt., Demirbaş, 2014). BFKÖ'nin Lise Formunun geçerlilik ve güvenirlik çalışmaları ise Demirbaş (2014) tarafından yapılmıştır. BFKÖ'nin İngilizce Formu ve Türkçe Formu'nun maddeleri arasında herhangi bir değişiklik olmadığı için üniversite öğrencilerinde geçerlilik ve güvenirliği test edilmiş olan Türkçe Form araştırmacı tarafından lise öğrencilerine uygulanmıştır.

BFKÖ-LF'nun geçerliliğini test etmek için açımlayıcı ve doğrulayıcı faktör analizi yapılmıştır. Ölçeğin yapı geçerliliğini test etmek amacıyla Temel Bileşenler Analizi kullanılarak yapılmıştır. Analize dahil edilecek faktör sayısını belirlemede temel ölçüt olarak Eigen değeri 1.00 üzerinde olan faktörler alınmıştır (Büyüköztürk, 2010). Analiz için KMO (0.83) ve Bartlett küresellik ($\chi^2=5722$; $p<0.001$) değerleri hesaplanmış ve faktör analizi için yeterli olduğu görülmüştür. Ardından, BFKÖ'nin faktörleri birbirinden bağımsız olduğu için dik döndürme kullanılmıştır. Dik döndürme tekniklerinden ise varimax döndürme yöntemi seçilmiştir. Analiz sonucunda öz değeri (eigenvalue) 1'in üzerinde olan ve 0.32 ile 0.74 arasında yük değerleri alan beş faktörlü bir yapı ortaya çıkmıştır ve bu yapı toplam varyansın yüzde 46.7'sini açıklamaktadır. Birinci faktör toplam varyansın yüzde 16.5'ini, ikinci faktör toplam varyansın yüzde 9.9'unu, üçüncü faktör yüzde 8.1'ni, dördüncü faktör yüzde 6.3'nü, beşinci faktör yüzde 5.7'sini açıklamaktadır. Bu sonuçlar dikkatte alındığında, ölçeğin yapı geçerliliğini sağladığı görülmektedir. Bu araştırma örneklemini için hesaplanan cronbach alpha iç tutarlılık katsayıları .67 ile .83 arasında değişmektedir.

3.3.4. İlişki Ağı Envanteri-Kısa Formu

İlişki Ağı Envanteri, Weiss (1974) ve Sullivan'ın (1953) sosyal ihtiyaç ve sosyal provizyonlara yönelik kuramsal açıklamalarına dayanarak hazırlanmıştır (Akt., Furman ve Buhrmester, 1985). Provizyon kavramı ile bireyin sosyal anlamda etkili işlev görmesi ve iyilik hali (well-being) için gerekli olan sosyal ihtiyaçlarının neler olduğuna ve bu ihtiyaçlarının ne ölçüde doyurulduğuna vurgu yapılır. Bu

provizyonlar bağıllık (attachment), sosyal bütünleşme (social integration), bakım fırsatı (opportunity for nurturance), değer onayı (reassurance of worth), güvenilir ittifak (reliable alliance) ve rehberlik almadır (obtaining of guidance). Furman ve Buhrmester (2010), İlişki Ağı Envanteri-Kısa Formu'nda bu provizyonları genel olarak ölçmeyi amaçlamış ve bu genel ölçümü "Olumlu Nitelikler" olarak adlandırmıştır. Adı geçen ölçekte, olumlu niteliklerin yanı sıra ilişkinin olumsuz niteliklerini ölçen bir boyut daha bulunmaktadır. Özetle İlişki Ağı Envanteri-Kısa Formu olumlu nitelikler (7 madde) ve olumsuz nitelikler (6 madde) olmak üzere toplam iki faktör ve on üç maddeden oluşmaktadır. Ölçeğin uygulama süresi üç-dört dakika sürmektedir.

Katılımcılar ölçekte yer alan her bir ifadeye katılma düzeylerini *hiç ya da yok az* (1) ve *çoğunlukla* (5) arasında değişen Likert tipi beşli derecelendirme ölçeği üzerinden belirtmektedirler. Özgün ölçekte her bir ifade anne, baba, kardeş, yakın akraba, aynı cinsiyetten en yakın arkadaş, farklı cinsiyetten en yakın arkadaş, romantik partner ve yakın hissedilen bir diğer kişi için doldurulmakla beraber Furman ve Buhrmester (2010), araştırmanın amacına göre katılımcıyla ilişki niteliği ölçülmek istenen kişilerin azaltılabileceğini belirtmektedirler. Özgün ölçeğin ergenler ve genç yetişkinlere kolaylıkla uygulanabilir olduğu çalışmalar bulunmaktadır (Carbery ve Buhrmester, 1998; Lee ve ark., 2010; Oppenheimer ve Hankin, 2011; Valkenburg ve Peter, 2007).

Özgün ölçeğin yapı geçerliği, açımlayıcı faktör analizi (AFA) ile incelenmiş ve sonuçlar faktör yapısına ilişkin kuramsal yaklaşımın doğru olduğunu göstermiştir (Adler ve Furman, 1988; Akt., Lee ve ark., 2010). Özgün ölçekteki faktörlerin güvenilirliği .84 ile .88 arasında değişmektedir (Lee ve ark., 2010; Oppenheimer ve Hankin, 2011).

3.3.4.1.Dilsel Eşdeğerlik Çalışması

Özgün formu İngilizce olan envanterin Türkçe'ye çevirisi ilk olarak araştırmacı tarafından yapılmış ve alanda en az doktora düzeyinde olan beş uzmana Uzman Değerlendirme Formu (UDF) sunularak, gerek çevirinin gerekse ölçme aracının uygunluğu değerlendirilmiştir. UDF'de, çalışmanın kısa amacı, uzmandan

beklentiler, kuramsal altyapı sunulmuş; her bir maddenin içeriğinin buldukları faktörlere ve çevirilerinin uygunluğuna ilişkin değerlendirmelerin yapılacağı Likert tipi 5'li derecelendirme ölçeği (1= Kesinlikle uygun değil, 5= Tam olarak uygun) ile belirtmeleri istenmiştir. Uzmanların gerektiğinde açıklama yapmalarına imkan sağlamak amacıyla her bir maddenin karşısında boşluk bırakılmıştır. Daha sonra Türkçe alanından bir dilbilimci tarafından Türkçe'ye uygunluk, iki ölçme-değerlendirme uzmanından envanterin gerek biçim gerekse madde yapısı ve derecelendirme konusunda görüşleri alınmıştır. Bu formların toplanmasıyla elde edilen veriler ve öneriler göz önüne alınarak Türkçe ölçeğe son biçimi verilmiş, bu işlemin ardından özgün ölçekle Türkçe ölçek arasındaki eş değerliğin kontrolü için ölçeğin önce İngilizce ve Türkçe formları iki hafta arayla İstanbul Üniversitesi İngilizce öğretmenliği ve Kadıköy Anadolu Lisesi'nden 30 kişilik bir gruba uygulanmıştır. Ölçeğin dilsel eşdeğerliğine ilişkin yapılan analizler sonucunda İngilizce ve Türkçe maddeler arasındaki korelasyon katsayılarının .425 ile .682 arasında değiştiği gözlenmiştir ($p<.01$).

Tablo 13. Dilsel Eşdeğerlik İçin Pearson Momentler Çarpımı Korelasyon Katsayıları Çarpımı Sonuçları

	N	r	p		N	r	p
Madde 1	30	.551	.000	Madde 8	30	.654	.000
Madde 2	30	.645	.000	Madde 9	30	.619	.000
Madde 3	30	.595	.000	Madde 10	30	.519	.000
Madde 4	30	.425	.005	Madde 11	30	.682	.000
Madde 5	30	.610	.000	Madde 12	30	.533	.000
Madde 6	30	.542	.000	Madde 13	30	.673	.000
Madde 7	30	.667	.000				

Tablo 14. Dilsel eşdeğerlik için ilişkili grup t testi sonuçları

M	X	ss	t	R	M	X	ss	t	r
Madde 1	2.46 2.50	1.10	-.28	0.55	Madde 8	2.12 1.88	0.85	1.82	.65
Madde 2	2.44 2.53	1.03	-.60	0.65	Madde 9	3.43 3.48	1.08	-.29	.62
Madde 3	4.17 4.02	0.87	1.06	0.60	Madde 10	4.69 4.74	0.70	-.44	.52
Madde 4	4.55 4.81	0.96	-1.76	0.43	Madde11	2.38 2.45	0.84	-.55	.68
Madde 5	3.02 3.50	1.11	-2.78	0.61	Madde12	2.33 2.21	1.06	.73	.53
Madde 6	2.55 2.40	0.95	.97	0.54	Madde13	4.83 4.71	0.55	1.40	.67
Madde 7	3.98 4.07	0.79	-.78	0.67					

Yapılan analizler sonucunda uyarlanan ölçekteki maddelerin büyük çoğunluğunun dilsel eşdeğerliğe sahip olduğu tespit edilmiştir. Her iki analizde de sorunlu maddeye rastlanmamıştır. Bu bulgular dikkate alınarak ölçeğin Türkçe formunun özgün ölçek ile eş değer olduğu kabul edilmiştir.

3.3.4.2. Geçerlik Çalışmaları

Ölçeğin Türk öğrencilerden elde edilen puanların oluşturduğu faktör yapısını incelemek amacıyla açımlayıcı faktör analizi (exploratory factor analysis) ve özgün ölçeğin geliştirilmesindeki yaklaşıma ve uzman görüşü desteği alınarak yapılan çalışmaya uygun olarak da doğrulayıcı faktör analizi (confirmatory factor analysis) kullanılmıştır. Böylece ölçeğin yapı geçerliği, iki farklı faktör analizi uygulamasıyla incelenmiştir. Açımlayıcı faktör analizi, çok sayıda değişkenden (maddeden) bu değişkenlerin birilikte açıklayabildikleri az sayıda tanımlanabilen anlamlı yapılara ulaşmayı hedefler (Büyüköztürk, 2002). Açımlayıcı faktör analizinde, ölçekte yer alan bir maddenin tanımlanacak olan bir faktörde yer alıp almaması, o faktörle olan ilişkisini gösteren yük değerinin yüksek olmasına bağlıdır. Bir faktörle yüksek yük değeri veren maddeler faktörün tanımladığı yapıyı ölçen maddeler olarak adlandırılır. Madde faktör yük değerinin genellikle 0.40'dan daha yüksek olması istenmektedir (Tabachnik ve Fidell, 1989). Faktörleştirmede kullanılan birçok teknik vardır. Temel eksenler, maksimum olabilirlik ve çoklu gruplandırma teknikleri klasik faktör analizi

teknikleri içinde yer alan tekniklerdir. Temel bileşenler analizi (TBA) ise faktörleştirme tekniği olarak çok sık kullanılan ve yorumlanması görece daha kolay olan bir istatistiktir (Kline, 1994). Açımlayıcı faktör analizi için SPSS 21.0 kullanılmıştır. Açımlayıcı Faktör Analizi 257, doğrulayıcı faktör analizi ise 387 kişi üzerinden analiz edilmiştir.

Açımlayıcı Faktör analizi yapılmadan önce maddeler arasında kısmi (partial) korelasyonların ve korelasyon matrisinin faktör analizi için uygun olup olmadığı Kaiser-Meyer- Olkin (KMO) katsayısı ve Barlett testi ile test edilmiştir (Fayers and Machin, 1998). Verilerin üzerinde yapılan analizlerde, 13 maddenin faktör analizinde Keiser Meyer Olkin değerinin Anne Formu için .87; arkadaş formu için .87 olduğu görülmüştür. Benzer şekilde 13 maddenin Barlett testi sonucu, hem anne hem de arkadaş formu için $p < .000$ olarak bulunmuştur. Her iki analizle ilgili sonuçlar, örneklem üzerinde faktör analizi yapabilmek için maddeler arasında yeterli düzeyde korelasyonlar olduğunu göstermektedir.

Faktör analizi ile ölçekteki maddelerin birbirlerini dışta tutan daha az faktöre ayrılıp ayrılmayacağını ve ölçeğin boyutlarını belirlemek amaçlanmıştır. Verilerin daha kolay yorumlanabilmesi amacıyla varimax eksen döndürme tekniği seçilmiştir. İlişki Ağı Envanteri Anne Formu AFA bulguları, toplam varyansın %38.62' sini oluşturan 5.03 özdeğerli (eigenvalue) birinci faktör ile, yine toplam varyansın % 20.64' ünü oluşturan 2.70 özdeğerli ikinci bir faktör bulunmuştur. İki faktörün toplam varyansın % 59.30'unu açıkladığı görülmüştür. Anne Formu için analiz sonuçları incelendiğinde ölçeğin öz değeri 1'den büyük 2 faktörde toplandığı; en düşük madde yük değerinin 0.64, en yüksek madde yük değerinin .88 olduğu görülmüştür. Anne formu AFA sonuçları Tablo 15'te verilmiştir.

Tablo 15. İAE Anne Formu Faktör Analizi Sonuçları

Maddeler	Faktörler	
	Faktör1	Faktör 2
6	.88	
11	.87	
2	.83	
1	.83	
12	.68	
8	.68	
7		.77
10		.77
4		.72
13		.71
5		.70
3		.68
9		.64

İlişki Ağı Envanteri Arkadaş Formu AFA bulguları, toplam varyansın %35,20'sini oluşturan 4,58 özdeğerli (eigenvalue) birinci faktör ile, yine toplam varyansın % 23,99'unu oluşturan 3,12 özdeğerli ikinci bir faktör bulunmuştur. İki faktörün toplam varyansın % 59,18'ini açıkladığı görülmüştür. Arkadaş Formu için ilk analiz sonuçları incelendiğinde ölçeğin öz değeri 1'den büyük 2 faktörde toplandığı; en düşük madde yük değerinin 0.64, en yüksek madde yük değerinin .86 olduğu görülmüştür. Arkadaş Formu AFA sonuçları Tablo 16'da verilmiştir.

Tablo 16. İAE Arkadaş Formu Faktör Analizi Sonuçları

Maddeler	Faktörler	
	Faktör1	Faktör 2
10	.81	
7	.78	
13	.77	
4	.75	
3	.70	
5	.68	
9	.64	
6		.86
2		.84
11		.81
1		.77
12		.75
8		.68

İlişki Ağı Envanteri'nin Türk öğrencilerden toplanan veriler üzerinden ölçeğin özgün biçimi ve uzman görüşü alınarak varsayılan yapısının toplanan verilerle ne derece uyum gösterdiğini incelemek için DFA uygulanmıştır.

Türk alan uzmanlarınca da kabul gören İAE'nin özgün faktör yapısı DFA ile sınanmıştır. İlk olarak özgün ölçekte belirtilen iki gizil değişkenli (faktörlü) model için uyum istatistikleri hesaplanmıştır. Analiz sonuçları Tablo 17'da sunulmuştur.

Tablo 17. İAE DFA Sonuçları

Uyum indeksi değerleri	Anne formu	Arkadaş Formu
CMIN/df	2.101	2.571
RMR	.035	.047
SRMR	.041	.0276
GFI	.93	.92
AGFI	.90	.90
NFI	.93	.95
RMSEA	.049	.055

DFA ile sınanan modelin uyum indeksleri incelendiğinde ise örneklem genişledikçe Ki-Kare analiz sonuçlarının anlamlı çıkma olasılığı artmaktadır. Bu nedenle, büyük örneklemelerde c^2/sd oranına bakılması önerilmektedir. Analiz ile hesaplanan c^2/sd oranı Anne Formu için 2,101; Arkadaş Formu için 2,571' dir. Uyum indeksi değerleri ise Anne Formu için; RMSEA=0.049, GFI=0.93, AGFI=0.90, NFI=0.93, SRMR=0,04, RMR=0.035 iken; Arkadaş Formu için RMSEA=0.055, GFI=0.94, AGFI=0.91, NFI=0.92, SRMR=0,06 ve RMR=0.055' tir. Tüm bu bilgiler ışığında, ölçeğin Anne Formu'nun mükemmel; arkadaş formunun ise iyi uyum gösterdiği söylenebilir.

Ölçeğin faktör analizi sonuçlarına göre Anne Formu için faktör ağırlıkları .46 ile .87 arasında değişirken (şekil 6); Arkadaş Formu için faktör ağırlıkları .58 ile ,79 arasında değişmektedir (şekil 7)ve bütün ağırlıklar istatistiksel olarak anlamlıdır ($p<.05$).

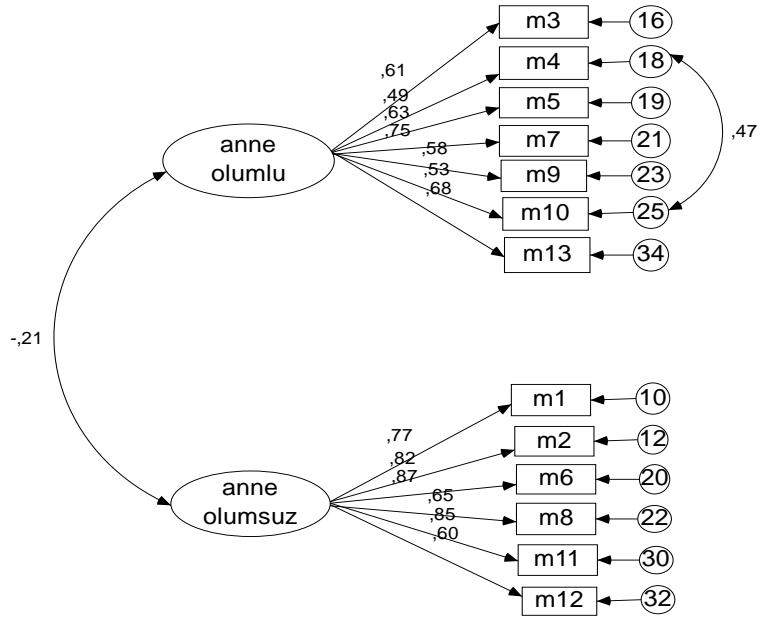

Şekil 6. İlişki Ağı Envanteri-Anne Formu İçin DFA Sonucu Faktör Yükleri

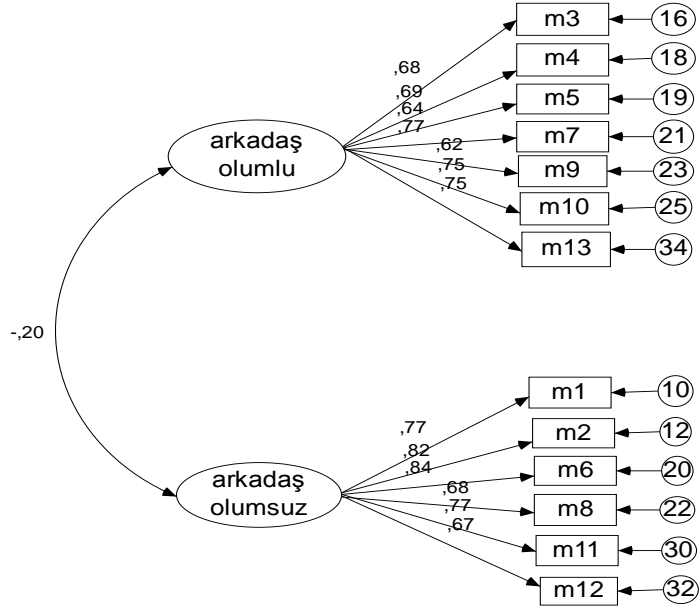

Şekil 7. İlişki Ağı Envanteri-Anne Formu İçin DFA Sonucu Faktör Yükleri

3.3.4.3. Güvenirlik Çalışmaları

İAE-KF'nin güvenilirliğini incelemek amacıyla ilk olarak faktörlerin Madde-Toplam korelasyonları ve Cronbach alpha iç tutarlılık katsayıları hesaplanmıştır. Cronbach alpha iç tutarlılık katsayısı ölçeğin Anne Formu için .83; Arkadaş Formu içinse .84 olarak bulunmuştur. Madde-Toplam korelasyonlarına ilişkin tablolar aşağıda sunulmuştur.

Tablo 18. İAE Anne Formu İçin Madde Analizi Sonuçları

Faktör	Madde No	N	Ort.	SD	Madde Toplam	Madde Kalan
1	3	257	3.82	1.222	.506	.847
	4	257	4.69	0.775	.598	.844
	5	257	3.53	1.272	.390	.855
	7	257	4.15	1.086	.556	.843
	9	257	3.26	1.404	.409	.856
	10	257	4.66	0.768	.509	.848
	13	257	4.54	0.930	.480	.848
2	1	257	3.77	1.019	.577	.842
	2	257	3.41	1.255	.524	.845
	6	257	3.51	1.221	.564	.843
	8	257	4.23	0.941	.604	.841
	11	257	3.60	1.204	.623	.838
	12	257	3.93	1.062	.538	.844

Tablo 19. İAE Arkadaş Formu İçin Madde Analizi Sonuçları

Faktör	Madde no	N	Ort.	SD	Madde Toplam	Madde Kalan
1	3	257	3.71	1.151	.537	.824
	4	257	4.11	1.099	.562	.823
	5	257	3.78	1.111	.331	.839
	7	257	3.77	1.187	.553	.823
	9	257	3.55	1.324	.358	.840
	10	257	4.13	1.030	.570	.823
	13	257	3.99	1.059	.600	.820
2	1	257	4.12	.983	.488	.828
	2	257	3.89	1.141	.428	.832
	6	257	4.03	1.122	.477	.829
	8	257	4.19	.969	.489	.828
	11	257	4.08	.984	.515	.827
	12	257	4.01	1.101	.493	.828

Madde analizi çalışmasının ardından, lise ve üniversite öğrencilerinden oluşan 30 kişilik bir gruba, iki hafta arayla araçlar uygulanmıştır. Yapılan analizler sonucunda ortaya çıkan güvenilirlik bulguları tablo 20'de verilmiştir.

Tablo 20. Test-Tekrar Test Güvenirliğini Belirlemek İçin Yapılan Pearson Çarpım Moment Korelasyon Analizi Sonuçları

Alt Ölçek	Form	N	r	p
Olumlu Nitelik	Anne Formu	30	.83	.000
	Arkadaş Formu	30	.71	.000
Olumsuz Nitelik	Anne Formu	30	.52	.003
	Arkadaş Formu	30	.51	.004

Tabloda görüldüğü gibi, test-tekrar test güvenirliğini belirlemek amacı ile yapılan Pearson çarpım moment korelasyon analizi sonucunda korelasyon değerleri .51 ile .83 arasında belirlenmiş ve anlamlılık düzeyleri hem Anne hem de Arkadaş Formu'nda yer alan tüm alt ölçekler için $p < 0.05$ olarak hesaplanmıştır. Bu sonuçlar ölçme aracının Anne ve Arkadaş formlarının güvenilir olduğunu ortaya koymaktadır.

3.4. VERİLERİN ÇÖZÜMLENMESİ

Araştırma kapsamında elde edilen verilerin istatistiksel çözümlemesinde, İlişkili Grup T-Testi, İlişkisiz Grup T-Testi, Pearson Momentler Çarpımı Korelasyon Matrisi ve Hiyerarşik Regresyon Analizi teknikleri kullanılmıştır. Hiyerarşik regresyon analizinde, değişkenlerin modele eklenme sırası için etki büyüklüğüne göre artan ya da azalan sıralama kullanılmakla birlikte, bu sıralamanın araştırmacı tarafından belirlenmesi de uygun görülmektedir (Tabachnick ve Fidell, 2014).

Rehberlik ve Psikolojik Danışma alanının temel amaçlarından birinin, bireylerin olumlu ruh hali geliştirmelerine katkıda bulunmak amacıyla gerekli psiko-eğitsel programları düzenlemek olduğu bilinmektedir (Kuzgun, 2011). Bu araştırmada yer alan bağımsız değişkenlerin hiyerarşik regresyon modeline eklenme sırasının, ilgili alan uzmanlarınca, müdahale edilebilirlik açısından artan bir sıralama ile yapılmasının, araştırma sonucu ortaya çıkacak bulguların değerlendirilmesi açısından daha anlamlı olacağı düşünülmüştür. Bağımsız değişkenlerin hiyerarşik regresyon analizindeki sıralaması için yapılan alanyazın taramasında Beş Faktör Kuramı'nın sonucunda kişiliğin gözlenen temel eğilimler (nature), değerlerin ise dışsal etkilerle (nurture) ilişkilendirildiği gözlenmiştir (Olver ve Mooradian, 2003). Bu nedenle

hiyerarşik regresyon analizinde cinsiyet, kişilik, değer ve sosyal ilişkiler sıralaması izlenmiştir.

İstatistiksel ilişkilerin anlamlılıkları, 0.01 ve 0.05 düzeylerinde sınanmıştır. İstatistiksel çözümlerinin tamamı, SPSS 21.0 ve AMOS 6.0 istatistiksel çözümler programları aracılığıyla yapılmıştır.

BÖLÜM IV: BULGULAR

Bu bölümde lise ve üniversite öğrencilerinin lise ve üniversite öğrencilerinde cinsiyet, değer, kişilik, sosyal ilişkiler ve öznel iyi oluşa yönelik ilişkisel ve regresyonel analizlere yer verilecektir.

4.1. LİSE ÖĞRENCİLERİNİN CİNSİYET, KİŞİLİK ÖZELLİKLERİ, DEĞERLERİ VE SOSYAL İLİŞKİ NİTELİKLERİ İLE ÖZNEL İYİ OLUŞ DÜZEYLERİ ARASINDAKİ İLİŞKİLERE YÖNELİK BULGULAR

Çalışmanın bu kısmında lise öğrencilerinin yaşam doyumu, olumlu duygu ve olumsuz duygu düzeylerinin cinsiyet, değer, kişilik ve sosyal ilişkilere göre farklılaşıp farklılaşmadığı ve bu değişkenlerin öznel iyi oluştaki rolüne yönelik bulgular yer almaktadır.

4.1.1. Öznel İyi Oluş ve Cinsiyet

Lise öğrencilerinin Yaşam Doyumu düzeylerinin cinsiyete göre farklılaşıp farklılaşmadığını incelemek amacıyla yapılan ilişkisiz grup t testi sonuçları Tablo 21'de sunulmaktadır.

Tablo 21. Lise Öğrencilerinin Yaşam Doyumu Puanlarının Cinsiyet Değişkenine Göre Farklılaşıp Farklılaşmadığını Belirlemek Üzere Uygulanan Bağımsız Grup t Testi Sonuçları

Puan	Gruplar	N	X	SS	SH _x	t testi		
						t	Sd	P
Yaşam Doyumu	Kadın	194	29.62	6,80	,49	-2,29	385	,022
	Erkek	193	31.31	7,64	,55			

Tabloda görüldüğü gibi, Lise öğrencilerinin Yaşam Doyumu puanlarının cinsiyet değişkenine göre anlamlı bir farklılık gösterip göstermediğini belirlemek amacıyla uygulanan bağımsız grup t testi sonucunda, grupların aritmetik ortalamaları arasındaki fark istatistiksel olarak anlamlı bulunmuştur ($t=-2,294$, $Sd=385$, $p<.05$). Erkek öğrencilerin Yaşam Doyumu puan ortalamaları, kız öğrencilerin puan ortalamalarından istatistiksel olarak anlamlı düzeyde yüksektir.

Lise öğrencilerinin Olumlu Duygu düzeylerinin cinsiyete göre farklılaşıp farklılaşmadığını incelemek amacıyla yapılan ilişkisiz grup t testi sonuçları Tablo 22'de sunulmaktadır.

Tablo 22. Lise Öğrencilerinin Olumlu Duygu Puanlarının Cinsiyet Değişkenine Göre Farklılaşıp Farklılaşmadığını Belirlemek Üzere Uygulanan Bağımsız Grup t Testi Sonuçları

Puan	Gruplar	N	X	SS	SH _x	t testi		
						t	Sd	P
Olumlu Duygu	Kadın	194	50.41	8.68	.62	-.844	385	.399
	Erkek	193	49.63	9.61	.69			

Tablo 22'de görüldüğü gibi, Lise öğrencilerinin Olumlu Duygu puanlarının cinsiyet değişkenine göre anlamlı bir farklılık gösterip göstermediğini belirlemek amacıyla uygulanan bağımsız grup t testi sonucunda, grupların aritmetik ortalamaları arasında istatistiksel olarak anlamlı bir farklılığa rastlanmamıştır ($t = -.844$, $Sd = 385$, $p > .05$).

Lise öğrencilerinin Olumsuz Duygu düzeylerinin cinsiyete göre farklılaşıp farklılaşmadığını incelemek amacıyla yapılan ilişkisiz grup t testi sonuçları Tablo 25'te yer almaktadır.

23. Lise Öğrencilerinin Olumsuz Duygu Puanlarının Cinsiyet Değişkenine Göre Farklılaşıp Farklılaşmadığını Belirlemek Üzere Uygulanan Bağımsız Grup t Testi Sonuçları

Puan	Gruplar	N	X	SS	SH _x	t testi		
						t	Sd	P
Olumsuz Duygu	Kadın	194	31.40	9.29	.67	-.204	385	.838
	Erkek	193	31.20	9.46	.68			

Tabloda sunulduğu gibi, Lise öğrencilerinin Olumsuz Duygu puanlarının cinsiyet değişkenine göre anlamlı bir farklılık gösterip göstermediğini belirlemek amacıyla uygulanan bağımsız grup t testi sonucunda, grupların aritmetik ortalamaları arasında istatistiksel olarak anlamlı bir farklılığa rastlanmamıştır ($t = -.204$, $Sd = 385$, $p > .05$).

4.1.2. Öznel İyi Oluş ve Değerler

Lise öğrencilerinin Değer Boyutları ile Yaşam Doyumu puanları arasındaki ilişkiyi incelemek amacıyla yapılan Pearson Çarpım Moment Korelasyon Analizi sonuçları Tablo 24'te yer almaktadır.

Tablo 24. Lise Öğrencilerinin Değer Boyutları ve Yaşam Doyumu Puanları Arasındaki İlişkinin İncelenmesi Amacıyla Yapılan Pearson Çarpım Moment Korelasyon Analizi Sonuçları

Değişken		Özaşkinlik	Özgenişletim	Muhafazacılık	Yeniliğe Açıklık
	R	.109	.113	.247	.054
Yaşam Doyumu	P	.032	.027	.000	.291
	N	387	387	387	387

Tabloda görüldüğü gibi, Lise öğrencilerinin Değer Boyutları ile Yaşam Doyumu puanları arasındaki ilişkiyi belirlemek üzere uygulanan Pearson Çarpım Moment Korelasyon Analizi sonucunda, Yaşam Doyumu ile Özaşkinlik ($r = .109$, $p < .05$), Özgenişletim ($r = .113$, $p < .05$) ve Muhafazacılık ($r = .247$, $p < .001$) Değer Boyutları arasında pozitif yönde ve istatistiksel açıdan anlamlı yönde ilişki olduğu bulgusuna ulaşılmıştır; lise öğrencilerinde Yaşam Doyumu ile Yeniliğe Açıklık Değer Boyutları arasında ise istatistiksel açıdan anlamlı bir ilişki gözlenmemiştir ($p > .05$).

Lise öğrencilerinin Değer Boyutları ile Olumlu Duygu puanları arasındaki ilişkiyi incelemek amacıyla yapılan Pearson Çarpım Moment Korelasyon Analizi sonuçları Tablo 25'te sunulmaktadır.

Tablo 25. Lise Öğrencilerinin Değer Boyutları ve Olumlu Duygu Puanları Arasındaki İlişkinin İncelenmesi Amacıyla Yapılan Pearson Çarpım Moment Korelasyon Analizi Sonuçları

Değişken		Özaşkinlik	Özgenişletim	Muhafazacılık	Yeniliğe Açıklık
	R	.323	.363	.303	.411
Olumlu Duygu	P	.000	.000	.000	.000
	N	387	387	387	387

Tablo 35'te görüldüğü gibi, Lise öğrencilerinin Değer Boyutları ile Olumlu Duygu puanları arasındaki ilişkiyi belirlemek üzere uygulanan Pearson Çarpım Moment Korelasyon Analizi sonucunda, Olumlu Duygu ile Özaşkınlık ($r=.323$), Özgenişletim ($r=.363$), Muhafazacılık ($r=.303$), ve Yeniliğe Açıklık ($r=.411$) Değer Boyutları arasında pozitif yönde ve istatistiksel açıdan $p<.01$ düzeyinde anlamlı ilişkilere rastlanmıştır.

Lise öğrencilerinin Değer Boyutları ile Olumsuz Duygu puanları arasındaki ilişkiyi incelemek amacıyla yapılan Pearson Çarpım Moment Korelasyon Analizi sonuçları Tablo 26'da yer almaktadır.

Tablo 26. Lise Öğrencilerinin Değer Boyutları ve Olumsuz Duygu Puanları Arasındaki İlişkinin İncelenmesi Amacıyla Yapılan Pearson Çarpım Moment Korelasyon Analizi Sonuçları

Değişken		Özaşkınlık	Özgenişletim	Muhafazacılık	Yeniliğe Açıklık
	R	-.088	.104*	-.020	.033
Olumsuz Duygu	P	.085	.041	.690	.523
	N	387	387	387	387

Tablo 26'da görüldüğü gibi, Lise öğrencilerinin Değer Boyutları ile Olumsuz Duygu puanları arasındaki ilişkiyi belirlemek üzere uygulanan Pearson Çarpım Moment Korelasyon Analizi sonucunda, Lise öğrencilerinde Olumsuz Duygu ile Özgenişletim ($r=.104$, $p<.05$) Değer Boyutu arasında pozitif yönde ve istatistiksel olarak anlamlı ilişki gözlenmiştir. Olumsuz Duygu ile Özaşkınlık, Muhafazacılık ve Yeniliğe Açıklık Değer Boyutları arasında ise istatistiksel açıdan anlamlı ilişkiyle karşılaşılmamıştır ($p>.05$).

4.1.3. Öznel İyi Oluş ve Kişilik

Lise öğrencilerinin Kişilik Boyutları ile Yaşam Doyumu puanları arasındaki ilişkiyi incelemek amacıyla yapılan Pearson Çarpım Moment Korelasyon Analizi sonuçları Tablo 27'de yer almaktadır.

Tablo 27. Lise Öğrencilerinin Kişilik Boyutları ve Yaşam Doyumlarının İlişkisinin İncelenmesi Amacıyla Yapılan Pearson Çarpım Moment Korelasyon Analizi Sonuçları

Değişken		Dışadönüklük	Nörotisizm	Uyumluluk	Sorumluluk	Açıklık
Yaşam Doyumu	R	.165	-.283	.145	.246	.032
	P	.001	.000	.004	.000	.535
	N	387	387	387	387	387

Tablo 27'de görüldüğü gibi, Lise öğrencilerinin Kişilik Boyutları ile Yaşam Doyumu puanları arasındaki ilişkiyi belirlemek üzere uygulanan Pearson Çarpım Moment Korelasyon Analizi sonucunda, Yaşam Doyumu ile Dışadönüklük ($r=.165$, $p<.001$), Uzlaşabilirlik ($r=.145$, $p<.01$) ve Sorumluluk ($r=.246$, $p<.001$) arasında pozitif yönde; Yaşam Doyumu ile Nörotisizm ($r=-.283$, $p<.001$) arasında ise negatif yönde ve istatistiksel açıdan anlamlı ilişkilere rastlanmıştır. Yaşam Doyumu ile Açıklık arasında ise istatistiksel olarak anlamlı bir ilişki gözlenmemiştir ($p>.05$).

Lise öğrencilerinin Kişilik Boyutları ile Olumlu Duygu puanları arasındaki ilişkiyi incelemek amacıyla yapılan Pearson Çarpım Moment Korelasyon Analizi sonuçları Tablo 28'de sunulmaktadır.

Tablo 28. Lise Öğrencilerinin Kişilik Boyutları ve Olumlu Duygu Puanları Arasındaki İlişkinin İncelenmesi Amacıyla Yapılan Pearson Çarpım Moment Korelasyon Analizi Sonuçları

Değişken		Dışadönüklük	Nörotisizm	Uyumluluk	Sorumluluk	Açıklık
Olumlu Duygu	R	.421**	-.084	.081	.342**	.373**
	P	.000	.099	.113	.000	.000
	N	387	387	387	387	387

Tablo 28'de görüldüğü gibi, Lise öğrencilerinin Kişilik Boyutları ile Olumlu Duygu puanları arasındaki ilişkiyi belirlemek üzere uygulanan Pearson Çarpım Moment Korelasyon Analizi sonucunda, Olumlu Duygu ile Dışadönüklük ($r=.421$, $p<.001$), Sorumluluk ($r=.342$, $p<.001$) ve Açıklık ($r=.373$, $p<.001$) arasında pozitif yönde ve istatistiksel açıdan anlamlı ilişkiler olduğu bulgusuna ulaşılmıştır. Olumlu Duygu ile Nörotisizm ve Uzlaşabilirlik boyutları arasında ise istatistiksel açıdan anlamlı bir ilişki gözlenmemiştir ($p>.05$).

Lise öğrencilerinin Kişilik Boyutları ile Olumsuz Duygu puanları arasındaki ilişkiyi incelemek amacıyla yapılan Pearson Çarpım Moment Korelasyon Analizi sonuçları Tablo 29'da sunulmaktadır.

Tablo 29. Lise Öğrencilerinin Kişilik Boyutları ve Olumsuz Duygu Puanları Arasındaki İlişkinin İncelenmesi Amacıyla Yapılan Pearson Çarpım Moment Korelasyon Analizi Sonuçları

Değişken		Dışadönüklük	Nörotisizm	Uyumluluk	Sorumluluk	Açıklık
	R	-.122	.615	-.337	-.225	-.067
Olumsuz Duygu	P	.017	.000	.000	.000	.188
	N	387	387	387	387	387

Tabloda da görüldüğü gibi, Lise öğrencilerinin Kişilik Boyutları ile Olumsuz Duygu puanları arasındaki ilişkiyi belirlemek üzere uygulanan Pearson Çarpım Moment Korelasyon Analizi sonucunda, Olumsuz Duygu ile Dışadönüklük ($r=-.122$, $p<.05$), Uzlaşabilirlik ($r= -.337$, $p<.001$) ve Sorumluluk ($r= -.225$, $p<.001$) arasında negatif yönde; Olumsuz Duygu ile Nörotisizm boyutu ($r=.615$, $p<.001$) arasında ise pozitif yönde ve istatistiksel açıdan anlamlı ilişkiler olduğu tespit edilmiştir. Olumsuz Duygu ile Açıklık arasında ise istatistiksel açıdan anlamlı bir ilişkiye rastlanmamıştır ($p>.05$)

4.1.4. Öznel İyi Oluş ve Sosyal İlişkiler

Lise öğrencilerinin Sosyal İlişki Boyutları ile Yaşam Doyumu puanları arasındaki ilişkiyi incelemek amacıyla yapılan Pearson Çarpım Moment Korelasyon Analizi sonuçları Tablo 30'da sunulmaktadır.

Tablo 30. Lise Öğrencilerinin Sosyal İlişki Boyutları ve Yaşam Doyumu Puanları Arasındaki İlişkinin İncelenmesi Amacıyla Yapılan Pearson Çarpım Moment Korelasyon Analizi Sonuçları

Değişken		Anne İle Olumlu İlişki	Anne İle Olumsuz İlişki	Arkadaş İle Olumlu İlişki	Arkadaş İle Olumsuz İlişki
	R	.384	-.276	.109	-.083
Yaşam Doyumu	P	.000	.000	.032	.103
	N	387	387	387	387

Tabloda görüldüğü gibi, Lise öğrencilerinin Sosyal İlişki Boyutları ile Yaşam Doyumu puanları arasındaki ilişkiyi belirlemek üzere uygulanan Pearson Çarpım Moment Korelasyon Analizi sonucunda, Yaşam Doyumu ile Anne ile Olumlu İlişki ($r=.384$, $p<.001$) ve Arkadaş İle Olumlu İlişki ($r=.109$, $p<.05$) arasında pozitif; Anne ile Olumsuz İlişki ($r=-.276$, $p<.001$),) arasında ise negatif yönde ve istatistiksel açıdan anlamlı ilişkiler olduğu bulgusuna ulaşılmıştır. Yaşam Doyumu ile Arkadaş ile Olumsuz İlişki Boyutu arasında ise istatistiksel açıdan anlamlı bir ilişki gözlenmemiştir ($p>.05$).

Lise öğrencilerinin Sosyal İlişki Boyutları ile Olumlu Duygu puanları arasındaki ilişkiyi incelemek amacıyla yapılan Pearson Çarpım Moment Korelasyon Analizi sonuçları Tablo 31'de sunulmaktadır.

Tablo 31. Lise Öğrencilerinin Sosyal İlişki Boyutları ve Olumlu Duygu Puanları Arasındaki İlişkinin İncelenmesi Amacıyla Yapılan Pearson Çarpım Moment Korelasyon Analizi Sonuçları

Değişken		Anne İle Olumlu İlişki	Anne İle Olumsuz İlişki	Arkadaş İle Olumlu İlişki	Arkadaş İle Olumsuz İlişki
Olumlu Duygu	R	.260	.011	.286	.085
	P	.000	.834	.000	.093
	N	387	387	387	387

Tablo 31'de görüldüğü gibi, Lise öğrencilerinin Sosyal İlişki Boyutları ile Olumlu Duygu puanları arasındaki ilişkiyi belirlemek üzere uygulanan Pearson Çarpım Moment Korelasyon Analizi sonucunda, Olumlu Duygu ile Anne ile Olumlu İlişki ($r=.260$) ve Arkadaş ile Olumlu İlişki ($r=.286$) arasında pozitif yönde ve istatistiki açıdan $p<.01$ düzeyinde anlamlı ilişki olduğu tespit edilmiştir. Olumlu Duygu ile Anne ile Olumsuz İlişki ve Arkadaş ile Olumsuz İlişki Boyutları arasında ise istatistiksel açıdan anlamlı bir ilişki olmadığı bulgusuna ulaşılmıştır ($p>.05$).

Lise öğrencilerinin Sosyal İlişki Boyutları ile Olumsuz Duygu puanları arasındaki ilişkiyi incelemek amacıyla yapılan Pearson Çarpım Moment Korelasyon Analizi sonuçları Tablo 32'de yer almaktadır.

Tablo 32. Lise Öğrencilerinin Sosyal İlişki Boyutları ve Olumsuz Duygu Puanları Arasındaki İlişkinin İncelenmesi Amacıyla Yapılan Pearson Çarpım Moment Korelasyon Analizi Sonuçları

Değişken		Anne İle Olumlu İlişki	Anne İle Olumsuz İlişki	Arkadaş İle Olumlu İlişki	Arkadaş İle Olumsuz İlişki
Olumsuz Duygu	R	-.151**	.371**	-.037	.239**
	P	.003	.000	.468	.000
	N	387	387	387	387

Tablo 32'de görüldüğü gibi, Lise öğrencilerinin Sosyal İlişki Boyutları ile Olumsuz Duygu puanları arasındaki ilişkiyi belirlemek üzere uygulanan Pearson Çarpım Moment Korelasyon Analizi sonucunda, Olumsuz Duygu ile Anne ile Olumlu İlişki ($r = -.151$, $p < .01$) arasında negatif yönde; Anne ile Olumsuz İlişki ($r = .361$, $p < .01$) ve Arkadaş ile Olumsuz İlişki ($r = .239$, $p < .01$) arasında ise negatif yönde ve istatistiksel olarak anlamlı ilişkiler gözlenmiştir. Olumsuz Duygu ve Arkadaş ile Olumsuz İlişki Boyutu arasında ise istatistiksel açıdan anlamlı bir ilişki olmadığı tespit edilmiştir ($p > .05$)

4.2.LİSE ÖĞRENCİLERİNDE CİNSİYET, KİŞİLİK, DEĞER VE SOSYAL İLİŞKİLERİN ÖZNEL İYİ OLUŞTAKİ ETKİSİNE YÖNELİK BULGULAR

4.2.1. Cinsiyet, Kişilik, Değerler, Sosyal İlişkiler ve Yaşam Doyumu

Lise öğrencilerinde kişilik, değerler ve sosyal ilişkilerin yaşam doyumuna ilişkin etkilerini incelemek amacıyla yapılan basamaklı regresyon analizi sonuçları Tablo 33'te yer almaktadır.

Tablo 33. Lise Öğrencilerinde Kişilik, Değerler ve Sosyal İlişkilerin Yaşam Doyumuna İlişkin Etkilerini İncelemek Amacıyla Yapılan Basamaklı Regresyon Analizi Sonuçları

		İLK AŞAMA		İKİNCİ AŞAMA		ÜÇÜNCÜ AŞAMA		DÖRDÜNCÜ AŞAMA	
Değişkenler		β	T	β	t	β	t	β	t
Cinsiyet		,116	2,294*	,124	2,591**	,125	2,635**	,109	2,390*
Kişilik Boyutları	Dışadönüklük			,130	2,699**	,142	2,866**	,129	2,604**
	Nörotisizm			-,206	-4,061***	-,222	-4,372***	-,188	-3,698***
	Uzlaşabilirlik			,052	1,037	,017	,303	-,029	-,537
	Sorumluluk			,187	3,825***	,106	1,970*	,059	1,136
Değer Boyutları	Özgenişletim					,036	,672	,012	,229
	Muhafazacılık					,213	3,341***	,143	2,283*
	Özaşkınlık					-,059	-,999	-,063	-1,116
Sosyal İlişki Boyutları	Anne İle Olumlu İlişki							,252	4,789***
	Anne İle Olumsuz İlişki							-,106	-2,035*
	Arkadaş ile Olumlu İlişki							,035	,686
	R ²		,013		,148		,179		,257
Düz. R ²		,011		,137		,162		,235	
R ² (değişim)		,013		,032		,032		,077	
F _(değişim)		,022		,000		,002		,000	

Tablodaki sonuçlara göre, birinci aşamada cinsiyet değişkeninin lise öğrencilerinde yaşam doyumu boyutunu anlamlı bir şekilde açıkladığı görülmektedir. (Düz. R²=,013, p<.05) İkinci aşamada modele kişilik boyutları eklendiğinde Düz. R² değerinin %13,7'ye yükseldiği ve bu boyutların modelin anlamlılığını p<.001 düzeyinde etkilediği tespit edilmiştir (F_(değişim)=,000). Üçüncü aşamada ise Değer boyutlarının modele dahil edilmesiyle F_(değişim) değerinin .01 düzeyinde olduğu ve modelin açıklayıcılığının %16,2'ye yükseldiği gözlenirken; son aşamada eklenen sosyal ilişki boyutlarının modelin anlamlılığını p<.001 düzeyinde etkilediği ve modelin son halinin lise öğrencilerinde yaşam doyumunun %23,5'ini açıkladığı bulgularına ulaşılmıştır (F_(değişim)=,000).

Her bir bağımsız değişkenin modele katkıları aşamalara göre incelendiğinde ise cinsiyet değişkeninin, lise öğrencilerinde yaşam doyumunu modelin tüm aşamalarında istatistiksel olarak anlamlı etkilediği gözlenmektedir (p<.01). İkinci aşamada kişilik boyutlarından Dışadönüklük (p<.01) ve Sorumluluk (p<.001) boyutunun pozitif yönde; Nörotisizm (p<.001) boyutunun ise negatif yönde yaşam doyumuna anlamlı olarak etkide bulunduğu tespit edilmiştir.

Üçüncü aşamada modele değer boyutları eklendiğinde, kişilik boyutlarından Dışadönüklük ve Nörotisizmin etkisinin devam ettiği ancak Sorumluluk boyutunun etkisinin azaldığı ($p<.05$) ve Muhafazacılık değer boyutunun modele $p<.001$ düzeyinde pozitif etkide bulunduğu görülmektedir. Sosyal ilişki boyutlarının modele eklendiği son aşamada, yaşam doyumuna cinsiyetin, kişilik boyutlarından Dışadönüklük ve Nörotisizmin etkileri devam ederken Sorumluluk boyutunun etkisini yitirdiği ve Muhafazacılık Değer Boyutunun modele etkisinin azaldığı ($p<.05$); Anne ile Olumlu İlişki boyutunun $p<.001$ düzeyinde ve pozitif yönde; Anne ile Olumsuz İlişki Boyutunun ise $p<.05$ düzeyinde ve negatif yönde Yaşam Doyumunu etkilediği bulgularına ulaşılmıştır.

4.2.2. Kişilik, Değerler, Sosyal İlişkiler ve Olumlu Duygu

Lise öğrencilerinde kişilik, değerler ve sosyal ilişkilerin olumlu duyguya etkilerini incelemek amacıyla yapılan basamaklı regresyon analizi sonuçları Tablo 34'te yer almaktadır.

Tablo 34. Lise Öğrencilerinde Kişilik, Değerler ve Sosyal İlişkilerin Olumlu Duyguya Etkilerini İncelemek Amacıyla Yapılan Basamaklı Regresyon Analizi Sonuçları

Değişkenler	İLK AŞAMA		İKİNCİ AŞAMA		ÜÇÜNCÜ AŞAMA	
	β	T	β	t	β	t
Dışadönüklük	,345	7,966***	,310	7,275***	,288	6,617***
Sorumluluk	,291	6,895***	,214	4,718***	,197	4,354***
Açıklık	,235	5,374***	,177	3,821***	,178	3,882***
Özgenişletim			,120	2,222*	,118	2,207*
Muhafazacılık			,151	2,756**	,129	2,301*
Özdeşlik			-,002	-,032	-,006	-,105
Yeniliğe Açıklık			,122	1,971*	,106	1,717
Anne İle Olumlu İlişki					,084	1,932
Arkadaş İle Olumlu İlişki					,071	1,640
R ²		,333		,408		,421
Düz. R ²		,328		,398		,407
R ² (değişim)		,333		,076		,013
F(değişim)		,000		,000		,017

Tablo 34'te lise öğrencilerinin “olumlu duygu” boyutuna ilişkin yapılan hiyerarşik regresyon analizi sonuçları verilmektedir. Birinci ve durağanlığın lise öğrencilerinin olumlu duygu boyutunu istatistiksel açıdan anlamlı ve pozitif yönde etkilediği bulgusu elde edilmiştir ($p<.001$, $R^2=.328$). İkinci aşamada modele değer boyutları eklendiğinde Düz. R² değerinin %39.8 'e yükseldiği ve değer boyutlarının

modelin anlamlılığını $p < .001$ düzeyinde etkilediği tespit edilmiştir ($F_{(değişim)} = .000$). Son aşamada sosyal ilişki boyutlarının modele dahil edilmesiyle $F_{(değişim)}$ değerinin $.05$ düzeyinde olduğu ve modelin açıklayıcılığının %40.7'ye yükseldiği bulgusuna rastlanmıştır.

Her bir bağımsız değişkenin modele katkıları aşamalara göre incelendiğinde ise birinci aşamada kişilik değişkeninin Dışadönüklük, Sorumluluk ve Açıklık boyutlarının modelin tüm aşamalarında modele pozitif etkisini ve istatistiksel açıdan anlamlılık düzeyini koruduğu ($p < .001$) gözlenmiştir.

İkinci aşamada değer boyutları modele dahil edildiğinde bu boyutlardan Özgenişletimin modele $p < .05$, Muhafazacılık boyutunun $p < .01$ ve Yeniliğe Açıklık boyutunun $p < .01$ düzeyinde pozitif etkide bulunduğu; son aşamada sosyal ilişki boyutlarının modele dahil edilmesiyle Özgenişletim ve Muhafazacılık boyutlarının $p < .05$ düzeyinde pozitif etkilerinin devam ettiği bulgusuna ulaşılmıştır.

Modelin üçüncü aşamasında sosyal ilişki boyutlarının ise Lise öğrencilerinin Olumlu Duygu puanlarına anlamlı bir etkisi olmadığı gözlenmiştir ($p > .05$).

4.2.3. Kişilik, Değerler, Sosyal İlişkiler ve Olumsuz Duygu

Lise öğrencilerinde kişilik, değerler ve sosyal ilişkilerin olumsuz duyguya etkilerini incelemek amacıyla yapılan basamaklı regresyon analizi sonuçları Tablo 35'te yer almaktadır.

Tablo 35. Lise Öğrencilerinde Kişilik, Değerler ve Sosyal İlişkilerin Olumsuz Duyguya İlişkin Etkilerini İncelemek Amacıyla Yapılan Basamaklı Regresyon Analizi Sonuçları

Değişkenler	İLK AŞAMA		İKİNCİ AŞAMA		ÜÇÜNCÜ AŞAMA	
	β	t	β	t	β	t
Dışadönüklük	-,022	-,559**	-,036	-,874**	-,024	-,566**
Sorumluluk	-,081	-2,008*	-,090	-2,203*	-,053	-1,276
Uzlaşabilirlik	-,156	-3,754***	-,152	-3,651***	-,113	-2,678
Nörotisizm	,548	13,012***	,539	12,728***	,515	11,834***
Özgenişletim			,061	1,494	,063	1,546
Anne İle Olumlu İlişki					,019	,419
Anne İle Olumsuz İlişki					,171	3,827***
Arkadaş İle Olumlu İlişki					-,075	-1,737
R ²		,410		,414		,439
Düz. R ²		,404		,406		,428
R ² (değişim)		,410		,003		,026
F(değişim)		,000		,136		,001

Tabloda lise öğrencilerinin “olumsuz duygu” boyutuna ilişkin yapılan hiyerarşik regresyon analizi sonuçları verilmektedir. Birinci aşamada Kişilik Boyutlarından Dışadönüklük ($p < .01$), Sorumluluk ($p < .05$), Uzlaşabilirlik ($p < .001$) puanlarının negatif, Nörotisizm ($p < .001$) puanının ise pozitif yönde Olumsuz Duygu puanını etkilediği bulgusu elde edilmiştir (Düz. $R^2 = .404$). İkinci aşamada modele değer boyutları eklendiğinde Düz. R^2 değerinde anlamlı bir değişiklik olmadığı ($F_{(değişim)} = .136$); son aşamada sosyal ilişki boyutlarının modele dahil edilmesiyle $F_{(değişim)}$ değerinin .001 düzeyinde olduğu ve modelin açıklayıcılığının %42.8'e yükseldiği bulgusuna ulaşılmıştır.

Her bir bağımsız değişkenin modele katkıları aşamalara göre incelendiğinde ise birinci aşamada kişilik değişkeninin Dışadönüklük, Sorumluluk, Uzlaşabilirlik ve Nörotisizm boyutlarının modelin tüm aşamalarında modele etkisini ve istatistiksel açıdan anlamlılık düzeyini koruduğu gözlenmiştir. İkinci aşamada modele Değer boyutlarından Özgenişletim eklendiğinde bu boyutun lise öğrencilerinde Olumsuz Duygu puanlarına etkide bulunmadığı; üçüncü aşamada eklenen Sosyal İlişki boyutlarından Anne İle Olumsuz İlişki boyutunun ise $p < .001$ düzeyinde ve pozitif yönde etkisi olduğu bulgularına ulaşılmıştır.

4.3.üniversite öğrencilerinin cinsiyet, kişilik özellikleri, değerleri ve sosyal ilişki nitelikleri ile öznel iyi oluş düzeyleri arasındaki ilişkilere yönelik bulgular

Çalışmanın bu kısmında üniversite öğrencilerinin yaşam doyumu, olumlu duygu ve olumsuz duygu düzeylerinin cinsiyet, değer, kişilik ve sosyal ilişkilere göre farklılaşp farklılaşmadığı ve bu değişkenlerin öznel iyi oluştaki rolüne yönelik bulgular yer almaktadır.

4.3.1. Öznel İyi Oluş ve Cinsiyet

Üniversite öğrencilerinin Yaşam Doyumu düzeylerinin cinsiyete göre farklılaşp farklılaşmadığını incelemek amacıyla yapılan ilişkisiz grup t testi sonuçları Tablo 36'da sunulmaktadır.

Tablo 36. Üniversite Öğrencilerinin Yaşam Doyumu Puanlarının Cinsiyet Değişkenine Göre Farklılaşp Farklılaşmadığını Belirlemek Üzere Uygulanan Bağımsız Grup t Testi Sonuçları

Puan	Gruplar	N	X	SS	SH _x	t testi		
						t	Sd	P
Yaşam Doyumu	Kadın	234	29,1453	7,14505	,46709	,512	372	,609
	Erkek	140	28,7643	6,64800	,56186			

Tablo 36'da görüldüğü gibi, Üniversite öğrencilerinin Yaşam Doyumu puanlarının cinsiyet değişkenine göre anlamlı bir farklılık gösterip göstermediğini belirlemek amacıyla uygulanan bağımsız grup t testi sonucunda, grupların aritmetik ortalamaları arasında istatistiksel olarak anlamlı bir farklılığa rastlanmamıştır ($t = ,512$, $Sd = 372$, $p > .05$).

Üniversite öğrencilerinin Olumlu Duygu düzeylerinin cinsiyete göre farklılaşp farklılaşmadığını incelemek amacıyla yapılan ilişkisiz grup t testi sonuçları Tablo 37'de sunulmaktadır.

Tablo 37. Üniversite Öğrencilerinin Olumlu Duygu Puanlarının Cinsiyet Değişkenine Göre Farklılaşp Farklılaşmadığını Belirlemek Üzere Uygulanan Bağımsız Grup t Testi Sonuçları

Puan	Gruplar	N	X	Ss	Shx	t Testi		
						t	Sd	p
Olumlu Duygu	Kadın	140	48,5214	8,44062	,71336	-,633	372	,527
	Erkek	234	47,9957	7,33882	,47975			

Tabloda görüldüğü gibi, Üniversite öğrencilerinin Olumlu Duygu puanlarının cinsiyet değişkenine göre anlamlı bir farklılık gösterip göstermediğini belirlemek amacıyla uygulanan bağımsız grup t testi sonucunda, grupların aritmetik ortalamaları arasında istatistiksel olarak anlamlı bir farklılık tespit edilmemiştir ($t = -,633$, $Sd=372$, $p>.05$).

Üniversite öğrencilerinin Olumsuz Duygu düzeylerinin cinsiyete göre farklılaşp farklılaşmadığını incelemek amacıyla yapılan ilişkisiz grup t testi sonuçları Tablo 38'de sunulmaktadır.

Tablo 38. Üniversite Öğrencilerinin Olumsuz Duygu Puanlarının Cinsiyet Değişkenine Göre Farklılaşp Farklılaşmadığını Belirlemek Üzere Uygulanan Bağımsız Grup t Testi Sonuçları

Puan	Gruplar	N	X	SS	SH _x	t testi		
						t	Sd	P
Olumsuz Duygu	Kadın	140	30,4214	6,90956	,58396	1,307	372	,192
	Erkek	234	31,5214	8,40049	,54916			

Tabloda görüldüğü gibi, Üniversite öğrencilerinin Olumsuz Duygu puanlarının cinsiyet değişkenine göre anlamlı bir farklılık gösterip göstermediğini belirlemek amacıyla uygulanan bağımsız grup t testi sonucunda, grupların aritmetik ortalamaları arasında istatistiksel açıdan anlamlı bir farklılık gözlenmemiştir ($t = ,1307$, $Sd=372$, $p>.05$).

4.3.2. Öznel İyi Oluş ve Değerler

Üniversite öğrencilerinin Değer Boyutları ile Yaşam Doyumu puanları arasındaki ilişkiyi incelemek amacıyla yapılan Pearson Çarpım Moment Korelasyon Analizi sonuçları Tablo 39'da sunulmaktadır.

Tablo 39. Üniversite Öğrencilerinin Değer Boyutları ve Yaşam Doyumu Puanları Arasındaki İlişkinin İncelenmesi Amacıyla Yapılan Pearson Çarpım Moment Korelasyon Analizi Sonuçları

Değişken		Özaşkinlik	Özgenişletim	Muhafazacılık	Yeniliğe Açıklık
Yaşam Doyumu	R	,160**	,063	,246**	,093
	P	,002	,224	,000	,072
	N	374	374	374	374

Tabloda görüldüğü gibi, Üniversite öğrencilerinin Değer Boyutları ile Yaşam Doyumu puanları arasındaki ilişkiyi belirlemek üzere uygulanan Pearson Çarpım Moment Korelasyon Analizi sonucunda, Yaşam Doyumu ile Özaşkinlik ($r=,160$, $p<.01$) ve Muhafazacılık ($r=,246$, $p<.001$) Değer Boyutları arasında pozitif yönde ve istatistiksel açıdan anlamlı yönde ilişki olduğu bulgularına ulaşılmıştır. Üniversite öğrencilerinde Yaşam Doyumu ile Özgenişletim ve Yeniliğe Açıklık Değer Boyutları arasında ise istatistiksel açıdan anlamlı bir ilişki gözlenmemiştir ($p>.05$).

Üniversite öğrencilerinin Değer Boyutları ile Olumlu Duygu puanları arasındaki ilişkiyi incelemek amacıyla yapılan Pearson Çarpım Moment Korelasyon Analizi sonuçları Tablo 40'ta sunulmaktadır.

Tablo 40. Üniversite Öğrencilerinin Değer Boyutları ve Olumlu Duygu Puanları Arasındaki İlişkinin İncelenmesi Amacıyla Yapılan Pearson Çarpım Moment Korelasyon Analizi Sonuçları

Değişken		Özaşkinlik	Özgenişletim	Muhafazacılık	Yeniliğe Açıklık
Olumlu Duygu	r	,272**	,453**	,201**	,470**
	p	,000	,000	,000	,000
	N	374	374	374	374

Tabloda görüldüğü gibi, Üniversite öğrencilerinin Değer Boyutları ile Olumlu Duygu puanları arasındaki ilişkiyi belirlemek üzere uygulanan Pearson Çarpım Moment Korelasyon Analizi sonucunda, Olumlu Duygu ile Özaşkınlık ($r=,272$), Özgenişletim ($r=,453$), Muhafazacılık ($r=,201$) ve Yeniliğe Açıklık ($r=,470$) Değer Boyutları arasında pozitif yönde ve istatistiksel açıdan $p<.01$ düzeyinde anlamlı ilişkilere rastlanmıştır.

Üniversite öğrencilerinin Değer Boyutları ile Olumsuz Duygu puanları arasındaki ilişkiyi incelemek amacıyla yapılan Pearson Çarpım Moment Korelasyon Analizi sonuçları Tablo 41'de sunulmaktadır.

Tablo 41. Üniversite Öğrencilerinin Değer Boyutları ve Olumsuz Duygu Puanları Arasındaki İlişkinin İncelenmesi Amacıyla Yapılan Pearson Çarpım Moment Korelasyon Analizi Sonuçları

Değişken		Özaşkınlık	Özgenişletim	Muhafazacılık	Yeniliğe Açıklık
	R	-,110*	,046	-,023	-,035
Olumsuz Duygu	P	,033	,376	,653	,495
	N	374	374	374	374

Tablo 38'de görüldüğü gibi, Üniversite öğrencilerinin Değer Boyutları ile Olumsuz Duygu puanları arasındaki ilişkiyi belirlemek üzere uygulanan Pearson Çarpım Moment Korelasyon Analizi sonucunda, Üniversite öğrencilerinde Olumsuz Duygu ile Özaşkınlık ($r=-,110$, $p<.05$) Değer Boyutu arasında negatif yönde ve istatistiksel olarak anlamlı ilişki gözlenmiştir. Olumsuz Duygu ile Özgenişletim, Muhafazacılık ve Yeniliğe Açıklık Değer Boyutları arasında ise istatistiksel açıdan anlamlı ilişkiye rastlanmamıştır ($p>.05$).

4.3.3. Öznel İyi Oluş ve Kişilik

Üniversite öğrencilerinin Kişilik Boyutları ile Yaşam Doyumu puanları arasındaki ilişkiyi incelemek amacıyla yapılan Pearson Çarpım Moment Korelasyon Analizi sonuçları Tablo 42'de yer almaktadır.

Tablo 42. Üniversite Öğrencilerinin Kişilik Boyutları ve Yaşam Doyumlarının İlişkisinin İncelenmesi Amacıyla Yapılan Pearson Çarpım Moment Korelasyon Analizi Sonuçları

Değişken		Dışadönüklük	Nörotisizm	Uyumluluk	Sorumluluk	Açıklık
Yaşam Doyumu	R	,232**	-,399**	,276**	,372**	,116*
	P	,000	,000	,000	,000	,025
	N	374	374	374	374	374

Tabloda da görüldüğü gibi, Üniversite öğrencilerinin Kişilik Boyutları ile Yaşam Doyumu puanları arasındaki ilişkiyi belirlemek üzere uygulanan Pearson Çarpım Moment Korelasyon Analizi sonucunda, Yaşam Doyumu ile Dışadönüklük ($r=,232$, $p<.001$), Uzlaşabilirlik ($r=,276$, $p<.001$), Sorumluluk ($r=,372$, $p<.001$) ve Açıklık ($r=,116$, $p<.05$) arasında pozitif yönde; Yaşam Doyumu ile Nörotisizm ($r=-,399$, $p<.001$) arasında ise negatif yönde ve istatistiksel açıdan anlamlı ilişkiler olduğu bulgusuna ulaşılmıştır.

Üniversite öğrencilerinin Kişilik Boyutları ile Olumlu Duygu puanları arasındaki ilişkiyi incelemek amacıyla yapılan Pearson Çarpım Moment Korelasyon Analizi sonuçları Tablo 30'da yer almaktadır.

Tablo 43. Üniversite Öğrencilerinin Kişilik Boyutları ve Olumlu Duygu Puanları Arasındaki İlişkinin İncelenmesi Amacıyla Yapılan Pearson Çarpım Moment Korelasyon Analizi Sonuçları

Değişken		Dışadönüklük	Nörotisizm	Uyumluluk	Sorumluluk	Açıklık
Olumlu Duygu	R	,553**	-,208**	,136**	,419**	,500**
	P	,000	,000	,008	,000	,000
	N	374	374	374	374	374

Tabloda görüldüğü gibi, Üniversite öğrencilerinin Kişilik Boyutları ile Olumlu Duygu puanları arasındaki ilişkiyi belirlemek üzere uygulanan Pearson Çarpım Moment Korelasyon Analizi sonucunda, Olumlu Duygu ile Dışadönüklük ($r=,553$, $p<.01$), Uzlaşabilirlik ($r=,136$, $p<.01$), Sorumluluk ($r=,419$, $p<.01$) ve Açıklık ($r=,373$, $p<.01$) arasında pozitif; Olumlu Duygu ile Nörotisizm ($r=-,208$,

p<.01) arasında ise negatif yönde ve istatistiksel açıdan anlamlı bir ilişki gözlenmiştir.

Üniversite öğrencilerinin Kişilik Boyutları ile Olumsuz Duygu puanları arasındaki ilişkiyi incelemek amacıyla yapılan Pearson Çarpım Moment Korelasyon Analizi sonuçları Tablo 44'te sunulmaktadır.

Tablo 44. Üniversite Öğrencilerinin Kişilik Boyutları ve Olumsuz Duygu Puanları Arasındaki İlişkinin İncelenmesi Amacıyla Yapılan Pearson Çarpım Moment Korelasyon Analizi Sonuçları

Değişken		Dışadönüklük	Nörotisizm	Uyumluluk	Sorumluluk	Açıklık
Olumsuz Duygu	R	-,313**	,660**	-,345**	-,358**	-,144**
	P	,000	,000	,000	,000	,005
	N	374	374	374	374	374

Tablo 44'te görüldüğü gibi, Üniversite öğrencilerinin Kişilik Boyutları ile Olumsuz Duygu puanları arasındaki ilişkiyi belirlemek üzere uygulanan Pearson Çarpım Moment Korelasyon Analizi sonucunda, Olumsuz Duygu ile Dışadönüklük ($r=-,313$, $p<.01$), Uzlaşabilirlik ($r= -,345$, $p<.01$), Sorumluluk ($r= -,358$, $p<.01$) ve Açıklık arasında negatif yönde; Olumsuz Duygu ile Nörotisizm boyutu ($r=,660$, $p<.01$) arasında ise pozitif yönde ve istatistiksel açıdan anlamlı ilişkiler bulunmaktadır.

4.3.4. Öznel İyi Oluş ve Sosyal İlişkiler

Üniversite öğrencilerinin Sosyal İlişki Boyutları ile Yaşam Doyumu puanları arasındaki ilişkiyi incelemek amacıyla yapılan Pearson Çarpım Moment Korelasyon Analizi sonuçları Tablo 45'te yer almaktadır.

Tablo 45. Üniversite Öğrencilerinin Sosyal İlişki Boyutları ve Yaşam Doyumu Puanları Arasındaki İlişkinin İncelenmesi Amacıyla Yapılan Pearson Çarpım Moment Korelasyon Analizi Sonuçları

Değişken		Anne İle Olumlu İlişki	Anne İle Olumsuz İlişki	Arkadaş İle Olumlu İlişki	Arkadaş İle Olumsuz İlişki
Yaşam Doyumu	R	,470**	-,240**	,333**	-,066
	P	,000	,000	,000	,201
	N	374	374	374	374

Tabloda görüldüğü gibi, Üniversite öğrencilerinin Sosyal İlişki Boyutları ile Yaşam Doyumu puanları arasındaki ilişkiyi belirlemek üzere uygulanan Pearson Çarpım Moment Korelasyon Analizi sonucunda, Yaşam Doyumu ile Anne ile Olumlu İlişki ($r=,470$) ve Arkadaş ile Olumlu İlişki ($r=,333$) arasında pozitif; Anne ile Olumsuz İlişki ($r=-,240$) arasında ise negatif yönde ve istatistiksel açıdan anlamlı ilişkiler olduğu bulgusuna ulaşılmıştır ($p<.001$). Yaşam Doyumu ile Arkadaş ile Olumsuz İlişki Boyutu arasında ise istatistiksel açıdan anlamlı bir ilişki gözlenmemiştir ($p>.05$)

Tablo 46. Üniversite Öğrencilerinin Sosyal İlişki Boyutları ve Olumlu Duygu Puanları Arasındaki İlişkinin İncelenmesi Amacıyla Yapılan Pearson Çarpım Moment Korelasyon Analizi Sonuçları

Değişken		Anne İle Olumlu İlişki	Anne İle Olumsuz İlişki	Arkadaş İle Olumlu İlişki	Arkadaş İle Olumsuz İlişki
	R	,294**	,084	,280**	,055
Olumlu Duygu	P	,000	,104	,000	,291
	N	374	374	374	374

Tablo 46, Üniversite öğrencilerinin Sosyal İlişki Boyutları ile Olumlu Duygu puanları arasındaki ilişkiyi incelemek amacıyla yapılan Pearson Çarpım Moment Korelasyon Analizi sonuçlarını göstermektedir. Tabloda da görüldüğü gibi, Üniversite öğrencilerinin Sosyal İlişki Boyutları ile Olumlu Duygu puanları arasındaki ilişkiyi belirlemek üzere uygulanan Pearson Çarpım Moment Korelasyon Analizi sonucunda, Olumlu Duygu ile Anne ile Olumlu İlişki ($r=,294$) ve Arkadaş ile Olumlu İlişki ($r=,280$) arasında pozitif yönde ve istatistiki açıdan $p<.01$ düzeyinde anlamlı ilişki olduğu tespit edilmiştir. Olumlu Duygu ile Anne ile Olumsuz İlişki ve Arkadaş ile Olumsuz İlişki Boyutları arasında ise istatistiksel açıdan anlamlı bir ilişki olmadığı bulgusuna ulaşılmıştır ($p>.05$).

Üniversite öğrencilerinin Sosyal İlişki Boyutları ile Olumsuz Duygu puanları arasındaki ilişkiyi incelemek amacıyla yapılan Pearson Çarpım Moment Korelasyon Analizi sonuçları Tablo 47'de sunulmaktadır.

Tablo 47. Üniversite Öğrencilerinin Sosyal İlişki Boyutları ve Olumsuz Duygu Puanları Arasındaki İlişkinin İncelenmesi Amacıyla Yapılan Pearson Çarpım Moment Korelasyon Analizi Sonuçları

Değişken		Anne İle Olumlu İlişki	Anne İle Olumsuz İlişki	Arkadaş İle Olumlu İlişki	Arkadaş İle Olumsuz İlişki
Olumsuz Duygu	R	-,157**	,280**	-,128*	,104*
	P	,002	,000	,013	,045
	N	374	374	374	374

Tabloda görüldüğü gibi, Üniversite öğrencilerinin Sosyal İlişki Boyutları ile Olumsuz Duygu puanları arasındaki ilişkiyi belirlemek üzere uygulanan Pearson Çarpım Moment Korelasyon Analizi sonucunda, Olumsuz Duygu ile Anne ile Olumlu İlişki ($r = -,157$, $p < .01$) ve Arkadaş ile Olumlu İlişki ($r = -,128$, $p < .05$) arasında negatif yönde; Anne ile Olumsuz İlişki ($r = ,280$, $p < .01$) ve Arkadaş ile Olumsuz İlişki ($r = ,104$, $p < .05$) arasında ise negatif yönde ve istatistiksel olarak anlamlı ilişkiler gözlenmiştir.

4.4.ÜNİVERSİTE ÖĞRENCİLERİNDE CİNSİYET, KİŞİLİK, DEĞER VE SOSYAL İLİŞKİLERİN ÖZNEL İYİ OLUŞTAKİ ETKİSİNE YÖNELİK BULGULAR

Üniversite öğrencilerinde cinsiyet, kişilik, değer ve sosyal ilişkilerin öznel iyi oluşla ilişkileri incelendiğinde, cinsiyet değişkeni ile öznel iyi oluş arasında anlamlı bir ilişkiye rastlanmamıştır. Bu nedenler hiyerarşik regresyon analizi kişilik, değer ve sosyal ilişki boyutları ile gerçekleştirilmiştir.

4.4.1. Değer, Kişilik, Sosyal İlişkiler ve Yaşam Doyumu

Üniversite öğrencilerinde değer, kişilik ve sosyal ilişkilerin yaşam doyumuna ilişkin etkilerini incelemek amacıyla yapılan basamaklı regresyon analizi sonuçları Tablo 48'de yer almaktadır.

Tablo 48. Üniversite Öğrencilerinde Kişilik, Değerler ve Sosyal İlişkilerin Yaşam Doyumuna İlişkin Etkilerini İncelemek Amacıyla Yapılan Basamaklı Regresyon Analizi Sonuçları

	Değişkenler	İLK AŞAMA		İKİNCİ AŞAMA		ÜÇÜNCÜ AŞAMA	
		β	T	β	t	β	t
Kişilik Boyutları	Dışadönüklük	,099	1,934	,116	2,276*	,083	1,736
	Nörotisizm	-,266	-5,19***	-,281	-5,50***	-,260	-5,46***
	Uzlaşabilirlik	,092	1,814	,066	1,249	,005	,102
	Sorumluluk	,211	4,005***	,155	2,834**	,102	1,985*
	Açıklık	,013	,264	,022	,428	,020	,424
Değer Boyutları	Özdeşlik			,167	2,976	,105	2,019
	Muhafazacılık			-,018	-,314**	-,043	-,798*
Sosyal İlişki Boyutları	Anne İle Olumlu İlişki					,301	6,045***
	Anne İle Olumsuz İlişki					-,053	-1,135
	Arkadaş İle Olumlu İlişki					,110	2,259*
	R ²		,235		,256		,375
	Düz. R ²		,224		,242		,357
	R ² _(değişim)		,235		,021		,119
	F _(değişim)		,000		,006		,000

Tablo 48'de üniversite öğrencilerinin “Yaşam Doyumu” boyutuna ilişkin yapılan hiyerarşik regresyon analizi sonuçları verilmektedir. Birinci aşamada Nörotisizm ve Sorumluluk boyutlarının üniversite öğrencilerinin Yaşam Doyumu puanlarını istatistiksel açıdan anlamlı etkilediği bulgusu elde edilmiştir ($p < .001$, Düz. $R^2 = .224$). İkinci aşamada modele değer boyutları eklendiğinde Düz. R^2 değerinin %24,2 'ye yükseldiği ve değer boyutlarının modelin anlamlılığını $p < .01$ düzeyinde etkilediği tespit edilmiştir ($F_{(değişim)} = .006$). Son aşamada sosyal ilişki boyutlarının modele dahil edilmesiyle $F_{(değişim)}$ değerinin .000 düzeyinde olduğu ve modelin açıklayıcılığının %35,7'ye yükseldiği bulgusuna ulaşılmıştır.

Her bir bağımsız değişkenin modele katkıları aşamalara göre incelendiğinde ise birinci aşamada kişilik değişkeninin Nörotisizm'in negatif, Sorumluluk'un ise pozitif yönde üniversite öğrencilerinin Yaşam Doyumu puanlarına etkide bulunduğu gözlenmektedir. Nörotisizmin modele etkisinin anlamlılık düzeyi tüm aşamalarda

.001 düzeyinde iken; Sorumluluk'un ise modele etkisi sırasıyla $p<.001$, $p<.01$ ve $p<.05$ düzeyindedir.

İkinci aşamada değer boyutları modele dahil edildiğinde bu boyutlardan Muhafazacılık boyutunun $p<.01$ düzeyinde ve negatif yönde yaşam doyumu puanlarını etkilediği bulgusuna ulaşılmıştır. Üçüncü aşamada Sosyal İlişki Boyutları modele eklendiğinde Muhafazacılık Değer Boyutunun modele olan negatif etkisinin $p<.05$ düzeyinde devam ederken; Anne ile Olumlu İlişki Boyutu , Yaşam Doymu puanına $p<.001$ düzeyinde, Arkadaş ile Olumlu İlişki Boyutu ise $p<.05$ düzeyinde ve pozitif yönde etkide bulunmuştur.

4.4.2. Değer, Kişilik, Sosyal İlişkiler ve Olumlu Duygu

Üniversite öğrencilerinde kişilik, değerler ve sosyal ilişkilerin olumlu duyguya etkilerini incelemek amacıyla yapılan basamaklı regresyon analizi sonuçları Tablo 49'da yer almaktadır.

Tablo 49. Üniversite Öğrencilerinde Kişilik, Değerler ve Sosyal İlişkilerin Olumlu Duyguya Etkilerini İncelemek Amacıyla Yapılan Basamaklı Regresyon Analizi Sonuçları

Değişkenler	İLK AŞAMA		İKİNCİ AŞAMA		ÜÇÜNCÜ AŞAMA	
	β	t	β	t	β	t
Dışadönüklük	,366	8,658***	,307	7,104***	,296	6,892***
Nörotisizm	-,015	-,359	-,061	-1,478	-,057	-1,393
Uzlaşabilirlik	-,063	-1,484	-,060	-1,373	-,081	-1,875
Sorumluluk	,288	6,611***	,231	5,181***	,211	4,734***
Açıklık	,317	7,711***	,256	5,958***	,259	6,130***
Özgenişletim			,168	3,195**	,180	3,476***
Muhafazacılık			,069	1,503	,047	1,030
Özaşkınlık			,024	,498	,019	,401
Yeniliğe Açıklık			,074	1,283	,043	,740
Anne İle Olumlu İlişki					,110	2,611**
Arkadaş İle Olumlu İlişki					,056	1,337
R ²		,476		,530		,547
Düz. R ²		,469		,518		,533
R ² (değişim)		,476		,054		,017
F(değişim)		,000		,000		,001

Tablo 49'da üniversite öğrencilerinin “Olumlu Duygu” boyutuna ilişkin yapılan hiyerarşik regresyon analizi sonuçları verilmektedir. Birinci aşamada Dışadönüklük, Sorumluluk ve Açıklık boyutlarının üniversite öğrencilerinin Olumlu

Duygu puanlarını istatistiksel açıdan anlamlı etkilediği bulgusu elde edilmiştir ($p < .001$, Düz. $R^2 = .469$). İkinci aşamada modele değer boyutları eklendiğinde Düz. R^2 değerinin %51.8'e yükseldiği ve değer boyutlarının modelin anlamlılığını $p < .001$ düzeyinde etkilediği tespit edilmiştir ($F_{(değişim)} = .000$). Son aşamada sosyal ilişki boyutlarının modele dahil edilmesiyle $F_{(değişim)}$ değerinin .001 düzeyinde olduğu ve modelin açıklayıcılığının %53.3'e yükseldiği bulgusuna ulaşılmıştır.

Her bir bağımsız değişkenin modele katkıları aşamalara göre incelendiğinde ise Dışadönüklük, Sorumluluk ve Açıklık boyutlarının modelin üç aşamasında da Olumlu Duygu'yu istatistiksel açıdan pozitif ve anlamlı olarak etkilediği görülmektedir ($p < .001$). Değer Boyutlarının modele eklendiği ikinci aşamada Özgenişletim Değer Boyutunun modele pozitif etkide bulunduğu ve bu etkinin istatistiki açıdan anlamlılık düzeyini 3. aşamada da koruduğu bulgusuna ulaşılmıştır ($p < .001$). Üçüncü aşamada Sosyal İlişki boyutlarından Anne ile Olumlu İlişki'nin üniversite öğrencilerinin Olumlu Duygu puanlarını pozitif yönde ve anlamlı olarak etkilediği bulgusuna ulaşılmıştır ($p < .01$).

4.4.3. Değer, Kişilik, Sosyal İlişkiler ve Olumsuz Duygu

Üniversite öğrencilerinde kişilik, değerler ve sosyal ilişkilerin olumsuz duyguya olan etkilerini incelemek amacıyla yapılan basamaklı regresyon analizi sonuçları Tablo 50'de yer almaktadır.

Tablo 50. Üniversite Öğrencilerinde Kişilik, Değerler ve Sosyal İlişkilerin Olumsuz Duyguya İlişkin Etkilerini İncelemek Amacıyla Yapılan Basamaklı Regresyon Analizi Sonuçları

Değişkenler	İLK AŞAMA		İKİNCİ AŞAMA		ÜÇÜNCÜ AŞAMA	
	β	t	β	t	β	T
Dışadönüklük	-,132	-3,134**	-,132	-3,128**	-,154	-3,583***
Nörotisizm	,563	13,345***	,563	13,257***	,545	12,765***
Uzlaşabilirlik	-,114	-2,725**	-,114	-2,583**	-,088	-1,923
Sorumluluk	-,066	-1,524	-,066	-1,514	-,048	-1,068
Açıklık	-,037	-,914	-,037	-,882	-,045	-1,058
Özgenişletim			,000	,001	-,023	-,532
Anne İle Olumlu İlişki					,008	,179
Anne İle Olumsuz İlişki					,119	2,798**
Arkadaş İle Olumlu İlişki					,034	,773
Arkadaş İle Olumsuz İlişki					,020	,505
R ²		,481		,481		,494
Düz. R ²		,474		,473		,480
R ² (değişim)		,481		,000		,013
F(değişim)		,000		,999		,055

Tablo 50'de üniversite öğrencilerinin “Olumsuz Duygu” boyutuna ilişkin yapılan hiyerarşik regresyon analizi sonuçları verilmektedir. Birinci aşamada Dışadönüklük ve Uzlaşabilirlik kişilik boyutlarının Olumsuz Duygu puanlarına negatif; Nörotisizm boyutunun ise pozitif yönde etkide bulunduğu gözlenmiştir ($p < .001$, $R^2 = .159$). Modele Değer Boyutlarının eklendiği ikinci aşamada ve Sosyal İlişki Boyutlarının eklendiği üçüncü aşamada ise bu değişkenlerin modele anlamlı bir etkide bulunmadığı gözlenmiştir. Her bir bağımsız değişkenin modele katkıları aşamalara göre incelendiğinde ise birinci aşamada Kişilik boyutlarından Dışadönüklük, Nörotisizm ve Uzlaşabilirlik boyutlarının istatistiksel açıdan anlamlı düzeyde Olumsuz Duyguyu açıkladıkları bugusuna ulaşılmıştır. Değer boyutlarının eklendiği ikinci aşamada bu anlamlılık düzeyleri ve yönlerinin devam ettiği ancak; üçüncü aşamada Uzlaşabilir Kişilik Boyutunun modele olan anlamlı etkisini yitirirken; Dışadönüklük boyutunun modele olan etkisinin $p < .001$ 'e yükseldiği gözlenmektedir. İkinci aşamada Değer boyutları; üçüncü aşamada ise Sosyal İlişki Boyutları modele eklendiğinde modelin açıklayıcılığında anlamlı bir değişiklik gözlenmemektedir ancak Anne İle Olumsuz İlişki boyutunun üniversite öğrencilerinde Olumsuz Duygu puanlarına istatistiksel açıdan anlamlı ve pozitif yönde etkide bulunduğu görülmektedir.

4.5. KATILIMCILARIN ÖZNEL İYİ OLUŞ DÜZEYLERİNİN LİSE VE ÜNİVERSİTE ÖĞRENCİLERİ ARASINDA FARKLILAŞIP FARKLILAŞMADIĞINA YÖNELİK BULGULAR

Katılımcıların yaşam doyumu düzeylerinin lise ve üniversite öğrencileri arasında farklılaşip farklılaşmadığını incelemek amacıyla yapılan ilişkisiz grup t testi sonuçları Tablo 51'de sunulmaktadır.

Tablo 51. Yaşam Doymu Puanlarının Lise ve Üniversite Öğrencileri Arasında Farklılaşip Farklılaşmadığını Belirlemek Üzere Uygulanan Bağımsız Grup t Testi Sonuçları

Puan	Gruplar	N	X	SS	SH _x	t testi		
						t	Sd	P
Yaşam Doymu	Lise	387	30,4651	7,27518	,36982	2,833	759	,005
	Üniversite	374	29,0027	6,95659	,35972			

Tablo 51'de görüldüğü gibi, öğrencilerin Yaşam Doymu puanlarının lise ve üniversite öğrencileri arasında anlamlı bir farklılık gösterip göstermediğini belirlemek amacıyla uygulanan bağımsız grup t testi sonucunda, grupların aritmetik ortalamaları arasındaki fark istatistiksel olarak anlamlı bulunmuştur ($t=2,833$, $Sd=759$, $p<.01$). Lise öğrencilerinin Yaşam Doymu puan ortalamaları, üniversite öğrencilerinin puan ortalamalarından anlamlı düzeyde yüksektir.

Katılımcıların olumlu duygu düzeylerinin lise ve üniversite öğrencileri arasında farklılaşip farklılaşmadığını incelemek amacıyla yapılan ilişkisiz grup t testi sonuçları Tablo 52'de sunulmaktadır.

Tablo 52. Olumlu Duygu Puanlarının Öğrencinin Eğitim Kademesi Değişkenine Göre Farklılaşip Farklılaşmadığını Belirlemek Üzere Uygulanan Bağımsız Grup t Testi Sonuçları

Puan	Gruplar	N	X	SS	SH _x	t testi		
						t	Sd	P
Olumlu Duygu	Lise	387	50,0207	9,15325	,46529	2,967	759	,003
	Üniversite	374	48,1925	7,76259	,40139			

Tabloda görüldüğü gibi, öğrencilerin Olumlu Duygu puanlarının lise ve üniversite öğrencileri arasında farklılaşp farklılaşmadığını belirlemek amacıyla uygulanan bağımsız grup t testi sonucunda, grupların aritmetik ortalamaları arasındaki fark istatistiksel olarak anlamlı bulunmuştur ($t=2,967$, $Sd=759$, $p<.01$). Lise öğrencilerinin Olumlu Duygu puan ortalamaları, üniversite öğrencilerinin puan ortalamalarından istatistiksel açıdan anlamlı düzeyde yüksektir.

Katılımcıların olumsuz duygu düzeylerinin lise ve üniversite öğrencileri arasında farklılaşp farklılaşmadığını incelemek amacıyla yapılan ilişkisiz grup t testi sonuçları Tablo 53'te sunulmaktadır.

Tablo 53. Olumsuz Duygu Puanlarının Lise ve Üniversite Öğrencileri Arasında Farklılaşp Farklılaşmadığını Belirlemek Üzere Uygulanan Bağımsız Grup t Testi Sonuçları

Puan	Gruplar	N	X	SS	SH _x	t testi		
						t	Sd	P
Olumsuz Duygu	Lise	387	31,2997	9,36469	,47603	,302	759	,762
	Üniversite	374	31,1096	7,88396	,40767			

Tablo 53'te görüldüğü gibi, katılımcıların olumsuz duygu düzeylerinin lise ve üniversite öğrencileri arasında farklılaşp farklılaşmadığını belirlemek amacıyla uygulanan bağımsız grup t testi sonucunda, grupların aritmetik ortalamaları arasında istatistiksel olarak anlamlı bir farklılığa rastlanmamıştır ($t=,302$, $Sd=759$, $p>.05$).

4.6. KATILIMCILARIN DEĞERLERİNİN LİSE VE ÜNİVERSİTE ÖĞRENCİLERİ ARASINDA FARKLILAŞIP FARKLILAŞMADIĞINA YÖNELİK BULGULAR

Katılımcıların değerlerinin lise ve üniversite öğrencileri arasında farklılaşp farklılaşmadığını belirlemek amacıyla yapılan Bağımsız Grup t Testi sonuçları Tablo 54'te sunulmaktadır.

Tablo 54. Değer Puanlarının Lise ve Üniversite Öğrencileri Arasında Farklılaşp Farklılaşmadığını Belirlemek Amacıyla Yapılan Bağımsız Grup T Testi Sonuçları

Puan	Gruplar	N	X	SS	SH _x	t testi		
						t	Sd	P
Özaşkınlık	Lise	387	49,1008	7,33913	,37307	-3,581	759	,000
	Üniversite	374	50,8128	5,72163	,29586			
Özgenişletim	Lise	387	43,5943	8,31057	,42245	2,328	758	,020
	Üniversite	374	42,1769	8,47614	,43888			
Yeniliğe Açıklık	Lise	387	48,4884	7,15605	,36376	1,437	759	,151
	Üniversite	374	47,7513	6,98598	,36124			
Muhafazacılık	Lise	387	56,7442	10,5547	,53653	-6,171	756	,000
	Üniversite	374	61,0593	8,54443	,44360			

Tabloda görüldüğü gibi, öğrencilerin Değer puanlarının lise ve üniversite öğrencileri arasında anlamlı düzeyde farklılaşp farklılaşmadığını belirlemek amacıyla uygulanan bağımsız grup t testi sonucunda, grupların Yeniliğe Açıklık Değer Boyutu aritmetik ortalamaları arasında istatistiksel olarak anlamlı bir farklılığa rastlanmazken ($t= 1,437$, $Sd=759$, $p>.05$); Özaşkınlık ($t=-3,581$, $Sd=759$, $p<.001$), Özgenişletim ($t=-2,328$, $Sd=758$, $p<.05$) ve Muhafazacılık ($t=-6,171$, $Sd=756$, $p<.001$) aritmetik ortalamaları arasında istatistiksel olarak anlamlı farklılıklara rastlanmıştır. Buna göre üniversite öğrencilerinin Özaşkınlık ve Muhafazacılık değer puanları lise öğrencilerinden daha yüksek; Özgenişletim değeri puanları ise daha düşüktür.

4.7. KATILIMCILARIN KİŞİLİK BOYUTLARININ LİSE VE ÜNİVERSİTE ÖĞRENCİLERİ ARASINDA FARKLILAŞIP FARKLILAŞMADIĞINA YÖNELİK BULGULAR

Öğrencilerin kişilik puanlarının lise ve üniversite öğrencileri arasında farklılaşp farklılaşmadığını belirlemek amacıyla yapılan Bağımsız Grup t Testi sonuçları Tablo 55'te yer almaktadır.

Tablo 55. Kişilik Puanlarının Lise ve Üniversite Öğrencileri Arasında Farklılaşp Farklılaşmadığını Belirlemek Amacıyla Yapılan Bağımsız Grup T Testi Sonuçları

Puan	Gruplar	N	X	SS	SH _x	t testi		
						t	Sd	p
Dışadönüklük	Lise	387	28,1163	5,84732	,29724	2,049	760	,041
	Üniversite	374	27,2427	5,92216	,30582			
Uyumluluk	Lise	387	32,4574	5,23095	,26590	-4,237	761	,000
	Üniversite	374	34,0293	5,01057	,25840			
Sorumluluk	Lise	387	30,0594	5,96788	,30336	-4,935	761	,000
	Üniversite	374	32,1782	5,88808	,30365			
Nörotisizm	Lise	387	23,6305	5,99139	,30456	-,341	761	,733
	Üniversite	374	23,7793	6,05193	,31210			
Açıklık	Lise	387	36,6744	6,37616	,32412	-1,300	761	,194
	Üniversite	374	37,2553	5,94721	,30670			

Tablo 55'te yer aldığı gibi katılımcıların Dışadönüklük ($t=2,049$, $Sd=760$, $p<.05$), Uyumluluk ($t=-4,237$, $Sd=761$, $p<.001$) ve Sorumluluk ($t=-4,935$, $Sd=761$, $p<.001$) puan ortalamaları, eğitim kademesi değişkenine göre istatistiksel olarak anlamlı düzeyde farklılaşmaktadır. Buna göre üniversite öğrencilerinin Dışadönüklük puan ortalamaları lise öğrencilerinin puanlarından daha düşükken; Uyumluluk ve Sorumluluk puan ortalamaları daha yüksektir. Nörotisizm ve Açıklık puan ortalamaları arasında ise istatistiksel olarak anlamlı bir farklılık gözlenmemiştir ($p>.05$).

4.6. KATILIMCILARIN SOSYAL İLİŞKİLERİNİN LİSE VE ÜNİVERSİTE ÖĞRENCİLERİ ARASINDA FARKLILAŞIP FARKLILAŞMADIĞINA YÖNELİK BULGULAR

Katılımcıların Sosyal İlişki puanlarının lise ve üniversite öğrencileri arasında farklılaşp farklılaşmadığını belirlemek amacıyla yapılan Bağımsız Grup t Testi sonuçları Tablo 56'da sunulmaktadır.

Tablo 56. Sosyal İlişki Puanlarının Lise ve Üniversite Öğrencileri Arasında Farklılaşp Farklılaşmadığını Belirlemek Amacıyla Yapılan Bağımsız Grup T Testi Sonuçları

Puan	Gruplar	N	X	SS	SH _x	t testi		
						t	Sd	P
Anne Olumlu	Lise	387	27,8527	5,09002	,25874	3,309	759	,001
	Üniversite	374	26,6230	5,16065	,26685			
Anne Olumsuz	Lise	387	15,3592	5,69453	,28947	6,714	759	,000
	Üniversite	374	12,7193	5,12616	,26507			
Arkadaş Olumlu	Lise	387	26,6822	5,09798	,25914	1,714	759	,087
	Üniversite	374	26,0535	5,01551	,25935			
Arkadaş Olumsuz	Lise	387	13,4599	5,58916	,28411	6,268	759	,000
	Üniversite	374	11,1631	4,43090	,22912			

Tablo 56'da görüldüğü gibi, katılımcıların Sosyal İlişki puanlarının lise ve üniversite öğrencileri arasında anlamlı bir farklılık gösterip göstermediğini belirlemek amacıyla uygulanan bağımsız grup t testi sonucunda, grupların Arkadaş Olumlu Nitelikler Boyutu aritmetik ortalamaları arasında istatistiksel olarak anlamlı bir farklılığa rastlanmazken ($t= 1,714$, $Sd=759$, $p>.05$); Anne Olumlu İlişki ($t= 3,309$, $Sd=759$, $p<.001$), Anne Olumsuz İlişki ($t=6,714$, $Sd=759$, $p<.001$) ve Arkadaş Olumsuz İlişki ($t=-6,268$, $Sd=759$, $p<.001$) aritmetik ortalamaları arasında istatistiksel olarak anlamlı farklılıklara rastlanmıştır. Buna göre üniversite öğrencilerinin Anne ile Olumlu İlişki, Anne ile Olumsuz İlişki ve Arkadaş ile Olumsuz İlişki Nitelikleri Puan ortalamaları lise öğrencilerinden daha düşüktür.

BÖLÜM V: TARTIŞMA, SONUÇ VE ÖNERİLER

Çalışmanın bu bölümünde ilk olarak cinsiyet, kişilik, değer ve sosyal ilişkilerle öznel iyi oluş arasındaki ilişkiler; bu değişkenlerin öznel iyi oluşa olan etkisine yönelik bulgular lise ve üniversite öğrencileri için tartışılacaktır. Araştırmada yer alan değişkenlerin lise ve üniversite öğrencilerinde farklılaşp farklılaşmadığına yönelik bulguların tartışmasının ardından, sonuç ve öneriler sunulacaktır.

5.1. LİSE VE ÜNİVERSİTE ÖĞRENCİLERİNDE CİNSİYET, KİŞİLİK, DEĞER VE SOSYAL İLİŞKİLERLE ÖZNEL İYİ OLUŞA YÖNELİK BULGULARIN TARTIŞMASI

Lise öğrencilerinde cinsiyet değişkeninin yaşam doyumunu modelin tüm aşamalarında istatistiksel olarak anlamlı etkilerken; üniversite öğrencilerinin öznel iyi oluş boyutlarına etkide bulunmadığı gözlenmiştir. Yaşam doyumu ve cinsiyet ilişkisinin yurtdışındaki çalışmalarda da özellikle erken yaş gruplarında farklılaştığı gözlenmiştir ancak ilerleyen yaş dönemlerinde farklılık olmadığı yönündeki bulgulara daha sık rastlamak mümkündür (Diener ve Diener, 1995; Eryılmaz ve Ercan, 2011; Hampton ve Marshall, 2000; Katja ve ark., 2002; Köker, 1991; Mahon ve Yacheski, 2005; Melin ve Fugl-Meyer, 2002; Neto, 1993). Genç yetişkinlerle yapılan çalışmalarda ise cinsiyete göre farklılaşma olmadığı gözlenmektedir (Tuzgöl-Dost, 2007; Kankotan, 2008; Özen, 2005; Çetinkaya, 2004; Çelik, 2008).

Bu etkinin erkekler lehine olması, ergenlik döneminde kızların erkeklere göre ani fiziksel değişimleri daha hızlı yaşaması, bu değişimlere uyum sağlayamama sonucunda ortaya çıkan düşük benlik algısıyla ilişkilendirilmektedir (Bisegger ve ark., 2005; Goldbeck ve ark., 2007). Bu farklılığın erkekler lehine olmasının kültürel faktörlerle de ilişkili olabileceği düşünülmektedir. Örneğin Kim (2001), Kore'de yaptığı çalışmanın sonucunda beliren yetişkinlik dönemindeki kızların, erkeklere oranla daha çok arkadaşı olmasına rağmen, bu arkadaşlıklardan sağladıkları sosyal destek düzeyinin erkeklerden daha düşük olduğu; yalnızlık ve depresyon düzeyinin ise erkeklerden daha yüksek olduğu bulgularına ulaşmıştır. Bu durum, kızların yaşam

doyumlarının artmasında, sosyal ilişkilerinde erkeklere oranla daha fazla olumlu niteliğe ihtiyaç duyabileceğini düşündürmektedir. Lise öğrencilerinde yaşam doyumuna cinsiyet etkisinin anlamlılık düzeyinin, modele sosyal ilişkiler eklendiğinde azalmasının da bununla ilişkili olduğu düşünülmektedir.

Araştırma sonucunda, kişilik boyutları ile öznel iyi oluş boyutları arasında anlamlı ilişkilere rastlanmıştır. Özellikle nörotisizm, dışadönüklük, sorumluluk ve açıklık kişilik boyutlarının, lise ve üniversite öğrencilerinin öznel iyi oluşlarına etkide bulunduğu gözlenmiştir. Lise öğrencilerinde dışadönüklük, sorumluluk ve nörotisizm boyutlarının; üniversite öğrencilerinde ise sorumluluk ve nörotisizm boyutlarının öznel iyi oluş boyutlarını etkilediği görülmüştür. Dışadönüklük, sorumluluk ve açıklık kişilik boyutlarının hem lise hem de üniversite öğrencilerinin olumlu duygularına etkisindeki anlamlılık düzeyinin, değer ve sosyal ilişki boyutları eklendiğinde de sürdüğü gözlenmiştir. Steel ve arkadaşları (2008), özellikle nörotisizm ve dışadönüklüğün, ÖİO'un pozitif ve negatif duygulanım boyutlarıyla neredeyse aynı olduğunu belirtmektedirler. Dışadönüklük ve sorumluluğun yaşama ilişkin olumlu değerlendirmeler, nörotisizmin yaşama ilişkin olumsuz değerlendirmeler içerdiği bilinmektedir (Costa ve McCrae, 1980; McCrae ve Costa, 1991). Çünkü dışadönüklük, çevreyle daha fazla pozitif etki ve daha fazla pozitif olay beklentisi ile ilişkilendirilirken (Wayne ve ark., 2003; McCrae ve Costa, 2003); nörotisizm ise olumsuz duygunun kaynağı olarak görülmekte (Argyle, 1996), özellikle yüksek düzeyde negatif duygulanım düzeyinde etkili olduğu öne sürülmektedir (Garcia ve Erlandsson, 2011). Bu çalışmada da, nörotisizm yaşam doyumunu ve olumsuz duyguya etki ederken; olumlu duyguya herhangi bir etkide bulunmadığı gözlenmiştir. Araştırmanın dışadönüklük ve nörotisizme yönelik bulguları, ilgili araştırmalar tarafından da desteklenmektedir (DeNeve ve Cooper, 1998; Diener ve Lucas, 1999; Fleeson ve ark., 2002; Lucas ve Fujita, 2000).

Araştırma sonucunda lise ve üniversite öğrencilerinin yaşam doyumunda dışadönüklük ve nörotisizm etkisi, değerler ve sosyal ilişkiler modele eklendiğinde de aynı anlamlılık düzeyinde devam etmektedir. Dışadönüklük ve nörotisizmin güçlü etkisine yönelik bu bulgu ilgili araştırmalarca desteklenmektedir (Cenkseven, 2004; Costa ve McCrae, 1980, DeNeve ve Cooper, 1998; Diener ve Lucas, 1999; Fujita,

1991; González, Gutiérrez, Jiménez, Hernández ve Puente, 2005; Hayes ve Joseph, 2003; Headey ve Wearing, 1992; Hills ve Argyle 2001; Lucas ve Fujita, 2000; Pavot, Diener ve Fujita, 1990; Steel, Schmidt ve Schultz, 2000; Tellegen 1985, Watson ve Clark 1992). Bu sonuçların, üst düzey kişilik sınıflaması (Digman, 1997) ve dışadönüklüğün temelini çocukluğa dayanması (McCrea ve Costa, 1987) ile ilişkili olduğu düşünülmektedir. Digman (1997), kişiliğin nörotisizm boyutunu faktör alfa yani durağanlık (aileden gelen ve değişime dirençli olan) boyutu içerisinde değerlendirmektedir. Bu araştırmanın sonucunda, gerek lise ve üniversite öğrencilerinin nörotisizm puanları arasında anlamlı bir farklılık gözlenmemesi; gerekse nörotisizmin öznel iyi oluşa etkisinin kurulan hiyerarşik modelde gücünü korumasına yönelik bulguların, Digman'ın (1997) görüşüyle desteklediği görülmektedir. Dışadönüklükteki ödüle duyarlılığın ise mizaç ile ilgili bir boyut olarak yaşamın çok erken dönemlerinde ortaya çıktığı ve çocukluk sosyalliğinin daha sonra genel bir kişilik özelliği olarak, dışadönüklüğe bağlandığı konusunda, birçok araştırmanın görüş birliği içinde olduğu belirtilmektedir (McDonald, 1995). Dışadönüklüğün temelini erken yaşlara dayandığına yönelik bu görüşün, araştırmanın sonuçlarını desteklediği görülmektedir. Ancak araştırmada, dışadönüklüğün üniversite öğrencilerinin yaşam doyumuyla ilişkili olmasına rağmen, yaşam doyumunda bir etkisi olmadığı yönünde bulgularla karşılaşılmıştır. Bu bulgunun ise üniversite öğrencilerinin dışadönüklük puanlarının, lise öğrencilerinden daha düşük olmasıyla ilişkili olduğu düşünülmektedir.

Kişilik ve öznel iyi oluş arasındaki ilişkilere yönelik bir diğer bulgu ise sorumluluk ve açıklık boyutlarının, hem lise hem de üniversite öğrencilerinin olumlu duygularına etkide bulunduğu yönündedir. Sorumluluk puanı yüksek kişiler amaç odaklı ve stresin olumsuz etkilerinden kendilerini koruyabilen (McCrae ve Costa, 2003; Somer, 1998), yüksek özsaygıya sahip ve çevre ile olumlu ilişki geliştiren (Wayne, Musisca ve Fleeson, 2003), yaşam kalitelerini yüksek tutarak yaşam doyumlarını artıran (McCrae ve Costa, 1991); açıklık puanı yüksek olan kişiler ise değişikliği seven, özgür düşünceli, farklı düşüncelere açık, ince ruhlu ve nazik bireylerdir (McCrae ve Costa, 2006). Dolayısı ile sorumluluk ve açıklık puanları yüksek olan bireylerin daha yüksek olumlu duygulanıma sahip olmaları beklendik bir

sonuçtur. Araştırmada ayrıca, açıklık kişilik boyutunun lise öğrencilerinin yaşam doyumu ve olumsuz duygulanımları ile ilişkisizken; üniversite öğrencilerinin öznel iyi oluşlarının tüm boyutlarıyla anlamlı ilişkiler gösterdiği bulgusuna ulaşılmıştır. Digman'ın (1997; Akt., Yik ve Russell; 2001), Beş Faktör Modeli ile yapılan 14 araştırmayı analiz ederek iki üst düzey kişilik boyutuna ulaşmıştır ve alanyazında Büyük İkili olarak adlandırılan bu kişilik boyutları farklı araştırma sonuçlarında da desteklenmiştir (DeYoung, Hasher, Djikic, Criger ve Peterson, 2007; DeYoung, Peterson ve Higgins, 2002). Faktör Alfa bireyin çocukluğundan itibaren toplumun izlerini ne kadar taşıdığıyla ilgili olan sosyalizasyon süreci ile; Faktör Beta ise bireyin dünyayı nasıl keşfettiği ve bu keşfe ne kadar açık olduğu ile ilgilidir. Üst Düzey Kişilik Sınıflamasına göre Açıklık, Faktör Beta içerisinde yer almaktadır ve Faktör Alfa'daki boyutlara göre daha bireysel bir gelişim izlemektedir. Bu araştırmada Açıklık boyutunun öznel iyi oluş ile ilişkisine baktığımızda, lise ve üniversite öğrencileri arasındaki farklılıkların Digman'ın yaklaşımınca desteklendiği görülmektedir. Çünkü psikososyal açıdan değerlendirildiğinde, ergenlik döneminde aile ile ilişkiler devam ederken; bağımsız ve bireysel hareket etme girişimleri henüz başlamıştır (Geçtan, 2000; Özdemir ve Çok, 2011). Dolayısıyla lise öğrencilerinin henüz bağımsızlığını ve bireyselliğini öne çıkarmamış olmasının, açıklık kişilik boyutunun öznel iyi oluşla ilişkisinde üniversite öğrencileriyle farklılık göstermesi beklenebilir.

Araştırmanın sonucunda kişiliğin sorumluluk boyutunun lise ve üniversite öğrencilerinin yaşam doyumuna etkisinin, muhafazacılık değer boyutunun eklenmesiyle azaldığı; sosyal ilişki boyutları eklendiğinde ise bu azalmanın üniversite öğrencilerinde devam ederken; lise öğrencilerinde ise sorumluluk etkisinin ortadan kalktığı görülmüştür. Kişiliğin sorumluluk boyutunun, geleneksel olmayı içerdiği bilinmektedir (Judge ve Higgins, 1999; McCrae ve Costa, 2003). Dolayısıyla modele muhafazacılık boyutu eklendiğinde, sorumluluğun gücünün azalması beklenen bir sonuçtur. Sorumluluk boyutunun sosyal ilişki boyutlarının eklendiği son aşamada lise öğrencilerinin yaşam doyumuna etkisini kaybettiği; anne ile ilişkinin olumlu nitelikleri ve olumsuz niteliklerinin modele anlamlı etkide bulunduğu gözlenmiştir. Araştırmanın bu sonucu, kişiliğin sorumluluk boyutunun, daha çok

sosyal çıktılarla ilişkili olduğu yönündeki görüşü (McCrae ve Costa, 2003) desteklemektedir. Ergenlikten itibaren artan yaşla birlikte ebeveynlerle ilişki azalmaya başlasa da, ebeveynlerin desteğinin ergen yaşam doyumunun en güçlü yordayıcısı olduğu yönündeki araştırma sonuçlarına ulaşılmaktadır (Caldwell ve ark., 1994; Suldo ve Huber, 2004). Bu açıklamadan hareketle, aile ile birlikte yaşayan ve henüz kendi yaşamını kurmamış olan ergenin, sorumluluk kişilik boyutunun anne ile olan ilişkilerde somutlaştığı anlaşılmaktadır. Üniversite öğrencilerinde ise anne ve arkadaşla olan ilişkinin olumlu niteliklerinin yaşam doyumuna etkide bulunduğu, sorumluluğun etkisinin ise azalarak devam ettiği bulgusuna ulaşılmıştır. Bu bulgunun üniversite öğrencilerinin sorumluluk puanlarının daha yüksek olmasıyla ilişkili olmasının yanı sıra; aileden ayrılma ve bireysel adımları atma evresine gelen üniversite öğrencisinin (Geçtan, 2000; Özdemir ve Çok, 2011), sorumluluk boyutuna yönelik toplumsal çıktılarının artık arkadaş çevresiyle ilişkili olmasından kaynaklandığı düşünülmektedir. Araştırmanın bu bulgusu, üniversite öğrencilerinde, lise öğrencilerinden farklı olarak arkadaş ile ilişkinin yaşam doyumuna etki etmesi yönündeki bulgu ile de örtüşmektedir.

Kişiliğin uyumluluk boyutunun, öznel iyi oluşla ilişkisinin kültürel açıdan farklılaşabileceği öne sürülmektedir (DeNeve ve Cooper, 1998). Uyumluluk ve sorumluluk boyutlarının öznel iyi oluşla ilişkili olduğu (Eryılmaz ve Ercan, 2011; Ruiz, 2005; Soto, 2015) ve ilişkili olmadığı (Francis ve Katz, 2000; Reisoğlu, 2014; Romero, Gomez-Fraguela ve Villar, 2011) yönünde çalışmaların varlığının kültürel yapı ile ilişkili olduğu düşünülmektedir.

Türkiye'de kültürel benlik kurgularını tanımlamaya yönelik çalışmaların sonucunda özerk-ilişkisel (Kağıtçıbaşı, 1996) ve ilişkisel kendileşmeden (İmamoğlu, 2003) bahsedilmektedir. Bu modellere göre Türk toplumunda özerk ve ilişkisel benlik kurgularının yanısıra bireyin hem özerk olma hem de birisine bağlanma ihtiyaçlarının bir arada bulunduğu "özerk-ilişkisel" benlik kurgusu mevcuttur. Kişi hem kendileşme hem de bütünleşme arasında olduğu durumlarda dengeyi sağlayarak, mutlu bir birey olarak performansını sergileyebilmektedir (Kararırmak ve ark., 2014). Türkiye'de benlik kurguları ve öznel iyi oluşa yönelik çalışmalar sonucunda ilişkisel

ve özerk-ilişkisel benlik kurgusu olan ergenlerin yaşam doyumlarının, özerk benlik kurgusu olan ergenlerden daha yüksek olduğu bulgularına ulaşılmaktadır (Özdemir, 2012; Morsünbül, 2013). Türk toplumunda gözlenen benlik kurgularının bu araştırmanın sonucunda ortaya çıkan gerek kişilik-öznel iyi oluş, gerekse değer-öznel iyi oluş bulgularıyla ilişkili olduğu düşünülmektedir.

Kültürel benlik kurgusu ve değerler üzerine yapılan çalışmalar sonucunda özaşkınlık değerlerinin bireyci, Muhafazacılık değerlerinin toplulukçu, özgenişletim değerleri ise hiyerarşik toplumlarda daha sık gözlenen ve mutluluğa etki eden değerler olduğu öne sürülmektedir (Ahuvia, 2002; Bobowik ve ark., 2011; Lu, Gilmour ve Kao, 2001; Oishi ve ark., 1999). Bu çalışmada, kişiliğin ardından değer boyutları modele dahil edildiğinde özgenişletim ve muhafazacılık değer boyutlarının olumlu duygu ve yaşam doyumuna etkide bulunduğu gözlenmiştir. Özgenişletim bireyin, başkalarından önce kendi çıkarları için hareket etmesine işaret eden "başarı" ve "güç" değerlerini içerirken; muhafazacılık ise bireyin yakın olduğu aile, toplum gibi yapılarla ilişkilerinde tahmin edilebilirliğin sürmesini sağlayan "uyuma" ve "geleneksellik" değerlerini içermektedir (Barnea ve Schwartz, 1998; Demirutku, 2010; Kuşdil ve Kağıtçıbaşı, 2000; Schwartz, 1992; 1994; Schwartz ve ark., 2012). Daha önce bahsedilen özerk-ilişkisel ve ilişkisel benlik kurgusu olan ergenlerin, özerk benlik kurgusuna sahip olanlardan daha yüksek öznel iyi oluş göstermeleri (Özdemir, 2012; Morsünbül, 2013) ile bu araştırma sonucunda özgenişletim ve muhafazacılık değerlerinin öznel iyi oluşa etkide bulunduğu yönündeki bulgunun örtüştüğü görülmektedir. Aynı zamanda bu değerler Sortheix tarafından "kaygıdan kaçınma değerleri" olarak adlandırılmıştır (2014). Bu yaklaşıma göre, özgenişletim bireye çevresel ödüller sunarken, muhafazacılık ise diğerleri ile uyumu sağlayarak olası cezadan korunmaya aracılık edecektir. İlişkisel ve özerk-ilişkisel benlik kurgusunun yüksek öznel iyi oluşla ilişkili olduğu düşünüldüğünde, kaygıdan kaçınmaya yönelik bu değerlerin öznel iyi oluşa etkisi de anlaşılmaktadır.

Sagiv ve Schwartz (2000), değerlerin öznel iyi oluşla doğrudan ilişkisinin sınırlı olduğunu ancak öznel iyi oluşun olumlu duygulanım faktörüne daha çok etki ettiklerini belirtmişlerdir. Araştırmanın, değerlerin olumsuz duyguya etkisi olmadığı

yönündeki bulgusu, benzer arařtırmalarca da desteklenmektedir (Haslam, Whelan ve Bastian, 2009).

Arařtırmanın dikkat çekici olan bir diđer bulgu ise muhafazacılık deđerinin yařam doyumuna lisede pozitif etkide bulunurken; üniversitede negatif etkide bulunmasıdır. Bunun aile ile birlikte ya da aileden ayrı yařama ile iliřkili olduđu düşünölmektedir. řöyleki, aile ile birlikte yařayan ergen ailenin deđerlerini ne kadar sürdürürse, sosyal uyumu o kadar kolaylařacak; dolayısıyla öznel iyi oluř düzeyi de artacaktır. Aileden ayrı yařama durumunda ise, üniversite öđrencisi çok farklı kültürel yapıardan gelen kiřilerle iliřkiler kurmaya çalışmaktadır. Dolayısı ile muhafazacılık deđerinin yüksek olmasının, bu iliřkileri kurma ve uyum sađlamayı zorlařtıracađı düşünölmektedir.

Son ařamada sosyal iliřki boyutları modele eklendiđinde, sosyal iliřkilerin lise öđrencilerinin olumlu duygularına etkide bulunmazken; anne ile iliřkinin olumlu niteliklerinin üniversite öđrencilerinin olumlu duygularına pozitif etkide bulunduđu gözlenmiřtir. Arařtırmanın olumlu duyguya iliřkin bu bulgularının, kiřilik ve deđerler gibi güçlü iki ana deđerle bir aradayken bile; anne ile olumlu iliřkinin üniversite öđrencilerinin olumlu duygularındaki önemini gösterdiđi düşünölmektedir. Bu sonucun, ergenlik döneminin bařlangıcından itibaren ebeveynlerle geçirilen zamanın azalması ve ebeveynlerden duygusal olarak bađımsızlařma eđiliminin artması (Collins ve Russell, 1991; Larson ve Richards, 1991); yetiřkinlikte ise ebeveyn-çocuk iliřkisinin genellikle sık temas ve duygusal yakınlık ile karakterize olmasından (Lye, 1996) kaynaklandıđı düşünölmektedir. Bu arařtırmanın aile ve yakın arkadařlarla olan olumlu iliřkilerin, öznel iyi oluřla pozitif iliřkiler gösterdiđi (Demir ve ark., 2007; Gallagher ve Vella-Brodrick, 2008; Piquart ve Sörensen, 2000; Reisođlu, 2014); anne ile olumsuz iliřkilerin olumsuz duygulanıma etki ettiđi (Argyle, 1987; Demir, Özdemir ve Weitekamp, 2007; Diener ve Oishi, 2005; Diener ve Seligman, 2002; Gallagher ve Vella-Brodrick, 2008; Reisođlu, 2014; Saygın, 2008; Shek, 1998); arkadař iliřkilerindeki olumsuzlukların ise öznel iyi oluř üzerinde etkili olmadıđı yönündeki bulguları (Demir ve Weitekamp, 2007) çeřitli arařtırmalarca da desteklenmektedir.

Modelin bu aşamasında lise öğrencilerinde yeniliğe açıklık değerinin etkisi ortadan kalkarken, muhafazacılığın etkisinin azaldığı dikkat çekmektedir. Sosyal ilişkilerin modele anlamlı etkide bulunmadığı ancak muhafazacılık değerinin etki gücünü azalttığı görülmüştür. Bu durumun muhafazacılık değerinin, tahmin edilebilir sosyal sonuçlar içermesi (Sortheix, 2014) ile ilişkili olduğu düşünülmektedir.

5.2. ÖZNEL İYİ OLUŞ, DEĞERLER, KİŞİLİK VE SOSYAL İLİŞKİLERİN LİSE VE ÜNİVERSİTE ÖĞRENCİLERİNDE FARKLILAŞIP FARKLILAŞMADIĞINA YÖNELİK BULGULARIN TARTIŞILMASI

5.2.1. Öznel İyi Oluş ve Eğitim Kademesi

Araştırmanın sonucunda lise öğrencilerinin hem yaşam doyumu hem de olumlu duygulanım puanları, üniversite öğrencilerinin puanlarından anlamlı düzeyde yüksek olduğu bulgusuna ulaşılmıştır. Alanyazında yaşam doyumu ve yaşa ilişkin farklılıkların gençlerin lehine olduğu görüşünde olan çalışmalar, bu durumu daha genç olanların yaşam enerjilerinin daha yüksek olmasıyla açıklamışlardır (Dockery,2004; Khakoo, 2004; Akt., Gülcan, 2014). Genç yaşlardaki yüksek enerjinin olumlu duygulanıma da pozitif etkide bulunduğu düşünülmektedir. Bu bulgunun yaşam enerjisinin yanısıra, lise öğrencilerinin dışadönüklük puan ortalamalarının üniversite öğrencilerinden daha yüksek olmasıyla da ilişkili olduğu düşünülmektedir. Çünkü dışadönük bireyler, çevreleriyle daha fazla olumlu ilişki gösterdikleri için daha fazla olumlu duygu yaşarlar (Diener ve Emmons, 1984; Pavot, Diener ve Fujita, 1990).

5.2.2. Kişilik ve Eğitim Kademesi

Araştırmanın bulgularına göre, üniversite öğrencilerinin Dışadönüklük puan ortalamaları lise öğrencilerinin puanlarından daha düşükken; Uyumluluk ve Sorumluluk puan ortalamaları daha yüksektir. Nörotisizm ve Açıklık puanları arasında ise farklılığa rastlanmamıştır. Uyumluluk ve Sorumluluk boyutlarının ergenlikten genç yetişkinliğe geçişte artış gösterdiği ilgili alanyazında da desteklenmektedir (Allemand ve ark., 2008; Lucas ve Donnellan, 2009; Soto ve ark., 2011; Terracciano, 2005). Bu durumun, ergenlikten yetişkinliğe geçişle birlikte

aileden bağımsızlaşan bireyin, çevresi ile daha olumlu ilişkiler kurmaya ve yaşamının kontrolünü eline almasından kaynaklandığı düşünülmektedir. Costa ve McCrae (2006), bu durumun insanların biyolojik yapısıyla ilgili olduğunu da öne sürmektedirler.

5.2.3. Değerler ve Eğitim Kademesi

Bu araştırmada üniversite öğrencilerinin Özaşkınlık ve Muhafazacılık değer puanları lise öğrencilerinden daha yüksek; Özgenişletim değeri puanları ise daha düşük olduğu gözlenmiştir. Özaşkınlık değer boyutu, kişinin kendisi dışındaki insanların refahını gözetmesi; Özgenişletim boyutu ise bireyin kendi iyiliğini düşünmesi ile karakterizedir. Kohlberg'in Ahlak Gelişimi Kuramı (Geçtan, 2000; Özbay, 2004) açısından bu durum incelendiğinde Özgenişletim değerleri Geleneksel Dönem'de yer alırken; Özaşkınlık Değerleri Gelenek Sonrası Dönem'de yer aldığı düşünülebilir. Kuramdaki aşamalılık göz önünde bulundurulduğunda araştırmanın bu bulgusunun lise öğrencilerinin Geleneksellik, üniversite öğrencilerinin ise Gelenek Sonrası düzeyde olmasından kaynaklandığı söylenebilir. Muhafazacılık Değer boyutu ise, değer boyutlarında farklı bir ekseninde yer almaktadır. Üniversite öğrencilerinin bir yandan kendi geldiği kültürel öğelerini korumaya eğilimli iken; diğer taraftan başka insanların çıkarlarını önemseydiği görülmektedir.

5.2.4. Sosyal İlişkiler ve Eğitim Kademesi

Aile ve arkadaş ilişkilerinin gelişimini inceleyen pek çok yaklaşım, ergenlik çağında artan özerklik ve bireyleşmenin, ebeveynlerle yakınlıkta geçici bir azalmaya, çatışmalarda bir artışa ve kademeli olarak daha eşit güce yol açtığını ortaya koymaktadır (Collins ve Laursen, 2004). Beliren yetişkinlik döneminden itibaren çatışmalar nadiren gözlenir (Fingerman, 2003; akt., Schwarz ve ark., 2005). Ergenlik dönemiyle birlikte bireyler, aileleri ile daha az; akranları ile daha çok vakit geçirmeye başlarlar (Larson ve ark. 1996). Ergenlikten yetişkinliğe geçişle birlikte ebeveynlerle geçirilen zaman azalır ve ebeveynlerden bağımsızlaşılır (Collins ve Russell, 1991; Larson ve Richards, 1996). Bu araştırmada üniversite öğrencilerinin Anne ile Olumlu İlişki, Anne ile Olumsuz İlişki ve Arkadaş ile Olumsuz İlişki Nitelikleri Puan ortalamaları lise öğrencilerinden daha düşük olduğu gözlenmiştir.

Alanyazında da belirtildiği gibi yetişkinliğe adım atmaya başlayan gencin, aile ile teması azalmakta; gerek anne gerekse arkadaş ilişkilerinin olumsuz nitelikleri azalmaya başlamaktadır.

5.3. SONUÇ VE ÖNERİLER

1. Araştırmada, öznel iyi oluşun yaşam doyumu boyutunun cinsiyete göre incelenmesinde lise ve üniversite öğrencileri arasında farklılıklar gözlenmiştir. Yaşam doyumu değişkeni üzerinde cinsiyete dayalı farklılıkların nitel yöntemlerle araştırılmasının, konuya ilişkin daha detaylı sonuçlar vereceği düşünülmektedir. Ayrıca, benzer düzeyde öznel iyi oluş gösteren kız ve erkeklerin, sosyal ilişki niteliği ve ilişki ağlarının gözlenmesinin önemli olduğu düşünülmektedir.

2. Araştırmada sosyal ilişkiler anne ve aynı cinsiyetten en yakın arkadaşla sınırlandırılmıştır. Öznel iyi oluş ve sosyal ilişkiler değişkenlerinin yer alacağı olası çalışmalarda, bireyin sosyal ağı içerisindeki diğer kişilerin de araştırmada yer almasının bu değişkenler arasındaki ilişkinin ve birbirlerine olan etkilerinin daha iyi anlaşılmasını sağlayacaktır. Ayrıca ebeveynle olan ilişkilerin incelenmesinde aynı cinsiyetten ve farklı cinsiyetten ebeveynlerle olan ilişkilerin incelenmesinin konuyu zenginleştirmesi olasıdır.

3. Araştırmada anne ile ilişkilerin lise ve üniversite öğrencilerinde öznel iyi oluşun tüm boyutlarıyla ilişkili olduğu görülmüştür. Özellikle anne ile olumsuz ilişki boyutunun hem lise hem de üniversite öğrencilerinin olumsuz duygularına pozitif etkisi düşünüldüğünde, anne ile olumsuz ilişkileri azaltmaya yönelik çalışmaların bu grupların olumsuz duygulanımını azaltmada öneme sahip olduğu düşünülmektedir.

4. Araştırmada lise ve üniversite öğrencilerinin değerleri arasındaki farklılıkların, boylamsal bir şekilde desteklenmesi gerekmektedir. Değerlerin eğitim kademesine incelenmesi yönüyle ilk olan bu araştırmanın, farklı gelişim dönemlerindeki bireylerde incelenmesinin, alanyazına katkıda bulunacağı düşünülmektedir. Ayrıca, değerlerin daha geniş bir gelişimsel yelpazede öznel iyi oluşla olan ilişkilerinin incelenmesinin faydalı olacağı düşünülmektedir.

5. Arařtırmada lise ve üniversite öğrencilerinin kişilik özellikleri arasında farklılıklar gözlenmiştir. Ancak bu sonuç, ülkemizde konuya ilişkin sınırlı sayıda araştırma olması nedeniyle yurtdışı araştırma sonuçları kapsamında tartışılmıştır. Ülkemizde kişilik gelişimine yönelik olarak özellikle boylamsal çalışmaların yapılması uygun olabilir.
6. Arařtırmada lise ve üniversite öğrencilerinin sosyal ilişkileri arasında da farklılıklar olduğu yer bulmuştur. Üniversite öğrencilerinin anne ile olumlu ve olumsuz ilişki puanlarının lise öğrencilerinden daha düşük olduğu görülmüştür. Bu konuya ilişkin olarak ileride yapılabilecek çalışmalarda "aileden ayrı/birlikte yaşıyor olma" değişkeninin kontrol altına alınarak analizlerin yapılmasının, bu değişkene ilişkin daha sağlıklı bilgiler sunacağı düşünülmektedir.
7. Değerler ve sosyal ilişkilerin öznel iyi oluştaki rolünün daha iyi anlaşılması için, aile ile birlikte/aileden ayrı yaşama değişkeninin ele alınmasının faydalı olacağı düşünülmektedir.
8. Araştırmanın kişilik, değer ve sosyal ilişkilerin, öznel iyi oluşa etkileri incelendiğinde, yurtdışı alanyazınla benzerliklerin yanısıra farklılıkların da olduğu gözlenmiştir. Bu nedenle, ilerleyen dönemlerde yapılacak arařtırmalarda, benlik kurgusu değişkeninin ele alınmasının, bu ilişkilerin anlaşılmasında önem taşıdığı düşünülmektedir.
9. Ülkemizde öznel iyi oluşun bireysel ve sosyal belirleyicilerinin daha iyi anlaşılabilmesi için, bireysel değişkenlerle (kişilik gibi) sosyal değişkenlerin (Değerler, benlik kurguları ve sosyal ilişkiler gibi) birbirleriyle olan ilişkilerinin incelenmesi gerektiği düşünülmektedir.
10. Arařtırmada sosyal ilişkilerin değerlendirilmesi amacıyla kullanılan İlişki Ağı Envanteri-Kısa Formu, ilişkinin olumlu ve olumsuz nitelikleri olmak üzere genel bir ölçüm vermektedir. İlişkilerin niteliğini daha detaylı şekilde ölçen ölçme araçlarının geliştirilmesinin, özellikle gelişimsel olarak ilişkilerin incelenmesinde faydalı olacağı düşünülmektedir.

11. Son olarak, bu arařtırmanın rnekleminin belirlenmesinde ulařılabilirlik ilkesi kullanılmıřtır. Gelecek dnemlerde, tesadfi rnekleme ynteminin kullanılmasının sonuların genellenebilmesi aısından gerekli olduėu dřnlmektedir.

KAYNAKLAR

- Aghababaei, N., Sohrabi, F., Eskandari, H., Borjali, A., Farrokhi, N., Chen, Z. J. (2016). Predicting subjective well-being by religious and scientific attitudes with hope, purpose in life, and death anxiety as mediators. *Personality and Individual Differences, 90*, 93-98.
- Ahuvia, A. C. (2002). Individualism/collectivism and cultures of happiness: A theoretical conjecture on the relationship between consumption, culture and subjective well-being at the national level. *Journal of Happiness Studies, 3*, 23–36.
- Akbağ, M., Ümmet, D. (2013). Ana-babaya bağlanma ile öznel iyi oluş arasındaki ilişkide temel psikolojik ihtiyaçların doyumunun aracı rolü. *Dünya Psikolojik Danışma ve Rehberlik Kongresi*, Boğaziçi University, İstanbul, Turkey.
- Allemand, M., Zimprich, D., Hendriks, A. A. J. (2008). Age differences in five personality domains across the life span. *Developmental Psychology, 44*, 758–770.
- Anderson, J. C., & Gerbing D.W. (1984). The effect of sampling error on convergence, improper solutions, and goodness-of-fit indices for maximum likelihood confirmatory factor analysis. *Psychometrika, 49*, 155-173.
- Antonucci, T. C.; Akiyama, H. (1991). Social relationships and aging well. *Generations: Journal of the American Society on Aging, Vol 15(1)*, 39-44.
- Argyle, M (1987). *The psychology of happiness*. London:Routledge.
- Argyle, M. (1996). *Subjective wellbeing*. In A. Offer (Eds.), *In pursuit of the quality of life*. New York: Oxford University Press.
- Argyle, M., & Lu, L. (1990). The happiness of extroverts. *Personality and Individual Differences, 11*, 1011–1017.

- Armsden, G. C., Greenberg, M. T. (1987). The inventory of parent and peer attachment: Individual differences and their relationship to psychological well-being in adolescence. *Journal of Youth and Adolescence*, 16, 427-451.
- Ash, C., Huebner, E.S.: 2002, 'Environmental events and life satisfaction reports of adolescents: A test of cognitive mediation', *School Psychology International*, 22, 320-336.
- Aydın, D. (1999). *Social network composition, social support and psychological wellbeingin first metu students: A longitudinal investigation*. (Yayınlanmamış Yüksek Lisans Tezi). Ankara: Orta Doğu Teknik Üniversitesi, Sosyal Bilimler Enstitüsü.
- Barber, B. K. (1996). Parental psychological control: Revisiting a neglected construct. *Child Development*, 67(6), 3296-3319.
- Barnea, M. & Schwartz, S. H. (1998). Values and voting. *Political Psychology*, 19, 1740.
- Barrera, M. (1986). Distinctions between social support concepts, measures, and models. *American Journal of Community Psychology*, 14(4), 413-445.
- Baumeister, R., & Leary, M. (1995). The need to belong: Desire for interpersonal attachments as a fundamental human motivation. *Psychological Bulletin*, 117, 497-529.
- Bengtson, V. L., & Roberts, R. E. L. (1991). Intergenerational solidarity in aging families: An example of formal theory construction. *Journal of Marriage and the Family*, 53, 856-870.
- Berndt, T. J. (2002). Friendship quality and social development. *Current Directions in Psychological Science*, 11, 7-10.
- Bilgin, N. ve Araz, A. (1995). *Rokeach Değer Envanteri*, N. Bilgin (Ed.), *Sosyal Psikolojide Yöntem ve Pratik Çalışmalar*. İstanbul: Sistem Yayıncılık.

- Bilsky, W., & Schwartz, S. H. (1994). Values and personality. *European Journal of Personality, 8*, 163–181.
- Bisegger, C., Cloetta, B., & Rueden, V. (2005). Health-related quality of life: gender differences in childhood and adolescence. *Soz Praventivmed, 50*, 281–291.
- Biswas-Diener, R., Diener, E., & Tamir, M. (2004). The psychology of subjective wellbeing. *Daedalus, 133*, 18–26.
- Bobowik, M., Basabe, N., Perez, D., Jimenez, A., Bilbao, M. A. (2011). Personal Values and Well-Being among Europeans, Spanish Natives and Immigrants to Spain: Does the Culture Matter? *Journal of Happiness Studies, 12*, 401–419.
- Bollmer, J. M., Milich, R., Harris, M. J., & Maras, M. (2005). A friend in need: Friendship quality, internalizing externalizing behavior, and peer victimization. *Journal of Interpersonal Violence, 20*, 701–712.
- Bostic, T. J., Ptacek, J.T. (2001). Personality factors and the short-term variability in subjective well-being. *Journal of Happiness Studies, 2*, 355–373.
- Brebner, J. (1998). Happiness and Personality. *Personality and Individual Differences, 25*, 279-296
- Brickman, P., Coates, D., & Janoff-Bulman, R. (1978). Lottery winners and accident victims: Is happiness relative? *Journal of Personality and Social Psychology, Vol 36(8)*, 917-927.
- Brown, S. L., Nesse, R. M., Vinokur, A. D., & Smith, D. M. (2003). Providing social support may be more beneficial than receiving it: Results from a prospective study of mortality. *Psychological Science, 14(4)*, 320–327.
- Buehler, C. (2006). Parents and peers in relation to early adolescent problem behavior. *Journal of Marriage and Family, 68*, 109-124.
- Buhrmester, D., & Furman, W. (1987). The development of companionship and intimacy. *Child Development, 58*, 1101-1103.

- Burger, M. J. (2006). *Kişilik*. İstanbul: Kaknüs.
- Burger, J. M., & Caldwell, D. F. (2000). *Personality, Social Activities, Job-Search Behavior and Interview Success: Distinguishing Between PANAS Trait Positive Affect and NEO Extraversion*. *Motivation and Emotion*, Vol. 24, No. 1.
- Büyüköztürk, Ş. (2002). Faktör analizi: Temel kavramlar ve ölçek geliştirmede kullanımı. *Kuram ve Uygulamada Eğitim Yönetimi*, 32, 470-483.
- Caldwell, R. M., Silverman, J., Lefforge, N., & Silver, N. C. (2004). Adjudicated Mexican American adolescents: The effects of familial emotional support on self-esteem, emotional well-being, and delinquency. *American Journal of Family Therapy*, 32, 55-69.
- Calogero, R. M., Bardi A. & Sutton, R., (2009). A need basis for values: Associations between the need for cognitive closure and value priorities. *Personality and Individual Differences*, 46, 154-159.
- Carbery, J., & Buhrmester, D. (1998). *Friendship and need fulfillment during three phases of young adulthood*. *Journal of Social and Personal Relationships*, 15, 393-408.
- Collins, N. L., & Read, S. J. (1990). Adult attachment, working models, and relationship quality in dating couples. *Journal of Personality and Social Psychology*, 58, 644-663.
- Collins, W. A., & Laursen, B. (2004). *Changing relationships, changing youth: Interpersonal contexts of adolescent development*. *The Journal of Early Adolescence*, 24, 55-62.
- Compton, W. C. & Hoffman, E. (2013). *Positive Psychology: The Science of Happiness and Flourishing* (2nd.). Belmont, CA: Wadsworth.

- Costa, P. T., & McCrae, R. R. (1980). Influence of extraversion and neuroticism on subjective well-being: Happy and unhappy people. *Journal of Personality and Social Psychology*, 38, 668–678.
- Costa, P.T. & McCrae, R. R. (1988). Personality in adulthood: A six-year longitudinal study of self-reports and spouse ratings on the NEO Personality Inventory. *Journal of Personality and Social Psychology*, 54(5), 853-863.
- Costa, P.T. & McCrae, R. R. (1992). *Revised NEO personality inventory (NEO PI-R) and NEO five-factor inventory Professional manual*. Odessa, FL: Psychological Assessment Resources.
- Csikszentmihalyi, M. (1990). *Flow: The psychology of optimal experience*. New York: HarperCollins
- Cüceloğlu, D. (1993). *İnsan ve Davranışı*. İstanbul: Remzi Kitabevi
- Çetinkaya, H. (2004). *Beden imgesi, beden organlarından memnuniyet, benlik saygısı, yaşam doyumu ve sosyal karşılaştırma düzeyinin demografik değişkenlere göre farklılaşması* (Yayımlanmamış Yüksek Lisans Tezi) Mersin: Mersin Üniversitesi, Sosyal Bilimler Enstitüsü.
- Demir, M. (2010). Close Relationships and Happiness Among Emerging Adults. *Journal of Happiness Studies*, 11, 293–313.
- Demir, M., Özdemir, M. (2010). Friendship, Need Satisfaction and Happiness. *Journal of Happiness Studies*. 11, 243–259.
- Demir, M., Özdemir, M. & Weitekamp (2007). Looking To Happy Tomorrows With Friends: Best And Close Friendships As They Predict Happiness. *Journal of Happiness Studies*, 8, 243–271
- Demir, M. & Weitekamp, L. (2007). I Am So Happy Cause Today I Found My Friend: Friendship And Personality As Predictors Of Happiness. *Journal of Happiness Studies*, 8, 181–211.

- Demir, M. & Urberg, K. A. (2004). Friendship and adjustment among adolescents. *Journal of Experimental Child Psychology*, 88, 68–82.
- DeNeve, K. & Cooper, H. (1998). The Happy Personality: A Meta Analysis Of Personality Traits And Subjective Well-Being. *Psychological Bulletin*, 124, 197-229.
- DeYoung, C. G. (2006). Higher-order factors of the Big Five in a multi-informant sample. *Journal of Personality and Social Psychology*, 91, 1138–1151.
- DeYoung, C. G., Hasher, L., Djikic, M., Criger, B., & Peterson, J. B. (2007). Morning people are stable people: Circadian rhythm and the higher-order factors of the Big Five. *Personality and Individual Differences*, 43, 267–276.
- DeYoung, C. G., Peterson, J. B. & Higgins, D. M. (2002). Higher-order factors of the Big Five predict conformity: Are there neuroses of health? *Personality and Individual Differences*, 33, 533–552.
- DeYoung, C. G., Peterson, J. B. & Higgins, D. M. (2005). Sources of Openness/Intellect: Cognitive and neuropsychological correlates of the fifth factor of personality. *Journal of Research in Personality*, 35, 247–277.
- Diener, E. (1984). “Subjective well-being”, *Psychological Bulletin*, 95(3), 542- 575.
- Diener, E. (1996). Traits Can Be Powerful, but Are Not Enough: Lessons from Subjective Well-Being. *Journal of Research in Personality*. 30, 389-399.
- Diener, E. (2003). What is positive about positive psychology: The curmudgeon and Pollyanna. *Psychological Inquiry*, 14, 115-120.
- Diener, E. (2012). New findings and future directions for subjective well-being research. *American Psychologist*, Vol 67(8), 590-597.
- Diener, E. & Diener, M. (1995). Cross-cultural correlates of life satisfaction and self-esteem. *Personality Processes and Individual Differences*, 68(4), 653-663.

- Diener, E., Diener, M. & Diener, C. (1995). Factors predicting the subjective well-being of nations. *Journal of Personality and Social Psychology*, 69(5), 851–864.
- Diener, E. & Emmons, R. A. (1984). The independence of positive and negative affect. *Journal of Personality and Social Psychology*, 47, 1105-1117.
- Diener, E. & Lucas, R. E. (1999). *Personality and subjective well-being*. In D. Kahneman, E. Diener, ve N. Schwarz (Eds.), *Well-being: The foundations of hedonic psychology* (pp. 213– 229). New York: Russell Sage Foundation.
- Diener, E. & Oishi, S. (2005). The Nonobvious Social Psychology of Happiness, *Psychological Inquiry*, 16:4, 162-167.
- Diener, E., Oishi, S. & Lucas, R. E. (2003). Personality, culture, and subjective well-being: Emotional and cognitive evaluations of life. *Annual Review of Psychology*, 54, 403-425.
- Diener, E. & Seligman, M. E. P. (2002). Very happy people. *Psychological Science January*, 13, 1,81-84.
- Diener, E., Smith, H. & Fujita, F. (1995). The personality structure of affect. *Journal of Personal and Social Psychology*, 69, 130-141.
- Diener, E. & Suh, E. M. (2000). *Culture and Subjective Well-Being*. Editors: Lucas, R. E., Gohm, C. L *Age and Sex Differences in Subjective Well-being across Cultures*. The MIT Press.
- Diener, E., Suh, E.&Oishi, S. (1997). Recent findings on subjective well-being. *Indian Journal of Clinical Psychology*, 24(1), 25–41.
- Digman, J. M. (1997). Higher-order factors of the Big Five. *Journal of Personality and Social Psychology*, 73, 1246-1256.
- Digman, J.M. & Inouye, J. (1986). Further specification of the five robust factors of personality. *Journal of Personality and Social Psychology*, 8, 116-123.

- Dilmaç, B., Arıca, .O.T. (2012). *Değerler Ölçeği*, II. Uluslararası Değerler Eğitimi Sempozyumu, 16 -18 Kasım, İstanbul.
- Dilmaç, B., Ekşi, H. (2007). Değerler eğitimi: Temel tartışmalar ve yaklaşımlar. *İlköğretmen Dergisi*, 14, 21–29.
- Dirilen-Gümüş, Ö. (2009). *Değerler, Kişilik ve Siyasal İdeoloji Arasındaki İlişkiler: Kültürlerarası Bir Karşılaştırma*. (Yayımlanmamış Doktora Tezi). Ankara Üniversitesi, Sosyal Bilimler Enstitüsü.
- Doğan, T. (2013). Beş faktör kişilik özellikleri ve öznel iyi oluş. *Doğuş Üniversitesi Dergisi*, 14 (1), 56-64.
- Digman, J. M. (1997). Higher-order factors of the Big Five. *Journal of Personality and Social Psychology*, 73, 1246-1256.
- Dollinger, S. J., Leong, F. L. & Ulicni, S. K. (1996). On traits and values: with special reference to openness to experience. *Journal of Research in Personality*, 30, 23–41.
- Edwards, L. M. & Lopez, S. (2006). Perceived family support, acculturation, and life satisfaction in Mexican American youth: A mixed methods exploration. *Journal of Counseling Psychology*, 53, 279-287.
- Eken, A. (2010). *Ergenlerin anne-babaya bağlanma biçimleri ile öznel iyi oluş durumlarının sosyal yetkinlik beklentileriyle ilişkileri*.(Yüksek Lisans Tezi).Trabzon: Karadeniz Teknik Üniversitesi, Sosyal Bilimler Enstitüsü.
- Emir, S. (2013). Öğretmenlerin Düşünme Stillерinin Eleştirel Düşünme Eğilimlerini Yordama Gücü (İstanbul-Fatih Örneği). *Kuram ve Uygulamada Eğitim Bilimleri Educational Sciences: Theory & Practice - 13(1), Kış/Winter*,325-347.
- Erdem, A. R. (2003). Üniversite Kültüründe Önemli Bir Unsur: Değer. *Değerler Eğitimi Dergisi*. 1(4). (55–72).

- Eryılmaz, A. (2010). Ergenlerde öznel iyi oluşu artırma stratejilerini kullanma ile akademik motivasyon arasındaki ilişki. *Klinik Psikiyatri*, 13,77-84.
- Eryılmaz, A. (2011a). Satisfaction of needs and determining of life goals: a model of subjective well being for adolescents in high school. *Educational Sciences: Theory & Practice*, 11(4), 1757-1764.
- Eryılmaz, A. (2011b). Yetişkin öznel iyi oluşu ile pozitif psikoterapi bağlamında birincil ve ikincil yetenekler arasındaki ilişkilerin incelenmesi. *Klinik Psikiyatri Dergisi*,14, 17-28.
- Eryılmaz, A. (2013). Pozitif Psikolojinin psikolojik danışma ve rehberlik alanında gelişimsel ve önleyici hizmetler bağlamında kullanılması. *Journal of Happiness and Well-Being*, 1 (1), 1-22.
- Eryılmaz, A. (2013). İki boyutlu benlik saygısı ve öznel iyi oluş arasındaki ilişkilerin incelenmesi [An examination of the relationships between two-dimensional self-esteem and subjective well-being]. *Pamukkale University Journal of Education*,33(1), 107–117.
- Eryılmaz, A., Ercan, L. (2011a). Öznel İyi Oluşun Cinsiyet, Yaş Grupları ve Kişilik Özellikleri Açısından İncelenmesi . *Türk Psikolojik Danışma ve Rehberlik Dergisi*, 4 (36), 139-151.
- Eryılmaz, A., Ercan, L. (2011b). An analysis of the relationship between subjective well being and perceived control. *Elementary Education Online*, 9(3), 952-959.
- Eryılmaz, A., Öğülmüş, S. (2010). Ergenlikte öznel iyi oluş ve beş faktörlü kişilik modeli. *Ahi Evran Üniversitesi Eğitim Fakültesi Dergisi*, 11 (3), 189-203.
- Farrington, D., Loeber, R., Elliott, D. S., Hawkins, J. D., & Kandel, D. (1990). *Advancing knowledge about the onset of delinquency and crime*. In B. Lahey & A. Kazdin (Eds.), *Advances in Clinical Child Psychology*(pp. 283-342). New York: Plenum.

- Fichter, J. (1990). *Sosyoloji Nedir?*, (Çeviren; Nilgin Çelebi).Konya: Selçuk Üniversitesi Basım Evi.
- Fleeson, W., Malanos, A. B.,& Achille, N. M. (2002). An Intraindividual Process Approach to the Relationship Between Extraversion and Positive Affect: Is Acting Extraverted as “Good” as Being Extraverted?*Journal of Personality and Social Psychology*, 83, 6, 1409-1422.
- Francis, L.J., Katz, Y.J., Yablon, Y., & Robbins, M. (2004). Religiosity, personality and happiness: a study among Israeli male undergraduates. *Journal of Happiness Studies* 5, 315–333.
- Froh, J. J., Yurkewicz, C., & Kashdan, T. B. (2009). Gratitude and subjective well-being in early adolescence: Examining gender differences. *Journal of Adolescence* 32,633-650.
- Fujita, F. (1991). An investigation of the relation between extroversion, neuroticism, positive affect, and negative affect. *Master's thesis*, University of Illinois.
- Furman, W., & Buhrmester, D. (1985). Children's perceptions of the personal relationships in their social networks. *Developmental Psychology*,21, 1016-1024.
- Furman, W., & Buhrmester, D. (1992). Age and sex differences in perceptions of networks and personal relationships. *Child Development*, 63, 103-115.
- Furman, W., & Buhrmester, D. (2010). *Network of Relationships Questionnaire Manual*.Unpublished manuscript.
- Furman W, Simon VA, Shaffer L, & Bouchey HA. (2002). Adolescents' working models and styles for relationships with parents, friends, and romantic partners. *Child Development*. 73, 241-255.
- Furnham, A., & Cheng, H. (1999). Personality as predictor of mental health and happiness in the East and West. *Personality and Individual Differences*, 27, 395–403.

- Gallagher, E. M., & Vella-Brodrick, D. A. (2008). Social support and emotional intelligence as predictors of subjective well-being. *Personality and Individual Differences, 44*, 1551-1561.
- Garcia, D. (2008). Two models of personality and well-being among adolescents. *Personality and Individual Differences, 50*, 1208–1212.
- Garcia, D., & Erlandsson, A. (2011). The relationship between personality and subjective well-being: different association patterns when measuring the affective component in frequency and intensity, *Journal Happiness Study, 12*, 1023-1034.
- Geçtan, E. (2000). *Psikanaliz ve Sonrası*. Remzi Kitabevi. İstanbul.
- Gençöz, T. (2000). “Pozitif ve negatif duygu ölçeği: Geçerlik ve güvenirlik çalışması”, *Türk Psikoloji Dergisi, 15*, 46, 19-28.
- Goldberg, L. R. (1990). An alternative description of personality: The big five factor structure. *Journal of Personality and Social Psychology, 59*(6), 1216-1229.
- Goldberg, L.R. (1992). The development of markers for the big-five factor structure. *Psychological Assessment, 4*, 26-42.
- Grinde, B. (2002). Happiness in The Perspective of Evolutionary Psychology. *Journal of Happiness Studies, 3*, 331-354.
- Gülaçtı, F. (2010). The effect of perceived social support on subjective well-being *Procedia Social and Behavioral Sciences, 2*, pp. 3844–3849.
- Gülcan, A. (2014). Genç Yetişkinlerde İyimserliğin Mutluluk Ve Yaşam Doyumu Üzerindeki Etkisinin İncelenmesi. (Yayımlanmamış Yüksek Lisans Tezi). İstanbul: Fatih Üniversitesi.
- Haller, M., & Hadler, M. (2006). How Social Relations and Structures Can Produce Happiness and Unhappiness: An International Comparative Analysis. *Social Indicators Research, 75*: 169-216.

- Hampton, N. Z. & Marshall, A. (2000). Culture, Gender, Self Efficacy And Life Satisfaction: A Comparison Between Americans And Chinese People With Spinal Cord Injuries. *Journal Of Rehabilitation*, 63 (3), 21-29.
- Hartup, W. W. (1989). Social Relationships and Their Developmental Significance. *American Psychologist*, 44, 2, 120-126.
- Haslam, N., Whelan, J., & Bastian, B. (2009). Big Five traits mediate associations between values and subjective well-being *Personality and Individual Differences* 46, 40–42.
- Hayes, N., & Joseph, S. (2003). Big 5 correlates of three measures of subjective well-being. *Personality and Individual Differences* 34, 723–727.
- Hazan, C., & Shaver P. (1987). Romantic love conceptualized as an attachment process. *J. Pers. Soc. Psychol.* 52:511–24
- Headey, B., & Wearing, A. (1989). Personality, life events, and subjective well-being: Toward a dynamic equilibrium model. *Journal of Personality and Social Psychology*, 57,731–739.
- Helliwell, J., & Putnam, R. D. (2004). The social context of well-being. *Phil. Trans. R. Soc. Psy.*,359, 1435–1446.
- Herringer, L. G. (1998). Relating values and personality traits. *Psychological Reports*, 83, 953-954.
- Herz, L., & Gullone, E. (1999). The relationship between self-esteem and parenting style a cross-cultural comparison of Australian and Vietnamese Australian adolescents. *Journal of Cross-Cultural Psychology*, Vol. 30 No. 6, 742-761.
- Hewes, D. E. (1979). The sequential analysis of social interaction, *Quarterly Journal of Speech*, 65, 56-75.
- Hills, P., & Argle, M. (2001). Happiness, introversion-extraversion and happy introverts. *Personality and Individual Differences*. 30, 595-608.

- Hodges, E. V. E., Boivin, M., Vitaro, F., & Bukowski, W. M. (1999). The power of friendship: Protection against an escalating cycle of peer victimization. *Developmental Psychology, 35*, 94–101.
- Huebner, E. S. (1991). Correlates of life satisfaction in children. *School Psychology Quarterly, Vol 6(2)*, 103-111.
- Huebner, E. S. (2004). Research on Assessment of Life Satisfaction of Children and Adolescents. *Social Indicators Research 66*: 3-33.
- Huebner, E. S., & Dew, T. (1996). The Interrelationships of Positive Affect, Negative Affect, And Life Satisfaction In An Adolescent Sample. *Social Indicators Research 38*: 129-137
- Huebner, E. S., Funk, B. A., & Valois, R. F. (2006), Reliability and Validity of a Brief Life Satisfaction Scale with a High School Sample, *Journal of Happiness Studies, 7*, 41–54.
- Huebner, E. S., Suldo, S. M., Smith, L. C., & McKnight, C. G. (2004). Life satisfaction in children and youth: Empirical foundations and implications for school psychologists. *Psychology in the Schools, 41*, 81–93.
- Izard, C.E., Libero, D.Z., Putnam, P., & Haynes, O.M. (1993). Stability of emotion experiences and their relations to traits of personality. *Journal of Personality and Social Psychology, 64(5)*, 847-860.
- İlhan, T., Bacanlı, H. (2007). Mizah tarzları, kişilik özellikleri ve öznel iyi oluş: Bir model denemesi. *Eğitim Bilimleri ve Uygulama Dergisi, 11*, 35-52.
- İlhan, T. ve Özbay, Y. (2010). Her amaç sağlığa iyi gelmez: Yaşam amaçlarının ve psikolojik ihtiyaç doyumunun öznel iyi oluş üzerindeki yordayıcı rolü. *Türk Psikolojik Danışma ve Rehberlik Dergisi. 34 (2)*, 109-119.
- Jiang, X., Huebner, E. S., & Hills, K. J. (2013). Parent attachment and early adolescents' life satisfaction: The mediating effect of hope. *Psychology in the Schools, 50(4)*, 340-351.

- Jibeen, T. (2014). Personality traits and subjective well-being: Moderating role of optimism in university employees. *Social Indicators Research*, 118, 1, 157-172.
- Johnson, J.A., & Ostendorf, F. (1993). Clarification of the five-factor model with the abridged Big Five dimensional circumplex. *Journal of Personality and Social Psychology*, 65 (3), pp. 563–576
- Joshanloo, M., & Ghaedi, G. (2009). Value priorities as predictors of hedonic and eudaemonic aspects of well-being. *Personality and Individual Differences*, 47, 294-298.
- Judge, T.A. & Higgins C.A. (1999). The big five personality traits, general mental ability, and career success across the lifespan. *Personal Psychology*, 52, 621–653.
- Judge, T. A., Higgins, C. A., Thoreson, C. J., & Barrick, M. R. (1999). The Big Five personality traits, general mental ability, and career success across the life span. *Personal Psychology*, 52, 621–652.
- Kalkotan, Z.Z. (2008). The role of attachment dimensions, relationship status, and gender in the components of subjective well-being. (Master Thesis) *Ankara: Middle East Technical University*,
- Kararımk, Ö., Hacıfazlıođlu, Ö., Şirin, S. (2014). Dengeli bütünleşme ve ayrışma ölçeğinin psikometrik özellikleri: ergenlerde geçerlilik ve güvenilirlik çalışması. *Hasan Ali Yücel Eğitim Fakültesi Dergisi Cilt: 11, Sayı 22*, 237-257.
- Kasser, T., & Ahuvia, A. C. (2002). Materialistic values and well-being in business students. *European Journal of Social Psychology*, 32, 137–146.

- Kasser, T., & Ryan, R. M. (2001). *Be careful what you wish for: Optimal functioning and the relative attainment of intrinsic and extrinsic goals*. P. Schmuck & K. M. Sheldon (Eds.), *Life goals and well-being: Towards a positive psychology of human striving* (pp. 116–131). Goettingen, Germany: Hogrefe & Huber.
- Katja, R. (2002). Relationships Among Adolescent Subjective Well-Being, Health Behavior And Scholl Satisfaction. *Journal Of School Health*, 72(6). 76-93.
- Kartal, M. A. (2013). Ortaöğretim öğrencilerinin bazı değişkenlere göre öznel iyi oluş ve iletişim beceri düzeyleri. *Yüksek Lisans Tezi*. Ondokuz Mayıs Üniversitesi, Samsun.
- Kato, T., & Snyder, C. R. (2005). The relationship between hope and subjective well-being: Reliability and validity of the Dispositional Hope Scale, Japanese version. *Japanese Journal of Psychology*, 76(3), 227-234.
- Kim, O. (2001). Sex differences on social support, loneliness and depression among Korean collage students. *Psychological Reports*, 88, 521-526.
- Lucas, R. E., & Donnellan, M. B. (2009). Age differences in personality: Evidence from a nationally representative Australian sample. *Developmental Psychology*, 45, 1353–1363.
- Kaya, A. G. (2006). *İzmir’de Yaşam Kalitesi ve Yoksulluk*. İzmir İktisat Kongresi Araştırma Merkezi, Öğrenci Çalışma Raporları Serisi. İzmir.
- Kayri, M., Boysan, M., (2008). Bilişsel Yatkınlık İle Depresyon Düzeyleri İlişkisinin Sınıflandırma ve Regresyon Ağacı ile İncelenmesi, *Hacettepe Üniv. Eğitim Bil. Derg.*, 34: 168-177.
- Keefe, K., & Berndt, T.J. (1996). Relations of friendship quality to self-esteem in early adolescence. *Journal of Early Adolescence*, 16, 110–129.

- Kenrick, D. T., & Trost, M. R. (1997). *An Evolutionary Perspective on Human Relationships Relationship pathways : from adolescence to young adulthood* Editors: Brett Laursen, W Andrew Collins.
- Kerr, M., & Stattin, H. (2000). What parents know, how they know it, and several forms of adolescent adjustment: Further support for a reinterpretation of monitoring. *Developmental Psychology*, 36, 366-380.
- Kifer, Y., Heller, D., Perunovic, E., & Galinsky, A. D. (2013). The Good Life of the Powerful: The Experience of Power and Authenticity Enhances Subjective Well-Being, *Psychological Science*, 24(3) 280–288. 2013
- Kline, P. (1994). *An Easy guide to factor analysis*. New York: Routledge
- Kluckhohn, F.R., & Strodtbeck, F. L. (1973). *Variations in value orientations*. New York: Greenwood Press.
- Korkut, F. (2004). *Okul Temelli Önleyici Rehberlik ve Psikolojik Danışma*. Ankara: Anı Yayıncılık.
- Köker, S. (1991). Normal ve Sorunlu Ergenlerin Yaşam Doyumu Düzeylerinin Karşılaştırılması. *Yayınlanmamış yüksek lisans tezi*. Ankara Üniversitesi Sosyal Bilimler Enstitüsü: Ankara.
- Krok, D. (2015). The mediating role of optimism in the relations between sense of coherence, subjective and psychological well-being among late adolescents. *Personality and Individual Differences*, 85, 134-139.
- Kulaksızoğlu, A. (2004). *Ergenlik Psikolojisi*. Remzi Kitabevi. 6. Basım. İstanbul
- Kuşdil, M. E., Kağıtçıbaşı, Ç. (2000). Türk öğretmenlerin değer yönelimleri ve Schwartz değer kuramı [Value orientations of Turkish teachers and Schwartz's theory of values]. *Türk Psikoloji Dergisi*, 15, 59-76.
- Kuzgun, Y. (2011). *Psikolojik Danışma ve Rehberlik*. Ankara: Nobel Yayın.

- Larsen, L. J., & Ketelaar, T. (1991). Personality and Susceptibility to Positive and Negative Emotional States. *Journal of Personality and Social Psychology*, Vol. 61, No. 1, 132-140.
- Larson, R. W., Richards, M. H., Moneta, G., Holmbeck, G., & Duckett, E. (1996). Changes in adolescents' daily interactions with their families from ages 10 to 18: Disengagement and transformation. *Developmental Psychology*, 32, 744-754.
- Lee, A., Hankin, B. L., & Mermelstein, R. J. (2010). Perceived social competence, negative social interactions, and negative cognitive style predict depressive symptoms during adolescence. *Journal of Clinical Child & Adolescent Psychology*, 39:5, 603-615.
- Lempers JD, & Clark-Lempers DS. (1992). Young, middle, and late adolescents' comparisons of the functional importance of five significant relationships. *J. Youth Adolesc.* 21:53-96
- Levitt MJ, Guacci-Franco N, & Levitt JL. (1993). Convoys of social support in childhood and early adolescence: structure and function. *Dev. Psychol.* 29:811-18.
- Lightsey, O. R., (1996). What leads to wellness? The role of psychological resources in well-being. *The Counseling Psychologist*, 24(4), 589-735.
- Lopez, G., A., & Cuervo-Arongo, M., A. (2008). Değerler, İnanışlar, Normlar ve Ekolojik Davranışlar Arasındaki İlişki. *Psicothema*, 20, n 4, (pp. 623-629).
- Lu, L., Gilmour, R., & Kao, S. F. (2001). Culture values and happiness: An East-West dialogue. *Journal of Social Psychology*, 141, 477-493.
- Lucas, R. E., & Dyrenforth, P. S. (2006). *Does the Existence of Social Relationships Matter for Subjective Well-Being?* Vohs, Kathleen D. (Ed); Finkel, Eli J. (Ed), (2006). *Self and relationships: Connecting intrapersonal and interpersonal processes.* (pp. 254-273). New York, NY, US: Guilford Press, xv, 432 pp.

- Lucas, R. E., & Fujita, F. (2000). Factors influencing the relation between extraversion and pleasant affect. *Journal of Personality and Social Psychology*, 79, 1039–1056.
- Lye, D.N. (1996). Adult child–parent relationships. *Annual Review of Sociology*, 22, 79–102.
- Lyubomirsky, S., Sheldon, K. M., & Schkade, D. (2005). Pursuing Happiness: The Architecture of Sustainable Change. *Review of General Psychology*, 9, 111–131.
- Ma, C. Q., & Huebner, S. (2008). Attachment relationships and adolescents' life satisfaction: Some relationships matter more to girls than boys. *Psychology in the Schools*, 45(2), 177–190.
- Mahon, N.E., Yarcheski, A., & Yarcheski T.J. (2005). Happiness As Related To Gender And Health In Early Adolescents. *Clinical Nursing Research*, 14(2), 175–190.
- Mars, H.W., & Hocevar, D. (1988). A new more powerful approach to multitraitmultimethodanalyses: Application of second-order confirmatory factor analysis. *Journal of Applied Psychology*, 73, 107–117.
- McCrae, R.R. & Costa, P.T. (1985). Updating Norman's "adequacy taxonomy": Intelligence and personality dimensions in natural language and in questionnaires. *Journal of Personality and Social Psychology*, 49(3), 710–721.
- McCrae, R.R. & Costa, P.T. (1987). Validation of the five-factor model of personality across instruments and observers. *Journal of Personality and Social Psychology*, 52(1), 81–90.
- McCrae, R. R., & Costa, P. T. Jr. (1991). Adding liebe und arbeit: The full five-factor model and well-being. *Personality and Social Psychology Bulletin*, 17, 227–232.

- McCrae, R.R., &Costa, P.T. (2003). *Personality in adulthood: A five-factor theory perspective*. New York: Guilfort Press.
- McCrae, R. R., Costa, P. T., Jr., Ostendorf, F., Angleitner, A., Hrebickova, M., & Avia, M. D. (2000). Nature over nurture: temperament, personality, and life span development. *Journal of Personality and Social Psychology*, 78, 173–186.
- McCullough, G., Huebner, E. S., &Laughlin, J. E. (2000). Life events, self-concept, and adolescents positive subjective well-being. *Psychology in the Schools* 37:1-10.
- McDonald, K. (1995). Evolution of five-factor model and levels of personality. *Journal of Personality*, 63, 525-567.
- Medling, J. M., &McCarrey, M. (1981). Marital Adjustment over Segments of the Family Life Cycle: The Issue of Spouses' Value Similarity. *Journal of Marriage and Family*, 8, 26-42.
- Melin, R., Fugl-Meyer, K.S., &Fugl-Meyer, A.R. (2002). Life satisfaction in 18 to 64 year old Swedes: in relation to education, employment, situation, health and physical activity. *Journal Of Rehabilitation Medical*, 35, 84-90.
- Michelle, S. M., Yik, J., &Russell, A. (2001). Predicting the Big Two of Affect from the Big Five of Personality. *Journal of Research in Personality*, 35, 3, 247-277.
- Morgan, C. T. (1981). *Psikolojiye giriş*. (S. Karataş, Çev.). Ankara: Meteksan.
- Morgan, M., Vera, E. M., Gonzales, R. R., Conner, W., Vacek, K. B., &Coyle, L.D. (2008). Subjective Well-Being in Urban Adolescents: Interpersonal, Individual, and Community Influences. *Youth & Society*, 43(2) 609-634.
- Morsünbül, Ü. (2013). Benlik Kurgularının Ergenlerin Yaşam Doyumu ve Depresyon Düzeylerine Olan Etkisi. *Klinik Psikiyatri Dergisi*, 16(1), 18-26.

- Murdock, N. L. (2012). *Psikolojik danışma ve psikoterapi kuramları*(F. Akkoyun, Çev.Ed.). Ankara: Nobel.
- Myers, D. G. (1993). *The pursuit of happiness*. New York: Avon Books.
- Myers D.G.,& Diener E. (1995). Who is happy? *Psychological Science*, 6:10–19.
- Myers, J. E., Sweeney, T. J., & Witmer, J. M. (2000). The Wheel of Wellness counseling for wellness: A holistic model for treatment planning. *Journal of Counseling & Development*, 78, 251–266.
- Nelson Jones, R. (1995). *Danışma psikolojisi kuramları*(F. Akkoyun, Çev.). Ankara:TDFO.
- Neto, F. (1993). The Satisfaction with Life Scale: Psychometrics Properties in an Adolescent Sample. *Journal of Youth and Adolescence*, vol. 22, No.2
- Newcomb AF, &Bagwell CL. (1996). *The developmental significance of children's friendship relations*. In: Bukowski WM, Newcomb AF, Hartup WW, editors. *The company they keep*. New York: Cambridge University Press.
- Nickerson, A. B., &Nagle, R. J. (2004). The influence of parent and peer attachments on life satisfaction in middle childhood and early adolescence. *Social Indicators Research*, 66,35–60.
- Norman, W.T. (1963). Toward an adequate taxonomy of personality attributes: Replicated factor structure in peer nomination personality ratings. *The Journal of Abnormal and Social Psychology*, 66(6), 574-583.
- Oberle, E., Schonert-Reichl, K. A., & Thomson, K. C. (2010). Understanding the link between social and emotional well-being and peer relations in early adolescence: Gender-specific predictors of peer-acceptance. *Journal of Youth and Adolescence*, 39,1330–1342

- Odacı H, Çıkrıkçı Ö. (2014). Problematic Internet use in terms of gender, attachment styles and subjective well-being in university students. *Comput Hum Behav.*, 32:61–66.
- Oishi, S., Diener E., Suh, E., & Lucas, R. E. (1999). Value as a Moderator in Subjective Well-Being. *European Journal of Social Psychology. Journal of Personality* 67:1, 157-184.
- Olver, J.M., & Mooradian, T.A. (2003). Personality traits and personal values: a conceptual and empirical integration. *Personality and Individual Differences*, 35, 109-125
- Oppenheimer, C. W., & Hankin, B. L. (2011). Relationship quality and depressive symptoms among adolescents: a short-term multiwave investigation of longitudinal, reciprocal associations. *Journal of Clinical Child & Adolescent Psychology*, 40:3, 486-493.
- Özbay, Y. (2004). *Gelişim ve öğrenme psikolojisi: Kuram-araştırma-uygulama*. Ankara: Öğreti.
- Özdemir, Y. (2012). Ergenlerin öznel iyi oluşlarının özerk, ilişkisel ve özerk ilişkisel benlik kurguları açısından incelenmesi. *Türk Psikolojik Danışma ve Rehberlik Dergisi*, 4(38), 188-198.
- Özen, Ö. (2005). *Ergenlerin Öznel İyi Oluş Düzeyleri*. Yüksek Lisans Tezi. Ankara: Hacettepe Üniversitesi, Sosyal Bilimler Enstitüsü.
- Özer, G. (2009). *Öz-belirleme kuramı çerçevesinde ihtiyaç doyu-mu, içsel güdülenme ve bağlanma stillerinin üniversite öğrencile-rinin öznel iyi oluşlarına etkileri*. (Yayımlanmamış yüksek lisans tezi). Ankara: Gazi Üniversitesi, Eğitim Bilimleri Enstitüsü.
- Özgener, Ş. (2000). Değer Yönetimi: İmalat Sanayindeki Türk Yöneticilerinin Yükselen Değerlerine İlişkin Bir Araştırma. *Muğla Üniversitesi SBE Dergisi* 1(1), 173-189.

- Özmete, E. (1997). Değerlerin Yaşam Kalitesi Üzerindeki Rolü (Tokat Örneği). Yayınlanmamış Yüksek Lisans Tezi. Ankara Üniversitesi, Ankara.
- Paikoff, R., & Brooks-Gunn, J. (1991). The parent-child relationships change during puberty? *Psychological Bulletin*, *110*, 47-66.
- Parker, J. G. & Asher, S. R. (1993b). Friendship and friendship quality in middle childhood: Links with peer group acceptance and feelings of loneliness and social dissatisfaction. *Developmental Psychology*, *29*, 611-621.
- Parks, L., Guay, R. B. (2009). Personality, values, and motivation. *Personality and Individual Differences* *47*, 675–684.
- Parks-Leduc, L., Feldman, G., & Bardi, A. (2014). Personality Traits and Personal Values: A Meta-Analysis. *Personality and Social Psychology Review*, *12*, 1-27.
- Pavot, W., & Diener, E. (1993). The affective and cognitive context of self-reported measures of subjective well-being. *Social Indicators Research*, *28*, 1-20.
- Pavot, W., Diener, E., & Fujita, F. (1990). Extraversion and Happiness. *Personality and Individual Differences*, *11*, 1299-1306.
- Peabody, D., & Goldberg, L. R. (1989). Some determinants of factor structures from personality trait descriptors. *Journal of Personality and Social Psychology*, *57*, 552- 567.
- Penley, J.A., & Tomaka, J. (2002). Associations among the Big Five, emotional responses, and coping with acute stress. *Personal. Individ. Differ.* *32*:1215–28
- Piko, B. F., & Hamvai, C. (2010). Parent, school and peer related correlates of adolescents' life satisfaction. *Children and Youth Services Review*, *32*, 1479-1482.

- Pinquart, M., & Sörensen, S. (2000). Influences of Socioeconomic Status, Social Network, and Competence on Subjective Well-Being in later life: A Meta-Analysis. *Psychology and aging, 15*:2, 187-224.
- Pollner, M. (1989). Divine Relations, Social Relations, and Well-Being. *Journal of Health and Social Behavior, Vol. 30*, No. 1, pp. 92-104
- Raja, S. N., McGee, R., & Stanton, W. R. (1992). Perceived attachments to parents and peers and psychological well-being in adolescence. *Journal of Youth and Adolescence, 21*(4), 471-485.
- Rask, K., Astedt-Kurk, P., Paavilainen, E., Laippala, P. (2003). Adolescent subjective well-being and family dynamics. *Scandinavian Journal of Caring Sciences, 17*, 129-138.
- Reis, H. T., Capobianco, A., & Tsai, F. (2002). Finding the Person in Personal Relationships *Journal of Personality 70*:6, 45-78.
- Reisoğlu, S. (2014). Üniversite Öğrencilerinin Öznel İyi Oluşlarını Yordamada Beş Faktör Kişilik Özellikleri, Mizah Tarzları Ve Duygusal Zekânın Rolü. Doktora Tezi Karadeniz Teknik Üniversitesi, Trabzon.
- Repinski, D. J., & Shonk, S. M. (2002). Mothers' and fathers' behavior, adolescents' self- representations, and adolescents' adjustment: A mediational model. *Journal of Early Adolescence, 22*, 357–383.
- Roberts, R.E.L., Richards, L.N., & Bengtson, V.L. (1991). Intergenerational solidarity in families: Untangling the ties that bind. *Marriage and Family Review, 16*, 11–46.
- Roberts, B. W., & Robins, R. W. (2000). Broad dispositions, broad aspirations: the intersection of personality and major life goals. *Personality and Social Psychology Bulletin, 26*, 1284–1296.

- Roccas, S., Sagiv, L., Schwartz, S. H., & Knafo, A. (2002). The Big Five Personality Factors and Personal Values. *Personality And Social Psychology Bulletin, Vol. 28* No. 6, 789-801.
- Romero, E., Gomez-Fraguela, J.A, & Villar, P. (2012). Life aspirations, personality, traits and subjective well-being in a Spanish sample. *European Journal of Personality, 26*, 45-55.
- Rokeach, M. (1973). *The nature of human values*. New York: Free Press.
- Rubin, K. H., Bukowski, W., & Parker, J. G. (1998). *Peer interactions, relationships, and groups*. In N.Eisenberg (Ed.) , *Handbook of child psychology*. New York: Wiley.
- Rubin, K. H., Dwyer, K., Booth-LaForce, C., Burgess, K., & Rose-Krasnor, L. (2004). Attachment, Friendship, and Psychosocial Functioning in Early Adolescence. *Journal of Early Adolescence, 24,4*,326-356
- Ruiz, M. (2005). The five-factor model of personality, subjective well-being, and social adaptation: Generalizability to the spanish context. *Psychological Reports, 96*, 863- 866.
- Rusbult, C. E., & Arriaga, X. B. (1997). *Interdependence Theory Handbook of Personal Relationships*, 2nd edn. Edited by Steve Duck. John Wiley & Sons Ltd.
- Rusting, C.L., & Larsen, R.J. (1997). Extraversion, neuroticism, and susceptibility to positive and negative affect: A test of two theoretical models. *Personality and Individual Differences. Vol. 22, 5*, 607-612.
- Ryan, R. M., & Deci, E. L. (2000). Self-determination theory and the facilitation of intrinsic motivation, social development, and well-being. *American Psychologist, 55*, 68–78.

- Ryan, R. M., & Deci, E. L. (2001). On Happiness and Human Potentials: A Review of Research on Hedonic and Eudaimonic Well-Being. *Annual Review of Psychology*, 52 (1), 141-166.
- Rychlak, J. F. (1981). *Personality and psychotherapy: A theory-construction approach*. Boston: Houghton Mifflin Company.
- Sagiv, L., Roccas, S., & Hazan, O. (2004). *Value pathways to well-being: Healthy values, valued goal attainment, and environmental congruence*. In A. Linley & J. Stephen (Eds.), *Positive psychology in practice*. NY: John Wiley.
- Sagiv, L., Schwartz, S. W. (2000). Value priorities and subjectivewell-being: direct relations and congruity effects. *Eur. J. Soc. Psychol.* 30, 177-198.
- Sahra, Ü. (2007). Stres Kontrolü, Genel Öz-yeterlik, Durumluluk Kaygı ve Yaşam Doyumuyla İlişkili Bir Akış Modeli. *Yayımlanmamış doktora tezi*. Ankara: Gazi Üniversitesi Eğitim Bilimleri Enstitüsü.
- Saygın, Y. (2008). Üniversite Öğrencilerinin Sosyal Destek, Benlik Saygısı Ve Öznel İyi Oluş Düzeylerinin İncelenmesi. *Yayımlanmamış Yüksek Lisans Tezi*, Konya: Selçuk Üniversitesi.
- Schwartz, S. H. (1992). *Universals In The Content And Structure Of Values: Theoretical Advances And Empirical Tests In 20 Countries*, *Advances In Experimental Social Psychology*. Vol 25 (p 1-65). Academic Press, Inc. San Diego, California.
- Schwartz, S. H. (1994a). *Beyond individualism and collectivism: New cultural dimensions of values*. U. Kim, H. C. Triandis, Ç. Kagitçbası, S. Choi, and G. Yoon (Eds.), *Individualism and collectivism: Theory, method, and applications*, Thousand Oaks, CA: Sage.
- Schwartz, S. H. (1994b). Are the Universal Aspects in the Structure and Content of Human Values. *Journal for Social Issues*, 50(4), 19-45.

- Schwartz, S. H. (1996). *Value Priorities and Behavior: Applying of Theory of integrated Value Systems*. C. Seligman, J. M. Olson, & M. P. Zanna (Eds.), *The Psychology of Values: The Ontario Symposium*, içinde (Cilt.8, s.1-24). Hillsdale, Nj: Erlbaum.
- Schwartz, S. H. (2004). A Proposal for Measuring Value Orientations Across Nations. Chapter 7 in ESS Questionnaire Development Package of the European Social Survey. 15 Kasım 2013 tarihinde www.Europeansocialsurvey.org. adresinden erişildi.
- Schwartz SH (2011) *Studying values: Personal adventure, future directions*. *J Cross Cult Psychol* 42(2):307–319.
- Schwartz, S. H., & Bilsky, W. (1987). ‘Toward a universal psychological structure of human values’. *Journal of Personality and Social Psychology*, 53,550-562.
- Schwartz, S. H., & Bilsky, W. (1990). Toward a Theory of the Universal Content and Structure of Values: Extensions and Cross Cultural Replications. *Journal of Personality and Social Psychology*, 58(5), 878-891.
- Schwartz, S. H., Cieciuch, J., Vecchione, M., Davidov, E., Fischer, R., Beierlein, C., Ramos, A., Verkasalo, M., Lönnqvist, J.-E., Demirutku, K., Dirilen-Gumus, O., & Konty, M. (2012). Refining the theory of basic individual values. *Journal of Personality and Social Psychology*, 103(4), 663–688
- Schwartz, S. H. Melech, G., Lehmann, A., Burgess, S., Harris, M., & Owens, V. (2001). Extending the crosscultural validity of the theory of basic human values with a different method of measurement. *Journal of Cross-Cultural Psychology*, 32, 519–542.
- Schwartz, S. H., & Sagiv, C. (1995). Identifying culture-specifics in the content and structure of values. *Journal of Cross-cultural Psychology*, 26, 92–116.
- Schwarz, B., Trommsdorff, G. Albert, I. and Mayer, B.(2005). Adult parent-child relationships: Relationship quality, support, and reciprocity. *Applied Psychology: An International Review*, 54, 3, 396-417.

- Seligman, M. E. P. (2002). Positive psychology, positive prevention, and positive therapy. In C. R. Snyder & S. J. Lopez (Eds.), *Handbook of positive psychology* (pp. 3–9). New York: Oxford University Press.
- Seligman, M. E. P.; Csikszentmihalyi, M. (2000). Positive Psychology: An Introduction. *American Psychologist*. Vol. 55, No. 1, pp 5-14
- Shaver, P., Furman, W., & Buhrmester, D. (1985). Transition to college: Network changes, social skills, and loneliness. In S. Duck, & D. Perlman (Eds.), *Understanding personal relationships: An interdisciplinary approach* (pp. 193–219). London: SAGE Publications.
- Shek, D. T. L. (1998). A Longitudinal Study of the Relations Between Parent-Adolescent Conflict and Adolescent Psychological Well-Being, *The Journal of Genetic Psychology*, 159:1, 53-67,
- Sheldon, K. M., Elliot, A. J. (1999). Goal striving, need satisfaction, and longitudinal well-being: The self-concordance model. *Journal of Personality and Social Psychology*, Vol 76(3), 482-497.
- Sheldon, K. M., King, L. (2000). Why Positive Psychology is Necessary? *American Psychologist*. vol. 56, No. 3, pp.216-217.
- Somer, O. (1998). Türkçe’de kişilik özelliğini tanımlayan sıfatların yapısı ve Beş Faktör Modeli. *Türk Psikoloji Dergisi*, 35-62
- Sortheix, F. M., & Lönnqvist, J. (2014). Personal Value Priorities and Life Satisfaction in Europe: The Moderating Role of Socioeconomic Development. *Journal of Cross-Cultural Psychology*, Vol 45(2) 282–299

- Sortheix, F. M., & Lönnqvist, J. (2015). Person-Group Value Congruence and Subjective Well-Being in Students from Argentina, Bulgaria and Finland: The Role of Interpersonal Relationships *Journal of Community & Applied Social Psychology J. Community Appl. Soc. Psychol.*, 25: 34–48.
- Soto, J. C. (2015). Is Happiness Good for Your Personality? Concurrent and Prospective Relations of the Big Five With Subjective Well-Being. *Journal of Personality* 83:1, 45-55.
- Soto, C. J., John, O. P., Gosling, S. D., & Potter, J. (2011). Age differences in personality traits from 10 to 65: Big Five domains and facets in a large cross-sectional, sample. *Journal of Personality and Social Psychology*, 100, 330–348.
- Steel, P., Schmidt, J., & Shultz, J. (2008). Refining the Relationship Between Personality and Subjective Well-Being. *Psychological Bulletin*, Vol. 134, No. 1, 138–161.
- Steinberg, L., Mounts, N. S., Lamborn, S. D., & Dornbusch, S. M. (1991). Authoritative parenting and adolescent adjustment across varied ecological niches. *Journal of Research on Adolescence*, 1, 19-36.
- Steinberg, L., Silverberg, S. B. (1986). The Vicissitudes of Autonomy in Early Adolescence *Child Development*, 57, 4, 841-851.
- Suldo, S. S., & Huber, E. S. (2004). The role of life satisfaction in the relationship between authoritative parenting dimensions and adolescent problem behavior. *Social Indicators Research*, 66, 165-195.
- Suldo, S. M., & Huebner, E. S. (2004). Does Life Satisfaction Moderate the Effects of Stressful Life Events on Psychopathological Behavior During Adolescence? *School Psychology Quarterly*, Vol. 19, No. 2, pp. 93–105.
- Sümer, N. (2000). Yapısal eşitlik modelleri: Temel kavramlar ve örnek uygulamalar. *Türk Psikoloji Yazıları*, 3 (6), 49-74.

- Şahin, G. N. (2011). Üniversite Öğrencilerinin Kendini Açma, Öznel İyi Oluş ve Algıladıkları Sosyal Destek Düzeylerinin Karşılaştırılması. Yüksek Lisans Tezi. İzmir: Dokuz Eylül Üniversitesi.
- Tabachnik, B. G., & Fidell, L. S. (1989). *Using multivariate statistics* (2nd edition). New York: Harper Collins.
- Tatay, E. (2015). Parçalanmış Ve Tam Aileye Sahip Ergenlerin Akademik Başarı, Öznel İyi Oluş Ve Yalnızlık Düzeylerinin Karşılaştırılması
- Terracciano, A., McCrae, R. R., Brant, L. J., & Costa, P. T. (2005). Hierarchical linear modeling analyses of the NEO-PI-R scales in the Baltimore longitudinal study of aging. *Psychology and Aging, 20*, 493–506.
- Terzi, Ş. ve Cihangir-Çankaya, Z. (2009). Bağlanma stillerinin öznel iyi olmayı ve stresle başa çıkma tutumlarını yordama gücü. *Türk Psikolojik Danışma ve Rehberlik Dergisi, 31*, 1-11.
- Thoits, P. A. (1989). The Sociology of Emotions *Annual Review of Sociology Vol. 15*:317-342.
- Tuzgöl-Dost, M. (2007). Üniversite Öğrencilerinin Yaşam Doyumunun Bazı Değişkenlere Göre İncelenmesi. *Pamukkale Üniversitesi Eğitim Fakültesi Dergisi, 2*, 22.
- Türkmen, M. (2014). Öznel İyi Oluşun Yapısı ve Anababa Tutumları, Özsaygı ve Sosyal Destekle İlişkisi: Bir Model Sınaması. Doktora Tezi. Ankara: Ankara Üniversitesi.
- Uba, L., Huang, K. (1999). *Psychology*. U.S.A: An imprint of Addison Wesley Longman, Inc.
- Urberg, K. A., Degirmencioglu, S. M., Tolson, J. M., & Halliday-Scher, K. (1995). The structure of adolescent peer networks. *Dev. Psychol. 31*:540–47

- Valkenburg, P. M., & Jochen, P. (2007). Online communication and adolescent well-being: Testing the stimulation versus the displacement hypothesis. *Journal of Computer-Mediated Communication, 12*, 1169–1182.
- VanLear, A., Koerner, A., & Allen, D. M. (1997). *Relationship Typologies. Relationship pathways : from adolescence to young adulthood* / Brett Laursen, W Andrew Collins, editors.
- Vansteenkiste, M., Duriez, B., Simons, J., & Soenens, B. (2006). Materialistic values and well-being among business students: Further evidence for their detrimental effect. *Journal of Applied Social Psychology, 36*, 2892–2908.
- Vara, S. (1999). Yoğun Bakım Hemşirelerinde İş Doyumu ve Genel Yaşam Doyumu Arasındaki İlişkinin İncelenmesi. *Yayımlanmamış yüksek lisans tezi*. Ege Üniversitesi, İzmir.
- Vecchio, G. M., Gerbino, M., Pastorelli, C., Del Bove, G., & Caprara, G. V. (2007). Multifaceted self-efficacy beliefs as predictors of life satisfaction in late adolescence. *Personality and Individual Differences, 43*, 1807–1818.
- Veenhoven, R. (1999). Quality of life in individualistic society. *Social Indicators Research 48*, 157–186.
- Watson, D., Clark, L. A., Tellegen, C. (1988). Development and Validation of Brief Measures of Positive and Negative Affect: The PANAS Scales *Journal of Personality and Social Psychology, Vol. 54. No. 6*, 1063-1070.
- Wayne, J.H., Musisca, N. & Fleeson, W. (2004). Considering the role of personality in the work–family experience: Relationships of the big five to work–family conflict and facilitation. *Journal of Vocational Behavior, 64(1)*, 108–130.
- West, P., Sweeting, H. (2004). Evidence on equalisation in health in youth from the West of Scotland. *Social Science & Medicine, 59*, 13–27.
- Yavuzer, H. (2005). *Gençleri anlamak. Ana-babaların en çok sorduğu sorular ve cevaplarıyla*. İstanbul: Remzi Kitabevi.

- Yazgan-İnanç, B., Yerlikaya, E.E. (2008). *Kişilik kuramları*. Ankara: Pegem A Akademi.
- Yeşilyaprak, B. (2015). *İlk ve Ortaöğretimde Gelişimsel Rehberlik*. Ankara: Pegem-A Yayıncılık.
- Yetim, Ü. (2001). *Toplumdan Bireye Mutluluk Resimleri*. Bağlam Yayınları. İstanbul.
- Yıldız, M. A. (2014). Ergenlerde Anne-Babaya Bağlanma İle Öznel İyi Oluş Arasındaki İlişkide Duygu Düzenleme Ve Baş Etme Yöntemlerinin Çoklu Aracılık Rolü. Yayımlanmamış *Doktora Tezi*, Mersin Üniversitesi, Mersin.
- Zhang, L. (2013). Psychosocial development and the big five personality traits among Chinese university students. *Learning and Individual Differences* 23, 163–167.
- Zimet, G., Dahlem, N., Zimet, S., Farley, G. (1988). The multidimensional scale of perceived social support. *Journal of Personality Assessment*, 52, 30–41.

EKLER

Ek 1. Kişisel Bilgi Formu

AÇIKLAMA: Değerli Katılımcı, doldurmak üzere olduğunuz formlar devam etmekte olan bir bilimsel çalışmaya aittir. Her bir anketi nasıl dolduracağınıza dair açıklamalar anketlerin başlangıcında yer almaktadır. Anket sonuçları toplu olarak değerlendirileceğinden vermiş olduğunuz bilgiler gizlilik içerisinde korunacaktır. Çalışma sonuçlarının güvenilirliği açısından, cevaplarınızın içtenlikle verilmiş olması oldukça önem taşımaktadır.

Katılımınız için teşekkürler.

Meltem ASLAN GÖRDESLİ

İstanbul Üniversitesi

Eğitimde Psikolojik Hizmetler Bilim Dalı

Doktora Programı

Cinsiyetiniz:

Yaşınız:

Okulunuz:

Bölümünüz:

Sınıf Düzeyiniz:

Ek 2. İlişki Ağı Envanteri-Kısa Formu Örnek Maddeleri

1. Bu kişi senin hayranlık ve saygı duyulan biri olduğunu davranışları ile ne kadar gösterir?
2. Bu kişiyle her ne olursa olsun ilişkinizin süreceğine ne kadar eminsin?
3. Bu kişiyle ne sıklıkta birlikte bir yerlere gider ve birlikte bir şeyler yaparsınız?
4. Bu kişiyle ne sıklıkta tartışsınız?
5. Bu kişiyle olan ilişkinizde birbirinizle ne kadar uğraşır ya da birbirinize kusur bulursunuz?

ÖZGEÇMİŞ

1. Adı Soyadı :Meltem ASLAN GÖRDESLİ
2. Doğum Tarihi :1984
3. Unvanı :Uzman Psikolojik Danışman
4. İletişim :meltem.aslann@gmail.com
5. Öğrenim Durumu :

Derece	Alan	Üniversite	Yıl
Lisans	Psikolojik Danışma ve Rehberlik	Hacettepe Üniversitesi	2006
Yüksek Lisans	Eğitimde Psikolojik Hizmetler	İstanbul Üniversitesi	2010

6.Projeler

Anne-Baba Eğitim ve Rehberliği- 0-18 Yaş Gelişim Rehberliği- Anne-Babalar İçin Online Rehberlik Projesi- Kadıköy İlçe Milli Eğitim Müdürlüğü

Okul Öncesinden Liseye Kaynaştırma Uygulamalarını Güçlendirme Projesi- Kadıköy İlçe Milli Eğitim Müdürlüğü

7.Bilimsel Kuruluşlara Üyelikleri

Türk PDR Derneği

8.Ödüller

Başarı Belgesi-Kadıköy Kaymakamlığı-2013
Başarı Belgesi-Kadıköy Kaymakamlığı-2012