

**T.C.  
ERCIYES ÜNİVERSİTESİ  
SOSYAL BİLİMLER ENSTİTÜSÜ  
SANAT TARİHİ ANABİLİM DALI  
SANAT TARİHİ BİLİM DALI**

**SEYYİD USUL DERGÂHI HAZİRESİNDE BULUNAN  
MEZAR TAŞLARI**

**Hazırlayan  
Hacer BULUT**

**Danışman  
Yrd. Doç. Dr. Aslı SAĞIROĞLU ARSLAN**

**Yüksek Lisans Tezi**

**Kasım 2017  
KAYSERİ**

**T.C.  
ERCIYES ÜNİVERSİTESİ  
SOSYAL BİLİMLER ENSTİTÜSÜ  
SANAT TARİHİ ANABİLİM DALI  
SANAT TARİHİ BİLİM DALI**

**SEYYİD USUL DERGÂHI HAZİRESİNDE BULUNAN  
MEZAR TAŞLARI**

**(Yüksek Lisans Tezi)**

**Hazırlayan  
Hacer BULUT**

**Danışman  
Yrd. Doç. Dr. Aslı SAĞIROĞLU ARSLAN**

**Bu çalışma Erciyes Üniversitesi Bilimsel Araştırma Projeleri  
kapsamında desteklenmiştir. Proje Kodu: SYL-2015-5734**

**Kasım 2017  
KAYSERİ**

## BİLİMSEL ETİĞE UYGUNLUK

Bu çalışmadaki tüm bilgilerin, akademik ve etik kurallara uygun bir şekilde elde edildiğini beyan ederim. Aynı zamanda bu kural ve davranışların gerektirdiği gibi, bu çalışmanın özünde olmayan tüm materyal ve sonuçları tam olarak aktardığımı ve referans gösterdiğimi belirtirim.

Adı-Soyadı: Hacer BULUT

İmza:

## YÖNERGEYE UYGUNLUK ONAYI

“Seyyid Usul Dergâhı Haziresinde Bulunan Mezar Taşları” adlı Yüksek Lisans Tezi, Erciyes Üniversitesi Lisansüstü Tez Önerisi ve Tez Yazma Yönergesi ‘ne uygun olarak hazırlanmıştır.



Tezi Hazırlayan

**Hacer BULUT**



Danışman

**Yrd. Doç. Dr. Ashı SAĞIROĞLU ARSLAN**



Sanat Tarihi ABD Başkanı



**Prof. Dr. Nilay ÇORAĞAN**



**Yrd. Doç. Dr. Aslı SAĞIROĞLU ARSLAN** danışmanlığında Hacer BULUT tarafından hazırlanan “**Seyyid Usul Dergâhı Haziresinde Bulunan Mezar Taşları**” adlı bu çalışma jürimiz tarafından Erciyes Üniversitesi Sosyal Bilimler Enstitüsü Sanat Tarihi Anabilim Dalında Yüksek Lisans tezi olarak kabul edilmiştir.

20...../11.....2017

**JÜRİ**

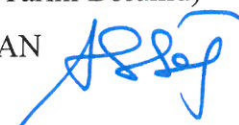
Üye: Prof.Dr.Kerim TÜRKMEN   
Üye: Yrd.Dr.Doç.Dr. Ayşe BUDAK   
(Nevşehir Hacıbektaş Üniversitesi Sanat Tarihi Bölümü)  
Danışman: Yrd. Doç. Dr. Aslı SAĞIROĞLU ARSLAN 

**ONAY:**

Bu tezin kabulü Yönetim kurulunun 04/12/2017 tarih ve 38..... sayılı kararı ile onaylanmıştır.

Prof. Dr. Celaleddin ÇELİK  
Enstitü Müdürü

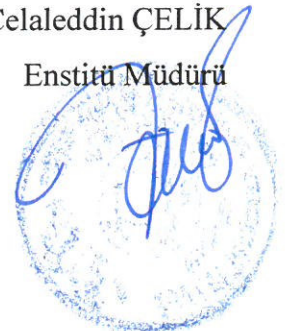

# SEYYİD USUL DERGÂHI HAZİRESİNDE BULUNAN MEZAR TAŞLARI

## ORJİNALLIK RAPORU

% **11**

BENZERLİK ENDEKSİ

% **11**

İNTERNET  
KAYNAKLARI

% **3**

YAYINLAR

%

ÖĞRENCİ ÖDEVLERİ

## BİRİNCİL KAYNAKLAR

1	<a href="http://ktp.isam.org.tr">ktp.isam.org.tr</a> İnternet Kaynağı	%2
2	<a href="http://suleymanberk.com.tr">suleymanberk.com.tr</a> İnternet Kaynağı	%1
3	<a href="http://repository.nwu.ac.za">repository.nwu.ac.za</a> İnternet Kaynağı	%1
4	<a href="http://www.hbektasveli.gazi.edu.tr">www.hbektasveli.gazi.edu.tr</a> İnternet Kaynağı	%1
5	<a href="http://www.sosyalarastirmalar.com">www.sosyalarastirmalar.com</a> İnternet Kaynağı	%1
6	<a href="http://www.cokbilgi.com">www.cokbilgi.com</a> İnternet Kaynağı	%1
7	<a href="http://ucmaz.home.uludag.edu.tr">ucmaz.home.uludag.edu.tr</a> İnternet Kaynağı	%1
8	<a href="http://polen.itu.edu.tr">polen.itu.edu.tr</a> İnternet Kaynağı	<%1

## ÖNSÖZ

Yaşamış oldukları her dönemde dini inanışları itibariyle ahiret inancına sahip olan Türkler, atalarına ve ölülerine hürmeten mezar taşları yapmışlar ve bu taşlara basit dahi olsa kitabe ve süslemeler kazımışlardır. Günümüze kadar ulaşan bu mezar taşları bizler için önemli birer belge niteliğindedir. Ait oldukları dönemin sosyal ve kültürel ipuçlarını barındıran bu mezar taşlarının değerlendirilmesi, gelecekte yapılacak olan çalışmalar için kayıt altına alınması oldukça önemlidir.

Mezarlıklar ve mezar taşlarının bizlere ölüm gerçeğini böylesine naif ve rahatsızlık vermeyecek derecede sunuyor olmasıyla atalarımızın düşünce dünyasını ve sanat anlayışının inceliklerini anlayabileceğimiz kıymetli eserlerdir. Osmanlı toplumunda mezarlıkların insan ile iç içe hatta bazen kişilerin evlerinin bahçelerine bile gömülmeleri gibi bilgiler bu kültür varlıklarının onlar açısından ne kadar önemli olduğunun bir göstergesidir. Bursa Seyyid Usul Dergâhı Haziresinde bulunan mezar taşları da Orta Asya'dan günümüze uzanan geleneksel mezar taşı yapma geleneği ve kültürünün bir sentezi olarak karşımıza çıkmaktadır. Seyyid Usul Dergâhı Haziresi incelenmiş olup; şahide ve başlıkların tipolojik çeşitliliği açısından mezar taşlarından elde edilen bilgiler değerlendirilmiştir.

Seyyid Usul Dergâhı Haziresinde Bulunan Mezar Taşları adlı tez çalışmamda benden hiçbir konuda desteğini esirgememiş olan değerli hocam Yrd. Doç. Dr. Aslı SAĞIROĞLU ARSLAN'a; yüksek lisansa başlarken beni cesaretlendiren ve manevi desteğini her zaman hissettiğim kıymetli hocam Doç. Dr. Mehmet EKİZ'e; kıymetli hocam Prof. Dr. Kerim TÜRKMEN'e ve bölüm başkanı Prof. Dr. Nilay ÇORAĞAN' a, ayrıca bana emeği geçmiş diğer hocalarıma, arazi çalışmaları esnasında beni yalnız bırakmayan arkadaşım Arş. Gör. Saliha TANIK' a ediyorum. Ayrıca tez çalışmam esnasında maddi manevi desteğini benden esirgemeyen kıymetli ailemin her bireyine ve ismini yazamadığım herkese ayrı ayrı teşekkür ediyorum.

Hacer BULUT

Kayseri, 2017

## SEYYİD USUL DERGÂHI HAZİRESİNDE BULUNAN MEZAR TAŞLARI

Hacer BULUT

Erciyes Üniversitesi, Sosyal Bilimler Enstitüsü, Sanat Tarihi Anabilim Dalı Yüksek

Lisans Tezi, Kasım 2017

Danışman: Yrd. Doç. Dr. Aslı SAĞIROĞLU ARSLAN

### ÖZET

Anadolu ve Balkanlar'daki Osmanlı mezarlıkları ve mezar taşları dün olduğu gibi bugünde sanat tarihi camiasının ilgisini çekmektedir. Bu yüksek lisans tezinin konusunu Bursa ili Altıparmak semtinde bulunan Seyyid Usul Dergâhı Hazinesi'ndeki Mezar Taşları oluşturmaktadır. Hazirede bulunan bütün mezar taşları kataloğa alınmıştır. Haziredeki 55 adet mezar taşı; Osmanlı Dönemi taş işçiliği ve süsleme bakımından dikkate değer niteliktedir.

Tezin "Giriş" bölümünde araştırmanın amacı, önemi, yöntemi ve konuyla ilgili kaynaklar hakkında detaylı bilgiler verilmiştir.

İkinci bölümde Seyyid Usul Dergahının geçmişi ve bugünkü durumu hakkında kısa bilgi verilmiştir.

Üçüncü bölümde Türklerde mezar taşı yapma geleneği hakkında bilgi verilmiştir. Mezar taşı yapma geleneği İslamiyet öncesi ve İslamiyet sonrası olarak iki başlıkta anlatılmaya çalışılmıştır.

Dördüncü bölüm olan katalogda "Katalog" başlığı altında 55 adet mezar taşının fotoğraf ve çizim numarası, incelenme tarihi, günümüzdeki durumu, malzeme ve teknik, kitabenin okunuşu ve tarihi, mezar tipi, başlık ve tepelik mezar taşının genel tanımı gibi bilgilere yer verilmiş olup; her bir mezarın mimari özellikleri ve süslemesi ayrıntılı bir şekilde tanımlanmıştır.

Beşinci bölüm Değerlendirme olup bu bölümde kendi içerisinde Mezar Tipolojisi, Mezarı Oluşturan Unsurlar, Kullanılan Malzeme, Teknik ve Süsleme olmak üzere beş alt başlık halinde değerlendirilmiştir. Bu alt başlıklar da kendi içerisinde türlerine özelliklerine göre alt başlıklara ayrılıp değerlendirilmiştir.

Altıncı bölüm olan Sonuç bölümünde, yapılan çalışma neticesinde elde edilen bilgiler göz önünde bulundurularak konu özetlenmiş ve sanat tarihi açısından elde edilen sonuçlar vurgulanmıştır. Tezin sonunda kaynakça, mezar taşlarının çizimi, çizim listesi fotoğraf listesine yer verilmiştir.

**Anahtar Kelimeler:** Bursa, Mezar Taşı, Hazire

# SEYYİD USUL DERGÂHI HAZİRESİNDE LOCATED ON THE TOMBSTONES

**Hacer BULUT**

**Erciyes University Graduate School of Social Sciences**

**Master. Thesis, November 2017**

**Supervisor: Yrd. Doç. Dr. Ash SAĞIROĞLU ARSLAN**

## ABSTRACT

Today, as the Ottoman cemeteries and tombstones in Anatolia and the Balkans are yesterday, the history of art history are interested. The subject of this graduate thesis is the grave stones in Sayyid Usul Dervishes Hazire located in Altıparmak district of Bursa province. Hazire is the catalogs all the tonbstone. 55 tombstones in the hazire; The Ottoman Period is remarkable in terms of stone work and decoration.

In the "Introduction" section of the thesis, detailed information has been given about the purpose of the research, the precaution, the method and the related resources.

In the second part, brief information about the history and present state of Seyyid Usul Dergah was given.

In the third chapter, information was given about the tradition of making tombstones in Turks. The tradition of making grave stones has been tried to be described in two chapters, pre-Islamic and post-Islamic.

Under the heading "catalog" in the fourth chapter, information such as photograph and drawing number of 55 pieces of tombstone, date of examination, present situation, material and technique, reading and history of the book, grave type, title and general description of the tombstone are given; The architectural features and ornamentation of each tomb are described in detail.

The fifth section is the evaluation and in this section it is evaluated as five subheadings including Grave Typology, Grave Constituent Elements, Used Materials, Technical and Decoration. These sub-headings are also divided into sub-headings according to their types and characteristics.

In the Conclusion section, which is the sixth chapter, the subject is summarized by taking into consideration the information obtained from the study, and the results obtained in terms of art history are emphasized. At the end of the thesis, bibliography, drawing of tombstones, drawing list is included in the photograph list.

**Keywords:** Bursa, Grave Stone, Hazire

## İÇİNDEKİLER

BİLİMSEL ETİĞE UYGUNLUK.....	i
YÖNERGEYE UYGUNLUK ONAYI.....	ii
ÖNSÖZ .....	iv
ÖZET .....	v
ABSTRACT .....	vi
İÇİNDEKİLER.....	vii
KISALTMALAR ve SİMGELER.....	ix
TABLolar LİSTESİ.....	x
ŞEKİLLER LİSTESİ .....	xii
1. GİRİŞ.....	1
1.1. Araştırmanın Amacı, Önemi ve Kapsamı.....	3
1.2. Araştırmanın Yöntemi .....	4
1.3. Konuyla İlgili kaynaklar .....	5
2.SEYYİD USUL ve DERGÂHI HAZİRESİ HAKKINDA .....	7
3.TÜRKLERDE MEZARTAŞI YAPMA GELENEĞİ.....	11
3.1. İslamiyet Öncesi Türklerde Mezartaşı Geleneği.....	11
3.2. İslamiyet Sonrası Türklerde Mezartaşı Geleneği .....	14
4. KATALOG.....	18
5.DEĞERLENDİRME.....	163
5.1. Mezar Tipolojisi.....	163
5.1.1. Çatma Lahit Mezar.....	163
5.1.2. Kapak Taşlı Mezar .....	163
5.1.3.Tek Şahideler .....	164
5.2.3.Şahideler .....	165
5.2.3.1.Baş Ucu Taşları.....	165

5.2.3.3. Başlıklar (Serpuşlar) ve Tepelikler .....	167
5.2.3.3.1. Başlıklar (Serpuşlar) .....	167
5.2.3.4. Tepelikler .....	170
5.3. Kullanılan Malzeme .....	171
5.4. Teknik .....	171
5.5. Süsleme .....	172
5.5.1. Süsleme çeşitleri .....	172
5.5.1.1. Bitkisel Süsleme .....	173
5.5.1.1.1. Gül .....	173
5.5.1.1.2. Palmet .....	173
5.5.1.1.3. Rumi .....	174
5.5.1.1.4. “S”, “C” Kıvrımları .....	174
5.5.1.1.5. Servi .....	174
5.5.1.1.6. Gülbezek .....	175
5.5.1.1.7. Yaprak (Akant yaprağı) .....	176
5.5.1.1.8. Üzüm Salkımı .....	176
5.5.1.2. Geometrik Süsleme .....	177
5.5.1.2.1. Yıldız- Mührü Süleyman .....	177
5.5.1.2.2. Baklava Dilimi .....	177
5.5.1.3. Nesnel Süsleme .....	178
5.5.1.3.1 Vazo ve Kurdela .....	178
5.5.1.3.2. Kandil .....	179
5.5.1.3.3. Teber, Tesbih ve Püskül .....	180
ÖZGEÇMİŞ .....	2

**KISALTMALAR ve SİMGELER**

age : Adı Geçen Eser

agm: Adı Geçen Makale

bkz: Bakınız

C: : Cilt

S: Sayı

s. : Sayfa

Foto: Fotoğraf

Kat No: Katalog Numarası

cm: Santimetre

m: Metre

H: Hicri

M: Miladi

vb. : Ve Benzeri

y.y. : Yüzyıl



**TABLolar LİSTESİ**

Çizim No: 1 .....	20
Çizim No: 2 .....	22
Çizim No: 3 .....	26
Çizim No: 4 .....	26
Çizim No: 5 .....	30
Çizim No: 6 .....	30
Çizim No: 7 .....	31
Çizim No: 8 .....	31
Çizim No: 9 .....	33
Çizim No: 10 .....	35
Çizim No: 11 .....	35
Çizim No: 12 .....	37
Çizim No: 13 .....	39
Çizim No: 14 .....	42
Çizim No: 15 .....	42
Çizim No: 16 .....	47
Çizim No: 17 .....	47
Çizim No: 18 .....	47
Çizim No: 19 .....	47
Çizim No: 20 .....	50
Çizim No: 21 .....	50
Çizim No: 22 .....	54
Çizim No: 23 .....	54
Çizim No: 24 .....	54
Çizim No: 25 .....	54

Çizim No: 26 .....	56
Çizim No: 27 .....	56
Çizim No: 28 .....	59
Çizim No: 29 .....	59
Çizim No: 30 .....	65
Çizim No: 31 .....	65
Çizim No: 32 .....	70
Çizim No: 33 .....	70
Foto. No: 69 .....	70
Çizim No: 34 .....	75
Çizim No: 35 .....	77
Çizim No: 36 .....	80
Çizim No: 37 .....	80
Çizim No: 38 .....	96
Çizim No: 39 .....	99
Çizim No: 40 .....	99
Çizim No: 41 .....	102

## ŞEKİLLER LİSTESİ

Foto. No: 1 (Seyyid Usul Dergahı restorasyon öncesi) .....	9
Foto. No: 2-Seyyid Usul Dergahı Haziresi Restorasyon öncesi.....	9
Foto. No: 3 Seyyid Usul Dergahı restorasyon yapılırken .....	10
Foto. No: 4 Seyyid Usul Dergahı restorasyon sonrası.....	10
Foto. No: 4 .....	20
Foto. No: 5 .....	20
Foto. No: 6.....	20
Foto. No: 7.....	20
Foto. No: 8.....	22
Foto. No: 9.....	22
Foto. No:10 .....	22
Foto. No: 11.....	26
Foto. No: 12 .....	26
Foto. No: 13 .....	26
Foto. No: 14.....	26
Foto. No:15 .....	26
Foto. No: 16 .....	26
Foto. No:17.....	30
Foto. No: 18.....	30
Foto. No:19 .....	30
Foto. No: 20 .....	30
Foto. No: 21.....	33
Foto. No:22 .....	33
Foto. No: 23 .....	33
Foto. No:24 .....	33

Foto. No: 25.....	35
Foto. No:26 .....	35
Foto. No: 27 .....	35
Foto. No: 28.....	37
Foto. No:29 .....	39
Foto. No: 30.....	39
Foto. No: 31.....	39
Foto. No:32 .....	39
Foto. No: 33.....	42
Foto. No:35.....	42
Foto. No: 36.....	46
Foto. No:37 .....	46
Foto. No: 38.....	46
Foto. No:39 .....	46
Foto. No: 40.....	46
Foto. No:41 .....	46
Foto. No: 42.....	50
Foto. No:43 .....	50
Foto. No:44 .....	50
Foto. No:45 .....	50
Foto. No:46.....	53
Foto. No: 47 .....	53
Foto. No: 48.....	53
Foto. No:49 .....	53
Foto. No: 50.....	53
Foto. No: 51 .....	53

Foto. No: 52.....	56
Foto. No:53 .....	56
Foto. No: 54 .....	56
Foto. No: 55.....	59
Foto. No:56 .....	59
Foto. No: 57.....	62
Foto. No: 58.....	62
Foto. No:59 .....	62
Foto. No: 60.....	65
Foto. No: 61.....	67
Foto. No: 62.....	67
Foto. No:63 .....	67
Foto. No:64.....	70
Foto. No: 65.....	72
Foto. No: 66.....	72
Foto. No:67 .....	72
Foto. No: 68.....	75
Foto. No:70 .....	75
Foto. No: 71.....	77
Foto. No: 72.....	77
Foto. No:73 .....	77
Foto. No: 74 .....	77
Foto. No: 75.....	80
Foto. No:76 .....	80
Foto. No: 77.....	82
Foto. No:78 .....	82

Foto. No: 79.....	82
Foto. No: 80.....	82
Foto. No: 81.....	85
Foto. No: 82.....	85
Foto. No: 83.....	87
Foto. No: 84.....	87
Foto. No:85 .....	87
Foto. No: 86.....	90
Foto. No: 87.....	90
Foto. No: 88.....	93
Foto. No: 89.....	93
Foto. No: 90.....	96
Foto. No:91 .....	96
Foto. No: 92.....	99
Foto. No:93 .....	99
Foto. No: 94.....	99
Foto. No: 95.....	102
Foto. No:96.....	102
Foto. No:97 .....	102
Foto. No: 98.....	105
Foto. No:99 .....	105
Foto. No: 100.....	105
Foto. No:101 .....	105
Foto. No: 102 .....	105
Foto. No:103 .....	105
Foto. No: 104 .....	105

Çizim No: 43 .....	108
Foto. No:105 .....	108
Foto. No: 106.....	108
Foto. No:107 .....	108
Foto. No: 108.....	110
Foto. No: 109.....	110
Foto. No: 110 .....	110
Foto. No: 111.....	113
Foto. No: 112 .....	113
Foto. No: 113.....	116
Foto. No:114 .....	116
Foto. No: 115.....	119
Foto. No:116 .....	119
Foto. No: 117.....	119
Foto. No: 118.....	122
Foto. No:119 .....	122
Foto. No: 120.....	124
Foto. No: 121.....	124
Foto. No:122 .....	124
Foto. No: 123.....	127
Foto. No:124 .....	127
Foto. No: 125.....	127
Foto. No:126 .....	129
Foto. No: 127.....	129
Foto. No: 129.....	131
Foto. No:130.....	131

Çizim No: 50 .....	131
Foto. No: 131.....	133
Foto. No:132 .....	133
Foto. No: 133.....	133
Foto. No:134 .....	135
Foto. No: 135.....	135
Foto. No: 136.....	135
Foto. No: 137.....	137
Foto. No: 138.....	137
Foto. No:139 .....	140
Foto. No: 140.....	140
Foto. No:140 .....	142
Foto. No: 142.....	140
Foto. No: 143.....	142
Foto. No: 144.....	142
Foto. No: 145.....	144
Foto. No: 146.....	144
Foto. No:147 .....	144
Foto. No: 148.....	146
Foto. No:149 .....	146
Foto. No: 150.....	146
Foto. No: 151.....	147
Foto. No: 152.....	147
Foto. No: 153.....	147
Foto. No:154 .....	150
Foto. No: 155.....	150



Foto. No: 156.....	150
Foto. No:157 .....	150
Foto. No: 158.....	150
Foto. No: 159.....	152
Foto. No:160 .....	152
Foto. No: 161.....	154
Foto. No: 162.....	154
Foto. No: 163.....	156
Foto. No: 164.....	158
Foto. No: 165.....	160
Foto. No: 166.....	160
Foto. No: 167.....	162
Foto. No: 168.....	162

## 1. GİRİŞ

“Ziyaretgah, ziyaret edilen yer” anlamlarına gelen mezar, ölü gömülen çukura denir<sup>1</sup>. Türkçede eş anlamlı olarak “makber, kabir, medfen veya merkad” olarak da kullanılmaktadır. Mezarların bir arada buldukları yere ise “hazire, mezarlık, mezaristan veya kabristan” denilmektedir. Mezar taşları, mezarın baş ve ayak tarafında bulunurlar ise “şahide” adını alırlar. Baş tarafta olana “baş taşı” ayak tarafında olana ise “ayak taşı” denilir. Bazen sadece baş taşı bulunabildiği gibi, ikisi beraber de bulunabilir<sup>2</sup>.

Mezar taşları ve mezarlıklarımız geçmiş ile bağlantımızı sağlayan köprü niteliğindedir ve önemli kültür miraslarımızdandır. Geçmişten günümüze değişikliğe uğramadan ulaşabilmiş, zamanının niteliklerini yansıtan tarihe düşülmüş bir not olarak görülmelidir. Her şahide sadece mezarda yatanın hayatına, kimliğine değil adeta yapıldığı dönemin medeniyetine şahitlik eder.

Mezar ve mezar taşları sadece ölünün kişisel bilgilerini, kazandığı zaferleri, mevkisini, dertlerini, korkularını, inançlarını ve geride bıraktıklarını değil aynı zamanda yaşadığı dönemde meydana gelmiş olayları, bölge insanlarının duygu ve düşüncelerini de anlatır<sup>3</sup>.

Her mezar taşı, hat sanatı ve tezyinat tarihi açısından da büyük önem taşımaktadır. Bazı kitabeler büyük hattatlara ait imzalar taşıdıklarından ayrı bir öneme sahiptir, bazı mezar taşları ise isimleri başka türlü kayda geçmemiş hattat, mimar, hakkaklar vb. hakkında yegâne bilgi kaynağıdır<sup>4</sup>. Özellikle şehrin içerisinde bulunan mezarlık ve hazireler hayatın kısılalığını ve ölümün insanın bir gerçeği olduğunun hatırlatıcılarıdır. Mezarlıklarımız ve mezar taşlarımız kültürümüze ait önemli izler taşıyan açık hava

---

<sup>1</sup> Celal Esat ARSEVEN, **Sanat Ansiklopedisi**, C: I, Maarif Matbaası, İstanbul, 1943, s. 183.

<sup>2</sup> Ali Rıza ÖZCAN, “Defin”, **Mezar Taşları Üzerine Sembolik İfadeler**, İstanbul, 2012, s. 205.

<sup>3</sup> Hüseyin YURTTAŞ, IV. Ortaçağ Ve Kültür Dönemi Kazıları ve Araştırma Sempozyumu Bildirileri, **Erzurum'daki Mezar Taşlarından ve Vakfiyelerden Birkaç Örnek**, Van, 2000, s.138.

<sup>4</sup> Süleyman BERK, **Zeytin Burnunun Tarihi Mezar Taşları Zamanı Aşan Taşlar**, İstanbul, 2006, s.11.

müzeleridir. Diğer bir açıdan mezar taşları ait olduğu kişinin bilgilerini bize vermekten ziyade döneminin adet ve inançlarını da günümüze ulaştıran tarihi vesika niteliğindedir.

Türk mezar taşları; arkeoloji, sanat tarihi, kültür tarihi ve siyasi tarihin önemli kaynakları arasında yer almakta olup, ait oldukları topluma ait sosyal ve kültürel yapıyı yansıtan, üstelik tarihlerinde açıkça belirtilmiş olan, eski Türk şehirlerinin bir bakıma tapu senetleridir<sup>5</sup>.

Mezar taşlarında bulunan kitabeler yapı itibarıyla sanat ve estetiğin konusu olmuşlardır. İnce taş işçilikleri, çeşitlilik arz eden başlıkları, taşıdıkları edebi ifadeler ve hat sanatının çok güzel örneklerini taşımaları onları önemli kılan unsurlardır. Ayrıca kişi ile ilgili en doğru bilgiler de mezar taşlarından elde edilmiştir. Sicill-i Osmani isimli eserin müellifi olan Mehmed Süreyya Bey, eserini oluştururken esere aldığı şahsiyetlerin vefat tarihlerinin doğru tespiti için mezar taşlarından faydalanmıştır<sup>6</sup>.

Sivil mimarinin unutulmaz ve özel örneklerine sahip olan Türk medeniyeti mezarlıkları da şehir dışına değil şehrin içine hata en güzel yerlerine yapmıştır. Önemli şahsiyetlerin türbelerinin civarına, bazen cami hazirelerine bazen de mahallenin en güzel yeri mezarlık alanı olarak tercih edilmiştir. Bu sayede yaşamın içinde yer alan mezarlıklarımız insanımıza hayatın faniliğinin, ölümden sonraki hayat için iyilik ve güzelliğin öneminin bir hatırlatıcısı olmuştur.

Hayatın her safhasında gerçek güzelliği yakalama gayreti, mahallenin bu mezar köşesinin de estetikten nasiplenmesini sağlamıştır. Kadın mezar taşlarına ayrı bir güzellik, erkek mezar taşlarına ayrı bir özellik verilmiştir. Mezar taşlarına yazılmış olan edebi ifadeler, düşünülmüş olan tarih mısraları, hayatı şuurlu biçimde yaşamının bir ifadesi olarak düşünülebilir. Mezardaki kişi ile ilgili bilgiler taşa kaydedilmiş; en doğru bilgiler taşa yazılarak sağlam bir kaynak oluşturulmuştur<sup>7</sup>.

Kültür varlıklarımızın önemli bir bölümünü oluşturan mezar taşları bilinçli veya bilinçsiz olarak hızla yok edilmektedir<sup>8</sup>. Ayrıca geçen yüzyılın ilk yarılarında yol genişletme ve yeni iskan yerleri açma bahanesiyle eski mezarlıklarımız hiç

<sup>5</sup> Semavi, Eyice, **İslam Dünyasında Mezarlıklar ve Defin Gelenekleri**, T.T.V.Y, Ankara, 1996, s.126.

<sup>6</sup> İsmail Kara, **Biraz Yakın Biraz Uzak Hurafe**, İstanbul, 1998, s.178.

<sup>7</sup> Süleyman BERK, **a.g.e.**, İstanbul,2006,s.14.

<sup>8</sup> SEMAVİ Eyice. **a.g.e.**, s.128.

önemsenmeden yok edilmiştir<sup>9</sup>. Türk mezar taşları dikkatli bir şekilde incelendiği takdirde, belli dönemlere ait üslupların, mimari gibi tarih içerisinde malzeme, teknik ve fonksiyonun yön verdiği bir disiplinin izlediği gelişmelere paralellik gösterdiği görülecektir<sup>10</sup>.

Günümüzde mezar taşı incelemelerinin ayrı bir bilim konusu olarak da kabul edilmesi gerektiği söylenmektedir. Mezaroloji olarak adlandırılan bu disiplinin en önemli amacının tarih bilimine katkı sağlamak olduğu söylenebilir. Doğruyu yanlıştan ayırabilmek için, geçmişe ait bütün kaynaklardan faydalanmak durumunda olan Tarih bilimi, birinci elden kaynak durumundaki mezar taşlarını göz ardı etmesi imkânsızdır<sup>11</sup>.

### 1.1. Araştırmanın Amacı, Önemi ve Kapsamı

Tez çalışmasının konusunu Bursa İl merkezinde, Altıparmak Semtinde bulunan Seyyid Usul Dergâhı Haziresi'ndeki Osmanlı Dönemi mezar taşları oluşturmaktadır. Dergâhın Haziresi'nde bulunan bütün mezar taşları tezin kataloğuna alınmıştır.

Mezar taşları yapılmış olduğu döneme ait belge niteliği taşıyan birer kaynak niteliğindedir. Döneminin sosyal, kültürel ve sanat anlayışını günümüze aktaran izler taşıyan mezar taşları aynı zamanda ait olduğu zamanın edebiyatı hakkında da birçok bilgi vermektedir. Eski zamanlardan günümüze kadar gelen ve devam eden mezar taşı geleneği farklı şekillerde karşımıza çıkmaktadır.

Mezar taşları hakkında günümüze kadar birçok çalışma mevcut olmasına rağmen her birinin ayrı şeyler söylemesi, farklı farklı ayrıntılarının bulunması yönüyle yeterince çalışılmış bir konu olduğunu söylemek zordur. Bizlere sundukları bilgi birikimini değerlendirmek adına Seyyid Usul Dergâhı haziresinde bulunan mezar taşları çalışma konusu olarak belirlenmiş ve kronolojik bir sıra ile incelenerek değerlendirilmesi yapılmıştır. Söz konusu mezar taşları hakkında; tarih alanında yazılmış bir bilimsel araştırma yazısı dışında herhangi bir çalışmanın bulunmayışı, dönemin estetik anlayışını yansıtan bu nadide taşlar hakkında tez çalışması haline dönüştürülmesi fikrini doğurmuştur. Sanat tarihi camiasına bu mezar taşlarını tanıtmak, mezar taşlarını

<sup>9</sup> Hans Petet LAQUER, **Hüve'l Baki İstanbul'da Osmanlı Mezarlıkları ve Mezar Taşları**, İstanbul, 1997.s.46.

<sup>10</sup> Metin HASEKİ, **Plastik Açından Türk Mezar Taşları**, İstanbul, 1976, s.9.

<sup>11</sup> Mehmet ŞEKER, "Türk Mezar Bilimi Bir Disiplin Olarak Kurulmalı", **Geçmişten Günümüze Mezarlık Kültürü ve İnsan Hayatına Etkileri Sempozyumu**, İstanbul, 1998, s. 28.

envanterlemek, katalog çalışmasını oluşturmak, yapılacak çalışmalara bir ön çalışma oluşturmak tezin amaçları arasındadır.

Seyyid Usul Dergâhı haziresinde bulunan 55 mezar taşı incelenmiş bunların 30 adedinin çizimleri yapılmıştır. Kitabesi okunabilen en erken tarihli şahide H. 1 Rebiülevvel 880/ M. 5 Temmuz 1475 tarihli iken en geç tarihli kitabe ise H. 10 Şevval 1340/ M. 6 Haziran 1922 tarihlidir. 15. ve 16 yüzyıllara ait ünik örneklerin bulunması, dergâhın haziresinin bulunması ve bu hazirede dergâhın müritlerine ve yakınlarına ait mezar taşlarının olması oldukça ilgi çekicidir. Hazire doğu-batı yönünde uzanan yamuk dikdörtgen formdadır. 2005 yılında başlatılan çalışmalar sonrasında 2008 yılında kültür merkezi olarak hizmete açılan dergâhın hemen kuzeyinde bulunan bahçesindeki hazire aslına uygun olarak yeniden düzenlenmiştir.

## **1.2. Araştırmanın Yöntemi**

Tez çalışmasında öncelikli olarak konu belirlenmiş ve bir tez çalışması için yeterli olup olmadığına karar verilmiştir. Belli bir plan dahilinde çalışmalara başlanmış öncelikle konuyla ilgili literatür çalışması yapılmıştır. Bu amaçla Erciyes Üniversitesi Kütüphanesi, Bilkent Üniversitesi Kütüphanesi, Türk Tarih Kurumu Kütüphanesi, Gazi Üniversitesi Kütüphanesi'nde konu ile ilgili kaynak araştırması yapılarak; literatür taraması yapılmıştır. Ayrıca YÖK'ün internet sitesi üzerinden ulaşılabilen konuyla ilgili her türlü tez incelenerek; çeşitli bilgilere de ulaşılmaya çalışılmıştır.

Çalışmanın bir diğer aşaması saha çalışması oluşturmaktadır. Gerekli izinler alınarak arazi incelenmiş, fotoğraf çekim, ölçülerin alınması düzenlenmiş olunan gözlem fişlerine ayrıntılı biçimde işlenmiştir. Bu aşamada yapılan ayrıntılı inceleme tez çalışmasının bir bölümünü oluşturacak olan katalog kısmında katalog numarası, fotoğraf numarası, çizim numarası, inceleme tarihi, günümüzdeki durumu, malzeme teknik, kitabenin okunuşu ve tarihi, başlık ve tepelik, bulunduğu yer ve genel tanım başlıkları altında detaylı bir anlatım yapılmasını kolaylaştırmıştır.

Tezin arazi çalışması sona erdikten sonra metin yazımına başlanmıştır. Hazırlanmış olunan ana hat planına uygun olarak elde edilen bilgiler derlenerek tezin yazım aşamasına geçilmiştir. Özellikle katalog kısmının metinleri oluşturulurken hazirenin 2005'deki restorasyonda mezar taşlarının geçirdikleri onarımlar göz önünde tutulmuştur. Şahideler bu onarımlarda çimento ve moloz taş ve kum kullanılarak orijinal olmayan kaideler ve platformlar üzerine monte edilmişlerdir. Bazı mezar taşları

tamamlanmış, bazıları doğru olmayan ayak taşları ile bütünlenmişlerdir. Mezarlar kataloğa baş şahidesinden başlanarak; saat yönünün tersine doğru tanımlanmışlardır. Kataloğa alınan her mezarın ölçekli çizimi yapılmamış sadece önemli görülen örneklerin çizimlerine yer verilmiştir. Çizimler 1/20 ölçeğinde yapılmıştır.

Mezarların kitabeleri daha önce bu hazirede çalışma yapan tarihçi H. Basri Öcalan tarafından okunmuştur<sup>12</sup>. Mezar taşlarının cephelerinden ve süslemelerinden fotoğrafları tarafımızdan çekilmiştir. Ayrıca bazı mezar taşlarından ayrıntı süsleme fotoğrafları da çekilmiştir. Ancak bazı mezar taşlarının konumlarından dolayı tam cephelerinden fotoğrafları çekilememiştir.

### 1.3. Konuyla İlgili kaynaklar

Çalışmamız sırasında en çok faydalanılan kitapların başında Hans Peter Laquer'in "Hüve'l Baki İstanbul'da Osmanlı Mezarlıkları ve Mezar Taşları" isimli eseri gelmektedir. Kitapta özellikle Osmanlı Dönemine ait mezar ve mezarlıklar ile ilgili bilgiler elde edilmiş; aynı zamanda mezar taşlarında kullanılan çeşitli başlık tipleri ile ilgili tanımlamalar yol gösterici olmuştur. Mahmut Ökçesiz'in "Kuşadası Adalızade Osmanlı Mezar Taşları" isimli kitabından Osmanlı mezar taşlarında tarikat ve mesleklere göre başlık çeşitleri ile ilgili bilgiler elde edilmiştir. Türklerde ölü gömme adetleri ve mezar taşları ile ilgili bilgilerin elde edilmesinde Aslı Sağıroğlu Arslan'ın "Kayseri Zamantı Irmağı Çevresindeki Bezemeli Mezar Taşları", Semavi Eyice'nin "İslam Dünyasında Mezarlıklar ve Defin Gelenekleri" isimli eserleri yararlanılan yayınlardandır.

Tez çalışmasında yararlanılan ikinci temel kaynak ise Demet Karaçağ'ın Bursa'daki 14-15. Yüzyıl Mezartaşları adlı kitabıdır. Kitap Bursa da ve Bursa hazirelerinde bulunan 14. Ve 15. Yüzyıla ait mezar taşlarının derlendiği; sanat tarihi açısından incelendiği bir çalışma olması yönüyle tezimize ışık tutmuştur. Hazirenin bulunduğu dergâhı ve dergâhın kurucusu olan Seyyid Usul hakkında ulaşabildiğimiz tek kaynak olan Hasan Basri Öcalan'ın "Seyyid Usul Dergâhı ve Meşayih Ait Mezar Taşları" adlı makalesi bir diğer önemli yayındır.

<sup>12</sup> Bedri MERMUTLU, Hasan Basri ÖCALAN. **Tarihi Bursa Mezar Taşları-1**, Bursa Hazireleri, Bursa, 2011.

H. Kamil Biçici'nin "Osmanlı Dönemi Ortakent Başlıklı Mezar Taşları" isimli makalesi, Halit Çal'a ait "İstanbul Eyüp'teki Erkek Mezar taşlarında Başlıklar" isimli makalesi tez çalışmasında yararlanılan önemli yayınlar arasındadır.



## 2.SEYYİD USUL ve DERGÂHI HAZİRESİ HAKKINDA

Bursa İl merkezinde Osmangazi İlçesi'nin Kuruçeşme Mahallesi Gelin sokakta bulunan Seyyid Usul Dergâhı farklı zamanlarda yapılan tamir ve onarımlarla günümüze kadar ulaşmış olan nadir yapılardandır. Dergâhın kurucusu olan Seyyid Usul hakkında ise tarihi kaynaklardan ulaşabilen bilgi sınırlıdır. Emir Sultan, Seyyid Nasır, Seyyid Nimetullah, Ali Dede ve Baba Zakir gibi dervişlerle beraber Buhara'dan gelen Seyyid Usul tarafından kurulan Seyyid Usul Dergâhı<sup>13</sup>, günümüzde kültür merkezi olarak kullanılmaktadır. Seyyid Usul 894/1489 tarihinde vefat ettiğinde de aynı yere defnedildiği söylenmektedir<sup>14</sup>. Seyyid Usul'e ait olduğu düşünülen mezar taşının iki yüzünde de kitabe bulunmaktadır. Hatıra Yahut "Mir'at'ı Bursa" adlı kitabın yazarı Hasan Taib Efendi ise; Seyyid Usul'un mezar taşıyla ilgili olarak şu ifadelerle yer vermektedir: "Kapudan girildikte sol cihetde etrafı tahta parmaklıkla muhat laht-i şeriflerinin seng-i mezarında şu:

"Mera nik-zad be-naçar bayedei nuşid

Zi-cam-ı dehr mey-i küllü men aleyha fan

ibareleri muharrerdir."

Ancak bu ifadenin yazıldığı mezarın yan taşları başka bir mezara konulmuştur<sup>15</sup>.

Seyyid Usul'ün vefatından sonra da faaliyetlerine devam etmiş olan dergâh farklı tarikatların önde gelenleri tarafından kullanılmıştır. Seyyid Usulün vefatından sonra bir süre bakımsız kalan dergâh binası, Sinan oğlu Peri Peyker Cafer Çelebi (XVI. Yüzyılın ikinci yarısı) tarafından tamir edilerek; medrese haline getirilmiştir. 19. Yüzyılın sonlarına kadar medrese olarak kullanılmaya devam edilmiştir<sup>16</sup>. 1801 yılında Bursa da çıkan yangında esnasında Bursa'daki birçok yapı gibi medrese binası da yanmıştır, hatta zamanla iyice harap olmuştur. Kısa bir süre sonra, boş arsaya iki oda inşa edilerek

<sup>13</sup> Bedri MERMUTLU, Hasan Basri ÖCALAN. **a.g.e** s.574.

<sup>14</sup> Hasan Basri ÖCALAN, "Seyyid Usul Dergâhı ve Meşayıha Ait Mezar Taşları", **T.C. Uludağ Üniversitesi İlahiyat Fakültesi Dergisi**, C: XVIII, S:2, 2009, s.267.

<sup>15</sup> Hasan Basri ÖCALAN, **a.g.m.s.**268.

<sup>16</sup> Hasan Basri ÖCALAN, **a.g.m.s.**269.



yeniden dergâh olarak hizmet etmeye başlamıştır.<sup>17</sup> 30 Kasım 1925 de çıkartılan tekke ve zaviyeler kanunu gereğince dergâhın faaliyetlerine son verilmiştir. Vakıflar Genel Müdürlüğüne bağlı olduğu için ilgili kurumun memurlarına lojman haline getirilmiştir. 2005 yılında Bursa Osmangazi Belediyesine restorasyon için tahsis edilen dergahın ayakta kalan ahşap kısmı yıkılarak yeniden yapılmış, artık bulunmayan tevhitanesi ise kayıtlardan yola çıkılarak çizimleri yapılarak yeniden inşa edilmiştir<sup>18</sup>. Halen Seyyid Usul Dergâhı Kültür Merkezi olarak hizmet vermektedir.



---

<sup>17</sup> Hasan Basri ÖCALAN, **a.g.m.s.**269.

<sup>18</sup> Hasan Basri ÖCALAN, **a.g.m.s.**278.



Foto. No: 1 (Seyyid Usul Dergahı restorasyon öncesi<sup>19</sup>)



Foto. No: 2-Seyyid Usul Dergahı Haziresi Restorasyon öncesi<sup>20</sup>

<sup>19</sup> Erişim: <http://www.okikultur.com.tr/seyyid-usul-kultur-merkezi/>  
Erişim Tarihi: 10.02.2017

<sup>20</sup> Erişim: <http://wowturkey.com/forum/viewtopic.php?t=67846>  
Erişim tarihi: 10.02.2017



Foto. No: 3 Seyyid Usul Dergahı restorasyon yapılırken<sup>21</sup>



Foto. No: 4 Seyyid Usul Dergahı restorasyon sonrası<sup>22</sup>

<sup>21</sup> Erişim: <http://wowturkey.com/forum/viewtopic.php?t=67846>  
Erişim tarihi: 10.02.2017

<sup>22</sup> Erişim: <http://wowturkey.com/forum/viewtopic.php?t=67846>  
Erişim tarihi: 10.02.2017

### 3.TÜRKLERDE MEZARTAŞI YAPMA GELENEĞİ

#### 3.1. İslamiyet Öncesi Türklerde Mezartaşı Geleneği

Mezar yapma geleneği insandaki dini inançlar kadar farklı ve eskidir. Ölünün gelecekteki durumunu gösteren inançlarla ilişkili olan mezar yapımının hangi dönemde başlamış olduğu kesin olarak bilinmemektedir<sup>23</sup>. Ölünün toprağa gömüldüğü, değişik biçimleri olan bu yerlere mezar, mezarlar üzerine konulan, orada yatan yerini, ölüm tarihini, kimliğini, önemini, başarılarını anlatan yazıların kazıldığı taslara da mezar taşı denir<sup>24</sup>.

Hayat sahibi her canlının gerçeği olan ölüm, insanlığın var olduğu andan itibaren yaşamını etkilemiştir. İnsanlar ölümü yaşadıkları zamana, coğrafyaya ve inançlarına göre farklı biçimlerde yorumlamışlardır. Ölümünden sonra da hayatın varlığına olan inanç, ölümle ilgili gelenek, törenler ve mezarları günümüze kadar birçok farklı şekilde karşımıza çıkarır. İnsanlar ölümlerini mumyalamışlar, yırtıcı hayvanlara vermişler, yakmışlar ya da gömmüşlerdir.

Dinlere göre farklılık gösteren dinsel görüş, ölümü öbür dünyaya atılan bir adım kabul ederek insanları tatmin etmeye çalışırken, daha dünyevi olan diğer bir görüş ise insanın yok oluşunu kalıcı bir anıtlarla, daha doğrusu mezar taşıyla aşmaya çalışmıştır. Mezarların büyük taşlarla kapatılmasındaki asıl amaç her ne kadar istenmeyen müdahalelerden korumak olsa da koruyucu olan bu önlemlerden ziyade ölen kişi adına bir anıt oluşturma çabası olup, insanlık kültürünün ilk zamanlarına kadar uzanmaktadır<sup>25</sup>.

Türk topluluklarında mezar mimarisi ve bu mimariye bağlı sanat tarihi konusu içine giren çeşitli unsurlar, Türk topluluklarındaki ölümle ilgili dini inanışlar sonucunda ortaya çıkmıştır. Bu inanışlar proto Türk devirlerindeki kültürlerde de mevcuttur. Orta ve İç Asya'da mezar mimarisi çok erken (neolitik) dönemlerden itibaren başlamıştır<sup>26</sup>. Çok eski tarihlerden bu yana ana yurtları Orta Asya başta olmak üzere bilinen eski dünyanın

<sup>23</sup> MEYDAN LAROUSSE; *Mezar*, C: VIII, İstanbul, 1990, s. 703.

<sup>24</sup> *Osmanlı Kültür ve Sanat Ansiklopedisi*, Yeni Türkiye Yayınları, Ankara, 1999, C.IX., s.21.

<sup>25</sup> Hans Peter LAQUER.; *a.g.e.*, İstanbul, 1997, s.1.

<sup>26</sup> Yaşar ÇORUHLU, *Erken Devir Türk Sanatının ABC'si*, İstanbul, 1998, s.44.

hemen hemen her bölgesinde görülen hükümdarlığı ve çeşitli bölgelerdeki geçici ve daimi yerleşimleri sırasında, bazı etnik grupların etkisi ile Türklerin gelenekselleşmiş çok farklı usul ve adetleri olmuştur. Bu usul ve adetleri, Türklerin İslamiyet'i kabulünden önce ve sonra diye iki ana grupta toplamak mümkündür<sup>27</sup>.

Mezarlardaki arkeolojik incelemeler, 6. yüzyıldan sonraki dönemlerde Türlerde toprağa gömme biçiminin en yaygın gelenek olduğunu göstermektedir<sup>28</sup>. Çin kaynaklarında bulunan M.Ö. 3. yüzyıla ait bilgilere göre Hunlar ölümlerini tabuta koyarlardı bu tabutlar iki katlı olup iç ve dış tabutlardı. Tabutları altın ve gümüş süslemeli kumaş ve kürklerle örterlerdi<sup>29</sup>.

Eski Türklerde ölümün bir son olmadığı ve ölümden sonraki hayat yani ahiret inancı olduğu kesindir. Bu inanç özellikle Türklerde ölü defnetme geleneklerini çok etkilemiştir. Türklerin dönem dönem inanmış oldukları dinler (Şamanizm, Maniheizm ve Budizm gibi) ve bu dinlerin ölümle ilgili düşünceleri ve inanışları mezar yapma geleneklerine de yansımıştır<sup>30</sup>. Türkler, tarih boyunca çeşitli dinlerle temasta bulunsalar da gök tanrı inancı ve İslamiyet, geleneksel Türk dininin temelini oluşturmaktadır. Bu iki dinle birlikte Türklerin temasta bulunduğu diğer dinler, Türk sosyal hayatının şekillenmesinde önemli rol oynamıştır<sup>31</sup>. Türklerin İslamiyet öncesi inanç sistemleriyle ilgili ilk bilgiler Çin kaynaklarına göre ölen kişilerin mezarlarına "kurgan" adını verdikleri, baş uçlarına ise "balbal" adı verilen taş parçaları dikmiş oldukları belirtilmiştir<sup>32</sup>.

Altaylar'daki Pazırık kurganlarında cesetlerin başları doğuya çevrilidir. Yüzler ise batıya bakmaktadır. Arkeolojik kazılar kurganlarda erkek cesetlerinin yanı sıra kadın, çocuk ve çok miktarda at cesetlerinin bulunduğunu ortaya koyuyor. Bunda asıl amaç asil kişinin odalığı öbür dünyada kendine hizmet etsin dindedir. Pazırık kurganlarından iki ve beş numaralı kurganlarda ağaç kütüğünden oyularak yapılmış bir çatma lahitte

<sup>27</sup> Alim KARAMÜRSEL; "Türklerde Mezar Geleneği", Türkler Ansiklopedisi, C: III, s.76.

<sup>28</sup> Mehmet TEZCAN, "Hunlarda Defin Merasimi-359 Amida Kuşatmasındaki Örneğe Göre", **Defin**, İstanbul, 2012, s.26.

<sup>29</sup> Abdülkadir İNAN, **Tarihte ve Bugün Samanizm**, T.T.K.B, Ankara, 1972 s.177.

<sup>30</sup> Aslı SAĞIROĞLU ARSLAN, **Kayseri Zamantı Irmağı Çevresindeki Bezemeli Mezar Taşları**, Kayseri,2005, s.11.

<sup>31</sup> Gazanfer İLTAR, "Eski Türklerde Mezar Kültü ve Günümüze Yansımaları", **Gazi Üniversitesi Türk Kültürü ve Hacı Bektaş Veli Araştırma Dergisi**, s.2.

<sup>32</sup> Demet KARAÇAĞ, **Bursa'daki 14-15. Yüzyıl Mezartaşları**, Ankara,1994, s.3.



erkeklerle beraber bir kadın cesedi görülmüştür. Dördüncü Pazırık kurganında ise iki ayrı çatma lahitten hem erkek hem de kadın cesedi bulunmuştur<sup>33</sup>

Çin kaynaklarından alınan bilgilere göre, eski Türklerin defin törenleri ile ilgili adetleri, ölü için yapılan yas merasimi “yoğ”, ölüyü gömmek, ölüyü yakmak, birden fazla ölü gömmek, cesetleri mumyalamak, “tanhit etmek”, eşyaları ve yiyecekleri ile birlikte gömmek, mezarlarının bir köşesine at gömmek, Alpın mezarı yanına kendi heykelini “sin” ve balbalını dikmek, ölüyü tabuta koyup ağaca asmak şeklinde sıralanabilir<sup>34</sup>.

Eski zamanlarda Uygurlar ölüyü yakarak gömerlerdi: O çağlarda cesedi gömerken yeni elbise giydirilip kazılan mezarın içine sedir yapılır, sedir üzerine kamıştan yapılmış hasır serilip, üstüne ceset konurdu. Cesedi gömmeden önce büyük törenler düzenlenirdi. Mezarın yanına ölen kişinin öz geçmişini anlatan, oyularak yazılan abide taş dikilirdi. Eğer kağan ölürse eşiyle birlikte gömülürdü. Kağanın cesedinin konulduğu çadırın etrafında yedi defa dolaşılır, sonra bıçak ile alınlarını çizip kan akıtarak ağlarlardı<sup>35</sup>.

Göktürk mezar geleneği, Hunların devamı olmakla beraber yeni unsurları da taşır. Göktürkler Şamanizm’i benimsemişlerdir. Mezarlarının baş ucuna “Bengütaş” dikildiğini, etrafına da “balbal” adı verilen heykellerin daire biçiminde sıralandığını; Orhun yazıtları ve bugünkü kalıntılarından anlaşılmaktadır<sup>36</sup>. Göktürklerden sonra Şamanizm’i terk ederek Budizm’i devlet dini olarak kabul eden Uygurlar ’da (745-840), Hoço ve çevresindeki kalıntılardan anlaşıldığı üzere “stupa” adı verilen kubbe ile örtülü mezar anıtlarını yapmışlardır. Böylece daha sonra Türk sanatında yaygın biçimde görülen kümbet mimarisinin ilk örnekleri Uygurlar’da ortaya çıkmaktadır<sup>37</sup>.

Eski Türklerde ölen kişinin başına, öldürdüğü düşmanları ve kendi heykelini simgeleyen kabaca yontulmuş taşlar olan “balballar” ın dikilmesi diğer önemli adettir. Bu mezar heykelleri 8.yy’dan 14.yy’a kadar sürekliliğini devam ettirmiş olup; Moğolistan, Truva, Güney Altay, Çin Türkistanı, Kazakistan ve Ukrayna’da rastlanılmıştır<sup>38</sup>.

<sup>33</sup> Aslı, SAĞIROĞLU ARSLAN, a.g.e., s.10

<sup>34</sup> Aslı, SAĞIROĞLU ARSLAN, **Develi’deki Bezemeli Mezar Taşları**, Kayseri, 2007, s.23

<sup>35</sup> <sup>35</sup> Gazanfer, İLTAR, a.g.m., s.2.

<sup>36</sup> Demet KARAÇAĞ, a.g.e., s. 5.

<sup>37</sup> Gül TUNÇEL, **Batı Anadolu Bölgesinde Cami Tasvirli Mezar Taşları**, Ankara,1989, s.6.

<sup>38</sup> Aslı, SAĞIROĞLU ARSLAN, a.g.e., s.23

### 3.2. İslamiyet Sonrası Türklerde Mezar taşı Geleneği

Türklerin Karahanlılar zamanında (992-1211) büyük kitleler halinde İslamiyet'i kabul ettikleri görülmektedir. 10. yüzyıldan itibaren Müslümanlığın Türkler arasında güçlenmesi, mezar anlayışı ve geleneğini kısmen değiştirmekle birlikte, kişilerin ölümsüzleştirilmesi mezarlarını anıtlarlaştırma düşüncesi silinmemiş, başka biçimlere bürünerek yaşamaya devam etmiştir<sup>39</sup>. İslam dininin farklı kavimler arasında yayılması, İslam dininin ölü gömme geleneğini çok fazla değiştirmese de mezarlık ve mezar anlayışının farklı kültürlerde farklı biçimlerde gelişmesine sebebiyet vermiştir. Mezar taşları ve mezar kültürü, Türklerin Müslüman olduktan sonra da devam ettirdikleri geleneklere belirgin bir örnek olarak gösterilebilir. İslam'ın benimsenmesinden sonra devam eden balbal geleneği, özelliğini kaybederek, mezar taşı biçimine dönüşmüştür. Hatta suret yasağı olması sebebiyle, ölenin yalnızca kavuğu, sarığı veya kılıcının tasvir edildiği geç dönem Osmanlı mezar taşlarında da balbal geleneğinin izleri görülebilir<sup>40</sup>

İslami inançlar 10. yüzyıldan başlayarak Müslüman olan Türk toplulukları içinde hızlı biçimde gelişmiştir. 12-13. yüzyılda da Anadolu kültürü içerisinde değişik ifade kazanmıştır<sup>41</sup>. Karahanlılarda başlayan Gazneli ve Büyük Selçuklu devletleri tarafından yapımına devam ettirilen, proto tiplerini İslamiyet öncesi Türk toplumlarında görmüş olduğumuz "türbe" veya "kümbet" adı verilen mezar anıtları Türk mezar mimarisi açısından önemlidir. Özellikle Büyük Selçuklu döneminde çok ve zengin örneklerine rastladığımız bu anıt mezarlar genellikle üç bölümden oluşmaktadır. Bunlar yapının bodrum katını oluşturan cenazelik (mumyalık) bölümü ki bu bölümde ölü bulunur. Toprağın üstünde bulunan ziyaret bölümü (bu bölümde sembolik bir lahit yer alır) ve genelde içten kubbe ile dışta ise konik bir külahla oluşturulmuş olan üst örtü bölümünden ibarettir<sup>42</sup>.

Selçuklu mimari yapılarında görülen motifler aynı dönem mezar taşlarında da kendini göstermiştir. Gerek malzeme gerek dekoratif amaçla kullanılan motifler gerekse mimarideki yöresel ve süresel değişim ve farklılaşmalar aynen mezar taşlarına da yansımıştır. Mihraplar mukarnaslar, rozet, yıldız ve firfırlar, bordürler, geometrik ağlar,

<sup>39</sup> Gül TUNÇEL, **a.g.e.**, s.6.

<sup>40</sup> Seyfi BASKAN, "Eski Türklerde Mezar Taşları", **Théma Larousse**, VI, B.Y.Y., 1993, s.236.

<sup>41</sup> Demet, KARAÇAĞ, **a.g.e.**, s.6.

<sup>42</sup> Yaşar ÇORUHLU, **Erken Devir Türk Sanatının ABC'si**, İstanbul, 1998, s.44.

sitilize hayvan ve bitki motifleri, yazı biçim ve karakterleri, burmalı sütun ve alınlıklar Selçuklu mezar taşlarında görülür<sup>43</sup>.

Anadolu'daki Selçuklu, Beylikler ve Osmanlı Dönemlerinde Anadolu Öncesi Türk Mimarisinin anıt mezar fikir 19. yüzyılın sonuna kadar sayıları binlere varan çok değişik örneklerle şekillenip gelişerek yaşamıştır. Anadolu'daki Türk mezar geleneği Selçuklu, Beylikler ve Osmanlı dönemlerinde ana hatlarıyla ortak özellikler taşımakla beraber; her biri kendi dönemi ve buldukları bölgelerin özelliklerini yansıtır<sup>44</sup>.

Anadolu'nun hemen her yerinde karşımıza çıkan mezarlıklar ve mezar taşları diğer medeniyetlerde olduğu gibi, Türk-İslam kültürü ve sanatında da önemli bir yere sahiptir. Kökleri Orta Asya'ya kadar uzanan bu gelenek, Anadolu'da Selçuklularla başlayıp, Osmanlı devrinde daha da yoğunlaşarak devam etmiştir.

Ölümlere mezar açma ve mezarlar üzerine taş koymak tarih öncesi devirlere kadar dayandırabileceğimiz çok eski bir gelenektir. Türkler 'de bu geleneğe bağlı kalmışlar, ona gereken önemi vermişler, bilhassa Anadolu'ya geliş tarihlerinden 20. yüzyılın başlarına kadar geçmiş olan süre içerisinde kendilerine özgü biçimlere ulaşan, plastik değere sahip, duyarlılık ve kişilik sahibi genellikle soyut anlayışta mezar taşları meydana getirmişlerdir<sup>45</sup>.

20. yüzyıl başlarına kadar, İstanbul başta olmak üzere Osmanlı'da son derece dikkat çeken bir mezar taşı geleneği yaygın bulunmaktadır. Selçuklu taş kapılarında görülen ve mezar taşlarına yansımış olan karmaşık, kavraması güç ışık gölge dansı Osmanlı mezar taşlarında görülmez. Beylikler dönemini Erken Osmanlı, bilhassa Bursa üslubu izler. İnce uzun sandukaların ve üzeri sivri veya yuvarlak kemerlerin bulunduğu şahidelerin yer aldığı mezar taşları Selçuklu ve Beylikler devri mezar taşlarına göre daha sade ağır başlı ve net bir forma sahiptir. En iyi ve yoğun örnekleri Bursa, İznik, Gelibolu ve İstanbul'da karşımıza çıkmaktadır<sup>46</sup>.

Osmanlı mezarlıkları ve mezar taşları geçmişte olduğu gibi bugün de herkesin ilgisini çekmektedir. Çünkü bu mezarlıklar, endamlı servileri, rengârenk çiçekleri ve sanat eseri taşlarıyla insana huzur veren mekânlardır. Eski mezarlıklarımızda ölümün insanı ürperten soğuk yüzü görülmez. Osmanlı Medeniyeti bunları birer “manevi istirahat

<sup>43</sup> Metin HASEKİ, **Plastik Açıdan Türk Mezar Taşları**, Ankara, 1976, s.38.

<sup>44</sup> Gül TUNÇEL, **a.g.e.**, s.6-7.

<sup>45</sup> Metin HASEKİ, **Plastik Açıdan Türk Mezar Taşları**, İstanbul, 1976, s.8.

<sup>46</sup> Aslı SAĞIROĞLU ARSLAN, **a.g.e.**, s.16.



bahçesine” çevirmiştir. Mezar taşı kitabeleri yapıları itibariyle sanatın ve estetiğin konusu olmuşlardır. Her biri ince taş işçiliği, çeşitlilik arz eden başlıkları, taşıdıkları edebi ifadeler ve hat sanatının çok güzel örneklerini barındırmaları onları önemli kılmıştır<sup>47</sup>. Bazılarının ifadesiyle bugün var olan sanat abidesi eserlerimiz olmasaydı da sadece mezarlıklarımızda bulunan şaheser mezar taşları olsaydı, bu durum bile milletimize sanat şanı getirmeye yeterdi<sup>48</sup>.

Anadolu Selçuklularından itibaren mezarlar hemen hemen bütün şehir, kaza ve köy gibi yerleşim merkezlerinde bulunmaktadır. Günümüze kadar gelen Anadolu’daki Türk mezar geleneği Selçuklu, Beylikler ve Osmanlı Çağı’nda ana hatlarıyla benzer özellikler taşımakla beraber, her biri kendi dönemini ve bulunduğu bölge özelliklerini yansıtır. Bu özellikleri dikkate alarak Anadolu’da bulunan Türk mezarlarının başlıca üç tipte yapıldığını söyleyebiliriz; lahitler, sandukalar, şahideler.

Lahit şeklindeki mezarlar, dikdörtgen bir prizma biçiminde yekpare veya plakaların çatılmasıyla yapılmıştır. Sandukalar, taş malzemenin yekpare veya kapaklı birer gövde şeklinde işlenmesiyle ortaya çıkar. Selçuklulardan itibaren bazı örneklerin aynı biçimde fakat çini, alçı veya ahşap malzemeyle yapıldığı da görülmektedir. Şahideli mezarlar, baş ve ayak ucuna veya sadece baş ucuna dikilen bir şahide taş ile tanımlanabilir. Bu tür şahideler, mezarı meydana getiren toprak yığını, lahit veya sanduka biçimli mezarlarda da kullanılabilir. Şahidelerin işleniş tarzı, süsleme özellikleri ve gösterdikleri form Türk Sanatının genel gelişimine paralel uygulamalarla karşımıza çıkmaktadır<sup>49</sup>.

Osmanlı mezar taşı ilk bakışta bir insanı andırmasıyla kendini belli eder. Gerçi bunda ayaklar ve eller çok belirgin değildir. Ancak boyun ve özellikle başın silueti çok açık bir şekilde görülmektedir. Özellikle baş kavuğu ile kendini belli etmektedir. Osmanlı döneminde insan silüetli mezar taşlarından hariç düz cepheli mezar taşları da vardır<sup>50</sup>.

Osmanlı Müslümanları diğer kurumlarda olduğu gibi mezar geleneğinde de kendinden önceki uygulamaları devralıp zaman içinde geliştirerek 18. yüzyıla gelindiğinde ise kendine özgün mezarlarıyla ünlü Osmanlı mezarlarını oluşturmuşlardır. Bursa şehri ilk

<sup>47</sup> Süleyman BERK, a.g.e. s.14.

<sup>48</sup> F. İsmail AYANOĞLU, “Vakıflar İdaresince Tanzim Ettirilen Tarihi Makberler”, **Vakıflar Dergisi**, Ankara, 1942, S:4, s.345.

<sup>49</sup> Yunus BENLİ, **Akşehir’de Bulunan Süslemeli Mezar Taşları**, (Selçuk Üniversitesi Sosyal Bilimler Enstitüsü Yayınlanmamış Yüksek Lisans Tezi), Konya, 1992, s.3.

<sup>50</sup> Tuncay BAYKARA, “Asya Türk Kültürünün Bir unsuru Olan Mezar Taşı”, **X. Vakıf Haftası Kitabı**, Ankara, 1993, s. 127.

Osmanlı payitahtı olmanın önceliğiyle en eski Osmanlı mezarlarına sahiptir. Bursa'nın ölüleri 14.yy dan 20. yy'ın ilk çeyreğine kadar geçen zaman dilimi içerisinde tarihsel mezar taşlarının altında rahatsız edilmeden yatmışlardır. Bu kadar uzun yüzyıllar içinde ortaya çıkmış olan her türlü üslupta mezar taşına Bursa'da rastlanma şansı bulunmaktadır. İstanbul dışındaki şehirler arasında en çok hazireye sahip şehir olarak Bursa'yı göstermek yanlış olmayacaktır. Bursa'dan sonra fethedilmiş bir şehir olmakla birlikte mekânsal boyut ve demografik büyüklüğünün yanında fethinden sonra gördüğü yoğun ve ayrıcalıklı ilgi doğal olarak İstanbul'u diğer şehirlerle kıyaslanamayacak bir zenginliğe ve çeşitliliğe kavuşturmuştur. Elimizde somut veriler olmamakla birlikte Osmanlı sınırları içerisinde tarihi mezar varlığı bakımından İstanbul'dan sonra Bursa ile kıyaslayabileceğimiz bir şehir varsa bu Edirne olabilir. Bursa'nın geleneksel şehir dokusunu mezarlık ve hazirelerinden bağımsız olarak düşünmek söz konusu olamaz. Bursa'nın türbeleri ise şehrin dinsel ve kültürel dokusunu belirleyen bir diğer önemli zenginliktir.<sup>51</sup>

Bursa'nın sadece fethi sırasında değil, daha önceki dönemlerde de şehir sakinlerinin cenazelerini, günümüzde önemli bir mezarlık durumundaki Pınarbaşı ya da Hisar dışında batı veya doğu tarafına defnettikleri söylenebilir. Şehrin fethinden sonra Hisar'da, sonra da diğer yerleşim birimlerinde yapılan cami, mescit, tekke, mektep ve türbelerin yanı başlarında bulunan hazirelere de çok sayıda defin gerçekleştirilmiştir.<sup>52</sup>

<sup>51</sup> Bedri MERMUTLU, Hasan Basri ÖCALAN., **a.g.e.**, s.15.

<sup>52</sup> Mefail HIZLI, "Osmanlı Dönemi Bursa Mezarlıkları", **Uludağ Üniversitesi İlahiyat Fakültesi Dergisi**, Sayı.8, Cilt.8, Bursa, 1999, s.138.

#### 4. KATALOG

**Katalog No** : 1  
**Fotoğraf No** : 4-7  
**Çizim No** : 1  
**İnceleme Tarihi** : 16.08.2015

**Günümüzdeki Durumu** : Sağlam

**Malzeme Teknik** : Mermer, alçak kabartma.

**Mezar Tipi** : Kapak taşlı mezar

**Kitabenin Okunuşu ve Tarihi:** H. 880/M. 1475

Seyyid Ahmed ibn

Emir Hüseyin

Gurre-i Rebiülevvel

Sene semanın ve semanemie<sup>53</sup>

**Başlık ve Tepelik** : On iki terkten oluşan oval biçimli taşkın kavuk.

**Bulunduğu Yer** : Seyyid Usul Dergâhı Haziresi'nde bulunan ayak ve baş şahideleri günümüzde kültür merkezi olarak kullanılmakta olan binanın kuzey bölümünde yer almaktadır.

**Genel Tanım:** Baş ve ayak taşları birbirinden bağımsız ayrı ayrı mezarlara aittirler. Ancak yapılan onarımlarda çimento ve moloz taşlardan oluşturulmuş platform üstüne bu şahideler monte edilmiştir. Batı yöne baş şahidesi olduğu düşünülen taş yerleştirilirken doğu yöne ise ayak şahidesi yerleştirilmiştir.

Mermerden yapılmış olan mezar taşının gövdesi kareye yakın dikdörtgen formda ve on iki terkli oval biçimli kavuk şeklinde büyük bir serpuş ile son bulmaktadır. Gövde kısmında bulunan kitabesi yukarıdan aşağıya doğru erken dönem özelliği göstererek; iri harflerle yazılmış olup, her cepesinde bir satır bulunan bir kitabe istiflenmiştir. Yazılar

<sup>53</sup> Bedri MERMUTLU, Hasan Basri ÖCALAN., a.g.e., s.581.

bir pano içerisine alınarak; alçak kabartma tekniđi ile işlenmiştir. Mezar taşında yazı panolarının üzerinde bir sıra mukarnas dizisini andıran, geometrik süsleme kuşaađı erken dönem özelliklerini yansıtan dikkat çekici bir diđer unsurdur.

Kare prizmal forma sahip taşın mukarnas dizisinden sonra biraz daraltılarak devam eden üst kısmı silindirik biçimde boyun formu verilmiştir. Boyunun üzerinde ise on iki terkli taşkın kavuk ile son bulmaktadır. Kitabenin tam ortasından ikiye ayrılmış olan şahide 2005 de yapılan restorasyonda birleştirilmiştir.





Foto. No: 4



Foto. No: 5



Foto. No: 6



Foto. No: 7

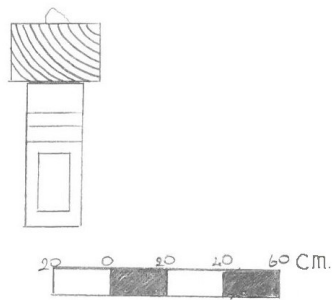

Çizim No: 1

<b>Katalog No</b>	: 2
<b>Fotoğraf No</b>	: 8-9
<b>Çizim No</b>	: 2
<b>İnceleme Tarihi</b>	: 16.08.2015
<b>Günümüzdeki Durumu</b>	: Sağlam
<b>Malzeme Teknik</b>	: Mermer, alçak kabartma.

#### **Kitabenin Okunuşu ve Tarihi**

H. Zilkade 896/ M. Eylül 1491

Şehr-i Zilka'de sene 896<sup>54</sup>

<b>Mezar Tipi</b>	: Çatma lahit mezar.
<b>Başlık ve Tepelik</b>	: Zeyni tipi başlık.
<b>Bulunduğu Yer</b>	: Hazirenin ortalarında bulunmaktadır.

**Genel Tanım:** Baş ve ayak şahideli çakma lahit mezarın yan taşlarında günümüze ulaşmıştır, mezarın herhangi bir kaidesi bulunmamaktadır. Zeyni tipi olarak bilinen baş şahidenin kenarları yuvarlatılmıştır. Taşın gövdesine düz profilli kalın bir silme ile çerçevelemiş kitabe yerleştirilmiştir. Bunun dışında başka bir süsleme unsuru kullanılmayan taş, döneminin özelliklerini yansıtmaktadır.

Ayak taşında herhangi bir süsleme unsuru işlenmeksizin düz bırakılmıştır. Baş ve ayak şahidesi aynı formda tasarlanan mezarda; yan taşları da aynı boyutta ve şekildedir. Yan taşlarına (pehle taşları) herhangi bir süsleme yapılmaksızın boş bırakılmıştır. Yan taşlarının yüzeyi korozyona uğradığı için yıpranmıştır.

<sup>54</sup> Bedri MERMUTLU, Hasan Basri ÖCALAN., a.g.e., s.585.



Foto. No: 8



Foto. No: 9

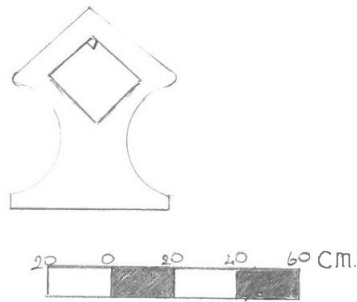

Çizim No: 2

<b>Katalog No</b>	: 3
<b>Fotoğraf No</b>	: 10-14
<b>Çizim No</b>	: 3-4
<b>İnceleme Tarihi</b>	: 16.08.2015
<b>Günümüzdeki Durumu</b>	: Sağlam
<b>Malzeme Teknik</b>	: Mermer

**Kitabenin Okunuşu ve Tarihi**

H...., Safer 897/M. Aralık 1491

Baş taşı ön yüzü

El- müteveffa evail

Fi şehri Saferi'l-asamm

Fi tatihi seneti seb'a

Ve tis'ine ve semanemi'e

Baş taşı arka yüzü

Eger sad bemani

Vü ger sad hezar be-hak

Ender ayed ser encam-ı kar

Ah min yevmi'l-kıyame

**Ayak taşı ön yüzü**

Mevlana Abdülkadir Gazali,.../...

El-müteveffa el-muhtac

İla rahmetilillahi'l- Vali

Mevlana Abdülkadir Gazali

Rahmetullahi aleyh

Aya taşı arka yüzü

Min dari'l-fena ila dari'-beka



### Yan taşı

Çü şüd vehm-baz diğ̈er ber neyayed

Nişan-ı tu zi-alem ber neyayed

(Seyyid Usul'un yan taşı olacaktır )

Her an ki zad be-naçar bayedeş nuşid

Zi-cam-dehr mey-i küllü men 'aleyha fan<sup>55</sup>

**Mezar Tipi** : Çatma lahit mezar.

**Başlık ve Tepelik** : Sivri kemerli tepelikli çatma lahit mezar.

**Bulunduğu Yer** : Hazirenin batı ucunda bulunmaktadır.

**Genel Tanım:** Mermerden yapılmış olan baş taşı düşey dikdörtgen formundadır. Baş taşının ön yüzü bitkisel süslemeli sivri kemer ile son bulur. Bitkisel süslemeli başlığın alt kısmında dört satırlı kitabesi kemerli bir profil ile düz dikdörtgen panolar içerisine yerleştirilmiştir. Yazılar alçak kabartma görünümündedir. Yazı satırları ince düz profillerle ayrılmıştır. Kitabeyi bütünüyle saran zencirek motifi kitabe satırlarının arasına da yerleştirilmiştir. Kitabenin iki yanına yerleştirilen yivli sutunceler bir dış mukarnas üzerinde kum saati formu ile başlar ve iki sıra yaprak üzerine dört yapraklı bir madalyon ile son bulur. Kitabenin kemer köşeliklerinde bulunan gül bezek ve yıldız motifi yine zencirek ile çevrelenmiştir. Baş taşı tepelik kısmının ortasına yerleştirilen palmet motifini çevreleyen zarif rumilerle ve kıvrım dallarla son bulur.

Baş taşının arka yüzü yanlarda bulunan kum saati mukarnas dişli bir kaide üzerinde bulunmaktadır. Üzerindeki sütun formu verilmiş yuvarlak yüzeyle sivri silme kuşağı kemeri baştan sona dolanır. Gövde kısmında düz satırlar halinde celi sülüs yazı ile yazılmış dört satırlık kitabesi bulunmaktadır. Kitabe satırlar halinde düzenlenmiş ve bu satırlar düz profilli dikdörtgen panolar içine alınmıştır. Yazılar da alçak kabartma tekniği kullanılmıştır. Kitabenin ilk satırının sonuna zarif bir rumi işlenmiştir.

Güney tarafındaki yan taşı iki yazı kartuşu arasında bir bitkisel süslemenin bulunduğu üç kısma ayrılmıştır. İki tarafında çiçekli sülüsle yazılmış kitabesi bulunan yan taşların arasında yuvarlak bir kartuş içerisinde bitkisel süsleme bulunur. Yazı kuşakları yanları

<sup>55</sup> Bedri MERMUTLU, Hasan Basri ÖCALAN., a.g.e., s.580.

köşeli iken diğer uçları yuvarlatılarak son bulur. Kitabeler ve gülce silmeli bir profilin içine yerleştirilmiştir.

Kuzey tarafındaki yan taşı yatay şemseler içerisine yerleştirilmiş yazı kuşaklarının ortasında çiçek motifi bulunmaktadır. Yanları kırılmış ve ortasındaki kırıktan üçgen şeklinde bir parçası eksik halde birleştirilmiş ve tamamlanmış durumdadır. İki şemsenin içerisinde sağdan sola doğru çiçekli sülüsle yazılmış kitabesi bulunmaktadır. Alçak kabartma tekniği ile yazılan yazıları çevreleyen bir silme yada profil yoktur.

Birbirinden tamamen farklı olan mezar taşları ve yan taşları muhtemelen farklı mezarlara ait olmalıdır. Hazire düzenlenirken sanki tek bir mezara ait gibi birleştirilerek günümüzdeki halini almıştır.





Foto. No:10



Foto. No: 11



Foto. No: 12



Foto. No: 13



Foto. No: 14



Çizim No: 3

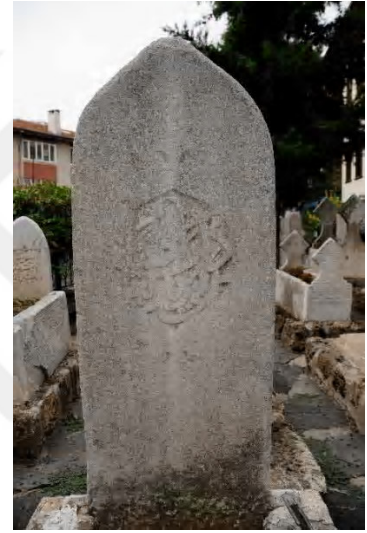
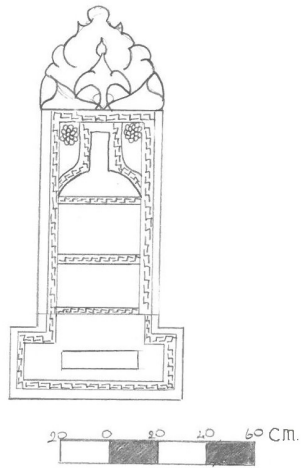
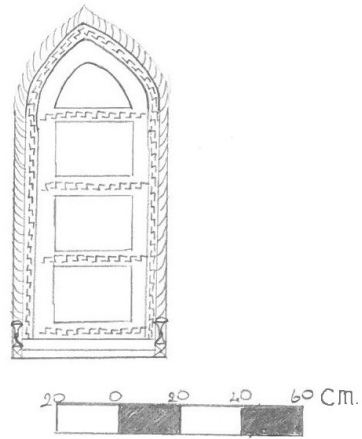

Çizim No: 4

<b>Katalog No</b>	: 4
<b>Fotoğraf No</b>	: 15-18
<b>Çizim No</b>	: 5-6-7-8
<b>İnceleme Tarihi</b>	: 16.08.2015
<b>Malzeme Teknik</b>	: Mermer
<b>Bugünkü Durumu</b>	: Sağlam

### **Kitabenin Okunuşu ve Tarihi**

H.894/M. 1489(Baş şahidesi) - H.safer 904/M.Eylül 1498 (Ayak şahidesi)

#### **Baş taşı ön yüzü**

Fi tarihi seneti erba'a ve is'in ve semanemie

Ya vakıfen bi-kabri mütefekkiren bi-emri

Bi'l-emsî küntü mislek ğaden tasiru misli

#### **Baş taşı arka yüzü**

Huda'nın rahmı birle oldu mağfur

Olur nefsiyle Burusa içre meşhur

Şehid oldu anuñün ma'sum-i pak

Kaza sengi serinden olmadı dur

#### **Ayak taşı ön yüzü**

(Bu taş başka bir mezara ait ayak taşının kitabesidir)

Tahiren fi şehri Safer sene erba'a ve tis'amie

Kus-ı rihlet çü zeded ez dar-ı fena

Be-su-yi mülk-i bekayı ki cümle guruh reved

Rahmeti buved be-ruhaş nazil şüde ki der ahir<sup>56</sup>

**Mezar Tipi** : Kapak taşlı mezar.

**Başlık ve Tepelik** : Sivri kemerli içi kademeli dilimlendirilmiş tepelik.

<sup>56</sup> Bedri MERMUTLU, Hasan Basri ÖCALAN., a.g.e., s.576.

**Genel Tanım:** Mermer malzeme kullanılarak yapılmış olan mezar kapak taşlı mezar formu verilerek düzenlenmiştir.

**Baş Şahidesi:** Mezar taşının gövdesi, dikdörtgen forma sahiptir. Dikdörtgen biçimli şahide üstte sivri kemerli içi kademeli, dilimlendirilmiş tepelik ile son bulmaktadır. Taşın iki yanında gövdesi yivli kaidesi zar şeklinde başlığı dikdörtgen kumsaati olan sütunceler ile sınırlandırılmıştır. Şahidenin gövdesinde düz satırlar halinde, celi sülüs yazı ile yazılan, üç satırlık kitabesi bulunmaktadır. Yazılar alçak kabartma tekniği ile işlenmiştir. Yazı satırları arasında düz profilli dikdörtgen bantlar yer almaktadır. Kitabe satırları arasındaki boşluklara yerleştirilmiş olan stilize yaprak ve rumi motifleri dikkat çekicidir. Şahidenin sivri kemerli tepelik kısmında merkezde bir palmet ve onu saran rumi, palmet ve kıvrım dallardan oluşan bitkisel süsleme şahidenin üst kısmını boşluk bırakmaksızın bezemektedir. Bu bitkisel kompozisyon merkezden iki yana doğru simetrik olarak düzenlenmiştir. Süsleme kompozisyonunu en dışta kademeli, dilimlendirilmiş düz yüzeyli ince bir silme sınırlandırır. Taşın tepelik kısmındaki süslemelerde de alçak kabartma tekniği uygulanmıştır. Şahidenin ön yüzünde üçüncü satıra denk gelen kısımdan ikiye bölünmüş halde iken yapılan onarım sırasında başarılı bir şekilde birleştirilmiştir.

Sivri kemerli bir tepelik ile son bulan baş şahidesinin arka yüzünde; gövde kısmının tamamına yerleştirilmiş düz satırlar halinde celi sülüs yazı ile yazılan dört satırlık kitabesi bulunmaktadır. Yazılar alçak kabartma tekniğindedir. Satırlar muntazam biçimde düz profilli dikdörtgen bantlar ile birbirinden ayrılmaktadır. En üst satır ise sivri kemer formu verilmiş bir çerçeve içerisine alınmıştır. Taşın arka yüzü ön yüzüne göre daha sadedir.

**Ayak Şahidesi:** Mermer malzemedan yapılan mezar taşı dikdörtgen formda olup, sivri kemerli tepelikle son bulur. Şahidenin gövde kısmına yerleştirilmiş düz satırlar halinde celi sülüs yazı ile yazılan dört satırlık kitabesi bulunmaktadır. Kitabe satırları arasındaki boşluklara yapılmış olan stilize yaprak ve rumi motifleri bulunmaktadır. Kitabe satırları çevreleyen düz profilli dikdörtgen çerçevelerle ayrılmıştır. Bu çerçevelerin etrafında ikinci bir çerçeve gibi tasarlanan, satırların etrafını dolaşan zencirek kuşağı bulunmaktadır. Bu zencirek kuşağı da alçak kabartma tekniği ile işlenmiştir. Taşın iki yanında bulunan zarif sütuncelerin gövdeleri zikzak biçiminde işlenmiştir. Bu sütuncelerin kaideleri ve başlıklarına birer dış mukarnas ve daha sonrada kum saati

formu yerleştirilmiştir. Taşın sivri kemer formundaki tepelik kısmı merkeze yerleştirilmiş olan palmet motifini saran ve tamamlayan palmet, rumi ve kıvrım dal motifleriyle bezelidir. İç ve dışa doğru “s” “c” kıvrımı yapmış en tepe kısmı tek bir palmet ile son bulur. Alçak kabartma üzerinde taşın yüzeyinde ikinci bir kademe kabartma yapılarak gölge ışık etkisi arttırılmıştır.

Ayak taşının arka yüzü en dışta sivri kemerli bir tepelikle son bulmaktadır. En dışta yuvarlak yüzeyli yivlendirilmiş kalın bir silme ile ayak taşı sınırlandırılmıştır. Bu silmenin alt kısmı sütünce kaidesi gibi tasarlanmış üstte bir mukarnas dişi ortalarında kum saati formu yerleştirilmiştir. En dıştaki yivli silmenin içinde düz yüzeyli profilli ikinci bir silme kuşağı ayak taşını çerçevelemektedir. Taşın yüzeyi alçak kabartma tekniği ile oluşturulmuş bitkisel kompozisyonlu süslemeler ile aşağıdan yukarıya doğru hiç boşluk bırakmayacak şekilde dolgulandırılmıştır.

Ortada üç adet aynı aksa yerleştirilmiş açmış lotus benzeri bir çiçek motifi yerleştirilmiştir. Ortadaki çiçek diğer iki lotustan farklı biçimde tasarlanmıştır. Palmetlerden çıkan dallar ve o dalların etrafına yerleştirilen rumi, palmetler ve yapraklarla boşluklar doldurulmuştur. Merkezdeki üst üste yerleştirilmiş üç palmetin etrafında palmetlerin formuna uygun biçimde şekillendirilmiştir. Altta ve üstte birer düğüm yapacak şekildeki dallar kompozisyondaki ara motiflerdir. En üstte ise üç adet küçük kır çiçeği motifi ve onlardan çıkan dallarla oluşturulmuş bir süsleme göze çarpar. Bu çiçeklerin etrafı dışta büyük bir palmet formunu andıran kıvrık dallarla çevrelendirilmiştir. Natüralist üslupta bir bitkisel bezeme göze çarpar.



Foto. No:15

Foto. No: 16

Foto. No:17



Foto. No: 18

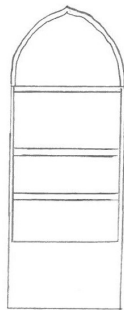

20 0 20 60 Cm.

Çizim No: 5

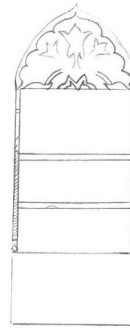

20 0 20 60 Cm.

Çizim No: 6

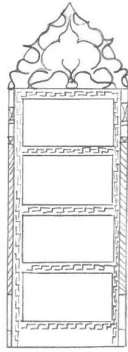

Çizim No: 7

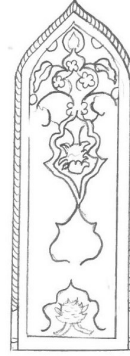

Çizim No: 8



<b>Katalog No</b>	: 5
<b>Fotoğraf No</b>	: 19-21
<b>Çizim No</b>	: 9
<b>İnceleme Tarihi</b>	: 16.08.2015
<b>Günümüzdeki Durumu</b>	: Sağlam
<b>Malzeme Teknik</b>	: Mermer- alçak kabartma

**Kitabenin Okunuşu ve Tarihi:**

H. ...,Rebiülevel 906/ M. ... Ekim 1500

**Ön yüzü**

Min şuhuri seneti

Sitte ve tis'amie

Hicriyye hilaliye

**Arka yüzü**

Bi-tarihi fi

Şehri Rebiilevvel<sup>57</sup>

**Mezar Tipi** : Çatma lahit mezar.

**Başlık ve Tepelik** : Sivri kemerli tepelik.

**Bulunduğu Yer** : Hazirenin doğu tarafında bulunmaktadır.

**Genel Tanım:** Mermer malzeme kullanılarak yapılmıştır. Sivri kemerli düşey dikdörtgen formda olan baş şahidenin ön yüzünde bulunan üç satırlık kitabesi bulunmaktadır. En dışta düz yüzeyli kalın silme ile çevrelenmiştir. Kitabe satırları da kalın düz silmelerle ayrılmıştır.

<sup>57</sup> Bedri MERMUTLU, Hasan Basri ÖCALAN., a.g.e., s.589.



Foto. No:19



Foto. No: 20



Foto. No: 21

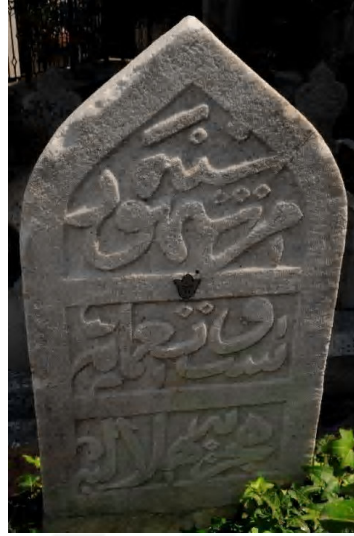
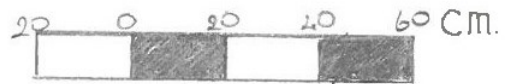
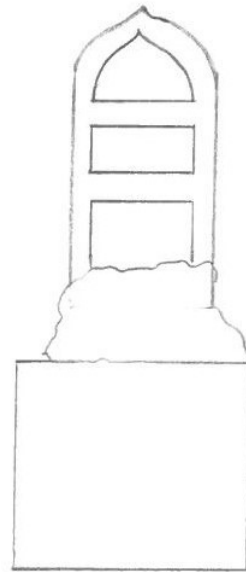

Çizim No: 9

<b>Katalog No</b>	: 6
<b>Fotoğraf No</b>	: 22-25
<b>Çizim No</b>	: 10-11
<b>İnceleme Tarihi</b>	: 16.08.2015
<b>Günümüzdeki Durumu</b>	: Sağlam
<b>Malzeme Teknik</b>	: Mermer- alçak kabartma

**Kitabenin Okunuşu ve Tarihi :**

H. Zilhicce 907/M. Haziran 1502

**Ön yüzü**

Fi seneti

Tarih tis'a ve tis'amie

**Arka yüzü**

Fi şehri Zilhicce<sup>58</sup>

**Mezar Tipi** : Çatma lahit mezar.

**Başlık ve Tepelik** : Dilimli tepelik.

**Bulunduğu Yer** : Hazirenin ortalarında doğu kısımda bulunmaktadır.

**Genel Tanım:** Baş ve ayak şahidesi birbirine benzer formda yapılmıştır. Dilimli ve yukarı doğru sivrilen baş şahideyi kalın düz bir silme kuşağı taşın formuna uygun biçimde çerçevelemektedir. Kitabesi bu silme kuşağı içerisine tüm gövdeyi kaplayacak biçimde istiflenmiştir. Kitabesi alçak kabartma tekniğinde ve celi sülüs yazı ile yazılmıştır. Yan taşlarında herhangi bir süsleme unsuru bulunmamaktadır. Taşların onarım sırasında kırılan kısımları tamamlanarak günümüzdeki hali ile hazireye yerleştirilmiştir

<sup>58</sup> Bedri MERMUTLU, Hasan Basri ÖCALAN., a.g.e., s.590.



Foto. No:22



Foto. No: 23



Foto. No:24



Foto. No: 25

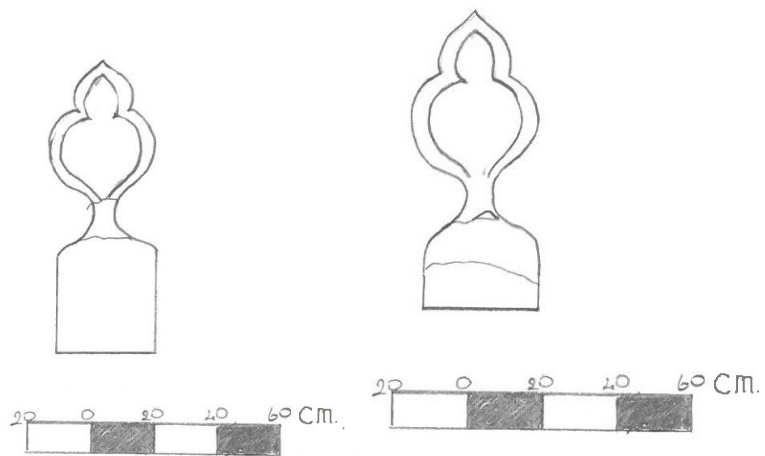

Çizim No: 10

Çizim No: 11

<b>Katalog No</b>	: 7
<b>Fotoğraf No</b>	: 26-28
<b>Çizim No</b>	: 12
<b>İnceleme Tarihi</b>	: 16.08.2015
<b>Günümüzdeki Durumu</b>	: Sağlam
<b>Malzeme Teknik</b>	: Mermer

**Kitabenin Okunuşu ve Tarihi:**

H.Zilhicce 909/ M. Mayıs 1504

**Baş taşı ön yüzü**

Sene tis'a ve tis'amie hicriye

**Ayak taşı ön yüzü**

Fi tarihi tis'amie

**Ayak taşı arka yüzü**

Fi şehri Zilhicce<sup>59</sup>

**Mezar Tipi** : Çatma lahit mezar.

**Başlık ve Tepelik** : Dilimli tepelik.

**Bulunduğu Yer** : Hazirenin ortalarında doğu tarafındadır.

**Genel Tanım:** Mermer malzeme kullanılarak yapılmıştır. Birbirine benzer formda yapılmış olan baş ve ayak taşları dilimli olarak yukarı doğru sivrilen bir forma sahiptir. Baş şahide ön yüzünde bulunan kitabeyi kalın düz bir silme kuşatır. Silme taşın formuna uygun biçimde şekillenmiştir. Kitabesi üst üste istiflenmiş alçak kabartma tekniğinde ve celi sülüs yazı ile yazılmıştır.

Ayak taşı dilimli olarak yukarı doğru sivrilen bir forma sahiptir. Taşın iki yüzünde kitabesi bulunmaktadır. Kitabeyi kalın düz bir silme kuşatır, silme kuşağı taşın formuna uygun biçimde tasarlanmıştır. Kitabe satırları üst üste istiflenmiş alçak kabartma tekniğinde ve celi sülüs yazı ile yazılmıştır. Yan taşlarında ise herhangi bir süsleme unsuru olmaksızın boş bırakılmıştır.

<sup>59</sup> Bedri MERMUTLU, Hasan Basri ÖCALAN., a.g.e., s.590.



Foto. No:26



Foto. No: 27



Foto. No: 28

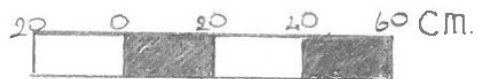
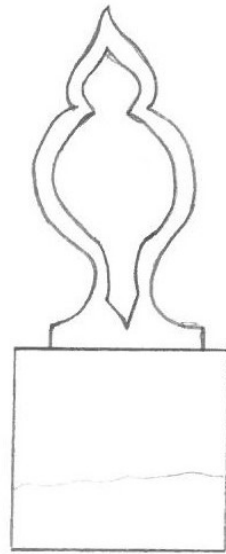

Çizim No: 12

<b>Katalog No</b>	: 8
<b>Fotoğraf No</b>	: 29-31
<b>Çizim No</b>	: 13
<b>İnceleme Tarihi</b>	: 16. 08. 2015
<b>Günümüzdeki Durumu</b>	: Sağlam
<b>Malzeme Teknik</b>	: Mermer

**Kitabenin Okunuşu ve Tarihi:**

H. Rebiülevvel 916/ M. Haziran 1510

**Ön yüzü**

Fi evaili şehri

Rebiilevvel

**Arka yüzü**

Sene sitte aşere ve tis'amie<sup>60</sup>

<b>Mezar Tipi</b>	: Çatma lahit mezar.
<b>Başlık ve Tepelik</b>	: Sivri kemerli şahide.
<b>Bulunduğu Yer</b>	: Hazirenin doğu köşesinde bulunmaktadır.

**Genel Tanım:** Hazirenin doğu köşesinde bulunmaktadır. Mermer malzeme kullanılarak yapılmış olan mezar taşı düşey dikdörtgen forma sahip, tepelik kısmı sivri kemerlidir. Mezar taşının tamamında öne çıkartılan bir sivri kemer formu mevcuttur. Ön yüzünde kalın düz silmelerle iki satıra ayrılmış kitabesi bulunmaktadır. Arka yüzünde ise öne çıkan sivri kemer içerisine tek bir çerçeve de istif olarak yazılmış bir kitabesi daha bulunmaktadır. Yazılar celi sülüs yazı ile alçak kabartma tekniği kullanılarak yazılmıştır. Düzenleme esnasında farklı forma sahip bir mezar taşı ile çatma lahit mezar biçiminde yapılmıştır. Kitabesi dışında herhangi bir süsleme unsuru bulunmamaktadır.

<sup>60</sup> Bedri MERMUTLU, Hasan Basri ÖCALAN., a.g.e., s.589.





Foto. No:29



Foto. No: 30



Foto. No: 31

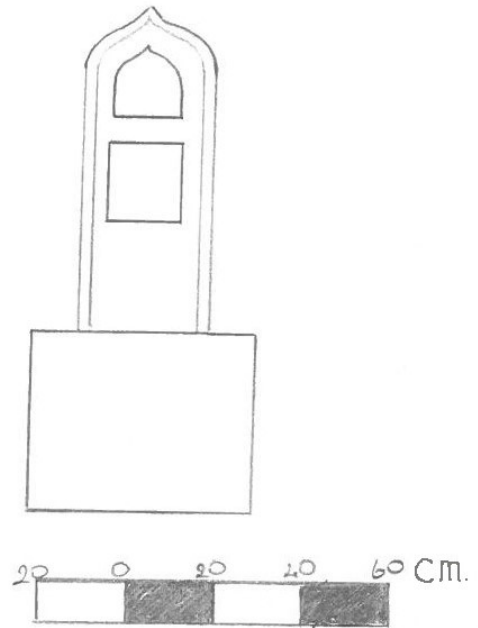

Çizim No: 13



<b>Katalog No</b>	: 9
<b>Fotoğraf No</b>	: 32-34
<b>Çizim No</b>	: 14-15
<b>İnceleme Tarihi</b>	: 16.08.2015
<b>Günümüzdeki Durumu</b>	: Sağlam
<b>Malzeme Teknik</b>	: Mermer

**Kitabenin Okunuşu ve Tarihi:**

H. Zilhicce 916 / M. Mart 1511

**Ön yüzü**

İlahi cennet ana mesken eyle

Güli terdir makamın Gülşen eyle

**Arka yüzü**

Tüvüffiyet fi evveli

Şehri Zilhicce

Tarihu sitte aşere ve tis'amie<sup>61</sup>

**Mezar Tipi** : Çatma lahit mezar.

**Başlık ve Tepelik** : Sivri kemerli tepelik.

**Bulunduğu Yer** : Hazirenin batı tarafında bulunmaktadır.

**Genel Tanım:** Mermerden yapılmış olan baş taşı düşey dikdörtgen forma sahiptir. Baş taşının ön yüzü bitkisel süslemenin hakim olduğu sivri kemerle sonlanır. Bitkisel süslemeli başlık kısmının altında kare forma yakın düz profillerle sınırlandırılmış iki satırlık kitabesi bulunur. Yazılar alçak kabartma görünümündedir. Kitabeyi bütünüyle saran zencirek motifi kitabe satırlarının arasına da yerleştirilmiştir. Zencirek motifinden sonra düz bir silme ile kitabe kartuşları ve sivri kemerli tepelik kısmını kuşatır. Taşın yanlarında bulunan kum saati formu ile başlayan sütun formu verilmiş yuvarlak yüzeyli silme kuşağı sivri kemeri baştan sona dolanır. Baş taşı tepelik kısmının merkezine

<sup>61</sup> Bedri MERMUTLU, Hasan Basri ÖCALAN., a.g.e., s.583.

yerleřtirilen iki yana dođru simetrik palmet motifi evreleyen zarif rumilerle ve kıvrım dallarla son bulur.

Baş tařının arka yüzünde ise ön yüzüne benzer formda düzenlenmiř olup farklı süsleme unsurlarıyla daha hareketli bir düzenleme yapılmıřtır. Sivri kemerli tepelik ierisine yerleřtirilmiř olan simetrik palmet rumi kompozisyonunu kademeli ve kıvrımlı düz bir silme ile sınırlandırılmıřtır. Ü satırlık kitabesinin ilk iki satırı tařın gövdesine tarih verilmiř olan üçüncü satır ise en altta tařın iki yana dođru genişleyen kaidesinden akma lahit olduđunu anladığımız kısımda bulunmaktadır. Kare forma yakın düz silmelerle sınırlandırılan ilk iki satırı evreleyen zencirek motifli bordür kitabelerin dört yanını kuřatır ve satır aralarında da bulunur. En altta kalan üçüncü satır ise kısa kenarları yuvarlatılmıř bir kartuř ierisinde bulunmaktadır. Tařın gövdesinin iki yanında kum saati formu verilmiř zarif sütünce bařlıkları yine kum saati ile son bulur. Sütünce zikzak biçiminde yivlendirilmiřtir. Alttaki kum saatinin bařlangı kaidesinde ve üstteki kum saatinin bitiminde bulunan dört kollu yıldız motifi altlarda bir daire iine alınmıř fakat üst kısımdakiler de bu daire bulunmaz. Tařın iki yanında yan tařları genişliđinde dıřa tařkın bir profilli ıkıntılar bulunur.



Foto. No:32



Foto. No: 33



Foto. No: 34

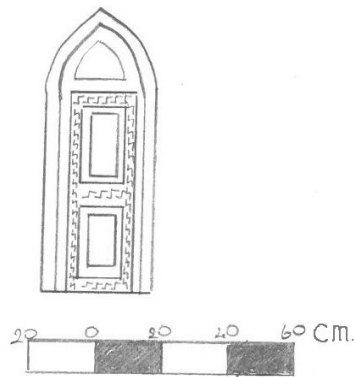

Çizim No: 14

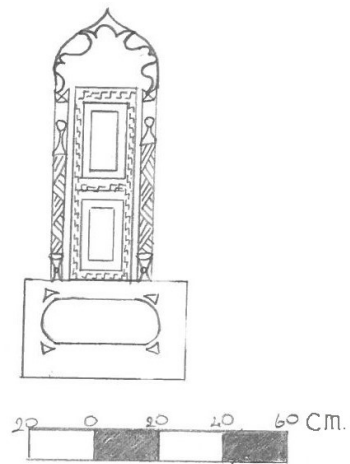

Çizim No: 15

<b>Katalog No</b>	: 10
<b>Fotoğraf No</b>	: 35-40
<b>Çizim No</b>	: 16-17-18-19
<b>İnceleme Tarihi</b>	: 16.08.2015
<b>Günümüzdeki Durumu</b>	: Sağlam
<b>Malzeme Teknik</b>	: Mermer

**Kitabenin Okunuşu ve Tarihi:**

H. 7 Muharrem 919/ M. 15 Mart 1513

**Baş taşı ön yüzü**

Küllü şey'in halikün illa vecheh

Lehü'l-hükmü ve ileyhi turca'un

Diriğa ki pejmürde şod nagehani

Gül-i bağ-ı devlet be-ruz-i civani

Be-hasret be-reft ez cihan Hoca Mahmud

**Baş taşı arka yüzü**

Ki budeş be-halk-ı cihan mihribani

Diriğa çünan nev-civani ki nageh

Şikestend der-kam-ı o kamrani

**Sağ yan taşı**

İlahi berin türbent-i haksar

Be-fazlet ki baran-ı rahmet biyar

**Sol yan taşı**

Çü anca makam-ı tu Mahmud amed

Nekerdi derin hakdan irmani

**Ayak taşı ön yüzü**

Zi-gülberg oçün benefşe ber-amed

Zi-afet ber o custet bad-ı hazani

Be-vakti amed gül ez gonca birun

### **Ayak taşı arka yüzü**

Şod ender kefen hem-çü gonca nihani

Cihana türa şerm-i o bayed girani

Küni arsa-i ber ma gül-i bustani

Tahrifen fi sabi’i Muharrem sene tis’a aşere ve tis’amie<sup>62</sup>

**Mezar Tipi** : Çatma lahit mezar.

**Başlık ve Tepelik** : Sivri kemerli tepelik.

**Bulunduğu Yer** : Hazirenin batı tarafındaki sıradan dördüncü mezar olarak düzenlenmiştir.

### **Genel Tanım:**

**Baş Şahidesi:** Mermer malzeme kullanılarak yapılan mezar taşının gövdesi, dikdörtgen forma sahiptir. Sivri kemerli tepelikli olan baş taşının önyüzünde sivri kemerli kısımda dahil edilerek kalın düz bantlarla birbirinden ayrılmış düz satırlar halinde yazılmış üç satırlık kitabesi bulunmaktadır. Celi sülüs yazılan kitabe satırları oluşturulurken alçak kabartma tekniği kullanılmıştır. En dışta yuvarlak yüzeyli yivlendirilmiş kalın bir silme kuşağı ile sınırlandırılmıştır. Bu silmenin alt kısmında sütünce kaidesi gibi tasarlanmış kum saati formu iki yana yerleştirilmiştir. Alt kısımda yan taşları genişliğinde dışa taşkın bir profil göze çarpar. Şahidenin arka yüzüne nazaran daha sade olduğunu söyleyebiliriz.

Baş taşının arka yüzünde sivri kemerli tepelik kısmı ve yan taşlarına göre genişleyen alt kısım da dahil edilerek düz satırlar halinde yazılmış olan beş satırlık kitabesi bulunmaktadır. Yazı satırları arasında düz profilli dikdörtgen bantlar yer almaktadır. Bu bantların etrafında ikinci bir çerçeve gibi tasarlanan, satırların etrafını dolaşan zencirek kuşağı bulunmaktadır. Zencirek kuşağını yine düz bir bant ile çevrelenmiştir. Taşın iki yanında bulunan zarif sütuncelerin gövdeleri zikzak biçiminde işlenmiştir. Bu sütuncelerin başlangıç ve bitiş noktalarına zar başlıklı kaideler ve daha sonrada kum

<sup>62</sup> Bedri MERMUTLU, Hasan Basri ÖCALAN., a.g.e., s.577.

saati formu yerleştirilmiştir. Taşın sivri kemer formundaki tepelik kısmı iç ve dışa doğru kademeli bir şekilde “s” “c” kıvrımı yapmış olan bir silme ile kitabe sınırlandırılmıştır.

**Ayak Şahidesi:** Mermer malzemeden yapılan mezar taşı dikdörtgen formda olup, sivri kemerli tepelikle son bulur. Şahidenin gövde kısmına yerleştirilmiş düz satırlar halinde yazılan üç satırlık kitabesi bulunmaktadır. Yazılar alçak kabartma tekniğinde ve celi sülüs yazı ile yazılmıştır. Kitabe satırları çevreleyen düz profilli kalın çerçevelerle ayrılmıştır. En dışta yuvarlak yüzeyli yivlendirilmiş kalın bir silme kuşağı ile sınırlandırılmıştır. Bu silmenin alt kısmında sütünce kaidesi gibi tasarlanmış kum saati formu iki yana yerleştirilmiştir.

Ayak taşının arka yüzü baş taşının arka yüzüne benzer şekilde yapılmış bir bütünlük içerisindedir. Baş taşının arka yüzünde sivri kemerli tepelik kısmı ve yan taşlarına göre genişleyen alt kısım da dahil edilerek düz satırlar halinde yazılmış olan dört satırlık kitabesi bulunmaktadır. Yazı satırları arasında düz profilli dikdörtgen bantlar yer almaktadır. Bu bantların etrafında ikinci bir çerçeve gibi tasarlanan, satırların etrafını dolaşan zencirek kuşağı bulunmaktadır. Zencirek kuşağını yine düz bir bant ile çevrelenmiştir. Taşın iki yanında bulunan zarif sütuncelerin gövdeleri zikzak biçiminde başlayıp ortada baklava dilimli bir kafes halini alır yukarı doğru yine zikzak biçiminde sonlanır. Bu sütuncelerin başlangıç ve bitiş noktalarına kaideler kum saati formu yerleştirilmiştir. Taşın sivri kemer formundaki tepelik kısmı iç ve dışa doğru kademeli bir şekilde “s” “c” kıvrımı yapmış olan bir silme ile kitabe sınırlandırılmıştır. Baş taşından farklı olarak en alttaki kitabe satırını çevreleyen bir profil olmadan sade bırakılmıştır.

**Yan Taşları:** Kuzey tarafındaki yan taşı iki yazı kartuşu arasında bir yuvarlak madalyondan oluşan süslemenin bulunduğu bir düzenlemeye sahiptir. İki tarafında çiçekli sülüsle sağdan sola doğru yazılmış kitabesi bulunan yan taşların arasında madalyon içerisinde altıgenlerden oluşan süsleme bulunur. Yazıla alçak kabartma tekniği ile yazılmıştır.

Güney tarafında bulunan yan taşı benzer bir düzenlemeye sahiptir. İki yazı kartuşu arasında dikdörtgen forma sahip bitkisel süsleme bulunmaktadır. Kitabeler çiçekli sülüsle yazılmıştır, ortadaki kartuşta rumi palmet motifleri bulunan simetrik bir süsleme göze çarpar.



Foto. No:35



Foto. No: 36



Foto. No:37



Foto. No: 38



Foto. No:39



Foto. No: 40



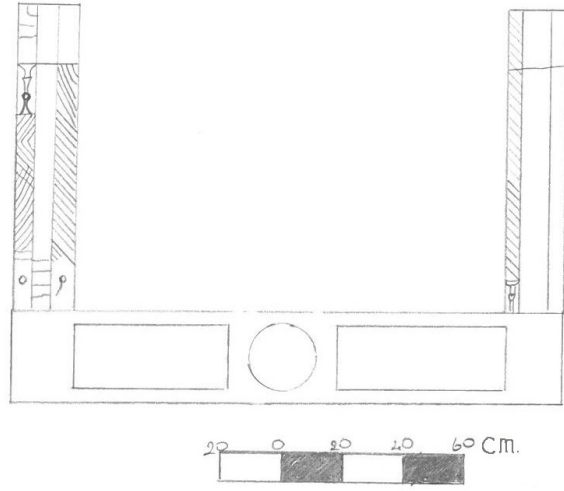

Çizim No: 16

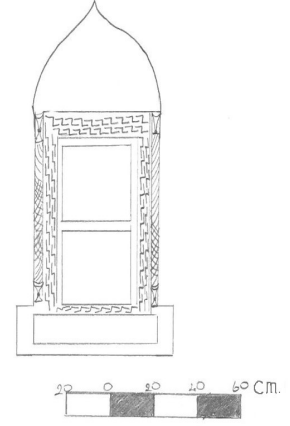

Çizim No: 17

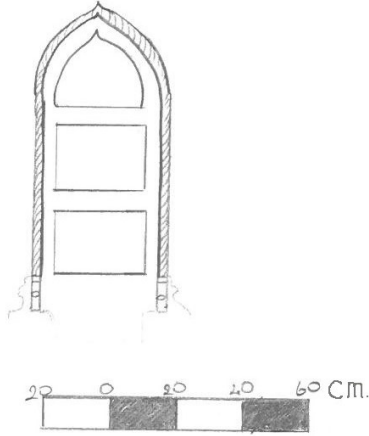

Çizim No: 18

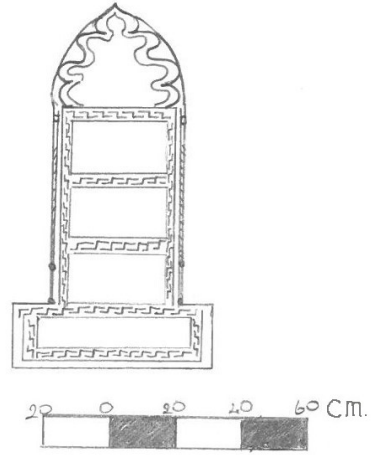

Çizim No: 19



<b>Katalog No</b>	: 11
<b>Fotoğraf No</b>	: 41-42
<b>Çizim No</b>	: 20-21
<b>İnceleme Tarihi</b>	: 16.08.2015
<b>Günümüzdeki Durumu</b>	: Sağlam
<b>Malzeme Teknik</b>	: Mermer

**Kitabenin Okunuşu ve Tarihi:**

H. Recep 919 / M. Eylül 1513

**Ön yüzü**

Tis'a aşere ve tis'amie

Rahmetullah limen yed'u

**Arka yüzü**

Fi samin şehri Receb<sup>63</sup>

<b>Mezar Tipi</b>	: Çatma lahit mezar.
<b>Başlık ve Tepelik</b>	: Sivri kemerli tepelik.
<b>Bulunduğu Yer</b>	: Hazirenin batı ucunda bulunmaktadır.

**Genel Tanım:** Mermer malzeme kullanılarak yapılmış olan şahide düşey dikdörtgen formuna sahip ve sivri kemerlidir. Ön yüzünde iki satırlık kitabesi bulunan taş bitkisel süslemeli sivri kemer ile sonlanır. Kitabe satırları kemerli bir profil ile dikdörtgen panolar içerisine yerleştirilmiştir. Satırlar kalın düz profillerle ayrılmıştır. Kitabe istiflenerek yazılmış ve boşluk olan kısımlara kaba bir şekilde işlenmiş olan yaprak motifleri yerleştirilmiştir. Sivri kemerli tepelik kısmında bulunan bitkisel süslemede merkezde bulunan palmet motifi iki yana simetrik biçimde sivri kemerin formuna uygun olarak düzenlenen rumi ve yaprak motiflerinden oluşmaktadır. Taşın arka yüzünde ise tam ortaya gelecek şekilde bir şemse içerisinde istiflenerek yazılan kitabesi bulunur. Şemsenin dışında kalan yüzey tamamen boş bırakılmıştır.

<sup>63</sup> Bedri MERMUTLU, Hasan Basri ÖCALAN., a.g.e., s.588.

Şahidenin yapı malzemesi olan mermerde, ön yüzünde daha bariz şekilde fark edebileceğimiz yıpranma göze çarpar. Hazirenin düzenlenme aşamasında çatma lahit formu verilerek farklı bir mermer olduğu anlaşılan bir kaide üzerine monte edilmiştir.





Foto. No:41



Foto. No: 42

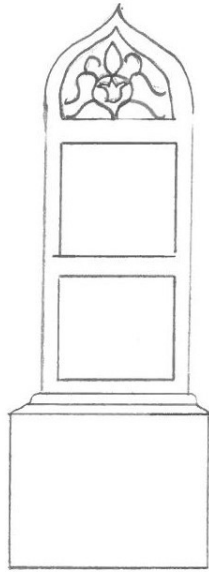

20 0 20 40 60 Cm.

Çizim No: 20

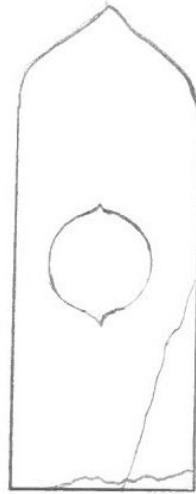

20 0 20 40 60 Cm.

Çizim No: 21

<b>Katalog No</b>	: 12
<b>Fotoğraf No</b>	: 43-50
<b>Çizim No</b>	: 22-23-24-25
<b>İnceleme Tarihi</b>	: 16.08.2015
<b>Günümüzdeki Durumu</b>	: Sağlam
<b>Malzeme Teknik</b>	: Mermer

**Kitabenin Okunuşu ve Tarihi:**

H. Rebiülahir 920/ M. Haziran 1514

**Baştaşı ön yüzü**

Kale'n-Nebiyü aleyhi's-selam el-mü'minune

La yemutune bel yükalune min dari'l-fena

İla dari'l-beka el-merhum el-mağfur

Es-said eş-şehid el-mebrur

**Ayak taşı arka yüzü**

Geşt tarih-i vefat-i o güzer

Tüvüffiye er-raci ila

Rahmetillah Hoca Hasan Sincani bin

**Ayak taşı ön yüzü**

Hoca şirvani fi evahiri şehri Rebiissani

Fi tarihi sene işrine ve tis'amie hicriye

Allahümme 'attir merkadehu ve merkade validihi

El-azimü'ş-şan bi-nefehathi

**Sağ yan taş**

Eger sad be-mani vü ger sad hezar be-hak ender ayed ser encam-ı kar

Eger dünya vefa kerdi be-hasan be-mandi ber-Muhammed cavidani

Sol yan taş

Her ki amed be-cihan ehl-i fena hahed bud

An ki bayende vü bakist Huda hahed bud<sup>64</sup>

**Mezar Tipi** : Çatma lahit mezar.

**Başlık ve Tepelik** : Sivri kemerli tepelik.

**Bulunduğu Yer** : Hazirenin kuzey kenarında ortalarda bulunmaktadır.

**Genel Tanım:** Baş ve ayak taşının iki yüzünde ayrıca yan taşlarında da kitabesi bulunan mezar oldukça görkemlidir. Mermer malzeme kullanılarak yapılmıştır. Baş taşının ön yüzünde taşın formuna uygun biçimde sivri kemerli bir çerçeve içerisine alınmış üç satırlık kitabesi bulunur. Süsleme unsuru olarak sadece iç bükey ve dış bükey silme kuşakları bulunmaktadır. Yuvarlatılmış silmeler taşa bir derinlik kazandırmıştır. En üstteki satırda ve sivri kemerin sol tarafında korozyon sebebiyle yıpranmıştır. Baş taşının arka yüzünde ise dört satırlık kitabe kuşağı bulunmaktadır. Sivri kemerli tepelik kısmında bitkisel süsleme bulunmaktadır. Süsleme mermerdeki yıpranma sebebiyle tam olarak okunamasa da döneminin özelliklerini yansıttığı söylenebilir. En dışta süslemeyi çevreleyen “s” ve “c” kıvrımlı bir silme kuşağı fark edilir. Kitabenin ilk satırı da bu bozulmadan etkilenmiş fakat diğer satırlar bozulmamıştır. Taşın iki yanında kum saati kaideli yivli sütunceler bulunur.

Ayak taşı da baş taşına benzer formda yapılmıştır. Ön yüzünde taşın formuna uygun farklı genişliklerde yuvarlak yüzeyli ve silme kuşakları içerisine alınmış kitabesi bulunur. Üç satırdan oluşan kitabe satırları kalın düz bir silme ile çerçevelemiştir. Kitabenin üçüncü satırın denk gelen kısımdan ikiye bölünmüş olan şahide kenet yuvalarının izlerinden anlaşıldığı üzere önceleri metal kenetle tutturulmuş olsa da son onarımda başarılı bir şekilde birleştirilmiş, metal kenetler çıkarılmıştır.

Çatma lahit mezarın yan taşlarında bulunan kitabeler ise ortada bulunan gülbezek motifli madalyon ile iki satıra ayrılmış olup şemse biçimi verilen kartuşlar içerisine yerleştirilmiştir. Yazılar alçak kabartma tekniği kullanılarak yazılmıştır. Harf aralarındaki boşluklara ise yaprak motifleri yapılarak tüm zemin boşluk bırakmaksızın doldurulmuştur.

<sup>64</sup> Bedri MERMUTLU, Hasan Basri ÖCALAN., a.g.e., s.582.



Foto. No:43



Foto. No:44



Foto. No:45



Foto. No:46



Foto. No: 47



Foto. No: 48



Foto. No:49



Foto. No: 50

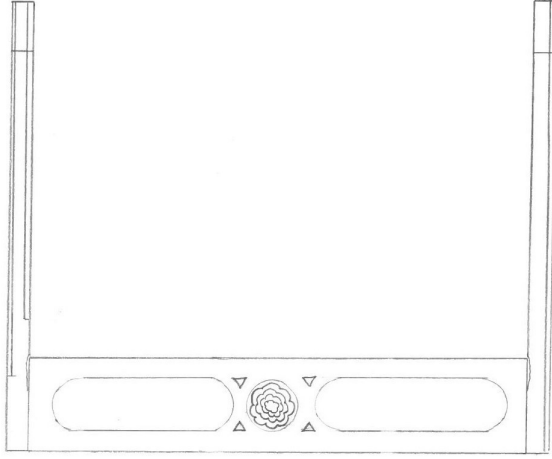

Çizim No: 22

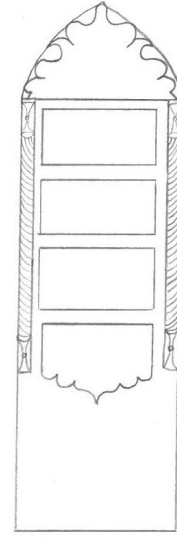

Çizim No: 23

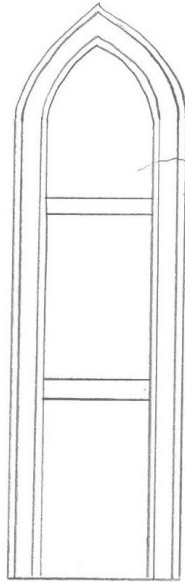

Çizim No: 24

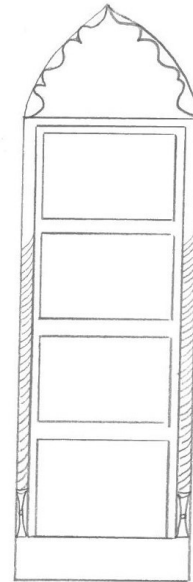

Çizim No: 25

<b>Katalog No</b>	: 13
<b>Fotoğraf No</b>	: 51-52
<b>Çizim No</b>	: 26-27
<b>İnceleme Tarihi</b>	: 16.08.2015
<b>Günümüzdeki Durumu</b>	: Sağlam
<b>Malzeme Teknik</b>	: Mermer

**Kitabenin Okunuşu ve Tarihi :**

H. Cemaziyelahir 925/ M. Haziran 1519

**Ön yüzü**

Şehri Cumade'l-ahira

925<sup>65</sup>

**Arka yüzü**

Fi tarihi

**Mezar Tipi** : Çatma lahit mezar.

**Başlık ve Tepelik** : Zeyni tipi şahide.

**Bulunduğu Yer** : Hazirenin kuzey kenarında bulunmaktadır.

**Genel Tanım:** Mermer malzeme kullanılarak yapılmıştır. Baş ve ayak şahideli çakma lahit mezarın yan taşlarında günümüze ulaşmamıştır, restorasyon sırasında yapılan düzenlemede aslına uygun olarak yapılmıştır. Mezarın herhangi bir kaidesi bulunmamaktadır. Zeyni tipi olarak bilinen baş şahidenin ön yüzünde kenarlar yuvarlatılmış ve düz profilli kalın bir silme ile çerçevelemiştir. Taşın merkezine kitabe yerleştirilmiştir. Bunun dışında başka bir süsleme unsuru kullanılmayan taş, döneminin özelliklerini yansıtmaktadır. Sadece bir yüzünde kitabesi vardır arka yüzü ise düz bırakılmıştır.

<sup>65</sup> Bedri MERMUTLU, Hasan Basri ÖCALAN., a.g.e., s.592.





Foto. No: 51



Foto. No: 52

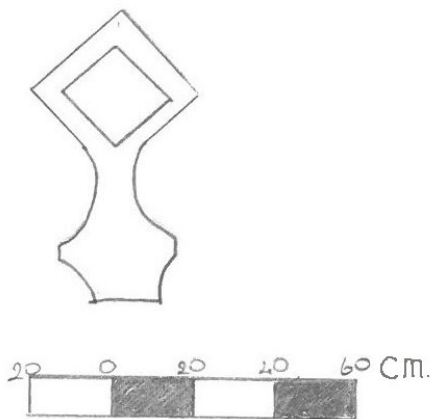

Çizim No: 26

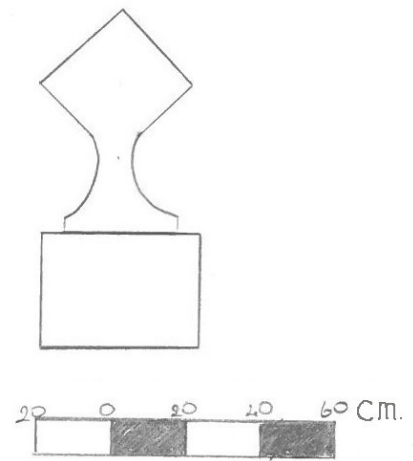

Çizim No: 27

<b>Katalog No</b>	: 14
<b>Fotoğraf No</b>	: 53-55
<b>Çizim No</b>	: 28-29
<b>İnceleme Tarihi</b>	: 16. 08. 2015
<b>Günümüzdeki Durumu</b>	: Sağlam
<b>Malzeme Teknik</b>	: Mermer

**Kitabenin Okunuşu ve Tarihi:**

H. Rebiülevvel 956/ M. Nisan 1549

**Baş taşı**

El-merhum el-mağfur

Hacı Ahmed bin

Emir Beg nevverallahu kabreh

**Ayak taşı**

Tahrifen fi

Şehri Rebiilevvel

Tarihü (sitte ve hamsin) ve tis'amie<sup>66</sup>

**Mezar Tipi** : Kapak taşlı mezar.

**Başlık ve Tepelik** : Baş ve ayak şahidesi bulunan kapak taşlı mezar.

**Bulunduğu Yer** : Hazirenin güney batı köşesinde bulunmaktadır.

**Genel Tanım:** Baş ve ayak şahidesine sahip kenarları profilli dikdörtgen bir forma sahip taşın mezar kısmı kenarları pahlanmış yekpare kapak taşıyla örtülmüştür, bu taş restorasyon esnasında aslına uygun olarak yapılmıştır orijinal değildir. Kapak taşının tam ortasında suluk bulunmaktadır. Mezarın baş ve ayak şahideleri silindirik forma sahiptir. Birbirleriyle aynı forma sahip olan şahideler oturduğu herhangi bir kaide bulunmamaktadır.

<sup>66</sup> Bedri MERMUTLU, Hasan Basri ÖCALAN., a.g.e., s.578.

Silindirik forma sahip olan baş şahidesinin gövdesinde düz satırlar halinde celi sülüs yazı ile yazılan üç satırlık kitabesi bulunmaktadır. Kitabenin satır araları ayak taşında olduğu gibi kalın düz silmelerle ayrılmıştır, kitabeyi çevreleyen bir çerçeve bulunmamaktadır. Yazılar alçak kabartma görünümündedir. Şahidenin üst kısmı düz bırakılmış ve profillendirilmiştir.

Baş şahidesiyle aynı forma sahip olan ayak gövdesinde düz satırlar halinde celi sülüs yazı ile yazılan üç satırlık kitabesi bulunmaktadır. Kitabenin satırları kalın düz silmelerle ayrılmıştır, kitabeyi çevreleyen bir çerçeve bulunmamaktadır. Yazılar alçak kabartma görünümündedir. Şahidenin üst kısmı yuvarlatılmıştır.





Foto. No:53



Foto. No: 54



Foto. No: 55

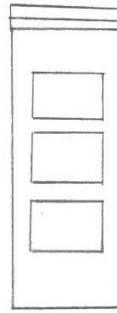

20 0 20 40 60 Cm.

Çizin No: 28

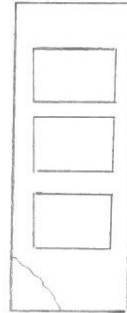

20 0 20 40 60 Cm.

Çizin No: 29

<b>Katalog No</b>	: 15
<b>Fotoğraf No</b>	: 56-58
<b>Çizim No:</b>	-
<b>İnceleme Tarihi</b>	: 16. 08. 2015
<b>Günümüzdeki Durumu</b>	: Sağlam
<b>Malzeme Teknik</b>	: Mermer

**Kitabenin Okunuşu ve Tarihi:**

H. 1190/ M. 1776

Hüve'l-Baki

Merhum ve mağfurün leh

Hüseyin Ağa

İbn Hacı Dede ruhuna

El-Fatiha

Sene 1190<sup>67</sup>

<b>Mezar Tipi</b>	: Kapak taşlı mezar.
<b>Başlık ve Tepelik</b>	: Yedi terkli sarıktan oluşan oval biçimli başlık.
<b>Bulunduğu Yer</b>	: Hazirenin tam ortasında bulunmaktadır.

**Genel Tanım:** Farklı bir şahide ile mezar biçiminde düzenlenmiştir. Mermer malzeme kullanılarak yapılan mezar taşının gövdesi, aşağıdan yukarıya doğru genişleyen dikdörtgen bir forma sahiptir. Taşın gövdesinin düz profilli ince bir silme ile çerçevelendirilmiştir. Şahidenin gövdesinde serlevhadan hemen sonra düz satırlar halinde celi sülüs yazı ile yazılan beş satırlık kitabesi bulunmaktadır. Yazılar alçak kabartma görünümündedir. Kitabenin tarih bulunan en alt satırı kartuş içine alınmıştır.

Şahidenin yedi terkli sarıktan oluşan oval biçimli başlığı aşağıdan yukarıya doğru daralan kısa bir boyun üzerine oturmaktadır. Başlığın etrafı dilimlendirilmiştir. Mezar taşında süsleme olarak yazı dışında başka bir süsleme unsuru bulunmaz. Ayrıca başlığın

<sup>67</sup> Bedri MERMUTLU, Hasan Basri ÖCALAN., a.g.e., s.583.

özenli işlenişi dönem kıyafetlerindeki ayrıntıları ortaya koyması ve dönemin etnografik özelliklerini yansıtması açısından dikkat çekicidir.





Foto. No:56



Foto. No: 57



Foto. No: 58

<b>Katalog No</b>	: 16
<b>Fotoğraf No</b>	: 59-60
<b>Çizim No</b>	: 30-31
<b>İnceleme Tarihi</b>	: 16. 08. 2015
<b>Günümüzdeki Durumu</b>	: Sağlam
<b>Malzeme Teknik</b>	: Mermer

**Kitabenin Okunuşu ve Tarihi:**

H. 1199/ M. 1785

Kad intekale'l- merhum

Es-sa'id eş-Şehid

El-mebrur Derviş Ömer

İbn Ahmed Bağdadi min fukaray-i Kadiri

Ruhiyçün Fatiha

Sene 1199<sup>68</sup>

<b>Mezar Tipi</b>	: Kapak taşlı mezar.
<b>Başlık ve Tepelik</b>	: Beş terkli sarıklı kavuk.
<b>Bulunduğu Yer</b>	: Hazirenin orta kısımlarında bulunmaktadır.

**Genel Tanım:** Mermer malzeme ile yapılmıştır. Baş taşının gövdesi kareye yakın dikdörtgen bir forma sahip olmakla birlikte taşın alt kısmı köşelerden içten dışa doğru kavis yaparak daraltılmıştır ve aşağıda ayak görünümü kazandırılmıştır. Taşın gövdesinin etrafı yuvarlak profilli ince bir silme ile çerçeveselendirilmiştir. Şahidenin gövdesinde düz satırlar halinde celi sülüs yazı ile yazılan altı satırlık kitabesi bulunmaktadır. Yazılar alçak kabartma görünümündedir. Kitabenin tarih kısmı bir kartuş içine alınmıştır.

Şahidenin altı terkli sarıktan oluşan oval biçimli başlığı silindirik başlığı aşağıdan yukarıya doğru daralan kısa bir boyun üzerine oturmaktadır. Mezarda süsleme unsuru

<sup>68</sup> Bedri MERMUTLU, Hasan Basri ÖCALAN., a.g.e., s.583.



olarak yazı dışında başlığın tepe kısmında daire içerisine alınan on iki kollu yıldız ve onun içerisinde de altı kollu yıldız motifleri kullanılmıştır.

Ayak taşı ise aşağıdan yukarıya doğru genişleyen dikdörtgen bir forma sahiptir. Dikdörtgen formlu mezar taşı üstte sivri kemerli bir tepelikle son bulmaktadır. Taşın üzerinde ince ayrıntılarına kadar işlenmiş olan bir teber ve bu teber üzerine asılı bulunan püsküllü tesbih oldukça ilginçtir.





Foto. No:59



Foto. No: 60

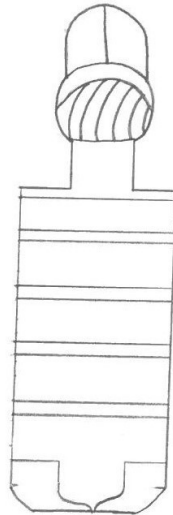

20 0 20 20 60 Cm.

Çizin No: 30

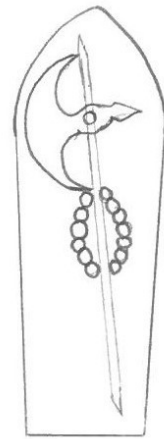

20 0 20 20 60 Cm.

Çizin No: 31

<b>Katalog No</b>	: 17
<b>Fotoğraf No</b>	: 61-62
<b>Çizim No</b>	:-
<b>İnceleme Tarihi</b>	: 16. 08. 2015
<b>Günümüzdeki Durumu</b>	: Sağlam
<b>Malzeme Teknik</b>	: Mermer

**Kitabenin Okunuşu ve Tarihi:**

H. 1205/ M. 1791

Merhum ve mağfurün

Leh Mahmud Beşe

Ruhiyçün

Fatiha sene 1205<sup>69</sup>

**Mezar Tipi** : Kapak taşlı mezar.

**Başlık ve Tepelik** : Fes tipi başlık.

**Bulunduğu Yer** : Hazirenin güney batı tarafında ikinci sırada yer alır.

**Genel Tanım:** Mezar taşının gövdesi kareye yakın dikdörtgen bir forma sahip olmakla birlikte taşın alt kısmı köşelerden içten dışa doğru kavis yaparak daraltılmıştır ve aşağıda ayak görünümü kazandırılmıştır. Taşın gövdesinde herhangi bir silme ya da çerçeve bulunmamaktadır. Şahidenin gövdesinde düz satırlar halinde celi sülüs yazı ile yazılan beş satırlık kitabesi bulunmaktadır. Yazılar alçak kabartma görünümündedir. Mezar taşı mermerden yapılmıştır

Şahidenin kısa silindirik başlığı aşağıdan yukarıya doğru daralan kısa bir boyun üzerine oturmaktadır. Beş terkli başlığın üst kısmı taşıntı bir profil yaparak düz bir biçimde sonlanır. Üzerinde süsleme unsuru olarak yazı kullanılmıştır. Restorasyon sırasında kapaklı mezar formu verilen mezarın baş taşı olarak düzenlenmiştir.

<sup>69</sup> Bedri MERMUTLU, Hasan Basri ÖCALAN., a.g.e., s.578.



Foto. No: 61



Foto. No: 62

<b>Katalog No</b>	: 18
<b>Fotoğraf No</b>	: 63-64
<b>Çizim No</b>	: 32-33
<b>İnceleme Tarihi</b>	: 16. 08. 2015
<b>Günümüzdeki Durumu</b>	: Sağlam
<b>Malzeme Teknik</b>	: Mermer

**Kitabenin Okunuşu ve Tarihi:**

H. 1206/ M. 1792

**Baş taşı**

(üst kısmı kırık)

.....

Merhume ve mağfurün

Leh(a) Kafiye Tuti

Ruhiyçün

El-Fatiha sene 1206

**Ayak taşı** (Yazısız tezyinatlı)<sup>70</sup>

**Mezar Tipi** : Kapak taşlı mezar.

**Başlık ve Tepelik** : Baş ve ayak şahidesi bulunan kapak taşlı mezar.

**Bulunduğu Yer** : Hazirenin kuzey doğu tarafında yer almaktadır.

**Genel Tanım:** Kenarları profilli dikdörtgen bir forma sahip taşın mezar kısmı kenarları pahlanmış yekpare kapak taşıyla örtülmüştür. Baş taşının iki yanında taşa oyulmuş yuvarlak derin olmayan suluklar bulunmaktadır. Mermer malzeme kullanılarak yapılmış olan baş taşının gövdesi kareye yakın dikdörtgen bir forma sahip olmakla birlikte taşın alt kısmı köşelerden içten dışa doğru kavis yaparak daraltılmıştır ve aşağıda ayak görünümü kazandırılmıştır. Taşın gövdesinde şemseli iki kartuş içerisine

<sup>70</sup> Bedri MERMUTLU, Hasan Basri ÖCALAN., a.g.e., s.591.

ikişer satır yazılmış olan dört satırlık kitabesi yer alır. Düz satırlar halinde celi sülüs yazı ile yazılan yazılar alçak kabartma görünümündedir. Başlık kısmı boyun bölgesinden kırılmış ve günümüze ulaşmamıştır.

Ayak taşı ise aşağıdan yukarıya doğru genişleyen dikdörtgen bir forma sahiptir. Dikdörtgen formlu mezar taşın üst kısmında simetrik şekilde iki yana açılan yapraklar bulunmaktadır. Yaprakların iki yana açılan kısımları tamamen oyularak iki boyutlu bir bir görünüm ile motife bir derinlik kazandırılmıştır. Sadece bir yüzünde süsleme bulunmaktadır. İki yanında fyonkları olan bir vazo içerisine yerleştirilmiş olan çiçek motifi kademeli şekildedir, çiçek ve yaprakları yukarı doğru çıkıldıkça taşın formuna göre biraz daha büyümektedir. Simetrik şekilde iki yana açılan altı çiçek işlenmiştir. En alttaki papatya gibi çok yapraklı, diğerleri ise yonca biçimli üç yapraklı çiçeklerdir. Çiçeklerin en üst kısmında açmamış bir tomurcuk bulunmaktadır. Ayak taşında bulunan vazoyu ince düz bir silme bir çerçeve gibi kuşatır ve en üstte bir kubbe şeklini almıştır.





Foto. No:63



Foto. No:64

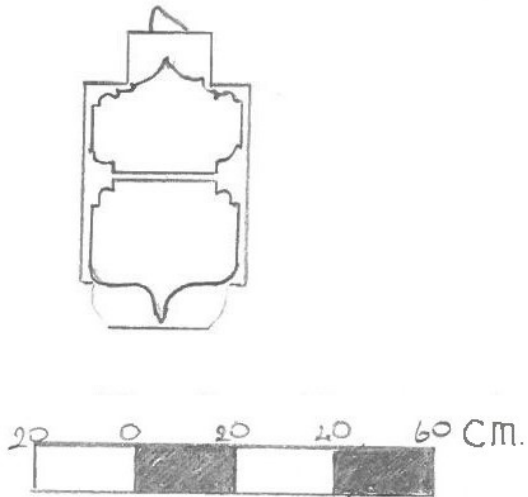

Çizin No: 32

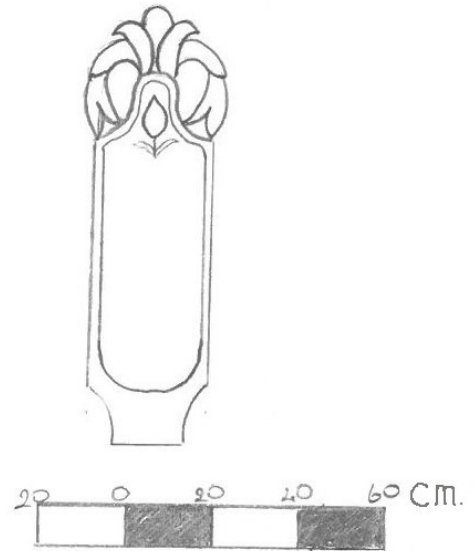

Çizin No: 33

<b>Katalog No</b>	: 19
<b>Fotoğraf No</b>	: 65-66
<b>Çizim No</b>	: -
<b>İnceleme Tarihi</b>	: 16. 08. 2015
<b>Günümüzdeki Durumu</b>	: Sağlam
<b>Malzeme Teknik</b>	: Mermer

**Kitabenin Okunuşu ve Tarihi:**

H. 1214/ M. 1799  
 Hüve'l-Hallaku'l Baki  
 Merhum ve mağfurün leh  
 el-Hac Ali Ağa'nın etba'ısı  
 Yazıcı Molla Mustafa  
 ruhiyçün Fatiha sene 1214<sup>71</sup>

<b>Mezar Tipi</b>	: Kapak taşlı mezar.
<b>Başlık ve Tepelik</b>	: Baklava dilimli başlıklı sarılkı kavuk.
<b>Bulunduğu Yer</b>	: Hazirenin güney doğu ucunda bulunmaktadır.

**Genel Tanım:** Mermerden yapılan mezar taşının gövdesi, düşey dikdörtgen bir forma sahip olmakla birlikte taşın alt kısmı köşelerden pahlanarak daraltılmıştır. Taşın gövdesinin etrafı yuvarlak profilli ince bir silme ile çerçeveslendirilmiştir. Şahidenin gövdesinde celi sülüs yazı ile yazılan beş satırlık kitabesi bulunmaktadır. Yazılar alçak kabartma görünümündedir. Kitabenin tarih kısmı en alt satırda verilmiş; satırlar dikdörtgen panolar içine alınmıştır.

Şahidenin yıldız motifli kısa sarılkı kavuktan oluşan başlığı aşağıdan yukarıya doğru hafifçe daralan kısa kalın bir boyun üzerine oturmaktadır. Mezar taşında süsleme unsuru olarak yazı kullanılmıştır

<sup>71</sup> Bedri MERMUTLU, Hasan Basri ÖCALAN., a.g.e., s.586.





Foto. No: 65



Foto. No: 66

<b>Katalog No</b>	: 20
<b>Fotoğraf No</b>	: 67-69
<b>Çizim No</b>	: 34
<b>İnceleme Tarihi</b>	: 16. 08. 2015
<b>Günümüzdeki Durumu</b>	: Sağlam
<b>Malzeme Teknik</b>	: Mermer

**Kitabenin Okunuşu ve Tarihi:**

H. 1229/ M. 1814

Hüve'l-Hallaku'l-Baki

Hacı Dedezade merhum

Ve mağfurün leh es-Seyyid Mehmed

Münib Beg Efendi

Ruhiyçün el-Fatiha

1229<sup>72</sup>

<b>Mezar Tipi</b>	: Kapak taşlı mezar.
<b>Başlık ve Tepelik</b>	: Baklava dilimli başlıklı taşkın sarık.
<b>Bulunduğu Yer</b>	: Hazirenin batısında bulunmaktadır.

**Genel Tanım:** Mermer malzeme ile yapılan mezar taşının gövdesi dikdörtgen bir forma sahiptir. Taşın alt kısmı yanlardan pahlanarak daraltılmıştır. Taşın gövdesinin etrafı yuvarlak profilli ince bir silme ile çerçevelendirilmiştir. Şahidenin gövdesinde düz satırlar halinde celi sülüs yazı ile yazılan beş satırlık kitabesi bulunmaktadır tarih kısmı bir kartuş içerisine alınmıştır. Yazılar ince profilli dikdörtgen çerçevelerle sınırlandırılmıştır. Yazılar alçak kabartma görünümündedir.

Şahidenin baklava dilimli taşkın sarıklı kavuktan oluşan başlığı aşağıdan yukarıya doğru daralan kısa bir boyun üzerine oturmaktadır. Mezar taşında süsleme unsuru olarak yazı ve dekoratif süsleme mevcuttur. Ayrıca başlığın özenli işleniş dönemi

<sup>72</sup> Bedri MERMUTLU, Hasan Basri ÖCALAN., a.g.e., s.583.

kıyafetlerindeki ayrıntıları ortaya koyması ve dönemin etnografik özelliklerini yansıtması açısından dikkat çekicidir.





Foto. No:67



Foto. No: 68



Foto. No: 69

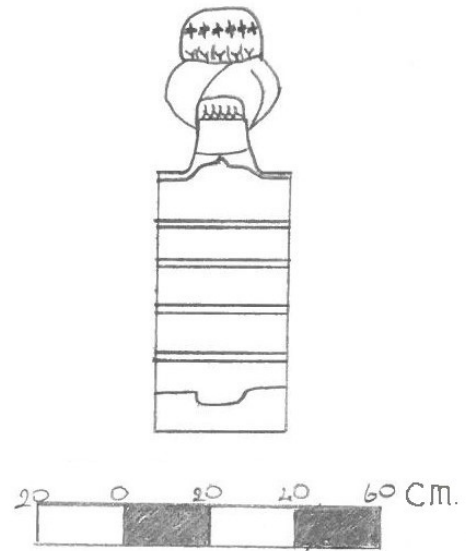

Çizim No: 34

<b>Katalog No</b>	: 21
<b>Fotoğraf No</b>	: 70-72
<b>Çizim No</b>	: 35
<b>İnceleme Tarihi</b>	: 16. 08. 2015
<b>Günümüzdeki Durumu</b>	: Sağlam
<b>Malzeme Teknik</b>	: Mermer

**Kitabenin Okunuşu ve Tarihi:**

H. 15 Cemaziyelevvel 1251/ M. 8 Eylül 1835

Hudavendigâr

Sancağı Mütesellimi el-Hac

Ahmed Ağa ba irade-i

Şahane dergah ta' mir

Ve ihya olunur iken zuhur iden

Şehide Hatun ruhuna Fatıha sene 15 CA 1251<sup>73</sup>

**Mezar Tipi** : Çatma lahit mezar.

**Başlık ve Tepelik** : Zeyni tipi şahide.

**Bulunduğu Yer** : Hazirenin doğu köşesinde bulunmaktadır.

**Genel Tanım:** Baş ve ayak şahideli çakma lahit mezar mermerden yapılmıştır. Mezarın herhangi bir kaidesi bulunmamaktadır. Zeyni tipi olarak bilinen baş şahidenin yüzeyinde düz profilli kalın bir silme ile çerçevelenmiştir. Altı satırdan oluşan kitabesinde şahidenin bulunduğu yan taşında yüzeyide kullanılmıştır. Bunun dışında başka bir süsleme unsuru kullanılmayan taş, döneminin özelliklerini yansıtmaktadır. Sadece bir yüzünde kitabesi vardır arka yüzü ise düz bırakılmıştır. Ayak taşı düz bırakılmıştır.

<sup>73</sup> Bedri MERMUTLU, Hasan Basri ÖCALAN., a.g.e., s.585.





Foto. No:70



Foto. No: 71



Foto. No: 72

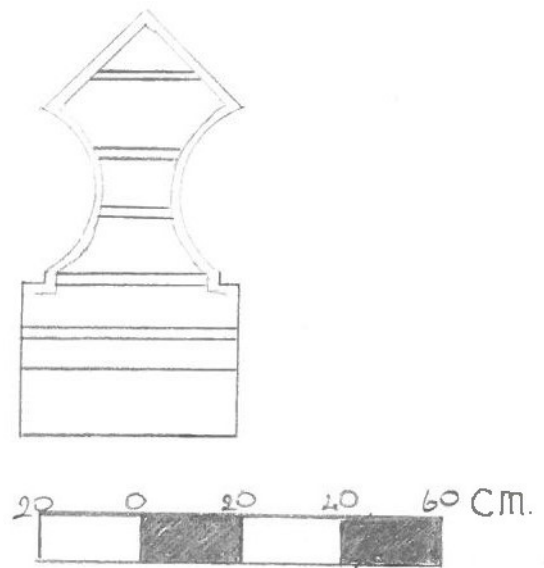

Çizim No: 35

<b>Katalog No</b>	: 22
<b>Fotoğraf No</b>	: 73-75
<b>Çizim No</b>	: 36-37
<b>İnceleme Tarihi</b>	: 16. 08. 2015
<b>Günümüzdeki Durumu</b>	: Sağlam
<b>Malzeme Teknik</b>	: Mermer

**Kitabenin Okunuşu ve Tarihi:**

H. 15 Safer 1252/ M. 1 Haziran 1836

**Baş taşı**

Hüve'l-Baki

Merhum ve mağfurün leha

El-muhtaç ila rahmeti Rabbihi

El-Ğafur merhum Kaptan

Katibi Ahmed Efendi halile-i

Muhteremeleri post-nişin

Eş-şeyh Mehmed Emin Efendi

Valideleri Şerife Hadice

Hatun ruhuna Fatiha sene 1252

Safer 15

**Ayak taşı** (Yazısız tezyinatlı)<sup>74</sup>

**Mezar Tipi** : Kapak taşlı mezar.

**Başlık ve Tepelik** : Baş ve ayak şahidesi bulunan mezar.

**Bulunduğu Yer** : Hazirenin kuzey batı köşesinde bulunmaktadır.

**Genel Tanım:** Mermerden yapılan mezar taşının gövdesi, aşağıdan yukarıya doğru hafifçe genişleyen dikdörtgen bir forma sahiptir. Dikdörtgen formulu mezar taşı üstte

<sup>74</sup> Bedri MERMUTLU, Hasan Basri ÖCALAN., a.g.e., s.592.

çınar yaprağı bulunan bir tepelikle son bulmaktadır. Taşın gövdesinin etrafı yuvarlak profilli ince bir silme ile çerçeveslendirilmiştir. Şahidenin gövdesinde düz satırlar halinde celi sülüs yazı ile yazılan on satırlık kitabesi bulunmaktadır. Yazılar alçak kabartma görünümündedir. Kitabenin tarih kısmı ve bir kartuş içine alınmışken; diğer bölümler satırlar halinde düzenlenmiştir ve profilli dikdörtgen çerçevelerle sınırlandırılmışlardır. Kitabenin en üst satırı da yuvarlak bir kemer içerisinde yer almaktadır.

Mezar taşının çınar yaprağı bulunan tepelik kısmının merkezinde kaideli bir vazo içinde dört adet çiçek motifi yer almaktadır. Vazonun etrafı yaprak ve “s”, “c” motifleriyle dolgulandırılmıştır. Tepeliğin en üstünde dilimli yaprak motifleri bulunmaktadır. Bu bitkisel kompozisyonun bulunduğu tepelik kısmı ince profilli silmelerle kitabelik bölümünden ayrılmaktadır. Mezar taşında süsleme olarak yazı, bitkisel, nesnel süsleme mevcuttur.

Ayak taşı ise daha küçük olmakla beraber taşın gövdesi, aşağıdan yukarıya doğru hafifçe genişleyen dikdörtgen bir forma sahiptir. Taşın gövdesinin etrafı yuvarlak profilli ince bir silme ile çerçeveslendirilmiştir. Gövdesinde üç yaprak motifi işlenmiş bir kase içinden çıkan bir servi bulunmaktadır. Tepeliğin en üstünde dilimli yaprak motifleri bulunmaktadır. Bu bitkisel kompozisyonun bulunduğu tepelik kısmı ince profilli silmelerle ve kıvrımlarla servi motifinin olduğu bölümünden ayrılmaktadır.





Foto. No:73



Foto. No: 74



Foto. No: 75

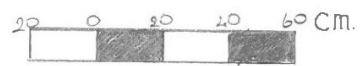

Çizim No: 36

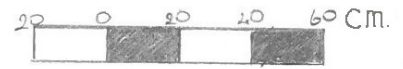
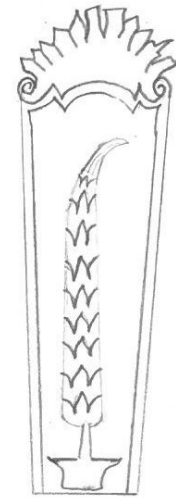

Çizim No: 37

<b>Katalog No</b>	: 23
<b>Fotoğraf No</b>	: 76-80
<b>Çizim No</b>	: -
<b>İnceleme Tarihi</b>	: 16. 08. 2015
<b>Günümüzdeki Durumu</b>	: Sağlam
<b>Malzeme Teknik</b>	: Mermer

**Kitabenin Okunuşu ve Tarihi:**

H. Zilkade 1263/ M. Ekim 1847

Merhum mağfurün leh

Tarik-i Eşrefiyyül-Kadiri

Eş-Şeyh Süleyman

Ruhi Efendi

ruhiyçün

El-Fatiha sene 1263 ZA<sup>75</sup>

<b>Mezar Tipi</b>	: Kapak taşlı mezar.
<b>Başlık ve Tepelik</b>	: Düşey dilimli sarıktan oluşan oval biçimli başlık.
<b>Bulunduğu Yer</b>	: Hazirenin batı ucunda bulunmaktadır.

**Genel Tanım:** Mermerden yapılan mezar taşının gövdesi aşağıdan yukarıya doğru hafifçe genişleyen dikdörtgen bir forma sahiptir. Taşın gövdesinin etrafı yuvarlak profilli ince bir silme ile çerçeveslendirilmiştir. Şahidenin gövdesinde düz satırlar halinde celi sülüs yazı ile yazılan altı satırlık kitabesi bulunmaktadır. Yazılar alçak kabartma görünümündedir. Satırlar dikdörtgen çerçevelerle sınırlandırılmıştır. Tarih bölümü de mezar taşının gövdesinin en alttaki satırda yer almaktadır. Mezar taşının düşey dilimli sarıktan oluşan oval biçimli başlığı aşağıdan yukarıya doğru daralan bir boyun üzerine oturmaktadır. Mezar taşında süsleme unsuru olarak yazı mevcuttur

<sup>75</sup> Bedri MERMUTLU, Hasan Basri ÖCALAN., a.g.e., s.579.



Foto. No:76



Foto. No: 77



Foto. No:78



Foto. No: 79



Foto. No: 80

<b>Katalog No</b>	: 24
<b>Fotoğraf No</b>	: 81-82
<b>Çizim No</b>	: -
<b>İnceleme Tarihi</b>	: 16. 08. 2015
<b>Günümüzdeki Durumu</b>	: Sağlam
<b>Malzeme Teknik</b>	: Mermer

**Kitabenin Okunuşu ve Tarihi:**

H. 19 Rebiülahir 1270/ M. 17 Aralık 1856

Hüve'l Hayyü'l-Baki

Tarikat-ı aliyye-i Kadiriyye ve

Eşrefiyye'den kutbü'l-arifin

Seyyid Usul Dergahı'nın post

nişin-i irşadı cennet-mekan el-Hac

İbrahim Dede Efendi'nin

ruh-ı pür-fütuh-ı şerifiyün el-Fatiha

19 R 1273<sup>76</sup>

<b>Mezar Tipi</b>	: Kapak taşlı mezar.
<b>Başlık ve Tepelik</b>	: Düşey dilimli sarıktan oluşan oval biçimli başlık
<b>Bulunduğu Yer</b>	: Hazirenin batı ucunda bulunmaktadır.

**Genel Tanım:** Mermerden yapılan mezar taşının gövdesi aşağıdan yukarıya doğru hafifçe genişleyen dikdörtgen bir forma sahiptir. Taşın gövdesinin etrafı yuvarlak profilli ince bir silme ile çerçevlendirilmiştir. Şahidenin gövdesinde düz satırlar halinde celi sülüs yazı ile yazılan sekiz satırlık kitabesi bulunmaktadır. Kitabenin serlevhası ve tarihin bulunduğu son satır kartuş içerisine alınmıştır. Yazılar alçak kabartma görünümündedir. Satırlar dikdörtgen çerçevelerle sınırlandırılmıştır.

<sup>76</sup> Bedri MERMUTLU, Hasan Basri ÖCALAN., a.g.e., s.575.

Mezar taşının düşey dilimli sarıktan oluşan oval biçimli başlığı aşağıdan yukarıya doğru daralan bir boyun üzerine oturmaktadır. Mezar taşında süsleme unsuru olarak yazı mevcuttur.

Ayak taşı olarak yerleştirilen taş ise sivri kemerli ve süslemesizdir. Hazire düzenlenirken kapaklı mezar formu verilen mezar taşlarını yerleştirildiği kapak taşı orijinal değildir.







Foto. No: 81



Foto. No: 82

<b>Katalog No</b>	: 25
<b>Fotoğraf No</b>	: 83-84
<b>Çizim No</b>	: -
<b>İnceleme Tarihi</b>	: 16. 08. 2015
<b>Günümüzdeki Durumu</b>	: Sağlam
<b>Malzeme Teknik</b>	: Mermer

**Kitabenin Okunuşu ve Tarihi:**

H. Safer 1300/ M. Aralık 1882

Hüve'l- Baki

Henüz on yaşına varmış iken biçare mahdumum

Safay-ı menzil-i maksudı görmeden kalub rehde

Cihanı doymadan terk etdi hüzn ile dedim tarih

Kodu Yusuf Ziya'yı ah ecel zindan-ı lahde

Pederi Sandıklı Kaymakamı Ahmed Bey der ki

Fatiha sene S 1300<sup>77</sup>

**Mezar Tipi** : Kapak taşlı mezar.

**Başlık ve Tepelik** : Hamidiye kalıplı fes tipi başlık.

**Bulunduğu Yer** : Hazirenin güney batı köşesinde yer alır.

**Genel Tanım:** Mermerden yapılan şahide dikdörtgen formlu gövdeye sahiptir ve verev satırlar halinde celi sülüs yazı ile yazılan altı satırlık kitabesi bulunmaktadır. Yazılar alçak kabartma görünümündedir. Kitabe yazıları satırları ince silmelerle birbirinden ayrılan satırlar halinde düzenlenmiştir. Mezarın baş şahidesinin hamidiye kalıplı festen oluşan başlığı kısa bir boyun üzerine oturmaktadır. Fesin püskülü kuzey yönünde sarkmaktadır.

<sup>77</sup> Bedri MERMUTLU, Hasan Basri ÖCALAN., a.g.e., s.578.



Foto. No: 83



Foto. No: 84



<b>Katalog No</b>	: 26
<b>Fotoğraf No</b>	: 85-87
<b>Çizim No</b>	: -
<b>İnceleme Tarihi</b>	: 16. 08. 2015
<b>Günümüzdeki Durumu</b>	: Sağlam
<b>Malzeme Teknik</b>	: Mermer

**Kitabenin Okunuşu ve Tarihi:**

H. 1320/ M. 1902

Hüve'- Hallaku'l Baki

Bu makberde tarikat-ı aliye-i Uşşakiyye meşayih-ı  
kiramından arif-i billah mürşid- ila'llah  
cami-i müsemma-yı esma-ı isna aşer  
Bursalı Ahmed Hamdi Baba'nın cism-i mahfisi  
meftundur. Menba-ı maü'l-hayat-ı marifet-i İlahiyye  
olan bu şeyh-i kamil neş'e-i dünyeviyesinde  
otuzyedü sene kadar teşnegan-ı maarifi  
füyuzat-ı maneviye ile sirab etmişidi  
seksenbeş sininde 'azim-i darü'n-naim  
oldu  
sene 1320<sup>78</sup>

<b>Mezar Tipi</b>	: Kapak taşlı mezar.
<b>Başlık ve Tepelik</b>	: Çapraz eğime sahip dilimli sarık.
<b>Bulunduğu Yer</b>	: Hazirenin ortalarında bulunmaktadır.

**Genel Tanım:** Farklı bir şahide ile mezar biçiminde düzenlenmiştir. Mermer malzeme kullanılarak yapılan mezar taşının gövdesi, aşağıdan yukarıya doğru hafifçe genişleyen

<sup>78</sup> Bedri MERMUTLU, Hasan Basri ÖCALAN., a.g.e., s.579.

dikdörtgen bir forma sahiptir. Taşın gövdesinin düz profilli ince bir silme ile çerçeveslendirilmiştir. Şahidenin gövdesinde serlevha da dahil yatay (verev) satırlar halinde celi sülüs yazı ile yazılan on iki satırlık kitabesi bulunmaktadır. Yazılar alçak kabartma görünümündedir. Kitabenin tarih bulunan en alt satırı kartuş içine alınmıştır.

Şahidenin oval biçimli başlığı aşağıdan yukarıya doğru daralan bir boyun üzerine oturmaktadır. Başlığın etrafı dilimlendirilmiştir. Mezar taşında süsleme unsuru olarak yazı dışında süsleme unsuru bulunmaz. Ayrıca başlığın özenli işlenişi dönem kıyafetlerindeki ayrıntıları ortaya koyması ve dönemin etnografik özelliklerini yansıtması açısından dikkat çekicidir.





Foto. No:85



Foto. No: 86



Foto. No: 87

<b>Katalog No</b>	: 27
<b>Fotoğraf No</b>	: 88-89
<b>Çizim No</b>	: -
<b>İnceleme Tarihi</b>	: 16. 08. 2015
<b>Günümüzdeki Durumu</b>	: Sağlam
<b>Malzeme Teknik</b>	: Mermer

**Kitabenin Okunuşu ve Tarihi:**

H. 1319/ M. 1901

(ayak taşı olarak dikilen bu taş bir baştaşıdır)

Eya Hak-aşına zair bu kabr-i heybet efzada  
 Yatar bir zat kim emsali pek azdır bu dünyada  
 Bu kesretten aceb remz aşına-yı vahdet olmuşdu  
 Anınçün müste'iddanı ederdi gayret irşada  
 Dilin etmişdi feyz-i Ahmedi pür-nur-ı Yezdani  
 Ana mekşuf idi sırr-ı hakikat bu merayada  
 Fuad-ı tahirinde yokdu hubb-i masiva asla  
 Neşat u şevk-i ruhanisi zikr ü fikr-i Mevla'da  
 Büyük bir mürşid-i Ruşen-zamir ü pür derya-dil  
 Misalin görme müşkildir kemal-i hilm ü takvada  
 Kalem nakşeyledi tarih-i cevher dareyni Aşki  
 Sezadır ah ola dilşad Hamdi bağ-ı me'vada

1319<sup>79</sup>

<b>Mezar Tipi</b>	: Kapak taşlı mezar.
<b>Başlık ve Tepelik</b>	: Sivri kemerli tepelikli tek şahide.
<b>Bulunduğu Yer</b>	: Hazirenin doğu tarafında ortalarda bulunmaktadır.

<sup>79</sup> Bedri MERMUTLU, Hasan Basri ÖCALAN., a.g.e., s.585.

**Genel Tanım:** Mermerden yapılan mezar taşının gövdesi, aşağıdan yukarıya doğru hafifçe genişleyen dikdörtgen bir forma sahiptir. Dikdörtgen formlu mezar taşı üstte sivri kemerli bir tepelikle son bulmaktadır. Taşın gövdesinin etrafı yuvarlak profilli ince bir silme ile çerçeveselendirilmiştir. Şahidenin gövdesinde düz satırlar halinde celi sülüs yazı ile yazılan on dört satırlık kitabesi bulunmaktadır. Yazılar alçak kabartma görünümündedir. Kitabenin tarih kısmı ve bir kartuş içine alınmışken; diğer bölümler satırlar halinde düzenlenmiştir ve profilli dikdörtgen çerçevelerle sınırlandırılmışlardır.

Mezar taşının sivri kemerli tepeliği simetrik biçimde iki yana açılan yaprak motifleri ile bulunmaktadır. Bu bitkisel kompozisyonun bulunduğu tepelik kısmı ince çizgi ile kitabelik bölümünden ayrılmaktadır. Mezar taşında süsleme olarak yazı ve bitkisel süsleme mevcuttur.



Foto. No: 88



Foto. No: 89

<b>Katalog No</b>	: 28
<b>Fotoğraf No</b>	: 90
<b>Çizim No</b>	: 38
<b>İnceleme Tarihi</b>	: 16. 08. 2015
<b>Günümüzdeki Durumu</b>	: Sağlam
<b>Malzeme Teknik</b>	: Mermer

**Kitabenin Okunuşu ve Tarihi:**

H. 1322/ M. 1904

Zair!

Mezarımın önünden geçerken kitabemi

Bir nazar-ı ibretle oku pür-sükun taşlara imale-i

Nigah et. Burada yatan on dokuz yaşında

Bir gençtir. Yegane emelim doktor olmak iken ah

Muhrik-i şebabım olan zalim verem buna da

Mani' oldu. Burası daha gençliğine

Doymamış bir bedbahtın...

Meskenidir. Bütün alam ve

Dağdaga-i dünyadan tecerrüd etdim

Tıbbiye-i Askeriyeden: Kadri

Veladet sene 1303 vefat sene1322<sup>80</sup>

**Mezar Tipi** : Kapak taşlı mezar.

**Başlık ve Tepelik** : Hamidiye kalıplı fes tipi başlık.

**Bulunduğu Yer** : Hazirenin ortalarında bulunmaktadır.

**Genel Tanım** : Mermerden yapılan şahide dikdörtgen formlu gövdesi aşağıdan yukarıya doğru hafif genişlemektedir. Kitabesi düz satırlar halinde celi sülüs yazı ile

<sup>80</sup> Bedri MERMUTLU, Hasan Basri ÖCALAN., a.g.e., s.584.

yazılan on iki satırdan oluşmaktadır. Yazılar alçak kabartma görünümündedir. Yazı satırları ince silmelerle birbirinden ayrılan satırlar halinde düzenlenmiştir. Mezarın baş şahidesinin hamidiye kalıplı festir, başlık kısa bir boyun üzerine oturmaktadır. Fesin püskülü kuzey yönünde sarkmaktadır. Kitabenin sekizinci satıra denk gelen yerinden ikiye bölünmüş olan şahide onarım esnasında başarılı bir şekilde birleştirilmiş ve metal kenetle sağlamlaştırılmıştır.







Foto. No: 90

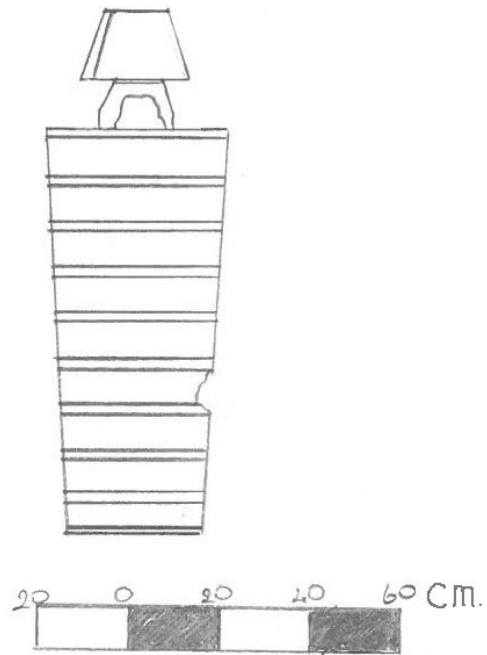

Çizim No: 38

<b>Katalog No</b>	: 29
<b>Fotoğraf No</b>	: 91-94
<b>Çizim No</b>	: 39-40
<b>İnceleme Tarihi</b>	: 16. 08. 2015
<b>Günümüzdeki Durumu</b>	: Sağlam
<b>Malzeme Teknik</b>	: Mermer

**Kitabenin Okunuşu ve Tarihi:**

H. Şevval 1328/ M. Ekim 1910

**Baş taşı**

Allah Hu

El çeküb bil-cümlenden etdim bekaya rihleti

Terk edüb geriye mal ü izz ü devleti

Ki gelüb kabrim ziyaret eyleyen ihvanımız

Okusunlar ruhum için Kul hüvallah ayeti

Asitaneli Fatma Zeyneb Hanım'ın

Ruhiyçün Fatiha

Şevval sene 1328<sup>81</sup>

**Ayak taşı**

Yazısız tezyinatl

**Mezar Tipi** : Çerçeveli mezar.

**Başlık ve Tepelik** : Baş ve ayak şahidesi bulunan mezar.

**Bulunduğu Yer** : Hazirenin ortalarında güney tarafında bulunmaktadır.

**Genel Tanım:** Mermerden yapılan mezar taşının gövdesi, aşağıdan yukarıya doğru hafifçe genişleyen dikdörtgen bir forma sahiptir. Taşın alt kısmı yanlardan pahlanarak daraltılmıştır. Taşın gövdesinin etrafı yuvarlak profilli ince bir silme ile

<sup>81</sup> Bedri MERMUTLU, Hasan Basri ÖCALAN., a.g.e., s.584.

çerçeveselendirilmiştir. Şahidenin gövdesinde yan satırlar halinde celi sülüs yazı ile yazılan sekiz satırlık kitabesi bulunmaktadır. Yazılar alçak kabartma görünümündedir. Kitabenin tarih kısmı ve bir kartuş içine alınmışken; diğer bölümler satırlar halinde düzenlenmiştir ve profilli dikdörtgen çerçevelerle sınırlandırılmışlardır. Dikdörtgen formlu mezar taşı üstte sivri kemerli ve iki boyutlu çiçekli bir tepelikle son bulmaktadır.

Mezar taşının tepelik kısmının merkezinde bir çiçek ve simetrik biçimde iki yana açılan yaprak motifleri bulunmaktadır. Yaprakların ucundan gövdeye uzanan üzüm salkımı bulunmaktadır. Mezar taşında süsleme olarak yazı ve bitkisel süsleme mevcuttur.

Ayak taşı aşağıdan yukarıya doğru hafifçe genişleyen dikdörtgen bir forma sahiptir ve sivri kemerli bir tepelikle son bulur. Gövde kısmında servi motifi olan taşın sivri kemerli tepelik kısmında sivri kemerin formuna uygun iki yana simetrik biçimde açılan yaprak motifi bulunmaktadır.



Foto. No:91



Foto. No: 92



Foto. No:93



Foto. No: 94

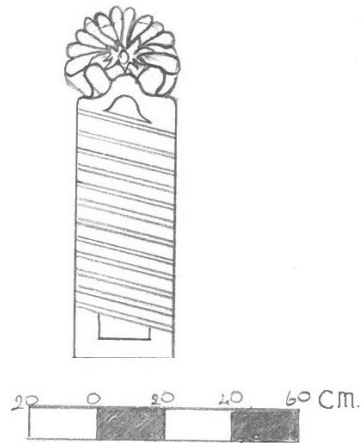

Çizim No: 39

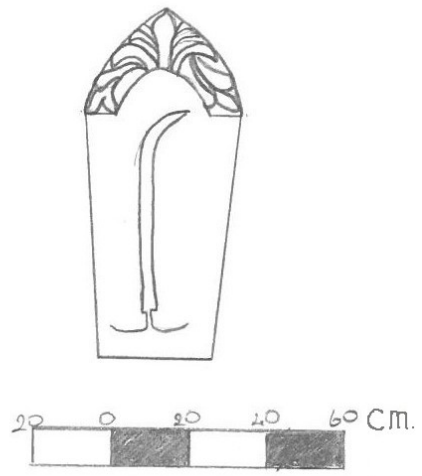

Çizim No: 40

<b>Katalog No</b>	: 30
<b>Fotoğraf No</b>	: 95-96
<b>Çizim No</b>	: 41
<b>İnceleme Tarihi</b>	: 16. 08. 2015
<b>Günümüzdeki Durumu</b>	: Sağlam
<b>Malzeme Teknik</b>	: Mermer

**Kitabenin Okunuşu ve Tarihi:**

H. 20 Safer 1334/ M. 28 Aralık 1915

İsmail Ruşeni

Geçme zair bu makama dide-i ibretle bak

Bu fenanın bi-vefalığını gör de al sebak

Devrini teknil için gönderdiler bu aleme

Zevk-i suri sanma matlab başka maksad olacak

İşte bu Şeyh Ahmed Hamdi'ye intisab idüb

Gördü seyr ile süluki müşkilini kıldı şak

Mürşid-i kamil olub neşr eyler idi mesleğin

Rah-ı Uşşakiye üzre hem uyandırmış çerak

Çaker Ağa Hammamı'nı etmişdi mesken kendüye

Anda hall-i müşkil eylerdi müridanın bihakk

Ab-ı tevhid ile Tahir ol deyü eylerdi pend

Külhen-i aşkda vücudun varını gel sen de yak

İki didem yaş döküb Şemsi tamam tarih dedim

Etdin İsmail Efendi canını kurna-ı Hak

20 Safer sene 1334 yevm-i Salı<sup>82</sup>

<sup>82</sup> Bedri MERMUTLU, Hasan Basri ÖCALAN., a.g.e., s.579.

- Mezar Tipi** : Kapak taşlı mezar.
- Başlık ve Tepelik** : Çapraz eğime sahip dilimli sarık.
- Bulunduğu Yer** : Hazirenin batı ucunda bulunmaktadır.

**Genel Tanım:** Mermer malzeme kullanılarak yapılan mezar taşının gövdesi, aşağıdan yukarıya doğru hafifçe genişleyen dikdörtgen bir forma sahiptir. Taşın gövdesinin düz profilli ince bir silme ile çerçevelendirilmiştir. Şahidenin gövdesinde serlevha da dahil yatay (verev) satırlar halinde celi sülüs yazı ile yazılan on altı satırlık kitabesi bulunmaktadır. Yazılar alçak kabartma görünümündedir. Kitabe satırları ince silmelerle çerçevelere ayrılmıştır. Kitabenin tarihi en alt satırında bulunmaktadır.

Şahidenin oval biçimli başlığı aşağıdan yukarıya doğru daralan kısa bir boyun üzerine oturmaktadır. Başlığın etrafı dilimlendirilmiştir. Mezar taşında süsleme olarak yazı dışında süsleme unsuru bulunmaz. Ayrıca başlığın özenli işlenişi dönem kıyafetlerindeki ayrıntıları ortaya koyması ve dönemin etnografik özelliklerini yansıtması açısından dikkat çekicidir.

Ayak taşı dikdörtgen gövdeye sahip sivri kemerlidir. Üzerinde hiçbir süsleme unsuru olmaksızın düz bırakılmıştır.





Foto. No: 95

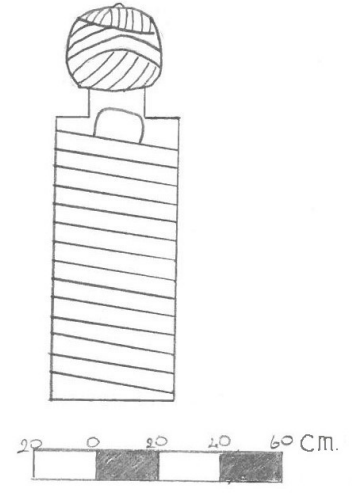

Çizim No: 41



Foto. No:96

<b>Katalog No</b>	: 31
<b>Fotoğraf No</b>	: 97-100
<b>Çizim No</b>	: -
<b>İnceleme Tarihi</b>	: 16. 08. 2015
<b>Günümüzdeki Durumu</b>	: Sağlam
<b>Malzeme Teknik</b>	: Mermer

**Kitabenin Okunuşu ve Tarihi:**

H. 10 Şevval 1340/ M. 6 Haziran 1922

La mevcude illa Hu

Salik-i rah-ı Hüsameddin-i Uşşaki olub

Ahmed Hamdi Efendi'dir bu zata reh-nüma

Sa'y idüb ikmal için seyr ü sülük aruz ü şeb

Etdi itmam lutf-ı Hak'la oldı tevhid-aşına

Hayli demdir meşr-i envar-ı tarikat eyleyüb

Feyz-i ma'na ile irşad eyliyordu daima

Gerçi ümmi idi suretde fakat yunus gibi

Ma'nevi ilm-i ledünden kalbi idi rüşena

Zahir ü batın sivadan kalbini pak eylemiş

Sırr-ı tevhid ile müsyagrağrak idi ehl-i fena

Aslına ric'at için eylerdi her dem intizar

İrci'i emri gelince eyledi terk-i siva

On iki esmayı cami' Şems cevher tarihi

Varlığın fani edüb Yunus Dede buldu beka

10 Şevval 1340 / 7 Haziran 1338<sup>83</sup>

**Mezar Tipi** : Çerçeveli mezar.

<sup>83</sup> Bedri MERMUTLU, Hasan Basri ÖCALAN., a.g.e., s.587.



**Başlık ve Tepelik** : Çapraz eğime sahip dilimli sarık.

**Bulunduğu Yer** : Hazirenin batı ucunda bulunmaktadır.

**Genel Tanım:** Mermer malzeme kullanılarak yapılan mezar taşının gövdesi, aşağıdan yukarıya doğru hafifçe genişleyen dikdörtgen bir forma sahiptir. Taşın gövdesinin düz profilli ince bir silme ile çerçevelendirilmiştir. Şahidenin gövdesinde serlevha da dahil yatay (verev) satırlar halinde celi sülüs yazı ile yazılan on altı satırlık kitabesi bulunmaktadır. Yazılar alçak kabartma görünümündedir. Kitabe satırları ince silmelerle çerçevelere ayrılmıştır. Kitabenin tarihi en alt satırında bulunmaktadır.

Şahidenin oval biçimli başlığı aşağıdan yukarıya doğru daralan kısa bir boyun üzerine oturmaktadır. Başlığın etrafı dilimlendirilmiştir. Mezar taşında süsleme olarak yazı dışında süsleme unsuru bulunmaz. Ayrıca başlığın özenli işlenişi dönem kıyafetlerindeki ayrıntıları ortaya koyması ve dönemin etnografik özelliklerini yansıtması açısından dikkat çekicidir. Şahidenin altında satır başına denk gelen kısmında küçük bir kırık bulunmaktadır.

Ayak taşı dikdörtgen gövdeye sahip sivri kemerlidir. Üzerinde servi motifi bulunan ayak taşı sivri kemerinde kademeli yaprakların olduğu bir motifle sonlanır.



Foto. No:97



Foto. No: 98



Foto. No:99



Foto. No: 100

<b>Katalog No</b>	: 32
<b>Fotoğraf No</b>	: 101-106
<b>Çizim No</b>	: 42-43
<b>İnceleme Tarihi</b>	: 16. 08. 2015
<b>Günümüzdeki Durumu</b>	: Sağlam
<b>Malzeme Teknik</b>	: Mermer

**Kitabenin Okunuşu ve Tarihi:**

H-/M. -

**Ayak taşı ön yüzü**

El-müteveffa el-muhtac

İla rahmetillahi'l-Vali

Mevlana Abdülkadir Gazali

Rahmetullahi aleyh

**Ayak taşı arka yüzü**

Min dari'l-fena ila dari'-beka

**Yan taşı**

Çü şüd vehm-baz diger ber neyayed

Nişan-ı tu zi-alem ber neyayed

Her an ki zad be-naçar bayedeş nuşid

Zi-cam-ı dehr mey-i küllü men'aleyha fan<sup>84</sup>

**Mezar Tipi** : Çatma lahit mezar.

**Başlık ve Tepelik** : Sivri kemerli tepelik.

**Bulunduğu Yer** : Hazirenin batı ucunda bulunmaktadır.

<sup>84</sup> Bedri MERMUTLU, Hasan Basri ÖCALAN., a.g.e., s.580.

**Genel Tanım:** Mermerden yapılmış olan baş taşı düşey dikdörtgen formundadır. Baş taşının ön yüzü bitkisel süslemeli sivri kemer ile son bulur. Bitkisel süslemeli başlığın alt kısmında dört satırlı kitabesi kemerli bir profil ile dikdörtgen panolar içerisine yerleştirilmiştir. Yazılar alçak kabartma görünümündedir. Yazı satırları ince düz profillerle ayrılmıştır. Kitabeyi bütünüyle saran zencirek motifi kitabe satırlarının arasına da yerleştirilmiştir. Kitabenin iki yanına yerleştirilen sarmal formda zarif sütunceler bir dış mukarnas üzerinde kum saati formu ile başlar ve iki sıra yaprak üzerinde rozet ile son bulur. Kitabenin kemer köşeliklerinde bulunan gülbezek ve yıldız motifi yine zencirek ile çevrelenmiştir. Baş taşı tepelik kısmının ortasına yerleştirilen palmet motifini çevreleyen zarif rumilerle ve kıvrım dallarla son bulur.

Baş taşının arka yüzü yanlarda bulunan kum saati üzerindeki sütunceler sivri kemeri baştan sona dolanır. Gövde kısmında düz satırlar halinde celi sülüs yazı ile yazılmış dört satırlık kitabesi bulunmaktadır. Kitabe satırlar halinde düzenlenmiş ve bu satırlar ince profilli dikdörtgen panolar içine alınmıştır. Yazılar da alçak kabartma tekniği kullanılmıştır. Kitabenin son satırının sonuna zarif bir rumi işlenmiştir.

Güney tarafındaki yan taşı iki yazı kartuşu arasında bir bitkisel süslemenim bulunduğu üç kısma ayrılmıştır. İki tarafında çiçekli sülüsle sağdan sola doğru yazılmış kitabesi bulunan yan taşların arasında yuvarla bir kartuş içerisinde bitkisel süsleme bulunur. Yazı kuşakları yanları köşeli iken diğer uçları yuvarlatılarak son bulur. Kitabeler ve gülce silmeli bir profilin içine yerleştirilmiş ve tek parça halindedir.

Kuzey tarafındaki yan taşı yatay şemseler içerisine yerleştirilmiş yazı kuşaklarının ortasında çiçek motifi bulunmaktadır. Yanları kırılmış ve ortasındaki kırıktan üçgen şeklinde bir parçası eksik halde birleştirilmiş durumdadır. İki şemsenin içerisinde sağdan sola doğru çiçekli sülüsle yazılmış kitabesi bulunmaktadır. Alçak kabartma tekniği ile yazılan yazıları çevreleyen bir silme yada profil yoktur.

Birbirinden tamamen farklı olan mezar taşları ve yan taşları muhtemelen farklı mezarlara ait olmalıdır. Hazire düzenlenirken sanki tek bir mezara ait gibi birleştirilerek günümüzdeki halini almıştır.





Foto. No:101



Foto. No: 102

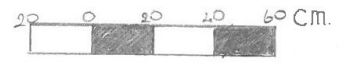
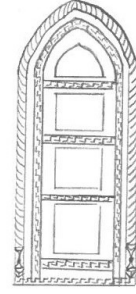

Çizim No: 42



Foto. No:103



Foto. No: 104

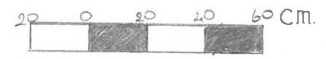
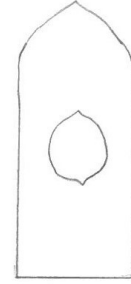

Çizim No: 43



Foto. No:105



Foto. No: 106

<b>Katalog No</b>	: 33
<b>Fotoğraf No</b>	: 107-109
<b>Çizim No</b>	: -
<b>İnceleme Tarihi</b>	: 16. 08. 2015
<b>Günümüzdeki Durumu</b>	: Sağlam
<b>Malzeme Teknik</b>	: Mermer

**Kitabenin Okunuşu ve Tarihi:**

H. -/ M. –

<b>Mezar Tipi</b>	: Kapak taşlı mezar.
<b>Başlık ve Tepelik</b>	: Baş ve ayak şahidesi bulunan kapak taşlı mezar.
<b>Bulunduğu Yer</b>	: Hazirenin kuzey kenarında bulunmaktadır.

**Genel Tanım:** Benzer forma sahip farklı bir baş taşı ile beraber düzenlenmiştir. Gövdesi kareye yakın dikdörtgen formda ve oval biçimli kavuk şeklinde büyük bir serpuş ile son bulmaktadır. Kare bir kaide üzerinde pahlanarak gövde kısmına geçilmiş, kare formlu gövdenin üzerinde düşey ve yatay dilimli sarıktan oluşan başlık ise kısa kalın bir boyun üzerine oturmaktadır.

Benzer forma sahip şahidelerde kitabe gövde kısmında ve taşın dört yüzüne de yazılmıştır. Başlık özenle işlenmiş olmasına rağmen gövde de herhangi bir süsleme unsuru ya da kitabe bulunmayışı yarım kalmış olduğunu düşündürmektedir. Aynı formdaki mezar taşı ile beraber düzenlenmiş olduğu şahideden çok daha büyük ebatlara sahiptir.



Foto. No:107



Foto. No: 108



Foto. No: 109

<b>Katalog No</b>	: 34
<b>Fotoğraf No</b>	: 110-111
<b>Çizim No</b>	: 44-45
<b>İnceleme Tarihi</b>	: 16. 08. 2015
<b>Günümüzdeki Durumu</b>	: Sağlam
<b>Malzeme Teknik</b>	: Mermer

**Kitabenin Okunuşu ve Tarihi:**

H. -/ M. -

**Baş taşı ön yüzü**

İntekale'l-merhum

El-mağfur eş-Şehid

**Baş taşı arka yüzü**

İlahi cennet ana mesken eyle

Güli terdir makamın Gülşen eyle<sup>85</sup>

**Mezar Tipi** : Çatma lahit mezar.

**Başlık ve Tepelik** : Sivri kemerli tepelikli

**Bulunduğu Yer** : Hazirenin kuzey kısmında bulunmaktadır.

**Genel Tanım:** Mermerden yapılmış olan baş taşı düşey dikdörtgen formundadır. Baş taşının ön yüzü bitkisel süslemeli sivri kemer ile son bulur. Bitkisel süslemeli başlığın alt kısmında iki satırlı kitabesi kareye yakın dikdörtgen panolar içerisine yerleştirilmiştir. Yazılar alçak kabartma görünümündedir. Yazı satırları kalın düz çerçeveler içerisine yerleştirilmiştir. Kitabeleri bütünüyle saran yıldız motifli kalın profilli kuşak kitabe satırlarının arasına da yerleştirilmiştir. Kitabenin iki yanına yerleştirilen zikzak formda zarif sütunceler yıldız süslemeli kare bir kaide üzerinde kum saati formu ile başlar yine kum saati ile son bulur. Sivri kemerli tepelik bölümünde erken dönem özelliği gösteren iki yana simetrik biçimde açılan palmet rumi motifleri

<sup>85</sup> Bedri MERMUTLU, Hasan Basri ÖCALAN., a.g.e., s.583.



bulunur. Tepelik kısmındaki süslemeyi “s”, “c” kıvrımları yapan ince bir profil içerisine alınmıştır. En altta kitabe ve tüm bu süslemelerden bağımsız tam ortada bir gülbezek motifi işlenmiştir.

Baş taşının diğer yüzünde kalın düz profillerle ayrılmış, üstte sivri kemerin formuna uygun olarak alt tarafta ise şemse ile sınırlandırılmış üç satırlık kitabesi bulunur. Yazılar alçak kabartma görünümündedir. Yazı satırları arasında kalan boşluklara yaprak ve rumi motifleri işlenmiştir.

Çatma lahit bir mezara ait olduğu anlaşılmakta olan mezar taşı yapılan retorasyonda başka bir mezar taşıyla beraber tek bir mezar şeklinde birleştirilerek günümüzdeki halini almıştır. Söz konusu şahide baş taşı olarak yerleştirilmiştir. Yan taşları ise orijinal değildir.



Foto. No: 110



Foto. No: 111

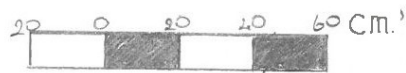
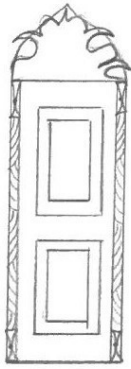

Çizim No: 44

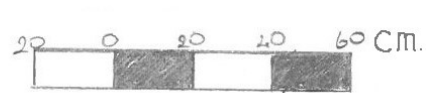
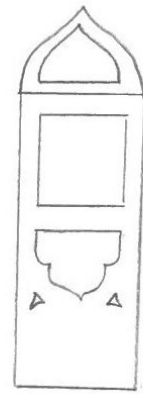

Çizim No: 45

<b>Katalog No</b>	: 35
<b>Fotoğraf No</b>	: 112-113
<b>Çizim No</b>	: 46-47
<b>İnceleme Tarihi</b>	: 16. 08. 2015
<b>Günümüzdeki Durumu</b>	: Sağlam
<b>Malzeme Teknik</b>	: Mermer

**Kitabenin Okunuşu ve Tarihi:**

H. -/ M. –

**Ön yüzü**

.....

İntekale el-merhum el-mağfur

Arka yüzü

Bin Bistam neverallahu kabreh

**Ayak taşı ön yüzü**

..... ?

İntekale el-merhum el-mağfur

**Ayak taşı arka yüzü**

b. Osman Ali

el-muhtac ila rahmeti te'ala<sup>86</sup>

**Mezar Tipi** : Çatma lahit mezar.

**Başlık ve Tepelik** : Tepelik kısmı kırık.

**Bulunduğu Yer** : Hazirenin ortalarında kuzey tarafında bulunmaktadır.

**Genel Tanım:** Mermer malzeme kullanılarak yapılan mezar taşının tepelik kısmı kırılmıştır, düşey dikdörtgen formda muhtemelen sivri kemerli olmalıdır. Ön yüzünde kalın düz profillerle dikdörtgen çerçeve ile sınırlandırılmış iki satırlık kitabesi

<sup>86</sup> Bedri MERMUTLU, Hasan Basri ÖCALAN., a.g.e., s.583.

bulanmaktadır. Yazılar alçak kabartma görünümündedir. Kitabe satırında bulunan boşluklara palmet yaprak motifleri işlenmiştir. Arka yüzünde kalın düz profillerle dikdörtgen çerçeve ile sınırlandırılmış iki satırlık kitabesi bulanmaktadır. İlk satır yarına kadar kırılmış ve yazılar tahrip olduğu için okunması mümkün değildir. Mezar taşının yanlarında bulunan çıkıntı ve buradaki kenet izlerinden çatma lahit mezar olduğu anlaşılmaktadır.





Foto. No: 112



Foto. No: 113

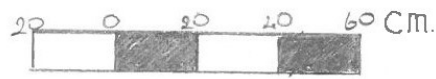
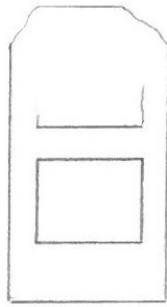

Çizim No: 46

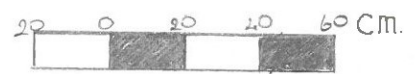
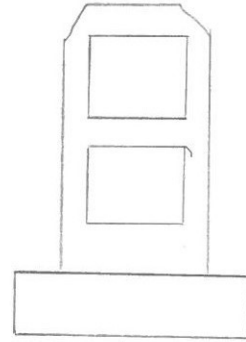

Çizim No: 47

<b>Katalog No</b>	: 36
<b>Fotoğraf No</b>	: 114-117
<b>Çizim No</b>	: -
<b>İnceleme Tarihi</b>	: 16. 08. 2015
<b>Günümüzdeki Durumu</b>	: Sağlam
<b>Malzeme Teknik</b>	: Mermer

**Kitabenin Okunuşu ve Tarihi:**

H.-/ M. –

**Ön yüzü**

ila dari'l-beka

**Arka yüzü**

el-mağfur Mehmed bin

**Yan taş**

...yüfriku'l cema'at ve'l-ihveti/ve'l-ehavat

**Ayak taşı**

Kad irtehalet

Fi evahiri şehri Ramazan tarih

.....<sup>87</sup>

**Mezar Tipi** : Çatma lahit mezar.

**Başlık ve Tepelik** : Tepelik kısmı kırık, sivrikemerli tamamlama yapılmıştır.

**Bulunduğu Yer** : Hazirenin ortalarında kuzey tarafında bulunmaktadır.

**Genel Tanım:** Mermer malzeme kullanılarak yapılan mezar taşının tepelik kısmı kırılmıştır, restorasyon sırasında sivri kemer formu verilen bir parça mezar taşının tepelik kısmına monte edilmiştir. Düşey dikdörtgen formda muhtemelen sivri kemerli olmalıdır. Ön yüzünde kalın düz profillerle dikdörtgen çerçeve ile sınırlandırılmış tek satırlık kitabesi bulunmaktadır. Yazılar alçak kabartma görünümündedir. Kitabe

<sup>87</sup> Bedri MERMUTLU, Hasan Basri ÖCALAN., a.g.e., s.584.

satırında bulunan boşluklara palmet yaprak motifleri işlenmiştir. Arka yüzünde kalın düz profillerle dikdörtgen çerçeve ile sınırlanmış tek satırlık kitabesi bulunmaktadır. Mezar taşının yanlarında bulunan çıkıntı ve buradaki kenet izlerinden çatma lahit mezar olduğu anlaşılmaktadır.

Yapılan düzenleme esnasında farklı bir mezara ait yan taşı yerleştirilmiştir. Mermerden yapılan yan taşı dikdörtgen çerçeveler içerisine yerleştirilmiş, yanlardan şemse ile sınırlı iki kitabe kartuşu arasında gülbezek motifi bulunmaktadır. Celi sülüs yazı ile alçak kabartma tekniği kullanılarak yapılmıştır. İki yandan da kırılmış olan yan taşında kitabeler ve gülbezek motifini çevreleyen zencirek kuşağı bulunur. En altta ise bir sıra mukarnas kuşağı vardır.







Foto. No:114



Foto. No: 115



Foto. No:116



Foto. No: 117



<b>Katalog No</b>	: 37
<b>Fotoğraf No</b>	: 118
<b>Çizim No</b>	: -
<b>İnceleme Tarihi</b>	: 16. 08. 2015
<b>Günümüzdeki Durumu</b>	: Kırık
<b>Malzeme Teknik</b>	: Mermer

**Kitabenin Okunuşu ve Tarihi:**

H. / M.  
Hüve'l-Gafaur  
Pir ü hası reh-i Sa'di'nin  
Geçdi bu zaviye-i viranden  
Ya'ni Şeyh Ahmed İstanbuli  
.....  
Oldu ervah-ı güzine makrun  
Anla nezdinde olan cirandan  
Oldu pes alem-i lahuta revan  
Ehl-i hale bu gerek vicdan  
.....<sup>88</sup>

<b>Mezar Tipi</b>	: Kapak taşlı mezar
<b>Başlık ve Tepelik</b>	: Tek şahide (başlık kısmı kırılmıştır)
<b>Bulunduğu Yer</b>	: Hazirenin doğu ucunda bulunmaktadır.

**Genel Tanım:** Mermerden yapılan mezar taşının gövdesi, dikdörtgen bir forma sahip olmakla birlikte taşın alt kısmı ve boyun kısmından itibaren başlık kısmı kırılmıştır. Taşın gövdesinin etrafı yuvarlak profilli ince bir silme ile çerçeveselendirilmiştir. Şahidenin gövdesinde günümüze ulaşan haliyle düz satırlar halinde celi sülüs yazı ile yazılan on satırlık kitabesi bulunmaktadır. Yazılar alçak kabartma görünümündedir.

<sup>88</sup> Bedri MERMUTLU, Hasan Basri ÖCALAN., a.g.e., s.586.

Serlevha bölümünün kartuş içerisine alınmıştır. Üstten beşinci satırdan ikiye bölünmüş olan taş başarılı bir şekilde birleştirilmiş fakat bu satırdaki yazılar okunmamaktadır. En alt satırda bulunan yazılarda okunmaz haldedir.





Foto. No: 118

<b>Katalog No</b>	: 38
<b>Fotoğraf No</b>	: 119-121
<b>Çizim No</b>	: -
<b>İnceleme Tarihi</b>	: 16. 08. 2015
<b>Günümüzdeki Durumu</b>	: Kırık
<b>Malzeme Teknik</b>	: Mermer

**Kitabenin Okunuşu ve Tarihi:**

H. -/ M. –

**Ön yüzü**

El-merhum Yusuf

**Arka yüzü**

ilahi cennet ana mesken eyle  
(güli terdir makamın Gülşen eyle)<sup>89</sup>

<b>Mezar Tipi</b>	: Çatma lahit mezar.
<b>Başlık ve Tepelik</b>	: Tek şahide sivri kemerli tepelikli.
<b>Bulunduğu Yer</b>	: Hazirenin doğu ucunda bulunmaktadır.

**Genel Tanım:** Mermer malzeme kullanılarak yapılmıştır. Şahidenin ön yüzünde kitabe satırlarının ilki ve sivri kemerli tepelik kısmı günümüze ulaşmıştır. Yapılan restorasyon sırasında tamamlanarak çatma lahit mezar formu verilerek düzenlenmiştir. Kitabe satırı düz ince profilli bir çerçeve içine alınmış bu düz profilli çerçeveyi saran zencirek kuşağı bulunmaktadır. Zencirek kuşağından sonra düz profilli ince bir profil daha bulunmaktadır. Yanlarda kalan kısımlarda yivli olduğu anlaşılan sütunceler kum saati ile son bulmaktadır. Sütuncelerin en üstünde zar başlıklar bulunmaktadır. Sivri kemerli tepelik içerisine yerleştirilmiş olan simetrik palmet rumi kompozisyonunu kademeli ve kıvrımlı düz bir silme ile sınırlandırılmıştır.

Şahidenin arka yüzünde günümüze ulaşan haliyle sivri kemer içerisine yerleştirilen kitabe satırı ve onun altında yarısından kırılmış olan ikinci satır mevcuttur. Kitabe satırı düz ince profilli bir çerçeve içine alınmış bu düz profilli çerçeveyi saran zencirek kuşağı bulunmaktadır. Zencirek kuşağından sonra düz profilli ince bir profil daha bulunmaktadır.

<sup>89</sup> Bedri MERMUTLU, Hasan Basri ÖCALAN., a.g.e., s.586.



Foto. No:119



Foto. No: 120



Foto. No: 121

<b>Katalog No</b>	: 39
<b>Fotoğraf No</b>	: 122-125
<b>Çizim No</b>	: 48
<b>İnceleme Tarihi</b>	: 16. 08. 2015
<b>Günümüzdeki Durumu</b>	: Kırık
<b>Malzeme Teknik</b>	: Mermer

**Kitabenin Okunuşu ve Tarihi:**

H. -/ M. -

**Baş taşı**

Kad intekale el-merhum Yunus

**Ayak taşı**

Yazısız tezyinatlı(kitabeyi okuttur)<sup>90</sup>

**Mezar Tipi** : Çatma lahit mezar.

**Başlık ve Tepelik** : Zeyni tipi şahide.

**Bulunduğu Yer** : Hazirenin doğu ucunda bulunmaktadır.

**Genel Tanım:** Mermerden yapılan mezar taşı zeyni tipindedir, günümüze ulaşan haliyle restorasyon esnasında orijinal mezar taşlarına benzer formda eksik kısımları tamamlanarak çatma lahit mezar şeklinde düzenlenmiştir. Baş şahidenin ön yüzünde kenarlar yuvarlatılmış düz profilli ince bir silme ile çerçevelenmiş, zencirek motifi bulunan bir çerçeve merkeze yerleştirilmiş olan kitabeyi kuşatır. Kitabe alçak kabartma tekniğinde celi sülüs yazı kullanılarak yazılmıştır Bunun dışında başka bir süsleme unsuru kullanılmayan taş, döneminin özelliklerini yansıtmaktadır. Arka yüzünde ise tüm yüzeyi kaplayan bitkisel süsleme bulunmaktadır. Merkezden iki yana doğru simetrik oluşturulmuş olan süsleme ortada uçları taşın köşelerine bakan dört kollu yıldız ile başlar, palmet benzeri dört çiçek ve bunları saran rumi motifleri bulunmaktadır. Kıvrım dallarla genişleyen süsleme taşın köşelerine yerleştirilen palmet ve Rumilerle son bulur. Alçak kabartma tekniği ile yapılan süsleme oldukça girift ve etkileyicidir.

<sup>90</sup> Bedri MERMUTLU, Hasan Basri ÖCALAN., a.g.e., s.5586.

Mezarın ayak taşı olarak yerleştirilen taş tıpatıp aynı form ve süslemelere sahip olmakla birlikte farklı biri tarafından işlenmiş olduğu söylenebilir. Zeyni tipinde olan ayak taşı günümüze ulaşan haliyle restorasyon esnasında orijinal mezar taşlarına benzer formda eksik kısımları tamamlanarak çatma lahit mezar şeklinde düzenlenmiştir. Baş şahidenin ön yüzünde kenarlar yuvarlatılmış düz profilli ince bir silme ile çerçevelenmiş, zencirek motifi bulunan bir çerçeve merkeze yerleştirilmiş olan kitabeyi kuşatır. Kitabe alçak kabartma tekniğinde celi sülüs yazı kullanılarak yazılmıştır Bunun dışında başka bir süsleme unsuru kullanılmayan taş, döneminin özelliklerini yansıtmaktadır. Arka yüzünde ise tüm yüzeyi kaplayan bitkisel süsleme bulunmaktadır. Merkezden iki yana doğru simetrik oluşturulmuş olan süsleme ortada uçları taşın köşelerine bakan dört kollu yıldız ile başlar, palmet benzeri dört çiçek ve bunları saran rumi motifleri bulunmaktadır. Kıvrım dallarla genişleyen süsleme taşın köşelerine yerleştirilen palmet ve Rumilerle son bulur. Alçak kabartma tekniği ile yapılan süsleme oldukça girift ve etkileyicidir.

Yan taşları orijinal değildir. Restorasyon sırasında dökme beton ile yapılmıştı.



Foto. No:122



Foto. No: 123



Foto. No:124



Foto. No: 125

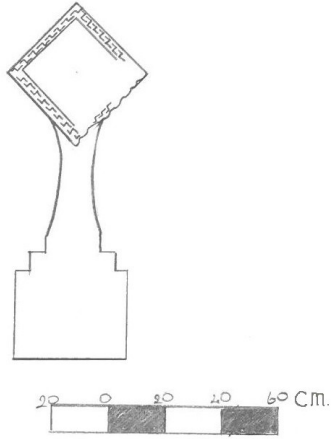

Çizim No: 48



<b>Katalog No</b>	: 40
<b>Fotoğraf No</b>	: 126-128
<b>Çizim No</b>	: 49
<b>İnceleme Tarihi</b>	: 16. 08. 2015
<b>Günümüzdeki Durumu</b>	: Kırık, onarılmış
<b>Malzeme Teknik</b>	: Mermer

**Kitabenin Okunuşu ve Tarihi:**

H. -/ M. –

İntekale el-merhum

..... Yusufübn Mehmed tahriren

Fi evahiri şehri<sup>91</sup>

<b>Mezar Tipi</b>	: Kapak taşlı mezar.
<b>Başlık ve Tepelik</b>	: Düşey dilimli sarıktan oluşan oval biçimli başlık.
<b>Bulunduğu Yer</b>	: Hazirenin doğu köşesinde yer almaktadır.

**Genel Tanım:** Mermer malzeme kullanılarak yapılmış olan şahide dikdörtgen prizma formundadır. Gövdesinde taşın her yüzünde yukarıdan aşağıya doğru yazılmış olan kitabesi bulunmaktadır. Kitabeler kalın düz profilli çerçeveler içerisine yerleştirilmiştir. Yazılar alçak kabartma şeklindedir. Kitabelerin üst kısmında yarım altıgen şeklinde geometrik bir süsleme bulunmaktadır. Düşey dilimli sarıktan oluşan oval biçimli başlığın oturduğu boyun kısmı kalın ve uzun tutulmuştur. Mezar taşında süsleme unsuru olarak yazı ve geometrik süsleme dışında sarık üzerine işlenmiş olan gül motifi dikkat çekicidir.

<sup>91</sup> Bedri MERMUTLU, Hasan Basri ÖCALAN., a.g.e., s.587.



Foto. No:126



Foto. No: 127



Foto. No: 128

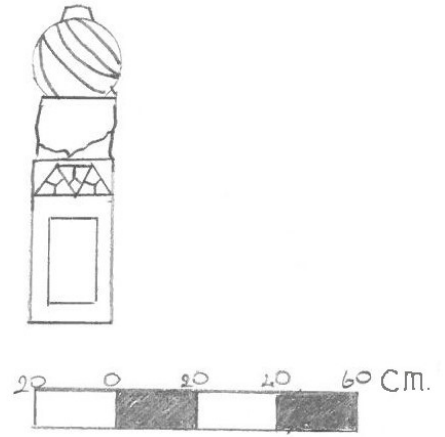

Çizim No: 49

<b>Katalog No</b>	: 41
<b>Fotoğraf No</b>	: 129-130
<b>Çizim No</b>	: 50
<b>İnceleme Tarihi</b>	: 16. 08. 2015
<b>Günümüzdeki Durumu</b>	: Sağlam
<b>Malzeme Teknik</b>	: Mermer

**Kitabenin Okunuşu ve Tarihi:**

H. -/ M. –

El-merhum Ahmed bin süle? Çelebi

Nüvvira kabruh<sup>92</sup>

<b>Mezar Tipi</b>	: Kapak taşlı mezar.
<b>Başlık ve Tepelik</b>	: Düşey dilimli sarıktan oluşan oval biçimli başlık.
<b>Bulunduğu Yer</b>	: Hazirenin doğu köşesinde yer almaktadır.

**Genel Tanım:** Restorasyon sırasında başka bir mezar taşı ile kapaklı mezar formunda ayak şahidesi olarak düzenlenmiştir. Mermer malzeme kullanılarak yapılmıştır. Altıgen bir forma sahip olan gövde kısmında kitabe satırları tüm gövdeyi saracak biçimde yerleştirilmiştir. Üstte yuvarlak ince bir profil kitabeyi sınırlamaktadır. Aşağıdan yukarıya doğru daralan bir boyun üzerine yerleştirilmiş düşey dilimli sarıklı oval biçimli bir başlık bulunmaktadır.

<sup>92</sup> Bedri MERMUTLU, Hasan Basri ÖCALAN., a.g.e., s.587.



Foto. No: 129



Foto. No:130

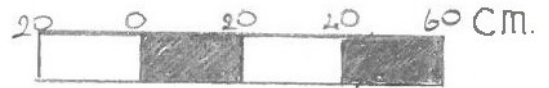
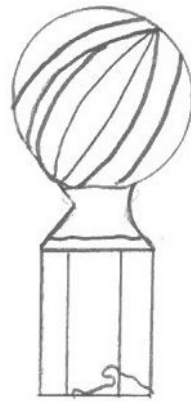

Çizim No: 50

<b>Katalog No</b>	: 42
<b>Fotoğraf No</b>	: 131-133
<b>Çizim No</b>	: 51-52
<b>İnceleme Tarihi</b>	: 16. 08. 2015
<b>Günümüzdeki Durumu</b>	: Sağlam
<b>Malzeme Teknik</b>	: Mermer

**Kitabenin Okunuşu ve Tarihi:**

H. -/ M. –

**Ön yüzü**

İntekaleti' -lmerhume

**Arka yüzü**

Tarbule bint Hacı Mehmed<sup>93</sup>

**Mezar Tipi** : Çatma lahit mezar.

**Başlık ve Tepelik** : Zeyni tipi şahide.

**Bulunduğu Yer** : Hazirenin doğu köşesinde bulunmaktadır.

**Genel Tanım:** Üç dilimli yukarı doğru sivrilen formdaki şahide çatma lahit mezar biçimindedir. Ön yüzünde tüm yüzeyi dolanan kalın düz bir silme kuşağı içerisinde kitabesi bulunmaktadır. Silme taşın formuna uygun biçimde şekillenmiştir. Kitabesi üst üste istiflenmiş alçak kabartma tekniğinde ve celi sülüs yazı ile yazılmıştır. Taşın iki yüzünde de kitabe bulunmaktadır. Taşın arka yüzünde kenarlar yuvarlatılarak ve pahlanarak boyut kazandırılmıştır. Tüm yüzeye yayılarak yazılmış olan kitabe de boş kalan yerler yaprak motifleri yapılarak doldurulmuştur. Yan taşları orjinal değildir. Taşların onarım sırasında kırılan kısımları tamamlanarak günümüzdeki hali ile hazireye yerleştirilmiştir. Mermer malzeme kullanılarak yapılmıştır.

<sup>93</sup> Bedri MERMUTLU, Hasan Basri ÖCALAN., a.g.e., s.587.





Foto. No: 131



Foto. No:132



Foto. No: 133

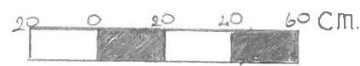
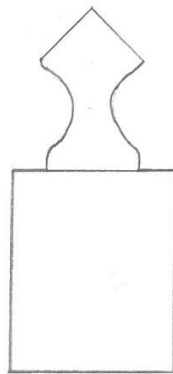

Çizim No: 51



Çizim No: 52

<b>Katalog No</b>	: 43
<b>Fotoğraf No</b>	: 134-136
<b>Çizim No</b>	: -
<b>İnceleme Tarihi</b>	: 16. 08. 2015
<b>Günümüzdeki Durumu</b>	: Kırık
<b>Malzeme Teknik</b>	: Mermer

**Kitabenin Okunuşu ve Tarihi:**

H. -/ M. –

intekale el-merhume

Muhtereme bint Hacı İvaz<sup>94</sup>

<b>Mezar Tipi</b>	: Çatma lahit mezar.
<b>Başlık ve Tepelik</b>	: Zeyni tipi şahide.
<b>Bulunduğu Yer</b>	: Hazirenin doğu ucunda bulunmaktadır.

**Genel Tanım:** Mermerden yapılan mezar taşı zeyni tipindedir, günümüze ulaşan haliyle restorasyon esnasında orijinal mezar taşlarına benzer formda eksik kısımları tamamlanarak çatma lahit mezar şeklinde düzenlenmiştir. Baş şahidenin ön yüzünde kenarlar yuvarlatılmıştır. Düz profilli ince bir silme ile çerçevelenmiş, merkeze yerleştirilmiş olan kitabeyi kuşatır. Kitabenin serlevha olan üst kısmı alçak kabartma tekniğinde celi sülüs yazı kullanılarak yazılmıştır. Diğer yarısında ise kazıma tekniği kullanılarak merhum zatın ismi yazılan kitabe tamamlanmıştır. Bunun dışında başka bir süsleme unsuru kullanılmayan taş, döneminin özelliklerini yansıtmaktadır. Mezar taşının arka yüzünde kazıma tekniği kullanılarak yapılmış olan kandil motifi dikkat çekicidir.

<sup>94</sup> Bedri MERMUTLU, Hasan Basri ÖCALAN., **a.g.e.**, s.588.



Foto. No:134



Foto. No: 135



Foto. No: 136



<b>Katalog No</b>	: 44
<b>Fotoğraf No</b>	: 137-138
<b>Çizim No</b>	: -
<b>İnceleme Tarihi</b>	: 16. 08. 2015
<b>Günümüzdeki Durumu</b>	: Kırık
<b>Malzeme Teknik</b>	: Mermer

**Kitabenin Okunuşu ve Tarihi:**

H. -/ M. –

İntekale el merhum

El-mebrur es-Sa'id<sup>95</sup>

<b>Mezar Tipi</b>	: Çatma lahit mezar.
<b>Başlık ve Tepelik</b>	: Sivri kemerli şahide.
<b>Bulunduğu Yer</b>	: Hazirenin doğu köşesinde bulunmaktadır.

**Genel Tanım:** Mermer malzeme kullanılarak yapılmış olan mezar taşı düşey dikdörtgen forma sahip, tepelik kısmı kırık durumda olmasına rağmen sivri kemere sahip olduğu anlaşılmaktadır. Mezar taşının kenarları yuvarlatılarak öne çıkartılan sivri kemer üzerine serlevha kısmı kazıma tekniği ile yazılmıştır. Serlevhanın altına istiflenen kitabede ise merhum kişinin isminin yazıldığı satır bulunur, burada ise alçak kabartma tekniği kullanılmıştır. Yazılar celi sülüs yazı ile yazılmıştır. Düzenleme esnasında eksik kısımları tamamlanarak farklı bir mezar taşı ile çatma lahit mezar biçiminde yapılmıştır. Kitabesi dışında herhangi bir süsleme unsuru bulunmamaktadır. Mezar taşının arka yüzünde yanlarda yivli sütunceler, bu sütunceler üzerine yapılan zar başlıklar sivri kemere geçişteki ayrıntılar görülmektedir. Fakat taşın yüzeyi ilk hali ile bırakılmış olduğundan yapılan süslemenin yarım bırakılmış olduğu söylenebilir.

<sup>95</sup> Bedri MERMUTLU, Hasan Basri ÖCALAN., a.g.e., s.589.



Foto. No: 137



Foto. No: 138

<b>Katalog No</b>	: 45
<b>Fotoğraf No</b>	: 139-142
<b>Çizim No</b>	: -
<b>İnceleme Tarihi</b>	: 16. 08. 2015
<b>Günümüzdeki Durumu</b>	: Sağlam
<b>Malzeme Teknik</b>	: Mermer

**Kitabenin Okunuşu ve Tarihi:**

H. -/ M. –

**Ön yüzü**

Fi yar fi.....?

**Arka yüzü**

Fi tarihi seb'a....

.....(kırık)<sup>96</sup>

**Mezar Tipi** : Çatma lahit mezar.

**Başlık ve Tepelik** : Sivri kemerli şahide.

**Bulunduğu Yer** : Hazirenin doğu tarafında bulunmaktadır.

**Genel Tanım:** Mermerden yapılmış olan şahide düşey dikdörtgen forma sahip ve sivri kemerlidir. Taşın ön yüzü kenarları taşın formuna uygun olarak yuvarlatılmıştır. Kalın düz bir silme kuşağı sivri kemerli tepelik kısmını çevrelemektedir. Sivri kemer içerisinde yazılan ilk kitabe satırından sonra ikinci satır olduğu anlaşılıyor fakat okunması mümkün değil kırılmış durumdadır. Yazılar celi sülüs yazı ile yazılmış ve alçak kabartma tekniği kullanılmıştır.

Taşın ön yüzünde arka yüzünden farklı bir düzenleme mevcuttur. Mezar taşının gövdesinde bulunan kitabeyi kalın düz bir silme kuşağı ile çerçeve içerisine alınmıştır. Kitabe celi sülüs yazı ile yazılmış alçak kabartma şeklindedir. İlk satırdan sonrası kırılmış olan taşın kırık kısmı tamamlanmıştır. Sivri kemerli tepelik kısmında kalın düz

<sup>96</sup> Bedri MERMUTLU, Hasan Basri ÖCALAN., a.g.e., s.589.

bir profile sınırlandırılmış bitkisel süsleme bulunur. Merkezden iki yana simetrik palmet ve rumi motifleri bulunan süsleme sivri kemerin formuna uygun olarak şekillenmiştir.

Mezar taşı kırık olduğundan mezar biçimi anlaşılmamakla beraber restorasyon sırasında çatma lahit mezar biçiminde düzenlenmiş durumdadır.





Foto. No:139



Foto. No: 140



Foto. No:140



Foto. No: 142

<b>Katalog No</b>	: 46
<b>Fotoğraf No</b>	: 143-144
<b>Çizim No</b>	: -
<b>İnceleme Tarihi</b>	: 16. 08. 2015
<b>Günümüzdeki Durumu</b>	: Kırık
<b>Malzeme Teknik</b>	: Mermer

**Kitabenin Okunuşu ve Tarihi:**

H. -/ M. –

Fi şehri Zilhicce

.....(kırık)<sup>97</sup>

<b>Mezar Tipi</b>	: Çatma lahit mezar.
<b>Başlık ve Tepelik</b>	: Zeyni tipi mezar taşı.
<b>Bulunduğu Yer</b>	: Hazirenin doğu ucunda yer almaktadır.

**Genel Tanım:** Mermer malzeme kullanılarak yapılmış olan mezar taşı zeyni tipi denilen tiptedir. Mezar taşının gövdesinde büyük bir kırık mevcuttur, yapılan restorasyon esnasında bu kırık tamamlanmıştır. Kenarları yuvarlatılmış olan mezar taşının gövdesinde bulunan kitabesi kalın düz profilli bir çerçeve içerisine alınmıştır. Yazılar celi sülüs yazı tekniğinde alçak kabartmadır. Kitabesi kırık olan kısımda bulunduğundan tam olarak okunamamıştır. Günümüzdeki haliyle çatma lahit mezar biçimindedir.

<sup>97</sup> Bedri MERMUTLU, Hasan Basri ÖCALAN., a.g.e., s.590.





Foto. No: 143



Foto. No: 144

<b>Katalog No</b>	: 47
<b>Fotoğraf No</b>	: 145-146
<b>Çizim No</b>	: -
<b>İnceleme Tarihi</b>	: 16. 08. 2015
<b>Günümüzdeki Durumu</b>	: Sağlam
<b>Malzeme Teknik</b>	: Mermer

**Kitabenin Okunuşu ve Tarihi:**

H. -/ M. –

Piri bin Hacı Ali<sup>98</sup>

<b>Mezar Tipi</b>	: Çatma lahit mezar.
<b>Başlık ve Tepelik</b>	: Zeyni tipi mezar taşı.
<b>Bulunduğu Yer</b>	: Hazirenin doğu ucunda bulunmaktadır.

**Genel Tanım:** Mermerden yapılan mezar taşı zeyni tipindedir çatma lahit mezar şeklinde düzenlenmiştir. Şahidenin ön yüzünde kenarlar yuvarlatılmıştır. düz profilli ince bir silme ile çerçevelenmiş, merkeze yerleştirilmiş olan kitabeyi kuşatır. Kitabesi alçak kabartma tekniğinde celi sülüs yazı kullanılarak yazılmıştır. Bunun dışında başka bir süsleme unsuru kullanılmayan taş, döneminin özelliklerini yansıtmaktadır.

<sup>98</sup> Bedri MERMUTLU, Hasan Basri ÖCALAN., **a.g.e.**, s.590.





Foto. No: 145



Foto. No: 146

<b>Katalog No</b>	: 48
<b>Fotoğraf No</b>	: 147-153
<b>Çizim No</b>	: -
<b>İnceleme Tarihi</b>	: 16. 08. 2015
<b>Günümüzdeki Durumu</b>	: Kırık
<b>Malzeme Teknik</b>	: Mermer

**Kitabenin Okunuşu ve Tarihi:**

H. -/ M. –

**Ön yüzü**

İntekalet el-merhume

**Arka yüzü**

Begesi? Bint Abdülhay<sup>99</sup>

**Mezar Tipi** : Çatma lahit mezar.

**Başlık ve Tepelik** : Zeyni tipi mezar taşı.

**Bulunduğu Yer** : Hazirenin doğu ucunda bulunmaktadır.

**Genel Tanım:** : Mermerden yapılan mezar taşı zeyni tipindedir çatma lahit mezar şeklinde düzenlenmiştir. Şahidenin ön yüzünde kenarlar yuvarlatılmıştır, düz profilli kalın bir silme ile çerçevelemiş olan kitabe merkeze yerleştirilmiştir. Kitabesi alçak kabartma tekniğinde celi sülüs yazı kullanılarak yazılmıştır. Arka yüzünde ise kenarlar yuvarlatılmadan keskin bırakılmış, kalın düz profilli bir çerçeve içerisine kitabe yerleştirilmiştir. Yazılar alçak kabartma tekniğindedir. Bunun dışında başka bir süsleme unsuru kullanılmayan taş, döneminin özelliklerini yansıtmaktadır.

Ayak taşı olarak yerleştirilen şahidede mermerden yapılmıştır. Üzerinde yazı veya başka bir süsleme unsuru bulunmayan taş, palmeti andıran dilimli bir forma sahiptir.

Mezarda yan taşları olarak kullanılan mermer bloklar yerleştirilmiştir. Üzerinde bulunan süslemenin yanlış yerde oluşu, iki farklı parçadan oluşuyor olması ve kenar kısmında kitabe parçası bulunuyor olması nedeniyle başka bir mezara ait olmalıdır.

<sup>99</sup> Bedri MERMUTLU, Hasan Basri ÖCALAN., a.g.e., s.591.



Foto. No:147



Foto. No: 148



Foto. No:149



Foto. No: 150



Foto. No: 151

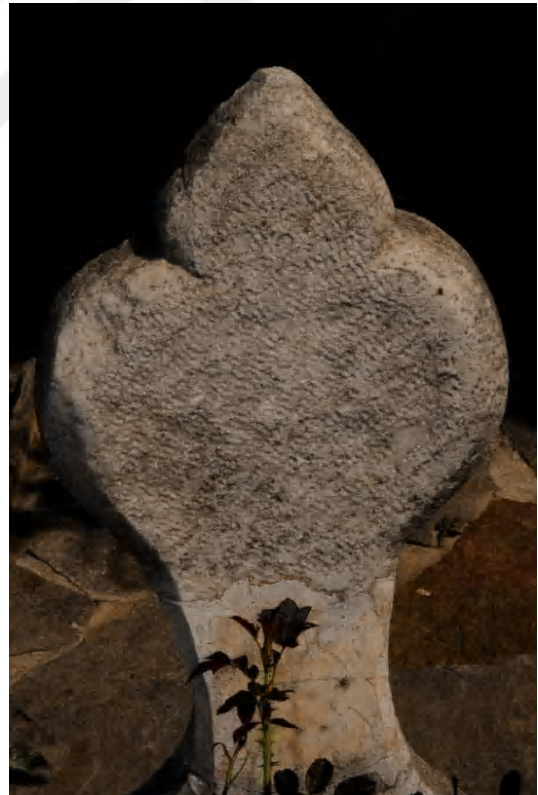

Foto. No: 152



Foto. No: 153

<b>Katalog No</b>	: 49
<b>Fotoğraf No</b>	: 154-158
<b>Çizim No</b>	:-
<b>İnceleme Tarihi</b>	: 16. 08. 2015
<b>Günümüzdeki Durumu</b>	: Kırık
<b>Malzeme Teknik</b>	: Mermer

**Kitabenin Okunuşu ve Tarihi:**

H. -/ M. –

**Ön yüzü**

Ya naziren bi-kabri

.....

El-beka.....?

**Arka yüzü**

.....

Bint Hüsameddin Hiravani<sup>100</sup>

**Mezar Tipi** : Kapak taşlı mezar

**Başlık ve Tepelik** : Sivri kemerli şahide.

**Bulunduğu Yer** : Hazirenin doğu köşesinde bulunmaktadır.

**Genel Tanım:** Mermer malzeme kullanılarak yapılmış olan şahide kırık olduğu için restorasyonla eksik kısımları tamamlanmıştır. Düşey dikdörtgen gövdeli sivri kemerli tepelikli forma sahiptir. Şahidenin ön yüzünde sivri kemer içerisine yerleştirilmiş olan kitabe satırı bir sıra kalın düz yüzeyli, bir sıra yuvarlak yüzeyli profille çerçevelenmiştir. Yazılar alçak kabartmalı ve celi sülüs yazı ile yazılmıştır. Taşın en alt satırına denk gelen kısmından anlaşılan süslemede ise pahlanmış kenarlara yapılmış zencirekli silme

<sup>100</sup> Bedri MERMUTLU, Hasan Basri ÖCALAN., a.g.e., s.592.

kuşığı taşa boyut kazandırmıştır. Kitabe ise ince düz yüzeyli bir silme ve zencirek motifi bulunan bir profille içi içe çevrelenmiştir.

Taşın arka yüzünde sivri kemerli tepelik içerisine yerleştirilmiş simetrik palmet rumi kompozisyonunu kademeli ve kıvrımlı düz bir silme ile sınırlandırılmıştır. Bir sıra zencirekli silme ve iki yanında zar biçimli sütünce başlıkları bulunmaktadır. Taşın gövdesi kırıktır en alt satıra denk gelen kısımda ise taşın gövdesinin iki yanında zar başlıklı bir kaide üzerinde kum saati formu verilmiş zarif sütünce zikzak biçiminde yivlendirilmiştir. Kitabe ise ince düz yüzeyli bir silme ve zencirek motifi bulunan bir profille içi içe çevrelenmiştir.

Taşın arka yüzünde bulunan zencirek motiflerinin işleniş biçimi ve boyutlarından anlaşılmaktadır ki bu şekilde birleştirilen parçalar farklı mezar taşlarına ait olmalıdır.

Ayak taşı olarak yine kırık fakat tamamlanmış sivri kemerli bir mezar taşı ile beraber kapaklı mezar biçiminde düzenlenmiştir.





Foto. No:154



Foto. No: 155



Foto. No: 156



Foto. No:157



Foto. No: 158

<b>Katalog No</b>	: 50
<b>Fotoğraf No</b>	: 159
<b>Çizim No</b>	: -
<b>İnceleme Tarihi</b>	: 16. 08. 2015
<b>Günümüzdeki Durumu</b>	: Kırık
<b>Malzeme Teknik</b>	: Mermer

**Kitabenin Okunuşu ve Tarihi:**

H. -/ M.-

Abdullah <sup>101</sup>

<b>Mezar Tipi</b>	: Kapak taşlı mezar.
<b>Başlık ve Tepelik</b>	: Sivri kemerli şahide.
<b>Bulunduğu Yer</b>	: Hazirenin doğu köşesinde bulunmaktadır.

**Genel Tanım:** Mermerden yapılan mezar taşı kırık durumdadır. Alt kısmına bir ek yapılarak tamamlanmıştır. Düşey dikdörtgen forma sahip ve sivri kemerlidir. Taşın yüzeyinde şemse içerisinde yazılı “Abdullah” ibaresinin dışında bir süsleme bulunmamaktadır. Kırık olan ve tamamlaması yapılmış olan mezar taşı, kapaklı mezar taşlarının kapağı üzerine monte edilmiş durumdadır.

---

<sup>101</sup> Bedri MERMUTLU, Hasan Basri ÖCALAN., a.g.e., s.592.





Foto. No: 159

<b>Katalog No</b>	: 51
<b>Fotoğraf No</b>	: 160-162
<b>Çizim No</b>	: -
<b>İnceleme Tarihi</b>	: 16. 08. 2015
<b>Günümüzdeki Durumu</b>	: Sağlam
<b>Malzeme Teknik</b>	: Mermer

**Kitabenin Okunuşu ve Tarihi:**

H. -/ M. –

<b>Mezar Tipi</b>	: Kapak taşlı mezar.
<b>Başlık ve Tepelik</b>	: Baş ve ayak şahidesi bulunan kapak taşlı mezar.
<b>Bulunduğu Yer</b>	: Hazirenin doğu ucunda bulunmaktadır.

**Genel Tanım:** Baş ve ayak şahidesi silindirik bir forma sahiptir, taşın mezar kısmı kenarları pahlanmış yekpare kapak taşıyla örtülmüştür, bu taş restorasyon esnasında aslına uygun olarak yapılmıştır orijinal değildir. Kapak taşının tam ortasında dikdörtgen biçiminde suluk bulunmaktadır. Mezarın baş ve ayak şahideleri silindirik forma sahiptir. Birbirleriyle aynı forma sahip olan şahideler oturduğu herhangi bir kaide bulunmamaktadır. Baştaşının üst kısmı yuvarlatılmıştır, ayak taşının ise daha düz durumdadır



Foto. No:160



Foto. No: 161



Foto. No: 162

<b>Katalog No</b>	: 52
<b>Fotoğraf No</b>	: 163
<b>Çizim No</b>	: -
<b>İnceleme Tarihi</b>	: 16. 08. 2015
<b>Günümüzdeki Durumu</b>	: Kırık
<b>Malzeme Teknik</b>	: Mermer

**Kitabenin Okunuşu ve Tarihi:**

H. -/ M. –

**Mezar Tipi** : Kapak taşlı mezar.

**Başlık ve Tepelik** : Kırık

**Bulunduğu Yer** : Hazirenin doğu köşesinde yer almaktadır.

**Genel Tanım:** Mermer malzeme kullanılarak yapılmıştır. Yukarıdan aşağıya doğru daralan düşey dikdörtgen forma sahiptir. Tepelik kısmı kırılmıştır. Kitabesinde bulunan yazılar taşın yıpranması sonucu silinmiştir. Kalan izlerden altı kitabe satırı olduğu anlaşılmaktadır. Kırık ve tamamlaması yapılan kapaklı mezar taşlarının kapağı üzerine monte edilmiş durumdadır.





Foto. No: 163

<b>Katalog No</b>	: 53
<b>Fotoğraf No</b>	: 164
<b>Çizim No</b>	: -
<b>İnceleme Tarihi</b>	: 16. 08. 2015
<b>Günümüzdeki Durumu</b>	: Kırık
<b>Malzeme Teknik</b>	: Mermer

**Kitabenin Okunuşu ve Tarihi:**

H. -/ M. –

<b>Mezar Tipi</b>	: Kapak taşlı mezar.
<b>Başlık ve Tepelik</b>	: Sivri kemerli tepelikli.
<b>Bulunduğu Yer</b>	: Hazirenin doğu ucunda pencerenin önündedir.

**Genel Tanım:** Mermer malzeme ile yapılmıştır. Sivri kemerli düşey dikdörtgen forma sahiptir. Kitabesinde bulunan yazılar taşın yıpranması sonucu silinmiştir. Kalan izlerden üç kitabe satırı olduğu anlaşılmaktadır. Mezar taşlarının yanına bağımsız bir şekilde monte edilmiş durumdadır.



Foto. No: 164



<b>Katalog No</b>	: 54
<b>Fotoğraf No</b>	: 165-166
<b>Çizim No</b>	: -
<b>İnceleme Tarihi</b>	: 16. 08. 2015
<b>Günümüzdeki Durumu</b>	: Sağlam
<b>Malzeme Teknik</b>	: Mermer

**Kitabenin Okunuşu ve Tarihi:**

H. -/ M. –

<b>Mezar Tipi</b>	: Kapak taşlı mezar.
<b>Başlık ve Tepelik</b>	: Düşey dilimli sarıktan oluşan oval biçimli başlık.
<b>Bulunduğu Yer</b>	: Hazirenin doğu köşesinde bulunmaktadır.

**Genel Tanım:** Mermer malzeme kullanılarak yapılmış olan mezar taşı kare prizma gövdeye sahiptir. Kısa gövdesinden sonra kalın kısa bir boyun üzerine oturan düşey dilimli sarıktan oluşur. Mezar taşında süsleme unsuru olarak kullanılan bir öge bulunmaz. Ayrıca başlığın özenli işleniş dönemi kıyafetlerindeki ayrıntıları ortaya koyması ve dönemin etnografik özelliklerini yansıtması açısından dikkat çekicidir.



Foto. No: 165



Foto. No: 166

<b>Katalog No</b>	: 55
<b>Fotoğraf No</b>	: 167-168
<b>Çizim No</b>	: -
<b>İnceleme Tarihi</b>	: 16. 08. 2015
<b>Günümüzdeki Durumu</b>	: Sağlam
<b>Malzeme Teknik</b>	: Mermer

**Kitabenin Okunuşu ve Tarihi:**

H. -/ M. –

<b>Mezar Tipi</b>	: Kapak taşlı mezar.
<b>Başlık ve Tepelik</b>	: Düşey dilimli sarıktan oluşan oval biçimli başlık.
<b>Bulunduğu Yer</b>	: Hazirenin doğu köşesinde bulunmaktadır.

**Genel Tanım:** Hazirenin doğu köşesinde bulunmaktadır. Mermer malzeme kullanılarak yapılmış olan mezar taşı kare prizmal gövdeye sahiptir. Kısa gövdesinden sonra kısa bir boyun üzerine oturan düşey dilimli sarıkla son bulur. Ayrıca başlığın özenli işlenişi dönem kıyafetlerindeki ayrıntıları ortaya koyması ve dönemin etnografik özelliklerini yansıtması açısından dikkat çekicidir. Mezar taşında süsleme unsuru olarak başlık dışında herhangi bir unsur bulunmamaktadır.



Foto. No: 167



Foto. No: 168

## **5.DEĞERLENDİRME**

Hazirede yapılan arařtırmalar neticesinde katalog bölümüne 55 adet mezar tařı dahil edilerek incelenmiřtir. Katalog bölümünde genel olarak tanımlamaları ve açıklamaları yapılan bu mezar tařları mezar tipolojisi, mezarı oluřturan unsurlar (řahideler, kitabe, sepüşlar (bařlıklar) ve tepelikler), kullanılan malzeme, teknik ve süsleme olmak üzere beř ana bařlık altında deđerlendirilecektir. Bu alt bařlıklar da kendi içerisinde türlerine özelliklerine göre alt bařlıklara ayrılıp deđerlendirilmiřlerdir.

### **5.1. Mezar Tipolojisi**

Hazire içinde bulunan mezarlardan kataloga alınan 55 mezarın orijinal halleri tam olarak bilinemediđinden; bugünkü durumları ile deđerlendirilecektir. Genel olarak dört tipte deđerlendirmeye alınmıřtır. Bunlardan 25 adedi çatma lahit mezar, 24 adedi kapaklı mezar, dört adedi řahideli mezar ve iki adedi ise çerçeveli tipte mezarlardır.

#### **5.1.1. Çatma Lahit Mezar**

Çatma lahit mezar tipi bař ve ayak ucu tařları birleřtiren iki yan tařından oluřmaktadır. Hazirede bulunan mezar tařlarının 25 adedi çatma lahit mezar (Katalog.no:2, 3, 5, 6, 7, 8, 9, 10, 11, 12, 13, 21, 32, 34, 35, 36, 38, 39, 42, 43, 44, 45, 46, 47 ,48) olarak düzenlenmiřtir.

#### **5.1.2. Kapak Tařlı Mezar**

Mezarın üst kısmını tamamen kapatan 10-20 cm. yüksekliđi bulunan yekpare mermer veya tař ile kapatılmıř olan mezarlardır<sup>102</sup>. Katalog kısmında incelemiř olunan 24 adet mezar tařı (Kat No:1, 4, 14, 15, 16, 17, 18, 19, 20, 23, 24, 25, 26, 27, 28, 30, 33, 37, 40, 41, 49, 51, 54, 55) bu řekilde düzenlenmiřtir. Kenarları kademeli bir biçimde profillendirilen kapak tařlarının ortalarında suluk bulunmaktadır. Kapak tařları orijinal olmayıp yapılan restorasyon esnasında bir kalıp yardımı ile yapılmıřtır. Kapak tařlarının

---

<sup>102</sup> Halit ÇAL – Özlem ATAÖĐUZ ÇAL, **Kastamonu Atabey Gazi Camisi ve Türbesi Hazirelerindeki Mezar Tařları**, Ankara, 2008, s.3.

hepsinin aynı forma sahip olması ve orijinal malzeme ile yapılmamış olması bunu anlamayı kolaylaştırır.

### **5.1.3. Tek Şahideler**

Kataloga alınan mezar taşları içerisinde herhangi bir mezar tipolojisi içine yerleştirilemeyen, mezarın şahidesi dışında başka unsuru bulunmayan mezar taşlarıdır. Orijinal halini bilmediğinden bu şekilde değerlendirilmiştir. Kataloğa alınmış olan dört adet mezar taşı bu tiptedir (Kat No: 22,50,52,53).

### **5.1.4 Çerçeveli mezar**

Genellikle üzerlerine baş ve ayak taşlarının dikili bulunduğu, mezarın doğusunda ve batısında tek parça, yanlarında ise birer uzun taş ile birleştirilen mezar biçimidir. Çok yüksek olmayan mezarın içi topraktır<sup>103</sup>. Katalog kısmında incelenen iki adet mezarı bu türdeki mezar yapılarına örnek gösterilebilir (Kat No: 29,31).

## **5.2. Mezarı Oluşturan Unsurlar**

Mezarı oluşturan unsurlar kaideler, yan taşları (pehleler), baş ucu taşları, kitabeler, ayak ucu taşları, serpuşlar (başlıklar) ve tepelikler olarak değerlendirilecektir.

### **5.2.1. Kaideler**

Kataloga dahil edilen mezarların hiçbirinde orijinal kaide bulunmamaktadır. Fakat yapılan restorasyonlar esnasında neredeyse bütün mezarlar Aydın falezi denilen dekoratif taş yardımıyla yaklaşık 30 cm.lik bir kaide üzerine yerleştirilmiştir.

### **5.2.2. Yan Taşları (Pehleler)**

Çatma lahit mezarlarda bulunan baş ve ayak ucu taşları arasında tek parçadan oluşan, baş ve ayak ucu taşını birbirine bağlayan yan taşları mezarın her iki yanını kapatmaktadırlar. Selçukluların taş sandukaları yerine üzerinde süsleme yapmak ve yazı yazma imkânı veren bu yan taşlarının; her ikisinde de süsleme ve kitabe örneklerine rastlanmaktadır. Kataloğa dahil edilen mezar taşları içerisinde yan taşlarının süslemeli örneklerini görmek mümkündür (Kat No: 3, 10, 12, 36).

<sup>103</sup> Halit ÇAL – Özlem ATAĞUZ ÇAL, a.g.e., s.4.

### 5.2.3.Şahideler

Baş ve ayak uçlarında yekpare blok taşlar bulunan taşlara şahide denilmektedir<sup>104</sup>. Mezar taşı ya da mezar şahidesi olarak adlandırılan taş; mezarı baş ve ayak ucundan sınırlayarak mezarın yerini belirtmek amacıyla kullanılmaktadır. Pek çok kültürde görülen ve kimi zaman adeta bir sanat eserine dönüştürülen mezar taşları, mezarın yapısına, onu koyan ya da yapan insanların inanışlarına, geleneklerine, sosyal statülerine ve ekonomik durumlarına göre değişik şekillerde olabilmektedir<sup>105</sup>.

#### 5.2.3.1.Baş Ucu Taşları

Mezar yapısında bulunan baş ucu taşı mezarda yatan kişiye ait meslek, bağlı bulunduğu tarikat, kabir sahibinin cinsiyeti, ölüm tarihi gibi bilgilerin bulunduğu, genellikle de baş kısmını belli eden taşlardır Baş ucu taşlarında bunlar dışında ölüm nedeni, dua ve dilekler, övgü niteliği taşıyan sözlerde bulunabilmektedir. Hazirede bulunan baş ucu taşları ise yapılan restorasyon esnasında bu durum göz ardı edilerek, iki baş ucu taşı aynı mezara ait gibi biri baş ucu taşı yerine diğeri ayak ucu taşı yerine konduğu mezarlarda bulunmaktadır.

#### 5.2.3.1.1.Kitabe

Katalogda incelenen 55 adet mezar kitabeleri açısından değerlendirildiğinde; dört adet mezar (Kat No: 33, 50, 54, 55) üzerinde hiçbir kitabeye rastlanılmamıştır. Kalan 51 adet mezar taşının üzerlerinde kitabeleri bulunmakta olup; iki adet (Kat No: 52, 53) mezar taşının kitabeleri ise okunamayacak derecede tahrip olmuş durumdadır. Geriye kalan 49 adet kitabeli (Kat No: 1, 2, 3, 4, 5, 6, 7, 8, 9, 10, 11, 12, 13, 14, 15,16, 17, 18, 19, 20, 21, 22,23, 24, 25, 26,27, 28, 29, 30, 31, 32, 34, 35, 36, 37, 38, 39, 40, 41,42,43, 44, 45, 46,47, 48, 49,51) mezar taşının tamamı okunabilmiştir<sup>106</sup>. Kitabeleri okunabilen 31 adet (Kat No: 1, 2, 3, 4, 5, 6, 7, 8, 9, 10, 11, 12, 13, 14, 15,16, 17, 18, 19, 20, 21, 22, 23, 24, 25, 26,27, 28, 29, 30, 31) mezar taşında tarih bulunurken; 18 adet (Kat No:32, 34, 35, 36, 37, 38, 39, 40, 41, 42, 43, 44, 45, 46, 47, 48, 49, 50, 52, 53) mezar taşının kitabelerinde tarih bulunmamaktadır. Kitabesi olan mezar taşlarının beş adedinde (Kat No:25, 26, 29, 30, 31) satırlar diyagonal biçimde yerleştirilirken; diğer 44 adet taşın kitabeleri düz yüzeyli şeritlerle bölümlendirilmiştir.

<sup>104</sup> Aslı, SAĞIROĞLU ARSLAN, **a.g.e.**, s.424.

<sup>105</sup> Şeref, POYRAZ, **Türkiye’de Mezar Taşları Sözleri**, Akçağ Yayınları, I. Basım, Ankara, 2003, s.30.

<sup>106</sup> Bedri MERMUTLU, Hasan Basri ÖCALAN, **a.g.e.**, s.575-593.



Yazılar Arapça- Farsça kullanılarak celi sülüs karakterlerle nakşedilmiştir. Genellikle dikdörtgen çerçeve içerisine alçak kabartma ile işlenmişlerdir ama iki adet kitabede kazıma ve alçak kabartma tekniklerinin bir arada (Kat No: 43,44) kullanıldığını görülmektedir. En erken tarihli kitabe 1475 senesine (Kat No:1) aitken en geç tarihli kitabe ise 1922 senesine (Kat No:31) aittir. Bu durum da hazirede bulunan mezar taşlarının yaklaşık yarım asırlık (447 sene) bir dönemin izlerini taşıdığının bir göstergesidir. Okunabilen kitabeler içerisinde yedi adet mezarın (Kat No: 19, 22, 29, 42, 43, 48, 53) kadınlara ait olduğu isimlerinden anlaşılmaktadır. Bu isimler Şerife Hadice Hatun, Fatma Zeyneb Hanım ismen geçerken diğerlerinde ise “Muhtereme”, “merhume”, “İntikale merhume” denilerek kabir sahibinin bir kadın olduğuna işaret edilmiştir. Mezar taşlarının 31 adedinde (Kat No: 1, 3, 10, 12, 14, 15, 16, 17, 19, 20, 21, 23, 24, 25, 26, 28, 30, 31, 32, 35, 36, 37, 38, 39, 40, 41, 47, 48, 49, 50) erkek isimlerine rastlanmıştır. Bu isimler Hüseyin, Abdülkadir, Mahmut, Ahmet, Mustafa, Mehmet, Ruhi, İbrahim, Yusuf Ziya, Ahmet Hamdi, Kadri, Yunus, Osman isimleridir.

#### **5.2.3.1.1.1. Kitabelerde Kullanılan Kalıplar**

Osmanlı kültüründe kopyalamaya dayalı yaratıcılık sürecinin çeşitliği ve zenginliğini somut bir şekilde izleyebildiğimiz alanlardan biri de mezar taşı edebiyatıdır. Edebi veya yarı edebi bir şekilde mezar taşına bir ölçüde zerafet ve asaley getirerek ölen kişiyi kuru bir künye ile bir duaya mahkum olmaktan kurtarıyor<sup>107</sup>. Kitabelere genellikle dünya hayatının fani olduğunu, ebediliğin yalnız Allah’a mahsus olduğunu, Allah’ın kudret ve bekasının ebedi olduğunu ve ölümün kaçınılmaz olduğunu ifade eden giriş cümleleri ile başlanmaktadır<sup>108</sup>. Hüve’l Hayyuü’l-Baki, Hüve’l- Baki, Hüve’- Hallaku’l Baki, Allah Hu, Merhum mağfurün leh, Kad intekale’l- merhum, İntekale’l-merhum, İntekaleti’-l merhume, El-merhum el-mağfur, Merhum ve Mağfurün, El-merhum gibi kalıplaşmış ifadeler, kitabelerin birinci bölümü olan ser levha kısımlarında olabildiği gibi; ikinci satırın başında da olabilir. Katalogda yer alan üç adet mezarda (Kat No:15, 22, 25) Hüve’l- Baki, üç adet mezarda (Kat No: 19, 20, 24) Hüve’- Hallaku’l Baki, dört adet mezarda (Kat No:34, 35, 40, 44) İntekale’l-merhum, dört adet mezarda ise (Kat No: 12, 14, 38, 41) El-merhum ifadeleri yer almaktadır.

<sup>107</sup> Ethem ELDEM, **Ölümüne Kopya Osmanlı Mezar Taşı Geleneğinde Metin Aktarımı Hakkında**, Bir Allamae-İ Cihan:Stphanos Yerasimos Armağanı, İstanbul,2012,s.236.

<sup>108</sup> Mahmut, ÖKÇESİZ, **a.g.e.**, s.28.

Erkek isimlerinin başında merhum, mağfur, merhum ve mağfurun leh, El merhum el magrur vb. ifadeler yer alırken; kadın mezar taşlarının başında merhume ve İntikale merhume gibi ifadeler yer almaktadır. Katalogda yer alan mezarlardan iki adet mezarda (Kat No: 20, 22) merhum, üç adet mezarda (Kat No:15, 19 23) merhum ve mağfurun leh, dört adet mezarda (Kat No: 42, 43, 48, 53) intikale merhume ifadeleri kullanılmıştır.

### **5.2.3.2. Ayak Ucu Taşları**

Ayak ucu taşları mezarın ayak ucuna yerleştirilen genellikle de baş ucu taşı tamamlar nitelikte hazırlanmışlardır. Ayak ucu taşları genellikle baş ucu taşlarından daha sade bırakılmakla beraber mezar taşını yaptıranın isteğine göre, dua yazdırılmış olan ya da selvi motifi gibi bitkisel süslemeye sahip olan veya sade bırakılmış örneklerine de rastlanan örnekleri bulunmaktadır.

Ayak ucu taşlarında fes, kavuk benzeri başlıkları görmek pek mümkün olamasa bile hazirede bulunan bazı mezarlara ait ayak ucu taşlarında baş ucu taşı aratmayacak nitelikte özenli yapılmış olanları mevcuttur (Kat No:12, 22, 39).

### **5.2.3.3. Başlıklar (Serpüşlar) ve Tepelikler**

#### **5.2.3.3.1. Başlıklar (Serpüşlar)**

Mezarlar için önemli olan unsurlardan biri de başlıklardır (serpüşlardır). Mezar taşlarında bulunan başlıklar, kabirde yatan kişi hakkında bizlere önemli bilgiler vermektedir. Öncelikli olarak mezarın sahibinin bir kadına mı, yoksa erkeğe mi ait olduğu mezarda bulunan başlıktan anlaşıldığı gibi, kişinin bulunmuş olduğu sosyal sınıfı ve sahip olduğu meslek hakkında bilgi sahibi olunabilir. Aynı zamanda hem kadın mezar taşında hem de erkek mezar taşında kullanılabilen başlık tipleri, mezar sahibi kişi hakkında kesin ipuçları vermemektedirler<sup>109</sup>. Başlık bir diğer adıyla serpuş Osmanlı döneminde çok ince detaylara inilerek kullanılmıştır<sup>110</sup>. Osmanlı zamanında devletin ileri gelenleri ile sıradan halk arasındaki zümre farkının ayrımını ve kişilerin ait

<sup>109</sup> Aşlı SAĞIROĞLU ARSLAN, *Kayseri Zamantı Irmağı Çevresindeki Bezemeli Mezar Taşları*, Kayseri, 2005, s.136-137.

<sup>110</sup> Hür Kâmil, BİÇİCİ, "Osmanlı Dönemi Ortakent Başlıklı Mezar Taşları", *Turkish Studies InterNATIONAL Periodical Fort he Languages, Literature and History of Turkish or Turkic Volume 7/4*, Fall, 2012, s.1082.

oldukları yeri gösteren birçok farklı başlık çeşidi kullanılmaktaydı. Kişiler başka zümreye ait olan başlığı giymezlerdi<sup>111</sup>.

Başı soğuktan ve sıcaktan korumak ve daha güzel görünmek amacıyla erkekler tarafından giyilen, çeşitli ebatlarda farklı şekil, renk ve kumaşlardan oluşan sarık, börk, takke, külah ve fes gibi başlıkların etrafına sarılan ince beze verilen isimdir<sup>112</sup>. Terkli sarıklar (beş, yedi, sekiz, oniki terkli) Osmanlı dönemine ait mezar taşlarındaki tarikat (derviş) taşları olarak da adlandırılmaktadır. Bu terklere sikke formu da denilmektedir<sup>113</sup>.

İncelenmiş olan mezar taşlarından 12 adet sarık, üç adet kavuk, üç adet fes tipi başlık; 17 adet sivri kemerli, 11 adet zeyni tipi tepelik yer almaktadır. Bunun dışında iki adet silindirik forma sahip mezar taşı ve altı adet mezar taşı ise başlık ya da tepeliğe sahip değildir.

Katogta incelenen 55 adet mezar taşının 12 adedinde (Kat No:15, 17, 23, 24, 26, 30, 31, 33, 40, 41, 54, 55) sarık bulunmaktadır.



Kat No:1



Kat No:15



Kat No:23



Kat No:24

İlk olarak I. Bayezit döneminde kullanılmaya başlanan kavuk, divan üyeleri ve komutanlar tarafından giymeye başlanmış daha sonraları ise yaygınlaşmıştır. Yaygın olarak ilmiye sınıfı ve bazı tarikat mensuplarının kullandığı bu başlık türü halk arasında giyilmezdi<sup>114</sup>. Osmanlı mezarlıklarında 17. yy. sonrasında en fazla rastlanan bir başlık türü de kavuklardır. Dışı çuhadan içi ise beyaz astarlı olup arasında pamuk bulunan başlıkların üzerine geometrik şekiller (yıldız, baklava, düşey çubuk) oluşturacak biçimde dikilmesiyle elde edilmektedir<sup>115</sup>. Çok çeşitli tipleri bulunan kavukların biçim

<sup>111</sup> Selma Gül, **Kadıköy Taşköprü Caddesi Mezarlığı** (Batı Yönündeki 18. Yy Mezar Taşlarının Sanat Tarihi Açısından Değerlendirilmesi) Marmara Üniversitesi Türkiyat Araştırmaları Enstitüsü Yüksek Lisans Tezi, İstanbul, 2009, s.252.

<sup>112</sup> Hür Kamil, BİÇİCİ, **a.g.m.s.**1083.

<sup>113</sup> Mahmut, ÖKÇESİZ, **Kuşadası Adalızade Osmanlı Mezar Taşları**, İstanbul, 2013, s.14.

<sup>114</sup> **Meydan Larousse Büyük Lugat ve Sözlük**, "Kavuk Maddesi", C.XI, s. 89.

<sup>115</sup> Hür Kamil, BİÇİCİ, **a.g.m.s.**1083.

olarak birbirlerinden farkı açık bir biçimde belli değildir. Kavuklarda, üzerine sarık sarılan başlık, büyük oranda görünür<sup>116</sup>.



Kat No:16



Kat No:19



Kat No:20

Osmanlı döneminin önemli bir kısmında Müslüman erkekler tarafından kullanılan başlık türü kavuktu ama II. Mahmud'un 1829 yılında yaptığı kıyafet devrimiyle, orduya giren fes kullanımı, sivil halk içinde bir zorunluluk oluyordu. Çok farklı biçimleri olan kavuğun yerini, dinsel kesim ve tarikatlerin dışında Osmanlı toplumunda tüm kesimlerin kullanmaya başladığı ve takan kişi hakkında kavuğa nazaran daha az şey söyleyen fesin alması, kıyafet alanında bir devrim ve denge anlamına geldiği söylenebilir<sup>117</sup>. Tekke şeyhlerinin ve ilmiye sınıfı mensuplarının kavukları hariç Sultan iradesiyle 3 Mart 1829'da kullanımdan kaldırılan kavuk yerine fes giyilmesi devlet memurlarına zorunlu hale getirilmiş daha sonraları halk tarafından da giyilmeye başlanmıştır.



Kat No:17



Kat No:25



Kat No:28

Kavuğun bırakılması bazı kimseler tarafından hoş karşılanmamış "püsküllü bela" sözü ilk defa fesin kabulünden sonra söylenmeye başlamıştır. Padişahın tarafından getirilen bu uygulamayı beğenenler arasında birçok şair bulunmuş, fese dair sayısız şiirler

<sup>116</sup> Halit, ÇAL, "İstanbul Eyüp'teki Erkek Mezartaşlarında Başlıklar" **Eyüp Sultan Sempozyumu III**, İstanbul, 2000, s.210.

<sup>117</sup> Hans Peter LAQUER, **a.g.e.** İstanbul, 1997.s.139.

yazılmıştır<sup>118</sup>. Tanzimat döneminde 1832 yılından Cumhuriyet'in ilk yıllarına kadar kullanımda olan fesi özellikle İstanbul'da halk ve asker dahil bütün görevliler giymiş, sarık ise yalnızca alimler, tarikat mensupları ve din adamları tarafından kullanılmıştır<sup>119</sup>.

#### 5.2.3.4. Tepelikler

Osmanlı mezar taşlarında kullanılan başlıklar kadar ilgi çekici bir diğer unsur ise taşların tepe kısımlarıdır. Özellikle kadın mezar taşlarında başlık kullanılmadığı için bir kadının zerafetini, inceliğini yansıtmak amacıyla çeşitli bitki ve çiçeklerin kullanılmasıyla oluşturulmuş tepelikler sanatsal nitelik taşımaktadır<sup>120</sup>. Hazirede incelenen mezar taşlarında; 18 adet sivri kemerli, 11 adet zeyni tipi tepelik yer almaktadır.

##### 5.2.3.4.1. Sivri kemerli tepelikli

Dikdörtgen gövdeli mezar taşlarının üst kısmının sivri kemerle sonlanmasından meydana gelmektedir. Mezar taşları hemen her yüzyılda (14-19. yy. arası) görülmektedir. Anadolu Türk mezar taşlarında erken devirden Osmanlı dönemi sonuna kadar her zaman uygulanan bir başlık tipidir<sup>121</sup>. Hazirede incelenen mezarlardan 18 adedi (Kat No: 5, 8, 9, 10, 11, 12, 23, 28, 29, 31, 32, 34, 38, 45, 48, 50, 53) bu başlık türüne örnek olarak gösterilebilir.



Kat No: 3



Kat No: 5



Kat No: 10

##### 5.2.3.5. Zeyni Tipi Tepelikli

Zeynüddin Hâfî tarafından 15. Yüzyılda Herat'ta kurulan ve Abdüllatif Kudsî (öl. 856 / 1452) ile yine aynı asrın ikinci çeyreğinde Bursa'ya getirilen Zeyniyye tarikatına mensup kişilerin mezar taşları devrin bir başka mezar taşı formudur. Bu mezarların baş ve ayak uçlarında bir köşesi üste gelecek şekilde yerleştirilen dörtgen bölüm ile bunun

<sup>118</sup> İzzet KUMBARACILAR, *Serpuşlar*, Ankara, 1934, s.34.

<sup>119</sup> Hür Kamil, BİÇİCİ, *a.g.m.* s.1083.

<sup>120</sup> Nazan, KIVRAKOĞLU, *İstanbul Çiçekçi Camii Haziresi Mezar Taşları (Erciyes Üniversitesi Sosyal Bilimler Enstitüsü Sanat Tarihi Anabilim Dalı Yüksek Lisans Tezi)*, Kayseri, 2013, s.148.

<sup>121</sup> Halit, ÇAL – Özlem, ATAĞUZ ÇAL, *a.g.e.*, s.10.



altında bir boyun ve tekrar genişleyen konsolun oluşturduğu bir şâhide bulunur. Baş ve ayak şâhideleri yanlarda pehlelere bağlanır. Şâhidelerin dış yüzleri her zaman, iç yüzleri ise, bazen yazı alanı olarak kullanılmıştır. Taşın genişlediği ve daraldığı uçlar boyunca uzanan enine silme – bordür kuşakları arasında yazı panoları yer almaktadır. Panoların arası sade veya zencirek bordürlerle çevrilidir. Taşın alt ucu yan pehle taşlarıyla birleşip bir tekne oluşturabilmesi için genişletilmiştir. Genişleyen konsol kısmının dış yüzü de ayrı bir kompozisyon içinde yazı alanı olarak değerlendirilmiştir. Bu mezar taşlarının Zeyniye Kültürünün Anadolu'ya gelişinden itibaren kullanılmaya başlandığı düşünülmektedir<sup>122</sup>.

Hazirede incelenen mezarlardan 18 adedi (Kat No:2, 6, 7, 13, 21, 39, 42, 43, 46, 47, 48) bu başlık türüne örnek olarak gösterilebilir



Kat No: 2



Kat No: 21



Kat No: 48

### 5.3. Kullanılan Malzeme

Kataloga dahil edilen 55 adet mezar taşı değerlendirildiğinde tamamının mermer malzemelidir. Yapılan onarımlar esnasında mezarların düzenlenmesinde dekoratif taş olarak kullanılan Aydın falezli harç ile beraber mezarların kaidelerinde kullanılmıştır. Bazı mezar taşlarını sağlamlaştırmak için demir malzeme kenet olarak kullanılmıştır. Kapak taşlı mezarlar düzenlenirken çimento harcından faydalanılmıştır.

### 5.4. Teknik

Kataloga dahil edilen mezarlarda yapılan araştırmalar sonucunda karşılaşılan en dikkat çekici unsurlardan mezar taşları üzerine yapılan bezemelerdir. Bu süslemelerin neler

<sup>122</sup> Hicabi ÜLGEN, **Osmanlı Mezar Taşlarının Bursa Ve Civarındaki İlk Örnekleri**, Uludağ Üniversitesi Sosyal Bilimler Enstitüsü İslâm Tarihi Ve Sanatları Anabilim Dalı Türk İslam Sanatları Tarihi Bilim Dalı Doktora tezi, Bursa, 2009, s.156.

olduğu kadar, süslemelerin yapılmasında kullanılan teknik de önemlidir. Bezemelerin yapılmasında alçak kabartma ve kazıma teknikleri kullanılmıştır.

İncelenmiş olan 55 adet mezar taşında 53 adetinde (Kat No: 1, 2, 3, 4, 5, 6, 7, 8, 9, 10, 11, 12, 13, 14, 15, 16, 17, 18, 19, 20, 21, 22, 23, 24, 25, 26, 27, 28, 29, 30, 31, 32, 34, 35, 36, 37, 38, 39, 40, 41, 42, 45, 46, 47, 48, 49,51, 52, 53, 54, 55) alçak kabartma; iki adetinde (Kat No: 43, 44) adetinde alçak kabartma ve kazıma teknikleri bir arada kullanılmıştır.

### **5.5.Süsleme**

Mezar taşları üzerinde bulunan süslemeleri kronolojik bir çalışma ile tesbit etmek Türk bezemeciğilinin en doğru tarihini meydana getirmek demektir. Her mezar taşı ayrı bir devrin eseridir. Türk tezyinat tarihinin ana kaynağı olan mezar taşlarında her devre ait süslemenin kendine mahsus örneklerini görmek mümkündür. Bu devirleri karşılaştırarak Türk taş işçiliğinde kullanılan motif gelişimini takip etmek de mümkün olur<sup>123</sup>.

Seyyid Usul Dergâhı Haziresinde bulunan mezar taşlarının üzerinde dönemini yansıtan süslemeler bulunmaktadır. Bu süslemeler; bitkisel süslemeler, geometrik süslemeler, nesnel ve yazılı bezemeler olarak değerlendirilecektir.

#### **5.5.1. Süsleme çeşitleri**

Hazirede yer alan mezar taşları üzerinde genellikle kendi dönemlerini yansıtacak biçimde kullanılan motiflere dayalı bir süsleme kompozisyonu kullanılmıştır. Osmanlının geç dönemlerinde görülen “S”, “C” kıvrımları, zarif kıvrımlı dallar ve yapraklar, çiçek, servi, özellikle şahide tepeliklerinde dikkati çeken yaprak ve üzüm salkımı kompozisyonları kullanılmıştır. Bunların yanında gül, gonca, yıldız, palmet ve rumiden oluşan kompozisyonlar vazo içerisinden çıkan çiçek bezemeleri, volüt, üzüm salkımı, yaprak kullanılmış olup mezarın yan taşlarında (pehle) bulunan gülbezekler dikkat çekicidir. Bitkisel süslemenin yoğun şekilde kullanıldığı mezarların genellikle kadınlara ait olduğunu söyleyebiliriz. Dergaha ait bir hazire oluşundan kaynaklanacağını düşündürten bir ayrıntı ise hazirede bulunan mezar taşları üzerinde figüratif süslemeye raslanmamış olmasıdır.

<sup>123</sup> Mehmet ÖNDER; “Mezarlıklar ve Mezar Taşlarımız”, Türk Yurdu. S. 253, İstanbul, 1956, s. 621.



### 5.5.1.1. Bitkisel Süsleme

Mezar süslemelerinde bitkisel motiflere bu kadar çok yer verilmesinin nedeni, insanların istirahatgahlarını cennet bahçelerine benzetme gayretlerinin yanı sıra, İslam inancında bitki yetiştirmenin önemli olmasıdır. Zira Hz. Peygamber (s.a.v.) “Herhangi biriniz elinde bir hurma fidanı varken kıyamet kopacak olsa bile onu derhal diksin” demiştir. Ayrıca başka bir Hadis-i Şerif’te de dikilen ağacın kabir azabını hafifleteceği beyan edilmektedir. Bu yüzden ki mezarlarımız çeşitli bitkilerle bezenmiş ve ağaçlandırılmış olup, bitkisel süslemeleri daha da ölümsüz kılabilmek için taşa işlenmişlerdir<sup>124</sup>.

#### 5.5.1.1.1. Gül

Orta Asya eski Türk topluluklarından başlayarak günümüze kadar Türklerin çeşitli olay ve kavramları, yazılı olarak anlatmak yerine sembolik ifadeler kullanarak anlatmayı tercih ettikleri bilinmektedir<sup>125</sup>. Mezar taşları da bu sembolik ifadelerin kullanıldığı önemli eserlerdir. İlahi güzelliği temsil eden gül motifi mezar taşları üzerinde kullanılan önemli süslemelerdendir. İncelenen mezar taşları üzerinde iki adet mezar taşında gül motifi (Kat No: 22, 40) kullanılmıştır.



Kat No: 40



Kat No: 22

#### 5.5.1.1.2. Palmet

Hazirede bulunan mezar taşlarının 11 adedinde palmet ve rumi motifi (Kat No:3, 4, 9, 10, 11, 12, 32, 34, 38, 39 ,45) bulunmaktadır. Palmet bir sapın iki tarafında simetrik olarak usluştırılmış bitkisel bezeme unsurudur<sup>126</sup>. Türk sanatında oldukça sık kullanılan bir diğer motif olan rumi, usluştırılmış yaprak biçiminde olan bir süsleme

<sup>124</sup> Aslı, SAĞIROĞLU ARSLAN, a.g.e., s.392

<sup>125</sup> Yunus, BERKLİ, **Mezar Taşlarında Görülen Kılıç, Hançer, Ok-Yay Ve Bayrak Motiflerinin Sembolik Anlamları**, Ekev Akademi Dergisi, S: 31, Erzurum, 2007, s.67

<sup>126</sup>Metin SÖZEN, Uğur TANYELİ, **Sanat Kavran Ve Terimleri Sözlüğü**, Remzi Kitabevi, İstanbul 1992, s.184.

ögesidir<sup>127</sup>. Tek değerlendirildikleri gibi birlikte bitkisel kompozisyon olarak da ele alındıkları görülmektedir.

#### 5.5.1.1.3. Rumi

Kökene ve çıkış yerleri hakkında çeşitli görüşler bulunan palmet ve rumi motifleri, Türk sanatında ilk dönemden itibaren kullanılan, özellikle İslamiyet'teki figür yasağı ile sanatın her alanında çeşitli tekniklerde kullanılan motiflerdir. Mezar taşlarında Erken dönemlerde daha çok yer almışlar, Osmanlı sanatında batılı üslupların etkisinin olduğu dönemde diğer bitkisel motifler daha çok kullanılmaya başlanmıştır<sup>128</sup>.



Kat No: 3



Kat No:4



Kat No: 45

#### 5.5.1.1.4. “S”, “C” Kıvrımları

Klasik dönemde kullanılan ağırbaşlı motifler yerine daha çok geç Osmanlı süslemesi diye söz ettiğimiz “C”, “S” kıvrımları da hazirede bulunan mezar taşlarının süslemesinde karşımıza çıkmaktadır. Mezar taşlarının yedi adedinde “S” ve “C” kıvrımları (Kat No: 3, 10, 12, 22, 32, 38, 49) bulunmaktadır.



Kat No: 10



Kat No: 12



Kat No: 22

#### 5.5.1.1.5. Servi

İran mistizmine dayandırılan selvi, yaz kış ölmeyen bir ağaç olması, uzun boyu, fırtınada bile ağır başlı tavrı, temizliği, güzel kokusu, yoğun dal ve yaprakları rüzgâr vs. dış etkenlere karşı koruyucu niteliği gibi etkenler nedeniyle mezar taşında oldukça fazla

<sup>127</sup>Metin SÖZEN, a.g.e., s.205.

<sup>128</sup> Bülent Nuri, KILAVUZ, “Bozdoğan-Yazıkent Beldesi Mezarlığı Süslemeli Kadın Mezar Taşları”, s.95.

olarak kullanılmış bir motiftir<sup>129</sup>. Genellikle ayak taşlarına işlenen bu moti haziredeki üç adet mezar taşında (Kat No: 22, 29, 31) bulunmaktadır.



Kat No: 22



Kat No: 29



Kat No: 31

#### 5.5.1.1.6. Gülbezek

Hazirede beş adet mezar taşında gülbezek (Kat No: 3, 10, 12, 36, 48), motifi kullanılmıştır. Gülbezek motifi usluştırılmış gül biçiminde olan bir bezeme ögesidir<sup>130</sup>. Gülbezek gökyüzünü ve evreni simgelemektedir<sup>131</sup>. 13.yy ile beraber çoğunlukla kadın mezar taşlarında ilgi çekici bir süsleme elemanı olan rozetler (gülbezekler) geç devir Osmanlı mezar taşlarına kadar kullanılmıştır. Karamanoğulları dönemi Konya mezar taşları üzerinde de işlenen süsleme çeşitlerinden birisidir. Ayrıca İstanbul'daki 18 ve 19. yüzyıl Osmanlı mezarlarında gülbezek motifleri görülür.



Kat No: 3



Kat No: 12

<sup>129</sup>Burhan OĞUZ, **Mezar Taşlarında Simgeleşen İnançlar**, İstanbul,1983, s.47.

<sup>130</sup> Metin SÖZEN, **a.g.e.**, s.98.

<sup>131</sup> Mahmut ÖKÇESİZ, **a.g.e.**, s.44.



#### 5.5.1.1.7. Yaprak (Akant yaprağı)

Yaban enginarı veya kenger yaprağı biçiminde olan akant yaprağı Antik Yunan sanatından beri kullanılan bir bezeme unsurudur. Akant yaprağı Anadolu Selçuklu sanatında sütun başlıklarında kullanılmıştır<sup>132</sup>. Hazirede bulunan mezar taşlarının dört adedinde yaprak motifi (Kat No: 22, 27, 29, 31) kullanılmıştır.



Kat No: 22



Kat No: 22



Kat No: 29

#### 5.5.1.1.8. Üzüm Salkımı

Katalogta incelenen mezar taşlarının bir adedinde ise üzüm salkımı motifi (Kat No: 29) kullanılmıştır. Üzüm ve asma, cennet meyvelerinden sayılmaktadır. Antik çağdan itibaren hayat ağacı olarak kullanılan bu meyvenin bereket, bolluk gibi sembolik anlamları vardır<sup>133</sup>. Yaşar Çoruhlu ise ecel şerbetini içmek olarak yorumlamıştır. Üzümlerle ilgili inanışların Asya kültüründen buraya aktarılmış olabileceği düşünülmeyle birlikte, bu motiflerin geç Osmanlı sanatında yaygınlaşması Avrupa etkisine bağlanmaktadır<sup>134</sup>.



Kat No: 29

<sup>132</sup> Semra ÖGEL, *Anadolu Selçuklu Taş Tezyinatı*, Ankara, 1987, s.79.

<sup>133</sup> Burhan OĞUZ, *a.g.e.*, s.74.

<sup>134</sup> Halit, ÇAL – Özlem, ATAÖĞÜZ ÇAL, *a.g.e.*, s.38.

Katalogta incelenen mezar taşlarında kullanılan diğre bitkisel süsleme unsurları arasında, üç adet çiçek motifi (Kat No: 4, 18, 29), bir adedinde gonca motifi (Kat No: 18), bir adedinde volüt motifi (Kat No: 22) bulunmaktadır.

### 5.5.1.2. Geometrik Süsleme

Katalogta incelenen mezar taşları üzerindeki geometrik süslemeler yıldız, rozet, baklava dilimi, zencirek motifi, yıldızlı bordür ve zar sütünce başlığı ve şemse, olarak tesbit edilmiştir.

#### 5.5.1.2.1. Yıldız- Mührü Süleyman

Bir adet mezar taşı üzerinde yıldız motifi (Kat No:16) kullanılmıştır. Yıldız motifi içerisinde tam merkeze mührü Süleyman (davut yıldızı) olarak bilinen motif işlenmiştir.



Kat No: 22

#### 5.5.1.2.2. Baklava Dilimi

Katalogta incelenen 55 mezar taşının üç adedinde baklava dilimi motifi (Kat No: 10, 19, 20) kullanılmıştır. 19 ve 20 nolu mezar taşlarının kavuklarında bu süsleme unsuruna yer verilmiştir. 10 nolu mezar taşında ise aynı motif sütünce üzerinde kullanılmıştır.



Kat No: 19

dokuz adedinde zencirek motifi (Kat No: 3, 4, 9, 10, 32, 36, 38, 39, 49), beş adedinde sütünce başlığı (Kat No: 4, 9, 10, 34, 48) bulunmaktadır.

### 5.5.1.3. Nesnel Süsleme

İncelenen mezarlar üzerinde bulunan nesnel süslemeler kâse, kurdela, kandil, püskül, tesbih ve balta tesbit edilmiştir. 18. yüzyılın ikinci yarısından itibaren dış etkenlerin tesiri ile süslemelerdeki dinginlik zamanla kaybolmuştur. Barok devrin mezar taşları biçim, görünüş ve motif yönüyle daha hareketli ve kıvrımlıdır. Çeşitli akımlar, sanatçılar tarafından Osmanlı toplumuna özgün bir şekilde sentezlenerek yorumlanmıştır. Böylece Batı kaynaklı çiçek yaprak motifleri mezar taşlarında da görülmeye başlamıştır. Etkili olan bu sanat akımlarıyla kurdelalara sarılı güller, lale, sümbül, karanfil ve servi ağaçları mezar taşları üzerinde yoğun bir şekilde kompozisyonlarda kullanılmıştır<sup>135</sup>.

20. yy. mezar taşlarında, 19. Yüzyılın bitkisel konulu birçok bezeme özelliği devam etmektedir; kadın mezar taşlarının bazılarının üst kısmı gül veya çeşitli bitkisel unsurlarla taçlandırılmış olması, bu dönemin belirgin özelliğidir. Akantusların, meyveli ve çiçekli kaselerin, vazoların bu yüzyıldaki süslemelerde fazla yer almadığı ve böylece mezar taşlarının gittikçe sadeleşmeye başladığı hissedilebilmektedir<sup>136</sup>.

#### 5.5.1.3.1 Vazo ve Kurdela

Katalogta incelen mezar taşlarında bir adet mezarda vazo ve kurdela (Kat No: 18), bir adet mezarda vazo (Kat No: 22) süsleme unsuru olarak kullanılmıştır.

<sup>135</sup> H. Kamil, BİÇİCİ, **Tire Müzesinde Bulunan Süslemeli Mezar Taşlarından Bazı Örnekler(XVIII-XX.Yy.)**, Ankara Üniversitesi İlahiyat Fakültesi Dergisi, S:50:1, Ankara, 2009, s.111.

<sup>136</sup> H. Kamil, BİÇİCİ, **a.g.m.** , s. 140.



Kat No: 18



Kat No: 22

### 5.5.1.3.2. Kandil

Kandil bir yakıtla fitil içeren ve aydınlatma amacıyla kullanılan toprak, teneke, veya cam kaptır. Eski devirlerden beri kullanılan bir aydınlatma aracıdır. İlk kandiller muhtemelen dini mekanları aydınlatma ya da ayinlerde kullanılmak amacıyla işlev görmüş olduğu düşünülmektedir. Mezar taşları üzerine işlenen kandil motifleri çoğunlukla ölünün gömüldüğü mezarı kıyamete kadar aydınlatmakla ilgili sembolik rolü vardır. Bunun yanında kandiller, nur gibi ışık yayması, etrafını aydınlatması nedeniyle Allah'ı işaret etmektedir. Hazirede bulunan mezar taşları içerisinde bir adet mezarda kazıma tekniğinde kandil motifi (Kat No: 43) işlenmiştir.



Kat No: 43



### 5.5.1.3.3. Teber, Tesbih ve Püskül

Ateşli silahlar kullanılmaya başlamadan önce kesici silahlar kullanılırdı. Türkler için silah eski zamanlardan beri önemli bir yere sahiptir. Seyyid Usul Dergahı haziresinde bulunan bir mezar taşına işlenmiş olan teber üzerine asılmış olan püsküllü tesbih (Kat No: 16) oldukça dikkat çekiçidir. Gezici dervişler ihtiyacı olan eşyaları yanlarında taşımışlar, hatta bir zincir yardımıyla omuzlarına asmışlardır. Teber de gezici dervişlerin yanlarında taşıdıkları eşyalardandır<sup>137</sup>.

Erzurum Mirseyit (Tanır) köyü mezarlığında üzerinde kesici silahlar kazınmış birçok mezar bulunmaktadır. Üzerinde kılıç, kama ve kalkan gibi kesici silahlar bulunan mezar taşları, erkek, yani savaşçı kişilerin mezarları olmalıdır<sup>138</sup>.



Kat No: 16

Süsleme unsuru olarak sayabilecek yazı dışında başka süsleme unsuru bulunmayan 29 adet (Kat No: 2, 5, 6, 7, 8, 13, 14, 15, 17, 19, 20, 21, 22, 24, 25, 26, 28, 30, 35, 37, 41, 42, 43, 46, 47, 48, 50, 52, 53) mezar taşı bulunmaktadır. Şahidesi üzerinde kitabe ve herhangi bir süsleme unsuru bulunmayan bir adet mezar taşı (Kat No: 51) bulunmaktadır.

<sup>137</sup> Gezici dervişler hakkında ayrıntılı bilgi için bkz: Tülün DEĞİRMENCİ, **Farklı İnançlar Farklı Kıyafetler: Osmanlı Resim Sanatında Gezici Dervişler(16-17.Yüzyıllar)**, Sanat Tarihi Araştırmaları Dergisi, S:1. İstanbul, 2006. s.79-98.

<sup>138</sup> Aslı, SAĞIROĞLU ARSLAN, **a.g.e.**, s.424.

## 6.SONUÇ

Bursa Osmangazi ilçesinde yer alan Seyyid Usul Dergahı Haziresinde yapılan arařtırmalar neticesinde mezar tipleri orijinal hali ile günümüze ulaşmadıkları için bugünkü durumları ile değerlendirilmiştir. Haziredeki mezar tipleri çatma lahit, kapak taşlı ve çerçevesi olmak üzere üç ana grupta incelenmiştir. Hazirede en yaygın görülen mezar tipi çatma lahit ve kapak taşlı mezarlardır.

Katalogda incelenen mezarların hiçbiri orijinal bir kaideye sahip değildir. 2005 yılında Bursa Büyükşehir belediyesi tarafından yapılan restorasyon esnasında hazire yeniden düzenlenmiş, Aydın falez denilen dekoratif amaçlı kullanımı yaygın olan gözenekli bir taş çeşidi ve çimento harç yardımıyla tüm mezarlar yaklaşık 30 cm.lik bir kaide üzerine yerleştirilmiştir.

Kitabesi bulunan taşların tamamında tarih satırı bulunmamaktadır. Tarih olan kitabelerde ise en erken tarihli H. 880/M. 1475 tarihli; en geç tarihli olan mezar ise H. 1340/ M. 1922 tarihli. Buna göre hazire yaklaşık olarak 450 senelik bir geçmişe sahiptir. Günümüzde hazireye gömü işlemi yapılmamaktadır. Kitabelerinden anlaşıldığına göre 15.yy ait dört adet, 16.yy ait on adet, 18.yy ait beş adet, 19.yy ait beş adet, 20.yy ait altı adet mezar bulunmaktadır. 16. yy mezar taşlarında, kitabesinde tarih bulunan mezar taşlarının süsleme düzeni, yazı karakterleri olarak birbirlerine benzerdirler. Yazılar daha iri karakterlerle yazılmıştır, süslemler ise tek boyutlu ve erken devir özelliği sergiler. Kitabesinde tarih bulunmayan diğer taşlar göz önünde bulundurulup değerlendirme yapıldığında hazire genelinde 16.yy ait mezar taşlarının ağırlıklı olduğu söylenebilir. Tarihi okunabilen mezar taşları içerisinde 17. yy ait bir mezar taşı bulunmamaktadır. Tarihi bulunmayan mezar taşları içerisinde 17.yy ait mezar taşı bulunma ihtimali mümkündür.

Haziredeki mezar taşları genellikle dikey dikdörtgen forma sahiptir. Bunun dışında zeyni tipi denilen formda ve silindirik forma sahip mezar taşlarında bulunmaktadır.

Düsey dikdörtgen forma sahip mezar taşlarının ayak şahideleri genel olarak baş şahidelere oranla daha küçük ve daha az süsleme unsuruna sahiptir.

Katalogda incelenen mezar taşlarında bulunan başlıklar kendi arasında sınıflandırılarak sarık, kavuk, fes; tepelikler ise sivri dilimli tepelikli, zeyni tipi tepelikli olarak gruplandırılmıştır.

Mezarların genelinde kitabe kullanılmıştır. Yüzeyi boş bırakılan ya da kitabesiz olan mezar taşlarında bulunmaktadır. Genel olarak kitabe satırları taşın yüzeyi hafif çökertilerek ince profillerle dikdörtgen silmelerle satırlara ayrılmıştır. Birkaç örnekte ise herhangi bir çerçeve veya profil olmaksızın taşın yüzeyine alçak kabartma olarak işlenmiştir. Kitabe satırları genellikle düz satırlar halinde verilmiştir, az sayıda örnekte ise diagonal biçimde yazı satırlarına rastlamak mümkündür. Bazı kitabe satırları ise iki ya da üç satır izlenimi veren istifleme (yığma, biriktirme) tekniği kullanılmıştır.

Hazirede yapılan araştırma neticesinde tüm mezartaşlarının yapımında mermer malzeme kullanıldığı tesbit edilmiştir. Mermer üzerinde senelerin bıraktığı izler, maruz kaldığı doğa faktörlerinden kaynaklanan tahribatlar, kırılmalar meydana gelmiştir. Hazirede mermer malzemenin yanında mezar yerleri düzenlenirken beton harç Aydın falezi ve sağlamlaştırmak amacıyla demir malzeme de kullanılmıştır.

Hazirede bulunan mezar taşlarının çok az bir kısmı süslemesiz, yalın olarak ele alınmıştır. Süslemeye sahip mezar taşlarında ise yoğun bitkisel kompozisyon ve yazı kullanılmıştır. Geometrik, bitkisel ve nesnel süsleme kullanılan süsleme çeşitleri arasındadır. Gül, palmet, rumi, üzüm salkımı, yaprak, volüd, selvi, gonca, yıldız, rozet, baklava dilimi, mukarnas, “S” ve “C” kıvrımları, kase, kurdela süslemeler arasında yer almaktadır. Ayak şahideleri genel olarak sade ya da süslemesiz olarak yapılmıştır.

Osmanlı Devleti'nin son dönemine kadar işlevini sürdürmüş olan hazirede dergahın şeyhlerine ait mezarların yanında çeşitli tarikat ve meslek gruplarına ait kişilere, tarikat mensubu kişilerin yakınlarını ve halktan kişilere ait mezarlar da bulunmaktadır. Ayrıca hazirede bulunan mezar taşları üzerinde Osmanlı mimarisinde görülen akımların etkilerini izlemek mümkündür.

Onarım çalışmaları öncesinde terkedilmiş vaziyette bulunan hazire, yapılan çalışmalarla bugünkü görünümünü kazanmıştır. Fakat restorasyon aşamasında farklı farklı mezar

taşları sanki bir mezara ait gibi düzenlenmiş, hatta bazen iki baş taşı, biri baş taşı yerine diğeri ayak taşı yerine monte edilerek; tek bir mezar görünümü verilmeye çalışılmıştır. Taşınmaz kültür varlıklarımızdan olan mezar taşları koruma altına alınmak istenmişse de, aslını yansıtmayan görüntüler ortaya çıkmasına neden olunmuştur. Gelecek kuşaklara yanlış bilgi aktarma endişesiyle, bu tip restorasyon çalışmalarında uzman sanat tarihçilere görev verilirse bu yanlışlıkların önüne geçilebilir. Özellikle mezar taşı, hazire ve mezarlık restorasyonlarında sanat tarihçi bulunması hususi ve gerekli olduğunu bize Seyyid Usul Dergahı restorasyonunda yapılan hatalar göstermektedir.

Ümid ediyoruz ki bu yüksek lisans tezi Türk mezar taşı çalışmaları arasında yerini alıp; Bursa mezar taşları çalışmaları için de bir ön çalışma niteliği taşır.

## KAYNAKÇA

- ARSEVEN, Celal Esad, **Sanat Ansiklopedisi**, C: I, Maarif Matbaası, İstanbul, 1943, s. 182-184.
- AYANOĞLU F.İ.; “Vakıflar İdaresince Tanzim Ettirilen Tarihi Makberler”, **Vakıflar Dergisi**, Ankara, 1942, S:4, s.193-209
- BASKAN, Seyfi, “Eski Türklerde Mezar Taşları”, **Théma Larousse**, VI, B.Y.Y., 1993, s.236.
- BAYKARA, T; “Asya Türk Kültürünün Bir Unsuru Olan Mezar Taşı”, X. **Vakıf Haftası Kitabı**, Ankara, 1993, s. 127.
- BENLİ, Y.; Akşehir’de Bulunan Süslemeli Mezar Taşları, (Selçuk Üniversitesi Sosyal Bilimler Enstitüsü Yayınlanmamış Yüksek Lisans Tezi), Konya, 1992.
- BERK, S.; **Zeytin Burnunun Tarihi Mezar Taşları Zamanı Aşan Taşlar**, İstanbul, 2006.
- BERKLİ, Yunus, **Mezar Taşlarında Görülen Kılıç, Hançer, Ok-Yay Ve Bayrak Motiflerinin Sembolik Anlamları**, Ekev Akademi Dergisi, S: 31, Erzurum, 2007, s.67-80
- BİÇİCİ, H. Kâmil, “Osmanlı Dönemi Ortakent Başlıklı Mezar Taşları”, **Turkish Studies International Periodical Fort he Languages, Literature and History of Turkish or Turkic Volume 7/4**, Fall, 2012, s.1082.
- BİÇİCİ, H. Kamil, **Tire Müzesinde Bulunan Süslemeli Mezar Taşlarından Bazı Örnekler (XVIII-XX.Yy.)**, Ankara Üniversitesi İlahiyat Fakültesi Dergisi, S:50:1, Ankara, 2009, s.109-150
- ÇAL, Halit – ATAOGUZ ÇAL Özlem, **Kastamonu Atabey Gazi Camisi ve Türbesi Hazirelerindeki Mezar Taşları**, Ankara, 2008.
- ÇAL, Halit, “İstanbul Eyüp’teki Erkek Mezartaşlarında Başlıklar” **Eyüp Sultan Sempozyumu III**, İstanbul, 2000.
- ÇORUHLU, Yaşar, **Erken Devir Türk Sanatının ABC’si**, İstanbul, 1998.

- ELDEM, Ethem, **Ölümüne Kopya Osmanlı Mezar Taşı Geleneğinde Metin Aktarımı Hakkında**, Bir Allamae-İ Cihan:Stphanos Yerasimos Armağanı, İstanbul,2012,s.235-259.
- EYİCE, Semavi, **İslam Dünyasında Mezarlıklar ve Defin Gelenekleri**, T.T.V.Y, Ankara, 1996.
- GÜL, S., Kadıköy **Taşköprü Caddesi Mezarlığı** (Batı Yönündeki 18. Yy Mezar Taşlarının Sanat Tarihi Açısından Değerlendirilmesi) Marmara Üniversitesi Türkiyat Araştırmaları Enstitüsü Yüksek Lisans Tezi, İstanbul, 2009.
- HASEKİ, Metin, **Plastik Açından Türk Mezar Taşları**, İstanbul, 1976.
- HIZLI, M, “Osmanlı Dönemi Bursa Mezarlıkları”, **Uludağ Üniversitesi İlahiyat Fakültesi Dergisi**, Sayı.8, Cilt.8, Bursa, 1999.
- <http://wowturkey.com/forum/viewtopic.php?t=67846> Erişim tarihi: 10.02.2017
- <http://www.okikultur.com.tr/seyyid-usul-kultur-merkezi/> Erişim tarihi: 10.02.2017
- İLTAR Gazanfer, “Eski Türklerde Mezar Kültü ve Günümüze Yansımaları”, **Gazi Üniversitesi Türk Kültürü ve Hacı Bektaş Veli Araştırma Dergisi**, s.2.
- İNAN, Abdülkadir, **Tarihte ve Bugün Samanizm**, T.T.K.B, Ankara, 1972.
- KARA, İ.; **Biraz Yakın Biraz Uzak Hurafe**, İstanbul, 1998.
- KARAÇAĞ, Demet, **Bursa’daki 14-15. Yüzyıl Mezartaşları**, Ankara, 1994.
- KARAMÜRSEL Alim; “**Türklerde Mezar Geleneği**”, Türkler Ansiklopedisi, C: III, s.76-79.
- KILAVUZ, Bülent Nuri, “**Bozdoğan-Yazıkent Beldesi Mezarlığı Süslemeli Kadın Mezar Taşları**”.
- KIVRAKOĞLU, Nazan, İstanbul **Çiçekçi Camii Haziresi Mezar Taşları (Erciyes Üniversitesi Sosyal Bilimler Enstitüsü Sanat Tarihi Anabilim Dalı Yüksek Lisans Tezi)**, Kayseri, 2013.
- LAQUER, H.P.; **Hüve’l Baki İstanbul’da Osmanlı Mezarlıkları ve Mezar Taşları**, İstanbul, 1997.
- MERMUTLU B., ÖCALAN H.B.; **Tarihi Bursa Mezar Taşları-1**, Bursa Hazireleri, Bursa, 2011.

- Meydan Larousse Büyük Lugat ve Sözlük**, “Kavuk Maddesi”, C.XI, s. 89.
- MEYDAN LAROUSSE; **Mezar**, C: VIII, İstanbul, 1990, s. 703.
- OĞUZ, Burhan **Mezar Taşlarında Simgeleşen İnançlar**, İstanbul,1983, s.47
- Osmanlı Kültür ve Sanat Ansiklopedisi**, Yeni Türkiye Yayınları, Ankara, 1999, C.IX., s.21.
- ÖCALAN, H.B., “Seyyid Usul Dergahı ve Meşayih Ait Mezar Taşları”, **T.C. Uludağ Üniversitesi İlahiyat Fakültesi Dergisi**, C: XVIII, S:2, 2009, s.267-283
- ÖGEL, Semra, **Anadolu Selçuklu Taş Tezyinatı**, Ankara, 1987.
- ÖKÇESİZ, Mahmut, **Kuşadası Adalızade Osmanlı Mezar Taşları**, İstanbul, 2013, s.14.
- ÖNDER, Mehmet; “Mezarlıklar ve Mezar Taşlarımız”, Türk Yurdu. S. 253, İstanbul, 1956, s. 620-621.
- ÖZCAN, A.R.; “Defin”, **Mezar Taşları Üzerine Sembolik İfadeler**, İstanbul, 2012.
- POYRAZ, Şeref, Türkiye’de **Mezar Taşları Sözleri**, Akçağ Yayınları, I. Basım, Ankara, 2003.
- SAĞIROĞLU ARSLAN Aslı, **Develi’deki Bezemeli Mezar Taşları**, Kayseri, 2007.
- SAĞIROĞLU ARSLAN, A.; **Kayseri Zamantı Irmağı Çevresindeki Bezemeli Mezar Taşları**, Kayseri, 2005.
- SÖZEN , Metin, TANYELİ, Uğur ,**Sanat Kavran Ve Terimleri Sözlüğü**, Remzi Kitabevi, İstanbul 1992.
- ŞEKER, M.; “Türk Mezar Bilimi Bir Disiplin Olarak Kurulmalı”, **Geçmişten Günümüze Mezarlık Kültürü ve İnsan Hayatına Etkileri Sempozyumu**, İstanbul, 1998, s. 25-30.
- TEZCAN, Mehmet; “Hunlarda Defin Merasimi-359 Amida Kuşatmasındaki Örneğe Göre”, **Defin**, İstanbul, 2012.
- TUNÇEL, Gül; **Batı Anadolu Bölgesinde Cami Tasvirli Mezar Taşları**, Ankara,1989.



ÜLGEN, Hicabi, **Osmanlı Mezar Taşlarının Bursa Ve Civarındaki İlk Örnekleri**, Uludağ Üniversitesi Sosyal Bilimler Enstitüsü İslâm Tarihi Ve Sanatları Anabilim Dalı Türk İslam Sanatları Tarihi Bilim Dalı Doktora tezi, Bursa, 2009.

YURTTAŞ, H.: IV. Ortaçağ Ve Kültür Dönemi Kazıları ve Araştırma Sempozyumu Bildirileri, **Erzurum'daki Mezar Taşlarından ve Vakfiyelerden Birkaç Örnek**, Van, 2000, s.138.





Harita 1: Bursa'da bulunan hazirelerin bölgesel dağılımı. (Tarihi Bursa Mezar Taşları-1, Bursa Hazireleri adlı kitaptan alınmıştır.)



Harita 2: Seyyid Usul Dergahı 2 nolu alanda bulunmaktadır. (Tarihi Bursa Mezar Taşları-1, Bursa Hazireleri adlı kitaptan alınmıştır.)

# ÖZGEÇMİŞ

## KİŞİSEL BİLGİLER

Adı, Soyadı : Hacer BULUT  
Uyruğu : Türkiye (TC)  
Doğum Tarihi ve Yeri : 22 Eylül 1981, Darende  
Medeni Durumu : Bekâr  
Tel : +90 5465821090  
Email : hacerbulutt@gmail.com  
Yazışma Adresi : Barbaros mah. Panayır cad. No:40/3 Osmangazi/ Bursa

## EĞİTİM

Derece	Kurum	Mezuniyet Tarihi
Yüksek Lisans	Erciyes Ü. Sosyal Bilimler Enstitüsü	2017
Lisans	Ankara Ü. DTCF, Sanat Tarihi	2007
Lise	Açık Öğretim Lisesi, Ankara	1999

## YABANCI DİL

İngilizce