

T.C
ERCIYES ÜNİVERSİTESİ
SOSYAL BİLİMLER ENTİTÜSÜ
SANAT TARİHİ ANA BİLİM DALI

AKÇAKAYA KÖYÜ GEÇ OSMANLI MEZAR TAŞLARI

Hazırlayan
Özhan ÜNAL

Danışman
Doç. Dr. Celil ARSLAN

Yüksek Lisans Tezi

Temmuz 2019
KAYSERİ

T.C
ERCIYES ÜNİVERSİTESİ
SOSYAL BİLİMLER ENTİTÜSÜ
SANAT TARİHİ ANA BİLİM DALI

AKÇAKAYA KÖYÜ GEÇ OSMANLI MEZAR TAŞLARI

Hazırlayan
Özhan ÜNAL

Danışman
Doç. Dr. Celil ARSLAN

Yüksek Lisans Tezi

Temmuz 2019
KAYSERİ

BİLİMSEL ETİĞE UYGUNLUK

Bu çalışmadaki tüm bilgilerin, akademik ve etik kurallara uygun bir şekilde elde edildiğini beyan ederim. Aynı zamanda bu kural ve davranışların gerektirdiği gibi, bu çalışmanın özünde olmayan tüm materyal ve sonuçları tam olarak aktardığımı ve referans gösterdiğimi belirtirim.



Adı-Soyadı: Özhan Ünal

İmza:

İNTİHAL



T.C.
ERCIYES ÜNİVERSİTESİ
REKTÖRLÜĞÜ
Sosyal Bilimler Enstitüsü Müdürlüğü



Tez Başlığı:.....
.....
.....

Yukarıda başlığı gösterilen tez çalışmamın a) Giriş, b) Ana bölümler ve c) Sonuç kısımlarından oluşan toplam sayfalık kısmına ilişkin,/...../2019 tarihinde **Turnitin** intihal programından aşağıda belirtilen filtreleme uygulanarak alınmış olan özgünlük raporuna göre, tezimin benzerlik oranı: % dır.

Uygulanan filtrelemeler:

- 1- Giriş dahil
- 2- Ana Bölümler dahil
- 3- Sonuç dahil
- 4- Alıntılar dahil/hariç
- 5- Kapak hariç
- 6- Önsöz ve Teşekkür hariç
- 7- İçindekiler hariç
- 8- Kaynakça hariç
- 9- Özet hariç
- 10- Yedi (7) kelimedenden daha az örtüşme içeren metin kısımları hariç

Erciyes Üniversitesi Sosyal Bilimler Enstitüsü Tez İntihal Raporu Uygulama Esaslarını inceledim ve bu uygulama esaslarında belirtilen azami benzerlik oranlarına göre tez çalışmamın herhangi bir intihal içermediğini, aksinin tespit edileceği muhtemel durumlarda doğabilecek her türlü hukuki sorumluluğu kabul ettiğimi ve yukarıda vermiş olduğum bilgilerin doğru olduğunu beyan ederim.

Gereğini bilgilerinize arz ederim. / /

Adı Soyadı :.....
Öğrenci No :.....
Anabilim Dalı :.....
Bilim Dalı :.....
Program Adı :.....

Danışman: Adı/İmza

Öğrenci Adı/İmza

YÖNERGEYE UYGUNLUK ONAYI

“Akçakaya Köyü Geç Osmanlı Mezar Taşları” adlı Yüksek Lisans Tezi, Erciyes Üniversitesi Lisansüstü Tez Önerisi ve Tez Yazma Yönergesi’ne uygun olarak hazırlanmıştır.

Tezi Hazırlayan

Özhan Ünal

Danışman

Doç. Dr. Celil ARSLAN

Sanat Tarihi Anabilim Dalı Başkanı

Prof. Dr. Nilay ÇORAĞAN

KABUL ONAY SAYFASI

Doç. Dr. Celil ARSLAN danışmanlığında ..Özhan Ünal... tarafından hazırlanan
“ AKÇAKAYA KÖYÜ GEÇ OSMANLI MEZAR TAŞLARI ..
.....”adlı bu çalışma, jürimiz tarafından
Erciyes Üniversitesi Sosyal Bilimleri Enstitüsü
Sanat Tarihi Anabilim Dalında Yüksek Lisans tezi olarak kabul
edilmiştir.

12/07/2019

(Tez Savunma Sınav Tarihi Yazılacak)

JÜRİ:

Danışman : Doç. Dr. Celil Arslan

Üye : Doç. Dr. Mehmet EKİZ MEY

Üye : Prof. Dr. H. Aci SAHAN

ONAY:

Bu tezin kabulü Enstitü Yönetim Kurulunun 05/08/2019 tarih ve 32 sayılı kararı
ile onaylanmıştır.

05/08/2019
K. Güllü

Doç. Dr. Kenan GÜLLÜ
Enstitü Müdürü

ÖNSÖZ

İnsanlar doğar, büyür, yaşar ve ölürler. İnsanoğlu var olduğu günden bu yana ölümsüzlüğü aramış ve bunun için çeşitli yollara başvurmuştur. Fakat akıbet hep ölüm olmuştur. Ölümün yok olmak demek olmadığını, sonsuz bir hayata açılan bir pencere ve bir köprü aşaması olduğunu kabul etme fikri en eski kültürlerden ve dinlerden beri var olagelmıştır. Ölüm bize ölümlerimizi hatırlatır ve onların ebedi istirahatgahı olan mezarları aklımıza getirir. Sevdiklerimizin ve değer verdiklerimizin mekânı olan mezarları belirtmek içinde mezar taşlarını belirleme aracı olarak buldukları mekâna dikeriz. Mezar taşları bizim geçmişten günümüze birikimlerimizin, kültürlerimizin ortak değerleri olan tüm sanat ve işçiliğimizin yansımalarıdır.

Mezar taşları, tarihsel, kültürel kimliğimizin birer yansımaları, bulunduğumuz topraklardaki varlığımızın kanıtı olan birer tapu senetlerimizdir. Hepsi yazılı birer kaynak olan mezar taşlarımızın, kaybolmaması, itina ile korunması ve kayıt altına alınması gereklidir.

Mezar taşlarına yönelik çalışmamız, kimliklendirme, betimleme, envanter çalışmalarına katkıda bulunma, tarihlendirme, kayıt altına alma gibi değerli katkılar sunacaktır. Mezar taşlarında ele alacağımız hususlar; mezar taşlarının tipi, kullanıldığı malzeme, var ise üzerinde bulunan süsleme, yazı stilleri, taşın ve işçiliğin inceliği, taşıdıkları edebi ifadeler ile o yörenin kültürünü yansıtması, varsa diğer benzeri durumda olanlardan farklılıkları ele alınacak olup, kaybolmadan gelecek nesillere ulaşmasını sağlamak olacaktır.

Mezar taşları çalışma konusu, ülkemizde son zamanlarda artmakta birlikte, hala yeterli düzeyde araştırma ve inceleme ve tespitleri yeterince yapılmamış durumdadır. Bu doğrultuda yok olmaya yüz tutan, bilinmeyen ve ilgisizlikten dolayı yitirmek üzere olduğumuz bu eserlere bir katkı sağlamak amacıyla Kayseri'nin Talas İlçesi Akçakaya Köyünde bulunan mezar taşlarını inceleme, belgeleme ve kayıt altına alma kararı aldık ve tezimizi bu doğrultuda seçtik.

Tez konusunu çalışmalarımı, beni yönlendiren, ilgisini ve desteğini esirgemeyen değerli danışmanım Sn. Doç. Dr. Celil Arslan ile birlikte belirlemiş bulunmaktayız. Kendilerine sonsuz teşekkürü bir borç bilirim.

Özhan Ünal

AKÇAKAYA KÖYÜ GEÇ OSMANLI MEZAR TAŞLARI

Özhan ÜNAL

Erciyes Üniversitesi, Sosyal Bilimler Enstitüsü

Yüksek Lisans Tezi, Temmuz2019

Sanat Tarihi Ana Bilim Dalı

Danışman: Doç. Dr. Celil ARSLAN

ÖZET

Mezar Taşları, ölümden sonra bir hayatın var olduğuna inanan bir millet ve o milletin kültürü için en önemli konulardan biridir. Ölümden sonra yaşam inancı, Asya'dan Anadolu'ya tüm Türk toplulukları arasında kültür, töre ve inançla birleşerek günümüzde varoluşunu devam ettirmektedir. Ölüyü unutmamak, ölüyü yad etmek, ölüyü ziyaret etmek gibi kavramlar içindir ki mezar taşı dikmek, asırlardır süregelen Türk geleneklerinden biri olmuştur.

Araştırmanın konusu, Kayseri Talas ilçesi Akçakaya köyünde bulunan, Osmanlı'nın son dönemine tarihlendirilen Mezar Taşlarıdır. Konuyla ilgili daha önce çalışma yapılmadığı ve herhangi bir araştırma tespit edilemediği için çalışmanın değeri bir hayli fazla önem kazanmaktadır. Araştırma, akçakaya Köyünde bulunan mezarlık üzerinden yapılmış, günümüze ulaşan ve ayakta kalabilen geç Osmanlı dönemine ait mezar taşlarını kapsamaktadır. Yerinde incelenen ve belgelenen mezar taşlarında yöresel, kültürel ve çevresel kültürlere etkileri incelenerek değerlendirilmeye çalışılmıştır. Tipoloji çalışmaları ise elde edilen malzemeler doğrultusunda form, kullanılan malzeme ve tip açısından ele alınmıştır.

Türk Sanatı açısından önemli bir yere sahip olan Mezar Taşları, Kayseri Talas ilçesi Akçakaya Köyünde bulunan örnekleriyle değerlendirilmeye çalışılmıştır. Bu çalışma ile aynı coğrafyada çalışılmamış ve çalışılmayı bekleyen mezar taşlarının araştırılmasına öncülük edilmesi, daha sonraki çalışmalara kaynak olması, belgelenerek, kayıt altına alınması, korunması ve Türk Sanatına kazandırılması amaçlanmıştır.

Anahtar Kelimeler: Mezar, Mezar Taşları, Kitabe

Late Ottoman OTTOMAN STONES IN AKÇAKAYA VILLAGE**Contact özhan directly Erciyes University,****Institute of Social Sciences Master Thesis, July 2019****Department of Art History****Advisor: Assoc. Dr. View Celil ASLAN****ABSTRACT**

Gravestones are one of the most important issues for a nation who believes there is a life after death and for their culture. The belief in life after death continues to exist today by combining culture, tradition and belief among all Turkish communities from Asia to Anatolia. Building the tombstone has been one of the centuries-old Turkish tradition to remember the dead, not to forget dead and to visit the cemetery.

The subject of the research is the Tombstones in the Akçakaya village of Talas district of Kayseri and dated to the last period of the Ottoman Empire. This study is very valuable and significant since no previous studies have been conducted on the subject and no research has been documented. The research covers the gravestones of the late Ottoman period, which survived to the present day and were built over the cemetery in Akçakaya Village. Examining and documenting at the original site, it was tried to evaluate the local, environmental and cultural effects of the gravestones. The typological studies were handled in terms of form, materials and type used in line with the obtained materials.

Tombstones, which have an important place in terms of Turkish Art, were tried to be evaluated with the samples in Akçakaya Village of Talas district of Kayseri. The aim of this study was to pioneer the research of tombstones that were not studied in the same geography and to be studied, to be a source for subsequent studies, to be documented, to be recorded, to be protected and to be brought into Turkish Art.

Key Words: Tomb, Tombstones, Inscription

İÇİNDEKİLER

BİLİMSEL ETİĞE UYGUNLUK.....	ii
YÖNERGEYE UYGUNLUK ONAYI.....	iv
ONAY:.....	v
ÖNSÖZ.....	vi
ÖZET.....	vii
ABSTRACT	viii
İÇİNDEKİLER.....	ix
KISALTMALAR ve SİMGELER.....	xii
1.GİRİŞ	1
1.1.Konunun Tanımı, Önemi, Amacı ve Sınırlandırılması	1
1.2.Araştırma Yöntemleri:.....	2
1.3. Konuyla İlgili Yapılan Çalışmalar	2
2. TÜRKLERDE ÖLÜ GÖMME ADETLERİ VE MEZAR TAŞIGELENİĞİ.....	4
3.AKÇAKAYA’NIN TARİHİ VE COĞRAFYASI	9
3.1.Talas Tarihi.....	9
3.2.Akçakaya, Tarihi.....	11
3.3.Coğrafi Konumu	12
3- KATALOG	19
4.DEĞERLENDİRME.....	276
4.1. Mezar Tipolojisi:.....	276
4.1.1 Toprak mezarlar;	276
4.1.2 Çerçeveli mezarlar;	276
4.1.3 Çatma lahit mezarlar;	277
4.1.4 Sanduka mezarlar:	277
4.2. Mezar taşlarını oluşturan unsurlar	277

4.2.1. Şahideler	277
4.2.2. Başlık Tipleri:	277
4.2.3. Kadın başlık tipleri:	277
4.2.3.1.Hotoz başlıklı kadın mezarı:	277
4.2.4.Erkek başlık tipleri:	278
4.2.5. Dal Sikke;	278
4.3. Mezar Taşı Tipleri:.....	278
4.3.1. Sivri kemerli mezarlar:	278
4.3.2. Yuvarlak kemerli mezarlar	278
4.3.3. Kaş kemerli mezarlar.....	278
4.3.4. Bitkisel tepelikli mezarlar:.....	279
4.3.5. Sanduka tipli (Hamidi fesli) mezarlar	279
4.4. Malzeme Ve Teknik:	279
4.5. Mezar Taşı Üzerindeki Kitabeler:.....	279
4.6. SÜSLEMELER:.....	279
4.6.1. Süsleme Çeşitleri.....	279
4.6.1.1.Bitkisel Süslemeler:.....	279
4.6.1.1.1. Altı Yapraklı Çiçek;	279
4.6.1.1.2. Gülçe (Gülbezenk-Rozet).....	279
4.6.1.1.3.Nar Motifi	279
4.6.1.4. Lale Motifi:	280
4.6.2. Geometrik Süslemeler	281
4.6.2.1. Çok Kollu Çarkıfelekler	281
4.6.2.2. Gök Cisimleri Süslemeleri:.....	281
4.6.2. 3. Güneş Kursu;.....	281
4.6.2.4. Ay ve yıldız;.....	281

54.6.2.5 Madalyon	281
4.6.3. Figürlü Süslemeler	282
4.6.3.1. Stilize Edilmiş İnsan;.....	282
4.6.4. Çeşitli kullanım eşyaları:	282
4.6.4.1. Kandil;	282
4.6.4.2. Tamga	283
4.7. Unvanlar:	283
4.7.1. Efendi:	283
4.7.1.2. Bey, Beg, Ağa;.....	284
SONUÇ	285
KAYNAKLAR	292
ÖZGEÇMİŞ	299

KISALTMALAR ve SİMGELER

A.g.e. :	Adı Geçen Eser
C :	Cilt
Cm:	Santimetre
Çev. :	Çeviren
H:	Hicri
M:	Miladi
MÖ. :	Milattan önce
MS. :	Milattan sonra
No:	Numara
Kat.	Katalog
Fot.	Fotoğraf
TDK :	Türk Dil Kurumu
TTK :	Türk Tarih Kurumu
Yy. :	Yüzyıl
T.:	Toplam

1.GİRİŞ

1.1.Konunun Tanımı, Önemi, Amacı ve Sınırlandırılması

Akçakaya köyünde bulunan mezar taşları çalışmamız ile amaçlanan; Türk İslam dönemine ait olan mezar taşlarının belgelenmesi, Türk sanatı içerisindeki konumunun belirlenmesi, hedeflenmiştir.

Bu çalışmamızda, sadece geç dönem Osmanlı dönemine ait mezar yapıları, süsleme ve teknik özellikleri gibi sanat tarihinin konusunu teşkil eden diğer öğelerle birlikte ayrıntılı bir şekilde incelenmiştir.. Türk süsleme ve mezar taşları sanatının yansımalarının incelenmesi ve mezar taşı yapılarındaki gelişmelerin incelenerek envanterinin oluşturulması sağlanmıştır.

Belirlenen geç Osmanlı mezar taşlarının; formu, tekniği, malzemesi, tanım ve kompozisyonunu ortaya koyarak hazirede yer alan mezar taşlarının kapsamlı bir şekilde incelenmesi esas alınmıştır, incelenmiştir.

Bu eserlerin, hâlihazırdaki yapıların durumları ve şekilleri, fotoğraflama, çizim ve planlarının, rölevesinin çıkartılarak, kayıt altına alınarak koruma altına alınması ve yerinde korunması mümkün olmayanların da mutlaka müzelere aktarılması gerekmektedir.

Dönemin diğer Türk İslam mezar yapıları ile benzerlikleri, birbirlerinden esinlenip, esinlenmedikleri gibi hususlar aydınlığa çıkacaktır. Eserlerde kullanılan yapı teknikleri, inşa teknikleri, incelenecek olup, dönemin teknolojisi ve medeniyeti hakkında gelecek kuşaklar için bilgi edinmemizi sağlayacaktır.

Bir devletin gücü ve prestijini göstermesi açısından mezar yapıları, inşa teknikleri bize yaptıkları dönem ve sanatı hakkında önemli bilgiler vermektedir.

Amacımız; Sanat Tarihi alanında, Türk Sanatında bulunan örneklerden yola çıkarak, yeni çalışmaların yapılmasını ve sanat tarihinin önemini vurgulamayı amaçlamaktadır

1.2.Araştırma Yöntemleri:

Arazi çalışmasından önce konuyla ilgili bütün kaynaklar temin edilmiştir. mezar taşlarının tespiti yapılmıştır. Araştırma ile ilgili olarak öncelikle kaynak taraması yapılmış ve bütün mezar taşlarının her bir için ayrı ayrı, ayrıntılı fotoğrafları çekilerek ölçüleri alınmış ve okunmuştur.

Mezar taşlarının kitabelerinin okunabilecek durumda olanları okunmuş, okunamayacak durumda olan yerler boş bırakılmıştır.

Bu çalışmamızın en önemli amaçlarından birisi, tahrip olmuş ya da yok olmaya yüz tutmuş bu tarihi belgelerin katalogunu oluşturmak ve gelecek nesillere aktarılmasını sağlamaktır.

Mezarlığın bakımsız olmasından dolayı öncelikle tespit edilen bir kısım mezar taşları temizlendikten sonra ölçülendirme, fotoğraf, stampaj ve okumaya geçilmiştir.

Mezar taşları, numaralandırılmış, fotoğraflanmış, ölçümleri alınmıştır, ölçümlerden sonra ise stampaj tekniği ile okunmakta güçlük çekilen yazılar eskiz kâğıdına aktarılmıştır. Saha çalışması içerisinde elde etmiş olduğumuz tüm veriler, bilgisayar ortamına geçirilmiş, bire bir ölçeklendirme yapılarak; ölçümlere uygun şekilde autocad programı ile çizimleri yapılmış, kitabelerin üzerlerinde bulunan yazılar, aslına uygun bir biçimde günümüz Türkçesine çevrilerek katalog çalışması yapılmıştır.

Mezar taşlarının kitabelerindeki Rumi ve hicri tarihler, Türk Tarih Kurumunun Rumi ve hicri tarihi miladi tarihe çevirme yazılımı olan ‘‘Tarih Çevirme Kılavuzu’’ kullanılarak çevrilmiştir. Yapılan çizimler neticesinde, belirlenen kaynaklar çerçevesinde çalışma sınıflandırılmış ve değerlendirme bölümü hazırlanmıştır.

Araştırma sonucunda toplam 67 mezar taşı incelenmiştir. incelediğimiz Mezar taşlarının yapımında malzeme olarak, tümünde yöresel taş (tüf taşı) kullanılmıştır.

1.3. Konuyla İlgili Yapılan Çalışmalar

Kayseri İlinin Talas ilçesinin Akçakaya Köyünün Mezar Taşları ile ilgili herhangi bir çalışma yapılmadığı saptanmıştır. Konu ile ilgili olarak Türk Tarih Kurumu Kütüphanesi Milli Kütüphane, Başbakanlık Osmanlı Arşivleri ve Yüksek Öğretim Kurumu tezlerinde kaynak taraması yapılmıştır. Ayrıca Erciyes Üniversitesi İlahiyat Kütüphanesi ve Kadir Has Kütüphanelerinde çalışma yapılmıştır. Bu konuyla ilgili

çağdaş kaynaklar ve günümüz yayınları incelenmiştir. İncelediğimiz kaynaklara kısaca değinmek gerekir.

Kayseri Zamantı Irmağı Çevresindeki Bezemeli Mezar Taşları; Aslı Sağırođlu Aslan, kitabında zamantı ırmağı çevresindeki mezar taşlarını incelemiştir. seksen mezar yapısının tipolojisi yapılarak tarihlendirme yapılmıştır¹.

Evliya Çelebi Seyahatnamesi; Evliya Çelebi 17.yüzyılda Kayseri'de bulunmuş olup, Kayseri tarihi ve kültürü hakkında bahsetmiş fakat, mezar taşları hakkında bilgi vermemiştir².

¹ ARSLAN, Sağırođlu, Aslı, **Kayseri Zamantı Irmağı Çevresindeki Bezemeli Mezar Taşları, Kayseri, 2007.**

²Evliya ÇELEBİ, **Seyahatname**, (Çev. Zuhuri Danişman), İstanbul, 1971. C.V.s.76-77.

2. TÜRKLERDE ÖLÜ GÖMME ADETLERİ VE MEZAR TAŞIGELENEĞİ

Ölü gömme adeti Türk kültürünün en eski adetlerinden biridir. Türkler, zaman zaman yaşadıkları coğrafya, yaşayış biçimleri en önemlisi de değişen dini inançlarına rağmen ölü gömme geleneklerinden vazgeçmemişlerdir. İslam öncesi ve sonrası şeklinde değerlendirdiğimiz zaman inanç bakımından farklılıklar ve değişiklikler olsa da temel hatlarıyla ölü gömme adetleri günümüzde de halen devam etmektedir. Türkler, bozkır kültürünün bir temsilcisi olarak, tarih sahnesine çıktığı zamandan bu döneme kadar kendi töresine, kültürüne ve inancına uygun birçok geleneği de gittiği topraklara götürmüş ve orada yaşatmıştır. Bunlardan biri de hiç şüphesiz mezar taşı geleneği olmuştur. Mezar taşı geleneği, Orta Asya'dan günümüze kadar gelmiş, balbal ve kurganlarla başlayan bu gelenek Türklerin İslam'ı kabul etmesiyle birlikte İslam medeniyeti ile etkileşim kurarak İslam dinine uygun bir biçimde şekil almıştır. Ölümden sonra da hayatın olduğu inancı Şamanizm'den, Maniheizm'e, İslam inancına ve hatta Musevi ve Hıristiyan Türklere kadar birçok Türk topluluğunda kendini muhafaza etmiştir. Ruhun ölümsüzlüğüne inanan Türkler, cenaze ve defin işlemleri esnasında da farklı ritüeller gerçekleştirmektedir. Türklerde can ve ruh gibi kavramlar "tin" kelimesi ile ifade edilirdi. Ölüm ise, ruhun bedeni terk etmesi şeklinde algılanırdı. Türkler, ruhun insan bedeninde vücut bulmadan önceki durumunu kuş olarak düşündüklerinden ölüm halini "uçtu" kelimesiyle ifade ederlerdi³. Altay Türkçesinde ise "tın" kelimesi Eski Türkçede olduğu gibi "can, nefes ve ruh" anlamlarına gelmektedir. Bunun dışında "insan hayattayken bedenden ayrılabilen ruh" anlamı da vardır⁴. Günümüzde de ölen kişinin arkasından "tini şad, mekânı uçmağ" sözü kullanılır. Bu sözlerle İslam inancında cennete denk gelen yere gitmesi umut edilmektedir. Farklı Türk topluluklarında ruhun bedenden çıkmasından sonra benzer defin işlemlerine rastlanılmıştır. Defin işlemine rastlanması ile de mezar kavramı ortaya çıkmıştır.

³ Salim Koca, *Türk Kültürünün Temelleri*, Trabzon 2000.

⁴ Dilek, F. G. (2007). Altay Türkçesinde Ölüm Kavramını Anlatan Sözler ve Söz Kalıpları. Bilig(42).

Mezar kelimesi, Türk Dil Kurumuna göre; “ölünün gömülü olduğu yer, kabir, sin, makber, gömüt” olarak tanımlanmaktadır⁵. İskit, Hun, Göktürk ve Altay Türklerinde ve diğer Türk topluluklarında da birbirine benzer ölü gömme ve defin adetlerinin yanı sıra kurgan ve balbal geleneği ile defin geleneğinin biçimlenerek günümüze kadar geldiği görülmektedir.

Mezar kelimesi, “Z,y,r” kökünden türetilmiş ve “ziyaret edilen yer” anlamına gelen Arapça bir kelimedir⁶. Ancak kelimenin kökeni Arapça olmasına rağmen Arap kültüründe “Kabir” veya “makber” kullanılmaktadır. “Kabir” kelimesi, gömmek fiili ve bu fiil ilgisiyle “çukur” anlamına gelmektedir⁷. Kür kelimesi Altay dillerinde ise mezar tanımlaması için en fazla kullanılan kelimelerden biridir. Kalmuk dilinde kür kelimesi ceset ve mezarı belirtmektedir. Kür, kör, gör şekilleri CodexComanicus’ta Divan-u Lügatit Türk’te, Kutadgu Bilig’de, Zajakowski’ninsözlüğünde bulunmaktadır ve kör, gör kelimelerine de eski Türkçede yine mezar tanımlamak için rastlanmaktadır⁸.

İslamiyet’ten önce Türker’de ölünün; gömülerek, sergilenerek, yakılarak ve doğayaterk edilerek ruhun ölümden sonraki yaşama kavuşacağı düşünülürdü. Hatta Hint inancı tesiri altında ölülerini yaktıkları, yüksek tepeliklere çıkarıp vahşi hayvanlara parçalattıkları da olmuştur. Ayrıca Çin kültüründe görülen toprağa gömme geleneğini de benimseyen Türkler, daha sonra İslam inancıyla tanıştıktan ve çeşitli kültürlerle karşılaştıktan sonra bu geleneği tüm toplulukları ile kabul etmeye başlamışlardır. Türklere ait defin geleneklerini ilk olarak Hunlarda, kurganlar ile görülmektedir. Kurganlar ölen kişinin önemine göre ölünün süslenmesi, atının ve eşyalarının da yanına gömülmesi gibi farklı ritüeller ile oluşturulmaktaydı. Hatta mezar odalarının duvarları, yün, keçe gibi örtülerle kaplanıyordu⁹. Ölümden sonraki yaşamın devam edeceği inancına bağlı olarak eski Türklerde ölen kişinin mezarına elbiseler, çeşitli eşyalar, silah ve atları da ölen kişiyle birlikte gömülürdü. Rus arkeolog Rudenko tarafından açılan Pazırık kurganında M. Ö. IV. Ve III. asırdan kalma kurganlarda ölen kişiyle birlikte atları da değerli ve koşumlu bir şekilde kuyruk, yele ve tırnakları kesik halde

⁵Büyük Türkçe Sözlük, Türk Dil Kurumu Yayınları, Ankara 2011.

⁶D. Güneri, C. Arslan, F. Özler, Geleneksel Türk Mezar Taşları 1. Ulusal Sempozyumu Kitabı, Erciyes Üniversitesi Yayınları, Kayseri 20015.

⁷D. Güneri, C. Arslan, F. Özler, a.g.e..

⁸Jean-Paul Roux, Altay Türklerinde Ölüm, Çev. Aykut KAZANCIGİL, İstanbul 1999.

⁹Oktay Aslanapa, Türk Sanatı, İstanbul 1993.

bulunmuştur. bu adetler Oğuz, Kırgız ve Kazaklarda da uygulanmaktaydı¹⁰.Eski Şamanist Türklerin ve diğer Orta Asya halklarının defin törenleri hakkında verilen ilk bilgilere Çin kaynaklarında rastlanıldığını belirten A. İnan, bu kaynaklarda Hunların defin törenine dair verilen bilgilerin M.Ö 3. asıra ait olduğunu söylemiştir. Bu bilgilere göre Hunlar altın ve gümüş işlemeli kumaş ve kürklerle örtülü iki katlı bir tabut içine ölülerini korlardı¹¹.

Heredot'tan alınan bilgilere göre ise İskitlerde hakanın ölümünün ardından öldüğü yere dört çukur kazılır, iç organları boşaltılıp içine güzel kokulu bitkiler konup dikilir ve ölü mum tabakası ile kaplanırdı. Sıradan bir İskitli öldüğünde ise arabaya konulur ve akrabaları tek tek gezdirilir, törenler düzenlenip yemekler verilirdi. Yemek ve değerli eşyaları ölünün öteki dünyada kullanması için mezarına konulurdu¹². Göktürklerde mezar geleneği ise Hunların devamı durumundaydı (Başkan, Ankara) Göktürklerde ise biri öldüğü zaman tören yapmak için ölüyü çadıra koyarlardı. Ölen kişinin çocukları, torunları ve akrabalarının hepsi at ve koyun kurban eder, bu kurbanları çadırın önüne koyarlardı¹³. Sonra ölen kişinin çadırının etrafında yedi defa dolaşırlardı. Bu esnada yüzlerini bıçakla kesip kanlı gözyaşları dökerlerdi¹⁴. Daha sonra ölen kişinin atını, kullandığı eşyalarını kendisiyle beraber ateşte yakarak, küllerini mezara gömerlerdi¹⁵.

Göçebe kavimler tarafından geniş bir coğrafyada geçmiş zamanın hatıraları olarak bozkıra dikilen anıtlar özellikle kurganlar Göktürk kitabelerinin keşfine kadar araştırmacılar için bir muamma olarak kalmıştır¹⁶. Göktürkler, Göktürk kitabelerinin keşfinden sonra balbal olarak isimlendirildiği anlaşılan, asırlar boyu mezar taşı geleneğinin öncüsü olacak olan taşları kullanmışlardır. Göktürklerin defin gelenekleri, ölen kişinin unvanına ve öldürdüğü kişi sayısına göre balbal dikilirdi. Göktürklerde biri ilkbahar ya da yaz aylarında ölmüşse çimlerle ağaç yaprakları sararana kadar beklenirdi. Güz ayında ölmüş ise bitkilerin tohumlanması ve açması gerekiyordu¹⁷.Göktürklerin defin töreni hakkında Çin kaynakları daha detaylı bilgi vermektedir. Tan sülalesi 6.

¹⁰Gazanfer İltar, "Eski Türklerde Mezar Kültü ve Günümüze Yansımaları", *Türk Kültürü ve Hacı Bektaş Veli Araştırma Dergisi*, S.27, 2003, s.2.

¹¹Yıldız Kocasavaş, "Eski Türklerde Yas ve Ölü Gömme Adetleri, Türkler, C.3, Ankara 2002.

¹² Nejat Diyarbekirli, *Hun Sanatı*, İstanbul 1972.

¹³İltar, *a.g.m.*, s. 3.

¹⁴Bahaeddin Ögel, *Dünden Bugüne Türk Kültürünün Gelişme Çağları*, Türk Dünyası Araştırmaları Vakfı Yayınları, Ankara 1997, s. 767.

¹⁵İltar, *a.g.m.*, s. 3-4.

¹⁶ Abdülkadir İnan, Makaleler ve İncelemeler, TTK, 2. Baskı, Ankara 1987, s. 362.

¹⁷ İbrahim Onay , "İslamiyetten Önce Türklerde, Cenaze ve Defin İşlemlerinde Uygulanan Gelenekler ve Bunların Amaçları", *Jasss*, 6/3.

asırından bahsederken Göktürklerin defin törenini şöyle anlatmaktadır: “Ölüyü çadıra korlar. Oğulları, torunları, erkek kadın başka akrabası atlar ve koyunları keserler ve çadırın önüne sererler. Ölü bulunan çadırın etrafında at üzerinde yedi defa dolaşırlar. Kapının önünde bıçakla yüzlerini kesip ağlarlar. Yüzlerinden kan ve yaş karışık olarak akar. Bu töreni yedi defa tekrar ederler, sonra muayyen bir gününde, mezara gömerler¹⁸.” Yine bu dönemle alakalı olarak İlkbaharda ölenleri sonbaharda, otların ve yaprakların sarardığı zaman kışın veya güzün ölenleri ise çiçekler açıldığı zaman gömerlerdi¹⁹. Göktürk kitabelerinde de cenaze ve defin sürelerinin arasında belirli bir zamanın geçtiği kesin olarak anlatılmıştır. “Kül Tigin koyun yılında on yedinci günde uçtu. Dokuzuncu ay, yirmi yedinci gün yas töreni tertip ettik” gibi kesin bir dille ölüm ve defin işlemi arasında belirli bir zamanın geçtiği belirtilmiştir²⁰.

Uygurlarda ise Budizm inancını kabul edenler ölümlerini defnetmek yerine yakıyorlardı. Yine de toprağa gömme âdeti devam ettirilmekte idi. Ölü mezara gömüldükten sonra mezarın üstüne üzeri yazılı bingütaşlar dikiliyordu. Uygurlar Stupaadı verdikleri kubbeli örtülü mezar anıtlarıyla ise ilk türbelerin örneklerini vermiş oluyorlardı²¹. İslam’da mezar anıtları iyi karşılanmamasına rağmen, Gazneniler Büyük Selçuklular ve Karahanlılar’da bu gelenek devam etmiş, ve türbe geleneği iyice yayılmıştır²². Konya’da bulunan Anadolu Selçuklu dönemine ait mezar taşları sanduka ve şahide şeklinde iki şekilde yapılmıştır. Mermer kullanımının fazla olduğu sandukalar üst üste kademeli ve belirli bir düzen içinde dikilmiştir. Baş tarafa dikilen taşlarda kimlik bilgileri, ayetler ve hadisler, ayak taşlarında ise ölüm tarihi yazılmıştır. Selçuklu dönemine ait mezar taşları üzerinde bitkisel motifler, rumi, palmet, köşesütunceleri sıklıkla kullanılmıştır²³.

Osmanlı’da ise mezar taşı geleneği diğer Müslüman coğrafyalarla benzemeyen farklı bir özel kimlik kazanmıştır. Osmanlı dönemi mezar taşları İslamiyet öncesi Türk izlerini taşımaktadır. Bu biçimiyle Osmanlı mezar taşları İslami kurallara tamamen uyduğu söylenemez. “Osmanlı mezar taşlarının insanı soyutlayarak simgeleştirdiği yorumu kabul edilecek olursa bu geleneğin Orta Asya Türk şaman geleneklerinden

¹⁸Kocasavaş, a.g.m.

¹⁹Kocasavaş, a.g.m.

²⁰Onay, a.g.m.

²¹Hacer Kara-Şerife Danışık, *Konya Mezarlıkları ve Mezar Taşları*, Meram Belediyesi Kültür Yayınları, Konya 2005.

²²Kara-Danışık, a.g.e.

²³Kara-Danışık, a.g.e.

*kaynaklandığını söylemememiz pek zor olmaz*²⁴” Anadolu’daki Türk-İslam mezar geleneğini iki şekilde görmekteyiz. Bunlardan birincisi derinliği olmayan bir tasvirin yapılmasıdır ve bunun, ölen kişinin tasvirinin mezar taşı üzerinde kabartma olarak canlandırıldığı Selçuklu geleneği, ikincisi ise ölen kişinin bir heykelle tasvir edilmesidir ki bu gelenek ise Osmanlı-Türk geleneğinde tepesi başlıklı mezar taşlarına dönüşmüştür²⁵. Selçuklu ve Beylikler devri mezar taşlarına göre Osmanlı dönemi mezar taşları daha sadedir. Serpuş denilen başlık gibi ölenin kimliğini belirten semboller kullanılmasından dolayı Selçuklu ve Beylikler dönemi mezar taşlarından ayrılırlar²⁶.

²⁴Hans PeterLaqueur, *Hüve'l- Baki İstanbul 'da Osmanlı Mezar Taşları*, Tarih Vakfı Yurt Yayınları, İstanbul 1997.

²⁵Laqueur,a.g.e.

²⁶ Metin Haseki, *Plastik Açından Türk Mezar Taşları*, İstanbul 1997.

3.AKÇAKAYA’NIN TARİHİ VE COĞRAFYASI

3.1.Talas Tarihi

Talas, arkeolojik ve tarihi kentsel değerleriyle eski bir yerleşim yeri ve yerleşkesinde yaşamın devam ettiği önemli bir tarihi kenttir. Yerleşim, Ali Dağı’nın güneydoğusundan başlayarak doğu ve kuzey eteklerine doğru dağı çevreleyen yayda kurulmuş ve gelişmiştir. Şehrin kuruluş sürecindeki ilk yerleşme faaliyetleri miladın ilk yıllarına rastlamaktadır. Zaman içinde yerleşmenin büyümesine bağlı olarak ilçemizin ve ilçemizi oluşturan tarihi mahallelerimizin fiziki sınırları değişmiştir. Günümüzde Talas; 1100 m rakımı 33 mahallesiyle 450 km²lik alana sahiptir.

Tarihi şehrimizin en önemli doğal anıtı niteliğindeki Ali Dağı (1869 m), Erciyes Dağı’nın (3916 m) volkanik faaliyetleri sonucunda üç tepeden oluşmuş cüruf konisidir. Volkanik faaliyetlere bağlı olarak oluşmuş arazinin tüf yapısı ve bu yapının işlenebilirliği Talas’ın yerleşme için seçilmesinin öncelikli gerekçesi olmuştur.

Coğrafi konumu itibariyle tarihte Ön Asya medeniyetlerinin biçimlendirdiği önemli bir yerleşme alanında bulunması münasebetiyle bu coğrafyada hâkimiyet kurmuş pek çok kültür ve medeniyete tanıklık etmiştir. Bu vesileyle bu uygarlıklara ait değişik niteliklerde ve önemli miktarda kültürel mirasa sahip olmuştur. Tarihi süreçte şehrimiz Geç Roma-Erken Bizans Devrinde ve Geç Osmanlı Devrinde yaşam ve yerleşme amacıyla özellikle tercih edilen bir bölge olmuştur.

Talas'ta öncelikle barınma ve savunma ihtiyacının karşılanması amacıyla ilk olarak yamaç ve vadilerde kaya oyma sığınaklar niteliğinde mekânlar oluşturulmuştur. Aynı zamanda yer altı şehirlerinin bazıları su galerilerine bağlanarak “sarnıç” adı verilen su yapıları olarak da kullanılmıştır. Yerleşmelerin geliştiği ve genişlediği bundan sonraki süreçlerde meydana getirilen yapılar, yerleşme serüveninde bu altyapı değerlerine bazı noktalarda entegre olmuş ve XVIII. yüzyıl sonrasında özellikle nitelikli bir karakter kazanan geleneksel konut kültürünü meydana getirmiştir.

Endürlük, Akçakaya, Zincidere, Reşadiye, Yukarı, Tablakaya, Han, Harman ve Kıcıköy Mahalleleri, tarihi kültürel miras değerleriyle Ali Dağı'nı çevreleyen yayda meydana gelmiş önemli tarihi mahallerimiz konumundadır. Talas'ta tarihi kent yerleşimin önemli sosyal ve dini yapıları ile ticaret yapıları bu mahalleler içerisinde yer almıştır. Bu yönüyle Talas, oluşum ve gelişimi sürecinde Ali Dağı eteklerinden ovaya doğru yayılan bir dağ eteği kenti karakteri göstermektedir.

Talas merkezinde XIX. yüzyıl kayıtlarında bahsedilen 35 mahalle bulunmaktadır. Ermeni, Rum ve Türklerin bir arada yaşadığı Talas'ta, kayıtlardaki bilgilere göre bazı mahallelerde yerleşik nüfus içerisinde çoğunluğa Türklerin sahip olduğu bilinmektedir.

Malazgirt Zaferi sonrası Orta Asya'dan büyük akımlarla kitleler halinde gelen Türkler, Anadolu'yu yurt edinmeye başlamışlardır. Türk göçleri sonrasında Anadolu'ya gelen topluluklar iç bölgelere yoğun olarak iskân edilmişlerdir. İskân edilen toplulukların yöreye yerleştirilen bir kısmının bugünkü Kırgızistan'da yer alan Talas dolaylarından geldikleri ve göç ettikleri yerdeki şehir adlarını da yerleştikleri yerlere taşıdıkları kuvvetle muhtemeldir. Köken olarak, Orta Asya'daki Talas'ın fiziki olarak ve yer adları bakımından şehrimizle pek çok benzer özelliği vardır. Kıcı Talas - Kıcı Köy, Uluğ Talas - Yukarı Talas vs. bu benzerliklerden sadece birkaç tanesidir. Ancak XIX. yüzyılda Kayseriyi ziyaret eden Edmund Naumann isimli seyyah, Talas adının Latince kökenli Kutsal Savaş anlamına gelen "Mutalaste" adından dönüştüğünü öne sürmüştür. Bazı kaynaklarda bu ad "Mutalaste" olarak da geçmektedir.

Selçuklu Devleti'nin dağılmasının ardından Beylikler ve Osmanlı Devleti arasındaki mücadelelerde el değiştiren Kayseri, Yavuz Sultan Selim Dönemi'nde kesin olarak Osmanlı Devleti hâkimiyetine girmiş ve Cumhuriyet'in ilanına kadar Osmanlı Devleti tarafından yönetilmiştir.

Talas, H.1331/M.1913 yılında Kayseri Sancağının Merkez Kazasına bağlı köy iken nahiye merkezi yapılmıştır. Cumhuriyetin ilanından sonraki süreçte mülkiye taksimatı kayıtlarına göre, 1926 yılında Kayseri Vilayetinin Merkez kazasına bağlı dört nahiyeden birisi durumundadır. 1987 yılında 3392 sayılı Kanun'la ilçe olmuştur. İlçemiz 2004 yılında 5216 sayılı Büyükşehir Belediyesi Kanunu'yla Talas merkez ve 4 köyle Kayseri Büyükşehir Belediyesi hinterlandına dâhil olmuştur. 5747 sayılı Büyükşehir Belediyesi Sınırları İçinde İlçe Kurulması ve Bazı Kanunlarda Değişiklik Yapılmasına Dair Kanun'la; Başakpınar, Erciyes, Zincidere, Kuruköprü ve Kepez Belde Belediyeleri

Talas Belediyesine mahalle olarak katılmıştır. 6360 sayılı Kanun gereği diğer köylerinde tüzel kişiliği kaldırılarak 30 Mart 2014 tarihinde gerçekleştirilen Mahalli İdareler Genel Seçimleri sonrasında bu köyler mahalleye dönüştürülmüştür. 2017 yılı TÜİK verilerine göre Talas, 155.024 nüfusıyla merkez ilçe konumundadır.²⁷

3.2.Akçakaya, Tarihi

Akçakaya, Kayseri'nin Talas ilçesine bağlı bir yerleşim bölgesidir.

Önceleri köy statüsündeyken, Kayseri Büyükşehir Belediyesi sınırları içerisine alınarak mahalle durumuna getirilmiştir.

Kayseri'ye yaklaşık 12 kilometre mesafededir. Civarında Zincidere, Reşadiye, Endürlük ve Kıranardı köyleri bulunmaktadır. Selçuklulardan beri Müslüman ahalinin yerleşim bölgesi olarak bilinmektedir.

Mahallenin ilk kuruluşu hakkında kesin bir tarih verilememekle birlikte, Talas'ın 1 km doğusundaki Derevenk bölgesinde yapılan incelemelerde bölgenin tarihçesinin MÖ 1500'lere kadar uzandığı anlaşılmıştır.

Bölge tarih boyunca sırasıyla:

MÖ 1500–510 yılları arasında Mazakların,

MÖ 510–335 yılları arasında Kapadokyalıların egemenliğinde iken, MÖ 335 yılında Büyük İskender'in istilasına uğramıştır.

MÖ 312–37 yılları arasında Kayrusların,

MÖ 37 yılından sonra 1127 yılına kadar Roma-Bizans yönetiminde kalmıştır.

Türklerin 1071 Malazgirt Savaşı ile Anadolu'ya yerleşmeye başlamalarıyla birlikte 1127 yılında bölge Danişmentlilerin eline geçmiştir.

1169 yılında Anadolu Selçukluların idaresine geçen bölge, 1243'de Moğol istilasına uğramıştır.

Anadolu Selçuklularının yıkılmasından sonra, önce Eretna sonra da Kadı Burhaneddin Devleti'nin yönetimine giren bölge 1398 yılında Kadı Burhaneddin'in ölümüyle Osmanlı yönetimine bağlanmıştır.

²⁷<https://www.talas.bel.tr/tr/talas/talas-tarihi> Erişim tarihi, 13.06.2019 saat: 15 .00

1402 Ankara Savaşı'ndan sonra Karaman oğullarının hâkimiyetine, 1467 yılında tekrar Osmanlıların egemenliğine girmiştir.

Alaeddin Keykubat'ın hanımı, Gıyaseddin Keyhüsrev'in annesi Hunat Hatun bu mahallenin civarında gezerken çok yorulmuş ve su istemiştir, o dönemde mahallede içme suyu sıkıntısı olduğundan, istemiş olduğu su çok geç gelmiş; bunun üzerine Hunat Hatun emir vererek köye içme suyu getirilmesini sağlamış ve bu suyun tapusunu da Akçakaya Köyü'ne vermiştir.

Bursa ve Malatya'da Somuncu Baba adıyla tanınan zat, Şeyh Hamid-i Veli, 1331 yılında Kayseri'nin Akçakaya mahallesinde doğmuştur.

İlginç bir efsane de, civar köylerin tamamında ermeni, Rum yerleşimleri ve kiliseleri bulunmasına rağmen, Akçakaya'da hiç gayrimüslim yaşamadığı bilinmektedir.

Kayseri iline 12, Talas ilçesine 5 km. uzaklıktadır. Tarıma elverişli alan çok azdır. Mahallenin güney doğusunda Erciyes, Kuzeyinde Ali Dağı yer alır. Stratejik alan olarak bu iki dağın koruması altında sakin bir yerleşim alanına sahiptir. Akarsu yoktur, bahar aylarında eriyen kar suları ile bahçelerin içinden bir çay akar.

Mahallede 3 adet tarihi cami, vakıfların koruması altında hizmet vermektedir.

3.3.Coğrafi Konumu

Talas'ın Güney kesiminde Ali Dağı'nın yamacında, Erciyes Dağı'nın Kuzey Doğusunda yer alan çok eski bir yerleşim bölgesidir. Şehir merkezine uzaklığı yaklaşık 11 KM Civarındadır. Mevcut Harita 1-6 da gösterilmektedir. Haritalar Talas Belediyesinden temin edilmiştir.



Harita- 1 Akçakaya Mezarlığı



Harita- 2 Akçakaya Mezarlığı

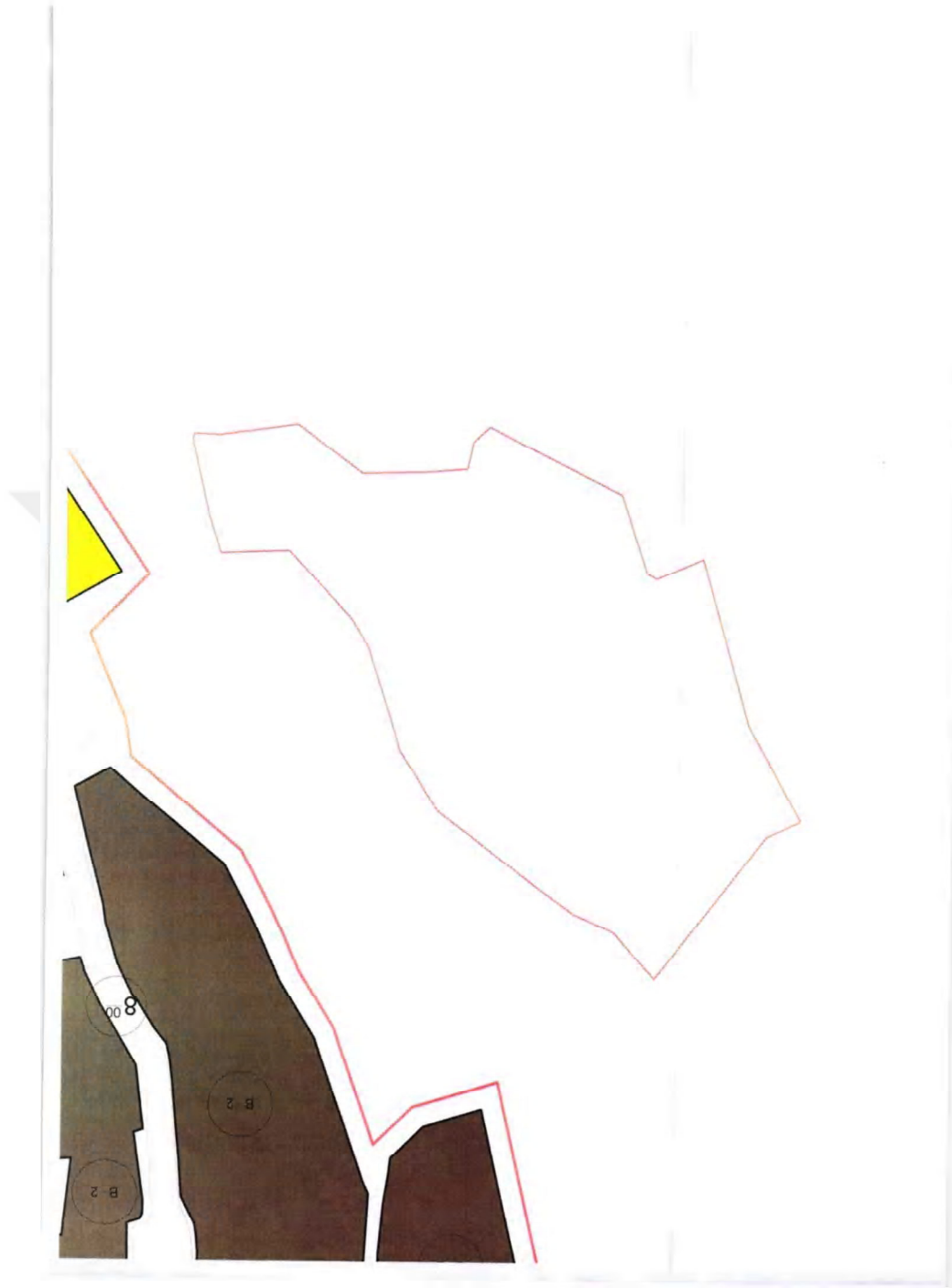

Harita 3. Akçakaya Mezarlığı



Harita- 4 Akçakaya Mezarlığı



Harita- 5 Akçakaya Mezarlığı



Harita- 6 Akçakaya Mezarlığı

3- KATALOG

Katalog No: 1

Fotoğraf No: 1

Çizim No: 1

Cinsiyeti: Kadın

Bulunduğu Yer: Akçakaya Mezarlığı

Mezar taşı tipi: Sivri kemerli, çift şahideli, çatma lahit mezardır

Malzemesi: Tuf Taşı (yöresel taş)

Yazı Türü: Talik

İşleniş Tekniği: Kabartma.

Tarihlendirme (Sene): R. 12 teşrin-i sani (Kasım) 93 (2) 9 Miladi: 12 Kasım 193 (2)9

Baş Taşı Yükseklik: 152cm Genişlik: 61cm Kalınlık: 18cm

Ayak Taşı Yükseklik: 154cm Genişlik: 62cm Kalınlık: 18cm

Ara Mesafe: 136cm

Kuzey-Güney cephe: Yükseklik: 60cm. Kalınlık: 20cm.

Bu günkü durumu: Tahrip olmuştur özellikle Kitabe bölümü.

Kitabe Metni:

1-Hüvel Baki

2-Lokman bulmadı

Marazın (hastalığın) Çaresini

3-Meğer Kim dolmuş ecel vadesi

4- Coşalı...İtdi yar

5- Olmadı lokman deva

Dolmuş ecel peymanesi (ölçüsü) (Peymane-Ölçü (Farsça)

5- ... Hanımı Hacı Kadın

Deva olmaz ecele peymanesi

... Hanımı Hacı

Kadın... Ruhuna Fatiha

12 **teşrin-i sani** (Kasım) 93(2)9 Miladi: 12 kasım 193(2)9

(Rumi takvim günümüze denk gelmemiştir)

Genel Tanım: Sivri kemerli,çift şahideli, çatma lahit mezardır (Fotoğraf No:1-Çizim No:1). Mezarlığın giriş kapısına yakın, girişin sağ tarafında yer almaktadır. Genel durumu sağlam vaziyettedir.Sivri kemerli, çift şahideli, başucu şahidesi aşağı doğru genişleyen kaideye kare biçiminde oturan, düşey dikdörtgen formunda, tepesi üçgen alınlıklı olan çatma lahit mezardır (Fotoğraf No: 1) (Çizim No: 1). Güney ve kuzey yan taşları mevcuttur. Başucu taşının ön yüzeyinde 5 bölümden oluşan araları silmelerle birbirinden ayrılan 11 satırlık kitabesi mevcuttur. Tarih bölümünü içine alan bölümü ise; kare şeklinde, kaide üzerine oturtulmuştur. Kitabe, talik yazı üslubu ile yazılmış olup, yer yer çevre koşullarının da etkisi ile zaman içerisinde tahribi ve deformasyona uğraması durumu varid olmuştur.

Güney yanucu taşı (Fotoğraf No: 1-C) sağlam olup yatay dikdörtgen şeklindedir. Ortasında daire içerisinde 6 kollu çiçek motifi bulunmaktadır. Güney yanucu taşı sol üst kenarından demir perçinle başucu taşına tutturulmuştur. Sağ üst bölümündeki ayakucu taşına bağlantı vazifesi gören demir perçin yerleri mevcut olmasına rağmen demir perçin yoktur. Ayakucu taşı (Fotoğraf No: 1-B) sivri kemerli düşey dikdörtgen, alt kenarı kare şeklindedir. Kare şeklinin ortasında daire içerisinde 6 kollu çiçek motifi bulunmaktadır.

Kuzey yanucu taşı sağlam olup yatay dikdörtgen şeklindedir. Ortasında daire içerisinde 6 kollu çiçek motifi bulunmaktadır. Sağ ve sol üst köşesinde yer alan, başucu ve ayakucu taşlarının birleştirilmesi, sağlamlaştırılması için kullanılan demir perçinleri mevcuttur.

Güney ve kuzey yanucu taşlarının arası toprak örtü ile kaplıdır. Zeminde bütün taşlar taş bir kaide üzerine oturtulmuştur. Malzeme olarak yöresel tüf taşı kullanılmıştır.



(Fotoğraf 1-A)



(Fotoğraf 1-B)



(Fotoğraf 1-C)

Fotoğraf No: 1- Hacı Kadın'ın mezar taşı fotoğrafı

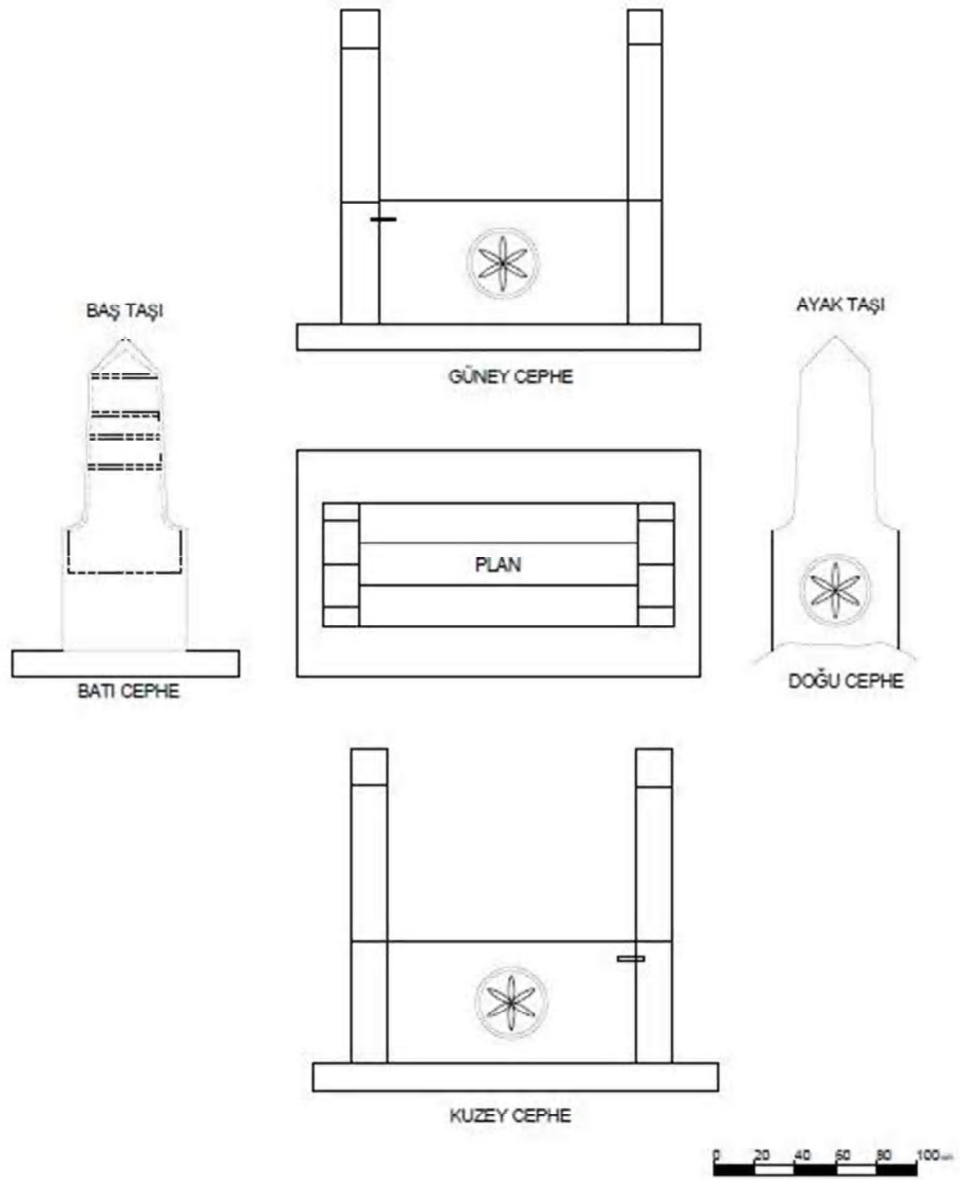

Çizim No:1-Hacı Kadın Mezar taşı plan, görünüş

Katalog No: 2

Fotoğraf No: 2

Çizim No: 2

Cinsiyeti: Erkek

Bulunduğu Yer: Akçakaya Mezarlığı

Mezar Taşı Tipi: Hamidi fes başlıklı sanduka mezar.

Malzemesi: Tüf Taşı (yöresel taş)

Yazı Türü: Sülüs.

İşleniş Tekniği: Kabartma.

Tarihlendirme (Sene) : Sene 1928 - 18 EYLÜL - Sene 1344

Baş Taşı Yükseklik: 170cm **Genişlik:**40cm **Kalınlık:**17cm

Ayak Taşı Genişlik: 54cm **Kalınlık:**17cm (Kırık)

Ara Mesafe: 103cm

Kuzey-Güney cephe: Yükseklik: 60cm **Kalınlık:** 20cm.

Bu günkü durumu: tahrip olmuştur. Ayakucu taşı kırık ve üst bölümü yoktur. Ayakucu taşının alt bölümünde de kırıklar vardır.

Kitabe Metni:

Ah minel mevt

- 1- Emrü haktan dürülü emraz (hastalık) geldi
- 2- Bulmadı sıhhat vücudum, sebep oldu mevtime
- 3- Okuyup bir Fatiha irsal ideler Ruhuma
- 4- Seyit zade Hidayet Efendi
- 5- Ruhuna Fatiha
- 6- Sene 1928 - 18 EYLÜL - Sene 1344

(cumhuriyet döneminde vefat etmiş, kitabesi Osmanlıca yazılmıştır.)

Genel Tanım: Akçakaya mezarlığının giriş tarafında sağ bölümde yer alan sanduka tipli, fesli, kitabeli, 4 tarafı motiflerle süslü, kaide üzerinde bulunan bir mezar taşıdır (Fotoğraf No: 2- Çizim No: 2). Başucu şahidesi mevcuttur yalnız ayakucu şahidesi

kırıktır. Sanduka bir kaide üzerine oturtulmuş üst örtü sistemi tek parça yekpare taşan yapılmış, başucu ve ayakucu taşlarının geldiği noktalar kesilmek suretiyle oluşturulan boşluklara başucu ve ayakucu taşları yerleştirilmiştir. (Fotoğraf No: 2-A) Başucu taşının altında yer alan kare biçiminde formdan oluşan taşın üzerinde kare çerçeve içerisinde her köşesinde bir yay içerisinde 4 kollu gülbezenk ve 4 kollu gülbezenk motiflerinin ortasında büyük bir gülbezenk motifi bulunmaktadır. Başucu taşının altındaki motiflerin bulunduğu karenin sağ ve üst kesimleri kırık vaziyettedir. Kırık olan yerlerde demir perçin izleri mevcut olup perçin görünmemektedir. Başucu taşı hafif kıvrımlı yay şeklinde tepesinde aziziye fes bulunan ön yüzeyinde 7 satırlık silmelerle birbirinden ayrılmış kitabesi mermerdir. Kitabenin sağ ve üst köşelerinden ve en altından tarih bölümünün ortasında demir çivi ile başucu taşına tutturulduğu anlaşılmaktadır. Mermer kitabeyi başucu taşına tutturun sağ ve sol üst köşedeki demir 4 yapraklı yonca motifi şeklinde serlevhanın 2 tarafında bulunmaktadır. Serlevha bölümünde “Ah min-el Mevt” yazısı bulunmaktadır. Tarih bölümünde ise dikkati çeken 18 Eylül 1928 tarihinde vefat ettiği anlaşılmakla birlikte kitabesi Osmanlıca yazılmıştır.

Güney yan ucu taşı (Fotoğraf No: 2-C), düşey dikdörtgen formunda olup üzerinde sandukanın taş örtü sistemi bulunmaktadır. Güney yanucu taşının yüzeyi düşey dikdörtgen şeklinde, kartuş içerisinde derin oyma metoduyla işlenmiş motiflerden oluşmaktadır. Kartuş içerisinde yer alan dikdörtgenin her köşesinde 4 kollu gülbezenk motifi yer almaktadır. Dikdörtgen şeklinin ortasında yine bir dikdörtgen içerisinde elips şeklinde büyük bir kabartma gülbezenk motifi vardır. Motifin içerisinde bulunduğu dikdörtgenin her iki tarafı yuvarlak dilimli bir yuvarlak kemer ile 2 boğum üzerinde sağ ve sol dikdörtgen köşelerinin ortasına gelecek şekilde 4 kollu gülbezenk motiflerinin arasında lale motifi bulunmaktadır. Güney başucunun sağ üst bölmesinde yer alan 4 kollu gülbezenk motifinin bittiği yerden alttaki 4 kollu gülbezenk motifine doğru kırık vaziyettedir.

Kuzey yanucu taşı güney yanucu taşıyla aynı özellikleri göstermekte olup sağ üst köşesinden alta doğru çatlak vaziyettedir.

Ayakucu taşı (Fotoğraf No: 2-B), kırık olup alt kenarındaki süslemelerin yer aldığı kaide üzerine oturtulan kare şeklindeki bölümde başucu taşının ön yüzeyinde bulunan aynı gülbezenk motifi ve aynı şekiller bulunmaktadır. Taşın üst kesimleri kırıktır. Genel durum itibarı ile tahribat vardır.



(Fotoğraf 2-A)

(Fotoğraf 2-B)



(Fotoğraf 2-C)

Fotoğraf No: 2 Seyit zade Hidayet Efendi'nin Mezar Taşı

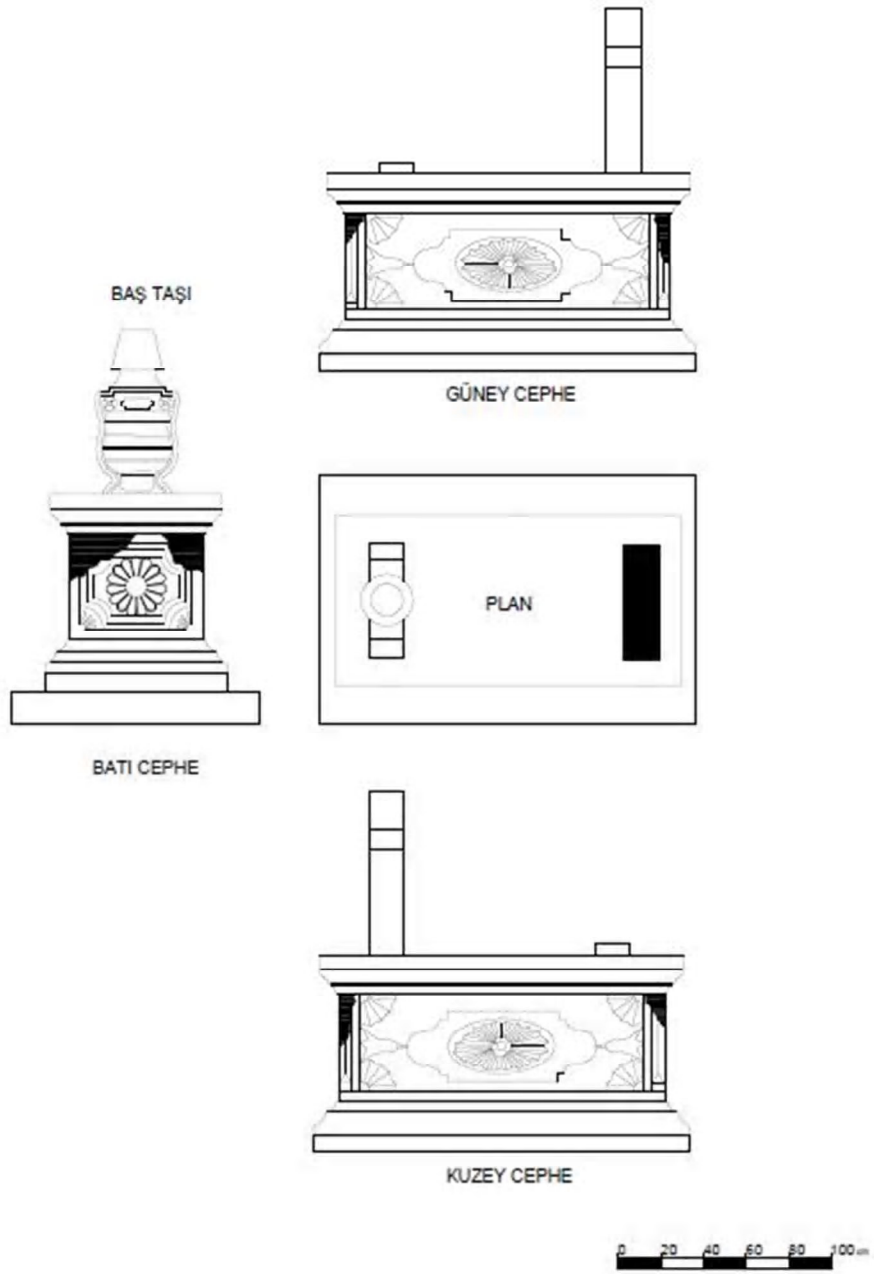

Çizim No: 2 Seyit zade Hidayet Efendi'nin Mezar taşı plan, görünüş

Katalog No: 3

Fotoğraf No: 3

Çizim No: 3

Cinsiyeti: Kadın

Bulunduğu Yer: Akçakaya Mezarlığı

Mezar tipi: Sivri kemerli çatma lahit mezardır.

Malzemesi: Tüf Taşı (yöresel taş)

Yazı Türü: Talik.

İşleniş Tekniği: Kabartma.

Tarihlendirme (Sene) : yok

Baş Taşı Yükseklik: 149cm **Genişlik:**64cm **Kalınlık:**12cm

Ayak Taşı Genişlik: 137cm **Genişlik:**62cm **Kalınlık:**15cm

Ara Mesafe: 123cm

Kuzey-Güney cephe: Yükseklik: 65cm. Kalınlık: 18cm.

Bu günkü durumu: ayak taşı kırık ve yok diğerleri sağlam

Kitabe Metni:

- 1- Hüvel Baki
- 2- Fenadan bekaya eyledi Rihlet, ide Hak kabrini
- 3- Ruz-i Cennet kâh Hacı
- 4- Zade Salih kerimesi (کریمه -kızı-Kız evlat)
- 5- Behiye Hanım ruhuna
- 6- Fatiha

(tarih yok)

Genel Tanımı: Sivri kemerli çatma lahit mezardır(Fotoğraf No: 3-Çizim No:3). Ön yüzeyinde silmelerle ayrılmış 7 satırlık kitabesi mevcuttur. 7. satırda kartuş içerisinde "Fatihâ" yazısı vardır. (Fotoğraf No: 3-A) Başucu taşının ortaya yakın alt kenarı kare şeklinde olup ortasında yuvarlak 6 kollu çiçek motifi mevcuttur. Çiçek motifin üzerine

gelecek şekilde başucu taşının düşmemesi için sonradan yapıldığı belli olan çimento ile tutturulan bir taşla destek verilmiştir.

Güney ve kuzey yanucu taşları (Fotoğraf No: 3-C) düşey dikdörtgen formunda olup ortasında oyma metoduyla yapılmış bir daire içerisinde 6 kollu çiçek motifi bulunmaktadır. Kuzey ve güney yan taşları çimento ile başucu ve ayakucu taşlarına tutturulmuştur.

Ayakucu taşı (Fotoğraf No: 3-B) içe doğru yay şeklinde kıvrımlı olup alt kenarı yayın bitiminden itibaren kare şeklinde bir forma sahiptir. Kare formun içerisinde ortasına gelecek şekilde daire içerisinde 6 kollu çiçek motifi bulunmaktadır. Ayakucu, başucu, güney ve kuzey yanucu taşları yekpare tek parça taş levhadan oluşmaktadır.



(Fotoğraf 3-A)



(Fotoğraf 3-B)



(Fotoğraf 3-C)

Fotoğraf No: 3 Behiye Hanım'ın mezar taşı

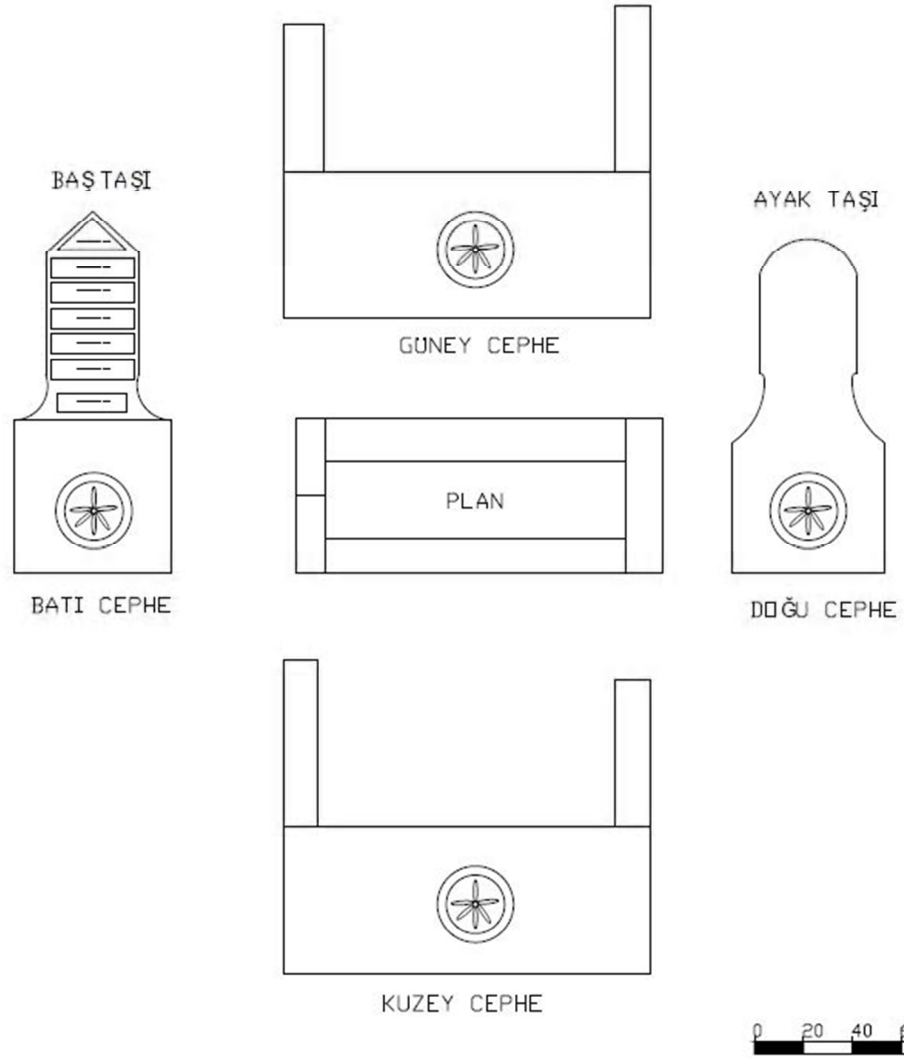

Çizim No:3 Behiye Hanım'ın Mezar taşı plan, görünüş

Katalog No: 4

Fotoğraf No: 4

Çizim No: 4

Cinsiyeti: Erkek

Bulunduğu Yer: Akçakaya Mezarlığı

Mezar Taşı Tipi: Kaş kemerli, çift şahideli çatma lahit mezarıdır.

Malzemesi: Tüf Taşı (yöresel taş)

Yazı Türü: Talik.

İşleniş Tekniği: Kabartma.

Tarihlendirme (Sene) : Rumi: 1321 sene Fatih miladi: 1905

Baş Taşı Yükseklik: 198cm Genişlik:58cm Kalınlık:14cm

Ayak Taşı Genişlik: 172cm Genişlik:56cm Kalınlık 17cm

Ara Mesafe: 112cm

Kuzey-Güney cephe: Yükseklik:50cm. Kalınlık:18cm.

Bu günkü durumu: Başucu ve güney kuzey taşlarında kısmi kırıklar mevcuttur.

Kitabe Metni:

- 1- Hüvel Baki
- 2- Emri Haktan bir emir geldi
- 3- Deldi canımı mahzun eyledi beni
- 4- Okuyan bir Fatih ihsan ide
- 5- Namı çelebi zade ...(necmi)
- 6- Hacı Ali ağa
- 7- 1321 sene Fatih miladi: 1905

Genel Tanım: Kaş kemerli, çift şahideli çatma lahit mezarıdır (Fotoğraf No: 4-Çizim No: 4). Başucu taşı (Fotoğraf 4-A) yekpare taştan üçgen alınlıklı, düşey dikdörtgen formundadır. Başucu taşının yarısına kadar düşey dikdörtgen kitabesi mevcuttur. 7 satırlık kartuşlarla bölünmüş kitabesi talik stili ile ve oyma tekniği ile işlenmiş olup serlevhası “ Hüvel Bâki ” ile başlayıp son 7. satırı tarih bölümünden oluşmaktadır.

Başucu levhasının ön yüzeyinin orta noktasına yakın bölümü kare şeklindedir. Kare şeklinin sol üst bölümü kırıktır. Yine bu şeklin ortasında iç içe geçmiş iki daire oyma tekniği ile oluşturulmuştur.

Kaidesi mevcuttur. Güney yanucu taşı (Fotoğraf 4-C), düşey dikdörtgen şeklinde olup kartuş içerisinde düşey dikdörtgen çerçeve vardır. Çerçevenin sağ ve sol uçları sivri kemerle köşelere birleştirilmiştir. Süsleme motifinin yer aldığı kartuş içerisindeki bölümün ortasında derin oyma tekniği ile iç içe geçmiş iki dairesel geometrik şekil vardır. Sol üst köşesi kırık vaziyettedir. Kuzey yanucu taşı güney yanucu taşıyla aynı teknik özelliklere sahip olup sol üst köşesi kırık durumdadır. Kuzey ve güney yanucu taşları üstlerinden demir perçinlerle başucu ve ayakucu taşlarına perçinlenmiş olup güney yanucu taşlarında demir perçinler durmakta iken kuzey yanucu taşında sol üst köşesindeki kırktan dolayı demir perçin yoktur.

Ayakucu taşı (Fotoğraf 4-B), kaş kemerli düşey dikdörtgen, tek parça taştan oluşmaktadır. Alt tarafı kare şeklindedir. Karenin ortasında oyma şeklinde iç içe geçmiş 2 daire bulunmaktadır.

İç içe geçmiş iki daire sembolü; bir Uygur freskinde, kâinatın efendisi büyük Tanrının sembolü olmalıdır.²⁸

²⁸ Karamağaralı, Beyhan, AHLAT MEZAR TAŞLARI, Türk Tarih kurumu Basımevi, Ankara1, 1992. S.18.



(Fotoğraf 4-A)

(Fotoğraf 4-B)



(Fotoğraf No: 4-C)

Fotoğraf No: 4 - Hacı Ali ağa'nın mezar taşı

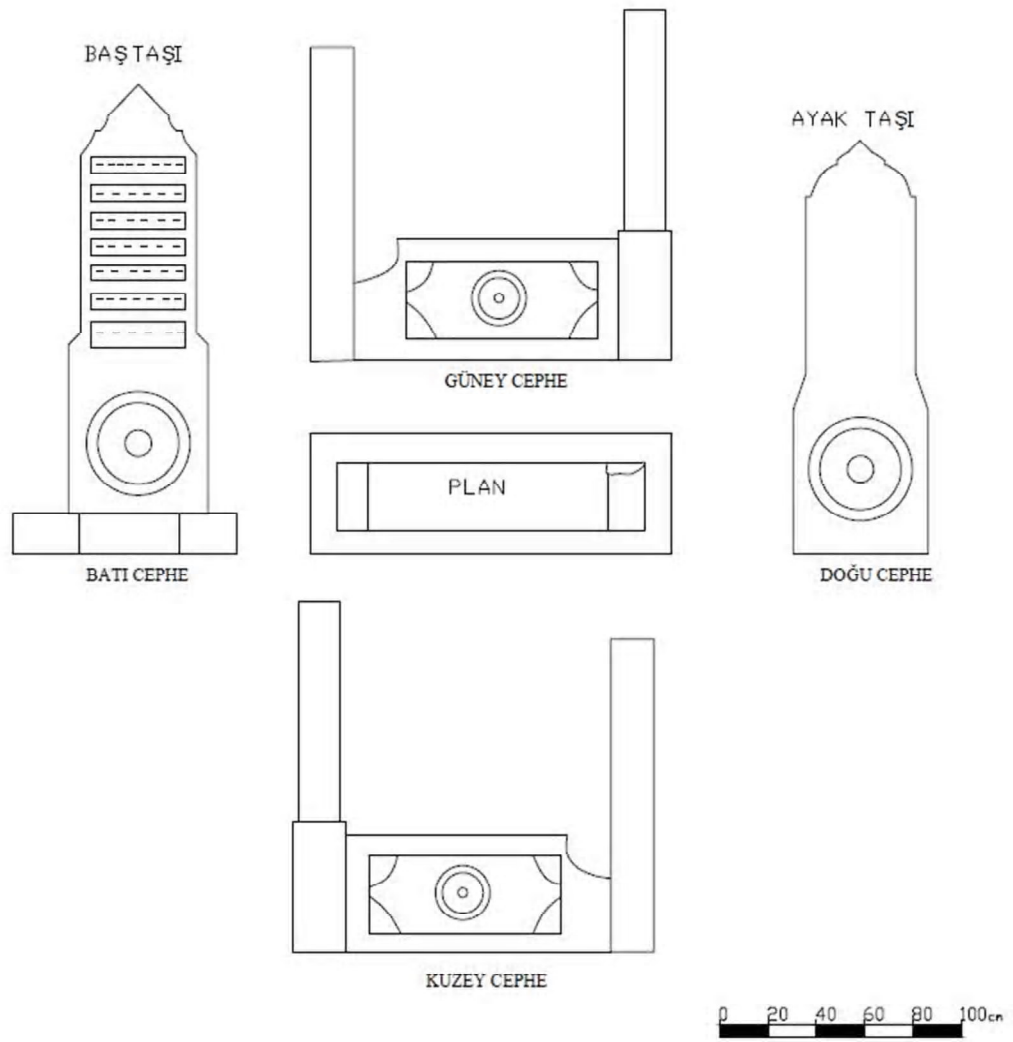

(Çizim No:4) Hacı Ali ağa'nın mezar taşı plan, görünüş

Katalog No: 5

Fotoğraf No: 5

Çizim No: 5

Cinsiyeti: Erkek

Bulunduğu Yer: Akçakaya Mezarlığı

Mezar tipi: Sivri Kemerli , Çerçeveli Mezar

Malzemesi: Tüf Taşı (yöresel taş)

Yazı Türü: Sülüs

İşleniş Tekniği: Kabartma.

Tarihlendirme (Sene) : Sene (Rumi) 1319 ruhuna Fatiha sene (Rumi) 1317

1337 Kanunu sani sene

Miladi: sene 1903 ruhuna Fatiha sene 1901

1921 Ocak

Baş Taşı Yükseklik: 158cm **Genişlik:**44cm **Kalınlık:**17cm

Ayak Taşı Genişlik: 126cm **Genişlik:**40cm **Kalınlık:**15cm

Ara Mesafe: 140cm

Kuzey-Güney cephe: Yükseklik:30 cm. Kalınlık: 21: cm.

Bu günkü durumu: sağlam, ayakucu taşını üst tepe noktasında küçük bir kırık var.

Kitabe Metni:

- 1- Ah minel mevt
- 2- Emri Haktan dürülü emraz geldi başıma
- 3- Bulmadı sıhhat vücudum sebep oldu mevtime
- 4- Okuyup bir Fatiha irsal eyleyeler Ruhuma
- 5- Abdullah Paşa Oğlu Abidin
- 6- Ağa mahdumu (oğlu مُحَمَّدُ evladı) Hakkı Salih Efendi
- 7- Sene (Rumi) 1319 ruhuna Fatiha sene (Rumi) 1317

1337 Kanunu sani sene

Miladi: sene 1903 ruhuna Fatiha sene 1901

1921 Ocak

Genel Tanım: Sivri kemerli, çift şahideli mezardır (Fotoğraf No: 5-Çizim No: 5). Başucu şahidesinin (Fotoğraf No: 5-A), ön yüzeyi düşey dikdörtgen şeklinde oyularak içerisine mermer kitabe yerleştirilmiştir. Kitabe üstte iki altta bir olmak üzere üç adet çivi ile başucu taşına tutturulmuştur. Yöresel tuf taşı kullanılmış, başucu, ayakucu, güney, kuzey yan taşları tek parça taştan oluşturulmuştur.

Kitabe serlevhası “Ah Minel Mevt” kelimesi ile başlamakta olup 7 satırlı araları silme ile bölünmüştür. Kitabenin son satırında tarih kısmı yer almaktadır. Fakat bu tarih kısmı hiçbir mezarda görmediğimiz üzere 3 adet tarihlendirme mevcuttur. Bundan da burada 3 kişinin değişik zamanlarda defnedildiği kanısına varılmış, fakat kitabenin en sonra ki dönemde yazılma ihtimali yüksektir. Kitabenin en son defnedilen kişinin yakınları tarafından geçmişte defnedilenlerde göz önüne alınarak oluşturulduğu kanısına varılmıştır.

Ayakucu taşının (Fotoğraf No: 5-B), üst bölümünde kısmi kırık vardır. Diğer tarafları sağlamdır.

Güney kuzey yan taşları (Fotoğraf No: 5-C), toprağa gömülü vaziyettedir. Çok az bir kısmı görünmekte olup, sağlamdır.



(Fototaf No: 5-A)



(Fototaf No: 5-B)



(Fototaf No: 5-C)

Fotoğraf No: 5 Hakkı Salih Efendi'nin mezar taşı

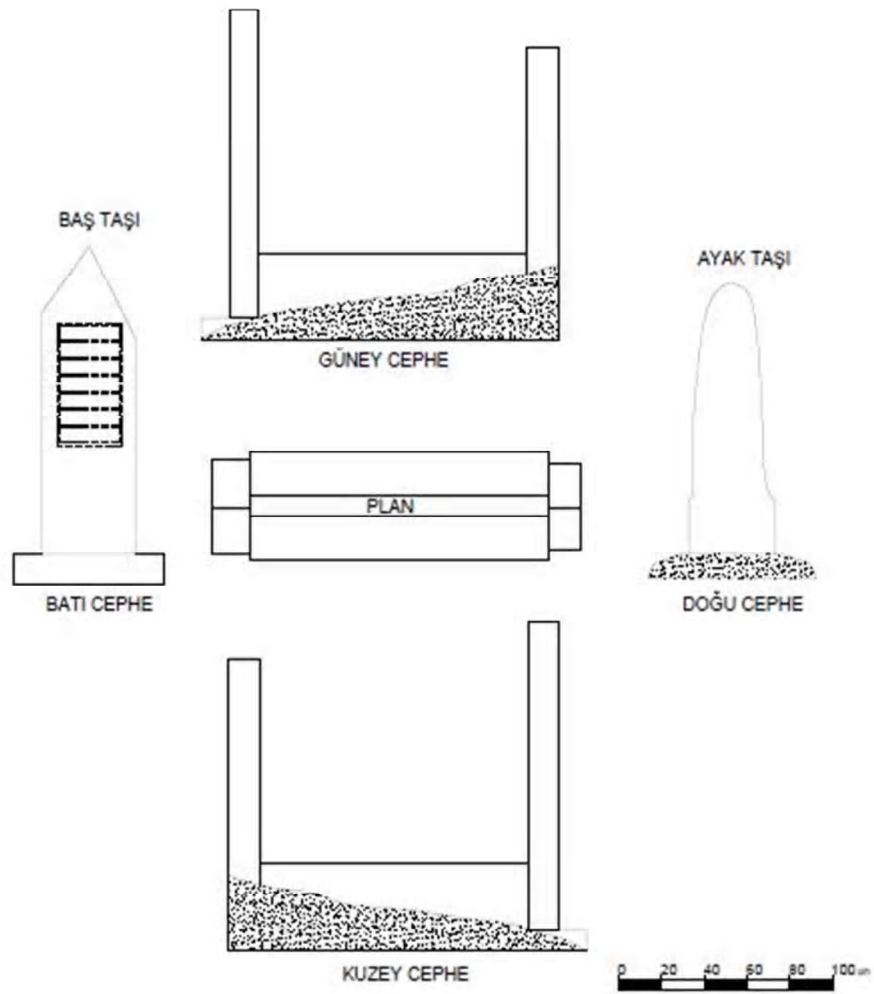

(Çizim No: 5) Hakkı Salih Efendi'nin mezar taşı, plan, görünüş

Katalog No: 6

Fotoğraf No: 6

Çizim No: 6

Cinsiyeti: Kadın

Bulunduğu Yer: Akçakaya Mezarlığı

Mezar Taşı Tipi: Yuvarlak kemerli, Çatma lahit mezar

Malzemesi: Tüf Taşı (yöresel taş)

Yazı Türü: Talik

İşleniş Tekniği: Kabartma.

Tarihlendirme (Sene) : 13..?

Baş Taşı Yükseklik: 123cm Genişlik:61cm Kalınlık:14cm

Ayak Taşı Genişlik: 112cm Genişlik:61cm Kalınlık:14cm

Ara Mesafe: 109cm

Kuzey-Güney cephe: Yükseklik:46cm. Kalınlık: 16cm.

Bu günkü durumu: sağlam

Kitabe Metni:

- 1- Hüvel Bâki
- 2- Fenadan bekaya eyledi
- 3- Rihlet ide kabrini
- 4- Ruzi cennet k... ?
- 5- Kerimesi Şerife Hanım'ın
- 6- Ruhuna Fatiha
- 7- 13...?

Genel tanım: Yuvarlak kemerli, çift şahideli, çatma lahit mezardır (Fotoğraf No: 6-Çizim No: 6). Başucu taşının (Fotoğraf No: 6-A), ön yüzeyinde 7 satırlık kitabesi mevcuttur. Serlevhası “Hüvel Baki” ile başlar. 7 satır kitabenin hepsi bir kartuş içerisinde taşın ön yüzeyi oyularak yapılmış olup tarih bölümünü yine bir kartuş

içerisinde diğer yazılardan büyük punto halinde 13 rakamı okunmaktadır. Tarihlendirme yapılamamıştır. Başucu taşının alt kısmı kare şeklinde olup üst tarafı oval şeklinde yuvarlak kemer formundadır. Alt tarafının kare bölümünde kaideye yakın yuvarlak içerisinde 6 kollu çiçek motifi oyularak yapılmıştır. Tek parça taştan oluşmaktadır. Kaidesi vardır.

Güney ve kuzey yanucu taşları (Fotoğraf No: 6-C), sağlam olup düşey dikdörtgen formundadır. Her ikisi ninde ortalarında oyma tekniğiyle işlenmiş 6 kollu çiçek motifi bulunmaktadır. Güney ve kuzey yan taşları, başucu ve ayakucu taşlarına bağlayan demir perçinler bu mezarda görülmemektedir.

Ayakucu taşı(Fotoğraf No: 6-B), üçgen alınlıklı aşağıya doğru yay şeklinde daralan kuzey ve güney yanucu taşları hizasında genişleyerek kare bir form ile kaideye oturtulmuştur. Kare formun içerisinde oyma tekniği ile yapılmış daire içerisinde 6 kollu çiçek motifi bulunmaktadır.



(Fotoğraf No: 6-A)

(Fotoğraf No: 6-B)



(Fotoğraf No: 6-C)

Fotoğraf No: 6 Şerife Hanım'ın mezar taşı

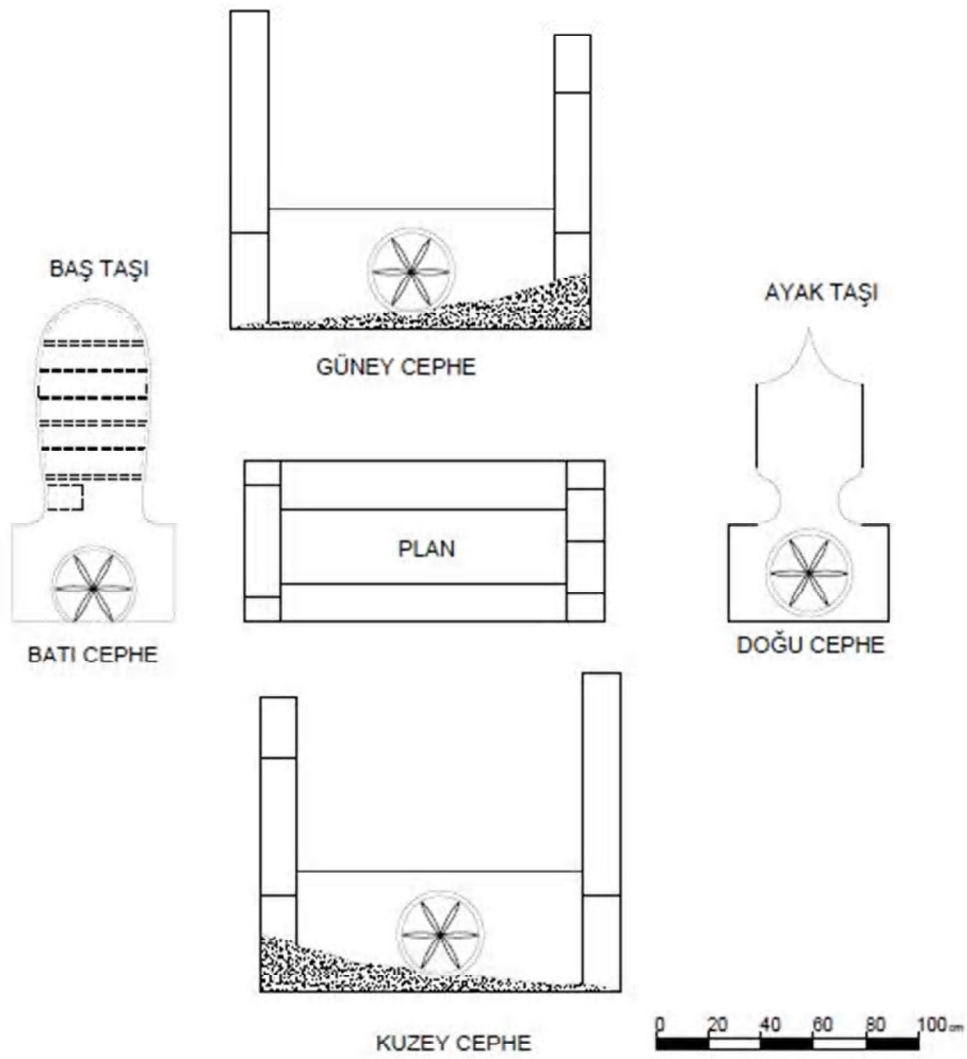

(Çizim No: 6) Şerife Hanım'ın mezar taşı, plan, görünüş.

Katalog No: 7

Fotoğraf No: 7

Çizim No: 7

Cinsiyeti: Erkek

Bulunduğu Yer: Akçakaya Mezarlığı

Mezar Taşı Tipi: Hamidi fesli, Yuvarlak Kemerli, Çatma Lahit Mezar (Stilize insan figürlü)

Malzemesi: Tüf Taşı (yöresel taş)

Yazı Türü: Sülüs

İşleniş Tekniği: Kabartma.

Tarihlendirme (Sene) : (1)...314

Miladi: 1898/1899

Baş Taşı Yükseklik: 170cm **Genişlik:**56cm **Kalınlık:**17cm

Ayak Taşı Genişlik: 131cm **Genişlik:**57cm **Kalınlık:**19cm

Ara Mesafe: 119cm

Kuzey-Güney cephe: Yükseklik: 43 Kalınlık: 20

Bu günkü durumu: Başucu taşında başlık tahrip edilmiştir. (başucu taşı başlığı (Fes))

Kitabe Metni:

- 1- Hüvel Baki
- 2- Fenadan bekaya eyledi rihlet
- 3- İde Hak kabrini ruzi cennet
- 4- Hacı Ömer Efendi Ulvi
- 5- Sabit ruhuna Fatiha
- 6- (1)...314

Miladi: 1898/1899

Genel Tanım: Hamidi fesli, Yuvarlak kemerli, stilize insan figürlü, başlıklı, çift şahideli, çatma lahit mezardır (Fotoğraf No: 7-Çizim No: 7). Başucu taşı (Fotoğraf No: 7-A), Hamidi fes başlıklı, alta doğru daralan düşey dikdörtgen formundadır. Kitabenin tarih bölümünden başlayarak içe doğru daralan kemer formuyla devam edip yay halinde dışa doğru genişleyen güney ve kuzey yan taşları hizasından kaideye kadar kare bir

form halini alan tek parça mezar taşının ön yüzeyinde 6 satırlık kitabesi mevcuttur. Fes başlığın altına yerleştirilen demir çubuk başucu taşının üst tepe noktasının ortasına oyulan bir çukur içerisine yerleştirilerek sabitlenmiş fakat günümüzde başucu taşının üst bölmesinin kırık olmasından dolayı yerinden çıkmıştır.

Başucu taşının kitabesi oyma tekniğiyle yapılmıştır. Kitabe kartuşlar içerisinde 6 satırdan oluşup serlevhası “Hüvel Baki” ile başlayıp tarih bölümü kartuş içerisine alınmış hemen altında küçük bir gülbezenk motifi işlenmiştir. Gülbezenk motifinin hemen altından başlayan kare formunun ortasında oyma tekniği ile daire içerisinde 6 kollu çiçek motifi işlenmiştir.

Kuzey ve güney yan taşları (Fotoğraf No: 7-C), düşey dikdörtgen formundadır. Ortasında 6 kollu çiçek motifi vardır. Kuzey ve güney yan taşlarının üst bölümünden sağ ve sol üst tarafından demir perçinlerle başucu ve ayakucu taşına tuturulma yerleri var demir perçinleri yoktur. Güney yan taşının sağ üst tarafı kırık demir perçinleri tutturma yeri var fakat demir perçinleri yoktur.

Demir perçinlerin olmaması durumunu yıpranma durumu değil zanlımca hırsızlık ya da yerinden sökülmüş olabilir.

Ayakucu taşı, (Fotoğraf No: 7-B), sivri kemerli olup üçgen alınlığın ortasında 5 kollu çiçek motifi oyulmuştur. Aşağı doğru daralan dikdörtgen formuyla insan beli kıvrımını andıran güney ve kuzey taşları hizasından kare formunu alarak kaideye oturtulmuştur. Kare formunun ortasında 6 kollu çiçek motifi mevcuttur.



(Fotoğraf No: 7-A)



(Fotoğraf No: 7-B)



(Fotoğraf No: 7-C)

Fotoğraf No: 7-Hacı Ömer Efendi Ulvi Sabit'in mezar taşı

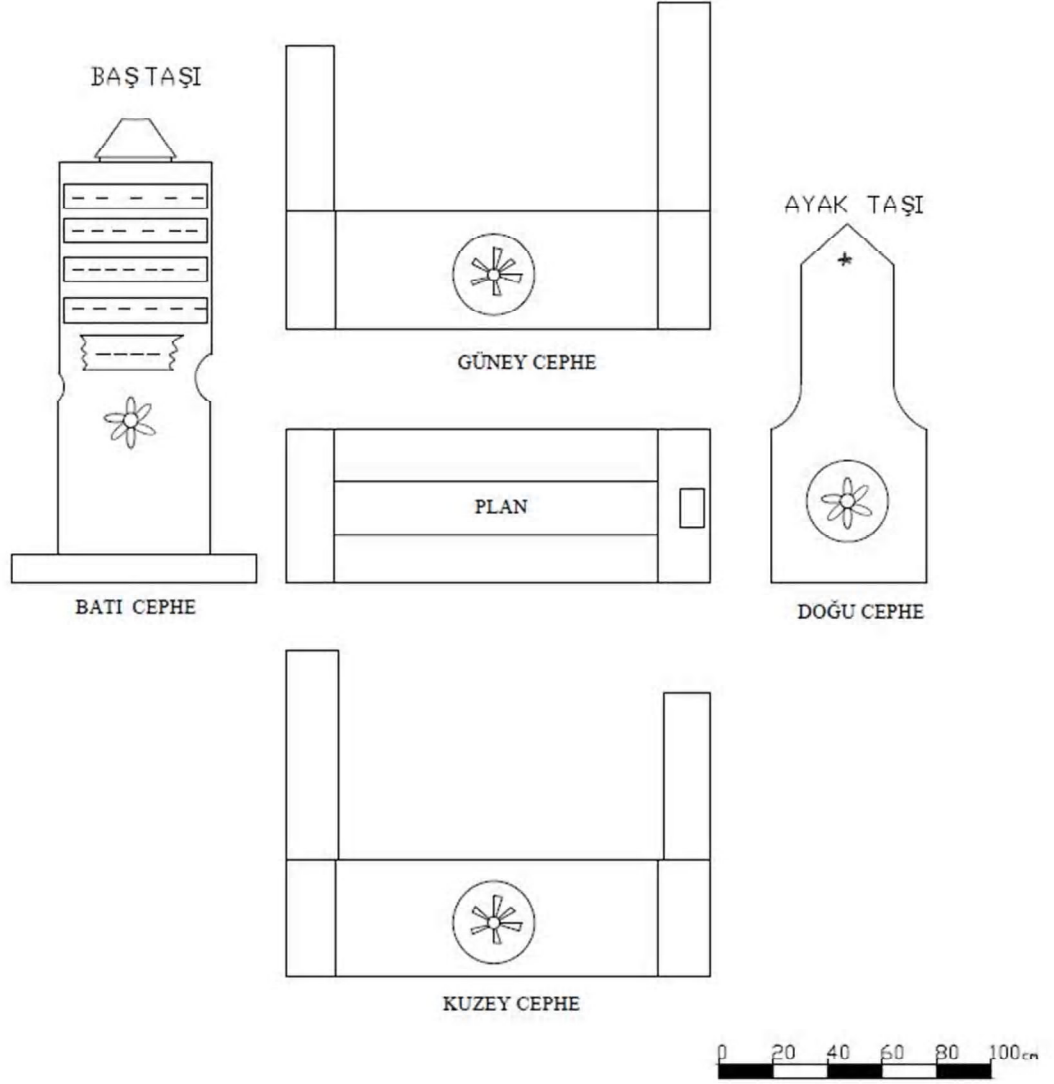

Çizim No:7- Hacı Ömer Efendi Ulvi Sabit'in mezar taşı, plan görünüş.

Katalog No: 8

Fotoğraf No: 8

Çizim No: 8

Cinsiyeti: Erkek

Bulunduğu Yer: Akçakaya Mezarlığı

Mezar tipi: Sivri kemerli, Çift Şahideli, çerçevesiz mezar.

Malzemesi: Tuf Taşı (yöresel taş)

Yazı Türü: Talik

İşleniş Tekniği: Kabartma.

Tarihlendirme (Sene) : (1)...314

Miladi: 1898/1899

Baş Taşı Yükseklik:103cm Genişlik:40cm Kalınlık:13cm

Ayak Taşı Yükseklik:133cm Genişlik:35cm Kalınlık:12cm

Ara Mesafe:131cm

Kuzey-Güney cephe: Yükseklik:16cm. Kalınlık: 18cm.

Bu günkü durumu: Tüm taşlar sağlam durumdadır.

Kitabe Metni:

1- Osman bin Ömer

2- 1331 Miladi: 1915

Genel Tanım: Sivri kemerli, Çift Şahideli, çerçevesiz mezar.(Fotoğraf No:8- Çizim No: 8). Başucu taşı düşey dikdörtgen formundadır. Başucu taşında (Fotoğraf No: 8-A) , 8 kollu çiçek motifi mevcuttur. Başucu taşı ayakucu taşına göre daha yüksektir.

Serlevhası yoktur. Kaidesi yoktur. Kitabesi 2 bölümden oluşmuştur. İlk bölüm kartuş içerisindedir. Kitabe, Derin oyma biçiminde işlenmiştir. En tepesinde serlevha yerine 8 kollu bir çiçek motifi vardır. Güney (Fotoğraf No: 8-C) ve kuzey yan taşları toprağa gömülü durumdadır. Üzerlerinde motif yoktur ve sağlamdırlar. Ayakucu taşı sivri kemerlidir.(Fotoğraf No: 8-C). Genel durumu sağlamdır. Yöresel taş kullanılmıştır.



(Fotoğraf No: 8-A)



(Fotoğraf No: 8-B)



(Fotoğraf No: 8-C)

Fotoğraf No: 8 Osman bin Ömer'in mezar taşı

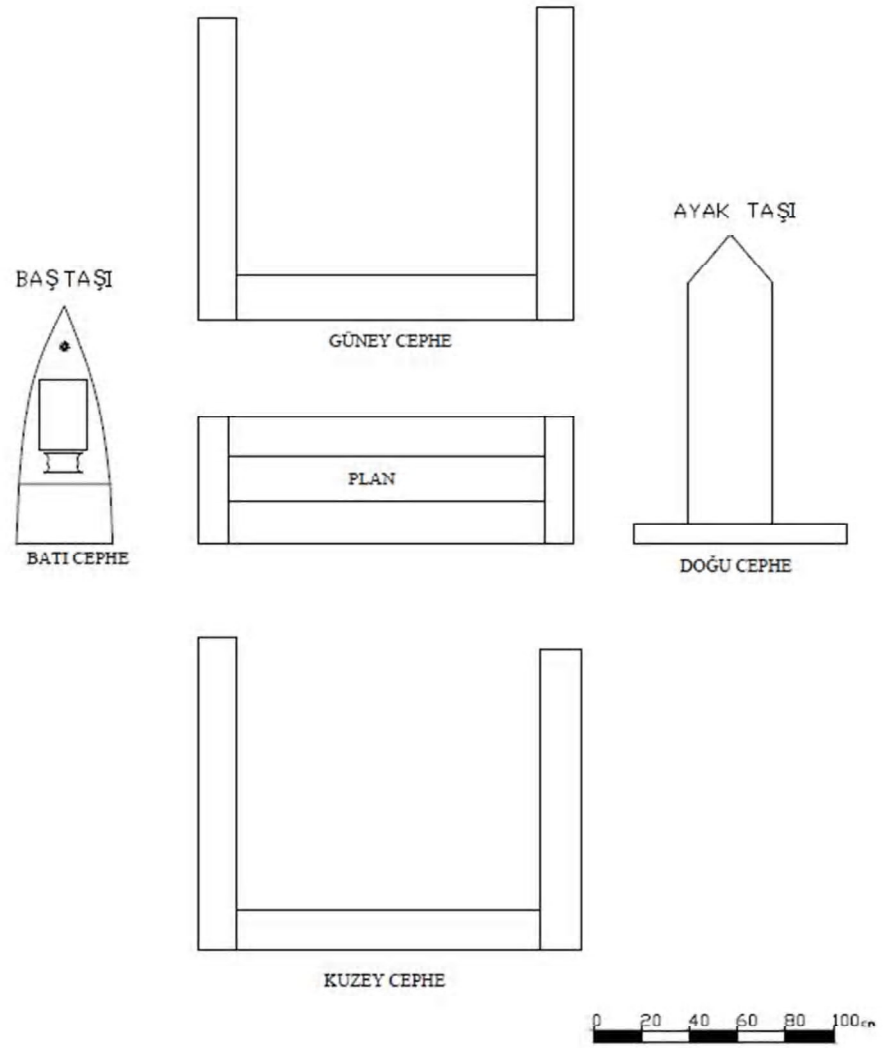

(Çizim No: 8) Osman bin Ömer'in mezar taşı, plan, görünüş

Katalog No: 9

Fotoğraf No: 9

Çizim No: 9

Cinsiyeti: Erkek

Bulunduğu Yer: Akçakaya Mezarlığı

Mezar taşı tipi: Yuvarlak Kemerli, Çerçevesiz mezar

Malzemesi: Tuf Taşı (yöresel taş)

Yazı Türü: Sülüs

İşleniş Tekniği: Kabartma.

Tarihlendirme (Sene) : 1279 **Miladi: 1863**

Baş Taşı Yükseklik: 180cm Genişlik:76cm Kalınlık:20cm

Ayak Taşı Yükseklik: 173cm Genişlik:78cm Kalınlık:18cm

Ara Mesafe: 176cm

Kuzey-Güney cephe: Yükseklik:18cm. Kalınlık: 29cm

Bu günkü durumu: Tüm taşları sağlamdır.

Kitabe Metni:

1- Ömer

2- 1279 Miladi: 1863

Genel Tanım: Yuvarlak Kemerli, Çift şahideli çerçevesiz mezardır (Fotoğraf No: 9 - Çizim No: 9) . Başucu taşında iki satırlık kitabesi mevcuttur (Fotoğraf No: 9-A).

.Mezar taşı yöresel tuf taşından yapılmıştır. Kitabe çok derin çiziklerle yapılmış olup, süsleme ve motif yoktur. Taşların üzeri yosunlarla kaplıdır. Başucu taşının arkası

Kısmen tahrip olsa da Genel durumu sağlamdır. Güney(Fotoğraf No: 9-C),

Kuzey yan taşları vardır ve toprağa gömülü durumdadır. Ayakucu taşı yuvarlak kemerlidir. (Fotoğraf No: 9-B). Üzerinde motif ve süsleme yoktur.



(Fotoğraf No: 9-A)



(Fotoğraf No: 9-B)



(Fotoğraf No: 9-C)

Fotoğraf No: 9 Ömer'in mezar taşı

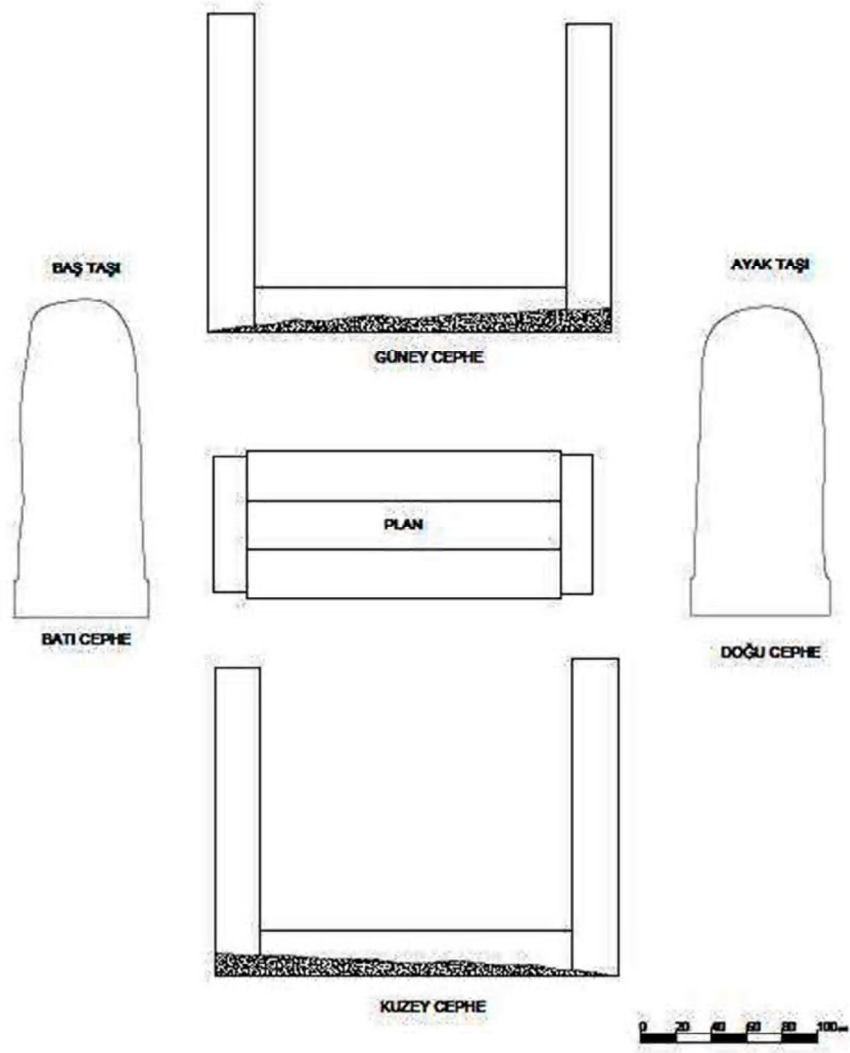

(Çizim No: 9) Fotograf No: 9 Ömer'in mezar taşı, plan ve görünüş

Katalog No: 10

Fotoğraf No: 10

Çizim No: 10

Cinsiyeti: Erkek

Bulunduğu Yer: Akçakaya Mezarlığı

Mezar taşı tipi: Sivri kemerli, çatma lahit mezardır.

Malzemesi: Tüf Taşı (yöresel taş)

Yazı Türü: Sülüs

İşleniş Tekniği: Kabartma.

Tarihlendirme (Sene) : 1336 Miladi : 1920

Baş Taşı Yükseklik:170cm **Genişlik:**60cm **Kalınlık:**16cm

Ayak Taşı Yükseklik:147cm **Genişlik:**60cm **Kalınlık:**17cm

Ara Mesafe:122cm

Kuzey-Güney cephe: Yükseklik: 52cm. Kalınlık: 17-23cm

Bu günkü durumu: Tüm taşları sağlamdır.

Kitabe metni:

- 1- Hüvel baki
- 2- Köse Ali Oğlu
- 3- Abdi Efendi
- 4- Ruhiçün (Ruhu için)
- 5- El Fatiha
- 6- 1336 Miladi: 1920

Genel Tanım: Sivri kemerli, Sivri kemerli, Çatma lahit mezardır. (Fotoğraf No: 10-Çizim No: 10) . Düşey dikdörtgen biçimindeki mezar taşının başucu (Fotoğraf No: 10-A), taşında mermer kitabesi için oyularak yapılmış derin bir çukur bulunmaktadır. Başucu, ayakucu ve yan taşları mevcut ve sağlamdır. Altı satırlık kitabesi vardır ve yazı stili belirsizdir. El yazısı ile alelacele yazıldığı hissi uyandırmaktadır.

Yan taşlarının hem güney (Fotoğraf No: 10-C) hem de Kuzey tarafında, İç içe geçmiş iki daire içerisinde bir Gülbezenk motifi bulunmaktadır. Kuzey yanucu taşının sağ üst köşesinde hafif bir çatlak var, fakat mezar taşlarının genel durumu sağlamdır.

Ayakucu taşı (Fotoğraf No: 10-B), sivri kemerlidir ve üzerinde herhangi bir motif yoktur, yüzeyi düz ve pürüzsüzdür.

Başucundaki Kitabe mezar taşında dört tarafından demir çivilerle tutturulmuştur. Kuzey ve güney yan taşları orasına gelecek şekilde demir perçinlerle ayak ve başucu taşlarına tutturulmuş ve sonradan arasına çimento dökülmüştür. Kaidesi vardır.





(Fotoğraf No: 10-A)



(Fotoğraf No: 10-B)



(Fotoğraf No: 10-C)

Fotoğraf No: 10 Abdi Efendi'nin mezar taşı

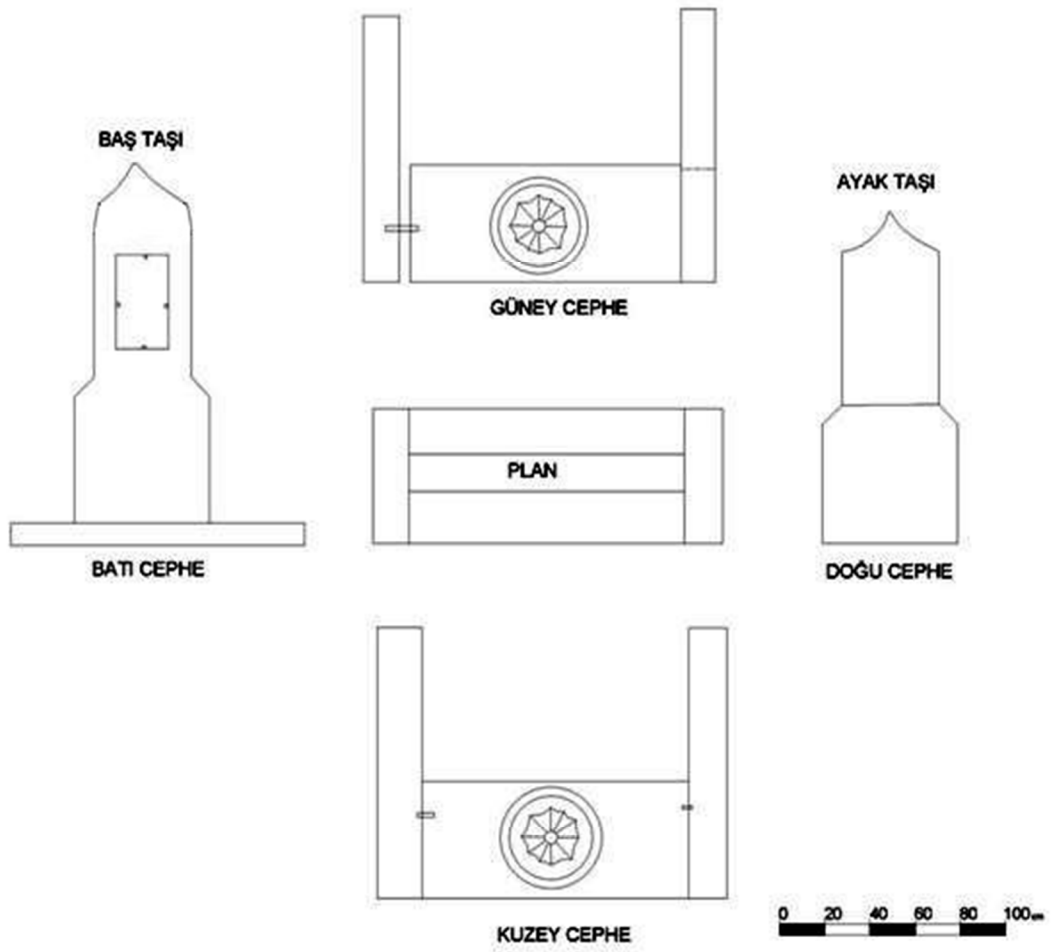

(Çizim No: 10) Abdi Efendi'nin mezar taşı, plan ve görünüş

Katalog No: 11

Fotoğraf No: 11

Çizim No: 11

Cinsiyeti: Kadın

Bulunduğu Yer: Akçakaya Mezarlığı

Mezar taşı tipi: Sivri kemerli, Çatma lahit mezardır.

Malzemesi: Tüf Taşı (yöresel taş)

Yazı Türü: Sülüs

İşleniş Tekniği: Kabartma.

Tarihlendirme (Sene) : 1337

Miladi: 1921

Baş Taşı Yükseklik: 146cm Genişlik: 60cm Kalınlık: 15cm

Ayak Taşı Yükseklik: 138cm Genişlik: 60cm Kalınlık: 15cm

Ara Mesafe: 131cm

Kuzey-Güney cephe: Yükseklik: 60cm. Kalınlık: 15cm.

Bu günkü durumu: Baş taşı tahrip olmuş olup, yerinden oynamış ve eğik durumdadır.

Diğer taşları sağlamdır.

Kitabe Metni:

- 1- Hüvel baki
 - 2- Kör Ali Oğlu
 - 3- Abdi Efendi
 - 4- Zevcesi Esmâ (zevce / زَوْجَه / زوجة Eş - hanım)
 - 5- El Fatıha
 - 6- 1337
- Miladi: 1921

Genel Tanım: Sivri kemerli, Çatma lahit mezardır. (Fotoğraf No: 11- Çizim No: 11) .

Başucu taşı eğik vaziyettedir. Kat. No: 10 numaralı mezarın eşi olduğunu anlıyoruz. Her iki mezarda aynı tipte yapılmıştır. Düşey dikdörtgen biçimindeki mezar taşının başucu taşında (Fotoğraf No: 11-A), mermer kitabesi için oyularak yapılmış derin bir çukur vardır. Başucu, ayakucu ve yan taşları mevcut ve sağlamdır. Altı satırlık kitabesi vardır

ve yazı stili belirsizdir. El yazısı ile yine on numaralı mezar taşında olduğu gibi alelacele yazıldığı hissi uyandırmaktadır.

Kitabesini on numaralı mezar taşını yazan kişinin yazdığı yazı stilinden bellidir.

Yan taşlarının hem güney hem de Kuzey tarafında, İç içe geçmiş iki daire içerisinde bir Gülbezenk motifi bulunmaktadır. Mezar taşlarının genel durumu sağlamdır. Ayakucu ve başucu taşında herhangi bir motif yoktur, yüzeyi düz ve pürüzsüzdür.

Başucundaki Kitabe mezar taşında dört tarafından demir çivilerle tutturulmuştur. Kuzey ve güney yan taşları orasına gelecek şekilde demir perçinlerle ayak ve başucu taşlarına tutturulmuş ve sonradan arasına çimento dökülmüştür. Kaidesi vardır. Kitabede sonradan çimento da kullanılmıştır.

Ayakucu taşı sivri kemerlidir ve yüzeyi düz, pürüzsüzdür, üzerinde motif ve nakış yoktur. (Fotoğraf No: 11-B).



(Fotoğraf No: 11-A)

(Fotoğraf No: 11-B)



(Fotoğraf No: 11-C)

Fotoğraf No: 11-Abdi Efendi Zevcesi Esmâ Hanım'ın mezar taşı

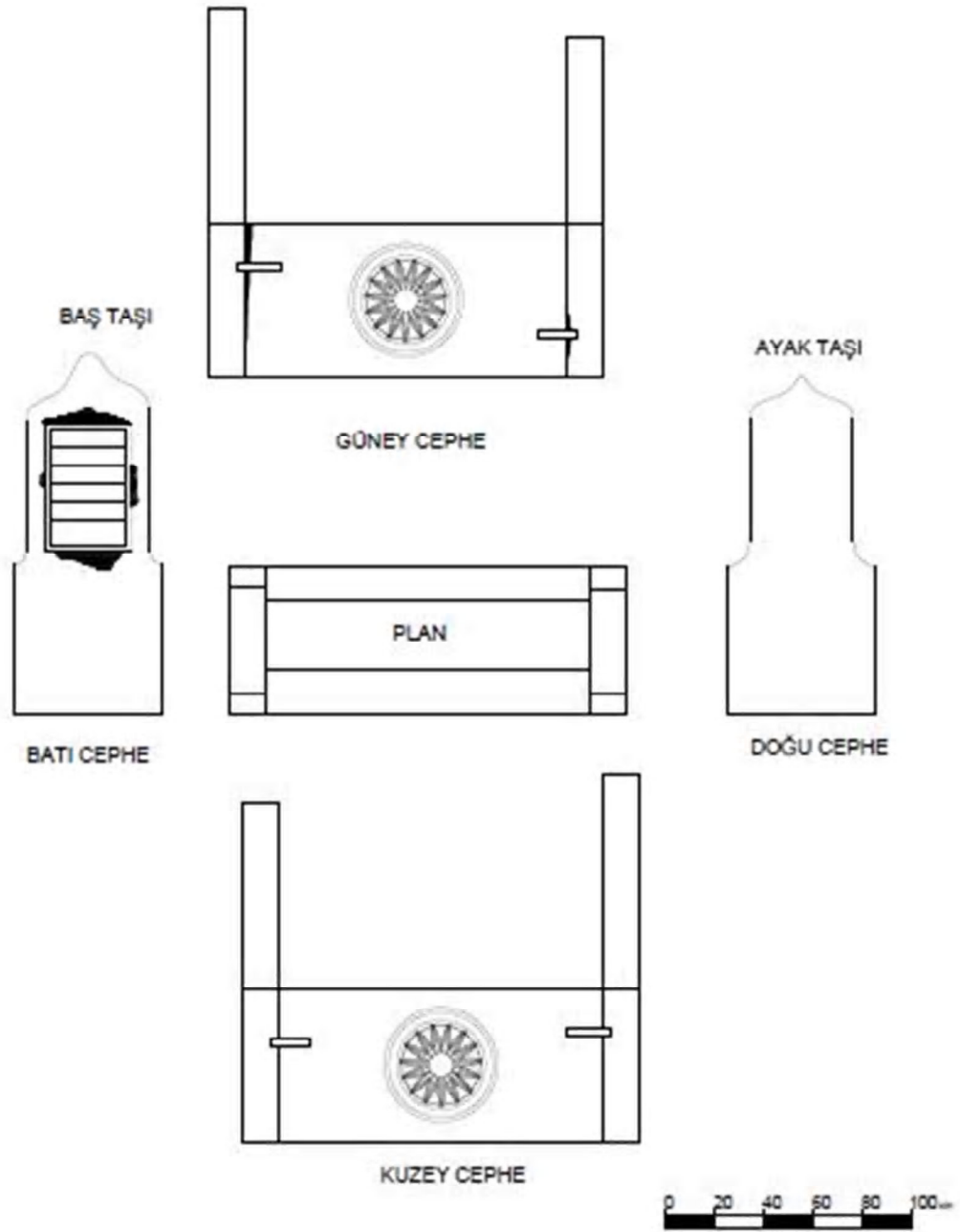

Çizim No: 11- Abdi Efendi Zevcesi Esmâ Hanım'ın mezar taşı, plan, görünüş.

Katalog No: 12

Fotoğraf No: 12

Çizim No: 12

Cinsiyeti: Kadın

Bulunduğu Yer: Akçakaya Mezarlığı

Mezar taşı tipi: Kaş kemerli, çatma lahit mezarıdır.

Malzemesi: Tuf Taşı (yöresel taş)

Yazı Türü: Sülüs

İşleniş Tekniği: Kabartma.

Tarihlendirme (Sene) : 1302 Miladi: 1886

Baş Taşı Yükseklik: 175 cm Genişlik: 61 cm Kalınlık: 17 cm

Ayak Taşı Yükseklik: 152 cm Genişlik: 60 cm Kalınlık: 18 cm

Ara Mesafe: 125 cm

Kuzey-Güney cephe: Yükseklik: 62 cm. Kalınlık: 20 cm.

Bu günkü durumu: Tüm taşları sağlam durumdadır.

Kitabe Metni:

- 1- Hüvel Baki
- 2- Şanı Sağlam (halen Salamlar adlı bir kabile var)
- 3- Validesi Şefika (valide / vâlide / والده / والدہ Ana. Doğuran).
- 4- Ruhuna Fatiha
- 5- 1302 Miladi: 1886

Genel Tanım: Üç dilimli Kaş kemerli, çatma lahit mezarıdır. (Fotoğraf No: 12- Çizim No:12) . Başucu, ayakucu ve güney kuzey yan taşları var ve sağlamdır. Başucu ve ayakucu taşlarının şekli aynıdır. Başucu taşı düşey dikdörtgen şeklindedir (Fotoğraf No: 12-A). Yarısı kadar olan bölümden sonra, kare şeklini almış ve bu kare şeklin tam ortasında altı kollu bir çiçek motifi bulunmaktadır. Ayakucu taşı da aynı özellikte olup kitabe başucu taşındadır. Güney ve kuzey yanucu taşlarının yatay dikdörtgen şeklinin tam ortasında yine altı kollu bir çiçek motifi yer almaktadır. (Fotoğraf No: 12-C).

Başucu taşındaki kitabesi kartuşlarla beş bölümden oluşacak şekilde bölmelere ayrılmıştır. Yazı stili taliktir. Yazılar taşa derin oyma biçiminde yazılmıştır.

Ayakucu taşı sivri kemerlidir (Fotoğraf No: 12-B). Taşın yüzeyi düz ve pürüzsüz olup alt kenarında yuvarlak bir daire içerisinde altı kollu bir çiçekmotifi vardır. Kaidesi vardır. Genel durumu sağlam olup, yöresel tüf taşından yapılmıştır.





(Fotoğraf No: 12-A)



(Fotoğraf No: 12-B)



(Fotoğraf No: 12-C)

Fotoğraf No: 12 Şefika Hanım'ın mezar taşı

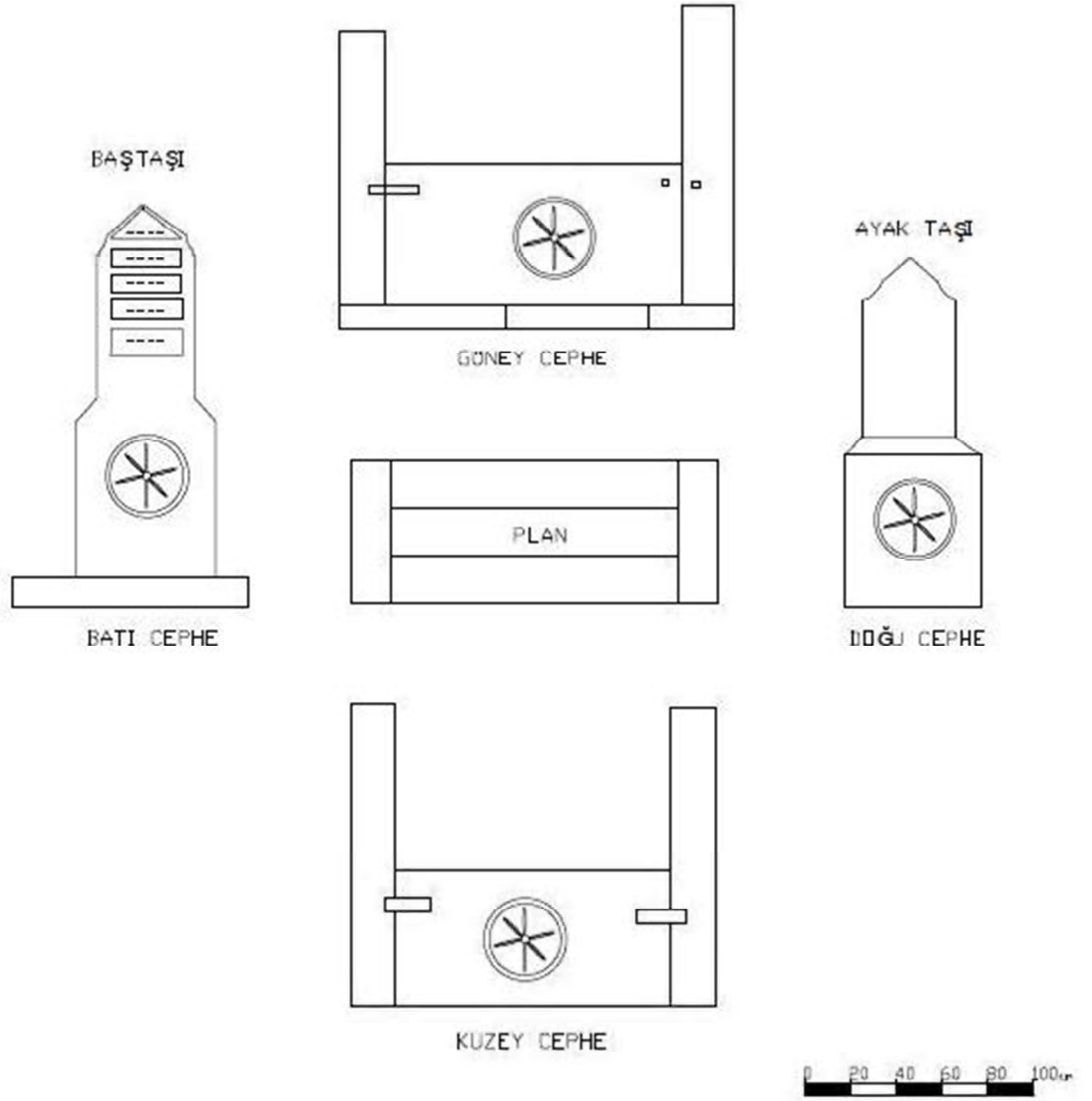

Çizim No 12: Şefika Hanım'ın mezar taşı, plan ve görünüm

Katalog No: 13

Fotoğraf No: 13

Çizim No: 13

Cinsiyeti: Erkek

Bulunduğu Yer: Akçakaya Mezarlığı

Mezar taşı tipi: Sivri kemerli (üç dilimli)

Malzemesi: Tuf Taşı (yöresel taş)

Yazı Türü: Sülüs

İşleniş Tekniği: Kabartma.

Tarihlendirme (Sene) : Hicri: 1037 Miladi: 1627

Baş Taşı Yükseklik: 170 cm Genişlik: 63 cm Kalınlık: 18 cm

Ayak Taşı Yükseklik: 170 cm Genişlik: 62 cm Kalınlık: 17 cm

Ara Mesafe: 128 cm

Kuzey-Güney cephe: Yükseklik: 55 cm. Kalınlık: 20 cm.

Bu günkü durumu: Tüm taşları sağlamdır.

Kaide Metni:

- 1- Hüvel Baki
- 2- Osman Efendi
- 3- Zade Hacı
- 4- Cafer Ağa
- 5- Ruhuna Fatiha
- 6- Hicri: 1037 Miladi: 1627

Genel Tanım: Üç dilimli Sivri kemerli, çatma lahit mezarıdır(Fotoğraf No: 13-Çizim No:13). Başucu, ayakucu ve güney, kuzey yan taşları mevcuttur ve sağlamdır. Başucu taşında kartuşlar içerisinde derin oyma tekniği ile ilenmiş, talik yazı stilinde beş satırlık kitabesi vardır (Fotoğraf No: 13-A). Serlevhası üçgen şeklinde “Hüvel baki” yazısını bir kartuş içerisine alır. 2.3. ve 4. Satırlar dikdörtgen çerçeveler ile sınırlandırılmış, 5. Satır

dan sonraki tarih bölümü sağdan sola hafif eğik durumdadır. Kitabenin hemen altında kare şeklinde olan bölüme altı kollu bir çiçek motifi derin oyma metodu ile işlenmiştir.

Ayakucu taşı sivri kemerli olup düşey dikdörtgendir(Fotoğraf No: 13-B). Ortasına yakın bölümü kare şeklinde olup, ortasında derin oyma metodu ile işlenmiş bir altı kollu çiçek motifi yer alır.

Kuzey ve güney yan taşları yatay dikdörtgen olup ortalarında altı kollu bir çiçek motifi derin oyma tekniğinde işlenmiştir. (Fotoğraf No: 13-C) Taşlar ayak ve başucu taşına demir perçinle tutturulmuştur. Kaidesi vardır.

Genel durumu sağlamdır.





(Fotoğraf No: 13-A)

(Fotoğraf No: 13-B)



(Fotoğraf No: 13-C)

Fotoğraf No: 13 Cafer Ağa'nın mezar taşı

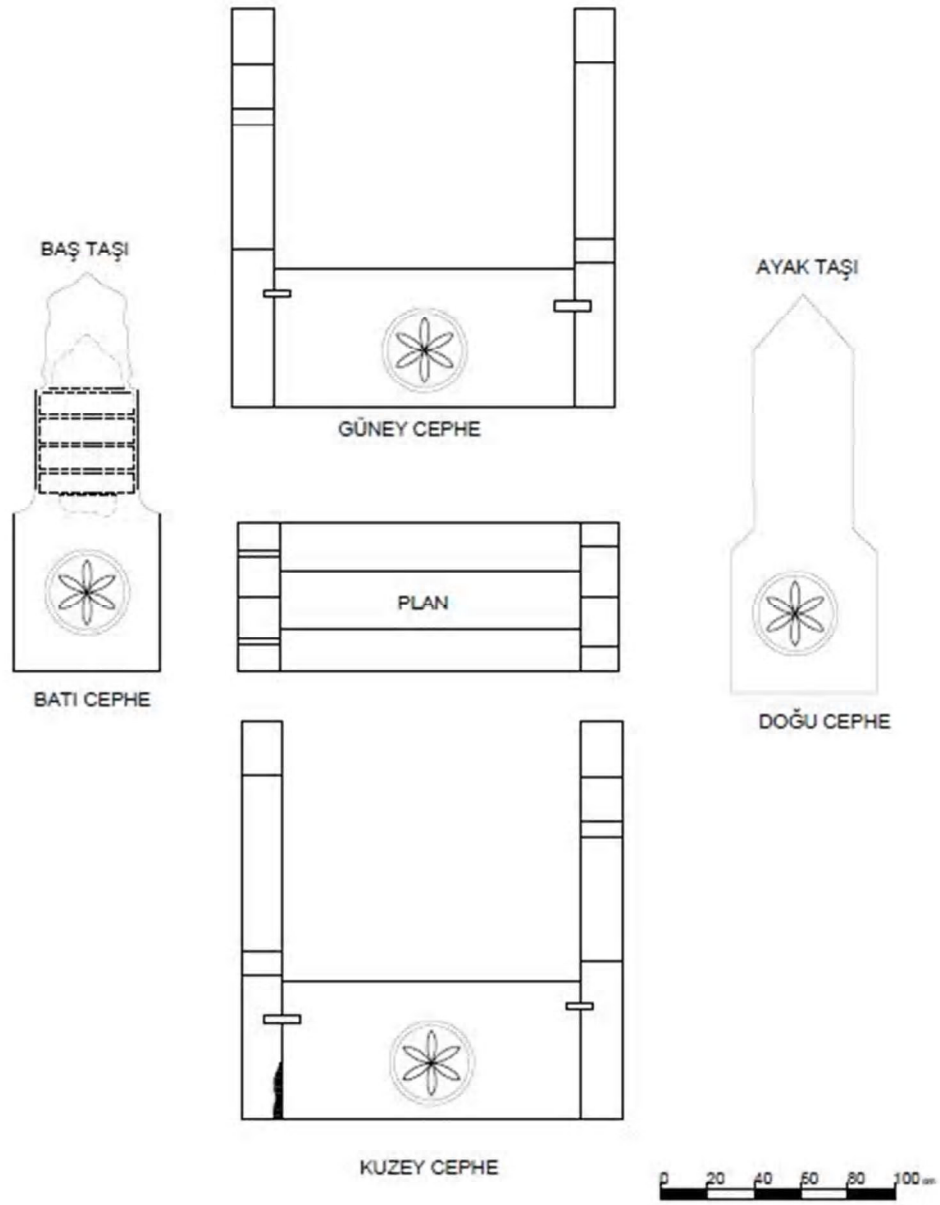

Çizim No: 13 - Cafer Ağa'nın mezar taşı, plan ve görünüm

Katalog No: 14

Fotoğraf No: 14

Çizim No: 14

Cinsiyeti: Kadın

Bulunduğu Yer: Akçakaya Mezarlığı

Mezar taşı tipi: Yuvarlak kemerli, çerçeveli mezar

Malzemesi: Tuf Taşı (yöresel taş)

Yazı Türü: Sülüs

İşleniş Tekniği: Kabartma.

Tarihlendirme (Sene) :

Baş Taşı Yükseklik: 151 cm Genişlik: 70 cm Kalınlık: 26 cm

Ayak Taşı Yükseklik: 140 cm Genişlik: 57 cm Kalınlık: 20 cm

Ara Mesafe: 150 cm

Kuzey-Güney cephe: Yükseklik:14cm. Kalınlık: 16cm.

Bu günkü durumu: Tüm taşları sağlamdır.

Kitabe metni:

- 1- İnnel Melikel Baki
- 2- Genç iken göçtü cihandan böyle bir halkı Halim
- 3- Dilerim kabrini pür nur eylesin Rabbil Kerim
- 4- Merhuma Şerife Hatun Bint-i Mustafa (vefat etmiş Mustafa kızı Şerife Hatun)
(Şahsın adı + بن (bayansa بنت) + baba adı)
Örnek : فاطمة بنت (ابنة) مُحَمَّدٍ (Muhammed kızı Fatıma)
- 5- Ruhuna El Fatiha
- 6- İçinde (fi / fi / فى) (Rumi) 1265 sene Miladi: 1849

Genel tanım: Yuvarlak kemerli, çerçeveli mezardır. /Fotoğraf No:14) /Çizim No: 14)

Başucu ve ayakucu taşlarının şekli aynı olup her ikisi de yuvarlak kemerlidir. Süsleme ve motif yoktur.

Başucu taşında taş bir kitabesi mevcuttur (Fotoğraf No: 14-A). Beş satırlık kitabesi vardır. Serlevhası “İnnel Melikel Baki” yazısı ile diğerlerinden farklıdır. Sülüs hattı ile Yazılmıştır. Kitabe başucu taşına oyulan derin bir oyukla yerine yerleştirilmiştir.

Güney ve kuzey yanucu taşları aynı özelliktedir(Fotoğraf No: 14-C). Her ikisi de toprağa gömülmüştür, sadece çok az bir kısmı toprak yüzeyinde yer alırlar.

Ayakucu taşı yuvarlak kemerlidir(Fotoğraf No: 14-B). Üzerinde motif ve şekil yoktur. Yapıyı oluşturan tüm taşların genel durumu sağlamdır.





(Fotoğraf No: 14-A)



(Fotoğraf No: 14-B)



(Fotoğraf No: 14-C)

Fotoğraf No 13: Şerife Hatun'un mezar taşı

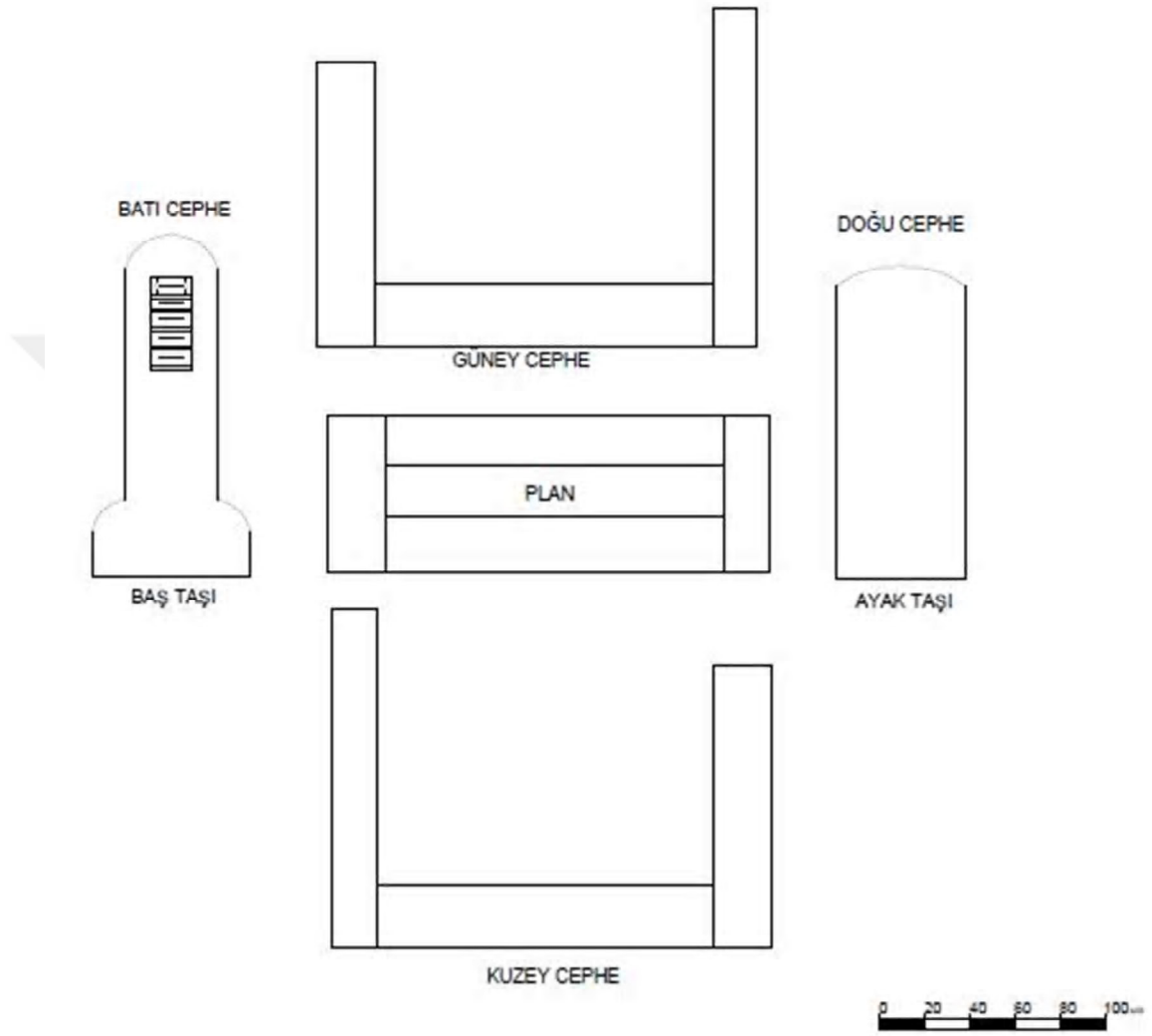

Çizim No: 14 Şerife Hatun'un mezar taşı, plan, görünüm

Katalog No: 15

Fotoğraf No: 15

Çizim No: 15

Cinsiyeti: Kadın

Bulunduğu Yer: Akçakaya Mezarlığı

Mezar taşı tipi: Kaş kemerli, çatma lahit mezar

Malzemesi: Tuf Taşı (yöresel taş)

Yazı Türü: Sülüs

İşleniş Tekniği: Kabartma.

Tarihlendirme (Sene) : yok

Baş Taşı Yükseklik:154cm Genişlik:67cm Kalınlık:18cm

Ayak Taşı Yükseklik:135cm Genişlik:67cm Kalınlık:18cm

Ara Mesafe:135cm

Kuzey-Güney cephe: Yükseklik: 50cm. Kalınlık: 19cm.

Bu günkü durumu: Tüm taşlar yıpranmış ve aşırı tahrip olmuş durumdadır.

Kitabe metni:

- 1- Merhum Hacı Sa (lih)
- 2- (sa) lih Ağanın Hanımı Sare
- 3- Ruhuna
- 4- El Fatiha
- 5- ...

Genel Tanım: Kaş kemerli, çatma lahit mezardır. (Fotoğraf No: 15) (Çizim No:15)

Baş, ayakucu ve yan taşları vardır. Başucu taşında düz levha oyularak, yazılar yüksek kabartma şeklinde talik hattı ile yazılmıştır (Fotoğraf No: 15-A).

Kitabesinde, tüm başucu taşı oyulmuş ve kabartma şeklinde yazı ortaya çıkarılmıştır. Serlevhası yoktur. Başucu taşının alt kenarında kare şeklindeki biçimin tam ortasına çok kollu çarkıfelek motifi işlenmiştir.

Güney ve güney yanucu (Fotoğraf No: 15-C) taşları aynı özelliktedir. Yatay dikdörtgen şeklinde olan güney ve kuzey yanucu taşlarının iki kare biçiminde sınırlandırılarak her bir karenin ortasına gelecek biçimde silme içine büyük bir, çok kollu çarkıfelek motifi işlenmiştir. Güney ve Kuzey yan taşlarının her ikisi de dışa doğru açılmak suretiyle düşecek duruma gelmiştir. Güney ve kuzey yanucu taşlarını baş ve ayakucu taşlarına bağlayan demir perçin bulunmamaktadır.

Ayakucu taşının alt kenarında kare şeklindeki biçimin tam ortasına çok kollu çarkıfelek motifi işlenmiştir fakat belirgin değildir (Fotoğraf No: 15-B).

Kaidesi vardır. Genel durumu tahrip olmuş ve zamanla aşınmıştır.





(Fotoğraf No: 15-A)



(Fotoğraf No: 15-B)



(Fotoğraf No: 15-C)

Fotoğraf No 15: (sa) lih Ađanın Hanımı Sare Hanım'ın mezar taşı

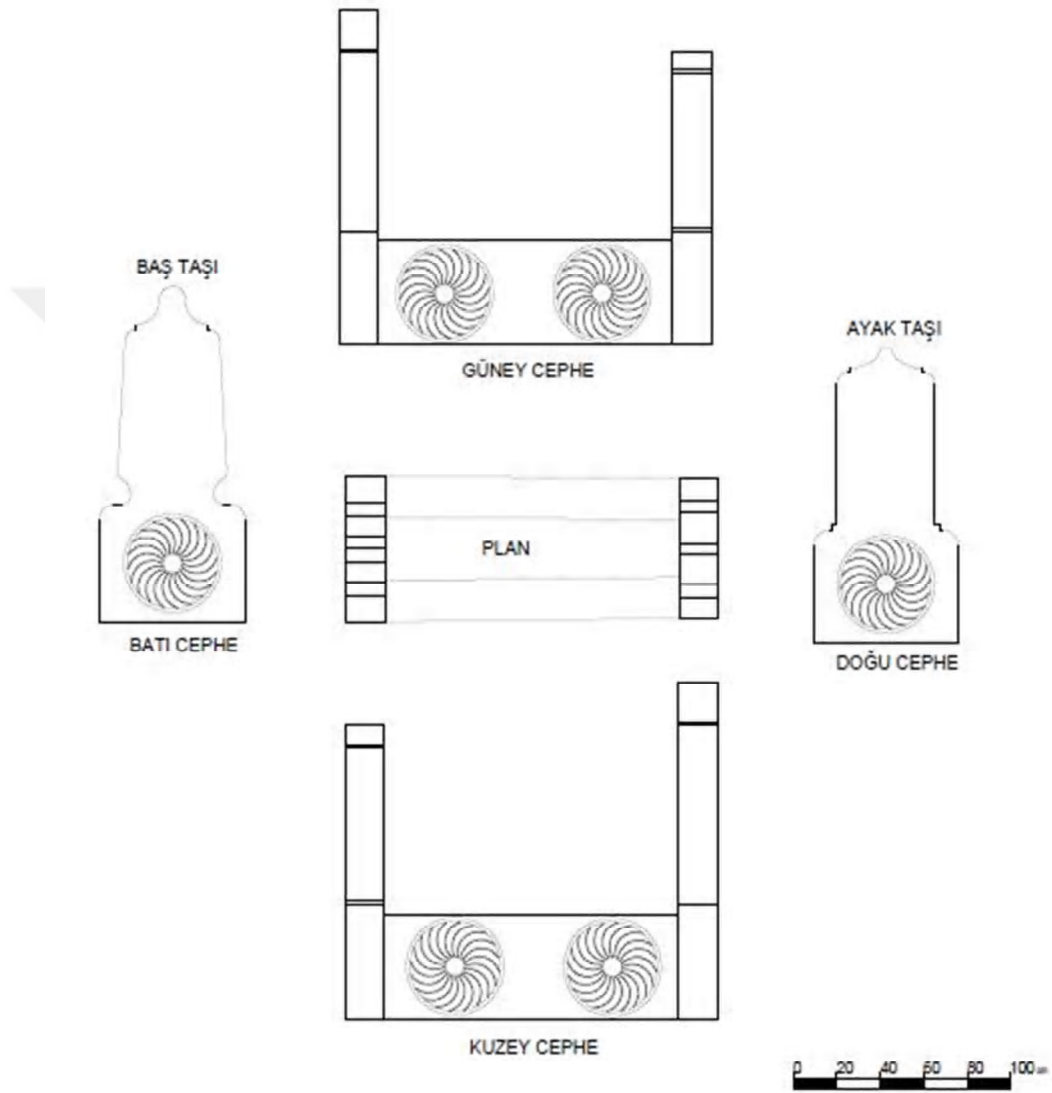

Çizim No: 15- (sa) lih Ağanın Hanımı Sare Hanım'ın mezar taşı, plan, görünüm

Katalog No: 16

Fotoğraf No: 16

Çizim No: 16

Cinsiyeti: Erkek

Bulunduğu Yer: Akçakaya Mezarlığı

Mezar taşı tipi: Belirsiz, Tipi belirsizdir. Çift şahideli Çatma lahit mezarıdır.

Malzemesi: Tuf Taşı (yöresel taş)

Yazı Türü: Sülüs

İşleniş Tekniği: Kabartma.

Tarihlendirme (Sene) : yok

Baş Taşı Yükseklik: 113 cm Genişlik: 78 cm Kalınlık: 20 cm

Ayak Taşı Yükseklik: 70 cm Genişlik: 78 cm Kalınlık: 20 cm

Ara Mesafe: 125

Kuzey-Güney cephe: Yükseklik: 50 cm. Kalınlık: 18 cm.

Bu günkü durumu: Tahrip olmuştur, baş ve ayakucu taşlarının yarısı yoktur.

Kitabe metni:

- 1- Merhum ve Müveffa
- 2- El Hac Ali Zade
- 3- Mehmet Ağa ruhuna
- 4- Fatiha

Genel tanım: Tipi belirsizdir. Çift şahideli Çatma lahit mezarıdır. Başucu taşı kırıktır (Fotoğraf No: 16-A). Güney ve kuzey yanucu taşları mevcut olup baş ve ayakucu taşları yarısından itibaren kırık ve yoktur. Başucu taşında kitabenin alt kısmı vardır, üst kısmı ise yoktur. Ayakucu taşının da üst kısmı yoktur. Başucu taşının kitabe kısmı talik yazı ile yazılmıştır. Tüm taşların üzeri yosun tutmuş ve tahribata uğramışlardır. Baş taşının yüzeyinden düşey dikdörtgen olduğu anlaşılmaktadır. Kitabedeki yazılar, taşın yüzeyi kazınmak suretiyle sadece yazıların belirginleştirildiği, en yüksek kesimlerin yazı

olduđu, diđer yzeyeleerın yazıdan daha ařađıda olduđu bir biđim verilmiřtir. Bař tařının alt kenarında bir kare iđerisinde oklu arkıfelek motifi yer almaktadır.

Güney ve kuzey yan ucu tařları aynı türdedir. Tařlar yatay dikdörtgen durumundadır. Her iki tařında yzeyeleerini iki bölmeye ayrılmıřtır. İki kare bölmeden oluřan bu yzeyeleerini ortasına denk gelecek biđimde bir daire iđerisinde güneř kursu yerleřtirilmiřtir. Derin oyma tekniđinde yapılmıřlardır. Motifler in bulunduđu yerler kazınarak görünmesi sađlamıřtır.

Bařucu tařının üst bölümden yarısından fazlası yoktur kalan kısmında bulunan oklu arkıfelek motifinin sađ üst kesimde, derin atlaklar vardır.Yosunlarla yzeyeleerini kaplanmıřtır.

Ayakucu tařı da üst bölümden yarısından fazlası yoktur kalan kısmında da alt kenarında bir oklu arkıfelek motifi yer alır(Fotođraf No: 16-B).

Güney (Fotođraf No: 16-C) ve kuzey tařları, yerinde olup sađlam olmakla birlikte ařınmalar vardır. Bař ve ayakucu tařlarına tutturulan demir perinler yoktur.



(Fotoğraf No: 16-A)



(Fotoğraf No: 16-B)



(Fotoğraf No: 16-C)

Fotoğraf No 16: Mehmet Ağa'nın mezar taşı

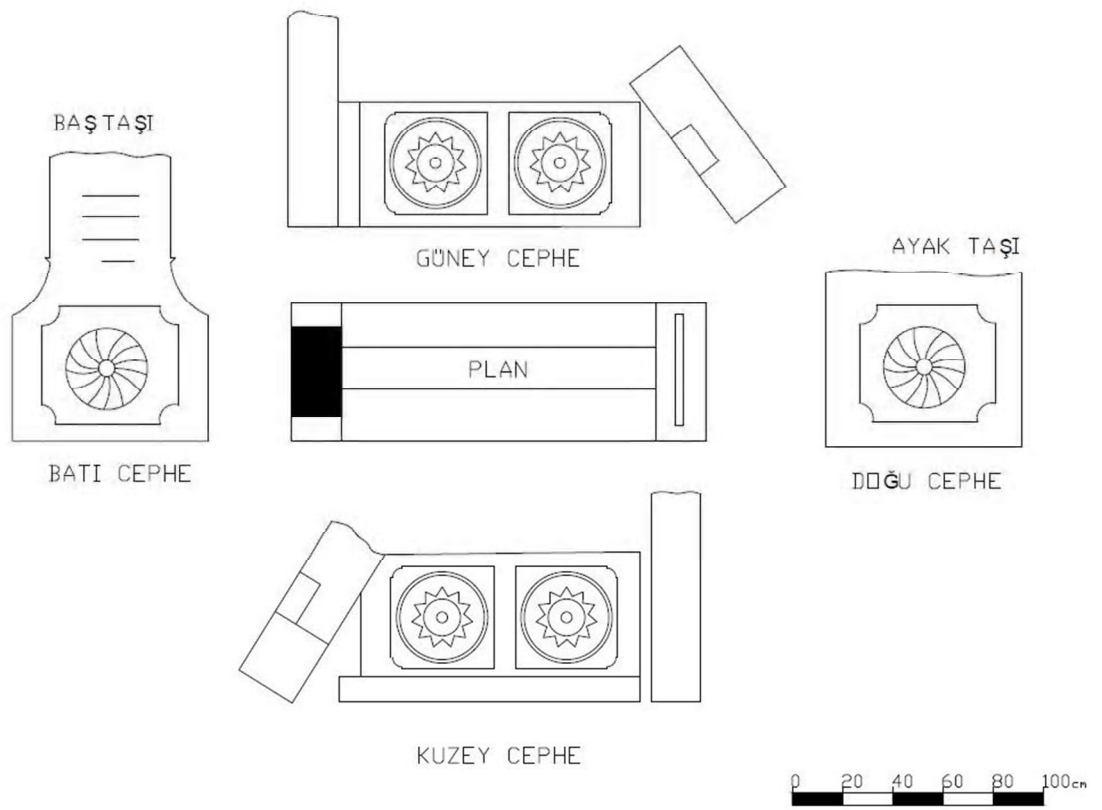

Çizim No: 16 Mehmet Ağa'nın mezar taşı, plan, görünüm

Katalog No: 17

Fotoğraf No: 17

Çizim No: 17

Cinsiyeti: Erkek

Bulunduğu Yer: Akçakaya Mezarlığı

Mezar taşı tipi: Kaş kemerli

Malzemesi: Tüf Taşı (yöresel taş)

Yazı Türü: Sülüs

İşleniş Tekniği: Kabartma.

Tarihlendirme (Sene) :

Baş Taşı Yükseklik: 198 cm Genişlik: 74 cm Kalınlık: 23 cm

Ayak Taşı Yükseklik: 198 cm Genişlik: 74 cm Kalınlık: 23 cm

Ara Mesafe: 157 cm

Kuzey-Güney cephe: Yükseklik: 60 cm. Kalınlık: 23 cm.

Bu günkü durumu: Tüm taşları sağlamdır.

Kitabe metni:

- 1- Akıbet yardan ecel-i Rihlet
- 2- Birde candan canıma okuyup
- 3- Bir Fatiha irsal ideler Ruhuma
- 4- Merhum Seyyid Mustafa Ağa Zade Seyyid
- 5- Osman Ağa Ruhuna Fatiha 1205 hicri Miladi: 1800

Genel tanım: Kaş kemerli 5 dilimli, düşey dikdörtgen formundadır(Fotoğraf No: 17-Çizim No:17). Başucu, ayakucu ve güney kuzey yan taşları mevcuttur.

Başucu taşının içerisi oyularak mermer kitabe yerleştirilmiştir (Fotoğraf No: 17-A).

Başucu taşı yekpare taştan olup kitabenin hemen üzerinde kazıma tekniği olarak işlenmiş kavuklu bir sarık işlenmiştir. Kavuk şeklinin hemen altında iki tarafında boyun çizgisi mevcuttur. Gövde kısmını andıran yerde ise mermer kitabe vardır. Kitabenin

hemen altında genişleyen bir forma sahip olan başucu taşı kaideye kare bir şekil üzerine oturtulur. Kare şeklin tam ortasını delectek bir biçimde bir kare formla sınırlandırılmış çoklu çarkıfelek biçimi derin oyma biçimde şekillendirilmiştir. Kitabenin yazı sitili hattı sülüs hat biçimindedir, ayakucu taşı da aynı formda olup kaş kemerlidir yüzeyi düz ve pürüzsüz olup güney ve kuzey yan taşları hizasında kare formuna sahiptir kare formun içerisinde kare bir çerçeve içinde sınırlandırılmış. Çarkıfelek güneş kursu motifi bulunmaktadır.

Güney ve kuzey yan taşları aynı stildedir taşların her iki sininde ortasında dikdörtgen biçiminde kenarları yuvarlak kemer biçiminde olan bir şekil ile sınırlandırılmış ve içerisinde bir daire içerisinde çoklu çarkıfelek motifi işlenmiştir. Güney yan taşı (Fotoğraf No: 17-C), sağ üst tarafından tahrip olmuş demir güney ve kuzey yan ucu taşlarına bağlayan demir perçinleri yoktur. Kuzey yan ucu sağlam olup sağ üst köşesinde demir perçinler bulunmamaktadır. Taşlar bir kaide üstüne oturtulmuş olup genel durumu sağlamdır.

Ayakucu taşı kaş kemerlidir (Fotoğraf No: 17-C). Taşın yüzeyi düz ve pürüzsüzdür. Alt kenarında bir güneş kursu motifi bulunmaktadır.



(Fotoğraf No: 17-A)

(Fotoğraf No: 17-B)



(Fotoğraf No: 17-C)

Fotoğraf No: 17 Seyit Osman Ağa'nın mezar taşı

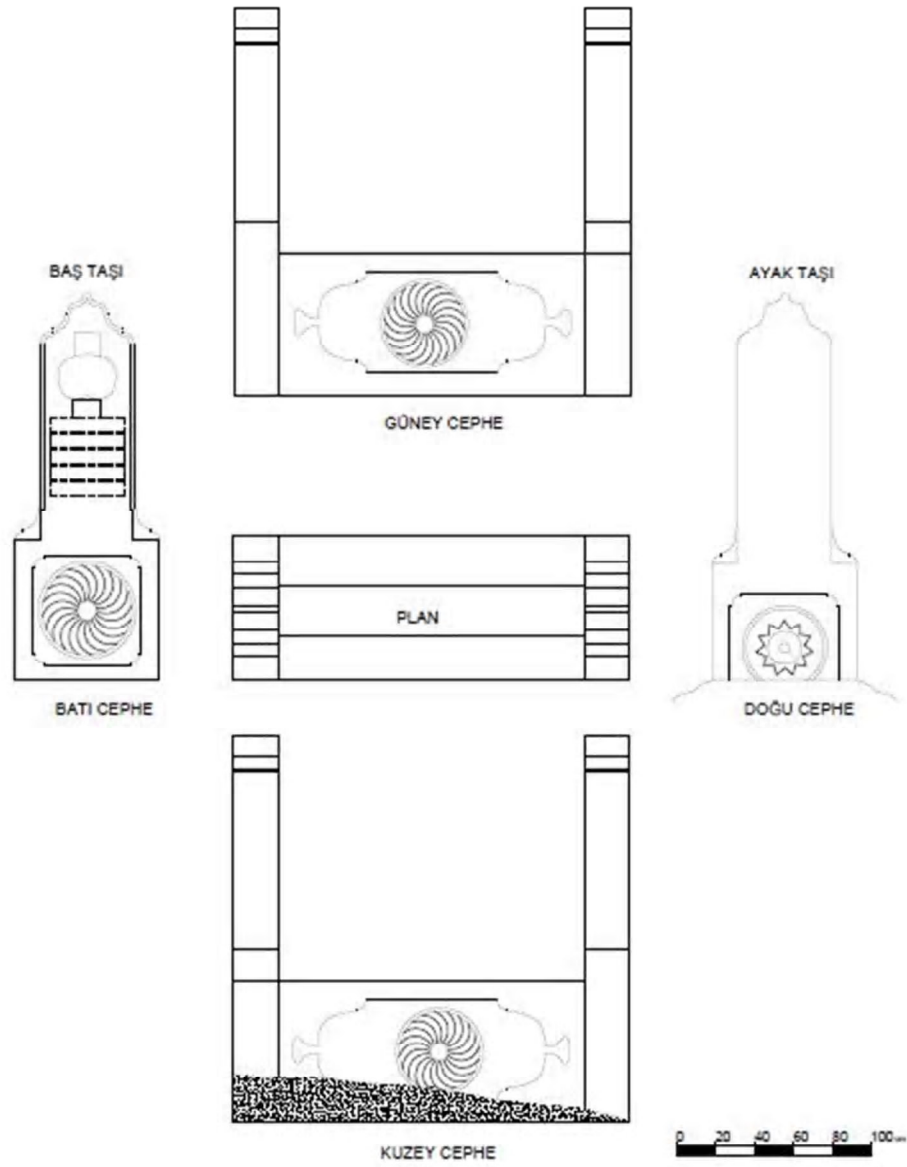

Çizim No: 17 Seyit Osman Ağa'nın mezar taşı, plan, görünüm

Katalog No: 18

Fotoğraf No: 18

Çizim No: 18

Cinsiyeti: Kadın

Bulunduğu Yer: Akçakaya Mezarlığı

Mezar taşı tipi: Kaş kemerli, çatma lahit mezar

Malzemesi: Tuf Taşı (yöresel taş)

Yazı Türü: Sülüs

İşleniş Tekniği: Kabartma.

Tarihlendirme (Sene) :

Baş Taşı Yükseklik: 182 cm Genişlik: 73cm Kalınlık: 19 cm

Ayak Taşı Yükseklik: 106 cm Genişlik: 73 cm Kalınlık: 19 cm

Ara Mesafe: 160 cm

Kuzey-Güney cephe: Yükseklik: 57 cm. Kalınlık: 20 cm.

Bu günkü durumu: Tüm taşları tahrip olmuştur. Ayakucu taşı kırıktır.

Kitabe metni:

- 1- 1215 (Hicri) Miladi: 1800
- 2- El Hac Süleyman
- 3- Efendinin Ehli
- 4- Dudu ruhuna
- 5- Fatiha

Genel tanım: 3 Dilimli Kaş kemerli, çatma lahit mezardır (Fotoğraf No: 18-Çizim No:18). Başucu taşı sağlam ayakucu taşı kırık güney kuzey yan taşları vardır.

Başucu taşı, 5 satırlık talik hat üslubuyla yazılmıştır (Fotoğraf No: 18-A). Başucu taşı kazılarak kitabenin metni yüksek kabartma şeklinde ortaya çıkartılmıştır. Baş ucu taşında serlevha bölümü okunamamaktadır kitabe tarihle başlamaktadır baş ucu taşı düşey dikdörtgen formunda olup aşağı doğru kare şeklinde genişleyen bir forma sahiptir

kare şeklinin ortasında ile bir kare formuyla sınırlandırılmış oyma motoru ile işlenmiş daire içerisinde çoklu çarkıfelek motifi işlenmiştir.

Güney yan ucu taşı (Fotoğraf No: 18-C) yatay dikdörtgen formunda olup dikdörtgenin iki kare forma ayrılmıştır karelerin her birinin içerisi derin oyma metodu ile işlenerek bir daire içerisinde çoklu güney yanucu taşı yatay dikdörtgen olup silmelerle iki kare bölmeye ayrılmıştır. Her iki kare bölmenin tam ortasında derin oyma metodu ile işlenmiş bir daire içerisinde güneş kursu vardır.

Ayakucu taşı kırıktır (Fotoğraf No: 18-B). Ayakucunun alt kenarında kaya şeklindeki biçimin ortasında çoklu çarkıfelek motifi vardır. Ayakucu taşı başucu taşı ile aynı özellikte düşünülmektedir. Kuzey yan ucu taşı güney yan ucu taşıyla aynı özellikte olup sol üst tarafından kırıktır, güney kuzey yan taşlarını, başucu ve ayak ucu taşlarını bağlayan demir perkinler mevcut değildir bütün taşlar bir kaide üzerine oturtulmuştur ayak ucu taşının yarısı yoktur baş ucu taşı sağlam olup taşlarının bütününde baş ucu taşı sağlam olup ayak ucu kırık ve yoktur. Kuzey yan ucu taşı sol üst köşesinde güneş kursu motifi de dahil olmak üzere tamamen kırılmıştır. Bütün taşlar genel olarak yosunlarla kaplıdır aşırı tahribat söz konusudur.



(Fotoğraf No: 18-A)

(Fotoğraf No: 18-A)



(Fotoğraf No: 18-C)

Fotoğraf No: 18 El Hac Süleyman Efendinin Ehli Dudu Hanım'ın mezar taşı

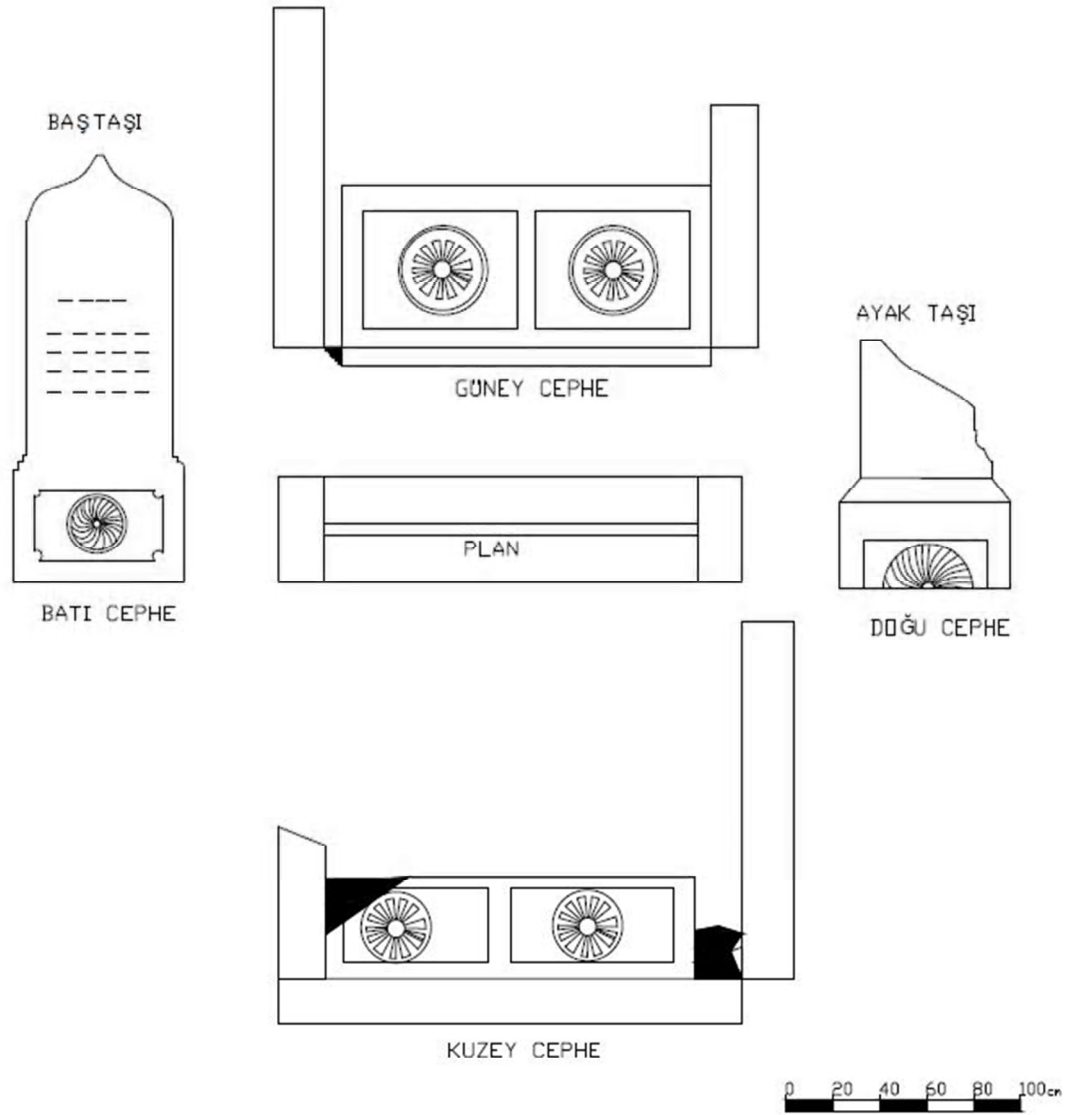

**Çizim No: 18 El Hac Süleyman Efendinin Ehli Dudu Hanım'ın mezar taşı,
plan, görünüm**

Katalog No: 19

Fotoğraf No: 19

Çizim No: 19

Cinsiyeti: Erkek

Bulunduğu Yer: Akçakaya Mezarlığı.

Mezar taşı tipi: Sivri kemerli (3 Dilimli), çatma lahit mezardır.(Kallavi kavuklu)

Malzemesi: Tuf Taşı (yöresel taş)

Yazı Türü: Talik

İşleniş Tekniği: Kabartma.

Tarihlendirme (Sene) : Fatiha 1215 (hicri) Miladi: 1800

Baş Taşı Yükseklik: 202 cm Genişlik: 75cm Kalınlık: 26cm

Ayak Taşı Yükseklik:185 cm Genişlik: 75cm Kalınlık: 23cm

Ara Mesafe:147cm

Kuzey-Güney cephe: Yükseklik: 67cm. Kalınlık: 22cm.

Bu günkü durumu: Tüm taşları sağlamdır.

Kitabe Metni:

- 1- Merhum ve Müveffa
- 2- El Hac Süleyman
- 3- Efendi Ruhuna
- 4- Fatiha 1215 (hicri) Miladi: 1800

Genel tanım: Sivri kemerli (3 Dilimli), çatma lahit mezardır (Fotoğraf No: 19-Çizim No: 19). Başucu taşı Düşey dikdörtgen formunda olup kitabe metninden sonra genişleyerek kare şekliyle kaide üzerine oturtulmuştur(Fotoğraf No: 19-C). Başucu levhasının ön yüzeyinde taşlar kazılarak kavuklu sarık formu oluşturulmuş boyun ve gövde biçimi verilmiş gövdenin göğüs hizasına da deri kitabe metni derin oyma metodu ile dört dönümlük kartuşlar içerisine 4 satır kitabe metni yerleştirilmiştir. Kitabe metninden sonra kare şeklinde formun içerisi bir kare çerçeve içerisinde daire şeklinde

kabartılarak çoklu çarkıfelek motifi işlenmiştir. Başucu taşının çoklu çarkıfelek motifi sağ alt köşesinden kırık ve aşırı tarih olmuştur.

Başucu taşının ön yüzey levhasında kabartma şeklinde Kallavi kavuk bulunur. (Fotoğraf No: 19-A). Başucu taşını incelediğimizde sarığı ile boyun ve omuz şekillerinin olması bize insan formunu hatırlatıyor. Ayakucu taşı başı ucu taşı ile aynı özelliklerle olup yüzeyi düz ve pürüzsüzdür, düşey dikdörtgen formunun, güney ve kuzey taşları hizasında başlayan kare şeklinin ortasında. Kare çerçeve ile sınırlandırılmış derin oyma metodu ile işlenmiş daire formu içerisinde güneş kursu motifi yer almaktadır.

Güney yan taşı yatay dikdörtgen formunda olup silmelerle iki kare iki tane bölme ayrılmış olup kare formlarının ortasında daire içerisinde derin oyma metodu ile işlenmiş daire içerisinde iki tane güneş kursu bulunmaktadır (Fotoğraf No: 19-C). Güney ve kuzey yan taşları aynı özelliktedir üzerlerin de ayı motifler vardır. Güney ve kuzey yön taşlarının başucu ve ayakucu taşlarını bağlayan demir perkinler bulunmamaktadır. Yüzeyleri yosunlarla kaplıdır, bütün taşlarının genel durumu sağlam olup bir kaide üzerine yerleştirilmişlerdir.

Ayakucu taşı düşey dikdörtgen formundadır. Üç dilimli sivri kemerlidir. Güney ve kuzey yanucu taşı hizasından başlayan yerden altta doğru, kare şeklin ortasında güneş kursu bulunmaktadır. Güneş kursu, kare çerçeve ile sınırlandırılmış derin oyma metodu ile işlenmiştir.



(Fotoğraf No: 19-A)



(Fotoğraf No: 19-B)



(Fotoğraf No: 19-C)

Fotoğraf No: 19 El Hac Süleyman Ebedi'nin mezar taşı

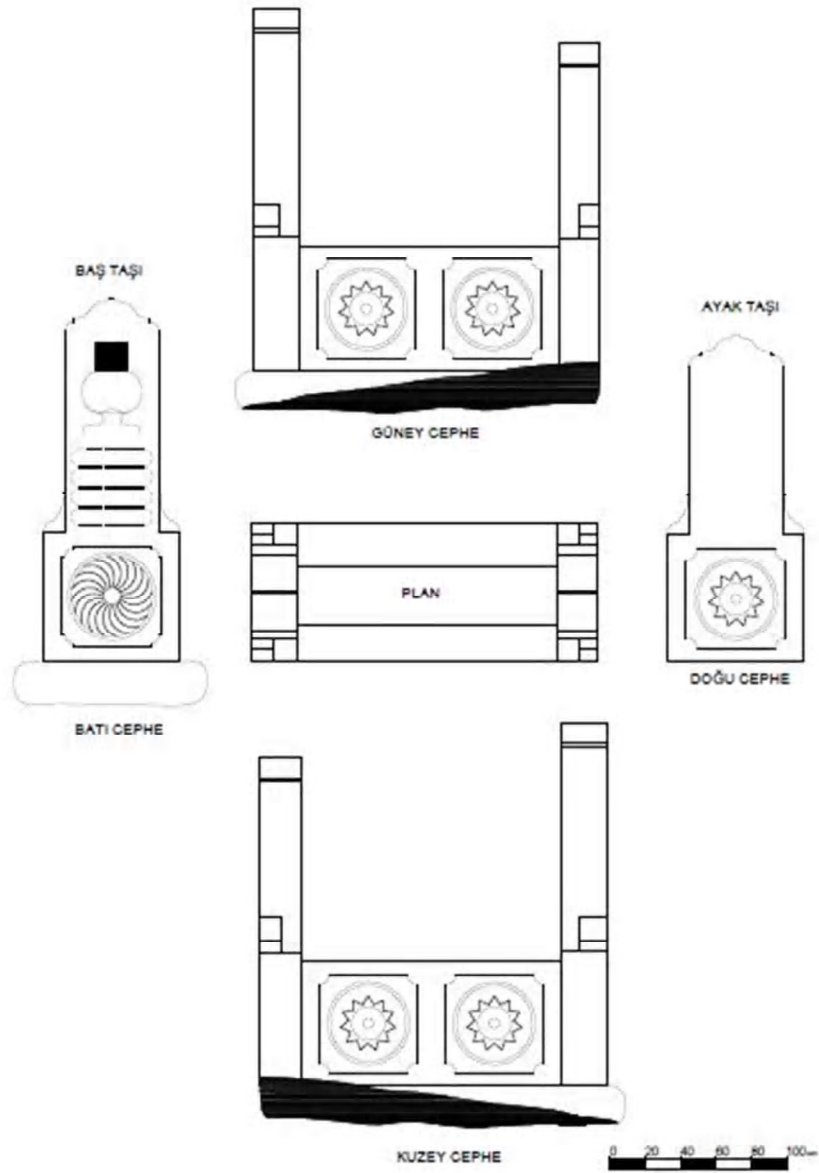

Çizim No: 19 El Hac Süleyman Efendi'nin mezar taşı, plan ve görünüş.

Katalog No: 20

Fotoğraf No: 20

Çizim No: 20

Cinsiyeti: Erkek

Bulunduğu Yer: Akçakaya Mezarlığı

Mezar taşı tipi: Sivri kemerli, çerçevesiz mezar taşı (Üçgen alınlıklı)

Malzemesi: Tuf Taşı (yöresel taş)

Yazı Türü: Talik

İşleniş Tekniği: Kabartma.

Tarihlendirme (Sene) : Sene 1255 miladi: 1839

Baş Taşı Yükseklik: 125cm. Genişlik: 56cm Kalınlık: 26cm

Ayak Taşı Yükseklik: 130m Genişlik: 59cm Kalınlık: 22cm

Ara Mesafe:146 cm

Kuzey-Güney cephe: Yükseklik: 11cm. Kalınlık: 20-15cm

Bu günkü durumu: Tüm taşları sağlamdır.

Kitabe metni:

- 1- Abdalbaki Ağa
- 2- Ruhuna Fatiha
- 3- Sene 1255 miladi: 1839

Genel tanım: Sivri kemerli, çerçevesiz, çift şahideli mezar taşı (Fotoğraf No: 20-C)

-Çizim-20). Üçgen alınlıklı düşey dikdörtgen formunda olup çerçevesiz mezar taşıdır. Başucu taşı düşey dikdörtgen formunda olup üzerinde 3 satırlık dikdörtgen kartuşlar içerisinde, kitabesi mevcuttur (Fotoğraf No: 20-A).

Serlevhası bulunmamaktadır kitabenin üzerinde pencere şeklinde şekil mevcuttur. Onun bir kabile ya da soy işareti olduğu düşünülmektedir çünkü Abdalbaki adı geçen mezarlar yan yana hepsinde aynı işaret bulunmaktadır. Başucu taşında herhangi bir motif bulunmamaktadır.

Güney ve kuzey yan taşları toprağa gömülüdür. Üzerlerinde motif yoktur. (Fotoğraf No: 20-C).

Ayakucu taşı başucu taşı ile aynı özellikte olup yüzeyi düz pürüzsüz herhangi bir motif ve süsleme yoktur(Fotoğraf No: 20-B).





(Fotoğraf No: 20-A)



(Fotoğraf No: 20-B)



(Fotoğraf No: 20-C)

Fotoğraf No: 20 Abdalbaki Ağa'nın mezar taşı

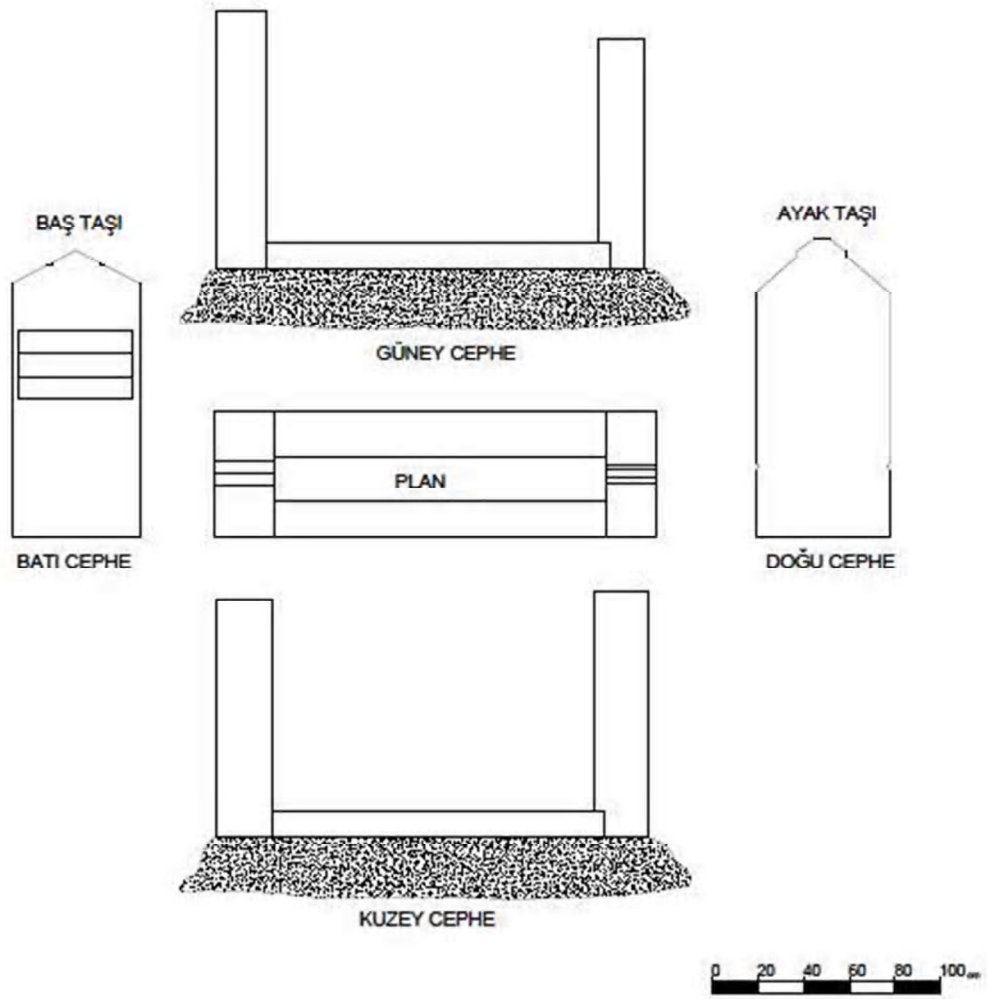

Çizim No: 20 Abdülbaki Ağa'nın mezar taşı, plan, görünüm

Katalog No: 21

Fotoğraf No: 21

Çizim No: 21

Cinsiyeti: Erkek

Bulunduğu Yer: Akçakaya Mezarlığı

Mezar taşı tipi: Sivri kemerli, çerçevesi, çift şahideli mezardır.

Malzemesi: Tuf Taşı (yöresel taş)

Yazı Türü: Talik

İşleniş Tekniği: Kabartma.

Tarihlendirme (Sene) : 1306 Miladi: 1890

Baş Taşı Yükseklik: 125 cm **Genişlik:** 60 cm **Kalınlık:** 25 cm

Ayak Taşı Yükseklik: 138 cm **Genişlik:** 60 cm **Kalınlık:** 30 cm

Ara Mesafe: 145 cm

Kuzey-Güney cephe: Yükseklik: 23 cm. Kalınlık: 25-19 cm.

Bu günkü durumu: Tüm taşları sağlamdır..

Kitabe Metni:

- 1- Abdalbaki Hacı
- 2- Mustafa Ağa Ruhuna
- 3- Fatiha
- 4- 1306 Miladi: 1890

Genel tanım: Sivri kemerli, çerçevesi, çift şahideli mezardır (Fotoğraf No: 21-Çizim No: 21). Üçgen alınlıklı düşey dikdörtgen formunda olup çerçevesi mezar taşıdır. Başucu taşı düşey dikdörtgen formunda olup üzerinde 4 satırlık düz yüzeyli şeritler içerisinde, alçak kabartma formunda kitabesi mevcuttur (Fotoğraf No: 21-A). Serlevhası bulunmamaktadır kitabenin üzerinde pencere şeklinde şekil mevcuttur. Onun bir kabile ya da soy işareti olduğu düşünülmektedir çünkü Abdalbaki adı geçen

mezarlar yan yana hepsinde aynı işaret bulunmaktadır. Başucu taşında herhangi bir motif bulunmamaktadır.

Güney ve kuzey yan taşları vardır ve toprağa gömülmüşlerdir. Kuzey yan taşı sol üst köşesinden kırıktır. Taşların tümü genel olarak sağlamdır. (Fotoğraf No: 21-C).

Ayakucu taşı başucu taşı ile aynı özellikte olup yüzeyi düz pürüzsüz herhangi bir motif ve süsleme yoktur (Fotoğraf No: 21-B).





(Fotoğraf No: 21-A)

(Fotoğraf No: 21-B)



(Fotoğraf No: 21-C)

Fotoğraf No: 21 Mustafa Ağa'nın mezar taşı

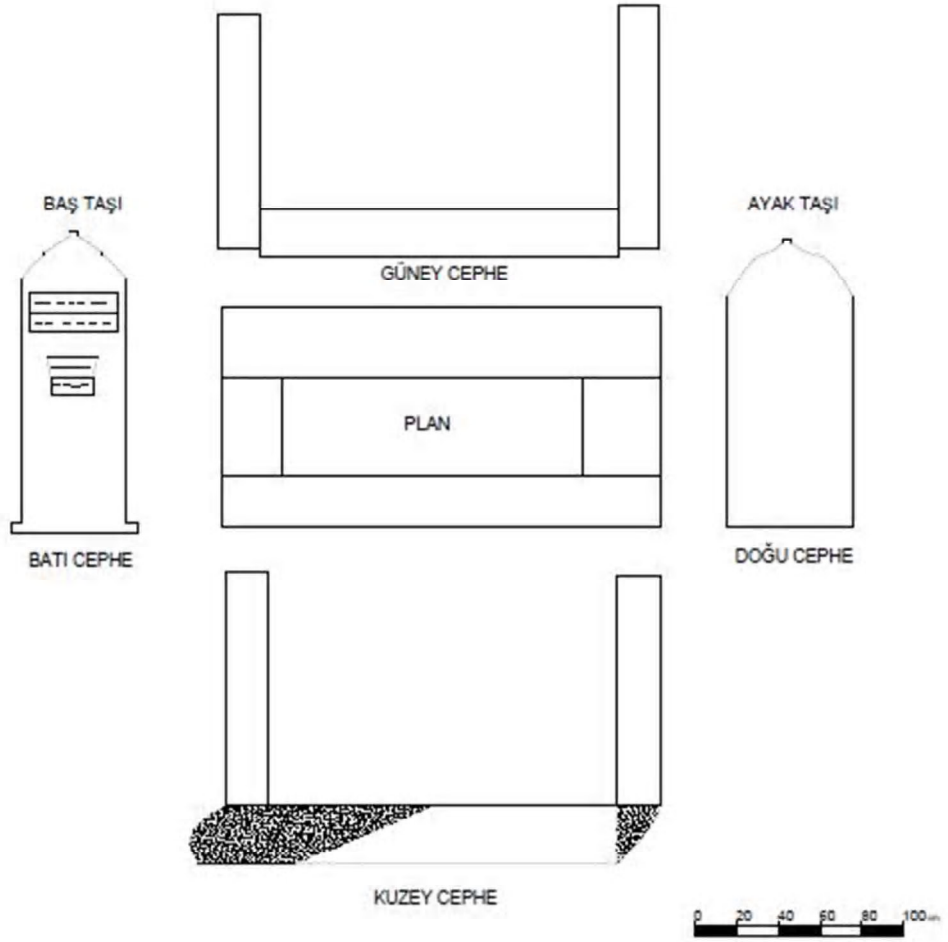

Çizim No: 21 Mustafa Ağa'nın mezar taşı, plan, görünüm

Katalog No: 22

Fotoğraf No: 22

Çizim No: 22

Cinsiyeti: Erkek

Bulunduğu Yer: Akçakaya Mezarlığı

Mezar taşı tipi: Yuvarlak kemerli, çerçevesi, çift şahideli mezar

Malzemesi: Tuf Taşı (yöresel taş)

Yazı Türü: Talik

İşleniş Tekniği: Kabartma.

Tarihlendirme (Sene) : (1) ...326 Miladi : (1)910/(1)911

Baş Taşı Yükseklik: 176 cm Genişlik: 30 cm Kalınlık: 20 cm

Ayak Taşı Yükseklik: 109 cm Genişlik: 37 cm Kalınlık: 24 cm

Ara Mesafe: 152 cm

Kuzey-Güney cephe: Yükseklik: 41 cm. Kalınlık: 20 cm.

Bu günkü durumu: Tüm taşları sağlamdır.

Kitabe metni:

- 1- Hüvel baki
- 2- Emin Ağa
- 3- Oğlu
- 4- Mustafa
- 5- Ruhuna
- 6- Fatiha
- 7- (1) ...326 Miladi : (1)910/(1)911

Genel tanım: Yuvarlak kemerli çerçevesi, çift şahideli mezar taşıdır (Fotoğraf No: 22-Çizim No:22). Başucu taşı derin oyma ve kazıma tekniği ile kazınmış, oyulmuş 7 satırlık kitabe baş taşının tüm yüzeyini yayılmıştır. Yazılar talik hat üslubu ile yazılmıştır kitabe metnindeki yazılar heykelimsi yüksek kabartma formundadır, ince diğer mezar taşlarından ayrı olarak başucu taşı ince ve uzundur (Fotoğraf No: 22-A).

Kitabenin metinleri, ince ve uzun levha üzerinde her satıra 1 veya 2 kelime gelecek şekilde üstten aşağı doğru inilmiştir. Kitabenin metni 1 kartuş içerisinde yer almaktadır.

Kitabe metni son 4 satırı yıpranmış ve tahrip olmuştur güney kuzey yan taşları mevcuttur, üzerlerinde süsleme yoktur.

Güney ve kuzey yan taşları sağlam olup, toprağa gömülü durumdadır. (Fotoğraf No: 22-C).

Ayakucu taşı yuvarlak kemerlidir, taşların genel durumu sağlamdır. (Fotoğraf No: 22-B).





(Fotoğraf No: 22-A)

(Fotoğraf No: 22-B)



(Fotoğraf No: 22-C)

Fotoğraf No: 22 Emin Ağa Oğlu Mustafa'nın mezar taşı

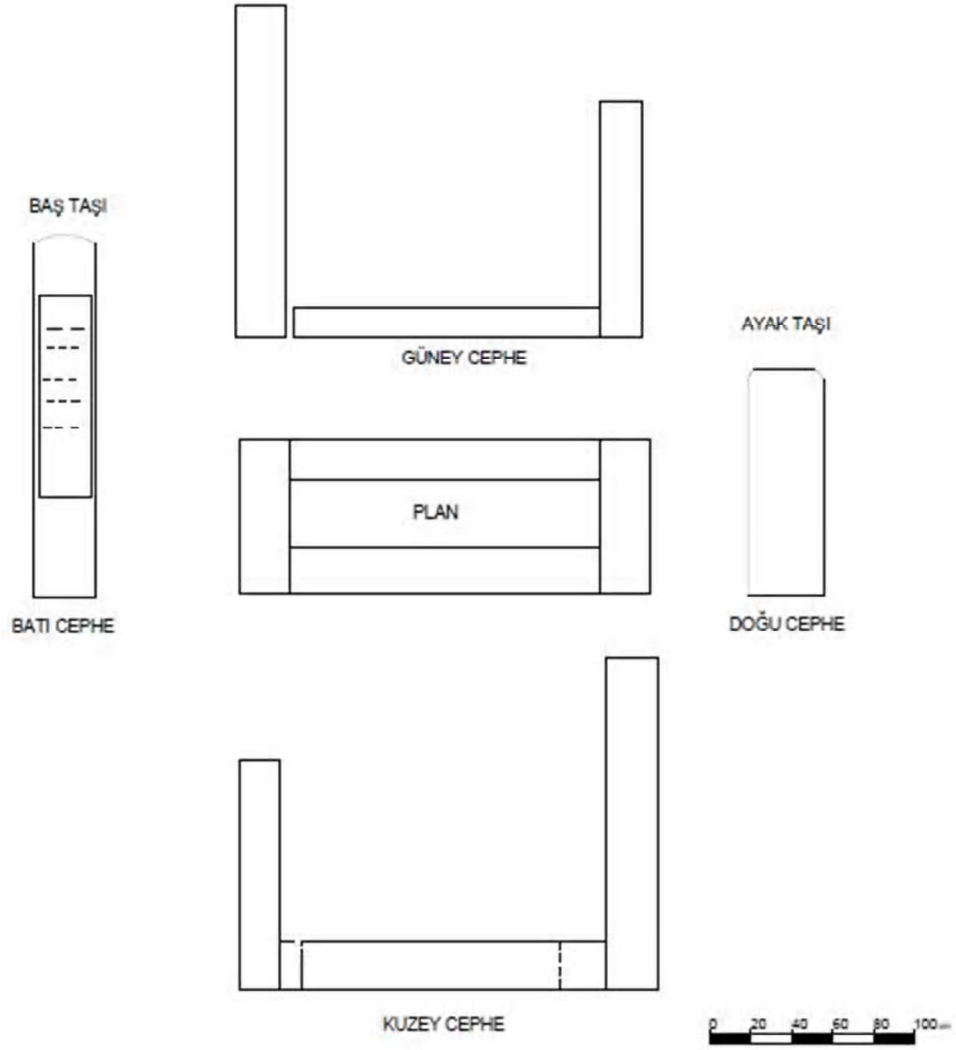

Çizim No: 22 Emin Ağa Oğlu Mustafa'nın mezar taşı, plan, görünüm

Katalog No: 23

Fotoğraf No: 23

Çizim No: 23

Cinsiyeti: Kadın

Bulunduğu Yer: Akçakaya Mezarlığı

Mezar taşı tipi: Yuvarlak kemerli, çerçevesi, çift şahideli mezardır.

Malzemesi: Tuf Taşı (yöresel taş)

Yazı Türü: Talik

İşleniş Tekniği: Kabartma.

Tarihlendirme (Sene) : (1)327 Miladi: 1911

Baş Taşı Yükseklik: 145 cm Genişlik: 61 cm. Kalınlık: 22 cm.

Ayak Taşı Yükseklik: 125 cm. Genişlik: 60cm. Kalınlık: 20 cm.

Ara Mesafe: 156 cm.

Kuzey-Güney cephe: Yükseklik: 10cm. Kalınlık: 15cm.

Bu günkü durumu: Tüm taşları sağlamdır.

Kitabe metni:

- 1- Abdalbaki Hacı
- 2- Ahmet Ağa 'nın Validesi
- 3- Sare Hatunun Ruhuna
- 4- Fatiha (1)327 Miladi: 1911

Genel tanım: Yuvarlak kemerli, çerçevesi, çift şahideli mezardır Fotoğraf No: 23-Çizim No:23). Üzerinde derin oyma metodu ile işlenmiş kabartma şeklinde 4 satırlık kitabesi mevcuttur.

Başucu taşı sağa eğik durumdadır.

Kuzey ve güney yan taşları mevcuttur. Toprağa gömülü durumdadır. (fotoğraf No:23-C)

Ayakucu taşı yuvarlak kemerlidir üzerinde süsleme yoktur. (fotoğraf No:23-B). Yöresel taş kullanılmıştır. Kaidesi vardır. Tüm taşların genel durumu sağlamdır.



(Fotoğraf No: 23-A)



(Fotoğraf No: 23-B)



(Fotoğraf No: 23-C)

Fotoğraf No: 23 Ahmet Ağa'nın Validesi Sare Hanım'ın mezar taşı

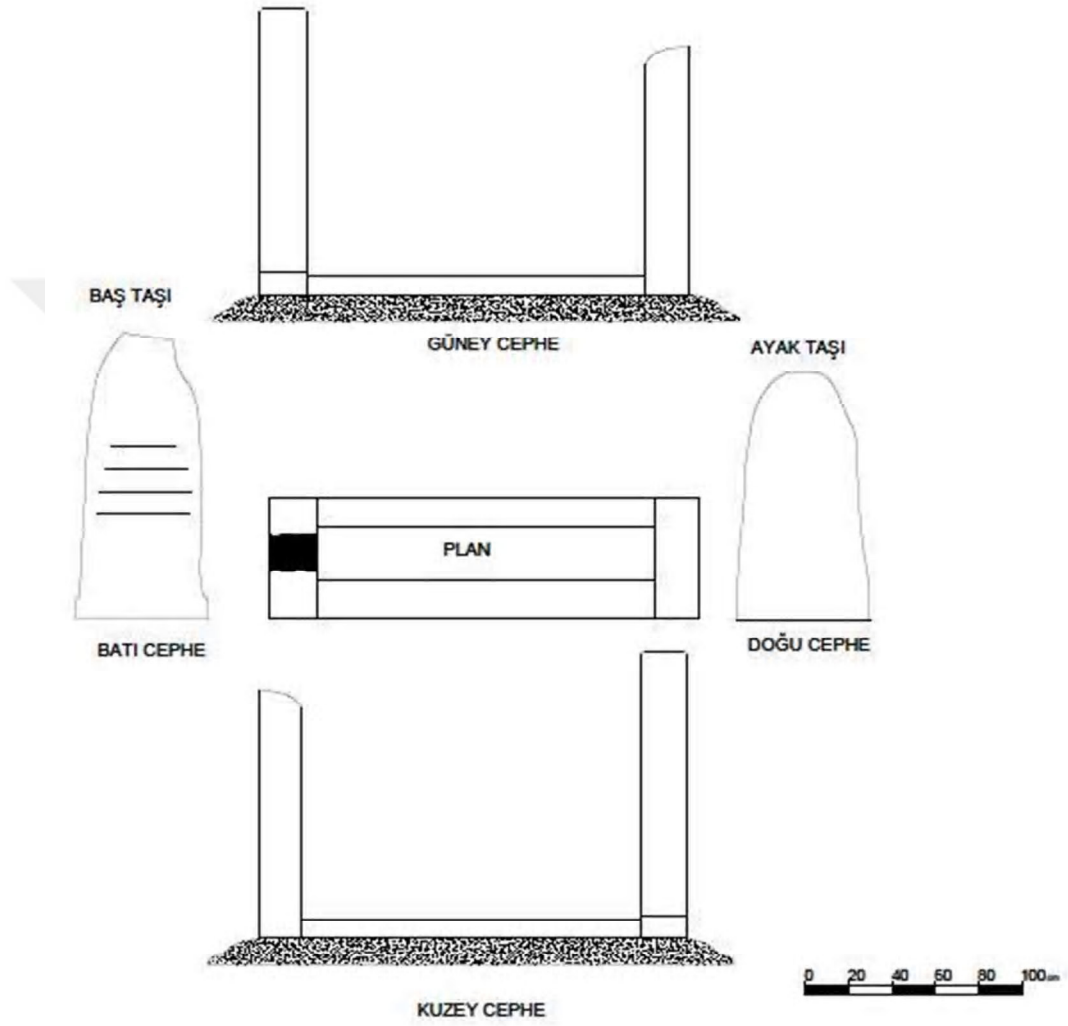

Çizim No:23 Ahmet Ağa'nın Validesi Sare Hanım'ın mezar taşı

Katalog No: 24

Fotoğraf No: 24

Çizim No: 24

Cinsiyeti: Kadın

Bulunduğu Yer: Akçakaya Mezarlığı

Mezar taşı tipi: Yuvarlak kemerli çerçeveli çift şahideli mezardır

Malzemesi: Tüf Taşı (yöresel taş)

Yazı Türü: Talik

İşleniş Tekniği: Kabartma.

Tarihlendirme (Sene) : (1)327 Miladi: 1909

Baş Taşı Yükseklik:120 Genişlik:47cm Kalınlık:20cm

Ayak Taşı Yükseklik:91 Genişlik:43 Kalınlık:20

Ara Mesafe:130cm

Kuzey-Güney cephe: Yükseklik: 15cm. Kalınlık: 15-18cm

Bu günkü durumu: Tüm taşları sağlamdır.

Kitabe metni:

- 1- Allah Hüvel Baki
- 2- Hacı Efendi Ağa
- 3- Nın kerimesi (Kız evladı-kerime / kerîme / کریمه)
- 4- Celile Hatunun
- 5- Ruhuna Fatiha
- 6- (1)327 Miladi: 1909

Genel tanım: Yuvarlak kemerli çerçeveli çift şahideli mezardır Fotoğraf No: 24-Çizim No:24). Başucu taşının üzerinde 6 satırlık kitabesi mevcuttur, kitabenin hepsi bir şerit çerçeve içerisine alınmıştır kitabe genel olarak başucu taşına genel olarak yayılmıştır. Başucu taşı sola eğik durumdadır. Başucu taşında herhangi bir süsleme ve motif bulunmamaktadır (Fotoğraf No: 24-A). Güney kuzey yan taşları mevcuttur, toprağa gömülü durumdadırlar. (Fotoğraf No: 24-C). Ayakucu taşı yuvarlak kemerlidir, üzerinde süsleme ve motif yoktur (Fotoğraf No: 24-B). Yöresel tüf taşı kullanılmıştır. Genel durumu sağlamdır kaidesi yoktur.



(Fotoğraf No: 24-A)



(Fotoğraf No: 24-B)



(Fotoğraf No: 24-C)

Fotoğraf No: 24 Celile Hatun'un mezar taşı

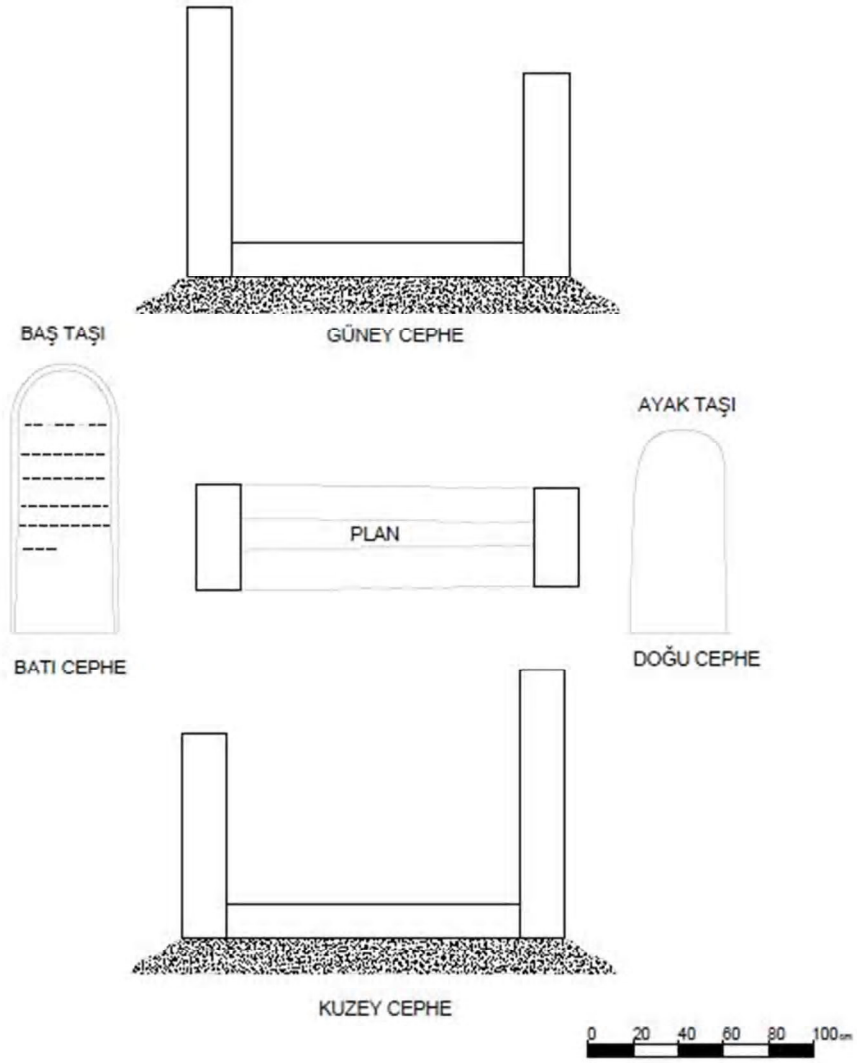

Çizim No:24 Celile Hatun'un mezar taşı, plan, görünüm.

Katalog No: 25

Fotoğraf No: 25

Çizim No: 25

Cinsiyeti: Kadın

Bulunduğu Yer: Akçakaya Mezarlığı

Mezar taşı tipi: kaş kemerli, çift şahideli, çatma lahit mezar

Malzemesi: Tüf Taşı (yöresel taş)

Yazı Türü: Talik

İşleniş Tekniği: Kabartma.

Tarihlendirme (Sene) : Sene ...? (1237) (miladi: 1822)

Baş Taşı Yükseklik:120cm. Genişlik:47cm Kalınlık:20cm

Ayak Taşı Yükseklik:91cm. Genişlik:43 Kalınlık:20

Ara Mesafe:130cm

Kuzey-Güney cephe: Yükseklik: 15cm. Kalınlık: 15-18cm.

Bu günkü durumu: Tüm taşları sağlamdır.

Kitabe metni:

- 1- ...
- 2- Hacı Ömer Ağa
- 3- Kerimesi (kızı) ... Hatunun
- 4- ... Ruhuna Fatiha
- 5- Sene ...? (1237) (miladi: 1822)

Genel tanım: (3 Dilimli) Kaş kemerli, çift şahideli, çatma lahit mezardır (Fotoğraf No: 25-Çizim No:25). Başucu taşı aşağı doğru daralan düşey dikdörtgen formunda olup üzerinde dikdörtgen kartuşlar halinde 5 satırlık kitabesi vardır. Kitabe talik hat üslubu ile alçak kabartma stili ile yazılmıştır (Fotoğraf No: 25-A).

Güney kuzey yan taşları mevcut olup, taşlar sağlamdır. Güney yan ucu taşının sol üst köşesi kırıktır(Fotoğraf No: 25-C). Güney ve kuzey yan ucu taşlarının herhangi bir süsleme motif yoktur. Ayakucu taşı başucu taşı gibi kaş kemerli olup üzerinde herhangi bir süsleme motif yoktur(Fotoğraf No: 25-B).. Demir pençileri yoktur tüm mezar taşları sağlam olup yalnız başucundaki kitabe bölümü aşırı tahrip olup yıpranmıştır.



(Fotoğraf No: 25-A)

(Fotoğraf No: 25-B)



(Fotoğraf No: 25-C)

Fotoğraf No: 25... Hatun'un mezar taşı

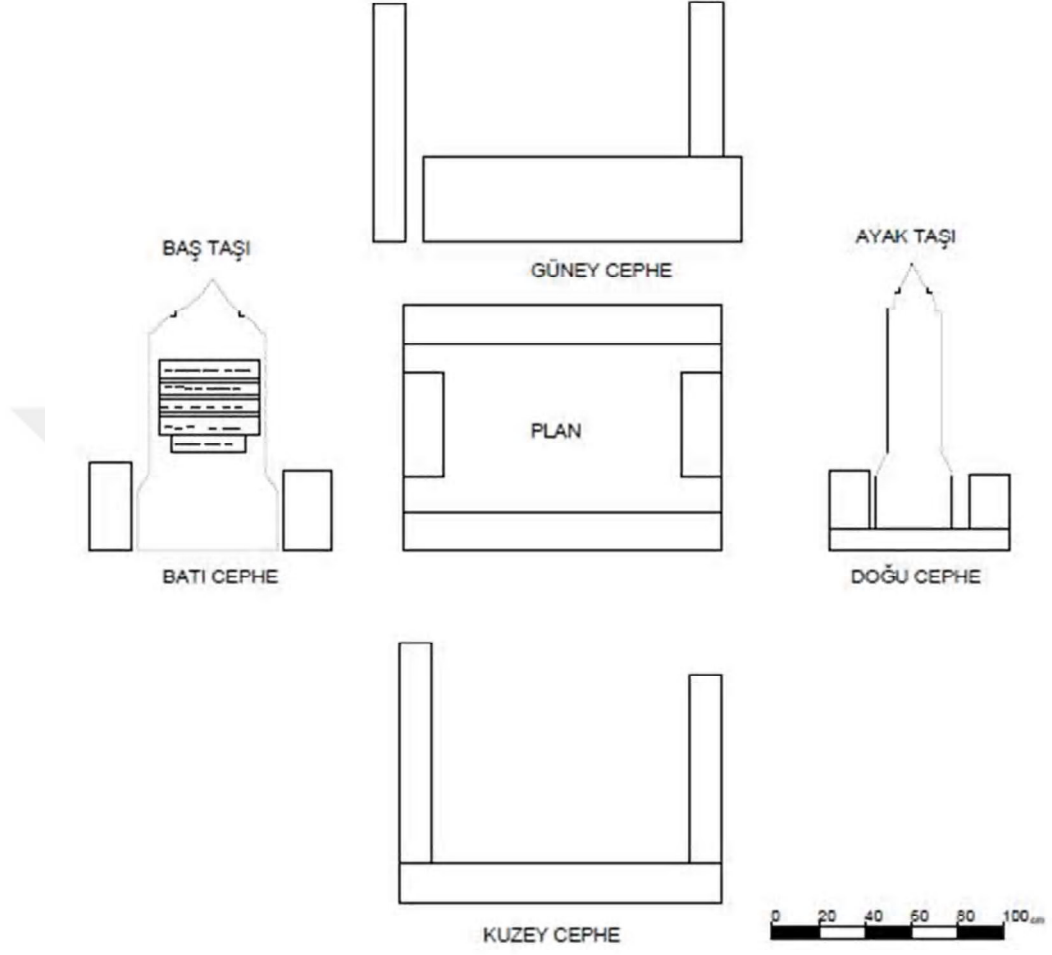

Çizim No: 25 - ... Hatun'un mezar taşı, plan, görünüm

Katalog No: 26

Fotoğraf No: 6

Çizim No: 26

Cinsiyeti: Kadın

Bulunduğu Yer: Akçakaya Mezarlığı

Mezar taşı tipi: : Yuvarlak kemerli çift şahideli çerçeveli mezardır.

Malzemesi: Tuf Taşı (yöresel taş)

Yazı Türü: Sülüs

İşleniş Tekniği: Kabartma.

Tarihlendirme (Sene) : 1328 Miladi: 1912

Baş Taşı Yükseklik: 114cm-Genişlik: 43cm-Kalınlık:20cm

Ayak Taşı Yükseklik: 106-Genişlik: 42cm-Kalınlık:21cm.

Ara Mesafe:158cm

Kuzey-Güney cephe: Yükseklik: 20cm. Kalınlık: 13cm.

Bu günkü durumu: Başucu taşının ucu hafif kırık, diğer taşları sağlamdır.

Kaide Metni:

- 1- Allah Hüvel Baki
- 2- El Hac Hacı Mehmet (Muhammed) ...
- 3- Ağa'nın Kerimesi (kızı)
- 4- Pembe Hanımın
- 5- Ruhuna
- 6- Fatiha
- 7- 1328 Miladi: 1912

Genel tanım: Yuvarlak kemerli çift şahideli çerçeveli mezardır (Fotoğraf No: 26-Çizim No: 26). Başucu taşında tüm yüzeye yayılmış kartuş içerisinde talik üslubu ile yazılmış, 7 satırlık kitabesi mevcuttur (Fotoğraf No: 26-A). Başucu taşı ayakucu taşına göre yüksektir yöresel taş kullanılmıştır, kitabe başucu taşına yüksek kabartma metodu ile işlenmiştir. Tüm taşlar üzerinde süsleme ve motif bulunmamaktadır. Başucu taşı sola hafif meyilidir. Güney ve kuzey yan taşları toprağa gömülüdür (Fotoğraf No: 26-C). Ayakucu taşı başucu taşına göre daha kısadır ve sivri kemerlidir (Fotoğraf No: 26-B). Üzerinde süsleme yoktur. Tüm taşların genel durumu sağlamdır.



(Fotoğraf No: 26-A)



(Fotoğraf No: 26-B)



(Fotoğraf No: 26-C)

Fotoğraf No: 25 Pembe Hanım'ın mezar taşı

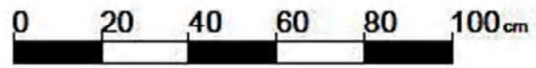

Çizim No: 26 Pembe Hanım'ın mezar taşı, plan, görünüm

Katalog No: 27

Fotoğraf No: 27

Çizim No: 27

Cinsiyeti: Kadın

Bulunduğu Yer: Akçakaya Mezarlığı

Mezar taşı tipi: Sivri kemerli üçgen alınlıklı mezardır.

Malzemesi: Tüf Taşı (yöresel taş)

Yazı Türü: Talik

İşleniş Tekniği: Kabartma.

Tarihlendirme (Sene) : 1330 Miladi: 1914

Baş Taşı Yükseklik:161cm **Genişlik:**59cm **Kalınlık:**13cm

Ayak Taşı Yükseklik:94cm **Genişlik:**60cm **Kalınlık:**11cm

Ara Mesafe:127cm

Kuzey-Güney cephe: Yükseklik: 55cm. Kalınlık: 16cm.

Bu günkü durumu: Başucu taşı üçgen alınlığın bitiş hizasından kırıktır. Ayakucu taşı orta yerinden kırık ve aşırı tahribata uğramıştır. Güney ve kuzey yan taşları sağlamdır.

Kaide metni:

- 1- Sarı Beg
- 2- Zade Hacı Ömer
- 3- Ağa zevcesi (zevce / زوجه / زوجة -Eş, hanım.)
- 4- Şerife Ruhuna
- 5- Fatiha 1330 Miladi: 1914

Genel tanım: Sivri kemerli üçgen alınlıklı mezardır (Fotoğraf No: 27-Çizim No:27). Düşey dikdörtgen formundadır. Düşey dikdörtgen form, ortasına doğru hafif kıvrımlı bir şekilde içe doğru bir kavis oluşturarak genişler kare şeklinde kaide üzerinde oturtulmuştur. Kare şeklinde formun içerisine derin oyma metodu ile yuvarlak bir daire içerisine 6 kollu çiçek motifi işlenmiştir. Başucu taşı ortasından kırık bir vaziyettedir,

başucu taşı üçgen alınlığın bitiş hizasından kırık olan orta noktasına olan, 5 bölümden oluşan kartuşlar içerisinde, 5 satırlık kabartma kitabesi vardır.

Güney yan ucu taşı düz ve pürüzsüz olup yatay dikdörtgen konumunda olup ortasında derin oyma metodu ile işlenmiş yuvarlak daire içerisinde 6 kollu çiçek motifi bulunmaktadır. (Fotoğraf No: 27-C).

Ayakucu taşı tüylü kemerli olup alt kenarında kare şeklinde bir form bulunmaktadır (Fotoğraf No: 27-B). Alt tarafı kare biçimindedir kare biçimin ortasında derin oyma metodu ile işlenmiş yuvarlak daire içerisinde 6 kollu çiçek motifi vardır. Ayakucu taşı ortasından kırıktır(Fotoğraf No: 27-B). Kuzey yan ucu taşı düşey dikdörtgen formunda olup ortasında derin oyma metodu ile işlenmiş 6 kollu çiçek motifi vardır. Kuzey yan ucu taşının sol üst kısmı kırıktır, güney yan ucu taşımında sağ üst tarafı kırıktır. Taşlar genel itibariyle yöresel taştan yapılmış olup aşırı tahribat kırılma söz konusudur.



(Fotoğraf No: 27-A)



(Fotoğraf No: 27-B)



(Fotoğraf No: 27-C)

Fotoğraf No: 27 Sarı Beg Zade Hacı Ömer Ağa'nın zevcesi Şerife Hanım'ın mezar taşı

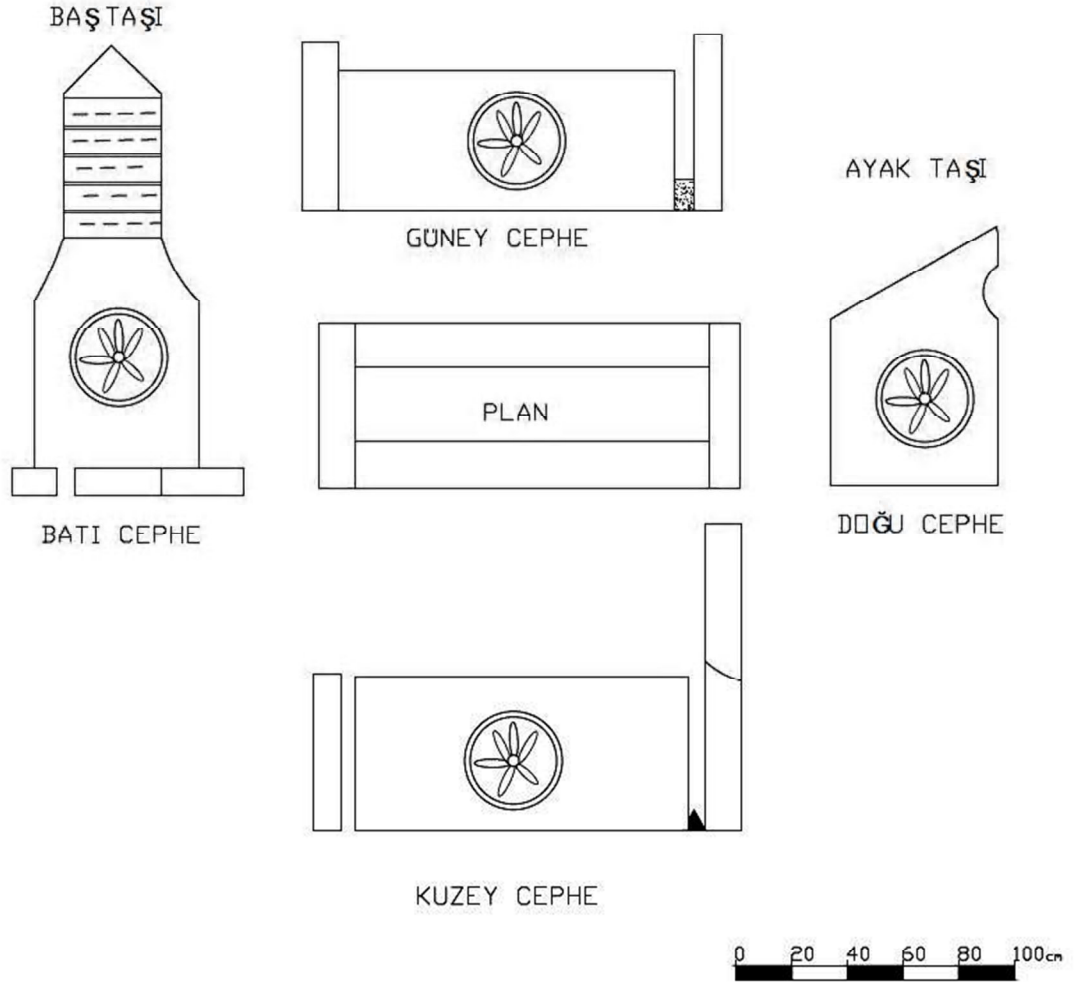

Çizim No:27- Sarı Beg Zade Hacı Ömer Ağa'nın zevcesi Şerife Hanım'ın mezar taşı, plan, görünüm

Katalog No:28

Fotoğraf No: 28

Çizim No: 28

Cinsiyeti: Kadın

Bulunduğu Yer: Akçakaya Mezarlığı

Mezar taşı tipi: Yuvarla kemerli çift şahideli çerçevesi mezarıdır

Malzemesi: Tuf Taşı (yöresel taş)

Yazı Türü: Sülüs

İşleniş Tekniği: Kabartma.

Tarihlendirme (Sene) : 1228 Miladi: 1813

Baş taşı Yükseklik:158cm Genişlik:37-Kalınlık:17cm

Ayak Taşı Yükseklik:122cm-Genişlik:40cm-Kalınlık:19cm

Ara Mesafe:146cm

Kuzey-Güney cephe: Yükseklik: 15cm. Kalınlık: 13cm.

Bu günkü durumu: Tüm taşları sağlamdır.

Kaide metni:

- 1- Fenadan Bekaya
- 2- Eyledi rihlet ide (etsin) kabrini
- 3- Ruzi Cennet Beşir Zade Hacı
- 4- Mustafa Ağa zevcesi (eşi) Keziban
- 5- Hanım ruhuna Fatiha
- 6- 1228 Miladi: 1813

Genel tanım: Yuvarla kemerli çift şahideli çerçevesi mezarıdır (Fotoğraf No: 28-Çizim No:28). Başucu şahidesi yuvarlak kemerli olup üzerinde 6 satırlık kitabesi mevcuttur, başucu taşı ayakucu taşına göre daha uzundur (Fotoğraf No: 28-A). Kitabe kartuşlar içerisine alınmıştır serlevhası "Fenadan bekaya" kelimesiyle başlar. Kitabe harfleri zemin oyularak kabartma şekliyle uygulanmıştır talik üslubuyla yazılmıştır. Başucu

tařında herhangi ssleme ve motif bulunmamaktadır. Yazıların zeri sonradan yeřil boya ile boyanmıř olup bařucu tařına Trke 5 satırlık yazı yazılmıřtır.

Gney kuzey yan tařları mevcuttur(Fotoęraf No: 28-C). Ayakucu tařı yuvarlak kemerlidir przszdr(Fotoęraf No: 28-B). Herhangi bir motif ve ssleme yoktur yresel tař kullanılmıřtır genel durumu saęlamdır.





(Fotoğraf No: 28-A)



(Fotoğraf No: 28-B)



(Fotoğraf No: 28-C)

Fotoğraf No 28: Mustafa Ağa zevcesi Keziban Hanım'ın mezar taşı

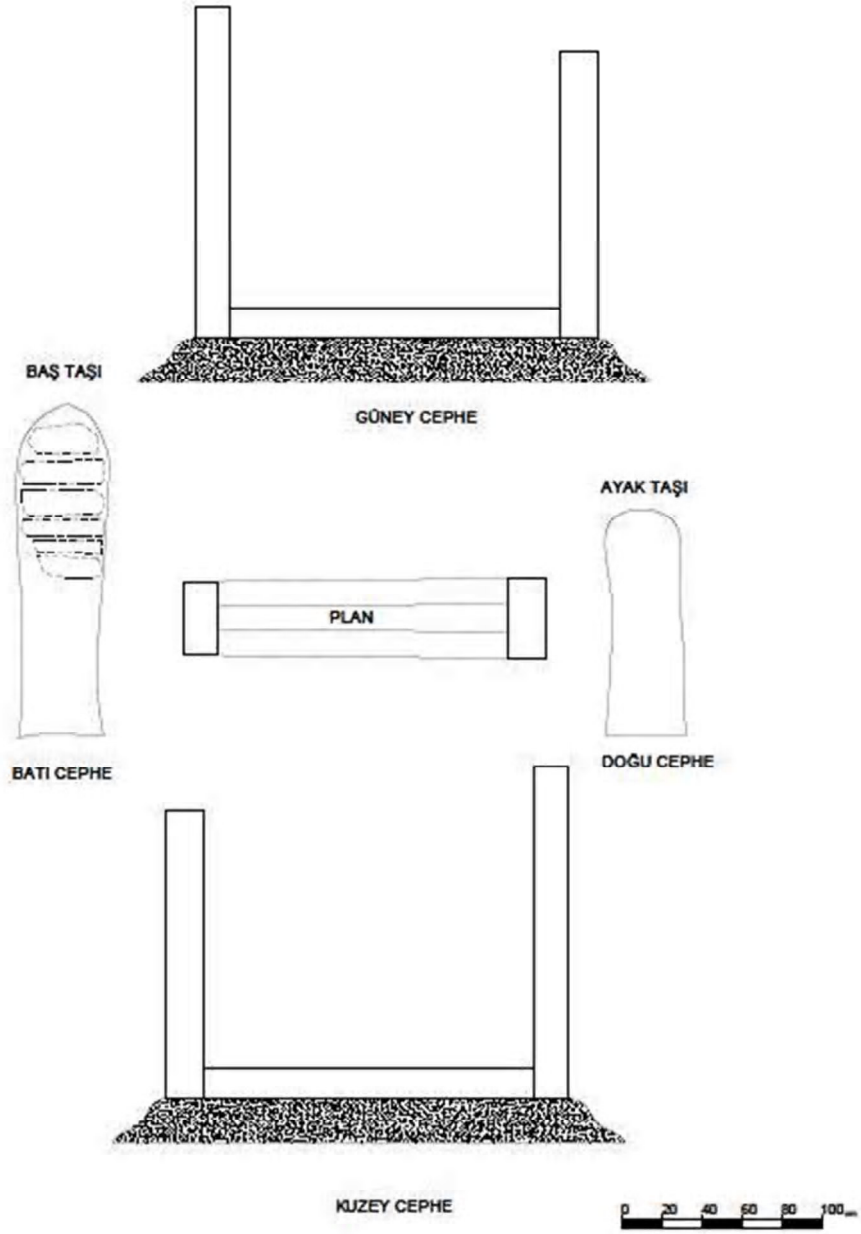

Çizim No: 28 Mustafa Ağa zevcesi Keziban Hanım'ın mezar taşı, plan, görünüm

Katalog No: 29

Fotoğraf No: 29

Çizim No: 29

Cinsiyeti: Erkek

Bulunduğu Yer: Akçakaya Mezarlığı

Mezar tipi: Hamidi fesli, çatma lahit mezar. (Stilize insan figürlü).

Malzemesi: Tüf Taşı (yöresel taş)

Yazı Türü: Sülüs

İşleniş Tekniği: Kabartma.

Tarihlendirme (Sene) : 1322

Miladi: 1906

Baş Taşı Yükseklik:150cm Genişlik:59cm Kalınlık:18cm

Ayak Taşı Yükseklik:53cm Genişlik:60cm Kalınlık:15cm

Ara Mesafe:130cm

Kuzey-Güney cephe: Yükseklik:58cm. Kalınlık: 15cm.

Bu günkü durumu: Ayakucu taşı kırıktır ve tüm taşları aşırı tahrip olmuş durumdadır.

Başucu taşı yerinden oynamış ve eğik durumdadır.

Kitabe metni:

- 1- Ben kabul makamında Rabbi
- 2- Yezdan(m) (Yezdan / يزدان -Cenabı-ı Hak. (Farsça)Yumak Arşı Azam nuru
- 3- Kuran İle kabrimi el-an (el'an / الآن / elâ'n / الآن Halen, şimdi.) Okuyan
- 4- Eyle Süleyman Efendinin
- 5- Ruhuna Fatiha
- 6- El-an (şimdi)
- 7- 1322 Miladi: 1906

Genel tanım: Hamidi fes başlıklı, Çatma lahit mezardır. (Fotoğraf No: 29-Çizim No:29) .Stilize insan figürlüdür. Mezarın baş şahidesinin üst kısmı Fes şeklinde bir serpuşla son bulur. Başucu taşında altı satırlık kitabe alçak kabartma metodu ile işlenmiştir (Fotoğraf No: 29-A). Talik hat üslubu ile yazılar yazılmıştır. Düz düzeyli

şeritlerle satır araları bölmelere ayrılmıştır. Kitabenin yazıldığı satırlar başucu taşının genel yüzeyinden çökertilmesi sonucu meydana getirilmiştir. Başucu taşı orta kısmından üst serpuş kısmına kadar oval bir görünümündedir. Kitabe bu oval form içine yerleştirilmiştir. Başucu taşının alt kenarı kare şeklinde devam edip, bu kare formun ortasına altı kollu bir çiçek motifi kazılarak yapılmıştır.

Kuzey ve güney yan taşları yata dikdörtgen formunda olup ortalarında daire içerisinde altı kollu çiçek motifi kazıma metodu ile işlenmiştir. Güney yan taşının sağ üst bölümü kırıktır(Fotoğraf No: 29-C). Ayakucu taşının üst tarafı kırık ve. Alt tarafı kare şeklinde olup ortasında kazıma metodu işlenmiş bir altı kollu çiçek motifi vardır (Fotoğraf No: 29-B).

Yöresel taş kullanılmıştır. Mezar tahribata uğramıştır.



(Fotoğraf No: 29-A)



(Fotoğraf No: 29-B)



(Fotoğraf No: 29-C)

Fotoğraf No: 29 Süleyman Efendi'nin mezar taşı

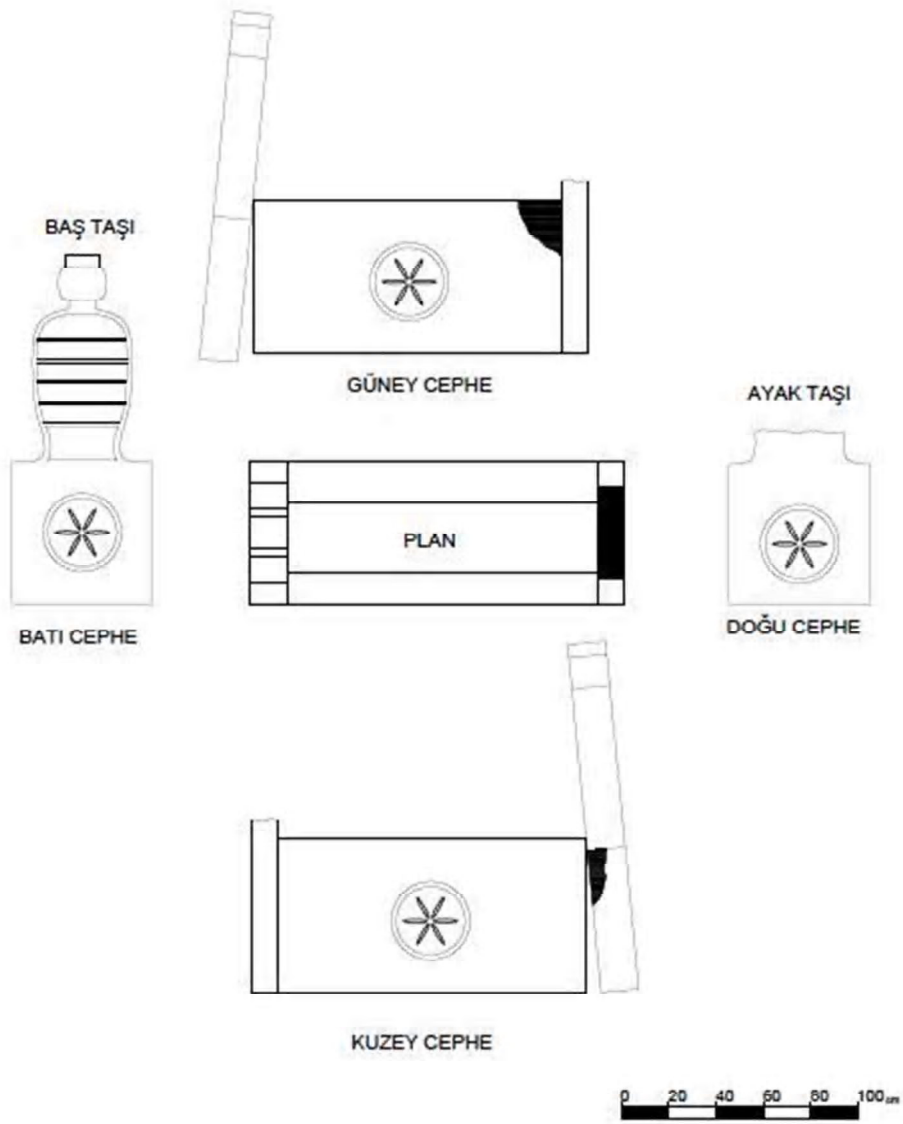

Çizim No: 29 Süleyman Efendi'nin mezar taşı, plan, görünüm

Katalog No: 30

Fotoğraf No: 30

Çizim No: 30

Cinsiyeti: Erkek

Bulunduğu Yer: Akçakaya Mezarlığı

Mezar taşı tipi: Bitkisel (Nar) tepelikli, çift şahideli, çatma lahit mezardır.(Dal sikke)

Malzemesi: Tuf Taşı (yöresel taş)

Yazı Türü: Talik

İşleniş Tekniği: Kabartma.

Tarihlendirme (Sene) : 1242 M: 1827/1828

Baş Taşı Yükseklik:76cm+119cm **Genişlik:**70cm **Kalınlık:**19cm

Ayak Taşı Yükseklik:195cm **Genişlik:**70cm **Kalınlık:**21cm

Ara Mesafe:150cm

Kuzey-Güney cephe: Yükseklik:65cm. Kalınlık: 24cm

Bu günkü durumu: Başucu taşı kırık ve tüm taşlar aşırı derecede tahrip olmuştur.

Kitabe metni:

- 1- Fenadan bekaya eyledi rihlet
- 2- Eyleye kabrini Hak ruzi cennet
- 3- El Hac Ömer Efendi Nakşibendî
- 4- Kaddesallahü sırruhu (K:S) Ruhuna
- 5- Fatiha Sene 1242 M.: 1827/1828

Genel tanım: Çift şahideli bitkisel motifli çatma lahit mezardır (Fotoğraf No: 30-Çizim No:30). Başucu taşı düşey dikdörtgen formunda olup, taş yarı mesafesinden kırıktır (Fotoğraf No: 30-A). Başucu taşının tepesinde narçiçeği motifi bulunmaktadır. Motifin hemen altında Mevlevi sevenlere ait olan dal sikke serpuşu (başlık) serp kuşu bulunmaktadır. Serpuş alçak kabartma metodu ile başucu taşına bitkisel tepeliğin hemen bitiminden sonra işlenmiş olup boyun çizgisi ve omuz çizgisi şeklinde alçak kabartma yapılmış işlenmiş göğüs şeklinde yer alan, dal sikke serpuşunu daha küçük bir insan

başı olarak düşündüğümüzde, boyundan aşağıya doğru insan gövdesi şeklinde bir biçim olduğu görülmektedir. Omuz hizasından başlayarak başucu taşının ortasında bulunan kitabesi, alçak kabartma metodu ile işlenmiştir. Kitabenin hattı, talik hat üslubu ile yazılmıştır. Düz düzeyli şeritlerle, satır araları bölmelere ayrılmıştır. Başucu taşının kitabe metninin bitiminde sonra, düşey dikdörtgen form, genişleyerek tam bir kare şeklini almıştır. Kare formun ortasında yine bir kare şekil ile sınırlandırılmış daire içerisinde alçak kabartma metodu ile çoklu çarkıfelek metodu işlenmiştir, başucu taşı, kaide üzerine oturtulmuştur.

Güney kuzey yan taşları, yatay dikdörtgen formundadır (Fotoğraf No: 30-C). Bu formun ortasına gelecek şekilde, dikdörtgen bir silme ile sınırlandırılmış, çarkıfelek motifi alçak kabartma metodu ile işlenmiştir. Güney kuzey yan taşlarının ikisi de tahrip olmuştur(Fotoğraf No: 30-C). Başucu ve ayakucuna tutturulan demir perçinleri yoktur. Ayakucu taşı başucu taşı ile aynı özellikte olup tepesinde büyük bir nar figürü işlenmiştir(Fotoğraf No: 30-B). Nar figürü aynı zamanda kayseri meydanında bulunan tarihi Zeynep Abidin türbesinin çatı ölçüsünde de bulunmaktadır. Ayakucu taşının düşey dikdörtgen formunun ortasına yakın üç'te birlik bölümünde, kare formu verilmiştir (Fotoğraf No: 30-B). Bu kare formun içerisinde, yine bir kare şekil ile sınırlandırılmış, daire içerisinde, çarkıfelek motifi işlenmiştir. Yazılan kitabeden anlaşıldığı üzere bu mezarlıkta, diğer kitabelerin hiçbirinde rastlamadığımız Nakşibendî “ Kaddesallahü sırruhu” kelimesine rastlanmıştır. İslam'da bu kelime genelde evliyalar ve tarikat büyükleri için kullanılır. Bu mezarda bir tarikat büyüğünün veya bir dervişin yatmış olduğunu söyleyebiliriz. Ayrıca çevresindeki diğer mezar şekillerini de incelediğimizde, sanki bu mezarın ayakucundan başlayarak düzgün sıralar halinde birçok mezarın istiflendiği görülmektedir.



(Fotoğraf No: 30-A)



(Fotoğraf No: 30-B)



(Fotoğraf No: 30-C)

Fotoğraf No: 30- El Hac Ömer Efendi Nakşibendî (K.S) mezar taşı.

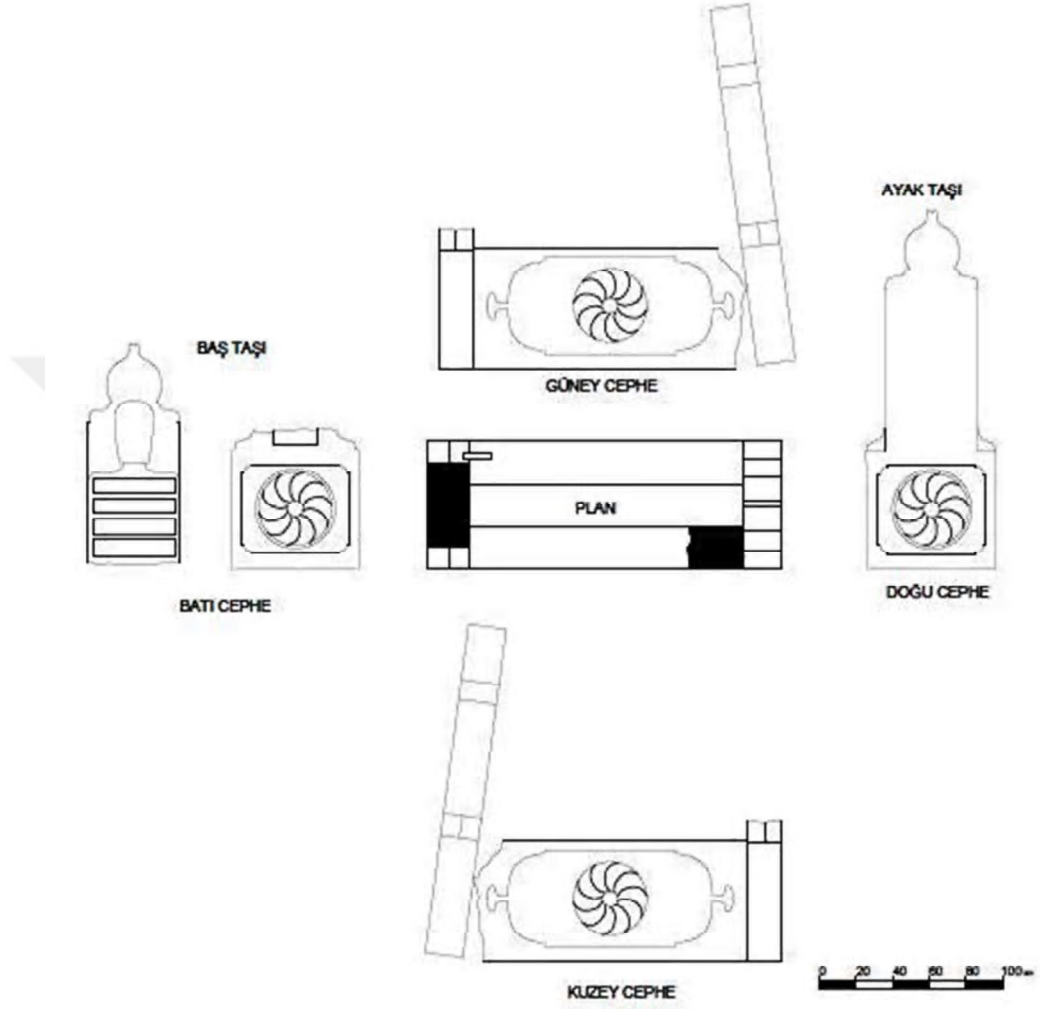

Çizim No: 30- El Hac Ömer Efendi Nakşibendî (K.S) mezar taşı, plan, görünüş.

Katalog No: 31

Fotoğraf No: 31

Çizim No: 31

Cinsiyeti: Erkek

Bulunduğu Yer: Akçakaya Mezarlığı

Mezar taşı tipi: Bitkisel (Nar) tepelikli, çift şahideli, çatma lahit mezardır.(Katibi kavuklu)

Malzemesi: Tüf Taşı (yöresel taş)

Yazı Türü: Talik

İşleniş Tekniği: Kabartma.

Tarihlendirme (Sene) : 1245 miladi: 1829/1830

Baş Taşı Yükseklik:180cm Genişlik:68cm Kalınlık:22m

Ayak Taşı Yükseklik:170cm Genişlik:70cm Kalınlık:21cm

Ara Mesafe:139cm

Kuzey-Güney cephe: Yükseklik: 56cm. Kalınlık: 22cm.

Bu günkü durumu: başucu taşının altındaki motifler ve tüm taşlar aşırı tahrip durumdadır. Kitabesi okunmaktadır.

Kitabe metni:

- 1- Fenadan bekaya eyledi rihlet
- 2- İde kabrini Hak ruzi cennet
- 3- Sarı Beg (Bey) Zade El Hac Ömer Ağa
- 4- Ruhuna Fatiha sene 1245 miladi: 1829/1830

Genel tanım: Bitkisel (nar) tepelikli, çift şahideli çatma lahit mezardır(Fotoğraf No: 31-Çizim No:31). Başucu taşı nar bitkisi şeklindeki bir tepelikle başlayıp düşey dikdörtgen formunda devam eder. Başucu taşı üçte ikilik kısmından sonra, kare bir form halini alarak, tek parça halinde kaide üzerine oturtulmuştur (Fotoğraf No: 31-A). Başucu taşının bitkisel tepeliğinin biçiminden sonra alçak kabartma metodu ile Kâtibi kavuk şeklinde bir serpuş işlenmiştir. Kavuk aşağıya doğru boyun şeklinde bir form

olarak 2 omuz arasına yerleştirilmiştir. Boynun bitiminden alttaki kare formuna kadar, bir kitabe yerleştirilmiş ve kitabe 4 satırlık yatay dikdörtgen halinde düz şeritlerle bölünmüştür. Kitabe, talik hat üslubu ile işlenmiş alçak kabartma metodu uygulanmıştır. Kitabenin bitiminden sonra geniş bir şerit ile alttaki kare formuyla birleştirilmiştir. En alttaki kare formun içi, kare bir şekil ile sınırlandırılan yuvarlak daire içerisine, çoklu çarkıfelek motifi alçak kabartma metodu ile işlenmiştir. Güney kuzey yan taşları yatay dikdörtgen formunda olup kalın bir dikdörtgen şerit ile sınırlandırılan şeklin ortasına alçak kabartma metodu ile çoklu çarkıfelek metodu işlenmiştir. Güney kuzey yan taşları aynı şekil özellik göstermektedir. Her ikisi de aşırı şekilde deformasyona uğramış tahrip olmuştur. Çoklu çarkıfelek metotları çoklu çarkıfelek metotları belli olmakla birlikte yüzey tahribata uğradığından çok az seçilebilmektedir(Fotoğraf No: 31-C).

Ayakucu taşı bitkisel nar tepelikli olup başucu taşıyla aynı özellikte ve tek parça taştan yapılmıştır(Fotoğraf No: 31-B). Yüzeyi düz ve pürüzsüzdür. Üçte birlik bölümünün alt kenarında kare formunda ve kare bir şekil ile sınırlandırılmış çoklu çarkıfelek motifi işlenmiştir. Kat. No-30-31 numaralı mezarlar yan yana bulunmaktadır, aynı süsleme ve yazı sitiline sahiptirler. Aralarındaki tek fark katalog 30 numaradaki mezarın başucu şahidesinde Mevlevi dal sikke külahı varken; katalog 31 numaralı başucu taşında kâtibi kavuk şeklinde bir Dal sikke serpuş bulunmaktadır.

Tüm taşlar yekpare taştan yapılmıştır, kaidesi vardır.



(Fotoğraf No: 31-A)



(Fotoğraf No: 31-B)



(Fotoğraf No: 31-C)

Fotoğraf No: 31-Sarı Beg (Bey) Zade El Hac Ömer Ağa'nın mezar taşı.

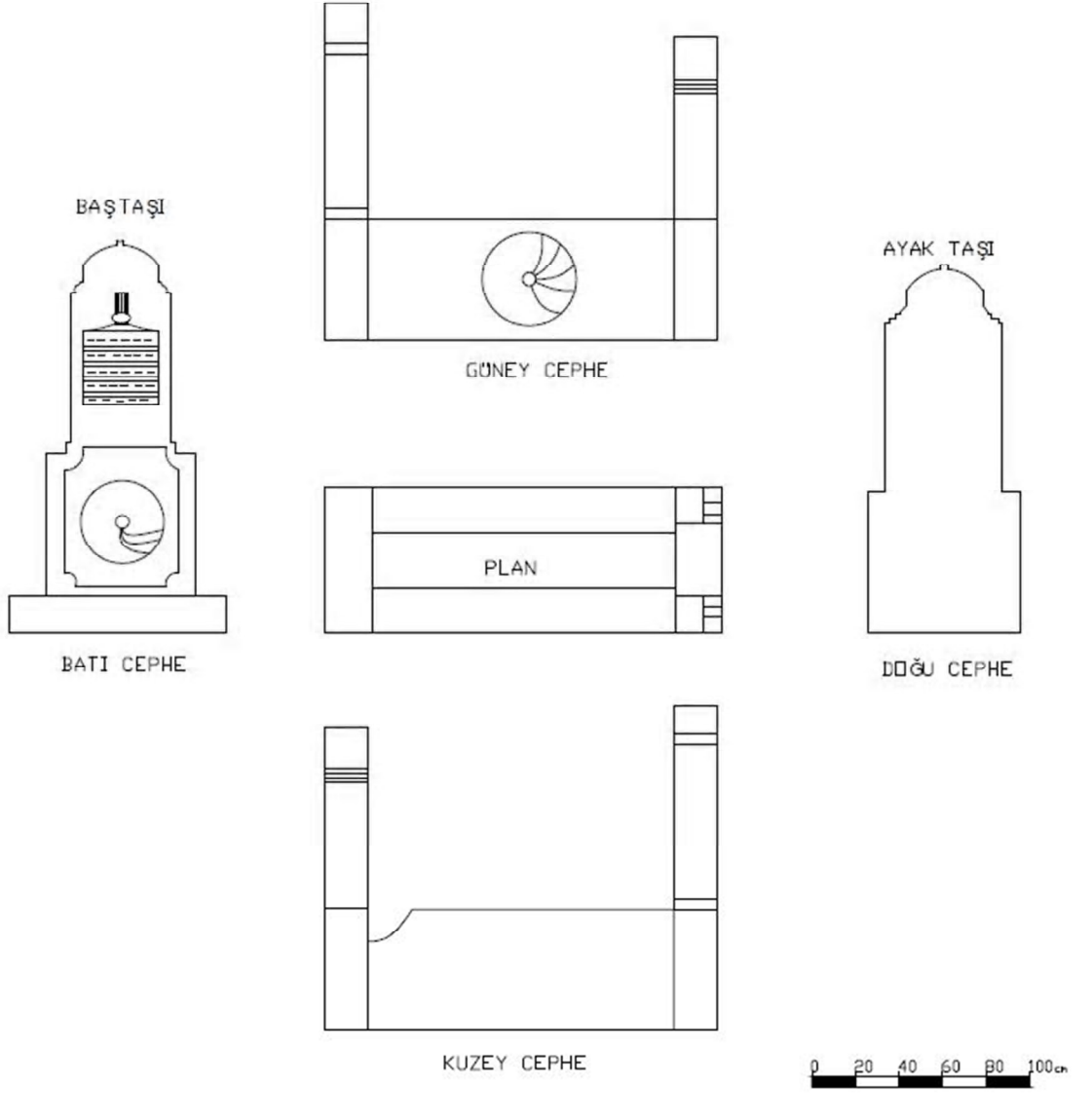

Çizim No: 31- Sarı Beg (Bey) Zade El Hac Ömer Ağa'nın mezar taşı,plan,görünüş.

Katalog No: 32

Fotoğraf No: 32

Çizim No: 32

Cinsiyeti: Erkek

Bulunduğu Yer: Akçakaya Mezarlığı

Mezar taşı tipi: kaş kemerli, çift şahideli çatma lahit mezarlıdır

Malzemesi: Tuf Taşı (yöresel taş)

Yazı Türü: Talik

İşleniş Tekniği: Kabartma.

Tarihlendirme (Sene) : Sene Rumi: 13(1)9 Miladi: 1903

Baş Taşı Yükseklik:70cm+73cm Genişlik:63cm Kalınlık:15cm

Ayak Taşı Yükseklik:141cm Genişlik:63cm Kalınlık:16cm

Ara Mesafe:130cm

Kuzey-Güney cephe: Yükseklik: 53cm. Kalınlık: 14cm.

Bu günkü durumu: tahrip ve yıpranma söz konusudur. Başucu şahidesi kırık, kitabesi parçalıdır. Kuzey ve güney yan taşları da kırıktır.

Kitabe metni:

- 1- Salih Bey Zade
- 2- Hacı Ömer Ağa
- 3- Ruhuna Fatiha
- 4- Sene Rumi: 13(1)9 Miladi: 1903 - Sene Rumi: 1369 Miladi: 1953

Genel tanım: (üç dilimli) Kaş kemerli, çift şahideli çatma lahit mezarlıdır(Fotoğraf No: 32-Çizim No:32). Başucu şahidesi tek parça taştan yapılmış olup üzerinde dört satırlık araları ince bir şeritle sınırlandırılmış, kartuşlar içerisinde dört satırlık kitabesi vardır. Kitabe alçak kabartma metodu ile işlenmiş, talik hat üslubu ile yazılmıştır. Kitabe kırık ve parçalıdır.

(Fotoğraf No: 32-A). Kitabe metni talik hat üslubu ile yazılmış olup alçak kabartma şeklinde başucu taşı kazılarak işlenmiştir. Başucu taşı kırık, aşırı tahribata uğramıştır(Fotoğraf No: 32-A).

Güney ve kuzey yan ucu taşları yatay dikdörtgen formunda olup sağ üst ve sol üst kısımlarından kırık taşların kırıldığı yerlere bakarak, bulunması gereken demir perçinlerin buradan sökülürken kırıldığı kanaati oluşmaktadır (Fotoğraf No: 32-C). Üzerlerinde herhangi bir motif süsleme emaresine rastlanmamıştır.

Ayakucu taşı başucu taşı gibi 3 dilimli kaş kemerli aşağıya doğru daralan düşey dikdörtgen formundadır(Fotoğraf No: 32-B). Ayakucunu taşı yüzeyi düz ve pürüzsüzdür. Her hangi bir şekil motif yoktur sadece ayakucu taşı sağlamdır.



(Fotoğraf No: 32-A)

(Fotoğraf No: 32-B)



(Fotoğraf No: 32-C)

Fotoğraf No: 32- Salih Bey Zade Hacı Ömer Ağa'nın mezar taşı.

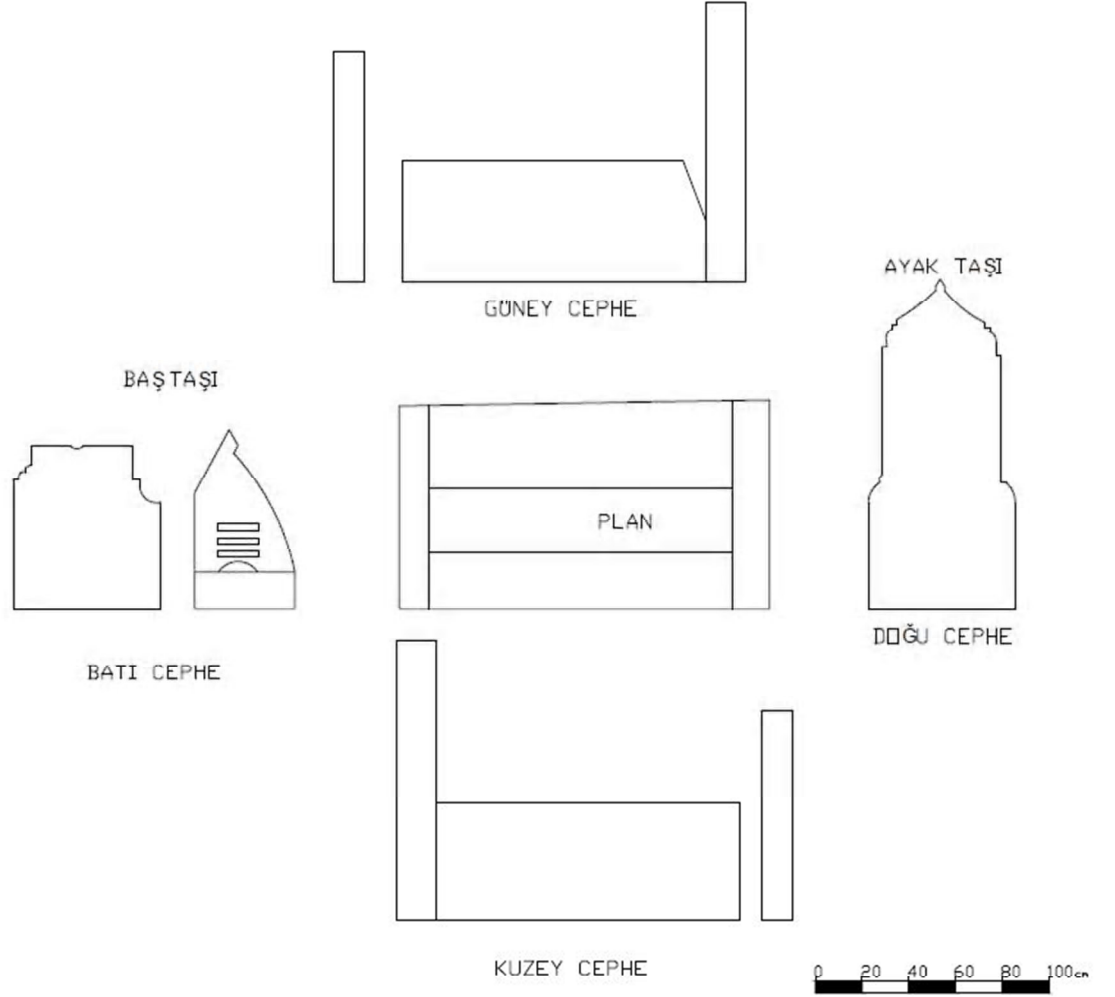

Çizim No: 32- Salih Bey Zade Hacı Ömer Ağa'nın mezar taşı, plan ve görünüş.

Katalog No: 33

Fotoğraf No:33

Çizim No: 33

Cinsiyeti: Erkek

Bulunduğu Yer: Akçakaya Mezarlığı

Mezar taşı tipi: Yuvarlak kemerli çerçevesi, çift şahideli mezardır.

Malzemesi: Tuf Taşı (yöresel taş)

Yazı Türü: Sülüs

İşleniş Tekniği: Kabartma.

Tarihlendirme (Sene) : Rumi, 1299 Miladi: 1881/1882

Baş Taşı Yükseklik:200cm **Genişlik:**65cm **Kalınlık:**20cm

Ayak Taşı Yükseklik:155cm **Genişlik:**55cm **Kalınlık:**20cm

Ara Mesafe:150cm

Kuzey-Güney cephe: Yükseklik: 10cm. Kalınlık:16cm.

Bu günkü durumu: Tüm taşları sağlamdır.

Kitabe metni:

- 1- La = Lamelif (لآ) Tamga - (la / lâ / لآ - Hayır- Yoktur-Arapça)
- 2- Nalsız Zade
- 3- Osman
- 4- Rumi, 1299 Miladi: 1881/1882

Genel Tanım: Yuvarlak kemerli çerçevesi, çift şahideli mezardır (Fotoğraf No: 33-Çizim No: 33). Yöresel taştan yapılmıştır başucu şahidesi ayakucu şahidesine göre yüksektir ayakucu şahidesi yuvarlak kemerli olup üzerinde süsleme ve motif yoktur.

Başucu taşı yuvarlak kemerli olup düşey dikdörtgen formundadır. Başucu taşının başlık bölümünde, büyükçe bir la diye okunan **Lamelif (la / lâ / لا)** harfi veya tamgası mevcuttur. Lamelif, yakındaki başka mezarlar da da, bulunmaktadır. Lamelif derin oyuk biçiminde başucu taşını oyularak yapılmıştır. Hemen altında 3 satırlık kitabesi yazı sitili belirsiz bir olarak başucu taşına oyularak yapılmıştır. Kitabe metninin hemen altında büyükçe bir kandil motifi işlenmiş olup motifin içerisinde la harfi mezar yüzeyi kazılarak işlenmiştir(Fotoğraf No: 33-A).

Güney ve kuzey yan taşları toprağa gömülü olup kaidesinin olup olmadığı belli değildir (Fotoğraf No: 33-C).

Ayakucu taşında her hangi bir süsleme ve motif yoktur(Fotoğraf No: 33-B).





(Fotoğraf No: 33-A)

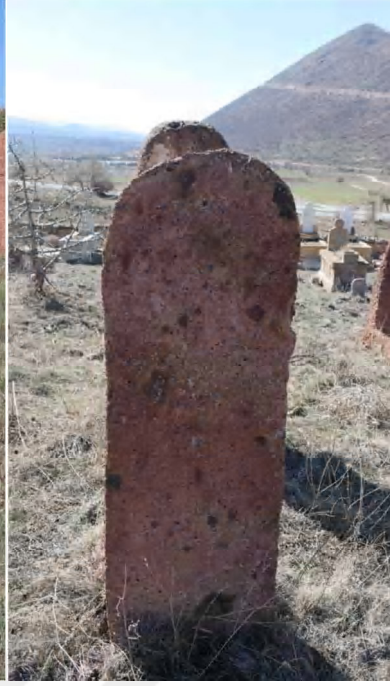

(Fotoğraf No: 33-B)



(Fotoğraf No: 33-C)

Fotoğraf No: 33- Nalsız Zade Osman'ın mezar taşı.

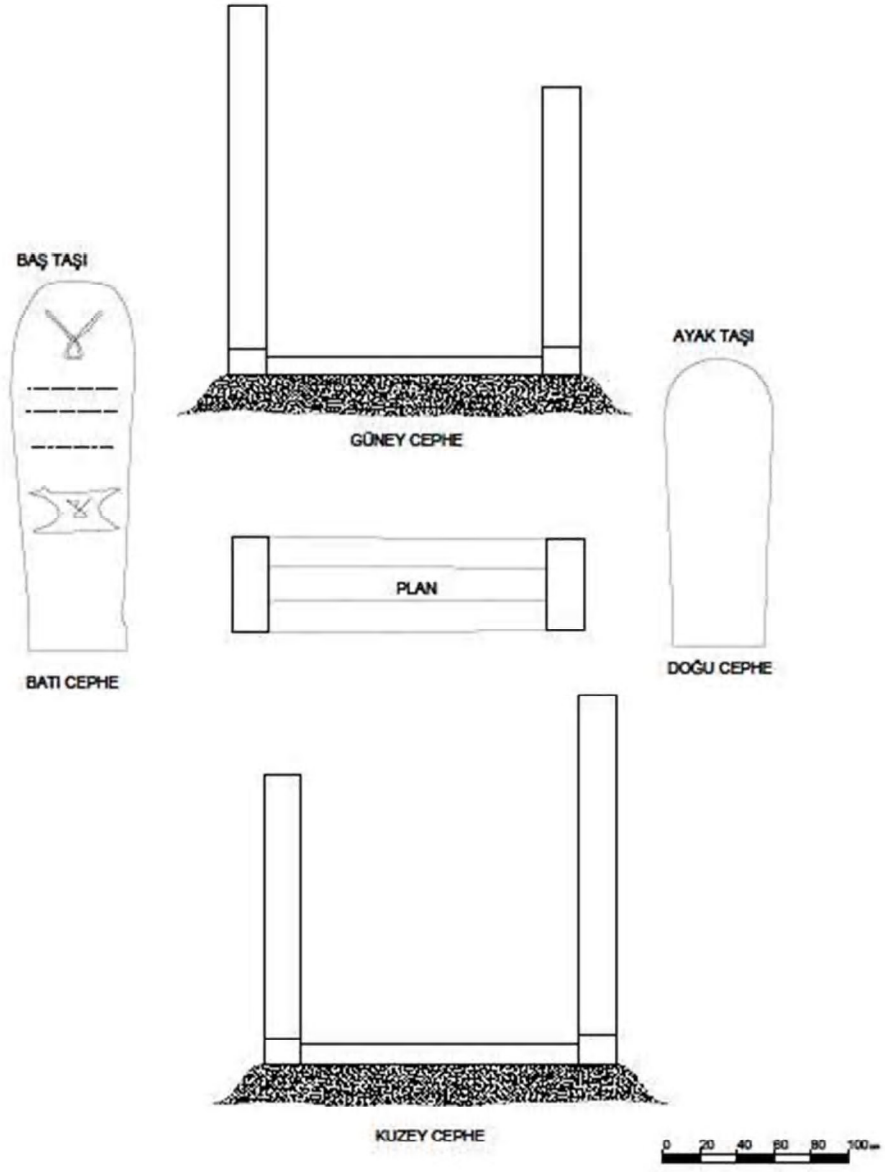

Çizim No: 33- Nalsız Zade Osman'ın mezar taşı, plan ve görünüm.

Katalog No: 34

Fotoğraf No: 34

Çizim No: 34

Cinsiyeti: Kadın

Bulunduğu Yer: Akçakaya Mezarlığı

Mezar taşı tipi: Kaş kemerli bitkisel (nar) tepelikli düşey dikdörtgen formunda çift şahideli çatma lahit mezardır. (Başucunun ön yüz levhasında stilize insan figürü).

Malzemesi: Tüf Taşı (yöresel taş)

Yazı Türü: talik

İşleniş Tekniği: Kabartma.

Tarihlendirme (Sene) :

Baş Taşı Yükseklik:204cm Genişlik:60cm Kalınlık:22cm

Ayak Taşı Yükseklik:172cm Genişlik:73cm Kalınlık:22cm

Ara Mesafe:146cm

Kuzey-Güney cephe: Yükseklik: 60cm. Kalınlık: 24cm.

Bu günkü durumu: Tüm taşlarının yüzeyleri aşırı derecede yıpranmış ve tahrip olmuştur. Güney ve kuzey yanucu taşlarının uç kısımları kırıktır.

Kitabe metni:

- 1- Fenadan bekaya eyledi rihlet
- 2 – Kabrini hak eylesin ruzi
- 3 – Cennet Hacı Süleyman Zade Hacı
- 4 – Halil Ağa'nın ehli (hanımı) Fatıma Hatun Ruhuna
- 5 – Fatıha sene 1256 Miladi: 1840/1841

Genel tanım: Kaş kemerli bitkisel tepelikli düşey dikdörtgen formunda çift şahideli çatma lahit mezardır (Fotoğraf No: 34-Çizim No: 34). Başucu taşı kaç kemerli olup tepesinde narçiçeği sitilde olmuş biçimindedir(Fotoğraf No: 34-A).

Başucu taşının ön yüzeyinde bir madalyon bulunmaktadır. Madalyonun içerisinde ser levha bölümünün olduğu kanaati oluşmaktadır. Bu madalyon aynı zamanda zarif bir kadın figürünü andırmaktadır. Madalyon insan başı formuna yakın olup boyun bölgesi ve omuzları şeritler halinde alçak kabartma tekniği ile mezar taşı yüzeyine işlenmiş olup omzun bittiği yerden düz şeritler içerisinde dikdörtgen düz şeritler içerisinde beş bölümden oluşan 5 satırlık alçak kabartma tekniği ile işlenmiş kitabe metni bulunmaktadır. Başucu taşı düşey dikdörtgen formunda olup alt tarafı kare formundadır. Kare formun içerisinde kare bir şekil ile sınırlandırılmış alçak kabartma tekniği ile işlenmiş çoklu çarkifelek motifi bulunmaktadır. Başucu taşı tek parça yöresel taştan yapılmıştır(Fotoğraf No: 34-A).

Güney yan ucu taşı yatay dikdörtgen formundadır. Sağ ve sol üst köşesi kırıktır. Yüzeyinde taşın ortasına gelecek biçimde çoklu çarkı felek motifi olduğu anlaşılmakla birlikte, yüzey aşırı tahribat gördüğünden belirsizdir(Fotoğraf No: 34-C).

Kuzey yan ucu taşı yata dikdörtgen formunda olup ortasında çarkı felek motifi alçak kabartma tekniği ile işlenmiştir taşın sağ üst ve sol üst kısımları kırıktır.

Ayakucu taşı bitkisel tepelikli nar ağacı bitkisi şeklinde olup kaş kemerli dilimli kaş kemerli formundadır. Düşey dikdörtgendir. Yüzeyi düz ve pürüzsüz olup taşın alttan üçte birlik kesiminde kare şeklinde bir forma sahiptir. Bu kare formun içerisinde kare bir şekil ile sınırlandırılmış çoklu çarkifelek motifi bulunmaktadır(Fotoğraf No: 34-B).



(Fotoğraf No: 34-A)



(Fotoğraf No: 34-B)



(Fotoğraf No: 34-C)

Fotoğraf No: 34- Halil Ağa'nın ehli (hanımı) Fatıma Hatun'un mezar taşı.

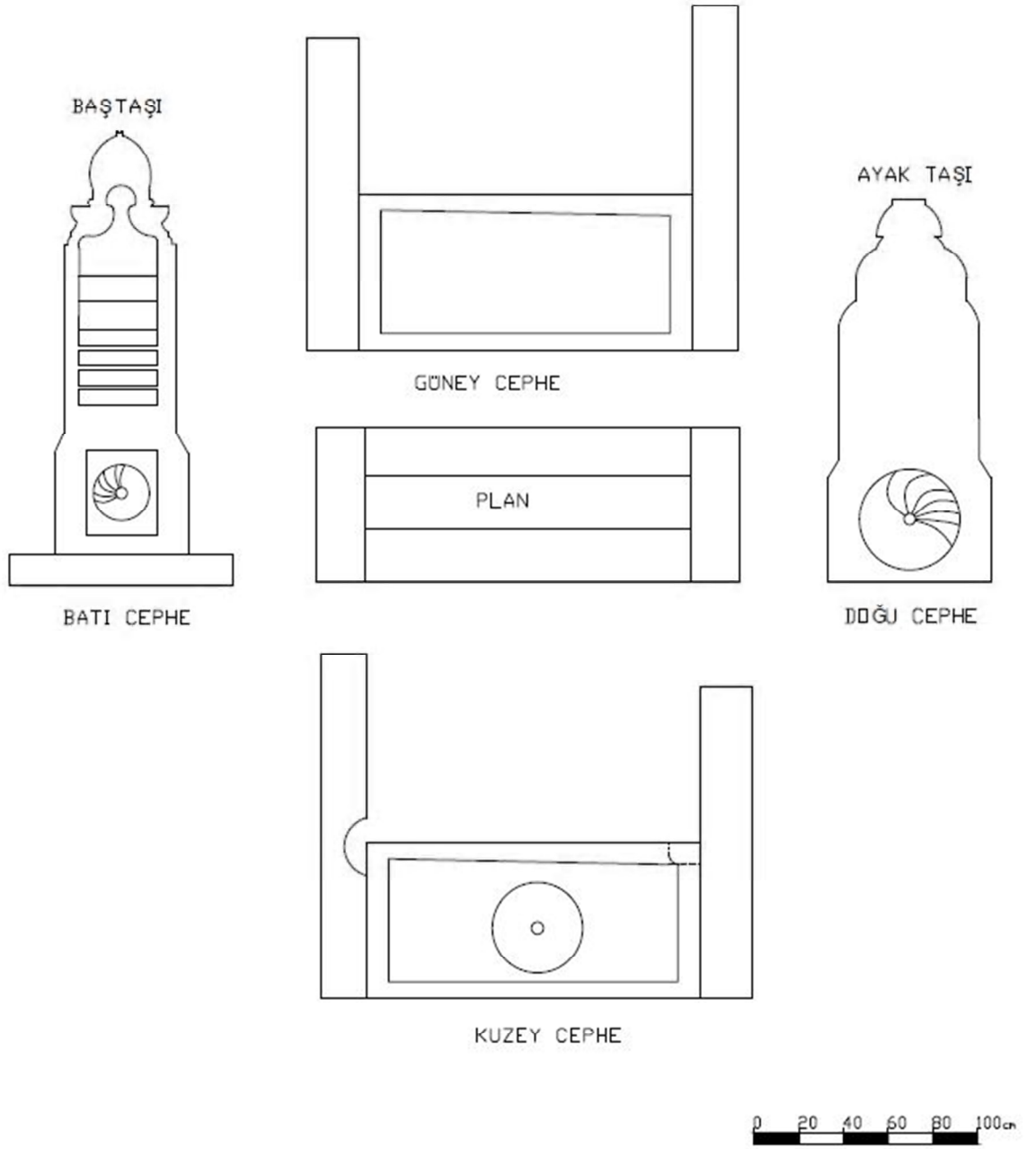

Çizim No: 34-- Halil Ağa'nın ehli (hamımı) Fatıma Hatun'un mezar taşı, plan ve görünüm.

Katalog No: 35

Fotoğraf No: 35

Çizim No: 35

Cinsiyeti: Kadın

Bulunduğu Yer: Akçakaya Mezarlığı

Mezar taşı tipi: Hotoz başlıklı çift şahideli çatma lahit mezardır.

Malzemesi: Tüf Taşı (yöresel taş)

Yazı Türü: Talik

İşleniş Tekniği: Kabartma.

Tarihlendirme (Sene) : sene Hicri 1252 Miladi: 1836

Baş Taşı Yükseklik:172cm. Genişlik:64cm. Kalınlık:25cm.

Ayak Taşı Yükseklik:143cm. Genişlik:69cm. Kalınlık:22cm.

Ara Mesafe:141cm.

Kuzey-Güney cephe: Yükseklik: 32cm. Kalınlık: 23-20cm.

Bu günkü durumu: Başlık kısmının boyun bölümü kırık, diğer tüm yaşlar sağlamdır.

Kaide metni:

- 1- Hüvel Hallak-ül Baki
- 2- Fenadan Bekaya Eyledi rihlet
- 3- İde hak kabrini ruzi (bahçe) cennet
- 4- El Hac Halil Zade Mehmet
- 5- Ağa'nın kerimesi (kızı) Handan
- 6- Ruhuna Fatiha sene Hicri 1252 Miladi: 1836

Genel tanım: Hotoz başlıklı çift şahideli çatma lahit mezardır (Fotoğraf No: 35-Çizim No:35). Başucu şahidesi tek parça yöresel taştan yapılmış olup en tepesinde hotuz başlık onun altında uzun bir boyun ve boynun içerisinde bir gerdanlık olduğu anlaşılmakta birlikte hotuz başlığın boyun kısmı kırıktır. Hotuz başlıktan sonraki bölüm düşey dikdörtgen bir formda olup 6 satırlık kitabesi taş yüzeyde düzgün düz şeritler halinde bölünmüş bölmelere yerleştirilmiştir. Kitabe metni alçak kabartma metodu ile talik hat

üslubu ile yazılmıştır. Kitabe aşırı deformasyona uğramıştır kitabe metninden sonraki bölüm kare şeklinde bir forma sahip olup bu karenin içerisi yine bir kare şekil ile sınırlandırılan yuvarlak bir daire içerisinde altı kollu çiçek motifi alçak kabartma tekniği ile işlenmiştir (Fotoğraf No: 35-A).

Güney yan taşı yatay dikdörtgen formundadır. Üzerinde oval bir dikdörtgen form bulunmakta güney yan taşın ortasına denk gelecek şekilde lotus çiçeği alçak kabartma metodu ile işlenmiştir ortasında 6 kollu çiçek motifi vardır. Güney yan taşın sol üst kısmı kırık başucu taşında sağ üst kısmın arka yüzeyi kırık (Fotoğraf No: 35-C).

Kuzey yan ucu taşı güney yan ucu taşı ile aynı özelliktedir. Sağ üst tarafı ve sol üst tarafı kırık.

Ayakucu taşı kaş kemerlidir, yüzeyi düz ve pürüzsüzdür. Düşey dikdörtgen formunda olup alttan 3 de birlik bölümü kare şeklindedir bu kare formun içerisinde 6 kolu çiçek motifi işlenmiştir (Fotoğraf No: 35-B).



(Fotoğraf No: 35-A)



(Fotoğraf No: 35-B)



(Fotoğraf No: 35-C)

**Fotoğraf No: 35- El Hac Halil Zade Mehmet Ağa'nın kerimesi (kızı)
Handan'ın mezar taşı.**

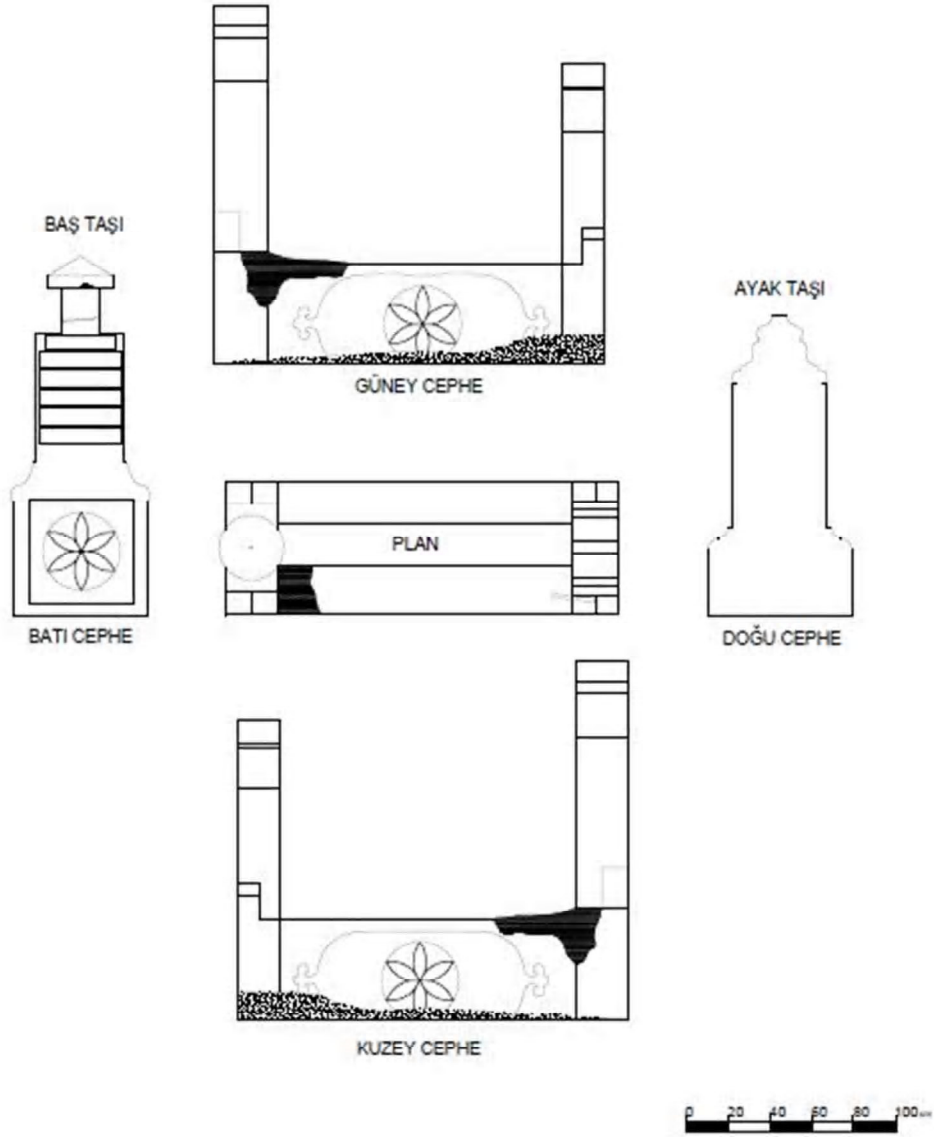

Çizim No: 35- El Hac Halil Zade Mehmet Ağa'nın kerimesi (kızı) Handan'ın mezar taşı, plan ve görünüş.

Katalog No: 36

Fotoğraf No: 36

Çizim No: 36

Cinsiyeti: Kadın

Bulunduğu Yer: Akçakaya Mezarlığı

Mezar taşı tipi: Sivri kemerli çerçeveli çift şahideli mezardır.

Malzemesi: Tuf Taşı (yöresel taş)

Yazı Türü: belirsiz

İşleniş Tekniği: Kabartma.

Tarihlendirme (Sene) : 1252 Miladi: 1837/1838

Baş Taşı Yükseklik:140cm Genişlik:65cm Kalınlık:20cm

Ayak Taşı Yükseklik:147cm Genişlik:50cm Kalınlık:20cm

Ara Mesafe:145cm

Kuzey-Güney cephe: Yükseklik: 30cm. Kalınlık: 16cm.

Bu günkü durumu: Başucu taşının sivri kemeri kırıktır. Diğer tüm taşları sağlamdır.

Kitabe metni:

- 1- Hakim Ağa'nın
- 2- Ehli Hamide Hatun Ruhuna
- 3- Fatiha
- 4- 1252 Miladi: 1837/1838

Genel tanım: Sivri kemerli çerçeveli çift şahideli mezardır (Fotoğraf No: 36-Çizim No:36). Yöresel taş kullanılmıştır. Başucu şahidesi sivri kemerlidir fakat üst bölümünden kırılmış olduğundan yuvarlak kemer görünümünü almıştır (Fotoğraf No: 36-A). Üzerinde 4 satırlık kitabesi baş taşının yüzeyine alçak kabartma şeklinde işlenmiştir. Başkaca herhangi bir süsleme ve motif bulunmamaktadır.

Güney ve kuzey yan taşları toprağa gömülü vaziyettedir (Fotoğraf No: 36-C).

Ayakucu taşı sivri kemerli, düşey dikdörtgen formunda olup yüzeyi pürüzsüzdür (Fotoğraf No: 36-B).



(Fotoğraf No: 36-A)



(Fotoğraf No: 36-B)



(Fotoğraf No: 36-C)

Fotoğraf No: 36- Hakim Ağa'nın Ehli Hamide Hatun'un mezar taşı.

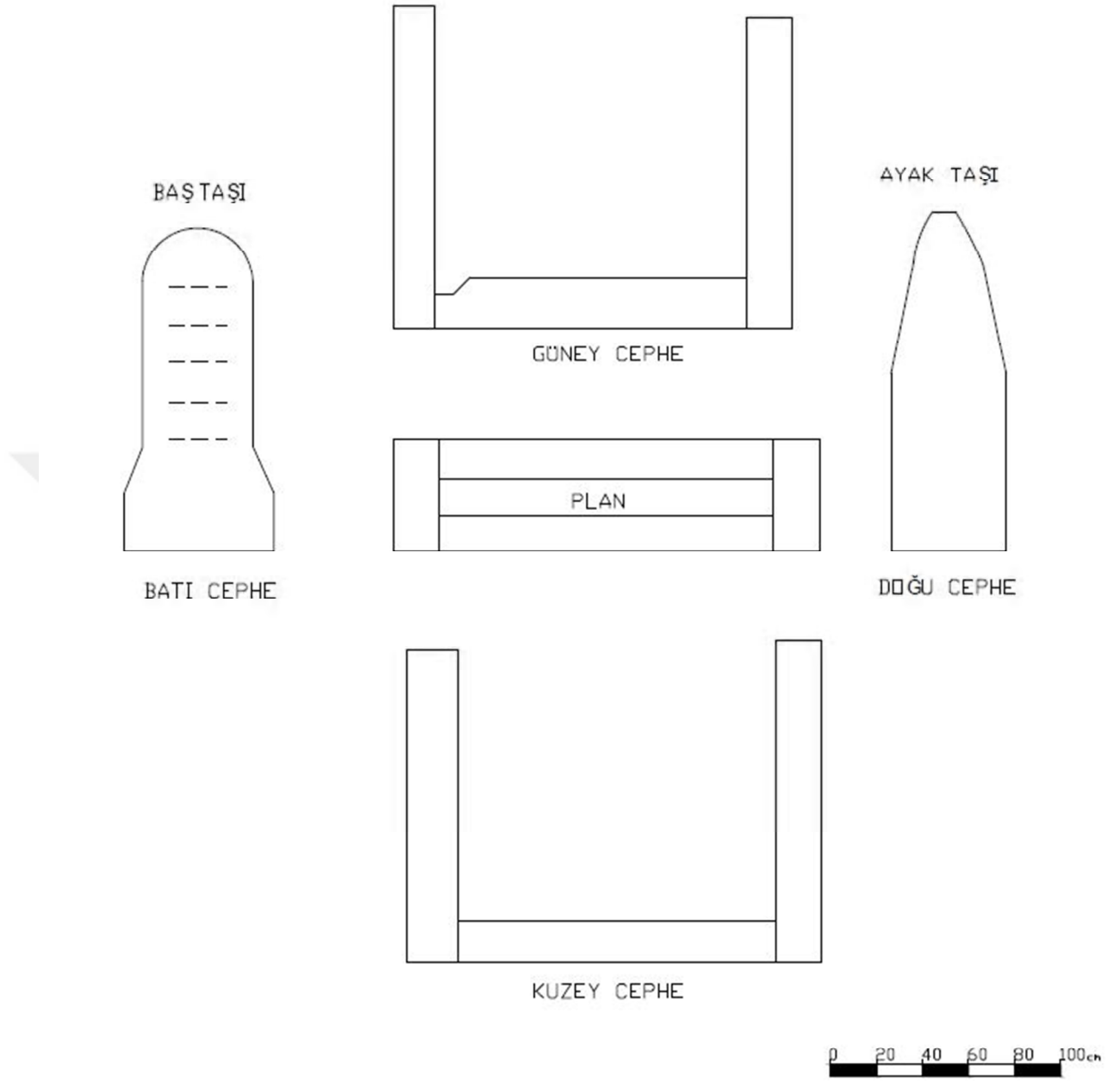

Çizim No: 36- Hakim Ağa'nın Ehli Hamide Hatun'un mezar taşı, plan ve görünüş.

Katalog No: 37

Fotoğraf No: 37

Çizim No: 37

Cinsiyeti: Erkek

Bulunduğu Yer: Akçakaya Mezarlığı

Mezar taşı tipi: Yuvarlak kemerli, çerçevesiz, çift şahideli mezar

Malzemesi: Tuf Taşı (yöresel taş)

Yazı Türü: Sülüs

İşleniş Tekniği: Kabartma.

Tarihlendirme (Sene) : 1264 Miladi: 1848

Baş Taşı Yükseklik:150cm **Genişlik:**74cm **Kalınlık:**26cm

Ayak Taşı Yükseklik:121cm **Genişlik:**76cm **Kalınlık:**25cm

Ara Mesafe:152cm

Kuzey-Güney cephe: Yükseklik:20cm. Kalınlık: 26cm.

Bu günkü durumu: Tüm taşlar genel olarak sağlam olmakla birlikte, taşların yüzeyleri, aşırı derecede tahrip olup, aşınmıştır.

Kaide metni:

- 1- ...Allah...
- 2- Fenadan bekaya eyledi rihlet
- 3- İde Hak kabrini ruzi cennet
- 4- El Hacı Mehmet oğlu Mahmut Ağa
- 5- Ruhuna Fatiha sene 1264 Miladi: 1848

Genel tanım: Yuvarlak kemerli, çerçevesiz, çift şahideli mezardır (Fotoğraf No: 37-Çizim No: 37). Başucu taşı, düşey dikdörtgen formunda, üzerinde 4 bölümden oluşan şeritlerle sınırlanmış, sağdan solda doğru eğik durumunda, kitabesi mevcuttur. Serlevha bölümü en tepe noktasında kartuş içerisindedir (Fotoğraf No: 37-A).

Başucu taşının sol köşesinde ön ve arka yüzünün arasında kalan bölümde çift yönlü ok işareti bulunmaktadır (Fotoğraf No: 37-C). Ne için yapıldığı anlaşılmamıştır.

Güney ve kuzey yan taşları toprağa gömülü durumdadır (Fotoğraf No: 37-C).Üzerlerinde motif yoktur.

Ayakucu taşı yuvarlak kemerli olup yüzeyi düz ve pürüzsüzdür başucu taşına göre daha küçüktür(Fotoğraf No: 37-B). Genel durumu sağlamdır.





(Fotoğraf No: 37-A)



(Fotoğraf No: 37-B)



(Fotoğraf No: 37-C)

Fotoğraf No: 37- El Hacı Mehmet oğlu Mahmut Ağa'nın mezar taşı.

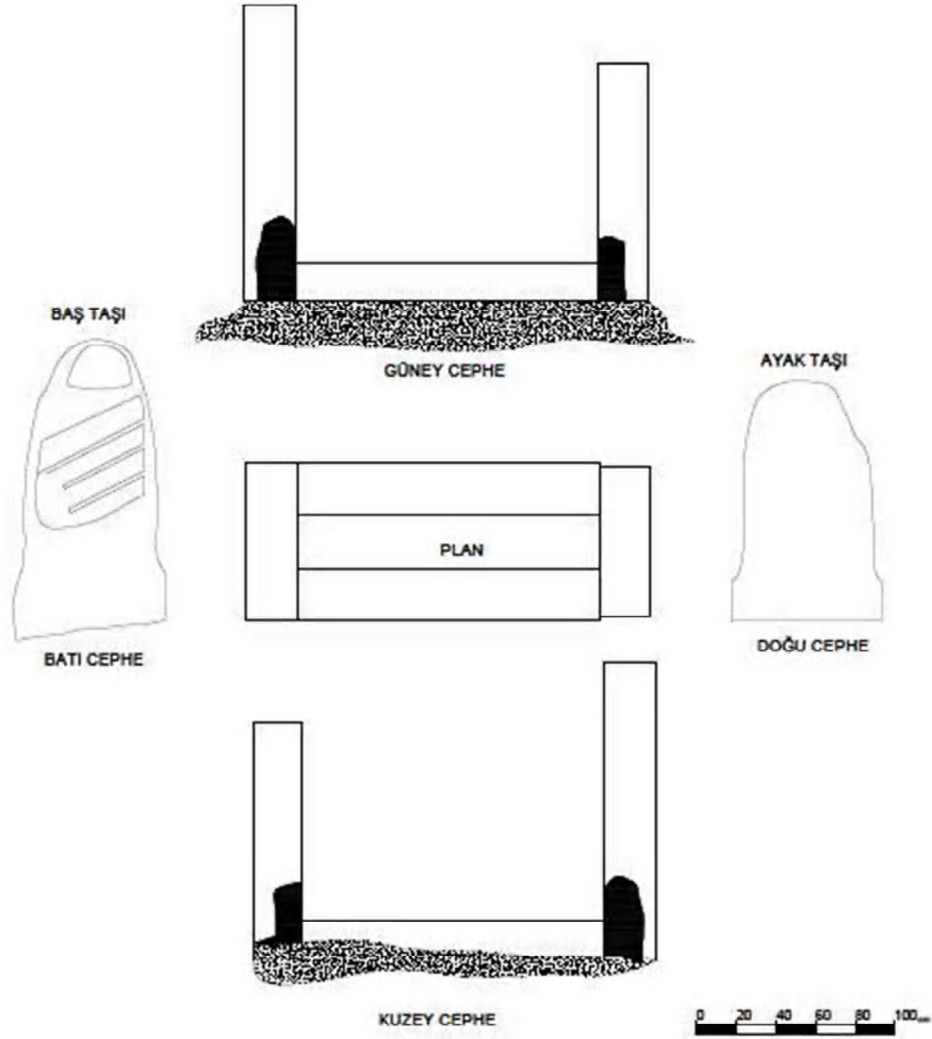

Çizim No: 37- El Hacı Mehmet oğlu Mahmut Ağa'nın mezar taşı, plan ve görünüş.

Katalog No: 38

Fotoğraf No: 38

Çizim No: 38

Cinsiyeti: Kadın

Bulunduğu Yer: Akçakaya Mezarlığı

Mezar taşı tipi: Kaş kemerli çatma lahit mezardır

Malzemesi: Tüf Taşı (yöresel taş)

Yazı Türü: Talik

İşleniş Tekniği: Kabartma.

Tarihlendirme (Sene) : 1248 Miladi: 1833/1834

Baş Taşı Yükseklik:93cm+91cm Genişlik:70cm Kalınlık:18cm

Ayak Taşı Yükseklik:126cm Genişlik:64cm Kalınlık:21cm

Ara Mesafe:135cm

Kuzey-Güney cephe: Yükseklik: 70cm. Kalınlık: 20cm.

Kuzey-Güney cephe: 1248 Miladi: 1833/1834

Bu günkü durumu: aşırı tahrip olmuş durumdadır, baş ve ayakucu taşı kırıktır.

Kitabe metni:

- 1- Fenadan bekaya eyledi rihlet
- 2- Hak ide kabrini ruzi cennet
- 3- ...el Hacı Süleyman Zade El hac
- 4- ... Hatunun Ruhuna
- 5- Fatiha sene 1248 Miladi: 1833/1834

Genel tanım: Kaş kemerli çatma lahit mezardır (Fotoğraf No: 38- Çizim No: 38). Başucu taşı düşey dikdörtgen formunda olup ön yüzeyinde bir madalyon bulunmaktadır. Serlevha bölümündeki madalyondan sonra, beş satırlık dikdörtgen bölmeler halinde şeritlerle bölünmüş, 5 satırlık kitabesi vardır. Kitabe metni, talik yazı siliyle yazılmıştır. Baş taşı kırıktır aşırı tahribat olmuştur. Düşey dikdörtgen formundadır ve alt kenarı kare biçimindedir. Kare formun içerisinde kare bir şekil ile sınırlandırılmış,

alçak kabartma tekniđi ile işlenmiş, çoklu çarkı motifi yer almaktadır (Fotoğraf No: 38-A).

Güney yan ucu taşı yatay dikdörtgen formunda olup ortasında alçak kabartma tekniđi ile işlenmiş çoklu çarkıfelek motifi bulunmaktadır. Taşın sol üst kısmı kırık ve aşırı tahribata uğramıştır (Fotoğraf No: 38-C). Kuzey yan taşı aynı özelliktedir.

Ayakucu taşı düşey dikdörtgen formundadır. Ayakucu taşının 3 de birlik bölümü en üstten kırık ve en altta kare bir forma sahiptir. Kare formun içerisinde ne olduğu anlaşılabilen yeri mevcuttur çarkı felek motifine benzetilmektedir (Fotoğraf No: 38-B).

Kaidesi vardır. Mezar taşları genel itibariyle tahribata uğramıştır.



(Fotoğraf No: 38-A)



(Fotoğraf No: 38-B)



(Fotoğraf No: 38-C)

Fotoğraf No: 38- Hacı Süleyman Zade El hac... Hatunun mezar taşı.

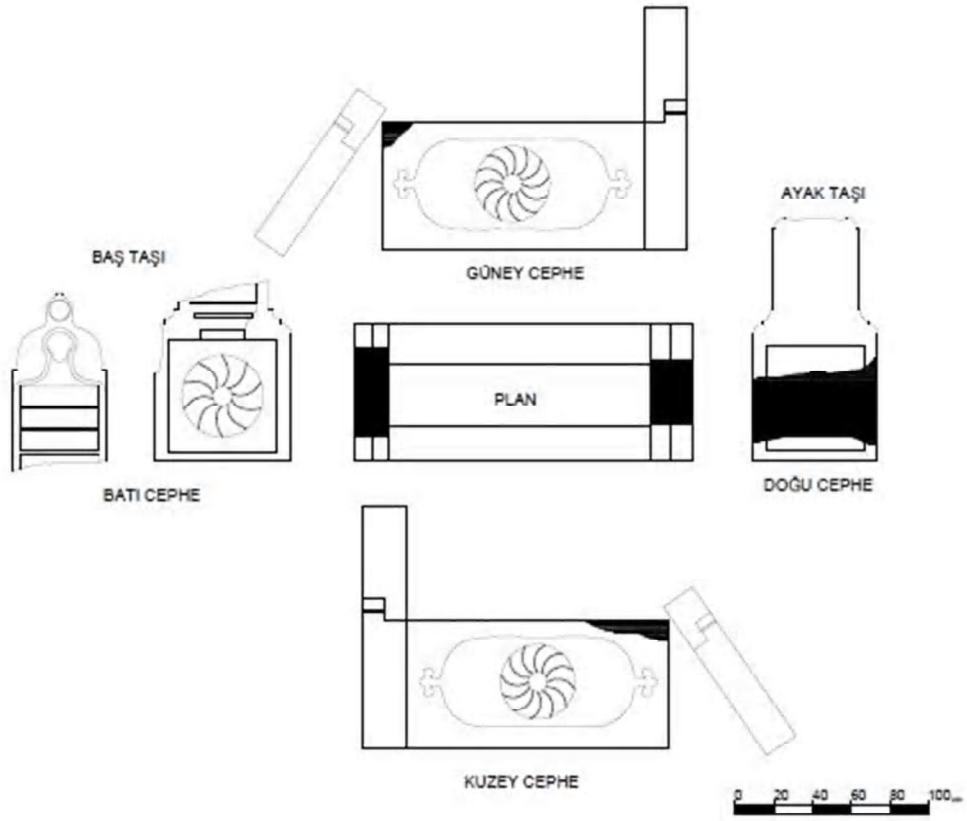

Çizim No: 38- Hacı Süleyman Zade El hac... Hatunun mezar taşı

Katalog No: 39

Fotoğraf No: 39

Çizim No: 39

Cinsiyeti: belirsiz

Bulunduğu Yer: Akçakaya Mezarlığı

Mezar tipi: Kaş kemerli, çatma lahit mezardır.(Başucu taşı gülbezenk motifli).

Malzemesi: Tüf Taşı (yöresel taş)

Yazı Türü: Sülüs

İşleniş Tekniği: Kabartma.

Tarihlendirme (Sene) : Sene 1227 Miladi: 1812/1813

Baş Taşı Yükseklik:138cm Genişlik:65cm Kalınlık:17cm.

Ayak Taşı Yükseklik:125cm Genişlik:62 Kalınlık:17 cm.

Ara Mesafe:118cm

Kuzey-Güney cephe: Yükseklik: 55cm. Kalınlık: 23cm.

Bu günkü durumu: sağlam

Kitabe metni:

- 1- Sene 1227 Miladi: 1812/1813
- 2- Hüvel Hallak-ül Baki
- 3- Halime efendim nazar eyle
- 4- Şu mezarımı temaşa (seyret)
- 5- Akıl ile kalaların (kalelerin)
- 6- Aşk ile başımın
- 7- Hiç emin olma dünyada haline,
- 8- Hu... Hüseyin... ..
- 9- Ruhuna... Fatiha

Genel tanım: Kaş kemerli, çatma lahit mezardır (Fotoğraf No: 39-Çizim No:39).

Başucu taşı düşey dikdörtgen formunda olan mezarın, dokuz satırlık kitabesi vardır.

Başucu taşı tek parça yöresel taştan yapılmıştır.

Başucu şahidesinin serlevha bölümünün üzerinde bir gülbezenk motifi bulunmaktadır. Kitabe alçak kabartma metodu işlenmiş olup talik yazı üslubu kullanılmıştır (Fotoğraf No: 39-A).

Serlevha bölümü tarih ile başlar. Kitabe dokuz bölüme şeritlerle bölünmüş olup, alçak kabarta tekniği ile oluşturulmuştur. Başucu taşının alt bölümü kare formundadır. Üzerinde başkaca motif yoktur.

Güney yan taşının sağ üst kısmı kırıktır (Fotoğraf No: 39-C). Kuzey yan taşının ise sol üst kesiminde kırık vardır. Güney yan taşının sağ üst, kuzey yan taşının ise; sol üst kısmında kırık vardır.

Ayakucu taşı kaş kemerli olup düşey dikdörtgen formundadır. Üzerinde süsleme ve motif bulunmamaktadır. Yüzeyi düz ve pürüzsüzdür(Fotoğraf No: 39-B).



(Fotoğraf No: 39.-A) (Fotoğraf No: 39.-B)



(Fotoğraf No: 39-C)

Fotoğraf No: 39- Hüseyin... .. Mezar taşı.

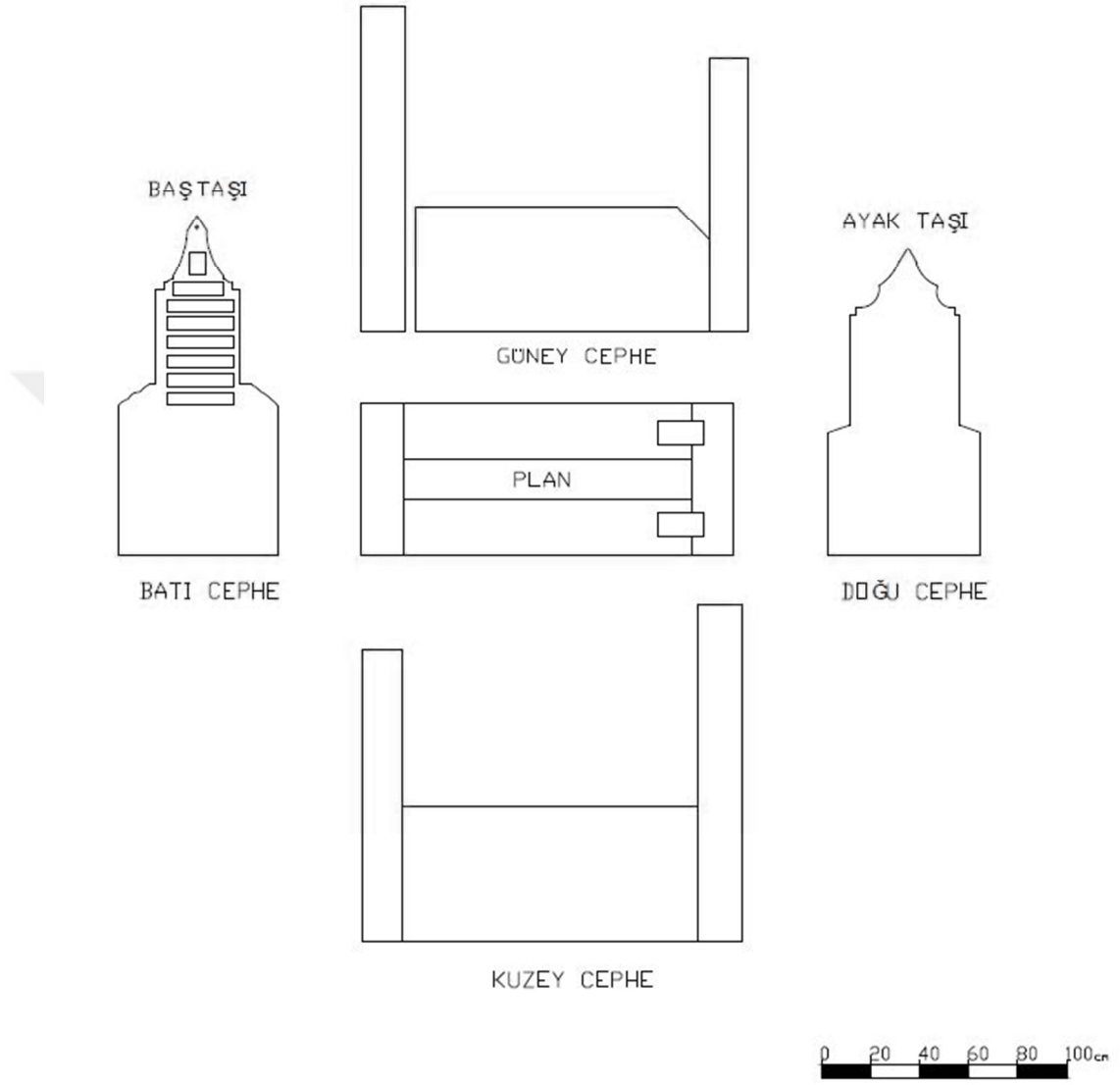

Çizim No: 39- Hüseyin... .. Mezar taşı, plan, görünüş.

Katalog No: 40

Çizim No: 40

Cinsiyeti: Kadın

Bulunduğu Yer: Akçakaya Mezarlığı

Mezar taşı tipi: Sivri kemerli, çatma lahit mezardır. (Stilize insan formu).

Malzemesi: Tüf Taşı (yöresel taş)

Yazı Türü: Talik

İşleniş Tekniği: Kabartma.

Tarihlendirme (Sene) : 1328 Miladi: 1912/1913

Baş Taşı Yükseklik:76cm+93cm. Genişlik:58cm. Kalınlık:18cm.

Ayak Taşı Yükseklik:147cm. Genişlik:58cm. Kalınlık:20cm.

Ara Mesafe:155cm

Kuzey-Güney cephe: Yükseklik: 60cm. Kalınlık: 20-12cm.

Bu günkü durumu: Başucu taşı kitabenin olduğu bölümden ikiye ayrılmış olup, kuzey yan taşının sol üst tarafı kırıktır. Güney yan taşı ve Ayakucu taşı sağlamdır.

Kitabe metni:

- 1- Hüvel Baki
- 2- Fenadan bekaya eyledi rihlet
- 3- Kolağası Hacı
- 4- Mustafa Efendinin zevcesi (Hanımı)
- 5- Fatma Hatunun Ruhuna
- 6- 1328 Miladi: 1912/1913

Genel tanım: Sivri kemerli, çatma lahit mezardır (Fotoğraf No: 40-Çizim No-40).

Başucu taşı sivri kemerlidir (Fotoğraf No: 40-A). Başucu taşı kitabenin olduğu bölümden ikiye ayrılmış olup, tek parça yöresel taştan yapılmıştır. Dokuz satırlık kitabesi silmelerle birbirinden ayrılmış ve serlevhası “ Hüvel baki” şeklindedir. Serlevha kartuş içerisindedir. Altı satırlık kitabesi düzgün şeritler halinde olup, taş yüzeyine alçak kabartma şeklinde yazılmıştır.

Kuzey yan taşının sol üst tarafı kırıktır. Üzerinde herhangi bir işleme ve motif bulunmamaktadır.

Güney yan taşı sağlam olmakla birlikte, sol üst köşesi, demir perçin yerinden kırılmıştır (Fotoğraf No: 40-C).

Ayakucu taşı sağlam olup, sivri kemerlidir, yüzeyi düz ve pürüzsüzdür(Fotoğraf No: 40-B).

Mezar taşında tahribat söz konusudur.

Özelliklerini incelediğimizde kadeh şeklini andıran yapısı, stilize bir insan formunu çağrıştırmaktadır. Başucu ve ayakucu taşının bel hizasından kıvrılarak, üstte ve altta gövde oluşturacak biçimde genişlemesi bize bir insan formunun şekillendirilmeye çalışıldığı izlenimini vermektedir.



(Fotoğraf No: 40-A)



(Fotoğraf No: 40-B)



(Fotoğraf No: 40-C)

Fotoğraf No: 40- Kolağası Hacı Mustafa Efendinin zevcesi (Hanımı) Fatma Hatunun mezar taşı.

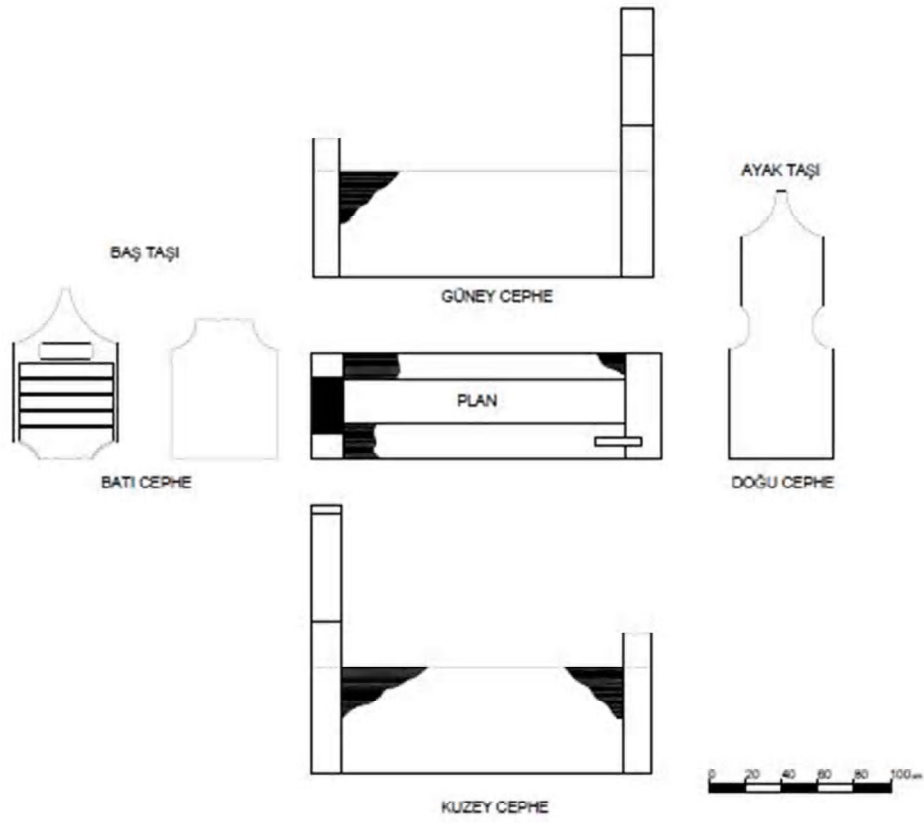

Çizim No: 40- Kolağası Hacı Mustafa Efendinin zevcesi (Hanımı) Fatma Hatunun mezar taşı, plan, görünüş.

Katalog No: 41

Fotoğraf No: 41

Çizim No: 41

Cinsiyeti: Kadın

Bulunduğu Yer: Akçakaya Mezarlığı

Mezar taşı tipi: Sivri kemerli, çift şahideli, çatma lahit mezardır. (Stilize insan figürü)

Malzemesi: Tuf Taşı (yöresel taş)

Yazı Türü: Talik

İşleniş Tekniği: Kabartma.

Tarihlendirme (Sene) : 1323 sene Miladi: 1907/1908

Baş Taşı Yükseklik:159 **Genişlik:**58cm **Kalınlık:**15cm

Ayak Taşı Yükseklik:138cm **Genişlik:**56cm **Kalınlık:**15cm

Ara Mesafe:135cm

Kuzey-Güney cephe: Yükseklik: 57cm. **Kalınlık:** 20cm.

Bu günkü durumu: Başucu taşı yerinden oynamış ve Güney-kuzey yan taşlarına dayalı durumdadır. Güney ve kuzey yan taşları üst tarafından kırıktır, ayakucu taşı sağlamdır.

Kitabe metni:

- 1- Hüvel Baki
- 2- Fenadan bekaya eyledi rihlet
- 3- Hak ide kabrini ruzi cennet
- 4- Emin Paşa Oğlu Mehmet Ali Ağa
- 5- Kerimesi ...? Hanımın
- 6- Ruhuna Fatiha
- 7- 1323 sene Miladi: 1907/1908

Genel tanım: Sivri kemerli, çift şahideli, çatma lahit mezardır. (Fotoğraf No- 41), (Çizim No-1), Başucu taşında yedi satırlık kitabesi vardır. Üstten alta doğru yatay dikdörtgen şeklinde ve düzgün şeritlerle birbirinden ayrılan metin yazısı, talik hat

üslubu ve alçak kabartma metodu ile taş üzerine işlenmiştir. Yedinci satırda yer alan tarih bölümü ise; bir kartuş içerisine alınmıştır (Fotoğraf No- 41-A).

Ayakucu taşının arka yüzünde üst tepe noktasında beş kollu çiçek motifi bulunmaktadır. Üçgen alınlığın içinde yarım daire şeklinde alçak kabartma şeklinde bir yarım daire vardır. Etrafı süslenmiştir.

Ayakucu taşının Özelliklerini incelediğimizde kadeh şeklini andıran yapısı, stilize bir insan formunu çağrıştırmaktadır. Ayakucu taşının bel hizasından kıvrılarak, üstte ve altta gövde oluşturacak biçimde genişlemesi bize yine bir insan formunun şekillendirilmeye çalışıldığı izlenimini vermektedir.(Fotoğraf No- 41-B).

Güney yan taşı, yatay dikdörtgen şeklindedir, sağ ve sol üst köşelerinden kırık olup, üzerinde herhangi bir motif ve işleme görülmez (Fotoğraf No- 41-C)..

Kuzey yan taşı, yatay dikdörtgen şeklindedir. Sol üst köşesinden kırık olup, üzerinde herhangi bir motif ve işleme görülmez.

Genel durumu tahrip olmuş durumdadır.



(Fotoğraf No: 41-A)

(Fotoğraf No: 41-B)



(Fotoğraf No: 41-C)

Fotoğraf No: 41- Emin Paşa Oğlu Mehmet Ali Ağa Kerimesi... Hanımın mezar taşı.

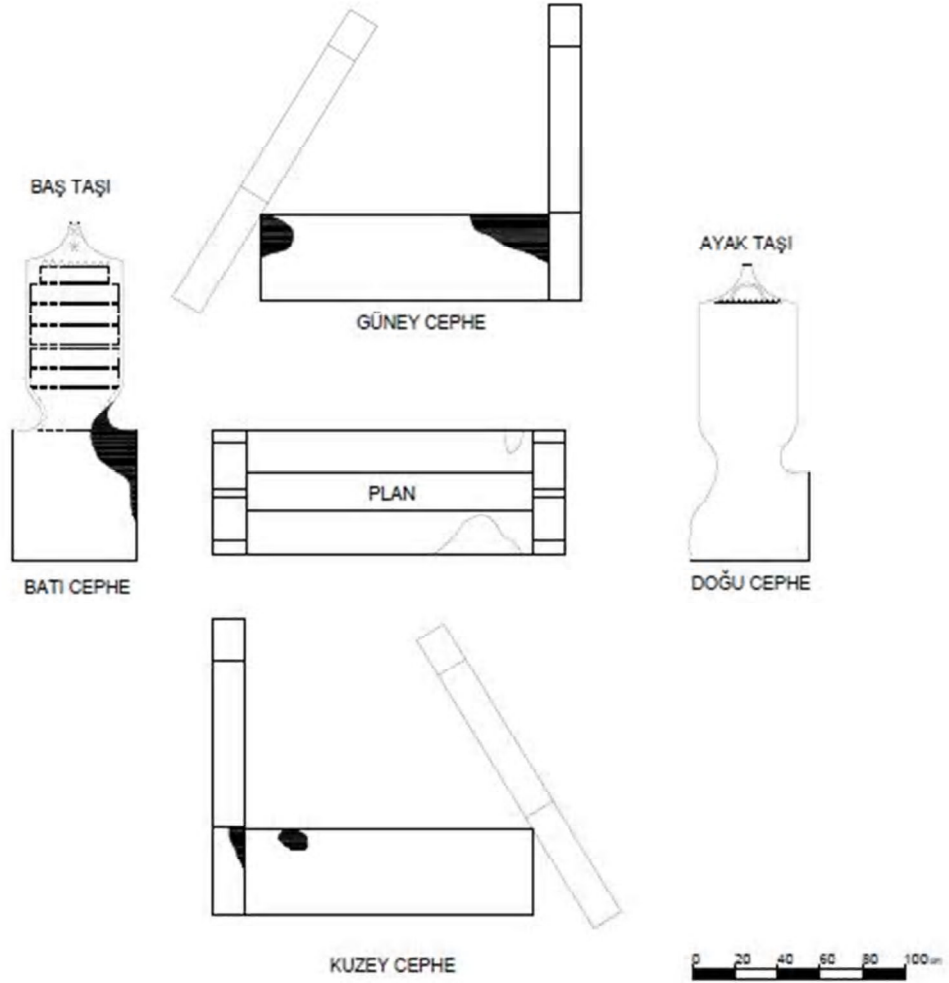

Çizim No: 41- Emin Paşa Oğlu Mehmet Ali Ağa Kerimesi... Hamının mezar taşı, plan, görünüş.

Katalog No: 42

Fotoğraf No: 42

Çizim No: 42

Cinsiyeti: kadın

Bulunduğu Yer: Akçakaya Mezarlığı

Mezar taşı tipi: Hamidi Fes başlıklı, Çatma lahit mezarıdır.

Malzemesi: Tüf Taşı (yöresel taş)

Yazı Türü: Talik

İşleniş Tekniği: Kabartma.

Tarihlendirme (Sene) : Sene (1) 322 M.:1906/1907

Baş Taşı Yükseklik:120cm **Genişlik:**51cm **Kalınlık:**17cm

Ayak Taşı Yükseklik:125cm **Genişlik:**52cm **Kalınlık:**18cm

Ara Mesafe:125cm

Kuzey-Güney cephe: Yükseklik: 50cm. Kalınlık: 24cm.

Bu günkü durumu: Başucu taşının arka yüzeyi kırıktır. Yan taşlarının üst tarafları kırık, ayakucu taşı sağlamdır.

Kaide metni:

- 1- Hüvel Baki
- 2- Fenadan Bekaya Eyledi Rihlet
- 3- Hak ide kabrini ruzi cennet
- 4- Kara'nın Ali Oğlu
- 5- ... Kerimesi
- 6- ... Ruhuna
- 7- Fatiha
- 8- Sene (1) 322 M.:1906/1907

Genel tanım: Hamidi Fes başlıklı, Çatma lahit mezarıdır. (Fotoğraf No:42-Çizim NO:41)Düşey dikdörtgen formunda olan başucu taşı, üstte doğru kitabenin bitiş noktasından bir serpuşla(Fes), tepede son bulmaktadır. Başucu taşının yüzeyinde sekiz

satırlık, araları düzgün şeritlerle ayrılan bir kitabesi bulunmaktadır. Kitabe talik yazı üslubu ve alçak kabartma metodu ile taşta yazılmıştır. (Fotoğraf No:42-A)

İnsan silüetini anımsatan başucu taşı, yekpare taştan, yöresel taş malzeme kullanılarak yapılmıştır.

Güney yanucu taşı yatay dikdörtgen formundadır. Taşın sağ ve sol üst tarafından kırık vaziyettedir. Üzerinde motif ve süsleme yoktur. (Fotoğraf No:42-C)

Kuzey yanucu taşı sağ ve sol üst tarafından kırık vaziyettedir. Üzerinde motif ve süsleme yoktur.

Ayakucu taşı sivri kemerli olup üzerinde baklava dilimini andıran üçgen bir kabartma vardır(Fotoğraf No:42-B).



(Fotoğraf No:42-A) (Fotoğraf No:42-B)



(Fotoğraf No:42-C)

Fotoğraf No:42- Kara'nın Ali Oğlu... Kerimesi... mezar taşı

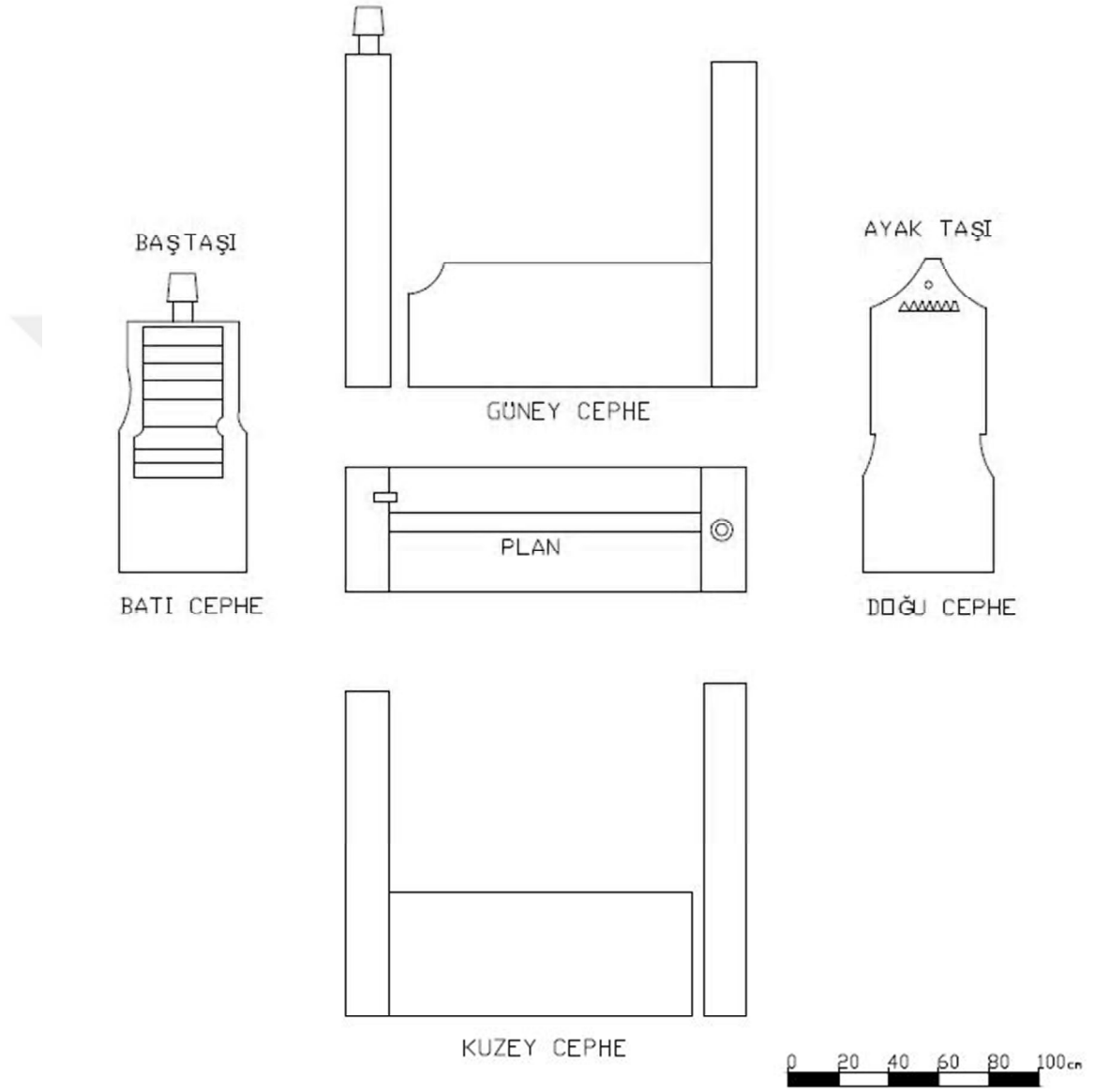

Çizim No: 42- Kara'nın Ali Oğlu... Kerimesi... mezar taşı plan,görünüş.

Katalog No: 43

Fotoğraf No: 43

Çizim No: 43

Cinsiyeti: Erkek

Bulunduğu Yer: Akçakaya Mezarlığı

Mezar taşı tipi: Kaş kemerli, çift şahideli, çatma lahit mezardır.

Malzemesi: Tüf Taşı (yöresel taş)

Yazı Türü: Sülüs

İşleniş Tekniği: Kabartma.

Tarihlendirme (Sene) : Sene 1216 M.1802/1803

Baş Taşı Yükseklik: 180cm. **Genişlik:**63cm. **Kalınlık:**21cm.

Ayak Taşı Yükseklik: 156cm. **Genişlik:**63cm. **Kalınlık:**19cm.

Ara Mesafe:128cm.

Kuzey-Güney cephe: Yükseklik: 55cm. **Kalınlık:** 20cm.

Bu günkü durumu: Tüm taşları sağlamdır.

Kitabe metni:

- 1- Hüvel Baki
- 2- Kıranardılı Oğlu
- 3- Hacı Mustafa Ağa Zade
- 4- Ahmet Efendinin Ruhiçün Fatiha
- 5- Sene 1216 M.1802/1803

Genel tanım: Kaş kemerli, çift şahideli, çatma lahit mezardır (Fotoğraf No: 43-Çizim :NO:43). Başucu taşı düşey dikdörtgen şeklindedir. Taşın yüzeyi düz ve pürüzsüzdür. Tüm taşlar yöresel taşlardan yapılmıştır. Başucu taşında kitabenin yeri derin oyuk biçiminde açılarak, kitabe metni yerleştirilmiştir (Fotoğraf No: 43-A).

. Kitabe mermer malzemeden yapılmış olup sol üst kesimi kırık vaziyettedir. Kitabe üstten yarım dair şeklinde başlayıp düşey dikdörtgen şeklinde bitmektedir. Kitabe metni

altı satırdan oluşmaktadır. Sülüs hat üslubu kullanılmıştır. Kitabe baş taşı yüzeyine 3 adet demir çivi ile tutturulmuştur.

Başucu ve ayakucu taşı ile aynı özellikte olup aynı boydadırlar, üzerlerinde hiçbir motif ve süsleme işareti yoktur. (Fotoğraf No: 43-B)

Güney ve kuzey yan taşları yatay dikdörtgen formunda olup her ikisi de sağlamdır ve üzerlerinde şekil ve süsleme yoktur. Taşların genel durumu sağlamdır. (Fotoğraf No: 43-C).





(Fotoğraf No: 43-A)



(Fotoğraf No: 43-B)



(Fotoğraf No: 43-C)

Fotoğraf No: 43- Hacı Mustafa Ağa Zade Ahmet Efendinin mezar taşı.

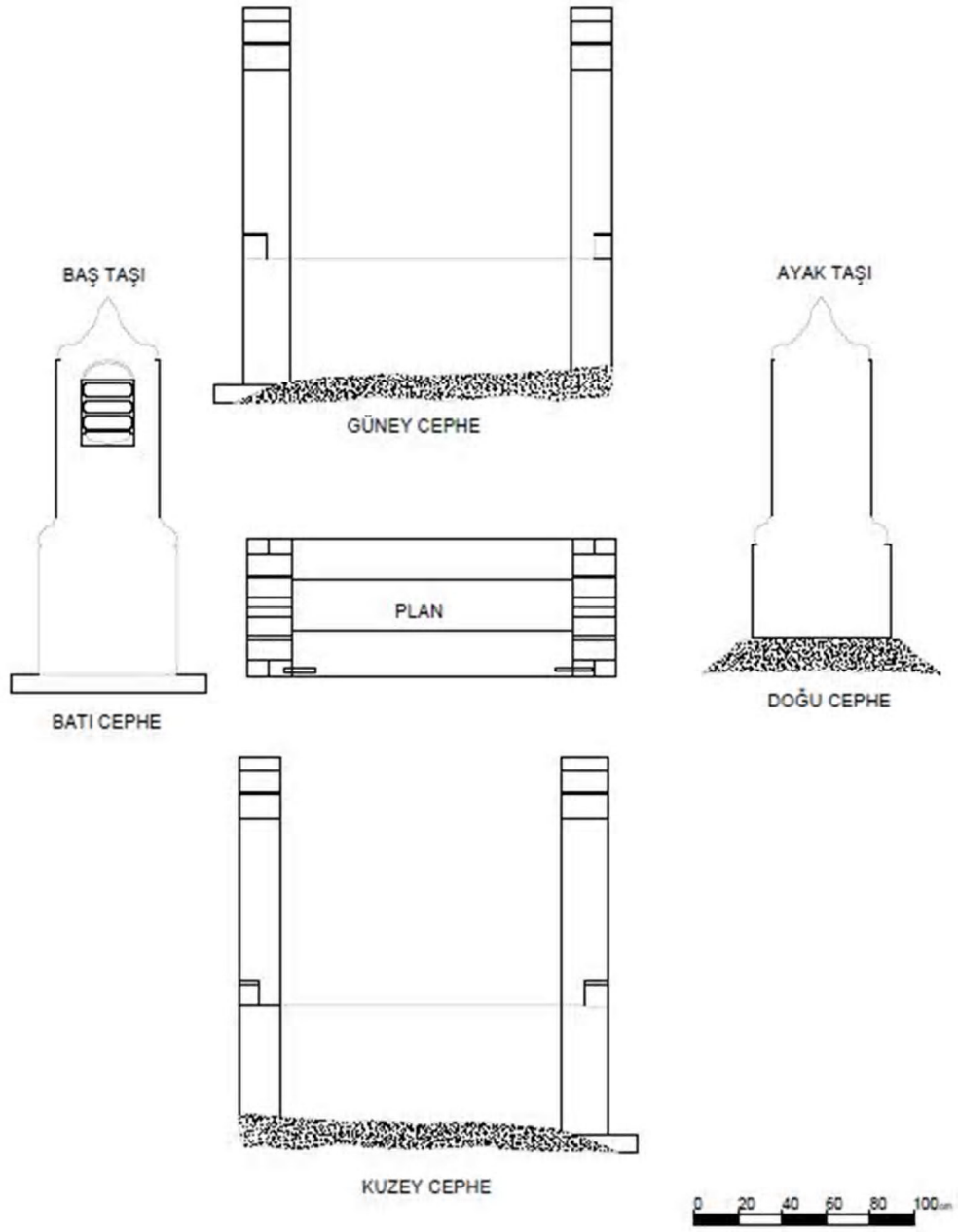

Çizim No: 43- Hacı Mustafa Ağa Zade Ahmet Efendinin mezar taşı.

Katalog No: 44

Fotoğraf No: 44

Çizim No: 44

Cinsiyeti: Kadın

Bulunduğu Yer: Akçakaya Mezarlığı

Mezar taşı tipi: Kaş kemerli, çift şahideli, çatma lahit mezardır. (Cumhuriyet dönemi)

Malzemesi: Tüf Taşı (yöresel taş)

Yazı Türü: Belirsiz

İşleniş Tekniği: oyma (çizme).

Tarihlendirme (Sene) : 14.7.1947

Baş Taşı Yükseklik:155cm Genişlik:58cm Kalınlık:17cm

Ayak Taşı Yükseklik:138cm Genişlik:58cm Kalınlık:17cm

Ara Mesafe:114cm

Kuzey-Güney cephe: Yükseklik:55cm. Kalınlık: 18cm.

Bu günkü durumu: Tüm taşları sağlamdır.

Kitabe metni:

- 1- Hüvel Baki
- 2- ...
- 3- ... mehmed...
- 4- ...
- 5- ...
- 6- 14.7.1947

(Cumhuriyet dönemi fakat kitabesi okunmuyor çok kötü Osmanlıca taklidi)

Genel tanım: Kaş kemerli, çift şahideli, çatma lahit mezardır (Fotoğraf No: 44-Çizim No: 44). Başucu taşı tek parça yöresel taştan yapılmıştır ve üzerinde altı satırlık kitabesi vardır. Yazı stili belli değildir, belirsizdir. Kitabe başucu taşına alçak kabartma ve yer

yer derin kesikler oluşturularak yazılmıştır. Yazı stili belirsizdir. Altı satırlık kitabesi vardır. Kitabe metni tam olarak okunamamıştır. (Fotoğraf No: 44-A)

Kuzey ve güney taşları vardır, yüzeyleri pürüzsüzdür ve üzerlerinde motif ve şekil yoktur, düşey dikdörtgen formundadırlar (Fotoğraf No: 44-C).

Ayakucu taşı sivri kemerlidir. Yüzeyi düz ve pürüzsüz ve motifsizdir (Fotoğraf No: 44-B).

Taşların genel durumu sağlamdır. Tüm taşların araları çimento ile sağlamlaştırılmaya çalışılmıştır.

Özelliği cumhuriyet döneminde yapılmış olması, fakat geç Osmanlı döneminin taklidi olması bakımından önemlidir. Kitabesi el yazısı ile özen gösterilmeden Osmanlı Türkçesi ile yazılmış ve sonradan Türkçe ile yeşil boya ile “Fikri Suat’ın Hanımı” eski kitabenin altına yazılmıştır. Kaidesi vardır.



(Fotoğraf No: 44-A)



(Fotoğraf No: 44-B)



(Fotoğraf No: 44-C)

Fotoğraf No: 44- Mehmed... mezar taşı.

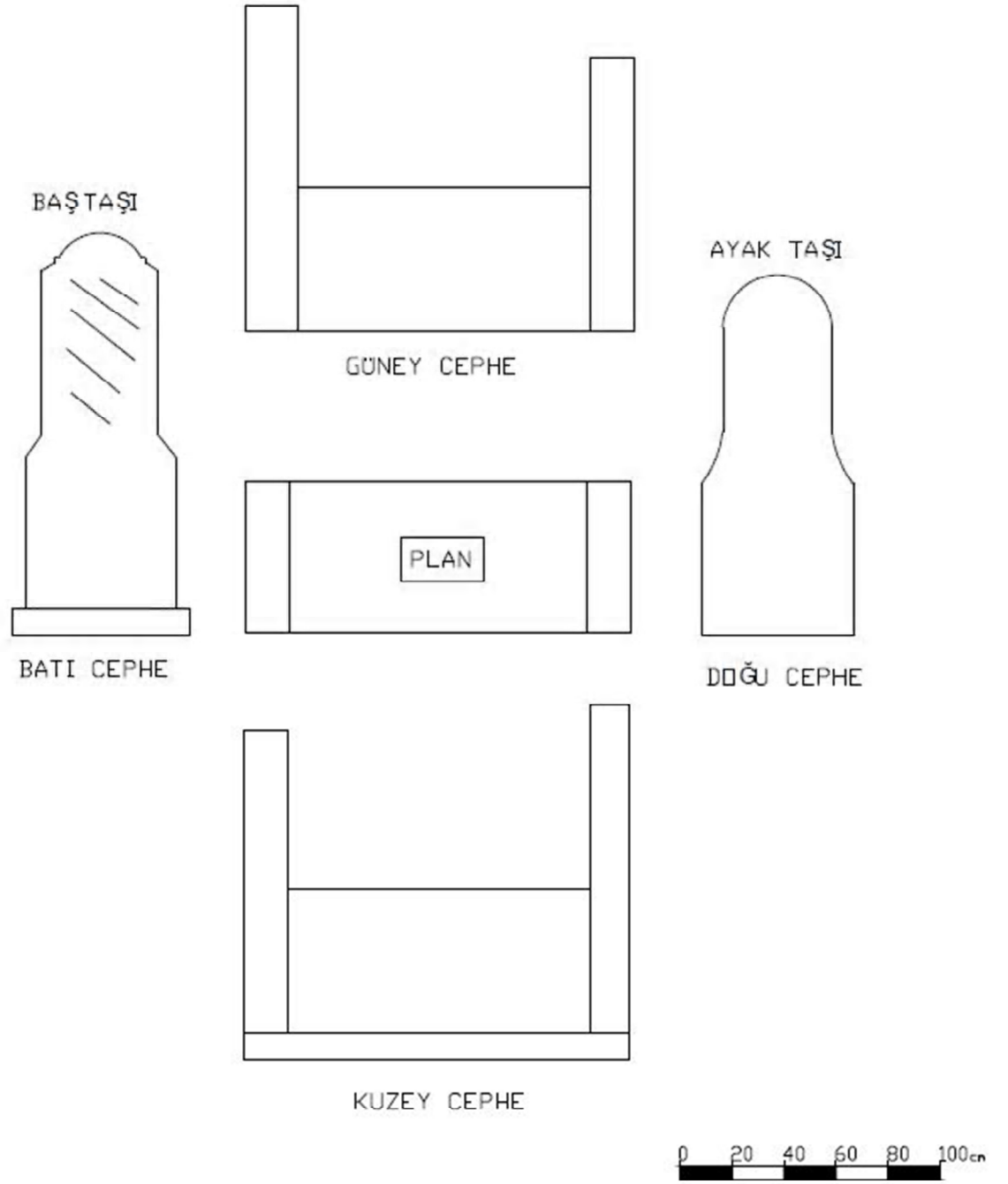

Çizim No: 44- Fotoğraf No: 44- Mehmed... mezar taşı, plan, görünüş.

Katalog No: 45

Fotoğraf No: 45

Çizim No: 45

Cinsiyeti: Erkek

Bulunduğu Yer: Akçakaya Mezarlığı

Mezar taşı tipi: Yuvarlak kemerli, çift şahideli, toprak mezardır

Malzemesi: Tüf Taşı (yöresel taş)

Yazı Türü: Sülüs

İşleniş Tekniği: Kabartma.

Tarihlendirme (Sene) : 1205 M.: 1791/1792

Baş Taşı Yükseklik:152cm. Genişlik:54cm. Kalınlık:25cm.

Ayak Taşı Yükseklik:130cm. Genişlik:51cm. Kalınlık:25cm.

Ara Mesafe:139cm.

Kuzey-Güney cephe: taşları

Bu günkü durumu: Başucu taşı sola eğik, yıkılmak üzere. Diğer taşlar sağlam fakat yüzeyleri aşınmış durumdadır.

Kitabe metni:

- 1- Hüvel Baki
- 2- Fenadan Bekaya Eyledi rihlet
- 3- Hak ide kabrini ruzi cennet
- 4- ...(cülfa) oğlu Hacı Salih
- 5- Ağa'nın Ruhuna Fatiha
- 6- 1205 M.: 1791/1792

Genel tanım: Yuvarlak kemerli, çift şahideli, toprak mezardır (Fotoğraf No: 45-Çizim No: 45). Başucu ve ayakucu taşları toprağa gömülü vaziyettedir. Kitabe başucu taşının içi oyularak, yerleştirilmiştir. Kitabe taştan yapılmıştır. Kitabe taşına hem üstten hem de alttan demir çivilerle tutturulmuştur (Fotoğraf No: 45-A), (Fotoğraf No: 45-B).

Güney ve kuzey yan taşlarına rastlanmamaktadır (Fotoğraf No: 45-C). Yöresel taştan yapılmıştır. Başucu taşı sola aşırı meyil vermiş olup, bunun da sebebi başucu ve ayakucu taşlarının ortasında derin ve mezar içerisine giren bir oyuğun olmasıdır, diye düşünmekteyim. Taşların yerinden oynamasa da, başucu ve ayakucu taşlarını tutan öğelerin gevşemesi veya yok olması sonucu tahribata uğramışlardır.

Ayakucu taşı yuvarlak kemerlidir. Taşlar sağlamdır, üzerlerinde şekil veya motife rastlanmamıştır.





(Fotoğraf No: 45-A) (Fotoğraf No: 45-B)



(Fotoğraf No: 45-C)

Fotoğraf No: 45-...(cülfa) oğlu Hacı Salih mezar taşı.

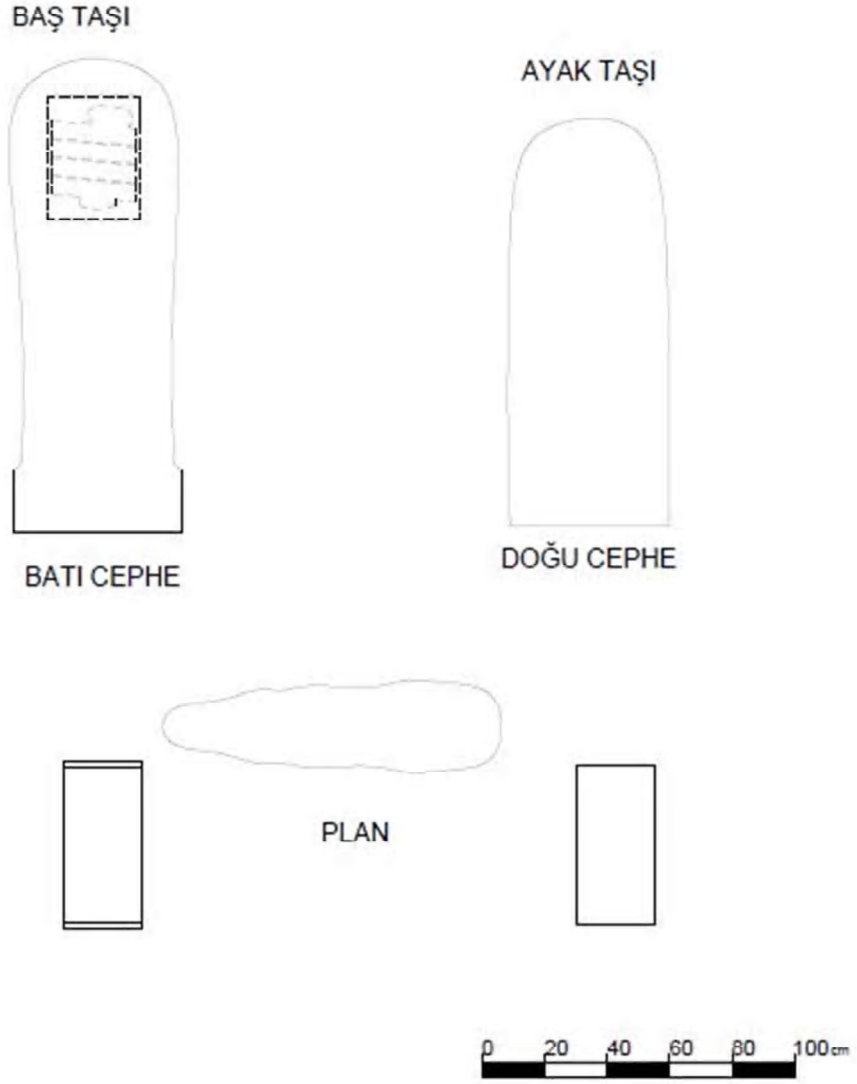

Çizim No: 45--...(cülfa) oğlu Hacı Salih mezar taşı

Katalog No: 46

Fotoğraf No: 46

Çizim No: 46

Cinsiyeti: Erkek

Bulunduğu Yer: Akçakaya Mezarlığı

Mezar taşı tipi: Hamidi Fes başlıklı, çatma lahit mezardır.

Malzemesi: Tuf Taşı (yöresel taş)

Yazı Türü: Talik

İşleniş Tekniği: Kabartma.

Tarihlendirme (Sene) : 1314 M: 1898/1899

Baş Taşı Yükseklik:125cm. Genişlik:60cm. Kalınlık:12cm.

Ayak Taşı Yükseklik:54cm+114cm. Genişlik:62cm. Kalınlık:12cm.

Ara Mesafe:153cm.

Kuzey-Güney cephe: Yükseklik: 40cm. Kalınlık: 20-15cm.

Bu günkü durumu: Başucu taşı ve ayakucu taşı kırıktır. Güney ve kuzey yan taşlarının da üst kısmı kırıktır.

Kitabe metni:

- 1- Hüvel Baki
- 2- Fenadan Bekaya Eyledi Rihlet
- 3- Hak ide kabrini ruzi cennet
- 4- ...zade Mustafa ağanın oğlu
- 5- Mustafa Ruhuna Fatiha
- 6- 1314 M: 1898/1899

Genel tanım: Hamidi Fes başlıklı, çatma lahit mezardır (Fotoğraf No:46-Çizim No: 46). Başucu taşı düşey dikdörtgen formunda olup üzerinde altı satırlık kitabesi vardır. Kitabe üstte doğru bir serpuşla son bulur. Kitabe talik hatla yazılmıştır. Kitabeler arası şeritlerle bölünmüş ve yazı taşın zemini alçak kabartma tekniği ile işlenerek oluşturulmuştur. Başucu taşı üç parçaya ayrılmış, ayakucu taşı iki parçaya ayrılmış,

olup parçaları yanlarındadır. Başucu taşının alt kısmı kare şeklinde olup ortasında altı kollu çiçek motifi vardır (Fotoğraf No:46-A)

.Güney ve kuzey yan taşları yatay dikdörtgen formundadır ortalarında da her ikisinin altı kollu çiçek motifi yer almaktadır (Fotoğraf No:46-C).

Ayakucu taşı sivri kemerlidir. Alt kısmı kare formunda olup karenin ortasında altı kollu çiçek motifi yer almaktadır(Fotoğraf No:46-B).





(Fotoğraf No:46-A)



(Fotoğraf No:46-B)



(Fotoğraf No:46-C)

Fotoğraf No:46-...zade Mustafa ağanın oğlu Mustafa'nın mezar taşı.

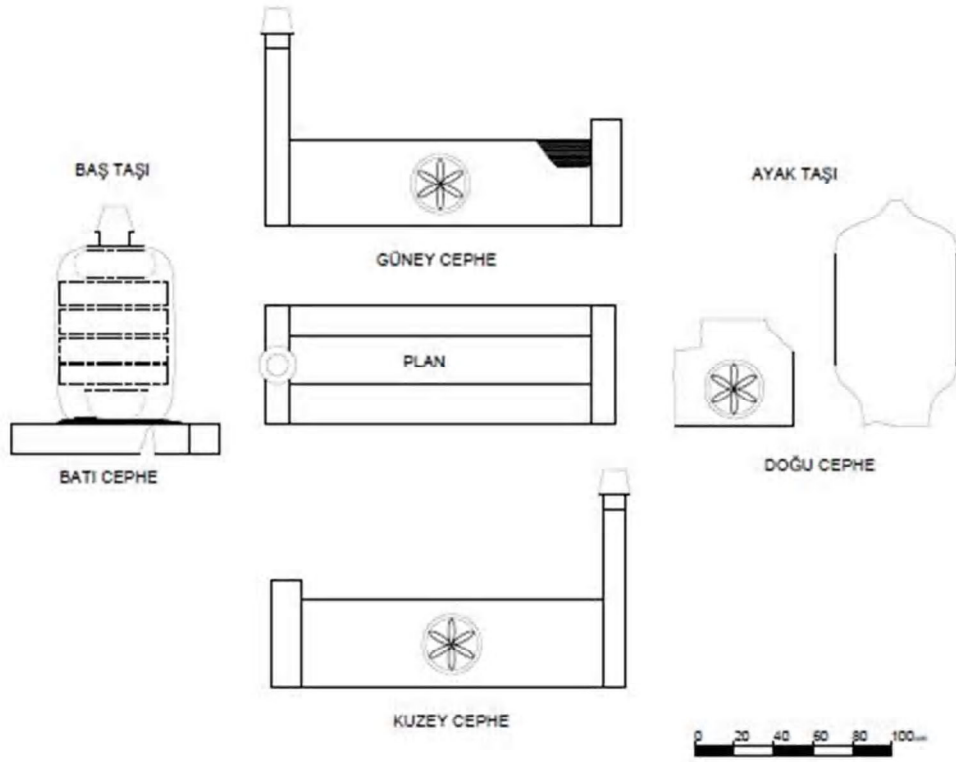

Çizim No: 46-...zade Mustafa ağının oğlu Mustafa'nın mezar taşı.

Katalog No: 47

Fotoğraf No:47

Çizim No: 47

Cinsiyeti: Erkek

Bulunduğu Yer: Akçakaya Mezarlığı

Mezar taşı tipi: Mahmudi Fes başlıklı, çatma lahit mezardır.

Malzemesi: Tüf Taşı (yöresel taş)

Yazı Türü: Sülüs

İşleniş Tekniği: Kabartma.

Tarihlendirme (Sene) : 22 eylül (1)225 Miladi: 1810/1811 (eylül ayı kullanılmış)

Baş Taşı Yükseklik:165cm Genişlik:52cm Kalınlık:23cm

Ayak Taşı Yükseklik:140cm Genişlik:50cm Kalınlık:20cm

Ara Mesafe:102cm

Kuzey-Güney cephe: Yükseklik: 52cm. Kalınlık: 20cm.

Bu günkü durumu: Tüm taşları sağlamdır.

Kitabe metni:

- 1- Hüvel baki
- 2- Rihlet...
- 3- Cennet ağa Zade Bülbül
- 4- Halil zade...
- 5- Ruhuna Fatiha
- 6- 22 eylül (1)225 Miladi: 1810/1811

Genel tanım:Mahmudi Fes başlıklı, çatma lahit mezardır (Fotoğraf No: 47-Çizim No: 47).. Başucu taşı düşey dikdörtgen formunda olup, tepe bölümü bir Azizi fes başlıkla son bulur (Fotoğraf No: 47-A). Taşı tek parçadır. Kitabe metni taşın yüzeyine yayılmış olup, taşın yüzeyinin alçak kabartma tekniği ile oyulması suretiyle, kitabe metin yazısı ortaya çıkarılmıştır. Kitabe talik hatla yazılmıştır.

Güney ve kuzey yan taşları yatay dikdörtgen formundadır. Demir perçinleri mevcuttur. Taşlar sağlamdır. (Fotoğraf No: 47-C)

Ayakucu taşı kaş kemerlidir, düşey dikdörtgen formundadır. Yüzeyi düzdür. (Fotoğraf No: 47-B)

Tüm taşlar sağlam olup üzerlerinde motif ve işaret, şekil bulunmamaktadır. Kaidesi vardır.





(Fotoğraf No: 47-A)



(Fotoğraf No: 47-B)



(Fotoğraf No: 47-C)

Fotoğraf No: 47- Cennet ağa Zade Bülbül Halil zade... mezar taşı.

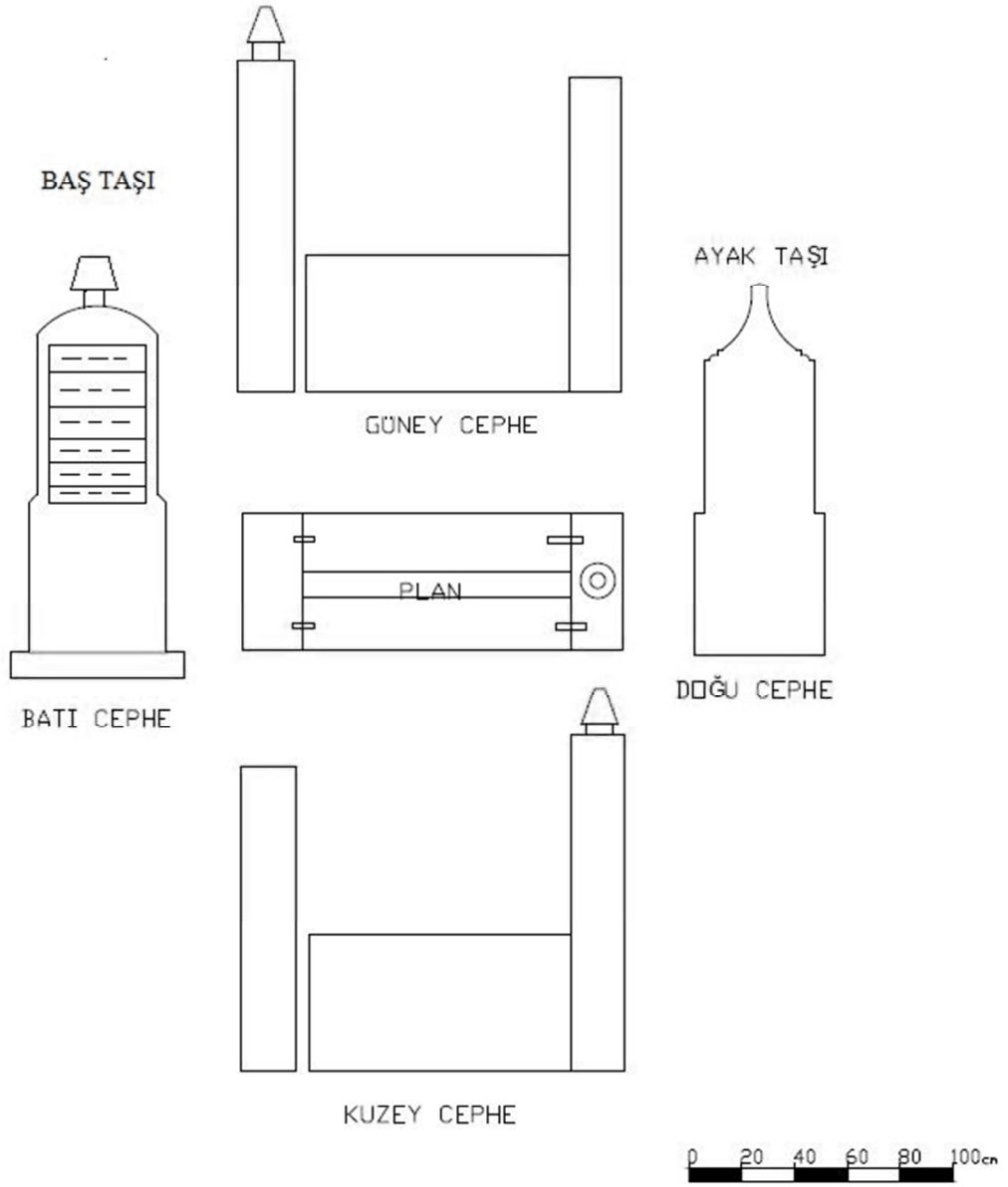

Çizim No: 47 - Cennet ağa Zade Bülbül Halil zade... Mezar taşı, plan, görünüş.

Katalog No: 48

Fotoğraf No: 4

Çizim No: 48

Cinsiyeti: Kadın

Bulunduğu Yer: Akçakaya Mezarlığı

Mezar taşı tipi: Yuvarlak kemerli, çift şahideli, çerçevesiz mezar taşıdır.

Malzemesi: Tuf Taşı (yöresel taş)

Yazı Türü: Sülüs

İşleniş Tekniği: Kabartma.

Tarihlendirme (Sene) : sene 12 sani (كانون الثاني - Kasım-veya- تشرين الثاني) 1264
Miladi: 1848/1849

Baş Taşı Yükseklik: 160 cm. **Genişlik:** 64 cm. **Kalınlık:** 26 cm.

Ayak Taşı Yükseklik: 160 cm. **Genişlik:** 70 cm. **Kalınlık:** 26 cm.

Ara Mesafe: 170 cm.

Kuzey-Güney cephe: Yükseklik: 27 cm. **Kalınlık:** 30-24cm.

Bu günkü durumu: Tüm taşları sağlam, kitabesi çimento ile tutturulmuştur.

Kitabe metni:

1- Kıranatlı oğlu Osman

2- Ağa'nın kerimesi merhum ve

3- Mağfure... Fatıma Hanımın

4- Ruhuna Fatiha sene 12 sani (كانون الثاني - Kasım-veya- تشرين الثاني) 1264
Miladi: 1848/1849

Genel tanım: Yuvarlak kemerli, çift şahideli, çerçevesiz mezar taşıdır (Fotoğraf No: 48-Çizim No: 48). Başucu taşına oyularak yerleştirilen dört satırlı mermer kitabesi vardır (Fotoğraf No: 48-A). Kitabe başucu taşına kitabe, şeritlerle bölünmüş, dikdörtgen biçimindeki bölmelere alçak kabartma metodu ile yazılmıştır. Yazı stili sülüstür.

Baş ve ayakucu taşı sağlamdır(Fotoğraf No: 48-A), (Fotoğraf No: 48-B). Kitabenin başucu taşına tutturulduğu demir perçinler sonradan çimento sıvası ile sıvandığından görülememektedir. Özellikle bu tür mermer kitabesi başucuna tutturulan bir çok mezar olduğu görülmesine rağmen kitabeleri yoktur. Kitabe yerleri görülmektedir

Güney ve kuzey yan taşları vardır ve sağlamdır(Fotoğraf No: 48-C).





(Fotoğraf No: 48-A)

(Fotoğraf No: 48-B)



(Fotoğraf No: 48-C)

Fotoğraf No: 48- Kıranathı oğlu Osman Ağa'nın kerimesi... Fatıma Hanımın mezar taşı

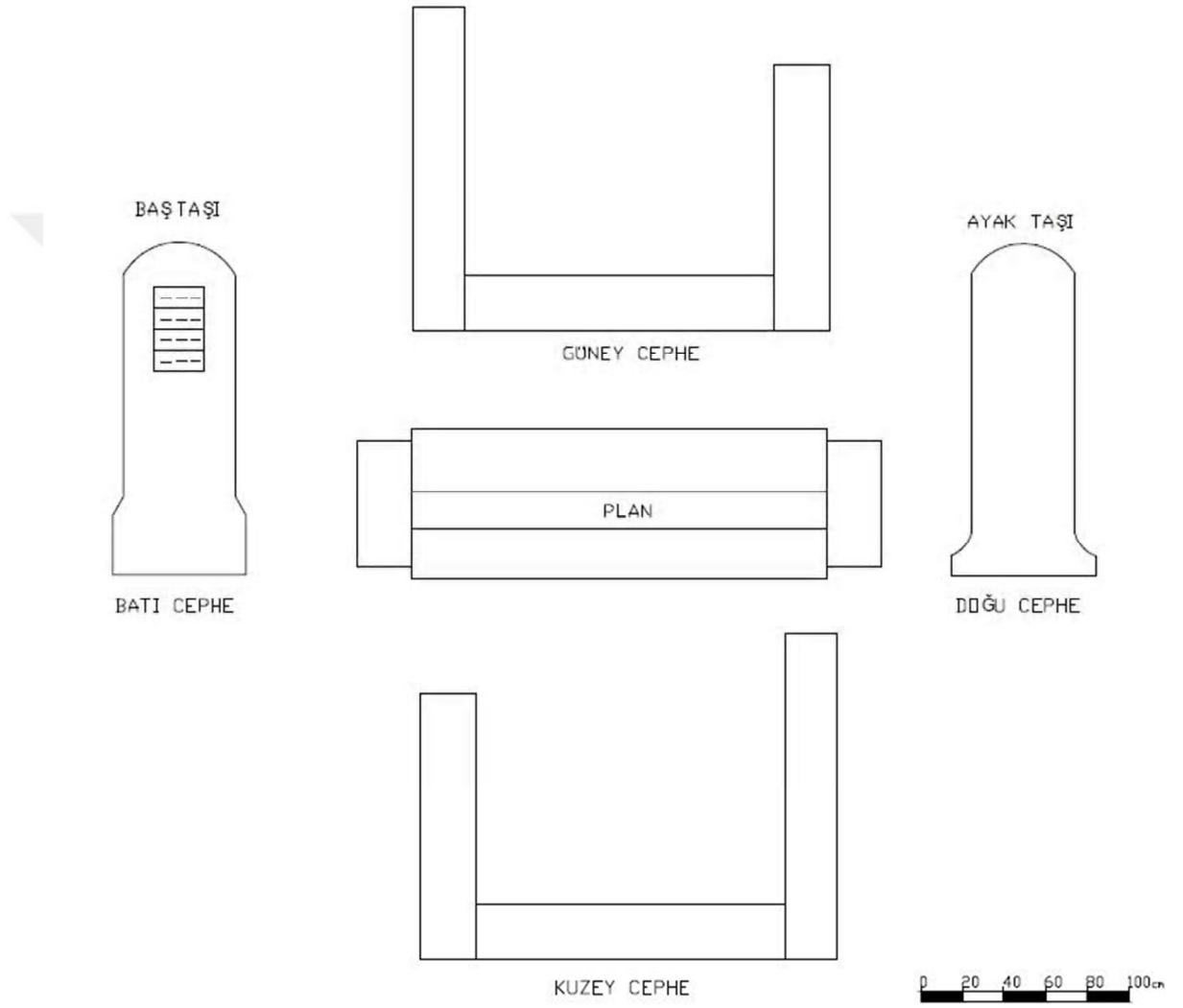

Çizim No: 48- Kıranathı oğlu Osman Ağa'nın kerimesi... Fatıma Hanımın mezar taşı

Katalog No: 49

Fotoğraf No: 49

Çizim No: 49

Cinsiyeti: Erkek

Bulunduğu Yer: Akçakaya Mezarlığı

Mezar taşı tipi: Yuvarlak kemerli, çift şahideli, çerçevesiz mezar taşıdır.

Malzemesi: Tuf Taşı (yöresel taş)

Yazı Türü: Sülüs

İşleniş Tekniği: Kabartma.

Tarihlendirme (Sene) : 1258 Miladi: 1842/1843

Baş Taşı Yükseklik: 100cm. Genişlik: 41cm.

Ayak Taşı Yükseklik: 91cm. Genişlik: 30cm.

Bu günkü durumu: Tüm mezar taşları sağlam fakat taşların yüzeyleri aşırı derecede tahrip olmuş durumdadırlar.

Kitabe metni:

- 1- 1258 Miladi: 1842/1843
- 2- Hatice hanımın
- 3- Ali oğlu ahmed
- 4- Müveffa Ruhuna Fatiha

Genel Tanım: Yuvarlak kemerli, çift şahideli, çerçevesiz mezar taşıdır (Fotoğraf No: 49-Çizim No:49).. Başucu taşı tek parçadan oluşmaktadır. Dört satırlık kitabesi başucu taşının tüm yüzeyinin kazınması sonucu yazı ön plana çıkarılmış olup buda taşın kitabesine heykelimsi bir form kazandırmıştır. Kitabe metninin yazı üslubu bilinmemektedir.

Kitabede serlevha yerine çok büyük ölçülerde tarih yazılmıştır. Kitabe silmelerle birbirinden ayrılmıştır. En alt bölümde yüksek kabartma diyebileceğimiz bir altı kollu çiçek motifi bulunmaktadır (Fotoğraf No: 49-A).

.
Başucu taşı ayakucu taşına göre daha büyüktür. Ayakucu taşında motif yoktur (Fotoğraf No: 49-B).

Güney ve kuzey taşları vardır ve sağlamdır, üzerlerinde motif yoktur(Fotoğraf No: 49-C). Tüm taşlar genel olarak sağlamdır.





(Fotoğraf No: 49-A)

(Fotoğraf No: 49-B)



(Fotoğraf No: 49-C)

Fotoğraf No: 49- Hatice hanımın Ali oğlu Ahmedin mezar taşı

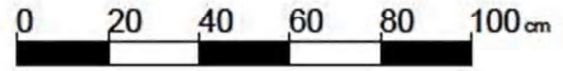
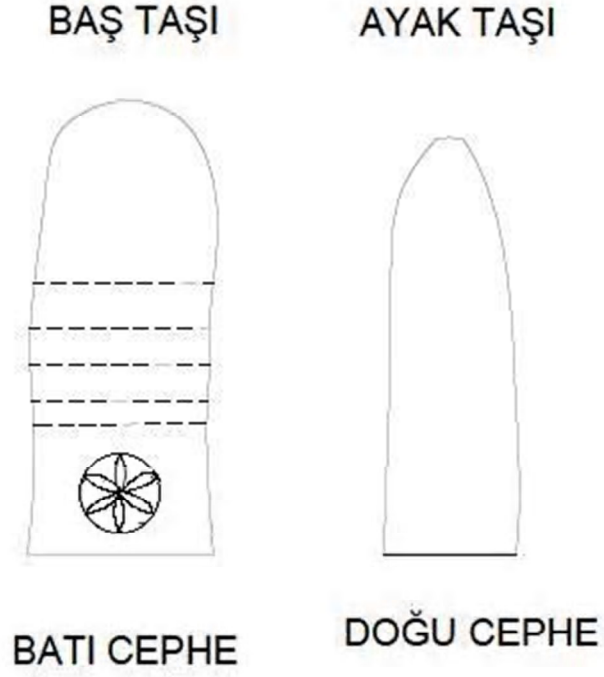

Çizim No: 49- Hatice hanımın Ali oğlu Ahmedin mezar taşı, plan, görünüş.

Katalog No: 50

Fotoğraf No: 50

Çizim No: 50

Cinsiyeti: Kadın

Bulunduğu Yer: Akçakaya Mezarlığı

Mezar taşı tipi: Yuvarlak kemerli, çift şahideli, çerçeveli mezardır.

Malzemesi: Tuf Taşı (yöresel taş)

Yazı Türü: Sülüs

İşleniş Tekniği: Kabartma.

Tarihlendirme (Sene) :

Baş Taşı Yükseklik: 142 cm. **Genişlik:** 63 cm.

Ayak Taşı Yükseklik: 140 cm. **Genişlik:** 56 cm.

Bu günkü durumu: Tüm taşları sağlam olmakla birlikte ayakucu taşı yana eğik durumdadır.

Kitabe metni:

- 1- Fenadan Bekaya Eyledi Rihlet
- 2- Ede Kabrini Hak Ravza-i Cennet
- 3- Esseyyid ALİ Oğlu EL Hacı
- 4- Mustafa'nın Ehli Ayşe
- 5- Hatunun Ruhiçün Fatiha

Sene 1275 M: 1859-60

Genel tanım: Yuvarlak kemerli, çift şahideli, çerçeveli mezardır (Fotoğraf No: 50-Çizim No:50). Başucu taşına oyularak yerleştirilen dört satırlı mermer kitabesi vardır.

Kitabe, başucu taşı üzerine yerleştirilen dikdörtgen formlu taş kitabe Sülüs hatla ve düz silmelerle oluşturulan panolar içine beş satır halinde kabartılmıştır. Kenarları demir çubuklarla tutturulan kitabenin sol üst kısmında kırıklar mevcuttur.

Baş ve ayakucu taşı sağlamdır (Fotoğraf No: 50-A). Güney ve kuzey yan taşları vardır ve sağlamdır(Fotoğraf No: 50-B).

Güney ve kuzey yan taşları vardır ve toprağa gömülü durumdadır (Fotoğraf No: 50-A).
Tekne görünümünde lahit türü mezarın gövde kısmının yüksekliği kısa tutulmuştur.
Üstü açık bırakılan mezarın kısa kenarları üzerine baş ve ayak taşları yerleştirilmiştir.
Plaka gövdeli baş taşı ve ayaktaşı üstte sivri kemer formuyla tamamlanmıştır.
Tüm taşlarda motif ve şekil yoktur. Taşları sağlamdır.



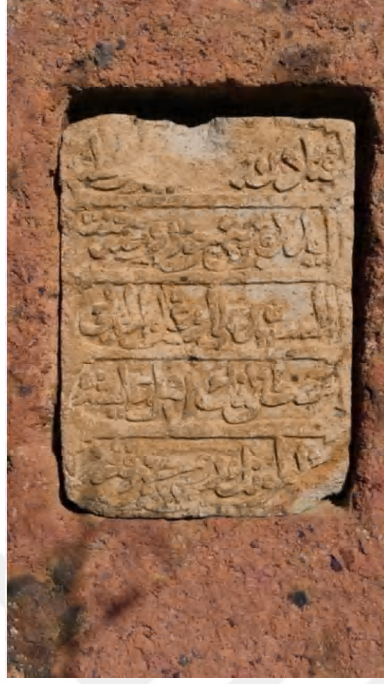

(Fotoğraf No: 50-A)



(Fotoğraf No: 50-B)



(Fotoğraf No: 50-C)

**Fotoğraf No: 50- Esseyid ALİ Ođlu EL Hacı Mustafa'nın Ehli Ayşe Hatunun
mezar taşı**

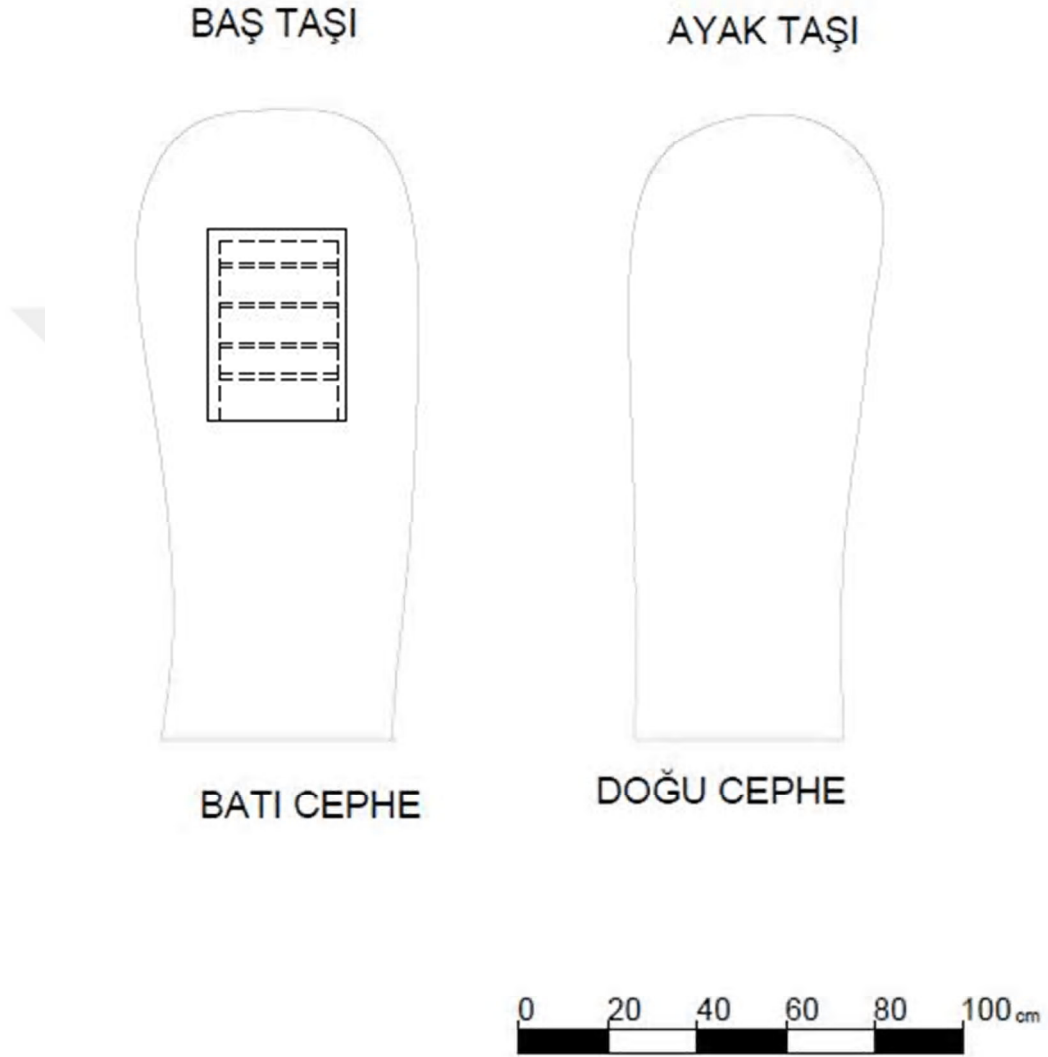

Çizim No: 50- Esseyid ALİ Ođlu EL Hacı Mustafa'nın Ehli Ayşe Hatunun mezar taşı, plan, görünüş.

Katalog No: 51

Fotoğraf No: 51

Çizim No: 51

Cinsiyeti: Erkek

Bulunduğu Yer: Akçakaya Mezarlığı

Mezar taşı tipi: Kaş kemerli, çift şahideli çatma lahit mezardır. (Kâtibi kavuk-
Heykelimsi)

Malzemesi: Tuf Taşı (yöresel taş)

Yazı Türü: Sülüs

İşleniş Tekniği: Kabartma.

Tarihlendirme (Sene) : Belirsiz

Baş Taşı Yükseklik:191cm Genişlik:64cm Kalınlık:21cm

Ayak Taşı Yükseklik:90cm+120cm Genişlik:72cm Kalınlık:21cm

Ara Mesafe:147cm

Kuzey-Güney cephe: Yükseklik: 70cm. Kalınlık: 22cm.

Bu günkü durumu: Başucu ve ayakucu taşları kırıktır. Tüm taşlar aşırı tahrip olmuştur.

Kitabe metni:

- 1- Fenadan Bekaya Eyledi Rihlet
Ede Kabrini Hak Ravza-i Cennet
- 2- Abdülmecid Zade El-Hac Hüseyin
Efendi Ruhuna Fatiha
- 3- Sene ...?

Genel tanım: Kaş kemerli, çift şahideli çakma lahit mezardır (Fotoğraf No: 51-Çizim No:51). Tüm taşlar yekpare taştan yapılmıştır kaidesi vardır. Başucu taşı düşey dikdörtgen formunda devam edip üçte ikilik kısmından sonra kare bir form halini alarak

tek parça halinde kaide üzerine oturtulmuştur. Başucu taşının bitkisel tepeliğinin biçiminden sonra alçak kabartma metodu ile kavuk şeklinde bir serpuş işlenmiş, Kâtibi kavuk aşağıya doğru boyun şeklinde bir form alarak 2 omuz arasına yerleştirilmiştir. Boynun bitiminden alttaki kare formuna kadar, bir kitabe yerleştirilmiştir. Kitabe üç satırlık yatay dikdörtgen halinde düz şeritlerle bölünmüştür talik hat üslubu ile işlenmiş alçak kabartma metodu uygulanmıştır. Kitabenin bitiminden sonra geniş bir şerit ile alttaki kare formunu birleştirilmiştir. En alttaki kare formun içerisi kare bir şekil ile sınırlandırılan yuvarlak daire içerisine çoklu çarkıfelek motifi alçak kabartma metodu ile işlenmiştir (Fotoğraf No: 51-A).

Güney kuzey yan taşları yatay dikdörtgen formunda olup kalın bir dikdörtgen şerit ile sınırlandırılan şeklin ortasına alçak kabartma metodu ile çoklu çarkıfelek motifi işlenmiştir (Fotoğraf No: 51-C).

Güney kuzey yan taşları aynı şekil özellik göstermektedir. Her ikisi de aşırı şekilde deformasyona uğramış tahrip olmuştur.

Ayakucu taşı kırık olup, kaş kemerlidir (Fotoğraf No: 51-B). Başucu taşıyla aynı özellikte ve tek parça taştan yapılmıştır. Yüzeyi düz ve pürüzsüz olup, üçte birlik bölümünde de en alt kenarında kare formunda kare şekli ile sınırlandırılmış çoklu çarkıfelek motifi işlenmiştir.(fotoğraf 51), (Çizim No: 51).



(Fotoğraf No: 51-A)



(Fotoğraf No: 51-B)



(Fotoğraf No: 51-C)

Fotoğraf No: 51- Abdülmecid Zade El-Hac Hüseyin Efendinin mezar taşı.

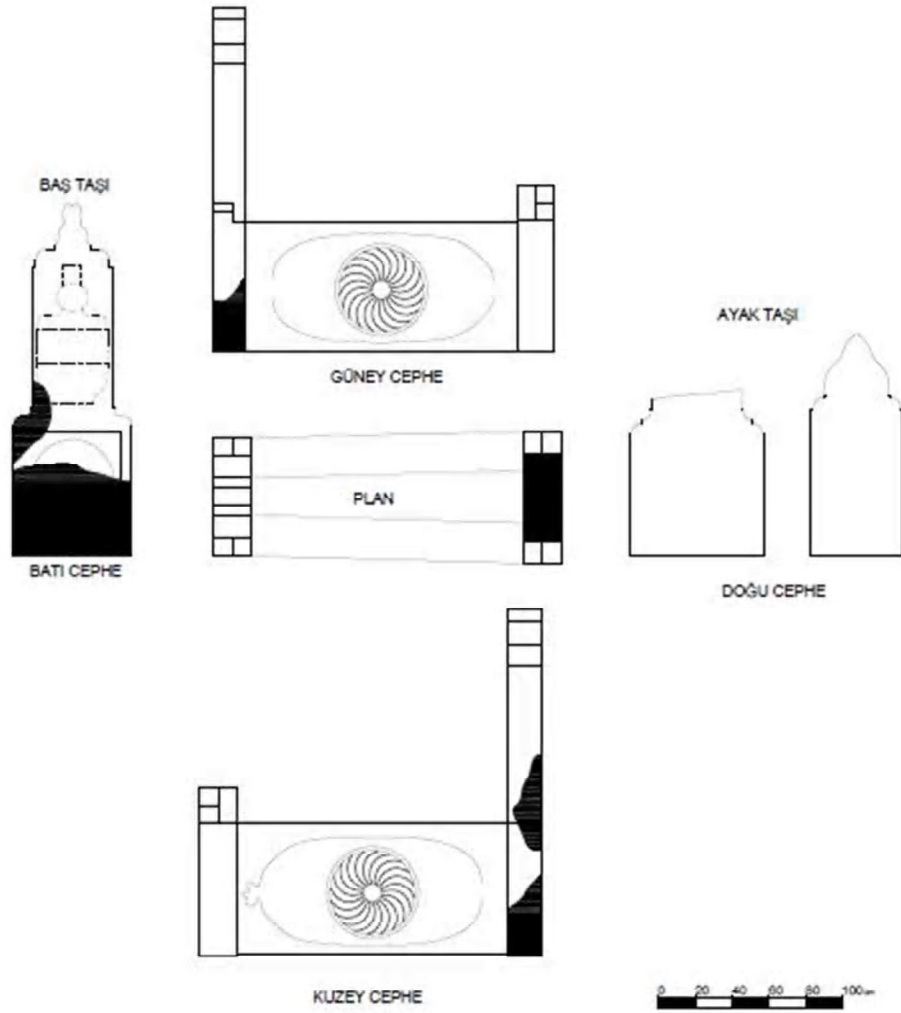

Çizim No: 51- Abdülmecid Zade El-Hac Hüseyin Efendinin mezar taşı, plan, görünüş.

Katalog No: 52

Fotoğraf No: 52

Çizim No: 52

Cinsiyeti: Kadın

Bulunduğu Yer: Akçakaya Mezarlığı

Mezar taşı tipi: Yuvarlak kemerli, çerçevesiz, çift şahideli mezardır.

Malzemesi: Tuf Taşı (yöresel taş)

Yazı Türü: Belirsiz

İşleniş Tekniği: Kabartma.

Tarihlendirme (Sene) : 1264 14 M.: 1848/1849

Baş Taşı Yükseklik:88cm. Genişlik:50cm. Kalınlık:15cm.

Ayak Taşı Yükseklik:85cm. Genişlik:42cm Kalınlık:14cm.

Ara Mesafe:141cm.

Kuzey-Güney cephe: Yükseklik: 10cm. Kalınlık: 18cm.

Bu günkü durumu: Ayakucu taşı kırılacak ölçüde çatlak ve diğer tüm taşları sağlamdır.

Kitabe metni:

- 1- Üç... Cennet ki...
- 2- İlahi eylersin cennet...
- 3- ... Hamdi Ağa'nın Kerimesi
- 4- Pembe Hatunun Ruhuna Fatiha
- 5- 1264 14 M.: 1848/1849

Genel tanım: Yuvarlak kemerli, çerçevesiz, çift şahideli mezardır (Fotoğraf No: 52-Çizim No:52). Başucu taşında bir madalyon bulunmaktadır. Başucunda beş satırlık kitabe yazısı bulunmaktadır. Satır araları düz şeritlerle birbirinden ayrılmıştır. Beşinci satırında tarih bölümü bir kartuş içine alınmıştır (Fotoğraf No: 52-A).

Madalyon içerisinde serlevha veya bir şekil var olduğu görülse de net olarak belirlenememiştir. Madalyon olarak isimlendirmiş isek te, günümüz toplumunda çeşitli kullanım ve süs eşyası olarak ta halen bu şekil, Kadem-i Şerif (Hz. Peygamber'in ayak izi - Na'1-i Şerif نعل شريف), ismiyle kullanılmaktadır.

Kitabenin yazı üslubu bilinmemektedir.

Güney kuzey yan taşları vardır (Fotoğraf No: 52-C). Kaide görülmemektedir.

Ayakucu taşı baş taşından daha iri ve büyüktür. Ayakucu taşı ortasından iki bölüme ayrılmış olup, sonradan birleştirildiği anlaşılmaktadır (Fotoğraf No: 52-B).





(Fotoğraf No: 52-A)



(Fotoğraf No: 52-A)



(Fotoğraf No: 52-A)

Fotoğraf No: 52- Hamdi Ağa'nın Kerimesi Pembe Hatunun mezar taşı

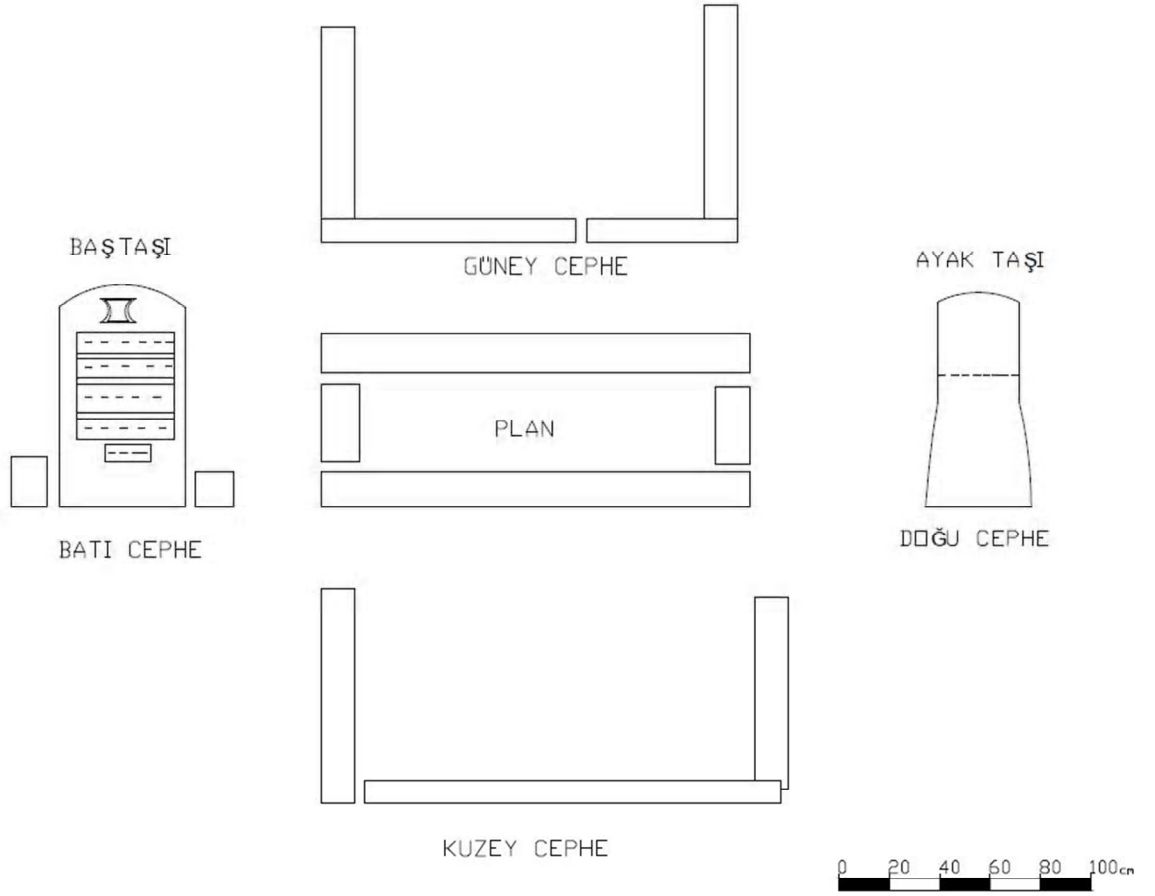

Çizim No: 52- Hamdi Ağa'nın Kerimesi Pembe Hatunun mezar taşı, plan, görünüş.

Katalog No: 53

Fotoğraf No: 53

Çizim No: 53

Cinsiyeti: kadın

Bulunduğu Yer: Akçakaya Mezarlığı

Mezar taşı tipi: Kaş kemerli, çift şahideli, çatma lahit mezardır.

Malzemesi: Tuf Taşı (yöresel taş)

Yazı Türü: Talik

İşleniş Tekniği: Kabartma.

Tarihlendirme (Sene) : 1275 M: 1859/1860

Baş Taşı Yükseklik:125cm. Genişlik:64cm. Kalınlık:20cm.

Ayak Taşı Yükseklik:156cm. Genişlik:60cm. Kalınlık:25cm.

Ara Mesafe:155cm.

Kuzey-Güney cephe: Yükseklik: 60cm. Kalınlık: 13-19cm.

Bu günkü durumu: Yan taşlarının üst kenarları kısmen kırıktır. Başucu taşının kitabe bölümündeki tarih yazan yüzeyi aşınmış olup, diğer yerler sağlamdır.

Kitabe metni:

- 1- Merhum El-Hacı
- 2- Süleyman Ağa'nın
- 3- Ehli Ayşe
- 4- Hatunun Ruhuna
- 5- Fatiha
- 6- 1275 M: 1859/1860

Genel tanım: Kaş kemerli, çift şahideli, çatma lahit mezardır(Fotoğraf No: 53-Çizim No: 53). Başucu taşı düşey dikdörtgen formunda olan başucu taşı yekpare, yöresel taştan tapılmıştır(Fotoğraf No: 53-A).

Kitabesi, başucu taşının tüm yüzeyini kaplayacak şekilde alçak kabartma metodu ile altı satırdan oluşmaktadır. Satır araları düz şeritlerle birbirinden ayrılan dikdörtgen biçimli

beş bölümden oluşur. Yazı üslubu taliktir. Tarih bölümü en alt kısımda yer alır ve bir kartuş içerisine alınmıştır. Tarih bölümünün yazıldığı kısım tahrip olmuştur.

Kuzey ve güney yan taşları yatay dikdörtgen şeklinde olup ikisi de, aynı özelliktedir. Üzerlerinde motif ve süsleme bulunmamaktadır. Demir perçinleri yerlerinde yoktur, perçin yerleri kırıktır (Fotoğraf No: 53-C).

Ayakucu taşı kaş kemerli olup, yüzeyi düz ve pürüzsüzdür. Üzerinde herhangi bir motif ve desen yoktur (Fotoğraf No: 53-B).

Tüm taşlar sağlam ve yerindedir. Kaidesi vardır. Üzerleri yosun tabakası ile kaplıdır.





(Fotoğraf No: 53-A)



(Fotoğraf No: 53-B)



(Fotoğraf No: 53-C)

Fotoğraf No: 53- Süleyman Ağa'nın Ehli Ayşe Hatunun mezar taşı

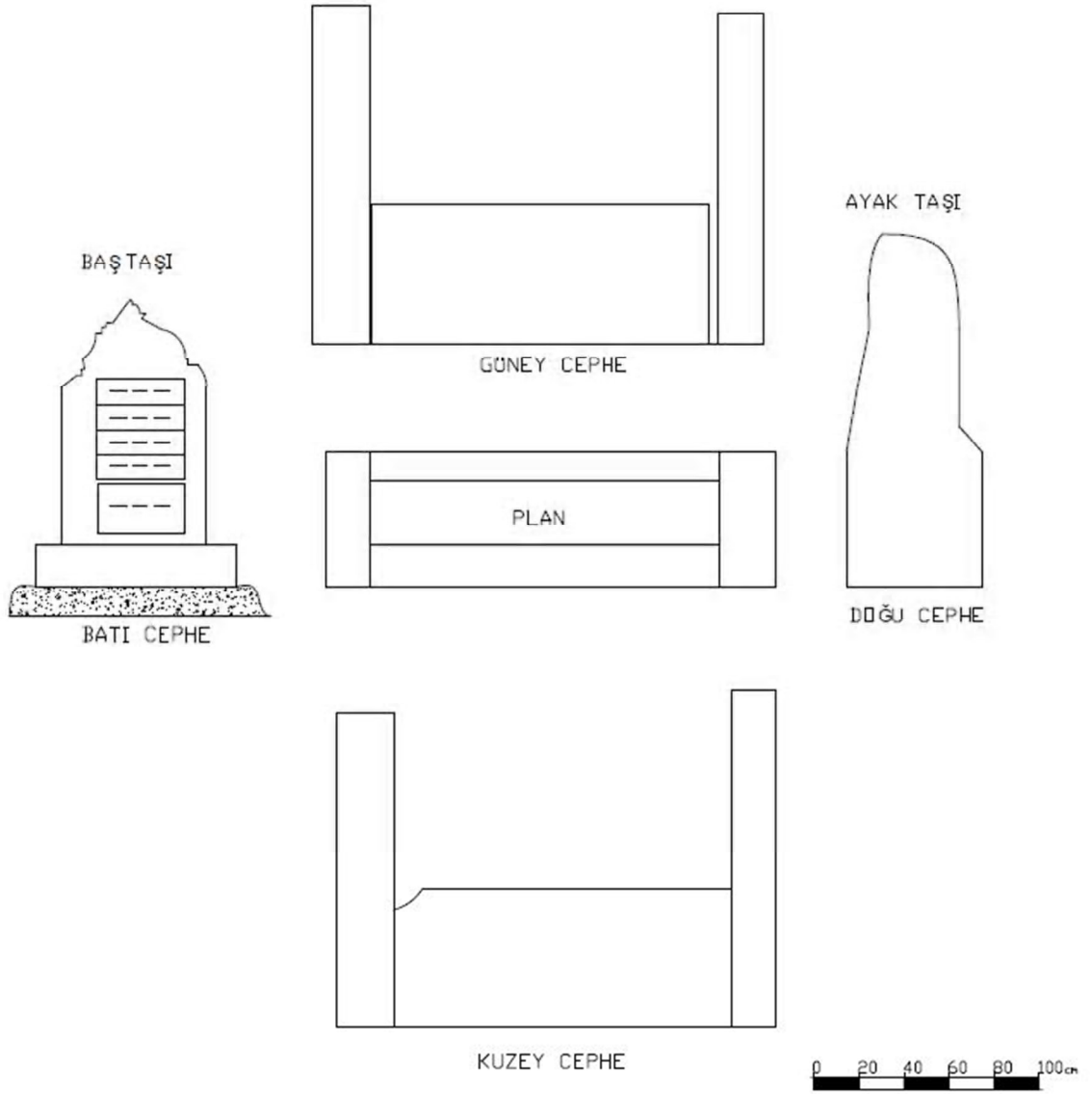

Çizim No: 53- Süleyman Ağa'nın Ehli Ayşe Hatunun mezar taşı, plan, görünüş.

Katalog No: 54

Fotoğraf No: 54

Çizim No: 54

Cinsiyeti: Belirsiz.

Bulunduğu Yer: Akçakaya Mezarlığı.

Mezar taşı tipi: Çift şahideli Çatma lahit mezardır.

Malzemesi: Tuf Taşı (yöresel taş).

Yazı Türü: Talik.

İşleniş Tekniği: Kabartma.

Tarihlendirme (Sene) : 1239 M: 1824/1825

Baş Taşı Yükseklik:135cm. Genişlik:68cm. Kalınlık:17cm.

Ayak Taşı Yükseklik:160cm. Genişlik:54cm. Kalınlık:20cm

Ara Mesafe:132cm.

Kuzey-Güney cephe: Yükseklik: 51cm. Kalınlık: 20cm.

Bu günkü durumu: Başucu taşı kırıktır. Kitabesi aşırı derecede tahrip olmuştur. Diğer taşları sağlamdır.

Kitabe metni:

- 1- Merhum El-Hac Süleyman
- 2- Ağa'nın Oğlu...
- 3- ... Ruhuna Fatiha
- 4- 1239 M: 1824/1825
- 5- ...

Genel tanım: başucu şahidesinin Mezar tipi belirsizdir. Çift şahideli Çatma lahit mezardır. (Fotoğraf No: 54-Çizim No: 54). Başucu taşının üst kısmı tamamen kırık ve türü belirlenememiştir. Düşey dikdörtgen forma sahiptir. Başucu taşında alçak kabartma tekniği ile işlenmiş bir serpuş olduğu anlaşılmaktadır. Başucu taşının 5 satırlık, araları şeritlerle sınırlandırılmış, talik üsluplu kitabesi vardır. Tarih bölümünün altında bir yazı olmasına rağmen tahribatından dolayı okunamamıştır. Başucu taşının alt kısmı kare

formunda olup, içerisinde kare şekli ile sınırlandırılmış, çoklu çarkıfelek motifi bulunmaktadır (Fotoğraf No: 54).

Güney ve kuzey yan taşları vardır. Ortalarından eşit bir şekilde iki kare forma düzgün şeritlerle ayrılmış olup, her iki kare şeklin ortasında alçak kabartma güneş kursu motifi yer almaktadır. Güney yan taşlarındaki güneş kursu motifleri aşırı yıpranmış olup nerdeyse belirsiz bir hal almıştır (Fotoğraf No: 54-C). Kuzey yan taşı tamamen yosunlarla kaplı durumdadır.

Ayakucu taşı düşey dikdörtgen formunda olup alt kısmında bir kare içerisinde sınırlanan çoklu çarkıfelek motifi yer alır (Fotoğraf No: 54-B).

Cinsiyeti belirlenememiştir.





(Fotoğraf No: 54-A)



(Fotoğraf No: 54-B)



(Fotoğraf No: 54-C)

Fotoğraf No: 54- El-Hac Süleyman Ağa'nın Oğlu... ..Mezar taşı

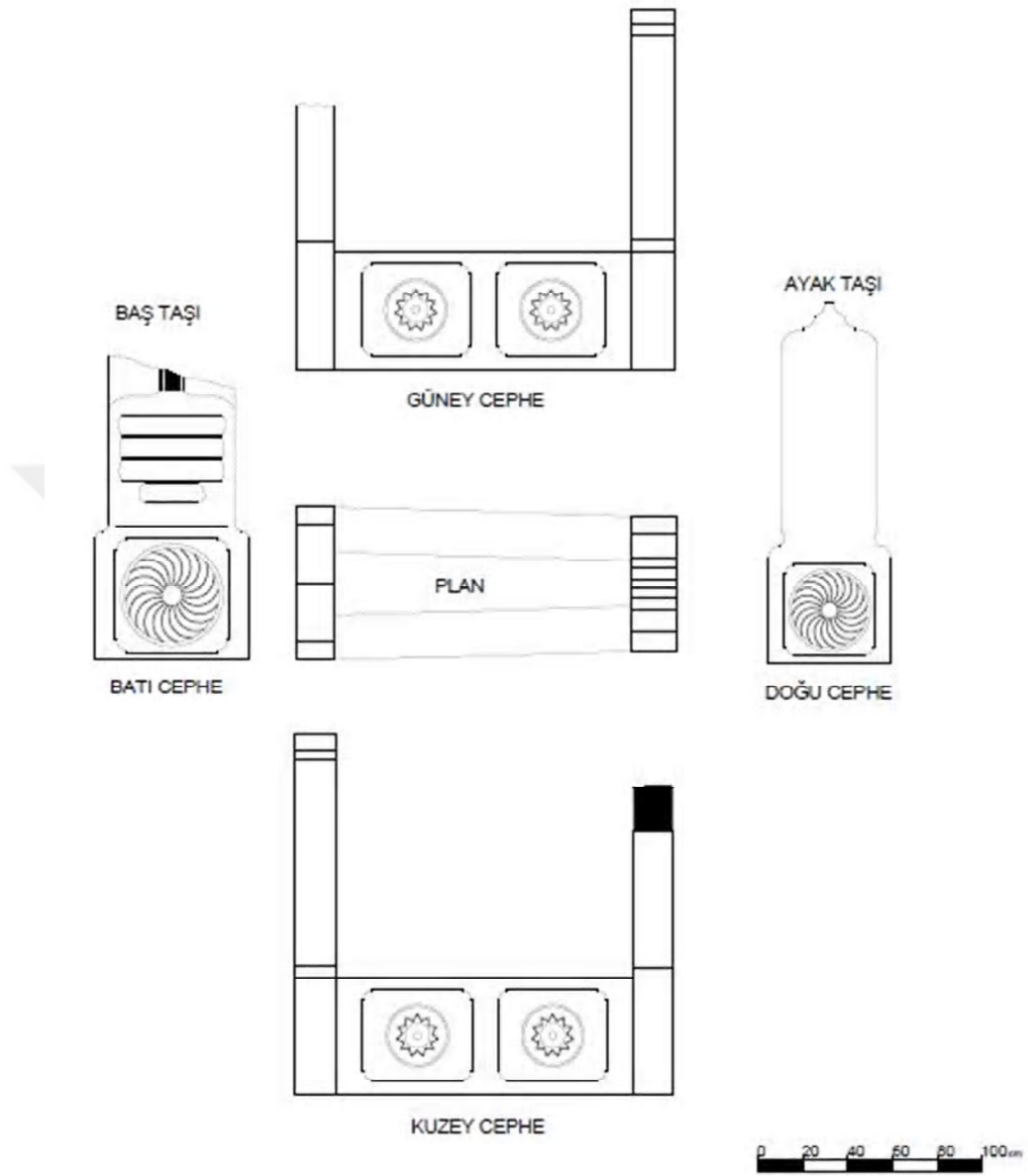

Çizim No: 54- El-Hac Süleyman Ağa'nın Oğlu... ..mezar taşı, plan, görünüş.

Katalog No: 55

Fotoğraf No: 55

Çizim No: 55

Cinsiyeti: Erkek

Bulunduğu Yer: Akçakaya Mezarlığı

Mezar taşı tipi: Kaş kemerli çatma lahit mezardır.

Malzemesi: Tuf Taşı (yöresel taş)

Yazı Türü: Talik

İşleniş Tekniği: Kabartma.

Tarihlendirme (Sene) : 1(..?)5 (1225-m: 1810/1181)-(1235-M: 1820/1821)

Baş Taşı Yükseklik:155cm. Genişlik:64cm. Kalınlık:18cm.

Ayak Taşı Yükseklik:155cm. Genişlik:64cm. Kalınlık:18cm.

Ara Mesafe:125cm.

Kuzey-Güney cephe: Yükseklik: 56cm. Kalınlık: 26cm.

Bu günkü durumu: Tüm taşları sağlamdır.

Kitabe metni:

- 1- Hüvel baki
- 2- ...
- 3- ...
- 4- Mağfur Nalsız mahdumu
- 5- Hacı Seyyid Zade merhum
- 6- Hacı Hüseyin Efendi
- 7- Ruhuna Fatiha
- 8- 1(..?)5 (1225-m: 1810/1181)-(1235-M: 1820/1821)

Genel tanım: Kaş kemerli çatma lahit mezardır (Fotoğraf No: 55-Çizim No: 55). Başucu düşey dikdörtgen formundadır. Başucu taşının üst kısmının kitabesinin başladığı yer, kemer formla başlayıp içerisine serlevha yazılmıştır. Başucu taşının orta kısmına

kadar olan tüm yüzeyi kitabe metnine ayrılmış olup, kitabe sekiz satır, beş bölümden oluşmaktadır. Satırlar arası şeritlerle sınırlandırılmış olup yazılar alçak kabartma tekniği ile başucu taşına işlenmiştir. Kitabe bölümü aşırı yıpranmış ve tahrip durumdadır, üzeri yeşil boya ile boyanmıştır (Fotoğraf No: 55-A).

Güney ve kuzey yan taşları sağlam olup, yatay dikdörtgen formundadır. Üzerlerinde motif yoktur (Fotoğraf No: 55-C).

Ayakucu taşı dikey dikdörtgen formunda olup, kaş kemerli bir yapısı vardır. Yüzeyi düz ve pürüzsüz olup motif bulunmamaktadır (Fotoğraf No: 55-B).



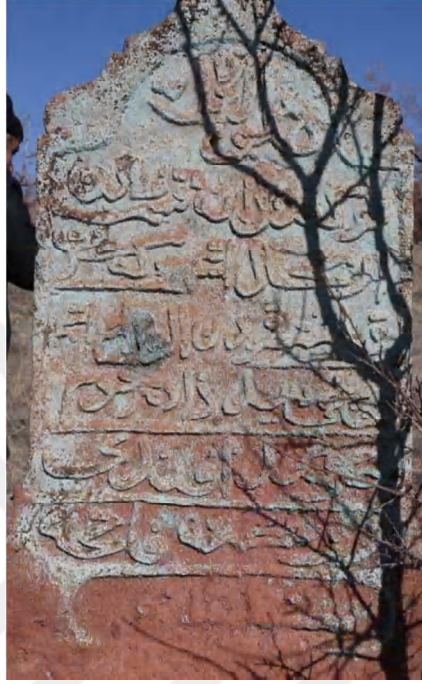

(Fotoğraf No: 55-A)



(Fotoğraf No: 55-B)



(Fotoğraf No: 55-C)

Fotoğraf No: 55- Hacı Seyyid Zade merhum Hacı Hüseyin Efendinin mezar taşı

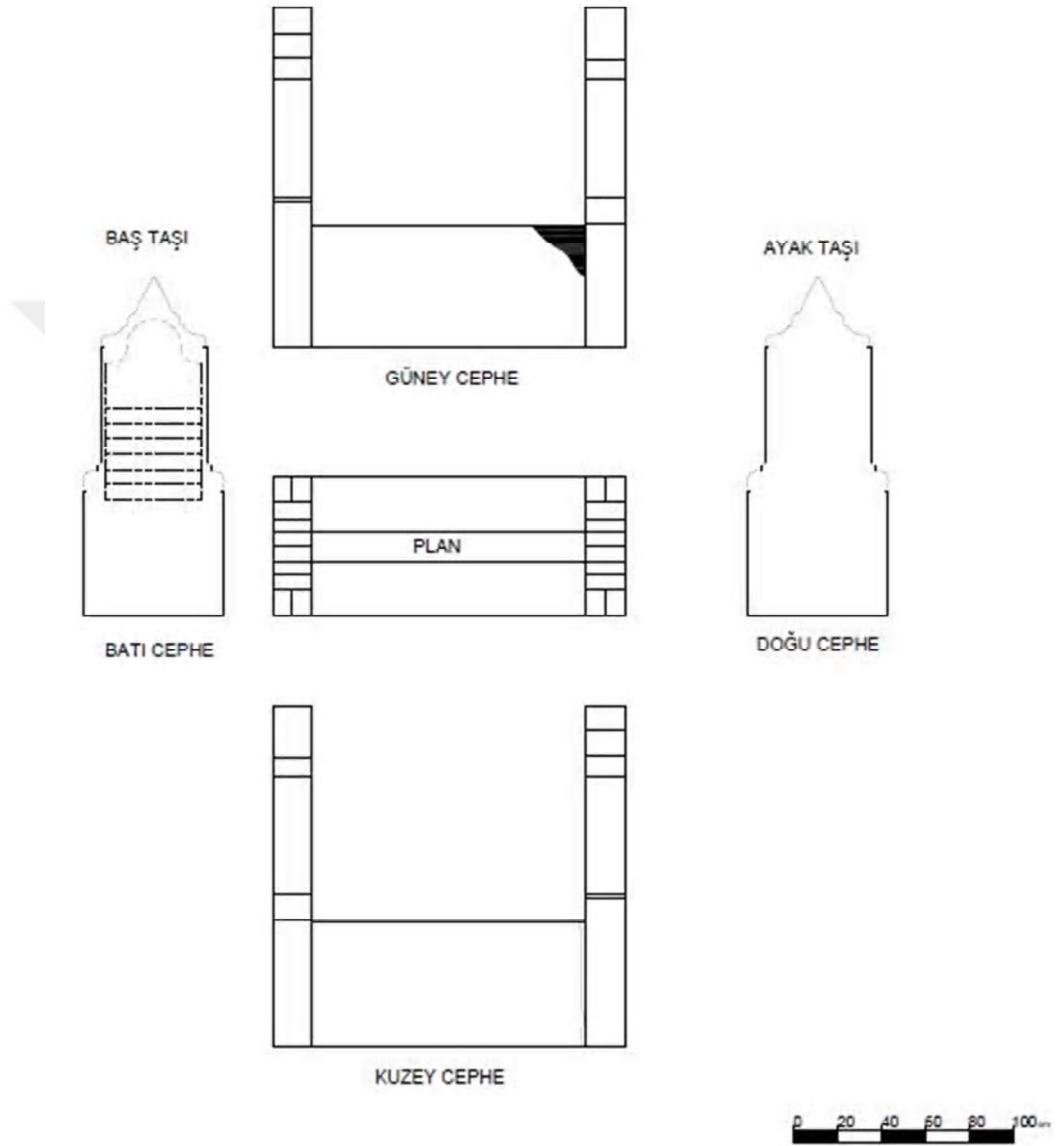

Çizim No: 55- Hacı Seyyid Zade merhum Hacı Hüseyin Efendinin mezar taşı, plan, görünüş.

Katalog No: 56

Fotoğraf No: 56

Çizim No: 56

Cinsiyeti: Kadın

Bulunduğu Yer: Akçakaya Mezarlığı

Mezar taşı tipi: : Kaş kemerli, çift şahideli, çatma lahit mezardır

Malzemesi: Tuf Taşı (yöresel taş)

Yazı Türü: Talik

İşleniş Tekniği: Kabartma.

Tarihlendirme (Sene) : 1215 M: 1801/1802

Baş Taşı Yükseklik:144cm+77cm Genişlik:74cm Kalınlık:23cm

Ayak Taşı Yükseklik:116cm+104cm Genişlik:74cm Kalınlık:21cm

Ara Mesafe:137cm

Kuzey-Güney cephe: Yükseklik: 74cm. Kalınlık: 17-15cm.

Bu günkü durumu: Başucu ve ayakucu taşları kırıktır. Diğer taşlarda tahrip olmuştur. Taşların üzerleri yosunlarla kaplıdır.

Kitabe metni:

- 1- El Hac Ellialtı...
- 2- Merhum Mustafa ehli Ayşe
- 3- Ruhiçün Fatiha
- 4- 1215 M: 1801/1802

Genel tanım: Kaş kemerli, çift şahideli, çatma lahit mezardır (Fotoğraf No: 56-Çizim No: 56). Başucu taşı, düşey dikdörtgen formunda olup kitabe metninden sonra genişleyerek kare şekliyle kaide üzerine oturtulmuştur.

Başucu taşı orta noktasından, kitabenin başladığı yerde sola doğru kırıktır. Kırık olan baş taşı mezar üzerindedir. Başucu levhasının ön yüzeyinde taşlar alçak kabartma

metodu ile dört bölümlük kartuşlar içerisinde 4 satır kitabe metni yerleştirilmiştir. Kitabe metninden sonra kare şeklinde formun içerisi bir kare çerçeve içerisinde daire şeklinde kabartılarak çoklu çarkıfelek metodu motifi işlenmiştir (Fotoğraf No: 56-A).

Güney yan taşı yatay dikdörtgen formunda olup silmelerle iki kare şeklinde iki kısma ayrılmış olup kare formlarının ortasında daire içerisinde derin oyma metodu ile işlenmiş daire içerisinde iki tane güneş kursu bulunmaktadır. Güney ve kuzey yan taşları aynı özelliktedirler. Üzerlerin de ayı motifler vardır. Güney ve kuzey yan taşlarının başucu ve ayakucu taşlarını bağlayan demir perçinler bulunmamaktadır. Yüzeyleri yosunlarla kaplıdır (Fotoğraf No: 56-C).

Ayakucu taşı başı ucu taşı ile aynı özelliklerle olup yüzeyi düz ve pürüzsüzdür, dikey dikdörtgen formunun, güney ve kuzey taşları hizasında başlayan kare şeklinin ortasında. Kare çerçeve ile sınırlandırılmış derin oyma metodu ile işlenmiş daire formu içerisinde çoklu çarkıfelek motifi yer almaktadır (Fotoğraf No: 56-B).



(Fotoğraf No: 56-A)



(Fotoğraf No: 56-B)



(Fotoğraf No: 56-C)

Fotoğraf No: 56- El Hac Ellialtı... Merhum Mustafa ehli Ayşe'nin mezar taşı.

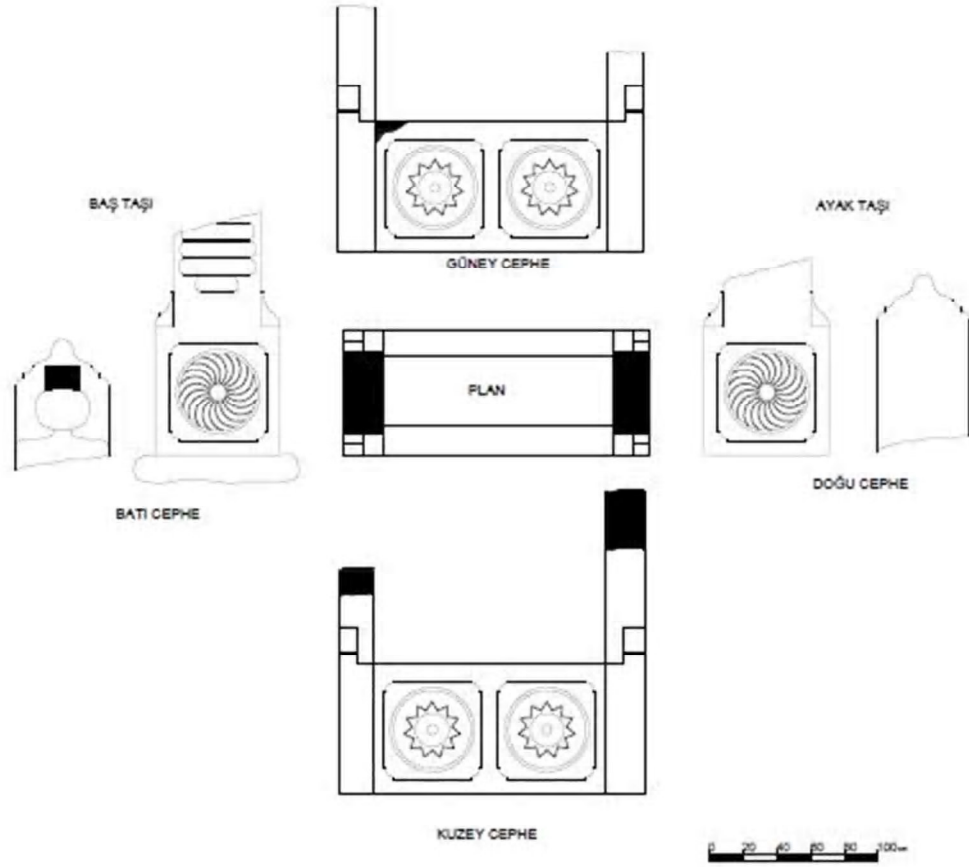

Çizim No: 56- El Hac Ellialtı... Merhum Mustafa ehli Ayşe'nin mezar taşı, plan, görünüş.

Katalog No: 57

Fotoğraf No: 57

Çizim No: 57

Cinsiyeti: Belirsiz.

Bulunduğu Yer: Akçakaya Mezarlığı

Mezar Taşı Tipi: Sivri kemerli çerçevesi çift şahideli mezardır

Malzemesi: Tuf Taşı (yöresel taş)

Yazı Türü: Talik

İşleniş Tekniği: Kabartma.

Tarihlendirme (Sene) : 1261 M: 1845/1846

Baş Taşı Yükseklik: 165cm. Genişlik: 68cm. Kalınlık: 27cm.

Ayak Taşı Yükseklik: 148cm. Genişlik: 68cm. Kalınlık: 22cm.

Ara Mesafe: 158cm.

Kuzey-Güney cephe: Yükseklik:50cm. Kalınlık: 27-24cm.

Bu günkü durumu: Başucu taşı yıpranmış ve kitabe metni aşırı tahrip olmuştur. Diğer taşları sağlamdır.

Kitabe metni:

- 1- Niyazi... ..
- 2- ...
- 3- Ruhuna Fatiha
- 4- 1261 M: 1845/1846

Genel tanım: Sivri kemerli çerçevesi çift şahideli mezardır (Fotoğraf No:57-Çizim No:57). Yöresel taş kullanılmıştır Başucu taşı sivri kemerlidir (Fotoğraf No:57-A).Üzerinde 4 satırlık kitabesi taş yüzeyine alçak kabartma şeklinde işlenmiştir. Kitabe metni tam olarak aşınmış olduğundan okunamamıştır. Başkaca herhangi bir süsleme ve motif bulunmamaktadır.

Güney ve kuzey yan taşları toprağa gömülü vaziyettedir (Fotoğraf No:57-C).

Ayakucu taşı sivri kemerli düşey dikdörtgen formunda olup yüzeyi pürüzsüzdür. Motif yoktur (Fotoğraf No:57-B).



(Fotoğraf No:57-A)



(Fotoğraf No:57-B)



(Fotoğraf No:57-C)

Fotoğraf No:57- Niyazi... .. Mezar taşı

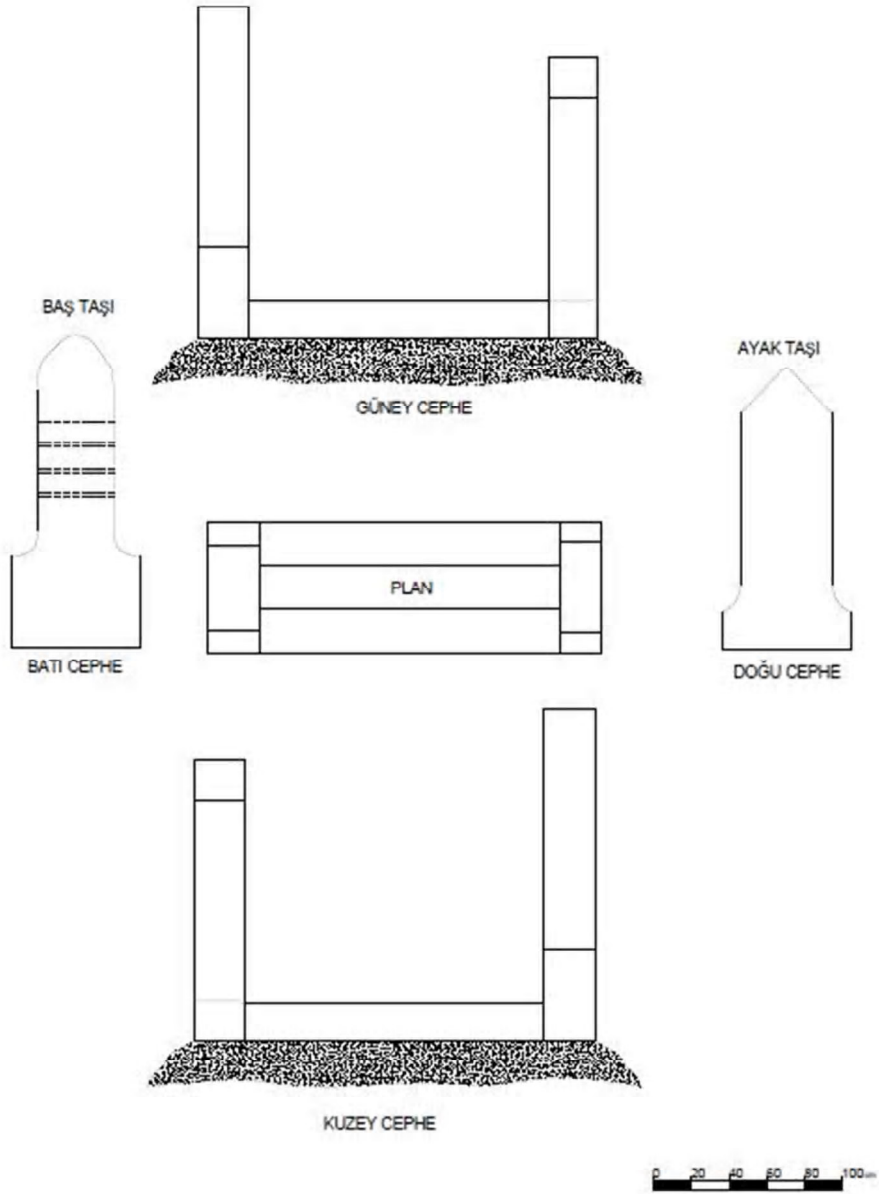

Çizim No: 57- Niyazi... .. Mezar taşı, plan, görünüş.

Katalog No: 58

Fotoğraf No: 58

Çizim No: 58

Cinsiyeti: 2 adet kadın

Bulunduğu Yer: Akçakaya Mezarlığı

Mezar taşı tipi: Yuvarlak kemerli çift şahideli toprak mezardır. (çift mezar)

Malzemesi: Tuf Taşı (yöresel taş)

Yazı Türü: Sülüs

İşleniş Tekniği: Kabartma.

Tarihlendirme (Sene) :rumi 1227-M: 1812/1813

27 Haziran sene (Hicri) 910 M.: 1504/1505

Baş Taşı Yükseklik:118cm Genişlik:36cm

Ayak Taşı Yükseklik:82cm Genişlik:32cm

Bu günkü durumu: Tüm taşları sağlamdır.

Kitabe metni: 1.Mezar: Salam zade Abidin Kızı Pembe'nin Mezar Taşı Kitabesi:

- 1- Salam zade
- 2- Abidin Kızı
- 3- Pembe ruhuna
- 4- Fatiha rumi 1227-M: 1812/1813

2. Mezar: Salih Ağa Kerimesi Makbule Hatunun kitabesi :

- 1- Salam Zade
- 2- Salih Ağa Kerimesi
- 3- Makbule Hatunun Ruhuna
- 4- Fatiha 27 Haziran sene (Hicri) 910 M.: 1504/1505

Genel tanım: Yuvarlak kemerli, çift şahideli, toprak mezardır (Fotoğraf No: 58-Çizim No: 58). Başucu taşı yöresel taştan yapılmıştır (Fotoğraf No: 58-A).. Başucu taşında iki adet kitabe bulunmaktadır. İki hanımın bu mezarda yattığını anlıyoruz. Başucu taşına

kitabe, taşın ön yüzeyi oyularak yerleştirilmiştir. Alt alta iki kitabe metni yerleştirilmiştir.

İlk kitabe; düşey dikdörtgen şeklindedir. “Salih Ağa Kerimesi Makbule Hatunun” mezarıdır.4 satırlık kitabe 4 bölüme şeritlerle bölünmüş ve içine talik hatla alçak kabartma yazı işlenmiştir.

İkinci kitabe; Yuvarlak kemerle başlayıp düz bir çizgi ile bitmiştir. “Salih Ağa Kerimesi Makbule Hatunun” mezarının kitabesidir. .4 satırlık kitabe 4 bölüme şeritlerle bölünmüş ve içine talik hatla alçak kabartma yazı işlenmiştir.

Güney ve kuzey yan taşları vardır (Fotoğraf No: 58-C). Ayakucu taşı başucu taşından biraz küçüktür.

Ayakucu taşı sade ve motifsizdir (Fotoğraf No: 58-B). Yuvarlak kemerlidir. Toprağa gömülü durumdadır.

Aynı mezarda iki kişi yatmaktadır. Bunu kitabesinden öğreniyoruz.



(Fotoğraf No: 58-A)



(Fotoğraf No: 58-B)



(Fotoğraf No: 58-C)

Fotoğraf No: 58- 1-Salam zade Abidin Kızı Pembe'nin mezar taşı.

Salam Zade Salih Ağa Kerimesi Makbule Hatunun mezar taşı

BAŞ TAŞI



BATI CEPHE

AYAK TAŞI



DOĞU CEPHE

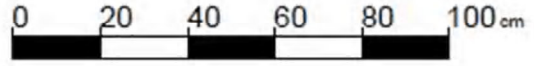

Çizim No: 58-1-Salam zade Abidin Kızı Pembe'nin mezar taşı,plan, görünüş

2-Salam Zade Salih Ağa Kerimesi Makbule Hatunun mezar taşı, plan, görünüş.

Katalog No: 59

Fotoğraf No: 59

Çizim No: 59

Cinsiyeti: Erkek

Bulunduğu Yer: Akçakaya Mezarlığı

Mezar taşı tipi: Kaş kemerli, çift şahideli, çatma lahit mezardır.(Kâtibi kavuklu)

Malzemesi: Tüf Taşı (yöresel taş)

Yazı Türü: Sülüs

İşleniş Tekniği: Kabartma.

Tarihlendirme (Sene) : Sene 1257 M.: 1859/1860

Baş Taşı Yükseklik: 118 cm. Genişlik: 36 cm.

Ayak Taşı Yükseklik: 82 cm. Genişlik: 32 cm.

Ara Mesafe: 150 cm.

Kuzey-Güney cephe: Yükseklik: 65 cm. Kalınlık: 24 cm.

Bu günkü durumu: Başucu, ayakucu ve yan taşları aşırı derecede tahrip olmuştur.

Kitabe metni:

- 1- Ya Hak Ya Mevla
- 2- Fenadan bekaya eyledi rihlet
- 3- Ede kabrini Hak Ruz-i cennet
- 4- El Hac Abdurrahman Oğlu
- 5- Seyyid Ahmed ruhuna Fatiha
- 6- Sene 1257 M.: 1859/1860

Gene tanım: Kaş kemerli, çift şahideli, çatma lahit mezardır (Fotoğraf No: 59-Çizim No: 59). Başucu taşı düşey dikdörtgen formunda olup başucu, ayakucu ve güney kuzey yan taşları mevcuttur. Başucu taşı yeğpare taştan olup kitabenin hemen üzerinde kazıma tekniği olarak işlenmiş kavuklu bir sarık şekli vardır (Kâtibi kavuk).

Kavuk şeklinin hemen altında “Ya Hak Ya Mevla” serlevhası vardır. Serpuşun iki tarafında boyun çizgisi mevcuttur. Gövde kısmını andıran yerde ise kitabe vardır.

Kitabenin hemen altında genişleyen bir forma sahip olan başucu taşı kaideye kare bir şekil üzerine oturtulur. Kare şeklin tam ortasını delecek bir biçimde bir kare formla sınırlandırılmış çoklu çarkıfelek biçimi derin oyma biçimde şekillendirilmiştir. Kitabenin yazı sitili hattı sülüs hat biçimindedir. Başucu taşının altındaki motif tahrip olduğundan görünmemektedir (Fotoğraf No: 59-A).

Ayakucu taşı da aynı formda olup kaş kemerlidir yüzeyi düz ve pürüzsüz olup güney ve kuzey yan taşları hizasında kare formuna sahiptir kare formun içerisinde kare bir çerçeve içinde sınırlandırılmış. Çarkıfelek motifi bulunmaktadır (Fotoğraf No: 59-B).

Güney ve kuzey yön taşları aynı stildedir taşların her iki sininde ortasında dikdörtgen biçiminde kenarları yuvarlak kemer biçiminde olan bir şekil ile sınırlandırılmış ve içerisinde bir daire içerisinde çoklu çarkıfelek motifi işlenmiştir (Fotoğraf No: 59-C).

Güney ve kuzey yan ucu taşlarına bağlayan demir perçinleri yoktur. Kuzey yan ucu taşının demir perçinler bulunmamaktadır. Taşlar bir kaide üstüne oturtulmuş olup genel durumu deforme ve tahrip olmuştur.



(Fotoğraf No: 59-A)



(Fotoğraf No: 59-B)



(Fotoğraf No: 59-C)

Fotoğraf No: 59- El Hac Abdurrahman Ođlu Seyyid Ahmed mezar taşı.

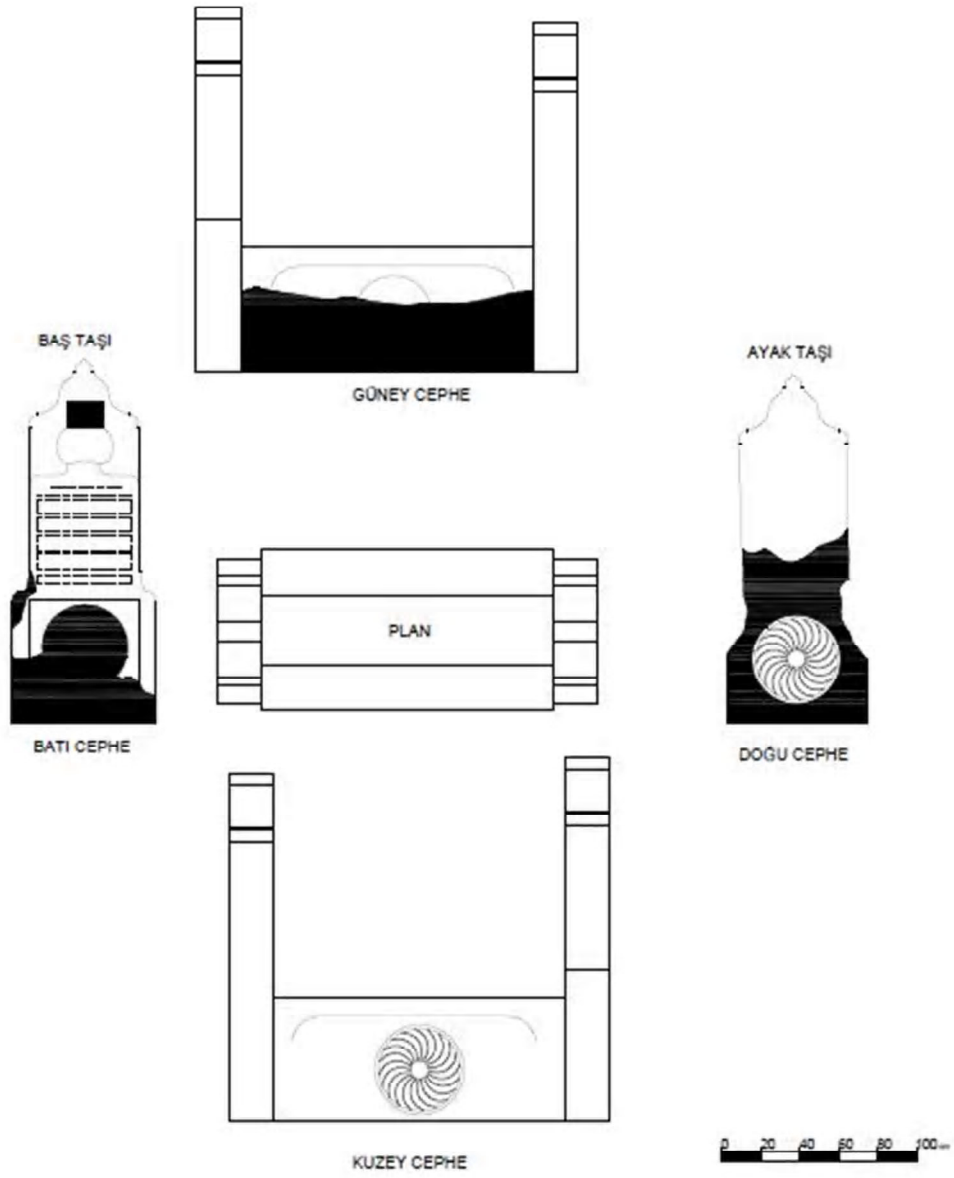

Çizim No: 59-El Hac Abdurrahman Oğlu Seyyid Ahmed mezar taşı, plan, görünüş.

Katalog No: 60

Fotoğraf No: 60

Çizim No: 60

Cinsiyeti: Kadın

Bulunduğu Yer: Akçakaya Mezarlığı

Mezar taşı tipi: Yuvarlak kemerli, çift şahideli, toprak mezardır.

Malzemesi: Tuf Taşı (yöresel taş)

Yazı Türü: Belirsiz

İşleniş Tekniği: Kabartma.

Tarihlendirme (Sene) : 1284 M: 1868/1869

Baş Taşı Yükseklik: 145 cm. Genişlik: 50 cm.

Ayak Taşı Yükseklik: 108 cm. Genişlik: 50 cm.

Bu günkü durumu: Tüm taşları sağlamdır.

Kitabe metni:

- 1- Dudu
- 2- Hatunun Ru (huna)
- 3- (Ru) Huna Fatiha
- 4- 1284 M: 1868/1869

Genel tanım: Yuvarlak kemerli, çift şahideli, toprak mezardır (Fotoğraf No: 60-Çizim No:60). Başucu ve ayakucu taşı yekpare olup, yöresel taştan yapılmışlardır.

Başucu taşında bir madalyon vardır, madalyonun içerisinde serlevhası izi olmasına rağmen okunamamıştır. Kitabesi düşey dikdörtgen formunda 3 bölüm ve dört satırdır. Tarih bölümü kartuş içerisine alınmıştır. Kitabe taş yüzeyi ne derin çiziklerle ve kazılarak işlenmiştir. Kitabe yazısının üslubu yok ve belirsizdir (Fotoğraf No: 60-A).

Güney ve kuzey yan taşları yoktur (Fotoğraf No: 60-C).

Ayakucu taşı yüzeyinde herhangi bir motif ve şekil yoktur. Ayak ve başucu taşları toprağa gömülü vaziyettedir (Fotoğraf No: 60-B).



(Fotoğraf No: 60-A)



(Fotoğraf No: 60-B)



(Fotoğraf No: 60-C)

Fotoğraf No: 60- Dudu Hatunun mezar taşı

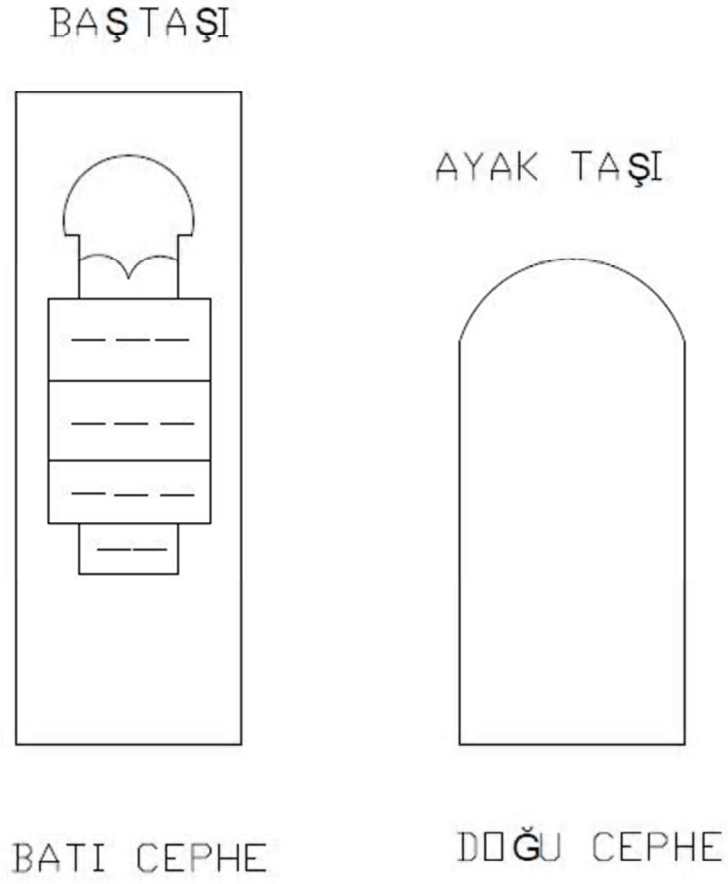

0 20 40 60 80 100_{cm}

Çizim No: 60-Dudu Hatunun mezar taşı, plan, görünüş.

Katalog No: 61

Fotoğraf No: 61

Çizim No: 61

Cinsiyeti: Kadın

Bulunduğu Yer: Akçakaya Mezarlığı

Mezat taşı tipi: Sivri kemerli, çift şahideli, toprak mezardır.

Malzemesi: Tuf Taşı (yöresel taş)

Yazı Türü: Sülüs

İşleniş Tekniği: Kabartma.

Tarihlendirme (Sene) :1281 M: 1865/1866

Baş Taşı Yükseklik:130cm. Genişlik:51cm. Kalınlık:20cm.

Ayak Taşı Yükseklik:118cm. Genişlik:50cm. Kalınlık:22cm.

Ara Mesafe:174cm.

Kuzey-Güney cephe: Yükseklik:10cm. Kalınlık:15cm.

Bu günkü durumu: Tüm taşları sağlamdır.

Kitabe metni:

- 1- 1281 M: 1865/1866
- 2- Ayşe Hatun
- 3- Nun Ruhuna
- 4- Fatiha

Genel tanım: Sivri kemerli, çift şahideli, toprak mezardır (Fotoğraf No: 61-Çizim No: 61). Başucu ve ayakucu taşı yekpare olup, yöresel taştan yapılmışlardır. Kitabe, başucu taşına derin kesiklerle tüm yüzeye oyularak, yazılmıştır. Kitabesi dört satırdan oluşmakta ve yazı stili bilinmemektedir (Fotoğraf No: 61-A).

Tarih bölümü üçgen alınlığın ortasına, serlevha olarak işlenmiştir

Ayakucu taşı sivri kemerli ve sağlamdır. Üzerinde motif ve işaret yoktur. Taşlar toprağa gömülü durumdadır (Fotoğraf No: 61-B).



(Fotoğraf No: 61-A)



(Fotoğraf No: 61-B)



(Fotoğraf No: 61-C)

Fotoğraf No: 61- Ayşe Hatunun mezar taşı.

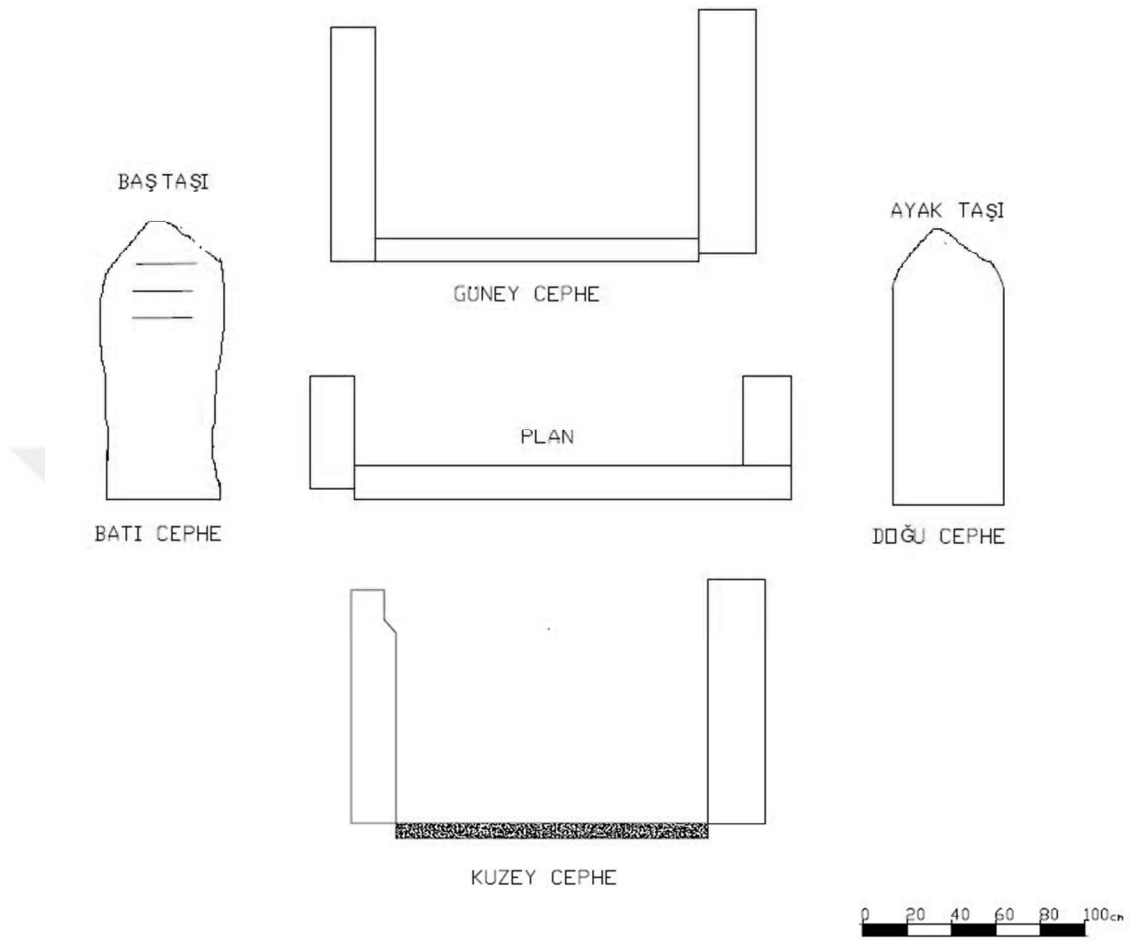

Çizim No:61-Ayşe Hatunun mezar taşı, plan, görünüş.

Katalog No: 62

Fotoğraf No: 62

Çizim No: 62

Cinsiyeti: Belirsiz

Bulunduğu Yer: Akçakaya Mezarlığı

Mezar taşı tipi: Yuvarlak kemerli, çift şahideli, çerçevesiz mezar taşıdır.

Malzemesi: Tuf Taşı (yöresel taş)

Yazı Türü: Belirsiz

İşleniş Tekniği: Kabartma.

Tarihlendirme (Sene) : 1252 Miladi: 1837/1838

Baş Taşı Yükseklik:160cm Genişlik:58cm Kalınlık:16cm

Ayak Taşı Yükseklik:146cm Genişlik:52cm Kalınlık:21cm

Ara Mesafe:56cm

Kuzey-Güney cephe: Yükseklik: 24cm. Kalınlık: 26cm.

Bu günkü durumu: Tüm taşları sağlamdır.

Kitabe metni:

- 1- Abdi ..
- 2- ...
- 3- ...
- 4- Ruhuna Fatiha
- 5- 1252 Miladi: 1837/1838

Genel tanım: Yuvarlak kemerli, çift şahideli, çerçevesiz mezar taşıdır (Fotoğraf No: 62-Çizim No:62). Başucu ve ayaktaşı ve yan taşları vardır. Başucu taşı ve ayakucu taşı dikey dikdörtgen olup, kuzey ve güney taşları yatay dikdörtgendirler. Yöresel taş kullanılmıştır.

Başucu taşında dikey dikdörtgen formunda beş satırlık kitabe dikdörtgen şekli içine sınırlandırılarak oluşturulmuştur. Kitabe bu formun içerisine başucu taşı ön yüzeyi derin

çizik ve oyma şeklinde işlenmiş olup, yazı üslubu belirlenememiştir (Fotoğraf No: 62-A).

Kuzey ve güney taşları toprağa gömülü vaziyettedirler (Fotoğraf No: 62-C).

Ayakucu taşı yuvarlak kemerlidir (Fotoğraf No: 62-B). Üzerinde motif yoktur.

Tüm taşlarda motif ve şekil görülmemiştir. Genel durumları sağlamdır.

Mezar kitabesi okunamamıştır. Cinsiyeti belirlenememiştir.





(Fotoğraf No: 62-A)

(Fotoğraf No: 62-B)



(Fotoğraf No: 62-C)

Fotoğraf No: 62- Abdi... .. mezar taşı

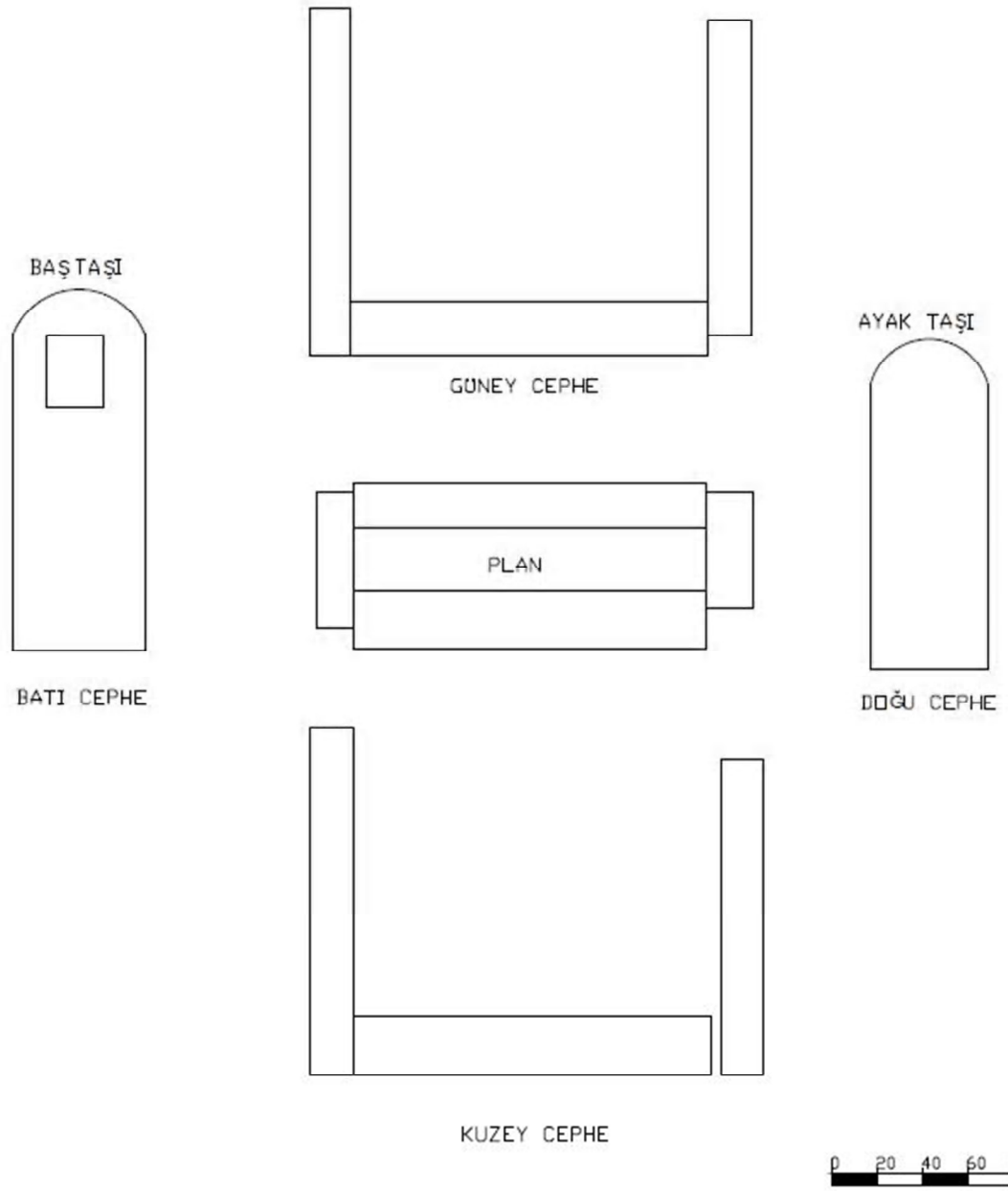

Çizim No: 62-Abdi... .. Mezar taşı, plan, görünüş.

Katalog No: 63

Fotoğraf No: 63

Çizim No: 63

Cinsiyeti: Belirsiz

Bulunduğu Yer: Akçakaya Mezarlığı

Mezar tipi: Kaş kemerli, çift şahideli, Çatma lahit mezarıdır.

Malzemesi: Tüf Taşı (yöresel taş)

Yazı Türü: Talik

İşleniş Tekniği: Kabartma.

Tarihlendirme (Sene) : 1205 M.: 1791/1792

Baş Taşı Yükseklik:112cm+114cm. Genişlik:74cm. Kalınlık:22cm.

Ayak Taşı Yükseklik:88cm+102cm. Genişlik:74cm. Kalınlık:20cm.

Ara Mesafe144cm

Kuzey-Güney cephe: Yükseklik:70cm. Kalınlık: 18cm.

Bu günkü durumu: Başucu ve ayakucu taşları kırıktır. Güney ve kuzey yan taşları sağlamdır.

Kaide metni:

- 1- ...
- 2- ...
- 3- ...Muhammed ruhu
- 4- İçün Fatiha
- 5- 1205 M: 1791/1792

Genel tanım: Kaş kemerli, çift şahideli, Çatma lahit mezarıdır. (Fotoğraf No: 63-Çizim No: 63). Başucu taşının üst kısmı tamamen kırıktır ve yosunlarla kaplıdır (Fotoğraf No: 63-A). Düşey dikdörtgen forma sahiptir. Başucu taşında alçak kabartma tekniği ile işlenmiş bir serpuş olduğu anlaşılmaktadır. Başucu taşının 5 satırlık, araları şeritlerle sınırlandırılmış, talik üsluplu kitabesi vardır. Başucu taşının alt kısmı kare formunda olup, içerisinde kare şekli ile sınırlandırılmış, çoklu çarkifelek motifi bulunmaktadır.

Güney ve kuzey yan taşları vardır, sağlamdırlar. Ortalarından eşit bir şekilde iki kare forma düzgün şeritlerle ayrılmış olup, her iki kare şeklin ortasında alçak kabartma metodu ile işlenmiş güneş kursu motifi yer almaktadır. Güney ve kuzey yan taşlarının üzeri tamamen yosunlarla kaplı durumdadırlar (Fotoğraf No: 63-C).

Ayakucu taşı kırıktır. Düşey dikdörtgen formunda olup alt kısmında bir kare içerisinde sınırlanan çoklu çarkifelek motifi yer alır (Fotoğraf No: 63-B).





(Fotoğraf No: 63-A)

(Fotoğraf No: 63-B)



(Fotoğraf No: 63-C)

Fotoğraf No: 63-Muhammed mezar taşı.

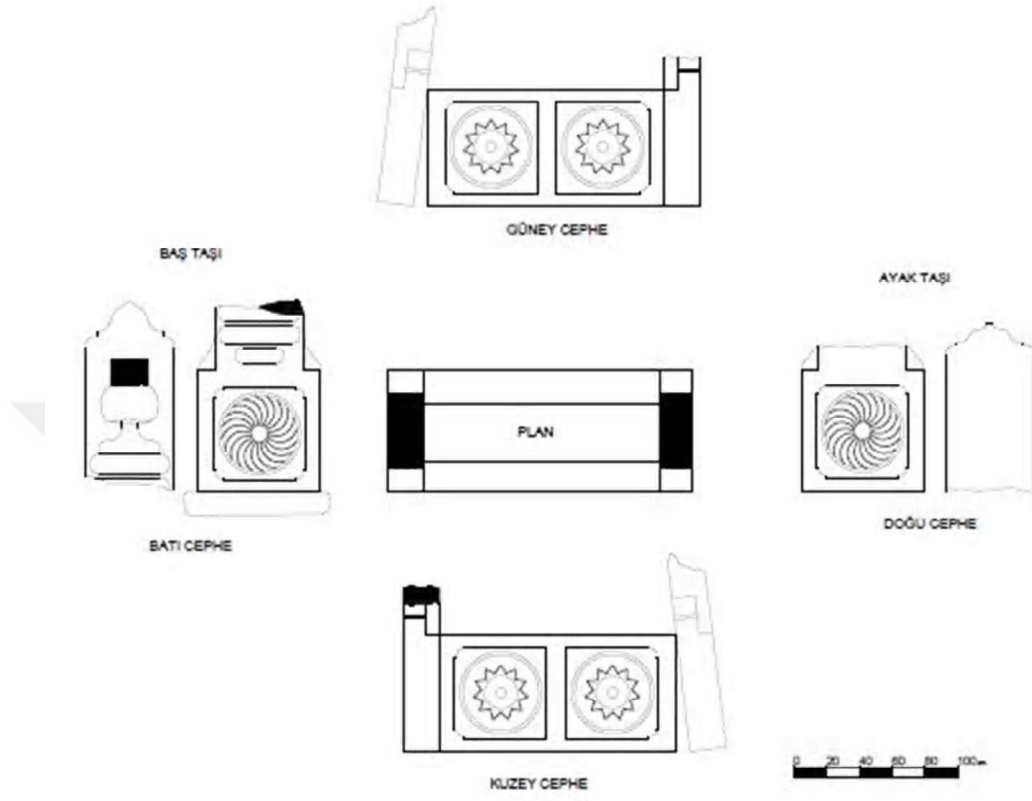

Çizim No:63-Muhammed mezar taşı, plan, görünüş.

Katalog No: 64

Fotoğraf No: 64

Çizim No: 64

Cinsiyeti: Erkek

Bulunduğu Yer: Akçakaya Mezarlığı

Mezar taşı tipi: Sivri kemerli, çerçevesiz mezar taşıdır.

Malzemesi: Tuf Taşı (yöresel taş)

Yazı Türü: Belirsiz

İşleniş Tekniği: Kabartma.

Tarihlendirme (Sene) : yoktur.

Baş Taşı Yükseklik: 152 cm. **Genişlik:** 63 cm.

Bu günkü durumu: Tüm taşları sağlam fakat kitabenin bulunduğu baş taşının yüzeyi aşınmış ve tahrip olmuş durumdadır.

Kaide metni:

1- Mehmed oğlu

2- ...

3- Ruhuna Fatiha

Genel tanım: Sivri kemerli, çift şahideli, çerçevesiz mezar taşıdır (Fotoğraf No: 64-Çizim No: 64). Başucu taşı dikey dikdörtgen formunda olup, kitabesi üç satırdan oluşmaktadır. Kitabe taşın yüzeyine alçak kabartma halinde işlenmiş olup, yazı üslubu belirsizdir. Taşın yüzeyinde tarih yoktur (Fotoğraf No: 64-A).

Güney, kuzey yan taşları toprağa gömülü vaziyettedir. Üzerlerinde motif ve süsleme yoktur (Fotoğraf No: 64-C).

Ayakucu taşı sivri kemerlidir. Yüzeyi pürüzsüz ve motifsizdir (Fotoğraf No: 64-B).



(Fotoğraf No: 64-A) (Fotoğraf No: 64-B)



(Fotoğraf No: 64-C)

Fotoğraf No: 64- Mehmed oğlu... Mezar taşı.

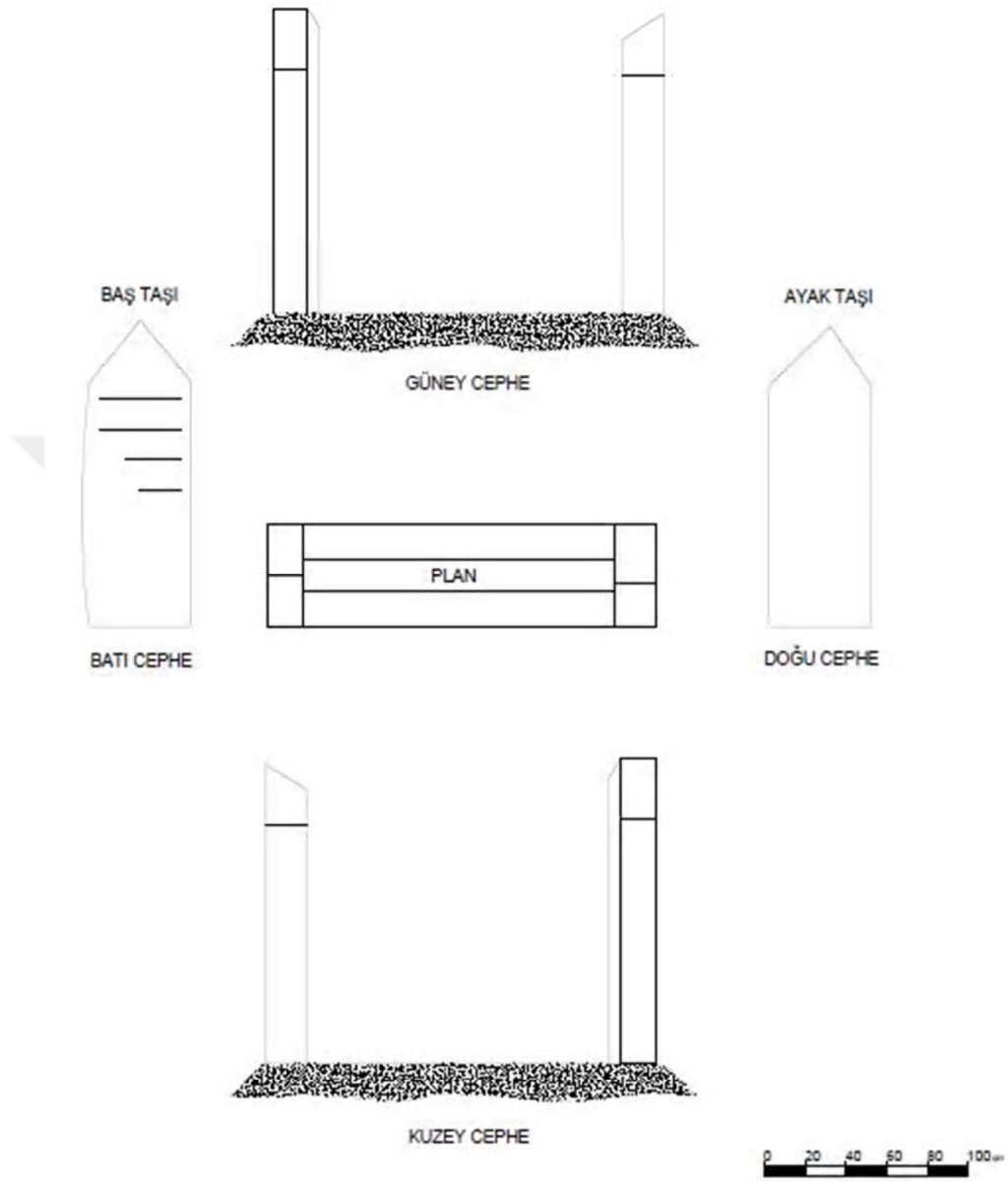

Çizim No: 64- Mehmed oğlu... Mezar taşı, plan, görünüş.

Katalog No: 65

Fotoğraf No: 65

Çizim No: 65

Cinsiyeti: Belirsiz

Bulunduğu Yer: Akçakaya Mezarlığı

Mezar taşı tipi: Sivri kemerli, çift şahideli, çatma lahit mezardır. (Ay, Hilal, motifi var)

Malzemesi: Tüf Taşı (yöresel taş)

Yazı Türü: Sülüs

İşleniş Tekniği: Kabartma.

Tarihlendirme (Sene) :ümme1326 Miladi: 1910/1911

Baş Taşı Yükseklik:145cm Genişlik:60cm Kalınlık:13cm

Ayak Taşı Yükseklik:126cm Genişlik:65cm Kalınlık:14cm

Ara Mesafe:125cm

Kuzey-Güney cephe: Yükseklik: 55cm. Kalınlık: 16-19cm.

Bu günkü durumu: Tüm taşları sağlamdır.

Kitabe metni:

1-Hüvel bâki

2-Sin on beş hacı Baki

3-Şan aşın rihleti dertlere

4-Sabrım bedel Hakk verdi mi şükür cenneti

5- Mağfiret kıl Rabbenâ biz okuyan

6-ümme1326 Miladi: 1910/1911

Genel tanım: Sivri kemerli, çift şahideli, çatma lahit mezardır(Fotoğraf No:65-Çizim No:65). Başucu taşı tek parçadan ve yöresel taştan yapılmıştır. Başucu taşının üçgen alınlığı içerisinde” Hüvel bâki” yazılı serlevhası bulunmaktadır. Bu alan üçgen bir kartuş içerisinde sınırlanmıştır. Üzerinde düzgün şeritler halinde bölünmüş altı satırlık kitabesi, taş yüzeyine alçak kabartma metodu ile işlenmiştir. En alttaki tarih bölümü bir

kartuş ierisine alınmıřtır. Bařucu tařı stten alta doęru kıvrılan bir yapı ile, kitabenin bitiminden itibaren geniřleyerek, kare bir form alır. Kare formun altında altı kollu iek motifi bulunmaktadır. Altı kollu iek motifi ve kitabenin bitiř noktasının alt kenarının bittięi yerin arasında Dairesmsi yksek kabartma řeklinde saę ve sol olmak zere iki hilal bulunur. İki Hilalin ortasında beř kollu yıldız motifi yer almaktadır (Fotoęraf No:65-A)

Gney ve kuzey yan tařları yatay dikdrtgen řeklindedir ve zerlerinde tam orta kısımlarına gelecek řekilde altı kollu iek motifi vardır. Motifler alak kabartma řeklinde iřlenmiřtir. Tařlar saęlamdır (Fotoęraf No:65-C).

Ayakucu tařı sivri kemerli, alt kenarı kare formunda olup ierisinde altı kollu iek motifi bulunmaktadır. Tm tařların genel durumu saęlamdır (Fotoęraf No:65-B).



(Fotoğraf No:65-A) (Fotoğraf No:65-B)



(Fotoğraf No:65-C)

Fotoğraf No:65-...mezar taşı

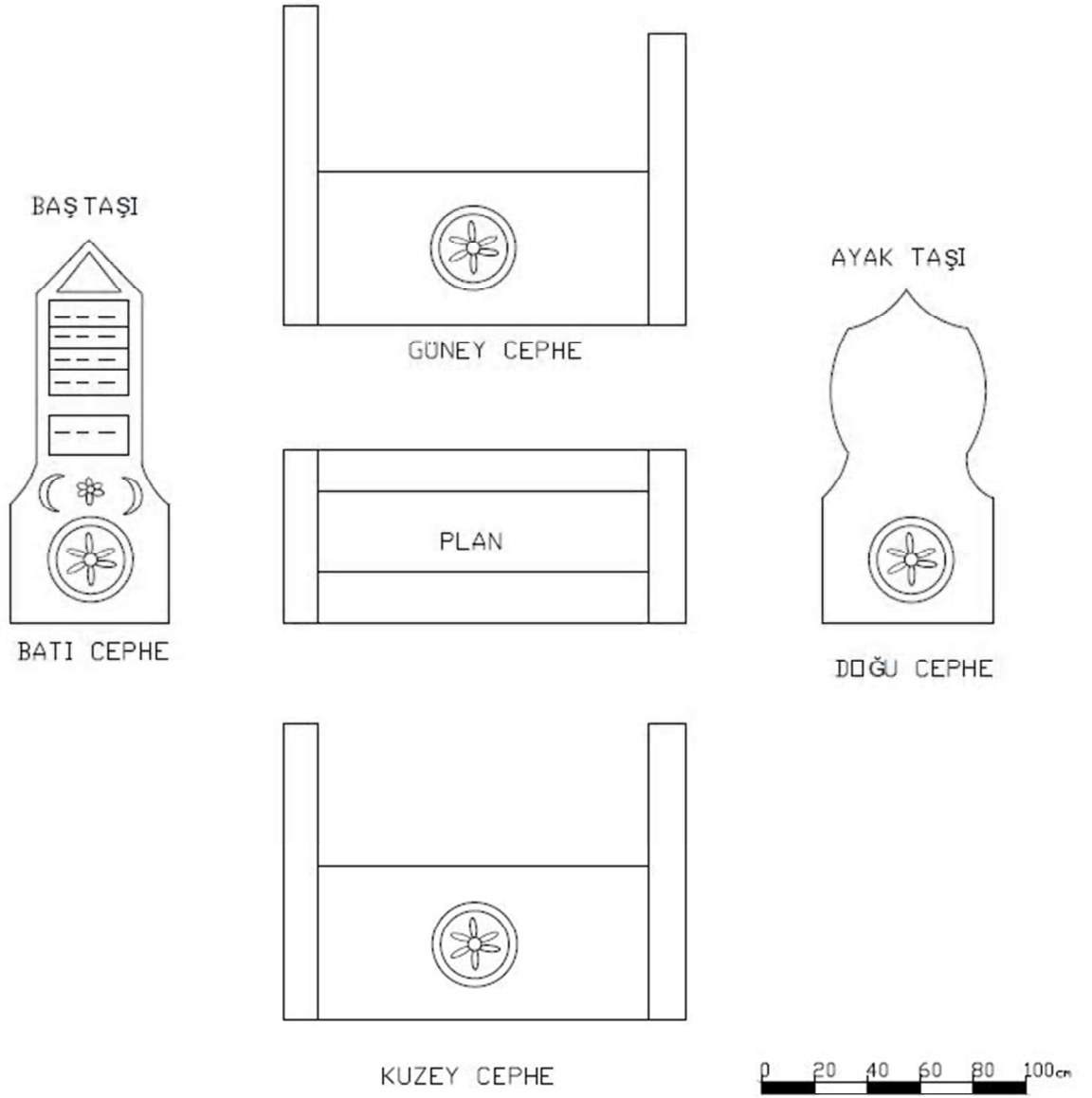

Çizim No: 65- -...mezar taşı, plan, görünüş.

Katalog No: 66

Fotoğraf No: 66

Çizim No: 66

Cinsiyeti: Kadın

Bulunduğu Yer: Akçakaya Mezarlığı

Mezar taşı tipi: Yuvarlak kemerli, çift şahideli, toprak mezardır.

Malzemesi: Tuf Taşı (yöresel taş)

Yazı Türü: Sülüs

İşleniş Tekniği: Kabartma.

Tarihlendirme (Sene) : Sene 13 zilhicce 1300 M: 1884/1885

Baş Taşı Yükseklik:150cm Genişlik:70cm

Ayak Taşı Yükseklik:130cm Genişlik:60cm

Bu günkü durumu: Tüm taşları sağlamdır.

Kaide metni:

- 1- Hüvel Baki
- 2- Fenadan bekaya eyledi rihlet
- 3- Hak ide kabrini Ruz-i cennet
- 4- Ağa Salih Zade Muhammed Ağa'nın zevcesi
- 5- Hatice Hanımın Ruhuna Fatiha
- 6- Sene 13 zilhicce 1300 M: 1884/1885

Genel tanım: Yuvarlak kemerli, çift şahideli, toprak mezardır (Fotoğraf No: 66-Çizim No: 66). Başucu taşı enine çok büyük yapılmış, yöresel taş kullanılmıştır. Başucu taşında kitabenin geldiği yerlerin içi derin biçimde, kitabenin sığabileceği biçimde oyulmuş, buraya kitabe yerleştirilmiştir (Fotoğraf No: 66-A).

Başucu taşının kitabesi mermerdir. Altı satırlık düzgün şeritler halinde bölümlere ayrılmıştır. Kitabenin altı satırlık bölümünün yazı hattı sülük hat üslubu ile yazılmıştır.

Serlevhası yuvarlak kemer ile başlayıp bir kartuş içinde “Hüvel Baki” yazısı vardır. Kitabe başucu taşına üstten üç ve alttan da üç olmak üzere altı demir çivi ile tutturulmuştur.

Güney ve kuzey yan taşları görülmemiştir (Fotoğraf No: 66-C).

Ayakucu taşı da yuvarlak kemerli ve eni büyük olup, taşların üzerlerinde motif ve şekle rastlanmamıştır (Fotoğraf No: 66-B).





(Fotoğraf No: 66-A) (Fotoğraf No: 66-B)



(Fotoğraf No: 66-C)

Fotoğraf No: 66- Ağa Salih Zade Muhammed Ağa'nın zevcesi Hatice Hanımın mezar taşı.

BAŞ TAŞI

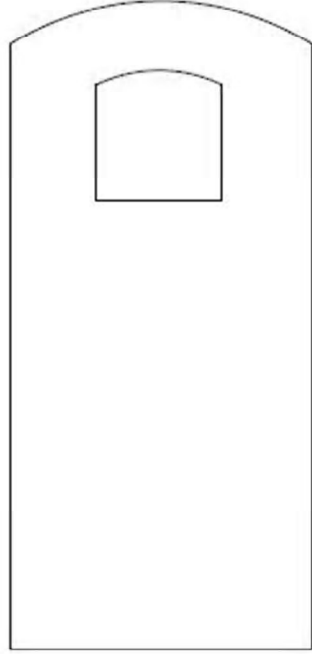

AYAK TAŞI

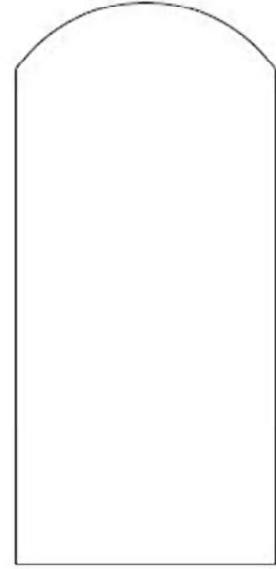

BATI CEPHE

DOĞU CEPHE



Çizim No: 66- Ağa Salih Zade Muhammed Ağa'nın zevcesi Hatice Hanımın mezar taşı, plan, görünüş.

Katalog No: 67

Fotoğraf No: 67

Çizim No: 67

Cinsiyeti: Kadın.

Bulunduğu Yer: Akçakaya Mezarlığı

Mezar taşı tipi: Kaş kemerli, çift şahideli, çatma lahit mezardır.(Kallavi kavuklu)

Malzemesi: Tuf Taşı (yöresel taş)

Yazı Türü: Sülüs

İşleniş Tekniği: Kabartma.

Tarihlendirme (Sene) : 1217 M: 1803/1804

Baş Taşı Yükseklik:120cm Genişlik:58cm Kalınlık:18cm

Ayak Taşı Yükseklik:146cm Genişlik:58 Kalınlık:18cm

Ara Mesafe:138cm

Kuzey-Güney cephe: Yükseklik: 27cm. Kalınlık: 20cm.

Bu günkü durumu: Tüm taşları sağlamdır.

Kaide metni:

- 1- Merhum ...(mümin)oğlu Mükremin
- 2- Kızı Hatice ruhuna
- 3- Fatiha 1217 M.: 1803/1804

Genel tanım: Kaş kemerli, çift şahideli, çatma lahit mezardır (Fotoğraf No: 67-Çizim No:67). Başucu taşı üç dilimli kaş kemerli olan başucu taşının ön levhasında alçak kabartma tekniği ile işlenmiş serpuş (Kallavi kavuk) bulunur (Fotoğraf No: 67-A). Serpuş bir boyun çizgisi ile insan gövdesini andıran sınırlama ile bu gövdenin içine sığacak şekilde üç satırlık kitabesi bulunur. Kitabe alçak kabartma metodu başucu taşının yüzeyinden kabartılarak şekillendirilmiş olup, Talik hat üslubu ile yapılmıştır.

İlk iki satırda sonra yan yana iki bölüm halinde kartuşlar içerisinde tarih ve dua isteme bölümü yer alır. Başucu taşı düşey dikdörtgen formundadır. Kitabe bölümünün altında kare bir forma dönüşen başucunun ortasında bir çarkıfelek motif izi görülse de tam olarak belirgin değildir. Motif alçak kabartma tekniği ile meydana getirilmiştir.

Güney ve kuzey yan taşları sağlam ve aynı türden olup üzerlerinde herhangi bir süsleme ve motif bulunmamaktadır (Fotoğraf No: 67-C).

Ayakucu taşı yine baş taşı gibi kaş kemerli olup yüzeyi düz ve pürüzsüzdür ve sağlamdır. Ayakucu taşında bir motif görülmemektedir, yalındır (Fotoğraf No: 67-B).





(Fotoğraf No: 67-A)



(Fotoğraf No: 67-B)



(Fotoğraf No: 67-C)

Fotoğraf No: 67-...(mümin)oğlu Mükremin Kızı Hatice'nin mezar taşı.

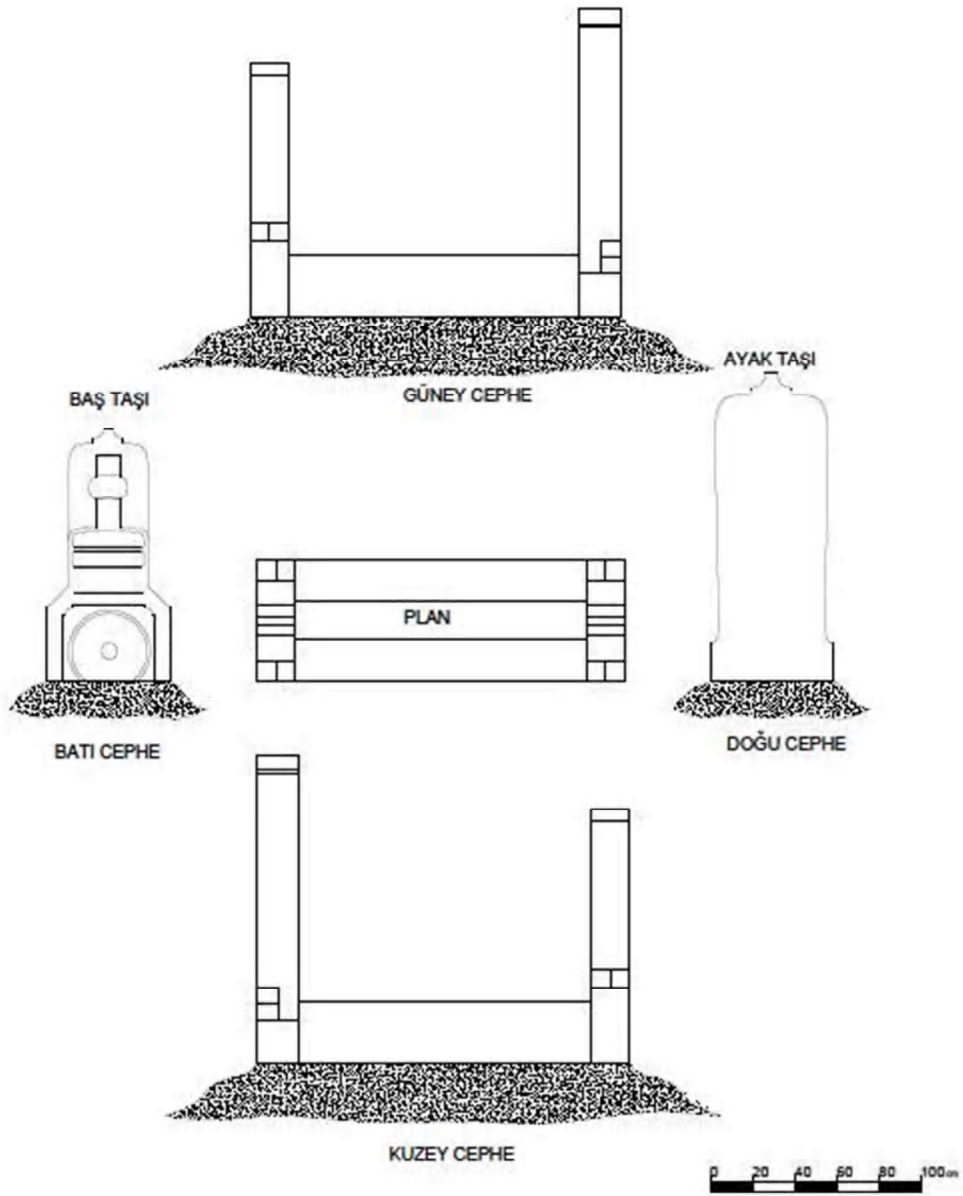

Çizim No:67- ... (mümin) oğlu Mükremin Kızı Hatice'nin mezar taşı

4.DEĞERLENDİRME

Akçakaya mezarlığında yaptığımız araştırma ve inceleme sonucunda, katalog bölümünde, geç Osmanlı dönemine ait, 67 adet mezar tespit edilerek incelenmiştir.

Katalog bölümünde yer alan mezarlar, tipi, mezar taşı oluşturur unsurlarından olan şahideler, başlıklar, kitabeler, süslemeler, tanım ve kompozisyon öğeleri ve hâlihazırdaki durumları açısından detaylı olarak incelenmiştir

Çalışmamıza konu olan Akçakaya mahallesindeki tarihi mezar taşlarını, yapı, malzeme, teknik, bezeme ve kompozisyon özelliklerine göre, detaylı olarak incelediğimizde;

4.1. Mezar Tipolojisi:

Akçakaya mezarlığında 67 adet mezar incelenmiştir. Başucu taşları doğu-batı yönünde olup, tamamı Müslüman Türk mezarıdır.30 erkek 32 kadın 5 tane de cinsiyeti belirlenemeyen mezar vardır.

Başucu ve ayak şahidelerinin çoğu düşey dikdörtgen formundadır. Ayakucu taşları ise; yatay dikdörtgen formundadırlar. Taşların kahir ekseriyetinin kitabesi ve kaidesi bulunmaktadır. Mezar taşlarının tamamı yöresel taşlardan yapılmıştır. Kitabeler, genel itibariyle sülüs, talik biçimindedirler. Tüm mezar taşlarında, tipi, kimliği ve yazı stili, belirlenemeyenler “ belirsiz” olarak kayda geçirilmiştir.

4.1.1 Toprak mezarlar;

Üzerleri tümsek şeklinde toprakla örtülü, mezarlardır. Bazılarında sadece başucu taşı varken; bazılarında da ayakucu taşı da bulunur. Tek veya Çift şahidelidirler.

Kat. No: 45-60-61-66, numaralı 4 adet mezardır.

4.1.2 Çerçeveli mezarlar;

Mezar örtüsünün etrafı, çerçeve biçiminde taşlarla çevrili olan mezarlardır. Güney, kuzey yan taşları vardır. Tek parçadan oluşan güney ve kuzey yan taşları, baş ve ayakucu taşlarına birleştirilmişlerdir. Tek şahideli veya çift şahideli olabilirler.

Akçakaya mezarlığında Kat No:5-8-9-14-20-21-22-23-24-26-28-33-36-37-38-48-49-50-52-57-58(çifte mezar)-62-64-numaralı 24 adet mezardır.

4.1.3 Çatma lahit mezarlar;

Mezar örtüsü çerçeve şeklinde taşlarla çevrili olmasına rağmen güney kuzey yan taşları ayak ve başucu taşlarının yarıya yakın kısmına kadar olan mezarlardır. Güney kuzey yan taşları başucu ve ayakucu taşlarına bağlanmışlardır. Tek veya çift şahideli olabilirler.

Akçakaya mezarlığında Kat. No: 1-3-4-6-7-10-11-12-13-15-16-19-25-27-29-30-31-32-34-35-39-40-41-42-43-44-46-47-51-53-54-55-56-59-63-65-67- numaralı 38 adet Çatma lahit mezar vardır.

4.1.4 Sanduka mezarlar:

Tüm mezarın, taşlarla örtülü olduğu, sandık biçimindeki mezarlardır. Akçakaya mezarlığında Kat No; 2 numaralı mezar sanduka tipli mezardır.

Kat:2 numaradaki mezarın tüm mezar taşlarının bir kısmı kırık olsa dahi, başucu ve ayakucu taşları vardır. Ayakucu taşının yarısı yoktur.

Akçakaya mezarlığında 30 erkek 32 kadın 5 tane de cinsiyeti belirlenemeyen mezar vardır. **Erkek mezarları**, Kat. No:2-4-5-7-8-9-10-13-16-17-19-20-21-22-29-30-31-32-33-37-43-45-46-47-49-51-55-59-63, olmak üzere 30 adettir.

Kadın mezarları, Kat. No: 1-3-6-11-12-14-15-18-23-24-25-26-27-28-34-35-36-38-40-41-42-44-48-50-52-53-56-58(iki kişi)-60-61-66-67, numaralı 32 adet kadın mezarı vardır.

Kimliği tespit edilemeyen mezar taşları; Kat. No: 39-54-57-62-64-65, numaralı 5 adet mezardır.

4.2. Mezar taşlarını oluşturan unsurlar

4.2.1. Şahideler

4.2.2. Başlık Tipleri:

4.2.3. Kadın başlık tipleri:

4.2.3.1. Hotoz başlıklı kadın mezarı:

Kat. No: 35 numaralı mezar taşında 1 adet bulunmaktadır.

4.2.4. Erkek başlık tipleri:

Kâtibi kavuk: Kat. No: 51 numaralı mezarda görülmüştür.

Kâtibi kavuk, kâtip sınıfına mensup, okuma ve yazma bilenlerin kullandıkları serpuştur. Bu serpuş, şeyh zadeler, mehterde görevli yeniçeriler, tabipler arasında da kullanılmıştır.²⁹

Sarık; Kat. No: 19-30-31-59-63- numaralı beş adet mezarda görülür.

Fes; Kat. No: 2-7-29-42-46-47-, olmak üzere altı adet bulunmaktadır..

Tepelik; Kat No: 3-52-60- olmak üzere 3 mezarda bulunur.

4.2.5. Dal Sikke;

Mezarda yatanın bir derviş olduğu veya bir tarikata bağlı olduğunun işaretidir. Dal sikke tasviri bulunan mezar taşlarının yazılarının içeriklerinde de genelde buna uygun yazı metinleri bulunmaktadır.³⁰ İncelediğimiz mezarda sadece, Kat: No: 30 (Fotoğraf No: 30-A-Çizim No:30), numaralı mezarda Dal sikke bulunmaktadır.

4.3. Mezar Taşı Tipleri:

4.3.1. Sivri kemerli mezarlar:

Kat No: 1-3-5-8-10-11-13-19-20-21-27-36-37-40-41-57-61-64-65- olmak üzere 19 adet mezarda görülür.

4.3.2. Yuvarlak kemerli mezarlar

Kat. No: 6-9-14-22-23-24-26-28-33-38-45-48-49-50-52-58(çift mezar)-60-62-66- numaralı 19 adet mezar bulunur.

4.3.3. Kaş kemerli mezarlar

Kat No: 4-12-15-17-18-25-32-34-39-43-44-51(kâtibi kavuklu)-53-55-56-59-63-67 olmak üzere 19 adet mezar bulunmaktadır.

Fes başlıklı mezar taşları; 5 adet bulunmaktadır.

Mahmudi Fes başlıklı (1839 öncesi) :Kat. No: 47 numaralı mezar taşında görülmüştür.

Hamidi başlıklı (1876 sonrası): Kat. No: 7-29-42-46 numaralı mezar taşlarında görülmüştür.

²⁹ Mehmet KÖKREK, "Osmanlı Serpüşleri", İSMEK EL SANATLARI DERGİSİ Yıl: 2015, Sayı:20

³⁰ Hans Peter Laqueur, *Hüve'l- Baki İstanbul 'da Osmanlı Mezar Taşları*, Tarih Vakfı Yurt Yayınları, İstanbul 1997. s.164

4.3.4. Bitkisel tepelikli mezarlar: Kat. No: 30-31- olmak üzere iki adet mezar bulunmaktadır.

4.3.5. Sanduka tipli (Hamidi fesli) mezarlar: Kat no: 2 numaralı bir adet mezarda bulunur.

Tespit edilemeyenler: Kat no: 54-16 iki adet mezar bulunmaktadır.

4.4. Malzeme Ve Teknik:

Yöresel taş kullanılmıştır. Kitabe ve süslemeler kabartma tekniği ile taşa çizilmiştir.

4.5. Mezar Taşı Üzerindeki Kitabeler:

Tüm mezar taşlarının kitabesi vardır.

4.6. SÜSLEMELER:

4.6.1. Süsleme Çeşitleri

4.6.1.1.Bitkisel Süslemeler:

4.6.1.1.1. Altı Yapraklı Çiçek;

Akçakaya mezarlığında Kat: No: 13-29-35-46-49-65 numaralı mezar taşlarında görülür.

4.6.1.1.2. Gülçe (Gülbezenk-Rozet)

Akçakaya mezarlığında Kat: No: 2-7-10-11-39 numaralı mezarlarda görülür.

4.6.1.1.3.Nar Motifi

Akçakaya mezarlığında, Kat. No:30-31 numaralı mezarlarda görülmüştür.

Nar figürü aynı zamanda kayseri meydanında bulunan tarihi Zeynep Abidin türbesinin çatı örtüsünde de bulunmaktadır



(Fot. No: 68- Zeynel Abidin – (Kat. No.30 (detay)- (Fot. No: 69-Nar Resmi)

Türbesi görünüş.)

Nar antikçağlardan beri doğurganlığı simgeleyen bir meyvedir. Antik yunan mitolojisinde tanrıça Afrodit ile özdeşleşmiştir. Hristiyanlıktan sonra da Meryem ana ile simgeleşmeye başlamıştır. Bu dönemlerin nar bitkisine yönelttiği ortak özellik doğurganlık ve bereket simgesi olmasındandır. İslam’da Kuranı kerimde de nar bitkisi cennet meyvesi olarak belirtilmiş olup *kuranı kerimde rahman suresi 68.nci ayette* **“İkisinde de her türlü meyveler, hurma ve nar vardır”** *cennet meyvesi olarak adı geçen bir meyvedir.* Bundan dolayı Türk-İslam süsleme sanatında yoğun olarak kullanılmıştır. Özellikle kadın mezar taşlarında sıkça gösterilen bir imge halini almıştır.³¹

4.6.1.4. Lale Motifi:

Osmanlı saray süslemelerinde ve mimari yapılarında sıklıkla kullanılan bir motif olmuştur. Geçmişi ilk olarak Orta Asya’da ortaya çıkmıştır. Lale motifi benzerliklerinden dolayı hatayi grubunda yer alır. Hun sanatında ve Pazırık kurganı buluntularında (M.Ö. 5.- 6.yy.) at koşumlarında, eyer’de ve süs eşyalarında, deri parçalarında rastlanmıştır. Uygurlarda da, mezardan çıkarılan kumaşlarda da bu motif görülmüştür. Lale, Arap harfleriyle yazıldığında, **Allah** kelimesini karşılar. “ebced” usulüne göre de **“Allah”** kelimesi ile **“lâle”** kelimesi aynı sayıya karşılık gelir. Arap harfleri ile yazılan Lâle tersinden okunduğunda **(lale / lâle / ___)(hilal)** = Ay olur; Hilal veya Ay’da Osmanlı Devleti’nin amblemidir.³²

³¹ Uçar. Z. **İstanbul Çorlulu Ali Paşa Külliyesi Mezar Taşları**, Akdeniz Üniversitesi Sosyal Bilimler Enstitüsü, Basılmamış Yüksek Lisans Tezi. s.185.Antalya, 2018.

³² Deniz Kuru, Ayşin, **Geleneksel Motiflerin Kimliklerini Kaybetmeden Yeni Tasarımlara Dönüşmeleri**, Mimar Sinan Güzel sanatlar Üniversitesi, Sosyal Bilimler Enstitüsü, geleneksel Türk sanatları Ana Sanat dalı, Halı kilim Eski Kumaş Desenleri programı, (Yüksek Lisans Eser Metni). s. 55 İSTANBUL–2006

Akçakaya mezarlığında sadece Kat. No:2 numaralı mezar taşının güney ve kuzey yan taşlarında görülmüştür.

4.6.2. Geometrik Süslemeler

4.6.2.1. Çok Kollu Çarkıfelekler

Çarkıfelek dünyanın gelip geçici olduğunu simgeleyen ve Türk sanat tarihinin her alanında sıklıkla görülen bir motiftir. Örnek olarak Kayseri zamantı ırmağı çevresindeki bezemeli mezar taşları ve Tokat, Sivas taş eserleri müzelerindeki mezar taşlarında bu çarkıfelek motiflerinden sıklıkla görülmektedir³³

Akçakaya mezarlığında, Kat. No: 15-16-17-18-19-30-31-34-38-51-54-56-59-63-67 numaralı mezarlarda sadece çok kollu çarkıfelek motifi görülmüştür.

4.6.2.2. Gök Cisimleri Süslemeleri:

4.6.2. 3. Güneş Kursu;

Akçakaya mezarlığında, Kat. No: 16-17-19-54-56-63 numaralı mezar taşlarında görülür.

4.6.2.4. Ay ve yıldız;

Ay yıldız motiflerinin mezarlarda görülmesi mezar sahibinin ya şehit olabileceği veya tarihlendirme açısından 19-20. Yüzyıllara ait olabileceğini söylememize imkân tanır.

Göktürklerde ve Hunlarda mezar üzerine bayrak dikilmesi geleneği vardır. Bayrak geleneğine Selçuklu ve Osmanlı erken dönemindeki mezar yapılarında çok rastlanılmamaktadır. Geç Osmanlı dönemi ve Cumhuriyet döneminde sık kullanılan bayrak motifleri genellikle milli kimliği belirtmek amaçlı kullanılmışlardır. Son dönemlerde bayrak motifi, vatan uğruna şehit olmuş kişilerin mezar taşlarında sıklıkla kullanılmaya başlanmıştır.³⁴

Akçakaya mezarlığında sadece Kat. No:65 numaralı mezar taşında görülmüştür.

54.6.2.5 Madalyon:

Selçuklular döneminde madalyonlar mezar taşlarında ve yine Osmanlının geç dönemlerine kadar mezar taşlarında kullanılan bir imgedir. Madalyonlar genel olarak motifin merkezine yerleştirilip etrafına simetrik olarak sıralan yıldızlar ve çiçek

³³ ARSLAN, Sağıroğlu, Aslı, **Kayseri Zamantı İramağı Çevresindeki Bezemeli Mezar Taşları, Kayseri, 2007, s. 430.**

³⁴EKEV AKADEMİ DERGİSİ Yıl: II Sayı: 31 (Bahar 2007)

motifleriyle merkeziyetçi bir yaklaşımı ve hayat döngüsünün sürekliliğini bize vurgulayan motiflerdir.³⁵

Akçakaya mezarlığında, Kat. No: 34-38-52-60 numaralı mezarlarda görülmüştür.

4.6.3. Figürlü Süslemeler

4.6.3.1. Stilize Edilmiş İnsan;

Akçakaya mezarlığında, Kat. No: 7-29-34-40- 41 numaralı mezarlarda görülür.

Stilize insan figürlü mezar taşları daha önceki yayınlanmış olan, makalelerde de rapor edilmiştir.³⁶

Orta Asya da, mezarlara birden çok heykel dikme geleneği Anadolu da başucu ve ayakucu (şahideleri) biçiminde ortaya çıkmıştır.

Orta Asya da görülen heykel formlarındaki yüz hatları, Anadolu mezar taşlarında soyutlaştırılarak, baş, geniş omuz, ince bir bel, olarak stilize edilip, toprağa sanduka veya lahit olarak tutturulmuştur.³⁷

Göktürklerin ve Uygurların İslamiyet öncesi mezar taşı gelenekleri, İslamiyet sonrası da Anadolu'ya yansımıştır.

Osmanlı Dönemi'ndeki baş ve ayak şahideli, çatma lahit mezarlar Anadolu Selçuklu ve beylik döneminde yatay sandukalar şeklindeydiler. Kabartma insan figürü, Anadolu Selçuklu döneminde mezarlara işlenirken, Osmanlı'da başucu ve ayakucu şahideleri olarak, stilize insan formunu almışlardır.³⁸

4.6.4. Çeşitli kullanım eşyaları:

4.6.4.1. Kandil;

Akçakaya mezarlığında, Kat No: 33 “Nalsız Zade Osman'ın” mezar taşının kitabesinin altında görülür.

³⁵ Uçar. Z. **İstanbul Çorlulu Ali Paşa Külliyesi Mezar Taşları**, Akdeniz Üniversitesi Sosyal Bilimler Enstitüsü, Basılmamış Yüksek Lisans Tezi. s.185.Antalya, 2018.s.186-187.

³⁶ Aktemur Ali Murat. Posof Çevresindeki mezarlıklar ve mezar taşları. International journal of Social Science, Number 64, p.237-268, Winter III, 2017.DoI/10.9761/JASSS7409

³⁷ Aktemur Ali Murat, Çıldır Çevresinden Soyut İnsan Heykeli Biçimli Mezar Taşları, Atatürk Üniversitesi Sosyal Bilimler Enstitüsü Dergisi 2012 16 (3): 135-150

³⁸ SAĞIROĞLU ARSLAN, Aşlı. “Taşlar Konuşur”: Türk Mezar Taşlarının Biçim Dili. Uluslararası Türkçe Edebiyat Kültür Eğitim Dergisi Sayı: 6/3 2017 s. 1923-1937, TÜRKİYE

Kandil pek çok mezar taşında karşımıza çıkmaktadır ve ölünün yolunu aydınlatıcı bir mana ile yüklüdür. Ahlat ve Norşin (Güroymak) mezar taşlarında kandilin karnına Allah (ﷻ) lafzının yazılmasıyla kandil, Tanrının bir sembolü, Allah lafzının yerine kullanılan bir imge ve sonsuzluğu ifade eden bir imge haline gelmiştir.³⁹

4.6.4.2. Tamga;

Akçakaya mezarlığında, Kat No: 33 “Nalsız Zade Osman’ın” mezar taşının kitabesinin en üst bölümünde görülür. Başucu taşının başlık bölümünde, büyükçe bir lâ diye okunan **Lamelif (la / lâ / ل)** harfi veya tamgası mevcuttur. Lâ harfi derin oyuk biçiminde başucu taşına oyularak yapılmıştır. İncelenen mezarlıkta, kataloga dahil edilmeyen başka mezarlar da da görülmüştür.

4.7.Unvanlar:

4.7.1.Efendi:

Efendi: Efendi unvanı büyük alimler. Müderrisler, vaiz ve hatipler ve bir kısım memurlar, kısaca belirli bir eğitim sürecinden geçmiş olanlar veya toplumun ileri gelenlerin ve saygı duyulan önemli şahsiyetler için kullanılmış olan unvan veya kelimedir. Efendi kelimesinin kökeni Rumca olan bu unvan ağa unvanından daha üstündür(saray görevlileri hariç). Örnek olarak İstanbul kadısı için “İstanbul’un efendisi” denmesi verilebilir. Başkaca Padişah efendimiz, peygamber efendimiz gibi büyükler içinde bu unvan sıkça kullanılmıştır ve halen kullanılmaktadır.⁴⁰

Mezar taşında belirtilen kimliklerde ise, kadınlar için daha çok aileden bir erkeğe atfen hacı kızı, paşa kızı, müftü kızı, ağa kerimesi, efendi kerimesi, vezir kerimesi, paşa kerimesi, ağa zevcesi, paşa halilesi gibi ifadeler kullanılmışken; erkekler için ise çavuş oğlu, ağa oğlu, efendi oğlu, hacı oğlu ve ibn şeklindeki ifadeler kullanılmıştır.⁴¹

³⁹ Karamağaralı, Beyhan, AHLAT MEZAR TAŞLARI, Türk Tarih kurumu Basımevi, Ankara1, 1992. S.3-13

⁴⁰ Faruk Sümer; Tirebolu Tarihi, İstanbul 1992, s. 123.

⁴¹ Uluslararası Türk-İslam Mezar Taşları Kongresi Bildiriler Kitabı 19-21 Ekim 2018 Kuşadası – TÜRKİYE s.269.

Akçakaya mezarlığında, Kat. No: 2-5-7-10-11-13-29-30-40-43-51-55 numaralı mezarların kitabelerinde “efendi”, kelimesi geçmektedir.

4.7.1.2. Bey, Beg, Ağa;

Eski dönemlerde Yönetici ve liderler için kullanılan bir unvandır. Omsalı devletinin kurucusu Osman beyin bu unvanı kullanması Selçuklun devletinin yıkılmasıyla birlikte beyliklerin ortaya çıkması ve bu beyliklerin başındakilere bey denmesi örnek olarak gösterilebilir.

Arapçadaki emir kelimesiyle Türkçedeki Bey kelimesi aynı içeriği ihtiva eder. Emir-ül Ümera kelimesi Türkçede beylerbeyi halini almıştır. Osmanlıda yüksek rütbeli görevliler ve bunların çocukları da bey unvanını kullanmışlardır.⁴² Akçakaya mezarlığında: Kat. No: 27-31-32 numaralı mezarlarda bu ibare geçmektedir.

⁴² Hans Peter Laqueur, *Hüve'l- Baki İstanbul 'da Osmanlı Mezar Taşları*, Tarih Vakfı Yurt Yayınları, İstanbul 1997. s.86-87-88-89-90.

SONUÇ

Akçakaya mezarlığında 67 adet mezar incelenmiştir. Başucu taşları doğu-batı yönünde olup, tamamı Müslüman Türk mezarıdır.30 erkek 32 kadın 5 tane de cinsiyeti belirlenemeyen mezar vardır.

Malzeme ve İşleniş İncelediğimiz mezar taşlarının hepsi yöresel tüf taşından yapılmıştır. Malzemenin tüf taşından yapılması ile zamanla yıpranarak, tahrip olan mezar taşları çoktur.

Tüm mezar taşı şahidelerinin ekserisinde tahribat izlerini görmek mümkündür. Zira bazı şahideler de kısmen veya tamamen, değişik yerlerinde kırıkların ve deformasyonun olduğu gözlemlenmiştir. Mezar taşları üzerinde görülen bezemeler, genel olarak kabartma olarak işlenmiş, işleme, mezar taşı üzerine uygulanacak motifin bırakılıp kenarlarının alınması suretiyle yapılmıştır. İncelediğimiz mezarlardaki süslemelerden en çok kullanılanlar, altı yapraklı çiçek bezemeleridir. Çok kollu çarkıfelek motifleri de en çok kullanılan bezeme çeşitlerindedir.

İç içe geçmiş iki daire motifi yalnız, Kat. No:4'te Hacı Ali ağa'nın mezar taşında görülmüştür. Araştırdığım mezarlıkta sadece Kat No: 33 "Nalsız Zade Osman'ın" mezar taşında Lamelif (la / lâ / ʿ) harfinden ibaret, Tamga ve kullanım eşyası olan kandil ve görülmüştür.

Kat. No: 44'teki Mehmed... Mezar taşı, Cumhuriyet döneminde yapılmış, Osmanlı dönemi mezarı taklit edilmiştir.

Kitabeler ve süsleme unsurlarında görülen işçilik açısından tüm şahideler arasında yer yer, dönemlerine göre, farklılıkların olduğu gözlenmiş ve tespit edilmiştir.

Beyhan Karamağaralı "Ahlat mezar taşları" adlı kitanının12. Sayfasında diyor ki:

"Kayseri merkezi hariç çevresi ve yöresinin, köylerinin zengin mezar taşları yoktur."⁴³

Demiş ve örneklendirmede kayserinin Avşar yörelerini örnek olarak göstermiştir. Ayrıca Avşar köyleri arasında yer verdiği Kayserinin Tomarza ilçesi güzelce köyü

⁴³ Karamağaralı, Beyhan, AHLAT MEZAR TAŞLARI, Türk Tarih kurumu Basımevi, Ankara1, 1992. S.12-13

muhaçirdir ve göçmendir. Uzun süre oralarda memuriyet yapmam sebebiyle ismi zikredilen köyleri yakinen tanırım ve birkaç sene yaşadım.

Kayserinin Talas ilçesine bağlı Akçakaya köyü sanılanın aksine ve Beyhan Karamağaralının görüşlerine katılmadığımı örnek mezar taşlarını incelediğimizde, istisnai olarak, ayrı bir yerde tutulması gerektiğine inanıyorum. Hem süsleme hem de teknik ve mezar taşı işçiliği bakımından Selçukluların ilk yerleşim yerlerinden biri olması münasebetiyle, Sayın Beyhan Karamağaralı' nın bahsettiği köylerden hem mezar çeşidi hem de mezarda gösterilen işçilik ve zengin motif ve dokusu ile diğerlerinden ayrı tutulması gerektiği kanaatindeyim.

Beyhan Karamağaralıya göre “şahideli mezarların en eskilerinden den biri, Erzurum’da Sığircık Mezarlığı’nda bulunan 736/1335 tarihli Ahi Fahreddin b. Mehmed Şah’ın mezarıdır. Baş ve ayak kaidelerinin dış yüzünde asılı birer kandil mevcuttur.¹ İncelemekte olduğum Akçakaya köyünde de buna benzer bir kandil bulunan ve şahidesinin önyüzünde bir Tamga olan bir mezar taşı yapısı bulunmaktadır. Kat No: 33 “Nalsız Zade Osman’ın” mezar taşı Beyhan mağaralının anlattığı özelliklere uymaktadır. Kat. No:33 numaralı anılan mezar taşı Rumi, 1299 Miladi: 1881/1882 tarihli ve sağlamdır.⁴⁴

Kitabelerin çalınması veya yerinden sökülüp alınması:

Kat. No: 48-58 kitabeleri, çimento ile yerine tutturulmuştur. Bu tür kitabeler genellikle dört köşelerinden uzun bir çivi ile ayakucu taşına perçinlenmektedir. Kenarları demir çubuklarla veya uzun, el yapımı soğuk demir çivilerle tutturulan kitabelerdir. Örnek:

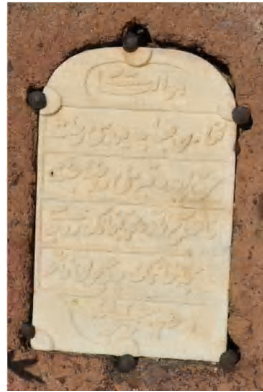

Kat. No: 66 (ayrıntı) - Hatice Hanımın mezar taşı.

⁴⁴ Karamağaralı, Beyhan, AHLAT MEZAR TAŞLARI, Türk Tarih kurumu Basımevi, Ankara1, 1992. S.28

Akçakaya mezarlığında birçok mezarın kitabelerinin yerleri olmasına rağmen kitabeleri bulunamamıştır. Kitabeleri çalınmış veya yok olmuş çok sayıda mezar bulunmaktadır.



Fot. No:70 Kitabesi çalınan bir mezar taşı.

Mezar taşlarını tutan demir perçinler:

Mezarlıktaki hemen hemen tüm mezarların ayakucu ve başucu şahide taşları vardır. Şahideler ya toprağa gömülüp, başka bir ufak taşla desteklenmek suretiyle ayakta sabitlenmiş veya kaide üzerine oturtulmuştur.

Şahidelerin çoğunluğu yekpare taştan üretilmişken, bir kısmı iki parça halinde birbirine geçmeli olarak yapılmıştır. Şahidesi iki parçalı olanlardan örnek olarak Kat. No2 numaralı sanduka mezarda olduğu gibi güney ve kuzey yan taşları tek parçadan oluşmaktadırlar

Mezar taşlarının çoğunluk kısmı birbirlerine demir perçinlerle tutturulmuştur. Birçok mezarda bu demir perçinlere rastlanır, fakat çoğunluk olarak bu demirler yoktur. Demir perçinlerin arasına kurşun dökülerek sağlamlaştırıldığını birçok tarihi yapıda görmekteyiz. Aynı usulün buradaki mezar taşlarında da uygulandığını söyleyebiliriz. Mezar taşlarını tuturan bu demirlerin çalınmış olma ihtimali kuvvetlidir. Demir perçinleri çalınan birçok mezar ya tamamen, ya da kısmen aşınıp, devrilerek tahrip olmuşlar ve iklim şartlarından kitabeleri okunamaz hale gelmiştir.

Başucu ve ayakucu şahideleri de birbirlerine güney ve kuzey yan taşlarının uzunluğunda bir demir çubukla birbirlerine tutturulmuş ama örneğine hiç rastlamadım. Sadece demirlerin içine geçtiği oyukları bulabildim.



Kat. No: 16 (ayrıntı) (demir çubukların içine geçtiği oyuk)

Mezar taşlarının dayanıklılığı seçildiği taşa göre de değişmektedir. Yumuşak taşlar daha çabuk aşınırken, sert taşlar daha çok dayanmaktadırlar. Örneğin Kat. No:30-31 numaralı mezar taşları, açık renkte, kolay yontulabilir ve şekil verilebilir olduğundan, tercih edilmiş olsalar da, bu onun erken yıpranmasına da sebebiyet vermiş olabilir. Diğer yandan daha sert olan Erciyes Dağının volkanik magma taşlarının daha dayanıklı olduğunu görmekteyiz.

Ayrıca; derzler için açılan oyuklara, Horasan harcı konulmak suretiyle iki parça olan taşlar, birleştirilmiştir. Taşlar dışarıdan bakıldığında sıvasız ve harçsız olarak görülmektedirler.

Tamir için Çimento kullanımı:

Örnek olarak, Kat. No:46-“...zade Mustafa ağanın oğlu Mustafa'nın mezar taşı” verilebilir. Başucu taşı ve ayakucu taşı kırıktır. Çimento ile sağlamlaştırılmak istenmiş ama tahribatına engel olunamamıştır. Çimento, açık havada sıcak-soğuk iklim şartlarından en çok etkilenen unsurdur.

Fes, sonradan ayakucu taşına çimento ile tutturulmuştur, Fakat fesler mezar taşına oyulan çukur içerisine, demir çubuklarla tutturuluyordu. Örneğin, Kat.7- ayrıntı fotoğrafının, ayrıntısından da görüleceği üzere iki parça olan fes ve başucu taşı, aralarına demir çubuk geçirilmek suretiyle birleştirilmiştir.



Kat.7- ayrıntı. (Fes bağlantı yeri)

Defineciler veya vahşi hayvanlar tarafından mezar toprağı eşilerek tahrip edilmesi:

Örnek: Kat. No: 45-(...(cülfa) oğlu Hacı Salih mezar taşı.).Başucu taşı sola aşırı meyil vermiş olup, yıkılmak üzeredir. Bunun da sebebi başucu ve ayakucu taşlarının ortasında derin ve mezar içerisine giren bir oyugun olmasıdır.

Heykelimsi Formlar:

Fotoğraf No: 49- Hatice hanımın Ali oğlu Ahmedin mezar taşının dört satırlık kitabesi başucu taşının tüm yüzeyinin kazınması sonucu yazı ön plana çıkarılmış olup buda taşın kitabesine heykelimsi bir form kazandırmıştır.

Kat. No: 7-Hacı Ömer Efendi Ulvi Sabit'in mezar taşı, fes başlığı ve gövdeyi andıran başucu taşı ve kitabe bölümünün hemen bitimindeki bel hizasından, her iki tarafta daraltılması ve sonra aşağıya doğru genişlemesiyle birlikte, tipik bir insan figürünü anımsatır.

Kat. No: 34- Halil Ağa'nın ehli (hanımı) Fatıma Hatun'un mezar taşının ön yüzeyindeki madalyon, zarif bir kadın figürünü andırmaktadır. Madalyon insan başı formuna yakındır. Gövde bölümüne kitabe yerleştirilmiştir.

Ayrıca: İncelenen mezarlığa has olarak; kaş kemerli bir kısım mezar taşlarının, nar motifli bitkisel tepelikli olabileceği, kaş kemerli bu mezar taşları incelendiğinde ise; formun nar motifi ile birebir benzeşebileceğini gördüm.

Tasavvuf büyüğü veya bir derviş mezarının olması,

Katalog No 30 numaralı El Hac Ömer Efendi Nakşibendî (K.S) mezar taşı bir tasavvuf büyüğünün ve ya bir Nakşibendî Dervişinin Mezarı olduğunu kitabe üzerindeki Kaddesallahü sırruhu (K.S) ibaresinden burada bir veli olma ihtimali yüksek olan birinin yattığını öğreniyoruz. Çünkü Kaddesallahü sırruhu kelimeleri İslam'da evliyalardan için kullanılan bir kelimedir. Ayrıca bu mezarın yanındaki Katalog No: 30-31 Numaralı mezarların başucu taşlarının hemen bitiminde iki sıra halinde düzgün sıralı mezarlar topluluğu bulunmaktadır. Bu mezarların hiç birinde kitabe şekil ya da motif yoktur.



Kat.30- Ayrıntı

Osmanlı'nın döneminin önemli mutasavvıflarından olan, “ Somuncu Baba” ismiyle matuf, Şey Hamid-i Veli (K.S) 'nin babası Şemsettin Musa'nın Akçakaya'da ikamet ettiği bilinmektedir. Şeyh Hamid-i Veli (K.S), Hacı Bayram-ı Veli gibi, pek çok mutasavvıf yetiştirmiştir ve burada yatanların da ya aynı ekole bağlı mutasavvıflardan veya akrabalarından olması ihtimali vardır.

Kadem-i Şerif : (Hz. Peygamber'in ayak izi - Na'l-i Şerif), **(Madalyon):** Fotoğraf No: 52- Hamdi Ağa'nın Kerimesi Pembe Hatunun mezar taşı, her ne kadar madalyon olarak isimlendirenler olsa da, günümüz toplumunda çeşitli kullanım ve süs eşyası olarak kullanılan materyallerde de aynı biçime, halen rastlanılmaktadır.⁴⁵

⁴⁵<https://islamansiklopedisi.org.tr/na-l-i-serif> (E.T. 04.01.2019)



Kat. No: 52

Mezarlıktaki tüm mezar taşlarının mimari çizimleri yapılarak, dijital ortama aktarılması gerekmektedir. Tahrip olan veya olmak üzere bulunan mezar taşları tamir edilerek, onarılması gerekmektedir. Resmi kurumlar, bu konuda öncülük edebilir. Mezarlıkların korunmasız olmaları ve her türlü suiistimale açık olmalarından dolayı, korunmaları gerekmektedir. Mevcut mezar taşlarının korunmaları için de gece-gündüz, kamera sistemleri güvenlik altına alınması gerekir.

KAYNAKLAR

- ASLANAPA, Oktay, *Türk Sanatı*, İstanbul 1993.
- BAHAR, Hasan, “Avrasya’da Ölüm ve Türklerde Mezar Kültürü”, Prof. Dr. Nejat Göyünç Armağanı, s.267-304.
- Büyük Türkçe Sözlük*, Türk Dil Kurumu Yayınları, Ankara 2011.
- DİLEK, F. G. (2007). Altay Türkçesinde Ölüm Kavramını Anlatan Sözcükler ve Söz Kalıpları. *Bilig*(42).
- DIYARBEKİRLİ, Nejat, *Hun Sanatı*, İstanbul 1972.
- GÜNERİ D, ARSLAN C, ÖZLER F, Geleneksel Türk Mezar Taşları 1. Ulusal Sempozyumu Kitabı, Erciyes Üniversitesi Yayınları, Kayseri 20015.
- İLTAR, Gazanfer. (2003). “Eski Türklerde Mezar Kültü ve Günümüze Yansımaları”, *Türk Kültürü ve Hacı Bektaş Veli Araştırma Dergisi*, S.27, s.1-8.
- İNAN, Abdülkadir, Makaleler ve İncelemeler, TTK, 2. Baskı, Ankara 1987.
- JEAN-PAUL ROUX, Altay Türklerinde Ölüm, Çev. Aykut KAZANCIGİL, İstanbul 1999.
- HASEKİ, Metin, *Plastik Açısından Türk Mezar Taşları*, İstanbul 1997.
- KARA Hacer-ŞERİFE Danışık, *Konya Mezarlıkları ve Mezar Taşları*, Meram Belediyesi Kültür Yayınları, Konya 2005.
- KOCA, Salim, *Türk Kültürünün Temelleri*, Trabzon 2000.
- KOCASAVAŞ, Yıldız, “Eski Türklerde Yas ve Ölü Gömme Adetleri, Türkler, C.3, Ankara 2002.
- LAQUEUR, Hans Peter, *Hüve'l- Baki İstanbul 'da Osmanlı Mezar Taşları*, Tarih Vakfı Yurt Yayınları, İstanbul 1997.
- ONAY, İbrahim, “İslamiyetten Önce Türklerde, Cenaze ve Defin İşlemlerinde Uygulanan Gelenekler ve Bunların Amaçları”, *Jasss*, 6/3, s.479-490.
- ÖGEL, Bahaeddin, *Dünden Bugüne Türk Kültürünün Gelişme Çağları*, Türk Dünyası Araştırmaları Vakfı Yayınları, Ankara 1997.

LAQUEUR, Hans Peter, *Hüve'l- Baki İstanbul 'da Osmanlı Mezar Taşları*, Tarih Vakfı
Yurt Yayınları, İstanbul 1997. s.86-88.

KARAMAĞARALI, Beyhan, *AHLAT MEZAR TAŞLARI*, Türk Tarih kurumu
Basımevi, Ankara1, 1992. S.28



SIRA NO	CİNSİYET	TARİH			TIP			UNSURLARI				KEMER ÇEŞİTLERİ					KİTABE					SÜSLEME			
		RUMI	HICRİ	MİLADİ	TOPRAK	ÇERÇEVELİ	ÇATMA LAHİT	SANDUKA	Şahide		Başlık		SIVRI	YUVARLAK	KAŞ	BİTKİSEL	KAİDE	SÜLÜS	TALİK	BELİRSİZ	BİTKİSEL	GEOMETRİK	GÖK CİSİMLERİ	KUL. EŞYASI	FİĞÜRLÜ
									Baş	Ayak	Kadın	Erkek													
40.	K	1328		1912				X	X			X					X	X							
41.	K	1323		1907		X		X	X			X						X						X	
42.	K	(1)332		1906		X		X	X					X			X								
43.	E	1216		1802		X		X	X					X			X								
44.	K			1947		X		X	X					X			X			X					
45.	E	1205		1791				X	X					X			X								
46.	E	1314		1898		X		X	X								X			X					
47.	E	(1)225		1810		X		X	X								X								
48.	K	1264		1848				X	X					X											
49.	E	1258		1842		X		X	X					X						X			X	X	
50.	K	1275		1859		X		X	X					X			X								
51.	E					X		X	X					X			X						X	X	
52.	K	1264		1848		X		X	X					X									X		

AKÇAKAYA KÖYÜ GEÇ OSMANLI MEZAR TAŞLARI

ORIJINALLIK RAPORU

% 9	% 7	% 4	%
BENZERLİK ENDEKSİ	İNTERNET KAYNAKLARI	YAYINLAR	ÖĞRENCİ ÖDEVLERİ

BİRİNCİL KAYNAKLAR

1	www.talas.bel.tr İnternet Kaynağı	% 2
2	tr.wikipedia.org İnternet Kaynağı	% 1
3	BAYHAN, Ahmet Ali and HANOĞLU, Canan. "RİZE ŞEHİR MERKEZİ'NDE BULUNAN OSMANLI DÖNEMİ BEZEMELİ KADIN MEZAR TAŞLARI", Erzincan Üniv. Fen Edebiyat Fak. Türk Dili ve Edebiyatı Bl., 2017. Yayın	% 1
4	www.tdk.gov.tr İnternet Kaynağı	% 1
5	sosyalarastirmalar.com İnternet Kaynağı	% 1
6	AYTAŞ, İbrahim and UZUN, Serir. "Düzce kent merkezindeki yaya alanlarının görsel peyzaj kalitesinin belirlenmesi", İstanbul Üniversitesi Orman Fakültesi, 2015. Yayın	<% 1

ÖZGEÇMİŞ

KİŞİSEL BİLGİLER

Adı, Soyadı: Özhan ÜNAL
Uyruğu: Türkiye (TC) T.C.
Doğum Tarihi ve Yeri: 04.10.1967
Medeni Durumu: Evli
Tel: 0 536 370 4748
e-mail: ozhanunal38@gmail.com
Yazışma Adresi: Akçakaya Mah. Şeyh Hamit sok: no:3 Talas/ Kayseri

EĞİTİM

Derece	Kurum	Mezuniyet Tarihi
Yüksek		
Lisans Erciyes	Üniversitesi Güzel San. Fak. Resim	2003
Lisans Erciyes	Üniversitesi Güzel San. Fak. Heykel	2009
Formasyon	Erciyes Üniversitesi Eğitim Fak.	2011

İŞ DENEYİMLERİ

Yıl	Kurum	Görev
2019-Temmuz Halen	D.İ.B	Memur

YABANCI DİL İngilizce-Arapça