



**FATİH SULTAN MEHMET VAKIF ÜNİVERSİTESİ**  
**LİSANSÜSTÜ EĞİTİM ENSTİTÜSÜ**

**SAMSUN – BAFRA’DA BULUNAN 18.-20. YÜZYIL ÇEŞMELERİ VE BU  
ÇEŞMELERİN KORUMA PROBLEMLERİ**

**YÜKSEK LİSANS TEZİ**  
**Özge TOKUR**

**Anabilim Dalı: Mimarlık**  
**Kültürel Mirasın Korunması ve Yönetimi Programı**

**MAYIS 2019**





**FATİH SULTAN MEHMET VAKIF ÜNİVERSİTESİ**  
**LİSANSÜSTÜ EĞİTİM ENSTİTÜSÜ**

**SAMSUN – BAFRA’DA BULUNAN 18.-20. YÜZYIL ÇEŞMELERİ VE BU  
ÇEŞMELERİN KORUMA PROBLEMLERİ**

**YÜKSEK LİSANS TEZİ**

**Özge TOKUR**

**(170203010)**

**Anabilim Dalı: Mimarlık**

**Kültürel Mirasın Korunması ve Yönetimi Programı**

**Tez Danışmanı: Prof. Dr. Mehmet Bülent Uluengin**

**Teslim Tarihi: 08.05.2019**



FSMVÜ, Lisansüstü Eğitim Enstitüsü'nün 170203010 numaralı Yüksek Lisans öğrencisi, "Özge TOKUR", ilgili yönetmeliklerin belirlediği gerekli tüm şartları yerine getirdikten sonra hazırladığı "SAMSUN – BAFRA'DA BULUNAN 18.-20. YÜZYIL ÇEŞMELERİ VE BU ÇEŞMELERİN KORUMA PROBLEMLERİ" başlıklı tezini, aşağıda imzaları olan jüri önünde başarı ile sunmuştur.

**Tez Danışmanı :**      **Prof. Dr. MEHMET BÜLENT ULUENGİN**      .....  
Fatih Sultan Mehmet Vakıf Üniversitesi

**Jüri Üyeleri :**      **Prof. Dr. SUPHİ SAATÇI**      .....  
Fatih Sultan Mehmet Vakıf Üniversitesi

**Dr. Öğr. Üyesi ELİF KÖK**      .....  
Marmara Üniversitesi

**Teslim Tarihi:** 08.05.2019

**Savunma Tarihi:** 28.05.2019





*“Babam’a...”*





## ÖNSÖZ

“Samsun – Bafra’da Bulunan 18.-20. Yüzyıl Çeşmeleri Ve Bu Çeşmelerin Koruma Problemleri” adlı çalışmamızda ele aldığımız Bafra çeşmeleri, geçmiş ve günümüz fotoğrafları ile incelendiğinde koruma alanındaki bir dizi eksik veya göz ardı edilen koruma uygulamaları gözler önüne serilmiştir.

Daha fazla gecikmeden bu çeşmelere hak ettikleri değeri gösterebilmemiz için farkındalık oluşturma ve bölgedeki çeşmeleri tanıtmaya amacıyla hazırlanmış olduğumuz bu tez için öncelikle hiçbir zaman kalp kırmayan, bana her zaman tüm nezaketiyle yardımcı olan Tez Danışmanım Prof. Dr. Mehmet Bülent Uluengin’e teşekkürlerimi sunarım.

Tüm yüksek lisans hayatımda hiçbir konuda desteğini esirgemeyen, her zaman yardımcı olmak için elinden geleni yapan Fatih Sultan Mehmet Vakıf Üniversitesi Mimarlık Anabilim Dalı Başkanı hocam Dr. Öğretim Üyesi Alidost Ertuğrul’a; benimle paylaştığı fotoğraflar için Ondokuz Mayıs Üniversitesi Türk İslam Sanatı Anabilim Dalı Başkanı Mehmet Sami Bayraktar’a teşekkür ederim.

Arşivinin kapılarını açan Samsun Kültür ve Tabiat Varlıklarını Koruma Bölge Kurulu’na; Osmanlı Türkçesi çevirilerinde yardımını esirgemeyen hocam Elif Sevede Çelebi Öztürk’e; bana sunduğu desteği ve gösterdiği anlayış için Aliya İzzetbegoviç Kız Anadolu İmam Hatip Lisesi Müdüresi Zeliha Yıldız’a; başta Recep Yılmaz, Birol Bircan ve Safet Ay olmak üzere bilgilerini ve fotoğraflarını benden esirgemeyen tüm Bafra halkına;

Her zaman en büyük destekçim olan aileme; sonsuz sabrı ve desteği için nişanlım Mustafa Ali Özses’e teşekkürü borç bilirim.

Mayıs, 2019

Özge TOKUR

Sanat Tarihçisi



## İÇİNDEKİLER

ÖNSÖZ.....	vii
KISALTMALAR .....	xı
ŞEKİL LİSTESİ.....	xiii
ÇİZİM LİSTESİ.....	xix
ÖZET.....	xxi
SUMMARY .....	xxiv
GİRİŞ .....	1
1. BAFRA İLÇESİ .....	3
1.1. COĞRAFİ ÖZELLİKLERİ.....	3
1.2. NÜFUSU VE EKONOMİSİ .....	4
1.3. BAFRA TARİHİ.....	6
1.4. BAFRA'DA SU ŞEBEKESİ BAĞLANTISI .....	8
2. BAFRA'DA 18. YÜZYILDAN 20. YÜZYILIN İLK YARISINA KADAR YAPILMIŞ OLAN ÇEŞMELER VE KORUMA DURUMLARI.....	9
2.1. 18. YÜZYIL ÇEŞMELERİ.....	11
2.1.1. Ali Bey Çeşmesi.....	11
2.1.2. Kadı Çeşmesi .....	23
2.2. 19. YÜZYIL ÇEŞMELERİ.....	27
2.2.1. Mescit Çeşmesi .....	27
2.2.2. Taşlı Çeşme.....	32
2.3. 20. YÜZYILIN İLK YARISINA AİT ÇEŞMELER.....	37
2.3.1. Hüseyin Bey Çeşmesi .....	37
2.3.2. Taçlı Çeşme.....	48
2.3.3. Aynalı Çeşme .....	54
2.4. ÇEŞMELERİN GENEL KORUMA SORUNLARI .....	57
3. DEĞERLENDİRME VE SONUÇ.....	61
KAYNAKÇA .....	63
ÖZGEÇMİŞ.....	67



## **KISALTMALAR**

**Bkz.:** Bakınız

**Ç.T.:** Çizim Tarihi

**E.T.:** Erişim Tarihi

**F.Ç. Tarihi:** Fotoğraf Çekim Tarihi

**H.:** Hicri

**M.:** Miladi

**MEB:** Milli Eğitim Müdürlüğü

**OOKGM:** Özel Öğretim Kurumları Genel Müdürlüğü

**S.K.V.K.B.K.:** Samsun Kültür Varlıklarını Koruma Bölge Kurulu

**TÜİK:** Türkiye İstatistik Kurumu

**T.y.:** Tarih yok



## ŞEKİL LİSTESİ

**Şekil 1.1.** Samsun – Bafra arası mesafeyi gösteren harita

**Şekil 1.2.** 1869 Canik Sancağı İçerisinde Bafra Kazası Nüfusu

**Şekil 1.3.** 1927 Canik Vilayeti İçerisinde Bafra Kazası Nüfusu

**Şekil 1.4.** Bafra su şebekesinin (Ali Kale Suyu) yapımı

**Şekil 1.5.** Bafra su deposunun 1953'te faaliyete geçişi

**Şekil 2.1.** Merkez-i Vilayet olan nefis-i Trabzon'da ve mutasarrıflıklar merkezleri bulunan nefis-i Samsun ve Batum ve Gümüşhane ili kaymakamlık merkezleri kasabalarda kâin cevâmi ve mesâcid ve tekâyâ ve dekakin ve sâ'irenin miktarı

**Şekil 2.2.** Çeşmelerin harita üzerindeki konumları

**Şekil 2.3.** Ali Bey Çeşmesi Güney cephesi üst kitabesi

**Şekil 2.4.** Ali Bey Çeşmesi Güney cephesi alt kitabesi

**Şekil 2.5.** Ali Bey Çeşmesi Kuzey cephesi kitabesi

**Şekil 2.6.** Ali Bey Çeşmesi Kuzey Cephesi

**Şekil 2.7.** Ali Bey Çeşmesi Güney Cephesi

**Şekil 2.8.** Ali Bey Çeşmesi Doğu Cephesi

**Şekil 2.9.** Ali Bey Çeşmesi Batı Cephesi

**Şekil 2.10.** Ali Bey Çeşmesi sekizgen sütunları ve tonozu

**Şekil 2.11.** Ali Bey Çeşmesi sütun başlığı bezemesi

**Şekil 2.12.** Nişin sağ yanındaki ibrik

**Şekil 2.13.** Nişin sol yanındaki ibrik

**Şekil 2.14.** İbriklerin içinden çıkan motifler

**Şekil 2.15.** İbriklerin içinden çıkan motifler

**Şekil 2.16.** 2002 yılında Ali Bey Çeşmesi Güney cephesi alt kitabesi

**Şekil 2.17.** Çeşmenin Güney cephedeki lülesi, kurnası ve iki oturma sekisi

**Şekil 2.18.** Kuzey cephede bulunan kaş kemerli üç niş

**Şekil 2.19.** Çeşmenin Kuzey cephedeki lülesi, kurnası ve iki oturma sekisi

**Şekil 2.20.** Çeşmenin su haznesi içindeki tuğla örgü

**Şekil 2.21.** Sütunların arasında bulunan demir gergiler

**Şekil 2.22.** Ali Bey Çeşmesi tescil belgesi

**Şekil 2.23.** Ali Bey Çeşmesi'ne 1982 restorasyonunda eklenen madeni plaka

**Şekil 2.24.** Ali Bey Çeşmesi sütun başlığı

- Şekil 2.25.** Ali Bey Çeşmesi sütun başlığı
- Şekil 2.26.** Ali Bey Çeşmesi Kuzey cephesi
- Şekil 2.27.** Ali Bey Çeşmesi Kuzey cephesi
- Şekil 2.28.** Çeşmenin Doğu cephesi
- Şekil 2.29.** Çeşmenin Doğu cephesi
- Şekil 2.30.** Çeşmenin Güney cephesi
- Şekil 2.31.** Çeşmenin Güney cephesi
- Şekil 2.32.** Kuzey cephedeki niş
- Şekil 2.33.** Kuzey cephedeki niş
- Şekil 2.34.** Çeşmenin genel görünümü
- Şekil 2.35.** Çeşmenin genel görünümü
- Şekil 2.36.** Çeşmenin kurnası
- Şekil 2.37.** Çeşmenin kurnası
- Şekil 2.38.** Ali Bey Çeşmesi detayı
- Şekil 2.39.** Ali Bey Çeşmesi genel görünümünü
- Şekil 2.40.** Kadı Çeşmesi kitabesi
- Şekil 2.41.** Kadı Çeşmesi ve üzerinde yer alan yapı
- Şekil 2.42.** Kadı Çeşmesi genel görünümü
- Şekil 2.43.** Çeşmenin istiridye kabuğu şeklindeki kurnası
- Şekil 2.44.** Çeşmenin 1997 restorasyonunu belirten mermer levha
- Şekil 2.45.** Çeşmenin üzerine yapıştırılan reklamların izleri
- Şekil 2.46.** Çeşmenin alt kısımlarında bulunan çatlaklar
- Şekil 2.47.** Kadı Çeşmesi'nin sol yandan görünümü
- Şekil 2.48.** Kadı Çeşmesi'nin sağ yandan görünümü
- Şekil 2.49.** Çeşmenin kitabe ve kurnası
- Şekil 2.50.** Çeşmenin alt kısmı
- Şekil 2.51.** Mescit Çeşmesi kitabesi
- Şekil 2.52.** Mescit Çeşmesi eski konumu
- Şekil 2.53.** Mescit Çeşmesi'nin Müftü Mescidi Camii içindeki konumu
- Şekil 2.54.** Çeşmede bulunan karanfil bezemesi
- Şekil 2.55.** Çeşmenin malzemeleri
- Şekil 2.56.** Çeşmenin depo kısmı
- Şekil 2.57.** Mescit Çeşmesi tescil belgesi
- Şekil 2.58.** Mescit Çeşmesi fayans ve muslukları
- Şekil 2.59.** Çeşme ile fayansların birleştiği bölgeler



- Şekil 2.60.** Çeşme kitabesi ve bezemesi
- Şekil 2.61.** Mescit Çeşmesi 1994 yılı genel görünümü
- Şekil 2.62.** Mescit Çeşmesi günümüz genel görünümü
- Şekil 2.63.** Taşlı Çeşme kitabesi
- Şekil 2.64.** Taşlı Çeşme genel görünüm
- Şekil 2.65.** Çeşmenin su haznesine bakan penceresi
- Şekil 2.66.** Çeşmenin su kulesi
- Şekil 2.67.** Taşlı Çeşme'nin arka cephesi
- Şekil 2.68.** Çeşmenin onarımını belirten fotoğraf (Fotoğraf altında bulunan metin: Bafra'da Hacı Süleyman Mescid-i Şerîfiyle ittisâlinde vâki müşerref harab olan ve duhan tüccarlarından İnanî Kara Alizâde Yakub Efendi tarafından tamir olunan çeşmenin müceddeden inşa ve ikmak ve resmi güşâdı)
- Şekil 2.69.** Çeşmenin üzerinde oluşan bazı kırıklar
- Şekil 2.70.** Çeşmenin lülesi
- Şekil 2.71.** Çeşmenin çevresinde bulunan mekanlara ait eşyalar
- Şekil 2.72.** Taşlı Çeşme yan cephe görüntüsü
- Şekil 2.73.** 2002 yılında çeşmenin kitabesi
- Şekil 2.74.** Çeşmenin yosunlanan bölgeleri
- Şekil 2.75.** Çeşme üzerinde bulunan çatlaklar
- Şekil 2.76.** Çeşmede bulunan hasarlar
- Şekil 2.77.** Çeşmenin eski bir görüntüsü
- Şekil 2.78.** Çeşmenin günümüz görüntüsü
- Şekil 2.79.** Hüseyin Bey Çeşmesi Kuzeydoğu kitabesi
- Şekil 2.80.** Hüseyin Bey Çeşmesi Güneybatı kitabesi
- Şekil 2.81.** Altıgen planlı Hüseyin Bey Çeşmesi
- Şekil 2.82.** Çeşmenin saçakları
- Şekil 2.83.** Çeşme cephelerinde bulunan sütunçe
- Şekil 2.84.** Çeşmenin cephelerinde bulunan niş
- Şekil 2.85.** Hüseyin Bey Çeşmesi A cephesi
- Şekil 2.86.** A cephesi bezeme detayı
- Şekil 2.87.** Hüseyin Bey Çeşmesi A cephesi kurnası
- Şekil 2.88.** Hüseyin Bey Çeşmesi B cephesi
- Şekil 2.89.** B cephesi bezeme detayı
- Şekil 2.90.** Penç ve lale motifleri
- Şekil 2.91.** Hüseyin Bey Çeşmesi C cephesi
- Şekil 2.92.** C cephesi bezeme detayı

- Şekil 2.93.** Hüseyin Bey Çeşmesi C cephesi kurnası
- Şekil 2.94.** Hüseyin Bey Çeşmesi D cephesi
- Şekil 2.95.** D cephesi bezeme detayı
- Şekil 2.96.** Hüseyin Bey Çeşmesi E cephesi
- Şekil 2.97.** E cephesi bezeme detayı
- Şekil 2.98.** Hüseyin Bey Çeşmesi E cephesi kurnası
- Şekil 2.99.** Hüseyin Bey Çeşmesi F cephesi
- Şekil 2.100.** F cephesi bezeme detayı
- Şekil 2.101.** Hüseyin Bey Çeşmesi tescil belgesi
- Şekil 2.102.** Çeşmenin restorasyonunu belirten madeni levha
- Şekil 2.103.** Çeşmenin üzerinde bulunan kırıklar
- Şekil 2.104.** Gövdede oluşan ayrılmalar
- Şekil 2.105.** Çeşmenin saçaklarında oluşan kırılmalar
- Şekil 2.106.** Çeşmenin alemi
- Şekil 2.107.** 1909 yılı çeşmenin açılış töreni
- Şekil 2.108.** Günümüzde Hüseyin Bey Çeşmesi
- Şekil 2.109.** 1940'larda Hüseyin Bey Çeşmesi
- Şekil 2.110.** Günümüzde Hüseyin Bey Çeşmesi
- Şekil 2.111.** 1985'te Hüseyin Bey Çeşmesi
- Şekil 2.112.** Günümüzde Hüseyin Bey Çeşmesi
- Şekil 2.113.** 1985'te Hüseyin Bey Çeşmesi
- Şekil 2.114.** Günümüzde Hüseyin Bey Çeşmesi
- Şekil 2.115.** Bafraspor Kulübü karşısında yer alan Taçlı Çeşme'nin kalıntısı
- Şekil 2.116.** Taçlı Çeşme yıkılma tutanağı
- Şekil 2.117.** Yıkıldıktan sonra Taçlı Çeşme
- Şekil 2.118.** Çeşmenin lülesi
- Şekil 2.119.** Taçlı Çeşme genel görünüm
- Şekil 2.120.** Taçlı Çeşme'nin kubbesinin içten görünüşü
- Şekil 2.121.** Taçlı Çeşme tescil belgesi
- Şekil 2.122.** Çeşmenin sütun kaidesinin kalıntısı
- Şekil 2.123.** Çeşmenin lüleleri
- Şekil 2.124.** Taçlı Çeşme
- Şekil 2.125.** Taçlı Çeşme kubbe bezemesi
- Şekil 2.126.** Taçlı Çeşme
- Şekil 2.127.** Taçlı Çeşme

- Şekil 2.128.** Taçlı Çeşme
- Şekil 2.129.** Taçlı Çeşme
- Şekil 2.130.** Günümüzde Taçlı Çeşme
- Şekil 2.131.** Günümüzde Taçlı Çeşme
- Şekil 2.132.** Taçlı Çeşme üzerine yazılan yazılar
- Şekil 2.133.** Günümüzde Taçlı Çeşme
- Şekil 2.134.** Aynalı Çeşme ve üzerinde bulunan tarih belirten ibare
- Şekil 2.135.** 1990 yılında Aynalı Çeşme
- Şekil 2.136.** 1993'te Aynalı Çeşme
- Şekil 2.137.** 2018'de Aynalı Çeşme
- Şekil 2.138.** Çeşme üzerindeki aynalar
- Şekil 2.139.** Çeşmenin kurnası
- Şekil 2.140.** Çeşmenin yan cephesi
- Şekil 2.141.** Çeşmenin su deposu
- Şekil 2.142.** Kubbesi yıkıldıktan sonra Taçlı Çeşme
- Şekil 2.143.** Hüseyin Bey Çeşmesi'nde oluşan paslanmalar
- Şekil 2.144.** Ali Bey Çeşmesi'nde oluşan yosunlanma
- Şekil 2.145.** Kadı Çeşmesi'nde oluşan yosunlanma
- Şekil 2.146.** Taçlı Çeşme'de oluşan yosunlanma
- Şekil 2.147.** Aynalı Çeşme'de oluşan yosunlanma



## **ÇİZİM LİSTESİ**

**Çizim 2.1.** Ali Bey Çeşmesi'nin planı

**Çizim 2.2.** Kadı Çeşmesi'nin planı

**Çizim 2.3.** Mescit Çeşmesi'nin planı

**Çizim 2.4.** Taşlı Çeşme'nin planı

**Çizim 2.5.** Hüseyin Bey Çeşmesi'nin planı ve çeşme cephelerini belirten harfler

**Çizim 2.6.** Aynalı Çeşme'nin planı





## SAMSUN – BAFRA’DA BULUNAN 18.-20. YÜZYIL ÇEŞMELERİ VE BU ÇEŞMELERİN KORUMA PROBLEMLERİ

### ÖZET

Bu Çalışmada Samsun’un Bafra ilçesinin merkezinde bulunan çeşmeler ele alınmıştır. Bölgede inşa edilen en eski çeşme 18. yüzyıla tarihlendirilmektedir. İlçede 18. yüzyıldan 20. yüzyılın ilk yarısına kadar olan sürede inşa edilmiş olan çeşmelerin bir kısmı günümüze ulaşmıştır fakat bu çeşmelerin çoğu atıl durumdadır. Yapılarda sıva çatlakları, malzeme kayıpları, yosunlanma, kirlenme, çürüme, paslanma gibi olumsuz değişimler görülmektedir ve çeşitli yanlış restorasyon uygulamalarının da etkisiyle çeşmeler zaman içinde özgünlüğünü yitirmiştir.

Çalışmada genelden özele doğru giden bir yol izlemek hedeflenmiştir. Öncelikle bölgenin tarihsel gelişimi ve fiziksel özellikleri ele alınacağından ilk bölüm Bafra İlçesi olarak tasarlanmıştır. Bu bölümde Bafra ilçesinin coğrafi özellikleri, nüfusu, ekonomisi ve tarihsel gelişimi ele alınarak ilçe hakkında bilgi verilirken, ilçeye ilk kez bağlanan su şebekesi anlatılmıştır.

Çalışmanın ikinci bölümünde ilçede 18. yüzyıldan 20. yüzyıla kadar yapılmış olan çeşmelerin kataloğu oluşturulmuş, tez kapsamında ele alınan yedi çeşme ayrı başlıklar halinde incelenmiştir. Bu katalog içinde her bir çeşme için sekiz ayrı alt başlık oluşturulmuştur. Bu başlıklarda çeşmelerin bulunduğu konumdan, kitabe bilgilerinden, tarihçesinden, mimari ve bezeme özelliklerinden, malzeme kullanımından, tescil durumundan ve restorasyonlarından bahsedilirken; yapıların güncel vaziyetleri anlatılıp koruma durumları hakkında tespitler yapılarak çeşmelerin farklı kaynaklarla elde edilen geçmiş fotoğrafları ile Ağustos 2018 ve Ocak 2019 tarihlerinde gerçekleştirilen saha çalışmasında çekilen güncel fotoğrafları karşılaştırılarak bilgi verilmiştir. Çeşmeler hakkında verilen bu bilgilerden sonra Çeşmelerin Genel Koruma Sorunları başlığı altında çalışmada ele alınan tüm çeşmelerin mevcut vaziyetleri ile koruma durumları dikkate alınarak çeşmelerin koruma problemleri incelenmiştir.

Ardından üçüncü bölümde “Değerlendirme ve Sonuç” kısmı oluşturulmuştur. Bu bölümde çalışmada yer alan çeşmelere koruma önerileri getirilmiş, çalışma boyunca elde edilen veriler ışığında sonuç bölümü oluşturulmuştur.

Hazırlanan bu tezin bir amacı bölgede bulunan çeşmeleri tanıtmak ve bu çeşmeler hakkındaki bilgi boşluğunu doldurmak, bir diğer amacı ise Bafra’da bulunan yedi çeşmenin yok olmadan ele alınmasının, detaylı olarak incelenmesinin ve onarılmasının yolunu açmaktır.

Anahtar Kelimeler: Bafra, Çeşme, Mimari, Koruma.







## **18TH-20TH CENTURY FOUNTAINS AND THIS FOUNTAINS PROTECTION PROBLEMS IN BAFRA**

### **SUMMARY**

In this study, the fountains in the centre of Bafra, a town of Samsun are dealt with. The oldest fountain in this area is dated to the 18th century. Some fountains that were built between the 18th and the 20th century are still alive but lots of them are really in a bad condition at all. Coating fractures, lost of materials, algae growth, staining, decay and decomposition can be seen on these fountains and these fountains mostly has lost their specific, unique structure because of some kinds of wrong restoration works in time.

In this study it is aimed to proceed by starting from general to the specific ones. First of all, the first part is designed as the town, Bafra because of its historical development and physical structure. In this part, geographical structure of Bafra, its population, its economy and historical development of the town is dealt with to give information about the town and the first water main construction is described.

In the second part of the study the catalogue of the fountains that were built from the 18th century to the 20th century has been created and the seven fountains has been created and the seven fountains that are covered in the thesis have been studied as different headings. In this catalogue, eight different subheadings are formed for each of these fountains. In these subheadings, while the location of the fountains, their inscription knowledge, history, architectural and pattern qualifications, materials, registration information, and restorations have been mentioned, their up-to-date conditions have been established, and to carry out these activities the photos of these fountains from the past in different sources and the up-to-date ones between August 2018-January 2019 are compared in give needed information. After giving this information about the fountains, under the heading as the common conservation problems of fountains, up-to-date conditions of the examined fountains and their conservation situation are studied and by this way, their conservation problems are examined.

Then, in the third section, "Evaluation and the Result" part is created. In this part, some conservation offers. Are developed for these fountains, the result part is constituted under the light of those gathered data during this study.

One of the aims of this thesis to be studied is to introduce the fountains in this area, to fill in the lacking part about these fountains, and to have these seven fountains handled before they are destroyed moreover, to get them examined in a detailed way and to give way to their restoration.

**Key Words:** Bafra, Fountain, Architecture, Conservation.





## GİRİŞ

Su, canlılar için vazgeçilmez bir maddedir. Osmanlı Devleti'nde de suya büyük önem verilmiştir. Yüzyıllar boyunca insanların su ihtiyacını karşılamak amacıyla kentlere; hamam, sarnıç, çeşme gibi su yapıları inşa edilmiştir ve bu sayede insanların suya daha kolay ulaşması sağlanmıştır. Osmanlı Devleti'nden sonra Cumhuriyet devrinde de suya verilen önem devam etmiştir. Çeşme, su yapıları içinde daima halkın en fazla kullandığı yapı türü olmuştur.

Osmanlı Devleti'nde çeşme mimarisi yüzyıllar boyunca devam eden bir değişim içinde olmuş ve dönem üslubunun etkisiyle şekillenmiştir. Osmanlı dönemi mimari üsluplarını yansıtan, kitabeleri ile yapıldıkları dönem hakkında bilgi sağlayan, halkın su ihtiyacını karşılayan temel yapılar olan çeşmeler; yalnızca halkın su ihtiyacını karşılamakla kalmamış, evlerde su tesisatı olmadığı zamanlarda halk için bir sosyalleşme noktası olarak da görülmüştür. Çeşmeyi kullanmak, suyunu doldurmak için bekleyen insanlar bu çeşmelerin başında ettikleri sohbetlerle iletişimlerini kuvvetlendirmişlerdir<sup>1</sup>. Böylelikle bir “çeşme başı kültürü”nün oluştuğunu söylemek yanlış olmayacaktır. Konutlara su şebekesi döşendikten sonra çeşmeler metruk bir hâl almıştır ve böylelikle bu kültür gitgide zayıflamış hatta yok olmuştur.

Samsun'un Bafra ilçesinde bulunan çeşmelerin birkaçı günümüze ulaşmış olsa da bazı çeşmelerin harap durumda olduğu belirlenmiştir. Tüm çeşmeler farklı sebeplerle ve farklı dönemlerde tahribata uğramıştır ve günümüzde de bu durum devam etmektedir. Bu durum çeşmelerin koruma problemlerini de beraberinde getirmiştir. Bafra'da bulunan ve 18. yüzyıl, 19. yüzyıl ve 20. yüzyılın ilk yarısında yapıldığı tespit edilen çeşmelerin gelecek nesillere aktarılamayacağı öngörülmektedir. Bu sebeple, ilçede bulunan çeşmelerin koruma durumlarının değerlendirilmesi bu çalışmanın konusu olarak belirlenmiştir.

Bayraktar, (2005) “*Samsun ve İlçelerinde Türk Mimari Eserleri*” adlı doktora tezinde ve (2016) “*Samsun'da Türk Devri Mimarisi*” adlı kitabında Samsun'un farklı ilçelerinde bulunan eserler hakkında bilgi vermiştir. Bafra'daki çeşmelerden bazıları da bu tezin kapsamına dâhil edilmiştir. Kopuz (2002), “*Bafra; Geçmişten*

<sup>1</sup> Ercan Topçu; “Çeşmebaşı Kültürü”, *Z Dergisi*, S.2, İstanbul, 2018, s.229.

*Günümüze*” adlı kitabında Bafra’yı tanıtırken Bafra’da bulunan anıtlar hakkında bilgi vermiştir. Yapılan çalışmalarda Bafra’nın fiziksel özellikleri ele alınsa da çeşmeleri hakkında geniş kapsamlı bilgiye ulaşamamaktadır. Çeşmelerin tümünün mimarilerinin ve bezemelerinin çalışılmadığı ve daha önce koruma kavramı altında ele alınmadıkları görülmüştür.

Bu tez çalışması literatür ve arşiv taraması; saha araştırması, fotoğrafla belgeleme ve gözlem; Bafra halkı, eski fotoğrafçıları ve araştırma konusu ile ilişkili resmi kurumlar ile yapılan görüşmeler; veri analizi; haritalandırma; tablolama; ölçüm ve çizim; karşılaştırma yöntemleri kullanılarak hazırlanmıştır. Çalışmada okuyucunun temel sanat tarihi, mimarlık ve restorasyon terminolojisine hakim olduğu; plan ve harita okuma bilgisine sahip olduğu varsayılmıştır ve bu konular özel olarak detaylandırılmamıştır.

Çalışma ile çeşmeler hakkındaki bilgi boşluğunu doldurmak ve çeşmeleri tanıtmak, çeşmelerin geçmiş zamanda çekilen fotoğraflarının rehberliğinde güncel koruma durumlarını incelemek ve daha iyi korunabilmeleri için öneriler getirmek amaçlanmaktadır.

Yapılan bu çalışmanın hedef kitlesi öncelikle akademik anlamda su mimarisi üzerine çalışan araştırmacılar, sanat tarihçileri, mimarlık tarihçileri ve sonrasında ise dolaylı yoldan yöre halkıdır. Çalışma; koruma kavramını Bafra’daki çeşmeler üzerinden ele aldığı ve Bafra’da Koruması gereken çeşmeleri ön plana çıkardığı için belediyeler ve koruma kurullarına da yarar sağlayacaktır. Çalışmada ele alınan Bafra’daki çeşmelerin geçmişle günümüz vaziyetleri arasındaki bağlantıları da kurulduğundan dolayı Bafra ilçesinin monografisi üzerine çalışacak olan araştırmacılara da kaynak olabileceği öngörülmektedir.

## 1. BAFRA İLÇESİ

### 1.1.Coğrafi Özellikleri

Karadeniz Bölgesi'nin Orta Karadeniz Bölümü'nde, Samsun ilinde bulunan Bafra, kapladığı 1.673 km<sup>2</sup>'lik<sup>2</sup> alanla şehrin en büyük yüzölçümüne sahip ikinci ilçesidir. Kent, Kızılırmak'ın doğusunda şekillenmiştir. Sivas'tan başlayan 1.151 km<sup>2</sup> uzunluğundaki<sup>3</sup> Kızılırmak, Karadeniz'e dökülene kadar 80 km boyunca<sup>4</sup> Bafra'dan geçmektedir. Doğu'da Samsun, Batı'da Alaçam, Kuzey'de Karadeniz, Güney'de Kavak ile sınırlanan Bafra; Samsun'a 52 km uzaklıktadır (Şekil 1.1).

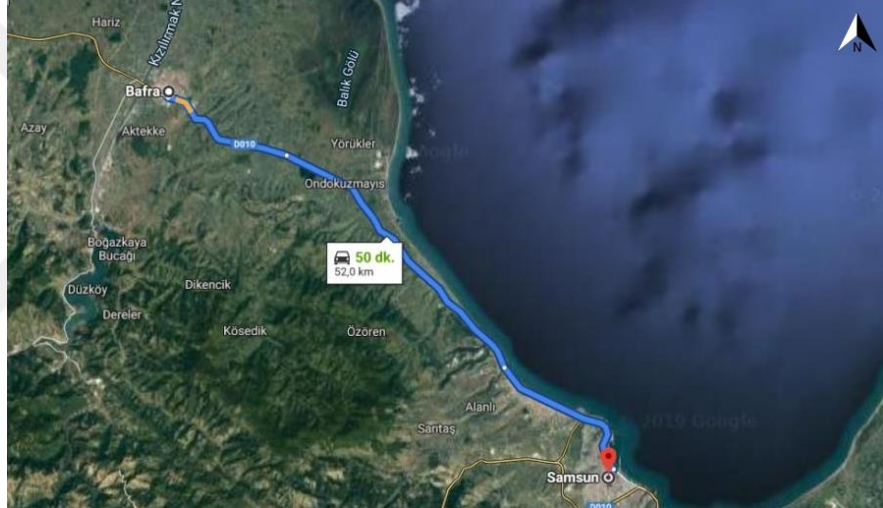

Şekil 1.1. Samsun – Bafra arası mesafeyi gösteren harita (Google Maps)

Meteoroloji Genel Müdürlüğü'nün 1929-2017 yıllarına ait resmi istatistiklerine göre; Samsun'da yıllık sıcaklık ortalaması 14.5°C'dir. Şehir; en fazla yağışı kış mevsiminde alırken en az yağışı yaz mevsiminde alır.

Bafra'ya ait toprakların büyük bir çoğunluğunu Bafra Ovası oluştururken, bölgenin güney kesimlerinde bulunan dağların eteklerinde ise ormanlar hâkimdir<sup>5</sup>.

<sup>2</sup> Fehmi Bolayır; **İlimiz Samsun ve İlçeleri**, Okul Kitapları, Samsun, 1988, s.6.

<sup>3</sup> Ali Kayıkcı; **Mahalleden Bölgeye Samsun**, Gürses Gazetesi, Samsun, 2000, s.201.

<sup>4</sup> Mert Küçük; **Bafra İlçesinin Coğrafyası**, Karabük Üniversitesi, Sosyal Bilimler Enstitüsü, Coğrafya Anabilim Dalı, (Yayımlanmamış Yüksek Lisans Tezi) Karabük, 2018, s.27.

<sup>5</sup> "Bafra", **Meydan Larousse**, C.2, Sabah Yayınları, İstanbul, 1992, s.?.

## 1.2.Nüfusu ve Ekonomisi

Bafra'da yaşayan kişi sayısındaki farklılık nüfusa her zaman artış olarak yansımamakta, bazı yıllar nüfusta düşüşler de görülmektedir. Osmanlı Devleti döneminde ilk nüfus sayımı bilgisine 1485 yılına tarihlenen tahrir defteri Defter-i Taceddin'de<sup>6</sup> rastlanmaktadır. Bu defterde; yapılan sayıma göre Bafra'nın 3.294'ü Müslüman, 252'si gayrimüslim olmak üzere toplam 3.546 köylü nüfusun olduğu belirtilmiştir. 1831 yılında yapılan genel sayımlarda Bafra, Canik Sancağı altında ele alınmış, ayrı olarak sayım yapılmamıştır. 1869 Trabzon Vilayeti Salnamesi'nde Bafra nüfusu 1559'u gayrimüslim ve 3010'u Müslüman toplam 4569 olarak belirtilmiştir<sup>7</sup> (Şekil 1.2).

جانیک سنجاعی		نفس ذکر							
اسامی قضا و ناحیه	مردان	نساء	کودکان	مردان	نساء	کودکان	مردان	نساء	
مع معدن کانی صامتون قضا	۱۰۰	۲۹۱۰	۲۴۴۰	۵۱۴۰	.	۶۱	۴۴۶۷۷	۶۴۷۹	۱۹۱۱۷
قواق ناحیه	۷۳	۱۱۶	۱۸۹۰	۱۹۵۶	.	۱۰	۵۶۴	۵۶۰۹	۶۸۱
اونیه قضا	۷۱	۸۸۰	۴۴۴۶	۴۴۰۴	.	۱۴۵۴	۱۵۰۱	۱۰۹۲۴	۱۴۷۴۶
فانسه ناحیه	۸۷	۱۹۴	۴۹۱۴	۴۰۵۴	.	۴۹۴	۴۸۶	۱۰۷۱۷	۱۱۴۹۴
بولمان ناحیه	۴۴	۱۴۶	۱۱۴۴	۱۴۸۰	.	۱۶۴	۴۰۰	۴۹۴۰	۴۵۰۴
قره قوش ناحیه	۴۵	.	۷۵۸	۷۵۸	.	.	.	۴۵۰۹	۴۵۰۹
نیکسار ناحیه	۱۱۶	۴۹۵	۴۰۴۰	۴۴۱۵	.	۶۶۵	۶۴۸	۶۶۳۷	۷۹۹۰
بافره قضا	۱۱۹	۱۵۵۹	۴۰۱۰	۴۵۶۹	.	۴۴۴	۶۷۳۱	۱۰۷۷۴	۱۷۷۴۸
الاجام ناحیه	۴۱	۴۶۱	۱۴۸۶	۱۷۴۷	.	.	۸۵۴	۴۵۶۴	۵۴۱۷
چهارشنبه قضا	۱۱۹	۱۵۸۶	۷۶۱۴	۹۴۰۰	.	۴۰۴۴	۱۴۵۶	۴۶۷۲۴	۴۴۱۵۴
زاده ناحیه	۵۵	۱۴۹	۴۹۴۰	۴۰۸۴	.	۶۶۹	۱۰۷	۶۶۸۱	۱۰۴۵۴
	۸۶۴	۸۱۴۴	۴۹۱۶۷	۴۷۴۰۱	.	۷۴۹۱	۴۵۱۱۹	۹۹۵۵۰	۱۴۴۰۰۰

Şekil 1.2. 1869 Canik Sancağı İçerisinde Bafra Kazası Nüfusu (Salnâme-i Vilayet-i Trabzon, H.1286.)

<sup>6</sup> Cevdet Yılmaz; **Bafra Ovasının Beşerî ve İktisadî Coğrafyası**, 2.bs., Kızılırmak Matbaası, Samsun, 2007, s.81.

<sup>7</sup> **Salnâme-i Vilayet-i Trabzon**, H.1268, s.66.



Cumhuriyet döneminde 1927’de yapılan nüfus sayımında Bafra nüfusu; 58.213 olarak belirlenmiştir<sup>8</sup> (Şekil 1.3). 1965 yılında 116.943 olan ilçe nüfusu yıllar geçtikçe artmış ve 1985 yılında 159.550’ye ulaşmıştır. Zaman zaman bazı dalgalanmalar yaşanmış olsa da 1985’ten sonra bölgede nüfusun genel olarak yıldan yıla azaldığı tespit edilmiştir ve 2017 yılında yapılan sayımda ise Bafra nüfusu 141.488 olarak belirlenmiştir<sup>9</sup>. 2017 yılında bölgedeki nüfus cinsiyete göre ayrıldığında; nüfusun 71.530’unun kadın, 69.958’inin erkek olduğu görülmüştür.

جانیک ولایتی			
قضانك اسمی	قادین	اركان	يكون
جانیک مرکزی	۳۶۷۷۱	۳۹۱۵۹	۷۵۹۳۰
بافره	۳۰۲۴۲	۲۷۹۷۱	۵۸۲۱۳
ترمه	۱۱۴۶۵	۹۸۷۰	۲۱۳۳۵
چارشانا	۲۴۱۸۹	۲۰۸۳۹	۴۵۰۲۸
حوضه	۲۰۱۱۲	۱۸۰۵۱	۳۸۱۶۳
وزیر کوی	۱۸۸۳۶	۱۵۷۷۸	۳۴۶۱۴
يكون	۱۴۱۶۱۵	۱۳۱۶۶۸	۲۷۳۲۸۳

**Şekil 1.3.** 1927 Canik Vilayeti İçerisinde Bafra Kazası Nüfusu (Umumî Nüfus Tahriri Muvakkat Rakamlar Defteri, 1927.)

Bafra, kendisine bağlı 140 mahallenin nüfusu ile Samsun’un nüfus bakımından en büyük üçüncü ilçesidir.

İlçede 37 ilkokul, 32 ortaokul ve 16 lisenin<sup>10</sup> yanı sıra Bafra Meslek Yüksekokulu ve Turizm Fakültesi olmak üzere iki adet Ondokuz Mayıs Üniversitesi yerleşkesi bulunmaktadır. İlçede devlet okulları dışında özel okullar da bulunmaktadır. Bunların ise 4’ü ilkokul, 5’i ortaokul ve 4’ü lisedir<sup>11</sup>.

<sup>8</sup> **Umumî Nüfus Tahriri Muvakkat Rakamlar Defteri**, 28 Teşrinievvel 1927, s.8.

<sup>9</sup> Türkiye İstatistik Kurumu – <http://www.tuik.gov.tr> (E.T.:10.12.2018)

<sup>10</sup> Bafra İlçe Milli Eğitim Müdürlüğü – <http://bafra.meb.gov.tr> (E.T.: 06.12.2018)

<sup>11</sup> Özel Öğretim Kurumları Genel Müdürlüğü – <https://ookgm.meb.gov.tr> (E.T. 06.12.2018)

Bafra'da en önemli geçim kaynağı tarımdır. İlçede 48.945 ha tarım arazisi bulunmaktadır ve bu alan Bafra yüzölçümünün yaklaşık %30'una karşılık gelmektedir. Bafra'da buğday, mısır, tütün, çeltik, ayçiçeği, fasulye, lahana, domates, biber, turp, havuç, incir, elma, armut, kivi, erik gibi birçok tahıl, sebze ve meyve yetiştirilmektedir. TÜİK raporları incelendiğinde 2017 yılında alınan verime göre ilk üç sırada bulunan tahılın patates, çeltik, mısır; ağaçta yetişen meyvenin incir, dut, erik; yerde yetişen meyvenin kavun, karpuz, çilek; sebzenin ise hıyar, kırmızı lahana ve sofralık domates olduğu belirlenmiştir.<sup>12</sup> Tütün yetiştiriciliği Bafra'da her zaman ön planda olmuştur<sup>13</sup> fakat son yıllarda tütüncülük faaliyetleri azalmıştır.

Bölgede önemli ekonomik faaliyetlerden biri de hayvancılıktır. İlçede büyükbaş hayvancılık, küçükbaş hayvancılık ve kümes hayvancılığı yapılmaktadır. Son yıllarda devlet tarafından hazırlanan teşvikler<sup>14</sup> ile hayvancılığa gösterilen ilgi artmıştır. TÜİK verileri üzerinden 2010 ve 2017 yıllarında Bafra'daki hayvan sayısı karşılaştırıldığında; Bafra'da 2010 yılında 250.200 hayvan bulunurken 2017 yılında 459.200 hayvan bulunduğu görülür. Bu şekilde hayvancılığa olan ilgideki artışın görülmesi mümkündür.

İlçede sanayi, ilçede yetiştirilen tarım ürünlerine bağlı olarak gelişmiştir. Bafra'da 14 adet un fabrikası, 7 adet pirinç fabrikası, 1 adet yağ fabrikası, 4 adet süt işleme fabrikası, 2 adet salça fabrikası, 2 adet balık unu ve yağı fabrikası, 1 adet yağ fabrikası bulunmaktadır<sup>15</sup>.

### **1.3.Bafra Tarihi**

Bafra tarih boyunca; Hititler, Kimmerler, Lidyalılar, Persler, Fenikeliler, Pontus Krallığı, Roma İmparatorluğu, Bizans İmparatorluğu, Selçuklu Devleti, Moğollar, Bavra Beyliği, Osmanlı Devleti, Türkiye Cumhuriyeti Devleti gibi yönetimlerin egemenliğinde bulunarak birçok farklı medeniyete ev sahipliği yapmıştır.

---

<sup>12</sup> Türkiye İstatistik Kurumu – <http://www.tuik.gov.tr> (E.T.:10.12.2018)

<sup>13</sup> William J. Hamilton; Researches In Asia Minor, Pontos and Armenia, V.1, London, 1842, s.296.

<sup>14</sup> **Samsun Yatırım Rehberi**, Orta Karadeniz Kalkınma Ajansı, Samsun, 2014, s.65.

<sup>15</sup> Mert Küçük; a.g.e., s.99.

Bölgede ilk yerleşim, buluntulara göre M.Ö. 5000 yılında İkiztepe Höyüğü'nde başlamıştır<sup>16</sup>. İkiztepe Höyüğü ve çevredeki diğer höyükler bölgede Hititlerin bulunduğu dair kanıtlar sunmuştur<sup>17</sup>. Hititlerden sonra bölgeye Frigler, ardından da M.Ö. 676 yılında Kimmerler hâkim olmuştur. 6. Yüzyılda Lidyalıların egemenliği artına giren bölge bu uygarlığın hâkimiyetinde uzun süreli kalamamış, M.Ö. 546 yılında Persler tarafından işgal edilmiştir. Bafra bölgesi Perslerin ardından M.Ö. 47 yılında Roma İmparatorluğu'nun egemenliği altına girmiştir<sup>18</sup>.

Uzun yıllar Roma İmparatorluğu tarafından yönetilen bölge 395 yılında Bizans İmparatorluğu egemenliğine geçmiş, 1086 yılına kadar bu imparatorluk tarafından yönetilmiştir<sup>19</sup>. Bafra, 1071 Malazgirt Meydan Savaşı'ndan sonra Türklerin Anadolu'ya girmesi ile Selçuklu hâkimiyetine girmiştir. Türklerin bölgeye ilk yerleşimi ise 1214 yılında buraya Türkmenlerin yerleştirilmesiyle olmuştur. 1243 yılında Moğol istilası ile Selçuklu Devleti yıkılmıştır ve sonrasında Türk beylikleri kurulmaya başladığında bölgede Bavra Beyliği kurulmuştur<sup>20</sup>.

1460 yılında Osmanlı hâkimiyetine giren bölge bu dönemde Trabzon ilinin Canik Sancağı'na bağlıdır. Bafra'nın hangi dönemde kaza merkezi olduğu kesin olarak bilinmese de Başbakanlık Osmanlı Arşivi kayıtlarında nahiye olarak bahsedildiği en eski belge 1845 yılına<sup>21</sup>, kaza merkezi olarak bahsedildiği en eski belge ise 1849 yılına<sup>22</sup> aittir. 2. Meşrutiyet döneminde, 1910 yılında Canik, Trabzon'dan ayrılmıştır<sup>23</sup> ve Bafra da bu sancağın kazalarındandır<sup>24</sup>. Bafra, Cumhuriyet'ten bu yana Samsun'un en büyük ilçelerinden biri olarak varlığını sürdürmektedir.

<sup>16</sup> Kemal Kopuz; **Geçmişten Günümüze Bafra**, Erol Ofset, Samsun, Eylül 2002, s.15.

<sup>17</sup> Mehmet Ali Yılmaz; "Demirçığı'nda Samsun: Kazılar ve Yüzey Araştırmaları Işığında Genel Bir Bakış", **Samsun Sempozyumu 3-16 Ekim 2011**, C.1, Samsun, 2012, s.99.

<sup>18</sup> **Yurt Ansiklopedisi**, C.9, Anadolu Yayıncılık, İstanbul, 1983, s.6579.

<sup>19</sup> Mehmet Öz; **XV-XVI. Yüzyıllarda Canik Sancağı**, Türk Tarih Kurumu, Ankara, 1999, s.18.

<sup>20</sup> Zekeriya Özkan; **Bafra ve Çevresindeki Halk İnançları ve Uygulamaları**, Ondokuz Mayıs Üniversitesi, Sosyal Bilimler Enstitüsü, Fen ve Din Bilimleri Anabilim Dalı, (Yayımlanmamış Yüksek Lisans Tezi), Samsun, 2012, s.72.

<sup>21</sup> BOA, NFS.d., 3870, H-29-12-1260.

<sup>22</sup> BOA, HR.MKT., 24, H-03-04-1265.

<sup>23</sup> A. Şevki Duymaz; "XIX. Yüzyılda Samsun'un Kentsel Gelişimine Dair Birkaç Örnek", **Geçmişten Geleceğe Samsun**, C.1, Samsun, 2006, s.449,450.

<sup>24</sup> Rıza Karagöz; "Canik'in İdari Yapısı ve İdarecileri", **İlkçağdan Cumhuriyete Canik**, Samsun, 2011, s.133.

#### 1.4.Bafra’da Su Şebekesi Bağlantısı

Yerel halktan Safet Ay ile yapılan görüşme sonucunda alınan bilgilere göre; Bafra su şebekesi 1950 başlarında sondaj atılarak kaynak suyuna bağlanmıştır. Bölgede belli kesimlere hat çekilerek su verilmiştir. 1952 yılında Bafra su şebekesi, bir diğer adıyla “Ali Kale Suyu”, dönemin Belediye Başkanı Necati Bora tarafından yaptırılmıştır (Şekil 1.4). 1953 yılında Belediye Başkanı Necati Bora zamanında Bafra su deposu faaliyete geçmiştir (Şekil 1.5).



**Şekil 1.4.** Bafra su şebekesinin (Ali Kale Suyu) yapımı (Safet Ay Arşivi)



**Şekil 1.5.** Bafra su deposunun 1953’te faaliyete geçişi (Safet Ay Arşivi)

Bafra’da yapılan şebeke hattına “Ali Kale Suyu” denmesinin sebebi; 1955 yılından sonra Bafra Belediye Başkanı Ali Kale’nin eski Belediye Başkanı Necati Bora tarafından yaptırılan su şebekesini her eve su verilecek şekilde projelendirmesidir. 1960-1970 yılları arasında şehir suyu Bafra’da her eve verilmiştir. 1970 yılından sonra Dedeli Köyü yakınlarında altı adet kuyu açılmıştır ve kentin suyu bu kuyulardan elde edilmiştir. Günümüzde bu kuyular hala faaliyettedir, buradan su basımı devam etmektedir.<sup>25</sup>

<sup>25</sup> Esnaf Safet Ay ile 10.04.2019’da yapılan sözlü söyleşi.

## 2. BAFRA'DA 18. YÜZYILDAN 20. YÜZYILIN İLK YARISINA KADAR YAPILMIŞ OLAN ÇEŞMELER VE KORUMA DURUMLARI

Samsun'un Bafra ilçesinde bulunan tarihî çeşmeler ve çeşme kalıntıları araştırıldığında, bölgede yedi adet çeşmenin varlığından söz etmek mümkündür. Bu çeşmeler 18. yüzyıl, 19. yüzyıl ve 20. yüzyılın ilk yarısına tarihlenmektedir. Bafra'da bulunan çeşme sayısı 1870 Trabzon Vilayeti Salnâmesi'nde 30 adet<sup>26</sup> (Şekil 2.1), 1872 Trabzon Vilayeti Salnâmesi'nde 21 adet<sup>27</sup> olarak belirtilse de günümüze ulaşabilmiş çeşme sayısı bu sayıdan oldukça uzaktır. Yerel halk tarafından Bafra'da; Ahmet Efendi Çeşmesi, Mahmut Ağa Çeşmesi, Kargalı Çeşmesi, Ermeni Çeşmesi adlarındaki çeşmelerin bulunduğu bahsedilse de günümüzde bu çeşmelere ait bir kalıntı bulunmamaktadır. Bu sebeple bu çeşmeler katalog içerisine dâhil edilmemiştir.

نفس صامسون و بطوم و كمشخان ايله قاشقماق مركزلى و سائر نك مقدارى									
اسمانى شهر و قصبه	نفس	نفس	نفس	نفس	نفس	نفس	نفس	نفس	نفس
نفس طرزون	۵۱	۷۰	۱	۱۴۱	۹	۱۷	۴	۸۰۰	۸۶
نفس صامسون	۱۰	۰	۰	۴۴	۲	۰	۳	۹۵	۵۰
نفس قصبه ۱	۶	۰	۱	۱۶	۰	۰	۰	۱۰۰	۱۹
نفس قصبه ۲	۴۵۰	۰	۰	۱۹	۰	۰	۱	۳۰	۱۹
نفس قصبه ۳	۰	۰	۰	۶	۰	۰	۰	۱۵	۵
نفس قصبه ۴	۰	۰	۰	۴۴	۰	۰	۰	۱۹	۱۵
نفس بطوم	۰	۰	۱	۱۹	۰	۰	۰	۰	۱۵
نفس قصبه ۵	۰	۰	۰	۰	۰	۰	۰	۰	۰
نفس قصبه ۶	۰	۰	۰	۰	۰	۰	۰	۰	۰
نفس قصبه ۷	۰	۰	۰	۰	۰	۰	۰	۰	۰
نفس قصبه ۸	۰	۰	۰	۰	۰	۰	۰	۰	۰
نفس قصبه ۹	۰	۰	۰	۰	۰	۰	۰	۰	۰
نفس قصبه ۱۰	۰	۰	۰	۰	۰	۰	۰	۰	۰
نفس صامسون	۱۵	۱۹۵	۳	۷۸	۰	۱	۰	۵۴	۴۹
نفس قصبه ۱۱	۴۴	۴۰۰	۶	۱۶	۰	۱	۱	۴۰	۱۰
نفس قصبه ۱۲	۵	۰	۱	۱۵	۰	۱	۵	۰	۲۷
نفس قصبه ۱۳	۱۵	۰	۱	۱۷	۷	۳	۰	۲۵	۲۰
نفس قصبه ۱۴	۴۸۰	۰	۰	۱۹	۰	۱۴	۱	۷۵	۷

Şekil 2.1. Merkez-i Vilayet olan nefsi Trabzon'da ve mutasarrıflıklar merkezleri bulunan nefsi Samsun ve Batum ve Gümüşhane ili kaymakamlık merkezleri kasabalarda kâin cevâmi ve mesâcid ve tekâyâ ve dekakin ve sâ'irenin miktarı (Salnâme-i Vilayet-i Trabzon, H.1287.)

<sup>26</sup> Salnâme-i Vilayet-i Trabzon, H.1287, s.97.

<sup>27</sup> Salnâme-i Vilayet-i Trabzon, H.1289,s.102-103.

18. yüzyıla ait Ali Bey Çeşmesi ve Kadı Çeşmesi; 19. yüzyıla ait Taçlı Çeşme, Mescit Çeşmesi ve Taşlı Çeşme; 20. yüzyılın ilk yarısına ait olarak ise Hüseyin Bey Çeşmesi ve Aynalı Çeşme katalog oluşturmak ve koruma durumları incelenmek üzere tespit edilmiştir (Şekil 2.2).

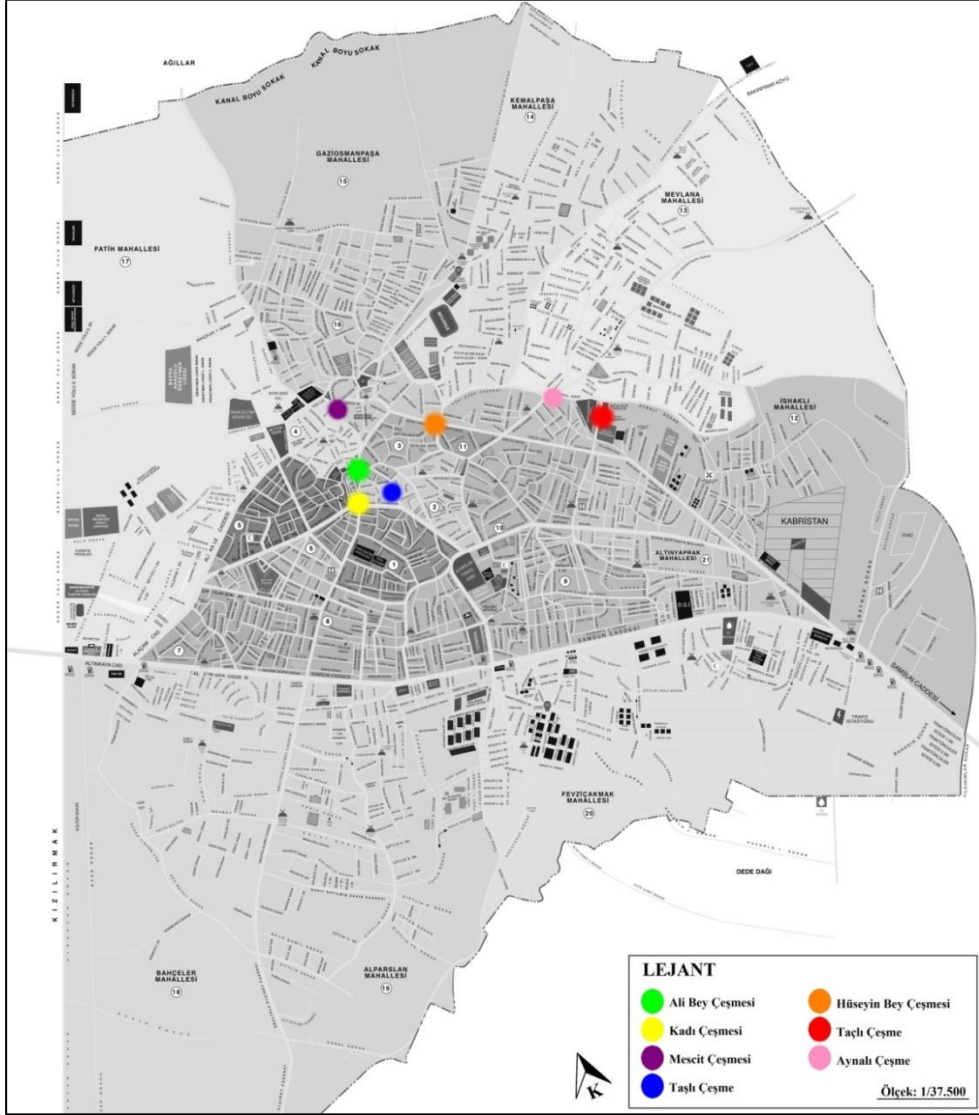

Şekil 2.2. Çeşmelerin harita üzerindeki konumları

Bu bölümde; bahsedilen çeşmelerin kitabe transkripsiyonu yapılmış, tarihi hakkında bilgi verilip, mimari ve bezeme özellikleri sunularak katalog oluşturulmuştur. Tescil durumlarından ve restorasyonlarından bahsedilen çeşmelerin geçmiş fotoğrafları ile güncel durumları karşılaştırılarak koruma durumları ele alınmıştır.



## 2.1. 18. Yüzyıl Çeşmeleri

### 2.1.1. Ali Bey Çeşmesi

**İnceleme Tarihi:** Temmuz 2018 ve Ocak 2019.

**Konum:** 42 pafta, 39 ada, 6 parselde; Cumhuriyet Mahallesi'ndeki, Cumhuriyet Meydanı'nda bulunan Kaymakamlık binası önünde yer almaktadır.

**Kitabe:** Yapıda üç kitabe bulunmaktadır. Bunlar; 75x59 cm ölçülerindeki Güney cephesi üst kitabesi (Şekil 2.3), 100x64 cm ölçülerindeki Güney cephesi alt kitabesi (Şekil 2.4), 78,5x56 cm ölçülerindeki Kuzey cephesi kitabesidir (Şekil 2.5). Çeşmenin tüm kitabeleri mermer üzerine kabartma tekniği ile Sülüs yazı kullanılarak hakkedilmiş, yazılar siyah renge boyanmıştır.



**Şekil 2.3.** Ali Bey Çeşmesi Güney cephesi üst kitabesi (Özge Tokur, 2019)



**Şekil 2.4.** Ali Bey Çeşmesi Güney cephesi alt kitabesi (Özge Tokur, 2019)



**Şekil 2.5.** Ali Bey Çeşmesi Kuzey cephesi kitabesi (Özge Tokur, 2019)

Güney Cephesi üst kitabesinin Latin harflerine transkripsiyonu:

Cenâb-ı âb-ı rûy-ı mirü'l-Hâcc Ali kim	O da verdi zamânında muhassıl-ı Canik-i liva
Kılup mîr Süleyman ile eyyâmında ittihâd	Bi hamdillâh ki Canik-i kıldılar ma'mur serâpâ
Duâ-ı hayrı isticlâb için bu mâ-ı atşâna	Mezar-ı âsâr-ı hayrata haberiyle eyledi peydâ
Zamanında birer hayra muvaffak oldular cümle	Bekâ cûyân ikbâl-i rihâl-i Caniki liva
Bu vâdinin âb-î bâd sâfî cûdî olmağla	İdüb nâsa sebîlü'llah 'atşâni eyledi irvâ
Bu güne çeşme bünyâd itdiğim âb-ı firâvândır	Ki böyle hayr-ı câriye muvaffak eyledi Mevlâ
İcâbed eyleye Yezdân-ı bi-hak sûre-i Kevser	Anın ebniyesine ecri cezil bi hisab 'i'tâ
Nâili zîr-i mısradan çıkardı târihin ammâ	Kıldı zulâl el-Hâc Ali Bey anı ihyâ

Sene 1167

Güney cephesi alt kitabesinin Latin harflerine transkripsiyonu:

Maşallah ... (Kitabenin devamı deforme olmuş durumdadır.)

Kuzey cephesi kitabesinin Latin harflerine transkripsiyonu:

Sâhibü'l-hayrât ve'l-hasenât Hacı Ali Bey bu çeşme itdi bina	Cümle âlem el açup eyledi âna duâ-i cennet
Firdevs içre makâmın eyleye Hüdâ	Şefa'at kıla rûz-ı kıyâmette âna Mustafa
Bu çeşme yaptı abı oldu bahriyyât	Gel iç Muhammed aşkına âb-ı hayât

Sene 1167

**Tarihçe:** Çeşmenin kitabelerinden elde edilen bilgiye göre; çeşme H. 1167 (M. 1753-1754) Hacı Ali Bey<sup>28</sup> tarafından hayrat olarak yaptırılmıştır ve bu hayratın temiz suyu, susuzluk çeken halkı suya doyurmuştur.

<sup>28</sup> Hacı Ali Bey (Canikli Ali Paşa), H.1133'te İstanbul'da doğmuştur. 1762'de Canik muhassılı olmuştur. Birçok Osmanlı şehrinde devletin önemli kademelerinde görev almıştır. 1778'de görevinde başarısız olması, halkına zulmetmesi ve Bozok sancağı mutasarrıfı Çobanoğlu Mustafa Bey ile arasındaki çekişme sebebiyle Bâbiâli ile arası açılmış, Kırım'a kaçmıştır (BOA, HAT., 208-11017 H-29-12-1205). Tüm rütbe ve unvanları elinden alınan Paşa 1781'de affedilmiş ve vezirlik, valilik gibi görevlerde bulunmuştur. 1785 yılında görev yeri Erzurum'da yakalandığı hastalık sebebiyle vefat etmiştir. Detaylı bilgi için bkz.Rıza Karagöz; **Canikli Ali Paşa**, Ondokuz Mayıs Üniversitesi, Sosyal Bilimler Enstitüsü, Tarih Anabilim Dalı, (Yayımlanmamış Doktora Tezi), Samsun, 1998.



**Yapının mimari ve bezeme özellikleri:** Bir meydan çeşmesi olan Ali Bey Çeşmesi düzgün kesme taştan yapılmıştır. Su kulesi hariç 322x425 cm ölçülerinde ve dikdörtgen planlıdır (Çizim 2.1).

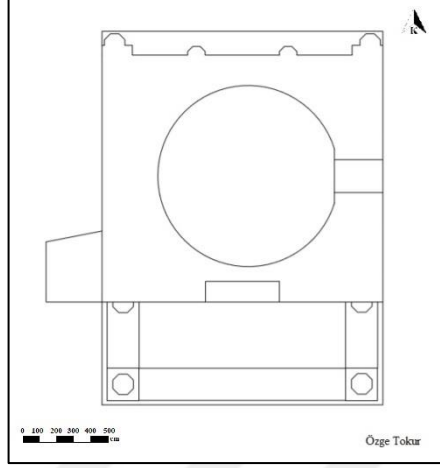

**Çizim 2.1.** Ali Bey Çeşmesi'nin planı (Özge Tokur, 2019)

Kuzey ve Güney cephelerinde kitabeleri ile çeşmeleri bulunurken (Şekil 2.6, Şekil 2.7) Doğu ve Batı cepheleri boştur (Şekil 2.8, Şekil 2.9). Çeşmenin Doğu cephesinde bulunan sivri kemerli pencereden su deposunun içi görülmektedir. Bu hazne içten kubbeyle, dıştan düz çatı ile örtülüdür. Tüm çatıyı çevreleyen silme ilk iki sıra asaba, üçüncü sıra kaval kısmı olarak meydana gelmiştir.



**Şekil 2.6.** Ali Bey Çeşmesi Kuzey Cephesi (Özge Tokur, 2019)



**Şekil 2.7.** Ali Bey Çeşmesi Güney Cephesi (Özge Tokur, 2019)

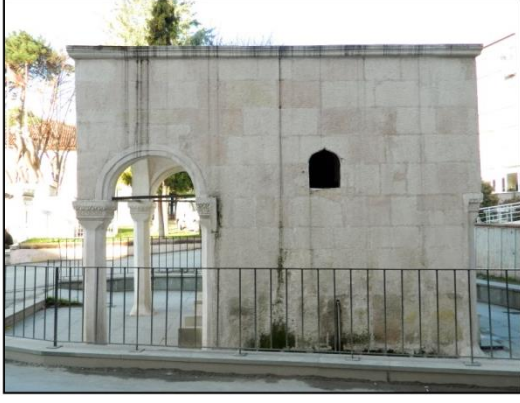

**Şekil 2.8.** Ali Bey Çeşmesi Doğu Cephesi (Özge Tokur, 2019)



**Şekil 2.9.** Ali Bey Çeşmesi Batı Cephesi (Özge Tokur, 2019)

Güney cephede bir yuvarlak kemer taşıyan sekizgen iki sütun bulunmaktadır ve bu iki sütun yapıyla birleşen bir beşik tonozu desteklemektedir (Şekil 2.10). Bu şekilde oluşan revaklı alanın derinliği 125 cm'dir. Tonozu taşıyan sekizgen sütunların başlığı üç parçadan oluşmaktadır. Sütun başlığının alt kısmında iki sıra düz silme, orta kısmında tek sıra sırt sırta işlenmiş yatay ve dikey dizilen yarım daire motifleri en üst kısmında ise tek sıra mukarnas bulunmaktadır (Şekil 2.11).



**Şekil 2.10.** Ali Bey Çeşmesi sekizgen sütunları ve tonozu (Özge Tokur, 2019)



**Şekil 2.11.** Ali Bey Çeşmesi sütun başlığı bezemesi (Özge Tokur, 2019)

Aynı sütunlardan tonozun yapıyla birleşen kısımlarında da birer tane pilastr olarak bulunur. Revak içine bakıldığında cephede sekiz satır ve iki kartuştan oluşan kitabe görülmektedir. Kitabeyi çevreleyen bordürün etrafı ince bir sıra mukarnas ile geçilmiştir (bkz. Şekil 2.3). Mukarnasın hemen altında bir kaş kemer ve bu kemerin oluşturduğu nişte Güney cephesinin alt kitabesi bulunmaktadır. Bu nişin iki yanında birer ibrik görülür (Şekil 2.12, Şekil 2.13). Bu ibriklerin içinden çıkan laleler, karanfiller, yapraklar ve çarkıfelek motifleri göze çarpar (Şekil 2.14, Şekil 2.15).



Çeşmenin Güney cephesinde üst kısım ile alt kısımda bulunan kitabe ve motiflerin tümünü; sütunlar üzerinde bulunan sırt sırta vermiş yatay ve dikey dizilen yarım daire motifleri iki sıra olarak çevreler.



**Şekil 2.12.** Nişin sağ yanındaki ibrik (Samsun Kültür Varlıklarını Koruma Bölge Kurulu, f.ç. tarihi: 21.05.15)

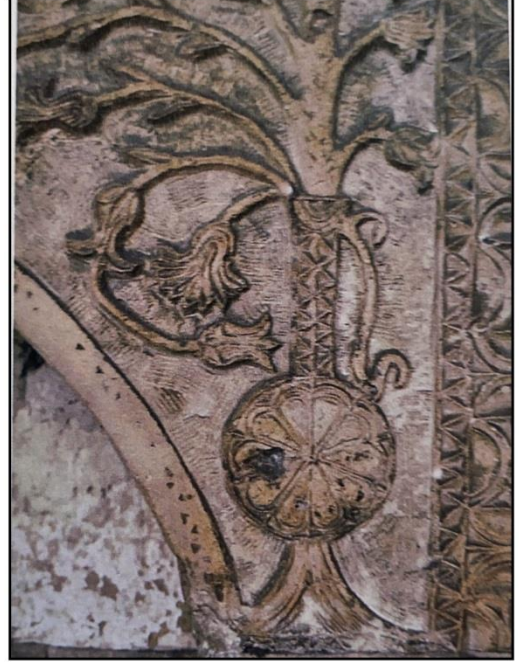

**Şekil 2.13.** Nişin sol yanındaki ibrik (S.K.V.K.B.K., f.ç. tarihi: 21.05.15)



**Şekil 2.14.** İbriklerin içinden çıkan motifler (S.K.V.K.B.K., f.ç. tarihi: 21.05.15)



**Şekil 2.15.** İbriklerin içinden çıkan motifler (S.K.V.K.B.K., f.ç. tarihi: 21.05.15)

Yakın tarihli görsellere bakıldığında alt kısımda bulunan kitabenin yazılarının büyük bir kısmının okunabildiği anlaşılrsa da (Şekil 2.16) günümüzde bu kitabenin sadece “Maşallah” yazısı okunabilmektedir (bkz. Şekil 2.4). Bu kitabenin altında, ayna taşında, çeşmenin lülesi ve onun da altında yapıya bitişik 63x100 cm ölçülerindeki kurnası vardır. Kurnanın iki yanında dinlenme sekisi bulunmaktadır (Şekil 2.17).



**Şekil 2.16.** 2002 yılında Ali Bey Çeşmesi Güney cephesi alt kitabesi (M. Sami Bayraktar Arşivi)



**Şekil 2.17.** Çeşmenin Güney cephesindeki lülesi, kurnası ve iki oturma sekisi (Özge Tokur, 2019)

Çeşmenin Kuzey cephesinde eşit boyutta üç kaş kemerli niş ve bunların tamamını çevreleyen sağır yuvarlak kemer bulunur. Bu üç kemer, başlığı iki kat silmeden oluşan sade sütunçeler ile birbirinden ayrılmaktadır (Şekil 2.18). Cephenin iki yanında, Güney cephesindeki sütunlar ile aynı özelliklere sahip birer pilastr bulunur. Ortadaki kaş kemer ve bu kemerin üzerinde bulunup üç satır, iki kartuştan oluşan Kuzey cephesi kitabesini kalın bir bordür çevrelemektedir (bkz. Şekil 2.5). Bu cephenin ortasında çeşmenin lülesi ve 43x70 ölçülerindeki kurnası bulunurken, kurnanın iki yanında da dinlenme sekisi yer almaktadır (Şekil 2.19).



**Şekil 2.18.** Kuzey cephede bulunan kaş kemerli üç niş (Özge Tokur, 2019)



**Şekil 2.19.** Çeşmenin Kuzey cephesindeki lülesi, kurnası ve iki oturma sekisi (Özge Tokur, 2019)



**Malzeme Kullanımı:**Yapının cephelerinde düzgün kesme taş kullanılırken su haznesi içerisindeki kubbe tuğla ile örülmüştür (Şekil 2.20). Taştan yapılmış sütunların arasında destek amaçlı demir gergiler bulunmaktadır (Şekil 2.21).



**Şekil 2.20.** Çeşmenin su haznesi içindeki tuğla örgü (S.K.V.K.B.K., f.ç. tarihi: 21.05.15)



**Şekil 2.21.** Sütunların arasında bulunan demir gergiler (Özge Tokur, 2019)

**Yapının Tescili:** Ali Bey Çeşmesi, Taşınmaz Kültür ve Tabiat Varlıkları Yüksek Kurulu tarafından 08.03.1984 tarihli ve 164 sayılı karar ile tescillenmiştir (Şekil 2.22).

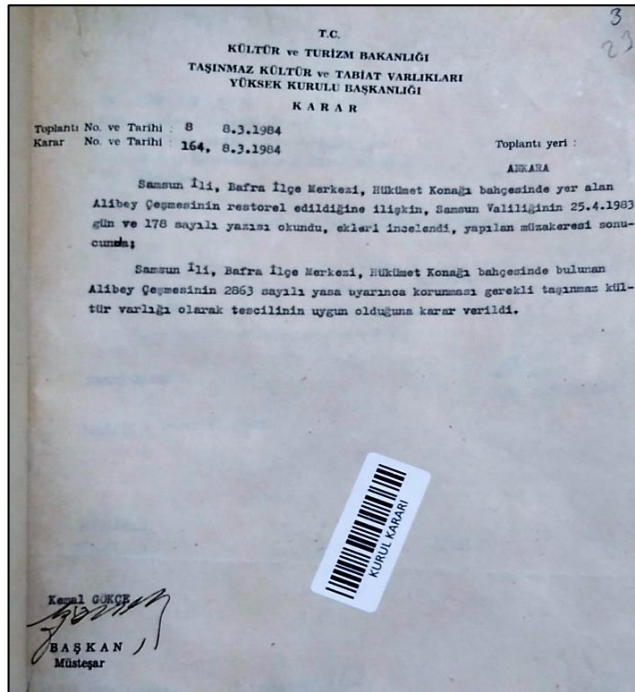

**Şekil 2.22.** Ali Bey Çeşmesi tescil belgesi (S.K.V.K.B.K.)

**Yapının Restorasyonları:** Çeşmeye ait iki restorasyon kayda geçmiştir. Bu çalışmalardan ilki 1982 yılında gerçekleştirirken, ikincisi 2016 yılında gerçekleşmiştir.

1982 Restorasyonu: Kale Mahallesi 36 pafta, 843 ada, 1 parselde bulunan Eski Saray Otel restorasyonu sırasında Ali Bey Çeşmesi de restore edilmiştir. Restorasyon İmar Bankası tarafından yürütülürken çalışmanın kontrolü Müze Müdürlüğü tarafından sağlanmıştır<sup>29</sup>. Çalışmaya ait proje bulunmamıştır. Bu durum ve restorasyon sırasında yapılan çalışmalar 25.04.1983 tarihli, 178 sayılı belgede şu şekilde belirtilmiştir:

“Adı geçen çeşme, önceden çekilmiş fotoğraflarda görüldüğü gibi orijinal yapısını kaybetmemiş, sadece biraz tabiat etkisinden tahrip olmuştur. Tahrip olan bazı taşlarının yenilenmesi, tek tük düşenlerin yerine konması, üzerinin taraklanması bir proje, röleve çizilmesine gerek duyulmamıştır.” (Gayrimenkul Eski Eserler ve Anıtlar Yüksek Kurulu Başkanlığı, Belge No: 742.2 (55)-178, 25.04.1983)

178 numaralı belgede bahsi geçen fotoğraflara arşivde rastlanmamıştır. 1983 yılında hazırlanmış belgeye en yakın tarihte çekilmiş fotoğraflar 1999 yılına aittir. Bu restorasyonda çeşmenin üzerine yapılan onarımı belirten bir madeni plaka eklenmiştir (Şekil 2.23).



**Şekil 2.23.** Ali Bey Çeşmesi'ne 1982 restorasyonunda eklenen madeni plaka  
(S.K.V.K.B.K., f.ç. tarihi: 21.05.15)

<sup>29</sup> Gayrimenkul Eski Eserler ve Anıtlar Yüksek Kurulu, Belge No: 750.0(55)-411, 01.12.1982.

2016 Restorasyonu: Samsun Kltr Varlıklarını Koruma Blge Kurulu arşivinden elde edilen verilere gre; Ali Bey eşmesi'nin 17.12.2015 tarihli 3066 sayılı karar ile restorasyonu onaylanmış ve 2016 yılında yapılan restorasyon alıřması Usta Mimarlık tarafından yrtlmřtr. alıřmanın rlve raporunda; Gneybatı cephesinde yzeyde bozulmaların ciddi seviyede olduėundan, malzeme kayıpları ve yosunlanmanın zellikle kitabe ve bezemeyi harap ettiėinden, stn bařlıklarının ciddi oranda malzeme kaybına uėradıėından bahsedilmiřtir. Kuzeydoėu cephesinde yzey boyunca kirlenme, yosunlanma, malzeme kayıpları ve eşmenin Kuzeybatı cephesinde yoėun bozulmalar olduėundan bahsedilmiřtir. eşmenin tm cephelerinde ařırı kirlenme ve malzeme kayıpları tespit edilmiřtir.

Restorasyon raporunda ise; eşmenin evresinde bulunan kaldırımın sklerek kurnalarının ve stn kaidelerinin ortaya ıkarılması, eşme zerindeki kirlenmiř yzeylerin temizlenmesi, kılcaık atlakların kapatılması, eşmenin sslemelerindeki kopmaların tamamlanmaması yalnızca dondurulması, eşme atısına meyil vererek yaėmur sularına karřı onarılması nerileri getirilmiřtir.

Ali Bey eşmesi'nin Nisan 2016'da bařlayan restorasyonu Aėustos 2016'da tamamlanmıřtır. eşmenin evresindeki kaldırım kaldırılarak eşmenin kot altında kalması engellenmiřtir. Bu alıřma ile eşmenin oturma sekileri ve stn kaideleri ortaya ıkmıřtır. Yapı zerine 1982 restorasyonunda eklenen madeni plaka ıkartılmıř, eşmenin kirlenen yzeyleri temizlenmiřtir.

**Yapının Gncel Vaziyeti ve Tespitler:** Ali Bey eşmesi gnmzde halkın kullanımına aık olan, musluklarından suyun akmaya devam ettiėi bir eşmedir. eşmenin Gney cephesinde alt kısımda bulunan kitabesi daha nce bahsedildiėi gibi gnmzde tamamen tahrip olmuř halde olup yalnızca Mařallah yazısı okunabilmektedir. Musluk evrelerinde ve kurnalarında yosunlanma meydana gelmiř vaziyettedir ve cephelerde kirlenmeler oluřmuřtur (řekil 2.24-39).



**Şekil 2.24.** Ali Bey Çeşmesi sütun başlığı (S.K.V.K.B.K., f.ç.tarihi: 21.05.2015)



**Şekil 2.25.** Ali Bey Çeşmesi sütun başlığı (Özge Tokur, 2019)



**Şekil 2.26.** Ali Bey Çeşmesi Kuzey cephesi (S.K.V.K.B.K., f.ç.tarihi: 12.02.1999)



**Şekil 2.27.** Ali Bey Çeşmesi Kuzey cephesi (Özge Tokur, 2019)



**Şekil 2.28.** Çeşmenin Doğu cephesi (S.K.V.K.B.K. f.ç.tarihi: 12.02.1999)



**Şekil 2.29.** Çeşmenin Doğu cephesi (Özge Tokur, 2019)



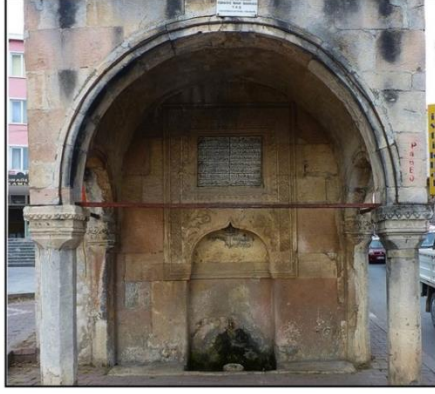

Şekil 2.30. Çeşmenin Güney cephesi  
(Sinan Doğan Arşivi, 2015)



Şekil 2.31. Çeşmenin Güney cephesi  
(Özge Tokur, 2019)



Şekil 2.32. Kuzey cephedeki niş  
(S.K.V.K.B.K., f.ç.tarihi: 2015)



Şekil 2.33. Kuzey cephedeki niş (Özge Tokur, 2018)



Şekil 2.34. Çeşmenin genel görünümü  
(İsmet Bey arşivi, 1937)



Şekil 2.35. Çeşmenin genel görünümü  
(Özge Tokur, 2018)



Şekil 2.36. Çeşmenin kurnası  
(S.K.V.K.B.K., f.ç.tarihi: 2015)



Şekil 2.37. Çeşmenin kurnası (Özge Tokur, 2019)



Şekil 2.38. Ali Bey Çeşmesi detayı (Birol Bircan Arşivi)



Şekil 2.39. Ali Bey Çeşmesi (Celalettin Atakul Ergüleç Arşivi)



### 2.1.2. Kadı Çeşmesi

**İnceleme Tarihi:** Ağustos 2018 ve Ocak 2019.

**Konum:** Hacınabi Mahallesi, Atatürk Bulvarı’da bulunmaktadır.

**Kitabe:** Yapının Güney’e bakan ön cephesinde 42x70 cm ölçülerinde inşa kitabesi bulunmaktadır (Şekil 2.40). Kitabe, mermer üzerine kabartma tekniği ile Sülüs yazı kullanılarak hakkedilmiş, yazılar siyah renge boyanmıştır.



Şekil 2.40. Kadı Çeşmesi kitabesi (Özge Tokur, 2018)

Kitabenin Latin harflerine transkripsiyonu:

Sene 1194	İçene afiyet
	Geçene selamet
	Sahibü'l-hayrat Kadı
	Ali Efendi

**Tarihçe:** Çeşmenin kitabesinden elde edilen bilgiye göre Kadı Çeşmesi H.1194 (M.1780) yılında Kadı Ali Efendi tarafından yaptırılmıştır.

**Yapının Mimari ve Bezeme Özellikleri:** 180x240 cm ölçülerine sahip olan çeşme dikdörtgen planlıdır (Çizim 2.2). Çeşme dar cepheli bir yapıya bitişiktir fakat daha ziyade bu dar cepheli yapı çeşmenin üzerine inşa edilmiş gibi görünmektedir (Şekil 2.41).

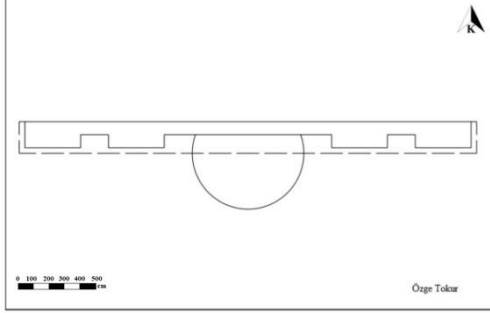

**Çizim 2.2.** Kadı Çeşmesi'nin planı (Özge Tokur, 2019)



**Şekil 2.41.** Kadı Çeşmesi ve üzerinde yer alan yapı (Özge Tokur, 2018)

Çeşme üzerinde, lüle kısmının sağında ve solunda ikişer adet olmak üzere dört adet pilastr bulunmaktadır. Bu pilastrların çeşme ile üç satırdan oluşan kitabe arasından bir silme ile ikiye bölündüğü gibi çeşme ile üzerindeki yapı da düz bir silme ile birbirinden ayrılır (Şekil 2.42).



**Şekil 2.42.** Kadı Çeşmesi genel görünümü (Özge Tokur, 2019)

Çeşmenin kurnası istiridye kabuğu biçimindedir (Şekil 2.43). Bezemeye rastlanmayan Kadı Çeşmesi Bafra'nın en sade çeşmelerindedir.



**Şekil 2.43.** Çeşmenin istiridye kabuğu şeklindeki kurnası (Özge Tokur, 2019)

**Malzeme Kullanımı:** Kadı Çeşmesi'nin aslı düzgün kesme taştan yapılmıştır.<sup>30</sup> Günümüzde ise her bir ögesi mermer kaplıdır.

**Yapının Tescili:** Yapıya ait herhangi bir tescil belgesine erişilememiştir.

**Yapının Restorasyonları:** Çeşme üzerine eklenen mermer levhada çeşmenin Bafra Belediyesi tarafından 1997 yılında restore edildiği belirtilmiştir (Şekil 2.44). Fakat bu konu ile ilgili detaylı bilgiye rastlanmamıştır.



**Şekil 2.44.** Çeşmenin 1997 restorasyonunu belirten mermer levha (Özge Tokur, 2019)

<sup>30</sup> Mehmet Sami Bayraktar; a.g.e., s. 339.



**Yapının Güncel Vaziyeti ve Tespitler:** Kadı Çeşmesi, Bafra'nın ana caddelerinden birinin üzerinde yer aldığından yoğun kirlenme meydana gelmiştir. Çeşme mermer kaplanmış olsa da bu mermer de artık asıl rengini kaybedecek kadar kirlenmiştir. Cephe üzerine yapıştırılan yapışkanlı reklam ve afişler çeşmede izler bırakmıştır (Şekil 2.45). Çeşmenin alt kısımlarında yoğun çatlaklar ve kırılmalar bulunurken (Şekil 2.46) kurna çevresinde yosunlanma oluşmuştur.



**Şekil 2.45.** Çeşme üzerine yapıştırılan reklamların izleri (Özge Tokur, 2019)



**Şekil 2.46.** Çeşmenin alt kısımlarında bulunan çatlaklar (Özge Tokur, 2019)

Kitabe de çeşme cephesi gibi maruz kaldığı kirden etkilenmiştir ve aynı zamanda kitabede yer alan yazının boyaları üzerinde soyulma meydana geldiğinden yazının kimi kısımları siyah kalırken kimi kısımları açık renkli bir hal almıştır. Çeşme bugün hala kullanılabilir vaziyettedir, gideri ve musluğu günümüze yakın bir zamanda eklenmiş olan çeşmenin suyu akmaktadır (Şekil 2.47-50)



**Şekil 2.47.** Kadı Çeşmesi'nin sol yandan görünümü (Özge Tokur, 2019)



**Şekil 2.48.** Kadı Çeşmesi'nin sağ yandan görünümü (Özge Tokur, 2019)



Şekil 2.49. Çeşmenin kitabe ve kurnası (Özge Tokur, 2019)



Şekil 2.50. Çeşmenin alt kısmı (Özge Tokur, 2019)

## 2.2.19. Yüzyıl Çeşmeleri

### 2.2.1. Mescit Çeşmesi

**İnceleme Tarihi:** Ocak 2019.

**Konum:** Büyükcami Mahallesi'nde, 33 ada 6 parselde Müftü Mescidi Camii'nin girişinde bulunmaktadır.

**Kitabe:** Çeşmenin ön cephesinde 37x41,5 cm ölçülerinde inşa kitabesi bulunmaktadır. Kitabe, taş üzerine kabartma tekniği ile Celi Ta'lik yazı kullanılarak hakkedilmiş, yazılar siyah renge boyanmıştır (Şekil 2.51).

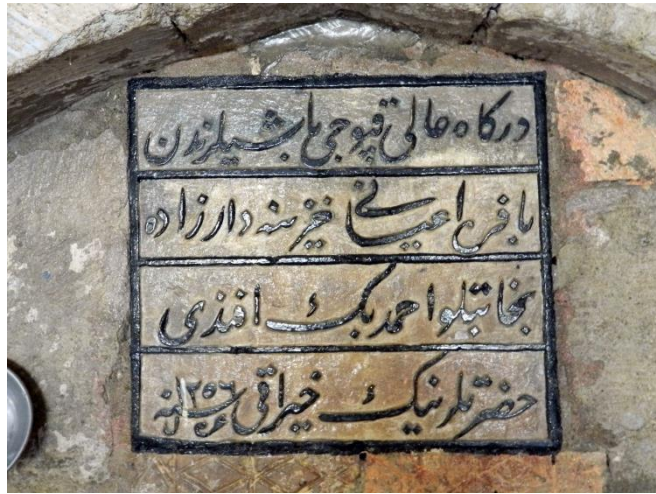

Şekil 2.51. Mescit Çeşmesi kitabesi (Özge Tokur, 2019)

Kitabenin Latin harflerine transkripsiyonu:

Dergâh- âli Kapucubaşlarından

Bafra a'yanı Hazinedârzâde

Necabetlü Ahmed Bey Efendi

Hazretlerinin hayratı

Fî Şevval Sene 1256

**Tarihçe:** Çeşmenin kitabesinden elde edilen verilere göre çeşmenin bânisi Hazinedârzâde Ahmed Bey Efendi olup, çeşmeyi h.1256 (m.1840) yılının Şevval ayında inşa ettirmiştir. İnşa edildiğinde 44 pafta, 5 ada, 1 parselde yol kenarında bulunan çeşme (Şekil 2.52), 1962 yılında Müftü Mescidi'nin yıkılıp yerine Müftü Mescidi Camii'nin yapılması ile bu yapının girişine taşınmıştır (Şekil 2.53).<sup>31</sup>



**Şekil 2.52.** Mescit Çeşmesi eski konumu (S.K.V.K.B.K. f.ç.tarihi: 1962)



**Şekil 2.53.** Mescit Çeşmesi'nin Müftü Mescidi Camii içindeki konumu (Özge Tokur, 2019)

**Yapının Mimari ve Bezeme Özellikleri:** Çeşmenin inşa edildiği dönemdeki mimari özelliklerinden bahsedecek olursak; dikdörtgen planlı çeşmenin (Şekil 2.3) ön cephesinde sivri kemerli bir niş yer alır. Nişin üst kısmında yapının kitabesi bulunurken kitabenin altında 18x26 cm ölçülerinde kaş kemerli bir niş

<sup>31</sup> Hasan Yiğit; **Bafra Tarihi**, Samsun, Özyılmaz Matbaası, Samsun, 1981, s.36.



bulunur. Nişin iki yanında birer karanfil biçimli bezeme yer almaktadır (Şekil 2.54). Sonrasında çeşmenin lüle ve kurnası bulunur.

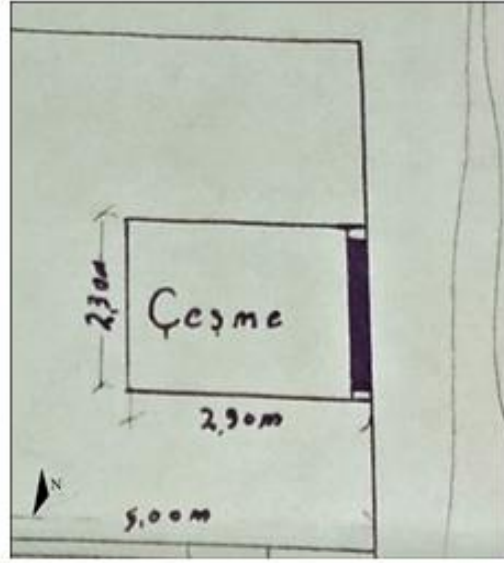

**Çizim 2.3.** Mescit Çeşmesi'nin Planı (S.K.V.K.B.K., ç.t.1962)



**Şekil 2.54.** Çeşmede bulunan karanfil bezemesi (Özge Tokur, 2019)

**Malzeme Kullanımı:** Cephesinin üst kısmı kesme taştan yapılan çeşmenin, alt kısmı taştan yapılmıştır (Şekil 2.55). Depo kısmı ise tuğla ile inşa edilmiştir (Şekil 2.56). Günümüzde yalnızca taştan yapılan cephe kısmının üst bölümü görülmektedir.



**Şekil 2.55.** Çeşmenin malzemeleri(S.K.V.K.B.K. f.ç.tarihi: 1962)



**Şekil 2.56.** Çeşmenin depo kısmı (S.K.V.K.B.K. f.ç.tarihi: 1962)

**Yapının Tescili:** Mescit Çeşmesi; 2863 sayılı kanun kapsamında, 25.07.2018 tarihli ve 5443 sayılı karar ile “Koruması Gerekli Taşınmaz Kültür Varlığı” olarak tescillenmiştir (Şekil 2.57).

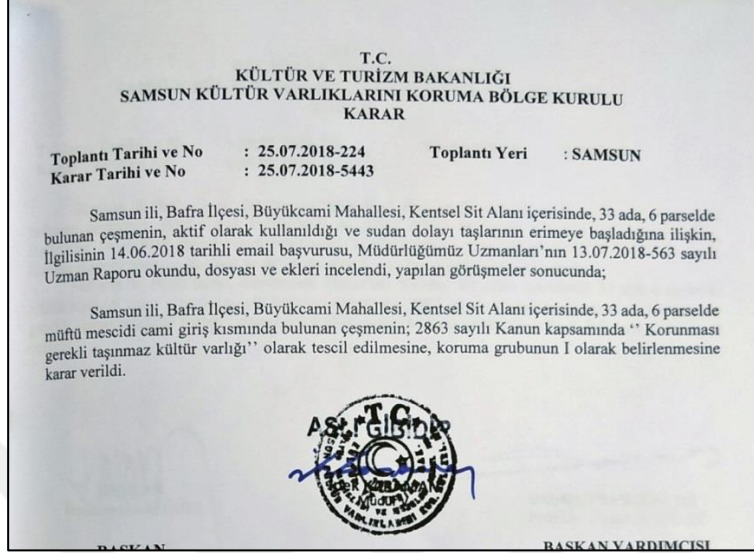

Şekil 2.57. Mescit Çeşmesi tescil belgesi (S.K.V.K.B.K.)

**Yapının Restorasyonları:** Mescit Çeşmesi'nin belgelenmiş olan tek onarımı 1962 yılında Müftü Mescidi Camii'nin girişindeki abdest alma alanına taşınması ile yapılmıştır. Çeşme bu alana taşındıktan sonra yalnızca “Yapının Mimari ve Bezeme Özellikleri” bölümünde bahsedilen bölümleri görünür halde kalmıştır. Çeşmenin alt kısmına fayanslar ve musluk eklenmiştir (Şekil 2.58).

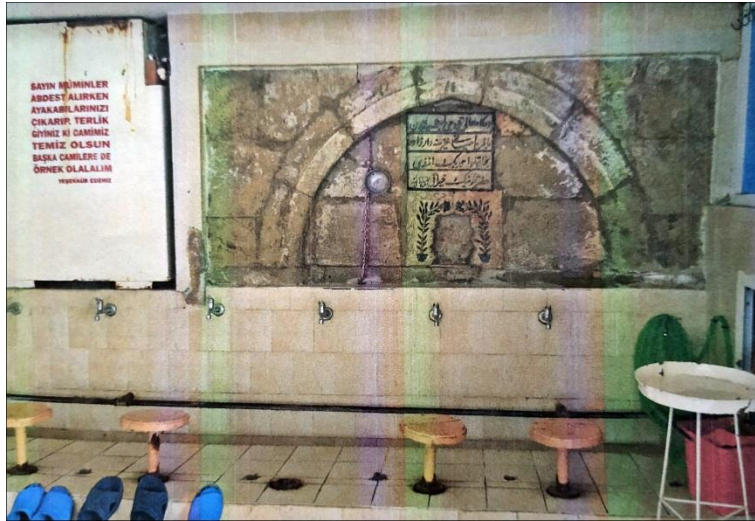

Şekil 2.58. Mescit Çeşmesi fayans ve muslukları (S.K.V.K.B.K. f.ç. tarihi: 28.06.2018)

**Yapının Güncel Vaziyeti ve Tespitler:** Günümüzde Müftü Mescidi Camii'nin abdest alma yerinde bulunan Mescit çeşmesi oldukça kötü durumdadır. Günümüzde yalnızca 103x233 cm ölçülerine sahip olan çeşmenin sadece kemeri, nişi, bezemesi görünür haldedir ve bezeme yakın zamanda siyah boya ile boyanmıştır. Çeşmenin görünür olan bu kısımları yoğun nemlenmeye maruz kalmaktadır. Yapının alt kısmı ve çevresi fayans ile çevrilidir ve çoğu ögesi kapatılmıştır. Çeşmenin kemeri ve fayanslar ile birleştiği bölgeleri tahrip olmuştur (Şekil 2.59). Mescit Çeşmesi korunabilmesi için Müftü Mescidi Camii'nin içine taşınmış olsa da bu çeşme için korumanın sağlanamadığı görülmektedir (Şekil 2.60-62).



**Şekil 2.59.** Çeşme ile fayansların birleştiği bölgeler (Özge Tokur, 2019)



**Şekil 2.60.** Çeşme kitabesi ve bezemesi (Özge Tokur, 2019)



**Şekil 2.61.** Mescit Çeşmesi 1994 yılı genel görünümü (M. Sami Bayraktar Arşivi f.ç. tarihi: Temmuz 1994)



**Şekil 2.62.** Mescit Çeşmesi günümüz genel görünümü (Özge Tokur, 2019)



### 2.2.2. Taşlı Çeşme

**İnceleme Tarihi:** Ağustos 2018 ve Ocak 2019.

**Konum:** Tabakhane Mahallesi, Hacı Bağı Sokak'ta bulunmaktadır.

**Kitabe:** Çeşmenin Doğu'ya bakan ön cephesinde 36x41,5 cm ölçülerinde bir kitabesi bulunmaktadır (Şekil 2.63). Kitabe, kesme taş üzerine kabartma tekniğiyle Ta'lik yazı kullanılarak hakkedilmiştir ve tüm levha kahverengi boya ile boyanmıştır.



**Şekil 2.63.** Taşlı Çeşme kitabesi (Özge Tokur, 2019)

Kitabenin Latin harflerine transkripsiyonu:

Dergâh-ı âli Kapucubaşlarından

Bafra a'yamı Hazinedârzâde

Necabetlü Ahmed Bey Efendi

Hazretlerinin hayratı

Fî Ramazan Sene 1256

**Tarihçe:** Çeşmenin kitabesinden edinilen bilgiye göre, Taşlı Çeşme 1256 yılının Ramazan ayında (M. 1840 yılı Ekim ayı) Hazinedârzâde Ahmed Efendi tarafından yaptırılmıştır. Fakat çeşmenin Hızır Bey tarafından yaptırıldığı, Ahmed Efendi'nin ise çeşmenin onarımını sağlayıp üzerine kendi ismini yazdirdığı bilgisine de rastlanmıştır<sup>32</sup>.

<sup>32</sup> Mahmut Üstüner; "Bafra Tarihi Araştırmaları", **Altın Yaprak Dergisi**, S.18, Samsun, Ekim 1936, s.16.

**Yapının Mimari ve Tespitler:** Beşik çatılı Taşlı Çeşme 175x240 cm ölçülerinde dikdörtgen planlıdır (Çizim 2.4). Yapının Kuzey'e bakan ön cephesinde bulunan niş yuvarlak kemerlidir ve dört satırdan oluşan kitabe, çeşme lülesi ile kurnasını da içine alarak tüm cepheyi kaplar (Şekil 2.64).

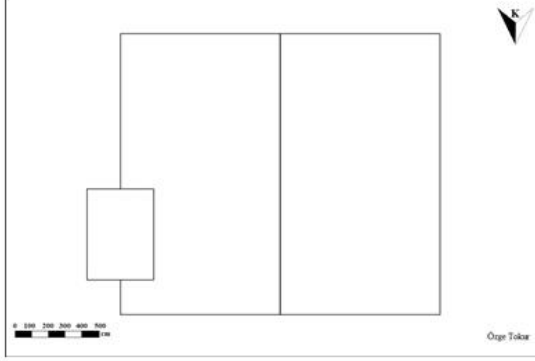

**Çizim 2.4.** Taşlı Çeşme'nin planı (Özge Tokur, 2019)



**Şekil 2.64.** Taşlı Çeşme genel görünüm (Özge Tokur, 2019)

Yapının arka cephesinde su haznesine bakan bir pencere bulunur. Bu pencereden bakıldığında hazne örtüsünün beşik tonoz olduğu görülmektedir (Şekil 2.65). Çeşmenin Doğu cephesinin ön kısmına bitişik bir su kulesi yer almaktadır (Şekil 2.66). Çeşme üzerinde bezeme bulunmamaktadır.



**Şekil 2.65.** Çeşmenin su haznesine bakan penceresi (Özge Tokur, 2018)



**Şekil 2.66.** Çeşmenin su kulesi (Özge Tokur, 2018)

**Malzeme Kullanımı:** Çeşmenin ön cephesinde taş kullanılırken arka cephesinde tuğla kullanılmıştır (Şekil 2.67). Su kulesi harç ve tuğla ile örülen çeşmenin tüm yapı öğelerinin dışı sıvayla kaplanmıştır.



**Şekil 2.67.**Taşlı Çeşme'nin arka cephesi (Özge Tokur, 2019)

**Yapının Tescili:** Yapıya ait herhangi bir tescil belgesine erişilememiştir.

**Yapının Restorasyonları:** Yapıya ait herhangi bir restorasyon raporuna ulaşılammıştır. Yalnızca tarih bilgisi bulunmayan bir fotoğraf ve altında Osmanlı Türkçesi ile yazılı olan metin bize çeşmenin geçirdiği bir onarım hakkında bilgi vermektedir (Şekil 2.68).



**Şekil 2.68.** Çeşmenin onarımını belirten fotoğraf (Fotoğraf altında bulunan metin: Bafra'da Hacı Süleyman Mescid-i Şerîfiyle ittisâlinde vâki müşerref harab olan ve duhan tüccarlarından İranî Kara Alizâde Yakub Efendi tarafından tamir olunan çeşmenin müceddeden inşa ve ikmak ve resmi güşâdı) (Safet Ay arşivi)



**Yapının Güncel Vaziyeti ve Tespitler:** Taşlı Çeşme günümüzde oldukça kötü vaziyettedir. Çeşme ile ilgili herhangi bir koruma durumundan bahsetmek olanaksızdır. Yapının cepheleri sıva ile kaplanmıştır ve bu sıvaların da çoğu yerinde dökülmeler görülmektedir. Bu dökülmelerin yanı sıra altında bulunan orijinal taşlarda da kırılmalar meydana gelmiştir (Şekil 2.69). Oldukça fazla sayıda bulunan çatlakların birçoğu büyük derinliklere sahiptir. Çeşmenin lülesi bulunsa da musluğu yoktur ve suyu akmamaktadır (Şekil 2.70). Kot altında kalan kurnasının üstü beton dökülerek kapatılmıştır. Yapının taş kitabesi daha önce bahsedildiği gibi kahverengi boya ile kaplanmış, bu boya da büyük ölçüde dökülmüştür. Bölgede bulunan mekanlara ait eşyalar yapının önünü kapattığından yapı bugün fark edilmeyecek haldedir (Şekil 2.71-78).



**Şekil 2.69.** Çeşme üzerinde oluşan bazı kırıklar (Özge Tokur, 2019)



**Şekil 2.70.** Çeşmenin lülesi (Özge Tokur, 2019)



**Şekil 2.71.** Çeşmenin çevresinde bulunan mekanlara ait eşyalar (Özge Tokur, 2018)



**Şekil 2.72.** Taşlı Çeşme yan ceph görünüşü (Özge Tokur, 2019)



Şekil 2.73. 2002 yılında çeşmenin kitabesi (M. Sami Bayraktar Arşivi)



Şekil 2.74. Çeşmenin yosunlanan bölgeleri (Özge Tokur, 2019)



Şekil 2.75. Çeşme üzerinde bulunan çatlaklar (Özge Tokur, 2019)



Şekil 2.76. Çeşmede bulunan hasarlar (Özge Tokur, 2019)



Şekil 2.77. Çeşmenin eski bir görüntüsü (Birol Bircan arşivi, t.y.)



Şekil 2.78. Çeşmenin güncel görüntüsü (Özge Tokur, 2018)



## 2.3. 20. Yüzyılın İlk Yarısına Ait Çeşmeler

### 2.3.1. Hüseyin Bey Çeşmesi

**İnceleme Tarihi:** Temmuz 2018 ve Ocak 2019.

**Konum:** Gençlik Caddesi'nin sonlanıp Hükümet Caddesi'nin başladığı noktada, Askerlik Şubesi Başkanlığı'nın önünde bulunmaktadır. Yer aldığı nokta 44 pafta, 5 ada, 1 parseldir.

**Kitabe:** Altıgen çeşmede Kuzeydoğu cephesinde 30x45 cm ölçülerinde (Şekil 2.79) ve Güneybatı cephesinde daire biçiminde istif edilmiş olarak iki adet kitabe bulunur (Şekil 2.80). Kitabeler kesme taş üzerine kabartma tekniğiyle hakkedilmiştir ve harfler siyah boya ile boyanmıştır. Kuzeydoğu cephesindeki kitabe Ta'lik yazı türü ile yazılmışken, Güneybatı cephesindeki kitabe Sülüs yazı ile yazılmıştır.



**Şekil 2.79.** Hüseyin Bey Çeşmesi Kuzeydoğu kitabesi (Özge Tokur, 2018)



**Şekil 2.80.** Hüseyin Bey Çeşmesi Güneybatı kitabesi (Özge Tokur, 2019)

Kuzeydoğu cephesi kitabesinin Latin harflerine transkripsiyonu:

Bafra eşrafından Kazan Asmazzâde Hacı

Abdurrahman Ağa'nın mahdumu merhum

Hüseyin Bey'in eser-i hayrıdır

Fî Receb 15 Sene 1327

Güneybatı cephesi kitabesinin Latin harflerine transkripsiyonu:

Maşallah  
1326

**Tarihçe:** Ali Bey Çeşmesi Hacı Abdurrahman Ağa'nın oğlu Hüseyin Bey tarafından yaptırılmıştır. Çeşmenin Kuzeydoğu cephesinde bulunan kitabe 1327 yılı Recep ayının 15'ini (2 Ağustos 1909) verirken Güneybatı cephesinde bulunan kitabe 1326 (1908) yılını vermektedir. Çeşmenin inşa kitabesi Kuzeydoğu cephesinde bulunan kitabe olduğundan yapım tarihi olarak bu kitabede bulunan tarih kabul edilmelidir. İnşa kitabesinde bâniden merhum olarak bahsedilmesi çeşme yapımı sırasında bâninin vefat etmiş olabileceğini ve 1326 tarihinin de bu ölüm tarihi olabileceğini düşündürse de bu durum ile ilgili kesin bir bilgi bulunmamaktadır.

**Yapının Mimari ve Bezeme Özellikleri:** Hüseyin Bey Çeşmesi üst örtüsü hariç 207 cm yüksekliğinde, altıgen planlı bir meydan çeşmesidir (Şekil 2.81). Çeşmenin her bir cephesi 202x207 cm ölçülerindedir. Çeşme; geniş saçaklı ve altı köşeli piramidal külah ile örtülüdür, üst örtü hilal biçimli alem ile sonlanmaktadır. Saçak kenarlarından sarkan ahşap bezeme tüm cepheleri dolaşmaktadır (Şekil 2.82).



Şekil 2.81. Altıgen planlı Hüseyin Bey Çeşmesi (Özge Tokur, 2019)



Şekil 2.82. Çeşmenin saçakları (Özge Tokur, 2019)

Çeşmenin her cephesinin köşelerinde bir burma sütunçe bulunurken bu sütunçeler başlık ve kaideye sahip değildir (Şekil 2.83). Her cephede üçgen biçimde sonlanan nişler yer almaktadır ve bu nişlerin tepe noktasına daire şekli işlenmiştir (Şekil 2.84). Her niş bulunduğu cepheyi kaplayacak biçimde yapılmıştır. Tüm bezemeler ve kitabeler bu nişlerin içinde yer almaktadır. Nişlerin şekli her cephede aynıdır fakat cephelerde niş içerisinde yer alan motifler farklıdır.



**Şekil 2.83.** Çeşme cephelerinde bulunan sütunçe (Özge Tokur, 2019)



**Şekil 2.84.** Çeşme cephelerinde bulunan niş (Özge Tokur, 2019)

Her cepheye bir harf verilerek bu nişler içerisinde bulunan motifler ve cephelerin kendilerine ait özellikleri anlatılacaktır. (Çizim 2.5)

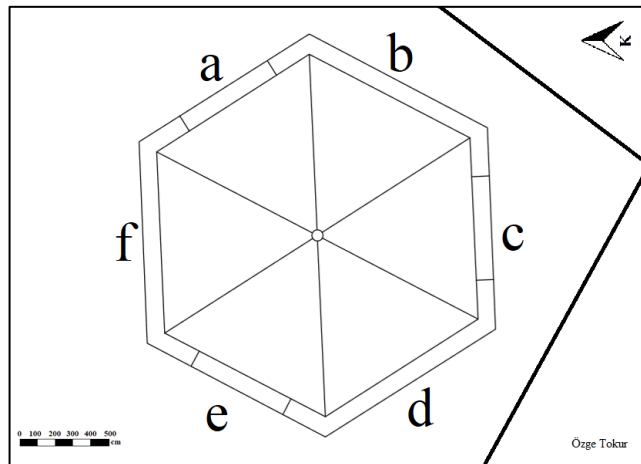

**Çizim 2.5.** Hüseyin Bey Çeşmesi'nin planı ve çeşme cephelerini belirten harfler



- A cephesi (Şekil 2.85): Niş içerisinde üst kısımda yapının inşa kitabesi yer almaktadır. Bu kitabeyi çevreleyen dandanlı rûmi motifleri yer alırken kitabenin altında şems biçimli madalyon bulunmaktadır (Şekil 2.86). Bezemenin altında bulunan sıg nişten sonra ise çeşmenin lülesi ve 37x98,5 cm ölçülerindeki kurnası bulunur (Şekil 2.87).



Şekil 2.85. Hüseyin Bey Çeşmesi A cephesi (Özge Tokur,2019)



Şekil 2.86. A cephesi bezeme detayı (Özge Tokur, 2019)



Şekil 2.87. Hüseyin Bey Çeşmesi A cephesi kurnası (Özge Tokur, 2019)

- B cephesi (Şekil 2.88): Cephenin üst kısmında boş bir dikdörtgen alan bulunmaktadır. Bu dikdörtgen boşluk daha önce burada bir kitabenin bulunabileceği fikrini oluştursa da bunu doğrulayan bir kaynağa ulaşılmamıştır. Bu alanın iki yanı gül ve gül yaprakları ile bezenirken üst kısma geçişlerde stilize edilmiş lale motiflerine yer verilmiş (Şekil 2.89), üçgen biçimde sonlanan nişin orta noktasında penç motifi yerleştirilmiştir (Şekil 2.90).



**Şekil 2.88.** Hüseyin Bey Çeşmesi B Cephesi (Özge Tokur, 2019)



**Şekil 2.89.** B cephesi bezeme detayı (Özge Tokur, 2019)



**Şekil 2.90.** Penç ve lale motifleri (Özge Tokur, 2019)

- C cephesi (Şekil 2.91): Cephede bulunan nişte bitkisel ve geometrik bezemeye bir arada yer verilmiştir. Üçgen şeklinde sonlanan bölümü sivri uçlu geometrik bezeme çevrelerken bu alanın ortasında iki akantus yaprağı bulunur. Bu iki yaprağın ortasından ise lale motifi yükselmektedir (Şekil 2.92). Cephenin alt kısmında lülesi ve kurnası görülmektedir (Şekil 2.93).



Şekil 2.91. Hüseyin Bey Çeşmesi C Cephesi (Özge Tokur, 2019)



Şekil 2.92. C cephesi bezeme detayı (Özge Tokur, 2019)



Şekil 2.93. Hüseyin Bey Çeşmesi C cephesi kurnası (Özge Tokur, 2019)



- D cephesi (Şekil 2.94): Cephe üzerinde Maşallah yazılı istifli bir kitabe yer almaktadır (bkz. Şekil 2.80). Yazıda bulunan Mim, Şın, Elif ve Ha harfleri yazının üstünde birleşerek saadet düğümü oluşturmuştur. Altında ise kutu içinde 1326 tarihi verilmektedir. Kitabenin üstünde penç motifi yer alırken yanlarında berkler bulunur. Altında ise ortada penç, iki yanında birer çiçek ve sonlarında lale motifi olmak üzere beş motifli bir kompozisyon oluşturulmuştur (Şekil 2.95).



**Şekil 2.94.** Hüseyin Bey Çeşmesi D cephesi (Özge Tokur, 2019)



**Şekil 2.95.** D cephesi bezeme detayı (Özge Tokur, 2019)

- E cephesi (Şekil 2.96): Cephede 45x88,5 cm ölçülerinde penç motifinden oluşturulmuş madalyon bulunmaktadır. Üst kısmında ise rumilerin çevrelediği küçük bir penç motifi yer almaktadır (Şekil 2.97). Cephenin alt kısmında lülesi ve kurnası bulunmaktadır (Şekil 2.98).



**Şekil 2.96.** Hüseyin Bey Çeşmesi E cephesi (Özge Tokur, 2019)



**Şekil 2.97.** E cephesi bezeme detayı (Özge Tokur, 2019)



Şekil 2.98. Hüseyin Bey Çeşmesi E cephesi kurnası (Özge Tokur, 2019)

- F cephesi (Şekil 2.99): Cephede yer yer penç motiflerinin yer yer dandanlı berklerin ve rumilerin oluşturduğu girift bir bitkisel bezeme kompozisyonu yer almaktadır (Şekil 2.100).



Şekil 2.99. Hüseyin Bey Çeşmesi F Cephesi (Özge Tokur, 2019)



Şekil 2.100. F Cephesi bezeme detayı (Özge Tokur 2019)

**Malzeme Kullanımı:** Hüseyin Bey Çeşmesi düzgün kesme taştan yapılmıştır. Yapının üst örtüsünde kurşun malzeme kullanılırken saçakları ahşap malzeme ile yapılmıştır. Çeşmenin kaidesi ve kurnaları mermer kaplamadır.



**Yapının Tescili:** Hüseyin Bey Çeşmesi 05.12.1985 tarihli ve 1643 no'lu karar ile Koruması gereken kültür varlığı olarak belirlenmiş ve tescil edilmiştir. (Şekil 2.101)

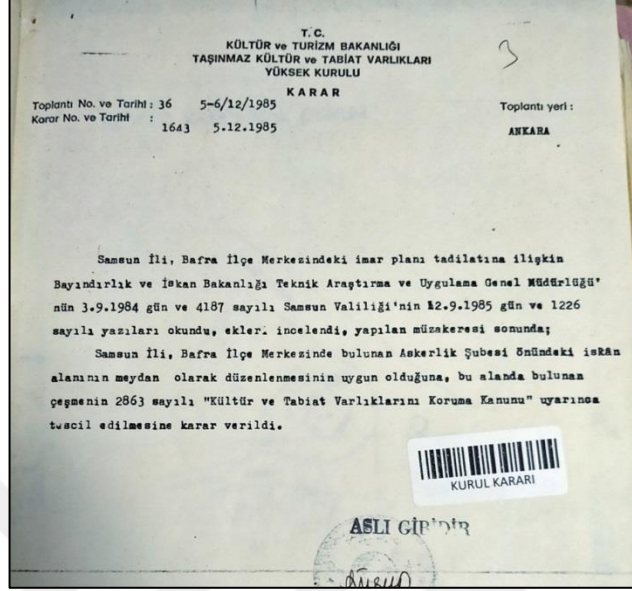

**Şekil 2.101.** Hüseyin Bey Çeşmesi tescil belgesi (S.K.V.K.B.K.)

**Yapının Restorasyonları:** Çeşme 1985 yılında Türk Hava Kurumu Bafra Şubesi tarafından restore edilmiş, bu restorasyonda yapının üzerine bu restorasyonu belirten bir madeni levha eklenmiştir (Şekil 2.102). Bu restorasyon ya da başka herhangi bir restorasyon hakkında herhangi bir belgeye rastlanmamıştır.

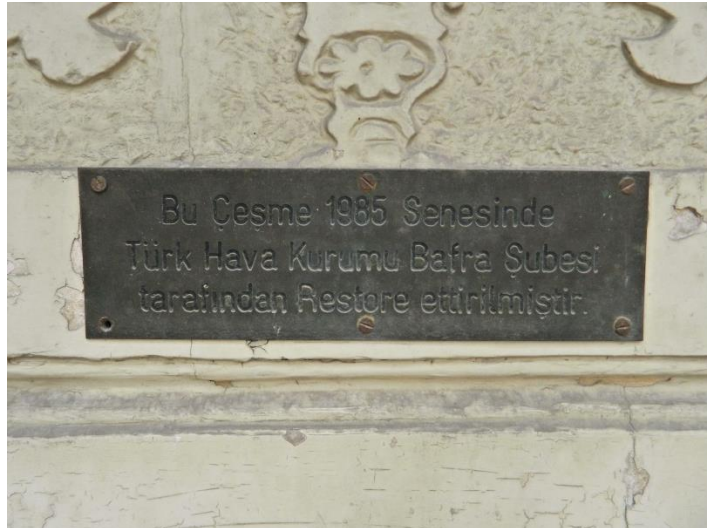

**Şekil 2.102.** Çeşmenin restorasyonunu belirten madeni levha (Özge Tokur 2019)

**Yapının Güncel Vaziyeti ve Tespitler:** Çeşmenin cephelerinde ve motiflerinde büyük çatlaklar, kırıklar ve malzeme kayıpları vardır (Şekil 2.103). Yapının gövdesi ile kurna ve kaide kısmı arasında büyük boşluklar bulunmaktadır (Şekil 2.104). Kurnaları zamanla kot altında kalan çeşmenin suyu akmamaktadır ve lülelerden kurnalara pas akmıştır. Çeşmenin ahşap saçaklarında kırılan, kaybolan bölgeler bulunurken saçak altında yer yer çürümeler meydana gelmiştir (Şekil 2.105). Çeşmenin alemi kırılmıştır ve yerinde eğri halde durmaktadır (Şekil 2.106).



**Şekil 2.103.** Çeşme üzerinde bulunan kırıklar (Özge Tokur, 2019)



**Şekil 2.104.** Gövdede oluşan ayrılmalar (Özge Tokur, 2019)



**Şekil 2.105.** Çeşmenin saçaklarında oluşan kırılmalar (Özge Tokur, 2019)



**Şekil 2.106.** Çeşmenin alemi (Özge Tokur, 2019)

Çeşme, Bafra'nın ana caddelerinden birinin üzerinde yer aldığından yapı cephelerinde yoğun kirlenme meydana gelmiştir. Cephe üzerine yapıştırılan yapışkanlı reklam ve afişler çeşmede izler bırakmıştır. Hüseyin Bey Çeşmesi genel hatlarıyla korunabilmiş görünen bir çeşmedir fakat çeşme incelendiğinde aslında bir koruma sağlanamadığı görülmektedir (Şekil 2.107-114).



**Şekil 2.107.** 1909 yılı çeşmenin açılış töreni (Safet Ay arşivi)



**Şekil 2.108.** Günümüzde Hüseyin Bey Çeşmesi (Özge Tokur, 2019)



**Şekil 2.109.** 1940'larda Hüseyin Bey Çeşmesi (Birok Bircan Arşivi)



**Şekil 2.110.** Günümüzde Hüseyin Bey Çeşmesi (Özge Tokur, 2019)



**Şekil 2.111.** 1985'te Hüseyin Bey Çeşmesi (S.K.V.K.B.K)



**Şekil 2.112.** Günümüzde Hüseyin Bey Çeşmesi (Özge Tokur, 2019)





**Şekil 2.113.** 1985'te Hüseyin Bey Çeşmesi (S.K.V.K.B.K.)



**Şekil 2.114.** Günümüzde Hüseyin Bey Çeşmesi (Özge Tokur, 2019)

### 2.3.2. Taçlı Çeşme

**İnceleme Tarihi:** Ağustos 2018 ve Ocak 2019.

**Konum:** İshaklı Mahallesi, Yeni Hastane Sokak'ta; eski askerlik şubesi olan Bafraspor Kulübü binasının karşısında, 73 pafta, 91 ada, 110 parselde bulunmaktadır (Şekil 2.115).



**Şekil 2.115.** Bafraspor Kulübü binası karşısında yer alan Taçlı Çeşme'nin kalıntısı (Özge Tokur, 2019)

**Kitabe:** Kitabesi bulunmamaktadır.

**Tarihçe:** Çeşmenin yapım tarihi yerel bir kaynakta 1918 olarak geçerken<sup>33</sup>, Bafra Belediyesi tarafından hazırlanmış olan 24.04.2007 tarihli rölöve ve restorasyon raporunda 1840 olarak belirtilmiştir. Bahsedilen raporda çeşmenin bânisi Bafra Ayanı Hazinedarzade Hamdi Efendi olarak geçse de bu konu ile ilgili başka bir

<sup>33</sup> Kemal Kopuz; a.g.e., s.32.

kaynağa rastlanmamıştır. Çeşmenin kubbe ve sütunları, maruz kaldığı yoğun kar yağışı sebebiyle 19.01.2002 tarihinde yıkılmıştır(Şekil 2.116-117).

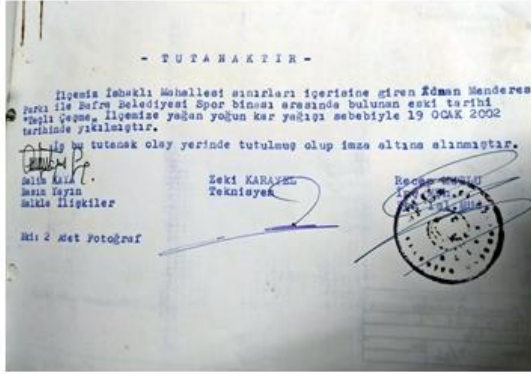

Şekil 2.116. Taçlı Çeşme yıkılma tutanağı



Şekil 2.117. Yıkıldıktan sonra Taçlı Çeşme (S.K.V.K.B.K., f.ç. tarihi: 2002)

**Yapının Mimari ve Bezeme Özellikleri:** Çeşmenin inşa edildiği dönemdeki mimari özelliklerinden bahsedecek olursak; bir meydan çeşmesi olan Taçlı Çeşme'nin kare şeklinde bir kaidesi ve bunun üzerinde 2.85x2.85 cm ölçülerinde kare planlı su haznesi vardır. Bu haznenin dört yanında çeşmenin lüleleri yer almaktadır (Şekil 2.118). Çeşmenin üzerinde, kare kaidenin köşelerine eklenmiş olan ikili sütunçelerin taşıdığı bir kubbe inşa edilmiştir. Bu kubbenin etrafı yeşil ve kahverengi yaprak motifleri ile sarılmıştır (Şekil 2.119).



Şekil 2.118. Çeşmenin lülesi (Özge Tokur, 2019)



Şekil 2.119. Taçlı Çeşme genel görünüm (S.K.V.K.B.K. f.ç.tarihi: 2001)

**Malzeme Kullanımı:** Çeşmenin kaidesi ünye mermerinden<sup>34</sup>, su haznesi ise kesme taştan yapılmıştır. Sütunları taştan, kubbesi ise tuğladan inşa edilmiştir (Şekil 2.120).<sup>35</sup> Kubbeyi çevreleyen yaprak motifleri ise taştan yapılmış ve yapıya monte edilmiştir.



**Şekil 2.120.** Taçlı Çeşme'nin kubbesine içten görünüşü (S.K.V.K.B.K. f.ç.tarihi: 2001)

**Yapının Tescili:** Taçlı Çeşme Samsun Koruma Bölge Kurulu'nun 21.07.2001 tarihli ve 236 no'lu kararı ile tescil edilmiştir (Şekil 2.121).

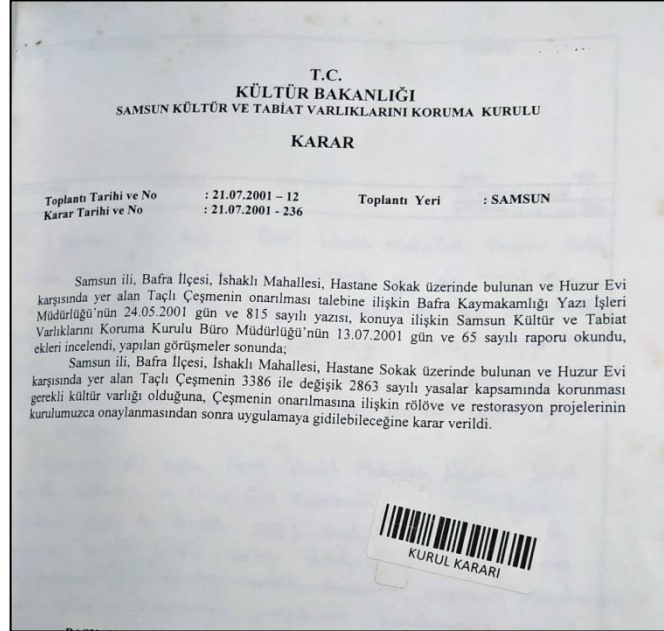

**Şekil 2.121.** Taçlı Çeşme tescil belgesi

<sup>34</sup> Kemal Kopuz; a.g.e., s.32.

<sup>35</sup> Mehmet Sami Bayraktar; Bafra'da Yakın Zamanlarda Yıkılan Taçlı Çeşme ve Taçlı Çeşme Bağlamında Tarihi Yapılarımıza Bakışımız, **Geçmişten Günümüze Samsun/Canik ve Değerleri 2**, Canik Belediyesi Kültür Yayınları, Samsun, Mayıs 2015, s.748.



**Yapının Restorasyonları:** Çeşme için hazırlanmış raporlar bulunsa da herhangi bir restorasyonun gerçekleştiğini belirten bir belgeye ulaşılmamıştır.

**Yapının Güncel Vaziyeti ve Tespitler:** Taçlı Çeşme yıkıldığı tarihten beş yıl sonra, 2007 yılında rölöve ve restitüsyon projeleri onaylansa da çeşme herhangi bir müdahale görmemiştir. Çeşmenin günümüzde kubbesi ve sütunları bulunmamaktadır. Çeşmeden geriye yalnızca sütun kaideleri, su haznesi ve çeşmenin kaidesi kalmıştır (Şekil 2.122). Su haznesinin içi atıklar ile dolu durumdadır ve haznenin dört yanında yer alan çeşmelerin yalnızca lüleleri yerinde durmaktadır. Hazne çevresinde yoğun kirlenme ve spreyci boya ile yazılmış yazılar bulunmaktadır. Çeşmenin kurnaları ise kot altında kalmıştır ve üstleri atıklar ve bitkiler ile kapanmıştır (Şekil 2.123). Taçlı Çeşme'nin hiçbir noktasında koruma kavramından söz etmek mümkün değildir (Şekil 2.124-133).



**Şekil 2.122.** Çeşmenin sütun kaidesinin kalıntısı (Özge Tokur, 2019)



**Şekil 2.123.** Çeşmenin lüleleri (Özge Tokur, 2019)



**Şekil 2.124.** Taçlı Çeşme (Birold Bircan arşivi, t.y.)



**Şekil 2.125.** Taçlı Çeşme kubbe bezemesi (S.K.V.K.B.K., f.ç.tarihi: 2001)



**Şekil 2.126.** Taçlı Çeşme  
(Mustafa Usta arşivi, t.y.)



**Şekil 2.127.** Taçlı Çeşme  
(S.K.V.K.B.K., f.ç.tarihi: 2001)



**Şekil 2.128.** Taçlı Çeşme  
(S.K.V.K.B.K., f.ç.tarihi:  
2001)



**Şekil 2.129.** Taçlı Çeşme  
(S.K.V.K.B.K., f.ç.tarihi: 2001)





Şekil 2.130. Günümüzde Taçlı Çeşme (Özge Tokur, 2019)



Şekil 2.131. Günümüzde Taçlı Çeşme (Özge Tokur, 2019)



Şekil 2.132. Taçlı Çeşme üzerine yazılan yazılar (Özge Tokur, 2019)



Şekil 2.133. Günümüzde Taçlı Çeşme (Özge Tokur, 2019)

### 2.3.3. Aynalı Çeşme

**İnceleme Tarihi:** Temmuz 2018 ve Ocak 2019.

**Konum:** Mevlana Mahallesi'nde, Bakırpınar Köyü Yolu üzerinde bulunmaktadır. Belgelerde herhangi bir parsel, pafta, ada bilgisine rastlanmamıştır.

**Kitabe:** Çeşmenin kitabesi bulunmamaktadır. Yalnızca çeşme üzerinde tarih belirten bir ibare yer almaktadır.

**Tarihçe:** Çeşme üzerinde bulunan ibareye göre çeşme, 1945 yılında yaptırılmıştır (Çizim 2.6), (Şekil 2.134). Çeşmenin yaptıranı hakkında herhangi bir bilgi bulunmamaktadır fakat bölgede çeşmenin yerel halk tarafından yaptırıldığı bilinmektedir.<sup>36</sup>

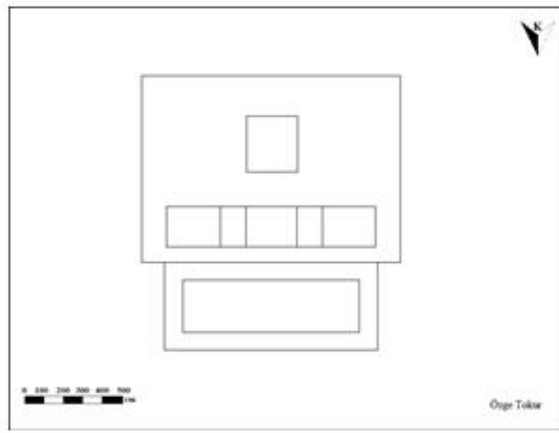

**Çizim 2.6.** Aynalı Çeşme'nin planı (Özge Tokur, 2019)



**Şekil 2.134.** Aynalı Çeşme ve üzerinde bulunan tarih belirten ibare (Özge Tokur, 2019)

<sup>36</sup> Esnaf Safet Ay ile 10.04.2019'da yapılan sözlü söyleşi.

**Yapının Mimari ve Bezeme Özellikleri:** Çeşmenin inşa edildiği dönemdeki mimari özelliklerinden bahsedecek olursak; yarım daire şeklinde bir alınlığa sahiptir ve bu alınlık üzerinde kabartmalı biçimde 1945 tarihi yer almaktadır. Bu bölümün altında cephe boyunca uzanan bir silme yer almaktadır. Çeşmenin alt kısmında lülesi ve kurnası bulunmaktadır (Şekil 2.135).



**Şekil 2.135.** 1990 yılında Aynalı Çeşme (Safet Ay arşivi)

**Malzeme Kullanımı:** Çeşme, yapıldığı dönemde tüm öğeleri taş olarak inşa edilmiştir. Günümüzde ise mermer kaplıdır.

**Yapının Tescili:** Yapının herhangi bir tescil belgesine ulaşılmamıştır

**Yapının Restorasyonları:** Çeşmenin restorasyonuna dair herhangi bir belgeye ulaşılmamıştır. Fakat yapı incelendiğinde yenilemeler gördüğü anlaşılmaktadır.

**Yapının Güncel Vaziyeti ve Tespitler:** Aynalı Çeşme günümüzde inşa edildiği hâlden oldukça farklı bir vaziyettedir. Yarım daire biçimindeki alınlığı köşeli bir alınlığa dönüştürülmüş, 1945 tarihi metal malzeme ile hazırlanarak alınlığa takılmıştır. Cephe boyunca uzanan silmenin altında siyah renk mermerle çevrelenmiş 27,5x30 ölçülerinde yan yana dört çerçeve bulunmaktadır. Bu çerçevelerden birincisinde ve dördüncüsünde ayna bulunmaktadır. Kurnasında yoğun yosunlanma görünmektedir. Cephe üzerine yapıştırılan yapışkanlı reklam ve afişler çeşmede izler bırakmıştır. Çeşmenin arkasında su deposu yer alır ve çeşme günümüzde kullanıma açıktır, suyu akmaktadır. Çeşmenin suyu akıyor



olsa da çeşme hakkında korumadan söz etmek mümkün değildir. Çeşmenin her bir ögesi büyük değişimler geçirmiştir (Şekil 2.136-141).



**Şekil 2.136.** 1993'te Aynalı Çeşme (Biol Bircan arşivi)



**Şekil 2.137.** 2018'de Aynalı Çeşme (Özge Tokur, 2018)



**Şekil 2.138.** Çeşme üzerindeki aynalar (Özge Tokur, 2019)



**Şekil 2.139.** Çeşmenin kurnası (Özge Tokur, 2019)



**Şekil 2.140.** Çeşmenin yan cephesi (Özge Tokur, 2019)



**Şekil 2.141.** Çeşmenin su deposu (Özge Tokur, 2018)

## 2.4.Çeşmelerin Genel Koruma Sorunları

Çeşmelerin koruma problemlerinden bahsederken bu problemleri iç nedenler ve dış nedenler olarak ayırmak doğru olacaktır.<sup>37</sup> Çalışmada yer alan çeşmelerde problemler genellikle dış nedenlerden dolayı yaşanmaktadır. İç nedenler ile oluşan problemler daha az görülmektedir.

İç nedenler ile ortaya çıkan sorunlardan biri Taçlı Çeşme’de görülmektedir. Çeşmeye taşıyıcı olarak yerleştirilen sütunlar taşıdığı kubbeye göre yetersiz güçtedir. Ayrıca kubbede kullanılan tuğlaların iyi pişirilmemiş olması da dayanıklılığı olumsuz etkilemektedir (Şekil 2.142).<sup>38</sup> Bu etkenler göz önünde bulundurulduğunda kubbenin yoğun kar yağışı sebebiyle yıkılmasının iç nedenler ile oluşmuş bir problem olduğu ortaya çıkmaktadır. İç nedenlerden ortaya çıkan bir diğer sorun ise çeşmelerin demir bağlantıların korunamaması sonucunda yapının demir elemanlarının paslanmasıdır<sup>39</sup>. Bu durum ise Hüseyin Bey Çeşmesi’nde karşımıza çıkmaktadır. Çeşmenin lülelerinin olduğu bölgede paslanmalar göze çarpmaktadır (Şekil 2.143)



**Şekil 2.142.** Kubbesi yıkıldıktan sonra Taçlı Çeşme (S.K.V.K.B.K., f.ç.tarihi:2002)



**Şekil 2.143.** Hüseyin Bey Çeşmesi'nde oluşan paslanmalar (Özge Tokur, 2019)

Çeşmelerin korunamamasındaki en önemli dış neden aslında çeşmelerin kullanımındaki azalmadır. Şehir su şebekesinin evlere bağlanmasından sonra kentteki çeşmelerin kullanımını büyük ölçüde azalmıştır. Bu da çeşmelerin harabiyetini beraberinde getirmiştir. Ayrıca dış nedenlerden dolayı anıtlarda

<sup>37</sup> Zeynep Ahunbay; **Tarihi Çevre Koruma ve Restorasyon**, Yem Yayın, İstanbul, 2017, s.38.

<sup>38</sup> Zeynep Ahunbay; a.g.e., s.42.

<sup>39</sup> Zeynep Ahunbay; a.g.e., s.42.



görünen yosunlanma problemi; zeminden yükselen nemin ve çeşmeden akan suyun çeşme yüzeyinde baktığı nemin etkisi ile meydana gelmektedir. Bu yosunlanma durumu ileri safhalarda duvarın fiziksel ve kimyasal yapısına zarar verebilmektedir<sup>40</sup>. Yosunlanma problemi Ali Bey Çeşmesi (Şekil 2.144), Kadı Çeşmesi (Şekil 2.145), Taşlı Çeşme (Şekil 2.146) ve Aynalı Çeşme'de (2.147) karşımıza çıkmaktadır.



**Şekil 2.144.** Ali Bey Çeşmesi'nde oluşan yosunlanma (Özge Tokur, 2019)



**Şekil 2.145.** Kadı Çeşmesi'nde oluşan yosunlanma (Özge Tokur, 2019)



**Şekil 2.146.** Taşlı Çeşme'de oluşan yosunlanma (Özge Tokur, 2019)



**Şekil 2.147.** Aynalı Çeşme'de oluşan yosunlanma (Özge Tokur, 2019)

Bunların yanı sıra anıtlara zarar veren bir diğer etken insandır. İnsanlar bazen kasıtlı bir şekilde bazen ise farkında olmadan çeşmelerin Korumasına engel olabilmektedir<sup>41</sup>. Çeşmelerin bakımsız bırakılması, kasıtlı biçimde tahrip

<sup>40</sup> Zeynep Ahunbay; a.g.e., s.45.

<sup>41</sup> Zeynep Ahunbay; a.g.e., s.50.

edilmesi, eşmelere korumak amacıyla yanlış alıřmaların uygulanması gibi sebeplerin dıřında artan trafik ve hava kirlilięi gibi etkenler de insan faktörlü koruma problemlerine sebep olabilmektedir. alıřmada yer alan yedi eşmeden Ali Bey eşmesi, Mescit eşmesi, Hüseyin Bey eşmesi ve Talı eşme adındaki eşmelerin tescil edilmiř eşmeler olduęu görölmüřtür. Fakat Kadı eşmesi, Taşlı eşme ve Aynalı eşme adındaki eşmelere ait herhangi bir tescil belgesine rastlanmamıřtır. eşmeler için bir tescil alıřması yapılmamıř olması günden güne bu eşmelerin ilgisiz kalmalarına sebep olmuřtur fakat bakımsız kalma problemi bölgede bazı tescil edilmiř eşmelerde de görünmektedir. eşmeler ile ilgili yeterli alıřmanın olmaması durumu insan faktörlü koruma problemlerine bir örnektir. eşmelerin onarımı sırasında verilen zararlar da yadsınamaz ölçüdedir. Onarımda özğün malzemeden farklı malzemeler kullanılması yapıyı da özğün halinden uzaklařtırmaktadır. Örneęin Aynalı eşme günümüzde inşa edildięi dönemdeki mimarisine ait hiçbir öge barındırmamaktadır. Bunun dıřında; ele alınan Bafra eşmelerinden Hüseyin Bey eşmesi, Talı eşme ve Taşlı eşme'nin suyu akmamaktadır. Yalnızca bulunduęu Müftü Mescidi Camii'nin abdest alma bölgesinde yer alan musluklardan su aktıęından Mescit eşmesi'nin de suyunun akmadıęını söylemek yanlış olmayacaktır. eşmelerin bazı bölümlerinde ve bezemelerinde meydana gelen bozulmalar ve kırılmalar gözlenmiřtir bazı eşmelere ise spreyci boya ile yazı yazılmıř, reklam ve afiřler yapıřtırılmıřtır. eşmelerin iřlek noktalarda bulunması, yapıların motorlu araçlardan ıkan zararlı gazlardan etkilenmesine sebep olmaktadır<sup>42</sup>. Yoęun kire maruz kalan eşmeler özğünlüęünü yitirmektedir. Bahsedilen bu gibi sorunlar anıtların Koruması konusunda insanların neden olduęu problemler arasındadır.

---

<sup>42</sup>.Kemal Kutgün Eyüpgiller, **Mimari Restorasyon Koruma Teknik ve Yöntemleri**, Ömür Matbaacılık, İstanbul, řubat 2018, s.53.





### 3. DEĞERLENDİRME VE SONUÇ

Çalışmada ele alınan Bafra çeşmeleri konusu, bölgedeki çeşme mimarisinin tarihsel gelişimini incelememize olanak sağlamıştır. Bafra'nın merkezinde bulunan çeşmeler incelendiğinde 18. yüzyıldan daha eski bir çeşme bilgisine rastlanmamıştır. Var olan çeşmelerin ise birçoğunun atıl durumda olduğu görülmüştür. Çoğu taştan yapılan bu çeşmelerin tarihi bilgileri, kitabeleri, mimari ve bezeme özellikleri, tescil durumları, restorasyonları ve güncel vaziyetleri ve koruma durumları ayrı ayrı ele alınarak incelenmiştir.

Bölgede daha önce restorasyon geçirmiş çeşmeler dahi günümüzde tekrar onarıma ihtiyaç duyarken bir de daha önce hiçbir onarım görmemiş olan çeşmeler vardır. Çeşmelerin lüle, gergi gibi demir öğeleri korunaklı alanda bulunmalı ve yenilenirken paslanmaz çelik malzeme ile yenilenmelidir. Yapılar üzerindeki yosunlanmalar sürekli olarak temizlenmeli ve taşın yapısına verebileceği zarar önlenmelidir. Kültür Varlıkları Koruma Bölge Kurulu, Koruması gereken yapıların tespitini yapmalı ve bu yapıların tescilini sağlamalıdır. Yapıların restorasyonu yapılırken, Venedik Tüzüğü'nün onarımın uzmanlık gerektirdiği ve iyi yetişmiş ustalar tarafından yapılması gerektiğini belirten dokuzuncu maddesi dikkate alınmalıdır (Venedik Tüzüğü, 1964).

Washington Tüzüğü'nün yedinci maddesinde de bahsedildiği gibi başarılı korumanın yolu sürekli bakım olduğundan (Washington Tüzüğü, 1987); çeşmelerin suyunun akması sağlanmalı, düzenli bakımları yapılmalı, uzun sürecek restorasyonlara ihtiyaç duyulmaması sağlanmalıdır. Bölgedeki çeşmelerin Korumasını sağlamak, koruma kavramı toplum tarafından benimsenmediği sürece mümkün olmayacağından halkın kültürel miras kavramına dair bilgi sahibi olması ve bölgedeki çeşmeleri yakından tanınması icap etmektedir. Bu amaçla her yaşta yöre halkını hem kültürel miras ve koruma hem de bölgedeki çeşmeler konusunda bilgilendirecek programların hazırlanması, etkinliklerin oluşturulması gerekmektedir. Yapılacak çalışmalar bölgedeki çeşmelerin yaşadığı insan kaynaklı koruma problemlerini ortadan kaldıracak, özensiz yaklaşımları ve vandalizmi engelleyecektir.

Bafra’da bulunan ve 18. yüzyıl ilâ 20. yüzyıla tarihlendirilen çeşmelerin yaşadıkları koruma problemleri sebebiyle yakın zamanda tamamen unutulacağı ve kaybolacağı öngörüldüğünden başlanan bu çalışma sonrasında hem halk hem de yetkililer tarafından bölgedeki çeşmelere dikkatin çekileceği, çeşmelere olan ilginin ve özenin artacağına inanılmaktadır.



## KAYNAKÇA

AHUNBAY, Zeynep; **Tarihi Çevre Koruma ve Restorasyon**, Yem Yayın, İstanbul, 2017.

BAYRAKTAR, Mehmet Sami; Bafra'da Yakın Zamanlarda Yıkılan Taçlı Çeşme ve Taçlı Çeşme Bağlamında Tarihi Yapılarımıza Bakışımız, **Geçmişten Günümüze Samsun/Canik ve Değerleri 2**, Canik Belediyesi Kültür Yayınları, Samsun, Mayıs 2015, s.747-753.

BAYRAKTAR, Mehmet Sami; **Samsun'da Türk Devri Mimarisi**, Canik Belediyesi, Samsun, 2016.

BOLAYIR, Fehmi; **İlimiz Samsun ve İlçeleri**, Okul Kitapları, Samsun, 1988.

DUYMAZ, A. Şevki; "XIX. Yüzyılda Samsun'un Kentsel Gelişimine Dair Birkaç Örnek", **Geçmişten Geleceğe Samsun**, C.1, Samsun, 2006.

EYÜPGİLLER, Kemal Kutgün; **Mimari Restorasyon Koruma Teknik ve Yöntemleri**, Ömür Matbaacılık, İstanbul, Şubat 2018.

HAMILTON, William J.; **Researches In Asia Minor, Pontos and Armenia**, V.1, London, 1842.

KARAGÖZ, Rıza; "Canik'in İdari Yapısı ve İdarecileri", **İlkçağdan Cumhuriyete Canik**, Samsun, 2011.

KARAGÖZ, Rıza; **Canikli Ali Paşa**, Ondokuz Mayıs Üniversitesi, Sosyal Bilimler Enstitüsü, Tarih Anabilim Dalı, (Yayımlanmamış Doktora Tezi), Samsun, 1998.

KAYIKÇI, Ali; **Mahalleden Bölgeye Samsun**, Gürses Gazetesi, Samsun, 2000.

KOPUZ, Kemal; **Geçmişten Günümüze Bafra**, Erol Ofset, Samsun, Eylül 2002.

KÜÇÜK, Mert; **Bafra İlçesinin Coğrafyası**, Karabük Üniversitesi, Sosyal Bilimler Enstitüsü, Coğrafya Anabilim Dalı, (Yayımlanmamış Yüksek Lisans Tezi), Karabük, 2018.

ÖZ, Mehmet; **XV-XVI. Yüzyıllarda Canik Sancağı**, Türk Tarih Kurumu, Ankara, 1999.

ÖZKAN, Zekeriya; **Bafra ve Çevresindeki Halk İnançları ve Uygulamaları**, Ondokuz Mayıs Üniversitesi, Sosyal Bilimler Enstitüsü, Fen ve Din Bilimleri Anabilim Dalı, (Yayımlanmamış Yüksek Lisans Tezi), Samsun, 2012.

TOPÇU, Ercan; "Çeşmebaşı Kültürü", **Z Dergisi**, S.2, İstanbul, 2018, s.228-235.

ÜSTÜNER, Mahmut; "Bafra Tarihi Araştırmaları", **Altın Yaprak Dergisi**, S.18, Samsun, Ekim 1936, s.16-18.

YILMAZ, Cevdet; **Bafra Ovasının Beşerî ve İktisadî Coğrafyası**, 2.bs., Kızılırmak Matbaası, Samsun, 2007.

YILMAZ, Mehmet Ali; “Demirçağı’nda Samsun: Kazılar ve Yüzey Araştırmaları Işığında Genel Bir Bakış”, **Samsun Sempozyumu 3-16 Ekim 2011**, C.1, Samsun, 2012.

YİĞİT, Hasan; **Bafra Tarihi**, Samsun, Özyılmaz Matbaası, Samsun, 1981.

“Bafra”, **Meydan Larousse**, C.2, Sabah Yayınları, İstanbul, 1992, s.?.

**Samsun Yatırım Rehberi**, Orta Karadeniz Kalkınma Ajansı, Samsun, 2014.

**Umumî Nüfus Tahriri Muvakkat Rakamlar Defteri**, 28 Teşrinievvel 1927.

**Venedik Tüzüğü**, 1964.

**Washington Tüzüğü**, 1987.

**Yurt Ansiklopedisi**, C.9, Anadolu Yayıncılık, İstanbul, 1983.

## **SALNÂMELER**

**Salnâme-i Vilayet-i Trabzon**, H.1268.

**Salnâme-i Vilayet-i Trabzon**, H.1287.

**Salnâme-i Vilayet-i Trabzon**, H.1289.

## **ARŞİV BELGELERİ**

BOA, HAT., 208-11017 H-29-12-1205.

BOA, HR.MKT., 24, H-03-04-1265.

BOA, NFS.d., 3870, H-29-12-1260.

## **ELEKTRONİK KAYNAKÇA**

Bafra İlçe Milli Eğitim Müdürlüğü – <http://bafra.meb.gov.tr> (E.T.: 06.12.2018)

Özel Öğretim Kurumları Genel Müdürlüğü – <https://ookgm.meb.gov.tr> (E.T. 06.12.2018)

Türkiye İstatistik Kurumu – <http://www.tuik.gov.tr> (E.T.:10.12.2018)

## **KURUMLAR**

Bafra Belediyesi

Gayrimenkul Eski Eserler ve Anıtlar Yüksek Kurulu

Samsun Kültür ve Tabiat Varlıklarını Koruma Bölge Kurulu

## **FOTOĞRAF ARŞİVLERİ**

Birol Bircan Arşivi

Celalettin Atakul Ergüleç Arşivi

İsmet Bey Arşivi

Mehmet Sami Bayraktar Arşivi

Mustafa Usta Arşivi

Safet Ay Arşivi

Sinan Dođan Arşivi







## ÖZGEÇMİŞ

**Ad Soyad:** Özge Tokur

**Doğum Tarihi – Yeri:**1994 – Fatih

**E-posta:** ozge.tokurrr@gmail.com

### Öğrenim Durumu:

**Lisans:** 2013-2017 Marmara Üniversitesi, Fen Edebiyat Fakültesi, Sanat Tarihi Bölümü

**Yüksek Lisans:** 2017-2019 Fatih Sultan Mehmet Vakıf Üniversitesi, Lisansüstü Eğitim Enstitüsü, Mimarlık Anabilim Dalı, Kültürel Mirasın Korunması ve Yönetimi Programı

