

**T.C.
HASAN KALYONCU ÜNİVERSİTESİ
SOSYAL BİLİMLER ENSTİTÜSÜ
İŞLETME ANABİLİM DALI
İŞLETME DOKTORA PROGRAMI**

**KADIN GİRİŞİMCİLİĞİN GELİŞTİRİLMESİNDE KAMU KURUM VE
KURULUŞLARIN DESTEKLERİ İLE DESTEK SAĞLAMA SÜRECİNDE
KARŞILAŞILAN SORUNLAR: GAZİANTEP İLİNDE BİR UYGULAMA**

DOKTORA TEZİ

**HAZIRLAYAN
ESRA ÇIKMAZ**

GAZİANTEP – 2017

**T.C.
HASAN KALYONCU ÜNİVERSİTESİ
SOSYAL BİLİMLER ENSTİTÜSÜ
İŞLETME ANABİLİM DALI
İŞLETME DOKTORA PROGRAMI**

**KADIN GİRİŞİMCİLİĞİN GELİŞTİRİLMESİNDE KAMU KURUM VE
KURULUŞLARIN DESTEKLERİ İLE DESTEK SAĞLAMA SÜRECİNDE
KARŞILAŞILAN SORUNLAR: GAZİANTEP İLİNDE BİR UYGULAMA**

DOKTORA TEZİ

**HAZIRLAYAN
ESRA ÇIKMAZ**

**TEZ DANIŞMANI
PROF. DR. İBRAHİM YILDIRIM**

GAZİANTEP – 2017

ÖNSÖZ

Teknolojinin ve bilginin hızlıca deęiřtięi bu yüzyılda eğitim, deneyim, bilgi, insan ilişkileri, yenilikçilik kavramları önem kazanmıştır. Çoęu kadında var olan bu özellikler onları iş yaşantısında aranılır duruma getirmiştir. Toplumun bugün eskiye nazaran kadına bakış açısı deęişerek, destek verir hale gelmiştir. Kadının eğitim, deneyim ve bilgi seviyesi arttıkça, erkeklerin piyasanın egemeni olma durumu zorlaşmıştır. Artık kadın toplumda kendini göstermeye başlayarak, iş yaşantısını iş-aile ekseninde düzene koymayı başarmıştır. Dolayısıyla, kadın girişimcilięi gelişerek önem kazanmıştır. Kadın girişimcilięinin gelişmesi, başta kadınların toplumda aktif rol almasının yanı sıra, ülkenin ekonomik ve sosyal anlamda gelişmesinde de yardımcı olmaktadır.

Söz konusu bu mevcut durum paralelinde kadınların iş yaşantısında birtakım sorunlarla karşılaşmasına zemin hazırlamaktadır. Bu bağlamda, kadınları her yönden desteklemek topluma ve dolayısıyla ülkeye sağlayacağı sosyo-ekonomik katkı açısından önem arz etmektedir.

Kadın girişimcilerin yaşadığı sorunları gündeme getirerek, çözüm önerileri sunan pek çok çalışma yerli ve yabancı literatürde mevcuttur. Fakat bu çalışmada kadın girişimcilik konusunda literatürde yapılan diğer çalışmalardan farklı olarak, kadın girişimcilięinin kamu kurum ve kuruluşlardan ne tür destek aldıkları kapsamlı bir şekilde incelenmekte ve bu destek sürecinde ne tür sorunlar yaşadıklarının üzerinde durularak, hem kadın girişimcilere hem de kurumlara çözüm önerileri sunulmaktadır.

Böyle uzun ve özveri gerektiren bu çalışmanın hazırlanma sürecinde pek çok kişinin emeęi ve katkısı bulunmaktadır. Çalışmanın tamamlanmasında katkı ve desteęini esirgemeyen, engin bilgi ve tecrübelerinden yararlandığım, çalışmamı bilimsel temeller ışığında şekillendiren değerli tez danışmanım Sayın Prof. Dr. İbrahim YILDIRIM' a, görüş eleřtiri ve katkılarından dolayı tez izleme jürisi üyeleri Sayın Doç. Dr. Mazlum ÇELİK ve Sayın Yrd. Doç. Dr. Yakup DURMAZ' a, yakın ilgi ve desteklerini benden esirgemeyen saygıdeęer hocalarım Sayın Prof. Dr. Selim ERDOĞAN ve Sayın Doç. Dr. Filiz GÖLPEK ve Sayın Doç. Dr. Tuęba BÜYÜKBEŞE' ye ve çalışma arkadaşlarıma teşekkür ederek, çalışmanın tüm ilgililere yararlı olmasını dilerim.

Burada yazmadan geçemeyeceğim bir kişi daha var. Çalışmanın yazım sürecinde çoğu zaman ihmal etmeme rağmen, hep beni sevgisiyle kuşatan, ben çalışırken “Anne ne zaman bitecek?” diye sürekli soran, en değerli varlığım, sekiz yaşındaki biricik oğlum **Mustafa Eren**’e çok teşekkür edip, onu kucaklıyorum. Son olarak, bugünlere ulaşmamda büyük katkısı bulunan sevgili anneme ve merhum babama teşekkürü bir borç biliyorum.

Yaşadığım sürece atacağım her önemli adımda manevi desteğini hissedeceğim; biricik babam **Op. Dr. Mustafa ÇIKMAZ**’ın aziz anısına...

Hayatımdaki en önemli varlığım olan canım oğlum Mustafa Eren’e sağlıklı ve mutlu bir hayat geçirmesi dileğiyle...

Gaziantep, 2017

Esra ÇIKMAZ

ÖZET

Bugün toplumlarda kadın girişimciliğinin gelişebilmesi için, kabul görmesi gerekmektedir. Dünya nüfusunun yaklaşık olarak yarısını oluşturan kadın girişimciler, ülke kalkınmasında da önemli rol oynamaktadır. Ancak her alanda olduğu gibi kadınlar, girişimciliğin tüm süreçlerinde sorunlarla karşılaşmaktadırlar. Bu sorunlar, kadınların toplumsal kimlik, bilgi beceri ve deneyim gibi özelliklerinden kaynaklanabildiği gibi, bürokratik ve yasal düzenlemelerden de kaynaklanabilmektedir. Dolayısıyla kadın girişimci sayısının artarak ülkeye katkıda bulunabilmesi için sorunları farklı olan kadınların desteklenmeleri ve yönlendirilmeleri gerekmektedir. Bu noktada, kamu kurum ve kuruluşları ve diğer kuruluşlar faaliyetlerini sürdürmektedir. Bu araştırmanın temel amacı, kadın girişimciliğinin kamu kurum ve kuruluşlardan ne tür destek aldıkları ve destek alırken ne tür sorunlar yaşadıklarının belirlenmesidir. Bununla birlikte, bu çalışmada Türkiye’de kadın girişimcilerin bu destek sürecinde karşılaştıkları sorunlara yönelik önerilerin sunulması amaçlanmaktadır. Araştırma kapsamında nitel ve nicel araştırma yöntemleri uygulanmıştır. Nicel araştırma kapsamında, 320 kadın girişimciye anket uygulanmış, nitel araştırma kapsamında ise 28 kadın girişimciyle yüz yüze görüşmeler yapılmıştır. Araştırmadan elde edilen veriler, çeşitli istatistiksel analizlere tabi tutulmuştur. Bu analizler sonucunda, kadın girişimcilerin kamu kurum ve kuruluşlarından destek alma sürecinde karşılaştıkları sorunlar belirlenerek, bu sorunlara yönelik çözüm önerilerinde bulunulmuştur.

Anahtar kelimeler: kadın girişimci, kadın girişimciliği destekleyen kurumlar, kamu kurum ve kuruluşları, destek sürecindeki sorunlar.

ABSTRACT

For the development of women entrepreneurship in our society today, it is to be welcomed. Constituting approximately half the world's population, women entrepreneurs, also plays an important role in the development of the country. However, as in all areas, women are faced with the problems in the whole process of entrepreneurship. These problems can be caused by features such as social identity and women's knowledge, skills and experience it can also be caused by bureaucratic and legal regulations. Therefore, for women entrepreneurs to contribute to the country increased the number of problems that need to be guided and supported by women is different. At this point, public institutions and other organizations maintain its activities. The purpose of this study is to determine what type of grant the women entrepreneurs receives from public establishments and foundations and what kind of troubles they encounter while taking the grant. On the other hand, in the study it was aimed to give some proposals about the problems women entrepreneurs have encountered during the grant process. In the context of the study, qualitative and quantitative methods were performed. Within the quantitative study, 320 women were surveyed and 28 women were interviewed. The data obtained from the study methods were studied with various statistical analysis. As a result of these analysis, the problems faced by women entrepreneurs in the process of obtaining support from public institutions and organizations are determined, Suggestions for solutions to these problems have been made.

Key words: woman entrepreneurship, institutions supporting women entrepreneurship, public institutions and organizations, problems in support process.

**KADIN GİRİŞİMCİLİĞİN GELİŞTİRİLMESİNDE KAMU KURUM VE
KURULUŞLARIN DESTEKLERİ İLE DESTEK SAĞLAMA SÜRECİNDE
KARŞILAŞILAN SORUNLAR: GAZİANTEP İLİNDE BİR UYGULAMA**

İÇİNDEKİLER

Sayfa No

ÖNSÖZ	i
ÖZET	iii
ABSTRACT	iv
TABLO LİSTESİ	xi
ŞEKİL LİSTESİ	xiii
KISALTMALAR LİSTESİ	xiv
BİRİNCİ BÖLÜM	1
GİRİŞ	1
1.1.Problem Durumu	3
1.2.Problem Cümlesi	5
1.2.1.Alt Problemler.....	5
1.3. Araştırmanın Amacı	6
1.4. Araştırmanın Önemi	7
1.5. Araştırmanın Varsayımları	8
1.6. Araştırmanın Sınırlılıkları.....	9
1.7. Tanımlar.....	9
İKİNCİ BÖLÜM	12
KAVRAMSAL ÇERÇEVE	12
2.1.Girişimcilikten Kadın Girişimciliğine	12
2.1.1.Girişimciliğin Anlam ve Önemi.....	13
2.1.2.Girişimci ve Girişimcilik Kavramları	14

2.1.3. Giriřimcilerin Kiřisel Özellikleri	19
2.1.4. Giriřimcilik Türleri	24
2.1.5. Giriřimcilięi Etkileyen Temel Faktörler	26
2.2. Kadın Giriřimcilięinin Yapısal Özellikleri ve Toplumsal Nitelięi	28
2.2.1. Kadın Giriřimcilik Kavramı	28
2.2.2. Giriřimcilikte Cinsiyet Faktörü.....	30
2.2.3. Kadın Giriřimcilięinin Tarihsel Serüveni	33
2.2.4. Kadın Giriřimcilerin Temel Özellikleri	35
2.2.5. Kadın Giriřimci Tipleri.....	36
2.2.6. Kadın Giriřimcilerin Ekonomiye ve Toplumla Saęladığı Katkı.....	38
2.3. Türkiye’de Kadın Giriřimcilięi	43
2.3.1. Türkiye’de Kadın Giriřimcilerin Karşılařtıkları Sorunlar	43
2.3.2. Kadın Giriřimcilięin Geliřimini Destekleyen Faktörler	47
2.4. Kadın Giriřimcilięini Destekleyen Kurum ve Kuruluřlar	51
2.4.1. Kadın Giriřimcilięini Destekleyen Uluslararası Kurumlar.....	52
2.4.1.1. Dünya Bankası (DB-WB)	52
2.4.1.2. Birleřmiř Milletler Kalkınma Programı (UNDP)	52
2.4.2. Kadın Giriřimcilięini Destekleyen Sivil Toplum Kuruluřları (STK).....	52
2.4.2.1. Kadın Giriřimciler Derneęi (KAGİDER)	53
2.4.2.2. Kadın Emegini Deęerlendirme Vakfı (KEDV).....	55
2.4.2.3. Kadınlarla Dayanıřma Vakfı (KADAV).....	56
2.4.2.4. GAP Bölgesi Giriřimci Destekleme Merkezleri (GİDEM)	56
2.4.2.5. Mesleki Eęitim ve Küçük Sanayi Tesisi Vakfı (MEKSA)	57
2.4.2.6. Fuarcılık ve Kalkınma İřbirlięi řirketi (FORUM).....	58
2.4.3. Kadın Giriřimcilięini Destekleyen Kamu Kurum ve Kuruluřları	58
2.4.3.1. Küçük ve Orta Ölçekli Sanayi Geliřtirme ve Destekleme İdaresi Bařkanlıęı (KOSGEB)	59

2.4.3.2. Kadının Statüsü Genel Müdürlüğü (KSGM)	66
2.4.3.3. Türkiye Odalar ve Borsalar Birliği.....	68
2.4.3.4. Türkiye Esnaf ve Sanaatkarlar Kredi ve Kefalet Kooperatifleri	69
2.4.3.5. Kalkınma Ajansları	71
2.4.3.6. Türkiye İş Kurumu (İŞKUR)	72
2.4.3.7. Avrupa Birliği Bakanlığı	74
2.4.3.8. İl Özel İdarelerinin Kadınlara Yönelik Mikro Kredi Uygulamaları	74
2.4.3.9. Türkiye Bilimsel ve Teknolojik Araştırma Kurumu (TÜBİTAK).....	75
2.4.3.10. Türkiye Teknoloji Geliştirme Vakfı (TTGV) Destekleri	78
2.4.3.11. Kredi Garanti Fonu A.Ş.	78
2.4.3.12. Diğer Kuruluşlar.....	79
2.5. Destek Alma Sürecinde Kadın Girişimcilerin Karşılaştıkları Sorunlar.....	80
2.6. İlgili Araştırmalar	83
2.6.1. Kadın Girişimcilik ile İlgili Gerçekleştirilen Ulusal Araştırmalar	84
2.6.2. Kadın Girişimcilik İle İlgili Gerçekleştirilen Uluslararası Araştırmalar	85
ÜÇÜNCÜ BÖLÜM	89
YÖNTEM.....	89
3.1. Nitel Araştırma Yöntemi	89
3.1.1. Araştırma Verileri	91
3.1.2. Bir Veri Toplama Aracı Olarak Yarı Yapılandırılmış Derinlemesine Mülakat Yöntemi.....	91
3.1.3. Örneklem Seçimi	92
3.1.4. Veri Toplama Yöntemi ve Aşamaları	93
3.1.5. Verilerin Analizi	93
3.1.5.1. Verilerin Kodlanması	94
3.1.5.2. Temaların Bulunması	97
3.1.5.3. Verilerin Kodlara ve Temalara Göre Düzenlenmesi ve Tanımlanması	99

3.1.6.Araştırmanın Tutarlılığı ve Geçerliliği.....	101
3.1.7.Görüşme Sorularına İlişkin Kapsam Geçerlilik Oranlarının ve Ölçeğe İlişkin Kapsam Geçerlilik İndeksinin Hesaplanması	102
3.1.8.Nitel Araştırma İçin Kapsam Geçerliliğinin Sınanması İçin Uzman Görüşüne Başvurulması.....	104
3.1.9. Nitel Araştırma Yöntemine ilişkin Bulgular	105
3.1.9.1.Kamu Kurum ve Kuruluşlarının Sağladığı Desteklere İlişkin Bulgular	105
3.1.9.2. Destek Sürecinde Karşılaşılan Sorunlara İlişkin Bulgular	108
3.2.Nicel Araştırma Yöntemi.....	112
3.2.1. Araştırma Modeli	112
3.2.2. Evren ve Örneklem	114
3.2.3. Veri Toplama Araçları	115
3.2.3.1. Ölçek	116
3.2.3.1.1. Ölçek Geliştirme Süreçleri	117
3.2.3.1.2. Ölçmek İstenen Yapının Açık Bir Şekilde Tanımlanması	120
3.2.3.1.3. Literatür İncelemesi Sonucu Madde Havuzu Oluşturulması.....	121
3.2.3.1.4. Alan Uzmanları Grubunun Oluşturulması	124
3.2.3.1.5. Kapsam Geçerliliğinin Sınanması İçin Uzman Görüşüne Başvurulması	124
3.2.3.1.6. Uzman Görüşlerinin Değerlendirilmesi	125
3.2.3.1.7. Maddelere İlişkin Kapsam Geçerlilik Oranlarının ve Ölçeğe İlişkin Kapsam Geçerlilik İndeksinin Hesaplanması.....	126
3.2.3.1.8. Kapsam Geçerlilik Oranları ve Kapsam Geçerlilik İndeksine Göre Ölçek Formunun Oluşturulması	128
3.2.3.1.9. Pilot Uygulamanın Yapılması.....	130
3.2.3.1.10. Pilot Çalışma Açıklayıcı Faktör Analizi	130
3.2.3.1.11.Pilot Çalışma Doğrulayıcı Faktör Analizi.....	132
3.2.4. Ölçeğin Uygulanması.....	134
3.2.5. Ölçeğin Geçerliliği ve Güvenilirliği	135
3.2.5.1. Açıklayıcı Faktör Analizi	137

3.2.5.2. Doğrulayıcı Faktör Analizi.....	141
3.2.6. Kullanılan Veri Analiz Teknikleri	145
3.2.7. Veri Toplama Araçlarının Uygulanması.....	146
3.2.8. Verilerin Analizi ve Yorumlanması.....	147
DÖRDÜNCÜ BÖLÜM	148
BULGULAR VE YORUM.....	148
4.1.Katılımcıların Demografik-Tanıtıcı Özellikleri ile Kamu Kurum ve Kuruluşlarından Sağlanan Desteklere İlişkin Bulgular	148
4.1.1.Demografik-Tanıtıcı Özelliklere İlişkin Tanımlayıcı İstatistikler	148
4.1.2. Kamu Kurum ve Kuruluşlarından Sağlanan Desteklere İlişkin İfadelere Katılım Düzeylerine ilişkin Tanımlayıcı İstatistikler.....	151
4.2.Araştırmada Yer Alan Değişkenler ile İlgili Tanımlayıcı İstatistikler	153
4.2.1.Eğitim Sorunları Boyutuna ilişkin Bulgular	154
4.2.2.Danışmanlık Sorunları Boyutuna İlişkin Bulgular	154
4.2.3.Finansal Sorunlar Boyutuna ilişkin Bulgular.....	155
4.2.4.Banka Sorunlarına İlişkin Bulgular	156
4.3. Araştırma Modelinde Yer alan Değişkenler ile İlgili Yol Analizi Bulguları (AMOS YEM UYGULAMASI)	157
4.3.1. Kadın Girişimcilerin Kamu Kurum ve Kuruluşlarından Destek Alma Sürecinde Karşılaştıkları Sorunlara İlişkin YEM Bulguları	159
4.3.2.Kadın Girişimcilerin Kamu Kurum ve Kuruluşlarından Destek Alma Sürecinde Karşılaştıkları Sorunlara İlişkin İlişki Bazında Bulgular	163
4.4. İlişki Bazında Bulgular	164
4.5. Destek Sağlanan Süreçte Karşılaşılan Sorunlar İle Demografik ve Tanıtıcı Ögelere İlişkin Bulgular	164
4.5.1.Destek Sağlama Sürecinde Karşılaşılan Sorunların Katılımcıların Yaşlarına Göre Karşılaştırılmasına İlişkin ANOVA Analizi	164
4.5.2.Destek Sağlama Sürecinde Karşılaşılan Sorunların Katılımcıların Eğitim Durumlarına Göre Karşılaştırılmasına İlişkin ANOVA Analizi	165
4.5.3.Destek Sağlama Sürecinde Karşılaşılan Sorunların Katılımcıların Medeni Durumlarına Göre Karşılaştırılmasına İlişkin t-testi Analizi.....	166

4.5.4. Destek Sağlama Sürecinde Karşılaşılan Sorunların Katılımcıların Sahip oldukları İşletmelerin Faaliyet Alanına Göre Karşılaştırılmasına İlişkin ANOVA Analizi	167
4.5.5. Destek Sağlama Sürecinde Karşılaşılan Sorunların Katılımcıların Sahip Oldukları İş Tecrübesine Göre Karşılaştırılmasına İlişkin ANOVA Analizi	167
4.5.6. Destek Sağlam Sürecinde Karşılaşılan Sorunların Katılımcıların Aylık Gelir Durumlarına Göre Karşılaştırılmasına İlişkin ANOVA Analizi	168
4.5.7. Destek Sağlam Sürecinde Karşılaşılan Sorunların Katılımcıların Sahip Oldukları İşletmelerdeki Çalışan Sayılarına Göre Karşılaştırılmasına İlişkin ANOVA Analizi....	169
4.5.8. Destek Sağlam Sürecinde Karşılaşılan Sorunların Katılımcıların Sahip Oldukları İşletmelerin Hukuki Yapısına Göre Karşılaştırılmasına İlişkin ANOVA Analizi.....	170
4.5.9. Destek Sağlam Sürecinde Karşılaşılan Sorunların Katılımcıların Mesleki Eğitim Alma Durumlarına Göre Karşılaştırılmasına İlişkin T-testi Analizi.....	171
BEŞİNCİ BÖLÜM	175
SONUÇ VE ÖNERİLER.....	175
5.1. Sonuçlar	175
5.2. Öneriler	182
KAYNAKÇA	185
EKLER.....	204
EK 1: Araştırmada Kullanılan Anket Formu.....	204
EK 2: Araştırmada Kullanılan Görüşme Formu.....	209
EK 3: Nitel Örneklem Yapısı Tablosu	211

TABLO LİSTESİ

Sayfa No

Tablo 1: Girişimcinin Sahip Olduğu Özellikler	23
Tablo 2: Kadın Ve Erkek Girişimcilerin Karşılaştırılması.....	32
Tablo 3: Beynin Sol Ve Sağ Tarafları	33
Tablo 4: Kadın Girişimci Tipleri.....	37
Tablo 5: Girişimci Kadınların İş Kurma Nedenleri.....	40
Tablo 6: Çalışma Yaşamında Kadınlar (Global Cinsiyet Dağılımı Ölçümüne Göre):.....	41
Tablo 7: Oecd Ülkeleri Ve Türkiye’de Bazı Sosyal Göstergeler	42
Tablo 8: Girişimci Kadınların Başlıca Sorunları.....	46
Tablo 9: Yeni Girişimci Desteği Destek Unsurları	61
Tablo 10: İş Geliştirme Merkezi Desteği Destek Unsurları	63
Tablo 11: Kadın Girişimcilerin Kamu Kurum Ve Kuruluşlarından Destek Sağlama Sürecinde Karşılaştıkları Sorunlara İlişkin Bir Görüşmenin Kodlaması.....	96
Tablo 12: Tematik Kod Listesi.....	99
Tablo 13: Düzenlenen Tematik Kod Listesi.....	100
Tablo 14: Uzman Görüşlerine İlişkin Kgo Ve Kgi Hesaplaması	104
Tablo 15: Değerlendirmede Bulunan Alan Uzmanlarının Dağılımı	105
Tablo 16: $\alpha= 0.05$ İçin Örneklem Büyüklükleri	115
Tablo 17: Uzman Sayısına Göre Minimum Kapsam Geçerlik Oranı Değerleri Dağılımı	119
Tablo 18: Madde Havuzundaki Maddeler	122
Tablo 19: Alan Uzmanlarının Dağılımı.....	124
Tablo 20: Değerlendirmede Bulunan Alan Uzmanlarının Dağılımı	125
Tablo 21: Uzman Görüşlerine İlişkin Kgo Ve Kgi Hesaplaması	127
Tablo 22: Nihai Ölçek Formu	129
Tablo 23: Pilot Uygulama Açıklayıcı Faktör Analizi Sonuçları	131
Tablo 24: Pilot Çalışma Uyum İyiliği Değerleri	134
Tablo 25: Cronbach's Alpha (A) Katsayısının Değerleri	135
Tablo 26: Ölçeğin Güvenilirlik Analizi Sonuçları	137
Tablo 27: Kamu Kurum Ve Kuruluşlarından Destek Alma Sürecinde Kadın Girişimcilerin Karşılaştıkları Sorunlar Ölçeği Açıklayıcı Faktör Analizi Sonucu.....	138
Tablo 28: Uyum İyiliği Ölçütleri Ve Hesaplanan Uyum İyiliği Değerleri	144
Tablo 29: Normal Dağılıma İlişkin Değerler	146
Tablo 30: Katılımcıların Yaş Değişkenine Göre Dağılımı.....	148
Tablo 31: Katılımcıların Eğitim Durumuna Göre Dağılımı	149
Tablo 32: Katılımcıların Medeni Durumuna Göre Dağılımı.....	149
Tablo 33: Katılımcıların Sahip Oldukları İşletmelerin Faaliyet Alanına Göre Dağılımı	149
Tablo 34: Katılımcıların İş Tecrübesine Göre Dağılımı	150
Tablo 35: Katılımcıların Aylık Gelirine Göre Dağılımı.....	150
Tablo 36: Katılımcıların Sahip Oldukları İşletmelerin Çalışan Kişi Sayısına Göre Dağılımı	150
Tablo 37: Katılımcıların Sahip Oldukları İşletmelerin Hukuki Yapısına Göre Dağılımı	151
Tablo 38: Katılımcıların Mesleki Eğitim Alma Durumlarına Göre Dağılımı.....	151

Tablo 39: Katılımcıların Kamu Kurum Ve Kuruluşlarından Sağlanan Desteklere İlişkin İfadelere Katılım Düzeyleri	152
Tablo 40: Eğitim Sorunları.....	154
Tablo 41: Danışmanlık Sorunları	155
Tablo 42: Finansal Sorunlar	156
Tablo 43: Banka Sorunları	157
Tablo 44: Yapısal Model Uyum İyiliği Değerleri	161
Tablo 45: Yapısal Model Regresyon Ağırlıkları	161
Tablo 46: Yem Modeline İlişkin Hipotez Testi Sonuçları	162
Tablo 47: Destek Sürecinde Karşılaşılan Sorunlara İlişkin Korelasyon Testi Sonuçları	163
Tablo 48: Genel Sorunlar Regresyon Analizi	164
Tablo 49: Destek Sağlanan Süreçte Karşılaşılan Sorunların Katılımcıların Yaş Grupları Değişkenine Göre Karşılaştırılmasına İlişkin Anova Analizi.....	165
Tablo 50: Destek Sağlanan Süreçte Karşılaşılan Sorunların Katılımcıların Eğitim Durumu Değişkenine Göre Karşılaştırılmasına İlişkin Anova Analizi.....	166
Tablo 51: Destek Sağlanan Süreçte Karşılaşılan Sorunların Katılımcıların Medeni Durumu Değişkenine Göre Karşılaştırılmasına İlişkin T-Testi Analizi.....	166
Tablo 52: Destek Sağlanan Süreçte Karşılaşılan Sorunların Katılımcıların Sahip Oldukları İşletmenin Faaliyet Alanına Göre Karşılaştırılmasına İlişkin Anova Analizi	167
Tablo 53: Destek Sağlanan Süreçte Karşılaşılan Sorunların Katılımcıların Sahip Oldukları İş Tecrübesine Göre Karşılaştırılmasına İlişkin Anova Analizi	168
Tablo 54: Destek Sağlanan Süreçte Karşılaşılan Sorunların Katılımcıların Aylık Gelir Durumlarına Göre Karşılaştırılmasına İlişkin Anova Analizi	169
Tablo 55: Destek Sağlanan Süreçte Karşılaşılan Sorunların Katılımcıların Sahip Oldukları İşletmedeki Çalışan Sayısına Göre Karşılaştırılmasına İlişkin Anova Analizi.....	170
Tablo 56: Destek Sağlanan Süreçte Karşılaşılan Sorunların Katılımcıların Sahip Oldukları İşletmelerin Hukuki Yapısına Göre Karşılaştırılmasına İlişkin Anova Analizi	170
Tablo 57: Çoklu Karşılaştırma Tukey Testi Sonuçları.....	171
Tablo 58: Destek Sağlanan Süreçte Karşılaşılan Sorunların Katılımcıların Mesleki Eğitim Alma Durumlarına Göre Karşılaştırılmasına İlişkin T-Testi Analizi	171
Tablo 59: Tukey Testi Sonucu	172
Tablo 60: Araştırma Hipotezlerinin Sonuçları	173

ŞEKİL LİSTESİ

Sayfa No

Şekil 1: Girişimcilik Kavramının Kronolojik Olarak Tarihsel Gelişimi	15
Şekil 2: Girişimcilikte Önemli Dört Yetenek	23
Şekil 3: Destek Sağlayan Kamu Kurum Ve Kuruluşları	106
Şekil 4: Kamu Kurum Ve Kuruluşlarının Sağladığı Destek Türleri.....	106
Şekil 5: Finansal Destek (Hibe) Miktarı Yeterliliği.....	107
Şekil 6: Finansal Destek (Kredi) Miktarı Yeterliliği	108
Şekil 7: Kadın Girişimcilerin Sorun İfadelerine İlişkin Oluşturulan Bileşenler Ve Frekans Değerleri	109
Şekil 8: Danışmanlık Sorunları Bileşenine İlişkin Frekans Değerleri.....	110
Şekil 9: Finansal Sorunlar Bileşenine İlişkin Frekans Değerleri	111
Şekil 10: Eğitim Sorunları Bileşenine İlişkin Frekans Değerleri	111
Şekil 11: Banka Sorunları Bileşenine İlişkin Frekans Değerleri	112
Şekil 12: Araştırmanın Modeli	113
Şekil 13: Kuramsal Ölçek Geliştirme Süreci	118
Şekil 14: Deneysel Ölçek Geliştirme Süreci.....	120
Şekil 15: Pilot Uygulama Doğrulayıcı Faktör Analizi.....	133
Şekil 16: Kamu Kurum Ve Kuruluşlarından Destek Alma Sürecinde Kadın Girişimcilerin Karşılaştıkları Sorunlar Ölçeğinin Faktör Yapısı	142
Şekil 17: Yapısal Eşitlik Modeli(Yem)	160

KISALTMALAR LİSTESİ

IMF	:	International Monetary Fund (Uluslararası Para Fonu)
BM	:	Birleşmiş Milletler
WHO	:	World Health Organization (Dünya Sağlık Örgütü)
AB	:	Avrupa Birliği
WB	:	World Bank (Dünya Bankası)
DB	:	Dünya Bankası
GAP	:	Güneydoğu Anadolu Projesi
İŞ-KUR	:	Türkiye İş Kurumu
GİDEM	:	Girişimci Destekleme Merkezleri
İŞGEM	:	İş Geliştirme Merkezi
UNDP	:	Birleşmiş Milletler Kalkınma Programı
STK	:	Sivil Toplum Kuruluşu
EBSO	:	Ege Bölgesi Sanayi Odası
KADAV	:	Kadınlarla Dayanışma Vakfı
ABİGEM	:	Avrupa Birliği İş Geliştirme Merkezi
KOBİ	:	Küçük ve Orta Büyüklükteki İşletmeler
KEDV	:	Kadın Emegini Değerlendirme Vakfı
TÜİK	:	Türkiye İstatistik Kurumu
KSSGM	:	Kadın Statüsü ve Sorunları Genel Müdürlüğü
KAGİDER	:	Kadın Girişimciler Derneği
TOBB	:	Türkiye Odalar ve Borsalar Birliği
MEKSA	:	Mesleki Küçük Sanayi Tesisi Vakfı
FORUM	:	Fuarcılık ve Kalkınma İşbirliği Şirketi
BEBKA	:	Bursa Eskişehir Bilecik Kalkınma Ajansı
TÜSİAD	:	Türkiye Sanayi ve İş Adamları Derneği
TÜGİAD	:	Türkiye Genç İş Adamları Derneği
TESK	:	Türkiye Esnaf ve Sanaatkarlar Konfederasyonu
TES-AR	:	Türkiye Esnaf ve Sanaatkar Ve Küçük Sanayi Araştırma Merkezi
KOSGEB	:	Küçük ve Orta Ölçekli İşletmeleri Geliştirme ve Destekleme İdaresi Başkanlığı
YEM	:	Yapısal Eşitlik Modellemesi

BİRİNCİ BÖLÜM

GİRİŞ

Toplumda kadınlar iş hayatına girerek bağımsızlık ve kabul edilme arzularını karşılamaktadırlar. Kadınlar yeteneklerini gösterebilecekleri ilgileri doğrultusundaki işlere odaklanarak gelir, yükselme ve saygınlık kazanmayı hedeflemektedirler (Çakınberk, 2011:1). Bu noktada, iş ortamında gerçekleştirilen arkadaşlık ve sosyal ilişkiler, kadınları daha motivasyonu yüksek bireyler olmalarını yönünde etkileyecektir. Kadınların iş ortamında elde edeceği başarılar ve özgüven hayatlarının diğer alanlarına da yansımaya sebep olacaktır. Dolayısıyla, bu durum kadınlara başarı sağlayacağı gibi yaşamdan memnun olma hissini de kazandırmaktadır. Elde ettikleri gelir doğrultusunda kadınların özgüven sahibi olması, toplumda “ben de burdayım” demelerini sağlayacaktır.

İş hayatı, kadının hem toplumda hem de aile de sorunlar yaşamasına sebebiyet vermektedir. İş hayatındaki zihinsel ve fiziksel yorgunluk doğal olarak kadının iş yaşantısındaki motivasyonunu etkileyecektir (Çakınberk, 2011:3). Bazen yaşanan bu sorunların aile ve sosyal ilişkilere de yansımaları çok büyük oranda olabilmektedir. Özellikle eşinin desteği ve yardımının olmaması kadının iş yükünü ağırlaştırmaktadır. Dolayısıyla kadın cinsiyet rollerini yerine getiremeyerek, işi ve evi arasında sorun yaşamaktadır. Bu bağlamda, kadın iş yaşantısında geçen süreçte birçok sorunla karşı karşıya kalmaktadır.

Bağımsızlıkları kullanabilme yetkisi, öncelikli olarak içinde yaşanılan toplumun gelişmişlik seviyesi ile yakından ilişkilidir. Bu noktada, dezavantajlı gruplar ve özellikle de kadınların durumu oldukça dikkat çekicidir. Çünkü, toplumun %50'sini oluşturan kadınlara tanınan eğitim, özgür yaşama hakkı, çalışma süreleri, sosyal güvenlik hakkı gibi birçok hak, gelişmişlik düzeyi arttıkça doğal bir hak haline dönüşmektedir. Keza, özgür yaşama hakkı ülkelerin gelişmişlik seviyesini tek başına belirlememektedir. Temel olan, özgür yaşama hakkını kullanma yetkisinin kadın ve erkek cinsiyetleri arasındaki dağılımı ve kullanılış biçimidir (Güldaval, 2016:2). Çünkü cinsiyetler arası eşitsizlik arttıkça, ülke kaynaklarının dağılımındaki eşitsizlik de artmaktadır. Bahsedilen bu eşitsizlik azaldıkça, kadın ve erkeğin yaşam kalitesi beraber olarak yükseldiğinden dolayı; yoksulluk, sağlık, eğitim, bilgiye dayalı

sorunlar da azalmaktadır. Bu durum, ülkenin gelişmişlik seviyesine gerek sosyal gerekse de ekonomik açıdan katkı sağlamaktadır.

Kadının iş yaşantısında geçen süreçte birçok sorunla karşı karşıya kalması, ülkenin sosyal ve ekonomik olarak gelişmişlik seviyesini azaltmaktadır. Dolayısıyla, potansiyel yeteneklerin ortaya çıkarılması için sorunları farklı olan kadın girişimcilerin desteklenmeleri, teşvik edilmeleri ve yönlendirilmeleri gerekmektedir. Bu bağlamda, kadınları her yönden desteklemek topluma ve dolayısıyla ülkeye sağlayacağı katkı açısından önem arz etmektedir.

Dünya’da başta devlet olmak üzere tüm ekonomik aktörlerin, girişimciliğin geliştirilmesi için global seviyede çalışmalar gerçekleştirdiğini söylemek mümkündür (Özkara vd., 2006:226). Türkiye’de de potansiyel ve mevcut girişimci kadınları desteklemek ve onlara yön vermek amacıyla kurulmuş kamu ve sivil toplum kuruluşları bulunmaktadır. Dolayısıyla, kamu kurum ve kuruluşları da kadın istihdamı açısından daralan işgücü piyasasına karşı kadınları girişimciliğe özendirici çalışmalar yapmaları gerekmektedir.

Kadınların gerek iş hayatında yaşadıkları sorunlara gerekse de destek alma sürecinde yaşadıkları sorunlara bakıldığında iç açıcı bir tablonun olmadığı görülmektedir. Bu bağlamda, kadınların yaşadığı bu sorunlara çözüm önerileri geliştirmek topluma ve dolayısıyla ülkeye sağlayacağı katkı açısından önem arz etmektedir. Dolayısıyla, bu çalışmada, Gaziantep ili sınırları içerisinde kadın girişimcilerin kamu kurum ve kuruluşlardan ne tür destekler aldıkları ve destek alma sürecinde ne tür sorunlar yaşadıklarının üzerinde durulmuştur. Ancak bu süreçteki sorunlar belirlenerek, sorunlara yönelik öneriler geliştirilerek, kadın girişimcilerin ve dolayısıyla toplumun gelişmişlik düzeyi artırılabilir.

Bu düşünceler ile yazılmaya başlanan çalışmanın birinci bölümünde çalışmanın problem durumu, amacı, önemi, varsayımları, sınırlılıkları ve tanımları yer almaktadır.

İkinci bölümde, ”Kavramsal Çerçeve” başlığı altında girişimcilikten kadın girişimciliğine geçişte, kadının genel durumu irdelendikten sonra kadın girişimciliğinin yapısal özellikleri ve toplumsal niteliği genel olarak ele alınmıştır. Bu doğrultuda, kadın girişimciliğinin tarihsel serüveni, önemi, kadın girişimci tipleri, Türkiye’de Kadın girişimciliği ve girişimci olan kadınların ekonomiye ve topluma sağladığı katkı gibi konular da detaylı olarak incelenmiştir. Kadın girişimciliğini destekleyen kurum ve kuruluşlar belirlenerek, bu kuruluşlardan kamu kurum ve kuruluşlarının desteklerine ayrıntılı bir şekilde yer verilmiştir. Bu kurumlarca destek sağlama sürecinde, kadın girişimcilerin karşılaştıkları sorunlar verilen destekler bağlamında incelenmiştir.

Üçüncü bölümde, “Yöntem” başlığı altında, araştırmanın modeli, evren ve örnekleme, veri toplama araçları açıklanarak, veriler analiz edilmiş ve yorumlanmıştır. Dördüncü bölümde ise “Bulgular ve Yorum” başlığı altında, analiz edilen veriler doğrultusunda bulgular ortaya konularak, konuya ilişkin yorumlarda bulunulmuştur.

Son bölüm olan beşinci bölümde “Sonuç ve Öneriler” başlığı altında çalışmanın sonucu belirtilerek, bu sonuçtan çıkarılan önerilere yer verilmiştir.

1.1.Problem Durumu

Küreselleşmeyle beraber, ekonomik şartlar değişerek, işletmeler yoğun rekabet ortamıyla karşı karşıya kalmıştır. İşletmeler, bu rekabet durumunda uluslararası boyutta yönetim ve pazarlama anlayışıyla mücadele etmeye çalışmışlardır. Bununla birlikte, dünyada son yirmi yılda kadının iş yaşantısına katılımı artmıştır. Dolayısıyla, bu katılımların artmasındaki en önemli faktörlerden biri de kadınların girişimcilik faaliyetlerinde bulunmasıdır.

Literatürde kadın girişimciliği konusunda farklı tanımlamalar bulunmaktadır. Bu konuya açıklık getirmek amacıyla, Ecevit (1993: 17) tarafından yapılan çalışma sonucunda, girişimci kadının aşağıdaki fonksiyonlarla ilgili olması gerekmektedir:

- Evinin dışında veya evinde kurmuş olduğu bir ya da birkaç işyerine, kendisi adına sahip olmalı,
- Kurmuş olduğu işletmede yalnız başına yahut istihdam ettirdiği kişilerle beraber çalışmalı veya ortaklık kurmalı,
- Herhangi bir mal veya hizmetin üretilmesi, dağıtımı, pazarlaması ve satışında görev almalı ya da görevlendirmeli,
- İş ile ilgili olarak örgütlenme, üretimin planlanması, yürütülmesi, işin kapatılması kararlarını bizzat kendisi verebilmeli,
- Kaynakların optimum olarak kullanıldığı ve sağladığı kazancın değerlendirilmesi konusunda kendisi karar verebilmelidir.

Ecevit, eğitimini gördükleri alanlarda kendi mesleğini icra etmiş kadınların herhangi bir riske girmeden çalıştıkları için girişimci olarak kabul edilmediğini belirtmektedir (Ecevit, 1993: 17).

KAGİDER (Kadın Girişimciler Derneği) kadın girişimciliğini, "Kadının oluşturucu bir fikri ile sürdürülebilir, uzun dönemli bir iş planı çerçevesinde, sermaye ile fikrin birleştiği yeni bir işletme kurma süreci" olarak tanımlamaktadır. Dolayısıyla bu geçen süreçte kadın girişimci, ciddi bir risk üstlenmekte ve istihdam alanları oluşturmaktadır. 1990 yılından

itibaren sivil toplum kuruluşlarının, çalışmak isteyen, ancak iş bulamayan kadınlar için başlattıkları gelir kazandırıcı faaliyetler de kadın girişimciliği faaliyetleri olarak belirtilmektedir (KAGİDER, 2005). Kamu kuruluşları da kadınların istihdam edilmesi açısından kadınları girişimciliğe özendirici çalışmaları yoğunlaştırmışlardır.

Kendi mesleğini yapan kadınlar (doktor, avukat, eczacı gibi) girişimci olarak nitelendirilmemektedir. Bu görüşün nedenine bakıldığında, girişimciliğin, üretim faktörlerini cesaretle bir araya getirme, kar veya zararı göze alarak, her türlü riske katlanmasıdır (Bedük, 2005: 111). Kendi mesleklerini yapan kadınlar eğitim aldıkları alanlarda çalışmaktadırlar (Özdevecioğlu ve Çelik, 2000: 488).

Kadın girişimcileri tanımlayan kişisel özellikler; dinamik, bağımsız, özgüvenli, rekabetçi ve amaç yönelimli olmalarıdır. Ayrıca, girişimcilik faaliyetini sürdüren kadınlar hırslı olma, risk alma, kendi işini kontrol etme gibi özellikler çerçevesinde de betimlenmektedir (Yetim, 2008: 81).

Kadın eğer “girişimci kimliği” bağlamında yeterli özgüvene sahip ise bu durum olaylara ilişkin algı biçimini de etkilemektedir. Örneğin; özgüvene sahip bir kadın girişimci alacağı kararların kendisi için daha az riskli olacağını düşünmekte, aksine özgüveni yetersiz veya olmayan kadın girişimci ise alacak olduğu kararların kendisi için büyük riskler taşıyacağı yönünde bir inanca sahip olmaktadır. Özellikle erkeklerin kendileri ile rekabeti göze alamayacakları alanlarda iş kurmaya eğilimli olan kadın girişimciler, performanslarının göreceli olarak düşük, başarı durumlarının ise pekte parlak olmamasına rağmen iş hayatının vazgeçilmez unsurudurlar. Elbette ki olumsuzluklar bir takım uygulamalarla ortadan kaldırılabilir. Belki de bunlardan en önemlisi özgüvendir. Özgüven dışında bir kadın girişimcinin iş başarısında kişisel tutum ve tavırlar, işe tutku ile bağlılık, düzenli ve sıkı çalışmak, müşteriler ile iyi ilişkiler içerisinde olarak gerektiğinde sabır göstermek, işi sevmek, eşi ve ailesi tarafından desteklenmek gibi unsurlar da önemli rol oynamaktadır. (Levent vd, 2003: 1141):

Kadınların eğitim imkânlarından yeterince fayda sağlayamamaları, kadınların girişimcilik konusu hakkındaki yeterliliklerini de etkileyebilmektedir (Yetim, 2008: 82). Kadınlar aldıkları girişimcilik eğitimleri doğrultusunda, kendilerini hem geliştirme imkanı bulmakta, hem de girişimcilik faaliyetlerinde bulunmak isteyen ve bulunan diğer kadınlarla beraber fikir alışverişi yapabilmektedir. Bugün iletişim ve ulaşım imkanlarının da geliştiği düşünülürse, kadın girişimcilerin ürün ve hizmetlerini pazarlayıp piyasaya sunmaları aşamasında, bu imkanlardan daha çok yararlanması etkileşimi yükseltecektir (Sungur, 2013:

647). Bu noktada, Türkiye'de kadınların işgücü piyasasına katılımlarını artırmak ve gelişimlerine destek sağlamak amacıyla kamu kurumlarının önemi büyüktür. Bu nedenle kadın girişimciliğinin sürekliliğinin sağlanması ve geliştirilmesi için kamu kurum ve kuruluşlarının, sivil toplum kuruluşlarının ve uluslararası kuruluşların desteklerine önem verilmesi gerekmektedir. Bu destek sürecinde kadın girişimcilerin karşılaştıkları bazı sorunların da çözümlenmesi gerekmektedir. Girişimci kadınların bu kurum ve kuruluşların sunduğu desteklerden yararlanmaları, iş piyasasında başarılı olmalarını sağlamakta ve onları girişimci olmaya teşvik etmektedir. Dolayısıyla, kadınların girişimcilikte başarılı olması ülke ekonomisine sağlayacakları katkıyı arttırmaktadır. Bu doğrultuda iş hayatında yer almak isteyen kadın girişimcilerin gelişimine yön veren araştırmaların olması iş yaşantısındaki başarılarını etkilemesi açısından önemlidir.

Bu çalışmada; kadın girişimciliğinin yapısal özellikleri ve toplumsal niteliği, ekonomiye sağladığı katkı, Türkiye'de kadın girişimciliğinin tarihsel serüveni ve kadın girişimciliği destekleyen kamu kurum ve kuruluşları incelenerek, kadınların destek sürecinde karşılaştıkları sorunlara yönelik çözüm önerileri belirlenmeye çalışılacaktır. Araştırmanın konusu, "Kadın Girişimciliğinin Geliştirilmesinde Kamu Kurum ve Kuruluşlarının Destekleri ve Destek Sağlama Sürecinde Karşılaşılan Sorunlar: Gaziantep İlinde Bir Uygulama" dır. Sözkonusu kadın girişimcilerin kamu kurum ve kuruluşlarından ne tür destekler aldıkları belirlenerek, destek sağlama sürecinde yaşadıkları sorunlar incelenecektir. Dolayısıyla, kadın girişimciliğinin gelişmesi, yapılacak çalışma ile ortaya konulmaya çalışılacaktır.

1.2.Problem Cümlesi

Bu çalışmada ortaya konulması gereken problem cümlesi; Kamu kurum ve kuruluşlarından sağlanan desteklerin, kadın girişimcilerin karşılaştıkları sorunlara olumlu yönde etki edip etmediği şeklinde ifade edilmektedir.

1.2.1.Alt Problemler

Araştırmanın bu kısmında daha önce ifade edilmiş olan problem cümlesine ait alt problem cümleleri tesbit edilmiştir. Bunlar;

- a) Kadın girişimcilerin destek sağlama sürecinde karşılaştıkları sorunlara ilişkin görüşleri, demografik ve tanıtıcı öğelerine göre;
 - Medeni durumlarına,
 - Sahip oldukları işletmelerin faaliyet alanlarına,

- İş tecrübelerine,
- Sahip oldukları aylık gelirlerine,
- Sahip oldukları işletmelerdeki çalışan sayılarına,
- Sahip oldukları işletmelerin hukuki yapısına,
- Mesleki eğitim alma durumlarına,

göre farklılaşmakta mıdır?

- b) Gaziantep ilinde kurumsal destek alan kadın girişimcilerin yaşadıkları sorunlar nelerdir?
- c) Kadın girişimcilerin yaşadıkları sorunlar, destek sağlayan kuruma göre farklılaşmakta mıdır?

1.3. Araştırmanın Amacı

Bu çalışmanın temel amacı, kadın girişimciliğinin geliştirilmesinde kamu kurum ve kuruluşlarının sağladıkları desteklerin belirlenmesi ve bu destek sürecinde karşılaşılan sorunların tespit edilmesidir. Başta kamu kurum ve kuruluşlarının sağladıkları destekler ile diğer kurum ve kuruluşların sağladıkları destekler kadın girişimciliğinin gelişimine etki eden en önemli unsurlardan biridir. Rekabetin yoğun olarak yaşandığı piyasa koşullarında kadınların işgücü piyasasına katılımlarını arttırmak için kadın girişimciliğinin de gelişmesi gerekmektedir. Bu noktada, kadın girişimcilere kamu kurum ve kuruluşlarının sağladıkları desteklerin ve bu destek sağlama sürecinde karşılaşılan sorunların belirlenerek, bu sorunlara yönelik çözüm önerileri geliştirmek gerekmektedir. Dolayısıyla bu çalışmada, kadın girişimciliğinin geliştirilmesinde kamu kurum ve kuruluşlarının destekleri ve destek sağlama sürecinde karşılaşılan sorunların belirlenmesine ek olarak, araştırmanın diğer amaçlarını aşağıdaki gibi sıralamak mümkündür:

- Kadın girişimcilerin destek sürecinde karşılaştıkları sorunların demografik ve tanıtıcı öğelerine göre belirlenmesi
- Kamu kurum ve kuruluşlarının sağladıkları destekler ile destek sürecinde karşılaşılan sorunlar arasında anlamlı bir ilişkinin belirlenmesi
- Destek sağlanan süreçte karşılaşılan sorunlar ile birbirleri arasındaki ilişkilerin belirlenmesi
- Danışmanlık sorunları ile finansal sorunlar arasındaki ilişkinin incelenmesi

- Danışmanlık sorunları ile banka sorunları arasındaki ilişkinin incelenmesi
- Danışmanlık sorunları ile eğitim sorunları arasındaki ilişkinin incelenmesi
- Eğitim sorunları ile finansal sorunlar arasındaki ilişkinin incelenmesi
- Eğitim sorunları ile banka sorunları arasındaki ilişkinin incelenmesi
- Finansal sorunlar ile banka sorunları arasındaki ilişkinin incelenmesi

1.4. Araştırmanın Önemi

Bugün hızla değişen piyasa şartları ve küreselleşme sonucunda ortaya çıkan rekabet, kadın girişimcilik faaliyetlerinin de ekonomiye katkı sağlamasını gerektirmektedir. Dolayısıyla kadın girişimciliğinin gelişimi önem arz etmektedir. Bu noktada kadın girişimciliğinin gelişimi, iş kurma ve geliştirme aşamasında girişimci kadınlara destek verilmesi önem kazanmaktadır. Türkiye’de kadınların iş hayatına katılımları günden güne artmaktadır. Aile ekonomisi dikkate alındığında, hali hazırda aktif olarak iş yapan üreticiler olan kadınların iş hayatına katılım sağlamaları önem arz etmektedir. Bu noktada, kadınların işgücü piyasasına katılımlarını artırmak ve gelişimlerine destek sağlamak amacıyla kamu, sivil toplum, özel kurum ve kuruluşların önemi yadsınamaz bir gerçektir. Bu nedenle kadın girişimciliğinin sürekliliğinin sağlanması ve geliştirilmesi için kamu kurum ve kuruluşlarının, sivil toplum kuruluşlarının ve uluslararası kuruluşların desteklerine önem verilmesi gerekmektedir. Bu destek sürecinde kadın girişimcilerin karşılaştıkları bazı sorunların da çözümlenmesi gerekmektedir. Girişimci kadınların bu kurum ve kuruluşların sunduğu desteklerden yararlanmaları, iş piyasasında başarılı olmalarını sağlamakta ve onları girişimci olmaya teşvik etmektedir. Dolayısıyla, kadınların girişimcilikte başarılı olması ülke ekonomisine sağlayacakları katkıyı arttırmaktadır. Bu doğrultuda iş hayatında yer almak isteyen kadın girişimcilerin gelişimine yön veren araştırmaların olması iş yaşantısındaki başarılarını etkilemesi açısından önemlidir. Dolayısıyla, kadın girişimcilerin kamu kurum ve kuruluşlarından sağlanan desteklerin belirlenerek, bu destek sürecinde yaşadıkları sorunlar araştırma konusu olarak seçilmiştir. Ayrıca, bu çalışmanın, kamu kurum ve kuruluşlarından sağlanan desteklerin belirlenerek, bu destek sürecinde karşılaşılan sorunların tespit edilmesi üzerinde araştırılacak ilk çalışmalardan olduğu söylenebilir.

Bu çalışma, kadın girişimcilerin kamu kurum ve kuruluşlarının sağladığı desteklerin ne tür destekler olduğunu belirlemek ve bu bağlamda, kadın girişimciliğinin temel özellikleri incelenerek, destek sürecinde karşılaşılan veya ortaya çıkması muhtemel sorunların çözümüne

ilişkin bir önlem almak ve kadın girişimciliğin geliştirilmesine yönelik bir katkıda bulunmak adına önem taşımaktadır.

Yapılan bu çalışmada, Gaziantep ilindeki kamu kurum ve kuruluşlarından destek alan/almış kadın girişimcilere ulaşılarak, bu süreçte kadın girişimcilere finansman, eğitim ve danışmanlık konusunda destek olan kamu kurum kuruluşlara yönelik bilgilerin verilmesi ve dolayısıyla kadınlardaki girişimcilik niteliklerinin hayata geçirilmesine katkıda bulunulması düşünülmektedir. Bu temel yaklaşımdan yola çıkarak, çalışmanın önemini şu şekilde sıralamak mümkündür:

- Kadın girişimciliğine yönelik yapılan/yapılacak çalışmalara katkı sağlamak,
- Kadın girişimcilerin iş kurup geliştirirken kamu kurum ve kuruluşlarından destek alma sürecinde karşılaştıkları düşünülen önemli sorunların açığa çıkarılması,
- Kadın girişimcilerin kamu kurum ve kuruluşlarından aldıkları desteklerin belirlenmesi
- Kadın girişimcilerin hangi kamu kurum ve kuruluşlarının ne tür destekler verdiği hakkında bilgilendirilmesi,
- Yapılan bu çalışmanın söz konusu kadın girişimcilere rehberlik etmesi açısından, kadın girişimci sayısının artmasına katkı sağlamak.

Ülkelerin ekonomik kalkınmışlık düzeyinde kadın girişimcilerin payları dikkate alındığında, devletin kadınların ihtiyaçlarına destek vermesi ve bu ihtiyaçlarının karşılanmasının önemi de ortaya çıkmaktadır. Dolayısıyla kadınların destek gereksinimlerinin olacağı rahatlıkla söylenebilir. Bu bakımdan kadın girişimcilik konusu bugün gittikçe artan bir şekilde önem kazanmakta ve incelenmektedir.

Kadın girişimciliğinin geliştirilmesi için iş kurma ve geliştirme aşamasında kadın girişimcilere sağlanan destekler ve bu destek sürecinde karşılaştıkları sorunların belirlenmesinin literatüre büyük bir katkı sağlayacağı düşünülmektedir.

1.5. Araştırmanın Varsayımları

Bu çalışmada aşağıdaki varsayımlardan hareket edilmiştir:

1. Araştırmada, girişimci kadınların araştırma sırasında uygulanacak olan ölçme araçlarına samimi ve doğru cevaplar verecekleri varsayılmıştır.
2. Araştırmada, evrenin ölçeceği temsil edeceği varsayılmıştır.
3. Araştırmada uygulanan ölçüğün ölçecek düzeyde olduğu varsayılmıştır.

1.6. Araştırmanın Sınırlılıkları

Araştırmanın sınırlılıkları şu şekilde özetlenebilir:

1. Araştırmadaki çalışma alanını, Gaziantep ilindeki kadın girişimciler oluşturacaktır. Bu nedenle araştırma, belirli bir ildeki kadın girişimcilerin görüşlerini yansıtan bulgulara sahiptir. Araştırma farklı illerde uygulandığında farklı sonuçların alınması muhtemeldir.

2. Değişkenler, kuramsal kısımda açıklanacak olan olgular ve uygulanacak olan anketlerdeki soruların boyutlarıyla sınırlandırılacaktır.

3. Araştırma, değişkenleri ölçmek için geliştirilecek anket soruları ve toplanan bilgilerle sınırlandırılacaktır.

4. Bu araştırmada konu sınırlılığı bakımından kamu kurum ve kuruluşlarının kadın girişimcilere sağladığı desteklerde yaşanan sorunlar ele alınacaktır.

1.7. Tanımlar

Araştırma konusuyla ilgili, araştırmada kullanılacak ve araştırma içeriğini açıkça yansıtacak nitelikteki anahtar kavramlar aşağıda tanımlanmıştır.

Kadın girişimci: Kadın girişimciliği kavramıyla ilgili yapılan değişik tanımlarda farklı anlamlar yüklendiği görülmektedir. Kavramsal açıdan Ecevit'in (2007: 34) tanımlaması kadın girişimciliği konusunda yapılan çalışmalarda referans olarak gösterilmektedir. Girişimcilik literatüründe kadın girişimciliği "ev dışında, kendi adına kurduğu bir veya birçok işletmesi olan, kurmuş olduğu işletmede yalnız başına istihdam ettiği diğer kişiler ile birlikte çalışan veya onlarla ortaklık kuran, iş ile ilgili olarak çeşitli kurum ve kuruluşlar irtibat halinde bulunan ve işletmesi adına tüm riski üstlenen kadın" olarak ifade edilmektedir (Ecevit, 2007: 34). Saray'a göre, piyasa ekonomisi içinde, hesaplanmış riskleri göze alarak, doğrudan doğruya pazara yönelik, nakde dönüştürülebilen mal veya hizmeti üretip satan, kendi işinin sahibi olup vergi kaydı ve Esnaf ve Sanatkarlar Odalarına (TESK) bağlı veya Türkiye Odalar ve Borsalar Birliği'ne (TOBB) üye kaydı olan, yalnız başına ya da diğer kişileri istihdam edenler "kadın girişimci" olarak değerlendirilmiştir (Saray, 1993: 22).

Kadın Girişimciliği Destekleyen Kamu Kuruluşları: Kadınların iş yaşamında sayılarının artmasıyla, devletin de kadınlar için politikalar oluşturarak ve onlara destek sağlamak için çeşitli kurum ve kuruluşların oluşturulmasına neden olmuştur. Bunlar aşağıda kısaca özetlenmiştir.

- **Kadının Statüsü ve Sorunları Genel Müdürlüğü (KSSGM):** KSSGM, 1990 yılında kurulmuştur. Bu kurumun amacı, kadının eğitim düzeyinin yükseltilmesini, kadınların

üretim sektörlerinde istihdamının arttırılmasını; sosyal, ekonomik, kültürel ve politika alanlarında eşitliği yakalamalarıdır. KSSGM, T.C. Milli Eğitim Bakanlığı, Çalışma ve Sosyal Güvenlik Bakanlığı, Kültür, Sağlık, Tarım, Sanayi ve Ticaret Bakanlıkları başta olmak üzere ilgili tüm kurum ve kuruluşları, kadın politikaları uygulamaları yönünde faaliyetlerde bulunmalarıyla ve koordinasyonu sağlamakla görevlidir. KSSGM'nin uygulamacı rolü bulunmakla beraber, politika oluşturulması ile yerel ve uluslararası finansmanlı program ve projelerin koordinasyonundan sorumludur (www.kadininstatusu.gov.tr, 2016).

- **Küçük ve Orta Ölçekli Sanayi Geliştirme ve Destekleme İdaresi Başkanlığı (Sanayi ve Ticaret Başkanlığı – KOSGEB):** KOSGEB, 1993 yılında, Sanayi ve Ticaret Bakanlığı'nda alt birim olarak kurulmuştur. KOSGEB, sanayi sektöründe faaliyet gösteren küçük ve orta ölçekli işletmelere (KOBİ), destek vermektedir. KOSGEB, kadınlara Hazine Müsteşarlığı'nın ev kadınlarına yönelik kredi fonlarının Halk Bankası vasıtasıyla verilmesinde aracı kuruluş olarak rol oynamaktadır. Ayrıca KOSGEB, kadın girişimcilere konferanslar düzenleyerek, küçük ve orta ölçekli sanayi işletmeleri için destek birimleri sağlamıştır (www.kosgeb.gov.tr, 2016).
- **Türkiye Odalar ve Borsalar Birliği (TOBB):** Alt meslek örgütü olan TOBB bünyesinde "Kadın Girişimciler Kurulu" (KGK) oluşturulmuştur. Kadın girişimcilik konusunda genel politikalar geliştiren ve görüş oluşturulmasına katkıda bulunan TOBB KGK, her ilde kendi ilinde faaliyet gösteren iş kadınlarından ve ilgili akademisyenlerden oluşan İl KGK'larını kurmuştur. Kurullar, kadın girişimcilere eğitim, kapasite geliştirme desteği ile girişimci fikirlerini hayata geçirmelerinde destek sağlamak amacıyla çeşitli çalışmalar yürütmektedir (www.tobb.org.tr, 2016).
- **Kalkınma Ajansları:** Kalkınma Bakanlığı'na bağlı, Türkiye genelinde 26 adet kalkınma ajansı bulunmaktadır. Kalkınma ajansları bölgesel gelişmeyi hızlandırmak, bölgeler arası ve bölge içi gelişmişlik farklarını azaltarak dengelemek üzere kurulmuştur. Bursa Eskişehir Bilecik Kalkınma Ajansı (BEBKA); Bursa, Eskişehir ve Bilecik illerinde kamu, özel sektör ve sivil toplum kuruluşları arasında eşgüdümleme ve işbirliğini geliştirerek kalkınmaya yön veren, yerel sorunlara yine yerel odaklı çözümler sunan, kaynakların yerinde ve etkin kullanımıyla sürdürülebilir kalkınmaya hizmet eden bir kurumdur. Kalkınma ajanslarının destekleri, mali ve teknik destekler olmak üzere iki kısımdan oluşmaktadır. Mali destekler kapsamında doğrudan finansman destekleri, faizli ve faizsiz kredi desteği bulunmaktadır (www.bebka.org.tr,2016).

- **Türkiye İş Kurumu:** Türkiye İş Kurumu işgücü piyasasındaki gelişmeleri izlemekten, gereken önlemleri almaktan ve piyasalardaki işgücü arzı ile talebini denkleştirmekten sorumlu olan bir kuruluştur. Kuruluş bu amaçla iş bulma ve işe yerleştirme, yaygın mesleki eğitim, iş üzerinde eğitim gibi hizmetlerin yanısıra aktif işgücü politikalarını uygulamaktadır. İşsiz olup iş arayan herkesin yasa gereği İŞKUR kaydının olması zorunludur. Bununla beraber İŞKUR, iş arama ve işe yerleştirme gibi hizmetler sözkonusu olduğunda tek kuruluş olarak faaliyetlerini sürdürmemektedir. Çünkü İş yasına göre 2004 yılında yapılan bir değişiklik ile özel istihdam bürolarının çalışması hususu da yasal hale getirilmiştir (Ecevit, 2007: 10).
- **Türkiye Esnaf ve Sanatkâr ve Küçük Sanayi Araştırma Merkezi:** Türkiye Esnaf ve Sanatkâr ve Küçük Sanayi Araştırma Merkezi, Anayasanın 135. maddesine göre kanunla kurulmuş kamu kurumu niteliğinde olan bir meslek kuruluşudur. 1964 yılında yürürlükte yer alan 507 sayılı Esnaf ve Sanatkârlar Kanunu ile de esnaf-sanatkârlar teşkilatı şu anki yapısına ulaşmıştır. Son olarak; gelişen ve değişen şartlara uygun hale getirilmiş olan ve 21 Haziran 2005'de yürürlüğe konulan 5362 sayılı Esnaf ve Sanatkârlar Meslek Kuruluşları Kanunu hükümleri doğrultusunda çalışmalarını sürdürmektedir. TESK'in halen il ve ilçe düzeyinde kurulmuş 3,098 meslek odası, il düzeyinde kurulmuş, 82 Esnaf ve Sanatkarlar Odaları Birliği ve merkezi Ankara'da olan 13 mesleki Federasyonu ile sayıları 2 milyonun üzerinde kayıtlı esnaf ve sanatkarı bulunmaktadır (www.tesk.org.tr.,2016).
- **İl Özel İdarelerinin Kadınlara İlişkin Mikro Kredi Uygulamaları:** Kanun hükmünde, İl Özel İdarelerine yoksullara mikro kredi verilmesine ilişkin hizmetler için görev ve yetki verilmiştir. Kanununun 64. maddesi ile de İl Özel İdarelerinin kamu kurumu niteliğindeki meslek kuruluşları, meslek odaları, dernekler ve vakıflar ile ortak hizmet projeleri gerçekleştirebilecekleri hükme bağlanmıştır. Dolayısıyla, uygulamalar fakir insanları özellikle de geleneksel bankacılık sistemiyle kapsanmayan kadınları korumayı ve onların iş hayatına girmelerine yardımcı olmayı amaçlamaktadır. Proje kapsamında kredi alımlarında herhangi bir proje hazırlanmasına, kefil, senet ve ipotek gibi işlemlere gereksinim duyulmamaktadır. Önemli olan kişilerin ne iş yapacaklarına karar verip kendileriyle aynı sosyo-ekonomik özelliklere sahip mahalle sakinlerinden güvenilir beş kişilik bir grup oluşturmaları gerektirmektedir. Krediler kişiye özel verilir, Ancak kişinin kredi talebinde bulunabilmesi için beş kişilik grup oluşturulması zorunlu olmaktadır (www.kesk.org.,2016).

İKİNCİ BÖLÜM

KAVRAMSAL ÇERÇEVE

Bu bölümde, araştırma ile ilgili kavramsal ve kuramsal bilgilere yer verilmiştir. Girişimciliğin anlam ve öneminden, kadın girişimciliğinin yapısal özellikleri ve toplumsal niteliğine, tarihsel gelişimine, önemi ve özellikleri ile kadın girişimcilik çeşitlerine ayrıntılı bir şekilde yer verilmiştir.

2.1.Girişimcilikten Kadın Girişimciliğine

Girişimcilik konusu ile ilgili bilimsel çalışmalarda en çok referans gösterilen yazarlardan birisi olarak Schumpeter ön plana çıkmaktadır. Bunun en önemli nedeni ise liberal temelli serbest piyasa ekonomik sistemlerinde büyümeyi sağlayan temel faktör olarak yenilikleri hayata geçiren bir girişimcilik faaliyetinin ve buna bağlı bir girişimci tipinin öne çıkarılmasıdır. Schumpeter, girişimcilik kavramını açıklamak için yenilik kavramı ve yenilikçi gelişme süreçlerinden bahsetmiştir. Dolayısıyla Schumpeter, girişimciliği açık bir şekilde risk alma, keşif ve yenilik yapma güdülerine bağlaması olduğunu ileri sürmektedir (İçke, 2014: 18-20).

Bugün dünyada hızlı bir değişim yaşanmaktadır. Politik ve ekonomik değişimler her yerde gözlemlenmektedir. Bu değişimler iş sahibi olmak ve işlerini yönetmek isteyen kadınlar için ekonomik imkânlar sunmaktadır (Jalbert, 2000:7). Dünya çapında pek çok girişimcinin kadın olduğu gözlenmektedir. Kadın girişimci, belirli bir amaca ulaşmak için bir iş belirleyerek, risk alan kişidir. (Gundry ve Welsh, 2001:454). Dolayısıyla, kadınları girişimciliğe teşvik etmek adına kadın girişimciliği konusunun daha kapsamlı bir biçimde incelenmesi önemlidir.

2.1.1.Girişimciliğin Anlam ve Önemi

İnsanların ihtiyaçlarını karşılamak üzere fayda sağlayan ekonomik çabalara üretim denilmektedir. Üretimin gerçekleştirilmesi için üretim faktörlerine ve bu faktörleri bir araya getirerek organize edecek kişilere ihtiyaç duyulmaktadır. Bu kişiler girişimcilerdir. Gelişmiş ülkelerin kalkınmasındaki en büyük güç sahip oldukları bilgi ve bu bilgiyi doğru bir şekilde kullanan girişimcilerdir. Bu açıdan bakıldığında, girişimciliğin önemi, girişimcilerin toplumun ihtiyaçlarını belirleyerek bunu yatırıma dönüştürmelerinde yatmaktadır. Çünkü yatırım neticesinde istihdam ve gelir düzeyi yükselmekte ve dolayısıyla toplumun refah düzeyi artmaktadır. Bir ülkede girişimcilerin sayısı ve çeşidi ne kadar fazlaysa, toplumun elde ettiği fayda da o oranda fazla olmaktadır. Bu açıdan girişimcilerin ülkenin ekonomisine sağladığı yatırım ve istihdam potansiyeli durumu ekonominin dengeye ulaşmasını sağlamaktadır. Girişimcilerin ekonomiye sağladığı faydalar şu şekilde ifade edilebilir (Dilsiz ve Kölük, 2005: 5-6):

- İş olanakları oluşturmak
- Yeni ürün ve hizmetler sunmak
- Büyük işletmelere tedarikçi olmak, taşeronluk yapmak, hizmet sunmak ya da bayilik yapmak
- Büyük işletmelerin sunmadığı, toplumun talep ettiği ürün ve hizmetleri (terzi, kuaför, tamirat, kuru temizleme vb.) sunmak
- Rekabeti artırma yoluyla çeşitliliği ve kaliteyi artırmaktır.

Bunun yanında girişimcilik, kentsel gelişim açısından da önemli bir rol teşkil etmektedir. Bu açıdan girişimciler, kentlerin gelişiminde ve bölgesel kalkınma hedeflerinde bir “büyüme makinesi” gibi hareket ederler. Bir kentteki girişimciler ne kadar etkin olurlarsa, diğer kentlerdeki girişim gruplarını da o oranda etkilemektedir (Dolgun, 2003: 8-9). Dolayısıyla, girişimciler arasında toplumlararası dayanışma söz konusu olabileceği gibi işbirliği de mevcut gruplarca benimsenebilir.

Bugün rekabetin gittikçe artması ve buna bağlı olarak teknolojinin hızla gelişmesi ekonomik yapıda bir takım değişiklikleri oluşturarak, küresel yapılanma sürecinde girişimcilere ayrı bir boyut kazandırmıştır. Dolayısıyla bu yeniliğin ve gelişimin gerçek özü ve tetikleyicisinin girişimciler olduğu kabul edilmektedir (Özkul ve Dulupçu, 2007: 68).

Girişimci, bir ülkenin gelişme hızını belirleyen en etkili sosyal aktörlerden birisidir. Bir ülkede girişimci sayısındaki artış, ekonomik gelişme ve dolayısıyla sosyal refah anlamına gelmektedir. Bu gelişim gelecek için istikrar ve umut demektir. Yapılan araştırmalar,

girişimciliğin ekonomik büyümeye olumlu yönde katkısı olduğunu göstermektedir. Öte yandan, işsizlik oranının artması, girişimcilik üzerinde olumlu bir etki oluşturmaktadır (İbicioğlu ve diğ.,2011: 93). Dolayısıyla bir ülkede girişimcilerin sayısındaki önemli bir artış, çok sayıda istihdam/ iş imkânını çoğaltmaktadır. Eğer, piyasaya yeni şirketler katılırsa, artan işsizlik oranı düşer ve ülkede çok sayıda iş fırsatları ve yeni işler artabilir.

Ekonomistlerin, diğer davranış bilimleri uygulayıcılarının ve buna ek olarak politikacıların çoğu, girişimcinin toplumdaki rolünün önemini kabul etmektedirler. Girişimciler, yenilikçi fikirleri tanıtarak ve uygulayarak ekonomik gelişmeden sorumlu tutulmaktadır. Bu fikirler; ürün yeniliği, süreç yeniliği, piyasa yeniliği ve örgütsel yeniliği kapsamaktadır. Girişimciler tarafından başlatılan uygulamada, bu yeni fikirler, firmaların kuruluşlarını ve tüketici isteklerinin tatminini arttırmaktadır. Oluşturulan firmalar, ekonomik büyümeye ve çalışan nüfus için iş tedarik etmeye neden olmaktadır (Praag,1999: 312) Bundan dolayı, girişimcilere gerek ürün gerekse de emek piyasasını uyararak ekonomiye yapmış oldukları önemli katkılarından dolayı itibar verilebilir.

Girişimcilik; emek, sermaye ve iş yapabilme bilgisini bir araya getiren, yenilikçi ve dinamik bir süreçtir. Büyüme, yenilik ve iş oluşturmada önemli bir itici unsur olarak girişimcilik, varlığını daha da kabul ettirir hale gelmiştir (Berglund and Wennberg, 2006: 367). 1980’li ve 1990’lı yıllar boyunca, çok sayıda yazar tarafından iktisadi gelişmenin birincil gücü olarak üzerinde çalışılan bir konu olmuştur. Bununla birlikte girişimciler toplum hayatında önemli rol oynamaktadırlar. Maddi refahı geliştirmek amacıyla, istihdamı arttırmak, yeni örgütler oluşturmak, yeni üretim süreçlerini açığa çıkartmak ve diğer iş aktivitelerini yerine getirmek gibi ekonomik görevleri yerine getirmektedirler (Doğan, 2013: 47). Dolayısıyla özelleştirme, kaynakların etkin kullanılması, teknolojik gelişmelerin hayata yansması, gelir artışının sağlanması, işsizliğin önlenerek istihdam hacminin yükselmesi, toplumsal bilincin artması, sosyal gelişme ve refah düzeyinin artması gibi hususular girişimciliğin önemini ortaya koymada ön planda yer almaktadır.

2.1.2.Girişimci ve Girişimcilik Kavramları

Girişimcilik faaliyetleri; istihdam oluşturma, sosyal fayda ve yoksullukla mücadele etme, sektörler arası ilişkilerin kuvvetlendirilmesi ve gelir dağılımında adaletin sağlanmasına yardımcı olan önemli bir işleve sahiptir. Girişimciliğin tanımı ilk defa 1755 yılında Richard Cantillon tarafından yapılmıştır. Buna göre; Cantillon girişimciyi, kar elde etmek amacı ile işlerini organize ederek işleriyle ilgili tüm riskleri üstlenen kişi olarak ifade etmiştir (Demiroğlu, 2007: 2). Bununla birlikte 17. yy.’da ilk kez girişimcilik kavramı ile risk arasında

ilişki kurulmaya başlanmıştır. Bu faaliyetleri yerine getiren kişi girişimci, faaliyetlerin kendisi ise girişimcilik kavramı ile tanımlanmıştır. Bahsedilen bu özellikleri girişimcilik kavramının kronolojik olarak tarihsel gelişimi içinde sıralamak mümkündür (Sönmez ve Toksoy, 2014: 42). Şekil 1’de girişimcilik kavramının kronolojik olarak gelişimi gösterilmiştir.

Yazar	Kavram	Yıl
Peter Drucker	İnovasyon ve Girişimcilik	1986
Mark Casson	Girişimci Bir Ekonomik Teori	1982
Israel Kiznar	Rekabet ve Girişimcilik	1973
Harvey Leibenstein	Girişimcilik ve Gelişme	1968
Frank Knight	Risk, Belirsizlik ve Kar	1961
Joseph Schumpeter	Ekonomik Gelişme Teorisi	1934
Jean-Babtiste Say	Ekonomik Politik Üzerine Bir Tez	1803
Richard Cantillon	Genel olarak Ticaret Üzerine Bir Deneme	1755

Şekil 1:Girişimcilik Kavramının Kronolojik olarak Tarihsel Gelişimi

Kaynak: Sönmez ve Toksoy, 2014: 42

Girişimcilik, yeni bir değer oluşturmak amacı ile fırsatları aramak ve bir projenin sonucu olarak oluşturulan faaliyetler bütünüdür. Bununla birlikte girişimcilik kavramı önemli fonksiyonlara sahiptir. Uzmanlaşma, piyasaya yenilik getirme, yeni organizasyonların kurulması, hedef piyasa fırsat ve bölümlenmelerinin tanımlanması, organizasyon mülkiyeti vb. gibi önemli fonksiyonlar girişimcilik faaliyetleri ile bir bütün halinde ilişkilendirilmiştir (Wickham, 2001: 1-6). Girişimcilik hakkında ayrıntılı olarak yapılan birbirinden farklı olarak yapılan birçok araştırmada düşünürler, araştırmacılar, akademisyenler ve politikacılar girişimcilik kavramını tanımlama hakkında farklı nitelikte düşüncelerini ortaya koymuşlardır. Bu araştırmacılarından biri olan William Gartner, girişimcilikle ilgili farklı özellikler ortaya çıkarmıştır. Bu çalışmayla ilgili olarak birçok akademisyen, işletme lideri ve politikacılara sorular sorulmuştur. Peter Kilby girişimcilik kavramının tanımlamanın güçlüğü nedeni ile girişimciliği hayali bir karakter olan “Teferlumba’ya” benzeterek büyük ve önemli bir hayvan metaforunu kullanarak bir tanımlama yapmıştır. Girişimcilik hakkındaki bu tanımlamayı şu şekilde ifade etmiştir. Çok çeşitli tuzaklar kurularak birçok kişi tarafından yakalanmasına rağmen şimdiye kadar hiç kimse onu tutsak etmeyi başaramamıştır. Bununla birlikte girişimcilik özellikleri hakkında ortak bir fikir birliğine varılamamıştır (Çevik, 2006: 5-6).

Giriřimcilik, kar amacına yönelik olarak hedef piyasa için mal üretme yeteneğidir. Giriřimcilik girişimcinin ortaya çıkardığı yenilik, fark ya da yeni oluşumları içermesinden dolayı benzersiz bir nitelik taşır. Aynı zamanda girişimcilik sadece bir işletmeyi oluşturmakla değil ortaya çıkan çeşitli fırsatları takip ederek işletmeyi ölçek olarak büyütme ile ilgili bir kavramdır (Erol, 1997:146). Bununla birlikte girişimcilikte başarılı olmanın temel şartlarından biri hedef ve amaçların belirlenip tespit edilmesi ve bununla ilgili potansiyel imkânların oluşturulma çabasıdır. Bu yüzden girişimcilik bir bakıma bireysel amaçların gerçekleştirilebilme mücadelesidir. Amaçlar ne kadar birbirine yakın olursa girişimcilik faaliyetlerin etkinliği de arzu edilen optimal seviyeye ulaşır (Gümüř, 1995: 34).

Giriřimcilik ile ilgili bugüne kadar yapılan arařtırmalar, girişimcilerin yoğun bir şekilde kişisel ve sosyal olarak yaratıcı yeteneklerini kullandıkları göstermektedir. Bazı insanlar düşünsel olarak geliřtirdikleri fikirleri gerçekleştirirken, bazıları ise bu fikirleri ya üretememekteirler ya da gerçeğe dönüřtürememekteirler. Bu noktada girişimcilik faaliyetlerinin girişimciler tarafından başarı ya da başarısızlığa ulařtıran nedenlerin neler olduğuna dair arařtırmalar yapılmıřtır. Sonuç olarak bu sorulara cevap verme çabaları genel olarak girişimsel faaliyetlerinin kişisel karakterlerini ortaya çıkarmaya çalışmıřlardır (Baron, 1998: 275). Bütün bu sorulara doğru ve tatmin edici cevaplar verebilmek için girişimcilik kavramının tüm yönleri ile ele alınması gereklidir.

Giriřimcilik girişimcinin yapmıř olduđu işi, girişimsel faaliyetleri, girişimcinin inandığı yaklaşım ve deđerleri ve girişimsel süreçlerle birlikte kullandığı yöntemlerin tamamını ifade eden bir kavramdır (Wickham, 2001:4). Bununla birlikte girişimcilik kavramını tam anlamı ile açıklayabilmek için öncelikle girişimci kavramını açıklamak gerekmektedir. Buradan hareketle girişimci, ürün veya hizmet üretmek amacıyla yatırım yapan ve bunun sađlanması için gerekli olan üretim faktörlerini toplayıp harekete geçiren ve tüm bunların sonunda faaliyetlerini sermayeye bađlayıp kar bekleyen kiři olarak tanımlanabilir (Demirel, 2003:8). Bugün girişimci, iş fırsatlarını görüp, deđerlendiren, sermayesini ve emeđini riske atarak, karlı olduđunu düşündüğü bir iş için pazarlama cesaretini gösterebilen kiři olarak tanımlanmaktadır (TÜGİAD, 1993: 3-5). Diđer bir ifade ile girişimci herhangi bir yenilik içeren iş fikri ve ya var olan mevcut bir iş fikri ile fırsatları sezerek uygun kaynakları bir araya getirip risk alan sonucunda da mal ve hizmet üretimi yapan kiřilerdir (Gözek, 2006: 3). Giriřimci kavramını tüm yönleri ile inceledikten sonra girişimcilik kavramı ele alınabilir. Çünkü girişimcilik kavramı herhangi bir iş fikrinin oluşma sürecinden başlayıp işin kurulup sürekliliğın sađlanabildiğı yere kadar olan tüm dönemlerini

içermektedir. Buna göre tüm bu anlatılanlar ışığında girişimci ve girişimcilik kavramları arasında net bir ayırım yapılmasa da yapılan araştırmalarda değinilen başlıca girişimcilik kavramları ele alınacaktır.

Hisrich ve Peters'e göre girişimcilik; ekonomik, psikolojik ve sosyal yönden riskler üstlenmeyi göze alıp zaman ve yoğun bir çaba harcayarak farklı bir değer oluşturma sürecidir. Bu süreç sonunda ise kişisel olarak bir doyuma ulaşılır. Diğer bir ifade ile bu süreç yeni ve bilinmeyen bilginin oluşturulması sürecidir (Hisrich ve Peters, 2002: 47). Piyasa sürecinde karar verme mekanizmaları derinlemesine incelendiğinde karşımıza çıkan en önemli kavramlardan biri girişimciliktir. Girişimcilik faaliyet göstermesi planlanan piyasada daha önce kimsenin görmediği ve bilmediği alternatif yaklaşımların ortaya çıkarılması ya da yeni alternatiflerin bulunması şeklinde değerlendirilebilir buna bağlı olarak girişimcilik var olan fırsatların görülmesi şeklinde tanımlanmaktadır (Kirzner, 1985: 27). Diğer bir ifade ile girişimcilik var olan fırsatların oluşturulmasıdır (Buchanan ve Vanberg, 1991: 86). Literatürde girişimcilik kavramı ile ilgili yapılan tanım çeşitliliği içerisinde genel kabul görmüş olan tanımlar kategorize edilerek aşağıda sınıflandırılmaya çalışılmıştır. Buna göre girişimcilik olgusunu araştırmacılar kavramsal düzeyde özelliklerine göre açıklanmaya çalışmışlardır.

Girişimcilik fırsat elde etmek için emsalsiz piyasaları keşfetmek, alternatif üretim süreçlerini incelemek ve tüm bu değerlendirmelerin sonucunda optimizasyonu sağlayan faaliyeti alma düşüncesidir (Lounsbury, 1998: 51-52).

Girişimcilik yenilik oluşturarak ya da farklı bir şekilde ürün, hizmet, teknoloji ve bunları değerlendirecek piyasalar bularak bir değer ortaya konulmasıdır (Bird, 1989:4). Daha genel tanımıyla, girişimcilik sosyal ve kültürel bir olgudur. Bu yüzden farklı nitelikteki sosyo-kültürel özelliklere sahip olan toplumlarda farklı girişimcilik modelleri büyük önem kazanmaktadır. Bu yüzden girişimcilik fırsatlara odaklanmış bir faaliyetler bütünü olarak tanımlanmaktadır (Bozkurt ve Alparslan, 2013:9-10).

Kao (1989), girişimciliği hiyerarşik bir görev dizisi olarak tanımlamıştır. Girişimcilik, bir kişinin bireysel olarak veya bir işletmenin içinde herhangi bir fırsatı tespit etmesi ve ekonomik başarı elde etmesi için karşısına çıkan fırsatın üzerine giderek motivasyonunu ve iş yapma kapasitesini tanımlar (Demiroğlu, 2007:5). Dolayısıyla girişimcilik kantitatif olarak bir değer ifade eden yenilikçi bir düşüncenin peşinde risk almak,

üretmek, uygulamak ve tüm bu süreçlerin dahilinde çalışmak olarak tanımlanmaktadır (Turner, 2003:49).

William Baumol ise girişimci kelimesini iki anlam ifade edecek şekilde açıklamıştır: Baumol, birinci anlamda girişimciyi yeni bir işletme kuran, organize eden ve yöneten kişi olarak tanımlarken; ikinci anlamda girişimciyi icatları ve fikirleri ekonomik olarak kullanılabilir varlıklara dönüştüren yenilikçi kişi olarak tanımlamaktadır. Ying Lowrey'e göre girişimci, sürekli başarmayı arzu eden ekonomik bir faktör olarak tanımlamaktadır (Bygrave, 1994: 4). Girişimcilik konusunda önemli oranda katkı sağlayan Schumpeter, "*The Theory of Economic Development*" (1912) konulu kitabında girişimcileri yenilikçi kişiler olarak nitelendirmiştir (Aidis, 2003: 4). Schumpeter'e göre girişimcinin belirgin özellikleri, güncel ve yeni olan piyasa durumlarını değerlendirmeleri ve eski olanı piyasadan geri çekmeleridir (Sciascia and De Vita, 2004: 6).

Girişimciliğin demokrasinin yerleşmesinde, ekonomik gelişmede, kalkınmada ve bireysel düzeyde refahın kaynağını oluşturmada önemli bir role sahip olduğu bilinmektedir. Girişimciliğin gerek gelişmiş ülkelerde, gerekse gelişmekte olan ülkelerde ilgi odağı haline gelmesi ise; küçük işletmelerin, sektörün, ekonomik gelişmenin, iş yaratmanın, demokrasinin, liberalizmin ve toplumun en önemli unsuru olduğunun anlaşılmasıyla sağlanmıştır. (Top, 2006: 36). Girişimcilik ekonomik açıdan ülkenin kalkınması noktasında önem arz etmektedir. Ekonomik büyüme, bir ülkede üretim kapasitesinin ve buna bağlı olarak milli gelirin artışı ifade etmektedir. Ekonomik gelişme ise, milli gelir artışı yanında söz konusu ekonominin iktisadi ve sosyo-kültürel yapısının da değişmesini kapsamaktadır. Yani büyüme, ülke ekonomisindeki sayısal değişme ve gelişmelerin yanında nitel değişme ve gelişmeleri de kapsamaktadır (Dinler, 1998: 510-511).

Sanayileşmiş ülkeler için büyüme, az gelişmiş ülkeler için ise kalkınma söz konusu olmaktadır. Sanayileşmiş ülkelerde modern büyük işletmelerin oluşması girişimciliğin farklı bir yapıya bürünerek kurumsallaşması biçiminde ortaya çıkmıştır. Kalkınmayı gerçekleştirememiş ülkelerde ise girişimci hala önemini koruyarak sanayileşmenin en temel dinamiklerinden biri olarak kabul edilmektedir (İraz, 2005: 172). Aslında toplumların girişimciliği geliştirmeleri ve özendirilmeleri sadece istihdam yaratma ve yoksulluğu önlemeye yönelik bir husus değil, belki de en önemlisi bu iki amacı da karşılayacak biçimde, değişime yönelik olarak gelecekte var olabilmek için ortaya çıkan her türlü yeni ihtiyaçların karşılanmasıdır (Top, 2006: 32).

Girişimcilik ya da müteşebbislik kavramı, Fransızca "entreprendre" ve Almanca' da "Unternehmen" sözcüklerinden türetilen ve Türkçe' de "üstlenmek" anlamına gelen bir fiildir.

Bu noktada girişimci, bir işletmeyi organize eden ve yöneten işletmede risk ve sorumluluk almayı üstlenen kişiyi vurgulamaktadır. Girişimcilik (entrepreneurship), girişimsel (entrepreneurial) ve girişimsel süreç (entrepreneurial process) kavramları da Entrepreneur kavramından türetilmiştir. Girişimcilik, risk alarak yenilik ya da geliştirme yapmaktır. Girişimsel, girişimcinin sahip olduğu yaklaşımı belirtmekte, girişimsel süreç ise girişimcinin “ne ile meşgul olduğunu” ifade etmektedir (Arıkan, 2002: 27)

Girişimcilik; toplum içinde ortaya çıkan fırsatları sezerek, bu sezgilerden yola çıkarak projeler oluşturma, projeleri yaşama taşıma becerisine sahip olmaktır. Bu noktada, girişimcilik ekonomik faaliyetlerin temelini oluşturmaktadır (Erdoğan ve Kurt, 2002). Bununla birlikte, girişimci olan kişi işletmelerin başarı ve performansını değerlendirerek, bu başarı ve neticesindeki performansı arttırmak için ve dış müşterileriyle sağlam bir iletişim kuran kişidir (Dwyer vd.,2003).

Girişimcilik, girişim faaliyeti sonunda bireysel bağımsızlık, tatmin, haz gibi psikolojik; para, servet, gelir gibi ekonomik bir ödül; statü, itibar, güç gibi sosyolojik kazanımlara yol açan, tehlike, tuzak, streslerle dolu ve özel çaba gerektiren bir değer yaratma süreci olmaktadır (Halloran, 1992: 15). Üzerinde uzlaşma oluşmaya başlayan bir tanım olan girişimcilik; yeni ya da mevcut bir organizasyon içerisinde, inovasyon yoluyla değer oluşturma amacıyla bir fırsatın ortaya çıkarılarak geliştirilmesi, kaynakların ya da girişimcinin konumunu dikkate almaksızın bu fırsattan yararlanma süreci olarak tanımlanmaktadır (Churchill, 1992:586). Dolayısıyla, bu tanımdan da anlaşıldığı üzere girişimciliğin gerek bireysel gerekse de işletme bazında incelendiği görülmektedir.

Sonuç olarak, girişimcilik ruhunun aşılabilmesi için toplumun tüm kesimlerinde yer alan girişimci ruhu bireylerin yoğun bir çaba sarf etmesi gerekmektedir. Bu bağlamda ilk önce aileden başlayarak eğitim kurumlarına, tüm kamu ve özel kesim kurum ve kuruluşlarına kısacası toplumu oluşturan en küçük birimlere kadar herkese büyük görevler düşmektedir. Çünkü toplum denilen oluşum girişimcilik faaliyetlerinin tüm niteliklerini ve boyutlarını belirleyen unsurdur. Aynı zamanda ailenin, bireylerin girişimcilik ruhunun gelişmesine doğrudan bir etkisi olduğu tartışılmaz bir gerçekliktir. Bu noktada ailenin tutum ve davranışları kişinin girişimcilik istek ve yeteneğini yönlendiren en önemli faktörlerden biri olduğu unutulmamalıdır.

2.1.3. Girişimcilerin Kişisel Özellikleri

Girişimcilik, bilinmeyen gelecek karşısında riskten korunmak, belirsizliklere cevap aramak, kısaca değişim ile mücadele ederek varlığını sürdürmektir (Alada, 2001: 1).

Girişimcilerin en temel kişilik özelliği risk üstlenmeleridir. Risk, belirsiz olan bir durum demektir. Belirsizlik durumunda risk alarak karar verecek olan girişimciler, duygusal zekâlarını kullanarak belirsizlik durumunda bile başarı elde edebilmektedirler (Yelkikalan, 2007: 48).

Girişimci, risk alan ve sonuçlarına katlanan, mevcut kaynak ve yeteneklerin ötesindeki fırsatları hayal eden, fırsatları arayan ya da fırsatlara hazır bekleyen ve fırsat ele geçirdiğinde gerekli kaynakları bir araya getiren, sorunları yenilikçi özelliği ile fırsata dönüştürebilen kişidir (Alpşahin, 2011: 6).

Girişimci, bir projektör gibi piyasaları gözlemleyerek, talep boşlukları yakalayan ve yeni talepler oluşturan, taleplerdeki değişimleri zamanında fark eden girişimci, gerekli uyumu sağlayarak, yatırımları gerçekleştirir (Müftüoğlu ve Durukan,2004: 431).

Girişimci değişimi normal olarak görmektedir. Girişimci, Schumpeter'in söylediği gibi “yaratıcı yıkıcılık” (creative destruction) görevini üstlenmiştir. Değişim fikri, her zaman zordur, bu zoru başarmak için girişimci hem üretim, hem de kullanım aşamasında karşılaşılabileceği dirençleri hesaplayarak, onları aşmaya yönelik çabalar göstermektedir. Girişimcinin eski uygulamaları çok iyi bilerek, yeni uygulamaları çok iyi yansıtabilmesi gerekmektedir. Bu ise çok yönlü düşünebilmeyi, yeninin kabul edilmesini sağlayacak ikna gücüne sahip olmayı ve iyi iletişim kurmayı gerektirir (TÜSİAD, 2002: 23). Bu ifadeden anlaşıldığı gibi girişimcilerin, bağımsız düşünebilen, esnek, yenilikçi, üretken, kendine güvenen, hırslı, dayanıklı ve ısrarcı olmaları beklenmektedir.

Birçok çalışmada girişimcilerin sahip olduğu kişisel özelliklerden bahsedilmesine rağmen genel kabul gören bir özellikler listesi bulmak güçtür. Bu sebepten dolayı, girişimcilerin bazı kişisel özellikleri şu şekilde sıralanabilir (TÜSİAD, 2002: 22-23; Tekin, 1999: 20-21; Bozkurt, 2005: 50):

- **Risk Alma Eğilimi:** Girişimciler oldukça yüksek seviyede risk alma eğilimi ya da risk almaya yatkın kişilerdir. Girişimci, gözü kapalı bir maceraya atılıp bunun neticesinde şans eseri para kazanabilen kişi değildir. Başarıyı kazanmayı hedefleyen ve sonunda da hedeflediği kadar para kazanabilen kişidir.
- **Belirsizlik Toleransı:** Belirsizlik toleransı, girişimciler için önemli bir özellik teşkil etmekte olup, girişimcilerin belirsizliğe karşı toleransları yüksek seviyededir. Girişimciler, sadece bir çevrede faaliyet göstermekle kalmazlar. Hırslı bir biçimde belirsizliği arayıp yönetirler (Koh, 1996). Kararlar belirsizlik çerçevesinde hangi seçeneğin başarılı olacağı konusunda açık bir durum olmadan alınır. Dolayısıyla

girişimci, birçok kişinin cesaret edemeyeceği belirsizlik düzeylerinde risk alarak faaliyetlerini devam ettirir.

- **Başarma İhtiyacı Duyma:** Başarma ihtiyacı duyma, girişimciyi mücadele etmeye iten bir güçtür. Bu ihtiyacı ön planda tutan kişiler başarıyı ulaşmak için mücadele etmeyi seven ve sorunların çözümünde kişisel olarak sorumluluk alan kişilerdir.
- **Yenilikçilik:** Yenilikçilik, girişimciliğin odak noktası ve temel karakteristiklerinden birisidir. Girişimci kendisini yenilikçi iş fikirlerini piyasaya sunan kişidir.
- **Kendine Güven:** Bir girişimcinin belirlemiş olduğu hedefleri başarabileceğine inanması gereklidir. Girişimci kendi işinde, kendisine saygı duyar ve işi başaracağına dair yeteneklerinin olduğuna inanmaktadır.
- **Yüksek Enerji:** Girişimciler daha fazla enerji düzeyine sahiptir. Enerji kritik bir faktördür. Bu yüksek enerji ile yeni bir işe başlarlar, uzun çalışma saatleri boyunca yoğun bir tempoda çalışabilirler.
- **Geleceği Yönlendirme:** Girişimciler fırsatları görme ve yakalama duygusuna sahiptir, dün geçmişte neler yaptıklarından ziyade yarın gelecekte ne yapacaklarına yönelik düşünürler. Girişimciler sahip oldukları başarılarını yeterli bularak oturmak yerine, geleceğe odaklanırlar.
- **Çok Yönlülük:** Girişimciler çok yönlü kişilik özelliğine sahiptir, işletme yönetiminin her fonksiyonunda otorite olmayı arzular ve bu konuda kendilerini yetiştirmeye çalışırlar.
- **İş bitiricilik:** Girişimciler yapılması gereken işi sonuna kadar izler, gerektiğinde kişisel olarak yoğun bir tempoyla çalışıp işi bitirirler.
- **Esneklik:** Girişimciler sürekli değişim içerisinde olan iş dünyasında varlıklarını sürdürebilmek için esneklik özelliğini taşırlar. Müşterinin talebi farklılaştıkça, girişimciler işletmelerini değişen müşteri isteklerine göre şekillendirirler.

Girişimci kişilik yapısı, girişimciyi diğer kişilerden farklı kılan temel özellikleri yansıtmaktadır. Girişimcilerin kişilik özellikleri incelendiğinde üretken, atak, hızlı ve doğru karar verme becerisine sahip kişiler oldukları görülmektedir. Kişilik yapısı diğer kişilerden farklı olan girişimcilerin, işletmelerinde başarılı olmalarını kişisel özellikleri etkilemektedir. Başarılı girişimcilerin davranış boyutlu kişilik özellikleri ve yetenekleri şu şekilde sıralanabilir (Tekin, 1999: 21):

- Sorumluluk duygusu,
- İnisiyatif kullanabilme gücü,

- Azim, sebat, kararlılık,
- Üretkenlik ve analitik düşünebilme yeteneği,
- İnsan ilişkilerinde iletişim kurma yeteneği,
- Yazılı ve sözlü haberleşme yeteneği,
- Teknik bilgiye sahip olma,
- İşini severek ve isteyerek yapma,
- Hayal kurabilme yeteneği,
- Entellektüel bakış açısı- vizyonu,
- Yeterli eğitim almış olmak ve sürekli eğitime tabi tutulmak,
- Uzman görüşlerinden yararlanma durumu,
- Özgüven,
- Çalışkanlık,
- Hedef belirleme ve hedef büyütme,
- Başkalarının göremediği fırsatları görme,
- Girişimcilik eğiliminin yüksek olması,
- Organizasyon ve yönetim yeteneği.

Girişimcilerin sahip olmaları gereken dört önemli temel yetenekleri şu şekilde sıralanabilir: (1) İş yetenekleri, (2) Kişisel yetenekler , (3) Liderlik yeteneği, (4) Girişimcilik yeteneğidir (Sönmez ve Toksoy, 2014: 43). Bu yetenekler, Şekil 2’de gösterilmiştir.



Şekil 2: Girişimcilikte Önemli Dört Yetenek

Kaynak: Tekin, 1999: 21

Girişimcinin sahip olması gereken üç temel özellik, kişinin hedeflediği alanda başarılı olmaya yönelik bir motivasyona sahip olma, risk alma ve yenilikçi olma, girişimde bulunulan faaliyet alanı ile ilgili olarak bilgi sahibi olma şeklinde sıralanabilir. Girişimcilikteki önemli olan yeteneklerden liderlik yeteneği çerçevesinde yüksek seviyede liderlik düşüncesine sahip olma ve doğru karar almadan bahsedilebilir. Bu çerçevede Hisrich bu özellikleri teknik, yönetsel ve bireysel olarak sınıflayıp değerlendirmiştir. Girişimcinin sahip olduğu özellikler Tablo 1’de gösterilmiştir.

Tablo 1: Girişimcinin Sahip Olduğu Özellikler

Teknik Yönden Becerileri	Yönetsel Nitelikli Beceriler	Bireysel Ölçekte Beceriler
Sözlü İletişim	Karar Alma Becerisi	Risk Alma
Teknik Yönetim Becerisi	İnsan Kaynakları Yönetimi	Vizyon Sahibi Olma
Bireyler Arası İlişki	Amaç ve Hedefleri Belirleme	Değişimi Yönetmek
Çevre Kontrol ve Gözlem	Finans	Yenilik Yapmak
Yönetim Modeli	Pazarlama	Kararlı Davranmak
Takım Oyuncusu	Muhasebe	İçsel Kontrol ve Yönetim
Dinleyici Olmak	Yönetim Tarzı Geliştirme	
İleri Teknoloji	Kontrol	
Örgütlenme	Sorun Çözme Yeteneği	
Ağ Kurabilme	Girişim	

Kaynak: Hisrich, 2002: 20

Bu özelliklerden yola çıkarak girişimciler, her şeyden önce teknik, yönetsel ve bireysel nitelikte yeteneklere sahip olmalı ve bu özelliklerini yaşadıkları toplumun şartlarına uygun olarak geliştirip dinamik ve esnek bir vizyona sahip olmaları gerekmektedir. Bununla birlikte girişimciler sahip oldukları birçok özellikte beraber insan olarak yaşadıkları sosyo-ekonomik olguların bir ürünü olarak karşımıza çıkmaktadırlar. Böylece birçok araştırmada girişimcinin sahip olduğu özelliklerden bahsedilmesine rağmen genel geçer bir özellikler listesi oluşturmak ve bu liste üzerinde ortak bir fikir birliğine varmak oldukça güçtür. Buna göre değişik araştırmacılar tarafından girişimcilerin (Bozkurt ve Alparslan, 2013:9-10);

2.1.4.Girişimcilik Türleri

Girişimcilik ekonomik gelişim sürecinin temel değişkenidir. Yazına yerleşmiş girişimcilik türleri; orijinal girişimcilik, kurumsal girişimcilik, profesyonel-yönetici girişimcilik, teknik girişimcilik, girişimci girişimciliği, çevreci girişimcilik, fırsat girişimciliği, kamu girişimciliği ve iç girişimciliğidir.

- **Orijinal Girişimcilik**

Orijinal girişimcilik; girişimcilerin öncelikle kendi güç, yetenek, algı sezgi, beceri, ustalık, deneyim, bilgi gibi özelliklerine dayanarak hayallerini düşlerini gerçekleştirmek üzere eyleme geçtikleri ve ilk defa sıfırdan başlayarak kurdukları girişimlerdir. İlk defa ve orijinal olma özelliği bu girişimciliğin tanımlanmasında belirleyici ve ayırıcı etmendir (Top, 2006, s.8).

- **Kurumsal Girişimcilik**

Kurumsal girişimcilik; genel anlamda büyük ve küçük işletmelerin kendi aralarında küçük girişimleri organize ettiği üst girişimciliğidir. Daha çok olağan üstü koşulların gerekli kıldığı bir model olarak ortaya çıkmışsa da iki ana ekonomik amacın gerçekleştirilmesinde teşvik edilmişlerdir. Birinci amaç; ekonomik koşullar sebebiyle zorlanan KOBİ'lere destek olmak ve onların ayakta kalmalarını sağlamak, ikinci amaç ise; ülkenin ekonomik çıkarlarını uzun dönemde garanti altına alacak yeni girişimlerin kurulmasını kolaylaştırmaktır (Top, 2006, s.8).

- **Profesyonel Girişimcilik (Yönetici Girişimcilik)**

Bu girişim türü gerek kriz, gerek kötü yönetim, gerekse de girişimcinin ölüm, miras paylaşımı gibi nedenleriyle olsun girişimin, işletme içerisinden ya da işletme dışarisinden birine devredilmesi veya satılmasıdır. Bu tür girişimcilik daha çok risk sermaye şirketlerinin

dışsal kredi ve finansmanlarıyla desteklenmektedir. Risk sermayedarları girişimcilik fırsatlarına uygun biçimde katılmaktadırlar. Daha çok yönetim kademesinde bulunan etkin, deneyimli, becerikli ve girişimcilik nitelikleri yüksek kişilere çok uygundur (Top, 2006: 8).

- **Teknik Girişimcilik**

Teknik girişimcilik; yenilik, oluşumculuk ve araştırma geliştirme faaliyetlerinin (AR-GE) finansal açıdan desteklenmesini ve yönetilmesini içine alan ve daha çok teknolojik alanda ortaya çıkan ekip girişimciliğidir. Dolayısıyla yük seviyede teknolojik bilgiye sahip, eğitim seviyeleri üst düzeyde, bilgili ve deneyimli girişimcilerin projelerine yapılan yatırımlar olarak tanımlanmaktadır (Fusfeld, 1986:7).

- **Girişimci Girişimciliği**

Bu girişimcilik türünde deneyimli olan girişimcilerin faaliyetinde bulunmuş kişilerin fırsat olarak gördükleri yeni girişimcileri desteklemeleri şeklinde gelişen bir girişimciliktir. Özellikle hızlı büyüyen ve gelişen sektörlerde küçük girişimcilerin önünü kesmek durumunda olan rakiplerle mücadele etmelerinde olumlu görülen bir girişimcilik olan girişimci girişimciliği, iş birliği yapmanın ve beraber iş yapabilme kültürünün gelişmesine de katkı sağlamaktadır (Göçmen, 2007: 20).

- **Çevreci Girişimcilik**

Çevre ile ilgili sorunlara çözüm bularak ortaya çıkan fırsatları değerlendiren girişim türüdür. Özellikle son zamanlarda çevre bilinci dünya genelinde gelişmiş olup, kirliliklere karşı önlemler yeni iş fırsatlarını doğurmaktadır. Atıkların değerlendirilmesi, yeniden dönüşüm faaliyetlerinin yaygınlaştırılması, çevreye zarar vermeyen yeni üretim yöntemlerinin (organik tarım) geliştirilmesi ve hava, su, toprak kirliliğini önleyici yeni teknik gelişmeler çevreci girişimlere fırsatlar sunmaktadır (Göçmen, 2007: 20).

- **Fırsat Girişimciliği**

Mevcut ve potansiyel pazarlardaki değişimin getirdiği fırsatları görerek veya potansiyel fırsatları sezinleyerek mevcut veya hedef pazara mal satmak amacıyla yapılan girişimciliktir. Bu nedenle de pazarda oluşabilecek fırsatlar girişimciler tarafından takip edilip ve en uygun zamanda faaliyete geçilmektedir. Fırsat girişimciliği, ekonomide ortaya çıkan değişimlere bağlı olarak pazarın ihtiyaçlarına yönelik mal ve hizmetlerin sunulması şeklinde girişimsel faaliyetleri gerçekleştirmektedir. (Tekin, 2004: 12)

- **Kamu Girişimciliği**

Toplum bireylerine kamusal hizmet sunan kamusal kaynaklar ve kamu yetkilerini kullanan girişimciliğe kamu girişimciliği denilmektedir Bu bilgiler ışığında kamu girişimciliği

girişimsel faaliyetlerini devam ettirirken kamu hukukuna tabi olarak çalışmakta fakat olağanüstü durumlarda özel hukuk hükümlerine tabi olarak çalışmaktadırlar (Göçmen, 2007: 21).

- **İç Girişimcilik**

Özellikle son yıllarda gündeme gelen bir girişimcilik türüdür. İç girişimcilik fırsatları fark etme süreci ve artı değer yaratmak için üretim faktörleri arasındaki işlemleri yaratıcı bir şekilde organize etme faaliyetidir. İç girişimcilik ile örgütte çalışan her bireyin girişimci gibi düşünmesi ve faaliyet göstermesi amaçlanmaktadır. Bu nedenle de iç girişimcilik kavramı; yeni bir ürün, hizmet ve süreç tasarlayabilen bir organizasyon yapısını ortaya koymakta dolayısıyla işletmenin uzun vadede başarılı olabilmesi için önemli bir kaynak sayılmaktadır (Naktiyok,2004: 36).

1980'lerden itibaren akademik literatürde artan bir öneme sahip olan iç girişimcilik olgusu; dünya piyasalarının gün geçtikçe daha fazla bütünleşmesi ile küresel rekabetin şiddetini artırması, yeni piyasa kurallarının hızlılığı, esnekliği ve sürekli kendi kendini yenilemeyi gerekli kılmasına paralel olarak bilgi temelli, yüksek teknoloji odaklı ve hizmet yoğun yeni ekonomik düzende (Bartlett and Ghoshal, 2002: 36) firmalar açısından son derece önemli bir konu haline gelmiştir. Literatürde iç girişimcilik ile ilgili birçok tanıma rastlanmaktadır. Özet olarak, girişimcilik ya da bağımsız girişimcilik mevcut işletme dışındaki bireysel seviyedeki girişimcilik çabalarını tanımlamak amacıyla kullanılırken; iç girişimcilik (Antoncic and Hisrich, 2003:9) mevcut, faaliyet halindeki işletme içinde örgütsel seviyedeki girişimsel çabaları açıklamak için kullanılmaktadır. Bu noktada bağımsız girişimciliği iç girişimcilikten ayıran ilk ve en önemli farkın girişimsel faaliyetin meydana geldiği yer ile ilgili olduğu vurgulanmaktadır (Carrier, 1996: 6).

2.1.5. Girişimciliği Etkileyen Temel Faktörler

Girişimci kişilerin nitelik ve özelliklerini inceleyen çok sayıda araştırma yapılmıştır. Yapılan araştırmalar sonucunda, girişimcilik ruhuna sahip olan bireylerin emekli ve uzun süreli çalışma saatlerinden rahatsız olmadıkları tespit edilmiştir (Akdemir, 1996: 15).

Girişimciliği, liderlik ve takım çalışması, fırsatçılık, yenilik, kaynak sağlama gibi açılardan ele alan araştırmalar da mevcuttur. Bu farklı bakış açıları, girişimciliğin pek çok kişilik özelliğinin birleşimiyle oluşan bir faaliyet biçimi olduğunu ileri sürmektedir (Yılmaz, 1996: 30). Yapılan araştırmalar girişimcilerin deneyimi ve yeni fırsatların ortaya çıkışında, çabuk davranma becerisinin söz konusu olduğunu göstermiştir. Bununla birlikte girişimcilerin yetenekleri ve faaliyetleri arasında anlamlı bir ilişki bulunduğu görülmüştür Dolayısıyla,

giriřimcilik bireyin yařını, cinsiyetini, ailesinin tutumunu, bařarı gdsn ve motivasyonunu etkilemektedir (Casson, 1990: 15).

Giriřimde bulunmak sz konusu olduėunda yař ile giriřimde bulunma sreci arasındaki iliřki dikkat çekicidir. oėu giriřimcinin 22-55 yařları arasında ortaya ıktıėı grlmektedir. Bu yařlardan nce ve sonra ortaya ıkan giriřimciye pek rastlanmamaktadır. nk giriřimcilik, deneyim, sermaye ve yksek bir enerji dzeyi gerektirmektedir. Genellikle erkek giriřimciler ilk nemli iřletmelerini 30’lu yařların bařında, kadınlar ise 30’lu yařların ortalarında kurma eėilimindedir (Erdoėan, 2012: 28).

Erkek giriřimcileri sıklıkla motive den kendi hayatlarını kontrol altında tutma ve durum ve olayları ynlendirme hırsıdır. Buna karřın kadın giriřimcileri motive eden, yetenekleri olduėu alanlarda ve kendilerini geliřtirmelerine izin verilmediėi durumlarda iř tatminsizliėinden ortaya ıkan bařarı gdsdr. Kiřilik sz konusu olduėunda ise kadın ve erkek giriřimciler arasında gçl benzerliklere rastlanır. Her iki giriřimcilik de enerjik, amalara ynelimli ve baėımsızdır. Ancak erkek giriřimcilerin kendilerine olan zgveni daha fazladır. Ayrıca erkek giriřimciler, kadın giriřimcilere gre daha az esnek ve toleranslılardır (Gerber, 2002: 65).

Giriřimci kiřinin evresiyle kolay dostluk kurabilen bir yapıya ve sempatik bir grnme sahip olması gerekir. Bununla birlikte giriřimci, karřısına ıkan fırsatları grebilen bir nseziye ve bunları deėerlendirebilen bir zekaya da sahip olması gerekmektedir. Elbette bu zellikler doėuřtan gelmektedir. Ancak giriřimcilerin eėitim ile de sahip olacakları ve kazanacakları zellikleri vardır (Cceloėlu, 2002). Giriřimcilikte ailenin tutumu ve olaylara bakıř aısı da giriřimcilerin yapısıyla direkt ilgilidir. Ařırı korumacı aileler, birey zerinde giriřimcilik aısından olumsuz bir etkiye sahip olmaktadır. Giriřimci kiřilik, ailenin eėitim seviyesi sosyo-ekonomik durumuyla yakından ilgili olabilmektedir. Dolayısıyla arařtırmacılar iř hayatına atılan oėu bireyin ailelerinin de aynı iři yapmıř olduklarını tespit etmiřlerdir. Giriřimcilikte bařarı gds de giriřimciliėi etkileyen nemli unsurlardan bir tanesidir. Gd bireyi harekete geiren ve onu davranıřta bulunmaya sevk eden bir gçtr. Bařarı gds kiřinin bir iři daha doėru ve verimli bir řekilde yapma, yařanılan problemleri zme ya da karmařık grevlerde ustalařma arzusudur. Dolayısıyla bir giriřimcinin bařarı gds ne kadar fazla ise giriřimcinin yapmıř olduėu iřteki gc ve performansı da bu lde fazla olup iřine yansiyacaktır (Erdoėan, 2012: 29).

Literatrde, giriřimciliėi etkileyen faktrlerin farklı bařlıklar altında tanımlanarak, farklı kriterler altında gruplandırılmıř olduėu grlmektedir. Dolayısıyla giriřimciliėin kiřisel,

toplumsal, kültürel ve ekonomik faktörlerden etkilendiğini söylemek mümkündür. Bununla beraber, her ülkenin tarihsel gelişimindeki farklılıklardan ötürü meydana gelen sosyal, ekonomik, teknolojik ve politik yapılar gibi farklılıklar nedeni ile bir ülkede girişimciliği açıklayan faktörler diğer ülkeler için geçerli olmayabilir. Ayrıca, bazı ülkelerde girişimciliği geliştiren ve destekleyen bazı koşullar ve/veya uygulamalar diğer ülkelerde başarısız olabilmektedir. Bu bağlamda, önemleri ülkeden ülkeye farklılıklar içerebilen faktörler olsa da girişimciliği etkileyen bazı temel faktörlerden söz edilebilir (Erdoğan, 2012: 21).

2.2.Kadın Girişimciliğinin Yapısal Özellikleri ve Toplumsal Niteliği

Son yıllarda hızlı bir gelişme gösteren kadın girişimcilik anlayışı, bugün teknolojik gelişmeler karşısında ciddi bir seviyede güç kazanmıştır. Kadın girişimcilik kültürü, kadın girişimcilerin toplumdaki statülerini de yükseltmiştir. Kadın girişimcilerin sayısında ciddi bir artış görülmüştür (Ljunggen and Kolvereid, 1996: 10). Bu artış ile birlikte, işletmelerin kuruluş aşamalarında kadınların farklı rollere sahip oldukları görülmüştür. Kadın girişimcilerin gerek küçük çaplı işletmelerin gerekse de gelişme imkanı az olan işletmelerin kuruluş aşamalarında rol oynadıkları görülmektedir (Dwyer vd, 2003: 30). Ayrıca kadın iş sahiplerinin çok sınırlı sektörlerde faaliyet gösterdikleri de bir gerçektir (Spilling ve Jordfald, 1996: 36).

Kadın girişimciliğini, erkek girişimcilerden ayıran bazı farklılıklar mevcuttur. Kadınları girişimciliğe iten motivler ile erkekleri iten motivler birbirinden farklı olduğu için daha sonra yaşanan sorunlar ve çıkan engeller de birbirinden ayrıdır. (Çakınberk, 2011:290). Dolayısıyla kadın girişimciliğini erkek girişimcilerden ayrı bir şekilde ele alarak, değerlendirmek gereklidir.

2.2.1. Kadın Girişimcilik Kavramı

Girişimciliğe ve kadın girişimciliğe ilişkin çok çeşitli tanımlar bulunmaktadır Bir girişimcinin sahip olduğu ya da sahip olması gereken her özellik ayrı bir tanımla ortaya çıkarabilir, ancak bütün bu tanımların özünde risk alma ve yenilikçilik faktörünün şekillendirdiği gözden kaçırılmamalıdır. Tanımlar her ne kadar risk alma ve yenilikçilik merkezli olsa da bazen doğuştan bazen de sonradan elde edilen bazı özelliklerin yanı sıra yaş, cinsiyet ve eğitim gibi değişkenler de girişimciliği etkileyebilmektedir (Baltaş, 2003:2). Ayrıca girişimcileri cinsiyetlerine göre kadın ve erkek olarak ayırmak yanlış olsa da yararlı çözüm önerisi için bu ayırım bazen gerekli olmaktadır (Müftüoğlu, 1996: 69). Bu bağlamda kadın girişimciliği, kadınlar tarafından kurularak yönetilen ve işletilen girişimcilik olarak tanımlanabilir (Tekin, 2014: 318).

Bugün bazı meslekler, gerektirdikleri nitelikler gereği daha çok erkek mesleği olarak kabul görmektedir. Buna göre; erkeklere pilotluk, doktorluk, iş adamlığı, mühendislik gibi meslekler uygun görülürken, bayanlara; öğretmenlik, hemşirelik gibi meslekler uygun görülmektedir. Bunun nedenleri arasında, ekonomik koşullar ile toplumsal ve cinsiyete dayalı rol ve beklentilerin yer aldığı söylenebilir. Ülkelerin ve ailelerin sosyo-ekonomik durumlarındaki iyileşmesi sonucunda, Türkiye’de Doğu ve Güneydoğu dâhil tüm şehirlerin eğitim durumu halen istenilen düzeyde olmasa da, eskiye oranla büyük bir ilerleme kat edilmiştir. Zaman içinde yaşanan gelişme ve ilerlemeler sonucu kadın toplum içinde daha görünür hale gelmiştir. (Arıkan, 2004: 273). Esasında, girişimcilik üzerine oturan toplumlarda oluşan genel kanı, girişimciliğin cinsiyetinin olmadığıdır. Ancak ülkelerin refah düzeylerinin artırılmasında, girişimcilerin üstlendiği roller dikkate alındığında, mevcut girişimci sayısının artırılması hedeflenmiştir. Bu amaçla iş dünyasının profilinin değişmesi, kadınların yıllardır içlerinde sakladıkları doğal yeteneklerinin başarıya güdüsü ile birlikte ortaya çıkmasını sağlamıştır. Böylece girişimci kişilik özellikleri içerisinde, başarıya güdüsü, kontrol alanı ve risk üstlenme gibi unsurların yanında cinsiyet de önemli bir faktör olmuş ve değerlendirmeye tabi tutulmuştur (Yelkikalan, 2006: 50).

Son yıllarda kadın girişimciliği konusu, uluslararası örgütlerin ve ulusal sivil/kamu kuruluşların gündemlerini oluşturmaktadır. Kadın girişimciliğinin amaçları arasında kadın-erkek eşitliğinin oluşturulması, kadınların piyasadaki üretime katkılarının artırılması ve dolayısıyla elde ettikleri gelire kendi ekonomik bağımsızlıklarının kazanılması ve ailelerinin de ekonomik seviyelerinin yükselmesi böylece ülke kalkınmasına sağlayacakları yararlar sayılmaktadır. Bu amaçların arkasında bazen “kadın” unsuru ön plana çıkarken, bazen de “girişimci” unsuru ön plana çıkmaktadır. Bu hedefler, şu şekilde sıralanabilir (Özar, 2005: 13):

- Kadın girişimci sayısını artırarak, kadın ve erkek girişimci sayısı eşitliğini sağlamak,
- Kadınların ekonomik gücünü arttırmak ve böylece toplumsal olarak güçlenmesini sağlamak,
- Kadınlar erkeklere oranla gelirlerinin büyük bir kısmını evlerine ve çocuklarına harcadıkları olgusundan hareketle, aile refahını arttırmak,
- Ülke içerisinde girişimcilik potansiyelini arttırmak,
- İşsizlik ve yoksulluğun azaltılmasında bireylerin gelir getirici faaliyetlerde bulunarak, kendi çözümlerini geliştirmelerini sağlamak,

Literatürde pek çok kadın girişimcilik kavramı tanımı yapılmakla birlikte bunlardan bazıları şu şekildedir: Doktor, avukat, eczacı gibi kendi mesleğini icra eden kadınlar kariyer girişimcileri olarak kabul edilmektedir. Kendi mesleklerini yapan kadınlar eğitim aldıkları alanda çalışarak girişimcilik faaliyetlerini gerçekleştirmektedirler (Özdevecioğlu ve Çelik, 2000: 487–498). Genellikle kadın girişimcilik faaliyetleri, mikro işletmeler olarak da bilinen küçük işletmelerde gerçekleşmektedir (Şahin, 2006: 35).

KAGİDER, kadın girişimciliğini "Kadının yaratıcı bir fikri ile sürdürülebilir, uzun dönemli bir iş planı çerçevesinde, sermaye ile fikrin birleştiği yeni bir işletme kurma süreci" olarak tanımlamaktadır. Dolayısıyla bu süreçte kadın girişimci hesaplanabilir bir risk üstlenmekte ve istihdam alanları oluşturmaktadır. 1990 yılından itibaren sivil toplum kuruluşlarının, çalışmak isteyen, ancak iş bulamayan kadınlar için başlattıkları 'gelir getirici' faaliyetler de kadın girişimciliği faaliyetleri olarak anılmaktadır. Kamu kuruluşları da kadın istihdamı açısından daralan işgücü piyasasına karşı kadınları küçük girişimcilğe özendirici çalışmalarını yoğunlaştırmışlardır. Genel olarak girişimcilik araştırmaları, girişimcilerin erkeksi özelliklerine, aile içindeki rollerine ve aileyi geçindirme sorumluluklarının bir gereği olarak iş kurma özelliklerine ve onların psikolojik, sosyolojik ve yapısal durumlarına dayandırılır (Top, 2012: 21).

Bireyin eğitimini yüksek olması, ailede ilk çocuk olması, girişimci bir aileden gelmesi, kararlı olması, yaşı, medeni durumu gibi unsurlar bireyin girişimci olmasında etkili unsurlardır (Kaygın, 2011: 18). Kadın girişimci kategorisi içine kimlerin katılıp katılmayacağı tartışmalıdır. Örneğin, kendi hesabına çalışan kadınlar, ekonomik faaliyetlerini ev içi mekanlarda sürdürüyorlarsa bu gruba girmeli midirler? Ya da, kendileri adına kayıtlı bir iş yeri sahibi olan ancak bu işyerinin faaliyetlerine hiçbir şekilde katılmayan kadınlar girişimci sayılmalı mıdır? Kendi hesabına iş yeri sahibi görünen çok sayıda kadının bu iş yerlerini işletmediği, ailelerin erkek üyeleri için bir paravan olduğu bilinen bir gerçektir (Bedük,2005: 111).

2.2.2. Girişimcilikte Cinsiyet Faktörü

Geleneksel olarak belirlenmiş cinsiyet rollerine göre, kadınların erkeklere bağımlı oldukları düşünülmektedir. Kadınların bir kısmı bu durumdan rahatsızlık duyarken bir kısmı da bu durumu normal ve doğal bir durum olarak görmektedir. Bu bağımlılıkları nedeniyle pek çok kadının sosyal konumu erkekler tarafından belirlenir hale gelmektedir (Goffee and Scase, 1985).

Cinsiyet rolü kalıplarına göre, kadın, şevkatli, duygusal, nazik, besleyici, büyüten; erkek ise koruyan, sahiplenen, saldırgan, meceraperest ve fiziki açıdan güçlüdür. Bu kalıplar, kolaylıkla tutumlara dönüşebilmektedir. Ayrıca sözü edilen önyargılar da cinsiyet ayrımcılığına yol açabilmektedir. Cinsiyet rolleri başlangıçta toplum tarafından tanımlanmıştır. Kadınlar ve erkekler tarafından da içselleştirilerek, benimsenmiş ve oynanır olmuştur. Cinsiyet rollerine göre, kadın ve erkeğin ev içerisinde oynayacakları roller açısından bir farklılık vardır (Çelebi, 1997: 14).

Burada ifade edilen, sosyal baskıların ve tehditlerin, kadın girişimcileri erkek girişimcilere göre dezavantajlı duruma yerleştirmesidir. Dezavantajın neticesi kadın girişimci sayısının azalmasıdır. Dolayısıyla kadın girişimcilerin başarısızlıklarla ifade edilmesidir (Mueller, 2004: 200). Keza küreselleşmeyle birlikte bilgi işlem ve iletişim teknolojisindeki hızlı gelişimi kadınlara pek çok farklı alanda özgürlük kazandırmakta ve girişimci kadın sayısının da artmasına katkıda bulunmaktadır (Şahin, 2006: 30).

Kadın girişimciler ile erkek girişimciler arasında da çeşitli farklılıklar bulunmaktadır. Yapılan araştırmalarda kadın girişimcilerin finansal güvenliklerini sağlamakla birlikte, hem ev hem de iş dünyasındaki işlerini dengeleyemeyecekleri, belirli sektörlerde faaliyet gösterebilecekleri, bankalardan kredi bulmakta zorlanabilecekleri, müşteriler tarafından doğru algılanamayacakları ve benzeri konularda sorunlarla karşılaşabilecekleri belirlenmiştir. Yapılan araştırmalar incelendiğinde, girişimcilerin gösterdikleri özellikler bakımından erkek ve kadın girişimciler arasında bazı farklılıkların olduğu görülmüştür. Bazı konularda benzerlik göstermesine rağmen kadın girişimciler yaptıkları işe motive olma, bir işe başlama sürecini etkileyen faktörler, iş becerileri, mesleki deneyim, yararlandığı finansal kaynaklar, kişisel özellikler, özgeçmiş, onları destekleyenler ve girişilen işin türü bakımından erkeklerden farklılık göstermektedir (Hisrich and Peters, 1998: 79).

Hisrich and Peters bu farklılıkları aşağıdaki şekilde açıklamışlardır (Hisrich and Peters, 1998: 80):

- Erkekler genellikle geleceğini kontrol altına alma ve bir şeyler yapabilme dürtüsüyle işe motive olurlar. Buna karşı işte kadınların yükselmesi ve performans göstermesine izin vermeyen iş geriliminden dolayı başarı arzularıyla daha fazla motive olma eğilimindedirler.
- Erkeklerin yeni başlayacakları bir girişim şu an yaptıkları işin, uğraştıkları ikinci/yan işin veya hobilerin bir sonucu ise önceki işten yeni bir girişime geçmek onlar için kolay olur. Kadınlar ise genelde yüksek derecedeki iş memnuniyetsizliği ile bir önceki

işini terk eder ve onları yeni bir girişim için deneyimden ziyade daha zor bazı şeyleri yapma isteği yapacakları işe iter.

Kadın ve erkek girişimcilerin arasındaki farklılıkları Tablo 2’de göstermek mümkündür.

Tablo 2: Kadın ve Erkek Girişimcilerin Karşılaştırılması

Karakteristikler	Erkek Girişimciler	Kadın Girişimciler
Motivasyon	İşleri gerçekleştirme çabasıyla gelen başarı	Hedefi tamamlama, amaca ulaşma ile gelen başarı
Hareket noktası (Girişimcilik için)	Mevcut işten hoşnut olmama Asıl mesleğinden ayrı bir işi olma İşten çıkarılma ya da işsizlik Kazanım, elde etme fırsatı.	İşi sevmeme Belli bir alana ilgi gösterme ve fırsatı öngöreme Kişisel durum/şartlarında değişiklik.
Sermaye kaynakları	Kişisel varlığı ve birikimleri. Banka finansmanı. Yatırımcı desteği. Arkadaş ve aileden alınan borçlar.	Kişisel varlığı ve birikimleri Şahsi kredi
Mesleki geçmiş	Yaptığı iş konusunda tecrübe Çeşitli mesleki görevlerde yetkili olma	Alanında mesleki tecrübe İş ile ilgili mesleki deneyim
Kişisel özellikler	Kararlı ve inandırıcı olma Hedefe yönelik olma Yenilik yanlısı ve idealist olma Aşırı kendine güvenmesi Hevesli ve enerjik olma Kendi Patronu olma	Esnek ve tolereanslı davranma Hedefe yönelik olma Gerçekçi olma Orta düzeyde kendine güvenmesi Hevesli ve enerjik olma Sosyal ve ekonomik çevre ile baş edebilme yeteneği
Özgeçmiş	Girişim yaşı 25-35 Serbest meslek sahibi baba Üniversite- işletme veya teknik bir alan(genellikle mühendislik eğitimi) İlk çocuk	Girişim yaşı 35-45 Serbest meslek sahibi baba Üniversite fen veya tarih gibi yüksek bilimler eğitimi İlk çocuk
Destek grupları	Arkadaşlar, profesyonel tanıdıklar, iş arkadaşları, ortaklar, eş.	Yakın arkadaşlar, eş, aile, profesyonel kadın grupları, ticaret odaları.
Başlangıçtaki ilk iş tipleri	İmalat veya yapı işleri	Eğitim hizmetleri, danışmanlık, halkla ilişkiler gibi hizmet sektörü ile ilgili işler.

Kaynak: Hisrich and Peters, 1998: 80.

Tablo 2’den de anlaşıldığı üzere, her iki girişimcinin de sermaye kaynaklarına bakıldığında erkek girişimcinin kendi birikimleri, banka finansmanı ve yatırımcı desteğinden faydalandığı görülürken, kadın girişimcinin ise kendi birikimi ve şahsi krediden faydalandığı görülmektedir. Girişimcilerin kuruluş aşamasında sahip olduğu işletmelere bakıldığında, erkeklerin imalat ve yapı işlerine giriştikleri, kadınların ise eğitim, danışmanlık, halkla ilişkiler gibi hizmet sektörü ile ilgili işler olduğu görülmektedir.

Kadın girişimcilerin erkek girişimcilere göre farkı içgüdüsel ve düşünsel olarak ayrı yapılarından kaynaklı olabilir Wonder ve Donovan yapmış oldukları çalışmalarında, beynin sol tarafının egemen yarım küre, sağ tarafının da buyurgan olmayan yarım küre olduğunu belirtmişlerdir. Beynin rasyonel olan sol tarafı daha erkeksi düşünce ve becerileri içerirken sağ tarafı ise dişil yapıyı içermektedir (Wonder and Donovan, 1984: 25). Beynin sol ve sağ tarafının özellikleri Tablo 3’de gösterilmektedir.

Tablo 3: Beynin Sol ve Sağ Tarafları

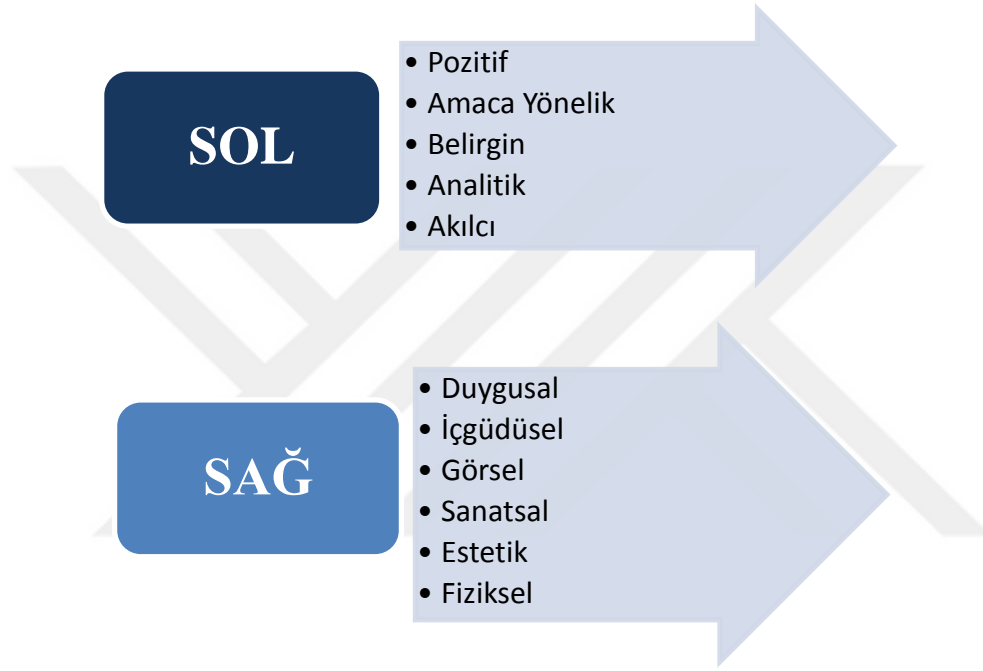

Kaynak: Wonder ve Donovan, 1984: 25-29

2.2.3. Kadın Girişimciliğinin Tarihsel Serüveni

Yüzyıllardır, kadınlar üretimin her aşamasında emek harcayarak üretime destek vermelerine rağmen, sosyo-ekonomik kalkınmadan payına düşeni alamamıştır (Kocacık ve Gökkaya, 2005: 196). Nüfusunun yarısı kadın olan ülkemizde de benzer şekilde kadınlar kalkınmanın getirilerinden yeterince faydalanamamışlardır. Bu nedenle, kadınların işgücüne daha fazla katılımını sağlamak hem Türkiye'nin daha hızlı kalkınmasını hem de kadınların sosyo-ekonomik durumlarında iyileşmeyi beraberinde getireceği için önem arz etmektedir. Ancak mevcut sayısal veriler göstermektedir ki, günümüz Türkiye'sinde kadınlar, yasa

önünde diğer gruplarla eşitliği sağlanmasına rağmen, uygulamada bir takım ayrımcılıklara maruz kalmaktadır (Tamer, 2013: 653).

Türkiye’de kadınlar, tarihsel süreç içerisinde her dönemin değişen koşul ve niteliklerine göre farklı şekillerde ekonomik faaliyetlere katılmışlardır. Kadınların işgücü piyasası ile tanışması tamamen bir zorunluluk sonucu doğmuştur. Balkan Savaşı, I. Dünya Savaşı ve II. Dünya Savaşı sırasında erkeklerin çoğunun orduya katılması nedeniyle azalan işgücünü takviye etmek amacıyla kadınlar işgücüne katılmış ancak erkeklerin terhis olmasıyla birlikte geleneksel ev işlerine geri dönmüşlerdir (Göküş vd., 2013: 91). Türkiye’de kadının gerçek anlamda tarım dışı işgücüne katılması kırdan kente göçün ve dolayısıyla kentleşmenin arttığı 1950’lerden sonra yaşanmıştır. Toplumsal yaşamda meydana gelen değişim ve gelişmelerle kendine yeni ve farklı roller yükleyen kadının 1980’li yıllarda önemi daha da artmıştır. 80’li yıllar kadın hareketinin hızlandığı yıllar olarak tarihteki yerini almıştır. Bu yıllar batılı ülkelerde olduğu gibi ülkemizde de liberal ekonominin ve girişimcilik kültürünün benimsendiği ve küçük işletme girişimciliği ile birlikte kadın girişimciliğinin de önem kazandığı yıllardır (Soysal, 2010: 88).

Yapılan araştırmalarda kadın hareketinin Osmanlı İmparatorluğu’nun son döneminde II. Meşrutiyet’in ilan edildiği yıllarda başladığı ve Cumhuriyetle kurulması ile birlikte Atatürk reformlarının harekete geçirilmesiyle arttığı görülmüştür. 1980 sonrasında ise kadın hareketinin üçüncü evresi yaşanmaya başlamış ve bu harekete verilen önem artmıştır. Çünkü bu dönemde diğer dönemlerde erkeklerce başlatılan ve yönlendirilen pek çok faaliyet kadınların güdümüne girmiştir (Gökakın, 2000: 109).

Yaşanan değişime yıllar açısından bakıldığında ise 1955 yılında 5 milyon 261 bin olan kadın sayısının, 1970 yılında 5 milyon 812 bin kişiye, 1985 yılında 7 milyon 647 bin kişiye ve 2000 yılında ise 10 milyon 164 bin kişiye ulaştığı görülmektedir (Berber ve Eser, 2008: 3-4). Türkiye’de kadınlar, 1980’li yıllardan sonra ekonomik ve sosyal alanlarda yer almasına rağmen batılı ülkelerdeki oranlara yetişememiştir.

Uluslararası Çalışma Örgütü’nün Kadınlar için Küresel İstihdam Eğilimleri Raporu’na göre gelişmekte olan ülkelerde son on yıl içinde kadınların istidama katılım oranlarının arttığı gözlenmektedir. Türkiye’de ise 1950 sonrası dönemde eğilim, milli gelirden ve istihdamda tarım sektörünün payının azalmasına koşut olarak kadınların işgücüne ve istihdama katılım oranlarının gerilemesi yönündedir (Toksöz, 2011: 68). Türkiye’nin 1970’lerin sonuna kadar izlediği ithal ikameci sanayi modeline dayalı kalkınma stratejisi içinde kadınlar için asıl

istihdam alanı tarım olmuş, sınai istihdam içindeki payları çok sınırlı kalmıştır (Sungur, 2013: 646).

Türk Medeni Kanunu'nda evli kadının çalışması ve ticarethane açması için gerekli koca izni şartı (Medeni Kanun madde 159), 1990 yılında Anayasa Mahkemesi tarafından Anayasa önünde eşitlik ve çalışma özgürlüğü ilkesine aykırı bulunarak kaldırılmıştır. Evli kadınların iş yeri açmaları konusunda hukuken bir engel görülmesi de, geleneksel kabullerin ortadan kaldırılması kolay olmamaktadır (Çakıcı, 2006: 57).

Türkiye'de son yıllarda, yüksek eğitim görmüş, mesleki eğitim almış ve iş yaşamına katılmış kadın girişimci sayısı hızlı bir şekilde artmaktadır. Bununla beraber kadının artık serbest iş veya ticaret yaşantısına girdiği de görülmektedir. Bu durum göstermektedir ki, toplumun atfettiği rolden arınan Türk kadını yalnızca eş ya da anne olma rollerine sahip olmayacağı bilincine varmaktadır. Dolayısıyla kadınlar iş yaşamına girerek, burada kendilerinin de yeri olduğunu vurgulamaktadırlar (Bedük, 2005: 113). Tüm dünyada kadınların artan bir şekilde iş piyasasında istihdam edilmelerinin yanısıra kendi işlerinin sahibi olmaya başladıkları da gözardı edilmemektedir (Can ve Karataş, 2007: 252).

Kadınların Türkiye'de girişimcilik faaliyetleri temelde yapısal uyum politikalarının etkisiyle azalan hane gelirlerine yönelik geliştirilen kadınların kendi başlarına küçük işyeri kurma girişimlerine dayanmaktadır. Kadınların gerek haneye ek gelir sağlamak ve gerekse ücretli işlerde çalışma çabalarının artması onların ekonomik faaliyetlere girişini hızlandırmıştır. Fakat Türkiye'de özellikle başvurulan işlere uygun eğitim ve becerisi olmayan kadınların iş bulma şanslarının son derece zayıf olması, zorunlu olarak kadınları kendi işinde çalışmaya sevk etmiştir (Tamer, 2013: 652).

Kadın girişimciliğini destekleme ve geliştirme kapsamında dönemini kapsayan Dokuzuncu Kalkınma Planı'nda kadın girişimciliğinin desteklenmesi amacıyla birtakım tedbirler alınmıştır. Kadın girişimciliğinin desteklenmesi amacıyla bankalar kredi programlarını daha etkin hale getirmişlerdir. Yukarıda da ismi geçen kamu kuruluşları, meslek örgütleri ve sivil toplum kuruluşları tarafından kadın girişimciliğini arttırmaya yönelik uygulamaya aktarılan ve yürütülen projeler de bu kapsamda ifade edilebilir (Gürol ve Marşap, 2007: 102).

2.2.4. Kadın Girişimcilerin Temel Özellikleri

Kadın girişimcilerin sahip olduğu temel özellikleri üç madde halinde ifade etmek mümkündür. Bunlar:

- **Motivasyon:** ‘Güdüleme’ veya ‘isteklendirme’ olarak tanımlanan motivasyon; davranışın başlatılması, yönlendirilmesi ve sürdürülebilmesini sağlayan güce verilen isimdir. Motivasyonu, insanın sahip olduğu kaynakları belirli bir amaç yönünde harekete geçiren enerji ya da güdü olarak tanımlayabiliriz. Motivasyon; heves, istek, arzu, dürtü, haslet sözcükleri ile de yakın anlamlıdır. Yaratıcı olmak ve yenilik yapmak bir girişimcinin en temel özelliklerinin arasında yer almasının yanı sıra, bu özelliklere sahip olan girişimciler ve organizasyonlar kendilerinin hızla değişen şartlara uyarılma ve rekabet üstünlüğü elde etme imkanına kavuşmaktadır. Günümüzde sürdürülebilir ekonomik kalkınmanın önemli aktörleri arasında yer alan girişimcilerin başarısında motivasyonun önemi büyüktür. (Onay, 2013: 34). Jalbert (1999)’a göre, Kadın girişimcilerin sahip oldukları bu motivasyonu gerçekleştirebilmeleri; sürdürülebilir bir yenilikçiliğe sahip olmalarını zorunlu kılmaktadır. Dolayısıyla sürdürülebilir yenilikçiliğin gerçekleştirilebilmesinde, oluşumculuğun temel bir dinamik olarak değerlendirilmesi ve önündeki engellerin kaldırılmasını gerekecektir. Buna da pozitif bir motivasyonla ulaşmak mümkündür.
- **Risk Alabilme:** Risk; belirli bir zaman aralığında, hedeflenen bir sonuca ulaşamama, kayba ya da zarara uğrama olasılığıdır. Gelecekte oluşabilecek potansiyel sorunlara, tehdit ve tehlikelere işaret eder. Risk genellikle tam ve net olarak bilinemez ya da öngörülemez (belirsizlik), zamana bağlı olarak değişir. Sonuç üzerinde olumsuz etkileri vardır (Tekin, 2005). Risk (ekonomik, psikolojik, sosyal ilişkiler, kariyer geliştirme vb. alanlarda) yüklenme isteği başarılı girişimcilerin taşıması gereken temel özellikler arasındadır. Başarılı girişimci uygun görülen, kabul edilebilen riskleri göze alan kişidir (Tekin, 2005: 21).
- **Duyusal Zeka:** Geniş kapsamlı olarak duygusal zeka tanımı; kendisinin ve başkasının hissettiklerini gözleyip düzenleyebilmek, hisleri düşünce ve eyleme yol gösterecek şekilde kullanmak olarak tanımlanabilir. Başkalarının duygularına yalnız insanın kendi duyguları üzerinden köprü kurması mümkün olacaktır. Ancak bu şekilde aynı tip düşünüş tarzı, birbirine uygun görüşler, benzer zevkler ya da birbirine yakın zeka seviyelerinin ötesinde de bir ilişki kurmak mümkün olabilir (Sartorius, 1999: 98).

2.2.5. Kadın Girişimci Tipleri

Kadın girişimciler erkek girişimciler gibi duygusal, düşünsel ve sosyal tutum ve davranışlarına uygun olarak erkek girişimcilere kıyasla biraz daha farklı girişimcilik tipleri sergilemektedirler (Top, 2006: 22). Kadın girişimcilerin yaşantıları iki faktörden oldukça

etkilemektedir. Birincisi, girişimci ideallere bağlılıkları, ikincisi ise geleneksel olarak belirlenmiş cinsiyet rollerini benimseme derecesi olarak ifade edilebilir (Goffee and Scase, 1992: 78).

Goffee ve Scase (1985), iki faktöre dayanarak, kadın girişimcileri dört farklı grupta sınıflandırmışlardır. Bu faktörlerden ilkinde göre; girişimci kadınlar bireysellik ve kendine güven ilkelerini benimseyen geleneksel girişimcilik eğilimindedirler. Diğer faktör ise; girişimci olan kadınları erkeklerin astı konumunda olmayı kabullenen geleneksel cinsiyet rolünü kapsamaktadır. Anlaşılacağı gibi; bu iki faktör altında girişimci olan kadınların bulunabilecekleri iki uç konumu temsil etmektedir. Yazarlar bu iki ucu belli skala içerisinde, dört farklı kadın girişimci tipi olarak tanımlamaktadırlar (Kutanis,2003:61).

Tablo 4’te kadın girişimci tipleri gösterilmiştir.

Tablo 4: Kadın Girişimci Tipleri

Girişimci İdeallere Bağlı	Geleneksel Cinsiyet Rollerine Bağlı	
	Yüksek	Düşük
Yüksek	Geleneksel	Yenilikçi
Düşük	Evcil	Radikal

Kaynak: Goffee and Scase, 1992: 78.

Birinci tip olarak belirtilen geleneksel girişimci tipi, geleneksel kadın rolleri doğrultusunda kazandıkları yeteneklere dayalı iş kurma eğilimli olmaktadır. Bu tipi içeren girişimci kadınlar çoğunlukla konuk evi, sekreterlik, bakım ajansı ve kuaför-güzellik salonuna sahip olmaktadır. İş yaşamları, evliliklerini tehlikeye sokabileceği için, büyümeyen istikrarlı bir iş çevresinde, sıkı maliyet hesaplarıyla kar etmeye eğilimli hareket etmektedirler (İlter, 2010: 77).

İkinci tip olarak belirtilen yenilikçi girişimci tipi, Girişimcilik ideallerini geleneksel cinsiyet rollerinin çok daha üstünde tutan ve işletmesinin büyümesini öncelikli olarak hedefleri arasına koyan tiptir. Bu tipler, yüksek düzeyde girişimciliğe motive olmuş ve geleneksel-aileci kadınlık rollerini bir anlamda terk etmiş kişilerdir. Bu gruba dahil olan kadın girişimcilerin, genellikle yüksek eğitim görmüş ve bağımsızlıklarına düşkün kişiler olduğunu söylemek mümkündür (Top, 2006:23-96).

Üçüncü tip olarak belirtilen evcimen (domestik) girişimci tipi, geleneksel cinsiyet rollerini girişimcilik ideallerinin üstünde tutan ve adeta girişimciliği yan işmiş gibi gören

tiptir. Bu gruba dahil olan kadınlar, iş planlarını uzun vadede yapmaktadırlar. Bu tip kadınlar, geleneksel kadın yetenekleri ile iş görmektedirler. El sanatları, iç dekorasyon, güzellik bakımı ve terziilik çalışma alanlarına örnek teşkil etmektedir (Goffee and Scase, 1992: 79). Büyük çoğunluğu evli olmakta ve işlerini eş ve anne olma rollerinden sonra ikincil olarak görmektedirler. Bu nedenle kar elde etmeye ve işi büyütmeye daha az öncelik vermektedirler (İlter, 2008: 81; Çakınberk,2011:295).

Dördüncü tip olarak belirtilen radikal girişimci tipi, kadın girişimciler için kadınlık olgusu motivasyon oluşturan tiptir. Bu tipe giren kadın girişimciler, feminist hareketin bir parçası olarak, erkeklerle her alanda eşit olduklarını düşünürler. Bu nedenle her alanda olduğu gibi girişimcilikte de erkeklerle aynı yerde olmaları gerektiğini düşünürler. Evli iseler işler, eşler arasında birlikte, eşit işbirliği çerçevesinde yürütülmektedir (Top,2006: 23-24).

Radikal kadın girişimciler, hem girişimci ideallere hem de geleneksel kadın rollerine oldukça düşük bağlılık göstermektedirler. Onlar yönünden iş kurmak, kendini geliştirmeye ya da kendi yararına kar elde etmeye yönelik değildir. Radikal iş kadınları, kendi iş faaliyetlerini feminist idoloji ile bağdaşır bir biçimde diğer kadınlara hizmet veren kolektif mücadelenin bir parçası olarak görmektedirler (Goffee and Scase, 1992: 79). Dolayısıyla radikal girişimci tipine sahip olan kadınların kurarak işlettikleri işletmelerin, ekonomik ve sosyal bir birim olduğu söylenebilir.

2.2.6.Kadın Girişimcilerin Ekonomiye ve Topluma Sağladığı Katkı

Ancak bir ülkenin ekonomisini ayakta tutan temel faaliyetler; halkla ilişkiler, ulaşım, üretim-pazarlama, bankacılık, finansal hizmetler, sigortacılık ve diğer hizmete yönelik endüstrilerdir. Kadın girişimcilerin bu alanlara yönelmeleri onların, iş yaratıcıları ve ekonomik güvenlik sağlayıcıları olmalarına zemin hazırlamaktadır (Jalbert, 2000: 8). Bilindiği üzere sanayi toplumu fiziki gücün ön planda olduğu ve erkek egemenliğinin hüküm sürdüğü bir dönem olmasına rağmen bilgi toplumunda bu durumun giderek önemini kaybettiği kabul edilmektedir. Daha çok kadınlara özgü nitelikler olarak bilinen koordinasyon ve işbirliğinin, bilgi toplumunda kadınları ön plana çıkaracağı fikri öne sürülmektedir. Dolayısıyla Türk kadını da bu özellikleri taşımaktadır. Türk kadını bu konuda üzerine düşenleri yapmaya ve girişimciliğin getirebileceği risklere atılmaya hazır durumdadır (Müftüoğlu ve Durukan, 2004; 45). Düenden bugüne Türkiye’de kadın girişimcilerin faaliyetlerine bakıldığında Türk kadınında böyle bir potansiyelin bulunduğu görülmektedir. Bununla beraber tüm dünya kadınlarının da girişimcilikte önemli bir potansiyele sahip bulunduğu göz ardı edilmemelidir.

Kadınların sahip oldukları girişimci güçlerinin ortaya çıkarılması ve değerlendirilmesinin iki yönden katkısı bulunmaktadır. Bu katkılardan ilki, yeni istihdam olanaklarının oluşturularak ekonominin beslenmesi ve güçlenmesi, ikincisi ise kadının toplum içinde sahip olduğu rol ve statüsünün güçlenmesini sağlamak olmaktadır. Sağlanan bu katkılar sonucunda daha nitelikli ve sağlıklı bir toplumsal yapının oluşmasına doğru adım atılmış olacaktır (Yelkikalan ve Akatay, 2006: 398).

Kadınlar özellikle 1980’li yıllardan itibaren işletme sahipleri olarak ekonomiye katılmaya başlamışlardır. Önceleri iş dünyasına katılmışlar ancak eğitimleri arttıkça, bilgi ve yeteneklerini gösterme ihtiyacı, bağımsız olmak gibi nedenlerden dolayı kendi işlerini kurmaya yönelmişlerdir (Sipahi, 1997: 74).

Son yıllarda literatürde ele alınan önemli konulardan birisi de kadın girişimciliğidir. 1900’lü yıllardan itibaren bugüne dek kadınlar, iş kollarında daha yüksek konumlarda ve girişimcilik faaliyetlerini sürdüren bir güç olarak görülmektedir. Kadın girişimciler, girişimcilik faaliyetlerinde yeni alanlar oluşturmaktadır ve deneyimlerini kazanma çabalarını sürdürmektedir. Bununla beraber, işlerini kurarak geliştiren kadın girişimciler, sadece toplumda kariyer ve gelir sahibi olmak için girişimlerini gerçekleştirmemektedirler. Aynı zamanda ülke ekonomisine katkı sağlamayı hedeflemektedirler. İşte bu noktada kadın girişimcilerin iş yaşantısındaki önemli rolleri ortaya çıkmaktadır.

Bugün gerçekleştirilen pek çok araştırma, doğası gereği pek çok alanda erkeklerden farklı bir bakış açısına sahip olan kadınların, gerek sosyal ilişkileri gerekse iş ve özel yaşamlarındaki dengeleyici faktörleriyle iş hayatına farklı bir renk ve başarı kattıkları vermektedir (Johnson, 2001:137). Araştırmalarda, girişimcilerin birçok ortak karakter özellikleri taşıdıkları ve bu özelliklerin onları kendi işlerini kurma konusunda harekete geçirdiğini ortaya çıkmıştır. Bunlar; başarıya ihtiyacı, risk alabilme eğilimi ve bağımsız olma arzusudur. Bu özelliklerin yanı sıra araştırmacılar bir girişimcinin başarılı olabilmesi için hangi özelliklere sahip olmaları gerektiğini sıralamaya çalışmışlardır. Bunlar arasında; doğru karar alabilme, geleceği planlayabilme, zamanı iyi değerlendirebilme özellikleri gelmektedir (Turner, 1993:108). Bu özellikleri kadın girişimcilerin kişisel özellikleriyle de paralellik göstermektedir.

Kadın girişimciler bahsedilen özellikleri sonucu iş kurarak sosyo-ekonomik açıdan özgürlüklerini kazanmak istemektedir. Bunun sonucunda, kadınlar işlerini kurabilmek için girişimciliğe adım atmaktadır (Hisrich ve Öztürk, 1999:121). Tablo 5’te kadın girişimcilerin genel olarak iş kurma nedenleri gösterilmiştir.

Tablo 5: Girişimci Kadınların İş Kurma Nedenleri

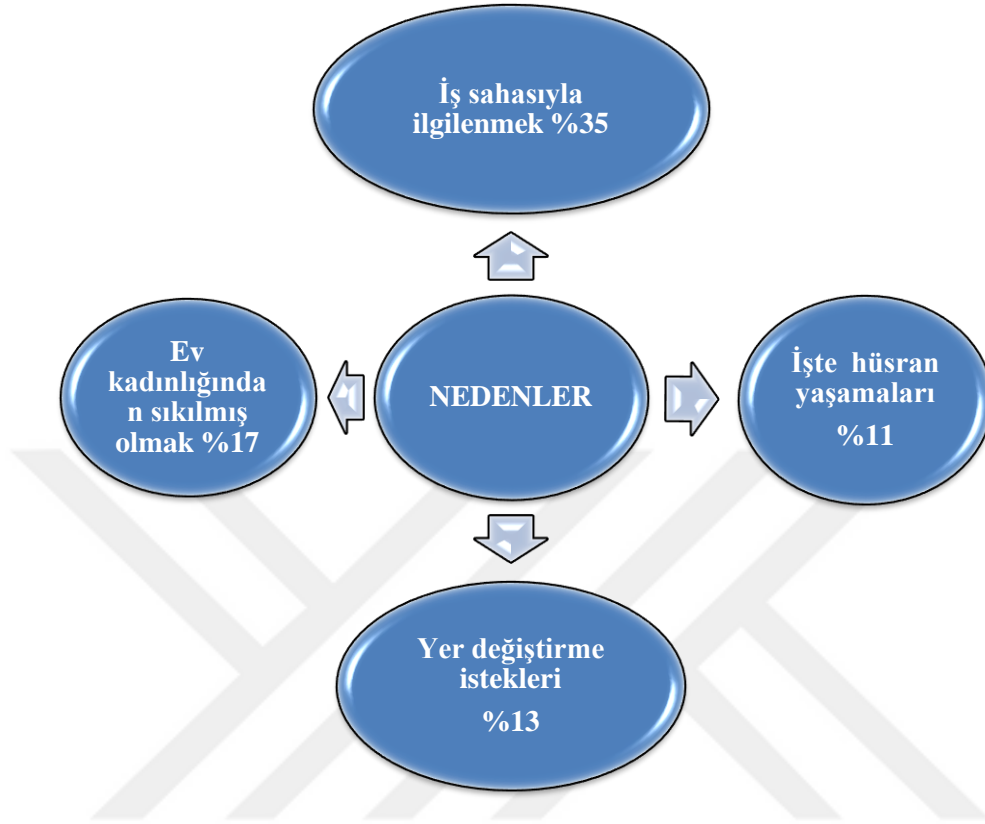

Kaynak: Hisrich ve Öztürk, 1999:121.

Kadın girişimcilerin sayısının artması, ülke ekonomisine yarar sağladığı gibi bireysel ve toplumsal refah seviyesini de artırmaktadır. Dolayısıyla ülkenin kalkınmasında da önemli bir rol oynamaktadır.

Dünya Ekonomik Forum'u tarafından 2005 yılı verilerini içeren ve 30 OECD üyesi ve Avrupa Birliğini kapsayan çalışmayı gösteren çalışma yaşamındaki kadınların global cinsiyet dağılımı ölçümüne göre sonuçları Tablo 6'da gösterilmiştir.

Tablo 6: Çalışma Yaşamında Kadınlar (Global Cinsiyet Dağılımı Ölçümüne Göre):

Ülke	Sıralama	Puan	Ekonomik Dağılım	Ekonomik Fırsat	Politik Dağılım	Eğitimsel Başarı	Sağlık ve Refah
İsveç	1	5,53	5	12	8	1	1
Norveç	2	5,39	13	2	3	6	9
İzlanda	3	5,32	17	7	2	7	6
Danimarka	4	5,27	6	1	20	5	2
Finlandiya	5	5,19	12	17	4	10	4
Yeni Zelanda	6	4,89	16	47	1	11	26
Kanada	7	4,87	7	27	11	12	14
Birleşik Krallık	8	4,75	21	41	5	4	28
Almanya	9	4,61	20	28	6	34	10
Avustralya	10	4,61	15	25	22	17	18
Birleşik Devletler	17	4,40	19	46	19	8	42
Yunanistan	50	3,41	44	48	50	45	22
Brezilya	51	3,29	46	21	57	27	53
Meksika	52	3,28	47	45	41	44	51
Hindistan	53	3,27	54	35	24	57	34
Kore	54	3,18	34	55	56	48	27
Ürdün	55	2,96	58	32	58	43	43
Pakistan	56	2,90	53	54	37	58	33
Türkiye	57	2,67	22	58	33	55	50
Mısır	58	2,38	57	50	55	56	49

Kaynak: KAGİDER, 2005:3.

Tablo 6'ya göre, Türkiye 58 ülke içinde sondan ikinci sırada yer almaktadır. Türkiye'nin toplam puanı 1 ile 7 arasındaki puanlamada 2,7 olarak görülmektedir. 1 puanı en düşük, 7 puanı ise maksimum eşitliği göstermektedir. Beş faktörün dikkate alındığı ölçümde Türkiye, ekonomik dağılımda 22., ekonomik fırsatlarda 58., politik güçlülükte 53., eğitim başarısında 55., sağlık ve refahta ise 50. sırada yer almaktadır. Dolayısıyla bu tablodaki verilen rapor, kadınların politik, eğitim ve sağlık standartlarında olduğu kadar, çalışma alanında da daha fazla değerlendirilmesi ihtiyacını ortaya koymaktadır. Sonuçta bu raporu, bir ülkenin güçlü ve zayıf yönlerini ortaya çıkaran bir rehber olarak değerlendirmek de mümkündür.

OECD ülkeleri ve Türkiye arasındaki sosyal göstergeler 2014 yılı baz alınarak Tablo 7'de gösterilmiştir.

Tablo 7:OECD Ülkeleri ve Türkiye’de Bazı Sosyal Göstergeler

SOSYAL GÖSTERGE (2014-%)	OECD Ülkeleri	Türkiye
Kişi başı milli gelir (\$)	37.044	9.261
Çalışan nüfusa oranla kadın çalışanlar	% 55.9	% 25.9
İş gücüne oranla işsizlerin yüzdesi	% 5.9	% 9.4
Yoksulluk oranı	% 9.5	% 14.7
Toplam sağlık harcamaları	% 8.2	% 5.4

Kaynak: OECD, 2014.

Tablo 7’ye göre, kişi başına düşen milli gelir Türkiye’de OECD ülkelerinin yaklaşık olarak dörtte biri kadar olmaktadır. Çalışan kadınların çalışan nüfusa oranı ise Türkiye’de OECD ülkelerinin yaklaşık olarak yarısını oluşturmaktadır. Türkiye’de iş gücüne oranla işsizlik oranı ve yoksulluk oranı OECD ülkelerine oranla daha yüksektir. Toplam sağlık hizmetlerine yapılan harcama ise Türkiye’de daha azdır.

Tablodaki bu sosyal göstergeler, kadın ve erkeklerin toplumda üstlenmiş oldukları rollerin eşit dağılımı sonucu oluşturulacak dengeli bir yaşama dikkat çekmektedir (İlter, 2008: 85).

Tablo 7’den yansıyan bu durum, Türkiye’de mevcut kadın çalışan potansiyelin ekonomiye katılması gerekliliğini göstermektedir. Dolayısıyla bu katılım, ülkelerin refah seviyesini ve kişi başına düşen milli geliri artıracaktır. Bunun gerçekleşmesi için de potansiyel kadın girişimcilerin ekonomiye kazandırılması gerekmektedir.

Kadın girişimciler gerek topluma gerekse ekonomiye öncelikle akıcılık ve entegrasyon sağlamaktadırlar. Çünkü kadınlar ekonomik güce ve yeniliğe açıktırlar (Jilbert, 2000: 9). Farklı ulusal kaynaklar şaşırtıcı bir şekilde yüksek düzeyde bölgesel kadın girişimci olduğunu göstermektedir. Kuzey Afrika’da yeni işletmelerin %10’u, Güney Amerika’da %33’ü, Almanya’da ise %40’ı kadınlar tarafından işletilmektedir. OECD 1998 yılında ABD’deki yeni girişimlerin %75-%80’inin kadınlar tarafından kurulduğunu yayınlamıştır. Kanada’da yapılan bir araştırma 1975–90 yılları arasında kendi işine sahip kadınların oranının %172 artış gösterdiğini belirlemiştir (Jilbert,2000: 37). Bu artan oranlara bakıldığında kadın girişimcilerin ekonominin yeni aktörleri olduğu görülmektedir.

Ekonomik ve sosyal alanda yaşanan gelişmelere bağlı olarak kadın girişimcilerin sayısında bir artış gözlenmektedir. Keza gelişmiş ülkelerle Türkiye kıyaslandığında durumun hiç de iyi olmadığı söylenebilir. (Müftüoğlu ve Durukan, 2004: 36).

2.3.Türkiye’de Kadın Girişimciliği

Kadınların Türkiye’de girişimcilik faaliyetleri; azalan hane gelirlerine yönelik geliştirilen “kadınların kendi başlarına iş yeri kurma girişimlerine” dayanmaktadır. Çünkü beşeri sermaye olarak adlandırılan uygun eğitim, beceri ve donanıma sahip olmayan kadınların iş bulma şanslarının son derece zayıf olması, zorunlu olarak kadınları kendi işyerlerini açmaya yöneltmiştir. Özellikle 1990’lı yıllarda Türk kadınları, mesleki açıdan piyasaya girerek faaliyet göstermeye başlamıştır. Kadınların eğitime yönelmesiyle beraber eğitim seviyeleri artmıştır. Kadınların eğitim seviyeleri ve ekonomik bağımsızlığı arttıkça, yetiştirdiği çocukların da sağlık, beslenme, yaşam ve eğitim olanaklarında bir artış görülmüştür. Dolayısıyla kadın, ekonomik kalkınmaya aktif bir şekilde katılmak istemektedir. Türkiye’de kadınların ekonomik bağımsızlıklarının ülke kalkınmasında önemli bir rol oynadıklarının altını çizmek gerekir (Bircan, 1998: 74).

Son dönemde gelişmiş/gelişmekte olan ülkelerde girişimciliğin özendirilmesine hükümetler özel bir önem vermektedir. Toplumda ayrıcalıklı gruplar olarak görülen kadınlar ve özürlülerin kendi işyerlerini kurmaları, girişimci olmaları yönünde desteklenerek bu durumun yaygınlaştığı görülmektedir (Çakınberk, 2011:291).

2.3.1.Türkiye’de Kadın Girişimcilerin Karşılaştıkları Sorunlar

Kadınlar, genel olarak girişimcilerin karşılaştıkları sorunların yanında kadın olmalarından kaynaklı olarak birtakım sorunlar yaşamaktadırlar. Büyük ve modern şehirlerde dahi kadın girişimciler çeşitli sosyal ve kültürel sorunlar ile karşı karşıya kalmaktadırlar. Toplumun onlara geleneksel bakışından etkilenmektedirler. Kadın girişimcilerin sorunları genel olarak makro ve mikro boyutta incelenebilir. Makro boyuttaki sorunları daha çok devlet, yasalar ve sektörel durumla ilgilidir. Bu sorunları, sermaye ve mal temini, işyeri bulma, iş bağlantıları, piyasadaki dalgalanmalar, donanım, araç ve gereç temini şeklinde sıralamak mümkündür. mikro boyuttaki kadın girişimcilerin yakın çevreleri ve kendilerinden kaynaklanmaktadır. Bu sorunları ise eğitim, tecrübesizlik, örgütlenememe, müşteri ile iletişim kuramama, aile tepkileri şeklinde sıralamak mümkündür (Keskin, 2014: 74).

Yapılan araştırmalar sonucunda, makro boyuttaki sorunların başında gelen sorun, sermaye problemidir. Buna ek olarak daha sonra karşılaştıkları sorunlar ise, en uygun işyerinin belirlenmesi, kaliteli malzeme, araç-gereç teminidir makro boyuttaki sorunların

başında gelen sorun ise kadın girişimcilerin gerek temel gerekse de girişimcilik ile ilgili eğitimi almamadır (Kutunis ve Hancı, 2004:458).

Türkiye’de 1980’den sonra değişen ekonomik politikalar sonucunda ekonomide çok sınırlı istihdam imkânı oluşturulmuş ve ortaya çıkan bu sınırlı imkânlar erkekler tarafından kullanılmıştır. Yüksek enflasyon, gelir düzeyinde önemli gerilemelere neden olmuştur.1985-90 yılları arasında kamu kesimi işçi ücretleri %46, özel kesim işçi ücretleri ise %23 oranında gerilemiştir (Ecevit, 1995: 126-127). Ücretlerdeki artışın enflasyon artışının gerisinde kalması, daha önce çalışmayan çocuklar, işsizler, yaşlılar ve emeklilerin ek gelir aramalarına neden olmuş dolayısıyla çalışmak isteyen kadınların sayısı da artmıştır (Özbay, 1995:122).

Türkiye’de çalışan kadın sayısının artmasına rağmen, kadınların girişimcilik oranının, gelişmiş ülkelerle karşılaştırıldığında oldukça düşük olduğu görülmektedir. Gelişmiş ülkelerde kadınların girişimcilik oranı ortalama olarak %3’ten fazla iken, Türkiye’de bu oran %1’in de altında seyretmektedir. Kadınların önemli bir bölümünün hala okuma yazma bile bilmedikleri göz önüne alındığında, bunun beklenen bir sonuç olduğu anlaşılmaktadır Gerek dünyada gerekse Türkiye’de kadınların girişimcilik konusunda sorunları benzer nitelikler taşımaktadır. Ancak her ülkede yaşanan sorunlar, ülkelerin sosyo-kültürel yapısı, ekonomisi, coğrafyası, gelenek ve görenekleri hükümetin uygulamış olduğu politika gibi etkenler nedeniyle farklılık gösterebilmektedir. Türkiye’de kadın girişimcilerin karşı karşıya kaldığı sorunlar aşağıda anlatılmaya çalışılmaktadır.

Özellikle kurumsal krediye ulaşmadaki sıkıntılar gerek kadın gerekse erkek girişimciler yönünden önemli bir sorun olmaktadır. Çünkü kaynak temini bir işletmenin kurulması sırasında azami ihtiyaç duyulan faktörlerden birini teşkil etmektedir (Yaprak,2005: 196).

Yapılan araştırmalar, kaynak temininde erkek girişimcilerin bireysel birikimin yanı sıra kurumsal kredi imkânlarını tercih ettiklerini, kadın girişimcilerin ise daha çok bireysel birikim ya da aile desteğini tercih ettiklerini göstermektedir. Belki bu durumu iki temel nedene dayandırmak mümkün olabilir. Öncelikle söylenebilir ki, her zaman için kadın girişimciler kafalarında “başarısız olma” durumunu erkeklere oranla daha fazla bulundurmaktadırlar. Dolayısıyla bu durum kadın girişimcilerin iş kurma esnasında daha realist davranmalarına neden olmakta ve risk alma oranlarını daha düşük seviyelerde tutmaktadır. Kadın girişimcilerin kaynak temini tercihlerindeki diğer bir faktör de çevrenin kadına olan yaklaşımı olmaktadır (Kutunis, 2006: 67).

Geleneksel rollerinden tam anlamıyla kurtulamamış olan kadınların bir girişime başlama esnasında çevreden yeterince destek alabildiklerini söylemek zordur. Bu nedenler

göz önünde bulundurulduğunda kadın bir girişimcinin kurumsal krediden yararlanmak yerine, girişimi için küçük bir kaynakla küçük bir başlangıç yapmayı tercih ettiğini söylemek mümkündür. Bazen bir kadın için herhangi bir girişimin başlangıcını yapmak, saçını farklı bir renge boyatmakla özdeşleştirilebilir. Saçını boyatmak kimine göre sıradan, kimine göre ise sıra dışı bir davranış olarak algılanabilir. Dolayısıyla yeni rengin tenine uyup uymayacağı, çevrenin tepkisi, kendisini mutlu hissedip hissedemeyeceği, daha sonrasında gelebilecek “keşke” korkusu gibi düşünceler sebebiyle kimileri için basit gelebilecek bir durum, kimilerine göre sorun haline gelebilir. Ancak çevrede saçlarını farklı renge boyatan hemcinslerin görülmesi ve bunun kendilerine de yakışabileceği düşünceleri kadınların bu adımı atmalarını sağlayabilir. Bir girişime başlarken de aynı kaygıların duyulması söz konusu olabilir. İşte böyle zamanlarda kadınların belki de en çok ihtiyaç duyacakları şey bir parça cesaret ve cesaretlendirilmenin yanı sıra kendilerinden önce bazı zorlukları üstlenip belli bir yere gelmiş hemcinslerinin varlığı olmaktadır (Kutaniş, 2006: 67).

Bu noktada, kadın girişimcilerin kadın kuruluşlarının üyeleriyle sık sık bir araya gelmeleri gerekmektedir. Bu durum Yeni girişimci kadınlar için destek ve bilgilendirme programları ve toplantıları yapılması kadınların girişimcilik yolundaki heves ve isteklerini artırabilir.

Kısıtlı imkânlarla kurulan, profesyonel destekten yoksun bir girişimin, kendisinin muadili konumundaki ancak daha profesyonel bir şekilde işletilen bir girişimle arasında pek çok konuda fark olabilmektedir. Daha önce de belirtildiği üzere kadın girişimcilerin girişime başlarken kurumsal kredi ve profesyonel destekten yeterince yararlanamamaları başlattıkları girişimlerin ilk etapta daha dar kalıplarda olduğunu düşündürmektedir. Bu sebeple teknik ve ticari gelişimler yanı sıra yeni teknolojilerden de uzak kalılabilmektedir. Ayrıca bir işletmenin ilerlemesi için büyük önemi olan kalifiye personel, yetenekli işgücü ve yönetici sıkıntısı da yaşanabilmektedir. İş dünyasındaki belirsizlik ve dalgalanmalar; müşterilerin senetlerini ödememe konusu ve bunlara yönelik yasal yaptırımlar da kadın girişimciler yönünden farklı sorunlara neden olabilmektedir. Kadın girişimcilerin en büyük sorunlarından biri de ürün ve hizmetlerine yeterli talep oluşturulamamasıdır. Pazar koşullarındaki kararsızlık kadar politik belirsizliklerin de bu konuda rol oynadığı bilinmektedir. Ayrıca finans sektöründeki belirsizlikler de bir girişimin kurulmasını ya da zor bir anda gerekli olan kredi imkanlarının kullanılmasını daha düşündürücü hale getirebilmektedir (Kutaniş, 2006: 67).

Türkiye Cumhuriyeti Başbakanlık KSGM tarafından 705 mikro girişimci ile yapılan anket verilerine göre, Tablo 8’de gösterilen kadın girişimcilerin karşılaştıkları başlıca sorunları görmek mümkündür.

Tablo 8: Girişimci Kadınların Başlıca Sorunları

Ürün ve hizmetlere talep olmaması	53,6
Finansman yetersizliği	45,7
Rekabet	14,9
Mekan ve konum sorunları	9,9
İşçiler ile sorunları	7,8
Hukuki sorunlar	7,6
Beceri yetersizliği	2,1
Diğer	3,3
Birden çok yanıt verildiği için yüzde toplamı 100'ü aşmaktadır	

Kaynak: T.C. Başbakanlık KSSGM, 2000: 64.

Tablo 8'e göre, girişimci kadınların ürün ve hizmetlerine talebin olmamasının %53,6 oranında olduğu görülmektedir. Kadınların sahip oldukları finansman yetersizliklerinin %45,7 ve piyasadaki rekabetin %14,9 oranında olduğu görülmektedir. Kadın girişimciler, tabloda görüldüğü gibi piyasadaki rekabet durumunu ile mücadele edebilme sorununu üçüncü sıraya yerleştirmişlerdir. Bu sorunu sırasıyla; mekan ve konum sorunları, işçiler ile sorunlar, hukuki sorunlar, beceri yetersizliği izlemektedir. Bu durum, talebin az olduğu ve dolayısıyla kadın girişimcileri destekleme amacıyla düzenlenecek programlarda pazar geliştirme-genişletme ve finansman tedariki konularına önem verilmesi gerektiğini göstermektedir. Tabloda dikkati çeken bir diğer nokta da kadın girişimcilerin cinsiyet ayrımı nedeniyle yaşadıkları sorunların bu değerlendirmede yer almamış olmasıdır.

Yine Başbakanlık Kadının Statüsü ve Sorunları Genel Müdürlüğü tarafından yürütülen "Kadın İstihdamını Geliştirme Projesi" kapsamında gerçekleştirilen iki büyük işsizlik araştırmasında (Makro, 1997) şehirlerde yaşayan kadınların işgücü piyasası ile ilişkileri ve çalışma ya da çalışmama eğilimlerini etkileyen unsurlar sorgulanmıştır. Her iki araştırma sonuçlarında ortaya çıkan, özellikle eğitim düzeyi düşük olan kadınların erken yaşlarda çalışmaya başladıkları, nişanlılık, evlilik ve çocuk sahibi olmaları ile beraber çalışma yaşamından çekilme eğiliminde olmaları yönündedir. Bu durumun nedeni olarak da, kadınların eğitim düzeylerinin düşük olması, evlenmenin ve iyi bir aile kurmanın kadınların yaşamında önemli bir yer teşkil etmesi ve piyasada bulunan işlerin çocuk-ev bakımı giderlerini karşılamayacak, harcanan emeğe değmeyecek düzeyde düşük olması görülmektedir (Şahin, 1997; 76).

Türkiye’de kadınların girişimcilikte yeterince temsil edilmemelerinin nedenlerinden birisi de, yeterli sermaye birikimine sahip olmamalarından kaynaklanmaktadır. Kredi ve borç bulmada teminat olarak gösterebilecekleri servetleri de bulunmamaktadır. Bu konuda yapılan bir araştırmaya göre, Türkiye’deki tüm gayrimenkullerin sadece % 9’u kadınların üzerinde görülmekte ve mevcut girişimcilerin ise ancak % 47’sinin banka hesabı bulunmaktadır (Şahin, 1997; 76).

2.3.2. Kadın Girişimciliğin Gelişimini Destekleyen Faktörler

Dünyadaki teknolojik gelişime uyum sağlayarak toplumun refah düzeyini artırmak, kadın girişimciliğini desteklemekle doğrudan ilişkili bir durumdur. Bu açıdan, bilhassa kadın girişimcilere çeşitli fırsat ve kaynaklar oluşturulması, kadınlarda girişimcilik ruhunun geliştirilmeye çalışılması, hükümetlerin pozitif ayrımcılık politikaları, bazı kurum ve kuruluşların kadınlara maddi ve manevi destek sunmaları, kadın girişimciliğini desteklemek adına atılmış önemli adımlardandır.

Bugün, iş hayatında katılımı yetersiz olan, bilgi, beceri ve yeteneğinden yeteri kadar yararlanılmayan kadınların, iş hayatına büyük oranda katılması ve daha etkin rol alması gelişen ekonomiler için bir stratejik zorunluluk halini almıştır (Bayrak ve Yücel, 2000: 125).

Türkiye’de kadının ekonomiye katılmasını artırmak için birçok teşvik politikası geliştirilmiştir. Örneğin; yasal düzenlemeler, destek programları, hibe veya kredi fırsatları, girişimciliği özendirici proje ve etkinlikler gerçekleştirilmektedir. Bu yönde başta bakanlıkların ve bakanlıklara bağlı çeşitli kurumların, sivil toplum kuruluşlarının, uluslararası kuruluşların, bankaların, toplumun büyük rolleri ve çeşitli destekleri bulunmaktadır.

Kadın girişimciliğinin gelişimini sağlayan faktörler, kurumsal faktörler ve sosyal faktörler olmak üzere ikiye ayrılmaktadır.

- **Kurumsal Destek Faktörleri**

Türkiye’de 1990’lardan başlayarak kamu kurumları, sivil toplum kuruluşları ve uluslararası kuruluşların kadın girişimciliğini geliştirmeye yönelik faaliyetlerinde bir artış olduğu söylenebilir. Bu gelişime yönelik faaliyetler, Türkiye’de kadınların ekonomik etkinliklere katılımını sağlamaktadır. Kadınlar arasında girişimciliğin geliştirilmesi, kadının üretime katılması, kadın işsizliğine karşı bir çözüm ve kadınların kendi kazançlarını elde ederek ekonomik açıdan bağımsızlık kazanmalarında bir yol olarak görülmektedir.

Kadının ekonomiye daha aktif olarak katılımının sağlanması ve kadın girişimciliğinin gelişimi için, kadınların kendi işlerini kurmalarının desteklenmesinin oldukça önemli olduğu

görülmektedir. Kadın girişimciliğin gelişebilmesi öncelikle uygun girişim ortamının oluşturulabilmesine bağlıdır. Dünyada kadın girişimciliği; uygun çalışma mekanı oluşturulmasını sağlayacak finansal kaynaklarla birlikte danışmanlık ve eğitim desteği ile geliştirilmektedir (Tekin, 2005: 322).

Devletin kadın girişimciliğine dair politikaları, sivil toplum kuruluşlarının düzenlediği faaliyetler, son yıllarda gerçekleşen projeler, uluslararası kuruluşların bu süreçteki rolleri kadın girişimciliğin gelişimini destekleyen kurumsal faktörlere örnek olarak verilebilir.

- **Sosyal Destek Faktörleri**

Aile, akrabalar, arkadaşlar, sosyal ağlar, toplum, iş tecrübesi, alınan eğitim bireyin girişimcilik ruhunun gelişmesini ve sahip olduğu girişimci nitelikleri olumlu ya da olumsuz etkileyebilmektedir (KSGM, 2000: 10). Toplumun olumsuz yöndeki tavrına karşı girişimci olmayı tercih eden kadınların ailelerine karşı sorumluluklarını yerine getirerek, aile ve iş dengesini kurarak başarılı bir girişimci olmalarında ailelerinin, çevrelerinin, almış oldukları eğitimin ve sahip oldukları iş tecrübesinin katkısı oldukça büyüktür. Sosyal faktörler olarak gruplanan; aile, çevre, eğitim ve tecrübe kadın girişimciliğin gelişimini bazen destekleyen nitelikte iken, bazen de engelleyici nitelikte olabilmektedir. Sosyal faktörlerin kadın girişimciliğin gelişimini destekleyen faktörleri aile, çevre ve eğitim-tecrübe olarak alınabilir.

Aile kendi değerlerini ilk olarak ailenin parçası olan çocuğa yansıtmaktadır. Çocuğun ailede anne ve babadan edindiği yaşantı örnekleri onun bilinçaltında izler bırakmaktadır. Dolayısıyla iktisadi ve sosyal beceriler aile ortamında kazanılmaktadır. Ailenin dışa dönük, başarı odaklı, azimli ve hırslı yapısı çocuk üzerinde erken girişimci olma eğilimi göstermesine neden olmaktadır (Aytaç ve İlhan, 2007: 107).

Ailenin girişimci olması, özellikle de babanın kendi işine sahip olması, girişimciliği etkileyen önemli bir faktördür. Erkek girişimcilerde de kadın girişimcilerde de kendi işine sahip babalar girişimci için güçlü bir tetikleyici olarak ortaya çıkmaktadır (Hisrich, 1995: 55-58). Araştırmacılar tarafından yapılan çalışma sonucuna göre aileleri tarafından girişimcilik doğrultusunda teşvik edilen çocuklar diğerlerine göre girişimci özelliklere daha fazla sahip durumdadırlar (İbicioğlu vd., 2009: 531). Benzer şekilde, anne ya da babası işletme sahibi olan bireyler, çocuk yaştan itibaren onların iş kurdukları alanlara aşına ve o alanlarda tecrübe sahibi olmaktadır. Anne ve baba, çocuklarını kendi iş alanlarında girişimci olma yönünde etkileyebilmektedir (Özdaşlı ve Özkara, 2010: 124).

Aileden veya yakın akraba çevresinden başarılı girişimcilerin çıkmış olması kadınların bu kişileri kendisi için model almasını sağlamıştır. Bu durumun kadını erkeklerden daha çok motive ettiği yapılan çalışmalarla ortaya konmuştur (Orhan & Scott, 2001: 236).Carter ve Cannon (1988: 48), kadının girişimci olma kararında ailenin etkisinin kritik öneme sahip olduğunu belirtmektedir. Aile içi sorumlulukları daha fazla olan kadınların, ailelerinden destek alarak girişimci olmaları kadınlara hem maddi hem de manevi olarak güçlendirmektedir (Palaz ve Turgut, 2009: 113). Dolayısıyla girişimciliği varlığından söz edebilmek için ailenin kişiye verdiği ilk deneyimlerin önemi oldukça büyüktür.

Toplumsal çevrenin kapsadığı sosyal ağlar, girişimcilerin başarısını etkileyen faktörlerden biridir. Sosyal ağlar; genellikle formal organizasyonlara üyelik, diğer işletme sahipleriyle görüşmek ya da işletme amaçları için kurulan bağlantılar ile oluşmaktadır. Sosyal ağlarla iletişimi sağlamanın en yaygın yolu -özellikle erkek girişimciler için- ticaret odaları üyelikleri ya da sivil toplum kuruluşu üyelikleri olarak görülmektedir. Sosyal ağlar, girişimcinin kaynaklara ve fırsatlara ulaşmasını kolaylaştıran bir faktördür. Sosyal ağlar, informal ve formal olmak üzere iki grup olarak ifade edilmektedir. Jayawarna ve Jones'a göre informal ağlar aile yakınları ve arkadaşlardan oluşmaktadır, kadın girişimcilerin baskın ağları informal ağlardır. Kadınların zayıf ağ ilişkileri ise, bankalar, avukatlar, danışmanlar ve ticari birliklerden oluşmaktadır, kadınların bu formal ağlarla bağlantı geliştirme olasılıklarının düşük olduğu belirtilmektedir (Jayawarna ve Jones, 2010: 7).

Greene vd. tarafından yapılan araştırmada, kadın girişimcilerin formal ağ ilişkileri yerine informal ilişkileri tercih ettiğini tespit edilmiştir. Kadın girişimciler, diğer kadınları bilgi kaynağı olarak kullanmayı amaçlamakta ve bu nedenle ağlarında yer vermeyi uygun bulmaktadırlar (Greene vd., 2003: 8).

Casson vd. tarafından (2006) yapılan araştırma, kadın girişimcilerin kurdukları ağların, aile, iş ve sosyal yaşam üçgeninden oluştuğunu, erkeklerin sosyal ağlarında oldukça az kadın yer almasına karşın, kadın girişimcilerin ağlarının erkeklere daha fazla yer verdiklerini ortaya koymaktadır. Araştırmacılar, kadınların kurulu ağlara girebilmelerinin zor olduğunu; formal sosyal ağlardan dışlanmakta olduklarını savunmaktadırlar. Araştırmacılara göre bu nedenlerden ötürü kadınlar, genellikle kadınlardan oluşan sivil toplum kuruluşları kurmakta ve bu kuruluşlardan öncelikle moral ve motivasyon desteği almayı hedeflemektedirler (Alpşahin, 2011: 132).

Kadınların sosyal ağ yapılanmalarında girişimlerinin bulunduğu aşamanın da önemli olduğu görülmektedir. Yeni girişimciler daha homojen ağlar ararken, faaliyetlerine devam eden girişimciler ise daha heterojen ağlarla iletişime geçmektedirler. Homojen grupların

özelliđi kimlik duygusu oluřturması iken heterojen gruplar üyeleri için, iřletme amaçları dođrultusunda daha fazla deđer üretmektedirler. Üretilen bu deđer kadın giriřimcileri daha özgür ve daha fırsatçı hale dönüřtürmektedir (Welter, 2006: 141-145).

Potansiyel giriřimci kadınların sosyal ađları, özellikle giriřimciliđin ilk basamađında olmaları nedeniyle çok önemlidir. Sosyal ađlardan gelecek olan bilgi, destek, tavsiye, moral ve faydalar giriřimci adaylar için bir destek niteliđinde olarak büyük bir avantaj sađlamaktadır. (Özdemir, 2010: 133).

Dolayısıyla, kadın giriřimciliđin desteklenmesinde önemli faktörlerden biri olan çevre, kadının içinde bulunduđu toplum ve bu toplumda kadının iletiřim içerisinde olduđu sosyal ađlardan oluřmaktadır. Toplumun ve sosyal ađların; motivasyon, iř bilgisi, tecrübe, kaynaklara ulařım gibi maddi ve manevi destekler sunarak kadın giriřimcilerin başarısını dođrudan etkilediđi söylenebilir.

Modern toplumun en önemli gereklerinden biri olan eđitim, kaliteli bir yařamın önkořulu olmaktadır. Bugün dünyada yařanan hızlı deđiřim ve geliřme süreci, toplumsal deđiřim ve dönüřümlere duyulan ihtiyacı artırmakta, dünyadaki bu deđiřim ve geliřmeleri izleyerek uyum sađlamak ve yönlendirmek toplumların geleceđe yönelik önemli hedefleri arasında yer almaktadır. Belirlenen hedeflere ulařmada anahtar kavram eđitimidir. Bu nedenle günümüzde bir toplumun bireyelerine vereceđi eđitimin niteliđinin artırılması, toplumun tüm kesimlerini içine alması büyük önem tařımaktadır (KSGM, 2012: 11)

Arařtırmacılara göre kadınların geçmiřte herhangi bir iř kurma deneyimleri olmaksızın iř hayatına atılmaları onlar için dezavantaj teřkil etmektedir. Hızlı büyüyen iřletmeleri yavař büyüyen iřletmelerden ayıran faktörlerin bařında giriřimcinin sektörel tecrübesi gelmektedir (Brush vd., 2006: 189). Foss ve Ljunggren (2006: 163) teknik ve sektörel tecrübenin iř kurma olasılıđını pozitif etkilediđi sonucuna varmıřtır. Boden ve Nucci (2000: 348), iřletmelerinin ömrü uzun olan giriřimcilerin en az 10 yıllık iřveren tecrübesine sahip olduklarını tespit etmiřtir. Ayrıca, kadın giriřimcilerin iř kuracakları faaliyet alanlarını seçerken eđitimleri yerine, geçmiř iř tecrübeleri dođrultusunda, bilgi sahibi oldukları sektörlere eđilim gösterdikleri de görülmektedir (Barret, 2006: 35). Kadınlarda giriřimcilik kültür ve birikiminin oluřumunda, eđitimin büyük bir etki oluřturacađı bilinmektedir. Buna bađlı olarak, giriřimcilik niteliklerini geliřtirmeyi hedefleyen bir eđitim anlayıřının kurumsallařmasıyla, kadınların potansiyel birikiminin deđerlendirilmesi mümkün görünmektedir. Giriřimcilik ruhunun yaygınlařması için finans, stratejik planlama, pazarlama, yönetim, iletiřim, iř planı gibi konuların tamamını kapsayan giriřimcilik eđitiminin, iřletme eđitimi veren yükseköđretim kurumlarında bir program řeklinde bađımsız olarak

gerçekleştirilmesi; öğrencilerdeki girişimcilik potansiyelinin ortaya çıkartılması açısından oldukça önemlidir. Girişimcilik merkezleri oluşturma, potansiyel öğrencilerdeki nitelikleri geliştirme, mevcut potansiyeli kullanılabilir hale dönüştürme ve birikimleri değerlendirme açısından girişimcilik programlarının uygulanmasının gerekli olduğu ifade edilmektedir (McMullan ve Gillin, 1998: 23).

ABD’de 1960’larda girişimcilik dersi işletme okullarında çok az sayıda yer alırken, günümüzde hemen hemen tüm işletme okullarında girişimcilik dersi verilmektedir. Üniversiteler ile birlikte birçok sivil toplum kuruluşunun başarılı çalışmaları ile girişimcilik eğitimleri verilmektedir. Özellikle, KOSGEB kurumunun Girişimcilik Desteği kapsamında Üniversiteler ile birlikte birçok sivil toplum kuruluşunun başarılı çalışmaları ile girişimcilik eğitimleri verilmektedir. Özellikle, KOSGEB kurumunun Girişimcilik Desteği kapsamında çok sayıda “Uygulamalı Girişimcilik Eğitimi”nin verilmekte olduğu ve katılımcıların yarısını kadınların oluşturduğu, “Kamu Kurum Destekleri” başlığı altında ayrıntılı olarak açıklanmıştır.

Kadınların girişimcilikte gelişiminin sağlayan en önemli desteklerden biri eğitimidir. Bugün Türkiye’de kadınların eğitim seviyesinin artırılması için yürütülen çeşitli program ve politikalar, kadınların meslek hayatına girmesini desteklemektedir. Dolayısıyla eğitim seviyesi artan kadının iç gücüne katılarak kazandığı iş tecrübesi, ilerde girişimci olan kadınların başarısını artırmaktadır. Başarısı artan kadın girişimcinin performansı da artacaktır.

2.4. Kadın Girişimciliğini Destekleyen Kurum ve Kuruluşlar

Kadın girişimciliği destekleyen kamu kurum ve kuruluşları, sivil toplum kuruluşları ve uluslararası kuruluşlar kadın girişimciliğin teşvik edilmesi, özellikle kadınların kendi işlerini kurarak ekonomiye daha fazla katılmaları için bazı çalışmalar yapmaktadır (Tekin, 2005: 322).

Devletin kadın girişimciliğini desteklemeye ve geliştirmeye yönelik politikaları, sivil toplum kuruluşlarının yaptığı faaliyetler, son yıllarda gerçekleşen projeler, uluslararası kuruluşların faaliyetleri kadın girişimciliğini desteklemektedir. Çalışmanın bu bölümünde, kadın girişimciliğini destekleyen kurumlar, sivil toplum kuruluşları, kadın girişimciliğin geliştirilmesi konusunda çalışmalar yapan bakanlıklar, kurum ve kuruluşlar ele alınarak, kadın girişimciliğin desteklenmesi açısından yapılan eylemler hakkında bilgiler verilecektir. Kurumsal destek faktörleri ile ilgili yazılı kaynakların sınırlı olması ve güncel bilgilerin çok hızlı yenilenmesi nedeni ile veriler web sayfalarından temin edilmiştir. Güncel verilere ulaşmak için tanımlamalar ve örnekler kendi web sayfalarından alınmıştır.

2.4.1. Kadın Girişimciliğini Destekleyen Uluslararası Kurumlar

Türkiye’de kadın girişimcileri destekleyen uluslararası kuruluşlar olarak, uluslararası fon sağlayan Dünya Bankası ile Birleşmiş Milletler Kalkınma Programı’ndan (UNDP) söz etmek mümkündür.

2.4.1.1. Dünya Bankası (DB-WB)

Dünya Bankası’nın istihdam konusunda en büyük projesi İş ve İşçi Bulma Kurumu’nun (İŞKUR) yönetimindeki istihdam ve eğitim projesidir. Bu projenin kadın istihdamının artırılmasına yönelik faaliyetlerini kapsayan bölümünü Kadının Statüsü ve Sorunları Genel Müdürlüğü (KSSGM) uygulamaktadır. Projenin KSSGM tarafından uygulanan faaliyetlerinin temel amacı; kadınlara erkek egemen iş alanlarında istihdam olanakları sağlayabilecek yöntemlerin belirlenip bu yönde politikaların gelişmesini sağlamaktır. Bu kapsamda yapılan araştırmalar, kadının mevcut istihdam kalıpları hakkındaki bilgi temelini geliştirilmesine, iş gücü pazarı talepleri doğrultusunda kadınların mesleki beceri ve eğitim düzey ve gereksinimlerinin belirlenmesi ve işveren envanterinin geliştirilmesine yöneliktir. Proje kadının istihdam olanaklarını geliştirmek ve gelir düzeylerini arttırmak için gerekli önlemleri ve reformları kapsayan önerilerde bulunmaktadır (www.kadininstatusu.gov.tr, 2015).

2.4.1.2. Birleşmiş Milletler Kalkınma Programı (UNDP)

Birleşmiş Milletler Kalkınma Programı (UNDP), KSSGM tarafından yürütülen ‘Kadının Kalkınmaya Katılımını Güçlendirme Ulusal Programı’ adında beş yıllık bir projeyi desteklemektedir. UNDP ve ulusal kaynaklardan sağlanan finansman ile proje, kadınların kalkınma ve sektörel planlarda öncelik kazanmasını amaçlamaktadır. Proje ayrıca eğitim ve gelir getirici faaliyetlere yönelik alt projelerin gerçekleştirilebilmesi için, Sivil Toplum Kuruluşlarının (STK) güçlendirilmesini hedeflenmektedir. Projenin yürütülmesi için, Bakanlık temsilcileri, STK ve gönüllü kurumları içine alan bir Danışma Kurulu oluşturulmuştur. Bu projenin eğitim fonları, kadın girişimcilere hizmet ulaştırılması için kadın örgütleri, STK ve ilgili devlet kuruluşları temsilciliklerinin eğitimi için kullanılmaktadır (www.kadininstatusu.gov.tr, 2015).

2.4.2. Kadın Girişimciliğini Destekleyen Sivil Toplum Kuruluşları (STK)

Sivil toplum örgütleri kadının sosyal yaşama yönelmesi ve istihdama açılan yolda yürüyebilmesinde önemli katkıları bulunmaktadır. Aslında kadın girişimcilerin karşılaştıkları sorunların çözülmesi devletin öncelikli görevleri arasında yer almaktadır. Ancak sivil toplum

örgütleri yürüttükleri projelerle sorunları kolaylaştırıcı işlev üstlenebilirler (Minibaş, 2006: 195-197).

Türkiye’de kadın girişimcilerin gelişimini destekleyen sivil toplum kuruluşları bulunmaktadır. Sivil toplum kuruluşları kadın girişimcilerin geliştirilmesinde kamu kurum ve kuruluşlarına destek sağlayarak kadın girişimcilerin karşılaştıkları sorunların çözümünde etken bir rol oynayabilirler. Bu destek sağlayan kamu kurum ve kuruluşlarını aşağıdaki gibi sıralamak mümkündür.

2.4.2.1. Kadın Girişimciler Derneği (KAGİDER)

Çevredeki başarılı girişimciler, girişimci adayları ve yeni girişimciler için önemli rol modelleridir. Rol modelleri, hem işe başlama sürecinde hem de işe başladıktan sonra sosyal ve psikolojik destek oluşturmaktadırlar (Hisrich, 1995: 55-58). Kadınları girişimci olma yönünde özendirilen rol modelleri öncelikli olarak başarılı kadın girişimcilerdir (Arıkan, 2013: 60). Kadın girişimcilerin bir arada olduğu kadın dernekleri, kadın girişimciliğin vurgulanması, teşvik edilmesi ve desteklenmesi açısından büyük bir öneme sahiptir. Türkiye’de, kadın girişimcilerin toplumdaki statüsünü geliştirmeyi amaçlayarak, çabalar sergileyen dernekler bulunmaktadır.

Çalışmaları ile öncü olan kadın derneği olan Kadın Girişimciler Derneği (KAGİDER), Türk kadın girişimcileri teknik, mali, idari ve hukuki alanlarda desteklemek amacıyla 37 deneyimli kadın girişimci tarafından 12 Eylül 2002 tarihinde kâr amacı gütmeyen bir sivil toplum örgütü olarak İstanbul’da kurulmuştur. Amaçları arasında geleceğin iş dünyasını yapılandırmada etkin kadın girişimciler oluşturmak, ekonomik değer oluşturan kadın girişimci sayısını yükseltmek, mevcut kadın girişimcileri güçlendirmek, Türk kadın girişimcilerin dünya ile bütünleşmesini sağlayarak Türkiye’nin sosyal ve ekonomik gelişimine katkıda bulunmak yer almaktadır (Müftüoğlu ve Durukan, 2004: 44). 2015 itibariyle derneğin üye sayısı 301’e ulaşmıştır. Derneğin kurucuları arasında; her türlü hukuk ve yönetim danışmanlığı, sağlık ve ilaç, maden, gıda ve içecek, turizm, yayıncılık, halkla ilişkiler, tekstil, perakende, insan kaynakları, pazarlama, reklamcılık, finans ve bilişim, film yapım, ulaşım-nakliye ve denizcilik sektörlerinde çalışan Türkiye’nin önde gelen kadın girişimcileri bulunmaktadır (www.kagider.org,2016).

KAGİDER, kurulduğu günden bu yana yürüttüğü çalışmaları yaygınlaştırmakta sivil toplum kuruluşları, siyasi aktörler ve her yaşta kadınlarla iletişim ağları kurmaktadır. Her yıl gerçekleştirdiği farklı projeler ile kadın girişimciliğini geliştirmek; ekonomik ve sosyal

yaşamda kadının konumunu güçlendirmeye çalışmaktadır. KAGİDER tarafından yürütülen bazı proje örnekleri aşağıda verilmektedir (www.kagider.org, 2016):

- ✓ Avrupa Kadın Girişimcileri Mentor Ağı Projesi
- ✓ Fırsat Eşitliği Modeli
- ✓ Geleceğe Yatırım Yapın: Ekonomik Büyüme Yürüten Kadınlar Konferansı
- ✓ Kars'taki Kızlar İlerliyor
- ✓ Kadın Girişimcilik ve Liderlik Zirvesi
- ✓ Kadın Girişimci Geliştirme Programı
- ✓ Girişimcilerin Yolunu Aydınlatıyoruz
- ✓ Geleceğin Kadın Liderleri Eğitim Programı

KAGİDER, kadın girişimcilere yatırım yapmayı düşündükleri alanla ilgili olarak tüm donanımı temin etmekte yardımcı olmaktadır. Kadın girişimcilere eğitim ve danışmanlık hizmeti de sunmaktadır. Ancak KAGİDER, bireysel girişimciye herhangi bir finansal kaynak temin etmemektedir. Bununla birlikte KAGİDER tarafından 2004 yılında, Türkiye’de kadının ekonomik, sosyal ve siyasal alanlarda güçlenmesi için çalışan sivil toplum kuruluşlarının çalışmalarında finansal olarak desteklenmeleri amacıyla “Kadın Fonu” kurulmuştur (Öztürk ve Özkay, 2005: 20). Bu fonun misyonu; ulusal ve uluslararası kurum, kişi ve topluluklardan kaynak yaratmak ve bu kaynakları Türkiye’de toplumsal cinsiyet eşitliğine ulaşılması ve kadınların ekonomik, sosyal ve siyasal olarak güçlenmeleri için faaliyet gösteren kadın sivil toplum kuruluşlarına ulaştırmaktır. Kadın fonu tarafından aktarılacak kaynaklar ile (www.kagider.org,2016);

- Parlatmentonun % 4,4’ünü oluşturan kadın milletvekillerinin sayısının artırılması,
- İşverenlerin % 6.18’ini oluşturan kadın işverenlerin sayısının artırılması,
- Yasalarda toplumsal cinsiyet eşitliğine aykırı maddelerin giderilmesi,
- Var olan yasaların/hakların geniş kadın kitlelerine ulaştırılabilmesinin sağlanması,
- Namus ve aile içi şiddet eyleminden dolayı hayatı tehlikeye giren genç kızlar ve kadınlar için güvenli mekânların oluşturulması,
- Kadınların yerel yönetimlerdeki temsil oranının % 1’in üstüne çıkarılması,
- Kadınların kendi hayatlarıyla ilgili kararları kendilerinin alabilmeleri için olanakların oluşturulması,
- Kadınların beşte birini oluşturan okuma yazma bilmeyen kadınların sayısının azalması,
- Gayrimenkul sahibi olanların % 8,5’ini oluşturan kadınların sayısında artış olması,
- Mutlak yoksul kesimin yarısından fazlasını oluşturan kadınların ve ailelerinin durumunda iyileşme sağlanması,

- Kadınlar ve kadın STK'ları arasında dayanışma ağları oluşturulabilecek ortak politika üretme zemininin oluşturulması,
- Kadınların yaşam kalitelerinin yükselmesi ve kendilerine güvenlerinin artması için çaba harcanması hedeflenmektedir.

Görüldüğü gibi, bu fonun aktaracağı kaynaklar ile yine oldukça önemli olan toplumsal, ekonomik ve siyasal eksiklikler tamamlanmaya çalışılmaktadır (Şenol vd, 2007:798). Ayrıca Garanti Bankası, 2007 yılı itibariyle KAGİDER desteği ile hazırladığı “Kadın Girişimci Destek Paketi”ni de hizmete sunmuştur. Kadın girişimcilerin ihtiyaçlarına uygun olarak yapılandırılan paket kapsamında 30.000 dolara kadar KOBİ proje kredisinin yanı sıra, ihtiyaç ve yatırım kredileri, nakit kredileri ve işyeri kredisi bulunmaktadır. Bununla birlikte, kadın girişimcilerin dış ticaret hizmetleri, teminat mektupları, bireysel emeklilik, işyeri sigortası gibi ürünlerden de yararlanmaları mümkün olabilecektir. Yine paketten faydalanan kadın girişimcilerin, KAGİDER bünyesindeki eğitimlerden ücretsiz olarak faydalanabilmesi ve 2006-2007 yılı içinde bu eğitimlerden faydalanan 100 kadın girişimci arasından seçilecek 5 kadına da KAGİDER üyeleri tarafından 6 ay boyunca mentörlük desteği verilmesi proje kapsamında yer almaktadır (www.kagider.org, 2015).

2.4.2.2. Kadın Emegini Değerlendirme Vakfı (KEDV)

Kadın Emegini Değerlendirme Vakfı (KEDV), dar gelirli kadınları sosyal ve ekonomik olarak güçlendirmek ve onların yerel kalkınmaya katılımlarını desteklemek amacıyla 1986 yılında kurulmuştur. Merkezi İstanbul’da olan KEDV, Marmara ve Güneydoğu Anadolu Bölgesi’nde yer alan toplam 12 ilde yaklaşık 35 yerel kadın grubunu desteklemektedir. Vakıf çalışmalarını sürdürürken, kamu, özel sektör ve diğer sivil toplum kuruluşları ile işbirliği yapmaktadır (Azap, 2006; 10). KEDV, kadının ekonomik olarak güçlendirilmesi, istihdam ve girişimciliğinin artırılması için çeşitli programlar uygulamaktadır. KEDV, geliştirdiği programların yaygınlaşması için eğitici eğitimi programlara ve yayınlara da öncülük etmektedir. Kadının ekonomik yaşama katılımı yönünden çok önemli bulduğu çocuk bakım ve eğitim hizmetlerinin yaygınlaştırılması ve kalitesinin artırılmasına yönelik oluşturduğu program bunlardan bir tanesidir. KEDV böylelikle, çocuk bakım ve eğitim hizmetleri konusunda özellikle yoksul kadınlar yönünden ciddi bir istihdam ve girişimcilik alanı da oluşturmaktadır (www.kedv.org.,2015).

KEDV, tüm dünyada yoksullukla mücadelede ve özellikle kadınların güçlendirilmesinde önemli bir strateji olduğuna inanılan ve 1976 yılında Bangladeş’te Muhammed Yunus tarafından kurularak Grameen Bank tarafından uygulanan mikro kredi

sisteminin, Türkiye'deki ilk uygulayıcısı olmuştur. Maya adı verilen mikro kredi kurumunun amacı, evinde, tezgâhında, ya da dükkânında kendi işini yapan ya da bir iş kurmak isteyen dar gelirli kadınlara maddi destek vermektir. Küçük miktarlarda krediler veren bu kurumun, verdiği kredilerin geri dönüş oranı %98 olmuş ve aldığı borç para ile bir çok girişimci kadın iş dünyasına katılmıştır (Soyak, 2006: 173).

Kadınların bireysel ve toplumsal yaşamlarını iyileştirme çabalarını desteklemek, temel ihtiyaçları etrafında organize olarak kapasitelerini geliştirebilecekleri platformlar oluşturmak ve çocukların erken çocuk eğitimi olanaklarından yararlanabilmelerini sağlamak üzere faaliyetlerini yürütmektedir. Yerel kadın gruplarına yönelik bireysel ve kolektif kapasite geliştirme ve ekonomik güçlendirme programları uygulayıp, bu gruplara Kadın ve Çocuk Merkezleri kurarak erken çocukluk eğitim hizmetleri sunulması için destek vermektedir. KEDV, bu faaliyetleriyle her yıl yaklaşık 3000 çocuk ve kadına eğitim ve diğer kapasite geliştirme olanakları sunmaktadır (www.kedv.org.tr,2016).

2.4.2.3. Kadınlarla Dayanışma Vakfı (KADAV)

Kadınlarla Dayanışma Vakfı (KADAV), 1999 Marmara Depremi'nden sonra deprem bölgesinde sosyal ve ekonomik açıdan desteksiz kalmış kadınlara yardımcı olmak amacıyla bir araya gelen bir kadın platformu tarafından kurulmuştur. Temmuz 2001'de tüzel kişiliğini kazanan KADAV, kadınlara güçlenmenin ve özgürleşmenin yolunu açacak imkân ve araçlar oluşturmayı ve onlarla dayanışmayı amaçlamaktadır. KADAV, 2000 yılından itibaren Türkiye'deki Medeni Kanun Kadın Platformu ve TCK Kadın Platformu gibi şiddete karşı kurulan platformlar ve çeşitli kampanya grupları arasında yer almaktadır (www.kadav.org, 2015).

KADAV, bölgedeki istihdamla ilgili çalışma yapan resmi kurum ve kuruluşlar, çeşitli odalar ve sendikalarla da işbirliği yapmaktadır. Ayrıca kendi işini kuran kadınlara girişimcilikle ilgili eğitimler de vermektedir (www.girisimciliknetwork.gen.tr,2015).

2.4.2.4. GAP Bölgesi Girişimci Destekleme Merkezleri (GİDEM)

GAP Bölgesi Girişimci Destekleme Merkezleri (GİDEM), GAP Bölge Kalkınma İdaresi, KOSGEB, Türkiye Kalkınma Bankası ve Türkiye Odalar ve Borsalar Birliği ortaklığında şekillenmiştir. GİDEM tarafından GAP Bölgesindeki kadın girişimciliğinin geliştirilmesi, kredi imkânlarından yararlandırılmaları amaçlanarak "Kadın Girişimciliğin Geliştirilmesi Projesi" oluşturulmuştur. Proje araştırma safhası ve uygulama safhası olarak iki aşamalı olarak planlanmıştır (www.gap.gov.tr, 2016).

GİDEM tarafından “Güneydoğu Anadolu Kadın Girişimcilik Danışma Kurulu” kurulmuştur. Kurulun sekreteryasını Diyarbakır GİDEM ofisi sürdürmektedir. Kurul 2 ayda bir toplanarak GAP Bölgesinde kadın girişimciliğin geliştirilmesi yönünde görüşlerini bildirmekte ve bilgi alışverişi ortamını sağlamaktadır. Kurul Diyarbakır’daki kadın STK’ları için Leonardo programına proje geliştirmiştir. 14.000 Euro luk proje AB tarafından kabul edilmiştir. Yine GİDEM tarafından ABD’den Kadın İçin Küresel Fon (GFW) kuruluşu Diyarbakır’a davet edilmiştir. 29 Nisan 2005 tarihinde bölgeden ve Doğu Anadolu’dan 24 kadın kuruluşunun katılımı ile toplantı gerçekleştirilmiştir (www.girisimciliknetwork.gen.tr., 2016).

2.4.2.5. Mesleki Eğitim ve Küçük Sanayi Tesisi Vakfı (MEKSA)

MEKSA, Türk- Alman Dostluk Konseyi, TESK ve Fuarçılık ve Kalkınma İşbirliği Şirketi (FORUM)’ni içine alan bir organizasyon grubu tarafından kurulmuştur. Mesleki Eğitim ve Küçük Sanayi Destekleme Vakfı (MEKSA), özel hukuk hükümlerine göre 1985 yılında kurulmuş kamuya yararlı bir vakıftır. Kuruluşundan bu yana Türkiye’ de işgücü piyasasının ihtiyaç ve standartlarını dikkate alan, uygulamalı bir meslek eğitimi modelinin benimsenmesi ve yayılması için çaba harcamaktadır. Ulaşmak istediği hedef, mesleki eğitim ile istihdam arasında bir bağ kurulmasıdır. Bu amaçla ” işletmeler üstü eğitim merkezleri” kurulmakta, donatılmakta ve işletilmektedir. Bu tür çalışma, mesleki eğitim ve istihdamla ilgilenen bütün kuruluşların katılımını ve katkısını gerektirdiği için, bu nitelikteki kuruluşlar MEKSA Vakfı ile işbirliği yapmakta ve Yönetim Kurulu’ nda temsil edilmektedirler. Bunlar aşağıdaki kurum ve kuruluşlardır:

1. TESK, Türkiye Esnaf ve Sanatkarları Konfederasyonu
2. TOBB, Türkiye Odalar ve Borsalar Birliği
3. TİSK, Türkiye İşveren Sendikaları Konfederasyonu
4. TÜRK-İŞ, Türkiye İşçi Sendikaları Konfederasyonu
5. MEB, Milli Eğitim Bakanlığı Çıraklık ve Yaygın Eğitim Genel Müdürlüğü
6. İŞKUR, Türkiye İş Kurumu Genel Müdürlüğü
7. KOSGEB, Küçük ve Orta Ölçekli Sanayi Geliştirme ve Destekleme İdaresi Başkanlığı

8. HALKBANK, Türkiye Halk Bankası Genel Müdürlüğü

9. TESKOMB, Türkiye Esnaf ve Sanatkarlar Kredi ve Kefalet Koop. Birlikleri Merkez Birliği

10. BGZ, Berlin Uluslararası İşbirliği Kurumu

Gene KOBİ' lerin ihracatta bulunmalarını ve özellikle de fuarlara katılmalarını kolaylaştırmak ve teşvik amacıyla MEKSA, 1993 yılında FORUM Fuarcılık ve Geliştirme A.Ş.' ni kurdu. 20 yılı aşkın bir sürede MEKSA 50.000' in üzerinde çocuk, genç ve yetişkine, özel ilgi gruplar (kadınlar, sokak çocukları, engelliler, eski hükümlüler) dâhil, mesleki eğitim hizmeti sundu. Sağladığı ve yönettiği toplam proje kaynakları 50 milyon Euro' ya yaklaşmaktadır. Eğitim alan insanların istihdam edilme oranları % 80 - 90' ları bulmaktadır. MEKSA daha çok kadınlara hitap eden çıraklık programları düzenlenmesi üzerinde çalışmakta ve kadın yoğun mesleklerin çıraklık yasalarına dahil edilmesini ve bu mesleklerin meşhur sanatkarlık olarak kabul edilmesinin zorunlu olduğunu savunmaktadır (www.meksa.org.tr, 2015).

2.4.2.6. Fuarcılık ve Kalkınma İşbirliği Şirketi (FORUM)

Fuarcılık ve Kalkınma İşbirliği Şirketi (FORUM), 1993 yılında ticari fuar organizasyonu ajansı olarak TOBB, TESK, MEKSA ve KOSGEB tarafından kurulmuştur. FORUM, Türkiye'de ve yurt dışında işletmelere yönelik fuarlar düzenlemektedir. FORUM, MEKSA'dan pek çok küçük ölçekli kadın işletmeciyi de içine alan elışı, hediyelik, mücevher üretici ve pazarlayıcılarının yoğun olarak katıldığı Berlin İthalat Fuarı'nda Türk katılımcı görevini devralmıştır. Ayrıca FORUM Kültür ve Turizm Bakanlığı Döner Sermaye İşletmesi Merkez Müdürlüğü (DÖSİM) ile de ilişki içindedir. Bu iki kuruluş arasında sağlanacak daha yakın bir iş birliğini kadın girişimcilerinin ürünlerinin belirlenmesi ve pazarlanmasına önemli etkisi olabilir. FORUM Ankara'da Aralık 1995'ten itibaren özellikle kadınları ürettikleri hediyelik eşyaların satıldığı bir fuar düzenlemektedir (www.kosgeb.gov.tr, 2016).

2.4.3. Kadın Girişimciliğini Destekleyen Kamu Kurum ve Kuruluşları

Kadınların iş yaşamında sayılarının artışıyla beraber çeşitli kurum ve kuruluşlarının onlara destek sağlaması önem kazanmıştır. Bu destek sağlayan kamu kurum ve kuruluşlarını aşağıdaki gibi sıralamak mümkündür.

2.4.3.1. Küçük ve Orta Ölçekli Sanayi Geliştirme ve Destekleme İdaresi Başkanlığı (KOSGEB)

KOSGEB (Küçük ve Orta Ölçekli Sanayi Geliştirme ve Destekleme İdaresi Başkanlığı), gerek imalat ve hizmet sektörlerinde gerekse de istihdam ve yatırımlardaki önemli payıyla ekonominin temel unsurlarından biri kabul edilen KOBİ'lerin; rekabet güçlerini ve düzeylerini yükseltmek; ulusal gelire etki ve katkılarını olumlu yönde artırmak; özelde küçük sanayinin genel olarak işletmelerin teknolojik yeniliklere uyum sağlaması amacıyla 12 Nisan 1990 yılında 3624 sayılı yasa ile kurulmuştur (Çetin, 2011: 29; Çelik vd.,2013:184).

Kosgeb destekleri, işletmede stratejik hedef yaklaşımını geliştirmeye yönelik olarak, destek programları kapsamında verilmektedir. Destek programları aşağıda yer almaktadır (www.kosgeb.gov.tr, 2016):

1. İşletmenin geliştirilmesini hedefleyen “İşletme Geliştirme Programı”,
2. İşletmenin mevcut ürünlerinin kalite, belgelendirme vb. niteliklerini ve üretim kapasitesini yükseltmeyi ve maliyetleri düşürmeyi hedefleyen “Ürün Geliştirme Programı”,
3. İşletmenin yeni bir ürün veya üretim teknolojisi geliştirmesini hedefleyen “Teknoloji Geliştirme ve Yenilik Programı”,
4. İşletmenin Pazar payının artırılması ve yeni uluslararası pazarlara açılmasını hedefleyen “İhracat Geliştirme Programı”,
5. Kümeleme ve kalkınmayı amaçlayan “Bölgesel Kalkınma Programı”,
6. Girişimciliği geliştirmeyi hedefleyen “Girişimciliği Geliştirme Programı”.

KOSGEB'in KOBİ'lerin geliştirilmesi ve desteklenmesine ilişkin uygulanan stratejik yol haritası önemli bir unsurdur. Bu yol haritası, KOSGEB'den destek bekleyen KOBİ'lerin kısa, orta ve uzun dönemli hareket planı olarak da tanımlanabilmektedir. Bu noktada, KOBİ'nin kendini tanıması, hedeflerini belirlemesi, pazar ve rakipler ile müşteri veya tüketicilerin analizi, olası üretim-pazarlama-satış miktarları, teknik donanım kapasitesi, ihtiyaç duyulan makine ve cihazlar, yatırım planı ve KOSGEB'den beklenenler ayrı ayrı tespit edilmektedir. KOBİ yönetimlerine düşen görev, yol haritasını sadece KOSGEB desteğinin bir aracı olarak görmeyip, işletme yaşamının temel amacı olarak hazırlamalarıdır (Çelik vd., 2013: 186).

KOSGEB desteđi alacak sektörler arasında madencilik ve taş ocakçılığı, imalat, elektrik, gaz, buhar, buhar ve iklimlendirme üretimi ve dağıtımı, inşaat, toptan ve perakende ticaret; motorlu kara taşıtlarının ve motosikletlerin onarımı, ulaştırma ve depolama, konaklama ve yiyecek hizmeti faaliyetleri, kültür, sanat, eğlence, dinlence ve diđer hizmet faaliyetleri olarak sıralanabilir. Türkiye’de yeni ve küçük işletmelere Sanayi ve Ticaret Bakanlığı tarafından desteklenen en önemli kurum KOSGEB’dir. KOSGEB, birçok sektörde firmalara kalitelerini yükseltmeleri için sıfır faizli makine alım kredisi sağlamaktadır (www.kosgeb.gen.tr, 2016).

KOSGEB’in sağladığı desteklerden Genel Destek Programı’nın amacı ve gerekçesi, girişimciliğin desteklenmesi, girişimcilik kültürünün yaygınlaştırılması, istihdamın artırılması ve dolayısıyla başarılı işletmelerin kurulmasıdır. Bu programdan Küçük ve Orta ölçekli işletmeler, girişimciler ve işletici kuruluşlar (iş geliştirme merkezini yönetmek üzere kurulan tüzel kişilik) yararlanabilmektedir (Apak vd.,2010:230).

Girişimcilik Destek Programı, Uygulamalı Girişimcilik Eğitimi, Yeni Girişimci Desteđi, İş Geliştirme Merkezi (İŞGEM) Desteđi olmak üzere üç alt programdan oluşmaktadır.

- **Uygulamalı Girişimcilik Eğitimleri;**

Uygulamalı Girişimcilik Eğitimleri, ülkede girişimcilik kültürünün yaygınlaştırılması ve başarılı işletmelerin kurulması genel hedefine uygun olarak; girişimcilerin iş kurma ve yürütme konularında bilgi ve beceri sahibi olmaları, bu süreçte kendi rol ve sorumluluklarının farkına varmaları ve kendi iş fikirlerine yönelik iş planı hazırlayabilecek bilgi ve deneyim kazanmaları amacıyla düzenlenir (Apak vd.,2010: 230).

KOSGEB birimleri tarafından düzenlenen, ulusal veya uluslararası projeler kapsamında, KOSGEB tarafından yürütülen, KOSGEB ile işbirliği içerisinde çeşitli kurum ve kuruluşlar tarafından düzenlenen eğitimler, ile üniversiteler tarafından örgün eğitim kapsamında verilen girişimcilik dersleridir. Uygulamalı girişimcilik eğitimleri, en az 32 saat süren, genel katılıma açık ve ücretsiz eğitimlerdir. Uygulamalı girişimcilik eğitimleri, KOSGEB veya diđer kurum ve kuruluşlar (üniversite, İŞKUR, meslek kuruluşu, belediye vb. tarafından düzenlenebilir. Genellikle eğitimler, genel ve özel hedef gruplar (gençler, kadınlar ve dezavantajlı gruplar) için düzenlenmektedir (www.kosgeb.gov.tr, 2016). Tablo 9’da yeni girişimci desteđi destek unsurları gösterilmiştir.

Tablo 9:Yeni Girişimci Desteği Destek Unsurları

DESTEK UNSURU		ÜST LİMİTİ (TL)	DESTEK ORANI (%) (1. ve 2. Bölge)	DESTEK ORANI (3.,4.,5. ve 6. Bölge)
İşletme Kuruluş Desteği	Geri Ödemesiz	2.000		
Kuruluş Dönemi Makine, Teçhizat, Ofis Donanım ve Yazılım Desteği		18.000	60	70
İşletme Giderleri Desteği		30.000	Kadın girişimci, Gazi, birinci derecede Şehit yakını veya Engelli girişimciye%80 uygulanır	Kadın girişimci, Gazi, birinci derecede şehit yakını veya Engelli girişimciye %90 uygulanır
Geri Ödemesiz Destekler Toplamı		50.000		
Sabit Yatırım Desteği	Geri Ödemeli	100.000		

Kaynak: KOSGEB, (www.kosgeb.gov.tr.,2016)

- **Yeni Girişimci Desteği**

Bu destekten Uygulamalı Girişimcilik Eğitimini tamamlayan ya da İŞGEM’de yer alacak girişimciler yararlanabilir. Girişimcinin başvuru tarihi itibariyle son 1 (bir) yıl içerisinde aynı faaliyet konusunda (Güncel NACE-Ekonomik Faaliyet Sınıflamasında yer alan 4’lü koda göre) şahıs işletmesinin bulunmaması gerekmektedir. Ayrıca Girişimcinin tüzel kişi statüsünde kurulmuş herhangi bir işletmede%50’den fazla ortaklığının olmaması gerekmektedir. Girişimcinin kuracağı işletme, Türk Ticaret Kanunu’nda tanımlı gerçek veya tüzel kişi statüsünde olmalıdır. Girişimcinin destek sürecinde; başka bir işletme/kurum/kuruluşta SGK hükümlerine tabi olarak çalışmaması gerekmektedir. Ancak inkübatörlerde yer alacak öğretim elemanları için bu şart aranmaz (www.kosgeb.gov.tr, 2016).

İşletme kuruluş giderleri için geri ödemesiz olarak 2.000 (iki bin) TL destek sağlanır. Kuruluş Dönemi Makine, Teçhizat, Ofis Donanım ve Yazılım Desteği kapsamında, işletmenin kuruluş tarihinden itibaren 24 (yirmi dört) ay içinde satın alınan/alınacak makine, teçhizat, yazılım ve ofis donanımları için geri ödemesiz olarak üst limiti 18.000 (on sekiz bin)

TL destek sađlanır İşletme Giderleri Desteđi kapsamında, işletme kuruluş tarihinden itibaren 24 (yirmi dört) ay içinde gerçekleşen işyeri kirası ve personel net ücretlerine yönelik olarak, aylık azami 5.000(beş bin) TL ve toplamda geri ödemesiz olarak 30.000 (otuz bin) TL destek sađlanır (www.kosgeb.gov.tr, 2016 ; Apak vd.,2010:230).

Kuruluş Dönemi Makine, Teçhizat, Yazılım ve Ofis Donanım Desteđi ile İşletme Giderleri Desteđi üst limitleri; bu destek unsurları için belirlenen üst limitlerin toplamını aşmamak üzere ihtiyaç duyulması halinde Kurul Kararı ile % 50 (elli)'ye kadar arttırılabilir. Bu durumda Kuruluş Dönemi Makine, Teçhizat, Yazılım ve Ofis Donanım Desteđinin üst limiti 27.000 (yirmi yedi bin) TL, İşletme Giderleri Desteđi üst limiti 45.000 (kırk beş bin) TL ve her iki desteđin üst limitleri toplamı ise 48.000 (kırk sekiz bin) TL'yi geçemez Sabit Yatırım Desteđi kapsamında, işletme kuruluş tarihinden itibaren 24 (yirmi dört) ay içinde satın alınacak makine, teçhizat ve yazılım için teminat karşılığı geri ödemeli olarak 100.000 (yüz bin) TL destek sađlanır (www.kosgeb.gov.tr, 2016).

- **İş Geliştirme Merkezi (İŞGEM) Desteđi**

KOBİ'lere işletme geliştirme koçluğu, destek ağlarına ulaşım, finans kaynaklarına erişim imkânı, uygun koşullarda iş yeri mekânı, ortak ofis ekipmanı ve ofis hizmetleri sunmak amacıyla kurulacak bir İŞGEM' in, kuruluş ve işletme giderlerine destek sađlanmaktadır. Bu desteđe belediyeler, yükseköğretim kurumları, özel idareler, meslek kuruluşları ve inkübatörler başvurabilmektedir. İŞGEM Kuruluş Desteđi süresi en fazla 18 ay, İŞGEM İşletme Desteđi süresi en fazla 36 aydır (www.kosgeb.gov.tr,2016). İş Geliştirme Merkezi'nin (İŞGEM) sunmuş olduđu destek unsurları, oranı ve üst limiti Tablo 10'da gösterilmektedir.

Tablo 10: İş Geliştirme Merkezi Desteği Destek Unsurları

DESTEK UNSURU		ÜST LİMİTİ (TL)	DESTEK ORANI (%)	DESTEK ORANI (3.,4.,5. ve 6. Bölge)
İŞGEM Kuruluş Desteği			650.000	(1. ve 2. Bölge)
- Bina Tadilatı	Geri Ödemesiz	500.000	60	70
- Mobilya Donanım		100.000		
- Personel Gideri		50.000		
İŞGEM İşletme Desteği		200.000		
- Personel		100.000		
- Eğitim, Danışmanlık		50.000		
- Küçük Tadilat		20.000		
İŞGEM Tanıtım /organizasyon giderleri, işbirliği ağlarına erişim giderleri için		30.000	60	70

Kaynak: KOSGEB, (www.kosgeb.gov.tr., 2016).

İş Geliştirme Merkezi Desteğini İŞGEM kuruluş desteği ve İŞGEM işletme desteği olarak ikiye ayırmak mümkündür.

- **İŞGEM Kuruluş Desteği**

1. Bina tadilatı için 500.000 (beş yüz bin) TL,
2. Ofisler ve ortak kullanım alanları için gerekli olan mobilyalar ve donanım (bilgisayar altyapısı dâhil) alımı için toplam 100.000 (yüz bin) TL,
3. Personel net ücreti (asgari geçim indirimi, ikramiye, prim vb. ek ödemeler hariç), kişi başına 3.000(beş bin) TL'yi geçmemek üzere en fazla 3(üç) personel için, toplam 50.000 (elli bin) TL olmak üzere, geri ödemesiz destek üst limiti 650.000 (altı yüz elli bin) TL'dir (www.kosgeb.gov.tr, 2016).

- **İŞGEM İşletme Desteği**

1. Personel net ücreti (asgari geçim indirimi, ikramiye, prim vb. ek ödemeler hariç), kişi başına 3.000 (üç bin) TL'yi geçmemek üzere en fazla 5 (beş) personel için, toplam 100.000 (yüz bin) TL
2. İŞGEM işletmelerine yönelik toplu eğitim/danışmanlık faaliyetleri için 50.000 (elli bin) TL,
3. İŞGEM Binası küçük tadilat işleri için 20.000 (yirmi bin) TL,

4. İŞGEM tanıtım/organizasyon giderleri, işbirliği ağlarına erişim giderleri için 30.000 (otuz bin) TL, olmak üzere geri ödemesiz destek üst limiti 200.000 (iki yüz bin) TL'dir.

İŞGEM kuruluş ve işletme desteği için KOSGEB Müdürlüğü'ne iş planı ve ilgili belgeler ile birlikte başvuru yapılması esastır. Destekten yararlanmak isteyen işletici kuruluş, www.kosgeb.gov.tr adresindeki KOSGEB veri tabanına kayıt olarak destek sürecine dahil olmaktadır (www.kosgeb.gov.tr, 2016).

Küçük ve Orta Ölçekli İşletmeleri Geliştirme ve Destekleme İdaresi Başkanlığı (KOSGEB), 20 Nisan 1990 tarihinde Bilim, Sanayi ve Teknoloji Bakanlığı'na bağlı bir kamu kurumu olarak kurulmuştur. KOSGEB sanayi sektöründe faaliyetlerini sürdüren KOBİ'lere destek vermektedir (KSSGM, 2000: 176). Girişimciliğin desteklenmesi, yaygınlaştırılması, başarılı işletmelerin kurulmasını sağlamak amacı ile KOSGEB yeni girişimcilere bir takım hizmetler sunmaktadır. Bu hizmetler danışmanlık, eğitim, laboratuvar, tanıtım ve yazılımı kapsamaktadır (www.kosgeb.gov.tr, 2016).

KOSGEB ayrıca küçük yeni girişimcileri işe başlama sürecinde desteklemeyi amaçlayan bir uygulama yürütmektedir. Ancak bu destekten faydalanmak için, KOSGEB'in danışmanlık havuzunda yer alan ilgili danışmanlardan iş kurma ve işletme süreçleriyle ilgili eğitim almak gerekmektedir. Eğitim sürecini başarıyla tamamlayan ve uygun bir iş planı hazırlayan girişimciler, hazırladıkları iş planı KOSGEB tarafından kabul edilirse bu destekten faydalanabilirler. Destek sözleşme tarihinden itibaren en fazla üç yıllık süre içerisinde iş kurma giderleri ile makine-teçhizat ve donanım giderlerini kapsamaktadır (Öztürk ve Özkay, 2005: 25).

Türkiye ve Avrupa Birliği arasında imzalanan Çerçeve Anlaşması sonucunda AB Katılım Öncesi Mali Yardım 2005 Yılı Programlaması kapsamında "Kadın Girişimciliği Destekleme" projesi oluşturulmuştur (www.kosgeb.gov.tr,2016). Projenin birinci bileşeni eğitim ve danışmanlık hizmetlerini kapsamaktadır. Bu amaçla kadınların kendi işlerini kurup geliştirmeleri için ihtiyaç duyacakları hizmetleri verebilecek, gerekli altyapıya sahip danışmanlık merkezlerinin, proje kapsamında belirlenen Ankara, Bursa, Denizli, Mersin ve Çorum illerinde kurulması planlanarak, merkezler oluşturulmuştur. Bu merkezler aracılığıyla yaklaşık 1500 kadının girişimcilik konusunda eğitilmesi ve teşvik edilmesi düşünülmektedir. AB ve TESK (Türkiye Esnaf ve Sanatkarları Konfederasyonu), bu projenin gerektirdiği staj/eğitim, donanım vb. teknik yardımı birlikte karşılayacaktır. Faaliyetlerin yürütülmesinden TESK sorumludur. Proje bütçesinin % 79.6'sı AB'nin, % 20.4'ü ise TESK'in katkılarından oluşmaktadır (www.tesk.org.tr,2016).

“Kadın Girişimciliği Destekleme” projesinin ikinci bileşeni ise KOSGEB tarafından yürütülmektedir. Bu bileşende kadın girişimciliğin KOSGEB tarafından 4 yörede oluşturulacak iş geliştirme merkezleri (İŞGEM) ile desteklenmesi düşünülmektedir. Bu merkezlerde inkübasyon hizmetleri (yer temini, ortak makine-donanım kullanımı, sekreteryaya hizmetleri, işletme geliştirme danışmanlığı vb.) verilmesi planlanmıştır. Ayrıca her bir İŞGEM’de en az 20 işletmeye yer verilmesi öngörülmüştür (www.girişimciliknetwork.gen.tr,2016). KOSGEB, kadınlara Hazine Müsteşarlığının Ev Kadınlarına Yönelik kredi fonlarının Halk Bankası yoluyla verilmesinde aracı kuruluş olarak seçilmiştir. Bu program kapsamında KOSGEB’e 3.455 kadın mikro girişimci başvuruda bulunmuştur. Küçük ve orta ölçekli sanayi için destek birimi olan KOSGEB’in faaliyet alanı, ticari ve hizmet sektörlerini ya da kadın mikro kredi işletmelerini kapsamaz (KSSGM, 2000: 177).

KOSGEB’in uluslararası pazar araştırması ve fuar tanıtma çabaları bulunmaktadır. Ancak bu çabaları hedef kitleye tam olarak ulaşmamaktadır. KOSGEB uluslararası ve ulusal fuar örgütlenmelerinden üyelerini haberdar etmekte, fuarlara katılan KOBİ sahiplerine katkıda bulunmaktadır. KOSGEB’in bir başka etkinliği ise elektronik ticaret alanında gerçekleştirdiği KOBİ-NET (Küçük ve Orta Ölçekli İşletmeler Bilgi Ağı) projesidir KOBİ-NET aracılığıyla üyeler arasında iletişimin sağlanması düşünülmüştür. 2010 yılında KOSGEB Destekleri Yönetmeliği’nde yapılan revizyonla, imalat sanayinin yanı sıra kadın girişimcilerin ağırlıklı olarak yer aldığı hizmet ve ticaret sektörlerinin de desteklerinden faydalanmasına imkan sağlanmıştır (Eyuboğlu, 2004: 121-122).

KOSGEB girişimcilere, küçük ve orta büyüklükte işletmelere (KOBİ) yönelik projeleri olan meslek kuruluşlarına ve işletici kuruluşlara, geri ödemeli ve geri ödemesiz olmak üzere destek programları sunmaktadır. KOSGEB’in destek programları içerisinde yer alan “Girişimcilik Destek Programı” etkin bir şekilde uygulanmaktadır. Söz konusu program, destek oranında uyguladığı pozitif ayrımcılıkla da kadın girişimcileri ülke ekonomisine kazandırmada son derece önem teşkil etmektedir. Program kapsamında yeni girişimciler için uygulanan destek oranı %60 iken, kadın girişimciler için bu oran %70’tir. Bu uygulama ile kadın girişimciler için %10’luk bir destek artışı sağlanmıştır. Girişimcilik Destek Programından yararlanmanın ön koşulu, Uygulamalı Girişimcilik Eğitimi aldıktan sonra yeni işletmeler kurmaktır. Girişimcilik destek programında 30.000 TL hibe ve 70.000 TL geri ödemeli makine ve teçhizat kredisi yer almaktadır. KOSGEB’in belirlediği standartlara uygun olarak, belediyelerin, Türkiye İş Kurumu'nun (İŞKUR), Sivil Toplum Kuruluşlarının (STK) ve üniversitelerin düzenlediği Uygulamalı Girişimcilik Eğitimlerinden, 2010 yılından bugüne kadar toplam yararlanan sayısının 115 binin üzerinde olduğu ifade edilmektedir. “Girişimcilik

Destek Programı” ile 2010'dan bugüne kadar, 6 bine yakın kişinin kendi işini kurduğu ve bunların %43'ünün kadın girişimci olduğu söylenmektedir. KOSGEB Bursa Müdürlüğü, “Uygulamalı Girişimcilik Eğitimleri” kapsamında eğitim alan kişilerin yaklaşık %53'ünün kadın girişimci adayı olduğunu, “Uygulamalı Girişimcilik Eğitimi”ni aldıktan sonra KOSGEB Bursa Müdürlüğü’ne başvurarak “Girişimcilik Desteği” ile işini kuran 296 kişiden 157’sinin, bir başka deyişle yaklaşık %53'ünün kadın girişimci olduğunu belirtmektedir (www.kosgeb.gov.tr.,2016).

KOSGEB tarafından, girişimcilik konusundaki duyarlılığın ve bilincin artması kapsamında, KOBİ'lerin ve girişimcilerin motivasyonunu artıracakı düşünülen, "KOBİ ve Girişimcilik Ödülleri" Halkbank desteği ile 2012 yılında verilmeye başlanmıştır. 8 kategoriden oluşan ödüllerden biri “Yılın Kadın Girişimcisi Ödülü”dür (www.turkiyegirisimcileri.org, 2016). Dolayısıyla, KOSGEB tarafından yapılan bu faaliyetler kadın girişimcilere katkı sağlamaktadır.

2.4.3.2. Kadının Statüsü Genel Müdürlüğü (KSGM)

Kadının Statüsü Genel Müdürlüğü (KSGM), kadınlara eşitlik içerisinde sosyal, ekonomik, kültüre ve siyasi alanlarda hak ettikleri statüyü kazanmalarını sağlamak amacıyla çalışmalar yapmak üzere 1990 yılında kurulmuştur (www.tesk.org.tr.,2016). Kadının Statüsü Genel Müdürlüğü (KSGM), Aile ve Sosyal Politikalar Bakanlığı bünyesinde kadınlara yönelik politikalar özelinde eşgüdüm ve yürütme işlevleri olan bir kurumdur. KSGM, kadınların sosyal yaşamda güçlü bireyler olmasına ilişkin politikalar geliştirmekte ve bu politikaları uygulamaktadır. Bu yönüyle, Türkiye’de toplumsal cinsiyet eşitliğini sağlamanın ulusal kurumsal mekanizması konumundadır. KSSGM, ayrıca Milli Eğitim, Çalışma ve Sosyal Güvenlik, Kültür, Sağlık, Tarım, Sanayi ve Ticaret Bakanlıkları başta olmak üzere ilgili tüm kurum ve kuruluşların kadın politikaları uygulama faaliyetlerinde koordinasyonu sağlama görevini üstlenmektedir (KSSGM, 2000: 174).

KSSGM, kadınların bürokratik işlemlerin süreçlerinin azaltılması, pazarlama, iletişim, yönetim gibi gerekli eğitim programlarından faydalanma konularında önemli çalışmalar yaparak katkı sağlamaktadır (İlter, 2010: 118).

Kadının Statüsü Genel Müdürlüğü tarafından 1994-2000 yılları arasında Dünya Bankası ile Kadın İstihdamının Geliştirilmesi Projesi yürütülmüştür. Dünya Bankası ile T.C. Hükümeti arasında yürütülen ve 1993 tarihli Resmi Gazete’de yayınlanarak yürürlüğe giren Türkiye İş Kurumu tarafından uygulanan “İstihdam ve Eğitim Projesinin” alt bileşenlerinden biri olan Kadın İstihdamının Geliştirilmesi Projesi 1994ç yılında uygulanmıştır. Bu projeyi

Dünya Bankası kredisi ve T.C. katkısı finanse etmiştir. Söz konusu proje 2000 yılının sonlarında tamamlanmıştır. Proje, geleneksel açıdan bakıldığında erkeklerin egemen olduğu iş alanları da dahil olmak üzere, tüm alanlarda; kadınlara daha iyi bir iş ve meslek imkanlarını sağlayacak politikaların üretilmesi için gerekli bilgi ve verileri sağlamayı ve bunları yaygınlaştırmayı hedeflemiştir (www.ksgm.gov.tr., 2016).

Ayrıca, Aile ve Sosyal Politikalar Bakanlığı Kadının Statüsü Genel Müdürlüğü, İntel ve Türkiye Kadın Girişimciler Derneği, arasında işbirliği ile gerçekleştirilen “Genç Fikirler, Güçlü Kadınlar Projesi” kaynaklara ulaşımın kısıtlı olduğu yerlerde kadınların konumlarının güçlendirilmesi ve kadına karşı ayrımcılığın önlenerek tedbir alınmasına ilişkin olarak teknoloji kullanımı ve sosyal girişimcilik projeleri üretmeyi amaçlamaktadır. Bölgesel olarak kadınların birçok farklı alanlarda (eğitim, sağlık, çevre, yönetim mekanizmalarındaki rolleri ve ekonomi gibi) karşılaştıkları sorunlara yeni yaklaşımlarla uygulanabilir çözüm önerilerinin geliştirilmesi amaçlanmaktadır. Bu amaç doğrultusunda oluşturulan projenin uzun vadeli olması planlanmaktadır. Dolayısıyla, Türkiye’de kadınların her alanda güçlendirilerek ekonomik kalkınmaya fırsat teşkil etmeleri amaçlanmaktadır. Ayrıca, kırsal yerlerde yaşayan kadınların ekonomide faydalı duruma geçmeleri, farklı sektörlerde sürdürülebilir gelire ulaşmaları amacıyla gelir getirici, sürdürülebilir ve yenilikçi çözüm önerileri oluşturmak amaçlanmaktadır. Bu proje, fikrin ortaya çıkması, fikrin onaylanması, fikrin geliştirilmesi ve fikrin test edilerek değerlendirilmesi olmak üzere dört aşamadan oluşmaktadır (www.ksgm.gov.tr, 2016).

Kadın girişimciliğini geliştirmede, “Mikrokredi Projesi” kapsamında sağlanan destek, dar gelirli kadınların kendi kendilerine gelir getirici faaliyetlerde bulunmasına imkan sağlayan, teminat ve kefalet gerektirmeden verilen küçük bir sermayedir. Gelir getirici bir faaliyete başlamak isteyen 5 ihtiyaç sahibi kadının bir araya gelmesiyle süreç başlamaktadır. İlk kez başvuranlar ilk yıl için düşük bir miktarda kredi alsalar da, 1 yıl vadeli verilen kredisini düzenli ödeyenlerin limiti sonraki yıllarda katlanarak artmaktadır. Mikro kredi olarak verilen para, borç olarak verilir ve haftalık taksitlerle geri toplanmaktadır. Başvurular, Valilik İl Özel İdaresine bağlı Proje Uygulama Merkezlerine yapılabilmektedir (www.kadininstatusu.gov.tr.,2016).

KSSGM, bürokratik sürecin azaltılması, pazarlama, iletişim, yönetim gibi gerekli eğitim programlarından yararlandırılmaları konularında önemli çalışmalarda katkı sağlamaktadır. KSSGM girişimci kadınların teşvik edilmeleri ve desteklenmeleri yönünden de önemli bir görev üstlenmiş bulunmaktadır (Kutunis, 2006: 68). Halk arasında “3B” olarak tanınan Bilgi Başvuru Bankası KSSGM ev ekseni çalışan kadın mikro girişimcilere sağladığı

hizmetlerden birisidir. 3B'nin hizmetlerinden çoğunlukla Ankara'nın gecekondu semtlerinden gelen kadınlar yararlanmaktadır. Bu kadınlar el işlerinin değerlendirilmesi için 3B merkezine başvuru yapmışlardır. Bu programın çekici yönünü, kadınlara kapalı bir mekanda satış yapma imkânının sağlanması oluşturmaktadır (KSSGM, 2000: 174).

2.4.3.3. Türkiye Odalar ve Borsalar Birliği

Birliğin kısa adı TOBB'dur ve merkezi Ankara'da bulunmaktadır. Türk özel sektörünün alt meslek örgütü olan TOBB bünyesinde "Kadın Girişimciler Kurulu" (KGK) oluşturulmuştur. Kadın girişimcilik konusunda genel politikalar geliştiren ve görüş oluşturulmasına katkıda bulunan TOBB KGK, her ilde kendi ilinde faaliyet gösteren iş kadınlarından ve ilgili akademisyenlerden oluşan İl KGK'larını kurmuştur. Kurullar, kadın girişimcilere eğitim, kapasite geliştirme desteği ile girişimci fikirlerini hayata geçirmelerinde destek sağlamak amacıyla çeşitli çalışmalar yürütmektedir. TOBB İl KGK'nın görevleri bulunmaktadır. Bu görevleri şu şekilde sıralamak mümkündür (www.tobb.org.tr,2016):

- Kurulduğu ildeki kadın girişimci potansiyelinin nicelik ve nitelik bakımından geliştirilmesi ve daha donanımlı hale getirilmesi amacıyla politika belirlemek ve girişimcilik kültürünün kadınlar arasında gelişmesine öncülük etmek.
- Kadınlara kişisel gelişim yollarını öğreterek kariyer geliştirme fırsatları oluşturmak.

Bu kapsamda:

- a) Girişimcilik veya gelir yaratma gibi becerilerini gerçekleştirmek isteyen kadınlara, bunu nasıl yapacaklarını öğrenmeleri için öğrenme ortamlarını hazırlamak. Girişimci ruhlu kişilere, bu özelliklerini daha etkili ve verimli kullanabilmelerini sağlayacak ve iş kurmayı düşünenlere kuruluş ve devamındaki işi sürdürme süreçlerinde ihtiyaçları olacak temel bilgileri vermek ve yol göstermek amacıyla girişimcilik eğitimleri düzenlemek.
- b) Kadın girişimcilere yenilikler ve iş yaşamı ile ilgili konular hakkında bilgi vermek amacıyla seminer, panel ve bunun gibi eğitim etkinliklerinde bulunmak.
- c) Lise ve üniversitelerde girişimcilik dersleri, seminerleri, panelleri düzenlemek.
- d) Kadın girişimcilerin bilgi ve deneyimlerini birbirleri ile paylaşmalarını sağlayarak, varsa sorunlarına çözüm bulmaya çalışmak.

3. Eğitimlerin ve kapasite geliştirilmenin yanı sıra kadın girişimcileri iş kurma ve işlerini başarılı bir şekilde sürdürme sırasında da desteklemek. Bu kapsamda:

- a) Kadın girişimcilerin deneyimli girişimciler yanında staj yapmalarını sağlamak. Yurt dışında, özellikle AB ülkelerinde yabancı girişimciler yanında kısa süreli staj imkânları sunmak.

b) Koçluk sistemi geliştirerek yeni iş kuran girişimcilere deneyimli girişimciler tarafından belli sürelerde destek sağlamak.

4. Kadın girişimcilerde sosyal sorumluluk bilinci oluşturulması amacıyla eğitim programları ve çeşitli sosyal etkinlikler düzenlemek.

5. İl ekonomisinin gelişmesine katkıda bulunacak sektörlerde girişimde bulunulmasına yardımcı olacak tedbirleri belirlemek ve bu sektörlerde kadın girişimcileri yönlendirmek ve teşvik etmek.

6. Kadın girişimcilerin sivil toplum kuruluşlarında, yerel yönetimlerde görev almalarını teşvik etmek.

7. Konuların özelliklerine göre çalışma grupları oluşturmak.

BTSO çatısı altında çalışmalarını yürüten Bursa KGK'nın 303 üyesi bulunmaktadır. Çalışma grupları ile proje ve programlar yürüten Bursa KGK, Türkiye'nin tüm illerinden kadın girişimcilerin davet edildiği, "Birlikte Büyüyoruz" temalı I. Ulusal Kadın Girişimcilik Zirvesi'ni Nisan 2013 tarihinde düzenlemiştir. Girişimcilik zirvesinde iş kadınları başarı öykülerini anlatarak, deneyimlerini paylaşarak diğer kadın girişimcilere ve girişimci adaylarına rol model olmuştur. Zirve dâhilinde kadın girişimcilerin ürünlerini sergileyebileceği, tanıtımlarını yapabileceği, müşteri ve ilişki ağlarını genişletebileceği stantlar kurulmuştur. Fuar merkezinde kurulan stantlar her il için ayrı ayrı hazırlanmıştır, böylelikle iller arasında kadın girişimcilerin ağ oluşturması hedeflenmiştir. Bursa KGK, kadın girişimci havuzunun genişlemesi, girişimcilik kültürünün kadınlar arasında yaygınlaşması ve daha fazla kadının girişimci olması, var olan kadın girişimcilerin güçlenmesi adına kişisel ve mesleki eğitimler, seminerler düzenlenmekte, çeşitli projeler ve programlar yürütmektedir (www.bursakgk.org,2016).

2.4.3.4. Türkiye Esnaf ve Sanaatkarlar Kredi ve Kefalet Kooperatifleri

Friedrich Naumann Vakfı ile Türkiye Esnaf ve Sanatkarlar Konfederasyonu (TESK) bünyesinde faaliyet gösteren TES-AR, Anayasanın 135. maddesine göre kanunla kurulmuş olan kamu kurumu niteliğinde bir meslek kuruluşudur. TES-AR'ın ilk yasal örgütlenmesi, 18 Kasım 1943 tarihli 4355 sayılı Ticaret ve Sanayi Odaları, Esnaf Odaları, Ticaret Borsaları Kanunu ile sağlanmıştır. 1964 yılında yürürlüğe konulan 507 sayılı Esnaf ve Sanatkarlar Kanunu ile de esnaf-sanatkarlar teşkilatı bugünkü yapısına kavuşmuştur. Son olarak; gelişen ve değişen koşullara uygun hale getirilmiş olan ve 21 Haziran 2005'te yürürlüğe giren 5362 sayılı Esnaf ve Sanatkarlar Meslek Kuruluşları Kanunu hükümleri

doğrultusunda çalışmalarını yürütmektedir. TES-AR'ın halen il ve ilçe düzeyinde kurulmuş 3,098 meslek odası, il düzeyinde kurulmuş, 82 Esnaf ve Sanatkarlar Odaları Birliği (İstanbul'da 2 tane) ve merkezi Ankara'da olan 13 mesleki Federasyonu ile sayıları iki milyonun üzerinde kayıtlı esnaf ve sanatkarı bulunmaktadır (www.tesk.org.tr.,2016).

Bilindiği üzere, Küçük ve Orta Ölçekli Sanayi Geliştirme ve Destekleme İdaresi (KOSGEB) desteklerinden, imalat sanayi yanında hizmet sektörünün de yararlanabilmesi için Türkiye Esnaf ve Sanatkarlar Konfederasyonu'nca yapılan çalışmalar ve faaliyetler sonucunda KOSGEB Kanunu 2009 yılının Mayıs ayında değiştirilmiştir. Söz konusu Bakanlar Kurulu Kararı ise 18 Eylül 2009 tarihli Resmi Gazetede yayımlanmıştır. Türkiye Esnaf ve Sanatkarlar Konfederasyonu'nun da üyesi olduğu KOSGEB İcra Komitesinin 8 Ekim 2009 tarihli toplantısında alınan karar doğrultusunda; KOSGEB veri tabanına kayıtlı küçük ve orta ölçekli işletmelere yönelik olarak üç yeni kredi faiz desteği programının uygulanmasına yönelik karar alınmıştır.

Ayrıca KOSGEB, küçük ve orta ölçekli işletmeler (KOBİ) için “Yeni Kredi Destek Programı”, “Makine-Teçhizat Kredi Faiz Desteği” ve “Acil Destek Kredisi Programı” olmak üzere üç türlü kredi faiz destek programı uygulamaktadır. “Yeni Kredi Destek Programı”ndaki işletmelere sağlanan finansman desteğinin üst limiti 25.000 TL’yi kapsamaktadır. Bu tutarın ilk üç ayı ödemesiz olmak üzere, toplam 15 ay vade içermektedir. Kredi faizinin %75’ini KOSGEB, % 25’ini krediyi alan ödemektedir. “Makine-Teçhizat Kredi Faiz Destek Programı”nda işletmelere sağlanan finansman desteğinin üst limiti 300.000 TL’yi kapsamaktadır. Bu tutarın ilk altı ayı ödemesiz olmak üzere, toplam 36 ay vade içermektedir. Kredi faizinin % 75’ini KOSGEB, % 25’ini krediyi alan ödemektedir. Ancak söz konusu program GAP Bölgesi’ne yönelik olup, bu programdan Adıyaman, Batman, Diyarbakır, Gaziantep, Kilis, Mardin, Siirt, Şanlıurfa ve Şırnak’ta faaliyet gösteren küçük ve orta ölçekli işletmeler faydalanabilecektir. Acil Destek Kredisi Programı’ndaki finansal destekten olağanüstü doğa koşullarından (sel, deprem gibi) zarar gören ve bunu da resmi olarak belgeleyen küçük ve orta ölçekli işletmeler faydalanmaktadır. Acil Destek Programı Programı’ndaki işletmelere sağlanan finansman desteğinin üst limiti 100.000 TL’yi kapsamaktadır. Bu tutarın ilk altı ayı ödemesiz olmak üzere, toplam 24 ay vade içermektedir. Kredi faizinin tamamını KOSGEB ödemektedir (www. tesk,org.tr.,2016).

Söz konusu TESK tarafından yürütülen projelerden biri AB tarafından fonlanan AB/TESK Kadın Girişimcilerin Desteklenmesi projesidir. 2002-2004 yıllarından yürütülen proje faaliyetlerinin odak noktası eğitimidir. Proje genel olarak girişimciliği, özellikle; eğitim

ve danışmanlık yoluyla küçük aile işletmelerinin kurulmasında ve devam ettirilmesinde aktif rol oynayan kadınlar arasında girişimciliği desteklemeyi hedeflemiştir. Proje uygulama süresi sonunda aşağıdaki somut sonuçlar elde edilmiştir:

- ✓ Kadın girişimcilere yönelik olarak, eğitim programı düzenleme ve danışmanlık hizmeti verme konusunda gerekli altyapıya sahip 5 eğitim merkezi kurulmuştur.
- ✓ Gelecekte kadın girişimcilere yönelik olarak geliştirilecek eğitim programlarına da model oluşturacak eğitim araç, gereç ve ekipmanları sağlanmıştır.
- ✓ Kadınlar, yeni bir işe başlama ve bu konudaki olanaklar hakkında bilgilendirilmiştir.
- ✓ Nihai aşamada bu projede yer almayan diğer bölgelerdeki kadın girişimcilere yönelik geliştirme merkezlerinin kurulmasını sağlamak amacıyla altyapı oluşturulmuştur. Proje tamamlandığında toplam 1630 kadın 186 erkek olmak üzere 1816 kişi eğitilmiş, bunlardan 359'u ya kendi iş yerlerini kurmuş ya da çeşitli ortaklıklar kurarak girişimcilik hayatına başlamışlardır.

AB/TESK Kadın Girişimcilerin Desteklenmesi projesinin başarılı sonuçlarının ardından, 2007-2009 yılları arasında Kadın Girişimciliğinin Desteklenmesi Projesi AB mali desteği ile toplam 24 ilde; Esnaf ve Sanatkarlar Odaları Birlikleri bünyesinde oluşturulmuş olan Merkezler ile yürütülmüştür. 6291 kadına eğitim, 2755 kadına danışmanlık hizmeti verilmiştir. Toplam 10684 girişimci kadın sertifika almayı başarmıştır, 255 kadın işyeri açmıştır (www.tesk.org.tr,2016).

TESK bünyesinde, Bursa ilinde faaliyetlerini yürüten Bursa Esnaf ve Sanatkarlar Odaları Birliği (BESOB) birçok çalışma yürütmektedir. 2003 yılından günümüze, İŞKUR ve AB mali destekleri alınarak birçok eğitim gerçekleştirilmiştir (www.besob.org.tr,2015).

2.4.3.5. Kalkınma Ajansları

Kalkınma Bakanlığı'na bağlı, Türkiye genelinde 26 adet kalkınma ajansı bulunmaktadır. Kalkınma ajansları bölgesel gelişmeyi hızlandırmak, bölgeler arası ve bölge içi gelişmişlik farklarını azaltarak dengelemek üzere kurulmuştur. Bursa Eskişehir Bilecik Kalkınma Ajansı (BEBKA); Bursa, Eskişehir ve Bilecik illerinde kamu, özel sektör ve sivil toplum kuruluşları arasında eşgüdümleme ve işbirliğini geliştirerek kalkınmaya yön veren, yerel sorunlara yine yerel odaklı çözümler sunan, kaynakların yerinde ve etkin kullanımıyla sürdürülebilir kalkınmaya hizmet eden bir kurumdur.

Kalkınma ajanslarının destekleri, mali ve teknik destekler olmak üzere iki kısımdan oluşmaktadır. Mali destekler kapsamında doğrudan finansman destekleri, faizli ve faizsiz kredi desteği bulunmaktadır. BEBKA tarafından verilen doğrudan finansman destekleri; proje

teklif çağrısı yöntemiyle desteklenen projeleri, doğrudan faaliyet desteği yöntemiyle desteklenen kritik öneme sahip araştırma ve planlama çalışmalarını ve güdümlü proje desteğiyle desteklenen, bölgesel kalkınmaya hız kazandıracak büyük ölçekli projeleri kapsamaktadır. Öte yandan, teknik destekler kapsamında ise, bölgede sivil toplumu güçlendirmek, yerel ve kırsal kapasiteyi geliştirmek amacıyla teknik destek sağlanabilmektedir (www.bebka.org.tr, 2016).

2.4.3.6. Türkiye İş Kurumu (İŞKUR)

Türkiye İş Kurumu işgücü piyasasındaki gelişmeleri izlemekten, gereken önlemleri almaktan ve piyasalardaki işgücü arzı ile talebini denkleştirmekten sorumlu olan bir kuruluştur. Kuruluş bu amaçla iş bulma ve işe yerleştirme, yaygın mesleki eğitim, iş üzerinde eğitim gibi hizmetlerin yanısıra aktif işgücü politikalarını uygulamaktadır. İşsiz olup iş arayan herkesin yasa gereği İŞKUR kaydının olması zorunludur. Bununla beraber İŞKUR, iş arama ve işe yerleştirme gibi hizmetler söz konusu olduğunda tek kuruluş olarak faaliyetlerini sürdürmemektedir. Çünkü İş yasına göre 2004 yılında yapılan bir değişiklik ile özel istihdam bürolarının çalışması hususu da yasal hale getirilmiştir (Ecevit, 2007:10).

KOSGEB'in destek programları içerisinde yer alan "Girişimcilik Destek Programı"nın etkin bir şekilde uygulanması için, Türkiye İş Kurumu'nun (İŞKUR) düzenlediği "Uygulamalı Girişimcilik Eğitim" programlarından yararlanılmaktadır. Bu eğitim programları, 2010 yılından bugüne kadar uygulanmaktadır. Girişimcilik eğitim programı, kuruma kayıtlı kişilere yönelik olarak kendi işlerini kurmalarına ve geliştirmelerine yardımcı olmak amacıyla uygulanan programlardır. Girişimcilik eğitim programı kapsamında temel seviye girişimcilik eğitimi, "Küçük ve Orta Ölçekli İşletmeleri Geliştirme ve Destekleme İdaresi Başkanlığı (KOSGEB) ile Türkiye İş Kurumu (İŞKUR) arasındaki Uygulamalı Girişimcilik Eğitimi İşbirliği Protokolünde" belirlenen esaslar çerçevesinde gerçekleştirilmektedir. Eğitim programı bitiminde, katılımcılara Uygulamalı Girişimcilik Eğitimi Katılım Belgesi verilmektedir. Bu belge ile, KOSGEB Girişimcilik Destek Programından yararlanılmaktadır. Bu Program kapsamında yeni girişimciler için uygulanan destek oranı %60 iken, kadın girişimciler için bu oranın %70 olduğu görülmektedir (www.iskur.gov.tr,2016). Dolayısıyla % 10 oranındaki bu artış kadın girişimcilerin geliştirilmesi açısından önem taşımaktadır.

Çalışma ve Sosyal Güvenlik Bakanlığı'na bağlı olan Türkiye İş Kurumu (İŞKUR), tarafından girişimciler için istihdam teşvik imkanı sunulmaktadır. 31 Aralık 2015 tarihine kadar; girişimcilerin yeni işe alacakları işgörenlerin sigorta primlerinin işveren hisselerini

İŞKUR ödemektedir. Yeni işe alınan işgörene sahip olduğu nitelik ve mesleki belgeye uygun işte çalıştırmak koşuluyla aşağıdaki imkânlar sunulmaktadır:

- 18 yaşından büyük ve 29 yaşından küçük erkekler ile 18 yaşından büyük kadınlardan; mesleki yeterlik belgesine sahip olanların 48 ay, mesleki ve teknik eğitimi tamamlayanlar veya mesleki eğitim kurslarını bitirenlerin 36 ay Sosyal Güvenlik Kurumu (SGK) işveren primleri İŞKUR tarafından ödenmektedir.
- Hiçbir belge veya niteliğe sahip olmayanların 24 ay, 29 yaşından büyük erkeklerden; mesleki belge veya niteliğe sahip olanların 24 ay SGK işveren primleri İŞKUR tarafından ödenmektedir.
- Bu işgörenlerin İŞKUR'a kayıtlı işsizler arasından işe alınmaları halinde ilave olarak 6 ay SGK işveren primleri İŞKUR tarafından ödenmektedir.

Bu teşviklerden yararlanabilmek için; işe alınan kişinin son 6 ay içinde SGK'ya bildirilmemiş olması, işe girdiği işyerindeki son 6 aylık personel ortalamasına ilave olarak işe alınması gerekmektedir. İŞKUR 81 ilde bulunan Çalışma ve İş Kurumu İl Müdürlükleri ve hizmet merkezleri aracılığı ile hizmet vermektedir (www.iskur.gov.tr, 2015).

Sunulan eğitim hizmetlerinin amacı, proje kapsamında bulunanlara yeni beceriler kazandırmak suretiyle iş piyasasına girişlerini ve yeni işler bulmaları sürecini kolaylaştırmaktadır. Eğitim hizmetleri eğitim kurumlarında verilebileceği gibi iş başı eğitimi olarak işyerlerinde verilebilmektedir. Eğitim hizmetleri kapsamında; istihdam garantili mesleki eğitim ve kendi işini kuracaklara yönelik mesleki eğitim hizmetleri verilmektedir. İstihdam garantili mesleki eğitim hizmeti, bir eğitim kurumu tarafından veriliyor ise hizmet sağlayıcı kursta başarılı olabilen katılımcıların en az % 50'sini işe yerleştirmek zorundadır. Eğitimin bir iş yerinde işbaşı eğitimi olarak verildiği durumlarda ise eğitime katılan katılımcıların en az % 70'ini işe yerleştirmekle yükümlüdür (www.iskur.gov.tr,2016).

Kendi işini kuracaklara yönelik mesleki eğitim programı ise, belirli bir meslek alanında kendi işlerini kurmayı düşünen fakat bu meslek alanının gerektirdiği bilgi ve beceriye sahip olmayan kişilere bu mesleği öğretmeyi amaçlamaktadır. Hizmet sağlayıcılar, bu programa katılan kişilerin en az %20'sinin kendi işini başlatmasını sağlamakla yükümlüdürler. Eğitim hizmetlerinin süresi en çok 12 ay olabilmektedir (Apak vd., 2010: 247).

2.4.3.7. Avrupa Birliđi Bakanlıđı

Avrupa Birliđi Bakanlıđı bünyesinde, Avrupa Birliđi İş Geliştirme Merkezleri (ABİGEM), TOBB (Türkiye Odalar ve Borsalar Birliđi) ve EBSO (Ege Bölgesi Sanayi Odası)'nun ev sahipliđiyle 2002 yılında İzmir, Kocaeli ve Gaziantep'te kurulmuştur. İlk kurulan üç Avrupa Birliđi İş Geliştirme Merkezi (ABİGEM) proje bitiminden itibaren birer Anonim Şirket olarak faaliyetlerine devam etmektedir. İlk üç ABİGEM'in başarısı üzerine, Mayıs 2008'de "Avrupa Birliđi Türkiye İş Geliştirme Merkezleri Ađının Yaygınlaştırılması Projesi" başlatılmış ve Türkiye genelinde AB fonlarıyla 16 ABİGEM daha kurulmuş olup ABİGEM sayısı 19'a çıkmıştır. ABİGEM'lerin faaliyet alanları buldukları illerle sınırlı değildir, tüm Türkiye'ye hizmet vermeye çalışılmaktadır. ABİGEM Ađı için AB'nin sağlamış olduđu mali yardım 50 milyon Euro'yu geçmiş bulunmaktadır (www.abigem.org, 2016)

ABİGEM, "Kendi İşimi Kurmak İstiyorum" adı verilen bir proje uygulamıştır. Proje ile bölgede yaşayan kadınların daha sağlam adımlarla iş kurlmaları konusunda desteklenmeleri sağlanmaktadır. Ayrıca verilen eğitimlerle finansal konular, yönetim, iş planı, pazar gibi konularda bilgilendirilmeleri sağlanmaktadır. ABİGEM tarafından 2004-2005 yılında verilen "Kadın Girişimcilik Programı" nda, toplam 1643 kadın girişimci adayı çeşitli eğitim programlarına katılmıştır. Bu kadınlardan 27 tanesi, eğitimler sonrasında kendisine ait işyerini kurmuştur (www.kader.org, 2016).

2.4.3.8. İl Özel İdarelerinin Kadınlara Yönelik Mikro Kredi Uygulamaları

5302 Sayılı İl Özel İdaresi Kanunu'nun 6. Maddesi ile İl Özel İdarelerine yoksullara mikro kredi verilmesine ilişkin hizmetler için görev ve yetki verilerek, kanunun 64.maddesi ile de İl Özel İdarelerinin kamu kurumu niteliğindeki meslek kuruluşları, meslek odaları, dernekler ve vakıflar ile ortak hizmet projeleri gerçekleştirebilecekleri hükme bağlanmıştır. Proje, fakir insanları özellikle de geleneksel bankacılık sistemiyle kapsanmayan kadınları korumayı ve onların iş hayatına girmelerine yardımcı olmayı amaçlamaktadır. Proje kapsamında kredi alımlarında herhangi bir proje hazırlanmasına, kefil, senet ve ipotek gibi işlemlere gereksinim duyulmamaktadır. Önemli olan kişilerin ne iş yapacaklarına karar verip kendileriyle aynı sosyo-ekonomik özelliklere sahip mahalle sakinlerinden güvenilir beş kişilik bir grup oluşturmaları gerektirmektedir. Krediler kişiye özel verilir, Ancak kişinin kredi talebinde bulunabilmesi için beş kişilik grup oluşturulması zorunlu olmaktadır (www.kesk.org.,2016).

Proje kapsamında 200 ün üzerinde kadına toplam 170.000.TL kredi verilmiştir. Alınan kredilerin taksitlendirilmiş geri ödeme oranı %100 olmuştur. Mikro Kredi alan üyeler, eliş-örgü yapımı-satımı, bakkaliye, aksesuar, kozmetik, nakış-piko yapımı gibi çeşitli işlerle uğraşmaktadırlar. Yürütülen bu tür projelerin, kadınların girişimci olarak kazanılmasında önemli rol oynadıkları söylenebilir (İlter,2010:119).

2.4.3.9. Türkiye Bilimsel ve Teknolojik Araştırma Kurumu (TÜBİTAK)

TÜBİTAK Teknoloji ve Yenilik Destek Programları Başkanlığı (TEYDEB), Türkiye’de sanayi kuruluşlarının araştırma-teknoloji geliştirme ve yenilik faaliyetlerini desteklemek amacıyla kurulmuştur. TÜBİTAK, girişimcilerin iş fikirlerini hayata geçirmesi için büyük destek vermektedir (Apak vd., 2010: 230). Türkiye Bilimsel ve Teknolojik Araştırma Kurumu’nun (TÜBİTAK) desteklerini Girişim Sermaye Destek Programı, Girişimcilik ve Yenilikçilik Yarışmaları Programı, Girişim ve Yenilikçilik Faaliyetlerini Destekleme Programı ve Girişim Sermayesi Destekleme Programı olarak dörde ayırmak mümkündür.

- **Girişim Sermaye Desteği Programı**

Tekno-girişim Sermaye Destek Programı ile girişimcilerin, teknoloji ve yenilik odaklı iş fikirlerini, katma değer ve nitelikli istihdam yaratma potansiyeli yüksek teşebbüslere dönüştürebilmeleri için, fikir aşamasından pazara kadar olan faaliyetlerin desteklenmesi, böylece nitelikli girişimciliğin özendirilmesi ve uluslararası rekabet gücü olan, yenilikçi, teknoloji düzeyi yüksek ürün ve hizmetleri geliştirebilen başlangıç firmalarının oluşturulması amaçlanmıştır. Program kapsamında girişimcilere girişimcilik eğitimi verilmekte, ayrıca sanayi deneyimi olan rehberler ile girişimciye teknik, ticari ve idari konularda destek sağlanmaktadır (www.tubitak.gov.tr,2016)

TÜBİTAK, KOBİ’lere teminat alınmasız geri ödemesiz (hibe) olarak teknogirişim sermaye desteği vermektedir. Bu desteğin üst sınırı yüz elli bin (150.000) TL’yi kapsamaktadır. Bu tutarın proje desteği üst sınırı yüz on bin (110.000) TL ve sermaye desteği üst sınırı kırk bin (40.000) TL’dir. Ancak bu tutar ilgili kurul tarafından arttırılabilmektedir (www.tubitak. gov.tr,2016).

- **Girişimcilik ve Yenilikçilik Yarışmaları Programı**

Bu programın amacı, girişimcilik kültürünün gençler arasında yaygınlaşmasını sağlamak ve çeşitli alanlarda yenilikçilik içeren iş fikri olan **ön lisans, lisans ve lisansüstü öğrencilerine** fikirlerini hayata geçirmelerine yönelik uygun ortamı hazırlamak için destek

sağlamaktır. Üniversite düzeyinde girişimcilik ve yenilikçilik alanlarında iş fikri ve iş planı yarışmaları düzenlemektir. Yarışma derecesine göre ödüller, birincilik 10.000 TL., ikincilik 7.500 TL. üçüncülük ise 5.000TL'dir (www.tubitak.gov.tr,2016).

Üniversite öğrencilerinin yenilikçilik temelli düşünme yeteneğine sahip olmalarına katkıda bulunmak ve böylece girişimcilik ve yenilikçilik konularına yönelik farkındalığı arttırmak, çeşitli alanlarda yenilikçilik içeren iş fikri olan ön lisans, lisans ve lisansüstü öğrencilerine fikirlerini hayata geçirmeleri için onlara destek sağlamak için bu programın geçerli görülmüştür. Bu kapsamda ulaşılmaması planlanan temel hedefler aşağıdaki gibi belirlenmiştir (www.tubitak.gov.tr,2016):

- ✓ Ülkemizin uluslararası rekabet gücünü arttırmak için bilimsel bilginin ticari değere dönüşmesine katkı sağlamak,
- ✓ Gençlerin kendilerine hem maddi hem de manevi anlamda tatmin sağlayacak kariyer hedefleri oluşturmalarına ve böylece bilinçli ve nitelikli işgücünün yetiştirilmesine katkı sağlamak,
- ✓ Kariyerlerinde girişimcilik fırsatlarını değerlendirmeyi hedefleyen öğrencilere, bu hedeflerine katkı sağlayacak bir “öğrenme ve uygulama” deneyimi sunmak,
- ✓ Ülkemize etkin çalışabilen, stratejik düşünebilen, küresel entegrasyon sürecini başarıyla yönetebilecek yeni işletmeler kazandırmak.

- **Girişimcilik ve Yenilikçilik Eğitim ve Araştırma Faaliyetlerini Destekleme Programı**

Bu programın amacı, Bilim, Sanayi ve Teknoloji Bakanlığı tarafından Teknogirişim Sermaye Desteğini kazananlar arasından yapılacak elemeyi geçerek önerilmiş adaylara girişimcilik ve yenilikçilik alanlarında yurt dışında düzenlenen eğitim programlarına katılım desteği sağlamaktır. Program kapsamında desteklenenlere seyahat, gündelik / aylık yaşam giderleri ile kayıt ücretleri için destek sağlanabilir (Apak vd., 2012: 230; www.tubitak.gov.tr,2016).

- **Girişim Sermayesi Destekleme Programı**

TÜBİTAK Girişim Sermayesi Destekleme Programı, ülke ekonomisine katma değer sağlayabilecek nitelikte yenilikçi, ürün, süreç, bilgi ve teknoloji geliştirme ve üretme potansiyeli bulunan KOBİ ölçeğindeki şirketlerin çekirdek veya başlangıç aşamalarındaki finansman ihtiyaçlarının, girişim sermayesi fonları aracılığıyla karşılanması amacıyla başlatılmıştır. Bahsedilen bu destekleme programında işletmelere finansal açıdan destek verilerek bu işletmelerin teşvik edilmesi öngörülmektedir. Bu programda projenin uygunluğu,

projenin yatırıma dönüşme durumu ve kurumun sürdürülebilirliği ve kimliği baz alınmaktadır (www.tubitak.gov.tr,2016).

- **Yenilik Girişimcilik Alanlarında Kapasite Artırılmasına Yönelik Destek Programları**

Destek süresi üst sınırı, süre uzatımı dahil 36 ayı geçmemek kaydıyla duyuruyla belirtilir. Program kapsamında desteklenecek projelere geri ödemesiz (hibe) olarak %100'e kadar destek sağlanır. Proje bütçesi üst sınırı ve destek oranı belirtilir. Desteklenen gider kalemleri şunlardır (www.tubitak.gov.tr,2016);

a) Personel giderleri

b) Proje Teşvik İkramiyesi

c) Bursiyer giderleri

d) Proje ekibinin proje faaliyetlerine ilişkin seyahat giderleri kapsamında; uçak, tren, otobüs, gemi ile yapılan şehirlerarası ve uluslararası ekonomi sınıfı ulaşım giderleri ile Bilim Kurulunca belirlenen limitlerde gündelik ve konaklama ücretleri ödenir.

e) Hizmet alımları (yurt içi yurt dışı danışmanlık ve eğitim dahil)

f) Alet, teçhizat, yazılım ve yayın giderleri (bu destek kalemi projenin destek kapsamına alınan bütçesinin %10'nunu geçemez),

g) Toplantı, tanıtım, organizasyon ve ödül giderleri, (proje ekibinin ve katılımcıların yol, konaklama ve gündelik giderleri, tanıtım materyali, basım yayım giderleri, posta/kargo ve iletişim giderleri, web hizmet giderleri, toplantı salonu kirası, ikram hizmeti, kırtasiye vb. giderler),

h) Maliye Bakanlığınca her yıl yayımlanan yeminli mali müşavirlik asgari ücret tarifesinde yer alan TÜBİTAK tarafından yapılan Ar-Ge yardımları işlemlerinde geçerli ücret tarifesindeki yeminli mali müşavirlik ücretleri,

i) Genel giderler, proje faaliyetlerini yürütmek amacıyla gerçekleşen; destek personeli, elektrik, su, gaz, bakım, haberleşme, malzeme ve sarf vb. giderlere karşılık projenin destek kapsamına alınan bütçesinin en fazla %15'ine isabet eden tutar olup, üst sınır çağrı duyurusunda belirtilir. Proje özel hesabına aktarılan genel gider tutarı, kuruluşa ait başka bir hesaba transfer edilerek bu uygulama esaslarında belirtilen kapsamda kuruluşun tabi olduğu mevzuata göre harcanır. Aktarmaya ilişkin belge, Mali Rapor'da yer alır. Ayrıca genel giderlere ilişkin harcama ve giderler için beyan yeterli olup ayrıca belge aranmamaktadır (www.tubitak.gov.tr,2016).

2.4.3.10. Türkiye Teknoloji Geliştirme Vakfı (TTGV) Destekleri

Türkiye Teknoloji Geliştirme Vakfı (TTGV), ilgili alanda faaliyet yapan küçük ve orta büyüklükteki işletmelere (tarım, eğitim, sağlık ve çevre alanları) finansmanda destek sağlamaktadır. Proje destek süresi en az 1 yıl, en fazla 3 yıl sürmektedir. Proje destek bütçesinin üst limiti 3 milyon ABD Doları, alt limiti ise 250.000 ABD Dolarıdır. Destekleme %50, TTGV katkısı % 50 oranında proje yürütücüsü firma katkısı olacak şekilde uygulanmaktadır. Proje değerlendirme süreci, proje başvuru aşamasından sonra yaklaşık olarak 2 ay sürmektedir. Bu proje, ilgili kurul üyeleri tarafından değerlendirilmektedir (www.kgf.com.tr,2016).

2.4.3.11. Kredi Garanti Fonu A.Ş

Kredi Garanti Fonu İşletme ve Araştırma AŞ. 1991 yılında kurulmuştur. Girişimcilerin bankalardan kullandığı kredilere verdiği garanti/kefaletler ile teminat sağlamaktadır KGF'nin kuruluşunda, TESK (Türkiye Esnaf ve Sanatkarları Konfederasyonu), TOBB (Türkiye Odalar Borsalar Birliği), TOSYÖV (Türkiye Orta Ölçekli İşletmeler, Serbest Meslek Mensupları ve Yöneticiler Vakfı) ve MEKSA (Mesleki Eğitim ve Küçük Sanayii Destekleme Vakfı) oluşturmaktadır. Daha sonra bu ortaklığa KOSGEB (Küçük ve Orta Ölçekli Sanayi Geliştirme ve Destekleme İdaresi Başkanlığı) ve Türkiye Halk Bankası A.Ş. bu ortaklığa katılmışlardır (Apak vd.,2010:242).

KGF, küçük ve orta ölçekli işletmeler için sağladığı kefaletle bu işletmelere destek vermektedir. Ayrıca yatırımlarının ve işletmelerinin finansmanında banka kredisini kullanmalarını mümkün durumuna getirmektedir. Özellikle yeni kurulmuş ve küçük işletmelerin banka kredisine ulaşması çok güçlü bir teminatı mümkün kılmaktadır. Diğer yandan KOBİ'lerin uzun vadeli kredi kullanmalarında da bankaca talep edilen yüksek teminatlar önemli bir engel olarak ortaya çıkmaktadır. Ayrıca KOBİ'lerin işlerini büyütürken mevcut kredi limitlerinin artırılmasında bankaca talep edilen ek teminatlar çoğu kez işletme ve banka arasında çözülmesi gereken bir sorun olmaktadır (Apak vd.,2010:242).

Yenilikçi yatırımların gerçekleştirilmesi, ileri teknoloji içeren küçük girişimler, ihracatın desteklenmesi ve istihdamın artırılması ile bölgesel kalkınma amaçlı yatırımlar KGF kefaletlerinde öncelikli olarak değerlendirilen konulardır (www.kgf.com. tr.,2016).

KGF'nin uyguladığı kefalet şartlarından küçük ve orta boy işletme sahibi tacir ve sanayiciler ile esnaf ve sanatkârlar ve genç girişimciler yararlanabilirler.250 işçiye kadar çalışanı olan işletmeler KOBİ olarak kabul edilmektedir. KGF garanti/kefaletinin üst sınırı en

çok 400.000 Euro eşdeğeri TL'dir. Riskin paylaşımı ilkesine göre çalışan KGF, kredinin tamamına değil, belirli bir nispetine kefalet sağlamaktadır.200.000 EURO'ya eşdeğer TL'ye kadar olan talepler için kredinin en çok ,%80'ine garantiverilmektedir.200.000 EURO'yu aşan kefaletlerde bu oran azami olarak % 70 olarak uygulanır (Apak vd.,2010:242).

KGF, KOBİ'lerin kullandığı her türlü nakdi ve gayrinakdi krediye garanti verir. Bu krediler, yeni iş kurma, mevcut tesisin genişletilmesi, hammadde temini, yeni iş yerine taşınma ile teknoloji kullanımı, ihracat –ithalatın finansmanı, teminat mektubu amaçlı krediler ile KOBİ'lerin kullandığı diğer nakdi ve gayrinakdi kredilerdir (www.kgf.com. tr.,2016).

2.4.3.12. Diğer Kuruluşlar

Diğer kuruluşlar olarak Maliye Bakanlığı, Hazine Müsteşarlığı ve Küçük Sanayi Geliştirme Teşkilatı gösterilebilir.

• Maliye Bakanlığı

Genelde Maliye Bakanlığı, özelde Milli Emlak Genel Müdürlüğü çeşitli katkılar sağlamaktadır. 31.07.2014 tarihinde yürürlüğe giren 5228 sayılı kanunun 28 ve 31 inci maddeleri ile 193 Sayılı Gelir Vergisi Kanunu ve 5422 Sayılı Kurumlar Vergisi Kanunu'nda değişiklikler yapılmıştır. Söz konusu değişiklikler ile mükelleflerin işletmeleri bünyesinde gerçekleştirdikleri münhasırın yeni teknoloji ve bilgi arayışına yönelik araştırma ve geliştirme harcamaları üzerinden hesaplanacak Ar-Ge indiriminin uygulanması başlamıştır. Yapılan bir harcamanın Ar-Ge indirimine konu edilebilmesi için Ar-Ge faaliyeti kapsamında yapılmış olması gerekir. Aşağıda belirtilen amaçlara yönelik faaliyetler Ar-Ge faaliyetleridir (Çelik vd.,2013:200):

- ✓ Bilimsel ve teknolojik alanlardaki belirsizlikleri gidermek ve bunları aydınlatmak amacıyla bilim ve teknolojinin gelişmesini sağlayacak yeni teknik bilgilerin elde edilmesi,
- ✓ Yeni üretim, yöntem, süreç ve işlemlerinin araştırılması veya geliştirilmesi,
- ✓ Yeni ürün, malzeme, araç, gereç, işlem geliştirilmesine yönelik olarak yeni teknikler üretilmesi,
- ✓ Yeni ve özgün tasarıma dayanan yazılım faaliyetleri.

• Hazine Müsteşarlığı

KOBİ'lere yönelik devlet yardımları ve özellikle yatırım teşviklerine ilişkin yasal düzenlemeler ve uygulamalardan sorumlu kurumdur. Hazine Müsteşarlığı KOBİ'lere Türkiye Kalkınma Bankası ve Türkiye Halk Bankası aracılığıyla Gümrük Vergisi ve Toplu Konut

Fonu kesintileri bağışıklıkları tanınmakta, ayrıca işletme ve yatırım kredisi sağlamaktadır (Çelik vd., 2013: 203).

- ***Küçük Sanayi Geliştirme Teşkilatı (KÜSGET)***

1983 yılında istihdam oluşturmak, verimliliği arttırmak, eğitim bilgileri düzenlemek, girişimciliği geliştirmek, geri kalmış bölgeleri kalkındırmak, gelir oluşturmaya katkıda bulunmak ve küçük sanayi işletmelerini büyük sanayiye yan sanayi olabilecek birimler haline dönüştürmek amaçlarıyla kurulmuş olup, Sanayi ve Ticaret Bakanlığı bünyesinde bir genel müdürlük olarak faaliyet göstermektedir. KÜSGET (Küçük Sanayi Geliştirme Teşkilatı), 1970 yılında Gaziantep’te Sanayi ve Ticaret Bakanlığı ile Birleşmiş Milletler Kalkınma Teşkilatı (UNIDO) tarafından kurulan KÜSGEM’in (Küçük Sanayi Geliştirme Merkezi) devamıdır. KÜSGET, Küçük Sanayi İşletmelerine yönelik çeşitli danışmanlık (yatırım, üretim ve yönetim konuları) destekleme (teknoloji, kalite, pazarlama, iş temini, enformasyon ve eğitim konuları) ve yönlendirme faaliyetlerinde bulunmaktadır (Çelik vd., 2013: 209).

2.5. Destek Alma Sürecinde Kadın Girişimcilerin Karşılaştıkları Sorunlar

İş kurma/geliştirme sürecinde kadınların finansal sorunlar yaşadığı görülmektedir. Finansal sorunlar genel olarak bütün girişimcilerin sorunu olmakla beraber, kadın girişimciler için daha da büyük bir sorun oluşturmaktadır. Bu sorunların temel sebepleri aşağıdaki gibi açıklanmaktadır:

Kadınlar finansal güvenilirliklerini belgeleyecek finansal kayıtlara sahip olmadıklarından, genellikle borç veren kuruluşlarla zorluklar yaşamaktadırlar. Destek sağlayan kuruluşlar iş tecrübesi, pazar şartları, üretilecek ürün veya servisin yapısı gibi konularla ilgilenmektedir. Birçok kadın girişimci ise, bu tür bilgilere sahip olmamaları nedeniyle, çoğunlukla kocalarının ve dış ortaklarının desteğini almak veya kendi kişisel birikimlerini kullanmak zorunda kalmaktadırlar (Güney, 2006: 39). Çoğunlukla kadın girişimcilerin finansman konusunda özellikle finansal planlama, muhasebe, operasyon ve parasal konularla ilgili anlaşmaların yapılması alanlarında- yeterli iş tecrübelerinin olmadığı gözlemlenmiştir (Palaz ve Turgut, 2009: 107). Dolayısıyla, Neergaard, Nielsen ve Kjeldsen (2006), kadın girişimcilerin iş kurmak için öncelikle kendi birikimlerini kullandıklarını tespit etmiştir. Kadın girişimciler, biriktirmiş oldukları küçük kişisel servetlerini, bunun yetersiz kalması durumunda ise aile ve yakın çevreden alacakları destekleri işletmelerinin kuruluş sermayesi olarak kullanmakta, başlangıçtaki sermaye eksikliği sorununu bu şekilde çözmeye yoluna gitmektedirler. Ayrıca, araştırma sonuçlarına göre kadınların banka kredileri

kullanmaktan kaçınırken kullandıkları alternatif fon kaynaklarının orta ve uzun vadede daha maliyetli olduğu ortaya çıkmaktadır (Constantinidis vd., 2006: 135-14).

Kadınlar, özellikle işlerini kurma/geliştirme sürecinde sermaye eksikliği ve finansal bazı sorunlar ile birlikte bürokratik ve sosyal sorunlarla karşı karşıya kalmaktadır (Aytaç ve İlhan, 2007: 114). Bugün bürokratik/yasal işlemlerin daha az zaman alması ve daha ekonomik olması için birçok kamu kurumu tarafından çeşitli düzenlemeler yapılmaktadır. Tüm kamu hizmetlerine tek bir noktadan erişim imkanı sağlayan “e-devlet” isimli büyük bir internet sitesi oluşturulmuştur. Bu sitenin amacı kamu hizmetlerini, vatandaşlara, işletmelere, kamu kurumlarına bilgi ve iletişim teknolojileriyle etkin ve verimli bir şekilde sunmaktır (www.turkiye.gov.tr,2015). Bu gelişmelerin olmasının yanı sıra henüz yeterli düzeyde azaltılamamış olan bürokratik engeller, hem kadın hem de erkek girişimcilerin başarısını engellemektedir.

Kadın girişimciliğinin iş kurma ve geliştirme sürecinde sosyal sorunların aile, çevre ve eğitim- tecrübeden kaynaklandığını söylemek mümkündür. En gelişmiş ülkelerde ve gelişme yolundaki birçok ülkede kadının yerinin ev olduğuna inanılmakta, birçok erkek egemen ataerkil toplumda kadının evin erkeğinin izni olmaksızın herhangi bir girişimi engellenmiştir (Çelik ve Özdevecioğlu, 2001: 493).

İş yaşamına girebilen kadınların kısa bir sürede işlerini sonlandırmasının temel nedeni ev ve iş yaşamını dengeleme konusunda yaşadıkları sorunlardır (KSGM, 2000: 24). Türkiye’de çocuk, yaşlı ve hasta bakımına ilişkin hizmetler daha çok aileye, aile içerisinde de kadına havale edilmiş bulunmaktadır. Ayrıca bugün kadınların bir çoğu (özellikle evli olanlar) ailelerine karşı sorumlulukları olduğundan işleri gereği de olsa kolayca seyahat edememektedirler. Bu durumdan dolayı kadınların yurt dışı seyahatlerini gerektirmeyen işlere ve alanlara yönelmeleri istenebilmektedir (Bedük, 2005; 114).

Kadınların aile içinde yaptıkları işler (ev işleri, çocuk ve yaşlı bakımı gibi) iş yaşantılarındaki başarılarını engellemektedir. Dolayısıyla aile ve iş hayatını dengelemeye çalışan kadın girişimciler daha fazla aile desteğine ihtiyaç duymaktadır. Bu desteğin sağlanması, kadınlar için girişimciliğin geliştirilmesindeki açısından büyük önem taşımaktadır. Kadın girişimcilerin başlangıç aşamasında ve diğer aşamalarda karşılaştıkları sorunların büyük bir bölümünün, erkek egemen çevrede, çevre ile ilişkiler kurma konusunda yaşandığı belirtilmektedir (Brush, 1997: 22).

Yüzyıllar boyunca her toplumda kadın ve erkek arasında ayırım yapıldığı gibi, yine her toplumda ataerkil aile ve toplum yapısının egemen olduğu bir gerçektir. Kadın ve erkek arasında cinsiyet ayırımının bütün toplumlarda bir rol ayırımına yol açtığı, bu rol bölüşümü

nedeniyle kadının ev ve özel yaşamla sınırlandığı, erkeğin ise toplumda evin ekmeğini kazanan, aile gelirini temin eden, kararlarda söz sahibi olan bir güç olarak etkin bir rol oynadığı görülmektedir. Kadının eğitim ve iş hayatına katılması kadın olduğu için engellenmiş ve sınırlanmıştır (Koray, 2000: 211).

Toplumda sınırlandırılan kadın girişimciler kültürün de etkisiyle erkek girişimcilere oranla daha çok sorun ve olumsuzluklarla karşılaşmaktadırlar. Burada toplumun iş kadınına alışık olmaması durumu büyük bir etkendir (Gürol, 2006: 244). Toplum tarafından kadınlara yüklenen olumsuz algılar, kadın girişimcilerin başarılarını engellemektedir. Buna ilaveten, toplum içerisinde kadınların iletişim içerisinde oldukları sosyal ağların zayıf ve eksik olması da, kadın girişimcilerin başarısını olumsuz olarak etkileyebilmektedir. Yetim'in çalışmasında (2002) kadınların sosyal ağları içinde ilk sırada aileler, sonra arkadaşlar ve daha sonra diğer sosyal ağlar gelmektedir. Burt'un (1998) araştırma sonucuna göre, iş yaşamında kadınların erkekler kadar çeşitli ve geniş sosyal ağlara sahip olmadığı ortaya çıkmaktadır. Bunun en önemli sebeplerinden biri ise erkek yoğun ağlarda kadınlar değerli ve önemli olarak algılanmadığı için erkeklerin kadınları mevcut ağlarına almak istememeleridir (Özdemir, 2010: 131).

Kadın girişimcilikte rol modellerin eksik olması, kadınların rol modelleri örnek alarak girişimciliğe yönelmelerinde oldukça büyük bir eksiklik oluşturmuştur (Gökakın, 2000: 112). Kadın girişimciler, aile içi sorumluluklarından ve sosyal kültürden kaynaklanan engellerin yanı sıra, iş kurma ve devam ettirme konusunda yeterli eğitim, bilgi ve beceri eksikliği gibi sorunlarla da karşılaşmaktadırlar. Bu nedenle, eğitilmiş kadınlar iş yaşantısında daha başarılı olabilmektedirler. Eğitim düzeyi düşük olan kadınlar ise genel işletme yönetimi, kredi olanaklarına erişim, ürün pazarlama konularında bazı sorunlarla karşılaşmaktadırlar. Kadınlar, niteliklerini arttıracak olan eğitim fırsatlarından daha kolay faydalanmaları durumunda daha başarılı bir girişimci olabileceklerdir (Tekin, 2005: 324).

Eğitim düzeyi kadınların çalışma kararlılığını yönlendiren bir etkendir. Kadınların eğitim düzeyi arttıkça, işgücüne katılım olanakları artmaktadır. Ancak, Türkiye'de eğitimin her kademesinde kadınlar için bir eşitsizlik söz konusu olmaktadır (KSGM, 2009: 24). Türkiye, kadın okuryazarlığı ve kız çocuklarının okula devamı açısından benzer gelişmişlik düzeyindeki ülkelere göre gerilerdedir. Okullaşma oranı yıllar itibariyle artış eğilimi içerisinde olsa da, hala düşüktür (Güney, 2006: 41). Bununla beraber kadınların eğitim düzeyleri de bir kuşaktan diğerine artış göstermesine rağmen, yeterli düzeyde değildir (Toksöz, 2007: 14). Dolayısıyla Türkiye'de eğitim eksikliği kadınlar için büyük bir sorun teşkil etmektedir

İş tecrübesi ile girişimci olunan sektör arasında yakın bir ilişki bulunmasına rağmen erkek ve kadın girişimciler arasında önemli bir farklılık bulunmaktadır. Erkek girişimcilerde, daha önce çalışmış oldukları işler ile girişimci olarak yeni başladıkları işler arasındaki benzerlik %84 civarında iken bu oran kadınlarda %40 civarında kalmaktadır (Catley & Hamilton, 1998: 76). Dolayısıyla bu oranın kadınlarda daha az olduğu görülmektedir. Girişimci olan kadınların yeni işlerinde deneyim ve tecrübe eksikliği nedeniyle sorunlarla karşılaşabilecekleri tahmin edilmektedir. Kadınların erkeklerle eşit fırsatlara sahip olmamaları ve eğitim-tecrübe eksiklikleri girişimcilikte başarılı olmalarını engellemektedir.

Ayrıca, kadın ve erkek arasında cinsiyet farkından kaynaklanan rol ayrımı nedeniyle kadının ev ve aile yaşamı ile sınırlandırıldığı, erkeğin ise toplumda aile gelirini temin eden, kararlarda söz sahibi olan bir güç olarak kabul edildiği görülmektedir. Toplumun kadına yüklediği roller ve sorumluluklarla birlikte girişimci olan kadınlar; rol çatışması ve stres, cinsiyete dayalı rol ayrımcılığı, zaman darlığı gibi sorunlarla da karşı karşıya kalmaktadır.

Tüm yaşanan bu sorunlar kadın girişimciliğin gelişimine bir engel oluşturmaktadır. Kadın girişimciliğin geliştirilmesi için bazı sivil toplum kuruluşları ve kamu kurum ve kuruluşları kadınlara destek olmaktadır. Fakat bu destek sürecinde kadın olmanın zorluğundan kaynaklı sorunlarla karşılaşabildiği gibi, destek veren kuruluşlardan kaynaklı olarak kadınların birtakım sosyal ve finansal sorunlar ile karşı karşıya kaldıkları söylenebilir. Bu sorunlar yapılan bu çalışmada ortaya konulmaya çalışılmıştır. Bu sorunların kurumlardan aldıkları eğitim ve danışmanlık sorunu olduğu düşünülebilir

2.6. İlgili Araştırmalar

Türkiye’de kadınların iş hayatına katılımları günden güne artmaktadır. Bu süreçte, kadınların işgücü piyasasına katılımlarını artırmak ve gelişimlerine destek sağlamak amacıyla kamu, sivil toplum ve özel kurum ve kuruluşların önemi büyüktür. Bu nedenle kadın girişimciliğinin sürekliliğinin sağlanması ve geliştirilmesi için kamu kurum ve kuruluşlarının, sivil toplum kuruluşlarının ve uluslararası kuruluşların desteklerine önem verilmesi gerekmektedir. Dolayısıyla bu da ülke ekonomisine sağlayacakları katkıyı arttırmaktadır. Bu doğrultuda iş hayatında yer almak isteyen kadın girişimcilerin gelişimine yön veren araştırmaların olması iş yaşantısındaki başarılarını etkilemesi açısından önemlidir.

Pek çok araştırma göstermektedir ki, kadınların girişimci olma ve başarılı bir şekilde işlerini yürütme süreçlerinde karşılaşabilecekleri sorunlar olduğu görülmektedir (Tambunan, 2009; Goyal and Parkash, 2011; Soysal, 2010; Palaz ve Turgut, 2009). Bu noktada, kadın girişimcileri desteklemek amacıyla kamu kurum ve kuruluşları ve diğer kuruluşlar

faaliyetlerini sürdürmektedir. Kadın girişimciliğin geliştirilmesinde kadın girişimcilerin kamu kurum ve kuruluşlarından aldıkları destekler ve destek alma sürecinde karşılaşılan sorunların incelenmesi ve bu sorunlara yönelik önerilerin sunulması önem arz etmektedir. Aşağıda araştırma yılları temel alınarak kadın girişimcilik ile ilgili literatür taraması yapılmış, bununla birlikte uluslararası ve ulusal alanda yapılan araştırmalara ayrı bölümler halinde yer verilmiştir.

2.6.1. Kadın Girişimcilik ile İlgili Gerçekleştirilen Ulusal Araştırmalar

Karabat ve Sönmez (2012), bölgesel kalkınmada kadın girişimciliğin rolünü değerlendirmek amacıyla Edirne ilinde faaliyet gösteren ve misk sabun üretimi yapan kadın girişimciler üzerinde bir araştırma gerçekleştirmişlerdir. Bu araştırma sonucunda, kadın girişimcilerin iş kurma nedenleri arasında, kendi işini kurma ve ekonomik özgürlük sağlama seçeneğinin en fazla tercih edildiği tespit edilmiştir. Ayrıca, ildeki girişimcilerin devlet desteklerinden yeteri kadar faydalanmadıkları hatta birçoğunun devlet desteğine başvurmadıkları sonucuna varılmıştır.

Soysal (2010) “Kadın Girişimcilerin Özellikleri, Karşılaşılan Sorunlar ve İş Kuracak Kadınlara Öneriler: Kahramanmaraş İlinde Bir Araştırma” başlıklı araştırmasında yaptığı araştırmaya dayanarak yine demografik özellikler ve yaşanan sorunlar perspektifinden kadın girişimciliği değerlendirilmiş ve araştırmasında katılımcı kadın girişimcilerin iş hayatına atılacak kadın girişimcilere yaptıkları önerilere yer verilmiştir.

Palaz ve Turgut (2009), Balıkesir ilinde faaliyette bulunan kadın girişimcilerin yaşadıkları sorunları belirlemek ve onları motive eden itici ve çekici faktörlerin neler olduğu tespit etmek amacıyla girişimci olan kadınlar üzerinde bir araştırma gerçekleştirmişlerdir. Bu araştırma sonucunda, kadın girişimcilerin karşılaştıkları en önemli sorunların pazarın durgun oluşu, vergi ödemeleri, borç ödemeleri, elemanlarla ilgili sorunlar, aşırı yorgunluk, bürokratik engeller ve aile ile ilgili sorunlar olduğu sonucuna ulaşılmıştır. Öte yandan Kutanis ve Hancı (2004) ve tarafından yapılan araştırmada ise, kadınların yaşadıkları engeller; sosyal baskılar, operasyonel engeller ve ayrımcılık olarak belirlenmiştir.

Can ve Karataş (2007) “Yerel Ekonomilerde Kalkınmanın İtici Gücü Olarak Kadın Girişimcilerin Rolü ve Mikro Finansman: Muğla İli Örneği” başlıklı araştırmalarında kadın girişimcilerin iş kurma ve geliştirme sürecinde finansman sorunları değerlendirilmektedir. Bu kapsamda söz konusu ildeki kadın girişimcilerin genel olarak iş hayatına girişte kredi kullanmadıkları, kredi imkânlarını bilmedikleri, kendi imkânlarından faydalanarak ve tanıdıklarından borç alarak girişimde buldukları sonucuna ulaşılmıştır.

Çakıcı (2004) “Kadın Girişimcilerin İşletme Fonksiyonlarındaki Etkisinin Belirlenmesine Yönelik Bir Araştırma” başlıklı araştırmasında kadın girişimcinin etkili olduğu üç temel fonksiyonun halkla ilişkiler, pazarlama ve satış ile personel fonksiyonu olduğu, en az etkili olduğu fonksiyonların ise muhasebe ve finansman olduğu belirlenmiştir. İnsanlarla birebir iletişim gerektiren fonksiyonlarda etkili oldukları, mali ve resmi işlerde daha az etkili oldukları sonucuna varılmıştır.

Yetim (2002) “Sosyal Sermaye Olarak Kadın Girişimciler: Mersin Örneği” başlıklı araştırmasında kadın girişimcilerin nitelikleri ve yeterlilik düzeyleri arasındaki ilişkiyi ele almaktadır. Bu kapsamda, Mersin Esnaf ve Sanatkarlar Odasına kayıtlı 224 kadın girişimciden anket yöntemiyle topladığı bilgilerle ayrıntılı olarak toplanarak, aralarındaki ilişki değerlendirilmektedir. Yapılan araştırmanın sonuçlarına göre kadın girişimcilerin iş faaliyetlerini yaparken formal ve informal olmak üzere iki kaynak kullandığını tespit etmiştir. Ayrıca bu kanalların kadınlar arasında örgütlenmeyi desteklediğini tespit edilmiştir.

Çelik ve Özdevecioğlu (2001), yaptıkları araştırmalarında kadınların ekonomik hayatta girişimcilik faaliyetleri kapsamında sahip oldukları işletmelerin özellikle sorunlarının algılanmasında, performanslarında, finansal yapılarında ve örgüt kültüründe farklılıkların olduğu sonucunu tespit etmişlerdir. Öte yandan Watkins and Watkins (1984), yaptıkları araştırmalarında, erkeklerin girişimcilik ile ilgili altyapılarının ve tecrübelerinin kadınlardan daha fazla olduğunu, kadın girişimcilerin genellikle işletmenin kuruluş aşamasında hazırlıklı olmadıkları ve dolayısıyla erkeklere göre daha fazla risk üstlendikleri sonucuna ulaşmışlardır.

2.6.2. Kadın Girişimcilik İle İlgili Gerçekleştirilen Uluslararası Araştırmalar

Morçin (2013) yaptığı çalışmada, Türk Kadın girişimcinin profilini toplumsal kültür ve cinsiyet faktörleriyle birlikte değerlendirmiştir. Araştırma kapsamında, kolektif, belirsizlikten kaçınma derecesi yüksek, daha dişil, güç mesafesi daha yüksek ve zaman oryantasyonu daha çok kısa dönem odaklı Türk kültüründen etkilenerek yetişen Türk Kadın girişimcinin girişimcilik düzeyi daha düşük olduğu belirlenmiştir. Bununla birlikte girişimci kadınların daha az risk aldıkları, kadın-erkek eşitsizliğinden dolayı daha çok mücadele etmek zorun da olması gerekliliği ön plana çıkmıştır. Araştırmanın sonucunda, daha çok dişil özellikler gösteren bir toplumda yetişmesinin kendisine birtakım avantajlar sunduğu gözlemlenmiş ancak kendisine atfedilen toplumsal rollerden dolayı bu avantajı yeterince kullanamadığı sonucuna ulaşılmıştır.

Zeidan and Bahrami (2011) “Woman Entrepreneurship in GCC: A Framework to Address Challenges and Promote Participation in A Regional Context” başlıklı

arařtırmalarında K rfez Arap  lkeleri İřbirlięi Konsey'ine  ye  lkelerdeki kadın giriřimciler deęerlendirilmiřtir. Bu  lkelerde (Bahreyn, Kuveyt, Umman, Katar, Suudi Arabistan ve Birleřik Arap Emirlikleri) yařayan kadınların yaptıkları giriřimcilik faaliyetleri iin motivasyon fakt rleri ve yařadıkları zorluklar irdelenmiřtir.

Goyal and Parkash (2011) "Woman Entrepreneurship in India-Problems and Prospects" bařlıklı arařtırmalarında Hindistan iin kadın giriřimci olma ve kadın giriřimcilięin yavař ilerleme nedenlerini ayrıntılı bir Őekilde irdeleyerek, kadın giriřimcilięin geliřmesi iin  nerilerde bulunmuřlardır. Arařtırmanın sonucunda, erkek egemen toplumsal d zen, kadınların daha az eęitimi olmas , ekonomik aıdan baęımsız olmamas , ailevi sorumluluklar, kadınların iř-aile dengesine  nem vermesi gibi sorunların kadın giriřimcilięin  lkede geliřmemesinin  n ndeki bazı sorunlar olduęu tespit edilmiřtir.

Okafer and Amalu (2010) "Entrepreneurial Motivations As Determinants of Women Entrepreneurship Challenges" bařlıklı arařtırmada kadınları giriřimcilięe teřvik eden fakt rler belirlenmiřtir. Arařtırmadan elde edilen verilere g re s z konusu fakt rler ile kadın giriřimcilięin sahip olduęu zorluklar arasında pozitif y nl  bir iliřki bulunmuřtur.

Hosseini vd. (2009) "Extension and Education Factors Influencing the Success of Entrepreneurship Among Rural Women in Northern Iran" bařlıklı arařtırmalarında İran'ın kırsal b lgelerinde yařayan kadın giriřimcilerin faaliyetlerini etkileyen fakt rler incelenmiřtir. Yapılan arařtırmanın sonucunda, kadınları etkileyen temel fakt r  n tarım uzmanlarıyla irtibat olduęu ortaya ıkarılmıřtır. Bununla birlikte en  nemli bilgi kaynaęının akrabalar ve aile olduęu ve daha fazla eęitime ihtiya duydukları tespit edilmiřtir.

Tambunan (2009) "Woman Entrepreneurship in Asian Developing Countries: Their Development and Main Constraints" bařlıklı arařtırmada Asya'daki geliřmekte olan  lkelerde kadın giriřimcilięi deęerlendirilmektedir. Yapılan bu arařtırmanın sonucunda, d řuk eęitim d zeyi, sermaye yetersizlięi ve k lt rel ve dini sınırlamalar nedeniyle kadın giriřimcilik oranının d řuk olduęu, kadın giriřimcilerin geleneksel ve d řuk gelir oluřturan faaliyetler gerekleřtiren mikro iřletmelere sahip olduęu tespit edilmiřtir.

Afrin vd. (2008) "A Multivariate Model of Micro Credit and Rural Women Entrepreneurship Development in Bangladesh" bařlıklı arařtırmalarında mikro kredi programlarından yararlanan kırsaldaki kadın giriřimciler arasında bu yolla kadın giriřimcilięin geliřimine iliřkin fakt rler yapısal eřitlik modeliyle ayrıntılı bir Őekilde deęerlendirilmektedir. Arařtırmanın sonucunda, kredi kullanan kadın giriřimcilerin finansal y netim becerileri ve grup kimlięi ile giriřimcilięin geliřimi arasında  nemli bir iliřki tespit edilmiřtir.

Bekele and Worku (2008) “Woman Entrepreneurship in Micro, Small and Medium Enterprises: The Case of Ethiopia” başlıklı arařtırmalarında Etiyopya’da uzun dönemli yařam çerçevesinde erkek giriřimciler tarafından iřletilen küçük iřletmelerin kadın giriřimciler tarafından iřletilenlerden daha iyi performans gösterip göstermedięi deęerlendirilmiřtir. Bu kapsamda, 1996-2011 yılları arasında 221’i kadın giriřimciye ait 500 iřletme deęerlendirilmiřtir. Yapılan arařtırmanın sonucunda, süreklilięini saęlayamayan iřletmelerin % 78’inin kadın giriřimcilere ait olduęu ve iřletmelerin varlıęının son bulmasının nedenlerinin sermayeye eriřim sıkıntısı, düşük eęitim seviyesi, düşük teknik bilgi seviyesi, yatırımın kar elde edememesi ve zayıf kalmıř yönetsel beceriler olduęu sonucuna ulařmıřlardır.

Botha vd. (2006) “Evaluating the Women Entrepreneurship Training Programme: A South African Study” başlıklı arařtırmasında Güney Afrika’daki kadın giriřimcilerin önündeki engellerin eęitim ve öğretim olduęu gerçeęinden yola çıkarak, eęitim ve öğretim kadın giriřimcilięin geliřimini etkileyip etkilemedięini deęerlendirmiřlerdir. Arařtırma kapsamında, kadın giriřimcilerin giriřimcilik programından sonraki durumları deęerlendirilmiřtir. Arařtırma sonucunda, giriřimci olan kadınların katıldıkları programın, iř performanslarına katkıda bulunduęu sonucuna ulařılmıřtır.

Jaumotte (2003), OECD ülkelerini temel alarak yaptıęı arařtırmasında genel iřgücü piyasası řartları ve etmenleri ile birlikte eęitim ve öğretim artmasının kadın giriřimcilięini önemli ölçüde etkiledięini göstermiřtir.

Minniti ve Arenius (2003), kadınların giriřimcilięi etkileyen faktörlerini belirlemek için 37 ülkede arařtırma gerçekleřtirmiřlerdir. Arařtırmada kadınların giriřimcilięi etkileyen faktörleri demografik çevre ve aile yapısı, eęitim, sosyo-ekonomik çevre, iřgücü, cinsiyet ve ekonomik geliřme olarak belirlemiřlerdir.

Hisrich ve Öztürk (1999) tarafından yapılan arařtırmada, kadın giriřimcilikte başarıyı engelleyen faktörler; dıř finansman saęlayamama, uygun eleman bulamama, yol gösterecek bir mercinin olmaması, teminat yetersizlięi, finans, pazarlama ve personel gibi operasyonel konularında tecrübe eksiklięi, meslektařları ile zayıf sosyal aęlarının olması, kredi almada bilgi eksiklięi, müşteri ve tedarikçi ile iliřkilerde deneyimsizlik olarak belirtilmiřtir.

Ljunggren ve Kolvereid (1996), giriřimci kadınlar ve erkekler arasındaki başarı performansını belirlemek amacıyla kadınlar ve erkekler üzerine bir arařtırma gerçekleřtirmiřlerdir. Arařtırma sonucunda, giriřimci olan kadınların iřlerini yürütürken, erkeklere oranla daha fazla destek arayıřına girdikleri vurgulanmıřtır. Ayrıca, giriřimci

kadınların erkek girişimcilere göre daha yüksek girişimci özelliklere sahip olduklarını düşündükleri araştırmada saptanmıştır.

Kalleberg ve Leicht (1991), yaptıkları araştırmada kadınlar ve erkek girişimciler arasındaki farkın girişimcilik faaliyetlerine nasıl yansıdığını belirlemek amacıyla bir araştırma gerçekleştirmişlerdir. Araştırma sonunda, kadınların girişimcilik faaliyetlerini gerçekleştirirken performans süreçlerinde, işyerine ve işlerine hakim olma ile yaptıkları işlerin sapmaya uğrama durumunun erkeklerle hemen hemen aynı olduğunu belirlemişlerdir.

Masters ve Mierre (1988), kadın ve erkek girişimcilerin girişimcilik başarısı ve performansını belirlemek amacıyla bir araştırma gerçekleştirmişlerdir. Araştırma sonucunda, kadın ve erkek girişimciler arasında risk alma eğilimi bakımından bir fark olmadığını tespit etmişlerdir.



ÜÇÜNCÜ BÖLÜM

YÖNTEM

Araştırmada nitel ve nicel araştırma yöntemleri birlikte kullanılmıştır. Araştırma, niteliksel ve niceliksel olup, yorumsayıcı ve tanımlayıcı bir araştırmadır. Yorumsayıcı araştırma, araştırmacının araştırmaya konu olan kişilerin, olayların ve durumların doğal ortamlarında bulunmasını gerektirmektedir (Creswell, 1998: 15). Tanımlayıcı araştırma, bir örgüt, bir grup, durum veya olgunun düzgün bir portresini çizmektir. Olayların tanımlanması mevcut durumu anlamaya, tanımaya ya da tahmin etmeye yöneliktir (Seyidoğlu, 2003: 35). Buradan yola çıkarak, nitel araştırmalar, olayları içinde buldukları doğal ortamlarında incelerken, bir yandan da araştırmaya konu olan kişilerin olaylara verdikleri anlamları yorumlamayı amaçlarken, nicel araştırmalar konu hakkında bilginin derinleştirilmesi ve konuyu daha değişik boyutlarıyla kavramaya yardımcı olmaktadır (Goulding, 2002: 92).

Creswell ve Plano Clark (2007), nitel ve nicel araştırma yönteminin birarada kullanıldığı araştırmayı “karma yöntem araştırması” olarak, Tashakkori ve Teddlie (1998), karma yöntem araştırmasını nitel ve nicel yöntemlerle yapılan pragmatist felsefeye dayalı araştırma olarak tanımlamaktadır. Tashakkori ve Creswell (2007) ise karma yöntem araştırmasını, araştırmacının aynı araştırma içinde nitel ve nicel yöntemleri kullanarak veri topladığı, analiz ettiği, bulguları bütünleştirdiği ve ileriye yönelik yordamalarda bulunduğu araştırma olarak ifade etmektedir. Bu tanımlar da dikkate alınarak “karma yöntem araştırması”, araştırma problemini kapsamlı ve çok boyutlu incelemek amacıyla, nitel ve nicel yöntemleri birlikte kullanarak gerçekleştirilen araştırma olarak tanımlanabilir (Yıldırım ve Şimşek, 2016). Dolayısıyla, araştırmada, hem nitel hem de nicel veri toplama yöntemleri birlikte kullanılmıştır. Araştırmada, önce nitel yöntem, ardından da nicel yöntem gerçekleştirilmiştir. Nitel veriler, kadın girişimcilerle yapılan görüşmeler ve gözlemler neticesinde görüşme formu yoluyla, nicel veriler ise anket formu yoluyla toplanmıştır. Bu doğrultuda, gerek araştırmaya katılanların raporlarını ve sözlerini analiz etmek gerekse de yaşanmış/yaşanmakta olan tecrübelerinden faydalanarak (Yıldırım ve Şimşek, 2016), doğal bir ortamda çözümlmek için her iki yöntem kullanılmıştır.

3.1.Nitel Araştırma Yöntemi

Nitel araştırmalar, birçok disiplinlerin farklı ve aynı konu alanlarının kesiştiği noktada yer almaktadır (Creswell, 1998). Bu doğrultuda nitel araştırmacıların farklı ve aynı konu

hakkında birbiriyle bağlantı kurabilmesi ve farklı konuların dolayısıyla içerdiği yöntemlerin araştırma konusuyla ilişkisini kurabilmeleri önem arz eden bir durumdur. Araştırmanın yorumsayıcı, doğal bir yaklaşım içeren çoklu yöntem araştırmasıyla ilişkilendirilmesi hedeflendirilmiştir (Denzin ve Lincoln, 2005: 3). Bu yaklaşım, araştırmacının araştırmaya konu olan kişilerin, olayların ve durumların doğal ortamlarında bulunmasını gerektirmektedir. Araştırmacı böylece “*karmaşık ve bütüncül (holistik) bir resim*” çizmektedir. Katılımcılarının raporlarını ve sözlerini analiz ederek, araştırmayı doğal bir ortamda gerçekleştirmektedir. (Creswell, 1998: 15). Buradan yola çıkarak, nitel araştırmalar, olayları içinde buldukları doğal ortamlarında incelerken, bir yandan da araştırmaya konu olan kişilerin olaylara verdikleri anlamları yorumlamayı amaçlamaktadırlar. Böylelikle nitel analiz, karmaşık bir ağın içerisindeki olaylar ve durumlara ilişkin süreçlerin ifade edilmesine yarar sağlamaktadır (Coffey ve Atkinson, 1996).

Nitel araştırma kararı alınırken önemli faktörlerden birisi de araştırma soruları arasında uyum ve birliğin olmasıdır (Goulding, 2002). Yapılan bu araştırma kapsamında nitel analiz tekniklerini kullanma kararının ardında üç temel neden bulunmaktadır. Birinci neden araştırma sorusunun doğasıyla ilgilidir. Kadın girişimcilerin hangi kamu kurum ve kuruluşlarından ne tür destekler aldıklarının ve bu destekleri alırken kamu kurumlarından kaynaklı olan ne tür sorunlar ile karşı karşıya kaldıklarının araştırılıyor olması, konu hakkında bilgi almayı kurumların uyguladıkları gizlilik politikalarından dolayı zorlaştırmaktadır. Ayrıca, araştırma konusuyla ilgili derinlemesine fikir edinebilmek, konuyla ilgili “ne” ve “neden” gibi sorulara cevap bulabilmek ve nihai olarak sektörde “*ne olup bittiğini*” anlayıp yorumlayabilmek ve konuyu en ufak ayrıntısıyla inceleyebilmek için araştırmada uygulanan nicel araştırma yönteminin yanısıra nitel araştırma yönteminin de uygulanması kararı alınmıştır. İkincisi, araştırmanın konusu Gaziantep ili sınırları içerisindeki kadın girişimcilerin kamu kurum ve kuruluşlardan ne tür destek aldıkları ve destek alırken ne tür sorunlar yaşadıklarının belirlenmesidir. Araştırma öncesinde neden-sonuç ilişkileri kurgulamak, değişkenleri tanımlamak mümkün olmamıştır. Araştırmaya konu olan olayların ve aktörlerin davranışlarını doğrudan açıklayacak bir kuramın varlığı söz konusu değildir. Araştırmaya konu olan durum kendi içerisinde bazı özelliklere sahiptir ve aktörlerin faaliyetleri bu alan içerisinde kendi anlam bütünlüklerine sahiptir. Durum içindeki durumsallığı ve karmaşık özgüllüğü aktarabilmek “*kaldır betimleme*” (Geertz, 1973) ile araştırılan alanda kültürün içine gömülü olan anlamları ortaya çıkararak mümkün olabilmektedir. Böylece araştırma esnasında daha güçlü bir kavramsallaştırma belirir ki bu da kuram geliştirmenin önünü açmaktadır (Doz, 2011).

Kadın girişimcilerin kamu kurumlarından aldıkları destek sürecinde karşılaştıkları sorunları belirleyerek, çözüm önerileri geliştirebilmek amacıyla yapılan bu araştırmada, keşifsel bir yaklaşımla nitel araştırma gerçekleştirilmiştir. Nitel araştırma yönteminin kullanılması hakkındaki üçüncü neden ise üzerinde kadın girişimcilerin aldıkları destek sürecinde yaşadıkları sorunları belirleyen araştırmaların yapılmamış olması, baş aktör olan kadın girişimcilerin bakış açılarının, deneyimlerinin ve yorumlarının değerli olmasıdır. Buradan hareketle, sosyal yaşamı tamamıyla bir insan ürünü olarak tanımlayan özellikler değişkenler arasındaki ilişkilere indirgenmediğinde anlamlı olmamaktadır (Blumer, 1956). Araştırmaya konu eylem, durum ve olayların “*dışsal bir gerçeklik*” gibi değil, bunları bizzat deneyimleyen aktörlerin yaşamı içinde gömülü olarak ele alınması gerekmektedir (Hughes ve Sharrock, 1997).

Araştırmanın bu bölümünde, araştırmanın verileri, bir veri toplama aracı olarak yarı yapılandırılmış derinlemesine mülakat yöntemi, örneklem seçimi, veri toplama aşamaları, veri toplama yöntemi ve içerik analizi ile araştırmanın tutarlılığı ve geçerliliğine ilişkin bilgiler yer almaktadır.

3.1.1. Araştırma Verileri

Araştırma verileri, kamu kurum ve kuruluşlarına ilişkin dökümanlar, gözlemler ve kamu kurum ve kuruluşlarında bulunan çeşitli aktörler ve resmi yöneticileriyle yapılan mülakatları içermektedir. Araştırmanın konusu ile ilgili veriler saha araştırması, KOSGEB (Küçük ve Orta Ölçekli İşletmeleri Geliştirme ve Destekleme İdaresi Başkanlığı) ve İŞ-KUR (Türkiye İş Kurumu) ve SYDV (Sosyal Yardımlaşma Vakfı) gibi resmi kurumlardan edinilmiştir. Bu kurumlardan hareketle, kadın girişimcilerin verilen destekler ve bu destek sürecindeki işlemler araştırma sürecinde ayrıntılı bir şekilde incelenmiştir.

3.1.2. Bir Veri Toplama Aracı Olarak Yarı Yapılandırılmış Derinlemesine Mülakat Yöntemi

Derinlemesine mülakat yönteminin asıl amacı, sorulara cevap almak değildir. Yaşanmış ve yaşanmakta olan tecrübeleri ve bu tecrübelerinden de yola çıkarak oluşturulan anlamları belirlemektir (Seidman, 2006: 9). Dolayısıyla, yapılan bu araştırmada kadın girişimciliğin geliştirilmesinde hangi kamu kurum ve kuruluşlarının kadınları desteklediği, buna ilişkin sözkonusu kurumların desteklerinin ve sağlanan bu destek sürecinde karşılaştıkları sorunların neler olduğu, Seidman (2006)’nın belirttiği gibi aktörlerin anlam dünyalarına girmelerini gerekli kılmıştır. Bu sebepten dolayı veri toplama sürecinde, tüm soruların önceden tanımlandığı bir soru kâğıdı üzerinden “yarı yapılandırılmış ve

derinlemesine mülakat yöntemi” tercih edilmiştir. Görüşme soruları kamu kurum ve kuruluşlarının işleyişi ve girişimcilerin bu esnada yaşadıkları sorunlara odaklanmış ve sorular açık uçlu olarak tasarlanmıştır.

3.1.3.Örneklem Seçimi

Araştırmanın ilk aşamasında belli bir örneklem çerçevesinden hareket edilmemiştir. Öncelikli olarak kamu kurum ve kuruluşlarının kadın girişimcilere sağladıkları destekten yararlanma süreci ve bu kurumların işleyişini öğrenebilmek amacıyla Gaziantep’teki kamu kurum ve kuruluşlarındaki ilgili bölümlerinin müdürleriyle ve bu müdürlerin yönlendirdikleri ilgili kişilerle görüşülmüştür. Referans mekanizmalarının ve tanınırlığın öneminin de fark edilmesiyle beraber katılımcıların çoğuna “kartopu yöntemiyle” ulaşılmıştır (Neumann, 2005). Her görüşme esnasında katılımcıdan başka bir katılımcı önermesi istenmiş ve bu kişilerle iletişime geçilmiştir. Uygulanan kartopu yöntemi, kadın girişimciler ve resmi temsilcilere ulaşılmasını kolaylaştırmıştır.

Uygulanan ilk mülakatlarda, kadın girişimcilerin sahip oldukları işyerlerinin küçük olduğu gözlemlenmiş ve ardından bu kişilerin genelde hizmet sektöründe yer aldıkları fark edilmiştir. Yapılan bu görüşmelerin detayı, Ek-3’deki Nitel Örneklem Yapısı tablosunda gösterilmiştir. Yapılan görüşmelerin daha nitelikli olması amacıyla görüşme formu hazırlanmıştır. Görüşme formu bizzat görüşmeciler tarafından doldurulmuştur. Kullanılan görüşme formu Ek-2’de sunulmuştur.

Araştırma, Gaziantep ili sınırları içerisinde gerçekleştirilmiştir. Çalışma saatleri içerisinde mülakat veren kişilerin işyerlerinde yapılan görüşmeler ilişkileri doğal ortamında gözleme şansı sunmuştur. Hatta görüşmelerin yapıldığı ortamlarda bazı kişilerle tesadüfen tanışılmıştır. Randevu alınarak onlarla da görüşmelerin yapılması sağlanmıştır.

Katılımcılarla ilk olarak telefonla temasa geçilmiş ve randevu alınmıştır. Araştırmacı ve araştırmacının arkadaşları aracılığıyla toplam 4 kişilik bir grup oluşturularak, tüm mülakatlar yüz yüze gerçekleştirilmiştir. Yapılan görüşmelerde katılımcıların sahip oldukları işyerlerinde görüşmelerin yapılması, kişilerin kendilerini doğal ortamlarında daha rahat bir şekilde ifade edebilmelerini sağlamıştır. Katılımcıların genel olarak görüşme süresine ilişkin bir sınırlamaları söz konusu olmamıştır. Görüşmenin ilk aşamasında, kişilere tez konusu için yapılacak olan araştırma hakkında bilgi verilmiştir. Görüşme formundan da anlaşılacağı gibi sistematik olarak kişilere aynı prosedürde işleyiş hakkında bilgiler verilmiştir. Görüşme yapılan katılımcılara verecekleri bilgilerin gizli kalacağı söylenmiş ve katılımcıların onayı

alınmıştır. Buna rağmen görüşmeler esnasında bazı katılımcıların çekimser davranarak bilgi vermekten kaçındıkları gözlemlenmiştir.

3.1.4. Veri Toplama Yöntemi ve Aşamaları

Veri toplama iki aşamada gerçekleştirilmiştir. Birinci aşamada, pilot çalışma yapılmıştır. Bu çalışmada, 8 mülakatın bulguları değerlendirilmiş ve veriler anlamlandırılmaya çalışılmıştır. Kadın girişimciliğe dair bulgular gruplandırılarak kendi aralarında sınıflandırılmıştır. İkinci aşamada ise araştırmaya başlamadan önce bu dönem içerisinde gerçekleştirilen mülakatlar ve ilgili yazın çerçevesinde soru kâğıdı yeniden gözden geçirilerek, açık uçlu sorular, alanında uzman akademisyenler tarafından düzenlenmiştir.

Mülakatlar 2016 yılının Haziran-Temmuz aylarında yapılmıştır. Her iki aşamada da yapılan toplam yirmi sekiz mülakatın 9 tanesi ses kayıt cihazına kaydedilmiştir. Diğer 19 katılımcı ise ses kayıt cihazına izin vermemiştir. Kayıt alınamayan katılımcılarda mülakat esnasında yazılı not alınmıştır. Mülakatların ardından, görüşme ortamı, saati, görüşmeyi yapan kişi, görüşme sırasındaki izlenimler ile görüşmecinin katılımcı hakkındaki düşüncelerini ve sezgilerini içeren notlar alınmıştır. Böylece ikinci veri toplama aşamasının sonunda pilot çalışmada dahil toplam yirmi sekiz katılımcı ile yarı yapılandırılmış ve derinlemesine mülakat yapılmıştır. Yapılan mülakatların tablosu ayrıntılı Ek-3'deki "Nitel Örnekleme Yapısı Tablosu" nda görülmektedir.

3.1.5. Verilerin Analizi

Veri analizi, rafta kullanılmayı hazır bekleyen bir süreç olmayıp, terzi usulü gibi ihtiyaca göre tasarlanan, belirlenen ve koreografisi yapılan bir süreçtir (Huberman ve Miles, 1994). Buradan hareketle, bu araştırmada yapılan mülakatlardan elde edilen veriler herhangi bir kodlama aşamasına geçilmeden önce büyük resmin görülmesi için kodlama süreci için baştan sona tekrar incelenerek yeniden notlar okunmuştur. Yapılan bu incelemeler ve okumalar veriyle araştırma konusu arasındaki zihinsel bağların kurulması açısından yarar sağlamıştır.

Araştırmada nitel araştırma yöntemlerinden içerik analizi kullanılmıştır. 1941 yılında literatüre giren içerik analizi, çok çeşitli söylemlere uygulanan birtakım metodolojik amaç ve tekniklerin bütünü olarak tanımlanabilir. İçerik analizinde temel amaç, toplanan verileri açıklayabilecek kavramlara ve ilişkilere ulaşmaktır. Dolayısıyla, kavramlar temalara ulaşmayı hedeflemekte ve temalar sayesinde olgular daha iyi düzenlenebilmekte ve anlaşılır hale gelmektedir (Yıldırım ve Şimşek, 2016: 259). İçerik analizi, önceden belirgin olmayan temaların ve boyutların ortaya çıkarılması sürecidir. İçerik analizi nitel araştırmayla nicel

arasında bir köprü olarak görülebilir. Bu yönüyle araştırmanın tutarlılığının testinde de olumlu katkısı söz konusudur. İçerik analizi yöntemi geçerlilik ve tutarlılık ilkelerini gerçekleştirmektedir (Krippendorff, 2004; Berelson, 1952). Krippendorff (2004)'e göre içerik analizi, araştırmacının yargılarından arınabilmesi nedeniyle bilimsel bir araçtır. Berg (2001) içerik analizini, yazıların içindeki kelimelerin seslerini dinleyebilmek ve bu kelimeleri oluşturan aktörlerin düşüncelerini daha iyi çözümleyebilmek için “pasaport” olarak tanımlamaktadır. İçerik analizinde çözümlene ve örüntüleri fark edebilme becerisi gerekmektedir (Berg, 2001). İçerik analizinin gerçek gücü, veri toplama sürecinin başlamasının hemen ardından araştırmacının zihninde canlanmasından gelmektedir. Veri toplama sürecinin belli bir aşamasına gelindiğinde araştırmacı birbirini tekrar eden durumlar, kavramlar ve eylemlere hâkim olmaya başlayabilir ki bu da kâğıt üzerinde olmasa bile zihinsel olarak araştırmacıyla araştırma sürecinin bütünleştiğini gösterir (Strauss, 1987).

Bu araştırmada da nitel araştırmacının sahip olduğu farklı deneyim, beceri ve sezgilerinin de araştırmaya yansıtılması gereği (Strauss, 1987) göz önünde bulundurulmuştur. Bu nedenle içerik analiz yöntemi uygulanmıştır. İçerik analizinde, nitel araştırma verileri dört aşamada analiz edilmektedir. Bu aşamalar, verilerin kodlanması, temaların bulunması, kodların ve temaların düzenlenmesi, bulguların tanımlanması ve yorumlanmasıdır (Yıldırım ve Şimşek, 2016: 260).

Gerçekleştirilen bu araştırmada kamu kurum ve kuruluşlarından destek alan 28 kadın girişimci ile mülakatlar gerçekleştirilmiştir. Yapılan incelemede 28 mülakatın değerlendirildiği görüşme formları “Nvivo 11” paket programına aktarılmıştır. Bu süreçte bileşenler oluşturulmuş ve oluşturulan bu bileşenler kodlar yardımıyla düzenlenmiştir.

3.1.5.1. Verilerin Kodlanması

Kodlama ve sınıflandırma süresince ve araştırma hakkında kısa notlar tutulmuştur. Böylece araştırmacının okuma sırasında aklına gelen bağlantılar, kavramlar, kuramsal ilişkilendirmeler ve kategoriler sonradan kullanılmak üzere dosyalanabilmiştir. İçerik analizinin ilk aşaması verilerin kodlanmasıdır. Bu aşamada araştırmacı, elde ettiği bilgileri inceleyerek, anlamlı bölümlere ayırmaya ve her bölümün kavramsal olarak ne anlam ifade ettiğini bulmaya çalışmaktadır. Bu bölümler bazen bir sözcük, bazen bir cümle bazen de bir sayısal veri olabilmektedir (Yıldırım ve Şimşek, 2016: 260-261).

Strauss ve Corbin (1990) veri kodlama biçimlerinden biri olan, verilerden çıkarılan kavramlara göre yapılan kodlamayı, toplanan verilerin analizine rehberlik edecek bir kavramsal yapı olmadığı için bu yapının, toplanan verilerin tümevarımcı bir analize tabi

tutulması sonucunda ortaya çıktığını ifade etmektedir. Bu bilgiler doğrultusunda, görüşme yapılan katılımcılardan toplanan görüşme formları, alınan notlar ve ses kayıtları içerik analizi kullanılarak, çözümlenilmeye çalışılmıştır. Kodlama sürecinin birinci basamağında, katılımcıların cümleleri ve paragrafları kodlamaya temel oluşturmuştur. Böylece, hangi cümlenin anlamlı bir bütün olduğu ve hangi bölümün bir koda temel oluşturacağı alanında bir uzman akademisyen tarafından belirlenmiştir. Belirlenen bölümler neticesinde, araştırma analizini belli bir zaman aralığına yaymanın faydası da deneyimlenmiştir. Örneğin, kodlama sırasında “kadın girişimcilerin kamu kurum ve kuruluşlarından destek sağlama sürecinde karşılaştıkları sorunlara” ilişkin yapılan bu araştırmada elde edilen görüşme verilerinin bir bölümüne ve bu veri seti üzerinde yapılan kodlamaya yer verilmektedir. Kodlar, bazen bir cümleye ilişkin olduğu gibi, bazen de bir sözcük baz alınarak yapılmıştır (Yıldırım ve Şimşek, 2016: 265). Dolayısıyla, birinci aşama kodlama açık kodlama yapılmıştır. Böylelikle, dökümlerin içinde saklı duran düşünce fikir ve anlamlar daha anlaşılır hale getirilmiştir (Strauss ve Corbin, 1998). Sözkonusu bu araştırmalarda belirtilen kategoriler ile ilintili olduğu düşünülen yerler seçilmiştir. Kodlar ayrıntılı ve anlaşılır bir şekilde belirlenerek farklı bir renkle ayrıca kodlanmıştır (Cantekin, 2014). Bu yöntem, veri analizinin ilerleyen süreçlerinde ana kategorilerin keşfinde ve bunların alt kategorilerinin tanımlanmasında kolaylık sağlamıştır. Araştırmada, görüşme ve doküman verileri üzerinde katılımcılar tarafından yapılan bir görüşmenin kodlaması Tablo 11’ de gösterilmiştir.

Tablo 11: Kadın Girişimcilerin Kamu Kurum ve Kuruluşlarından Destek Sağlama Sürecinde Karşılaştıkları Sorunlara İlişkin Bir Görüşmenin Kodlaması

<p>Araştırmacı: Kamu kurum ve kuruluşlarından almış olduğunuz desteğin/desteklerin dezavantajlı yönlerinden bahsedermisiniz?</p> <p>Katılımcı: <u>Paramı hemen firmamı kurarken vermediler.</u> İlk olarak ben ödedim. Sonra verdiler paramı. <u>Ayrıca, hazırlanan başvuru formları açık ve anlaşılır değil. Anlamadım hiçbir şey formdan. Danışmana sordum fakat ilgilenmedi benimle. Bilgi alamadım ki ondan. Sürecin uzun olması dezavantajdı.</u> Çok yordu beni. Parayı alana kadar çok yoruldum. Kredi de almak istedim. Fakat <u>bankanın benden ipotek vermeme ve teminat göstermemi istemesinden</u> dolayı alamadım. Bir de kurumun gönderdiği <u>bankada çok</u> sıra bekledim. Benimle ilgilenmediler. Danışmanlık bürosunda yetmezmiş gibi <u>bankada da evrak</u> istediler.</p> <p>Araştırmacı: İş kurma/geliştirme sürecinde, kamu kurum ve kuruluşlarından destek alma sürecinde karşılaştığınız sorunlar nelerdir? Lütfen belirtiniz..</p> <p>Katılımcı: Danışmanlıkta projeni yazmamız için şimdi hiçbir şey yapamayız. Projenin yazılabilmesi için önce <u>faturalarını kestir</u> dediler. Sonra başvurunu yapacağız dediler oradaki danışman. Ben <u>paramı nakit verdim</u> eşyalarımı alabilmek için. Fakat maalesef <u>bana ayrıntılı anlatmadılar.</u> Meğerse kişinin adına <u>eft yapıp faturamı almalyımışım</u> bilemedim. Ben kredi kartı kullanmıştım. <u>Sliplerimi saklamalyımışım. Bana söylemediler hiçbir şey.</u> Ben atmıştım slipleri. Yeniden <u>fatura kestirdim.</u> Ekstra bir de <u>KDV'leri ödemek zorunda</u> kaldım. <u>Bana çok maliyetli oldu. Oysa zamanında bunları açık açık anlatsalardı bu sorunu yaşamazdım. Neyse zordu herşey. Aldım bu hibeyi ama aylarca uğraştım. Eğitimde de dersleri zor anladım. Anlatan kişi hızlı anlattı.</u> Biz üniversite mezunumuyuz ki herşeyi anlayalım. <u>Eğitim saatleri</u> bana göre değildi. <u>Eğitim yeri de ofisime çok uzaktı.</u> Burdan oraya git gel <u>yetişemezdim.</u></p> <p>Araştırmacı: Kadınlar için verilen hibe destek miktarının yeterli olduğunu düşünüyor musunuz?</p> <p>Katılımcı: Hayır, ben yeterli olduğunu düşünmüyorum. <u>Harcamam, aldığım paradan fazlaydı.</u></p>	<p>Paranın verilmesinde süreç uzunluğu</p> <p>Formların açık olmayışı Formların anlaşılmaması Danışmanın ilgilenmemesi Ayrıntılı anlatılmaması Bilgi alınmaması Sürecin uzun olması</p> <p>Bankada işlerin yoğunluğu Bankanın ipotek istemesi Bankanın teminat istemesi Bankanın çok evrak istemesi</p> <p>Nakit ödeme Slipleri saklamama Hatanın maliyeti Maliyet</p> <p>Derslerin geç anlaşılması Derslerin zorluğu Eğitmenin hızlı anlatması Eğitim saatlerinin esnek olmaması Eğitim yerinin uzak oluşu Ulaşım zorluğu Eğitimde sürecin zorluğu</p> <p>Harcamanın çok oluşu Alınan paranın az oluşu</p>
--	--

Tablo 11’de görüldüğü gibi, maliyet ile ilgili yaşanan sorunlar kırmızı, bilgilendirilmeme ve sürecin zorluğu ile ilgili yaşanan sorunlar mavi, eğitimle ilgili yaşanan sorunlar yeşil ve kurumun gönderdiği banka ile ilgili sorunları içeren sözler ise kahverengi renkle kodlanmıştır. Tabloda görüldüğü gibi, bu ilk aşamada açık kodlamada alıntılar bazen cümle bazen kelime bazen de paragraf şeklindedir. Kodlama sırasında mülakat yapılan görüşmecilerin söyledikleri terimlere ve dile sadık kalınarak, kodlama gerçekleştirilmiştir (Glaser, 1978: 70; Strauss, 1987: 33; Cantekin, 2014).

Mülakatların ilk kodlaması bu şekilde tamamlandıktan sonra ikinci aşama kodlama gerçekleştirilmiştir. İkinci aşama kodlamada ilk aşamadaki kodlar daha ileri seviyede indirgenmiştir. Bu noktada, araştırmada kullanılacak olan temel kategoriler kendilerini göstermiştir. İkinci aşama kodlamada kodlar daha sade ve anlaşılır bir duruma gelmiştir (Cantekin, 2014; Strauss ve Corbin, 1998). Kodlama işlemi tamamlandıktan sonra tüm mülakatlar belirlenen kodlar çerçevesinde tekrar okunmuştur.

3.1.5.2. Temaların Bulunması

Veri analizinin ikinci temel aşamasını tematik kodlama oluşturmaktadır. Toplanan verilerin kodlanması ve bu kodlara göre sınıflandırılması yeterli değildir. İlk aşamadan ortaya çıkan kodlardan hareketle, genel düzeyde açıklayabilen ve kodları belirli kategoriler altında toplayabilen temaların bulunması gerekmektedir. Temaların bulunması için önce kodlar biraraya getirilerek incelenir. Kodlar arasında benzerlikler bulunmaya çalışılır. Bu aşamadan ortaya çıkan temalar daha genel bir olguya işaret etmektedir. Bu olguya ilişkin kodların bir araya getirilmesi ve aralarında anlamlı ilişkiler kurulması mümkün olmaktadır (Yıldırım ve Şimşek, 2016: 268). Bu bilgiler ışığında, araştırmada kodlama sürecinin tamamında kodlama yapılan yerlerde yakalanan bağlantılar ve zihinde oluşan fikirler not alınmıştır. Ayrıca, ses kaydı ile ilgili bilgiler aynı çatı altında toplanmıştır. Kodlama esnasında yoğunluk kazanmış okuma sürecinde, diğer okuma zamanlarına göre kurumlardan kaynaklanan sorunlar üzerine daha fazla bağlantı bulunmuştur. Örneğin, ilişkilendirme sürecinde kadın girişimcilerin kamu kurumlarından aldıkları destek sürecinde bilgilendirilmemenin bir unsur olduğunun tekrarlanması, bilgilendirilmemenin neden olduğu benzeri olumsuzlukların kişilerin kendilerinin bilgi alamamasından kurum sisteminden kaynaklandığı ifade edilebilmiştir

Verinin içinde karmaşık ve dolambaçlı da olsa bir kavramsal ilişkiler ağı bulunmaktadır (Strauss ve Corbin, 1998). Araştırmacı nitel veri analizi sırasında bazı kavramların aynı soyut kategori altında toplanabileceğini fark edebilir. Bu örüntüleri fark edip ifade etmek ve temalara ayırmak kuramla ilişkilendirmeyi sağlayabilmek açısından önem teşkil etmektedir. Böylece hangi sonucun ortaya çıkacağını önceden sezmek de mümkün olmaktadır.

Toplanan verilerin kodlanması sonucu “danışmanın ilgilenmemesi, formların anlaşılmasında, bilgi alınmaması ve sürecin uzun olması” kavramları ortaya çıkmaktadır. Bu kavramları bir tema altında toplayabilmek için, daha üst düzeyde ya da daha genel bir kavram bulmak gerekmektedir (Yıldırım ve Şimşek, 2016: 268). Bu noktada, kavramın “bilgilendirilmeme ve sürecin zorluğu ile ilgili yaşanan sorunlar” olduğunu varsayarsak, bu

genel kavram çerçevesinde, daha önce ortaya çıkan; “danışmanın ilgilenmemesi, formların anlaşılmasında, bilgi alınmaması ve sürecin uzun olması” kavramlarını toplamak ve ilişkilendirmek mümkündür.

Tematik kodlamayı, toplanan verilerin derinliğine ve kapsamına göre birkaç düzeyde yapmak gerekebilir. Yani, kodları bir araya getiren temalar bulunabilir ve ortaya çıkan tema sayısı çok fazla ise, bu temaların ortak ilişkilerinden yola çıkarak sınıflandırılabilen bir üst düzey kodlama daha yapmak gerekli olabilir. Bu şekilde, en genel düzeydeki temaları ortaya çıkarmak ve bu temalar altında alt temaları, bu alt temalar altında da kodları düzenlemek mümkün olabilmektedir (Yıldırım ve Şimşek, 2016: 268). Bu noktada, “bilgilendirilmeme ve sürecin zorluğu ile ilgili yaşanan sorunlar” temasına ek olarak “süreç sorunu, bilgilendirilmeme sorunu ve danışmanlık hizmeti sorunu” tema olarak düşünülmüştür. Tüm bu temalar, daha üst düzey bir tematik kodlama yapıldığında “danışmanlık sorunları” teması altında toplanabileceği düşünülmüştür. Araştırmada, tematik kodlama yaparken bazı kriterler göz önünde bulundurulmuştur. Öncelikle “iç tutarlılık” açısından, belirlenen temanın altında yer alan verilerin anlamlı bir bütün oluşturup oluşturulmadığı hususu dikkate alınmıştır. Daha sonra, belirlenen temaların tümünün araştırmada elde edilen verileri anlamlı bir şekilde açıklayabilmesine dikkat edilmiştir. Tematik kodlamada “dış tutarlılığı” ifade eden bu durum, birbirinden farklı olan temaların, kendi aralarında anlamlı bir bütün oluşturmasıdır (Yıldırım ve Şimşek, 2016: 269). Bu noktada, yapılan tematik kodlama Tablo 12’de görülmektedir.

Tablo 12: Tematik Kod Listesi

Maliyet ile İlgili Yaşanan Sorunlar
Paranın verilmesinde süreç uzunluğu Nakit ödeme Slipleri saklamama Hatanın maliyeti Maliyet Harcamanın çok oluşu Alınan paranın az oluşu
Bilgilendirilmeme ve Sürecin Zorluğu İle İlgili Yaşanan Sorunlar
Formların açık olmayışı Formların anlaşılmaması Danışmanın ilgilenmemesi Ayrıntılı anlatılmaması Bilgi alınmaması Sürecin uzun olması
Eğitim ile İlgili Yaşanan Sorunlar
Derslerin geç anlaşılması Derslerin zorluğu Eğitmenin hızlı anlatması Eğitim saatlerinin esnek olmaması Eğitim yerinin uzak oluşu Ulaşım zorluğu Eğitimde sürecin zorluğu
Kurumun Gönderdiği Banka ile İlgili Sorunlar
Bankada işlerin yoğunluğu Bankanın ipotek istemesi Bankanın teminat istemesi Bankanın çok belge istemesi

3.1.5.3. Verilerin Kodlara ve Temalara Göre Düzenlenmesi ve Tanımlanması

Tematik kodlama aşamasını, verilerin ortaya çıkan kodlara ve temalara göre düzenlenmesi aşaması takip etmektedir. İlk aşamadaki ayrıntılı kodlama ve ikinci aşamadaki tematik kodlama sonucunda, elde edilen veriler düzenlenerek, veriler yeniden tanımlanmıştır.

Arařtırmada toplanan verilerin anlaşılabilirliđi aısından elde edilen veriler yeniden gözden geçirilerek, düzenlenmiştir. Görüş ve yorumlara yer verilmeden toplanan bilgiler işlenmiştir. Bu noktada, düzenlenen tematik kod listesi Tablo 13’de görölmektedir.

Tablo 13: Düzenlenen Tematik Kod listesi

1.Finansal Sorunlar
Paranın verilmesinde süreç uzunluğu Nakit ödeme Slipleri saklamama Hatanın maliyeti Maliyet Harcamanın çok oluşu Alınan paranın az oluşu
2.Danışmanlık Sorunları
Formların açık olmayışı Formların anlaşılmaması Danışmanın ilgilenmemesi Ayrıntılı anlatılmaması Bilgi alınamaması Sürecin uzun olması
3.Eđitim Sorunları
Derslerin geç anlaşılması Derslerin zorluğu Eđitmenin hızlı anlatması Eđitim saatlerinin esnek olmaması Eđitim yerinin uzak oluşu Ulaşım zorluğu Eđitimde sürecin zorluğu
4.Banka Sorunları
Bankada işlerin yoğunluğu Bankanın ipotek istemesi Bankanın teminat istemesi Bankanın çok belge istemesi

Tablo 13’ de görüldüğü gibi, araştırma konusuyla ilgili kavramlar (eğitim ve danışmanlık sorunları, finansal sorunlar ve banka sorunları) olan ana kategorilerin araştırma konusuyla ilintili kavramları kendi etrafında toplayabildiği gözlemlenmiştir. Bununla birlikte araştırma sonuçlarının geçerliliğine de katkı sağlayacağı söylenebilir.

Kategorilerin kuramsal olarak daha soyut ve genel bir seviyeye ulaştığı söylenebilir. Yeni bir kategorinin çıkmadığı ve kategorilerin de kendi içinde farklı bir boyut ve özellik kazanmadığı fark edildiğinde veri analiz süreci tamamlanmıştır. Kısaca belirtilirse, araştırmada doygunluk noktasına ulaşıldığında (Charmaz, 2006) kategorilendirme ve ilişkilendirme süreci sona ermiştir

3.1.6.Araştırmanın Tutarlılığı ve Geçerliliği

Araştırmada tutarlılık ve geçerliliği sağlamak amacıyla güvenilirlik, dürüstlük, bütünlük, geçerlilik ve etik kurallara bağlılık ilkesine uyum sağlanmıştır. Güvenilirliği ve dürüstlüğü sağlayabilmek amacıyla yöntem açık ve ayrıntılı bir şekilde ifade edilerek “kalın betimleme” yapılmıştır (Geertz, 1973).

Katılımcıların görüş ve yorumlara yansız ve tarafsız davranılmıştır. Mülakatlarda uzun ve yeterli zaman (toplamda yaklaşık olarak 24 saat) geçirilerek ses kaydı ve notlar alınarak görüşme formlarını ayrıntılı bir şekilde yazılmıştır. Böylece bütünlük ve etik ilkelere uygunluk sağlanmıştır. Ayrıca sadece bunlarla da yetinilmemiştir. Yıldırım ve Şimşek (2005)’ e göre “*Nitel araştırmada geçerlilik, araştırmacının araştırdığı durumu, olduğu biçimiyle ve olabildiğince yansız gözlemesi anlamına gelmektedir.*” Başka bir ifade ile nitel araştırmada geçerlilik araştırmacının ilgilendiği konuyu olabildiğince tarafsız bir şekilde gözlemlemesidir (Creswell, 2013: 250). Bu noktada, bu araştırmada tarafsızlık ön plana alınmıştır. Bununla birlikte, oluşturulan kodların yeterli ya da uygun ifadeler olup olmadığına bakılmıştır. Bu bağlamda, araştırmanın geçerliliğini ölçmek üzere elde edilen veriler üzerinde araştırmacı ve nitel araştırma konusunda deneyimli bir uzman ayrı ayrı kodlamalar yapmış ve kodlamalar karşılaştırılarak tutarlılık oranı hesaplanmıştır. Tutarlılık oranı Cohen’s Kappa analizi kullanılarak hesaplanmış ve bu oranın % 88,5 olduğu görülmüştür. Buna göre mükemmel bir uyumun olduğunu söylemek mümkündür (Creswell, 2013: 253). Belirtilen bu yönleriyle araştırma tutarlılık arz etmektedir.

Geçerlilik, nitel araştırmalarda pek çok şekilde ele alınmaktadır. Silverman (2005), geçerliliğe ilişkin, kodlayıcılar arası görüş birliğinin olması gerektiğini savunmaktadır (Creswell, 2013: 253). Diğer bir anlatımla; geçerlilik, ölçüm aracının söz konusu özelliği

temsil edebilme yeterliliğidir (Allen ve Yen, 1979; Şencan, 2005; Gürbüz ve Şahin, 2014: 160; Cantekin, 2014)). Geçerlilik ile ilgili üç temel nokta vardır. Bunlardan birincisi, ölçüm aracının ölçülmek istenen özelliğine uygun olmasıdır. İkincisi, ölçümün kurallara uygun olarak yapılıp, yapılmadığıdır. Üçüncüsü, ölçümden elde edilen verinin gerçekten ölçülmek istenen özelliği yansıtmayı, yansıtmadığıdır. Ölçüm araçlarının geliştirilmesinin belirli bir amacı vardır. Belirli bir amaç için geliştirilen ölçüm aracı başka bir amaç için geçerli olmayabilir (Gürbüz ve Şahin, 2014: 160).

Geçerlilik kavramının kapsamı da tartışılan bir konudur. Geçerlilik ölçümleri araştırmacının amacına göre farklı şekillerde yapılabilir. Aslında geçerlilik, araştırma sürecinin herhangi bir evresine aittir. Geçerlilik, sadece sürece ve ölçüm aracıyla toplanan veriye aittir (Şencan, 2005). Her araştırmaya ait çeşitli unsurlar ve ölçüm hataları, elde edilen verinin geçerliliğini etkilemektedir. Dolayısıyla, geçerlilik tek bir araştırmaya bağlı olarak belirlenmeyip, devam eden sürekli geliştirilen bir kavram olarak nitelendirilmektedir. Araştırma sürecinde geçerlilik çalışmaları her aşamada yürütülür. En önemli aşama ise ölçüm aracının geliştirilmesi, uygulanması ve verilerin analiz edilmesidir. Bu aşamalara ve araştırmacının konuya bakış açısına göre farklı geçerlilik türleri vardır. Örneğin Amerikan Psikoloji Derneği, bir ölçüm aracı için ne tür geçerlilik standardına (içerik, kestirim ve yapı geçerliliği) sahip olması gerektiğini belirlemiştir. Önemli olan içerisinde bulunulan duruma uygun geçerlilik türünün saptanmasıdır (Gürbüz ve Şahin, 2014: 160).

3.1.7.Görüşme Sorularına İlişkin Kapsam Geçerlilik Oranlarının ve Ölçeğe İlişkin Kapsam Geçerlilik İndeksinin Hesaplanması

Sosyal bilimler alanında en çok kullanılan geçerlilik türlerinden olan içerik geçerliliği/kapsam geçerliliği, ölçülmesi amaçlanan kavramı ölçüm aracında bulunan maddelerin ne ölçüde temsil ettiğinin bir göstergesidir (Gürbüz ve Şahin, 2014: 160). Diğer bir deyişle, ölçüm aracının ölçmeyi amaçladığı yapıyı ve bu yapıya ait özellikleri amaca uygun biçimde ölçebilmesidir (DeVellis, 2003). İçerik geçerliliğinde ölçülmek istenen yapıya ait olan özellik ve davranışlar, ağırlıklarına uygun olarak ölçeğin maddelerine yansıtılmalıdır. Bu nedenle, bu aşamada rasyonel yöntem kullanılır. Ölçüm aracında yer alan maddelerin uygun olup olmadığını ölçmek için konunun uzmanlarının görüşleri alınarak o ölçeğin kapsamının yeterliliği sorgulanmaktadır (Gürbüz ve Şahin, 2014). Dolayısıyla, uzmanlar içerik geçerliliği sağlanamadığı takdirde yapısal geçerliliğin de sağlanamayacağını belirtmektedir. İçerik geçerliliğinin aşamaları; test evreninin tanımlanması, kavramsal yapıya ait boyutların ortaya çıkarılması, ölçek veya test maddelerinin oluşturulması, ölçeğin

uzmanlar tarafından değerlendirilmesi ve istatistiksel analizin yapılması gibi çeşitli aşamalardan oluştuğu söylenebilir (DeVellis, 2003). Bu geçerlilikte temel nokta, ölçüm aracının uzmanlar tarafından değerlendirilerek, istatistiksel analizlerinin yapılmasıdır.

Uzman değerlendirmesi, kavramsal yapıya yönelik özellikleri ortaya çıkarmaya veya geliştirilen maddelerin belirli bir kavramsal yapıya uygun olup olmadığını belirlemeye (Gürbüz ve Şahin, 2014) yöneliktir. Uzman değerlendirmesinde çeşitli tekniklerden yararlanılabilir. Lawshe'nin aşağıdaki kapsam geçerlilik oranı (content validity ratio) kullanılabilir (Lawshe,1975:567).

$$\text{“KGO} \quad \frac{N_e - N/2}{N/2} \text{”}$$

KGO= ölçeğe ait kapsam geçerliliği oranı

N_e = Maddenin “gerekli” olduğunu belirten uzman sayısı

N =Toplam uzman sayısı

Bu yöntemde, uzmanlar kendilerine sunulan ölçüm aracında bulunan ifadelerin ölçülmek istenen sözkonusu yapıyı ne ölçüde temsil ettiğine dair “gerekli”, “yararlı ancak gerekli değil”, “gereksiz” şeklinde değerlendirme yapmaktadır (Gürbüz ve Şahin, 2014). Uzmanların her bir ifadeye verdikleri “gerekli” cevabının sayısı Lawshe katsayısının yüksekliği veya düşüklüğünü belirler. Bu katsayı ± 1 arasında değişmektedir. Uzmanların yarısından fazlası bir madde için “gereksiz” işaretlemesi yapmışsa sonuç eksi çıkmaktadır. Dolayısıyla o madde ölçekten çıkarılmalıdır. Diğer bir ifadeyle, uzmanların yarısından fazlasının bir maddenin o ölçek için “gerekli” olduğunu işaretlemeleri sonucunda sözkonusu madde bir ölçüde kapsam/içerik geçerliliğine sahip olur. Böylelikle ölçüm aracının sözkonusu kavramsal yapıyı ölçebilme derecesi, uzmanlar tarafından ön değerlendirmeye tabi tutulmuş olmaktadır (DeVellis, 2014: 100-101). Bu noktada; eğitim sorunları, danışmanlık sorunları, finansal sorunlar ve banka (aracı kurum) kaynaklı sorunların belirlenmesi hakkında ölçek geliştirme çalışması için uzman görüşlerine ilişkin KGO ve KGİ hesaplaması Tablo 14’de gösterilmiştir.

Tablo 14’e göre, kapsam geçerlik oranlarının (KGO) 1’e yakın olmasından dolayı, eğitim sorunları, danışmanlık sorunları, finansal sorunlar ve banka (aracı kurum) kaynaklı sorunları ölçek sorularının istatistiksel olarak anlamlı olduğu tespit edilmiştir (DeVellis, 2014:

100-101). En düşük puana sahip olan 10. sorunun görüşme formundan çıkarılması düşünülmüş, fakat araştırmayla ilgili bilgi kaybı yaşanmaması açısından forumdan çıkarılmamıştır.

Tablo 14: Uzman Görüşlerine İlişkin KGO ve KGİ Hesaplaması

GÖRÜŞME SORULARI NO	GEREKLİ	GEREKSİZ	YARARLI ANCAK GEREKLİ DEĞİL	KAPSAM GEÇERLİK ORANI
1	30	0	3	0,818
2	29	0	4	0,818
3	32	0	1	0,939
4	33	0	0	0,939
5	33	0	0	0,939
6	33	0	0	0,939
7	33	0	1	0,939
8	33	0	1	0,939
9	29	3	1	0,818
10	28	4	1	0,696
KAPSAM GEÇERLİK İNDEKSİ				0,878

3.1.8. Nitel Araştırma İçin Kapsam Geçerliliğinin Sınanması İçin Uzman Görüşüne Başvurulması

Toplam 10 maddeyi içeren görüşme formu, kapsam geçerliliğinin sınanması için Haziran 2016' da 28'i kadın girişimci ve 5 uzman olmak üzere toplam 33 alan uzmanına birebir görüşme aracılığıyla ulaştırılmıştır. Görüşme formu 28 kadın girişimci tarafından doldurularak, formdaki sorular değerlendirilmiştir. Ayrıca 5 uzmanın da görüşü alınarak, görüşme formu değerlendirilmeye tabi tutulmuştur. Ölçek geliştirme çalışması için görüşme formunu değerlendirmede bulunan alan uzmanlarına ilişkin dağılım Tablo 15' de yer almaktadır.

Tablo 15: Değerlendirmede Bulunan Alan Uzmanlarının Dağılımı

AKADEMİSYENLER					
Profesör	Doçent	Yardımcı Doçent	Öğretim Görevlisi	Araştırma Görevlisi	Toplam
1	1	1	-	-	3
UYGULAYICILAR					
Kadın Girişimciler		Kamuda Görev Yapan Yöneticiler			Toplam
28		2			30
Genel Toplam					33

3.1.9. Nitel Araştırma Yöntemine İlişkin Bulgular

Araştırmanın bulgular bölümü, iki başlıkta ele alınmıştır. Buna göre birinci başlıkta, araştırmada yer alan kurumların sağladığı desteklere ilişkin bulgulara yer verilmiştir. İkinci başlıkta ise bu kurumların destek sağlamaları sürecinde kadın girişimcilerin karşılaştıkları sorunlara ilişkin bulgulara yer verilmiştir.

3.1.9.1. Kamu Kurum ve Kuruluşlarının Sağladığı Desteklere İlişkin Bulgular

Bu başlıkta katılımcılara hangi kamu kurumunun ne tür destekler sağladığı ve katılımcıların bu destek unsurlarına ait ifadelerle katılım düzeylerine ilişkin bulgulara yer verilmiştir.

Araştırmadan elde edilen bulgular, Şekil 3, 4, 5, 6'da yer almaktadır.

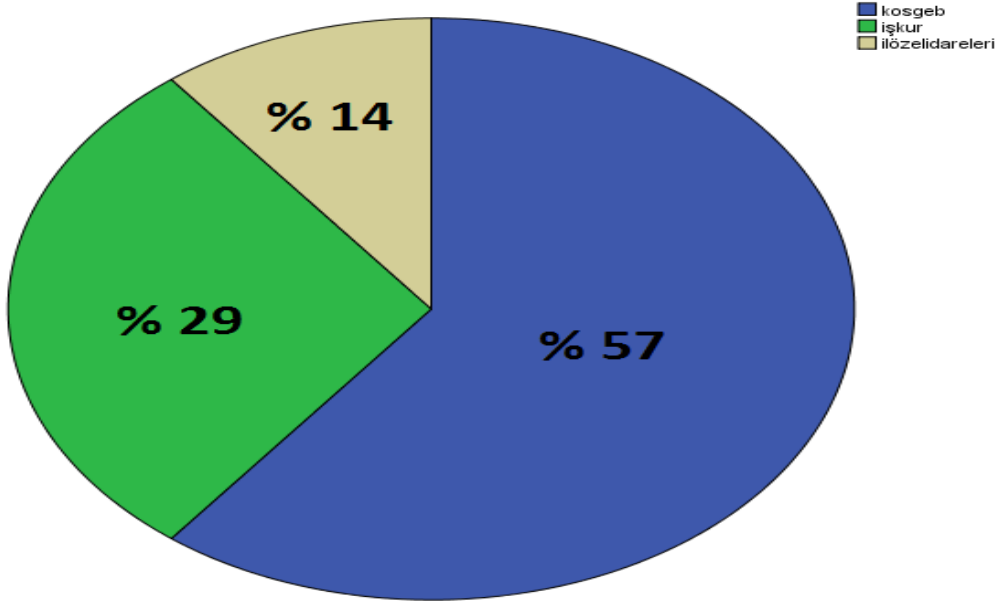

Şekil 3: Destek Sağlayan Kamu Kurum ve Kuruluşları

Şekil 3'e göre, katılımcılara destek sağlayan kamu kurum ve kuruluşları görülmektedir. Katılımcıların %57'si KOSGEB'den, %29'u İŞ-KUR'dan, %14'ü ise İl Özel İdareleri'nin sağladığı desteklerden faydalanmaktadır. Dolayısıyla, katılımcıların çoğunluğunun KOSGEB'den, azınlığının ise İl Özel İdareleri'nden destek aldıkları görülmektedir.

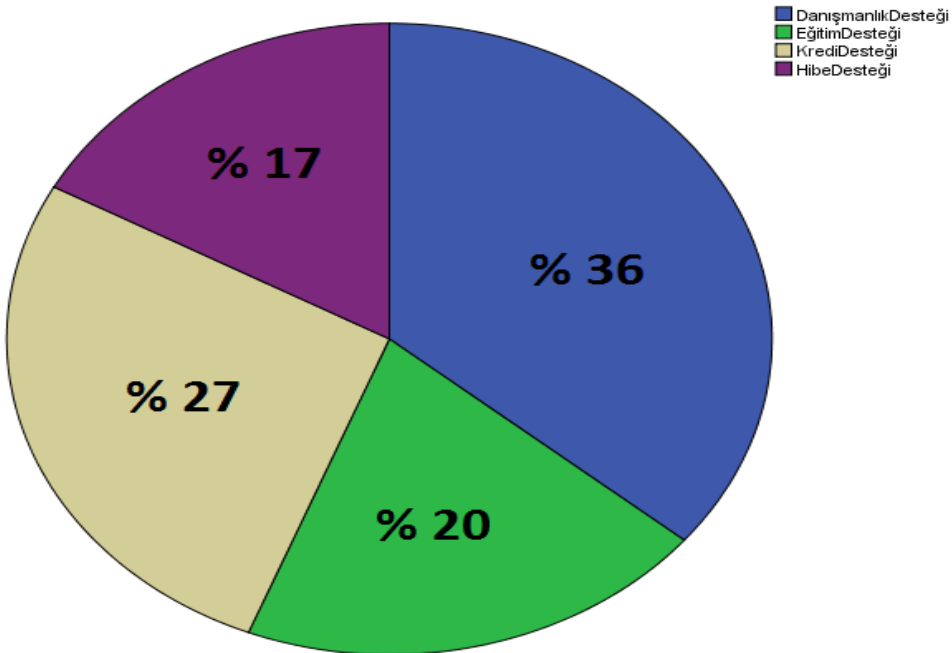

Şekil 4: Kamu Kurum ve Kuruluşlarının Sağladığı Destek Türleri

Şekil 4'e göre, kamu kurum ve kuruluşlarının kadın girişimcilere sağladığı destek türleri görülmektedir. Bu kurumların verdiği desteklerin danışmanlık, eğitim, hibe (karşılıksız ödeme) ve kredi desteği olduğu görülmektedir. Katılımcıların yaklaşık olarak %36'sı danışmanlık, %27'si kredi, %20'si eğitim ve % 17'si ise hibe (karşılıksız ödeme) desteğinden faydalanmaktadır. Dolayısıyla katılımcıların çoğunluğunun danışmanlık, azınlığının ise hibe (karşılıksız ödeme) desteğini aldıkları görülmektedir.

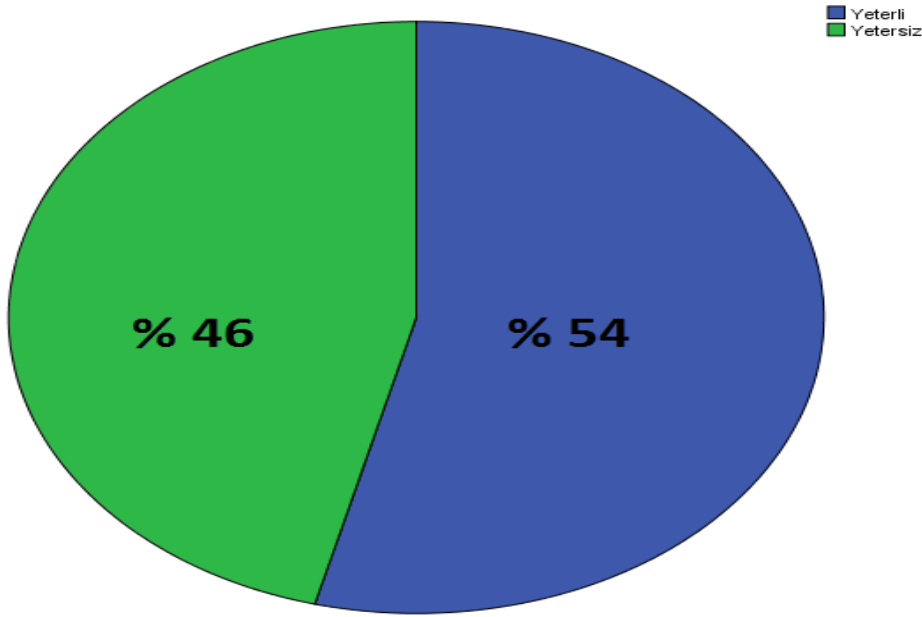

Şekil 5:Finansal Destek (hibe) Miktarı Yeterliliği

Şekil 5'e göre, finansal destek olan hibe miktarının yeterli olup olmadığı görülmektedir. Katılımcıların çoğunluğunun bu miktarın yeterli olduğunu belirtirken, % 46'sının ise yeterli olmadığını belirttikleri görülmüştür.

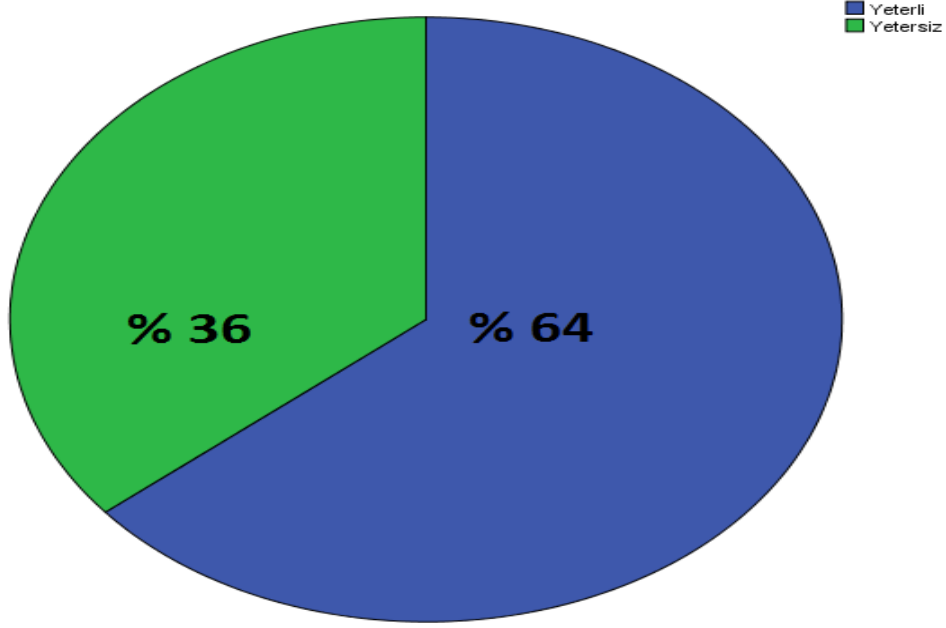

Şekil 6: Finansal Destek (kredi) Miktarı Yeterliliği

Şekil 6'ya göre, finansal destek olan hibe miktarının yeterli olup olmadığı görülmektedir. Katılımcıların %65'i bu miktarın yeterli olduğunu belirtirken, % 35'inin ise yeterli olmadığını belirttikleri görülmüştür.

3.1.9.2. Destek Sürecinde Karşılaşılan Sorunlara İlişkin Bulgular

Araştırmanın bu bölümünde, kadın girişimcilerin destek alma sürecinde, kamu kurum ve kuruluşlarında yaşadıkları sorunlarına ilişkin ifadelerle yönelik bulgulara yer verilmiştir. Bu destek sürecinde karşılaşılan sorunlara yönelik ifadeler 4 bileşen altında toplanmış ve toplam 18 ifade incelenmiştir.

Araştırmada ilk olarak “Danışmanlık Sorunları Bileşeni ve Eğitim Sorunları Bileşeni ve Finansal Sorunlar Bileşeni” olmak üzere üç bileşen oluşturulmuştur. Ancak araştırmanın ilerleyen bölümlerinde bu bileşenler kontrol edilmiş ve bunların eksik olduğu görülmüştür. Bu süreçte “Banka Sorunları Bileşeni” olmak üzere 1 yeni bileşen daha oluşturulmuştur. Buna göre sorun ifadeleri; “Danışmanlık Sorunları Bileşeni ve Eğitim Sorunları Bileşeni, Finansal Sorunlar Bileşeni ve Banka Sorunları Bileşeni” olmak üzere toplam 4 bileşen altında toplanmıştır. Sorun ifadelerine bağlı bileşenler ve elde edilen frekans değerleri Şekil 7’de gösterilmiştir.

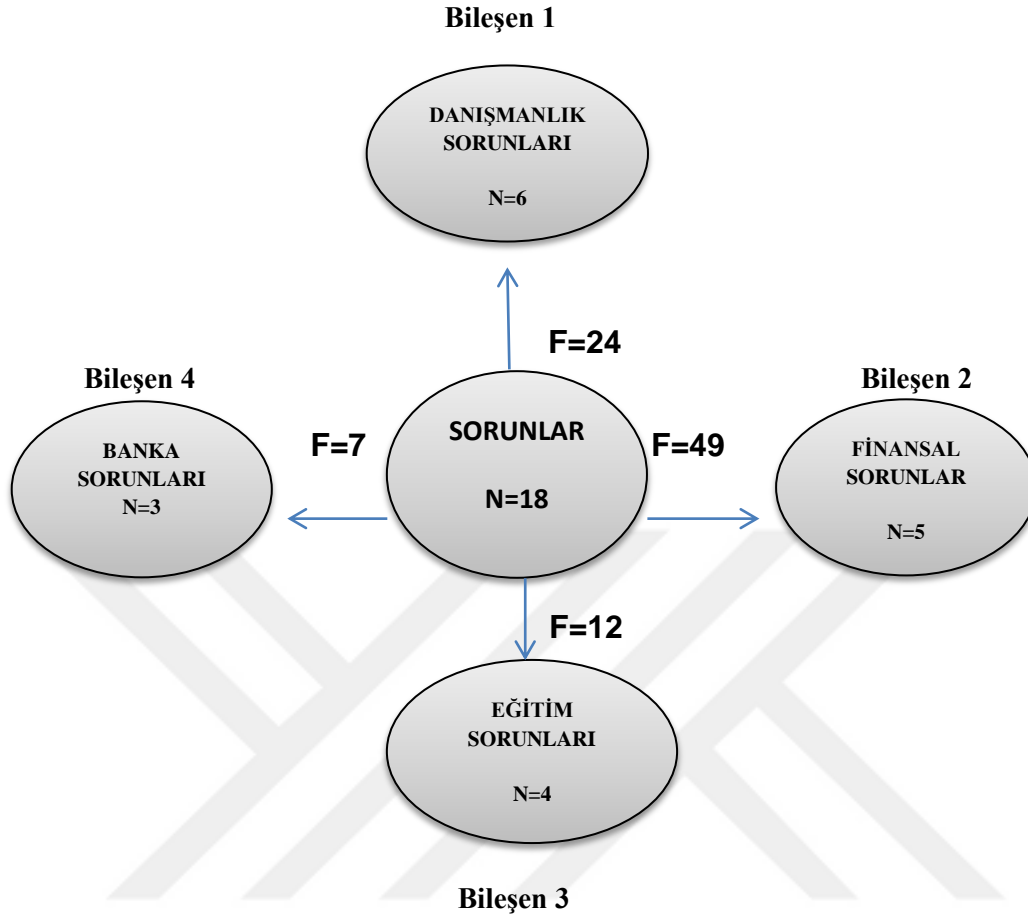

Şekil 7: Kadın Girişimcilerin Sorun İfadelerine İlişkin Oluşturulan Bileşenler ve Frekans Değerleri

Şekil 7’de kadın girişimcilerin destek alma sürecinde, kamu kurum ve kuruluşlarında yaşadıkları sorunlara ilişkin ifadelerinin 4 bileşen altında toplandığı ve toplam 92 sorun ifadesine vurgu yapıldığı görülmektedir. Buna göre en sık tekrarlanan finansal sorunlar bileşeni (f=49) olduğu görülmüştür.

Türkiye’de yaşanan ekonomik durum düşünüldüğünde, kadınların bu sorunu yaşamaları beklenen bir sonuçtur. Bununla birlikte bugünkü piyasa şartları değerlendirildiğinde kadınların finansal açıdan güçlenmeleri finansal olarak yaşadıkları sorunlar ile doğru orantılıdır. Dolayısıyla bu bulgu, kadınların finansal olarak güçlenebilmek için ilerleme kaydettiklerini gösterebilir. Bu bulgunun Afrin vd., (2008)’in yapmış oldukları araştırmanın bulgularıyla da örtüştüğü görülmektedir. Öte yandan Hisrich ve Öztürk (1999), kadınların başarı performanslarını değerlendirdiği araştırmasında da benzer sonuçlara ulaşmıştır.

Şekil 7’de en sık ikinci düzeyde tekrarlanan bileşenin danışmanlık sorunları bileşeni (f=24) olduğu görülmüştür. En sık üçüncü düzeyde tekrarlanan bileşenin eğitim sorunları bileşeni (f=12) olduğu görülmüştür. Diğer taraftan banka sorunları bileşenine ise (f=7) en az düzeyde yer verildiği görülmüştür. Ticaretin bir bütün olarak kalkındırılmasını hedefleyen kadınlar, ülkelerin gelişimi için önemli roller üstlenmektedirler. Bu bakımdan kadınların, ekonomik ve sosyal-gelişim açısından yükselbilmeleri için her türlü sorunlarının çözülmesi gerekmektedir.

Kadın girişimcilerin destek sürecinde yaşadıkları “danışmanlık sorunları bileşenine” ilişkin frekans değerleri Şekil 8’de gösterilmiştir.

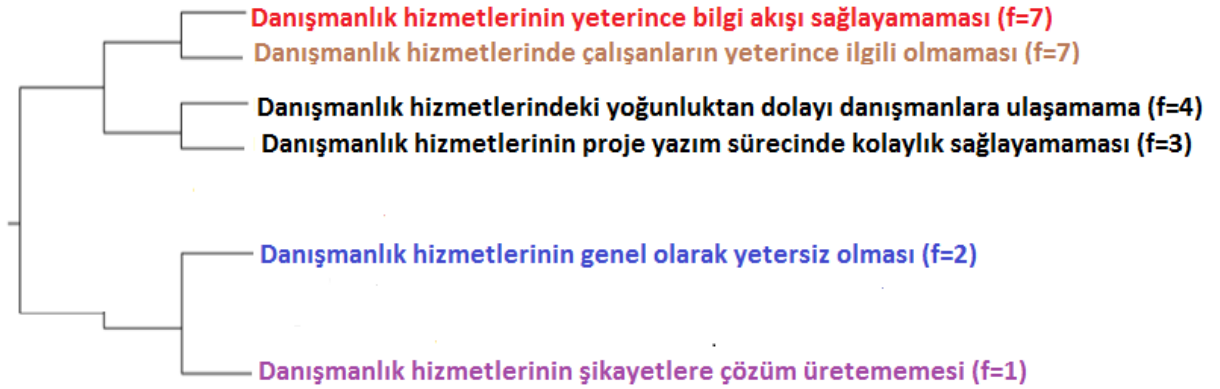

Şekil 8: Danışmanlık Sorunları Bileşenine İlişkin Frekans Değerleri

Şekil 8’de danışmanlık sorunları bileşeninin 6 ifade altında toplandığı görülmüştür. Buna göre kadın girişimcilerin, danışmanlık hizmetlerinin yeterince bilgi akışı sağlayamamasına (f=7) yönelik ifadeye söyledikleri görülmüştür. Bunu sırasıyla danışmanlık hizmetlerinde çalışanların yeterince ilgili olmaması (f=7), danışmanlık hizmetlerindeki yoğunluktan dolayı danışmanlara ulaşamama (f=4) ve danışmanlık hizmetlerinin proje yazım sürecinde kolaylık sağlayamaması (f=3) ifadeleri izlemektedir. Danışmanlık hizmetlerinde çalışanların yeterince ilgili olmaması konusunun 10 kez tekrar edilmesi ise oldukça dikkat çekicidir. Öte yandan, danışmanlık hizmetlerinin genel olarak yetersiz olması (f=2) ve danışmanlık hizmetlerinin şikayetlere yeterince çözüm üretememesi (f=1) şeklinde olduğu görülmüştür. Danışmanlık hizmetlerinin şikayetlere yeterince çözüm üretememesinin bir kere olsun bir kuruma ait olması bile oldukça dikkat çekicidir. Zira bireylerin danışmanlık birimlerinin şikâyetlere çözüm üretmesi her kurumun görevi olmalıdır.

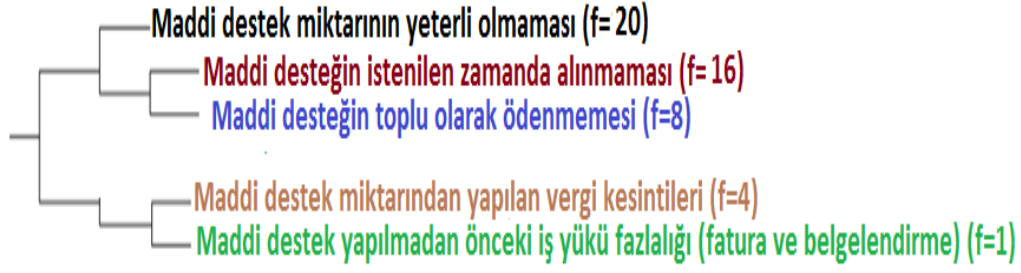

Şekil 9: Finansal Sorunlar Bileşenine İlişkin Frekans Değerleri

Şekil 9’da finansal sorunlar bileşeninin 5 ifade altında toplandığı görülmüştür. Buna göre kadın girişimcilerin, maddi destek miktarının yeterli olmamasına (f=20) yönelik ifadeyi söyledikleri görülmüştür. Bunu sırasıyla maddi desteğin istenilen zamanda alınmaması (f=16), maddi desteğin toplu olarak ödenmemesi (f=8) ifadeleri izlemektedir. Maddi destek miktarının yeterli olmaması konusunun 20 kez tekrar edilmesi ise oldukça dikkat çekicidir. Öte yandan, maddi destek miktarından yapılan kesintilerin olması (f=4) ve maddi destek yapılmadan önceki iş yükü fazlalığının olmasının (f=1) şeklinde olduğu görülmüştür.

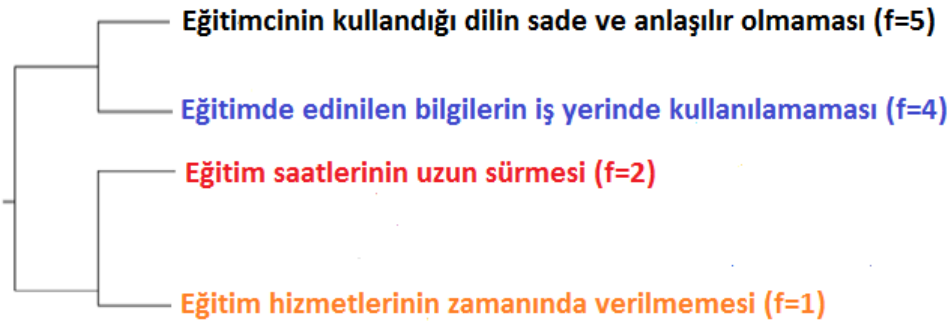

Şekil 10:Eğitim Sorunları Bileşenine İlişkin Frekans Değerleri

Şekil 10’da eğitim sorunları bileşeninin 4 ifade altında toplandığı görülmüştür. Buna göre kadın girişimcilerin eğitimlerde eğitimcinin kullandığı dilin sade ve anlaşılır olmamasına (f=5) yönelik ifadeyi söyledikleri görülmüştür. Bunu sırasıyla eğitimde edinilen bilgilerin

işyerinde kullanılamaması (f=4), eğitim saatlerinin uzun sürmesi (f=8) ve eğitim hizmetlerinin zamanında verilmemesi ifadeleri izlemektedir

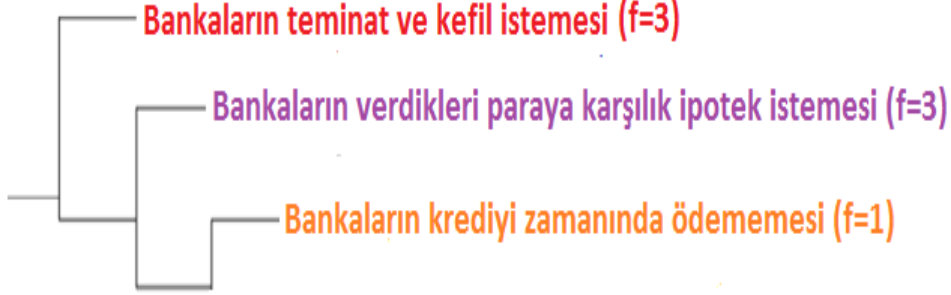

Şekil 11: Banka Sorunları Bileşenine İlişkin Frekans Değerleri

Şekil 11’de banka sorunları bileşeninin 3 ifade altında toplandığı görülmüştür. Buna göre kadın girişimcilerin kurumların yönlendirdiği bankaların teminat ve kefil istemesine (f=3) yönelik ifadeyi söyledikleri görülmüştür. Bunu sırasıyla bankaların verdikleri paraya karşılık ipotek istemesi (f=3) ve bankaların krediyi zamanında ödememesi (f=1) ifadeleri izlemektedir.

3.2.Nicel Araştırma Yöntemi

Araştırmanın bu bölümünde, araştırmanın modeli, evreni, örnekleme, veri toplama araçları ve verilerin analizine ilişkin bilgiler yer almaktadır.

3.2.1. Araştırma Modeli

Bu araştırma, tarama modellerinden ilişkisel tarama modeline uygun olarak düzenlenmiştir. İlişkisel tarama modelleri, iki ya da daha fazla değişken arasında birlikte değişimin varlığını ve/veya derecesini belirlemeyi amaçlayan araştırma modelleri olarak tanımlanmaktadır. Araştırmanın modeli Şekil 12’de gösterilmektedir.

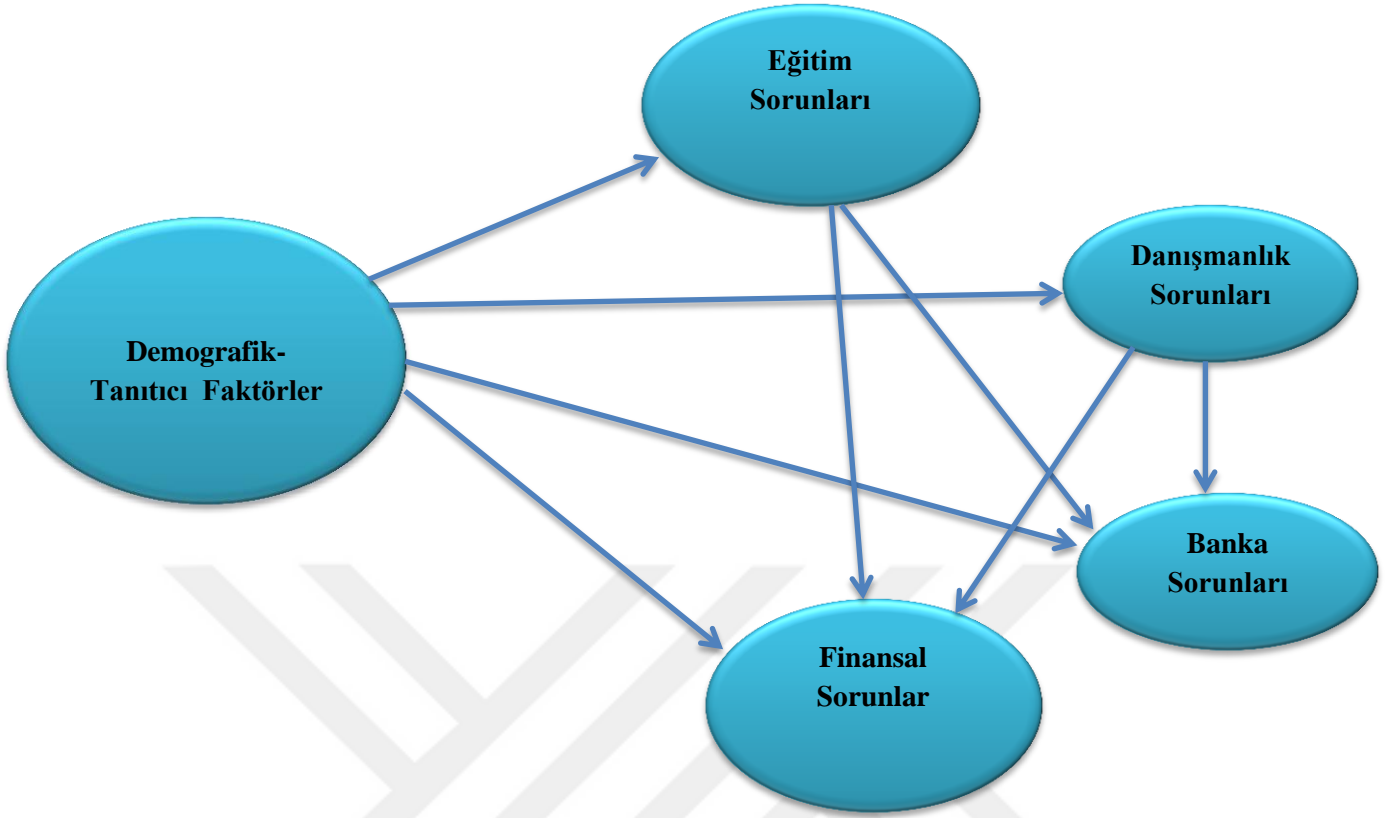

Şekil 12: Araştırmanın Modeli

Bu tez çalışmasında kullanılacak olan araştırma hipotezleri çalışmanın teorik yapısına dayalı olarak ortaya çıkmıştır. Bu değerlendirmeler ışığında; oluşturulan hipotezler test edilecektir. Bu hipotezler şu şekilde sıralanabilir;

H₁: Kamu kurum ve kuruluşlarının destek sağlama sürecinde, kadın girişimcilerin karşılaştıkları eğitim sorunları, finansal sorunları pozitif yönde anlamlı olarak etkilemektedir.

H₂: Kamu kurum ve kuruluşlarının destek sağlama sürecinde, kadın girişimcilerin karşılaştıkları eğitim sorunları, banka sorunlarını pozitif yönde anlamlı olarak etkilemektedir.

H₃: Kamu kurum ve kuruluşlarının destek sağlama sürecinde, kadın girişimcilerin karşılaştıkları danışmanlık sorunları, finansal sorunları pozitif yönde anlamlı olarak etkilemektedir.

H₄: Kamu kurum ve kuruluşlarının destek sağlama sürecinde, kadın girişimcilerin karşılaştıkları danışmanlık sorunları, banka sorunlarını pozitif yönde anlamlı olarak etkilemektedir.

H₅: Kamu kurum ve kuruluşlarının destek sağlama sürecinde, kadın girişimcilerin karşılaştıkları sorunlar yaşlarına göre farklılaşmaktadır.

H₆: Kamu kurum ve kuruluşlarının destek sağlama sürecinde, kadın girişimcilerin karşılaştıkları sorunlar eğitim durumlarına göre farklılaşmaktadır.

H₇: Kamu kurum ve kuruluşlarının destek sağlama sürecinde, kadın girişimcilerin karşılaştıkları sorunlar medeni durumlarına göre farklılaşmaktadır.

H₈: Kamu kurum ve kuruluşlarının destek sağlama sürecinde, kadın girişimcilerin karşılaştıkları sorunlar sahip oldukları işletmelerin faaliyet alanlarına göre farklılaşmaktadır.

H₉: Kamu kurum ve kuruluşlarının destek sağlama sürecinde, kadın girişimcilerin karşılaştıkları sorunlar iş tecrübelerine göre farklılaşmaktadır.

H₁₀: Kamu kurum ve kuruluşlarının destek sağlama sürecinde, kadın girişimcilerin karşılaştıkları sorunlar sahip oldukları aylık gelirlerine göre farklılaşmaktadır.

H₁₁: Kamu kurum ve kuruluşlarının destek sağlama sürecinde, kadın girişimcilerin karşılaştıkları sorunlar sahip oldukları işletmelerdeki çalışan sayısına göre farklılaşmaktadır.

H₁₂: Kamu kurum ve kuruluşlarının destek sağlama sürecinde, kadın girişimcilerin karşılaştıkları sorunlar sahip oldukları işletmelerin hukuki yapılarına göre farklılaşmaktadır.

H₁₃: Kamu kurum ve kuruluşlarının destek sağlama sürecinde, kadın girişimcilerin karşılaştıkları sorunlar mesleki eğitim alma durumlarına göre farklılaşmaktadır.

3.2.2. Evren ve Örneklem

Evren, araştırma sonuçlarının genellenmek istendiği elemanlar bütünüdür. Her araştırmanın kendine özgü bir evreni olup, araştırma amacına uygun olarak çeşitli değişken ve özelliklere göre sınıflandırılmaktadır (Altunışık vd., 2007:123). Sosyal bilimler alanında yapılan araştırmaların çoğunda amaç, evrenin belirli bir özelliği hakkında bilgi edinmek olduğundan, bu evrenin ne olduğu ve ne üzerinde çalışma yapılacağı, araştırmalarda açık bir biçimde tanımlanması gerekmektedir (Akbulut, 2010:5). Yapılan bu araştırmanın evrenini, Gaziantep ilindeki kamu kurum ve kuruluşlarından destek almış, kadın girişimciler oluşturmaktadır. Bu kapsamda, KOSGEB'in 2016 verilerine göre bu kurum ve kuruluşlardan destek alan kadın girişimci sayısı 1900'dür. Bu örneklemde toplamda 320 kişi bulunmaktadır. Ana kütlede % 95 güvenilirlik sınırları içerisinde % 5'lik bir hata payı dikkate alınarak

örneklem büyüklüğü 320 kişi olarak hesap edilmiştir (Sekaran, 1992: 253). Bu kapsamda, kümelere göre örnekleme yöntemiyle tesadüfi olarak seçilen toplam 320 kişiye anket uygulaması yapılmıştır. (Sekaran, 1992) tarafından tespit edilen bilgi göz önünde bulundurulduğunda bu araştırmada elde edilen örneklem sayısının araştırma evrenini temsil etme yeteneğine sahip olduğu söylenebilir. Anketin yapılması birebir gerçekleştirildiğinden katılımcıların tamamı anketi eksiksiz doldurduğundan tüm katılımcıların görüşleri analiz edilmiş ve yorumlanmıştır.

Yazıcıoğlu ve Erdoğan (2004: 49-50) tarafından ortaya konulan ve ilgili yazında çok sayıda araştırmacı tarafından önemli derecede göz önüne alınan evren büyüklüklerine göre kabul edilebilen örneklem büyüklükleri Tablo 16’da belirtilmiştir.

Tablo 16: $\alpha= 0.05$ İçin Örneklem Büyüklükleri

Evren Büyüklüğü	+ 0.03 örnekleme hatası (d)			+ 0.05 örnekleme hatası (d)			+ 0.10 örnekleme hatası (d)		
	p=0.5 q=0.5	p=0.8 q=0.2	p=0.3 q=0.7	p=0.5 q=0.5	p=0.8 q=0.2	p=0.3 q=0.7	p=0.5 q=0.5	p=0.8 q=0.2	p=0.3 q=0.7
100	92	87	90	80	71	77	49	38	45
500	341	289	321	217	165	196	81	55	70
750	441	358	409	254	185	226	85	57	73
1000	516	406	473	278	198	244	88	58	75
2500	748	537	660	333	224	286	93	60	78
5000	880	601	760	357	234	303	94	61	79
10000	964	639	823	370	240	313	95	61	80
25000	1023	665	865	378	244	319	96	61	80
50000	1045	674	881	381	245	321	96	61	81
100000	1056	678	888	383	245	322	96	61	81
1000000	1066	682	896	384	246	323	96	61	81
100 Milyon	1067	683	896	384	245	323	96	61	81

Kaynak: Yazıcıoğlu ve Erdoğan, 2004: 49-50

3.2.3. Veri Toplama Araçları

Araştırma için anket yöntemi kullanılmıştır. Bu araştırma kapsamında oluşturulan anket formu (bkz. Ek 1) üç bölümden oluşmaktadır. Birinci bölümde katılımcıların demografik özelliklerini ve tanıtıcı bilgilerini belirlemeye yönelik 9 adet soru bulunmaktadır. İkinci bölümde kamu kurum ve kuruluşlarının sağladığı destekler ve destek türlerini belirlemek üzere 12 adet ve üçüncü bölümde ise bahsedilen destek sürecinde kadın girişimcilerin karşılaştıkları sorunları belirlemek üzere 25 soru bulunmaktadır. Anket formunda yer alan bu sorular bizzat araştırmacılar tarafından oluşturulmuştur.

3.2.3.1. Ölçek

Anket formunda yer alan bu sorular saha araştırması, belirli kamu kurum ve kuruluşları olan resmi kurumlardan elde edilen bilgilerden faydalanarak elde edilmiştir. Araştırmada kullanılan anket formu, saha araştırmasından elde edilen bilgiler ve daha önceden bu araştırma ile ilgili yapılan nitel araştırma yönteminden de faydalanılarak oluşturulmuştur. Ayrıca, Lee, John ve Yong (2011)'in araştırmasında kullandığı ölçekten esinlenilmiştir. Bununla birlikte, ölçek hakkında alanında uzman sosyolog, akademisyen, eğitim bilimci ve kadın girişimcilerin görüşlerine önem verilmiştir. Buna ek olarak kapsam geçerliliği çerçevesinde, ölçeği oluşturan maddelerin, ölçülmek istenen davranışı ölçmede nicelik ve nitelik olarak yeterli ya da uygun ifadeler olup olmadığına bakılmıştır. Bir başka deyişle, “ölçek maddeleri ölçülmek istenen davranışı yansıtıyor mu?” sorusunun cevabı aranmıştır. Bu kapsamda konu ile ilgili akademisyen ve kurumlardaki yöneticilerin görüşlerine başvurulmuştur. Sonuçta, görüşü alınan uzman kişilerinin %70- 80 oranında uyuma gösterdikleri maddeler, eleştirilere göre düzeltme yapılarak ölçekte tutulabilir (Büyüköztürk, 2009: 168). Bu kapsamda, araştırmada, ölçeklerin tamamı için kapsam geçerliğini test etmek amacıyla uzmanların görüşü alınmış ve ölçeklerin kapsam geçerliği sağlanmıştır. Ölçek geliştirme sürecine, ölçek geliştirme çalışması bölümünde ayrıntılı bir şekilde yer verilmiştir. Yapılan değerlendirmelerin sonucunda, ölçeğin kapsam geçerliliğine sahip olduğu kanaatine varılmıştır.

Araştırmada betimsel analiz tekniği kullanılarak, kadın girişimcilerin destek sürecinde karşılaştıkları sorunlar “finansal sorunlar, eğitim sorunları, danışmanlık sorunları ve banka stratejilerinden kaynaklı sorunlar” olmak üzere 4 grup/boyut altında sınıflandırılmıştır. Betimsel analiz tekniğinin kullanılmasının amacı, ham haldeki verilerin okuyucuların anlayabileceği ve kullanabileceği bir şekle sokulmasıdır. Bu amaçla elde edilen veriler önce mantıki bir sıraya konulur. Daha sonra yapılan bu betimlemeler (sınıflandırmalar) yorumlanır (Altunışık vd., 2007: 268).

Belirlenen boyutların önem derecesini ölçmeye yönelik hazırlanan anket formu; “1: Tamamen katılmıyorum, 2: Katılmıyorum, 3: Kısmen katılıyorum, 4: Katılıyorum, 5: Tamamen katılıyorum” şeklinde 5’li likert şeklinde hazırlanmıştır.

Bu araştırma, 2016 yılının Temmuz ve Ağustos aylarında Gaziantep ilinde gerçekleştirilmiştir. Elde edilen veriler SPSS 16.0 For Windows paket programı kullanılarak analiz edilmiştir. Sözkonusu ölçeğin geliştirilmesi sürecine ilişkin yapılan işlemler aşağıdaki gibi sıralanmıştır.

3.2.3.1.1. Ölçek Geliştirme Süreçleri

Ölçme, araştırılan ve incelenen nesnelerin ve olayların niteliklerinin, belli ilkeler çerçevesinde rakam, şekil ve kavramlara dönüştürülmesidir (Arıkan, 2013: 43). Diğer bir deyişle ölçme, ilgilenilen unsurların, amaca, araca ve olanaklara bağlı olarak nicelleştirilmesi çabası, işlemi ve süreci olarak tanımlanmaktadır (Erkuş, 2012:7). Ölçme işleminde kullanılacak araçların, sembollerin veya birimlerin belirli esaslar çerçevesinde önceden kararlaştırılarak düzenlenmiş haline ölçek adı verilmektedir (Arıkan, 2013, 46-47). Tanımlarda da vurgulandığı gibi, ölçme çok yönlü bir konu olup, ölçek geliştirme süreci birçok aşamayı içermektedir. Ölçek geliştirme çalışmaları, kurumsal ve deneysel süreç ile gerçekleştirilmektedir (Yurdugül, 2005:1).

Kuramsal Süreç: Şekil 13’de görüldüğü gibi, kuramsal süreç şu şekilde işlemektedir; öncelikle alan yazın incelemesine madde havuzu oluşturulmakta, ardından alan uzman grupları oluşturulmakta, oluşturulan alan uzman grupları vasıtasıyla madde havuzuna dahil edilecek maddeler belirlenmekte, belirlenen bu maddelerin yer aldığı madde havuzu daha geniş katılımlı uzmanların görüşü ele alınarak, aşağıdaki formül aracılığıyla kapsam geçerlilik oranları ve indeksleri hesaplanmakta ve en nihayetinde ölçek formu oluşturulmaktadır (McGartland, Berg- Weger, Tebb, Lee ve Rauch, 2003; Yurdugül, 2005:1).

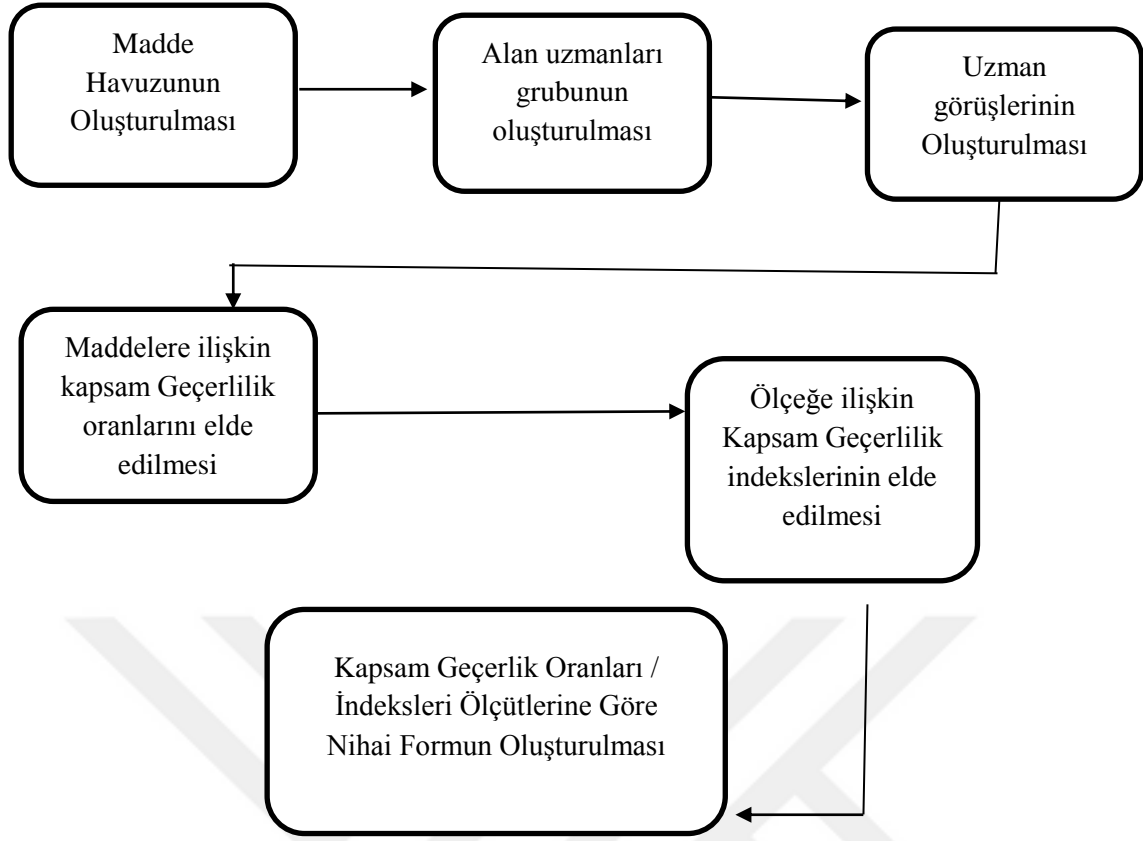

Şekil 13: Kuramsal Ölçek Geliştirme Süreci

Kaynak: Lawshe, C. H. (1975). A Quantitative Approach to Content Validity1. *Personnel Psychology*, 28(4), 563-575 (Derleyen: Karamustafa, Bildir ve Kılıçhan, 2016:38).

Kapsam geçerlilik oranları ve indeksleri vasıtasıyla uzman görüşleri arasındaki uyumluluklar test edilmekte (Kılıçhan, 2016:178) ve nitel olan bu süreç istatistiksel nicel bir sürece dönüştürülmektedir. Yukarıdaki süreç daha spesifik olarak izah edilecek olunursa, hedef kitle olarak belirlenen kişilere ölçme formunu uygulama şansının olmadığı durumlarda, hazırlanan ölçme aracı, hedef kitlede yer alan bireyler yerine uzmanların görüşlerini almak için “gerekli”, “gerekli değil” ve “yararlı ancak gerekli değil” şeklinde belirtmeleri istenmektedir (Lawshe,1975:568). Uzman görüşlerine dayanarak ölçek geliştirme çalışmalarında “Kapsam Geçerlilik Oranı” (KGO) ismi verilen bir ölçüt kullanılmaktadır (Lawshe, 1975; Grant ve Davis, 1997; McGartland ve diğ.,2003; Yaghmaei, 2003; Yurdugül, 2005; Polit and Beck, 2006). Lawshe (1975) tarafından geliştirilen ve Lawshe Tekniği olarak isimlendirilen bu yaklaşım 6 aşamadan oluşmaktadır. Lawshe tekniğinin uygulanabilmesi için en az 5 en fazla ise 40 uzman görüşünün değerlendirilmesi gerekmektedir. Bu teknikteki formül yardımıyla kapsam geçerlilik oranı elde edilmektedir (Lawshe, 1975:567).

$$\text{Kapsam Geerlik Oranı} = \frac{N_e - N/2}{N/2}$$

Bu formülde;

N_e : “Gerekli” seçeneğini işaretleyen uzmanların sayısını,

N : Toplam uzman sayısını ifade etmektedir.

Formüle göre, uzmanların yarısından çoğu “gerekli” şeklinde görüş bildirmediklerinde $KGO < 0$, uzmanların yarısı maddeye ilişkin “gerekli” şeklinde görüş bildirdiklerinde $KGO = 0$ ve yarısından çoğu “gerekli” şeklinde görüş bildirdiğinde $KGO > 0$ olacaktır (Yurdugül, 2005:2).

KGO değerlerine bakıldığında, negatif ya da “0” değer içeren maddelerin ilk etapta elenmesi gerekmektedir (McGartland vd., 2003:96; Lawshe, 1975:568). Kapsam Geerlik Oranı (KGO) pozitif olan maddeler için istatistiksel ölçütler ile anlamlılıkları test edilmektedir (Yurdugül, 2005:2). Elde edilen KGO’ların istatistiksel olarak anlamlılığını test etmek için uzman sayısına göre KGO’ların minimum değerleri Lawshe (1975) tarafından tabloya dönüştürülmüştür. Her bir madde için elde edilen KGO değerleri için istatistiksel olarak anlamlı ($p < 0,05$) minimum değerleri Tablo 17’ de gösterilmiştir.

Tablo 17: Uzman Sayısına Göre Minimum Kapsam Geerlik Oranı Değerleri Dağılımı

Uzman Sayısı	Minimum Değer	Uzman Sayısı	Minimum Değer
5	0,99	11	0,59
6	0,99	14	0,51
7	0,99	15	0,49
8	0,78	20	0,42
9	0,75	30	0,33
10	0,62	40+	0,29

Kaynak: Lawshe, C. H. (1975). A Quantitative Approach to Content Validity1. Personnel Psychology, 28(4), 568.

Deneyisel Süreç: Deneyisel süreçte ise literatür incelemesi ya da uzman yaklaşımları sayesinde madde havuzu elde edilmektedir. Hedef kitle ile benzer özellikler taşıyan bir örneklem grubuna pilot test yapılarak ölçek maddelerine ilişkin psikometrik özellikler belirlenerek ideal maddelerden oluşan nihai form elde edilmektedir (Yurdugül, 2005:1).

Diğer bir deyişle deneyisel süreç, kuramsal sürecin uygulanmasından sonra elde edilen maddelerin hangi alt boyutta yer aldığı ve yer aldıkları boyutları temsil gücüne göre yeniden düzenlenmiş biçimdir (Yurdugül, 2005:1).

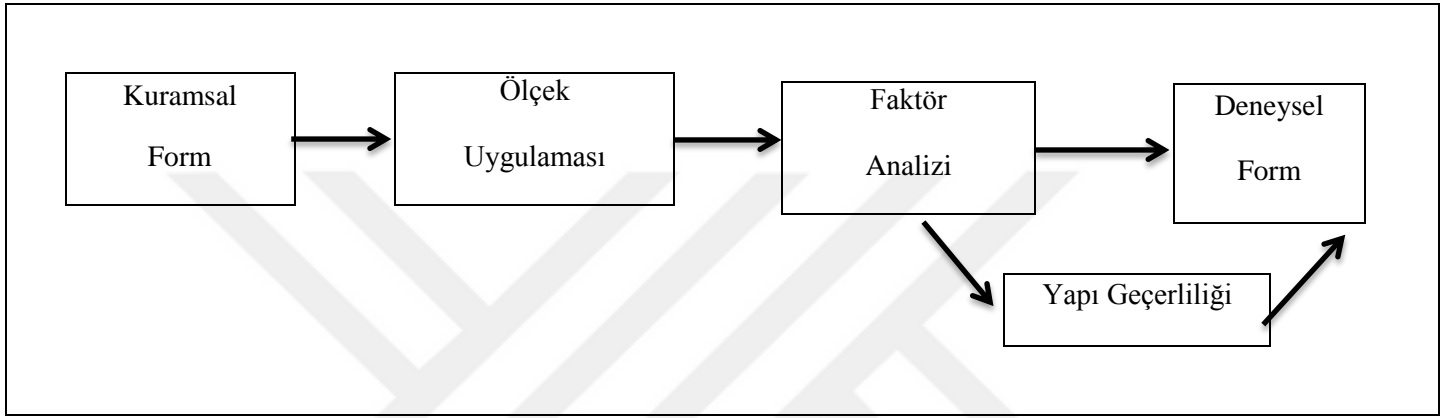

Şekil 14:Deneyisel Ölçek Geliştirme Süreci

Şekil 14’te görüldüğü gibi deneyisel süreçte, kuramsal süreç sonucu hazırlanan ölçek formundaki maddelerin ölçülmek istenen yapıyı ölçme düzeylerini ve var ise alt boyutlarını belirlemek amacı ile faktör analizi yapılmaktadır (DeVellis,2014: 108). Kadınların girişimcilik sürecinde, kamu kurum ve kuruluşlarından sağladıkları destekler ile kamu kurum ve kuruluşlarından destek sağlanması sürecinde karşılaşılan sorunları belirlemeye yönelik bir ölçüm aracı geliştirmeyi amaçlayan bu çalışmada, kuramsal ölçek geliştirme süreci incelenmiştir. Ardından hazırlanan ölçek formundaki maddelerin ölçülmek istenen yapıyı ölçme düzeylerini ve alt boyutlarını ortaya çıkarmak amacıyla (Kılıçhan, 2016: 179) deneyisel ölçek geliştirme süreci izlenmiştir. Bu noktada, izlenen ölçek geliştirme sürecinin aşamaları sırasıyla ayrıntılı bir şekilde açıklanmıştır.

3.2.3.1.2. Ölçmek İstenen Yapının Açık Bir Şekilde Tanımlanması

Ölçek geliştirme sürecinde öncelikli olarak ölçeğin hangi amaç doğrultusunda geliştirileceği belirlenmelidir. Konunun iyi bir şekilde belirtilmesi, araştırmayı uygulamanın ön şartıdır. Dolayısıyla araştırmacının neyi, nasıl yapacağını ve neticesinde neler elde edeceğini önceden iyi bir şekilde hesaplaması gerekmektedir (Akalin, 2015: 35; Gürbüz ve

Şahin,2014:160). Bu sebeple araştırmacı çalışma yapacağı konunun ne olacağına karar vermelidir (Garson, 2002). Konuya karar vermek, ölçeğe yön verebilmektedir. Fakat konunun belirlenmesi, ölçeğin hazırlanması için yeterli olmamaktadır. Geçerli ve güvenilir olan bir anketin hazırlanması, öncelikle problemin tanımlanması şeklinde oluşmaktadır (Akalin, 2015: 39). Bu bilgiler ışığında, doğru bir ölçeğin geliştirilmesinin, problemin net olarak ifade edilmesine, anketin araştırma yapılan konuyu doğru bir şekilde ölçüp ölçmediğinin belirlenmesine bağlı olduğunu söylemek mümkündür (Kılıçhan, 2016: 180).

3.2.3.1.3. Literatür İncelemesi Sonucu Madde Havuzu Oluşturulması

Ölçülmek istenen yapının açık bir şekilde ifade edilmesinden sonraki aşama, ölçeğe nihai olarak dahil edilmeye aday geniş bir madde havuzunun oluşturulmasıdır. Kuramsal olarak, madde evreninin o evrendeki maddeleri gerçekten tanımlama olasılığı yüksek, son derece geniş bir kümeden tesadüfi olarak seçildiği varsayılmaktadır. Ancak maddelerin sıfırdan yazılması durumunda ölçülmek istenen yapının tüm unsurlarının havuza dahil edildiğinden emin olunmalıdır (DeVellis, 2014: 76-77). Madde havuzu oluşturma, konuya ilişkin literatür incelenmesini gerektirmektedir (Gürbüz ve Şahin,2014:160). Konuyla ilgili kuramsal çerçevenin bilinmesi, maddelerin tasarlanmasında ve yazımında önemli kolaylıklar sağlamaktadır (Büyüköztürk, 2005: 4). Madde havuzu oluşturma süreci sonucunda kadın girişimcilerin kamu kurum ve kuruluşlarından destek sağlama süreçlerinde karşılaştıkları eğitim sorunları ölçmek için 15 madde, danışmanlık sorunlarını çözmek için 8 madde, finansal sorunları çözmek üzere 8 madde, banka sorunlarını çözmek için ise 5 madde olmak üzere, toplam 36 madde olmak üzere Tablo 18’de gösterilmiştir

Tablo 18: Madde Havuzundaki Maddeler

ÖLÇEK MADDELERİ			
1	1.1.	Kamu kurum ve kuruluşlarının verdiği girişimcilik eğitimi, girişimciliğin uygulanması aşamasında işimde kolaylık sağladı.	
	1.2.	Kamu kurum ve kuruluşlarından alınan eğitim, işimde kolaylık kazandırdı.	
	1.3.	Kamu kurum ve kuruluşlarının verdiği eğitim, işimdeki motivasyonumu arttırdı.	
	1.4.	Kamu kurum ve kuruluşlarından aldığım eğitim bilgilerimi işimde kullandım.	
	1.5.	Kamu kurum ve kuruluşlarının verdiği girişimcilik eğitimi, işimde yarar sağladı.	
	2	2.1	Kamu kurum ve kuruluşlarının verdiği eğitim desteği hakkındaki bilgilendirmeler yeterliydi.
		2.2.	Kamu kurum ve kuruluşlarının verdiği eğitim desteğini yeterli buluyorum.
		2.3	Kamu kurum ve kuruluşlarının sunduğu eğitim desteğinden faydalandım.
		2.4	Kamu kurum ve kuruluşlarının sunduğu eğitim konusunda yeterince bilgilendirildim.
		2.5	Kamu kurum ve kuruluşlarının sunduğu eğitim konusunda yeterince bilgiye rahatlıkla ulaştım.
	3		Kamu kurum ve kuruluşlarında verilen girişimcilik eğitimi, kolay ve anlaşılırdı.
	4		Kamu kurum ve kuruluşlarının sunduğu eğitim binalarına ulaşımım sağlandı.
	5		Kurumların verdiği eğitim desteği hizmeti ile ilgili bilgiler yeterliydi.
	6		Kurumların verdiği destek hizmetleri (eğitim ve danışmanlık) ile ilgili bilgilendirmeler yeterliydi.
	7		Kurumların verdiği girişimcilik eğitimi, işletmemin kuruluş ve geliştirilmesinde katkı sağladı.
8		Kurumlarda girişimcilik dersi veren eğitmenin kullandığı dil, sade ve anlaşılırdı.	
9		Kuruma girişimcilik eğitimi için başvurduğumda hızlı cevap aldım.	
10		Kurumlardan sağlanan eğitim bilgilerinin anlaşılması kolaydı.	
11		Kurumların sunduğu desteklerden eğitim desteğindeki bilgileri iş hayatında rahatlıkla kullanabildim.	
12	1	Kurumların eğitim binalarının ulaşımı kolaydı.	
	2	Kurumun eğitim hizmetlerini verdiği binalara ulaşmakta sorun yaşamadım.	
	3	Kurumun eğitim hizmetlerini sunduğu binalara kolaylıkla ulaştım.	
13	13.1.	Kurum tarafından eğitim saatleri benim isteğime göre ayarlandı.	
	13.2.	Kurumun eğitim saatleri bana göre ayarlandı.	
	13.3	Kurumun eğitim saatleri hazırlanırken zaman uygunluğum göz önünde bulunduruldu.	
14		Kurumların sağlamış olduğu eğitim desteği bana katkı sağladı.	
15		Kurumların eğitim olanaklarını sunması, kadın girişimci olarak başarımla olumlu etkiledi.	
1	1.1.	Kurumların sağladığı danışmanlık hizmeti yeterliydi.	
	1.2.	Kurumların sunduğu danışmanlık hizmeti yeterliydi.	
2		Kurum, aldığım hizmetlere yönelik çözüm aradı.	
3		Projemin oluşturulması sürecinde, kurumun atadığı proje danışmanı bana yeterli desteği sağladı.	
4		Kurumun danışmanları ile yaptığım görüşmelerde düşüncelerime önem verildi.	
5		Kurum, destek alma sürecinde beni motive etti.	
6		Kurumların sağladığı danışmanlık desteğinin süresi azdı.	
7		Danışmanlık hizmetlerindeki yoğunluğa rağmen, kurum tarafından ihtiyaçlarıma cevap verildi.	
8		Kurum tarafından projemin kabul edilmesi için onay almakta zorluk yaşamadım.	

	1	1.1.	Kurumun sağladığı finansal desteklerden karşılıksız ödeme (hibe) ve kredi ihtiyaçlarımı karşıladı.
		1.2.	Kurumun sağladığı finansal desteklerden karşılıksız ödeme (hibe), ihtiyaçlarımı tam anlamıyla karşıladı.
ÖLÇEK MADDELERİ			
	2		Kurumun sağladığı finansal desteklerden kredi, ihtiyaçlarımı tam anlamıyla karşıladı.
	3		Kurumun sağladığı karşılıksız ödeme (hibe), bankalar tarafından zamanında karşılandı.
	4	4.1.	Kurumun sağladığı karşılıksız ödemedem (hibe), yapılan kesintiler beni zor durumda bıraktı (T).
		4.2.	Kurumun sağladığı karşılıksız ödemedem (hibe), yapılan kesintiler beni zor durumda bırakmadı (T).
	5	5.1.	Kurumun sağladığı destek amaçlı krediden yapılan kesintiler, beni zor durumda bıraktı (T).
		5.2.	Kurumun sağladığı destek amaçlı krediden yapılan kesintiler, beni zor durumda bırakmadı (T).
	6		İşletmeme yaptığım tüm işletme giderleri (makine-teçhizat, demirbaş, kira, aydınlatma, işçi maaşları) kurum tarafından tarafıma toplu olarak ödendi.
	7	7.1	Kurumun makine- teçhizat ve demirbaşlar ile ilgili ayrıntılı fatura istemesi, iş yükümü arttırdı (T).
		7.2.	Kurumun makine- teçhizat ve demirbaşlar ile ilgili ayrıntılı fatura istemesi, iş yükümü arttırmadı (T).
	8		İşletmemin kuruluş aşamasında istenilen evraklar (vergi levhası, oda sicil kaydı, sanayi ve ticaret odası kayıtları vb.) için parasal destek yapıldı.
	1		Kurumun sağladığı kredide, banka faiz oranı yeterince düşüktü/yoktu.
	2		Makine- teçhizat ve demirbaş için yaptığım harcamalar tarafıma zamanında ödendi.
	3		Kurumun sağladığı kredi desteğinde bankalar teminat ve kefil bulma konusunda bana zorluk yaşatmadılar
	4		Kurumlardan sağlanan karşılıksız ödeme (hibe) ve destek amaçlı krediden - beyan ettiğim fatura üzerinden- kesinti yapılmadı.
	5		Bankalar destek kredisi ve hibe desteğini öderken çok fazla sayıda evrak ve belge talep ettiler (T).

*T: "Ters kodlanmış ifade" anlamında kullanılmıştır.

Madde havuzunun oluşturulmasına başlamadan, eğitim sorunları, danışmanlık sorunları, finansal sorunlar ve banka sorunları konusunda literatür incelemesi yapılmıştır. Elde edilen kaynaklar sentezlenerek, eğitim sorunları, danışmanlık sorunları, finansal sorunlar ve banka sorunları olgularını açıklayan ifadeler geliştirilmiştir. Geliştirilen bu ifadelere yönelik 5 akademisyen ile fikir alışverişinde bulunularak, onlardan gelen öneriler neticesinde hem yeni maddeler eklenmiş, hem de ölçek maddelerindeki ifadelerde gerekli değişiklikler yapılmıştır.

3.2.3.1.4. Alan Uzmanları Grubunun Oluşturulması

Madde havuzu oluşturma aşamasıyla eş zamanlı olarak, geliştirilen maddelerin kapsam geçerliliğinin sınanmasını sağlamak amacıyla, gerek ilgili alan yazın incelemesinden gerekse başta sosyal medya olmak üzere elektronik ortam aracılığı ile alan uzmanlarından faydalanılmıştır. Bu doğrultuda, alanında uzman akademisyenlerden, sosyologlardan ve sektör uygulayıcılarından oluşturulan alan uzmanlarına ilişkin dağılım Tablo 19’da gösterilmiştir.

Tablo 19: Alan Uzmanlarının Dağılımı

AKADEMİSYENLER					
Profesör	Doçent	Yardımcı Doçent	Öğretim Görevlisi	Araştırma Görevlisi	Toplam
2	6	10	8	2	28
UYGULAYICILAR					
Kadın Girişimciler	Sosyologlar		Kamuda Görev Yapan Yöneticiler		Toplam
30	5		8		43
Genel Toplam					71

3.2.3.1.5. Kapsam Geçerliliğinin Sınanması İçin Uzman Görüşüne Başvurulması

Madde havuzu oluşturma süreci sonucunda elde edilen toplam 36 maddeyi içeren değerlendirme formu kapsam geçerliliğinin sınanması için Haziran 2016’ da toplam 71 alan uzmanına elektronik posta ve sosyal medya aracılığıyla gönderilmiştir. Bir hafta sonra 25 alan uzmanı tarafından doldurulmuş olan değerlendirme formları elektronik posta yolu ile geri dönmüştür. Geri dönüşte bulunmayan alan uzmanlarına hatırlatma amacıyla bir kez daha elektronik posta gönderilmiş, sosyal medya ağlarından da kendilerine ulaşılmaya çalışılarak, gerekli mesaj gönderilmiştir. Bu elektronik postadan sonra 10 kişi daha geri bildirimde bulunmuştur. Son kez hatırlatma amacıyla geri bildirimde bulunmayan alan uzmanlarına elektronik posta gönderilerek üçüncü kez hatırlatma da bulunmuş, bu hatırlatmanın sonucunda 2 alan uzmanı daha değerlendirme formu göndermiştir. Toplam olarak 37 alan uzmanından dönüş sağlanabilmiştir. Değerlendirmede bulunan alan uzmanlarına ilişkin

dağılım Tablo 20’ de yer almaktadır. Geri dönüş oranının gerek akademik çevre, gerekse uygulayıcılar arasında bu denli düşük olmasının temel sebebi, bu uygulamanın Haziran ayında yapılmış olmasından kaynaklanmış olabileceği düşünülmektedir. Çünkü Haziran ayı, sektör uygulayıcıları için iş yoğunluğunu gösterirken, akademik çevre için de genelde kurum içi faaliyetlerin yürütüldüğü dönemi gösterdiği söylenebilir.

Tablo 20: Değerlendirmede Bulunan Alan Uzmanlarının Dağılımı

AKADEMİSYENLER					
Profesör	Doçent	Yardımcı Doçent	Öğretim Görevlisi	Araştırma Görevlisi	Toplam
1	2	3	1	1	8
UYGULAYICILAR					
Kadın Girişimciler	Sosyologlar	Kamuda Görev Yapan Yöneticiler			Toplam
25	2	2			29
Genel Toplam					37

3.2.3.1.6. Uzman Görüşlerinin Değerlendirilmesi

Madde havuzunu gözden geçirecek uzmanlara sahip olmak, olguya ait tanımlamayı onaylayabilmekte ya da geçersiz kılabilmektedir (DeVellis, 2014: 100). Alan uzmanları grubundan ölçülmesi istenen yapı için her bir maddenin ne kadar uygun olduğunu “gerekli”, “gerekli değil” ve “yararlı ancak gerekli değil” şeklinde değerlendirmeleri istenmektedir (Lawshe, 1975: 567). Bu durum özellikle birden fazla yapıyı ölçmesi planlanan (eğitim sorunları, danışmanlık sorunları, finansal sorunlar ve banka (aracı kurum) kaynaklı sorunlar gibi) ölçeklerden oluşan ölçme aracının geliştirilmesinde yararlıdır (DeVellis, 2014: 100). Uzman grubu maddelerin anlaşılabilirliğini ve özgünlüğünü de değerlendirmektedir (Gürbüz ve Şahin,2014:160). Örneğin bir maddenin içeriği yapıya uygun fakat ifadesi sorunlu olabilmektedir. Dolayısıyla bu madde güvenilirliğe zarar vermektedir. Bu tür maddeler uzman görüşleri çerçevesinde düzeltilerek ölçekte kullanılmaktadır. Bazen alan uzmanları ölçek geliştirilenin ilkelerini anlayamayabilirler. Bu durum, olumsuz öneriye sebep olmaktadır. Uzmanların önerilerini son karar olarak kullanmak ya da kabul etmemek ölçeği geliştiren kişilerin sorumluluğu altındadır (DeVellis, 2014: 100-101). Bu noktada; eğitim sorunları,

danışmanlık sorunları, finansal sorunlar ve banka (aracı kurum) kaynaklı sorunların belirlenmesi hakkında ölçek geliştirme çalışması için geliştirilen ölçek maddeleri hakkındaki uzman görüşleri Tablo 20’de gösterilmiştir.

3.2.3.1.7. Maddelere İlişkin Kapsam Geçerlilik Oranlarının ve Ölçeğe İlişkin Kapsam Geçerlilik İndeksinin Hesaplanması

Her bir maddeye ilişkin kapsam geçerlik oranları “KGO= $\frac{N_e - N/2}{N/2}$ ” formülü ile

hesaplanmıştır. Bu formülde; “N_e” gerekli seçeneğini işaretleyen uzmanların sayısını, “N” ise toplam uzman sayısını göstermektedir (Lawshe, 1975: 567). Kapsam geçerlik indeksi $\alpha=0,05$ düzeyinde anlamlı olan ve nihai forma alınacak maddelerin toplam KGO ortalamaları üzerinden hesaplanmaktadır. Şayet ölçülmek istenen özellik birden fazla boyutta toplanmış ise her bir boyut için ayrı KGO hesaplanması gerekmektedir (Gürbüz ve Şahin,2014:160). Tablo 21’den de anlaşılacağı gibi, ölçekte dört farklı ölçeğin olduğu varsayımı ile eğitim sorunları “KGI>0,53, danışmanlık sorunları “KGI>0,82”, finansal sorunlar “KGI>0,91” ve “banka (aracı kurum) kaynaklı sorunlar “KGI>0,85” olduğundan ölçeklerin istatistiksel olarak anlamlı olduğunu ($p<0,05$) söylemek mümkündür.

Tablo 21: Uzman Görüşlerine İlişkin KGO ve KGİ Hesaplaması

ÖLÇEK MADDELERİ		GEREKLİ	GEREKSİZ	YARARLI ANCAK GEREKLİ DEĞİL	KAPSAM GEÇERLİK ORANI	
EĞİTİM SORUNLARI	1	1.1.	6	25	6	-0,67
		1.2.	5	24	8	-0,72
		1.3.	8	28	1	-0,56
		1.4.	5	22	10	-0,72
		1.5.	7	24	6	-0,62
	2	2.1	14	20	3	-0,24
		2.2.	9	23	5	-0,51
		2.3	3	26	8	-0,83
		2.4	9	28	0	-0,51
		2.5	12	18	7	-0,35
	3		20	15	2	0,08
	4		25	10	2	0,33
	5		22	8	7	0,18
	6		29	2	6	0,56
	7		32	1	4	0,72
	8		28	4	5	0,51
	9		26	4	7	0,40
	10		18	9	10	-0,02
	11		20	12	5	0,08
	12	1	19	10	8	0,02
		2	26	4	7	0,40
		3	10	5	22	-0,45
	13	13.1.	17	10	10	-0,08
		13.2.	20	15	2	0,08
		13.3	30	3	4	0,62
14		21	6	10	0,13	
15		24	12	1	0,29	
KAPSAM GEÇERLİK İNDEKSİ					0,53	
DANIŞMANLIK SORUNLARI	1	1.1.	32	0	5	0,72
		1.2.	18	7	12	-0,02
	2		35	1	1	0,89
	3		36	1	0	0,94
	4		33	0	4	0,78
	5		30	1	6	0,62
	6		22	10	5	0,18
	7		35	1	1	0,89
8		36	0	1	0,94	
KAPSAM GEÇERLİK İNDEKSİ					0,82	
FİNANSAL SORUNLAR	1	1.1.	24	6	7	0,29
		1.2.	36	0	1	0,94
	2		33	2	2	0,78
	3		35	0	2	1,00
	4	4.1.	37	0	0	1,00
		4.2.	20	6	11	0,08
	5	5.1.	37	0	0	1,00
		5.2.	19	3	15	0,02
	6		37	0	0	1,00
	7	7.1	35	2	0	0,89
7.2.		20	4	13	0,08	

	8		32	3	2	0,72
KAPSAM GEÇERLİK İNDEKSİ						0,91
BANKA SORUNLARI	1		33	3	1	0,78
	2		34	0	3	0,83
	3		36	0	1	0,94
	4		20	5	12	0,08
	5		19	1	17	0,02
KAPSAM GEÇERLİK İNDEKSİ						0,85

3.2.3.1.8. Kapsam Geçerlilik Oranları ve Kapsam Geçerlilik İndeksine Göre Ölçek Formunun Oluşturulması

Kapsam Geçerlilik Oranlarının (KGO) hesaplanmasında sonra, öncelikle “Lawshe Tekniği’ne” göre 37 alan uzmanına denk gelen 0,33 minimum değerinin altındaki maddeler ölçekten çıkarılmıştır. Ardından, minimum değer üzerindeki maddelerin ortalamaları alınıp, kapsam geçerlilik indeksleri hesaplanmıştır. Eğitim sorunları, danışmanlık sorunları, finansal sorunlar ve banka sorunlarını ölçen maddelerin istatistiksel olarak anlamlı olduğu (DeVellis, 2014) tespit edilmiştir. Ölçek maddelerinin elenmesinden sonra (ters yönde ifade edilmesi önerilen 4.2., 5.2., ve 7.2. maddeleri dahil) elde edilen nihai ölçek formu Tablo 22’de gösterilmiştir.

Tablo 22: Nihai Ölçek Formu

ÖLÇEK MADDELERİ		
EĞİTİM SORUNLARI	1	Kurumların verdiği destek hizmetleri (eğitim ve danışmanlık) ile ilgili bilgilendirmeler yeterliydi.
	2	Kurumların verdiği girişimcilik eğitimi, işletmemin kuruluş ve geliştirilmesinde katkı sağladı.
	3	Kurumlarda girişimcilik dersi veren eğitmenin kullandığı dil, sade ve anlaşılırdı.
	4	Kuruma girişimcilik eğitimi için başvurduğumda hızlı cevap aldım.
	5	Kurumun eğitim hizmetlerini verdiği binalara ulaşmakta sorun yaşamadım.
	6	Kurumun eğitim hizmetlerini sunduğu binalara kolaylıkla ulaştım.
	7	Kurumun eğitim saatleri hazırlanırken zaman uygunluğum göz önünde bulunduruldu.
DANIŞMANLIK SORUNLARI	1	Kurumların sağladığı danışmanlık hizmeti yeterliydi.
	2	Kurum, aldığım hizmetlere yönelik çözüm aradı.
	3	Projemin oluşturulması sürecinde, kurumun atadığı proje danışmanı bana yeterli desteği sağladı.
	4	Kurumun danışmanları ile yaptığım görüşmelerde düşüncelerime önem verildi.
	5	Kurum, destek alma sürecinde beni motive etti.
	6	Danışmanlık hizmetlerindeki yoğunluğa rağmen, kurum tarafından ihtiyaçlarıma cevap verildi.
	7	Kurum tarafından projemin kabul edilmesi için onay almakta zorluk yaşamadım.
FİNANSAL SORUNLAR	1	Kurumun sağladığı finansal desteklerden karşılıksız ödeme (hibe), ihtiyaçlarımı tam anlamıyla karşıladı.
	2	Kurumun sağladığı finansal desteklerden kredi, ihtiyaçlarımı tam anlamıyla karşıladı.
	3	Kurumun sağladığı karşılıksız ödeme (hibe), bankalar tarafından zamanında karşılandı.
	4	Kurumun sağladığı karşılıksız ödemeden (hibe), yapılan kesintiler beni zor durumda bıraktı (T).
	5	Kurumun sağladığı destek amaçlı krediden yapılan kesintiler, beni zor durumda bıraktı (T).
	6	İşletmeme yaptığım tüm işletme giderleri (makine-teçhizat, demirbaş, kira, aydınlatma, işçi maaşları) kurum tarafından tarafıma toplu olarak ödendi.
	7	Kurumun makine- teçhizat ve demirbaşlar ile ilgili ayrıntılı fatura istemesi, iş yükümü arttırdı (T).
	8	İşletmemin kuruluş aşamasında istenilen evraklar (vergi levhası, oda sicil kaydı, sanayi ve ticaret odası kayıtları vb.) için parasal destek yapıldı.
BANKA SORUNLARI	1	Kurumun sağladığı kredide, banka faiz oranı yeterince düşüktü/yoktu.
	2	Makine- teçhizat ve demirbaş için yaptığım harcamalar tarafıma zamanında ödendi.
	3	Kurumun sağladığı kredi desteğinde bankalar teminat ve kefil bulma konusunda bana zorluk yaşatmadılar

*T: "Ters kodlanmış ifade" anlamında kullanılmıştır.

3.2.3.1.9. Pilot Uygulamanın Yapılması

Pilot uygulama, ölçeğin geçerlik ve güvenilirliğinin gözleme dayalı verilerle sorgulandığı bir aşamadır. Ölçeğin taslak formundaki problemleri belirlemede kritik bir öneme sahip olan ve araştırmanın hedef kitlesiyle benzer özelliklere sahip en az 10 kişilik bir grup üzerinde yapılacak pilot test aşaması, geçerli ve güvenilir sonuçlar elde edebilmek için önemli bir aşamadır (Büyüköztürk, 2005: 142, Altunışık vd., 2010: 90).

Ölçeğin yaklaşık olarak ne kadar sürede doldurulabileceği, katılımcıların hangi soruları yanıtlamaktan kaçınabilecekleri hususunda fikir sağlamak amacıyla, ölçek 3-7 Temmuz 2016 tarihlerinde kamu kurum ve kuruluşlarından destek alan 100 kadın girişimciye uygulanarak, pilot uygulama yapılmıştır. Pilot uygulama sonucunda ölçek maddelerinin yaklaşık olarak 8-12 dakika civarında doldurulduğu görülmüştür. Bu esnada maddelerin (soruların) içeriği, şekli ve anlaşılabilirliğine dair herhangi bir olumsuz görüşe rastlanmamış ve sorular üzerinde herhangi bir değişikliğe gidilmemiştir. Öncelikle pilot uygulamaya katılan 100 kadın girişimciden toplanan veriler değerlendirilmiştir. Ardından pilot uygulamanın açıklayıcı ve doğrulayıcı faktör analizler yapılarak, güvenilirliği hakkında ayrıntılı bir şekilde bilgi verilmiştir.

3.2.3.1.10. Pilot Çalışma Açıklayıcı Faktör Analizi

Pilot çalışmaya katılan kadın girişimcilerden toplanan veriler çerçevesinde, kadın girişimcilerin kamu kurum ve kuruluşlarından destek alma sürecinde karşılaşılan sorunlar ölçeğine ilişkin açıklayıcı faktör analizi yapılmış ve analiz sonuçları Tablo 23'de gösterilmiştir.

Tablo 23: Pilot Uygulama Açıklayıcı Faktör Analizi Sonuçları

Ölçek Maddeleri	Faktör Yükleri	Alfa Katsayıları
Faktör 1: ES		0,839
ES1	0,863	
ES2	0,784	
ES3	0,725	
ES4	0,668	
ES5	0,596	
ES6	0,579	
Faktör 2: DS		0,838
DS2	0,871	
DS3	0,823	
DS4	0,713	
DS5	0,664	
DS6	0,530	
DS7	0,482	
Faktör 3: FS		0,772
FS1	0,796	
FS3	0,755	
FS4	0,737	
FS5	0,594	
FS8	0,572	
Faktör 4: BS		0,700
FS10	0,870	
FS11	0,750	
FS12	0,575	

Tablo 23’de, sözkonusu ölçek maddelerinin 4 faktör altında toplandığı görülmüştür. SPSS 16.0 paket programıyla yapılan açıklayıcı (keşfedici) faktör analizi sonucunda, verilerin ölçeğin dört faktörlü yapısına uyum sağladığı ancak 5 maddenin faktör yükünün düşük olduğu (Madde 1,8,19,20,22) belirlenmiştir. Bu maddeler faktör yükleri düşük olduğu için analizden çıkartılmıştır. Bu maddeler çıkarıldıktan sonra SPSS programı yardımıyla 20 maddelik ölçek yapısı için hesaplanan KMO (Kaiser-Meyer-Olkin) istatistiği 0,734 olarak hesaplanmıştır. Bu sonuç veri setinin faktör analizine uygun olduğunu göstermiş ve SPSS programında temel bileşenler yöntemi, faktör yükleri ve 0,30’ un altında kalan faktör yükleri çıkarılarak analiz yapılmıştır. Analiz neticesinde toplam varyansın 55.977’ sinin açıklandığı görülmüştür. Ki kare değeri 1021,153, serbestlik derecesi 300 ve sig.değeri 0,000 olarak bulunmuştur. Açıklayıcı faktör analizi neticesinde ölçeğin 1.,2.,3.,4.,5., ve 6. maddelerinin eğitim sorunları; 7.,8.,9.,10.,11. ve 12. maddelerinin danışmanlık sorunları; 13.,14.,15.,16. ve 17. maddelerinin finansal sorunları; 18.,19., ve 20. maddelerinin ise banka sorunlarını temsil ettiği görülmüştür. Faktör yüklerinin ise 0,482 ile 0,871 arasında olduğu belirlenmiştir.

3.2.3.1.11. Pilot Çalışma Doğrulayıcı Faktör Analizi

Pilot çalışmada yapılan açıklayıcı faktör analizinin ardından, ölçeğin elde edilen dört boyutlu/faktörlü yapısını doğrulamak için AMOS 6 paket programı yardımı ile doğrulayıcı faktör analizi yapılmıştır. Pilot çalışmada uygulanan doğrulayıcı faktör analizi sonucu Şekil 15’de gösterilmiştir.



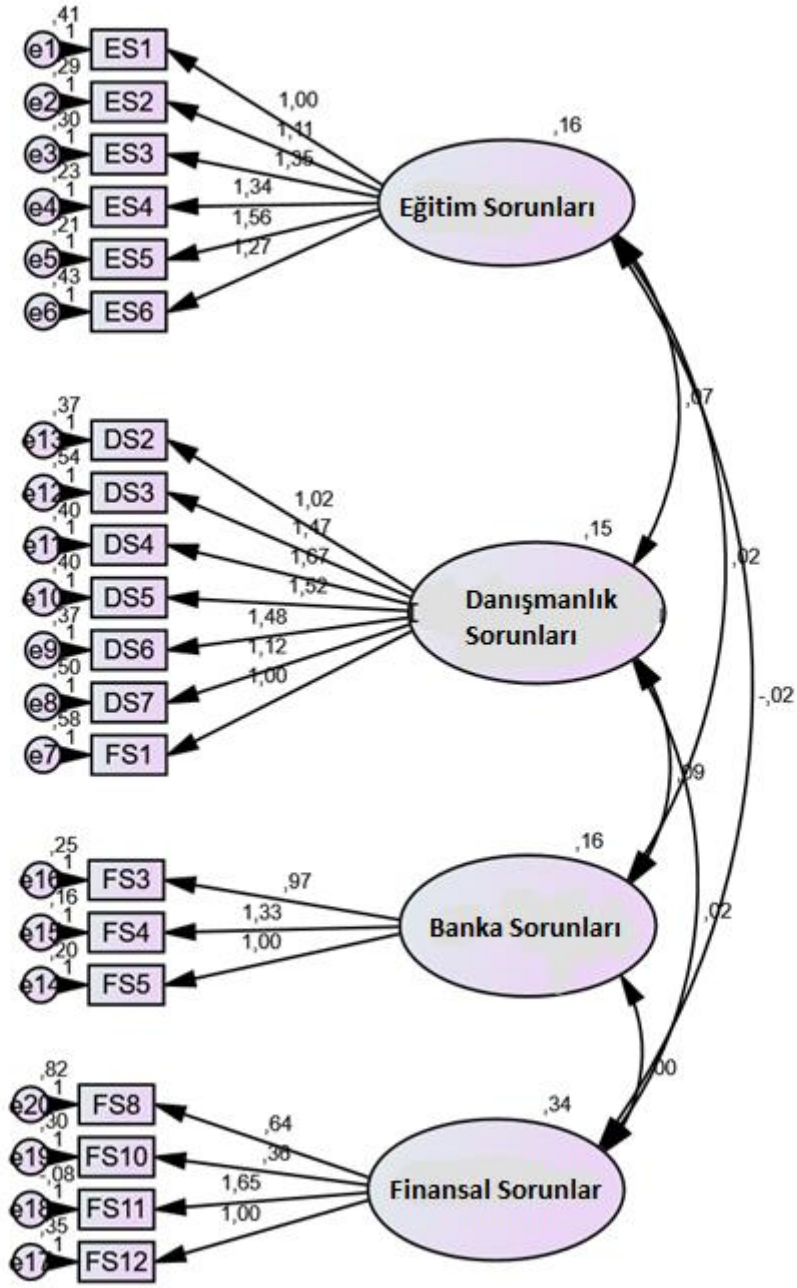

Şekil 15: Pilot Uygulama Doğrulayıcı Faktör Analizi

Şekil 15' e göre, doğrulayıcı faktör analizinde uyum iyiliği değerlerini elde etmek için faktörler arasında modifikasyon yapılmıştır. Modifikasyonlar neticesinde, elde edilen uyum iyiliği değerleri Tablo 24' de gösterilmiştir.

Tablo 24: Pilot Çalışma Uyum İyiliği Değerleri

Değişken	CMIN/ DF≤5	GFI ≥.85	AGFI ≥.80	CFI ≥.90	TLI ≥.90	RMSEA ≤.08
Sorunlar	1.888	0.772	0.708	0.790	0.850	0.095

*Not: Uyum iyiliği değerleri kabul edilebilir sınırlara göre gösterilmiştir.

Tablo 24' e göre, pilot çalışmanın doğrulayıcı faktör analizi sonucu elde edilen uyum iyiliği indeksleri incelendiğinde, araştırma kapsamında toplanan verinin önerilen modele uygun olabileceği düşünülmektedir. Uyum iyiliği değerlerinin düşük olmasının nedeninin, veri sayısının azlığından kaynaklandığı düşünülmektedir. Dolayısıyla, veri sayısının çoğaltılması gerekmektedir (Kalaycı, 2010: 322; Gürbüz ve Şahin, 2014). Bu bağlamda, pilot çalışma neticesinde, ölçek maddelerinin boyutlar tarafından doğru açıklanabileceği ve ölçeğin yapı geçerliliğinin sağlanabileceği söylenebilir.

3.2.4. Ölçeğin Uygulanması

Anketin uygulanması için kadın girişimcilere ulaştırılması ve geri dönüşlerin sağlanması 5 anketör aracılığı ile yapılmıştır. Veri toplama öncesi, bu anketörler de bu araştırma ve veri toplama süreci hakkında bilgilendirilmiştir. Anket formunda kişilere bilgilerin araştırmacıda gizli kalacağı ve hiç bir kişi veya kuruma verilmeyeceği yazılı ve sözlü olarak belirtilmiştir. Ayrıca anket formlarına isim yazmamaları gerektiği açıklanmıştır. Anketin uygulanması sırasında anketi yanıtlamak istemeyen girişimci kadınlara anket uygulanmamıştır. Anket formlarının doldurulmasının 8-12 dakika civarında sürdüğü görülmüştür. Bu esnada soruların içeriği, şekli ve anlaşılabilirliğine dair herhangi bir olumsuz görüşe rastlanmamış ve sorular üzerinde herhangi bir değişikliğe gidilmemiştir.

3.2.5. Ölçeğin Geçerliliği ve Güvenilirliği

Güvenilirlik, bir ölçüm sürecinde, ölçüm işleminin tekrarlanabilirliği ya da tekrarlardaki tutarlılık olarak (Altunışık vd., 2010:122) ifade edilmektedir. Güvenilirlik, ölçekleri oluşturan maddelerin kendi aralarında tutarlı olup olmadığını ölçmek için kullanılmaktadır. Anket formunun anlaşılabilirlik ve uygulanabilirliğini ölçmek amacıyla evreni temsil yeteneğine sahip 100 kişi üzerinde pilot bir uygulama gerçekleştirilmiştir. Bu uygulama 2016 yılı Temmuz ayında araştırmacılar tarafından gerçekleştirilmiştir. Pilot uygulamada ölçümün güvenilirliğini tespit etmek amacıyla Cronbach's Alpha Katsayısı hesaplanmış ve ölçeklerin katsayılarının 0,839; 0,838; 0,772 ve 0,700 olduğu görülmüştür. Ölçeğin genel katsayısının 0,787 olduğu görülmüştür. Tablo 25'e göre elde edilen bu sonucun ($\alpha= 0,787$) oldukça güvenilir bir sonuç (Akbulut, 2010: 80) olduğu söylenebilir ($0,60 \leq \alpha < 0,80$).

Tablo 25: Cronbach's Alpha (α) Katsayısının Değerleri

$0,00 \leq \alpha < 0,40$	Güvenilir Değil
$0,40 \leq \alpha < 0,60$	Düşük Güvenilir
$0,60 \leq \alpha < 0,80$	Oldukça Güvenilir
$0,80 \leq \alpha < 1,00$	Yüksek Derecede Güvenilir

Kaynak: Akbulut, 2010: 80

Bu analiz sonuçlarından yola çıkılarak, veri toplama aracına son şekli verilmiş ve asıl uygulamaya geçilmiştir. Pilot uygulamanın geçerlilik ve güvenilirlik çalışmalarından sonra anketin esas uygulamasına geçilmiştir. Bu uygulama, 2016 yılı Temmuz ve Ağustos aylarında araştırmacılar tarafından gerçekleştirilmiştir. Yapılan güvenilirlik analizleri sonucunda, ölçeğin tamamının Cronbach's Alpha katsayısının 0,80'nin üzerinde olduğu görülmüştür. Ayrıca, ölçeğin dört farklı boyutuna yönelik Cronbach's Alpha katsayısının 0,70 ve üzerinde olduğundan ölçeğin oldukça güvenilir olduğu görülmüştür (Tablo 25).

Geçerlilik, bir ölçeğin ölçülmek istenen şeyi ölçme derecesidir (Altunışık vd., 2010: 121). Diğer bir deyişle geçerlilik, bir ölçme aracının ölçmeyi amaçladığı özelliği, bir başka özellikle karıştırmadan doğru olarak ölçebilme derecesidir (Akalin, 2015: 152). Ölçeğin geçerliliği, güvenilirliğinden daha önce gelmektedir. Çünkü geçerlilik daha çok doğrulukla, güvenilirlik ise daha çok tutarlılık ve sabitlikle yakından ilişkilidir. Ölçeğin geçerliliğini ortaya koymak üzere iki çeşit geçerlilikten söz etmek mümkündür (Alpar, 2012: 412); kapsam

içerlilik geçerliliği ve yapı geçerliliği. Geliştirilen ölçek incelenen konuların tüm önemli alt konularını içeriyorsa ölçeğin kapsam (içerik) geçerliliğinin olduğu söylenebilir (Lawshe, 1975: 566). Diğer bir deyişle, eğer ölçek maddeleri ilgili madde evrenini iyi bir şekilde örnekliyor ise kapsam geçerliliğine sahip bir ölçektir (Büyüköztürk, 2011: 167-168). Bu noktada, *Lawshe* tekniğine göre, kuramsal ölçek geliştirme sürecinde uzman görüşleri doğrultusunda hesaplanan KGO ve KGİ sonucunda ölçek formu oluşturulmuştur. Ölçeğin kapsam geçerliliği sağlanmıştır. Yapı geçerliliği, ölçülmek istenen kuramsal yapıya ilişkin gözlemlerin bilimsel olarak gösterilmesi süreci olarak tanımlanmaktadır (Alpar, 2011: 301). Bu bilgiler çerçevesinde, “Lawshe Tekniği’ne” göre deneysel ölçek geliştirme süreci çerçevesinde öncelikle pilot uygulama gerçekleştirilmiştir. Ardından faktör analizi yapılarak, ölçeğin boyutları belirlenerek, toplam 20 maddeden oluşan nihai ölçek formu oluşturularak, ölçeğin yapı geçerliliği sağlanmıştır (Tablo 22).

Geçerli bir ölçekte bulunması gereken en önemli özellik, ölçeğin güvenilir olmasıdır. Güvenilirlik, bir ölçüm sürecinde, ölçüm işleminin tekrarlanabilirliği ya da tekrarlardaki tutarlılıktır. Güvenilirlik, zamana göre değişmezlik ölçüsü olarak ifade edilmektedir (Alpar, 2012: 411). Güvenilirlik aynı zamanda, ölçekleri oluşturan maddelerin kendi içlerinde tutarlı olup olmadığını ölçmek için kullanılmaktadır (Altunışık vd., 2010: 122).

Güvenilirlik hesaplamada; Cronbach’s Alpha yöntemi ve ikiye bölme yöntemi gibi başlıca yöntemler kullanılmaktadır (Kalaycı, 2010: 405-406). Yapılan güvenilirlik analizleri sonucunda, ölçeğin toplam Cronbach’s alfa (α) güvenilirlik katsayısı 0,86 olarak bulunmuştur. Ölçek 4 alt boyuttan oluşmaktadır. Bu alt boyutlardan 7 maddeden oluşan “danışmanlık sorunları” için Cronbach alfa değeri 0,842; 6 maddeden oluşan “eğitim sorunları” için 0,864; 4 maddeden oluşan “finansal sorunlar” için 0,763 ve 3 maddeden oluşan “banka sorunları” için ise 0,704 olarak hesaplanmıştır. Elde edilen bu değerler dikkate alındığında ölçeğin güvenilirlik düzeyinin yüksek olduğu, dolayısıyla da ölçeğin güvenilir olduğu görülmektedir. (Kalaycı, 2010: 405). Ölçeğin güvenilirlik analizi sonuçları Tablo 26’da gösterilmiştir.

Tablo 26: Ölçeğin Güvenilirlik Analizi Sonuçları

Kullanılan Yöntem	Eğitim Sorunları	Danışmanlık Sorunları	Finansal Sorunlar	Banka Sorunları	Ölçeğin Tamamı
Cronbach's Alpha Yöntemi	,86	,84	,76	,70	,86
İkiye Bölme Yöntemi a) İlk Yarı	,85	,80	,73	,69	,85
İkiye Bölme Yöntemi b) İkinci Yarı	,85	,82	,75	,70	,85

Bu verilen bilgiler doğrultusunda, araştırmada Yıldırım ve Çıkmaz (2016) tarafından geliştirilen, kapsam ve yapı geçerliliği sağlanmış olan kadın girişimcilerin kamu kurum ve kuruluşlarından destek alma sürecinde karşılaştıkları sorunlarını belirlemeye yönelik ölçek oluşturularak, kullanılmıştır. Araştırma kapsamında, açıklayıcı ve doğrulayıcı faktör analizleri gerçekleştirilmiştir. Kadın girişimcilerin kamu kurum ve kuruluşlarından destek alma sürecinde karşılaştıkları sorunları belirlemek amacıyla yapılan bu araştırmada kullanılan ölçeğe ilişkin bilgilerin verilmesi önemlidir. Araştırmada oluşturulan modelleri ve hipotezleri test etmek amacıyla gizli değişkenlerle yol analizi ölçülmesinde kullanılan bütün ölçüm araçlarının geçerli ve güvenilir olması gerekmektedir (Şimşek, 2007: 19). Bu amaçla, bu çalışmada ölçeğin yapı geçerliliğini test etmek amacıyla öncelikle **açıklayıcı (keşfedici) faktör analizi** yapılmıştır.

3.2.5.1. Açıklayıcı Faktör Analizi

Pilot uygulamanın ardından, araştırmacının esas uygulamasına geçilmiştir. Araştırmada, öncelikle veri setinin faktör analizi için uygun olup olmadığını belirlemek amacıyla *Kaiser-Meyer-Olkin* (KMO) örneklem yeterliliği testi ve *Bartlett* Küresellik testi yapılmıştır. KMO, gözlenen korelasyon katsayıları büyüklüğü ile kısmi katsayılarının büyüklüğünü karşılaştıran bir indekstir. KMO katsayısı ve *Bartlett* Küresellik testlerinin anlamlı olması, verilerin faktör analizi yapmaya uygun olduğunu göstermektedir (Büyüköztürk, 2011).

Ölçeğin Keiser-Meyer- Olkin analiz sonucu 0,853 ve Barlett testi anlamlı ($p= 0,000$) olarak tespit edilmiştir. KMO değerinin 0,853 olduğunun tespit edilmesi, örneklemin yeterli olduğunu göstermektedir (Kalaycı, 2010: 322). Bir diğer uygunluk testi olan *Bartlett* Küresellik testi sonuçlarına göre ölçeğin ($p< ,000$) anlamlılık derecesinde test değerinin 2666,463 olduğu tespit edilmiştir. Bu bağlamda, bu sonuç veriye açıklayıcı faktör analizi

uygulanabileceğini göstermektedir. Elde edilen sonuçların olumlu olması nedeniyle faktör analizine geçilmiştir. Elde edilen sonuçların olumlu olması nedeniyle faktör analizine geçilmiştir. Toplam 20 maddeden oluşan ölçeğe uygulanan faktör analizi sonuçları Tablo 27’ de gösterilmiştir.

Tablo 27: Kamu Kurum ve Kuruluşlarından Destek Alma Sürecinde Kadın Girişimcilerin Karşılaştıkları Sorunlar Ölçeği Açıklayıcı Faktör Analizi Sonucu

Faktörler/Maddeler	Faktör Yük Değerleri				Eş Kökenlik	Öz Değeri	Açıklanan Varyans	Ortalama	Alfa
	1	2	3	4					
Eğitim Sorunları									
Eğitim1	,848				,694	6,821	30,283	3,28	,864
Eğitim2	,793				,670			3,25	
Eğitim3	,758				,682			3,31	
Eğitim4	,721				,700			3,23	
Eğitim5	,669				,652			3,19	
Eğitim6	,635				,620			3,23	
Danışmanlık Sorunları									
Danışmanlık1		,721			,695	2,839	11,350	3,07	,842
Danışmanlık2		,698			,650			3,22	
Danışmanlık3		,697			,642			3,27	
Danışmanlık4		,670			,597			3,29	
Danışmanlık5		,652			,459			3,23	
Danışmanlık6		,636			,450			3,23	
Finansal Sorunlar									
Finansal1			,861		,716	2,214	8,858	3,03	,763
Finansal2			,826		,815			3,11	
Finansal3			,728		,712			3,10	
Finansal4			,654		,548			3,15	
Finansal5			,575		,525			2,16	
Banka Sorunları									
Banka1				,782	,678	1,790	7,159	2,80	,704
Banka2				,745	,567			2,89	
Banka3				,515	,460			2,39	
Faktör Çıkarma Yöntemi: Temel Bileşenler Analizi; Döndürme Yöntemi: <i>Varimax</i> Kaiser-Meyer-Olkin Örneklem Yeterliği: % 85,300 Bartlett Küresellik Testi için Ki-Kare: 2666,463; sd:300; p<0,000 Açıklanan Toplam Varyans: % 57.657 Ölçeğin Tamamı İçin Güvenirlik Katsayısı: Cevap Seçenekleri: 1.Tamamen Katılmıyorum, 2. Katılmıyorum, 3. Kısmen Katılıyorum, 4. Katılıyorum, 5.Tamamen Katılıyorum									

Faktör analizinde; faktör yapısını belirlemek ve anlamlı yorumlanabilir faktörler elde etmek amacıyla temel bileşenler analizi seçilmiştir. Dikey döndürme tekniklerinden Varimax

tekniki kullanılmıştır. Faktör yükü 0,40'ın üstünde olan veriler dikkate alınmıştır (Alpar, 2011: 269; Büyüköztürk vd., 2016: 120). Bununla birlikte, bir faktörün en az üç maddeden oluşması ve karışık madde durumunda yük farkının en az üç maddeden oluşması ve karışık madde durumunda yük farkının en az 0,10 olması kararı benimsenerek, herhangi bir faktöre boyutlanmayan maddelerin de ölçekten çıkarılması kararı verilmiştir (Kalaycı, 2010: 321-322). Faktörleri isimlendirebilmek için, bir faktör altında büyük ağırlıkları olan değişkenleri sınıflandırmak gerekmektedir (Kalaycı, 2010: 330). Örneğin, Tablo 27'de birinci faktör altında "Eğitim 1" (,848), "Eğitim 2" (,793), "Eğitim 3" (,758), "Eğitim 4" (,721), "Eğitim 5" (,669), "Eğitim 6" (,635) maddeleri en büyük ağırlığa sahiptir. Bu maddelerin tamamı eğitim sorunları ile ilgili maddeler olduğundan bu faktör "eğitim sorunları" olarak isimlendirilmiştir. Benzer şekilde, ikinci faktör altında "Danışmanlık 2" (,721), "Danışmanlık 3" (,698), "Danışmanlık 4" (,697), "Danışmanlık 5" (,670), "Danışmanlık 6" (,652), "Danışmanlık 7" (,636) maddeleri en yüksek ağırlığa sahiptir. Bu maddelerin tamamı danışmanlık sorunları ile ilgili olduğundan bu faktör, "danışmanlık sorunları" olarak isimlendirilmiştir. Üçüncü faktör altında "Finansal 1" (,861), "Finansal 2" (,826), "Finansal 3" (,728), "Finansal 4" (,654), "Finansal 5" (,575) maddeleri en büyük ağırlıklara sahiptir. Son olarak dördüncü faktör olan, "Banka 1" (,782), "Banka 2" (,745), "Banka 3" (,515) maddeleri en büyük ağırlığa sahiptir. Bu maddelerin üçü de banka kaynaklı sorunlar olduğundan banka sorunları olarak isimlendirilmiştir.

Yapılan analiz sonucunda, herhangi bir faktöre boyutlanmayan "kurumların verdiği destek hizmetleri (eğitim ve danışmanlık) ile ilgili bilgilendirmeler yeterliydi", "kurumun sağladığı karşılıksız ödemedeki (hibe) yapılan kesintiler beni zor durumda bıraktı", kurumun sağladığı destek amaçlı krediden yapılan kesintiler beni zor durumda bıraktı", "işletmeme yaptığım tüm işletme giderleri (makine-teçhizat, demirbaş, kira, aydınlatma, işçi maaşları) kurum tarafından tarafıma toplu olarak ödendi", "kurumun makine-teçhizat ve demirbaşlar ile ilgili ayrıntılı fatura istemesi iş yükümü artırdı" maddeleri ölçekten çıkarılarak, 320 örneklem büyüklüğündeki 20 maddelik ölçeğe faktör analizi uygulanmıştır.

Faktör analizinde maddelerin dört boyut altında toplandığı görülmüştür. Eğitim sorunlarının boyutu, toplam 6 maddeden oluşmaktadır. Faktörün toplam varyansı açıklama oranı %30,283, özdeğeri ise 6,821'dir. Danışmanlık sorunları boyutu, toplam 6 maddeden oluşmaktadır. Faktörün toplam varyansı açıklama oranı, %11,35, özdeğeri ise, 2,839'dur. Finansal sorunlar boyutu, toplam 5 maddeden oluşmaktadır. Faktörün toplam varyansı açıklama oranı, % 8,858, özdeğeri ise 2,214'tür. Banka (aracı kurum) kaynaklı sorunlar

boyutu toplam 3 maddeden oluşmaktadır. Faktörün toplam varyansı açıklama oranı, %7,159, özdeğeri ise 1,790'dır. Bu veriler doğrultusunda, eğitim sorunları boyutunun çalışmanın ana faktörlerini içeren boyut olduğu söylenebilir. Tek faktörlü ölçeklerde açıklanan varyansın % 30 ve daha fazla olması yeterli görülmekte, çok faktörlü ölçeklerde ise açıklanan varyansın daha yüksek oranda olması öngörülmektedir (Çokluk vd., 2010: 197). Fakat sosyal bilimlerde yapılan analizlerde % 40 ile % 60 arasında değişen varyans oranları yeterli kabul edilmektedir (Scherer, Luther, Wiebe, Adams, 1988'den aktaran Tavşancıl, 2010: 48). Ölçeğin bütünsel olarak açıkladığı varyans oranı ise %57,657 olduğu sonucuna varılmıştır. Bu sonuç, % 40 ile % 60 aralığında bulunduğundan kabul edilebilir bir düzeyde olduğunu söylemek mümkündür.

Kamu kurum ve kuruluşlarından destek alma sürecinde kadın girişimcilerin karşılaştıkları sorunlar ölçeğine yapılan açıklayıcı faktör analizi sonuçlarının, dört faktörlü yapıyı desteklediği görülmüştür.

Faktörleri isimlendirebilmek için, bir faktör altında büyük ağırlıkları olan değişkenleri sınıflandırmak gerekmektedir (Kalaycı, 2010: 330). Araştırmada kadın girişimcilerin karşılaştıkları sorunlar 4 faktör altında gruplandırılmıştır. Bunlar; danışmanlık sorunları, eğitim sorunları, finansal sorunlar, banka sorunlarıdır. Elde edilen faktör analizi sonuçlarına göre ankette yer alan ve ES1 ve FS12 soru numaralar ile kodlanmış olan sorunlar boyutlarından; ES1-ES6 eğitim sorunları (6 soru), DS2- DS7 danışmanlık sorunları (6 soru), FS1-FS8 finansal sorunlar (5 soru) ve FS10-FS12 banka sorunları (3 soru) boyutlarını ifade etmektedir. Diğer bir deyişle, herhangi bir faktöre boyutlanmayan "kurumların verdiği destek hizmetleri (eğitim ve danışmanlık) ile ilgili bilgilendirmeler yeterliydi", "kurumun sağladığı karşılıksız ödemedemeden (hibe) yapılan kesintiler beni zor durumda bıraktı", kurumun sağladığı destek amaçlı krediden yapılan kesintiler beni zor durumda bıraktı", "işletmeme yaptığım tüm işletme giderleri (makine-teçhizat, demirbaş, kira, aydınlatma, işçi maaşları) kurum tarafından tarafıma toplu olarak ödendi", "kurumun makine-teçhizat ve demirbaşlar ile ilgili ayrıntılı fatura istemesi iş yükümü artırdı" maddeleri ölçekten çıkarılarak, 320 örneklem büyüklüğündeki 20 maddelik ölçeğe faktör analizi uygulanmıştır. Yapılan açıklayıcı (keşfedici) faktör analizi sonucunda verilerin ölçeğin dört faktörlü yapısına uyum sağladığı ancak 5 maddenin faktör yükünün düşük olduğu (Madde 1, 8, 19, 20, 22) belirlenmiştir. Bu analizlerin ardından Amos 6.0 paket programı ile **doğrulayıcı faktör analizi** yapılmıştır.

Tablo 27 incelendiğinde, boyutlar temsil eden sorularda ve soru sayılarında değişiklikler olduğu görülmektedir. Örneğin "finansal sorunlar" boyutunu temsil eden önermelerden biri eksilerek "danışmanlık sorunları" boyutunun altına gelmiş, "finansal

sorunlar” boyutunun önermelerine ise daha önce “eđitim sorunları” boyutunda yer alan bir önerme eklenmiştir (Ankette yer alan önermelere ekler bölümünde yer verildiğinden önermelere burada yer verilmemiş, önermeler sadece kodlar ile ifade edilmiştir).

3.2.5.2. Doğrulayıcı Faktör Analizi

Doğrulayıcı faktör analizi, açıklayıcı faktör analizi modelinin doğal bir uzantısı ve özellikle faktörler ile gözlenen ölçümler arasındaki ilişkilerin ölçüm modelleriyle ilgilenen yapısal eşitlik modellemesinin (YEM) bir türü olarak tanımlanmaktadır (Çelik ve Yılmaz, 2013: 43). Özdamar (2016:231), doğrulayıcı faktör analizini “açıklayıcı faktör analizinden elde edilen faktör yapılarını, orijinal ölçeklerde önceden belirlenmiş, genel kabul görmüş faktör yapılarını ya da öngörüşel olarak ileri sürülen faktör yapılarını denetlemek amacıyla yararlanılan bir irdeleme ve test yöntemidir” şeklinde ifade etmektedir. Çokluk vd.(2010:275), daha önceden tanımlanmış ve sınıflandırılmış bir yapının, bir model olarak doğrulanıp doğrulanmadığının test edildiğı bir analiz olarak tanımlamaktadır.

Bu çalışmada açıklayıcı faktör analizi ile değeriendirilen, kamu kurum ve kuruluşlarından destek alan 320 kadın girişimciye uygulanmış olan, destek alma sürecinde kadın girişimcilerin karşılaştıkları sorunlar ölçeğı, bu aşamada doğrulayıcı faktör analizine tabi tutularak, modelin sınanması sağlanmıştır.

Doğrulayıcı faktör analizinde örtük değışkenden gözlenebilen değıškene çizilen ok, örtük değışkenin gözlenebilen değışkeni yordadığını belirtmektedir (Akdağ, 2012: 79). Doğrulayıcı faktör analizi yapılırken, şekillerdeki tek yönlü okların her biri yol (path) olarak değeriendirilmektedir. Analiz sonuçlarına göre her bir yol katsayısının anlamlı olup olmadığına bakılmaktadır. Aslında bu oklar, her bir maddenin örtük değışkeninin ne kadar iyi bir temsilcisi olduğuna ilişkin bilgi vermektedir (Şimşek, 2007: 9).

Doğrulayıcı faktör analizinde en önemli husus ölçüm modelinin belirlenmesidir. Model belirleme, hangi maddenin hangi örtük değışkene yüklenmesi gerektiğı ile ilgilidir. Bu noktada, ölçüm modellerinde kaç adet kullanılması gerektiğı hakkında kesin bir standart bulunmamaktadır. Tek bir faktör için en az üç ifadenin olması asgari bir şart olarak kabul edilebilir. Şayet modelde iki ya da daha fazla faktör varsa, faktör başına en az iki ifadenin olması gerekmektedir (Çokluk vd., 2010: 265-266). Şekil 16’ da kamu kurum ve kuruluşlarından destek alma sürecinde, kadın girişimcilerin karşılaştıkları sorunlar ölçeğinin faktör yapısı gösterilmiştir.

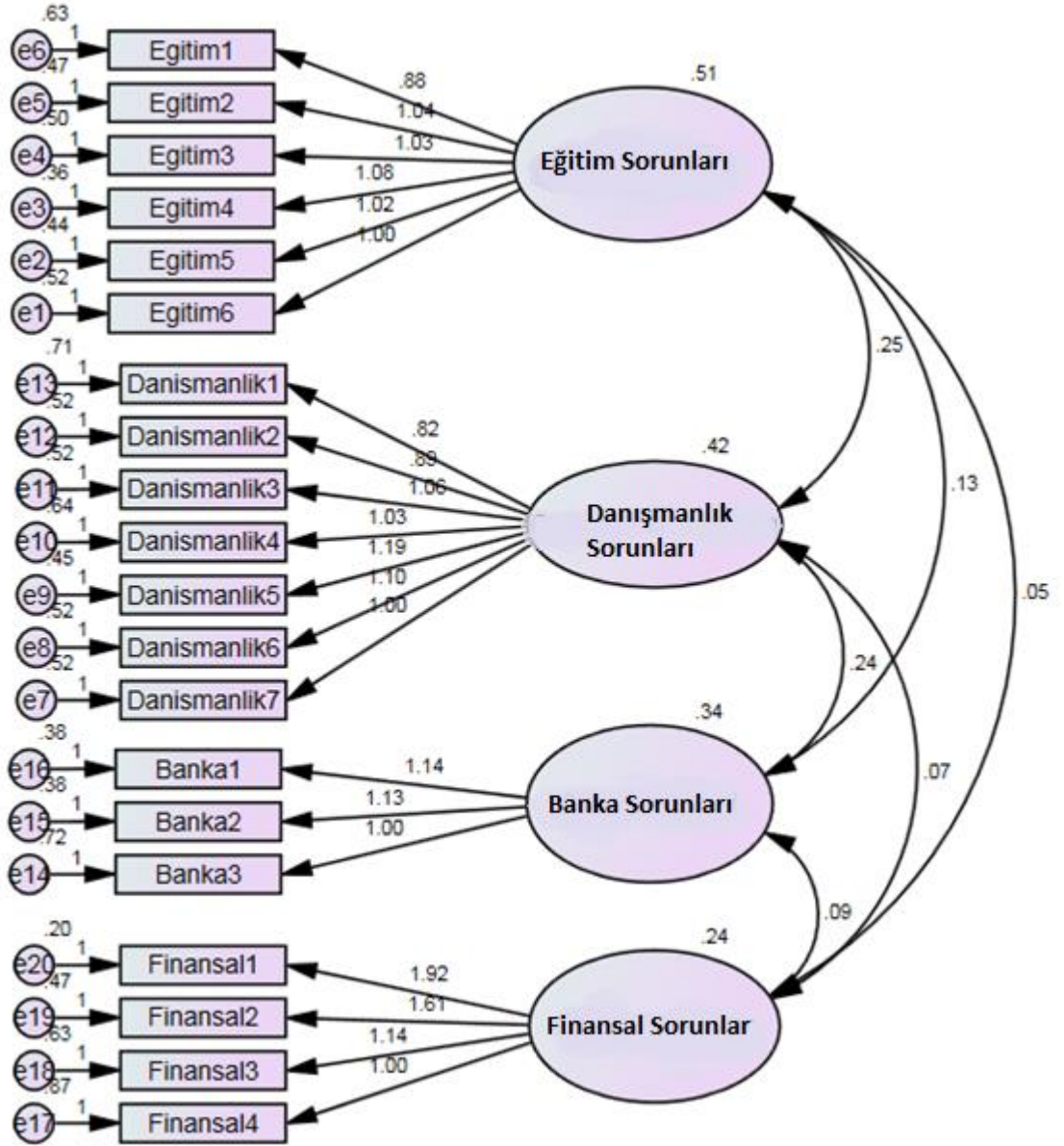

Şekil 16: Kamu Kurum ve Kuruluşlarından Destek Alma Sürecinde Kadın Girişimcilerin Karşılaştıkları Sorunlar Ölçeğinin Faktör Yapısı

Doğrulamalı faktör analizinde yapılan, farklı modellerin test edilerek, en uygun modelin hangisi olduğunun görülmesidir. Özellikle çok faktörlü olarak kullanılan ölçeklerde, farklı modellerin de test edilerek, uyum iyiliği ve indeks değerlerine bakarak en uygun modelin hangisi olduğuna karar verilmesi gerekmektedir. Bu doğrultuda, Ki-Kare Uyum testi (Chi-Square Goodness of Fit, c_2): Ki-Kare (c_2) ile geliştirilen model ile gözlem

değişkenlerine ait kovaryans yapısında ortaya çıkan modelin farklı olup olmadığı hipotezi test edilmektedir. Hesaplanan Kikare istatistik değeri küçük olduğu sürece uyuşmanın iyi olduğuna karar verilmektedir. Ayrıca bu değer bir farklılık değeri olduğundan c_2 'nin anlamlı olması, iki modelin birbirinden anlamlı şekilde farklılaştığını ifade etmektedir. Dolayısıyla c_2 'nin anlamlı olmaması ve 3'ten büyük olması modelin uyumsuzluğunu göstermektedir (Şimşek, 2007). Yaklaşık Hataların Ortalama Karekökü (Root Mean Square Error of Approximation-RMSEA): 0 ile 1 değerleri arasında değişmektedir. Sıfıra (0) yakın değerler vermesi (gözlenen ve üretilen matrisler arasında minimum hata olması) beklenmektedir. 0,05'e eşit veya küçük olması mükemmel uyum, 0,08'e kadar olan değerlerinde kabul edilebilir uyum olduğunu göstermektedir (Browne ve Cudeck, 1993; Sümer, 2000). İyilik Uyum İndeksi (Goodness Of Fit Index-GFI): Model ile açıklanabilen varyans ve kovaryansın nispi miktarıyla ilgili bir ölçüdür. 0 ile 1 değerleri arasında değişmektedir. 0,90 ve üzeri iyi uyum olarak kabul edilmektedir (Schumacker ve Lomax, 1996; Kline, 2004). 0,85'in üstündeki 0,85'in üstündeki değerler ise kabul edilebilir değerler olarak da görülmektedir (Anderson ve Gerbing, 1984; Marsh ve diğ., 1988). Karşılaştırmalı Uyum İndeksi (Comparative Fit Index, CFI) artmalı uyum indekslerinden biridir. 0,90 ve üzerindeki değerler iyi uyumu göstermektedir (Çokluk vd., 2010: 270). Araştırmadaki hesaplanan uyum iyiliği değerleri Tablo 28' de gösterilmiştir.

Tablo 28: Uyum İyiliği Ölçütleri ve Hesaplanan Uyum İyiliği Değerleri

Uyum İndeksleri	Mükemmel Uyum İndeksleri	Kabul Edilebilir Uyum İndeksleri	Hesaplanan Değerler	Yorum
CMIN/DF	$0 \leq x^2/sd \leq 2$	$2 \leq x^2/sd \leq 3$	2,30	Kabul edilebilir uyum
RMSEA	$,00 \leq RMSEA \leq ,05$	$,05 \leq RMSEA \leq ,08$,06	Kabul edilebilir uyum
GFI	$,95 \leq GFI \leq 1,00$	$,90 \leq GFI \leq ,95$,90	Kabul edilebilir uyum
AGFI	$,90 \leq AGFI \leq 1,00$	$,85 \leq AGFI \leq ,90$,86	Kabul edilebilir uyum
SRMR	$,00 \leq SRMR \leq 0,5$	$,05 \leq AGFI \leq 10$,05	Kabul edilebilir uyum
CFI	$,95 \leq CFI \leq 1,00$	$,90 \leq CFI \leq ,95$,92	Kabul edilebilir uyum
TLI	$,95 \leq TLI \leq 1,00$	$,90 \leq TLI \leq 1,00$,90	Kabul edilebilir uyum
NFI	$95 \leq NFI \leq 1,00$	$,90 \leq NFI \leq ,95$,96	Mükemmel Uyum

Kaynak: İlhan ve Çetin, 2014: 26-42.

Doğrulayıcı faktör analizi sonucunda, elde edilen uyum iyiliği indekslerine bakıldığında; araştırma kapsamında toplanan verilerin uygun uyum iyiliği değerlerine sahip olduğu sonucuna varılmıştır. Bu noktada, ölçek maddelerinin boyutlar tarafından doğru açıklandığı ve ölçeğin yapı geçerliliğinin sağlandığı yorumu yapılabilir.

Yapılan araştırmalarda örneklemelerden elde edilen veriler ışığında oluşturulan modele ilişkin analizlerin yapılması ve bu kapsamda her bir değişkene doğrulayıcı faktör analizi yapılması, araştırmaya konu edilen tüm bağımlı ve bağımsız değişkenlerin ilişkiselliklerini ortaya koymak açısından önem teşkil etmektedir. Yapısal eşitlik modeli, ölçme modeli ve yapısal model olmak üzere iki ayrı kısmı bir arada bulundurmaktadır. Bunlardan ölçme modeli, örtük değişkenlerin gözlenen değişkenler tarafından ne düzeyde geçerli ve güvenilir şekilde tanımlanabildiğini göstermekte iken yapısal model ise örtük değişkenler arasındaki nedensel ilişkileri gösterir. Ölçme modeli ve yapısal modelin esasen ayrı doğalara sahip oldukları ve bu sebepten ötürü de ayrı şekilde analiz edilmeleri gerektiğini savunan iki aşamalı yaklaşıma göre değişkenler arasındaki ilişkilerin öncelikli olarak ölçüm modeli ile doğrulandıktan sonra yapısal modelin ölçümüne geçilmesi savunulmaktadır (Şimşek, 2007).

Tablo 28’ de uyum iyiliği indeksleri incelendiğinde; GFI (Goodness of fit index) değerinin ,89, AGFI (Adjusted goodness of fit index) değerinin ,86, CFI (Comperative fit index-Karşılaştırmalı uyum indeksi) değerinin ,92, TLI (Tucher- Lewis indeksi) değerinin ,90, NFI (Normlanmış uyum iyiliği indeksi) ,86, CMIN/DF değerinin 2,30, SRMR (Standardized root mean square residual-standardize edilmiş hataların ortalama karekökü) değerinin ,05 ve RMSEA (Root mean square error of approximation-Kök ortalama kare yaklaşım hatası) değerinin de 0,06 olduğu tespit edilmiştir. Bir modelin kabul edilmesi için RMSEA degerinin 0,08 altında olması gerekir. (Şimsek, 2007). Elde edilen bu değerler kapsamında verinin iyi uyum iyiliği değerleri ve standarda yakın değerler verdiği söylenebilir (Joreskog ve Sorbom, 1993; Kline, 1998).

3.2.6. Kullanılan Veri Analiz Teknikleri

Anket formu aracılığıyla toplanan veriler, ölçekte yer alan ifadelerle demografik-tanıtıcı sorular ve destek sürecinde karşılaşılan sorunlar soruları için kodlanarak sosyal bilimlerde kullanılan istatistiki analiz programlarına aktarılmış ve analiz edilmiştir. Veri analizinde; tanımlayıcı istatistikler, farklılıkları belirlemeye ilişkin analiz yöntemleri ile açıklayıcı faktör analizi ve doğrulayıcı faktör analizlerinden faydalanılmıştır.

Araştırmanın amacına uygun analizler gerçekleştirilmeden önce analiz programına kodlanan verilerin kalitesi belirlenmiştir (Büyüköztürk vd., 2016: 246). Bu noktada, güvenilirlik ve geçerlilik sonuçlarının etkilenmesi önlemek için verinin frekans dağılımları, ortalama ve standart sapmaları incelenerek hatasızlık kontrolü gerçekleştirilmiştir. Ardından, veri giriş hatası ve soruları yanıtsız bırakma gibi sebeplerden ortaya çıkan eksik veri kontrolü yapılmıştır. Veri setinde eksik bir veriye rastlanmamıştır (Alpar, 2011: 135). Daha sonra, hatalı veri girişi ve yanlış kodlama gibi nedenlerden ortaya çıkan aşırı gözlemler ayrıntılı bir şekilde incelenmiştir. Veri setinde aşırı gözlemlere rastlanmamıştır.

Hatasızlık kontrolünün ardından, normal dağılım testlerinden *Kolmogorov Smirnov* testi yapılmıştır. *Kolmogorov Smirnov testi*, verinin normal olarak dağılım gösterip göstermediği, anlamlılık değeri ile belirlenmektedir (Akalin, 2015: 117). Örneklemeden toplanan verilerin normal dağılım sergileyip sergilemediğini incelemek amacı ile *Kolmogorov Smirnov* testi yapılmıştır ($p=0,000$). Ayrıca verilerin çarpıklık (skewness) ve basıklık (kurtosis) değerleri incelenmiştir. Çarpıklık (skewness) ve basıklık (kurtosis) değerlerinin ± 2 aralığında yer aldığı tespit edilerek, verilerin normal dağılım gösterdiği kabul edilmiştir (George and Mallery, 2010). Dolayısıyla, bu çalışmada elde edilen verilere parametrik

testlerin uygulanmasının daha doğru sonuçlara ulaşmayı sağlayacağı varsayılmıştır (Tablo 29).

Tablo 29: Normal Dağılıma İlişkin Değerler

Ölçekler	N	Çarpıklık	Basıklık	<i>Kolmogorov Smirnov(p)</i>
Eğitim Sorunları	320	-,113	-,442	,000
Danışmanlık Sorunları	320	-,190	1,420	
Finansal Sorunlar	320	-,088	-,350	
Banka Sorunları	320	,041	-,136	

Veriler normal dağıldığı için, parametrik teknik olarak normal dağılıma sahip değişkenlerin iki grupta karşılaştırılmasında Student t testi, 2 den fazla grupta karşılaştırılmasında ANOVA ve Tukey Testi karşılaştırma testleri uygulanmıştır. Sayısal değişkenler arasındaki ilişkilerin test edilmesinde Pearson korelasyon katsayısı kullanılmıştır.

T-testi, bağımsız değişkenlere yüklenen değerlerin, bağımlı değişkendeki değişime bağlı olarak değişim gösterip göstermediğinin araştırılması için kullanılan bir hipotez testidir. Bu test bağımlı değişken sayısının en fazla iki olduğu durumlarda kullanılmaktadır. Varyans analizi olarak Türkçe diline çevrilen ANOVA analizi ise, ikiden fazla bağımsız değişkenin aritmetik ortalama değerlerinin birbirinden farklı olup olmadığının araştırılması için kullanılmaktadır (Kozak, 2014: 152). Faktör analizi, birbirleriyle ilişkili çok sayıdaki değişkeni az sayıda, anlamlı ve birbirinden bağımsız faktörler haline getiren ve yaygın olarak kullanılan çok değişkenli istatistik yöntemlerindedir (Kalaycı, 2010: 321).

3.2.7. Veri Toplama Araçlarının Uygulanması

Araştırma kapsamında anket formlarının kadın girişimcilere ulaştırılması, uygulanması ve geri dönüşlerin sağlanması anketörler aracılığı ile yapılmıştır. Veri toplama öncesi bu anketörler de bu araştırma ve veri toplama süreci hakkında bilgilendirilmiştir. Anket formunda kişilere bilgilerin araştırmacıda gizli kalacağı ve hiç bir kişi veya kuruma verilmeyeceği/paylaşılmayacağı yazılı ve sözlü olarak belirtilmiştir. Ayrıca anket formlarına isim yazmamaları gerektiği açıklanmıştır. Anketin uygulanması sırasında anketi yanıtlamak istemeyen girişimci kadınlara anket uygulanmamıştır. Anket formlarının doldurulmasınının 8-

12 dakika civarında sürdüğü görülmüştür. Bu esnada soruların içeriği, şekli ve anlaşılabilirliğine dair herhangi bir olumsuz görüşe rastlanmamış ve sorular üzerinde herhangi bir değişikliğe gidilmemiştir.

3.2.8. Verilerin Analizi ve Yorumlanması

Örnekleme grubundan elde edilen verilerin analizi; SPSS 16 paket programı (Statistical Programme For Social Sciences / Sosyal Bilimler İçin İstatistik Paket Programı) Amos 6.0 paket programı aracılığı ile yapılmıştır. SPSS ve Amos 6.0, sosyal bilimlere ilişkin araştırma sonuçlarının analizinde yaygın bir biçimde kullanılmakta olup, kapsamlı istatistiksel analiz tekniklerini içermektedir.



DÖRDÜNCÜ BÖLÜM

BULGULAR VE YORUM

Araştırmanın bulgular bölümü dört başlıkta ele alınmıştır. Buna göre birinci başlıkta, araştırmada yer alan katılımcıların demografik ve tanıtıcı özelliklerine ilişkin ve kamu kurum ve kuruluşlarından sağlanan desteklere ilişkin ifadelerle katılım düzeylerine ilişkin bulgulara yer verilmiştir. İkinci başlıkta, araştırma modelinde yer alan değişkenler ile ilgili tanımlayıcı istatistiklere ilişkin bulgulara yer verilmiştir. Üçüncü başlıkta, ilişki bazında bulgulara yer verilmiştir. Dördüncü başlıkta, destek sağlanan süreçte karşılaşılan sorunlar ile demografik ve tanıtıcı öğelere ilişkin bulgulara yer verilmiştir.

4.1.Katılımcıların Demografik-Tanıtıcı Özellikleri ile Kamu Kurum ve Kuruluşlarından Sağlanan Desteklere İlişkin Bulgular

Bu başlıkta, katılımcıların demografik-tanıtıcı özellikleri ile kamu kurum ve kuruluşlardan sağlanan desteklere ait katılım düzeylerine ilişkin bulgularına yer verilmiştir.

4.1.1.Demografik-Tanıtıcı Özelliklere İlişkin Tanımlayıcı İstatistikler

Bu bölümde araştırmaya katılan kişilerin demografik-tanıtıcı özelliklerini ortaya koymak amacı ile katılımcılara çeşitli sorular yöneltilmiş ve yanıtlar tablolar halinde düzenlenmiştir.

Ankete katılanların yaşları incelendiğinde, 28'i (% 8,75) 18-25 yaş, 80'i (%25) 28-37 yaş, 121'i (%37,81) 38-47 yaş, 91'i ise (%28,44) 48 ve üzerinde yaş aralığında olduğu görülmüştür (Tablo 30).

Tablo 30: Katılımcıların Yaş Değişkenine Göre Dağılımı

Yaş	Sayı	Yüzde (%)
18-27	28	8,75
28-37	80	25,00
38-47	121	37,81
48-57	71	22,19
58 ve Üstü	20	6,25
Toplam	320	100.0

Ankete katılanların eğitim durumları incelendiğinde, 93'ü (%29,07) lise, 87'si (%27,19) lisans ve üstü, 71'i (%22,19) önlisans, 43'ü (%13,43) ortaokul, 26'sı da (%8.12) ilkokul

mezunu oldukları görülmektedir (Tablo 31). Katılımcıların % 65 'i evli, % 35'i ise bekar (Tablo 32). Katılımcıların sahip oldukları işletmelerin faaliyet alanı incelendiğinde ise tarım sektöründe faaliyet gösterenlerin azınlıkta olduğu (% 8,75) görülürken, katılımcıların % 20,06'sının ticaret ve sanayi sektöründe olduğu görülmektedir. Katılımcıların çoğunluğunun (%67,19) hizmet sektöründe yer aldığı söylenebilir (Tablo 33).

Tablo 31: Katılımcıların Eğitim Durumuna Göre Dağılımı

Eğitim	Sayı	Yüzde (%)
İlkokul	26	8,12
Ortaokul	43	13,43
Lise	93	29,07
Önlisans	71	22,19
Lisans ve Üstü	87	27,19
Toplam	320	100,0

Tablo 32: Katılımcıların Medeni Durumuna Göre Dağılımı

Medeni Durum	Sayı	Yüzde (%)
Evli	208	65,0
Bekar	112	35,0
Toplam	320	100,0

Tablo 33: Katılımcıların Sahip Oldukları İşletmelerin Faaliyet Alanına Göre Dağılımı

Faaliyet Alanı	Sayı	Yüzde (%)
Tarım sektörü	28	8,75
Ticaret ve sanayi sektörü	77	20,06
Hizmet sektörü	215	67,19
Toplam	320	100,0

Anketi yanıtlayanların iş tecrübeleri incelendiğinde, 121'i (%37.81) 6-10 yıllık iş tecrübesine sahip olduğunu, 100'ü (%31.25) 1-5yıl, 46'sı (%14.38) 1 yıldan az, 34'ü (%10.62) 11-15 yıl, 19'u da (%5.93) 16 yıldan fazla iş tecrübesine sahip olduğunu belirtmiştir (Tablo 34). Katılımcıların % 71,5'inin 47 yaş ve altında olduğu düşünülürse, katılımcıların çoğunluğunu genç yaşta çalışmaya katıldıkları söylenebilir. Katılımcılardan 82'sinin (%25,62) aylık geliri 2001-3000 TL arasında iken 80'inin (%25) 1301-2000 TL,

75'inin (%23.44) 3001-4000 TL, 51'inin (%15.94) 0-1300 TL ve 32'sinin de (%10) 4001 TL ve üzerinde olduğu görülmektedir (Tablo 35). Buradan hareketle, katılımcıların azınlığının 4000 ve üzerinde aylık gelire sahip oldukları söylenebilir. Katılımcılardan 160'ı (%50) işletmesinde 1-9 arasında kişi çalıştırmakta iken, 126'sı (%39,8) 10-49 kişi, 34'ü ise (%10.62) 250 kişi ve üzerinde kişi çalıştırmaktadır (Tablo 36). Katılımcılardan 167'sinin (%52.19) işletmesinin hukuki yapısı gerçek kişi işletmesi iken, 66'sının (%20.63) iş ortaklığı, 52'sinin (%16.25) adi ortaklık, 35'inin de (%10.93) kolektif+anonim+limited şirketi olduğu görülmektedir (Tablo 37).

Tablo 34: Katılımcıların İş Tecrübesine Göre Dağılımı

İş Tecrübesi	Sayı	Yüzde (%)
1 yıldan az	46	14,38
1-5 yıl	100	31,25
6-10 yıl	121	37,81
11-15 yıl	34	10,62
16 yıldan fazla	19	5,93
Toplam	320	100,0

Tablo 35: Katılımcıların Aylık Gelirine Göre Dağılımı

Aylık Gelir	Sayı	Yüzde (%)
0-1300	51	15,94
1301-2000	80	25,00
2001-3000	82	25,62
3001-4000	75	23,44
4001 ve üzeri	32	10,00
Toplam	320	100,0

Tablo 36: Katılımcıların Sahip Oldukları İşletmelerin Çalışan Kişi Sayısına Göre Dağılımı

İşletmede Çalışan Kişi Sayısı	Sayı	Yüzde (%)
1-9 kişi	160	50,0
10-49 kişi	126	39,8
50 kişi ve üzeri	34	10,62
Toplam	320	100,0

Tablo 37: Katılımcıların Sahip Oldukları İşletmelerin Hukuki Yapısına Göre Dağılımı

İşletmenin Hukuki Yapısı	Sayı	Yüzde (%)
Gerçek kişi işletmesi	167	52,19
Adi ortaklık	52	16,25
Kollektif +Anonim +Limited şirket	35	10,93
İş ortaklığı	66	20,63
Toplam	320	100,0

Tablo 38: Katılımcıların Mesleki Eğitim Alma Durumlarına Göre Dağılımı

Mesleki Eğitim	Sayı	Yüzde (%)
Evet	146	45,62
Hayır	174	54,38
Toplam	320	100,0

Anketi yanıtlayanların faaliyet gösterdikleri sektöre girmeden önce mesleki eğitim alıp almama durumları incelendiğinde, 146'sı (%45.62) mesleki eğitim aldığını, 174'ü ise (%54.38) mesleki eğitim almadığını ifade etmiştir (Tablo 38).

4.1.2. Kamu Kurum ve Kuruluşlarından Sağlanan Desteklere İlişkin İfadelere Katılım Düzeylerine İlişkin Tanımlayıcı İstatistikler

Araştırmanın bu kısmında, araştırma amacına uygun olarak geliştirilen ölçekteki ifadelerle ait cevapların frekans ortalamalar ve standart sapmaları SPSS paket programında analiz edilmiş ve elde edilen tablo ortalamaları ile standart sapma değerleri Tablo 39'da ayrı ayrı gösterilmiştir.

Tablo 39: Katılımcıların Kamu Kurum ve Kuruluşlarından Sağlanan Desteklere İlişkin İfadelere Katılım Düzeyleri

		Hiç	Pek az	Az	Çok	Pek çok	Ort.	SS
İş kurma/geliştirme sürecinde, Küçük ve Orta Ölçekli İşletmeleri Geliştirme ve Destekleme İdaresi Başkanlığı (KOSGEB) tarafından sağlanan danışmanlık desteğinden faydalandım	N	14	37	93	105	71	3,56	1,08
	%	4,4	11,6	29,1	32,8	22,2		
İş kurma/geliştirme sürecinde, Küçük ve Orta Ölçekli İşletmeleri Geliştirme ve Destekleme İdaresi Başkanlığı (KOSGEB) tarafından sağlanan finansman desteğinden faydalandım.	N	14	33	85	123	65	3,60	1,057
	%	4,4	10,3	26,6	38,4	20,3		
İş kurma/geliştirme sürecinde, Küçük ve Orta Ölçekli İşletmeleri Geliştirme ve Destekleme İdaresi Başkanlığı (KOSGEB) tarafından sağlanan eğitim desteğinden faydalandım	N	29	27	89	105	70	3,50	1,18
	%	9,1	8,4	27,8	32,8	21,9		
İş kurma/geliştirme sürecinde, Kadın Statüsü Genel Müdürlüğü (KSGM) tarafından sağlanan danışmanlık desteğinden faydalandım	N	81	64	63	63	29	2,67	1,29
	%	25,3	20,3	25,9	19,7	9,1		
İş kurma/geliştirme sürecinde, Türkiye İş Kurumu (İŞ-KUR) tarafından sağlanan eğitim desteğinden faydalandım.	N	89	34	87	70	40	2,80	1,38
	%	27,8	10,6	27,2	21,9	12,5		
İş kurma/geliştirme sürecinde, Türkiye İş Kurumu (İŞ-KUR) tarafından sağlanan danışmanlık desteğinden faydalandım.	N	103	45	66	62	44	2,68	1,44
	%	32,2	14,1	20,6	19,4	13,8		
İş kurma/geliştirme sürecinde, Sosyal Yardımlaşma Vakfı (İl Özel İdareleri) tarafından sağlanan finansman (mikro kredi) desteğinden faydalandım.	N	191	52	32	31	14	1,82	1,20
	%	59,7	16,3	10,0	9,7	4,4		
İş kurma/geliştirme sürecinde, Türkiye Teknoloji Geliştirme Vakfı tarafından sağlanan finansman desteğinden faydalandım.	N	320	-	-	-	-	1,00	0,20
	%	100	-	-	-	-		
İş kurma/geliştirme sürecinde, Kredi Garanti Fonu tarafından sağlanan finansman desteğinden faydalandım.	N	320	-	-	-	-	1,00	0,20
	%	100	-	-	-	-		
İş kurma/geliştirme sürecinde, Esnaf ve Sanaatkarlar Kefalet Kooperatifi tarafından sağlanan finansman desteğinden faydalandım.	N	296	21	2	1	-	1,08	0,33
	%	92,5	6,6	0,6	0,3	-		
İş kurma/geliştirme sürecinde, TKDK (Tarım ve Kırsal Kalkınmayı Destekleme Kurumu) tarafından sağlanan finansman desteğinden faydalandım.	N	320	-	-	-	-	1,00	0,20
	%	100	-	-	-	-		
İş kurma/geliştirme sürecinde, TUBİTAK (Türkiye Bilimsel ve Teknolojik Araştırma Kurumu) tarafından sağlanan finansman desteğinden faydalandım.	N	320	-	-	-	-	1,00	0,20
	%	100	-	-	-	-		
İş kurma/geliştirme sürecinde, Türkiye Odalar ve Borsalar Birliği tarafından sağlanan finansman desteğinden faydalandım.	N	300	19	1	-	-	1,06	0,22
	%	93,8	5,9	0,3	-	-		
İş kurma/geliştirme sürecinde, Bilim Sanayi ve Teknoloji Bakanlığı tarafından sağlanan finansman desteğinden faydalandım.	N	320	-	-	-	-	1,00	0,20
	%	100	-	-	-	-		
İş kurma/geliştirme sürecinde, Kamu Bankaları tarafından sağlanan finansman desteğinden faydalandım.	N	309	9	2	-	-	1,06	0,22
	%	96,6	2,8	0,6	-	-		
İş kurma/geliştirme sürecinde, Hazine Müsteşarlığı tarafından sağlanan finansman desteğinden faydalandım.	N	320	-	-	-	-	1,00	0,20
	%	100	-	-	-	-		
İş kurma/geliştirme sürecinde, KÜSGET (Küçük Sanayi Geliştirme Teşkilatı) tarafından sağlanan finansman desteğinden faydalandım.	N	320	-	-	-	-	1,00	0,20
	%	100	-	-	-	-		
İş kurma/geliştirme sürecinde, İktisadi Kalkınma Bankası tarafından sağlanan finansman desteğinden faydalandım.	N	320	-	-	-	-	1,00	0,20
	%	100	-	-	-	-		
İş kurma/geliştirme sürecinde, Dünya Bankası tarafından sağlanan finansman desteğinden faydalandım.	N	320	-	-	-	-	1,00	0,20
	%	100	-	-	-	-		
İş kurma/geliştirme sürecinde, Türkiye Kalkınma Sanayi Bankası tarafından sağlanan finansman desteğinden faydalandım	N	320	-	-	-	-	1,00	0,20
	%	100	-	-	-	-		
İş kurma/geliştirme sürecinde, Avrupa Birliği Bakanlığı tarafından sağlanan finansman desteğinden faydalandım.	N	320	-	-	-	-	1,00	0,20
	%	100	-	-	-	-		
İş kurma/geliştirme sürecinde, Kalkınma Ajansları tarafından sağlanan finansman desteğinden faydalandım.	N	320	-	-	-	-	1,00	0,20
	%	100	-	-	-	-		

$\bar{X} = 1,00 - 1,79$ Hiç; $\bar{X} = 1,80 - 2,59$ Pek az; $\bar{X} = 2,60-3,39$ Az; $\bar{X} = 3,40-4,19$ Çok $\bar{X} = 4,20-5,00$ Pek çok

Araştırmaya katılanların kamu kurum ve kuruluşlarından faydalandıkları desteklere ilişkin ifadeler ve katılım düzeylerine ait ifadelere bakış açılarına ilişkin en yüksek tablo ortalamasına sahip olan “*İş kurma/geliştirme sürecinde, Küçük Ve Orta Ölçekli İşletmeleri Geliştirme Ve Destekleme İdaresi Başkanlığı (KOSGEB) tarafından sağlanan finansman desteğinden faydalandım*” ifadesine ilişkin değer Tablo 40’da görüldüğü üzere 3,60’dır. Tablo 40’da yer alan kamu kurum ve kuruluşlarından sağladıkları desteklere ilişkin ifadelerden ikinci en yüksek değer 3,56 ortalama ile “*İş kurma/geliştirme sürecinde, “Küçük ve Orta Ölçekli İşletmeleri Geliştirme ve Destekleme İdaresi Başkanlığı (KOSGEB) tarafından sağlanan danışmanlık desteğinden faydalandım*” ifadesine aittir. Üçüncü yüksek değer ise 3,50 ortalama değeri ile “*İş kurma/geliştirme sürecinde, Küçük ve Orta Ölçekli İşletmeleri Geliştirme ve Destekleme İdaresi Başkanlığı (KOSGEB) tarafından sağlanan eğitim desteğinden faydalandım*” ifadesine aittir. Katılım ifadelerine ait ortalamalardaki 6 ifade 2,68’in üzerinde değere sahip olduğu görülmektedir. Katılımcılar, 3 ifadeye çok katıldıkları 3 ifadeye az katıldıkları, 1 ifadeye pek az katıldıkları ve 15 ifadeye ise hiç katılmadıklarını belirtmişlerdir. Bu ifadelerle göre, kadın girişimcilerin iş kurma /geliştirme sürecinde, kamu kurum ve kuruluşlarının sağladıkları destekler hakkındaki görüşlerinin tespitine yönelik ifadelerle genel olarak katılmadıkları anlaşılmaktadır. Tablodaki ifadelerle göre, katılımcıların kamu kurum ve kuruluşlardan sağlanan desteklerden yeterince faydalanamadıkları sonucuna varılabilir. Katılımcıların 15 kamu kurum ve kuruluşun desteğinden faydalanamamaları oldukça dikkat çekicidir. Tabloda ki sonuçlara göre, atılımcılar kamu kurum ve kuruluşlarından yalnızca KOSGEB’in finansman, danışmanlık ve eğitim desteklerinden çok faydalandıklarını belirtmişlerdir. Bu bulgulardan hareket ile KOSGEB’in sağladığı destekler ile girişimci kadınların bu desteklerden faydalanmalarında etkin rol oynaması onlara iş piyasasında avantaj sağlamaktadır. Dolayısıyla bu destekler, girişimci kadınların istek ve ihtiyaçlarına karşılayabilecek düzeyde faydalar sunabileceğini düşündürmektedir

4.2.Araştırmada Yer Alan Değişkenler ile İlgili Tanımlayıcı İstatistikler

Yapılan çalışmalarda veri setinin ortalamasının ve verilerin ortalamadan ne ölçüde saptığının (standart sapma) açıklanması gerekir (Kalaycı, 2009: 51). Tanımlayıcı bulgular; eğitim sorunları, danışmanlık sorunları, finansal sorunlar ve banka(aracı kurum) kaynaklı sorunlar olmak üzere 4 başlık altında incelenmiştir. Anketle değişkenleri ölçen her önerme için katılımcılardan “1=tamamen katılmıyorum, 2=katılmıyorum, 3=kısmen katılıyorum,

4=katılıyorum, 5=tamamen katılıyorum” seçeneklerinden birini işaretlemeleri istenmiştir. Bu bağlamda aşağıda yer alan analiz sonuçlarında ortalama değer 5’e yaklaştıkça katılımcıların belirtilen ifadeye katıldıkları, 1’e yaklaştığında ise belirtilen ifadeye katılmadıkları anlaşılacaktır.

4.2.1.Eğitim Sorunları Boyutuna İlişkin Bulgular

Ankete katılanlara, eğitim sorunlarını 6 önerme sunulmuş ve bu önermelere ne oranda katıldıkları sorulmuştur. “Eğitim sorunları” boyutuna ilişkin verilen önermelerden “Kurumlarda girişimcilik dersi veren eğitmenin kullandığı dil sade ve anlaşılırdı” önermesi 3,31 ortalama ile katılımın en yüksek oranda olduğu önermedir. Bu boyutu ölçen diğer önermelere de katılımcıların kısmen katıldıkları görülmektedir (Tablo 40).

Tablo 40: Eğitim Sorunları

Eğitim Sorunları	Ortalama	Standart Sapma
ES1.Kurumların verdiği girişimcilik eğitimi işletmemin kuruluş ve geliştirilmesinde katkı sağladı.	3,28	1,01
ES2.Kurumlarda girişimcilik dersi veren eğitmenin kullandığı dil sade ve anlaşılırdı.	3,25	1,02
ES3.Kuruma girişimcilik eğitimi için başvurduğumda hızlı cevap aldım.	3,31	0,97
ES4.Kurumların eğitim hizmeti verdiği binalara ulaşmakta sorun yaşamadım.	3,23	0,98
ES5.Kurumun eğitim saatleri hazırlanırken zaman uygunluğum göz önünde bulunduruldu.	3,19	1,07
ES6.Kurumların sağladığı danışmanlık hizmeti yeterliydi.	3,23	0,95

4.2.2.Danışmanlık Sorunları Boyutuna İlişkin Bulgular

Kadın girişimcilerin destek sürecinde karşılaştıkları sorunlardan “danışmanlık sorunu” boyutuna katılımcıların genel anlamda kısmen katıldıkları söylenebilir (ortalama

3,23). Danışmanlık sorunu boyutuna ilişkin önermeler arasında “Danışmanlık hizmetindeki yoğunluğa rağmen kurum tarafından ihtiyaçlarıma cevap verildi.” önermesi anketi yanıtlayanların en yüksek katılım beyan ettiği önerme olup (ortalama 3,29), “Projemin oluşturulması sürecinde kurumun atadığı proje danışmanı bana yeterli desteği sağladı.” önermesi ise katılımın en düşük oranda (3,07) gerçekleştiği önermedir (Tablo 41).

Tablo 41: Danışmanlık Sorunları

Danışmanlık Sorunları	Ortalama	Standart Sapma
DS2.Projemin oluşturulması sürecinde kurumun atadığı proje danışmanı bana yeterli desteği sağladı.	3,07	0,99
DS3.Kurumun danışmanları ile yaptığım görüşmelerde düşüncelerime önem verdi.	3,22	1,04
DS4.Kurum destek alma sürecinde beni motive etti.	3,27	1,02
DS5.Danışmanlık hizmetindeki yoğunluğa rağmen kurum tarafından ihtiyaçlarıma cevap verildi.	3,29	1,01
DS6.Kurum aldığım hizmetlere yönelik şikayetlerime çözüm aradı.	3,23	0,96
DS7. Kurum tarafından projemin kabul edilmesi için onay almakta zorluk yaşamadım.	3,23	1,00

4.2.3.Finansal Sorunlar Boyutuna İlişkin Bulgular

Ankete katılanlara, finansal sorunlara yönelik 5 önerme sunulmuş ve bu önermelere ne oranda katıldıkları sorulmuştur. Finansal sorunların ortalama değeri ortalama 2,91 olarak hesaplanmıştır. Dolayısıyla bu boyutu ölçen diğer önermelere de katılımcıların kısmen katıldıkları görülmektedir (Tablo 42). Ancak tabloya bakıldığında, finansal sorunlar ile ilgili önermelerin orta derecede bir skora sahip olduğu görülmektedir.

Tablo 42: Finansal Sorunlar

Finansal Sorunlar	Ortalama	Standart Sapma
FS1.Kurumun sağladığı finansal desteklerden karşılıksız ödeme (hibe), ihtiyaçlarımı tam anlamıyla karşıladı.	3,03	0,99
FS3.Kurumun sağladığı finansal desteklerden kredi, ihtiyaçlarımı tam anlamıyla karşıladı.	3,11	1,04
FS4.Kurumun sağladığı karşılıksız ödeme (hibe) bankalar tarafından zamanında karşılandı.	3,10	0,91
FS5.Kurumun sağladığı kredi, bankalar tarafından zamanında karşılandı.	3,15	0,90
FS8.İşletmemin kuruluş aşamasında istenilen evraklar(vergi levhası, oda sicil kaydı, sanayi ve ticaret odası kayıtları vb.) için parasal destek yapıldı.	2,16	1,04

4.2.4.Banka Sorunlarına İlişkin Bulgular

Ankete katılanların banka sorunlarını ölçmek amacıyla 3 önerme sunulmuştur. Araştırmanın en düşük skorlara sahip olan önermeleri bu boyutta yer almaktadır.(ortalama 2,65). Banka sorunlarından “Kurumun sağladığı kredi desteğinde bankalar teminat ve kefil bulma konusunda bana zorluk yaşatmadılar.” önermesinin en düşük değer alan önerme olduğu görülmektedir (Tablo 43). Dolayısıyla, katılımcıların banka sorunları yaşadıkları söylenebilir.

Tablo 43: Banka Sorunları

Banka Sorunları	Ortalama	Standart Sapma
FS10.Kurumun sağladığı kredide banka faiz oranı yeterince düşüktü/yoktu.	2,80	0,90
FS11.Makine-teçhizat ve demirbaş için yaptığım harcamalar tarafıma zamanında ödendi.	2,89	0,96
FS12.Kurumun sağladığı kredi desteğinde bankalar teminat ve kefil bulma konusunda bana zorluk yaşatmadılar.	2,39	0,03

4.3. Araştırma Modelinde Yer alan Değişkenler ile İlgili Yol Analizi Bulguları (AMOS YEM UYGULAMASI)

Araştırmanın kavramsal modeline ilişkin hipotezlerin test edilmesi için Yapısal Eşitlik Modellemesi (YEM)'den yararlanılmıştır. Yapısal eşitlik modeli (YEM), gözlenebilen ve gözlenemeyen değişkenler arasındaki korelasyon ilişkileri ve değişkenler arasındaki nedensellik ilişkilerinin bir arada bulunduğu modellerin uygunluğunu test etmek için kullanılan istatistiksel yöntemdir. Sosyal bilimler, eğitim bilimleri ve fen bilimleri gibi birçok araştırma alanında kullanılan YEM'in (Kline, 2005: 120) temel amacı, bir ya da daha çok gözlenebilen değişken ile gözlenemeyen gizil değişkenler arasındaki eş zamanlı olarak birbirleri ile olan bağımlılık ilişki örüntüsünü açıklamaktır (Yılmaz, 2004: 80). Yapısal eşitlik modeli (YEM), örtük değişkenler arasındaki nedensel ve karşılıklı ilişkilerin ölçülebilir gözlenen değişkenler vasıtasıyla incelenebilmesine imkan tanıyan istatistiksel yöntemlerin genel adıdır (Kline, 2005: 120). Bu çalışmada, modellerin uyum iyiliğini değerlendirmek için kullanılan uyum indeksleri; Ki Kare Uyum Testi (χ^2), İyi Uyum İndeksi (GFI), Düzeltilmiş Uyum İndeksi (AGFI), Karşılaştırmalı Uyum İndeksi (CFI), Yaklaşık Hataların Karekökü (RMSEA), Standardize Edilmiş Hataların Ortalama Karekökü (SRMR) olarak belirlenmiştir. YEM'de ortaya çıkan ilişkilerin açıklanması için bazı bağımsız değerlendirme kriterleri kullanılmaktadır. Bu kriterlere ilişkin açıklamalar aşağıda verilmektedir.

a. Ki-Kare (χ^2) İyi Uyum: Schermelleh-Engel vd.(2003), bu testin hipotezin yapısal eşitlik modeline uygunluğunu test etmek amacıyla kullanıldığını ifade etmektedir. χ^2 değerinin büyük olması modelin verilere uygunluğunun kötü olduğunu aksi durumda ise iyi

bir uygunluğu ifade eder. Ki-kare istatistiği, hem örneklem hacmine hem de gözlenen kovaryans matrisine ve tahmin edilen kovaryans matrisine bağlı olan bir fonksiyon olduğu için ki-kare istatistiği sınırlı kullanıma sahiptir. Sonuç olarak, örneklem hacminin artık kovaryans matrisine göre arttığı için ki-kare değeri oldukça büyük çıkar ve dolayısıyla modelin rededilme olasılığı da artar (Yılmaz, 2004: 80).

b. İyilik Uyum İndeksi (GFI) ve Düzenlenmiş İyilik Uyum İndeksi (AGFI): Görelî varyans ve kovaryans miktarının bir göstergesi olan GFI, Ventura'ya (2011) göre, hesaplanan ve gözlenen değişkenler arasındaki genel kovaryans miktarını gösterir. GFI'nın 0,90'ı aşması model açısından iyi bir ölçüt kabul edilmektedir. Bu, gözlenen değişkenler arasında yeterince kovaryansın hesaplandığı anlamına gelmektedir. Schermelleh-Engel vd. (2003), AGFI ise GFI testinin yüksek örnek hacmindeki eksikliğini gidermek amacıyla kullanılan bir indeks olduğunu belirtmektedir.

c. Yaklaşık Hataların Ortalama Karekökü (RMSEA): RMSEA ana kütledeki yaklaşık uyumun bir ölçümü olarak tanımlanır. RMSEA değerinin 0,05'ten küçük veya eşit olması iyi bir durumu, 0,05-0,08 arasında olması yeterli uyumu; 0,08-0,10 arasında olması ise vasat uyumu ifade eder. Değerin 0,10'dan büyük olması ise modelin kabul edilemeyeceğini gösterir (Şimşek, 2007).

d. Karşılaştırmalı Uyum İndeksi (CFI): Bentler'a (1990) göre CFI, McDonald ve Marsh (1990) tarafından geliştirilen RNI'nın geliştirilmiş versiyonu olup mevcut modelin uyumu ile gizil değişkenler arası korelasyonu ve kovaryansı yok sayan sıfır hipotez modelinin uyumunu karşılaştırır. Literatürdeki çalışmalara göre CFI indeksi diğer uyum indeksleri gibi örneklem 170 Literatürdeki çalışmalara göre CFI indeksi diğer uyum indeksleri gibi örneklem büyüklüğüne duyarlıdır ve 1'e yakın değerler alması CFI indeksinin uyum iyiliğine işaretir.

Yapılan araştırmalarda örneklemelerden elde edilen veriler ışığında oluşturulan modele ilişkin analizlerin yapılması ve bu kapsamda her bir değişkene doğrulayıcı faktör analizi yapılması, araştırmaya konu edilen tüm bağımlı ve bağımsız değişkenlerin ilişkiselliklerini ortaya koymak açısından önem teşkil etmektedir. Yapısal eşitlik modeli, ölçme modeli ve yapısal model olmak üzere iki ayrı kısmı bir arada bulundurmaktadır. Bunlardan ölçme modeli, örtük değişkenlerin gözlenen değişkenler tarafından ne düzeyde geçerli ve güvenilir şekilde tanımlanabildiğini göstermekte iken yapısal model ise örtük değişkenler arasındaki nedensel ilişkileri gösterir. Ölçme modeli ve yapısal modelin esasen ayrı doğalara sahip oldukları ve bu sebepten ötürü de ayrı şekilde analiz edilmeleri gerektiğini savunan iki aşamalı yaklaşıma göre değişkenler arasındaki ilişkilerin öncelikli olarak ölçüm modeli ile doğrulandıktan sonra yapısal modelin ölçümüne geçilmesi savunulmaktadır (Şimşek, 2007).

4.3.1. Kadın Giriřimcilerin Kamu Kurum ve Kuruluřlarından Destek Alma S¼recinde Karřılařtıkları Sorunlara İliřkin YEM Bulguları

Yapılan bu arařtırmada, yapısal eřitlik modeli ile kurulan modele iliřkin yol analizleri yapılmıřtır. Yol analizleri ile arařtırmanın hipotezleri test edilmiřtir. Kadın giriřimcilerin karřılařtıkları eęitim ve danıřmanlık sorunlarının, finansal sorunlar ve banka sorunları ¼zerindeki etkisini test edebilmek i¼in yapısal bir model kurulmuřtur. Yapısal model, Őekil 17' de verilmiřtir. Bununla birlikte, uyum iyilięi deęerleri Tablo 44' de g¼r¼lmektedir. Yapısal model ile analiz edilen regresyon aęırlıęı sonu¼ları ise Tablo 45' de g¼sterilmiřtir.



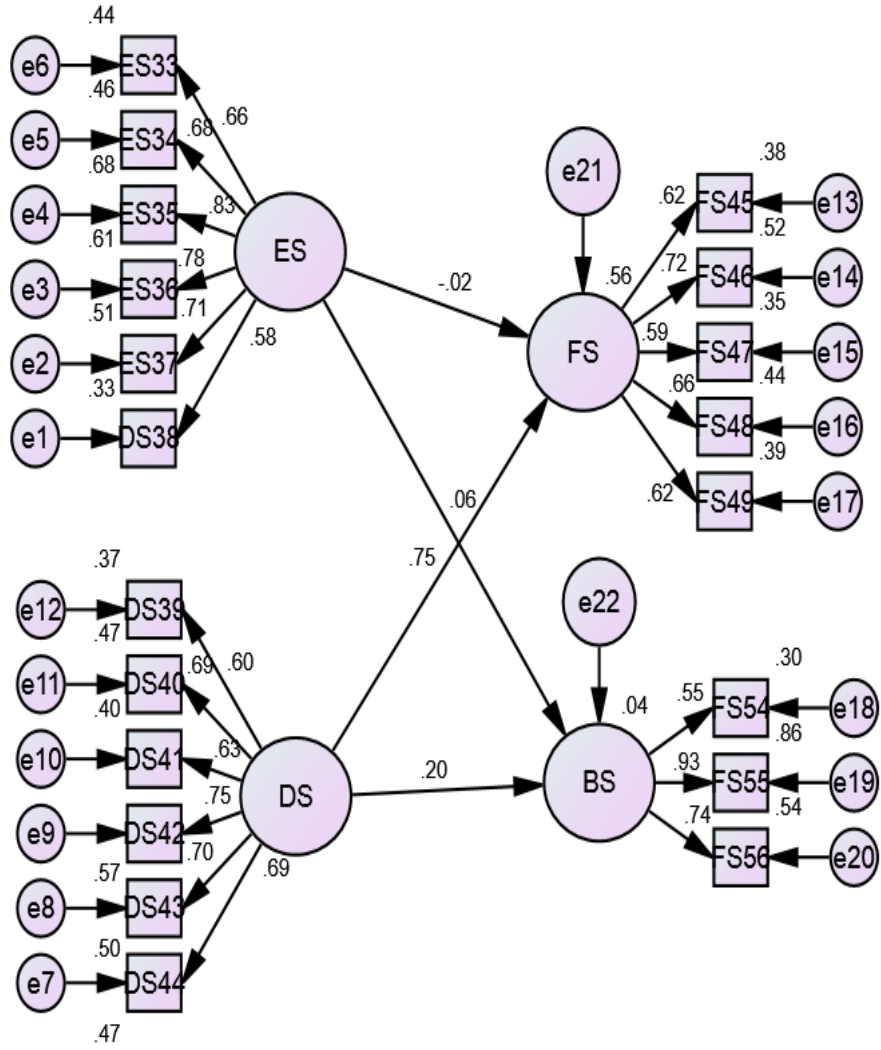

Şekil 17: Yapısal Eşitlik Modeli(YEM)

Tablo 44: Yapısal Model Uyum İyiliği Değerleri

	X²	df	CMIN/ DF	GFI	AGFI	CFI	TLI	RMSEA
Yapısal Model 1	370.281	160	2.314	0.896	0.863	0.919	0.903	0.064

Tablo 44’de görüldüğü üzere, yapısal model, uyum iyiliği değerlerini sağlamaktadır. Dolayısıyla, bu durum modelin iyi uyum gösterdiğinin belirtmektedir (Jöreskog and Sörbom, 1993). Tabloda, modelin uyum indeksleri incelendiğinde; GFI (Goodness of fit index) değerinin 0,89, AGFI (Adjusted goodness of fit index) değerinin 0,86, CFI (Comperative fit index-Karşılaştırmalı uyum indeksi) değerinin 0,91, TLI (Tucher- Lewis indeksi) değerinin .90, CMIN/DF değerinin 2,31, ve RMSEA (Root mean square error of approximation-Kök ortalama kare yaklaşım hatası) değerinin de 0,064 olduğu tespit edilmiştir. Bir modelin kabul edilmesi için RMSEA degerinin 0.08 altında olması gerekir. (Şimsek, 2007). Elde edilen bu değerler kapsamında verinin iyi uyum iyiliği değerleri ve standarda yakın değerler verdiği için oluşturulan yapısal eşitlik modelinin kabul edilebilir olduğunu söylenebilir (Joreskog ve Sorbom, 1993; Kline, 1998).

Tablo 45: Yapısal Model Regresyon Ağırlıkları

Test Yolu	Tahmin	Std Hata	Kritik Oran	Anlamlılık
Finansal Sorunlar <--- Eğitim Sorunları	-0.028	0.07	-0.395	0.693
Banka Sorunları <--- Eğitim Sorunları	0.061	0.07	0.866	0.386
Finansal Sorunlar <--- Danışmanlık Sorunları	0.697	0.092	7.542	***
Banka Sorunları <--- Danışmanlık Sorunları	0.158	0.062	2.53	0.011

Araştırmanın hipotezlerini test etmek üzere kurulan YEM sonuçları Tablo 46’da gösterilmiştir.

Tablo 46: YEM Modeline İlişkin Hipotez Testi Sonuçları

Hipotezler	Tahmin	SH	t	p	Sonuç
H₁: Kamu kurum ve kuruluşlarının destek sağlama sürecinde, kadın girişimcilerin karşılaştıkları eğitim sorunları, finansal sorunları pozitif yönde anlamlı olarak etkilemektedir.	-0,028	0,070	-0,395	0,693	Desteklenmedi
H₂: Kamu kurum ve kuruluşlarının destek sağlama sürecinde, kadın girişimcilerin karşılaştıkları eğitim sorunları, banka sorunlarını pozitif yönde anlamlı olarak etkilemektedir.	0,061	0,070	0,866	0,380	Desteklenmedi
H₃: Kamu kurum ve kuruluşlarının destek sağlama sürecinde, kadın girişimcilerin karşılaştıkları danışmanlık sorunları, finansal sorunları pozitif yönde anlamlı olarak etkilemektedir.	0,697	0,092	7,542	***	Desteklendi
H₄: Kamu kurum ve kuruluşlarının destek sağlama sürecinde, kadın girişimcilerin karşılaştıkları danışmanlık sorunları, banka sorunlarını pozitif yönde anlamlı olarak etkilemektedir.	0,158	0,062	2,530	0,011	Desteklendi

Tablo 46'ye göre, hipotezlerden ikisinin desteklendiği görülmektedir. Bu sonuçlar doğrultusunda, ele alınan değişkenlerden; danışmanlık sorunları, finansal ve banka sorunlarını pozitif yönde anlamlı olarak etkilemektedir. Hipotez testlerinde desteklenen hipotezlerden danışmanlık sorunları değişkeni ile finansal ve banka sorunları arasında pozitif yönde bir etki bulunmaktadır. Bu doğrultuda, kadın girişimcilerin kamu kurum ve kuruluşlarından destek alma sürecinde, karşılaştıkları danışmanlık sorunları arttıkça, finansal sorunlar ve banka sorunlarının da arttığı söylenebilir. Bu sonuca göre, H₃ ve H₄ hipotezleri desteklenmiş, H₁ ve H₂ hipotezleri ise desteklenmemiştir.

4.3.2.Kadın Girişimcilerin Kamu Kurum ve Kuruluşlarından Destek Alma Sürecinde Karşılaştıkları Sorunlara İlişkin İlişki Bazında Bulgular

Bu başlık altında korelasyon analizine ilişkin bulgular yer almaktadır. Korelasyon testi iki değişken arasındaki ilişkinin yönünü ve şiddetini hesaplamak amacıyla kullanılır. Araştırmada kadın girişimcilerin kamu kurum ve kuruluşlarından destek alma sürecinde karşılaştıkları sorunlar değişkenlerinin birbirleri ile kendi aralarında ilişki olup olmadığını ve ilişkinin yönünü araştırmak için korelasyon testinden faydalanılmıştır.. Pearson korelasyon katsayıları ve anlamlılık düzeyleri Tablo 47’de görülmektedir. Korelasyon tablosunda yer alan korelasyon katsayıları (r) -1 ile +1 arasında bir değer alır. Bu değer 1’e yaklaştıkça ilişki güçlenir, özellikle r katsayısının 0,70’den yüksek olması iki değişken arasındaki ilişkinin çok güçlü olduğunu gösterir. Katsayının + değer alması ilişkinin yönünün pozitif (doğrusal) olduğunu, - olması ise ilişkinin yönünün negatif (ters) olduğunu gösterir. Tablo incelendiğinde, kadın girişimcilerin kamu kurum ve kuruluşlarından destek alma sürecinde karşılaştıkları sorunlar boyutları olarak belirlenen eğitim sorunları, danışmanlık sorunları, finansal sorunlar ve banka sorunları arasında pozitif yönde anlamlı ($p<0,01$) ilişki bulunmuştur. Kadın girişimcilerin karşılaştıkları sorunlardan “danışmanlık sorunları” ile “banka sorunları” arasındaki ilişki ise göze çarpan en yüksek ilişki düzeyine sahiptir.(0,517**).

Tablo 47: Destek Sürecinde Karşılaşılan Sorunlara İlişkin Korelasyon Testi Sonuçları

Sorunlar	Danışmanlık sorunları	Eğitim sorunları	Finansal sorunlar	Banka sorunları
Danışmanlık sorunları	1			
Eğitim sorunları	0,457**	1		
Finansal sorunlar	0,211**	0,109	1	
Banka sorunları	0,517**	0,241**	0,314**	1

** $P\leq 0,01$ =Korelasyon 0,01 düzeyi için anlamlıdır.

4.4. İlişki Bazında Bulgular

Araştırmada, kamu kurum ve kuruluşlarından sağlanan KOSGEB ve İŞ-KUR desteklerinin, kadın girişimcilerin karşılaştıkları eğitim sorunları, danışmanlık sorunları, finansal sorunlar ve banka sorunları üzerindeki etkisini görebilmenin yanısıra, bu verilen desteklerin sorunların geneli üzerindeki etkisini görebilmek için regresyon analizi yapılmış ve sonuçlar Tablo 48’de verilmiştir.

Tablo 48: Genel Sorunlar Regresyon Analizi

DESTEKLER	B	SH	Beta	t	p	Düzeltilmiş R ²
	2,885	0,143		20,193	0,000	0,018
KOSGEB	-0,080	0,034	-0,132	2,368	0,018	
İŞKUR	-0,029	0,023	-0,073	-1,307	0,192	

Tablo 48’de görüldüğü üzere, KOSGEB desteği; kadın girişimcilerin destek sürecinde genel sorunları negatif yönde anlamlı olarak etkilemektedir. Düzeltilmiş belirlilik katsayısı 0,018 olarak bulunmuştur. Bu sonuç, kadın girişimcilerin karşılaştıkları genel sorunların % 1,8 inin KOSGEB ve İŞKUR desteklerinden kaynaklandığını göstermektedir.

4.5. Destek Sağlanan Süreçte Karşılaşılan Sorunlar İle Demografik ve Tanıtıcı Ögelere İlişkin Bulgular

Bu bölümde destek sağlanan süreçte karşılaşılan sorunlar ile demografik ve tanıtıcı ögelere ilişkin bulgular yer almaktadır.

4.5.1. Destek Sağlama Sürecinde Karşılaşılan Sorunların Katılımcıların Yaşlarına Göre Karşılaştırılmasına İlişkin ANOVA Analizi

Destek sağlama sürecinde karşılaşılan sorunlar ile katılımcıların yaşları arasında istatistiksel olarak anlamlı bir farklılığın olup olmadığını aramak amacıyla kurulan araştırmanın hipotezi “H₅” tek yönlü varyans analizi (One Way ANOVA) ile test edilmiştir. Yapılan analiz neticesinde, gruplar arasında istatistiksel olarak anlamlı bir farklılık olmadığı Tablo 49’da görülmektedir (F=0,931; 0,424; 1,216; 0,963, p>0,05). Tablo incelendiğinde, katılımcıların yaşadıkları danışmanlık sorunları alt ölçeği puanlarının yaşlarına göre anlamlı şekilde farklılaşp farklılaşmadığını ortaya çıkarmak için yapılan ANOVA analizi sonucunda, 18-27, 28-37, 38-47, 48-57 ve 58 ve üzerindeki yaş aralığındaki katılımcıların danışmanlık ile ilgili

sorunları alt ölçeği puan ortalamaları görülmektedir (\bar{X} =23,07; 21,47; 22,52; 22,46; 23,15). Buna göre, değişkenler arasında anlamlı bir fark görülmemiştir. Diğer bir ifade ile katılımcıların yaşları ile destek sağlama sürecinde karşılaşılan sorunlar arasında anlamlı bir farkın olmadığı söylenebilir. Dolayısıyla, “ H_5 : Kamu kurum ve kuruluşlarının destek sağlama sürecinde, kadın girişimcilerin karşılaştıkları sorunlar eğitim durumlarına göre farklılaşmaktadır” hipotezi desteklenmemiştir.

Tablo 49: Destek Sağlanan Süreçte Karşılaşılan Sorunların Katılımcıların Yaş Grupları Değişkenine Göre Karşılaştırılmasına İlişkin ANOVA Analizi

	Yaş grupları					F	P
	18-27	28-37	38-47	48-57	58≥		
Danışmanlık sorunları	23,07±4,45	21,4750±5,56	22,52±4,54	22,46±4,85	23,15±6,34	0,931	0,446
Eğitim sorunları	20,57±5,37	19,27±4,36	19,47±4,36	19,66±4,60	19,65±4,91	0,424	0,791
Finansal sorunlar	10,92±3,93	9,58±2,86	10,31±2,91	10,00±3,18	10,35±3,86	1,216	0,304
Banka sorunları	9,46±2,42	9,28±2,21	9,73±2,36	9,40±1,91	10,20±2,72	0,963	0,428

4.5.2. Destek Sağlama Sürecinde Karşılaşılan Sorunların Katılımcıların Eğitim Durumlarına Göre Karşılaştırılmasına İlişkin ANOVA Analizi

Destek sağlama sürecinde karşılaşılan sorunlar ile katılımcıların eğitim durumları arasında istatistiksel olarak anlamlı bir farklılığın olup olmadığını aramak amacıyla kurulan araştırmanın hipotezi “ H_6 ”, tek yönlü varyans analizi (One Way ANOVA) ile test edilmiştir. Yapılan analiz neticesinde, gruplar arasında istatistiksel olarak anlamlı bir farklılık olmadığı Tablo 50’ de görülmektedir (F=1,307; 0,446; 1,880; 1,610, p>0,05). Tablo incelendiğinde, katılımcıların yaşadıkları danışmanlık sorunları alt ölçeği puanlarının eğitim durumuna göre anlamlı şekilde farklılaşıp farklılaşmadığını ortaya çıkarmak için yapılan ANOVA analizi sonucunda, ilkokul, ortaokul, lise, önlisans, ile lisans ve üstü eğitim durumundaki katılımcıların eğitim ile ilgili sorunları alt ölçeği puan ortalamaları görülmektedir (\bar{X} =18,76; 19,81; 19,26; 19,70; 19,90). Diğer sorunlara bakıldığında da değerlerin birbirine yakın olduğu görülmektedir. Buna göre değişkenler arasında anlamlı bir fark görülmemiştir. Diğer bir ifade ile katılımcıların eğitim durumları ile destek sağlama sürecinde karşılaşılan sorunlar arasında anlamlı bir farkın olmadığı söylenebilir. Dolayısıyla araştırmanın hipotezi olan “ H_6 : Kamu kurum ve kuruluşlarının destek sağlama sürecinde, kadın girişimcilerin karşılaştıkları sorunlar eğitim durumlarına göre farklılaşmaktadır ” hipotezi desteklenmemiştir.

Tablo 50: Destek Sağlanan Süreçte Karşılaşılan Sorunların Katılımcıların Eğitim Durumu Değişkenine Göre Karşılaştırılmasına İlişkin ANOVA Analizi

	Eğitim					F	P
	İlkokul	Ortaokul	Lise	Önlisans	Lisans ve üstü		
Danışmanlık sorunları	22,65±5,20	22,69±4,49	21,78±4,38	21,67±5,17	23,18±5,56	1,307	0,267
Eğitim sorunları	18,76±5,23	19,81±3,68	19,26±4,37	19,70±4,38	19,90±5,39	0,446	0,775
Finansal sorunlar	9,80±3,49	10,04±2,50	9,50±2,80	10,33±3,05	10,72±3,59	1,880	0,114
Banka sorunları	9,65±2,54	9,55±2,07	9,11±1,79	9,59±2,35	9,96±2,58	1,610	0,172

4.5.3. Destek Sağlama Sürecinde Karşılaşılan Sorunların Katılımcıların Medeni Durumlarına Göre Karşılaştırılmasına İlişkin t-testi Analizi

Destek sağlama sürecinde karşılaşılan sorunlar ile katılımcıların medeni durumları arasında istatistiksel olarak anlamlı bir farklılığın olup olmadığını aramak amacıyla kurulan araştırmanın hipotezi “ H_7 ”, bağımsız değişkenler t-testi ile test edilmiştir. Yapılan analiz neticesinde, gruplar arasında istatistiksel olarak anlamlı bir farklılık olmadığı Tablo 51’ de görülmektedir ($t=1,562$; $1,567$; $0,759$; $0,843$, $p>0,05$). Tablo incelendiğinde, katılımcıların danışmanlık ile ilgili sorunları alt ölçeği puanlarının medeni durumlarına göre anlamlı şekilde farklılaşıp farklılaşmadığını ortaya çıkarmak için yapılan t-testi sonucunda, evli ve bekar olan katılımcıların danışmanlık ile ilgili sorunları alt ölçeği puan ortalamaları görülmektedir ($\bar{X}=22,65; 21,74$). Eğitim, finansal ve banka sorunlarının puanları da birbirine yakın olduğu görülmektedir. ($\bar{X}=19,87$; $19,01$; $10,21$; $9,93$; $9,63$; $9,41$). Buna göre değişkenler arasında anlamlı bir fark görülmemiştir. Diğer bir ifade ile katılımcıların medeni durumları ile destek sağlama sürecinde karşılaşılan sorunlar arasında anlamlı bir farklılığın olmadığı söylenebilir. Dolayısıyla, araştırmanın hipotezi olan “ H_7 : Kamu kurum ve kuruluşlarının destek sağlama sürecinde, kadın girişimcilerin karşılaştıkları sorunlar medeni durumlarına göre farklılaşmaktadır” hipotezi desteklenmemiştir.

Tablo 51: Destek Sağlanan Süreçte Karşılaşılan Sorunların Katılımcıların Medeni Durumu Değişkenine Göre Karşılaştırılmasına İlişkin T-testi Analizi

Sorunlar	Medeni	N	Ortalama	Std. Sapma	T	p
Danışmanlık sorunları	Evli	208	22,65	5,04	1,562	0,119
	Bekar	112	21,74	4,87		
Eğitim sorunları	Evli	208	19,87	4,59	1,567	0,118
	Bekar	112	19,01	4,72		
Finansal sorunlar	Evli	208	10,21	3,23	0,759	0,448
	Bekar	112	9,93	2,93		
Banka sorunları	Evli	208	9,63	2,26	0,843	0,400
	Bekar	112	9,41	2,26		

4.5.4. Destek Sağlama Sürecinde Karşılaşılan Sorunların Katılımcıların Sahip oldukları İşletmelerin Faaliyet Alanına Göre Karşılaştırılmasına İlişkin ANOVA Analizi

Destek sağlama sürecinde karşılaşılan sorunlar ile katılımcıların sahip oldukları işletmelerin faaliyet alanları arasında istatistiksel olarak anlamlı bir farklılığın olup olmadığını aramak amacıyla kurulan araştırmanın hipotezi " H_8 ", tek yönlü varyans analizi (One Way ANOVA) ile test edilmiştir. Yapılan analiz neticesinde, gruplar arasında istatistiksel olarak anlamlı bir farklılık olmadığı Tablo 52' de görülmektedir ($p=0,497; 0,708; 0,813; 0,898, p>0,05$). Tablo incelendiğinde, katılımcıların danışmanlık ile ilgili sorunları alt ölçeği puanlarının işletmelerinin faaliyet alanlarına göre anlamlı şekilde farklılaşıp farklılaşmadığını ortaya çıkarmak için yapılan tek yönlü varyans analizi sonucunda, tarım, ticaret ve sanayi ile hizmet faaliyet alanına sahip olan katılımcıların danışmanlık ile ilgili sorunları alt ölçeği puan ortalamaları görülmektedir ($\bar{X} =22,10; 22,92; 22,15$). Buna göre değişkenler arasında anlamlı bir fark görülmemiştir. Diğer bir ifade ile katılımcıların sahip oldukları işletmelerin faaliyet alanları ile destek sağlama sürecinde karşılaşılan sorunlar arasında anlamlı bir farkın olmadığı söylenebilir. Dolayısıyla, araştırmanın hipotezi olan " H_8 : Kamu kurum ve kuruluşlarının destek sağlama sürecinde, kadın girişimcilerin karşılaştıkları sorunlar sahip oldukları işletmelerin faaliyet alanlarına göre farklılaşmaktadır" hipotezi desteklenmemiştir.

Tablo 52: Destek Sağlanan Süreçte Karşılaşılan Sorunların Katılımcıların Sahip oldukları İşletmenin Faaliyet Alanına Göre Karşılaştırılmasına İlişkin ANOVA Analizi

Sorunlar	İşletmenin faaliyet Alanı			F	P
	Tarım	Ticaret ve Sanayi	Hizmet		
Danışmanlık sorunları	22,10±4,92	22,92±4,21	22,15±5,26	0,701	0,497
Eğitim sorunları	18,96±4,04	19,81±4,35	19,56±4,83	0,346	0,708
Finansal sorunlar	10,32±3,49	9,93±2,95	10,15±3,15	0,207	0,813
Banka sorunları	9,39±1,85	9,51±1,91	9,59±2,07	0,107	0,898

4.5.5. Destek Sağlama Sürecinde Karşılaşılan Sorunların Katılımcıların Sahip oldukları İş Tecrübesine Göre Karşılaştırılmasına İlişkin ANOVA Analizi

Destek sağlama sürecinde karşılaşılan sorunlar ile katılımcıların sahip oldukları iş tecrübesi arasında istatistiksel olarak anlamlı bir farklılığın olup olmadığını aramak amacıyla kurulan araştırmanın hipotezi " H_9 ", tek yönlü varyans analizi (One Way ANOVA) ile test edilmiştir. Yapılan analiz neticesinde, gruplar arasında istatistiksel olarak anlamlı bir farklılık olmadığı Tablo 53' de görülmektedir ($p=0,199; 0,457; 0,293; 0,384, p>0,05$). Tablo

incelendiğinde, katılımcıların danışmanlık ile ilgili sorunları alt ölçeği puanlarının iş tecrübelerine göre anlamlı şekilde farklılaşıp farklılaşmadığını ortaya çıkarmak için yapılan tek yönlü varyans analizi sonucunda, katılımcıların danışmanlık ile ilgili sorunları alt ölçeği puan ortalamaları görülmektedir (\bar{X} =23,41; 22,45; 21,57; 23,20; 22,36). Buna göre, değişkenler arasında anlamlı bir fark görülmemiştir. Diğer bir ifade ile katılımcıların sahip oldukları iş tecrübesi ile destek sağlama sürecinde karşılaşılan sorunlar arasında anlamlı bir farkın olmadığı söylenebilir. Dolayısıyla araştırmanın hipotezi olan “ H_9 : Kamu kurum ve kuruluşlarının destek sağlama sürecinde, kadın girişimcilerin karşılaştıkları sorunlar iş tecrübelerine göre farklılaşmaktadır” hipotezi desteklenmemiştir.

Tablo 53: Destek Sağlanan Süreçte Karşılaşılan Sorunların Katılımcıların Sahip Oldukları İş Tecrübesine Göre Karşılaştırılmasına İlişkin ANOVA Analizi

Sorunlar	İş Tecrübesi					F	P
	1 Yılda az	1-5 yıl	6-10 yıl	11-15 yıl	16 yıldan fazla		
Danışmanlık sorunları	23,41±4,79	22,45±5,48	21,57±5,23	23,20±5,98	22,36±5,10	1,511	0,199
Eğitim sorunları	19,71±4,13	20,20±5,20	19,00±4,51	19,58±3,83	19,47±4,91	0,913	0,457
Finansal sorunlar	10,45±3,42	9,75±2,75	9,99±3,09	10,97±3,75	10,52±3,23	1,242	0,293
Banka sorunları	9,65±2,41	9,72±2,18	9,24±2,17	10,00±2,32	9,63±2,71	1,045	0,384

4.5.6. Destek Sağlam Sürecinde Karşılaşılan Sorunların Katılımcıların Aylık Gelir Durumlarına Göre Karşılaştırılmasına İlişkin ANOVA Analizi

Destek sağlama sürecinde karşılaşılan sorunlar ile katılımcıların aylık gelirleri arasında istatistiksel olarak anlamlı bir farklılığın olup olmadığını aramak amacıyla kurulan araştırmanın hipotezi “ H_{10} ”, tek yönlü varyans analizi (One Way ANOVA) ile test edilmiştir. Yapılan analiz neticesinde, gruplar arasında istatistiksel olarak anlamlı bir farklılık olmadığı Tablo 54’ de görülmektedir (p=0,199; 0,457; 0,293; 0,384, p>0,05). Tablo incelendiğinde, katılımcıların eğitim ile ilgili sorunları alt ölçeği puanlarının aylık gelire göre anlamlı şekilde farklılaşıp farklılaşmadığını ortaya çıkarmak için yapılan tek yönlü varyans analizi sonucunda, katılımcıların eğitim ile ilgili sorunları alt ölçeği puan ortalamaları görülmektedir (\bar{X} =19,66; 19,72; 19,02; 19,84; 19,81). Buna göre değişkenler arasında anlamlı bir fark görülmemiştir. Diğer bir ifade ile katılımcıların sahip oldukları aylık gelir ile destek sağlama sürecinde karşılaşılan sorunlar arasında anlamlı bir farkın olmadığı söylenebilir. Dolayısıyla,

araştırmanın hipotezi olan “ H_{10} : Kamu kurum ve kuruluşlarının destek sağlama sürecinde, kadın girişimcilerin karşılaştıkları sorunlar sahip oldukları aylık gelirlerine göre farklılaşmaktadır” hipotezi desteklenmemiştir.

Tablo 54: Destek Sağlanan Süreçte Karşılaşılan Sorunların Katılımcıların Aylık Gelir Durumlarına Göre Karşılaştırılmasına İlişkin ANOVA Analizi

Sorunlar	Aylık Gelir					F	P
	0-1300	1301-2000	2001-3000	3001-4000	4001 ve üzeri		
Danışmanlık sorunları	22,49±4,94	22,26±4,17	21,52±4,92	23,00±5,78	22,78±5,16	0,952	0,434
Eğitim sorunları	19,66±4,11	19,72±4,29	19,02±5,21	19,84±5,13	19,81±3,63	0,392	0,815
Finansal sorunlar	10,60±2,98	9,95±2,77	10,29±3,11	9,89±3,51	9,84±3,37	0,588	0,672
Banka sorunları	9,25±2,30	9,51±1,99	9,79±2,30	9,56±2,34	9,53±2,57	0,455	0,769

4.5.7. Destek Sağlam Sürecinde Karşılaşılan Sorunların Katılımcıların Sahip Oldukları İşletmelerdeki Çalışan Sayılarına Göre Karşılaştırılmasına İlişkin ANOVA Analizi

Destek sağlama sürecinde karşılaşılan sorunlar ile katılımcıların işletmelerindeki çalışan sayısı arasında istatistiksel olarak anlamlı bir farklılığın olup olmadığını aramak amacıyla kurulan araştırmanın hipotezi “ H_{11} ”, tek yönlü varyans analizi (One Way ANOVA) ile test edilmiştir. Yapılan analiz neticesinde, gruplar arasında istatistiksel olarak anlamlı bir farklılık olmadığı Tablo 55’ de görülmektedir ($p=0,199$; $0,457$; $0,293$; $0,384$, $p>0,05$). Tablo incelendiğinde, katılımcıların eğitim ile ilgili sorunları alt ölçeği puanlarının çalışan sayılarına göre anlamlı şekilde farklılaşıp farklılaşmadığını ortaya çıkarmak için yapılan tek yönlü varyans analizi sonucunda, katılımcıların eğitim ile ilgili sorunları alt ölçeği puan ortalamaları görülmektedir ($\bar{X}=19,70$; $19,73$; $18,35$). Buna göre diğer değişkenler arasında anlamlı bir fark görülmemiştir. Diğer bir ifade ile katılımcıların sahip oldukları işletmelerdeki çalışan sayıları ile destek sağlama sürecinde karşılaşılan sorunlar arasında anlamlı bir farkın olmadığı söylenebilir. Dolayısıyla araştırmanın hipotezi olan “ H_{11} : Kamu kurum ve kuruluşlarının destek sağlama sürecinde, kadın girişimcilerin karşılaştıkları sorunlar sahip oldukları işletmelerdeki çalışan sayısına göre farklılaşmaktadır.” hipotezi desteklenmemiştir.

Tablo 55: Destek Sağlanan Süreçte Karşılaşılan Sorunların Katılımcıların Sahip Oldukları İşletmedeki Çalışan Sayısına Göre Karşılaştırılmasına İlişkin ANOVA Analizi

Sorunlar	İşletmede Çalışan Kişi Sayısı			F	P
	1-9	10-49	50 ve üzeri		
Danışmanlık sorunları	22,38±5,22	22,76±4,69	20,52±4,73	2,717	0,068
Eğitim sorunları	19,70±4,69	19,73±4,88	18,35±3,29	1,311	0,271
Finansal sorunlar	10,40±3,13	10,01±3,08	9,17±3,17	2,268	0,105
Banka sorunları	9,66±2,28	9,65±2,25	8,67±2,07	2,909	0,056

4.5.8. Destek Sağlam Sürecinde Karşılaşılan Sorunların Katılımcıların Sahip Oldukları İşletmelerin Hukuki Yapısına Göre Karşılaştırılmasına İlişkin ANOVA Analizi

Destek sağlama sürecinde karşılaşılan sorunlar ile katılımcıların sahip oldukları işletmelerin hukuki yapısı arasında istatistiksel olarak anlamlı bir farklılığın olup olmadığını aramak amacıyla kurulan araştırmanın hipotezi " H_{12} ", tek yönlü varyans analizi (One Way ANOVA) ile test edilmiştir. Tek yönlü varyans analizi (One Way ANOVA) sonucu Tablo 56'da gösterilmiştir. Tabloda görüleceği üzere, eğitim sorunları açısından gruplar arasında anlamlı farklılık söz konusudur ($p < 0.05$).

Tablo 56: Destek Sağlanan Süreçte Karşılaşılan Sorunların Katılımcıların Sahip Oldukları İşletmelerin Hukuki Yapısına Göre Karşılaştırılmasına İlişkin ANOVA Analizi

Sorunlar	Gerçek kişi işletmesi	Adi Ortaklık	Kolektif+Anonim+Limited	İş Ortaklığı	F	P
Danışmanlık sorunları	22,59±5,23	21,73±4,38	21,62±5,19	23,53±4,74	0,667	0,573
Eğitim sorunları	19,94±4,71	19,26±4,57	17,25±4,18	20,10±4,50	3,694	0,012*
Finansal sorunlar	9,95±3,20	10,55±3,60	10,28±2,66	10,12±2,79	0,540	0,655
Banka sorunları	9,49±2,29	9,63±2,24	9,42±2,37	9,71±2,17	0,199	0,897

Farklılığın hangi gruplar arasında olduğunu tespit etmek için yapılan çoklu karşılaştırma Tukey testi sonucu Tablo 57' de gösterilmiştir. Çoklu karşılaştırma Tukey testi neticesinde, farklılığın gerçek kişi işletmesinde çalışanlar ile kolektif+anonim+limited işletmelerinde çalışanlar arasında ($p = 0,002$, Ort = 19,94); adi ortaklık işletmesinde çalışanlar ile kolektif+anonim+limited işletmelerinde çalışanlar arasında ($p = 0,046$, Ort = 19,26) olduğu ve kolektif+anonim+limited işletmelerinde çalışanlar ile iş ortaklığı arasında ($p = 0,030$, Ort = 17,25) olduğu tespit edilmiştir. Diğer bir ifade ile katılımcıların sahip oldukları

işletmelerin hukuki yapısı ile destek sağlama sürecinde karşılaşılan sorunlar arasında anlamlı bir farkın olduğu söylenebilir. Dolayısıyla, araştırmanın hipotezi olan “ H_{12} : Kamu kurum ve kuruluşlarının destek sağlama sürecinde, kadın girişimcilerin karşılaştıkları sorunlar sahip oldukları işletmelerin hukuki yapılarına göre farklılaşmaktadır” hipotezi desteklenmiştir.

Tablo 57: Çoklu Karşılaştırma Tukey Testi Sonuçları

İşletmelerin Hukuki Yapısı	Gerçek Kişi İşletmesi	Adi Ortaklık	Kollektif+anonim+limited işletmeleri	İş Ortaklığı
Gerçek kişi işletmesi			*	
Adi ortaklık			*	
Kollektif+anonim+limited işletmeleri	*	*		*
İş ortaklığı			*	

4.5.9. Destek Sağlam Sürecinde Karşılaşılan Sorunların Katılımcıların Mesleki Eğitim Alma Durumlarına Göre Karşılaştırılmasına İlişkin T-testi Analizi

Destek sağlama sürecinde karşılaşılan sorunlar ile katılımcıların mesleki eğitim alma durumları arasında istatistiksel olarak anlamlı bir farklılığın olup olmadığını aramak amacıyla kurulan araştırmanın hipotezi “ H_{13} ”, bağımsız değişkenler t-testi ile test edilmiştir. Bağımsız değişkenler t-testi sonucu, Tablo 58’de gösterilmiştir. Tabloda görüleceği üzere, mesleki eğitim almayanlar ile banka sorunları açısından gruplar arasında anlamlı farklılık söz konusudur ($p<0.05$).

Tablo 58: Destek Sağlanan Süreçte Karşılaşılan Sorunların Katılımcıların Mesleki Eğitim Alma Durumlarına Göre Karşılaştırılmasına İlişkin T-testi Analizi

Sorunlar	Mesleki eğitim	N	Ortalama	Std. Sapma	t	P
Danışmanlık sorunları	Evet	146	22,1781	4,60088	-0,512	0,609
	Hayır	174	22,4655	5,31401		
Eğitim sorunları	Evet	146	19,6644	3,89567	0,325	0,745
	Hayır	174	19,4943	5,21087		
Finansal sorunlar	Evet	146	10,0274	2,89100	-0,477	0,634
	Hayır	174	10,1954	3,32911		
Banka sorunları	Evet	146	9,2329	2,10104	-2,357	0,019
	Hayır	174	9,8276	2,36402		

Farklılığın hangi ikili gruptan olduğunu tespit etmek için yapılan ikili karşılaştırma Tukey testi sonucu, Tablo 59’ da gösterilmiştir. Tukey testi neticesinde farklılığın mesleki

eđitim almayanların “banka sorunları” alt boyutundan anlamlı Őekilde daha yksek puan elde ettikleri saptanmıŐtır ($p = 0,019 < 0.05$, Ort = 9,82). Diđer bir ifade ile katılımcıların mesleki eđitim alma durumları ile destek sađlama srecinde karŐılaŐılan sorunlar arasında anlamlı bir farkın olduđu sylenebilir. Dolayısıyla, araŐtırmanın hipotezi olan “ H_{13} : Kamu kurum ve kuruluŐlarının destek sađlama srecinde, kadın giriŐimcilerin karŐılaŐtıkları sorunlar mesleki eđitim alma durumlarına gre farklılaŐmaktadır” hipotezi desteklenmiŐtir.

Tablo 59: Tukey Testi Sonucu

Mesleki Eđitim Alma Durumu	
Evet	
Hayır	*

AraŐtırma hipotezlerinin sonuŐları Tablo 60’ da toplu bir Őekilde gsterilmiŐtir. AraŐtırma hipotezlerinin 4’nn desteklendiđi, 9’unun ise desteklenmediđi grlmŐtr. Hipotezlerin desteklenmemesinde, araŐtırmanın rnekleminden kaynaklandıđı dŐnlmektedir. Katılımcıların soruları algılama dzeylerine bađlı olarak hipotezlerin desteklenmediđi dŐnlebilir. Farklı illerde ve lkelerde bu konuya iliŐkin yapılabilecek araŐtırmaların farklı sonuŐlar verebileceđi dŐnlmektedir.

Tablo 60: Araştırma Hipotezlerinin Sonuçları

Hipotez No	Hipotez	Sonuç
1	H ₁ : Kamu kurum ve kuruluşlarının destek sağlama sürecinde, kadın girişimcilerin karşılaştıkları eğitim sorunları, finansal sorunları pozitif yönde anlamlı olarak etkilemektedir.	Desteklenmedi
2	H ₂ : Kamu kurum ve kuruluşlarının destek sağlama sürecinde, kadın girişimcilerin karşılaştıkları eğitim sorunları, banka sorunlarını pozitif yönde anlamlı olarak etkilemektedir.	Desteklenmedi
3	H ₃ :Kamu kurum ve kuruluşlarının destek sağlama sürecinde, kadın girişimcilerin karşılaştıkları danışmanlık sorunları, finansal sorunları pozitif yönde anlamlı olarak etkilemektedir	Desteklendi
4	H ₄ :Kamu kurum ve kuruluşlarının destek sağlama sürecinde, kadın girişimcilerin karşılaştıkları danışmanlık sorunları, banka sorunlarını pozitif yönde anlamlı olarak etkilemektedir.	Desteklendi
5	H ₅ : Kamu kurum ve kuruluşlarının destek sağlama sürecinde, kadın girişimcilerin karşılaştıkları sorunlar yaşlarına göre farklılaşmaktadır.	Desteklenmedi
6	H ₆ : Kamu kurum ve kuruluşlarının destek sağlama sürecinde, kadın girişimcilerin karşılaştıkları sorunlar eğitim durumlarına göre farklılaşmaktadır.	Desteklenmedi
7	H ₇ : Kamu kurum ve kuruluşlarının destek sağlama sürecinde, kadın girişimcilerin karşılaştıkları sorunlar medeni durumlarına göre farklılaşmaktadır.	Desteklenmedi
8	H ₈ : Kamu kurum ve kuruluşlarının destek sağlama sürecinde, kadın girişimcilerin karşılaştıkları sorunlar sahip oldukları işletmelerin faaliyet alanlarına göre farklılaşmaktadır.	Desteklenmedi
9	H ₉ : Kamu kurum ve kuruluşlarının destek sağlama sürecinde, kadın girişimcilerin karşılaştıkları sorunlar iş tecrübelerine göre farklılaşmaktadır.	Desteklenmedi
10	H ₁₀ : Kamu kurum ve kuruluşlarının destek sağlama sürecinde, kadın girişimcilerin karşılaştıkları sorunlar sahip oldukları aylık gelirlerine göre farklılaşmaktadır.	Desteklenmedi
11	H ₁₁ : Kamu kurum ve kuruluşlarının destek sağlama sürecinde, kadın girişimcilerin karşılaştıkları sorunlar sahip oldukları işletmelerdeki çalışan sayısına göre farklılaşmaktadır.	Desteklenmedi

12	H ₁₂ : Kamu kurum ve kuruluşlarının destek sağlama sürecinde, kadın girişimcilerin karşılaştıkları sorunlar sahip oldukları işletmelerin hukuki yapılarına göre farklılaşmaktadır.	Desteklendi
13	H ₁₃ : Kamu kurum ve kuruluşlarının destek sağlama sürecinde, kadın girişimcilerin karşılaştıkları sorunlar mesleki eğitim alma durumlarına göre farklılaşmaktadır.	Desteklendi



BEŞİNCİ BÖLÜM

SONUÇ VE ÖNERİLER

5.1. Sonuçlar

Dünya genelinde son yirmi yıldan bu yana kadınlar, iş yaşantılarında hızlı ve kapsamlı bir şekilde ciddi iyileşmeler kat etmiştir. Bununla birlikte; kadınlar haklar, eğitim ve sağlık, iş ve geçim olanaklarına erişim alanlarında büyük kazanımlar elde etmişlerdir. Bugün kadınların çalışan kitlenin küçük bir bölümünü oluşturduğu günler artık geride kalmaktadır.

Teknolojinin ve bilginin hızla değiştiği bu yüzyılda, fiziki güce dayalı iş gücünden ziyade eğitim ve tecrübe, bilgi, insan ilişkileri, iletişim ve yenilikçilik çok daha önem kazanmaktadır. Pek çok kadında var olan bu özellikler, kadınları iş gücü piyasasında güçlü ve aranılır hale getirmektedir. Bu süreçte, kadınların işgücü piyasasına katılımlarını artırmak ve gelişimlerine destek sağlamak amacıyla kamu, sivil toplum ve özel kurum ve kuruluşların önemi büyüktür. Bu nedenle, kadın girişimciliğinin sürekliliğinin sağlanması ve geliştirilmesi için kamu kurum ve kuruluşlarının, sivil toplum kuruluşlarının ve uluslararası kuruluşların desteklerine önem verilmesi gerekmektedir. Dolayısıyla bu da ülke ekonomisine sağlayacakları katkıyı arttırmaktadır. Bu doğrultuda, iş hayatında yer almak isteyen kadın girişimcilerin gelişimine yön veren araştırmaların olması iş yaşantısındaki başarılarını etkilemesi açısından önemlidir.

İş yaşantısında kadınlar, kendilerini gösterme imkanına sahip olmuşlardır. Kadınların modern mesleklere girmesi, bilindiği üzere sanayi devriminin bir sonucudur. Özellikle bugün, toplumlarda kadının kendine ait özellikleri ile iş yaşantısında yerini alması önem taşımaktadır. Ancak bazı nedenlerden dolayı kadınlar bu iş yaşantısında yerini bulamayarak, girişimcilik niteliklerini ortaya çıkaramamaktadır. Oysa kadın girişimciliğinin eksikliği sadece kadının ekonomik bağımsızlığını etkilememekte olup, toplumların kalkınmasını da olumsuz yönde etkilemektedir. Girişimci kadınların sayılarının artması ve nitelikli olarak iş gücüne katılması gerek bireysel gerekse de toplumsal refah düzeyini artırarak ekonomiyi güçlendirmektedir.

Kadınların iş yaşantısında yer edinmeleri toplumları ve bireyleri olumlu yönde etkilemektedir. Aile ekonomisi dikkate alındığında, halihazırda aktif olarak iş yapan üreticiler olan kadınların iş hayatına katılım sağlamaları önem arz etmektedir. Bu noktada, kadınların işgücü piyasasına katılımlarını artırmak ve gelişimlerine destek sağlamak amacıyla kamu, sivil toplum ve özel kurum ve kuruluşların önemi yadsınamaz bir gerçektir. Bu nedenle kadın girişimciliğinin sürekliliğinin sağlanması ve geliştirilmesi için kamu kurum ve

kuruluşlarının, sivil toplum kuruluşlarının ve uluslararası kuruluşların desteklerine önem verilmesi gerekmektedir. Kadın girişimcilerin verilen bu desteklerden faydalanması onların cesaretlendirilmesini sağlayarak, girişimciliğe katkı sağlamaktadır. Bugün kadın girişimciler, iş kurma ve geliştirme sürecinde, kamu kurum ve kuruluşlarından çeşitli destekler almaktadır. Bu desteklerin girişimcilik sürecinde onlara güç kazandırdığı söylenebilir. Ancak kadın girişimciler, kamu destekleri almaları esnasında çeşitli sorunlar yaşamaktadır. Dolayısıyla, kadın girişimcilerin destek aldıkları kurum ve kuruluşlarda karşılaştıkları sorunları ve destek beklentilerini ortaya koyan geniş çaplı araştırmalara ihtiyaç duyulmaktadır.

Kadın girişimcilerin yaşadığı genel sorunları araştırarak, çözüm önerileri sunan pek çok yerli ve yabancı araştırmalar bulunmaktadır. Fakat bu araştırma, Gaziantep ili sınırları içerisinde kadın girişimcilerin kamu kurum ve kuruluşlarından ne tür destek aldıkları ve destek alırken ne tür sorunlar yaşadıklarının üzerinde durmuştur. Bununla birlikte, kadın girişimciliğini destekleyen kurum ve kuruluşlar belirlenerek, bu kuruluşlardan kamu kurum ve kuruluşlarının desteklerine ayrıntılı bir şekilde yer verilmiştir. Bu kurumlarca destek sağlama sürecinde, kadın girişimcilerin karşılaştıkları sorunlar (verilen destekler bağlamında) kapsamlı bir şekilde incelenmiştir.

İlgili literatürde kadın girişimcilerin destek aldıkları kamu kurum ve kuruluşları ve destek alma sürecinde kadınların yaşadıkları sorunları karşılaştıran başka bir çalışma olmadığı söylenebilir. Dolayısıyla bu araştırmayı diğer araştırmalardan farklı kılan özelliği, kadın girişimcilerin kamu kurum ve kuruluşlarından ne tür destekler aldıkları ve bu destek sürecinde kurumlardan kaynaklı olan sorunların belirlenmesidir. Bu araştırma bulguları daha önce yapılan araştırma sonuçlarıyla kapsamlı bir şekilde karşılaştırılmamıştır. Bu yüzden bu araştırmadan elde edilen bulgular, başlı başına kadın girişimcilerin genel olarak yaşadıkları sorunlar ve kadınların girişimci olma ve başarılı bir şekilde işlerini yürütme süreçlerinde karşılaşılabilecekleri sorunları inceleyen araştırma sonuçları ile karşılaştırılmıştır. Gerçekleştirilen bu araştırmaların bulguları genel olarak değerlendirildiğinde, araştırma sonuçlarının kısmen örtüşmekte olduğu sonucunu söylemek mümkündür (Okafar and Amalu, 2010; Goyal and Parkash, 2011; Zeidon and Bahrami, 2011; Morçin, 2013; Can ve Karataş, 2007; İltir, 2010; Soysal, 2010; Palaz ve Turgut, 2009).

Söz konusu bu sorunlar kadın girişimciliğinin gelişimine bir engel oluşturmaktadır. Kadın girişimciliğinin geliştirilmesi için bazı sivil toplum kuruluşları ve kamu kurum ve kuruluşları kadınlara destek olmaktadır. Kadın girişimciler, kendilerine destek veren

kuruluşlardan kaynaklı olarak birtakım sorunlarla karşılaştıkları bu çalışmada ortaya konulmaya çalışılmıştır.

Gaziantep sınırları içerisinde, kadın girişimcilerin kamu kurum ve kuruluşlarından aldıkları destekler ve bu destek sürecinde karşılaştıkları sorunları belirlemek üzere gerçekleştirilen bu tez çalışmasıyla kuramsal açıdan literatürdeki boşluğun doldurulmasına katkı sağlanması amaçlanmıştır. Bu bağlamda, kadın girişimcilik ile ilgili oluşturulan teorik zemin üzerinde, kadın girişimcilerin kamu kurum ve kuruluşlarından destek alma sürecinde karşılaştıkları sorunlar hem nitel hem de nicel yöntem kullanılarak belirlenmiştir. Araştırmanın sonuçlarıyla, kadın girişimcilerin bu destek sürecinde karşılaştıkları sorunlara yönelik çözüm önerileri geliştirilmiştir. Anketin yapılması birebir gerçekleştirildiğinden katılımcıların tamamı anketi eksiksiz doldurduğundan tüm katılımcıların görüşleri analiz edilmiş ve yorumlanmıştır.

Araştırma konusuyla ilgili derinlemesine fikir edinebilmek, konuyla ilgili “ne” ve “neden” gibi sorulara cevap bulabilmek ve nihai olarak sektörde “*ne olup bittiğini*” anlayıp yorumlayabilmek ve konuyu en ufak ayrıntısıyla inceleyebilmek için nicel araştırma yönteminin yanısıra nitel araştırma yöntemi sonuçları incelendiğinde, katılımcılara destek sağlayan kamu kurum ve kuruluşları tespit edilmiştir. Katılımcıların yaklaşık olarak % 57’si KOSGEB’den, %30’u, İŞ-KUR’dan, %14’ü ise İl Özel idarelerinin sağladığı desteklerden faydalanmaktadır. Dolayısıyla, nitel araştırma bulgularına dayanarak katılımcıların çoğunluğunun KOSGEB’den, azınlığının ise İl Özel İdareleri’nden destek aldıkları görülmektedir. Bu kurumların verdiği desteklerin danışmanlık, eğitim, hibe (karşılıksız ödeme) ve kredi desteği olduğu görülmektedir. Katılımcıların yaklaşık olarak % 36’sı danışmanlık, % 27’si kredi, % 20’si eğitim ve % 17’si ise hibe (karşılıksız ödeme) desteğinden faydalanmaktadır. Dolayısıyla katılımcıların çoğunluğunun danışmanlık, azınlığının ise hibe (karşılıksız ödeme) desteğini aldıkları görülmektedir. Katılımcıların çoğunluğunun bu miktarın yeterli olduğunu belirtirken, % 46’sının ise yeterli olmadığını belirttikleri görülmüştür. Katılımcıların %65’i finansal destek olan hibe miktarının yeterli olduğunu belirtirken, % 35’inin ise yeterli olmadığını belirttikleri görülmüştür. Araştırmada, kamu kurum ve kuruluşlarında yaşadıkları sorunlarına ilişkin ifadelerle yönelik bulgulardan hareketle, bu destek sürecinde karşılaşılan sorunlara yönelik ifadelerin 4 bileşen altında toplanarak 18 ifade altında belirlenmiştir. “Danışmanlık Sorunları Bileşeni”, “Eğitim Sorunları Bileşeni”, “Finansal Sorunlar Bileşeni” ve “Banka Sorunları Bileşeni” olmak üzere ifadelerin 4 bileşen altında toplandığı ve toplam 92 sorun ifadesine vurgu yapıldığı görülmektedir. Dolayısıyla kadın girişimciler, söz konusu kurumlardan destek aldığı süreçte

en fazla sorunun danışmanlık sorunlarında danışmanlık hizmetlerinin yeterli bilgi akışı sağlayamaması, danışmanlık hizmetlerinde çalışanların yeterince ilgili olmayışı ve danışmanlık hizmetindeki proje yazım sürecinde kolaylık sağlanmaması olduğu söylenebilir. Diğer bir sorun ise eğitim sorunudur. Eğitmenin kullandığı dilin sade ve anlaşılır olmaması, eğitimde edinilen bilgilerin işyerinde kullanılmaması sorunlarının da olduğu yorumu yapılabilir. Finansal sorun olarak ise, girişimci kadınlar maddi destek miktarının yeterli olmaması ve bu desteğin istenilen zamanda ve toplu olarak ödenmemesi hususunu defalarca vurguladıkları görülmektedir. Öte yandan, söz konusu kurumların yönlendirdiği bankaların teminat ve kefil istemesi ve verilen paraya karşılık ipotek gösterilmesi de diğer bir sorun olduğu söylenebilir.

Nitel araştırma yönteminden ortaya çıkan bulgulardan hareketle, kadın girişimcilerin kamu kurum ve kuruluşlarının sağladıkları destek sürecinde birtakım sorunlar ile karşılaştıkları ve bu sorunların danışmanlık, eğitim, finansal ve banka sorunları olduğu görülmektedir.

Araştırmanın nicel yöntemdeki verisi örnekleme yöntemiyle tesadüfi olarak seçilen Gaziantep ilindeki kamu kurum ve kuruluşlarından destek almış, kadın girişimcilerden Temmuz-Ağustos 2016 tarihleri arasında bizzat araştırmacı tarafından anket formu ve beraberinde kullanılarak toplanmıştır. Anket formunu dolduran kadın girişimciler ile yüzyüze ve bırak topla tekniği kullanılarak gerçekleştirilen veri toplama süreci kapsamında toplamda 320 adet anket elde edilmiştir. Üç bölümden oluşan ankette katılımcılardan demografik özellikleri ve tanıtıcı bilgilerine (yaş, cinsiyet, eğitim durumu, medeni durumu, aylık gelir, işletmenin hukuki yapısı vb.) ilişkin sorulara yanıt vermeleri istenmiştir. Ankette, araştırma modelinde yer alan dört değişkene (eğitim sorunları, danışmanlık sorunları, finansal sorunlar ve banka sorunları) ilişkin ölçekler kullanılmıştır. Araştırmanın nitel yöntemdeki verileri ise tüm soruların önceden tanımlandığı açık uçlu sorulardan oluşan görüşme formu üzerinden “yarı yapılandırılmış ve derinlemesine mülakat yöntemi” kullanılarak, toplanmıştır. Görüşme formunu dolduran 28 adet kadın girişimciye kartopu yöntemi ile ulaşılmıştır.

Araştırmaya katılan 320 kadın girişimcinin genel profilleri incelendiğinde; yaş dağılımlarının birbirine yakın olduğu ve bu katılımcıların ağırlıklı olarak lise mezunu olduğu, çoğunun evli olduğu söylenebilir. Katılımcıların sahip oldukları işletmelerin faaliyet alanları incelendiğinde; sırasıyla hizmet, ticaret-sanayi sektörü ve tarım sektöründe yer aldıkları görülmektedir. Katılımcıların iş tecrübeleri incelendiğinde; 1-10 yıl arasında çalıştıkları

görülmektedir. Katılımcıların işletmelerindeki çalışan kişi sayılarına bakıldığında, ağırlıklı olarak 1-9 kişi çalıştırdıkları görülmektedir. Bu anlamda, kadın girişimcilerin genel olarak mikro ve küçük işletmelerde faaliyet gösterdikleri söylenebilir. Katılımcıların mesleki eğitim alma durumlarına bakıldığında ise, mesleki eğitim almayanların çoğunlukta olduğu görülmektedir. Katılımcıların çoğunun faaliyet gösterdikleri sektöre girmeden önce mesleki eğitim almamış olduğu görülmektedir.

Kadın girişimcilerin Küçük ve Orta Ölçekli İşletmeleri Geliştirme ve Destekleme İdaresi Başkanlığı (KOSGEB) tarafından sağlanan finansman, danışmanlık ve eğitim desteğinden; İŞ-KUR tarafından sağlanan eğitim ve danışmanlık desteğinden; Sosyal Yardımlaşma Vakfı'nın (İl Özel idareleri) sunduğu finansman (mikro kredi) desteğinden faydalandıkları tespit edilmiştir. Bunun yanısıra katılımcıların diğer on beş kamu kurum ve kuruluşundan yeterince faydalanamadıkları sonucuna varılabilir. Katılımcılar, ağırlıklı olarak KOSGEB ve İŞ-KUR'un sunduğu desteklerden yeterince faydalandıklarını belirtmişlerdir. KOSGEB ve İŞ-KUR'un sağladığı destekler ile girişimci kadınların bu desteklerden faydalanmalarında etkin rol oynaması onlara iş piyasasında avantaj sağlayabileceği yorumu yapılabilir. Dolayısıyla, bu destekler girişimci kadınların istek ve ihtiyaçlarını karşılayabilecek düzeyde faydalar sunabileceğini düşündürmektedir.

Araştırma kapsamında gerçekleştirilen açıklayıcı faktör analizi sonucunda, kadın girişimcilerin kamu kurum ve kuruluşlarından destek alma sürecinde karşılaştıkları sorunlar dört boyutta ortaya çıkmıştır. Bu boyutlar; a) eğitim sorunları, b) danışmanlık sorunları, c) finansal sorunlar, d) banka sorunlarıdır. Bu sonuç, araştırmadaki faktör yapısını olduğu gibi ortaya koymaktadır.

Araştırmada kullanılan tüm ölçeklerinin güvenilirliği (0,80'in üzerinde) oldukça yüksek çıkmıştır. Araştırmada oluşturulan modelleri ve hipotezleri test etmek amacıyla gizli değişkenlerle yol analizi ölçülmesinde kullanılan bütün ölçüm araçlarının geçerli ve güvenilir olması gerekmektedir (Şimşek, 2007: 19). Bu amaçla, bu çalışmada ölçeğin yapı geçerliliğini test etmek amacıyla öncelikle keşfedici (exploratory) faktör analizi yapılmıştır. Faktör analizi, aynı yapıyı ölçen çok sayıda değişkenden az sayıda tanımlanabilir anlamlı değişkeni keşfetmeye yönelik çok değişkenli bir istatistiktir. Araştırmada yapılan keşfedici faktör analizi sonucunda, verilerin ölçeğin dört faktörlü yapısına uyum sağladığı ancak 5 maddenin faktör yükünün düşük olduğu (Madde 1, 8, 19, 20, 22) belirlenmiştir.

Bu analizlerin ardından doğrulayıcı (confirmatory) faktör analizi yapılmıştır. Faktör analizi sonucunda, verilerin ölçeğin dört faktörlü yapısına uyum sağladığı ve faktör yüklerinin 0,435 ile 0,868 arasında olduğu tespit edilmiştir. Dolayısıyla, ölçeğin yüksek uyum iyiliği değerleri gösterdiği ve araştırma kapsamında toplanan verinin önerilen modele uygun olduğu tespit edilmiştir. Bu bağlamda, ölçek maddelerinin boyutlar tarafından doğru açıklandığı ve ölçeğin yapı geçerliliğinin sağlandığı söylenebilir. Yapılan güvenirlik analizi sonucunda ölçeğin toplam Cronbach's alfa (α) güvenirlik katsayısı 0,868 olarak bulunmuştur. Dolayısıyla araştırma değişkenlerinin güvenilir şekilde ölçümlenmiş olduğu söylenebilir. Araştırma modelinde yer alan değişkenlerin faktör analizine uygun olup olmadığını ölçmek için KMO ve Bartlett küresellik testi uygulanmış ve değişkenlerin faktör analizi için uygun olduğu saptanmıştır (KMO değeri 0,853).

Kadın girişimcilerin kamu kurum ve kuruluşlarından destek sağlanması sürecinde, karşılaştıkları sorunlar ölçeği ifadelerine katılma düzeylerinin ortalamaları değerlendirildiğinde, eğitim sorunlarına yönelik, kadın girişimcilerin en çok kurumlarda girişimcilik dersi veren eğitmenin kullandığı dilin kısmen sade ve anlaşılır olduğu söylenebilir.

Danışmanlık sorunlarına yönelik olarak kadın girişimcilerin kamu kurum ve kuruluşlarından destek sağlanması sürecinde, danışmanlık hizmetindeki yoğunluğa rağmen kurum tarafından ihtiyaçlarına tam olarak cevap verilmediği yorumu yapılabilir.

Finansal sorunlarına yönelik olarak kadın girişimcilerin kamu kurum ve kuruluşlarından destek sağlanması sürecinde, kurumun sağladığı kredi desteğinde bankalar teminat ve kefil bulma konusunda zorluk yaşattığını söylenebilir. Bununla birlikte, finansal sorunlarına yönelik olarak kadın girişimcilerin kamu kurum ve kuruluşlarından destek sağlanması sürecinde, makine-teçhizat ve demirbaş için yaptığı harcamaların taraflarına zamanında ödenmediği yorumu yapılabilir. Ayrıca, ifadelere verilen yanıtlar incelendiğinde, banka ve finansal sorunların yüksek düzeyde, eğitim sorunlarının orta düzeyde, danışmanlık sorunlarının ise yüksek düzeyde oldukları söylenebilir.

Kamu kurum ve kuruluşlarından destek alan kadın girişimciler örneğinde gerçekleştirilen bu çalışmada, elde edilen bulgulardan hareketle demografik ve tanıtıcı değişkenler yönünden de kadın girişimcilerin kamu kurum ve kuruluşlarından destek sağlanması sürecinde karşılaştıkları sorunlar arasında istatistiksel olarak bazı anlamlı

farklılıkların sergilendiği görülmektedir. Buradan elde edilen sonuçlar şu şekilde ifade edilebilir;

Kadın girişimcilerin yaşları, kamu kurum ve kuruluşlarından destek sağlama süreçlerinde karşılaştıkları sorunlara göre istatistiksel olarak anlamlı bir farklılık göstermemiştir. Diğer bir deyişle, kadın girişimcilerin yaşlarının farklı olması, karşılaştıkları sorunlarda etkili olmamaktadır. Bu noktada, girişimci olan kadınların yaşlarının 18-27 olması ile 48-57 arasında olması karşılaştıkları sorunlarda bir farklılık oluşturmamaktadır.

Kadın girişimcilerin eğitim durumları, kamu kurum ve kuruluşlarından destek sağlama süreçlerinde karşılaştıkları sorunlara göre istatistiksel olarak anlamlı bir farklılık göstermemiştir. Diğer bir deyişle, kadın girişimcilerin eğitim durumlarının farklı olması, karşılaştıkları sorunlarda etkili olmamaktadır. Bu noktada, girişimci olan kadınların eğitim durumlarının lise veya ilkokul olması, karşılaştıkları sorunlarda bir farklılık oluşturmamaktadır.

Kadın girişimcilerin medeni durumları, kamu kurum ve kuruluşlarından destek sağlama süreçlerinde karşılaştıkları sorunlara göre istatistiksel olarak anlamlı bir farklılık göstermemiştir. Diğer bir deyişle, kadın girişimcilerin medeni durumlarının farklı olması, karşılaştıkları sorunlarda etkili olmamaktadır. Bu noktada, girişimci olan kadınların evli ve bekar olması, karşılaştıkları sorunlarda bir farklılık oluşturmamaktadır.

Kadın girişimcilerin sahip oldukları işletmelerin faaliyet alanları, kamu kurum ve kuruluşlarından destek sağlama süreçlerinde karşılaştıkları sorunlara göre istatistiksel olarak anlamlı bir farklılık göstermemiştir. Diğer bir deyişle, işletmelerinin faaliyet alanlarının birbirinden farklı olması, karşılaştıkları sorunlarda etkili olmamaktadır.

Kadın girişimcilerin sahip oldukları iş tecrübesi, kamu kurum ve kuruluşlarından destek sağlama süreçlerinde karşılaştıkları sorunlara göre istatistiksel olarak anlamlı bir farklılık göstermemiştir. Diğer bir deyişle, kadın girişimcilerin sahip oldukları iş tecrübesinin farklı olması, karşılaştıkları sorunlarda etkili olmamaktadır. Bu noktada, girişimci olan kadınların 1- 5 yıl çalışması ile 1 yıldan az çalışması, karşılaştıkları sorunlarda bir farklılık oluşturmamaktadır.

Kadın girişimcilerin sahip oldukları aylık gelir, kamu kurum ve kuruluşlarından destek sağlama süreçlerinde karşılaştıkları sorunlara göre istatistiksel olarak anlamlı bir farklılık

göstermemiştir. Diğer bir deyişle, kadın girişimcilerin sahip oldukları aylık gelirin farklı olması, karşılaştıkları sorunlarda etkili olmamaktadır.

Kadın girişimcilerin sahip oldukları işletmelerin hukuki yapısı, kamu kurum ve kuruluşlarından destek sağlama süreçlerinde karşılaştıkları sorunlara göre istatistiksel olarak anlamlı bir farklılık göstermiştir. Diğer bir deyişle, kadın girişimcilerin sahip oldukları işletmelerin hukuki yapısının farklı olması, karşılaştıkları sorunlarda etkili olmaktadır. Dolayısıyla, bu farklılığın gerçek kişi işletmesinde çalışanlar ile kolektif+anonim+limited işletmelerinde çalışanlar arasında ($p = 0,002$); adi ortaklık işletmesinde çalışanlar ile kollektif+anonim+limited işletmelerinde çalışanlar arasında ($p = 0,046$) olduğu tespit edilmiştir.

Kadın girişimcilerin mesleki eğitim alma durumları, kamu kurum ve kuruluşlarından destek sağlama süreçlerinde karşılaştıkları sorunlara göre istatistiksel olarak anlamlı bir farklılık göstermiştir. Diğer bir deyişle, kadın girişimcilerin mesleki eğitim alma durumlarının farklı olması, karşılaştıkları sorunlarda etkili olmaktadır.

Araştırmada elde edilen bulgulardan hareketle, kadın girişimcilerin kamu kurum ve kuruluşlarından destek alma sürecinde, karşılaştıkları danışmanlık sorunları arttıkça, finansal sorunların ve banka sorunlarının arttığı söylenebilir.

Araştırmanın her iki yönteminden ortaya çıkan sonuçlar birbirini tamamlayarak, bütünlük oluşturmuştur.

Sonuç olarak, bu araştırmada kamu kurum ve kuruluş destekleri ve bu destek sürecinde karşılaşılan sorunlar belirlenmiş, belirlenen bu sorunlar çerçevesinde kadın girişimciliğin gelişimine olumlu etkisi bulunduğu açıklanmıştır. Lakin kamu kurum ve kuruluşlarının kadın girişimcilere desteklerini arttırmaları gerekmektedir.

5.2.Öneriler

• Kurumlara Yönelik Öneriler

Kamu kurum ve kuruluşlarında yer alan danışmanlık hizmetlerindeki bilgi akışının yeterince sağlanması, danışmanlık hizmetlerinde çalışanların kadın girişimcilere yeterince ilgili olmaları önerilmektedir. Bu durum, gerek çalışanları gerekse de kadın girişimcileri olumlu yönde etkileyecektir.

Kamu kurum ve kuruluşları, kadın girişimcilere destek almaları sürecinde, her türlü konuda gerekli güveni sağlamalı, onların bilgi ve becerileri doğrultusunda projelerinin yazımı ile ilgili sorumlulukları almalı ve bu süreçte onları doğru bir şekilde yönlendirmelidir.

Kadın girişimcilere sağlanan maddi destek miktarının artırılması, kadın girişimcilerin başarılı performans sergileyerek kuruma “teşekkür” mesajını iletmesinin iyi bir yoludur. Bundan dolayı maddi destek miktarları artırılmalıdır. Çünkü ihtiyaçların giderilmesinde maddi destek miktarı önem taşımaktadır. Ayrıca maddi desteğin gereken zamanda sağlanarak, toplu olarak kadın girişimcilere ödenmesi ile kadın girişimcilerin iş piyasasına katılımının kolaylaşması sağlanabilir.

Sözkonusu destek alma sürecinde kadın girişimcilerin her türlü destek konusunda yardımcı olunması önerilmektedir. Eğitim desteği göz önünde bulundurulduğunda, kurumların kadın girişimcileri cesaretlendirmeleri göz önünde bulundurulmalıdır. Kendine güveni sağlanan kadın girişimcilerde başarıma isteğinin artarak, edindikleri bilgileri iş yerlerinde kullanabilmelerinin onlar için avantaj sağlayacağı düşünülebilir.

Destek sağlayan kurumlardaki eğitmenler, kadın girişimcilere gerekli eğitimi sağlamalıdır. Eğitmenlerin kullandıkları dil sade ve anlaşılır olmalı ve kadın girişimcilerin bu eğitime katılımları artırılmalıdır.

Program zenginliği sağlanmalıdır. Uygulamada, programının etkisinin faydalı olacağı düşünülmektedir.

Kamu kurum ve kuruluşlarının kadın girişimcileri yönlendirdiği bankaların, kefil bulma, teminat miktarları ve ipotek gibi konularda onlara yardımcı olması, faydalı olabilecektir.

- **Arařtırmacılar İin neriler**

Gaziantep sınırları ierisinde kadın giriřimcilerin kamu kurum ve kuruluşlarından destek saęlama sürecinde karşılařıkları sorunların deęerlendirildięi bu arařtırmadan yola ıkararak, gelecek arařtırmalar iin eřitli neriler belirtilebilir. Bu konuda yapılan arařtırmaların kadın giriřimcilięi alanında literatürdeki boşluęun doldurulmasına katkıda bulunacaęı düşünölmektedir. Ancak bu sonuçlar yeni arařtırma sorularını da ortaya koymaktadır. Kadın giriřimcilik ile ilgili ařaęıda belirtilen konular üzerine farklı alıřmalar yapılabilir:

Arařtırma kapsamında gerekleřtirilen “kamu kurum ve kuruluşlarından destek alma sürecinde karşılařılan sorunlar öleęi” kullanılarak farklı kültürlerde ve farklı coęrafyalarda yeni arařtırmalar yapılabilir. Byle düşünölmemesinin sebebi, farklı kültürlerde ve farklı coęrafyalardaki benzerlilikleri/farklılıkları ortaya koyarak kuramsal tartıřmalara katkı saęlamak ve uygulamaya yönelik yeni neriler geliřtirmektir.

Yapılan bu arařtırmanın ilgili literatüre önemli katkılarının olacaęı düşünölmesiyle birlikte bu konuda arařtırma yapmak isteyen akademisyen ve arařtırmacılara eřitli arařtırma konuları erilebilir. Öncelikle, bu arařtırmada geliřtirilen anket formu daha önce hi kullanılmamıř ve bu arařtırma sayesinde uyarlanmış bir anket formu olup, evren ve örneklemin geliřtirilmesi ile erkek giriřimcilere de uygulanabilir.

Kadın giriřimcilięinin geliřtirilmesi iin kamu kurum ve kuruluşlarının saęlamıř oldukları desteklerin deęerlendirmesine yönelik arařtırmalar yapılabilir.

Arařtırma, Gaziantep sınırları ierisinde kamu kurum ve kuruluşlarından destek almıř kadın giriřimciler üzerinde gerekleřtirilmiřtir. Daha sonraki arařtırmaların daha büyük evrenlerde örneklemlerde gerekleřtirilerek, sonuçların karşılařtırılması ile alan yazına katkıda bulunulması erilmektedir.

Bu arařtırmada, destek sürecinde karşılařılan sorunlardan eęitim, danıřmanlık, finansal sorunlar ve banka sorunları deęerlendirilmiř olup, daha sonraki arařtırmalarda farklı deęiřkenler ile korelasyon ve regresyona yönelik alıřmaların da yapılması faydalı olabilecektir.

KAYNAKÇA

- Afrin, S., İslam, N. and Ahmed, S,U. (2008). A Multivariate Model of Micro Credit and Rural Women Entrepreneurship Development İn Bangladesh. *International Journal of Business and Management*, 3(8), 169-185.
- Ağca, V.(2005). *İç Girişimcilik Yapısı ve Firma Performansına Etkileri: Denizli Tekstil Sektöründeki Firmalarda Bir Araştırma*. Yayınlanmamış doktora tezi, Afyon Kocatepe Üniversitesi, Afyon.
- Ağca, V.(2005). Girişimcilik Yaklaşımları ve Girişimsel Süreç: Kavramsal Bir Çerçeve. *Afyon Kocatepe Üniversitesi İİBF Dergisi*, 7(1), 15-16.
- Aıdı, R. (2003). *Entrepreneurship and Economic Transition*, Tinbengen Institute Discussion Paper: Amsterdam.
- Akbulut, Y. (2010). Sosyal Bilimlerde SPSS Uygulamaları. *İdeal Kültür Yayıncılık*, İstanbul.
- Akdağ, G. (2012). *Otel İşletmelerinde Entelektüel Sermaye ve Örgüt Performansı İlişkisi: Akdeniz Bölgesindeki Dört ve Beş Yıldızlı Otel İşletmelerinde Bir Araştırma*. Yayınlanmamış Doktora Tezi, Dokuz Eylül Üniversitesi, İzmir.
- Akdemir, A. (1996), *Girişimcilik Kültürü: Para ile mutlu olunur mu?*, Kütahya.
- Alada, A. (2001). *İktisadi Düşünce Tarihinde Girişimcilik Kavramı Üzerine Notlar*, İstanbul Üniversitesi Siyasal Bilgiler Fakültesi Dergisi, No: 23-24.
- Allen, M, J., ve Yen, W. M.(1979).Introduction to Measurement Theory.Monterey, CA: Brooks/Cole.
- Alpar, R. (2011). *Uygulamalı Çok Değişkenli İstatistiksel Yöntemler*. Ankara: Detay Yayıncılık.
- Alpar, R. (2012). *Uygulamalı İstatistik ve Geçerlik-güvenirlilik*. Ankara: Detay Yayıncılık

- Alpşahin, U. (2011). *Kadın Girişimcilerin Başarı Faktörleri: Farklılık Yaratan Stratejilerin Çözümlemesi*, Yayınlanmamış doktora tezi, Çanakkale 18 Mart Üniversitesi, Çanakkale.
- Altunışık, R., Coşkun R., Bayraktaroğlu, S. ve Yıldırım E. (2007). *Sosyal Bilimlerde Araştırma Yöntemleri: SPSS Uygulamalı*, Sakarya Yayıncılık
- Altunışık, R., Coşkun, R., Bayraktaroğlu, S., ve Yıldırım, E. (2010). *Sosyal Bilimlerde Araştırma Yöntemleri, SPSS Uygulamalı*. Sakarya: Sakarya Yayıncılık.
- Anafarta, N., Sarvan, F. ve Yapıcı, N. (2008). *Konaklama İşletmelerinde Kadın Yöneticilerin Cam Tavan Algısı: Antalya İlinde Bir Araştırma*, Akdeniz Üniversitesi İ.İ.B.F. Dergisi, Sayı. 15, 111-137.
- Antoncic, B. and Hisrich, R. D. (2004). Corporate Entrepreneurship Contingencies and Organizational Wealth Creation. *Journal of Management Development*, 23 (6), 16-28.
- Apak, S., Taşçıyan, H ve Aksoy, M. (2010). *Girişimcilik ve Sermaye Tedarik Yöntemleri* (1.Baskı). İstanbul: Papatya Yayıncılık Eğitim.
- Arıkan, R. (2013). *Anketler ve Anket Soruları*. İstanbul. Nobel Akademik Yayıncılık.
- Arıkan, S. (2001). *Girişimcilik* (1. Baskı). Ankara: Siyasal Kitabevi
- Arıkan, S.(2004). *Girişimcilik Temel Kavramlar ve Bazı Güncel Konular*. Ankara: Siyasal Kitabevi.
- Aytaç, Ö, ve İlhan, S. (2007). Girişimcilik ve Girişimci Kültür: Sosyolojik Bir Perspektif. *Selçuk Üniversitesi Sosyal Bilimler Enstitüsü Dergisi*, 18(1), 101-120.
- Baltaş, A. (2003).Girişimciliğin Ardındaki İnsan Profili, *Activeline Dergisi*, 1-3.
- Baraz, B. (2006). Aile İşletmelerinde Kurumsallaşma Ölçütleri. 2. *Aile İşletmeleri*, İstanbul: İstanbul Kültür Üniversitesi Yayınları.
- Bartlett, C, A. and Ghoshal, S. (2002). Building Competitive Advantage Through People. *Sloan Management Review*, Massachusetts Institute of Technology, 43(2), 36.
- Bedük, A.(2005). Türkiye’de Çalışan Kadın Ve Kadın Girişimciliği. *Elektronik Sosyal Bilimler Dergisi*, 3(12), 106-117.
- Bekele, E and Worku, Z. (2008). Women Entrepreneurship in Micro, Small and Medium Enterprises. *The Case of Ethiopia. Journal of International Women’s Studies*, 10(2), 3-19.

- Berber, M. ve Yılmaz, E. (2008). Türkiye’de Kadın İstihdamı: Ülke ve Bölge Düzeyinde Sektörel Analiz. *İş, Güç Endüstri İlişkileri ve İnsan Kaynakları Dergisi*, Sayı: 10.
- Berelson, B. (1952). *Content Analysis in Communication Research*. Glencoe, Ill: Free Press.
- Berg, B, L. (2007). *Qualitative Research Methods for the Social Sciences*. Boston: Pearson/Allyn & Bacon.
- Berglund, H. and Wennberg, K. (2006). Creativity Among Entrepreneurship Students: Comparing Engineering and Business Education. *International Journal of Continuing Engineering Education and Lifelong Learning*,16(5), 366-379.
- Bircan, İ.(1998). *Türkiye’de İşgücü Piyasasında Kadın ve Kadın Girişimciliği*. 20.y.y. Sonunda Kadınlar ve Gelecek Konferansı, Ankara:Todaie Yayınları.
- Bird, B. (1989). *Enterepreneurial Behavior*. Illinois: Foresman and Company.
- Blumer, 1956. Sociological Analysis and The Variable. *American Sociological Review*, 21: 68-90.
- Borzi, M, A.(1994). *The Gender Finance Gap*. Sydney: Smythe Pty Ltd
- Botha, M., Nieman, G,H and Vuuren, J,J.(2006). Evaluating the women entrepreneurship training programme: A south african study. *International Indigenous Journal of Entrepreneur Advancement Strategy and Education*.(www.indigenousjournal.com, 2016).
- Bozkurt, V. (2005). *Endüstriyel ve Post-endüstriyel Dönüşüm*. Bursa: Aktüel Yayınları.
- Brush, C,G. (1997). Women Owned Business: Obstacles and Opportunities. *Journal Of Developmental Entrepreneurship*, 2(1), 1-24.
- Büyüköztürk, Ş.(2005). Anket Geliştirme. *Türk Eğitim Bilimleri Dergisi*, 3(2),133-151.
- Büyüköztürk, Ş.(2011). *Sosyal Bilimler İçin Veri Analizi El Kitabı: İstatistik, Araştırma Deseni, Spss Uygulamaları ve Yorum*. Ankara: Pegem Akademi Yayıncılık.
- Büyüköztürk, Ş., Çakmak, E.,Akgü, E., Karadeniz,Ş., ve Demirel, F.(2016). *Bilimsel Araştırma Yöntemleri*. Ankara: Pegem Akademi Yayıncılık
- Bygrave, W.D.(2009). *The Portable Mba in Entrepreneurship*, USA: Second Public.

- Can, Y. ve Karataş, A.(2007). Yerel Ekonomilerde Kalkınmanın İtici Gücü Olarak Kadın Girişimcilerin Rolü ve Mikro Finansman: Muğla İli Örneği. *Selçuk Üniversitesi Karaman İİBF Dergisi*, Yerel Ekonomiler Özel Sayısı, 251-261.
- Cantekin, H.M. (2014). *Kuyumculuk Sektöründe Güvenin Karanlık Yüzü*. Yayınlanmış doktora tezi, Başkent Üniversitesi, Ankara.
- Carrier, C. (1996). Intrapreneurship in Small Businesses: An Exploratory Study, *Entrepreneurship Theory and Practice*, 21(1), 2-6.
- Carter, S. and Cannon, T. (1988). Female Entrepreneurs, A Study of Female Business Owners; Their Motivations, Experiences and Strategies for Success, Department of Employment Research Paper, No. 65, London: HMSO
- Carter, S. and Rosa, P. (1998). The Financing of Male and Female Owned-business. *Entrepreneurship and Regional Development*, 10(3), 225-241.
- Casson, M. (1990). *Entrepreneurship*, Vermont: Edward Elgan Publishing Limited.
- Catley, S.ve Hamilton, R.T. (1998), Small Business Development and Gender of Owner, *Journal of Management Development*, 17(1), 75-82.
- Charmaz, K. (2006). *Constructing Grounded Theory: A Practical Guide Through Qualitative Analysis*. Thousand Oaks, CA: Sage Publications.
- Churchill, N. C. (1992). *Research Issuess in Entrepreneurship, in Section*, In J.D. Kasarda (Eds). The State of The Art of Entrepreneurship, PWSKENT, Boston,MA.
- Cici, E,N. (2013). *Kadınların Girişimcilik Yolunda Karşılaştıkları Sorunların Öz Girişimcilik Yetenekleri Üzerindeki Etkisi: Konya İlinde Bir Araştırma*. Yayınlanmış Yüksek Lisans Tezi, Selçuk Üniversitesi, Konya.
- Coffey, A. and Atkinson, P. (1996). *Making Sense of Qualitative Data*. London: Sage Publications.
- Constantınıdıs, C., Cornet, A. and Asandei, S. (2006). *Financing of Women-owned Ventures: The Impact of Gender and Other Owner -and Firm-Related Variables, An International Journal of Entrepreneurial Finance*, 8(2), 133-157.
- Coşgun İlgar, S. ve İlgar, M.Z. (2015). Nitel Veri Analizinde Bilgisayar Programları Kullanılması. *İstanbul Sabahattin Zaim Sosyal Bilimler Dergisi*, 3(5), 31-78
- Creswell, J. (1998). *Qualitative Inquiry and Research Design: Choosing Among Five Traditions*. Thousand Oaks: Sage.

- Creswell, J.W. and Plano Clark, V.L.(2007). *Designing and Conducting Mixed Methods Research*. Thousand Oaks, CA: Sage.
- Cüceloğlu, D..(2002). *İyi Düşün Karar Ver* (40. Baskı). İstanbul: Remzi kitabevi.
- Çakıcı, A. (2004), Kadın Girişimcilerin İşletme Fonksiyonlarındaki Etkisinin Belirlenmesine Yönelik Bir Araştırma, *Yönetim Bilimleri Dergisi*, 1(3), 15-19.
- Çakıcı, A.(2006). Mersin'deki Kadın Girişimcilerin İş Yaşamını Etkileyen Faktörler, *Dokuz Eylül Üniversitesi Sosyal Bilimler Enstitüsü Dergisi*, 8(4), 54-78.
- Çakınberk, A.(2011). *İş'te Kadın Olmak* (1.Baskı). Ankara: Nobel yayıncılık.
- Çelebi, N. (1993). Kadın Girişimciliğini Özendirme ve Destekleme Konusunda Politikalar, *Kadını Girişimciliğe Özendirme ve Destekleme Paneli Bildiriler ve Tartışmalar, Devlet Bakanlığı Kadın Ve Sosyal Hizmetler Müsteşarlığı Kadının Statüsü ve Sorunları Genel Müdürlüğü Eğitim Serisi*, Yayın No: 74, 35-42.
- Çelebi, N. (1997). *Turizm Sektöründeki Küçük İşyeri Örgütlerinde Kadın Girişimciler*, T.C Başbakanlık Kadın Statüsü ve Sorunları Genel Müdürlüğü, Ankara.
- Çelebi, N. ve Sallan, S. (1997). *Turizm Sektöründe Küçük İşyeri Örgütlerinde Kadın Girişimciler*, Türk Tarih Kurumu Basımevi, T.C. Başbakanlık, Kadının Statüsü ve Sorunları Genel Müdürlüğü, Ankara.
- Çelik, A., Akgemci, T. ve Şimşek, Ş. (2013). *Girişimcilik ve Küçük İşletme Yöneticisi*. Ankara: Gazi kitabevi.
- Çelik, C. ve Özdevecioğlu, M. (2001). *Kadın Girişimcilerin Demografik Özellikleri ve Karşılaştıkları Sorunlara İlişkin Nevşehir İlinde Bir Araştırma*. 1. Orta Anadolu Kongresi, (ss. 487-498).Nevşehir.
- Çelik, H.E., ve Yılmaz, V.(2013). *LISREL 9.1. ile Yapısal Eşitlik Modellemesi*. İstanbul: Anı Yayınları.
- Çetin, C. (1996). *Girişimcilik, Küçük ve Orta Boy İşletmeler ve Bunların Özendirilmesi*. İstanbul: Der Yayınları.
- Çokluk, Ö., Şekercioğlu, G., ve Büyüköztürk, Ş.(2010). *Sosyal Bilimler İçin Çok Değişkenli İstatistik SPSS ve LISREL Uygulamaları*. Ankara: Pegem Akademi.
- Demirel, T, E.(2003). *Girişimcilik Kültürü*. Yayınlanmış Yüksek Lisans Tezi. İnönü Üniversitesi, Malatya.

- Demirez, M. ve Cebeci, R.(2005). Türkiye’de *Girişimciliğin Tarihçesi ve Girişimcilerin Sosyolojik Profili*, KOSGEB GGM Ulusal Girişimcilik Raporu Bölüm II.
- Denzin, N. ve Lincoln, Y.(1994). *The Sage Handbook Of Qualitative Research*. Thousand Oaks, CA: Sage Publications.
- DeVellis, R.F. (2014). *Ölçek Geliştirme: Kurum ve Uygulamalar*. Ankara: Nobel Yayıncılık.
- Dhillon, P,K. (1993). *Women Entrepreneurs: Problems And Prospects*. New Delhi: Blaze.
- Dilsiz, İ. ve Kölük, N. (2005). *Meslek Yüksekokulları İçin Girişimcilik*. Ankara: Detay Yayıncılık.
- Dinçer, Ö. (1998). *Stratejik Yönetim ve İşletme Politikası* (5. Baskı). İstanbul: Beta Yayınları.
- Dinler, Z. (1998). *İktisada Giriş* (4. Baskı). Bursa: Ekin Yayınları.
- Doğan, N. (2013). *Türkiye’de Girişimcilik Eğilimi: Üniversite Öğrencilerine Yönelik Bir Araştırma*. Yayınlanmamış doktora tezi, İstanbul Üniversitesi, İstanbul.
- Dolgun, U.(2003). *Girişimcilik* (1. Baskı). İstanbul: Alfa Basım Yayın Dağıtım.
- Doz, Y. (2011). Journal of International Business Studies. *Academy of International Business*, 42: 582–590.
- Dwyer S., Orlando, C,R. and Chadwick, K.(2003). Gender Diversity in Management and Firm Performance: The Influence Growth Orientation and Organizational Culture, *Journal of Business Research*, 56:1009-1019.
- Ecevit, Y. (1995). *Kentsel Üretim Süreci İçinde Kadın Emeğinin Konumu ve değişen biçimleri*, İstanbul: İletişim Yayınları.
- Ecevit, Y. (2000). Çalışma Yaşamında Kadın Emeğinin Kullanımı ve Kadın Erkek Eşitliği, *Çalışma Yaşamı ve Siyaset*, TÜSİAD, 119-196.
- Ecevit, Y. (2007). *Türkiye’de Kadın Girişimciliğine Eleştirel Bir Yaklaşım* (1.Baskı). Ankara: Uluslararası Çalışma Ofisi (ILO).
- Ecevit, Y.(1993). *Kadın Girişimciliğinin Yaygınlaşmasına Yönelik Bir Model Önerisi*, KSGM Kadını Girişimciliğe Özendirme ve Destekleme Paneli, Ankara.
- Ecevit, Y.(1993). Kadını Girişimciliğinin Yaygınlaşmasına Yönelik Bir Model Önerisi, Kadını Girişimciliğe Özendirme ve Destekleme Paneli Bildiriler ve Tartışmalar, KSSGM Eğitim Serisi, Yayın No: 74, s:17.
- Eğrican, N., Karadeniz, E. (2008). *Entrepreneurship in Turkey: The Turkish Annual Report*.

İstanbul: GEM Publishing.

Erdoğan, S., ve Kurt, M. (2002) Afyon İli Girişimcilik Profiline Coğrafi Bilgi Sistemleri İle Analizi, II. Bilgi Teknolojileri Kongresi: Denizli.

Erdoğan, Z.B. (2012). Girişimcilik ve Kobiler. Bursa: Ekin Basım Yayın Dağıtım.

Erdoğan, N.(2005). Aile İşletmeleri: İkinci Kuşağın Yetiştirilmesi, İGİAD Yayınları:1, Girişim Kitapları:1, İstanbul. <http://www.igiad.com/assets/content/files/ai>

Erkuş, A.(2012). *Psikolojide Ölçme ve Ölçek Geliştirme*. Ankara: Pegem Akademi Yayınları.

Erol, M.(1997). Bir Üretim Faktörü Olarak Girişimcinin Ekonomik Gelişme Üzerindeki Etkilerinin Sosyal Kültürel Boyutu. *Cumhuriyet Üniversitesi Sosyal Bilimler Dergisi*, 19 (1), 146-149.

Ertübe, Neşe Ö. (1993). *Türkiye’de Kadın Girişimciliği: Mevcut Durum, Sorunlar Ve Öneriler*, Türkiye’de Kadın Girişimcilik, (ss. 244-255).

Eryılmaz, N,Ş.(2014). *Türkiye’de Kadın Girişimcilerin Çalışma Hayatında Karşılaştıkları Sorunlar: Kahramanmaraş Örneği*. Yüksek lisans tezi, Yalova Üniversitesi, Yalova.

Fusfeld, H.I. (1986). *The Technical Enterprise: Present and Future Patterns*, Massachusetts: Ballinger Publishing Company.

Gargiulo, M. ve Ertuğ, G. (2006). *The Dark Side of Trust*. Bachmann, R. Ve Zaheer A. (Der.).*Handbook of Trust Research: 165-187*.

Garson, G. D. (2002). *Guide to Writing Empirical Papers, Theses and Dissertations*. New York: Marcel Decker.

Geertz, C. (1973). *The Interpretation of Cultures: Selected Essays*. New York: Basic Books.

George, D. ve Mallery, P.(2010). *SPSS for Windows, Step by Step: A Simple Guide and Reference*. Boston, MA: Allynand Bacon.

Gerber, M, E., (2002). *Girişimcilik Tutkusu*, (T. Keskin, Çev.). İstanbul: Sistem Yayıncılık.

Glaser, B. ve Strauss, A. (1967). *The Discovery of Grounded Theory: Strategies for Qualitative Research*. United States: Aldine Publishing Company.

Goffee, R, and Scase,R. (1992). *Kadınlar İş Başında*. (A. Fethi, Çev.) İstanbul: Yön Matbaacılık.

- Goffee, R. and Scase, R. (1985). *Woman in Charge: The Experiences Of Female Entrepreneurs*, London: Allen&Ulvin Publishing.
- Goulding, C. (2002). *Grounded Theory: A Practical Guide for Management , Businessand Market Researchers*. Thousand Oaks, CA: Sage Publications.
- Goyal, M and Parkash, J. (2011). Women Entrepreneurship İn india-Problems and Prospects. *International Journal of Multidisciplinary Research*.1(5), 195-207.
- Göçmen, S.(2007). *İşletmelerde Girişimcilik Özellğini Destekleyen Faktörler: İç Girişimcilik*. Yayınlanmış Yüksek Lisans Tezi. Celal Bayar Üniversitesi: Manisa.
- Gökakın, Z. Ö.(2000). Doksanlı Yılların Yeni Kahramanları: Türkiye’de Girişimci Kadın Profili, 8. Yönetim ve Organizasyon Kongresi, Nevşehir, (ss. 109-123).
- Göküş, M., Özdemiray, M,S. Ve Göksel, Z,S.(2013). Bölgesel Kalkınmada Kadın Girişimciliğinin Önemi. *Selçuk Üniversitesi Sosyal Bilimler Enstitüsü Dergisi*. 29(1), 87-97.
- Grant, J.S. ve Davis, L.L.(1997). Selection and Use of Content Experts for Instrument Development. *Research in Nursing&Health*, 20(3), 269-274.
- Gundry, L. ve Welsch, H,P. (2001). The Ambitious Entrepreneur: High Growth Strategies Of Women-Owned Enterprises, *Journal of Business Venturing*. 16(2), 453-458.
- Güldaval, K, T.(2016). Orta Gelir Tuzağı ve Kadın girişimciliği (1.Baskı). Ankara: Nobel Akademik Yayıncılık.
- Güler M, B. (2006). AB’de ve Türkiye’de Kadın Olmak: Eşitsizliğin Gölgesindeki Eşitlik!, *İktisat Dergisi*, 1(2), 44-48.
- Güney, S,. (2006). Kadın Girişimciliğe Genel Bakış, *Girişimcilik ve Kalkınma Dergisi*, 1(1), 25-43.
- Gürbüz, S ve Şahin, F.(2014). *Sosyal Bilimlerde Araştırma Yöntemleri. Felsefe- Yöntem Analiz*. Ankara: Seçkin Yayınları.
- Gürol M. ve Marşap, A. (2007). Geçmişte ve Günümüz Yaşamında Ücretsiz Ve Ücretli İşgücü Olarak Kadın. *Bilim Dergisi*, 4(1), 95-109.
- Gürol, M, A. (2006). *Girişimci ve Girişimcilik*. Ankara: Gazi Kitabevi.

- Gürol, M.A. (2000). Türkiye’de Kadın Girişimci ve Küçük İşletmesi: Fırsatlar, Sorunlar, Beklentiler ve Öneriler, Atılım Üniversitesi Yayını No:2, Ankara.
- Hancı, A, 2004, *Girişimcikte Cinsiyet Faktörü ve Kadın Girişimciler Üzerine Bir Araştırma*. Yayınlanmış Yüksek Lisans Tezi, Sakarya Üniversitesi, Sakarya.
- Hısriç, R, D. and Peters, M. (1998).*Entrepreneurship*, Boston: McGraw-Hill.
- Hısriç, R, D., Peters, M, and Dean A. S.,(2005). *Entrepreneurship*, Mc Graw Hill, Newyork.
- Hısriç, R,D. and Brush, C.(1984). The Women Entrepreneur: Management Skills and Business Problems, *Journal Of Small Business Management*, 22(1), 30-37.
- Hısriç, R,D. and Brush, C.(1985). *Women and Minority Entrepreneurs: A Comparative Analysis, Frontiers of Entrepreneurial Research*, 1(2), 566-587.
- Hısriç, R. and Brush, C.(1986). *The Woman Entrepreneur: Starting, Managing and Financing A Successful New Business*. Lexington: Lexington Books.
- Hısriç, R. and Marie O'Brein, M.(1982). The Woman Entrepreneur as A Reflection of The Type of Business, *Frontiers of Entrepreneurship Research*,1(2), 54-67.
- Hısriç, R., Öztürk, S,A.(1999). Women Entrepreneurs in A Developing Economy, *The Journal Of Management Development*, 18(2), 114-124.
- Hısriç, R.D., Peters, M.P.(1989). *Starting, Developing and Managing A New Enterprise*, Boston: Homewood,IL.
- Hısriç,R and Peters, M.(2002). *Entrepreneurship*, Mc Graw-Hill Irwin , USA.
- Hısriç,R,D and Peters,M,P.(1998). *Entrepreneurship*, Irwin McGrawhill: USA.
- Hosseini, S,J, Mirdamadi, S,M and Gholam, R,H.(2009). Extension and Education Factors Influencing The Success of Entrepreneurship Among Rural Women in Northern Iran. *Research Journal of Biological Sciences*. 4(9), 967-973.
- Hughes, J. and Sharrock, W. (1997). *The Philosophy Of Social Research*. Addison Wesley. Longman Limited. Essex. UK
- İbicioğlu, H., Baysal, H ve Özkul, A,S(2008). *The Role Of High Education İn Entrepreneurship Training İn Respect Of Transition Economies: Albania Sample*, Epoka University Center for European Studies, http://ces.epoka.edu.al/icme/Role_High_Education_Entrepreneurship.

- İlhan, M., ve Çetin, B.(2014). LISREL ve AMOS Programları Kullanılarak Gerçekleştirilen Yapısal Eşitlik Modeli (YEM) Analizlerine İlişkin Sonuçların Karşılaştırılması. *Eğitimde ve Psikolojide Ölçme ve Değerlendirme Dergisi*, 5(2), 26-42.
- İlter, B. (2008). *Girişimcilik Sürecinde Kadın Girişimcilerin Karşılaştıkları Sorunların Analizi: Kagider Örneği*. Yayınlanmış Doktora Tezi. Afyon Kocatepe Üniversitesi: Afyonkarahisar.
- İlter, B. (2010). *Girişimcilik Sürecinde Kadın Girişimcilerin Karşılaştıkları Sorunların Analizi: Kagider Örneği*. Ankara: Adalet Yayınevi.
- İplik, E.(2012). *Osmaniye İli Kırsalında Kadın Girişimciliği*. Yayınlanmış Doktora Tezi. Çukurova Üniversitesi: Adana.
- İraz, R.(2005). *Yaraticılık ve Yenilik Bağlamında Girişimcilik Ve KOBİ'ler*. Konya: Çizgi Kitabevi.
- Jalbert, S,E. (2000). *Women Entrepreneurs In The Global Economy*, New Jersey.
- Jaumotte, F.(2003). Female labour force participation: past trends and main determinants in OECD countries. OECD economics department working papers 376,1-66.
- Johnson, D.(2001). *What is innovationand entrepreneurs?, Lessons for Larger Organizations, Industrialand Commercial Training*, 4, 135-140.
- Joreskog, K. G. ve Sorbom, D. (1993). *Lisrel 8: Structural Equation Modeling With The SIMPLIS Command Language*. Chicago, IL: Scientific International Software
- KAGİDER. (2005). Social and Economical Status of Women in Turkey,
- Kalaycı, Ş.(2010). *SPSS Uygulamalı Çok Değişkenli İstatistik Teknikleri*, Ankara: Asil Yayınları.
- Kalleberg, A,L. and Leicht, K,T.(1991). Gender and Organizational Performance: Deteminants Of Small Business Survival and Success, *Academy of Management Journal*, 34(1), 136-161.
- Kansız, N. ve Akin, Ş. (2008). Üretim ve İstihdama Katılımda Kadının Yeri”, *Kalkınmada Anahtar Verimlilik Dergisi*, 20, 240.
- Kao, J,J.(1989). *Entrepreneurship, Creativeatian Organization*, Prentice Hall, Englewood Cliffs.

- Kaygın, E. (2011). *Girişimcilik Sürecinde Dönüştürücü Liderlik Anlayışı Bir Uygulama*.
Yayınlanmamış Doktora Tezi. Atatürk Üniversitesi: Erzurum.
- Keskin, S.(2014). Girişimcilik. *Girişimcilik ve Kalkınma Dergisi*, 9(2): 71-94.
- Kılıçhan, R.(2016). *Türkiye'ye Gelen Ziyaretçilerin Gastronomik Deneyimlerinin Moleküler Mutfak, Füzyon Mutfak ve Yerel Mutfak Çerçevesinde Değerlendirilmesi*,
Yayınlanmamış Doktora Tezi, Mersin Üniversitesi. Mersin.
- Kline, R. B., (1998). *Principles and Practice of Structural Equation Modeling*. New York.
- Kline, B.R., (2005). *Principles and Practice of Structural Equation Modeling*, Second Edition,
The Guilford Press, New York London.
- Kocacık, F. ve Gökçaya,B. (2005), *Türkiye'de Çalışan Kadınlar ve Sorunları*. Cumhuriyet
Üniversitesi İİBF Dergisi, 6(1), 112-118.
- Koh, H.C.(1996). Testing Hypotesis of Entrepreneurial Characteristics; A Study of Hong
Kong MBA Students. *Journal of Managerial Psychology* ,11(3), 12-25.
- Koray, M. (2000). *Sosyal Politika*, Bursa: Ezgi Kitapevi.
- Kozak, M. (2014). Bilimsel Araştırma: Tasarım-yazım ve Yayın Teknikleri, Ankara: Detay
Yayıncılık.
- Krippendorff, K. (2004). *Content Analysis: An Introduction to Its Methodology*.
Thousandoaks, CA: Sage Publications.
- KSGM (2000), *Türkiye'de Kadınlara Ait Girişimlerin Desteklenmesi*, KSGM Yayınları,
Ankara.
- KSGM (2009), *Türkiye'de Kadının Durumu*, KSGM Yayınları, Ankara.
- KSGM, (2008). Politika Dokümanı: Kadın Ve Ekonomi, (Kadının Statüsü Genel Müdürlüğü),
Ankara.
- Kutunis, R, Ö. ve Bayraktaroğlu, S. (2002), Anadolu Sanayisinin Gelişmesinde Bayan
Girişimciler, 2. Orta Anadolu Kongresi, (ss. 321-332),Nevşehir.
- Kutunis, R,Ö ve Hancı, A.(2004).Kadın Girişimcilerin Kişisel Algılamaları, 3. Ulusal Bilgi,
Ekonomi ve Yönetim Kongresi (ss.457-464).

- Kutunis, R.Ö. ve Bayraktaroğlu, S. (2002). *Crosscheck of the Perceptions On Women Entrepreneurs In Smes*, Small Business And Entrepreneurship Development Conference, (ss.350-356), İngiltere.
- Kutunis, R.Ö. (2003). Girişimcilikte Cinsiyetin Rolü: Kadın Girişimciler, 11.Ulusal Yönetim ve Organizasyon Kongresi, Kocatepe Üniversitesi: Afyonkarahisar. Değişim Yayınları, İstanbul.
- Kutunis, R.Ö., (2006). *Girişimci Kadınlar* (1.Baskı). İstanbul: Değişim Yayınları.
- Launsbury, M.(1998). Collective Entrepreneurship: The Mobilization Of College And Universty Recycling Coordinators, *Journal of Organizational Change Of Managment* 11(1), 51-52.
- Lawshe, C.H.(1975). A Quantitative Aproach to Content Validity. 1. Personnel Pychology, 28(4), 563-575.
- Lee,J, H., John, Y. And Yong, J.(2011). How Effective is Goverment Support for Korean Woman Entrepreneurs in Small and Medium Enterprises. *Journal of Small Business Management*. 49(4), 599-616.
- Levent, T. B., Masurel, E. and Nijkamp, P .(2003). Diversity in Entrepreneurship: Ethnic And Female Roles in Urban Economic Life, *International Journal of Social Economics*. 30(11),1131-1161.
- Ljunggren, E. and Kolvereid, L.(1996). New Business Formation: Does Gender Make A Difference?, *Women in Management Review*, 11(4): 3-12.
- MAKRO, (1997) *Çalışmaya Hazır İşgücü Olarak Kentli Kadın Ve Değişimi*, T.C. Başbakanlık KSSGM yayınlanmamış araştırma raporu.
- Masters, R., and Mierre,R.(1988). Sex Differences and Risk-taking Propensity Of Entrepreneurs, *Journal of Small Business Management*, 26(1), 31-35.
- McGartland., Berg-Weger, M., Tebb, S.S.,Lee, E.S., ve Rauch,S. (2003). Objectifying Content Validity: Conducting a Content Validity Study in Social Work Research. *Social work Research*, 27(2), 94-104.
- Moore, D.(1990). An Examination of Present Research On The Female Entrepreneur-- Suggested Research Strategies for The 1990's", *Journal Of Business Ethics*, 9(4), 1990, 275-281.

- Moore, T.W.(2003). *Applying Cognitive Processes To Franchisees: The Use of Entrepreneurial Measures To Study Franchisee Response To Constraints*. Unpublished doctorate dissertation, University of Cincinnati: ABD.
- Mueller, S.L.(2004). Gender Gaps in Potential for Entrepreneurship Across Countries and Cultures. *Journal of Developmental Entrepreneurship*. 9(3), 199-220.
- Müftüoğlu, T ve Durukan, T.(2004), *Girişimcilik ve KOBİ'ler*. Ankara: Gazi Kitabevi.
- Müftüoğlu, T.(1996).*Girişimcilik*. Eskişehir: Eskişehir Anadolu Üniversitesi Yayınları.
- Naktiyok A. (2004). *İç girişimcilik* (1. Baskı). İstanbul: Beta Yayıncılık.
- Neergaard, H.(2006). *Growth Oriented Women Entrepreneurs and Their Business: A Global Research Perspective* (Ed: Brush,C. and Carter, E Gatewood,N). London: Elgar.
- Neuman, W. 2005. *Social research methods: Qualitative and Quantitative Approaches (6th Edition)*. Allyn and Bacon Publishing.
- OECD (2004), *Small and Medium-Sized Enterprises in Turkey: Issues and Policies*. France: OECD Publication
- Okafor, C and Amalu, R.(2010). Entrepreneurial Motivations As Determinants of Women Entrepreneurship Challenges, *Petroleum-Gas University of Ploiesti Bulletin*. 2(20),67-77.
- Onay, Ü.G.(2013). *Kadın Girişimciliğini Etkileyen Sosyo-Kültürel Faktörler: Isparta Kosgeb Girişimcilik Destekleri Üzerine Bir Araştırma*, Yayınlanmamış Yüksek Lisans Tezi. Süleyman Demirel Üniversitesi: Isparta.
- Örücü, E., Kılıç, R ve Kılıç, T.(2007). Cam Tavan Sendromu ve Kadınların Üst Düzey Yönetici Pozisyonuna Yükselmelerindeki Engeller: Balıkesir İli Örneği, *Celal Bayar Ü. İ.İ.B.F. Yönetim ve Ekonomi Dergisi*, C. 14(2), 117-135
- Özar, Şemsa (2005). GAP Bölgesi'nde Kadın Girişimciliği, Ankara, GAP-GİDEM Yayınları, Ocak.
- Özdamar, K. (2016).Ölçek ve Test Geliştirme Yapısal Eşitlik Modellemesi. Eskişehir: Nisan Kitabevi.
- Özdemir, A, A. (2010). Potansiyel Girişimci Olan Kadınların Motivasyon Faktörleri Ve Eskişehir'de Bir Araştırma. *Ege Akademik Bakış*, 10(1), 117-139.

- Özdevecioğlu, M. ve Aktaş,A. (2007). Kariyer Bağlılığı, Mesleki Bağlılık Ve Örgütsel Bağlılığın Yaşam Tatmini Üzerindeki Etkisi: İş-Aile Çatışmasının Rolü, *Erciyes Ü. İ.İ.B.F. Dergisi*, 28, 1- 20.
- Özen Kutanis, R. ve Bayraktaroğlu, S.(2003). Girişimcilikte Cinsiyet Faktörü: Kadın Girişimciler.11. Ulusal Yönetim Ve Organizasyon Kongresi, Afyon.
- Özkul, G.(2008). *Girişimcilik Teorileri Ve Girişimci Tipleri: Antalya-Burdur-Isparta İllerinde (İbbs Düzey 2 Tr61 Bölgesinde) İmalat Sanayi Kobi'lerindeki Girişimciler Üzerine Bir İnceleme*, Yayınlanmamış Yüksek Lisans Tezi. Süleyman Demirel Üniversitesi, Isparta.
- Özkul, G.ve Dulupçu, M,A.(2007). Kişisel Gelişimin Girişimci Tipleri Üzerine Etkisi: Antalya-Isparta İllerinde Bir İnceleme, *Çanakkale Onsekiz Mart Üniversitesi Girişimcilik ve Kalkınma Dergisi*, 2(2),67-92.
- Palaz, S. ve Turgut, P. (2009). Kadın Girişimcilerin Kişisel Ve İş Yaşamına İlişkin Özellikleri, Motivasyonları Ve Beklentileri Üzerine Bir Araştırma: Bandırma Örneği, *Girişimcilik ve Kalkınma Dergisi*, 4(1), 99-115.
- Polit, D. F., ve Beck, C.T. (2006). The Content Validity Index: Are You Know What's Being Reported? Critique and Recommendations. *Research in Nursing and Health*, 29(5), 489-497.
- Praag, C.and Mirjam, V.(1999). Some Classic Views On Entrepreneurship”, *De Economist*, 147(3), 311-335.
- Raykov, T., & Marcoulides, G. A. (2000). A First Course in Structural Equation Modeling. London: Lawrence Erlbaum Associates, Inc.
- Saray, G. (1993). Türkiye’de Kadın Girişimciliği, Kadını Girişimciliğe Özendirme Ve Destekleme Paneli, Devlet Bakanlığı Kadın ve Sosyal Hizmetler Müsteşarlığı Kadının Statüsü ve Sorunları Genel Müdürlüğü Eğitim Serisi Yayın No: 74, Ankara, 117-125.
- Sartorius, M.(1999) *Kadınlarda Duygusal Zeka*, İstanbul: Varlık Yayınları.
- Scherer, R.F., Luther, D.C., Wiebe, F.A., ve Adams, J.S. (1988). Dimensionality of Coping: Faktor Stability Using the Ways of Coping Questionnaire. *Psychological Reports*, 62(3), 763-770.

- Schermelleh-Engel, K., Moosbrugger, H. and Müller, H., (2003). Evaluating the Fit of Structural Equation Models: Test Of Significance and Descriptive Goodness-Of-Fit Measures, *Methods Of Psychological Research - Online*, 8(2), 23-74.
- Schumacker, R.E. and Lomax, R.G., (2004). *A Beginner's Guide to Structural Equation Modeling Second Edition*, Mahwah, NJ: Lawrence Erlbaum Associates.
- Schumpeter, J.A.(1996). *The Theory of Economic Development*. London: Transaction Publishers.
- Sciascia, S. and De Vita, R.,(2004). The Development of Entrepreneurship Research, *Serie Economia Aziendale* 146(1), 19.
- Seidman, I. (2006). *Interviewing As Qualitative Research: A Guide For Researhers In Education and The Social Sciences*. Columbia University.
- Sekaran,U. (2006). *Research Methods for Business: A Skill Building Approach*. John&Wiley.Sons.
- Silverman, I.(2001). *Interpreting Qualitative Data: Methods for Analyzing Talk, Text and Interaction*. Sage Publications: London
- Sipahi, E. (1997). *Türkiye’de Girişimcilik Ve Kadın Girişimciler Üzerine Bir Araştırma*. Yüksek Lisans Tezi, İstanbul Üniversitesi: İstanbul.
- Soyak, M. (2010). Kadın Girişimciliği ve Mikrofinans: Türkiye Deneyimi, Muğla Üniversitesi Sosyal Bilimler Enstitüsü Dergisi, 24: 129-144.
- Soysal, A. (2010). Kadın Girişimcilerin Özellikleri, Karşılaştıkları Sorunlar Ve İş Kuracak Kadınlara Öneriler: Kahramanmaraş İlinde Bir Araştırma, *Osmangazi Üniversitesi, İİBF Dergisi*, 5(1): 71-95.
- Soysal, A. (2010). Türkiye’de Kadın Girişimciler: Engeller Ve Fırsatlar Bağlamında Bir Değerlendirme, *Ankara Üniversitesi, SBF Dergisi*, 65(1), 83-114.
- Spilling, O,R. and Jordfald, B.(1996). The Urban-Rural Dimension of New Firm Formation, Paper for the 9.Nordic Conference on Small Business Research, Lillehammer, Norway.
- Strauss, A. (1987). *Qualitative Analysis for Social Scientists*. Cambridge: Cambridge University Press.
- Strauss, A. and Corbin, J.(1990). *Basics of Qualitative Research. Grounded Theory Prodecures and Techniques*.Newbury Park, CA: Sage.

- Sungur, Z. (2013). Türkiye'nin Sakin Şehirlerindeki Kadın Girişimciliğine Sosyolojik Bir Bakış, *International Conference on Eurasian Economies*, 3, 641-648.
- Şahin, E., (2006). *Kadın Girişimcilik ve Konya İlinde Kadın Girişimcilik Profili Üzerine Bir Uygulama*. Yayınlanmamış Yüksek Lisans Tezi, Selçuk Üniversitesi, Konya.
- Şahin, Ö. (1997). Kadın Emeginin Piyasaya Yeniden Çıkması: Dünyada Ve Türkiye'de Kadın Girişimciliği ve Politik Sonuçları, Yayınlanmamış Yüksek Lisans Tezi, Ankara Üniversitesi, Ankara.
- Şekerler, H. (2006). *Kadın Girişimciler, Karşılaştıkları Sorunlar Ve Bu Sorunlara Yönelik Çözüm Önerileri*. Yayınlanmamış Yüksek Lisans Tezi, Dumlupınar Üniversitesi, Kütahya.
- Şencan, H.(2005).*Sosyal ve Davranışsal Ölçümlerde Güvenilirlik ve Geçerlilik*. Ankara: Seçkin Yayıncılık.
- Şimşek, Ö,F.(2007). *Yapısal Eşitlik Modellemesine Giriş: Temel İlkeler ve LISREL Uygulamaları*. Ankara: Ekinoks.
- T.C. Başbakanlık Kadının Statüsü ve Sorunları Genel Müdürlüğü, 2000, Türkiye'de Kadınlara Ait Girişimlerin Desteklenmesi, Ankara: Beyda Basımevi.
- Tabachnick, B,G and Fidell, L,S. (2007). *Using Multivariate Statistics (5th ed.)*. New York: Allyn and Bacon.
- Tambunan, T. (2009). Women Entrepreneurship in Asian Developing Countries: Their Development and Main Constraints. *Journal of Development and Agricultural Economics*.1(2), 27-40.
- Tamer, G.(2013). Dünya'ya Kıyasla Türkiye'de Kadın Girişimciliği, *International Conference on Eurasian Economies*, 3, 649-656.
- Tan, Z.S.(2006). Tarihi akış içinde kastamonu kadın girişimciliği, 14.Ulusal Yönetim ve Organizasyon Kongresi Bildiriler Kitabı, Erzurum, 528- 539.
- Tekin M. (2004). *Girişimcilik ve Küçük İşletme Yönetimi*. Ankara: Damla Ofset.
- Tekin, M. (2014). *Hayallerin Gerçeğe Dönüşümü; Girişimcilik*, Konya: Güney Ofset Matbaacılık.
- Tekin, M.(1999).*Girişimcilik, kendi işini kurma, işletme*, Konya: Damla Ofset.

- Thashakkori, A. and Creswell, J,W.(2007). The New Era of Mixed Methods. *Journal of Mixed Methods*.1(1),2-8.
- Toksöz, G. (2007). *Türkiye’de Kadın İstihdamının Durumu*, Uluslararası Çalışma Örgütü, Ankara.
- Toksöz, G. (2011). *Kalkınmada Kadın Emeği*. İstanbul:Varlık Yayınları.
- Top, S.(2006). *Girişimcilik Keşif Süreci*. İstanbul: Beta Yayınları.
- Tracy, I.(2010). Qualitative Quality: Eight “Big Tent” Criteria For Excellent Qualitative Research. *Qualitative Inquiry*. 16(10), 837-851.
- Turner, C.(1993). *Women’s Business In Europe: EEC Initiatives’ Women In Business: Perspectives On Women Entrepreneurs*, London.
- Turner, C.(2003). *Başarmak İçin Yönelmek Girişimci Organizasyonlar Yaratmak*. (Ö. Hanbey, Çev.). Kariyer Yayıncılık
- Türkiye Sanayiciler ve İş Adamları Derneği (2002). *Türkiye’ de Girişimcilik*, İstanbul: Türkiye Sanayiciler ve İş Adamları Derneği Yayınları.
- TÜSİAD (2002), *Türkiye’de Girişimcilik*. İstanbul: TÜSİAD Yayınları
- TÜSİAD ve KAGİDER, (2008). Türkiye’de Toplumsal Cinsiyet Eşitsizliği: Sorunlar, Öncelikler ve Çözüm Önerileri, Yayın No. TÜSİAD-T/2008-07/468 KAGİDER-001,s.182.İstanbul.
- Ufuk, H. ve Özgen, Ö. (2001). The Profile of Women Entrepreneurs: A Sample from Turkey. *International Journal of Consumer Studies*, 25(4), 299-308.
- Uygun, R. (2006). *Türkiye’de Girişimcilik Kültürünü Yönlendiren Öncü Girişimciler Ve İbrahim Bodur Modeli*, Yayınlanmamış Yüksek Lisans Tezi. Onsekiz Mart Üniversitesi: Çanakkale.
- Watkins, J, and Watkins, D.(1984). The Female Entrepreneur: Her Background and Determinants of Business Choice: Some British Data. *International Small Business Journal*, 2(4), 21-31.
- Welter, Friderike (2006) Women's Entrepreneurship In Germany: Progress In A Still Traditional Environment, Growth Oriented Women Entrepreneurs And Their Business. Eds. B. Candida, N.M Carter, E.J Gatewood, P.G Green, M.M Hart. Edward Edgar Publishing Limited. Usa, 128-153.

- Wickham,A,P.(2001). *Strategic Entrepreneurship*, U.K.: Prentice Hall Inc.
- Yaghmaei, F.(2003). Content Validity and Its Estimation, *Journal of Medical Education*, 3(1), 25-27.
- Yazıcıoğlu, Y. ve Erdoğan, S. (2004). *Spss Uygulamalı Bilimsel Araştırma Yöntemleri*. Ankara: Detay Yayıncılık.
- Yelkikalan, N. (2007). 21. Yüzyılda Girişimcinin Yeni Özelliği: Duygusal Zeka. *Girişimcilik ve Kalkınma Dergisi*, Sayı 1, 39-52.
- Yelkikalan, N.(2006). Başarılı Girişimcilikte Cinsiyetin Rolü: Kadın girişimciler. *Girişimcilik ve Kalkınma Dergisi*.1(1), 45-54.
- Yetim, N.(2002). Sosyal Sermaye Olarak Kadın Girişimciler: Mersin örneği. *Ege Akademik Bakış Dergisi*, 2(1), 79-92.
- Yıldırım, İ. ve Çıkmaz, E.(2016). Kadın Girişimcilerin, Kamu Kurum ve Kuruluşlarından Destek Alma Sürecinde Karşılaştıkları Sorunlar: Gaziantep İlinde Nitel Bir Değerlendirme. *Uluslararası Sosyal Araştırmalar Dergisi*, 9(47), 977-985.
- Yıldırım, A ve Şimşek, H. (2016). Sosyal Bilimlerde Nitel Araştırma Yöntemleri. Ankara: Seçkin Yayıncılık.
- Yılmaz, V., (2004). Lisrel ile Yapısal Esitlik Modelleri: Tüketici Şikayetlerine Uygulanması, *Anadolu Üniversitesi Sosyal Bilimler Dergisi*, 4(1), 77-90.
- Yurdugül, H.(2005).Ölçek Geliştirme Çalışmalarında Kapsam Geçerliliği İçin Kapsam Geçerlik İndekslerinin Kullanılması. 14. Eğitim Bilimleri Kurultayında Sunulan Bildiri. Pamukkale Üniversitesi, Denizli.
- Zahra, S,A. (1991). Predictors and Financial Outcomes of Corporate Entrepreneurship: an Exploratory Study. *Journal of Business Venturing*. 6 (4), 260–285.
- Zeidan, S and Bahrami,S. (2011).Women Entrepreneurship in Gcc: A Framework to Address Challenges and Promote Participation İn A Regional Context. *International Journal of Business and Social Science*. 2(14),100-107. Akalın, M.(2015). *Örnek Açıklamalarıyla Sosyal Bilimlerde Araştırma Tekniği- anket*. Ankara: Seçkin Yayıncılık.
- AB Birliği Bigi Merkezi (2015). <http://www.abigem.org.tr>.
- Bursa Eskişehir Kalkınma Ajansı. (2016). <http://www.bebka.org.tr>.

Bursa Esnaf Teşkilatı.(2016). <http://www.besob.org.tr>.

Bursa Ticaret ve Sanayi Odası.(2016). <http://www.bursakgk.org.tr>.

T.C. GAP Bölge Kalkınma İdaresi Başkanlığı. (2016). <http://www.gap.gov.tr>.

Genç Fikirler Güçlü Kadınlar Projesi. (2016). <http://www.gencfikirlerguclukadınlar.com.tr>

T.C. İş Kurumu.(2016). <http://www.iskur.gov.tr>.

Kadın Dayanışma Derneği. (2015). <http://www.kader.org.tr>.

Kadın Statüsü Genel Müdürlüğü.(2015). <http://www.kadininstatusu.gov.tr>.

Türkiye Kadın Girişimciler Derneği. (2016). <http://www.kagider.org.tr>.

Kadın Emeğini Değerlendirme Vakfı.(2015). <http://www.kedv.org.tr>.

Kredi Garanti Fonu.(2015). <http://www.kgf.com.tr>.

T.C. Küçük ve Orta Ölçekli İşletmeleri Geliştirme ve Destekleme Başkanlığı.(2016).
<http://www.kosgeb.gov.tr>.

T.C. Kadın Statüsü Genel Müdürlüğü. (2016). <http://www.ksgm.gov.tr>.

Mesleki Eğitim Merkezi.(2015). <http://www.meksa.org.tr>.

T.C Gıda, Hayvancılık ve Tarım Bakanlığı. (2016). <http://www.tarim.gov.tr>.

Türkiye Esnaf Ve Sanaatkarları Konfederasyonu. (2016). <http://www.tesk.org.tr>.

Türkiye Odalar ve Borsalar Birliği. (2016). <http://www.tobb.org.tr>.

Türkiye Bilimsel ve Teknolojik Araştırma Kurumu. (2016). <http://www.tubitak.gov.tr>.

Türkiye Girişimcilik Vakfı. (2016). <http://www.girisimcilikvakfi.org>.

Türkiye Güneydoğu Anadolu Projesi. (2016). <http://www.gap.gov.tr>

Ekonomik İşbirliği Ve Kalkınma Örgütü (Oecd).(2016). <https://data.oecd.org/turkey.htm>

EKLER

EK 1: Araştırmada Kullanılan Anket Formu

ANKET FORMU

Anket No:

Değerli Kadın Girişimciler,

Bu anket, Hasan Kalyoncu Üniversitesi Sosyal Bilimler Enstitüsü bünyesinde gerçekleştirilen “**Kadın Girişimciliğin Geliştirilmesinde Kamu Kurum ve Kuruluşlarının Sağladığı Destekler ile Destek Sağlama Sürecinde Karşılaşılan Sorunlar**” adlı Doktora tezine veri sağlamak amacıyla uygulanmaktadır. Ankette işletme ve kişi isimleri yer almamakta ve elde edilen veriler sadece bilimsel amaçlı olarak kullanılacak olup üçüncü şahıslarla asla paylaşılmayacaktır. Bu araştırmanın başarısı ve geçerliliği; samimiyetinize ve verdiğiniz doğru cevaplara bağlıdır. Gösterdiğiniz ilgiye şimdiden teşekkür ederiz.

Prof. Dr. İbrahim YILDIRIM
Hasan Kalyoncu Üniversitesi

Esra ÇIKMAZ
Hasan Kalyoncu Üniversitesi

I. BÖLÜM: TANITICI BİLGİLER

1. Yaşınızı belirtiniz.

1.() 18-27 2.() 28-37 3.() 38-47 4.() 48-57 5.() 58 ve Üstü

2. Eğitim durumunuzu belirtiniz.

1.() İlkokul 2.() Ortaokul 3.() Lise 4.() Ön lisans 5.() Lisans
6.() Yüksek Lisans ve Doktora

3. Medeni durumunuzu belirtiniz.

1.() Evli 2.() Bekar

4. İşletmenizin faaliyet alanını belirtiniz.

-Tarım	-Ticaret	-Hizmet	-Sanayi(Endüstri)
1.() Bitkisel tarım	3.() Perakende	6.() Gıda	10.() Sanayi malı üreten (demir çelik, rafineri gibi)
2.() Hayvancılık	4.() Toptan	7.() Eğitim	11.() Tüketim malı üreten (tekstil, mobilya gibi)
	5.() Dış Ticaret	8.() Sağlık	
		9.() Diğer	

5. Bugüne kadar edindiğiniz iş tecrübenizi belirtiniz.

1.() 1 Yıldan Az 2.() 1-5 Yıl 3.() 6-10 Yıl 4.() 11-15 Yıl 5.() 16 Yıdan Fazla

6. Aylık gelirinizi belirtiniz.

- 1.() 0-1300 ve üzeri 2.() 1301-2000 3.() 2001-3000 4.() 3001-4000 5.() 4001

7. İşletmenizde çalışan sayısını belirtiniz.

- 1.() 1-9 Kişi 2.() 10-49 Kişi 3.() 50-249 Kişi 4.() 250 Kişi ve Üzeri

8. İşletmenizin hukuki yapısını belirtiniz.

- 1.() Gerçek Kişi İşletmesi 2.() Adi Ortaklık 3.() Kollektif Şirket 4.() Anonim Şirket
5.() Limited Şirket 6.() İş Ortaklığı

9. Faaliyet gösterdiğiniz sektöre girmeden önce mesleki bir eğitim aldınız mı?

- 1.() Evet 2.() Hayır



II. BÖLÜM: GİRİŞİMCİLİK SÜRECİNDE KAMU KURUM VE KURULUŞLARINDAN SAĞLANAN DESTEKLER

Kamu Kurum ve Kuruluşlardan Sağlanan Desteklere ilişkin aşağıdaki sorulara katılma derecelerinizi lütfen belirtiniz.

Kamu Kurum ve Kuruluşlardan Sağlanan Destekler		Hiç	Pek az	Az	Çok	Pek Çok
10.	İş kurma/geliştirme sürecinde, Küçük ve Orta Ölçekli İşletmeleri Geliştirme ve Destekleme İdaresi Başkanlığı (KOSGEB) tarafından sağlanan danışmanlık desteğinden faydalandım.					
11.	İş kurma/geliştirme sürecinde, Küçük ve Orta Ölçekli İşletmeleri Geliştirme ve Destekleme İdaresi Başkanlığı (KOSGEB) tarafından sağlanan finansman desteğinden faydalandım.					
12.	İş kurma/geliştirme sürecinde, Küçük ve Orta Ölçekli İşletmeleri Geliştirme ve Destekleme İdaresi Başkanlığı (KOSGEB) tarafından sağlanan eğitim desteğinden faydalandım.					
13.	İş kurma/geliştirme sürecinde, Kadın Statüsü Genel Müdürlüğü (KSGM) tarafından sağlanan danışmanlık desteğinden faydalandım.					
14.	İş kurma/geliştirme sürecinde, Türkiye İş Kurumu (İŞ-KUR) tarafından sağlanan eğitim desteğinden faydalandım.					
15.	İş kurma/geliştirme sürecinde, Türkiye İş Kurumu (İŞ-KUR) tarafından sağlanan danışmanlık desteğinden faydalandım.					
16.	İş kurma/geliştirme sürecinde, Sosyal Yardımlaşma Vakfı (İl Özel İdareleri) tarafından sağlanan finansman (mikro kredi) desteğinden faydalandım.					
17.	İş kurma/geliştirme sürecinde, Türkiye Teknoloji Geliştirme Vakfı tarafından sağlanan finansman desteğinden faydalandım.					
18.	İş kurma/geliştirme sürecinde, Kredi Garanti Fonu tarafından sağlanan finansman desteğinden faydalandım.					
19.	İş kurma/geliştirme sürecinde, Esnaf ve Sanaatkarlar Kefalet Kooperatifi tarafından sağlanan finansman desteğinden faydalandım.					
20.	İş kurma/geliştirme sürecinde, TKDK (Tarım ve Kırsal Kalkınmayı Destekleme Kurumu) tarafından sağlanan finansman desteğinden faydalandım.					
21.	İş kurma/geliştirme sürecinde, TUBİTAK (Türkiye Bilimsel ve Teknolojik Araştırma Kurumu) tarafından sağlanan finansman desteğinden faydalandım.					
22.	İş kurma/geliştirme sürecinde, Türkiye Odalar ve Borsalar Birliği tarafından sağlanan finansman desteğinden faydalandım.					
23.	İş kurma/geliştirme sürecinde, Bilim Sanayi ve Teknoloji Bakanlığı tarafından sağlanan finansman desteğinden faydalandım.					
24.	İş kurma/geliştirme sürecinde, Kamu Bankaları tarafından sağlanan finansman desteğinden faydalandım.					
25.	İş kurma/geliştirme sürecinde, Hazine Müsteşarlığı tarafından sağlanan finansman desteğinden faydalandım.					
26.	İş kurma/geliştirme sürecinde, KÜSGET (Küçük Sanayi Geliştirme Teşkilatı) tarafından sağlanan finansman desteğinden faydalandım.					
27.	İş kurma/geliştirme sürecinde, İktisadi Kalkınma Bankası tarafından sağlanan finansman desteğinden faydalandım.					
28.	İş kurma/geliştirme sürecinde, Dünya Bankası tarafından sağlanan finansman desteğinden faydalandım.					
29.	İş kurma/geliştirme sürecinde, Türkiye Kalkınma Sanayi Bankası tarafından sağlanan finansman desteğinden faydalandım.					
30.	İş kurma/geliştirme sürecinde, Avrupa Birliği Bakanlığı tarafından sağlanan finansman desteğinden faydalandım.					
31.	İş kurma/geliştirme sürecinde, Kalkınma Ajansları tarafından sağlanan finansman desteğinden faydalandım.					

III. BÖLÜM: DESTEK SAĞLAMA SÜRECİNDE KARŞILAŞILAN SORUNLAR

	Kamu kurum ve kuruluşlarından destek sağlanması sürecinde, karşılaşılan sorunlara ilişkin aşağıdaki sorulara katılma derecelerinizi lütfen belirtiniz.	Tamamen katılmıyorum	Katılmıyorum	Kısmen katılıyorum	Katılıyorum	Tamamen katılıyorum
32.	Kurumların verdiği destek hizmetleri (eğitim ve danışmanlık) ile ilgili bilgilendirmeler yeterliydi.					
33.	Kurumların verdiği girişimcilik eğitimi işletmemin kuruluş ve geliştirilmesinde katkı sağladı.					
34.	Kurumlarda girişimcilik dersi veren eğitmenin kullandığı dil sade ve anlaşılardı.					
35.	Kuruma girişimcilik eğitimi için başvurduğumda hızlı cevap aldım.					
36.	Kurumların eğitim hizmeti verdiği binalara ulaşmakta sorun yaşamadım.					
37.	Kurumun eğitim saatleri hazırlanırken zaman uygunluğum göz önünde bulunduruldu.					
38.	Kurumların sağladığı danışmanlık hizmeti yeterliydi.					
39.	Kurum aldığım hizmetlere yönelik şikayetlerime çözüm aradı.					
40.	Projemin oluşturulması sürecinde kurumun atadığı proje danışmanı bana yeterli desteği sağladı.					
41.	Kurumun danışmanları ile yaptığım görüşmelerde düşüncelerime önem verdi.					
42.	Kurum destek alma sürecinde beni motive etti.					
43.	Danışmanlık hizmetindeki yoğunluğa rağmen kurum tarafından ihtiyaçlarıma cevap verildi.					
44.	Kurum tarafından projemin kabul edilmesi için onay almakta zorluk yaşamadım.					
45.	Kurumun sağladığı finansal desteklerden karşılıksız ödeme (hibe), ihtiyaçlarımı tam anlamıyla karşıladı.					
46.	Kurumun sağladığı finansal desteklerden kredi, ihtiyaçlarımı tam anlamıyla karşıladı.					
47.	Kurumun sağladığı kredide banka faiz oranı yeterince düşüktü/yoktu.					
48.	Kurumun sağladığı karşılıksız ödeme (hibe) bankalar tarafından zamanında karşılandı.					
49.	Kurumun sağladığı kredi, bankalar tarafından zamanında karşılandı.					
50.	Kurumun sağladığı karşılıksız ödemeden (hibe) yapılan kesintiler beni zor durumda bıraktı.					
51.	Kurumun sağladığı destek amaçlı krediden yapılan kesintiler beni zor durumda bıraktı.					
52.	İşletmeme yaptığım tüm işletme giderleri (makine-teçhizat, demirbaş, kira, aydınlatma, işçi maaşları) kurum tarafından tarafıma toplu olarak ödendi.					

53.	Kurumun makine- teçhizat ve demirbaşlar ile ilgili ayrıntılı fatura istemesi iş yükümü arttırdı.					
54.	Makine-teçhizat ve demirbaş için yaptığım harcamalar tarafıma zamanında ödendi.					
55.	Kurumun sağladığı kredi desteğinde bankalar teminat ve kefil bulma konusunda bana zorluk yaşatmadılar.					
56.	İşletmemin kuruluş aşamasında istenilen evraklar(vergi levhası, oda sicil kaydı, sanayi ve ticaret odası kayıtları vb.) için parasal destek yapıldı.					



EK 2: Arařtırmada Kullanılan Görüşme Formu

Görüşme No:

GÖRÜŐME FORMU

Arařtırma Konusu: “Kadın Giriřimciliđin Geliřtirilmesinde Kamu Kurum ve Kuruluřlarının Sađladıđı Destekler ile Destek Sađlama Sürecinde Karřılařılan Sorunlar”

Tarih ve Saat:

Görüşmeci:

Giriř

Merhaba, benim adım Esra Çıkmaz, Hasan Kalyoncu Üniversitesi, İřletme Anabilim Dalı doktora öđrencisiyim. “**Kadın Giriřimciliđin Geliřtirilmesinde Kamu Kurum ve Kuruluřlarının Sađladıđı Destekler ile Destek Sađlama Sürecinde Karřılařılan Sorunlar**” üzerine bir arařtırma yapıyorum. Amacım kadın girişimcilerin kamu kurum ve kuruluşlarından ne tür destek aldıkları ve destek alırken ne tür sorunlar yaşadıkları belirleyerek, bu destek sürecinde karşılařtıkları sorunlara yönelik önerilerin sunulmasını amaçlamaktadır.

Kamu kurum ve kuruluşlarının sađladıđı destekler ve bu destek sürecinde karşılařılan başlıca sorunlar ile ilgili düşüncelerinizi ve beklentilerinizi öğrenmek istiyorum. Bu amaçla size sorular sormak istiyorum. Yanıtlarsanız sevinirim.

Görüşme Soruları :

1. İş kurma/geliřtirme sürecinde hangi kamu kurum ve kuruluşlarından destek aldınız? Lütfen belirtiniz? -----

2. İş kurma/geliřtirme sürecinde, kamu kurum ve kuruluşlarından ne tür destekler aldınız? Lütfen belirtiniz. -----

3. Kamu kurum ve kuruluşlarından almış olduğunuz bu desteğin/desteklerin avantajlı yönlerinden bahseder misiniz?-----

4. Kamu kurum ve kuruluşlarından almış olduğunuz bu desteğin/desteklerin dezavantajlı yönlerinden bahseder misiniz?-----

5. İş kurma/geliştirme sürecinde, kamu kurum ve kuruluşlarından destek alma sürecinde karşılaştığınız sorunlar nelerdir? Lütfen belirtiniz. -----

6. Yukarıda bahsedilen sorunlarla ilgili çözüm önerileriniz nelerdir? Lütfen belirtiniz. -----

7. Kadınlar için verilen hibe destek miktarının yeterli olduğunu düşünüyor musunuz? -----

8. Kadınlar için verilen kredi destek miktarının yeterli olduğunu düşünüyor musunuz? -----

9. Eğer kanun koyucu olsaydınız bu destekler ile ilgili olarak siz nasıl bir düzenleme yapardınız?-----

10. Bu konuda herhangi bir sınırlama olmaksızın belirtmek istediğiniz en ufak bir ayrıntı benim için çok önemlidir. Varsa lütfen belirtiniz...

EK 3: Nitel Örneklem Yapısı Tablosu

GÖRÜŞME	YAŞ	FİRMA ÖLÇEĞİ/ÖZELLİĞİ	POZİSYON	KAYIT/NOT	SÜRE(DAK.)
1	30-40	Küçük/Güzellik Merkezi	İş sahibi	Kayıt-Not	45
2	40-50	Küçük/Kuaför	İş sahibi/Ortak	Kayıt	30
3	20-30	Küçük/Reklam Ajansı	İş sahibi	Not	60
4	30-40	Küçük/Kuaför	İş sahibi	Not	60
5	40-50	Küçük/Kafe işletmecisi	İş sahibi/Ortak	Not	45
6	50-60	Küçük/Terzi	İş sahibi	Kayıt	30
7	30-40	Küçük/Terzi	İş sahibi	Not	45
8	40-50	Küçük/Güzellik ve Masaj Salonu	İş sahibi	Not	60
9	40-50	Küçük/Butik	İş sahibi	Kayıt-Not	60
10	50-60	Orta/Toptancı	İş sahibi- 2.jenerasyon	Not	60
11	30-40	Küçük/Emlakçı	İş sahibi	Not	45
12	20-30	Küçük/Butik	İş sahibi	Not	45
13	30-40	Küçük/Tuhafiye	İş sahibi	Kayıt	45
14	40-50	Küçük/Pastacı	İş sahibi	Not	45
15	20-30	Küçük/Güzellik Merkezi	İş sahibi/Ortak	Not	45
16	40-50	Küçük/Kuaför	İş sahibi	Not	50
17	20-30	Küçük/Sağlık Yaşam Merkezi	İş sahibi	Not	45
18	30-40	Küçük/Kuaför	İş sahibi	Not	50
19	40-50	Küçük/Kafe işletmecisi	İş sahibi/Ortak	Not	50
20	50-60	Küçük/Gıda	İş sahibi	Not	60
21	30-40	Küçük/Gıda	İş sahibi/Ortak	Kayıt-Not	60
22	40-50	Küçük/Gıda	İş sahibi	Not	45
23	40-50	Küçük/Gıda	İş sahibi	Kayıt	30
24	40-50	Orta/Restaurant işletmecisi	İş sahibi	Kayıt	45
25	30-40	Küçük/Züccaciye	İş sahibi	Not	45
26	30-40	Küçük/Takı Tasarım	İş sahibi	Kayıt-Not	45
27	30-40	Küçük/Pastacı	İş sahibi	Not	45
28	30-40	Küçük/Pastacı	İş sahibi	Not	45