

**T.C.**  
**HASAN KALYONCU ÜNİVERSİTESİ**  
**SOSYAL BİLİMLER ENSTİTÜSÜ**  
**EĞİTİM BİLİMLERİ ANABİLİM DALI**  
**REHBERLİK VE PSİKOLOJİK DANIŞMANLIK TEZLİ YÜKSEK LİSANS**  
**PROGRAMI**

**ROMANTİK ÇİFTLERDE ÖZNEL PARTNER AFFEDİCİLİĞİNİN**  
**İLİŞKİ İSTİKRARINA ETKİSİ**

**YÜKSEK LİSANS TEZİ**

**HAZIRLAYAN**  
**ESRA EKER**

**GAZİANTEP- 2019**

**T.C.**  
**HASAN KALYONCU ÜNİVERSİTESİ**  
**SOSYAL BİLİMLER ENSTİTÜSÜ**  
**EĞİTİM BİLİMLERİ ANABİLİM DALI**  
**REHBERLİK VE PSİKOLOJİK DANIŞMANLIK TEZLİ YÜKSEK LİSANS**  
**PROGRAMI**

**ROMANTİK ÇİFTLERDE ÖZNEL PARTNER AFFEDİCİLİĞİNİN**  
**İLİŞKİ İSTİKRARINA ETKİSİ**

**YÜKSEK LİSANS TEZİ**

**HAZIRLAYAN**

**ESRA EKER**

**TEZ DANIŞMANI**

**PROF. DR. YAŞAR ÖZBAY**

**GAZİANTEP- 2019**



**SOSYAL BİLİMLER ENSTİTÜSÜ MÜDÜRLÜĞÜNE  
YÜKSEK LİSANS KABUL VE ONAY FORMU**

Eğitim Bilimleri Anabilim Dalı Rehberlik ve Psikolojik Danışmanlık Tezli Yüksek Lisans Programı öğrencisi Esra EKER tarafından hazırlanan "Romantik Çiftlerde Öznel Partner Affediciliğinin İlişki İstikrarına Etkisi" başlıklı tez, 29/04/2019 tarihinde yapılan savunma sınavı sonucu başarılı bulunarak jürimiz tarafından Yüksek Lisans Tezi olarak kabul edilmiştir.

Görevi

Unvanı, Adı ve Soyadı

İmzası:

Kurumu/Üniversitesi

Tez Danışmanı

Prof. Dr. Yaşar ÖZBAY

Hasan Kalyoncu Üniversitesi

Jüri Başkanı

Doç. Dr. Zeynep SÜMER

Orta Doğu Teknik Üniversitesi

Jüri Üyesi

Dr. Öğr. Üyesi İsmail Hakkı TOMAR

Hasan Kalyoncu Üniversitesi

Bu tez Enstitü Yönetim Kurulunca belirlenen yukarıdaki jüri üyeleri tarafından uygun görülmüş ve Enstitü Yönetim Kurulu kararı ile onaylanmıştır.

Prof. Dr. Mazlum ÇELİK

## TEZ VE ETİK BİLDİRİM SAYFASI

Yüksek Lisans tezi olarak hazırladığım “**Romantik Çiftlerde Özel Partner Affediciliğinin İlişki İstikrarına Etkisi**” adlı çalışmanın öneri aşamasından sonuçlanmasına kadar geçen süreçte bilimsel etiğe ve akademik kurallara özenle uyduğumu, tez içindeki tüm bilgileri bilimsel ahlak ve gelenek çerçevesinde elde ettiğimi, tez yazım kurallarına uygun olarak hazırladığım bu çalışmamda doğrudan veya dolaylı olarak yaptığım her alıntıya kaynak gösterdiğimi ve yararlandığım eserlerin kaynakçada gösterilenlerden oluştuğunu beyan ederim.

**29/04/ 2019**

**İmza**

**Öğrencinin Adı Soyadı**

**ESRA EKER**

## ÖNSÖZ

Öncelikle tüm eğitim hayatım boyunca beni destekleyen, maddi ve manevi desteklerini esirgemeyen, her türlü kahrımı çeken canım annem ve babama; “Sen halledersin, ya telaş yapma” diyerek beni rahatlatan biricik kardeşime bu tezin oluşma sürecindeki destekleri için çok teşekkür ediyorum.

Ve tabi ki yüksek lisans eğitimim boyunca başım her sıkıştığında yanına koştuğum, her cümlesi kıymetli, tez konusundaki tüm kararsızlıklarına ve isyanlarıma karşın beni sabırla dinleyen ve desteğini sürekli hissettiren sevgili hocam, tez danışmanım Prof. Dr. Yaşar Özbay’a; fakültemiz için bir dekandan daha fazlası olan, her ihtiyacımız olduğunda desteğini bir baba gibi bize hissettiren çok değerli hocam Prof. Dr. Şener Büyüköztürk’e; kapısını her çaldığımda beni geri çevirmeyen, her sorumu sabırla yanıtlayan Dr. Öğrt. Üyesi İsmail Hakkı Tomar’a;alandaki bilgisini asla sakınmadan cömertçe paylaşan Dr. Öğrt. Üyesi Nazlı Büşra Akçabozan Kayabol’a sonsuz teşekkürler...

Tez sürecindeki şikayetlerimi sorgusuzca dinleyen, veri toplama aşamasında benimle birlikte dertlenen, pes edeceğim anlarda beni kendime getiren sevgili araştırma görevlisi arkadaşlarım Büşra Nur Durmaz’a, Merve Yıldırım Seheryeli’ ne, Işkın Bekar’a, Fatma Çiloğlan’a ve Nurgül Çakmak’a sevgiler. Beni sabırla dinlediğiniz için teşekkürler. İyi ki varsınız...

Yine veri toplama sürecinde yana yakıla çift ararken yardımına koşan Araştırma Görevlisi Hülya Yılmaz’a, Dr. Öğrt. Üyesi Yakup Durmaz’a ve Dr. Öğrt. Üyesi Begümhan Turhan’a yardımları ve motive edici tutumları için çok teşekkürler.

Son olarak evin içinde her tez dediğimde gülerek beni dinleyen, motivasyon kaynağım, biricik ev arkadaşım, güzel öğretmenim Özlem Çankırlı’ ya sonsuz teşekkürler.

Affedebilen insanların güzelleştirdiği bir dünya dileğiyle...

*Affet beni akşamüstü, gölgem uzarken...*

## ÖZET

Bu araştırmanın amacı romantik çiftlerde öznel partner affediciliği ile ilişki istikrarı değişkenleri (ilişki doyumu, seçeneklerin niteliğinin değerlendirilmesi ve ilişki yatırımı) arasındaki ilişkinin ikili (dyadic) bağlamda incelenmesidir.

Örneklem grubu belirlenirken ölçüt örnekleme yöntemi kullanılmış, en az 6 aylık romantik ilişki içerisinde olan, 18-30 yaş grubundaki 116 çiftten (n=232) veri toplanmıştır. Araştırmada bağımsız değişkenlerin bireyin kendisinin (aktör) ve partnerinin (partner) bağımlı değişkeni üzerindeki etkisini inceleyebilmek amacıyla Aktör Partner Karşılıklı Bağımlı Model (APKM) kullanılmıştır. Veri toplama aracı olarak Öznel Partner Affedicilik Ölçeği ve İlişki İstikrarı Ölçeği kullanılmıştır.

Araştırma sonucuna göre bireylerin partnerleri tarafından affedildiklerini hissetme puanlarının artması kendilerinin ve partnerlerinin ilişki doyumlarını artırmaktadır. Seçeneklerin niteliğini değerlendirme ve öznel partner affediciliği arasındaki APKM sonuçları bireylerin affedildiklerini hissetme puanları arttıkça partnerlerinin seçeneklerin niteliğini değerlendirme puanlarının azaldığını göstermektedir. İlişki yatırımı ve öznel partner affediciliği APKM sonuçları ise bireylerin affedildiklerini hissetme puanları arttıkça partnerlerinin ilişki yatırım puanlarının arttığını göstermektedir. Bulgular ışığında araştırmacılara ve uygulayıcılara önerilerde bulunulmuştur.

**Anahtar kelimeler:**Romantik ilişki, ilişki istikrarı, öznel partner affediciliği

## ABSTRACT

The aim of this study is to investigate the relationship between subjective partner forgiveness and relationship maintenance variables (relationship satisfaction, quality of alternatives, relationship investment) in dyadic context.

Purposeful sampling method was used to determine the sample group of the study. In this context, data were collected from 116 couples ( $n = 232$ ) in the 18-30 age group who had at least six months of romantic relationship.

Actor- Partner Interdependence Model (APIM) was used in order to examine the predictive effect of independent variables of the couples on their dependent variables (actor) and their partners' dependent variables (partner). Subjective Partner Forgiveness Scale and The Investment Model Scale were used as data collection tools.

As a result, when the relations between relationship satisfaction and subjective partner forgiveness are examined; as the level of forgiveness that experienced by men and women increase, their own relationship satisfaction also increases. APIM results of quality of the options and subjective partner forgiveness indicate that the partners' assessment of the quality of alternative decrease as the feeling of being forgiven in women and men increases. APIM results of relationship investment level and subjective partner forgiveness indicate that the partners' assessment of relationship investment increased as the feeling of being forgiven in women and men increases as well. The results are discussed in the context of the relevant literature. In the light of the findings, suggestions were made to practitioners and future research directions.

**Keywords:** Romantic relationship, relationship maintenance, subjective partner forgiveness

## İÇİNDEKİLER

ÖNSÖZ .....	i
ÖZET .....	ii
ABSTRACT .....	iii
İÇİNDEKİLER.....	iv
TABLolar LİSTESİ .....	vii
ŞEKİLLER LİSTESİ .....	viii
SİMGELER LİSTESİ .....	ix
<b>BİRİNCİ BÖLÜM</b>	
<b>GİRİŞ .....</b>	<b>1</b>
1.1. Problem Durumu .....	1
1.2. Araştırmanın Amacı .....	6
1.3. Araştırmanın Önemi .....	6
1.4. Araştırmanın Varsayımları .....	8
1.5. Araştırmanın Sınırlılıkları.....	8
1.6. Tanımlar .....	8
<b>İKİNCİ BÖLÜM</b>	
<b>KAVRAMSAL ÇERÇEVE VE İLGİLİ ARAŞTIRMALAR .....</b>	<b>10</b>
2.1. Genç Yetişkinlik Döneminde Romantik İlişkiler .....	10
2.2. Affedicilik .....	12
2.2.1 Kişilerarası Affedicilik .....	14
2.2.2 Affedildiğini Hissetmek (Öznel Affedicilik).....	16
2.2.3 Kendini Affetme .....	21
2.3. Yatırım Modeli .....	22
2.3.1 İlişki Doyumu .....	24
2.3.2 Seçeneklerin Niteliğinin Değerlendirilmesi .....	25
2.3.3 İlişki Yatırımı .....	26



2.3.4 Bağlılık .....	27
2.4 Affedicilik ve Yatırım Modeli .....	27
2.4.1. Affedicilik ve İlişki Doyumu .....	29
2.4.2 Affedicilik ve Alternatiflerin Değerlendirilmesi .....	31
2.4.3 Affedicilik ve İlişki Yatırımı .....	32
2.4.4 Affedicilik ve Bağlılık .....	34

## **ÜÇÜNCÜ BÖLÜM**

<b>YÖNTEM</b> .....	38
3.1. Araştırma Modeli .....	38
3.2. Çalışma Grubu .....	38
3.3. Veri Toplama Araçları .....	40
3.3.1. Kişisel Bilgi Formu .....	40
3.3.2. İlişki İstikrarı Ölçeği .....	40
3.3.3. Öznel Partner Affediciliği Ölçeği .....	41
3.4. İşlem .....	42
3.5 Verilerin Analizi .....	42

## **DÖRDÜNCÜ BÖLÜM**

<b>BULGULAR</b> .....	45
4.1 Betimsel Sonuçlar .....	45
4.2 İlişki Doyumu Değişkeni Üzerinde Öznel Partner Affediciliğinin Aktör ve Partner Etkileri .....	55
4.3 Seçeneklerin Niteliğinin Değerlendirilmesi Üzerinde Öznel Partner Affediciliğinin Aktör ve Partner Etkileri .....	58
4.4 İlişki Yatırımı Üzerinde Değişkeni Üzerinde Öznel Partner Affediciliğinin Aktör ve Partner Etkileri .....	60

## **BEŞİNCİ BÖLÜM**

<b>TARTIŞMA</b> .....	63
5.1 Öznel Partner Affediciliğinin İlişki Doyumu Değişkeni Üzerindeki Yordayıcı Rolüne İlişkin Bulguların Tartışılması.....	64
5.2 Öznel Partner Affediciliğinin Seçeneklerin Niteliğinin Değerlendirilmesi Değişkeni Üzerindeki Yordayıcı Etkisine İlişkin Bulguların Tartışılması.....	66
5.3 Öznel Partner Affediciliğinin İlişki Yatırımı Değişkeni Üzerindeki Yordayıcı Rolüne İlişkin Bulguların Tartışılması.....	69

## **ALTINCI BÖLÜM**

### **SONUÇ VE ÖNERİLER**

6.1 SONUÇLAR .....	73
6.2 ÖNERİLER .....	74
6.2.1 Araştırmacılara Öneriler .....	74
6.2.2 Uygulayıcılara Öneriler .....	76

<b>KAYNAKÇA</b> .....	<b>77</b>
-----------------------	-----------

<b>EKLER</b> .....	89
--------------------	----

Ek-1 : Etik Kurul Onay Formu .....	89
------------------------------------	----

Ek-2: İlişki İstikrarı Ölçeği İzin.....	90
---	----

Ek-3: Kişisel Bilgi Formu .....	91
---------------------------------	----

Ek-4: İlişki İstikrarı Ölçeği.....	92
------------------------------------	----

Ek-5: Öznel Partner Affediciliği Ölçeği.....	95
--	----

## TABLolar LİSTESİ

<b>Tablo1.</b> Katılımcıların Demografik Özellikleri.....	39
<b>Tablo2.</b> Katılımcıların İlişkisel Özellikleri.....	39
<b>Tablo 3.</b> Kadın ve Erkeğe Ait Öznel Affedicilik, İlişki Doyumu, Seçeneklerin Niteliğinin Değerlendirilmesi,İlişki Yatırımı ve Bağlılık Ortalama ve Standart Sapmalar.....	45
<b>Tablo 4.</b> Kadın ve Erkeğe Ait Öznel Affedicilik, İlişki Doyumu, Seçeneklerin Niteliğinin Değerlendirilmesi, İlişki Yatırımı ve Bağlılık Arasındaki İlişkiler .....	46
<b>Tablo 5.</b> Öznel Partner Affediciliğinin Cinsiyete göre t-testi Sonuçları .....	48
<b>Tablo 6.</b> İlişki Doyumunun Cinsiyete göre t-testi Sonuçları .....	48
<b>Tablo 7.</b> Seçeneklerin Niteliğinin Değerlendirilmesinin Cinsiyete göre t-testi Sonuçları.....	48
<b>Tablo 8.</b> İlişki Yatırımının Cinsiyete göre t-testi Sonuçları .....	49
<b>Tablo 9.</b> : İlişki İstikrarı Ölçeği Ölçme değişmezliği aşamalarına ilişkin uyum istatistikleri .....	52
<b>Tablo10.</b> Öznel Partner Affediciliği Ölçme değişmezliği aşamalarına ilişkin uyum istatistikleri .....	55
<b>Tablo 11.</b> İlişki Doyumu Değişkenine ait Aktör ve Partner Etkileri .....	57
<b>Tablo 12.</b> Seçeneklerin Niteliğinin Değerlendirilmesi Değişkenine ait Aktör ve Partner Etkileri.....	59
<b>Tablo 13.</b> İlişki Yatırımı Değişkenine ait Aktör ve Partner Etkileri.....	61

## ŞEKİLLER LİSTESİ

<b>Şekil 1.</b> Erkek Katılımcılar için İlişki İstikrarı DFA modeli .....	47
<b>Şekil 2.</b> Kadın Katılımcılar için İlişki İstikrarı DFA modeli .....	51
<b>Şekil 3.</b> Erkek Katılımcılar için Öznel Partner Affediciliğine İlişkin DFA modeli.....	53
<b>Şekil 4.</b> Kadın Katılımcılar için Öznel Partner Affediciliğine İlişkin DFA modeli.....	54
<b>Şekil 5.</b> İlişki Doyumu Üzerinde Öznel Partner Affediciliğinin Aktör ve Partner Etkileri.....	56
<b>Şekil 6.</b> Seçeneklerin Niteliğinin Değerlendirilmesi Üzerinde Öznel Partner Affediciliğinin Aktör ve Partner Etkileri.....	58
<b>Şekil 7</b> .Öznel Partner Affediciliğinin İlişki Yatırımı Değişkeni Üzerindeki Yordayıcı Rolü.....	60

## SİMGELER LİSTESİ

$\bar{X}$ : ortalama



## KISALTMALAR LİSTESİ

**APKM:** Aktör partner karşılıklı bağımlı model

**Ss:** Standart Sapma

**S :** Sayfa



# BİRİNCİ BÖLÜM

## GİRİŞ

### 1.1. Problem Durumu

İnsanlar yaşamlarını aile, arkadaşlık, komşuluk gibi sosyal kurumlar içerisinde devam ettirmektedirler. Sağlıklı bir gelişim göstermenin temel ölçütlerinden biri de bireylerin birbirleri ile sürdürebildikleri bu ilişkilere (Erber ve Erber, 2001; Özüğurlu, 1985). Bu sosyal ilişkiler ağı içerisinde yakın ilişkiler kapsamında değerlendirilen romantik ilişkiler özellikle ergenlik dönemi ile birlikte bireylerin yaşamlarında önemli bir yere sahip olmaktadır. Genç yetişkinlik döneminde bireylerin kimlik krizini çözmek açısından sağlıklı yakın ilişkiler kurmaları önemli görülmektedir (Erikson, 1968). Genç yetişkinlikte romantik ilişkiler kişinin dolaylı olarak kendi benliğini tanıma çabasının bir uzantısı olarak değerlendirilebilir. Kimlik gelişimini tamamlanmamış olan birey için yakın ilişkiye girebilmek ya da sosyal anlamda yalnızlık duygusunun yarattığı ikilemler ile baş edebilmek önemlidir (Erikson, 1968).

Romantik ilişki kurabilme becerisi sağlıklı bir kişilik gelişimi açısından önemli görülmekte ve bireylerin özgüvenini arttırdığı (Larson, 1988) ve benlik algılarını güçlendirdiği (Larson ve Richards, 1991) belirtilmektedir. Erikson (1968) romantik ilişkilerin önemli bir bileşen olduğu altıncı gelişim evresi olarak tanımladığı *yakınlığa karşı yalıtılmışlık* evresini kendi içinde evrelere ayırır. Bunlardan ilki bireyin ilişkilerin kendilerini ne derece etkilediği ile ilgilendiği bir dönem olan kendine odaklanma evresidir. Ergen ve genç yetişkin olarak tanımlanan grubun ilişkileri genellikle bu evrededir. Role odaklanma evresi, bireyin partnerini ilişkilerinin bir parçası olarak kabul edip saygı duyduğu evredir. Duygusal paylaşımların yaşandığı bir evre olarak değerlendirilir. Partnerlerin birbirlerini tümüyle kabul ettikleri ve buna bağlı olarak birbirleri ile daha kolay empati yapabildikleri evre bireyselleştirilmiş ilişki evresi olarak tanımlanır. Bu evrede çiftler ilişkisel yatırımlarına önem verir ve sorunların çözümü için mücadele ederler. Bu açıdan bu evre ilişkiye gerçek anlamda hazırlanma evresi olarak görülebilir (Irwin ve

Simons, 1994). Bu dönemin önemli bir özelliği bireylerin kimliklerini partnerleri ile tam olarak birleştirememeleri durumlarının yalıtılmışlık duygusuna sebep olmasıdır. Bu anlamda yetersizlik yaşayan bireylerin yakın ilişki kurmakla ilgili olumsuz durumlar yaşadıkları vurgulanmaktadır (Öztürk, 2002).

Romantik ilişkiler yetişkinliğe geçiş aşamasında bireyin sağlıklı kişilik gelişimi açısından önemli olduğu kadar evlilik ilişkisine gidecek ilişkiler kurulması ve sürdürülmesi açısından da önemlidir (Erikson, 1968; Erden ve Akman, 2012). Bu dönemde kurulan romantik ilişkiler ile ilgili araştırmalara bakıldığında yetişkin yaşamına uyum sağlama için gerekli becerilerin geliştirilmesi açısından romantik ilişkilerin önemli olduğu vurgulanmaktadır (Connolly ve Konarsky, 1994; Furjman ve Schaffer, 2003).

Romantik ilişkilerle ilgili yapılan çalışmalarda ilişkinin duygusal ve gelişimsel özelliklerine yapılan vurgunun yanında, genç yetişkinlerde ilişki istikrarına yönelik olarak neden bazı çiftlerin diğerlerinden daha mutlu olduğu ve ilişkilerini daha rahatlıkla yürüttükleri merak konusu olmaktadır. Bu kapsamda üzerinde durulan ortak nokta yakın ilişkileri kolaylıkla sürdürebilen çiftlerin benzer yaşam amaçlarına ve tercihlere sahip oldukları yönündedir. Çiftlerin uyumsuz yaşam tarzları, çatışmalı iletişim şekli, üçüncü kişilerin daha cazip gelmesi gibi olgular dolayısıyla ilişkiler çıkmaza girebilir. Bu durum ilişkilerin sağlıklı bir şekilde yürütülmesini de zorlaştıracaktır (Rusbult, Olsen, Davis ve Hannon, 2001).

İlişkilerin sağlıklı bir şekilde sürdürülmesi ve sonlandırılmasını açıklayan en önemli modellerden biri Rusbult'ın (1980, 1983) *yatırım modelidir*. Bu modele göre bireylerin partnerlerine bağlılıklarını ve ilişkilerini devam ettirmelerini sağlayan tek neden partnerin cazip hale gelmesini sağlayan olumlu özellikleri değildir. Bunun dışında ilişki içerisinde bulunan partnerden birliktelik, ait olma, cinsellik, duygusal yakınlık ve güvende olma gereksinimlerinin karşılanması ile açıklanan ilişki doyumu da bağlılığın önemli yordayıcılarından biridir. Bunun tersi olan bedeller ise bunlardan herhangi biri kaçırıldığında ortaya çıkan negatif duygu durumudur (Halat, 2009).



İlişki doyumu bireyin partnerinden beklediği güvenlik, mahremiyet ve aidiyet gibi ihtiyaçları karşılandığı ölçüde artmaktadır (Rusbult, Martz ve Agnew, 1998). Öte yandan bu ihtiyaçları partnerleri tarafından karşılanmayan bireyler daha cazip alternatiflere odaklanırlar. Alternatiflerin kalitesi olarak adlandırılan bu değişkene göre bireyin ilişkide bulunduğu partnerinin ortalama olarak mevcut en iyi alternatiften daha cazip olması ilişki bağlılığını artırmaktadır Diğer bir deyişle hâlihazırda var olan ilişkide yalnızca partnerin ilişkiyi sürdürmede yeterli olan olumlu ve olumsuz taraflarına değil aynı zamanda alternatiflerin partnerden daha iyi olmaması da ilişkide bağlılığı açıklayan önemli bir değişkendir. Bazen bireyler olumlu seçenekler olmadığında da aldıkları doyuma bakmaksızın ilişkilerini sürdürebilirler. Bu seçenekler yalnızlık, arkadaşlarla zaman geçirme gibi farklı etkinlikler de olabilir. Bireyler mevcut ilişkilerinden yeterli doyum alamadıklarında buna bağlı olarak ilişkilerine olan bağlılıkları da azalmaktadır (Le ve Agnew, 2003; Rusbult, 1980).

Rusbult'a (1980) göre ilişki doyumu ve alternatiflerin kalitesi olarak adlandırılan ve ilişki bağlanımını ve istikrarını açıklayan değişkenlerin dışında ilişkiye yapılan yatırımların büyüklüğü de ilişki istikrarını açıklayan bir değişkendir (Büyükşahin, Hasta ve Hovardaoğlu, 2005). Yatırım büyüklüğü, bireyin ilişkisini sonlandırması durumunda kaybedeceği kaynakların büyüklüğü olarak ifade edilebilir. Partnerler ilişkiye zaman ve emek harcayarak ve ortak paylaşımlarda bulunarak kalıcı bir gelecek umuduyla birbirlerine yatırım yaparlar. Bu yatırımlar ilişkiye olan bağlılığı artıran bir faktör olmanın yanında ilişkiyi devam ettirecek önemli bir psikolojik alt yapıyı da temsil eder (Rusbult ve ark., 1998).

Yatırım modelinin temel aldığı değişkenler içinde ilişkiye yapılan yatırımlar içsel ve dışsal yatırımlar olmak üzere ikiye ayrılmıştır. Doğrudan ilişkiye yapılan zaman, kendini açma gibi yatırımlar içsel; paylaşılmış anılar, maddi yatırımlar, ortak arkadaşlar gibi yatırımlar ise dışsal boyutu oluşturmaktadır. İçsel yatırım kaynakları içinde yer alan zaman kavramına ilişki süresi bağlamında yaklaştığımızda çiftlerin ilişki süreleri arttıkça ilişkiye harcanan kaynakların, yatırımların artmasına bağlı olarak ilişkilerinin gelişeceği

söylenbilir. Aksine, ilişkinin bitmesi durumunda bu kaynaklardan vazgeçme durumu ortaya çıkacaktır ve bireylerin bu kaybetme bedelini ağır algılamaları ilişkilerini sonlandırmaktan kaçınmaya yönelik davranışlarda bulunmalarına neden olan ve ilişkilerine olan bağlılıklarını artıran bir faktördür (Rusbult, ve ark., 1998).

Alanyazında ilişki istikrarını etkileyen birçok farklı değişkeni konu alan çalışmalar bulunmaktadır. Örneğin; sosyal ilgi, ilişki benlik saygısı ve maneviyat (Akarsu Uslu, 2018), çocukluk çağı travmaları (Mamati, 2018), bağlanma stilleri (Büyükşahin ve Hovardaoğlu, 2007; Uzun, 2017), erken dönem uyumsuz şemalar (Şahin, 2015), affedicilik (Tangney, Boone ve Dearing, 2015), ve empati (Hansson, 1985; Cramer, 2003) gibi pek çok değişkenin ilişki istikrarını etkilediği ortaya konmuştur. Bu çalışmalara bakıldığında, ilişki istikrarını etkileyen faktörlerin kişisel özelliklerden ve her iki partnerin ilişki sürecine yansıttığı olumlu özelliklerden etkilendiği görülmektedir.

Romantik ilişkilerin sağlıklı bir şekilde sürdürülmesini sağlayan faktörlerden biri de partneri affedebilme becerisidir (Fincham, 2009). İlişki sürecinde çiftlerin duygusal olarak birbirlerini etkiledikleri bilinmektedir. Bu etkinin olumsuz olması durumunda çatışmaların yaşanması kaçınılmazdır. Buna karşın affetme gibi ilişkilerde partnerler arası duygusal etkiye sahip bir kavramın genellikle bireysel bağlamda ele alındığı, partnerleri tarafından affedildiğini hisseden bireylerin duygusal süreçlerine yönelik az sayıda çalışma bulunduğu görülmektedir (Friesen, Fletcher ve Overall, 2005; Pansera ve La Guardia, 2012).

Bireylerin partnerleri tarafından affedildiklerine yönelik algıları olarak ifade edilen öznel partner affediciliği (Friesen, Fletcher ve Overall, 2005), Enright'ın (1996) affedicilik üçlüsü olarak bahsettiği modelde en az üzerinde durulan affetme olgusu olarak tanımlanmaktadır.

Affedildiğini hissetme durumu ilişkinin devamı için belirleyici bir süreçtir. İlişkilerde partnerlerin hatalara yönelik tutumları ilişkinin geleceği açısından önemlidir (Fincham, 2009). Affetme açısından ilişki süreçleri incelendiğinde yüksek kaliteli ilişkilerde partnerlerin birbirini affetmeye daha eğilimli oldukları belirtilmektedir. Bunu

etkileyen birçok neden bulunmakla birlikte bunlardan bazıları partnerlerin ortak paylaşımlarının fazla olmasına dayalı olarak daha kolay empati yapabilme ya da yapılan hatanın kendisinin iyiliği için yapıldığı yönünde çıkarımlar yapabilmeleridir (McCullough, Exline ve Banmeister, 1998).

Bireylerin partnerlerini affetmesi dışında yukarıda da bahsedildiği gibi affedildiğini hissetme durumu da ilişkinin geleceği açısından önemli görülmektedir. Bireylerin partnerlerine karşı ne kadar affedici olduğunun yanında, partnerlerinin bu affedilmeye yönelik algıları da ilişkiyi şekillendiren bir süreçtir. Hatalı konumda olan partnerin ilişkinin devam edebilmesi için yapıcı ve olumlu davranışlar sergilemesi gerekmektedir. Hataya ilişkin suçluluk duygusunun getirdiği özür dileme, kendini affettirme çabaları bireyin affedilmeye yönelik isteğinin göstergeleri olarak kabul edilebilir (Özen, 2012).

İlişkilerinin devam etmesini isteyen bireylerin ilişkilerine yatırım yapan ilişkilerinden doyum alan ve kendi partnerlerini alternatif ilişkilere göre cazip bulan bireyler oldukları söylenebilir. İlişki doyumu ve yatırımı yüksek olan bu bireylerin ilişki bağlanımlarının da yüksek olması sonucunda ilişkinin bitmesi durumunda algıladıkları kayıplar daha fazla olmaktadır. Bunun neticesinde ise ilişkilerini devam ettirmeye yönelik isteklerinin fazla olması beklenmektedir (Rusbult ve Buunk, 1993).

İlişki doyumu, ilişki yatırımı yüksek olan ve ilişkide kalmak isteyen bireylerin özür dileme ve kendini affettirmeye yönelik davranışlarının da artması beklenmektedir (Rusbult, 1980). Bu davranışların ilişki istikrarını sağlamada önemli olmasının yanında hatalı partnerin affedildiğini hissetmesi ve buna yönelik ilişki süreçlerinin olumlu yönde etkilenmesi de ilişki devamlılığı açısından önemlidir.

Sonuç olarak, affedicilik kavramı farklı değişkenler ile birlikte ilişki süreçleri açıklamak üzere çalışılmış bir kavramdır. Ancak, affedildiğini hissetme kavramı ile ilgili çalışmalar oldukça sınırlıdır. Özellikle romantik ilişki içerisinde olan ancak evli olmayan çiftlerin birbirlerini affetmeleri ve bunun ilişki doyumu, ilişki yatırımı ve seçeneklerin niteliğinin değerlendirilmesi ile ilişkinin araştırılması önemli görülmektedir.

Ayrıca affedicilik doğası gereği kişilerarası bir süreç içinde incelenmesi gereken bir kavram olmasına rağmen, bu konu genellikle bireysel bağlamda araştırılmış, ikili (dyadic) etkiler üzerinde genellikle durulmamıştır (Friesen, Fletcher ve Overall, 2005). Bu bağlamda, partneri tarafından affedildiğini hissetmenin ilişkinin devam edebilmesi açısından karşılıklı süreçleri işleten önemli bir husus olduğu değerlendirilebilir. Sonuç olarak, öznel partner affediciliğinin ilişki doyumu, ilişki yatırımı ve seçeneklerin niteliğini değerlendirme ile ilişkisinin ikili bağlamda incelenmesi bu araştırmanın temel problemini oluşturmaktadır.

## 1.2. Araştırmanın Amacı

Bu araştırmanın amacı 18-30 yaş grubunda bulunan en az altı aylık romantik ilişki içerisinde olan çiftlerde ilişki istikrarının affedicilik ile ilişkisinin ikili (dyadic) bağlamda incelenmesidir. Affediciliği ele alan çalışmalarda partneri affetme üzerinde durulmuş ancak affedilmiş olmanın ilişkisel süreçteki bireysel ve ortak etkilerine değinilmemiştir. Bu bağlamda araştırmanın sonuçları öncelikle affedildiğini hissetme kavramı ile ilgili kuramsal yapıya katkı sağlayacaktır. Ayrıca affedilmenin gündemde olduğu durumlarda çiftlerin problem çözme becerilerine yönelik geliştirilen çift danışmanlığı uygulamalarında affedicilik başlığı altındaki çalışmalara da katkı sağlayacaktır.

Araştırmada kadın ve erkeğin affedildiğini hissetmesi yordayıcı değişken; kadın ve erkeğin ilişki istikrarı alt boyutları olan ilişki doyumu, seçeneklerin niteliğinin değerlendirilmesi ve ilişki yatırımı sonuç değişkeni olarak ele alınacaktır. Bu çerçevede araştırmanın hipotezleri şu şekilde belirlenmiştir:

**Hipotez 1:** Kadın ve erkeğin öznel partner affediciliği hem kadının hem de erkeğin ilişki doyumunu etkiler.

**Hipotez 2:** Kadın ve erkeğin öznel partner affediciliği hem kadının hem de erkeğin seçeneklerin niteliğini değerlendirmesini etkiler.

**Hipotez 3:** Kadın ve erkeğin öznel partner affediciliği hem kadının hem erkeğin ilişki yatırımını etkiler.

### 1.3. Araştırmanın Önemi

Romantik ilişkilerin sağlıklı bir şekilde sürdürülmesi özellikle genç yetişkinlik döneminde kimlik arayışı içindeki bireylerin sağlıklı, biricik bir kimlik geliştirebilmeleri açısından ve aynı zamanda ileride kurulacak evliliklerin sağlıklı bir yapıda oluşabilmesi adına önem arz etmektedir. Özellikle romantik ilişkiler ve evlilik literatürünü ilgilendiren bu bağlamda yapılan çalışmalar sağlıklı ve istikrarlı ilişki yapılarının kaynaklarını inceleyebilmek açısından önemlidir. Bu araştırmaya kapsamında ele alınan değişkenlerden biri olan öznel partner affediciliği kavramı ulusal literatürde çalışılmamış bir kavram olarak ilk defa çalışılacak olması açısından önem arz etmektedir.

Bu araştırmada ilişki istikrarını etkileyen önemli bir değişken olarak kabul edilen affedicilik kavramı partner tarafından affedildiğini hissetme açısından ele alınmaktadır. Affedildiğini hissetme kavramı ilişki süreçleri affedicilik bağlamında inceleyen araştırmalarda çok az çalışılan bir kavram olarak karşımıza çıkmaktadır. Bu araştırmada Türk kültüründe romantik ilişkilerin incelenmesi bakımından az çalışılmış olan bu kavramın çift ve aile danışmanlığı alanında ilişki istikrarı temelinde affetme ve affedilme odaklı çalışmalara kuramsal anlamda bir katkı sağlayacağı düşünülmektedir.

Özellikle affetme şemsiyesi altında ilişki süreçleri partnerler açısından karşılıklı olarak incelemeye olanak sağlayan affedilme ve bunun ilişki doyumu, yatırım gibi kaynaklar üzerinden incelenmesi önemli görülmektedir. Ayrıca partnerlerin mevcut ilişkilerini bırakarak farklı ilişki alternatiflerine yönelme durumları da affetme ve bunun partner tarafından hissedilmesi bağlamında yeniden ele alınacaktır.

Çiftlerin ilişkilerindeki kırgınlık yaratan durumlara karşı affetme becerilerinin ilişki istikrarı bağlamında değerlendirilip çalışılması evlilik öncesi çift danışmalarına yönelik planlanan eğitimler açısından önemlidir. İlişkilerde affetme ve bunu partnerin hissederek ilişkiye dönük olumlu davranışlarının artması ilişkinin devamı açısından kritiktir. Bu noktada affediciliğin ele alınmasının partnerini affetme ve bunu ilişkiye yansıtma açısından zorlanan çiftlerin problemlerine yardımcı olacağı düşünülmektedir. Henüz evli olmayan

bireyler ile çalışılan bu araştırmanın aile ve çift danışmanlığı alanında özellikle ilişkisel becerileri artırmaya yönelik hazırlanan evlilik öncesi çalışmalar ve eğitim programları açısından affediciliğin ilişkilerdeki rolüne odaklanan çalışmalar açısından alana katkı sağlayacağı düşünülmektedir.

Araştırma kapsamında kullanılacak olan aktör partner karşılıklı bağımlı modelin Türkiye’de yürütülen çalışmalarda az sayıdaki çalışmada kullanıldığı görülmektedir (Aydoğan, 2014; Tomar, 2014). İlişkisel süreçleri özellikle partner etkileri bağlamında ele almaya yardımcı olan bu model aile ve çift danışmanlığı gibi bireylerin partnerleri üzerindeki etkisinin doğrudan ilişkisel süreçlere yansıdığı çalışmalarda kullanılması gereken önemli bir modeldir. Bu çalışmanın tasarımı dikkate alınarak özellikle çiftler üzerinde yapılacak çalışmaların bu bağlamda yapılması alana önemli katkılar sağlayacaktır. Affedilme ve ilişki istikrarını ele alan çalışmalar açısından ilişkisel süreçleri daha detaylı analiz edecek affedilmeyle birlikte ilişki istikrarını etkileyen başka değişkenler ile aynı model farklı alt modeller eklenerek çalışılabilir.

#### **1.4. Araştırmanın Varsayımları**

Araştırmaya katılan çiftlerin birbirlerinden bağımsız olarak, birbirlerinin cevaplarını etkilemeden ölçekleri doldurdukları varsayılmaktadır.

#### **1.5. Araştırmanın Sınırlılıkları**

Araştırma sürecinde veriler Google Forms aracılığı ile ve elden toplanmıştır. Veri toplama sürecinde 436 kişiye ulaşılmış olmasına rağmen partneri ölçeği doldurmayan katılımcılar veri setinden çıkarılmıştır. Çift verisi toplama sürecinin bir zorluğu olarak yaşanan bu durum örneklem yapısına yönelik sınırlılığı oluşturmaktadır. Ayrıca, verilerin büyük bir kısmı Gaziantep’te yaşayan çiftlerden toplanmıştır. Bu durum genellebilirlik açısından bir sınırlılık yaratmaktadır. Çalışmada sadece romantik ilişki yaşayan çiftlerden veri alınmış olması ilişki türü bağlamında karşılaştırma yapılabilecek analizlere izin vermemektedir.

## 1.6. Tanımlar

**Romantik İlişki:** Olumlu bilişsel, duyuşsal, yakınlık ve bağıllık bileşenlerini içeren bireylerin karşılıklı etkileşim içerisinde oldukları bir ilişki türüdür (Moss ve Schwebel, 1993).

**Genç yetişkinlik:** Ergenlik döneminin belirgin özelliklerinden olan duygusal yakınlık ihtiyacının ön planda olduğu, 18-30 yaş arasındaki dönemi kapsayan gelişimsel dönemdir (Erikson, 1994).

**Affedicilik:** Bireyi diğerleriyle uzlaştırmaya götüren, ilişkileri yeniden inşa eden, kendi iç yaraları ile kuracağı narsistik bağlardan kişiyi kurtaran bir özelliktir (Murphy, 2005).

**Öznel affedicilik:** Bireyin başkalarıyla, özellikle yakın ilişkilerde yaşanabilecek potansiyel çatışmalara bağıllık olarak ortaya çıkan incinme durumlarının yarattığı öfke, intikam alma düşüncesi, kin gibi olumsuz duyguların yerine kendisini olumlu yönde geliştirebilecek şefkat, merhamet gibi duyguları koymasının sonucunda hatalı tarafın (partner gibi) ne kadar affedildiğine ilişkin duygu ve düşünceleridir.

**İlişki istikrarı:** Bireylerin ilişkiden aldıkları doyumun yüksek, alternatif ilişki kalitelerinin düşük ve ilişkiye yapılan yatırımların yüksek olduğu ilişkilerde kalma ve sürdürme eğilimlerinin yüksek olması olarak açıklanabilir (Rusbult, 1980).

## İKİNCİ BÖLÜM

### KURAMSAL ÇERÇEVE VE İLGİLİ ARAŞTIRMALAR

#### 2.1 Genç Yetişkinlik Döneminde Romantik İlişkiler

Yakın ilişki kapsamında değerlendirilen romantik ilişkiler ve aşk kavramı güzel sanatlar ve edebiyat alanları başta olmak üzere sanatın birçok dalında işlenen en önemli temalardan biridir. Romantik ilişki; aralarındaki bağın farkında olan iki birey arasında devam eden, çekicilik, zaman zaman da cinsellik bileşenini içeren bir etkileşim olarak tanımlanabilir (Furman, Brown ve Feiring, 1999). Bir başka tanıma göre, romantik ilişki sevgili ve eş ilişkisi içinde olan partnerler arasında özgür seçime dayalı, bağlılık, tutku ve yakınlık gibi değişkenleri içeren birlikteliktir (Sternberg, 1986). Atak ve Taştan'a göre (2012) ise "bazen kişisel bir ilişki (personal relationship), bazen kişisel ilişkilerin özel bir ögesi ya da bir özelliği, bazen de bir insanın değerine duyduğu belli bir duygu" olarak ifade edilmektedir.

Collins (2003) romantik ilişkileri her iki tarafın gönüllü katılımı ile devam eden bir birliktelik olarak tanımlar ve ilişkilerin beş belirgin özelliğinden bahseder. Bunlardan ilki gençlerin flört ilişkisi içinde olup olmama, flörte başlama yaşı, flörtün sıklığı ve tutarlılığı, ikincisi gençlerin romantik ilişki yaşadığı kişileri seçme özelliği olarak ifade edilen eş/partner seçimidir. Diğer bir özellik "ilişki içeriği"dir. Bu kavram ilişki süresince partnerle birlikte yapılan etkinlikleri ifade eder. Partner ile birlikte yapılan etkinliklerin türü, birlikte yapılmaktan hoşlanılan ya da kaçınılan aktiviteler ilişki içeriğini oluşturur. İlişkiden edinilen yararlı tecrübeler ilişki kalitesi olarak ifade edilir. Yakınlık, çekim ve birbirini duygusal anlamda besleme gibi göstergeler ilişki kalitesinin yüksek olduğunu göstermektedir. Son olarak ilişkiyi diğer yakın ilişki türlerinden ayıran bir özellik olarak duygusal yapı, beklentiler, şemalar ve partnere yapılan atıflar ilişkinin duygusal ve bilişsel kısmını oluşturmaktadır.

Erikson'un (1968) tanımına göre yeni kimlik gelişimi ile uyum sağlama çabalarının gerçekleştiği gençlik döneminde gelişimsel görevler arasında bulunan kimlik gelişimi, ilişki



becerileri geliştirme, karşı cinsle yakınlık kurma, cinsel dürtülerle baş etme gibi görevler sağlıklı bir şekilde yerine getirilerek ergenin gelişimsel krizlerle baş etmesi sağlanmaktadır. Bu dönem “Yakınlığa karşı yalıtılmışlık” olarak ifade edilmektedir. Bu dönemi sağlıklı şekilde atlatamayan gençlerde uzun süreli sağlıklı romantik ilişkilerin kurulması zorlaşmakta, gelecekteki sağlıklı aile yapısı ve eş seçimi için temel oluşturması zorlaşmaktadır (Furman, 2002; Sabotelli, 1988).

Bireyi ilişki sürdürmeye iten nedenler romantik ilişki bağlamında merak edilen konular arasındadır. İlişki istikrarı açısından en önemli modellerden biri Rusbult ve arkadaşları (1980) tarafından geliştirilen yatırım modelidir. Bu model temellerini sosyal ekolojik bir model olan karşılıklı bağımlılık kuramından almaktadır. Bu kurama göre bağımlılık, ilişki sürekliliğini anlamak için odak noktalardan biridir. Bağımlılık modeli mevcut ilişkileri analiz ederken partnerden alınan doyum karşılaştırma düzeyi ile; ilişki sürdürme durumunu ise seçenekler için karşılaştırma düzeyi ile ölçmektedir (Kelley ve Thibaut, 1978; Thibaut ve Kelley, 1959).

İlişkiden alınan doyum düzeyinin belirlenmesinde karşılaştırma düzeyi temel alınır. Bireyin mevcut ilişkisinden aldığı doyum karşılaştırma düzeyinin üzerindeyse bu ilişki doyum verici olarak tanımlanır. Bu modelde bireyler çevrelerindeki ilişkileri gözlemleyerek ve kendi ilişki geçmişi ile şu anki ilişkisini karşılaştırarak mevcut ilişkilerine yönelik bir ilişki doyum analizi yapabilmektedirler. Diğer bir değişken olan seçeneklerin niteliğinde bireyler ilişkileri dışındaki alternatifleri mevcut ilişkilerinden daha cazip ve daha fazla olumlu kazanç sağlayabilecek potansiyele sahip olarak gördüklerinde mevcut ilişkilerini sonlandırma yoluna gidebilirler. Tersine mevcut ilişkilerini alternatiflerden daha cazip olarak gördüklerinde ilişki bağlanımları bununla ilişkili olarak artacaktır (Rusbult, 1980).

Rusbult (1980) ilişkide kalma durumunun yalnızca bu iki durum ile açıklanamayacağını, bireyin ilişkide kalma ya da ilişkiyi bırakma durumunun bireyin ilişki içerisinde mutlu ve doyum sağlıyor olması ile açıklanamayacağını ileri sürmektedir. Bu şekilde çok az sayıda ilişkinin devam edebileceğini belirtir. Ayrıca bu şekilde devam eden

ilişkilerin ilişki doyumu azaldığında veya daha çekici bir alternatif bulunduğunda sona ereceğini vurgulamaktadır.

Buna karşılık, doyumun sağlanmadığı birçok mutsuz ilişkinin devam ettiği ve doyum sağlandığı halde çekici alternatiflerin varlığı durumunda ilişki sürdürmekte zorlanan ve hatta bu alternatiflere yönelerek mutlu ilişkilerini sonlandıran çiftler de bulunmaktadır. Rusbult, Martz ve Agnew (1998) bu ve benzeri örneklerin varlığının ilişkilerin yalnızca ilişki doyumu ve alternatiflerin kalitesi bağlamında değerlendirilemeyeceğine yönelik kanıtlar olduğunu belirtmişler ve bu iki faktörün dışında bir üçüncü faktör olan ilişkiye yapılan yatırım büyüklüğünün de ilişki bağlılığı ve ilişkiyi sürdürme açısından önemli olduğunu söylemişlerdir.

Yatırım miktarı, ilişkiye yapılan yatırımları içsel ve dışsal yatırımlar olarak ikiye ayırır. Doğrudan ilişkiyel süreçlerle ilgili olan zaman, kendini açma ve duygusal çaba gibi kaynaklar içsel yatırım olarak kabul edilir. Dışsal kaynakların oluşturduğu ortak arkadaşlıklar, maddi yatırımlar, anılar, nesnelere gibi kaynaklar ise dışsal yatırım kısmını oluşturmaktadır. Bu yatırımlar ilişkiyel süreç ilerledikçe artmakta ve ilişkide kalma konusunda partnerler açısından bağlayıcı bir durum oluşturabilmektedir. Diğer bir deyişle; ilişkinin bitmesi durumunda bu kaynaklardan vazgeçmek ve yapılan yatırımların kaybolması bireyler için ağır bir psikolojik süreç yaratabilmektedir. Bu kaybetme durumuyla başa çıkamayacağını düşünen bireylerin buna bağlı olarak ilişki bağlılıklarının artacağı söylenebilir (Rusbult, Martz ve Agnew, 1998).

İlişisini sonlandırmayı düşünen bireylerin neden sonlandıramadıkları ile ilgili olarak Rusbult (1983) gönülsüz bağımlılık kavramını kullanır. Yatırım kaynakları ve bağlanım arasındaki ilişkiye bakıldığında ilişkiye yapılan yatırımların ilişkide kalma ve devam etme açısından psikolojik bir güç olduğu söylenebilir. Buna ek olarak, ilişkiyi bitirmeden doğacak bedeller, yatırım yapmış olma ilişkisi içinde daha fazla algılanacaktır (Rusbult, Martz ve Agnew, 1998).

## 2.2 Affedicilik

Affetme kelimesi İngilizcede “şikâyetlerinden vazgeçme ve kızgınlığı azaltma” olarak açıklanmaktadır (Droll, 1984). Üzerinde uzlaşmış bir tanım yapılamamış olan affedicilik (Worthington, 1998), dini ve felsefi literatürde yoğun olarak kullanılan bir kavramdır. Teolojik anlamda tek tanrılı dinlerde affedicilik binlerce yıldır üzerinde durulan bir kavramdır.

Üç büyük tek Tanrılı dinlerin öğretilerinde Tanrı'nın insanları bağışlayıcı olduğu vurgusu yapılmış ve affediciliğin önemi kutsal kitaplarda sık sık vurgulanmıştır (McCullough ve Worthington, 1999).

Psikolojik çalışmalara bakıldığında öncülerden olan Freud'un eserlerinde yalnızca beş yerde affetme kavramından bahsedildiği görülmektedir (Akhtar, 2002). Affetme kavramının psikoloji literatürüne geç girme nedenlerinden biri bu kavramın uzun süre teolojik bir kavram olarak kabul edilip bu yönde çalışılmış olmasıdır (Hope, 1987).

Affedicilik kavramının son yıllarda psikoloji alanında çalışma alanı bulmasının nedenlerinden biri pozitif psikoloji akımının etkisi ile olumlu kişilik özelliklerinin önemine vurgu yapılmasıdır. Pozitif psikoloji bireyin olumlu yönlerine odaklanarak bunların araştırılmasının önemine vurgu yapar. Pozitif psikolojinin vurgu yaptığı önemli bir karakter gücü olarak görülen affedicilik; intikam ve öfke gibi konuların yerine araştırılmaya başlanmış ve pozitif psikoloji alanında önemli bir yer edinmiştir (Bono ve McCullough, 2004; Seligman, 2002).

Affedicilik tanımlarına bakıldığında Murphy (2005) bireyi diğerleriyle uzlaştırmaya götüren, ilişkileri yeniden inşa eden, kendi iç yaralarımızla kuracağımız narsistik bağlardan bizi kurtaran bir değer olarak görür. Enright (1996) ise affediciliği kendisini inciten kişiye karşı, sevgi, cömertlik ve merhamet gibi hisleri teşvik ederken kızma, olumsuz yargılama ve ilgisiz davranma gibi hisleri terk etme isteği olarak ,Worthington ve Wade (1999) ise olumsuz duyguların tümünü ya da bir kısmını olumlu olanlarla değiştiren ve affedememe gibi olumsuz bir duygunun karşıtı olan duygusal bir yakınlık olarak tanımlamıştır.

Affetmenin birey üzerindeki olumlu fiziksel etkilerine odaklanan çalışmalar bulunmaktadır. Affetme kapasitesi ve fiziksel sağlık ilişkisinin çalışıldığı bir araştırmada, affediciliği yüksek olan bireylerde sağlıklı olma ölçütü olarak kabul edilen değişkenlerden biri olan düşük hematokrit ve akyuvar hücrelerinin bulunduğu belirtilmiştir (Seybold, Hill, Neumann ve Chi, 2001).

Affetmenin bireylerin ruhsal sağlığı üzerindeki etkilerine odaklanan çalışmalarda ise affeden bireylerin anksiyete, depresyon eğilimlerinin düşük olduğu bulunmuştur (Sheffield, 2003). Üniversite öğrencileri ile yapılan bir çalışmada ise affediciliği yüksek olan öğrencilerin psikolojik iyi olma göstergelerinden olan bireysel gelişim, öz-kabul, diğerleriyle olumlu ilişkiler ve toplam psikolojik iyi olma düzeylerinin yüksek olduğu görülmüştür (Şahin, 2013).

Affedicilik farklı kuramsal yapılar içinde açıklanmaya çalışılmıştır. Psikolojik çalışmalarda son yıllarda yer verilmeye başlanılan affetme kavramının psikanalitik yorumuyla ilgili olarak temelde insan etkileşiminden kaynaklanan üç engelden bahsedilir. Bunlardan ilki, affetmenin bireyler arasında gerçekleşen bir süreç olarak içsel temellerinin belirgin olmaması ile ilgilidir. İkincisinde affetmenin mazoşist bir yanı olduğu vurgulanmış ve bireylerin ilişkilerini sürdürme açısından öfkelerini bastırmaları olarak yorumlanmıştır. Üçüncü ve son engel ise affetmenin genel olarak teolojik bir kavram olarak yorumlanmasından dolayı psikanalitik yaklaşımların dışından kalmış olmasıdır (Horwitz, 2005).

Hayatın ilk yıllarında başlayan bir süreç olarak anne-bebek etkileşiminde affedicilikle ilgili temellerin atıldığı vurgulanır. Bebeğin bitmek bilmeyen isteklerine rağmen annenin kızsız bile affedici bir tutum sergileyerek bebeğe yaklaşması ve onu kabul etmesi bebeğe affetmeyi öğretmektedir (Taysi, 2007). Affedicilik yalnızca kişilerarası boyutu olan bir kavram değildir. Enright (1996) affedilme üçlüsü olarak açıkladığı modelde kişilerarası affedicilik, affedildiğini hissetme ve kendini affetme kavramlarından bahseder. Bu kavramlar ile ilgili açıklamalara aşağıda yer verilmektedir.

### 2.2.1. Kişilerarası Affedicilik

Burada bahsedilen affetme durumu genel affedicilik tanımlarında bahsedilen hatalı tarafa karşı olumsuz duyguların, davranışların ve tutumların bırakılması ve bununla birlikte hatalı görülen kişiye karşı olumlu bir tepkinin verilebilmesidir (Enright, 1996).

Enright ve İnsan Gelişimi Çalışma Grubu (1991) affedicilikle ilgili yaptıkları çalışmada affediciliğin uzlaşmadan farklı yönlerine vurgu yapmışlardır. Affedicilik, içsel süreç modellerinde hatalı olan tarafın ne yaptığına bakılmaksızın affedici konumda olan bireyin gerekli bilişsel, duygusal ve davranışsal öğeleri içeren süreçte üstüne düşenleri yapmasını ifade eder. Burada affedilen kişinin duyduğu vicdan azabı ya da pişmanlıktan bağımsız bir affetme durumundan bahsedilmektedir (Ergüner-Tekinalp ve Terzi, 2012). Ayrıca barışma kavramı da uzlaşma gibi affetme olgusundan farklıdır. Bu kavramlar aynı evrensel kökenden gelse de birebir aynı kavramlar değildir (McCullough, 2008). Barışma, kişilerarası ve ilişkisel psikolojik unsurlar içeren sosyal bir davranıştır (Tsang, McCullough ve Fincham, 2006). Affetmede ise affeden kişi bunu davranışlarıyla gösterebileceği gibi aynı zamanda yine uzlaşmada olduğu gibi affedilen bireyin katılımını gerektirmeyen içsel bir süreç olarak yaşaması sözkonusudur (Enright, 1996).

Kişilerarası süreç modelinde ise bireysel bir süreçten ziyade affetme durumu için hem affedenin hem de affedilenin dâhil olduğu bir durumdan bahsedilmektedir. Enright ve İnsan Gelişimi Çalışma Grubu (1991) affetmeyi süreç modeli içerisinde ele almış ve "kişiler arası affetmede süreç modeli" ni tasarlamışlardır. Dört aşama ve yirmi birimden oluşan bu modeldeki evreler sırasıyla; ortaya çıkarma, karar verme, çalışma ve derinleştirme evreleridir (Enright ve Fitzgibbons, 2000).

Robert Enright ve İnsan Gelişimi Grubu affediciliği açıkladıkları bu modeli affedicilik odaklı terapilerinde kullanmışlardır. Bunun yanında, affedicilik duygusunun geliştirilmesine yönelik müdahale programlarının farklı psikolojik değişkenler üzerindeki etkileri incelenmiştir. Al-Mabuk, Enright ve Cardis (1995) Enright ve İnsan Gelişimi Grubu'nun geliştirdiği affedicilik modelini kullanarak üniversite öğrencileri ile deneysel bir

çalışma yürütmüşlerdir. Bu çalışmada affedicilik programına katılan grubun programa katılmayan kontrol grubuna göre ebeveylere yönelik olumlu tutum, umut ve özgüven puanlarının arttığı; anksiyete puanlarının ise azaldığı gözlenmiştir. Yine affedicilik odaklı terapilerin duygusal istismara uğramış kadınlar (Reed & Enright, 2006), ensestten kurtulanlar (Freedman & Enright, 1996) gibi farklı gruplarda etkili bir yöntem olduğu gözlenmiştir.

Affedicilik modelinde, ilk olarak danışanın affetmeye yönelik farkındalığının ortaya çıktığı evre olan ortaya çıkarma evresinde, kişinin genel olarak durumu kabullenmesi ve affetmeyi gerektirecek durumla ilgili bireyin yaşadığı acının ifade edilebilmesi değişim yönünde ilk önemli adım olarak kabul edilir. Bireyin bu duyguyu kabullenmesi daha kolay affedebilmesi açısından bir araç olabilir. Karar evresinde birey bilişsel bir sürece girmektedir; çünkü, affetmeye karar vermiştir. Burada kırılmış olan kişi affetmenin de seçeneklerden biri olduğunun farkına varmıştır. Bu aşamada sadece bilişsel boyut yeterli değildir; affetme için zaman ve bireyin öznel çabası gerekir (Enright ve Fitzgibbons, 2000).

İlişkisel ve bireysel etkiler düşünüldüğünde affediciliği kolaylaştıran birçok farklı değişken bulunmaktadır. Özür dilemek, partnerin yaptığı hatalı davranışı açıklaması ve affetme sürecindeki bireysel çabasını göstermesi önemli bir yol olarak görülmektedir. Özür konusunda zararın şiddeti belirleyici bir rol oynamaktadır. Zararın az olduğu veya olmadığı durumlarda bireyler ilişki açısından ciddi bir tehlike görmezler ve sözel bir ritüel olarak özür dileyebilirler. Ancak partnere yönelik zarar verici durumların şiddetinin artması ve burada zararın partnere yönelik olumsuz bir niyet ile ilişkilendirilmesi özrünün kabul edilmesini ve ilişki tamirini güçleştirmektedir (Scobie ve Scobie, 1998).

Çalışma evresinde birey yaşanan durumla ilgili acı çekiyor da olsa affedeceği kişiye karşı zihinsel şemalarını yeniden düzenler (Enright ve Fitzgibbons, 2000). Bireyler affedilecek konu üzerinde partnerlerini daha az sorumlu gördüklerinde hatalı olan partnere karşı oluşturulan olumsuz atıflar daha kolay yıkılabilir (Davis ve Gold, 2011). Karşısındaki kişiyi hatadan bağımsız olarak algılamaya başlayan birey bu süreçte empati yapmaya başlamıştır. Bilişsel karar verme sürecinin ardından faile karşı olumlu duygusal dönüşümler

yaşanabilir. Burada bilinçli olarak affetmeye ilişkin mekanizmalar devreye girmektedir. Affedilecek olayın unutulmasına ilişkin bir durum söz konusu değildir. Smedes'e göre (1996) bize karşı yapılan hak ihlallerini aklımızdan silmek nadiren gerçekleşen bir olaydır ancak gerçek affedicilik durumunda affetmenin doğasına uygun olarak kırılmış olduğumuz durumu hatırlamalıyız. Yani, unutmak affetme ile eş değil; tam tersine,yapılan hatayı unutmak affetme durumunu ortadan kaldıracak bir durumdur.

Son evre olan derinleştirme evresinde ise birey affetme durumuyla ilgili kendi içsel dünyasına döner ve kendisiyle ilgili affedilmeyi istendiği durumları düşünerek affetmeye ilişkin tecrübelerini sorgular. Burada kişi affetmeyi her yönüyle inceleyip özümsemeye başlamıştır. Affetmeden doğan rahatlama duygusu ile birey kişisel gelişimine katkıda bulunur (Enright ve Fitzgibbons, 2000).

### **2.2.2. Affedildiğini Hissetmek (Öznel Affedicilik)**

Bu çalışmada bireyin partneri tarafından affedildiğini hissetme durumu olarak açıklanmaya çalışılan yapıyı ifade etmek için “Öznel partner affediciliği” kavramı kullanılmıştır. Bu kavram yabancı literatürde “partner perceived forgiveness” ve “subjective experience of forgiveness” gibi isimlerle ifade edilmektedir (Friesen, Fletcher ve Overall, 2005;Pansera ve La Guardia, 2012).

Affedicilik doğası gereği çoğunlukla yakın ilişkiler bağlamında ele alınan bir kavramdır. Bu sebeple, affeden kişi ve hatalı kişi arasındaki ilişki yakınlığı affetmeyi kolaylaştıran ve affetmenin farklı boyutlarını etkileyen önemli bir faktördür. Aradaki kırgınlıktan önce yakın olan kişiler affetmeyi kolaylaştıracak motivasyona sahiptir ve affetme sürecinde karşıdaki kişinin yaptığı yanlışın farkına varacağına dair bir güven duygusu içindedir. Affedici konumda olan bireyler bu güvene odaklanır (Veenstra, 1992). Bunun zamana bırakılması işi kolaylaştırır ve öfke, korku gibi intikam hissi uyandıracak olumsuz duyguları hatırlatacak anıları azaltmaya yardımcı olur.Ancak burada bireyin zamana bırakması durumunda kızdığı kişiye yönelik olumsuz duygularının azalması ya da

tamamen yok olması durumu bireyin kendini zamanla toparlaması olarak tanımlanmaktadır. Burada bilinçli olarak yapılan bir affetme durumu söz konusu değildir (Horsbrugh, 1974).

Bireyler hatalı oldukları konularda partnerleri için değerli davranışlarda bulunurlarsa, bu durum ilişkiye yüksek derecede bir bağlılığın olduğunu ve bireyin ilişki geleceğini düşünerek hareket ettiğini gösterir. Bu durumda olan bir birey partner olarak güvenilebilecek bir izlenim sergilemektedir. Partnerine güveni etkileyen diğer bir önemli değişken ise affedildiğini hissetmektir. Wieselquist'in (2009) ilişki istikrarı ve affediciliği incelediği bir çalışmada bireyler partnerlerinin kendilerini affedip affetmeyeceğine ilişkin davranışsal, duygusal ve bilişsel boyutlarda hazırlanan sorulara yanıt vermişlerdir. Çalışmada partnerinin kendilerini affedeceğine ilişkin algıları yüksek olan bireylerin partnerlerine olan güvenlerinin de yüksek olduğu bulunmuştur.

Affedilmeyle ilgili yapılan çalışmalarda affedildiğini hissetme olgusunun bilimsel çerçevede ele alınan affedicilikle her zaman birebir uyuşmadığı söylenebilir. Bireylerin affedilmeyle ilgili deneyimlerinin daha zengin ve farklı olduğu belirtilmektedir. Suçun şiddeti, ilişki yakınlığı, dindarlık, özür dileme, empati yapabilme gibi birçok etken affediciliği etkiler ancak affedildiğini hissetmek daha karmaşık bir süreçtir (Williamson ve Gonzales, 2007).

Enright affedilmeyle ilgili üç farklı boyuttan bahseder (1996). Bunlar; kişiler arası affedicilik, kendini affetmek ve affedildiğini hissetmektir. Kişilerarası affedicilik genel affedicilik ile bağdaştırılan bir kavram olarak en çok çalışılan boyuttur. Kendini affetmekle ilgili çalışma sınırlı iken; affedildiğini hissetmek psikolojik anlamda çalışılmayan boyut olarak kalmıştır (Aydın, 2017).

Affetme üçlüsü olarak bahsedilen modelin içinde affedildiğini hissetme boyutu affedici konumda olan kişinin kendisini kıran kişiye karşı olumsuz duygu, düşünce ve davranışları bırakarak bunu yerine daha olumlu duygu, düşünce ve davranışları koymasındır. Bu değişiklikler hatalı olan kişinin affedildiğinin göstergeleridir (Enright, 1996). Hatalı kişi affedildikten sonra içsel ve kişilerarası karmaşık bir süreç yaşar çünkü affetmenin gerçekten



kabul edilebilir olup olmadığı ile ilgili hatalının deneyimleri ile affeden konumda olan kişinin deneyimleri iç içe geçmiş durumdadır (Worthington, 2005).

Affedilmeyi bekleyen taraf olumsuz duygu, düşünce ve davranışların durması ve bunun aksine olumlu duygu, düşünce ve davranışların başlaması ile tanımlanan altı psikolojik bileşenin ortaya çıkması ile affedildiğini hissedebilir. Bu durumda affedilmenin hissedilebilmesi için ön şart olarak affeden kişi en azından olumsuz duygu, düşünce ve davranışlarını durdurmalıdır (Enright, 1996). Fincham'ın (2000) affetme tanımında da vurguladığı gibi intikam gibi olumsuz duyguların aksine hatalı kişiye karşı şefkat ve benzeri davranışların gösterilmesi affediciliğin olumlu yanı olarak değerlendirilmektedir.

Affedilme ile yakından ilişkili olan ve affetmemenin yanında gelen olumsuz bir özellik olarak intikam alma eğiliminin incelendiği bir araştırmada Brown (2004)'i affetme eğilimi yüksek bireylerin intikamcı olmadığını ve affetme eğilimi düşük bireylerin aksine intikam alma eğilimlerinin yüksek olduğunu bulmuştur. Miller, Worthington ve McDaniel (2008) cinsiyet ve affetme ile ilgili yaptığı bir araştırmada kadınların bağışlama puanlarını erkeklerden daha yüksek olduğunu ve bu ilişkide aracı tek değişkenin intikam alma eğilimi olduğunu belirlemiştir. Affetmeye engel bir duygu olarak intikam ölçümleri erkek katılımcılarda daha yüksek bulunmuştur.

Affetme farklı bilişsel, duygusal ve davranışsal değişiklikleri içeren bir süreçtir. Sadece bilişsel boyutla sınırlandırılmış ve dile getirilen affedicilik eksik, sahte affetme olarak tanımlanmaktadır. Sahte affedicilikte gerçeğinden farklı olarak olumsuz yaşantıları hatırlatma, karşı tarafı suçlama eğilimleri görülmektedir (Cunningham, 1985; Enright, Freedman ve Rique, 1998). Gerçek affetme durumuna bakıldığında ise, hatalı olan kişi burada affediciliğin pasif bir alıcısı değildir. Aksine hatalı olan taraf affedilme konusunda istekliliğini göstermeli ve affedilme gerçekleşene kadar bunu bekleyecek durumda olmalıdır. İnciten tarafın hatasını kabullenmesi ve pişmanlık gösterip özür dilemesi affedilme sebepleri olarak gösterilmektedir (Zechmeister ve Romero, 2002; Ohbuchi, Kameda ve Agerie, 1989). Bu noktada affedilmeye layık olma ve bunu hak etme arasında ayırım yapmak önemlidir. Her iki tarafın da farkında olduğu haksız ve saldırgan bir tutum

içinde olmak affedilme gibi bir ödülün hak edilmediğinin göstergesidir (Enright, 1996). Ancak insanların doğasında iyi niyet kapasitesine sahip oldukları ve saygı duyulmaya ihtiyaçlarının olduğu düşüncesi ile bu saygının affedilme formunda karşı tarafa sunulması uygun görülmektedir.

Ayrım yapılacak diğer bir konu ümit ve hak etme zorunluluğu ile ilgilidir. Hatalı durumda olan kişinin affedilme ile ilgili bir umut beslemesi doğaldır. Yaşanan yıkıcı durum karşısında hatalı kişinin hakkı olmasa bile mağdurun onu affetmesi mağdur tarafından gönüllü olarak verilmiş bir hediye olarak düşünülebilir. Affedilme durumunda üçüncü bir kişinin affetme durumuna yönelik ısrarı mağdur durumda olan kişinin hatalı kişiye sunmuş olduğu affedilme hediyesinin önemini göz ardı etmiş olmaya neden olmaktadır (Enright, 1996).

Son ayrım yapılması gereken nokta ise gerçek affetme ve affedicilikte pasif konumda olma durumudur. Mağdur durumda olan kişinin hatalıyı affetmesi hatalı olduğunun farkında olmayan birey tarafından farklı şekillerde yorumlanabilir. Affedilen kişi mağdura karşı yaptıklarının farkında olmadığı için bu affedilme durumu ona mantıksız gelebilir. Bu durumda gerçek bir affedilme durumundan bahsetmek güçtür. Yapılan hatadan dolayı pişmanlık duyma ya da değişme durumu bir insanı affedebilmek için geçerli gerekçelerden sayılabilir (Murphy ve Hampton, 1988).Ancak affedici kişinin affetmeye yönelik isteğinin yanında hatalı olan kişinin affedilmeye ilişkin tutumu bu kişinin affedilme sürecini etkileyen önemli bir faktördür. Eğer kişi affedilecek bir durum olmadığını düşünüyor ise burada gerçek affedilme durumuna gölge düşmektedir.

Gerçekte partneri kendini affeden birey bu durumu var olan affedicilik durumundan daha farklı algılayarak daha az affedildiğini belirtebilir. Affedicilik ön yargısı olarak tanımlanabilecek bu durum affedilmeye ilişkin inançlar ile ilgilidir. Friesen, Fletcher ve Overall (2005) affedilmeye ilişkin flört ilişkisi içinde olan ve evli bireyler ile yaptıkları bir çalışmada kadın ve erkek katılımcılara partnerleri bir kırgınlık durumunda kendilerine ne kadar affedici davranırdı diye sorulmuştur. Çalışmanın devamında, aynı durumda partnerlerinin ne kadar affedici olabilecekleri sorulmuştur. Çalışmanın sonucunda bireylerin

partnerlerinin kendilerini var olandan daha az affettiklerini söylemişlerdir. Bu iki durum arasındaki fark, yani bireylerin partnerlerini affedici algılamaları ve gerçekte ne kadar affedildikleri arasındaki fark, affedilme ön yargısı olarak tanımlanmıştır. Burada bahsedilen affedicilik dışı vurulan ve davranışlarla ifade edilen affediciliktir.

Ayrıca, affedici konumda olan kişi, affetmeyi bahane olarak görüp affetme davranışını sürdürmek istese bile yaptığı eylem ile affedilmiş olma durumu arasındaki ilişkinin farkında olmayan karşı taraf için bu durum affedilme olarak kabul edilmez (Enright, 1996). Bireyler içsel affetme olarak tanımlanan ve dışı vurulmayan, sessiz olarak yaşanan affetme durumunda gerçekte hatalı olan partneri affederler ancak kurban rolünde olmanın avantajlarını kullanmak için veya karşıdaki kişiyi ahlaki olarak hatalı durumda bırakmak için affettiklerini davranışsal olarak göstermezler (Baumeister, Exline, ve Sommer, 1998).

Öznel affedicilik kavramı üzerindeki farklı kişisel ve durumsal faktörlerin etkileri affetmenin yapısını daha karmaşık hale getirmektedir. Örneğin; yapılan hatanın ciddiyeti o hatayı affetme kolaylığını etkilemektedir (McCullough ve ark., 1998; Williamson ve Gonzales, 2007). Ayrıca hata yapan kişinin karşı tarafa gösterdiği saygı içeren davranışlar ve rahatsız edici tutum değişiklikleri, gerçekten hatalı durumda olan bireyin affedildiğinin göstergeleridir.

Öznel affedicilikte yapılan hatanın ciddiyeti ve affetme açısından ilk incelenen değişken, affedici konumda olan partnerin yapılan hataya yönelik olumsuz atıfları veya açıklamalarıdır. Bu durumda hata yapan partnerin davranışları kasıtlı, bencilce ve kabahatli olarak görülür ve affetme eğiliminin tam tersine partnerinin davranışları çatışmayı teşvik edici bulunmaktadır (Fincham, 2000). Eğer karşı tarafın hatalı davranışları kronik hale gelmiş ise burada hatalının niyetine bakılmaksızın uzlaşma sağlanmış olsa bile, affedilme durumunun gerçekleşmesi beklenmemelidir.

Öznel affedicilik bireylerin kendi ilişkilerine hakim bir bakış açısıyla yansıtabilecekleri bir özellik olarak ortaya çıkmaktadır. Bireyler partnerleri tarafından

affedildiklerine ilişkin algılarını kendi bakış açılarını yansıtabildikleri ölçümler ile daha güvenilir bir şekilde yansıtabilmektedirler (Williamson ve Gonzales, 2007). Bu noktada öznel affedicilik, nesnel affedicilikten ayrılmaktadır. Araştırmacılar affediciliği bireyin affettiğine yönelik olumlu davranışları ile analiz ederken, birey affedildiğini hissetmeyi kendi içsel süreçlerini yansıtıcı bir şekilde daha iyi aktarabilir (Fincham, Beach ve Jackson, 2005). Affetme sonuçları davranışsal olarak gözlemlenebilecek bir durum olsa da bireylerin içsel dünyalarında yaşadıkları bilişsel ve davranışsal ögeler içeren duygusal bir süreç olarak değerlendirilir (Baumeister, Exline ve Sommer, 1998).

### **2.2.3. Kendini Affetme**

Kendini affetme içsel bir süreç olarak başkasını affetme ile benzer olsa da kurban ve hatalının aynı kişi olması açısından farklı bir süreç olarak karşımıza çıkmaktadır. Başkasını affetme durumunda hatalı kişi ile uzlaşmaya gerek yoktur, ancak kişinin kendisini affetmek ile kendisiyle uzlaşmak neredeyse aynı anlamı taşımaktadır. Temelde kişilerarası affedicilikte uzlaşma sorunu yaşayan tarafların ilişkilerini tekrar kurabilmeleri için güven temelli davranışlarda bulunmaları gerekmektedir.

Affedebileceğimiz birçok konuda uzlaşmanın mümkün olmayacağı da göz önünde bulundurulması gereken bir noktadır. Enright'a (1996) göre başkalarını affetme karşındaki kişiyle uzlaşmayı gerektirmeyen bir durum iken, kendini affetme bireyin kendisi ile uzlaşmasını gerektirmektedir. Bu bakımdan yalnızca kendini affetme durumuna özgü olarak uzlaşma ve affetme durumlarının benzerlik gösterdiği söylenebilir (Hall ve Fincham, 2005; Worthington ve Drinkard, 2000).

Kendini affetme durumunun temel özelliklerine bakıldığında Enright (1996)'a göre öncelikle hatalı davranışla ilgili kabul aşaması gelmektedir. Hatalı davranışının farkında olan birey bu durum ile ilgili çözülme sürecine geçiş yapar. Bu süreci takiben birey içinde bulunduğu durumdan yeni bir anlayışa geçmektedir. Holmgren (1998) kendini affetmeyle ilgili Enright (1996) ile benzer şekilde hatanın farkında olma ile başlayıp bu duruma eşlik

eden olumsuz duygulardan bahseder. Son olarak benliğini kendi değerini göz önünde bulundurarak durumu kabul etme süreci başlar.

Kendini affetme durumu kişilerarası affetmede olduğu gibi farkındalık gerektirir. Kişi kendinde fark ettiği belirsiz huzursuzluğun nedenini anlayamadığı durumda belirsiz duygulara sahip olacaktır. Kendini hatalı görme bireyin kendisine objektif bir şekilde yaklaşmasını gerektirir. Bu fark etme durumuna kadar bireyin kendini affetme konusunda olgunlaşmamış olduğu kabul edilir. Eğer bunu başarabilir ve kendisiyle ilgili hatanın farkına varırsa kendini affetme için olanak sağlanmış olur (Enright, 1996).

Bireyin hatasına yönelik öz farkındalığı psişik enerjisini nasıl kullandığı ile ilgilidir. Bireyin benliğine ait bilgiler, bilincin dikkatini kendisine odaklamaya veya biyolojik ve sosyal yönergelere dayalı dikkat etkinliklerinin sonucu olarak girer. Bilince giren bireyle ilgili anılar, eylemler, arzular ve benzeri öz farkındalığın oluşmasına katkı sağlar. Birey psişik enerjisini farkındalık odağında tutmaya çalışır ancak bazı durumlarda psişik entropi, diğer bir deyişle, psişik düzensizlik durumu ortaya çıkmaktadır. Birey kendisine yönelik olumlu algısı ile çatışan çelişkiler yaşadığı zaman bu durum dikkatinin dağılmasına ve farkındalığının sağlanamamasına yol açar. Bu durumdaki bir bireyin kendini affetmeye yönelik algısının oluşması beklenemez (Csikszentmihalyi, 2018).

Kendini affetmenin samimi bir şekilde gerçekleşebilmesi için bireyin kendini mazur gösterecek davranışlardan kaçınması gerekir. Kendini mazur gösteren birey hatalı olduğu bir durumla ilgili sorumluluğu azaltarak, suça yönelik psikolojik baskıdan kurtulmaya çalışır ve bazen de bu durumdan zarar gören karşı taraftaki bireyi suçlamaya yönelik girişimlerde bulunabilir. Bu yüzden araştırmacılar gerçek bir kendini affetme durumunun kendini mazur göstermeden farklı olduğuna vurgu yaparlar çünkü kendini affetme durumunda birey hatalı olduğu durumun yol açtığı olumsuz sonuçlarla ilgili sorumluluk almaktadır (Hall ve Fincham, 2005). Bu hatanın farkında olmak bireyi rahatsız etse de hatayla ilgili sorumluluk alıp kendini affedebilmenin ruhsal sağlık üzerinde olumlu etkilerinin olduğu vurgulanmaktadır. Kendini affedebilen bireylerin depresyon, anksiyete ve

yaşam doyumu düzeylerinin yüksek olduğu bulunmuştur (Web, Hirsch, Visser ve Brever, 2013).

Öznel affediciliğin yatırım modeli ile ilişkisinin inceleneceği bu çalışmada yatırım modeli değişkenlerinin açıklamalarına aşağıda yer verilmiştir.

### **2.3. Yatırım Modeli**

İlişki istikrarına yönelik süreçleri inceleyen modellere bakıldığında sosyal mübadele kuramları içerisinde yer alan karşılıklı bağımlılık kuramı ilişkileri incelerken karşılaştırma düzeyi kavramını kullanmaktadır. Bireyin ilişkisinden aldığı doyum partnerinin bireyin ihtiyacını tatmin etme düzeyi ile ilişkilidir. Mevcut ilişkideki doyum değerlendirilirken geçmiş ilişki deneyimleri, karşılaştırılabilecek mevcut diğer ilişkiler göz önünde bulundurularak bir karşılaştırma düzeyi belirlenir. Eğer birey bu referans olarak belirlediği düzeyin üzerindeyse ilişkisini doyum alınan bir ilişki olarak tanımlar. Diğer bir belirleyici olan seçenekler için karşılaştırma düzeyinde ise bireyler seçenekler içerisinde ulaşılabilecekleri en iyi ilişkiyel kazanç düzeyini belirler ve kendi ilişkilerini bu açıdan değerlendirirler. Eğer bireyin mevcut ilişkisinden elde ettiği kazanç alternatif ilişkilerdeki kazançlardan fazla ise birey ilişkisine bağlı hisseder ve bu ilişkide kalmaya yönelik davranışlarda bulunur (Thibaut ve Kelley, 1959).

Rusbult (1980) bazı ilişkiler devam ederken neden bazılarının sona erdiğini merak etmiş; bunu inceleme sürecinde fiziksel çekicilik, kişilik yönünden benzerlikler ve kar-zarar ilişkisi gibi faktörler üzerinden bu süreçleri incelemiştir. Caryl Rusbult'ın modelinin temellerini attığı dönemde (1960-70) hâkim olan “*Sosyal davranışlarda irrasyonel ısrarcılık*” kavramı üzerinde farklı çalışmalar yürütölmekteydi. Örneğin; kaybedilen bir şeye karşı bağlılığın artması ya da daha fazla zaman ve çaba harcanması gibi süreçleri açıklamaya yönelik araştırmaların gündemde olduğu bir dönemdi (Carly, 2011). Rusbult ise bu ısrarcılığı, yani ilişkide kalmaya devam etme olgusunu, katılmış olduğu karşılıklı bağımlılık modelinin anlatıldığı bir konferanstan sonra şekillendirmeye başlamıştır. Rusbult (1980) karşılıklı bağımlılık modeli temelinde geliştirdiği yatırım modelinde bireylerin

ilişkilerinden aldıkları doyumunu etkileyen nedenleri ve bazı ilişkilerin devam ederken diğerlerinin sonlanması nedenlerini incelemiştir. Yatırım modeli ilişki bağlanımını açıklarken karşılıklı bağımlılık modelinde kullanılan ilişki doyumunu ve seçenekler için karşılaştırma düzeyi kavramlarını kullanır. Ancak ilişki süreçleri açıklarken bu iki kavramın yetersiz olduğunu belirterek kendi modeline ilişki yatırımı adını verdiği üçüncü bir kavram eklemiştir.

Rusbult ilk çalışmasında (1980) ilişki istikrarı bileşenlerini (ilişki yatırım büyüklüğü, alternatifler ve ödüller) kullanarak kısa hikayeler üzerinden çalışmasını gerçekleştirmiştir. Hikâyede sevgilisi şehir dışına taşınan bir karakter ve ona ilgi duyan başka biri arasında ikilemler yaşayan Sarah'ın bu iki seçenek arasında karar verme süreciyle ilgili katılımcılardan ilişki istikrarı değişkenleri aracılığıyla seçimler yapmaları istenmiştir. Ardından yine ilişki ödül-bedelleri, alternatiflerin kalitesi ve doyum alt boyutları üzerinden bireylerin mevcut ilişkilerini düşünerek yanıtladıkları kesitsel bir çalışma yapılmıştır (Rusbult, 1980). Son olarak ise katılımcıların yine kendi ilişkilerini değerlendirdikleri 12 ayrı çalışmadan oluşan çok yönlü boylamsal bir çalışma yapılmıştır. Bu çalışmada ödül ve bedeller üzerinden ilişki doyumunu, alternatifleri ve ilişki süresi ve bağlılığı yordayıcı olarak gördüğü ilişki yatırımlarını incelemiştir (Rusbult, 1983).

Rusbult'ın bu çalışmaları sonucunda karşılıklı bağımlılık modelinden yola çıkarak geliştirdiği yatırım modelinin temelleri atılmıştır. Bu model ilişkilerin devam etme süreçleri ile ilgili dört temel boyut üzerinden ilişki istikrarını incelemektedir.

### **2.3.1. İlişki Doyumu**

Bireylerin partnerleri ile birlikte olmaktan aldıkları genel doyumunu ifade eden ilişki doyumunu kavramı ilişkilerin devamlılığı açısından tek başına yeterli olmasa da önemli bir değişkendir. İlişki doyumunu bireylerin ilişkilerini ideale yakın olarak tanımlamalarını sağlayan, ilişkilerinden duydukları memnuniyeti ifade eden bir kavram olarak tanımlanabilir (Le ve Agnew, 2003).

Doyum partnerden beklenen güvenlik, mahremiyet ve aidiyet gibi ihtiyaçların karşılanmasına bağlı olarak artmaktadır (Rusbult, Martz ve Agnew, 1998). İlişki doyumu Rusbult'ın ilişki istikrarı çalışmalarında bağlılık ile zaman zaman karışabilmektedir. İlişki bağlılığı ilişki istikrarı açısından doyumdan daha fazla ilişkili bulunan bir faktördür. İlişki doyumu ilişkiye bağlılığı açıklayan değişkenlerden biri olarak değerlendirilebilir. İlişkide bireylerin daha fazla ödüle sahip olması doyumu artıran bir etkiye sahip iken, ilişki maliyetler her zaman ilişki doyumunu düşüren bir etkiye sahip değildir. Ancak genel olarak ilişkide ödüllerin fazla bedellerin az olması ilişki doyumunu artıran bir etken olarak bulunmuştur (Rusbult, 1983).

Bireylerin ilişkilere yönelik beklentileri de ilişki doyumları üzerinde etkilidir. Diğer bir deyişle, ilişkilere beklentiler kazançların altındaysa bireylerin ilişki doyumlarının fazla olması beklenmektedir. Mutluluk veren ilişkiler devam ederken bireylerin mutsuz oldukları ilişkileri bitirmeleri doğaldır. Ancak her zaman durum bu şekilde ilerlemeyebilir ve bazı çiftler mutsuz da olsalar ilişkilerini devam ettirebilirler. Bu durumda bireylerin ilişki istikrarlarını etkileyen farklı değişkenlerin devreye girdiği söylenebilir (Rusbult ve Buunk, 1993). Bu değişkenlerden biri bireylerin ilişkileri dışında onlara alternatif oluşturabilecek diğer ilişkilere dir.

### **2.3.2. Seçeneklerin Niteliğinin Değerlendirilmesi**

Bireyler devam eden romantik ilişkilerinden yeterli doyumu alamadıklarında ve buna bağlı olarak ilişki bağlılıklarının azaldığı durumlarda alternatif ilişki seçeneklerine yönelme eğilimi gösterirler. Alternatif ilişkilerin niteliği bireylerin ilişkiye olan bağlılığı belirleyen faktörlerden biridir. Ortalama olarak var olan ilişkiye göre en cazip ilişkinin niteliği bireylerin seçeneklerin niteliğini belirleme ölçütü olarak kabul edilebilir (Rusbult, 1983). Bunun aksine, bireyler mevcut ilişkilerinden bekledikleri doyumu alamıyorlarsa ve dışarıda ilişkiden bekledikleri ihtiyaçlarını karşılayabiliyorlarsa ilişkiye olan bağlılıkları azalacaktır. Alternatif ilişkiler yalnızca romantik ilişki bağlamında değerlendirilmemektedir. Bu ilişkiler arkadaşlık, yalnız vakit geçirme, aile gibi çok farklı şekillerde olabilir.



Bireylerin alternatif ilişkilere yönelme durumlarını etkileyen tek bir faktör yoktur. İlişki doyumunun düşük olması bireylerin ilişki bağlılıklarının düşük olduğunun göstergelerinden biridir. Bu durum, ilişkiye yapılan yatırımların ve ortak paylaşımların az olması nedeni ile daha da düşecek ve bireylerin daha cazip gelen ve daha fazla kazanç getireceği düşünülen ilişkilere yönelmelerine neden olacaktır (Rusbult, 1983).

Aldatmanın bağlanmayla ilişkili olduğu ve birbirine bağlı olan partnerlerin aldatma durumunda daha kolay affedebildikleri gözlenmiştir (Finkel, Rusbult, Kamashiro ve Hannon, 2002). Ancak bağlılık her zaman affetmeyi kolaylaştıracak bir etken olarak görülmemektedir. Yüksek düzeyde bağlılığın olduğu ilişkilerde genelde yüksek affedicilik ilişkisi bulunmakla birlikte çok güçlü bağlılığın olduğu bir partnere karşı aynı oranda yüksek beklentiler içeren bir ilişki ağı içerisinde daha az affetme eğilimi gözlenebilir (Miller, 2001).

Hovardaoğlu (1996) oluşturduğu hipotetik öyküler ile seçeneklerin niteliği ve ilişki doyumunun ilişki istikrarı ve bağlanım üzerindeki etkisini incelemiştir. Bu çalışmanın sonuçlarına göre bireyler partnerlerinin kendi ilişkisel ihtiyaçlarını karşıladığını düşünüyorsa (KD) ve var olan alternatiflere göre kendi ilişkisini daha cazip görüyorsa (KD<sub>SEC</sub>) ilişkilerini istikrarlı ve doyum verici olarak tanımlamaktadırlar. Diğer taraftan, bireyler ilişkilerinden doyum alsalar (KD) da ilişkilerinin kazancını var olan en iyi ilişkiden elde edebilecekleri kazançtan (KD<sub>SEC</sub>) daha düşük algılıyorsa ilişkiden doyum alırlar, ancak; istikrarsız bir şekilde ilişkilerine devam ederler. Bunun tersi bir durum olan ilişkiden doyumun az ancak seçeneklere göre kazancın fazla olduğu durumda ise ilişki doyumu düşük olmasına rağmen ilişki istikrarlı bir şekilde devam etmektedirler. Son olarak hem doyumun düşük hem de alternatiflere göre kazancın düşük algılandığı bir ilişki doyumsuz ve istikrarsız olarak değerlendirilmektedir.

### **2.3.3. İlişki Yatırımı**

Karşılıklı bağımlılık modeli ilişki istikrarı kavramını açıklarken ilişki doyumu ve seçeneklerin niteliğinin değerlendirilmesi üzerine temellendirilmiştir (Thibaut ve Kelley,

1959). Ancak Rusbult, bu iki kavramın devam eden ilişkilerin devam etme nedenlerini yeterince açıklamadığını, doyumun düşük ve cazip alternatiflerin var olduğu mutsuz ilişkilerin devam etmesinin başka bir nedeninin olabileceğini vurgulamıştır. Bu nedeni ilişki yatırım büyüklüğü olarak açıklamaktadır.

Bireyler gelecekte kalıcı bir ilişki kurabilmek umuduyla ilişkilerine yatırım yapmaktadırlar. Rusbult bu yatırımları içsel ve dışsal kaynaklar olarak ikiye ayırır. Para ve zaman gibi doğrudan ilişkiye yatırılan ve ilişkinin gücünü artırmaya yönelik olan yatırımlar içsel (Rusbult, Martz ve Agnew, 1998) yatırımlar olarak adlandırılır. Partnerle birlikte geçirilen zaman, hediyeler, paylaşılan sırlar, bireyin kendini partnere duygusal olarak açması gibi yatırımlar bu gruba girmektedir. Dışsal yatırımlar ise ilişki başladığında birer kaynak olarak algılanmayan ancak zamanla birer ilişki yatırımına dönüşen ev, araba, arkadaşlar gibi yatırımlardır. Bu kaynaklar ilişkinin sona ermesi durumunda kaybedilecek kaynaklara dönüşebilir (Rusbult, 1980).

İlişkinin bitmesi durumunda birey çok fazla kaynağı kaybedeceğine dair bir inanç geliştirip ilişkide kalmaya devam edebilir. İlişkide olmak bazı insanlar için benliğinin parçası haline gelen bir sürece dönüşebilir ve birey ilişkinin bitimini kendisinden çok önemli bir parçanın gitmesi şeklinde yorumlayabilir (Rusbult ve Buunk, 1993). Bu yüzden partneri tarafından bırakılmış olanlar ile partnerini bırakmış olmak ilişkisel yatırım açısından farklı değerlendirilmektedir. Her ikisinde de ilişki doyumunu azalmıştır ancak terk edilmiş olanların ilişki yatırımını devam ediyor olabilir.

#### **2.3.4. Bağlılık**

İlişkilerdeki ihlal durumları incinen ve inciten taraflarda birtakım biliş, duygu ve davranış değişikliklerine neden olmaktadır. İncinen tarafın intikam, inciten tarafın ise suçluluk, pişmanlık duyması bu süreçlerin doğal bir sonucu olarak kabul edilir (Ridley, 1996). Özür dilenmesi ve incinen tarafın affetmesi ilişkiyi kırılma durumundan önceki haline hemen geri döndüremez. Burada ilişkinin devamı açısından önemli iki kavram vardır.

Her bir partnerin ilişkide kalma amacı olarak partnerine duyduğu psikolojik *bağlılık* bu kavramlardan ilkidir.

İlişkileri güçlü tutan ve bağışlanma ile ilişkili bulunan ilişki bağlılığı, çiftlerin alternatif ilişkilere karşı ilişkilerini koruma eğilimini artıran bir faktördür. İlişki bağlılığı yüksek olan çiftlerin alternatif ilişki seçeneklerine karşı ilişkilerini koruma eğiliminde oldukları bulunmuştur (Rusbult, Olsen, Davis, & Hannon, 2001).

İlişkisel süreç açısından bakıldığında ilişki süresi de affediciliği etkileyen diğer bir değişken olarak ele alınmaktadır. İlişki süresinin artması diğer bir deyişle ilişkideki istikrar ilişki bağlılığını hâlihazırda gösteren bir değişkendir. Uzun süreli ilişki yaşayan partnerlerin birlikte harcanan zamana bağlı olarak affetme düzeyleri ve hataları tolere edebilme becerilerinin de yüksek olması beklenir. Ayrıca ilişki süresi arttıkça ilişki istikrarının artması bağlılık ile açıklanmakta ve bağlılık ile birlikte yine ilişki sonlandırmaya yönelik davranışlardan kaçınma eğilimine vurgu yapılmaktadır (Şamatacı, 2013).

#### **2.4. Affedicilik ve Yatırım Modeli**

Affedicilik, kişilerarası ilişkilerde herhangi bir sınır aşma ve ihlal durumunda gönül alıcı davranışlarda bulunma becerisini artıran bir özellik olarak ortaya çıkmaktadır (McCullough, Worthington, and Rachal 1997). Özellikle romantik ilişkiler gibi yakın ilişkilerde incitildikten sonra ilişkiyi sürdürme zorlu bir sürece girmektedir. Affetme karşısındaki kişide yarattığı incinme durumunu ortadan kaldırmaya, meydana gelen zarar verici durumlardan kurtulma ve ilişkiyi sürdürmeye yardımcı olan önemli bir kendini koruma aracı olarak görülmektedir (Fincham, 2000).

İlişkisel süreçlerin doğasına uygun olarak yabancılar ile kurulan iletişimin aksine yakın ilişkilerde aile, arkadaş, iş arkadaşı, romantik partner gibi bireyler ile kurulan ilişkiler kişilik gelişimi, fiziksel ve ruhsal iyi oluş açısından daha fazla önem arz etmektedir (Reis, Collins, ve Berscheid, 2000). Romantik ilişkiler de doğası gereği kişilerarası bir süreç olarak değerlendirilir. İlişkide bir tarafın ilişkinin devamını sağlayan normları ihlal etmesi partnerinin incinmesine neden olmaktadır. Başlangıçta ilişkideki uyumu yakalamak adına

yardımcı birtakım kurallar gibi görünse de bu normlar zamanla ahlaki bir forma bürünebilmektedir (Thibaut ve Kelley, 1959). Affedici konumda olan partnerin hataya nasıl tepki vereceği hatalı partneri ile ilerideki ilişki davranışlarını etkileyecek öneme sahiptir.

Rusbult, Drigotas ve Venette (1994, 2000) ilişki sürdürme mekanizmaları adı altında açıkladıkları modelde affediciliği ilişkiyi sürdürmeyi sağlayan davranışsal bir boyut olarak ele almışlardır. Rusbult (1980)'ın modelinde ilişki yatırımı, ilişki doyumu ve seçeneklerin niteliğinin değerlendirilmesi ilişki bağlılığını etkileyen değişkenler olarak açıklanmıştır. İlişki sürdürme mekanizmaları bağlılıktan etkilenen bir yapı olarak davranışsal ve bilişsel mekanizmalar olarak ikiye ayrılmaktadır (Rusbult, Drigotas ve Venette, 1994, 2000). Uyumsuz davranış, özveri göstermeye isteklilik ve affedicilik davranışsal boyutu; bilişsel karşılıklı bağımlılık, pozitif yanılama ve alternatifleri küçümseme ise bilişsel boyutta değerlendirilmektedir. Davranışsal boyutta değerlendirilen değişkenler ilişkiyi sağlıklı bir yapıda tutmaya yardımcı olan davranış değişiklikleridir. Bilişsel beceriler ise yine çiftlerin iyi oluşuna katkı sağlayan ve ilişkiyi sürdürmeye yardımcı olan bilişsel yeniden yapılandırma süreçleridir (Rusbult, Drigotas ve Venette, 1994, 2000).

Affedicilik ilişkide kalmaya yardımcı bir mekanizma olarak özellikle evli çiftlerde çalışılan bir değişkendir. Evli çiftlerle yapılan bir çalışmada affetme kapasitesinin ilişkiyi sürdürme ve evlilik uyumu açısından en önemli değişkenlerden biri olduğu belirtilmiştir (Fenell, 1993). Karremans ve Van Lange (2004) ilişkide affedici olmanın ilişki geleceği açısından partnerlerin ilişkiyi sürdürmeye yönelik motivasyonunu ve davranışlarını yeniden düzenlemeye yardımcı olduğunu belirtmişlerdir. Ayrıca, çalışma sonuçlarına göre affedilme düzeyi partnere bağlılık düzeyinden bağımsız olarak ilişki geleceğine yönelik motivasyonu etkilemektedir.

#### **2.4.1. Affedicilik ve İlişki Doyumu**

Zarar gören ilişkilerin tamiri açısından önemli bir faktör olarak affetme eğilimi karşımıza çıkmaktadır. Partneri affetmeyi etkileyen birçok faktör bulunmakla birlikte romantik ilişkiler bağlamında affetme ile ilişkisi bulunan önemli değişkenlerden biri de

ilişki doyumudur. Affediciliğin genel ilişki doyumunun önemli yordayıcılarından biri olduğu belirtilmekte ve bireyin kendisinin ve partnerinin ilişki doyumunun ve bağlılığının affetme ile ilişkili olduğu vurgulanmaktadır (McCullough, Rachal, Sandage, Worthington, Brown ve Hight, 1998, McCullough ve ark., 1998).

Bağışlama süreci partnerle kurulan ilişkide olumlu duyguların gelişimine olanak tanıyan bir süreçtir. Sağlıklı bağışlama partnerin yalnızca olumlu yanlarına odaklanma değil aynı zamanda gerçek ve tehlikeli olabilecek özelliklerinin de göz önünde bulundurulması gereken bir süreçtir. Yani partnerin gerçekçi bir gözle değerlendirilmesi sağlıklı bağışlama olarak değerlendirilmektedir. Bağışlama durumunda ilişkide ortaya çıkan olumsuz etki bireysel olarak çiftlerin yaşamlarını ve birbirlerine yönelik eylemlerini etkilememelidir (Worthington, 2005). Gerçek bir affetmenin gerçekleşebilmesi için samimi bir affedicilikten bahsedilmektedir.

Bireyler partnerlerinin ihtiyaçlarını doğru bir şekilde okuyup aynı zamanda bu ihtiyaçların karşılanmasına yönelik olarak partnerlerine destek ve değer verdikleri zaman partnere karşı duyarlı davrandıkları söylenebilir. Bu duyarlılık, affetme konusu gündeme geldiğinde bireylerin partnerin hatalı davranışını onun gözünden yorumlayıp ilişkiyi olumlu yöne taşıyacak davranışlarda bulunma eğilimini artırır. Diğer bir deyişle, bireyler partnerlerini duygusal olarak okuyabildikleri zaman affedildiklerini de hissedebilirler (Pansela ve La Guardia, 2012). Aynı zamanda doyumun yüksek olduğu ilişkilerde partner tarafından duygusal olarak anlaşılmaya yönelik beklentiler ve partnerin iyiliğinden sorumlu olduğuna yönelik inanışlar daha yüksektir (Reis, Clark ve Holmes, 2004).

Stresli durumlarla karşılaşan çiftler ilişkiye yönelik kırgınlıklarının üstesinden gelebilmeleri için affetmeye ilişkin stratejiler geliştirirler ve böylece ilişki doyumlarını ve kalitelerini koruyabilirler (Karney ve Bradbury, 1995). Yaşanılan durumun yarattığı stresin seviyesine göre affedilme durumları değişebilmektedir. Örneğin; romantik ilişki yaşayan çiftler evlilere göre özellikle affedilecek durum çok ciddi değilse affetmeye daha eğilimlidirler. Eğer ciddi bir durum var ise de koşullu olarak affederler (Waldron ve Kelley, 2005).

Romantik ilişki yaşayan çiftlerin birbirlerine daha anlayışlı olabilmesi, daha çok destek sunmaları ve evlilere göre daha az eleştirel olmaları ilişki doyumlarının daha yüksek olmasını açıklayan faktörlerdir (Honeycutt, Woods, ve Fontenot, 1993; Sabotelli, 1988). İlişki doyumu ve affedilme arasındaki ilişkiyi inceleyen bir çalışmada romantik ilişki yaşayan çiftlerin partnerlerini affetme eğilimlerinin ilişki doyumlarını artıran bir faktör olduğu belirtilmiştir (Kachadourian, Fincham ve Davilla, 2004). Affetmenin ilişkideki önemini vurgulayan diğer bir çalışmada ise, katılımcılar affetmeyi ilişki doyumunu artıran bir etken olarak belirtmiş ve ilişki sürdürmeyi sağlayacak mekanizmalardan biri olarak vurgulamışlardır (Gull ve Rana, 2013). Partnere yönelik suçlayıcı davranma ve affedicilik arasındaki ilişkileri inceleyen bir araştırmada bireylere partnerleri ile yaşadıkları olumsuz bir olay üzerinden sorular sorulmuş ve partnerlerine ilişkin atıfları değerlendirilmiştir. Araştırma sonucunda ilişki doyumunun yüksek olduğu çiftlerde partnerlerine karşı olumsuz atıfların düşük olduğu görülmüştür (Friesen, Fletceher ve Overall, 2005).

Karşılıklı bir etkileşim olarak affedilme ve ilişkiden doyum alma konusunda cinsiyet farklılıklarına baktığımızda affedicilikte cinsiyet açısından birbirinden farklı sonuçlar bulunsa da genellikle net bir cinsiyet farkından bahsedilememektedir (Toussaint ve Webb, 2005). İlişki doyumu yüksek bireylerin partnerlerine yönelik olumlu atıflarının yüksek olması ile ilişkili olarak partnerlerinin kırgınlık durumunda kendilerini daha çok affedebileceğini belirtirler. Ancak partnerleri ile ilgili olumlu bir önyargı içinde olmak ilişki yarar açısından farklı değerlendirilmektedir. Partnerinin kendisini daha az affedeceğini düşünen bireyler ilişki sürecinde daha çok çaba göstererek ilişkide daha fazla yapıcı davranışlarda bulunmaya çalışırlar. Ancak var olan affedicilik durumundan daha fazla affedildiğini belirten bireyler ilişki sürecinde affedilmeye yönelik bir çaba içine girmezler. Kısacası, affedilme ön yargısının olumlu olması yani var olandan daha fazla affedildiğini hissetme durumu ilişkiye zarar verebilecek bir duruma dönüşebilir.

Bu durumun tersi olan gerçekte affedilse bile bunu hissetmeme durumu ilişkiye olan olumlu yatırımları artırsa bile fazla olması mutluluğa zarar verecek bir mekanizma olarak düşünülebilir. Bunu açıklamak için yangın alarmı metaforu kullanılmıştır. Evde mutfaktan

gelen yanık tost kokusu ev için tehlike oluşturabilecek durumlara karşı uyarıcı olan yangın alarmını uyararak, tehlike ciddi olmasa bile haber veren bir sistemdir. İlişkide de affetme eksikliğine karşı bir mekanizma olarak olumsuz affetme ön yargısı ilişki alarmı görevi görebilir. Diğer bir deyişle, bireyin küçük kırgınlık durumlarında affedilmediğini hissetmesi ve bunu partnerine hissettirmesi, ilişkide devam etme adına bir uyarıcı olarak yorumlanabilir (Haselton ve Buss, 2000).

İlişki türü açısından evliler ve romantik ilişki yaşayanların affedilme sonrası ilişki doyumlarına bakıldığında ise evli erkeklerin evli kadınlara göre affetmeye daha eğilimli oldukları görülmüştür. Erkeklerin eşlerinin yokluğu durumunda olumsuz sağlık koşulları ile karşılaşmaya daha yatkın olmaları erkeklerin eşlerini affetme eğilimlerinin yüksek olmasını açıklayan faktörlerden biridir (Kachadourian, Fincham ve Davilla, 2004).

#### **2.4.2. Affedicilik ve Seçeneklerin Niteliğinin Değerlendirilmesi**

Bireylerin mevcut ilişkilerinde partnerlerinden aldıkları kazanç değeri olarak adlandırılan kavram bireylerin mevcut ilişkilerine devam etmeleri ve seçeneklere yönelme durumlarını etkileyen önemli bir değişkendir (Le ve Agnew, 2003). Bireylerin romantik ilişki alternatiflerinin ya da partnerle birlikte olmak dışında yapılabilecek etkinliklerinin (kendi kendine vakit geçirme vb.) kazanç değeri mevcut ilişkilerinin kazanç değerinden daha fazla olarak algılanırsa bireyler ilişkilerini sonlandırabilirler. Diğer bir deyişle, bireylerin ilişkide kalma durumlarını mevcut ilişkilerinin dışındaki seçeneklerden daha cazip olması ve daha fazla kazanç içermesi olumsuz olarak etkileyebilir (Rusbult, 1980).

Rusbult (1980) üniversite öğrencileri ile yaptığı bir çalışmada verdiği kısa hikâyede katılımcılar açısından ilişki bağlanımını değerlendirmek üzere farklı değişkenler oluşturmuştur. Bu değişkenlerden yüksek seçenek kazancı, yani var olan ilişkideki partnerin yüksek olumlu özellikler gösterdiği (çekici, yakışıklı, başarılı vb. gibi) bir seçenek ve tersine düşük özellikler gösterdiği seçenekler belirlenmiştir. Çalışmada beklenildiği gibi katılımcılar yüksek kazanç getirebilecek özelliklere sahip olan partnere yönelik daha olumlu

bir tutum sergileyerek bu kişilere karşı ilişki bağılıklarının daha yüksek ve seçenek ilişkilerini daha olumsuz olarak gördüklerini belirtmişlerdir (1980).

Seçeneklere yönelme durumunu etkileyen tek faktör alternatiflerin değeri değildir. İlişkiye olan bağlanım da bireylerin başkasından etkilenme düşüncesini etkiler. Partnerlerine bağlı olan bireyler ilişkiye olan sadakatlerini içeren bilişsel yapılara sahiptir. Bu bilişsel yapılar başkası ile birlikte olma düşüncesini kabul etmez. Ayrıca mevcut ilişkisinden doyum alan bireyler başka ilişkilere ihtiyaç duymadıkları için seçeneklere yönelme eğilimleri düşüktür (Johnson ve Rusbult, 1989).

İlişkisel süreçleri zorlayan aldatma gibi durumlar ile affedicilik ilişkisine bakıldığında; evli çiftlerle yapılan bir çalışmada sadakatsizlik durumunda evliliğini kesin olarak bitireceğini belirten çiftler ağırlıkta olmasına karşın gerçekte yüzde 60 ile yüzde 75'i evliliğine devam etmektedir (Sungur, 2009). Burada affetme olgusunun çiftler tarafından bu olumsuz duruma karşı ilişkilerini yeniden canlandırma aracı olarak görüldüğü söylenebilir. Temel (2013)'in yaptığı bir çalışmada ise evli kadın ve erkeklerde aldatma tipi ile affetme arasındaki ilişkide evlilik doyumunun aracı rol üstlendiği bulunmuştur. Yani evlilik doyumunun yüksek olması alternatiflere yönelen eşin affedilme olasılığını artıran bir faktördür. Ayrıca seçeneklerin niteliğini değerlendirme konusunda flört ilişkisi içinde olanların alternatif seçeneklere daha olumlu gözle baktıkları görülmüştür (Sprecher, 1988).

### **2.4.3. Affedicilik ve İlişki Yatırımı**

Rusbult (1980) ilişkiyi sürdüren mekanizmalar ile ilgili çalışmasında bağlanımı yalnızca ilişki doyumunun yüksek ve seçeneklerin niteliğinin düşük olması ile açıklayamayacağını belirtmiştir. Bu şekilde bütün ilişki süreçlerinin aynı şekilde devam etmeyeceğini, mutsuz olan bazı ilişkilerin devam etmesinin başka nedenlerinin de olacağını vurgulayarak ilişki yatırımı kavramına vurgu yapmaktadır. Diğer bir deyişle partneri ile olan ilişkisinden doyum alamayan ve partneri dışındaki alternatifleri daha çekici gören tüm çiftlerin ilişkilerini sonlandırması gerekirken birçoğu mevcut ilişkisinde kalmayı tercih



etmektedirler. Burada ilişkiye yönelik bireyin içsel ve dışsal yatırım kaynaklarının ve bu yatırımların büyüklüğünün de önemli bir rol oynadığı söylenebilir.

İlişki yatırımını içsel ve dışsal yatırım kaynakları olarak ele alan Rusbult (1980) bireyin partneri için harcadığı zaman, duygusal olarak kendini açma gibi kaynakların içsel; partneri ile ortak arkadaş grubunun olması, partnere yönelik ya da ortak olarak yapılan yatırımlar gibi kaynakları ise dışsal olarak kategorize etmektedir. Mevcut ilişkinin sonlandırılması durumunda bu kaynaklardan vazgeçecek olmak bireyler için ilişkiyel süreçte bağlanımı artıran bir faktördür (Rusbult, Martz ve Agnew, 1998).

Yatırım kaynakları açısından bakıldığında romantik ilişkilerin önemli duygusal kaynaklar olduğu düşünülmektedir. Bireyler bu durumu göz önünde bulundurarak bir hata karşısında ilişki yatırımlarını düşünerek partnerlerini affetmeye daha istekli olurlar (McCullough ve ark., 1998). Ayrıca bireyin yatırım yaptığı ilişkisini ve partnerini olduğundan daha olumlu görmesi bilişsel ilişki sürdürme mekanizmalarından biri olan pozitif yanılama kavramı ile de ifade edilebilir. Pozitif yanılama içinde olan çiftler birbirlerini daha olumlu ve ideal bir yapı içinde algılamaya yönelik bir bakış açısı ile genel olarak ilişkilerini olduğundan daha olumlu olarak yorumlayabilirler (Drigotes, Rusbult, Wieselquist ve Whitton, 1999).

İlişki sürdürme açısından önemli faktörlerden biri olan güven kavramı da ilişki yatırımlarını açıklamaktadır. Partneri tarafından affedildiğini hisseden bireylerin partnerlerine yönelik güven duygularının artması ile birlikte ilişkilerine daha fazla yatırım yaptıkları belirtilmektedir (Wieselquist, 2009). Diğer bir deyişle, affedildiğini hissetme ve ilişki yatırımı arasındaki ilişkide güven aracı rol oynamaktadır.

Bunun dışında romantik ilişkilerde affetme durumu romantik ilişkilerin özellikleri ile de açıklanabilecek bir kavramdır. Yapılan araştırmalarda ilişki kalitesi ve affetmeyle ilgili olarak; yakın ilişkilerde bireylerin yaptıkları yatırımları göz önüne alarak affetmeye daha istekli oldukları, özellikle yüksek kaliteli ilişkilerde ilişkiyi korumak adına partnerin hatalarını görmezden gelme eğiliminin yüksek olduğu bulunmuştur. Yine yüksek kaliteli

ilişkilerde partnerlerin birbirleriyle bütünleşmiş bir çıkar ilişkisinin olduğu ve buna bağlı olarak partnerin yararına davranma eğiliminin yüksek olduğu bulunmuştur (Rusbult, Verette, Whitney, Slovik ve Lipkus, 1991; McCullough ve ark., 1998).

Bunlara ek olarak, ilişki türü de ilişkide kalma ve bırakma durumunu etkileyen önemli bir faktördür. Yatırımlara yönelik endişeler, çevreden gelebilecek olumsuz tepkiler ve ilişki sürdürmeye yönelik hissedilen zorunluluk ilişki türlerinde farklılaşmaktadır. Evliler ile flört edenler karşılaştırıldığında ilişki istikrarını belirleyen değişkenlerden biri olan ilişki yatırımı değişkeni açısından ilişki türü flört olan bireylerin daha düşük düzeylerde yatırıma sahip oldukları bulunmuştur (Sprecher, 1988).

Ayrıca ilişki türü flört ve nişanlı olanların ilişkiye yönelik yatırımlarının ilişki sürdürme açısından evlilere kıyasla daha az baskıcı olduğu belirtilmiştir. Bu durum evlilik ilişkisinde ilişkiyi sonlandırma bedelleri açısından geçirilen zaman, ortak yatırımlar gibi yatırımların fazla olmasından kaynaklı olarak bireylerin bu bedelleri flört edenlere veya nişanlı çiftlere göre daha ağır algılamaları ile açıklanmaktadır (Givertz ve Sergin, 2005).

#### **2.4.4. Affedicilik ve Bağlılık**

İlişkilerde doyum ve yatırımın yüksek olması ilişki bağlılığını artıran bir faktör olarak görülmektedir. İlişkilerinden doyum alan ve ilişkisel yatırımları yüksek olan çiftlerin ilişki bağlılıklarının artmasına bağlı olarak istikrarlı bir ilişki için çaba göstermeleri kaçınılmazdır. Davranışsal olarak partnere yönelik affedici bir tutum sergilemek ve bunu, olumlu davranışlar aracılığı ile partnere göstermek ilişki bağlılığının yüksek olduğunun göstergesidir (Rusbult, 1983).

Bağlılık ve affetme arasındaki ilişkiyi üç farklı çalışma üzerinden inceleyen bir araştırmada (Finkel ve ark., 2002) ilişkiye olan bağlılığın ilişkiden önceki zihinsel şemalardan, ilişkiye yönelik motivasyondan ve affedicilikten etkilendiği belirtilmektedir. Affediciliğin bağlılığı artıran bir faktör olduğunu vurgulayan diğer bir çalışmada ise (Worthington, 2002), bireylerin affetme eğilimlerinin ilişkiye olan bağlılık ile açıklanabilecek bir durum olduğu vurgulanmaktadır.

Buraya kadar anlatılanları kısaca özetleyecek olursak, ilişki istikrarı kavramı ilişki doyumu, ilişki yatırımı, bağlılık ve seçeneklerin niteliğinin değerlendirilmesi olmak üzere dört boyutta incelenmektedir. Birey ilişki doyumu yüksek, ilişki yatırımının fazla olduğu ve mevcut ilişkisinin seçeneklere kıyasla daha fazla kazanç getirdiğini düşündüğü zaman ilişki bağlılığı artacak ve ilişkide kalmayı tercih edecektir. İlişkisel süreçleri etkileyen ve istikrara katkıda bulunan birçok değişken bulunmakla birlikte ilişkilerde kırılma durumlarından sonra ilişkiyi toparlayıcı bir faktör olarak affedicilik kavramı karşımıza çıkmaktadır. Birey doyum aldığı ilişkilerde partnere yönelik olumlu duyguların fazla olmasından dolayı partnerinin bir hatası karşısında onu affetmeye eğilimli olmaktadır. Affedicilik ilişkiden doyum alınmasının yanında ilişkisel yatırımlar ile de ilişkilidir. İlişki yatırımlarının fazla olduğunu düşünen birey ilişkinin bitmesi durumunda ilişkisine yaptığı yatırımları düşünerek ilişkide kalmayı tercih edebilir. Bunun nedeni bireyin yalnızca partnerini değil onunla bütünleştirdiği benliğini ve ilişkisel yatırımlarını da ilişkinin bir parçası olarak görüp hareket etmesidir. Doyumun ve yatırımların yüksek olması ilişki bağlılığını etkileyerek bağlılığın da ilişki istikrarını açıklayan bir değişken olduğunu göstermektedir.

Son olarak alternatif ilişki seçeneklerine yönelen bireylerin ilişki istikrarının tehlikede olduğu söylenebilir. Partnere yönelik sadakatsizlik durumu olarak yorumlanabilecek bu durumda bireyin partnerini affetmesi ilişki doyumu ile ilişkili bulunmuştur. Diğer bir deyişle, ilişki doyumu yüksek olan birey sadakatsizlik durumunda daha kolay affedebilmektedir. Kısacası, affediciliğin artması ilişki doyumu, ilişki yatırımı arttırmaktadır ve ayrıca affedicilik seçeneklerin niteliğini olumsuz olarak değerlendirme ile ilişkilidir.

## ÜÇÜNCÜ BÖLÜM

### YÖNTEM

#### 3.1 Araştırmanın Modeli

Bu çalışma, romantik ilişkisi olan çiftlerin öznel affedicilik değişkeninin ilişki istikrarının alt boyutları olan ilişki doyumu, seçeneklerin niteliğinin değerlendirilmesi ve ilişki yatırımı değişkenlerini yordama güçlerinin araştırıldığı korelasyonel araştırma modelindedir. Korelasyonel araştırmalar iki ya da daha fazla değişken arasındaki ilişkileri belirlemek amacıyla yapılmaktadır (Büyüköztürk, Kılıç Çakmak, Akgün, Karadeniz ve Demirel, 2016).

Romantik ilişkisi olan çiftlerle yürütülen bu çalışmada da bu durum göz önüne alınmış ve çiftler ile çalışılmıştır. Aktör partner karşılıklı bağımlı model, son yıllarda evli çiftler (Fernandes, 2018), kardeşler (Kenny ve Cook, 1996) ve romantik ilişkileri inceleyen çalışmalar (Pesonen, Raikkönen ve Heinonen, 2006) gibi pek çok araştırmada ikili (dyadic) analizin kullanıldığı görülmektedir. Özellikle partner etkilerinin incelenmesi yakın ilişkiler bağlamında sıklıkla gözden kaçırılan partnerin etkisine bağlı ilişkisel deneyimlerin anlaşılmasına olanak sağlayacaktır.

#### 3.2 Araştırma Grubu

Araştırmada kartopu örnekleme yöntemi kullanılmıştır. Veri toplama sürecinde Google forms aracılığıyla ve kapalı zarflar halinde elden verilen ve yine kapalı zarflar içinde alınan ölçekler ile toplam 436 (266 kadın 170 erkek) kişiden veri toplanmıştır. Ancak araştırma kapsamında veri analizine uygun olarak sadece çift verileri kullanılmıştır. Bu nedenle araştırmada 129 çiftin ( 258 kişi) verisi kullanılabilmiştir. Geriye kalan 178 katılımcının verileri partnerleri ölçekleri doldurmadığı için araştırmaya dâhil edilmemiştir. Katılımcıların belirlenmesinde ölçüt örnekleme yöntemi kullanılmıştır. Araştırmada en az altı aylık romantik ilişkiye sahip olma ve 18-30 yaş aralığında olma ölçüt olarak belirlenmiştir.

Araştırma grubunda tek ve çok boyutlu uç değer incelemesi yapılmış ve 13 çift, partnerlerden biri uç veri içerdiği için veri setinden çıkarılmıştır. Analizler geriye kalan 116 (n=232) çift üzerinde yapılmıştır.

**Tablo 1: Katılımcıların Demografik Özellikleri**

	<b>Kadın</b>	<b>Erkek</b>	<b>Toplam</b>
Katılımcı sayısı (yüzde)	116 (%50)	116 (%50)	232
İlkokul		1(%0.9)	1(%0.4)
Ortaokul		1(%0.9)	1(%0.4)
Lise	6 (%5.2)	4(%3.4)	10(%4.3)
Lisans	95 (%81,9)	91(%78.4)	186(% 80.1)
Yüksek lisans	15 (%12.9)	17(%14.7)	32(%13.8)
Doktora		2(%1.7)	2(%0.9)

**Tablo 2: Katılımcıların İlişkisel Özellikleri**

	<b>Kadın</b>	<b>Erkek</b>	<b>Toplam</b>
Ortalama ilişki süresi			34.30 (ay)
İlişki deneyimi (yüzde)			
Tek ilişki deneyimi	38 (%32.8)	28 (%24.1)	66 (%28.4)
Birden fazla ilişki deneyimi	78(%67.2)	88 (%75.9)	166 (%71.6)
Birlikte yaşama durumu (yüzde)			
Aynı evde			10 (%8.6)
Aynı şehirde farklı evlerde			65 (%56)
Farklı şehirlerde			40 (%34.5)
Diğer			1 (%0.9)

Tüm katılımcıların yaşları 18-30 arasında değişmekte olup; yaş ortalaması  $\bar{X}=23.15$  (ss:2.90)'tir. Kadınların yaşları 18-29 arasında değişmekte olup yaş ortalaması  $\bar{X}=22.67$  (ss:2.58) ve erkeklerin yaşları 18-30 arasında değişmekte olup yaş ortalamaları  $\bar{X}=23.63$ 'tür (ss: 2.77). Tablo 1' de gösterilmekte olan katılımcıların eğitim durumlarına bakıldığında; 1'i (%0.4) ilköğretim, 1'i (%0.4) ortaöğretim, 10'u (%4.3) lise, 186'sı (%80.1) lisans, 32'si (%13.8) yüksek lisans ve 2'si (% 0.9) doktora eğitime sahiptir. Tablo 2'te gösterilmekte olan katılımcıların ilişki süresi ortalaması  $\bar{X}=34.30$  (ss:2.38) aydır ve ilişki süreleri 6 ile 122

ay arasında değişmektedir. Katılımcıların ilişki deneyimlerine bakıldığında kadınların 38'i (%32.8) tek bir romantik ilişki deneyimlerinin olduğunu, 78'i (%67.2) birden fazla romantik ilişki deneyimlerinin olduğunu belirtirken; erkeklerin 28'i (%24.1) tek bir romantik ilişki deneyimlerinin olduğunu, 88'i (%75.9) ise birden fazla romantik ilişki deneyimlerinin olduğunu belirtmiştir. Katılımcıların partnerleri ile birlikte yaşama durumlarına bakıldığında ise 10 çift (%8.6) aynı evde yaşadıklarını, 65 çift (%56) aynı şehirde ancak farklı evlerde yaşadıklarını, 40 çift (%34.5) farklı şehirlerde yaşadıklarını ve 1 çift (%.9) diğer şekilde birlikte yaşama durumlarını belirtmişlerdir.

### **3.3. Veri Toplama Araçları**

Bu bölümde araştırmada veri toplama aracı olarak kullanılan İlişki İstikrarı Ölçeği ve Öznel Partner Affediciliği Ölçeğine ait açıklamalara yer verilmiştir

#### **3.3.1. Kişisel Bilgi Formu**

Araştırma grubunda yer alan çiftlerin yaş, cinsiyet, eğitim durumu gibi demografik özellikleri belirlemeye yönelik sorulara yanıt vermeleri istenmiştir. Bu sorulara ek olarak ilişki süresi, ilişki durumu, partnerle birlikte veya ayrı yaşama durumu gibi ilişki bilgileri öğrenmeye yönelik sorular da sorulmuştur.

#### **3.3.2. İlişki İstikrarı Ölçeği**

Araştırmada çiftlerin ilişki istikrarlarını belirlemek amacıyla Rusbult, Martz ve Agnew (1998) tarafından geliştirilen, Büyüksahin, Hasta ve Hovardaoğlu (2005) tarafından uyarlanması yapılan İlişki İstikrarı Ölçeği kullanılmıştır. Ölçek flört ilişkisi yaşayan ve evli bireylerin ilişkiye yaptıkları yatırımı, ilişki bağlılığını, seçeneklerinin niteliklerini değerlendirmeyi ve ilişkiden aldıkları doyumunu ölçmeyi hedefler. Ölçek ilişki doyumunu (10 madde), seçeneklerin niteliğini değerlendirme (10 madde), ilişki yatırımı (10 madde) ve bağlılık (7 madde) alt ölçekleri olmak üzere toplam 37 maddeden oluşmaktadır. Alt ölçeklerin ilk beş maddesi dörtlü likert tipinde (1=tamamen yanlış, 4=tamamen doğru), diğer beş maddeleri dokuzlu likert tipindedir (1=tamamen yanlış, 9=tamamıyla doğru).

Bağlılık alt boyutu dokuzlu likert tipindedir. Ölçekten alınan puanların artması ölçülen alt boyutun arttığını gösterir.

Ölçeğin geliştirilme aşamasında geçerlik ve güvenilirliğini belirlemek için üç ayrı çalışma yapılmıştır. Bu çalışmalar sonucunda yapı geçerliğini belirlemek için yapılan faktör analizinde varimax eksen döndürme tekniği kullanılmış ve ölçeğin kuramsal yapıya uygun olarak ilişki doyumu, seçeneklerin niteliğini değerlendirme ve ilişki yatırımı olmak üzere üç alt boyuttan oluştuğu görülmüştür. Alt ölçeklerin Cronbach alfa katsayıları ilişki doyumu için .92 ile .95 arasında, ilişki yatırımı için .82 ile .84 arasında ve seçeneklerin niteliğini değerlendirme için .82 ile .88 arasında değiştiği gözlenmiştir (Rusbult ve ark., 1998).

Büyükşahin, Hasta ve Hovardaoğlu (2005) tarafından Türkçe'ye uyarlaması yapılan ölçeğin yapı geçerliği varimax eksen döndürme tekniği ile analiz edilerek ölçeğin orijinaline uygun olarak dört faktörlü bir yapıda olduğu görülmüştür. Bu faktörler aslına uygun olarak ilişki doyumu, seçeneklerin niteliğini değerlendirme, bağlılık ve ilişki yatırımı olarak isimlendirilmiştir.

Ölçüt geçerliğini test etmek amacıyla ilişki istikrarı ölçeğinin alt ölçeklerinden alınan toplam puanlar ile Aşka İlişkin Tutumlar: kısa formu (LAS) alt ölçeklerinden alınan toplam puanlar arasındaki ilişkiler incelenmiş ve bu değerlerin -.48 ile .67 arasında değiştiği gözlenmiştir (Büyükşahin, Hasta ve Hovardaoğlu, 2005). Bu çalışma kapsamında ölçek için elde edilen iç tutarlık katsayıları ise; ilişki doyumu alt boyutu için .87; seçenekleri niteliğini değerlendirme alt boyutu için .87 ve ilişki yatırımı alt boyutu için .86 olarak hesaplanmıştır. İlişki İstikrarı Ölçeği'nin bazı maddelerine Ek-3'te yer verilmiştir.

### **3.3.3. Öznel Eş/Partner Affediciliği Ölçeği**

Araştırmada romantik ilişki içerisinde olan çiftlerin partnerleri tarafından affedildiklerini hissetme durumlarının ölçülmesi amacıyla Gülgün ve Özbay (2018) tarafından geliştirilen öznel eş/partner affediciliği ölçeği kullanılmıştır. Ölçek 18 yaş ve üzerinde olan sevgili/flört, nişanlı/sözlü ve evli erkek ve kadınların partnerleri tarafından

affedildiklerini hissetme durumlarını belirlemek amacıyla geliştirilmiştir. Örnek madde: “Partnerime yanlış davranışlarda bulunsam da zamanla beni affedeceğini bilirim.”

Ölçeği geliştirilme aşamasında 227 kişiden veri toplanmıştır. Ölçeğin yapı geçerliğini belirlemek amacıyla faktör analizi yapılmış, 28 madde olarak hazırlanan ölçekten faktör yük değerleri ve binişiklik değerleri temel alınarak 3 madde çıkarılmıştır. Faktör analizine göre en düşük madde yük değeri .37 ve en yüksek madde yük değeri .83 olarak ortaya çıkan ölçeğin tek faktörlü bir yapıda olduğu ve toplam varyansın %44.16 açıkladığı görülmüştür.

Güvenirlilik için hesaplanan Cronbach Alpha katsayısı .94’ tür. Ölçeğin ölçüt geçerliliğine yönelik İlişki istikrarı ölçeğinin ilişki doyumu alt boyutu ile ilişkisi için Pearson Momentler Çarpım korelasyon katsayısı  $r = .68$  ( $p < .001$ ) olarak bulunmuştur.

### **3.4.İşlem**

Hasan Kalyoncu Üniversitesi Etik Kurulu’ndan onay alındıktan sonra, ölçekler katılımcılara Google forms aracılığı ile bireysel olarak uygulanmıştır. Çevrim dışı katılımcılara ise ölçekler kapalı zarflar içerisinde verilmiş ve yine aynı şekilde kapalı zarf içinde geri alınmıştır. Ölçek formunun ilk sayfasında araştırmanın amacı ile ilgili bilgi verildikten sonra özellikle çiftlerin aynı rumuzu kullanmalarına yönelik uyarılar yapılmıştır.

### **3.5. Verilerin analizi**

Araştırmada öncelikle cinsiyet üzerinden analiz yapıldığı için ilişki istikrarı değişkeninin alt boyutları (ilişki doyumu, ilişki yatırımı, seçeneklerin niteliğinin değerlendirilmesi) ve öznel partner affediciliği değişkeni için Doğrulayıcı Faktör Analizi (DFA) yapılarak kadın ve erkekler için aynı yapının korunup korunmadığı test edilmiştir. Daha sonra kadın ve erkek katılımcılar için bu değişkenler üzerinden ölçme değişmezliği test edilmiştir.

Araştırmada çift yapısına uygun bir model olarak çiftlerin kendi bağımsız değişkenlerinin kendi bağımlı değişkenleri üzerindeki etkisine (aktör etkisi) ek olarak partnerinin bağımlı değişkeni üzerindeki etkisini (partner etkisi) incelemeye olanak



sağlayan Aktör-Partner Karşılıklı Bağımlılık Modeli (Actor-Partner Interdependence Model, APKM, Kenny, Kashy ve Cook 2006) kullanılarak bağımlı ve bağımsız değişkenler arasındaki ilişkiler incelenmiştir.

Bağlılık, çatışma, gibi kişilerarası ilişkileri içeren süreçler geleneksel olarak bireyleri partnerlerinden, eşlerinden bağımsız olarak değerlendirmektedir. Ancak bu ilişkilerin doğasına uygun olarak bireylerin partnerleri ile birlikte ele alınması gerekmektedir (Kenny, Kashy ve Cook, 2006). APKM avantajlarının yanında çiftlerden veri toplandığı için bazı dezavantajlara da sahiptir. Öncelikle, bireyler duygusal ilişkilere yönelik bir araştırmada yanıt verirken ilgili değişkenlerdeki gözlemlerin birbirlerinden etkilenmesi söz konusudur. Diğer bir deyişle, her iki partner de aynı duygusal ilişkiye yönelik benzer süreçleri yaşadıkları için verecekleri cevaplar belli bir noktaya kadar ortak olabilmektedir (Crawford, Houts, Huston, ve George, 2002). Ancak yine de aktör ve partner etkilerin incelenmesi açısından bu analizin kullanılması önemlidir.

Veri setinin incelenmesi amacı ile öncelikle veri seti kontrol edilmiş, daha sonra kayıp veri analizi yapılmıştır. Veri setinde herhangi bir kayıp değere rastlanmamıştır. Üçüncü aşamada veri setindeki uç değerlere bakılmış ve kadın ve erkek katılımcılar için ayrı ayrı girilen öznel partner affediciliği toplam puanları ve ilişki istikrarı ölçeği (ilişki doyumuseçeneklerin niteliği, ilişki yatırımı ve bağlılık) alt boyutlarının toplam puanlarının ayrı ayrı z puanlarına bakılmış ve 13 çiftten birer katılımcı -3, +3 aralığında olmadığı için 13 çift veri setinden çıkarılmıştır. Tek boyutlu uç değerler temizlendikten sonra hesaplanan Mahalanobis uzaklık değerine göre .001'den küçük değer veren katılımcı olmadığı için veri setinden herhangi bir veri çıkarılmamıştır. Uç değerler incelendikten sonra normal dağılımlara bakılmış ve bağlılık alt boyutunun hem kadın hem erkek katılımcılar için normal dağılmadığı görülmüştür. Verilerin normal dağılımlarını sağlayabilmek adına logaritmik dönüşüm, karekök dönüşümü ve ters dönüşüm (Büyüköztürk, 2010) yapılmış ancak bağlılık alt boyutuna ilişkin verilerin normal dağılım göstermediği görülmüştür. Dolayısıyla, bağlılık alt boyutuna ait analizler normal dağılım sağlanamadığı için sonraki analizlerden çıkarılmıştır.

Arařtırmada verilerin analizi iin ncelikle betimsel analiz yapılmıřtır. Daha sonra deęiřkenler arasındaki iliřkileri belirlemeye ynelik Pearson korelasyon analizi ve iftler arasındaki aktr partner etkilerini belirlemeye ynelik olarak Aktr Partner karřılıklı baęımlı modeli (APKM) kullanılmıřtır. Aktr–partner karřılıklı baęımlı model son yıllarda iliřkisel sreleri barındıran ift ve aile iliřkileri gibi srelerde kullanılmaya bařlanan bir modeldir. Bu model ikili arařtırma yntemleri iinde karřılıklılık, baęımlılık, benzerlik gibi kavramları daha detaylı bir Őekilde inceleme olanaęı sunmaktadır. Bu model ierisinde partnerlerin/eřlerin birbirleri zerindeki etkileri yani bir kiřinin kendi sonu deęiřkeni zerindeki (aktr) etkisi ve partnerinin sonu deęiřkeni zerindeki etkisi (partner) eř zamanlı olarak incelenir (Kenny, 1996).

Bu arařtırmada da znel affedicilięin iliřki istikrarı ile iliřkisi aktr ve partner etkisi aısından ele alınıp incelenecektir. Arařtırmada .05 hata payı anlamlılık dzeyi olarak belirlenmiřtir. Bu arařtırmanın veri analizinde LISREL 21.0, SPSS 21.0 ve AMOS 21.0 paket programları kullanılmıřtır.

## DÖRDÜNCÜ BÖLÜM

### BULGULAR

Araştırmanın bu bölümünde değişkenlere yönelik ikili analiz yöntemlerinden biri olan Aktör-partner karşılıklı bağımlı modele ilişkin bulgulara yer verilmiştir. Ayrıca değişkenlere yönelik betimsel istatistiklere ve korelasyon bulgularına da yer verilmiştir.

#### 4.1. Betimsel Sonuçlar

Araştırmada asıl incelenecek olan ikili (dyadic) analiz sürecine geçmeden önce kadın ve erkeğe ait bağımlı ve bağımsız değişkenlerin ortalama ve standart sapma puanları hesaplanmıştır. Daha sonra değişkenler arasındaki ilişkileri ortaya koymak amacı ile Pearson korelasyon momentler çarpımı tekniği kullanılarak tüm değişkenler arasındaki ilişkiler incelenmiştir. Ayrıca kadın ve erkeğe ait değişkenler arasında istatistiksel olarak anlamlı farkların olup olmadığını test etmek amacıyla t testi yapılmıştır. Tablo 3'te kadın ve erkeğe ait değişkenlere ilişkin ortalama ve standart sapma puanları verilmiştir.

**Tablo 3:** Kadın ve Erkeğe Ait Öznel Affedicilik, İlişki Doyumu, Seçeneklerin Niteliğinin

Değerlendirilmesi ve İlişki Yatırımı Ortalama ve Standart Sapmalar

Değişkenler	Kadın		Erkek	
	$\bar{X}$	Ss	$\bar{X}$	Ss
Öznel Partner Affedicilik	86.26	7.92	84.13	10.25
İlişki Doyumu	59.04	5.89	60.43	4.42
Seç. Nit. Değ.	25.31	9.57	23.58	10.43
İlişki Yatırımı	45.68	11.39	50.20	10.33

\*Seçeneklerin Niteliğinin Değerlendirilmesi

Kadına ait ortalama puanlar öznel partner affedicilik  $\bar{X}$  =86.26 (Ss:7.92), ilişki doyumu  $\bar{X}$  =59.04 (Ss:5.89), seçeneklerin niteliğinin değerlendirilmesi  $\bar{X}$  =25.31 (Ss:9.57), ve ilişki yatırımı

$\bar{X}$  =45.68 (Ss:11.39) olarak bulunmuştur.

Erkeğe ait ortalama puanlar ise öznel partner affedicilik  $\bar{X} = 84.13$  (Ss:10.25), ilişki doyumu  $\bar{X} = 60.43$  (Ss:4.42), seçeneklerin niteliğinin değerlendirilmesi  $\bar{X} = 23.58$  (Ss:10.53) ve ilişki yatırımı  $\bar{X} = 50.20$  (Ss:10.33) olarak bulunmuştur.

Bu verilere göre kadın ve erkeklere ait öznel partner affediciliği puanlarının görece yüksek olduğu görülmektedir. Katılımcıların alternatifleri değerlendirmeye ait ortalamaları hem kadın hem erkekler için orta değer altındadır. Buradan hareketle çalışmaya katılan grubun seçeneklerin niteliğini görece olumsuz olarak değerlendirdiklerini söyleyebiliriz. İlişki yatırımı açısından ortalama olarak yüksek puanlar aldıkları görülmektedir. Tablo 4'te kadın ve erkeğe ait öznel affedicilik, ilişki doyumu, seçeneklerin niteliğinin değerlendirilmesi ve ilişki yatırımı arasındaki ilişkileri gösteren korelasyon puanları verilmiştir.

**Tablo 4:** Kadın ve Erkeğe Ait Öznel Affedicilik, İlişki Doyumu, Seçeneklerin Niteliğinin Değerlendirilmesi, İlişki Yatırımı ve Bağlılık Arasındaki İlişkiler

	1	2	3	4	5	6	7	8	9
<b>10</b>									
1.K_ÖPA	1.00								
2.K_İD	.32**	1.00							
3.K_AD	-.21**	-.27**	1.00						
4.K_İY	.12	.19*	-.29**	1.00					
5.E_ÖPA	.40**	.30**	-.08	.11	.04	1.00			
6.E_İD	.26**	.50**	-.07	.25**	-.42**	.26**	1.00		
7.E_AD	-.30**	.30**	.41**	-.19*	.29**	-.07	.43**	1.00	
8.E_İY	.19*	-.21*	-.20*	.35**	.30**	.06	.45**	-.46**	1.00

Not: **K\_ÖPA**= Kadın Öznel Partner Affediciliği, **K\_İD**= Kadın İlişki Doyumu, **K\_AD**=Kadın Alternatiflerin Değerlendirilmesi, **K\_İY**= Kadın İlişki Yatırımı, **E\_ÖPA**= Erkek Öznel Partner Affediciliği, **E\_İD**= Erkek İlişki Doyumu, **E\_AD**=Erkek Alternatiflerin Değerlendirilmesi, **E\_İY**= Erkek İlişki Yatırımı

\* $p < .05$ ; \*\* $p < .01$

Tablo 4 incelendiğinde, kadınların ve erkeklerin öznel partner affedicilikleri ile ilişki doyumları arasında pozitif yönde anlamlı ilişkiler olduğu görülmektedir ( $r$  değerleri .26 ile .32 arasında değişmektedir,  $p < .05$  için). Ayrıca kadınların öznel partner affedicilikleri, seçeneklerin niteliğinin değerlendirilmesi ile negatif yönde anlamlı bir ilişki gösterirken ( $r = -.21$ ,  $p < .01$ ), erkeklerin öznel partner affedicilikleri ile seçeneklerinin niteliğinin değerlendirilmesi arasında anlamlı bir ilişki bulunmamaktadır ( $r = -.07$ ,  $p > .05$ ).

İlişki yatırımının ilişkili olduğu değişkenler incelendiğinde hem kadın hem erkeklerde ilişki doyumu ile anlamlı ilişkiler görülmektedir ( $r$  değerleri .19 ile .45 arasında değişmektedir,  $p < .05$  için). İlişki yatırımı ile ilişki doyumu değişkenleri arasında hem erkek ( $r = .45$ ,  $p < .01$ ), hem de kadınlar ( $r = .19$ ,  $p < .05$ ) açısından anlamlı ilişkiler bulunmaktadır. İlişki yatırımı ile kadın öznel partner affediciliği ( $r = -.12$ ,  $p > .05$ ) ve erkek öznel partner affediciliği ( $r = .06$ ,  $p > .05$ ) arasında anlamlı ilişkiler bulunmamaktadır.

Kadınların ve erkeklerin öznel partner affedicilikleri ( $r = .40$ ,  $p < .01$ ), ilişki doyumları ( $r = .50$ ,  $p < .01$ ), seçeneklerin niteliği ( $r = .41$ ,  $p < .01$ ) ve ilişki yatırımları ( $r = .35$ ,  $p < .01$ ) arasında da anlamlı ilişkiler bulunmaktadır.

Kadın ve erkeklerin kendi bağımlı ve bağımsız değişkenleri ve partnerlerinin bağımlı ve bağımsız değişkenleri arasındaki ilişkilere bakıldığında; genel olarak anlamlı ilişkiler bulunduğu ancak bireylerin kendi değişkenleri arasındaki ilişkilerin düzeyinin daha yüksek olduğu görülmüştür. Örneğin; kadınların partnerlerinin kendilerini affetmesine yönelik algıladıkları öznel partner affedicilikleri arttıkça hem kendi ilişki doyumları ( $r = .32$ ,  $p < .01$ ) hem de partnerlerinin ilişki doyumları ( $r = .26$ ,  $p < .01$ ) artmaktadır. Bu ilişkilere bakıldığında öznel partner affediciliğinin kadınların kendi ilişki doyumu ile görece daha yüksek bir ilişki gösterdiği görülmektedir.

Öte yandan bireylerin kendi değişkenleri arasında ilişki bulunmayıp partnerinin değişkeni arasında ilişki bulunan durumlar da görülmüştür. Örneğin; kadının öznel partner

affediciliği ile kendi ilişki yatırımı arasında anlamlı bir ilişki bulunmazken ( $r=.12, p>.05$ ) partnerinin ilişki yatırımı arasında anlamlı bir ilişki bulunduğu ( $r=.19, p<.05$ ) görülmüştür.

**Tablo 5:** Öznel Partner Affediciliğinin Cinsiyete göre t-testi Sonuçları

Grup	n	$\bar{X}$	Sd	t	p
Kadın	116	86.26	1.203	1.77	.07
Erkek	116	84.13			

Tablo 5 incelendiğinde, katılımcıların öznel partner affediciliği puan ortalamalarının cinsiyete göre anlamlı bir farklılık göstermediği görülmektedir ( $t_{1.203} = 1.77, p > .01$ ).

**Tablo 6:** İlişki Doyumunun Cinsiyete göre t-testi Sonuçları

Grup	n	$\bar{X}$	Sd	t	p
Kadın	116	59.04	.68401	2.04	.04
Erkek	116	60.43			

Tablo 6 incelendiğinde, katılımcıların ilişki doyumu puan ortalamalarının cinsiyete göre anlamlı bir farklılık gösterdiği görülmektedir ( $t_{.684} = 2.04, p<.01$ ). Bir başka anlatımla, katılımcıların ilişki doyumu puan ortalamaları arasında istatistiksel olarak anlamlı bir fark bulunmuştur. Buna göre, erkeklerin ilişki doyumu ( $\bar{X}=60.43$ ) kadınların ilişki doyumundan ( $\bar{X}=59.04$ ) anlamlı olarak daha yüksektir.

**Tablo 7:** Seçeneklerin Niteliğinin Değerlendirilmesinin Cinsiyete göre t-testi Sonuçları

Grup	n	$\bar{X}$	Sd	t	p
Kadın	116	25.31	1321	1,30	.19
Erkek	116	25.58			

Tablo 7 incelendiğinde, katılımcıların seçeneklerin niteliğini değerlendirme puan ortalamalarının cinsiyete göre anlamlı bir farklılık göstermediği görülmektedir ( $t_{1.321} = 1.30, p > .01$ ).

**Tablo 8:** İlişki Yatırımının Cinsiyete göre t-testi Sonuçları

Grup	n	$\bar{X}$	Sd	t	p
Kadın	116	45.68	1.428	3.16	.00
Erkek	116	50.20			

Tablo 8 incelendiğinde, katılımcıların ilişki yatırımı puan ortalamalarının cinsiyete göre anlamlı bir farklılık gösterdiği görülmektedir ( $t_{1,428} = -3.16$ ,  $p < .01$ ). Bir başka anlatımla, katılımcıların seçeneklerin niteliğini değerlendirme puan ortalamaları arasındaki fark istatistiksel olarak anlamlı bulunmuştur. Buna göre, erkeklerin ilişki yatırımı ( $\bar{X}=50.20$ ) kadınların ilişki yatırımından ( $\bar{X}=45.68$ ) anlamlı düzeyde daha yüksektir.

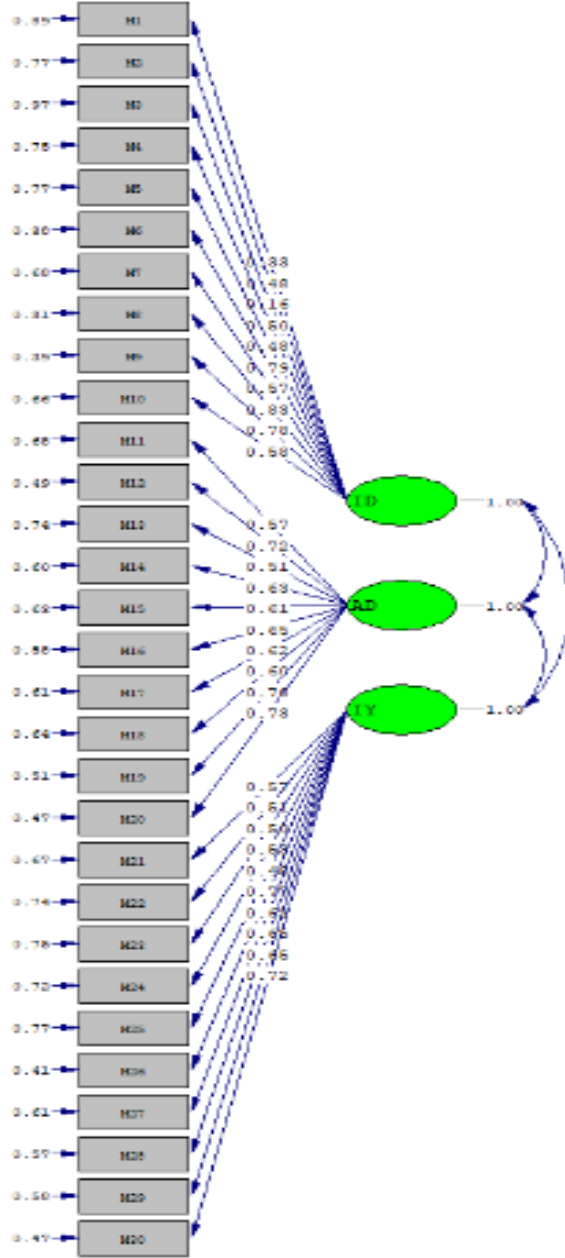

**Şekil 1.** Erkek Katılımcılar için İlişki İstikrarı DFA modeli

Şekil 1’de yer alan modele ilişkin uyum indeksleri kabul edilebilir uyum düzeyinde bulunmuştur ( $\chi^2/df=1.80$ ,  $CFI=0,92$ ,  $RMSEA= 0,08$ ). İlişki doyumuna ait 3. Maddenin faktör yükünün erkek katılımcılar için sınır değerin altında olduğu (.32) görülmektedir. Bu maddenin ilişki doyumunu açıklayan önemli bir bileşen olduğu literatür ile desteklenmektedir (Collins, 2003;Erikson, 1968). Dolayısıyla bu madde çıkarılmadan analize devam edilmiştir.



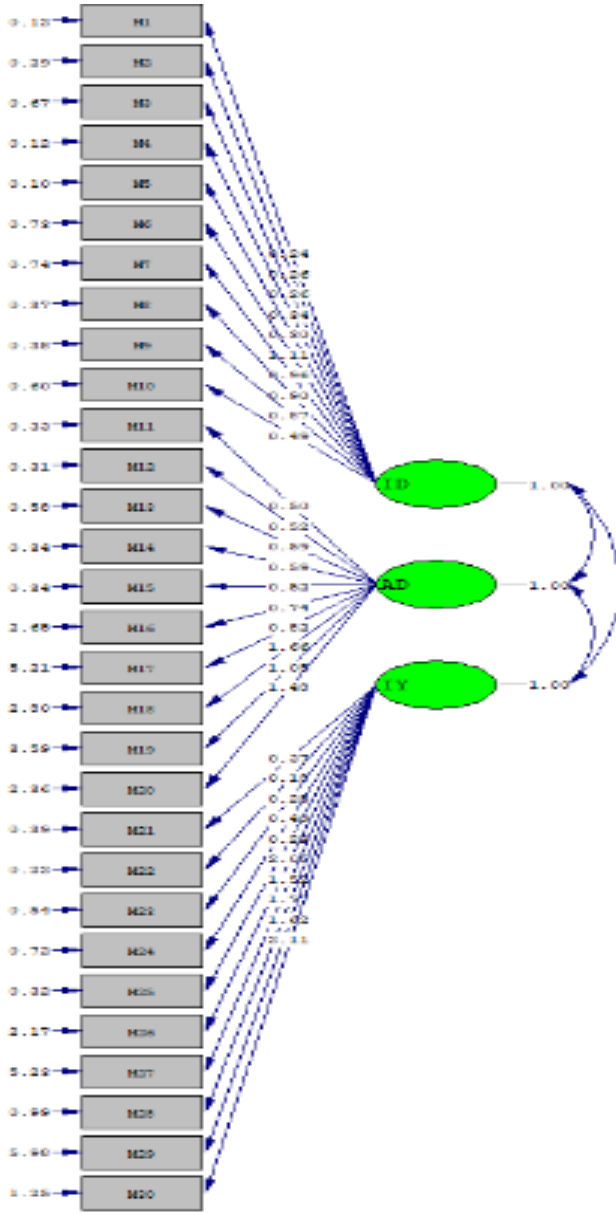

**Tablo 9:** İlişki İstikrarı Ölçeği Ölçme değişmezliği aşamalarına ilişkin uyum istatistikleri

Aşamalar	$\chi^2 /df$	RMSEA	CFI
Biçimsel Değişmezlik	1.79	.08	.90
Metrik değişmezliği	1.82	.08	.89
Ölçek değişmezliği	1.84	.08	.89
Katı Değişmezlik	1.87	.08	.88

Yukarıda uyum indeksleri verilen ilişki istikrarı değişkeninin kız ve erkek öğrenciler için değişmez olup olmadığı test edilmiştir. Aynı faktör yapısının korunduğu görülen değişkenler için bir sonraki analiz aşaması olan Aktör Partner Karşılıklı Bağımlılık modeli ölçek toplam puanları üzerinden yapılan korelasyonel bir analiz yöntemi olduğu için ölçme değişmezliği açısından yalnızca biçimsel değişmezlik (configural invariance) incelenmiştir. Diğer bir deyişle, ölçek maddelerinin orijinal yapısına uygun olarak aynı faktör altında toplanıp toplanmadığının incelenmesi sonraki analiz aşaması için yeterli görülmüştür.

Biçimsel değişmezliği test etmek üzere çok gruplu DFA yapılmıştır. Uyum indeksleri bu aşamanın sağlandığını göstermektedir. RMSEA değerlerinin katı değişmezliğe kadar herhangi bir fark göstermediği görülmektedir. Biçimsel değişmezliğin sağlanmış olması, ölçülen yapının gruplar arası aynı ve kadın ve erkek katılımcıların ölçek maddelerine yanıt vermede aynı kavramsal bakış açılarını kullandıklarına işaret etmektedir.

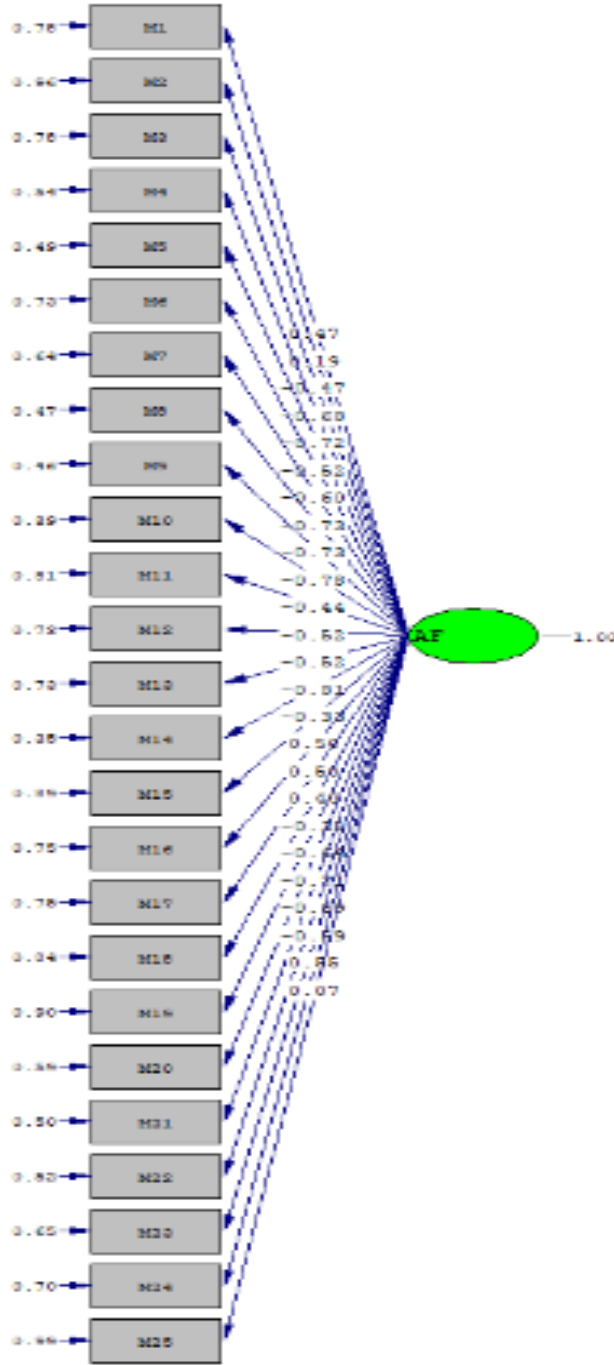

**Şekil 3.**Erkek Katılımcılar için Öznel Partner Affediciliğine İlişkin DFA modeli

Şekil3'te yer alan modele ilişkin uyum indeksleri kabul edilebilir uyum düzeyinde bulunmuştur ( $\chi^2/df=1.96$ , CFI=0,92, RMSEA= 0,09). Madde 25'in faktör yükünün sınır değerinin altında olduğu görülmektedir. Bu maddenin affedildiğini hissetme ile ilişkili olduğu literatür ile desteklendiği için madde çıkarılmadan analize devam edilmiştir.

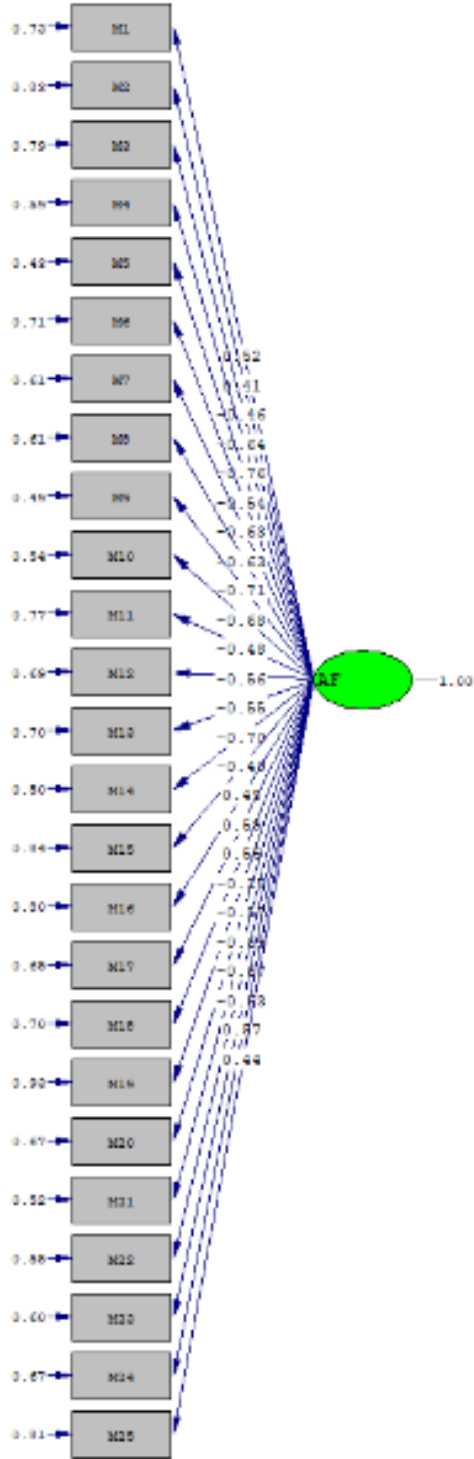

Şekil 4. Kadın Katılımcılar için Özel Partner Affediciliğine İlişkin DFA modeli

Şekil 4'te yer alan modele ilişkin uyum indeksleri kabul edilebilir uyum düzeyinde bulunmuştur ( $\chi^2/df=2.29$ , CFI=0,92, RMSEA= 0,09). Kadın ve erkek katılımcılar için özel partner affediciliği değişkeni için DFA uyum indeksleri verilmiştir. Bu sonuçlara göre kadın

ve erkek katılımcılar için öznel partner affediciliği ölçeğinin geliştirilme aşamasında yapı geçerliği için yapılan Açıklayıcı Faktör analizindeki tek boyutlu yapısı bu araştırmada kadın ve erkekler için DFA yapılarak aynı yapıda olduğu görülmüştür.

**Tablo 10:** Öznel Partner Affediciliği Ölçme değişmezliği aşamalarına ilişkin uyum istatistikleri

Aşamalar	$\chi^2$ /df	RMSEA	CFI
Biçimsel Değişmezlik	2.12	.09	.92
Metrik değişmezliği	2.07	.09	.92
Ölçek değişmezliği	2.07	.09	.92
Katı Değişmezlik	2.09	.09	.91

Tablo 10’da uyum indeksleri verilen öznel partner affediciliği değişkeninin kız ve erkek öğrenciler için değişmez olup olmadığı test edilmiştir. Aynı faktör yapısının korunduğu görülen değişkenler için yukarıda belirtildiği gibi bir sonraki analiz aşaması olan Aktör Partner Karşılıklı Bağımlılık modeli ölçek toplam puanları üzerinden yapılan korelasyonel bir analiz yöntemi olduğu için ölçme değişmezliği açısından yalnızca biçimsel değişmezlik (configural invariance) incelenmiştir. Biçimsel değişmezliği test etmek üzere çok gruplu DFA yapılmıştır. Uyum indeksleri bu aşamanın sağlandığını göstermektedir. RMSEA değerlerinin katı değişmezliğe kadar herhangi bir fark göstermediği görülmektedir. Biçimsel değişmezliğin sağlanmış olması, ölçülen yapının gruplar arası aynı ve kadın ve erkek katılımcıların ölçek maddelerine yanıt vermede aynı kavramsal bakış açılarını kullandıklarına işaret etmektedir.

#### 4.2. İlişki Doyumu Üzerinde Öznel Partner Affediciliğinin Aktör ve Partner Etkileri

Çalışmada ayırt edilebilirlik ölçütü olarak cinsiyet belirlenmiştir. Öznel partner affediciliği ve ilişki istikrarı alt boyutları için kadın ve erkek katılımcıların bağımsız değişkenlerinin kendi sonuç değişkenleri üzerindeki etkisine (aktör etkisi) ve partnerlerinin

bağımlı değişkeni üzerindeki etkisi (partner etkisi) analiz edilmiştir. Çalışmaya 116 çiftin verileri üzerinden devam edilmiştir ve herhangi bir kayıp değer bulunmamıştır.

Araştırmada önerilen hipotezlere yönelik modeller için elde edilen uyum indekslerine bakılmıştır. İlk model olan ilişki doyumu ve öznel partner affediciliği arasındaki ilişkiye yönelik modelde elde edilen uyum indeksleri (RMSEA=.06, NFI=.96, AGFI=.94) modelin oldukça iyi olduğunu göstermektedir. RMSEA değeri incelendiğinde; .06 düzeyinde bir uyum elde edilmiştir. RMSEA değerinin. 05 ile .08 arasında olması iyi bir uyuma işaret ettiği belirtilmektedir (Çoklu, Şekercioğlu, Büyüköztürk, 2012). NFI değeri incelendiğinde; .96 düzeyinde mükemmel uyumu gösteren bir değer elde edilmiştir (Baumgartner ve Homburg, 1996). Son olarak AGFI değeri incelendiğinde; .94 düzeyinde mükemmel uyumu gösteren bir değer elde edilmiştir (Schermelele-Engel ve Moosbrugger, 2003).

Öznel affediciliğin ilişki istikrarı değişkenleri ile ilişkisini açıklamaya yönelik araştırmanın ilk hipotezi olan kadın ve erkeğin öznel partner affediciliğinin hem kadının hem de erkeğin ilişki doyumunu etkilemesine yönelik bulgulara aşağıda yer verilmiştir. Şekil 1’de öznel affedicilik ve ilişki doyumuna ait model gösterilmektedir.

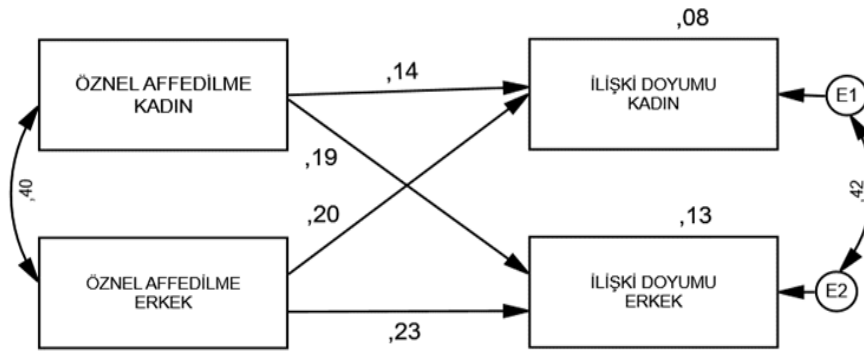

**Şekil 5.** İlişki Doyumu Üzerinde Öznel Partner Affediciliğinin Aktör ve Partner Etkileri

Bu modele ait aktör ve partner etkilerinin bulunduğu tablo aşağıda verilmiştir (Tablo 10). Tablodaki APKM sonuçları incelendiğinde hipotezin doğrulandığı görülmektedir.

**Tablo 11:** İlişki Doymu Değişkenine ait Aktör ve Partner Etkileri

	B	SB	sh	t	P
<b>AKTÖR ETKİLERİ</b>					
Öznel Partner Affedicilik ---->İlişki Doymu					
Kadın Aktör Etkisi	.10	.14	.03	3.11	<b>.002</b>
Erkek Aktör Etkisi	.10	.23	.03	3.11	<b>.002</b>
<b>PARTNER ETKİLERİ</b>					
Öznel Partner Affedicilik ---->İlişki Doymu					
Kadın Partner Etkisi	.11	.19	.03	3.13	<b>.002</b>
Erkek Partner Etkisi	.11	.20	.03	3.13	<b>.002</b>

Kadın ve erkeğe ait öznel partner affedicilik ve ilişki doymu arasındaki ilişkide hem aktör hem partner etkilerinin anlamlı olduğu görülmektedir. Kadının öznel partner affediciliğinin kendi ilişki doymunu olumlu yönde ( $\beta = .14$ ,  $p < .05$ ) yordadığı ve aynı şekilde erkeğin öznel partner affediciliğinin kendi ilişki doymunu olumlu yönde ( $\beta = .23$ ,  $p < .05$ ) yordadığı görülmektedir. Diğer bir deyişle, hem kadının hem de erkeğin öznel partner affediciliğinin kendi ilişki doymuları üzerinde etkisi vardır.

Öznel partner affediciliği ve ilişki doymu arasındaki partner etkilerine bakıldığında ise hem kadının ( $\beta = .19$ ,  $p < .05$ ) hem de erkeğin ( $\beta = .20$ ,  $p < .05$ ) öznel partner affedicilikleri yani partnerleri tarafından affedildiklerini hissetmeleri partnerlerinin ilişki doymularını yordadığı görülmektedir. Diğer bir deyişle, kadın ve erkeklerin partnerleri tarafından affedildiklerini hissetmeleri kendi ilişki doymularını artırmaktadır. Özellikle de araştırmada erkeklerin öznel partner affedicilikleri arttıkça kendi ilişki doymuları daha çok artmaktadır ( $\beta = .23$ ,  $p < .05$ ).

Modele ait etki büyüklüğü değerlerine bakıldığında kadına ait ilişki doymu değişkeninin etki büyüklüğü ( $R^2 = .08$ ), erkeğe ait ilişki doymu değişkeninin etki büyüklüğü ( $R^2 = .13$ ) olarak bulunmuştur. Bu değerler küçük ve orta düzeyde etki büyüklüklerini göstermektedir (Cohen, 1988).

### 4.3 Seçeneklerin Niteliğinin Değerlendirilmesi Üzerinde Öznel Partner Affediciliğinin

#### Aktör ve Partner Etkileri

İkinci model olan seçeneklerin niteliğinin değerlendirilmesi ve öznel partner affediciliği arasındaki ilişkiye yönelik modelde elde edilen uyum indeksleri (GFI=.97, AGFI=.86, CFI=.90) incelendiğinde; GFI değeri .97 düzeyinde mükemmel uyum aralığında bir değer göstermektedir (Baumgartner ve Homburg, 1996). AGFI değerine bakıldığında. 86 düzeyinde kabul edilebilir bir uyum değeri elde edilmiştir (Schermelleh-Engel ve Moosbrugger, 2003). Son olarak CFI değeri incelendiğinde; .90 düzeyinde yine kabul edilebilir bir uyum değeri elde edilmiştir (Baumgartner ve Homburg, 1996). Bu değerlere göre modelin iyi bir uyum gösterdiği söylenebilir. Araştırmada önerilen ikinci hipotez, kadın ve erkeğin öznel partner affediciliğinin hem kadının hem de erkeğin seçeneklerin niteliğini değerlendirmesini etkilemesidir. Şekil 2’de bu hipoteze yönelik modele yer verilmiştir.

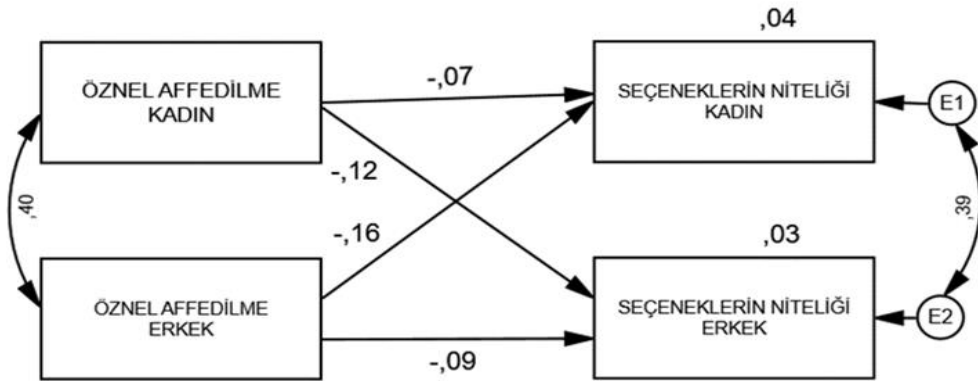

Şekil 6. Seçeneklerin Niteliğinin Değerlendirilmesi Üzerinde Öznel Partner Affediciliğinin

#### Aktör ve Partner Etkileri

Modele ait tablo 11’de gösterilen aktör –partner etkilerine göre, kadın ve erkeğin öznel partner affediciliği ile seçeneklerin niteliğinin değerlendirilmesi arasındaki ilişkide partner etkilerinin anlamlı olduğu görülmektedir.



**Tablo 12:** Seçeneklerin Niteliğinin Değerlendirilmesi Değişkenine ait Aktör ve Partner

Etkileri		B	SB	sh	t	p
<b>AKTÖR ETKİLERİ</b>						
Öznel Partner Affedicilik ---->Seçeneklerin Niteliğinin Değerlendirilmesi						
Kadın Aktör Etkisi		-.09	-.07	.07	1.26	.20
Erkek Aktör Etkisi		-.09	-.09	.07	1.26	.20
<b>PARTNER ETKİLERİ</b>						
Öznel Partner Affedicilik ----> Seçeneklerin Niteliğinin Değerlendirilmesi						
Kadın Partner Etkisi		-.15	-.12	.07	2.18	<b>.02</b>
Erkek Partner Etkisi		-.15	-.16	.07	2.18	<b>.02</b>

Tablo 11’de gösterilen sonuçlara göre, hem kadınların ( $\beta = -.12$ ,  $p < .05$ ) hem de erkeklerin affedildiklerini hissetmeleri ( $\beta = -.16$ ,  $p < .05$ ) partnerlerinin seçenekleri değerlendirmesi üzerinde negatif bir etkisi vardır. Diğer bir deyişle, erkeklerin ve kadınların affedildiklerini hissetme puanları arttıkça partnerlerinin seçeneklerin niteliğini değerlendirme alt boyutuna ait puanları azalmaktadır.

Ancak aktör etkileri bakımından anlamlı bir aktör etkisi bulunamamıştır. Kadınların ve erkeklerin affedildiklerini hissetmeleri ile kendilerinin alternatiflere yönelmesi arasında herhangi bir ilişkiye rastlanmamıştır. Modele ait etki büyüklüğü değerlerine bakıldığında kadına ait seçeneklerin niteliğini değerlendirme değişkeninin etki büyüklüğü ( $R^2 = .03$ ), erkeğe ait seçeneklerin niteliğini değerlendirme değişkeninin etki büyüklüğü ( $R^2 = .04$ ) olarak bulunmuştur. Bu değerler küçük düzeyde etki büyüklüklerini göstermektedir (Cohen, 1988).

#### 4.4 İlişki Yatırımı Üzerinde Özel Partner Affediciliğinin Aktör ve Partner Etkileri

Araştırmanın son modeli olan ilişki yatırımı ve özel partner affediciliği arasındaki ilişkiye yönelik modelde elde edilen uyum indeksleri (RMSEA=.00, GFI=.99, AGFI=.98) modelin oldukça iyi olduğunu göstermektedir. RMSEA değeri incelendiğinde; .00 düzeyinde iyi bir uyum gösteren bir değer elde edilmiştir (Çokluk, Şekercioğlu ve Büyükoztürk, 2012). GFI değeri incelendiğinde; .99 düzeyinde mükemmel uyumu gösteren bir değer elde edilmiştir (Baumgartner ve Homburg, 1996). Son olarak AGFI değeri incelendiğinde; .98 düzeyinde mükemmel uyum gösteren bir değer elde edilmiştir (Schermelleh-Engel ve Moosbrugger, 2003). Bu değerlere bakarak modelin oldukça iyi uyum gösterdiği söylenebilir.

Araştırmanın son hipotezi olan üçüncü hipotez, kadın ve erkeğin özel partner affediciliğinin hem kadının hem de erkeğin ilişki yatırımı etkilemesidir. Bu hipoteze ait model Şekil 3'te gösterilmektedir.

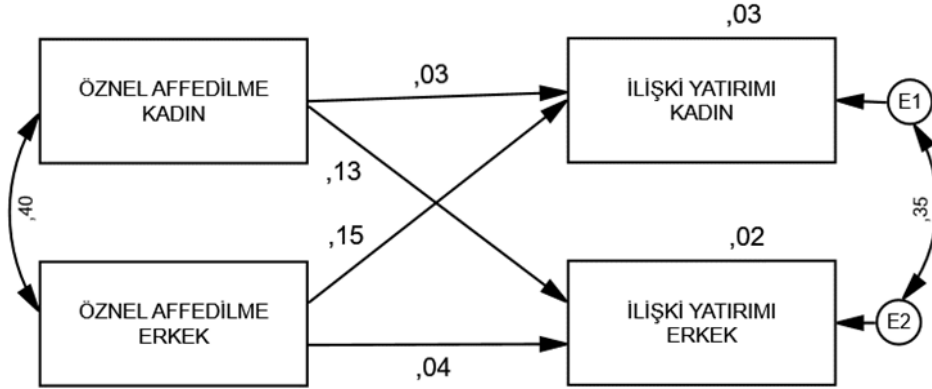

Şekil 7. İlişki Yatırımı Üzerinde Özel Partner Affediciliğinin Aktör ve Partner Etkileri

Yukarıdaki modele ait aktör ve partner etkilerinin bulunduğu tabloya göre (Tablo 12) kadın ve erkeğin özel partner affediciliği ile ilişki yatırımı arasındaki ilişkide sadece partner etkilerinin anlamlı olduğu görülmektedir.

**Tablo 13: İlişki Yatırımı Değişkenine ait Aktör ve Partner Etkileri**

	B	SB	sh	t	p
<b>AKTÖR ETKİLERİ</b>					
Öznel Partner Affedicilik ---->İlişki Yatırımı					
Kadın Aktör Etkisi	.04	.03	.07	.50	.61
Erkek Aktör Etkisi	.04	.04	.07	.50	.61
<b>PARTNER ETKİLERİ</b>					
Öznel Partner Affedicilik ---->İlişki Yatırımı					
Kadın Partner Etkisi	.17	.13	.08	2.10	<b>.03</b>
Erkek Partner Etkisi	.17	.15	.08	2.10	<b>.03</b>

Hem kadınların ( $\beta= .13$ ,  $p<.05$ ) hem de erkeklerin ( $\beta= .15$ ,  $p<.05$ ) öznel affedicilikleri ile partnerlerinin ilişki yatırımları arasında anlamlı yordayıcı etkiler bulunmaktadır. Diğer bir deyişle, kadınların partnerleri tarafından affedildiklerini hissetmeleri affedici konumda olan erkeklerin ilişkiye yaptığı yatırımları, aynı şekilde erkeklerin partnerleri tarafından affedildiklerini hissetmeleri partnerlerinin ilişkiye yaptığı yatırımları anlamlı bir şekilde yordamaktadır. Bu ilişkide, erkeğin affedildiğini hissetmesi affedici konumda olan kadının ilişkiye yatırım yapması ile ilişkili bulunmuştur. Aynı durum kadının affedildiğini hissetmesi ve erkeğin ilişkiye yatırım yaparak bunu partnerine göstermesi üzerinden de açıklanabilir, bu iki durumda da partner etkileri anlamlıdır.

Modele ait etki büyüklüğü değerlerine bakıldığında kadına ait ilişki yatırımı değişkeninin etki büyüklüğü ( $R^2=.03$ ), erkeğe ait ilişki yatırımı değişkeninin etki büyüklüğü ( $R^2=.02$ ) olarak bulunmuştur. Bu değerler küçük düzeyde etki büyüklüklerini göstermektedir (Cohen, 1988).

Araştırmanın bulgularını özetleyecek olursak, bu çalışmada affedildiğini hissetme ve ilişki istikrarının alt boyutları olan ilişki doyumu, ilişki yatırımı ve seçeneklerin niteliğinin değerlendirilmesi arasındaki ilişkiler incelenmiştir. İlişki doyumu ile öznel partner affediciliği arasındaki kadın ve erkek katılımcılar açısından tüm aktör partner



## BEŞİNCİ BÖLÜM

### TARTIŞMA VE YORUM

Bu araştırmanın amacı romantik ilişkisi olan çiftlerin öznel partner affediciliklerinin ilişki doyumu, seçeneklerin niteliğinin değerlendirilmesi ve ilişki yatırımı değişkenleriyle ilişkisinin ikili (dyadic) bağlamda incelenmesidir. Öznel partner affediciliğinin romantik ilişkisi olan bireylerin ilişkisel süreçlerinde kendilerinin ve partnerlerinin ilişki doyumları, seçenekleri değerlendirmeleri ve ilişki yatırımları üzerinde anlamlı yordayıcı etkileri incelenmiştir.

Öznel partner affediciliği kavramı bireyin ilişkiyi zedeleyecek herhangi bir çatışma durumunda partneri tarafından affedildiğini hissetmesi üzerinden değerlendirilen bir kavramdır. Partnerleri tarafından affedildiklerini düşünen bireylerin öznel partner affedicilik puanlarının yüksek çıkması beklenmektedir (Kachadourian, Fincham ve Davilla, 2004; McCullough ve ark.,1998). Araştırmanın sonuç değişkenini oluşturan ilişki istikrarı değişkeninin alt boyutlarından biri olan ilişki doyumu kavramında birey mevcut ilişkisinden aldığı kazançlar ve ilişkideki bedeller üzerinden bir değerlendirme yaparak ilişkisinde bir karşılaştırma düzeyi belirler. Eğer ilişkiden aldığı kazançlar ilişki için ödediği bedellerden fazla olarak algılanıyor ise birey ilişkisinden doyum almaktadır (Rusbult, 1980).

İlişki istikrarının diğer bir alt boyutu olan bireyin alternatif ilişki seçeneklerine yönelme durumu olarak tanımlanan seçeneklerin niteliğini değerlendirme boyutu da bireyin mevcut ilişkisine devam edip etmeme durumunu etkileyen ilişkisel bir durumdur. Birey var olan ilişkisinden daha fazla kazanç alabileceği alternatif ilişki seçeneklerinin varlığında kendi ilişkisinden yeterli doyumu alamıyorsa bu ilişkilere yönelebilir (Le ve Agnew, 2003).

Son olarak bireyin ilişkide kalmasını ilişkisinden aldığı doyum ve alternatiflerin kalitesi dışında, ilişkisine yapmış olduğu yatırımlar da etkilemektedir. İçsel ve dışsal yatırım kaynakları sınıflandırılmaktadır. Kendini açma, zaman, duygusal çaba gibi daha çok duygusal kaynakların oluşturduğu içsel kaynaklar; ortak arkadaşlıklar, maddi yatırımlar ve anılar gibi duygusal ve maddi kaynakların oluşturduğu dışsal kaynaklar ilişkide kalınan süre

boyunca bireyin ilişkiye yaptığı yatırımları oluşturmaktadır. Bu yatırımlar ilişkinin sonlanması durumunda kaybedilen şeyler olarak algılanmaktadır (Rusbult, 1983).

Araştırmanın yukarıdaki amacına yönelik olarak yapılan Aktör-Partner Karşılıklı Bağımlı Modeli analizinden elde edilen bulgular tartışılmış ve yorumlanmıştır. Çalışmanın bu bölümünde öznel partner affediciliğinin çiftlerin ilişki doyumu, alternatifleri değerlendirmeleri ve ilişkiye yaptıkları yatırımlar üzerindeki yordayıcı etkisine ilişkin bulguların tartışılmasına yer verilmektedir.

### **5.1 Öznel Partner Affediciliğinin İlişki Doyumu Üzerindeki Yordayıcı**

#### **Etkisine İlişkin Bulgular**

Romantik ilişki yaşayan bireylerin partneri tarafından affedildiğini hissetmek ve ilişki doyumları açısından elde edilen bulgulara göre kadınların ve erkeklerin partnerleri tarafından affedildiklerini hissetmeleri hem kendi ilişki doyumları üzerinde hem de partnerlerinin ilişki doyumları üzerinde anlamlı yordayıcı etkilere sahip oldukları bulunmuştur. Partnerleri tarafından affedildiklerini hisseden kadınların ve erkeklerin ilişki doyumlarının yüksek olması affedicilik ve ilişki doyumu arasındaki ilişkileri inceleyen ve affediciliği ilişki doyumunun önemli bir yordayıcısı olarak gören McCullough ve arkadaşlarının (1998) araştırma bulguları ile örtüşmektedir. Yine aynı şekilde romantik ilişki içerisinde olan çiftlerin partnerlerini affetme eğilimleri ve ilişkilerinden aldıkları doyumunu inceleyen bir araştırmada partnerlerin affetmeye yönelik eğilimleri arttıkça bireylerin ilişki doyumlarının da arttığı belirtilmektedir (Kachadourian, Fincham ve Davilla, 2004).

Affetmenin doğasında var olan olumsuz duyguların yerini olumlu duyguların alma durumu ilişki açısından önem taşımaktadır. Partnerini affetme ile partnere karşı olumlu duyguların ortaya çıkarıldığı, olumsuz atıfların yıkıldığı alan yazında birçok farklı çalışmada vurgulanmaktadır (Davis ve Gold, 2011; Enright, 1996; Fincham, 2000). Partnere yönelik suçlayıcı davranma ve affedicilik arasındaki ilişkileri inceleyen bir araştırmada her iki partnere aynı olumsuz durumla ilgili atıfları sorulduğunda ilişki doyumunun yüksek

olduğu çiftler partnerlerine karşı olumsuz atıflarının düşük olduğunu belirtmişlerdir (Friesen, Fletceher ve Overall, 2005).

Partnere yönelik olumlu algıların oluşması ilişkide karşılıklı bir süreçtir. Partnerin sevgisini ve koşulsuz kabulünü almak bireyin öncelikle kendisini affetmeye yönelik süreçlerde kolaylaştırıcı bir değişken olarak rol oynamaktadır. Partner tarafından kabul edilen birey kendini affetme süreci ile birlikte affedilmeye yönelik bir beklentiye de girmektedir. Ancak kırgın olan partnerin affetmeye hazır olmaması durumunda bireyin yine kendisini affetmeye yönelmesi olasıdır (Enright, 1991). Bu çalışmada da bireyin partnerini affetmesi onu koşulsuz kabul ettiğinin bir göstergesi olarak ele alındığında partner tarafından affediliyor olmak diğer bir deyişle kadın ve erkeğin partnerini affetmesi ve bunu partnerinin hissetmesi ilişki doyumu üzerinde etkili bulunmuştur. Ayrıca partneri koşulsuz kabul ediyor olmak partnere yönelik olumsuz atıfların azaldığının da bir göstergesi olarak kabul edilebilir.

İlişki doyumu yüksek olan çiftlerde partner tarafından anlaşıldığını hissetmek önemlidir ve bununla ilgili beklentiler yüksektir (Pansela ve la Guardia, 2012). Bu çalışmada da ilişki doyumu puanlarının hem kadınlar hem erkekler için ortalamanın üzerinde olduğu görülmüştür. Araştırmaya katılan çiftlerin ilişki doyumlarının yüksek olmasına bağlı olarak partnerleri tarafından anlaşılma ve affedilmeye yönelik beklentilerinin de yüksek olması olasıdır. Bu durum partneri tarafından affedildiğini hissetmek ile ilişki doyumu arasındaki ilişkide aktör ve partner etkilerinin anlamlı çıkmasını açıklayan bir durum olarak yorumlanabilir.

Aynı zamanda ilişki doyumu yüksek çiftlerde affetme, partneri anlama ve partnerin iyilik halinden sorumlu olduğunu göstermeye yönelik bir adım olarak değerlendirilmektedir (Reis ve ark., 2004). Bu durum mevcut araştırmanın sonuçları ile de desteklenmektedir. İlişki doyumu yüksek olan çiftlerin partnere yönelik olumlu duygularının yüksek olması partnerlerin karşılıklı bir olumlu anlayış içerisinde olduklarını da açıklayan bir faktör olarak ele alınabilir.

Ayrıca, partnerin hatası karşısında misilleme yapmak gibi bir avantaj varken bunun yerine bilişsel ilişki sürdürme mekanizmalarından biri olan uyumsal davranış gösterme veya partnerin hatasına karşın özveri içinde olma bireyin ilişkiye beslediği iyi niyetin göstergeleri olarak kabul edilmektedir ((Holmes ve Rempel, 1989).

Bireylerin ilişkiye karşı iyi niyet içinde olmaları bu ilişkilerden doyum aldıklarının da bir göstergesi olarak kabul edilebilir. Buna ek olarak, araştırmaya katılan çiftlerin ortalama olarak ilişki yatırımı ve bağlılıklarının yüksek olması da hem kadınlar hem erkekler açısından ilişki doyumunun yüksek olmasını açıklayan diğer bir faktör olabilir.

## **5.2.Öznel Partner Affediciliğinin Seçeneklerin Niteliğinin Değerlendirilmesi Üzerindeki Yordayıcı Etkisine İlişkin Bulgular**

Bu araştırma kapsamında öznel partner affediciliğinin kadının ve erkeğin mevcut ilişki alternatiflerini değerlendirmesi üzerindeki aktör ve partner etkilerine bakıldığında; bu çalışmada yalnızca partner etkilerinin anlamlı olduğu görülmüştür. Diğer bir deyişle, kadın ve erkeklerin partnerleri tarafından affedildiğini hissetme puanları arttıkça partnerlerinin seçeneklerin niteliğini (alternatif ilişki seçeneklerinin) değerlendirme puanları azalmaktadır.

Birey mevcut ilişkisini dışarıdaki alternatif ilişki seçeneklerinden daha cazip ve daha fazla ilişki kazanç sağlayan bir ilişki olarak gördüğünde ilişki seçeneklere yönelme durumu azalmaktadır (Rusbult, 1980). Mevcut araştırmanın bulgularında kadınların ve erkeklerin partnerleri tarafından affedildiğini hissetmesi ile kendilerinin alternatif ilişkilere yönelmeleri arasında bir ilişki bulunmamıştır. Ancak bireyin partneri tarafından affedildiğini hissetmesi partnerinin potansiyel ilişki seçeneklerini olumsuz olarak değerlendirmesi üzerinde anlamlı bir yordayıcı etkiye sahiptir. Diğer bir deyişle, partner tarafından affedildiğini hissetmek kendisinin değil partnerinin alternatif ilişkilere yönelme durumunu etkilemektedir.

Bu çalışmada yer alan kadın ve erkeklerin ortalama ilişki doyum ve ilişki yatırımı puanlarının yüksek olması bireylerin partnerleri dışında bir ilişki arayışına girmemelerini açıklayan diğer iki önemli değişken olarak kabul edilebilir. Ancak burada ilişki doyum



yüksek olan çiftlerin kendi ilişki yatırımları ile öznel affedicilikleri arasında ilişki bulunmaması bireyin ilişkisinden doyum alıyor olsa bile ilişkisine yatırım yapacağı anlamına gelmediğinin göstergesidir.

Birey ancak partneri tarafından affedildiğini hissettiği durumda ilişkiye yatırım yapma davranışları artmaktadır. Bu durumun tam tersi olan bireyin affedilme ihtiyacının karşılanmadığı durumda ise alternatif ilişkilere yönelebilmek durumunun ortaya çıkacağı söylenebilir. Burada affedilme durumunun nasıl ortaya çıktığı da önemlidir. Diğer bir deyişle, ilişki gündeminde affedilecek bir durumun olması bireyin var olan ilişkisinde mesafenin olduğunun göstergesidir. İlişki doyumu ve aldatma arasındaki ilişkiyi inceleyen çalışmalarda bireyin ilişkiden doyum alamadığı zaman alternatif ilişkilere yönelme durumunun arttığı belirtilmektedir (Treas ve Giesen, 2000). Burada neden sonuç ilişkisi bağlamında sadakatsizlik doyumsuzluğun nedeni olabileceği gibi sonucu da olabilir. Yani, birey ilişkisinden doyum alamadığı için alternatif seçeneklere yönelebileceği gibi aynı zamanda sadakatsizlik ihtimalinin gündeme gelmesi de ilişki doyumunu azaltıyor olabilir (Previti ve Almato, 2004). Bu çalışmada bireylerin partnerlerinin alternatif ilişki seçeneklerine yönelme durumları kendilerinin affedildiklerini hissetmeleri ile ilişkili bulunmuştur. Partnerine affettiğini hissettirme partnerin ilişkide kalmasını sağlayan bir değişken olarak görülmektedir.

Alternatif ilişkilere yönelen bireylerin gerekçelerine bakıldığında kadın ve erkeklerin farklı gerekçeler sunduğu görülmektedir. Gündüz ve Çelik'in (2018) evli bireyler ile yaptıkları çalışmada eşin ilgisiz olması, başkasına aşık olma ve kafa karışıklığı alternatif ilişkilere yönelme için sebep olarak sunulmuştur. Mevcut çalışmada katılımcıların ortalama ilişki doyumlarının yüksek olması ve evlilik ilişkisinden farklı olarak romantik ilişkisi olan bireyler ile çalışılmış olması seçeneklere yönelme durumunun azalmasını açıklayan faktörler olarak düşünülebilir. Özellikle ilişkisinden doyum alan bireyin alternatif ilişki seçeneklerinin özelliklerini küçümseme gibi farklı bilişsel manipülasyon yolları kullandıkları belirtilmektedir. İlişkilerinden doyum alan bireylerin mevcut ilişkilerini koruma adına ilişkilerini sorgulama ve alternatiflere yönelme durumundan ortaya çıkacak

kaygıdan kaçınmak için bu bilişsel mekanizmaları kullanmaları ilişkilerini korumaktadır (Rusbult ve ark., 2001).

Bu çalışmada da ilişkiyi sürdürme mekanizmalarının davranışsal boyutlarından biri olan affediciliğin ilişki süreçlerine etkisi göz önüne alındığında; affettiğini hissettirmek mevcut ilişkiye bağlılığın göstergelerinden biri olarak bireyin alternatif seçeneklere yönelmeme durumunu da açıklamaktadır. Ayrıca ortalama ilişki süresinin uzun olması ( $\bar{X}$  =34 ay) da bireylerin en azından zaman gibi bir yatırım aracını kullandıkları ilişkilerini cazip görmelerine, var olan alternatif ilişkileri küçümseme yoluna gitmelerine ve bireyin ilişkide kalmaya yönelik motivasyonunu artıran bir etki olarak yorumlanabilir.

Johnson ve Rusbult (1989) ilişkilerinden doyum alan çiftlerin alternatif ilişki seçeneklerini olumsuz olarak değerlendirdiklerini belirtmektedir. Buradan hareketle bu araştırmada kadın ve erkeklerin alternatif ilişkilere yönelmemesi mevcut ilişkilerinden doyum aldıklarının ve bu ilişkiyi devam ettirme adına ilişki sürdürme davranışlarından biri olan affedicilik bağlamında partnerlerine yaklaştıklarının bir göstergesi olarak kabul edilebilir.

Seçeneklerin niteliğini değerlendirme alt boyutunda yapılan araştırmalarda genellikle erkeklerin bu alt boyuta ait puanlarının daha yüksek olduğu görülmektedir. Bu çalışmada erkeklerin seçeneklerin niteliğini değerlendirme boyutuna ait puan ortalamaları daha düşük bulunmuştur ancak istatistiksel olarak anlamlı bir farklılık bulunmamaktadır ( $\bar{X}_{\text{Erkek}}=23.58$ ,  $\bar{X}_{\text{Kadın}}=25.31$ ). Anlamlı bir fark bulunmasa da bu çalışmaya katılan erkek katılımcıların ilişki doyumu ve ilişki yatırımı puanlarının kadın katılımcılara göre istatistiksel olarak anlamlı bir farklılık göstermesi erkek katılımcıların alternatif seçeneklere yönelme puanlarının kadınlara göre düşük çıkmasını destekleyen bulgulardır.

Çalışmada bireylerin affedildiklerini hissetmelerinin kendilerinin alternatif ilişkiye yönelme durumlarını yordamasına yönelik anlamlı bir bulguya rastlanmamıştır. İlişkisel süreçte bireylerin affedildiklerini hissetmeleri durumunda bunun bireyin kendisinin ilişki doyumuna yansımaları ile birlikte partnerine yönelik olumlu davranışlarının artması ve

partnerin ilişkide kalmaya yönelik davranışlarının da bundan etkilenmesine neden olduğu söylenebilir.

### **5.3. Öznel Partner Affediciliğinin İlişki Yatırımı Değişkeni Üzerindeki Yordayıcı**

#### **Rolüne İlişkin Bulguların Tartışılması**

Öznel partner affediciliğinin kadının ve erkeğin ilişki yatırımları üzerindeki aktör ve partner etkilerine bakıldığında; yalnızca partner etkilerinin anlamlı yordayıcı etkilere sahip olduğu bulunmuştur. Diğer bir deyişle, kadın ve erkeklerin partnerleri tarafından affedildiklerini hissetme puanlarının artması partnerlerinin ilişkiye yaptığı yatırım puanlarını da artırmaktadır. Burada affedilen bireyin affedildiğini hissetme durumu ile kendi ilişki yatırımını arasında herhangi bir ilişkiye rastlanmamıştır.

Romantik ilişkilerde ilişkiye yapılan yatırımların birey tarafından psikolojik bir güç olarak algılanıp ilişkiyi devam ettirme eğilimini arttırdığı belirtilmektedir. Birey aynı zamanda doyum aldığı ilişkisini korumak adına partnerinin hatalarına ilişkin bir savunma mekanizması geliştirip bu hataları görmezden gelebilmektedir (Rusbult, Verette, Whitney, Slovik ve Lipkus, 1991). Bu çalışmada elde edilen bulgular Rusbult ve arkadaşlarının (1991) affetme ve ilişki kalitesi ile ilgili çalışma bulgularını destekler niteliktedir. Bu çalışmadaki sonuçlar bireylerin yüksek kaliteye sahip olarak algıladıkları ve doyum aldıkları ilişkilerinde daha fazla affetme eğilimi gösterdiklerine işaret etmektedir.

Aynı zamanda bireyin ilişkisinin sonlanmasından doğacak bedelleri, yatırım ilişkisi içinde daha fazla algılaması ve ilişkisini sürdürmeye yönelik isteği de partneri affetme eğilimlerini artıran ve bu affedilme durumlarının birikmesi ile partnere yapılan yatırımların fazla olduğu algısının oluşması karşılıklı bir etki içinde affetme ve ilişki yatırımını açıklayan bir faktör olarak yorumlanabilir. Birey ilişki yatırımını düşünerek yaptığı hatadan pişman olup partnerine karşı olumlu bir tavır içerisinde ilişkisini devam ettirmeyi sağlayacak şekilde davranabilir (Rusbult, Martz ve Agnew, 1998).

İlişkiel yatırımların doğasına uygun olarak özellikle yüksek ilişki kalitesinin olduğu ilişkilerde her iki tarafın da ilişkiye yaptığı yatırımlar partnerlerin karşılıklı olarak kazanç

elde ettikleri bir ilişki içerisinde olduklarını göstermektedir. Bireyler sürdürmek istedikleri bu ilişkilerde partnerlerinin yararına olacak davranışlarda bulunma eğilimleri gösterirler (McCullough ve ark., 1998). Mevcut çalışmada da bireylerin affedildiklerinde olumlu tutumlar içinde olmalarına bağlı olarak ve aynı zamanda affedildiklerini hissetmeleri durumunda partnerlerine yönelik ilişki yatırımlarının artması bu bulguları destekler niteliktedir.

İlişkisel bir güç olarak güven duygusunun varlığı da ilişki yatırımı ve affedildiğini hissetme arasındaki ilişkiyi açıklayabilecek diğer bir kavramdır. Partnere olan güven duygusunun affedildiğini hissetme ve ilişki yatırımı arasındaki ilişkide aracı rol oynadığını açıklayan çalışmalar bulunmaktadır (Wieselquist, 2009). Bu çalışmada da partneri tarafından affedildiğini hissetmek ve partnerin ilişki yatırımları arasında anlamlı etkiler bulunmuştur. Başka bir ifadeyle, partneri tarafından affedildiğini hisseden kadın ve erkeklerin partnerlerine olan güven duygusunun artması ilişkilerine olumlu olarak yansıtacaktır. Bireyler partnerlerine güvendikleri ölçüde ilişkilerine yatırım yapacaklardır.

İlişki yatırımının yalnızca somut kaynaklar olarak düşünülmemesi gerektiğinden daha önce bahsedilmişti (Rusbult, Martz ve Agnew, 1998). Bireyler ilişkisel süreçte ahlaki kuralları ve sosyal normları göz önüne alarak ilişkilerini bırakmak istemeyebilirler. İlişki türü değişince bu normlar ve kuralların geçerliği artabilmektedir. Örneğin; evliler mutsuz olsalar dahi eşlerini bırakmanın kötü olduğunu düşündükleri için ya da ortada çocuk gibi ilişkiyi devam ettirecek daha fazla ortak nokta olduğu için ilişkilerine devam etmektedirler. Bu çalışmada katılımcıların flört eden çiftlerden oluşması bu normların ve kuralların geçerliğini azaltacak bir etki olarak düşünülebilir. Diğer bir deyişle, bireyler toplumsal baskıdan değil kendileri ilişkilerinden doyum aldıkları için ya da yatırımlarını düşünerek ilişkiye devam etmektedirler.

Ayrıca romantik ilişki yaşayan çiftlerin birbirlerine daha anlayışlı olabilmesi, daha çok destek sunmaları ve evlilere göre daha az eleştirel olmaları ilişki doyumlarının daha yüksek olmasını açıklayan faktörler olarak bulunmuştur (Honeycutt, Woods, ve Fontenot,

1993; Sabotelli, 1988). Bu çalışmada da bu faktörler çiftlerin ilişki doyumlarının yüksek olma nedenlerini açıklayabilir.

İlişkisel yatırım kaynaklarından içsel kaynaklar içerisinde yer alan zaman kavramı da ilişki yatırımı ve affetme ilişkisi açısından önemlidir. İlişki süresinin artmasına bağlı olarak çiftlerin birbirlerinin hatalarına tahammül edebilme becerileri de artmaktadır (Şamatacı, 2013). Dolayısıyla uzun süreli ilişkilerde partneri affedebilme becerisinin yüksek olduğu söylenebilir. Mevcut araştırmada ortalama ilişki süresinin 34 ay gibi oldukça uzun bir süre olması bu araştırmaya katılan çiftler açısından ilişkiye yapılan yatırımların affedilmeyi gerektirecek durumlar bağlamında değerlendirilmesi açısından önem arz etmektedir. Diğer bir deyişle, bireylerin uzun bir ilişki sürecinde partnerlerine yönelik zaman, ortak paylaşımlar, kendini açma gibi içsel ve dışsal yatırım kaynaklarını düşünerek partnerlerini affetmeleri ilişkisel yatırımlar ve affedici olma arasındaki ilişkiyi inceleyen çalışmalarda da desteklenmektedir (McCullough ve ark., 1998). Ayrıca affetme olgusu da kendi başına bir ilişkisel yatırım olarak düşünülebilir. Birey ilişkiyi zorlu bir süreçten kurtarma adına öfke, kırgınlık, intikam gibi olumsuz duyguları bastırarak partnerini affetmektedir. Partnere zaman harcama, ortak paylaşımında bulunma gibi partneri affetme de bir ilişkisel yatırım gibi düşünülebilir.

Genel olarak araştırma sonuçlarına bakıldığında erkeklerin affedildiklerini hissetmeleri kendi ilişki yatırımları ve seçeneklerin niteliğini değerlendirmeleri üzerinde anlamlı bir etkiye sahip değildir. Ayrıca ilişkisel süreçlerde erkeklerin partnerleri tarafından affedilse bile daha az affedildiklerini düşünmeleri bu çalışmadaki erkek bireylerin affedilmeye yönelik algılarının var olandan daha az olmasına neden olabilir. Bu durum erkeklerin aktör etkileri bakımından ilişki doyumları üzerinde anlamlı bir yordayıcı etkinin bulunmama sebebi de olabilir. Bu durum Fiesen, Fletcher ve Overall (2005)'un çalışmasındaki bulgular ile benzerlik göstermektedir.

Burada tartışılan noktaları özetleyecek olursak, bireylerin partnerleri tarafından affedildiklerini hissetmeleri bireysel olarak ilişkiden aldıkları doyum ve partnerlerinin ilişkiden aldıkları doyum ile ilişkili bulunmuştur. Affetme ve bunu partnerin hissetmesi

birbirlerini seven çiftlerin ilişkiye yönelik yaptıkları olumlu bir yatırım olarak ilişki süreci de olumlu etkilemektedir. Doyumu yüksek olan bu çiftlerin affedildiklerini hissetmeleri aynı zamanda partnerlerinin ilişki yatırımları ile de ilişkili bulunmuştur. Affedici olmak ilişki sürecine olumlu katkılarda bulunan bir değişkendir ve partneri affetme, var olan ilişkiyi devam ettirmek istenildiğinin bir göstergesidir. Dolayısıyla affediciliğin partner tarafından hissedilmesi dolaylı olarak bireylerin ilişki yatırımlarını olumlu olarak etkilemektedir. Partnerini affeden bireyin ilişkiye yatırım yaparak ya da hâlihazırda ilişkiye yatırım yapıyor olması beklenen bir ilişkidir. Ancak burada neden sonuç ilişkisine yönelik bir çıkarım yapılamamaktadır.

Son olarak affedildiğini hisseden bireylerin bunu ilişkilerine yansıtması ve partnerlerinin alternatif ilişkilere yönelmemesi araştırmanın bir diğer bulgusudur. Bu bulgu beklentilere uygun olarak affedici olma ve seçeneklere yönelme durumunu açıklamaktadır. Diğer bir deyişle, yaşanan kırgınlıklar sonucu partnerinden beklediği affediciliği gören bireyler partnerleri tarafından değerli olduklarını hissederek çevrelerinde var olan ve kendi ilişkilerine alternatif bir seçenek sunan diğer ilişkilere yönelmemektedirler.

## ALTINCI BÖLÜM

### SONUÇ VE ÖNERİLER

#### 6.1. SONUÇLAR

Bu çalışmada romantik ilişkisi olan bireylerin öznel partner affedicilikleri ile ilişki doyumu, ilişki yatırımı ve seçeneklerin niteliğini değerlendirme olmak üzere ilişki istikrarının üç alt boyutunun ilişkisi ikili (dyadic) analiz bağlamında incelenmiştir. Romantik ilişkilerin karşılıklı etki üzerine kurulmuş olması, bu alanda yapılacak çalışmalarda bu karşılıklı etkiyi ortaya koyabilecek analiz yöntemlerinin kullanılmasını gerekli kılmaktadır. Bu yapı içerisinde ve araştırmada özellikle affedildiğini hissetme gibi karşı tarafın birey üzerindeki etkisine odaklanan bir değişkenin olmasından dolayı bu çalışmada Aktör Partner Karşılıklı Bağımlılık Modeli (APKM, Kenny, Kashy ve Cook, 2006) kullanılmıştır.

Araştırmada hipotezlerin özellikle partner etkileri bağlamında doğrulandığı görülmektedir. Yalnızca ilişki doyumu değişkeninde hem aktör hem de partner etkilerinin anlamlı olduğu görülmüştür. Öznel partner affediciliği aktör etkisi bakımından hem kadınların hem de erkeklerin kendi ilişki doyumları üzerinde yordayıcı bir etkiye sahiptir. Partner etkisi bakımından ise yine hem kadınların hem erkeklerin öznel affedicilikleri partnerlerinin ilişki doyumları üzerinde anlamlı partner etkilerine sahiptir.

Kadınların ve erkeklerin ilişki süreçlerinde affedildiklerini hissetmeleri kendi ilişki doyumları üzerinde anlamlı bir etkisinin olduğu bulunmuştur. Kadınların ve erkeklerin ilişki süreçlerinde partnerleri tarafından affedildiklerini hissetmeleri yani karşılıklı olarak birbirlerini affetmeleri kadınların ve erkeklerin ilişki doyumlarının artmasına neden olmaktadır.

Bir diğer alt boyut olan seçeneklerin niteliğini değerlendirme boyutunda kadınların ve erkeklerin affedildiklerini hissetmeleri partnerlerinin ilişki seçeneklerini olumsuz olarak görmeleri ile ilişkili bulunmuştur. Diğer bir deyişle, kadınların partnerleri tarafından affedildiklerini hissetmeleri erkeklerin alternatif ilişki seçeneklerine yönelmemeleri ile

ilişkili bulunmuştur. Aynı şekilde, erkeklerin partnerleri tarafından affedildiklerini hissetmeleri kadınların seçeneklerin niteliğini değerlendirmemeleri ile ilişkili bulunmuştur.

Son olarak affedildiğini hissetme ile ilişki yatırımı ilişkisine bakıldığında; kadınların ve erkeklerin affedildiklerini hissetmeleri ile partnerinin ilişki yatırımları arasında anlamlı bir ilişki bulunmuştur. Diğer bir deyişle kadınların ve erkeklerin partnerleri tarafından affedildiklerini hissetmeleri partnerlerinin ilişkiye yaptığı yatırımları anlamlı bir şekilde yordamaktadır.

Bu bulgulardan hareketle, kadınların ve erkeklerin öznel partner affedicilikleri ile partnerlerinin ilişki doyumu, ilişki yatırımı ve seçenekleri olumsuz olarak değerlendirmeleri arasında anlamlı partner etkileri bulunmuştur. İlişki doyumu değişkeni açısından partner etkilerine ek olarak bireylerin öznel partner affediciliği ile kendi ilişki doyumları arasından anlamlı aktör etkileri de bulunmaktadır.

## **6.2.ÖNERİLER**

### **6.2.1.Araştırmacılara Öneriler**

İlişkilerinden doyum alan, mevcut ilişkilerini çevrelerindeki alternatif ilişki seçeneklerinden daha çekici bulan ve ilişkiyel yatırımlar yapabilen çiftlerin sağlıklı bireyler olmaları ve ilişkilerinin istikrarlı olması beklenmektedir. Bu noktada ilişkileri zorlu süreçlere sürükleyen kırgınlıklar ve kavgalardan ilişkiyel yaralar büyümeden, sağlıklı ve yapıcı bir şekilde çıkabilmek önemlidir. Affetme bu noktada ilişkiyel süreçlerin devamı açısından kritik rol oynayan bir değişken olarak karşımıza çıkmaktadır.

Affedebilme kapasitesi yüksek bireylerin ilişki sürdürme açısından daha başarılı oldukları düşünülmektedir. Bu araştırmada da affedildiğini hissedilen bireylerin buna bağlı olarak kendilerinin ve partnerlerinin ilişki doyumlarının ve ilişki yatırımlarının artması, öte yandan alternatif ilişkilere yönelmelerinin azalması ilişki sürdürme davranışlarını açıklayan faktörlerdir.

Affedilmeyi gerektirecek olayları belirli konularla sınırlandırmak yanlış olacaktır. Örneğin; çiftler arasında sadakatsizlik, önemli günleri unutma, birbirine yeterli zaman



ayırmama, başarılarında takdir etmeme ve zor günlerde yanında olmama gibi birçok farklı durumda affedilme olgusu gündeme gelebilir. Affediciliği etkileyen bu farklı faktörlerin belirlenmesi amacıyla nitel çalışmalar yapılabilir.

Ebeveyn-çocuk, kardeş ilişkileri, arkadaşlık, dostluk ilişkileri gibi yakın ilişkiler kategorisine giren boyutlarda affedicilik az çalışılmış bir kavramdır. Bu ilişkiyel sistemlerin affedicilik kavramı ile birlikte ele alınması önemlidir. Geniş bir perspektiften affedilme olgusuna bakıldığından bireylerin affedilmeyi gerektirecek olaylar yaşamayı ilişkiyel süreçte ilişkiyel yılmazlıklarını geliştirebilecek bir etkendir. Partnerin olumlu desteği olarak yorumlanabilecek affedicilik olgusu ilişkiyel yılmazlık bağlamında farklı değişkenler ile birlikte ele alınabilir.

Araştırma kapsamında çok az çalışılmış olan öznel partner affediciliği kavramı Türkiye’de yapılan çalışmalarda ilk kez ele alınmış olup, bu konudaki ulusal alan yazına özgün bir katkı sağlanmışır. Ayrıca bu değişkenin ilişki istikrarı değişkenleri ile ilişkisi ikili (dyadic) analiz bağlamında ilk kez çalışılmışır. Bu açıdan, aile ve çift danışmanlarının ve araştırmacıların genel affedicilik kavramı dışında öznel partner affediciliği kavramı ile ilgili daha farklı değişkenleri incelemelerinin yararlı olacağı düşünülmektedir.

Bu araştırma sonuçlarının daha iyi test edilebilmesi ve affedicilik temelinde affetme döngüsünün kurulabilmesi amacıyla affetme ve affedildiğini hissetme arasındaki ilişkilerin ikili (dyadic) olarak çalışılması önemlidir. Ayrıca affedicilik odaklı psiko eğitim çalışmalarının bireylerin affediciliklerini artırması ve ilişki doyumu üzerindeki etkisi göz önüne alınarak bu alanda çalışmalar yapılabilir.

Bu çalışma analiz yöntemi gereği nedensel sonuçlar vermemektedir. Affedilme ve farklı ilişkiyel değişkenler arasındaki neden-sonuç ilişkilerinin incelenmesi açısından deneysel veya boylamsal yöntemler ile bu nedensel ilişkilerin açıklanması affetmenin doğasına yönelik derinlemesine bilgi sağlamak açısından faydalı olacaktır. Bu çalışmalardan elde edilen sonuçlar el kitabı halinde aile ve evlilik danışmanlığı alanında çalışılan kurumlar ile paylaşılabilir.

Ayrıca yine ilişkilerde affetmenin doğasını derinlemesine incelemek ve affedilmeyi gerektirecek durumları ayrıntılı görebilmek açısından nitel çalışmaların yapılması da faydalı olacaktır.

### **6.2.2.Uygulayıcılara Öneriler**

Bu araştırmada romantik ilişkisi olan çiftlerle çalışılmıştır. Özellikle evlilik öncesi danışmanlığın sağlıklı bir aile kurma açısından önemi göz önüne alındığında evlilik öncesine yönelik psikoeğitim çalışmalarının sayılarının artması ve içeriklerinin zenginleştirilmesi önemlidir. Affediciliği artırmaya yönelik ve ilişki sürdürme becerilerine odaklanan psikoeğitim programları yapılabilir. Bu programlar evlilik öncesi dönemde uygulanabilir. Bu eğitim programlarının teorik bilgilerden ziyade uygulamalı çalışmalar ile desteklenmesi önemlidir.

Bu çalışmada da görüldüğü gibi affedicilik ilişki istikrarını artıran özellikle ilişkiden doyumu etkileyen bir değişken olarak karşımıza çıkmaktadır. Bu bağlamda, affedicilik odaklı grupla psikolojik danışma oturumları ve affediciliği artırmaya yönelik eğitimler verilebilir. Özellikle genç yetişkinler ile çalışılan üniversite gibi kurumlarda çalışan psikolojik danışmanlar affedicilik odaklı seminerler, grupla danışma gibi farklı çalışmalar ile genç yetişkinlere bu alanda hizmet verebilirler.

## KAYNAKÇA

- Akarsu Uslu, Ş. (2018). *Üniversite öğrencilerinin ilişki istikrarı ile sosyal ilgi, ilişkisel benlik saygısı ve maneviyatları arasındaki ilişki*. (Yayınlanmamış yüksek lisans tezi). Gazi Üniversitesi, Sosyal Bilimler Enstitüsü, Ankara.
- Akhtar, S. (2002). *Forgiveness: Origins, Dynamics, psychopathology, and technical relevance*. *The Psychoanalytic Quarterly*, 7 (2), 175-212.
- Al-Mabuk, R. H., Enright, R. D. & Cardis, P. A. (1995). *Forgiveness education with parentally love-deprived late adolescents*. *Journal of Moral Education*, 24, 427-444
- Atak, H. & Taştan, N. (2012). Romantik ilişkiler ve aşk. *Psikiyatride Güncel Yaklaşımlar*, 4(4), 520–546.
- Aydın, F.T. (2017). Forgiveness as a positive character strength. *The Journal of Happiness & Well-Being*, 5(1), 1-22.
- Aydoğan, D.(2014). *Çiftlerde İlişkisel Yılmazlığın Ebeveynlik Stresi, İlişkisel Yardım Arama ve İlişkisel Başa Çıkma ile İlişkisi*. (Yayınlanmamış doktora tezi). Gazi Üniversitesi, Sosyal Bilimler Enstitüsü, Ankara.
- Baumeister, R. F., Exline, J. J., & Sommer, K. L. (1998). The victim role, grudge theory, and two dimensions of forgiveness. E. L. Worthington (Ed), *Dimensions of forgiveness: Psychological research and theological perspectives* içinde (ss.79–104). Philadelphia, PA: Foundation Press.
- Baumgartner, H., & Homburg, C. (1996). Applications of structural equation modeling in marketing and consumer research: A review. *International Journal of Research in Marketing*, 13(2), 139-161.
- Bono, G., & McCullough, M. E.(2004). Religion, forgiveness, and adjustment in older adulthood. K. W. Schaie, N. Krause, ve A. Booth (Ed), *Religious influences on health and well-being in the elderly* içinde (ss. 163-187). New York, NY: Springer Publishing.
- Brown, RP. (2004) Vengeance is mine: Narcissism, vengeance, and the tendency to forgive. *Journal of Research in Personality*,38(6), 576-584.
- Büyüköztürk, Ş. (2010). *Sosyal bilimler için veri analizi el kitabı* (12. baskı). Ankara:

PegemA yayıncılık.

Büyüköztürk, Ş., Çakmak, E.K., Akgün, Ö.E., Karadeniz, Ş., & Demirel, F. (2016). *Bilimsel araştırma yöntemleri*. Pegem Yayınevi.

Büyüksahin, A., & Hovardaoglu, S. (2007). Yatırım modelinin bazı iliskisel degiskenler yönünden incelenmesi. *Türk Psikoloji Dergisi*, 22(59), 69.

Büyüksahin, A., Hasta, D. & Hovardaoglu, İ.S. (2005) İlişki İstikrarı Ölçeği: Geçerlik ve güvenirlik çalışması. *Türk Psikoloji Yazıları*, 8 (16), 25-37.

Büyüksahin, A. & Taluy, N. (2008). İlişki İstikrarı Ölçeği'nin Gözden Geçirme Çalışması. *Yayınlanmamış Araştırma Raporu*. Ankara Üniversitesi, Ankara.

Csikszentmihalyi, M. (2018). *Akış: Mutluluk Bilimi*, Ankara: Buzdağı Yayınevi.

Collins, W.A. (2003). More and myth: the developmental significance of romantic relationships during adolescence. *Journal of Research on Adolescence*, 13(1), 1-24.

Connolly, J., & Konarski, R. (1994). Peer self-concept in adolescence: Analysis of factor structure and of associations with peer experience. *Journal of Research in Adolescence*, 4, 385-403.

Cramer, D. (2003). Facilitativeness, conflict, demand for approval, self-esteem, and satisfaction with romantic relationships. *The Journal of Psychology*, 137(1), 85-98.

Crawford, D.W., Houts, R.M., Huston, T.L., & George, L.J. (2002). Compatibility, leisure, and satisfaction in marital relationships. *Journal of Marriage and Family*, 64(2), 433-449.

Cunningham, B.B. (1985). The will to forgive: A pastoral theological view of forgiving. *Journal of Pastoral Care & Counseling*, 39(2), 141-149.

Cohen, J. (1988). *Statistical power analysis for the behavioral sciences* (2. ed.). Hillsdale, NJ: Erlbaum.

Çokluk, Ö., Şekercioğlu, G., & Büyüköztürk, Ş. (2012). *Sosyal bilimler için çok değişkenli istatistik: SPSS ve LISREL uygulamaları*. Ankara: Pegem Akademi Yayıncılık.

Davis, J.R., & Gold, G.J. (2011). An examination of emotional empathy, attributions of

- stability, and the link between perceived remorse and forgiveness. *Personality and Individual Differences*, 50(3), 392–397.
- Drigotas, S.M., Rusbult, C.E., Wieselquist, J., & Whitton, S.W. (1999). Close partner as sculptor of the ideal self: Behavioral affirmation and the Michelangelo Phenomenon. *Journal of Personality and Social Psychology*, 77(2), 293-323.
- Droll, D.M. (1984). *Forgiveness: Theory and research*. (Yayınlanmamış doktora tezi). Nevada Üniversitesi, Reno.
- Enright, R.D. (1996). Counseling within the forgiveness triad: on forgiving, receiving forgiveness and self-forgiveness. *Counseling and Values*, 40, 107-126.
- Enright R. & Fitzgibbons R.P. (2000). *Helping clients forgive: An empirical guide for resolving anger and restoring hope*. Washington, DC: American Psychological Association.
- Enright, R.D. & The Human Development Study Group (1991). The moral development of forgiveness. *Handbook of moral behavior and development*, 1, 123-152.
- Enright, R.D., Freedman, S., & Rique, J. (1998). The Psychology of interpersonal forgiveness.
- R.D. Enright & J. North (Eds.), *Exploring forgiveness* içinde (ss. 46-62). Madison, WI: The University of Wisconsin Press.
- Erber, R. & Erber, M.W. (2001). *Intimate relationships: Issues, theories, and research*. Massachusetts: Allyn and Bacon.
- Erden, M., ve Akman, Y. (2012). *Gelişim ve Öğrenme*, 20. Baskı. Ankara: Arkadaş Yayınevi.
- Ergüner-Tekinalp, B. & Terzi, Ş. (2012). Terapötik Bir Araç Olarak Bağışlama: İyileştirici Etken Olarak Bağışlama Olgusunun Psikolojik Danışma Sürecinde Kullanımı. *Eğitim ve Bilim*, 37, 166.
- Erikson, E.H. (1968). *Identity: Youth and Crisis*. New York, Norton.
- Erikson, E.H. (1994). *Identity: Youth and Crisis* (No. 7). WW Norton & Company.

- Fenell, D. (1993). Characteristics of long-term first marriages. *Journal of Mental Health Counseling, 15*, 446–460.
- Fernandes, J.F. (2018). *Impact Of Depression And Anxiety On Sexual Functioning In Couples Trying To Conceive With And Without An Infertility Diagnosis*. (Yayınlanmamış Yüksek Lisans Tezi). Porto Üniversitesi. İspanya.
- Fincham, F.D. (2000). The kiss of the porcupines: From attributing responsibility to forgiving. *Personal Relationships, 7*, 1–23.
- Fincham, F.D. (2009). Forgiveness: Integral to a science of close relationships? M. Mikulincer & P. Shaver (Eds.), *Prosocial motives, emotions, and behavior* içinde (ss. 347–365). Washington, DC: APA Books
- Finkel, E.J., Rusbult, C. E., Kumashiro, M., & Hannon, P. (2002). Dealing with betrayal in close relationships: Does commitment promote forgiveness? *Journal of Personality and Social Psychology, 82*(6), 956-974
- Furman, W. (2002). The emerging field of adolescent romantic relationships. *Current Directions in Psychological Science, 11*(5), 177–180.
- Freedman, S.R., & Enright, R. D. (1996). Forgiveness as an intervention goal with incest survivors. *Journal of Consulting and Clinical Psychology, 64*(5), 983-992.
- Friesen, M., Fletcher, G.O & Overall N.C. (2005). A dyadic assessment of forgiveness in intimate relationships. *Personal Relationships, 12*, 61–77.
- Furman, W., Brown, B.B. & Feiring, C. (1999). *The Development of Romantic Relationships in Adolescence*. NY: Cambridge University Press.
- Furjman, W., & Schaffer, L. (2003). The role of romantic relationships in adolescent development. P. Florsheim (Ed), *Adolescent romantic relations and sexual behavior: Theory, Research, and practical implications* içinde (ss. 4-22). Mahwah, NJ: Erlbaum.
- Givertz, M., & Sergin, C. (2005). Explaining personal and constraint commitment in close relationships: The role of satisfication, conflict responses, and relational bond. *Journal of Social and Personal Relationships, 22* (6), 757-775.

- Gull, M. & Rana, S.A. (2013). Manifestation of Forgiveness, Subjective Well Being and Quality of Life. *Journal of Behavioural Sciences*, 23 (2).
- Gülgün, S. & Özbay, Y. (2018). Öznel Eş Affediciliği Ölçeği: Geçerlik ve Güvenirlik Çalışması. Gürçay, G. (Ed.). *1. Anadolu Uluslararası Multidisipliner Çalışmalar Kongresi bildiriler kitabı* içinde. (ss. 1897- 1907). Diyarbakır.
- Gündüz, B., & Çelik, Ö. (2018). Marriage satisfaction and forgiveness in people who continue their marriage after infidelity Aldatma sonrası evliliğini sürdüren kişilerde evlilik doyumu ve affetme. *Journal of Human Sciences*, 15(4), 1893-1913.
- Halat, M. I. (2009). *Yakın ilişkilerde istikrar: bağlanma stilleri ve toplumsal cinsiyet rolleri açısından bir karşılaştırma*. (Yayınlanmamış doktora tezi). Ankara Üniversitesi, Sosyal Bilimler Enstitüsü, Ankara.
- Hall, J. H., & Fincham, F.D. (2005). Self-forgiveness: The stepchild of forgiveness research. *Journal of Social and Clinical Psychology*, 24, 621–637.
- Haselton, M.G., & Buss, D.M. (2000). Error management theory: A new perspective on biases in crosssex mind reading. *Journal of Personality and Social Psychology*, 78, 81–91.
- Hansson, R.O. (1985). Relational competence and adjustment among the elderly, child abusers, and cancer patients. Paper presented at the annual convention of the American Psychological Association, Los Angeles.
- Holmgren, M.R. (1998). Self–forgiveness and responsible moral agency. *The Journal of Value Inquiry*, 32(1), 75–91.
- Honeycutt, J.M., Woods, B.L., & Fontenot, K. (1993). The endorsement of communication conflict rules as a function of engagement, marriage and marital ideology. *Journal of Social and Personal Relationships*, 10, 285–304.
- Horsbrugh, H.J.N. (1974). Forgiveness. *Canadian Journal of Philosophy*, 4(2), 269-282.
- Horwitz, L. (2005). The capacity to forgive: Intrapsychic and developmental perspectives. *Journal of the American Psychoanalytic association*, 53(2), 485-511.
- Hope, D. (1987). The Healing Paradox of Forgiveness. *Psychotherapy*, 24(2), 240 244.

- Hovardaoğlu, S. (1996). Sosyal mübadele: Evlilikle ilgili değerlendirmelere etkisi. *Türk Psikoloji Dergisi*, 11 (36), 12-24.
- Irwin, D.B. & Simons, J.A. (1994). *Lifespan Developmental Psychology*. Wisconsin: Brown & Benchmark.
- Johnson, D. J., & Rusbult, C.E. (1989). Resisting temptation: Devaluation of alternative partners as a means of maintaining commitment in close relationships. *Journal of personality and social Psychology*, 57(6), 967.
- Kachadourian, L.K., Fincham, F., & Davila, J. (2004). The tendency to forgive in dating and married couples: The role of attachment and relationship satisfaction. *Personal Relationships*, 11(3), 373-393.
- Karney, B.R., & Bradbury, T.N. (1995). The longitudinal course of marital quality and stability: A review of theory, method, and research. *Psychological Bulletin*, 118, 3-34.
- Karremans, J.C., & Van Lange, P.A. (2004). Back to caring after being hurt: The role of forgiveness. *European Journal of Social Psychology*, 34(2), 207-227.
- Kaynak Malatyalı, M. (2014). *Evli Çiftlerde Algılanan Gücün Bağlanma Boyutları Ve Yatırım Modeli Değişkenleri Açısından İncelenmesi*.(Yayınlanmamış Yüksek Lisans Tezi). Ankara Üniversitesi, Sosyal Bilimler Enstitüsü, Ankara.
- Kelley, H.H., & Thibaut, J.W. (1978). *Interpersonal Relations: A Theory of Interdependence*. New York:Wiley.
- Kenny, D. A. (1996). Models of non-independence in dyadic research. *Journal of Social and Personal Relationships*, 13(2), 279-294.
- Kenny, D.A., Kashy, D. A., & Cook, W.L. (2006). *Dyadic data analysis*. New York: Guilford Press.
- Larson, J. (1988). The marriage quiz: College students' beliefs in selected beliefs about marriage. *Family Relations*, 37, 3-11.
- Larson, R., & Richards, M.H. (1991). Daily companionship in late childhood and early



- adolescence: Changing developmental contexts. *Child Development*, 62, 284–300.
- Le, B., & Agnew, C. (2003). Commitment and its theorized determinants: A meta- analysis of the investment model. *Personal Relationships*, 10, 37-57.
- Mamati, G. (2018). *Heteroseksüel çift ilişkisi içindeki kadınlarda çocukluk çağı travmalarının ve semptomlarının ilişki istikrarı ile arasındaki ilişkinin incelenmesi*. (Yayınlanmamış Yüksek Lisans Tezi). İstanbul Arel Üniversitesi, Sosyal Bilimler Enstitüsü, İstanbul.
- McCullough, M.E. (1997). Marital forgiveness: Theoretical foundations and an approach to prevention. *Marriage and Family: A Christian Journal*, 1, 81–96.
- McCullough, M.E. (2008). *Beyond revenge: The evolution of the forgiveness instinct*. San Francisco, CA: Jossey-Bass.
- McClullough, M.M., Exline, J.J., & Banmeister, R. E., (1998). An annotated bibliography and research on forgiveness and related concepts. In E.L Worthington, Jr. (Ed), *Dimension of forgiveness*, içinde (ss.193-317). Radnor PA:Templeton Foundation Press.
- McCullough, M.E. & Worthington, E. L. (1999). Religion and the Forgiving Personality. *Journal of Personality*, 67, 1141-1164.
- McCullough, M.E., Worthington, E. L. & Rachal, C. (1997), Interpersonal Forgiving in Close Relationships, *Journal of Personality and Social Psychology*, 73 (2), 321-36.
- McCullough, M.E., Rachal , K.C., Sandage, S.J., Worthington, E.L., Brown, S.W., & Hight, T.L. (1998). Interpersonal forgiving in close relationships: II. Theoretical elaboration and measurment. *Journal of Personality and Social Psychology*, 75, 1586-1603.
- Miller, D. T. (2001). Disrespect and the experience of injustice. *Annual Review of Psychology*, 52, 527–553.
- Miller, A. J., Worthington Jr, E. L. & McDaniel, M. A. (2008). Gender and forgiveness: A meta-analytic review and research agenda. *Journal of Social and Clinical Psychology*, 27(8), 843-876.

- Moss, B. F., & Schwebel, A.I. (1993). Marriage and romantic relationships: Defining intimacy in romantic relationships. *Family Relations*, 42, 7-31.
- Murphy. J. G.(2005). Forgiveness, Self-Respect, and the Value of Resentment. *Handbook of Forgiveness* içinde. Routledge.
- Murphy, J. G. & J. Hampton. (1988). *Forgiveness and mercy*. Cambridge: Cambridge University Press.
- Ohbuchi, K., Kameda, M., & Agarie, N. (1989). Apology as aggression control: Its role in mediating appraisal of and response to harm. *Journal of Personality and Social Psychology*, 56, 219–227.
- Özen, A. (2012). *Experience and expression of emotions in marital conflict: An attachment theory perspective*.(Yayımlanmamış doktora tezi).Ortadoğu Teknik Üniversitesi, Sosyal Bilimler Enstitüsü, Ankara.
- Öztürk, O. (2002). *Ruh Sağlığı ve Bozuklukları*. Ankara: Nobel Tıp Kitabevleri.
- Özuğurlu, K.(1985).*Evlilik raporu*.(1.Baskı). İstanbul: Altın Kitaplar Yayınevi.
- Pansela C. & La Guardia J.(2012). The role of sincere amends and perceived partner responsiveness in forgiveness. *Personal Relationships*, 19, 696–711.
- Pesonen, A., Raikkönen, K., & Heinonen, K. (2006). Depressive vulnerability in parents and their 5-year-old child's temperament: A family system perspective. *Journal of Family Psychology*, 20, 648–655.
- Previti, D., & Amato, P.R. (2004). Is infidelity a cause or a consequence of poor marital quality? *Journal of Social and Personal Relationships*, 21 (2), 217-230.
- Reed, G. & Enright, R.D. (2006). The effects of forgiveness therapy on depression, anxiety, and post-traumatic stress for women after spousal emotional abuse. *Journal of Consulting and Clinical Psychology*, 74, 920-929.
- Reis, H. T., Clark, M.S., & Holmes, J. G. (2004). Perceived partner responsiveness as an organizing construct in the study of intimacy and closeness. D. Mashek ve A. Aron (Ed), *The handbook of closeness and intimacy* içinde (ss. 201–225). Mahwah, NJ: Erlbaum.

- Reis, H. T., Collins, W.A., & Berscheid, E. (2000). The relationship context of human behavior and development. *Psychological bulletin*, 126(6), 844.
- Ridley, M. (1996). The origins of virtue: *Human instincts and the evolution of cooperation*. New York: Penguin
- Rusbult, C.E. (1980). Commitment and satisfaction in romantic associations: A test of the investment model. *Journal of Experimental Social Psychology*, 16(2), 172-186.
- Rusbult, C.E. (1983). A longitudinal test of the investment model: The development (and deterioration) of satisfaction and commitment in heterosexual involvements. *Journal of Personality and Social Psychology*, 45, 101-117.
- Rusbult, C.E. & Buunk, B.P. (1993). Commitment processes in close relationships: An Interdependence analysis. *Journal of Social and Personal Relationships*, 10 (2), 175-204.
- Rusbult, C.E., Drigotas, S.M., & Verette, J. (1994). The investment model: An interdependence analysis of commitment processes and relationship maintenance phenomena. D. Canary ve L. Stafford (Ed.), *Communication and relational maintenance* içinde (ss. 115- 139). New York: Academic Pres.
- Rusbult, C.E., Olsen, N., Davis, J.L., & Hannon, P.A. (2001). Commitment and relationship maintenance mechanisms. J.H. Harvey ve Wenzel, A. (Ed.), *Close romantic relationships maintenance and enhancement* içinde (ss. 87-113). U.S.A: Lawrence Erlbaum Associates.
- Rusbult, C.E., Martz, J. M., & Agnew, C. R. (1998). The investment model Scale: Measuring commitment level, satisfaction level, quality of alternatives, and investment size. *Personal Relationships*, 5, 357-391.
- Rusbult, C.E., Verette, J., Whitney, G.A., Slovik, L E, & Lipkus, I. (1991). Accommodation processes in close relationships: Theory and preliminary empirical evidence. *Journal of Personality and Social Psychology*, 60, 53-78.
- Sabatelli, R.N. (1988). Exploring relationship satisfaction: a social exchange perspective on

- the interdependence between theory, research, and practice. *Family Relations*. 37(2), 217-222.
- Schermelleh-Engel, K., & Moosbrugger, H. (2003). Evaluating the fit of structural equation models: Tests of significance and descriptive goodness-of-fit measures. *Methods of Psychological Research Online*, 8(2), 23-74.
- Scobie, E.D., & Scobie, G.E.W (1998). Damaging events: The Perceived Need for Forgiveness. *Journal of the Theory of Social Behaviour*, 28, 373-401.
- Şahin, C.(2015). *20-40 yaş arası bireylerde erken dönem uyumsuz şemalar ve ilişki istikrarı arasındaki ilişkilerin incelenmesi*. (Yayınlanmamış yüksek lisans tezi).Haliç Üniversitesi, Sosyal Bilimler Enstitüsü, İstanbul.
- Selçuk, Z. (2001). *Gelişim ve Öğrenme*. Nobel Yayın Dağıtım. Ankara.
- Seligman, M.E.P. (2002). Handbook of positive psychology. C. R. Snyder & S. J. Lopez (Eds.), *Positive psychology, positive prevention, and positive therapy* içinde (ss. 3-9). New York, NY.: Oxford University Press.
- Seybold, K.S., Hill, P.C., Neumann, J.K., & Chi, D.S. (2001). Physiological and psychological correlates of forgiveness. *Journal of Psychology and Christianity*, 20(3), 250-259.
- Sheffield, C.J. (2003). *An Investigation of Relationships Between Forgiveness, Religiosity, Religious Coping, and Psychological Well-Being*. (Yayınlanmamış doktora tezi). Brigham Young University, USA.
- Smedes, L.B. (1996). *The art of forgiving*. Nahville TR:Moorings.
- Sprecher, S. (1988). Investment model, equity, and social support determinants of relationship commitment. *Social Psychology Quartely*, 51(4), 318 - 328.
- Sternberg, R.J. (1986). A triangular theory of love. *Psychological review*, 93(2), 119.
- Sungur, M,Z.(2009).*Sen, ben ve aramızdaki her şey*. (12.Baskı). İstanbul:Goa Yayınları.
- Şahin, M. (2013). *Affedicilik İle Psikolojik İyi Olma Arasındaki İlişkinin Çeşitli Değişkenler açısından İncelenmesi*. (Yayınlanmamış yüksek lisans tezi). Sakarya Üniversitesi, Sosyal Bilimler Enstitüsü, Sakarya.

- Şamatacı, G. (2013). *Romantik İlişkilerde Affetme: Transaksiyonel Analiz Ego Durumları Açısından Bir İnceleme*. (Yayınlanmamış Yüksek Lisans Tezi). Marmara Üniversitesi, Sosyal Bilimler Enstitüsü, İstanbul.
- Tangney, J.P., Boone, A.L., & Dearing, R.L. (2005). Forgiving the self: Conceptual issues and empirical findings. E. L., Worthington, Jr. (Ed.), *Handbook of forgiveness* içinde(s.143-158). New York: Routledge.
- Taysi, E. (2007). *İkili İlişkilerde Bağışlama: İlişki Kalitesi ve Yüklemelerin Rolü*. (Yayınlanmamış Doktora Tezi). Ankara Üniversitesi, Ankara.
- Temel, D.E.(2013). *Mediating role of marital satisfaction in the types of infidelity forgiveness, trait positive affect forgiveness and coping forgiveness relationships in married men and women*, (Yayınlanmamış yüksek lisans tezi), Orta Doğu Teknik Üniversitesi, Ankara.
- Thibaut, J.W., & Kelley, H. H. (1959). *Social Psychology of Groups*. New York: Wiley.
- Tomar, İ.H. (2014). Kaynak kaybı ile evlilik uyumu arasındaki ilişkide başa çıkma stratejilerinin diyadik analizi. Doktora Tezi. Gazi Üniversitesi Eğitim Bilimleri Enstitüsü, Ankara.
- Toussaint, L & Webb, J.R. (2005) Gender Differences in the Relationship Between Empathy and Forgiveness, *The Journal of Social Psychology*, 145(6), 673-685.
- Treas, J., & Giesen, D. (2000). Sexual infidelity among married and cohabiting americans. *Journal of Marriage and Family*, 62 (1), 48-60.
- Tsang, J., McCullough, M.E., & Fincham, F.D. (2006). The longitudinal association between forgiveness and relationship closeness and commitment. *Journal of Social and Clinical Psychology*, 25 (4), 448-472.
- Uzun, K.(2017). *Bağlanma stilleri ve evlilikte ilişki istikrarı arasındaki ilişkinin incelenmesi*. (Yayınlanmamış yüksek lisans tezi). İstanbul Ticaret Üniversitesi, Sosyal Bilimler Enstitüsü, İstanbul.
- Veenstra, G. (1992). Psychological concepts of forgiveness. *Journal of Psychology and Christianity*, 11(2), 160-169.

- Waldron, V.R., & Kelley, D.L. (2005). Forgiving communication as a response to relational transgressions. *Journal of Social and Personal Relationships*, 22(6), 723-742.
- Webb, J.R., Hirsch, J.K., Visser, P.L., & Brewer, K.G. (2013). Forgiveness and health: Assessing the mediating effect of health behavior, social support, and interpersonal functioning. *The Journal of psychology*, 147, 391-414.
- Wieselquist, J. (2009). Interpersonal forgiveness, trust, and the investment model of commitment. *Journal of Social and Personal Relationship*. 26(4),531-548.
- Williamson, I. & Gonzales, M.H., (2007). The Subjective Experience Of Forgiveness: Positive Construals Of The Forgiveness Experience. *Journal of Social and Clinical Psychology*, 26(4), 407–446.
- Worthington, E.L. (1998). An empathy-humility-commitment model of forgiveness applied within family dyads. *Journal of Family Therapy*, 20, 59-76.
- Worthington, jun, E.L. (1998). An empathy-humility-commitment model of forgiveness applied within family dyads. *Journal of Family Therapy*, 20(1), 59-76.
- Worthington, Jr., E.L. (Ed.). (2005). *Handbook of forgiveness*. Routledge.
- Worthington, E.L., & Drinkard, D.T. (2000). Promoting reconciliation through psychoeducational and therapeutic interventions. *Journal of Marital and Family Therapy*, 26(1), 93-101.
- Worthington, E.L., & Wade, N.G. (1999). The social psychology of unforgiveness and forgiveness and implications for clinical practice. *Journal of Social and Clinical Psychology*, 18, 385–418.
- Zechmeister, J.S., & Romero, C. (2002). Victim and offender accounts of interpersonal conflict: Autobiographical narratives of forgiveness and unforgiveness. *Journal of personality and social psychology*, 82(4), 675.

## EKLER

Ek 1- Etik Kurul İzin Formu

T.C.  
HASAN KALYONCU ÜNİVERSİTESİ  
SOSYAL BİLİMLER ENSTİTÜSÜ  
ETİK KURUL KARARI

Tarih: 26.11.2018

No: 2018/50

Çalışmanın Türü:	Yüksek Lisans Tezi
Konu:	Anke: Uygulama
Başlık:	"Romantik Çiğlerde Benmerkezeilik ve Affadıcılığın İlişkisi İstikrarına Etkisi"
Yürütücü / Danışman:	Prof. Dr. Yağur ÖZBAY
Yazar:	Esm EKER
Karar:	Olumlu



Prof. Dr. Şener BÜYÜKÖZTÜRK  
Eğitim Fak./Etik Kurul Başkanı

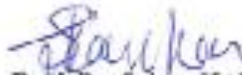

Prof. Dr. Şaban KAYHAN  
Hukuk Fak. / Etik Kurul Üyesi



Prof. Dr. Yağur ÖZBAY  
Eğitim Fak. / Etik Kurul Üyesi



Prof. Dr. Osman Tolga ARICAK  
İİSB Fak. / Etik Kurul Üyesi

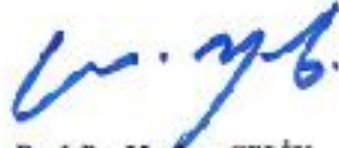

Prof. Dr. Mağnum ÇELİK  
İİSB Fak. / Etik Kurul Üyesi



Doç. Dr. Şaziye Senem RAŞÇUL  
İİSB Fak. / Etik Kurul Üyesi



Dr. Öğr. Üyesi Ahmet KESER  
İİSB Fak. / Etik Kurul Üyesi

## Ek 2- İlişki İstikrarı Ölçeği İzin Formu



ben 19 Kas 2018

alıcı: selimh v



Merhaba hocam,

Ben Hasan Kalyoncu Üniversitesi Pdr bölümünde araştırma görevlisi olarak çalışmaktayım. Yüksek lisans tezimde 'İlişki İstikrarı' ölçeğinizi kullanmak istiyorum. Bu durumla ilgili izninizi isteyecektim. Çalışmalarınızda kolaylıklar dilerim.

Saygılarımla

Arş. Gör. Esra Eker

Hasan Kalyoncu Üniversitesi

Eğitim Fakültesi

Rehberlik ve Psikolojik Danışmanlık Bölümü



I.Selim.Hovardaoglu 23 Kas 2018

alıcı: ben v



Merhaba, ölçeği kullanabilirsiniz ancak diğer yazarın onayı da uygun olur, saygılarımla,





**KİŞİSEL BİLGİ FORMU**

1.Cinsiyetiniz: .....

2.Yaşınız: .....

3.Eğitim durumunuz: İlkokul ( ) Ortaokul ( ) Lise ( ) Lisans ( )

Yüksek Lisans ( ) Doktora ( )

Lisans öğrenci iseniz sınıfınız:.....

4. Çalışıyor iseniz yaptığınız iş.....

5. Mevcut ilişki süreniz:..... (ay)

6. Bir hata yaptığımda en çok annem ( ) babam ( ) affedicidir.

7. Mevcut ilişki durumunuzu nasıl tanımlarsınız?

( ) Ciddi bir romantik ilişkim var.

( ) Sözlüyüm

( ) Nişanlıyım

( ) Evliyim

( ) Diğer

8. Partnerimle;

( ) Aynı evde yaşıyoruz.

( ) Aynı şehirde farklı evlerde yaşıyoruz.

( ) Farklı şehirlerde yaşıyoruz.

( ) Diğer

9. Aşağıdakilerden hangisi ilişki deneyiminizi en iyi şekilde tanımlar?

( ) Hiç ilişkim olmadı.

( ) Şu an bir ilişkim yok ancak daha önce vardı.

( ) Şu an bir ilişkim var ancak daha önce ilişkim olmamıştı.

( ) Şu an bir ilişkim var ayrıca daha önce de ilişkim olmuştu.

#### Ek-4 İlişki İstikrarı Ölçeği

### I. İD

Partneriniz ile şu anki yakın ilişkinizi göz önünde alarak, aşağıdaki ifadelerden her birine ne derece katıldığınızı belirtiniz. Sorulardaki birlikte olduğunuz kişi olarak partneriniz ifade edilmektedir.

	Tamamen yanlış	Oldukça yanlış	Oldukça doğru	Tamamen doğru
a) Birlikte olduğum kişi, kişisel düşünceleri, sırları paylaşma gibi yakınlık gereksinimlerimi karşılıyor.				
b) Birlikte olduğum kişi beraberce bir şeyler yapma, beraber olmaktan keyif alma gibi arkadaşlık gereksinimlerimi karşılıyor.				

		Tamamen yanlış					Tamamen doğru			
		1					9			
		1	2	3	4	5	6	7	8	9
2	İlişkimiz benim için doyum verici.									
6	İlişkimiz yakınlık, arkadaşlık vb. gereksinimlerimi karşılama açısından oldukça başarılı.									

**II. AD :** Lütfen bir başkasıyla beraber olduğunuzu varsayın ve sizce bu kişi gereksinimleriniz ne oranda karşılandı, tahminlerinizi göz önüne alarak aşağıdaki ifadelerin her birine ne derece katıldığınızı belirtiniz.

<b>İFADELER</b>	<b>Tamamen yanlış</b>	<b>Oldukça yanlış</b>	<b>Oldukça doğru</b>	<b>Tamamen doğru</b>
a) Kişisel düşünceleri, sırları paylaşma gibi yakınlık gereksinimlerim bir başkasıyla beraber olsam da karşılanabilir.				
b) Birlikte bir şeyler yapma, birbirinin varlığından keyif alma gibi arkadaşlık gereksinimlerim bir başkasıyla beraber olsam da karşılanabilir.				

		Tamamen yanlış doğru					Tamamen doğru			
		1					9			
		1	2	3	4	5	6	7	8	9
2	Birlikte olduğum kişi dışında bana çok çekici gelen insanlar var.									
4	Birlikte olduğum kişiyle çıkmıyor olsaydım, bir şey değişmezdi- çekici bir başka kişi bulabilirdim.									

### III. İY

Şu andaki ilişkinizi göz önüne alarak, aşağıdaki ifadelerin her birine ne derecede katıldığınızı belirtiniz.

	<b>Tamamen yanlış</b>	<b>Oldukça yanlış</b>	<b>Oldukça doğru</b>	<b>Tamamen doğru</b>
a) İlişkimiz için çok fazla yatırım yaptım.				
b) Birlikte olduğum kişiye, sırlarım gibi pek çok özel şey anlatmaktayım.				
e) Birlikte olduğum kişi ve ben pek çok anıyı paylaşıyoruz.				

		Tamamen yanlış					Tamamen doğru			
		1					9			
		1	2	3	4	5	6	7	8	9
2	İlişkimize öyle çok yatırım yaptım ki, eğer bu ilişki sona erecek olursa çok şey kaybetmiş olurum.									
6	Başkalarının ilişkileriyle karşılaştırılırsa, ben ilişkiye oldukça fazla yatırım yapıyordum.									

<b>IV. B</b>		Tamamen yanlış					Tamamen doğru			
		1					9			
		1	2	3	4	5	6	7	8	9
1	İlişkimizin çok uzun bir süre devam etmesini istiyorum.									
2	Birlikte olduğum kişiyle olan ilişkiye bağlıyım.									

### Ek-5 Özel Partner Affediciliği Ölçeği

Aşağıda partneriniz ile ilişkinizde yaşadığınız durumları yansıtan cümleler yer almaktadır. Bu cümlelerin karşısında da "Kesinlikle Katılmıyorum", "Katılmıyorum", "Kararsızım", "Katılıyorum" ve "Kesinlikle Katılıyorum" olmak üzere beş seçenek verilmiştir. Partneriniz ile olan ilişkinizi göz önüne aldığınızda bu durumların sizin ilişkinizi ne derece yansıttığını işaretlemeye çalışınız.

Maddeler	Katılmıyoru	Katılmıyoru	Kararsızım	Katılıyorum	Kesinlikle Katılıyorum
	(1)	(2)	(3)	(4)	(5)
1. Kendisini üzecek kadar yanlış davranışlarda bulunduğumda partnerim benimle konuşmaz.					
2. Aşırı tepki verir düşüncesiyle bazı şeyleri partnerimden gizlerim.					
3. Partnerime karşı yaptığım yanlışlardan dolayı bana tavır almaz.					
7. Partnerim yaşadığımız olumsuz durumlar karşısında zamanla bana daha anlayışlı davranır.					
13. Partnerime karşı yanlış davranışlarda bulumsam da bana güvendiğini bilirim.					
25. Ne kadar iyi olsam da partnerime bazı eksiklerimi unutturamam.					