



T.C.
UFUK ÜNİVERSİTESİ
SOSYAL BİLİMLERİ ENSTİTÜSÜ
ULUSLARARASI İLİŞKİLER ANABİLİM DALI

**ORTA DOĞUDA RADİKAL ÖRGÜTLERİN
ULUSLARARASI ÜYE TEMİN FAALİYETLERİ**

YÜKSEK LİSANS TEZİ

Hazırlayan
Ahmet BAYDAR

Danışman
Doç. Dr. Mehmet GÜNEŞ

Ankara, 2017

**ORTA DOĐUDA RADİKAL ÖRGÜTLERİN
ULUSLARARASI ÜYE TEMİN FAALİYETLERİ**

Hazırlayan

Ahmet BAYDAR

UFUK ÜNİVERSİTESİ SOSYAL BİLİMLERİ ENSTİTÜSÜ
ULUSLARARASI İLİŐKİLER ANABİLİM DALI

YÜKSEK LİSANS TEZİ

Ankara, 2017

KABUL VE ONAY

Ahmet BAYDAR tarafından hazırlanan “Orta Doğuda Radikal Örgütlerin Uluslararası Üye Temin Faaliyetleri” başlıklı bu çalışma, 07.02.2017 tarihinde yapılan savunma sınavı sonucunda başarılı bulunarak jürimiz tarafından Yüksek Lisans Tezi olarak kabul edilmiştir.

Başkan Prof. Dr. Mehmet Seyfettin EROL

Danışman Doç. Dr. Mehmet GÜNEŞ

Üye Yrd. Doç. Dr. Güner Koç AYTEKİN

Yukarıdaki imzaların adı geçen öğretim üyelerine ait olduğunu onaylarım.



Prof. Dr. Mehmet TOMANBAY

Enstitü Müdürü

BİLDİRİM

Hazırladığım tezin/raporun tamamen kendi çalışmam olduğunu ve her alıntıya kaynak gösterdiğimi taahhüt eder, tezimin/raporumun kâğıt ve elektronik kopyalarının Ufuk Üniversitesi Sosyal Bilimler Enstitüsü arşivlerinde aşağıda belirttiğim koşullarda saklanmasına izin verdiğimi onaylarım:

† Tezimin/Raporumun 3 yıl süreyle erişime açılmasını istemiyorum. Bu sürenin sonunda uzatma için başvuruda bulunmadığım takdirde, tezimin/raporumun tamamı her yerden erişime açılabilir.



07.02.2017

AHMET BAYDAR

ÖZET

Günümüz dünyasına baktığımızda ciddi bir şekilde ortaya çıkan olgulardan birisi de “terörizm”dir. Nitekim terör örgütlerin faaliyetlerini sürdürdüğü ülkelerde insanlar korku içinde yaşamaktadırlar. Bu nedenle bu örgütlerin üye temin faaliyetlerinin incelenmesi, yarattığı tehlike açısından büyük önem arz etmektedir.

Bu önemle çalışmamızda Orta Doğu’da terör örgütlerinin, eleman kazanma yöntemlerinin neler olduğu tespit edilmeye çalışılmaktadır. Çalışmanın birinci ve ikinci bölümlerinde örgüt, terör, terörizmin nedenleri, çeşitleri, amaçları üzerinde durularak konunun kavramsal çerçevesi açıklanacaktır.

Çalışmanın üçüncü bölümünde ise tezin esasını teşkil eden radikal örgütlerinin üye temin faaliyetleri, Ortadoğu’da faaliyet gösteren radikal terör örgütleri ile birlikte ele alınacaktır.

Anahtar Sözcükler: Terör, Ortadoğu, Radikal Örgüt, Örgüt Üyesi

ABSTRACT

Inequalities that come out because of having different religious-politic pronounciation, status, position of authority and revenue in society could have come to face of our as an acceptable event by society with to be using religion's power of legitimation.

In this study, The ways in which the terrorist organizations in the Middle East gain members are determined. In the first and second sections of the work, the organization, terror, causes of terrorism, types, radical organizations, purposes will be explained.

In the third part, the activity of procurement of members of terrorist organizations will be examined.

Key Words: Terrorism, Middle East, Radical Organization, Organization Member

İÇİNDEKİLER

ÖZET	v
ABSTRACT	vi
İÇİNDEKİLER	vii
KISALTMALAR.....	x
GİRİŞ	1

BİRİNCİ BÖLÜM: GÜVENLİK KAVRAMI VE ORTADOĞU BÖLGESİNDE TERÖR SORUNU

1.1. Güvenlik Kavramı ve Gelişimi.....	6
1.1.1. Genel Olarak Güvenlik Kavramı	6
1.1.2. Güvenlik Kavramının Gelişimi.....	8
1.2. Orta Doğu ve Güvenlik Alanı Sorunu	14
1.2.1. Orta Doğu’da Güç Mesafesi	14
1.2.2. Güvenlik Alanı Sorunu	17
1.3. Terör ve Orta Doğu Coğrafyası.....	21
1.3.1. Genel Olarak Terör Kavramı	21
1.3.2. Ortadoğu’da Terörün Ortaya Çıkışı.....	23
1.3.2.1. İslami Selamet Cephesi (FIS)	25
1.3.2.2. Afgan “Kuruluş” Örgütü (El-Kaide).....	26
1.3.2.3. Kürdistan İşçi Partisi (PKK).....	29

İKİNCİ BÖLÜM: TERÖR ÖRGÜTLERİ, ORTADOĞUDAKİ FAALİYET VE HEDEFLERİ

2.1. Amaç ve Unsurları ile Terör Örgütleri.....	33
2.1.1. Genel Olarak Örgüt Kavramı	33
2.1.2. Terör Örgütü Kavramı ve Unsurları	34
2.2. Terör Örgütlerinin Türleri	38
2.3. Terör Örgütlerinin Faaliyetleri	43
2.4. Terör Örgütlerinin Amaçları	45

ÜÇÜNCÜ BÖLÜM: TERÖR ÖRGÜTÜ ÜYELİĞİ VE İNSAN KAYNAĞININ OLUŞTURULMASI

3.1. Terör Örgütlerinde Üyelik Özellikleri	48
3.2. Terör Örgütlerinin Katılma ve Temin Faaliyetleri	54
3.3. Terör Örgütlerinin Medya-Propaganda Faaliyetleri	58
3.4. Terör Örgütlerinin Uluslararası Üye Temin Organizasyonları	64
3.4.1. Dini İstismar Faaliyetleri	64
3.4.2. Cezaevlerinin Kullanılması.....	73
3.4.3. Eğitim Sisteminin Kullanılması.....	74
3.5. Terör Örgütlerinin Ulusal Üye Temin Organizasyonları	77
3.5.1. Akraba İlişkilerinin Değerlendirilmesi	78
3.5.2. Arkadaş İlişkilerinin Değerlendirilmesi	78
3.5.3. Hemşericilik Rolünün Kullanılması	79
3.5.4. Etnik, Kültürel ve Sosyal Katman Farklılıkları İzlenimi Yaratılması.....	80

3.6. Terör Örgüt Vaatleri ve Ödül Sistemi	83
SONUÇ.....	86
KAYNAKÇA	90
ÖZGEÇMİŞ.....	95



KISALTMALAR

A.g.b. : Adı Geçen Bildiri

A.g.m. : Adı Geçen Makale

A.g.e. : Adı Geçen Eser

Akt. : Aktaran

B : Basım

BM : Birleşmiş Milletler

C : Cilt

Çev. : Çeviren

Der. : Derleyen

Ed. : Editör

S : Sayı

s : Sayfa

m : Madde

Y : Yıl

GİRİŞ

Toplumumuzu bir arada tutan kültürel değer ve unsurlar vardır. Bu unsurların daha da geliştirilip derinleştirilmesi gerekir. Ancak tarih, dil, örf ve adetler, sanat ve edebiyat eserleri gibi kültür unsurları arasındaki gelişmeci ve tekâmülcü bağın koparılması toplumda anormal belirtilerin görülmesine yol açar. Bu anormal belirtiler genellikle anarşi, şiddet ve sosyal çözülme olarak kendini gösterir. Sosyal çözülmenin artması ve hızlı sosyal hareket aile, etnik kimlik, birliktelik ve sınıf gibi toplumun alışılmış ve geleneksel kurumlarını etkiler. Bu hareketliliğin sonucu olarak, kültürün ve halkın değerleri, temel dayanağını kaybeder ve yeniden kurulamaz. Bu kez toplum ilerlemeye devam etse de kültürel normlar kaybedilir¹. Kültürel birlikteliği sağlayan normlarını kaybeden toplumlarda kendi milli benliğini ortaya çıkaran halk grupları doğar. Bu halk grupları marjinal silahlı örgütlerle kendi bağımsız devletlerini kurmak için terörü kendilerine vasıta olarak seçerler².

Günümüzde terör her yerde ve her şekilde artarak görünür hale gelmekte, terör faaliyetleri tüm toplumları tehdit etmektedir. Bu sebeple terör uluslararası şekillerde önemli bir incele alanıdır. Terörü tüm içeriği ile ele almak ise, terör hakkında bilgi sahibi olmayı gerektirir. Bu sebeple günümüzde terörü sürdüren radikal örgütlerin üye temin faaliyetlerini değerlendirirken örgüt üyelerinin yaşadıkları çevreyi, ailelerini, ekonomik durumlarını, ortak

¹ Özer Ozankaya, **Türkiye'de Terörün Etkenleri Ve Çözüm Yolları**, Ankara Üniversitesi Siyasal Bilgiler Fakültesi Dergisi, C.34, S.1-4, Ankara, 1979, s.175

² Hamide Zafer, **Sosyolojik Boyutuyla Terörizm**, Beta Basım, İstanbul, 1999, s.21.

yönlerini, psikolojik yapılarını, onları bu eylemlere iten faktörlerin neler olduğunu da ele almak gerekir. Çünkü terör faaliyetleri, bir toplumun değerlerine, normlarına menfaatlerine, beklentilerine, varlığına, bütünlüğüne varıncaya kadar topluma zarar veren çeşitli faaliyetleri içine alan bir sosyal sapma davranışıdır³.

Dünyayı daha açık şekilde tehdit eden ve her gün eylemleri ile karşılaştığımız radikal örgüt mensupları, kuvvetli ideolojik, kültürel ve politik özelliğe sahip bir gruba bağlı olmaları, korumaya çalıştıkları değerın düşman olarak kabul ettikleri ve yıkmaya çalıştıkları toplum tarafından tehdit altında bulunduğuna inanmaları ve kendilerini egemen toplumdan farklı ve topluma yabancı görmeleri gibi özellikleri ile adi suçlulardan farklılık göstermektedirler. Ancak terörün yaşaması için çok önemli olan ve örgütlerin üye teminini kolaylaştıran bu özellikler ideolojik, politik ve kültürel farklılık algılarıyla sınırlı olmayıp üye temininde kullanılan farklı yöntemler de bulunmaktadır⁴.

Uluslararası terör örgütlerini anlamada ve faaliyetlerini açığa çıkarmada gerekli olan ideolojik, politik ve kültürel farklılıklar, örgütlerin üye kazanımında çıkış noktası gözükmekle birlikte toplumdaki dengesiz gelir dağılımı, sağlık şartlarının yoksunluğu, eğitim olanaklarına erişememe gibi insani gelişmişlik parametreleri de radikal örgütler için üye temininde besin kaynağıdır. Bu unsurlar propaganda malzemesi yapılarak, mümkün olduğunca istismar edilmeye çalışılmaktadır. Bu yüzden az gelişmiş Ortadoğu ülkelerinde radikal örgüt yapılanmalarının yaygın olma nedenlerinin başında sağlık, eğitim ve gelir değerlerinin düşük olması gerekmektedir. Ancak bu istatistik yalnızca Ortadoğu coğrafyasında terör eylemlerine rastlandığı anlamına gelmemektedir.

³ Mesut Hakkı Caşın, **Uluslararası Terörizm**, Ankara, Nobel Yayın, 2008, s.282.

⁴ Caşın, **a.g.e.**, s.312.

Nitekim çalışmanın birinci bölümünde de değinileceği üzere terörün, ulusal, küresel, dini, etnik milliyetçi yapılarda ortaya çıkabilmesi mümkündür.

Bu bağlamda radikal örgütlerin üye kazanırken kullandıkları en önemli silah, kişinin toplumda azınlık durumda olduğu, kendilerine farklı davranıldığı, başka şekillerde elde edemedikleri saygıyı şiddet ve terör örgütü üyesi olma yoluyla elde edileceği algısı yaratmaktır. Bu propaganda yapılırken, ekonomik eşitsizlik, sağlık ve eğitim gibi konulardaki sosyal adaletsizlikler ise terör suçluluğunu besleyen nedenler olacaktır.

Yukarıda açıklanan nedenlerle son yıllarda Ortadoğu’da konuşlanan radikal örgütlerin, uluslararası üye temini ile dünyanın farklı bölgelerinde terör saldırıları gerçekleştirmeleri ve sonrasında yaşanan olaylar, terörü ortaya çıkaran ve besleyen sosyal süreçler üzerinde daha dikkatli çalışmalar yapılması gerektiği ortaya çıkmıştır.

Bu nedenle bu tez çalışmasının konusu, Ortadoğu’da radikal örgütlerin üye temin faaliyetleri ve bu faaliyetlerde kullandıkları yöntemler olarak seçilmiştir. Zira terörizm yalnızca bir güvenlik sorunu değil, aynı zamanda üyelerini ekonomik, sosyal, kültürel ve siyasal nedenlere kendisine bağlayan bir sosyal problemdir. Bu nedenle terörü besleyen çok çeşitli nedenlerin, dikkatli incelenip ortaya konulması gerekmektedir.

Bu tez çalışmasında “*terör örgütlerinin üye temin faaliyetleri*” konusunun seçilmesindeki yegane amaç Ortadoğu’da insanların örgütlere hangi saiklerle katıldığını tespit etmek, örgütlerin ise bu temini yaparken hangi olguları istismar ettiğini anlamak ve teröre karşı alınacak tedbirlerin tespiti için çözüm önerileri sunmaktır. Öyle ki terör olaylarının engellenerek, sorunların tam anlamıyla tespiti, insan ve ülke kaynaklarının boşa harcanmasının önlenmesi, ekonomik refahın tesis edilmesi ve sosyal gelişmelerin sağlanması

için yapılacak her türlü bilimsel araştırma ve yatırımlar hayati önem kazanmaktadır.

Tez konumuz ile ilgili daha önce yapılmış çalışmalar incelendiğinde genellikle terörün politik ve silahlı yönünün ele alındığı ancak toplumsal değerlerin nasıl şiddet ve terör ile birlikte kullanıldığını ortaya koyan çalışma daha az yapıldığı görülmektedir. Açıklanan nedenle çalışmamızda Ortadoğu'da yer alan bazı radikal grupların özellikleri ile irdelenerek, bu toplumsal değerlere yönelik istismarın nasıl terörizme dönüştüğü açıklanmaya çalışılacaktır.

Bu tez çalışmasında üye temini faaliyetlerinde kullanılan ikna yöntemleri, araçlar, bu faaliyetleri kolaylaştıran toplumsal gelişmişlik düzeyi ve kültürel değerler gibi etkenler üzerinde durulacaktır. Günümüz dünyasında başta terör ve güvenlik olmak üzere sorunların çözümü noktasında sorunun sosyal boyutlarının da incelenerek çözüm önerilerinde dikkate alınması artık kaçınılmaz bir gerekliliktir.

Bu çalışmada radikal terör örgütleri üzerinde yapılan genel nitelikli tartışmalardan daha farklı olarak, örgütlerin üye kazanmasını kolaylaştıran nedenlerin aynı zamanda terörü ne şekilde beslediği üzerinde durulacak; konu, Ortadoğu'da faaliyet gösteren bazı radikal terör örgütleri ile birlikte ele alınmaya çalışılacaktır.

Yukarıda belirtilen amaç doğrultusunda terör örgütlerine üye temini ile bağıntılı olan pek çok parametre dikkate alınmış fakat yalnızca Ortadoğu'da yer alan radikal örgütler ile bu örgütlerin üye kazanmasına aracılık eden unsurların etki alanı ile sınırlandırılmıştır.

Bu kapsamda toplumsal değerlerin nasıl şiddet ve terör ile birlikte kullanıldığı Ortadoğu'da yer alan bazı radikal grupların özellikleri ile

irdelenerek, bu durumun nasıl terörizme dönüştüğü açıklanmaya çalışılacaktır. Çalışmanın birinci ve ikinci bölümlerinde örgüt, terör, terörizmin nedenleri, çeşitleri, amaçları üzerinde durularak konunun kavramsal çerçevesi açıklanacaktır. Çalışmanın üçüncü bölümünde ise tezin esasını teşkil eden radikal örgütlerinin üye temin faaliyetleri, Ortadoğu'da faaliyet gösteren radikal terör örgütleri ile birlikte ele alınacaktır.



BİRİNCİ BÖLÜM

GÜVENLİK KAVRAMI VE ORTADOĞU BÖLGESİNDE TERÖR SORUNU

Bu bölümde güvenlik kavramı ve genel olarak Ortadoğu'da güvenlik alanı sorunu üzerinde durulacak, bölgenin terör ile olan ilişkisi terör örgütleri çerçevesinde ele alınacaktır.

1.1. Güvenlik Kavramı ve Gelişimi

Güvenlik kavramı insanlık tarihi kadar eskidir ancak uluslararası ilişkiler alanındaki bilimsel çalışmaların konusu olması henüz çok yenidir. Açıklanan sebeple bu başlık altında, genel olarak güvenlik kavramına kısaca değinildikten sonra uluslararası ilişkiler alanındaki gelişimi üzerinde durulacaktır.

1.1.1. Genel Olarak Güvenlik Kavramı

Dünyaya gelen her canlının öncelikli amacı varlığını korumak ve sürdürmektir. Bir canlı olarak insanlar için geçerli olan bu durum insanlardan meydana gelen devletler için de geçerlidir. Varlığını korumak ve sürdürmek güvenlik kavramının da özünü oluşturmaktadır. Günlük hayatta ifadelerimizde sıklıkla yer bulan ve uluslararası ilişkilerde de yaygın bir kullanım alanı olan güvenlik kavramının bu yaygın kullanımına karşılık, üzerinde uzlaşılan bir

tanımı yapılabilmiş değildir. Kavramın tanımına yönelik yapılan açıklamalar muğlaktır ve bu muğlaklığın temel nedeni de söz konusu alanda yapılan çalışmaların yetersizliği değil, aksine güvenliğin türetilmiş bir kavram olmasından kaynaklanmaktadır. Söz konusu türetilme, kişilerin ve toplumların kendi siyasi ve ideolojik düşüncelerinin bir ürünüdür⁵.

Güvenlik kavramının tanımı yapılırken birçok değişkenin dikkate alınması gerekliliği ve değişen şartlara göre kavramın çerçevesinin yeniden belirlenmesi durumu herkes tarafından kabul gören ve her dönem geçerli olan bir tanımın ortaya çıkmasına engel olmaktadır. Bununla birlikte güvenliğe ilişkin “*tehlkelerden ve korkulardan uzak kalma, bir tehdidin olmaması*” gibi ifadelerin birçok tanımda kullanılmış olması ortak bir anlayışın olduğunu da göstermektedir⁶. Buradan anlaşılacağı üzere güvenlikle tehdit arasında doğrudan bir ilişki vardır ve güvensizlik durumu bir tehdidin var olduğuna işaret etmektedir. Sözü edilen tehdit bir yanıyla gerçek olgulara ve olaylara dayanmakta iken, bir yanıyla da algı ve tahminlere dayanmaktadır⁷. Bu durum güvenlikle ilgili yapılan değerlendirmelerde objektif kriterler yanında sübjektif yaklaşımların da etkili olduğunu göstermektedir. Objektif güvenlik, bir tehlikenin var olmadığını, sübjektif güvenlik ise şüphelenilecek bir tehlikenin olmadığına inanma durumunu ifade etmektedir⁸.

Uluslararası ilişkiler alanında temel bir yeri olan güvenlik kavramı, hangi analiz düzeyinde ele alınırsa alınsın öncelik sırasında en başta

⁵ Pınar Bilgin, “Güvenlik Çalışmalarında Yeni Açılımlar: Yeni Güvenlik Çalışmaları”, **Stratejik Araştırmalar Dergisi**, S.14, Ankara, 2010, s. 76.

⁶ Arif Behiç Özcan, “Uluslararası Güvenlik Sorunları ve ABD'nin Güvenlik Stratejileri”, **Selçuk Üniversitesi İİBF Sosyal ve Ekonomik Araştırmalar Dergisi**, S.22, Konya, 2011, s.447-448

⁷ Beril Dedeoğlu, **Uluslararası Güvenlik ve Strateji**, Yenyüzyıl Yayınları, İstanbul, 2008, s.22.

⁸ Mesut Hakkı Caşın ve diğerleri, **Küreselleşmenin Avrupa Birliği Ortak Güvenlik ve Savunma Politikasına Etkisi**, Nokta Kitap, İstanbul, 2007, s.64.

gelmektedir. Güvenlik temel değerdir ve o kaybedildiğinde sahip olunan her şey kaybedilebileceği için insanlar güvenliklerini tehdit edecek şeyleri ortadan kaldırmak için ellerinden gelenin en iyisinin yapmaya çalışırlar. Birey düzeyinde geçerli olan bu durum devletler için de aynı oranda geçerlidir.

Güvenlik kavramını birey, devlet ve sistem düzeyinde veya bunların aralarına da farklı düzlemleri yerleştirerek ele alan yaklaşımlarla birlikte iç ve dış güvenlik şeklinde veya siyasi, ekonomik, askeri, sosyal, müşterek güvenlik ve çevre güvenliği şeklinde kategorilere ayırarak değerlendiren yaklaşımlar bulunmaktadır⁹. Bugün gelinen noktada güvenliği, bu çeşit bir ayrıma tabi tutarak birbirinden bağımsız alanlar gibi incelemek mümkün değildir. İç ve dış güvenlik arasındaki ayırım büyük oranda ortadan kalkmış, birey ve devlet güvenliğini birbirinden ayırarak değerlendirme imkânı pek fazla kalmamıştır. Ancak, her ne kadar aralarında doğrudan bir bağlantı bulunuyor olsa da kavramın ele alınmasında analiz düzeyi olarak bir ayırım yapılma yoluna gidilmekte, kavram genellikle uluslararası ilişkilerin geleneksel yaklaşımlarına uygun değerlendirmeler ile ele alınmaktadır¹⁰.

1.1.2. Güvenlik Kavramının Gelişimi

Güvenlik kavramı insanlık tarihi kadar eskidir ancak uluslararası ilişkiler alanındaki bilimsel çalışmaların konusu olması henüz çok yenidir. Bağımsız bir alan olarak uluslararası ilişkiler disiplininin ortaya çıkması Birinci Dünya Savaşı ertesinde gerçekleşirken bu disiplinin temel alanlarından biri olan güvenlik kavramı ise ağırlıklı olarak İkinci Dünya Savaşı sonrasında

⁹ Fehmi Ağca, **AB'nin Güvenlik ve Savunma Politikası ve Türkiye'nin Konumu**, Papatya Yayıncılık, İstanbul, 2010, s.45.

¹⁰ Sait Yılmaz, "*Güçsüz Güç*", **Güvenlik Stratejileri Dergisi**, S.(3)5, Ankara, 2007, s.70.

incelenmeye başlanmıştır. İkinci Dünya Savaşı'nın yıkımını bir daha yaşamamak için neler yapılması gerektiği ve uluslararası güvenliğin nasıl sağlanacağı sorularının cevapları İkinci Dünya Savaşı sonrası dönemde akademinin ilgilendiği esas konuların başında gelmiştir¹¹.

İkinci Dünya Savaşı'nın sona ermesi ile birlikte, ABD ve Sovyetler Birliği liderliğinde Doğu ve Batı şeklinde birbirine rakip iki ayrı blok ortaya çıkmış ve Soğuk Savaş Dönemi olarak ifade edilen, gerginlik ve kısmi çatışmaların hâkim olduğu yeni bir dönem başlamıştır. Dünyadaki devletlerin bu iki blok ya da kutup içerisinde yer aldığı - veya bu iki taraf içerisinde yer almayanların bağlantısızlar adı verilen bir üçüncü grubu oluşturmaları ile üçlü-bir yapı ortaya çıkmıştır. Bu dönemdeki güvenlik algılamaları genel olarak askeri, ekonomik, ideolojik ve siyasal temeller üzerine kurulmuştur. Bu doğrultuda ABD'nin ekonomik olarak Batı Avrupa'nın Sovyetler Birliği'ne karşı güçlendirilmesi için Truman Doktrini ve Marshall Yardımı gibi planları devreye sokma hamlesine karşılık Sovyetler Birliği de kendisine yakın sosyalist ülkeleri kapsayan ve ekonomik gelişmelerini temel alan Karşılıklı Ekonomik Yardımlaşma Konseyi'ni kurmuştur. Bununla birlikte bu dönemdeki güvenlik algılamalarında hâkim olan unsur askeri güvenliktir ve bunun sağlanması amacıyla da iki tarafta NATO ve Varşova Paktı gibi örgütler kurulmuştur. Bu dönemde hiçbir devletin varlığını koruma ve sürdürme konusunda sistemi tek başına belirleme imkânının olmadığı anlaşılmış, ittifaklar sisteminin güvenlik açısından daha yararlı bir yöntem olduğu görülmüştür¹².

İkinci Dünya Savaşı'nda ABD'nin Japonya'ya karşı kullandığı atom bombası ile ortaya çıkan nükleer silahlar uluslararası güvenlikte yeni bir

¹¹ Dedeoğlu, **a.g.e.**, s.37.

¹² Dedeoğlu, **a.g.e.**, s.38.

dönemin başlangıcını oluşturmuş, Soğuk Savaş Dönemi'nde kutuplar arasındaki güvenlik politikalarının belirlenmesinde ve algıların şekillenmesinde belirleyici etken olmuştur. İki blokta da kitle imha silahlarının mevcudiyeti ve iki tarafın da birbirlerine ilişkin olarak ikinci vuruş kapasitesine sahip olmaları, savaşları önlenmesinde önemli bir rol oynamıştır. Bu dönemde tehdit algısı nettir, tehditler sabittir ve tehditlerin gelişim dinamiği tam olarak tahmin edilebilmektedir¹³.

Soğuk Savaş Dönemi güvenlik algılamalarına dair yapılacak tespitlerden bir diğeri güvenlik politikalarının öznesine ilişkindir. Bu dönemi sonrasından farklı kılan özellik, bu dönemde güvenlik tehdidi yaratacak olan öznenin devletler olmasıdır. Yine bu dönemin güvenlik anlayışının bir diğer karakteristik özelliği güvenliğin önceliğine ilişkindir. Söz konusu dönemde güvenlik öncelikli bir konuma sahiptir ve özgürlük ile güvenlik arasında yapılacak sıralamada güvenlik önce gelmektedir¹⁴.

Soğuk Savaş Sonrası Dönem Yaklaşık kırk yıl boyunca devam eden Soğuk Savaş Dönemi'nin sona ermesi ile birlikte artık hiçbir şey eskisi gibi olmayacak sözünü doğrularcasına siyasetten ekonomiye hemen her alanda alıştığımız düzenin dışında büyük değişikliklerin gözlemlendiği yeni bir dönem başlamıştır. Önceki dönemin tehdit algılamaları ve uluslararası güvenlik açısından sade ve öngörülebilir atmosferi bu yeni dönemde yerini ilişkilerin çok daha karmaşık bir yapıya büründüğü, son derece değişken ve öngörülmesi zorlaştıran bir uluslararası güvenlik ortamına bırakmıştır. Güvenlik algılamalarında meydana gelen değişimin en önemli nedeni tehdit unsurunun sadece tek boyutlu ve devletten devlete olma vasfını yitirerek asimetrik bir

¹³ Kadir Sancak, "Güvenlik Kavramı Etrafındaki Tartışmalar Ve Uluslararası Güvenliğin Dönüşümü", *Karadeniz Teknik Üniversitesi Sosyal Bilimler Dergisi*, Güz 2013, S.6, Trabzon, s.128.

¹⁴ Sancak, *a.g.e.*, s.129.

yapıya bürünmesi ve çok boyutlu bir konuma ulaşmış olmasıdır. Artık tehditlerin kaynağının, zamanının ve şeklinin önceden tahmin edilmesinin imkânsız hale geldiği bu yeni dönemde mücadele alanı olarak da büyük bir değişim ve genişleme yaşanmış, uluslararası güvenlik açısından bütün dünya bu mücadelenin zemini haline gelmiştir. Tehdit unsurlarının sınır tanımazlığı ve belli bir coğrafya ile sınırlı kalmayıp tüm ülkeler için geçerli olması hali olarak da özetleyebileceğimiz bu durum söz konusu dönemde güvenlik kavramının dönüşümünde yaşanan en önemli değişiklik olmuştur¹⁵.

Soğuk Savaş Dönemi'nin sona ermesiyle sistemde hâkim olan iki kutuplu yapı sona ermiş, ABD'nin süper güç olarak dünyada rakipsiz kaldığı ve uluslararası gelişmelere şekil verdiği bir dönem başlamıştır. Tehdit algılamasını komünist bloktan gelecek tehditlere göre şekillendiren Amerikan yönetiminin tehdit ajandası, söz konusu bloğun dağılmasıyla birlikte boş kalmış ve güvenlik tezlerini üzerine inşa edeceği yeni bir öteki yaratma ihtiyacı hâsıl olmuştur. Komünist tehlikenin ortadan kalkmasıyla güvenlik stratejileri olarak uluslararası sistemde ortaya çıkan belirsizlik dönemi uzun sürmemiş, on yıl gibi bir zaman aralığından sonra 11 Eylül saldırıları ile yeni bir güvenlik konsepti belirlenmiştir¹⁶.

Soğuk Savaş Dönemi'nin ertesinde yeni dönemin güvenlik algılamasına dair tartışmalar yaşanırken “medeniyetler çatışması, radikal İslam tehdidi, başarısız devletler ve haydut devletler” gibi kavramlar ortaya atılmış ancak bu mitlerin gerçeğe dönüşüp meşrulaşması 11 Eylül saldırıları ile gerçekleşmiştir. Bu saldırılarla birlikte uluslararası güvenlik anlayışında Soğuk Savaş Dönemi'ne hâkim olan devlet kaynaklı simetrik tehdit algısı önemini yitirmiş,

¹⁵ Tarık Oğuzlu, “*Dünya Düzenleri ve Güvenlik*”, **Güvenlik Stratejileri Dergisi**, S.(6)14, Ankara, 2007, s.7.

¹⁶ Sancak, **a.g.e.**, s.130.

devlet dışı yapılar tarafından gerçekleştirilen “saldırganın, muhatabı karşısındaki zayıflığına karşılık göreceli biçimde üstünlüklere sahip olması” şeklinde ifade edilebilecek olan asimetrik tehdit kavramı ön plana çıkmıştır. Asimetrik tehdit kavramının tarafı olan terör, insanlık tarihinde yeni bir olgu değildir ancak kullandığı yeni yöntemlerin farklılığı ve kazandığı küresel boyut 11 Eylül saldırılarından sonra ona yeni bir kimlik kazandırmıştır. Bu saldırılarla birlikte hiçbir ülkenin terör karşısında güvende olamayacağı ve umulmayacak yöntem ve silahlarla terör saldırılarının gerçekleşebileceği görülmüştür. Günümüzde dünyada terör risk haritası aşağıda görüldüğü gibidir¹⁷.

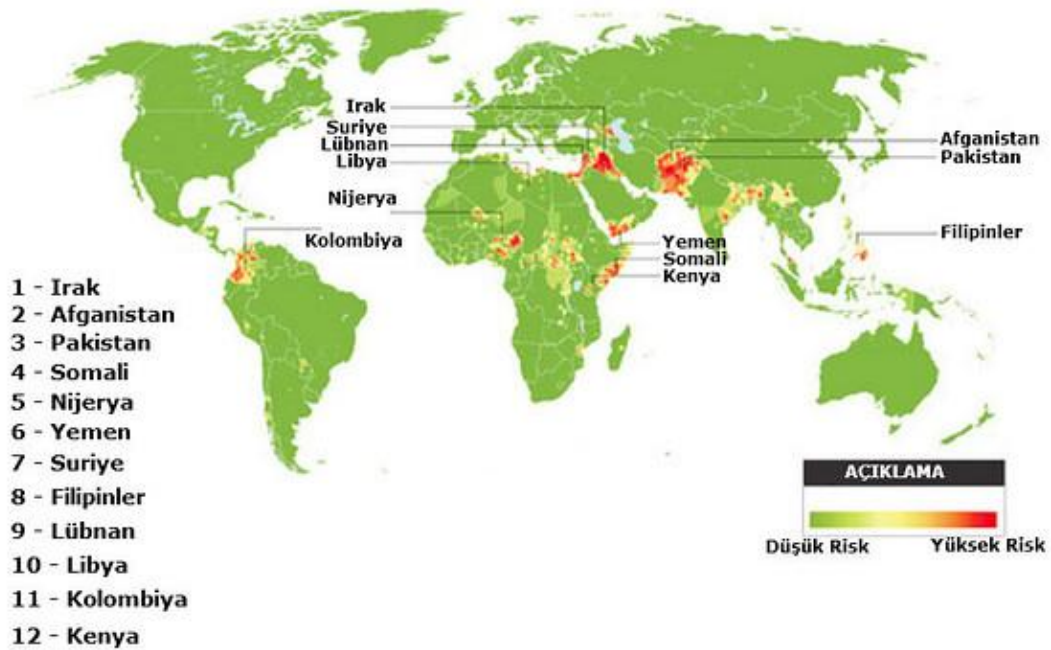

Uluslararası toplumun terör konusunda asıl endişe kaynağı terör örgütlerinin kitle imha silahlarına sahip olabilme ihtimalidir. Nükleer silahların

¹⁷ Oğuzlu, a.g.e., s.11.

yayılması konusu uzun yıllardır uluslararası toplumun en önemli gündem maddeleri arasındadır. Bununla birlikte Soğuk Savaş Dönemi'nde başlayan ve sonrasında da artarak devam eden çalışmalar ve imzalanan anlaşmalarla nükleer silahların yayılmasının önüne geçilmeye çalışılmış olmasına rağmen bu silahlara sahip olan ülke sayısında artış yaşanmaktadır. Nükleer silahlara sahip ülke sayısının artması en korkulan senaryo olan bu silahların terör örgütlerinin eline geçmesi ihtimalini artırmaktadır. Nükleer silah sahibi olan devletlerin rasyonel davranacaklarına inanılan karar alma mekanizmalarından farklı olarak inandığı dava uğruna en değerli varlığı olan canını bile feda etmekten çekinmeyen teröristlerin bu konuda nasıl hareket edecekleri uluslararası güvenlik açısından en büyük endişe kaynağıdır¹⁸.

11 Eylül saldırılarına muhatap olan ABD, Soğuk Savaş boyunca sürdürdüğü caydırıcılık politikasının yerine bu yeni dönemde adına önleyici savaş veya önleyici müdahale adı verilen “*tehdidin ya da saldırının gerçekleşmeden etkisiz hale getirilmesi*” şeklinde izah edebileceğimiz yeni bir güvenlik stratejisi izlemeye başlamış ve bu doğrultuda Afganistan ve Irak'a müdahalede bulunmuştur.

Nitekim ABD'nin Ortadoğu politikası 1969 - 1974 yılları arasında görev yapan Başkan Richard Nixon tarafınca da şu şekilde dile getirilmektedir¹⁹:

"ABD'nin ve tüm özgür dünyanın Ortadoğu'daki çıkarları, bu bölgedeki barışın herhangi bir ülke tarafından ihlal edilmemesine bağlıdır.

¹⁸ Oğuzlu, a.g.e., 18.

¹⁹ Tayfun Taşkın, **11 Eylül Saldırıları Sonrası ABD Dış Politikasında Ortadoğu ve Türkiye - ABD İlişkileri**, Yüksek Lisans Tezi, Trakya Üniversitesi Sosyal Bilimler Enstitüsü, Edirne, 2010, s.5.

Herhangi bir gücün Ortadoğu'da egemen duruma gelmek istemesi, bölgedeki uyuşmazlık ve gerginlikleri şiddetlendirecek, ABD ve özgür dünya ülkelerinin güvenliklerini olumsuz yönde etkileyecek ve tehlikeye sokacaktır. ABD, bu bölgede egemenlik kurmak istemediği gibi, başka ülkenin de burada egemen duruma gelmesine izin vermeyecektir"

Yine 11 Eylül 1990 yılında 41. Başkan George Herbert Walker Bush'un yaptığı konuşma da Orta Doğu'nun ABD açısından önemini ispatlar niteliktedir²⁰:

"Bugün eşi olmayan, olağanüstü bir durum içerisinde bulunuyoruz.

Orta Doğudaki kriz, bütün ağırlığına rağmen bizlere tarihsel bir iş birliğine doğru ilerleme fırsatı da vermektedir. Bu karanlık günlerden (...) yeni bir dünya düzeni doğabilir; terör tehdidinden arınmış, adaletin sıkı takibiyle güçlenmiş ve barışın himayesiyle daha güvenli yeni bir çağ. Dünyanın doğudan batıya, kuzeyden güneye bütün uluslarının uyum içinde yaşayıp geliştirecekleri bir çağ. Bugün bu yeni dünya, doğabilmek için çırpınıyor. İnsan adaletinin, orman kanunlarının yerini aldığı bir dünya. Ulusların adaletin ve özgürlüğün sorumluluğunu paylaşmayı kabul ettikleri bir dünya. Yüzü aşkın bir kuşak, insanlık tarihi boyunca ortalığı kasıp kavuran binden fazla savaşa girerek barışın bu bulunamayan yolunu arayıp durdular. Bugün bu yeni dünya, doğabilmek için çırpınıyor. İnsan adaletinin, orman kanunlarının yerini aldığı bir dünya. Ulusların, adaletin ve özgürlüğün sorumluluğunu paylaşmayı

²⁰ Taşkın, a.g.e., s.21.

kabul ettikleri bir dünya. Güçlülerin, zayıfların haklarına saygı gösterdikleri bir dünya".

Bush bu sözlerinin hemen ardından Amerikan çıkarlarını her şeyin üstünde gören realistlere seslenmiştir²¹:

"Hayati ekonomik çıkarlarımız tehlikeye girmiş durumda. Ortadoğu, bilinen petrol rezervlerinin yüzde 30'una yakını kontrol ediyor. Örneğin Kuveyt'i ele geçirmiş bir Irak ise bunun iki kat fazlasını kontrol edecektir. Kuveyt'i yutmasına izin vereceğimiz bir Irak, aynı zamanda dünyadaki petrol rezervlerinin aslan payını elinde bulunduran komşularını zorlayacak ve ürkütecek bir kibre sahip olur. Bu denli yaşamsal bir zenginliğin böyle bir kötü güç tarafından yönetilmesine izin veremeyiz. Ve vermeyeceğiz de.

Son günlerde gelişen olaylar, kimsenin Amerika'nın liderliğinin yerini alamayacağını kesin bir biçimde kanıtlamıştır. Aynı şekilde hiç kimse, Amerikalıların tiranlığa karşı mücadelesinin kesinliği ve güvenilirliğinden şüpheye düşmemelidir"

Sonuç olarak 2002'li yıllarda BM Şartı'na ve mevcut uluslararası hukuka aykırı olan terör saldırıları, uluslararası güvenlik açısından yeni tartışmaları da beraberinde getirmiştir. Bu dönemde tartışılan bir diğer konu ise "merkezi otoritenin sağlanamadığı, devlet kurumlarının gerektiği gibi çalışmadığı, iç savaş yaşayan veya teröristler için bir sığınak haline gelen devletler" şeklinde açıklanabilen başarısız devlet kavramı olmuştur. Bu çerçevede 1990'lı yıllardan itibaren başta BM olmak üzere çeşitli bölgesel

²¹ Taşkın, a.g.e., s.23.

güvenlik örgütleri uluslararası güvenlik açısından bir tehdit olarak görülen söz konusu bölgelere yönelik olarak ulus inşa etme adına çok uluslu güçler konuşlandırmışlardır²².

Özetle geçen yüzyılın sonlarından itibaren hızlı bir gelişme gösteren iletişim teknolojisi birçok alanda devletleri bir birine yakınlaştırarak karşılıklı olarak bağımlı kılmış, bunun neticesinde de adına küreselleşme dediğimiz olgu varlığını her alanda olduğu gibi uluslararası güvenlik alanında da hissettirmiştir. Bu yeni dönemde ulusal güvenlikle uluslararası güvenlik arasındaki ayırım büyük oranda kaybolmuştur. Ayrıca değişen ve çeşitlenen tehdit unsurları uluslararası güvenlik kavramının içeriğini değiştirmiş ve sınırlarını genişletmiştir. Çevre sorunları, insan hakları, kitlesel göçler, mikro milliyetçilik, etnik çatışmalar, köktendincilik, uluslararası terörizm, ekonomik sorunlar, uyuşturucu ve silâh kaçakçılığı, bulaşıcı hastalıklar, insan ticareti gibi tehdit unsurları uluslararası güvenliğin ilgi alanına dâhil olmuştur²³.

Devletlerin tek başlarına çözemeyeceği bu sorunlar birlikte hareket etmeyi gerekli kılmaktadır ve bu nedenle yeni dönemde kolektif güvenlik faaliyetlerine daha fazla ağırlık verilmesi beklenmektedir.

1.2. Orta Doğu ve Güvenlik Alanı Sorunu

Orta Doğu'da güvenlik alanı ile ilgili sorunun sosyal, siyasal ve ekonomik anlamda birçok sebebi bulunmakta olup bu başlık altında öncelikle güç mesafesi açıklanarak ardından güvenlik alanını sorununun sebepleri üzerinde durulacaktır.

²² Sancak, **a.g.e.**, s.131.

²³ Oğuzlu, **a.g.e.**, 20.

1.2.1. Ortadoğu'da Güç Mesafesi

Avrupa merkezli batılı devletlerin bir ürünü olarak beliren “*Orta Doğu*” kavramı 17.yüzyılda telaffuz edilmeye başlanmıştır. Ancak bölgenin sınırlarının belirlenmesi “*Orta Doğu*” kavramının telaffuz edilmeye başlanması kadar kolay olmamıştır. Batılı devletlerin kendi siyasal ve ekonomik çıkarlarına göre düzenledikleri ve çıkarlarının dönemsel olarak değişmesi ile yeniden belirledikleri Orta Doğu bölgesinin sınırları üç yüz yıl sonra dahi büyük bir karmaşa halindedir. Bu coğrafi karışıklığa rağmen Orta Doğu bölgesi, aralarında Türkiye ve Mısır'ın da bulunduğu Doğu Akdeniz'deki devletlerce kuşatılmış Arap Yarımadası ve İran'ı da içine alan bölge olarak kabul edilmektedir²⁴.

Bu coğrafya içinde barındırdığı dini ve etnik çeşitlilik, zengin petrol rezervleri, sınırlı su kaynakları, kontrolsüz silahlanma, ekonomik sorunlar, olgunlaşmamış politik kültür ve otoriter liderler gibi bölgeye has özelliklerden ve yabancı güçlerin etkisi, bölgenin yer aldığı coğrafya gibi dış faktörlerden dolayı siyasal, sosyal ve ekonomik çözümler üretmenin ve uygulamanın her dönem oldukça zor olduğu güç bir coğrafyadır. Bölge toplumları ve devletleri, bugüne dek pek çok bilimsel çalışmanın konusu olan siyasal, sosyal, ekonomik ve askeri nitelikteki kargaşa, çatışma ve savaş ortamlarını bizzat ve en derinden yaşamıştır ve halen yaşamaya devam etmektedir. Bu türden çatışma ve savaş ortamlarının keşif varlığı Orta Doğu toplumlarında daimi bir endişe, güvensizlik ve kontrol edilemeyen süreklilik taşıyan bir savunma güdüsü

²⁴ Dedeoğlu, a.g.e., s.41.

yaratırken, bölge devletleri bazında ise ciddi güvenlik kaygıları oluşturmaktadır²⁵.

Orta Doğu genelinde bu güvenlik kaygılarını yaratan ya da dolaylı yollardan bu kaygıların gelişmesini teşvik eden pek çok iç ve dış faktörün bulunduğu açıktır. Ancak, tarihsel süreç incelendiğinde bölgeye özgü dahili risk faktörlerinin güvenlik kaygılarının artmasında ve güvenlik algılamalarının oluşmasında dış faktörlere kıyasla daha etkili olduğu görülmektedir. Dolayısıyla Orta Doğu'daki sosyo-kültürel yapı, bölgedeki tüm karmaşa ve savaş ortamlarının doğmasında ve ivme kazanmasında belki de en genel geçer özellik taşımaktadır. Bu nedenle konu bütünlüğü açısından öncelikle Orta Doğu'nun siyasi, kültürel, etnik özelliklerini açıklayarak değerlendirme yapmakta fayda bulunmaktadır²⁶.

Bir toplumda sosyal statüsü daha düşük olanların kendilerinden daha yukarıda olanlara nasıl davrandıkları her kültürde farklıdır. Bu kültürel özelliğe “güç mesafesi” ismi verilir. Dar bir güç mesafesinin hâkim olduğu, yani sosyal statülerin yöneticilerle girilen ilişkileri kısıtlamadığı kültürel toplumlarda herkesin eşit hakları vardır, bu topluluklarda yönetime katılım daha fazladır²⁷. Bu anlamda Avustralya, ABD, İngiltere, Hollanda, Danimarka ve Norveç gibi gelişmiş ülkelerde güç mesafesi darken, Suriye, Irak, Filistin, Mısır, Afganistan, Pakistan, Libya gibi gelişmemiş, gelişmekte olan ya da siyasi istikrarsızlık içinde bulunan Ortadoğu ülkelerinde güç mesafesi geniştir²⁸.

²⁵ Sancak, **a.g.e.**, s.132.

²⁶ Dedeoğlu, **a.g.e.**, s.42.

²⁷ Mehmet Şişman, **Örgütler ve Kültürler**, Pegem Yayıncılık, İstanbul, 2007, s.1.

²⁸ Caşın, **a.g.e.**, 281.

Nitekim siyasi istikrarsızlık ve güvenlik alanı ile ilgili sorunlar daha çok ortaya çıkmakta, iç çatışmalar iktisadi büyümeye sekte vurduğu ölçüde ataerkil yapıyı güçlendirmekte, toplulukçu kültür ve baskıcı iktidar rejimlerini artırmaktadır. Bu bakımdan kültürel olarak geniş güç mesafesine sahip baskıcı rejimlerde, belirli grupların marjinalleşmesine ve izole olmasına yol açan kastlar, etnik ve ırksal ayrımcılık uygulamaları nedeniyle terör suçluluğuna yol açabilmektedir. Özellikle kentleşmeden uzak kırsal alanlarda kötü yönetim ve bürokrasinin yozlaşması, büyük toprak sahipleri ve ticari üretim sistemleri, vatandaşların ihtiyaç duyduğu kamusal hizmetlerin eksik ve kalitesiz bir şekilde sunulması halkın yaşam standardını düşürür. Kırsal kesimi dışlayan iktisadi ve sosyal politikalar, bu kesimdeki yoksulluğu da artırır. Kırsal yoksulluk, nüfus artışını ve kentlere göçü de beslemektedir. Kırsal alanlardaki az gelişmişlik ve bu nedenle sürdürülebilir bir büyüme olmaksızın kentsel alanların ve sanayi sektörünün hızla büyümesi her iki alan arasındaki eşitsizlikleri daha da artırır²⁹.

Eşitsizliğe uğradığını düşünen insanların elde ettikleri ile beklentileri arasında bir uçurum meydana gelmesi, onları öfkelenendirir. Toplumun bu şekilde gelişen kültürel ve pratik koşulları siyasal hedeflere yönelik saldırganlığı teşvik eder ve mevcut duruma öfkelenmiş toplumdaki birçok insanın öfkesi şiddete dönüşür. Nitekim daha iyiye eskisinin yıkılarak ulaşılabileceği düşüncesi de terörizmin altında yatan temel nedendir. Bu bağlamda genellikle kültürel düzey olarak az gelişmiş ya da gelişmekte olan Ortadoğu toplumlarında meydana gelen ekonomik, siyasal ve sosyal anlamda yetersiz politikalar kendilerini farklı ve azınlık olarak hisseden bazı marjinal grupları nefrete, hayal kırıklığına ve şiddete sürüklemektedir³⁰. Örneğin

²⁹ Şişman, a.g.e., s.3.

³⁰ Özgür Dönmez, "Küreselleşme, Batı Modernliği ve Şiddet: Batıya Karşı Siyasal İslam", *Uluslararası İlişkiler Dergisi*, C.1, S.4, İstanbul, 2005, s.91.

Ortadoğu'da FIS, PKK, YPG, El-Kaide gibi isimlerle ortaya çıkan bu marjinal terör örgütlenmeleri bazen dini bazense etnik taleplerle şiddet eylemlerine başvururlar.

1.2.2. Güvenlik Alanı Sorunu

Yukarıda yer verdiğimiz güç mesafesine ilişkin açıklamalarımızdan hareketle, Ortadoğu'da katı ve otoriter yönetim tarzlarının baskın olduğu anlaşılmaktadır. Bu bağlamda geniş güç mesafesinin görüldüğü ve siyasal baskının hâkim olduğu bu toplumlarda ulusal anlamda güvenlik alanına ilişkin büyük sorunların sıklıkla ortaya çıktığı görülmektedir. Hızlı devinim ve sosyal değişimin sonucu doğan taleplerin, o toplumdaki yahut global dünyadaki mevcut siyasal ve sosyal kurumlar tarafından karşılanmaması neticesinde insanlar elde ettikleriyle beklentileri arasındaki uçurumu fark ederek öfkelenir; bu öfke ise bir süre sonra kendini terörizme bırakır.

Orta Doğu'da güvenlik alanı ile ilgili sorun bir diğer önemli nedeni de ekonomidir. Ancak ekonomik alanda gerilik veya az gelişmişlik tek başına terörün nedenini oluşturmaktan uzak olmakla birlikte, etnik grupların kendilerine haksızlık yapıldığı inancını doğurarak huzursuzluğun ortaya çıkmasına neden olmaktadır. Geri kalmışlık sorununu etnik farklılıklara indirgeyerek açıklamaya çalışmak, farklı kökenli insanlarda milliyetçilik bilincini uyandırır ve bu ise ayrılıkçı teröre zemin hazırlar. Sanayinin bulunmadığı, ticaretin durduğu, hayvancılığın yok olduğu, toprak dağılımında adaletsizliğin hüküm sürdüğü, gençlerin işsiz dolaştığı insanların suya, yola,

doktora, okula muhtaç bırakıldıkları bir bölgede yaşayan insanlar olumsuz yönde etkilenecek ve çözümü farklı yerlerde arayacaklardır³¹.

Ekonomik şartların zorluğu, insanları maddi yönden etkilediği gibi, psikolojik ve moral yönünden de etkiler. Bu nedenle toplumdaki dengesiz gelir dağılımı, terör odakları için yararlanılması gereken en önemli unsurlardan biridir. Bu unsur ise, propaganda malzemesi yapılarak, mümkün olduğunca istismar edilmeye çalışılmaktadır. Dolayısıyla eğitimsiz insanlar ekonomik eksikliklerinden dolayı istismara açıktırlar. Araştırmalarda eylemlere katılan militanların büyük çoğunluğunu bu insanlar oluşturmakta, ideoloji işçi sınıfının mücadelesi üzerine kurgulanmış olup, kapitalizmin, ekonomik eşitsizliğin çatışmanın asli nedenini oluşturduğunu vurgulanmaktadır³².

Ekonomik problemler beraberinde sosyal problemleri de getirmektedir. Ekonomik yapının geniş halk kitlelerini göz ardı etmesi, işsizliğin, yoksulluğun ve toplumsal sorunların yoğunlaşmasına neden olmuş, halk kitleleri yeni siyasal arayışlara sürüklenmiştir. Uluslararası konjonktürde ve dünya genelinde refah dağılımına bakıldığında terör ve benzer birçok mutsuzluğun sebepleri arasında eğitim eksikliği, sağlık imkânlarının yetersizliği ve gelir dağılımında adaletsizlik bulunmaktadır³³.

Çatışmanın ve kişisel güvensizliğin yoğun olduğu bölgeler insanı belirsiz koşullarda bırakır. Bu bakımdan insani gelişme araştırmalarında listenin en alt sıralarında bulunan pek çok Ortadoğu ülkesi çatışmalarla dolu uzun dönemler atlatmış ya da hâlâ silahlı şiddetle karşı karşıya güvenlik sorunları yaşamaktadır. Dünya nüfusunun beşte birine tekabül eden 1,5 milyar

³¹ Caşın, a.g.e., 281.

³² Dönmez, a.g.e., 92.

³³ Caşın, a.g.e., 285.

insan, silahlı çatışmalardan ve terörden etkilenen ülkelerde yaşamaktadır. Ayrıca Ortadoğu'da son zamanlardaki siyasi istikrarsızlık da 2014 yılı sonu itibarıyla yaklaşık 20 milyon insanın çatışma veya zulüm nedeniyle yaşadığı topraklardan zorla göç ettirilmesine neden olmuştur. Bu, son 18 yıl içindeki en yüksek seviyede bulunmakta, söz konusu 20 milyonun 5 milyondan fazlası mülteci durumunda kalmaktadır. 2014 yılı itibarıyla dünya terör istatistikleri de aşağıdaki gibidir:³⁴



Bu huzursuz ortam, eğitim ve sağlık harcamaları için ayrılan bütçeyi ulusal güvenliğe yönlendirmekte, gelişmeyen ekonomi ise güvenlik alanı sorununu her geçen gün daha da genişlemesine ortam sağlamaktadır. Terör suçlarının, işsizlik, şiddet, uyuşturucu kullanımı ve diğer toplumsal sorunlarla ilgili olma eğilimi de bulunmaktadır. Bu yüzden gelir seviyesinin toplumsal refahı sağlayıcı olması, suçluluğu ve etnik/dini ayrılıkçı parametreleri engelleyecektir. Toplumda feodal yapının az da olsa sürmesi, din, mezhep ve

³⁴ UNDP, **2014 İnsani Gelişme Raporu**,

<http://www.tr.undp.org/content/dam/turkey/docs/Publications/hdr/06%202014%20IGR%20Turkce%20Ozet.pdf> (Erişim:25.03.2016)

tarikat ayrılıklarının olması, eğitim düzeyinin düşüklüğü, kişisel ve toplumsal hak ve özgürlüklerin kısıtlı olması, güvenlik güçlerinin devlet politikaları doğrultusunda veya siyasi çekişmeler nedeniyle gayri kanuni faaliyetlerde bulunması, genel ahlak anlayışının bozulması, siyasal ve psikolojik bölücü akım ve fikirler nedeniyle milliyetçilik duygusunun ortaya çıkması terörizmin sağlık, gelir ve eğitim kaynaklı nedenlerini oluşturmakta ve terör faaliyetleri için zemin hazırlamaktadır³⁵.

Orta Doğu'da ulusal güvenlik sorunu insani gelişmişlik endeksi verilerine göre yorumlandığında ise, çarpıcı sonuçlar ortaya çıkmaktadır. Nitekim insani gelişmişlik araştırmalarında ilk 10'unu oluşturan Norveç, Avustralya, İsviçre, Hollanda, ABD, Almanya, Yeni Zelanda, Kanada, Singapur, Danimarka gibi ülkeler içinde ulusal güvenlik sorunu yaşayan ülke bulunmamaktadır. Oysa araştırmalarda üst sıralarda yer alan Suriye, Irak, Filistin, Mısır, Afganistan, Pakistan, Libya ve maalesef Türkiye gibi Ortadoğu ülkelerinde silahlı çatışma ve etnik terör, bu ülkelerin olağan yaşam tarzı halinde devam etmektedir³⁶.

2014 ve 2015 yılı itibariyle İnsani Gelişme Endeks değerlerindeki en ciddi düşüşler ise silahlı çatışmaların gelir seviyelerinde azalmaya neden olduğu Irak ve Suriye'de yaşanmıştır. 2013 İnsani Gelişme Endeksine göre İran 78, Filistin 110, Mısır 112, Suriye 116, Irak 131, Afganistan 176. sıradadır. Bu ülkelerde sağlık, eğitim, gelir dağılımı konularındaki yetersizlikler ya dini menşeli küresel terörü tetiklemekte yahut etnik ayrılıkçı yani kültürel farklılık temelli ulusal teröre ortam sağlamaktadır.

³⁵ Türkiye Barolar Birliği, **Türkiye ve Terörizm**, Türkiye Barolar Birliği Yayınları, Ankara 2006, s.143.

³⁶ UNDP 2014, **a.g.m.**, s.4-11.

Çoğunlukla Orta Doğu'da ulusal güvenlik sorununu yalnızca insani gelişmişlik düzeyini esas alarak yorumlamak her zaman sağlıklı sonuç vermeyecektir. Özellikle çalışmanın diğer bölümlerinde değinileceği üzere terörizmin ulusal, küresel, dini, etnik ya da milliyetçi nitelikte oluşu, beslendiği ortamdan eylem şekillerine kadar farklı etkilerle ortaya çıkışı değerlendirildiğinde araştırmaların üst sıralarında yer alan ülkelerde dahi terörizmin görülme olasılığı ortaya çıkabilmektedir. Bu anlamda birçok Avrupa ülkesinde de terör eylemlerine ve silahlı çatışmalara rastlanılmaktadır.

1.3. Terör ve Orta Doğu Coğrafyası

Terör ve terörizm kavramları, son yıllarda insanların sıkça duydukları ve üzerinde her kesimden insanın yorum yaptığı kavramlar olmuştur. Ancak kaynağı ve doğası siyasal alanla ilgili olan “*terör*”e dair tanımlamalarda fikir birliği bulunmamaktadır. Her siyasi bakış açısının siyaset ve tehdit anlayışı farklı olduğu gibi bu anlayışların her birine göre şekillenen teröre dair algı ve tanımlamalar da farklılık göstermektedir. Açıklanan sebeple bu başlık altında genel olarak terör kavramı açıklanacak, ardından Orta Doğu'da faaliyet gösteren terör örgütlerine yer verilecektir.

1.3.1. Genel Olarak Terör Kavramı

Terör ve terörizm kavramları, son yıllarda insanların sıkça duydukları ve üzerinde her kesimden insanın yorum yaptığı kavramlar olmuştur. Ancak kaynağı ve doğası siyasal alanla ilgili olan “*terör*”e dair tanımlamalarda fikir birliği bulunmamaktadır. Her siyasi bakış açısının siyaset ve tehdit anlayışı

farklı olduğu gibi bu anlayışların her birine göre şekillenen teröre dair algı ve tanımlamalar da farklılık göstermektedir³⁷.

CIA Anti-terörizm Merkezi Eski Başkan Yardımcısı Paul Pillar, terörizmin dört temel unsurunu şu şekilde açıklamaktadır³⁸:

1. *Önceden tasarlanmıştır: Öfkelenerek düşüncesizce tepki vermekten ziyade, düşünülerek, önceden planlanmıştır.*
2. *Politiktir: Mafya gibi grupların para kazanmak için kullandıkları gibi kriminal bir şiddet değildir; mevcut politik düzeni değiştirmek için organize edilmiştir.*
3. *Sivilleri hedef alır: Askeri yapıları veya savaş birliklerini hedef almaz.*
4. *Uluslararası gruplar tarafından yürütülür: Bir ülkenin ordusu tarafından yürütülmez.*

Latince “*terrere*”den gelen terör sözcüğünün, “*korkutmak*”, “*dehşete düşürmek*”, “*korkup kaçırmak*”, “*caydırmak*” gibi anlamları vardır³⁹. Terörün etimolojik anlamlarına bakıldığında, terör eylemi olarak nitelendirilebilecek eylemlerin tarihin çok eski dönemlerinde, iktidarı ele geçirmek veya iktidarı korumak amacıyla çaba sarf edilmesi sonucu ortaya çıktığı görülecektir⁴⁰.

³⁷ Jean Baudrillard, **Kötülüğün Şeffaflığı**, Ayrıntı Yayınları, İstanbul, 2010, s.74.

³⁸ Fatma Bilge Narin, **Küresel Terör Saldırılarına İlişkin Haberlerin Türk Basımına Yansımaları**, Ankara Üniversitesi Sosyal Bilimler Enstitüsü, Yayınlanmamış Yüksek Lisans Tezi, Ankara, 2008, s.10.

³⁹ Cemal Güzel, **Terörizm, Silinen Yüzler Karşısında Terör**, Ayraç Yayınları, Ankara, 2002, s.15.

⁴⁰ Ünal Acar, Ömer Urhal, **Devlet, Güvenlik, İstihbarat, Terörizm**, Adalet Yayınevi, Ankara, 2007, s.314.

Örneğin ülkemiz açısından 3713 Sayılı Terörle Mücadele Kanunu'nun 1. maddesine göre terör:

“Baskı, cebir ve şiddet, korkutma, yıldırma, sindirme veya tehdit yöntemlerinden biriyle, Anayasa’da belirtilen Cumhuriyetin niteliklerini, siyasi, hukuki, sosyal, laik, ekonomik düzeni değiştirmek, devletin ülkesi ve milleti ile bölünmez bütünlüğünü bozmak, devletin ve Cumhuriyetin varlığını tehlikeye düşürmek, devlet otoritesini zaafa uğratmak veya yıkmak veya ele geçirmek, temel hak ve hürriyetleri yok etmek, Devletin iç ve dış güvenliğini, kamu düzenini veya genel sağlığı bozmak amacıyla bir örgüte mensup kişi veya kişiler tarafından girişilecek her türlü eylemler” şeklinde tanımlanmaktadır (Terörle Mücadele Kanunu m.1).

Yukarıdaki tanımda dikkat edileceği üzere kanun koyucu terörün yöntemlerini ve amaçlarını açıkça sıraladıktan sonra örgüt unsurunu vurgulayarak kapsamlı bir tanım yapmıştır. Sayılan yöntemleri kullanarak belirtilen amaçlara ulaşmak için bir örgüte mensup kişi veya kişilerce girişilecek *“her türlü suç teşkil eden eylemler”* terör olarak kabul edilmiştir.

İdeoloji unsurunu temel alarak değerlendirdiğimizde terörizm, bir siyasi düşünce etrafında örgütlenen birden fazla kişinin, şiddet eylemleri oluşturarak mevcut siyasal iktidarı hedef alan faaliyetlerdir. Ancak bir başka tanıma göre terörizm bir ideoloji olmayıp, totaliter bir silah ve stratejidir. Bu anlayışa göre terörizm, bir azınlığın hedef aldığı amacı, demokratik ve normal yollarla gerçekleştiremeyeceğini anlayıp amacına terör yoluyla varmak istemesidir⁴¹.

⁴¹ Yılmaz Altuğ, **Terörün Anatomisi**, Altın Kitaplar Yayınevi, İstanbul, 1995, s.14.

1.3.2. Ortadoğu'da Terörün Ortaya Çıkışı

Ortadoğu, Asya, Avrupa ve Afrika'nın birbirlerine en çok yaklaştıkları yerleri kapsayan ve birbirine komşu ülkelerin oluşturduğu bölgedir. Akdeniz'den Pakistan'a kadar uzanarak Arap Yarımadası'nı kapsamaktadır. Ortadoğu kavramı Avrupa merkezîyetçi yaklaşıma dayanır ve Britanyalıların 19. yüzyıla kullanmaya başladıkları bir kavramdır. Bu tanımlamada İngiltere ve Avrupa ülkeleri merkez kabul edilmiş; doğu, Uzak Doğu, Yakın Doğu, Orta Doğu gibi kavramlar buna göre tayin edilmiştir⁴².

Bu tanıma göre Orta Doğu ülkeleri Suriye, Irak, Katar, Türkiye, Kuzey Kıbrıs Türk Cumhuriyeti, Güney Kıbrıs Rum Yönetimi, Ürdün, İsrail, Lübnan, İran, Batı Şeria-Gazze(Filistin), Suudi Arabistan, Birleşik Arap Emirlikleri, Umman, Kuveyt, Bahreyn, Yemen, Mısır, Afganistan, Pakistan, Tunus, Cezayir, Libya, Sudan, Fas'tır. Bazı kaynaklarda Somali de bu listeye dahil edilmektedir.

Ortadoğu kavramının öncülü Fransızların, Osmanlı Devleti'nin toprakları için kullandığı "Yakın Doğu" tabiridir. 20. yüzyılın başlarına kadar sık sık kullanılmıştır. İngiltere'nin 19. yüzyıldan itibaren Hindistan ve Çin'in zenginliklerine yayılması da "Uzak Doğu" kavramının kullanılmasına neden olmuştur. Bu iki kavram batılı devletler için yeni bir bölgesel tanımlama ihtiyacını ortaya çıkarmıştır. Bu doğrultuda İngilizler, Yakın Doğu terimine karşılık, Osmanlı Devleti toprakları içerisinde kalan ve Uzak Doğu'ya geçişte önemli bir atlama taşı olan bölge için "Ortadoğu" terimini kullanmaya başlamıştır.

Ortadoğu, Doğu ile Batıyı, Akdeniz ile Hint Okyanusu'nu, Rusya ile sıcak denizleri birbirine bağlayan, aynı zamanda Doğu ile Batı arasındaki

⁴² Baudrillard, s.74.

bütün ticarî ve kültürel bağlantıların yapıldığı bir bölgedir. Yeryüzünün en önemli kara ve su yollarını kumanda etmesinin kendisine kazandırdığı eşsiz jeopolitik değer, Ortadoğu'yu tarihin ilk dönemlerinden bu yana dünya egemenliği peşinde koşan güçlerin birincil hedefi haline getirmiştir. “Kara altın” olarak tanımlanan petrolün 20. yüzyılın ilk yarısından itibaren değer kazanmasıyla Ortadoğu'nun, dolayısıyla buradan geçen kara ve deniz yollarının stratejik önemi dünyanın hiçbir yeriyle kıyaslanamayacak derecede artmıştır.

Bu kapsamda ulusal devlet modelinin önem kazanması ile birlikte dünyanın birçok bölgesinde ortaya çıkan kimi terörist örgütlenmeler, yukarıda açıklanan sebeplerle Ortadoğu coğrafyasında da kendini göstermiştir. Örneğin dünyada aşağıda yer alan istatistikler düzeyinde küresel terör boyutunu görmek mümkündür⁴³.

YILLAR	KÜRESEL TERÖR (The U.S. Department Of State'e göre sayılar)			KÜRESEL TERÖR RAND and the Oklahoma City National Memorial Institute for the Prevention of Terrorism (MIPT)'e göre sayılar		
	Olay Sayısı	Ölü Sayısı	Yaralı Sayısı	Olay Sayısı	Ölü Sayısı	Yaralı Sayısı
1968-1978	3379	1732		2041	1235	3573
1978-1988	5456	4903		3298	3126	8863
1988-1998	4138	2600	14380	3130	3370	18015
1998-2006	13625	22533	49106	2011	6713	16890

⁴³ Statistics On Terrorism, <http://www.johnstonsarchive.net/terrorism/intlterror.html>, Erişim Tarihi: 15.01.2017.

Ortadoğu’da da dil, din ya da etnik kökenlerinden dolayı bağlı oldukları ülke nüfusunun geri kalanından farklı oldukları iddiasıyla vatandaşlık bağı ile bağlı oldukları devletten, kendilerine birtakım haklar tanınmasını istemeyen yapılar, kimi zamanda bağımsızlık talepleriyle faaliyetler göstermeye başlamışlardır. Ancak özellikle Ortadoğu’da ortaya çıkan İslami Selamet Cephesi (FIS: Front Islamique du Salut) ya da Taliban siyasal rejimi döneminde ortaya çıkan El-Kaide gibi kimi radikal örgütlenmeler de dini odaklı olup içinde doğdukları ülkenin sınırları dışına taşan talepler ve eylemler ile kendilerini göstermektedirler.

1.3.2.1. İslami Selamet Cephesi (FIS)

Orta Doğu coğrafyasında ortaya çıkan terör örgütlerinden biri olan “İslami Selamet Cephesi (FIS)” adıyla kendini gösterdiği ülke Cezayir’dir. İktisadi kalkınma politikası, yapılan toprak reformunun işe yaramayışı, kadının toplumdaki sosyal statüsü gibi meydana gelen sosyal sorunlar esnasında 1987 yılında Abasi Madani ve Ali Behaj önderliğinde, Suudi Arabistan tarafından finanse edilen FIS kurulmuş, yasal olarak ise 1989 yılında Sünni bir rejimi kurma amacı güden İslam partisi olarak faaliyete geçmiştir.

FIS, ülkenin 34 milyar olan dış borcunu, aktif nüfusun %27’sinin işsiz oluşunu ve ülke üretiminin halkın ihtiyacını karşılayamayışını, taraftar toplama aracı olarak propagandalarında kullanmıştır. 25 yıldır iktidarda olan Ulusal Özgürlük Cephesi (FLN: Front de Libération Nationale)’nin yozlaşmış yönetiminden ve 1985 petrol krizinin sosyo-ekonomik etkilerinden bıkmış olan halk, bu propagandalar eşliğinde yeni İslam Partisini, ona 1991 belediye seçimlerinde belediye meclislerinin %55’ni kazandırarak, zafere taşımıştır.

İslam hareketinin, siyasi diyaloglarla, lobi çalışmaları ile parti çalışmaları içerisinde varlığını sürdürmesi gerekliliği ilkesi doğrultusunda, FIS hiç vakit kaybetmeden, hakimiyet kazandıkları bölgelerde kadınların örtünmesi, kötülük yuvası olarak görülen kafelerin kapatılması ve İslam kurumlarının belediye kaynaklarını kullanabilmeleri yönünde çalışmalar yapmıştır⁴⁴.

İslam Hareketi'nin FIS önderliğinde siyaset içerisinde olması, İslam hareketinin gündemde kalmasını sağladığı kadar yasal olması yönünden de dikkat çekmektedir. FIS'in siyasi katılımının engellenmesi sonrasında, mahkum edilmekten kaçanlar, gizli bir şekilde örgütlenmeye başlamışlar ve yasal olmayan yollara başvurmuşlardır⁴⁵.

1992 yılı itibariyle protestoların ve eylemlerin önüne geçebilmek amacıyla FIS'in sosyal ve ekonomik talepleri karşılanmaya çalışılmış, devlet kurumlarında birçok vasıflı fakat işsiz kişiyi istihdam edebilmek için reformlar yapılmıştır. Yol işleri, şehir planlamacılığı, su işleri, yardımcı ekipmanlık şirketleri birçok kişiye iş vererek işsizliği azaltma çalışmalarına katılmıştır. Ancak hükümet, cihat yanlılarının devlet kurumlarını lehlerine kullanabileceği şüphesiyle 1994 yılında tekrar kadrolaşmaya gitmiştir.

Devlet tarafından örgütlerin militanlarıyla mücadele etmek amacıyla, korucular ordusu kurulmuş, bu ordu halk içerisinde katılımı oluşturulmuş, işsiz olan Cezayirli için kaçırılmaz bir fırsat olarak görülmüş, dolayısıyla iç savaş, geçim kaynağı haline gelmiştir⁴⁶.

⁴⁴ John Esposito, **Kutsal Olmayan Savaş, İslamcı Terör**, Çev. Nuray Yılmaz, Oğlak Yayınları, İstanbul, 2003, s.64.

⁴⁵ Taner Timur, "Cezayir Modeli ve Refah Bilmecesi", **Mülkiyeliler Birliği Dergisi**, C.XXI, S.197, Ankara, 1997, s.36-38.

⁴⁶ Timur, **a.g.m.**, 38-40.

1.3.2.2. Afgan “Kuruluş” Örgütü (El-Kaide)

Orta Doğu coğrafyasında terör faaliyetlerinin yoğun olarak yaşandığı bir diğer ülke ise Afganistan olup bu ülkede ortaya çıkan terör örgütü El-Kaide'dir. Afganistan'da El-Kaide ismiyle Taliban siyasal rejimi döneminde ortaya çıkan terör örgütü, karakterini sadece Ortadoğu'da değil küresel çapta da göstermesi açısından yukarıda bahsedilen FIS'dan ayrılmaktadır. El-Kaide Arapça kökenli bir kelime olarak ev, üs, kural, ilke, formül ve yöntem gibi anlamlara gelebilmektedir. Tanım olarak örgüt mü yoksa ideoloji mi olduğu tartışmalı olan bu grubun üyelerinde siyasi, etnik ya da milli bir ortak yön bulunmamaktadır. Ancak homojen yönü bulunmayan bu örgütün ortak noktası, üyelerini tek bir amaç etrafından birleştiren ortak düşman tanımlamalarıdır⁴⁷.

El-Kaide resmi olarak Usame Bin Ladin tarafından 1988'de kurulmuş olsa da, İslami kökenli bir terör örgütü olarak dünyaca tanınması 11 Eylül 2001 saldırısı ile gerçekleşmiştir. İçinde farklı etnik grup ya da mezhebe sahip üyelerin bulunduğu bu örgüt, dünyanın her yerinden üyelere sahiptir. Küresel stratejisi ile diğer terör örgütlerinden ayrılan El-Kaide, Sünni İslam halifeliğini tekrar kurmak için Amerika ve müttefiklerine karşı açık bir cihat çağrısı yapmakta ve her yönüyle başta Amerika olmak üzere birçok batılı ülke tarafından çok ciddi bir tehdit olarak algılanmaktadır.

İdeolojisini İslamcılık, Batı karşıtlığı ve terörizm üzerine kuran El-Kaide, Sovyetlerin Afganistan'ı işgali karşısında verilen ABD, Suudi Arabistan ve Avrupa destekli Afgan mücadelesi sırasında ortaya çıkmıştır. Afganistan'ın Sovyetler tarafından işgali sonrasında, bu ülkedeki Müslüman halkı korumak için çeşitli ülkelerden gelen binlerce gönüllü için örgütlenme merkezi haline gelmiştir. Örgüt, gelen gönüllülerin askeri eğitim almalarında,

⁴⁷ Emin Demirel, **Taliban, El-Kaide- Ladin ve Paylaşılamayan Ülke Afganistan**, IQ Kültür Sanat, İstanbul, 2002, s.90.

mali olarak Afganistan'ın desteklenmesinde ve Sovyetlerin çekilmesinde önemli rol oynamıştır. 1980'li yıllardan itibaren sürekli kendisini geliştiren ve gerilla savaşı, sabotaj ve intihar eylemleri konusunda eğitim almış birçok militanı bünyesinde bulunduran örgüt, 1992 yılından itibaren eylemleriyle kendisini göstermeye başlamıştır. El Kaide, global bir savaş yürütmesi ve insanın eylemlerine şahit olmaları yanında ölmelerinin de umursanmaması nedenlerden dolayı diğer terörist örgütlerden farklılık göstermektedir⁴⁸.

El Kaide tarafından 7 Ağustos 1998'de Kenya ve Tanzanya'daki ABD büyükelçilikleri bombalanmış, 12 Ekim 2000'de ise Yemen'in Aden limanında USS Cole destroyerine yönelik intihar saldırısı düzenlenmiştir. 11 Eylül 2001 saldırıları sonrası, Kenya, Tanzanya ve Yemen'deki saldırıların sorumlusu olan El-Kaide, diğer İslamcı örgütlerde de bulunan ortak özelliklere sahip bulunmaktadır. Bunlar:

- *İslam'ın dilini kullanmak,*
- *Siyasal meselelerden ve sorunlardan bahsetmek,*
- *Batılı üstünlüğünü reddetmek,*
- *Cinsiyetle ilgili ataerkilliği kullanmak* olarak sıralanabilir⁴⁹.

Ayrıca bu ortak özelliklerin El-Kaide'nin diğer dini örgütlerden ayrılan özellikleri ise:

- *Kökeni bir ulus-devlet olmamak,*
- *Uluslarüstü ve yayılımcı karaktere sahip olmak,*
- *Finansal kaynakları kolay ve etkili bir şekilde harekete geçirebilen ekonomik olarak zengin bir organizasyonu bulunmak* olarak ifade edilebilir.⁵⁰

⁴⁸ Beyhan Gürbüz, **Dini Motifli ve Uluslararası Bir Terör Örgüt Olarak El-Kaide**, Atılım Üniversitesi Sosyal Bilimler Enstitüsü Yayınlanmamış Yüksek Lisans Tezi, Ankara, 2008, s.122.

⁴⁹ Demirel, **a.g.e.**, s.85.

Bu amaçlara bakıldığında pek çoğu imkânsız gibi görünmekle birlikte, örgüt üyelerinin bu amaçlarının mutlaka gerçekleşeceğine olan inancı Batılı devletler açısından panik yaratmaktadır.

Günümüzde El Kaidenin dünyada örgütlendiği yerler haritada gösterildiği gibidir:

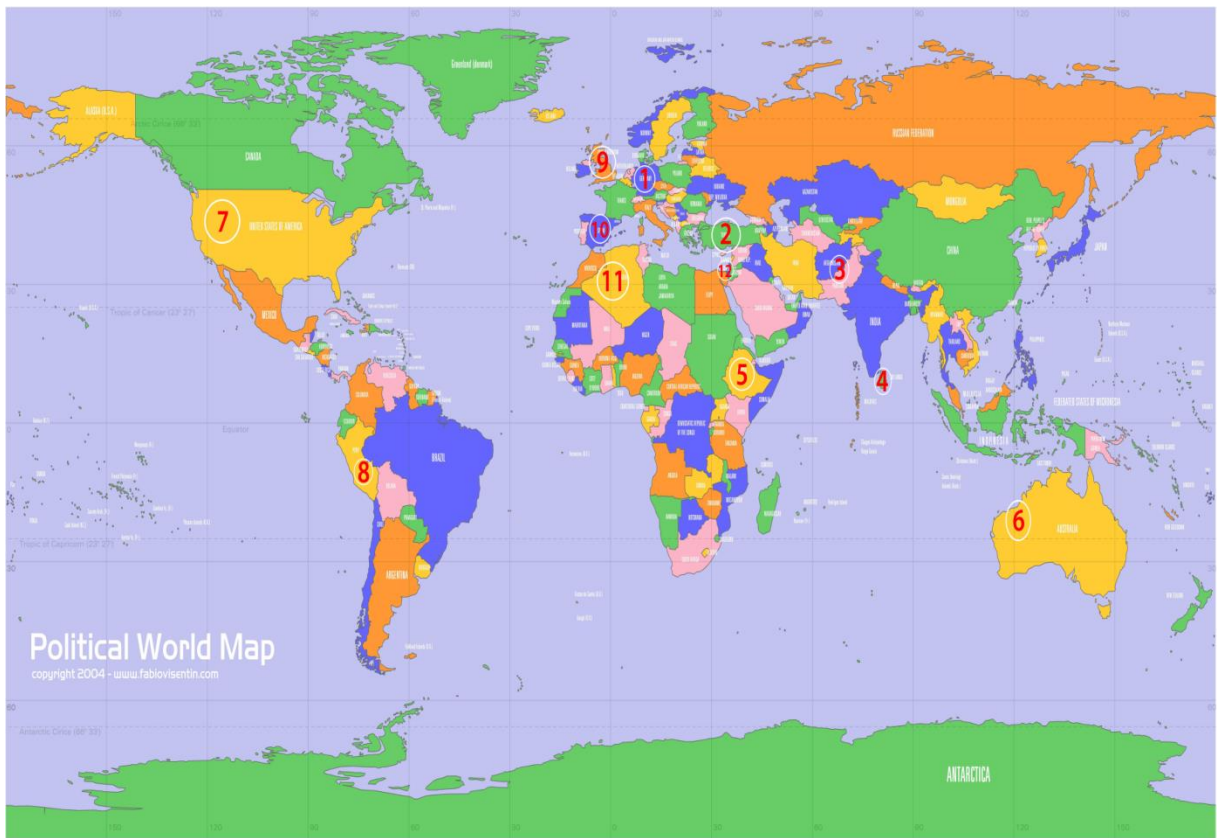

⁵⁰ Demirel, a.g.e., s.86.

Özetle El-Kaide, ortaya çıktığı Orta Doğu coğrafyası açısından değerlendirildiğinde, İnsani Gelişmişlik açısından son sıralarında yer alarak sağlık, eğitim ve gelir gibi unsurların yokluğundan beslendiği düşünülse de, örgütün finansörleri ve eylem türleri incelendiğinde daha çok kültürel değerlerin örgütün odağında olduğu tespit edilmektedir.

1.3.2.3. Kürdistan İşçi Partisi (PKK)

Türkiye’de 1960’lı yıllarda alt yapısı gelişen, 1970’lerde olgunlaşan ve 1980’e kadar güçlenerek devam eden terör dönemi incelendiğinde, terörün sağ-sol çatışması adı altında, komünizm yayılmacılığı tehdidi ve buna karşı gelişen milliyetçi hareketler ile birlikte ülke gündemine yerleştiği, ülke genelini doğrudan etkilediği ve esas itibarıyla ideolojik bir nitelik taşıdığı dikkat çekmektedir. Bu dönemdeki terörün amacı, devletin siyasi yapısını ve yönetimini değiştirerek benimsenen ideoloji doğrultusunda yeni bir yönetim tesis etmektir. Özellikle 1970’li ve 1980’li yıllarda yaşanan siyasi çalkantılar, koalisyondaki başarısızlıklar, halkın refahının tesis edilememesi ve güvenlik güçlerinin görev yapamaz hale getirilmesi, devlet otoritesinin zayıflamasına ve terörün ortaya çıkmasına neden olmuştur⁵¹.

Son 40 yıldır ülke ekonomisini ve siyasi hayatını derinden etkileyen Kürdistan İşçi Partisi (PKK: Partiya Karkeren Kurdistan) terör örgütü de Marksist-Leninist bir ideoloji ile kurulmuş ve yaptığı radikal bir çıkışla bölgede etkili olmuştur. PKK terör örgütünün ilk yazılı belgesi olan manifestoda, sözde Kürdistan’ın Türkler tarafından sömürgeleştirildiği ve

⁵¹ Ahmet Kalem, PKK Terör Örgütünün ETA ve IRA Terör Örgütleri İle Karşılaştırılması, Beykent Üniversitesi Sosyal Bilimler Enstitüsü Yayınlanmamış Yüksek Lisans Tezi, İstanbul, 2011, s.43.

sömürge Kürdistan'ın ancak zorun gücü kullanılarak özgürleştirilebileceği ifade edilmektedir⁵².

PKK terör örgütü, Türkiye'nin Doğu ve Güneydoğu bölgelerini içine alacak şekilde Suriye, İran ve Irak toprakları üzerinde Marksist-Leninist ilkeler doğrultusunda bağımsız birleşik bir Kürdistan devleti kurmayı hedeflemektedir. Örgüt, 1984 yılından itibaren yoğun terör faaliyetlerine başlamış ve güvenlik güçleri yanında başta bölge insanı olmak üzere birçok hedefe yönelik silahlı şiddet eylemleri gerçekleştirmiştir⁵³.

Örgüt sonraki dönemlerde terör eylemlerini Türkiye'nin batıdaki kentlerine taşımaya da çalışmıştır. Örgütün stratejisine göre batıdaki kentlerde gerçekleştirilecek olan yoğun terör eylemleri Türk milliyetçiliğini radikalleştirecektir. Dolayısıyla, Kürtler adına eylem yaptığı iddiasıyla olayları üstlenen PKK, Türk milliyetçiliğinin tepkisini Kürtler üzerine çekecektir. PKK bu beklentiler içerisinde İstanbul, İzmir, Adana, Ankara, Antalya gibi büyük illerde de eylemler gerçekleştirmiştir⁵⁴.

PKK'nın örgüt şeması aşağıdaki gibidir⁵⁵:

⁵² Uluslararası Stratejik Araştırmalar Kurumu, **PKK Terör Örgütü İle Etkin Mücadelede Analiz**, USAK Yayınları, Ankara, 2008,s.8.

⁵³ Kalem, **a.g.e.**, s.45.

⁵⁴ Uluslararası Stratejik Araştırmalar Kurumu, **a.g.e.**, s.11.

⁵⁵ Kalem, **a.g.e.**, s.51.

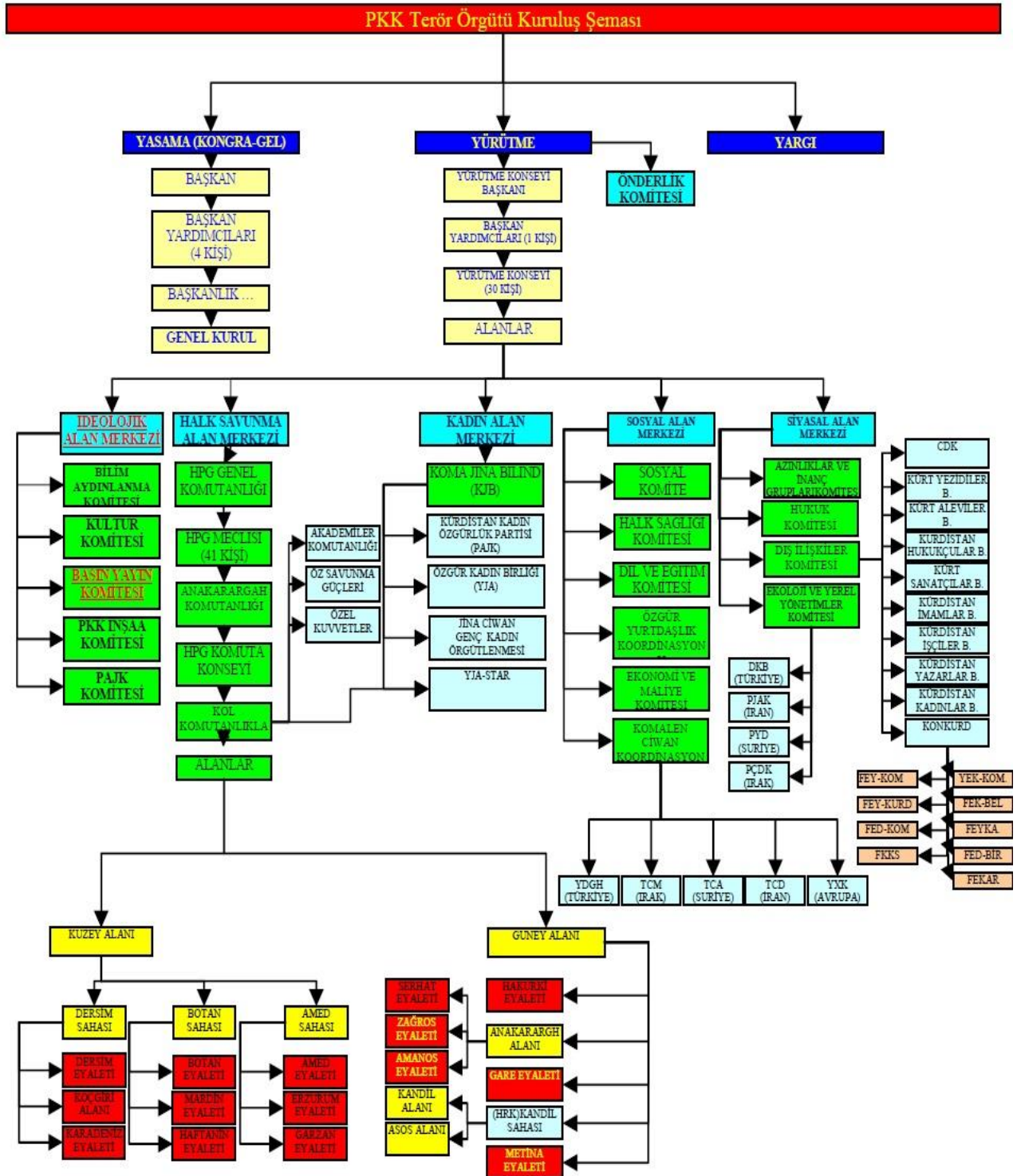

Neticede Türkiye dahil Ortadoğu'da ortaya çıkmış bazı terör örgütleri ve eylem yaptıkları ülkeler incelendiğinde terörizmin yalnızca insani gelişmişlik düzeyinin düşük olmasından ya da ekonomik eşitsizliklerden kaynaklanan bir olgu olduğu sonucuna varmak yanlış olacaktır. Nitekim 1970-1980 yılları arasında en çok terörist eylemin gerçekleştiği Latin Amerika'nın fakir ülkeleri, uluslararası terörizmin gelişimine hiçbir şekilde katkıda bulunmamışken, terörizmin tehdit kaynağı olarak gösterilen İslâm dünyası en zengin ülkeleri bünyesinde barındırmaktadır. En ünlü terörist isimler ise varlıklı toplum içinden gelmektedir⁵⁶.

Terörist eylem gerçekleştiren intihar bombacılarının uyruklarına bakıldığında karşımıza daha çok zengin ülkeler arasında sayılan Suudi Arabistan, Pakistan, İran gibi ülkeler çıkmaktadır. Yerel ve içsel eylemlere bakıldığında ise bu yelpaze daha da genişleyerek Filistin, Lübnan, Sudan ve hatta Türkiye'yi de içine alan bir çerçeve oluşturmaktadır.

Bu bağlamda çalışmanın konusu olan radikal örgütlerin üye temin faaliyetleri incelenirken üyelerin örgütlere katılma nedenleri ve örgütlerin üye teminini kolaylaştıran nedenleri salt eğitim, gelir, sağlık sorunları çerçevesinde açıklamaya çalışmak çok rasyonel görünmemektedir⁵⁷. Bu nedenle çalışmanın diğer bölümlerinde, örgütlere katılımın ulusal ve uluslararası organizasyon yönü de ele alınarak daha kapsamlı şekilde incelenmeye çalışılacaktır.

⁵⁶ Kalem, **a.g.e.**, s.47.

⁵⁷ Çitlioğlu, **a.g.e.**, 13.

İKİNCİ BÖLÜM

TERÖR ÖRGÜTLERİ,

ORTADOĞUDAKİ FAALİYET VE HEDEFLERİ

2.1. Amaç ve Unsurları ile Terör Örgütleri

İlk çağlardan beri insanlar hayatlarını devam ettirebilmek, düşmanları ile mücadele edebilmek, tek başlarına güçlerinin yetmediği işleri yapabilmek için bir araya gelmekte ve güç birliği yapmaktadırlar. Bu gün ise, insanların hayatlarının önemli bir kısmı yine örgütlerin içerisinde geçmektedir. Ancak bu örgüt yapılanmaları yapının felsefesine göre olumlu ya da olumsuz saiklerle bir araya gelebilmektedir. Bu bölümde terör örgütleri, unsurları, faaliyetler, türleri ve amaçları çerçevesinde ele alınacaktır.

2.1.1. Genel Olarak Örgüt Kavramı

Kelime anlamı “*ortak bir amaç veya işi gerçekleştirmek için bir araya gelmiş kurumların veya kişilerin oluşturduğu birlik, teşekkül, teşkilat*”⁵⁸ olan örgüt kavramının tanımı konusunda farklı yaklaşımlar bulunsa da; genellikle tüm tanımlarda, ortak amaçtan ve güçlerin eşgüdümünden bahsedilmektedir.

Bu tanımdan yola çıkılarak örgütü, iki veya daha fazla kişinin ortak amaçlarına ulaşmak için, kendi yetersizliklerini tamamlayacak şekilde belli bir

⁵⁸ Türk Dil Kurumu Sözlüğü,
http://tdk.gov.tr/index.php?option=com_gts&arama=gts&guid=TDK.GTS.571b2153a23d41.85767263

yapı ve işbölümü içerisinde, benimsenen kurallar çerçevesinde oluşturdukları ittifak olarak tanımlanmak mümkündür.

Aslında örgüt içi davranışları şekillendiren, benzeştiren ve bütünleşmeyi veya ayrışmayı sağlayan, üyeler tarafından paylaşılan ortak değer ve inançlardır. Kısacası örgütün kaynağı kültürüdür. Bu bakımdan örgütün kültürü, içinde yer aldığı toplumdan doğmakta ve beslenmektedir.

Örgüt denildiğinde akla genellikle faydalı organizasyonlar gelmektedir. Nitekim yukarıda kapsamı konusunda kısaca izahta bulunduğumuz örgüt ve üye tipi, faydasal çerçevesi olumlu, toplumsal nitelikli örgütlerdir. Ancak insanlar toplum menfaatlerinin aleyhine, toplum tarafından kabul görmeyen maksatlara ulaşmak için dahi bir araya gelseler, bir örgüt oluşturmuş sayılmaktadırlar. Çalışma konusu açısından terör örgütleri de buna örnek gösterilebilir.

2.1.2. Terör Örgütü Kavramı ve Unsurları

Terör örgütleri, suç çeteleri ve benzeri oluşumlar, toplumsal örgütler kategorisinde değildir. Bir örgütün toplumsal olabilmesi için yasal olması, toplum içinde yerleşmiş olması, halka açık olması, toplumun bir kesiminin fayda sağlaması gerekmektedir. Bu anlamda çalışmada incelenen ve örnekleriyle bahis konusu yapılan örgütler, ticari şirketler, yardım kuruluşları ya da kamu kurumları gibi yukarıda tanımlanan toplumsal örgütler değil, yasadışı radikal terör örgütleridir. Bu sebeple öncelikle terör örgütlerinin unsurları, ardından tür ve çeşitleri üzerinde durulacaktır.

Terör örgütleri konusunda yapılan tanımlar içinde başta “şiddet” olmak üzere “siyasi içerik”, “sindirme”, “korkutma” ve “psikolojik baskı” gibi

unsurlar ön plana çıkmaktadır. Ancak genel olarak terör örgütleri ile ilgili araştırmalara göre, öncelikli olarak *ideoloji, örgüt ve şiddet* olarak tasnif edilen temel üç unsur bulunmalıdır⁵⁹. Bu anlamda ilk kavram olan ideoloji, sistematik bir fikir yapısı olarak tanımlanmaktadır. İdeoloji, toplumlardaki hayat tarzını ve ilişkileri belli bir zemine oturtmak suretiyle insanların niçin yaşadıklarını, hedef ve amaçlarının ne olduğunu açıklamaya çalışır. Dolayısıyla bir örgütün faaliyet yürüttüğü toplumun içerisinde taban bulabilmesi ve eleman kazanabilmesi, ancak ideolojik olarak kabul görmesinden geçmektedir. Terörizm kavramı içerisinde ele alınan ideoloji, yıkıcı bir hareket tarzını benimsemiş, mevcut sisteme bir tepki olarak, şiddet vasfı ile birlikte ortaya çıkan, siyasal hedefleri bulunan ideolojidir⁶⁰.

Terör örgütlerinde ideolojinin işlevini, örgütün varlığına ve eylemlerine meşruiyet sağlama, örgütsel birliği koruma, propaganda aracı olarak kullanma, örgütün devamlılığını sağlama, diğer terör örgütleriyle ilişki kurma ve dışa açılma, insanların duygusal arayışlarına cevap verme şeklinde ifade etmek mümkündür⁶¹.

Örgütlenme ise, bir terör örgütünün başarıya ulaşabilmesi için, vazgeçilmez bir unsurdur. Terör örgütlerinin örgütlenme yapılanması aşağıdaki gibidir⁶²:

⁵⁹ Sabri Dilmaç, "Terörizm ve Türkiye'ye Etkisi", **Polis Dergisi**, S.40, Ankara, 2004, s.360.

⁶⁰ Necati Alkan, **Gençlik ve Terörizm**, Terörle Mücadele ve Harekât Dairesi Başkanlığı Yayınları, Ankara, 2002, s.103.

⁶¹ Gürol Korkmaz, **Terör ve Medya ilişkisi**, Terörle Mücadele ve Harekât Dairesi Başkanlığı Yayınları, Ankara, 1999, s.47.

⁶² Dilmaç, **a.g.e.**, s.91.

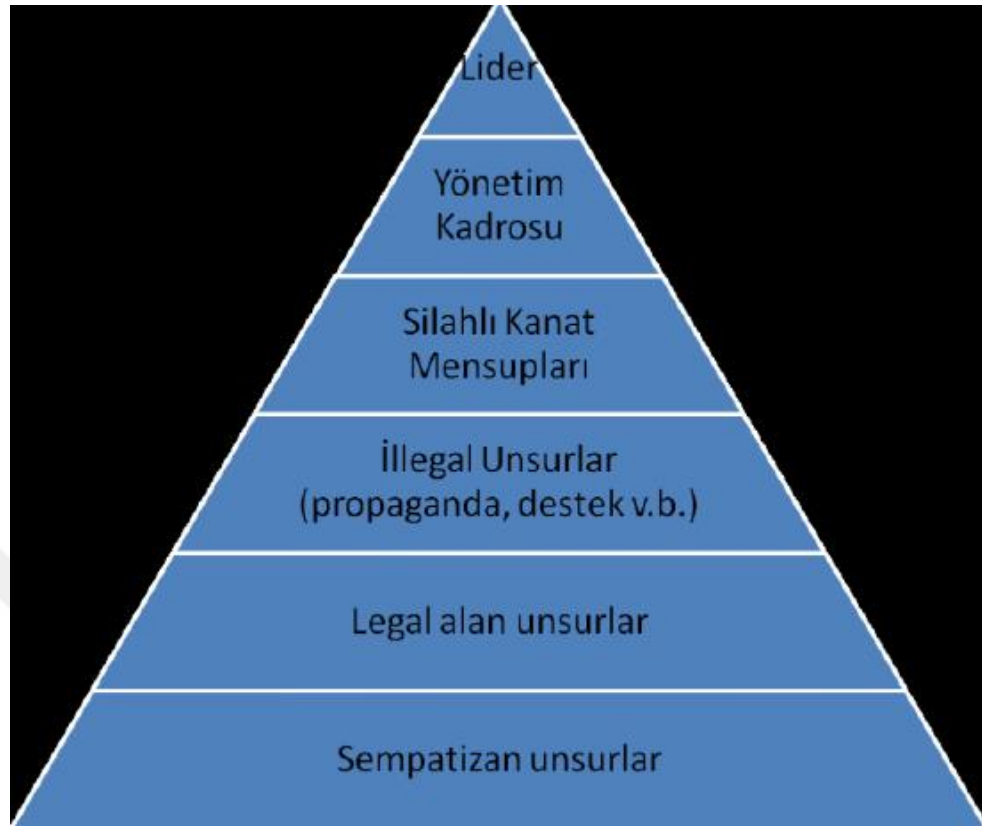

Terör örgütleri, genellikle legal ve illegal olarak iki şekilde örgütlenirler. Terör örgütlerinin legal alanda faaliyet yürütmekteki amaçları, çalışmamızın da temel konusu olan, değişik sosyal platformlarda örgüte yeni üyeler kazandırmak, düzenlenecek olan panel, seminer, konferans, radyo veya televizyon programlarıyla sahip olunan ideolojiyi daha geniş kitlelere yaymak ve lojistik destek sağlamaktır⁶³.

İllegal bir yapı içerisinde örgütlenme ise bir terör örgütünün başarıya ulaşabilmesi ve terör faaliyetlerinin devam edebilmesi için vazgeçilmez bir unsurdur. İllegal örgütlenme, “*lider kadro*”, “*askeri kanat*” ve “*propaganda birimi*”nden oluşan üç temel unsuru içermektedir⁶⁴.

⁶³ Alkan, **a.g.e.**, s.32.

⁶⁴ Dilmaç, **a.g.m.**, s.360.

Lider kadro, genel planlama, yönetim, strateji belirleme ve hareketin politik rehberliğinden sorumludur. Liderler, genelde kuvvetli bir kişiliğe sahip, kendini davalarına adanmış kişiler olarak tanınmaktadır. Askeri kanat ise lider kadrolar tarafından örgüt politikası ve stratejisi doğrultusunda belirlenmiş olan görevleri yerine getirmek için oluşturulan silahlı birimlerdir. Bu silahlı birimlerde güvenlik en üst düzeyde uygulanır ve üyeleri titizlikle seçilir. Gizlilik unsurunun çok sıkı bir şekilde tutulması deşifre olmayı önlemeye yöneliktir. Taban oluşturmak ve ideolojilerini geniş kitlelere duyurabilmek amacıyla kullandıkları birim ise propaganda birimidir⁶⁵.

Terör örgütleri legal ve illegal alanda oluşturdukları çeşitli yapılanmalar ile toplumun her kesimine yönelik propaganda faaliyetlerini yoğunlaştırırlar. Bu çerçevede yapılan örgüte üye temin faaliyetleri son bölümde kapsamlı olarak incelenecektir.

Şiddet unsuru ise, bir terör örgütünün başarıya ulaşabilmesi için, vazgeçilmez bir unsurdur. Genel olarak şiddet, kanuna uymamak, kişiye zarar vermek, hakaret etmek, onurunu kırmak, sükûnet ve huzura son vermek, birinin hakkını çiğnemek, hırpalamak incitmek, canını acıtmak için zor kullanmak, yıkıcı aşırı davranışlarda bulunmak, abartılı şekilde öfke ifade etmek şeklinde kendini gösteren davranış şekilleridir⁶⁶.

Şiddet eğilimi ile insan ilişkisini inceleyen sosyologlar, dışarı vurulan şiddetin insan doğasının temel unsurlarından biri olduğunu ve ilk insanın ortaya çıkışından bu yana da varlığını sürdürdüğünü ortaya koymaktadır. Avcı toplumdan tarım toplumuna geçilmesiyle insan doğuştan içinde var olan şiddeti baskılamayı öğrenmiştir. Fakat savaş ve çatışmalarda yaşanan orantısız

⁶⁵ Korkmaz, **a.g.e.**, s.77.

⁶⁶ Ömer Demir, Mustafa Acar, **Sosyal Bilimler Sözlüğü**, Vadi Yay, Ankara, 2002, s.386.

güç kullanım ve denetimsiz aşırılıklar da insan-şiddet birlikteliğini ortaya çıkarmaktadır. Ancak terörizmin uygulayıcısı olarak odak noktasına insanı koymak tek başına şiddet olgusu ile terörizmi açıklamak için yeterli değildir. Nitekim terör örgütlerini kuranlar, eylemlerini planlayanlar terör faaliyetlerini gerçekleştirenler insan olmakla birlikte, bu faaliyetlerin mağdurları baskı altına alınanlar, korkutulanlar ve ayrıca terörizme karşı mücadele veren doktrin geliştirenler de insanlardır⁶⁷.

Terör örgütleri, örgütlenme aşamasında, belirli bir alt yapı oluşturduktan sonra, kamuoyuna kendilerini duyurarak dikkatleri sözde mücadelelerine çekmeye çalışır. Bu nedenle çoğu örgüt, belirli bir aşamadan sonra silahlı şiddet eylemlerine yönelir. Terör örgütleri bakımından eylem, içinde mücadele ettikleri ülkenin toplumsal yaşamına müdahale etmek, gündemi belirlemek için giriştikleri yasadışı hareketlerdir. Bu eylem biçimleri saldırı, bir yerin basılması, bir yerin işgali, pusu kurma, sokak eylemleri, grev ya da boykot eylemleri, silah ve cephane depolarının soyulması, mahkûmların kurtarılması, adam öldürme, intihar saldırıları, açlık grevleri, cezaevi infaz memurlarının rehin alınması, kişiyi hürriyetinden alıkoyma, sabotaj ve propaganda mahiyetli eylemler olarak sıralanabilir⁶⁸.

Bu eylemlerin amaçları arasında, varlığını duyurma, gücünü gösterme, kendinden yana olmayanları sindirme, taraftarlarına moral verme, devletin otoritesini sarsma, devleti halka baskı yapmaya zorlama, üyelerinin eğitilmesi, örgüt üyeleri üzerinde otorite kurma ve disiplin sağlama, kargaşa yaratma gibi gerekçeler saymak mümkündür.

⁶⁷ Demir ve Acar, **a.g.e.**, s.386.

⁶⁸ Alkan, **a.g.e.**, s.14.

Terör örgütlerinin faaliyetlerini anlamak yalnızca yukarıda sayılan unsurlar ile tanımlayarak mümkün değildir. Bu çerçevede terör örgütlerinin özelliklerine de değinmekte fayda bulunmaktadır. Zira terörizmi anlayabilmek için terörizmin sebep sonuç ilişkilerini, kökenini, yöntemlerini anlamak ve doğru şekilde analiz etmek gerekmektedir. Bu anlamda çeşit ve sınıflandırma, terörizmin nedenlerini, ortaya konuş biçimini, etkilerini anlamak, etkilerini azaltmak ve kontrol etmek yönünden yararlı olacaktır.

2.2. Terör Örgütlerinin Türleri

Öncelikli olarak terörü, egemen sosyo-politik güç yapısına uyumlu, yani onun ürünü ise “*yukarıdan terör*”; egemenlerin dışında bir güçten kaynaklanan, sistemi özellikle devleti kontrol edenleri çökertmeye yönelik ise “*aşağıdan terör*” olmak üzere ikiye ayırmak mümkündür⁶⁹. Yukarıdan terör devleti elinde tutan iktidarın gücünü korumak, muhaliflerini zayıflatmak maksadıyla kendi vatandaşlarına karşı sindirme, işkence, korkutma, kötü muamele, belirsiz şekilde ortadan kaybetme vb. yollara başvurusu şeklinde ifade edilmektedir⁷⁰.

Bu anlayıştaki devlet hiçbir konuda halkın görüşünü almaz, bu yönüyle de totaliter bir özellik göstermektedir. Aşağıdan terör ise genel olarak yönetilenlerden yönetime karşı yapılan terördür. Bu anlayıştaki terör eylemi toplum içindeki adaletsizliklere dikkat çekmek ve ortadan kaldırmak amacıyla yapılırken, toplumdaki ilgisiz kesimi de uyandırmak ve direnmeye güç olmaları açısından katılımlarını sağlamayı da amaçlar. Yönetilenler içinde buldukları durumun oluşmasına neden olarak gördükleri sisteme ve bu

⁶⁹ Doğu Ergil, **Türkiye’de Terör ve Şiddet**, Turhan Kitabevi, Ankara, 1980, s.2.

⁷⁰ Sami Denker, **Uluslararası Terör Türkiye ve PKK**, Boğaziçi Yayınları, İstanbul, 1997, s.6.

sistemi meydana getiren ve ayakta tutan unsurlara karşı terör faaliyetinde bulunurlar. Modern anlamda terörizmin de temeli olan aşağıdan terörizm, ilk olarak 19. yüzyılda Rusya’da ortaya çıkmıştır⁷¹.

Terörizmin sebepleri dikkate alınarak bir tasniflendirmeye gidildiğinde “*mağduriyet odaklı*” ve “*bilinçli tercihlerin sonucu*” olarak ikili bir terörizm algısına varılabilir. Mağduriyet odaklı terörizm, insanı şiddet ve baskının terörizme sevk ettiği yaklaşımını temel alır. Bu bakımdan terörizmin ve eylemsel terör örgütlerinin ortak noktası, haksızlık ya da mağdur edilme, ötekileştirme algısının ön plana çıkarılmasıdır.

Eylemlerin gerçekleştirildiği yere göre terörizm, “*iç terörizm*” ve “*uluslararası terörizm*” olarak sınıflandırılabilir. İç terörizm, tek bir ülkenin sınırları içerisinde kalan ve yerel kişi ve gruplarla gerçekleştirilen terör eylemleri; uluslararası terörizm ise, birden fazla ülkenin topraklarını ve vatandaşlarını içeren terörizmdir⁷².

Terör örgütünün devlet ile olan ilişkisi dikkate alınarak yapılan tasnife göre “*devlet destekli terör örgütleri*” ya da “*devlet ile ilişkisi olmayan terör örgütleri*” şeklinde sınıflandırma yapmak da mümkündür. Bu anlamda terörizm, yalnızca siyasi amaçlarına ulaşmak için bazı örgütler ve topluluklarca başvurulan bir eylem biçimi değil, aynı zamanda ve çoğunlukla devletlerin de vazgeçemedikleri bir oyuncak olabilmektedir⁷³. Devlet destekli terör türünde hedef, bir başka devlet ya da mevcut devletin muhalif unsurlarıdır. Hedef alınan devlete veya unsurlara karşı girişilen her türlü, korkutma, sindirme, yıldırma gibi eylemlere devlet terörü denir.

⁷¹ Vamık Volkan, **Etnik Gururdan Etnik Teröre**, Bağlam Yayınları, İstanbul, 1999, s.182.

⁷² Doğu Ergil, “Uluslararası Terörizm”, **Ankara Üniversitesi Siyasal Bilimler Fakültesi Dergisi**, C.47, S.3–4, Ankara, 1992, s.140.

⁷³ Ercan Çitlioğlu, **Gri Tehdit Terörizm**, Ümit Yayıncılık, Ankara, 2006, s.18.

Bir devletin ülke hudutları dâhilinde meydana gelen ve diğer devletleri veya diğer devletlere mensup fertlerin haklarını ihlal eden, birbiriyle bağlantılı yürütülen şiddet hareketleri ise uluslararası terörizm olarak adlandırılmaktadır. Bu bakımdan bir terör örgütünün aynı anda birden fazla ülkede faaliyet göstermesini uluslararası terörizm kabul edilmekle birlikte, bir terör örgütünün birden çok devlet tarafından desteklenmesi de bu kapsamda değerlendirilmektedir. Uluslararası terörizmi etkileyen faktörleri, ileri teknoloji, uluslararası göç hareketleri, uluslararası siyasal konjonktürdeki kırılmalar, destekçi ülkelerin sayılarının artması ve küresel ekonomik hareketler şeklinde sıralamak mümkündür⁷⁴.

Terörizm türlerinden bir diğeri de günümüz bilgi sistemleri doğrultusunda elektronik araçların, bilgisayar programlarının ya da diğer elektronik iletişim biçimlerinin kullanılması aracılığıyla ulusal denge ve çıkarların tahrip edilmesini amaçlayan siber terördür. Siber terör ile bankacılık, finans, ekonomi, medya, enerji sistemleri, ulaşım hatları gibi hayatın olağan akışını sağlayan bir çok alanda tahribat ve manipülasyon yapmak mümkündür⁷⁵.

Bir başka ayırımı dayandıkları referanslara göre terör örgütleri “ideolojik”, “etnik milliyetçi” ya da “din referanslı” olarak üçe ayrılabilir. İdeolojik örgütlerde amaç bir ideolojik düşünceyi diğerine hâkim kılmak amacıyla, hedef alınan ideolojiyi sindirmek, yıldırım, vb. amaçlarla girişilen terör eylemleri yapmaktır. Bu terörizm türünü de sol kanat terörizm ve sağ kanat terörizm şeklinde ikiye ayrılabiliriz. Sol kanat terörizm; halklarının kapitalist sömürü altında ezildiğine inanan ve kapitalist sistemi ortadan kaldırıp yerine komünist veya sosyalist bir sistem meydana getirmek amacıyla

⁷⁴ Caşın, a.g.e., s.210

⁷⁵ Caşın, a.g.e., s.450-451.

olan yasa dışı örgütlerin giriştiği terör eylemleridir. Sağ kanat terörizm ise, faşist sistemi geri getirmek isteyen yasa dışı örgütlerin giriştiği terör eylemleridir⁷⁶.

Etnik milliyetçi terör örgütleri de kendilerinin ayrımcılık ve haksızlığa uğradığı inancı ve bu haksızlığın hukuksal yollardan giderilemeyeceği inancı ile eylemlerini gerçekleştirmektedirler. Mağdur odaklı örgütlerde olduğu gibi fırsat eşitsizliği, siyasal temsilde adaletsizlik, emek sömürsü düşüncesi ve bunların sonucunda sisteme karşı ortaya çıkan silahlı mücadele anlayışı vardır. Parçası oldukları sistem içerisinde maruz kaldıkları haksızlıkları demokratik yollarla çözüm umudu kalmayan, hak arama hürriyetleri sınırlandırılmış, düşünce ve ifade özgürlüğü bulunmayan insan grupları kendini şiddet ile ifade etme yoluna gider. Bu yol giderek ideolojik bir kültür halini alır ve kendilerini ifade biçimi olarak terörizm bu yolla doğar⁷⁷.

Terörizmin istatistik olarak yoğunlaştığı bölgelere bakıldığında genellikle fırsat eşitsizliğinin hâkim olduğu otoriter, totaliter yahut teokratik rejimlerin hâkim olduğu ülkeler olduğu görülür. Bu tür örgütlerde teröristler bir ulusun veya bir alt kültürün bağımsızlığını elde etmek adına yola çıkmaktadırlar. Uluslararası arenada en çok, en fazla sempati ve destek toplamayı başaranlar da yine bu gruptaki teröristlerdir. Bir etnik terörist grubun ortaya çıkmasında yardımcı olan şey, aktif olarak terörist etkinliklerin içinde yer almayan, ancak aynı etnik temeli paylaşanların, en azından teröristlere gizli bir sempati duymaları ve bunun yanı sıra da kurbanlarına çok az acımalarıdır. Bu durum, liderlerin onlara katılacak izleyiciler bulmasını daha da kolaylaştırmaktadır⁷⁸.

⁷⁶ Denker, **a.g.e.**, s.7.

⁷⁷ Daniel Byman, "Passive Sponsors of Terrorism", **Survival**, S.47(4), 2003, s.118.

⁷⁸ Byman, **a.g.e.**, s.119.

Çalışma konumuz açısından detaylı ele alınacağı üzere dini referans alan Orta Doğu menşeli terör örgütleri incelendiğinde de, haksızlığa uğrama ve mağduriyet algısı gibi benzer yaklaşımlarla karşılaşılmaktadır. Ancak din referanslı terör örgütlerinin öldürmeyi kutsal savaşın bir parçası olarak görmeleri ve bu yüzden eylemlerinde sınır tanımamaları, bu örgütleri en tehlikeli grup haline getirmektedir. Sadece farklı dinler arasında değil aynı dinin farklı mezhepleri arasında yaşanan çatışmalara bakıldığında da rekabet ve liderlik iddiaları yine temelde haksızlığa uğrama ve mağduriyet algısına dayanmaktadır⁷⁹. Ancak ne ideolojik ne etnik ne de dini terörizmde mağdurun uğramış olduğu haksızlık, kendini şiddet olarak dışa vuracağı anlamına gelmez. Nitekim aynı haksızlığa maruz kalmış herkes aynı anda aynı şiddet tepkisini ortaya koymamıştır. Bu anlamda haksızlık karşısında meydana gelen başkaldırının şiddete evrimleşmesi farklı insan gruplarında farklı şekillerde kendini göstermektedir. Dünyanın neresinde olursa olsun farklı yaş grupları farklı eğitim düzeyleri arasındaki tepkisellik maruz kalınan haksızlıkla orantılı olarak farklı şekillerde ortaya çıkabilmektedir⁸⁰.

2.3. Terör Örgütlerinin Faaliyetleri

Örgüt denildiğinde akla genellikle faydalı organizasyonlar gelmektedir. Nitekim yukarıda kapsamı konusunda kısaca izahta bulunduğumuz örgüt ve üye tipi, faydasal çerçevesi olumlu, toplumsal nitelikli örgütlerdir. Ancak insanlar toplum menfaatlerinin aleyhine, toplum tarafından kabul görmeyen maksatlara ulaşmak için dahi bir araya gelseler, bir örgüt oluşturmuş

⁷⁹ Caşın, a.g.e., s.147.

⁸⁰ Jean Bauberot, **Avrupa Birliği Ülkelerinde Dinler ve Laiklik**, Çev. Fazlı Arabacı, Ufuk Kitapları Yayıncılık, İstanbul, 2003, s.95-96.

sayılmaktadırlar. Çalışma konumuz açısından terör örgütleri de buna örnek gösterilebilir.

Bu örgütlerin faaliyetleri ise, genellikle bulunduğu ülkedeki rejimi yıkmayı hedefler. Ayrıca "*silahlı mücadele*" adı verilen şiddet uygulamalarıyla faaliyet göstermekte olan örgüt, şiddet yoğunlaştıkça, korku içinde yaklaşan insanların sayısı arttırmaktadır. Şiddet hareketleri, örgütün propaganda malzemelerinin en önemlilerindendir. Böylece örgüt kendi tabanını da, zor ve tehdide dayalı bir tarz sergileyerek korumakta ve yeni faaliyet alanı oluşturmaktadır. Eylem unsuru kullanılmadığı müddetçe siyasi grupların savundukları fikirler, fikir bazında kaldığından zararı yoktur. Bir faaliyetin terör örgütü faaliyeti olduğunu gösteren en önemli unsur eyleme hazırlığı veya eyleme başlamasıdır.

Terörizm yalnızca insanları öldürme faaliyeti göstermemekte, aynı zamanda demokratik kurumlara gözdağı da vermekte, ekonomilerin altını oymakta ve bölgeleri istikrarsızlaştırmaktadır. Örneğin Orta Doğu uzun yıllardır kutsal din duygularını kullanan radikal terörle mücadele etmek zorunda kalmıştır. Orta Doğu'da faaliyet gösteren terör örgütlerinin ideolojik yapıları itibarıyla üç ana kategoriye ayrılmış ve dönemsel olarak gerçekleştirilen başarılı operasyonel çalışmalar sonucunda tehlike olmaktan çıkan gruplar olmakla birlikte halen bu üç kategoride aktif olarak faaliyet gösteren terör örgütleri mevcuttur. Terör örgütlerinin bu mevcudiyeti zaman zaman mahiyet değiştirdiği söylenebilir. Terörün her çeşidini gören Orta Doğu coğrafyası hala mücadelesini sürdürmektedir.

Terörün kolaylıkla büyümesi için ciddi o bölgelerde sorunların varlığı şarttır. Terör faaliyetleri arttıkça sorunların büyümesine yol açmış ve bu sorunların istismarıyla örgütlere katılımlar çoğalmıştır. Bu bakımdan yaşanan sorunlar ile terörün birbirini besleyen döngüsel bir ilişkisi vardır. Nitekim

eşitsizliğe uğradığını düşünen insanların elde ettikleri ile beklentileri arasında bir uçurum meydana gelmesi, onları öfkelenmekte, toplumun bu şekilde gelişen kültürel ve pratik koşulları siyasal hedeflere yönelik saldırganlığı teşvik etmektedir. Mevcut duruma öfkelenmiş toplumdaki birçok insanın öfkesi şiddete dönüşmekte, bu huzursuz ortam, eğitim ve sağlık harcamaları için ayrılan bütçeyi ulusal güvenliğe yönlendirmekte, gelişmeyen ekonomi ise güvenlik alanı sorununu her geçen gün daha da genişlemesine ortam sağlamaktadır.

2.4. Terör Örgütlerinin Amaçları

Terör örgütlerinin amaçları örgütlerin faaliyette buldukları ülkelere ve kendilerini yönlendiren merkezlere bağlı olarak farklılık gösterebilmektedir. Ancak genel olarak yapmış oldukları eylemlerde amaç hedef aldıkları otoriteyi yıpratıp, otoritenin bu sorunun altından kalkamadığını iddia ederek bir başkaldırı yoluna gitmektedir. Terörün tipolojisini aşağıdaki gibi sınıflandırma mümkündür⁸¹.

Eylem Nedeni	Hedef Kitle	Beklenen Tepki
Moral verme	Sempatizanlar	Coşku, heyecan
Reklam, propaganda	Geniş kitleler	Merak uyandırma
Zihin karıştırma	Geniş kitleler	Endişe
Bertaraf etme	Kurban ve belirlenen grup	Umutsuzluğa sevk etme ve hareketsizlik
Provokasyon	Belirlenen grup	Korku

⁸¹ Altuğ, a.g.e., s.18.

Terör örgütleri, hedef ülkede olumsuz bir kargaşa ortamının oluşmasını sağlayarak, insanların bu durumdan rahatsız olmasını, devamlı surette tedirginlik içerisinde bulunarak otoritenin zayıflamasını amaçlamaktadır. Otoritenin zayıflaması ile hedef alınan rejim ya da sistem, şiddet yolu ile yıkılarak, yerine kendi ideolojileri doğrultusunda yeni bir yönetim tesis edilecektir. Bu amaçlar uğruna silahlı mücadeleye girişmek ise hedef alınan sistemin normal yollardan değiştirilmesinin imkânsızlığının silahlı mücadeleyi tek çare olarak göstermesinde ve güç dengesizliğinin ancak terör eylemlerine başvurarak giderilebileceği fikrinde yatmaktadır⁸².

Terörün amaçlarından birisi de yapılan eylemlerle reklam ve popülerlik sağlayarak toplumda meydana gelen panik ortamını kullanarak söylemleri duyurabilmek ve güç gösterisi ile istekleri kabul ettirebilmektir. Örneğin etnik milliyetçi, dini yahut ideolojik temelli terör örgütlerinin amacı, toplumdaki kitleler arasında ayrımcılık fikrinin oluşmasını sağlamaktır. Terör örgütlerinin yapmış oldukları eylem neticesinde, zamanla toplumda bir duyarlılık oluşmakta, bu duyarlılık neticesinde örgütün kaynak konumunda bulunan topluluğuna karşı suçlu olsun veya olmasın bir ayırım gözetmeden tepki oluşması sağlanmaktadır⁸³.

Açıklanan yaklaşımlar çerçevesinde terör örgütlerinin makro düzeyde amacı, hedef alınan mevcut rejimi terörizm faaliyetleriyle yıkarak yerine kendi ideolojileri doğrultusunda yeni bir rejim kurabilmek olarak ifade edilebilir. Örgüt mensuplarının yargılamalarında bunları açıkça belirtmeleri tezi doğrudur niteliktedir. Mikro düzeydeki amaçları ise, bir varlığa zarar vermek ya da onu yok etmektir. Oysa terörist için, şiddet bir amaç değil araçtır. Örneğin, sıradan bir katil, bir insanı ölmesini istediği için öldürür. Terörist içinse, önemli olan o

⁸² Altuğ, a.g.e., s.21.

⁸³ Altuğ, a.g.e., s.24-25.

insan ya da insanlar değil, onları öldürdüğü zaman toplumda yaratacağı etkidir. Terörizm hesaplı bir şiddettir. Amacı, olabildiğince çok insanı öldürmek değil, kitlelerin eylemlerinden etkilenmesini sağlamaktır. Kitlelerin dehşete kapılmasını, bir umutsuzluk içinde teröristin isteklerine boyun eğmesinden başka çare olmadığını düşünmesini sağlamaktır. Terör örgütlerinin gerçekleştirdiği hiçbir eylem amaçsız ve sebepsiz olamaz. Örgütler yaptıkları eylemler sonrasında devletin unsurlarını kendi üzerlerine çekmeye ve devleti hata yapmaya ve vatandaşları devlete karşı tepki göstermeye çalışır, halkı teröristleri desteklemeye iterler⁸⁴.

Terör örgütleri yapılacak eylemlerde bir davayı veya anlaşmazlığı yerel, ulusal ve uluslararası boyutta sorun haline getirerek çözümü konusunda çareler ararlar. Yapmış oldukları eylemlerde dikkat çekmeyi, kargaşa ortamı yaratmayı, gücünü ve etkinliğini artırmayı, kitleleri taraf olmaya zorlamayı, toplum direncini zayıflatmayı, yandaşlarına itirazsız itaat etmeyi amaçlamaktadırlar. Terör örgütlerinin programında öldürme ve şiddet vardır. Eylemini gerçekleştiren bir teröristin hedefinin özgürlüğüne kavuşmak amacıyla değil, ideolojisini kamuoyuna duyurmak için eylemini gerçekleştirir⁸⁵.

Terör örgütlerinin bir kazanım elde etmek, bazı güçlere aracılık etmek gibi amaçları da vardır. Buna benzer durumlarda terörizmin amacı belirli bir ülkede çıkar elde etmek amacıyla ülke ve toplumda belirli ortamların oluşmasına aracılık etmektedir. Orta Doğu ülkelerinin sürekli terör tehdidi altında yaşamasının nedeni; bir takım güçlerin üzerinde çıkar hesaplarının bulunduğu, terörizmin amacının da bu ortamı sağlamak için eylemler yaptığı gerçeğidir. Zira terörizm bazı ülkeler tarafından bir başka ülkeyi ekonomik

⁸⁴ Alkan, **a.g.e.**, s.22.

⁸⁵ Alkan, **a.g.e.**, s.23.

açından, özgürlükler açısından zayıflatmak, istikrarsızlaştırmak için bir araç olarak kullanılmaktadırlar.

Terör örgütleri toplum içerisinde potansiyel çatışma ortamlarını kullanarak kendilerine toplumsal destek sağlamayı amaçlarlar. Kimi zaman etnik kimi zaman dini, kimi zaman sosyal problemleri temel alarak amaç ve hedeflerini belirleyen terör örgütleri devletler için mücadele edilmesi zor bir rakip haline gelebilmektedirler. Toplumun farklı kesimlerini karşı karşıya getirerek çatıştırılmaya çalışılması, toplumun birlik ve bütünlüğünün bozulmaya çalışılması terörün başka bir hedefidir. Öyle ki terör insanların psikolojik durumlarını bozan ve ülkedeki siyasi sosyal ve ekonomik istikrarın en büyük düşmanıdır.

ÜÇÜNCÜ BÖLÜM

TERÖR ÖRGÜTÜ ÜYELİĞİ VE İNSAN KAYNAĞININ OLUŞTURULMASI

Bu bölümde terör örgütüne üyelik, katılma temin faaliyetleri, örgütlerin ulusal ve uluslararası organizasyonları ile birlikte ele alınacaktır.

3.1. Terör Örgütlerinde Üyelik Özellikleri

Kişinin diğer insanlarla etkileşim ve yardımlaşma ihtiyaçlarını karşıladığı yapı, örgüt olarak tanımlanmakla birlikte; her bir araya gelen insan topluluğu için bir örgütten bahsetmek doğru değildir. Bu bakımdan üyelerin belli bir maksada ulaşmak amacıyla, belli kurallar dâhilinde bir araya gelmeleri gerekmektedir. Dolayısıyla insanlar tek başlarına yapamayacakları işleri yapabilmek ve başkaları ile paylaşılan amaçlara ulaşabilmek için bir örgütün üyesi olmaktadır. Diğer bir gerekçe ise, kişiler sosyal ihtiyaçlarını karşılamak ve yalnızlıktan kurtulmak için örgütlere katılmaktadırlar. Örgütlere katılmanın bir diğer gerekçesi; kişilerin tanınma ve kabul görme ihtiyaçlarını karşılama istekleridir. Örgüt üyeliğinin kapsamı açısından, ulaşılmak istenen ortak amaçlar önemli rol oynamaktadır. Bunun için üyeler, gayretlerini örgütün sonsuza kadar yaşayabilmesini sağlamak gibi üst bir hedefe ulaşmak adına birleştirirler.

Terör örgütlerinin eleman profili incelendiğinde genellikle örgütlere sempati duyma ve katılma açısından genç kesimin ağırlıkta olduğu görülmektedir. Özellikle Orta doğuda silahlı eylemi benimseyen dini motifli terör örgütlerinden Hizbullah'ın, 10 ile 25 yaş grubu arasındaki kitleyi eleman

kazanmada hedef aldığı görülmektedir. Yakalanan örgüt mensuplarının çoğunluğunun 15-25, az bir kısmının ise 10-14 ve 26-65 yaş grubu arasındaki şahısların oluşturduğu, tetikçi kadrosu arasında ise 15-19 yaş grubunun ağırlık kazandığı gözlemlenmiştir. Zira aşağıda açıklanacağı üzere dünyada faaliyetlerini devam ettiren bütün terör örgütleri, genç topluluğun “enerjisinden” istifade etmeye çalışmaktadır. Nitekim gençlik dönemi, fiziksel özellikler başta olmak üzere psikolojik, zihinsel ve sosyal olarak gelişme ve olgunlaşmanın kendisini göstermeye başladığı dönemdir⁸⁶.

Belirtilen dönemde, cesaretin çekingen davranışlara, macera arzusunun rahatlığa, duyguların mantığın üstüne çıktığı, araştırma, öğrenme ve dinamizm çağındaki bu dönemde gençler üzerindeki en etkili duygu, otoriteden kurtulma; serbest olma duygusudur. Bu durum gençlerin ailelerine olan itaat durumunu azaltmakta ve çevresinde ve arkadaş grubunda tanıştığı ve iletişim halinde bulunduğu kişilerden çok çabuk etkilenebileceği sonucunu ortaya çıkarmaktadır. Özellikle aile sevgisinden yoksun büyüyen bir birey bu sevgiyi dolduracak yeni arkadaşlıklar veya arkadaş grupları arar. İşte bu durumdaki gençleri terör örgütleri en iyi şekilde değerlendirerek örgütlerine katmaktadırlar.

Çocuklarına ilgisiz ebeveynler, aynı zamanda, gençlerin isteklerine hiçbir denetim ve sınırlama getirmediğinden, bu tutumunun sürekliliği, gençlerin duygu, istek ve dürtülerini denetleyebilme yeteneğinin gelişimini olumsuz yönde etkiler. Bu durum, çocuklarda agresif ve saldırgan davranışların artmasına neden olur. Ailesinden duygusal destek alamayan genç, kendini yalnızlığa iter. Bocalama ve kimlik karmaşası yaşadığından kırılgan ve depresiftir. Güven duyacağı, kendisine değer verecek ve anlamaya

⁸⁶ Mahmut Karaaşlan, “Terör ve Gençlik”, **Doğu Anadolu’da Güvenlik ve Huzur Sempozyumu Bildirileri**, Fırat Üniversitesi Yayınları, 17–18–19 Aralık 1998, Elazığ, s.48.

çalışacak ilişkiler aramaya baslar. Bir gruba ait olma, paylaşım içinde olma, bu arayışın bir parçasıdır. Kendini yalnız ve çaresiz hisseden bireyin önünde olumlu ve tatmin edici bir grup yoksa sığınacağı yasa dışı bir örgüt kendisini bir grubu ait hissetmek için en büyük fırsat olacaktır.

Örgütlerin ilk amacı yalnızlaşan bireye samimi gözükp masum isteklerini yerine getirerek tatmin etmek ve daha sonraki süreçte kontrolleri altında kullanabilmek için istedikleri davranış biçimine getirmektir. Geniş bir yelpaze içerisinde, bozuk bir aile ortamında başlayan süreç ne yazık ki topluma cephe alan anti sosyal ve marjinal bazı gruplar içerisinde son bulmaktadır. Bu bireyler, çözümsüzlük psikolojisi yüzünden, örgütlerin değişik biçimlerde kendilerine sundukları fikirleri alternatif yaşam tarzı olarak görmektedirler⁸⁷.

Terör eylemcilerinin en tehlikelileri olarak kabul edilen dini saikli üyelerin belirgin özelliği, genellikle 16 ile 28 yaşları arasındaki gençlerden oluşmalarıdır. Bu kişiler genç; gözü pek ve deneyimsiz olmaları ile ön plana çıkarlar. İnançlarına ölümüne bağlı, mükemmeliyetçi ve devrimci olmaları ortak özellikleridir. Aralarında istisnalar olmakla birlikte çoğu fakir ve az eğitilmiş ailelerden gelmektedirler. Terör örgütüne katılanların yaş ortalamaları incelendiğinde yukarıda da açıklandığı üzere genç yaşta terörle tanışan ve teröre giren insanların sayısının fazlalığı dikkati çekmektedir.

Teröristlerin tutuklanma ve hapisanede geçirdikleri zaman değerlendirildiğinde birçoğunun 20 ile 30 yaşları arasında yakalanıp tutuklanmaya başladıkları anlaşılmaktadır. Bu sonuç da bize bu kişilerin terörle tanışma yaşının liseli çağlarda veya üniversitenin ilk yıllarında olduğunu göstermektedir. Nitekim Orta Doğu'da faaliyet gösteren terör

⁸⁷ Karaaslan, a.g.e., s.49

örgütlerine üye olan kişilerin en az yarısı lise mezunlardır. % 30'u ise okuma yazmayı bilen veya ilkokuldan mezun olanlardır⁸⁸. Ancak hemen hemen tüm teröristlerin mutlaka bir eğitim aldığı anlaşılmaktadır. % 50'sinin de lise veya üniversite eğitimi aldıkları ortaya çıkmaktadır. Aynı zamanda iyi eğitimli kişiler de terörist olduklarında katıldıkları gruplarda belli seviyelerde liderlik görevi verilmektedir.

Cinsiyet açısından bir değerlendirme yapıldığında ise Orta Doğu coğrafyasında özellikle intihar eylemcilerinin kadın olduğu gözlenmektedir. Nitekim kadın militanlar kararlı ve tereddütsüz birer eylemci olabildiğinden, çoğunlukla acımasızlıkta erkekleri de geride bırakabilmekte ve son derece tehlikeli bir potansiyel taşımaktadırlar⁸⁹.

Orta Doğu'da yer alan örgüt üyelerinin genel insan profilinin bütününi inceleyen araştırmalar %80 erkek %20 kadınlardan oluştuğunu ortaya koymaktadır. Terör örgütlerinin kendi aralarında erkek ve kadın katılma oranlarına bakarak bir kıyaslama yapıldığında olursak; kadın katılımının en fazla sol terör örgütlerinde, daha sonra bölücü terör örgütlerinde en az da sağ terör örgütlerinde olduğu anlaşılmaktadır. Bu farklılık söz konusu örgütlerin ideolojileri ile açıklanabilir. Bu sonuçtan da anlaşılacağı gibi terör örgütleri üyeleri yeni eleman kazanma amacıyla özellikle eğitim kurumlarını en iyi şekilde değerlendirerek okullarda propagandalarını yoğunlaştırmakta ve yeni elemanlarını öğrencilerden seçmektedirler.

Terör örgütlerine katılan gençlerin aile yapıları incelendiğinde, teröre katılma sebeplerinden birinin de aile yapıları olduğu anlaşılır. Ailede, çocuğu yetiştirirken uygulanan yöntemler, ailenin sosyoekonomik durumu, kardeşler

⁸⁸ Ahmet Yayla, Terörizm: Kavramsal Bir Çerçeve, AÜSBFD, C.14, Ankara, 2005, s.159-160.

⁸⁹ Deniz Arıboğan, **Terör Korku Hali**, Profil Yayıncılık, İstanbul, 2007, s.78.

hatta akrabalar arası ilişkiler gibi değişik unsurların teröre girme sebeplerinden olduklarını göstermektedir. Nitekim gençlerin davranışları ve gençlere karşı nasıl davranılacağı hakkında yeterli bilgi sahibi olmayan ana-babalar gençlere yeteri kadar duygusal destek verememektedirler. Aile sevgisinden bu desteği yeteri kadar alamayan gençler aile sevgisinden mahrum kalırlar. Bu dönemde kimlik karmaşası yaşayan gençler aile sevgisinden de mahrum kaldıkları için daha fazla kırılgan ve depresif olmaya başlarlar. Gençler; bu zor dönemde kendilerine yardım edecek birilerini bulamazlarsa kendilerine daha fazla değer verecek ve onları daha fazla anlayabilecek güvenli limanlar aramaya başlarlar. Çünkü gencin doğasında bir gruba ait olma ve paylaşım içinde olma duygusu vardır. Hiçbir gruba üye olamayan ve aile sevgisinden mahrum kalan gençler kendilerini tatmin edebileceği yeni gruplar aramaya başlarlar. Duygusal açıdan bu şekilde zor durumda olan gençler terör örgütlerinin ilgisini çeker ve terör örgütü mensupları bu gençlere daha fazla yanaşmaya başlarlar. Genç kendisini tatmin edebileceği ve aidiyet duygusunu karşılayabileceği bir gruba katılmaya çalışır. Zaten; örgütün amacı, gence samimi gözükp masum isteklerini yerine getirerek tatmin etmek ve daha sonraki süreçte kontrolleri altında kullanabilmek için istedikleri davranış biçimine getirmektir⁹⁰.

Nitekim aile bütünlüğünün parçalandığı ailelerde, çocukların suçluluk oranının diğer ailelere oranla daha yüksek olduğu görülmektedir. Anne sevgisinden mahrum olarak büyüyen veya yıkılan aile ortamında yetişen bireyler için suçluluk oranının çok yüksek olduğu ortaya çıkmıştır. Öyle ki sağlıklı bir toplum ancak sağlıklı ailelerle elde edilebilir. Kişi, karakterini oluşturacak temel değerlerle ilk önce aile içinde tanışır; sevgiyi, saygıyı ve güveni aile içinde yaşayarak öğrenir. Oysa sevgi ve saygıdan uzak yaşam sürenler, doğal olarak kini, nefreti ve şiddeti daha kolay öğrenirler. Bu sebeple

⁹⁰ Serdar Bayraktutan, **İntihar Eylemcisinin Eve Dönüşü**, Karakutu Yayınları, İstanbul, 2007, s.32.

suç ile aile dağılması arasında paralellik olmasının sebebi ebeveynlerin çocuk üzerindeki gözetim ve kontrolünün kalkması ile sosyalleşme sürecinde birtakım sorunların ortaya çıkmasıdır⁹¹.

Teröristlerin yarısından fazlasının ailesi herhangi bir eğitim almamış okuma yazma bilmeyen kişilerdir. Ailede çocuk sayısının fazla olması da ailenin çocuklar üzerindeki denetiminin azalmasına, çocukların eğitim görmesinin zorlaşmasına, ailenin ekonomik sıkıntılarla karşılaşmasına yol açmaktadır. Tüm bu etkenler sonucunda çocuk sayısı fazla olan ailelerden terör örgütlerine katılma oranı artmaktadır. Nitekim tutuklulukların ve intihar eylemcilerinin çocuk sayısı fazla olan ailelerden gelmesi bu yorumu desteklemektedir⁹².

Yapılan araştırmalarda, özellikle Hizbullah, IŞİD ve El-Kaide'deki bireylerin, büyük bir kısmının çok çocuklu ailelerden geldiği görülmektedir. Çok çocuklu ailelerde bireylerin yeteri kadar sevgiyi alamadıkları ve yeterli sevgiyi göremedikleri, güvenlik güçlerine vermiş oldukları ifadelerinde de görülmektedir⁹³.

Terör örgütlerine katılanların aile gelirleri üç bölümde incelenebilir; düşük gelir grubu, orta gelir grubu ve yüksek gelir grubu olan aileler. Terör örgütlerine katılanların aile gelirlerini incelediğinde % 80'ten fazlasının aile gelirlerinin düşük gelir grubuna, %1 gibi çok düşük bir oranda da yüksek gelir grubuna ait oldukları gerçeği ortaya çıkmaktadır⁹⁴. Nitekim yoksulluk ve şiddet arasındaki ilişki karmaşık olmakla birlikte suç ve şiddet olayları yoksul

⁹¹ Yayla, **a.g.e.**, s.173.

⁹² Yayla, **a.g.e.**, s.169.

⁹³ Yayla, **a.g.e.**, s.177.

⁹⁴ Yayla, **a.g.e.**, s.178.

çevrelerde daha yüksektir. Tutukluların ailelerinin eğitim ve gelir düzeylerinin oldukça düşük olduğu görülmektedir. Eğitim seviyesi ve gelir düzeyi arttıkça katılım oranı düşmektedir. Bu durum eğitim seviyesi düşük insanların çocuklarını algılamada güçlük çektiklerini ve bu insanların çocuklarının terör örgütü propagandasına daha açık olduğu, diğer yandan eğitim ve gelir düzeyi yüksek, toplumla bütünleşmiş kesimlerde fazla etkili olmadığı şeklinde değerlendirilebilir⁹⁵.

Yine intikam arayışı da, intihar eylemcisini tetikleyen en önemli unsurlardan biridir. Zaten terörist eylemlerde hemen her zaman meşru öfkelerin izlerine rastlamak mümkündür⁹⁶. Nitekim dini motifli örgüt üyelerinin neredeyse hepsinin karşı tarafa (mücadele ettikleri gruba) kurban verdiği bir akrabasının ya da yakın arkadaşlarının olduğu görülmektedir. Bu da eylemcilerinin terör örgütlerine girip eylem yapma sebeplerinden birinin de ailesinden veya akrabalarından birini kendi mücadelelerinde kaybetmeleri olduğunu göstermektedir.

Sonuç olarak; huzursuz bir gençlik dönemi, problemlili bir aile, bireyi suça iten sebeplerin başında gelmektedir. Suçlu bireyler de genellikle tipik ve normal olmayan ailelerden çıkmaktadır. Terör örgütleri de bu bireyleri, üye temininde özellikle hedef almaktadırlar.

3.2. Terör Örgütlerinin Katılma ve Temin Faaliyetleri

Terör örgütlerinin varlığını sürdürmesini sağlayan bazı unsurlar bulunmaktadır. Bu unsurlar; ideoloji, para, iç ve dış destek ve insandır. Bir

⁹⁵ Uğur Esenlur, **Devlet Aleyhine Suç İşleyen Teröristlerin Sosyo-Ekonomik özellikleri**, Ankara Üniversitesi Sağlık Bilimleri Enstitüsü, Yüksek Lisans Tezi, Ankara, 2007, s.123.

⁹⁶ Arıboğan, **a.g.e.**, s.76-77.

terör örgütünü ayakta tutan ve bu unsurlar arasında en önemli yere sahip olan kaynak ise insandır. Bu insanları terör örgütlerine bağlayan öge ise, ideolojileridir. Bu nedenle bir terör örgütünün ne kadar parası olursa olsun, yurt içi ve yurt dışından ne kadar destek sağlarsa sağlasın onu ayakta tutacak ve faaliyetlerini gerçekleştirecek insan kaynağı olmadığı sürece, o örgütün varlığını devam ettirebilmesi mümkün olmamaktadır⁹⁷.

Terör örgütlerinin amaçlarını incelediğimizde eleman ihtiyacının ne kadar önemli olduğu daha iyi anlaşılmaktadır, Bu anlamda terör örgütlerinin hedefleri üç beş kişinin bir araya gelerek oluşturabileceği basit bir hedef değildir. Mevcut anayasal düzeni bozarak yerine yeni bir devlet kurmak isteyen terör örgütünün, öncelikle belli bir ideoloji etrafında toplanan ve yönetici kadrosu olan siyasi kanadının olması, devletin huzurunu ve bütünlüğünü temin eden güvenlik güçleri ile mücadele edebilecek askeri kanadının ve çeşitli toplumsal eylemlerde kullanılmak üzere taraftarlarının bulunması gerekmektedir.

Terör örgütlerinin neredeyse hepsinde, ezildiklerini ve haklarından mahrum olduklarını iddia ettikleri bir toplumsal sınıf bulunmaktadır. Bu sınıflar bazen dini bir sınıf bazen etnik bir sınıf ve bazen dar gelirli işçi ve köylüler olabilmektedir. Terör örgütleri bu sınıfları etkileyebilmek ve amaçları doğrultusunda kullanabilmek için, propagandasını yapan kişilere, güçlü olduklarını ispatlamak için silahlı çatışmaya girebilecek kişilere, faaliyetlerini yürüttükleri ülke ile diğer ülkeler içerisindeki ilişkileri koordine edebilecek kişilere, medya ve derneklerindeki faaliyetleri yürütebilecek kişilere ihtiyaç duymaktadırlar. Bu nedenler terör örgütlerinin eleman kazanma ihtiyacı nedenlerini yansıtmaktadır.

⁹⁷ Necati Alkan, “Günümüzde ve Gelecekte Psikolojik Harekât”, **Polis Bilimleri Dergisi**, C.1, S.3, Ankara, 1999, s.88.

Terör örgütleri, bünyesine kattıkları kişilere hiçbir sorunun olmadığı, herkesin eşit haklarla yönetildiği, güzellik barış ve huzurun hiç eksik olmadığı toz pembe bir hayatı bahşetmektedirler. Örgüt içerisinde zamanla amacına ulaşamayacağını düşünen örgüt mensuplarını umutlarını kırılmaması ve yeterli sayıya ulaşılması gerektiğini ileri süren terör örgütleri yeni elemanlara ihtiyaç duymaktadır.

Terör örgütleri, üye temininde sosyal yöntemlerin yanında psikolojik yöntemlerden de en iyi şekilde yararlanmaktadırlar. Sosyal boyutlarının yanında gerek toplumsal yapıdan, gerekse bizzat insanın ruhsal halinden kaynaklanan psikolojik bir takım sebepler; terörün oluşmasında ve uygulanmasında büyük yer tutmaktadır⁹⁸. Bu amaçla terör örgütleri hedeflerindeki insanların sosyal ihtiyaçlarını karşılamak amacıyla onların bir grubun içine çekmeye çalışmaktadırlar. Grup içine çekilen birey psikolojik yöntemlerle örgüte hazır eleman haline getirilmeye çalışılır.

Ekonomik ve siyasi istikrarsızlıktan kaynaklanan olumsuzluklar, toplum bireylerini psikolojik açıdan etki altına almaktadır. İnsanlar, temel ihtiyaçlarını karşılayamamanın verdiği psikoloji ile farklı yönelişler içerisine girebilmektedirler.

Terör örgütlerine katılan şahıslar incelendiğinde; çoğunlukla çevrelerinin doğurduğu problemler nedeniyle psikolojik yönden sağlıklı olmadıkları görülmüştür. Ekonomik şartların zorluğu, insanları maddi yönden etkilediği gibi psikolojik ve moral yönünden de etkilemektedir. Bu husus da terör örgütleri tarafından kullanılmaya çalışılmaktadır⁹⁹.

⁹⁸ Denker, **a.g.e.**, s.12.

⁹⁹ Orhan Türkdöğän, **Sosyal Siddet ve Türkiye Gerçeği**, Mayas Yay., Ankara, 1985, s.346.

Bu itibarla, Türkiye’de terörün oluşmasındaki psikolojik sebepler; mantıksızlık ve ruhi bozukluk, moda, hızlı toplumsal değişme, kompleks ve baskı, uyumsuzluk, beyin yıkama ve telkin, psikiyatrik hastalıklar şeklinde sıralanabilir¹⁰⁰. Zaten psikolojik yönden terörist kimliği incelendiğinde, kendine saygısı az, kendine ve diğer insanlara güvenmeyen, hoşgörü limiti sınırlı ve normal insani değerlere (aile sahibi olmak, topluma yararlı olmak vb.) uzak olan kimse görüntüsü ile karşılaşılmaktadır.

Toplumda azınlık durumunda olduğunu, kendilerine farklı davranıldığını algılayan ya da böyle olduğunu düşünen kişiler başkalarına güven duymazlar. Bu güvensizlik duygusunun etkisiyle kimi kez doğru kimi kez hatalı değerlendirmeler sonucu; toplumun, yöneticilerinin, güvenlik güçlerinin kendilerine karşı ön yargılı ve haksız davrandıklarını düşünürler. Bu nedenle; sert, saldırgan içerikli davranış kalıplarını benimserler. Bu davranışlara ortak değerler yüklerler. Akabinde saygınlıklarını korumak için şiddet eylemleri yaparlar. Böylece din, mezhep, tarikat, ideolojik ve etnik kökenden kaynaklanan terör örgütlerine giren militanlar saldırgan davranışlar ve şiddet eylemlerinde bulunarak bağlı oldukları alt kültüre üstünlük sağladıklarını düşünüp insan ve çevreye zarar verirler¹⁰¹.

Orta Doğu’da terör örgütlerinin eleman kaynağının; 15-25 yaş arası gençler olduğu görülmektedir. Çocukluktan erişkinliğe geçiş dönemi olarak ifade edilen bu dönemde 13-14 yaşları ile 22-25 yaşları arası önemlidir. Bu geçiş dönemi sırasında olması gereken hususlardan biri benimsenme duygusunun gelişmesidir. Bu kavram, kişinin geçmişinin devamı ve bir gruba ait olma duygusunun bir karışımıdır¹⁰².

¹⁰⁰ Denker, **a.g.e.**, s.13-14.

¹⁰¹ Köknel, **a.g.e.**, s.40.

¹⁰² Köknel, **a.g.e.**, s.41.

Örgütlerce eleman kazanmada kullanılan psikolojik yöntemlerin, sosyal yöntemleri tamamladığı söylenebilir. Bu nedenle örgütler, militanlarını psikolojinin bir takım süreçlerinden geçirdikten sonra silahlı mücadeleye sokmaktadırlar¹⁰³.

3.3. Terör Örgütlerinin Medya-Propaganda Faaliyetleri

Çağımızda yaygın olarak kullanılan dergi, gazete, kitap gibi basılı; radyo, sinema, TV gibi görüntülü ve sesli iletişim araçları, insanlara aktardıkları bilgi ve neden oldukları tutum ve davranış değişikliğiyle ortak amaçların, beklentilerin, değerlerin, inançların, duygu ve düşüncelerin oluşmasında önemli rol oynarlar. Teröristlerin medyayı kullanmasındaki amaç sadece korku ortamını daha geniş kitlelere yaymak değil aynı zamanda medya aracılığı ile siyasi amaçlarının öğrenilmesini ve bu sayede kamuoyunda bir tartışma ortamını da yaratarak psikolojik propagandalarını artırarak gruplarına yeni eleman kazanmalarını sağlamaktır. Nitekim terörist eylem kendi başına “hiçbir” anlam ifade etmezken, bu eylemin herkesçe tanınması, duyulması ise “her şey” anlamına gelmektedir.

Medyada terör hakkında yapılan haberler değerlendirildiğinde su sonuçlar ortaya çıkmaktadır¹⁰⁴:

- Terör haberleri genellikle duyguları ön plana çıkararak sansasyonel bir şekilde vererek izlenirliği artırmaya çalışmaktadır.

¹⁰³ Alkan, a.g.e., s.157.

¹⁰⁴ Caşın, a.g.e., s.455.

- Terör eylemlerini sunarken genellikle olayın olumsuz özelliklerini ön plana çıkararak haber yapmaya çalışmaktadır. Medya için iyi haber, haber değeri yüksek olan haberdır.
- Terör haberleri sunulurken içeriğinden ziyade görsellik ön plana çıkarılarak görüntüler sık sık tekrarlanarak verilmektedir.
- Belli bir amaca hizmet eden medya organları da terör olaylarını siyasal rejimi, hükümeti yıpratma amacıyla vermektedirler.

Orta Doğu'da gerçekleşen terör eylemleri genel olarak yukarıda belirtildiği gibi verildiğinden dolayı terör örgütleri medyayı propaganda aracı olarak görmekte ve medyayı en iyi şekilde kullanmaktadırlar. Medya organları tam olarak bunun farkında olmamalarının yanında bunu da reyting kaygısıyla fazla önemsememektedirler.

Teröristlerin gerçekleştirdiği bir terör eyleminin başarıya ulaştığını gören diğer teröristler de kendi örgütlerinin geri plana düşmesini istememeleri nedeniyle bu tür taklit suçlarını gerçekleştirerek kendi terör örgütünün eylemlerinin duyurulmasını sağlarlar¹⁰⁵. Diğer taraftan 11 Eylül saldırılarının iki aşamalı gerçekleşmesinin bir nedeni de ilk uçağın çarpması ile tüm insanların ve medyanın dikkatini toplama, ikinci uçağın çarpmasından önce de medyanın çekimlerini yapmalarını sağlaması ve böylece izlenilirliğini artırmaktır.

New York'ta meydana gelen saldırıların ekranlara yansıma biçimi incelendiğinde, gerçekten de olayların belirli bir sorumluluk anlayışıyla ekranlara taşındığını görürüz. Meydana gelen terör olayından sonra, ceset ve

¹⁰⁵ Caşın, a.g.e., s.456.

kan görüntülerinin ekranlara yansıtılmadığı ve olayların mümkün olduğunca sansasyondan uzak bir şekilde izleyicilere aktarıldığı söylenebilir. Amerikan medyasının olayları sorumlu bir yayıncılık anlayışı ile kitlelere aktarıldığının bir diğer kanıtı da, diğer ülkelerin medya kanallarında izlenen ikiz kulelerden atlayan insan görüntülerinin Amerikan medyasında yer almamasıdır.

Terör örgütlerinin propaganda yaparak üye temininin en başta gelen yöntemi televizyonların kullanılmasıdır. Terör örgütleri yapmış oldukları eylemlerinin televizyonda yayınlanmasıyla bir anda birçok kişiye rahatlıkla ulaşabilmekte ve reklamlarını da yapmaktadır¹⁰⁶. Hatta bazı terör örgütleri, İŞİD ve El-Kaide gibi, kendi televizyon kanallarını kurarak dünyanın her bir ucuna kesintisiz olarak reklam ve propagandalarını yapmaktadırlar. Bu propagandadan etkilenen bazı sempatizanlar televizyondaki şiddet ya da suç davranışlarını taklit ederek bu geleneksel olarak otoriteye meydan okuma davranışını sergileyebilmektedirler.

Terör örgütlerinin propaganda yaparak üye temin yöntemlerinden bir diğeri ise basılı yayın organlarının kullanılmasıdır. Zira terör örgütlerinin asıl amacı, bireyin beynini teslim almaktır. Bunun için adına eğitim çalışması denen bir program hayata geçirilir. Örgütün yasal dergileri uzman kişilerce okutulmaya başlanır. Bu yazınlarda genel olarak haksızlıklardan bahsedilmektedir ve bu haksızlıklar karşısında yapılması gerekenler ustaca üyelerin bilinçaltlarına işlenmektedir¹⁰⁷.

Terör örgütlerine kazanılmak istenen kişilerin tanıştırma aşamasından sonra örgütün yayınları olan kitap gazete ve dergilerinin okutulmasının sebebi onların öncelikle düşüncelerinin değiştirilip terör örgütü elemanı gibi

¹⁰⁶ Caşın, **a.g.e.**, s.456.

¹⁰⁷ Bayraktutan, **a.g.e.**, s.160.

düşünmelerinin sağlanmak istenmesidir. Hedefteki bireye tek tip düşünme şekli kazandırabilmek için bireyden sadece örgüte ait kitap, gazete ve dergileri okuması istenir ve doğruların yalnızca örgütün yayınlarında yer aldığı empoze edilir. Diğer yayınların yanlışı olduğu tek gerçeğin okudukları kitap, dergi ve gazetelerde olduğu anlatılır.

Terör örgütlerinin propaganda yaparak eleman kazanma yöntemlerinden bir diğeri ise internettir. İnternet yaygınlaştıkça dünya bireyler için daha da küçülerek küçük bir köy haline gelmiştir. Bu durumu terörist örgütleri en iyi şekilde değerlendirecek örgütlerinin propagandalarını internet üzerinden sınırsız bir şekilde yapmaktadırlar¹⁰⁸. Bu propagandaları devlet tarafından fark edilip kesildiğinde ise internet servis sağlayıcının değiştirilmesi ve yayının yapıldığı ülkenin değiştirilmesi ile kesilmeye çalışan propagandaları kesintisiz bir şekilde yayına devam etmektedir. Aynı zamanda örgütler, militanlarına iletilmesi gereken kod, parola ve mesajları internet ortamında şifreli bir şekilde yayınlayarak örgüt üyeleri ile hem kesintisiz iletişim sağlamakta hem de verilen mesajların güvenliğinden emin olmaktadır¹⁰⁹.

Örgütler tüm dünyanın rahatça ulaşabileceği internet sitelerinde gizli bilgileri topluluklarla paylaşmakta ve bunu büyük bir ustalıkla yapmaktadırlar. Çünkü bilgiler internet sitelerinde yaygın fakat üstü kapalı bir şekilde verilmektedir. Aynı zamanda terör örgütleri internette yapmış oldukları propagandalarla da insanları örgütlerine katmayı başarmaktadırlar¹¹⁰.

¹⁰⁸ Mehmet Işık, **Terör Örgütlerinin Bir Propaganda Aracı Olarak İnterneti Kullanması**, Ankara Üniversitesi Sosyal Bilimler Enstitüsü Yayınlanmamış Yüksek Lisans Tezi, Ankara, 2009, s.75.

¹⁰⁹ Deniz Arıboğan, **Terör Korku Hali**, Profil Yayıncılık, İstanbul, 1993, s.92.

¹¹⁰ Arıboğan, **a.g.e.**, s.93.

İletişim alanında son dönemlerdeki en önemli gelişmelerden bir tanesi de, hemen her grubun kendi web sitelerini kurmalarıdır. Üst denetimi çok sınırlı bir iletişim kanalı olarak gelişen internet aracılığıyla örgütlerin, gerçekleştirdikleri eylemlerin tüm ayrıntılarını aktarmaları mümkündür. Bu şekilde iddialarını dünyanın dört bir yanındaki internet kullanıcılarıyla paylaşarak, kendilerini hiç aracı kullanmadan, direkt ağın ucundaki kişiye ulaşarak kendi istedikleri gibi anlatabilme imkânına kavuşmaktadırlar¹¹¹.

Ayrıca ekonomik şartların zorluğu, insanları maddi yönden etkilediği gibi psikolojik ve moral yönünden de etkiler. Bu nedenle, toplumdaki dengesiz gelir dağılımı, terör odakları için yararlanılması gereken en önemli unsurlardan biridir. Konu propaganda malzemesi yapılarak, mümkün olduğunca istismar edilmeye çalışılmaktadır. Dolayısıyla, eğitim verilmemiş, cahil insanlar ekonomik eksikliklerden dolayı istismara çok müsaittirler. Araştırmalara göre eylemlere katılan militanların büyük çoğunluğunu bu insanlar oluşturmaktadırlar. Bu doğrultuda insanların terör örgütlerine girme sebepleri olarak ekonomik sebeplerini, temel ihtiyaçların asgari düzeyde karşılanamaması, adaletsizliğe bir cevap ve zenginliğin eşit dağıtılmaması gibi nedenlerle açıklayanlar bulunmaktadır¹¹².

Terör örgütleri daha çok ekonomik yönden gayri memnun kesimden kendilerine destek ve eleman temin edebilmektedirler. Ekonomi; bozuk ve sallantıda olduğu zamanlarda, terör olayları üzerinde mutlaka etkide bulunmaktadır. Oluşan dengesizlik, adaletsizlik ve yolsuzluklar gayri memnun bir zümre oluşturmaktadır ki, bu durum da terör örgütlerinin işine gelmektedir. Toplumdaki dengesiz gelir dağılımı da, terör odakları için yararlanılan en

¹¹¹ Işık, **a.g.e.**, s.45.

¹¹² Korkmaz, **a.g.e.**, s.99.

önemli kaynaklardan biridir. Konu propaganda malzemesi yapılarak, mümkün olduğunca istismar edilmeye çalışılmaktadır¹¹³.

Gelir dağılımının adaletsizliği ve umutların azaltılması veya yitirilmesi bir de bunu kullanan istismarcılarla birleşince; özellikle refah seviyesi düşük olan toplumlarda kanunsuz işlere girme eğilimini arttırmaktadır. Ekonomik şartların zorluğu insanları maddi yönden etkilediği gibi moral yönünden de etkiler. Toplumdaki dengesiz gelir dağılımı, terör örgütlerinin yararlandığı en önemli unsurlardan biridir. Yasadışı örgütler hangi eğilimde olursa olsun, konu propaganda malzemesi yapılarak istismar edilmeye çalışılmaktadır¹¹⁴.

Orta Doğu'da terör örgütleri üzerinde yapılan araştırmalarda; mensupların, genelde; eğitim seviyesi düşük, alt sosyo-ekonomik düzeyden gelen bireyler olduğu görülmektedir¹¹⁵. Ayrıca, büyük kısmının ideolojiye olan inançlarından değil, şartların zorluğundan eyleme girdikleri anlaşılmıştır. Dolayısıyla ekonomik eksikliklerin bir sonucu olan eğitimsizlik, tatmin edilememiş duygular ve işsizlik ile kaybedecek bir şeyi olmayanların, teröre yönelmesi kolaylaşmaktadır. Bu itibarla, ekonomik sorunların Orta Doğu coğrafyasının en önemli sorunlarının başında yerini aldığı söylenebilir¹¹⁶.

¹¹³ Erdoğan, **a.g.e.**, s.29.

¹¹⁴ Türkođan, **a.g.e.**, s.346.

¹¹⁵ Alkan, **a.g.e.**, s.38.

¹¹⁶ Denker, **a.g.e.**, s.10.

3.4. Terör Örgütlerinin Uluslararası Üye Temin Organizasyonları

3.4.1. Dini İstismar Faaliyetleri

Terör örgütlerinin uluslararası düzeyde üye temin faaliyetleri arasında başta dini istismar yer almaktadır. Nitekim evrensel çapta sempatzana ulaşmanın ilk yolu evrensel hassasiyetleri ön plana çıkarmaktır. Orta Doğu'da faaliyet gösteren terör örgütleri de bu kapsamda öncelikle dini motifleri ön plana çıkarmak suretiyle insanların zaaflarından yararlanmakta ve hem ulusal hem de uluslararası bazda organizasyonlarla üye temin faaliyetlerini gerçekleştirmektedirler.

Tarihin her döneminde ve insanın var olduğu her yerde, doğru veya yanlış bir inanç ve ibadet şekli bulunmaktadır. İnsanlardaki anlayış, yorumlayış ve yaşam tarzlarından dolayı insanlar dinlerini ve inançlarını da farklı şekilde algılayıp yaşamışlardır. Bunun sonucunda da inançlarda bazı sapmalar oluşmuştur. Örneğin İslam'ı da farklı algılayan ve yorumlayan radikal anlayış ve hareketler sonucunda da El-Kaide ve Hizbullah gibi terör örgütleri ortaya çıkmıştır.

El-Kaide ve Hizbullah gibi terör örgütleri de eleman kazanmada, bireylerin dini duygularını istismar etmektedirler. Bu terör örgütleri eleman kazanmak için özellikle okulları, camileri, Kur'an kurslarını, kitabevlerini ve dini toplantıları değerlendirmekte, örgüt üyeleri bu yerlere giderek örgüte kazandırmak istedikleri kişileri tespit etmektedirler. Tespit ettikleri bireylerle dini daha rahat yaşamaları veya dini bilgilerini arttırma gibi bahanelerle irtibatlarını sağlamlaştırırlar. Kurdukları bu irtibat sonucunda da din ile kandırdıkları gençleri kendi yapmış oldukları toplantılara çağırarak örgütün din hakkındaki görüşlerini empoze ederler. Bu empoze sonucunda da hedefteki

kişiler yaşadıkları dini örgütü istediği şekilde algılamaya ve yaşamaya başlarlar¹¹⁷.

Örneğin örgütüne uluslararası çapta büyük katılım sağlayan El-Kaide'nin üye temin faaliyetlerini dini perspektiflerde ele aldığımızda, şehitlik mertebesinin üye temini ve sempati kazanmada öne çıktığını söylemek yanlış olmayacaktır. Nitekim dünyanın değişik yerlerinde uzun süredir terör eylemleri gerçekleştiren El-Kaide'de şehitlik, grup içerisinde en popüler değer olarak algılanmaktadır. Özellikle de intihar, El-Kaide eylemcileri için övgüyle anılmaktadır. Böylece grup hem kendi yapmış olduğu şiddet eylemlerini meşrulaştırmaya çalışmakta, hem de diğer örgüt üyelerinin bu tip eylemleri yapmasını teşvik etmiş olmaktadır¹¹⁸.

Bu nedenle de üyelerinden ölenleri şehit olarak vasıflandırmakta haklarında hazırladığı video görüntülerini kahramanlık, cesaret ve övgü dolu ifadelerle internet ortamında yayınlarak hem grup içi motivasyonunu pekiştirmekte, hem de bu yolla sempatizan/taftar kitlesini artırmaya çalışmaktadır. Terör örgütlerinin ölen mensuplarına “şehit” demelerinin hem örgütsel motivasyon hem de propaganda değeri açısından incelenmesi gerekir¹¹⁹.

Birçok maksada hizmet etmekle birlikte, özellikle taraftar temininde kitle iletişim vasıtaları El Kaide yanlısı unsurların kamuoyuna gösterilen yüzleri yani halka açılan pencereleridir. Bu bakımdan günümüzün en etkili kitle iletişim vasıtası olarak ele alınabilecek olan internet, taraftar temininde

¹¹⁷ Bayraktutan, a.g.e., s.35.

¹¹⁸ Richard Whelan, **El-Kaidecilik İslam'a Tehdit, Dünya'ya Tehdit**, Çev. Hüseyin BAĞCI, Platin Yayınları, Ankara, 2006, s.21.

¹¹⁹ Jason Burke, **El Kaide Terörün Gölgesi**, Çev. Ebru Kılıç, İstanbul, 2004, Everest Yayınevi, s.51.

kullanılan pratik ve yaygın araçlardandır. El Kaide yanlısı yayın yapan internet siteleri üç kategoriye ayrılabilir¹²⁰:

- Cihat bölgeleri ve cihada dair haberler içeren internet siteleri,
- Haberleşme maksatlı forum siteleri,
- Ağırlıklı olarak kitap tanıtımı, ücretsiz kitap yayımı ve satışı yapan internet siteleri.

Bu internet sitelerinde, söylem stratejisi olarak ifade edebileceğimiz belli konu başlıklarının ele alınarak haber yapıldığı ve izleyici kitlenin etki altına alınmaya çalışıldığı görülmektedir. Bu sitelerinde propaganda unsurlarını da içeren konu başlıkları şunlardır¹²¹:

- Cihat bölgelerinden haberler,
- Terör örgütü liderlerinin açıklamaları ve röportajlar,
- Ölen terör örgütü mensupları hakkında bilgiler,
- Dinsel içerikli ve özellikle cihadı öven yazılar,
- İslam dünyasından haberler,
- Batı dünyasından haberler,
- Terör örgütüne yönelik operasyonlar,
- Tehdit ve eylem çağrıları.

El Kaide yanlısı oluşumlarca sosyal paylaşım siteleri üzerinden yapılan görüşmeler, e-posta kullanımı, web sayfasının düzenli olarak takip edilmesi hem taraftar temini hem de mevcut elemanların örgütsel bağlılıklarının pekiştirilmesi açısından önem taşımaktadır. İnternet sitelerinin en dikkat çekici bölümleri ise video görüntülerinin yayınlandığı bölümleridir. Bu bölümlerde

¹²⁰ Burke, a.g.e., s.52.

¹²¹ Whelan, a.g.e., s.22-23.

ön plana çıkarılan kişilerin başında çatışmalarda ölen ve “şehit” olarak adlandırılan örgüt üyeleri gelmektedir. Bu kişiler haber, video ve fotoğraf görüntüleri ile önemli bir yer işgal etmektedir. Bunu cephelerde savaşanlar takip etmektedir. Bu iki unsur terör örgütünün ideolojisinin pratiğe dönük halini ifade etmesi açısından oldukça önemli propaganda unsurlarıdır¹²².

Görsel propagandalarda özetle;

- Ölen örgüt mensuplarının hayatta iken çekilmiş görüntüleri ve ölümünden (bu çoğunlukla bir silahlı çatışma ya da bombalamanın ardından olmaktadır) sonra yapılan görüntü kayıtları (şehit oldukları ve cennet ehli oldukları vurgusu eşliğinde özendirici görüntüler),
- Sözde cihat bölgelerinden enstantaneler,
- Yaşanan çatışma anları,
- Grup üyeleri arasında dayanışma görüntüleri,
- Küçük çocukların ellerinde silahla eğitim ve atış yaparken çekilmiş görüntüleri,
- Terör örgütünün lideri konumunda bulunan kişilerin görüntülü konuşma kayıtları (Bu kayıtlarda örgüt üyelerine moral ve eylem mesajları, düşman olarak görülen kişi ve ülkelere tehdit ve uyarı konuşmaları, yeni taraftarlar temin etme adına davet konuşmaları yer almaktadır),
- Sesli dua ve ibadet yayınları kayıtları,
- Arapça ilahiler, ezgiler ve marşlar bulunmaktadır¹²³.

¹²² Burke, a.g.e., s.54.

¹²³ Whelan, a.g.e., s.25.

Ayrıca 2008 yılı Temmuz ayında El-Kaide'nin Cezayir'deki bir kolu tarafından çekilen “*Kılıçların Gölgesinde*” adlı film de, modern teknoloji kullanarak yapılan örgüt propagandasına bir örnektir.

İnternet siteleri ile birlikte kitaplarda da yine örgütün propagandasının yapıldığı görülmekte, sıklıkla El-Kaide'nin yaşayan ya da ölü liderlerinin yer aldığı bilinmektedir. Bu anlamda sempatizanlar tarafından değer atfedilen en önemli lider ise, Usame Bin Ladin'dir. Bir propaganda aracı olarak Ladin'in sempatizanlar tarafından özenilecek ve örnek alınacak tarafları ön planda tutulmaktadır. Bu durumun kaynağı ise sözde cihat ve şehadet olgularına olan bağlılıklardır¹²⁴.

Terör örgütlerinin taraftar temininde en garantili sonucu veren yöntemler çoğunlukla yüzyüze iletişim vasıtası ile gerçekleşmektedir. Yüz yüze iletişim, doğru belirlenmiş bir hedef üzerinde en isabetli ikna aracıdır. El Kaide yanlısı unsurların legal alanda sivil toplum örgütleri ve süreli yayınları bulunmadığından, taraftar temininde yüz yüze iletişim daha da önem kazanmaktadır. Aile, akraba ve komşu çevresinden itibaren başlatılan birebir ve yüz yüze iletişim süreci özellikle tercih edilmektedir.

Telefon konuşmaları, internet üzerinden yapılan sesli ve görüntülü görüşmeler de aynı kapsamda taraftar temini sürecinin işletilmesinde uygulanmaktadır.

Gerek basılı eser olarak, gerekse internet ortamında dijital olarak kullanıma sunulan kitaplarda ele alınan konuların neredeyse aynı olduğu ve kullanılan terminolojinin de benzeştiği görülmektedir. Terör örgütünün

¹²⁴ Burke, a.g.e., s.55.

propagandasının yapılmasında temel dokümanlar olarak kullanılan bu kitaplarda ele alınan konular şunlardır¹²⁵:

- Cihadın anlamı, önemi ve zorunluluğu,
- Cihat ideologlarının görüşleri,
- Cihat eğitiminin yapılış Şekli ve yöntemleri,
- Tağut kavramı,
- Şehitlik ve Şehadet,
- Seçim, demokrasi ve diğer yönetim Şekillerinin sakıncaları,
- Küfür, tekfir ve dinden çıkma/çıkarma konuları,
- Ayet ve Hadislerin Selefi yorumu,
- İslam'a davet,
- Muhtelif dinsel konulara dair selefi yorumlar.

Ayrıca Orta Doğu'da yer alan birçok ülkede özellikle de büyük şehirlerde düzenlenen “*dini yayın fuarları*” ve açılan kitabeveleri vasıtasıyla kitap satışı yapılarak ve bu ortamlarda insanlarla birebir iletişim kurularak taraftar temini çalışmaları yürütüldüğü bilinmektedir.

Orta Doğu'da ve dünyada faaliyet göstererek uluslararası çapta üye temin eden bir başka terör örgütü yine referanslı Hizbullahtır. Bu terör örgütünün oluşumunun temelinde de literatürde “*Hizbullah Düşünce*” ya da “*Hizbullah Yol*” olarak tanımlanan bir yapılanma söz konusudur¹²⁶. Bu düşünce yapısı etrafında bir araya gelen insanların şiddet eylemlerine başvurmaları noktasında da ise bahse konu oluşum terör örgütü sıfatı ile

¹²⁵ Whelan, a.g.e., s.27.

¹²⁶ Sadi Çaycı, “Terörizm, Aşırı Akımlar ve Hukuk”, **Stratejik Araştırmalar Aylık Dergi**, S.45, Ankara, Nisan 2007, s.88.

karşımıza çıkmıştır. Ayrıca Hizbullah terör örgütünün benimsediği stratejisi; *Tebliğ-Cemaat-Cihat* üçgeninden oluşmuştur¹²⁷.

Tebliğ kelimesi, manasına eş değer olarak örgüt tarafından da çoğu kitapta davet kelimesi ile eş anlamlı olarak kullanılmaktadır Örgüte göre 2 çeşit tebliğ yöntemi mevcuttur; *Gizli Tebliğ* ve *Açık Tebliğ*¹²⁸. Gizli tebliğ dönemi, Hizbullah hareketin başlangıcından itibaren halka tebliğ görevi yapacak olan kadronun yetiştirilmesi aşamasını içine alır ki, bu tebliğin ilk dönemidir. Açık tebliğ döneminde ise; yetiştirilen kadroların halka açılarak hareketin tabanının genişletilmesi hedeflenir¹²⁹.

Cemaat, tebliğ yolu ile oluşturulan topluluğun genel adıdır. Cemaat aşaması, durgun bir aşama olarak görülse de aslında oldukça etkin ve hareketlilik içeren bir yapılanmaya sahiptir. Cemaat aşamasında Hizbullah hareketine katılan insanların ruh ve düşünce olarak yetiştirilmesi öngörülür. Bu yetiştirilme aşağıdaki kapsamlarda gerçekleştirilir¹³⁰:

- İslami kuvvetlendirip, yayma,
- Birbirlerine yardım etme,
- Ekonomik ilişkilerde bulunma,
- Eleştiri ve özeleştiri yapma,
- Disipline uyma,
- Aile yaşantısını İslam'a ¹³¹uygun hale getirme.

¹²⁷ Çaycı, **a.g.e.**, s.89.

¹²⁸ Ahmet Uslu, "Terör Örgütlerinin Finans Kaynakları", **Akademik Bakış Dergisi**, Polis Akademisi yayınları, Ankara, 2002, s.154.

¹²⁹ Uslu, **a.g.e.**, s.155.

¹³⁰ Emin Demirel, **Hizbullah**, Kültür Sanat Yayıncılık, İstanbul, 2001, s.45.

¹³¹ Aukai Collins, **My Cihad**, Çev.Ekrem Oruç, Ark Yayınları, İstanbul, 2006, s.38.

Bu sayılan ekonomik, sosyal ve siyasal çalışmalar *cemaatleşme* aşamasından bir sonraki aşama olan *Cihat* aşamasına yetecek çoğunluğa ulaşılan dek devam eder.

Terör örgütü mensuplarının cemaatleşme aşamasında; maddi ve manevi her türlü fedakârlığı yapacak seviyeye getirilmeleri, lidere koşulsuz şartsız itaat edilmesi, örgütün her kademesinde kararların istişare yoluyla alınması gibi konularda yetiştirilmeleri ve örgütün her alanda teşkilatlanması yönünde hiyerarşik bir eğitim sistematığına tabi tutulmaları amaçlanmaktadır¹³².

Hizbullah stratejide son asama Cihat aşamasıdır. Bu aşamada amaç; silahlı başkaldırı yolu ile mevcut devlet rejiminin yıkılıp yerine şeriatla yönetilen bir devlet kurulmasıdır. Geleneksel İslami değerler ışığında genel anlamıyla cihat; insanların kendilerini İslami manada ıslah etmeleri yönündeki çaba ve gayretleri de içine alan bir kavramdır. Bu kavram içeriğinde, şahısların kendi iç mücadelelerinin yanı sıra, içerisinde buldukları toplumu ıslah çalışmaları da yer alır. Bu noktadan hareketle saptırılan Cihat kavramı, yalnızca silahlı mücadele olarak algılanmakla kalmayıp, silahlı başkaldırının İslam dininin bir parçasıymış gibi lanse edilmesi uygunsuz bir sonucu doğurmaktadır¹³³.

Hizbullah terminolojide ise cihat kavramı, belli bir güce ulaşan cemaatin, İslam dininde çok önemli bir yeri olan hoşgörünün gerekli koşulları göz önüne almadan içinde bulunulan otoriteye karşı silahlı bir başkaldırı ve çatışma olarak algılanmaktadır. Hizbullah terör örgütü de cihat anlayışı ile kuruluş aşamasını ilk kitapevleri bünyesinde gerçekleştirmiştir. Kitapevleri; örgüt mensupları için buluşma, tartışma ve tebliğ olarak adlandırdıkları

¹³² Mehmet Faraç ve Faik Bulut, **Türkiye Hizbullah'ının Anatomisi-Kod Adı Hizbullah**, Güniz Yayıncılık, İstanbul, 2001, s.94.

¹³³ Demirel, **a.g.e.**, s.47.

faaliyetlerini yürüttükleri fonksiyonel bir ortamdır. Kitapevlerinin müşterileri, bilinçli olarak tartışmaların içine çekilmiş ve bu yolla kişiler üzerinde dini ve psikolojik etki oluşturmak suretiyle etkilenerek örgüte kazandırılmaya çalışılmıştır¹³⁴.

Geçmiş dönemde Hizbullah terör örgütünün taban kazandığı en önemli yerlerden birisi de camilerdir. Dini duyguları yüksek olmakla birlikte dini bilgileri zayıf ve muhafazakâr bir yapıya sahip olan bölgelerde yaşayan kişilerin çoğu çocuklarını, dini eğitim almaları için camiye göndermektedirler. Hizbullah terör örgütü işte tam bu noktada dini hassasiyetleri istismar ederek, camilerde tanıştıkları kişileri ve onların camiye gönderdikleri çocuklarını kendilerine çekme ve örgüte kazandırma yolunu kullanmışlardır¹³⁵.

Güvenlik güçleri açısından camilerde operasyon yapılması veya cami çıkışlarında örgüt mensuplarına müdahale edilmesi yanlış anlaşılmalara sebebiyet vereceği gibi örgüt açısından da propaganda amaçlı kullanılabilir. Güvenlik güçlerinin müdahalesinin zor olması, müdahale durumunda halkı ajite etme imkânının bulunması gibi sebeplerle camiler en uygun ortamı sağlamaktadır. Ayrıca geceleri buluşmaya ve dini eğitim yapmaya müsait yerler olması nedeniyle de camiler, örgütün taban kazanma ve örgütsel eğitim verme amacıyla kullandığı en önemli merkezler haline getirilmiştir¹³⁶.

İlköğretim okulları ve liseler de Hizbullah terör örgütünün taban kazanma faaliyetleri kapsamında en önemli kaynaklarından biridir. Her okulun başında bir sorumlu bulundurulmak suretiyle okullar düzeyinde teşkilatlanma

¹³⁴ Collins, **a.g.e.**, s.40.

¹³⁵ Ercan Çitlioğlu, **Tahran Ankara Hattında Hizbullah**, Ümit yayıncılık, Ankara, 2001, s.70.

¹³⁶ Faraç ve Bulut, **a.g.e.**, s.100.

çalışmalarına büyük önem verilmiştir. Okul birimlerinin diğer eleman kazanma mekanizmaları ile uyum içinde çalışması sonucunda orta öğretim gençliğinden örgüte yüksek oranda katılım sağlanmıştır¹³⁷.

Ayrıca dini istismara açık halkın, aile ve akraba çevresi kullanılarak da örgüte katılımlar arttırılmıştır. Bunun yanı sıra örgüt mensuplarının iş ve arkadaş çevresinde propaganda çalışmalarına ağırlık vermesiyle birlikte çevrelerindeki insanları da örgüte kazandırma çalışmaları örgütsel manada başarılı sonuçlar getirmiştir. Genellikle aile fertlerine ve yakın arkadaşlara duyulan güvenle girilen terör örgütünün gerçek yüzünü anlamak örgüte yeni katılanlar için zor hatta imkânsızdır. İçinde buldukları örgütü herhangi bir tarikat veya dini akım ile karıştıran ve bu zan ile örgüte katılan şahısların sayısı oldukça fazladır. Örgüte kazandırılan şahısların askeri faaliyetler ile ilgili bilgilerinin bulunmaması onlara kültürel bir derneğe üye olmakla hemen hemen aynı anlama gelmektedir¹³⁸.

3.4.2. Cezaevlerinin Kullanılması

Hizbullah terör örgütü mensupları için cezaevleri de, örgüt mensuplarının topluma kazandırılması ve rehabilite edilmesinden ziyade örgüt mensuplarının eğitildiği birer okul olmuştur. Ayrıca cezaevlerinde yapılan propaganda faaliyetleri neticesinde, buralarda örgüte yeni katılan şahısların sayıları azımsanmayacak kadar fazladır¹³⁹.

¹³⁷ Faraç ve Bulut, **a.g.e.**, s.101.

¹³⁸ Çitlioğlu, **a.g.e.**, s.316.

¹³⁹ Çitlioğlu, **a.g.e.**, s.320.

Cezaevlerinde örgüte sempati duyan şahıslar örgüt mensuplarınca yürütülen propaganda ve eğitim faaliyetleri ile tamamen örgüte bağlı birer örgüt mensubu haline gelebilmekte, ayrıca örgütle hiçbir bağı bulunmayan ancak dünya görüşü itibarıyla örgüte kazandırılması kolay olan hükümlülerin de cezaevlerinde yürütülen eğitim faaliyetleri ile örgüte katılımları sağlanabilmektedir¹⁴⁰.

Örgütün cezaevindeki ve dışarıdaki örgüt mensuplarının örgüte bağlılıklarının ve motivasyonlarının artırılması terör örgütlerinin dağılması için önemlidir. Örgütün bu bağlılığı yalnızca propaganda faaliyetleri ile artırması mümkün değildir. Bu manada propaganda faaliyetlerin yanı sıra örgütün hedefine uygun eylemlere de imza atması gerekmektedir. Bu noktada örgüt mensuplarının gerçekleştirdikleri her eylem örgüt içerisinde faaliyet gösteren tüm kişilerin moral ve motivasyonlarını artırmada belirleyici rol oynamaktadır. Ayrıca örgütsel açıdan imza atılan her başarılı eylem örgüt içerisinde muhtemel kopmaların önüne geçecektir. Örgütten kopmak isteyen örgüt mensupları bu eylemlere bakarak örgütten ayrılmaktan korkacak ve örgüt adına faaliyetlere devam edecektir.

3.4.3. Eğitim Sisteminin Kullanılması

Örgütlerin üye temininde öne çıkan bir diğer uluslararası yöntem ise eğitim sisteminin boşluklarını kullanan okul yapılanmalarıdır. Bu problem ilk bakışta her ne kadar ulusal bir üye temin yöntemi gibi gözükse de son dönemde IŞİD ve YPG gibi terör örgütlerin üye ihtiyacını, sıklıkla okullarından ayrılarak ülke dışındaki dağ kamplarına katılan 18 yaşından küçük çocuklardan sağladıkları, bu noktada eğitim sistemi zayıf ülkelerde

¹⁴⁰ Demirel, a.g.e, s.67.

eđitim kurumlarının adeta bir uluslararası karargâh gibi kullanıldıđı görölmektedir¹⁴¹.

Nitekim yeterli derecede eđitim alamamıř veya eđitim alırken kiřisel becerisi, yeteneđi yeterli ölçüde ön plana çıkartılamamıř bireyler, içinde buldukları toplumsal durumu, konumu, rolü ve yerini beęenmezler. Yeteri derecede sevgi ve saygı görmediklerini toplum tarafından engellendiklerini düşünürler. Bu řekilde düşünen bireyler ve özellikle de gençler, kendilerine gösterilmediđini düşündükleri ilgi, sevgi ve saygıyı kazanmak, kendilerini gerçekleřtirmek için saldırgan davranıřlara ve řiddet eylemlerine deęer veren davranıř kalıplarını ve örneklerini kullanırlar. Bu gençler zamanla ruhsal çatıřmalarını, kaygılarını, korkularını, öfkelerini, can sıkıntılarını saldırgan davranıř ve řiddet eylemleriyle gerçekleřtirmeye bařlarlar. Bu psikolojiden kurtulamayan bazı bireyler de řiddeti en iyi řekilde kullanan terör örgütlerinin dikkatini çeker. Nitekim toplumdan göremediđi ilgi, sevgi ve saygının kendisine üye olduđu terör grupları tarafından sađlandıđını düşünür ve bu gruplara olan bađlılıđı zamanla artar.

Yeterli eđitim alamamıř bireylerin bir diđer düşüncesi de toplumda azınlık durumunda olduđu, kendilerine farklı davranıldıđı psikolojisi içinde olmalarıdır. Bu psikoloji içinde olan bireyler de çevrelerine güven duymazlar ve bu güvensizlik duygusunun etkisiyle de yanlış deęerlendirmelerde bulunarak toplumun, güvenlik güçlerinin, kendilerine karřı ön yargılı, haksız ve yanlı davrandıklarını düşünerek katı sert, saldırgan içerikli davranıř kalıplarını benimserler. Kendi deęerlerini, saygınlıklarını oluřturabilmek için řiddeti eylem biçimi olarak benimserler¹⁴².

¹⁴¹ Denker, **a.g.e.**, s.16.

¹⁴² Bayraktutan, **a.g.e.**, s.36.

Ekonomik eksikliklerden dolayı eğitim alamamış insanların, istismar edilmeye çok müsait konuma geldikleri, bu noktada zorluklarla büyümüş yeterli bir eğitim görmemiş, kaybedecek hiçbir şeyi olmayan bireyin, eline geçen ilk fırsatta içinde birikmiş olan öfkesini topluma yöneltmesinin doğal olduğu belirtilmektedir¹⁴³.

Bu itibarla terörü besleyen en önemli kaynaklardan birinin “*eğitim eksikliği*” olduğu, böylece cehaleti ortadan kaldırmaya yönelik her türlü eğitim faaliyetinin aynı zamanda teröre karşı etkin bir önlem olacağını söylemek yanlış bir ifade olmayacaktır.

Eğitim ailede başlar, sokakta, okulda ve iş yerinde devam eder. Siyasal partiler, dernekler, sendikalar, gönüllü kuruluşlar, basın ve diğer toplumsal kurumlar, bu eğitim süreci içerisinde yer alırlar. Ancak, günümüzde eğitim denilince büyük ölçüde “*okullarda*” yapılan eğitim anlaşılmaktadır. Bunun temel nedeni olarak, karmaşıklaşan sanayi toplumlarında eğitimin ayrı bir kurum olarak ortaya çıkıp çok çeşitli işlevleri yerine getirmesi gösterilebilir. Geniş bir yelpaze içerisinde, bozuk bir aile ortamında başlayan yolculuk ne yazık ki topluma cephe alan anti sosyal bazı gruplar içerisinde son bulmaktadır. Yıkıcı odaklar hangi ideolojiyi veya politik görüşü savunurlarsa savunsunlar, öncelikle toplumun genç kesiminden kendilerine taban oluşturmaya, önem vermek zorunluluğunu duymuşlardır. Bu nedenle gençlerin bir takım örgütler içerisinde yaygın olarak görülmesi sadece aile ortamında ortaya çıkan arızalara değil, daha sonra özellikle lise ve üniversite ortamında karşılaşılan birtakım arızı sebeplere de bağlanabilir. Terör örgütleri tarafından,

¹⁴³ Denker, a.g.e., s.11.

dünyanın diğer bölgelerinde olduğu gibi Orta Doğu'da da lise, üniversite ve yükseköğretim öğrencileri hedef kitle olarak seçilmiştir¹⁴⁴.

Terör örgütlerinin taraftar toplamak amacıyla özellikle üniversitelerde propaganda faaliyetine girişmesi ve gençliğin idealist duygularını kamçılayarak daha fazla refah, daha fazla özgürlük, daha fazla sosyal eşitlik ve haklar kavuşulacak bir düzeni vadetmesi bu konuda etkili olmaktadır. Gençlerin kültür seviyesinin yüksek olmasından dolayı toplumdaki adaletsizliği daha iyi görüp kavramaları, fakat çözümünde yanlıya düşmeleri, hatalarını tekrar ederek terör örgütlerinin eylemlerine alet olmaları bu grubu potansiyel terör suçlusu durumuna düşürmektedir¹⁴⁵.

Yukarıda sıralanan örnekler, aynı zamanda Orta Doğu'da eğitim sisteminin içinde bulunduğu durumu da açıklamaktadır. Zira ortalama 15 yılı okullarda geçen bir genç, yanlış eğitim sistemi yüzünden terör örgütlerinin insan kaynağını oluşturabilmektedir¹⁴⁶.

3.5. Terör Örgütlerinin Ulusal Üye Temin Organizasyonları

Terör örgütü ulusal çapta üye temin faaliyetlerini, genellikle saflarına katmak istedikleri kişilerin sosyal yapıları üzerinden gerçekleştirirler. Bu sosyal yapıyı ise adayın ailesi, çevresi, arkadaşları, hobileri, faaliyet alanları gibi unsurlar oluşturur. Hedeflerinde olan insanlara nasıl yaklaşacaklarına karar verdikten sonra senaryoyu hazırlar ve onları elde etmek çeşitli sosyal yöntemler kullanmaya çalışırlar. Bu yöntemler içinde birçok yol ve tutum

¹⁴⁴ Bayraktutan, **a.g.e.**, s.33.

¹⁴⁵ Bayraktutan, **a.g.e.**, s.33.

¹⁴⁶ Alkan, **a.g.e.**, s.51.

mevcut olup ulusal bazda faaliyet yürütmenin kolaylığı amaçlarına ulaşmalarında işlerini fazlaca kolaylaştırmaktadır. Bunlar içinde en çok kullanılan sosyal organizasyonları; etnik ve kültürel organizasyonlar düzenlemek, ulusal eğitim sistemini kullanmak, hemşericilik ve akrabalık ilişkilerini kullanarak toplu etkinliklere katılım sağlamak olarak saymak mümkündür.

3.5.1. Akraba İlişkilerinin Değerlendirilmesi

Gerçekten de terör örgütlerinin eleman kazanma yöntemlerinden biri de akraba ilişkilerini iyi değerlendirmeleridir. Zira bir bireyi etkilemenin önemli yöntemlerinden birinin de akrabalık bağları olduğunu bilen terör örgütleri bu bağları iyi bir şekilde değerlendirerek terör örgütü içinde yer alan militanlar vasıtasıyla akrabalarını da kazanmak için çalışmalar sürdürmektedirler. Bunu terör örgütlerinin yayınlarında ve güvenlik güçleri tarafından yakalanan elemanların ifadelerinde görmek mümkündür. Özellikle Orta doğu toplumlarında önemli bir yeri olan akrabalık ilişkilerini terör örgütü militanları iyi değerlendirerek “akraba ilişkisi” aracılığıyla kendi örgütlerine kazandırmaya çalışmaktadırlar.

3.5.2. Arkadaş İlişkilerinin Değerlendirilmesi

Ulusal anlamda eleman temini sağlayan bir diğer organizasyon ise arkadaş çevresini kullanarak çeşitli toplanma ve örgütlenme faaliyetlerine katılım sağlamaktır. Nitekim “bir gruba ait olma”, “sevme, sevilme”, “takdir edilme” ve “kendini gerçekleştirme” gibi bireylerin sosyal ve psikolojik ihtiyaçları da kurmuş oldukları arkadaşlıklar sayesinde karşılanır. Bu anlamda

bireyler üzerinde arkadaşların etkisi aileden daha ön plandadır. Yapılan anketlerden ve teröristlerin vermiş olduğu ifadelerden anlaşıldığı üzere terör örgütlerinin eleman kazanmada en çok kullandıkları ve etkili olan yöntemleri “arkadaşlık ilişkileri”nin kullanılmasıdır.

3.5.3. Hemşericilik Rolünün Kullanılması

Hemşericilik rolü kullanılarak üye temini ise, ön plana çıkan bir başka ulusal organizasyondur. Zira hemşeri, “aynı ulusal memleket, şehir, köy vb. yerden olan kimse” ye anlamına gelmektedir¹⁴⁷. Orta doğu toplumlarında akrabalık ilişkileri gibi, hemşerilik ilişkileri de çok yaygındır. Özellikle büyük şehirlere göç eden aileler akrabalarının ve hemşerilerinin yaygın olduğu bölgeleri tercih etmekte bu şehirde küçük çaplı organizasyonlarda bir araya gelerek cemaatleşmektedirler. Aynı zamanda okumak için memleketinden büyük illere giden öğrenciler de öncelikle akrabalarının yanına, akrabaları yoksa hemşerilerinin yanına giderek ya da onlarla beraber kalarak eğitimlerine devam etmektedirler. Bir kısmı da hemşerilerinin yardımıyla buldukları yerlerde kalarak barınma ihtiyaçlarını karşılamaktadırlar. Bu nedenle de terör örgütleri, hemşericilik ilişkilerinden en iyi şekilde yararlanmaktadırlar.

Bu anlamda özellikle şehirlerin yoksul kesimlerinde kendisini yalnız hisseden kişilere “*hemşerim*” sözcüğünün çağrıştırdığı anlamlar çerçevesinde her türlü maddi manevi desteği vererek bireyleri kendilerine bağımlı hale getirmektedirler¹⁴⁸.

¹⁴⁷ TDK Büyük Sözlük, Bkz.

http://www.tdk.gov.tr/index.php?option=com_gts&arama=gts&guid=TDK.GTS.5769ff7be99c77.05748240 (Erişim Tarihi:23.04.2016)

¹⁴⁸ Necati Alkan, **Gençlik ve Terörizm**, s.151.

3.5.4. Etnik, Kültürel ve Sosyal Katman Farklılıkları İzlenimi Yaratılması

Etnik grup, “*bir toplumda, ortak kültürel geleneğe ve kimlik bilincine sahip alt gruplar*” olarak tanımlanmaktadır¹⁴⁹. Her bir etnik grubun diğer etnik gruplara göre farklılıkları bulunmaktadır. Bu farklılıklar gelenekler, kültürler, adetler, diller ve din gibi farklılıklardır. Terör örgütleri de bu farklılıkları en iyi şekilde değerlendirerek elde etmeye çalıştığı bireyleri iyi bir şekilde analiz ettikten sonra, o birey için kullanabileceği farklılığını ön plana çıkartarak örgüte katmak için çalışır. Zira ulusal düzeyde bir örgüt adayına ulaşmanın en kolay yolu, etnik kimliği ön plana çıkaracak organizasyonlar kullanılarak örgütle propagandasıyla tanışmasını sağlamaktır.

Toplumdaki değer yargıları ve bunların benimsenişinin zaman içerisinde değişikliğe uğraması ve çağın ihtiyaçlarına göre değişmesi normaldir. Ancak sosyal yapıdaki değişim çok hızlı olursa ve geneli kapsayacak özellik taşımazsa, problemler ortaya çıkmakta ve sosyal denge bozulmaktadır¹⁵⁰. Sosyal değerlerdeki bu hızlı değişim; hem sosyal problemlere, çatışmalara sebep olmakta hem de fertlerin, içine kapanık, şiddet yanlısı, görüşlerini açıklamak yerine zorla kabul ettirmeye yönelik kişilere haline gelmesine neden olmaktadır. Kısaca; sosyal değerlerdeki bu erozyon

¹⁴⁹ TDK Büyük Sözlük, Bkz.

http://www.tdk.gov.tr/index.php?option=com_bts&arama=kelime&guid=TDK.GTS.576a00bc37a9d1.00367108 (Erişim Tarihi: 26.05.2016)

¹⁵⁰ Davut Erdoğan, **Terörle Mücadelede Halkla İlişkiler ve Propagandanın Yeri ve Önemi**, TODAİE Yayınlanmamış Yüksek Lisans Tezi, Ankara, 1999, s.29.

halkı kamplara bölerek, birbirine düşman kitlelerin oluşmasına sebep olmaktadır¹⁵¹.

Tarih, dil örf ve adetler, sanat ve edebiyat eserleri gibi kültür unsurları milli, şahsiyetin sürekliliğini gösterir. Bunlar arasındaki gelişmeci ve tekâmülcü bağın koparılması toplulukta anormal belirtilerin gösterilmesine yol açar¹⁵².

Bu anormal belirtiler genellikle anarşi, şiddet ve sosyal çözülme olarak kendini gösterir. Şiddet ve anarşi taraftarları da özellikle kültür, dil, din, ahlak, aile ile ilgili kavramlarda kargaşalık yaratarak toplumu ve onu oluşturan fertleri neyin doğru neyin yanlış olduğunu bilmeyecek bir duruma getirmek ve böylece kendi sundukları çözümü itirazsız kabul etmelerini sağlamak amacını güderler.

Kırsal bölgelerden veya küçük kentlerden büyük kentlere ya da başka ülkelere göç eden insanlar; kültür çatışması, toplumsal çözülme, alt kültürlerin oluşması gibi toplumsal süreçler içinde yaşamak zorunda kalırlar. Bunun akabinde boşlukta kalırlar ve göç ettikleri toplumsal ortamın davranış kalıplarıyla çatışma halinde yaşamaya başlarlar. Toplumdan gelen tepkiler, bu insanları arayışa sürükler ve kendilerini boşluktan kurtarmak için değişik gruplarla bağlantı kurarlar. Terör örgütleri de bu fırsatı kullanarak bu kişileri örgütlerine katmak için çaba gösterir¹⁵³.

Değinilen bu sosyo-kültürel etkenlere, Orta doğuda sıklıkla rastlanılmaktadır. 1950’li yıllardan itibaren yaşanan ekonomik ve toplumsal

¹⁵¹ Mustafa Erkal, “Terörün Sosyolojik Analizi”, **Türk Dünyası Araştırmaları Dergisi**, C.11, Ankara, 1998, s.132-133.

¹⁵² Erkal, **a.g.e**, s.133.

¹⁵³ Özcan Köknel, **Bireysel ve Toplumsal Şiddet**, Altın Kitaplar Yayınevi, İstanbul, 1996, s.174-175.

değişimlerin, siyasal şiddet potansiyelini geliştirdiği, bu kapsamda yurdumuzdaki nüfus patlamasının, artan işsizliğin, gecekondulaşmanın, ağırlaşan yaşam koşullarının, yükseköğrenim kurumlarına giremeyen kitlelerin büyük bir ölçüde terör örgütlerinin yürüttükleri propagandalara konu teşkil ettiği söylenebilir¹⁵⁴.

Tarihin her döneminde milliyetçilik, insanları bir araya getiren bir ideolojik kavram olmuştur. Aynı etnik kimliğe sahip insan toplulukları, kimliklerinin kazandırdığı ideolojik yapıyı hareket noktası olarak devlet olmayı amaçlayan eylemlerde bulunmuşlardır. Milliyetçilik insanların hayat görüşlerini bu anlamda şekillendirmiş ve onlara ulaşılması gereken bir hedef göstermiştir. Bölgesel farklılıklar ve etnik kökenler de bu noktada ön plana çıkarılarak bölücü terör eylemlerine de girişildiği vurgulanabilir. Bu oluşumlarda sahip olunan etnik kimlik her şeyin üzerinde görülür ve bu özelliğin kendilerini diğer unsurlardan ayıran bir üstünlük kazandırdığı kabul edilir¹⁵⁵.

Terör örgütlerinin insanlar üzerinde kullandıkları diğer bir yöntem ise kişilerin sosyal yaşantılarındaki farklılıklardır. Sosyal sınıf ve statüsü itibariyle aşağıda yer aldığını, izlenimi uyandırılan bireylere, sosyal yapının devrimci düşüncelerle değiştirileceği motivasyonu kazandırılır¹⁵⁶.

Terör örgütleri değişik zamanlarda ve yerlerde düzenlemiş oldukları sosyal ve kültürel etkinliklerle ulusal anlamda eleman kazanmaktadırlar. Düzenledikleri bu etkinliklerde daha önceden tespit ettikleri ve faaliyetlerine davet ettikleri yeni sempatizanlarla tanışma ve görüşme fırsatı bulabilmekte ve

¹⁵⁴ Bayraktutan, **a.g.e.**, s.30.

¹⁵⁵ Bayraktutan, **a.g.e.**, s.31.

¹⁵⁶ Bayraktutan, **a.g.e.**, s.32.

diğer görüşmeler için zemin hazırlamaktadırlar. Uzun beraberliklerin başlangıcını oluşturan bu etkinlikler terör örgütleri için çok önemlidir. Bu nedenle terör örgütleri tanışma ve dayanışma gibi değişik amaçlarla sportif etkinlikler, piknikler, geziler, partiler, sinema gösterimleri, arkadaş toplantıları gibi sanatsal ve kültürel etkinlikler düzenlemektedirler¹⁵⁷.

3.6. Terör Örgüt Vaatleri ve Ödül Sistemi

Terör örgütleri arayış içerisinde olan insanları çeşitli vaatlerle kandırmakta ve zamanla örgütün ideolojisini benimsetmektedirler. Özellikle de gençler, yaşlılara oranla daha duygusal, daha heyecanlı bir yapıya sahip ve kendilerini ispatlama peşindedirler. Örgütün ideolojisine inandırılan kişiler, daha önce gerçekleştirilen saldırıların faili militanlar kahraman gibi anlatılarak kendisini değerli görme duygusu suiistimal edilmektedir¹⁵⁸.

Yapılan araştırmalarda sağ örgütlerde dini vaadin çok önemli olduğu, sol ve bölücü örgütlerde ise, bu olgunun hiçbir önemi olmadığı, sol ve bölücü örgütlerde itibarın en önemli faktör olduğu sonucuna ulaşılmıştır. Nitekim örneğin intihar eylemcileri genellikle gönüllü olanlar arasından seçilmekte ve bunu yakınları halen örgüt içerisinde bulunanlar ya da çatışmalarda ölenler takip etmektedir.

Saldırılarda kadınların tercih edilme nedenleri ise, hamile kılığında silahları kolaylıkla taşıyabilmeleri ve kadınları ikna etmenin erkeklerden daha kolay olmasıdır.

Terör örgütünün eylemcileri seçildikten sonra, psikolojik bir eğitimden geçirilerek eyleme motive edilmekte, ajitasyon eğitiminin verilmekte, eylem

¹⁵⁷ Dilmaç, **a.g.e.**, s.80.

¹⁵⁸ Işık, **a.g.e.**, s.57-58.

yapılacak yer ve kişilerle ilgili bilgiler verildikten sonra silahlar konusunda eğitilmektedirler.

Terör örgütü mensubu eylemci, hedefe yaklaşma, silahı ateşleme, eylemin başarısız olması durumunda olay yerinden nasıl uzaklaşılacağı, yakalanması halinde nasıl ifade vereceği konularında eğitim sürecine tabi tutulmaktadır.

Terör örgütlerinde faaliyet yürüten örgüt mensuplarının çoğunluğunun işsiz olması, örgütlerin daha kolay eleman kazanmalarına neden olduğu düşünülmektedir. İnsanların refah içinde yaşadığı bir ortamda terör örgütlerinin kullandığı ideolojilerin insanları harekete geçirebilme olasılığı oldukça düşüktür. Dolayısıyla işsizlik, insanların bir ideoloji etrafında bir araya gelmelerini ve ideolojiye sahiplenmelerini kolaylaştırmaktadır¹⁵⁹.

Sağ örgütlerde şehitlik olgusuna sürekli vurgu yapılmaktadır ve militanlara onlar için önemli olanın bu dünya değil öbür dünya olduğu fikri benimsetilmektedir. Saldırısı gerçekleştirecek olan militan bir seçim yapmaktadır. Bu dünya ile öbür dünyayı karşılaştırmakta örgütü ve kendisi için daha değerli gördüğü davranışı sergilemektedir.

Sol ve bölücü örgütlerde ise, eylemciler kendi yaşamları ile örgütlerinin yaşayabilmesi arasında bir tercih yapmaktadırlar. Zira tüm örgütlerde, militanların diğer arkadaşları için fedakârlıkta bulunmaları olmazsa olmaz koşullardan biridir.

Terör örgütü mensupları toplumdaki mevcut amaçları ve araçları reddetmekte ve yeni bir sosyal düzen kurmaya teşebbüs etmektedirler. İsyân, yapıya uyum sağlama yerine onu değiştirme çabasıdır. Toplumun geri kalanı için, kurumsallaşmış yeni amaçlar ve yollar teşebbüsüdür. Örgüt mensupları da toplumun mevcut amaçlarını ve araçlarını reddetmektedir. Bu düzen içerisinde

¹⁵⁹ Işık, a.g.e., 58.

örgütlerin yaptığı propagandalar neticesinde kendilerinin hep ezildiğini, mağdur olduklarını, mevcut düzenin değiştirilmesinin yolunun diğer eylem şekilleriyle birlikte saldırılarından geçtiğini düşünmektedirler¹⁶⁰.

Terör örgütleri militanlarına vaat ve ödül konusunda sürekli propaganda yapmaktadırlar. Biz ve ötekiler kavramı oluşturulmakta, onlardan olanlar beyaz (iyi), karşı taraftan olanlar siyah (kötü) olarak algılanmaktadır. Onların var olabilmesi ve hayalini kurdukları düzenin tesis edilebilmesi için de karşı taraftan olanların ortadan kaldırılması gerektiğini düşünmektedirler¹⁶¹.

Özetle terör örgütleri, yaptıkları eylemlerle mevcut düzeni yıkarak, ülkede tam bir adalet tesis etmeyi, var olan olumsuzlukları ortadan kaldırmayı ve herkesin sözde eşit olacağı bir düzen kurmayı vaat ederler. Böylece bazı insani değerleri ve ülke içindeki aksaklıkları sömürerek, yaptıkları eylemlerin ulvi amaçlar için yapıldığını söylerler. Masum insanları öldürmelerini ve yaptıkları vahşeti ulvi amaçlarla örtmeye çalışırlar¹⁶².

¹⁶⁰ Ercan Uygur, “Terörün Ekonomik yapıya Etkileri”, **Dünyada ve Türkiye’de Terör Konferansı Bildirileri**, TCMB Yayınları, Ankara, 2002, s. 119.

¹⁶¹ Işık, **a.g.e.**, s.60.

¹⁶² Uygur, **s.g.e.**, s.120.

SONUÇ

Bu çalışma kapsamında Ortadoğu'da radikal örgütlerin hangi yöntemleri kullanarak eleman kazandığı ortaya konulmaya çalışılmış, bu çerçevede sosyal yöntemler, kültürel faaliyetler, akraba, arkadaş ilişkileri, etnik köken ile bu yöntemleri destekleyen psikolojik faktörler, güdülenme, grup dinamiği tutumları, algılama biçimleri, medya ve ekonomik faktörler dikkate alınarak inceleme yapılmıştır.

Nitekim araştırma sonucunda, terör örgütlerinin taraftar kazanmalarında propagandanın etkili bir yöntem olduğu ve El-Kaide ile Hizbullah terör örgütlerinde taraftar kazanmak maksadıyla dinsel kavram ve motiflerin propaganda aracı olarak istismar edildiği açık bir şekilde görülmüştür.

Öyle ki Ortadoğu'da radikal terör örgütleri belirli bir bakış açısı olmayan bir yöntem ile cihat yapmakta, bu dini kalkan örgütlerin temel olgusu olmaktadır. Bu sebeple İslam'ın siyasallaşma süreci çeşitli çıkar grupları tarafından kullanılmakta olup bu süreç Ortadoğu ülkelerinin istikrarsızlığında büyük rol oynamaktadır. Bu coğrafyada faaliyet sürdüren hükümetler ise, birikmiş sosyal ve ekonomik sıkıntıları saklayıp radikaller tarafından ortaya çıkarılan terör hareketlerini abartılı bir şekilde kamuoyuna yansıtıp sosyal korku psikolojisini artırmışlardır.

Bölgedeki terörün önüne geçilebilmesi için Ortadoğu devletleri, amme idaresi, istihdam ve eğitim alanları gibi bütün sosyal ve ekonomik alanlarda hem kapsamlı hem de toplumun her kesimini kapsayan sosyo-ekonomik reformu gerçekleştirmelidir. Zira bütün toplumu kapsayan büyük çerçeveli bir

reform yapılırsa, insanların yaşam standartları yüksek olacak ve çok taraflı siyasî sistem oluşturularak terör örgütlerine yönelik azalacaktır.

Araştırmalarda dikkat çeken bir diğer nokta ise, terör örgütlerinin üye temin faaliyetleri örgütlerinin ideolojilerine paralel olarak farklılık gösterse de bu faaliyetler içinde en çok sosyal yöntemlerin, bütün terör örgütleri açısından taraftar temin etmek maksadıyla kullanılan ortak bir araç olduğudur.

Nitekim çalışma konumuz ile ilgili olarak ele alınan Ortadoğu'da dini örgütlerinin propaganda araçları da doğal olarak dinsel terminoloji ve motifler içermektedir. Kullanılan kavramlar içerisinde en çok "cihad" öne çıkmaktadır. Diğer yöntemlere göre bu propaganda aracı, çalışma kapsamında yapılan araştırmalarında belirgin olarak görülmüştür. Ayrıca örgütlerin ideolojilerini güçlendirmek adına kullandıkları ifadeler, oldukça net ve keskindir. Bu yöntemle izleyici kitle üzerinde karizmatik bir etki oluşturulmaya çalışılmaktadır:

Önemle belirtmek gerekir ki, günümüzde yaygın hale gelen görsel ve işitsel yayınlar da, üye temininde en önemli araçlardandır. Özellikle internet sitelerinde yer bulan haberlerin sunumunda kullanılan video görüntüleri, verilmek istenen mesajı etkili bir şekilde sunmanın en cazip yöntemidir. Çoğu zaman "tarafdarlar" ve "propagandaya açık sempatican kitleler" ile yüz yüze iletişim imkânı bulamayan terör örgütlerinin lider kadroları, internet üzerinden yayımlanan video kayıtları ile eylem ve moral mesajlarını en kısa sürede ilgili kalabalıklara aktarabilmektedir. İnternet sitelerinde kullanılan en yaygın propaganda aracının da bu kapsamdaki video görüntüleri olduğu görülmektedir.

Dolayısıyla internetin üye temin faaliyetlerinde önemli bir araç olarak kullanılması, bütün örgütsel yapılanmalarda olduğu gibi Orta Doğu'da da

görülmüştür. Sohbet-sosyal paylaşım sitelerinin, e-posta gönderilerinin, internet sitelerinin hem ideolojik eğitim hem taraftar temini hem de eylem talimatlarını takip etmek açısından kullanıldığı bu konuda yapılan birçok araştırma ile ortaya konulmuştur.

Üye teminini etkileyen faktörler arasında görülen bir diğer önemli husus ise, Ortadoğu'da radikal örgütlerin taraftar temin etme yöntemlerinin her zaman sistematik bir süreç izlemediğidir. Fakat faaliyet sahası geniş olan ve kuruluşunu geniş alanlarda eylemsel aktivitelere dönüştürecek şekilde yapılandıran örgütler, maalesef planlı bir taraftar temin sürecine sahip olmuşlardır.

Yöntemleri, amaçları ve sonuçları itibarı ile yasadışı olan radikal örgüt faaliyetleri, devletlerin güvenlik birimleri tarafından takip edilmekte, adli ve polisiye tedbirlerle engellenmeye çalışılmaktadır. Ancak hedef kitleyi ikna ederek taraftar haline dönüştürmeyi amaçlayan terör örgütleri, günümüzün gelişmiş iletişim olanakları sayesinde güvenlik önlemlerini bertaraf ederek, var olan ekonomik gücünü elde ettiği fırsatlarla orantılı olarak kullanmaktadır.

Gerek Ortadoğu'da terör örgütlerinin eleman temin yöntemlerinde, gerekse herhangi bir şekilde dâhil olunan terör örgütlerine katılım süreçlerinde, teröre karışan kişiler muhtelif beyin yıkama faaliyetlerine maruz kalmaktadırlar. Söz konusu uygulamaların etkisiz hale getirilmesi ya da etkisinin minimum düzeye indirilmesi için bu sürecin analiz edilerek neden-sonuç ilişkilerinin ortaya konulması gerekmektedir. Var olan sorun, kişilerin terör odaklarınca uygulanan propaganda neticesinde terör örgütlerine taraftar olmaya ikna oldukları şeklinde ise, bu sorunun çözümünde kullanılacak yöntemleri de ikna odaklı bir yaklaşım ile tespit etmek isabetli olacaktır.

Son olarak terör örgütleri tarafından uygulanan manipülatif istismarın önlenmesi maksadıyla, farklı görüş, ideoloji ve hassasiyetlere sahip olan toplum tabakalarının psikolojik, sosyolojik ve antropolojik durumlarını ortaya çıkarılmalıdır. Belirlenecek hassasiyetlerin istismarını engellemeye yönelik tedbirler, uzmanlarca geliştirilmelidir.



KAYNAKÇA

- ACAR Ünal ve URHAL Ömer, **Devlet, Güvenlik, İstihbarat, Terörizm**, Adalet Yayınevi, Ankara, 2007.
- AĞCA Fehmi, **AB'nin Güvenlik ve Savunma Politikası ve Türkiye'nin Konumu**, Papatya Yayıncılık, İstanbul, 2010.
- ALKAN Necati, **Gençlik ve Terörizm**, Terörle Mücadele ve Harekât Dairesi Başkanlığı Yayınları, Ankara, 2002.
- ALTUĞ Yılmaz, **Terörün Anatomisi**, Altın Kitaplar Yayınevi, İstanbul, 1995.
- ARIBOĞAN Deniz, **Terör Korku Hali**, Profil Yayıncılık, İstanbul, 2007.
- BAUBEROT Jean, **Avrupa Birliği Ülkelerinde Dinler ve Laiklik**, Çev. Fazlı Arabacı, Ufuk Kitapları Yayıncılık, İstanbul, 2003.
- BAUDRILLARD Jean, **Kötülüğün Şeffaflığı**, Ayrıntı Yayınları, İstanbul, 2010.
- BAYRAKTUTAN Serdar, **İntihar Eylemcisinin Eve Dönüşü**, İstanbul, 2007, Karakutu Yayınları.
- BİLGİN Pınar, “*Güvenlik Çalışmalarında Yeni Açılımlar: Yeni Güvenlik Çalışmaları*”, **Stratejik Araştırmalar Dergisi**, S.14, Ankara, 2010.
- BURKE Jason, **El Kaide Terörün Gölgesi**, Çev. Ebru Kılıç, Everest Yayınevi. İstanbul, 2004.
- BYMAN Daniel, “Passive Sponsors of Terrorism”, **Survival**, S.47(4), 2003.
- CAŞIN Mesut Hakkı, **Uluslararası Terörizm**, Ankara, Nobel Yayın, 2008.

CAŞIN Mesut Hakkı ve diğerleri, **Küreselleşmenin Avrupa Birliği Ortak Güvenlik ve Savunma Politikasına Etkisi**, Nokta Kitap, İstanbul, 2007.

COLLINS Aukai, **My Cihad**, Çev.Ekrem Oruç, Ark Yayınları, İstanbul, 2006.

ÇAYCI Sadi, “Terörizm, Aşırı Akımlar ve Hukuk”, **Stratejik Araştırmalar Aylık Dergi**, S.45, Ankara, Nisan 2007.

ÇİTLİOĞLU Ercan, **Gri Tehdit Terörizm**, Ümit Yayıncılık, Ankara, 2006.

ÇİTLİOĞLU Ercan, **Tahran Ankara Hattında Hizbullah**, Ümit Yayıncılık, Ankara, 2001.

DEDEOĞLU Beril, **Uluslararası Güvenlik ve Strateji**, Yeniüzyıl Yayınları, İstanbul, 2008.

DEMİR Ömer ve ACAR Mustafa, **Sosyal Bilimler Sözlüğü**, Vadi Yay, Ankara 2002.

DEMİREL Emin, **Taliban, El-Kaide- Ladin ve Paylaşılmayan Ülke Afganistan**, IQ Kültür Sanat, İstanbul, 2002.

DEMİREL Emin, **Hizbullah**, Kültür Sanat Yayıncılık, İstanbul, 2001.

DENKER Sami, **Uluslararası Terör Türkiye ve PKK**, Boğaziçi Yayınları, İstanbul, 1997.

DİLMAÇ Sabri, “Terörizm ve Türkiye’ye Etkisi”, **Polis Dergisi**, S.40, Ankara, 2004.

DÖNMEZ Özgür, “**Küreselleşme, Batı Modernliği ve Şiddet: Batıya Karşı Siyasal İslam**”, Uluslararası İlişkiler Dergisi, C.1, S.4, İstanbul, 2005.

ERDOĞAN Davut, **Terörle Mücadelede Halkla İlişkiler ve Propagandanın Yeri ve Önemi**, TODAIE Yayınlanmamış Yüksek Lisans Tezi, Ankara, 1999.

ERGİL Doğu, **Türkiye’de Terör ve Şiddet**, Turhan Kitabevi, Ankara, 1980.

ERGİL Dođu, “Uluslararası Terörizm”, **Ankara Üniversitesi Siyasal Bilimler Fakültesi Dergisi**, C.47, S.3–4, Ankara, 1992.

ESENLUR Uđur, **Devlet Aleyhine Suç İşleyen Teröristlerin Sosyo-Ekonomik Özellikleri**, Ankara Üniversitesi Sağlık Bilimleri Enstitüsü, Yüksek Lisans Tezi, Ankara, 2007.

ESPOSİTO John, **Kutsal Olmayan Savaş, İslamcı Terör**, Çev. Nuray Yılmaz, Ođlak Yayınları, İstanbul, 2003.

FARAÇ Mehmet ve BULUT Faik, **Türkiye Hizbullah'ının Anatomisi**, Güniz Yayıncılık, İstanbul, 2001.

GÜRBÜZ Beyhan, **Dini Motifli ve Uluslararası Bir Terör Örgütü Olarak El-Kaide**, Atılım Üniversitesi Sosyal Bilimler Enstitüsü Yayınlanmamış Yüksek Lisans Tezi, Ankara, 2008.

GÜZEL Cemal, **Terörizm, Silinen Yüzler Karşısında Terör**, Ayraç Yayınları, Ankara, 2002.

İŞİK Mehmet, **Terör Örgütlerinin Bir Propaganda Aracı Olarak İnterneti Kullanması**, Ankara Üniversitesi Sosyal Bilimler Enstitüsü Yayınlanmamış Yüksek Lisans Tezi, Ankara, 2009.

İÇLİ Gönül, **Sosyolojiye Giriş**, Anı Yayıncılık, İstanbul, 2002.

KALEM Ahmet, **PKK Terör Örgütünün ETA ve IRA Terör Örgütleri İle Karşılaştırılması**, Beykent Üniversitesi Sosyal Bilimler Enstitüsü Yayınlanmamış Yüksek Lisans Tezi, İstanbul, 2011.

KARAASLAN Mahmut, “Terör ve Gençlik”, **Dođu Anadolu'da Güvenlik ve Huzur Sempozyumu Bildirileri**, Fırat Üniversitesi Yayınları, 17–18–19 Aralık 1998, Elazığ.

KORKMAZ Gürol, **Terör ve Medya İlişkisi**, Terörle Mücadele ve Harekat Dairesi Başkanlığı Yayınları, Ankara, 1999.

KUÇURADI İoanna, “İnsan Haklarından Devlet Kavramına”, Der. Cemal GÜZEL, **Silinen Yüzler Karşısında Terör**, Ayraç Yayınevi, Ankara, 2002.

KÜRESEL İNSANİ GELİŞME RAPORLARININ ANA TEMALARI,
http://www.tr.undp.org/content/turkey/tr/home/library/human_development.html (25.05.2015)

NARİN Fatma Bilge, **Küresel Terör Saldırılarına İlişkin Haberlerin Türk Basınına Yansıması**, Ankara Üniversitesi Sosyal Bilimler Enstitüsü, Yayınlanmamış Yüksek Lisans Tezi, Ankara, 2008.

OĞUZLU Tarık, “*Dünya Düzenleri ve Güvenlik*”, **Güvenlik Stratejileri Dergisi**, S.(6)14, Ankara, 2007.

OZANKAYA Özer, **Türkiye'de Terörün Etkenleri Ve Çözüm Yolları**, Ankara Üniversitesi Siyasal Bilgiler Fakültesi Dergisi, C.34, S.1-4, Ankara, 1979.

ÖZCAN Arif Behiç, "*Uluslararası Güvenlik Sorunları ve ABD'nin Güvenlik Stratejileri*", **Selçuk Üniversitesi İİBF Sosyal ve Ekonomik Araştırmalar Dergisi**, S.22, Konya, 2011.

SANCAK Kadir, “*Güvenlik Kavramı Etrafındaki Tartışmalar Ve Uluslararası Güvenliğin Dönüşümü*”, **Karadeniz Teknik Üniversitesi Sosyal Bilimler Dergisi**, Güz 2013, S.6, Trabzon.

STATISTICS ON TERRORISM,
<http://www.johnstonsarchive.net/terrorism/intlterror.html>, Erişim Tarihi: 15.01.2017

ŞİŞMAN Mehmet, **Örgütler ve Kültürler**, Pegem Yayıncılık, İstanbul, 2007.

TAŞKIN Tayfun, **11 Eylül Saldırıları Sonrası ABD Dış Politikasında Ortadoğu ve Türkiye - ABD İlişkileri**, Yüksek Lisans Tezi, Trakya Üniversitesi Sosyal Bilimler Enstitüsü, Edirne, 2010.

TİMUR Taner, “Cezayir Modeli ve Refah Bilmecesi”, **Mülkiyeliler Birliği Dergisi**, C.XXI, S.197, Ankara, 1997.

TÜRKDOĞAN Orhan, **Sosyal Şiddet ve Türkiye Gerçeği**, Mayas Yay., Ankara, 1985.

TÜRKİYE BAROLAR BİRLİĞİ, **Türkiye ve Terörizm**, Türkiye Barolar Birliği Yayınları, Ankara 2006.

ULUSLARARASI STRATEJİK ARAŞTIRMALAR KURUMU, **PKK Terör Örgütü İle Etkin Mücadelede Analiz**, USAK Yayınları, Ankara, 2008.

UNDP, **2014 Endeksi**,

<http://www.tr.undp.org/content/dam/turkey/docs/Publications/hdr/2014%20%20C4%B0nsani%20Geli%20C5%9Fme%20Raporu%20-%20A%20C3%A7%20C4%B1klama%20Notu%20%28T%C3%BCrkiye%209.pdf> (25.03.2016)

UNDP, **2014 İnsani Gelişme Raporu**,

<http://www.tr.undp.org/content/dam/turkey/docs/Publications/hdr/06%202014%20IGR%20Turkce%20Ozet.pdf> (25.03.2016)

WHELAN Richard, **El-Kaidecilik İslam'a Tehdit, Dünya'ya Tehdit**, Çev. Hüseyin BAĞCI, Platin Yayınları, Ankara, 2006.

VOLKAN Vamık, **Etnik Gururdan Etnik Teröre**, Bağlam Yayınları, İstanbul, 1999.

YAYLA Ahmet, **Terörizm: Kavramsal Bir Çerçeve**, AÜSBFD, C.14, Ankara, 2005.

YILMAZ Sait, **"Güçsüz Güç"**, **Güvenlik Stratejileri Dergisi**, S.(3)5, Ankara, 2007.

ZAFER Hamide, **Sosyolojik Boyutuyla Terörizm**, Beta Basım, İstanbul, 1999.

2013 İNSANİ GELİŞME ENDEKSİNE GÖRE ÜLKELER LİSTESİ,

http://tr.wikipedia.org/wiki/%C4%B0nsani_Geli%20C5%9Fme_Endeksi%27ne_g%C3%B6re_%C3%BClkeler_listesi#.C3.87ok_y.C3.BCksek_insani_geli.C5.9Fme (25.03.2016)

12.04.1991 Tarih, 20843 sayılı Resmi Gazete'de yayımlanan, 5532 sayılı Kanunla değişik 3713 sayılı Terörle Mücadele Kanunu.

ÖZGEÇMİŞ

Kişisel Bilgiler

Adı Soyadı : Ahmet BAYDAR

Doğum Yeri ve Tarihi : 19.04.1986

Eğitim Durumu

Lisans Öğrenimi : Anadolu Üniversitesi, İşletme

Yüksek Lisans Öğrenimi : Ufuk Üniversitesi, Uluslararası İlişkiler

Bildiği Yabancı Diller : İngilizce (Orta)

İş Deneyimi

Çalıştığı Kurumlar : 2010 - TSK (Kara Kuvvetleri – Özel Kuvvetler)

İletişim

E-Posta Adresi : ahmet20_1986@hotmail.com

Tarih : 07.02.2017