

T.C.
ORDU ÜNİVERSİTESİ
SOSYAL BİLİMLER ENSTİTÜSÜ
TÜRKÇE EĞİTİMİ ANABİLİM DALI

**ORTAOKUL ÖĞRENCİLERİNİN KURDUKLARI CÜMLELERDE SÖZ
DİZİMSEL YAPI GÖRÜNÜMLERİ**

ÖZGE İŞÇİ

DANIŞMAN
DOÇ. DR. İLKER AYDIN

YÜKSEK LİSANS TEZİ

ORDU 2020

ÖĐRENCİ BEYAN METNİ

Yüksek Lisans tezi olarak savunduĐum “Ortaokul Öğrencilerinin Kurdukları Cümlelerde Söz Dizimsel Yapı Görünümleri” adlı çalışmamın, tarafımdan bilimsel ahlak ve geleneklere aykırı düşecek bir yardıma başvurmadan yazdığımı ve yararlandığım kaynakların “Kaynakça” bölümünde gösterilenlerden farklı olmadığını, belirtilen kaynaklara atıf yapılarak yararlandığımı belirtir ve bunu onurumla doğrularım.



23.07.2020

Özge İŞÇİ

17531100002

TEŐEKKÜR

Bu tezin hazırlanma sürecinde hiçbir yönden desteęini ve yardımını esirgemeyen, arařtırmamın her ařamasında yanımda olup beni bilgi ve tecrübesiyle yönlendiren, deęerli hocam ve danıřmanım Doę. Dr. İlker AYDIN' a teőekkürü bir borę bilirim. Beni her zaman cesaretlendiren, maddi ve manevi her türlü yanımda olan ve yardımına kořan aileme; tezin düzenlenme ařamasında desteęini esirgemeyen Bilgisayar Öğretmeni Duygu YILDIZ'a sonsuz teőekkürlerimi sunarım.

ÖZGE İŐCI

Ordu, 2020

İÇİNDEKİLER

| | |
|---|------|
| TEŞEKKÜR..... | İ |
| İÇİNDEKİLER | İİ |
| ÖZET..... | VI |
| ABSTRACT..... | Vii |
| KISALTMALAR DİZİNİ..... | viii |
| TABLOLAR DİZİNİ | İX |
| ŞEKİLLER DİZİNİ..... | XI |
| GÖRSELLER DİZİNİ | XV |
| GİRİŞ | 1 |
| PROBLEM DURUMU..... | 1 |
| ARAŞTIRMANIN AMACI | 1 |
| ARAŞTIRMANIN ÖNEMİ..... | 2 |
| PROBLEM VE ALT PROBLEMLER..... | 3 |
| SAYILTIAR..... | 3 |
| SINIRLILIKLAR | 3 |
| KONU ALANI İLE İLGİLİ YAPILAN ARAŞTIRMALAR | 4 |
| BİRİNCİ BÖLÜM | 8 |
| 1. KAVRAMSAL ÇERÇEVE | 8 |
| 1.1. DİL..... | 8 |
| 1.2. DİL BİLGİSİ..... | 9 |
| 1.3. DİL BİLİMİ | 10 |
| 1.3.1. Dil Biliminin Genel Alanları | 12 |
| 1.3.1.1. Ses Bilgisi (Fonetik) ve Ses Bilimi (Fonoloji)..... | 12 |
| 1.3.1.2. Sözcük Bilim (Leksikoloji) ve Sözlük Bilim (Leksikografi)..... | 12 |
| 1.3.1.3. Biçim Bilgisi (Morfoloji) | 12 |

| | |
|--|----|
| 1.3.1.4. Söz Dizimi (Sentaks)..... | 13 |
| 1.3.1.5. Anlam Bilim (Semantik)..... | 13 |
| 1.3.1.6. Gösterge Bilim (Semiyojoloji)..... | 14 |
| 1.3.2. Dil Biliminin Diğer Bilim Dallarıyla İlişkisinden Doğan Alanlar | 15 |
| 1.4. KELİME GRUPLARI | 15 |
| 1.4.1. Kelime Gruplarının Özellikleri..... | 17 |
| 1.4.2. İsim Tamlaması ve İyelik Grubu | 19 |
| 1.4.3. Sıfat Tamlaması | 23 |
| 1.4.4. Birleşik İsim Grubu | 25 |
| 1.4.5. Tekrar Grubu (İkilemeler) | 27 |
| 1.4.6. Edat Grubu..... | 31 |
| 1.4.7. Aitlik Grubu..... | 32 |
| 1.4.8. Unvan Grubu | 32 |
| 1.4.9. Birleşik Fiil Grubu..... | 33 |
| 1.4.10. İsim-Fiil Grubu | 40 |
| 1.4.11. Sıfat-Fiil Grubu..... | 41 |
| 1.4.12. Zarf-Fiil Grubu | 46 |
| 1.4.13. Sayı Grubu | 50 |
| 1.4.14. Ünlem Grubu | 51 |
| 1.4.15. Bağlama Grubu | 53 |
| 1.4.16. Kısaltma Grubu..... | 55 |
| 1.5. YARGI GRUPLARI / CÜMLE | 60 |
| 1.5.1. Cümle..... | 60 |
| 1.5.1.1. Cümlenin Öğeleri | 60 |
| 1.5.1.2. Cümle Çeşitleri..... | 69 |
| 1.5.1.2.1. Yüklem Türüne Göre Cümleler..... | 69 |

| | |
|---|----|
| 1.5.1.2.2. Anlamlarına Göre Cümleler | 70 |
| 1.5.1.2.3. Yapılarına Göre Cümleler | 71 |
| İKİNCİ BÖLÜM..... | 75 |
| 2. TÜRKÇE ÖĞRETİM PROGRAMI VE TEMEL DİL BECERİLERİ..... | 75 |
| 2.1. TÜRKÇE EĞİTİMİNİN AMAÇLARI..... | 75 |
| 2.2. TEMEL DİL BECERİLERİ..... | 76 |
| 2.2.1. Dinleme/İzleme..... | 76 |
| 2.2.2. Konuşma | 77 |
| 2.2.3. Okuma..... | 77 |
| 2.2.4. Yazma | 78 |
| 2.2.4.1. 2019 İlköğretim Türkçe Dersi Öğretim Programı İçerisinde Yazma Amaç ve Kazanımları..... | 78 |
| 2.2.4.2. Okuma-Yazma İlişkisi | 80 |
| 2.3. 2019 TÜRKÇE ÖĞRETİM PROGRAMI'NDA SÖZ DİZİMİNİN YERİ . | 81 |
| 2.4. 2019 TÜRKÇE ÖĞRETİM PROGRAMI'NDA BİLGİLENDİRİCİ VE HİKÂYE EDİCİ METİNLER | 82 |
| 2.4.1. Anı Türü..... | 83 |
| 2.4.2. Hikâye Türü | 83 |
| ÜÇÜNCÜ BÖLÜM | 85 |
| 3. YÖNTEM..... | 85 |
| 3.1. ARAŞTIRMA MODELİ | 85 |
| 3.2. ÇALIŞMA GRUBU | 85 |
| 3.3. VERİ TOPLAMA ARAÇLARI..... | 86 |
| 3.4. VERİLERİN TOPLANMASI..... | 86 |
| 3.5. VERİLERİN ÇÖZÜMLENMESİ..... | 87 |
| DÖRDÜNCÜ BÖLÜM..... | 89 |
| 4. BULGULAR..... | 89 |

| | |
|---|-----|
| 4.1. SINIF DÜZEYİ VE CİNSİYET DEĞİŞKENİNE BAĞLI SÖZCÜK SAYILARI İLE İLGİLİ BULGULAR | 89 |
| 4.2. SINIF DÜZEYİ VE CİNSİYET DEĞİŞKENİNE BAĞLI KELİME GRUPLARI İLE İLGİLİ BULGULAR..... | 97 |
| 4.3. SINIF DÜZEYİ VE CİNSİYET DEĞİŞKENİNE BAĞLI CÜMLE SAYILARI İLE İLGİLİ BULGULAR | 110 |
| 4.4. SINIF DÜZEYİ VE CİNSİYET DEĞİŞKENİNE BAĞLI CÜMLE ÖGELERİ İLE İLGİLİ BULGULAR..... | 113 |
| SONUÇ, TARTIŞMA VE ÖNERİLER..... | 125 |
| SONUÇ VE TARTIŞMA | 125 |
| ÖNERİLER | 132 |
| KAYNAKÇA..... | 133 |
| EKLER..... | 137 |
| EK- 1: SÖZ DİZİMİ DEĞERLENDİRME FORMU..... | 137 |
| EK-2: ÖĞRETMEN GÖRÜŞME FORMU | 140 |
| EK-3: ARAŞTIRMA İZİNİ FORMU | 141 |
| ÖZGEÇMİŞ | 142 |

ÖZET

ORTAOKUL ÖĞRENCİLERİNİN KURDUKLARI CÜMLELERDE SÖZ DİZİMSEL YAPI GÖRÜNÜMLERİ

Özge İŞÇİ

Ordu Üniversitesi, Sosyal Bilimler Enstitüsü

Türkçe ve Sosyal Bilimler Eğitimi Ana Bilim Dalı, Yüksek Lisans Tezi

Tez Danışmanı: Doç. Dr. İlker AYDIN

Temmuz 2020, 141 sayfa

Bu araştırmada ortaokul öğrencilerinin kurdukları cümlelerin söz dizimsel yapılarını tespit etmek ve bu doğrultuda Türkçe eğitim ve öğretimine katkıda bulunmak amaçlanmıştır. Çalışmada nitel araştırma yöntemlerinden durum çalışması deseni kullanılmıştır. Verilerin analiz edilmesinde doküman inceleme yöntemi ile içerik analizi yapılmıştır. Çalışma grubunu 2018-2019 eğitim öğretim yılının birinci döneminde Ordu ili Çatalpınar ilçesi Atatürk Ortaokulunda öğrenim gören 5, 6, 7 ve 8. sınıf öğrencileri oluşturmaktadır. Öğrencilere dört hafta boyunca çeşitli türlerde dörder yazı yazdırılmış ve söz dizimi incelemesi yapılmıştır. Derse giren Türkçe öğretmenlerine “Öğretmen Görüşme Formu” uygulanmış ve öğrenci kâğıtları ile öğretmen görüşlerinin karşılaştırılması yapılmıştır. Elde edilen veriler yüzde ve frekans hesabı ile tablolastırılarak araştırmanın bulgularına ulaşılmıştır.

Araştırma bulgularına göre yapılan söz dizimi incelemelerinde sınıf değişkenine göre 5, 6, 7 ve 8. sınıf öğrencileri incelenmiş sözcük, kelime grubu, cümle ve cümle ögesini en az kullanan 8. sınıf öğrencileri olurken en fazla 7. sınıf öğrencilerinin kullandığı tespit edilmiştir. Cinsiyet değişkenine göre kız öğrencilerin erkek öğrencilere oranla yazı dilinde daha fazla sözcük, kelime grubu, cümle ve cümle ögesi kullandığı tespit edilmiştir. Öğrencilerin sınıf ve cinsiyet değişkenine göre hikâye türünde anı türüne oranla daha fazla sözcük, kelime grubu, cümle ve cümle ögesi kullandığı tespit edilmiştir. Uygulanan öğretmen görüşme formu doğrultusunda öğrencilerin kitap okuma alışkanlığı, yazma becerilerini etkileyen en büyük etkenlerden biridir.

Öğrencilerin yazma becerilerinin geliştirilmesi amacıyla Türkçe derslerinde yazma çalışmaları yaptırılmalı, öğrencilerin sınıf seviyelerine göre kullandıkları sözcük ve cümle sayılarının artırılması için okuma alışkanlığı kazanmaları sağlanmalıdır.

Anahtar Kelimeler: Söz dizimi, Cümle, Sözcük sayısı, Kelime grubu

ABSTRACT

SYNTACTIC STRUCTURE VIEWS IN SENTENCES FORMED BY SECONDARY SCHOOL STUDENTS

Özge İŞÇİ

Ordu University, Institute of Social Sciences

Department of Turkish Language and Social Sciences Teaching, Post
Graduate Thesis

Thesis Supervisor: Assoc. Prof. Dr. İlker AYDIN

July 2020. 141 pages

In this study, it is aimed to determine the syntactic structures of sentences formed by secondary school students and contribute to Turkish education and training accordingly. Case study pattern one of the qualitative research methods was used in this research. In order to analysis data, content analysis was done by document analysis method. The study group consists of the 5th, 6th, 7th and 8th grade students studying in the first semester of 2018-2019 academic year at Atatürk Secondary School, Çatalpınar, Ordu. Four texts of various types have been written per week by students for four weeks and syntax is examined. “Teacher Interview Form” was applied to the Turkish teachers who attended the lessons and student papers and teacher opinions were compared. The obtained data were tabulated with percentage and frequency calculations and the findings of the research are reached.

According to the finding of the research, 5th, 6th, 7th, and 8th grade students were examined according to the grade variable, and it is made firm that 7th grade students used the word, phrase, sentence and sentence items most while 8th grade students used them least. It is determined that female students use more words, phrases, sentences and sentence items in written language than male students according to gender variable. In accordance with grade and gender variables, that students use quite more words, phrases, sentences and sentence items in stories than in memoirs is deduced . In line with the applied teacher interview form, students’ reading habit is one of the biggest factors affecting their writing skills.

In order to improve students’ writing skills, writing activities should be done by students in Turkish language lessons, and students should gain reading habit to increase the number of words and sentence used according to their grade levels.

Key Words: Syntax, Sentence, Word count, Phrase

KISALTMALAR DİZİNİ

| | |
|-----------------|----------------------------|
| Akt. | : Aktaran |
| AÖ: | : Ad Öbeği |
| C | : Cümle |
| E | : Erkek |
| Ed. | :Editör |
| G.g.z.e. | : Görülen Geçmiş Zaman Eki |
| K | : Kız |
| MEB | : Milli Eğitim Bakanlığı |
| S | : Sayı |
| s. | : Sayfa |
| ST | : Sıfat Tamlaması |
| K.e. | : Kişi Eki |
| Ö | : Özne |
| TDK | : Türk Dil Kurumu |
| vb. | : ve benzeri |
| Y | : Yüklem |
| YT | : Yer Tamlayıcısı |
| ZT | : Zarf Tümleci |

TABLolar DİZİNİ

| | |
|--|-----|
| Tablo 1. Kelime Gruplarının Sınıflandırılması | 19 |
| Tablo 2. İlköğretim İçin Kelime Serveti | 81 |
| Tablo 3. Çalışma Grubu Dağılımı | 85 |
| Tablo 4. Çalışma Takvimi | 87 |
| Tablo 5. Görüşleri Alınan Türkçe Öğretmenleri | 87 |
| Tablo 6. 5. Sınıf Öğrencilerinin Sözcük Sayılarının Dağılımı | 89 |
| Tablo 7. 6. Sınıf Öğrencilerinin Sözcük Sayılarının Dağılımları | 90 |
| Tablo 8. 7. Sınıf Öğrencilerinin Sözcük Sayılarının Dağılımları | 91 |
| Tablo 9. 8. Sınıf Öğrencilerinin Sözcük Sayılarının Dağılımı | 92 |
| Tablo 10. Öğrencilerin Cinsiyet Değişkenine Göre Sözcük Sayılarının Dağılımı | 96 |
| Tablo 11. 5. Sınıf Öğrencilerinin Kelime Gruplarının Dağılımı | 97 |
| Tablo 12. 6. Sınıf Öğrencilerinin Kelime Gruplarının Dağılımı | 99 |
| Tablo 13. 7. Sınıf Öğrencilerinin Kelime Gruplarının Dağılımı | 102 |
| Tablo 14. 8. Sınıf Öğrencilerinin Kelime Gruplarının Dağılımı | 104 |
| Tablo 15. Kelime Gruplarının Cinsiyet Değişkenine Göre Dağılımları | 109 |
| Tablo 16. Öğrencilerin Cümle Sayılarının Sınıf Düzeyine Göre Dağılımı | 110 |
| Tablo 17. Öğrencilerin Cümle Sayılarının Cinsiyet Değişkenine Göre Dağılımı | 111 |
| Tablo 18. Cümle Sayılarının Cinsiyet Değişkenine Göre Dağılımları | 113 |
| Tablo 19. 5. Sınıf Öğrencilerinin Cümlelerin Ögelerini Kullanım Oranlarının Dağılımı | 114 |
| Tablo 20. 6. Sınıf Öğrencilerinin Cümlelerin Ögelerini Kullanım Oranlarının Dağılımı | 115 |
| Tablo 21. 7. Sınıf Öğrencilerinin Cümlelerin Ögelerini Kullanım Oranlarının Dağılımı | 117 |

| | |
|---|-----|
| Tablo 22. 8. Sınıf Öğrencilerinin Cümlenin Ögelerini Kullanım Oranlarının Dağılımları | 119 |
| Tablo 23. Cümlenin Ögelerinin Cinsiyet Değişkenine Göre Dağılımları..... | 123 |



ŞEKİLLER DİZİNİ

| | |
|--|----|
| Şekil 1. Ad Öbeği Çizim Ağacı | 16 |
| Şekil 2. Belirtili İsim Tamlaması Kalıbı | 21 |
| Şekil 3. Kelime Grubu İçinde Belirtili İsim Tamlaması | 21 |
| Şekil 4. Belirtisiz İsim Tamlaması Örneği | 22 |
| Şekil 5. Sıfat Tamlaması Çizimi | 24 |
| Şekil 6. Sıfat Ögesi Sıfat-Fiil Olan Sıfat Tamlaması | 24 |
| Şekil 7. Ögeleri Yer Değiştirmiş Sıfat Tamlaması..... | 25 |
| Şekil 8. Tekrar Grubu Çizimi..... | 28 |
| Şekil 9. İsim Unsuru Kelime Grubu Olan Edat Grubu | 31 |
| Şekil 10. Aitlik Grubu Çizimi | 32 |
| Şekil 11. Yüklem Görevinde Olan Unvan Grubu | 33 |
| Şekil 12. Birleşik Fiil Grubu Çizimi | 35 |
| Şekil 13. Yeterlilik Fiili Çizimi..... | 36 |
| Şekil 14. Tezlik Fiili Çizimi..... | 37 |
| Şekil 15. Sürelilik Fiili Çizimi..... | 37 |
| Şekil 16. Yaklaşma Fiili Çizimi | 39 |
| Şekil 17. Uzaklaşma Fiili Çizimi | 39 |
| Şekil 18. Anlamca Kaynaşmış Birleşik Fiiller..... | 40 |
| Şekil 19. İsim-Fiil Grubu Çizimi | 40 |
| Şekil 20. Sıfat-Fiil Grubu Çizimi | 41 |
| Şekil 21. İyelik Eki Alan Sıfat-Fiil Grubu | 42 |
| Şekil 22. Geniş Zaman Bildiren Sıfat-Fiil..... | 43 |
| Şekil 23. Çokluk Eki Alan Sıfat-Fiil Grubu..... | 44 |
| Şekil 24. Gelecek Zaman Bildiren Sıfat-Fiil Grubu..... | 45 |
| Şekil 25. Tamlayan ve Tamlanan Ögesine Göre Sıfat-Fiil Grubu | 45 |

| | |
|---|----|
| Şekil 26. Geçici Ad Görevinde Kullanılan Sıfat-Fiil Grubu..... | 46 |
| Şekil 27. Zarf-Fiil Grubu..... | 47 |
| Şekil 28. Sıfat-Fiilin Zarf-Fiile Dönüşmesi | 47 |
| Şekil 29. Zarf-Fiil Görevi Üstlenen Eylem Kalıpları..... | 47 |
| Şekil 30. Zaman Bildiren Fiilin Zarf-Fiile Dönüşmesi | 48 |
| Şekil 31. Sayı Grubu Çizimi | 50 |
| Şekil 32. Sayı Grubunda Vurgu | 50 |
| Şekil 33. Sıfat Görevinde Sayı Grubu..... | 51 |
| Şekil 34. Ünlem Grubu Çizimi..... | 51 |
| Şekil 35. Kelime Grubu Olan Ünlem Grubu..... | 52 |
| Şekil 36. Bağlama Grubu Çizimi | 53 |
| Şekil 37. Kelime Grubu Görevinde Kullanılan Bağlama Grubu | 53 |
| Şekil 38. "İle" Edatının Kullanımı | 54 |
| Şekil 39. Bağlama Grubundaki Edatların Kullanımı | 55 |
| Şekil 40. Yönelme Grubu Çizimi..... | 55 |
| Şekil 41. Bulunma Grubu Çizimi..... | 56 |
| Şekil 42. Uzaklaşma Grubu Çizimi..... | 56 |
| Şekil 43. İsnat Grubu Çizimi..... | 57 |
| Şekil 44. Vasıta Grubu Çizimi | 57 |
| Şekil 45. Yükleme Grubu Çizimi..... | 58 |
| Şekil 46. İlgı Grubu Çizimi..... | 59 |
| Şekil 47. Eşitlik Grubu Çizimi | 59 |
| Şekil 48. Kurallı Cümle Dizilişi..... | 61 |
| Şekil 49. Fiil Cümlelerinde Yer Alan Ögeler | 61 |
| Şekil 50. İsim Cümlelerinde Yer Alan Ögeler | 62 |
| Şekil 51. Yükleme Göre Cümle Sayısı | 62 |

| | |
|---|----|
| Şekil 52. Pekiştirme Görevinde Olan Yüklem Açıklayıcısı | 62 |
| Şekil 53. Cümlede Özne Gösterimi..... | 63 |
| Şekil 54. Edilgen Çatılı Cümlelerde Özne | 63 |
| Şekil 55. Yüklem Ögesinin Aldığı Eke Göre Özne | 64 |
| Şekil 56. Öznesi Birden Fazla Olan Özne..... | 64 |
| Şekil 57. Kullanım Şekline Göre Nesne | 65 |
| Şekil 58.Nesne Görevinde İç İçe Birleşik Cümle | 65 |
| Şekil 59. Belirtisiz Nesnenin Yükleme Göre Yeri..... | 65 |
| Şekil 60. Nesne Alan İsim Cümlesi | 65 |
| Şekil 61. Basit Cümlelerde Nesne..... | 66 |
| Şekil 62.Cümlede Zarf Ögesinin Türleri..... | 67 |
| Şekil 63. Zarf Görevi Üstlenen Hal Ekleri..... | 67 |
| Şekil 64. Yer Tamlayıcısı Çizimi..... | 68 |
| Şekil 65. İsim Cümlesinde Bulunma Hal Eki | 68 |
| Şekil 66. Zaman Zarfı Görevinde Olan Ayrılma Hal Eki | 68 |
| Şekil 67. İsim Cümlesi Örneği | 69 |
| Şekil 68. Fiil Cümlesi Örneği..... | 69 |
| Şekil 69. Basit Cümle Örneği..... | 71 |
| Şekil 70. Yüklem Görevinde Şartlı Birleşik Cümle Örneği..... | 71 |
| Şekil 71. İç İçe Birleşik Cümle Örneği | 72 |
| Şekil 72. Ki'li Birleşik Cümle Örneği | 72 |
| Şekil 73. Özne Görevinde Kelime Grubu Olan Girişik Cümle..... | 73 |
| Şekil 74. Bağlı Cümle Örneği | 74 |
| Şekil 75. Sözcük Sayılarının Anı Türünde Sınıf Seviyesine Göre Dağılımı | 93 |
| Şekil 76. Sözcük Sayılarının Hikâye Türünde Sınıf Seviyesine Göre Dağılımları | 94 |
| Şekil 77. Sözcük Sayılarının Sınıf Seviyesine Göre Dağılımı..... | 95 |

| | |
|---|-----|
| Şekil 78. Cinsiyet Değişkenine Göre Sözcük Sayılarının Dağılımı..... | 96 |
| Şekil 79. Kelime Gruplarının Anı Türünde Sınıf Seviyesine Göre Dağılımları . | 106 |
| Şekil 80. Kelime Gruplarının Hikâye türünde Sınıf Seviyesine Göre Dağılımları | 107 |
| Şekil 81. Kelime Gruplarının Sınıf Seviyelerine Göre Dağılımı | 108 |
| Şekil 82. Kelime Gruplarının Cinsiyet Değişkenine Dağılımları | 109 |
| Şekil 83. Öğrencilerin Cümle Sayılarının Sınıf Düzeyine Göre Dağılımı..... | 111 |
| Şekil 84. Öğrencilerin Cümle Sayılarının Cinsiyet Değişkenine Göre Dağılımı | 112 |
| Şekil 85. Cümle Sayılarının Cinsiyet Değişkenine Göre Dağılımları..... | 113 |
| Şekil 86. Cümlelerin Öğelerinin Anı Türünde Sınıf Seviyesine Göre Dağılımları | 121 |
| Şekil 87. Cümlelerin Öğelerinin Hikâye Türünde Sınıf Seviyesine Göre Dağılımları | 122 |
| Şekil 88. Cümlelerin Öğelerinin Sınıf Seviyesine Göre Dağılımları | 123 |

GÖRSELLER DİZİNİ

| | |
|---|-----|
| Görsel 1. Bağlama Grubu Örneği (Erkek Öğrenci) | 98 |
| Görsel 2. Sıfat Tamlaması Örneği (Kız Öğrenci) | 98 |
| Görsel 3. Unvan Grubu Örneği (Erkek Öğrenci) | 98 |
| Görsel 4. İsim Tamlaması Örneği (Kız Öğrenci) | 98 |
| Görsel 5. İyelik Grubu Örneği (Kız Öğrenci) | 98 |
| Görsel 6. Sıfat Tamlaması Örneği (Erkek Öğrenci) | 98 |
| Görsel 7. Birleşik İsim Örneği (Erkek Öğrenci) | 99 |
| Görsel 8. Tekrar grubu Örneği (Kız Öğrenci) | 99 |
| Görsel 9. Edat Grubu Örneği (Erkek Öğrenci) | 99 |
| Görsel 10. Sıfat-Fiil Grubu Örneği (Kız Öğrenci) | 99 |
| Görsel 11. Sayı Grubu Örneği (Kız Öğrenci) | 100 |
| Görsel 12. Ünlem Grubu Örneği (Erkek Öğrenci) | 100 |
| Görsel 13. Aitlik Grubu Örneği (Erkek Öğrenci) | 100 |
| Görsel 14. Kısaltma Grubu Örneği (Kız Öğrenci) | 100 |
| Görsel 15. Edat Grubu ve Zarf-Fiil Grubu Örneği (Kız Öğrenci) | 101 |
| Görsel 16. İsim Tamlaması Örneği (Erkek Öğrenci) | 101 |
| Görsel 17. Birleşik Fiil Örneği (Kız Öğrenci) | 101 |
| Görsel 18. Bağlama Grubu Örneği (Erkek Öğrenci) | 101 |
| Görsel 19. İsim-Fiil Grubu (Erkek Öğrenci) | 101 |
| Görsel 20. Sayı Grubu Örneği (Kız Öğrenci) | 101 |
| Görsel 21. Tekrar Grubu Örneği (Kız Öğrenci) | 103 |
| Görsel 22. İsim Tamlaması ve Unvan Grubu Örneği (Kız Öğrenci) | 103 |
| Görsel 23. Kısaltma Grubu Örneği (Erkek Öğrenci) | 103 |
| Görsel 24. Edat Grubu Örneği (Kız Öğrenci) | 103 |
| Görsel 25. Bağlama Grubu Örneği (Kız Öğrenci) | 103 |

| | |
|---|-----|
| Görsel 26. Birleşik Fiil Grubu Örneği (Erkek Öğrenci) | 103 |
| Görsel 27. Aitlik Grubu Örneği (Erkek Öğrenci) | 103 |
| Görsel 28. Sıfat Tamlaması ve İsim- Fiil Grubu Örneği (Kız Öğrenci) | 103 |
| Görsel 29. Zarf-fiil Grubu (Kız Öğrenci)..... | 104 |
| Görsel 30. İyelik, Kısaltma ve Edat Grubu Örneği (Erkek Öğrenci)..... | 104 |
| Görsel 31. Edat ve Birleşik Fiil Grubu Örneği (Kız Öğrenci) | 105 |
| Görsel 32. Unvan ve Birleşik İsim Grubu Örneği (Erkek Öğrenci) | 105 |
| Görsel 33. İsim-Fiil, Tekrar ve Ünlem Grubu Örneği (Erkek Öğrenci) | 105 |
| Görsel 34. İsim Tamlaması ve Zarf Fiil Grubu Örneği (Kız Öğrenci) | 105 |
| Görsel 35. Bağlama Grubu Örneği (Erkek Öğrenci) | 105 |
| Görsel 36. İyelik Grubu Örneği (Erkek Öğrenci) | 106 |
| Görsel 37. Birleşik Fiil Grubu Örneği (Kız Öğrenci) | 106 |
| Görsel 38. Kısaltma Grubu Örneği (Kız Öğrenci) | 106 |
| Görsel 39. Birleşik İsim Grubu Örneği (Kız Öğrenci)..... | 106 |
| Görsel 40. Temel Ögeden Oluşan Cümle Örneği (Kız Öğrenci) | 114 |
| Görsel 41.Eksilteli Cümle Örneği (Erkek Öğrenci)..... | 115 |
| Görsel 42. Temel Ögeden Oluşan Cümle Örneği (Erkek Öğrenci) | 115 |
| Görsel 43. Eksilteli Cümle Örneği (Kız Öğrenci) | 115 |
| Görsel 44. Temel ve Yardımcı Ögelerden Oluşan Cümle Örneği (Erkek Öğrenci) | 115 |
| Görsel 45. Temel Ögeden Oluşan Cümle Örneği (Erkek Öğrenci) | 116 |
| Görsel 46.Eksilteli Cümle Örneği (Erkek Öğrenci)..... | 116 |
| Görsel 47. Temel ve Yardımcı Ögeden Oluşan Cümle Örneği (Kız Öğrenci) .. | 116 |
| Görsel 48. Temel Ögeden Oluşan Cümle Örneği (Kız Öğrenci) | 116 |
| Görsel 49. Eksilteli Ögeden Oluşan Cümle Örneği (Erkek Öğrenci)..... | 117 |
| Görsel 50. Temel ve Yardımcı Ögelerden Oluşan Cümle Örneği (Kız Öğrenci) | 117 |

| | |
|---|-----|
| Görsel 51. Temel Ögeden Oluşan Cümle Örneği (Kız Öğrenci) | 118 |
| Görsel 52. Eksilteli Ögeden Oluşan Cümle Örneği (Erkek Öğrenci) | 118 |
| Görsel 53. Temel ve Yardımcı Ögeden Oluşan Cümle Örneği (Kız Öğrenci) ... | 118 |
| Görsel 54. Temel Ögeden Oluşan Cümle Örneği (Erkek Öğrenci) | 118 |
| Görsel 55. Eksilteli Cümle Örneği (Kız Öğrenci) | 118 |
| Görsel 56. Temel ve Yardımcı Ögelerden Oluşan Cümle Örneği (Erkek Öğrenci) | 118 |
| Görsel 57. Temel Ögeden Oluşan Cümle Örneği (Erkek Öğrenci) | 119 |
| Görsel 58. Eksilteli Ögeden Oluşan Cümle (Kız Öğrenci) | 120 |
| Görsel 59. Temel ve Yardımcı Ögeden Oluşan Cümle Örneği (Kız Öğrenci) ... | 120 |
| Görsel 60. Temel Ögeden Oluşan Cümle Örneği (Erkek Öğrenci) | 120 |
| Görsel 61. Eksilteli Ögeden Oluşan Cümle Örneği (Kız Öğrenci) | 120 |
| Görsel 62. Temel ve Yardımcı Ögelerden Oluşan Cümle Örneği (Kız Öğrenci) | 120 |

GİRİŞ

Bu bölümde; problem durumuna, araştırmanın amacına, önemine, problem ve alt problemlerine, araştırmanın varsayımlarına, sınırlılıklarına ve tanımlara yer verilmiştir.

PROBLEM DURUMU

Dil, insanların birbiri arasında iletişim ve etkileşimi sağlayan en önemli bildirim aracıdır. Duygu, düşünce ve eylemlerin karşı tarafa aktarılması dilde kurulan cümlelerle sağlanır. Kurulan cümlenin dilin anlatım olanaklarına ve zenginliklerine uygun olması aktarılan iletinin de etkililiğini arttırmaktadır. Kökü çok eskilere dayanan, zengin ve büyük bir dil olan Türkçe zengin bir tümce birikimine sahiptir. Bu birikime katkı sağlayacak çalışmalarda, öğretim sistemi içerisinde yer alan etkinliklerin payı oldukça büyüktür. Öğrencilerin anlamsal ve yapısal bağlamda düzgün ve doğru cümle kurabilmeleri söz dizimine yönelik çalışmaların gerekliliğini de beraberinde getirmektedir. Türkçede bu zenginliği her yönüyle tam olarak ortaya koyabilecek ve Türkçenin söz dizimi yapısını yeterince betimleyebilecek cümle bilgisi çalışmaları yapıldığı söylenemez.

Süreç içinde sadece kelime grupları ve cümle türlerine odaklanan farklı yazar ve eserler üzerindeki lisansüstü araştırmaları, içeriğin zenginleşmesine katkı sağlamakla birlikte; öğrencilerin söz dizimsel yapıları ne oranda işlevsel kullandığı yönündeki araştırmaların azlığı, bu konuda daha çok ve daha özgün çalışmalar yapılmasının gerekli ve önemli olduğunu ortaya koymaktadır.

ARAŞTIRMANIN AMACI

Öğrenciler ilk okuma yazma eğitimi ile birlikte kullandıkları dilin cümle yapılarını tanımakta ve zamanla kendi cümle yapılarını oluşturmaktadırlar. Öğrenciler kendi cümle yapılarını oluştururken edindiği dil kullanımından etkilenirken kendilerine ait cümle yapıları da oluşturabilmektedir (Baydar ve Çelik, 2018, s. 39).

Bu çalışmanın amacı ortaokula giden öğrencilerin kullandıkları cümle kalıplarını söz dizimi açısından incelemektir. Çalışmada söz dizimine yönelik olan yapıların öğrenciler tarafından ne oranda kullanıldığı, öğrencilerin dil kullanımlarının Türkçe Öğretim Programında bulunan kazanımlar ile ne kadar

örtüştüğü, Türkçenin genel dizgesiyle ilgili yapı ve kuralların öğrenciler tarafından ne kadar içselleştirildiği, bu yapı ve kuralların dil becerilerinin etkili kullanımındaki yeri saptanmaya çalışılmıştır. Bunun yanında öğrencilerin kullandıkları farklı ifadelerin söz dizimsel parametreler doğrultusunda değerlendirilmesi de amaçlanmıştır.

ARAŞTIRMANIN ÖNEMİ

Etkili dil becerilerinin kazanılması iyi bir dil bilgisi temeline dayanmaktadır. Öğrencilerin dil becerilerine yeterli düzeyde sahip olmaları için eğitim sisteminde temel dil becerilerinin işlevsel olarak kazandırılması gerekmektedir (Durukan, 2010, s. 145). Bu sayede öğrenciler dilin olanaklarından en iyi şekilde yararlanarak yani dil bilgisi kurallarına uygun olarak anlatmak istediği duygu ve düşünceleri eksiksiz ve doğru bir şekilde ifade etmiş olacaktır. Kendine özgü işleyiş tarzı, dizgesi, mantıksal bir bütünlüğü olan ve ekonomik anlamda önemli veriler sunan dilin farkına varan birey dili etkili bir şekilde kullanabilecektir. Dil, dil biliminin kurallarına uygun olarak kullanıldığında anlatılmak istenen duygu ve düşünceler eksiksiz, doğru bir şekilde ifade edilmiş olunur. Sözcüklerin dil bilgisi kurallarına uygun bir şekilde, aralarında belirli ilişkiler kurarak cümle içerisinde art arda sıralanmalarına *söz dizimi (sentaks)* denilmektedir. Akoğlu'nun (2014, s. 32) belirttiği gibi söz dizimi; “sözcüklerin cümle içinde sıralanışını, cümle düzenini ve sözcüklerin kendi aralarındaki ilişkilerini düzenler.”

Bu bağlamda dil biliminin çalışma alanlarının içinde söz dizimi büyük bir öneme sahiptir. Bu önem söz dizimi kuralları çerçevesinde kullanılan her bir ifadenin anlama ve anlatmaya olan katkısından kaynaklanmaktadır. Söz dizimi doğru ve düzenli cümle kurmanın yöntemlerini araştıran ve bunun kurallarını belirleyen bir dil bilimi alanıdır.

Türkçe Öğretimi alan yazınında, söz dizimi bağlamında öğrencilerin yazılı anlatım çalışmalarında kullandıkları kelime grupları ve cümlenin öğelerini içeren çalışmaların çok az olduğu bilinmektedir. Bu bağlamda yapılan araştırmanın elde edilen bulguların alan yazına önemli katkı sağlayacağı düşünülmektedir.

PROBLEM VE ALT PROBLEMLER

Araştırmanın temel problemini “Ortaokul öğrencilerinin kurdukları cümlelerde söz dizimsel yapıların görünüşleri nasıldır?” cümlesi oluşturmaktadır.

Bu problem cümlesinden hareketle aşağıdaki alt problemlere de cevap aranmaya çalışılmıştır:

1. Ortaokul öğrencilerinin sınıf düzeyi ve cinsiyet değişkenine bağlı olarak yazılı ürünlerinde kullandıkları sözcük sayılarının oranları arasında fark var mıdır?

2. Ortaokul öğrencilerinin sınıf düzeyi ve cinsiyet değişkenine bağlı olarak yazılı ürünlerinde kullandıkları kelime gruplarının oranları arasında fark var mıdır?

3. Ortaokul öğrencilerinin sınıf düzeyi ve cinsiyet değişkenine bağlı olarak yazılı ürünlerinde kullandıkları toplam cümle sayılarının oranları arasında fark var mıdır?

4. Ortaokul öğrencilerinin sınıf düzeyi ve cinsiyet değişkenine bağlı olarak yazılı ürünlerinde kullandıkları cümlenin öğelerinin oranları arasında fark var mıdır?

SAYILTILAR

Bu araştırma aşağıda verilen temel sayılıtlara dayalı olarak yapılmıştır:

1. Öğrencilerin sınıf düzeyine göre yazılı ürün oluşturmada yeterli dil kullanımını yetkinliğine sahip olduğu kabul edilmiştir.

2. Bu çalışmada söz dizimi ile ilgili verileri toplayabilmek amacıyla öğrencilere çeşitli türlerde dört hafta süreyle yazdırılan yazılı ürünlerin, her öğrenciden veri toplamaya yeterli olduğu kabul edilmiştir.

3. Türkçe ders öğretmenlerine uygulanan “Öğretmen Görüşme Formu” öğrenci verileri ile öğretmen görüşlerini karşılaştırabilmek amacıyla yeterli kabul edilmiştir.

SINIRLILIKLAR

1. Araştırma, 2018-2019 eğitim öğretim yılı Ordu ili Çatalpınar ilçesi Atatürk Ortaokulu 5, 6, 7 ve 8. sınıf öğrencileri ile sınırlıdır.

2. Araştırma veri toplamak amacıyla öğrencilere yazdırılan yazılı ürünler ile sınırlıdır.

3. Araştırma, öğrencilerden toplanan verileri karşılaştırabilme amacıyla öğretmenlere uygulanan “Öğretmen Görüşme Formu” ile sınırlıdır.

4. Araştırma söz dizimi içinde yer alan sözcük sayıları, kelime grupları, cümle sayıları ve cümlenin öğeleri ile sınırlıdır.

KONU ALANI İLE İLGİLİ YAPILAN ARAŞTIRMALAR

Söz dizimine yönelik Türkçe Eğitimi alan yazınında öğrencilerin dili kullanma becerileri üzerine yapılan araştırmalardan bazıları hakkında aşağıda kısa bilgiler verilmiştir.

Çildir (2006), “İlköğretim 7. Sınıf Öğrencilerinin Yazılarındaki Söz Dizimi İle Edebî Dilin Söz Diziminin Karşılaştırılması” adlı yüksek lisans tezinde 7. sınıf öğrencilerinin söz dizimine yönelik ürünleriyle edebî dilin söz dizimi karşılaştırmıştır. Edebî dili temsil eden yazar olarak Yakup Kadri Karaosmanoğlu seçilmiştir. Yapılan araştırmada öncelikle söz dizimi ve Yakup Kadri hakkında bilgi verilmiş, ardından 7. sınıf öğrencilerinin söz dizimine yönelik ürünleri incelenmiş ve çıkan sonuçlar bulgular kısmında gösterilmiştir. Araştırmanın üçüncü bölümünde Yakup Kadri'nin söz dizimi ve öğrencilerin söz dizimi verileri karşılaştırılmıştır. Araştırma sonucunda öğrencilerin edebî dilde isim cümlesinden çok fiil cümlesini kullandıkları gözlenmiştir. Edebî dildeki cümleler ile öğrenci cümlelerinin kurallı cümle olması yönünden benzerlik taşıdığı tespit edilmiştir.

Edebî dilde kullanılan cümlelerin öge sayısı ile öğrencilerin kendi cümlelerinde kullandıkları öge sayısı iki, üç ve dört ögeye kadar benzerlik taşırken öğrenciler en fazla yedi ögeli cümlelere ulaşmış ancak edebî dilde kullanılan bu sayı dokuza çıkmıştır. Bu durumdan hareketle sözcük sayısı arttıkça öge sayısında da değişim meydana geldiğini cümle uzunluğu da artacağı için öğrencilerin daha çok kısa cümle kurduğu sonucuna ulaşılmıştır. Edebî dildeki cümlelerle öğrencilerin kurdukları cümlelerde zarfların eşit oranda kullanıldığı tespit edilmiştir. Öğrenciler cümleye başlarken edebî dile oranla cümle dışı unsura daha az yer vermişlerdir. Öğrenciler özne, zarf tümleci, nesne gibi cümle öğelerini cümle ortasında edebî dile oranla daha az kullanmışlardır. Bu durum öğrencilerin değişik öğelerden oluşan cümle kurmakta zorlandıklarını ve kısa cümleler ile

metin oluřturduklarını gstermektedir. alıřmada neri niteliğinde edebî dil ile ğrencilerin kullanmış oldukları dil yapıları arasındaki farkı azaltmak amacıyla derslerde edebî metinlere daha fazla yer verilip ğrencilere sık sık yazı alıřması yaptırılması nerilmiştir.

Karaca (2009), “Ortaokul ğrencilerinin Yazılı Anlatım Becerilerinin Deęerlendirilmesi Eleřkirt/ Aęrı rneęi” adlı yksek lisans tezinde ortaokul ğrencilerinin yazılı anlatım becerilerini etkileyen deęiřkenleri lmeyi ve ğrencilerin yazılı anlatımlarında tekrar eden hataları tespit etmeyi amalamıştır. alıřma bir alan arařtırmasıdır ve tarama modeli kullanılmıştır. Arařtırmanın evren ve rneklemini Eleřkirt’te okuyan 5, 6, 7 ve 8. sınıf ğrencileri oluřturmaktadır. Verilerin toplanmasında ğrencilere uygulanan Kiřisel Bilgi Formu ve ğrencilerin ortaya koyduęu yazılı rnlerden oluřmaktadır. ğrenciler verilen beř konudan istedikleri birini seerek kompozisyon yazmışlardır. Konuların seiminde ğrencilerin kendilerini yazılı olarak anlatırken rahat hissedip yazmaları iin Trke ğretim Programı’nda yer alan temalar gzden geirilmiştir. Toplanan veriler ve ıkan bulgular sonucunda ortaokul ğrencilerinin yazılı anlatım becerilerine aylık okunan kitap sayısının anlamlı bir etkisinin olduęu gzlenmiştir. Bir ayda drtten fazla, drt, , iki kitap okuyanların hi okumayanlara gre daha bařarılı olduęu tespit edilmiştir. Ailesiyle kitap okuma saatleri dzenleyen ğrencilerin kitap okuma durumuna gre kitap okumayanlara oranla ıkan sonularında anlamlı bir farklılık olduęu belirlenmiştir. Ortaokul ğrencilerinin yazılı anlatım becerileri sınıf seviyelerine gre anlamlı bir farklılık gstermiştir. 6, 7 ve 8. sınıf ğrencilerinin 5. sınıf ğrencilerine gre yazma konusunda daha bařarılı olduęu alıřma sonucu tespit edilmiştir. ğrenciler yazım, imla kurallarını uygulamakta olduka yetersizlerdir. Metni oluřtururken giriř, geliřme ve sonu blmlerine dikkat etmeden yazıldıęı, her blmn birer paragraftan oluřtuęu anlayıřı ile  paragraf yazınca giriř, geliřme ve sonu blmlerinin yazıldıęını dřünmektedirler. Yazılarını uygun bir sayfa yapısı ile oluřturamamaktadırlar. Arařtırma sonucunda ğrencilerin yazı becerilerini geliřtirmek amacıyla eřitli nerilerde bulunulmuřtur. ğrencilerin yazma becerilerinin geliřtirilmesi iin ncelikle yazmaya heveslendirilmesi ve kitap okuma alışkanlıęının kazandırılması gerekmektedir. Yapılan yazı alıřmalarında ğrencilere konuya uygun somut rneklar sunulmalıdır.

Coşkun, Uysal ve Özkaya (2017), “3. ve 4. Sınıf Türkçe Ders Kitaplarındaki Metinlerde Söz Dizimi” adlı makalelerinde ortaokul Türkçe ders kitaplarında yer alan üç ortak temadaki metinleri söz dizimi yönünden incelemeyi amaçlamışlardır. Araştırma nitel araştırma desenlerinden durum çalışması deseni ile yürütülmüştür. Üç farklı yayınevinden alınan metinlerdeki cümlelerde anlamlı birimler tespit edilerek anlamlara göre isimlendirilmiştir. Sonuçları nitelik ve nicelik yönünden karşılaştırılmıştır. Çalışma sonucunda metinlerde anlamı dikkate alarak cümle tahlili yapmanın metnin daha derinlemesine incelenmesine ve anlamlı birimlerin daha sağlıklı bir şekilde tespit edilmesine katkı sağlamıştır.

Esan (2006), “İlköğretim 8. Sınıf Öğrencilerinin Yazılarındaki Söz Dizimi ile Edebî Söz Diziminin (Tarık Buğra) Karşılaştırması (Bolvadin Örneği/ Yazılı Anlatım).” adlı yüksek lisans tezinde 8. sınıf seviyesindeki öğrencilerin yazılı anlatımlarında kullandığı söz dizimi ile edebî yazı dilindeki söz dizimi karşılaştırılmıştır. Çalışmada yazarları ve sınıfları farklı olan iki yüksek lisans tezinden yararlanılarak nasıl bir gelişme gösterdikleri ortaya koyulmaya çalışılmıştır. Çalışma yöntemi incelendiğinde edebî dile örnek olarak Tarık Buğra tercih edilmiştir. Buğra'nın eserlerinden alıntılanan cümle sayısı 1500'tür. Çalışmanın ikinci aşamasında 8. sınıf öğrencilerinin oluşturdukları cümleler incelenmiştir. Çalışmanın örnekleme random yöntemle seçilen altı okulda çalışılmıştır. Okullarda birden çok A şubesi bulunmasından dolayı örneklem grupları tüm A şubelerinden oluşturulmuştur. Öğrencilere Türkçe derslerinde gördükleri çeşitli türlerden yazı çalışmaları yaptırılmıştır. Bunun yanında Tarık Buğra'nın birkaç öyküsünün giriş bölümleri verilerek öğrencilerden metnin bütünlüğüne uygun olarak tamamlamaları istenmiştir. Bu bilgiler temel ölçüt kabul edilerek bu bilgiler ışığında cümleler öğelerine ayrılmış, cümle incelemeleri yapılmış ve bulgular ortaya konmuştur. Yapılan çalışma sonucunda öğrencilerin oluşturdukları cümlelerde tek, bir, iki, üç yüklemden oluşan cümle sayısı daha fazla öğeyle oluşturulan cümle sayısına göre daha fazla olduğu tespit edilmiştir. Sadece yüklemden oluşturulmuş cümle sayısı 45 (%3) 'tir. Öğrencilerin iki ögeli cümlelerde en çok kullandığı cümle kalıbı özne + yüklemdir. Üç ögeli cümlelerde en çok kullandıkları cümle kalıbı özne + zarf + yüklemdir. Dört ögeli cümlelerde en çok kullandıkları cümle kalıbı Ö+Z+Y+N'dir. Öğrenciler beş ögeli cümlelerden oluşan cümle kalıbını belli oranda kullanılırken altı ve yedi ögeli

cümleler yalnızca bir kez kullanılmış sekiz ve dokuz ögeli cümle kalıbını öğrenciler hiç kullanılmamıştır. Hem edebî dilde hem de öğrencilerin yazılarında kullandıkları cümle dört ögeli cümledir. Yazarın öğrencilere göre sekiz ve dokuz ögeli cümleyi daha çok kullanması çalışma sonucu beklenen bir veri olduğu söylenmiştir.

Balcılar (2006), “6. Sınıf Öğrencilerinin Söz Dizimi İncelemeleri” adlı yüksek lisans tezinde öğrencilerin söz diziminin edebî dildeki söz dizimine olan uyumunu belirlemeyi amaçlamıştır. Edebî dili temsil etmesi için Kemal Tahir seçilmiştir. Kemal Tahir’in eserlerinde ele aldığı söz dizimi ile 6. sınıf öğrencilerinin yazı dilinde kullandıkları söz dizimi yapıları karşılaştırılmıştır. Araştırma sonucunda Kemal Tahir ve öğrenciler yazı dilinde fiil cümlesini daha çok kullanmışlardır. Edebî dilde ve öğrencilerin dilinde kurallı cümle yapısı daha fazla tercih edilmiştir. Cümlede kullanılan öge sayısı arttıkça cümle sayısı metin içinde azalmaktadır. Bu durum edebî dilin ve öğrencilerin söz dizimi karşılaştırıldığında iki, üç ve dört ögeden oluşan cümle yapılarının metinde daha fazla kullanıldığını göstermektedir. Edebî dil ile öğrencilerin yazılarındaki söz dizimi arasındaki farklılığın kaldırılması için derslerde öğrencilere daha fazla yazı çalışması yaptırılabilir.

Büyükikiz (2007), “İlköğretim 8. Sınıf Öğrencilerinin Söz Dizimi ve Anlatım Bozukluğu Açısından Değerlendirilmesi” adlı yüksek lisans tezinde sosyo-ekonomik açıdan 105 ilköğretim 8. sınıf öğrencisinin yazılı anlatım becerilerini söz dizimi ve anlatım bozukluğu yönünden incelemiştir. Öğrenciler verilen on bir kompozisyon konusundan birini seçerek kompozisyon yazmışlardır. Toplanan kâğıtlardan öğrencilerin cümle kalıpları ve anlatım yapısı bozuk cümlelerin incelemesi yapılmıştır.

BİRİNCİ BÖLÜM

1. KAVRAMSAL ÇERÇEVE

1.1. DİL

Her toplum, kendi içinde anlaşabilmek ve diğer toplumlar ile etkileşim kurabilmek için bir iletişim aracına ihtiyaç duyar. Bu ihtiyacın doğal bir sonucu olarak milletler kendi dillerini oluşturur ve iletişimlerini bu diller aracılığıyla sağlarlar. Dil, bir toplumun kendini ifade ediş şeklidir. Her insan kullandığı dil ile kendini, içinde yaşadığı toplumu, kültürü, gelenek ve görenekleri karşındakine aktarmaktadır. Düşünülen, ifade edilmek istenen her olgu dil ile diğer insanlara ulaştırılabilir. Banguoğlu (2015, s. 9) dili şöyle tanımlar: “Öyle ki sonuçta dil düşünmenin de bir vasıtası olmuştur. Ana dilimizden cümleler kurarak düşünürüz. Bunları dile getirdiğimizde adına konuşma deriz. Dil olmasa düşünce ve duygu da gelişmezdi, insan topluluğu ilerlemez, bir medeniyet yaratamazdı.”

Ergin’e (2009, s. 3) göre dil; “İnsanlar arasında anlaşmayı sağlayan tabii bir vasıta, kendisine mahsus kanunları olan ve ancak bu kanunlar çerçevesinde gelişen canlı bir varlık, temeli bilinmeyen zamanlarda atılmış bir gizli anlaşmalar sistemi, seslerden örülmüş içtimai bir müessesedir” olarak ifade edilirken; Eker’e (2017, s. 3) göre dil; “Doğal, alışlagelmiş niteliklerinin yanında, çok sayıdaki değişkenin olağanüstü birleşimidir. Dil; insanı insan yapan değerlerin en başta gelenlerindedir, insan varlığı ve düşüncesiyle iç içedir” şeklinde açıklanmıştır. Kıran ve Kıran’a (2013, s. 60-61) göre; “İnsan; duygu, düşünce ve hislerinin dışavurumunu dil ile gerçekleştirir. Dil düşüncenin hem ürünü, hem de koşuludur. İkisi de iç içe ve el eledir. Ne dilsiz gerçek bir düşünce ne de düşüncesiz gerçek bir dil olur.”

Aksan’a (2015, s. 13) göre dil ile “geçmiş bugüne, bugün de geleceğe taşınabilir. Bir toplumu ulus yapan bağların en güçlüsü, dildir. Bireyleri ulusuna, yurduna, geçmişine sıkı sıkıya bağlar; kuşaktan kuşağa aktarılacak gelen dil, bireyi geçmişle gelecek arasındaki zincirin bir halkası durumuna getirir.” Hengirmen (2009, s. 117) ise dili; “İnsanlar arasında anlaşmayı sağlayan ve sese, seslerin birlikteliğine, bu birlikteliklerin anlamlı olmasına ve anlamlı ses birliklerinin dizimine dayalı doğal araç” olarak görür

Dilin meydana gelmesini sağlayan ögeler rastgele bir yapıda değildir. Kendi içinde bir düzen ve bütün halinde bulunurlar. Her bir ögenin anlamı, değeri ve işlevi vardır. Bu sayede anlatılmak istenen düşünceler belli bir düzen ile karşı tarafa aktarılır. Bu düzen dizge kavramı ile karşılanmaktadır. “Dil, içinde birbiriyle ilişkili ve birbirine bağımlı düzeyleri bulunan ve her düzeyi kendi içinde başlı başına bir dizgedir” (Eker, 2017, s. 4). Bu dizge içinde kullanılan her ifade ile anlatılmak istenen düşünce anlamlı bir bütün halinde olmalıdır. Çünkü iyi bir iletişim, ancak dilin doğru kullanılması ile mümkündür. Bu, inşaat malzemesi yığınınından bir bina yapmaya benzer. Malzeme belli bir plan doğrultusunda, bir hesaba dayalı olarak, gerektiği yerlerde kullanılırsa ortaya bir sanat eseri çıkabilir (Aktaş ve Gündüz, 2011, s. 29).

Günay’a göre (2013),

İnsan konuşabilme yeteneğini doğuştan getirirken dilini içinde bulunduğu topluma, kültüre göre şekillendirir. Noam Chomsky insanların doğuştan edinilen bir dil yetisi ile dünyaya geldiklerine ve bu yetinin beynin dil konusunda uzmanlaşmış bölümlerinin etkisiyle geliştiğine inanıyordu. Chomsky bu yeti sayesinde çocukların kendi düşünceleriyle bağıntılı bir dizi “üretici kurallar” dan yola çıkarak, dilbilgisel ilkeler konusunda bir genelleme yapabildiklerini öne sürüyordu (s. 43).

1.2. DİL BİLGİSİ

Dil bilgisi dili bütün yönleriyle ele alan bir bilim dalıdır. Dil bilgisinin dilin seslerini inceleyen dalı ses bilgisi (fonetik), sözcük ve şekillerin yapısını inceleyen dalı şekil bilgisi (morfoloji), sözcük ve şekillerin kökenlerini araştıran dalı köken bilgisi (etimoloji), sözcük ve şekillerin anlamları üzerinde duran dalı anlam bilgisi (semantik), sözcük ve şekillerin birbirleriyle olan ilişkileri ve cümleleri inceleyen bölümü cümle bilgisi (sentaks) olarak adlandırılır (Ergin, 2009, s. 28).

Hengirmen (2009, s. 119) dil bilgisini; “Dil bilgisi kurallardan oluşan bir yapı bütünüdür. Dilin ses, anlam, dizim gibi yapılarını etkileşim içinde kendine özgü anlatım yolları kullanarak sunan düzeneğe, bu düzeneğe ait kurallar, düzenlemeler içeren bir olgudur” şeklinde tanımlamıştır. Bu nedenle dil bilgisinin kullanımı dilin kurallarını öğretmek üzerine oluşturulmuştur. Kısacası dilin dil bilgisel öğretimini amaçlamaktadır. Atabay, Özel ve Çam’a (2003, s. 13) göre dil bilgisi; “herhangi bir dilin özelliklerini kurallar koyarak inceleyen” bilim dalıdır.

Dil bilgisi birden çok kurama ve amacına göre kuralcı (prescriptive), betimleyici (descriptive), tarihsel karşılaştırmalı (historical comparative), eğitsel (pedagogical), geleneksel (traditional) ya da metin bilgisel (philological) şeklinde gruplanabilir (Eker, 2017).

Kerimoğlu dil bilgisini kuralcı ve betimleyici olmak üzere ikiye ayırır. Kuralcı dil bilgisi klasik dil bilgisi anlayışıyla hareket etmektedir. Buna göre dilin kuralları vardır ve bu kurallar neticesinde dil ile ilgili doğru veya yanlış diye değerlendirmelerde bulunulur. Dili kullananların kendi koyduğu kurallar ile hareket etmesini ister. Betimleyici dil bilgisi kural koymayı amaçlamaz. Dili, kullanan kişinin en doğru biçimde kendisinin yönlendirmesini savunur. Kurallar dili kullanırken betimsel olarak ortaya çıkmaktadır (Kerimoğlu, 2016).

1.3. DİL BİLİMİ

Dil ile ilgili araştırmalar çok eski dönemlere dayandırılır çünkü insanoğlu iletişim aracı olarak kullandığı bu dizgiyi sürekli merak ede gelmiştir. Dille ilgili araştırmaların genellikle asıl amacı, insana özgü bir bildirişim aracı olan dilin betimlenmesi olmuştur. Dile yönelik çalışmalar M.Ö. 5. yüzyıldan Orta Çağ'a kadar felsefecilerin daha sonra dil bilimcilerin art zamanlı ve karşılaştırmalı dil bilgisi araştırmaları olarak devam etmiştir. Yapısalcılık olarak adlandırılan 20. yüzyılın başlarına kadar devam eden bu dönemden sonra, İsviçreli Dil bilimci Ferdinand de Saussure'ün 1907-1911 yılları arasında Cenevre Üniversitesi'nde verdiği dil bilimi derslerinin 1916'da *Genel Dil Bilim Dersleri (Cours de Linguistique Générale)* adıyla yayımlanması Dil biliminin 1960'lı yıllardaki parlayan dönemine öncülük etmiştir. Çağdaş Dil biliminin kurucusu olan Saussure'le birlikte, 19. yüzyıldan kalan, dilin art süremlili (diachronic) olarak ele alınması, yerini eş süremlili (synonymous) yaklaşıma bırakmış, böylece dilin bilimsel yöntemlerle incelendiği dönem başlamıştır. Saussure ve Amerikalı dil bilimci E. Sapir ile başlayan yapısalcı dönemde dilin belli yüzey yapılarının betimlenmesi amaçlanmış, dil bir yapı, bir dizge olarak incelenmeye başlanmıştır. Prag Dil Bilimi Çevresi'nin kurucuları N. S. Troubetskoy ve R. Jakobson dil göstergesini oluşturan en küçük birimleri betimlemişler, A. Martinet ise tümceyi anlamlı en küçük anlamlı birimlerine ayırarak anlam birimlere ulaşmıştır. Dilin görünen yüzey yapılarının incelendiği bu dönemi, dilin görünmeyen derin yapılarının incelendiği Zellig Harris ile başlayan ancak N. Chomsky'nin 1957'de

Söz Dizimsel Yapılar (Syntactic Structures) adlı kitabıyla ortaya koyduğu Üretici-Dönüşümsel Dil bilgisi (Generative- Transformational Grammar) ile en iyi ifade edildiği dönem izlemiştir (Torusdağ ve Aydın, 2017).

Kıran ve Kıran'a göre (2013),

Dil birden çok bilim dalının inceleme alanına girebilmektedir. Bu inceleme alanı eski tarihte sadece dil bilgisi yani gramer ile karşılanmaktadır. Gramer (dil bilgisi) sözcüğü köken olarak Yunanca harf anlamına gelen grama biçiminden Fransızca "grammaire" aracılığıyla Türkçeye girmiş ve dil bilgisi terimiyle karşılanmıştır. Bu terim uzun bir zaman dilin incelenmesini belirtmek için kullanılmıştır. Dil bilimi ve dil bilgisi terimleri uzun bir süre birbirlerinin yerine kullanılmış ve eş değer kavramlar olarak kabul edilmişlerdir. Bugün artık dil bilgisi ve dil bilimi terimlerinin dilin incelenmesinde farklı yaklaşımlar olduğu bilinmektedir. Başka bir deyişle dil bilimi dil bilgisine verilen gösterişli bir ad değildir, iki farklı bakış açısının adıdır (s. 64).

Dil bilimiyle ilgili tanımlara bakıldığında Hengirmen (2009, s. 119) dil bilimi; "Dilin ses, anlam, dizim gibi yönlerini ele alan dil bilgisini içermesi yanında dili, bireysel, toplumsal, uzamsal, kültürel, tarihsel... vb. çeşitli açılardan ele alan bir bilim dalı" şeklinde ifade ederken, Aksan (2015, s. 24); "Dilin bütün genel ve özel niteliklerini, yani herhangi bir dile, bir dil öbeğine özgü ya da bütün dillerde görülen özellikleri inceleyen, konuları birçok bilim dallarıyla ilişkili ve geçişme halinde bulunan, geniş çerçeveli bir bilim" olarak tanımlamıştır. Eker'e (2017, s. 21) göre dil bilimi; "Dillerin ayrı ayrı incelenmesinden çok birbirleriyle ilişki olarak, farklı bilim dallarıyla da harmanlaşmış bir bütün halinde bulunmasına odaklanmaktadır. Diller arasındaki farklılıkları ele almak yerine, benzerlikleri, ortaklıkları ortaya koymaya çalışan ve dil ilişkileri (language contact) adı verilen diller arasındaki temasın ortaya çıkardığı olguları ele almaya çalışmıştır" şeklinde ifade edilmiştir.

Dil bilimi ile dil bilgisi genellikle yan yana kullanılan ve çok karıştırılan alanlardır. Dil bilimi dil bilgisine göre daha geniş alanı kapsayan bir kavramdır. Dil biliminin en önemli özelliklerinden biri evrensel olmasıdır. İnsanın dil kullanımının bütün boyutlarını taşır. Dil bilimci kural koymayı değil, dilin doğasını, işleyişini doğru betimlemeyi hedefler (Kerimoğlu, 2016). Dil bilgisinde yazıya ve yerleşik kurallara tam bir bağlılık olduğundan dil bilgisinin dil bilimine oranla tutucu, kuralcı ve geleneğe bağlı olduğu düşünülür. Dil bilim ise, var olan nesnel gerçeğin evrensel geçerlilik çerçevesinde ele alınması amaçlar. (Eker,

2017, s. 24). Günümüzde dil bilgisi bir ayarlayıcı bilgi olma işlevini korumakla birlikte eski fetvacılığını da bırakmıştır.

Banguoğlu'na (2015, s. 19-20) göre dil bilimi (diller bilgisi), dil bilgisini işlevsiz hale getirmemiş fakat onu derinden etkilemiştir. Çağdaş dil bilgisi öncelikle yaşayan dilin gerçek durumu, kısmen geçmişi ve gelişimine yönelik bilgiler vermeyi üstlenmiştir. Bu bağlamda dil biliminin getirdiği bilimsel tanımlara ve sınıflandırmalara, pozitif bilimlerin yaklaşımlarına uymuştur.

1.3.1. Dil Biliminin Genel Alanları

1.3.1.1. Ses Bilgisi (Fonetik) ve Ses Bilimi (Fonoloji)

Ses kavramıyla ilgili çalışma yürüten iki alan ses bilgisi ve ses bilimidir. Sesleri diğer sesler ile olan ilişkilerine, işlevlerine göre değil de çıkış yerleri, fiziksel özellikleri gibi yönleriyle inceleyen alana ses bilgisi; seslerin iletişimdeki işlevlerini dikkate alarak ayırıcı özelliklerine göre dünya dillerinde sese dayalı dizgeleri ortaya çıkarmak gibi çeşitli amaçları olan anana ise ses bilimi denir (Kerimoğlu, 2016). Ses bilgisi sesin maddesel yönünü incelerken ses bilimi birimleri işlevleri açısından ele alan bilim dalıdır (Kıran ve Kıran, 2013).

1.3.1.2. Sözcük Bilim (Leksikoloji) ve Sözlük Bilim (Leksikografi)

Sözcük bilgisi sözcüklerin biçim yönüyle ilgilenen sözcüksel biçim bilgisi ve anlam yönüyle ilgilenen sözcüksel anlam bilim olmak üzere iki alt başlıkta incelenmektedir. Sözcüksel anlam bilim çalışmaları sözcük bilim alanının en önemli kısmını oluşturmaktadır. Sözlüğü oluşturan sözcükler biçim ve anlam yönünden incelenmektedir. Sözcüksel biçimbirim sözcüğün biçim yönüyle ilgilenirken sözcüksel anlam bilim sözcüğün yan, mecaz, gerçek gibi anlamsal yönlerine odaklanmaktadır. Sözlük bilim sözlükler ve diğer kitapların yazımı ile ilgilenen alandır. Sözlük bilim kendi içinde kuram ve uygulama olarak iki bölüme ayrılır. Kuram kısmında sözlüğün tarihi bilgileri, uygulama kısmında ise sözlüğün yazım bilgileri yer almaktadır (Kerimoğlu, 2016).

1.3.1.3. Biçim Bilgisi (Morfoloji)

Dilin biçim öğelerini ele alan inceleme alanına biçim bilgisi adı verilir. Sözcükler, sözcük türleri, sözcük çekimleri gibi alanları kapsamaktadır. Dil bilimi

geleneksel dil bilgisinin biçimbilgisiyle ilgili bu sınıflandırmaları kendi alanına göre yenilemiştir (Kerimoğlu, 2016).

Biçim bilgisi “isim, sıfat, fiil gibi çeşitli söylem ulamlarını, bükümün çeşitli biçimlerini (tekil/çoğul, dişi/erkek) ön ve son eklerle yapılan türetme sorunlarını, bu eklerin çeşitli görevlerini ve çekim özelliklerini” incelemektedir (Kıran ve Kıran, 2013, s. 289).

1.3.1.4. Söz Dizimi (Sentaks)

Dil biliminin alt dallarından olan söz dizimi (syntax) çalışmalarında XX. yüzyılda yeni bir evreye ulaşılmıştır. Bu yüzyılda Saussure ile başlayan “dizge” akımı söz dizimiyle ilgili çalışmaları da beraberinde getirmiştir. Ancak bu dönemde dizim bilim ayrı bir inceleme alanı olarak değil fonetik ve morfolojiyle bağlantılı olarak ele alınmaya başlamıştır (Aksan, 2015).

Söz dizimiyle ilgili çeşitli tanımlar yapılmıştır. Karahan (2018, s. 9) söz dizimini; “Yan yana dizilen kelimeler, yargı bildirerek ya da varlık, kavram ve hareketleri karşılayarak kelime gruplarını meydana getirir. Bu diziliş, belirli kurallara dayalıdır. Cümlelerin bağlanma şekilleri ile bağlanan cümleler arasındaki şekil ve anlam ilişkileri de söz diziminin konusudur.” şeklinde tanımlamıştır. Aktan (2016, s. 1) ise söz dizimini; “Bir dilde kelimelerin bir grup veya cümle oluşturacak biçimde bir araya gelmelerinin kurallarını, bu grupların cümle ve söz içindeki görevlerini, birbirleriyle olan ilişkilerini, sıralanışlarını ve cümle yapılarını inceleyen dil bilgisi bölümü” olarak tanımlar.

Söz dizimi, bir dilde sözcelerin düzenlenmesini, her sözcüğe bir işlev yüklenmesini ve bu sözcükler arasında kurulan ilişkilerin gösterilmesini sağlayan kuralların tümüdür. Tümce içinde sözcüklerin kurmuş olduğu düzen söz diziminin en belirgin özelliğini oluşturmaktadır. Tümcede yapı veya dizge kavramına değişik yaklaşımlar değişik söz dizimi kurallarının ortaya çıkışına neden olmuştur. Geleneksel söz dizimi tümceye Aristo mantığı ile yaklaşırken Z. S. Harris, L. Tesniere, A. Martinet, N. Chomsky daha farklı anlayış ve yöntemlerle yaklaşmışlardır (Kıran ve Kıran, 2013).

1.3.1.5. Anlam Bilim (Semantik)

Anlam bilim dilin doğal evrenini inceler. Bir dilde anlamla ilgili her şey anlam biliminin inceleme alanı içine girer. Anlam açısından sözcük ilk temel

unsurdur. Anlam bilim ile sözcük bilim birbirine yakından bağlıdır. Anlam dilin temel ögesidir. Dil duygu ve düşünceleri iletmeye yarayan bir unsur olarak görülür. Anlam dildeki hem en dolaysız hem de anlaşılması en güç ögedir. (Kıran ve Kıran, 2013).

Anlam bilim dildeki sözcelerin ve tümcelerın anlam açısından incelenmesini sağlamaktadır. Sözcelerin anlamları tek tek incelenirken tümce içinde bu sözceler belli bir anlamı karşılayacak bir bütün haline gelirler. Dilin birbiriyle kurduğu bu anlamsal ilişkiyi anlam bilim sağlamaktadır (Aksan, 2006).

Anlam bilimin anlamsal özelliklerinden hareketle sözcükler arasındaki ilişkiyi düzenleyen çeşitli anlam birimler vardır. Bunlardan biri olan *çokanlamlılık*; gösterenin gösterileni karşılama, gösterme şeklidir. Bağlam, sözcüğün durumu, sözcüğün kullanımı gibi etmenler çokanlamlılık ile yakından ilgilidir. Türkçede kullanılan “baş” sözcüğünün çokanlamlılık özelliği vardır. Organ, bir işin yöneteni, bir işin başı gibi birden çok anlam ile karşılanmaktadır. *Eşanlamlılık*; birden fazla gösterenin tek bir gösteren unsurunu karşılmasıdır. Eşanlamlılıkta özdeşlikten çok anlamsal birliktelik önem taşımaktadır. Örneğin “göndermek/yollamak; siyah/kara; beyaz/ak” sözcükleri eşanlamlılık göstermektedir. *Karşıtanlamlılık*; anlamsal bağlamda birbirinin tam tersini karşılayan sözcükler için kullanılmaktadır. Karşıtanlamlılık ikili olabileceği gibi ara evreler içeren sözcüklerde de görülmektedir (Kıran ve Kıran, 2013).

1.3.1.6. Gösterge Bilim (Semioloji)

Gösterge bilim insan zihnindeki her türlü olguyu inceleyen bir bilim dalıdır. Kerimoğlu’na (2016, s. 120) göre “Mimariden sinemaya, hemen her alanda göstergebilim çalışması yapmak mümkündür. Reklamlarda bize sunulanların “aslında ne demek istediği”, tabelalardaki çizimlerin “ne anlama geldiği”, filmlerde başrol oyuncusunun “saç şeklinin neden öyle olduğu”, kısacası dünyanın neden okunması gerektiği” göstergebilimin konularını oluşturan başlıklardandır.

Uçan’a (2013, s. 113) göre; “Evrendeki her nesne, her varlık, her davranış bir anlam üretir. Kendilerine özgü bir iletişim işlevi üstlenen bu nesne, varlık ve edimlerin özel bir iletişim değeri, özel sistemleri vardır; bu sistemler, dil desteği ile gerçeklik kazanırlar.”

1.3.2. Dil Biliminin Diğer Bilim Dallarıyla İlişkisinden Doğan Alanlar

Dil biliminin diğer bilim dallarıyla ilişkili olduğu alanlardan biri olan beyin dil bilimi, oluşturulan bilginin insan zihninde beynin hangi merkezleri tarafından kullanıldığını ortaya koymaya çalışırken toplum dil bilimi dil ve toplum arasındaki ilişkiyi inceleyen; çok dillilik, tek dillilik, iki dillilik, dil ilişkileri gibi konuları ele alan bilim dalıdır. Ruh dil biliminin inceleme alanı dilin edinilmesi, algılanması ve üretilmesi süreçlerinde dilin psikolojik süreçlerini ele alan bilim dalıdır. Uygulamalı dil bilimi disiplinler arası çalışmalar içeren bilim dalıdır. Günlük hayatta dil ile ilgili karşılaşılan sorunları belirlemeyi ve bu sorunlara çözüm üretmeyi amaçlamaktadır. Metin dil biliminde iletişim ortamında metnin yeri, metni oluşturan öğeler, metnin yapısı ve türleri, metnin çözümlenmesi gibi incelemeler yapılmaktadır. Bilgisayar dil bilimi uygulamalı Dil biliminin alt alanı gibi değerlendirilir. Amacı doğal dilleri doğru anlayıp bilgisayar ortamına yorumlama yetisiyle aktarabilmeyi sağlamaktır (Kerimoğlu, 2016).

1.4. KELİME GRUPLARI

Kelimelerin bir araya gelerek kurduğu bütünlük olarak adlandırılan kelime gruplarını Karahan (2017, s. 39); “bir varlığı, bir kavramı, bir niteliği, bir durumu, bir hareketi karşılamak veya belirtmek, pekiştirmek ve nitелеmek üzere, belirli kurallar içinde yan yana dizilmiş kelimelerden oluşan yargısız dil birimi” olarak tanımlarken Özmen (2016, s. 50); “birbirine yapı ve anlam olarak bağlanan ve kendi aralarında bir bütün oluşturan iki veya daha fazla unsurdan oluşan kelimeler topluluğudur” şeklinde ifade eder. Sevinçli ve Özkan (2017, s. 19) kelime gruplarını şöyle tanımlamıştır: “Belirtme grupları, birden fazla kelimedenden oluştuğu halde cümledeki görevleri bakımından tek kelime gibi değerlendirilen, tek bir kelime gibi çekimlenen gruplardır.”

Uzun (2000, s. 18) kelime gruplarının adlandırılmasında öbek yapı terimini kullanmış ve birbirine yakın olan öğelerin kurduğu bütünlüğe öbek demiştir. Öbekler içinde bir ‘merkez’ bulundukları için iç merkezli yapılardır. Buna öbeğin ‘baş’ da denilebilir. Öbekte başın dışında bulunanlar (şekil 1), **tümleç** olarak görülür. Örneğin *yuvarlak masa* öbeğinde **baş masa**, **tümleç** ise *yuvarlak* sıfatıdır. Baş, öbeğin asıl **kurucusudur** ve kurduğu öbeğin sınıfını

belirler. Bu açıdan öbeğin başı bir ad (A) olduğunda, öbeğin de bir **ad öbeği** (AÖ) olduğunu söylenebilir:

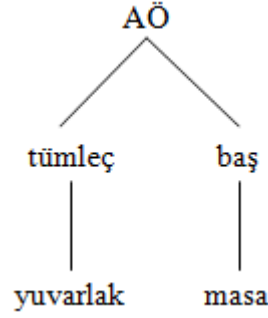

Şekil 1. Ad Öbeği Çizim Ağacı

Kelime gruplarının yapısına değinen Özkan ve Sevinçli (2017, s. 14); her sözcük grubunda asıl ve yardımcı olarak iki öge (unsur) bulunduğundan

| | | | |
|--------------|--------------|---------------|---------------|
| <u>küçük</u> | <u>çocuk</u> | <u>odanın</u> | <u>tavanı</u> |
| yardımcı | ana | yardımcı | ana |
| öge | öge | öge | öge |

bahsetmişlerdir. Yardımcı öge (tamlayan/ belirten, tabi olan) genellikle başta, asıl öge (tamlanan, belirtilen, tabi olunan) ise sonda yer alır.

Aktan (2016, s. 2); *Türkiye Türkçesinin Söz Dizimi* adlı kitabında kelime gruplarını şu şekilde tanımlar: “Cümle içinde kavramlar arasında ilişki kurmak üzere birden çok kelimenin belirli kurallar ile yan yana getirilmesinden oluşan, yapı ve anlamındaki bütünlük dolayısıyla cümle içinde tek bir nesne veya hareketi karşılayan ve herhangi bir yargı bildirmeyen kelimeler topluluğuna kelime grubu denir.”

Ergin (2009, s. 374); *Türk Dil Bilgisi* adlı kitabında kelime gruplarını şöyle tanımlar: “Kelime grubu birden fazla kelimeyi içine alan, yapısında ve mânâsında bir bütünlük bulunan, dilde bir bütün olarak muamele gören bir dil birliğidir.”

Banguoğlu (2015, s. 497); *Türkçenin Grameri* adlı kitabında kelime gruplarını *belirtme öbekleri* olarak adlandırır. Araştırmacıya göre: “Sözü geliştirmek üzere kelimeler öbeklenirler, kavramlar arasında derece derece ilişkiler meydana getirirler. Böylece tek kavramdan anlatmaya doğru giderler.” Tanımlardan da anlaşılacağı üzere kelime grupları iki ayrı kelimenin arasında kurulmuş anlamsal ve yapısal ilişkidir.

1.4.1.Kelime Gruplarının Özellikleri

Özmen'e (2016, s. 50) göre; kelime grupları yargı bildirmezler. Birbirlerine ekli, eksiz veya bağlaçlar ile bağlanabilirler. Cümlede kendi dışındaki diğer unsurlara karşı bir birliktelik oluştururlar. Ek ile ya da edat ile bağlanacak kelime gruplarında ek de edat da sonda bulunur. Karaağaç (2017, s. 160) söz öbeklerinin hazır söz birliği olmadıklarını dilin söz dizimi kurallarına göre oluşturulmuş serbest, değişken ve öznel yapılar olduğundan bahsetmektedir. Bu yapı ile kullanılan sözler başka bir söz ile değiştirilebildiği için çekimlilik ya da bağımsız söz grupları olarak da nitelendirilebilirler. Söz öbeklerinin içinde bulundurduğu anlam kendisini oluşturan öğelerin birlikteliğinden meydana gelmektedir. Birleşik söz, deyim, atasözü bir bütün olarak, tek bir söz olarak algılanırlar ancak bir söz öbeği olarak anlam taşımaktadırlar. En az iki asıl biçimbirimin bir araya gelmesi ile oluşan söz gruplarının içinde iç içe geçmiş, birbirini tamamlayan başka söz grupları da bulunabilir [*küçük odadaki mumun soluk ışığı*]. Bu gruplar ihtiyaca göre değişebilir ya da değiştirilebilir.

Özkan ve Sevinçli' ye göre (2017, s. 15-17); sözcük grupları tek kelime ile karşılanamayan varlıkları, kavramları (*taş ocağı, bal arısı*) karşılamak için kullanılır. Bu kavramları daha geniş manada belirtmek için de sözcük grupları kullanılabilir. “*Doğu ekspresiyle yolculuk yaptım!*” tümcesinde Doğu ekspresi kelime grubunu “*Ankara-Kars arasında sefer yapan nostaljik tren*” biçimde genişleterek kullanabiliriz.

Bir kelime grubunun diğer kelime ve kelime gruplarıyla ilişkisini sağlamak için grubun sonuna, yani asıl ögeye bir ek getirilir. Grubun sonuna getirilen bu çekim eki, bağlandığı kelimenin değil, bütün grubun eki olur (Özkan ve Sevinçli, 2017, s. 17).

Kelime gruplarının özelliklerini Aktan (2016, s. 3-7) şöyle sıralamıştır:

1. Kelime grupları yargısız anlatım birimleridir. (*pek taze tenler, bu taşlar, insanı sürükleyen edasıyla vb.*)

2. Cümle içinde bir bütün olarak değerlendirilirler. Kelime gruplarının içinde tek kelime gibi çekime girerek cümlede isim, sıfat, zarf, fiil gibi görev yaparlar. [*Bir pozunu/ kapının önündeki tahtaya/ astırdı.* (T. Buğra, İR, 131/33) (Birinci kelime grubu sıfat, ikinci kelime grubu isim görevi yapmaktadır.)]

3. Kelime gruplarının diğerkelime ve kelime gruplarıyla bağlanması durum (hâl/ işletme) ekleriyle sağlanır. Bağlanan hâl ekleri kelime grubuna ait olur. [*Osmancık'ın Kalanoz ile kendisinin hayatlarını kurtarışından* / hiç söz etmemişti. (T. Buğra, O 231/23) Bu cümledeki kelime grubu –dan yönelme hali ekiyle fiile bağlanmıştır.]

4. Sözcükler, sözcük gruplarını, sözcük grupları da cümleleri oluştururken belli bir sırayla dizilirler. Bu sıralanışta ikinci derecede önemli olan yani yardımcı unsur Türkçede önce, asıl olan unsur ise sonra yazılır. (*Çocuk neşesi, güler yüzlü bebek* tamlamalarında asıl unsur olan “neşe” ve “bebek” sözcükleri sonda kullanılmıştır.)

5. Kelime gruplarında sözcüklerin yeri, sırası konuşma ve şiir dilinde değişebilir. “Ölçü, kafiye, ahenk, tonlama vb. sebeplerle meydana gelen bu yer değiştirmeler, düşüncede bir değişikliğe yol açmaz; asıl anlam ve işlevler aynen korunur” (Özkan ve Sevinçli, 2017, s. 16).

6. İki den fazla unsur barındıran sözcük gruplarında iç içe girmiş, birbirini tamamlayan farklı sözcük grupları da yer alabilir. (*Eski çüppenin/ derin cebini biraz karıştırdı* tümcesinde isim tamlamasının birinci unsuru ve ikinci unsuru kendi içinde sıfat tamlaması oluşturmaktadır.)

7. Fiile dayalı olarak oluşturulan isim-fiil, sıfat-fiil ve zarf-fiil gruplarında fiilin anlamı, cümlede olduğu gibi özne, nesne, yer tamlayıcısı ve zarf tamlayıcısı unsurlarıyla tamamlanabilir. Ancak bu cümleler yargı içermediklerinden cümle değerinde değildir. [*O korkunç gururunu (bln) / çiğneyip (y)* (T. Buğra, İR, 31/20)]

8. Kelime gruplarındaki vurgu, grubun yapısına göre değişerek, başta, sonda veya sondan bir önceki kelime üzerinde olabilir.

Söz dizimi konularından birisi olan sözcük grupları üzerine yapılmış farklı sınıflandırmalar (Ergin, 2009; Karaağaç, 2017; Karahan, 2018; Eker, 2017) bulunmaktadır. Bu çalışmada kelime gruplarının sınıflandırılmasında Özkan ve Sevinçli'nin gruplaması esas alınmıştır. Başlıca kelime grupları şöyle sıralanabilir:

Özkan ve Sevinçli sözcük gruplarını belirtme grupları başlığı altında gruplandırmıştır:

Tablo 1. Kelime Gruplarının Sınıflandırılması

| | |
|-----------------------------------|----------------------|
| 1. İsim Tamlaması ve İyelik Grubu | 9. İsim-Fiil Grubu |
| 2. Sıfat Tamlaması | 10. Sıfat-Fiil Grubu |
| 3. Birleşik İsim Grubu | 11. Zarf-Fiil Grubu |
| 4. Tekrar Grubu (İkilime) | 12. Sayı Grubu |
| 5. Aitlik Grubu | 13. Ünlem Grubu |
| 6. Edat Grubu | 14. Bağlama Grubu |
| 7. Unvan Grubu | 15. Kısaltma Grubu |
| 8. Birleşik Fiil Grubu | |

(Özkan ve Sevinçli, 2017, s. 19-107)

1.4.2. İsim Tamlaması ve İyelik Grubu

İsim tamlamaları iyelik ekli bir isim unsurunun, iyeliğin işaret ettiği bir başka isim unsuruyla kurduğu kelime grubudur. Bu kelime grubunda iki isim ögesi (unsuru) aitlik, sahiplik içinde bulunma, sınırlandırma, belirtme vb. anlam ilgileri çerçevesinde özel bir biçimde birbirine bağlanır (Karahan, 2018, s. 42). İyelik eki alan ögenin kendisinden önceki ilgi eki alan bir şahıs zamirine sahiplik, bağlılık ve aitlik yönüyle bağlanan sözcük grubuna ise iyelik grubu denir. Tamlayan yani belirten ögesi şahıs zamiri olan isim tamlaması da iyelik grubuna dahildir (Aktan, 2016, s. 9). “Bütün dillerde ilişkilendirmenin iki yolu vardır. Bunlardan birincisi, varlığın bir başka varlıkla ilişkilendirilmesidir ve bunlar, isim tamlaması olarak adlandırılır. Diğeri ise, bir varlığın bir kişi ile ilişkilendirildiği iyelik öbekleridir” (Karaağaç, 2017, s. 208).

Özellikleri:

1. İsim tamlamasında birinci öge *tamlayan (belirten)*, ikinci öge *tamlanan (belirten)* olarak adlandırılır. Tamlamada asıl anlam ikinci öge üzerindedir. Birinci öge, ikinci ögeyi belirtir. Tamlayan öge, tamlanan ögeye ekli ya da eksiz olarak bağlanabilir. Ekli bağlamalarda ilgi hâli eki (tamlayan eki) kullanılır (*kapının kolu, sıranın gözü*). Belirtisiz isim tamlamasında ilgi hali eki kullanılmaz. (*sokak lambası, bodrum katı*).

2. Belirteni yani tamlayanı zamir olan isim tamlamalarında ilgi eki mutlaka bulunur (*benim evim, senin kitabın gibi*). Belirten isim olduğu durumlarda, tamlama eksiz de kurulabilir (*bahçe duvarı, gönül kuşu gibi*). Belirten eksik bırakılmasına rağmen belirtilen (tamlanan) daima iyelik ekini taşımaktadır.

3. Tamlayan öge ekli veya eksiz olduğu zaman arada iki önemli fark belirir:

Belirlilik- Belirsizlik

Geçicilik- Süreklilik

Tamlayan öge belliye ilgi hâli ekini alır. Bu ögenin tamlananla ilişkisi geçicidir. Ek almayan tamlayan ise belirsizdir, geneldir; ancak tamlanana bağlılığı daha belirgindir.

4. İyelik eki taşıyan ve tamlayanı düşmüş her sözcük, tek başına isim tamlamasının yerini tutar.

Kolum (benim kolum), gözün (senin gözün), çocukları (onların çocukları) vb.

5. İsim tamlamaları, bazen başka bir isim tamlamasının tamlayanı ya da tamlananı durumuna geçmektedir. Bu tamlamalar birbirini izleyen zincirleme bir tamlama gibi düşünülse de aslında iki ögeli bir tamlamadır.

Gül kırmızısının/ tonları (Gül kırmızısı)

Babamın/ gözünün nuru (Babamın gözü), (Göz nuru)

Yaşlı adamın yatağının/ başucu (Yaşlı adamın yatağı), (Yatağının başucu)

Elbise yakasının/ uçları (Elbise yakası), (Yakasının uçları)

6. Belirtenin ilgi hali eki alıp almamasına göre üç türlü isim tamlaması ortaya çıkar:

1.4.2.1. Belirtili İsim Tamlaması

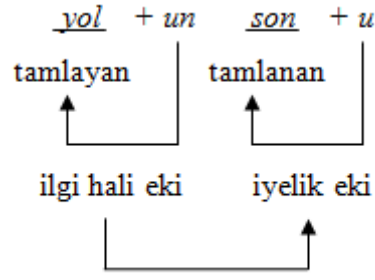

Şekil 2. Belirtili İsim Tamlaması Kalıbı

1. Belirtili isim tamlaması tamlayanı (belirteni) ilgi hâli eki (-In, -Un, -nIn, -nUn) almış olan tamlamadır. İlgî ekini tamlayan, iyelik ekini ise tamlanan kendi üstünde taşımaktadır:

2. Belirtili isim tamlamasında iki ek arasında ortaya konulan bağlantı kalıcı değildir. Kaynaşmış gibi görünen ilişkide belirtilenin değişmesiyle ana kavram değişmiş sayılmaz. Bununla birlikte argo niteliğinde olan veya abartılı söyleyişlerde kullanılan sözler bir nevi kaynaşmış gibi görünerek birleşik kelime gibi değerlendirilirler: *elinin körü, malın gözü, körün taşı gibi*.

3. Belirtili isim tamlamalarında ögeler, ayrı bir kelime grubu da içinde barındırabilir.

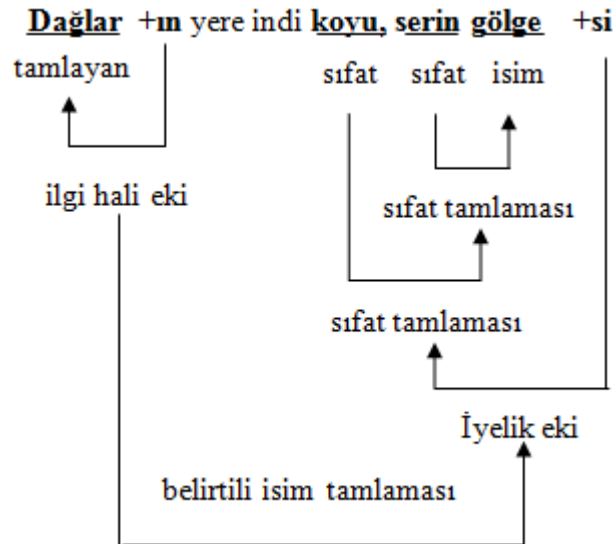

Şekil 3. Kelime Grubu İçinde Belirtili İsim Tamlaması

4. Belirtili isim tamlamasında ögelerin yeri sabit değildir. Yer değiştirebilirler. İki öge arasına başka bir kelime veya kelime grubu da girebilir. Tamlayan ve tamlanan öge birden fazla olabilir. Ögelerin taşıdıkları vurgu ikisinde de eşit öneme sahiptir.

1.4.2.2. Belirtisiz İsim Tamlaması

1. Belirtisiz isim tamlaması belirteni ilgi hali eki almayan belirtileni iyelik eki alan tamlamalardır. İlgi hali eki almadığı için nesne kişiye ait olmaz. Tamlananın aldığı ek ise onu cinse mal eder. Bu yüzden belirtisiz isim tamlaması daha çok cins kavramı verir. Belirtisiz isim tamlamasını oluşturan ögeler arasında devamlı ve kaynaşmış bir ilişki vardır. Bu yüzden belirtisiz isim tamlaması kalıbında çeşitli birleşik isimler yapılabilir: *kahverengi, muhabbet kuşu, ceza evi, Rumeli, Boğaziçi*

2. Belirtisiz isim tamlamalarında birinci öge ek almazken ikinci öge ek alır:

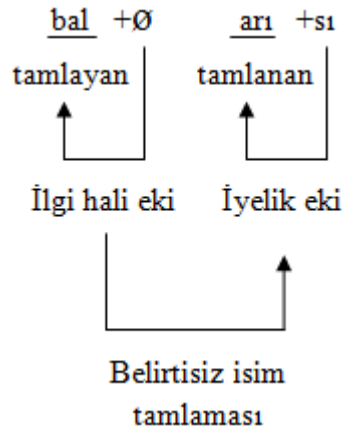

Şekil 4. Belirtisiz İsim Tamlaması Örneği

3. Belirtili isim tamlamalarında olduğu gibi belirtisiz isim tamlamaları da bir kelime ya da kelime grubundan oluşabilir:

“ve nihayet görünür **gök ve deniz saltanatı.**”

4. Belirtisiz isim tamlamasında ögeler aralarında kaynaşmaya elverişli oldukları için yerleri değiştirilemez ve iki öge arasına başka bir kelime giremez. Bu nedenle “*Adalet eski bakanı*” gibi bir kullanım yanlış olup bu yapının doğru kullanımı “*eski adalet bakanı*” şeklindedir ve *eski* sıfatı tamlama ögelerinin tümüne aittir.

5. Belirtisiz isim tamlamaları vurguyu tamlayan üzerinde taşır:

Dağ çiçeği

Gökyüzü

Yetiştirme yurdu

Hayvanlar alemi

Akşam yemeği

1.4.2.3. Eksiz Tamlama

Eksiz tamlamayı oluşturan iki isim unsurunun çekim almadan bir araya gelmesiyle oluşturulur. “*Takısız tamlama*” olarak da nitelendirilen bu yapıdaki kelimelerden birleşik kelimeler türetilmektedir. Özellikle kuruluş ve firma isimlerinde bu yapıdaki birleşikler gittikçe yaygınlaşmaktadır. (*Başak sigorta, Robert Kolej, Selçuk Halı, Yüksel Büfe vb.*) Bu yapı ile kurulmuş bazı tamlamalarda benzerlik ilişkisi de bulunmaktadır: *hilal kaş, inci diş, kepçe kulak, elma yanak, demir perde, tunç bilek, servi boy, sarma saç, tilki çocuk vb.*

Eksiz tamlama kalıbıyla oluşturulan birleşiklerin bir kısmında tamlayan, tamlananın neden yapıldığını göstermektedir: *yün çorap, ipek mendil, altın bilezik, gümüş kolye, naylon gömlek, kadife pantolon, cam kavanoz, taş köprü, elmas yüzük, lastik top, sac soba, demir kapı, gümüş çatal, sac levha, teneke kutu, bakır tepsi, çelik tencere vb.*

İki isim unsurunun bir araya gelerek oluşturduğu eksilteli gruplar, sayı olarak fazladır. Bu yapıdaki birleşik kelimedeki tamlayan öge sıfat görevinde yer aldığı ve tamlananı nitelediği için bu yapılar, isim tamlaması yerine sıfat tamlaması olarak adlandırılmaktadır.

1.4.3. Sıfat Tamlaması

Bir isim ve sıfatın bir araya gelerek oluşturduğu yapıya sıfat tamlaması denilmektedir. Sıfat ismin önünde niteleme veya belirtme özelliği ile bulunur. Sıfat tamlamaları eksiz tamlamalardır. Kurdukları ilişkide herhangi bir eke ihtiyacı yoktur. Tamlamada sıfat, kelime olacağı gibi kelime grubundan da oluşabilir. Sözcük grubunda sıfat tamlayan asıl öge olan isim ise tamlanan durumundadır.

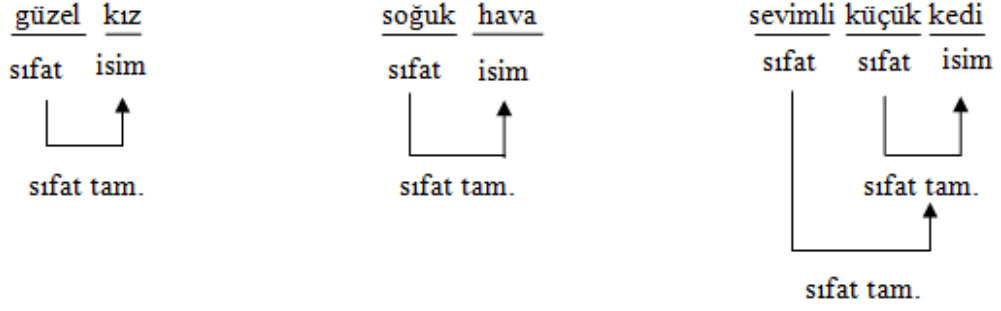

Şekil 5. Sıfat Tamlaması Çizimi

Özellikleri

1. Sıfat tamlamalarında sıfat olan sözcük bir kelime veya sıfat-fiil ekli bir sözcük ile bir sıfat-fiil grubu oluşturabilir:

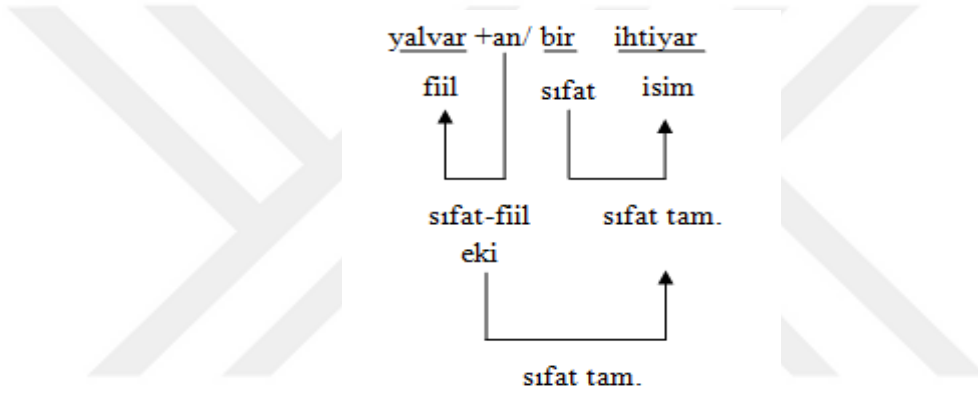

Şekil 6. Sıfat Ögesi Sıfat-Fiil Olan Sıfat Tamlaması

2. Sıfat tamlamalarını oluşturan sıfat ya da isim unsurları bir sözcük ya da sözcük grubundan meydana gelebilir:

Arabayla giden/ çocuk (sıfat ögesi, sıfat-fiil grubu)

Elli üç / gün (sıfat ögesi, sayı grubu)

Tabak tabak yemekler (sıfat ögesi, tekrar grubu)

Yolsuz yöntemsiz / bir oturuş (sıfat ögesi, tekrar grubu; isim ögesi, sıfat tamlaması)

3. Sıfat tamlamalarında öğelerin yeri değişebilir:

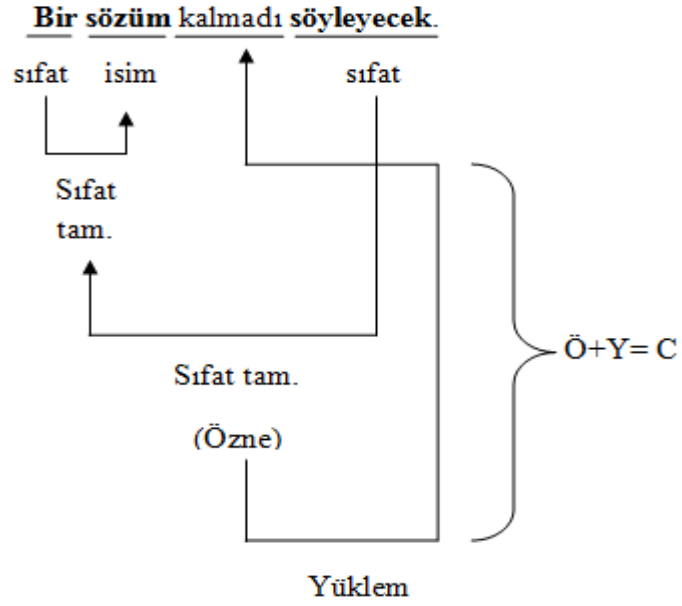

Şekil 7. Öğeleri Yer Değiştirmiş Sıfat Tamlaması

4. Sıfat unsuru birden fazla olan sıfat tamlamaları olabilir:

Tuhaf, alışılmamış bir sessizlik

İç açıcı, gevşetici / gruplar

Titreyerek ektiğim, büyüttiğim, kullandığım / hayaller

5. Nesnelerin neden yapıldığını belirten tamlamalar (*ipek seccade, demir kapı, gümüş kemer gibi*) birer sıfat tamlamasıdır. Bu tamlamalar nesnelerin neden yapıldığını gösterdiği için ipek seccade, ipekten yapılmış seccade; demir kapı, demirden yapılmış kapı; gümüş kemer, gümüşten yapılmış kemer şeklinde genişletilebilir (Karahana, 2018, s. 52)

6. Sıfat ve zarfları tamlamalarda derecelendirme ve miktar bakımından tamamlayan zarfların oluşturduğu sözcük grupları da yine sıfat tamlamasının içine dahildir (Karahana, 2018, s. 52).

En/ tatlı/ çok/ güzel/ pek/ doğru/ daha/ gösterişli

1.4.4. Birleşik İsim Grubu

Bir varlığın adını karşılamak amacıyla birden çok isim unsurunun bir araya gelip kalıplaşarak oluşturdukları kelime grubuna birleşik isim denir. Türkçede

birleşik isim oluşturacak kelimeler hiçbir ek almaksızın bir araya gelebilirler. Türkçedeki birleşik isimleri bazı yer ve şahıs isimleri meydana getirmektedir.

Kocamustafapaşa, Haydarpaşa, Faruk Kadri Timurtaş, Mehmet Kaplan, Ahmet Hamdi Tanpınar, Cahit Zarifoğlu, Yenimahalle, Afyonkarahisar, Ömer Seyfettin gibi.

Korkmaz'a (2017, s. 192) göre birleşik isim oluşturmada etkili olan bir diğer yapı da belirtisiz isim tamlamalarıdır. Belirtisiz isim tamlamalarında kurulan ilişki yönü belli olmayan bir varlığa ya da tür adına yönelik olabilir. Türkçede bu yol ile türetilmiş birçok kelime bulunmaktadır: *ayıkulağı (bitki), akşamsefası (çiçek), narçiçeği (renk), yaban ördeği, fırın kebabı, el sabunu, şeytanarabası (uçuşan tohum), dağ kesici, kol saati vb.*

Özellikleri

1. Birleşik isim grubu oluşturan unsurlar özel isimlerden meydana gelmektedir. Nadir de olsa cins ismin özel isim gibi kullanıldığı görülür. (*Mareşal Fevzi Çakmak, Miralay Ferit vb.*)

2. Ergin (2009, s. 385) birleşik isim grubunun vurgusu olduğundan bahseder. Bu vurgu daima son hecede bulunmaktadır. İkili gruplarda ikinci sözcükte bulunan vurgu üçlü gruplarda üçüncü sözcükte bulunur. Tamlayan unsuru özel isimden oluşan sıfat tamlamalarının birleşik isme dönüştüğü gözlenebilir. Bu yapıda bulunan sıfatlar, belirtme ve niteleme görevlerinden ziyade özel isim görevi üstlenirler. Sıfat tamlamaları vurguyu tamlayan üstüne çekerken birleşik isimlerde vurgu tamlanan üstünde yer alır (Karahan, 2018, s. 69).

Dördüncü Murat, Üçüncü Selim, Ulubathı Hasan, Uzun Hasan vs.

3. Birleşik kelimeler ile birleşik isimler birbirine karıştırılmamalıdır. Birleşik kelimelerde yeni bir varlığı anlatmak için birden çok kelime anlamca kaynaşmış olarak bir araya gelirken (*hanımeli, açığöz, ayakkabı vb.*) birleşik isimler, bir kişi adını karşılamak için birden çok ismin bir araya gelerek oluşturduğu kelime grubudur. (*Faruk Nafiz, Mehmet Emin, Kemal Tahir vb.*)

4. Birleşik isim ile karıştırılan bir diğer kelime grubu da unvan grubudur. Bu iki grubun yapısal özellikleri birbirine benzese de vurgu olarak birbirinden

tamamıyla farklıdır. Unvan gruplarında vurgulanan öge baştayken birleşik isimlerde vurgu sonda bulunur. Ancak unvan grupları zamanla birleşik isme dönüşebilir. (*Deli Dumrul, Sultan Murat vs.*)

5. İsim tamlamalarında “bazı belirtili ad tamlamaları ile sıfat tamlamalarında adın öne, sıfatın sona alınması ile oluşturulan belirtili ad tamlamaları da birleşik bir ad niteliğindedir. Bu türlü birleşik adlar daha çok bir deyim özelliği kazanmıştır: adamın zoru, Allahın günü, Allahın belası, anasının kızı, başının tacı, delinin biri, devenin başı, elinin körü, işin başı, işin kötüsü, yalanın kuyruklu vb.” (Korkmaz, 2017, s. 192).

1.4.5. Tekrar Grubu (İkilemeler)

Tekrar grupları anlama güç katmak, ifade etme gücünü arttırmak, kavramı zenginleştirmek amacıyla aynı yapıdaki iki sözcüğün arka arkaya sıralanmasıyla oluşturulan kelime grubudur. Yan yana gelen bu iki kelimeyi anlam veya şekil ilişkisi birbirine yaklaştırır. İkilemelerin başlıca işlevi, ifadeye süreklilik, kuvvetlendirme, çokluk, birliktelik kazandırmaktır. Dilimizde eski Türkçe devresinden beri (*yabız, yablak, iş küç vb.*) geniş yer tutan ikilemelerde bazen iki kelime anlamca kaynaşarak farklı bir kavramı işaret eden birleşik kelime niteliği kazanır. Tekrarlar cümlede isim, sıfat ve zarf olarak kullanılırlar. Daima ayrı yazılır ve aralarına herhangi bir noktalama işareti konulmaz.

Özellikleri

1. Anlamda güçlendirme ve kuvvetlendirme yaparak nesnelere çokluk, pekiştirme, abartma gibi ifadeleri katar:

Yüksek yüksek tepe (kuvvetlendirme)

Sıra sıra arabalar (çokluk)

Yalvara yakara kazandı. (çokluk)

Sık sık ağlar (süreklilik)

Gide gele usandı (çokluk)

Çil çil paracıklar (kuvvetlendirme, çokluk)

Kör topal yaşayacağız (beraberlik)

2. Grubu oluşturan öğelerden biri veya her ikisi yönelme hali ekini (*baş başa, omuz omuza, kuru kuruya*), grubu oluşturan her iki öge ayrılma hali ekini (*elden ayaktan, inceden inceye, tepeden turnağa*) öğelerden her ikisi de bulunma hali ekini (*elde avuçta, işinde gücünde, arada sırada*) öğelerden her ikisi belirtme (yükleme) hali ekini (*varı yoğu, sağı solu, dereyi tepeyi*) öğelerden biri veya her ikisi, iyelik ekini (*eli yüzü, sözü sohbeti, sözü sohbeti*) alabilir.

*Allah, **beter** +in **beter** +inden korusun.*



ilgi hali iyelik hali

Belirtili isim tamlaması

Şekil 8. Tekrar Grubu Çizimi

3. İsim tamlamaları, ikileme grubu oluşturabilir.

4. Küçültme/sevgi ekiyle ikileme grubu oluşturulabilir.

Hanım hanımcık oturuyor, mini minnacık olmuş, kargacık burgacık bir şekil almış vb.

5. *Da, ki, ve, ama* gibi bazı bağlaçlar, kuvvetlendirme işleviyle tekrar grubu oluşturulabilir. Bu bağlaçlar genellikle ikilemelerin arasında yer alır.

Gitmem de gitmem diye tutturdu; gecede coştular da coştular; neler de neler yaşadım; hızlı mı hızlı bir çocuk; hiç mi hiç konuşmadı; ev ki ev olmuş; araba da araba yani; sadece ve sadece; senelerce ve senelerce vb.

6. Soru eki de pekiştirme işleviyle ikileme grubu oluşturabilir, bu durumda soru anlamı ortadan kalkar.

Tatlı mı tatlı bebek, berrak mı berrak su, yaptığımız ne gezi ne gezi, neler de neler bilirmiş, yoksul mu yoksul bir aile, sevimli mi sevimli ayıcık vb.

7. Tekrar gruplarında pekiştirmeyi sağlamak için öğeler arasına bir sözcük girebilir.

Dayak üstüne dayak yedi,

Kavga üstüne kavga ediyor,

Dalış o dalış vb.

8. İkileme grupları sıracı kalıplaştırıldıkları için ögelerin yerleri değiştirilemez.

“kılık kıyafet” yerine kıyafet kılık,

“zar zor” yerine zor zar,

“soy sop” yerine sop soy,

“eski püskü” yerine püskü eski denilemez.

1.4.5.1. Tekrar Gruplarının Yapıları

1.4.5.1.1. Aynen Tekrarlar

Bu ikilemeler her türlü sözcük ile oluşturulabilir; isim, sıfat, zarf ve zarf-fiiller bu ikilemeleri oluşturan ve en sık kullanılan yapılardır. *Azar azar, apul apul, birer birer, harıl harıl, haldır haldır, tıklar tıklar, afal afal, bangır bangır, yapış yapış, yavaş yavaş, döke döke, döne döne, fıkır fıkır, alıştıra alıştıra gibi.*

Ergin'e göre (2009),

Asıl tekrarlar da diyebileceğimiz bu kelime grubu birçok kelime çeşidinden yapılan ve bol bol kullanılan bir gruptur. *İnce ince, ışııl ışııl, yavaş yavaş, dağ dağ, göz göz, dilim dilim, adım adım, çok çok* gibi isim, sıfat ve zarf cinsinden isimlerle yapılan tekrarlar; *şırıl şırıl, gürül gürül, mışıl mışıl, kıtır kıtır, zangır zangır* gibi tabiat taklidi kelimelerden yapılan tekrarlar; *bir bir, üç üç, beşer beşer, onar onar, azar azar* gibi asıl ve üleştirme sayı sıfatlarından yapılan tekrarlar; *diye diye, koşa koşa, otura otura, gide gide ve durup durup, koyup koyup, kaldırıp kaldırıp* gibi gredium tekrarları; *şu şu* gibi zamir tekrarı; *evet evet, hayır hayır, hay hay, ay ay, vah vah* gibi ünlem edatı tekrarları; *olsa olsa, aradım aradım, yesin yesin, gidiyor gidiyor* gibi fiil tekrarları bunlardandır (s. 377-378).

1.4.5.1.2. Eş ve Yakın Anımlı Kelimelerle Kurulan Tekrarlar

Bu ikilemeler aynı anlamı taşıyan ya da yakın anlamlılık gösteren iki ayrı sözcüğün oluşturduğu kelime grubudur. Bu kelime gruplarında anlam yakınlığının yanında ses ve şekil yakınlığı da vardır.

Ayan beyan, çiti piti, ıvır zıvır, sıkı fıkı, şöyle böyle, ufak tefek, yalan dolan vb.

1.4.5.1.3. Zıt Anlamlı Kelimelerle Kurulan Tekrarlar

Anlam olarak birbirine karşıt iki kelimenin meydana getirdiği kelime grubudur. Bu ikilemeler anlatılmak istenen kavramın sınırlarını belirlemeye yarar.

Aşağı yukarı, az çok, ileri kötü, öte beri, akşamlı sabahlı, alış veriş, duyulur duyulmaz, yaz kış, derli toplu vb.

1.4.5.1.4. Pekiştirmeli Tekrarlar

Bu tür ikilemeler kelime başına yapılan eklemelerle yapılır. Normal ikilemelerde kelimeler tekrarlanırken bu ikilemede bir nevi heceler tekrarlanır. Fakat tekrar edilen heceden biri, ekleme bir ünsüzle yeni bir biçime girerek tekrar edilir.

Hecelere ses ilavesi iki şekilde yapılır:

a) Kelime başına “m” sesi getirilerek yapılan tekrarlar

Ünlü ile başlayan kelimenin başına doğrudan doğruya; ünsüz ile başlayan kelimelerde ise baştaki ünsüzün kaldırılarak yerine “m” ünsüzünün getirilmesiyle yapılır:

Çocuk mocuk, şaka maka, kalem malem, zor mor, ekmek mekmek, iş miş, kardeş mardeş, yazı mazi, söz möz, zam mam vb.

b) “m, p, r, s” sesleriyle yeni heceler oluşturularak yapılan tekrarlar

Bu yolla yapılan ikilemelerde kelimelerin ilk heceleri ünsüz ile bitiyorsa ünsüzlerin kaldırılmasıyla, ünlü ile bitiyorsa heceye doğrudan “m, p, r, s” harflerinden birinin eklenmesi ile tekrarlar meydana getirilir. İlk hecesi ünlü olan ya da ünlü ile başlayan kelimelerde ikileme ünsüzü olarak genellikle “p” sesi getirilir.

Açık > apaçık, ayrı > apayrı, ince > ipince, takır > tamtakır, çabuk > çarçabuk, cavlak > cascavlak, katı > kaskatı, kuru > kupkuru, dik > dimdik, şirin > şipşirin, siyah > simsiyah, yuvarlak > yusyuarlak, gök > gömgök vb.

İkilemelerde “p” sesinden sonra “a-e”; “r” sesinden sonra da “ı, il” getirilerek ekleme ile heceler genişletilebilir. (*düz > düpedüz, çıplak > çırılçıplak, sıklam > sırlııklam vb.*)

1.4.6. Edat Grubu

Bir isim ile çekim edatının bir araya gelerek oluşturmuş oldukları kelime grubuna edat grubu denir. Edat grubunda isim önce çekim edatı sonra kullanılır. Grubu oluşturan edatlar (*için, gibi, göre, kadar, değin, sonra, ile, doğru, beri, üzere vb.*) isim ve fiiller arasındaki ilişkiyi sağlamakla görevlidir. Edat grubundaki isim ögesi tek başına bir sözcük, ismin yerine kullanılan bir kelime grubu ya da cümleden meydana gelebilir.

Edat ve ismin bir araya gelmesi ek yardımıyla ya da eksiz olabilir. Zamirlerle çekim edatlarının bağlanması ilgi hali ekiyle sağlanır. Edat grubunda vurgu isim üzerinde bulunur. Karahan'a (2018, s. 63) göre; "Edat grubunda isim unsuru kelime grubu olabilir."

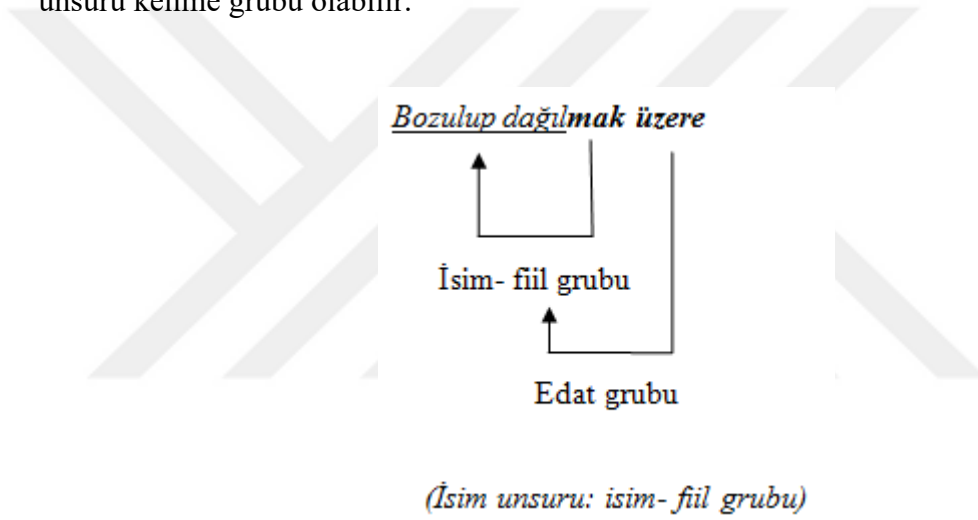

Şekil 9. İsim Unsuru Kelime Grubu Olan Edat Grubu

Edat grubu, "söz dizimi içinde, sıfat, zarf ve isim görevini üstlenir. Grup, yapısındaki edatın türüne göre zaman, yön, durum, benzetme, sebep, miktar, şart vs. bildirir" (Karahana, 2018, s. 64).

1.4.7. Aitlik Grubu

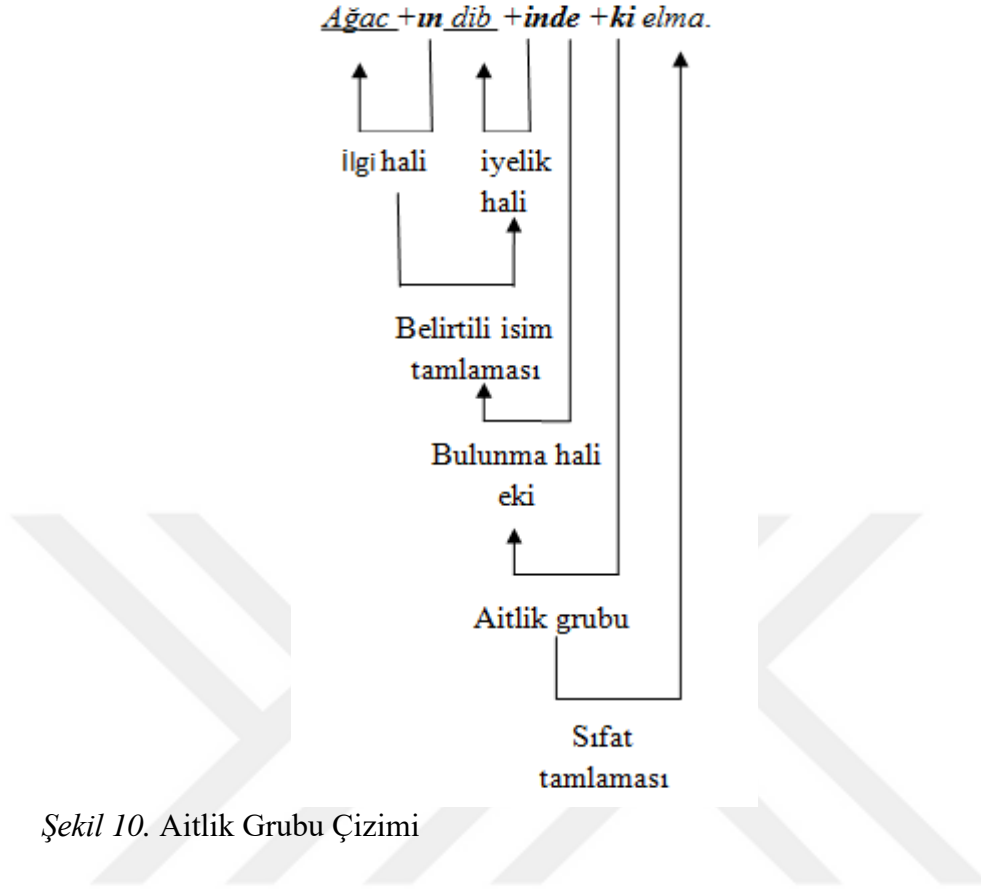

Şekil 10. Aitlik Grubu Çizimi

Bu kelime grubu aitlik eki “-ki”nin eklendiği sözcük ile kurulan aitlik grubudur. Bu grup aitlik içinde bulunma ve bağlılık işlevleri taşır. Yapım eki olarak kullanılan “-ki” eki cümlede bulunma ve ilgi hali de kurarak kullanılabilir. Yalın hâlde kullanılışı yaygındır: *önceki, sonraki, evvelki*; bulunma eklerinden sonra: *sizdeki, yanındaki, evdeki, sınıftaki*; ilgi eklerinden sonra: *seninki, benimki, onunki vb.* şeklinde kullanılabilir. Ergin’e (2009, s. 385) göre; “Son kelimesinin yalın, genitif veya lokatif hali –ki’yi kabul eden her kelime grubundan aitlik grubu yapılabilir. Bu kelime grubu her genişlikte olabilir. Kelime grubu olarak tek başına zamir olan aitlik grubu diğer kelime gruplarında veya cümlede zamir veya sıfat vazifesi görür.”

1.4.8. Unvan Grubu

Unvan gruplarını Ergin (2009, s. 389); bir şahıs ismiyle bir akrabalık, unvan isminin bir araya gelerek kurdukları ilişki olarak tanımlamıştır. “Bu grupta şahıs ismi başta, unvan ve akrabalık ismi sonda bulunur. İki unsur eksiz birleşir” (Karahana, 2017, s. 68):

Çağrı Bey, Ülkü Hanım, Bilge Kağan, Meliha Sultan, Ali dede, Kemal amca, Yaşar ağabey, Fatma nine, Türkan Hatun, Enver Paşa vb.

Unvan grubunu oluşturan ögelerin yerleri değiştirilip unvan ve akrabalık isimleri başa gelirse bu grup “*unvan grubu*” değil “*birleşik isim*” grubu haline gelir. Bu yapılarda unvan ve akrabalık ismi kişinin ismi durumuna geçtiği için kelime grubu birleşik isim olur. (*Kanuni Sultan Süleyman, Dördüncü Murat, Profesör Faruk Altınbaş, Vali Fahrettin Kerim vb.*)

Tamlanan ögesi özel isimle oluşturulmuş sıfat tamlamaları zamanla birleşik isim haline gelebilir. “Birincilerde unvan isimlerinin daha çok meslek ismi şeklinde olması da hususi unvan durumunda bulunmalarındandır. Unvan grubu unvanı sonda olan tertiptir ve gerçek umumi unvanlar ve akrabalık isimleri daima bu terkip içinde ve çerçevesinde kullanılırlar” (Ergin, 2009, s. 390).

Unvan grupları cümlede çeşitli çekim eklerini alarak nesne, özne, yüklem, yer tamlayıcısı görevlerinde kullanılabilir.

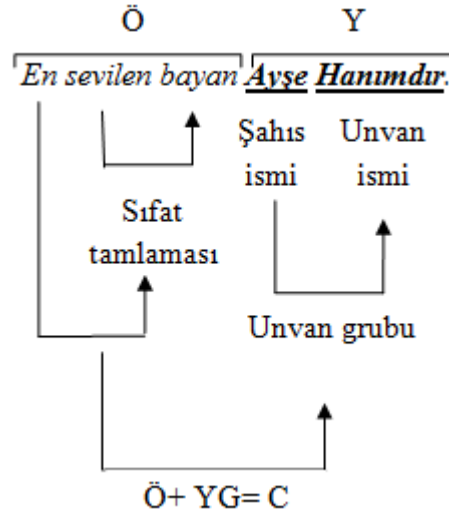

Şekil 11. Yüklem Görevinde Olan Unvan Grubu

1.4.9. Birleşik Fiil Grubu

Bir isim ya da fiille bir yardımcı eylemin bir araya gelerek meydana getirdiği sözcük grubuna birleşik fiil grubu denir. Bu kelime grubunda isim ve fiil önce yardımcı fiil ise sonra gelir. İsimlerle kurulan birleşik fiillerde asıl anlam isim üzerindedir. Yardımcı eylemde anlam aranmaz. Yardımcı eylem sadece birleşik fiil grubu oluştururken isimlerin fiilleştirilmesinde görev üstlenir.

Ergin (2009) birleşik eylemleri bu bakımından isimle birleşik fiil yapan yardımcı fiillerle fiille birleşik fiil yapan yardımcı fiiller olarak ayırmıştır ve şöyle açıklamaktadır:

İsimle birleşik fiil yapan yardımcı fiiller *et-*, *-ol*, *-eyle-*, *bulun-*, *yap-* fiilleridir. Bunlardan *et-*, *eyle-*, *yap-* isimlerden geçişli birleşik fiil, *ol-*, *bulun-* ise geçişsiz birleşik fiil yaparlar. Fiille birleşik fiil yapan yardımcı fiiller ise *bil-*, *ver-*, *gel-*, *gör-*, *dur-*, *kal-*, *yaz-*, *koy (ko-)* fiilleridir. Bunların başına fiillerin vokal, nadir olarak da *-ip*, *-ip gerundiumu* getirilerek birleşik fiil yapılıdır (s. 387).

Birleşik fiillerin yapısı her ne olursa olsun aralarında anlamca kaynaşma söz konusudur. Bu nedenle tek bir kavramı karşılarlar. Birleşik fiiller de birleşik isimler gibi belirli kalıplar halinde bulunurlar:

1.4.9.1. İsim + Yardımcı Fiil= Birleşik Fiil

İsimlerle birleşik fiil yapan yardımcı fiiller, *et-*, *eyle-*, *ol-*, *kıl-*, *bulun-*, *yap-* yardımcı fiilleridir. Bunlara asıl yardımcı fiiller denir. Karahan (2018, s. 73) bu fiilleri bir hareketi karşılayan birleşik fiiller adı altında ana yardımcı fiillerle kurulan birleşik fiiller olarak adlandırmıştır.

Korkmaz'a göre (2017),

Bunlar bir ad veya sıfat ile *et-*, *eyle-*, *yap-*, *kıl-*, *ol-* ve *bulun-* yardımcı fiillerinin birleşmesinden oluşmuştur. Birleştikleri yardımcı fiilin görevi, bir adı fiil durumuna getirmektir. Dolayısıyla, esas anlam ad üzerindedir. Yardımcı fiil, yalnızca adı “etmek”, “yapmak”, “kılmak” ve “olmak” anlamları katarak fiilleştiren ve çekim eklerini alan bir işlev yüklenmiştir (s. 693).

Bu kalıpla oluşturulmuş birleşik fiillerde isim ögesi ya isim ya da isim gibi kullanılan bir sıfat fiil olmak zorundadır. Sıfat fiil kullanılarak oluşturulmuş birleşik fiillerde *ol-* ve *bulun-* fiilleri kullanılmaktadır.

Aratır ol-, *görünmez ol-*, *başarmış ol-*, *yüklenmiş ol-*, *kazanmış ol-*, *hastalanmış ol-*, *almış bulun-*, *görmüş bulun-*, *kazanmış bulun-*, vb.

Korkmaz'a (2017, s. 695) göre; *eyle-* yardımcı fiili eski Anadolu Türkçesinde kullanıldığı gibi yaygın değildir ve belirli yerlerde kullanılmaktadır. *Kıl-* fiili ise *namaz kıl-*, *icra kıl-*, *mecburkıl-* gibi kalıplaşmış ifade olarak karşımıza çıkmaktadır. “En işlek yardımcı fiiller “*et-*” ve “*ol-*” fiilleridir. “*yap-*, *bulun-*” fiilleri de sıkça kullanılır. “*kıl-*” ve “*eyle-*” fiillerinin ise işlekliği azalmıştır” (Karahan, 2018, s. 74).

Kar geceden beri devam ediyordu.

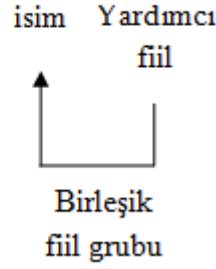

Şekil 12. Birleşik Fiil Grubu Çizimi

Türkçede kullanılmadığı halde son hecelerinde çift ünsüz bulunan kelimeler aralarına bir ünlü alarak (*zulm* > *zulüm*, *hükm* > *hüküm vb.*) hece yapısını değiştirirler ve aynı şekilde Türkçede tek ünsüz ile kullanılan yabancı kökenli kelimeler (*hall* > *hal*, *hiss* > *his vb.*), *et-*, *ol-*, *eyle-* yardımcı fiilleriyle birleştiklerinde asıl şekillerine dönerek hem aradaki ünlüleri düşürürler hem de kelime sonunda düşürdükleri ünsüzü geri alarak yardımcı fiillerle birleşik yazılırlar.

Affeyle-, *hallet-*, *hisset-*, *zulmet*, *zulmeyle-*, *kaybol-*, *emret-*, *davet-*, *reddet-*, *şükreyle-*, *devret-*, *azlet-*, *mahveyle-* vb.

İsimlerle kullanılan yardımcı fiiller yalnızca bu fiillerden ibaret değildir. Bunların dışında; *düş-*, *al-*, *ver-*, *kal-*, *koş-*, *tuttur-*, *bin-*, *bile-* vb. gibi sayılabilecek çeşitli yardımcı fiiller de vardır. Bunlar gerçekte yardımcı fiil olmadıkları halde anlamlarını zamanla kaybederek ya da deyimleşme yoluyla kalıplaşarak yardımcı fiil olarak cümlede kullanılabilirler: *boğazını tut-*, *dilini tut-*, *avazı çık-*, *gözünde tüt-*, *çenesini tut-*, *hava at-*, *nara at-* vb.

1.4.9.1.1. Fiil + Zarf fiil + Yardımcı fiil= Birleşik fiil

Bu yapı ile oluşturulmuş birleşik fiiller “-A, -I, -O, -U” bazen de “-Ip, -Up” zarf-fiillerine *bil-*, *ver-*, *gel-*, *gör-*, *kal-*, *dur-*, *yaz-*, *koy-*yarı yardımcı eylemlerinin eklenmesiyle bu iki fiilin kaynaşarak birleşmesi yoluyla oluşur.

“Anlamca birbirine sıkı sıkıya bağlı bulunan ve tek bir oluş ve kılışı gösteren bu birleşiklerde, yardımcı fiilin görevi, esas fiildeki oluş ve kılışın biçimini, tarzını tasvir etmektir. Bu türlü birleşiklere *tasvir fiili* denmesinin sebebi de budur: *anlayabil-*, *açıver-*, *açılıver-*, *işleyedur-*, *bakakal-*, *süre gel-*, *düşeyaz-*, *olagit-* vb.” (Korkmaz, 2017, s. 709).

Bu birleşik fiil yapıları oluşturulurken zarf fiil eki ve tasvir fiilinin birleşmesinde ana unsur başta, tasvir fiili sonda bulunur. Anlamı üzerinde barındıran unsur zarf fiil eklerinden birini alır.

Korkmaz (2017, s. 709) tasvir fiillerini kendi içinde beş alt gruba ayırmıştır:

- *Yeterlilik fiilleri,*
- *Tezlik fiilleri,*
- *Süreklilik fiilleri,*
- *Yaklaşma fiilleri,*
- *Uzaklaşma fiilleri*

1.4.9.1.2. Yeterlilik Fiilleri

Bu yapıda oluşturulmuş birleşik fiiller asıl fiil üzerine aldıkları “-A” zarf fiil eki ile “bil-” yardımcı fiilinin getirilmesi ile oluşur.

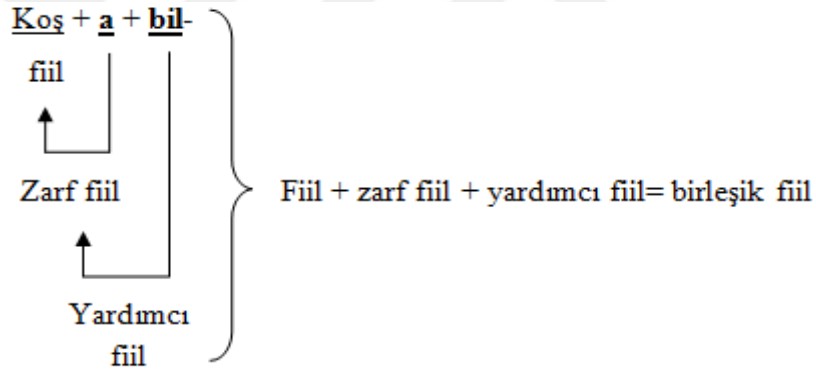

Şekil 13. Yeterlilik Fiili Çizimi

Korkmaz’a göre (2017),

Bu türlü birleşiklerdeki bil- yardımcı fiili; ya bir oluş ve kılışı gerçekleştirme güç ve yeterliğini, yani “yapabilme iktidarını”, yahut da bir oluş ve kılışın gerçekleşme olasılığının (imkân ve ihtimalinin) bulunduğunu gösterir. Söz gelişi, *Ben bu yükseklikten atlayabilirim*, cümlesinde, öznenin atlayabilme güç ve iktidarında olduğunu bildirmiştir. *Yarın size uğrayabilirim*, cümlesinde ise “yarın size uğrama ihtimalim vardır; yarın size uğramam mümkündür” gibi bir “olasılık” bir “ihtimal” işlevi ağır basmıştır (s. 709).

1.4.9.1.3. Tezlik Fiilleri

Tezlik fiilleri asıl fiil üzerine “-I, -U” zarf fiil eki ile “ver-” yardımcı fiilinin getirilmesi ile yapılır. (*aliver-, uzaniver-, uyuyuver-, çöküver-, söyleyiver-vb.*)

Bu fiillerdeki “*ver-*” yardımcı fiili asıl fiilde oluşun ansızın, kolay bir şekilde gerçekleştiğini bildiren tasvir fiilleri yaparlar. Yeterlilik fiili basit ve birleşik fiillerin çekimlerine nasıl giriyorsa tezlik fiilleri de basit ve birleşik fiillerin çekimlerine girerler (Korkmaz, 2017, s. 714).

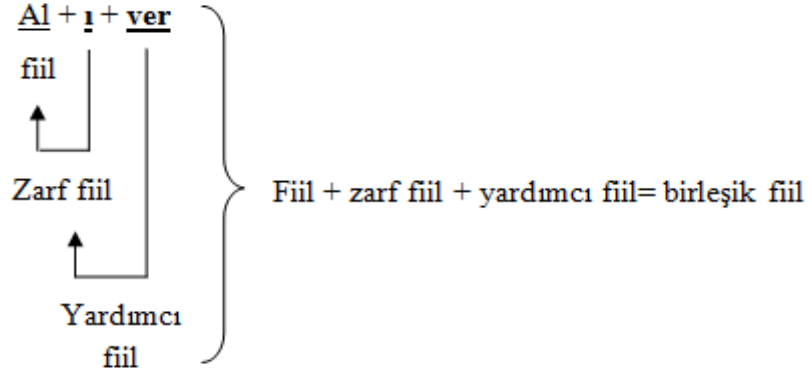

Şekil 14. Tezlik Fiili Çizimi

1.4.9.1.4. Süreklilik Fiilleri

Süreklilik fiillerinde asıl fiil üzerine gelen “-A” zarf fiil eki ile “*dur-*, *kal-*, *gör-*, *gel-*” yardımcı fiillerinin getirilmesi ile yapılır: *gidedur-*, *şaşakal-*, *süregör-*, *bekleyedur-*, *kalakal-* vb.

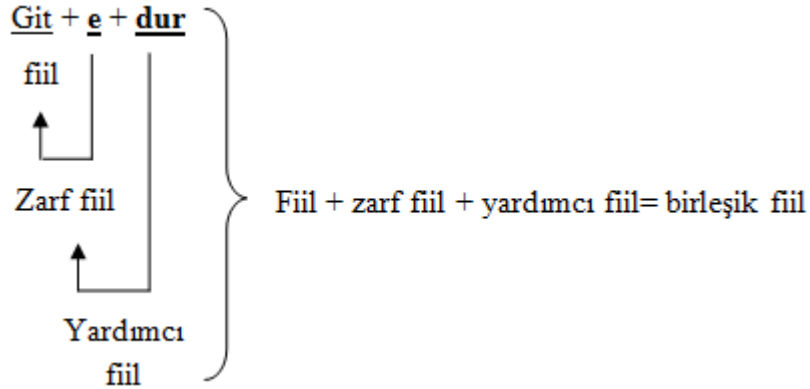

Şekil 15. Süreklilik Fiili Çizimi

Bu yardımcı fiilin asıl fiil ile birleşme biçimine göre bir oluş ya da kılışın belli bir zaman içinde yapılandırma, belli bir zamandan beri yapılagelme veyahut belli bir kalakalma gibi birtakım işlev ayrılıkları söz konusudur:

***Dur-* yardımcı fiili ile oluşturulan** birleşik fiillerde yapılan eylemin bulunduğu zaman dilimi içinde sürmekte olduğunu veya yapılmakta olduğunu gösterilmektedir. “*dur-*” yardımcı fiili genellikle hareket, durum bildiren fiillere gelmektedir: *bekleyedur-*, *gidedur-*, *oturadur-* vb.

Gel- yardımcı fiili ile oluşturulan birleşik fiillerde oluş ve kılışın alışkanlık haline getirdiği eylemlerin devam ettiğini göstermek için kullanılır: *sürüp gel-, yapagel-, okunagel-, olagel-, vb.*

Kal- yardımcı fiili ile oluşturulan fiillerde eylemin hareketsiz olarak sürmekte olduğunu göstermek amaçlanmaktadır. Çok fazla kullanılan bu süreklilik fiilleri bütün zamanlar ile çekime girebilirler: *oturakal-, kalakal-, yığılakal-, uyuyakal- vb.*

Gör- yardımcı fiili ile oluşturulan bu tasvir fiillerinin kullanımı günümüzde yazı dilinde kullanımı azalsa da yine de belirli yerlerde kullanılmaktadır. Sürekli bir çaba, istek ve rica bildirmektedirler: *isteyegör-, ağlayagör-, yalvaragör-, atlayagör- vb.*

Koy- yardımcı fiili ile oluşturulan bu fiillerin de kullanımı günümüzde oldukça azalmıştır. *Alakoy-, ahkoy-* gibi bir nadir kullanımla karşımıza çıkmaktadır. *Koy-* tasvir fiili Anadolu ağızlarından aktarılmış bir tür olarak günümüzde *gidekoy-, çalkalayakoy-, okuyakoy- vb.* şekilleriyle daha çok konuşma dilinde karşımıza çıkmaktadır (Korkmaz, 2017, s. 716-724).

1.4.9.1.5. Yaklaşma Fiilleri

Yaklaşma fiilleri asıl fiil üzerine “-A” zarf fiil eki ile “yaz-” yardımcı fiilinin gelmesi ile oluşturulur: *düşeyaz-, öleyaz-, boğulayaz- vb.*

Yaklaşma fiilleri Korkmaz’a göre (2017),

Eski Türkçenin “*yanılmak, hata etmek, günah işlemek*” anlamlarındaki esas fiilinin zamanla sözlük anlamından kayarak bir tasvir fiiline dönüşmesi ile oluşmuştur. Bu yardımcı fiil, Türkiye Türkçesinde, esas fiildeki oluş ve kılışa “az kalsın gerçekleşecek olma, gerçekleşmeye çok yaklaşmış olma” gibi bir anlam inceliği katmaktadır. Ayrıca dolaylı yoldan kaçınılması gereken bir durumu anlatır. Bu tasvir fiilleri yalnız görülen ve duyulan geçmiş zaman ekleri ile çekime girebilir. Olumsuzluk eki alamaz (s. 724).

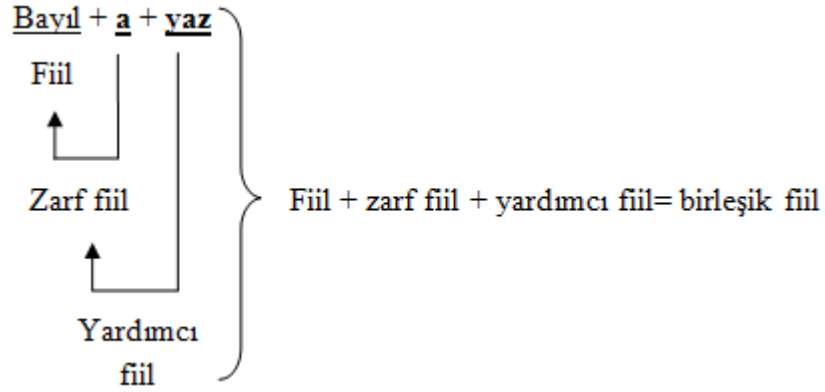

Şekil 16. Yaklaşma Fiili Çizimi

1.4.9.1.6. Uzaklaşma Fiilleri

Git- yardımcı eylemiyle oluşturulan uzaklaşma fiilleri bir oluş ya da kılışın uzaklaştığını göstermek için kullanılırlar. Türkiye Türkçesinde kullanılan *-(y)-A git-* yardımcı fiilinin yerini günümüzde *-İp git-* yardımcı fiili almıştır. Bu biçimle oluşturulan birleşik fiil uzaklaşma işlevinin yanında süreklilik de katmaktadır (Korkmaz, 2017).

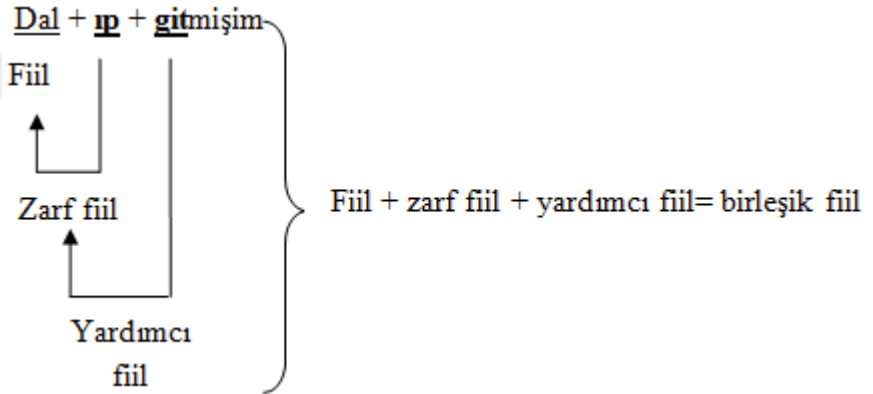

Şekil 17. Uzaklaşma Fiili Çizimi

1.4.9.1.2. Anlamca Kaynaşmış ve Deyimleşmiş Birleşik Fiiller

İsim ya da isim soylu birden çok sözcüğün bir araya gelip kalıplaşarak kurduğu ilişkiye denir. Bu kalıpla oluşturulmuş birleşik fiillerde yardımcı fiil esas olan fiil ile kalıplaşma ya da anlam kayması yoluyla birleşmektedir. Bu birleşmelerin iki ayrı yönü vardır. Birinci yönünde şekil olarak diğer birleşik fiillere de benzeyen bir ad ögesi ile yardımcı fiilin bir araya gelmesidir. Diğerlerinden farkı ise isim ögesinin sabit kalmaması, durum (hal) ekleriyle de kullanılabilmesidir.

Birleşmenin ikinci yönü ise anlamla ilgilidir. Şekil kaynaşması dışında anlamca bir kaynaşma da söz konusudur. Anlamca kaynaşma ya da kayma ile deyim niteliği kazanan bu birleşikler kelime yapımına anlam boyutunda da katkıda bulunmuşlardır (Korkmaz, 2017).

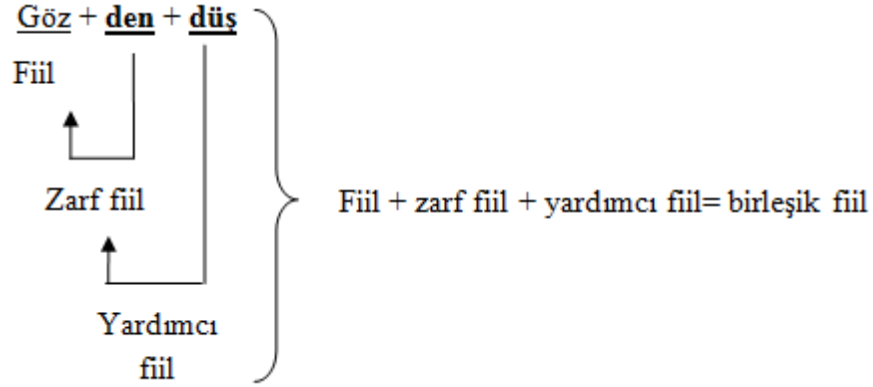

Şekil 18. Anlamca Kaynaşmış Birleşik Fiiller

1.4.10. İsim-Fiil Grubu

Bir isim-fiil eki ile onu şekil ve anlam yönünden tamamlayan başka bir kelimenin bir araya gelerek oluşturdukları kelime grubudur. Grup oluşturulurken “-mAk, -mA, -İş” ekleri kullanılır. Aynı zamanda mastar eki de olan bu fiil ekleri grup oluşturulurken sonda bulunurlar. Yardımcı ögeler ise isim-fiil ekinin önünde yer alır. İsim-fiil ekleri yargı bildirmezler. Alacakları çekim ekleri ile cümlede görev üstlenirler.

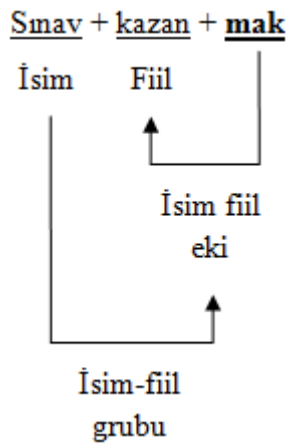

Şekil 19. İsim-Fiil Grubu Çizimi

Fiil kök ve gövdelerinde meydana gelen soyut eylemler fiil kök ve gövdelerine getirilen -mAk isim-fiil eki ile ifade edilir. Bu ek, soyut hareketleri ad durumuna getirmektedir. -mA isim-fiil eki de -mAk eki gibi tüm fiillere gelebilme

özelliğine sahiptir. Fakat *-mA* fiili oluş, kılış ve durum bildiren bütün fiillerin adı olduğu gibi *-mA* fiili ise bu hareketi canlandırmaz. *-(y)Iş / -(y)Uş* çekimleri fiil kök ve gövdelerine gelerek “tarz gösterme” işlevi bakımından birer isim kalıbına sokarlar (Korkmaz, 2019).

1.4.11. Sıfat-Fiil Grubu

Kelime ya da kelime gruplarının sıfat-fiil eki ile bağlanarak oluşturdukları gruptur. Sıfat-fiil grupları isim ve sıfat görevinde olabilir.

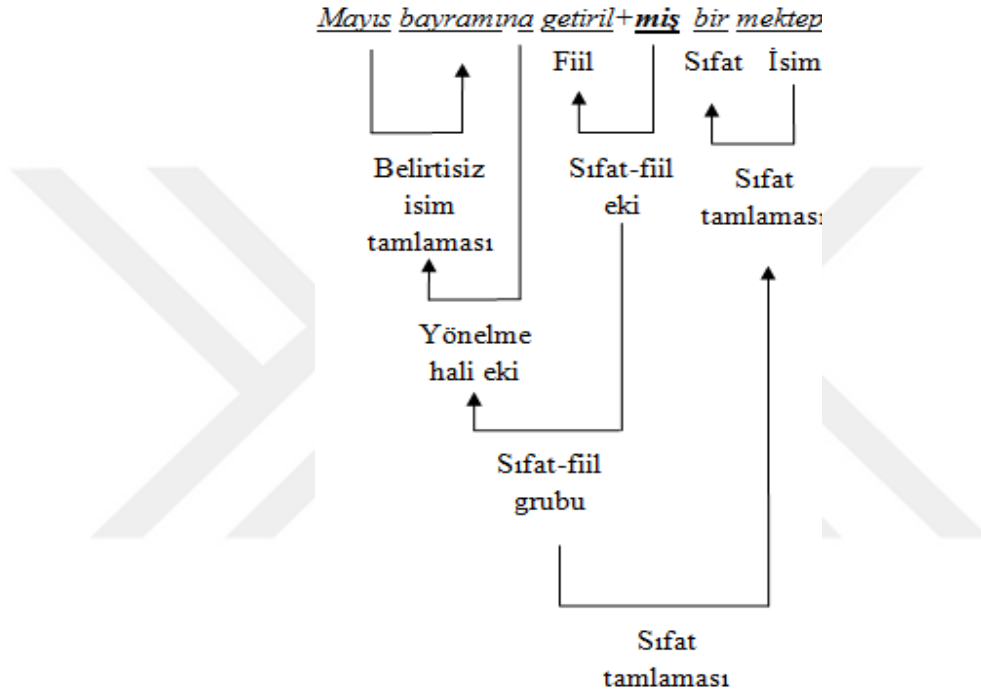

Şekil 20. Sıfat-Fiil Grubu Çizimi

Korkmaz (2019, s. 784) sıfat-fiil grubunu “sıfat gibi kullanılan fiil şekilleri” olarak ifade etmiş, bu grubu oluşturan öğelerin bir yönüyle sıfat olduğu gibi bir yönüyle de fiil olduğunu vurgulamıştır.

Çekimli fiiller bir eylemin zaman ve şahsa göre çekimlendiği fiillerdir. Sıfat-fiil eklerini de aldıkları şahıs ekleri sebebiyle çekimli fiilin özellikleri ile karıştırmamak gerekir.

Korkmaz’ a göre (2019),

Çekimli fiillerdeki şahıs ekleri, bir oluş ya da kılışın yapıcısı, gerçekleştiricisi yani öznesidir. Sıfat-fiillerin başlıca özellikleri, bunların birer fiil oldukları, yapılarında hareket ve zaman kavramı bulunduğu, geçici birer hareket adı kurdukları, sıfat ve ad gibi kullanıldıkları ve ad çekimi ekleriyle çekime girebildikleri; bu niteliklerinin bir sonucu olarak da hem adlaşma hem de fiilleşme yeteneklerine sahip oldukları biçiminde özetlenebilir (s. 785).

Sıfat-fiillerin çekimli fiil gibi şahıs eklerine bağlanabilme ve ad olabilme özelliğini bir sınıflandırma içinde vermek mümkündür. Korkmaz' a (2019, s. 785) göre başlıca sıfat-fiil türleri şöyledir:

1. Geçmiş zaman bildiren sıfat-fiiller
2. Geniş zaman bildiren sıfat-fiiller
3. Gelecek zaman bildiren sıfat-fiiller
4. i- ek fiili ile kurulan sıfat-fiiller

1.4.11.1. Geçmiş Zaman Bildiren Sıfat-Fiiller

Geçmiş zaman bildiren sıfat-fiil ekleri *-Dık / -DUk, -mİş / -mİş* ekleridir. *-Dık / -DUk* ekleriyle kurulan sıfat-fiiller cümlede ad ve sıfat görevinde kullanılabilirken *-mİş / -mİş* ekleriyle kurulan fiilimsiler sıfat olarak kullanılabilme özelliklerinin yanında kalıcı ad, geçici ad ve zarf görevlerini cümlede yüklenebilirler.

-Dık / -DUk sıfat-fiil ekleri cümlede sıfat olarak yer alırken hep iyelik ekleri ile kullanılırlar. Bu kullanım şekli oldukça bol ve yaygındır:

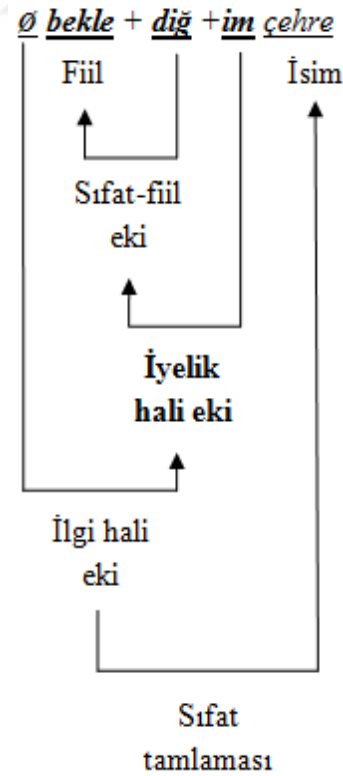

Şekil 21. İyelik Eki Alan Sıfat-Fiil Grubu

1.4.11.2. Geniş Zaman Bildiren Sıfat-Filler

Türkçede geniş zaman bildiren sıfat-fiiller *-An*, *-r*, *-Ir /-Ur* ve *-maz* ekleri ile oluşturulur. Fiil kök ve gövdelerine gelen bu fiilimsi ekleri cümlede sıfat ve isim olarak kullanılabilir.

-An sıfat-fiil eki cümlede sıfat görevi üstlenirken geçmiş zaman, şimdiki zaman, her zaman yapılan bir işi gösterebilme gibi işlevlere sahip olabilir:

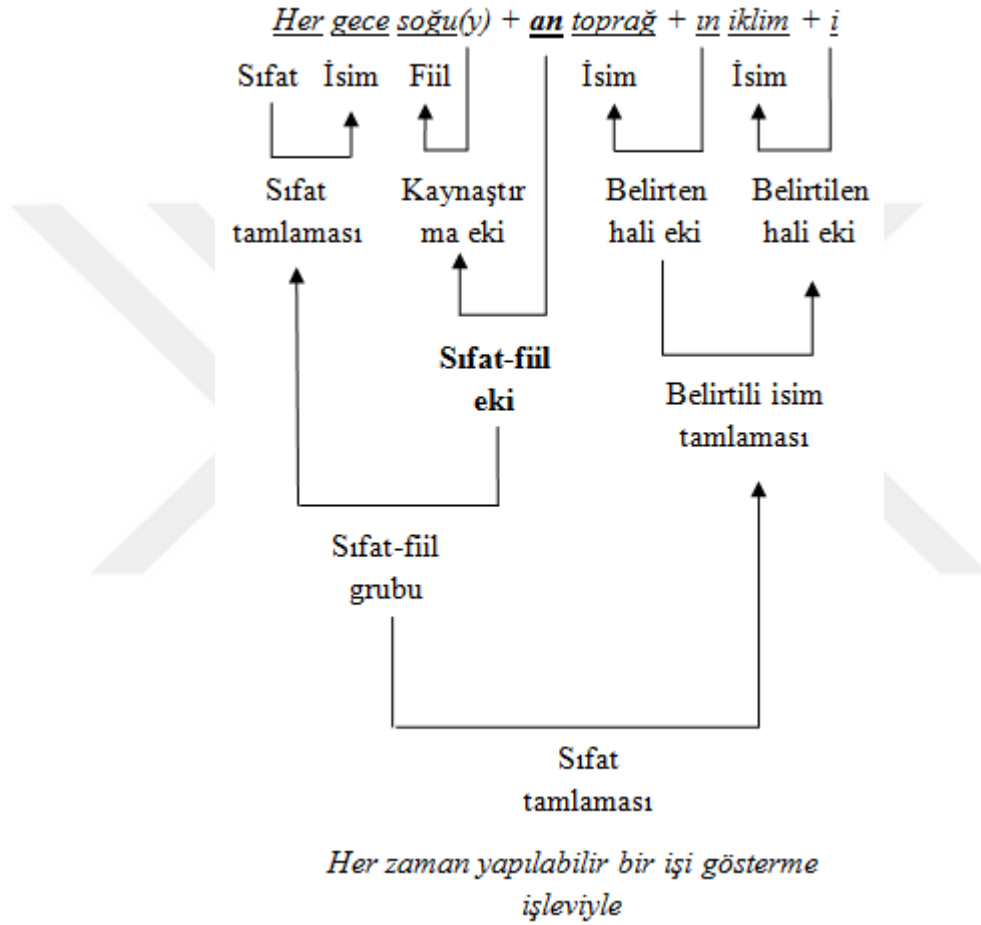

Şekil 22. Geniş Zaman Bildiren Sıfat-Fiil

İsim tamlamalarına gelen *-An* ekiyle oluşturulmuş isimler, kendinden önceki tamlayan ve tamlanan öğelerini de kapsarlar ve sıfat-fiil grubu oluştururlar. +lAr çokluk ekini alan *-An* 'lı isim, bir işi birden çok kişi temsil ettiği için geçici ad ile geniş zamana bağlı eylem bildirirler.

Yalın durum hali oluşturulan *-An* 'lı isim bir kişi ya da nesneyi karşıladığı için kişi ya da nesnenin yerini tutarlar ve adlaşmış sıfat oluştururlar:

İşte şu yanında oturan (adam), tıpkı nöbet bekleyen bir askerdi.

-An sıfat-fiil ekinin üzerine vasıta bildiren -IA ekini alan isimler, cümlede bir işi birlikte yapma, birliktelik, anlamı taşırlar.

Kasabanın ileri gelenleriyle bizim Albay...

İsim olarak kullanılan -An sıfat-fiil eki eklendiği fiille beraber geçici bir ad olarak da kullanılabilir. Bu nedenle iyelik, çokluk, ad çekim ekleri ve edat alabilir. -Dir / -Dur bildirme ekleriyle yüklem görevinde olabilirler.

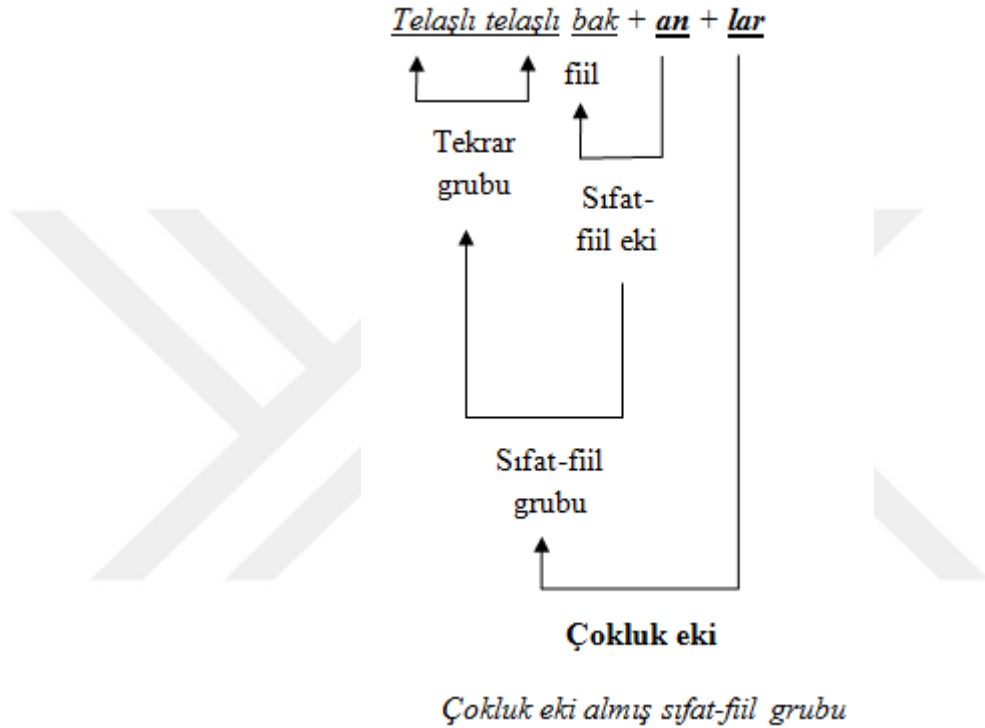

Şekil 23. Çokluk Eki Alan Sıfat-Fiil Grubu

1.4.11.3. Gelecek Zaman Bildiren Sıfat-Filler

Türkçede gelecek zaman gösteren sıfat-fiiller -AcAk, -AsI ekleriyle oluşturulur. -AcAk eki gerçekleşmesi gelecek bir zamana bırakılmış hareket ve durumları anlatmak için kullanılır. Sıfat olarak görev yapabilen -AcAk eki, fiil kök ya da gövdesiyle beraber isim üzerine gelerek sıfat tamlaması oluşturup cümlede kullanılabilir:

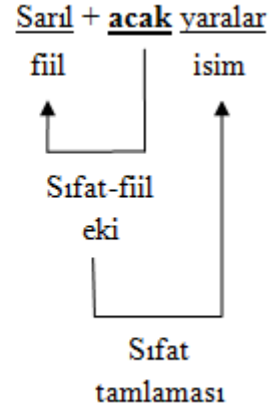
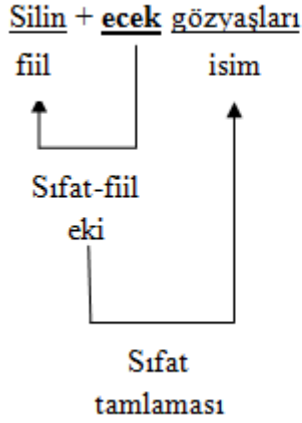

Şekil 24. Gelecek Zaman Bildiren Sıfat-Fiil Grubu

–AcAk sıfat-fiil eki yalın ya da bir kelime grubu halinde isim ya da sıfat tamlamalarının ögesi olabileceği gibi tamlamaların yalnızca tamlayan ya da tamlanan ögesinde de yer alabilir.

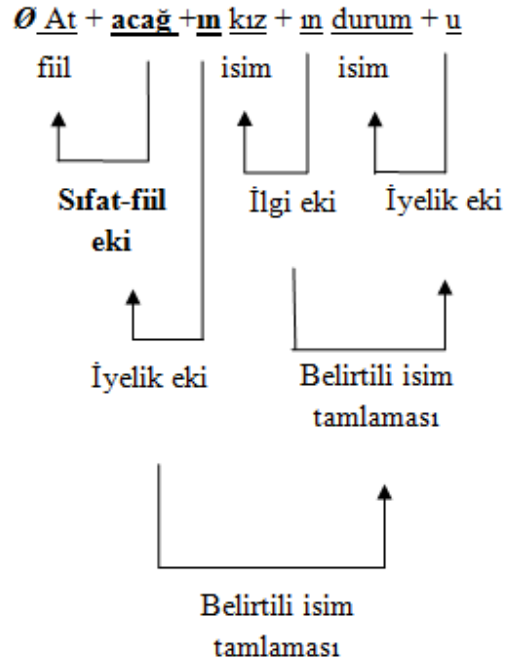
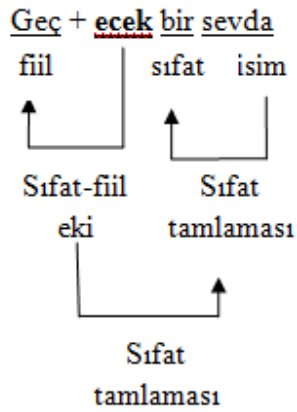

Sıfat tamlaması ögesi

İsim tamlamasının tamlayan ögesi

Şekil 25. Tamlayan ve Tamlanan Ögesine Göre Sıfat-Fiil Grubu

Karşılaş + ıp



Şekil 27. Zarf-Fiil Grubu

Hal (durum) ekleriyle birleşen bazı sıfat-fiiller, zarf-fiile dönüşür:

Her gör + düğün + de alır.

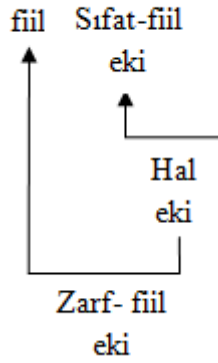

Şekil 28. Sıfat-Fiilin Zarf-Fiile Dönüşmesi

“r...-mAz”, “...-dI, -dU / -mI, -mU”, “-dI, -dU / AII”, “-dI, -dU / AsI” ve benzer yapıda olan eylem kalıpları zarf-fiil görevi üstlenirler.

Karar + dı mı?

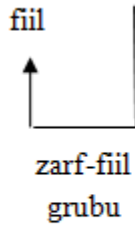

Gel + ir gel + mez

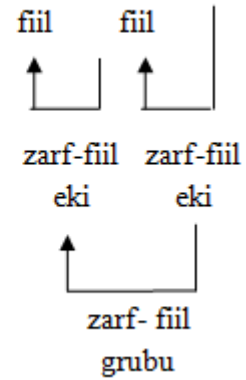

Şekil 29. Zarf-Fiil Görevi Üstlenen Eylem Kalıpları

Bir diğer önem arz eden zarf-fiil ise “...-dI, ...-mAdI” ekleriyle oluşturulur. Bu ekler aynı zamanda görülen geçmiş zaman kip ekinin olumlu ve olumsuz şeklidir. Bu kip eki gerektiğinde şahıs ekleri de alarak zarf-fiil görevinde kullanılabilir. Bu görevi üstlenen kip ekiyle oluşturulmuş kelime tezlik anlamı

veren bir fiile dönüşür. Asıl fiildeki eylemin gerçekleşmesi de bu zarf-fiile bağlıdır (Korkmaz, 2019).

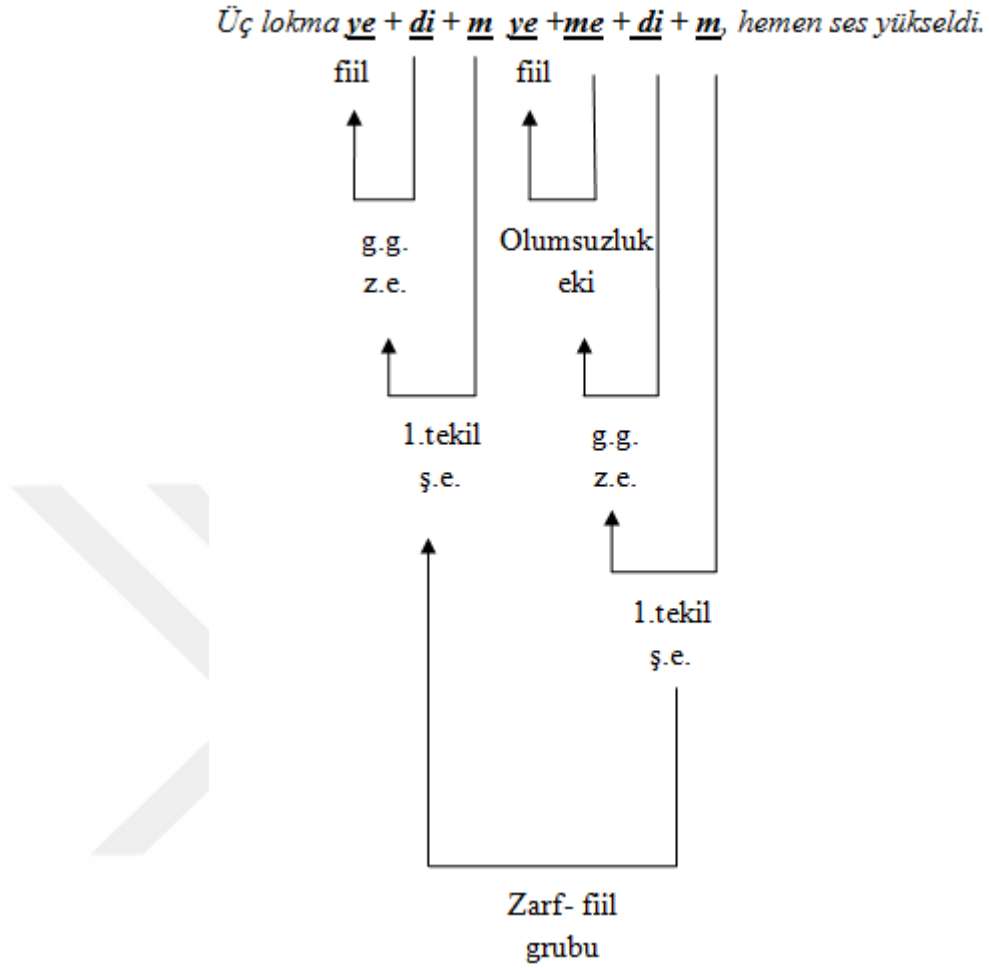

Şekil 30. Zaman Bildiren Fiilin Zarf-Fiile Dönüşmesi

Zarf-fiil cümlede tarz, zaman, sebep, şart, bağlama, karşılaştırma gibi çeşitli işlevler yüklenmektedir (Karahana, 2018). Zarf-fiillerin yüklendikleri bu işlevleri Korkmaz (2019, s. 883); “Zarf-Fiillerin İşlevlere Göre Sınıflandırılması” başlığı altında gruplandırmış ve şöyle açıklamıştır:

1.4.12.1. Tarz Bildiren Zarf-Fiiller

Bu grubu oluşturan zarf-fiiller, asıl olan fiildeki eyleme farklı anlam ve işlevler katmak için eylemin oluş biçimini bildiren fiilimsilerdir. Bunlar da yine kendi içinde işlev ayrılıklarına göre sınıflandırılabilir:

Asıl olan fiille aynı anda oluşturulan veyahut arka arkaya tekrar eden bir eylemi ifade eden ve “-mak suretiyle” anlamını katan zarf-fiiller:

Bata çıka yürüdü, Okuyarak sabahladı, Gezerekten geldiler, Vaktini gezmekle geçirmede.

Asıl fiile “-dığı için, -dan dolayı” anlamında bir sebep ilişkisi ile bağlanan zarf-fiiller ise;

Geleceği düşünerek iyi çalışıyor

Onu tanımayınca karar veremedi.

Asıl fiilin göstermiş olduğu harekete bağlı olmadan gerçekleştirilen “-maksızın” ifadesi ile karşılanan zarf-fiiller;

Ne diyeceğini bilemeden sağına soluna bakındı.

1.4.12.2. Zaman Bildiren Zarf-Fiiller

Birbirine yakın veya birbirinden farklı işlev ve anlam incelikleri taşıyan ve asıl olan fiildeki eylemle çeşitli zaman ilişkileri ile bir araya gelmiş zarf-fiillerdir. Zaman anlamı taşıyan bu zarf-fiiller işlevlerine göre alt başlıklara ayrılabilir.

Asıl olan fiilin yaptığı eylemle aynı zaman diliminde yapılan başka bir eylemi bildiren zarf- fiiller:

Hep bir noktaya bakarak konuştu

Eve gelirken babasına rastladı.

Zaman olarak kendindeki hareket gerçekleşmeden asıl fiildeki eylemin gerçekleşmeyeceğini bildiren zarf-fiiller:

Parayı ödemeyince malı teslim etmediler.

Kişinin gösterdiği hareketle asıl fiilin gösterdiği eylemin arasında yalnızca zaman ortaklığı bulunan zarf-fiiller:

Onlar içeride çalışmakta iken dışarıdan biri bana seslendi.

Asıl fiildeki hareketin zaman sınırını belirleyen zarf-fiiller: -AsIyA, -AsIyA kadar:

Onlar burada ben gelesiyeye kadar beklesinler.

1.4.13. Sayı Grubu

Türkçede kullanılan sayılar; tek kelime, sıfat tamlamaları, sayı grubu olmak üzere üç şekilde sınıflandırılabilir. Tek kelime ile karşılanan sayılar: *beş, yedi, sekiz, dokuz, elli, yirmi, seksen vb.* Sıfat tamlaması ile ifade edilen sayılar: *üç bin, dört bin, beş bin, üç milyar, sekiz milyar vb.* olarak ifade edilebilir. Burada dikkat edilmesi gereken önemli bir nokta milyar ve milyon sayı sisteminin tek başına kullanılmamasıdır. Bu sayılar tek kullanılmadığı için bir milyon ya da bir milyar şeklinde karşılanmaktadır. Sayı grubu da tek kullanılmayan bu sayıların ve *on*'dan sonraki sıfat tamlamalarını oluşturan sayıların arasındaki gruptur (Ergin, 2009).

Sayı grubunda kullanılan sayı isimlerinin dizilişi büyükten küçüğe doğru basamak sistemi ile oluşturulur. En küçük sayı sonda bulunmaktadır. Grubu oluşturan sayılar hiçbir ek almadan bir araya gelirler. Vurgu küçük sayı üzerindedir:



Şekil 31. Sayı Grubu Çizimi

Ergin'e göre (2009),

Sayı grubunda vurgu ikinci unsurda, yani küçük sayı üzerinde bulunur. Küçük sayının vurgusu grubun vurgusu olur. Zincirleme sayı grubunda da grubun vurgusu en sondaki küçük sayı üzerinde bulunur. Bunlarda arka arkaya gelen küçük sayıların vurgusu gittikçe yükselir ve son küçük sayının vurgusu en yüksek vurgu haline gelerek grubun vurgusu olur (s. 391).

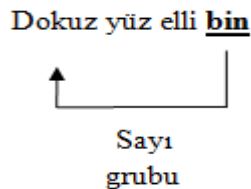

Şekil 32. Sayı Grubunda Vurgu

Sayı gruplarının yazımında milyona kadar iki, milyonlu sayılar üç, milyarlı sayılar ise dört ögeli olarak yazılmaktadır:

- Milyona kadar > *yirmi / sekiz,*
beş yüz / otuzbeş
iki yüz bin / dört yüz el
- Milyonlu > *beş milyon / yedi yüz elli bin / altmış beş*
bir milyon / sekiz yüz bin / iki yüz elli
- Milyarlı > *iki milyar / üç yüz milyon / yedi yüz bin / kırk iki*

Sayı grupları oluşturulurken başka bir sayı grubu ya da sıfat tamlamasından yararlanılabilir. Söz diziminde sayı grupları isim, sıfat, zarf, yer tamlayıcısı gibi çeşitli görevlerde bulunabilir.

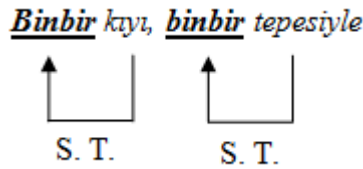

Şekil 33. Sıfat Görevinde Sayı Grubu

1.4.14. Ünlem Grubu

Bu kelime grubu seslenme edatı ve bir isim ögesinin bir araya gelerek kurdukları ilişki ile oluşturulur. Ünlem olan öge (*bre, hey, a, ey, ah, yahu, ayol, be vb.*) başta, isim ögesi ise sonda bulunur:

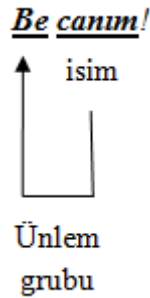

Şekil 34. Ünlem Grubu Çizimi

Bu grubu oluşturan ögeler hiçbir ek almadan bir araya gelirler. Ünlem ögesi tamlayan; isim ögesi ise tamlanan vazifesi görmektedir. Karahan (2017) ünlem grubunun cümlelerin kuruluşuna katılmadıkları için cümle dışı unsur olarak

adlandırmıştır. Buna göre ünlemler cümlelerin herhangi bir yerinde bulunabilirler ve hitap ifadeleri için kullanılmaktadırlar.

Korkmaz' a göre (2019),

Ünlem, söz içinde konuşmanın acıma, beğenme, sevinç, korku, çaresizlik, şaşkınlık, üzüntü, dua, hayret, pişmanlık, kıskançlık, özlem gibi çok çeşitli duygu ve heyecanlarını etkili ve kısa bir biçimde anlatmaya; karşısındakilere seslenmeye, çağırmaya, cevap vermeye, göstermeye, sormaya, onları onaylamaya, redde veya tabiattaki sesleri taklit yolu ile kelimeler türetmeye yarayan bir söz türüdür: *aa, aboo, aferin, anam, ay, ayol, bre, eyvah, eh, ey, of, yuh, hay hay, şşşt, hoşt, huu, sakın ha vb.* (s. 961).

Bu grubu oluşturan isim unsuru kelime grubu olabilir. Kelime grubundan oluşan isim unsuru birden çok bulunabilir:

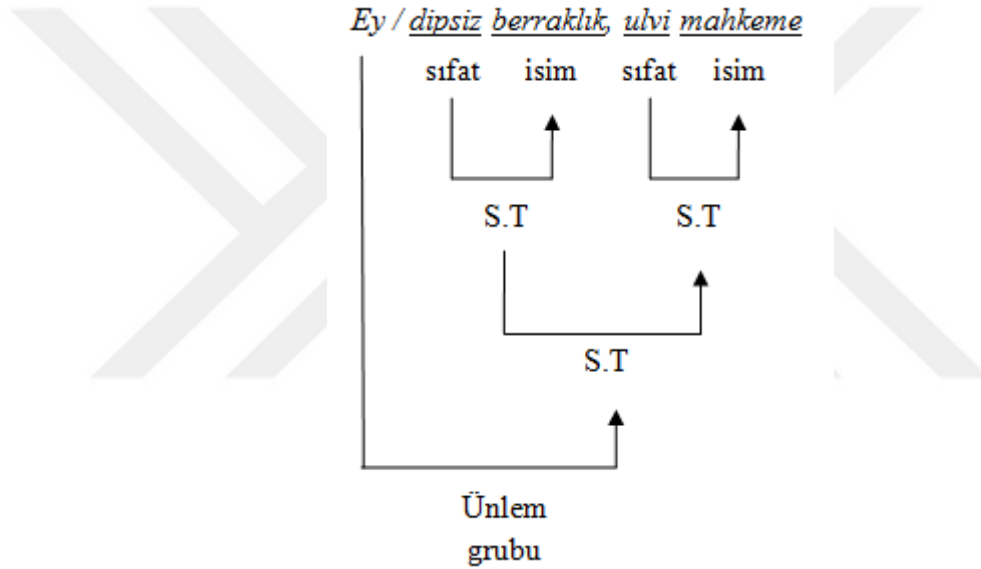

Şekil 35. Kelime Grubu Olan Ünlem Grubu

Tek başlarına kullanılan ünlemler, duygu ifadelerini anlamları ve anlatılmak istenen yönleri ile kendileri de karşılayabilirler. Bu ünlemler anlamlı birer kelime görevindedir. Örneğin *yazık!* ifadesi bir acımanın, *yaa!* ifadesi bir şaşırmanın, *hey!* ve *baksana!* (*baksan ya!*) ünlemleri seslenme ve emir biçiminde çağırmanın, *ne güzel!* ifadesi sıfat olarak kullanımı dışında beğeni ifadesi, şangır şungur ünlemi ise, bir gürültünün dildeki karşılığıdır (Korkmaz, 2019).

“Ünlemler isimlere en yakın edatlardır denilebilir. Bazılarının isimleştirdikleri, o ünlemin ismi oldukları, isim halinde kullanıldıkları da görülür. *Ah, of-la-, miyav-la-* misallerinde olduğu gibi. Ünlemlerin uzun vokalli olanları

umumiyetle yabancı asıllıdır. Fakat Türkçelerinde de uzun vokalli söylenenleri de vardır” (Ergin, 2009, s. 349).

1.4.15. Bağlama Grubu

Bağlama grupları, iki ya da daha ismin sıralama, karşılaştırma, bağlama, eşitleme gibi çeşitli yönlerden *ile*, *ve*, *veyahut*, *fakat*, *ya*, *yahut*, *hem...hem*, *da...da*, *değil*, *ama vb.* ifadelerle oluşturulan kelime grubudur. Bu grupta ögeler şekil ve görev olarak birbirlerine bağlanırlar. Bağlama grubunda her öge kendi vurgusunu üzerinde taşır ve iki ögenin de vurgusu birbirine eşittir.

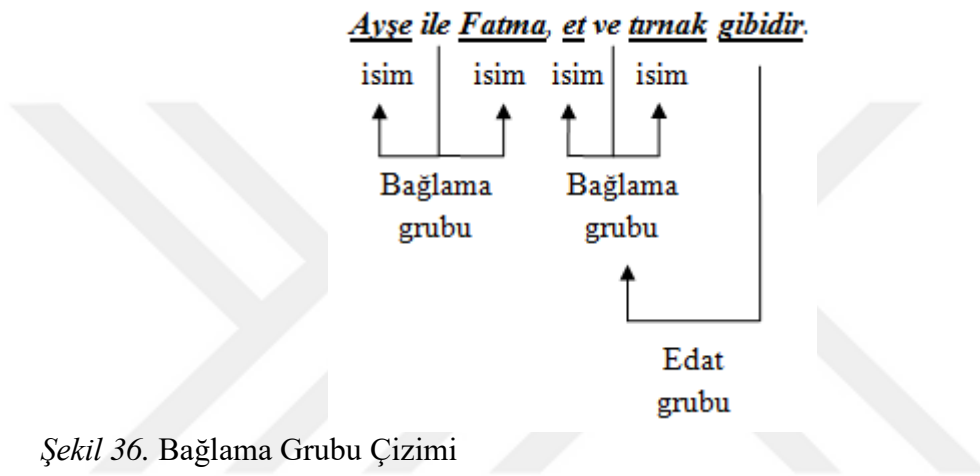

Şekil 36. Bağlama Grubu Çizimi

Bağlama grubu ögelerinden her biri, ayrı bir kelime veya kelime grubu olabilir:

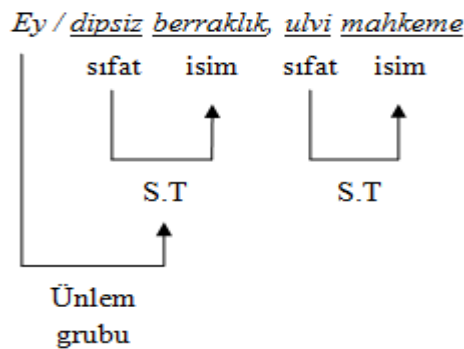

Şekil 37. Kelime Grubu Görevinde Kullanılan Bağlama Grubu

Şiirde iki veya daha fazla isimden meydana gelen bağlama gruplarında isim ögelerin arasına bağlaç konulmaz. Bu isimler virgül ile ayrılır.

“Gök sarı, toprak sarı, çıplak ağaçlar sarı.”

Karahan'a göre (2017); iki veya daha fazla isim unsurunu içinde barındıran "ve" bağlacı bağlama grubunda sonda olan iki ismin arasında yer alır:

İsim unsuru + isim unsuru + bağlama edatı + isim unsuru = bağlama grubu

Bağlama edatlarından olan "ile" edatının ek alarak -(y)LA şeklindeki kullanımını isim olan unsurları bağlayabilir. Bu yapı iki isim unsurundan birinci isim unsuruna eklenerek oluşturulur.

Kahverengi bir kazak + la sarı bir pantolon giydi.

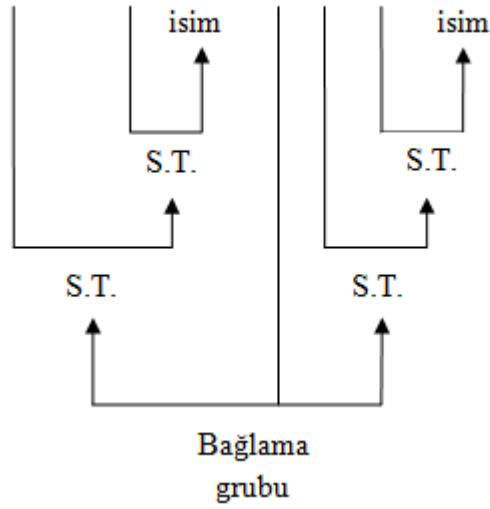

Şekil 38. "İle" Edatının Kullanımı

Karahan (2017, s. 66) bağlama grubundaki edatların kullanımını şöyle açıklamıştır: "“ne..ne...”, “hem...hem...”, “da...da...”, “ister...ister...”, “ya...ya...”, “...mi...mi”, “gerek...gerek...” gibi bağlama edatlarıyla kurulan bir bağlama grubunda edatlar, isim unsurlarının başında veya sonunda bulunur.”

Bağlama edatı + isim unsuru + bağlama edatı + isim unsuru + ... = bağlama grubu”

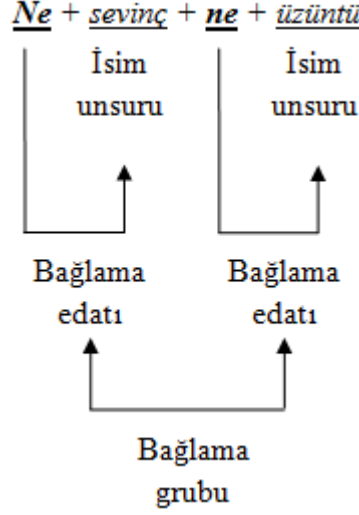

Şekil 39. Bağlama Grubundaki Edatların Kullanımı

1.4.16. Kısaltma Grubu

İyelik veya hal eki almış bir isim ile başka bir ismin bir araya gelerek oluşturdukları kelime grubuna kısaltma grubu denir. Ergin'e (2009, s. 397) göre: "Bunlar kelime gruplarının ve cümlelerin kısalması, yıpranması neticesinde ortaya çıkan kelime gruplarıdır." şeklinde ifade edilirken Karahan'a (2018, s. 79) göre: "Kelime grupları ve cümlelerden yıpranma veya kalıplaşma yoluyla ortaya çıkan gruplardır." biçiminde açıklanmıştır.

Grubu meydana getiren ögeler tek kelimedeki gibi bir kelime grubu olarak da birleşebilir. Kelime grubu oluşturan başlıca kısaltma grupları şöyledir:

1.4.16.1. Yönelme Grubu

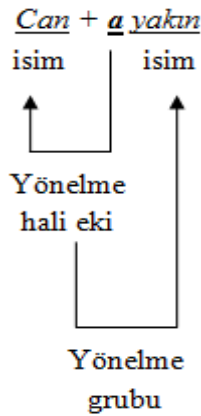

Şekil 40. Yönelme Grubu Çizimi

Yönelme durumu eki sözcük gruplarında ve cümlede ismin eyleme bir yönelme, yaklaşma anlamıyla bağlanması ile oluşturulur (Korkmaz, 2019). Yönelme grubu ise yönelme hali eki alan isimle başka bir isim unsurunun veya sıfatın birleştirilmesi ile oluşturulmuş kelime grubudur.

1.4.16.2. Bulunma Grubu

Bulunma grubunu oluşturan bulunma hali eki; “Fiildeki oluş ve kılışın yerini bildiren durumdur. İlgili ada +DA eki getirilerek karşılır” (Korkmaz, 2019, s. 112). Bulunma grubu ise bulunma hali ekini alan ismin ve sonrasında gelen başka bir isim ya da sıfatla birleşmesinden oluşan sözcük grubudur.

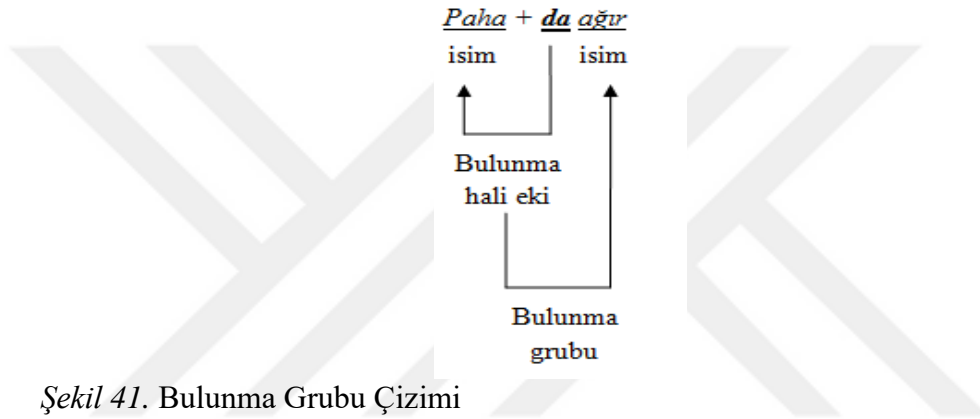

Şekil 41. Bulunma Grubu Çizimi

1.4.16.3. Uzaklaşma Grubu

Uzaklaşma durumu eki alan isim eklendiği fiile bulunduğu yerden dışarıya çıkma anlamı katmaktadır. Kısaltma grupları ise “iki isim unsurundan meydana gelir. Bu grupta ikinci unsur, genellikle bir nitelik ismidir. İkinci unsuru nitelik ismi olmayan kısaltma grupları da vardır” (Karahana, 2018, s. 80).

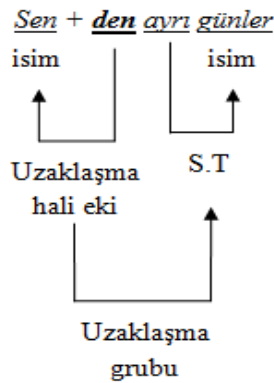

Şekil 42. Uzaklaşma Grubu Çizimi

1.4.16.4. İsnat Grubu

İsnat grubu iki isim ögesinden birinin diğerine yüklenmesiyle oluşan sözcük grubudur. Bu grubu oluşturan isimlerin yeri değiştirildiğinde bir sıfat tamlaması görünüşünde olabilirler. İsnat edilen isim unsuru kendisine isnat olunan diğer isim unsurundan sonra gelmektedir. Kendisine anlam yüklenen öge iyelik eki aldığı gibi yalnız halde de kullanılabilir.

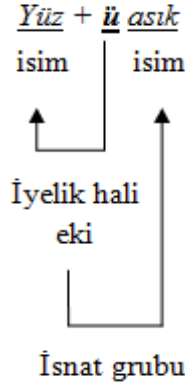

Şekil 43. İsnat Grubu Çizimi

1.4.16.5. Vasıta Grubu

Korkmaz'a (2019, s. 112) göre vasıta durumu: "Adım belirttiği varlık veya nesnenin fiildeki harekette "aracı" olarak kullanıldığını yahut "birliktelik" bildirdiğini gösteren durumudur" şeklinde açıklanmıştır. Bu birliktelik Eski Türkçede +In/ +Un ekleriyle sağlanırken günümüzde yerini "ile" edatından almış olan +(y)la ekine bırakmıştır (Korkmaz, 2019). Vasıta grubu; vasıta ekini almış bir ismin başka bir isim, sıfat ya da zarfın birleşmesiyle oluşturulan bir kelime grubudur. Grubun vurgusu ikinci öge üzerinde bulunmaktadır.

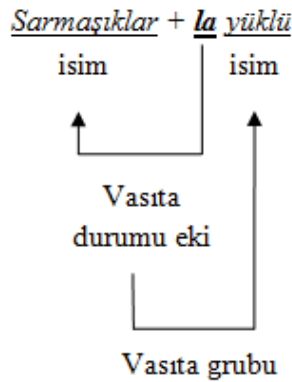

Şekil 44. Vasıta Grubu Çizimi

1.4.16.6. Yükleme Grubu (Belirtme Grubu)

Yükleme grubunu oluşturan yükleme durumu “Cümlede geçişli fiilin etkisi altında kalan adın içinde bulunduğu durumdur. Bu durum ya eksiz yahut da $+(y)I/+(y)U$ ekleriyle karşılanır” (Korkmaz, 2019, s. 112). Yükleme grubu isme eklenen yükleme durumu eki ile başka bir ismin birleşmesi ile oluşturulmaktadır.

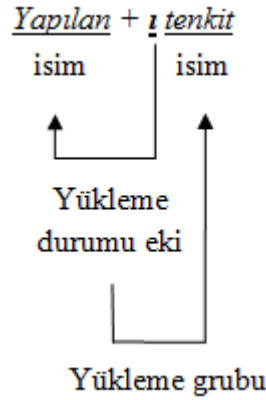

Şekil 45. Yükleme Grubu Çizimi

1.4.16.7. İlgı Grubu

İlgı ad çekim eki eklendiği isimle farklı bir isim arasında ilgı bağı oluşturan bir durum ekidir. Bu durum ya iki ismin ek almadan yan yana getirilmesiyle oluşturulur ya da ünsüzle biten isimlerden sonra $+In / +Un$; ünlüyle biten isimlerden sonra $+nIn / +nUn$ eklerinin getirilmesiyle oluşturulur (Korkmaz, 2019). İki isim ögesinin bu ilgı bağı ile bir araya gelerek oluşturduğu kelime grubuna ilgı grubu denir. Belirtili isim tamlamasının tamlanan ekinin düşmüş hali de ilgı grubu altında nitelendirilebilir. “Bu durumda ilgı durumu eki birinci adın sonundadır. İkinci ad genellikle iyelik eki alır” (Korkmaz, 2019, s. 112).

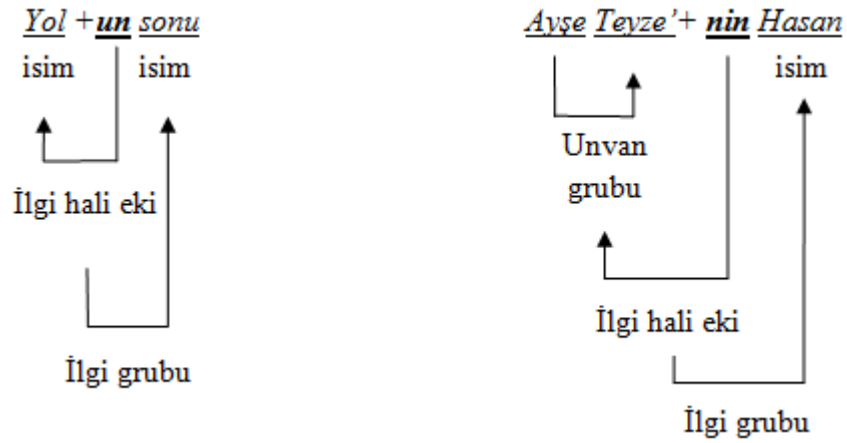

Şekil 46. İlgi Grubu Çizimi

1.4.16.8. Eşitlik Grubu

Eşitlik grubu eşitlik eki (*-ca/ -ce*) alan ismin farklı bir isimle oluşturduğu kelime grubudur. “Bu durum, eklendiği ad ile fiil veya cümlelin başka bir ögesi arasında karşılaştırmaya dayanan farklı nitelikte eşitlik ilişkisi kurma durumudur. Eki +CA’dır. Bu ek zamanla bir yapım ekine dönüştüğü için, ad çekiminde kullanılışı hayli sınırlanmıştır. Başlıca işlevleri nitelemede (vasıfta) eşitlik, benzerlik, miktar ve büyüklükte eşitlik, göreceli eşitlik ve karşılaştırma göstermektedir” (Korkmaz, 2019, s. 113).

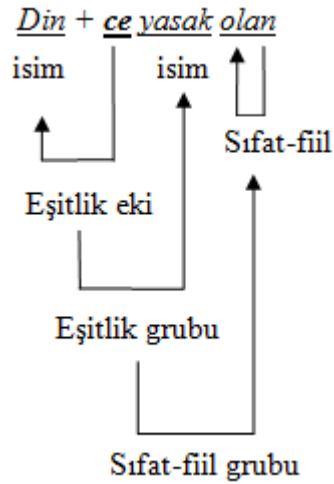

Şekil 47. Eşitlik Grubu Çizimi

1.5. YARGI GRUPLARI / CÜMLE

Kullanılan her kelime bir nesneyi, hareketi, kavramı karşılarken bu kelimeler bir yargı bildirmezler. Bu kelimelerin birleşerek bir araya geldiklerinde belli bir düzen ve kural içinde bir yargı, bir düşünce bildirirler.

Karahan'a (2018, s. 9) göre; "Söz dizimi'nin konusu, yargısız bir anlatım birimi olan kelime grupları ile yargılı bir anlatım birimi olan cümlelerin yapısı, işleyişi, görevleri ve anlam özellikleridir. Cümlelerin bağlanma şekilleri ile bağlanan cümleler arasında şekil ve anlam ilişkileri de söz diziminin konusudur."

1.5.1. Cümle

Cümlelerin ne olduğu ile ilgili çeşitli tanımlar yapılmıştır. Genel anlamıyla cümle: "Bir fikri, bir düşünceyi, bir hareketi, bir duyguyu, bir hadiseyi tam olarak bir hüküm halinde ifade eden kelime grubudur" (Ergin, 2009, s. 398). Karahan (2018, s. 9) cümleyi: "Bir düşünceyi, bir duyguyu, bir durumu, bir olayı yargı bildirerek anlatan kelime veya kelime dizisine "cümle" denir" şeklinde tanımlarken Özkan ve Sevinçli (2017, s. 116); "Bir düşünceyi, bir duyguyu, bir hareketi, bir olayı, bir isteği tam bir hüküm halinde ifade eden kelime veya kelime dizisine *cümle* denir." olarak açıklamıştır.

Kelime grupları bir yargı bildirmezken cümle anlatılmak istenenin bir yargı halinde anlatılmasını sağlar. Bu nedenle fiili şekil, zaman, mekân ve kişi yönüyle karşılayan çekimli bir fiil ya da ek fiil olarak yüklem olan isimler bir yargı bildirmekte tek başlarına da olsalar yeterlidirler (Özkan ve Sevinçli: 2017).

1.5.1.1. Cümlelerin Öğeleri

Yargı bildiren unsur olan cümlelerin öğeleri temel ve yardımcı öğeler olmak üzere iki alt başlık olarak incelenebilir. Cümlede yüklem ve özne temel (asıl) öğeler; nesne, yer tamlayıcısı, zarf tamlayıcısı ise yardımcı öğeler olarak gruplandırılabilir.

1.5.1.1.1. Temel Öğeler

1.5.1.1.1.1. Yüklem

Cümlelerin temel öğelerinden olan yüklem yargıyı üzerinde taşıyan en önemli öğedir. "Kılış, oluş ve durum yüklem tarafından karşılanır. Yüklem, cümlelerin ana ögesidir. Diğer öğeler, yüklem anlamını çeşitli bakımlardan

tamamlamak üzere cümlede yer alır” (Karahan, 2018, s. 14). Özkan ve Sevinçli (2017, s. 119) yüklemi; “Fiil cümlelerinde yapılan, kılınan; isim cümlelerinde oluş bildiren ögedir. Cümlenin temel ögelerindendir. Diğer ögeler yüklem sayesinde değer kazanır. Bu bakımdan yüklem cümlenin düğümlendiği kelimedir.” şeklinde açıklamıştır.

Cümlenin ana unsuru olan yüklem, cümlenin direğidir. Cümle oluşturulurken bütün yapı yüklem üstüne oluşturulur. Diğer bütün unsurlar yüklemi destekleyen, yüklemi tamamlayan yapılardır. Cümlede yüklem ifadesi yerine fiil ya da *predikat* terimleri de kullanılabilir. *Predikatlar* cümlede eylemi karşılayan unsurlardır. Bir yerde kaç *predikat* bulunursa orda o kadar da cümle bulunur (Ergin, 2009).

Yüklemin cümlede üstlendiği görevin özelliklerini Özkan ve Sevinçli (2009) şöyle açıklamıştır:

1. Türkçede oluşturulan kurallı bir cümle, “özne + tamlayıcı (zarf, nesne, yer tamlayıcısı) + yüklem” şeklinde kurulur.

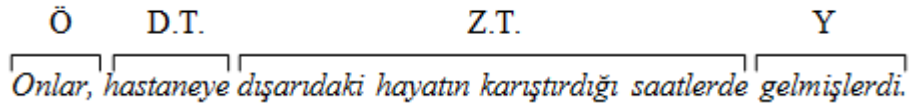

Şekil 48. Kurallı Cümle Dizilişi

2. Yüklemi fiil olan cümleler bir çekimli fiil olma özelliği gösterirler. Bu yapıyla oluşturulan cümlelerde tüm ögeler (özne, nesne, zarf tamlayıcısı, yer tamlayıcısı) bulunabilir.

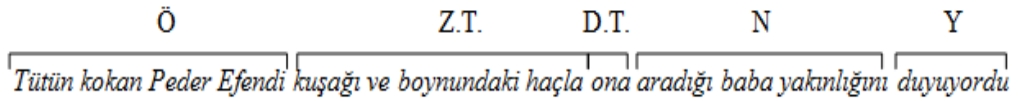

Şekil 49. Fiil Cümlelerinde Yer Alan Ögeler

3. Yükleme isimle oluşturulmuş cümlelerde cümlenin öğelerinden nesne, nadir olarak bulunur. Diğer öğeler ise bütünüyle kullanılabilir.

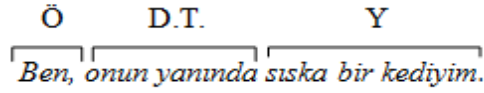

Şekil 50. İsim Cümlelerinde Yer Alan Öğeler

4. Cümlelerde yüklem dışındaki öğelerin (özne, nesne, yer tamlayıcısı, zarf tamlayıcısı) sayısı birden fazla olabilirken yüklem bir cümlede tektir. Bir metinde kaç tane yüklem varsa o kadar da cümle vardır.

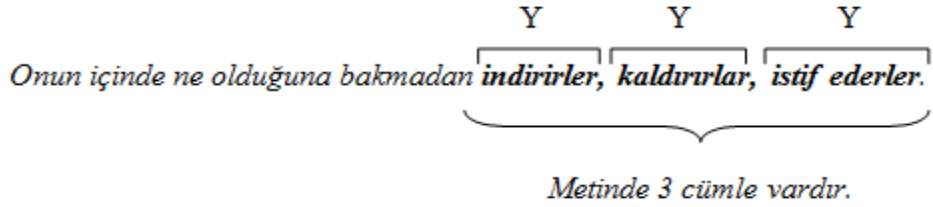

Şekil 51. Yükleme Göre Cümle Sayısı

5. Cümlede yüklem ile yüklem açıklayıcısı yan yana bulunabilir. Yüklem açıklayıcısı bu durumda pekiştirme görevindedir.

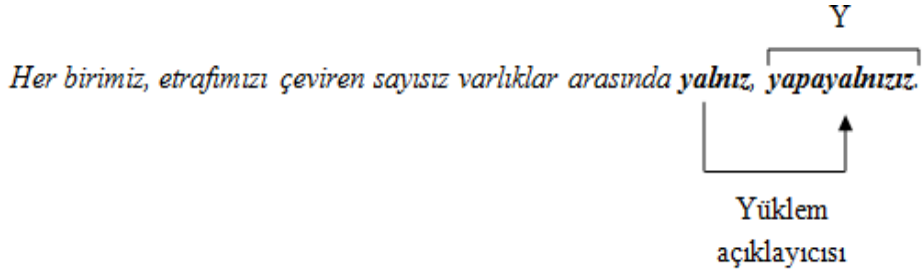

Şekil 52. Pekiştirme Görevinde Olan Yüklem Açıklayıcısı

1.5.1.1.1.2.Özne (Fail)

Özne, cümlede meydana getirilen olayın kim tarafından yapıldığını belirten ögedir. Özne bir kişi adından oluşabileceği gibi bir nesne veya varlık adı da olabilir. Karahan'a (2017, s. 19) göre; "Özne, fiile çokluk, iyelik ve aitlik eki dışında çekim eki almadan bağlanır." olarak açıklanmıştır.

2. Cümlede özneyi bulmak için yüklem aldığı iyelik ve şahıs eklerine bakılabilir. Bu ekleri alan yüklem ögesi cümledeki öznesinin ne olduğunu da gösterir.

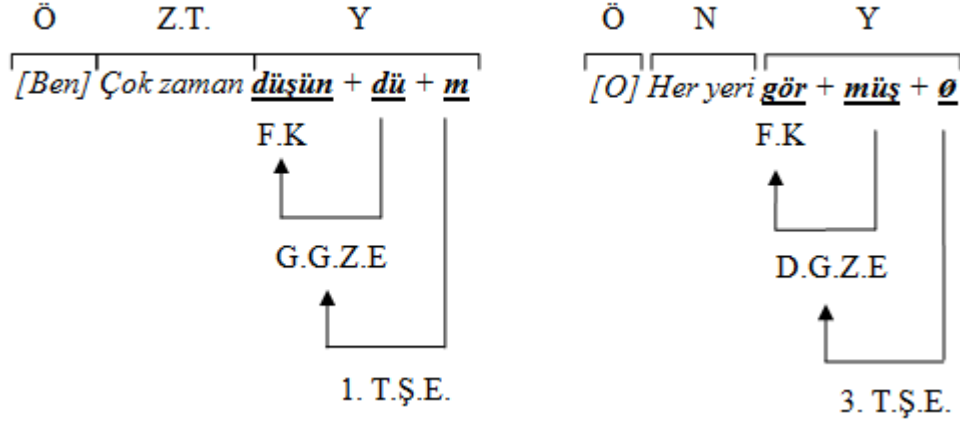

Şekil 55. Yüklem Ögesinin Aldığı Eke Göre Özne

3. Cümleyi oluştururken özne birden fazla olabilir:

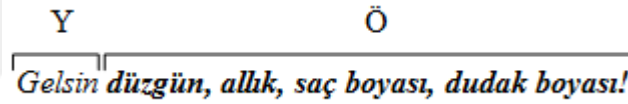

Şekil 56. Öznesi Birden Fazla Olan Özne

1.5.1.1.2. Yardımcı Ögeler

1.5.1.1.2.1. Nesne

Cümledeki yardımcı öğelerden biri olan nesne, yüklem bildirdiği işi yapan öznenin gerçekleştirdiği eylemden etkilenen öğedir. Cümledeki nesnesi yalnızca yüklemi geçişli fiille oluşturulan cümlelerde yer alır. Nesnenin bulunduğu yerde fiil olan yüklem, geçişli fiil olma özelliği gösterir. Çünkü nesne geçişli fiilin zorunlu ögesi durumundadır (Karahan, 2017). Yüklemi geçişsiz fiil olan cümlelerde ise nesne aranmaz.

Nesnenin cümle içinde üstlendiği görevin özelliklerini Özkan ve Sevinçli (2017) şöyle açıklamıştır.

1. Cümle içinde nesneyi oluşturan üye daima belirtme halindedir. Nesne cümlede “-ı / -i” belirtme (yükleme) hal eklerini taşıyorsa buna “belirtili nesne”, bu eki taşıyorsa “belirtisiz nesne” adı verilir.

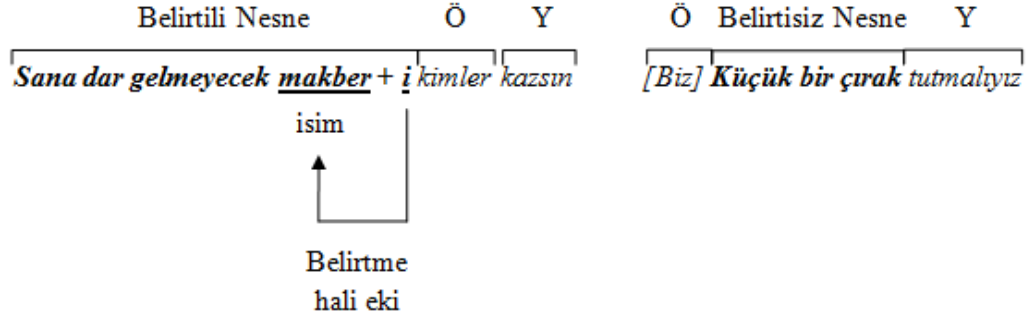

Şekil 57. Kullanım Şekline Göre Nesne

2. Cümlede kullanılan nesnelere cümle içinde bir iç cümle haline gelebilir. Cümle çeşitlerinin içinde özellikle iç içe birleşik cümle nesne görevinde kullanılmaktadır.

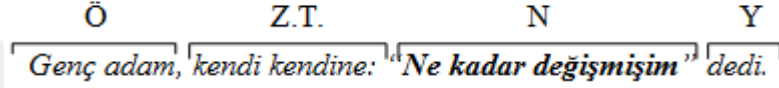

Şekil 58. Nesne Görevinde İç İçe Birleşik Cümle

3. Cümlede kullanılan belirtisiz nesne genelde yüklemeye yakın yerde yan yana bulunur ya da önünde yer alır.

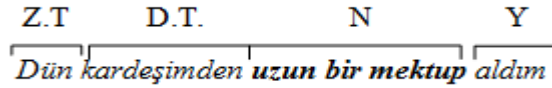

Şekil 59. Belirtisiz Nesnenin Yükleme Göre Yeri

4. Yükleme isim olan cümleler genellikle nesne almazlar. Nesne alan isim cümlelerinin sayısı yok denecek kadar azdır.

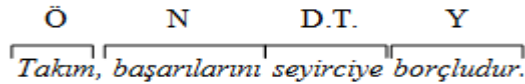

Şekil 60. Nesne Alan İsim Cümlesi

5. Basit yapılu cümlelerde türleri aynı olmak kaydıyla birden fazla nesne bulunabilir. Basit cümlelerde hem belirtili, hem belirtisiz nesne bir arada yer almaz.

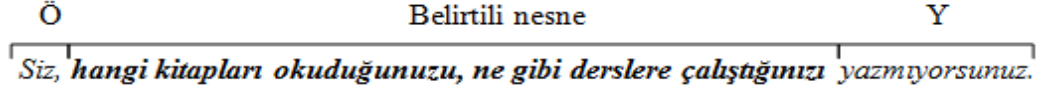

Şekil 61. Basit Cümlelerde Nesne

6. Söz diziminde cümle çözümlenirken nesneyi bulmak amacıyla yükleme sorulan “neyi”, “kimi” ve “ne” sorularına cevap aranır. “Ne” sorusu öncelikle özneyi buldurmak için yükleme sorulur. Özne bulunduktan sonra sorulan soru nesneyi buldurmaya yardımcıdır.

1.5.1.1.2.2. Zarf

Cümlelerin yardımcı öğelerinden olan zarf tamlayıcısı yüklemi zaman, tarz, yön, vasıta, şart gibi çeşitli yönlerden tamamlamaktadır. Zarf, cümlede genellikle yardımcı öge görevindedir. Bazı durumlarda cümlelerin zorunlu ögesi durumuna gelebilmektedir (Karahan, 2018).

Özkan ve Sevinçli’ ye (2017, s. 143) göre; “Özellikle ikilemeler, edat grupları, isnat grubu, yönelme, yaklaşma, uzaklaşma grupları, bağlama grubu, sayı grupları zarf işleviyle kullanılan kelime grubudur. Zarf-fiil grupları cümlede zarf olarak kullanılır” olarak ifade edilmiştir.

Bir cümlede aynı türde veyahut farklı türlerde çeşitli zarflar yer alabilir. Cümlede ayrı türden zarf çeşitlerinin bir arada yer aldığı bir cümlede zaman zarfları diğer zarfların önüne gelir. Miktar zarfları ise yükleme daha yakındır (Karahan, 2018).

Zarflar cümlede çeşitli görevler üstlenebilirler. Zarfların bu görevlerini Özkan ve Sevinçli (2017) şöyle açıklamıştır:

1. Cümlede zarf ögesi sayıca birden fazla olabilir. Bu zarfların aynı türden olma zorunluluğu yoktur.

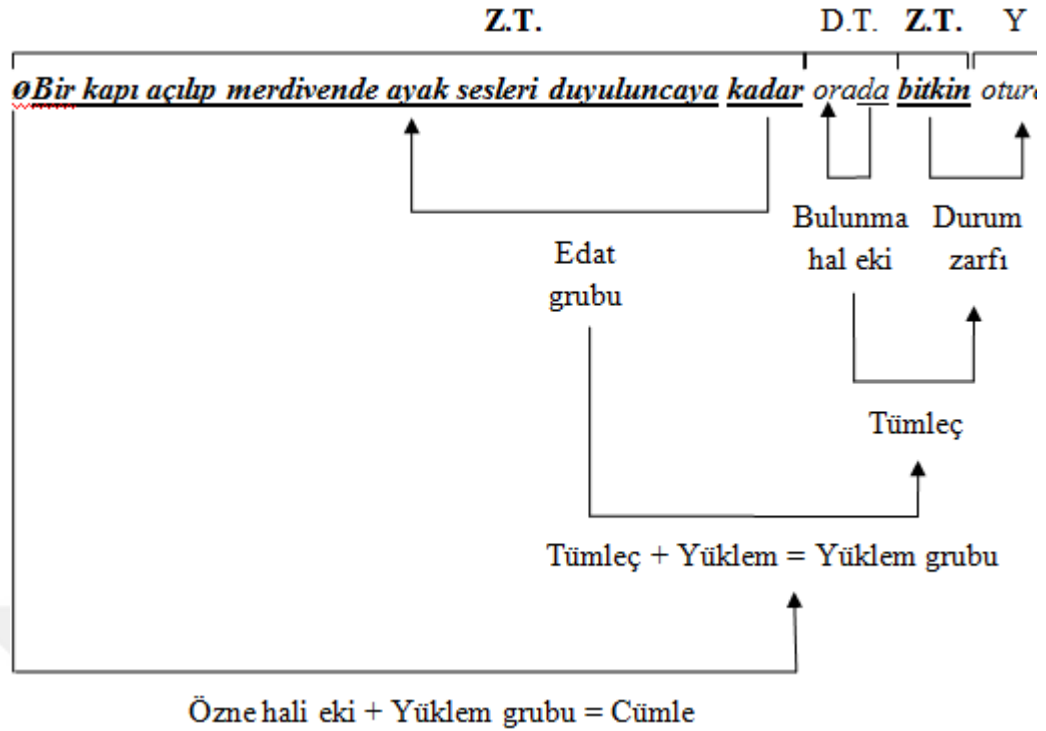

Şekil 62. Cümlede Zarf Ögesinin Türleri

2. İsim hal eklerinden yönelme hali eki (-A), bulunma hali eki (-dA) ve ayrılma hali eki (-dAn, -tAn) eklerini alan cümle ögeleri yer, yön bildirmeyip tarz, şekil, zaman, azlık-çokluk, nicelik gösterdiklerinde zarf olurlar.

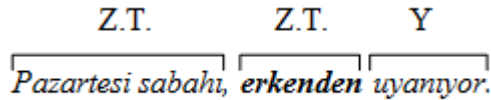

Şekil 63. Zarf Görevi Üstlenen Hal Ekleri

3. Söz dizimi içinde cümle çözümlenirken yükleme sorulan niçin, nasıl, ne zaman, ne şekilde, hangi durumda, hangi şartlarda gibi çeşitli sorular yardımıyla zarf ögesinin bulunmasına yardımcı olunur.

1.5.1.1.2.3. Yer Tamlayıcısı

Cümlenin öğelerinden biri olan yer tamlayıcısı yönelme, bulunma ve uzaklaşma anlamları göstererek yükleme eklenen ögedir. Bu öge bazı cümlelerde zorunlu, bazı öğelerde yardımcı öge görevindedir (Karahan, 2018). “Yer tamlayıcısı bir isim veya isim gibi kullanılan kelime gruplarıdır. İsmine yaklaşma (-A), bulunma (-dA) ve ayrılma / uzaklaşma (-dAn, -tAn) hali eklerinden birini

1.5.1.2. Cümle Çeşitleri

1.5.1.2.1. Yüklem Türüne Göre Cümleler

1.5.1.2.1.1. İsim Cümlesi

İsim cümleleri kelime ya da kelime grubunun ek- fiil ile birleşerek bir yargı bildirir hale gelmesine denir (Sevinçli ve Özkan, 2017). Kelime ya da kelime grupları “i- ek fiili ile görülen geçmiş zaman ve öğrenilen geçmiş zaman kipinde çekime girerek yüklem görevi yaparlar. İsim cümlelerinde, kip eki taşımayan yüklem, geniş zaman kipindedir” (Karahan, 2018, s. 96).

Hasret dedikleri zorlu ates+(i)+tir

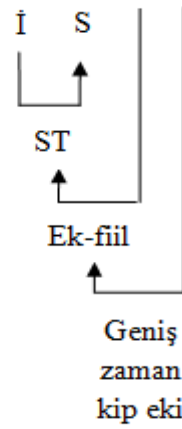

Şekil 67. İsim Cümlesi Örneği

1.5.1.2.1.2. Fiil Cümlesi

Yüklemi çekimli bir fiil ile oluşturulmuş cümleye fiil cümlesi denir (Özkan ve Sevinçli, 2017).

Bulvar durağında düş-ecēğ-im

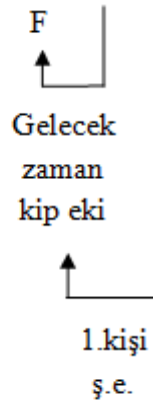

Şekil 68. Fiil Cümlesi Örneği

Karahan'a (2018, s. 96) göre; "Kip ve şahıs bildiren bütün fiiller yargı taşır. Bu yargı, emir kipinin 2. şahsı dışında daima ekle yapılıır. Her türlü kılış ve oluş, fiil cümleleri ile karşılanır" şeklinde açıklanmıştır.

1.5.1.2.2. Anlamlarına Göre Cümleler

1.5.1.2.2.1. Olumlu Cümle

Cümlede ifade edilen yargının gerçekleşip gerçekleşmediğini bildiren cümleler olumlu cümlelerdir (Karahan, 2018). Olumlu cümleler "yüklem, yapma, olma, yapılma anlamı" barındırırlar (Özkan ve Sevinçli, 2017, s. 172):

Ben pırıl pırıl bir gemiydim eskiden

Ötede, tepenin eteğinde bir köy vardı

1.5.1.2.2.2. Olumsuz Cümle

Özkan ve Sevinçli'ye (2017, s. 176) göre olumsuz cümle; "Yüklemi olumsuz bir yargı bildiren, yargıyı olumsuz olarak ortaya koyan cümlelerdir." olarak tanımlanmıştır. "Bu cümlenin yüklemi bulunmama ve var olmama ile yapmama ve olmama bildirir" (Karaağaç, 2017, s. 250).

O manzara gözümün önünden gitmez.

Bu iş dediğin gibi olmaz

1.5.1.2.2.3. Soru Cümlesi

Soru sorarak karşısındakinden bilgi almayı amaçlayan cümlelere soru cümlesi denir. Cümle nasıl bir yargı bildiriyorsa soru cümleleri de yargı bildirme işlevi üstlenen varlık veya olaylar ile aynı değerdedir (Karaağaç, 2017). Soruyu oluşturan sözcükler olumlu da olumsuz da olabilir. Soru anlamı, soru sıfatı, soru zarfı, soru zamiri ve soru edatıyla beraber oluşturulmaktadır (Özkan ve Sevinçli, 2017).

*Sana ev **mi** yoktu ocak **mi** yoktu? (Soru ekiyle)*

*İkisi arasındaki farkı **nasıl** göreceğiz? (Soru zarfıyla)*

*Sınavı **kaç** kişi başardı? (Soru sıfatıyla)*

*Dışarıdan gelen **kimdi**? (Soru zamiriyle)*

***Hani** ev bark? (Soru edatıyla)*

1.5.1.2.3. Yapılarına Göre Cümleler

1.5.1.2.3.1. Basit Cümle

Basit cümle, oluşturulurken tek yüklemden meydana gelen cümlelerdir. Basit yapılı cümlelerde tek yüklem tek bir yargıya işaret etmektedir (Özkan ve Sevinçli, 2017). “Basit cümleyi belirleyen, yüklem dışındaki öğelerin varlığı ve sayısı değildir. İçlerinde birçok sözün yer aldığı söz ve söz öbeklerinden oluşan cümle ögesi barındıran cümleler, tek yüklem taşıyorlarsa, basit cümledir” (Karaağaç, 2017, s. 237).

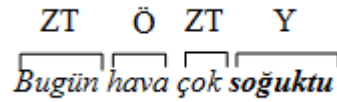

Şekil 69. Basit Cümle Örneği

1.5.1.2.3.2. Birleşik Cümle

Birleşik cümleler, içinde çeşitli yüklem bulunduran cümle yapısına sahiptir. Bu yapı bir ana cümle ve ana cümleye bağlı birden çok yardımcı cümle ile oluşturulmaktadır (Karaağaç, 2017).

1.5.1.2.3.2.1. Şartlı Birleşik Cümle

Şartlı birleşik cümle, şart ifadesini barındıran bir yan cümle ile ana cümlelerin birleşmesi ile oluşturulan cümle yapısıdır. Bu oluş ifadeleri genellikle “-se/-sa” ekiyle yapılmaktadır. Şart cümleleri ana cümleden genellikle önce gelir ve özne, nesne, zarf tümleci ya da yer tamlayıcısı görevlerinden biriyle temel cümleye bağlanırlar (Özkan ve Sevinçli, 2017).

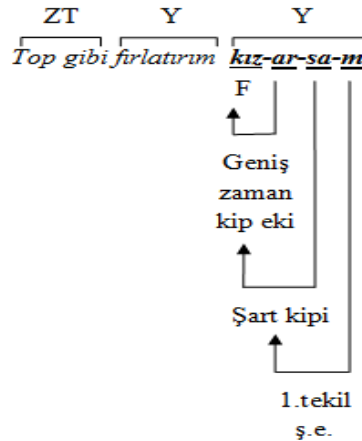

Şekil 70. Yüklem Görevinde Şartlı Birleşik Cümle Örneği

1.5.1.2.3.2.2. İç İçe Birleşik Cümle

İç içe birleşik cümlede bir cümle yapısal olarak herhangi bir görevle başka bir cümlenin içinde yer almaktadır. Bu tip cümlelerde yardımcı cümlenin bir ögesi veya bir parçası durumundadır. Ana cümle genellikle “görünmek, farz etmek, düşünmek” gibi fiillerle çekimlenir. Ana cümle söz dizimi yapısına uygun biçimde cümlenin sonunda yer almaktadır (Karaağaç, 2017).

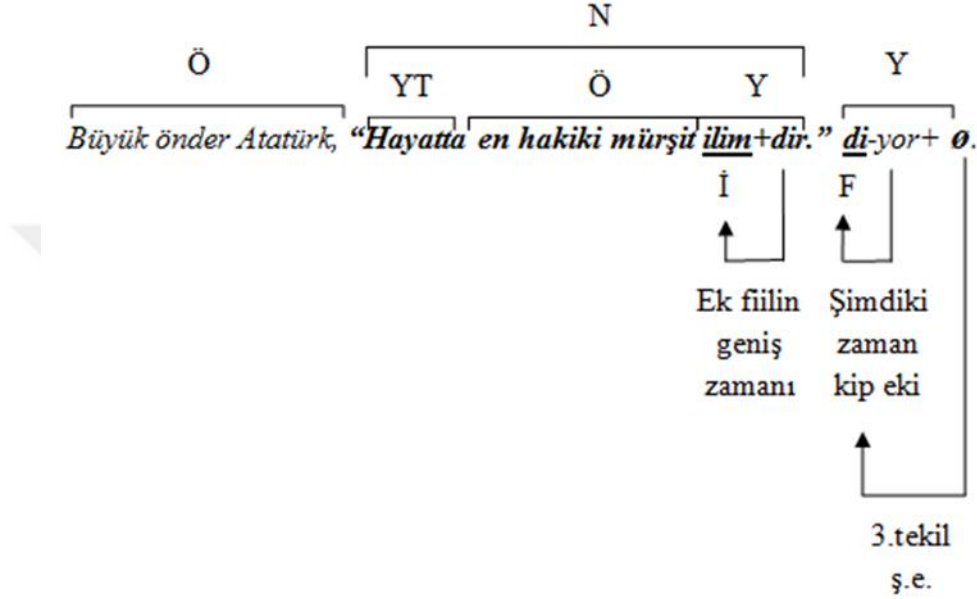

Şekil 71. İç İçe Birleşik Cümle Örneği

1.5.1.2.3.2.3. Ki'li Birleşik Cümle

Ki'li birleşik cümle iki ayrı tükmenin “ki” bağlacıyla birbirine bağlandığı birleşik cümle çeşididir. Bu cümle çeşidi “Türkçenin söz dizimi yapısına ters olarak, yardımcı tükmenin ana tükmeden sonra geldiği bir cümle türüdür” (Karaağaç, 2017, s. 239).

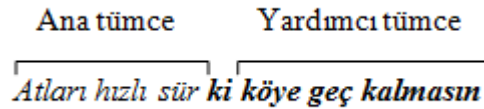

Şekil 72. Ki'li Birleşik Cümle Örneği

1.5.1.2.3.2.4. Girişik Cümle

Fiilimsiler yardımıyla oluşturulan cümle çeşidine girişik cümle denir. “Bu yapılar, bir kelime çeşidi (isim, sıfat, zarf) gibi işlem görürler. Fiilimsilerle

kurulan cümleler yargı ifade etmezler. Yargı kendisinden sonra gelen çekimli şekillerle tanımlanır. Yargı bildirmeyen bu tür yapılara yardımcı cümle değil, kelime grubu demek daha doğru olur” (Özkan ve Sevinçli, 2017, s. 208).

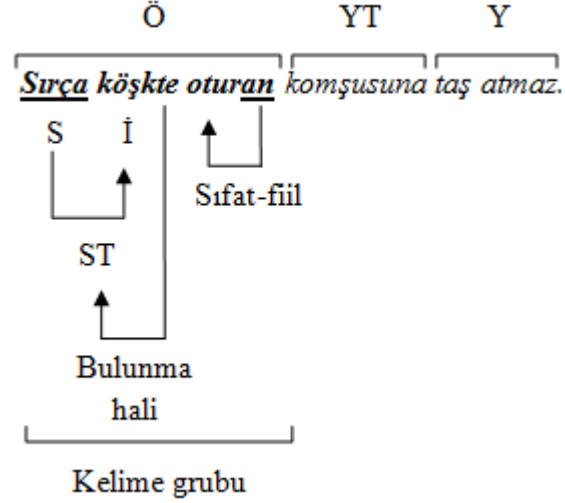

Şekil 73. Özne Görevinde Kelime Grubu Olan Girişik Cümle

1.5.1.2.3.3. Sıralı Cümle

Sıralı cümleler art arda sıralanan cümlelerden meydana gelir. Her cümle kendi içinde bir yargı bildirirken diğer cümlelerle de anlamsal bir bütünlük sağlamaktadır. Bu cümleler birbirine virgül ya da noktalı virgülle bağlanmaktadır.

1.5.1.2.3.3.1. Bağımlı Sıralı Cümle

Bu cümlelerde anlam ve ögeler tamamen ortaktır. Cümleler tek başlarına kullanıldığında da belirli bir anlama sahiptirler (Özkan ve Sevinçli, 2017).

Nefesten yumuşak yağan bu yağmur...

Artık bir şeyler yapmam gerektiğini, bir karar vermem gerektiğini biliyordum.

1.5.1.2.3.3.2. Bağımsız Sıralı Cümle

Sıralanan cümleler arasında ögeler bakımından ortaklık bulunmamaktadır. “Ortaklık, anlatılan konunun cümleleri arasındaki anlam yakınlığıdır. Bu cümleler, yalnız başlarına kullanıldıklarında anlamı olan ve bir araya gelince de aralarında anlam ilişkisi bulunan; ancak ortak cümle ögesi (özne, nesne, zarf, yer tamlayıcısı, yüklem) bulunmayan cümlelerdir” (Özkan ve Sevinçli, 2017, s. 215).

Toprak titredi, tozu dumana kattı rüzgâr

1.5.1.2.3.4. Baęlı Cümle

Bu cümleler çeşitli bağlaçlar ile (ve, veyahut, ile, ancak, halbuki vb.) birbirine bağlanan cümle türüdür. “Baęlı cümleler, öğelerini paylaşabilirler. Eksikli kullanım hem bağlama öbeklerinde hem de baęlı cümlelerde görülen bir özelliktir” (Karaaęaç, 2017, s. 240).

Karahan’a (2018, s. 85) göre; “Türkçede cümleler arasında bağlantıyı sağlayan çok sayıda bağlama edatı vardır. Bu edatlar yardımıyla aralarında anlam ilişkisi olan iki veya daha fazla cümleyi birbirine bağlamak mümkündür.” şeklinde açıklanabilir.

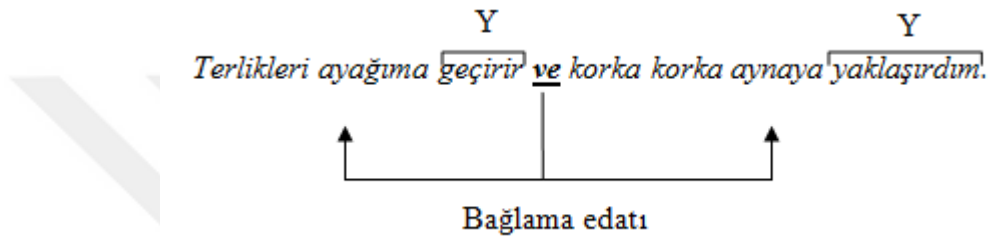

Şekil 74. Baęlı Cümle Örneęi

İKİNCİ BÖLÜM

2. TÜRKÇE ÖĞRETİM PROGRAMI VE TEMEL DİL BECERİLERİ

2.1. TÜRKÇE EĞİTİMİNİN AMAÇLARI

Ülkeler ya da devletler gerek ana dil, gerekse yabancı dil olarak kendi dillerinin öğretimini güvene almak isterler. Bu amacı öğretim programlarıyla karşılamaya çalışırlar. Bu bağlamda Türkçe Öğretim Programı'nda Türkçe eğitim ve öğretiminin temel hedefleri arasında çocukların düşünme kabiliyetlerini geliştirme, düşündüklerini yazılı ve sözlü olarak Türkçenin yazım ve imla kurallarına uygun ifade edebilme, çocukların kelime hazinesini zenginleştirecek çalışmalara yer verme gibi birçok amaç yer almaktadır.

Bir dilin en eşsiz örneklerine o dilin edebî metinlerinde rastlanır. Bu metinlerde o dile ait yapılar, sözcükler en seçkin haliyle bireye sunulur. Çocuk bu yapı ve sözcükleri aile içinde başlayan ve yaşam boyu devam eden bir serüven içinde farkında olmadan öğrenir ve kullanır. Temel okul eğitimi ile birlikte farkında olmadan öğrenilen bu dil yapıları, dil eğitimi içinde sistemli bir şekilde çocuğa yavaş yavaş sezdirilerek öğretilir. Öğrencilerin bu yapılarla uygun dili kullanma bilincini kazanmalarını sağlar. Tematik yaklaşım esas alınarak hazırlanan Türkçe Dersi Öğretim Programı; öğrencilerin dil becerilerini, diğer öğrenme alanlarıyla ilişkili olarak kendilerini geliştirmelerine katkı sağlayacak şekilde planlanmıştır.

1739 sayılı Milli Eğitim Temel Kanunu'nda ifade edilen "Türk Milli Eğitiminin Genel Amaçları ve Temel İlkeleri doğrultusunda hazırlanan Türkçe Dersi Öğretim Programı ile öğrencilerin;

- Dinleme/izleme, konuşma, okuma ve yazma becerilerinin geliştirilmesi,
- Türkçeyi, konuşma ve yazma kurallarına uygun olarak bilinçli, doğru ve özenli kullanmalarının sağlanması,
- Okuduğu, dinlediği/izlediğinden hareketle, söz varlığını zenginleştirerek dil zevki ve bilincine ulaşmalarının; duygu, düşünce ve hayal dünyalarını geliştirmelerinin sağlanması,
- Okuma yazma sevgisi ve alışkanlığını kazanmalarının sağlanması,

- Duygu ve düşünceleri ile bir konudaki görüşlerini veya tezini sözlü ve yazılı olarak etkili ve anlaşılır biçimde ifade etmelerinin sağlanması,
- Bilgiyi araştırma, keşfetme, yorumlama ve zihinde yapılandırma becerilerinin geliştirilmesi,
- Basılı materyaller ile çoklu medya kaynaklarından bilgiye erişme, bilgiyi düzenleme, sorgulama, kullanma ve üretme becerilerinin geliştirilmesi,
- Okuduklarını anlayarak eleştirel bir bakış açısıyla değerlendirmelerinin ve sorgulamalarının sağlanması,
- Millî, manevî, ahlaki, tarihî, kültürel, sosyal değerlere önem vermelerinin sağlanması, millî duygu ve düşüncelerinin güçlendirilmesi,
- Türk ve dünya kültür ve sanatına ait eserler aracılığıyla estetik ve sanatsal değerleri fark etmelerinin ve benimsemelerinin sağlanması” (MEB, 2019, s. 8) amaçlanmıştır.

2.2. TEMEL DİL BECERİLERİ

Türkçe Dersi Öğretim Programı’nda dinleme/izleme, konuşma, okuma ve yazma ile ilgili dil becerileri yer almaktadır. Bu becerilerin hem kendi içinde hem de diğer dil becerileri ile ilişkili olarak geliştirilmesi amaçlanmıştır.

2.2.1. Dinleme/İzleme

Dinleme/izleme, iletişim kurmanın, anlamamanın ve zihinde yapılandırmanın en birincil yoludur. Günlük hayatta insanların birbirleriyle iletişim ve etkileşim içinde olmalarının en temel kaynağı dinleme becerisini doğru kazanmalarından geçer.

Türkçe Dersi Öğretim Programı’nda dinleme/izleme dil becerisi ayrı bir başlık altında verilmiştir. Bu becerinin geliştirilmesinde çeşitli görsel ve işitsel materyallerin kullanılması etkili bir dinleme/izleme alışkanlığının kazandırılmasında önemli bir yer tutmaktadır. “Öğrencilere dinleme alışkanlığı kazandırmanın bir yolu da bir yazı okutturup dinlettirmektir. Bu yöntem okullarda sıkça başvurulan bir uygulamadır. Seçilecek yazılar öğrencilerin daha önce okumadıkları ilgi çekici bir yazı olmalı, uzun cümleli yazılardan kaçınılmalıdır” (Gündüz ve Aktaş, 2011, s. 96).

Dinleme dil becerisi incelendiğinde programda çeşitli dinleme türleri, düzeyleri, boyutları ve alanları, teknikleri ve anlama düzeyleriyle geniş bir alan

olduğu gözlenmiştir. Dinleme becerisini geliştirmekte kullanılan öğretim süreci dinleme öncesi, dinleme sırası ve dinleme sonrası olarak planlanmaktadır. Dinlemenin alt basamakları ise işlem, etkileşim ve sözlü anlama boyutları olarak programda yerini almıştır. Süreç içerisinde kullanılan bu teknikler ile öğrencilerin etkili birer dinleyici olmaları amaçlanmaktadır (Güneş, 2017).

2.2.2. Konuşma

Konuşma; günlük hayatta bireyin iletişim kurmasını, bilgi, birikim, duygu, düşünce ve hayallerini karşısındakine sözlü olarak ifade etmesini sağlayan bir araçtır. Konuşan kişi karşısındakine anlatmak istediğini zihinsel süreçlerden geçirerek konuşmanın fiziksel unsurları aracılığıyla aktarmaktadır. Konuşmanın etkili hale gelmesini konuşan kişi jest ve mimiklerle de desteklemelidir.

Yapılandırıcı dil yaklaşımının önem kazanmasıyla birlikte Türkçe Öğretim Programı'nda konuşma öğretiminde zihinsel becerilerin geliştirilmesine verilen değer de artmıştır. Konuşma, dil ve iletişim becerilerinin yanında düşünme, anlama, anlamlandırma, sınıflama, sorgulama gibi zihinsel becerileri de geliştirmektedir. Yapılandırıcı yaklaşıma göre konuşma becerisini geliştirilmesi için öncelikle zihinsel hazırlık yapılmalı, konu ile ilgili ön bilgiler harekete geçirilmeli, konu belirlenmeli, konuşma amacı belirlenmeli ve yöntem ve teknikler de kullanılarak süreç etkili bir hale getirilmelidir (Güneş, 2017).

Konuşma becerisi kazandırılırken iyi bir rol model olunması gerekir. Doğru ve düzgün konuşma becerisi iyi konuşanları örnek almak ile kazanılır. Eğitimde konuşma etkinlikleri düzenlenirken bütün derslerin disiplinler arası bir ilişki içinde çalışmalarını sürdürmesine önem verilmelidir. Konuşma becerisinin kazandırılmasında öğrencilerde ilgi ve istek uyandırılmalıdır (Gündüz ve Aktaş, 2011).

2.2.3. Okuma

Okuma; ses organları ve göz ile algılanan bilginin zihin yoluyla anlamlandırıldığı bir süreçtir. Okuma becerisi öğrencinin farklı bilgi ve kaynaklardan yararlanarak yeni deneyimler elde etmesine yardımcı olmaktadır. Temizkan'a göre (2009, s. 32) okuma, "öğrenme sürecinin ve öğretim çalışmalarının en etkili ve en önemli araçlardan birisidir. Okuma becerileri ve

alışkanlığı yönünden yetersiz olan öğrenciler hem Türkçe derslerinde hem de diğer derslerde önemli sorunlarla karşılaşmaktadır” şeklinde ifade edilmiştir.

Karatay (2011, s. 17), okuma becerisinin geliştirilmesinde okuduğunu kavramanın büyük bir öneme sahip olduğunu söylemektedir. Ona göre okuduğunu kavrama sürecinin her aşamasında; “öğrenme gücü, öğrenmeleri kolaylaştırıcı genel bir nitelik olmaktadır. Bu güç ise öğrencinin okuduğunu kavramaya ilişkin strateji, yöntem ve teknikleri okuma eğitimi çalışmalarında edinmesini, öğrenme sürecinde bunları, okul derslerinde karşılaştığı öğrenme metinleri üzerinde bilinçli ve etkin kullanılmasını” gerektirir.

2.2.4. Yazma

Yazma becerisinin edinilmesiyle bireylerin duygu ve düşüncelerini Türkçenin yazım ve noktalama kurallarına uygun biçimde anlatmaları amaçlanmaktadır. “Yazı yazmanın amacı, okuyuculara duygu ve düşüncelerimizi gözlemlerimizden ve bilgi birikimimizden yararlanarak güzel, doğru ve etkili bir biçimde yansıtmaktır. Bu yansıtmaya eylemi, sadece bilgi vermekle sınırlı olmayıp aynı zamanda okurların zevk almasını sağlamaya yönelik çok yönlü ve karmaşık bir etkinliktir” (Aktaş ve Gündüz, 2011, s. 165).

Yazma eğitimi; “dil becerilerinin yanında, düşünme, anlama, sorgulama, sınıflama, analiz-sentez yapma gibi zihinsel, sosyal ve duygusal becerileri de geliştirmeye ağırlık vermektir. Bunlara ek olarak çağdaş toplumun gereklerini yerine getirme, öğrenmeyi sürdürme ve zihinsel bağımsızlık becerilerini geliştirme” üzerinde durmaktadır (Güneş, 2017, s. 170).

2.2.4.1. 2019 İlköğretim Türkçe Dersi Öğretim Programı İçerisinde Yazma Amaç ve Kazanımları

2019 Türkçe Dersi Öğretim Programı’nda yazma becerisi ayrı bir öğrenme alanı olarak verilmiştir. Yazma becerisine yönelik kazanımlar şu şekildedir.

1. sınıfta yazma temel dil becerisine yönelik on iki temel kazanım verilmiştir. Bunlar: “Boyama ve çizgi çalışmaları yapar, harfleri tekniğine uygun yazar. Hece ve kelimeler yazar. Rakamları tekniğine uygun yazar. Anlamlı ve kurallı cümleler yazar. Görsellerle ilgili kelimeler ve cümleler yazar. Harfler, kelimeler ve cümleler arasında uygun boşluklar bırakır. Büyük harfleri ve noktalama işaretlerini uygun şekilde kullanır. Yazılarını görsel unsurlarla

destekler. Yazdıklarını gözden geçirir. Yazdıklarını paylaşır. Yazma çalışmaları yapar. Yazma stratejilerini uygular.” olarak belirlenmiştir.

2. sınıfta yazma temel dil becerisine yönelik on dört kazanıma yer verilmiştir. 1. sınıf kazanımlarından farklı olarak: “Şiir yazar. Kısa metinler yazar. Kısa yönergeler yazar. Formları yönergelerine uygun kullanır. Yazdıklarının içeriğine uygun başlık belirler. Yazdıklarını düzenler. Soru ekini kuralına uygun yazar.” kazanımlarına yer verilmiştir.

3. sınıfta yazma temel dil becerisine yönelik on yedi kazanıma yer verilmiştir. 1 ve 2. sınıf kazanımlarından farklı olarak: “Hikâye edici metin yazar. Yazdıklarında eş sesli kelimeleri anlamlarına uygun kullanır. Yazdıklarını zenginleştirmek için çizim ve görseller kullanır. Görsellerdeki olayları ilişkilendirerek yazı yazar. Harfleri yapısal özelliklerine uygun yazar. Harflerin yapısal özelliklerine uygun kelime ve cümleler yazar. Harflerin yapısal özelliklerine uygun kısa metinler yazar. Yazdıklarında yabancı dillerden alınmış, dilimize henüz yerleşmemiş kelimelerin Türkçelerini kullanır.” kazanımlarına yer verilmiştir.

4. sınıfta yazma temel dil becerisine yönelik yirmi iki kazanıma yer verilmiştir. 1, 2 ve 3. sınıftan farklı olarak: “Bir işin işlem basamaklarına yönelik yönerge yazar. Bilgilendirici metin yazar. Hayali ögeler barındıran kısa metin yazar. Görselleri ilişkilendirerek bir olay anlatır. İmza atar. Kısaltma ve kısaltmalara gelen ekleri doğru yazar. Sayıları doğru yazar. Yazılarında bağlaçları kurallarına uygun kullanır. Yazılarında kelimeleri gerçek, mecaz ve terim anlamları ile kullanır. Pekiştirmeli sözcükleri doğru yazar.” kazanımlarına yer verilmiştir.

5. sınıfta yazma temel dil becerisine yönelik diğer sınıf seviyelerinden farklı: “Yazılarını zenginleştirmek için atasözleri, deyimler ve özdeyişler kullanır. Yazılarında ses olaylarına uğrayan kelimeleri doğru kullanır. Yazılarında uygun geçiş ve bağlantı ifadelerini kullanır.” kazanımlarına yer verilirken 6. sınıf yazma temel dil becerisinde diğer sınıf seviyelerinden farklı: “Yazdıklarını desteklemek için gerektiğinde grafik ve tablo kullanır.” kazanımına işlenmiştir. 7. sınıf yazma temel dil becerisinde: “Yazılarında anlatım biçimlerini kullanır. Ek fiili işlevlerine uygun olarak kullanır. Araştırmalarının sonuçlarını yazılı olarak sunar.”

kazanımlarına; 8. sınıf yazma temel dil becerisinde: “Yazılarında mizahi ögeler kullanır. Cümlelerin ögelerini ayırt eder. Cümle türlerini tanır. Fiillerin çatı özelliklerinin anlama olan katkısını kavrar.” (MEB, 2019, s. 35-47) kazanımlarına diğer sınıf seviyelerinden farklı olarak yer verilmiştir.

2.2.4.2. Okuma-Yazma İlişkisi

İnsanlar sözlü gelenek çerçevesinde kurdukları iletişimi, duygu ve düşüncelerini yazılı anlatım yoluyla kâğıda dökerler. Yazı yazma becerisi öğrenim hayatında ilköğretim yılları boyunca artmaktadır. Yazı yazma becerisi sayesinde insanların kendilerini ve anlatmak istediklerini ifade etme gücü de yükselmektedir. İfade becerisini etkileyen en önemli faktör ise kelime hazinesidir. Kelime hazinesi ise bilgiye ve birikime dayalıdır. İnsanlar bu bilgi ve birikime okuma yoluyla ulaşırlar.

Flood ve Lapp okuma yazma ilişkisini şöyle açıklar (Akt. Arıcı, 2012, s. 14):

- Okuma ve yazma sözel dil becerileriyle ilişkilidir; sözlü ve yazılı dil becerileri arasındaki ilişkiler temelden ve karşılıklıdır.
- Okuma ve yazma uygun motivasyon ve davranışların yanı sıra analiz ve sentez isteyen bilişsel/ üst bilişsel etkinlikleridir.
- Okuma ve yazma çok fazla değişik ilişkileri olan gelişimsel becerilerdir.

Okuma-yazma ilişkisinde “yapılandırmacı bakış açılarından sonra, okurun zihinde anlamı yapılandırdığı ya da yeni anlamlar oluşturduğu düşüncesinden hareketle hem okuma hem de yazma aktif birer eylem olarak görülme” başlanmıştır (Uğur, 2018, s.7).

Bir cümleyi meydana getiren kelimeler her zaman bir anlamda kullanılmayabilir. Bu nedenle kelimelerin anlamlarını tam ve doğru anlayabilmek için cümle içindeki kullanım şekillerini bilmek gerekir. Okuduğunu anlama ilişkisi okuma amacına da bağlıdır. Bir şiiri anlamak için birkaç kez okumak gerekebilir.

Aydın’a (2009, s. 31) göre “Dört temel dil becerisinin son halkasını oluşturan yazma becerisi, okuma becerisiyle doğru orantılı bir etkinliktir. Kişi ne kadar çok okursa yazma yeteneği de o derece gelişecektir. Yazma bir düşünme etkinliğidir. Tasarı ve düşüncelerimiz yazıyla ortaya çıkar, hayat bulur.”

Bu dört temel beceri söz varlığına dayanır. Tural'ın (1990) ilköğretim söz varlığına yönelik önerdiği sözcük sayısı Tablo 2'de verilmiştir.

Tablo 2. İlköğretim İçin Kelime Serveti

| Sınıf | Konuşurken | Dinlerken | Yazarken |
|-------|------------|-----------|----------|
| 1 | 40-100 | 250-350 | --- |
| 2 | 100-150 | 350-400 | 25-75 |
| 3 | 150-250 | 400-450 | 75-150 |
| 4 | 250-400 | 450-550 | 150-250 |
| 5 | 400-600 | 550-750 | 250-350 |
| 6 | 600-800 | 750-1150 | 350-500 |
| 7 | 800-1100 | 1150-1500 | 500-700 |
| 8 | 1100-1750 | 1500-2500 | 700-1000 |

(Tural, 1990; Akt. Arıcı, 2012, s. 19)

Okunan bir metinde kullanılan kelimeler her zaman aynı anlamıyla kullanılmayabilir. Bu nedenle metni tam ve düzgün anlayabilmek için kullanıldığı bağlam içinde değerlendirmek gerekir. Okuduğunu anlamak duruma göre çeşitlilik göstermektedir. Okunan bir rapor kolaylıkla anlaşılabilirken bir şiiri anlamak için defalarca okumak gerekebilir (Arici, 2012).

2.3. 2019 TÜRKÇE ÖĞRETİM PROGRAMI'NDA SÖZ DİZİMİNİN YERİ

Türkçe Öğretim Programı'nda Türkçe ders kitaplarındaki metinler aracılığıyla öğrencilerin milli bilince varmaları, milli coşku ve edebî zevk ile dilimizin kurallarının öğrencilere sezdirilmesi amaçlanır. Bu amaç doğrultusunda, öğrencilere sezdirilen dil kurallarından biri olan söz dizimini, öğrencilerin yazı dilinde ne derece ve nasıl kullandığı bu araştırmada cevabı aranan temel soru olmuştur.

Çalışmanın temel yaklaşımını oluşturan kelime gruplarının ve cümlelerin öğelerinin 2019 Türkçe Dersi Öğretim Programı'ndaki yeri incelendiğinde; isim ve sıfat tamlamaları 6. sınıf düzeyinde okuma temel dil becerisi içinde, “İsim ve sıfat tamlamalarının metnin anlamına olan katkısını belirler” (T.6.3.9.) kazanımıyla verilmiştir.

Kelime grupları içinde yer alan birleşik isim grubu, programda 6. sınıf düzeyinde okuma temel dil becerisi içinde, “Basit, türemiş ve birleşik kelimeleri ayırt eder” (T.6.3.11.) kazanımıyla; tekrar grubu 4. sınıf yazma temel dil becerisi içinde “Pekiştirmeli sözcükleri doğru yazar” (T.4.4.22.) kazanımıyla; edat ve

ünlem grubu 6. sınıf okuma temel dil becerisi içinde “Edat, bağlaç ve ünlemlerin metnin anlamına olan katkısını belirler” (T.6.3.10.) kazanımıyla verilmiştir.

Birleşik fiil grubu 7. sınıf okuma temel dil becerisi içinde “Basit, türemiş ve birleşik fiilleri ayırt eder” (T.7.3.10.) kazanımıyla; fiilimsi grupları 8. sınıf okuma temel dil becerisi içinde “Fiilimsilerin cümledeki işlevlerini kavrar” (T.8.3.9.) kazanımıyla; sayı grubu 5. sınıf yazma temel dil becerisi içinde “Sayıları doğru yazar (Kesirli sayıların, sıra ve üleştirme sayılarının, dört veya daha çok basamaklı sayıların yazımları üzerinde durulur.)” (T.5.4.8.) kazanımıyla verilmiştir.

Bağlama grubu 5. sınıf yazma temel dil becerisi içinde “Yazılarında uygun geçiş ve bağlantı ifadelerini kullanır” (T.5.4.16.) kazanımıyla; kısaltma grubu 4. sınıf yazma temel dil becerisi içinde “Kısaltmaları ve kısaltmalara gelen ekleri doğru yazar” (T.4.4.16.) kazanımıyla verilmiştir.

Cümlenin ögeleri 8. sınıf yazma temel dil becerisi içinde “Cümlenin ögelerini ayırt eder” (T.8.4.18.) kazanımıyla verilmiştir.

2.4. 2019 TÜRKÇE ÖĞRETİM PROGRAMI’NDA BİLGİLENDİRİCİ VE HİKÂYE EDİCİ METİNLER

Öğrenciler metin türleri ayrımını ilk kez 3. sınıf okuma temel dil becerisi içinde “Metin türlerini ayırt eder (Hikâye edici, bilgilendirici metin ve şiir hakkında örneklerden yararlanılarak genel kısa bilgiler verir)” (T.3.3.20.) kazanımıyla edinmişlerdir.

Metin türleri, 4. sınıf yazma temel dil becerisi içinde yer alan “Bilgilendirici metin yazar” (T.5.4.2.) ve “Hikâye edici metin yazar” (T.5.4.3.) ifadeleriyle ilk kez ayrı birer kazanım olarak verilmiştir.

Türkçe Öğretim Programı’nda bilgilendirici metinler içinde yer alan anı türü ve hikâye edici metinler içinde yer alan hikâye türü çalışmada kullanılan değişkenlerden biridir. Bu iki türün çalışmada seçilme nedeni yazma çalışmalarında bilgilendirici ve hikâye edici metinle yazmanın öğrencilerin kurdukları cümlelerdeki söz dizimi yapılarına etkisini gözlemlemektir

2.4.1. Anı Türü

Türkçe Öğretim Programı'nda bilgilendirici metinler içinde yer alan anı türü, bir kişinin kendi başından geçen, tanıklık ettiği bir olayı veya durumu yazdığı yazılardır.

Oğuzkan'a göre anı türü (2013),

Bir kişinin kendi başından geçen veya tanık olduğu olayları ve durumları anlatan yazılara “anı” hatıra denir. Anılar, sadece belli kişilerin serüvenlerini düşünce ve gözlemlerini dile getirmekle kalmazlar, aynı zamanda o kişilerin yaşadıkları çağların toplumsal durumunu ve özelliklerini de yansıtırlar. Bu bakımdan anılar, çok kez, okurların birtakım tarihi olayları daha kapsamlı ve canlı olarak öğrenmelerine yardım eder (s. 184).

Anı yazılırken kullanılan dilin açık, sade olmasına dikkat edilmelidir. Her ne kadar bilgilendirici metin içinde yer alsın da anı türünde bilgi içeren ifadelerden kaçınılmalıdır. Anı kişinin başından geçen bir durumu anlattığı yazı türüdür.

Asan'a (2011) göre sanatçıların yaşamlarına ışık tutan türlerden biri olan “anı” diğer adıyla hatıra, herhangi bir sanatçının hayatını, yaşadığı dönemin siyasi ya da sosyal özelliklerini, sanatçının dönemle ilişkisini, sanatçının yazdığı eserlerde neyi, neden ve nasıl anlattığını ortaya koymasını bakımından oldukça önemlidir.

Ay'a (2009, s. 33) göre anı; “Çocuklar tarafından beğeniyle okunan bir türdür. İçerisinde gerçek olayların yer aldığı anı türü özellikle ilk gençlik çağı çocukları için ilgi çekici bir türdür. Çocuklar anılar vasıtasıyla başka insanların tecrübelerinden faydalanırlar. Anı yazarları gözlemledikleri olay ya da durumları okuyucu ile paylaşırlar.” olarak ifade edilmiştir.

2.4.2. Hikâye Türü

Türkçe Öğretim Programı'nda hikâye edici metinler içinde yer alan hikâye türü bir olay örgüsü etrafında yaşanmış ya da yaşanması muhtemel bir olayın anlatıldığı metinlerdir.

Öykü; “anlatının içeriği, bir başka deyişle konusudur. Edebî metinlerde öyküyü iyi kavratmak için öykünün ilerlemesini, ağını iyi takip etmek gerekmektedir” (Günday, 2012, s. 319).

Oğuzkan (2013, s. 98) hikâye türünü; “Belli bir zaman ve yerde birkaç kişinin başından geçen gerçeğe uygun bir olayı anlatan veya birtakım kimselerin

karakterini çizen ve çoğu kez ancak birkaç sayfa tutan kısa yazılara hikâye denir.” olarak tanımlamaktadır.

Elmas’a göre (2017),

Hikâye, hayatın küçük anlarını olaylar, kişiler, zaman ve mekân unsurlarıyla ve edebî dilin imkânlarıyla sunmaktır. Yazar hayatın kesitlerini kollayarak içindeki sanatçı ruhunu uyaran bir görüntü, olay veya duyumu bekler. Bu arayış ve bekleyiş sanat eserinin oluşumunu hazırlayan bir süreçtir. Arapça bir kelime olan hikâye “benzemek, taklit etmek, anlatmak, nakletmek” anlamlarını taşıyan h-k-y kökünden türemiş bir kelimedir. Hikâye şifahi kültüre özgü bir terim olarak en eski edebî anlatım türlerinden biri olarak kullanılmıştır. Eğlendirmek maksadıyla yazılı veya sözlü olarak kişi ve olayları taklit ederek sunulan metinler bu isimle anılmıştır (s. 1).

Çocuklar yaşantılardaki olayların hareketli bir şekilde anlatıldığı hikâyeleri çok severler. Hikâyelerde gerçek olayların ele alınması nedeniyle çocuğun bilgi kazanması ve toplumsal beklentilerinin gerçekleştirilmesi kolaylaştırılır. Çocuğun içinde bulunduğu toplumun kültürel yapısını edinmesine yardımcı olur. Hikâyelerde kullanılan farklı karakterler çocuğun görüş açısını zenginleştirir, çocuğun gördüğü bu farklı karakter ile deneyim kazanmasına yardımcı olur. Hikâyelerin eğlendirici yönü çocukların hoş vakit geçirmesini sağlamaktadır. Hikâye dinleyen veya okuyan çocuk hikâyedeki karakter ile kendini özdeşleştirir. Bu nedenle seçilen hikâyenin çocuğun gelişim özelliklerine uygun olması gerekmektedir (Selek, 2010).

ÜÇÜNCÜ BÖLÜM

3. YÖNTEM

Bu bölümde araştırma modeli, araştırmanın çalışma grubu, araştırmada kullanılan verilerin toplanması, verilerin çözümüne ilişkin bilgiler yer almaktadır.

3.1. ARAŞTIRMA MODELİ

Ortaokul öğrencilerinin kurdukları cümlelerde söz dizimi yapılarını incelemek amacıyla hazırlanan bu araştırma nitel araştırmalardan durum çalışması deseni ile yürütülmüştür. Durum çalışması araştırmanın hem ürünü hem de nesnesi olabilecek nitel araştırma içerisindeki bir desen türüdür. Durum çalışması araştırması, araştırmacının gerçek yaşam, güncel sınırlı bir sistem (bir durum) ya da belli bir zaman içerisindeki çoklu sınırlandırılmış sistemler (durumlar) hakkında çoklu bilgi kaynaklar (örneğin gözlemler, mülakatlar, görsel-ışitsel materyaller ve dokümanlar ve raporlar) aracılığıyla detaylı ve derinlemesine bilgi topladığı, bir durum betimlemesi ya da durum temaları ortaya koyduğu nitel bir yaklaşımdır (Creswell, 2013, s. 97).

3.2. ÇALIŞMA GRUBU

Araştırmanın çalışma grubunu, 2018-2019 eğitim-öğretim yılında Ordu ili, Çatalpınar ilçesinde Atatürk Ortaokulu'ndaki 5, 6, 7 ve 8. sınıf öğrencileri oluşturmaktadır.

Tablo 3. Çalışma Grubu Dağılımı

| Çalışma Grubu | | | | |
|---------------|-----------|-----------|-----------|-----------|
| Sınıf | 5. Sınıf | 6. Sınıf | 7. Sınıf | 8.Sınıf |
| Kız Öğrenci | 10 | 10 | 10 | 10 |
| Erkek Öğrenci | 10 | 10 | 10 | 10 |
| Toplam | 20 | 20 | 20 | 20 |

Araştırmanın çalışma grubu, olasılıklı (seçkisiz) olmayan örnekleme yöntemlerinden uygun örnekleme yöntemi yoluyla kararlaştırılacak sayıda öğrencinin seçilmesi ile oluşturulmuştur. Uygun örnekleme, araştırmacının kolayca ulaşabileceği, izin ve ulaşım açısından sorun yaşamayacağı bir okul ve bir örneklemden verilerin toplanması olarak ifade edilmektedir (Büyüköztürk vd.: 92).

Araştırmada yazı çalışmalarının hepsine katılmayan, toplanan veri dokümanlarında çalışmayı desteklemeyen öğrencilere ait kâğıtlar çalışma grubunun dışına çıkarılmış, dört sınıf düzeyinde her şubeden 10 kız, 10 erkek öğrenci araştırmanın örnekleme uygun olacak şekilde seçilmiştir.

3.3. VERİ TOPLAMA ARAÇLARI

Çalışmada öğrencilerden elde edilen veriler doküman incelemesi yöntemi ile bir araya getirilmiştir. “Doküman incelemesi, araştırılması hedeflenen olgu veya olgular hakkında bilgi içeren yazılı materyallerin analizini kapsar” (Yıldırım ve Şimşek, 2011, s. 187).

Araştırmanın temelini oluşturan verilerin elde edilmesinde iki farklı yol izlenmiştir. Çalışma grubundaki öğrencilere biri pilot uygulama olmak üzere dörder yazı çalışması yaptırılmış, toplanan veriler Özkan ve Sevinçli'nin (2017) Söz Dizimi sınıflandırması esas alınarak gruplandırılmıştır. Elde edilen bulgular araştırmacı tarafından geliştirilen ve araştırmanın veri toplama aracı olan “Söz Dizimi Değerlendirme Formu”na (EK-1) işlenmiştir.

Ayrıca araştırmacı tarafından geliştirilen “Öğretmen Görüşme Formu” (EK- 2) ile öğrencilerin okuma ve yazma eğilimine yönelik öğretmenlerin görüşleri alınmıştır. Öğrencilerden elde edilen bulgularla öğretmen görüşleri karşılaştırmalı olarak değerlendirilmiştir.

3.4. VERİLERİN TOPLANMASI

Uygulama sürecinin ilk haftasında öğrencilerin yazma becerilerinin ölçülmesi amacıyla bir ders saati (40 dk) süre verilerek öğrencilere serbest yazı çalışması yaptırılmıştır. Bu çalışma, sürecin pilot uygulaması olarak esas alınmıştır. Bu uygulamadan hareketle öğrencilere belirli bir konu dâhilinde yazma çalışmasının yaptırılması uygun görülmüştür.

Uygulama sürecinin ikinci haftasında öğrencilerden yaşadıkları bir anıyı bir ders saati süresinde yazmaları istenmiştir. Öğrencilerin ilk haftaya göre daha iyi yazdıkları çalışma sonucunda tespit edilmiştir.

Uygulama sürecinin üçüncü haftasında öğrencilere yaratıcı yazı yazma çalışması yapılmıştır. Öğrencilerden verilen bir konu hakkında yaratıcı fikirler

üretmeleri istenmiştir. Toplanan veriler yetersiz olduğu için çalışma, verilerin değerlendirilmesinde kullanılmamıştır.

Uygulama sürecinin dördüncü haftasında öğrencilere hikâye edici metin yazma çalışması yaptırılmıştır. Belirlenen bir olay örgüsü etrafında öğrenciler metinlerini oluşturmuşlardır. Araştırmanın çalışma takvimi Tablo 4'te gösterilmiştir.

Tablo 4. Çalışma Takvimi

| | |
|-----------------------------|--|
| 1. Hafta- 22.11.2018 | Serbest yazı çalışması (Pilot uygulama) |
| 2. Hafta- 29.11.2018 | Anı türü yazma çalışmasının yapılması |
| 3. Hafta- 07.12.2018 | Yaratıcı yazı yazma çalışmasının yapılması |
| 4. Hafta- 14.12.2018 | Hikâye edici metin yazma çalışması |

Öğrencilerden elde edilen verilerin öğretmen görüşleriyle tutarlılığını belirlemek amacıyla öğretmen görüşlerine başvurulmuş, bu bağlamda 5, 6, 7 ve 8. sınıf seviyelerinde Türkçe derslerine giren dört Türkçe öğretmenin “Öğretmen Görüşme Formu” ile görüşleri alınmıştır. Öğretmenler soruları cevaplandırırken konuşmalar ses kayıt cihazı ile kayıt altına alınmıştır. Kayıtların yazıya aktarılması için her kayıt en az üç kez dinlenmiştir.

Tablo 5. Görüşleri Alınan Türkçe Öğretmenleri

| | | |
|-----------------|-----------------|------------------|
| 5. Sınıf | Zeynep YILMAZ | Türkçe Öğretmeni |
| 6. Sınıf | Berna Eren ERİŞ | Türkçe Öğretmeni |
| 7. Sınıf | Olgun KILINÇ | Türkçe Öğretmeni |
| 8. Sınıf | Ahmet ÇELEBİ | Türkçe Öğretmeni |

3.5. VERİLERİN ÇÖZÜMLENMESİ

Öğrencilerin kurdukları cümlelerin söz dizimsel açıdan çözümlenmesinde içerik analizine başvurulmuştur. “İçerik analizi verilerin tanımlanmasında, verilerin içinde saklı olabilecek gerçeklerin ortaya çıkarılmasında etkilidir. İçerik analizinde temelde yapılan işlem, birbirine benzeyen verileri belirli kavramlar ve temalar çerçevesinde bir araya getirmek ve bunları okuyucunun anlayabileceği bir biçimde düzenleyerek yorumlamaktır” (Yıldırım ve Şimşek, 2011, s. 227).

Çözömlenen verilerin birbirleriyle ilişkili olarak belirli bir tema altında sınıflandırılması için kategorisel analiz kullanılmıştır (Yıldırım ve Şimşek, 2011, s. 228).

Öğrenci kâğıtlarının incelenmesinde dört haftalık çalışmanın tümüne katılan öğrenciler seçilmiştir. Veriler çözümlenirken yapısal ve anlamsal bütünlüğü olmayan öğrenci kâğıtları çalışma dışı tutulmuştur.

Öğrenci verilerinin çözümlenmesinde çıkan sonuçlar Microsoft Office Excel programında tablolaştırılmış, sonuçların sayı ve yüzdeleri bulgular bölümünde öğrencilerin doğrudan aktarım cümleleri ile gösterilmiştir.



DÖRDÜNCÜ BÖLÜM

4. BULGULAR

Araştırmanın bu bölümünde temel probleme ve alt problemlere yönelik bulgular yer almaktadır.

4.1. SINIF DÜZEYİ VE CİNSİYET DEĞİŞKENİNE BAĞLI SÖZCÜK SAYILARI İLE İLGİLİ BULGULAR

Araştırmanın birinci alt probleminde yer alan öğrencilerin sınıf düzeyi ve cinsiyet değişkenine bağlı olarak yazılı ürünlerinde kullandıkları sözcük sayılarının oranları ile ilgili bulgular Tablo 6’te gösterilmiştir.

Tablo 6. 5. Sınıf Öğrencilerinin Sözcük Sayılarının Dağılımı

| Sözcük Sayıları | ANI | | | | HİKÂYE | | | |
|-----------------|-----------|--------|-----------|--------|-----------|--------|-----------|--------|
| | K (N: 10) | | E (N: 10) | | K (N: 10) | | E (N: 10) | |
| | S.S. | % | S.S. | % | S.S. | % | S.S. | % |
| 1 | 1 | 0.56 | 4 | 2.41 | 9 | 3.91 | 3 | 1.66 |
| 2 | 13 | 7.30 | 9 | 5.42 | 13 | 5.65 | 3 | 1.66 |
| 3 | 21 | 11.80 | 32 | 19.28 | 39 | 16.96 | 24 | 13.26 |
| 4 | 22 | 12.36 | 25 | 15.06 | 33 | 14.35 | 34 | 18.78 |
| 5 | 22 | 12.36 | 19 | 11.45 | 40 | 17.39 | 21 | 11.60 |
| 6 | 13 | 7.30 | 21 | 12.65 | 22 | 9.57 | 24 | 13.26 |
| 7 | 20 | 11.24 | 15 | 9.04 | 21 | 9.13 | 19 | 10.50 |
| 8 | 17 | 9.55 | 6 | 3.61 | 15 | 6.52 | 15 | 8.29 |
| 9 | 19 | 10.67 | 17 | 10.24 | 9 | 3.91 | 12 | 6.63 |
| 10 ve üstü | 30 | 16.85 | 18 | 10.84 | 29 | 12.61 | 26 | 14.36 |
| Toplam | 178 | 100.00 | 166 | 100.00 | 230 | 100.00 | 181 | 100.00 |

Tablo 6 incelendiğinde kız öğrencilerin anı türünde kullandıkları sözcük sayısının toplamı 178, erkek öğrencilerin kullandığı toplam sözcük sayısının ise 166 olduğu gözlenmiştir. Hikâye türünde kullanılan toplam sözcük sayısı incelendiğinde bu oranın kız öğrencilerde 230, erkek öğrencilerde 181 olduğu gözlenmiştir. Bu durum öğrencilerin hikâye türünde anı türüne oranla daha fazla sözcükle cümle kurduklarını göstermektedir.

Anı türünde kız öğrenciler en çok 10 ve üstü sözcükle (% 16.85) cümle kurarken erkek öğrenciler 3 sözcüklü (% 19.28) ifadeleri daha çok kullanmışlardır. Hikâye türünde kız öğrenciler en fazla 5 sözcüklü (% 17.39) cümle kurarken erkek öğrenciler 4 sözcüklü (% 18.78) ifadeleri daha çok kullanmışlardır. Kız öğrenciler anı türünde hikâye türüne göre daha uzun cümle

kurarken hikâye türünde cümleleri daha kısa oluşturmuşlardır. Erkek öğrenciler hikâye ve anı türünde kısa ifadelerle metin oluşturmaktadırlar.

Kız ve erkek öğrenciler 1 sözcükten oluşan ifadeler de kullanmışlardır. Kız öğrenciler anı türünde 1 sözcüklü ifadeyi % 0.56 oranında kullanırken bu oran erkek öğrencilerde % 2.41'dir. Hikâye türünde kız öğrenciler 1 sözcüklü ifadeyi % 3.91 oranında kullanırken erkek öğrencilerde bu oran % 1.66'dır. Bu durum kız ve erkek öğrencilerin tek sözcüklü ifade kullanmayı tercih etmediklerini göstermektedir.

Tablo 7. 6. Sınıf Öğrencilerinin Sözcük Sayılarının Dağılımları

| Sözcük Sayıları | ANI | | | | HİKÂYE | | | |
|-----------------|-----------|--------|-----------|--------|-----------|--------|-----------|--------|
| | K (N: 10) | | E (N: 10) | | K (N: 10) | | E (N: 10) | |
| | S.S. | % | S.S. | % | S.S. | % | S.S. | % |
| 1 | 2 | 1.28 | 1 | 1.14 | 10 | 3.41 | 10 | 4.48 |
| 2 | 17 | 10.90 | 12 | 13.64 | 22 | 7.51 | 29 | 13.00 |
| 3 | 18 | 11.54 | 12 | 13.64 | 44 | 15.02 | 45 | 20.18 |
| 4 | 32 | 20.51 | 18 | 20.45 | 56 | 19.11 | 42 | 18.83 |
| 5 | 32 | 20.51 | 10 | 11.36 | 45 | 15.36 | 29 | 13.00 |
| 6 | 15 | 9.62 | 13 | 14.77 | 33 | 11.26 | 21 | 9.42 |
| 7 | 17 | 10.90 | 7 | 7.95 | 20 | 6.83 | 10 | 4.48 |
| 8 | 7 | 4.49 | 5 | 5.68 | 11 | 3.75 | 11 | 4.93 |
| 9 | 4 | 2.56 | 3 | 3.41 | 12 | 4.10 | 7 | 3.14 |
| 10 ve üstü | 12 | 7.69 | 7 | 7.95 | 40 | 13.65 | 19 | 8.52 |
| Toplam | 156 | 100.00 | 88 | 100.00 | 293 | 100.00 | 223 | 100.00 |

Tablo 7 incelendiğinde kız öğrencilerin anı türünde kullandıkları sözcük sayısının toplamı 156, erkek öğrencilerin kullandığı toplam sözcük sayısının ise 88 olduğu gözlenmiştir. Hikâye türünde kullanılan toplam sözcük sayısı incelendiğinde bu oranın kız öğrencilerde 293, erkek öğrencilerde 223 olduğu gözlenmiştir. Öğrencilerin hikâye türünde anı türünle oranla daha fazla sözcükle cümle oluşturduğu gözlenmektedir.

Anı türünde kız öğrenciler en çok 4 ve 5 sözcükle (% 20.51) cümle kurarken erkek öğrenciler 4 sözcüklü (% 20.45) ifadeleri daha çok kullanmışlardır. Hikâye türünde kız öğrenciler en fazla 4 sözcükle (% 19.11) cümle kurarken erkek öğrenciler 3 sözcüklü (% 20.18) ifadeleri daha çok kullanmışlardır. Kız öğrenciler ile erkek öğrencilerin sözcük sayılarını kullanım oranları birbirlerine yakındır. Kız öğrencilerin diğer sözcük sayılarını kullanım oranları erkek öğrencilere göre daha fazladır.

Kız ve erkek öğrencilerde 1 sözcükten oluşan ifadeler de kullanmışlardır. Kız öğrenciler anı türünde 1 sözcüklü ifadeyi % 1.28 oranında kullanırken bu oran erkek öğrencilerde % 1.14'tür. Hikâye türünde kız öğrenciler 1 sözcüklü ifadeyi % 3.41 oranında kullanırken erkek öğrencilerde bu oran % 4.48'dir. Türkçe öğretmenleri bu durumu öğrencilerin cümlelerde bağlaçlı ifadeleri çok fazla kullanmalarıyla açıklamaktadırlar.

Tablo 8. 7. Sınıf Öğrencilerinin Sözcük Sayılarının Dağılımları

| Sözcük Sayıları | ANI | | | | HİKÂYE | | | |
|-----------------|------------|---------------|------------|---------------|------------|---------------|------------|---------------|
| | K (N: 10) | | E (N: 10) | | K(N: 10) | | E(N: 10) | |
| | S.S. | % | S.S. | % | S.S. | % | S.S. | % |
| 1 | 10 | 3.30 | 10 | 4.13 | 3 | 0.85 | 10 | 3.27 |
| 2 | 31 | 10.23 | 27 | 11.16 | 26 | 7.37 | 35 | 11.44 |
| 3 | 48 | 15.84 | 57 | 23.55 | 43 | 12.18 | 60 | 19.61 |
| 4 | 45 | 14.85 | 47 | 19.42 | 45 | 12.75 | 60 | 19.61 |
| 5 | 33 | 10.89 | 42 | 17.36 | 42 | 11.90 | 51 | 16.67 |
| 6 | 45 | 14.85 | 23 | 9.50 | 39 | 11.05 | 31 | 10.13 |
| 7 | 20 | 6.60 | 13 | 5.37 | 41 | 11.61 | 11 | 3.59 |
| 8 | 18 | 5.94 | 7 | 2.89 | 38 | 10.76 | 16 | 5.23 |
| 9 | 16 | 5.28 | 2 | 0.83 | 24 | 6.80 | 14 | 4.58 |
| 10 ve üstü | 37 | 12.21 | 14 | 5.79 | 52 | 14.73 | 18 | 5.88 |
| Toplam | 303 | 100.00 | 242 | 100.00 | 353 | 100.00 | 306 | 100.00 |

Tablo 8 incelendiğinde kız öğrencilerin anı türünde kullandıkları sözcük sayısının toplamı 303, erkek öğrencilerin kullandığı toplam sözcük sayısının ise 242 olduğu gözlenmiştir. Hikâye türünde kullanılan toplam sözcük sayısı incelendiğinde bu oranın kız öğrencilerde 353, erkek öğrencilerde 306 olduğu gözlenmiştir. Kız ve erkek öğrencilerin kullandıkları sözcük sayısında hikâye türünde belirgin bir artış gözlenmiştir. Bu durum öğrencilerin hikâye türünde anı türüne oranla daha fazla sözcükle cümle kurduklarını göstermektedir.

Anı türünde kız öğrenciler en fazla 3 sözcükle (% 15.84) cümle kullanırken erkek öğrenciler de 3 sözcüklü (% 23.55) ifadeleri daha çok kullanmışlardır. Hikâye türünde kız öğrenciler en fazla 10 ve üstü sözcükle (% 14.73) cümle kurarken erkek öğrenciler 3 ve 4 sözcüklü (% 19.61) ifadeleri daha çok kullanmışlardır. Kız öğrenciler erkek öğrencilere oranla her iki türde de daha fazla sözcük kullanmışlardır. Her iki grup hikâye türünde daha fazla sözcük ile cümle kurarken kız öğrencilerin erkek öğrencilere göre daha fazla sözcük kullandığı gözlenmiştir.

Kız ve erkek öğrencilerde 1 sözcükten oluşan ifadeler de kullanmışlardır. Kız öğrenciler anı türünde 1 sözcüklü ifadeyi % 3.30 oranında kullanırken bu oran erkek öğrencilerde % 4.13'tür. Hikâye türünde kız öğrenciler 1 sözcüklü ifadeyi % 0.85 oranında kullanırken erkek öğrencilerde bu oran % 3.27'dir.

Tablo 9. 8. Sınıf Öğrencilerinin Sözcük Sayılarının Dağılımı

| Sözcük Sayıları | ANI | | | | HİKÂYE | | | |
|-----------------|-----------|--------|-----------|--------|----------|--------|----------|--------|
| | K (N: 10) | | E (N: 10) | | K(N: 10) | | E(N: 10) | |
| | S.S. | % | S.S. | % | S.S. | % | S.S. | % |
| 1 | 3 | 1.26 | 3 | 1.72 | 2 | 0.95 | 0 | 0.00 |
| 2 | 6 | 2.52 | 10 | 5.75 | 8 | 3.81 | 6 | 4.62 |
| 3 | 25 | 10.50 | 33 | 18.97 | 21 | 10.00 | 18 | 13.85 |
| 4 | 35 | 14.71 | 37 | 21.26 | 28 | 13.33 | 21 | 16.15 |
| 5 | 31 | 13.03 | 30 | 17.24 | 24 | 11.43 | 24 | 18.46 |
| 6 | 30 | 12.61 | 23 | 13.22 | 24 | 11.43 | 16 | 12.31 |
| 7 | 25 | 10.50 | 8 | 4.60 | 19 | 9.05 | 17 | 13.08 |
| 8 | 14 | 5.88 | 8 | 4.60 | 25 | 11.90 | 5 | 3.85 |
| 9 | 17 | 7.14 | 4 | 2.30 | 15 | 7.14 | 7 | 5.38 |
| 10 ve üstü | 52 | 21.85 | 18 | 10.34 | 44 | 20.95 | 16 | 12.31 |
| Toplam | 238 | 100.00 | 174 | 100.00 | 210 | 100.00 | 130 | 100.00 |

Tablo 9 incelendiğinde kız öğrencilerin anı türünde kullandıkları sözcük sayısının toplamı 238, erkek öğrencilerin kullandığı toplam sözcük sayısının ise 174 olduğu gözlenmiştir. Hikâye türünde kullanılan toplam sözcük sayısı incelendiğinde bu oranın kız öğrencilerde 210, erkek öğrencilerde 130 olduğu gözlenmiştir. Bu durum öğrencilerin hikâye türünde anı türüne oranla daha fazla sözcükle cümle kurduklarını göstermektedir. Öğrenciler anı türünde hikâye türüne oranla daha fazla sözcük kullanmışlardır.

Anı türünde kız öğrenciler en fazla 10 ve üstü sözcükle (% 21.85) cümle kurarken erkek öğrenciler 4 sözcüklü (% 21.26) ifadeyi daha çok kullanmışlardır. Hikâye türünde kız öğrenciler en fazla 10 ve üstü sözcükle (% 20.95) cümle kurarken erkek öğrenciler 5 sözcüklü (% 18.46) ifadeyi kullanmışlardır. Bu durum erkek öğrencilerin kız öğrencilere oranla daha kısa sözcükle cümle oluşturduğunu göstermektedir.

Kız ve erkek öğrencilerde 1 sözcükten oluşan ifadeler de kullanmışlardır. Kız öğrencilerin anı türünde 1 sözcüklü ifadeyi % 1.26 oranında kullanırken bu oran erkek öğrencilerde % 1.72'tür. Hikâye türünde kız öğrenciler 1 sözcüklü

ifadeyi % 0.95 oranında kullanırken erkek öğrencilerde bu oran % 0.00'dır. Erkek öğrenciler hikâye türünde 1 sözcükten oluşan cümle kullanmamışlardır.

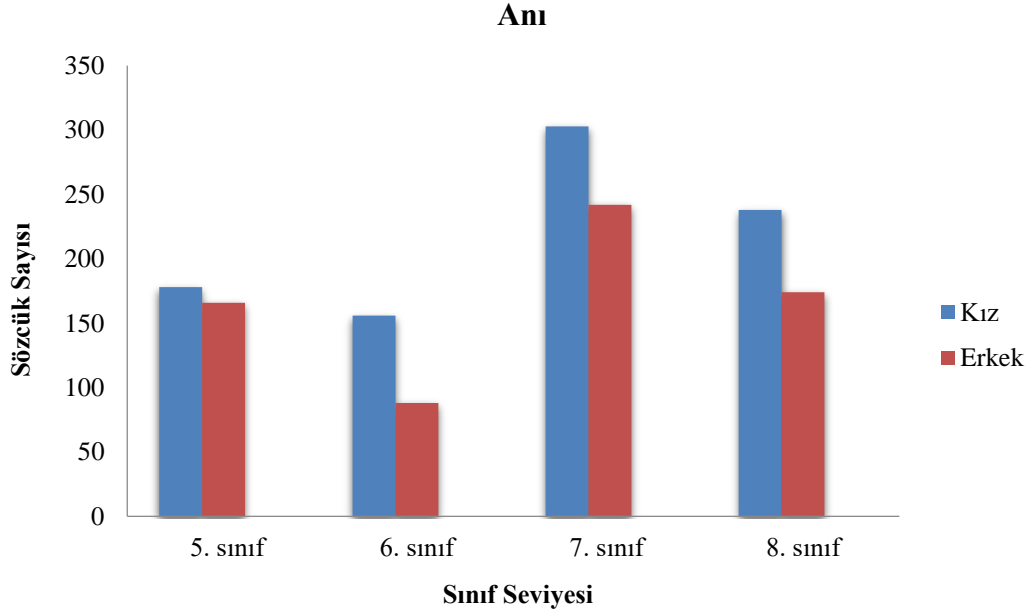

Şekil 75. Sözcük Sayılarının Anı Türünde Sınıf Seviyesine Göre Dağılımı

Şekil 75 incelendiğinde sınıf seviyesine göre sözcük sayılarının dağılımında, anı türünde kız öğrencilerin 5. sınıfta 178, 6. sınıfta 156, 7. sınıfta 303, 8. sınıfta 238 sözcük kullandığı, erkek öğrenciler ise 5. sınıfta 166, 6. sınıfta 88, 7. sınıfta 242, 8. sınıfta 174 sözcük kullandığı gözlenmiştir.

Sınıf seviyesine göre anı türünde öğrencilerin kullandıkları sözcük sayılarına bakıldığında 6. sınıf öğrencilerinin sözcük sayılarının kullanım oranında 5. sınıf öğrencilerine göre bir azalma gözlenmiştir. Bu durum beklenmeyen bir sonuç olarak değerlendirilmiştir. 7. sınıf öğrencilerinin anı türünde kullandığı sözcük sayılarında 6. sınıf öğrencilerine göre bir artış gözlenirken 8. sınıf öğrencilerinin sözcük kullanımında 7. sınıf öğrencilerine göre bir düşüş gözlenmiştir. Bu durum beklenmeyen bir sonuç olarak değerlendirilmiştir.

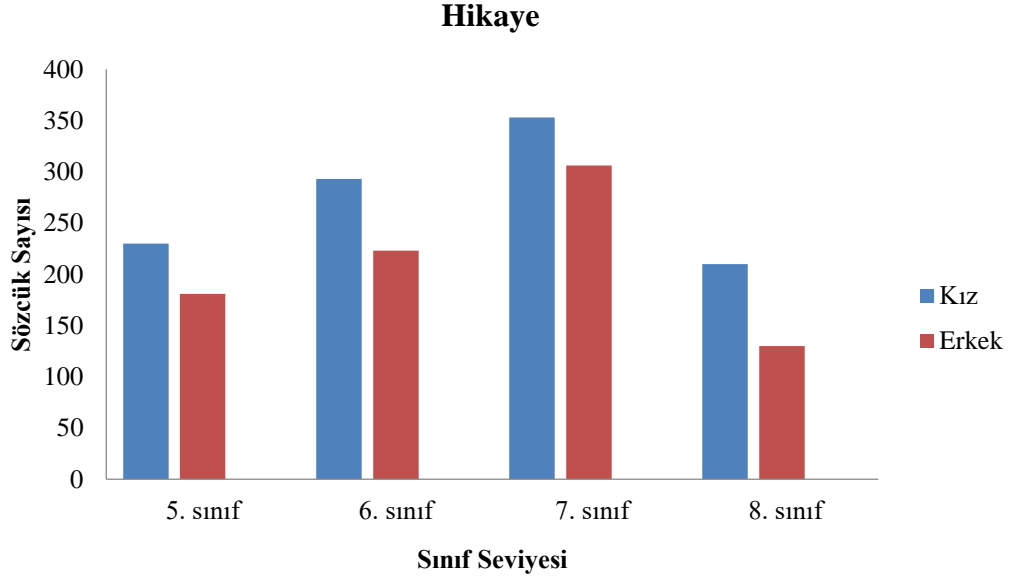

Şekil 76. Sözcük Sayılarının Hikâye Türünde Sınıf Seviyesine Göre Dağılımları

Şekil 76 incelendiğinde sınıf seviyesine göre sözcük sayılarının dağılımında, hikâye türünde kız öğrencilerin 5. sınıfta 230, 6. sınıfta 293, 7. sınıfta 353, 8. sınıfta 210 sözcük kullandığı, erkek öğrencilerin ise 5. sınıfta 181, 6. sınıfta 223, 7. sınıfta 306, 8. sınıfta 130 sözcük kullandığı gözlenmiştir.

Sınıf seviyesine göre hikâye türünde öğrencilerin kullandıkları sözcük sayılarına bakıldığında hikâye türünde en az sözcük sayısına ulaşan grup 8. sınıf öğrencileri olmuştur. 6. sınıf öğrencilerinin sözcük kullanımını 5. sınıf öğrencilerine göre daha fazladır. Bu durum beklenen bir sonuç olarak değerlendirilmiştir. 8. sınıf öğrencilerinin kullandıkları sözcük sayılarının 7. sınıf öğrencilerinden daha düşük olduğu gözlenmiştir.

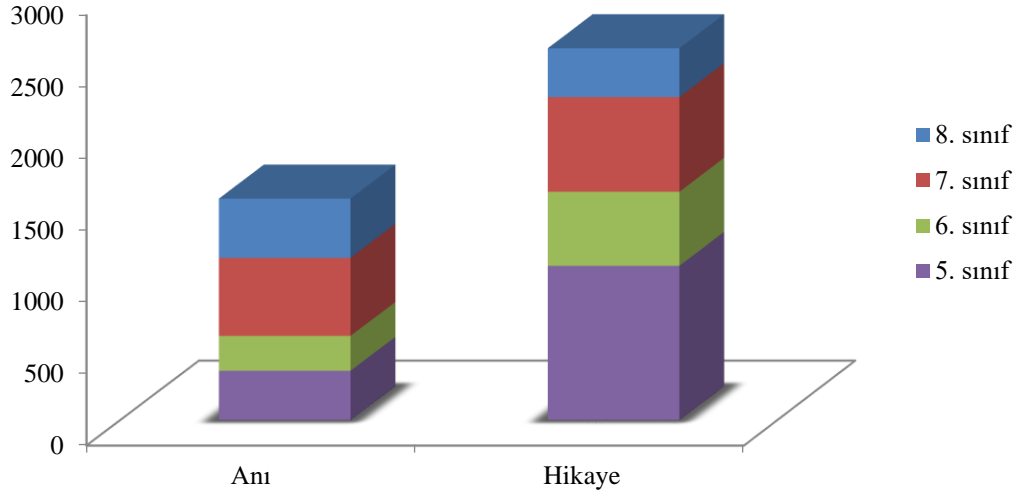

Şekil 77. Sözcük Sayılarının Sınıf Seviyesine Göre Dağılımı

Şekil 77 incelendiğinde sınıf seviyesine göre öğrencilerin toplam sözcük sayılarının dağılımı gösterilmiştir. Öğrenciler anı türünde toplam 1.545 sözcük ile cümle oluştururken hikâye türünde 2.592 sözcük ile cümle oluşturduğu gözlenmiştir. Sınıf seviyesine göre anı türünde sözcük kullanımı en fazla olan grup 545 sözcük ile 7. sınıf olurken hikâye türünde 1.077 sözcük ile 5. sınıf öğrencileri olduğu gözlenmiştir.

Sözcük sayılarının genel dağılımında 6. sınıf öğrencilerinin anı türünde toplam 244 sözcük kullandığı gözlenirken hikâye türünde 516 sözcük kullandığı tespit edilmiştir. Türkçe Öğretim Programı'na göre 6. sınıf öğrencilerinde 5. sınıf öğrencilerine oranla sözcük kullanım sayılarının artması beklenirken sonuçlarda azalma gözlenmiştir.

7. sınıf öğrencilerinin anı türünde toplam 545 sözcük kullandığı gözlenirken hikâye türünde 659 sözcük kullandığı tespit edilmiştir. Öğrencilerinin hikâye ve anı türünde 6. sınıf öğrencilerine göre sözcük kullanım oranı artarken 5. sınıf öğrencilerine göre anı türünde sözcük kullanımları artmış hikâye türünde azalmıştır.

8. sınıf öğrencilerinin anı türünde toplam 412 sözcük kullandığı gözlenirken hikâye türünde 340 sözcük kullandığı tespit edilmiştir. 8. sınıf öğrencileri anı türünde hikâye türüne oranla daha fazla sözcük kullanmışlardır.

Hikâye türünde 8. sınıf öğrencileri diğer sınıf seviyelerine oranla sözcük sayısı en düşük olan gruptur.

Tablo 10. Öğrencilerin Cinsiyet Değişkenine Göre Sözcük Sayılarının Dağılımı

| | KIZ (N: 80) | | ERKEK (N: 80) | |
|-----------------|-------------|--------|---------------|--------|
| | S.S. | % | S.S. | % |
| 5. Sınıf | 408 | 20.81 | 347 | 22.98 |
| 6. Sınıf | 449 | 22.90 | 311 | 20.60 |
| 7. Sınıf | 656 | 33.45 | 548 | 36.29 |
| 8. Sınıf | 448 | 22.85 | 304 | 20.13 |
| Toplam | 1961 | 100.00 | 1510 | 100.00 |

Tablo 10 incelendiğinde kız öğrencilerde sınıf seviyelerine göre sözcük sayılarının kullanım oranı 5, 6 ve 7. sınıf seviyesine kadar düzenli bir artış gözlenirken 8. sınıf düzeyinde sözcük sayılarının kullanım oranında bir azalma gözlenmiştir. Erkek öğrencilere ait veriler incelendiğinde 5. sınıfa göre 6 ve 8. sınıf öğrenci verilerinde bir düşüş olduğu gözlenmiştir. 7. sınıf öğrencilerinin diğer sınıf seviyelerinin tamamından daha fazla sözcük sayısı yazdığı, bu durumun 5 ve 6. sınıfa oranla beklendiği olduğu, 8. sınıfa göre ise beklenmedik bir sonuç olarak değerlendirilmiştir.

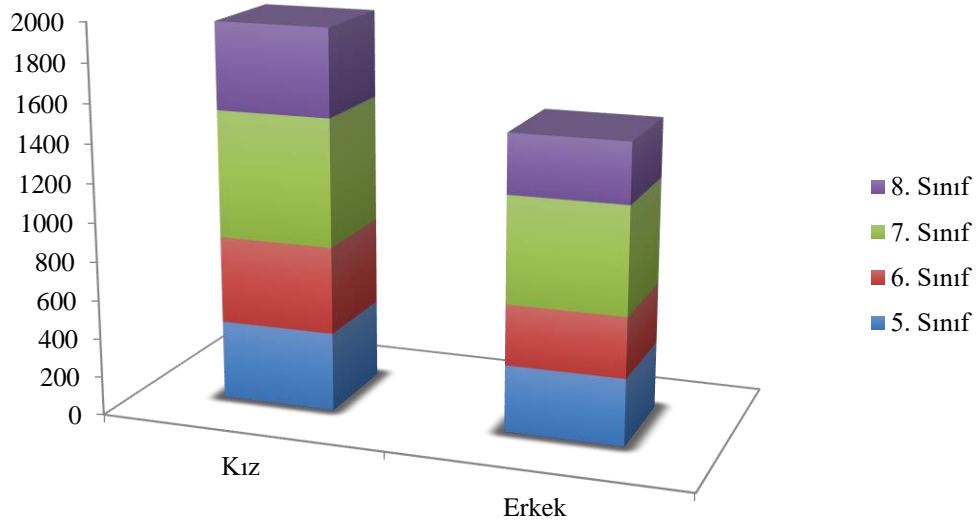

Şekil 78. Cinsiyet Değişkenine Göre Sözcük Sayılarının Dağılımı

Şekil 78 incelendiğinde cinsiyet değişkenine göre öğrencilerin toplam sözcük sayılarının dağılımı gösterilmiştir. Kız öğrenciler toplam 1.961 sözcük ile erkek öğrencilerin ise toplam 1.510 sözcük ile cümle oluşturduğu gözlenmiştir.

Kız öğrencilerin erkek öğrencilere oranla daha fazla sözcük kullandığı gözlenmiştir. 8. sınıf kız ve erkek öğrencilerinin 7. sınıf öğrencilerine göre sözcük sayılarını kullanım oranlarında düşüş gözlenmiştir.

4.2. SINIF DÜZEYİ VE CİNSİYET DEĞİŞKENİNE BAĞLI KELİME GRUPLARI İLE İLGİLİ BULGULAR

Araştırmanın ikinci alt problemine ait öğrencilerin kelime gruplarını kullanım oranı Tablo 11’de gösterilmiştir.

Tablo 11. 5. Sınıf Öğrencilerinin Kelime Gruplarının Dağılımı

| Kelime Grupları | ANİ | | | | HİKÂYE | | | |
|-----------------|------------|---------------|------------|---------------|------------|---------------|------------|---------------|
| | K (N: 10) | | E (N: 10) | | K(N: 10) | | E(N: 10) | |
| | S.S. | % | S.S. | % | S.S. | % | S.S. | % |
| İsim Tam. | 34 | 7.14 | 35 | 8.56 | 56 | 11.13 | 48 | 8.36 |
| İyelik Grb. | 100 | 21.01 | 80 | 19.56 | 32 | 6.36 | 46 | 8.01 |
| Sıfat Tam. | 99 | 20.80 | 75 | 18.34 | 146 | 29.03 | 134 | 23.34 |
| Birleşik İsim | 8 | 1.68 | 11 | 2.69 | 9 | 1.79 | 11 | 1.92 |
| Tekrar Grb. | 8 | 1.68 | 4 | 0.98 | 4 | 0.80 | 4 | 0.70 |
| Aitlik Grb. | 3 | 0.63 | 7 | 1.71 | 2 | 0.40 | 2 | 0.35 |
| Edat Grb. | 33 | 6.93 | 26 | 6.36 | 25 | 4.97 | 55 | 9.58 |
| Unvan Grb. | 0 | 0.00 | 1 | 0.24 | 9 | 1.79 | 17 | 2.96 |
| Birleşik Fiil | 23 | 4.83 | 21 | 5.13 | 20 | 3.98 | 21 | 3.66 |
| İsim-Fiil | 32 | 6.72 | 15 | 3.67 | 34 | 6.76 | 35 | 6.10 |
| Sıfat-Fiil | 39 | 8.19 | 15 | 3.67 | 22 | 4.37 | 20 | 3.48 |
| Zarf-Fiil | 27 | 5.67 | 31 | 7.58 | 23 | 4.57 | 33 | 5.75 |
| Sayı Grb. | 5 | 1.05 | 0 | 0.00 | 3 | 0.60 | 4 | 0.70 |
| Ünlem Grb. | 0 | 0.00 | 0 | 0.00 | 1 | 0.20 | 1 | 0.17 |
| Bağlama | 56 | 11.76 | 85 | 20.78 | 97 | 19.28 | 107 | 18.64 |
| Kısaltma | 9 | 1.89 | 3 | 0.73 | 20 | 3.98 | 36 | 6.27 |
| Toplam | 476 | 100.00 | 409 | 100.00 | 503 | 100.00 | 574 | 100.00 |

Tablo 11 incelendiğinde kız öğrencilerin anı türünde kullandıkları kelime grubu sayısının toplamı 476, erkek öğrencilerin kullandığı toplam kelime grubu sayısı ise 409 olduğu gözlenmiştir. Hikâye türünde kullanılan toplam kelime grubu sayısı incelendiğinde bu oranın kız öğrencilerde 503, erkek öğrencilerde 574 olduğu gözlenmiştir. Bu durum öğrencilerin hikâye türünde anı türüne oranla daha fazla kelime grubu kullandıklarını göstermektedir.

Anı türünde kız öğrenciler en çok iyelik grubunu (% 21.01) kullanırken, erkek öğrenciler bağlama grubunu (% 20.78) kullanmışlardır. Hikâye türünde kız öğrenciler (% 29.03) ve erkek öğrenciler (% 23.34) en fazla sıfat tamlamasını kullanmışlardır.

Anı türünde kız öğrenciler en az sayı grubunu (% 1.05) kullanırken erkek öğrenciler en az kısaltma grubunu (% 0.73) kullanmışlardır. Hikâye türünde kız (% 0.20) ve erkek öğrenciler en az ünlem grubunu kullanırken erkek öğrenciler de ünlem grubunu (% 0.17) en az kullanmışlardır.

Anı türünde kız öğrenciler ünlem ve unvan grubunu, erkek öğrenciler de sayı ve ünlem grubunu hiç kullanmamıştır.

Öğrencilerin kendi cümlelerinden bazıları şu şekildedir:

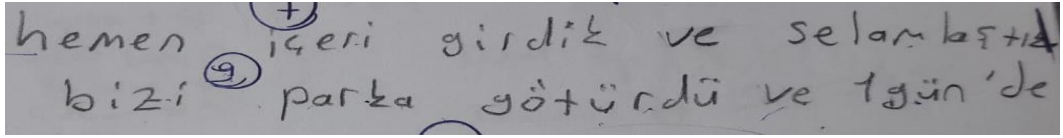

hemen ⁽⁺⁾ içeri girdik ve selam bitti
bizi ⁽⁹⁾ parça götürdü ve tün'de

Görsel 1. Bağlama Grubu Örneği (Erkek Öğrenci)

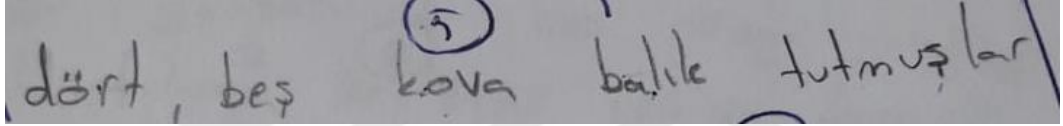

dört, beş ⁽⁵⁾ kova balık tutmuşlar

Görsel 2. Sıfat Tamlaması Örneği (Kız Öğrenci)

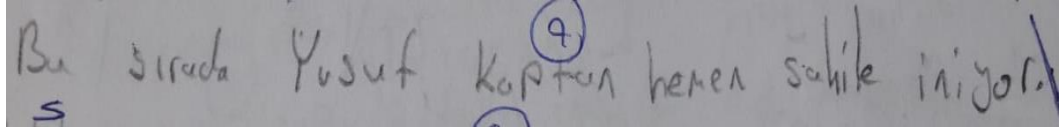

Bu sırada Yusuf ⁽⁹⁾ kaptan hemen sahile iniyor.

Görsel 3. Unvan Grubu Örneği (Erkek Öğrenci)

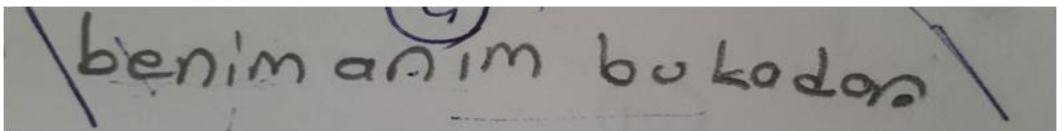

benim ⁽⁹⁾ anım bu kadar

Görsel 4. İsim Tamlaması Örneği (Kız Öğrenci)

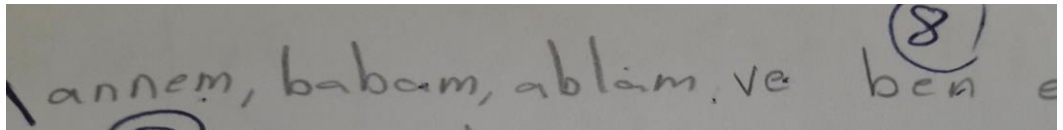

annem, babam, ablam, ve ⁽⁸⁾ ben e

Görsel 5. İyelik Grubu Örneği (Kız Öğrenci)

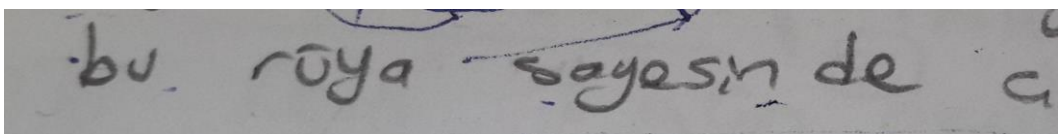

bu rüya sayesinde de

Görsel 6. Sıfat Tamlaması Örneği (Erkek Öğrenci)

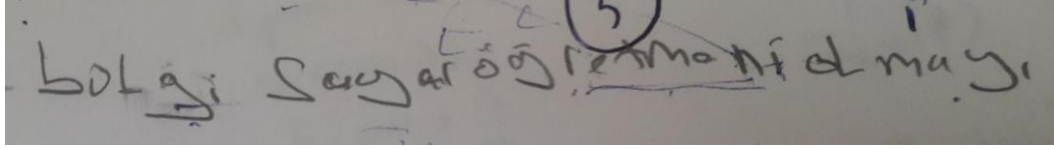

Görsel 7. Birleşik İsim Örneği (Erkek Öğrenci)

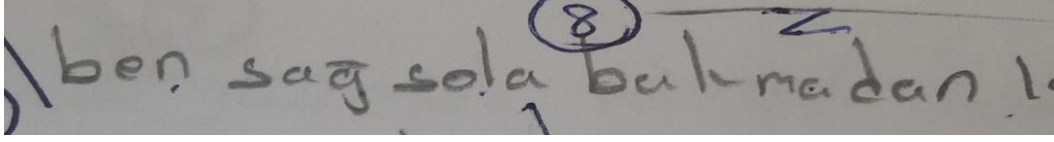

Görsel 8. Tekrar grubu Örneği (Kız Öğrenci)

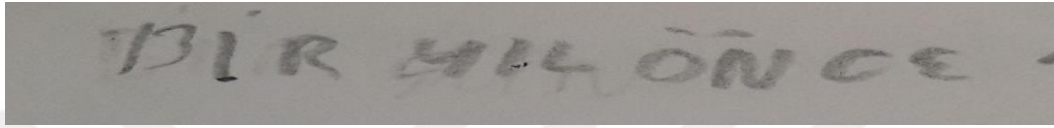

Görsel 9. Edat Grubu Örneği (Erkek Öğrenci)

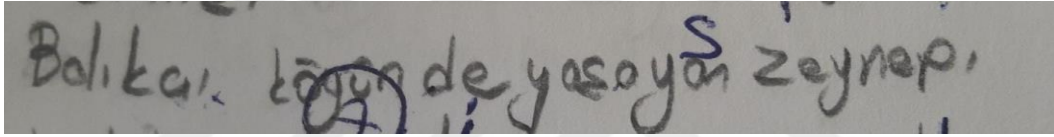

Görsel 10. Sıfat-Fiil Grubu Örneği (Kız Öğrenci)

Tablo 12. 6. Sınıf Öğrencilerinin Kelime Gruplarının Dağılımı

| Kelime Grupları | ANI | | | | HİKÂYE | | | |
|-----------------|------------|---------------|------------|---------------|------------|---------------|------------|---------------|
| | K (N: 10) | | E (N: 10) | | K(N: 10) | | E(N: 10) | |
| | S.S. | % | S.S. | % | S.S. | % | S.S. | % |
| İsim Tam. | 42 | 12.32 | 17 | 9.14 | 49 | 7.68 | 40 | 10.44 |
| İyelik Grb. | 47 | 13.78 | 46 | 24.73 | 98 | 15.36 | 46 | 12.01 |
| Sıfat Tam. | 55 | 16.13 | 31 | 16.67 | 130 | 20.38 | 87 | 22.72 |
| Birleşik İsim | 2 | 0.59 | 12 | 6.45 | 7 | 1.10 | 12 | 3.13 |
| Tekrar Grb. | 4 | 1.17 | 1 | 0.54 | 6 | 0.94 | 3 | 0.78 |
| Aitlik Grb. | 1 | 0.29 | 2 | 1.08 | 6 | 0.94 | 0 | 0.00 |
| Edat Grb. | 36 | 10.56 | 12 | 6.45 | 45 | 7.05 | 13 | 3.39 |
| Unvan Grb. | 5 | 1.47 | 1 | 0.54 | 9 | 1.41 | 12 | 3.13 |
| Birleşik Fiil | 16 | 4.69 | 7 | 3.76 | 37 | 5.80 | 20 | 5.22 |
| İsim-Fiil | 14 | 4.11 | 4 | 2.15 | 37 | 5.80 | 22 | 5.74 |
| Sıfat-Fiil | 17 | 4.99 | 9 | 4.84 | 41 | 6.43 | 17 | 4.44 |
| Zarf-Fiil | 20 | 5.87 | 12 | 6.45 | 38 | 5.96 | 19 | 4.96 |
| Sayı Grb. | 0 | 0.00 | 0 | 0.00 | 40 | 6.27 | 9 | 2.35 |
| Ünlem Grb. | 0 | 0.00 | 0 | 0.00 | 4 | 0.63 | 4 | 1.04 |
| Bağlama | 42 | 12.32 | 12 | 6.45 | 56 | 8.78 | 45 | 11.75 |
| Kısaltma | 40 | 11.73 | 20 | 10.75 | 35 | 5.49 | 34 | 8.88 |
| Toplam | 341 | 100.00 | 186 | 100.00 | 638 | 100.00 | 383 | 100.00 |

Tablo 12 incelendiğinde kız öğrencilerin anı türünde kullandıkları toplam kelime grubu sayısının 341, erkek öğrencilerin kullandığı toplam kelime grubu sayısının ise 186 olduğu gözlenmiştir. Hikâye türünde kullanılan toplam kelime grubu sayısı incelendiğinde bu oranın kız öğrencilerde 638, erkek öğrencilerde 383 olduğu gözlenmiştir. Buna göre kız ve erkek öğrenciler hikâye türünde anı türüne oranla daha fazla kelime grubu kullanmıştır.

Anı türünde kız öğrenciler en çok sıfat tamlamasını (% 16.13) kullanırken, erkek öğrenciler iyelik grubunu (% 24.73) kullanmışlardır. Hikâye türünde kız (% 20.38) ve erkek öğrenciler (% 22.72) en fazla sıfat tamlamasını kullanmışlardır.

Anı türünde kız öğrenciler en az aitlik grubunu (% 0.29) kullanırken erkek öğrenciler en az unvan ve tekrar grubunu (% 0.54) kullanmışlardır. Hikâye türünde kız öğrenciler en az ünlem grubunu (% 0.63) kullanırken erkek öğrenciler tekrar grubunu (% 0.78) en az kullanmışlardır.

Anı türünde kız ve erkek öğrenciler sayı ve ünlem grubunu; hikâye türünde erkek öğrenciler aitlik grubunu hiç kullanmamıştır.

Öğrencilerin kendi cümlelerinden bazıları şu şekildedir:

Görsel 11. Sayı Grubu Örneği (Kız Öğrenci)

Görsel 12. Ünlem Grubu Örneği (Erkek Öğrenci)

Görsel 13. Aitlik Grubu Örneği (Erkek Öğrenci)

Görsel 14. Kısaltma Grubu Örneği (Kız Öğrenci)

Enistem arabasıyla geri geri gelirken d

Görsel 15. Edat Grubu ve Zarf-Fiil Grubu Örneği (Kız Öğrenci)

Oğın dünyam en güzel günüyü!

Görsel 16. İsim Tamlaması Örneği (Erkek Öğrenci)

- Babam fırtınada kayboldu.

Görsel 17. Birleşik Fiil Örneği (Kız Öğrenci)

ad. zeynep, mehmet ve yusuf amca can yeleklerini
yusuf amca, mehmet ve zeynep denizdeydi nerede

Görsel 18. Bağlama Grubu Örneği (Erkek Öğrenci)

yusuf'u hemen görmeye gitmiştik zeynep çok

Görsel 19. İsim-Fiil Grubu (Erkek Öğrenci)

Zeynep 19'una yeni giymiş, n

Görsel 20. Sayı Grubu Örneği (Kız Öğrenci)

Tablo 13. 7. Sınıf Öğrencilerinin Kelime Gruplarının Dağılımı

| Kelime Grupları | ANI | | | | HİKÂYE | | | |
|-----------------|------------|---------------|------------|---------------|------------|---------------|------------|---------------|
| | K (N: 10) | | E (N: 10) | | K(N: 10) | | E(N: 10) | |
| | S.S. | % | S.S. | % | S.S. | % | S.S. | % |
| İsim Tam. | 47 | 7.54 | 29 | 8.31 | 94 | 10.42 | 59 | 11.57 |
| İyelik Grb. | 90 | 14.45 | 62 | 17.77 | 98 | 10.86 | 69 | 13.53 |
| Sıfat Tam. | 140 | 22.47 | 74 | 21.20 | 188 | 20.84 | 107 | 20.98 |
| Birleşik İsim | 13 | 2.09 | 14 | 4.01 | 18 | 2.00 | 18 | 3.53 |
| Tekrar Grb. | 3 | 0.48 | 4 | 1.15 | 9 | 1.00 | 6 | 1.18 |
| Aitlik Grb. | 6 | 0.96 | 3 | 0.86 | 6 | 0.67 | 6 | 1.18 |
| Edat Grb. | 55 | 8.83 | 19 | 5.44 | 68 | 7.54 | 31 | 6.08 |
| Unvan Grb. | 14 | 2.25 | 4 | 1.15 | 48 | 5.32 | 15 | 2.94 |
| Birleşik Fiil | 42 | 6.74 | 22 | 6.30 | 44 | 4.88 | 32 | 6.27 |
| İsim-Fiil | 40 | 6.42 | 13 | 3.72 | 42 | 4.66 | 22 | 4.31 |
| Sıfat-Fiil | 38 | 6.10 | 17 | 4.87 | 53 | 5.88 | 21 | 4.12 |
| Zarf-Fiil | 39 | 6.26 | 24 | 6.88 | 57 | 6.32 | 25 | 4.90 |
| Sayı Grb. | 1 | 0.16 | 2 | 0.57 | 7 | 0.78 | 6 | 1.18 |
| Ünlem Grb. | 1 | 0.16 | 0 | 0.00 | 0 | 0.00 | 1 | 0.20 |
| Bağlama | 56 | 8.99 | 36 | 10.32 | 89 | 9.87 | 42 | 8.24 |
| Kısaltma | 38 | 6.10 | 26 | 7.45 | 81 | 8.98 | 50 | 9.80 |
| Toplam | 623 | 100.00 | 349 | 100.00 | 902 | 100.00 | 510 | 100.00 |

Tablo 13 incelendiğinde kız öğrencilerin anı türünde kullandıkları toplam kelime grubu sayısının 623, erkek öğrencilerin kullandığı toplam kelime grubu sayısının ise 349 olduğu gözlenmiştir. Hikâye türünde kullanılan toplam kelime grubu sayısı incelendiğinde bu oranın kız öğrencilerde 902, erkek öğrencilerde 510 olduğu gözlenmiştir.

Anı türünde kız öğrenciler en çok sıfat tamlamasını (% 22.47) kullanırken, erkek öğrenciler iyelik grubunu (% 17.77) kullanmışlardır. Hikâye türünde kız (% 20.84) ve erkek öğrenciler (% 20.98) en fazla sıfat tamlamasını kullanmışlardır.

Anı türünde kız öğrenciler en az sayı ve ünlem grubunu (% 0.16) kullanırken erkek öğrenciler en az sayı grubunu (% 0.57) kullanmışlardır. Hikâye türünde kız öğrenciler en az aitlik grubunu (% 0.67) kullanırken erkek öğrenciler ünlem grubunu (% 0.20) en az kullanmışlardır.

Kız öğrenciler anı, erkek öğrenciler de hikâye türünde ünlem grubunu hiç kullanmamıştır.

Öğrencilerin kendi cümlelerinden bazıları şu şekildedir:

Üzöte ²üzöte yola ⁵devam' ettik

Görsel 21. Tekrar Grubu Örneği (Kız Öğrenci)

Yusuf bey zor zor onbrin yanına gitti

Görsel 22. İsim Tamlaması ve Unvan Grubu Örneği (Kız Öğrenci)

Günlenden bir gün torunlarım

Görsel 23. Kısaltma Grubu Örneği (Erkek Öğrenci)

Bir gün arkadaşım⁶la birlikte okula ⁴gidiyorduk

Görsel 24. Edat Grubu Örneği (Kız Öğrenci)

Bien ¹²ve arkadaşlarım¹⁴

Görsel 25. Bağlama Grubu Örneği (Kız Öğrenci)

Aslo ³kesime

Görsel 26. Birleşik Fiil Grubu Örneği (Erkek Öğrenci)

fatsadaki ⁴ocile gittik

Görsel 27. Aitlik Grubu Örneği (Erkek Öğrenci)

Yeni bir ev yapma

Görsel 28. Sıfat Tamlaması ve İsim- Fiil Grubu Örneği (Kız Öğrenci)

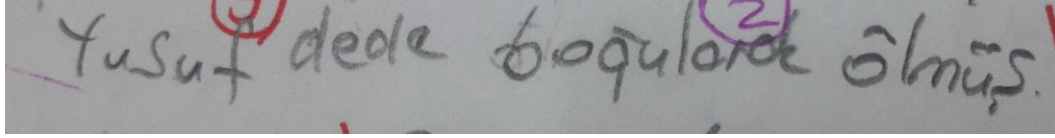

Görsel 29. Zarf-fiil Grubu (Kız Öğrenci)

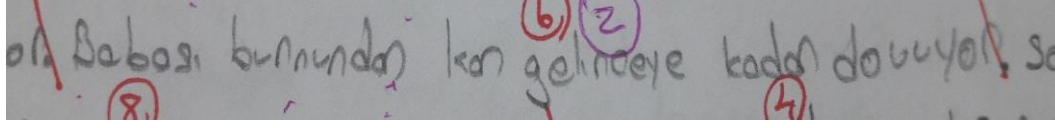

Görsel 30. İyelik, Kısaltma ve Edat Grubu Örneği (Erkek Öğrenci)

Tablo 14. 8. Sınıf Öğrencilerinin Kelime Gruplarının Dağılımı

| Kelime Grupları | ANI | | | | HİKÂYE | | | |
|-----------------|------------|---------------|------------|---------------|------------|---------------|------------|---------------|
| | K (N: 10) | | E (N: 10) | | K(N: 10) | | E(N: 10) | |
| | S.S. | % | S.S. | % | S.S. | % | S.S. | % |
| İsim Tam. | 70 | 10.46 | 31 | 9.31 | 79 | 11.32 | 44 | 12.61 |
| İyelik Grb. | 101 | 15.10 | 54 | 16.22 | 76 | 10.89 | 30 | 8.60 |
| Sıfat Tam. | 135 | 20.18 | 60 | 18.02 | 124 | 17.77 | 75 | 21.49 |
| Birleşik İsim | 10 | 1.49 | 9 | 2.70 | 14 | 2.01 | 4 | 1.15 |
| Tekrar Grb. | 5 | 0.75 | 9 | 2.70 | 7 | 1.00 | 6 | 1.72 |
| Aitlik Grb. | 2 | 0.30 | 3 | 0.90 | 20 | 2.87 | 4 | 1.15 |
| Edat Grb. | 64 | 9.57 | 28 | 8.41 | 46 | 6.59 | 23 | 6.59 |
| Unvan Grb. | 6 | 0.90 | 0 | 0.00 | 33 | 4.73 | 3 | 0.86 |
| Birleşik Fiil | 58 | 8.67 | 17 | 5.11 | 38 | 5.44 | 21 | 6.02 |
| İsim-Fiil | 49 | 7.32 | 23 | 6.91 | 32 | 4.58 | 24 | 6.88 |
| Sıfat-Fiil | 65 | 9.72 | 8 | 2.40 | 30 | 4.30 | 9 | 2.58 |
| Zarf-Fiil | 40 | 5.98 | 26 | 7.81 | 42 | 6.02 | 15 | 4.30 |
| Sayı Grb. | 2 | 0.30 | 0 | 0.00 | 9 | 1.29 | 7 | 2.01 |
| Ünlem Grb. | 0 | 0.00 | 1 | 0.30 | 1 | 0.14 | 3 | 0.86 |
| Bağlama | 52 | 7.77 | 19 | 5.71 | 80 | 11.46 | 33 | 9.46 |
| Kısaltma | 10 | 1.49 | 45 | 13.51 | 67 | 9.60 | 48 | 13.75 |
| Toplam | 669 | 100.00 | 333 | 100.00 | 698 | 100.00 | 349 | 100.00 |

Tablo 14 incelendiğinde kız öğrencilerin anı türünde kullandıkları toplam kelime grubu sayısının 669, erkek öğrencilerin kullandığı toplam kelime grubu sayısının ise 333 olduğu gözlenmiştir. Hikâye türünde kullanılan toplam kelime grubu sayısı incelendiğinde bu oranın kız öğrencilerde 698, erkek öğrencilerde 349 olduğu gözlenmiştir.

Anı türünde kız (% 20.18) ve erkek öğrenciler (% 18.02) en çok sıfat tamlamasını kullanırken, hikâye türünde kız (% 17.77) ve erkek öğrenciler (% 21.49) yine en fazla sıfat tamlamasını kullanmışlardır. Hikâye türünde anı türüne

göre kız öğrencilerin sıfat tamlamasını kullanım oranı azalırken erkek öğrencilerin sıfat tamlamasını kullanım oranı artmıştır.

Anı türünde kız öğrenciler en az aitlik ve sayı grubunu (% 0.30) kullanırken erkek öğrenciler en az ünlem grubunu (% 30) kullanmışlardır. Hikâye türünde kız öğrenciler en az ünlem grubunu (% 0.14) kullanırken erkek öğrenciler unvan ve ünlem grubunu (% 0.86) en az kullanmışlardır.

Anı türünde kız öğrenciler ünlem grubunu, erkek öğrenciler sayı ve unvan grubunu; hikâye türünde kız öğrenciler unvan ve sayı grubunu hiç kullanmamıştır. Hikâye türünde erkek öğrencilerde kullanılmayan kelime grubu yoktur.

Öğrencilerin kendi cümlelerinden bazıları şu şekildedir:

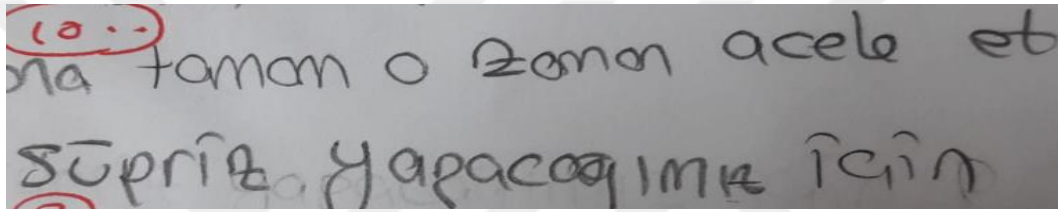

Görsel 31. Edat ve Birleşik Fiil Grubu Örneği (Kız Öğrenci)

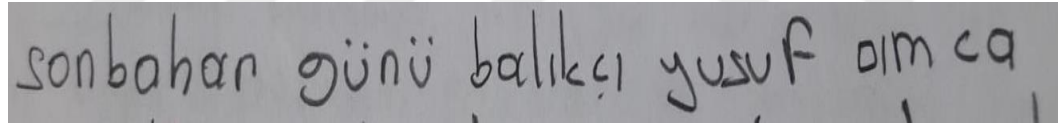

Görsel 32. Unvan ve Birleşik İsim Grubu Örneği (Erkek Öğrenci)

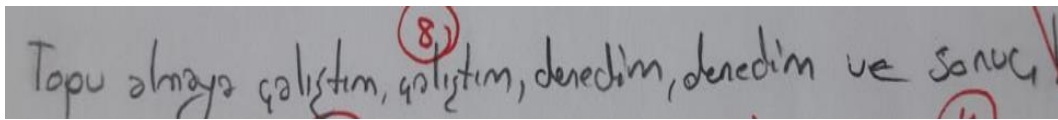

Görsel 33. İsim-Fiil, Tekrar ve Ünlem Grubu Örneği (Erkek Öğrenci)

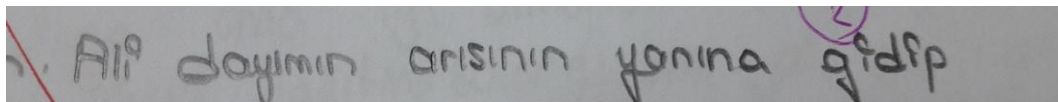

Görsel 34. İsim Tamlaması ve Zarf Fiil Grubu Örneği (Kız Öğrenci)

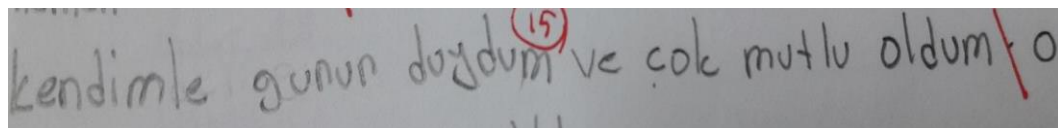

Görsel 35. Bağlama Grubu Örneği (Erkek Öğrenci)

Abim eve geldi.

Görsel 36. İyelik Grubu Örneği (Erkek Öğrenci)

Ba balarını ⁽²⁾ kaybetmişler

Görsel 37. Birleşik Fiil Grubu Örneği (Kız Öğrenci)

Köyde yaşam sürdürdüler

Görsel 38. Kısaltma Grubu Örneği (Kız Öğrenci)

göç yerlerine hakim olamuyordu

Görsel 39. Birleşik İsim Grubu Örneği (Kız Öğrenci)

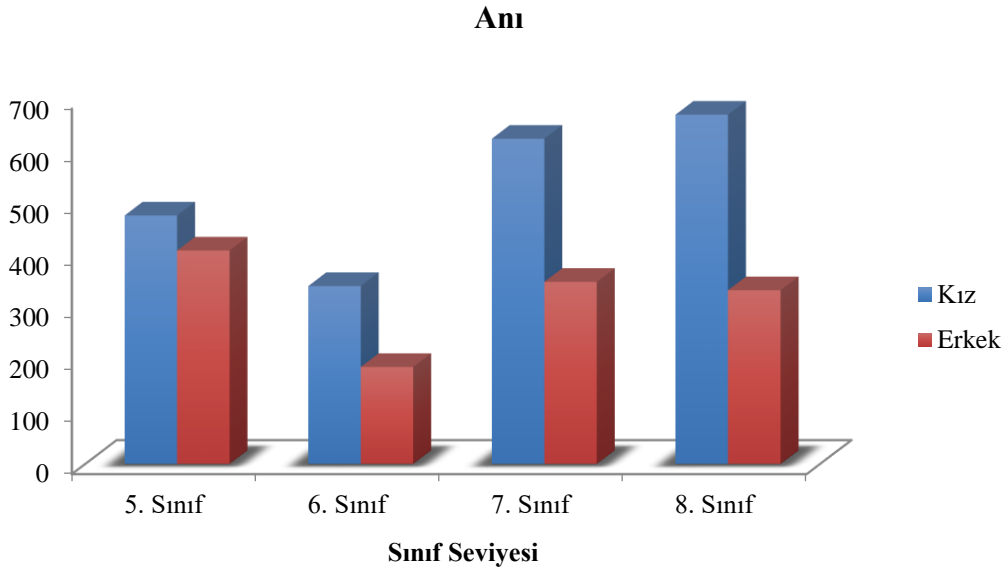

Şekil 79. Kelime Gruplarının Anı Türünde Sınıf Seviyesine Göre Dağılımları

Şekil 79 incelendiğinde sınıf seviyesine göre kelime gruplarının dağılımında, anı türünde kız öğrencilerin 5. sınıfta 476, 6. sınıfta 341, 7. sınıfta 623, 8. sınıfta 669 kelime grubu kullandığı, erkek öğrenciler ise 5. sınıfta 409, 6. sınıfta 186, 7. sınıfta 349, 8. sınıfta 333 kelime grubu kullandığı gözlenmiştir.

Sınıf seviyesine göre anı türünde öğrencilerin kelime gruplarını kullandıklarına bakıldığında 6. sınıf kız ve erkek öğrencilerinin kelime gruplarını kullanım oranında 5. sınıf kız ve erkek öğrencilerine göre bir azalma gözlenmiştir. Bu durum beklenmeyen bir sonuç olarak değerlendirilmiştir. 7. sınıf kız ve erkek öğrencilerinin anı türünde kullandığı kelime grubu oranı 6. sınıf öğrencilerine göre bir artış göstermiştir. 8. sınıf kız öğrencilerinin kelime grubu kullanımında 7. sınıf kız öğrencilerine göre bir artış gözlenmiştir. Bu durum beklenen bir sonuç olarak değerlendirilirken 8. sınıf erkek öğrencilerinin kelime grubu kullanımında 7. sınıf erkek öğrencilerine göre bir azalma göstermesi beklenmeyen bir sonuç olarak değerlendirilmiştir.

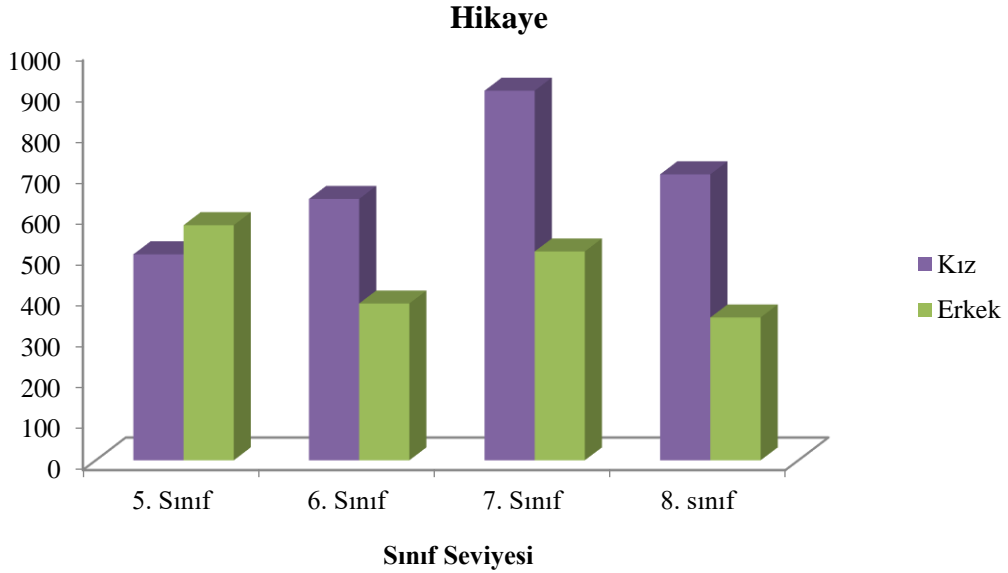

Şekil 80. Kelime Gruplarının Hikâye türünde Sınıf Seviyesine Göre Dağılımları

Şekil 80 incelendiğinde sınıf seviyesine göre kelime gruplarının dağılımında, hikâye türünde kız öğrencilerin 5. sınıfta 503, 6. sınıfta 638, 7. sınıfta 902, 8. sınıfta 698 kelime grubu kullandığı, erkek öğrenciler ise 5. sınıfta 574, 6. sınıfta 383, 7. sınıfta 510, 8. sınıfta 349 kelime grubu kullandığı gözlenmiştir.

Sınıf seviyesine göre hikâye türünde öğrencilerin kelime gruplarını kullandıklarına bakıldığında 6. sınıf kız öğrencilerinin kelime gruplarını kullanım oranında 5. sınıf kız öğrencilerine göre bir artış gözlenirken 6. sınıf erkek öğrencilerinin kelime gruplarını kullanım oranı 5. sınıf erkek öğrencilerine göre azalmıştır. Bu durum beklenmeyen bir sonuç olarak değerlendirilmiştir. 7. sınıf kız ve erkek öğrencilerinin hikâye türünde kullandığı kelime grubu oranı 6. sınıf

öğrencilerine göre bir artış göstermiştir. 8. sınıf kız ve erkek öğrencilerinin kelime grubu kullanımında 7. sınıf kız ve erkek öğrencilerine göre bir azalma gözlenmiştir. Bu durum beklenmeyen bir sonuç olarak değerlendirilmiştir.

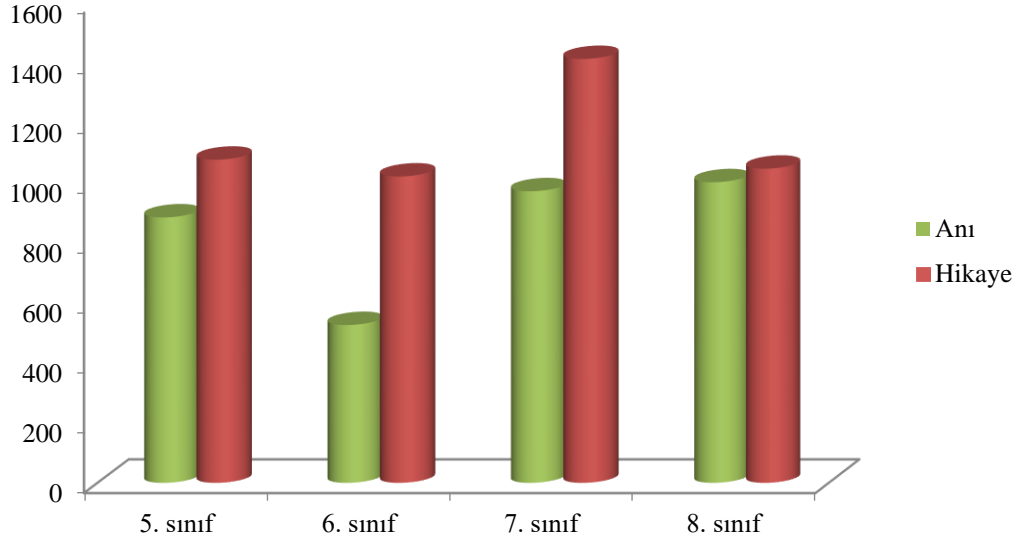

Şekil 81. Kelime Gruplarının Sınıf Seviyelerine Göre Dağılımı

Şekil 81 incelendiğinde öğrencilerin toplam kelime grubu sayılarının sınıf seviyesine göre dağılımları gösterilmiştir. Öğrencilerin anı türünde toplam 3.386 kelime grubu kullanarak hikâye türünde ise 4.557 kelime grubu kullanarak cümle oluşturduğu gözlenmiştir. Sınıf seviyesine göre anı türünde kelime grubu kullanımı en fazla olan grup 1.002 sözcük ile 8. sınıf olurken hikâye türünde 1.412 sözcük ile 7. sınıf öğrencileri olduğu gözlenmiştir.

Kelime gruplarının genel dağılımında 6. sınıf öğrencilerinin anı türünde toplam 527 kelime grubu kullandığı gözlenirken hikâye türünde 1.021 kelime grubu kullandığı tespit edilmiştir. Türkçe Öğretim Programı'na göre 6. sınıf öğrencilerinde 5. sınıf öğrencilerine oranla sözcük kullanım sayılarının artması beklenirken sonuçlarda azalma gözlenmiştir.

7. sınıf öğrencilerinin anı türünde toplam 972 kelime grubu kullandığı gözlenirken hikâye türünde 1412 kelime grubu kullandığı tespit edilmiştir. Öğrencilerinin hikâye ve anı türünde 5 ve 6. sınıf öğrencilerine göre kelime grubu kullanım oranı artmıştır.

8. sınıf öğrencilerinin anı türünde toplam 1.002 kelime grubu kullandığı gözlenirken hikâye türünde 1.047 kelime grubu kullandığı tespit edilmiştir. 8. sınıf öğrencileri hikâye türünde anı türüne oranla daha fazla kelime grubu kullanmıştır. Hikâye türünde 8. sınıf öğrencileri diğer sınıf seviyelerine oranla kelime grubu kullanımını en düşük olan gruptur.

Tablo 15. Kelime Gruplarının Cinsiyet Değişkenine Göre Dağılımları

| | KIZ (N: 80) | | ERKEK (N: 80) | |
|-----------------|-------------|--------|---------------|--------|
| | S.S. | % | S.S. | % |
| 5. Sınıf | 979 | 20.19 | 983 | 31.78 |
| 6. Sınıf | 979 | 20.19 | 569 | 18.40 |
| 7. Sınıf | 1525 | 31.44 | 859 | 27.77 |
| 8. Sınıf | 1367 | 28.19 | 682 | 22.05 |
| Toplam | 4850 | 100.00 | 3093 | 100.00 |

Tablo 15 incelendiğinde kız öğrencilerde sınıf seviyelerine göre kelime gruplarının kullanım oranı 5 ve 6. sınıfta sabit, 7. sınıf seviyesinde ise artış gösterirken 8. sınıf düzeyinde kelime gruplarını kullanım oranında bir azalma gözlenmiştir. Erkek öğrencilere ait veriler incelendiğinde 5. sınıfa göre 6. sınıfta, 7. sınıfa göre 8. sınıftaki öğrenci verilerinde bir düşüş olduğu gözlenmiştir. 5. sınıf öğrencilerinin diğer sınıf seviyelerinin tamamından daha fazla kelime grubu sayısı yazdığı, bu durumun diğer sınıf seviyelerine göre beklenmedik bir sonuç olarak değerlendirilmiştir.

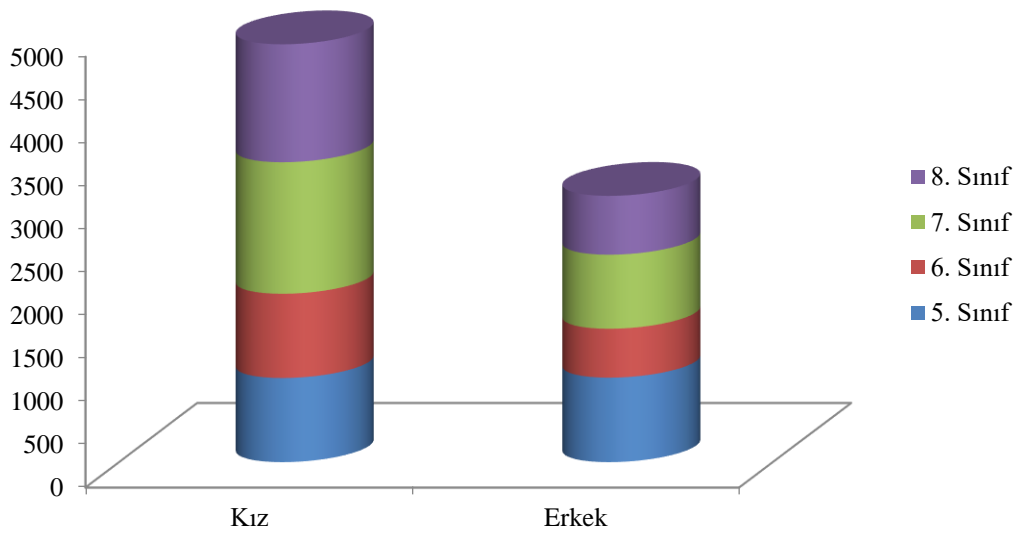

Şekil 82. Kelime Gruplarının Cinsiyet Değişkenine Dağılımları

Şekil 82 incelendiğinde cinsiyet değişkenine göre öğrencilerin toplam kelime grubu sayılarının dağılımı gösterilmiştir. Kız öğrenciler toplam 4.850 kelime grubu kullanarak cümle oluştururken erkek öğrencilerin toplam 3.093 kelime grubu kullanarak cümle oluşturduğu gözlenmiştir. Kız öğrencilerin erkek öğrencilere oranla daha fazla kelime grubu kullandığı gözlenmiştir.

4.3. SINIF DÜZEYİ VE CİNSİYET DEĞİŞKENİNE BAĞLI CÜMLE SAYILARI İLE İLGİLİ BULGULAR

Araştırmanın üçüncü alt probleminde öğrencilerin kullandıkları cümle sayılarının oranı Tablo 15’te gösterilmiştir.

Tablo 16. Öğrencilerin Cümle Sayılarının Sınıf Düzeyine Göre Dağılımı

| | ANI (N: 80) | | HİKÂYE (N: 80) | |
|-----------------|-------------|--------|----------------|--------|
| | S.S. | % | S.S. | % |
| 5. Sınıf | 338 | 23.12 | 388 | 20.82 |
| 6. Sınıf | 227 | 15.53 | 492 | 26.39 |
| 7. Sınıf | 469 | 32.08 | 647 | 34.71 |
| 8. Sınıf | 428 | 29.27 | 337 | 18.08 |
| Toplam | 1462 | 100.00 | 1864 | 100.00 |

Tablo 16 incelendiğinde öğrencilerin sınıf seviyelerine göre yazılı ürünlerinde kullandığı cümle sayıları değişkenlik göstermektedir. 5. sınıf öğrencileri anı türünde 338 (% 23.12) cümle kullanırken hikâye türünde 388 (% 20.82) cümle kullandıkları gözlenmiştir. 6. sınıf öğrencilerinin anı türünde 227 (% 15.53) cümle ile 5. sınıftaki öğrencilere oranla daha az cümle kullanırken hikâye türünde 492 (% 26.39) cümle ile bu oranın 5. sınıftaki öğrencilere göre daha fazla olduğu gözlenmiştir. 7. sınıf öğrencilerinin anı türünde 469 (% 32.08) cümle kullandığı, hikâye türünde ise 647 (% 34.71) cümle ile 6. sınıf öğrencilerine oranla kullandıkları cümle sayısının artış gösterdiği gözlenmiştir. 8. sınıf öğrencilerinin anı türünde 428 (% 29.27) cümle kullandığı, hikâye türünde ise 337 (% 18.08) cümle ile 7. sınıf öğrencilerine oranla kullandıkları cümle sayısının azalma gösterdiği gözlenmiştir.

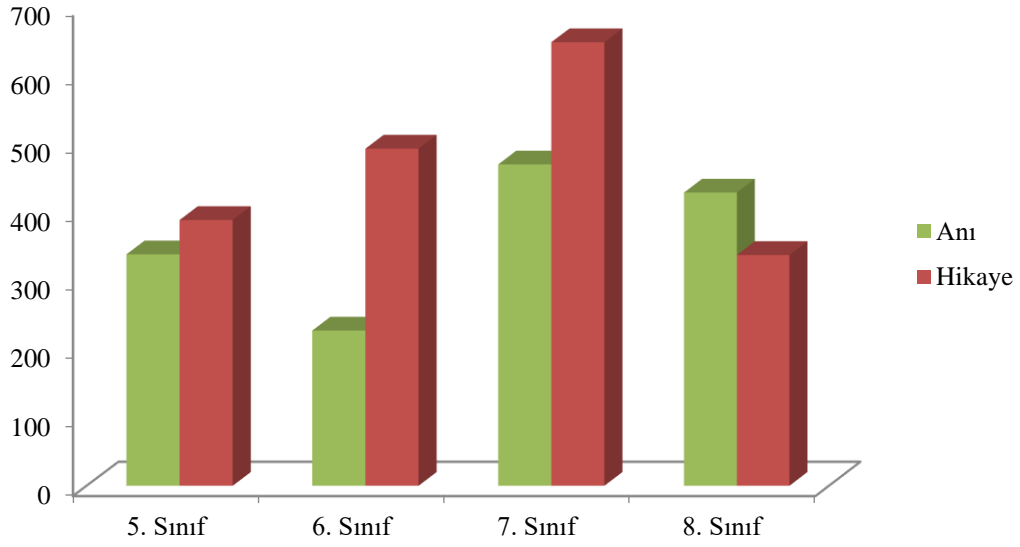

Şekil 83. Öğrencilerin Cümle Sayılarının Sınıf Düzeyine Göre Dağılımı

Şekil 83 incelendiğinde sınıf seviyesine göre öğrencilerin toplam cümle sayılarının dağılımı gösterilmiştir. Öğrenciler anı türünde toplam 1.462 cümle kullanırken hikâye türünde 1.864 cümle kullandığı gözlenmiştir. Sınıf seviyesine göre 7. sınıf öğrencileri anı türünde 469 cümle ile hikâye türünde 647 cümle ile en fazla cümle sayısına ulaşan grup olmuştur.

Tablo 17. Öğrencilerin Cümle Sayılarının Cinsiyet Değişkenine Göre Dağılımı

| | KIZ (N: 80) | | ERKEK (N: 80) | |
|-----------------|-------------|--------|---------------|--------|
| | S.S. | % | S.S. | % |
| 5. Sınıf | 391 | 20.45 | 335 | 23.69 |
| 6. Sınıf | 420 | 21.97 | 299 | 21.15 |
| 7. Sınıf | 640 | 33.47 | 476 | 33.66 |
| 8. Sınıf | 461 | 24.11 | 304 | 21.50 |
| Toplam | 1912 | 100.00 | 1414 | 100,00 |

Tablo 17 incelendiğinde öğrencilerin cinsiyete göre yazılı ürünlerinde kullandığı cümle sayıları değişkenlik göstermektedir. 5. sınıf kız öğrencileri 391 (% 20.45) cümle kullanırken erkek öğrencilerin 335 (% 23.69) cümle kullandıkları gözlenmiştir. 6. sınıf kız öğrencileri 420 (% 21.97) cümle ile 5. sınıftaki kız öğrencilere oranla daha fazla cümle kullanırken 6. sınıf erkek öğrencilerin 299 (% 21.15) cümle ile 5. sınıftaki erkek öğrencilere göre daha az cümle kullandığı gözlenmiştir. 7. sınıf kız öğrencilerinin 640 (% 33.47) cümle kullandığı, erkek öğrencilerin ise 476 (% 33.66) cümle ile 6. sınıf erkek

öğrencilerine oranla kullandıkları cümle sayısının artış gösterdiği gözlenmiştir. 8. sınıf kız öğrencilerinin 461 (% 24.11) cümle kullandığı, erkek öğrencilerin ise 304 (% 21.50) cümle ile 7. sınıf öğrencilerine oranla kullandıkları cümle sayısının azalma gösterdiği gözlenmiştir.

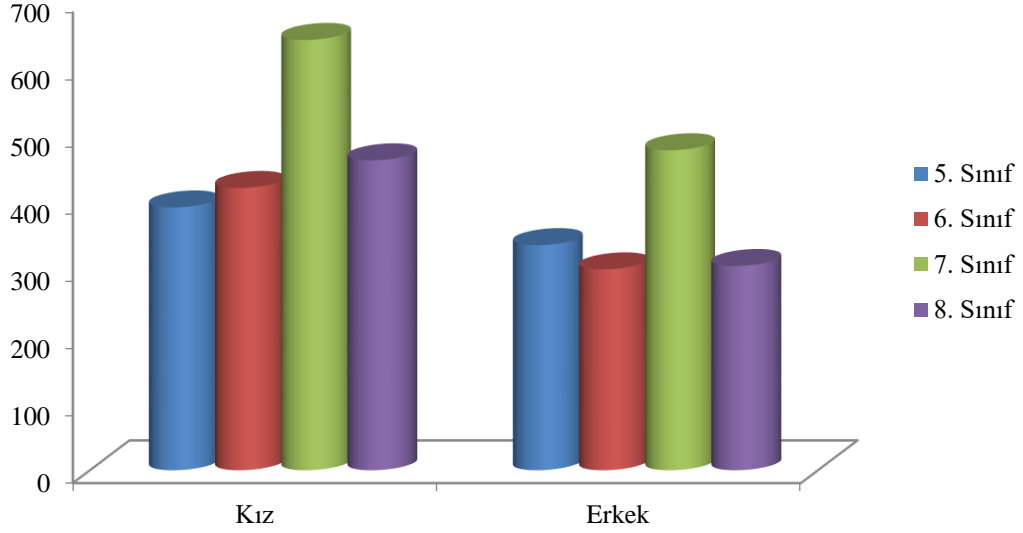

Şekil 84. Öğrencilerin Cümle Sayılarının Cinsiyet Değişkenine Göre Dağılımı

Şekil 84 incelendiğinde cinsiyet değişkenine göre öğrencilerin toplam cümle sayılarının dağılımı gösterilmiştir. Kız öğrenciler toplam 1.912 cümle kullanarak metin oluştururken erkek öğrencilerin toplam 1.414 cümle kullanarak metin oluşturduğu gözlenmiştir. Kız öğrencilerin erkek öğrencilere oranla daha fazla cümle kullandığı gözlenmiştir.

Kız öğrencilerde sınıf seviyelerine göre cümle sayılarının kullanım oranı 5, 6 ve 7. sınıf seviyesinde düzenli artış gösterirken 8. sınıf düzeyinde cümle sayılarının kullanım oranında bir azalma gözlenmiştir. Erkek öğrencilere ait veriler incelendiğinde 5. sınıfa göre 6. sınıfta, 7. sınıfa göre 8. sınıftaki öğrenci verilerinde bir düşüş olduğu gözlenmiştir. 7. sınıf öğrencilerinin diğer sınıf seviyelerinin tamamından daha fazla cümle sayısı yazdığı, bu durumun diğer sınıf seviyelerine göre beklenmedik bir sonuç olarak değerlendirilmiştir.

Tablo 18. Cümle Sayılarının Cinsiyet Değişkenine Göre Dağılımları

| | KIZ (N: 80) | | ERKEK (N: 80) | |
|---------------|-------------|---------------|---------------|---------------|
| | S.S. | % | S.S. | % |
| Anı | 859 | 44.93 | 603 | 42.64 |
| Hikâye | 1053 | 55.07 | 811 | 57.36 |
| Toplam | 1912 | 100.00 | 1414 | 100,00 |

Tablo 18 incelendiğinde anı türünde kız öğrencilerin 859 (% 44.93) cümle kullandığı, erkek öğrencilerin ise 603 (% 42.64) cümle kullandığı gözlenmiştir. Hikâye türünde kız öğrenciler 1.053 (% 55.07) cümle, erkek öğrenciler 811 (% 57.36) cümle kullanmıştır.

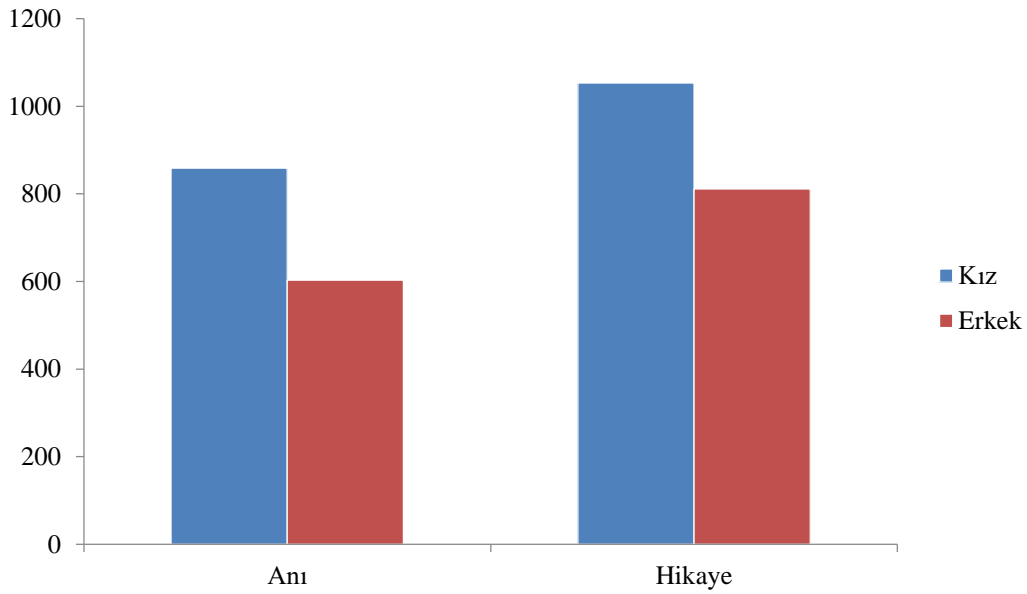

Şekil 85. Cümle Sayılarının Cinsiyet Değişkenine Göre Dağılımları

Şekil 85 incelendiğinde kız öğrenciler erkek öğrencilere oranla daha fazla cümle ile metin oluştururken öğrencilerin hikâye türünde anı türüne oranla daha fazla cümle kullandığı gözlenmiştir.

4.4. SINIF DÜZEYİ VE CİNSİYET DEĞİŞKENİNE BAĞLI CÜMLE ÖGELERİ İLE İLGİLİ BULGULAR

Araştırmanın dördüncü alt probleminde öğrencilerin cümlenin ögelerini kullanım oranı Tablo 18’de sunulmuştur.

Tablo 19. 5. Sınıf Öğrencilerinin Cümlelerin Ögelerini Kullanım Oranlarının

Dağılımı

| Cümlelerin Ögeleri | ANI | | | | HİKÂYE | | | |
|--|------------|---------------|------------|---------------|------------|---------------|------------|---------------|
| | K (N: 10) | | E (N: 10) | | K(N: 10) | | E(N: 10) | |
| | S.S. | % | S.S. | % | S.S. | % | S.S. | % |
| Temel Ögeli Cümleler | 13 | 7.60 | 21 | 12.57 | 36 | 16.36 | 31 | 18.45 |
| Temel + Yardımcı Ögeli Cümleler | 155 | 90.64 | 144 | 86.23 | 179 | 81.36 | 135 | 80.36 |
| Eksilteli Cümleler | 3 | 1.75 | 2 | 1.20 | 5 | 2.27 | 2 | 1.19 |
| Toplam | 171 | 100.00 | 167 | 100.00 | 220 | 100.00 | 168 | 100.00 |

Tablo 19 incelendiğinde anı türünde kız öğrencilerin kullandıkları toplam cümle ögelerinin sayısının 171, erkek öğrencilerin kullandığı toplam cümle ögelerinin sayısının ise 167 olduğu gözlenmiştir. Hikâye türünde kullanılan toplam cümle ögelerinin sayısı incelendiğinde bu oranın kız öğrencilerde 220, erkek öğrencilerde 168 olduğu gözlenmiştir.

Anı türünde kız (% 90.64) ve erkek öğrenciler (% 86.23) en çok temel ve yardımcı ögeli cümleleri kullanırken, hikâye türünde kız (% 81.36) ve erkek öğrenciler (% 80.36) yine en fazla temel ve yardımcı ögeli cümleleri kullanmışlardır. Hikâye türünde anı türüne göre kız öğrencilerin temel ve yardımcı ögeli cümleleri kullanım oranı artış gösterirken erkek öğrencilerin temel ve yardımcı ögeli cümleleri kullanım oranının azaldığı gözlenmiştir.

Anı türünde kız (% 1.75) ve erkek (% 1.20) öğrenciler en az eksilteli cümleleri kullanırken hikâye türünde kız (% 2.27) ve erkek (% 1.19) öğrenciler yine en az eksilteli cümleleri kullanmışlardır.

Öğrencilerin kendi cümlelerinden bazıları şu şekildedir:

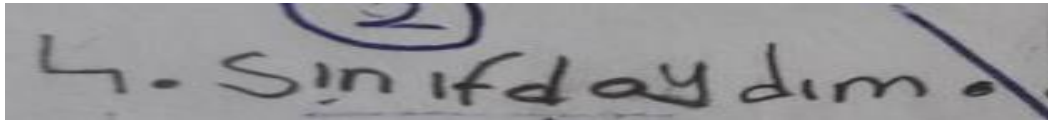

Görsel 40. Temel Ögeden Oluşan Cümle Örneği (Kız Öğrenci)

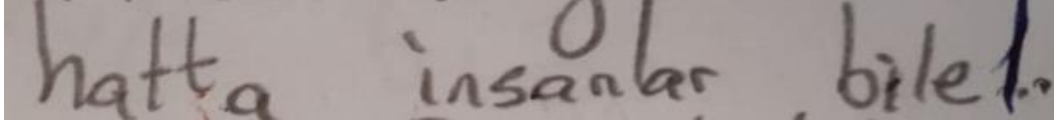

Görsel 41. Eksilteli Cümle Örneği (Erkek Öğrenci)

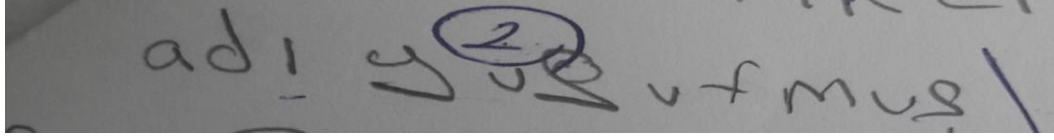

Görsel 42. Temel Ögeden Oluşan Cümle Örneği (Erkek Öğrenci)

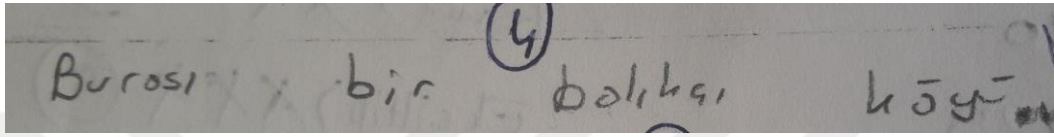

Görsel 43. Eksilteli Cümle Örneği (Kız Öğrenci)



Görsel 44. Temel ve Yardımcı Ögelerden Oluşan Cümle Örneği (Erkek Öğrenci)

Tablo 20. 6. Sınıf Öğrencilerinin Cümlelerin Ögelerini Kullanım Oranlarının

Dağılımı

| Cümlelerin Ögeleri | ANI | | | | HİKÂYE | | | |
|--|------------|---------------|-----------|---------------|------------|---------------|------------|---------------|
| | K (N: 10) | | E (N: 10) | | K(N: 10) | | E(N: 10) | |
| | S.S. | % | S.S. | % | S.S. | % | S.S. | % |
| Temel Ögeli Cümleler | 17 | 11.81 | 8 | 9.64 | 62 | 22.46 | 48 | 22.22 |
| Temel + Yardımcı Ögeli Cümleler | 124 | 86.11 | 75 | 90.36 | 213 | 77.17 | 164 | 75.93 |
| Eksilteli Cümleler | 3 | 2.08 | 0 | 0.00 | 1 | 0.36 | 4 | 1.85 |
| Toplam | 144 | 100.00 | 83 | 100.00 | 276 | 100.00 | 216 | 100.00 |

Tablo 20 incelendiğinde anı türünde kız öğrencilerin kullandıkları toplam cümle ögelerinin sayısının 144, erkek öğrencilerin kullandığı toplam cümle ögelerinin sayısının ise 83 olduğu gözlenmiştir. Hikâye türünde kullanılan toplam

cümle öğelerinin sayısı incelendiğinde bu oranın kız öğrencilerde 276, erkek öğrencilerde 216 olduğu gözlenmiştir.

Anı türünde kız (% 86.11) ve erkek öğrenciler (% 90.36) en çok temel ve yardımcı ögeli cümleleri kullanırken, hikâye türünde kız (% 77.17) ve erkek öğrenciler (% 75.93) yine en fazla temel ve yardımcı ögeli cümleleri kullanmışlardır. Hikâye türünde anı türüne göre kız ve erkek öğrencilerin temel ve yardımcı ögeli cümleleri kullanım oranı daha fazladır.

Anı türünde kız (% 2.08) öğrenciler en az eksilteli cümleleri kullanırken erkek öğrenciler eksilteli cümleleri hiç kullanmamıştır. Erkek öğrencilerin anı türünde en az temel ögeli cümleleri (% 9.64) kullandığı gözlenmiştir. Hikâye türünde kız (% 0.36) ve erkek (% 1.85) öğrenciler en az eksilteli cümleleri kullanmışlardır.

Öğrencilerin kendi cümlelerinden bazıları şu şekildedir:

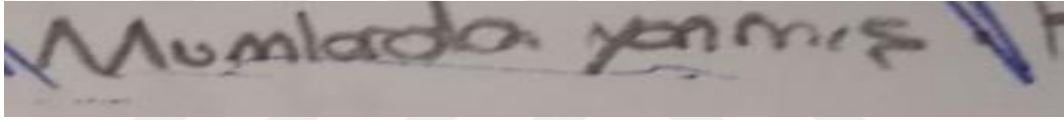

Görsel 45. Temel Ögeden Oluşan Cümle Örneği (Erkek Öğrenci)

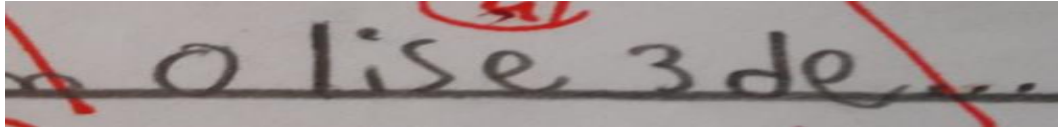

Görsel 46. Eksilteli Cümle Örneği (Erkek Öğrenci)

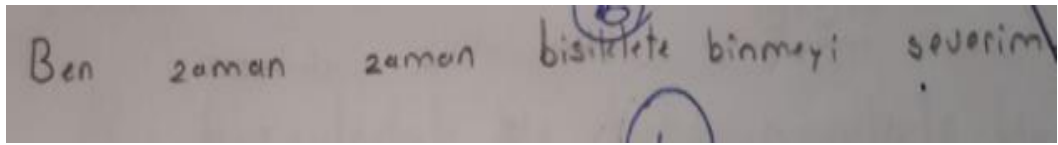

Görsel 47. Temel ve Yardımcı Ögeden Oluşan Cümle Örneği (Kız Öğrenci)

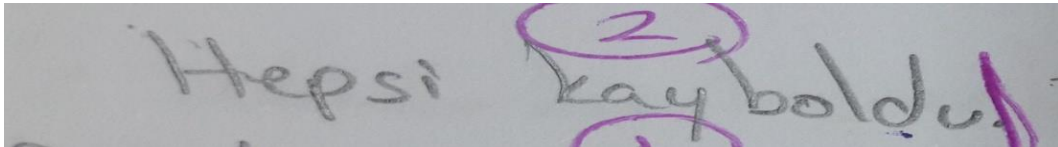

Görsel 48. Temel Ögeden Oluşan Cümle Örneği (Kız Öğrenci)

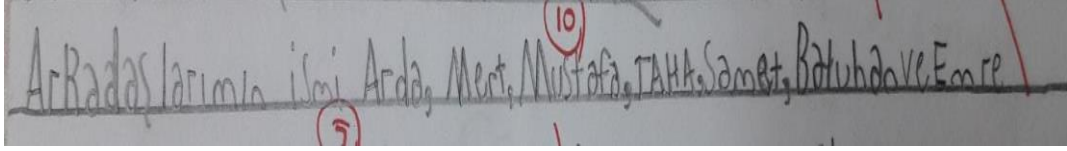

Görsel 49. Eksiltili Ögeden Oluşan Cümle Örneği (Erkek Öğrenci)

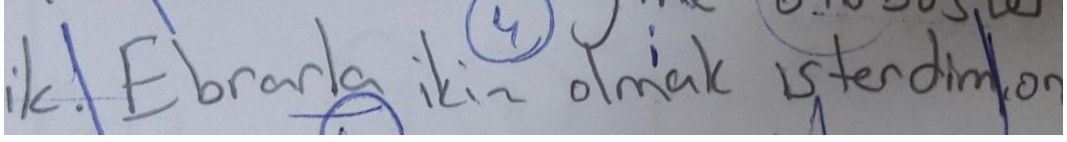

Görsel 50. Temel ve Yardımcı Ögelerden Oluşan Cümle Örneği (Kız Öğrenci)

Tablo 21. 7. Sınıf Öğrencilerinin Cümlenin Ögelerini Kullanım Oranlarının

Dağılımı

| Cümlenin Ögeleri | ANİ | | | | HİKÂYE | | | |
|--|------------|---------------|------------|---------------|------------|---------------|------------|---------------|
| | K (N: 10) | | E (N: 10) | | K(N: 10) | | E(N: 10) | |
| | S.S. | % | S.S. | % | S.S. | % | S.S. | % |
| Temel Ögeli Cümleler | 32 | 11.03 | 56 | 23.83 | 52 | 14.86 | 66 | 22.22 |
| Temel + Yardımcı Ögeli Cümleler | 255 | 87.93 | 175 | 74.47 | 291 | 83.14 | 225 | 75.76 |
| Eksiltili Cümleler | 3 | 1.03 | 4 | 1.70 | 7 | 2.00 | 6 | 2.02 |
| Toplam | 290 | 100.00 | 179 | 100.00 | 350 | 100.00 | 297 | 100.00 |

Tablo 21 incelendiğinde anı türünde kız öğrencilerin kullandıkları toplam cümle ögelerinin sayısının 290, erkek öğrencilerin kullandığı toplam cümle ögelerinin sayısının ise 179 olduğu gözlenmiştir. Hikâye türünde kullanılan toplam cümle ögelerinin sayısı incelendiğinde bu oranın kız öğrencilerde 350, erkek öğrencilerde 297 olduğu gözlenmiştir.

Anı türünde kız (% 87.93) ve erkek öğrenciler (% 74.47) en çok temel ve yardımcı ögeli cümleleri kullanırken, hikâye türünde kız (% 83.14) ve erkek öğrenciler (% 75.76) yine en fazla temel ve yardımcı ögeli cümleleri kullanmışlardır. Hikâye türünde anı türüne göre kız ve erkek öğrencilerin temel ve yardımcı ögeli cümleleri kullanım oranı daha fazladır.

Anı türünde kız (% 1.03) ve erkek (% 1.70) öğrenciler en az eksiltili cümleleri kullanırken hikâye türünde kız (% 2.00) ve erkek (% 2.02) öğrenciler

yine en az eksiltili cümleleri kullanmışlardır. Kız ve erkek öğrencilerin eksiltili cümleyi hikâye türünde daha fazla kullandığı gözlenmiştir.

Öğrencilerin kendi cümlelerinden bazıları şu şekildedir:

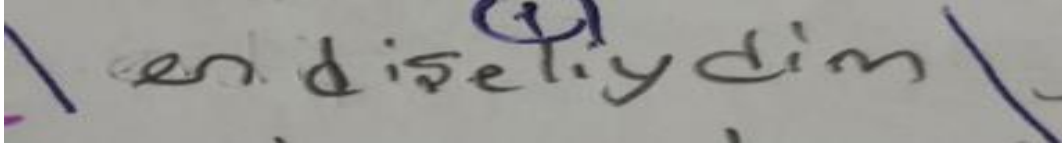

Görsel 51. Temel Ögeden Oluşan Cümle Örneği (Kız Öğrenci)

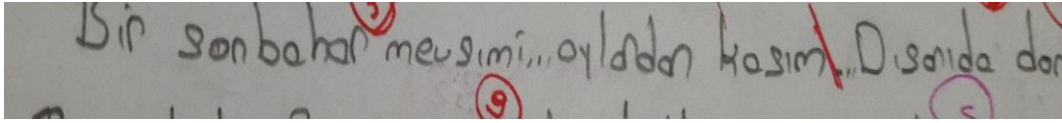

Görsel 52. Eksiltili Ögeden Oluşan Cümle Örneği (Erkek Öğrenci)

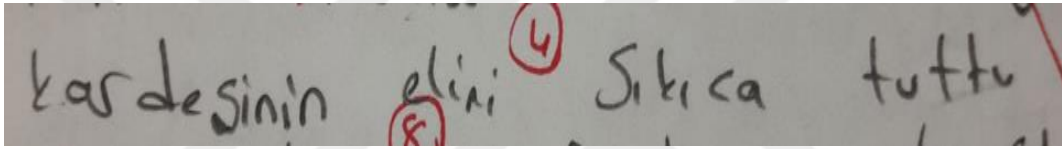

Görsel 53. Temel ve Yardımcı Ögeden Oluşan Cümle Örneği (Kız Öğrenci)

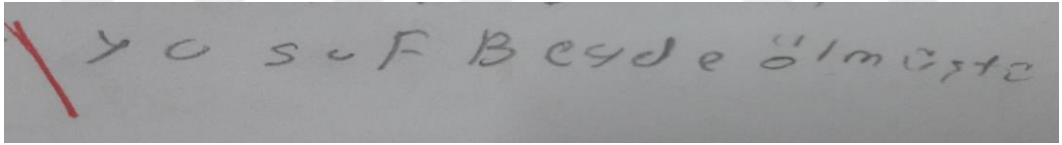

Görsel 54. Temel Ögeden Oluşan Cümle Örneği (Erkek Öğrenci)

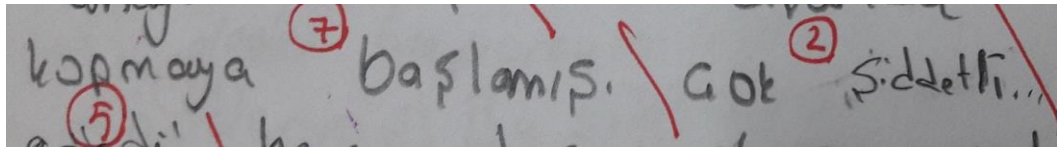

Görsel 55. Eksiltili Cümle Örneği (Kız Öğrenci)

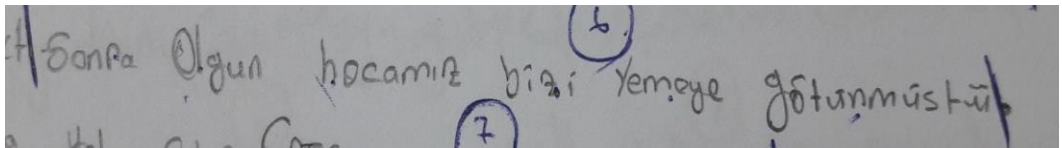

Görsel 56. Temel ve Yardımcı Ögelerden Oluşan Cümle Örneği (Erkek Öğrenci)

Tablo 22. 8. Sınıf Öğrencilerinin Cümlelerin Öğelerini Kullanım Oranlarının

Dağılımları

| Cümlelerin Öğeleri | ANİ | | | | HİKÂYE | | | |
|---------------------------------|------------|---------------|------------|---------------|------------|---------------|------------|---------------|
| | K (N: 10) | | E (N: 10) | | K(N: 10) | | E(N: 10) | |
| | S.S. | % | S.S. | % | S.S. | % | S.S. | % |
| Temel Öğeli Cümleler | 18 | 7.09 | 19 | 10.92 | 28 | 13.53 | 30 | 23.08 |
| Temel + Yardımcı Öğeli Cümleler | 234 | 92.13 | 155 | 89.08 | 171 | 82.61 | 94 | 72.31 |
| Eksilteli Cümleler | 2 | 0.79 | 0 | 0.00 | 8 | 3.86 | 6 | 4.62 |
| Toplam | 254 | 100.00 | 174 | 100.00 | 207 | 100.00 | 130 | 100.00 |

Tablo 22 incelendiğinde anı türünde kız öğrencilerin kullandıkları toplam cümle öğelerinin sayısının 254, erkek öğrencilerin kullandığı toplam cümle öğelerinin sayısının ise 174 olduğu gözlenmiştir. Hikâye türünde kullanılan toplam cümle öğelerinin sayısı incelendiğinde bu oranın kız öğrencilerde 207, erkek öğrencilerde 130 olduğu gözlenmiştir.

Anı türünde kız (% 92.13) ve erkek öğrenciler (% 89.08) en çok temel ve yardımcı öğeli cümleleri kullanırken, hikâye türünde kız (% 82.61) ve erkek öğrenciler (% 72.31) yine en fazla temel ve yardımcı öğeli cümleleri kullanmışlardır. Anı türünde hikâye türüne göre kız ve erkek öğrencilerin temel ve yardımcı öğeli cümleleri kullanım oranı daha fazladır.

Anı türünde kız öğrenciler en az eksilteli cümleleri (% 0.79) kullanırken erkek öğrenciler eksilteli cümleleri hiç kullanmamıştır. Erkek öğrencilerin anı türünde en az temel öğeli cümleleri (% 10.92) kullandığı gözlenmiştir. Hikâye türünde kız (% 3.86) ve erkek (% 4.62) öğrenciler en az eksilteli cümleleri kullanmışlardır. Kız ve erkek öğrencilerin hikâye türünde eksilteli cümle kullanımı anı türüne oranla artış göstermiştir.

Öğrencilerin kendi cümlelerinden bazıları şu şekildedir:



Görsel 57. Temel Öğeden Oluşan Cümle Örneği (Erkek Öğrenci)

60-70 yaşlarında balıkçı.

Görsel 58. Eksiltili Ögeden Oluşan Cümle (Kız Öğrenci)

O gün çok heyecanlıydım

Görsel 59. Temel ve Yardımcı Ögeden Oluşan Cümle Örneği (Kız Öğrenci)

Kuzenimin omucunu bozmuştu

Görsel 60. Temel Ögeden Oluşan Cümle Örneği (Erkek Öğrenci)

yusuf amca'nın 2 tane çocuğu
varmış, biri zeynep, diğeri de mehmet

Görsel 61. Eksiltili Ögeden Oluşan Cümle Örneği (Kız Öğrenci)

Sude çok ısrar etti

Görsel 62. Temel ve Yardımcı Ögelerden Oluşan Cümle Örneği (Kız Öğrenci)

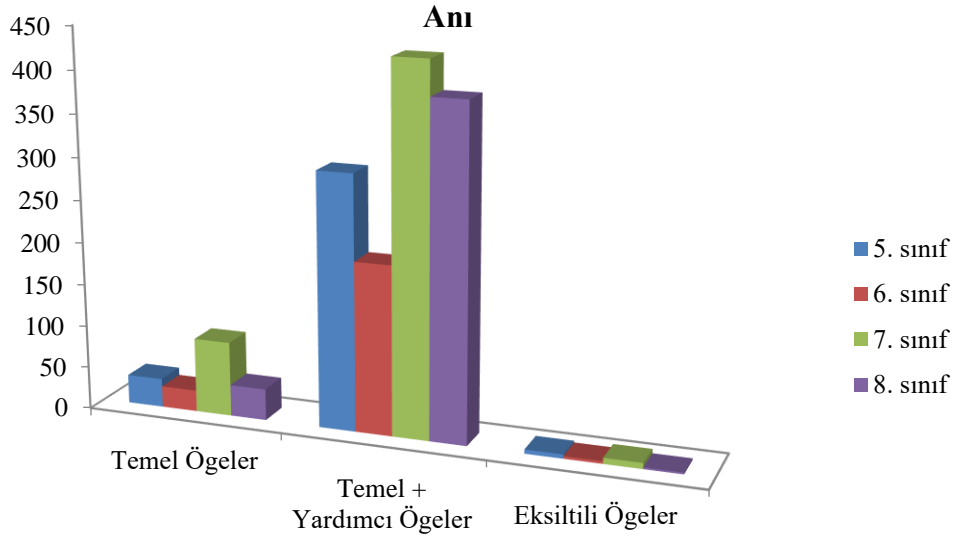

Şekil 86. Cümlelerin Ögelerinin Anı Türünde Sınıf Seviyesine Göre Dağılımları

Şekil 86 incelendiğinde sınıf seviyesine göre cümle öğelerinin dağılımında, anı türünde temel öğeli 5. sınıfta 34, 6. sınıfta 25, 7. sınıfta 88, 8. sınıfta 37 cümle kullandığı; temel ve yardımcı öğeli 5. sınıfta 299, 6. sınıfta 199, 7. sınıfta 430, 8. sınıfta 389 cümle kullandığı; eksiltili 5. sınıfta 5, 6. sınıfta 3, 7. sınıfta 7, 8. sınıfta 2 cümle kullanıldığı gözlenmiştir.

Sınıf seviyesine göre anı türünde öğrencilerin cümle öğelerini kullanımlarına bakıldığında 6. sınıf öğrencilerinin temel öğeli cümleleri kullanım oranında 5. sınıf öğrencilerine göre bir azalma gözlenmiştir. 7. sınıf öğrencilerinin anı türünde temel öğeli cümle kullanımını 6. sınıf öğrencilerine göre artış gösterirken 8. sınıf öğrencilerinin temel öğeli cümle kullanımında 7. sınıf öğrencilerine göre azalma gözlenmiştir. Bu durum beklenmeyen bir sonuç olarak değerlendirilmiştir. Tüm sınıf düzeylerinde öğrencilerin temel ve yardımcı öğeli cümle kullanımını temel öğeli cümle kullanımına oranla daha fazlayken eksiltili cümle kullanımını en azdır.

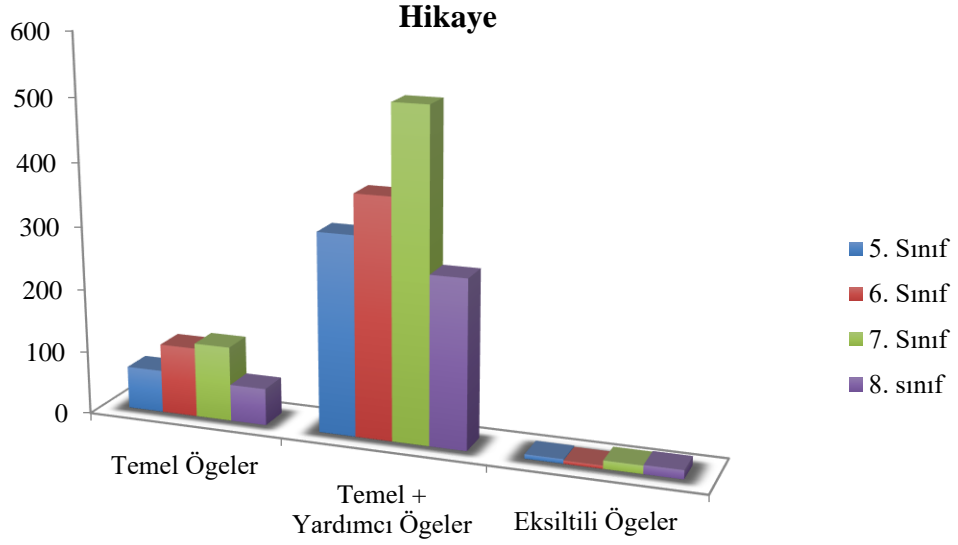

Şekil 87. Cümlelerin Ögelerinin Hikâye Türünde Sınıf Seviyesine Göre Dağılımları

Şekil 87 incelendiğinde sınıf seviyesine göre cümle ögelerinin dağılımında, hikâye türünde temel ögeli 5. sınıfta 67, 6. sınıfta 110, 7. sınıfta 118, 8. sınıfta 58 cümle kullandığı; temel ve yardımcı ögeli 5. sınıfta 314, 6. sınıfta 377, 7. sınıfta 516, 8. sınıfta 265 cümle kullandığı; eksiltili 5. sınıfta 7, 6. sınıfta 5, 7. sınıfta 13, 8. sınıfta 14 cümle kullanıldığı gözlenmiştir.

Sınıf seviyesine göre hikâye türünde öğrencilerin cümle ögelerini kullanımlarına bakıldığında 5, 6 ve 7. sınıf öğrencilerinin temel ögeli cümleleri kullanım oranı düzenli bir artış gösterirken 8. sınıf öğrencilerinin temel ögeli cümle kullanımında 7. sınıf öğrencilerine göre azalma gözlenmiştir. Bu durum beklenmeyen bir sonuç olarak değerlendirilmiştir. Tüm sınıf düzeylerinde öğrencilerin temel ve yardımcı ögeli cümle kullanımı temel ögeli cümle kullanımına oranla daha fazlayken eksiltili cümle kullanımı en azdır.

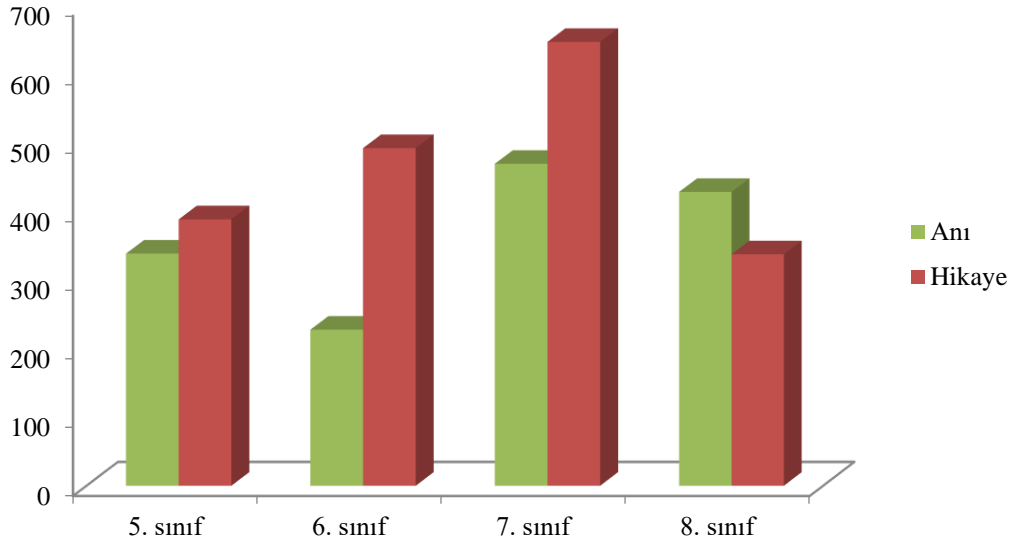

Şekil 88. Cümlelerin Öğelerinin Sınıf Seviyesine Göre Dağılımları

Şekil 88 incelendiğinde sınıf seviyesine göre cümle öğelerinin dağılımında, öğrencilerin 5. sınıfta 726, 6. sınıfta 719, 7. sınıfta 1.116, 8. sınıfta 765 cümle öğesi kullandığı gözlenmiştir. Sınıf seviyesine göre 7. sınıf öğrencileri anı ve hikâye türünde en fazla cümle öğesi kullanan grup olmuştur.

Tablo 23. Cümlelerin Öğelerinin Cinsiyet Değişkenine Göre Dağılımları

| | KIZ (N: 80) | | ERKEK (N: 80) | |
|--|-------------|--------|---------------|--------|
| | S.S. | % | S.S. | % |
| Temel Öğeli Cümleler | 258 | 13.49 | 279 | 18.98 |
| Temel + Yardımcı Öğeli Cümleler | 1622 | 84.83 | 1167 | 79.39 |
| Eksiltili Cümleler | 32 | 1.67 | 24 | 1.63 |
| Toplam | 1912 | 100,00 | 1470 | 100,00 |

Tablo 23 incelendiğinde cinsiyete göre kız öğrencilerin kullandıkları toplam cümle öğelerinin sayısının 1.912, erkek öğrencilerin kullandığı toplam cümle öğelerinin sayısının ise 1.470 olduğu gözlenmiştir.

Kız öğrencilerin temel öğeli 258 (% 13.49), temel ve yardımcı öğeli 1.622 (% 84.83), eksiltili 32 (% 1.67) cümle kullandığı gözlenirken erkek öğrencilerin temel öğeli 279 (% 18.98), temel ve yardımcı öğeli 1.167 (% 79.39), eksiltili 24

(% 1.63) cümle kullandığı gözlenmiştir. Her iki cinsiyet grubunda da en az kullanılan cümle ögesi eksiltili cümledir. Temel ögeden oluşan cümle kalıbını kız öğrencilere oranla erkek öğrenciler daha fazla kullanırken temel ve yardımcı ögeden oluşan cümle ile eksiltili cümle kalıbını kız öğrenciler daha fazla kullanmıştır.

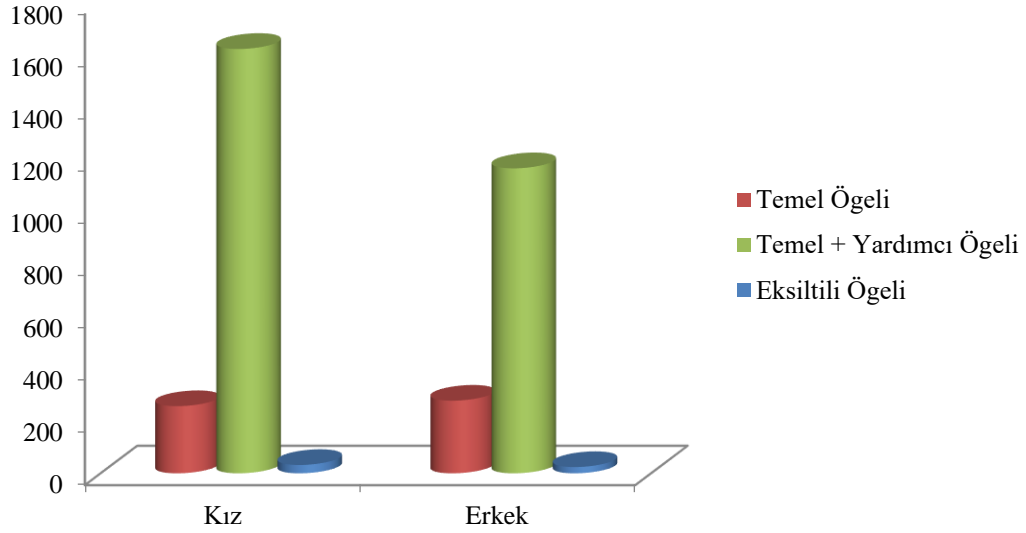

Şekil 89. Cümlenin Ögelerinin Cinsiyet Değişkenine Göre Dağılımları

Şekil 89 incelendiğinde cinsiyet değişkenine göre öğrencilerin cümlenin ögelerini kullanımlarının dağılımı gösterilmiştir. Her iki cinsiyet grubunda da temel ve yardımcı ögeli cümlelerin daha fazla kullanıldığı gözlenmektedir. Kız öğrencilerin erkek öğrencilere oranla temel ve yardımcı ögeli cümleyi daha fazla kullandığı tespit edilmiştir. Temel ögeli cümlelerin ve eksiltili cümlelerin kullanımını her iki grupta da birbirine yakın değerler göstermektedir. Her iki grubun en az kullandığı yapının eksiltili cümleler olduğu sonucuna ulaşılmıştır.

SONUÇ, TARTIŞMA VE ÖNERİLER

SONUÇ VE TARTIŞMA

Bulgulardan elde edilen verilere göre 5, 6, 7 ve 8. sınıf öğrencilerinin söz dizimi yapılarında sınıf ve cinsiyet değişkenlerine bağlı olarak farklılık olduğu görülmüştür. Araştırmada toplanan bulguları değerlendirirken araştırmanın uygulama sürecinde Türkçe ders öğretmenleri tarafından doldurulan Öğretmen Görüşme Formları da dikkate alınmış ve 5, 6, 7 ve 8. sınıf öğrencilerinin söz dizimi yapılarında sınıf ve cinsiyet değişkenlerine bağlı kullanım farklılıklarının olası nedenleri de ele alınmıştır.

Balcılar'ın (2006) 6. sınıf öğrencileri üzerine yapmış olduğu araştırmada, öğrencilerin tek ögeli cümleleri yaygın olarak kullanmadıkları; daha çok iki ve üç ögeli ifadeleri kullandıkları tespit edilmiştir. Araştırma bulguları Balcılar'ın çalışmasıyla örtüşmektedir. Öğrencilerin tek ögeli cümleyi diğerlerine göre daha az kullandığı gözlenmiştir.

Çildir'in (2006) 7. sınıf öğrencileri üzerinde yaptığı araştırma sonucunda, öğrencilerin sözcük sayıları bakımından; 10 sözcüğe kadar ulaşan kelimenin kullanıldığı cümlelerin çok fazla olduğu görülmektedir. Bu durum alan yazınında bu yaş seviyesi için kurulacak cümlelerde bulunması gerektiği belirtilen sözcük sayılarına (7-10 sözcük) uygun cümleler üretildiğini göstermektedir. Araştırma bulguları Çildir'in çalışmasıyla örtüşmektedir. Öğrencilerin 7, 8, 9 ve 10 sözcükten oluşan cümle kalıplarını çok fazla kullandığı tespit edilmiştir.

Baydar ve Çelik'in (2018) 8. sınıf öğrencileri üzerine yaptığı araştırma sonucunda, öğrencilerin çalışmalarında sırasıyla 3, 4 ve 5 unsurdan oluşan cümle kalıplarını kullandıkları görülmüştür. Araştırma bulguları Baydar ve Çelik'in çalışmasıyla örtüşmektedir. Araştırmada öğrencilerin tek sözcüklü ifadeyi diğer sözcük dağılımlarına oranla en az kullandığı tespit edilmiştir. Öğrencilerin genel olarak 3, 4, 5 ve 6 sözcüklü ifadeleri kullandığı gözlenmiştir. .

Öğrencilerin kelime gruplarını kullanım oranlarında sınıf seviyesine göre düzenli bir artış gözlenmemiştir. Sınıf seviyesine göre en az kelime grubu kullanan grubun 6. sınıf öğrencileri olduğu tespit edilmiştir. Kelime gruplarını sınıf seviyesine göre en fazla 7. sınıf sonra 8. sınıf öğrencileri kullanmıştır. Bu

durum Türkçe Öğretim Programı'nda (2019) geçen “*Kısa metinler yazar*” (T.7.4.11.) kazanımı ile karşılanabilir.

Yılmaz (2011), ilköğretim ikinci kademe öğrencilerinin yazılı anlatım becerilerini incelediği araştırmasında sınıf düzeyi değişkenine bağlı olarak öğrenciler arasında anlamlı bir farklılık gözlenmiştir. Sınıf düzeyi yükseldikçe öğrencilerin yazılı anlatım becerilerinde bir gerileme görülmüştür. Araştırma bulguları Yılmaz'ın bulguları ile kısmen örtüşmektedir. Sınıf seviyesine göre öğrencilerin kelime grubu ve sözcük sayılarını kullanım oranlarında dalgalanmalar söz konusudur. Araştırmada 6 ve 8. sınıf öğrencilerinin yazılı ürünlerinde bir önceki sınıf seviyesine göre gerileme olduğu gözlenmiştir.

Öğrencilerin kullandığı cümle sayıları sınıf değişkenine göre değerlendirildiğinde 5. sınıf öğrencilerine göre kullanılan cümle sayısı 6. sınıf öğrencilerinde düşüş gösterirken 7. sınıf öğrencilerinin kullandığı cümle sayıları 6. sınıf öğrencilerine oranla artmıştır. Bu oranın 8. sınıf öğrencilerinde tekrar düştüğü gözlenmiştir. Sınıf seviyelerine göre en fazla cümle sayısına ulaşan grup 7. sınıf öğrencileri olurken en az cümle sayısına ulaşan grup ise 6. sınıf öğrencileri olmuştur.

Öğrencilerin cümlenin ögelerini sınıf seviyesine göre kullanım oranları değerlendirildiğinde öğrencilerin en fazla temel ve yardımcı ögelerden oluşan cümleleri kullandıkları gözlenirken en az eksilteli cümleleri kullandıkları tespit edilmiştir. 8. sınıf öğrencilerinin Türkçe Öğretim Programı'nda yer alan “*Cümlenin ögelerini ayırt eder*” (T.8.4.18.) kazanımına paralel olarak cümle ve ögelerini daha çok ve daha rahat kullanmaları, diğer sınıf seviyelerine göre cümle ögelerini ayırt etmekte zorlanmamaları gerekirken kullanım oranlarının diğer sınıf seviyelerine göre düştüğü gözlenmiştir.

Cinsiyet değişkenine göre öğrencilerin sözcük sayılarını kullanım oranlarının geneline bakıldığında kız öğrencilerin erkek öğrencilere oranla daha uzun cümleler kurduğu tespit edilmiştir.

Anılan ve Genç (2011) Türkçe derslerinde öğrenilen yeni sözcüklerin kullanımları üzerine yaptıkları çalışmada Türkçe derslerinde yeni öğrenilen sözcükleri yazılı anlatımda kız öğrencilerin erkek öğrencilere göre daha fazla kullandığı görülmüştür. Araştırma bulguları Anılan ve Genç'in çalışmasıyla

örtüşmektedir. Çalışmada sözcük kullanım sayılarının kız öğrencilerde erkek öğrencilere oranla daha fazla olduğu saptanmıştır.

Deniz (2017), yedinci sınıf öğrencilerinin dil bilgisi, kelime bilgisi ve okuduğunu anlama becerisi ile yazma becerileri arasındaki ilişki üzerine yaptığı çalışmada, yazma becerisinin cinsiyet değişkenine göre kız öğrencilerin lehine bir sonuç gösterdiği vurgulamıştır. Araştırma bulguları Deniz'in bulgularıyla örtüşmektedir. Kız öğrenciler yazılı anlatım sürecinde erkek öğrencilere oranla daha başarılı bir görünüm sergilemiştir.

Başkan (2019), yedinci sınıf öğrencilerinin öyküleyici metin yazma becerilerinin çeşitli değişkenler açısından incelediği çalışmada, öğrencilerin yazma becerilerinin cinsiyet değişkenine göre istatistiksel olarak anlamlı farklılık gösterdiğini belirtmiştir. Buna göre kız öğrencilerin öyküleyici metin yazma becerilerinin erkek öğrencilere göre daha yüksek olduğu araştırma sonucu tespit edilmiştir. Araştırma bulguları Başkan'ın bulgularıyla örtüşmektedir. Çalışmada 7. sınıf kız öğrencileri öyküleyici metin yazarken erkek öğrencilere göre daha fazla sözcük ve kelime grubu kullandığı gözlenmiştir.

Çelik (2012), 8. sınıf öğrencilerinin yazılı anlatım becerilerini çeşitli değişkenlere göre incelediği çalışmada, cinsiyet değişkenine bağlı olarak kız ve erkek öğrencilerin yazma becerileri arasında anlamlı bir fark olmasa da kız öğrencilerin erkek öğrencilere göre puan ortalamalarının daha yüksek olduğu sonucuna ulaşmıştır. Araştırma bulgularıyla Çelik'in bulguları benzerlik göstermektedir. Cinsiyet değişkenine bağlı olarak kız öğrencilerin erkek öğrencilere oranla daha fazla sözcükle yazdığı gözlenmiştir.

Kelime gruplarının kullanım oranının cinsiyete bağlı değişimi incelendiğinde kız öğrencilerin erkek öğrencilere göre daha fazla kelime grubu kullandığı söylenebilir. 5. sınıf erkek öğrencilerinde kız öğrencilere göre kelime grubu kullanım oranı artış gösterirken 6. sınıf seviyesinde durum tam tersidir. Kız öğrenciler erkek öğrencilere göre daha fazla kelime grubu kullanmıştır. 7 ve 8. sınıf kız öğrencileri erkek öğrencilere oranla daha fazla kelime grubu kullanarak metin oluşturmuşlardır. Bu durum alınan öğretmen görüşleri ile desteklenmiştir. Türkçe öğretmenlerine göre buna neden olan öğrencilerin okuma alışkanlığı ve okuma seviyesidir. Kız öğrencilerin kitap okuma oranı erkek öğrencilere göre

daha ileri seviyede olduğu için kelime gruplarını kullanım oranına etkisinin olduğu düşünülmektedir.

Öğrencilerin yazdıkları metinler türe bağlı değerlendirildiğinde, sözcük çeşitliliğine, anı türüne oranla hikâye türünde daha fazla yer verdiği gözlenmiştir. Temel ve Katrancı (2019), ilkokul öğrencilerinin yazılı anlatım becerileri üzerine yaptığı araştırmada öğrencilerin bilgilendirici metin yazma becerilerinin öyküleyici (hikâye edici) metin yazma becerilerine göre daha alt seviyede olduğu sonucuna ulaşmıştır. Araştırma bulguları Temel ve Katrancı'nın bulgularıyla örtüşmektedir. Öğrencilerin öyküleyici metin oluştururken bilgilendirici metne göre yazma becerileri daha üst seviyede olduğu tespit edilmiştir.

5, 6 ve 7. sınıf öğrenciler, hikâye türünde anı türüne göre daha fazla sözcükle yazdığı sonucuna ulaşmıştır. Türkçe Öğretim Programı'nda (2019) yer alan "*Hikâye edici ve bilgilendirici metinleri oluşturan öğeleri tanır*" (T.4.3.24) kazanımı ile öğrencilerin iki tür arasındaki farkı ayırt edebilmelerini sağlamıştır. 8. sınıf öğrencilerinin diğer sınıf seviyelerinden farklı olarak anı türünde daha fazla sözcük kullanarak cümle oluşturduğu gözlenmiştir. Bu durum beklenmedik bir sonuç olarak değerlendirilmiştir.

Elde edilen verilere göre genel olarak öğrencilerin hikâye türünde kelime grubu kullanım oranının anı türüne göre daha fazla olduğu gözlenmiştir. Elde edilen bulgulara göre, kız öğrencilerin erkek öğrencilere göre daha fazla kelime grubu kullandığını gözlenmiştir. Kelime gruplarını anı türünde en fazla kullanan grup 8. sınıf öğrencileri olurken hikâye türünde en fazla grup 7. sınıf öğrencileri olmuştur. Kelime gruplarını anı ve hikâye türünde en az kullanan grup ise 6. sınıf öğrencileri olmuştur.

Araştırma bulgularından hareketle alınan öğretmen görüşleri değerlendirildiğinde öğrencilerin dersine giren Türkçe öğretmenleri kız öğrencilerin konuşma ve yazma dilinde daha çok sözcük kullanarak cümle kurduklarını belirtmektedir. Bu durumun kız öğrencilerin kütüphane kullanma ve kitap okuma alışkanlığıyla ilgili olabileceği düşünülmektedir.

5. sınıf Türkçe öğretmenlerine göre öğrencilerin okuma eğilimlerinin yüksek olması onların yazma becerilerini de etkilemektedir. Öğretmenlere göre genellikle kızlardan oluşan belli bir öğrenci grubunun okumaya karşı istekli ve

olumlu bir tutum sergilediği görülmektedir. Okumaya karşı isteksiz olan öğrencilerin sözcük dağarcıkları azalmaktadır. Bu durum öğrencilerin yazma becerilerini de olumsuz etkilemektedir. Araştırma bulgularına göre kız öğrencilerin erkek öğrencilere oranla daha fazla sözcük ve cümle sayısı, kelime grubu ve cümle öğeleri kullanmaları öğretmen görüşleri ile örtüşmektedir.

Türkçe ders öğretmenine göre öğrenciler yeni öğrendikleri kelimeleri kullanmakta zorlanmaktadır. Öğrenciler giriş, gelişme ve sonuç bölümlerine bağlı bir metin oluşturmakta oldukça yetersiz durumdadırlar. 5. sınıf Türkçe ders öğretmenine göre bu durum, öğrencilerin kitap okuma eğilimi ile ilgilidir. Bu sonuç Türkçe Öğretim Programı'nda (2019) yer alan “*Öğrenciler yeni öğrendikleri kelimeleri kullanmaya ve günlük hayattan örnekler vermeye teşvik edilir*” (T.5.4.2.b) kazanımı ile örtüşmektedir.

6. sınıf öğrencilerinin diğer sınıf seviyelerine göre sözcük kullanım oranı düşüktür. Öğrencilerin diğer gruplara göre sözcük sayılarındaki bu azalmayı Türkçe ders öğretmeni öğrencilerin yazma noktasında ciddi sıkıntılarının olduğunu, anlatmak istediklerini ifade ederken bunu yazıya dökmekte zorlandıklarını söylemektedir. Okuma becerisi yüksek olan öğrencilerin yazma becerilerinin de daha iyi olduğu söylenmiştir.

Mete (2017), ortaokul Türkçe dil bilgisi öğretimi üzerine yaptığı araştırmada, öğretmen görüşleri doğrultusunda öğrencilerin dil bilgisi öğretimine özellikle son sınıfta yapılan merkezi sınavların oldukça büyük etkisinin olduğunu vurgulamaktadır. Bu sınavlar öğrencilerin okulda öğrendiği dil bilgisel konuları işlevsel olarak günlük hayatta kullanımlarını zorlaştırmaktadır. Araştırma bulguları Mete'nin bulgularıyla örtüşmektedir. Alınan öğretmen görüşleri doğrultusunda sekizinci sınıf öğrencilerinin söz dizimsel kuralları yazılı anlatım becerilerinde işlevsel olarak diğer sınıf seviyelerine oranla daha az kullandığı tespit edilmiştir.

Araştırma bulgularına göre 8. sınıf öğrencileri 7. sınıf öğrencilerine oranla daha az sözcükle ve daha az cümleyle yazmaktadır. Bu durum Türkçe ders öğretmenleri tarafından da desteklenmektedir. Öğretmen görüşlerine göre 8. sınıf öğrencilerinde 5. ve 7. sınıf öğrencilerine oranla sosyal medya, dijital ortam kullanımını artmasından dolayı okuma oranı daha düşüktür. Bu durum öğrencilerin

yazma eğilimlerini olumsuz yönde etkilemektedir. Araştırma sonucu ortaya çıkan verileri öğretmenler teyit etmektedir.

Türkçe öğretmenlerine göre 8. sınıf öğrencilerinin diğer sınıf seviyelerine göre yazma becerilerini etkileyen en önemli faktör kitap okuma oranları ve sınav kaygısıdır. Öğrencilere hazırlık gerektiren sınavların test pratiği kazandırması öğrencilerin yazma becerilerinin de eksik kalarak yetersizleşmesine neden olmaktadır. Aynı zamanda sınav kaygısı nedeniyle öğrencilerin kitap okuma oranlarını 8. sınıfa geldiklerinde düşürmektedir. Bu durum yazma becerilerini olumsuz etkilemektedir. Bu görüş araştırma bulgularını desteklemektedir. 8. sınıf öğrencilerinin kullandığı sözcük ve cümle sayısının, kelime grubunun ve cümle öğelerinin sınıf seviyesine göre artış göstermesi beklenirken araştırmada elde edilen bulgulara göre diğer sınıf seviyelerine oranla öğrencilerde düşüş gözlenmiştir. Bu durum beklenmedik bir sonuç olarak değerlendirilmiştir.

Türkçe öğretmenlerine göre öğrencilerin kelime hazinelerinin yetersizliği, onlarda derse karşı isteksizlik oluşturmakta ve bu durum yazma becerilerini de olumsuz yönde etkilemektedir. Elde edilen veriler bu durumu desteklemektedir. Öğrenciler anı yazarken daha kısa cümleler tercih ederken bir konuya bağlı hikâye yazarken sözcük ve cümle sayılarını kullanım oranı artmaktadır. Türkçe öğretmenlerinin görüşleriyle bulgular birbirini desteklemektedir. Kız öğrencilerin daha iyi cümle kurdukları ve cümledeki sözcük sayılarının daha fazla olduğunu tespit edilmiştir.

Yılmaz (2011), ilköğretim ikinci kademe öğrencilerinin yazılı anlatım becerilerini çeşitli değişkenler açısından incelediği araştırmasında, öğrencilerin cinsiyetleri ile yazılı anlatım becerileri arasında anlamlı bir ilişki olduğu sonucuna ulaşmıştır. Araştırma bulguları Yılmaz'ın bulguları ile örtüşmektedir. Çalışmada kız öğrencilerin erkek öğrencilere oranla yazma becerileri daha yüksektir.

Öğrencilerin kullandıkları cümle sayıları cinsiyet değişkenine göre değerlendirildiğinde kız öğrencilerin erkek öğrencilere oranla daha fazla cümle kullanarak metin oluşturduğu gözlenmiştir. 7. sınıf öğrencilerinin her iki cinsiyet grubunda da en fazla cümle sayısı kullanan grup olduğu görülmektedir.

Türkçe öğretmenlerine göre öğrenciler kendi hayal güçleri ve yaratıcılıkları ile hikâye türünde giriş, gelişme ve sonuç bölümlerini oluşturmakta

zorlanmaktadırlar. Verilen bir olay örgüsü etrafında öğrencilerin hikâye yazmalarının daha kolay olduğu söylenmiştir. Toplanan veriler ile öğretmenlerin görüşü birbirini desteklemektedir. Öğrencilerin olay örgüsü verilmeden oluşturdukları hikâye metinlerini yazarken zorlandıkları gözlenmiştir. Ancak olay örgüsü verilen hikâye metinlerini yazarken daha rahat yazdıkları, anı türüne göre daha fazla sözcük, cümle ve kelime grubu kullandıkları gözlenmiştir. Bu durum 8. sınıf seviyesinde tam tersi bir sonuç göstermiştir. 8. sınıf öğrencilerinin bilgilendirici metin olan anı türünü yazarken sözcük ve cümle kullanımının daha rahat olduğu, anı türünde daha fazla sözcük ve cümle kullandıkları araştırma sonucu tespit edilmiştir. Bulgular ile öğretmen görüşleri birbirini desteklenmektedir. Türkçe ders öğretmenine göre öğrencilerin hikâye türünde daha az sözcük ve cümle ile yazmalarının sebebi okuma ve yazma becerileri gelişmediği için kelime dağarcıkları zayıf kalmakta ve bu durum hikâye edici metinleri oluştururken hayal ve gerçek kurgu öğelerini kullanmakta zorlanmalarına neden olmaktadır.

Genel dağılıma bakıldığında öğrencilerin cümle yapısını en fazla hikâye türünde kullandığı gözlenmiştir. 7. sınıf öğrencilerinin sınıf seviyeleri içinde anı ve hikâye türünde en fazla cümle yapısı kullanan grup olduğu tespit edilmiştir. Bu durumu karşı Türkçe öğretmenlerinin genel kanısı öğrencilerin kitap okuma seviyeleri ile ilişkilendirilmiştir. Türkçe ders öğretmenleri kitap okuma seviyeleri yüksek olan öğrencilerin yazma becerilerinin de ileri seviyede olduğunu söylemişlerdir.

Türkçe öğretmenlerine göre öğrenciler yazı dilinde eksilteli ögeden oluşan cümle kalıbını çok kullanmaktadır. Veriler ile öğretmen görüşleri karşılaştırıldığında öğrencilerin eksilteli ögeyi yok denecek kadar az kullandıkları tespit edilmiştir. Temel ögeli cümle yapılarını anı türünde en fazla kullanan grup 7. sınıf öğrencileri olmuştur. Diğer sınıf seviyelerinde birbirine yakın bir oran çıkmıştır.

Öğrencilerin yazı dilinde kullandıkları cümlelerde söz dizimsel yapıyı incelemeyi amaçlayan bu çalışma sonucunda kız öğrencilerin erkek öğrencilere oranla yazı dilini daha iyi kullandığı, öğretmen görüşlerine dayanarak kitap okuma alışkanlığının yazma becerisine etkisinin yüksek olduğu, sınıf seviyesine göre öğrencilerin söz dizimi yapılarını kullanım oranlarının değiştiği sonucuna

ulaşmıştır. Alan yazın incelemesinde bu konu ile ilgili detaylı bir araştırmanın olmadığı, çalışmanın özgün bir nitelik taşıdığı tespit edilmiştir.

ÖNERİLER

Öğrencilerin kullandıkları cümlelerde söz dizimsel yapıyı incelemek amacıyla yapılan bu araştırmadan elde edilen bulgular sonucunda belirlenen öneriler aşağıda yer almaktadır:

- Öğrencilerin yazı dilinde Türkçeyi yazım kurallarına, ses özelliklerine uygun olarak standart dil kurallarını esas alıp bilinçli kullanmaları sağlanmalıdır.
- Öğrencilerin ders kitapları dışında okuma alışkanlığı kazanmaları sağlanmalıdır. Bu nedenle Türkçe öğretmenleri diğer ders öğretmenleri ile iş birlikli çalışmalar sağlamalıdır.
- Öğrencilerin yazılı becerilerini geliştirmek adına yazı çalışmaları Türkçe derslerinde arttırılmalıdır. Dil bilgisi konuları işlenirken öğrencilerin yazı çalışmalarıyla dil bilgisi çalışmalarının paralel olarak ilerlemesi sağlanmalıdır.
- Yapılan yazı çalışmalarında öğrencilere yazılı anlatım kuralları ezberletilmek yerine benimsetilmeli ve öğrencilerin giriş, gelişme, sonuç bölümlerini dikkate alarak bir metin oluşturabilmeleri sadece Türkçe öğretmenleri tarafından değil diğer öğretmenler tarafından da teşvik edilmelidir.
- Öğrencilerin metin oluştururken metin türlerini daha rahat ayırt edebilmeleri adına yaparak yaşayarak öğrenme sağlanmalıdır.
- Öğrencilerin okuma metinlerinde öğrendikleri kelime ve kelime gruplarını işlevsel olarak kullanabilmeleri için yazı çalışmalarına ağırlık verilmelidir.
- Öğrencilerin farklı türlerde yazı yazmaları için çalışmalar yapılmalıdır.
- Dil bilgisi öğretiminde öğrencilerin yeni öğrendikleri yapıları yazı dilinde daha rahat ve işlevsel kullanabilmeleri için sınıf içi ve sınıf dışı etkinlikler düzenlenmelidir.
- Öğrencilere dil bilgisi ile ilgili hedeflerin kazandırılmasında günlük hayatla ilişkisi göz önünde bulundurularak öğretim planlanmalıdır.

KAYNAKÇA

- Akođlu, G. (2014). 4- 7 Yaş Arası Türk Çocuklarında Söz Dizimini Anlama Becerileri. *Başkent University Journal Of Education*, 1(2), 31- 42
- Aksan, D. (2006). *Anlambilim Konuları ve Türkçenin Anlambilimi*. (4. Baskı). Ankara: Engin Yayınevi.
- Aksan, D. (2015). *Her Yönüyle Dil*. (6. Baskı). Ankara: TDK Yayınları.
- Aktan, B. (2016). *Türkiye Türkçesinin Söz Dizimi*. (2. Baskı). Konya: Eğitim Kitabevi.
- Aktaş, Ş., Gündüz, O. (2011). *Yazılı ve Sözlü Anlatım*. (16. Baskı). Ankara: Akçağ Basım Yayım.
- Arıcı, A.F. (2012). *Okuma Eğitimi*. (3. Baskı). Ankara: Pegem Akademi.
- Asan, N. (2011). *Anı Türü Eserlerde İzmir*. (Yüksek Lisans Tezi). Hacettepe Üniversitesi /Sosyal Bilimler Enstitüsü, Ankara.
- Atabay, N., Özel, S., Çam, A. (2009). *Türkiye Türkçesinin Söz Dizimi*. İstanbul: Papatya Yayıncılık.
- Ay, İ. (2009). *Muallim Naci, Ahmet Rasim ve Halde Nusret Zorlutuna' nın Anı Türündeki Eserleriyle Çocuk Edebiyatımızdaki Yeri Ve Başlıca Temaları*. (Yüksek Lisans Tezi). Selçuk Üniversitesi /Sosyal Bilimler Enstitüsü, Konya.
- Aydın, İ. (2009). Anadili Dersinin Etkinlik Alanları ve Dil bilgisi. *Milli Eğitim Dergisi*, 181, 20-52
- Balcılar, A. (2006). *6. Sınıf Öğrencilerinin Söz Dizimi İncelemeleri*. (Yüksek Lisans Tezi). Afyon Kocatepe Üniversitesi/ Sosyal Bilimler Enstitüsü, Afyon.
- Banguođlu, T. (2015). *Türkçenin Grameri*. (10. Baskı). Ankara: TDK Yayınları.
- Başkan, A. (2019). Yedinci Sınıf Öğrencilerinin Öyküleyici Metin Yazma Becerilerinin Çeşitli Değişkenler Açısından İncelenmesi. *Bolu Abant İzzet Baysal Üniversitesi Eğitim Fakültesi Dergisi*, 19 (2), 453-467.

- Baydar, T., Vedat, Ç. (2018). Bingöl İl Merkezindeki 8. Sınıf Öğrencilerinin Kullandıkları Cümle Kalıpları I: İsim Cümleleri. *Akademik Matbuat*, 2 (1), 37-60.
- Büyükikiz, K.K. (2007). *İlköğretim 8. Sınıf Öğrencilerinin Söz Dizimi ve Anlatım Bozukluğu Açısından Değerlendirilmesi*.(Yüksek Lisans Tezi). Gazi Üniversitesi/ Eğitim Bilimleri Enstitüsü, Ankara.
- Creswell, J. W. (2013). *Nitel Araştırma Yöntemleri: Beş Yaklaşım Göre Nitel Araştırma ve Araştırma Deseni*, (Çev: M. Bütün ve S. B. Demir). Ankara: Siyasal Kitabevi.
- Coşkun, M.V., Uysal, Z.E., Özkaya, P.G. (2017). 3. ve 4. Sınıf Türkçe Ders Kitaplarındaki Metinlerde Söz Dizimi. *Trakya Üniversitesi/ Sosyal Bilimler Dergisi*, 19(1), 129- 141.
- Çelik, M.E. (2012). İlköğretim Sekizinci Sınıf Öğrencilerinin Yazılı Anlatım Becerilerinin Farklı Değişkenler Açısından Değerlendirilmesi. *Türklük Bilimi Araştırmaları (TÜBAR)*, 32, 13-31.
- Çildir, E. (2006). *İlköğretim 7.Sınıf Öğrencilerinin Yazılarındaki Söz Dizimi ile Edebî Dilin Söz Diziminin Karşılaştırılması*. (Yüksek Lisans Tezi). Afyon Kocatepe Üniversitesi/ Sosyal Bilimler Enstitüsü, Afyon.
- Deniz, E. (2017). *Yedinci Sınıf Öğrencilerinin Dil Bilgisi, Kelime Bilgisi Ve Okuduğunu Anlama Düzeyleri İle Yazma Becerileri Arasındaki İlişki*. (Doktora Tezi). İnönü Üniversitesi/ Eğitim Bilimleri Enstitüsü, Malatya.
- Durukan, E. (2010). Türkiye Türkçesine Sözcük Grupları ve Öğretimi Üzerine. *Atatürk Üniversitesi/ Türkiyat Araştırmaları Enstitüsü Dergisi*, 43, 145-166.
- Eker, S. (2017). *Çağdaş Türk Dili*. (11. Baskı). Ankara: Grafiker Yayınları.
- Elmas, N. (2017). *Hikâyenin Öyküsü*. (1. Baskı). Ankara: Pegem Akademi.
- Esan, U. (2006). *İlköğretim 8. Sınıf Öğrencilerinin Yazılarındaki Söz Dizimi ile Edebî Söz Diziminin (Tarık Buğra) Karşılaştırması (Bolvadin Örneği/ Yazılı Anlatım)*.(Yüksek Lisans Tezi). Afyonkarahisar Kocatepe Üniversitesi/ Sosyal Bilimler Enstitüsü, Afyonkarahisar.

- Günay, D. (2013). *Dil ve İletişim*. (2. Baskı). İstanbul: Papatya Yayıncılık.
- Günday, R. (2012). *Edebî Metinlerin İncelenmesi ve Öğretilmesi*. (2. Baskı). Ankara: Elhan Kitap Yayın Dağıtım
- Güneş, F. (2017). *Türkçe Öğretimi Yaklaşımlar ve Modeller*. (5. Baskı). Ankara: Pegem Akademi.
- Hengirmen, M. (2009). *Dil bilgisi ve Dil bilimi Terimleri Sözlüğü*. (3. Baskı). Ankara: Engin Yayınevi.
- Karaağaç, G. (2017). *Türkçenin Söz Dizimi*. (6. Baskı). İstanbul: Kesit Yayınları.
- Karaca, S. (2009). *Ortaokul Öğrencilerinin Yazılı Anlatım Becerilerinin Değerlendirilmesi Eleştirel/ Ağrı Örneği*. (Yüksek Lisans Tezi). Ağrı İbrahim Çeçen Üniversitesi/ Sosyal Bilimler Enstitüsü, Ağrı.
- Karahan, L. (2018). *Türkçede Söz Dizimi*. (25. Baskı). Ankara: Akçağ Yayıncılık.
- Karatay, H. (2011). *Okuma Eğitimi Kuram ve Uygulama*. Ankara: Berikan Yayınevi
- Kerimoğlu, C. (2016). *Genel Dil Bilimine Giriş*. (3. Baskı). Ankara: Pegem Akademi.
- Kıran, Z., Eziler Kıran, A. (2013). *Dil Bilimine Giriş*. (4. Baskı). Ankara: Seçkin Yayıncılık.
- Korkmaz, Z. (2017). *Türkiye Türkçesi Grameri Şekil Bilgisi*. (5. Baskı). Ankara: TDK Yayınları.
- Özkan, M., Sevinçli, V. (2017). *Türkiye Türkçesi Söz Dizimi*. (8. Baskı). İstanbul: Akademik Kitaplar.
- Özmen, M. (2016). *Türkçenin Söz dizimi*. (2. Baskı). Adana: Karahan Kitabevi.
- MEB. (2019). *Türkçe Dersi Öğretim Programı (1- 8. Sınıflar)*. Ankara: Milli Eğitim Bakanlığı Yayınları.
- Mete, G. (2017). Ortaokul Türkçe Dil Bilgisi Öğretimine İlişkin Öğretmen Görüşleri. *International Journal of Language Academy*, 5/3, 306-328.
- Selek, D. (2010). *Çocuk Edebiyatı (Çocuk Gelişimi Ön Lisans Programı)*. İstanbul Üniversitesi Açık Ve Uzaktan Eğitim Fakültesi.

- Temizkan, M. (2009). *Metin Türlerine Göre Okuma Eğitimi*. Ankara: Nobel Yayın Dağıtım.
- Torusdağ, G. ve Aydın, İ. (2017). *Metin Dil Bilimi ve Örnek Metin Çözümlemeleri*. (1. Baskı). Ankara: Pegem Akademi.
- Uçan, H. (2013). *Dil bilimi, Gösterge Bilim ve Edebiyat Eğitimi*. (2. Baskı). Ankara: Hece Yayınları.
- Uğur, F. (2018). Ortaokul 7. Sınıf Öğrencilerinin Okuduğunu Anlama ve Yazma Başarıları Arasındaki İlişki. *Okuma Yazma Eğitimi Araştırmaları*, 6(1), 1-12.
- Yıldırım, A., Şimşek, H. (2011). *Sosyal Bilimlerde Nitel Araştırma Yöntemleri*. (8. Baskı). Ankara: Seçkin Yayıncılık.
- Yılmaz, O. (2011). İlköğretim İkinci Kademe Öğrencilerinin Yazılı Anlatım Becerilerinin Çeşitli Değişkenler Açısından İncelenmesi: Erzincan Örneği. *Erzincan Eğitim Fakültesi Dergisi*, 13(2), 167-178.

EKLER

EK- 1: SÖZ DİZİMİ DEĞERLENDİRME FORMU

Form 1.

| SÖZCÜK SAYILARI | 5. SINIF | | | | | | 6. SINIF | | | | | | 7. SINIF | | | | | | 8. SINIF | | | | | | | | | | | |
|--------------------|----------|-------|-----|--------|-----|-------|----------|-------|-----|--------|-----|-------|----------|-------|-----|--------|-----|-------|----------|-------|-----|--------|-----|-------|-----|-------|-----|--------|--|--|
| | ANI | | | HİKAYE | | | ANI | | | HİKAYE | | | ANI | | | HİKAYE | | | ANI | | | HİKAYE | | | ANI | | | HİKAYE | | |
| | KIZ | ERKEK | KIZ | ERKEK | KIZ | ERKEK | KIZ | ERKEK | KIZ | ERKEK | KIZ | ERKEK | KIZ | ERKEK | KIZ | ERKEK | KIZ | ERKEK | KIZ | ERKEK | KIZ | ERKEK | KIZ | ERKEK | KIZ | ERKEK | KIZ | ERKEK | | |
| 1 | | | | | | | | | | | | | | | | | | | | | | | | | | | | | | |
| 2 | | | | | | | | | | | | | | | | | | | | | | | | | | | | | | |
| 3 | | | | | | | | | | | | | | | | | | | | | | | | | | | | | | |
| 4 | | | | | | | | | | | | | | | | | | | | | | | | | | | | | | |
| 5 | | | | | | | | | | | | | | | | | | | | | | | | | | | | | | |
| 6 | | | | | | | | | | | | | | | | | | | | | | | | | | | | | | |
| 7 | | | | | | | | | | | | | | | | | | | | | | | | | | | | | | |
| 8 | | | | | | | | | | | | | | | | | | | | | | | | | | | | | | |
| 9 | | | | | | | | | | | | | | | | | | | | | | | | | | | | | | |
| 10+ | | | | | | | | | | | | | | | | | | | | | | | | | | | | | | |
| TOPLAM | | | | | | | | | | | | | | | | | | | | | | | | | | | | | | |

Form 2.

| KELİME GRUPLARI | 5. SINIF | | | | 6. SINIF | | | | 7. SINIF | | | | 8. SINIF | | | | |
|--------------------|----------|-------|--------|-------|----------|-------|--------|-------|----------|-------|--------|-------|----------|-------|--------|-------|--|
| | ANI | | HIKAYE | | ANI | | HIKAYE | | ANI | | HIKAYE | | ANI | | HIKAYE | | |
| | KIZ | ERKEK | KIZ | ERKEK | KIZ | ERKEK | KIZ | ERKEK | KIZ | ERKEK | KIZ | ERKEK | KIZ | ERKEK | KIZ | ERKEK | |
| İsim Tam. | | | | | | | | | | | | | | | | | |
| İyelik Grb. | | | | | | | | | | | | | | | | | |
| Sıfat Tam. | | | | | | | | | | | | | | | | | |
| B. İsim | | | | | | | | | | | | | | | | | |
| Tekrar Grb. | | | | | | | | | | | | | | | | | |
| Aidlik Grb. | | | | | | | | | | | | | | | | | |
| Edat Grb. | | | | | | | | | | | | | | | | | |
| Unvan Grb. | | | | | | | | | | | | | | | | | |
| Birleşik Fiil | | | | | | | | | | | | | | | | | |
| İsim-Fiil | | | | | | | | | | | | | | | | | |
| Sıfat-Fiil | | | | | | | | | | | | | | | | | |
| Zarf-Fiil | | | | | | | | | | | | | | | | | |
| Sayı Grb. | | | | | | | | | | | | | | | | | |
| Ünlem Grb. | | | | | | | | | | | | | | | | | |
| Bağlama | | | | | | | | | | | | | | | | | |
| Kısaltma | | | | | | | | | | | | | | | | | |
| TOPLAM | | | | | | | | | | | | | | | | | |

Form 3.

| CÜMLENİN ÖGELERİ | 5. SINIF | | | | 6. SINIF | | | | 7. SINIF | | | | 8. SINIF | | | |
|---------------------|----------|-------|--------|-------|----------|-------|--------|-------|----------|-------|--------|-------|----------|-------|--------|-------|
| | ANİ | | HIKAYE | | ANİ | | HIKAYE | | ANİ | | HIKAYE | | ANİ | | HIKAYE | |
| | KIZ | ERKEK | KIZ | ERKEK | KIZ | ERKEK | KIZ | ERKEK | KIZ | ERKEK | KIZ | ERKEK | KIZ | ERKEK | KIZ | ERKEK |
| Temel | | | | | | | | | | | | | | | | |
| Ögeden | | | | | | | | | | | | | | | | |
| Oluşan | | | | | | | | | | | | | | | | |
| Cümle | | | | | | | | | | | | | | | | |
| Eksiltili | | | | | | | | | | | | | | | | |
| Cümle | | | | | | | | | | | | | | | | |
| Temel + | | | | | | | | | | | | | | | | |
| Yardımcı | | | | | | | | | | | | | | | | |
| Ögeden | | | | | | | | | | | | | | | | |
| Oluşan | | | | | | | | | | | | | | | | |
| Cümle | | | | | | | | | | | | | | | | |
| TOPLAM | | | | | | | | | | | | | | | | |

EK-2: ÖĞRETMEN GÖRÜŞME FORMU

ÖĞRETMEN GÖRÜŞME FORMU

Sayın Meslektaşım,

Katılmayı kabul ettiğiniz bu görüşmenin temel amacı ilköğretim Türkçe dersinde öğrencilerinizin kullandıkları söz dizimi yapılarının incelenmesinde siz öğretmenlerimizin görüşlerinden de faydalanmaktır. Bu formdaki sorulara vereceğiniz cevaplar sadece bilimsel amaçlı kullanılacaktır.

Katkılarınız için teşekkür ederim.

Özge İŞÇİ
Ordu Üniversitesi, Sosyal Bilimler Enstitüsü,
Türkçe Eğitimi Yüksek Lisans Öğrencisi

1 - Öğrencilerinizin okuma eğilimi hakkında ne düşünüyorsunuz?

2 - Öğrencilerinizin yazma eğilimi hakkında ne düşünüyorsunuz?

3 - Öğrencilerinizin kelime çeşitliliğini kullanabilme yönündeki gözlemleriniz nelerdir?

4 - Öğrencilerinizin cümle çeşitliliğini kullanabilme yönündeki gözlemleriniz nelerdir?

EK-3: ARAŞTIRMA İZİNİ FORMU



T.C.
ÇATALPINAR KAYMAKAMLIĞI
İlçe Milli Eğitim Müdürlüğü

Sayı : 59983375-605.01-E.20986547
Konu : Araştırma İzni

05.11.2018

Sayın Özge İŞÇİ
Merkez Mah. Aybastı Cad.
Çatalpınar/ORDU

İlgi : 01.11.2018 tarihli ve bila sayılı dilekçeniz.

İlgi dilekçenizde talep etmiş olduğunuz Doç. Dr. İlker AYDIN danışmanlığında "Ortaokul Öğrencilerinin Kurdukları Cümlelerde Söz Dizimsel Yapı" konulu tez çalışması için Atatürk Ortaokulu'nda konuyla ilgili araştırma/çalışma yapmak için gerekli izin verilmiştir.

Bilgilerinize rica ederim.

Ahmet KINA
İlçe Milli Eğitim Müdürü

EKLER:
Dilekçe (1 Sayfa)

Güvenli Elektronik İmza
Aslının Aynısıdır.

Adres : Hükümet Konağı No:4 Kat:2 52420 Çatalpınar/ORDU
Elektronik Ağ : <https://catalpinar.meb.gov.tr/>
E-posta : catalpinar52@meb.gov.tr

Ayrıntılı bilgi için: İ.YEŞİLTAŞ-V.H.K.İ.
Tel: (0452) 491 20 78 - 491 23 03
Fax : (0452) 491 20 78

Bu evrak güvenli elektronik imza ile imzalanmıştır. <https://evraksorgu.meb.gov.tr> adresinden 690c-f127-3ac9-a6a7-7f2f kodu ile teyit edilebilir.

ÖZGEÇMİŞ

| | |
|--------------------------------|--|
| Kişisel Bilgiler | |
| Adı-Soyadı | Özge İŞCİ |
| Doğum Yeri-Tarihi | Ordu/Çatalpınar- 25.12.1995 |
| Eğitim Durumu | |
| Lisans Öğrenimi | Atatürk Üniversitesi Kazım Karabekir Eğitim Fakültesi Türkçe Öğretmenliği |
| Yüksek Lisans | Ordu Üniversitesi Sosyal Bilimler Enstitüsü Türkçe Eğitimi Anabilim Dalı |
| Bildiği Yabancı Diller (varsa) | İngilizce |
| Bilimsel Faaliyetleri (varsa) | <p>*Aydın, İ., İşci, Ö. (2019). Esendal’ın Arabacı Ali Öyküsü ile Çamlıbel’in Han Duvarları Şiirinin Metinlerarasılık Yönünden Karşılaştırılması. <i>Iğdır Üniversitesi/ Sosyal Bilimler Dergisi</i>, 18, 115-137</p> <p>*Aydın, İ., İşci, Ö., Özkan, N., Set, G. (2018). Refik Halit Karay’ın ‘Memleket Hikâyeleri’ Adlı Öykü Kitabında Anlam Değişimleri ve Anlam Bulanıklığı Üzerine Bir İnceleme.2. <i>Uluslararası Sınırsız Eğitim ve Araştırma Sempozyumu (USEAS)</i>, 26- 28 Nisan 2018, Muğla.</p> |
| İş Deneyimi | |
| Çalıştığı Kurumlar | Ordu Büyükşehir Belediyesi Mehmet Akif Bilgi Evi (Türkçe Öğretmeni) |
| İletişim | |
| E-Posta Adresi | ozgeisci95@gmail.com |
| Tarih | 23.07. 2020 |